



HP Latex 115 打印机

用户指南

版本 3

© Copyright 2017 – 2020 HP Development Company, L.P.

法律通告

本文档中包含的信息如有更改，恕不另行通知。

有关 HP 产品和服务的全部保修和保证条款，均已在相关产品和服务所附带的保修声明中进行了明确的规定。本文中的任何内容都不应被引伸为补充保证。HP 对本文中出现的技術错误、编辑错误或疏漏之处概不负责。

商标

Microsoft® 和 Windows® 是 Microsoft Corporation 在美国的注册商标。

目录

1 简介	1
欢迎使用您的打印机	2
补充部件	2
文档	3
安全注意事项	3
打印机的主要组件	7
前面板	10
内嵌式 Web 服务器	18
连接方式和软件说明	24
高级网络配置	25
打开和关闭打印机	31
重新启动打印机	32
2 有用的链接	33
在需要获得帮助时	33
3 纸张的处理以及纸张问题的故障排除	35
概述	36
多孔纸张	40
将纸卷装到卷轴上	42
将纸卷装入打印机	45
辅助手动装纸	48
边缘固定夹	50
将单张纸装入打印机	51
从打印机中取出卷筒	52
收纸器（附件）	53
查看有关纸张的信息	59
更改纸张宽度和右边缘的位置	59
纸张长度跟踪	60
剪切纸张	60
旁路作业启动安全	60
储存纸张	60
无法成功装入纸张	60

纸张位置不正确	61
卡纸	61
纸张变形或起皱	64
纸张收缩或膨胀	64
纸张产生弓形变形	65
自动裁纸器不起作用	66
收纸器纸张卡塞	66
收纸器不卷绕（如果已作为附件购买）	66
4 纸张设置	67
纸张预设	68
联机搜索	68
HP Media Locator	69
通用预设	70
克隆纸张预设	70
修改纸张预设	71
添加新纸张	72
删除纸张预设	76
更快打印	76
颜色校准	76
ICC 配置文件	79
提高拼接时的颜色一致性	79
5 打印质量问题的故障排除	81
一般打印建议	82
改进打印质量	82
最常见的打印质量问题	88
6 墨水系统	98
墨盒	98
打印头	98
维护墨盒	99
安全模式	100
7 硬件维护	101
墨水系统提示	102
维护墨盒	102
更换墨盒	102
无法插入墨盒	106
清洁（恢复）打印头	106
对齐打印头	107
前面板建议重新安装或更换打印头	108

更换打印头	109
无法插入打印头	114
清洁打印头上的电路连接线	114
更换维护墨盒	118
无法插入维护墨盒	121
清洁并润滑托架导轨杆	121
清洁编码器条	123
清洁压板	124
清洁打印机表面	126
移动或存放打印机	126
服务维护	127
8 固件更新	128
使用 USB 闪存驱动器的固件更新	128
使用嵌入式 Web 服务器的固件更新	129
自动固件更新	129
9 附件	130
订购墨盒	130
订购附件	131
10 其它问题的故障排除	132
打印机无法获取 IP 地址	133
无法访问内嵌式 Web 服务器	133
打印机不能打印	133
在生成打印作业时软件程序运行速度降低或停止	134
打印机运行速度慢	134
计算机和打印机之间的通信失败	134
无法连接到服务（如固件更新、在线搜索或打印机数据共享协议）	135
前面板错误代码	135
11 打印机规格	142
功能规格	143
物理规格	144
内存规格	144
电源规格	144
生态规范	145
环境规格	145
噪音规格	145
附录 A 常见打印问题汇总	146

术语表	149
索引	152

1 简介

- [欢迎使用您的打印机](#)
- [补充部件](#)
- [文档](#)
- [安全注意事项](#)
- [打印机的主要组件](#)
- [前面板](#)
- [内嵌式 Web 服务器](#)
- [连接方式和软件说明](#)
- [高级网络配置](#)
- [打开和关闭打印机](#)
- [重新启动打印机](#)

欢迎使用您的打印机

该打印机是一台彩色喷墨打印机，设计用于在有柔韧性的纸张上打印高质量的图像。该打印机的一些主要功能如下：

- 无气味的水性乳胶墨水（共六种颜色），以及优化剂
- 400 毫升墨盒
- 真实 1200 dpi，提供最锐利的打印质量、平滑的过渡和丰富的细节
- 在各打印速度下均提供一致的打印质量
- 打印输出后即完全干燥，随时可以进行印后加工或交付
- 在各种纸张上打印，包括大多数廉价、无涂层、溶剂兼容性的纸张
- 可以使用一系列可回收处理的 HP 纸张
- 考虑在 SAV 和 PVC 横幅上使用等同于无溶剂墨水的不分层防刮物料
- 打印件效果持久：如果未覆膜，则室外展示持久性高达三年之久；如果已覆膜，则可达五年
- 数百种现成的基质预设值可供选择

要将打印作业发送至本打印机，您需要使用应在单独计算机上运行的光栅图像处理器 (RIP) 软件。多家不同的公司均提供 RIP 软件。

补充部件

打印机随附物件	HP Latex 边缘固定夹
	HP Latex 54 英寸打印机 2 英寸卷轴（包含 2 英寸转 3 英寸卷轴适配器）
	HP Latex 用户维护套件
	FlexiPRINT HP Basic 100 Series Edition
可选附件	HP Latex 54 英寸收纸器（包含 2 英寸的卷轴，带有 3 英寸的适配器和可变前部拉伸套件）
	HP Latex 54 英寸打印机 2 英寸卷轴（包含 2 英寸转 3 英寸卷轴适配器）
	HP Latex 100/300/500 用户维护套件
耗材	HP 831 Latex 打印头（1 套，打印机随附）
	HP 821 Latex 墨盒
	HP 831 Latex 维护墨盒（1 套，打印机随附）

文档

可从 <http://www.hp.com/go/latex115/manuals/> 下载以下文档:

- 介绍性信息
- 用户指南
- 法律信息
- 有限保修

本用户指南中的部分内容提供了二维码图像，这些二维码可以链接到有关主题的进一步视频讲解。有关这类二维码的示例，请参阅 [第 7 页的打印机的主要组件](#)。

安全注意事项

使用您的打印机前，请阅读以下安全预防措施，以确保您安全地使用打印机。

您需要经过适当的技术培训并拥有相应经验以了解在执行任务时可能遇到的危险，并采取相应措施将您自己和其他人的风险降到最低。

一般安全准则

- 除 HP 客户自行维修计划（请参阅 <http://www.hp.com/go/selfrepair/>）范围内的部件以外，打印机内没有操作员可维修的任何部件。应由有资质的维修人员维修其它部件。
- 在出现下列情况时，请关闭打印机并致电维修服务人员：
 - 电源线或电源插座损坏。
 - 固化机箱损坏。
 - 打印机因碰撞而损坏。
 - 任何机械或机箱损坏。
 - 有液体流入打印机。
 - 打印机冒烟或发出异味。
 - 打印机曾跌落或固化模块损坏。
 - 打印机未正常运行。
- 在下列两种情况下，请关闭打印机：
 - 雷暴天气
 - 电源故障期间
- 要特别小心标有警告标签的区域。

触电危险

⚠ 警告！ 固化区域的内部电路、输出干燥器、打印区加热器和内置电源所使用的电压相当高，能够导致死亡或严重的人身伤害。

打印机使用两根电源线。维修打印机前请拔下所有电源线。

避免触电危险：

- 打印机应仅连接到接地的干线插座。
- 请勿尝试拆解固化模块。
- 请勿卸下或打开任何其它已关闭的系统盖板或插头。
- 请勿将任何物体插入打印机插槽。

烫伤危险

打印机的固化子系统在高温下运行，如果触摸，则可能导致灼伤。为避免人身伤害，请注意以下预防措施。

- 请勿触摸打印机固化区的内壳。
- 若出现卡纸的情况需要接触固化区域内部和输出压板，请先等待打印机冷却降温。
- 让打印机冷却后再执行维护操作。

火灾

打印机的固化子系统在运行时会产生高温。

为避免火灾危险，请采取以下预防措施。

- 客户需要满足打印机的要求以及设备安装所在的国家/地区当地的电气标准要求。请使用铭牌上指定的电源电压。
- 按照现场准备文档中的介绍，将电源线连接到专用线路上，且每条线路有分支电路断路器加以保护。请勿使用配电盘（插线板）连接电源线。
- 仅使用 HP 随打印机提供的电源线。不要使用损坏的电源线。不要使用其他产品的电源线。
- 请勿将任何物体插入打印机插槽。
- 小心不要让液体溅到打印机上。清洁后，确保所有组件都已干燥，然后再使用打印机。
- 请勿在打印机内部或周围使用含有可燃气体的喷雾产品。请勿让打印机在爆炸性环境中运行。
- 请勿阻塞或盖住打印机的开孔。
- 请勿尝试拆解或改造固化模块。
- 确保不超过制造商对纸张建议的操作温度。如果不清楚该信息，请咨询制造商。请勿装入工作温度上限为 125°C (257°F) 的纸张。
- 请勿装入自燃温度低于 250°C (482°F) 的纸张。如果不清楚该信息，打印时必须时刻有人留守。请参阅以下说明。

 **注：**测试方法基于 EN ISO 6942:2002；*暴露于辐射热源时对材料和材料套件的评定，方法 B*。用于确定纸张开始燃烧（火焰或无火燃烧）时的温度的测试条件为：热流密度 30 kW/m²，铜热量计，K 型热电偶。

机械危险

打印机的移动部件可能会导致伤害。为避免人身伤害，在打印机附近工作时，请注意以下事项。

- 使衣物和身体的所有部位远离打印机的运动部件。
- 不要戴项链、手镯和其它挂饰。
- 如果您的头发较长，请将头发绑起以防落入打印机中。

- 注意不要让袖子或手套被打印机的运动部件缠住。
- 避免靠近风扇站立，否则可能导致受伤，并且还可能影响打印质量（阻塞气流）。
- 请勿在打印时触摸齿轮或移动的卷筒。
- 请勿在盖板掀起时操作打印机。

指示灯辐射危险

打印区域的照明会发出光辐射。该照明符合 IEC 62471:2006 的无危害要求：*灯泡和灯泡系统的光生物安全*。不过，建议您不要在 LED 点亮时直视它们。请勿改造该模块。

纸张过重危险

当处理较重的纸张时，应特别小心，以免造成人身伤害。

- 处理较重的纸张卷筒可能需要多人操作。操作时务必小心，以免导致背部拉伤和/或受伤。
- 考虑使用叉式升降机、码垛车或其他处理设备。
- 处理较重的纸张卷筒时，请穿戴人身防护装置，包括靴子和手套。

墨水处理

HP 建议您在处理墨盒系统组件时戴上手套。

化学危险

请查阅可在 <http://www.hp.com/go/msds> 上找到的安全数据表以确认您的耗材的化学成分。需要提供充足的通风以确保充分控制通过空气接触这些物质的可能性。有关您所在地适用措施的建议，请咨询您熟悉的空调或 EHS 专员。有关更多详细信息，请参阅可从 <http://www.hp.com/go/latex115/manuals/> 上找到的《现场准备指南》的“通风”和“空调”部分。

通风

确保在其中安装本系统的房间符合当地的环境、健康和安 (EHS) 准则和法规。

需要提供充足的通风以确保充分控制接触化学成分的可能性。请查阅可在 <http://www.hp.com/go/msds> 上找到的安全数据表以确认您的墨水耗材的化学成分。某种物质在环境中的含量取决于所控制的各种工作区可变因素，如房间大小、通风性能和设备使用时长。有关您所在地适用措施的建议，请咨询您的 EHS 专员。

空调

除了进行新风换气以免危害健康外，还要考虑通过确保本文档（请参阅第 145 页的 [环境规格](#)）中规定的气候运行条件而保持工作场所的环境水平，以免操作员感到不适和设备发生故障。在工作区中放置空调时应考虑到设备会产生热量。一般情况下，打印机的功耗为 2.2 千瓦。

空调应符合当地的环境、健康与安全 (EHS) 准则和法规。

⚠ 注意： 空调装置不应直接将气流吹到打印机上。

警告和注意

本手册使用以下符号来确保正确使用打印机和防止打印机受到损坏。请遵守标有这些符号的说明。

⚠ 警告！ 如果没有遵守标有此符号的准则，可能会导致严重的人身伤害甚至死亡。

⚠ 注意：如果没有遵守标有此符号的准则，可能会导致轻微的人身伤害或对打印机造成损坏。

警告标签

标签	说明
	打印机标签。标识打印机电源线。
	固化模块标签。标识固化模块电源线。
	<p>触电危险。加热模块使用的电压存在危险。维修打印机前请拔下所有电源线。</p> <p>注意：双极。中间是保险丝。</p> <p>设备仅可连接到接地的主电源插座。应由具备资质的维修人员来完成维修工作。维修打印机前请拔下所有电源线。打印机内没有操作人员可自行维修的部件。</p> <p>开始之前，请阅读并遵循操作和安全说明进行操作。确保输入电压在打印机的额定电压范围之内。打印机需要最多两条独立的线路。</p> <p>此标签位于电箱上。</p>
	<p>灼伤危险。请勿触摸打印机的固化区域和输出压板：这个位置的温度可能很高。</p> <p>此标签位于固化模块前部。</p>
	<p>夹住手指危险。请勿触摸转动的齿轮。</p> <p>这些标签位于打印机背面，在纸张输入齿轮上。</p>
	<p>移动部件。远离移动的打印头托架。当打印机正在打印时，打印头托架在纸张上来回移动。</p> <p>此标签位于扫描轴护盖后部，塑料部件后面。</p>

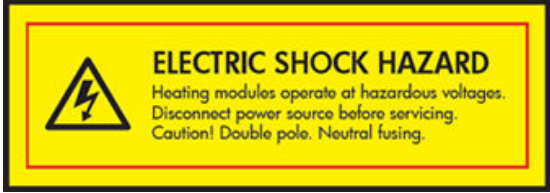
标签	说明
	<p>在处理维护墨盒或压板时，建议戴上手套。</p> <p>此标签位于维护墨盒上。</p>
	<p>触电危险。加热模块使用的电压存在危险。维修打印机前请拔下所有电源线。</p> <p>此标签位于固化控制 PCA 外壳上。仅适用于维修人员。</p>

 **注：** 标签在打印机上的最终位置及其大小可能稍有不同，但始终会在显眼的位置且位于潜在风险区域附近。

打印机的主要组件



上图是一个含有视频链接的二维码；请参阅[第 3 页的文档](#)。

下面的打印机视图显示了打印机的主要组件。

前视图

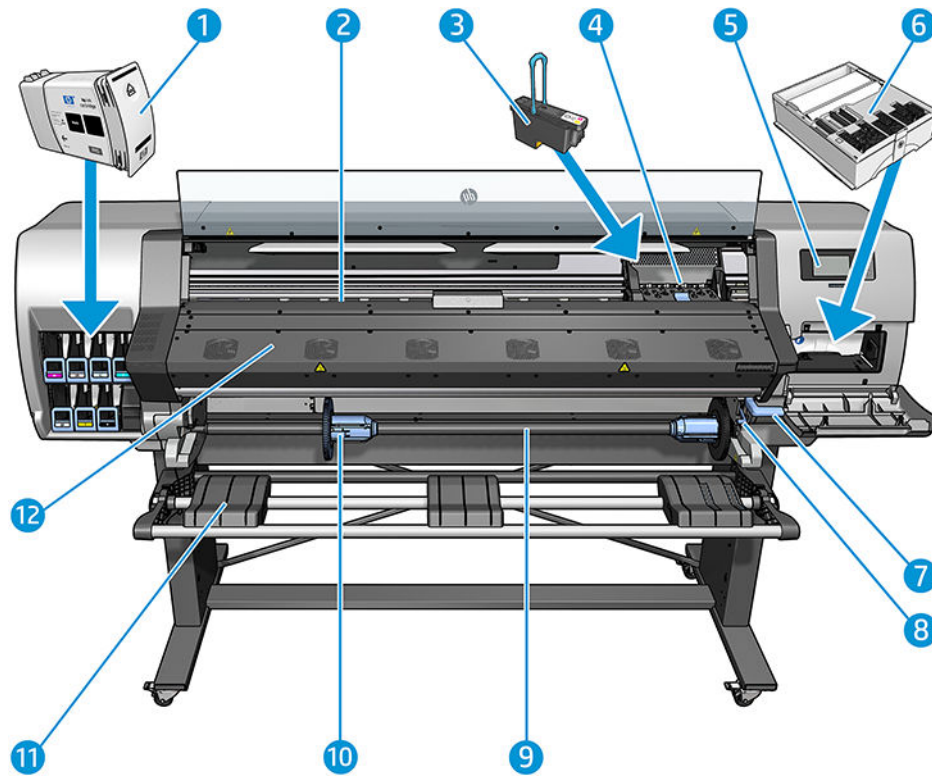

1. 墨盒
2. 压板
3. 打印头
4. 打印头托架
5. 前面板
6. 维护墨盒
7. 纸张固定手柄
8. 卷轴锁定手柄
9. 卷轴
10. 带 2 英寸转 3 英寸适配器的卷轴挡块
11. 装载台
12. 固化模块

后视图

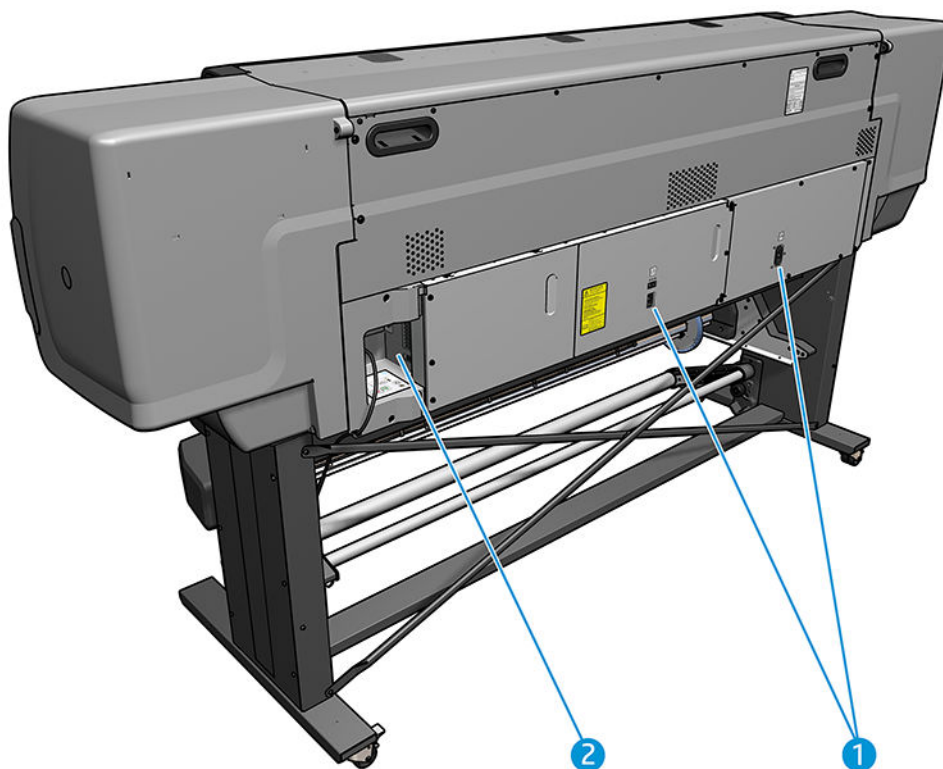

1. 电源开关和电源插座
2. 通信电缆和可选附件插槽

收纸器电动机（附件）

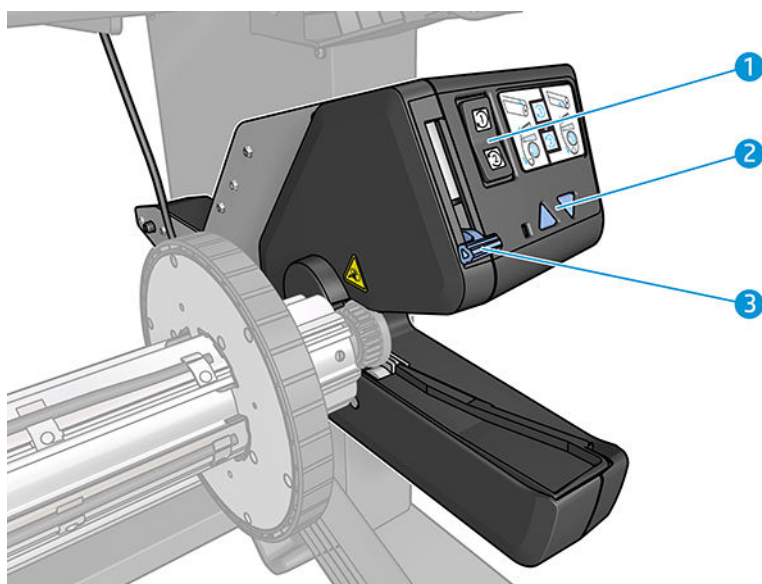

1. 卷绕方向开关
2. 手动卷绕按钮
3. 收纸器手柄

前面板

前面板简介

前面板是一个具有图形用户界面的触摸屏；前面板位于打印机的右前侧。可以通过前面板完全控制打印机：可以从前面板中查看有关打印机的信息，更改打印机设置，执行校准和测试，等等。必要时前面板还可显示警报（警告和错误消息）。

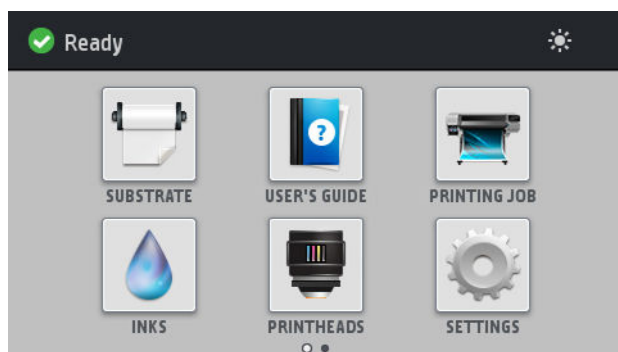



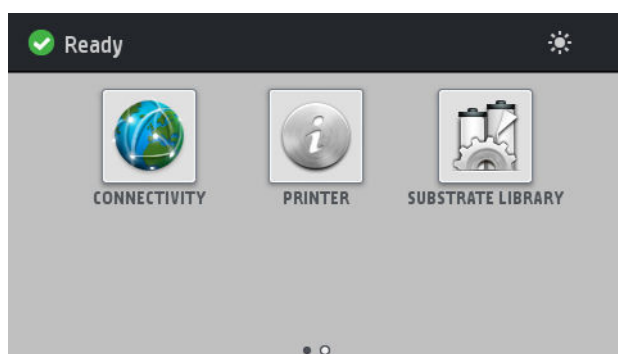

用手指在屏幕上向左侧滑动，可以看到一个备选的主屏幕。



前面板有一大块中央区域，可用以显示动态信息和图标。在左右两侧，您可以在不同情况下看到最多 4 个固定图标。通常情况下，它们不会同时显示。

左侧和右侧的固定图标

- 按  可返回到主屏幕。
- 按  可查看有关当前屏幕的帮助。
- 按  可返回上一屏幕。这不会放弃在当前屏幕中所做的任何更改。
- 按  可取消当前操作。

主屏幕动态图标

以下项目仅显示在主屏幕中。

- 屏幕左上角会显示打印机状态的消息或最重要的当前警报。按此消息可查看所有当前警报的列表，并通过图标指示每个警报的严重性。按一下警报消息可以获取解决此问题的帮助信息。

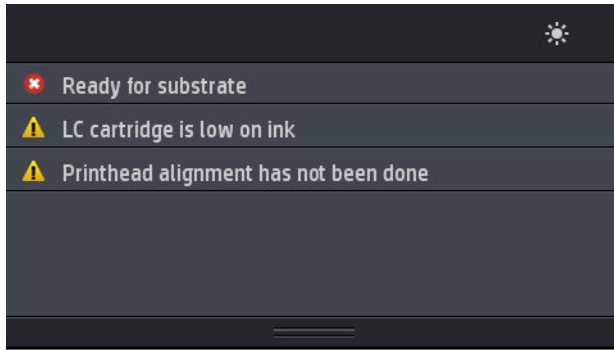

- 按右上角的  可以开启或关闭打印区照明。
- 按  可查看纸张状态并执行纸张处理操作。
- 按  可打开纸张库和访问丰富的在线纸张预设库。
- 按  可查看有关当前打印的作业的信息。
- 按  可查看墨盒状态并执行操作。
- 按  可查看打印头状态并执行操作。
- 按  可查看和更改打印机常规设置。
- 按  可查看网络和 Internet 状态，以及更改相关设置。
- 按  可查看有关打印机的信息。
- 按  可查看帮助。





如果打印机空闲一段时间，它就会进入睡眠模式并关闭前面板显示屏。要更改进入休眠模式之前等待的时间，请按 ，然后按 **设置 > 前面板选项 > 休眠模式等待时间**。可将该时间设置为 5 至 240 分钟；默认时间为 25 分钟。

只要外部对打印机有某种干预，打印机就会从睡眠模式醒来并打开前面板显示屏。

您可以在本指南中找到有关前面板的具体使用信息。

更改前面板语言

可以采用两种方法来更改前面板菜单和消息所用的语言：

- 如果您能够看懂前面板的当前语言，请转到前面板并按 ，然后按 **设置 > 前面板选项 > 语言**。
- 如果看不懂前面板的当前语言，请先关闭打印机。打开它。  图标出现后，立即按住该图标几秒钟。当所有图标出现在前面板上时，按 ，然后按 。前面板短暂闪烁。

无论使用哪种方法，结果都应是在前面板上显示语言选择菜单。

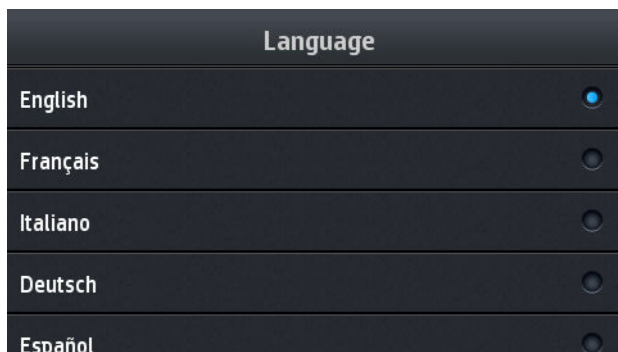

按下首选语言的名称。

查看或设置日期和时间

要查看或设置打印机的日期和时间，请转到前面板并按 ，然后按 **设置 > 前面板选项 > 日期和时间选项**。

设置海拔高度

如果打印机的工作海拔高度高于海平面 500 米，请转到前面板并按 ，然后按 **设置 > 选择海拔高度**，以告知打印机其工作海拔高度。

设置进入待机模式前的等待时间

在没有其他要打印的作业，或者您希望预热打印机（RIP 中的 **准备打印**选项）时，打印机的固化加热器会在指定的时间内保持指定的温度，其目的是考虑到可能有其他作业到达或您可能需要避免任何因打印区域温度不当而造成的打印质量问题。要设定加热器在这种情况下开启的时间，请转至前面板并按

，然后按 **纸张 > 纸张处理选项 > 固化备用时间**。您可以选择 5 至 120 分钟之间的值。

在此备用时间内，固化温度将由打印机自动设置。

更改睡眠模式设置

如果打印机保持开机，但在一定时间内没有使用，打印机会自动进入休眠模式以节省电能。其默认的等待时间为 25 分钟。要更改打印机进入休眠模式之前等待的时间，请转到前面板并按 ，然后按 **设置 > 前面板选项 > 休眠模式等待时间**。输入所需的等待时间（以分钟计），然后按 **确定**。

更改扬声器音量

要更改打印机扬声器的音量，请转到前面板并按 ，然后按 **设置 > 前面板选项 > 扬声器音量**，然后选择 **关、低或高**。

打开或关闭音频警报

要打开或关闭打印机的音频警报，请转到前面板并按 ，然后按 **设置 > 前面板选项 > 启用音频警报** 或 **禁用音频警报**。默认情况下，音频警报处于启用状态。

更改前面板显示屏的亮度

要更改前面板显示屏的亮度，请按 ，然后按 **设置 > 前面板选项 > 显示屏亮度**，然后通过移动滚动条选择一个值。按 **确定** 保存该值。

更改计量单位

要更改前面板上显示的计量单位，请按 ，然后按 **设置 > 前面板选项 > 选择单位**，然后选择 **英制或公制**。

也可以在内嵌式 Web 服务器中更改计量单位。请参阅 [第 19 页的访问内嵌式 Web 服务器](#)。

恢复工厂设置

要将打印机设置恢复为出厂时设置的原始值，请转到前面板并按 ，然后按 **设置 > 重置 > 恢复工厂设置**。该选项恢复除千兆位以太网和纸张预设以外的所有打印机设置。

检查打印机状态

前面板和内嵌式 Web 服务器都显示打印机状态、所装入的纸张和墨水系统。

检查墨盒的状态

可以通过按前面板主屏幕上的  查看墨盒中的墨水量。

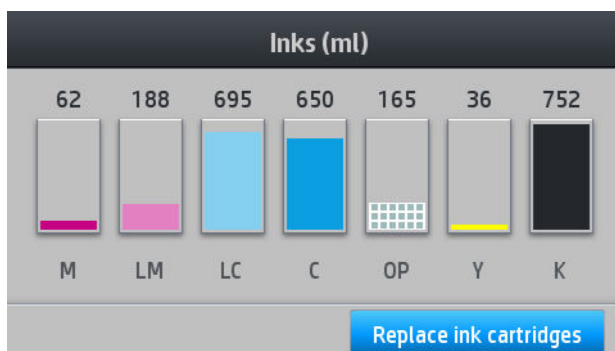

有关当中某一个墨盒的更多详细信息，请按代表该墨盒的长方形图标。将会显示以下信息。

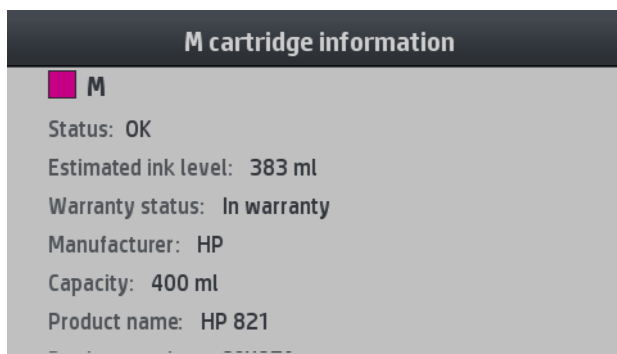

- 状态
- 预计墨水量
- 保修状态
- 制造商
- 容量
- 产品名称
- 产品号
- 序列号
- 有效期
- 支持的墨盒

以下是前面板上可能出现的墨盒状态消息：

- **正常：** 墨盒工作正常，没有出现任何已知问题。
- **缺少：** 没有墨盒，或墨盒未正确连接到打印机上。
- **低：** 墨水不足。
- **严重不足：** 墨水严重不足。
- **已空：** 墨盒已空。
- **重新安装：** 建议卸下墨盒再重新插入。
- **更换：** 建议您将墨盒更换为新墨盒。
- **已过期：** 该墨盒的到期日期已过。
- **错误：** 墨盒与此打印机不兼容。该消息中包括兼容墨盒的列表。
- **非 HP：** 该墨盒是旧墨盒、重注墨盒或假冒墨盒。

也可以在内嵌式 Web 服务器中查看墨盒状态。请参阅[第 19 页的访问内嵌式 Web 服务器](#)。

检查打印头的状态

在每次打印后，打印机会自动检查和维护打印头。请按下列步骤操作，以获得有关打印头的更多信息：

1. 在前面板的主屏幕中，按 。

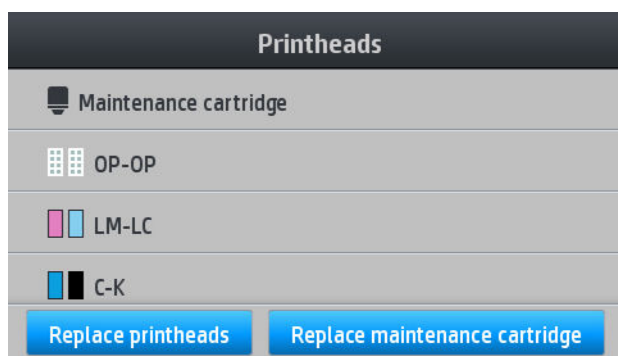

2. 选择需要查看其信息的打印头。
3. 前面板将显示以下信息。



- 状态
- 保修状态
- 产品名称
- 产品号
- 序列号
- 消耗的墨水
- 安装日期

以下是前面板上可能出现的打印头状态消息：

- **正常：** 打印头工作正常，没有已知的问题。
- **缺少：** 没有打印头，或打印头未正确安装到打印机上。
- **重新安装：** 建议您卸下打印头，然后重新插入。如果该措施无效，请清洁电路连接线（请参阅[第 114 页的清洁打印头上的电路连接线](#)）。如果此措施也无效，请更换新的打印头（请参阅[第 109 页的更换打印头](#)）。
- **更换：** 打印头有问题。用运行正常的打印头进行更换（请参阅[第 109 页的更换打印头](#)）。
- **更换完毕：** 打印头更换过程尚未成功完成；重新启动更换过程并使其完整结束。
- **卸下：** 当前的打印头类型不适用于打印机。
- **非 HP 墨水：** 旧墨盒、重注墨盒或假冒墨盒中的墨水已通过打印头。有关保修问题的详细信息，请参阅打印机附带的有限保修文档。

也可以使用内嵌式 Web 服务器检查打印头状态和保修状态。请参阅[第 19 页的访问内嵌式 Web 服务器](#)。

检查文件系统

可以检查打印机硬盘上的文件系统完整性，并自动纠正任何错误。建议您大约每 6 个月检查一次；或者，在访问硬盘上的文件时发现任何问题时执行此检查。

要执行文件系统检查，请转到前面板并按 ，然后按 **预防性维护任务 > 文件系统检查**。

如果打印机发现文件系统被破坏（例如，在出现严重软件问题后），则可以自动启动文件系统检查。这可能需要花费大约 10 分钟的时间。

打印机警报

打印机可以发出两种类型的警报：

- **错误**：当打印机无法打印时。
- **警告**：当打印机需要进行调整时，如校准、预防性维护或更换墨盒。
- **建议**：当有固件更新可用或已准备好安装已下载的固件时。

打印机警报显示在前面板和内嵌式 Web 服务器中。

- **前面板显示屏**：前面板会在屏幕的左上角部分显示警报消息（通知栏）。

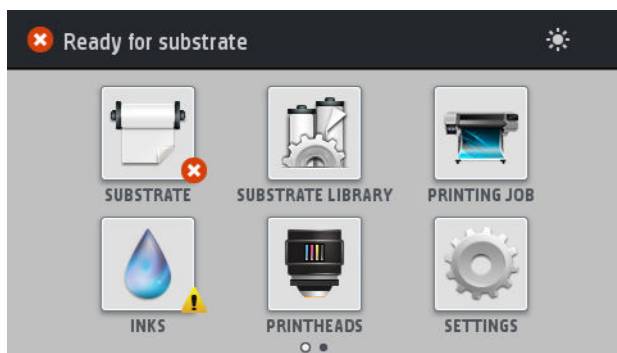

每次只会显示一条警报消息。如果按一下通知栏，将显示所有当前的打印机警报消息。按住或滑动列表的最后一行可折叠警报消息列表。

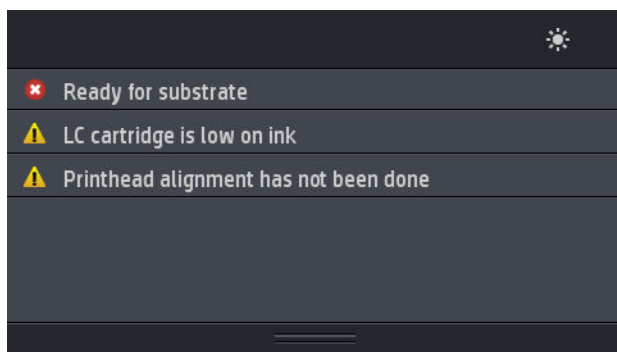

点击其中的一个警报可打开有助于解决该问题的应用程序。进入打印机的应用程序时，固件更新建议随即会被拒绝。一旦拒绝，相同的建议不会再出现（对于固件更新，当有更新的固件版本可用时才会出现新的通知）。

- **内嵌式 Web 服务器**：内嵌式 Web 服务器每次只显示一条警报消息（认为是最重要的警报）。

警报可能要求您执行维护操作；请参阅[第 101 页的硬件维护](#)。

以下警报需要请维修工程师进行解决：

- 服务维护套件 1
- 服务维护套件 2
- 服务维护套件 3

打印机状态

打印机可能处于以下任一状态；其中的某些状态需要等待一段时间：

- **就绪（冷机）**：打印机已打开，但尚未进行打印，且加热器未打开。
- **正在准备打印**：打印机正在预热加热器，并准备打印头进行打印。此过程需要 1 至 6 分钟。
- **纸张准备就绪**
- **准备打印 A/B 面**
- **正在打印**
- **正在打印 A/B 面**
- **烘干**：此过程需要 1.5 至 5 分钟。
- **正在完成**：打印机正在冷却，并准备进入待机状态。此过程需要 0.5 至 5 分钟。

如果在打印机处于 **烘干** 或 **正在完成** 状态时向打印机发送打印模式与已完成打印的文件相同的作业，打印机将进入 **正在准备打印** 状态。

为节省打印间的时间，建议使用套叠的方式打印同一工作流程中的几个作业。

更改边距

打印机边距确定图像边缘与纸张边缘之间的区域。

某一打印作业的边距是在 RIP 软件中选择的；如果作业超出纸张宽度，则会截切该作业。

前面板提供了额外的上下边距设置：请参阅 [第 143 页的表 11-4 边距](#)。在不使用自动裁纸器时，这些设置仅适用于单个打印作业。

要在前面板上设置上边距，请按 ，然后按 **纸张 > 纸张处理选项 > 附加上边距**。

要在前面板上设置下边距，请按 ，然后按 **纸张 > 纸张处理选项 > 附加下边距**。

 **注**：除了在 RIP 中选择的上/下边距以外，还会应用在前面板中设置的附加上/下边距。

 **注**：两侧边距可以在 RIP 中进行调整。

请求打印机的内部打印件

内部打印件可提供有关打印机的各种信息。可以从前面板请求这些内部打印件，而无需使用计算机。

在请求任何内部打印件之前，请确保已装入纸张，并且前面板显示屏上显示 **就绪** 消息。

要打印内部打印件，请按 ，然后按 **设置 > 内部打印件**，然后选择所需的内部打印件类型。

有以下内部打印件：

- 用量报告：显示打印总量、每种纸张系列的打印数量、每个打印质量选项的打印数量、每种颜色的墨水总用量的估计值。不保证这些估计值的准确性。
- 服务信息：提供服务工程师需要的信息。

检查寿命用量统计信息

可以使用两种不同的方法检查打印机的用量统计信息。

 **注：** 用量统计信息的准确性不能保证。

- 从内嵌式 Web 服务器中，转到 **主菜单** 标签，然后选择 **历史记录 > 用量**。请参阅 [第 18 页的内嵌式 Web 服务器](#)。
- 在前面板上按 ，然后按 **设置 > 内部打印件 > 用户信息打印件 > 打印用量报告**。

内嵌式 Web 服务器



内嵌式 Web 服务器简介

内嵌式 Web 服务器是在打印机内部运行的 Web 服务器。您可以使用它获得打印机信息、管理设置和预设文件、对齐打印头、上传新的固件以及解决故障问题。维修工程师可以用它来检索帮助诊断打印机问题的内部信息。

您可以通过使用任一计算机上运行的普通 Web 浏览器远程访问内嵌式 Web 服务器。请参阅 [第 19 页的访问内嵌式 Web 服务器](#)。

内嵌式 Web 服务器窗口会显示三个单独的标签。靠近每个页面顶部的按钮可用于访问联机帮助和耗材再订购。

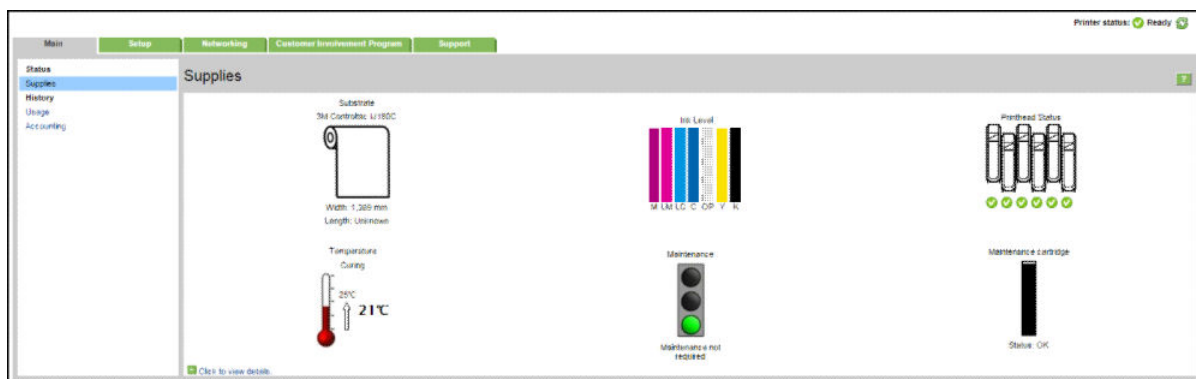

“主菜单” 标签

主菜单标签提供有关下列各项的信息。

- 纸张、墨水、打印头和维护状态
- 固化模块的温度
- 纸张和墨水的用量及统计信息

“设置” 标签

设置标签可用于完成下列任务。

- 指定打印机设置，如计量单位和刷新日期
- 指定网络和安全设置
- 设置日期和时间
- 固件更新
- 对齐打印头
- 上传纸张预设文件
- 配置电子邮件通知

“支持” 标签

支持标签提供各种打印机帮助。

- 浏览各种来源的帮助信息
- 疑难解答
- 访问 HP 链接以获得打印机和附件的技术支持
- 访问显示有关打印机使用情况的当前和历史数据的服务支持页面

“网络” 选项卡

您可通过 **网络**选项卡更改打印机的网络配置。

“打印机数据共享协议” 选项卡

在 **打印机数据共享协议**选项卡中，可签署打印机数据共享协议和配置您的加入情况。

访问内嵌式 Web 服务器

使用内嵌式 Web 服务器通过任一计算机上运行的普通 Web 浏览器远程查看打印机信息。

目前，与内嵌式 Web 服务器兼容的浏览器包括以下几种：

- Internet Explorer 7 和更高版本 (Windows)
- Safari 3 和更高版本 (Mac OS)
- Mozilla Firefox 3.6 和更高版本
- Google Chrome 7 和更高版本

要在任何计算机上使用内嵌式 Web 服务器，请打开 Web 浏览器，然后在浏览器的地址栏中键入打印机的 IP 地址。按  后，打印机的 IP 地址会显示在打印机的前面板上。

如果您按照以上说明操作但无法打开内嵌式 Web 服务器，请参阅[第 133 页的无法访问内嵌式 Web 服务器](#)。

更改内嵌式 Web 服务器的语言

内嵌式 Web 服务器可使用以下工作语言：英文、葡萄牙文、西班牙文、加泰罗尼亚文、法文、意大利文、德文、简体中文、繁体中文、韩文和日文。它将使用您在 Web 浏览器选项中指定的语言。如果您指定了不支持的语言，它将使用英文作为工作语言。

要更改语言，请更改 Web 浏览器的语言设置。例如，在 Chrome 中，选择 **设置**、**语言**（在高级设置视图），确保您想要的语言位于对话框中的列表的顶部；或者，在 Internet Explorer 8 版本中，转到 **工具** 菜单，然后选择 **Internet 选项** > **语言**。确保所需语言位于对话框列表的顶部。

要完成更改，必须关闭并重新打开 Web 浏览器。

限制访问打印机

从内嵌式 Web 服务器中，您可以选择 **设置** > **安全** 以设置管理员密码。在设置后，必须提供该密码才能执行以下打印机功能：

- 清除统计信息。
- 更新打印机的固件。
- 更改安全设置。
- 查看受保护的打印机信息。
- 更改 Internet 连接设置。
- 更改某些网络设置。
- 配置打印机数据共享协议。
- 运行连接故障排除测试。

有关详细信息，请参阅内嵌式 Web 服务器的联机帮助。

如果忘记了管理员密码，您可以从前面板中删除当前的密码：按 ，然后按 **设置** > **连接法方式** > **高级** > **内嵌式 Web 服务器** > **重置 EWS 密码**。

加入打印机数据共享协议

可从内嵌式 Web 服务器或打印机的前面板激活或停用打印机数据共享协议。



注：从前面板中，依次按 、**设置** > **打印机数据共享协议**。

打印机数据共享协议是一个统计性的打印机用量跟踪系统。它还用于确定是否有资格参与某些基于用量的奖励计划或监控与主动更换墨盒、按用量付费合同或支持协议等可选服务（是否提供此类服务因产品、地区或国家而异）有关的设备。有关所收集的数据以及 HP 如何使用这些数据的详细信息，请参阅内嵌式 Web 服务器的“打印机数据共享协议”选项卡。启用打印机数据共享协议后，只要打印机数据共享协议仍启用，您的打印机就会大约每周一次自动通过 Internet 将“使用情况快照”发给 HP。其中将快照文件收集到存储库服务器上，然后自动处理这些文件以提取相关数据，而这些数据存储在使用情况数据库中。发送这些数据不干扰打印机的正常运行，也不需要任何类型的关注。可随时停止参与，此时将立即停止数据传输。

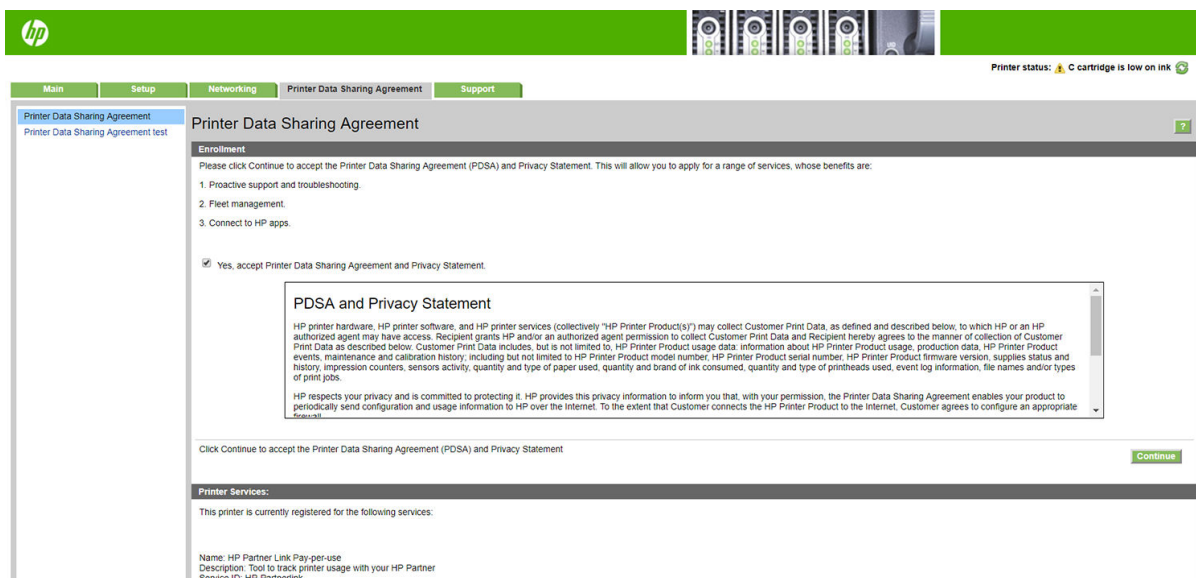

可从 **打印机数据共享协议** 选项卡的 **PDSA 配置** 页开始、停止或更改您参与的打印机数据共享协议。默认情况下，只会将匿名的使用情况数据发给 HP，但您也可加入打印机的序列号。某些程序或服务可能必须这样做，而这样也可让我们为您提供更好的产品服务和支持。对设置作出任何更改后，请单击 **应用** 按钮以应用这些更改。

如果在单击 **应用** 按钮之前已启用打印机数据共享协议，则自动进行连接测试以确定能否成功地将打印机数据共享协议数据传送到 HP。

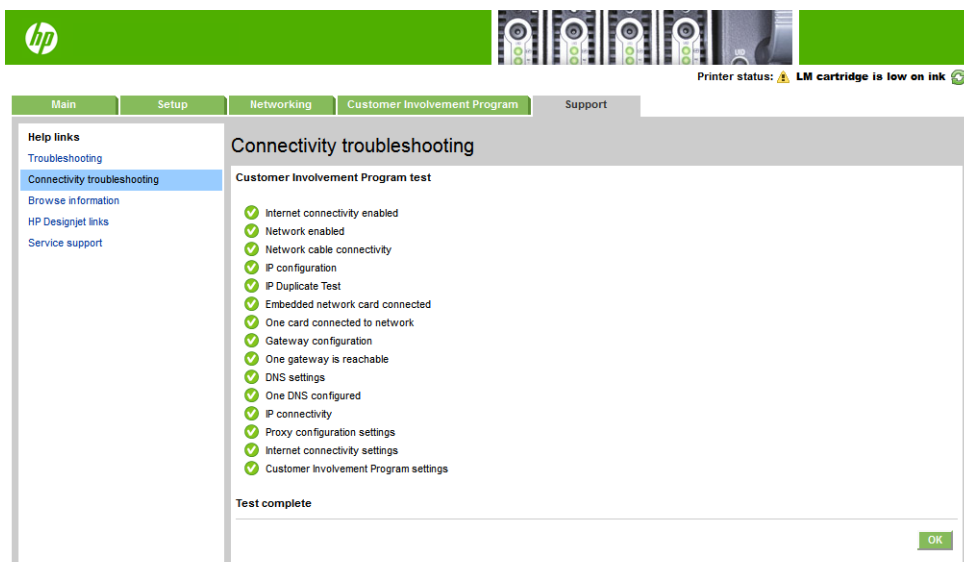

如果测试成功完成，配置便会完成，而您可以继续查看其他内嵌式 Web 服务器页面，或者关闭浏览器窗口。如果测试失败，请按照说明尝试找出并修复问题。

打印机数据共享协议 选项卡的 **PDSA 状态和测试** 页可用于检查当前状态（是否启用、是否为匿名数据）和运行连接测试以确认可成功地将打印机数据共享协议数据传送到 HP。

检查打印机状态

前面板和内嵌式 Web 服务器都显示打印机状态、所装入的纸张和墨水系统。

检查墨水系统的状态

1. 访问内嵌式 Web 服务器（请参阅 [第 19 页的访问内嵌式 Web 服务器](#)）。
2. 转到 **主菜单** 选项卡上的“耗材”页面。

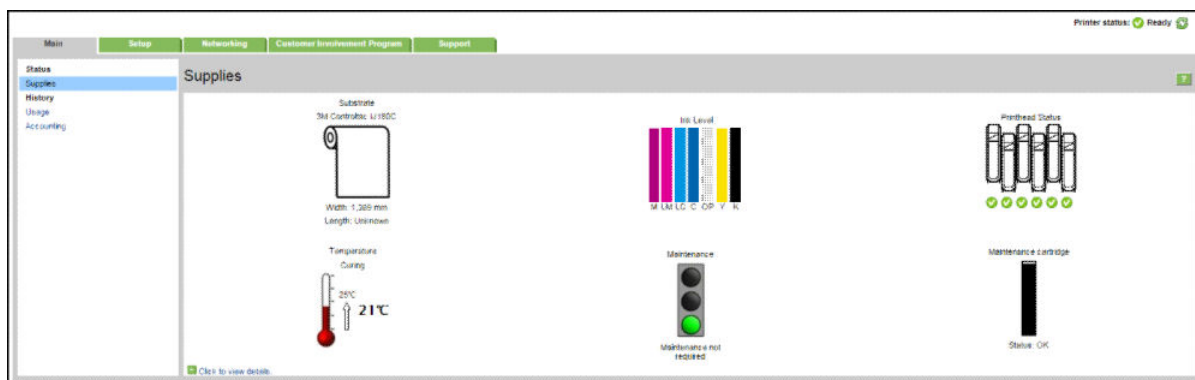

“耗材”页面显示了所装入的纸张、墨盒、打印头、加热器和维护墨盒的状态。

红绿灯显示是否需要进行维护。

更多相关信息，请单击 [单击查看详情](#)。

请求当出现指定的错误情况时给予电子邮件通知

1. 在内嵌式 Web 服务器中（请参阅 [第 19 页的访问内嵌式 Web 服务器](#)），转到 **设置** 选项卡上的“电子邮件服务器”页面，并确保正确填写下列字段：
 - **SMTP 服务器**。这是处理来自打印机的所有电子邮件的外发邮件服务器（简单邮件传输协议 [SMTP]）的 IP 地址。如果邮件服务器要求进行身份验证，则电子邮件通知将无法正常工作。
 - **打印机电子邮件地址**。打印机发送的每封电子邮件都必须包含一个回信地址。该地址无需是真实的、可用的电子邮件地址，但必须是唯一的，这样邮件的收件人才能识别发送邮件的打印机。
2. 转到同样位于 **设置** 标签上的“通知”页面。
3. 单击 **新建** 图标以请求新通知，或单击 **编辑** 图标以编辑已设置的通知。然后指定接收通知的电子邮件地址，并选择生成通知消息的事件。

获取统计信息

获取打印机的统计信息有多种方法：

- 查看某一作业的打印机用量统计信息，请参阅 [第 22 页的检查作业的用量统计信息](#)。
- 查看打印机整个生命周期的用量统计信息，请参阅 [第 23 页的检查寿命用量统计信息](#)。
- 请求通过电子邮件发送统计数据。打印机定期向指定的电子邮件地址以 XML 格式发送数据；第三方应用程序可以解释和汇总这些数据，或者以 Excel 电子表格形式显示这些数据。请参阅 [第 23 页的请求通过电子邮件发送统计数据](#)。
- 使用第三方应用程序通过 Internet 向打印机请求打印机状态、打印机用量或作业统计数据。打印机随时为请求的应用程序提供 XML 格式的数据。HP 提供了软件开发工具包，以促进此类应用程序的开发。

默认情况下，统计信息中不包含用户名。如果要在统计信息中包含用户名，请选中 **安全** 菜单中的 **在作业统计中显示用户名** 复选框。

检查作业的用量统计信息

可以使用内嵌式 Web 服务器检查特定作业的用量统计信息：转到 **主菜单** 标签，然后选择 **历史记录** > **统计**。

 **注：** 用量统计信息的准确性不能保证。

检查寿命用量统计信息

可以使用两种不同的方法检查打印机的用量统计信息。

 **注：** 用量统计信息的准确性不能保证。

- 从内嵌式 Web 服务器中，转到 **主菜单** 标签，然后选择 **历史记录 > 用量**。
- 在前面板上按 ，然后按 **设置 > 内部打印件 > 用户信息打印件 > 打印用量报告**。

请求通过电子邮件发送统计数据

1. 从 IT 部门获取外发邮件服务器 (SMTP) 的 IP 地址；需要使用该地址才能发送电子邮件。
2. 确保配置外发电子邮件服务器以允许中继打印机发送的电子邮件。
3. 打开 Web 浏览器并连接到打印机的内嵌式 Web 服务器。
4. 选择 **设置** 标签。
5. 从左侧栏的“配置”菜单中，选择 **日期和时间**。
6. 确保正确设置了打印机的日期和时间。
7. 从“配置”菜单中，选择 **电子邮件服务器**。
8. 输入外发电子邮件服务器的 IP 地址 (SMTP)。
9. 指定打印机的电子邮件地址。后者不需要是有效的电子邮件地址，因为打印机不接收邮件；但它应采用电子邮件地址的形式。它用于在发送电子邮件时标识打印机。
10. 从“配置”菜单中，选择 **打印机设置**。
11. 将 **发送统计文件** 设置为“已启用”。
12. 将 **发送统计文件到** 设置为要将统计信息发送到的一个或多个电子邮件地址。这可以是专为接收打印机自动生成的邮件而创建的地址。
13. 将 **发送统计文件的间隔时间** 设置为所需的信息发送频率；选择具体的天数或打印件数。
14. 您可能需要将 **从“统计”电子邮件中排除个人信息** 设置为 **打开**，以使统计邮件不包含个人信息。如果该选项设置为 **关闭**，则会包含用户名、作业名称以及帐户 ID 等信息。

完成上述步骤后，打印机将按您指定的频率通过电子邮件发送统计数据。数据是以 XML 格式提供的，第三方可方便地解释这些数据。为每个打印作业提供的数据包括作业提交时间、作业打印时间、打印持续时间、图像类型、页数、份数、纸张类型和尺寸、每种颜色墨水的用量以及各种其它作业属性。还会提供扫描和复印作业的统计数据。

可以从 HP 网站 (<http://www.hp.com/go/designjet/accounting/>) 下载 Excel 模板，以便按电子表格形式显示 XML 数据以提高可读性。

通过分析统计数据，您可以准确且灵活地对客户收取打印机使用费用。例如，您可以：

- 按每个客户在特定时间内使用的墨水和纸张总量进行收费。
- 按每个作业单独对各个客户进行收费。
- 按每个项目（按作业划分）单独对各个客户进行收费。

连接方式和软件说明

连接方法

可以使用以下方式连接打印机。

连接类型	速度	最大电缆长度	其它因素
千兆位以太网	快速；随网络通信量的变化而变化	长（100 米=328 英尺）	需要额外的设备（交换机）

 **注：**任何网络连接的速度都取决于网络中使用的所有组件（可能包括网络接口卡、集线器、路由器、交换机和电缆）。如果任一组件不能高速运行，都会导致连接速度降低。要使打印机达到预期的性能，应使用支持 1000TX 全千兆位的设备。网络连接速度还可能受网络中其它设备的总通信量的影响。



将打印机连接到网络

本打印机可以针对大多数网络自动对自身进行配置，与同一网络中的任何计算机的配置方法类似。第一次将产品连接到网络时，此过程可能需要几分钟的时间。如有必要，请参阅[第 25 页的高级网络配置](#)。

在打印机具有有效的网络配置后，您可以从前面板中检查其网络地址：按 。

网络配置

有关当前网络配置的更多详细信息，请转到前面板并按 ，然后按 **连接方式 > 网络连接 > 千兆位以太网 > 修改配置**。可以从此处手动更改设置，但通常不需要这样做；也可以使用内嵌式 Web 服务器远程完成此操作。

 **提示：**您可能会发现在纸张上打印完整打印机网络配置非常有用。可以从前面板中完成此操作：按 ，然后依次按 **内部打印件 > 服务信息打印件 > 打印连接配置**。如果未打印完整网络配置，请考虑记下打印机的 IP 地址和网络名称。

如果无意中错误地配置打印机的网络设置，您可以从前面板中将网络设置恢复为出厂值：按 ，然后依次按 **连接方式 > 网络连接 > 高级 > 恢复出厂设置**。然后，必须重新启动打印机。这会为大多数网络提供有效的网络配置。打印机的其它设置保持不变。

使用 IPv6

本打印机几乎支持所有使用 IPv6 的网络连接功能，就像使用 IPv4 时一样。为了充分利用 IPv6，您可能需要将打印机连接到包含 IPv6 路由器和服务器的 IPv6 网络。

在大多数 IPv6 网络中，本打印机按如下方式自动对自身进行配置，不需要进行任何用户配置：

1. 打印机为自身分配本地链路 IPv6 地址（以“fe80::”开头）。
2. 打印机为自身分配无状态 IPv6 地址，与网络上的任何 IPv6 路由器指示的一样。
3. 如果无法分配无状态 IPv6 地址，打印机将尝试使用 DHCPv6 获取 IPv6 地址。如果路由器要求这样做，产品也会执行此操作。

可以使用无状态 IPv6 地址和 DHCPv6 IPv6 地址访问打印机，这适用于大多数 IPv6 网络。

本地链路 IPv6 地址仅适用于本地子网。虽然可以使用该地址访问打印机，但不建议这样做。

可以使用前面板或内嵌式 Web 服务器为打印机分配手动 IPv6 地址。也可以在打印机中完全禁用 IPv6。不过，无法在打印机中禁用 IPv4，因而无法将打印机配置为仅使用 IPv6。

 **注：**在典型 IPv6 使用方案中，打印机具有多个 IPv6 地址，但只有一个 IPv4 地址。

 **提示：**建议为打印机命名。可从前面板或从嵌入式 Web 服务器（更简便）执行此操作。

提示：您通常会发现 IPv4 更易于使用，除非您明确要求使用 IPv6。

默认情况下，Microsoft Windows Vista、Microsoft Windows Server 2008、更高版本的 Windows 和新型 HP 打印和成像设备将启用 IPv6。有关 IPv6 的详细信息，请参阅 <http://h20000.www2.hp.com/bc/docs/support/SupportManual/c00840100/c00840100.pdf>。该文档介绍了名称解析如何在双栈转换方法中发挥关键性的作用。该文档通过使用 Windows 中的名称解析算法，讨论了多种网络环境，并探讨了引入可路由 IPv6 地址对网络应用程序造成的影响。该文档还讨论了 DHCPv6、SLAAC 和对 DNS 的影响并提供了一些建议。

将打印机连接到 Internet

要连接到 Internet，请转到前面板并按 ，然后按 **连接方式 > 连接向导**。连接向导还会检查打印机是否已经安装最新版本的固件。通常情况下，只需要在首次安装打印机时运行一次该向导。

本指南中所述的各种打印机功能（如内嵌式 Web 服务器）需要使用 Internet 连接。

安装 RIP 软件

请按照软件提供的说明安装 RIP 软件。

高级网络配置

您可能不需要阅读此部分，因为这些信息仅在某些情况下可能会有用。

此款打印机提供了一个用于网络连接的 RJ-45 连接器端口。为了符合 B 类限制，需要使用屏蔽的 I/O 电缆。

内嵌式 Jetdirect 打印服务器支持符合 IEEE 802.3 10Base-T 以太网、IEEE 802.3u 100Base-TX 快速以太网和 802.3ab 1000Base-T 千兆位以太网标准的网络连接。连接打印机并打通电后，打印机自动与网络进行协商以确定是以 10、100 还是 1000 Mbps 的链路速度运行并就使用全双工还是半双工模式进行通信。但是，可使用打印机的前面板手动配置链路，而在建立网络通信后，还可通过其它配置工具手动配置链路。

此款打印机可同时支持多种网络协议，包括 TCP/IPv4 和 TCP/IPv6。出于安全的考虑，它还提供了可以控制进出打印机的 IP 流量的功能。

确认运行正常

1. 打印 I/O 配置页以检查是否有状态消息。
2. 在 I/O 配置页的上半部分中查找 **I/O 卡就绪** 状态消息。
3. 如果显示 **I/O 卡就绪**，则表示打印服务器运行正常。继续进行下一部分。

如果显示 **I/O 卡就绪** 以外的消息，则尝试执行以下操作：

- a. 关闭再开启打印机以重新初始化打印服务器。
- b. 确认状态指示灯 (LED) 给出的状态正确无误。

 **注：**有关链路配置和故障排除的信息，请参阅[第 26 页的故障排除](#)。

要解释其他消息和排除相应故障，请参阅打印服务器型号对应的《HP Jetdirect 打印服务器管理员指南》。

预先配置网络设置（如有要求）

如果网络要求先配置网络设置再将打印机添加到网络系统，则现在可执行此操作。

但是，大多数情况下可跳过此部分。可转而直接进行下一部分，即在网络计算机系统上安装打印机。通过网络安装软件可配置基本网络设置和将打印机添加到系统配置。

用于预先配置的工具

可使用以下工具预先配置网络设置：

- 前面板
- 内嵌式 Web 服务器
- 可使用高级配置方法，如 BootP、DHCP、Telnet 或 arp 和 ping 命令。有关说明，请参阅打印服务器型号对应的《HP Jetdirect 打印服务器管理员指南》。

为打印机配置网络设置后将保存配置值，即使关闭再重新开启打印机后也会保留这些值。

故障排除

IO 配置页

IO 配置页提供全面的打印服务器状态。它是一个重要的诊断工具，在无法进行网络通信时尤为重要。有关 IO 配置页上可能显示的消息的说明，请参阅打印服务器型号对应的《HP Jetdirect 打印服务器管理员指南》。

LED

打印机配有指示链路状态和网络活动的状态指示灯 (LED)：

- 绿色指示灯亮起表示打印机已成功连接到网络。
- 黄色指示灯闪烁表示有网络传输活动。

链路故障排除

如果打印机未成功连接到网络，则：

- 两个 LED 指示灯都将熄灭。
- IO 配置页上将指示 **LAN 错误 - 载波丢失**。

如果指示链路故障，请尝试执行以下操作：

- 检查电缆连接。
- 打印 I/O 配置页并检查链路设置。

项目	说明
端口配置	<p>如果打印机连接正确，则此项具有以下某个值：</p> <ul style="list-style-type: none"> - 10BASE-T HALF: 10 Mbps, 半双工 - 10BASE-T FULL: 10 Mbps, 全双工 - 100TX-HALF: 100 Mbps, 半双工 - 100TX-FULL: 100 Mbps, 全双工 - 1000TX FULL <p>如果打印机连接不正确，则将显示以下某个消息：</p> <ul style="list-style-type: none"> - 未知: 打印机处于初始化状态。 - 已断开连接: 没有检测到网络连接。检查网线。重新配置链路设置或重新启动打印机。
自动协商	<p>指示链路配置的自动协商是打开还是关闭。</p> <ul style="list-style-type: none"> - 打开 (默认值) : 打印机将尝试以正确的速度和通信模式自动将自身配置到网络上。 - 关闭: 必须使用前面板手动配置链路速度和通信模式。您的设置必须与网络的设置相符，打印机才能正常运行。

重置网络参数

可通过冷重置将网络参数（例如，IP 地址）重置为出厂默认值：关闭再重新开启打印机。冷重置后，打印 IO 配置页以确认已分配了出厂重置值。

⚠ 注意： 工厂安装的 HP Jetdirect X.509 证书将通过冷重置保存为出厂默认值。但是，将不保存用户已安装的用于验证网络身份验证服务器的证书颁发机构 (CA) 证书。

菜单项

菜单项	子菜单项	子菜单项	设置值与说明
TCP/IP	主机名		一个字母数字字符串，最多 32 个字符，用于标识设备。该名称显示在 HP Jetdirect 配置页中。默认主机名为 NPIxxxxxx，此处 xxxxxx 是 LAN 硬件 (MAC) 地址的最后六位。
	IPv4 设置	配制方法	<p>指定 HP Jetdirect 打印服务器中 TCP/IPv4 参数的配置方式。</p> <p>Bootp: 使用 BootP (Bootstrap 协议) 可从 BootP 服务器实现自动配置。</p> <p>DHCP (默认值): 使用 DHCP (动态主机配置协议) 可从 DHCPv4 服务器实现自动配置。如果选择此值，并且存在 DHCP 租约，则有 DHCP 释放 和 DHCP 续订 菜单可用于设置 DHCP 租约选项。</p> <p>自动 IP: 使用自动链路-本地 IPv4 地址处理方式。自动分配 169.254.x.x 格式的地址。</p> <p>手动: 使用 手动设置 菜单配置 TCP/IPv4 参数。</p>

菜单项	子菜单项	子菜单项	设置值与说明
		DHCP 释放	<p>如果 配制方法 设为 DHCP，并且存在打印服务器的 DHCP 租约，则显示此菜单。</p> <p>否（默认值）：保存当前 DHCP 租约。</p> <p>是：释放当前 DHCP 租约和租用的 IP 地址。</p>
		DHCP 续订	<p>如果 配制方法 设为 DHCP，并且存在打印服务器的 DHCP 租约，则显示此菜单。</p> <p>否（默认值）：打印服务器不请求 DHCP 租约续订。</p> <p>是：打印服务器请求当前的 DHCP 租约续订。</p>
		手动设置	<p>（仅在 配制方法 设为 手动 时有此项）直接从打印机控制面板上配置参数：</p> <p>IP 地址：打印机的唯一 IP 地址 (n.n.n.n)。</p> <p>子网掩码：打印机的子网掩码 (n.n.n.n)。</p> <p>Syslog 服务器：用于接收和记录 syslog 消息的 syslog 服务器的 IP 地址 (n.n.n.n)。</p> <p>默认网关：用于与其它网络进行通信的网关或路由器的 IP 地址 (n.n.n.n)。</p> <p>空闲超时：闲置的 TCP 打印数据连接关闭前的等待时间（单位为秒），默认值是 270 秒钟，“0”禁用此项超时设置。</p>
		默认 IP	<p>在强制 TCP/IP 重新配置（例如，手动配置使用 Bootp 或 DHCP）过程中，当打印服务器无法从网络获取 IP 地址时，默认指定的 IP 地址。</p> <p>自动 IP：设定链路-本地 IP 地址 169.254.x.x。</p> <p>传统：设定地址 192.0.0.192，与旧的 HP Jetdirect 设备保持一致。</p>
		主要 DNS	<p>指定 DNS 主要服务器的 IP 地址 (n.n.n.n)。</p> <p>注：仅在通过内嵌式 Web 服务器进行配置后，配置优先级表中 手动 配置的优先级高于 DHCP 时，才会显示此项。</p>
		辅助 DNS	<p>指定域名系统 (DNS) 辅助服务器的 IP 地址 (n.n.n.n)。</p> <p>注：仅在通过内嵌式 Web 服务器进行配置后，配置优先级表中 手动 配置的优先级高于 DHCP 时，才会显示此项。</p>
	IPv6 设置	启用	<p>使用此菜单项可以启用或禁用打印服务器中的 IPv6 操作。</p> <p>关闭：IPv6 处于禁用状态。</p> <p>打开（默认值）：IPv6 处于启用状态。</p>

菜单项	子菜单项	子菜单项	设置值与说明
		地址	<p>使用此菜单项可以手动配置 IPv6 地址。</p> <p>手动设置：使用 手动设置 菜单启用并手动配置 TCP/ IPv6 地址。</p> <p>启用：选择此项并选择 打开 将启用手动配置，选择 关闭 将禁用手动配置。</p> <p>地址：使用此项可以键入采用冒号十六进制语法的 32 位十六进制数字 IPv6 节点地址。</p>
		DHCPv6 策略	<p>由路由器指定：打印服务器将要使用的状态自动配置方法由路由器决定。路由器指定打印服务器从 DHCPv6 服务器获取其地址和/或其配置信息。</p> <p>路由器不可用：如果没有路由器，打印服务器应尝试从 DHCPv6 服务器获取其状态配置。</p> <p>始终：无论有无路由器，打印服务器必须尝试从 DHCPv6 服务器获取其状态配置。</p>
		主要 DNS	<p>使用此菜单项可以指定打印服务器应该使用的 DNS 主要服务器的 IPv6 地址。</p> <p>注：仅在通过内嵌式 Web 服务器进行配置后，配置优先级表中 手动 配置的优先级高于 DHCP 时，才会显示此项。</p>
		辅助 DNS	<p>使用此菜单项可以指定打印服务器应该使用的 DNS 辅服务器的 IPv6 地址。</p> <p>注：仅在通过内嵌式 Web 服务器进行配置后，配置优先级表中 手动 配置的优先级高于 DHCP 时，才会显示此项。</p>
	代理服务器		<p>指定设备中内置应用程序将要使用的代理服务。网络客户端经常会通过代理服务器访问 Internet。代理服务器会缓存网页，并能为这些客户端提供一定程度的 Internet 安全性。</p> <p>如要指定代理服务器，请输入其 IPv4 地址或完全有效的域名。名称最多可以包括 255 个八位字节。</p> <p>对于某些网络，您可能需要联系 Independent Service Provider (ISP, 独立服务提供商) 咨询代理服务器地址。</p>
	代理端口		<p>键入代理服务器使用的端口编号，用于客户端支持。端口编号可以标识为网络中代理活动保留的端口，取值范围是 0-65535。</p>
信息	打印安全页		<p>是：打印相应页面，显示 HP Jetdirect 打印服务器中的当前安全设置。</p> <p>否 (默认值)：不打印安全设置页。</p>

菜单项	子菜单项	子菜单项	设置值与说明
安全性	安全 Web		<p>为了实现配置管理，指定内嵌式 Web 服务器接受仅采用 HTTPS (Secure HTTP) 的通信，还是同时采用 HTTP 和 HTTPS 的通信。</p> <p>HTTPS 必需： 为了确保安全与加密通讯，只接受 HTTPS 访问。打印服务器将显示成安全站点。</p> <p>HTTP/HTTPS 可选： 允许采用 HTTP 或 HTTPS 进行访问。</p> <p>注： 出厂默认设置取决于打印服务器型号。</p>
	重置安全性		<p>指定是保存打印服务器上的当前安全性设置，还是将其重置为工厂默认设置。</p> <p>否（默认值）： 保留当前安全设置。</p> <p>是： 将安全设置重置为出厂默认设置。</p>
链路速度			<p>打印服务器的链路速度和通信模式必须与网络相符。可供选择的设置取决于设备和已经安装的打印服务器。请选择下列某个链路配置设置：</p> <p>注意： 如果更改链路设置，则可能会丢失打印服务器与网络设备的网络通讯。</p> <p>自动（默认值）： 打印服务器使用自动调配进行自我配置，并且允许最高链路速度和通信模式。如果自动协商失败，则根据集线器/交换机端口检测到的链路速度设置 100TX HALF 或 10TX HALF。（不支持 1000T 半双工选择。）</p> <p>10T Half： 10 Mbps，半双工运行。</p> <p>10T Full： 10 Mbps，全双工运行。</p> <p>100TX Half： 100 Mbps，半双工运行。</p> <p>100TX Full： 100 Mbps，全双工运行。</p> <p>100TX Auto： 限制自动协商的最高链路速度为 100 Mbps。</p> <p>1000TX Full： 1000 Mbps，全双工运行。</p>

内置服务

下面列出了打印机中内置的重要网络服务。有关最新的功能和服务,请访问 <http://www.hp.com/go/jetdirect>。

- 配置和管理
 - BootP/DHCP (仅限 IPv4)
 - DHCPv6
 - TFTP (仅限 IPv4)
 - Web 代理 (自动/手动 cURL)
 - LLMNR

- Telnet (仅限 IPv4)
- SNMP (v1、v2c、v3) 代理
- Bonjour (适用于 Mac OS X)
- FTP (文件传输协议)
- 内嵌式 Web 服务器, HTTP (TCP 端口 80)
- 内嵌式 Web 服务器, HTTPS (TCP 端口 443)
- 正在打印
 - 原始 IP 打印 (HP 专有 TCP 端口 9100、9101、9102)
- 安全性
 - SNMP v3
 - SSL/TLS
 - 防火墙

打开和关闭打印机

要打开打印机, 请确保打印机背面的电源开关已打开, 然后按下前面板旁边的电源按钮。

您可以使打印机处于开机状态而不会浪费能源。将打印机保持为开机状态可以加快响应时间。如果打印机在某一段时间内未使用, 则将进入休眠模式以节约电能。按下电源按钮可使其恢复运行状态, 并且可以立即恢复打印。

要关闭打印机, 一般且推荐的方法是按下电源按钮。



使用此方法关闭打印机时, 会自动使用维护墨盒存储打印头, 从而防止打印头变干。

但是, 如果您打算长时间关闭打印机, 建议您使用电源按钮关闭打印机, 然后还要关闭打印机背面的电源开关。

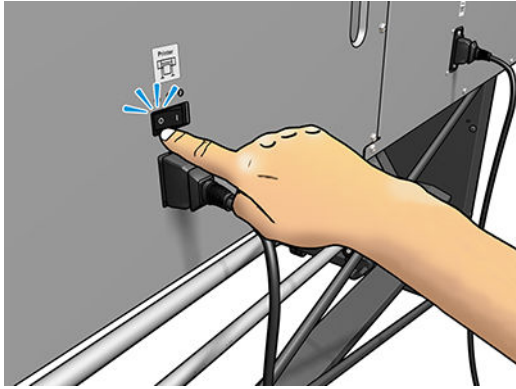

要以后重新打开打印机，请使用打印机背面的电源开关。如果打印机无法自动开启，请按下电源按钮。

开机后，打印机需要 2 至 3 分钟的时间进行初始化。

重新启动打印机

在某些情况下可能会建议您重新启动打印机。

1. 按下电源按钮关闭打印机，然后关闭打印机背面的电源开关。
2. 等待至少 10 秒钟。
3. 打开打印机背面的电源开关。
4. 如果前面板没有被激活，按下电源按钮。

2 有用的链接

产品文档: <http://www.hp.com/go/latex115/manuals/>

有关如何使用打印机的视频: <http://www.hp.com/supportvideos/> 或 <http://www.youtube.com/HPsupportAdvanced>

纸张预设: <http://www.hp.com/go/mediasolutionslocator> (请参阅第 69 页的 HP Media Locator)

HP 支持: <http://www.hp.com/go/latex115/support/>

内嵌式 Web 服务器: 使用打印机的 IP 地址 (请参阅第 19 页的访问内嵌式 Web 服务器)

向 HP 注册和联系 HP: <http://www.hp.com/communities/HPLatex/>。

在需要获得帮助时

如上所示, 通过网站联系 HP 支持。

另外, 您也可以通过电话获得帮助。在打电话之前需要执行以下操作:

- 查看本指南中的故障排除建议。
- 查看 RIP 文档 (如果相关)。
- 请提供以下信息:
 - 所使用的打印机: 产品编号、序列号和服务 ID



注: 可从前面板中获得这些信息: 按 。还可在打印机背面的标签上找到这些信息。

- 如果前面板上显示错误代码, 请记下该代码; 请参阅第 135 页的前面板错误代码
- 所使用的 RIP 及其版本号
- 如果遇到打印质量问题: 纸张编号、打印所用的纸张预设名称和来源。
- 维修信息报告 (请参阅第 34 页的服务信息)

电话号码

您可以从网站上获取 HP 技术支持部的电话号码: 请参阅 <http://www8.hp.com/us/en/contact-hp/ww-phone-assist.html>。

客户自行维修

HP 的客户自行维修计划在保修或合同范围内为客户提供最快捷的服务。HP 通过该服务直接将更换部件发运给您 (最终用户), 以便您可以更换这些部件。通过使用该计划, 您可以在方便的时候更换部件。

简便易用

- HP 支持专家将诊断并评估是否需要更换部件来修复有缺陷的硬件组件。
- 更换部件是以快递方式发运的；大多数库存部件将在您联系 HP 的当天发运。
- 适用于当前在保修或合同范围内的大多数 HP 产品。
- 适用于大多数国家/地区。

有关客户自行维修的详细信息，请访问 <http://www.hp.com/go/selfrepair/>。

服务信息

打印机可以根据请求生成其当前状态列表（包含很多参数），其中的很多信息对尝试解决问题的维修工程师非常有用。可以使用两种不同的方式请求该列表：

- 在内嵌式 Web 服务器中（请参阅第 19 页的[访问内嵌式 Web 服务器](#)），选择 **支持** 选项卡，然后选择 **服务支持 > 打印机信息**。建议您请求整个列表（选择 **所有页面**）。
- 从能够访问 Internet 的任何计算机中，在 Web 浏览器中输入打印机的 URL，然后输入 `/hp/device/webAccess/allServicePlot.htm`。例如，如果打印机的 URL 为 **http://123.123.123.123**，则输入

```
http://123.123.123.123/hp/device/webAccess/allServicePlot.htm
```

如果需要通过电子邮件发送该列表，您可以在 Web 浏览器中将该页面保存为文件，并随后发送该文件。或者，也可以从 Internet Explorer 中直接发送该页面：选择 **文件 > 发送 > 电子邮件页面**。

3 纸张的处理以及纸张问题的故障排除

- [概述](#)
- [多孔纸张](#)
- [将纸卷装到卷轴上](#)
- [将纸卷装入打印机](#)
- [辅助手动装纸](#)
- [边缘固定夹](#)
- [将单张纸装入打印机](#)
- [从打印机中取出卷筒](#)
- [收纸器（附件）](#)
- [查看有关纸张的信息](#)
- [更改纸张宽度和右边缘的位置](#)
- [纸张长度跟踪](#)
- [剪切纸张](#)
- [旁路作业启动安全](#)
- [储存纸张](#)
- [无法成功装入纸张](#)
- [纸张位置不正确](#)
- [卡纸](#)
- [纸张变形或起皱](#)
- [纸张收缩或膨胀](#)
- [纸张产生弓形变形](#)
- [自动裁纸器不起作用](#)
- [收纸器纸张卡塞](#)
- [收纸器不卷绕（如果已作为附件购买）](#)

概述

您可以在各种打印材料上进行打印，在本指南中，所有这些材料都统称为纸张。

纸张提示

选择适合需要的正确纸张是确保获得良好打印质量的关键一环。

下面是一些有关纸张使用方面的提示。

- 如果对某些纸张使用收纸器，则会为打印机提供更好的纸张控制，并且可能会提高打印质量。请参阅[第 53 页的收纸器（附件）](#)。
- 打印之前，除去所有纸张的包装，使其适应室内条件（持续 24 小时）。
- 处理胶片和相纸纸张时，应手持其边缘或戴上棉手套。皮肤上的油脂会粘到纸张上，以致留下指纹。
- 装卸过程中确保纸张紧紧地卷绕在卷筒上。为了确保纸张紧绕在卷筒上，将卷筒从打印机中取出之前，可考虑用胶带将卷筒纸张的前缘粘到筒芯上。储存期间您可以用胶带将卷筒粘紧。如果卷筒纸张开始展开，就会变得难以处理。

 **注：**用胶带将卷筒纸张的前缘粘到筒芯上对于较重的纸张尤其重要，因为纸张的固有硬度会造成其疏松，并从筒芯展开。

- 如果所用的纸张不适合图像，打印质量可能会受到影响。
- 确保在 RIP 中选择了适当的打印质量设置。
- 每当装入卷筒时，前面板都会提示您指定正在装入的纸张类型。为了获得良好的打印质量，指定正确的纸张类型是至关重要的。检查前面板和 RIP 中的纸张名称是否相同。

如果名称不相同，在前面板上按 ，然后按 **纸张 > 更改已装入的纸张**；或更改 RIP 中的纸张名称。

- 请勿在打印机打印时拉动已打印的纸张：这会导致严重的打印质量问题。



- 在打印多个作业时，请勿让已打印的纸张堵塞输出通道：这会导致严重的打印质量问题。



- 有关更多纸张提示，请参阅第 45 页的将纸卷装入打印机和第 48 页的辅助手动装纸。

⚠ 注意：如果未使用前面板，而是手动将纸张从打印机取出，则会损坏打印机。仅当需要清除纸张卡塞时才可以执行该操作。

支持的纸张类别

纸张类别	纸张类型	一般纸张名称
背胶乙烯膜	铸塑背胶乙烯膜	通用背胶乙烯膜
	压延背胶乙烯膜	通用背胶乙烯膜，较高的墨水量
	多孔背胶乙烯膜	
	透明背胶乙烯膜	
	反光背胶乙烯膜	
织物	聚酯织物和纤维纸	通用织物
	织物条幅	通用帆布和涂层织物
	背景幕	
	带衬网眼织物	
	前打光织物（多孔型为带衬）	
	后打光织物（多孔型为带衬）	
	油画布	
	带衬旗帜和薄纱	
	棉织物	
	背胶织物	

纸张类别	纸张类型	一般纸张名称
PVC 条幅纸	前打光条幅	通用 PVC 横幅
	后打光条幅	通用背光 PVC 横幅
	粗条幅	
	非平纹棉麻布条幅	
	带衬网眼条幅	
	遮光条幅	
	卡车帘条幅或篷布	
PP 和 PE 胶片和条幅	聚丙烯 (PP) 胶片	通用 PP 和 PE 合成纸
	合成纸 (如 Yupo)	
	高密度聚乙烯合成纸	
	涂料 PE/HDPE (聚乙烯) 条幅	
PET 胶片	聚酯 (PET) 后打光胶片	通用聚酯胶片
	聚酯 (PET) 前打光胶片	通用背光聚酯胶片
	聚酯 (PET) 灰底胶片	
纸张	涂料纸	通用纸张
	非涂料纸	通用涂料纸
	相纸	通用背光纸
	蓝底纸	
	背胶纸	

支持的 HP 纸张

类别	纸张	颜色校准	用途
背胶乙烯膜	HP 消泡铸塑光面背胶乙烯膜 无衬: 50 微米 • 100 克/平方米 • 45.7 米 有衬: 241 微米 • 260 克/平方米 • 45.7 米	是	车辆包装、小汽车/ 公共汽车/卡车车 队、标牌
	HP 不褪色光面背胶乙烯膜 无衬: 121 微米 • 150 克/平方米 • 45.7 米/ 91.4 米 有衬: 248 微米 • 270 克/平方米 • 45.7 米/ 91.4 米	是	
	HP 不褪色亚光背胶乙烯膜 无衬: 121 微米 • 150 克/平方米 • 45.7 米/ 91.4 米 有衬: 248 微米 • 270 克/平方米 • 45.7 米/ 91.4 米	是	

类别	纸张	颜色 校准	用途
	HP 单视角多孔背胶橱窗乙烯膜 无衬: 165 微米 • 155 克/平方米 • 50 米 有衬: 406 微米 • 288 克/平方米 • 50 米	否	
织物	新 HP 轻型纺织灯箱横幅  请参阅 http://www.globalbmg.com/hp/ HP 重磅织物条幅  请参阅 http://www.globalbmg.com/hp/	否	室内旗帜、壁饰、 内部装饰物、水彩 纸
	HP 丝光面油画布 419 微米 • 370 克/平方米 • 14.9 米 新 HP 高级丝光面油画布 463 微米 • 381 克/平方米 • 22.9 米 新 HP 普通丝光面油画布 444 微米 • 340 克/平方米 • 22.9 米 新 HP 无 PVC 耐用绒面革墙纸 请参阅 http://www.globalbmg.com/hp/	是	
PVC 条幅纸	HP 耐用前打光平纹棉麻布条幅 449 微米 • 535 克/平方米 • 35 米	是	条幅、卖点广告、 旗帜、车厢覆盖 层、壁饰
PP 和 PE 胶 片和条幅	新的 HP HDPE 加强型条幅  203 微米 • 170 克/平方米 • 45.7 米 HP 双面 HDPE 加强型条幅 请参阅 http://www.globalbmg.com/hp/ 新的 HP 普通亚光聚丙烯纸, 三件装  203 微米 • 120 克/平方米 • 61 米 新的 HP 普通背胶亚光聚丙烯纸, 三件装 无衬: 180 微米 • 120 克/平方米 • 30.5 米 有衬: 215 微米 • 168 克/平方米 • 30.5 米 HP DuPont Tyvek 条幅 	是 是 是	条幅、卖点广告、 旗帜、车厢覆盖 层、壁饰、大幅相 片、地板覆盖物
PET 胶片	新 HP 后打光聚酯胶片  220 微米 • 285 克/平方米 • 30.5 米	否	公共汽车候车亭、 机场广告、卖点广 告、街道广告
纸张	HP 无 PVC 墙纸 * 177 微米 • 175 克/平方米 • 30.5 米 HP 白色丝光海报纸  165 微米 • 136 克/平方米 • 61 米	是	室内和室外卖点广 告、窗口、公共汽 车候车亭、布告 板、壁饰

类别	纸张	颜色校准	用途
	HP 防水海报纸 165 微米 • 123 克/平方米 • 80 米	是	
	新的 HP 通用涂料纸，三件装 ♻️ 124 微米 • 90 克/平方米 • 61 米	是	
	新的 HP 涂料纸，三件装 ♻️ 114 微米 • 90 克/平方米 • 61 米	是	
	新的 HP 通用重磅涂料纸，三件装 ♻️ 165 微米 • 125 克/平方米 • 61 米	是	
	新的 HP 重磅涂料纸，三件装 ♻️ 167 微米 • 130 克/平方米 • 61 米	是	
	新的 HP 优质重磅亚光纸，三件装 ♻️ 259 微米 • 210 克/平方米 • 61 米	是	
	新 HP 专业光面相纸 请参阅 http://www.globalbmq.com/hp/		
	新 HP 专业丝光面相纸 请参阅 http://www.globalbmq.com/hp/		
	新 HP 普通丝光面相纸 请参阅 http://www.globalbmq.com/hp/		

- 有关使用 ColorPRO 技术的第三方纸张解决方案，请访问 <http://ColorPROtechnology.com/>。
- HP PVC-free Wall Paper imprimé avec les encres HP Latex est classé A+ selon l'arrêté du 19 avril 2011 « Émissions dans l'air intérieur », qui définit des seuils sur l'émission de polluants volatils posant des problèmes en cas d'inhalation – sur une échelle de A+ (émission très basses) à C (émission élevée).
- 根据 *Émissions dans l'air intérieur*，使用 HP Latex 墨水打印的 HP 无 PVC 墙纸属于 A+ 级，它提供了挥发性物质在室内空气中的排放级别的声明，吸入这些物质可能会产生健康风险，等级分为 A+（排放量非常低）至 C（排放量较高）。

* 使用 HP Latex 墨水打印的 HP 无 PVC 墙纸已通过 GREENGUARD 儿童和学校认证。请参阅 <http://www.greenguard.org/>。

* 使用 HP Latex 墨水打印的 HP 无 PVC 墙纸符合 AgBB 的室内建筑产品 VOC 排放量健康相关评估标准。请参阅 <http://www.umweltbundesamt.de/produkte-e/bauprodukte/agbb.htm>。

♻️ HP 大幅面纸张回收计划因国家/地区而有所不同。可以通过常规回收计划回收某些可回收 HP 纸张。回收计划可能在您的地区未提供。有关详细信息，请参阅 <http://www.hp.com/recycle/>。

多孔纸张

打印机不能打印多孔纸张，打印多孔纸张可能会损坏打印机并需要进行保修范围以外的维修。

要检查纸张的孔隙度，请进行如下操作。

1. 如果打印机装入了任何纸张，则将其取出。
2. 裁切一片大小为 15 x 50 毫米的背胶乙烯膜白色光面纸张。
3. 将它贴到压板上，如图所示。

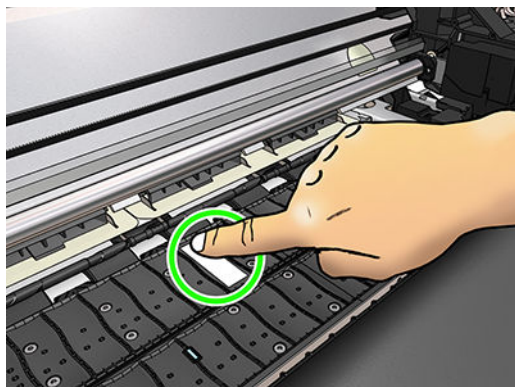

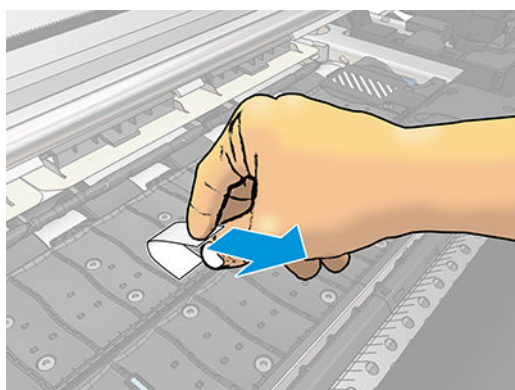

4. 装入要检查的纸张。
5. 打开 RIP 软件。
6. 从打印机内部下载测试文件：http://printerIP/hp/device/webAccess/images/lnk_trespassing_check.pdf，其中 *printerIP* 是打印机的 IP 地址。
7. 使用将来要用于该纸张的遍数和纸张预设（或在墨水限制方面类似的配置文件）打印测试文件。
8. 取出纸张。
9. 从压板上撕下这条背胶乙烯膜。



10. 查看从压板上撕下的背胶乙烯膜。
 - 如果这条背胶乙烯膜完全为白色（上面没有墨水），则所测试的纸张不是多孔纸张，可用于打印，如本指南中所述。
 - 如果背胶乙烯膜上有墨水，则所测试的纸张是多孔性质，并且不应使用。
11. 清洁压板：请参阅[第 124 页的清洁压板](#)。

将纸卷装到卷轴上

 **提示：**除了此处的说明，您还可以在前面板中观看此过程的动画：按 ，然后按 **纸张 > 纸张装入 > 了解如何装入卷轴。**

1. 确保打印机的滚轮已锁紧（按下制动手柄）以防止打印机移动。
2. 向上提卷轴手柄锁以松开卷轴。

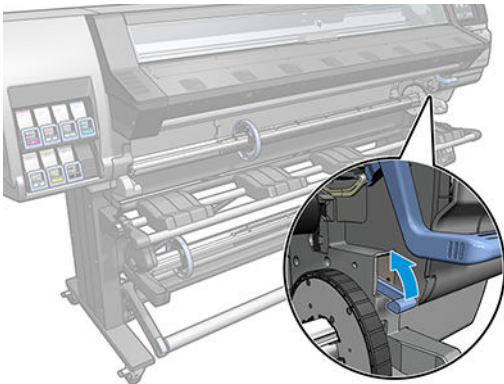

3. 从打印机中取下卷轴。

 **注意：**请勿将手指伸入卷轴支架。

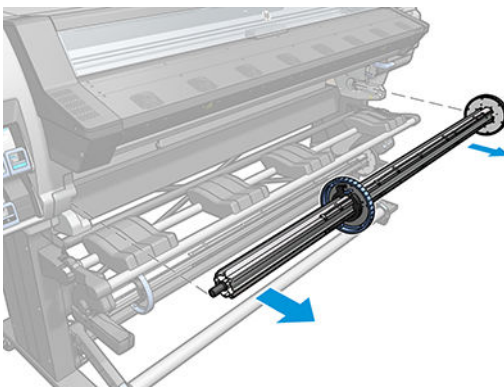

卷轴两端都有挡块，用于使纸卷处于正确位置。卸下位于左端的蓝色挡块，以安装新的卷筒（如果需要，也可以卸下直径为 3 英寸（76 毫米）卷轴另一端的挡块）。该挡块可在卷轴上滑动以固定不同宽度的卷筒。

 **注：**如果您有 2 英寸（51 毫米）卷轴，可以使用 3 英寸适配器。

4. 解锁蓝色制动器。

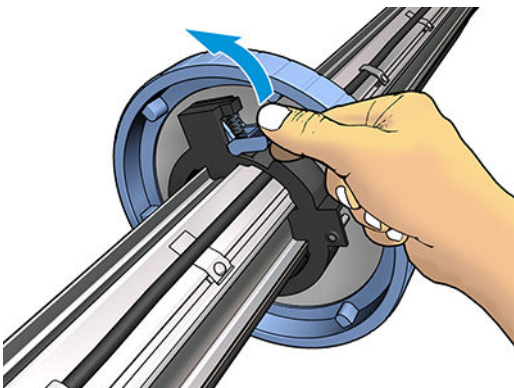

5. 从卷轴的左端卸下挡块。

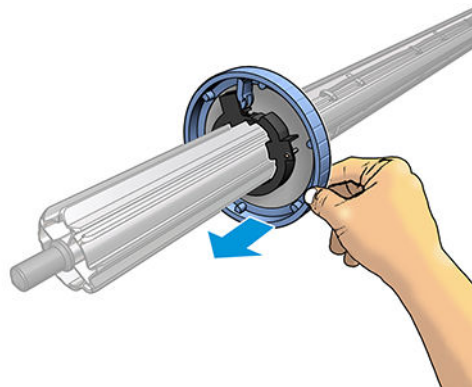

6. 将卷筒放在装入台上。

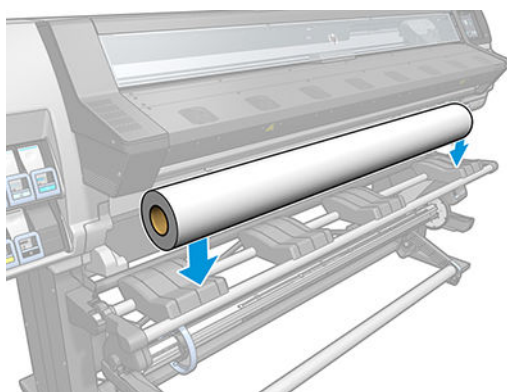

7. 将卷轴滑入卷筒内。

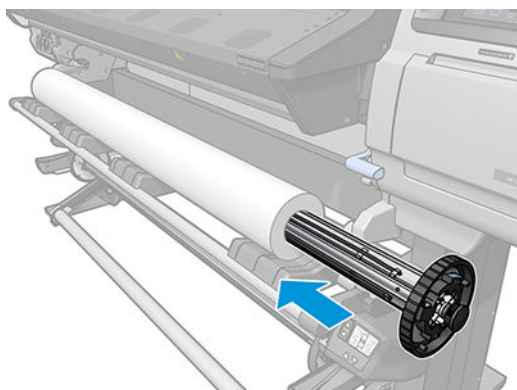

8. 51 毫米直径卷轴仅有一个用于右挡块的位置。装入台上有两条蓝色线条，其对应两个位置，但使用该卷轴时，您只可以使用外侧的位置。

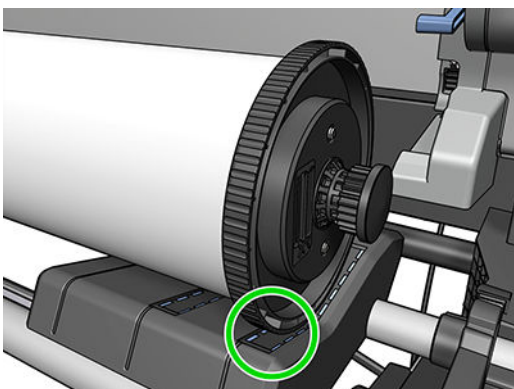

9. 将蓝色挡块放在卷轴的上端，然后将其推向卷筒末端。

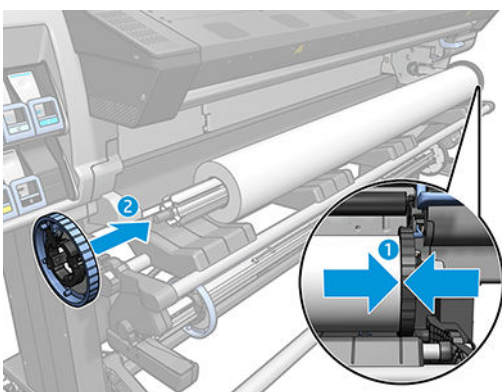

10. 当蓝色制动器与纸张接触时，将其锁定。

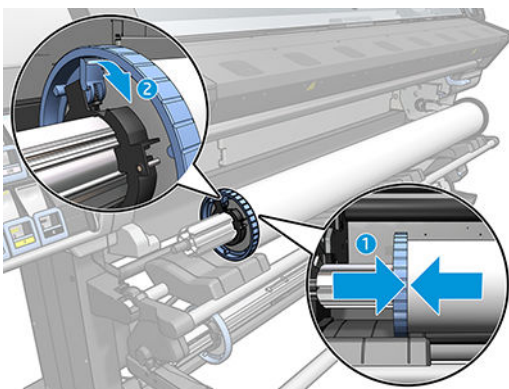

11. 小心地将卷轴插入打印机。

⚠ 警告！ 注意不要让手指夹在卷轴和卷轴支架之间。



夹住手指危险

有关详细安全信息，请参阅第 3 页的安全注意事项

注意： 确保装入台的滑块位于左轮廓下面，否则卷轴将无法正确插入到左端的卷轴支架，且可能会掉落在地上。

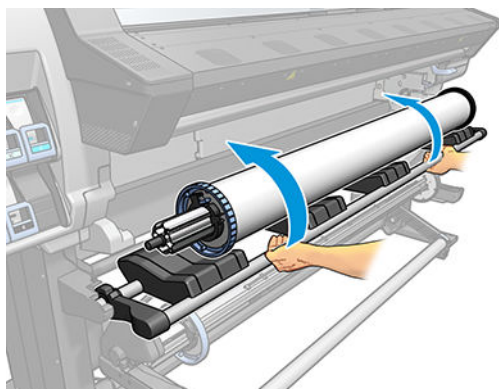

如果您经常使用多种纸张，则在不同的卷轴上预先装入不同的纸张卷筒将有助于您更快速地更换卷筒。可以购买其它卷轴。

将纸卷装入打印机





要开始这一流程，您必须将卷筒装到卷轴上。请参阅[第 42 页的将纸卷装到卷轴上](#)。

通常情况下，最小纸张宽度为 23 英寸（584 毫米）。要装入最小宽度为 10 英寸（254 毫米）的纸张，请转到前面板并按 ，然后按 **纸张 > 纸张处理选项 > 启用窄纸张**。使用此选项时，打印质量无法得到保证。

提示： 在装入非常薄或非常厚的纸张或容易卷曲的纸张时，应按照手动装入过程进行操作以降低纸张卡塞和打印头损坏的风险；请参阅[第 48 页的辅助手动装纸](#)。

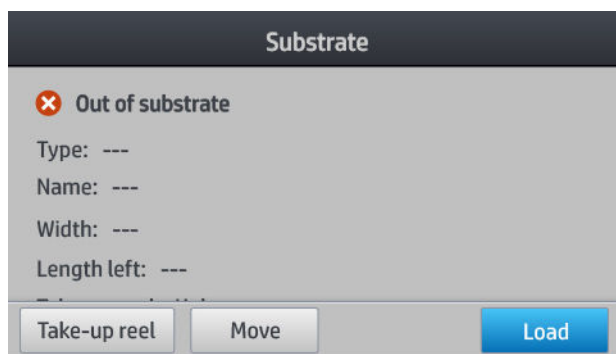
1. 在打印机前面板中，按 ，然后按 **装入**。



或者，按 ，然后按 **纸张装入 > 装入卷筒**。

2. 随即显示装入配置屏幕。

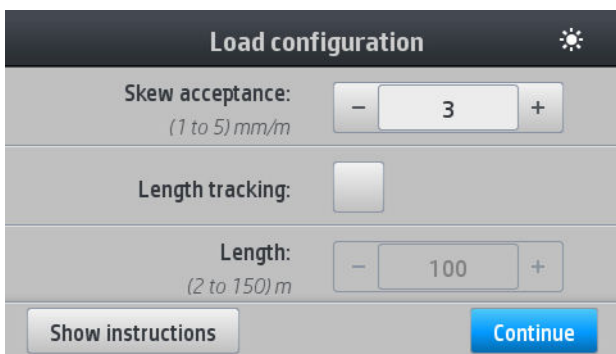

- 倾斜接受度：可用的值是介于 1 至 5（默认值为 3）。如果倾斜度超出所设限值，打印机便会发出警告，但您仍可以选择继续装入卷筒。
- 长度跟踪：如果勾选该复选框并提供卷筒的长度，打印机在打印时会减去备用的纸张，告诉您剩余的长度。请参阅 [第 60 页的纸张长度跟踪](#)。
- 辅助手动装纸。请参阅 [第 48 页的辅助手动装纸](#)。
- 使用边缘固定夹。请参阅 [第 50 页的边缘固定夹](#)。

完成选择后，则会显示说明。

3. 小心地将纸张前缘插到黑色辊上方，确保纸张在该过程中保持拉紧。避免手动重新卷绕纸张，除非打印机要求您这样做。

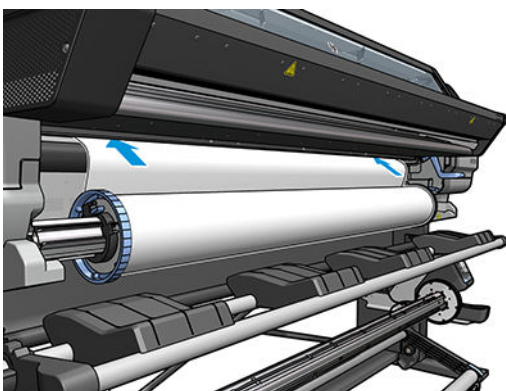

警告！ 注意不要将手指伸入打印机的纸张输送道内。

打印机检测到并接受纸张的前缘时会发出哔声。

4. 选择正在装入的纸张的类别和名称。

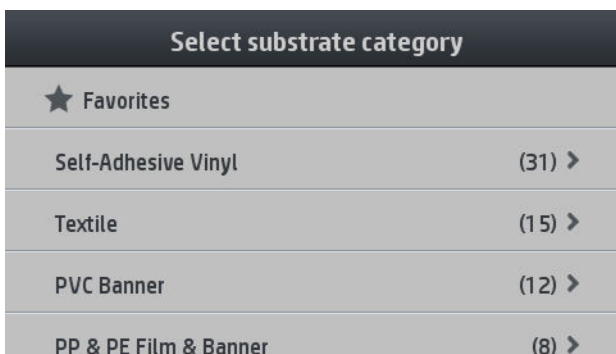

您也可以按收藏夹搜索，或选择 **以上都不是**，稍后再选择：装入纸张后通过访问纸张库进行选择。请参阅 [第 68 页的纸张预设](#)。

注： 所选择的纸张名称应与 RIP 软件中使用的名称一致。

5. 打印机会通过各种方法检查纸张，并可能会要求您解决歪斜或张力问题。
6. 等待纸张从打印机露出，如下图所示。

警告! 注意不要触摸固化区域或压板，这些部位可能会很热。



灼伤危险

有关详细安全信息，请参阅第 3 页的安全注意事项

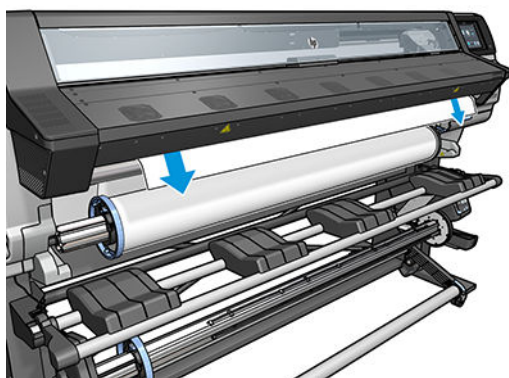

注: 如果在装入纸张过程的任一阶段出现意外问题，请参阅第 60 页的无法成功装入纸张。

7. 如果正在装入的是没有不透明边界的透明纸张，打印机会要求您输入纸张的宽度以及右边缘与打印机侧板之间的距离（如固化模块前部的标尺所示）。
8. 打印机指示打印就绪。

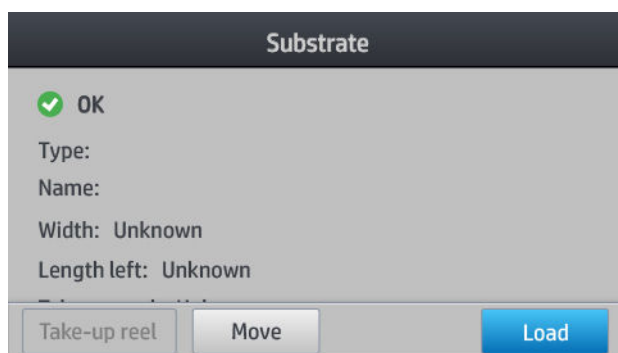

小心不要遮盖住顶部风扇。

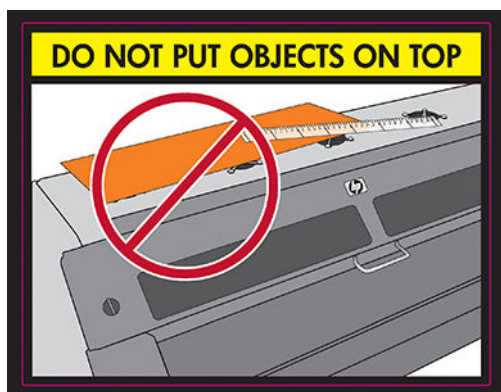

有关如何使用收纸器的说明，请参阅[第 53 页的收纸器（附件）](#)。

辅助手动装纸

在下列情况下，应使用辅助手动装纸过程：

- 纸张太薄或太厚。
- 纸张边缘参差不齐。
- 纸张边缘卷曲。
- 纸张打印面朝外。

在其他情况下，建议使用正常装纸过程。请参阅[第 45 页的将纸卷装入打印机](#)。

要开始辅助手动装纸过程，您必须将卷筒装到卷轴上。请参阅[第 42 页的将纸卷装到卷轴上](#)。

通常情况下，最小纸张宽度为 23 英寸（584 毫米）。要装入最小宽度为 10 英寸（254 毫米）的纸张，请转到前面板并按 ，然后按 **纸张 > 纸张处理选项 > 启用窄纸张**。使用此选项时，打印质量无法得到保证。

1. 像往常一样开始纸张装入过程（参阅[第 45 页的将纸卷装入打印机](#)），并确保勾选装纸配置屏幕的**辅助手动装纸**复选框。

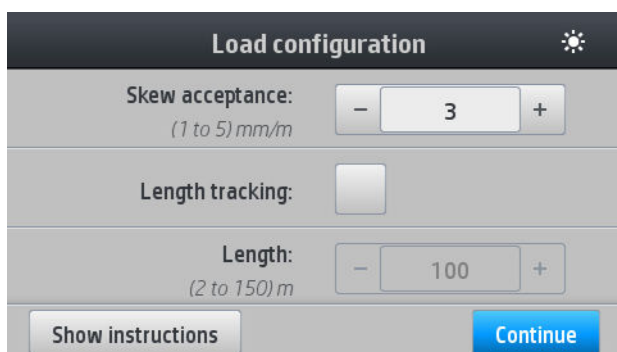

您也可以从步骤二开始。如果是这样，当您提起固定手柄时，装纸配置屏幕便会显示，且该复选框会显示为已勾选。在继续下一步前按**继续**。

2. 尽可能向上提起纸张固定手柄。

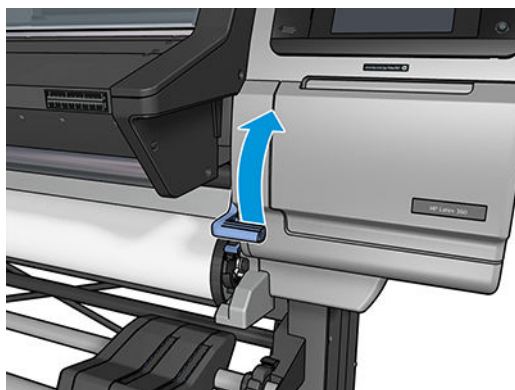

3. 小心地将纸张前缘插到黑色辊上方，确保纸张在该过程中保持拉紧。避免手动重新卷绕纸张，除非打印机要求您这样做。
4. 继续送入纸张，直到纸张到达打印压板。打开护盖，以方便拉动纸张通过，并确保纸张前缘至少达到与纸张卷筒相同的高度。将纸张右侧与卷筒右边缘对齐。

警告! 请勿触摸打印机的固化模块外壳。即使打开护盖栓锁断开了固化模块电源，其内表面也可能仍然很烫。此外，注意不要让手指夹在纸张输送道内。



灼伤危险



夹住手指危险

有关详细安全信息，请参阅[第 3 页的安全注意事项](#)

提示: 如果使用的纸张容易卷曲，请持续送入纸张，直到将边缘从打印机中送出。此外，如果您购买了作为附件的收纸器，建议您使用收纸器；或者，如果不使用收纸器，则从前面板禁用裁纸器。

5. 正确地将纸张装入到打印机后，尽量拉下纸张固定手柄。

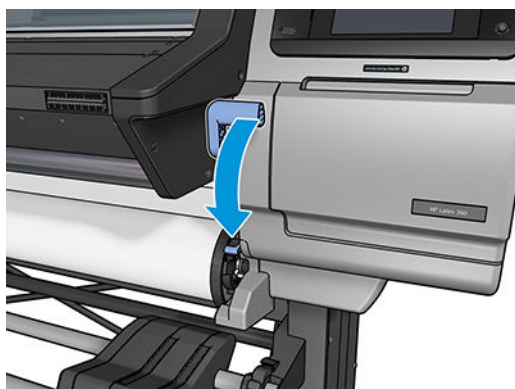

6. 选择正在装入的纸张的类别和名称。

Select substrate category	
★ Favorites	
Self-Adhesive Vinyl	(31) >
Textile	(15) >
PVC Banner	(12) >
PP & PE Film & Banner	(8) >

辅助装纸的其余部分与正常装纸过程相同。请参阅[第 45 页的将纸卷装入打印机](#)。

边缘固定夹

边缘固定夹用于防止纸张边缘在打印过程中翘起。它们通常不是必需的。不使用时，应将其存放在打印机内（分别放在左右两侧），以避免卡纸。如果没有装入纸张，最好把边缘固定夹存放好，以防以后忘记，错误地让固定夹继续安装在打印机上。

 **注：**边缘固定夹超出纸张边缘 7 毫米。使用边缘固定夹时，应在 RIP 中将左右最小边距设置为 7 毫米，否则打印机会尝试在边缘固定夹上进行打印。

如果要使用边缘固定夹，当前面板提示时应将它们移到合适的位置（勾选了 **使用边缘固定夹** 复选框时会出现该提示）。打开护盖，安放边缘固定夹，然后关闭护盖。

边缘固定夹应放在压板上，以使它们与纸张左右边缘略微重叠。打印机上有标记，显示在何处放置它们。

不同型号打印机的边缘固定夹都是一样的，但它们的安装方式各不相同。

 **警告！**小心移动部件。小心拿取易碎部件。建议您戴上手套。



移动部件



易碎品



戴上手套

有关详细安全信息，请参阅[第 3 页的安全注意事项](#)

放置边缘固定夹

1. 打印机的左侧有一个孔用于安装边缘固定夹。将其中一个边缘固定夹垂直插入孔中。

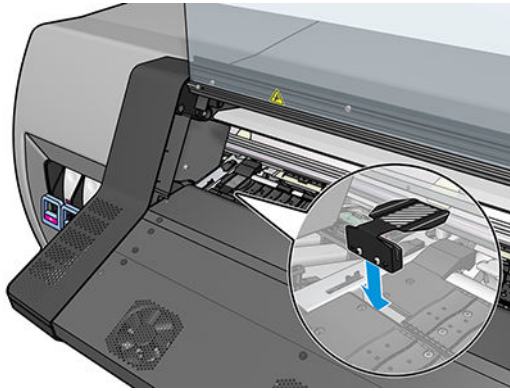

2. 将边缘固定夹滑入正确的位置。

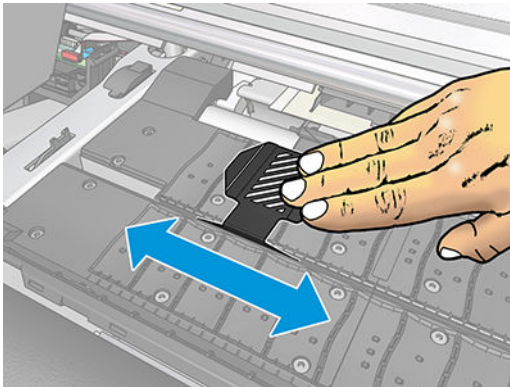

3. 重复上述步骤安装另一个边缘固定夹。

对齐纸张

装入纸张后，将纸张与边缘固定夹上的白线对齐。若不对齐，可能会导致卡纸、损坏纸张或打印头。

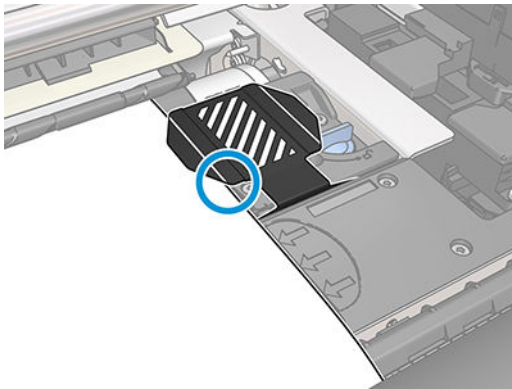

将单张纸装入打印机

打印机设计为使用纸张卷筒。可以将单张纸装入打印机，但无法保证打印质量，您可能会在避免歪斜方面遇到一些困难。

- 单张纸应至少为 1067 毫米长。
- 按照正常卷筒装入过程（自动或手动，具体取决于纸张）装入单张纸。

- 在装入过程中，打印机会尝试在两个方向上转动卷轴以检测卷筒的卷绕方向。如果纸张未粘到卷轴上，则会显示以下消息。

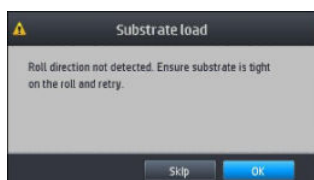

- 装入的单张纸可能过度歪斜，打印机无法自动纠正该问题。如果打印机测量的歪斜超过 3 毫米/米，建议您重新装入纸张。不过，如果能够容忍歪斜，您可以考虑跳过自动歪斜纠正。为此，在出现提示时，选择 **继续而不更改当前歪斜值**。

从打印机中取出卷筒

- 如果在打印期间使用了收纸器，请从收纸器中取出打印的卷筒。请参阅[第 58 页的取下收纸器](#)。

- 在前面板上按 ，然后按 **取出**。

此外，您可以按 ，然后按 **纸张 > 取出纸张**。

- 如果打印机一直在跟踪纸张的长度，则前面板显示剩余长度，以便您将其记下以供以后参考。请参阅[第 60 页的纸张长度跟踪](#)。

按 **OK** 以继续。

- 当打印机重新卷绕卷筒时，提起卷轴锁定手柄。

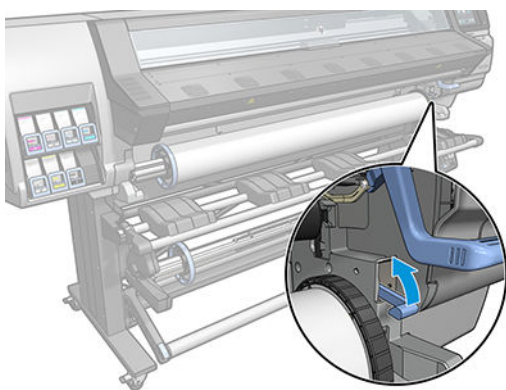

- 从打印机上取下卷轴时，先将卷轴右端（位于打印机右侧）拉出。

 **警告！** 取下卷轴时，请勿将手指伸入卷轴支架。



夹住手指危险

有关详细安全信息，请参阅[第 3 页的安全注意事项](#)

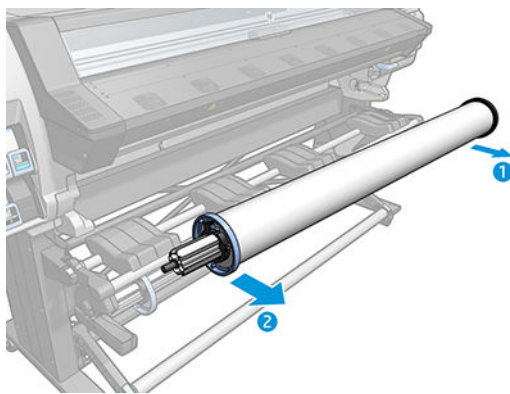

收纸器（附件）



拉杆

在使用时，收纸器需要使纸张卷由于拉杆重量而下垂。可使用收纸器的按钮移动拉杆，或通过使用前面板的 **移动纸张** 或 **后退纸张** 选项。

将卷筒装到收纸器上

 **注：** 可使用直径为 51 毫米 或 76 毫米 的收纸器。

1. 在打印机前面板中，按 ，然后按 **收纸器**。

屏幕上会显示相关说明；在前面板上水平滑动手指，从头到尾按照说明进行操作。

2. 如果决定在打印过程中装入收纸器，请熟练掌握该流程步骤后才按下 **启用**。在打印过程中装入收纸器要求您在打印机送出和打印纸张时完成此流程。在打印过程中装入收纸器可以节省大约 1.5 米长的纸张。

 **提示：** 建议您将收纸器卷绕方向开关放在关闭位置（请参阅 [第 58 页的取下收纸器](#)），以避免在打印过程中装入收纸器时发生不必要的移动。将纸张的前缘粘到筒芯上，而且将纸张伸直后，将卷绕方向开关放入位置 1 或 2（根据您的需要）。设置 1 卷绕纸张以使打印图像朝内，设置 2 卷绕纸张以使打印图像朝外。

下面的步骤假定您决定立即装入收纸器。如果您决定以后在打印过程中装入，则必须在没有前面板的指导的情况下完成相同的操作。

3. 为了更方便地接触到收纸器，请将装入台提升到直立位置。

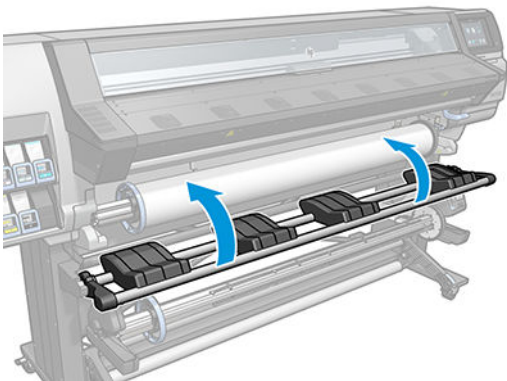

4. 将手柄推至其最上位置以解除锁定收纸器。

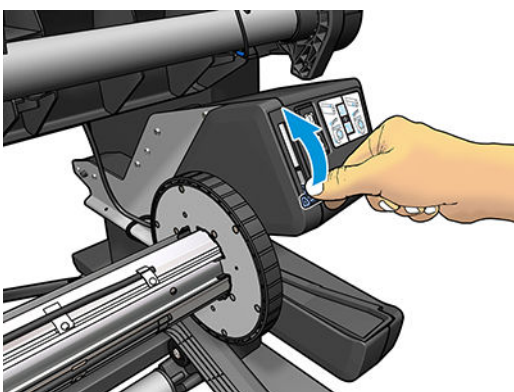

5. 取下收纸器。

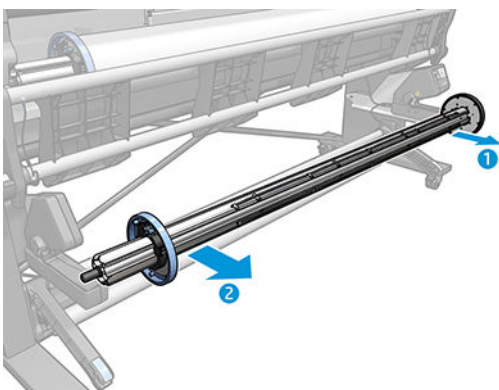

6. 将筒芯装在收纸器上。筒芯应至少与纸张一样宽。

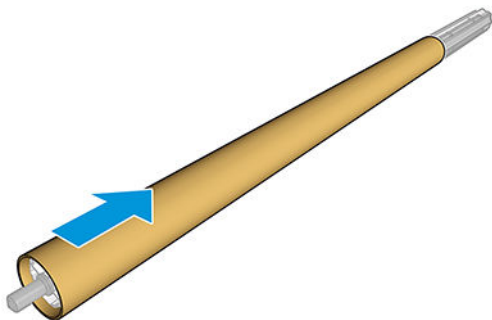

7. 用力推收纸器两端，将其装入打印机。

⚠ 警告！ 注意不要让手指被夹住。



夹住手指危险

有关详细安全信息，请参阅第 3 页的安全注意事项

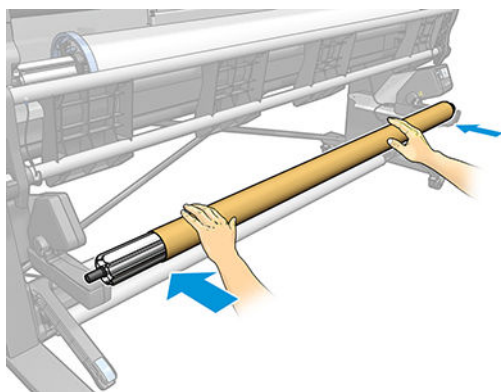

8. 通过按下前面板上的 **移动纸张** 按钮移动纸张。确保纸张在装入台前面经过。

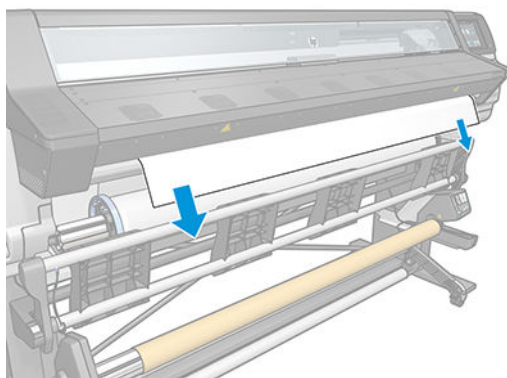

9. 向下拉纸张前缘的中心以伸直纸张。不要尝试将更多的纸张拉出打印机。

📌 注： 如果要在打印过程中装入收纸器，则无需拽紧纸张。开始打印后，当打印机送出足够的纸张长度时，用胶带将纸张粘到筒芯上。

⚠ 警告！ 请勿触摸打印机固化模块的外壳，因为它可能很热。





灼伤危险

有关详细安全信息，请参阅第 3 页的安全注意事项

10. 调整收纸器上的筒芯位置，以使其与纸张对齐。

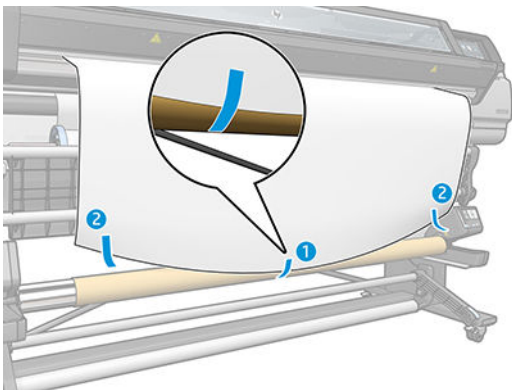
11. 从中心用胶带将纸张前缘粘贴到筒芯上，然后粘贴两侧。确保抻直了纸张。



 **注：** 根据您想要打印的图像朝向（朝内或朝外），相应地粘贴胶带。请参见下列内容。

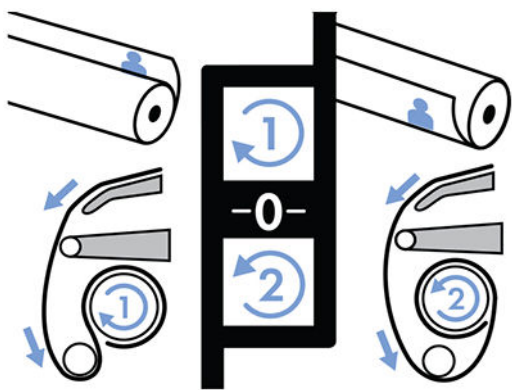

12. 按下前面板的按钮向前移动纸张，使纸张形成卷状。

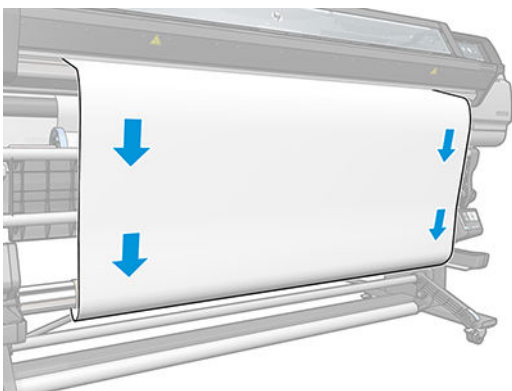

13. 按收纸器电机上的蓝色箭头，将卷轴旋转一整圈。这有助于支撑拉杆的重量。

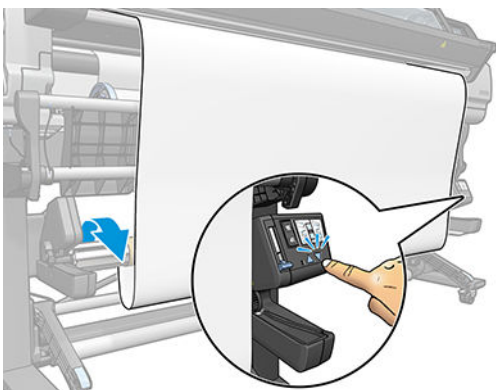

14. 再次按下前面板的按钮向前移动纸张。

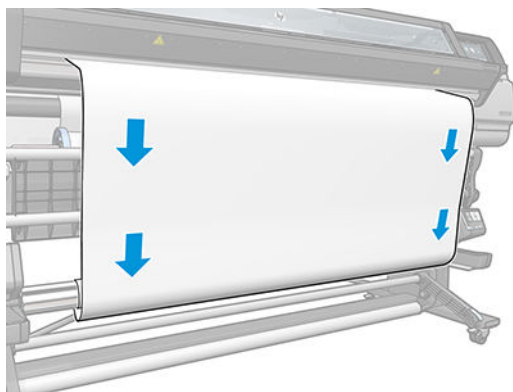

15. 轻轻地放低装入台，以避免形成褶皱以及改进卷绕质量。

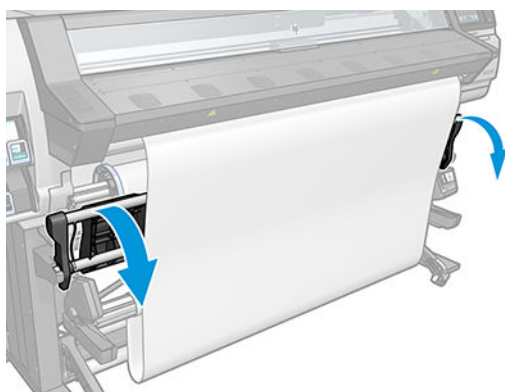

16. 小心地插入拉杆。这是必不可少的：没有它，收纸器将无法正常工作。

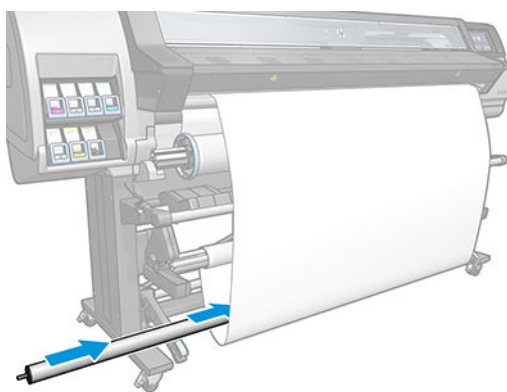

17. 将拉杆安装在两侧的支架上。

⚠ 警告！ 注意不要让手指被夹住。



夹住手指危险

有关详细安全信息，请参阅第 3 页的安全注意事项

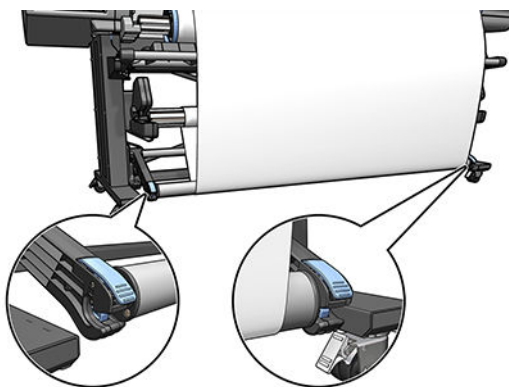

18. 使用收纸器电动机上的卷绕方向开关，选择卷绕方向。设置 1 卷绕纸张以使打印图像朝内；设置 2 卷绕纸张以使打印图像朝外。



19. 按前面板上的 启用按钮。
20. 下图显示了打印机工作的方式。随着纸张从打印机送出，它会向下落入拉杆，绕过转向器，然后再次向下进入收纸器。

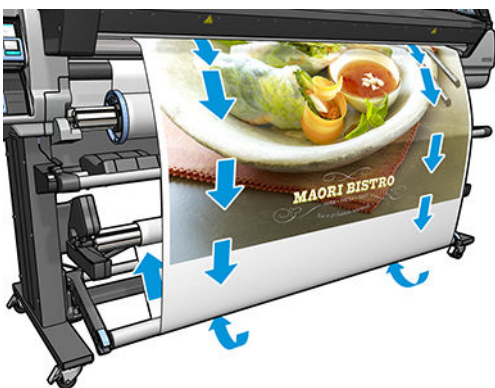

 **注：** 在使用收纸器时，打印机不会在每次打印后自动裁切纸张。

取下收纸器

 **警告！** 注意不要让手指被夹住。



1. 在打印机前面板中，按 ，然后按**收纸器**。

打印机允许您移动纸张，以方便裁切。
2. 将卷绕方向开关切换到关闭位置。开关位置居中（换言之，开关不在位置 1 也不在位置 2）时，开关处于关闭位置。
3. 要取下拉杆，请先抬起支架，然后按手柄。
4. 使用收纸器电动机上的卷绕按钮将多余的纸张卷绕到收纸器上。
5. 用剪刀裁切纸张。
6. 拿住纸张，使用收纸器电动机上的卷绕按钮将剩余的纸张卷绕到收纸器上。
7. 将手柄推至其最上位置以解除锁定收纸器。
8. 从打印机上取下收纸器时，先将其位于打印机右侧的一端拉出。
9. 要在卸下收纸器后取出打印机中的卷筒基材，请参阅[第 52 页的从打印机中取出卷筒](#)。

查看有关纸张的信息

在前面板的主屏幕中，按 。

装入纸张后，前面板会显示以下信息：

- 纸张类型
- 纸张名称
- 打印机估计的纸张宽度（毫米）
- 纸张的剩余长度（若知道）
- 打印区域
- 收纸器状态
- 颜色校准状态

如果未装入任何纸张，则会显示**纸张用完**消息。

内嵌式 Web 服务器的“耗材”页面上将显示同样的信息。

更改纸张宽度和右边边缘的位置

如果打印机不能正确找出纸张的边缘，可以通过前面板进行更改：按 ，然后按 **纸张 > 纸张处理选项 > 纸张宽度** 或 **右边边缘位置**。

 **提示：** 但请注意，在再次装入纸张前，打印机不会再次尝试自动查找边缘。

纸张长度跟踪

纸张长度跟踪功能可以让您知道卷筒上还剩下多少纸张。

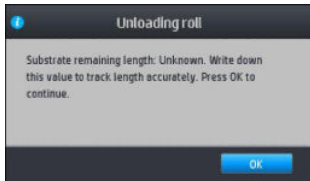

1. 第一次将卷筒装入打印机时，您可以选择输入卷筒中的纸张长度（在“装纸配置”屏幕）。然后，将跟踪随后使用的纸张量。
2. 在取出纸张时，前面板将显示剩余的纸张量，以便您可以记录下来供将来参考。



将始终在前面板的“纸张”区域中显示剩余的纸张长度。还会在 RIP 中显示该信息。

剪切纸张

打印机的前面板提供了该选项。如果按下 ，然后按剪刀图标，通常情况下，打印机会将纸张前移 10 厘米并进行剪切。

 **注：**如果禁用了裁纸器（，然后 **纸张处理选项 > 裁纸器 > 关闭**），则打印机只会向前移动纸张，但不进行裁切。

 **注：**一些横幅和织物无法进行裁切。

旁路作业启动安全

默认情况下，打印机启用了旁路作业启动安全模式，以确保纸张前缘可以顺利通过固化系统。

如果所打印的纸张从打印机前部垂下，或者使用收纸器，建议禁用该选项以提高吞吐量。要执行此操作，请按 ，然后按 **纸张 > 纸张处理选项 > 旁路作业启动安全**。

储存纸张

以下是纸张存储提示：

- 始终将未使用过的卷筒包在塑料包装内，以免变色和灰尘沉积。如果目前不用，重新包裹已用过的卷筒。
- 不要堆叠卷筒。
- 打印之前，除去所有纸张的包装，使其适应室内条件（持续 24 小时）。
- 处理胶片和光泽纸张时，手持其边缘或戴上棉手套。皮肤上的油脂会粘到纸张上，以致留下指纹。
- 装卸过程中确保纸张紧紧地卷绕在卷筒上。如果卷筒纸张开始展开，就会变得难以处理。

无法成功装入纸张

下面是无法成功装入纸张时要尝试的一些建议。

- 重新阅读装入说明，并确保按照这些说明进行操作。请参阅[第 35 页的纸张的处理以及纸张问题的故障排除](#)。
- 如果自动装入不成功，则请尝试辅助手动装入。
- 装入的纸张可能有倾斜角度（歪斜或位置不正确）。确保纸张右边缘与输入卷轴上的卷筒对齐。
- 纸张可能皱折、弯曲或具有不规则边缘。请参阅[第 64 页的纸张变形或起皱](#)。
- 如果纸张卡塞在纸张通道与压板之间，则纸张前缘可能不直或不干净。从卷筒上裁去最前端的 2 厘米（1 英寸）纸张，然后重试。即便使用新的纸张卷筒，也可能需要执行此操作。
- 确保卷轴正确插入。
- 请确保纸张正确装入到卷轴上。
- 确保纸张紧绕在卷筒上。

纸张位置不正确

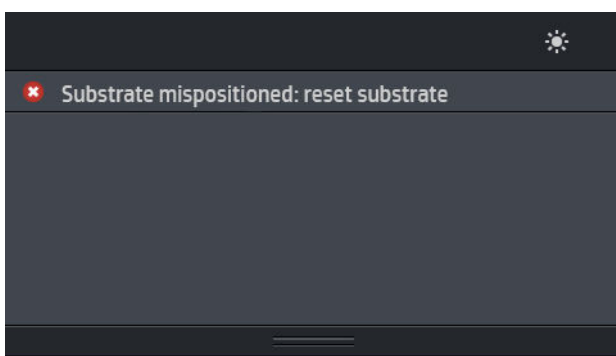

如果在前面板上看到上方显示的内容，则进行如下操作。

1. 向上提起纸张手柄。
2. 手动调整纸张在压板上的位置。
3. 放低纸张手柄。
4. 重复上述步骤，直至前面板显示**就绪**消息为止。

卡纸



发生卡塞时，前面板上通常会显示可能发生纸张卡塞消息以及几个错误代码之一（请参阅[第 135 页的前面板错误代码](#)）。

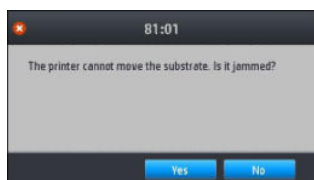

如果尝试装入很薄或很厚的纸张或者织物，则务必按照特殊步骤装入此类纸张。

检查纸张通道

当卷筒纸用完而卷筒纸末端仍粘附纸板芯棒时就会出现此问题。发生此问题时，请剪断卷筒纸末端，使其与芯棒分离。将纸张送入打印机，然后装入新卷筒。

否则：

1. 在前面板上关闭打印机，然后关闭打印机后面的电源开关。
2. 打开打印机护盖。

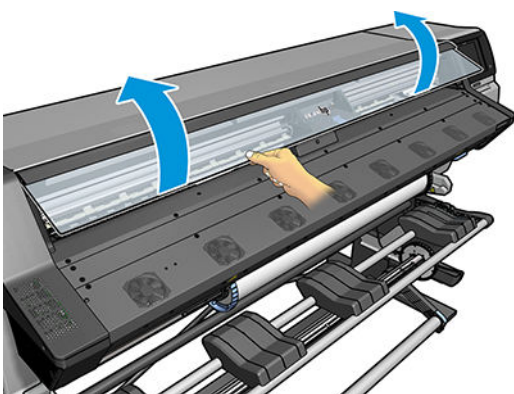

3. 从纸张进入打印机的地方进行裁切，然后回卷进纸卷筒。
4. 尝试将打印头托架移出导轨。

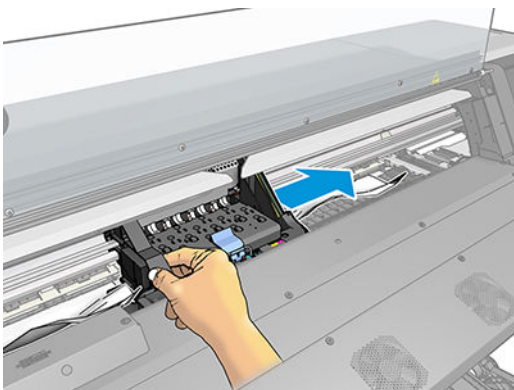

5. 尽可能向上提起纸张固定手柄。

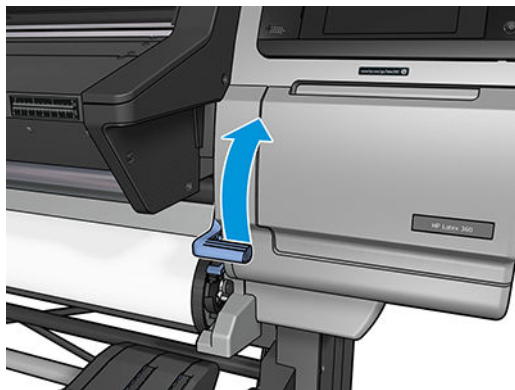

6. 从打印机顶部尽可能多地小心取出卡住的纸张。如果必要，请裁切纸张。

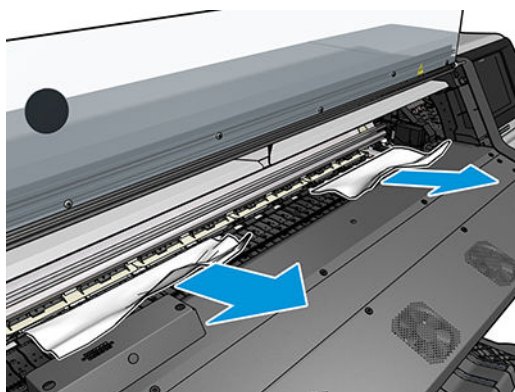

⚠ 注意： 尽量避免从进纸通道向外拉纸张，因为这样颠倒了正常的移动方向，因此可能会损坏打印机部件。

⚠ 警告！ 请勿触摸打印机固化模块的外壳，因为它可能很热。



灼伤危险

有关详细安全信息，请参阅[第 3 页的安全注意事项](#)

7. 放下纸张固定手柄。
8. 确保打印机内没有留下任何一张纸张。尤其是要检查固化模块内部和下方以及纸张通道内。
9. 盖上护盖。
10. 打开打印机。
11. 重新装入纸卷。
12. 如果某种纸张继续造成打印机阻塞，通常可以在打印机中装入硬质纸张类型以清除该纸张。
13. 如果发现卡纸后出现打印质量问题，请尝试重新对齐打印头。请参阅[第 107 页的对齐打印头](#)。

避免打印过程中出现卡纸

纸张卡塞可能是由于装入的纸张过于倾斜造成的：在这种情况下，不要忽略装入纸张过程中显示的警报消息。

这也可能是由于打印区域中没有足够的真空吸力造成的。如果决定增加吸力，请不要超过以下限制：横幅为 20 mmH₂O，乙烯膜为 35 mmH₂O，其它纸张系列为 50 mmH₂O。

如果仅在开始打印时遇到卡纸，请尝试按以下建议进行操作：

- 禁用自动裁纸器。
- 转到前面板并按 ，然后按 **纸张处理选项 > 附加下边距和 附加上边距**。将上下边距设置为 100 毫米。如果还不够，请尝试更高的值。
- 以 10 mmH₂O 的幅度提高真空度水平。请勿超过以下限制：横幅为 20 mmH₂O，乙烯膜为 45 mmH₂O，其它纸张系列为 60 mmH₂O。
对于较薄的纸张，应考虑降低打印区前部的真空百分比。
- 增加遍数。
- 确保将纸张与打印机存放在相同的房间内。
- 尝试使用纸张边缘固定夹。

纸张变形或起皱

如果固化过程造成纸张变形或起皱，请在打印下一个作业之前更改温度设置，然后使用前面板 **纸张菜单** 中的 **移动纸张** 选项前移纸张，以便在未损坏的纸张上打印下一个作业。

如果仅打印件开头出现此问题，请尝试按以下建议进行操作：

- 禁用自动裁纸器。
- 转到前面板并按 ，然后按 **纸张处理选项 > 附加下边距和 附加上边距**。将上下边距设置为 100 毫米。如果还不够，请尝试更高的值。
- 以 10 mmH₂O 的幅度提高真空度水平。请勿超过以下限制：横幅为 20 mmH₂O，乙烯膜为 45 mmH₂O，其它纸张系列为 60 mmH₂O。
- 增加遍数。
- 确保将纸张与打印机存放在相同的房间内。

纸张收缩或膨胀

打印过程中，某些纸张可能会收缩，而另一些纸张可能会膨胀。如果发生这种情况，则打印尺寸将不正确。

一般来说，可以预计收缩百分比如下所示：

- 横幅：小于 2%
- 背胶乙烯膜：小于 0.5%
- 背光材料：小于 0.5%

- 纸张：小于 0.5%
- PP 和 PE 合成纸：小于 1%

可通过打印样本并在 RIP 中调整图像尺寸来解决装框问题。可以在将来打印相同纸张时重复使用该值，但在使用横幅时应格外小心，因为收缩率可能高达 1%，具体取决于打印时使用的墨水量。

可以预计不同打印件之间的差异如下所示：

- 横幅：小于 0.3%
- 背胶乙烯膜：小于 0.1%
- 背光材料：小于 0.05%
- 纸张：小于 0.1%
- PP 和 PE 合成纸：小于 0.4%

建议您将具有类似墨水量的区域平铺在一起。如果做不到这一点，请将具有不同墨水量的区域作为不同作业进行打印，并在 RIP 中修改墨水量较少的作业的长度，以使其尺寸与墨水量较多的作业相匹配。

某些 RIP 可能会提供一个缩放选项，通过此选项可轻松地针对纸张收缩或膨胀进行补偿；请参阅 RIP 文档。

纸张产生弓形变形

以下纸张可能会在打印过程中产生弓形变形，而这会导致打印结果显得弯曲。

- 背胶乙烯膜纸张（仅限某些特定的压延乙烯膜）
- 没有背衬和涂层的纤维素海报纸

这种变形在以下应用中尤为明显。

- 打印稍后将自动或手动裁切的图像。出现弓形变形后，两侧对齐的裁纸器可能在中心部位不再对齐。
- 海报打印（如果海报装入框中或安装在平面上）。

下例显示原始图像、产生弓形变形的纸张以及打印结果（也产生了弓形变形）。

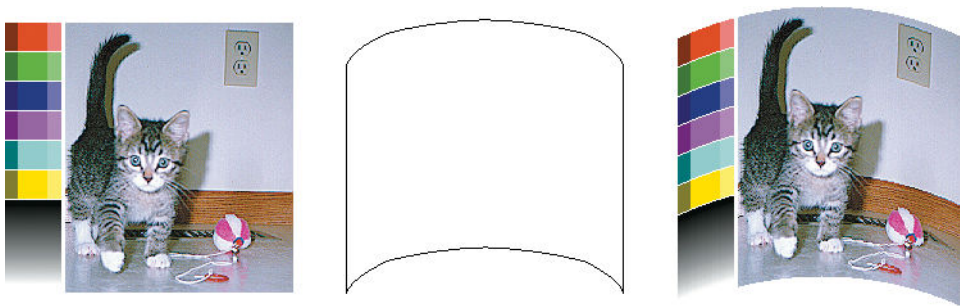

您可以通过以下方式进行补救，将图像恢复到原来的形状：在 RIP 或纸张库中选择 -6 至 +6 的纠正值。要在 RIP 中应用纠正，请参阅 RIP 文档。

所选的值应是纸张中心相对于左右边缘移动的垂直距离。如果变形使纸张中心向纸张前进的方向移动，则修正值应为负；如果以相反方向移动，则修正值应为正。实际上，所需的修正值通常为负。

提示： 可使用 <http://IPaddress/hp/device/webAccess/diagnostic/StraightnessOptimizationPlot.pdf>（其中 IPaddress 是打印机的 IP 地址）中提供的诊断图像帮助确定要应用的修正值。

自动裁纸器不起作用

任何以下情况下都将关闭自动裁纸器：

- 在 RIP 或前面板中手动禁用了自动裁纸器。要通过前面板禁用裁纸器，请按 ，然后按 **纸张处理选项 > 裁纸器 > 关闭**。
- 当在无法裁切的织物、PVC 横幅或任何其他纸张类型上打印时，RIP 将禁用裁纸器。
- 启用收纸器后。



提示： 可以通过按 ，然后按 **收纸器 > 禁用收纸器**，从前面板上禁用收纸器。

- 双面打印期间（A 面或 B 面）。
- 在打印内部打印件时（请参阅 [第 17 页的请求打印机的内部打印件](#)）。

收纸器纸张卡塞

如果收纸器上的纸张严重破损，请勿使用打印机的裁纸器裁切并取出纸张。相反，应当在尽可能靠近打印机护盖的位置手动裁切纸张，然后取出卷筒。

如果在取出纸张卡塞后问题仍然存在，请通过前面板卸下收纸器，然后再重新装上。

收纸器不卷绕（如果已作为附件购买）

可以预测，如果收纸器没有按要求卷绕，则打印输出件可能会落到地板上。如果打印机发现收纸器出现问题，它将中断打印作业，直至问题得到纠正后才恢复打印。如果打印机没有发现问题，则会继续打印作业。下表重点说明可能存在的问题及相应的解决方法。

收纸器 LED 指示灯状态	问题	打印作业是否中断？	可能的原因	可能的解决方法
快速闪烁	收纸器不卷绕	是	拉杆处于下端，因为卷绕方向不正确。	使用收纸器电动机上的卷绕方向开关更改卷绕方向。您可能需要使用蓝色箭头按钮收集地面上的纸张。
缓慢闪烁	收纸器不卷绕	否	传感器电缆松脱。	确保正确固定了传感器电缆。
一直呈红色	收纸器不卷绕	否	收纸器电动机的阻力过大。	确保无任何东西阻塞纸张路径或拉杆。
一直呈绿色	收纸器不卷绕	否	收纸器电动机上的卷绕方向开关已关闭或位置不对。	确保该开关打开，并选择正确的卷绕方向（1 或 2）。
一直呈绿色	收纸器向错误方向卷绕	否	收纸器电动机上的卷绕方向开关位置不对。	将该开关更改为正确的位置。

4 纸张设置

- [纸张预设](#)
- [联机搜索](#)
- [HP Media Locator](#)
- [通用预设](#)
- [克隆纸张预设](#)
- [修改纸张预设](#)
- [添加新纸张](#)
- [删除纸张预设](#)
- [更快打印](#)
- [颜色校准](#)
- [ICC 配置文件](#)
- [提高拼接时的颜色一致性](#)

纸张预设

每种纸张类型都具有其自身的特性。要获得最佳的打印质量，应根据具体的纸张类型设置打印机的打印参数。例如，某些纸张类型可能需要较多墨水，而某些可能需要较高温度进行固化。某个纸张类型的正确打印参数规范称为 *纸张预设*。

纸张预设包含了一个国际色彩联盟 (ICC) 格式的颜色配置文件，其中描述了打印机、墨水和纸张组合的色彩特性。此外，它还包含了与颜色不直接相关的其他参数（如固化温度、真空压力和纸张前移补偿）的信息。纸张预设（也称为开放介质系统或 OMES 包）是安装在打印机上，并能够自动复制到受支持的 RIP 软件上（当连接到打印机时）。

打印机附带了适用于最常用的一般和特殊纸张的纸张预设。如果打印机上没有适用于所装入纸张的预设，您有以下这些选择：

- 使用前面板的 **联机搜索** 功能或 Web 的 HP Media Locator 浏览、搜索和下载适用于有关纸张的预设。
- 从 RIP 供应商的网站或纸张供应商的网站下载预设。
- 使用适用于有关纸张所属类别的通用预设，即使该预设并没有针对有关的纸张类型进行优化。注意，您不可以修改通用纸张设置；但您可以克隆该预设，然后进行修改。
- 为相类似的纸张克隆（复制）一个预设，然后根据需要修改。
- 使用 **新增** 按钮，重新创建一个新预设。

如果可以找到适用于有关纸张的现成预设，建议使用该预设。

联机搜索



您可以使用纸张库前面板菜单中的 **联机搜索** 功能在线搜索预设。打印机会连接到 Internet 上的 HP Media Locator 数据库，您可以在当中搜索所有适用于您的打印机型号的可用纸张预设，其中包括 HP 和第三方纸张品牌。该纸张预设数据库中可能已有数百种不同的纸张预设可用，且数据库会不断更新和扩充。通过这种方式，您总可以获得最新的内容。

Online search (340)			
Brand	Type	Subtype	Application
HP	HP Blue Back Billboard Paper		Download
HP	HP Air Release Adhesive Gloss Cast Vinyl		Download
HP	HP Backlit Polyester Film		Download
	HP Double-sided HDPE Reinforced Banner		Download

当打印机连接到该数据库时（此过程可能需要几秒钟时间），便会出现一个适用于您的打印机型号的所有可用纸张预设的列表。滚动列表即可进行浏览，按预设的名称可了解其详细信息。除了浏览外，还有两种方法可以查找预设：自由文本检索和筛选参数。

- 自由文本检索功能让您可以通过屏幕虚拟键盘输入任何文本；名称或描述中含有这些文本的所有纸张预设都会被显示出来。例如，如果搜索“vinyl”，那么便会与“self-adhesive vinyl”或“vinyl banner”这些纸张描述相匹配，并会显示出这些纸张预设。搜索不区分大小写；即，“vinyl”同时匹配“vinyl”和“Vinyl”。
- 筛选参数包括了品牌、类型、子类型和应用。当为某一个筛选参数选择一个值时，只有符合筛选条件的纸张预设会被显示出来。例如，如果在品牌筛选参数中选择“HP”，则只会显示 HP 纸张预设。使用多个筛选参数的结果是将搜索范围缩窄至筛选设置组合。例如，如果从品牌筛选参数中选择“HP”，而在类型筛选参数中选择“背胶乙烯”，那么只有 HP 背胶乙烯纸张会被显示出来。

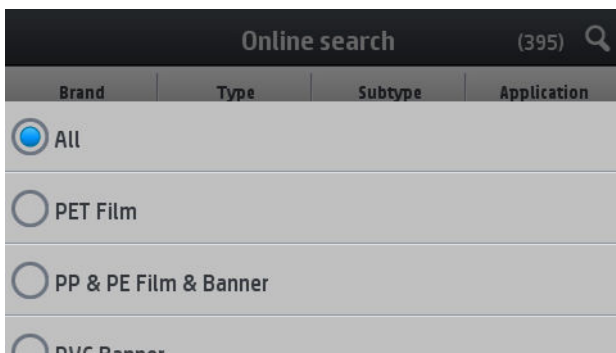

一旦找到所需的纸张预设，按下下载图标，打印机会自动在后台下载和安装该预设。您可以选择下载和安装任意数量的纸张预设（下载和安装顺序是按照选择顺序进行处理）。选择好要下载的预设后，您可以返回到介质管理器的另一部分或另一个前面板屏幕，这并不会干扰下载和安装流程。



当后台完成下载纸张预设后，打印机会检查纸张预设并将其安装到其硬盘驱动器上。检查和安装过程中，前面板上会显示一条全屏消息。当检查和安装完成后，该消息便会消失。

新纸张预设现在会与所有以前安装的和出厂提供的预设一同显示在纸张库中，并已准备就绪可以使用。

部分受支持的 RIP 可能带有类似的在线纸张预设搜索功能，可访问相同的 HP Media Locator 数据库。无论是使用打印机的前面板或是基于 RIP 的搜索都没关系：结果是相同的。受支持的 RIP 软件会将自身的纸张预设列表与打印机同步，因此打印机和 RIP 的纸张预设列表总是相同的。

HP Media Locator

您可以通过 Web 浏览器访问以下地址来访问 HP Media Locator 纸张预设数据库：<http://www.hp.com/go/mediasolutionslocator>。该链接提供了针对不同地区、打印机型号、应用、供应商、纸张类型等的数据库。

当找到所需的纸张预设后，您可将其下载到计算机上。要将预设安装到打印机上以便进行使用，请使用打印机的内嵌式 Web 服务器。转至 **设置 > 纸张预设管理 > 导入** 屏幕。

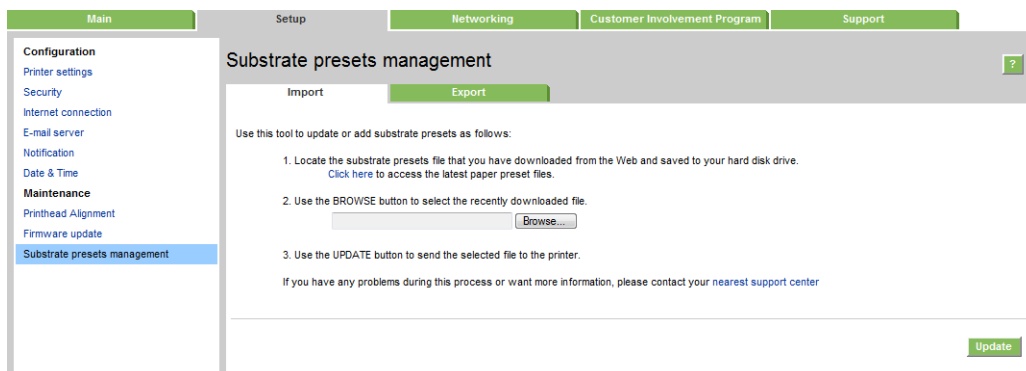

单击 **浏览**，浏览至之前下载到计算机上的纸张预设，然后单击 **更新**，将预设安装到打印机上。

您还可以通过内嵌式 Web 服务器将打印机上的纸张预设导出，应用于型号相同的打印机上。在导入之前导出的纸张预设时，您可能会看到一条消息，警告您文件包未签名（只有从 HP Media Locator 线上数据库下载的文件包带有数字签名，这是一种认证方式）；您可以忽略该警告，并继续进行安装或中止安装。

通用预设

Substrate library	
+ New PVC Banner	>
☆ Generic Backlit PVC Banner	>
☆ Generic PVC Banner	✓ >
☆ HP Durable Frontlit Scrim Banner	>

通用预设是针对整个纸张类别，而不是针对特定纸张类型。这些预设不可以进行修改、擦除、保存、颜色校准或创建为 ICC 配置文件；但您可以克隆这些预设。因此，若要以某种方式修改通用预设，您首先应将其克隆，然后修改可以编辑的克隆版本。

打印机为支持的纸张类别提供了通用的预设：请参阅[第 37 页的支持的纸张类别](#)。

克隆纸张预设



需要克隆和修改预设的原因可能有很多，包括：

- 将预设的名称更改为您想要的名称
- 将预设调整为适合有关纸张的具体特性。
- 针对纸张的预期用途（包括高质量打印和快速输出）调整预设。

要克隆预设，请执行下列步骤：

1. 在纸张库中选择一个预设。
2. 点击 **克隆** 克隆预设，然后输入新预设的名称。

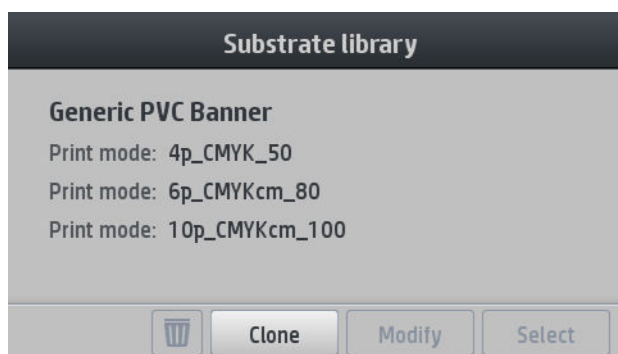

修改纸张预设

您可以通过按 **修改** 修改预设。

然后按待修改的打印模式旁的 ；或者点击 **添加新的打印模式**。您可以删除或更改任何打印模式的名称；但您需要保留至少一个打印模式。

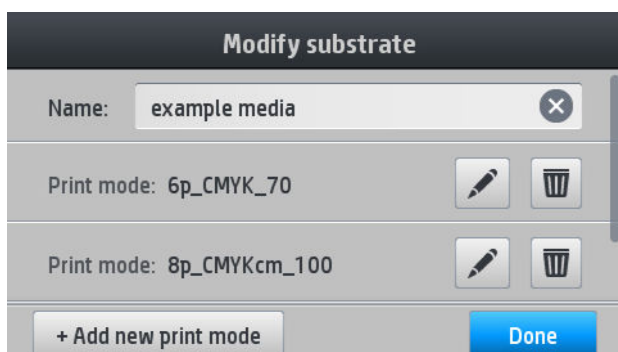

 **注：** 最多可定义 6 个打印模式。

 **注：** 您不可以更改现有打印模式的打印遍数。要更改打印遍数，请创建一个新的打印模式。

 **注：** 您不可以创建两个打印遍数和色彩饱和度均相同的打印模式。

要更改数值，您必须打印一份测试图。检查测试图，然后从色彩饱和度下拉菜单中选择所需的数值，以便与固化和烘干设置相匹配。如果没有一个选项足够好，请尝试更改温度并重新打印。此外，还可以更改纸张高级设置。

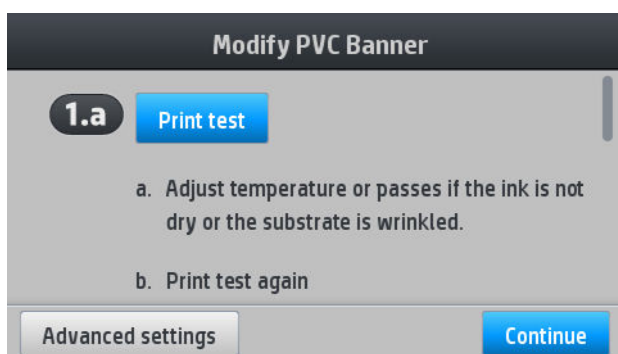

添加新纸张

如果无法找到有关纸张的现成预设，且您不想使用通用预设或修改现有的预设，您可以创建一个新的预设。

“添加新纸张”向导会指导您设定最佳的纸张设置。该向导先请求一些有关纸张和预期用途的信息，然后打印一些测试打印件并要求您进行评估。该向导使用这些信息创建新的预设。

1. 请确保打印机处于 Ready 状态。
2. 停止作业队列。
3. 装入新的纸张，当打印机发出指示时选择最相似的纸张；或者选择 **以上全不**。
4. 装入纸张后，转到前面板的纸张库，在“纸张库”屏幕左边的栏中选择纸张类别（在本示例中选择 **PVC 横幅**），然后点击右边栏目顶部的 **+ 添加新 PVC 横幅**。新的预设是基于通用预设；如果该类别中有多个通用预设，前面板会提示您选择其中之一。

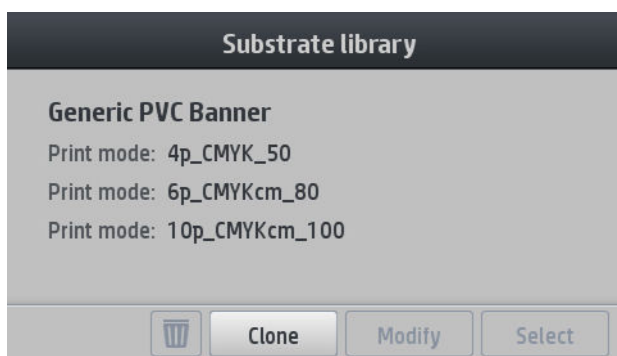

5. 下面的屏幕就会显示出来：



6. 按蓝色按钮进行墨水烘干和色彩饱和度测试打印；然后继续调整设置并进行打印，直到您满意打印效果。

 **注：**如果您已经知道您想要使用的设置，可以忽略此步骤。

7. 如果无法获得满意的效果，建议按 **高级设置**并尝试调整当中的设置，如果您了解这些设置的作用。

若要返回上一屏幕，请按 .



- 平直或弓形补偿：用于纠正桶形的纸张畸变。当中的值表示纸张中心相对于左右边缘移动的垂直距离。请参阅[第 65 页的纸张产生弓形变形](#)。
- Latex 优化剂级别：如果出现渗色或聚结的问题，可以增加优化剂的量直至光泽或色彩饱和度有明显改善。
- 真空打印：设置打印区中让纸张保持平直所需的真空值。如果纸张出现碰撞或污迹，则增加真空值；如果出现条带或颗粒现象，则降低真空值。
- 进纸因子：允许您增加或减少每轮墨盒移动的纸张前移量。
- 遍数间延迟偏移：每次遍数间的时间延迟，以便让烘干流程更流畅。如果发现打印件上有条带，请增加延迟时间。
- 输入张力：指纸张卷绕器张力，以防纸张在打印区域内起皱。

8. 完成后按 **继续** 执行颜色校准。

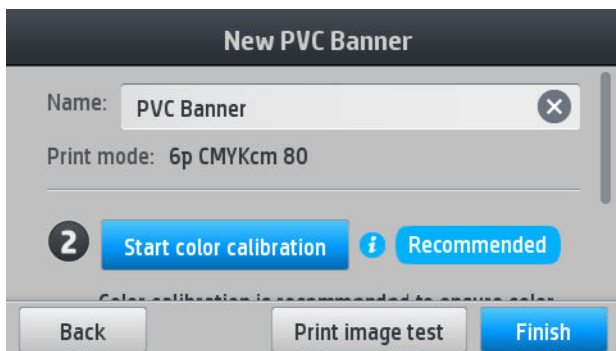

9. 输入纸张名称，然后点击 **开始校准颜色**。请参阅[第 76 页的颜色校准](#)。

10. 自动颜色校准过程完成后，我们建议使用一般的 ICC 配置文件；或者，您可以选择创建新的配置文件，或复制该纸张在另一个打印模式下获分配的配置文件（如果有这样的配置文件）。在完成颜色校准前，**创建 ICC 配置文件**按钮会被禁用。请参阅[第 79 页的 ICC 配置文件](#)。

在打印时更改设置



打印时，可使用前面板更改以下设置。

- 要在打印过程中更改温度、真空、遍数间延迟偏移和进纸设置，请按前面板打印作业屏幕上的 **调整**，然后选择要调整的设置。所做的更改将立即生效，但不保存这些更改：下一个作业将如常使用纸张预设中的设置。

您可以使用 **保存** 按钮保存设置，或 **重置** 按钮恢复上次保存的设置。

 **注：** 通用或不可修改的预设不可使用 **保存** 按钮。

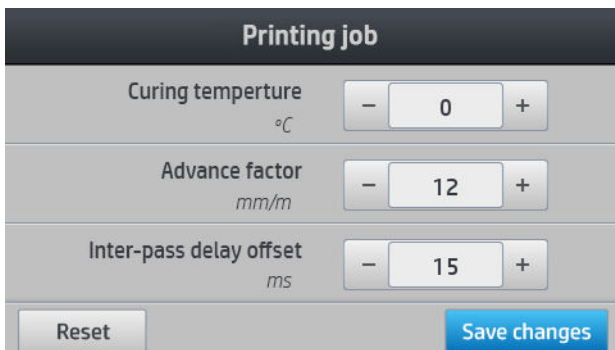

The image shows a 'Printing job' settings screen. It has three rows of settings, each with a minus button, a numeric input field, and a plus button. The first row is 'Curing temperature' with a unit of °C and a value of 0. The second row is 'Advance factor' with a unit of mm/m and a value of 12. The third row is 'Inter-pass delay offset' with a unit of ms and a value of 15. At the bottom left is a 'Reset' button, and at the bottom right is a 'Save changes' button.

- 要在打印时更改纸张前移校准（出现条带的情况下），请执行以下操作：按 **调整** > **进纸因子**。所做的更改将立即生效，但对于下一个作业不保存这些更改。另请参阅 [第 87 页的在打印期间调整进纸速率](#)。

要永久更改进纸设置，请使用 RIP 或前面板修改纸张预设。

温度配置文件

许多主要和高级纸张设置都与温度控制相关，因为在许多纸张上，如果要用乳胶墨水得到正确打印结果，温度控制是一个重要因素。

 **注：** 更改后需要稍后才能看到效果。要了解实际温度，请看前面板。

 **注：** 如果您选择了英制作为度量单位，您可能会发现存在一些不一致性，因为打印机本身使用摄氏度，之后再转换单位。

选择遍数

增加遍数有助于提高打印质量，但是打印速度会出现下降。

 **注：** 下表是正常的墨水限制（除非另有说明）。

类别	纸张名称	可用打印模式		
		高速度	标准	高质量
横幅	通用 PVC 横幅	–	6p_6C_80	10p_6C_100
	通用背光 PVC 横幅	–	16p_6C_170	20p_6C_185
背胶乙烯膜	通用背胶乙烯膜	–	8p_6C_90	10p_6C_110
	通用背光背胶乙烯膜	12p_6C_150	16p_6C_200	20p_6C_260
纸张	通用纸张	–	8p_6C_100	10p_6C_110
	通用涂料纸	–	10p_6C_100	10p_6C_90
	通用背光纸	12p_6C_130	16p_6C_150	20p_6C_150

类别	纸张名称	可用打印模式		
		高速度	标准	高质量
PP 和 PE 胶片及横幅	通用 PP 和 PE 合成纸	12p_6C_80	16p_6C_80	20p_6C_90
	通用背光 PP 和 PE 合成纸	12p_6C_130	16p_6C_130	20p_6C_150
PET 胶片	通用聚酯胶片	–	8p_6C_100	10p_6C_110
	通用背光聚酯胶片	–	16p_6C_170	20p_6C_185
织物	通用织物	–	16p_6C_200	20p_6C_230
	通用帆布和涂层织物	–	12p_6C_110	12p_6C_110
	通用背光织物	–	16p_6C_200	20p_6C_200

关键字

- **XXp**: 遍数
- **XXC**: 颜色数
- **XXX**: 墨水密度

 **注:** <http://www.hp.com/go/latexmediafinder/> 的 HP Media Finder 中提供了不同供应商各种纸张的更多具体设置。

 **注:** 在“添加新的打印模式”屏幕中选择遍数后，确保将打印模式重置为该打印模式下的默认类别值。

提示

- 2 到 4 遍提供较低的打印质量。另外，色域将会略微减少，因为总墨水量仅限于进行固化。
- 1200 dpi 打印分辨率仅在 18 遍打印模式下可用。若打算使用，请确保您有专用于该打印模式的纸张预设，因为重复使用其他预设可能无法获得预期的打印质量。
- 对于廉价纸张的快速版式校样，已经启用了低墨水量 2 遍打印模式。建议仅用于纸基纸张，因为在该模式下，可能无法对其他纸张类型进行正常的固化。

删除纸张预设

您可以删除自己添加的纸张预设，但不可以删除打印机自带的纸张预设。

要执行此操作，只需按纸张库屏幕中的 。

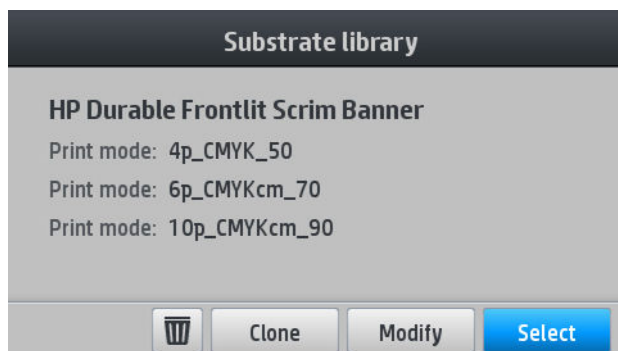

如果删除预设，则会丢失该纸张在用量和统计信息中的参考信息。此后，在用量和统计信息中，将不会看到纸张的名称，而只会看到“删除纸张”。

更快打印

显然，减少打印遍数即可提高打印速度，尽管这可能会降低打印质量。请考虑下列事项：

- 打印遍数少于 8 遍时，您可能会看到打印件中的颗粒数增加。
- 打印遍数少于 6 遍时，打印机对进纸问题会更为敏感，您可能需要减少墨水数量以提高打印质量。
- 减少打印遍数时，获得最佳固化温度可能更为困难，并且固化温度可能对环境温度及湿度更为敏感。

以下是提高打印速度的另一项建议：

- 串联打印可以节省时间，因为可以在固化一个作业期间打印另一个作业。
- 通过 RIP 软件禁用裁纸器，或按 ，然后按 **纸张处理选项 > 裁纸器 > 关闭**。使用大多数纸张时，禁用裁纸器可以在打印过程结束时节省一定的时间。稍后务必重新启用裁纸器。

 **注：**打印一个超过 2 个小时的作业可能会降低打印头的使用寿命。

另请参阅[第 134 页的打印机运行速度慢](#)。

颜色校准

颜色校准的目的是，根据所使用的具体打印头、墨水和纸张在特定环境条件下生成一致的色彩。进行颜色校准之后，在不同情况下进行打印，也可以获得相似的打印效果。

必须单独校准每一种纸张。

 **注：**可能无法对非 HP 墨水进行颜色校准。

可能会出现没有对纸张进行校准的情况，在这种情况下，**校准**和**重置**选项将不可用：

- 所装入纸张使用了通用预设。
- 不可对所装入纸张的预设进行修改。
- 不适宜对所装入纸张进行颜色校准。

在按下 **修改预设** 后，或者添加新纸张时，可通过前面板进行颜色校准。

概括来说，该过程包括以下步骤。

1. 打印校准目标。
2. 自动测量校准目标上的颜色。
3. 将校准目标的测量值与内部参考值相比较，计算出在现时使用的纸张上达到一致色彩打印效果所必须的校准表。

在没有运行过颜色校准的情况下，将使用出厂默认校准表。第一次运行颜色校准时，当前的打印颜色会被用作参考值，但会继续使用出厂默认校准表。这意味着：第一次颜色校准后，打印输出的颜色不会发生改变，但会被记录为参考值，在日后的校准中使用。之后的颜色校准会将校准目标的颜色与记录的参考值进行对比，以此计算出新的校准表，以便使该特定纸张类型达到一致的彩色打印效果。

通过前面板，您可以删除当前的校准表，让出厂默认校准表处于活动状态，使得有关纸张似乎未进行过校准。按 ，然后按 **图像质量维护 > 颜色校准 > 重置为出厂值**。

建议不要对以下纸张类型应用上述颜色校准。也许可以通过使用外部颜色测量设备（由外部 RIP 驱动）校准当中的部分纸张类型。

- 透明的纸张，如透明胶片和背光纸张。
- 表面不平整的纸张，如多孔乙烯膜和冲孔纸张。

适合进行颜色校准的纸张包括表面平整的粘胶乙烯膜（非冲孔或多孔）、PVC 横幅和纸。

某些纸张需要收纸器才能进行打印。但是，收纸器可能无法处理颜色校准的打印与扫描阶段之间的纸张后移。要在使用收纸器时进行颜色校准，请执行以下步骤：

1. 确保启用收纸器。在前面板按 ，然后按 **启用收纸器**。
2. 将收纸器的卷绕方向设置为关闭位置。请参阅 [第 58 页的取下收纸器](#)。
3. 使用收纸器电动机上的按钮手动回卷收纸器，以收起纸张并将拉杆抬高至其几乎碰到收纸器为止。
4. 在前面板上启动颜色校准。
5. 颜色校准完成后，您可以重置收纸器的卷绕方向。

正在执行颜色校准

颜色校准测试图表是在固定打印模式下使用较高遍数以及固定固化和烘干设置打印的，以确保打印一致性。不过，在首次进行颜色校准之前，应微调影响进纸的参数和对齐打印头。

要通过前面板对所装入的纸张进行颜色校准，请选择 ，然后选择 **图像质量维护 > 颜色校准 > 校准**。此外，也可以在添加新的纸张时执行颜色校准（请参阅 [第 72 页的添加新纸张](#)）。

 **注：**只能校准宽度超过 61 毫米的纸张。

校准过程是完全自动的，在装入要校准的纸张类型后，可以在无人值守情况下执行。该过程大约需要 15 分钟，并且包括下列步骤：

1. 打印颜色校准测试图表，其中包含打印机中使用的每种墨水的不同密度的色标。

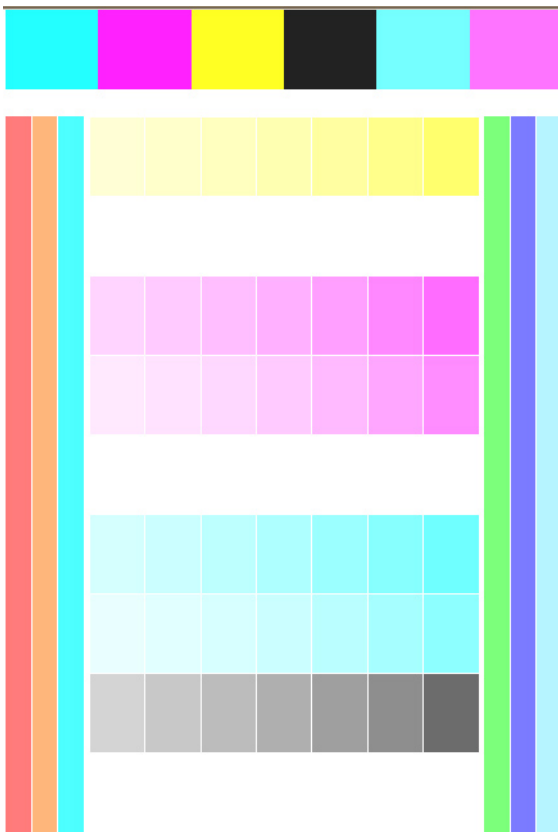

2. 线条传感器扫描测试图表。如果无法成功完成扫描，则会在前面板上显示一条消息；请参阅[第 135 页的前面板错误代码](#)。
3. 打印机根据线条传感器的测量结果，计算出应用于打印作业所需的校正表，从而在使用该纸张类型打印时获得一致的色彩。

出现下列任一情况时应进行校准：

- 只要引入了尚未校准的新纸张类型。
- 注意到不同打印件的颜色差异特别大。这种颜色差异主要是由以下原因造成的：打印头老化和磨损、安装了新的打印头以及不同纸卷的纸张特性发生变化，等等。

您可以通过按前面板上的  查看纸张的颜色校准状态。

- **推荐**状态表示纸张从未进行过校准。在这种情况下，将为打印作业应用出厂默认颜色表，因为还没有定义基准状态。执行过一个或多个颜色校准后，按 **重置**按钮可返回至“建议”状态。
- **完成**状态表示已对该纸张至少执行过一次成功的颜色校准，因此已定义了颜色基准状态。
- **已过时**状态表示最后一次的颜色校准可能已过时。例如，更换打印头后颜色校准状态会被设置为“已过时”。颜色基准状态仍然为未定义。
- **无**状态表示无法对该纸张进行校准。

 **注：**您不可以对一般纸张进行颜色校准，尽管这些纸张可能适合进行颜色校准。您可以对大部分一般纸张的克隆版进行颜色校准。

 **提示：**如果颜色校准失败，建议再次尝试校准。

提示：如果新纸张的首次颜色校准失败，请按 **重置**按钮，然后再重试。

ICC 配置文件

颜色校准提供了一致的色彩，但一致的色彩并不一定是准确的。例如，如果打印机将所有颜色都打印为黑色，则颜色虽然是一致的，但并不准确。

为了打印准确的颜色，需要将文件中的颜色值转换为特定的颜色值，以便通过打印机、墨水、打印模式和纸张生成正确的颜色。ICC 配置文件描述了打印机、墨水、打印模式和纸张组合，其中包含这些颜色转换所需的所有信息。

这些颜色转换可以由光栅图像处理器 (RIP) 执行，若该 RIP 拥有这一功能。这些转换并不是由打印机执行。有关使用 ICC 配置文件的详细信息，请参阅应用程序软件和 RIP 文档。

除了用于打印的 ICC 配置文件外，您可能希望校准并配置显示器（显示设备），以便让屏幕显示的颜色更接近打印出来的颜色。

提高拼接时的颜色一致性

提高拼接时颜色一致性的最简单方法是使用经过拼接优化的纸张。

 **注：**为获得最佳的颜色一致性，所有经过拼接优化的纸张将具有 1 秒的默认线间延迟。您可以更改此设置，但颜色一致性可能会受到影响。

1. 在纸张库中，找到要进行拼接优化的纸张系列。

 **注：**拼接优化选项仅适用于支持此功能的纸张系列：背胶乙烯膜、横幅和墙纸。

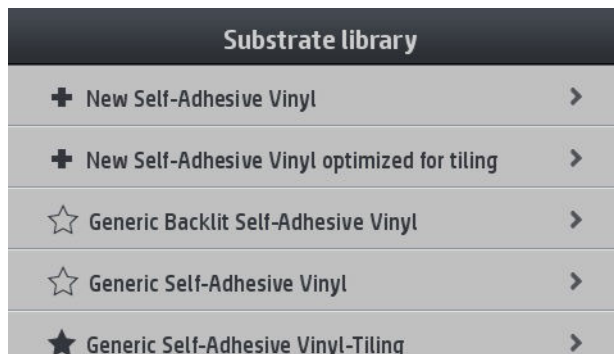

2. 选择进行拼接优化的纸张系列的版本。
3. 选择具有最类似属性的纸张作为基础以添加新纸张。



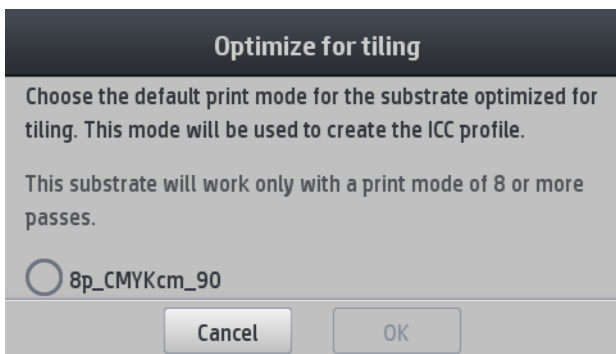

4. 选择打印模式以创建 ICC 配置文件。

 **注：** 遍数必须为 8 或以上：具有更少遍数的配置文件不会出现在列表中。如果没有任何配置文件有足够的遍数，将显示默认配置文件。

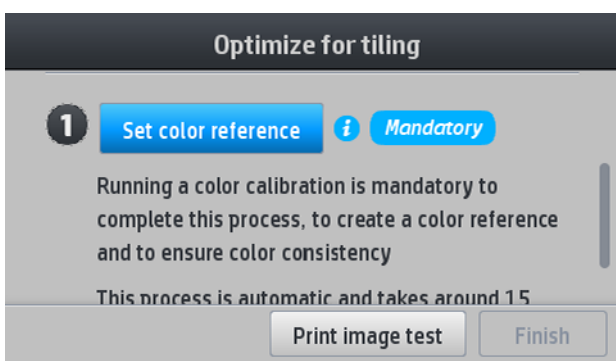

5. 设置颜色基准并创建 ICC 配置文件。



 **切记：** 在此打印模式下，颜色校准为强制性操作。

 **注：** 纸张名称会添加拼接后缀。您可以编辑名称，但不能删除后缀。

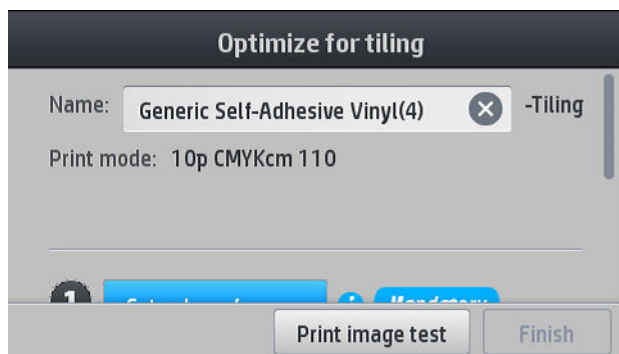

可以将纸张从一个打印机导出到另一个打印机。在使用导入的配置文件时，建议您对新打印机执行颜色校准。

 **切记：** 旧固件可能不允许导入拼接纸张。

5 打印质量问题的故障排除

- [一般打印建议](#)
- [改进打印质量](#)
 - [1. 打印头状态图](#)
 - [2. 优化剂测试图](#)
 - [3. 打印头对齐状态图](#)
 - [4. 进纸测试图](#)
 - [在打印期间调整进纸速率](#)
 - [如果问题仍然存在，请执行以下操作](#)
- [最常见的打印质量问题](#)
 - [颗粒状](#)
 - [水平条带](#)
 - [垂直条带](#)
 - [打印变形为弯曲形状](#)
 - [未校准的颜色](#)
 - [色差和文本线条更正](#)
 - [黑色区域看起来模糊不清](#)
 - [墨水涂污](#)
 - [填充区域的颜色不均匀](#)
 - [墨水不够干燥或接触时变脏](#)
 - [打印件的尺寸错误](#)
 - [平铺问题](#)

一般打印建议



当您遇到任何打印质量问题时，请使用以下方法：

- 确保在前面板和 RIP 软件中选择的纸张类型与打印机中装入的纸张类型相同。确保已校准纸张类型（包括进纸、打印头和颜色校准）。

⚠ 注意：如果选择了错误的纸张类型，则可能会导致打印质量变差或颜色不正确，甚至可能会损坏打印头。

- 确保使用适合纸张的纸张预设和 ICC 配置文件，或已按照正确过程生成了新的纸张预设（请参阅第 72 页的[添加新纸张](#)）。
- 确保在 RIP 软件中使用相应的打印质量设置。
- 确保您的环境条件（温度和湿度）处于建议的范围内。请参阅第 145 页的[环境规格](#)。
- 确保墨盒未超过其到期日。请参阅第 102 页的[维护墨盒](#)。
- 在进行打印时应避免接触纸张。
- 若在快速模式（通常 6 遍或以下）下使用大量墨水打印作业，可能会导致出现未完全干燥的输出和/或其他打印质量问题。使用大量墨水打印时，请考虑使用更高遍数的打印模式，或增加固化温度。请注意，增加固化温度可能会使纸张变形（请参阅第 64 页的[纸张变形或起皱](#)）。

改进打印质量

第一步，您也许可以使用一个命令便可以提高打印质量。在前面板按 ，然后按 **图像质量维护 > 优化打印质量**。

该命令会执行打印头恢复、打印头对齐和颜色校准这些例行过程，通过一个步骤便可自动优化打印质量。清洁打印头大约需要 30 分钟。

如果仍然存在打印质量问题，您可以执行较为手动的打印质量故障排除步骤，包括通过打印、解释和执行纠正措施。

您可以一次过打印所有的测试图，以便全面地排除打印质量问题。在前面板按 ，然后按 **图像质量维护 > 打印所有测试图**。

此外，您可以分别打印测试图以分别解决下面所述的喷嘴状态、对齐、优化剂或进纸这些打印质量问题。

1. 打印头状态图

打印头状态图包含了一些图案，用于突出显示打印头可靠性问题。它有助于确定是否有任何打印头出现了堵塞情况或其他问题。

要打印该图，转到前面板并按 ，然后按 **图像质量维护 > 清洁打印头 > 打印测试图**。建议使用宽度不少于 36 英寸的光面乙烯膜，以便达到最清晰的效果。其他纸张类型可能不能显示足够多的细节，无法清晰显示优化剂短划线。

测试图包含许多短划线，分别对应于各个打印头的每个喷嘴。

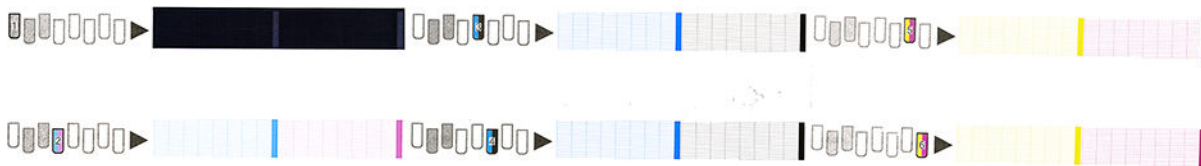

对于各个颜色图案，确保存在大多数的短划线。

纠正措施

1. 对所有有故障的打印头进行清洁。请参阅[第 106 页的清洁（恢复）打印头](#)。然后重新打印打印头状态图以查看问题是否解决。
2. 如果问题仍然存在，请重新清洁打印头，然后重新打印打印头状态图以查看问题是否解决。
3. 如果问题依旧存在，则更换所有一直有故障的打印头。请参阅[第 109 页的更换打印头](#)。

2. 优化剂测试图

要打印优化剂测试图，请执行以下操作：

1. 使用与检测到问题时所用纸张类型相同的纸张。
2. 检查所选择的纸张类型与打印机中装入的纸张类型是否相同。
3. 转到前面板并按 ，然后按 **图像质量维护 > 打印 Latex 优化剂测试图**。

Latex 优化剂是一种透明的液体，在某些纸张类型上可能无法看见。建议使用乙烯膜获得最清晰的测试图。该测试图包含几个填充区域、文本、线条和色带。它旨在用于识别可能由优化剂喷嘴问题导致的打印质量问题。

SIMULATED PERFORMANCE INCREASING OPTIMIZER LEVEL



SIMULATED PERFORMANCE FORCING UNHEALTHY OPTIMIZER



YOUR CURRENT PERFORMANCE



a) Compare current performance (=) with simulated situations (-) and (+)
 b) Check for optimizer alerts in front panel
 c) Refer to the user guide if further assistance is needed

比较这三行图像。

- 带有 + 的一行为超出正常优化剂用量的模拟图像。
- 带有 - 的一行为低于正常优化剂用量的模拟图像，效果等同于有 200 个喷嘴堵塞。
- 带有矩形边框和 = 的一行为打印机当前的打印效果（打印遍数为 10 遍）。

找出这些图像打印效果的差别，例如颜色条出现渗色、填充区域有颗粒现象、模糊的文本和总体打印质量。

如果这三个图像的的差别非常细微，那么至少有两种可能的解释：

- 优化剂量对纸张不起作用。打印头很可能没有问题。无论您遇到的是什么问题，请考虑其他解释。
- 如果您在下面的差  示例中有严重的聚结和渗色，表明优化剂打印头很可能有问题。在这种情况下，请尝试清洁优化剂打印头；请参阅第 106 页的清洁（恢复）打印头。

 **注：** 如果检测到优化剂的打印效果异常，前面板上会显示一条建议消息。

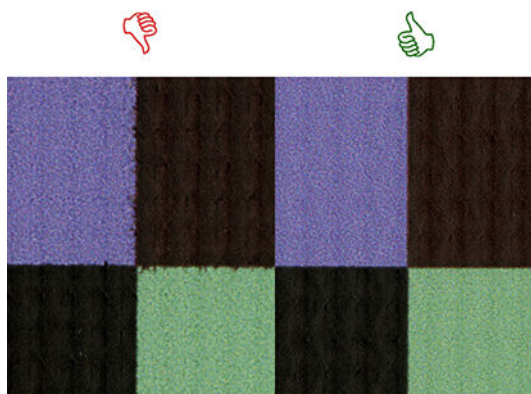

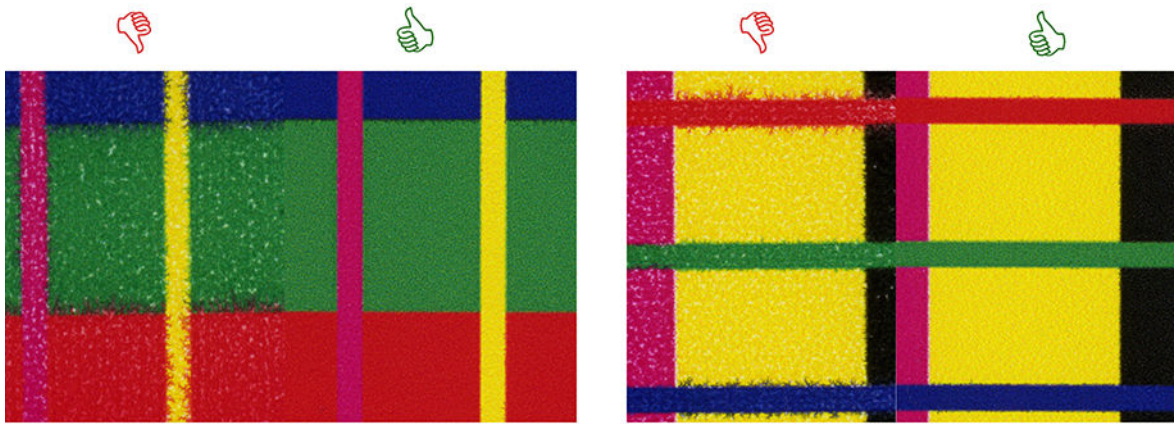

Bleed Bad vs Good samples

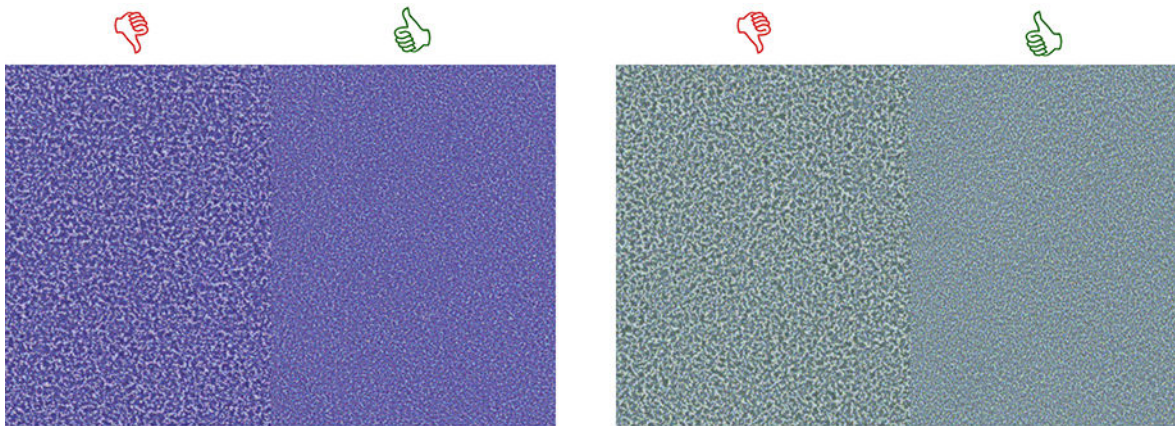

Coalescence Bad vs Good samples

如果这三个图像的的差别非常明显，那么至少有两种可能的解释：

- 如果带有 **+** 符号的一行打印效果较佳，表明纸张对优化剂量非常敏感。转到前面板或 RIP 中的纸张库，选择打印模式，然后在高级设置中增加优化剂量。请参阅 [第 72 页的添加新纸张](#)。
- 如果发现带有 **+** 和 **+** 符号这两行图像之间没有差别，但带有 **-** 符号的一行看起来较差，表明优化剂量对纸张起了作用，但优化剂打印头很可能没有问题或所使用的优化剂量正确。无论您遇到的是什么问题，请考虑其他解释。

3. 打印头对齐状态图

要打印打印头对齐状态图，请执行以下操作：

1. 使用与检测到问题时所用纸张类型相同的纸张。或者考虑使用乙烯高光纸张，以便可以更清楚地看到优化剂。
2. 转到前面板并按 ，然后按 **图像质量维护 > 对齐打印头 > 打印测试图**。

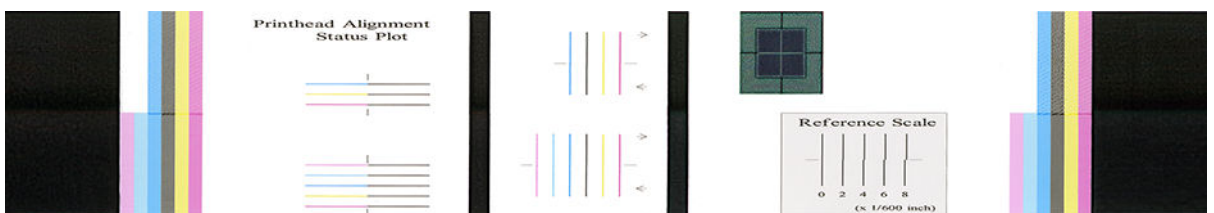

检查对齐状态图上细诊断线条的连续性。在其中一部分，彩色线条与黑色线条是位于同一直线上，目的是测试不同颜色的对齐情况。在另一个部分，所打印的彩色线条一半是向前打印出来的，另一半是向后打印出来的，目的是测试两个方向之间的对齐情况。在两组图案中，线条的中心位置（黑色短线位置处）可以看到打印头是否有未对齐的情况。

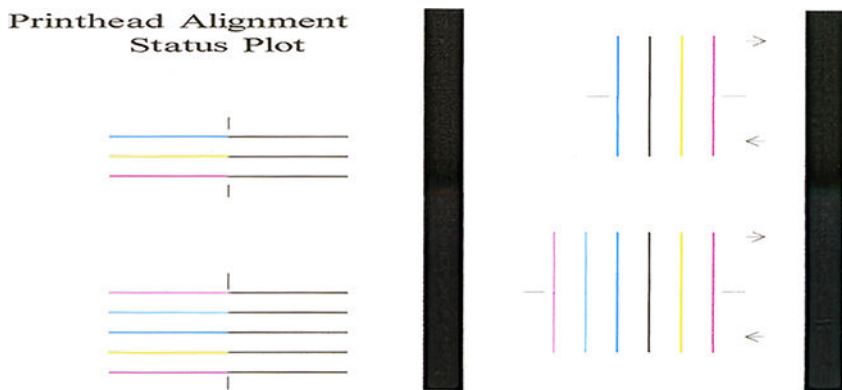

请注意，轻微的未对齐情况可能不会导致任何打印质量问题。打印过程中可以隐藏轻微的未对齐情况。可以使用参考比例尺量化未对齐情度；低于 4/600 英寸的错误一般不会造成打印质量问题。

优化剂液是透明的，通常无法直接看见。当与彩色墨水结合使用时，某些纸张上可以看到优化剂液。参考比例尺上的十字图案就是用这种方式打印出来的，可用于评估某些纸张上的优化剂打印头对齐情况。对于对齐准确的系统，图案中心的浅色十字会与图案四侧的四条黑色线条对齐。下图为可以显示该图案的纸张上呈现的图像。该示图有轻微的未对齐情况。

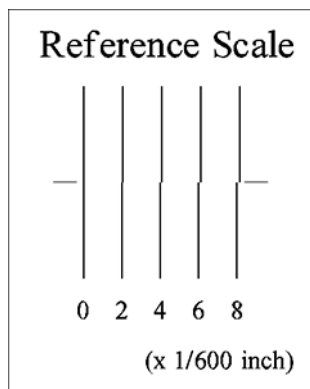
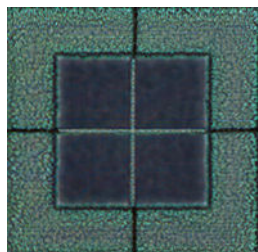

如果打印头未对齐或您不确定是否已对齐（例如，由于出现了纸张碰撞），请对齐打印头。请参阅 [第 107 页的对齐打印头](#)。

4. 进纸测试图

为了优化打印质量，您可能需要调整进纸速率。纸张前移决定了纸张上的喷墨情况。如果纸张未正确前移，打印图像上将出现浅色或深色条带，并且会增加打印粒度。

强烈建议进行纸张前移调整，因为不会自动监控纸张前移。

您可以通过 RIP 或前面板的纸张预设中的进纸参数修改进纸速率。

要打印进纸测试图，请执行以下操作：

1. 使用与检测到问题时所用纸张类型相同的纸张。
2. 检查所选择的纸张类型与打印机中装入的纸张类型是否相同。
3. 转到前面板并按 ，然后按 **图像质量维护 > 进纸校准 > 打印调整图**。

进纸测试图包含几列，每列底部有一个数字。找到最浅的列，然后在当前纸张预设的进纸参数中输入该列中的数字。本例中选择的值应为“-6”。

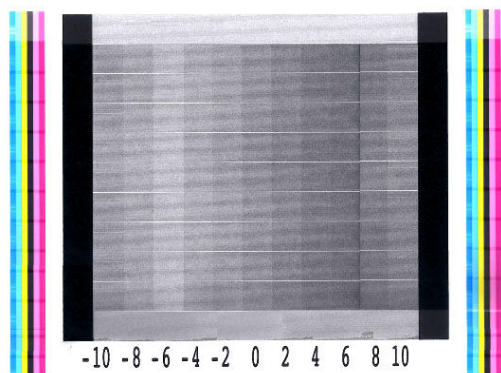

 **注：**不是很重要的进纸问题（0 的 ± 2 值）一般不会导致任何打印质量问题，特别是超过 8 遍的打印模式。

在打印期间调整进纸速率

如果使用的遍数不超过 6 遍，则可以在打印时微调纸张前移：按 ，然后按 **调整 > 进纸因子**。选择 -10 至 +10 毫米/米（或密耳/英寸）的更改值。要校正浅色条带，请减少该值。要校正深色条带，请增加该值。

如果使用 8 遍或更多，不正确的前移调整不会产生条带，但会呈颗粒状，用眼睛更难评估后一种问题。因此，建议您此时只使用调整图。

选择值并按 **确定**后，将使用该值打印作业的其余部分，但在作业结束时会将该值重置为零。将找到的值添加到预设中的进纸值，以便使用新设置打印所有将来的作业。

如果问题仍然存在，请执行以下操作

如果在采用本章建议后仍遇到打印质量问题，不妨考虑下面一些补充提示：

- 尝试在 RIP 软件中选择打印质量较高的选项，即通过增加打印遍数。
- 检查打印机固件是不是最新的。请参阅[第 128 页的固件更新](#)。
- 检查软件程序设置是否正确。
- 请致电您的服务代表。请参阅[第 33 页的在需要获得帮助时](#)。

最常见的打印质量问题

颗粒状



如果出现此类问题，则请执行以下操作：

- 确保在 RIP 中和前面板中禁用了垂直校正选项。在前面板上按 ，然后按 **图像质量维护 > 垂直校正**（如果此选项可用）。
- 打印头可能未对齐。如果长时间未进行打印头对齐或者纸张卡塞，则可能会出现这种情况。如有必要，请对齐打印头（请参阅[第 107 页的对齐打印头](#)）。可以使用打印头对齐状态图检查是否需要对齐打印头（请参阅[第 85 页的 3. 打印头对齐状态图](#)）。
- 如果打印 8 遍或更多遍，则可能需要适当地校准纸张前移。请参阅[第 86 页的 4. 进纸测试图](#)。
- 使用较高的遍数：您可能会发现打印 10 遍或更多遍时颗粒数减少。
- 如果颗粒现象在浅色的填充区域更为明显，且出现聚结性颗粒（请参阅[第 83 页的 2. 优化剂测试图](#)），请尝试以下解决方案：
 - 转到前面板或 RIP 的纸张库。选择打印模式，并在高级设置中增加优化剂用量。请参阅[第 72 页的添加新纸张](#)。
 - 清洁优化剂打印头。
 - 在经济模式下打印（四种颜色）。

 **注：**某些部分可能会看到整体颗粒（但不是聚结）问题有轻微的变化，因为在经济模式下不使用的浅色墨水有助于提供平滑过渡。

水平条带

如果打印图像中存在如下图所示的额外水平线条（颜色可能有所不同），请尝试以下纠正措施。



- 如果正在使用 6 遍或更少的打印模式，请尝试提高打印遍数。打印遍数过低可能会出现一定程度的条带问题。
- 如果条带影响所打印的图像整个宽度中的所有颜色，则原因可能是纸张前移问题。使用前面板实时调整纸张前移（请参阅[第 87 页的在打印期间调整进纸速率](#)）。如果有深色条带，则增加纸张前移；如果有浅色条带，则减少纸张前移。如果找到正确的调整值，请在前面板中存储该值，以便将来打印相同纸张时使用。

另一个原因可能是纤维吸附在某个打印头上。关闭打印机，然后一次卸下一个打印头，并清除所看到的吸附在这些打印头上的任何纤维。

- 如果条带仅影响某些颜色，则原因可能是打印头有缺陷。
 - 打印打印头状态图（请参阅[第 82 页的 1. 打印头状态图](#)）。如有必要，请清洁打印头（请参阅[第 106 页的清洁（恢复）打印头](#)）。
 - 有时，一次的清洁操作可能无法完全清洁每个喷嘴。打印状态图，并考虑再次清洁。
 - 对齐打印头（请参阅[第 107 页的对齐打印头](#)）。如有必要，请手动对齐这些打印头。
 - 再次打印打印头状态图。找出并更换堵塞喷嘴数最多的打印头。

 **注：**优化剂打印头一般不会导致此类问题。

- 如果条带影响大多数颜色，则打印头可能未对齐。如果长时间未进行打印头对齐或者纸张卡塞，则可能会出现这种情况。如有必要，请对齐打印头（请参阅[第 107 页的对齐打印头](#)）。可以使用打印头对齐状态图检查是否需要对齐打印头（请参阅[第 85 页的 3. 打印头对齐状态图](#)）。
- 如果条带大多出现在黑色区域中，请使用纯黑色创建新的颜色配置文件，而不是使用其他颜色的混合。请参阅 RIP 文档。
- 由于打印期间的打印头维护例程，一些碎屑或少量墨水可能会积聚在喷嘴上，导致其暂时失灵。这种情况不太可能发生，如果有也只会导致出现几条单独的条带。此外，同一个或随后的打印作业中也不太可能重复出现这种情况。但是，如果发现这一情况，请尝试清洁打印头（请参阅[第 106 页的清洁（恢复）打印头](#)）。

如果问题仍然存在，请致电您的服务代表（请参阅[第 33 页的在需要获得帮助时](#)）。

垂直条带

不同种类的垂直条带可能由于不同的原因而导致。

- 在纸基纸张和薄型纸张的中等密度填充区上（如灰色或紫色填充区）可能会看到与压板形状匹配的一般垂直条带。尝试按以下建议进行操作来缓解此问题：
 - 对齐打印头。请参阅[第 107 页的对齐打印头](#)。
 - 尝试使用垂直条带自动校正。在前面板上按 ，然后按 **图像质量维护 > 垂直校正**。RIP 中应该也有该选项。

 **注：**不再需要纵向条带校正时请务必将其禁用，因为它可能会增加颗粒。

- 当在乙烯膜上打印时，以 5 mmH₂O 的幅度降低真空度水平。请勿超过乙烯膜的下限 10 mmH₂O 或纸张的下限 25 mmH₂O，以免纸张出现碰撞和/污迹。考虑使用纸张边缘固定夹，以避免纸张的两侧出现碰撞。请参阅[第 50 页的边缘固定夹](#)。

- 考虑使用收纸器，以便更好地控制纸张。
- 当打印机在高温下稳定后（连续打印半小时后），这种条纹就不那么明显了。可以通过以下方式避免出现明显的条纹：修改打印队列使敏感或重要的打印件排在后面打印；或使用 RIP 提供的选项对打印机进行预热。
- 细的垂直深色条带，通常可以在打印件开头 150-200 毫米范围内的高密度填充区或背光应用中看到
 - 如有可能，请减少墨水量。
 - 当使用背光或合成纸张时，请根据纸张厚度将真空度降低至 5 - 15 的数值。较厚的纸张一般应用较大的真空度，较薄的纸张一般应用较小的真空度。
 - 增加遍数。
 - 若可行，请使用 RIP 将这些作业分为一组，以便各个作业之间的打印机温度更加稳定。
- 带有异常程度颗粒的不规则或单独的垂直条带
 - 以 5 mmH₂O 的幅度提高真空度水平。请勿超过以下限制：横幅为 20 mmH₂O，乙烯膜为 45 mmH₂O，其他纸张系列为 50 mmH₂O。
 - 打印背光纸张时，将打印遍数增加至 20，并保持真空度水平低于 20 mmH₂O。
 - 如果条带仅在打印刚开始时出现，则在首次打印之前将纸张手动前移大约 100 - 150 毫米。

打印变形为弯曲形状

纸张弯曲变形可能会导致发生此情况。请参阅[第 65 页的纸张产生弓形变形](#)。

未校准的颜色



如果在任何方向上未校准颜色，则可能是打印头未对齐。如果长时间未进行打印头对齐或者纸张卡塞，则可能会出现这种情况。如有必要，请对齐打印头（请参阅[第 107 页的对齐打印头](#)）。可以使用打印头对齐状态图检查是否需要对齐打印头（请参阅[第 85 页的 3. 打印头对齐状态图](#)）。

色差和文本线条更正

如果打印头的某些喷嘴正在使用，而同一打印头的其它喷嘴没有使用，则在未使用的喷嘴中，水分会从墨水中慢慢地蒸发出去，从而使颜色更深。因此，在此类情况下，可能会发现图像颜色应保持一致的区域中颜色深度发生变化。



如果发现此类问题，则有多种可采用的解决方案：

1. 如果在打印件一侧附近发现深度发生变化，则请尝试将图像旋转 180 度，然后再打印。在某些情况下，这样即可解决问题，因为所有喷嘴在两遍打印之间进入保养站后都会刷新。
2. 使用 RIP 在图上靠近墨水耗材的一侧添加侧面颜色条。这些颜色条旨在使打印头的所有喷嘴都运转起来，以防发生问题。

 **注：**并非所有 RIP 都提供此选项。



3. 在打印之前，手动向图像添加侧面颜色条。在这种情况下，可使用标准颜色，也可决定加入其中已发现问题的特定颜色。建议每个颜色条的宽度为 3 毫米。
4. 在前面板上按 ，然后按 **图像质量维护 > 色差和文本线条更正 > 开**。

如果文本、线条或浅色实心填充区域粗糙或模糊，请尝试按照以下建议执行操作：

- 打印头可能未对齐。如果长时间未进行打印头对齐或者纸张卡塞，则可能会出现这种情况。打印打印头对齐状态图（请参阅第 85 页的 [3. 打印头对齐状态图](#)），并在必要时对齐打印头（请参阅第 107 页的 [对齐打印头](#)）。
- 优化剂打印头的的喷嘴可能堵塞。您可以通过打印优化剂检测图进行确定（请参阅第 83 页的 [2. 优化剂测试图](#)）。
- 未使用过的喷嘴中的墨水蒸发速度慢，因此第一滴墨水的喷射速度较慢。例如，打印整个行幅后仍未使用过的喷嘴可能会出现这种情况，从而导致文本或线条粗糙或模糊。建议执行上述的 1 至 4 步骤。
- 在打印较薄的纸张时，如果浅色区域靠近边缘，请确保所装入纸张的边缘位于压板的横梁上，以避免浅色区域模糊。此外，还可尝试旋转图像，以便使受影响的区域不在纸张边缘上。

黑色区域看起来模糊不清

如果黑色区域模糊或不够黑，请尝试按以下建议进行操作：

- 增加遍数。
- 在打印件上覆膜。
- 纸张预设的目的在于确保在多种不同的纸张上获得始终如一和稳定的打印质量。但是，您可能想投资色彩管理流程，使用外部工具和/或专家，以获得特定的效果。若要在光面乙烯膜和其他纸张上获得最佳的暗颜色，通常是在创建 ICC 配置文件时使用尽可能多的黑色和尽可能少的合成颜色。

墨水涂污

可能会由于以下原因在打印件上出现墨水涂污现象：

- 纸张歪斜。如果歪斜幅度很大，则不要忽略装入过程中显示的警报消息。
- 纸张在打印区域中不平整。请尝试以下可能采用的解决方案。
 - 以 5 mmH₂O 的幅度提高真空度水平。
 - 降低固化温度。要获得足够的固化程度，可能需要增加遍数。
 - 检查打印头上是否有纤维。

如果问题仅出现在打印件的两侧（由于边缘不平或纸张在边缘上翘），则考虑使用边缘固定夹（请参阅[第 50 页的边缘固定夹](#)）。

如果仅打印件开头出现此问题，请尝试按以下建议进行操作：

- 增加打印件的上边距，让纸张前缘有更多空间。或者增加下边距，让下个打印件的前缘不会出现变形。请参阅[第 17 页的更改边距](#)。
- 以 5 mmH₂O 的幅度提高真空度水平。请勿超过以下限制：横幅为 20 mmH₂O，乙烯膜为 45 mmH₂O，其他纸张为 60 mmH₂O。如果真空度水平太高，由于打印过程中纸张前移时纸张背面与压板之间的摩擦太大，您可能会看到颗粒有所增加；您还可能会看到与打印压板轮廓相匹配的垂直条带。
- 增加遍数。
- 确保将纸张与打印机存放在相同的房间内。

 **注：**一些纸张会受环境条件（温度和湿度）的影响：如果环境条件超出建议的范围，这可能会影响装纸和打印。

填充区域的颜色不均匀

在打印某些纸张后，如果存放时仅盖住了一部分，则高密度填充区域可能会看到细微色差。在刚刚打印完后，存放此类纸张时应完全盖住，或者一点也不遮盖。建议避免两份打印件面对面接触过长的时间。如果没有遮盖纸张，该问题将在一段时间后消失。

此外，一些纸张卷的涂层可能有问题，特别是乙烯膜和横幅；例如，涂层可能已经老化。这种情况会导致浅色填充区域不均匀。如果是这样，请尝试装入新的纸张卷。

墨水不够干燥或接触时变脏

在许多不同的环境下都能发现这些现象：

- 仅在打印机空闲一段时间之后首次开始打印时（尤其是开始使用许多墨水的打印时）发现这些现象时
这可能只是一个暂时性的问题：请尝试重新打印，或稍微减少墨水量。或者尝试调整打印队列，以便让第一个作业更容易进行固化（使用大量墨水）。
- 仅在使用许多墨水的打印的某些部分中发现这些现象时
请提高固化温度，减少总墨水量，增大遍数和/或修改遍数间延迟偏移（在 RIP 或前面板中）以改进连续多遍的烘干情况。
- 减少遍数后出现这一情况
请提高固化温度，减少总墨水量，和/或修改遍数间延迟偏移（在 RIP 或前面板中）以改进连续多遍的烘干情况。
- 打印后几分钟或几小时出现表面油腻时
请使打印件朝上并且不要被盖住；通常过一会之后这种效果就会消失。

 **注：**如果减少总墨水量，则可能会发现颜色饱和度降低。

打印件的尺寸错误

由于在固化期间对纸张进行了加热，因此在打印图像后某些纸张会收缩（而某些可能会膨胀）。如果必须将打印件装入框中，或者将一些打印件依次平铺在一起，这可能是很不方便的。

请参阅[第 64 页的纸张收缩或膨胀](#)。

平铺问题

打印平铺时最常见的问题如下所示：

- 平铺色差
在某些情况下，背景纯色相同的相邻平铺可能会在第一个平铺的右侧与第二个平铺的左侧之间发现颜色发生变化。这是喷墨打印机（热感应式喷墨打印机和压电式喷墨打印机）的常见问题，即长条在前移时颜色发生轻微的变化。
要改善两侧和平铺的颜色一致性，请尝试在打印件的一侧添加色条。这些可以从 RIP 中进行设置。
由于最大的颜色变化发生在左边缘和右边缘之间，因此将两个平铺放在一起时有时可能会看到这种效果。通过翻转间隔的平铺即可轻松解决此问题，这种方法的效果是将第一张图的右侧放在第二张图的右侧旁边，第二张图的左侧放在第三张图的左侧旁边，因此在长条的同一处打印所有相邻区域，并因此颜色相同。所有 RIP 都提供此功能。
- 平铺之间尺寸发生变化
当打印很长的平铺时，某些特定横幅纸张的尺寸可能不统一。结果就是平铺的长度在左侧和右侧之间可能会不同（例如，9 米长的平铺，右侧可能比左侧长大约 1 厘米）。虽然这对于个别图不明显，但会影响平铺应用中面板之间的对齐程度。出现这种情况的纸张类型往往沿卷筒经常出现这种情况。因此，当出现这种情况时，通过翻转间隔的平铺即可轻松解决此问题（如上所述）。
- 在双向打印中，近距离观察时可能会发现色调存在细微差异
这是因为扫描轴各部分的烘干时间不一致。将遍数间延迟偏移小量增加 0.5 – 1 秒，会有更好的打印效果。

可变前部拉伸套件

根据装入的具体纸张类型，可能会在比较使用收纸器的平铺应用中的左右测量值时，发现长度不一致问题：左侧测量值的不一致情况多于右侧测量值。此情况是拉杆施加的前张力造成的。

可变前部拉伸套件包含一对可连接到拉杆臂的平衡块，从而在使用某类纸张（例如背胶乙烯膜和墙纸）进行打印时，减少前张力并提高平铺应用中的长度一致性。其他应用和纸张（例如织物和横幅）在不使用这些平衡块时打印效果更好。因此，HP 强烈建议在不需要可变前部拉伸套件时将其卸下。

可变前部拉伸套件可与 54 和 64 英寸打印机搭配使用，但需要进行不同的调整。

安装

可变前部拉伸套件包括左右臂、两个平衡块、两颗 M10×180mm 螺钉、六个 M10 螺母和四个垫圈。

每个臂和每个平衡块重 1.4 千克。

1. 从左右分组件中卸下平衡块。

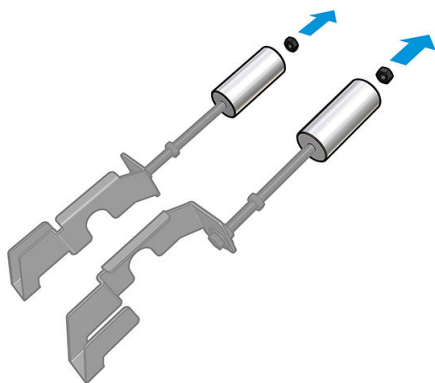

2. 卸下拉杆。

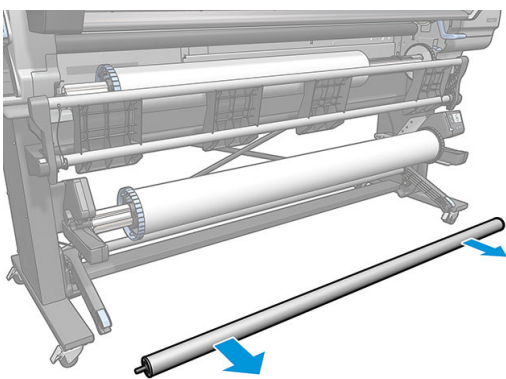

3. 卸下收纸器以方便安装带有平衡块的新臂。

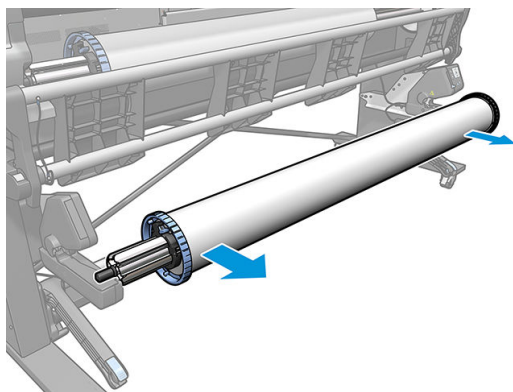

4. 向上移动臂，在拉杆左臂上安装分组件。

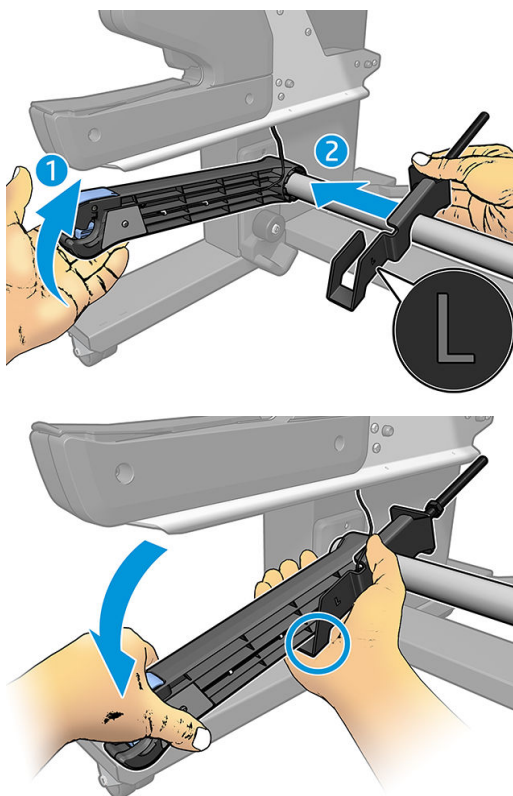

5. 向上移动臂，在拉杆右臂上安装分组件。

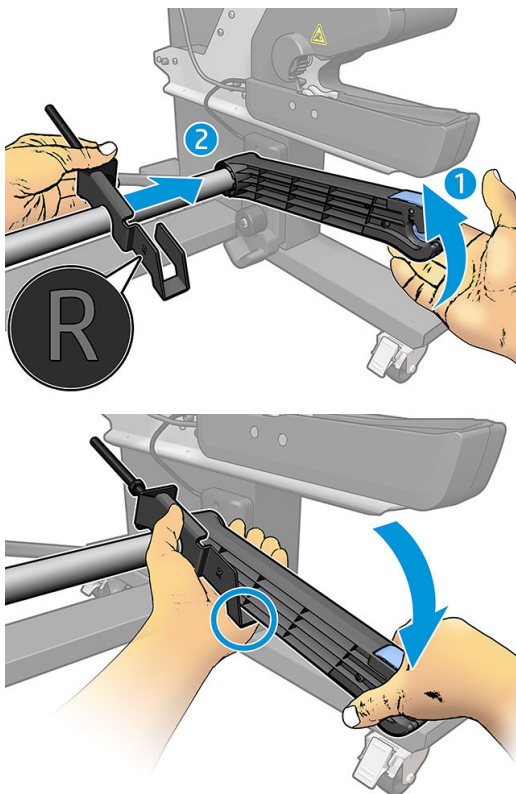

6. 在安装完臂后，校正拉杆的位置。

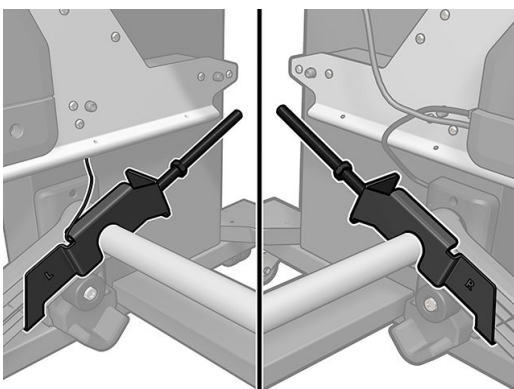

7. 在螺母的末端安装平衡块（大多数纸张类型适用）。在某些情况下，您可以向前移动平衡块，以便为特定类型的纸张减少前张力。

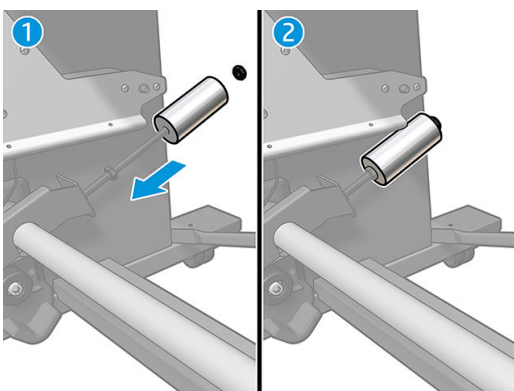

8. 对于 64 英寸打印机：将平衡块保持在距离拉杆最远的位置处，以实现最大的平衡重力矩。

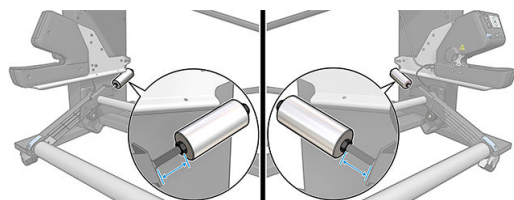

9. 对于 54 英寸打印机：移动左侧平衡块，使它尽可能靠近拉杆，以实现最小的平衡重力矩。右侧平衡块应符合 64 英寸打印机的平衡块配置要求。

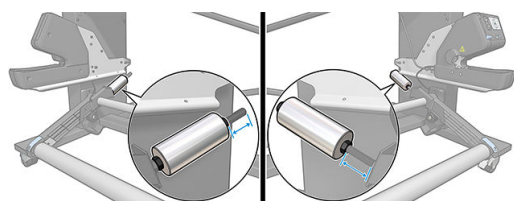

 **注：**如果您使用的是 HP Latex 375 打印机，您可能需要稍微移动墨槽，使臂能够自由移动。

6 墨水系统

- [墨盒](#)
- [打印头](#)
- [维护墨盒](#)
- [安全模式](#)

墨盒

本打印机的七个墨盒为打印头提供了品红色、浅品红色、黑色、黄色、浅青色、青色和优化剂墨水。每个墨盒的容量均为 400 毫升。

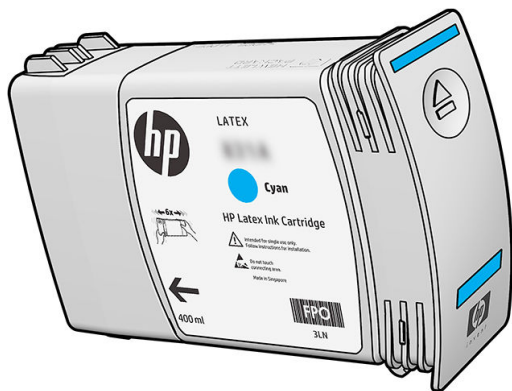

墨盒无需维护或清洁，但必须在安装之前用力晃动。即使墨水量较少时，仍可继续获得高质量的打印结果。

HP Latex 优化剂可以让高速打印获得高水平的打印质量。HP Latex 优化剂由悬浮在无色水性墨水载色剂的阳性聚合物组成。它会与阴性的墨水颜料发生反应，使颜料快速固定在打印表面。它通过抑制羽化和色渗（特别是在高速打印下）来产生清晰的文本和和丰富的图像细节。

HP Latex 优化剂同时可以让 HP Latex 墨水能够在更低的温度下进行烘干和固化，因此达到更加节能。这也有另外的好处，使得打印机可以支持更多的纸张类型和减少功耗。

⚠ 注意：处理墨盒时避免接触插针、引线 and 电路，因为这些元件对静电放电很敏感。这类设备称为 ESD 敏感设备。请参阅[第 149 页的术语表](#)。静电放电是损坏电子产品的主要危险之一。这种类型的损坏会缩短设备的期望寿命。

打印头

打印头将墨水喷涂到纸张上。除优化剂打印头外，每个打印头都连接两个墨盒。

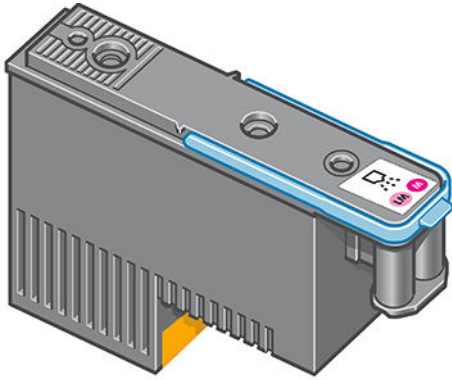

打印头特别持久耐用，**无需**在每次更换墨盒时都进行更换。即使在墨盒中的墨水量很少的情况下，它们也能够提供出色的打印效果。

为了保持最佳打印质量，应定期自动检测打印头，并在必要时自动维护。这需要一些时间，偶尔会延迟打印。

最终需要更换打印头时，前面板将会提示消息。

⚠ 注意：处理打印头时避免接触插针、引线 and 电路，因为这些元件对静电放电很敏感。这类设备称为 ESD 敏感设备。请参阅 [第 149 页的术语表](#)。静电放电是损坏电子产品的主要危险之一。这种类型的损坏会缩短设备的期望寿命。

注意：如果您想要卸下打印机的打印头留在将来使用，请重新装上保护帽和塞子，但请勿在非优化剂打印头上装上透明的优化剂保护帽或白色塞子。优化剂打印头带有透明保护帽和白色塞子，而其他打印头带有橙色保护帽和塞子。安装错误的保护帽和塞子可能会给打印头造成无法换回的损坏。

维护墨盒

维护墨盒的作用是清洁和维护打印头，并且在打印头不使用时将其密封起来，以免它们变干。它还用于存储废墨水。

📌 切记：取出维护墨盒时请保持其水平，以免墨水溢出。

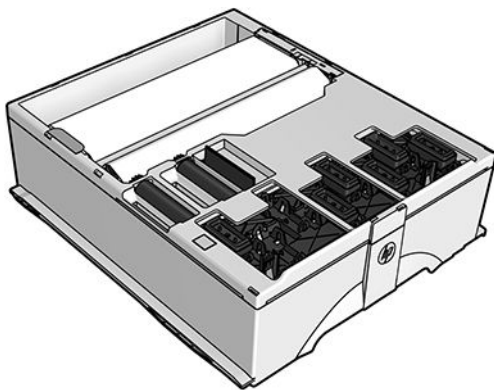

清洁盒包含一卷布，用于清洁打印头。在布卷使用到 92% 时，打印机将会通知您；此后，清洁盒应该可以再处理约 140 平方米的打印面积。新布卷可以处理约 1850 平方米的打印面积。

📌 注：根据图像密度、打印模式和环境温度的不同，这些图形可能会有极大变化。如果使用高密度打印、高遍数打印或在高温环境下打印，清洁布的消耗速度会快很多。

📌 注：当开启打印机时和结束打印作业时，将会检查维护墨盒以检测布卷是否用完。

如果打印机检测到清洁套件已用完，它将无法开始打印。此时，您应更换上新的维护墨盒。

安全模式

在某些情况（包括打印机的运行环境超出规格的情况）下，并且已检测到旧墨盒、重注墨盒或假冒墨盒时，打印机将在“安全”模式下运行。当运行环境超出规格时或安装了旧墨盒、重注墨盒或假冒墨盒时，HP 无法保证打印系统正常工作。安全模式旨在保护打印机和打印头，以避免由于意外情况而造成损坏；当前面板上显示  时，表明打印机处于该模式。为获得最佳表现，请使用原装 HP 墨盒。

HP Latex 打印系统（包括原装 HP 墨水和打印头）采用整体设计和生产，使每次打印都能达到极佳的打印质量、一致性、性能、持久性和价值。

7 硬件维护

要完成本章中的任务，您可能需要使用随打印机提供的用户维护套件。

- [墨水系统提示](#)
- [维护墨盒](#)
- [更换墨盒](#)
- [无法插入墨盒](#)
- [清洁（恢复）打印头](#)
- [对齐打印头](#)
- [前面板建议重新安装或更换打印头](#)
- [更换打印头](#)
- [无法插入打印头](#)
- [清洁打印头上的电路连接线](#)
- [更换维护墨盒](#)
- [无法插入维护墨盒](#)
- [清洁并润滑托架导轨杆](#)
- [清洁编码器条](#)
- [清洁压板](#)
- [清洁打印机表面](#)
- [移动或存放打印机](#)
- [服务维护](#)

墨水系统提示

为获得最佳打印效果，应始终遵循下列准则：

- 安装过程中按照前面板上的说明进行操作。
- 让打印机和维护墨盒自动清洁打印头。
- 避免不必要的拆卸墨盒和打印头的操作。
- 绝不要在打印机正在打印时卸下墨盒。只能在打印机为您更换墨盒做好准备时，才能将其卸下。前面板可引导您完成更换过程。
- 确保在处置墨水系统耗材时遵守所有相关的法律和法规。

 **注：** 安装之前用力摇动墨盒和打印头。

维护墨盒

在墨盒的正常寿命范围内，不需要进行特别的维护。应在到期后更换墨盒。有关到期日期，请参阅前面板上的墨盒信息。

更换墨盒



在以下两种情况下应更换墨盒：

- 在进行无人值守打印时，墨盒中的墨水位置太低，需要更换为盛满墨水的墨盒。您可以在方便时用完前一墨盒中剩余的墨水。
- 墨盒是空墨盒或者有问题，必须更换才能继续打印。

 **注：** 如果打印过程中墨盒的墨水用完，前面板会提示您更换墨盒。此时，打印作业会暂停，并会在更换墨盒后自动恢复。该暂停可能会影响作业的打印质量。

 **注意：** 必须从前面板开始拆卸墨盒的流程。在前面板出现相应提示之前，请勿卸下墨盒。如果错误地卸下墨盒，则打印机随后可能会拒绝该墨盒。

注意： 仅应在准备好插入另一墨盒时才能卸下墨盒。

注意： 处理墨盒时，请遵循相关规范要求，因为墨盒是 ESD 敏感部件。请勿触摸插脚、引线或电路。

 **警告！** 确保打印机的滚轮已锁紧（按下制动手柄）以防止打印机移动。

卸下墨盒

1. 在打印机的前面板按 ，然后按 **更换墨盒**。

或者，按 ，然后按 **墨水 > 更换墨盒**。

2. 抓住要拆卸的墨盒前面的蓝色环扣。

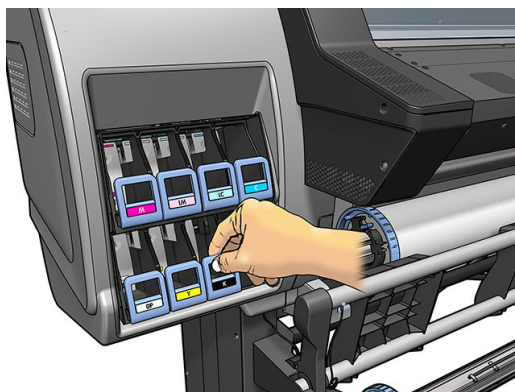

3. 向下拉蓝色环扣，然后朝您身体的方向往外拉。

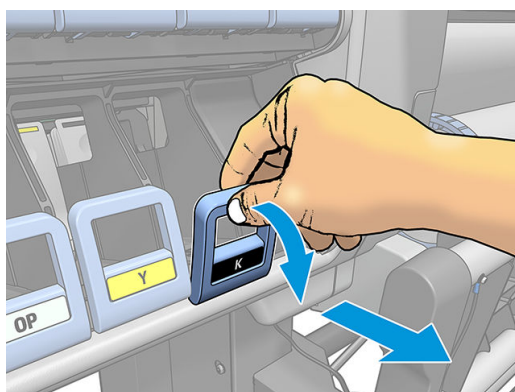

4. 墨盒从抽屉中露出来。



5. 将墨盒从抽屉中提出。

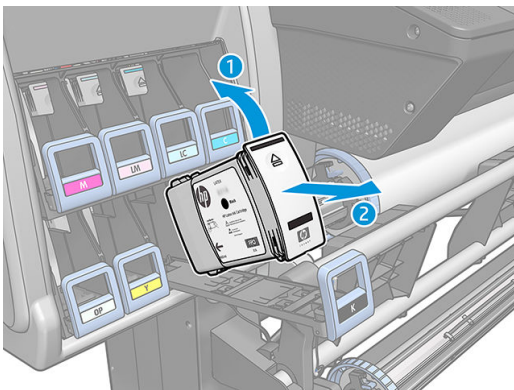

 **注：** 避免接触插入打印机中的墨盒末端，因为在连接处可能有墨水涂覆。

 **注：** 必要时，在墨盒插入打印机的位置存放未用完的墨盒。避免使用存放过期但还没有用完的墨盒。

6. 前面板显示屏将指示出缺少的墨盒。



插入墨盒

1. 取出新墨盒，找到标识墨水颜色的标签。抓住墨盒，以便能够看到朝向您身体的一侧顶部的标签。
2. 检查打印机的空插槽上方的颜色标签是否与墨盒标签的颜色匹配。
3. 用力摇动墨盒大约 15 秒钟。

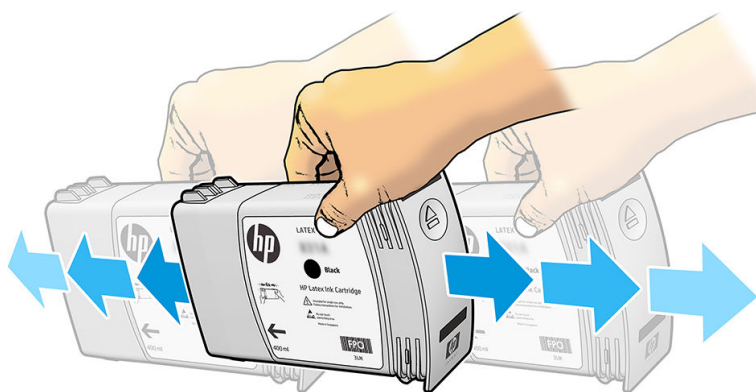

- 将墨盒插入墨盒抽屉。



- 将抽屉和墨盒滑入插槽，直至它们锁定到位。



- 前面板显示屏将显示所有墨盒已正确插入的确认消息。

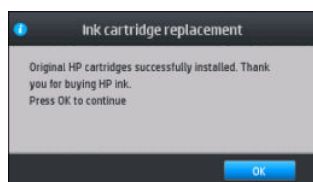

重注和非 HP 墨盒

HP 建议用新 HP 墨盒更换空墨盒。

使用重注墨盒或非 HP 墨盒有多个不利之处：

- 如果打印机故障或损坏是使用非 HP 墨盒或重注墨盒所致，则 HP 在维修这种故障或损坏时将按其标准的时间和材料费用收费，即使打印头仍然在保修期内。
- 如果打印头、墨盒或其它墨水耗材的故障或损坏是使用非 HP、已到期或重注墨盒所致，则 HP 不承担更换的成本。
- 打印质量可能会受到影响。
- 打印机将无法估计墨盒中的墨水量，并且会将其报告为空墨盒。

如果您决定使用重注或非 HP 墨盒，您需要按照以下说明进行操作，以便让打印机使用其认为是空墨盒的墨盒。

⚠注意：墨水完全用尽会损坏打印头。因使用空墨盒打印而产生的损坏不在保修之列。强制打印机接受空墨盒还会清空墨水传送系统。清空后，安装新墨盒时必须使用墨水重注系统并使打印头重新做好准备。

1. 将墨盒安装进打印机（请参阅第 102 页的更换墨盒）。
2. 前面板会报告该墨盒为空墨盒，并且墨盒拆卸过程将开始。按 **✘** 以停止该自动过程。
3. 在打印机的主屏幕上，按 **墨水信息** 以显示以下屏幕。

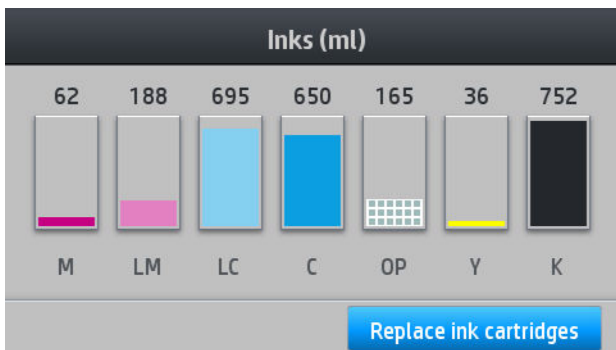

4. 按任意托架均可了解更多详细信息。
5. 在前面板的右侧，按以下序列：**✘**、**✘**、**?**、**?**。这些图标不点亮；但如果您成功按下它们，前面板会显示一系列警告消息。要响应各个消息，请按 **取消** 以取消该过程，或者按 **确定** 以确认您希望继续。
6. 按 **确定** 响应所有警告消息后，前面板将如常显示墨盒状态，但墨盒将显示为空，并带有警告符号。

无法插入墨盒

1. 确定墨盒的类型（型号）正确无误。
2. 确定墨盒上的颜色标签与插槽上标签的颜色相同。
3. 检查墨盒方向是否正确，墨盒正面的箭头应朝上。

⚠注意：绝不要清洁墨盒插槽的内部。

清洁（恢复）打印头

只要打印机保持打开状态，就会定期自动进行打印头清洁。但是，如果打印质量很差而您无法通过其他方法来解决，则应当清洁打印头。这确保喷嘴喷出的墨水新鲜，防止喷嘴堵塞。

如果打印了打印头状态图（请参阅第 82 页的 1. 打印头状态图），就可以知道哪些颜色有问题。请清洁没有完全达到最佳性能的打印头。如果不确定要清洁的打印头，也可选择清洁所有打印头。

📝注：少量堵塞喷嘴不太可能对打印件造成任何明显影响，因为打印机的设计考虑了在多遍打印过程中针对此问题进行补偿。

要清洁打印头（通常可以使它们恢复正常），请转到打印机的前面板并按 ，然后按 **图像质量维护** > **清洁打印头**，然后选择要清洁的打印头。您可以清洁所有的打印头或只清洁其中一部分。从下列选项中选择：

- 打印测试图
- 全部清洁
- 清洁 LM-LC
- 清洁 K-C
- 清洁 M-Y
- 清洁 OP

清洁所有打印头约需 5 分钟时间。清洁任意两个打印头约需 3 分钟时间。

 **注：**清洁所有打印头比清洁一对打印头用的墨水要多。

对齐打印头

每次更换打印头后，打印机将执行打印头对齐。如果更换打印头时没有装入纸张，打印机将在您下次装入纸张时执行对齐。

还可能会建议您对齐打印头以解决打印质量问题。

自动对齐

先确保在打印机中装入不透明的白色纸张卷筒。彩色纸张、粗糙织物、光面油画布和透明材料（如半透明证券纸、透明胶片、描图纸张和仿羊皮纸）不适合自动对齐打印头。对于这些纸张，应手动对齐打印头（请参阅[第 107 页的手动对齐](#)），或者先在支持的纸张上执行自动对齐，然后更改为特殊纸张。对齐设置在纸张更改后一直保持不变，直到执行新的打印头对齐为止。

HP Latex 优化剂打印头仅可以在某些纸张（如背胶乙烯膜）上进行对齐。图案会因纸张的不同而有所不同。

要从前面板中请求对齐打印头（如果未自动执行对齐），请按 ，然后按 **图像质量维护** > **对齐打印头** > **打印头自动对齐**。

要从内嵌式 Web 服务器中请求对齐打印头，请选择 **设置**选项卡，然后选择 **打印头对齐** > **打印头自动对齐** > **打印**。

除非当前正在打印图像，否则该过程将立即开始，大约需要 10 分钟。如果正在进行打印作业，打印头对齐将在当前打印作业完成后立即开始。

手动对齐

要从前面板中请求手动对齐打印头，请按 ，然后按 **图像质量维护** > **对齐打印头** > **打印头手动对齐** > **打印对齐图案**。

要从内嵌式 Web 服务器中请求手动对齐打印头，请选择 **设置**选项卡，然后选择 **对齐打印头** > **打印头手动对齐** > **打印**。



打印机将打印 16 行，其标记从 A 到 P。检查打印件，并记下每行中的最直线条的编号（例如，A:9）。

图案 A 和 B 是用于校准 HP Latex 优化剂打印头。这两个图案仅可以在某些纸张（如背胶乙烯膜）上看到。如果无法确定哪一个对齐图案最好，应使用默认值 10。

图 7-1 图案 A 详细信息





图 7-2 图案 B 详细信息

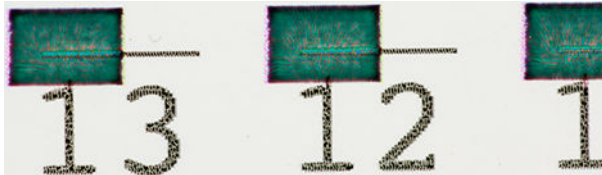

记录下每一行的情况后，在前面板或内嵌式 Web 服务器中输入更正值。

要在前面板中输入更正值，请按 ，然后按 **图像质量维护** > **对齐打印头** > **打印头手动对齐** > **输入更正值**。在标有与相应图案相同的字母的窗口中输入每个值。

要在内嵌式 Web 服务器中输入修正值，请选择 **设置** 选项卡，然后选择 **打印头对齐** > **打印头手动对齐**，然后在标有与相应图案相同的字母的窗口中输入每个值。

前面板建议重新安装或更换打印头

1. 取下打印头，检查打印头是否有物理损坏以及电路连接线上是否有墨水污迹。
2. 如有必要，请清洁打印头和托架之间的电路连接线。请参阅[第 114 页的清洁打印头上的电路连接线](#)。

3. 将打印头重新插入托架，并查看前面板上的消息。
4. 如果问题仍然存在，请插入新的打印头。

更换打印头



卸下打印头

1. 在打印机前面板上，按 ，然后按 **更换打印头**。
2. 托架移动至卸下位置。

⚠ 注意：如果托架在装卸位置停留的时间超过 3 分钟且没有插入或卸下任何打印头，它将尝试返回右边的原来位置。

注意：处理打印头时请遵守相应的注意事项，因为打印头是 ESD 敏感部件。请勿触摸插脚、引线或电路。

3. 当托架停止移动时，前面板将提示您打开打印机护盖。

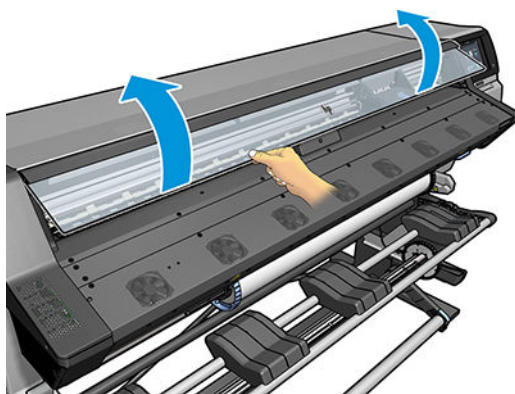

4. 找到打印机右侧的托架。

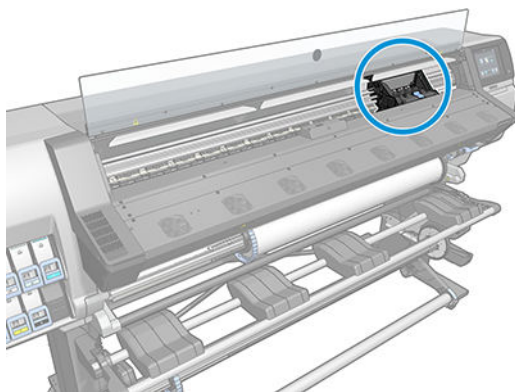

⚠ 注意：请勿触摸打印机固化模块的外壳，因为它可能很热。

5. 将托架顶部的栓锁向上拉并松开。

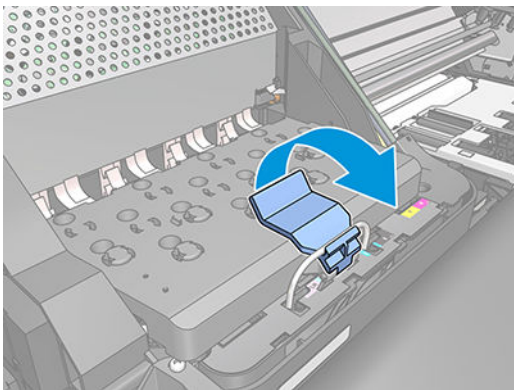

6. 向上提起托架盖。这样就可以处理打印头了。

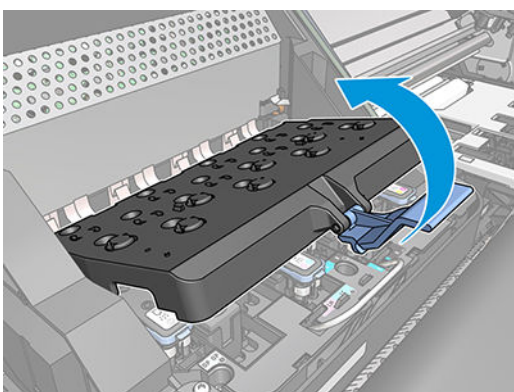

7. 要取出打印头，请提起蓝色手柄。

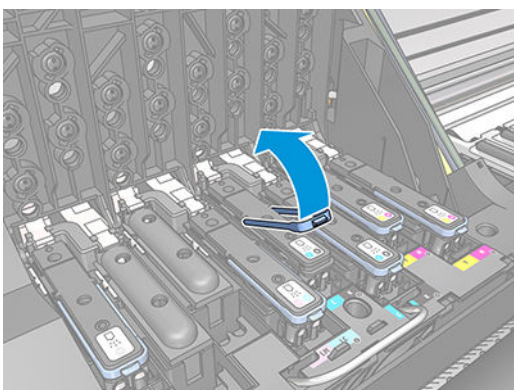

8. 使用蓝色手柄，轻轻松开打印头。

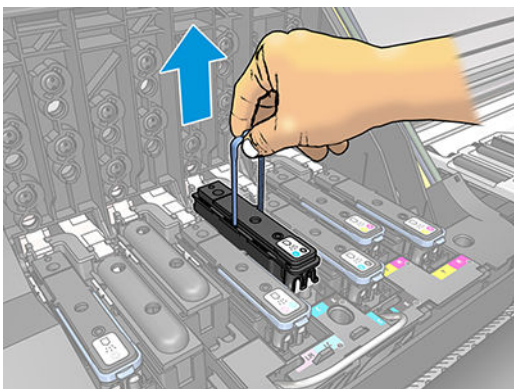

- 轻轻向上拉蓝色手柄，直到打印头从托架松开。

注意：不要猛拉，否则会损坏打印头。

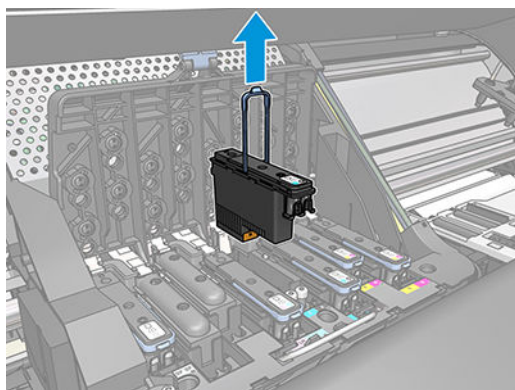

注意：如果希望保留旧的打印头待日后使用，请重新装上保护帽和塞子，但请勿在非优化剂打印头上装上透明的优化剂保护帽或白色塞子。优化剂打印头带有透明保护帽和白色塞子，而其他打印头带有橙色保护帽和塞子。安装错误的保护帽和塞子可能会给打印头造成无法换回的损坏。

- 前面板显示屏将指示出缺少的打印头。

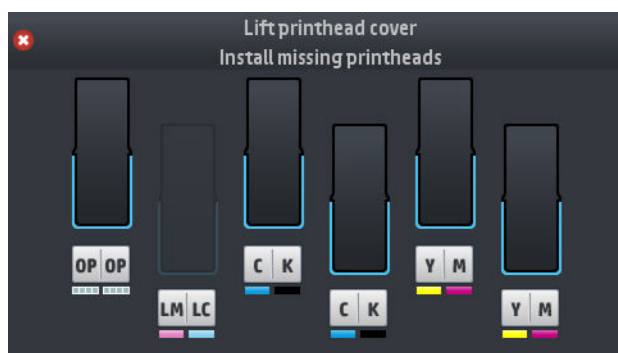

插入打印头

- 如果是新打印头，请在卸下保护帽之前用力摇动打印头。将打印头立起来（保护帽朝下），用力上下摇动大约 15 秒钟。

注意：请注意摇动时不要让打印头碰到任何东西，因为这样会造成损坏。

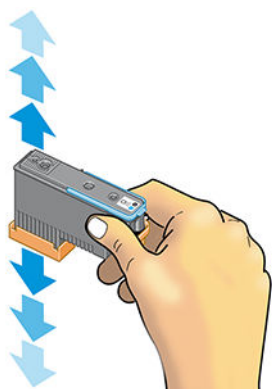

2. 向下拔橙色保护帽将其取下。

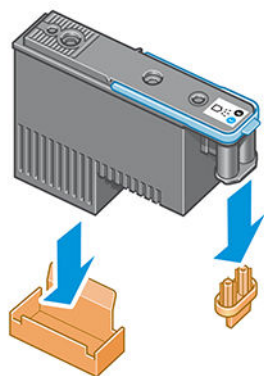

 **注：**优化剂的保护帽为白色或透明。

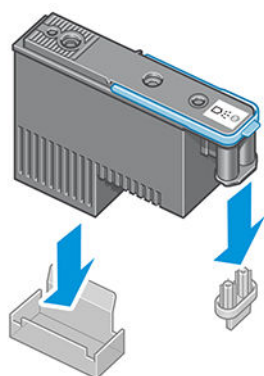

3. 打印头在设计上可以防止意外插入错误的插槽。请检查打印头上的颜色标签与要插入打印头的托架插槽的颜色标签是否匹配。
4. 将新打印头插入托架中的正确插槽。

 **注意：**应将打印头慢慢地垂直插入。如果插入速度太快、有倾斜角度或者在插入时旋转，可能会损坏打印头。

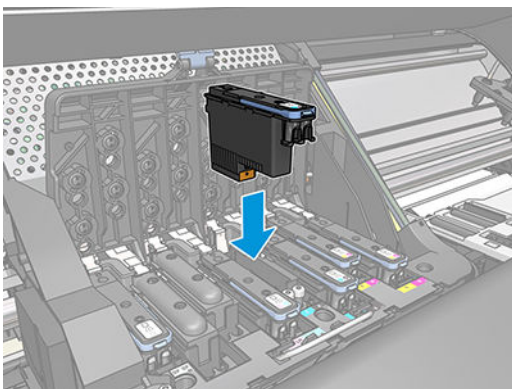

5. 按照箭头所示向下推。

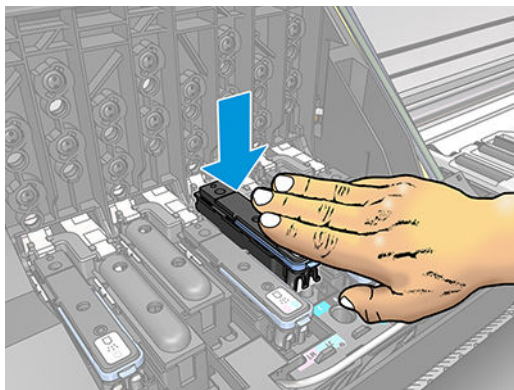

⚠ 注意： 在安装新打印头时可能会感觉到有些阻力，因此需要用力向下按，但用力时一定要均匀平稳。打印头插入到位后，应听到蜂鸣声，并能够在前面板显示屏上看到确认消息。

6. 插入需要安装的所有其它打印头，然后盖上托架盖。

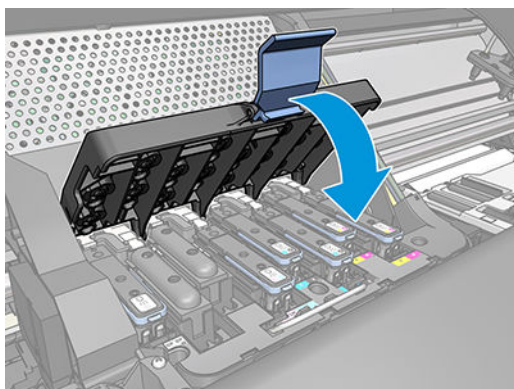

7. 确保锁栓的末端卡住靠近托架的钢丝环。

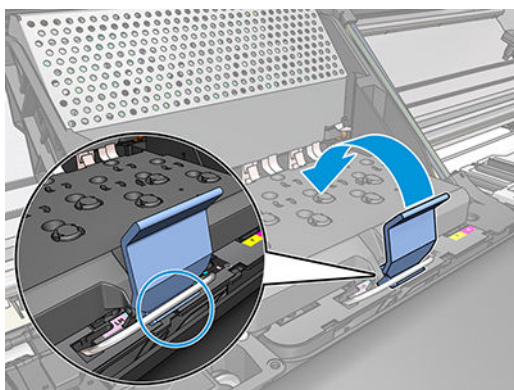

8. 放低锁栓，将其置于托架盖上。

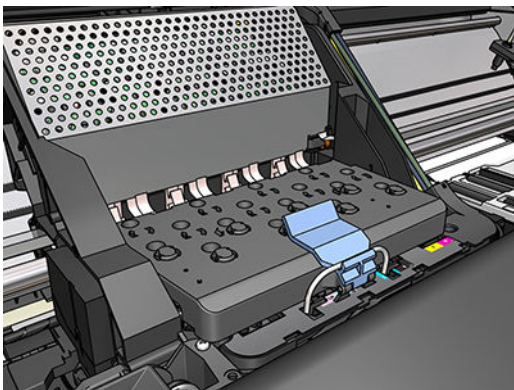

当所有打印头已正确插入并被打印机接受后，打印机将发出蜂鸣声。

 **注：**如果插入打印头时打印机未发出蜂鸣声，并且前面板显示屏上显示 **更换** 消息，则可能需要重新插入打印头。

9. 盖上打印机护盖。

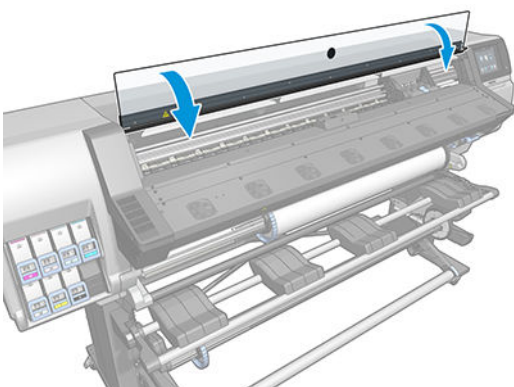

10. 前面板显示屏会确认所有打印头均已正确插入。打印机将开始检查并准备打印头。如果更换了所有打印头，则默认的例行过程最多需要 18 分钟。如果打印机在准备打印头时发现问题，则该过程需要更长的时间，最长可达 30 分钟。如果插入了一个打印头，则该过程用时从 10 到 20 分钟不等。如果已装入纸张，则在检查并准备好所有打印头后，将自动执行打印头重新对齐过程。

无法插入打印头

1. 确定打印头的类型（型号）正确无误。
 2. 检查是否取下了打印头的橙色保护帽。
-  **注：**优化剂打印头保护帽为白色或透明。
3. 检查打印头的颜色标签是否与插槽标签的颜色相同。
 4. 检查打印头的方向是否正确（与其它打印头对比）。
 5. 检查是否已合上打印头护盖并插上栓锁。

清洁打印头上的电路连接线

安装打印头后，打印机有可能无法识别打印头。当墨水在打印头和打印头托架之间的电路连接线上淤积时会出现这种情况。在这种情况下，HP 建议您清洁打印头上的电路连接线。不过，如果没有明显的问题，建议不要例行清洁连接线。

本打印机在用户维护套件中附带提供了一个托架互连擦拭器。

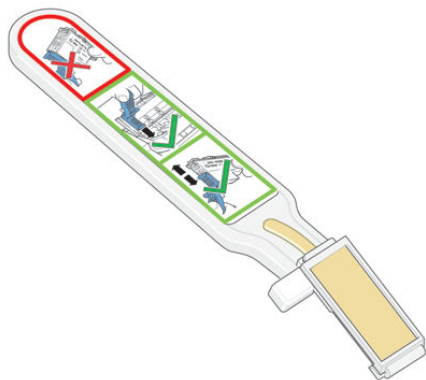

如果前面板显示屏上打印头旁一直显示**重新安装**或**更换**消息，请用此擦拭器清洁打印头托架和打印头上的互连电路。

 **提示：**建议您戴上手套。



1. 从袋子中取出一块新的预先粘湿的替换海绵。

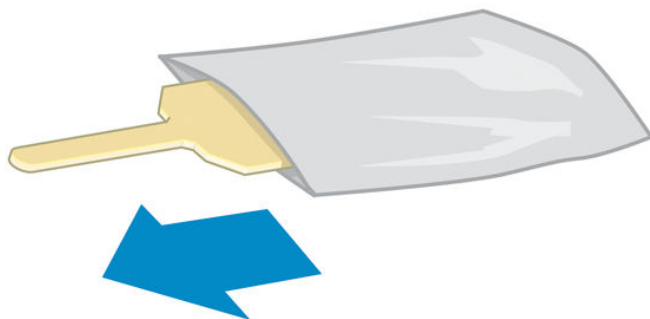

擦拭器的包装盒中提供海绵。如果所有海绵已用完，请致电您的服务代表以获取更多的海绵。

2. 打开托架互连擦拭器。

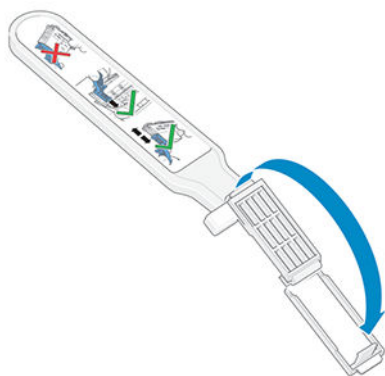

3. 装入海绵，使海绵的位置朝向定位插槽中带有标签较短卡舌的托架互连擦拭器。

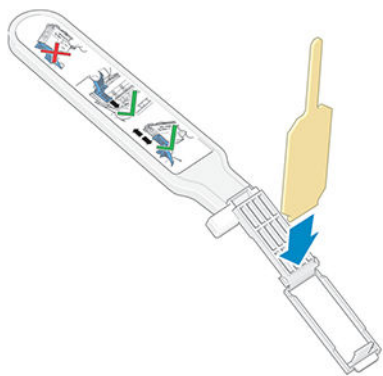

4. 合上托架互连擦拭器，使海绵夹入到位。

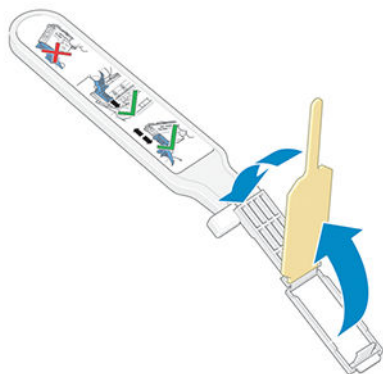

5. 按照前面板的指示，打开打印头托架栓锁，拔下引起问题的打印头。请参阅[第 109 页的更换打印头](#)。
6. 将托架互连擦拭器插入背面的打印头插槽。将该工具插到插槽背面的电路连接线和钢簧之间，使海绵背向您并朝向电路接头，然后擦拭电路接头。尽量避免可能在插槽的底部表面淤积的任何积墨。

⚠ 注意：如果托架在打印机中央位置停留的时间超过 7 分钟，它将尝试返回右边的原来位置。

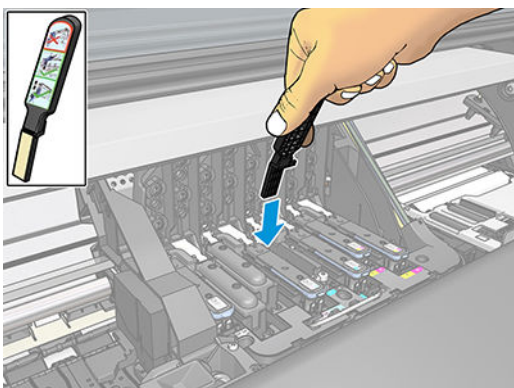

7. 将擦拭器插入工具所能达到的最远位置，沿着连接器的整个弯曲深度用海绵轻轻擦拭接头。

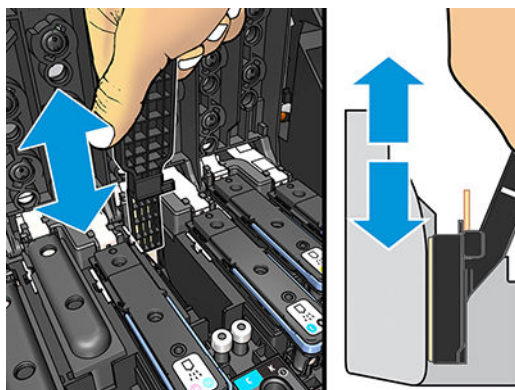

8. 小心翼翼地彻底清洁所有接头，包括接头的最底部。

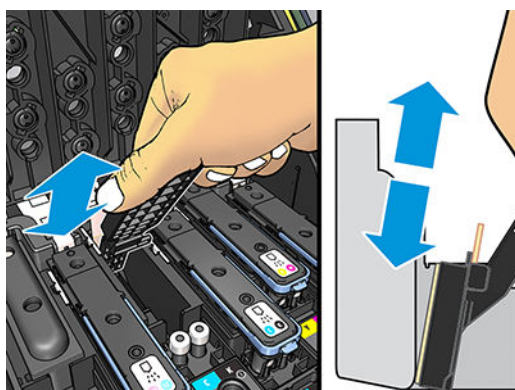

9. 用相同的海绵清洁打印头电路接头下方的条带（除非打印头是新的）。避免接触电路接头上方的装置。

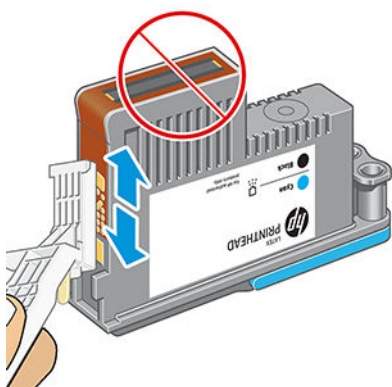

⚠ 注意： 不要接触含有喷嘴的打印头的表面，因为喷嘴很容易损坏。

10. 等待片刻让两个连接器晾干后，将打印头放回打印头托架。请参阅[第 109 页的更换打印头](#)。

11. 完成清洁过程后，拉开海绵卡环以打开托架互连擦拭器。

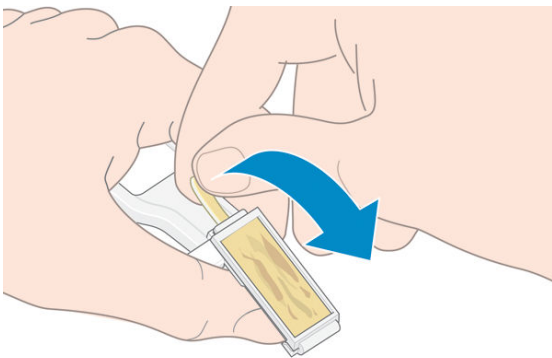

12. 从托架互连擦拭器中取出已变脏的海绵。

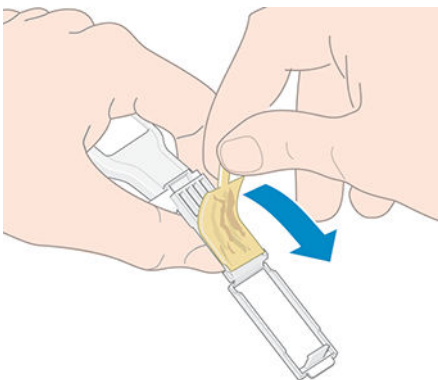

13. 在安全的地方处理已变脏的海绵，以免将墨水抹到手上或衣服上。

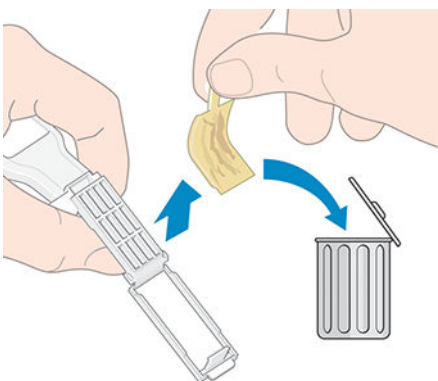

如果前面板继续显示**重新安装**或**更换**消息，则更换打印头或致电您的服务代表。

更换维护墨盒



当前面板提示更换维护墨盒时，应更换维护墨盒。

 **提示：**如果在任何时候要卸下并检查维护墨盒，则按照以下过程操作。如果检查旧的维护墨盒后将其放回打印机中，则该过程在此处即结束。

1. 在打印机的前面板上按 ，然后按 **更换打印头清洁套件**。



2. 维护墨盒位于打印机正面、前面板下方的槽中。打开槽口盖。

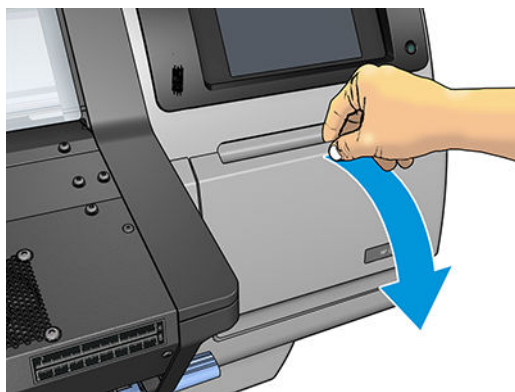

 **切记：**取出维护墨盒时请记住，盒内装满墨水。因此，取出清洁套件时，您应该：

- 戴上手套。



- 小心地将其水平取出，以避免墨水溢出。
- 请始终竖立处理和存放更换的维护墨盒。

 **警告！** 确保打印机的滚轮已锁紧（按下制动手柄）以防止打印机移动。

3. 维护墨盒的前面有一个手柄。将其拉出即可。

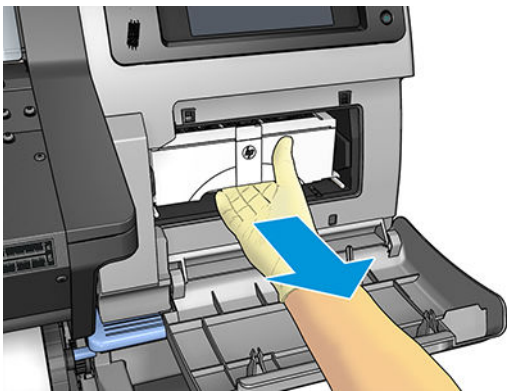

4. 将其拉出一部分后，用双手拿着墨盒的两侧：因为墨盒相当重。

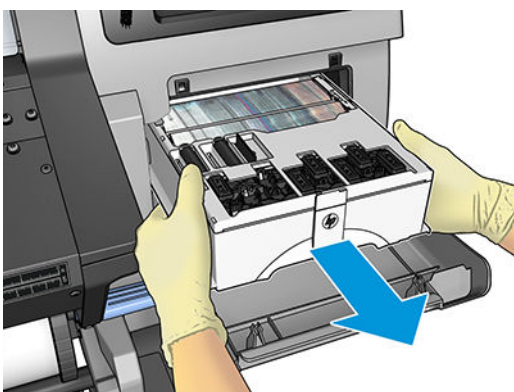

 **切记：** 水平将其拉出，以防溢出，因为盒内装满墨水。

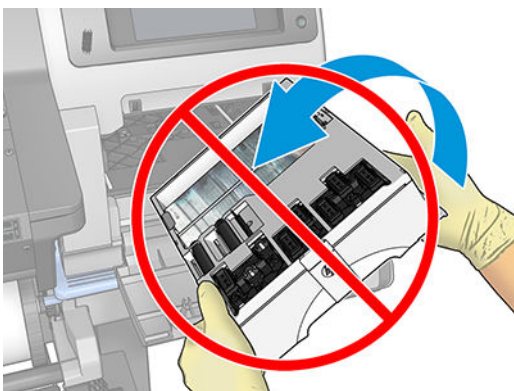

5. 取下新维护墨盒的塑料盖。

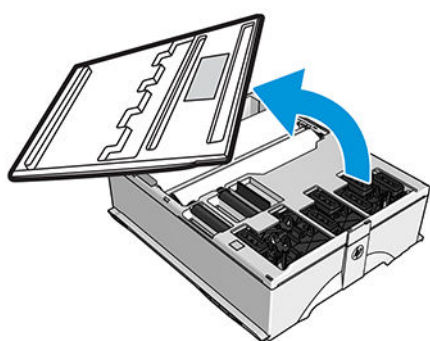

- 按照箭头所示的方向将维护墨盒插入插槽。

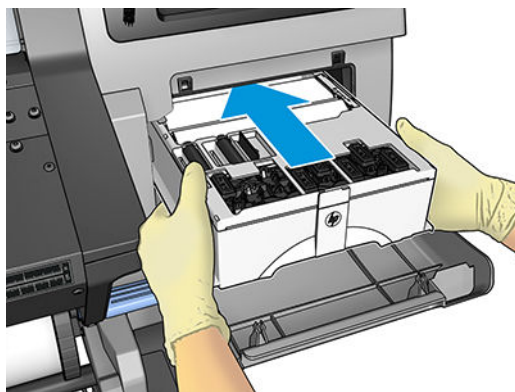

- 将维护墨盒向内推，直至其没有从插槽中伸出。您会发现打印机会将其卡住；因此不要用力过大。

 **注：**盒盖合上后，前面板将会显示新的维护墨盒。

- 将维护墨盒插入打印机后，合上盒盖。

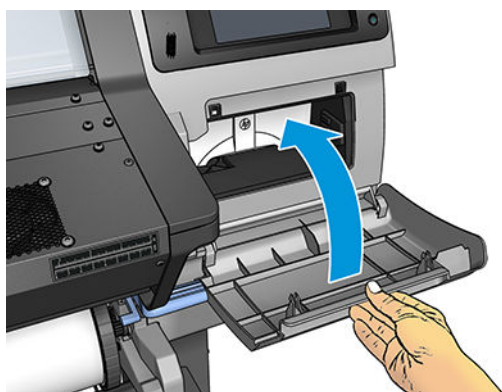

 **注：**打印机需要先安装所有墨盒、打印头和维护墨盒并合上打印机护盖和维护墨盒盖，然后才能继续打印。

无法插入维护墨盒

检查维护墨盒的型号以及方向是否正确。

清洁并润滑托架导轨杆



 **注：**在某些情况下，例如环境温度超出了打印机的工作规格（请参阅 [第 145 页的环境规格](#)），或者空气中含有大量灰尘时，托架杆的润滑可能会受到影响，因而可能会影响打印机的性能。

1. 在前面板中按 ，然后按 **预防性维护任务 > 托架杆润滑**。
2. 打开护盖。
3. 用蘸浓度 95% 酒精的无绒布清洁托架杆。小心地清洁整个托架杆，包括左盖下的部分。

 **注：**维护套件中没有提供 95% 酒精。

 **注意：**酒精非常易燃。请遵守制造商的安全预防措施。

注意：请勿使用商业清洁剂或腐蚀性清洁剂。

 **警告！**小心移动部件。建议您戴上手套。





移动部件

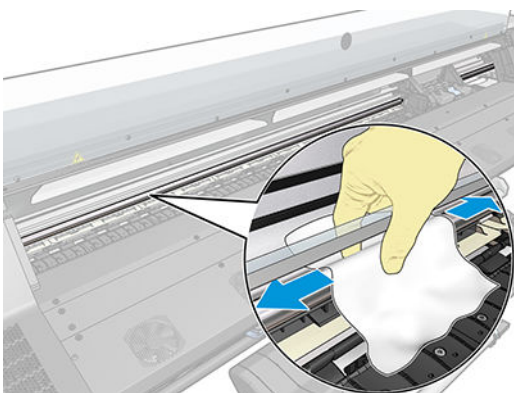

戴上手套

有关详细安全信息，请参阅 [第 3 页的安全注意事项](#)



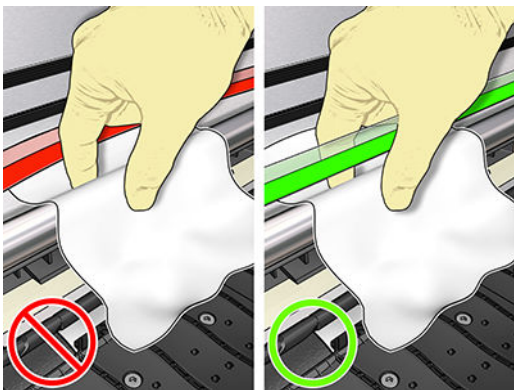

 **注意：**在清洁过程中，请注意不要损坏托架杆顶部的塑料编码器条。

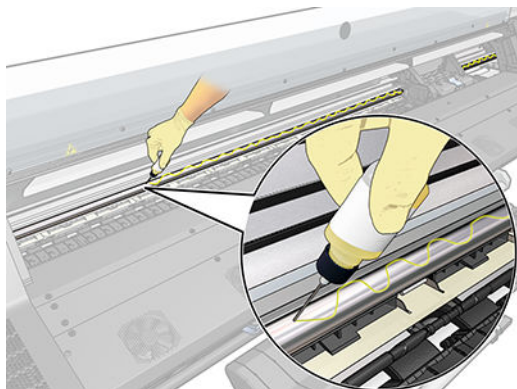

4. 等到托架杆晾干后再闭合护盖。托架移动到打印机的左侧位置，这样您就能够接触到右盖下的那一部分托架杆。
5. 打开打印机护盖。
6. 按照步骤 3 的描述，清洁右盖下的托架杆区域。

7. 从打印机附带的维护套件中取出润滑油瓶（如果需要，可以订购更换套件）。
8. S型地在整条托架杆上滴上少量的润滑油。



 **注：**在添加润滑油的过程中，请注意不要损坏托架杆顶部的塑料编码器条。

9. 在前面板上按 **确定**。
10. 盖上护盖。
11. 托架从打印机的一侧移动到另一侧，以便让润滑油布满整条托架杆。
12. 前面板要求您确认润滑已经完成。按 **确定**按钮确认。

清洁编码器条



清洁编码器条是打印机维护的一个重要部分，并可以解决多种系统错误：

- 86:01 或 87:01 系统错误和相关的托架组件位置不当错误，例如托架撞击打印机的其中一侧。
- 42:10 系统错误，涉及收放扫描轴上的托架的故障。
- 安装新的维护墨盒仍无法解决的 29:01 系统错误。
- 在少数情况下，托架编码器条太脏可能会导致装纸问题，因为托架无法正确检测纸张的位置。

当打印机发出指示时应清洁编码器条。需要进行清洁时前面板显示如下消息：**为获得最佳的打印机性能，请按照用户指南中所述的步骤清洁编码器条。**

 **注：**前面板上显示该消息时，系统错误日志中会添加无声的警告消息“8:01”。这有助于查看错误日志历史记录。





清洁过程

1. 在前面板上按 ，然后按 **预防性维护任务 > 清洁扫描轴编码器**。
2. 打开护盖。

3. 按照前面板的指示，用湿布清洁两侧的编码器条。完成后按 **继续**。
4. 盖上护盖。托架会移动到打印机的左侧。
5. 前面板提示您重新打开护盖并清洁编码器条（保养站内部）的右侧。完成后按 **继续**。
6. 盖上护盖。托架返回到保养站中的“就绪”位置。

清洁压板

您应当每隔几个月或在必要时清洁打印机的压板。

-  **注：**如果在打印窄幅纸张后打印宽幅纸张，您可能会发现压板左侧变脏。如果不清洁压板的变脏部分，则可能会在纸张背面留下污迹。
-  **注：**请勿在多孔纸张上打印。
-  **注：**如果在清洁压板时发现标签丢失或错位，可以使用用户维护套件中提供的备用标签重新贴上。
-  **提示：**建议您戴上手套。



按照下列说明清洁压板。

1. 从打印机中取出所有纸张。请参阅[第 52 页的从打印机中取出卷筒](#)。
2. 关闭打印机。
3. 打开打印机护盖。

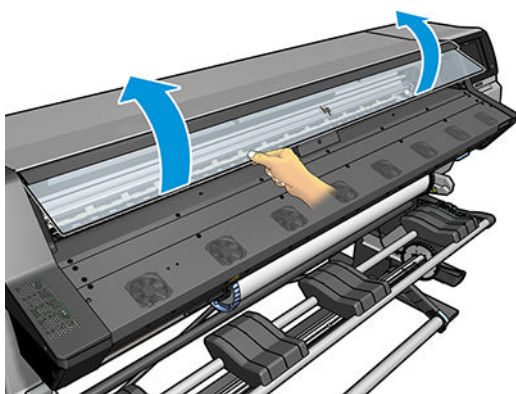

4. 使用干净的吸水无绒软布彻底擦拭掉压板上的湿墨水。

5. 使用干毛刷清除干燥、散开的积墨。

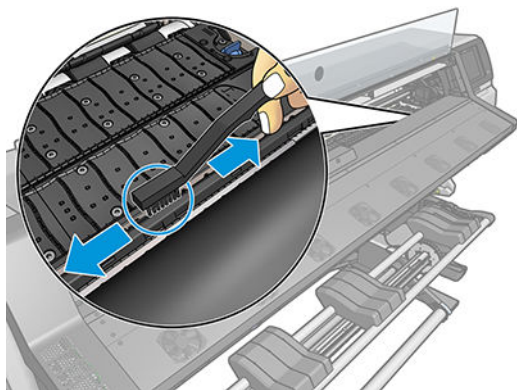

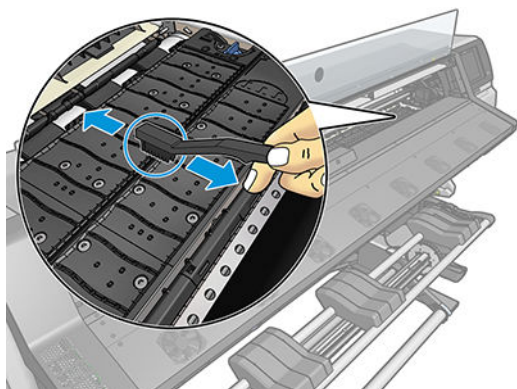

6. 用同一个干毛刷清除压板表面上干燥、散开的积墨。



7. 用浓度为 95% 的酒精略微沾湿刚才用过的布，擦拭压板上残余的干燥积墨。

 **注：** 干的积墨需要较长时间清理。

 **注：** 用户维护套件中不提供浓度为 95% 的酒精。

 **注意：** 酒精非常易燃。请遵守制造商的安全预防措施。

注意： 请勿使用商业清洁剂或腐蚀性清洁剂。不要直接弄湿压板，因为这样做会留下过多水分。

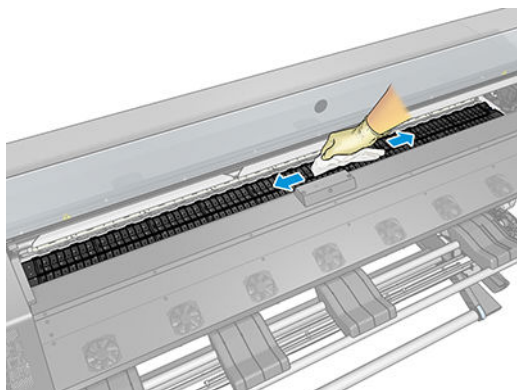

8. 使用湿布清除残余的干燥积墨。

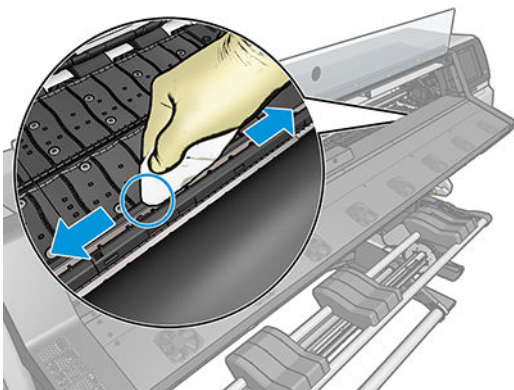

9. 盖上浓度为 95% 的酒精容器，并将其和抹布从打印机附近拿走。
10. 等待 3 或 4 分钟使酒精挥发，然后再打开打印机电源并重新装入纸张。
11. 由于插针的直径仅为 1 毫米，因此请确保不堵塞真空孔，尤其是最常用纸张大小所涉及的孔。

清洁打印机表面

使用湿海绵或软布以及中性家用清洁剂（如无腐蚀性液体肥皂）清洁打印机表面和日常操作中经常接触的打印机的所有其他部分。

在固化模块风扇的冷却下，可能会冷凝而形成一些水滴，应使用干布将其擦净。

⚠警告！ 为避免触电，请确保在清洁前关闭打印机并拔去插头。请勿让打印机进水。

⚠注意： 请勿在打印机上使用腐蚀性清洁剂。

移动或存放打印机

如果需要移动或长期存放打印机，则需要适当地做些准备工作，以避免损坏打印机。

1. 请勿卸下墨盒、打印头或维护墨盒。
2. 确保没有装入纸张。
3. 确保打印头托架位于保养站（在打印机的最右端）。
4. 确保在前面板上显示**就绪**消息。
5. 使用前面板上的电源按钮关闭电源。
6. 此外还要关闭打印机后面的电源开关。
7. 断开将打印机连接到网络、计算机或扫描仪的所有电缆。
8. 如果要将打印机倒置或放倒在其侧面，则先取出维护墨盒（请参阅[第 118 页的更换维护墨盒](#)）。
9. 有关正确的环境存储条件，请参阅[第 145 页的环境规格](#)。

📌注： 如果将打印机或墨盒从低温位置移到温暖、潮湿的位置，空气中的水份会在打印机部件和墨盒上冷凝，这可能导致漏墨和打印机出错。在此情况下，HP 建议您至少等 3 小时后再开启打印机或安装墨盒，以便冷凝水蒸发。

服务维护

在打印机的使用寿命内，频繁使用的组件会容易磨损。

为避免使这些组件的性能退化到造成打印机瘫痪的地步，打印机会跟踪各种参数，例如光度计损耗情况、墨盒穿过打印机轴的循环次数，以及已使用的墨水总量。

打印机使用这些数字来跟踪服务维护需求，并在前面板上显示以下消息之一：

- **服务维护套件 1**
- **服务维护套件 2**
- **服务维护套件 3**

这些消息表明一些组件接近了它们的使用寿命。您可以继续打印一段时间，这取决于打印机的使用情况。不过，HP 极力建议您致电服务代表，安排上门进行服务维护。维修工程师可以现场更换磨损的部件，从而延长打印机的使用寿命。

当前面板出现这些消息时安排服务工程师上门服务有双重优点：

- 打印机组件可以在您方便的时候进行更换，因此将不会干扰您的日程工作流程。
- 当维修工程师上门进行服务维护时，请一次更换多个部件。这减少反复上门服务的需要。

8 固件更新



打印机的各种功能都由打印机内部的软件控制，也称为固件。

HP 会不时提供固件更新。这些更新可提高和改进打印机的功能。

使用 USB 闪存驱动器的固件更新

首次安装打印机时，系统可能会要求您更新固件。为此，您需要符合以下规格的 USB 闪存驱动器：

- 符合 USB 2.0 标准
- 2 GB 容量
- FAT32 格式
- 无硬件加密

执行固件升级

1. 从 <http://www.hp.com/go/latex115/support/> 中下载固件更新，并将其存储到 USB 闪存驱动器上。

 **切记：** USB 闪存驱动器的根文件夹中应仅包含一个固件文件 (.fmw)，没有其它文件。

2. 关闭打印机。
3. 将 USB 闪存驱动器连接至打印机背面的 USB 接口。
4. 打开打印机。
5. 请按照前面板上的说明进行操作。

对于后续的固件更新，可以按相同的方式或使用打印机的内嵌式 Web 服务器将其安装到打印机中。

使用嵌入式 Web 服务器的固件更新

1. 要从任意计算机访问内嵌式 Web 服务器，请参阅[第 21 页的检查打印机状态](#)。
2. 在内嵌式 Web 服务器中，选择 **设置**选项卡，然后选择 **固件更新 > 手动固件更新**。
3. 按照屏幕上的说明从 <http://www.hp.com/go/latex115/support/> 下载固件文件，并将其存储在硬盘上。然后选择下载的 .fmw 文件并单击 **更新**。

如果您在向打印机上载固件文件时发现上载速度非常慢，那么原因可能是您正在使用代理服务器。在这种情况下，尝试绕过代理服务器，直接访问内嵌式 Web 服务器。

- 在 Windows 的 Internet Explorer 中，转到 **工具 > Internet 选项 > 连接 > 局域网设置**，然后选中 **对于本地地址不使用代理服务器** 复选框。或者，要进行更精确的控制，请单击 **高级按钮**，然后将打印机的 IP 地址添加到例外列表中（对于其中的地址不使用代理服务器）。
- 在 Windows 的 Firefox 中，转到 **工具 > 选项 > 网络 > 连接 > 设置**，然后选中 **直接连接到 Internet** 复选框。或者，在选中 **手动配置代理** 复选框时，将打印机的 IP 地址添加到例外列表中（对于其中的地址不使用代理服务器）。
- 在 Linux 的 Firefox 中，转到 **编辑 > 首选项 > 网络 > 连接 > 设置**，然后选中 **直接连接到 Internet** 复选框。或者，在选中 **手动配置代理** 复选框时，将打印机的 IP 地址添加到例外列表中（对于其中的地址不使用代理服务器）。

自动固件更新

自动固件更新是一种可用于 Web 连接的打印机的简便方法。您的打印机可以自动下载并安装最新的固件版本。

重要注释

- 打印机必须连接到 Internet。
- 要配置自动固件更新，您可以使用前面板或内嵌式 Web 服务器（**设置 > 固件更新 > 固件更新设置**）。
- 如果设置了管理员密码，则需要提供该密码才能更改这些设置。
- 固件更新包可能很大；可能要考虑是否对网络或 Internet 连接有任何影响。
- 固件更新是在后台下载的：打印机可以同时进行打印。但是，无法在后台安装固件更新：必须停止打印。
- 要激活或禁用自动检查或下载，请转到前面板并按 ，然后按 **更新 > 固件更新**。

9 附件



要订购耗材或附件，请在 Web 上访问 <http://www.hp.com/go/latex115/accessories>。在这些网页上还将看到打印机耗材和附件的最新列表。

本章的其余部分列出了在编写时有售的耗材和附件及其部件号。

订购墨盒

您可以为打印机订购以下墨盒。

表 9-1 墨盒

墨盒	部件号
HP 821 400 毫升青色 Latex 墨盒	G0Y86A
HP 821 400 毫升品红色 Latex 墨盒	G0Y87A
HP 821 400 毫升黄色 Latex 墨盒	G0Y88A
HP 821 400 毫升黑色 Latex 墨盒	G0Y89A
HP 821 400 毫升浅青色 Latex 墨盒	G0Y90A
HP 821 400 毫升浅品红色 Latex 墨盒	G0Y91A
HP 821 400 毫升 Latex 优化剂墨盒	G0Y92A

表 9-2 打印头

打印头	部件号
HP 831 青色/黑色 Latex 打印头	CZ677A
HP 831 黄色/品红色 Latex 打印头	CZ678A
HP 831 浅品红色/浅青色 Latex 打印头	CZ679A
HP 831 Latex 优化剂打印头	CZ680A

表 9-3 其他耗材

套件	部件号
HP 831 Latex 维护墨盒	CZ681A

订购附件

您可以为打印机订购以下附件。

 **提示：** 备用卷轴简化了在不同纸张之间进行切换的过程。

表 9-4 附件

名称	部件号
HP Latex 54 英寸打印机 2 英寸卷轴	F0M55A
HP Latex 54 英寸收纸器	W5A60A
HP Latex 100/300/500 维护套件	F0M59A

10 其它问题的故障排除

- [打印机无法获取 IP 地址](#)
- [无法访问内嵌式 Web 服务器](#)
- [打印机不能打印](#)
- [在生成打印作业时软件程序运行速度降低或停止](#)
- [打印机运行速度慢](#)
- [计算机和打印机之间的通信失败](#)
- [无法连接到服务（如固件更新、在线搜索或打印机数据共享协议）](#)
- [前面板错误代码](#)



打印机无法获取 IP 地址

如果网络没有 DHCP 服务器，打印机将无法自动检索 IP 地址。在这种情况下，您必须按照以下方式手动设置打印机的 IP 地址：

1. 在前面板按 ，然后按 **设置 > 网络连接 > 千兆位以太网 > 修改配置 > TCP/IP > IPV4 设置 > 配置方法 > 手动**。
2. 从“IPV4 设置”菜单中选择 **手动设置 > IP 地址**。
3. 输入要使用的 IP 地址，完成后按 **确定**键。

无法访问内嵌式 Web 服务器

如果尚未阅读[第 19 页的访问内嵌式 Web 服务器](#)中的说明，请阅读这些说明。

1. 转到前面板，按 ，然后按 **连接 > 网络连接 > 高级 > 允许 EWS > 打开**。
2. 按 ，然后按 **连接 > 网络信息**。
3. 显示的信息应该是：**IP 已启用：是**。如果不是，则可能需要使用其他连接。

如果您仍然无法访问内嵌式 Web 服务器，请按前面板上的电源按钮关闭打印机，然后重新将其打开。

如果您在尝试访问内嵌式 Web 服务器时发现速度非常慢，那么问题可能是您正在使用代理服务器。尝试绕过代理服务器，并直接访问内嵌式 Web 服务器。

- 在用于 Windows 的 Internet Explorer 6 中，转到 **工具 > Internet 选项 > 连接 > 局域网设置**，然后选中 **对于本地地址不使用代理服务器**复选框。或者，要进行更精确的控制，请单击 **高级**按钮，然后将打印机的 IP 地址添加到例外列表中（对于其中的地址不使用代理服务器）。
- 在用于 Windows 的 Firefox 3.0 中，转到 **工具 > 选项 > 网络 > 连接 > 设置**，然后选中 **直接连接到 Internet**复选框。或者，在选中 **手动配置代理**复选框时，将打印机的 IP 地址添加到例外列表中（对于其中的地址不使用代理服务器）。
- 在用于 Linux 的 Firefox 2.0 中，转到 **编辑 > 首选项 > 网络 > 连接 > 设置**，然后选中 **直接连接到 Internet**复选框。或者，在选中 **手动配置代理**复选框时，将打印机的 IP 地址添加到例外列表中（对于其中的地址不使用代理服务器）。

打印机不能打印

不能按计划打印计算机发送的文件有多种可能的原因，包括以下：

- 可能存在电源问题。如果打印机没有运行并且前面板没有响应，请检查后面的电源开关是否打开，电源线是否正确连接以及电源插座是否有电。
- 可能存在反常的电磁现象，如强电磁场或严重的电气干扰。这类现象会导致打印机运行异常，甚至停止工作。请使用前面板上的电源按钮关闭打印机，等待电磁环境恢复正常后重新打开打印机。如果问题仍然存在，请致电您的服务代表。
- 网络电缆断开了连接或通信设置有问题。请参阅[第 134 页的计算机和打印机之间的通信失败](#)，或联系 IT 部或通信系统提供商。
- 纸张可能存在以下情况之一：

- 前面板上显示的纸张名称没有反映打印机中装入的纸张。
- RIP 中对该作业定义的卷筒宽度与打印机中的卷筒的宽度不匹配。
- 所装卷筒上没有足够数量的纸张来打印整个作业。

在这些情况下，可能会打印一个作业，同时在打印队列中保留另一个作业。要解决此问题，请遵照前面板的指示从打印机上取出卷筒，然后装入新卷筒。

在生成打印作业时软件程序运行速度降低或停止

生成高质量的大幅面打印作业可能需要大量数据。这可能会造成软件运行明显减速或停止。降低打印分辨率也许可以避免该问题；但是，降低打印分辨率会降低打印质量。请参阅软件的文档。

打印机运行速度慢

以下是一些可能原因：

- 如果要求在 RIP 中设置最高的打印质量，打印速度将比草图打印质量相对慢一些。
- 检查打印机中装入的纸张是否属于前面板显示的纸张系列。
- 打印机是否连接了网络？请检查网络中使用的所有组件（网络接口卡、集线器、路由器、交换机和电缆）是否都可以运行千兆位以太网。网络中其它设备的通信量是否非常大？
- 打印头是否处于良好状态？当打印头需要清洁时，打印时间将会增加。在前面板上或通过内嵌式 Web 服务器检查打印头状态。根据需要清洁或更换打印头。
- 图像是否包含高密度黑色填充？这可能会增加打印时间。

另请参阅[第 17 页的打印机状态](#)。

计算机和打印机之间的通信失败

一些现象是：



- 向打印机发送图像后，前面板显示屏不显示 **正在接收消息**。
- 尝试打印时，RIP 上显示一条错误消息，如错误 61:09 或 63:05。请参阅[第 135 页的前面板错误代码](#)。
- RIP 在传输数据时停止响应。

解决通信问题：

- 确保在 RIP 中选择了正确的打印机。
- 记住，大图像通常需要更多的接收、处理和打印时间。
- 如果打印机通过其他中间设备（例如交换机盒、缓冲器盒、电缆适配器、电缆转换器等）连接到 RIP，请断开中间设备，然后尝试将打印机直接连接到计算机。
- 尝试其它接口电缆。
- 尝试更改 I/O 超时，它指定在打印机等待远程计算机时允许空闲连接保持打开状态的时间。默认值为 270 秒。要更改 I/O 超时，请转至内嵌式 Web 服务器，然后依次选择 **网络选项卡**、**高级选项卡**。

无法连接到服务（如固件更新、在线搜索或打印机数据共享协议）

如果打印机在连接到 Internet 时遇到问题，它可能会自动启动连接向导。您也可以随时手动启动该向导。

- 从前面板中：按 ，然后按 **连接 > 连接向导**。
- 从前面板中：按 ，然后按 **内部打印件 > 服务信息打印件 > 打印连接配置**。在这种情况下，将打印输出结果。

 **注：**打印输出的结果来自上次运行的连接向导，因此，您必须已运行连接向导才能获得任何结果。

连接向导自动执行一系列测试。您也可以选择执行单独的测试。在前面板按 ，然后按 **连接 > 诊断和故障排除**。可以选择以下选项：

- **所有测试**
- **网络连接测试：**检查打印机与局域网的连接。
- **Internet 连接测试：**检查打印机与 Internet 的连接。
- **固件更新测试：**检查打印机与 HP 固件更新服务器的连接。
- **电子邮件服务器测试：**检查打印机与所配置的电子邮件服务器的连接。
- **打印机数据共享协议测试：**检查打印机与 PDSA 的连接。
- **HP 介质定位工具配置设置：**检查您是否可以访问在线纸张预设库。

此外，还可从内嵌式 Web 服务器启动这些测试：选择 **支持 > 连接故障排除**。

如果任何测试失败，打印机将说明该问题并提供建议的解决办法。

前面板错误代码

在某些情况下，会有数字错误代码显示在前面板上。请按照“建议”列中的建议来纠正相应的错误。如果建议中的方案无法解决问题，请致电服务代表。请参阅 [第 33 页的在需要获得帮助时](#)。

如果此列表中未包括前面板上显示的错误代码，请关闭打印机，然后再将其重新打开。如果问题仍然存在，请致电您的服务代表。

错误代码	建议
03.21:01	检测到 PSU 欠电压。 <ol style="list-style-type: none">1. 关闭打印机电源并拔下两根电源线。2. 检查电源线是否有破损。3. 确保输入电压在打印机的额定电压范围之内（180 – 264 V 交流电）。4. 插入两根电源线，并确保它们已完全插入。5. 打开打印机。

错误代码	建议
03.22:01	<p>检测到 PSU 过电压。</p> <ol style="list-style-type: none">1. 关闭打印机电源并拔下两根电源线。2. 检查电源线是否有破损。3. 确保输入电压在打印机的额定电压范围之内（180 – 264 V 交流电）。4. 插入两根电源线，并确保它们已完全插入。5. 打开打印机。
14.72:01	<p>检测到零电压。</p> <ol style="list-style-type: none">1. 关闭打印机电源并拔下两根电源线。2. 检查电源线是否有破损。3. 确保输入电压在打印机的额定电压范围之内（180 – 264 V 交流电）。4. 插入两根电源线，并确保它们已完全插入。5. 打开打印机。
14.73:01	<p>检测到极低电压。</p> <ol style="list-style-type: none">1. 关闭打印机电源并拔下两根电源线。2. 检查电源线是否有破损。3. 确保输入电压在打印机的额定电压范围之内（180 – 264 V 交流电）。4. 插入两根电源线，并确保它们已完全插入。5. 打开打印机。
14.74:01	<p>检测到低电压。</p> <ol style="list-style-type: none">1. 关闭打印机电源并拔下两根电源线。2. 检查电源线是否有破损。3. 确保输入电压在打印机的额定电压范围之内（180 – 264 V 交流电）。4. 插入两根电源线，并确保它们已完全插入。5. 打开打印机。
14.75:01	<p>检测到过高电压。</p> <ol style="list-style-type: none">1. 关闭打印机电源并拔下两根电源线。2. 检查电源线是否有破损。3. 确保输入电压在打印机的额定电压范围之内（180 – 264 V 交流电）。4. 插入两根电源线，并确保它们已完全插入。5. 打开打印机。

错误代码	建议
14.87:10	<p>检测到固化电源转换器过热。</p> <ol style="list-style-type: none"> 1. 关闭打印机。 2. 检查环境温度是否在打印机工作温度范围之内（15 – 35°C）。 3. 检查打印机后部电箱的通风是否良好。 4. 打开打印机。
16.01:00	<p>打印机无法在预设的时间限制内预热。</p> <ol style="list-style-type: none"> 1. 关闭打印机电源并拔下两根电源线。 2. 检查电源线是否有破损。 3. 确保输入电压在打印机的额定电压范围之内（180 – 264 V 交流电）。 4. 如果电压不足，请降低固化温度。 5. 插入两根电源线，并确保它们已完全插入。 6. 检查环境温度是否在打印机工作温度范围之内（15 – 35°C）。 7. 检查打印机后部电箱的通风是否良好。 8. 打开打印机。
16.02:00	<p>打印机无法在预设的时间限制内冷却。</p> <ol style="list-style-type: none"> 1. 检查所有风扇在打印时是否正常工作并且通风顺畅。 2. 关闭打印机。 3. 检查环境温度是否在打印机工作温度范围之内（15 – 35°C）。 4. 检查打印机后部电箱的通风是否良好。 5. 打开打印机。
16.03:00	<p>打印机中热量过多。</p> <ol style="list-style-type: none"> 1. 检查环境温度是否在打印机工作温度范围之内（15 – 35°C）。 2. 降低固化温度和/或增加固化数量。 3. 检查所有风扇是否通风顺畅。
16.04:00	<p>打印机中热量不足。检查环境温度是否在打印机工作温度范围之内（15 – 35°C）。</p>
16.11:10	<p>固化温度传感器超出测量范围（温度传感器 1 失灵或未连接）。</p> <ol style="list-style-type: none"> 1. 关闭打印机。 2. 检查环境温度是否在打印机工作温度范围之内（15 – 35°C）。 3. 检查打印机后部电箱的通风是否良好。 4. 打开打印机。

错误代码	建议
16.12:10	<p>固化温度传感器超出测量范围（温度传感器 2 失灵或未连接）。</p> <ol style="list-style-type: none"> 1. 关闭打印机。 2. 检查环境温度是否在打印机工作温度范围之内（15 – 35°C）。 3. 检查打印机后部电箱的通风是否良好。 4. 打开打印机。
16.13:10	<p>固化温度传感器超出测量范围（温度传感器 3 失灵或未连接）。</p> <ol style="list-style-type: none"> 1. 关闭打印机。 2. 检查环境温度是否在打印机工作温度范围之内（15 – 35°C）。 3. 检查打印机后部电箱的通风是否良好。 4. 打开打印机。
16.14:10	<p>固化温度传感器超出测量范围（温度传感器 4 失灵或未连接）。</p> <ol style="list-style-type: none"> 1. 关闭打印机。 2. 检查环境温度是否在打印机工作温度范围之内（15 – 35°C）。 3. 检查打印机后部电箱的通风是否良好。 4. 打开打印机。
16.84:03、16.85:03	<p>空气幕电阻器超出了范围。检查空气幕风扇（固化模块前部）是否正常工作且是否通风顺畅。</p>
21:13	<p>维护墨盒无法在整条墨盒通道上顺利移动。</p> <ol style="list-style-type: none"> 1. 关闭打印机。 2. 在打印机处于关闭状态时，手动取出打印头维护墨盒。 3. 确保打印头维护墨盒通道没有堵塞。取出所有堵塞物（纸张和塑料部件等）。 4. 重新装入打印头维护墨盒。 5. 打开打印机。 6. 如果错误仍然存在，请更换维护墨盒。
21.2:10	<p>维护墨盒错误。</p> <ol style="list-style-type: none"> 1. 关闭打印机。 2. 取出并重新装入维护墨盒。 3. 打开打印机。 4. 如果错误仍然存在，请更换维护墨盒。
21.5:03	<p>推进打印头维护墨盒清洁滚筒的部件被堵塞。</p> <ol style="list-style-type: none"> 1. 关闭打印机。 2. 取出并重新装入维护墨盒。 3. 打开打印机。 4. 如果错误仍然存在，请更换维护墨盒。

错误代码	建议
25.n:10 (其中 n = 墨盒编号)	检测到墨盒压力传感器可能出现错误。所报告的墨水量可能不准确。若有可能, 请致电维修服务人员。
27.1:00	检测到优化打印头有几个喷嘴堵塞。如果打印质量不满意, 请清洁或更换打印头。
27.n:01 (其中 n = 打印头插槽编号)	在一个或多个打印头中检测到大量喷嘴堵塞。校准可能因打印头表现欠佳而失败。清洁所有打印头并检查其状态。
29:00	维护墨盒 (部件号 CZ681A) 几乎已满。需要尽快进行更换。
29:01	未正确插入维护墨盒。 <ol style="list-style-type: none"> 1. 打开打印机前面右侧的维护墨盒舱门。 2. 确保维护墨盒正确就位, 然后关上舱门。 3. 如果错误仍然存在, 请更换维护墨盒。
29.1:01	无法跟踪维护墨盒状态。观察维护墨盒上的状态模式是否正确。
29.2:00	无法推进打印头清洁辊门。更换维护墨盒。
32:01	收纸器断开连接。如果要使用收纸器, 请关闭打印机, 并确保连接了所有收纸器电缆 (传感器电缆、打印机电缆)。如果不想使用收纸器, 您可能需要从收纸器中手动取出纸张。记住先切断纸张。
32:01.1、32:01.2	如果拉杆在一个传感器触发器位置停留超过 8 秒钟, 便会发生此错误。引发此错误的最可能原因如下: <ul style="list-style-type: none"> ● 收纸器电动机上的卷绕方向开关已经激活, 但纸张还未粘贴到收纸器上。 ● 所选的收纸器卷绕方向不对。 ● 有东西阻塞了拉杆的移动。 ● 纸张未在拉杆和转向器之间找到正确的路径。
32:02	打印机初始化期间出现此错误, 提醒您在关闭打印机时收纸器已断开连接。如果尝试启用收纸器, 但收纸器未连接到打印机上, 则也会出现这种错误。请将收纸器连接到打印机上, 然后按 确定 继续。
41:03	纸张电机出现电流限制。 <ol style="list-style-type: none"> 1. 关闭打印机。 2. 打开护盖, 检查是否有任何可见的障碍物限制纸张前进。如果纸张通道中有大量起皱的纸张, 请提起纸张固定手柄并清除障碍物。从打印机顶部尽可能多地小心取出卡住的纸张。如果必要, 请裁切纸张。另请参阅 第 61 页的卡纸。 注意: 尽量避免从进纸通道向外拉纸张, 因为这样有悖于纸张正常的移动方向, 可能会损坏打印机部件。 3. 打开打印机。
42:03	扫描轴电机出现电流限制。 <ol style="list-style-type: none"> 1. 关闭打印机。 2. 打开护盖, 检查是否有任何可见的障碍物限制纸张前进。如果纸张通道中有大量起皱的纸张, 请提起纸张固定手柄并清除障碍物。从打印机顶部尽可能多地小心取出卡住的纸张。如果必要, 请裁切纸张。另请参阅 第 61 页的卡纸。 3. 打开打印机。

错误代码	建议
63:04	<p>网卡出现输入/输出问题。</p> <ol style="list-style-type: none"> 1. 确保将网络电缆正确连接到网卡上。 2. 检查打印机固件是不是最新的。请参阅第 128 页的固件更新。
63:05	<p>作业到达打印机的速度太慢。如果暂停时间超过 20 秒，则打印机会取消作业。</p> <ol style="list-style-type: none"> 1. 确保在配备 RIP 的计算机中正确安装了千兆位以太网卡。 2. 检查 RIP 是否有任何错误消息。确保配有 RIP 的计算机工作正常，并且符合 RIP 要求的最低规格。确保硬盘未满且碎片不太多。 3. 检查是否启用了选项 打印时进行 RIP 处理。如果计算机的性能不够强大，则此选项可能会使打印变慢。 4. 请尝试降低作业的分辨率或增加遍数。 5. 检查 LAN 的所有组件均以千兆位速度运行。
68:03	<p>出现永久数据丢失，如配置或统计数据。这可能是由于更新固件后，新固件的数据架构与较早版本不兼容。</p>
74:01	<p>上传固件更新文件时出错。</p> <ol style="list-style-type: none"> 1. 使用前面板上的电源键和打印机背面的电源开关，关闭打印机。断开并重新连接电源线，然后打开打印机。 2. 重新尝试将固件更新文件上传至打印机。请参阅第 128 页的固件更新。
78:08	<p>无法进行无边距打印。</p>
78.1:04	<p>打印机没有此纸张的纸张预设文件。请按照固件更新步骤，使用最新纸张预设文件更新打印机。请参阅第 128 页的固件更新。</p>
78.2:01	<p>后张力丢失。这可能是由于卷筒筒芯松懈或卷筒即将用完所致。如果不是这些原因，请尝试卸下纸张然后重新装入。</p>
79:03、79:04、79.2:04	<p>一般固件错误。更新打印机的固件。请参阅第 128 页的固件更新。</p>
81:01、81.1:01、81:03	<p>设置解码器位置之前无法正确停止伺服器。</p> <ol style="list-style-type: none"> 1. 关闭打印机。 2. 打开护盖，在遵循安全指引的情况下检查是否有任何可见的障碍物限制驱动滚筒的移动。如果纸张通道中有大量起皱的纸张，请提起压轮（使用纸张手柄）并清除障碍物。另请参阅第 61 页的卡纸。 3. 打开打印机。
86:01、86.2:01	<p>墨盒组件有问题。</p> <ol style="list-style-type: none"> 1. 关闭打印机。 2. 打开护盖，在遵循安全指引的情况下检查是否有任何可见的障碍物限制墨盒的移动。如果纸张通道中有大量起皱的纸张，请提起压轮（使用纸张手柄）并清除障碍物。另请参阅第 61 页的卡纸。 3. 打开打印机。
87:01	<p>扫描轴光栅检测到墨盒位置出现错误。清编码器条。请参阅第 123 页的清洁编码器条。</p>
89:11、89.1:10、89.2:10	<p>内部照明 PCA 可能失灵或断开了连接。打印机将继续正常运行，只有该功能受到影响。</p>

错误代码	建议
94:01	无法在该纸张上校准色彩。白色纸张的测量值超出范围。
94:02	发现颜色不一致。 <ol style="list-style-type: none">1. 检查前面板中选择的纸张类型与所装入的纸张是否一致。2. 尝试重新校准。
94:08	颜色校准失败。再试一次。请参阅 第 76 页的颜色校准 。
98:03	一个或多个打印头发生故障。使用打印头状态图找出发生故障的打印头，并进行更换。请参阅 第 82 页的 1. 打印头状态图 。

打印机日志

如果转到前面板并按 ，然后按 **设置 > 打印机日志**，则可选择在前面板上显示最近系统错误、警告或者打印头或墨盒事件的日志。

11 打印机规格

- [功能规格](#)
- [物理规格](#)
- [内存规格](#)
- [电源规格](#)
- [生态规范](#)
- [环境规格](#)
- [噪音规格](#)

功能规格

表 11-1 墨水耗材

打印头	青色/黑色、黄色/品红色、浅品红色/浅青色和优化剂
墨盒	黄色、黑色、品红色、浅品红色、青色、浅青色和优化剂；所有墨盒均装有 400 毫升墨水
维护墨盒	非特定色

表 11-2 纸张尺寸

	最小值	最大值
宽度	584 毫米 窄幅纸张：254 毫米	1372 毫米
长度	1.5 米（59 英寸）	卷筒的最大外径为 180 毫米
重量		25 千克

该打印机支持的纸张筒芯直径为 76.2 毫米和 50.8 毫米。

表 11-3 打印速度

打印遍数	近似打印速度（平方米/小时）
2	42.4
4	24.1
6	14.2
8	12.0
10	9.7
12	8.0
16	6.0
18	4.7
20	4.2

 **注：**环境条件、作业长度和墨水密度影响您可以用特定打印模式实现的最大速度。特殊用途选项也可能影响打印速度。

打印机的最高打印分辨率为 1200 × 1200 dpi。请参阅 RIP 文档查找 RIP 支持的分辨率。

表 11-4 边距

两侧边距	5 毫米，或 10 毫米，使用边缘固定夹
------	----------------------

表 11-4 边距 (续)

上边距 (前缘)	5 毫米
下边距 (后缘)	5 毫米 (无)
	100 毫米 (小)
	150 毫米 (正常)
	200 毫米 (特大)
	300 毫米 (特大)
	400 毫米 (特大)
	500 毫米 (特大)

物理规格

表 11-5 打印机物理规格

重量 (包括支架)	174 千克
宽度	2307 毫米
厚度	840 毫米
高度	1380 毫米
重量 (含包装)	290 千克
宽度 (含包装)	2541 毫米
深度 (含包装)	765 毫米
高度 (含包装)	1239 毫米

内存规格

表 11-6 内存规格

物理内存 (DRAM)	1 GB
硬盘	32 GB

电源规格

表 11-7 单相线路规格

	打印机	固化
电源线根数	2	
输入电压	200 至 240 伏 (两条电源线并有接地保护)	
输入频率	50/60 赫兹	
最大负载电流 (每根电源线)	3 安	13 安

表 11-7 单相线路规格（续）

	打印机	固化
在打印模式下每根电源线的功耗	200 瓦	2.0 千瓦
待机模式下的功耗	70 瓦	

生态规范

有关打印机的最新生态规格，请访问 <http://www.hp.com/> 并搜索“生态规格”。

环境规格

表 11-8 打印机环境规格

最佳打印质量的相对湿度范围	40 – 60%，取决于纸张类型
打印的相对湿度范围	20 – 80%，取决于纸张类型
最佳打印质量的温度范围	20 至 25°C（68 至 77°F），取决于纸张类型
打印温度范围	15 至 30°C（59 至 86°F），取决于纸张类型
非工作状态下的温度范围	- 25 至 +55°C（- 13 至 +131°F）
温度梯度	不超过 10°C/小时（18°F/小时）
打印时的最大海拔高度	3000 米（10000 英尺）

 **注：** 打印机必须放在室内。

 **注：** 如果将打印机或墨盒从低温位置移到温暖、潮湿的位置，空气中的水份会在打印机部件和墨盒上冷凝，这可能导致漏墨和打印机出错。在此情况下，HP 建议您至少等 3 小时后再开启打印机或安装墨盒，以便冷凝水蒸发。

噪音规格

表 11-9 打印机噪音规格

声压	正在打印	54 dB (A)
	待机模式	38 dB(A)
	睡眠模式	<15 dB (A)
声能	正在打印	7.2 B (A)
	待机模式	5.5 B (A)
	睡眠模式	< 3.5 B (A)

A 常见打印问题汇总

下表列出了常见问题和可为解决问题而更改的参数。还显示了某些可能出现的副作用。有关任何特定问题的详细处理方式，请参阅本指南中的相关章节。

问题	参数	更改	可能出现的副作用
持久性问题、墨水涂污或表面不够干燥	固化温度	提高	纸张卡塞、纸张损坏、墨水涂污
	遍数	提高	打印速度变慢
	遍数间延迟偏移	提高	打印速度变慢
纸张卡塞、纸张损坏、墨水涂污	固化温度	降低	持久性降低（出现污迹）、表面油腻
	真空	提高	如果增加过大，会导致纸张歪斜和出现垂直条带
	上边距和/或下边距	提高	浪费纸张
	边缘固定夹	使用	最小边距会稍微增加，打印图像的最大宽度有所缩小
饱和填充区域中有垂直条纹	墨水限制	降低	色域降低
	遍数间延迟偏移	提高	打印速度变慢
	遍数	提高	打印速度变慢
	裁纸器	禁用	可能需要手动进行纸张前移，以避免某些纸张造成损坏
	将作业分为一组	是	避免打印件之间有空白
	修改打印队列	避免在队列中的开头处打印复杂的作业（要使用大量墨水）	
饱和填充区域中有水平条纹	墨水限制	降低	色域降低
	遍数间延迟偏移	提高	打印速度变慢
	遍数	提高	打印速度变慢
	修改分色和深色生成		
	对齐打印头		
	清洁打印头		
中低填充区域中有垂直条纹	对齐打印头		
	墨水限制	提高	
	遍数间延迟偏移	提高	打印速度变慢

问题	参数	更改	可能出现的副作用
	垂直校正	激活	颗粒状外观
	收纸器（附件）	使用	
	遍数	提高	打印速度变慢
	修改打印队列	避免在队列中的开头处打印复杂的作业（要使用大量墨水）	
	回滚张力	提高	如果过高，可能出现颗粒和/或水平条纹
	预热打印机	在 RIP 中激活	延迟打印的开始时间，但不会降低打印速度
中低填充区域中有聚结状颗粒	对齐打印头		
	墨水限制	提高	
	遍数间延迟偏移	提高	打印速度变慢
	修改打印队列	避免在队列中的开头处打印复杂的作业（要使用大量墨水）	
	预热打印机	在 RIP 中激活	延迟打印的开始时间，但不会降低打印速度
	遍数	提高	打印速度变慢
	优化剂级别	提高	降低暗的填充区域的光泽度。对于某些纸张，可能无法改善聚结情况。
	卷筒肮脏或涂层有问题	考虑使用新的卷筒。某些纸张经过长时间的存放后会变质。	
粒度、套色不准或不够锐利	对齐打印头		
	垂直校正	删除	
	校准纸张前移		
黑色区域看起来模糊不清或图像光泽不一致	修改分色和深色生成		
	遍数	提高	打印速度变慢
	固化温度	降低	持久性降低（出现污迹）、表面油腻
墨水出现渗色或渗入空白区域	对齐打印头		
	手动对齐优化剂打印头	如有必要，装入背胶乙烯膜以便获得更好的校准效果	
	墨水限制	降低	色域降低
	优化剂级别	提高	降低暗的填充区域的光泽度。对于某些纸张，可能无法改善渗色的情况。
	清洁优化剂打印头		
文本或实心填充区不够清晰	对齐打印头		
	手动对齐优化剂打印头	如有必要，装入背胶乙烯膜以便获得更好的校准效果。	

问题	参数	更改	可能出现的副作用
	颜色条	添加，手动或在 RIP 中	浪费部分纸张和墨水
	色差和文本线条更正	应用	白色区域可能稍有不同。
实心区域的细微颜色变化	颜色条	添加，手动或在 RIP 中	浪费部分纸张和墨水
	色差和文本线条更正	应用	白色区域可能稍有不同。

术语表

ESD

静电放电。静电广泛存在于我们的日常生活中。在接触车门时闪现的火花，或者衣物的粘连，这些现象都是由静电造成的。虽然受控的静电具有一些有用的用途，但非受控的静电放电是电子产品面临的主要危险之一。因此，为避免发生损坏，在设置产品或操作 ESD 敏感设备时需要采取一些预防措施。此类型的损坏可能会缩短设备的期望寿命。最大限度地减少非受控的 ESD 从而减少此类型的损坏的方法之一是：在操作 ESD 敏感设备（例如打印头或墨盒）之前，触摸产品暴露在外的任何接地部分（主要是金属部分）。为了减少在您的身体中产生静电电荷，应尽量避免在铺设地毯的区域中工作，并在操作 ESD 敏感设备时最大限度地减少身体的移动，以及避免在湿度低的环境下工作。

HDPE

高密度聚乙烯。

I/O

输入/输出：此术语描述一台设备与另一台设备之间的数据传输过程。

ICC

就颜色配置文件的通用标准达成协议的一组公司。

IP 地址

用于标识 TCP/IP 网络中的特定节点的唯一标识符。由四个整数组成，整数之间以句点分隔。

LED

发光二极管：一种在电能的激励下可以发光的半导体设备。

PC

聚碳酸酯。

PE

聚乙烯。

PET

聚乙烯对苯二甲酸乙二醇酯（聚酯）。

PLA

聚乳酸。

PP

聚丙烯。

PVC

聚氯乙烯。

边缘固定夹

用于防止纸张边缘在打印过程中翘起的金属物体。

遍数

打印遍数指定打印头将在纸张的同一区域进行打印的次数。较多的遍数有助于提高打印质量以及保持打印头处于良好状态，但是打印速度会出现下降。

裁纸器

一种打印机组件，用于沿压板来回滑动以裁切纸张。

打印头

一种可拆卸的打印机组件，该组件从相应的墨盒中获取一种或多种颜色的墨水，然后通过一组喷嘴将这些墨水喷涂到纸张上。

固化

纸张会在固化区域受到加热以聚结乳胶，从而生成一层聚合薄膜充当保护层，同时从打印件上去除剩余的助溶剂。固化对于确保所打印图像的持久性至关重要。固化温度过高或过低都可能会造成打印质量问题。

固件

控制打印机的功能的软件，该软件半永久性地存储在打印机中（可以进行更新）。

后张力

输入卷轴向纸张施加的后张力，这一后张力必须沿纸张宽度方向保持恒定。张力过大或过小都可能会造成纸张变形以及打印质量问题。

进纸补偿

一种对纸张在不同打印遍数间的前移量进行的稍微调整，用来补偿不同纸张类型的特性。打印机通常会自动执行此调整，但是，使用 HP 不支持的纸张时，或者环境温度/湿度异常时，则可能需要执行重新校准。进纸补偿不正确可能会导致出现条带（遍数少于 8 遍时）或颗粒（遍数多于 8 遍时）。

聚结

当墨水在纸张上的相同颜色区域聚结时发生的一种打印质量问题。

卷轴

使用纸张卷筒进行打印时用于支撑卷筒的杆状物。

拉杆

插入到收纸器所需的纸张卷中的圆柱形重物。

墨水密度

喷涂到纸张的每面积单位上的相对墨水量。

喷嘴

打印头上众多小孔中的一个小孔，墨水通过此孔喷涂到纸张上。

起皱

一种纸张状况，其中纸张未完全平整展开，而是以浅波状稍微起伏。

气流

气流会吹过打印区域，以加快烘干过程。

色域

输出设备（如打印机或显示器）上可复制的颜色范围和密度值。

渗色

当墨水在纸张上跨不同颜色区域扩散时发生的一种打印质量问题。

双向

双向打印是指打印头双向移动并进行打印。这会提高打印速度。

压板

打印机中的平面组件，在纸张上进行打印时，纸张将从该平面上方通过。

颜色一致性

在特定打印作业中使用不同的打印件和不同的打印机打印相同颜色的能力。

颜色准确性

使打印的颜色尽可能与原始图像接近的能力（鉴于所有设备的色域都是有限的，可能无法与某些颜色的精确匹配）。

真空压力

纸张会在真空吸力的作用下，在压板上保持平整。吸力过大或过小都可能会造成打印质量问题。吸力过小也会造成纸张卡塞或损坏打印头。

纸张

一种在其上打印的薄型平直材料，由纸张或其它材料制成。

纸张预设

纸张预设文件包含了用于描述纸张颜色特性的 ICC 颜色配置文件。另外，它还包含有关其他特性（RIP 和打印机设置，如烘干和固化温度、真空压力和进纸补偿）的信息以及与颜色不直接相关的纸张要求。

索引

- A**
 - 安全标签 6
 - 安全模式 100
 - 安全性 20
 - 网络设置 30
 - 安全注意事项 3
 - 安装 RIP 软件 25
- B**
 - 边距
 - 更改 17
 - 规格 143
 - 边缘固定夹 50
 - 边缘位置, 更改 59
 - 编码器条
 - 清洁 123
 - 标签, 警告 6
- C**
 - 裁纸器
 - 禁用 76
 - 重新启动打印机 32
 - 重注墨盒 105
- D**
 - DHCP 不可用 133
 - DHCP 设置 28
 - DNS 设置 28
 - 打开/关闭打印机 31
 - 打印机
 - 存储 126
 - 清洁 126
 - 移动 126
 - 打印机不能打印 133
 - 打印机的主要功能 2
 - 打印机的主要组件 7
 - 打印机的组件 7
 - 打印机日志 141
 - 打印机数据共享协议 20
 - 打印机用量统计信息 22
 - 打印机状态 17, 21
 - 打印速度 143
 - 打印速度慢 134
 - 打印头
 - 重新安装 108
 - 订购 130
 - 对齐 107
 - 对齐状态图 85
 - 更换 109
 - 关于 98
 - 规格 143
 - 恢复 106
 - 清洁 106
 - 清洁连接点 114
 - 无法插入 114
 - 优化剂测试图 83
 - 状态 14
 - 状态图 82
 - 打印延迟 17
 - 打印质量问题
 - 不均匀的填充区域 92
 - 常规 82
 - 尺寸错误 93
 - 垂直条带 89
 - 黑色区域看起来模糊不清 92
 - 颗粒状 88
 - 墨水不够干燥 93
 - 墨水涂污 92, 93
 - 拼贴 93
 - 色差 90
 - 水平条带 88
 - 未校准的颜色 90
 - 文本线条更正 90
 - 打印质量, 改进 82
 - 代理服务器设置 29
 - 电话号码 33
 - 电话支持 33
 - 电源规格 144
 - 电子邮件提醒 22
 - 订购
 - 打印头 130
 - 打印头清洁套件 131
 - 附件 131
 - 墨盒 130
 - 多孔纸张 40
- F**
 - 访问控制 20
 - 非 HP 墨盒 105
 - 服务维护 127
 - 服务信息打印 34
 - 附件
 - 订购 131
- G**
 - 更快打印 76
 - 弓形变形 65
 - 功能规格 143
 - 固件更新 128
 - 规格
 - 边距 143
 - 打印速度 143
 - 电源 144
 - 功能 143
 - 环境 145
 - 墨水耗材 143
 - 内存 144
 - 生态 145
 - 物理 144
 - 硬盘 144
 - 噪音 145
 - 纸张尺寸 143
- H**
 - HP Customer Care 33
 - 海拔高度 12
 - 后视图 9
 - 欢迎使用您的打印机 2
 - 环境规格 145
 - 恢复工厂设置 13
- I**
 - ICC 配置文件 79

Internet 连接 25
 故障排除 135
IPv6 24
IPv6 设置 28
IP 地址 28
IP 地址, 手动设置 133

J
计量单位 13
校准
 颜色 76
进入待机模式前的等待时间 12
进纸测试图 86
警报
 通过电子邮件 22
警告 5
警告标签 6

K
颗粒状 88
客户服务 33
客户自行维修 33

L
连接打印机
 常规 24
 连接方法 24
连接到 Internet 25
链路速度 30

M
墨盒
 重注 105
 订购 130
 非 HP 105
 更换 102
 关于 98
 规格 143
 维护 102
 无法插入 106
 状态 13
墨水系统提示 102
墨水系统状态 21

N
内部打印件 17
内存规格 144
内嵌式 Web 服务器 18
 访问 19
 墨水系统状态 21
 无法访问 133
 语言 20

P
旁路作业启动安全 60
拼贴
 颜色一致性 79
平直优化 65

Q
QR 代码 3
前面板 10
 语言 12
前面板错误代码 135
前面板的亮度 13
前面板选项
 裁纸器 66, 76
 重置 EWS 密码 20
 查看打印机信息 33
 垂直校正 89
 打印机日志 141
 打印连接配置 135
 打印头手动对齐 107
 打印头自动对齐 107
 打印用量报告 18
 单位选择 13
 附加上边距 17, 64
 附加下边距 17, 64
 更换打印头 109
 更换打印头清洁套件 119
 更换墨盒 102
 固化备用时间 12
 固件更新 129
 恢复工厂设置 13
 进纸并裁切 60
 进纸因子 74, 87
 连接向导 25, 135
 内部打印件 17
 启用收纸器 66
 启用窄纸张 45, 48
 清洁打印头 107
 取出 52
 取出纸张 52
 日期和时间选项 12
 收纸器 53, 59
 睡眠模式等待时间 11, 12
 调整 74
 网络信息 133
 文件系统检查 16
 修改配置 133
 选择海拔高度 12
 选择显示对比度 13
 扬声器音量 13
 音频警报 13
 语言 12

允许 EWS 133
纸张前移校准 87
装入 45
装入卷筒 45
前视图 8
曲线变形 65

R
日期和时间 12

S
生态规范 145
收纸器
 不回卷 66
 电机 9
 卡塞 66
 使用 53
手册 3
睡眠模式等待时间 12

T
TCP/IP 设置 27
通信问题 134
统计 22
托架杆
 清洁和润滑 121

W
网络
 安全性设置 30
 链路速度 30
 协议 27
网络配置
 高级 25
网络疑难排解 26
维护墨盒
 更换 118
 关于 99
 规格 143
 无法插入 121
维护, 服务 127
文档 3
文件系统检查 16
无法使用裁纸器 66
无法装入纸张 60
物理规格 144

X
协议, 网络 27

Y
压板
 清洁 124

- 颜色校准 76
- 颜色配置文件 79
- 扬声器音量 13
- 音频警报打开/关闭 13
- 应用程序挂起 134
- 硬盘规格 144
- 优化剂
 - 关于 98
- 右边缘位置, 更改 59
- 语言 12

- 删除 76
- 修改 71
- 一般 70
- 注意 5
- 装入纸张时的问题 60
- 作业启动安全, 旁路 60
- 作业统计 22

Z

- 噪音规格 145
- 支持服务
 - HP Customer Care 33
- 纸张
 - 边缘固定夹 50
 - 边缘位置, 更改 59
 - 长度跟踪 60
 - 尺寸 (最大值和最小值) 143
 - 储存 60
 - 多孔 40
 - 辅助手动装纸 48
 - 概述 36
 - 弓形变形 65
 - 检查通道 62
 - 进纸并裁切 60
 - 宽度, 更改 59
 - 扩展 64
 - 起皱 64
 - 卡塞 61
 - 卡纸, 收纸器 66
 - 前移 86
 - 取出 52
 - 收缩 64
 - 收纸器 53
 - 手动装入 48
 - 提示 36
 - 位置不正确 61
 - 无法装入 60
 - 显示信息 59
 - 在打印时更改设置 73
 - 种类 37
 - 装到卷轴上 42
 - 装入 45
 - 装入单张纸 51
- 纸张前移调整 86
- 纸张预设 68
 - HP Media Locator 69
 - 创建 72
 - 克隆 70
 - 联机搜索 68