

Samsung ML-1630 Series

Impresora láser monocromática



Manual del usuario

Antes de operar con el producto, por favor lea el manual de usuario a fin de evitar fallos y conservarlo para futuras referencias.



© 2007 Samsung Electronics Co., Ltd. Todos los derechos reservados.

Este manual del usuario se proporciona únicamente con fines informativos. Toda la información incluida en él está sujeta a cambios sin previo aviso. Samsung Electronics no se responsabiliza de ningún cambio, directo o indirecto, derivado del uso del presente manual del usuario o relacionado con él.

- ML-1630 es el nombre de un modelo de Samsung Electronics Co., Ltd.
- Samsung y el logotipo de Samsung son marcas comerciales de Samsung Electronics Co., Ltd.
- Microsoft, Windows, Windows Vista, Windows 7 y Windows 2008 Server R2 son marcas comerciales registradas o marcas comerciales de Microsoft Corporation.
- UFST® y MicroType™ son marcas registradas de Monotype Imaging Inc.
- TrueType, LaserWriter y Macintosh son marcas comerciales de Apple Computer, Inc.
- El resto de las marcas o nombres de productos son marcas comerciales de sus respectivas empresas u organizaciones.
- La fuente de información abierta está disponible en la página web de Samsung: www.samsung.com.
- Consulte el archivo "LICENSE.txt" en el CD-ROM suministrado para obtener información sobre la licencia de código abierto.

contact samsung worldwide

If you have any comments or questions regarding Samsung products, contact the Samsung customer care center.

COUNTRY/REGION	CUSTOMER CARE CENTER	WEB SITE
ARGENTINE	0800-333-3733	www.samsung.com/ar
AUSTRALIA	1300 362 603	www.samsung.com/au
AUSTRIA	0810-SAMSUNG (7267864, € 0.07/min)	www.samsung.com/at
BELARUS	810-800-500-55-500	www.samsung.ua www.samsung.com/ua_ru
BELGIUM	02 201 2418	www.samsung.com/be (Dutch) www.samsung.com/be_fr (French)
BRAZIL	0800-124-421 4004-0000	www.samsung.com/br
CANADA	1-800-SAMSUNG (726-7864)	www.samsung.com/ca
CHILE	800-SAMSUNG (726-7864)	www.samsung.com/cl
CHINA	400-810-5858 010-6475 1880	www.samsung.com/cn
COLOMBIA	01-8000112112	www.samsung.com.co
COSTA RICA	0-800-507-7267	www.samsung.com/latin
CZECH REPUBLIC	800-SAMSUNG (800-726786) Samsung Zrt., česká organizační složka, Oasis Florenc, Sokolovská394/17, 180 00, Praha 8	www.samsung.com/cz
DENMARK	8-SAMSUNG (7267864)	www.samsung.com/dk
ECUADOR	1-800-10-7267	www.samsung.com/latin
EL SALVADOR	800-6225	www.samsung.com/latin
ESTONIA	800-7267	www.samsung.com/ee
KAZAKHSTAN	8-10-800-500-55-500	www.samsung.com/kz_ru
KYRGYZSTAN	00-800-500-55-500	
FINLAND	30-6227 515	www.samsung.com/fi
FRANCE	01 4863 0000	www.samsung.com/fr
GERMANY	01805 - SAMSUNG (726-7864 € 0,14/min)	www.samsung.de
GUATEMALA	1-800-299-0013	www.samsung.com/latin
HONDURAS	800-7919267	www.samsung.com/latin
HONG KONG	3698-4698	www.samsung.com/hk www.samsung.com/hk_en/

COUNTRY/REGION	CUSTOMER CARE CENTER	WEB SITE
HUNGARY	06-80-SAMSUNG (726-7864)	www.samsung.com/hu
INDIA	3030 8282 1800 110011 1800 3000 8282	www.samsung.com/in
INDONESIA	0800-112-8888	www.samsung.com/id
ITALIA	800-SAMSUNG (726-7864)	www.samsung.com/it
JAMAICA	1-800-234-7267	www.samsung.com/latin
JAPAN	0120-327-527	www.samsung.com/jp
LATVIA	8000-7267	www.samsung.com/lv
LITHUANIA	8-800-77777	www.samsung.com/lt
LUXEMBURG	02 261 03 710	www.samsung.com/lu
MALAYSIA	1800-88-9999	www.samsung.com/my
MEXICO	01-800-SAMSUNG (726-7864)	www.samsung.com/mx
MOLDOVA	00-800-500-55-500	www.samsung.ua www.samsung.com/ua_ru
NETHERLANDS	0900-SAMSUNG (0900-7267864) (€ 0,10/min)	www.samsung.com/nl
NEW ZEALAND	0800 SAMSUNG (0800 726 786)	www.samsung.com/nz
NICARAGUA	00-1800-5077267	www.samsung.com/latin
NORWAY	3-SAMSUNG (7267864)	www.samsung.com/no
PANAMA	800-7267	www.samsung.com/latin
PHILIPPINES	1800-10-SAMSUNG (726-7864) 1-800-3-SAMSUNG (726-7864) 1-800-8-SAMSUNG (726-7864) 02-5805777	www.samsung.com/ph
POLAND	0 801 1SAMSUNG (172678) 022-607-93-33	www.samsung.com/pl
PORTUGAL	80820-SAMSUNG (726-7864)	www.samsung.com/pt
PUERTO RICO	1-800-682-3180	www.samsung.com/latin
REP. DOMINICA	1-800-751-2676	www.samsung.com/latin
EIRE	0818 717 100	www.samsung.com/ie

COUNTRY/REGION	CUSTOMER CARE CENTER	WEB SITE
RUSSIA	8-800-555-55-55	www.samsung.ru
SINGAPORE	1800-SAMSUNG (726-7864)	www.samsung.com/sg
SLOVAKIA	0800-SAMSUNG (726-7864)	www.samsung.com/sk
SOUTH AFRICA	0860 SAMSUNG (726-7864)	www.samsung.com/za
SPAIN	902-1-SAMSUNG(902 172 678)	www.samsung.com/es
SWEDEN	0771 726 7864 (SAMSUNG)	www.samsung.com/se
SWITZERLAND	0848-SAMSUNG (7267864, CHF 0.08/min)	www.samsung.com/ch
TADJIKISTAN	8-10-800-500-55-500	
TAIWAN	0800-329-999	www.samsung.com/tw
THAILAND	1800-29-3232 02-689-3232	www.samsung.com/th
TRINIDAD & TOBAGO	1-800-SAMSUNG (726-7864)	www.samsung.com/latin
TURKEY	444 77 11	www.samsung.com/tr
U.A.E	800-SAMSUNG (726-7864) 8000-4726	www.samsung.com/ae
U.K	0845 SAMSUNG (726-7864)	www.samsung.com/uk
U.S.A	1-800-SAMSUNG (7267864)	www.samsung.com/us
UKRAINE	8-800-502-0000	www.samsung.ua www.samsung.com/ua_ru
UZBEKISTAN	8-10-800-500-55-500	www.samsung.com/kz_ru
VENEZUELA	0-800-100-5303	www.samsung.com/latin
VIETNAM	1 800 588 889	www.samsung.com/vn

CONTENIDO

Acerca de este manual del usuario	i
Información adicional	i
Información sobre seguridad y legislación	ii
1. Introducción	
Funciones especiales	1.1
Descripción general del dispositivo	1.2
Vista frontal	1.2
Vista posterior	1.3
Descripción general del panel de control	1.4
2. Descripción general del software	
Software suministrado	2.1
Funciones del controlador de la impresora	2.2
Requisitos del sistema	2.2
3. Procedimientos iniciales	
Instalación del hardware	3.1
Ajuste de la altura	3.2
4. Selección y carga del material de impresión	
Selección del material de impresión	4.1
Directrices para seleccionar y almacenar el material de impresión	4.2
Especificaciones acerca del material de impresión	4.3
Directrices para material de impresión especial	4.4
Carga de papel en la bandeja	4.5
Cambio del tamaño de papel en la bandeja	4.6
Configuración del tipo y el tamaño de papel	4.6
5. Impresión básica	
Impresión de documentos	5.1
Cancelación de un trabajo de impresión	5.1
6. 6 Mantenimiento	
Impresión de un informe del dispositivo	6.1
Limpieza del dispositivo	6.1
Limpieza de la parte externa	6.1
Limpieza de la parte interna	6.1
Mantenimiento del cartucho	6.3
Almacenamiento del cartucho de impresión	6.3
Vida útil estimada del cartucho	6.3
Redistribución del tóner	6.3
Sustitución del cartucho de impresión	6.5
Piezas de mantenimiento	6.6

7. Solución de problemas

Consejos para evitar atascos de papel	7.1
Eliminación de atascos de papel	7.1
Área de alimentación de papel y parte posterior del dispositivo	7.1
Parte posterior e interior del dispositivo	7.3
Área de salida	7.5
Descripción de los mensajes que aparecen en la pantalla	7.7
Solución de otros problemas	7.8
Problemas de alimentación de papel	7.8
Problemas de impresión	7.9
Problemas de calidad de impresión	7.10
Problemas más comunes en Windows	7.13
Problemas más comunes en Linux	7.13
Problemas más comunes en Macintosh	7.14

8. Pedido de suministros y accesorios

Suministros	8.1
Cómo adquirir productos	8.1

9. Especificaciones

Especificaciones generales	9.1
Especificaciones de la impresora	9.1

10. Glosario

Índice

Acerca de este manual del usuario



Este manual del usuario brinda información básica sobre el dispositivo y explicaciones detalladas de uso. Tanto usuarios principiantes como profesionales pueden consultar el manual mientras instalan y utilizan el dispositivo.

Las explicaciones se basan principalmente en el sistema operativo Microsoft Windows.

En este manual se utilizan algunos términos de manera intercambiable.



- Documento es sinónimo de original.
- Papel es sinónimo de material o material de impresión.

En la siguiente tabla, se presentan las convenciones del manual.

Convención	Descripción	Ejemplo
Negrita	Se emplea para texto de la pantalla o marcas en el dispositivo.	Start Copy
Nota	Se emplea para brindar información adicional o especificaciones detalladas de funciones y características del dispositivo.	 Nota El formato de la fecha puede variar según el país.
Precaución	Se emplea para dar información sobre cómo proteger el dispositivo de posibles fallas o daños mecánicos.	 Precaución No toque la parte verde bajo el cartucho de impresión.
Nota al pie	Se emplea para brindar información detallada sobre una palabra o una frase.	a. Páginas por minuto
(Para más información, consulte la página 1.1)	Se emplea para indicar al usuario la página de referencia donde encontrará más información detallada.	(Para más información, consulte la página 1.1)

Información adicional

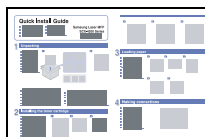
En los siguientes recursos, ya sean en papel o en formato digital, podrá encontrar información sobre cómo configurar y utilizar el dispositivo.

Guía de instalación rápida 	Contiene información sobre cómo configurar el dispositivo. Para preparar el dispositivo, debe seguir las instrucciones de la guía.
Manual del usuario en línea 	Contiene instrucciones detalladas sobre cómo utilizar todas las funciones del dispositivo e información sobre mantenimiento, solución de problemas e instalación de accesorios. También incluye la Sección de software, donde se ofrece información sobre cómo imprimir documentos con el dispositivo en diferentes sistemas operativos y cómo aprovechar las utilidades del software. Nota Se pueden encontrar versiones del manual en otros idiomas en la carpeta Manual del CD de software de la impresora.
Ayuda del controlador de la impresora 	Brinda información de ayuda sobre las propiedades del controlador de la impresora e instrucciones sobre cómo configurarlas para la impresión. Para acceder a una pantalla de ayuda del controlador, haga clic en Ayuda , en el cuadro de diálogo de propiedades de la impresora.
Sitio web de Samsung	Si tiene acceso a Internet, puede visitar el sitio web de Samsung, www.samsungprinter.com , para buscar ayuda, asistencia técnica, controladores de impresoras, manuales e información de pedidos.

Información sobre seguridad y legislación

Precauciones importantes e información sobre seguridad

Al utilizar este equipo, deberán observarse siempre las precauciones básicas de seguridad, para reducir el riesgo de incendio, descarga eléctrica y lesiones a personas:

- 1 Lea detenidamente todas las instrucciones.
- 2 Siempre que maneje aparatos eléctricos, use el sentido común.
- 3 Siga todas las advertencias e instrucciones indicadas en el equipo y en la documentación.
- 4 Si alguna instrucción de uso entra en conflicto con la información sobre seguridad, haga lo que indica esta última. Es posible que haya entendido mal la instrucción de uso. Si no puede resolver el conflicto, póngase en contacto con un distribuidor autorizado para obtener ayuda.
- 5 Desconecte el equipo de la toma de CA (Corriente Alterna) antes de limpiarlo. No utilice limpiadores líquidos ni aerosoles. Para limpiar el equipo, utilice sólo un paño húmedo.
- 6 No coloque el equipo sobre una mesa o soporte inestable, pues podría caer al suelo y dañarse.
- 7 No coloque nunca el equipo sobre un radiador, un calefactor, un aparato de aire acondicionado o un conducto de ventilación, así como tampoco cerca de estos elementos.
- 8 Compruebe que no haya nada que se apoye en la toma de corriente. Coloque el equipo en un lugar donde los cables no puedan pisarse.
- 9 No sobrecargue las tomas de corriente y los cables extensores. El rendimiento podría verse afectado y existe riesgo de incendio o descarga eléctrica.
- 10 No permita que las mascotas mordisqueen los cables de CA (Corriente Alterna) ni del PC.
- 11 No introduzca nunca objetos de ningún tipo por las aberturas de la estructura del equipo. Podrían entrar en contacto con zonas eléctricas y provocar un incendio o descarga eléctrica. No derrame líquido de ningún tipo sobre el equipo ni en su interior.
- 12 Para reducir el riesgo de descarga eléctrica, no desmonte el equipo. Si el equipo necesita reparación, llévelo a un servicio técnico autorizado. Si abre o quita cubiertas del equipo, puede exponerse a voltajes elevados u otros riesgos. Si monta los componentes de forma incorrecta, pueden producirse descargas eléctricas cuando utilice el equipo.
- 13 Desconecte el equipo de la toma de CA (Corriente Alterna) y de PC y deje que el personal cualificado proceda a la realización del servicio:
 - Cuando cualquier parte del cable de corriente, enchufe o cable conector esté dañada o gastada.
 - Si se ha derramado líquido sobre el equipo.
 - Si el equipo ha quedado expuesto a la lluvia o al agua.

- Si el equipo no funciona correctamente tras seguir las instrucciones del manual.
 - Si el equipo ha caído al suelo o el chasis está dañado.
 - Si el equipo sufre un brusco cambio en su funcionamiento.
- 14 Ajuste sólo los controles descritos en las instrucciones de funcionamiento. El ajuste inadecuado de otros controles puede provocar daños y necesitar la intervención de un técnico para restablecer el funcionamiento normal del equipo.
 - 15 No utilice el equipo durante una tormenta eléctrica. Existe un pequeño riesgo de recibir una descarga. Si es posible, desconecte la toma de CA (Corriente Alterna) durante las tormentas.
 - 16 Si imprime muchas páginas seguidas, la superficie de la bandeja de salida podría calentarse. Tenga cuidado de no tocar la superficie y mantenga a los niños alejados de ella.
 - 17 Utilice el cable de corriente proporcionado con el equipo para emplear el equipo con total seguridad. Si utiliza un cable de más de 2 metros en un equipo a 110 V, deberá emplear un cable de 16 AWG* o superior.
 - 18 **GUARDE ESTAS INSTRUCCIONES.**

Consideraciones medioambientales y de seguridad

Notificación de seguridad del láser

Esta impresora ha obtenido en los Estados Unidos la certificación que garantiza el cumplimiento de los requisitos establecidos en DHHS 21 CFR, capítulo 1, Sección J, para productos láser de Clase I (1). En el resto de los países, la impresora está certificada como producto láser de Clase I, lo que garantiza el cumplimiento de los requisitos de IEC 825.

Los productos láser de la Clase I no se consideran peligrosos. El sistema láser y la impresora han sido diseñados de forma que las personas no puedan estar expuestas a radiaciones de láser superiores al nivel de Clase I durante el funcionamiento normal, el mantenimiento por parte del usuario o en las condiciones de reparación y mantenimiento prescritas.

* AWG: American Wire Gauge

Advertencia

No utilice ni realice operaciones de mantenimiento en la impresora sin la cubierta de protección del dispositivo láser/escáner. El rayo reflejado, aunque invisible, puede provocar daños en los ojos. Al utilizar este producto, deberán observarse siempre las precauciones básicas de seguridad, para reducir el riesgo de incendio, descarga eléctrica y lesiones a personas.

	CAUTION - CLASS 3B LASER RADIATION WHEN OPEN AVOID EXPOSURE TO THE BEAM. DANGER - LASER RADIATION AVOID DIRECT EXPOSURE TO BEAM.
	DANGER - RADIATIONS INVISIBLES DU LASER EN CAS D'OUVERTURE. EVITER TOUTE EXPOSITION DIRECTE AU FAISCEAU.
	VORSICHT - UNSICHTBARE LASERSTRAHLUNG, WENN ABDECKUNG GEÖFFNET. NICHT DEM STRAHL AUSSETZEN.
	ATTENZIONE - RADIAZIONE LASER INVISIBILE IN CASO DI APERTURA. EVITARE L'ESPOSIZIONE AL FASCIO.
	PRECAUCIÓN - RADIACIÓN LASER INVISIBLE CUANDO SE ABRE. EVITAR EXPONERSE AL RAYO.
	PERIGO - RADIÇÃO LASER INVISÍVEL AO ABRIR. EVITE EXPOSIÇÃO DIRECTA AO FEIXE.
	GEVAAR - ONZICHTBARE LASERSTRALEN BIJ GEOPENDE KLEP. DEZE KLEP NIET OPENEN.
	ADVARSEL - USYNLIG LASERSTRÅLNING VED ÅBNING. UNNGÅ UDSAETTELSE FOR STRÅLNING.
	ADVARSEL - USYNLIG LASERSTRÅLNING NÅR DEKSEL ÅPNES. UNNGÅ EKSPONERING FOR STRÅLEN.
	VARNING - OSYNLIG LASERSTRÅLNING NÅR DENNA DEL ÅR ÖPPEN. STRÅLEN ÅR FARLIG.
	VAROITUS - NÄKYMÄTÖNTÄ LASERSÄTEILYÄ AVATTAESSA. VARO SUORAA ALTISTUMISTA SÄTEELLE.
	注意 - 严禁揭开此盖, 以免激光泄露灼伤 주의 - 이 덮개를 열면 레이저광에 노출될 수 있으므로 주의하십시오.

Seguridad frente al ozono



Durante su funcionamiento normal, esta impresora emite ozono. El ozono emitido no representa ningún riesgo para el operador. Sin embargo, es aconsejable que la máquina esté ubicada en un área bien ventilada.

Si desea obtener información adicional acerca del ozono, póngase en contacto con su distribuidor de Samsung más cercano.

Reciclaje



Recicle o deshágase del material de embalaje de este producto siguiendo las normas medioambientales adecuadas.

Eliminación correcta de este producto (material eléctrico y electrónico de descarte)

(Aplicable en la Unión Europea y en países europeos con sistemas de recogida selectiva de residuos)



Esta marca en el producto, los accesorios o la documentación indica que ni el producto ni sus accesorios electrónicos (p. ej., cargador, auriculares, cable USB) deben desecharse con el resto de residuos domésticos habituales al final de su vida útil. Para evitar posibles daños al medio ambiente o a la salud procedentes de la eliminación incontrolada de residuos, separe estos elementos de otros tipos de residuos y reciclelos de manera responsable para promover una reutilización

sostenible de los recursos materiales. Los usuarios domésticos deberán ponerse en contacto con el punto de venta en el que compraron el producto o con el organismo público correspondiente para obtener información sobre el reciclaje respetuoso con el medio ambiente de estos elementos. Los usuarios profesionales deberán ponerse en contacto con su proveedor y comprobar los términos y las condiciones del contrato de compra. Este producto y sus accesorios electrónicos no deben mezclarse con otros residuos comerciales.

Emisiones de radiofrecuencia

Regulaciones FCC

Este dispositivo ha sido probado y cumple los límites establecidos para dispositivos digitales de Clase B, de conformidad con el Apartado 15 de las normas de la FCC. Estos límites se establecen para garantizar una protección razonable frente a interferencias perjudiciales en entornos residenciales. Este equipo genera, utiliza y puede emitir energía de radiofrecuencia y, si no se instala y utiliza de acuerdo con las instrucciones, puede producir interferencias perjudiciales en las comunicaciones por radio. Sin embargo, no existe garantía de que no se produzcan interferencias en una instalación en particular. En caso de que este equipo produzca interferencias perjudiciales para la recepción de radio o televisión, lo cual puede determinarse encendiendo y apagando el equipo, se recomienda al usuario que trate de corregir las interferencias adoptando una o más de las siguientes medidas:

- Cambiar la orientación o la colocación de la antena receptora.
- Aumentar la separación entre el equipo y el receptor.
- Conectar el equipo en una toma de un circuito distinto del que está conectado el receptor.
- Consultar a su distribuidor o solicitar los servicios de un técnico de radio/TV.

Precaución:

Todos los cambios o modificaciones que se efectúen sin el consentimiento del fabricante responsable del cumplimiento podrían invalidar el permiso del usuario para trabajar con el equipo.

Normativa sobre radio-interferencias para Canadá

Este aparato digital no excede los límites de la Clase B sobre la emisión de ruidos en las señales de radio producidos por aparatos digitales, tal y como se expone en las normativas sobre radio-interferencias del Ministerio de Industria de Canadá, ICES-003.

Cet appareil numérique respecte les limites de bruits radioélectriques applicables aux appareils numériques de Classe B prescrites dans la norme sur le matériel brouilleur : « Appareils Numériques », ICES-003 édictée par l'Industrie et Sciences Canada.

Declaración de conformidad (países europeos)

Aprobaciones y certificaciones



La marca CE aplicada a este producto simboliza la Declaración de conformidad de Samsung Electronics Co., Ltd. con la siguiente directiva aplicable 93/68/EEC de la Unión europea de las fechas indicadas:

La declaración de conformidad se puede consultar en www.samsung.com/printer, visite Atención al cliente > Centro de descargas e introduzca el nombre de su impresora para navegar por EuDoC.

1 de enero de 1995: Directiva del Consejo 73/23/EEC: Aproximación de las leyes de los estados miembros relacionadas con equipos de bajo voltaje.

1 de enero de 1996: Directiva del Consejo 89/336/EEC (92/31/EEC): Aproximación de las leyes de los estados miembros relacionadas con la compatibilidad electromagnética.

9 de marzo de 1999: Directiva del Consejo 1999/5/EC sobre equipos de radio y terminales de telecomunicaciones y sobre el reconocimiento mutuo de su conformidad.

Una declaración completa que define las directivas relevantes y los estándares mencionados se puede obtener del representante de Samsung Electronics Co., Ltd.

Reemplazo de la ficha incorporada (únicamente para el Reino Unido)

Importante

El cable de alimentación principal de este equipo está provisto de una ficha estándar de 13 A (BS 1363) y un fusible de 13 A. Cuando cambie o examine el fusible, debe volver a ajustar el fusible de 13 A correcto. Luego necesita volver a colocar la cubierta del fusible. Si ha perdido la cubierta del fusible, no utilice la ficha hasta que obtenga otra cubierta.

Póngase en contacto con el establecimiento donde adquirió el equipo.

La ficha de 13 A es la que se utiliza con mayor frecuencia en el Reino Unido y debería resultar adecuada. Sin embargo, algunos edificios (principalmente los antiguos) no cuentan con tomas de 13 A normales. En ese caso, necesita adquirir un adaptador de ficha adecuado. No retire la ficha moldeada.

Advertencia

Si corta la ficha moldeada, deshágase de ella inmediatamente.

No debe volver a colocar cable a la ficha y puede recibir una descarga eléctrica si la conecta a la toma.

Advertencia importante: Debe conectar el equipo a tierra.

Los hilos metálicos del cable de alimentación principal presentan los siguientes colores:

- Verde y amarillo: Tierra
- Azul: Neutro
- Marrón: Vivo

Si los hilos metálicos del cable de alimentación principal no coinciden con los colores marcados en la ficha, haga lo siguiente:

Debe conectar el cable verde y amarillo a la clavija marcada con la letra "E" o con el símbolo de seguridad "Símbolo de tierra" o de color verde y amarillo o verde.

Debe conectar el cable azul a la clavija marcada con la letra "N" o de color negro.

Debe conectar el cable marrón a la clavija marcada con la letra "L" o de color rojo.

Debe contar con un fusible de 13 A en la ficha, adaptador, o en el tablero de distribución.

1 Introducción

Gracias por haber adquirido este producto multifuncional de Samsung. El dispositivo brinda funciones de impresión.

Este capítulo incluye:

- **Funciones especiales**
- **Descripción general del dispositivo**
- **Descripción general del panel de control**



Precaución

Este producto es satinado; tenga la precaución de no rayarlo durante la instalación.

Funciones especiales

Su nuevo dispositivo está equipado con funciones especiales.

Impresión con calidad y velocidad superiores



- Puede imprimir con una resolución de hasta **600 x 600 ppp de impresión real**.
- El dispositivo imprime en papel de tamaño A4 a una velocidad de hasta 16 ppm^a, y en tamaño carta a una velocidad de hasta 17 ppm.

Manejo de diferentes opciones de papel con flexibilidad

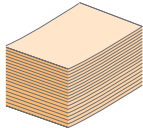

La **bandeja con capacidad para 100 hojas** admite papel común de varios tamaños.

Creación de documentos profesionales

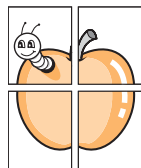

- Impresión de **marcas de agua**. Puede personalizar sus documentos al agregar palabras como “Confidencial”. Consulte la Sección de software.
- Impresión de **pósters**. El texto y los gráficos de las páginas del documento se amplían e imprimen en la hoja. Luego, puede pegarlos para formar un póster. Consulte la Sección de software.

Ahorro de tiempo y dinero

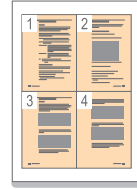

- Para ahorrar papel, puede imprimir varias páginas en una sola hoja.
- El dispositivo **ahorra energía** automáticamente, ya que reduce el consumo de energía cuando no está en uso.

Impresión en diferentes entornos

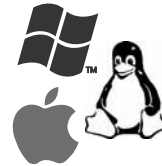

- Puede imprimir con varios sistemas operativos como Windows, Linux y Macintosh.
- El dispositivo está equipado con una interfaz **USB**.

Descripción general del dispositivo

Los componentes principales del dispositivo son.

Vista frontal

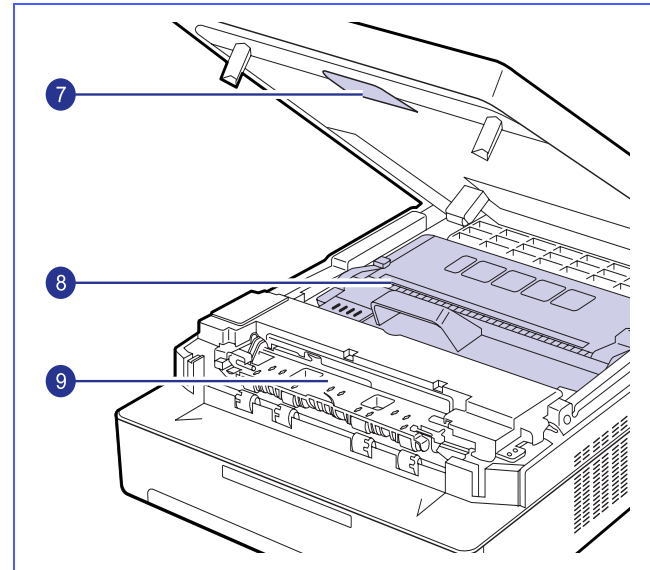
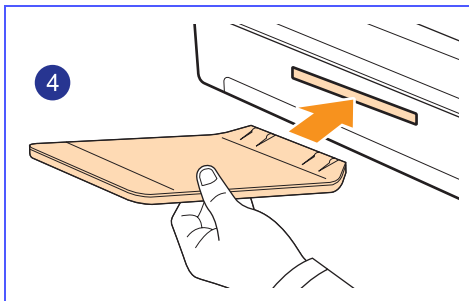
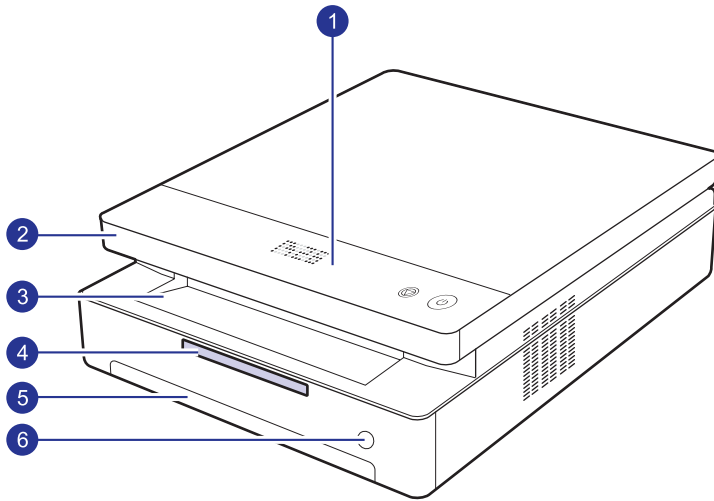

1	Panel de control	6	Botón de apertura de bandeja
2	Cubierta superior	7	Palanca de la cubierta superior
3	Bandeja de salida	8	Cartucho de impresión
4	Extensión de salida	9	Cubierta interior
5	Bandeja		



Notas

- Todas las ilustraciones de este manual del usuario pueden ser diferentes al dispositivo.
- La superficie de la bandeja de salida podría calentarse si imprime muchas páginas seguidas. Asegúrese de no tocar la superficie y no permita que los niños se acerquen.



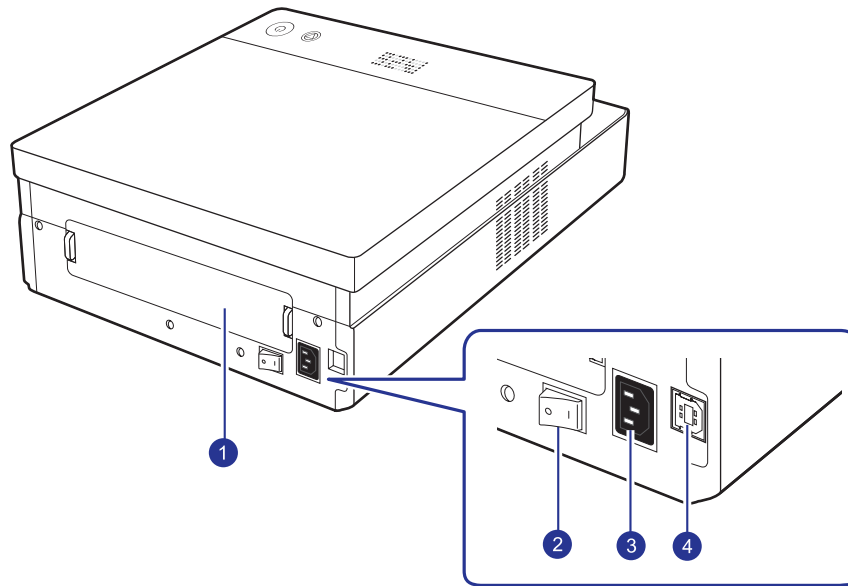

Vista posterior

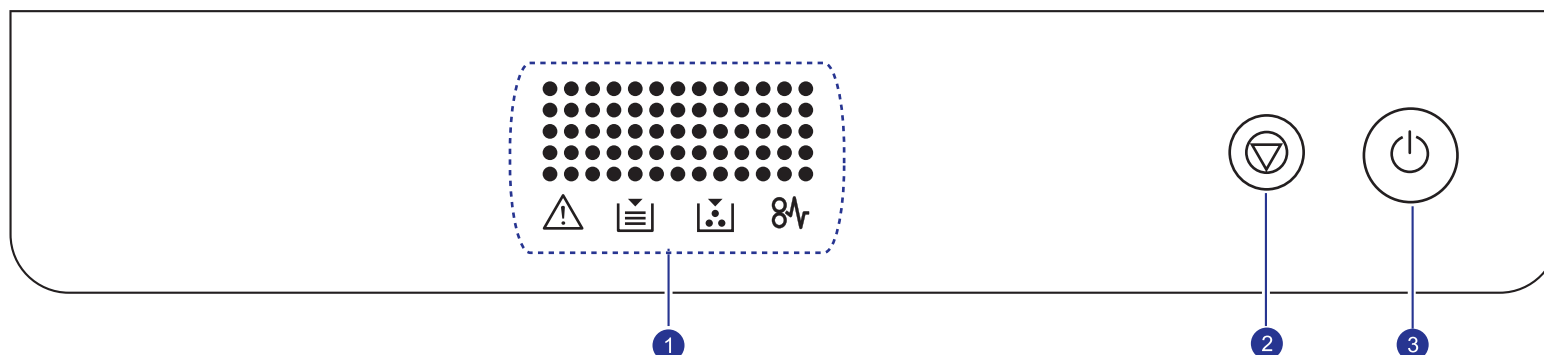

1	Cubierta posterior	3	Toma de alimentación
2	Interruptor de alimentación	4	Puerto USB

Descripción general del panel de control



Pantalla	
1	<p>Muestra el estado actual y los mensajes del sistema durante el funcionamiento de la impresora. El mensaje muestra el indicador LED específico, como se muestra a continuación. Los indicadores LED funcionan mediante mensajes cortos en la pantalla.</p> <ul style="list-style-type: none">• Indicador LED de error  Parpadea cuando ocurre un error en el dispositivo.• LED  de bandeja vacía Parpadea cuando la bandeja de papel está vacía.• Indicador LED de tóner  Parpadea cuando el cartucho de impresión está casi vacío o no es un cartucho original de Samsung. Si parpadea rápidamente, el cartucho de impresión está vacío. Compruebe el mensaje de la pantalla para reemplazar el cartucho de impresión.• LED  de atasco de papel Parpadea cuando hay un atasco de papel en la impresora. Compruebe el mensaje de la pantalla para retirar el papel atascado. <p>Para obtener más información sobre los mensajes de la pantalla, consulte la página 7.7.</p>
2	<p>Detiene una operación en cualquier momento. Además, puede imprimir un informe del dispositivo si pulsa este botón cuatro veces.</p>
3	<p>Para encender o apagar el panel de control, mantenga presionado este botón durante unos segundos.</p>

2 Descripción general del software

Este capítulo brinda una descripción general del software que se suministra el dispositivo. Para obtener más información sobre cómo utilizar el software, consulte la Sección de software.

Este capítulo incluye:

- **Software suministrado**
- **Funciones del controlador de la impresora**
- **Requisitos del sistema**

Software suministrado

Debe instalar el software de la impresora y del escáner después de configurar el dispositivo y conectarlo al equipo. Si su sistema operativo es Windows o Macintosh, instale el software del CD que se le proporciona. Si es usuario del sistema operativo de Linux, descargue el software de la página Web de Samsung (www.samsung.com/printer) e instálelo.:

Sistema operativo	Contenido
Windows	<ul style="list-style-type: none">• Controlador de la impresora: utilice este controlador para aprovechar al máximo las funciones de la impresora.• Smart Panel: este programa permite supervisar el estado del dispositivo y muestra avisos cuando se produce un error durante un proceso de impresión.• Manual del usuario en PDF.
Linux	<ul style="list-style-type: none">• Controlador de la impresora para Linux: utilice este controlador para ejecutar el dispositivo desde un equipo con Linux e imprimir documentos.
Macintosh	<ul style="list-style-type: none">• Controlador de la impresora para Macintosh: utilice este controlador para poner el dispositivo en funcionamiento desde un equipo Macintosh e imprimir documentos.• Smart Panel: este programa permite supervisar el estado del dispositivo y muestra avisos cuando se produce un error durante un proceso de impresión.

Funciones del controlador de la impresora

Los controladores de la impresora admiten las siguientes funciones estándar:

- Tamaño del papel, orientación y tipo de material
- Cantidad de copias

Además, se pueden utilizar diversas funciones especiales de impresión. La tabla siguiente muestra una descripción general de las funciones compatibles con los controladores de la impresora:

Función	Windows	Linux	Macintosh
Opción de calidad del dispositivo	O	O	O
Impresión de pósters	O	X	X
Varias páginas por hoja	O	O (2, 4)	O (2, 4, 6, 9, 16)
Impresión con ajuste a la página	O	X	X
Impresión a escala	O	X	O
Marcas de agua	O	X	X
Superposición	O	X	X

Requisitos del sistema

Antes de comenzar, asegúrese de que el sistema cumpla con los siguientes requisitos:

Windows

El dispositivo admite los siguientes sistemas operativos de Windows.

SISTEMA OPERATIVO	REQUISITO (RECOMENDADO)		
	CPU	RAM	ESPACIO LIBRE EN LA UNIDAD DE DISCO DURO
Windows 2000	Pentium II 400 MHz (Pentium III 933 MHz)	64 MB (128 MB)	600 MB
Windows XP	Pentium III 933 MHz (Pentium IV 1 GHz)	128 MB (256 MB)	1,5 GB
Windows Server 2003	Pentium III 933 MHz (Pentium IV 1 GHz)	128 MB (512 MB)	De 1,25 GB a 2 GB
Windows Server 2008	Pentium IV 1 GHz (Pentium IV 2 GHz)	512 MB (2048 MB)	10 GB
Windows Vista	Pentium IV 3 GHz	512 MB (1024 MB)	15 GB
Windows 7	Procesador Pentium IV 1 GHz de 32 bits o 64 bits o superior	1 GB (2 GB)	16 GB
Windows Server 2008 R2	Procesadores Pentium IV 1 GHz(x86) o 1.4 GHz(x64) (2 GHz o superior)	512 MB (2048 MB)	10 GB



Notas

- Internet Explorer 5.0 o posterior es el requisito mínimo para todos los sistemas operativos de Windows.
- Podrán instalar el software los usuarios con derechos de administrador.

Linux

Elemento	Requisitos
Sistema operativo	<ul style="list-style-type: none"> • Red Hat 8 ~ 9 • Fedora Core 1 ~ 4 • Mandrake 9.2 ~ 10.1 • SuSE 8.2 ~ 9.2
CPU	Pentium IV 1 GHz o superior
RAM	256 MB o superior
Espacio libre en la unidad de disco duro	1 GB o más
Software	<ul style="list-style-type: none"> • Linux Kernel 2.4 o superior • Glibc 2.2 o superior • CUPS

Macintosh

SISTEMA OPERATIVO	REQUISITO (RECOMENDADO)		
	CPU	RAM	ESPACIO LIBRE EN LA UNIDAD DE DISCO DURO
Mac OS X 10.3~10.4	<ul style="list-style-type: none"> • Procesador Intel • Power PC G4/G5 	<ul style="list-style-type: none"> • 128 MB para una Mac basada en PowerPC (512 MB) • 512 MB para una Mac basada en Intel (1 GB) 	1 GB
Mac OS X 10.5	<ul style="list-style-type: none"> • Procesador Intel • CPU PowerPC G4 o G5 de 867 MHz o superior 	512 MB (1 GB)	1 GB
Mac OS X 10.6	<ul style="list-style-type: none"> • Procesador Intel 	1 GB (2 GB)	1 GB

3 Procedimientos iniciales

Este capítulo brinda instrucciones detalladas para configurar el dispositivo.

Este capítulo incluye:

- **Instalación del hardware**
- **Ajuste de la altura**

Instalación del hardware

Esta sección muestra los pasos para instalar el hardware, que se explican en la Guía de instalación rápida. Asegúrese de leer la Guía de instalación rápida y de completar los siguientes pasos.

- 1 Seleccione una ubicación estable.

Seleccione un lugar estable y plano que disponga de espacio suficiente para que el aire circule correctamente. Deje espacio suficiente para abrir las cubiertas y las bandejas.

Esta zona debe estar bien ventilada y alejada de la luz solar directa o de cualquier fuente de calor, frío y humedad. No coloque la impresora cerca del borde del escritorio o de la mesa.

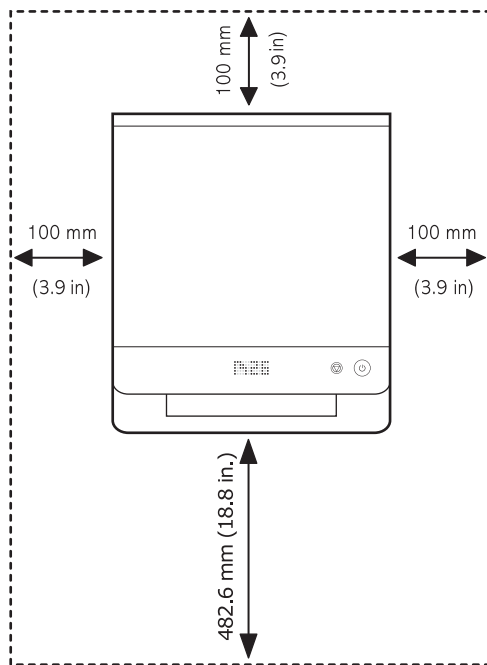

La impresión resulta adecuada en alturas menores a los 1.000 m. Consulte la configuración de la altura para optimizar la impresión. Para más información, consulte la página 3.2.

Coloque el dispositivo sobre una superficie plana y estable para que no se incline más de 2 mm. De lo contrario, la calidad de la impresión podría verse afectada.

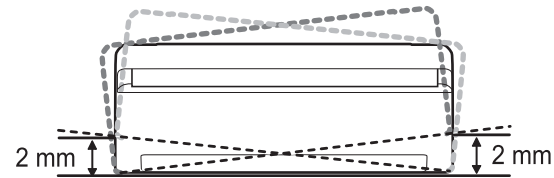

- 2 Abra la caja del dispositivo y revise todos los elementos suministrados.
- 3 Retire la cinta de embalaje del dispositivo.
- 4 Instale ambos cartuchos de impresión.
- 5 Cargue papel. (Consulte la sección “Carga de papel en la bandeja” en la página 4.5).
- 6 Compruebe que el dispositivo tenga todos los cables conectados.
- 7 Encienda el dispositivo.
- 8 Instale el software. Consulte la Sección de software.

Precaución
Este equipo no estará operativo si falla la alimentación principal.

Nota
Cuando el controlador de la impresora se encuentra en proceso de instalación, el instalador del controlador detecta la información de la configuración regional de su sistema operativo y establece el tamaño de papel predeterminado para el equipo. Si utiliza otra configuración regional de Windows, debe cambiar el tamaño de papel del equipo para que coincida con el tamaño de papel que utiliza habitualmente. Una vez completada la instalación, vaya a las propiedades de la impresora para cambiar el tamaño del papel.

Precaución
Al mover el dispositivo, no lo incline ni lo ponga boca abajo. De lo contrario, el tóner podría contaminar el interior del dispositivo y dañarlo, o bien podrá obtener una impresión de mala calidad.

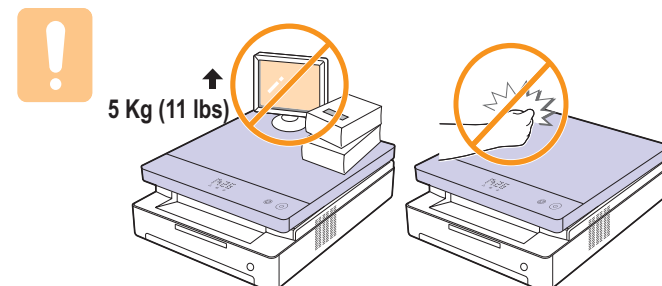

Ajuste de la altura

La calidad de impresión se ve afectada por la presión atmosférica, la cual está determinada por la altura a la que se encuentra el dispositivo con respecto al nivel del mar. La siguiente información lo guiará para configurar el dispositivo en la mejor calidad de impresión.

La altura superior a los 1.000 m, podría afectar la calidad de impresión y causar, por ejemplo, exceso de tóner o imágenes claras.

Antes de configurar la altura, defina la altura en la que está usando el dispositivo.

Para configurar el dispositivo para una altura elevada, siga los siguientes pasos:



Nota

El siguiente procedimiento es para Windows XP. Para otros sistemas operativos Windows, consulte el Manual del usuario de Windows o la ayuda en línea.

- 1 Haga clic en el menú **Inicio** de Windows.
- 2 Seleccione **Impresoras y faxes**.
- 3 Seleccione el icono **Samsung ML-1630 Series**.
- 4 Haga clic con el botón secundario en el icono del controlador de la impresora y seleccione **Propiedades**.
- 5 Haga clic en la ficha **Impresora** y seleccione **Corrección para gran altitud**.
- 6 Haga clic en **Aceptar**.

4 Selección y carga del material de impresión

Este capítulo explica cómo cargar originales y material de impresión en el dispositivo.

Este capítulo incluye:

- **Selección del material de impresión**
- **Carga de papel en la bandeja**
- **Configuración del tipo y el tamaño de papel**

Selección del material de impresión

Puede imprimir en diversos tipos de materiales de impresión, como papel normal, etiquetas y transparencias. Utilice siempre material de impresión que cumpla con las directrices de uso del dispositivo. El material de impresión que no cumpla con las directrices que se describen en este manual del usuario podría ocasionar los siguientes problemas:

- Baja calidad de impresión.
- Aumento de atascos de papel.
- Desgaste prematuro de la impresora.

Las propiedades, tales como el gramaje, la composición, la rugosidad y la humedad, son factores importantes que pueden afectar el rendimiento de la impresora y la calidad de impresión. Al seleccionar el material de impresión, deberá tener en cuenta lo siguiente:

- El tipo, el tamaño y el gramaje del papel para esta impresora se describen más adelante en esta sección.
- Resultados deseados: el material de impresión que elija deberá ser el adecuado para el tipo de impresión que desee realizar.
- Brillo: el material de impresión más blanco permite obtener copias impresas de mayor nitidez y contraste.
- Homogeneidad de la superficie: según la homogeneidad o la rugosidad del material de impresión, se obtendrán copias impresas de mayor o menor nitidez.



Notas

- Es posible que algunos tipos de papel cumplan con todas las directrices que se describen en esta sección y aun así no se obtengan resultados satisfactorios. Esto puede ser el resultado de una manipulación incorrecta, niveles de temperatura y humedad inaceptables, u otras variables sobre las que Samsung no tiene control.
- Antes de adquirir grandes cantidades de material de impresión, asegúrese de que cumpla con los requisitos especificados en este manual del usuario.



Precaución

El uso de material de impresión que no cumpla con estas especificaciones podría ocasionar problemas que requieran reparación. La garantía y los acuerdos de servicio de Samsung no cubren este tipo de reparaciones.

Directrices para seleccionar y almacenar el material de impresión

Al seleccionar o cargar papel, u otro tipo de material de impresión, recuerde estas directrices:

- Utilice siempre material de impresión que cumpla con las especificaciones que se indican en la página 4.3.
- Si intenta imprimir en papel que presenta humedad, abarquillamiento, arrugas o rasgaduras, podrían producirse atascos de papel y se podría obtener una calidad de impresión baja.
- Para obtener una calidad de impresión óptima, utilice sólo papel para copias de gran calidad, recomendado específicamente para impresoras láser.
- Evite utilizar los siguientes tipos de material de impresión:
 - Papel que tenga letras en relieve, perforaciones o una textura demasiado suave o demasiado áspera.
 - Papel relieve que se pueda borrar.
 - Papel con varias páginas.
 - Papel sintético y papel termorreactivo.
 - Papel sin carbono y papel vegetal.

El uso de estos tipos de papel podría provocar atascos, olores químicos y daños en el dispositivo.

- Conserve el material de impresión en su envoltorio hasta el momento de utilizarlo. Coloque las cajas en palés o estanterías, pero no en el suelo. No coloque objetos pesados encima del papel, tanto si está embalado como si no lo está. Manténgalo alejado de la humedad y de otras condiciones que puedan ocasionar arrugas o abarquillamientos.
- Almacene el material de impresión que no utilice a una temperatura de 15 °C a 30 °C. La humedad relativa debe estar entre el 10% y el 70%.
- Almacene el material de impresión que no utilice en un envoltorio que lo proteja de la humedad, como una bolsa de plástico, para evitar que el polvo y la humedad lo dañen.
- Cargue las hojas de material de impresión especial de una por vez en la bandeja manual, a fin de evitar atascos.
- Para evitar que el material de impresión (como transparencias y etiquetas) se adhieran entre sí, retírelos a medida que se impriman.

Especificaciones acerca del material de impresión



Nota

- Debido a la naturaleza del producto, no se pueden utilizar sobres en el equipo.
- Sólo utilice el material de impresión que se menciona a continuación.

Tipo	Tamaño	Dimensiones	Gramaje ^a	Capacidad ^b
Papel común	Carta	216 mm x 279 mm (8,5" x 11")	De 60 a 120 g/m ² (de 16 a 32 lb bond) para la bandeja	30 hojas de 75 g/m ² (20 lb bond) para la bandeja
	A4	210 mm x 297 mm (8,26" x 11,69")		
	JIS B5	182 mm x 257 mm (7,16" x 10,11")		
	ISO B5	176 mm x 250 mm (6,93" x 9,84")		
	A5	148 mm x 210 mm (5,82" x 8,26")		
	A6	105 mm x 148 mm (4,13" x 5,82")		
	Ejecutivo	184 mm x 267 mm (7,25" x 10,5")		
Transparencias ^c	Carta, A4	Consulte la sección Papel común	De 138 a 146 g/m ² (de 37 a 39 lb bond)	1 hoja para la bandeja
Etiquetas	Carta, A4	Consulte la sección Papel común	De 120 a 150 g/m ² (de 32 a 40 lb bond)	1 hoja para la bandeja
Tarjetas	Carta, A4	Consulte la sección Papel común	De 60 a 120 g/m ² (de 16 a 32 lb bond)	1 hoja para la bandeja
Tamaño mínimo (personalizado)		105 mm x 148 mm (4,13" x 5,83")	De 60 a 120 g/m ² (de 16 a 32 lb bond) para la bandeja	
Tamaño máximo (personalizado)		216 mm x 297 mm (8,5" x 11,69")		

a. Si el peso del material es superior a 105 g/m² (28 lb bond), cargue el papel en la bandeja de a uno por vez.

b. La capacidad máxima puede variar según el peso y el grosor del material, y según las condiciones ambientales.



c. Material recomendado: Transparencia para impresoras láser fabricada por HP, Xerox y 3M. No se recomienda el uso de transparencias con reverso de papel, como las Xerox 3R91334, que pueden provocar un atasco o rayarse.



Notas

- Cuando utilice papel grueso (90 a 120 g/m²), seleccione **Papel grueso** como tipo de papel. Consulte la página 4.6.
- Cuando utilice papel fino (menos de 70 g/m²), seleccione **Papel fino** como tipo de papel. Consulte la página 4.6.
- Cuando utilice papel reciclado, seleccione **Papel reciclado** como tipo de papel. Consulte la página 4.6.

Directrices para material de impresión especial

Tipo de material	Directrices
Transparencias	<ul style="list-style-type: none"> • Para evitar daños en el dispositivo, utilice sólo transparencias diseñadas para dispositivos láser. • Las transparencias que se utilicen en el dispositivo deben ser capaces de soportar la temperatura de fusión del dispositivo. Compruebe las especificaciones de la impresora para conocer la temperatura de fusión. Consulte la página 9.1. • Colóquelas sobre una superficie plana después de retirarlas del dispositivo. • No las deje en la bandeja de papel durante mucho tiempo. El polvo y la suciedad podrían acumularse y causar manchas en la impresión. • Manipule con cuidado las transparencias para evitar que se corra la impresión o que queden los dedos marcados. • Para evitar que pierdan el color, no exponga las transparencias impresas a la luz solar durante mucho tiempo. • Asegúrese de que las transparencias no presenten arrugas, abarquillamiento ni bordes rasgados. <p> Precaución Material recomendado: Transparencia para impresoras láser fabricada por HP, Xerox y 3M. No se recomienda el uso de transparencias con reverso de papel, como las Xerox 3R91334, que pueden provocar un atasco o rayarse.</p> <p> Nota Si el material de impresión de transparencias no se introduce en la impresora correctamente, coloque una hoja de papel en blanco debajo de la transparencia y vuelva a intentarlo.</p>

Tipo de material	Directrices
Etiquetas	<ul style="list-style-type: none"> • Para evitar daños en el dispositivo, utilice sólo etiquetas diseñadas para dispositivos láser. • Cuando seleccione etiquetas, tenga en cuenta los siguientes factores: <ul style="list-style-type: none"> - Adhesivos: el material adhesivo debe soportar la temperatura de fusión del dispositivo. Compruebe las especificaciones de la impresora para conocer la temperatura de fusión. Consulte la página 9.1. - Disposición: utilice sólo etiquetas que no tengan refuerzos entre ellas. Las etiquetas pueden desprenderse de las hojas con espacios entre las etiquetas, lo que podría ocasionar graves atascos de papel. - Abarquillamiento: antes de imprimirlas, debe comprobar que las etiquetas no estén arrugadas y que su abarquillamiento no supere los 13 mm en cualquier dirección. - Estado: no utilice etiquetas que presenten arrugas, burbujas de aire u otras indicaciones de separación. • Compruebe que no haya ningún material adhesivo entre ellas. De lo contrario, éstas podrían desprenderse durante la impresión y ocasionar atascos de papel. El material adhesivo podría causar, a su vez, daños en los componentes del dispositivo. • No cargue la misma hoja de etiquetas en la impresora más de una vez. El material adhesivo de las etiquetas está diseñado para que se utilice una sola vez en el dispositivo. • No utilice etiquetas que se hayan desprendido de la hoja posterior o que presenten arrugas, burbujas de aire u otros daños.
Tarjetas o material de tamaño personalizado	<ul style="list-style-type: none"> • No imprima en material de tamaño inferior a 105 mm de ancho o 148 mm de largo. • En la aplicación de software, ajuste los márgenes a un valor mínimo de 6,4 mm de los bordes del material. <p> Nota Si se producen atascos con la alimentación de cartulinas, gire las hojas e inténtelo nuevamente.</p>

Tipo de material	Directrices
Papel preimpreso	<ul style="list-style-type: none"> • El papel con membrete debe estar impreso con tintas no inflamables, resistentes al calor, que no se diluyan, vaporicen ni desprendan emisiones peligrosas cuando se someten a la temperatura de fusión de la impresora durante 0,1 segundos. Compruebe las especificaciones de la impresora para conocer la temperatura de fusión. Consulte la página 9.1. • La tinta de los papeles con membrete no debe ser inflamable y no debe afectar ninguno de los rodillos de la impresora. • Los formularios y los papeles con membrete deben estar herméticamente sellados, en un envoltorio resistente a la humedad, para evitar deformaciones durante su almacenamiento. • Antes de cargar papel preimpreso, como formularios y papeles con membrete, compruebe que la tinta del papel esté seca. Durante el proceso de fusión, la tinta húmeda podría desprenderse del papel preimpreso y reducir así la calidad de impresión.

Carga de papel en la bandeja

Cargue el material de impresión que utiliza para la mayoría de sus impresiones en la bandeja. La bandeja admite un máximo de 100 hojas de 75 g/m² (20 lb bond) de papel común.

- 1 Presione el botón para abrir la bandeja. Extraiga la bandeja de forma completa.

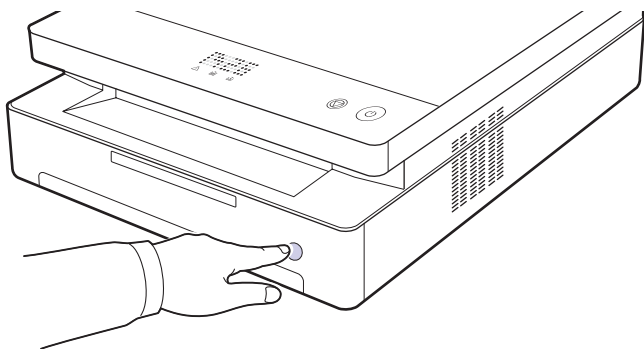

Nota

Si la bandeja no cierra correctamente, retire la bandeja hasta la mitad y vuelva a intentarlo.

- 2 Coloque el papel con el lado que desea imprimir hacia abajo.

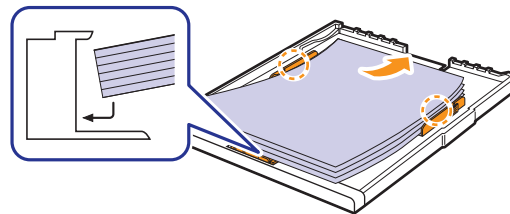

- 3 Alinee la bandeja con la ranura y deslícela en la impresora.

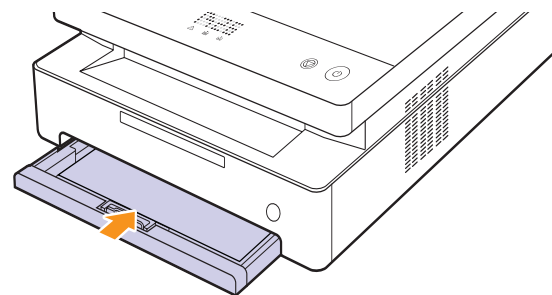

- 4 Después de cargar el papel, establezca el tipo y el tamaño del papel para la bandeja. Para imprimir desde el equipo, consulte la Sección del software.



Nota

Puede cargar papel impreso anteriormente. La cara impresa debe quedar hacia arriba, con el borde de la parte posterior estirado. Si se presenta algún problema relacionado con la alimentación del papel, délo vuelta. Tenga en cuenta que la calidad de la impresión no está garantizada.

Cambio del tamaño de papel en la bandeja

Para cargar diferentes tamaños de papel, como papel de tamaño personalizado, necesita ajustar las guías de papel.

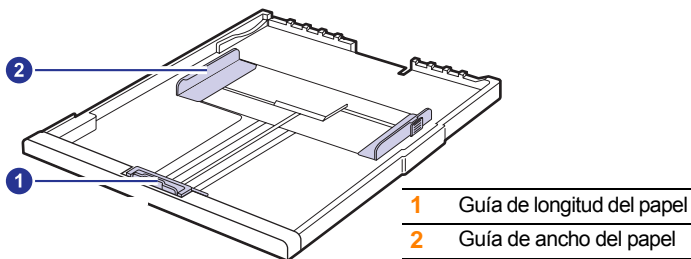

- 1 Ajuste la guía de longitud del papel a la longitud de papel deseada. La bandeja está ajustada a Carta o A4, según el país. Para cargar otro tamaño, sujete la palanca y desplace la guía de longitud hasta la posición correspondiente.

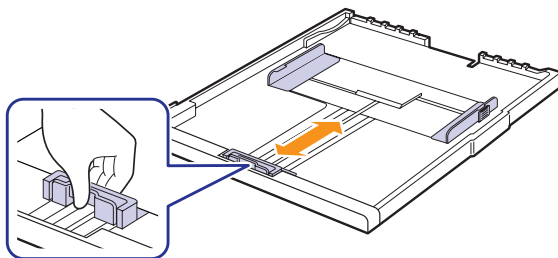

Notas

- La bandeja está predeterminada en el tamaño A4 o Letter, según el país en el que se encuentre.
- Por ejemplo, si quiere cambiar el tamaño a Letter, sujete la palanca de la parte de atrás de la bandeja, y hágala girar en el sentido del reloj.

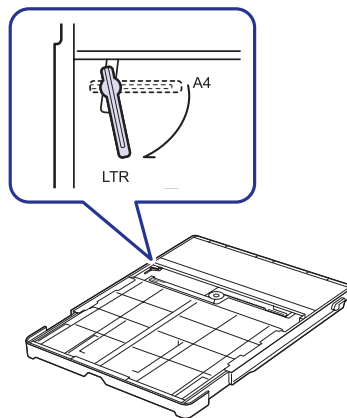

- 2 Tras insertar papel en la bandeja, mientras toma la guía de ancho del papel tal como se muestra en la ilustración, muévala hacia la pila de papel hasta que toque ligeramente el borde de las hojas. No apriete demasiado la guía contra el borde, ya que el papel podría doblarse.

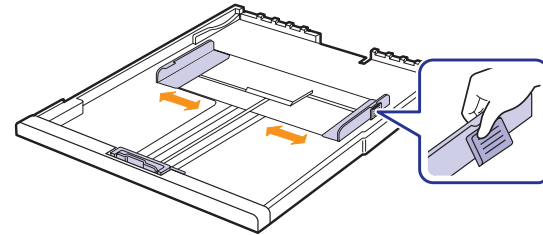

Notas

- No empuje las guías de ancho del papel más de lo necesario, ya que el material podría deformarse.
- Si no ajusta las guías de ancho del papel, podrían producirse atascos.

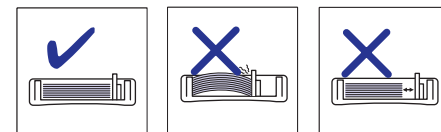

Configuración del tipo y el tamaño de papel

Los valores que se modifiquen sólo tendrán efecto mientras se utilice el programa actual. Para establecer los cambios de forma permanente, realice dichas modificaciones en la carpeta Impresoras.



Nota

El siguiente procedimiento es para Windows XP. Para otros sistemas operativos Windows, consulte el Manual del usuario de Windows o la ayuda en línea.

- 1 Haga clic en el botón **Inicio** de la pantalla del equipo.
- 2 Seleccione **Impresoras y faxes**.
- 3 Haga clic con el botón secundario en el icono del controlador de la impresora y seleccione **Preferencias de impresión**.
- 4 Haga clic en la ficha **Papel** y cambie la configuración en **Opciones de papel**.
- 5 Haga clic en **Aceptar**.

5 Impresión básica

Este capítulo explica las tareas de impresión más comunes. El dispositivo permite imprimir desde varias aplicaciones de Windows, Macintosh o Linux.



Nota

El siguiente procedimiento es para el sistema operativo Windows.
Para Linux y Macintosh, consulte la Sección de software.

Impresión de documentos

Los procedimientos de impresión pueden variar según la aplicación utilizada.

- 1 Abra el documento que desea imprimir.
- 2 Seleccione **Imprimir** en el menú **Archivo**. Aparecerá la ventana Imprimir. El aspecto puede variar ligeramente según la aplicación.
- 3 Seleccione el controlador de la impresora de la lista **Seleccionar impresora**.
- 4 Para iniciar el trabajo de impresión, haga clic en **Aceptar** o en **Imprimir** en la ventana **Imprimir**.

Para obtener más información sobre la impresión, consulte la Sección de software.

Cancelación de un trabajo de impresión

Si el trabajo de impresión está en espera en una cola de impresión, como el grupo de impresión de Windows, elimine el trabajo de la siguiente manera:

- 1 Haga clic en el menú **Inicio** de Windows.
- 2 En Windows 2000, seleccione **Configuración** y, a continuación, **Impresoras**.
En Windows XP/2003, seleccione **Impresoras y faxes**.
En Windows Vista/2008, seleccione **Panel de control > Hardware y sonido > Impresoras**.
En Windows 7, seleccione **Panel de control > Hardware y sonido > Dispositivos e impresoras**.
En Windows Server 2008 R2, seleccione **Panel de control > Hardware > Dispositivos e impresoras**.
- 3 En Windows 2000, XP, 2003, 2008 y Vista, haga doble clic en la máquina.
En Windows 7 y Windows Server 2008 R2, haga clic con el botón derecho del mouse en el icono de la impresora > menú contextual > **Mostrar impresión actual**.
- 4 En el menú **Documento**, seleccione **Cancelar**.



Nota

También puede acceder a esta ventana si hace doble clic en el icono de la impresora situado en el ángulo inferior derecho del escritorio de Windows.

También puede cancelar el trabajo de impresión actual si pulsa  en el panel de control.

6 Mantenimiento

Este capítulo brinda información sobre el mantenimiento del dispositivo y del cartucho de impresión.

Este capítulo incluye:

- **Impresión de un informe del dispositivo**
- **Limpieza del dispositivo**
- **Mantenimiento del cartucho**
- **Redistribución del tóner**
- **Sustitución del cartucho de impresión**
- **Piezas de mantenimiento**

Impresión de un informe del dispositivo

Mantenga pulsado el botón **Stop/Clear** durante cuatro segundos para imprimir un informe del dispositivo.

Limpieza del dispositivo

Para mantener la calidad de la impresión, siga el procedimiento de limpieza que se indica a continuación cada vez que sustituya el cartucho de impresión o si surgieran problemas relacionados con la calidad de impresión o escaneo.



Precaución

- No limpie la carcasa del dispositivo con materiales de limpieza que contengan grandes cantidades de alcohol, solvente u otras sustancias fuertes, ya que podrían decolorarla o dañarla.
- Si el dispositivo o sus alrededores están contaminados con tóner, se recomienda utilizar un paño o un papel suave empapado en agua para limpiarlos. Si utiliza una aspiradora, el tóner se vuela y el aire puede resultar peligroso.
- Tras la limpieza, limpie la carcasa para quitar cualquier rastro de humedad.

Limpieza de la parte externa

Asegúrese de quitar la tierra del paño proporcionado antes de limpiar la carcasa. Asegúrese de humedecer de 4 a 6 veces el paño proporcionado o cualquier otro que utilice para este fin antes de limpiar la carcasa. Pase el paño siempre en la misma dirección.

Limpieza de la parte interna

Durante el proceso de impresión, es posible que en el interior del equipo se acumule papel, tóner y polvo. Esta acumulación puede causar problemas de calidad de impresión, como motas de tóner o manchas. La limpieza del interior de la impresora eliminará o disminuirá estos problemas. Póngase en contacto con el servicio técnico para que limpie las piezas del interior de la máquina.

- 1 Presione la palanca de la cubierta superior y abra la cubierta completamente.

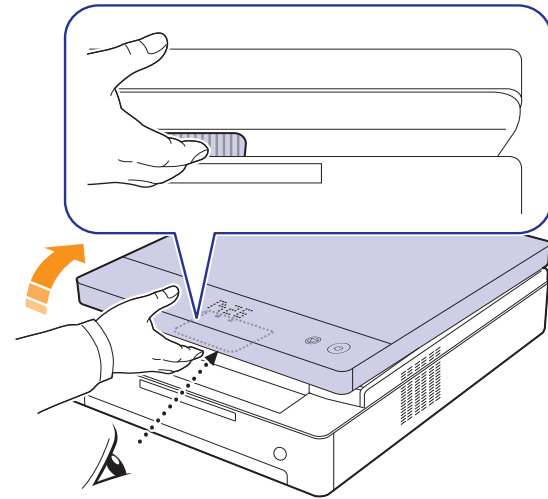

- 2 Sujete las asas del cartucho de impresión y tire de ellas para sacar el cartucho de la máquina.

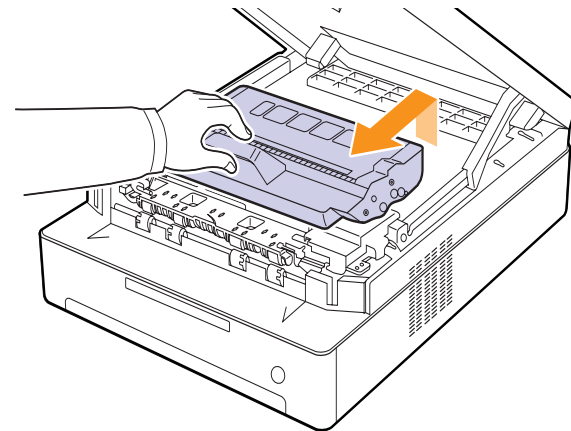

Precaución

- No toque la superficie verde, el tambor OPC ni la parte frontal de cada cartucho de impresión con las manos o con otro material. Agarre el cartucho del asa para evitar tocar esa zona.
- Si deja la cubierta superior abierta durante varios minutos, el tambor OPC puede quedar expuesto a la luz. Esto dañará el tambor OPC. Cierre la cubierta superior si necesita detener la instalación por algún motivo.

- 3 Con un trapo que no suelte pelusa, limpie el polvo y tóner derramado en el área de los cartuchos de impresión y en sus alojamientos.

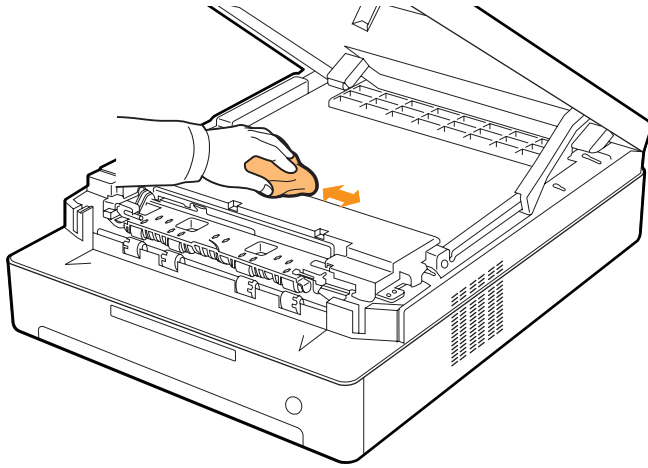

Nota

Si se mancha la ropa de tóner, límpiela con un paño seco y lávela con agua fría. El agua caliente fija el tóner en los tejidos.

- 4 Ubique el tubo largo de cristal (LSU) que se encuentra en la puerta delantera y limpie suavemente el cristal para comprobar si el paño de algodón blanco se oscurece por la suciedad.

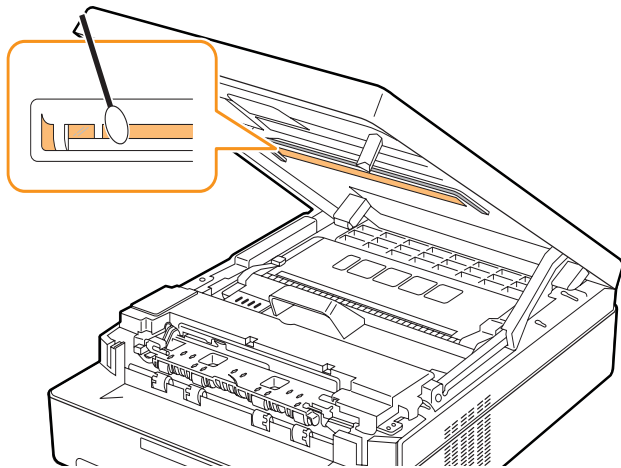

- 5 Coloque de nuevo el cartucho de impresión en la máquina.

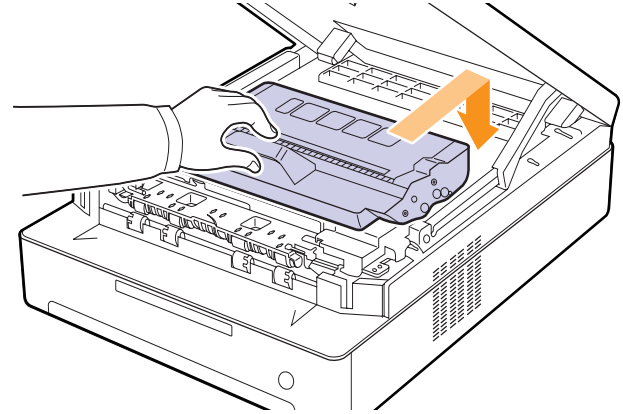

- 6 Sostenga la cubierta superior y ciérrala despacio y con cuidado, hasta que la cubierta quede bien cerrada.

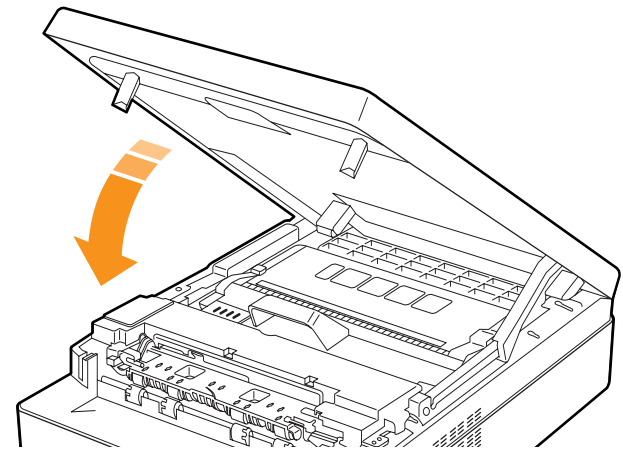

Nota

Si la cubierta superior no está completamente cerrada, la máquina no funcionará.



Precaución

Tenga cuidado de no engancharse los dedos; la cubierta superior es muy pesada.

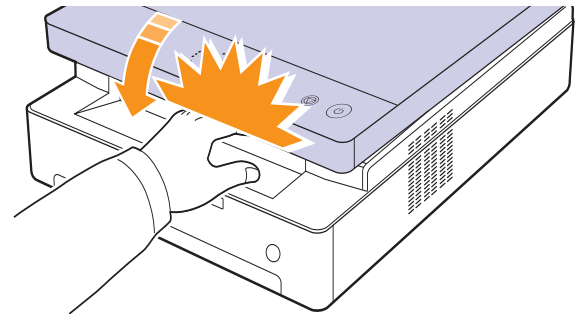

Mantenimiento del cartucho

Almacenamiento del cartucho de impresión

Para obtener el máximo rendimiento del cartucho de impresión, tenga en cuenta las siguientes directrices:

- No extraiga el cartucho de impresión de su envoltorio hasta que necesite usarlo.
- No recargue el cartucho de impresión. La garantía del dispositivo no cubre ningún deterioro provocado por el uso de cartuchos recargados.
- Guarde los cartuchos de impresión en el mismo entorno que el dispositivo.
- Para evitar el deterioro del cartucho de impresión, procure no exponerlo a la luz durante un período prolongado.

Vida útil estimada del cartucho

El rendimiento del cartucho de impresión depende de la cantidad de tóner requerida para los trabajos de impresión. El rendimiento promedio de un cartucho de impresión nuevo es de 2.000 páginas estándar, de acuerdo con la norma ISO/IEC 19752. (El rendimiento promedio del cartucho de impresión original suministrado con el dispositivo es de 1.000 páginas estándar). Además, la cantidad de páginas puede variar en función de la densidad de impresión de las páginas, el entorno de funcionamiento, los intervalos de impresión, y el tipo y tamaño del papel. Si suele imprimir muchos gráficos, es probable que deba cambiar el cartucho con más frecuencia.

Redistribución del tóner

Cuando el nivel de tóner es bajo, el indicador LED de tóner () parpadea lentamente.

Esto puede ocasionar áreas difuminadas o claras en el papel. Para mejorar la calidad de impresión temporalmente, redistribuya el tóner de manera uniforme.

Para obtener más información acerca de los mensajes de error, consulte la página 7.7.



Nota

En algunos casos, aparecerán rayas blancas o la impresión será más clara, incluso después de que se haya redistribuido el tóner.

- 1 Pulse la palanca de la cubierta superior, ábrala por completo.

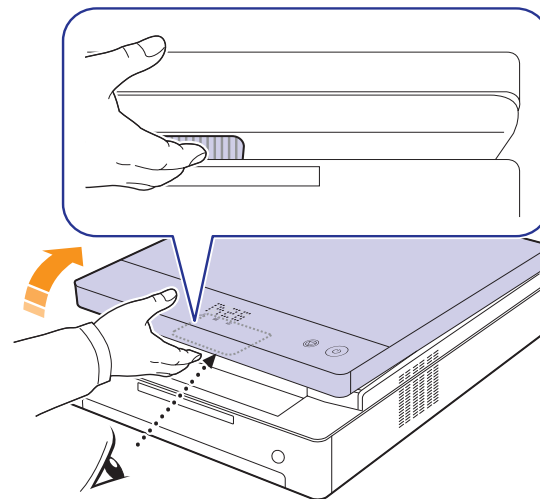

- 2 Sujete las asas del cartucho de impresión y tire de ellas para sacar el cartucho del dispositivo.

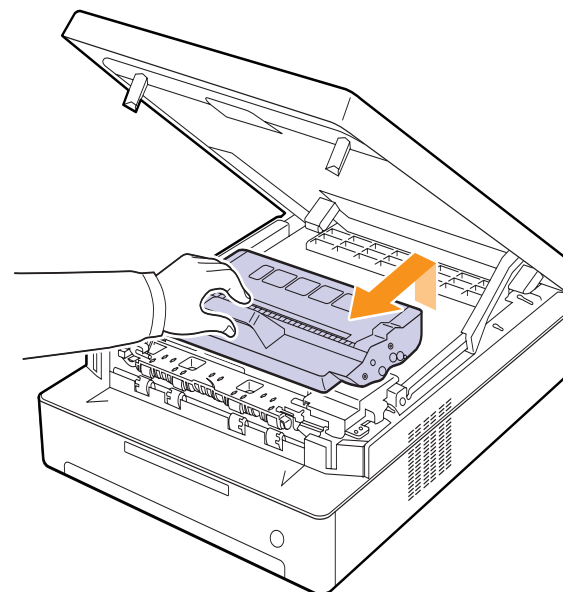

- 3 Sostenga el cartucho por los bordes y muévelo de lado a lado para redistribuir el tóner.

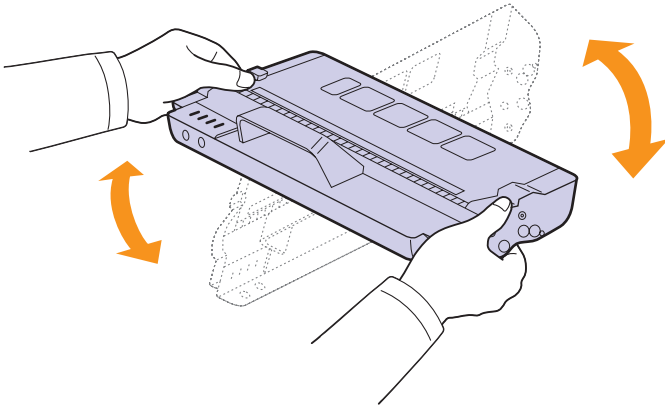

Precaución

- No toque la superficie verde, el tambor OPC ni la parte frontal del cartucho de impresión con las manos u otro material. Agarre el cartucho del asa para evitar tocar esa zona.
- Si deja la cubierta superior abierta durante algunos minutos, el tambor OPC puede quedar expuesto a la luz. Esto dañará el tambor OPC. Cierre la cubierta superior si necesita detener la instalación por algún motivo.



Nota

Si se mancha la ropa con tóner, límpiela con un paño seco y lávela con agua fría. El agua caliente fija el tóner en los tejidos.

- 4 Coloque de nuevo el cartucho de impresión en el dispositivo.

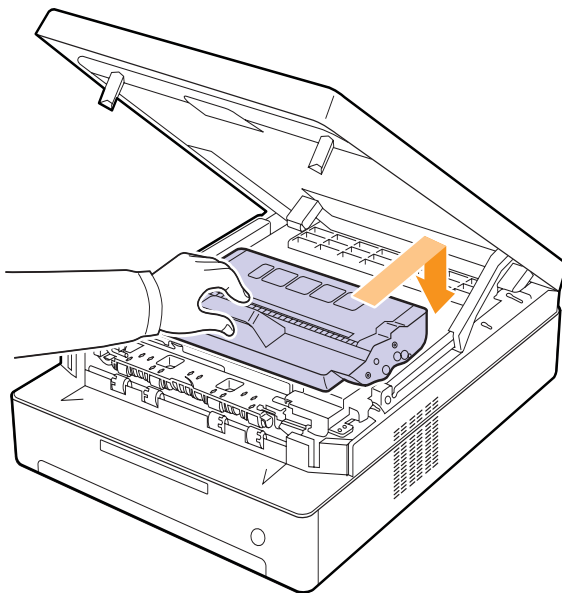

- 5 Sostenga la cubierta superior y ciérrela lentamente y con cuidado, hasta que esté cerrada de forma segura.

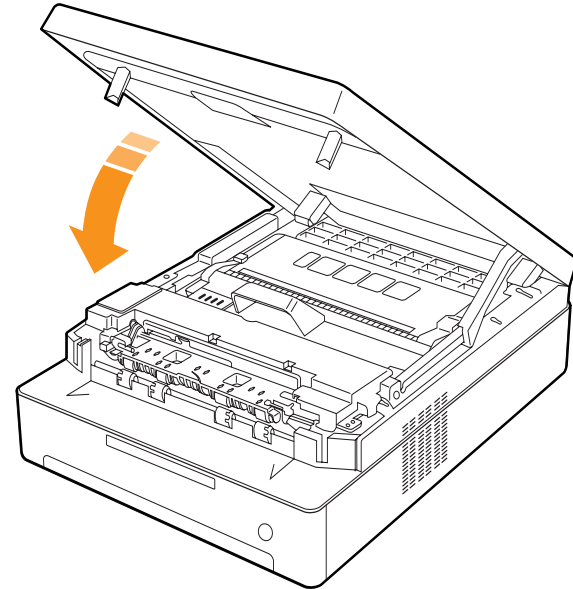

Nota

Si la cubierta frontal no está completamente cerrada, el dispositivo no funcionará.



Precaución

Tenga cuidado de no engancharse los dedos, ya que la cubierta superior es muy pesada.

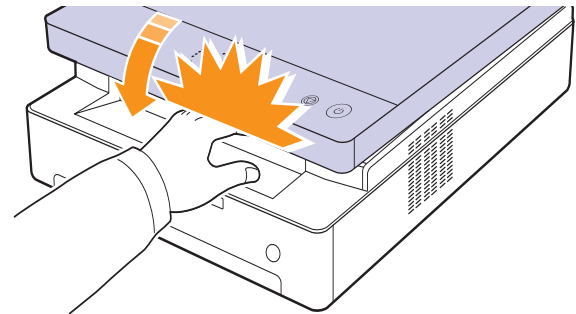

Sustitución del cartucho de impresión

Cuando el cartucho de impresión esté totalmente vacío:

- El indicador LED de tóner () parpadeará rápidamente y los mensajes de la pantalla relacionados con el tóner indicarán cuándo deberá sustituirse el cartucho.
Para obtener más información acerca de los mensajes de error, consulte la página 7.7.
- El dispositivo detendrá la impresión.

Si esto ocurre, deberá reemplazar el cartucho de impresión. Compruebe el tipo de cartucho para su dispositivo. (Consulte la sección “Suministros” en la página 8.1).

- 1 Apague el dispositivo y espere unos minutos hasta que se enfríe.
- 2 Pulse la palanca de la cubierta superior, ábrala por completo.

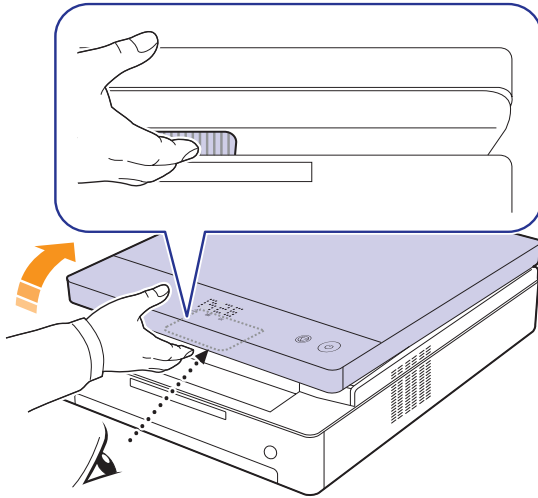

- 3 Sujete las asas del cartucho de impresión vacío y tire de ellas para sacar el cartucho del dispositivo.

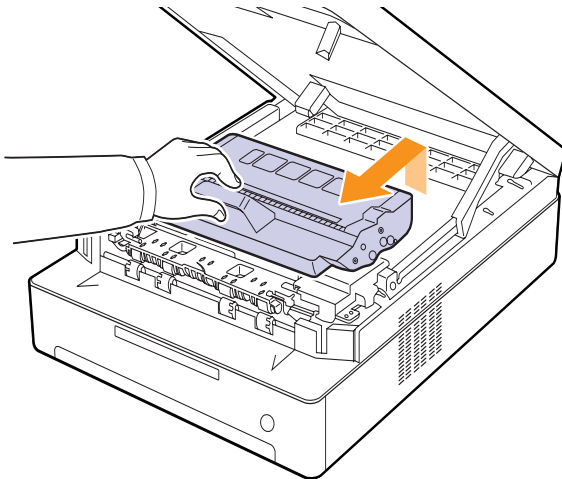

- 4 Saque un nuevo cartucho de impresión del embalaje.

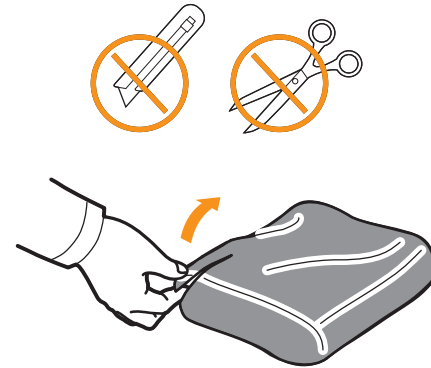

Precaución

- No use objetos cortantes, como cuchillos o tijeras, para abrir el embalaje del cartucho de impresión. Podría dañar la superficie del cartucho de impresión.
- Para evitar daños, no exponga el cartucho de impresión a la luz durante un período prolongado. Cúbralo con un trozo de papel para protegerlo, si fuera necesario.

- 5 Sostenga el cartucho por los bordes y muévelo de lado a lado para redistribuir el tóner.

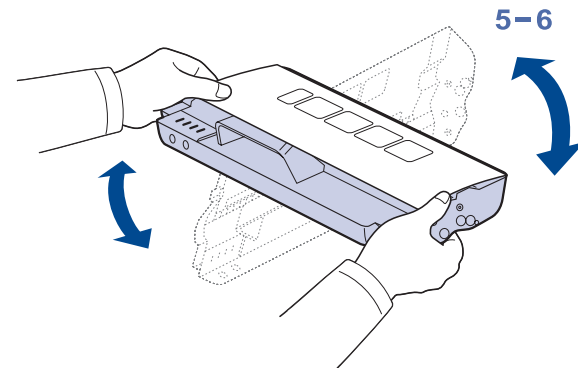

- 6 Coloque el cartucho de impresión sobre una superficie plana, tal como se muestra, y retire el papel que cubre el cartucho de impresión.

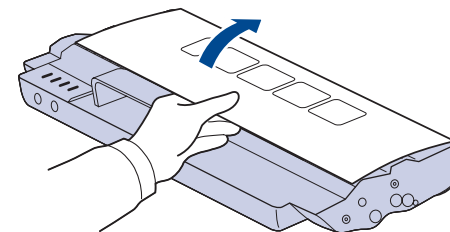



Precaución

- No toque la superficie verde, el tambor OPC ni la parte frontal de los cartuchos de impresión con las manos u otro material. Agarre el cartucho del asa para evitar tocar esa zona.
- Si deja la cubierta superior abierta durante algunos minutos, el tambor OPC puede quedar expuesto a la luz. Esto dañará el tambor OPC. Cierre la cubierta superior si necesita detener la instalación por algún motivo.



Nota

Si se mancha la ropa con tóner, límpiela con un paño seco y lávela con agua fría. El agua caliente fija el tóner en los tejidos.

- 7 Introduzca el cartucho en su lugar.

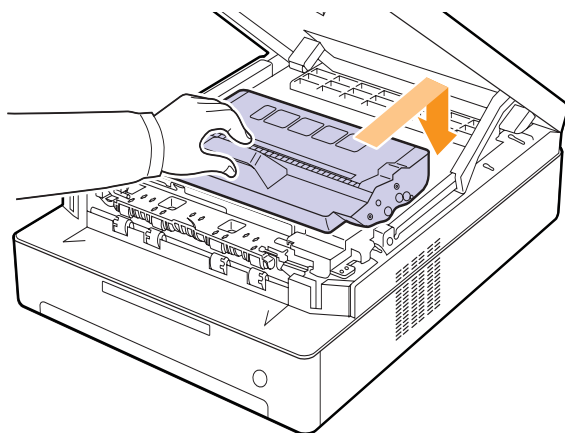

- 8 Sostenga la cubierta superior y ciérrala lentamente y con cuidado, hasta que esté cerrada de forma segura.

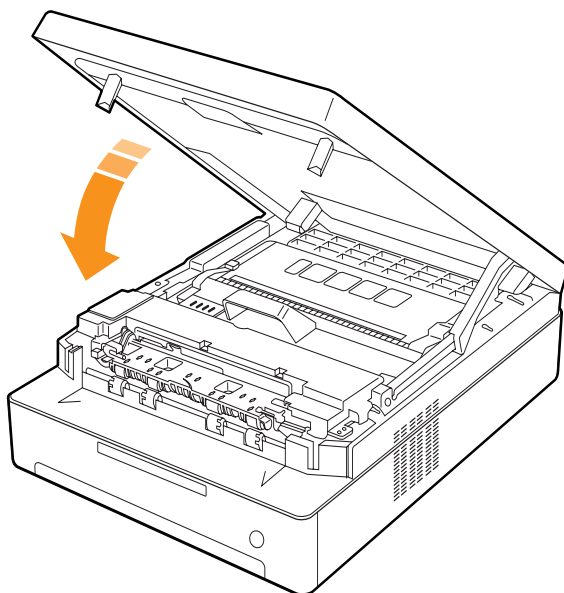

Nota

Si la cubierta frontal no está completamente cerrada, el dispositivo no funcionará.



Precaución

Tenga cuidado de no engancharse los dedos, ya que la cubierta superior es muy pesada.

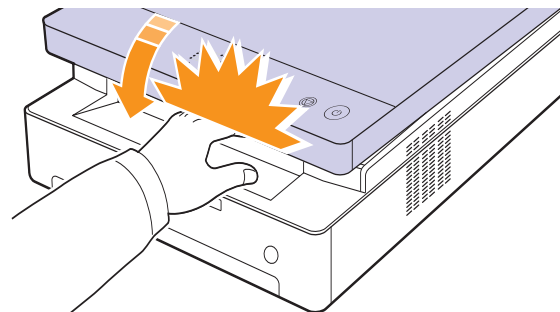

Piezas de mantenimiento

Para evitar que surjan problemas con la alimentación del papel y la calidad de impresión provocados por piezas desgastadas, y para mantener su máquina en las mejores condiciones de funcionamiento, deberá sustituir las siguientes piezas cuando se hayan impreso el número de páginas especificado, o cuando haya finalizado la vida útil de la pieza en cuestión.

Elementos	Rendimiento (promedio)
Rodillo de transferencia	Aprox. 50.000 páginas
Unidad del fusor	Aprox. 50.000 páginas
Rodillo de alimentación del papel	Aprox. 50.000 páginas

Se recomienda que el mantenimiento sea realizado por un servicio técnico autorizado, el distribuidor o el establecimiento donde adquirió la impresora. La garantía no cubre el reemplazo de las piezas de mantenimiento una vez que finaliza su vida útil.

7 Solución de problemas

Este capítulo brinda información útil sobre qué hacer en caso de que se produzca un error.

Este capítulo incluye:

- **Consejos para evitar atascos de papel**
- **Eliminación de atascos de papel**
- **Descripción de los mensajes que aparecen en la pantalla**
- **Solución de otros problemas**

Consejos para evitar atascos de papel

Es posible evitar la mayoría de los atascos de papel si se selecciona el tipo de papel adecuado. Si se produce un atasco de papel, siga los pasos descritos en la página 7.1.

- Siga los procedimientos de la página 4.5. Compruebe que las guías ajustables estén colocadas correctamente.
- No coloque demasiado papel en la bandeja. Asegúrese de que el papel esté por debajo de la marca del nivel de capacidad situada en el interior de la bandeja.
- No retire el papel de la bandeja mientras el dispositivo esté funcionando.
- Doble, airee y empareje el papel antes de cargarlo.
- No cargue papel que presente arrugas, humedad o un excesivo abarquillamiento.
- No mezcle diferentes tipos de papel en una misma bandeja.
- Utilice sólo material de impresión recomendado. (Consulte la página 4.6).
- Compruebe que la cara del material recomendada para impresión se encuentre hacia abajo en la bandeja.

Eliminación de atascos de papel

Consulte la tabla que aparece a continuación para localizar el atasco de papel y solucionarlo.

Pantalla de estado	Explicación	Solución
Parpadea el LED (8A) de atasco de papel	Área de alimentación de papel y parte posterior del dispositivo	Elimine el atasco. (Página 7.1)
	Parte posterior e interior del dispositivo	Elimine el atasco. (Página 7.3)
	Área de salida	Elimine el atasco. (Página 7.5)



Precaución

Para evitar que se rompa el papel atascado, tire de él lentamente y con cuidado. Siga las instrucciones de las secciones siguientes para solucionar el atasco.

Área de alimentación de papel y parte posterior del dispositivo

Si el papel está atascado en el área de alimentación de papel y en la parte posterior del dispositivo, siga los pasos a continuación para liberar el papel atascado.

- 1 Pulse el botón de apertura de la bandeja.

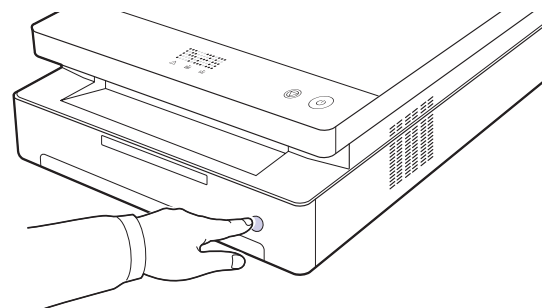

- 2 Abra la bandeja tirando de ella.

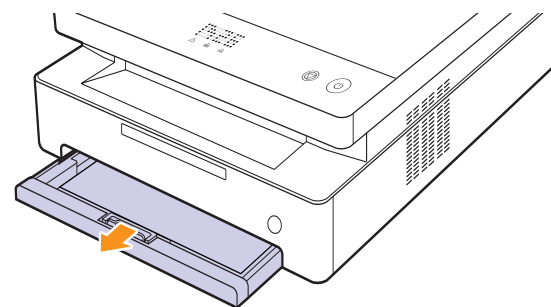

- 3 Para eliminar el papel atascado, retire el papel con cuidado, tal como indica la ilustración siguiente.

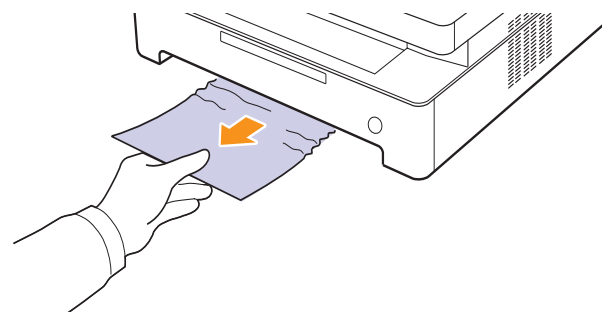

- 4 Alinee la bandeja con la ranura y deslícela en el dispositivo.

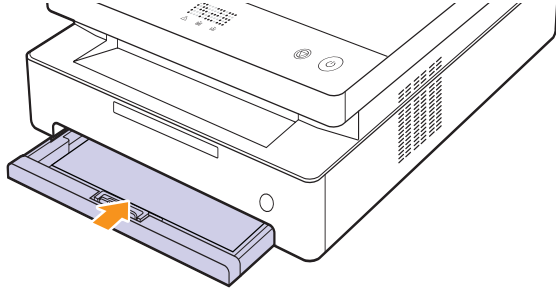

- 5 Pulse la palanca de la cubierta superior, ábrala por completo.

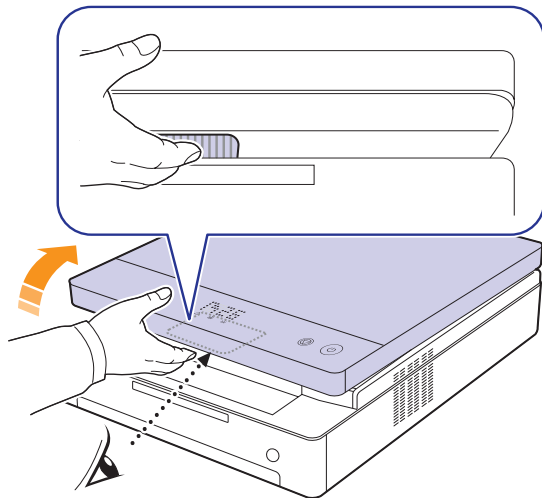

- 6 Sostenga la cubierta superior y ciérrela lentamente y con cuidado hasta que esté cerrada de forma segura.

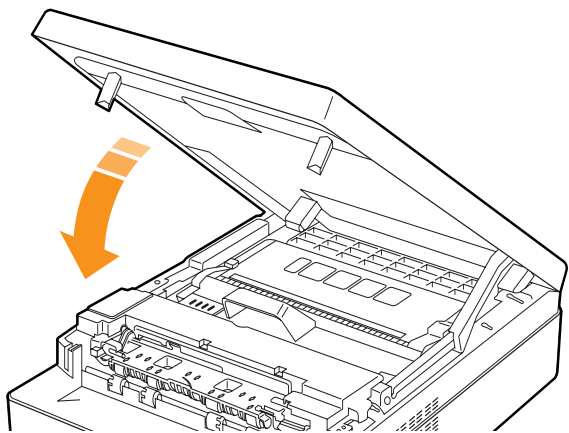

Nota

Si la cubierta frontal no está completamente cerrada, el dispositivo no funcionará.



Precaución

Tenga cuidado de no engancharse los dedos, ya que la cubierta superior es muy pesada.

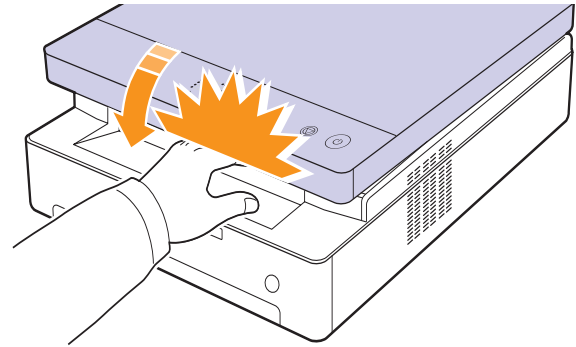

- 7 Si el indicador LED de papel parpadea, vaya al paso siguiente.

- 8 Abra la cubierta posterior.

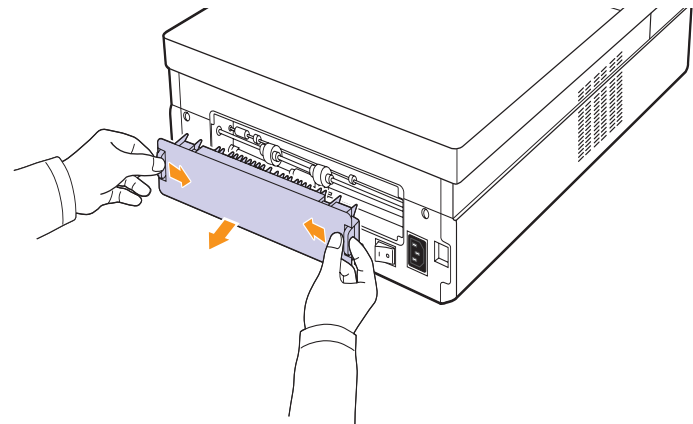

- 9 Con cuidado, quite el papel atascado.

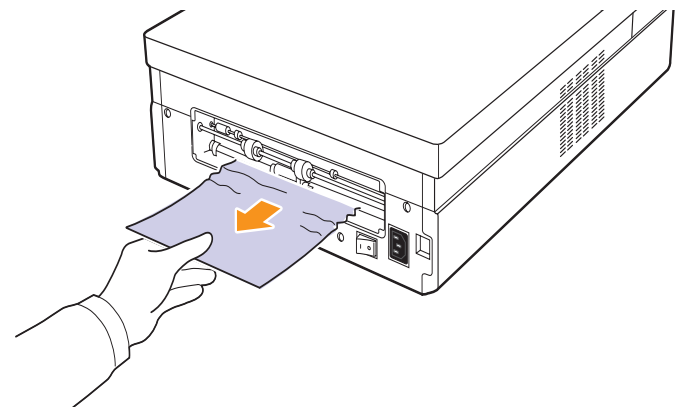

Precaución

No toque el fusor dentro del dispositivo. Está caliente y podría quemarse. La temperatura de operación del fusor es muy alta. Retire el papel del dispositivo con cuidado.

- 10 Sostenga ambos bordes de la cubierta posterior y alinéela como se muestra en la siguiente figura. Presione la cubierta posterior con firmeza hasta que haga clic.

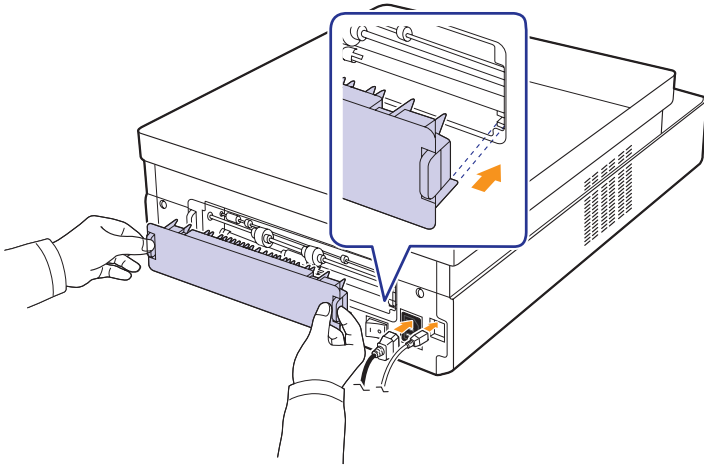

Nota

Si la cubierta posterior no está correctamente cerrada, es posible que se atasque el papel.

- 11 Abra y cierre la cubierta superior. El dispositivo continuará con la impresión.

Parte posterior e interior del dispositivo

Si el papel está atascado en el área de alimentación de papel o en el interior del dispositivo, siga los pasos a continuación para liberar el papel atascado.

- 1 Abra la cubierta posterior.

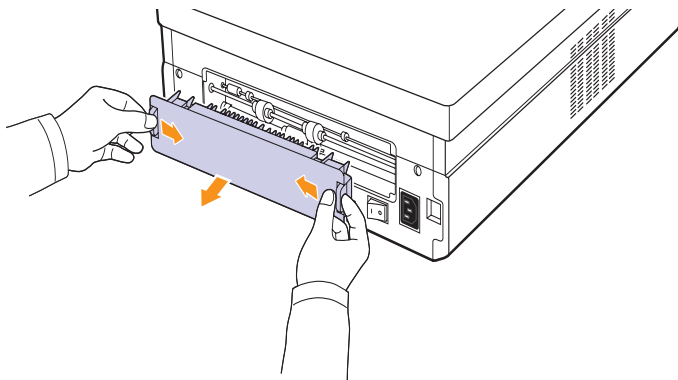

- 2 Con cuidado, quite el papel atascado.

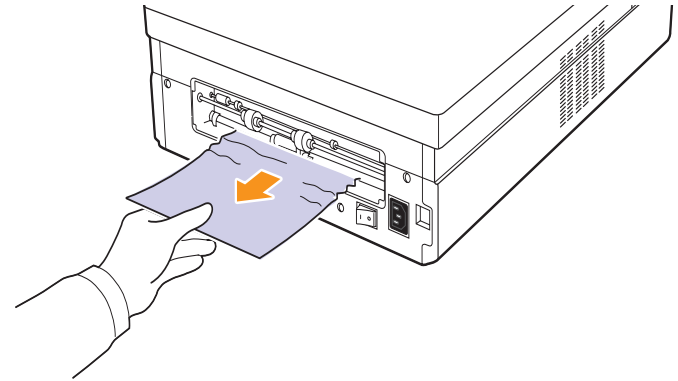

Precaución

No toque el fusor dentro del dispositivo. Está caliente y podría quemarse. La temperatura de operación del fusor es muy alta. Retire el papel del dispositivo con cuidado.

- 3 Sostenga ambos bordes de la cubierta posterior y alinéela como se muestra en la siguiente figura. Presione la cubierta posterior con firmeza hasta que haga clic.

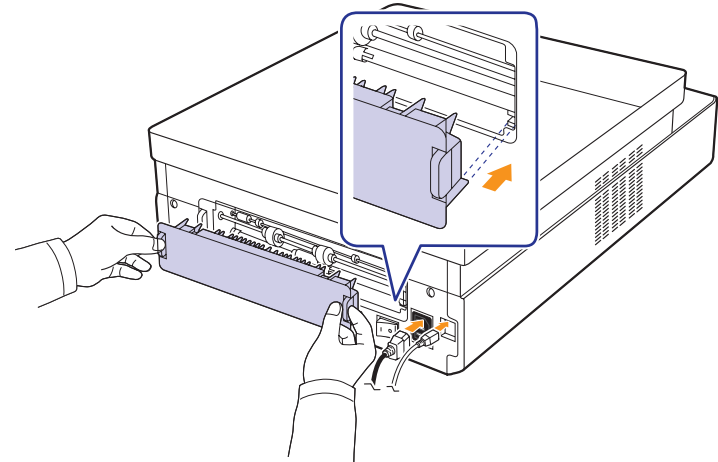

Nota

Si la cubierta posterior no está correctamente cerrada, es posible que se atasque el papel.

- 4 Pulse la palanca de la cubierta superior, ábrala por completo.

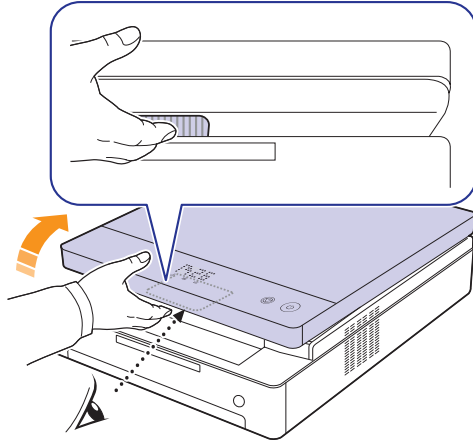

- 5 Sostenga la cubierta superior y ciérrela lentamente y con cuidado hasta que esté cerrada de forma segura.

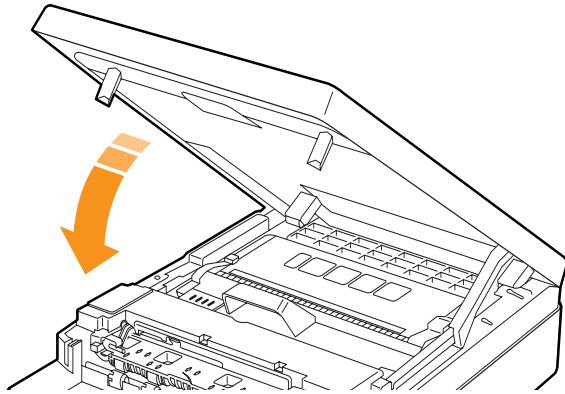

Nota

Si la cubierta frontal no está completamente cerrada, el dispositivo no funcionará.



Precaución

Tenga cuidado de no engancharse los dedos, ya que la cubierta superior es muy pesada.

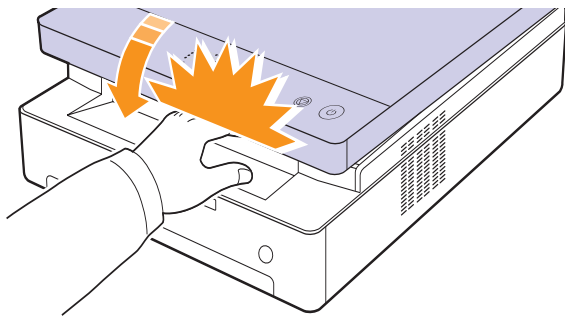

- 6 Si el indicador LED de papel parpadea, vaya al paso siguiente.

- 7 Pulse la palanca de la cubierta superior, ábrala por completo.

- 8 Sostenga las asas de los cartuchos de impresión y tire de ellas para sacar el cartucho del dispositivo.

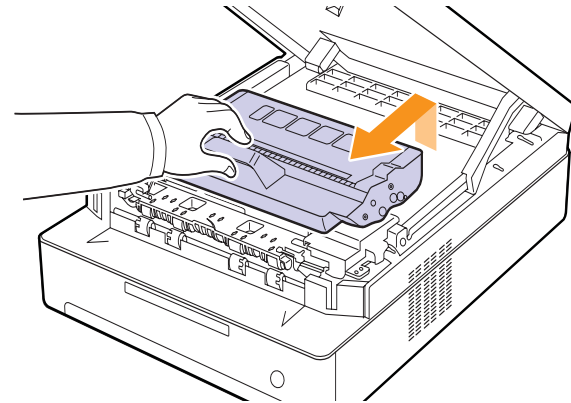

Precaución

- No toque la superficie verde, el tambor OPC ni la parte frontal del cartucho de impresión con las manos u otro material. Agarre el cartucho del asa para evitar tocar esa zona.
- Si deja la cubierta superior abierta durante algunos minutos, el tambor OPC puede quedar expuesto a la luz. Esto dañará el tambor OPC. Cierre la cubierta superior si necesita detener la instalación por algún motivo.



Nota

Si se mancha la ropa con tóner, límpiela con un paño seco y lávela con agua fría. El agua caliente fija el tóner en los tejidos.

- 9 Con cuidado, quite el papel atascado.

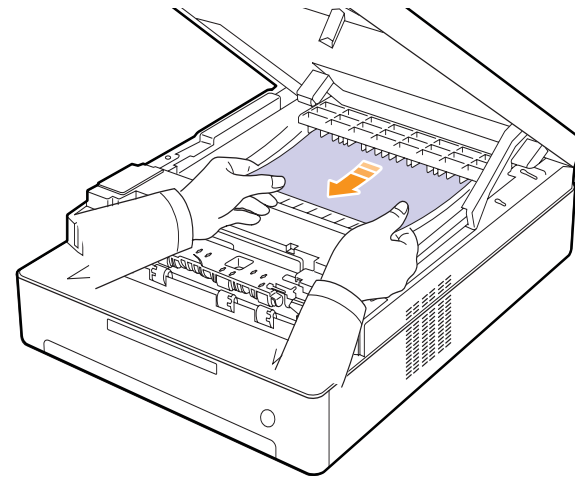

Precaución

No toque el fusor dentro del dispositivo. Está caliente y podría quemarse. La temperatura de operación del fusor es muy alta. Retire el papel del dispositivo con cuidado.

- 10 Después de quitar el papel atascado, compruebe si hay más papel atascado en otras partes del dispositivo.

11 Coloque de nuevo el cartucho de impresión en el dispositivo.

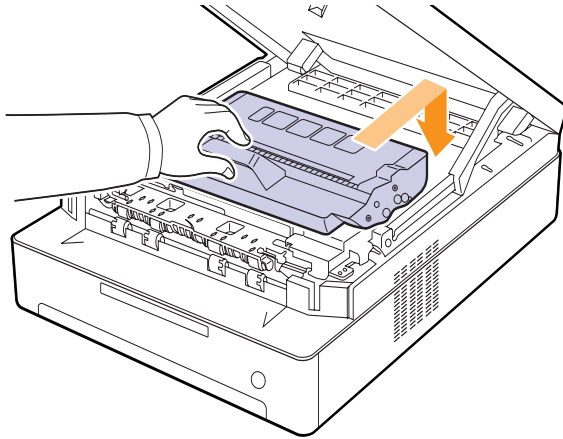

12 Cierre la cubierta superior completamente. El dispositivo continuará con la impresión.

Área de salida

Si el papel está atascado en el área de salida, siga los pasos siguientes para liberar el papel atascado.

1 Pulse la palanca de la cubierta superior, ábrala por completo.

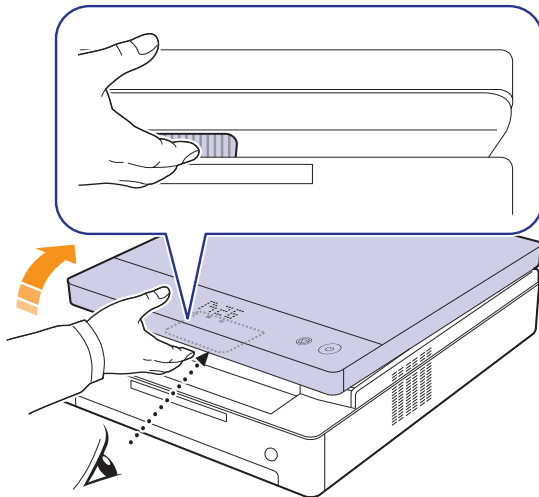

2 Si puede ver una buena parte del papel, tire de él hacia fuera para extraerlo.

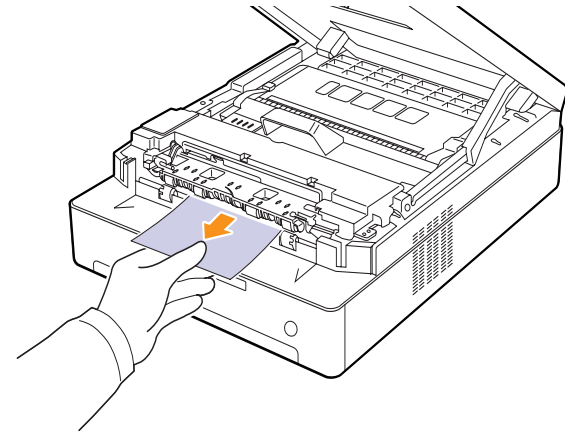

Si no puede quitar el papel atascado, deje de tirar y vaya al paso 4.



Precaución

No toque el fusor dentro del dispositivo. Está caliente y podría quemarse. La temperatura de operación del fusor es muy alta. Retire el papel del dispositivo con cuidado.

3 Sostenga la cubierta superior y ciérrala lentamente y con cuidado hasta que esté cerrada de forma segura.

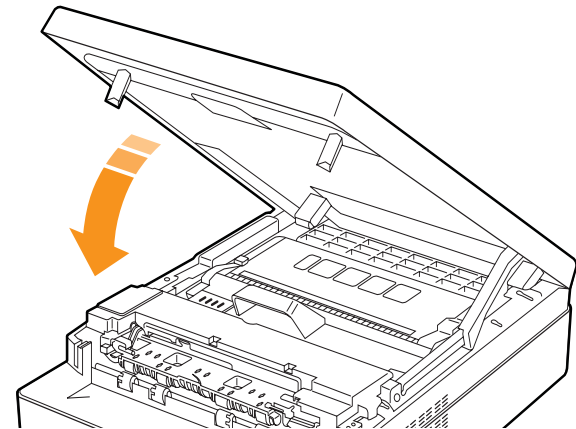

Nota

Si la cubierta frontal no está completamente cerrada, el dispositivo no funcionará.

**Precaución**

Tenga cuidado de no engancharse los dedos, ya que la cubierta superior es muy pesada.

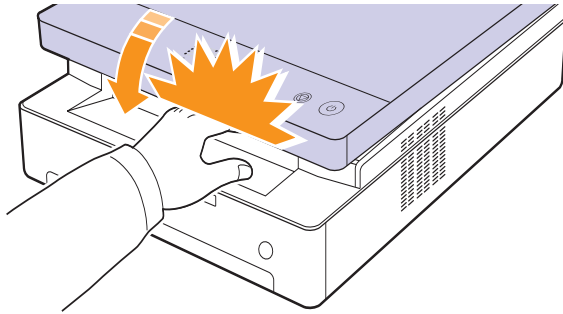

- 4 Abra la cubierta interior.

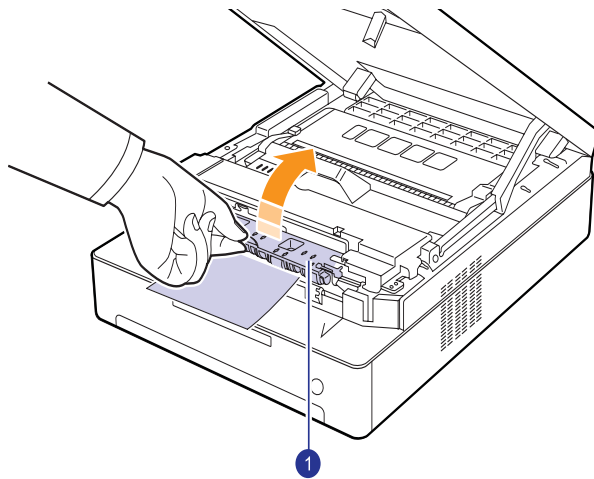

1 Cubierta interior

**Precaución**

No toque el fusor dentro del dispositivo. Está caliente y podría quemarse. La temperatura de operación del fusor es muy alta. Retire el papel del dispositivo con cuidado.

- 5 Con cuidado, quite el papel atascado.

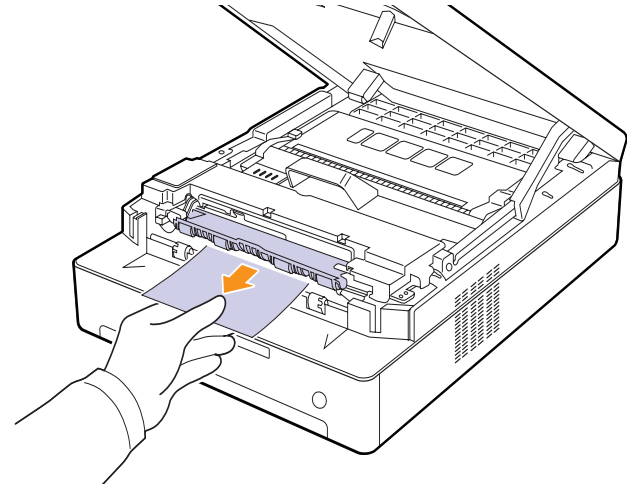

- 6 Cierre la cubierta interior.
7 Después de quitar el papel atascado, compruebe si hay más papel atascado en otras partes del dispositivo.
8 Cierre la cubierta superior completamente. El dispositivo continuará con la impresión.





Descripción de los mensajes que aparecen en la pantalla

Aparecen mensajes en la ventana del programa Smart Panel o en la pantalla del panel de control para indicar errores o el estado del dispositivo. Consulte las tablas que aparecen a continuación para comprender el significado de los mensajes y solucionar el problema, si es necesario.



Nota

Cuando llame al servicio técnico, le resultará muy útil indicar al representante el contenido del mensaje que aparece en la pantalla.

Visualización de estado	Explicación	Solución
OPEN	Las cubiertas no están completamente cerradas.	Presione las cubiertas hasta que encajen.
 El LED parpadea	La impresora tiene un problema.	Desconecte el cable de alimentación y vuelva a conectarlo. Si el problema continúa, llame al representante de servicio.
 El LED parpadea	No hay papel en la bandeja.	Cargue papel en la bandeja. (Página 4.5)
 El LED parpadea	En el área de alimentación del papel y en la parte posterior de la impresora.	Elimine el atasco. (Página 7.1)
	Detrás y dentro de la impresora.	Elimine el atasco. (Página 7.3)
	En el área de salida.	Elimine el atasco. (Página 7.5)
 El LED parpadea lentamente	El cartucho de impresión correspondiente está casi vacío.	Retire el cartucho de impresión correspondiente y agítelo bien. De esta forma, podrá seguir imprimiendo durante un tiempo. (Página 6.3)
 El LED parpadea rápidamente	Sustituya el cartucho de impresión por uno nuevo. (Página 6.5)	
	El cartucho de impresión no está instalado o lo está incorrectamente.	Vuelva a instalar el cartucho de impresión dos o tres veces. Si el problema persiste, significa que no se está detectando el cartucho de impresión. Póngase en contacto con el representante de servicio. (Página 6.5)

Visualización de estado	Explicación	Solución
T1	El cartucho de impresión que indica la flecha no es adecuado para su impresora.	Instale un cartucho de impresión genuino Samsung diseñado para la impresora.
T2	La vida útil del cartucho de impresión que indica la flecha ha finalizado.	Este mensaje aparece cuando el tóner está completamente vacío y su máquina deja de imprimir. Sustituya el cartucho de impresión correspondiente por un cartucho genuino de Samsung. (Página 6.5)
T3	El cartucho de impresión que indica la flecha no es un cartucho genuino de Samsung.	Sustituya el cartucho de impresión correspondiente por un cartucho genuino de Samsung. (Página 6.5)

Solución de otros problemas

La tabla que figura a continuación indica algunos problemas que pueden producirse y las soluciones recomendadas. Siga el procedimiento indicado para solucionar el problema. Si el problema continúa, llame al servicio técnico.

Problemas de alimentación de papel

Problema	Soluciones recomendadas
El papel se atasca durante la impresión.	Elimine el atasco de papel. (Consulte la sección "Eliminación de atascos de papel" en la página 7.1).
Los papeles se adhieren entre sí.	<ul style="list-style-type: none"> • Compruebe que no haya demasiado papel en la bandeja. La bandeja puede contener hasta 100 hojas. • Asegúrese de que está utilizando el tipo de papel adecuado. (Consulte la sección "Especificaciones acerca del material de impresión" en la página 4.3). • Retire el papel de la bandeja y doble o airee las hojas. • La humedad puede ocasionar que los papeles se adhieran unos con otros.
La impresora no acepta varias hojas juntas.	<ul style="list-style-type: none"> • Es posible que se hayan cargado distintos tipos de papel en la bandeja. Cargue papel de un solo tipo, tamaño y gramaje. • Si el atasco fue ocasionado por varias hojas, retírelas. (Consulte la sección "Eliminación de atascos de papel" en la página 7.1).
El papel no se introduce en el dispositivo.	<ul style="list-style-type: none"> • El papel no se ha cargado correctamente. Retire el papel de la bandeja y vuelva a cargarlo de manera correcta. • Hay demasiado papel en la bandeja. Retire el exceso de papel de la bandeja. • El papel es demasiado grueso. Gire el papel o colóquelo al revés y vuelva a intentarlo. Utilice sólo papel que cumpla con las especificaciones requeridas por el dispositivo. (Consulte la sección "Especificaciones acerca del material de impresión" en la página 4.3). • Compruebe si hay obstrucciones en el interior del dispositivo y, de ser así, elimínelas.

Problema	Soluciones recomendadas
El papel se atasca continuamente.	<ul style="list-style-type: none"> • Hay demasiado papel en la bandeja. Retire el exceso de papel de la bandeja. • El tipo de papel que se está utilizando no es el apropiado. Utilice sólo papel que cumpla con las especificaciones requeridas por el dispositivo. (Consulte la sección "Especificaciones acerca del material de impresión" en la página 4.3). • Es posible que haya algún tipo de residuo en el interior del dispositivo. Abra la cubierta superior y retire cualquier residuo existente.

Problemas de impresión



Problema	Causa posible	Soluciones recomendadas
El dispositivo no imprime.	El dispositivo no recibe corriente eléctrica.	Revise las conexiones del cable de alimentación. Revise el interruptor y la fuente de alimentación.
	El dispositivo no se ha seleccionado como impresora predeterminada.	Seleccione un nombre de dispositivo como impresora predeterminada en Windows.
	Controle el dispositivo y compruebe si: <ul style="list-style-type: none"> • La cubierta no está cerrada. Cierre la cubierta. • Hay un atasco de papel. Elimine el atasco de papel. (Consulte la sección "Eliminación de atascos de papel" en la página 7.1) • No hay papel en la impresora. Cargue papel. (Consulte la sección "Carga de papel en la bandeja" en la página 4.5) • El cartucho de impresión no está instalado. Instale un cartucho de impresión. Si se produce un error de sistema, póngase en contacto con el servicio técnico.	
	El cable de conexión entre el equipo y el dispositivo no está conectado correctamente.	Desconecte el cable de la impresora y vuelva a conectarlo.
	El cable de conexión entre el equipo y la impresora está dañado.	Si es posible, conecte el cable a otro equipo que funcione correctamente e imprima el trabajo. También puede probar con otro cable de impresora.
	La configuración del puerto es incorrecta.	Compruebe la configuración de la impresora en Windows para asegurarse de que el trabajo de impresión se envía al puerto correcto. Si el equipo tiene varios puertos, asegúrese de que el dispositivo esté conectado al puerto apropiado.
	Es posible que el dispositivo esté configurado de forma incorrecta.	Compruebe las propiedades de la impresora para asegurarse de que la configuración de impresión es correcta.
	Es posible que el controlador de la impresora esté instalado de forma incorrecta.	Repare el software de la impresora. Consulte la Sección de software.
	El dispositivo no funciona bien.	Compruebe el mensaje del panel de control para determinar si el dispositivo indica un error de sistema. Póngase en contacto con el servicio técnico.

Problema	Causa posible	Soluciones recomendadas
El dispositivo selecciona material de impresión de la fuente de papel equivocada.	Es posible que haya seleccionado una opción de papel incorrecta en las propiedades del dispositivo.	En numerosas aplicaciones de software, la selección de la fuente de papel se realiza en la ficha Papel , en las propiedades de la impresora. Seleccione la fuente de papel adecuada. Consulte la pantalla de ayuda del controlador de la impresora.
El trabajo de impresión se realiza de forma muy lenta.	Es posible que el trabajo sea demasiado complejo.	Reduzca la complejidad del papel o intente ajustar la configuración de calidad de impresión, por ejemplo, ajuste la resolución.
La mitad de la página aparece en blanco.	Es posible que el ajuste de orientación de la página sea incorrecto.	Cambie la orientación de la página en la aplicación. Consulte la pantalla de ayuda del controlador de la impresora.
	El tamaño del papel y la configuración del tamaño del papel no coinciden.	Asegúrese de que el tamaño del papel definido en la configuración del controlador de la impresora coincida con el del papel que se encuentra en la bandeja. O bien, asegúrese de que el tamaño del papel definido en la configuración del controlador de la impresora coincida con la selección de papel en la configuración de la aplicación de software que está usando.
El dispositivo imprime, pero el texto aparece deformado, borroso o incompleto.	El cable de la impresora está suelto o dañado.	Desconecte el cable de la impresora y vuelva a conectarlo. Intente imprimir un trabajo que ya haya impreso correctamente. Si es posible, conecte el cable y el dispositivo a otro equipo e intente realizar un trabajo de impresión que ya sabe que funciona. Por último, pruebe con un cable de impresora nuevo.
	El controlador de la impresora seleccionado no es el correcto.	Compruebe el menú de selección de impresoras de la aplicación para asegurarse de que esté seleccionado el dispositivo.
	La aplicación de software no funciona correctamente.	Intente imprimir un trabajo desde otra aplicación.
	El sistema operativo no funciona correctamente.	Salga de Windows y reinicie el equipo. Apague el dispositivo y vuelva a encenderlo.

Problema	Causa posible	Soluciones recomendadas
El trabajo de impresión aparece en blanco.	El cartucho de impresión está defectuoso o se ha quedado sin tóner.	Si es necesario, redistribuya el tóner. Si es necesario, sustituya el cartucho de impresión.
	Es posible que el archivo contenga páginas en blanco.	Compruebe que el archivo no contenga páginas en blanco.
	Algunas piezas, como el controlador o la placa, pueden estar dañadas.	Póngase en contacto con el servicio técnico.
El archivo PDF no se imprime correctamente, faltan algunas partes en los gráficos, en el texto o en las ilustraciones.	Hay incompatibilidad entre el archivo PDF y los productos Acrobat.	Es posible que pueda imprimir el archivo PDF como imagen. Active Imprimir como imagen en las opciones de impresión de Acrobat. Nota: La impresión puede tardar más tiempo si se imprime un archivo PDF como imagen.
La calidad de impresión de imágenes fotográficas no es buena. Las imágenes no son nítidas.	La resolución de las fotografías es muy baja.	Reduzca el tamaño de las fotografías. Si aumenta el tamaño de las fotografías en la aplicación, se reducirá la resolución.



Problemas de calidad de impresión

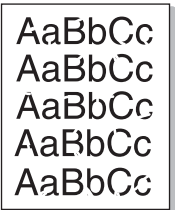
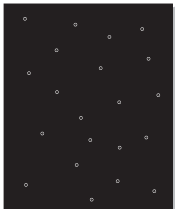
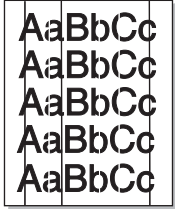
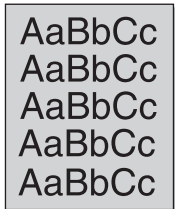

Si el interior del dispositivo está sucio o se ha cargado el papel de forma incorrecta, la calidad de impresión puede disminuir. Consulte la siguiente tabla para solucionar el problema.

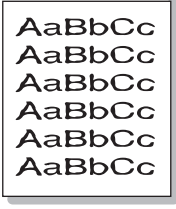
Problema	Soluciones recomendadas
Impresión clara o difuminada 	<p>Si aparece en la página una raya blanca vertical o un área difusa:</p> <ul style="list-style-type: none"> • El nivel de tóner es bajo. Es posible aumentar temporalmente la vida útil del cartucho de impresión. Si de este modo no mejora la calidad de impresión, instale un cartucho de impresión nuevo. • Es posible que el papel no cumpla con las especificaciones requeridas (por ejemplo, está demasiado húmedo o es demasiado áspero). (Consulte la sección “Especificaciones acerca del material de impresión” en la página 4.3). • Si toda la página aparece clara, significa que la configuración de la resolución es demasiado baja o que el modo de ahorro de tóner está activado. Ajuste la resolución de impresión y desactive el modo de ahorro de tóner. Consulte la pantalla de ayuda del controlador de la impresora y la Sección de software, respectivamente. • Si aparecen partes difuminadas y con manchas, es posible que sea necesario limpiar el cartucho de impresión. Póngase en contacto con el servicio técnico. • La superficie de la unidad LSU, ubicada dentro del dispositivo, puede estar sucia. Limpie la unidad LSU (Consulte la página 6.2).
Manchas de tóner 	<ul style="list-style-type: none"> • Es posible que el papel no cumpla con las especificaciones requeridas (por ejemplo, está demasiado húmedo o es demasiado áspero). (Consulte la sección “Especificaciones acerca del material de impresión” en la página 4.3) • Es posible que se deba limpiar el recorrido del papel. Póngase en contacto con el servicio técnico.

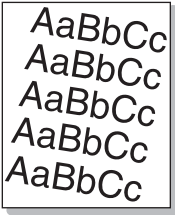
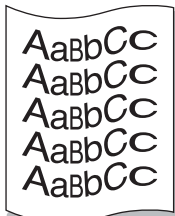
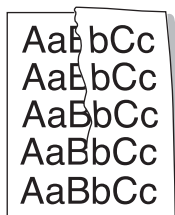
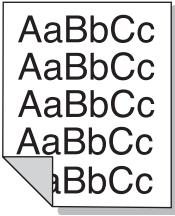
Problema	Soluciones recomendadas
Imperfecciones en los caracteres 	<p>Si aparecen áreas difuminadas, normalmente en forma de círculos, en cualquier parte de la página:</p> <ul style="list-style-type: none"> • Es posible que una de las hojas sea defectuosa. Intente imprimir de nuevo el trabajo. • La humedad del papel no es uniforme o éste presenta manchas húmedas en la superficie. Pruebe con una marca de papel diferente. (Consulte la sección “Especificaciones acerca del material de impresión” en la página 4.3). • El lote de papel está defectuoso. El proceso de fabricación puede ser la causa de que algunas áreas no absorban el tóner. Pruebe con otro tipo u otra marca de papel. • Si estos procedimientos no solucionan el problema, póngase en contacto con el servicio técnico.
Puntos blancos 	<p>Aparecen puntos blancos en la página:</p> <ul style="list-style-type: none"> • Es posible que se deba limpiar el recorrido del papel. Póngase en contacto con el servicio técnico.
Líneas verticales 	<p>Si aparecen rayas verticales negras en la página:</p> <ul style="list-style-type: none"> • Es probable que el cartucho de impresión esté rayado. Retire el cartucho de impresión e instale uno nuevo. <p>Si aparecen rayas verticales blancas en la página:</p> <ul style="list-style-type: none"> • La superficie de la unidad LSU, ubicada dentro del dispositivo, puede estar sucia. Limpie la unidad LSU (Consulte la página 6.2).
Fondo en color o negro 	<p>Si el sombreado de fondo se vuelve demasiado intenso:</p> <ul style="list-style-type: none"> • Utilice papel de menor gramaje. (Consulte la sección “Especificaciones acerca del material de impresión” en la página 4.3). • Compruebe las condiciones ambientales: las condiciones ambientales muy secas (con escasa humedad) o muy húmedas (con una humedad relativa superior al 80%) favorecen el aumento de la intensidad del sombreado de fondo. • Retire el cartucho de impresión e instale uno nuevo. (Consulte la sección “Sustitución del cartucho de impresión” en la página 6.5).

Problema	Soluciones recomendadas
Tóner corrido 	<ul style="list-style-type: none"> • Limpie el interior del dispositivo. Póngase en contacto con el servicio técnico para que limpie el interior del dispositivo. • Compruebe el tipo y la calidad del papel. (Consulte la sección “Especificaciones acerca del material de impresión” en la página 4.3).
Defectos repetitivos a lo largo de la página 	<p>Si aparecen, con frecuencia, marcas en la cara impresa del papel a intervalos regulares:</p> <ul style="list-style-type: none"> • Limpie el interior del dispositivo. Póngase en contacto con el servicio técnico para que limpie el interior del dispositivo. Si continúan los mismos problemas una vez limpiado el interior del dispositivo, instale un cartucho de impresión nuevo del color que da el problema. Consulte la sección “Sustitución del cartucho de impresión” en la página 6.5. • Es posible que haya tóner en algunas partes del dispositivo. Si las imperfecciones ocurren en el reverso de la página, es probable que el problema se corrija por sí solo después de imprimir varias páginas. • Es posible que el dispositivo de fusión esté dañado. Póngase en contacto con el servicio técnico.
Fondo difuso 	<p>El fondo difuso se debe a motas de tóner distribuidas por toda la página impresa.</p> <ul style="list-style-type: none"> • Es posible que esté utilizando un papel demasiado húmedo. Intente imprimir en otro lote de papel. No abra el envoltorio del papel hasta que sea necesario, a fin de evitar que el papel absorba demasiada humedad. • Si el fondo difuso aparece en toda la superficie de la página impresa, ajuste la resolución de impresión en la aplicación de software o en las propiedades de la impresora.
Caracteres irregulares 	<ul style="list-style-type: none"> • Si los caracteres no tienen la forma correcta y aparecen con partes en blanco, es posible que el papel sea demasiado satinado. Utilice un papel diferente. (Consulte la sección “Especificaciones acerca del material de impresión” en la página 4.3). • Si los caracteres no tienen la forma correcta y aparecen con un aspecto ondulado, es posible que haya que reparar la unidad del escáner. Póngase en contacto con el servicio técnico.

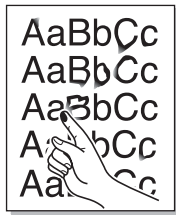
Problema	Soluciones recomendadas
Impresión torcida 	<ul style="list-style-type: none"> • Asegúrese de que se haya cargado el papel correctamente. • Compruebe el tipo y la calidad del papel. (Consulte la sección “Especificaciones acerca del material de impresión” en la página 4.3). • Asegúrese de que el papel, o cualquier otro material de impresión, se haya cargado correctamente y que las guías no estén ni demasiado sueltas ni demasiado ajustadas contra la pila de papel.
Abarquillamiento o curvaturas 	<ul style="list-style-type: none"> • Asegúrese de que se haya cargado el papel correctamente. • Compruebe el tipo y la calidad del papel. El calor y la humedad pueden hacer que el papel se abarquille. (Consulte la sección “Especificaciones acerca del material de impresión” en la página 4.3). • De vuelta la pila de papel colocada en la bandeja. Intente también girar el papel 180° en la bandeja.
Arrugas o pliegues 	<ul style="list-style-type: none"> • Asegúrese de que se haya cargado el papel correctamente. • Compruebe el tipo y la calidad del papel. (Consulte la sección “Especificaciones acerca del material de impresión” en la página 4.3). • De vuelta la pila de papel colocada en la bandeja. Intente también girar el papel 180° en la bandeja.
Parte posterior de las copias impresas sucia 	<p>Compruebe si hay pérdidas de tóner. Limpie el interior del dispositivo. Póngase en contacto con el servicio técnico.</p>
Páginas negras 	<ul style="list-style-type: none"> • Es posible que el cartucho de impresión no esté instalado correctamente. Extraiga el cartucho y vuelva a insertarlo. • Es posible que el cartucho de impresión esté defectuoso y deba sustituirlo. Retire el cartucho de impresión e instale uno nuevo. (Consulte la sección “Sustitución del cartucho de impresión” en la página 6.5). • Es posible que el dispositivo deba repararse. Póngase en contacto con el servicio técnico.

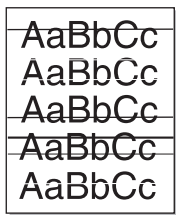
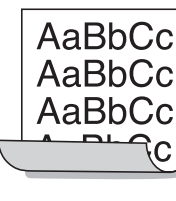
Problema	Soluciones recomendadas
Exceso de tóner 	<ul style="list-style-type: none"> • Limpie el interior del dispositivo. Póngase en contacto con el servicio técnico para que limpie el interior del dispositivo. Una vez que limpió el interior del dispositivo, si sigue teniendo los mismos problemas, póngase en contacto con el servicio técnico. • Compruebe el tipo y la calidad del papel. (Consulte la sección “Especificaciones acerca del material de impresión” en la página 4.3). • Retire el cartucho de impresión e instale uno nuevo. (Consulte la sección “Sustitución del cartucho de impresión” en la página 6.5). • Si el problema continúa, es posible que sea necesario reparar el dispositivo. Póngase en contacto con el servicio técnico.
Huecos en los caracteres 	<p>Los huecos en los caracteres son áreas blancas que aparecen en aquellas partes que deberían ser totalmente negras:</p> <ul style="list-style-type: none"> • Si está imprimiendo transparencias, pruebe con otro tipo. Es normal que aparezcan algunos huecos en los caracteres debido a la composición de las transparencias. • Es posible que no esté imprimiendo en la cara adecuada del papel. Retire el papel y délo vuelta. • Es posible que el papel no cumpla con las especificaciones requeridas. (Consulte la sección “Especificaciones acerca del material de impresión” en la página 4.3).
Rayas horizontales 	<p>Si aparecen rayas o manchas negras alineadas horizontalmente:</p> <ul style="list-style-type: none"> • Es posible que el cartucho de impresión no esté instalado correctamente. Extraiga el cartucho y vuelva a insertarlo. • Es posible que el cartucho de impresión esté defectuoso. Retire el cartucho de impresión e instale uno nuevo. (Consulte la sección “Sustitución del cartucho de impresión” en la página 6.5). • Si el problema continúa, es posible que sea necesario reparar el dispositivo. Póngase en contacto con el servicio técnico.
Abarquillamiento 	<p>Si el papel impreso presenta abarquillamiento o si el papel no se introduce en el dispositivo:</p> <ul style="list-style-type: none"> • De vuelta la pila de papel colocada en la bandeja. Intente también girar el papel 180° en la bandeja.

Problema	Soluciones recomendadas
Aparece una imagen desconocida varias veces en algunas hojas o hay exceso de tóner, impresiones claras o deformaciones.	Es probable que el dispositivo se esté utilizando a una altura de 1.000 m (3.281 piés) o más. La altura puede afectar la calidad de impresión por exceso de tóner o imágenes claras. Puede configurar esta opción en la ficha Impresora de las propiedades del controlador de la impresora. Consulte la página 3.2.

Problemas más comunes en Windows

Problema	Soluciones recomendadas
Aparece el mensaje "Archivo en uso" durante la instalación.	Cierre todas las aplicaciones de software. Elimine el programa de software del grupo de inicio y reinicie Windows. Vuelva a instalar el controlador de la impresora.
Aparecen los mensajes "Error de protección general", "Excepción OE", "Spool32" u "Operación no válida".	Cierre todas las aplicaciones, reinicie Windows e intente imprimir nuevamente.
Aparecen los mensajes "Error al imprimir" o "Tiempo de espera del dispositivo agotado".	Estos mensajes pueden aparecer durante la impresión. Espere hasta que el dispositivo haya terminado la impresión. Si el mensaje aparece en modo de espera o tras finalizar la impresión, revise la conexión o compruebe si se ha producido algún error.



Nota

Consulte el Manual del usuario de Microsoft Windows que le proporcionaron con su equipo para obtener más información sobre los mensajes de error de Windows.

Problemas más comunes en Linux

Problema	Soluciones recomendadas
La impresora no imprime.	<ul style="list-style-type: none"> Compruebe si el controlador de la impresora está instalado en el sistema. Abra Unified Driver configurator y vaya a la ficha Printers de la ventana Printers configuration para ver la lista de impresoras disponibles. Asegúrese de que el dispositivo aparezca en la lista. Si no aparece, abra el asistente Add new printer para configurar el dispositivo. Compruebe que la impresora esté encendida. Abra Printers configuration y seleccione el dispositivo de la lista de impresoras. Observe la descripción en el panel Selected printer. Si su estado contiene la cadena "(stopped)", pulse el botón Start. A continuación, debería restablecerse el funcionamiento de la impresora. El estado "stopped" puede activarse cuando se produce algún problema durante la impresión. Compruebe si su aplicación posee opciones de impresión especiales, como "-oraw". Si aparece "-oraw" como parámetro de la línea de comandos, elimínelo para poder imprimir correctamente. Para Gimp front-end, seleccione "print" -> "Setup printer" y edite el parámetro de la línea de comandos en el comando.
Recibo el error "Unable to open mfp port device file!" cuando imprimo un documento.	Evite cambiar los parámetros de los trabajos de impresión (por ejemplo, por medio de LPR GUI) mientras haya un trabajo de impresión en curso. Las versiones conocidas del servidor CUPS interrumpen la tarea de impresión siempre que se modifican las opciones; luego intentan reiniciar el trabajo desde el principio. Como Unified Linux Driver bloquea el puerto multifunción durante la impresión, la terminación abrupta del controlador mantiene el puerto bloqueado y, por lo tanto, no está disponible para trabajos de impresión subsiguientes. Si se produce esta situación, intente liberar el puerto multifunción.
Al imprimir un documento en la red en SuSE 9.2, la impresora no imprime.	La versión de CUPS (Common Unix Printing System) distribuida con SuSE Linux 9.2 (cups-1.1.21) tiene problemas con la impresión IPP (Internet Printing Protocol). Use la impresión de socket en vez de IPP o instale una versión posterior de CUPS (cups-1.1.22 o superior).

Problemas más comunes en Macintosh

Problema	Soluciones recomendadas
El archivo PDF no se imprime correctamente, faltan algunas partes en los gráficos, en el texto en o las ilustraciones.	<p>Hay incompatibilidad entre el archivo PDF y los productos Acrobat.</p> <p>Es posible que pueda imprimir el archivo PDF como imagen. Active Imprimir como imagen en las opciones de impresión de Acrobat.</p> <p>Nota: La impresión puede tardar más tiempo si se imprime un archivo PDF como imagen.</p>
El documento se imprimió, pero el trabajo no se eliminó de la cola de impresión del sistema operativo Mac 10.3.2.	Actualice el sistema operativo Mac a la versión 10.3.3 o superior.
Algunas fuentes no se imprimen correctamente en el programa Adobe Illustrator.	Es posible que el dispositivo no admita esas fuentes. Inicie el programa Adobe Illustrator, haga clic en la ficha File > Print > Illustrator . A continuación, compruebe Force Fonts to Download , e inténtelo nuevamente.

8 Pedido de suministros y accesorios

Este capítulo brinda información sobre la adquisición de los cartuchos y accesorios para el dispositivo.

Este capítulo incluye:

- **Suministros**
- **Cómo adquirir productos**

Suministros

Cuando se termine el tóner, solicite el siguiente tipo de cartucho para el dispositivo:

Tipo	Rendimiento promedio ^a	Código de referencia
Rendimiento estándar	Aprox. 2.000 páginas	ML-D1630A

a. Valor de rendimiento declarado conforme a ISO/IEC 19752.



Precaución

Cuando adquiera un cartucho de impresión u otros suministros, hágalo en el mismo país en el que adquirió el dispositivo. De lo contrario, el cartucho o los suministros de impresión serán incompatibles con el dispositivo, ya que la configuración de los cartuchos y de los suministros de impresión varían según el país.

Cómo adquirir productos

Para solicitar suministros o accesorios autorizados por Samsung, póngase en contacto con su distribuidor local de Samsung o con el establecimiento donde haya adquirido el dispositivo, o visite www.samsungprinter.com y seleccione su país o región para obtener información sobre cómo comunicarse con el servicio técnico.

9 Especificaciones

Este capítulo incluye:

- **Especificaciones generales**
- **Especificaciones de la impresora**



Nota

Los números están sujetos a cambios según el entorno de instalación.

Especificaciones generales

Elemento	Especificaciones y descripción
Capacidad de alimentación de papel ^a	100 hojas para papel común (20 lb bond, 75 g/m ²)
Capacidad de salida del papel	30 hojas (cara de impresión hacia arriba)
Insumos	Sistema de cartucho de impresión de una unidad
Fuente de alimentación	CA 110-127 V o CA 220-240 V Consulte la etiqueta adherida al dispositivo para conocer la tensión, la frecuencia (hercios) y el tipo de corriente adecuados para el dispositivo.
Consumo de energía	Modo de funcionamiento promedio: menos de 350 W Modo de ahorro de energía: menos de 8,12 W Modo de apagado: 0 W
Nivel de ruido ^b	Modo de espera: menos de 38 dBA
Entorno de funcionamiento	Temperatura: de 10 °C a 32 °C (50 °F a 89,6 °F) Humedad: de 20% a 80% de humedad relativa
Pantalla	Módulo de indicador LED azul (65EA puntos)
Rendimiento del cartucho de impresión ^c	Rendimiento promedio del cartucho de impresión de 2.000 páginas. Valor de rendimiento declarado conforme a ISO/IEC 19752. (Se entrega con cartucho de impresión para 1.000 páginas). ^d
Memoria	8 MB (sin capacidad de ampliación)
Dimensiones externas (an. x prof. x alt.)	332 mm x 375 mm x 121.5 mm
Gramaje	6,4 kg (insumos incluidos)

Elemento	Especificaciones y descripción
Peso del paquete	Papel: 1,1 kg (4,76 lb)
	Plástico: 0,271 kg (0,88 lb)

- Para más información acerca de la capacidad de alimentación del papel, consulte la página 4.3.
- Nivel de presión acústica, ISO 7779.
- Rendimiento promedio del cartucho declarado en conformidad con ISO/IEC 19752. La cantidad de páginas puede variar en función del entorno de funcionamiento, los intervalos de impresión, y el tipo y tamaño del material.
- Varía en función de la configuración del producto.

Especificaciones de la impresora

Elemento	Descripción
Método de impresión	Impresión láser
Velocidad de impresión ^a	Hasta 16 ppm en A4 (17 ppm en papel carta)
Tiempo de salida de la primera impresión	Desde el arranque en frío: menos de 15 segundos
Resolución de impresión.	Hasta 1200 ppp de impresión real
Lenguaje de la impresora	SPL (Lenguaje de impresora Samsung)
Controlador y compatibilidad del sistema operativo ^b	Windows 2000/XP/2003/2008/Vista/7/Server 2008 R2, varios sistemas operativos de Linux, Mac 10.3 ~ 10.6
Interfaz	USB 2.0

- La velocidad de impresión depende de varios factores: el sistema operativo, la velocidad del equipo, el software utilizado, el método de conexión, el tipo y el tamaño del material de impresión, y la complejidad del trabajo de impresión.
- Visite la página www.samsungprinter.com para descargar la última versión del software.

10 Glosario

Archivo PRN

Interfaz para un controlador de dispositivo. Permite al software interactuar con el controlador del dispositivo utilizando llamadas estándar de entrada y de salida al sistema, lo que simplifica muchas tareas.

Cartucho de impresión

Recipiente que se encuentra dentro de un dispositivo, como una impresora, que contiene tóner. El tóner es un polvo que se utiliza en las impresoras láser y fotocopiadoras, que forma el texto y las imágenes en el papel impreso. El tóner se derrite con el calor del fusor, lo que hace que se adhiera a las fibras del papel.

Ciclo de servicio

Cantidad de páginas por mes que no afectan el rendimiento de la impresora. En general, la impresora tiene un límite de vida útil de cierta cantidad de páginas por año. La vida útil significa la capacidad promedio de impresiones, por lo general, en el período de garantía. Por ejemplo, si el ciclo de servicio es de 48.000 páginas por mes, a razón de 20 días laborales, el límite de la impresora es de 2.400 páginas por día, que no es poco.

Cobertura

Término de impresión que se utiliza para medir el uso del tóner en la impresión y, en general, se usa el 5% de cobertura. El 5% de cobertura significa que una hoja de tamaño A4 doble cara tiene alrededor del 5% de imagen o texto. Por lo tanto, si el papel o el original tiene imágenes complicadas o mucho texto, la cobertura será del 5% y, al mismo tiempo, el uso del tóner será el mismo que la cobertura.

Escala de grises

Tonalidades de grises que representan las porciones luz y oscuridad de una imagen cuando las imágenes en color se convierten a escala de grises. Los colores se representan mediante varias tonalidades de grises.

Indicador LED

Diodo emisor de luz (light-emitting diode, LED). Dispositivo semiconductor que indica el estado de la máquina.

ISO

Organización Internacional para la Estandarización. Cuerpo que establece estándares internacionales, compuesto por representantes de los cuerpos nacionales de estándares. Produce los estándares internacionales de la industria y el comercio.

Material de impresión

Papel, sobres, etiquetas y transparencias, que pueden usarse en una impresora, un escáner, un fax o una copiadora.

Medios tonos

Tipo de imagen que simula la escala de grises al variar el número de puntos. Las áreas de mucho color consisten en un gran número de puntos, mientras que las áreas más claras consisten en un número menor de puntos.

Panel de control

Área plana donde se muestran los instrumentos de control o supervisión. En general, están ubicados arriba del dispositivo o en la parte frontal.

PDF

Formato de documento portátil (Portable Document Format, PDF). Formato de archivo desarrollado por Adobe Systems para representar documentos de dos dimensiones en un formato independiente en cuanto al dispositivo y a la resolución.

PPM

Páginas por minuto. Muestra la velocidad de la impresora, la cantidad de páginas que puede imprimir por minuto.

PPP

Medida de resolución que se utiliza para imprimir o escanear. En general, cuantos más puntos por pulgada mayor es la resolución, los detalles de la imagen son más visibles y mayor es el tamaño del archivo.

Resolución

Nitidez de una imagen, medida en puntos por pulgada (ppp). Cuanto más ppp, mayor es la resolución.

Tambor OPC

Mecanismo que realiza una imagen virtual para la impresión con un rayo láser que emite la impresora láser. En general, es de color gris o verde y con forma de cilindro. Una unidad expuesta del tambor se desgasta lentamente con el uso de la impresora, y debe remplazarse ya que se raya con el polvo del papel.

Unidad de fusión

Parte de la impresora láser que fusiona el tóner sobre el material de impresión. Consiste en dos rodillos de calentamiento. Una vez que el tóner se transfirió al papel, la unidad de fusión aplica calor y presión para asegurar que el tóner quede en el papel en forma permanente. Por ello, el papel sale caliente de la impresora láser.

URL

Localizador uniforme de recursos (Uniform Resource Locator, URL). Dirección global de documentos y recursos en Internet. La primera parte de la dirección indica qué protocolo usar; la segunda parte, especifica la dirección IP o el nombre de dominio donde se ubica el recurso.

USB

Bus de serie universal (Universal serial bus, USB). Estándar desarrollado por USB Implementers Forum, Inc., para conectar equipos y periféricos. A diferencia del puerto paralelo, el puerto USB está diseñado para conectar, al mismo tiempo, un puerto USB de un equipo a múltiples periféricos.

Valores predeterminados

Primeros valores establecidos.

ÍNDICE

A

atasco
 consejos para evitar atascos de papel 7.1
 eliminación de papel de la bandeja 7.1

B

bandeja 1.2
 ajuste ancho y longitud 4.6
bandeja de salida 1.2
botón de apertura de bandeja 1.2

C

calidad
 solución de problemas de impresión 7.10
cartucho de impresión 1.2
CD del software de la impresora 2.1
controlador
 funciones 2.2
cubierta superior 1.2

E

especificaciones 9.1, 10.1
extensión de salida 1.2

I

impresión 5.1
 solución de problemas 7.9
impresión de informe 6.1
interruptor de alimentación 1.3

L

limpieza
 parte externa 6.1
 parte interna 6.1
Linux
 requisitos 2.3

M

Macintosh
 problemas 7.14

 requisitos 2.3
mantenimiento
 cartucho de impresión 6.3
 piezas de mantenimiento 6.6
material de impresión
 directrices 4.2
 especificaciones 4.3
 selección del material de impresión 4.1
mensaje de error 7.7
mensaje de la pantalla 7.7

P

palanca de la cubierta superior 1.2
panel de control 1.2, 1.4
papel
 ajuste del tamaño de papel de la bandeja 4.6
 cambio del tamaño 4.6
 eliminación de atascos 7.1
 problemas en la alimentación del papel 7.8
pedido de suministros 8.1
problema, solucionar
 Linux 7.13
problemas
 alimentador de papel 7.8
 calidad de impresión 7.10
 impresión 7.9
 Macintosh 7.14
 mensaje de la pantalla 7.7
 Windows 7.13
problemas en Linux 7.13

S

software suministrado 2.1
solución de problemas 7.1
suministros
 pedido de suministros 8.1
 vida útil estimada del cartucho 6.3
sustitución de componentes
 cartucho de impresión 6.5

U

USB

puerto 1.3

W

Windows
 problemas 7.13
 requisitos 2.2

●● Impresora Samsung



Sección de software

CONTENIDOS

Capítulo 1: INSTALACIÓN DEL SOFTWARE DE LA IMPRESORA EN WINDOWS

Instalación del software de la impresora	4
Cambio del idioma del software	5
Reinstalación del software de la impresora	6
Eliminación del software de la impresora	6

Capítulo 2: IMPRESIÓN BÁSICA

Impresión de un documento	7
Impresión de un archivo (PRN)	8
Configuración de la impresora	8
Ficha Diseño	9
Ficha Papel	9
Ficha Gráficos	10
Ficha Opciones adicionales	11
Ficha Información	11
Ficha Impresora	11
Uso de una configuración favorita	12
Uso de la ayuda	12

Capítulo 3: IMPRESIÓN AVANZADA

Impresión de varias páginas en una sola hoja de papel (Impresión de varias páginas en una cara)	13
Impresión de pósters	14
Impresión de un documento en formato reducido o aumentado	14
Ajuste del documento a un tamaño de papel seleccionado	14

Uso de marcas de agua	15
Uso de una marca de agua existente	15
Creación de una marca de agua	15
Modificación de una marca de agua	15
Eliminación de una marca de agua	15
Uso de superposiciones	16
Qué es una superposición?	16
Creación de una nueva superposición de páginas	16
Uso de la superposición de páginas	16
Eliminación de una superposición de páginas	16

Capítulo 4: CÓMO COMPARTIR LA IMPRESORA LOCALMENTE

Configuración del equipo anfitrión	17
Configuración del equipo cliente	17

Capítulo 5: USO DEL PANEL INTELIGENTE SMART PANEL

Descripción de Smart Panel	18
Cómo abrir la Guía de solución de problemas	19
Cambio de la configuración del programa Smart Panel	19

Capítulo 6: USO DE LA IMPRESORA EN LINUX

Introducción	20
Instalación de Unified Linux Driver	20
Instalación de Unified Linux Driver	20
Desinstalación de Unified Linux Driver	21
Uso de Unified Driver Configurator	22
Inicio de Unified Driver Configurator	22
Printers Configuration	22
Ports Configuration	23
Configuración de las propiedades de la impresora	23
Impresión de un documento	24
Impresión desde las aplicaciones	24
Impresión de archivos	24

Capítulo 7: **CÓMO UTILIZAR LA IMPRESORA EN MACINTOSH**

Instalación del software para Macintosh	25
Controlador de la impresora	25
Instalación de la impresora	26
Para una computadora Macintosh conectada mediante USB	26
Impresión	27
Impresión de un documento	27
Cambio de las configuraciones de la impresora	27
Impresión de varias páginas en una sola hoja	28

1 Instalación del software de la impresora en Windows

Este capítulo incluye:

- **Instalación del software de la impresora**
- **Cambio del idioma del software**
- **Reinstalación del software de la impresora**
- **Eliminación del software de la impresora**

Instalación del software de la impresora

Puede instalar el software de la impresora para impresiones locales. Para instalar el software de la impresora en el equipo, realice el procedimiento de instalación adecuado según la impresora en uso.

Un controlador de impresora es un software que permite al equipo comunicarse con la impresora. El procedimiento para instalar controladores puede diferir según el sistema operativo que utilice.

Todas las aplicaciones de la PC deben estar cerradas antes de comenzar la instalación.

Una impresora local es una impresora conectada al equipo con un cable que viene con la impresora, por ejemplo, un cable USB o un cable paralelo.

Puede instalar el software de la impresora con el método típico o personalizado.

NOTA: Si aparece la ventana “Asistente para agregar nuevo hardware” durante el proceso de instalación, haga clic en  en la parte superior derecha del cuadro para cerrar la ventana o haga clic en **Cancelar**.

Esta es la opción recomendada para la mayoría de los usuarios. Se instalarán todos los componentes necesarios para las operaciones de impresión.

- 1 Asegúrese de que la impresora está conectada a la computadora y enchufada.
- 2 Introduzca el CD-ROM en la unidad de CD-ROM.
El CD-ROM se ejecutará automáticamente y aparecerá la ventana de instalación en la pantalla.
Si no aparece la ventana de instalación, haga clic en **Start** y luego en **Ejecutar**. Escriba **X:\Setup.exe**, reemplazando “X” con la letra de la unidad, y haga clic en **OK**.
Si utiliza Windows Vista, Windows 7 y Windows Server 2008 R2, haga clic en **Start** → **Todos los programas** → **Accesorios** → **Ejecutar** y escriba **X:\Setup.exe**.
Si aparece la ventana **Reproducción automática** en Windows Vista, Windows 7 y Windows Server 2008 R2, haga clic en **Ejecutar Setup.exe** en el campo **Instalar o ejecutar programa** y después en **Continuar** en la ventana **Control de cuentas de usuario**.

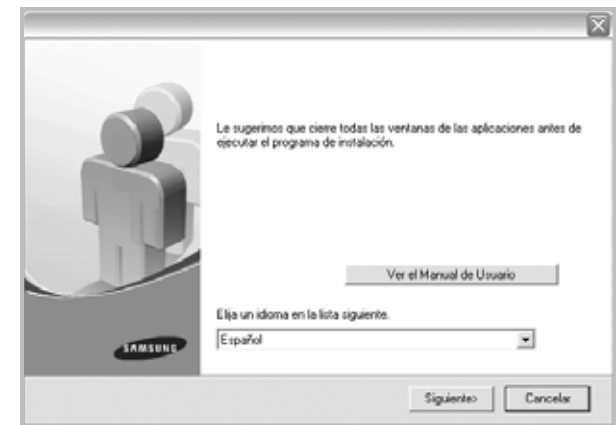

- 3 Haga clic en **Siguiente**.
 - Si es necesario, seleccione un idioma de la lista desplegable.
 - **Ver el Manual de Usuario:** Permite ver el Manual del usuario. Si la computadora no tiene instalada la aplicación Adobe Acrobat Reader, haga clic en esta opción para instalarla automáticamente.

- 4 Elija el tipo de instalación. Haga clic en **Siguiente**.

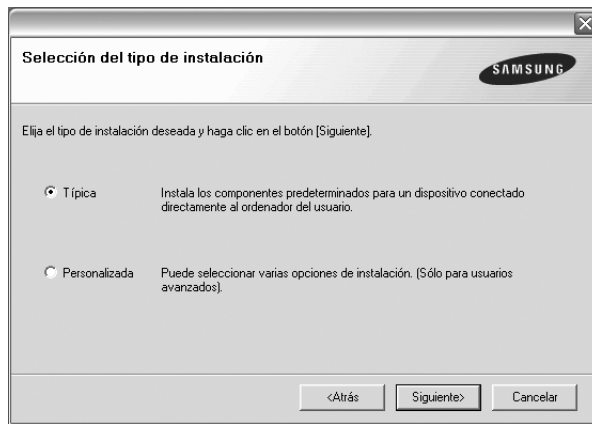

- **Típica:** Instala el software más habitual para la impresora. Esta es la opción recomendada para la mayoría de los usuarios.
- **Personalizada:** Permite elegir los componentes específicos que desea instalar.

NOTA: Si la impresora no está conectada al equipo se abrirá la siguiente ventana:



- Una vez conectada la impresora, haga clic en **Siguiente**.
- Si no desea conectar la impresora en este momento, haga clic en **Siguiente** y en **No** en la pantalla siguiente. Comenzará la instalación pero la página de prueba no se imprimirá al final de la instalación.
- **La ventana de instalación que aparece en este Manual del usuario puede ser diferente según la impresora y la interfaz en uso.**

- 5 Una vez completada la instalación, se abrirá una ventana que le solicitará que imprima una página de prueba. Si desea imprimir una página de prueba, seleccione esta casilla y haga clic en **Siguiente**. De lo contrario, haga clic en **Siguiente** y vaya al paso al paso 7.
- 6 Si la página de prueba se imprime correctamente, haga clic en **Sí**. En caso contrario, haga clic en **No** para volver a imprimirla.

- 7 Para registrarse como usuario de Impresoras Samsung y recibir información de Samsung, seleccione esta casilla de verificación y haga clic en **Finalizar**. Accederá al sitio web de Samsung.

Si no desea registrarse, haga clic en **Finalizar**.



NOTA: Si el controlador de la impresora no funciona correctamente una vez finalizada la configuración, vuelva a instalarlo. Consulte “Reinstalación del software de la impresora” en la página 6.

Cambio del idioma del software

Después de instalar el software, puede cambiar el idioma de la pantalla.

- 1 Haga clic en el menú **Start** de Windows.
- 2 Seleccione **Programs** o **All Programs** y luego el nombre del **controlador de la impresora**.
- 3 Seleccione **Language Selection**.
- 4 Elija un idioma de la ventana de selección de idioma y haga clic en **OK**.

Reinstalación del software de la impresora

Si la instalación falla, puede volver a instalar el software.

- 1 Inicie Windows.
- 2 En el menú **Inicio**, seleccione **Programas** o **Todos los programas** → **el nombre del controlador de la impresora** → **Mantenimiento**.
- 3 Seleccione **Reparar** y, a continuación, **Siguiente**.
Aparecerá una lista de componentes para que pueda reinstalarlos individualmente.

NOTA: Si la impresora no está conectada al equipo se abrirá la siguiente ventana:



- Una vez conectada la impresora, haga clic en **Siguiente**.
- Si no desea conectar la impresora en este momento, haga clic en **Siguiente** y en **No** en la pantalla siguiente. Comenzará la instalación pero la página de prueba no se imprimirá al final de la instalación.
- *La ventana de reinstalación que aparece en este Manual del usuario puede ser diferente según la impresora y la interfaz en uso.*

- 4 Seleccione los componentes que desea reinstalar y haga clic en **Siguiente**.
Si selecciona **el nombre del controlador de la impresora** y reinstala el software de la impresora para impresiones locales, se abrirá una ventana que le solicitará que imprima una página de prueba. Proceda de la siguiente manera:
 - a. Para imprimir una página de prueba, seleccione esta casilla y haga clic en **Siguiente**.
 - b. Si la página de prueba se imprime correctamente, haga clic en **Sí**.
De lo contrario, haga clic en **No** para volver a imprimirla.
- 5 Cuando la reinstalación haya terminado, haga clic en **Finalizar**.

Eliminación del software de la impresora

- 1 Inicie Windows.
- 2 En el menú **Inicio**, seleccione **Programas** o **Todos los programas** → **el nombre del controlador de la impresora** → **Mantenimiento**.
- 3 Seleccione **Eliminar** y, a continuación, haga clic en **Siguiente**.
Aparecerá una lista de componentes para que pueda eliminarlos individualmente.
- 4 Seleccione los componentes que desea eliminar y, a continuación, haga clic en **Siguiente**.
- 5 Cuando la computadora le solicite que confirme la selección, haga clic en **Sí**.
El controlador seleccionado y todos sus componentes se eliminarán de la computadora.
- 6 Una vez eliminado el software, haga clic en **Finalizar**.

2 Impresión básica

En este capítulo, se describen las opciones y las tareas de impresión más comunes de Windows.

Este capítulo incluye:

- **Impresión de un documento**
- **Impresión de un archivo (PRN)**
- **Configuración de la impresora**
 - Ficha Diseño
 - Ficha Papel
 - Ficha Gráficos
 - Ficha Opciones adicionales
 - Ficha Información
 - Ficha Impresora
 - Uso de una configuración favorita
 - Uso de la ayuda

Impresión de un documento

NOTA:

- La ventana Propiedades del controlador de la impresora que aparece en este Manual del usuario puede ser diferente según la impresora en uso. Sin embargo, la composición de la ventana de propiedades de la impresora es similar.
- **Verifique el sistema operativo compatible con su impresora.** En el Manual del usuario de la impresora, consulte la sección **Compatibilidad con sistemas operativos en Especificaciones de la impresora.**
- Si necesita saber el nombre exacto de la impresora, puede consultar el CD-ROM suministrado.

A continuación, se describen los pasos generales que es preciso efectuar para imprimir en diferentes aplicaciones de Windows. Los procedimientos de impresión pueden ser diferentes de los aquí descritos según el programa de la aplicación que esté utilizando. Consulte el Manual del usuario de la aplicación de software para obtener información exacta sobre el proceso de impresión.

- 1 Abra el documento que desea imprimir.
- 2 Seleccione **Imprimir** en el menú **Archivo**. Aparecerá la ventana Imprimir. El aspecto puede variar ligeramente según la aplicación. La configuración básica de impresión se selecciona en la ventana Imprimir. En la configuración se incluye el número de copias y los intervalos de impresión.

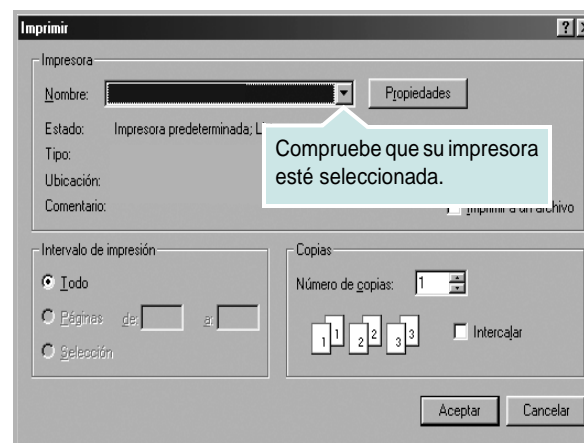

- 3 Seleccione **una impresora** de la lista desplegable **Nombre**. Para obtener el máximo rendimiento de las opciones de impresión que ofrece la impresora, haga clic en **Propiedades** o **Preferencias** en la ventana Imprimir de la aplicación. Para obtener más información, consulte la sección “Configuración de la impresora” en la página 8. Si en cambio aparece **Instalación**, **Impresora** u **Opciones** en la ventana Imprimir, haga clic en la opción que corresponda. A continuación, haga clic en **Propiedades** en la siguiente pantalla. Haga clic en **Aceptar** para cerrar la ventana de propiedades de la impresora.
- 4 Para iniciar el trabajo de impresión, haga clic en **Aceptar** o **Imprimir** en la ventana Imprimir.

Impresión de un archivo (PRN)

En ocasiones deberá guardar los datos de impresión como un archivo que se adapte a sus necesidades.

Para crear un archivo:

- 1 Seleccione la casilla **Imprimir en archivo** de la ventana **Imprimir**.

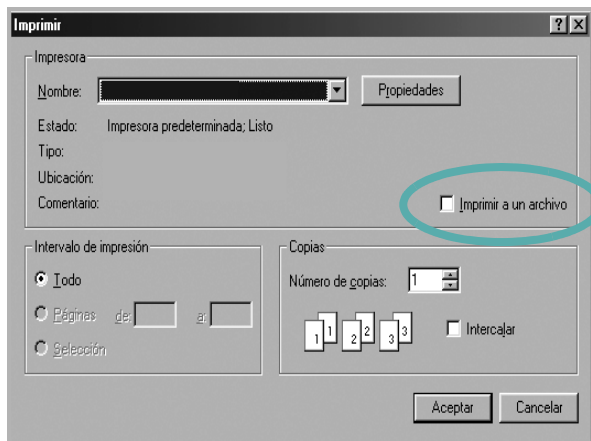

- 2 Seleccione la carpeta, asigne un nombre al archivo y haga clic en **Aceptar**.

Configuración de la impresora

La ventana de propiedades de la impresora le permite acceder a todas las opciones de impresión que necesita cuando utiliza la impresora. Cuando se visualicen las propiedades de la impresora, puede revisar y modificar las opciones que desee utilizar para el trabajo de impresión.

La ventana de propiedades de la impresora puede variar según el sistema operativo que utilice. En este Manual del usuario del software, se muestra la ventana Propiedades de Windows 98.

La ventana Propiedades del controlador de la impresora que aparece en este Manual del usuario puede ser diferente según la impresora en uso.

Si accede a las propiedades de la impresora a través de la carpeta Impresoras, podrá visualizar otras fichas para la plataforma de Windows (consulte el Manual del usuario de Windows) y la ficha Impresora (consulte la sección "Ficha Impresora" en la página 11).

NOTAS:

- La mayoría de las aplicaciones de Windows tienen prioridad sobre los valores que se especifiquen en el controlador de impresión. En primer lugar, modifique todos los valores de impresión disponibles en la aplicación de software y, a continuación, los valores restantes en el controlador de impresión.
- Los valores que se modifiquen sólo tendrán efecto mientras se utiliza el programa actual. **Para establecer los cambios de forma permanente**, realice dichas modificaciones en la carpeta Impresoras.
- El siguiente procedimiento es para Windows XP. Para otros sistemas operativos de Windows, consulte el Manual del usuario de Windows o la ayuda en línea.
 1. Haga clic en el botón **Inicio** de Windows.
 2. Seleccione **Impresoras y faxes**.
 3. Seleccione **el icono del controlador de la impresora**.
 4. Haga clic con el botón derecho del mouse en el icono del controlador de la impresora y seleccione **Preferencias de impresión**.
 5. Cambie la configuración en cada ficha y haga clic en Aceptar.

Ficha Diseño

La ficha **Diseño** contiene opciones para determinar cómo quedará el documento impreso en la página. .

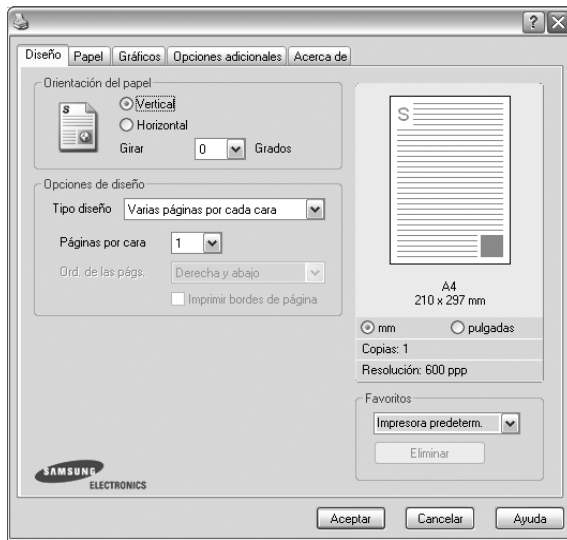

Orientación del papel

Orientación del papel permite seleccionar la dirección en la que desea imprimir los datos en la página.

- **Vertical** imprime los datos en la página con orientación vertical, tipo carta.
- **Horizontal** imprime los datos en la página con orientación horizontal, como una hoja de cálculo.
- **Girar** permite girar la página los grados seleccionados.

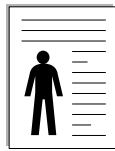

▲ Vertical

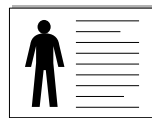

▲ Horizontal

Opciones de diseño

Opciones de diseño permite seleccionar opciones de impresión avanzadas. Puede seleccionar **Varias páginas por cada cara** y **Impresión de pósters**.

- Para obtener más información, consulte la sección “Impresión de varias páginas en una sola hoja de papel (Impresión de varias páginas en una cara)” en la página 13.
- Para obtener más información, consulte la sección “Impresión de pósters” en la página 14.

Ficha Papel

Utilice las opciones que aparecen a continuación para configurar las necesidades básicas de gestión del papel cuando accede a las propiedades de impresión. Para obtener más información sobre cómo acceder a las propiedades de la impresora, consulte la sección “Impresión de un documento” en la página 7.

Haga clic en la ficha **Papel** para acceder a diversas propiedades del papel.

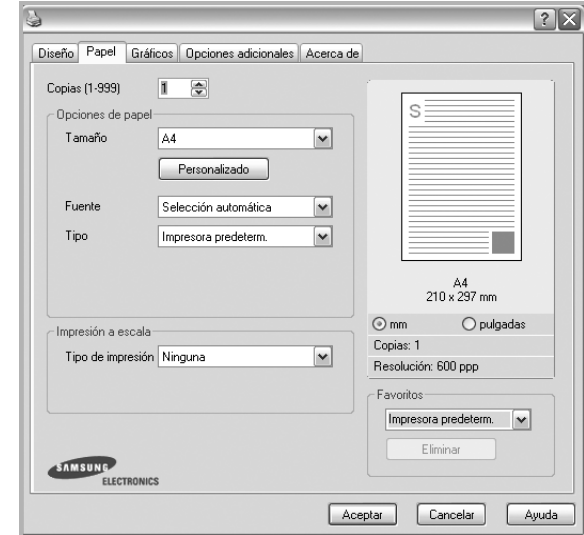

Copias

Copias permite elegir el número de copias que se imprimirán. El número de copias puede oscilar entre 1 y 999.

Tamaño

Tamaño permite especificar el tamaño del papel que se cargó en la bandeja. Si el tamaño requerido no aparece en el cuadro **Tamaño**, haga clic en **Personalizado**. Cuando aparezca la ventana **Configuración de papel personalizada**, especifique un tamaño y haga clic en **Aceptar**. Esta opción aparece en la lista para que pueda seleccionarla.

Fuente

Asegúrese de la opción **Fuente** esté configurada en la bandeja de papel correspondiente.

Tipo

Establezca **Tipo** de modo que corresponda al papel cargado en la bandeja desde la que quiere imprimir. Con esto conseguirá la mejor calidad de impresión. De lo contrario, la calidad de impresión puede no ser la óptima.

Impresión a escala

Impresión a escala permite aplicar una escala automática o manual a un trabajo de impresión en una página. Puede seleccionar **Ninguna**, **Reducir/aumentar** o **Ajustar a página**.

- Para obtener más información, consulte la sección “Impresión de un documento en formato reducido o aumentado” en la página 14.
- Para obtener más información, consulte la sección “Ajuste del documento a un tamaño de papel seleccionado” en la página 14.

Ficha Gráficos

Utilice las opciones de gráficos para ajustar la calidad de impresión de acuerdo con sus necesidades de impresión específicas. Para obtener más información sobre cómo acceder a las propiedades de la impresora, consulte la sección “Impresión de un documento” en la página 7.

Haga clic en la ficha **Gráficos** para ver las propiedades que aparecen a continuación.



Resolución

Las opciones de Resolución que puede elegir varían según el modelo de la impresora. Cuanto mayor sea la resolución, más nítidos serán los caracteres y los gráficos de la copia impresa. Si selecciona una resolución alta, es posible que la impresora tarde más tiempo en imprimir un documento.

Modo Ahorro de tóner

Si se selecciona esta opción, aumentará la vida útil del cartucho de tóner y disminuirá el costo por página, sin que la calidad de la impresión se vea muy afectada.

- **Configuración de la impresora:** Si selecciona esta opción, esta función se configurará de acuerdo con las especificaciones ingresadas en el panel de control de la impresora. Algunas impresoras no admiten esta función.
- **Activado:** Seleccione esta opción para reducir el consumo de tóner de la impresora en cada página.
- **Desactivado:** Seleccione esta opción si no necesita ahorrar tóner cuando imprime un documento.

Oscuridad

Utilice esta opción para aclarar u oscurecer el trabajo de impresión.

- **Normal:** Esta opción se aplica a los documentos normales.
- **Clara:** Esta opción se aplica a anchos de línea más resaltados o a imágenes con una escala de grises más oscura.
- **Oscura:** Esta opción se aplica a anchos de línea más finos, a una definición superior de los gráficos y a imágenes con una escala de grises más clara.

Opciones avanzadas

Para configurar opciones avanzadas, haga clic en el botón

Opciones avanzadas.

- **Mejora de escala de grises:** La **Mejora de escala de grises** permite a los usuarios preservar los detalles de fotografías de la naturaleza y mejorar el contraste y la capacidad de lectura en colores en escala de grises al imprimir en escala de grises documentos en color.
- **Imprimir todo el texto en negro:** Si está seleccionada la opción **Imprimir todo el texto en negro**, todo el texto del documento se imprime en negro, independientemente del color que aparezca en la pantalla.
- **Imprimir todo el texto en oscuro:** Si está seleccionada la opción **Imprimir todo el texto en oscuro**, todo el texto del documento se imprime más oscuro que un documento normal.

Ficha Opciones adicionales

Puede seleccionar las opciones de salida para el documento. Para obtener más información sobre cómo acceder a las propiedades de la impresora, consulte la sección “Impresión de un documento” en la página 7.

Haga clic en la ficha **Opciones adicionales** para acceder a las siguientes funciones:



Marcas de agua

Puede crear una imagen de fondo de texto para imprimirla en cada página del documento. Para obtener más información, consulte la sección “Uso de marcas de agua” en la página 15.

Superposición

Las superposiciones suelen utilizarse como formularios preimpresos y papel con membrete. Para obtener más información, consulte la sección “Uso de superposiciones” en la página 16.

Opciones de salida

- **Orden de impresión:** Permite determinar la secuencia en la que se imprimirán las páginas. Seleccione el orden de impresión en la lista desplegable.
 - **Normal (1,2,3):** Se imprimen todas las páginas de la primera a la última.
 - **Inv. todas pág.(3,2,1):** Al utilizar esta función, no necesita ordenar las impresiones en pilas.
 - **Imprimir páginas impares:** Se imprimen sólo las páginas impares del documento.
 - **Imprimir páginas pares:** Se imprimen sólo las páginas pares del documento.
- **Volver a imprimir tras atasco de papel:** Si se selecciona esta opción, la imagen de la página impresa se guarda hasta que la impresora indica que la página salió correctamente.

Ficha Información

Utilice la ficha **Información** para ver el copyright y el número de versión del controlador. Si dispone de un navegador de Internet, puede conectarse a Internet haciendo clic en el icono del sitio web. Para obtener más información sobre cómo acceder a las propiedades de la impresora, consulte la sección “Impresión de un documento” en la página 7.

Ficha Impresora

Si accede a las propiedades de la impresora a través de la carpeta **Impresoras**, podrá ver la ficha **Impresora**. Puede ajustar la configuración de la impresora.

El siguiente procedimiento es para Windows XP. Para otros sistemas operativos de Windows, consulte el Manual del usuario de Windows o la ayuda en línea.

- 1 Haga clic en el menú **Inicio** de Windows.
- 2 Seleccione **Impresoras y faxes**.
- 3 Seleccione el icono **del controlador de la impresora**.
- 4 Haga clic con el botón derecho del mouse en el icono del controlador de la impresora y seleccione **Propiedades**.
- 5 Haga clic en la ficha **Impresora** y configure las opciones.

Uso de una configuración favorita

La opción **Favoritos**, que aparece en cada ficha de propiedades, permite guardar las configuraciones actuales para utilizarlas en el futuro.

Para guardar una configuración de **Favoritos**:

- 1 Modifique los valores según sea necesario en cada ficha.
- 2 Introduzca un nombre para la configuración en el cuadro de entrada de texto **Favoritos**.

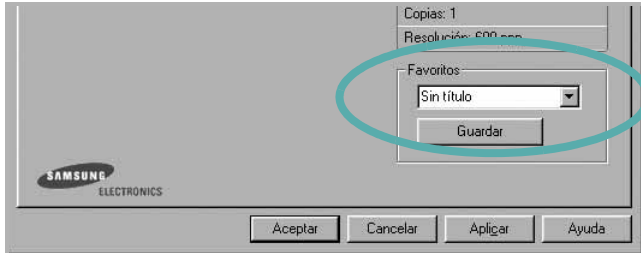

- 3 Haga clic en **Guardar**.

Cuando guarda **Favoritos**, se guardan todas las configuraciones actuales del controlador.

Para utilizar una configuración guardada, selecciónela de la lista desplegable **Favoritos**. Ahora la impresora debe imprimir de acuerdo con los valores de configuración establecidos en Favoritos.

Para eliminar una configuración de Favoritos, selecciónela de la lista y haga clic en **Eliminar**.

Asimismo, es posible restablecer la configuración predeterminada del controlador de impresión seleccionando **Impresora predeterm.** de la lista.

Uso de la ayuda

La impresora dispone de una pantalla de ayuda que puede activarse con el botón **Ayuda** de la ventana de propiedades de la impresora. Estas pantallas de ayuda proporcionan información detallada acerca de las opciones de impresión disponibles en el controlador de impresión.

También puede hacer clic en **?** en la esquina superior derecha de la ventana y, luego, en cualquier configuración.

3 Impresión avanzada

En este capítulo, se describen las opciones de impresión y las tareas de impresión avanzadas.

NOTA:

- La ventana **Propiedades** del controlador de la impresora que aparece en este Manual del usuario puede ser diferente según la impresora en uso. Sin embargo, la composición de la ventana de propiedades de la impresora es similar.
- Si necesita saber el nombre exacto de la impresora, puede consultar el CD-ROM suministrado.

Este capítulo incluye:

- **Impresión de varias páginas en una sola hoja de papel (Impresión de varias páginas en una cara)**
- **Impresión de pósters**
- **Impresión de un documento en formato reducido o aumentado**
- **Ajuste del documento a un tamaño de papel seleccionado**
- **Uso de marcas de agua**
- **Uso de superposiciones**

Impresión de varias páginas en una sola hoja de papel (Impresión de varias páginas en una cara)



Es posible seleccionar la cantidad de páginas que desea imprimir en una sola hoja. Para imprimir varias páginas en una hoja, se reduce el tamaño de las páginas y se disponen en el orden especificado. Es posible imprimir un máximo de 16 páginas en una hoja.

- 1 Para modificar la configuración de impresión en la aplicación de software, acceda a las propiedades de la impresora. Consulte la sección "Impresión de un documento" en la página 7.
- 2 En la ficha **Diseño**, seleccione **Varias páginas por cada cara** de la lista desplegable **Tipo diseño**.
- 3 Seleccione la cantidad de páginas que desea imprimir por hoja (1, 2, 4, 6, 9, ó 16) de la lista desplegable **Páginas por cara**.
- 4 Seleccione el orden de las páginas de la lista desplegable **Ord. de las págs.**, si es necesario.
Seleccione **Imprimir bordes de página** para imprimir un borde alrededor de cada página de la hoja.
- 5 Haga clic en la ficha **Papel** y seleccione el origen, el tamaño y el tipo de papel.
- 6 Haga clic en **Aceptar** e imprima el documento.

Impresión de pósters

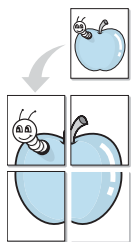

Esta función permite imprimir un documento de una sola página en 4, 9 ó 16 hojas, que pueden pegarse para formar un documento de tamaño póster.

- 1 Para modificar la configuración de impresión en la aplicación de software, acceda a las propiedades de la impresora. Consulte la sección "Impresión de un documento" en la página 7.
- 2 Haga clic en la ficha **Diseño**, seleccione **Impresión de pósters** de la lista desplegable **Tipo diseño**.
- 3 Configuración de la opción póster:

Puede seleccionar el diseño de página como **Póster <2x2>**, **Póster <3x3>** o **Póster <4x4>**. Por ejemplo, si selecciona **Póster <2x2>**, la salida se ampliará automáticamente para ocupar 4 páginas físicas.

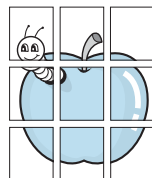
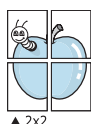

Puede especificar una superposición en milímetros o en pulgadas para facilitar el pegado de las hojas.

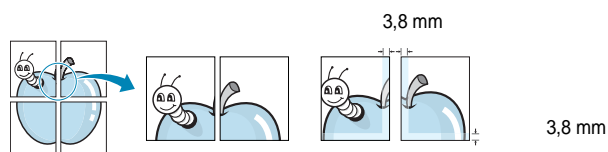

- 4 Haga clic en la ficha **Papel** y seleccione el origen, el tamaño y el tipo de papel.
- 5 Haga clic en **Aceptar** e imprima el documento. Puede completar el póster pegando las hojas.

Impresión de un documento en formato reducido o aumentado

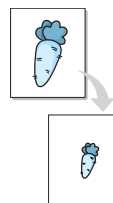

Es posible cambiar el tamaño del contenido de una página para que aparezca más grande o más pequeño en la página impresa.

- 1 Para modificar la configuración de impresión en la aplicación de software, acceda a las propiedades de la impresora. Consulte la sección "Impresión de un documento" en la página 7.
- 2 En la ficha **Papel**, seleccione **Reducir/aumentar** de la lista desplegable **Tipo de impresión**.
- 3 Introduzca el ajuste de escala en el cuadro de entrada **Porcentaje**.
También puede hacer clic en el botón ▼ o ▲.
- 4 Seleccione la fuente, el tamaño y el tipo de papel en **Opciones papel**.
- 5 Haga clic en **Aceptar** e imprima el documento.

Ajuste del documento a un tamaño de papel seleccionado

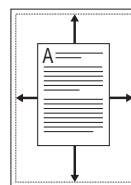

Esta función de impresión permite ampliar o reducir el trabajo de impresión al tamaño del papel seleccionado, independientemente del tamaño del documento digital. Esto puede resultar de gran utilidad si se desea revisar determinados detalles de un documento de pequeño tamaño.

- 1 Para modificar la configuración de impresión en la aplicación de software, acceda a las propiedades de la impresora. Consulte la sección "Impresión de un documento" en la página 7.
- 2 En la ficha **Papel**, seleccione **Ajustar a página** de la lista desplegable **Tipo de impresión**.
- 3 Seleccione el tamaño correcto de la lista desplegable **Pág. de destino**.
- 4 Seleccione la fuente, el tamaño y el tipo de papel en **Opciones papel**.
- 5 Haga clic en **Aceptar** e imprima el documento.

Uso de marcas de agua

La opción Marca de agua permite imprimir texto en un documento existente. Es posible, por ejemplo, que desee que aparezcan las palabras "BORRADOR" o "CONFIDENCIAL" impresas en grandes letras de color gris en diagonal en la primera página o todas las páginas de un documento.

La impresora incluye varias marcas de agua predeterminadas que se pueden modificar, y pueden añadirse otras nuevas a la lista.

Uso de una marca de agua existente

- 1 Para modificar la configuración de impresión en la aplicación de software, acceda a las propiedades de la impresora. Consulte la sección "Impresión de un documento" en la página 7.
- 2 Haga clic en la ficha **Opciones adicionales** y seleccione la marca de agua deseada de la lista desplegable **Marcas de agua**. Verá la marca de agua seleccionada en la imagen de vista preliminar.
- 3 Haga clic en **Aceptar** y comience la impresión.

NOTA: La imagen de vista preliminar muestra el aspecto que tendrá la página cuando se imprima.

Creación de una marca de agua

- 1 Para modificar la configuración de impresión en la aplicación de software, acceda a las propiedades de la impresora. Consulte la sección "Impresión de un documento" en la página 7.
- 2 Haga clic en la ficha **Opciones adicionales** y en el botón **Editar** que se encuentra en la sección **Marcas de agua**. Aparecerá la ventana **Modificar marcas de agua**.
- 3 Introduzca un texto en el cuadro **Mensaje de marcas de agua**. Puede introducir hasta 40 caracteres. El mensaje se mostrará en la ventana de vista preliminar.
Si se selecciona el cuadro **Sólo en la primera página**, la marca de agua sólo se imprimirá en la primera página.
- 4 Seleccione las opciones de marca de agua deseadas.
Puede seleccionar el nombre, el estilo y el tamaño de la fuente, así como el nivel de la escala de grises, en la sección **Atributos de fuente**. Además puede configurar el ángulo de la marca de agua en la sección **Ángulo del mensaje**.
- 5 Para añadir una nueva marca de agua a la lista, haga clic en **Agregar**.
- 6 Cuando haya terminado la edición, haga clic en **Aceptar** y comience la impresión.

Para dejar de imprimir la marca de agua, seleccione **<Sin marca de agua>** de la lista desplegable **Marcas de agua**.

Modificación de una marca de agua

- 1 Para modificar la configuración de impresión en la aplicación de software, acceda a las propiedades de la impresora. Consulte la sección "Impresión de un documento" en la página 7.
- 2 Haga clic en la ficha **Opciones adicionales** y en el botón **Editar** que se encuentra en la sección **Marcas de agua**. Aparecerá la ventana **Modificar marcas de agua**.
- 3 Seleccione la marca de agua que desee modificar de la lista **Marcas de agua actuales** y modifique los mensajes de marcas de agua y las opciones.
- 4 Haga clic en **Actualizar** para guardar los cambios.
- 5 Haga clic en **Aceptar** hasta que se cierre la ventana Imprimir.

Eliminación de una marca de agua

- 1 Para modificar la configuración de impresión en la aplicación de software, acceda a las propiedades de la impresora. Consulte la sección "Impresión de un documento" en la página 7.
- 2 En la ficha **Opciones adicionales**, haga clic en el botón **Editar** que se encuentra en la sección **Marca de agua**. Aparecerá la ventana **Modificar marcas de agua**.
- 3 Seleccione la marca de agua que desea eliminar de la lista **Marcas de agua actuales** y haga clic en **Eliminar**.
- 4 Haga clic en **Aceptar** hasta que se cierre la ventana Imprimir.

Uso de superposiciones

Qué es una superposición?



Una superposición consiste en texto o imágenes guardados en la unidad de disco duro (HDD) de la computadora como un archivo con formato especial que se puede imprimir en cualquier documento. Las superposiciones suelen utilizarse en lugar de formularios preimpresos y papel con membrete. En lugar de utilizar papel con membrete preimpreso, puede crear una superposición que contenga la misma información que aparece en el membrete. Para imprimir una carta con el membrete de su empresa, no será necesario que cargue en la impresora papel con membrete ya impreso. Basta con indicar a la impresora que imprima la superposición de membrete en el documento.

Creación de una nueva superposición de páginas



Para utilizar la opción de superposición de páginas, debe crear una nueva que contenga el logotipo o imagen.

- 1 Cree o abra un documento que contenga el texto o la imagen que desea utilizar en una nueva superposición de página. Coloque los elementos como desee que aparezcan al imprimirse como superposición.
- 2 Para guardar el documento como una superposición, vaya a las propiedades de la impresora. Consulte la sección “Impresión de un documento” en la página 7.
- 3 Haga clic en la ficha **Opciones adicionales** y luego en el botón **Editar** en la sección **Superposición**.
- 4 En la ventana Modificar superposiciones, haga clic en **Crear superposición**.
- 5 En la ventana Crear superposición, escriba un nombre de ocho caracteres como máximo en el cuadro **Nombre del archivo**. Seleccione la ruta de destino, si es necesario. (La ruta predeterminada es C:\Formover.)
- 6 Haga clic en **Guardar**. El nombre aparecerá en el cuadro **Lista de superposiciones**.
- 7 Haga clic en **Aceptar** o **Sí** para finalizar.
El archivo no se imprimirá. Se almacenará en el disco duro de la computadora.

NOTA: El tamaño del documento de superposición debe ser igual al de los documentos que se van a imprimir con ella. No cree ninguna superposición con marca de agua.

Uso de la superposición de páginas

Después de crear una superposición, puede imprimirla con el documento. Para imprimir una superposición con un documento:

- 1 Cree o abra el documento que desea imprimir.
- 2 Para modificar la configuración de impresión en la aplicación de software, acceda a las propiedades de la impresora. Consulte la sección “Impresión de un documento” en la página 7.
- 3 Haga clic en la ficha **Opciones adicionales**.
- 4 Seleccione la superposición deseada del cuadro de la lista desplegable **Superposición**.
- 5 Si el archivo de superposición deseado no aparece en la lista **Superposición**, haga clic en el botón **Editar** y en **Cargar superposición**, y seleccione el archivo de superposición.
Si guardó el archivo de superposición que desea utilizar en un dispositivo externo, puede cargarlo cuando acceda a la ventana **Cargar superposición**.
Después de seleccionar el archivo, haga clic en **Abrir**. El archivo aparecerá en el cuadro **Lista de superposiciones** y estará disponible para imprimir. Seleccione la superposición del cuadro **Lista de superposiciones**.
- 6 Si es necesario, haga clic en **Confirmar la superposición de páginas al imprimir**. Si este cuadro está activado, aparecerá una ventana de mensaje cada vez que envíe un documento a imprimir, que le solicitará que confirme si desea imprimir una superposición en el documento.
Si no está activado y se seleccionó una superposición, ésta se imprimirá automáticamente con el documento.
- 7 Haga clic en **Aceptar** o **Sí** hasta que comience la impresión.
La superposición seleccionada se descargará con el trabajo de impresión y se imprimirá en el documento.

NOTA: La resolución del documento de superposición debe ser igual al del documento en el que se imprimirá la superposición.

Eliminación de una superposición de páginas

Puede eliminar una superposición que ya no vaya a utilizar.

- 1 En la ventana de propiedades de la impresora, haga clic en la ficha **Opciones adicionales**.
- 2 Haga clic en el botón **Editar** en la sección **Superposición**.
- 3 Seleccione la superposición que desea eliminar del cuadro **Lista de superposiciones**.
- 4 Haga clic en **Eliminar superposición**.
- 5 Cuando aparezca una ventana de confirmación, haga clic en **Sí**.
- 6 Haga clic en **Aceptar** hasta que se cierre la ventana Imprimir.

4

Cómo compartir la impresora localmente

Puede conectar la impresora directamente a una computadora de la red, que se denomina "equipo anfitrión".

El siguiente procedimiento es para Windows XP. Para otros sistemas operativos de Windows, consulte el Manual del usuario de Windows o la ayuda en línea.

NOTAS:

- Controle el sistema operativo compatible con su impresora. En el Manual del usuario de la impresora, consulte la sección Compatibilidad con sistemas operativos en Especificaciones de la impresora.
- Si necesita saber el nombre exacto de la impresora, puede consultar el CD-ROM suministrado.

Configuración del equipo anfitrión

- 1 Inicie Windows.
- 2 En el menú **Inicio**, seleccione **Impresoras y faxes**.
- 3 Haga doble clic en **el icono del controlador de impresión**.
- 4 En el menú **Impresora**, seleccione **Compartir**.
- 5 Marque la casilla **Compartir esta impresora**.
- 6 Complete el campo **Nombre compartido** y luego haga clic en **Aceptar**.

Configuración del equipo cliente

- 1 Haga clic con el botón derecho del mouse en **Inicio** de Windows y seleccione **Explorar**.
- 2 Seleccione **Mis sitios de red** y, a continuación, haga clic con el botón derecho del mouse en **Buscar equipos**.
- 3 Complete la dirección IP del equipo anfitrión en el campo **Nombre de equipo** y, a continuación, haga clic en **Búsqueda**. (Si el equipo anfitrión requiere un **Nombre de usuario** y una **Contraseña**, complete el Id. de usuario y la contraseña de la cuenta del equipo anfitrión).
- 4 Haga doble clic en **Impresoras y faxes**.
- 5 Haga clic con el botón derecho del mouse en el icono del controlador de la impresora y seleccione **Conectar**.
- 6 Haga clic en **Sí**, en caso de que aparezca el mensaje de confirmación de la instalación.

5

Uso del panel inteligente Smart Panel

Smart Panel es un programa que supervisa e informa del estado de la impresora y permite personalizar la configuración de la impresora. Si es usuario del sistema operativo de Windows o Macintosh, Smart Panel se instala automáticamente cuando usted instala el software de la impresora. Si es usuario del sistema operativo de Linux, descargue Smart Panel de la página Web de Samsung (www.samsung.com/printer) e instálelo.

NOTAS:

- Para utilizar este programa necesita
 - Consulte la compatibilidad con sistemas operativos en la sección Especificaciones de la impresora en el Manual del usuario.
 - Mac OS X 10.3 o superior
 - Linux. Consulte la compatibilidad con sistemas Linux en la sección Especificaciones de la impresora en el Manual del usuario.
 - Internet Explorer versión 5.0 o superior para animación Flash en ayuda HTML.
- Si necesita el nombre exacto de la impresora, consulte el CD-ROM suministrado.

Descripción de Smart Panel

Si se produce un error al imprimir, Smart Panel aparecerá automáticamente, indicándolo.

También puede ejecutar Smart Panel manualmente. Haga doble clic en el icono de Smart Panel en la barra de tareas de Windows (en Windows), o en el área de notificaciones (en Linux). También puede hacer clic en la barra de estado (en Mac OS X).

Haga doble clic en este icono en Windows.

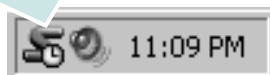

Haga clic en este icono en Mac OS X.



Haga doble clic en este icono en Linux.



Si es un usuario de Windows, en el menú **Iniciar**, seleccione **Programas** o **Todos los programas** → **Nombre del controlador de impresora** → **Smart Panel**.

NOTAS:

- Si ya ha instalado más de una impresora Samsung, primero seleccione el modelo de impresora que desee utilizar con Smart Panel. Haga clic con el botón derecho (en Windows o Linux) o haga clic (en Mac OS X) en el icono de Smart Panel y seleccione **nombre de la impresora**.
- La ventana de Smart Panel y el contenido que aparece en este Manual del usuario del software puede variar según la impresora en uso.

El programa Smart Panel muestra el estado actual de la impresora, el nivel de tóner restante en el cartucho(s) de tóner y otra información. También puede cambiar los ajustes.

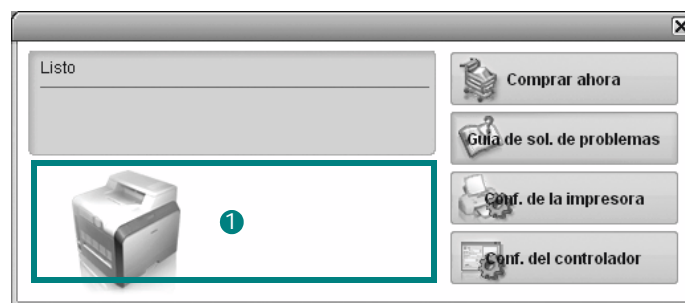

1 Nivel de tóner

Puede ver el nivel de tóner restante en el cartucho. La impresora y la cantidad de cartuchos de tóner que se muestran en el gráfico anterior pueden variar según la impresora en uso. Algunas impresoras no admiten esta función.

Comprar ahora

Puede solicitar cartuchos de tóner de repuesto en la web.

Guía de solución de problemas

Para solucionar problemas, consulte la ayuda.

Configuración del controlador (Sólo para Windows)

La ventana de propiedades de la impresora le permite acceder a todas las opciones de impresión que necesita para utilizar la impresora. Para más información, Consulte la sección "Configuración de la impresora" en la página 8.

Cómo abrir la Guía de solución de problemas

Con la Guía de solución de problemas, puede acceder a soluciones de problemas de error.

Haga clic con el botón derecho (en Windows o Linux) o haga clic (en Mac OS X) en el icono de Smart Panel y seleccione **Guía de solución de problemas**.

Cambio de la configuración del programa Smart Panel

Haga clic con el botón derecho (en Windows o Linux) o haga clic (en Mac OS X) en el icono de Smart Panel y seleccione **Opciones**.

Seleccionar los ajustes deseados de la ventana **Opciones**.

6 Uso de la impresora en Linux

Puede utilizar la impresora en un entorno Linux.

Este capítulo incluye:

- **Introducción**
- **Instalación de Unified Linux Driver**
- **Uso de Unified Driver Configurator**
- **Configuración de las propiedades de la impresora**
- **Impresión de un documento**

Introducción

Debe descargar el paquete de software de Linux de la página Web de Samsung (www.samsung.com/printer) para instalar el software de la impresora y el escáner.

Una vez instalado el controlador en el sistema Linux, el paquete del controlador permite monitorizar, de forma simultánea, una serie de dispositivos de impresora por medio de puertos paralelos ECP y USB veloces.

El paquete Unified Linux Driver incluye un programa de instalación flexible e inteligente. No es necesario buscar componentes adicionales que podrían resultar necesarios para el software Unified Linux Driver: todos los paquetes requeridos se incorporan al sistema y se instalan automáticamente. Esto es posible en una amplia gama de los clones Linux más conocidos.

Instalación de Unified Linux Driver

Instalación de Unified Linux Driver

- 1 Asegúrese de conectar la impresora al equipo. Encienda el equipo y la impresora.
- 2 Cuando aparezca la ventana Administrator Login, escriba "root" en el campo de inicio e introduzca la contraseña del sistema.

NOTA: Para instalar el software de la impresora, debe acceder al sistema como superusuario (root). Si no tiene estos privilegios, consulte al administrador del sistema.

- 3 Descargue y extraiga en su equipo el paquete Unified Linux Driver de la página Web de Samsung .
- 4 Haga clic en el icono  que se encuentra en la parte inferior del escritorio. Cuando aparezca la pantalla del terminal, escriba:

```
[root@localhost root]#tar xzf [Ruta del archivo]/UnifiedLinuxDriver.tar.gz[root@localhost root]#cd [Ruta del archivo]/cdroot/Linux[root@localhost Linux]#./install.sh
```

NOTA: Si no utiliza una interfaz gráfica y no ha podido instalar el software, debe utilizar el controlador en el modo de texto. Siga los pasos del 3 al 4 y después siga las instrucciones que aparecen en la pantalla del terminal.

- 5 Cuando aparezca la pantalla de bienvenida, haga clic en **Next**.

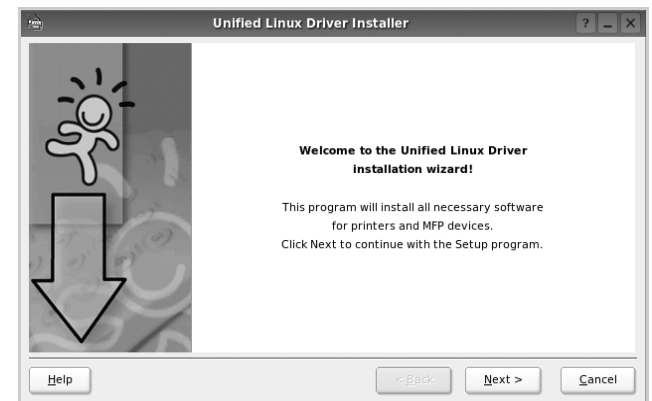

- 6 Una vez completada la instalación, haga clic en **Finish**.

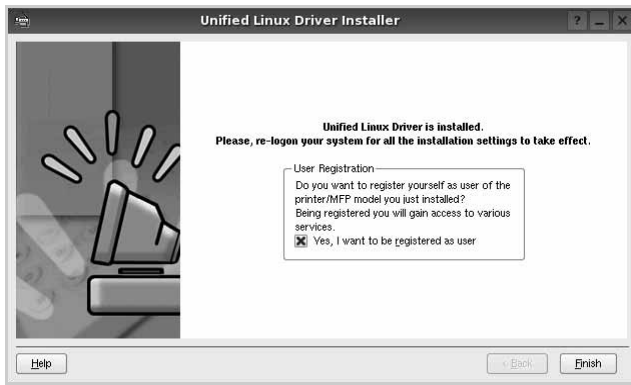

El programa de instalación agregará el icono Unified Driver Configurator al escritorio y el grupo Samsung Unified Driver al menú del sistema para mayor comodidad. Si tiene alguna dificultad, consulte la ayuda de la pantalla que está disponible a través del menú del sistema o desde la ventana de la aplicación del paquete del controlador, tal como **Unified Driver Configurator**.

Desinstalación de Unified Linux Driver

- 1 Cuando aparezca la ventana Administrator Login, escriba "root" en el campo de inicio e introduzca la contraseña del sistema.

NOTA: Para instalar el software de la impresora, debe acceder al sistema como superusuario (root). Si no tiene estos privilegios, consulte al administrador del sistema.

- 2 Haga clic en el icono  que se encuentra en la parte inferior del escritorio. Cuando aparezca la pantalla del terminal, escriba:

```
[root@localhost root]#cd /opt/Samsung/mfp/uninstall/  
[root@localhost uninstall]#./uninstall.sh
```

- 3 Haga clic en **Uninstall**.
4 Haga clic en **Next**.

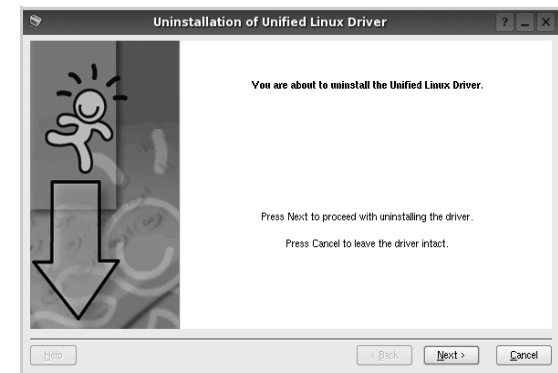

- 5 Haga clic en **Finish**.

Uso de Unified Driver Configurator

Unified Linux Driver Configurator es una herramienta diseñada principalmente para configurar la impresora.

Una vez instalado Unified Linux driver, se creará automáticamente el icono Unified Linux Driver Configurator en el escritorio.

Inicio de Unified Driver Configurator

1 Haga doble clic en el icono **Unified Driver Configurator** del escritorio.

También puede hacer clic en el icono del menú de inicio y seleccionar **Samsung Unified Driver** y luego **Unified Driver Configurator**.

2 Pulse los botones del panel Modules para avanzar a la ventana de configuración correspondiente.

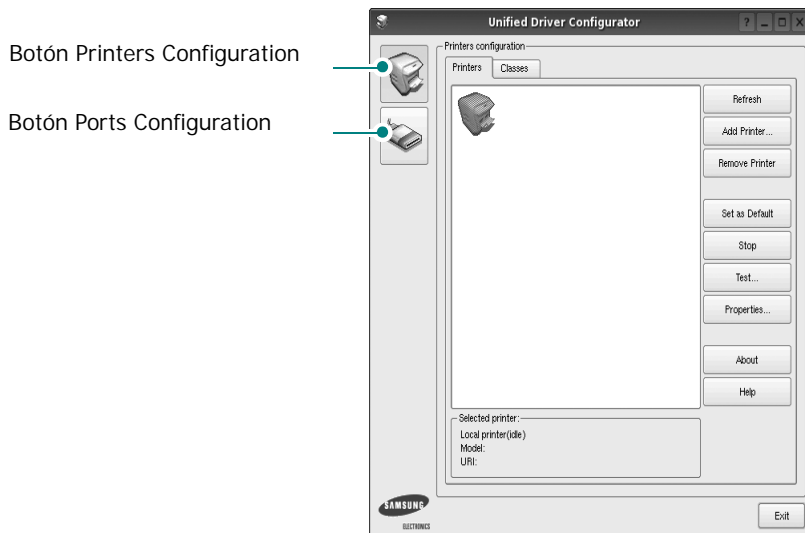

3 Puede utilizar la ayuda de la pantalla si hace clic en **Help**. Después de cambiar la configuración, haga clic en **Exit** para cerrar Unified Driver Configurator.

Printers Configuration

La ventana de configuración de impresoras tiene dos fichas: **Printers** y **Classes**.

Ficha Printers

Es posible visualizar la configuración de impresión del sistema actual haciendo clic en el botón del icono de la impresora que se encuentra a la izquierda de la ventana Unified Driver Configurator.

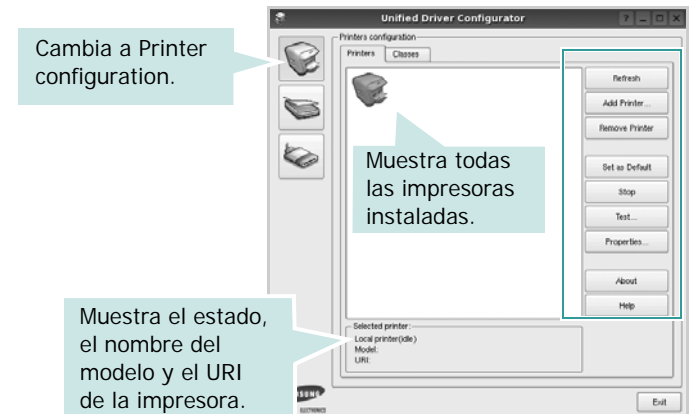

Puede utilizar los siguientes botones de control de impresión:

- **Refresh:** renueva la lista de impresoras disponibles.
- **Add Printer:** permite agregar una nueva impresora.
- **Remove Printer:** elimina la impresora seleccionada.
- **Set as Default:** permite configurar la impresora actual como impresora predeterminada.
- **Stop/Start:** detiene/inicia la impresora.
- **Test:** permite imprimir una página de prueba para verificar que el equipo funciona correctamente.
- **Properties:** permite visualizar y cambiar las propiedades de la impresora. Para obtener más información, consulte la página 23.

Ficha Classes

La ficha Classes muestra la lista de clases de impresoras disponibles.



- **Refresh:** renueva la lista de clases de impresoras.
- **Add Class...:** permite agregar una nueva clase de impresoras.
- **Remove Class:** elimina la clase de impresoras seleccionada.

Ports Configuration

En esta ventana, podrá visualizar la lista de puertos disponibles, verificar el estado de los puertos y liberar un puerto ocupado una vez finalizado el trabajo.

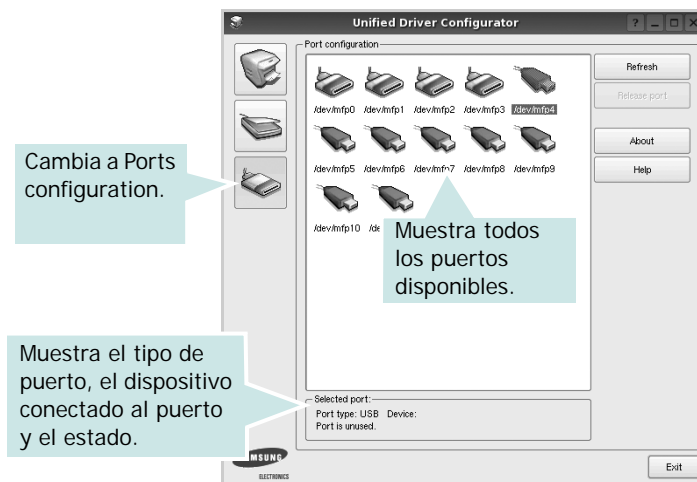

- **Refresh:** renueva la lista de puertos disponibles.
- **Release port:** libera el puerto seleccionado.

Configuración de las propiedades de la impresora

En la ventana de propiedades provista por Printers configuration, podrá cambiar las diversas propiedades de la impresora.

- 1 Inicie Unified Driver Configurator.
Si es necesario, vaya a Printers configuration.
- 2 Seleccione la impresora de la lista de impresoras disponibles y haga clic en **Properties**.
- 3 Se abrirá la ventana Printer Properties.

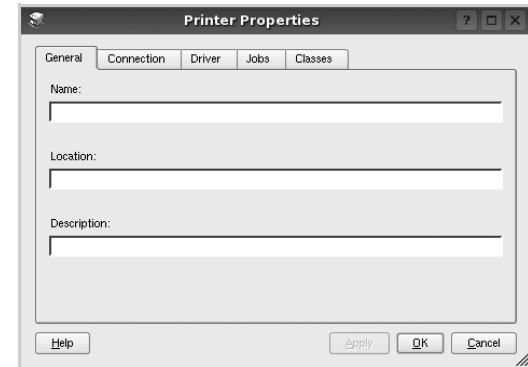

En la parte superior de la ventana aparecen cinco fichas:

- **General:** permite cambiar la ubicación y el nombre de la impresora. El nombre que se introdujo en esta ficha aparece en la lista de impresoras de Printers configuration.
 - **Connection:** permite ver o seleccionar otro puerto. Si cambia el puerto de la impresora de USB a paralelo, o viceversa, mientras está en uso, deberá volver a configurar el puerto de la impresora en esta ficha.
 - **Driver:** permite ver o seleccionar otro controlador de la impresora. Si hace clic en **Options**, podrá configurar las opciones predeterminadas de los dispositivos.
 - **Jobs:** muestra la lista de trabajos de impresión. Haga clic en **Cancel job** para cancelar el trabajo seleccionado y seleccione la casilla de verificación **Show completed jobs** para ver los trabajos previos en la lista de trabajos.
 - **Classes:** muestra la clase en la que se encuentra la impresora. Haga clic en **Add to Class** para agregar la impresora a una clase específica o haga clic en **Remove from Class** para eliminar la impresora de la clase seleccionada.
- 4 Haga clic en **OK** para aplicar los cambios y cierre la ventana Printer Properties.

Impresión de un documento

Impresión desde las aplicaciones

Existen muchas aplicaciones Linux desde las cuales se puede imprimir con Common UNIX Printing System (CUPS). Podrá imprimir desde cualquiera de estas aplicaciones.

- 1 En la aplicación que esté utilizando, seleccione **Print** en el menú **File**.
- 2 Seleccione **Print** directamente con **lpr**.
- 3 En la ventana LPR GUI, seleccione el nombre del modelo de la impresora de la lista de impresoras y haga clic en **Properties**.

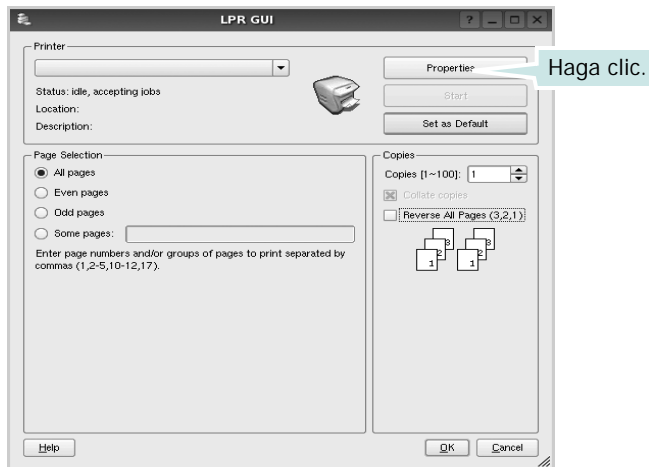

Reverse All Pages(3,2,1): Al utilizar esta función, no necesita ordenar las impresiones en pilas.

- 4 Cambie las propiedades de la impresora y de los trabajos de impresión.

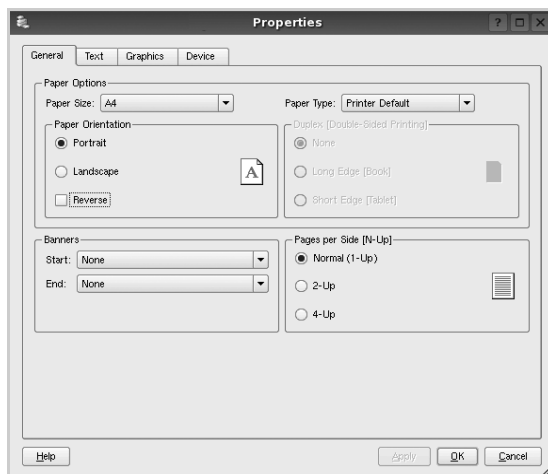

En la parte superior de la ventana aparecen cuatro fichas:

- General:** permite modificar el tamaño y el tipo de papel, y la orientación de los documentos. Además, permite imprimir documentos a doble cara, agregar portadas y contraportadas, y cambiar la cantidad de páginas por hoja.
 - Text:** permite especificar los márgenes de la página y configurar las opciones del texto, tales como el espaciado o las columnas.
 - Graphics:** permite configurar las opciones de imagen que se utilizan cuando se imprimen imágenes/archivos, tales como las opciones de color, el tamaño de la imagen o la posición de la imagen.
 - Device:** permite configurar la resolución de impresión, la fuente y el destino del papel.
- 5 Haga clic en **Apply** para aplicar los cambios y cerrar la ventana Properties.
 - 6 Haga clic en **OK** en la ventana LPR GUI para comenzar la impresión.
 - 7 Aparecerá la ventana Printing, que permitirá monitorizar el estado del trabajo de impresión.
Para cancelar el trabajo actual, haga clic en **Cancel**.

Impresión de archivos

Podrá imprimir diferentes tipos de archivos en el dispositivo de impresión de Samsung con el controlador CUPS estándar, directamente desde la interfaz de la línea de comandos. Esto es posible gracias a la utilidad CUPS lpr. Pero el paquete del controlador reemplazará la herramienta lpr estándar por un programa LPR GUI mucho más fácil de usar.

Para imprimir cualquier archivo de documento:

- 1 Escriba `lpr <nombre_de_archivo>` en la línea de comandos shell de Linux y pulse **Intro**. Aparecerá la ventana LPR GUI.

Cuando escriba únicamente `lpr` y pulse **Intro**, aparecerá primero la ventana Select file(s) to print. Simplemente seleccione los archivos que desee imprimir y haga clic en **Open**.

- 2 En la ventana LPR GUI, seleccione la impresora de la lista y cambie las propiedades de la impresora y de los trabajos de impresión.

Para obtener más información sobre la ventana de propiedades, consulte la página 24.

- 3 Haga clic en **OK** para iniciar la impresión.

7

Cómo utilizar la impresora en Macintosh

La impresora admite el sistema Macintosh con una interfaz USB integrada o una tarjeta de interfaz de red 10/100 Base-TX. Al imprimir un archivo desde una computadora Macintosh, es posible utilizar el controlador CUPS. Primero se debe instalar el archivo PPD.

Nota: *Algunas impresoras no admiten la interfaz de red. Para verificar si la impresora admite la interfaz de red, consulte la sección Especificaciones de la impresora en el Manual del usuario de la impresora.*

Este capítulo incluye:

- **Instalación del software para Macintosh**
- **Instalación de la impresora**
- **Impresión**

Instalación del software para Macintosh

El CD-ROM que se suministra con la impresora incluye el archivo PPD que permite usar el controlador CUPS o el controlador Apple LaserWriter (*disponible únicamente cuando se utiliza una impresora que admite el controlador PostScript*) para imprimir en una computadora Macintosh.

Controlador de la impresora

Instale el controlador de la impresora

- 1** Asegúrese de conectar la impresora a la computadora. Encienda la computadora y la impresora.
- 2** Inserte el CD-ROM que se entrega con la impresora en la unidad de CD-ROM.
- 3** Haga doble clic en el **icono del CD-ROM que aparece** en el escritorio del ordenador Macintosh.
- 4** Haga doble clic en la carpeta **MAC_Installer**.
- 5** Haga doble clic en la carpeta **MAC_Printer**.
- 6** Haga doble clic en el icono **Samsung SPL2 Installer**.
- 7** Introduzca la contraseña y haga clic en **OK**.
- 8** Se abrirá la ventana del Instalador SPL de Samsung. Haga clic en **Continuar** y, a continuación, haga clic en **Continuar**.
- 9** Seleccione **Instalación simple** y haga clic en **Instalar**.
- 10** Una vez completada la instalación, haga clic en **Salir**.

Desinstalación del controlador de la impresora

Será necesario desinstalar el software si desea actualizarlo o si la instalación no se completó de forma satisfactoria.

- 1** Inserte el CD-ROM que se entrega con la impresora en la unidad de CD-ROM.
- 2** Haga doble clic en el **icono del CD-ROM que aparece** en el escritorio del ordenador Macintosh.
- 3** Haga doble clic en la carpeta **MAC_Installer**.
- 4** Haga doble clic en la carpeta **MAC_Printer**.
- 5** Haga doble clic en el icono **Samsung SPL2 Installer**.
- 6** Introduzca la contraseña y haga clic en **OK**.
- 7** Se abrirá la ventana del Instalador SPL de Samsung. Haga clic en **Continuar** y, a continuación, haga clic en **Continuar**.
- 8** Seleccione **Desinstalar** y, a continuación, haga clic en **Desinstalar**.
- 9** Cuando la desinstalación haya terminado, haga clic en **Salir**.

Instalación de la impresora

La configuración de la impresora varía en función del cable que se utiliza para conectar la impresora a la computadora (el cable de red o el cable USB).

Para una computadora Macintosh conectada mediante USB

- 1 Siga las instrucciones descritas en la sección "Instalación del software para Macintosh" en la página 25 para instalar los archivos PPD y Filter en la computadora.
- 2 Abra la **Aplicaciones** carpeta → **Utilidades y Centro de impresión**.
 - Para MAC OS 10.5~10.6, abra **Preferencias del Sistema** en la **Aplicaciones** carpeta y haga clic en **Impresión y Fax**.
- 3 Haga clic **Añadir** en la **Lista de impresoras**.
 - Para MAC OS 10.5~10.6, pulse el botón "+" y aparecerá una ventana emergente.
- 4 Para MAC OS 10.3, seleccione la **USB** ficha.
 - Para MAC OS 10.4, haga clic en **Navegador por omisión** y busque la conexión USB.
 - Para MAC OS 10.5~10.6, haga clic en **Por omisión** y busque la conexión USB.
- 5 Seleccione **Samsung** en **Modelo de impresora** y la impresora en **Nombre del modelo**.
- 6 Haga clic en **Añadir**.

La impresora aparecerá en la **Lista de impresoras** y quedará configurada como la impresora predeterminada.

Impresión

NOTA:

- La ventana de propiedades de impresión de Macintosh que aparece en este Manual del usuario puede variar según la impresora que se utilice. Sin embargo, la composición de la ventana de propiedades de la impresora es similar.
- *Puede verificar el nombre de la impresora en el CD-ROM suministrado.*

Impresión de un documento

Al imprimir con una computadora Macintosh, es necesario comprobar la configuración del software de impresión de cada aplicación que utilice. Siga estos pasos para imprimir desde una computadora Macintosh.

- 1 Abra una aplicación Macintosh y seleccione el archivo que desea imprimir.
- 2 Abra el menú **Archivo** y haga clic en **Ajustar página (Configurar documento)** en algunas aplicaciones).
- 3 Elija el tamaño, la orientación, la escala y otras opciones, y haga clic en **OK**.

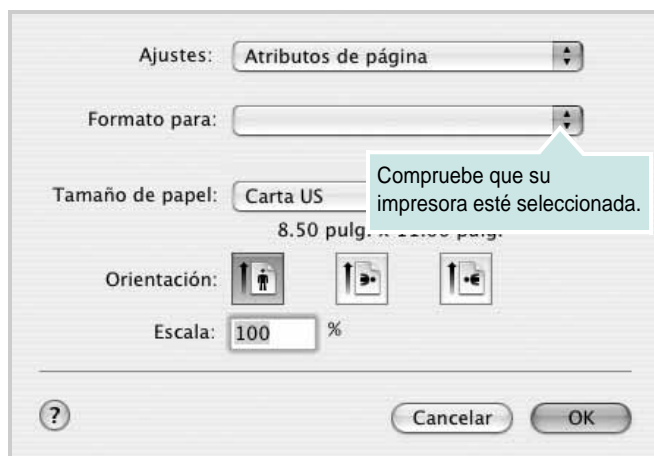

▲ Mac OS 10.3

- 4 Abra el menú **Archivo** y haga clic en **Imprimir**.
- 5 Elija la cantidad de copias que desea e indique las páginas que desea imprimir.
- 6 Haga clic en **Imprimir** cuando haya terminado de configurar las opciones.

Cambio de las configuraciones de la impresora

Es posible utilizar funciones de impresión avanzadas con la impresora. En la aplicación Macintosh, seleccione **Imprimir** en el menú **Archivo**. El nombre de la impresora que aparece en la ventana de propiedades puede variar según la impresora que utilice. La composición de la ventana de propiedades de la impresora es similar, salvo por el nombre.

Disposición

La ficha **Disposición** contiene opciones para determinar cómo quedará el documento impreso en la página. Puede imprimir varias páginas en una sola hoja. Seleccione **Disposición** de la lista desplegable **Preajustes** para acceder a las opciones que se muestran a continuación.

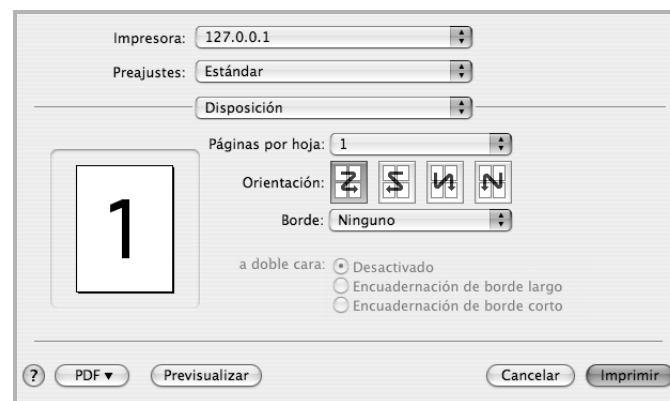

▲ Mac OS 10.4

- **Páginas por hoja:** Esta función determina la forma en que se imprimen muchas hojas en una página. Para obtener más información, consulte "Impresión de varias páginas en una sola hoja" en la columna siguiente.
- **Orientación:** Puede seleccionar la orientación de la impresión en una página como los ejemplos de una IU.

Gráficos

Cuanto mayor sea la resolución, más nítidos serán los caracteres y los gráficos de la copia impresa. Si selecciona una resolución alta, es posible que la impresora tarde más tiempo en imprimir un documento.

Papel

Configure **Tipo de papel** de modo que se corresponda con el papel cargado en la bandeja desde la que desea imprimir. De este modo, conseguirá la mejor calidad de impresión. Si introduce un material de impresión distinto, seleccione el tipo de papel que corresponda.

Impresión de varias páginas en una sola hoja

Puede imprimir más de una página en una sola hoja. Esta función proporciona un modo económico de imprimir borradores.

- 1 En la aplicación Macintosh, seleccione **Imprimir** en el menú **Archivo**.
- 2 Seleccione **Disposición**.

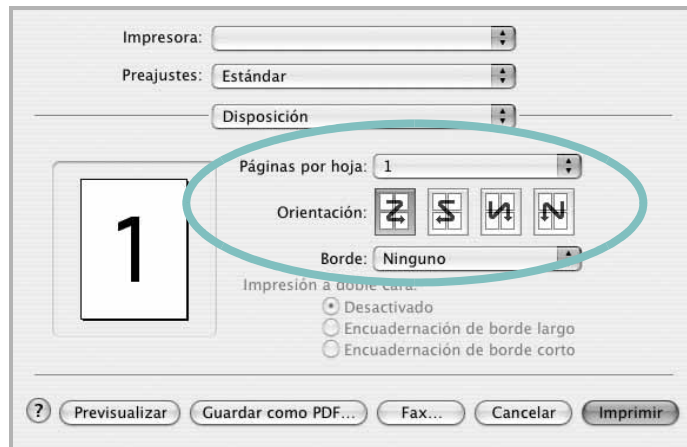

▲ Mac OS 10.3

- 3 Seleccione la cantidad de páginas que desea imprimir en una sola hoja de la lista desplegable **Páginas por hoja**.
- 4 Seleccione el orden de las páginas en la opción **Orientación**.
Para imprimir un borde alrededor de cada página, seleccione la opción deseada de la lista desplegable **Borde**.
- 5 Haga clic en **Imprimir**. La impresora imprimirá la cantidad de páginas seleccionada en cada hoja.

SECCIÓN DE SOFTWARE

ÍNDICE

A

- ahorro de tóner, configurar 10
- ajuste
 - ahorro de tóner 10
 - modo imagen 10
 - opción true-type 10
 - oscuridad 10
 - resolución
 - Windows 10
- ayuda, utilizar 12

C

- configuración de favoritos, usar 12
- controlador de la impresora, instalar
 - Linux 20
- controlador multifunción, instalar
 - Linux 20

D

- desinstalación
 - controlador multifunción
 - Linux 21
- desinstalación, software
 - Linux 25
- desinstalar, software
 - Windows 6
- documento, imprimir
 - Macintosh 27
 - Windows 7

F

- favoritos
 - configurar 12
- fuelle de papel, configurar 24
 - Windows 9

I

- idioma, cambiar 5
- impresión
 - desde Linux 24
- impresión avanzada, usar 13
- imprimir
 - ajustar a página 14
 - desde Macintosh 27
 - desde Windows 7
 - documento 7
 - escala 14
 - marca de agua 15
 - póster 15
 - superposición 16
 - varias páginas por hoja
 - Macintosh 28
 - Windows 13
- instalación
 - software Linux 20
- instalar
 - controlador de la impresora
 - Macintosh 25
 - Windows 4

L

- Linux
 - controlador
 - desinstalación 25
 - controlador, instalar 20
 - impresión 24
 - propiedades de la impresora 23

M

- Macintosh
 - controlador
 - instalar 25
 - imprimir 27
 - instalar impresora 26

- marca de agua
 - crear 15
 - eliminar 15
 - imprimir 15
 - modificar 15
- monitor de estado, utilizar 18

O

- orientación, imprimir 24
 - Windows 9

P

- papel, configurar tamaño 9
- propiedades adicionales, configurar 11
- propiedades de diseño, configurar
 - Macintosh 27
 - Windows 9
- propiedades de gráficos, configurar 10
- propiedades de la impresora
 - Linux 24
- propiedades de la impresora, configurar
 - Macintosh 27
 - Windows 8
- propiedades de papel, configurar 9
- póster, imprimir 14

R

- resolución
 - impresión 24
- resolución de impresión 24
- resolución de impresión, configurar
 - Windows 10

S

- software
 - desinstalación

- Linux 25
- desinstalar
- Windows 6
- instalar
- Macintosh 25
- Windows 4
- reinstalar
- Windows 6
- requisitos del sistema
- Macintosh 25
- software de impresión
- instalar
- Macintosh 25
- software de impresora
- desinstalación
- Linux 25
- software de la impresora
- desinstalar
- Windows 6
- instalar
- Windows 4
- superposición
- crear 16
- eliminar 16
- imprimir 16

T

- tamaño de papel, configurar
- imprimir 24
- tipo de papel, configurar
- imprimir 24

V

- varias páginas en una hoja
- Macintosh 28
- Windows 13

www.samsungprinter.com