

# Naudotojo vadovas

---

CLP-36x Series  
CLP-36xW Series

## PAGRINDINĖ INFORMACIJA

Šiame vadove pateikiama informacija apie įdiegimą, įprastą naudojimą ir trikčių šalinimą „Windows“ sistemoje.

## PAPILDOMA INFORMACIJA

Šiame vadove pateikiama informacija apie įdiegimą, sudėtingesnę konfigūraciją, naudojimą ir trikčių šalinimą įvairiose operacinėse sistemose.

Priklausomai nuo modelių arba šalių, kai kurių funkcijų gali nebūti.

# PAGRINDINE INFORMACIJA



## 1. Įvadas

Pagrindiniai privalumai	5
Funkcijos pagal modelius	7
Naudinga informacija	10
Apie šį naudotojo vadovą	11
Saugumo informacija	12
Aparato apžvalga	17
Valdymo skydelio apžvalga	20
Įrenginio įjungimas	22
Vietinis tvarkyklės diegimas	23
Tvarkyklės diegimas iš naujo	24



## 2. Mokymasis naudoti įprastai

Demonstracinio puslapio spausdinimas	26
Terpė ir dėklas	27
Pagrindinis spausdinimas	34



## 3. Techninė priežiūra

Eksploatacinių medžiagų ir priedų užsakymas	40
Galimos susinaudojančios dalys	41
Eksploatacinių dalių keitimas	42
Dažų kasetės laikymas	43
Dažų paskirstymas	45
Dažų kasetės keitimas	47
Panaudotų dažų talpyklos keitimas	49
Vaizdo gavimo priemonės pakeitimas	51
Įrenginio valymas	53
Įrenginio perkėlimo ir laikymo patarimai	55



## 4. Trikčių šalinimas

<b>Patarimai, ką daryti, kad neįstrigtų popierius</b>	<b>57</b>
<b>Įstrigusio popieriaus ištraukimas</b>	<b>58</b>
<b>Būsenos šviesos diodo supratimas</b>	<b>61</b>



## 5. Priedas

<b>Specifikacijos</b>	<b>65</b>
<b>Teisinė informacija</b>	<b>74</b>
<b>Autorių teisės</b>	<b>85</b>



# 1. Įvadas

Šiame skyriuje pateikiama informacija, kurią reikia žinoti prieš naudojant įrenginį.

- **Pagrindiniai privalumai** 5
- **Funkcijos pagal modelius** 7
- **Naudinga informacija** 10
- **Apie šį naudotojo vadovą** 11
- **Saugumo informacija** 12
- **Aparato apžvalga** 17
- **Valdymo skydelio apžvalga** 20
- **Įrenginio įjungimas** 22
- **Vietinis tvarkyklės diegimas** 23
- **Tvarkyklės diegimas iš naujo** 24

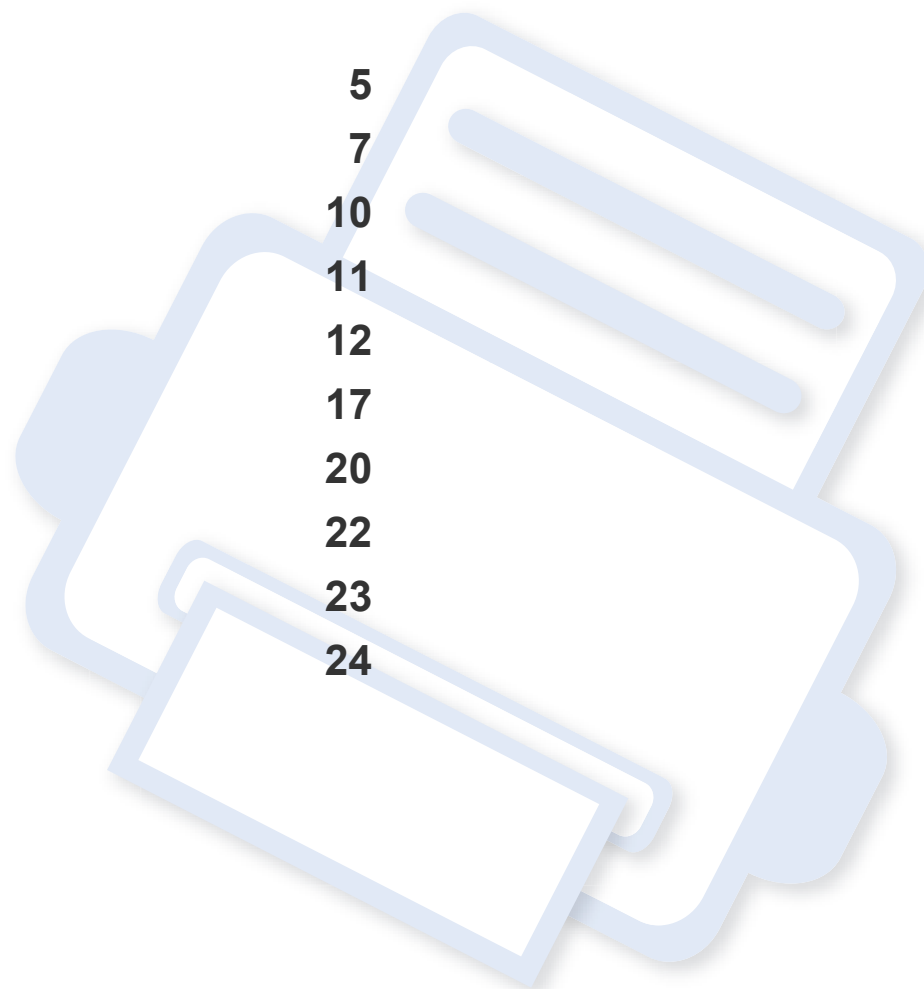

# Pagrindiniai privalumai

## Tausoja aplinką



- Įrenginys palaiko ekonomiško spausdinimo funkciją, kuri taupo dažus ir popierių (žr. „Easy Eco Driver“ p. 158).
- Norėdami sutaupyti popieriaus, galite spausdinti kelius lapus ant vieno popieriaus lakšto (žr. „Papildomų spausdinimo funkcijų naudojimas“ p. 142).
- Norėdami taupyti popierių, galite spausdinti ant abiejų lapo pusių (dvipusis spausdinimas) (žr. „Papildomų spausdinimo funkcijų naudojimas“ p. 142).
- Taupydamas elektros energiją, šis įrenginys automatiškai gerokai sumažina energijos sąnaudas, kai yra nenaudojamas.

## Spausdinkite nuostabia kokybe ir sparta



- Jūs galite spausdinti visą spalvų paletę, naudodami mėlyną, raudoną, geltoną ir juodą.
- Jūs galite spausdinti iki 2.400 x 600 dpi efektyviosios išvesties raiška (600 x 600 x 2 bitai).

- Spartus spausdinimas.
  - vienpusis juodai baltas spausdinimas, 18 ppm (A4) arba 19 ppm („Letter“).
  - vienpusis spalvotas spausdinimas, 4 ppm (A4) arba 21 ppm („Letter“).

## Patogumas



- Naudodami „Google Cloud Print“ turinčias programas, galite iš karto spausdinti iš savo išmaniųjų telefonų (žr. „Google Cloud Print“ p. 135).
- Programa Easy Capture Manager suteikia galimybę lengvai redaguoti ir spausdinti vaizdus, užfiksuotus klaviatūros klavišu „Spausdinti ekraną“ (žr. „Easy Capture Manager“ p. 155).
- „Samsung Easy Printer Manager“ ir „Samsung Printer Status“ tai programa, kuri kontroliuoja ir informuoja apie įrenginio būseną bei leidžia tinkinti įrenginio nustatymus (žr. „Samsung Easy Printer Manager“ naudojimas“ p. 162 arba „Samsung Printer Status“ naudojimas“ p. 165).
- „AnyWeb Print“ padeda nufotografuoti, peržiūrėti, iškirpti ir išspausdinti ekrano vaizdą daug lengviau nei naudojant įprastą programą (žr. „Samsung AnyWeb Print“ p. 157).
- Programa „Smart Update“ leidžia patikrinti naujausią programinę įrangą ir įdiegti naujausią jos versiją diegiant spausdintuvo tvarkyklę. Gali naudoti tik operacinės sistemos „Windows“ naudotojai.

# Pagrindiniai privalumai

- Jei turite interneto ryšį, galite gauti pagalbą, techninės paramos, aparato tvarkyklių, vadovų ir užsakymo informacijos iš „Samsung“ svetainės, [www.samsung.com](http://www.samsung.com) > raskite savo įrenginį > Palaikymas ir Atsisiuntimai.

## Didelis funkcijų pasirinkimas ir programų palaikymas



- Palaiko įvairių dydžių popierių (žr. „Spausdinimo terpės specifikacijos“ p. 67).
- Spausdinkite vandenženklis: Jūs galite pritaikyti savo dokumentams įvairius žodžius, pavyzdžiui, „**CONFIDENTIAL**“ (žr. „Papildomų spausdinimo funkcijų naudojimas“ p. 142).
- Spausdinkite plakatus: Kiekviename jūsų dokumento puslapyje esantis tekstas ir nuotraukos yra padidinami ir spausdinami keliuose lapuose, po to juos galima suklijuoti kartu, padarant plakata (žr. „Papildomų spausdinimo funkcijų naudojimas“ p. 142).
- Galite spausdinti įvairiose operacinėse sistemose (žr. „Reikalavimai sistemai“ p. 70).
- Įrenginys turi USB ir (arba) tinklo sąsają.

## Palaiko įvairius belaidžio tinklo nustatymo būdus



- Naudojant mygtuką WPS („Wi-Fi Protected Setup“™)
  - Naudodami įrenginio ir prieigos taško (belaidžio kelvedžio) WPS mygtuką galite lengvai prisijungti prie belaidžio tinklo.
- Naudojant USB arba tinklo kabelį
  - Galite prisijungti ir nustatyti įvairius belaidžio tinklo nustatymus naudodami USB arba tinklo kabelį.
- Naudojant „Wi-Fi Direct“
  - Naudojantis „Wi-Fi“ arba „Wi-Fi Direct“ funkcija, patogų spausdinti iš mobiliojo prietaiso.



Žr. „Belaidžio tinklo sąrankos metodai“ p. 110.

# Funkcijos pagal modelius

Kai kurių funkcijų ir papildomų priedų gali nebūti. Tai priklauso nuo modelio ar šalies.

## Operacinė sistema

Operacinė sistema	CLP-36x Series	CLP-36xW Series
„Windows“	•	•
„Macintosh“	•	•
„Linux“	•	•

# Funkcijos pagal modelius

## Programinė įranga



Spausdintuvo tvarkyklę ir programinę įrangą galite į kompiuterio diskasukį įdėję programinės įrangos CD. „Windows“ operacinei sistemai, spausdintuvo tvarkyklę ir programinę įrangą pasirinkite **Select Software to Install** lange.

Programinė įranga	CLP-36x Series	CLP-36xW Series
SPL spausdintuvo tvarkyklė	•	•
XPS spausdintuvo tvarkyklė <sup>a</sup>	•	•
Samsung Easy Printer Manager	•	•
Samsung Easy Color Manager <sup>b</sup>	•	•
Samsung Anyweb Print <sup>b</sup>	•	•
Samsung Printer Status	•	•
SyncThru™ Web Service		•

a. XPS tvarkyklei, lange **Custom Installation** galite įdiegti XPS spausdintuvo tvarkyklę (Žr. programinės įrangos CD pateiktą su įrenginiu).

b. Iš Samsung interneto svetainės atsisiųskite programinę įrangą ir įdiekite: (<http://www.samsung.com> > suraskite savo įrenginį > Support or Downloads). Prieš įdiegdami, patikrinkite ar jūsų kompiuterio operacinė sistema palaiko šią programinę įrangą.



# Funkcijos pagal modelius

## Įvairios savybės

Funkcijos	CLP-36x Series	CLP-36xW Series
Didelės spartos USB 2.0	•	•
Tinklo sąsaja „Ethernet 10/100 Base TX“ laidinis LAN		•
Tinklo sąsaja 802.11 b/g/n belaidis LAN <sup>a</sup>		•
IPv6		•
„Google Cloud Print“		•
Eco printing(Easy Eco Driver) <sup>b</sup>	•	•
„Wi-Fi Protected Setup™“ (WPS)		•
Rankinis dvipusis (2 pusių) spausdinimas <sup>c</sup>	•	•

a. Atsižvelgiant į šalį, belaidžio LAN kortelių gali nebūti. Kai kuriose šalyse veikia tik 802.11 b/g. Kreipkitės į vietinį „Samsung“ atstovą ar mažmenininką, iš kurio pirkote įrenginį.

b. Nustatyti ECO nuostatas galima iš tvarkyklės langelio.

c. Gali naudoti tik operacinės sistemos „Windows“ naudotojai.

(•: palaikoma, tuščia: nėra)

# Naudinga informacija



## Kur galima atsisiųsti įrenginio tvarkyklę?

- Jei norite atsisiųsti naujausią įrenginio tvarkyklę ir įdiegti ją savo sistemoje, apsilankykite [www.samsung.com/printer](http://www.samsung.com/printer).



## Kur galima įsigyti priedų arba eksploatacinių medžiagų?

- Teiraukitės „Samsung“ platintojo arba savo pardavėjo.
- Apsilankykite [www.samsung.com/supplies](http://www.samsung.com/supplies). Pasirinkite savo šalį / regioną ir peržiūrėkite produkto aptarnavimo informaciją.



## Būsenos šviesos diodas mirksi arba pastoviai dega.

- Išjunkite ir vėl įjunkite produktą.
- Perskaitykite šviesos diodo parodymų aprašymus šiame vadove ir atitinkamai pašalinkite triktį (žr. „Būsenos šviesos diodo supratimas“ p. 61).



## Įstrigo popierius.

- Atidarykite ir uždarykite viršutinį dangtelį (žr. „Vaizdas iš priekio“ p. 18).
- Perskaitykite įstrigusio popieriaus išėmimo nurodymus šiame vadove ir atitinkamai pašalinkite triktį (žr. „Įstrigusio popieriaus ištraukimas“ p. 58).



## Spaudiniai neryškūs.

- Mažas arba netolygiai pasiskirstęs likęs dažų kiekis. Papurtykite dažų kasetę.
- Pabandykite naudoti kitą kokybės nustatymą.
- Pakeiskite dažų kasetę.



## Aparatas nespausdina.

- Atidarykite spausdinimo eilės sąrašą ir pašalinkite dokumentą iš jo (žr. „Spausdinimo užduoties atšaukimas“ p. 35).
- Pašalinkite tvarkyklę ir įdiekite ją iš naujo (žr. „Vietinis tvarkyklės diegimas“ p. 23).
- Pasirinkite savo aparatą numatytuoju „Windows“ aplinkoje.

# Apie šį naudotojo vadovą

Šiame naudotojo vadove pateikiama bendra informacija apie įrenginį bei išsamiai aprašyti naudojimo žingsniai.



- Prieš naudodami aparatą perskaitykite saugumo informaciją.
- Jei iškilo problemų dėl eksploatavimo, skaitykite skyrių apie veikimo sutrikimus.
- Šiame vadove naudojami terminai paaiškinti žodynėlio skyriuje.
- Visi šiame naudotojo vadove pateikiami paveikslėliai gali skirtis nuo jūsų įrenginio, priklausomai nuo jo priedų ar įsigyto modelio.
- Šiame naudotojo vadove pateikiamos momentinės ekrano kopijos gali skirtis nuo jūsų įrenginio, atsižvelgiant į jo programinės įrangos / tvarkyklės versiją.
- Šiame naudotojo vadove aprašytos procedūros daugiausiai paremtos operacine sistema „Windows 7“.

## Susitarimai

Kai kurie terminai šiame vadove yra vartojami kaip sinonimai, kaip nurodyta toliau:

- dokumentas yra originalo sinonimas.
- popierius yra terpės arba spausdinimo terpės sinonimas.
- įrenginys reiškia spausdintuvą arba MFP (daugiafunkcinį įrenginį).

## Bendrosios piktogramos



Piktograma	Tekstas	Aprašymas
	<b>Perspėjimas</b>	Čia naudotojams pateikiama informacija, skirta apsaugoti aparatą nuo galimo mechaninio sugadinimo arba veikimo sutrikimo.
	<b>Pastaba</b>	Joje pateikiama papildoma informacija arba detalus aparato funkcijos ir ypatybės aprašymas.

# Saugumo informacija

Šie įspėjimai ir perspėjimai yra pridedami siekiant apsaugoti jus ir kitus asmenis nuo sužalojimų bei nuo bet kokio galimo jūsų įrenginio gedimo. Būtinai perskaitykite ir įsisąmoninkite visas šias instrukcijas prieš naudodami įrenginį. Perskaite šį skyrių, laikykite jį saugioje vietoje, kad prireikus galėtumėte pasiskaityti ateityje.

## Svarbūs saugumo simboliai

### Visų piktogramų ir ženklų, pateikiamų šiame skyriuje, paaiškinimas

	<b>Įspėjimas</b>	Pavojai ar nesaugus elgesys, dėl kurio asmuo gali būti sunkiai sužalotas ar mirti.
	<b>Perspėjimas</b>	Pavojai ar nesaugus elgesys, dėl kurio asmuo gali būti lengvai sužalotas ar sugadinta nuosavybė.
		Nemėginkite.

## Darbo aplinka

### Įspėjimas



Nenaudokite, jei maitinimo laidas pažeistas arba jei elektros lizdas neįžemintas.

Galimas elektros smūgis arba gaisras.



Nestatykite nieko ant įrenginio (vandens, nedidelių metalinių ar sunkių daiktų, žvakių, degančių cigarečių ir pan.).

Galimas elektros smūgis arba gaisras.

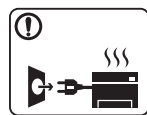

- Jei įrenginys perkaista, skleidžia dūmus, girdimas keistas triukšmas arba jaučiamas neįprastas kvapas, nedelsdami išjunkite maitinimo jungiklį ir atjunkite laidą nuo elektros lizdo.
- Naudotojas turi visada sugebėti pasiekti elektros lizdą, kad avariniu atveju galėtų ištraukti kištuką.

Galimas elektros smūgis arba gaisras.



Nesulenkite maitinimo laido ir nestatykite ant jo sunkių daiktų.

Vaikštant ant maitinimo laido arba jį suspaudus sunkiu daiktu galimas elektros smūgis arba gaisras.







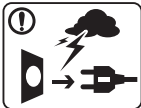

Netraukite kištuko suėmę už elektros laido ir neimkite kištuko šlapiomis rankomis.

Galimas elektros smūgis arba gaisras.

# Saugumo informacija

## Perspėjimas

	Audros metu arba jei įrenginys ilgą laiką nebus naudojamas, ištraukite kištuką iš elektros lizdo. Galimas elektros smūgis arba gaisras.
	Būkite atsargūs, popieriaus išvesties sritis yra įkaitusi. Galimi nudegimai.
	Jei įrenginys nukrito arba jei matomas korpuso sugadinimas, atjunkite nuo įrenginio visas sąsajos jungtis ir kreipkitės pagalbos į kvalifikuotus aptarnavimo darbuotojus. Priešingu atveju galimas elektros smūgis arba gaisras.
	Jei atlikus šiose instrukcijose nurodytus veiksmus įrenginys veikia netinkamai, atjunkite nuo įrenginio visas sąsajos jungtis ir kreipkitės pagalbos į kvalifikuotus aptarnavimo darbuotojus. Priešingu atveju galimas elektros smūgis arba gaisras.
	Jei kištukas nelenda į elektros lizdą, nemėginkite jo kišti jėga. Kreipkitės į elektriką, kuris pakeis elektros lizdą, priešingu atveju galimas elektros smūgis.
	Neleiskite gyvūnams apkramtyti kintamosios srovės, telefono ar kompiuterio sąsajos laidų. Galimas elektros smūgis arba gaisras, be to, gali susižaloti gyvūnas.

## Darbo metodas

### Perspėjimas

	Spausdinimo metu nemėginkite ištraukti popieriaus jėga. Galite sugadinti įrenginį.
	Saugokitės, kad neįkištumėte rankos tarp įrenginio ir popieriaus dėklo. Galite susižaloti.
	Šio įrenginio elektros pertraukimo įtaisas yra maitinimo laidas. Norėdami atjungti jį nuo elektros srovės, atjunkite maitinimo laidą nuo elektros lizdo.
	Būkite atsargūs įdėdami popieriaus arba šalindami įstrigusį popierių. Naujo popieriaus lapų kraštai yra aštrūs, todėl galite įsipjauti.
	Kai spausdinami dideli kiekiai, apatinė popieriaus išvesties srities dalis gali įkaisti. Neleiskite vaikams jos liesti. Galima nudegti.
	Ištraukdami įstrigusį popierių, nenaudokite žnyplių ar aštrių metalinių daiktų. Taip galite pažeisti įrenginį.

# Saugumo informacija



Neleiskite susikaupti per daug lapų popieriaus išvesties dėkle. Taip galite pažeisti įrenginį.



Neuždenkite vėdinimo angos ir nekiškite į ją daiktų. Gali įkaisti ir sugesti vidinės dalys ir kilti gaisras.



Naudojant kitokius nei čia aprašyti valdiklius, nustatymus arba darbo procedūras, galima patirti pavojingą apšvitą.

## Įrengimas/Perkėlimas



### Įspėjimas

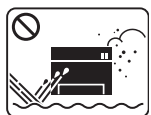

Nestatykite įrenginio vietoje, kurioje yra daug dulkių, didelė drėgmė ar vandens nuotėkis.

Galimas elektros smūgis arba gaisras.



### Perspėjimas



Prieš perkeldami įrenginį, išjunkite jį ir atjunkite visus laidus. Informacija pateikta žemiau yra tik spėjimas paremtas prietaiso svoriu. Jei dėl sveikatos negalite kelti sunkių daiktų, nekelkite įrenginio. Paprašykite pagalbos ir visada naudokite reikiamą žmonių kiekį, įrenginiui saugiai pakelti.

Tada pakelkite įrenginį:

- jei jis sveria mažiau nei 20 kg (44,09 lb), jį gali perkelti 1 žmogus.
- jei įrenginys sveria 20 kg (44,09 lb)–40 kg (88,18 lb), jį reikia kelti dviese.
- jei įrenginys sveria daugiau nei 40 kg (88,18 lb), kelkite jį keturiose arba pakvieskite daugiau pagalbininkų.

Įrenginys gali nukristi ir sužaloti žmones arba sugesti.



Nestatykite įrenginio ant nestabilaus paviršiaus.

Įrenginys gali nukristi ir sužaloti žmones arba sugesti.



Naudokite tik Nr. 26 AWG<sup>a</sup> arba didesnį, jei reikia – telefono linijos laidą.





Priešingu atveju galite sugadinti įrenginį.



Užtikrindami saugų veikimą naudokite su įrenginiu pateiktą maitinimo laidą. Jei su 110 V įrenginiu naudojate ilgesnį kaip 2 metrų (6 ft), jo storis turi būti 16 AWG ar didesnis.

Priešingu atveju įrenginys gali būti sugadintas ir galimas elektros smūgis arba gaisras.









# Saugumo informacija

	<p>Patikrinkite, ar jungiate maitinimo laidą į įžemintą elektros lizdą.</p> <p>Priešingu atveju galimas elektros smūgis arba gaisras.</p>
	<p>Neprijunkite per daug prietaisų prie sieninių lizdų ir ilginamųjų laidų.</p> <p>Gali susilpnėti našumas ir kilti elektros smūgis arba gaisras.</p>
	<p>Neuždenkite įrenginio ir nestatykite jo ankštoje vietoje, pvz., sieninėje spintoje.</p> <p>Jei įrenginys nebus gerai vėdinamas, jis gali užsidegti.</p>
	<p>Įrenginys turi būti prijungtas prie elektros tinklo, atitinkančio etiketėje nurodytas specifikacijas.</p> <p>Jei nesate tikri ir norite patikrinti, kokią elektros įtampą naudojate, kreipkitės į elektros tiekimo bendrovę.</p>



a. AWG: Amerikos laido kalibras

## Techninė priežiūra/Patikros

### Perspėjimas

 	<p>Atjunkite šį gaminį nuo sieninio elektros lizdo prieš valydami įrenginio vidų. Nevalykite aparato benzenu, dažų skiedikliu ar spiritu; nepurškite vandens tiesiai į aparatą.</p> <p>Galimas elektros smūgis arba gaisras.</p>
 	<p>Kai dirbate įrenginio viduje ir keičiate dalis arba valote vidų, nenaudokite įrenginio.</p> <p>Galite susižaloti.</p>
 	<p>Laikykite valomasias medžiagas vaikams nepasiekiamoje vietoje.</p> <p>Vaikai gali susižeisti.</p>
 	<p>Neišrinkite, netaisykite ir nekeiskite įrenginio konstrukcijos patys.</p> <p>Taip galite pažeisti įrenginį. Kai įrenginį reikia taisyti, kreipkitės į sertifikuotą techniką.</p>





# Saugumo informacija

	<ul style="list-style-type: none"><li>Nenuimkite gaubtų ar apsaugų, pritvirtintų varžtais.</li><li>Kaitinimo bloką gali remontuoti tik atestuotas techninės priežiūros specialistas. Jei remontuoti bandys neatestuotas technikas, gali kilti gaisras arba jis gali patirti elektros smūgį.</li><li>Įrenginį gali remontuoti tik „Samsung“ techninės priežiūros skyriaus technikas.</li></ul>
	Norėdami išvalyti ir naudotis įrenginiu, griežtai laikykitės su įrenginiu pateiktų naudojimo instrukcijų. Kitaip galite sugadinti įrenginį.
	Nuo maitinimo laido ir kontaktinio kištuko paviršiaus reikia nuvalyti dulkes ar vandenį. Priešingu atveju galimas elektros smūgis arba gaisras.

## Papildomų medžiagų naudojimas

### Perspėjimas

	Neardykite dažų kasetės. Dažų įkvėpti arba praryti gali būti pavojinga.
--	--

	Nedeginkite eksploatacinių medžiagų, pvz., dažų kasetės ar terminio įtaiso. Tai gali sukelti sprogimą arba nevaldomą gaisrą.
	Sandėliuodami eksploatacines medžiagas, pvz., dažų kasetes, laikykite jas vaikams nepasiekiamoje vietoje. Dažų įkvėpti arba praryti gali būti pavojinga.
	Keičiant dažų kasetę arba ištraukiant įstrigusį popierių, saugokitės, kad dažų dulкės neliestų jūsų kūno ar drabužių. Dažų įkvėpti arba praryti gali būti pavojinga.
	Dažams patekus ant drabužių, neplaukite jų karštu vandeniu. Karštame vandenyje dažai prisitvirtina prie audinio. Skalbkite šaltu vandeniu.
	Naudojant perdirbtas eksploatacines medžiagas, pvz., dažus, įrenginys gali būti sugadintas. Jei pažeidimas įvyko naudojant perdirbtas papildomas medžiagas, už remonto darbus reikės mokėti.



# Aparato apžvalga

## Priedai



Maitinimo laidas

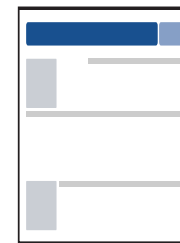

Trumpoji įrengimo instrukcija

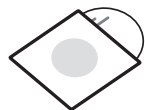

Programinės įrangos kompaktinis diskas<sup>a</sup>

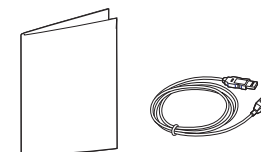

Įvairūs priedai<sup>b</sup>

a. Programinės įrangos kompaktiniame diske yra spausdintuvo tvarkyklės ir programos.

b. Įvairūs įrenginio komplekte pateikiami priedai gali skirtis priklausomai nuo šalies, kurioje įsigijote spausdintuvą, arba jo modelio.

# Aparato apžvalga

## Vaizdas iš priekio



- Šis paveikslėlis gali skirtis nuo jūsų aparato, priklausomai nuo jo modelio.
- Kai kurių funkcijų ir papildomų priedų gali nebūti, priklausomai nuo modelio arba šalies (žr. „Funkcijos pagal modelius“ p. 7).

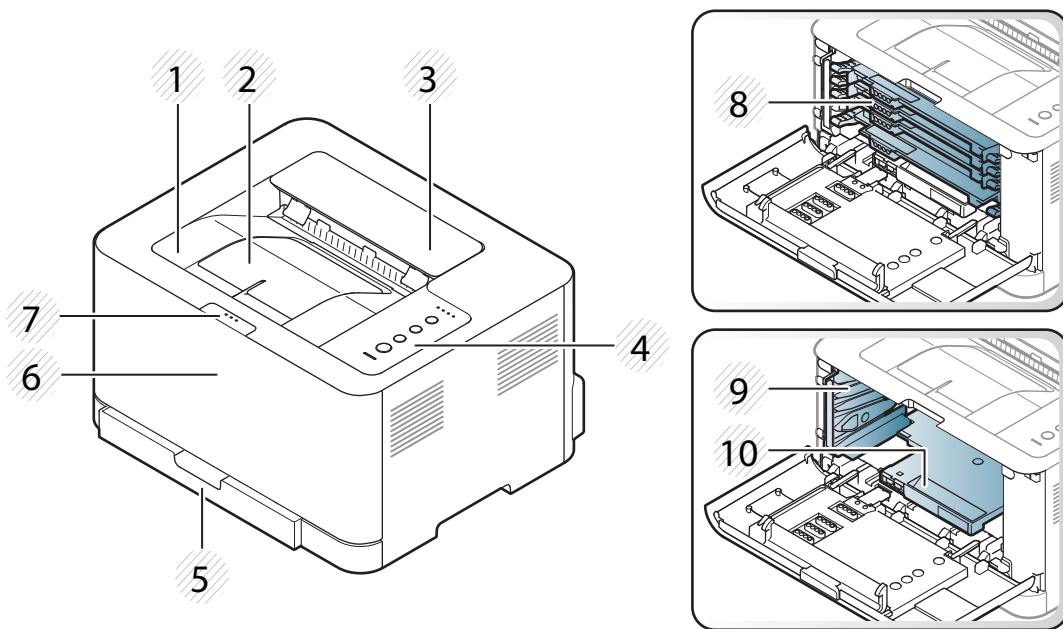

1	Išvesties dėklas	2	Išvesties atrama	3	Viršutinis dangtelis	4	Valdymo skydelis	5	Dėklas
6	Priekinis dangtelis	7	Priekinio dangtelio atlaisvinimo mygtukas	8	Dažų kasetės	9	Panaudotų dažų talpykla	10	Vaizdo gavimo priemonė

# Aparato apžvalga

## Vaizdas iš galo



- Šis paveikslėlis gali skirtis nuo jūsų aparato, priklausomai nuo jo modelio.
- Kai kurių funkcijų ir papildomų priedų gali nebūti, priklausomai nuo modelio arba šalies (žr. „Funkcijos pagal modelius“ p. 7).

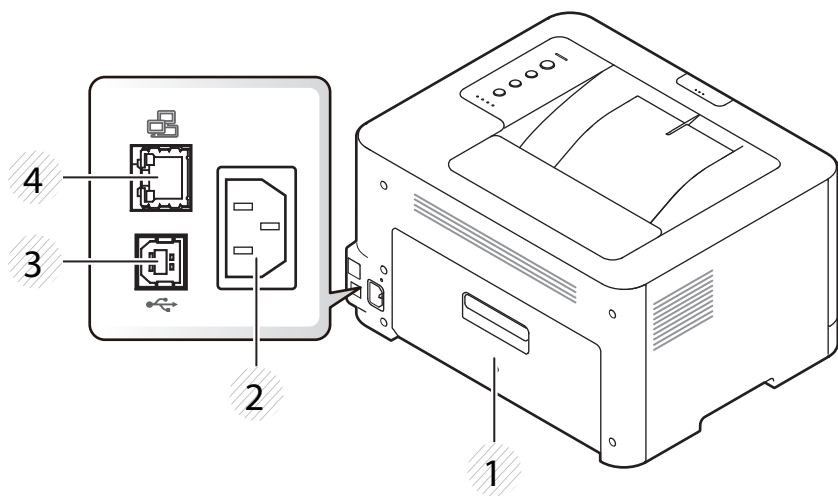

1	Užpakalinis dangtelis	2	Elektros lizdas	3	USB prievadas	4	Tinklo prievadas <sup>a</sup>
---	-----------------------	---	-----------------	---	---------------	---	-------------------------------

a. Tik CLP-36xW.

# Valdymo skydelio apžvalga



Šis valdymo skydelis gali skirtis nuo jūsų aparato, priklausomai nuo jo modelio. Valdymo skydeliai būna įvairių tipų.

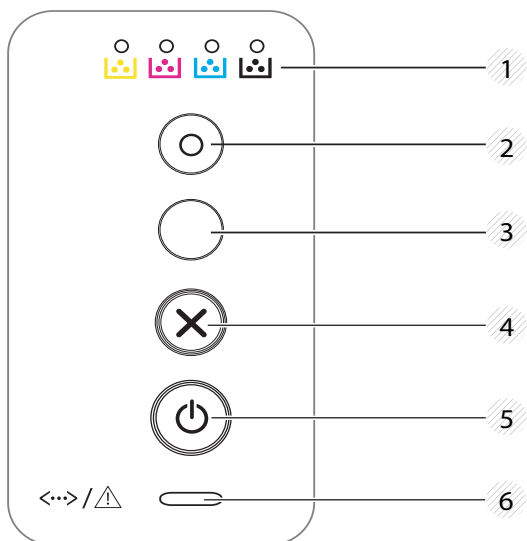

1	<b>Dažų šviesos diodas</b>	Parodo dažų būseną (žr. „Būsena šviesos diodas“ p. 62).
2	<b>Eco</b>	Įjungia ekonominį režimą, kad spausdinant iš kompiuterio sumažintų dažų ir popieriaus sąnaudas (žr. „Ekonomiškas spausdinimas“ p. 37).

3



(WPS)<sup>a</sup>

Lengvai sukonfigūroja belaidžio tinklo ryšį be kompiuterio (žr. „Belaidžio tinklo sąranka“ p. 109).

- **Rankinis spausdinimas**

- Spauskite šį mygtuką kaskart, kai įdėsite popieriaus lapą ant takelio, jeigu pasirinkote **Manual Feeder** iš **Source** savo spausdintuvo tvarkyklėje.

# Valdymo skydelio apžvalga

3

- **Spausdina ekrano vaizdą**
  - Paspauskite mygtuką, ir žalias šviesos diodas pradės mirksėti. Jei norite spausdinti tik aktyvųjį langą, mygtuką atleiskite nustojus mirksėti žaliai šviesos diodui. Jei norite spausdinti visą ekraną, mygtuką atleiskite jam dar mirksint.
  - **Rankinis spausdinimas**
    - Spauskite šį mygtuką kaskart, kai įdėsite popieriaus lapą ant takelio, jeigu pasirinkote **Manual Feeder** iš **Source** savo spausdintuvo tvarkyklėje.



(Spausdinti ekraną)<sup>b</sup>



- **Spausdinti ekraną** galima tik „Windows“ ir „Macintosh“ operacinėse sistemose.
- Šią funkciją galima naudoti tik per USB prijungtu aparatu.
- Spausdinant aktyvaus lango ar viso monitoriaus ekrano vaizdą mygtuku Spausdinti ekraną, priklausomai nuo to, kas yra spausdinama, aparatas gali sunaudoti daugiau dažų.
- Jeigu naudojate „Macintosh OS“ operacinę sistemą, šia funkcija galite naudotis tik kai įdiegta programa Easy Printer Manager, turite aktyvuoti **Screen Print Settings** iš Easy Printer Manager, kad naudotumėte ekrano spausdinimo funkcija.

4



(Atšaukti)

Galite sustabdyti veikimą bet kuriuo metu. Taip pat galite naudoti šias funkcijas.

- **Konfigūracijos lapas**
  - Paspauskite ir laikykite šį mygtuką paspausta apie 2 sekundes, kol žalias šviesos diodas pradės lėtai mirksėti, tuomet atleiskite.
- **Išspausdina įvykių registro ataskaitą / naudojimo skaitiklį**
  - Paspauskite ir laikykite šį mygtuką paspausta apie 4 sekundes, kol žalias šviesos diodas pradės greitai mirksėti, tuomet atleiskite.
- **Spausdina eksploatacinės informacijos ataskaitą**
  - Paspauskite ir laikykite šį mygtuką paspausta apie 6 sekundes, kol žalias šviesos diodas įsijungs, tuomet atleiskite.

5



(Maitinimas / Pažadindimas)

Šiuo mygtuku galite išjungti maitinimą arba pažadinti įrenginį iš miego režimo.

6



(Būsena šviesos diodas)

Rodo įrenginio būseną (žr. „Būsena šviesos diodas“ p. 62).

a. Tik CLP-36xW

b. Tik CLP-36x

# Įrenginio įjungimas

- 1 Pirmiausia prijunkite įrenginį prie maitinimo tinklo.

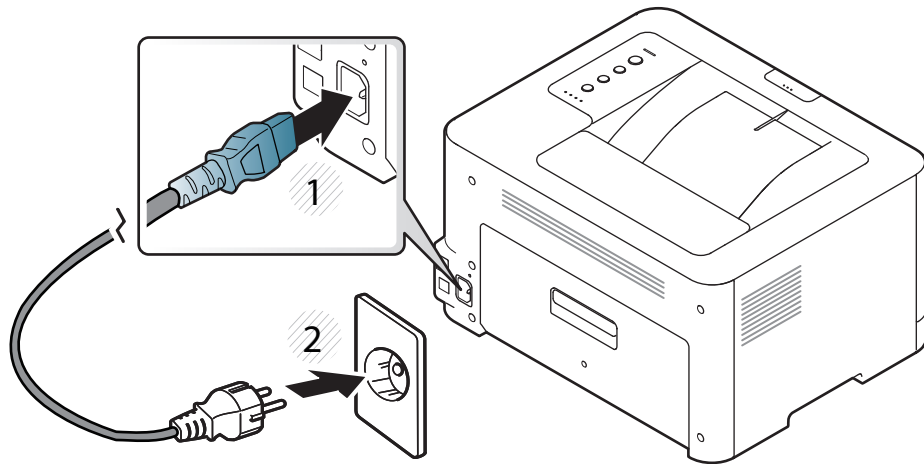

- 2 valdymo skydelyje paspauskite  (**Maitinimas / Pažadinimas**).



Jeigu norite išjungti maitinimą, valdymo skydelyje spauskite  (**Maitinimas / Pažadinimas**).

# Vietinis tvarkyklės diegimas

Vietoje prijungtas įrenginys yra įrenginys, tiesiogiai prijungtas prie kompiuterio kabeliu. Jei įrenginys prijungtas prie tinklo, praleiskite toliau nurodytus veiksmus ir pereikite į prie tinklo prijungto įrenginio tvarkyklės diegimo aprašymą (žr. Papildomos informacijos vadovą).



- Jei naudojate operacinę sistemą „Macintosh“ arba „Linux“, žr. „Diegimas „Macintosh“ sistemoje“, 90 psl., arba „Įdiegimas „Linux“ sistemoje“, 92 psl.
- Šios Naudotojo vadovas diegimo langas gali skirtis priklausomai nuo naudojamo aparato ir sąsajos.
- Naudokite tik ne ilgesnį nei 3 m (118 in) USB kabelį.

## „Windows“

- 1 Patikrinkite, ar įrenginys prijungtas prie kompiuterio ir įjungtas jo maitinimas.



Jei diegimo procedūros metu pasirodo „**Naujai aptiktos aparatūros vedlys**“, norėdami uždaryti langą spustelėkite **Atšaukti**.

- 2 Įdėkite pateiktą programinės įrangos kompaktinį diską į CD-ROM diskų įrenginį.

Programinės įrangos diskas paleidžiamas automatiškai ir turi atsirasti įdiegimo langas.

- 3 Pasirinkite **Install Now**.

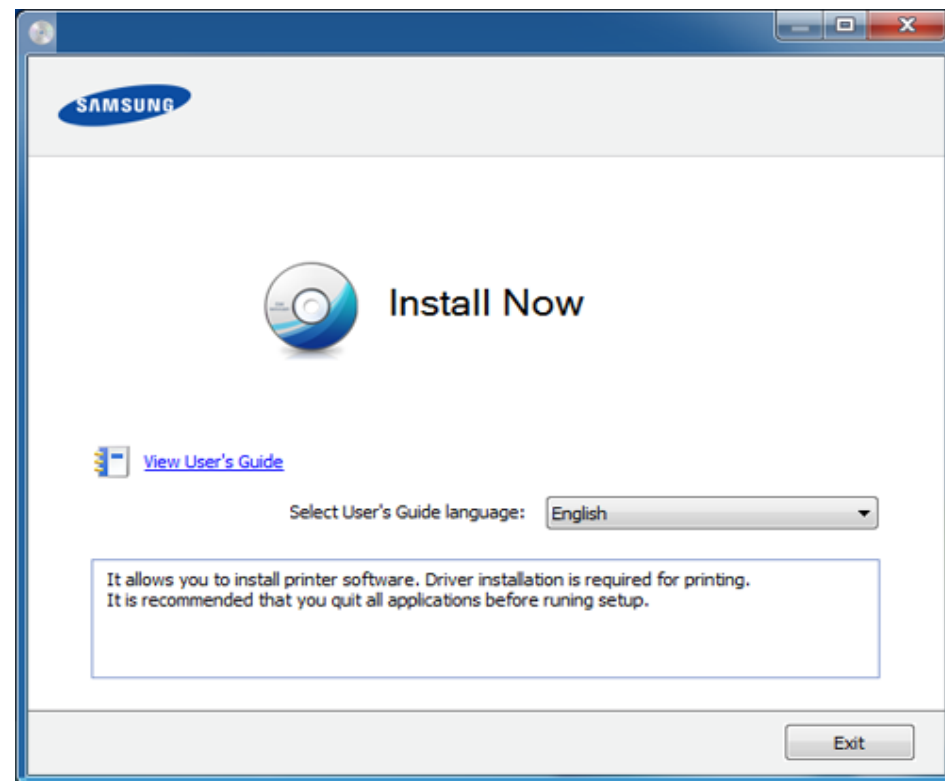

- 4 Vykdykite nurodymus įdiegimo lange.



**Select Software to Install** lange galite pasirinkti programinės įrangos programas.

# Tvarkyklės diegimas iš naujo

Jei spausdintuvo tvarkyklė neveikia kaip pridera, vykdykite toliau nurodytus žingsnius ir įdiekite tvarkyklę iš naujo.

## „Windows“

- 1 Patikrinkite, ar įrenginys prijungtas prie kompiuterio ir įjungtas jo maitinimas.
- 2 Meniu **Pradėti** pasirinkite **Programos** arba **Visos programos** > **Samsung Printers** > spausdintuvo tvarkyklės pavadinimą > **Uninstall**.
- 3 Vykdykite nurodymus įdiegimo lange.
- 4 Įdėkite programinės įrangos kompaktinį diską į CD-ROM įrenginį ir dar kartą įdiekite tvarkyklę (žr. „Vietinis tvarkyklės diegimas“ p. 23).





## 2. Mokymasis naudoti įprastai

Po įdiegimo galite nustatyti numatytuosius įrenginio nustatymus. Jei norite nustatyti arba pakeisti reikšmes, skaitykite apie tai kitame skirsnyje. Šiame skyriuje pateikiama informacija apie viso meniu struktūrą ir pagrindinės sąrankos parinktis.

- **Demonstracinio puslapio spausdinimas** 26
- **Terpė ir dėklas** 27
- **Pagrindinis spausdinimas** 34

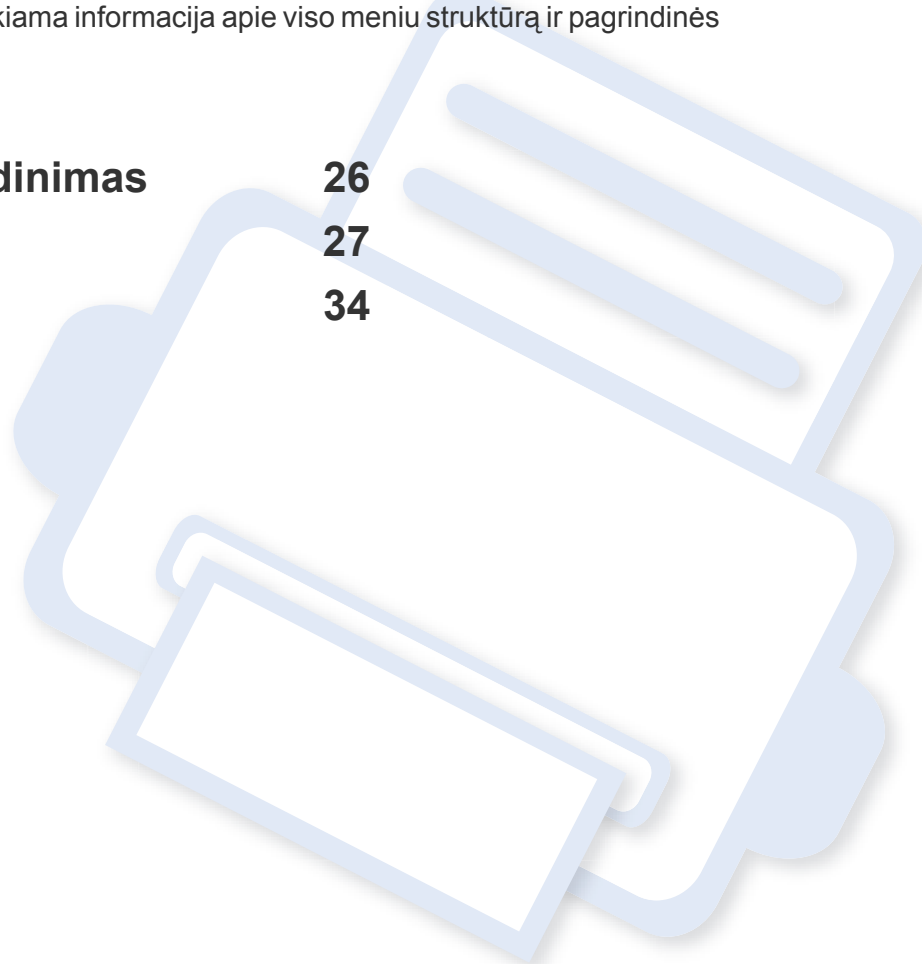

# Demonstracinio puslapio spausdinimas

Atspausdinkite demonstracinį puslapį ir patikrinkite, ar įrenginys veikia tinkamai (tik „Windows“).

**Norėdami atspausdinti demonstracinį puslapį:**

- Atverkite kortelę **Printing Preferences** (žr. „Spausdinimo nuostatų atidarymas“ p. 35) > **Samsung** skirtuką > **Demo page**.

# Terpė ir dėklas

Šiame skyriuje pateikiama informacija apie spausdinimo medijos [dėjimą] įrenginį.



- Naudojant spausdinimo mediją, kuri neatitinka šių specifikacijų, gali kilti problemų ir prireikti įrenginio remonto. Tokiam remontui „Samsung“ garantija ar techninės priežiūros sutartys negalioja.
- Patikrinkite ar su šia mašina nenaudojate rašaliniams spausdintuvams skirto nuotraukų popieriaus. Taip galima sugadinti įrenginį.
- Naudojant degią spausdinimo mediją gali kilti gaisras.
- Naudokite tik nurodytą spausdinimo mediją (žr. „Spausdinimo terpės specifikacijos“ p. 67).



Naudojant degią mediją arba jei spausdintuve lieka pašalinių medžiagų, įtaisas gali perkaisti ir, retais atvejais, gali kilti gaisras.

## Dėklo apžvalga

Norėdami pakeisti dydį turite sureguliuoti popieriaus kreipiamąjį.

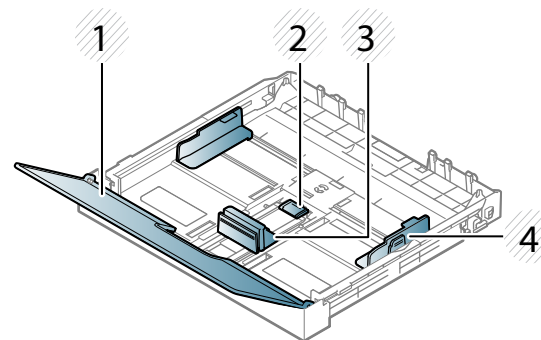

- 1 Popieriaus dangtelis
- 2 Kreipiamosios fiksatorius
- 3 Popieriaus ilgio kreipiamoji detalė
- 4 Popieriaus pločio kreiptuvas



Jei nesureguliuosite kreiptuvo, gali užstrigti popierius arba išsikraipyti vaizdas.

# Terpė ir dėklas

## Popieriaus įdėjimas į dėklą

- 1 Ištraukite popieriaus dėklą (žr. „Dėklo apžvalga“ p. 27).

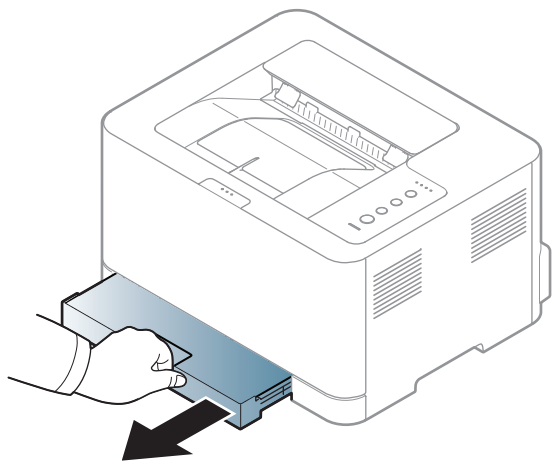

- 2 Atidarykite popieriaus dangtelį.

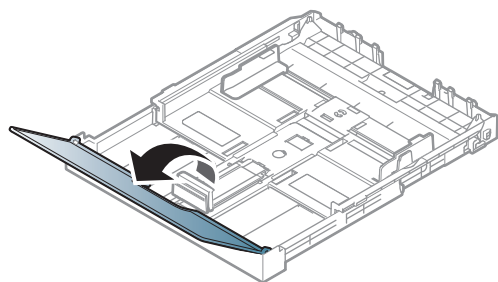

- 3 Paspauskite ir atleiskite kreipiamosios fiksatorių dėkle ir rankomis ištraukite dėklą. Tada sureguliuokite popieriaus ilgio ir pločio kreipiamąsias.

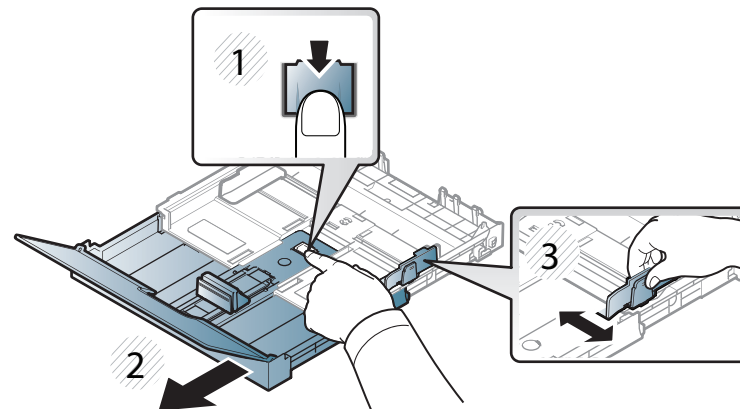

- 4 Suėmę palenkite popieriaus lapus arba papūskite į jų kraštus, kad atskirtumėte prieš juos įdėdami.

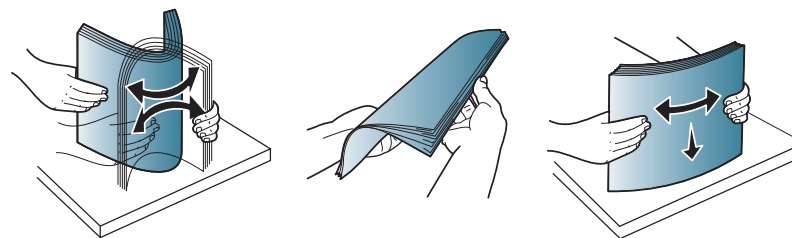

# Terpė ir dėklas

5 Popierių sudėkite norima spausdinti puse į viršų.

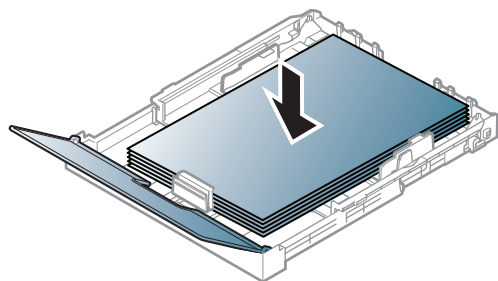

Jei popierius mažesnis nei „Letter“ dydžio, paspauskite atleiskite kreiptuvo užraktą dėkle ir rankomis įstumkite dėklą. Tada sureguliuokite popieriaus ilgio ir pločio kreipiamąsias.

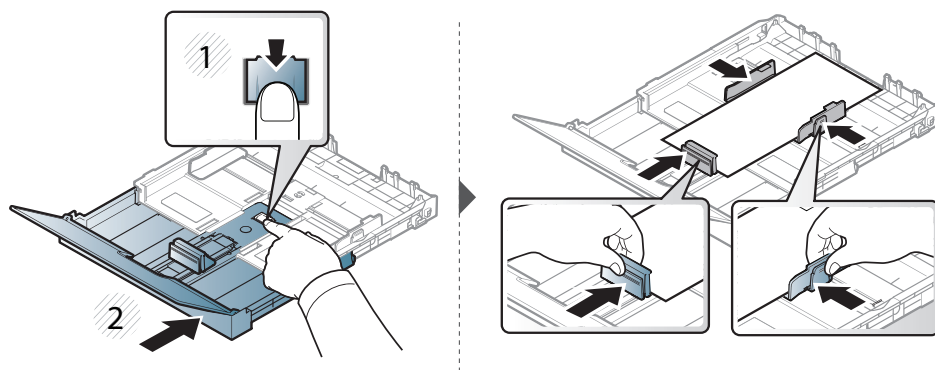

Jei popierius ilgesnis nei „Legal“ dydžio, paspauskite atleiskite kreiptuvo užraktą dėkle ir rankomis ištraukite dėklą. Sureguliuokite popieriaus ilgio ir pločio kreipiamąsias.

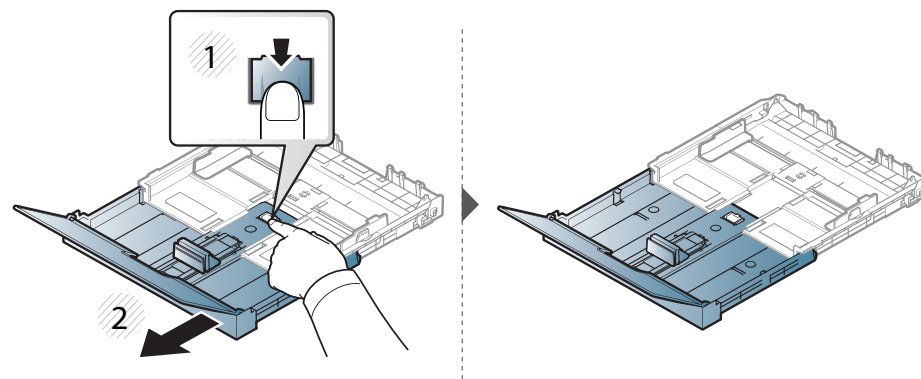

- Nespauskite popieriaus kreiptuvu per stipriai, kad terpė nesideformuotų.
- Nenaudokite popieriaus, kurio priekinis kraštas susiraitęs, nes popierius gali užstrigti arba būti suraukšlėtas.
- Jei nesureguliuojate popieriaus kreiptuvu, popierius gali įstrigti.

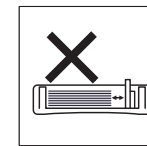
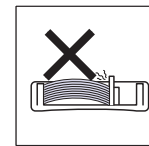
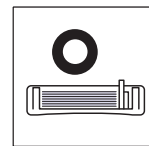

# Terpė ir dėklas

- 6 Prispauskite popierių kreiptuvu ir pastumkite jį iki popieriaus krūvos krašto, tačiau popieriaus nesulenkdami.

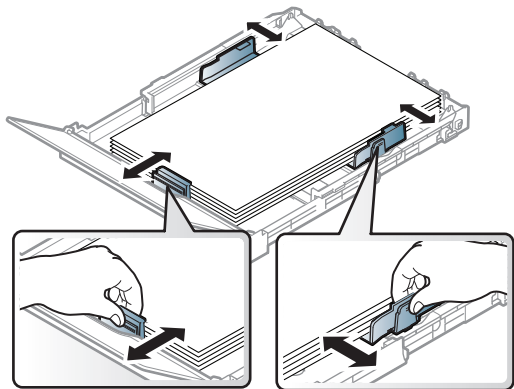

- 7 Uždarykite popieriaus dangtelį.

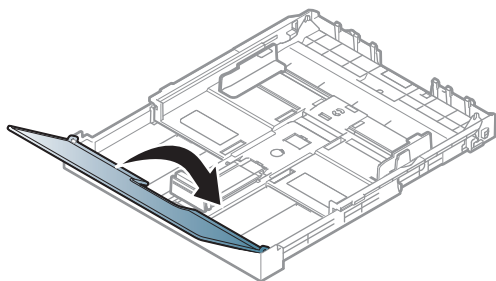

- 8 Įstatykite popieriaus dėklą.

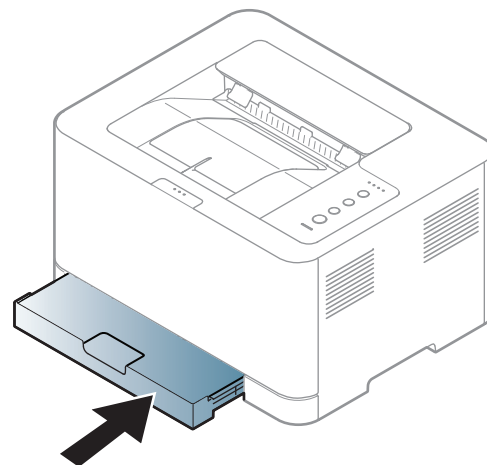

- 9 Kai spausdinate dokumentą, nustatykite popieriaus tipą ir dydį dėkle (žr. „Popieriaus dydžio ir tipo nustatymas“ p. 33).



Aparato tvarkyklėje padaryti nustatymai bus taikomi pakeičiant valdymo skydelyje atliktus nustatymus.

- a Jei spausdinti norite programoje, atidarykite programą ir paleiskite spausdinimo meniu.
- b Atidarykite **Spausdinimo nuostatos** (žr. „Spausdinimo nuostatų atidarymas“ p. 35).
- c Paspauskite skirtuką **Paper** esantį **Spausdinimo nuostatos** ir pasirinkite atitinkamą popieriaus tipą.  
Pavyzdžiui, jei norite naudoti etiketę, nustatykite popieriui **Label**.
- d Kaip popieriaus šaltinį pasirinkite **Auto Select** (arba **Manual Feeder**), tada paspauskite **OK**.
- e Pradėkite spausdinti programoje.

# Terpė ir dėklas

## Spausdinimas ant specialios terpės

Toliau pateiktoje lentelėje nurodytos specialios medijos, kurias galima naudoti kiekviename dėkle.

Medijos tipai yra nurodyti lange **Spausdinimo nuostatos**. Jei norite pasiekti aukščiausią spausdinimo kokybę, pasirinkite tinkamą medijos tipą: langas **Spausdinimo nuostatos** > skirtukas **Paper** > **Paper Type** (žr. „Spausdinimo nuostatų atidarymas“ p. 35).

Pavyzdžiui, jei norite spausdinti ant etikečių, nustatykite **Labels** parinktį **Paper Type**.



Kai naudojate specialią mediją, rekomenduojame dėti po vieną lapą (žr. „Spausdinimo terpės specifikacijos“ p. 67).

Jei norite sužinoti kiekvieno popieriaus lapo svorį, žr. „Spausdinimo terpės specifikacijos“ p. 67.

Tipai	Dėklas <sup>a</sup>
Plain	•
Thick	•
Thin	•
Bond	•

Tipai	Dėklas <sup>a</sup>
Color	•
CardStock	•
Labels	•
Preprinted	•
Cotton	•
Recycled	•
Archive	•
Glossy Photo	•
Matte Photo	•

a. Popieriaus, kurį galima rankomis dėti į dėklą, tipai.

(•: palaikoma, tuščia: nėra)

# Terpė ir dėklas

## Etiketės

Kad nesugestų įrenginys, naudokite tik lazeriniams spausdintuvams skirtas etiketes.

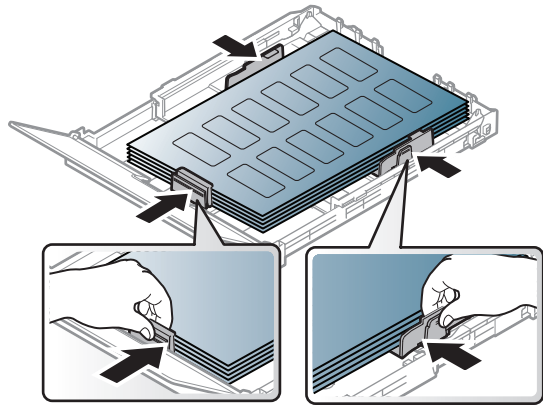

- Pasirinkdami etiketes įvertinkite šiuos faktorius:
  - **Klijai:** turi būti atsparūs įrenginio kaitinimo temperatūrai. Kaitinimo temperatūrą galite pažiūrėti įrenginio techninių duomenų apraše (apie 170 °C (338 °F)).
  - **Išdėstymas:** naudokite etiketes, kurių pagrindas nėra pažeistas. Etiketės gali atsilupti nuo lakštų, kuriuose tarp etikečių yra tarpai, ir stipriai įstrigti.
  - **Užsilenkimas:** Turi gulėti su mažesniu nei 5 mm išlinkiu bet kuria kryptimi.
  - **Būsena:** nenaudokite etikečių su raukšlėmis, pūslelėmis ar kitais išsiskyrimo požymiais.

- Patikrinkite, ar tarp etikečių nėra atviros lipniosios medžiagos. Dėl neuždengtų lipnių sričių spausdinimo metu etiketės gali nusilupti ir dėl to gali įstrigti popierius. Atvira lipnioji medžiaga taip pat gali sugadinti aparato sudėtinės dalis.
- Spausdindami nenaudokite aparate lapo su etiketėmis daugiau kaip vieną kartą. Lipnus pagrindas yra skirtas praeiti pro aparatą tik vieną kartą.
- Nenaudokite etikečių, kurios yra atsiskyrusios nuo pagrindo arba susiraukšlėjusios, su pūslelėmis arba kitaip pažeistos.

## Atvirukų žaliava/pritaikomo dydžio popierius

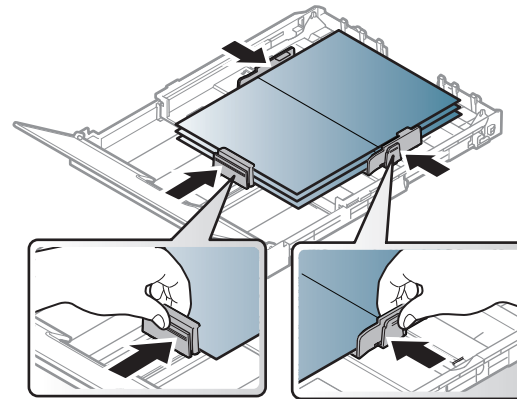

- Programoje nustatykite ne mažesnes kaip 6,4 mm paraštes nuo medžiagos kraštų.



# Terpė ir dėklas

## Jau spausdintas popierius

Kai dedate jau spausdintą popierių, spausdinta pusė turi būti nukreipta į viršų, neužriestu kraštu į priekį. Jei iškils popieriaus tiekimo problemų, apverskite popierių. Atminkite, kad spausdinimo kokybė negarantuojama.

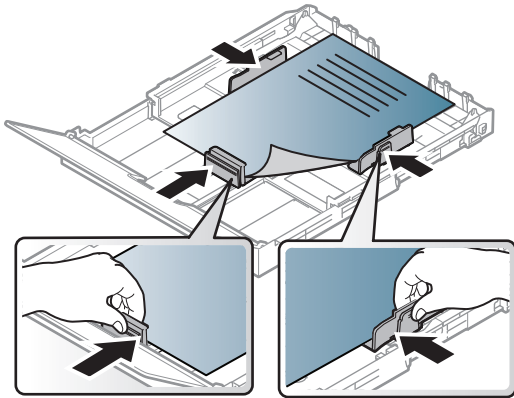

- Turi būti išspausdintas naudojant karščiui atsparų rašalą, kuris neištirps, neišgaruos ir neskleis kenksmingų medžiagų, kai 0,1 sek. bus veikiamas įrenginio kaitinimo temperatūros (apie 170 °C (338 °F)).
- Jau spausdinto popieriaus rašalas turi būti nedegus ir nedaryti neigiamo poveikio aparato voleliams.
- Prieš įdėdami jau atspausdintą popierių, patikrinkite, ar rašalas ant popieriaus išdžiuvęs. Kai vyksta kaitinimo procesas, drėgnas rašalas gali atsiskirti nuo jau spausdinto popieriaus ir pabloginti spausdinimo kokybę.

## Popieriaus dydžio ir tipo nustatymas

Įdėję popierių į popieriaus dėklą, nustatykite popieriaus dydį ir tipą.

Atverkite **Printing Preferences** (žr. „Spausdinimo nuostatų atidarymas“ p. 35), tuomet skirtuke **Paper** nustatykite popieriaus dydį ir tipą.



Jei norite naudoti specialaus dydžio popierių, pavyzdžiui, sąskaitų popierių, pasirinkite **Custom** skirtuke **Paper**, lange **Printing Preferences** (žr. „Spausdinimo nuostatų atidarymas“ p. 35).

# Pagrindinis spausdinimas



Apie specialiąsias spausdinimo funkcijas skaitykite Papildomos informacijos vadove (žr. „Papildomų spausdinimo funkcijų naudojimas“ p. 142).

## Spausdinimas



Jeigu naudojate operacinę sistemą „Macintosh“ arba „Linux“, žr. „Spausdinimas operacinėje sistemoje „Macintosh““ p. 149 arba „Spausdinimas operacinėje sistemoje „Linux““ p. 151.

Žemiau parodytas „Windows 7“ programos „Notepad“ langas **Spausdinimo nuostatos**.

- 1 Atidarykite dokumentą, kurį norite spausdinti.
- 2 Pasirinkite **Spausdinti** iš meniu **Failas**.

- 3 Sąrašė **Pasirinkite spausdintuvą** pasirinkite įrenginį.

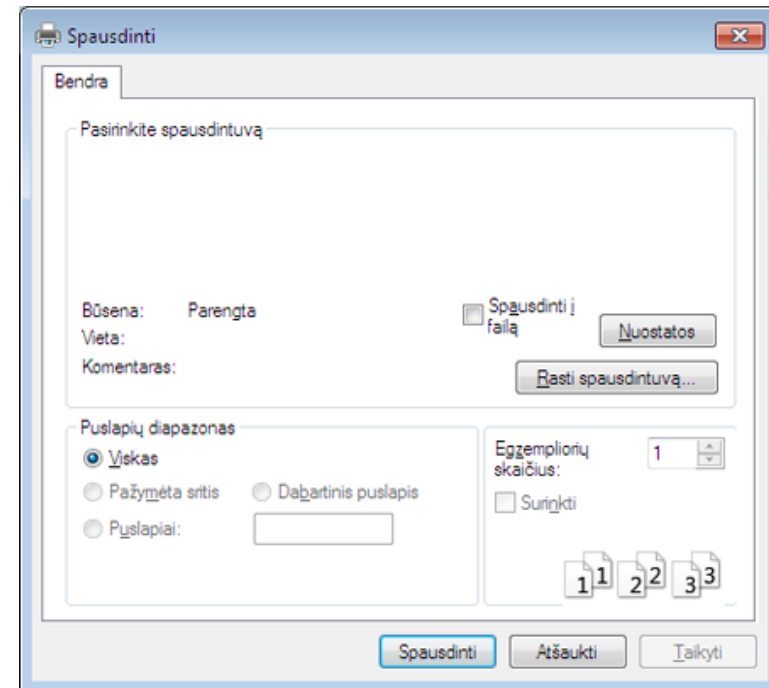

- 4 Pagrindiniai spausdinimo nustatymai, įskaitant kopijų skaičių ir spausdinimo intervalą, pasirenkami lange **Spausdinti**.





Jei norite pasinaudoti papildomomis spausdinimo funkcijomis, spustelėkite **Ypatybės** arba **Nuostatos** lange **Spausdinti** (žr. „Spausdinimo nuostatų atidarymas“ p. 35).

- 5 Norėdami pradėti spausdinimo darbą, spustelėkite **Gerai** arba **Spausdinti** lange **Spausdinti**.

# Pagrindinis spausdinimas





## Spausdinimo užduoties atšaukimas

Jei spausdinimo užduotis laukia spausdinimo eilėje arba spausdinimo kaupos programoje, užduotį galima atšaukti taip:

- Šį langą galite atverti du kartus spustelėdami įrenginio piktogramą (  ) „Windows“ užduočių juostoje.
- Taip pat dabartinę užduotį galite atšaukti paspausdami mygtuką  (**Atšaukti**) valdymo skydelyje.

## Spausdinimo nuostatų atidarymas



- Naudotojo vadove pavaizduotas langas **Spausdinimo nuostatos** gali skirtis priklausomai nuo naudojamo įrenginio. Tačiau lango **Spausdinimo nuostatos** sudėtis yra panaši.
- Kai pasirenkate parinktį **Spausdinimo nuostatos**, galite matyti įspėjimo ženklą  arba . Ženklas  reiškia, kad galite pasirinkti tam tikrą parinktį, tačiau tai nėra rekomenduojama, o  ženklas reiškia, kad negalite pasirinkti tos parinkties dėl įrenginio nustatymo arba aplinkos.

- 1 Atidarykite dokumentą, kurį norite spausdinti.
- 2 Failo meniu pasirinkite **Spausdinti**.
- 3 Lange **Pasirinkti spausdintuvą** pasirinkite įrenginį.
- 4 Spustelėkite **Ypatybės** arba **Nuostatos**.

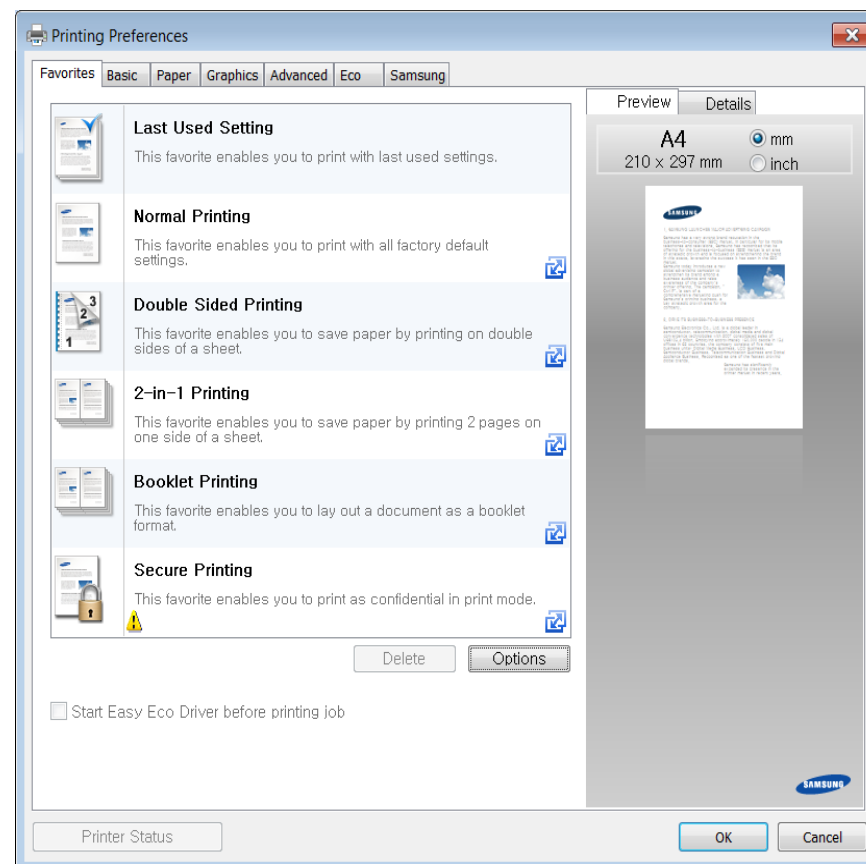

# Pagrindinis spausdinimas



- Prieš spausdindami galite panaudoti **Eco** funkcijas, kad taupytumėte popierių ir dažus (žr. „Easy Eco Driver“ p. 158).
- Dabartinę įrenginio būseną galite patikrinti nuspausdami mygtuką **Printer Status** (žr. „Samsung Printer Status“ naudojimas“ p. 165).

## Parankinio nustatymo naudojimas

Parinktis **Favorites**, kuri matoma kiekviename nuostatų skirtuke, išskyrus skirtuką **Samsung**, leidžia išsaugoti dabartinius nuostatų nustatymus vėlesniam panaudojimui.

Norėdami išsaugoti **Favorites** elementą, atlikite šiuos veiksmus:

- 1 Pagal poreikį pakeiskite nustatymus kiekviename skirtuke.
- 2 Įveskite elemento pavadinimą **Favorites** įvesties laukelyje.

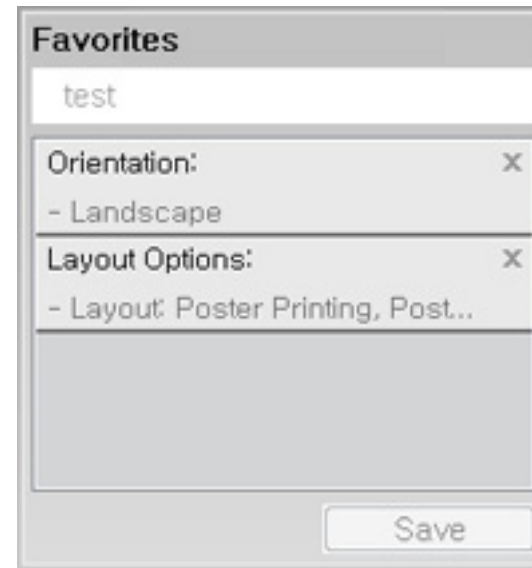

- 3 Spustelėkite **Save**.
- 4 Įveskite pavadinimą ir aprašymą ir pasirinkite norimą piktogramą.
- 5 Spustelėkite **OK**. Kai išsaugosite **Favorites**, bus išsaugoti esami tvarkyklės nustatymai.

# Pagrindinis spausdinimas



Norėdami panaudoti išsaugotus nustatymus, pasirinkite juos skirtuke **Favorites**. Dabar įrenginys nustatytas spausdinti pagal pasirinktus nustatymus. Norėdami ištrinti išsaugotus nustatymus, pasirinkite juos skirtuke **Favorites** ir spustelėkite **Delete**.

## Žinyno naudojimas

Spustelėkite parinktį, apie kurią norite sužinoti, lange **Spausdinimo nuostatos** ir paspauskite klavišą **F1** klaviatūroje.

## Ekonomiškas spausdinimas

Funkcija **Eco** sumažina dažų ir popieriaus sąnaudas. Funkcija **Eco** leidžia taupyti spaudos išteklius ir ekonomiškai spausdinti.

## Ekonominio režimo nustatymas valdymo skydeliu

Ekonomiškas režimas įjungiamas paspaudus **Eco** mygtuką valdymo skydelyje. Numatytasis ekonominio režimo nustatymas yra **Multiple Pages per Side (2)** ir **Toner Save**.



Įrenginio nustatymus galite nustatyti **Device Settings** esančiuose programoje Samsung Easy Printer Manager.

- „Windows“ ir „Macintosh“ naudotojai, tą gali nustatyti **Samsung Easy Printer Manager** >  (Perjunkite į papildomą režimą) > **Device Settings**, žr. „Device Settings“ p. 164.



Įrenginio tvarkykle parinkti nustatymai bus taikomi pakeičiant valdymo skydelyje parinktus nustatymus.

## Setting eco mode on the driver

Atidarykite ekonominio režimo skirtuką, kad galėtumėte nustatyti šį režimą. Jei matote ekonominio režimo paveikslėlį () , tai reiškia, jog šis režimas yra įjungtas.----

Kitas būdas spausdinti ekonomiškai – naudoti programą „Easy Eco Driver“. Žr. „Easy Eco Driver“ p. 158.

## Ekonomiško režimo parinktį

- Printer Default:** vadovaujasi įrenginio valdymo skydeliu parinktais nustatymais.
- None:** išjungia ekonominį režimą.

# Pagrindinis spausdinimas

- **Eco Printing:** įjungia ekonominį režimą. Galite suaktyvinti pageidaujamus ekonominio režimo elementus.
- **Password:** jei administratorius įjungęs ekonominį režimą, kad galėtumėte pakeisti jo būseną, reikės įvesti slaptažodį.
- Faktinis sutaupyta ar sumažintas kiekis yra tik apytikslis, tikras kiekis gali skirtis priklausomai nuo naudojamos operacinės sistemos, kompiuterio našumo, programinės įrangos, prijungimo būdo, medijos tipo [storio] ir dydžio, užduoties sudėtingumo ir kitų veiksnių.



**Password** mygtukas: Galite nustatyti „SyncThru™ Web Service“ (**Settings** skirtukas > **Machine Settings** > **System** > **Eco** > **Settings**) arba Samsung Easy Printer Manager (**Device Settings** > **Eco**), suaktyvinamas slaptažodžio mygtukas. Kad pakeistumėte spausdintuvo nustatymus, spustelėkite šį mygtuką, įveskite slaptažodį, arba kreipkitės į administratorių.

## Rezultatų modeliavimo programa

**Result Simulator** parodo sumažintos anglies dioksido emisijos, elektros sąnaudų ir sutaupyto popieriaus rezultatus atsižvelgiant į pasirinktus nustatymus.

- Rezultatai skaičiuojami remiantis duomenimis, kurie būtų gauti išspausdinus šimtą ne tuščių lapų, kai ekonominis režimas yra išjungtas.
- CO<sub>2</sub>, energijos ir popieriaus skaičiavimo koeficientas nustatytas remiantis **IEA**, Japonijos vidaus reikalų ir susisiekimo ministerijos indeksu ir [www.remanufacturing.org.uk](http://www.remanufacturing.org.uk). Kiekvieno modelio indeksas skiriasi.
- Elektros energijos sąnaudos nustačius spausdinimo režimą reiškia vidutinės šio įrenginio elektros energijos sąnaudas spausdinant.



# 3. Techninė priežiūra

Šiame skyriuje pateikiama informacija apie įrenginiui skirtų priedų, reikmenų įsigijimą ir eksploatacines dalis.

- **Eksploatacinių medžiagų ir priedų užsakymas** 40
- **Galimos susinaudojančios dalys** 41
- **Eksploatacinių dalių keitimas** 42
- **Dažų kasetės laikymas** 43
- **Dažų paskirstymas** 45
- **Dažų kasetės keitimas** 47
- **Panaudotų dažų talpyklos keitimas** 49
- **Vaizdo gavimo priemonės pakeitimas** 51
- **Įrenginio valymas** 53
- **Įrenginio perkėlimo ir laikymo patarimai** 55



# Eksploatacinių medžiagų ir priedų užsakymas



Tinkami priedai įvairiose šalyse gali skirtis. Kreipkitės į pardavimų atstovą, kuris pateiks galimų eksploatacinių medžiagų ir dalių sąrašą.

Norėdami užsisakyti originalių Samsung dalių, priedų ir eksploatacinių dalių, kreipkitės į vietinį Samsung atstovą ar mažmenininką, iš kurio pirkote įrenginį. Taip pat galite apsilankyti svetainėje [www.samsung.com/supplies](http://www.samsung.com/supplies) ir nurodyti savo šalį / regioną, kad gautumėte kontaktinę aptarnavimo tarnybos informaciją.



# Galimos susinaudojančios dalys

Pasibaigus eksploatacinių medžiagų naudojimo trukmei, savo įrenginiui galite užsisakyti šių tipų eksploatacines medžiagas:

Tipas	Vidutinė išeiga <sup>a</sup>	Dalies pavadinimas
Dažų kasetė	<ul style="list-style-type: none"><li>Vidutinė nuolat naudojamos juodos spalvos kasetės išeiga: 1 500 standartinių puslapių (juodų)</li><li>Vidutinė nuolat naudojamos spalvotos kasetės išeiga: 1 000 standartinių puslapių (geltona/raudona/mėlyna)</li></ul>	<ul style="list-style-type: none"><li>K406 (CLT-K406S): juoda</li><li>C406 (CLT-C406S): mėlyna</li><li>M406 (CLT-M406S): raudona</li><li>Y406 (CLT-Y406S): geltona</li></ul>
Vaizdo gavimo priemonė	Apie 16.000 vaizdų <sup>b</sup>	CLT-R406
Panaudotų dažų talpykla	Apie 7 000 vaizdų <sup>b</sup>	CLT-W406

a. Deklaruotas našumas pagal ISO/IEC 19798. Lapų skaičių gali įtakoti darbo aplinka, spausdinimo intervalas, grafika, medijos tipas ir dydis.

b. Vaizdas skaičiuojamas pagal vieną spalvą kiekviename lape. Jei spausdinsite spalvotus dokumentus, kai naudojamos visos spalvos (mėlyna, raudona, geltona, juoda), šio elemento eksploatacavimo trukmė sumažės 25 %.



Atsižvelgiant į parinktį, paveikslėlių ploto procentinę dalį ir naudojamą darbo režimą, dažų kasetės eksploatacavimo trukmė gali skirtis.



Kai perkate naujas dažų kasetes ar kitas susinaudojančias dalis, jos turi būti perkamos toje pačioje šalyje, kur buvo pirktas naudojamas aparatas. Priešingu atveju naujos dažų kasetės ar kitos susinaudojančios dalys bus nesuderinamos su aparatu dėl skirtingos dažų kasetės ir kitų susinaudojančių dalių konfigūracijos, priklausančios nuo konkrečių šalies sąlygų.



„Samsung“ nerekomenduoja naudoti neoriginalių „Samsung“ dažų kasečių, pvz., užpildytų arba rekonstruotų. „Samsung“ negali garantuoti neoriginalių „Samsung“ dažų kasečių kokybės. Jei dėl naudojamos ne originalios „Samsung“ dažų kasetės prireikia atlikti techninės priežiūros arba remonto darbus, įrenginio garantija šiems darbams negalios.

# Eksploatacinių dalių keitimas

Norėdami įsigyti techninės priežiūros metu keičiamų dalių kreipkitės į pardavėją, iš kurio įsigijote aparatą. Techninės priežiūros metu keičiamas dalis gali keisti tik įgaliotas aptarnavimo paslaugų teikėjas, platintojas arba pardavėjas, iš kurio aparatas buvo įsigytas. Garantija nėra taikoma keičiant bet kurias eksploatacines dalis, kurios jau pasiekė vidutinę išėigą.

Siekiant išvengti su spausdinimo kokybe ir popieriaus tiekimu susijusių problemų, kurios atsiranda dėl susidėvėjusių dalių, eksploatacinės dalys keičiamos nustatytais intervalais; žr. lentelę toliau. To tikslas – palaikyti tinkamą įrenginio darbinę būseną. Toliau išvardytas eksploatacines dalis reikia keisti pasibaigus kiekvieno elemento eksploatacavimo trukmei.

Dalys	Vidutinė išėiga <sup>a</sup>
<b>Kaitinimo blokas</b>	Maždaug 20 000 lapų spausdinant juodai baltu režimu, arba 5 000 lapų spalvotu režimu
<b>Padavimo ritinys</b>	Maždaug 20 000 puslapių
<b>Tiekimo volelis</b>	Maždaug 20 000 puslapių
<b>Paėmimo volelis</b>	Maždaug 20 000 puslapių
<b>Tarpinė perdavimo juosta (ITB)</b>	Maždaug 20 000 lapų spausdinant juodai baltu režimu, arba 5 000 lapų spalvotu režimu

a. Tam įtakos turi naudojama operacinė sistema, kompiuterio našumas, programinė įranga, prijungimo būdas, medijos tipas, medijos dydis ir užduoties sudėtingumas.

# Dažų kasetės laikymas

Dažų kasetėse yra dalių, kurios jautriai reaguoja į šviesą, temperatūrą ir drėgmę. „Samsung“ pataria naudotojams laikytis šių rekomendacijų, kad būtų užtikrintas optimalus naujos „Samsung“ dažų kasetės veikimas, aukščiausia kokybė ir ilgiausia naudojimo trukmė.

Laikykite kasetę toje pat aplinkoje, kurioje bus naudojamas spausdintuvas. Ji turi atitikti reguliuojamas temperatūros ir drėgmės sąlygas. Dažų kasetė turi likti savo originalioje ir neatidarytoje pakuotėje, kol ją prireiks įdėti – jei originalios pakuotės nėra, viršutinę kasetės angą uždenkite popieriumi ir laikykite tamsioje vietoje.

Jei pakuotė bus atidaryta gerokai anksčiau, dėl to sutrumpės kasetės naudojimo trukmė. Nelaikykite ant grindų. Jei dažų kasetė išimta iš spausdintuvo, laikykite žemiau pateikiamų tinkamo dažų kasetės saugojimo instrukcijų.

- Laikykite kasetę apsauginiame originalios pakuotės maišelyje.
- Horizontalioje padėtyje (o ne vertikaliai), ta pačia puse į viršų, lyg būtų įdėta į spausdintuvą.
- Nelaikykite eksploatacinių medžiagų, esant bet kuriai iš paminėtų sąlygų:
  - aukštesnėje kaip 40 °C temperatūroje;
  - Kai drėgnis mažesnis nei 20 % arba didesnis nei 80 %.
  - aplinkoje, kurioje stipriai keičiasi drėgmė arba temperatūra;
  - tiesioginiuose saulės spinduliuose arba kambario apšvietime;
  - dulkėtose vietose;
  - ilgą laiką automobilyje;
  - aplinkoje, kurioje yra išdinančiųjų dujų;
  - aplinkoje, kurioje yra druskingas oras.

# Dažų kasetės laikymas

## Naudojimo instrukcijos

- Nelieskite fotolaidaus būgno paviršiaus kasetėje.
- Saugokite kasetę nuo nereikalingos vibracijos ar smūgių.
- Niekada rankiniu būdu nesukite būgno, ypač priešinga kryptimi; dėl to gali įvykti vidiniai pažeidimai ir išsilieti dažai.

## „Dažų kasetės naudojimas

„Samsung Electronics“ nerekomenduoja ir nepatvirtina neoriginalių ne „Samsung“ prekės ženklo dažų kasečių naudojimo spausdintuve, įskaitant bendrąsias, parduotuvės prekės ženklo, užpildytas arba rekonstruotas dažų kasetes.



„Samsung“ spausdintuvo garantija netaikoma atsiradus įrenginio pažeidimams dėl pakartotinai užpildytų, perdirbtų ar ne „Samsung“ gamintų dažų kasečių naudojimo.

## Apytikris kasetės tinkamumo naudoti laikas

Apytikris dažų kasetės (arba vaizdų gavimo bloko) eksploatavimo laikas priklauso nuo dažų kiekio, reikalingo spausdinimo užduotims. Tikroji spaudinių išeiga gali skirtis atsižvelgiant į spausdinti naudojamų lapų tankį, eksploatavimo aplinką, paveikslėlių ploto procentinę dalį, spausdinimo intervalą, medijos tipą ir (arba) dydį. Pavyzdžiui, jei spausdinsite daug paveikslėlių, dažų sąnaudos bus didesnės ir keisti kasetę turėsite dažniau.

# Dažų paskirstymas

Kai dažų kasetė netrukus baigsis:

- Atsiranda šviesios juostos, spausdinama šviesiau ir (arba) skiriasi tankis priešingose pusėse.
- Šviesos diodas **Dažų kasetė** mirksi oranžine spalva.

Jei taip nutinka, galite laikinai pagerinti spausdinimo kokybę paskirstydami likusius dažus kasetėje. Kai kuriais atvejais net paskirsčius dažus baltos juostos arba šviesus spausdinimas nepradingsta.



- Prieš atidarydami viršutinį dangtelį, pirma uždarykite išvesties atramą.
- Jei dažų patenka jums ant drabužių, nušluostykite juos sausu skudurėliu ir išskalbkite šaltu vandeniu. Karštame vandenyje dažai prisitvirtina prie audinio.
- Spausdindami, dažų kasetei ištuštėjus, galite rimtai sugadinti įrenginį.

# Dažų paskirstymas

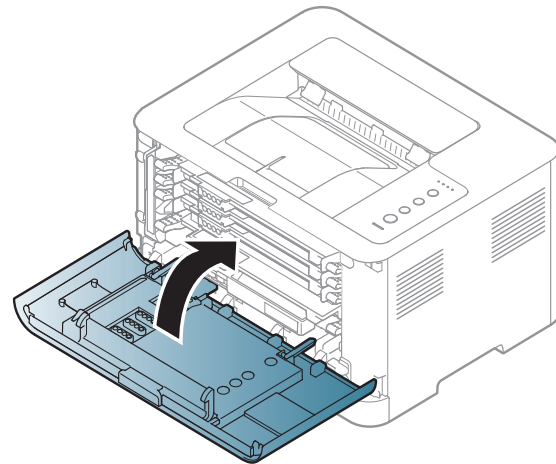
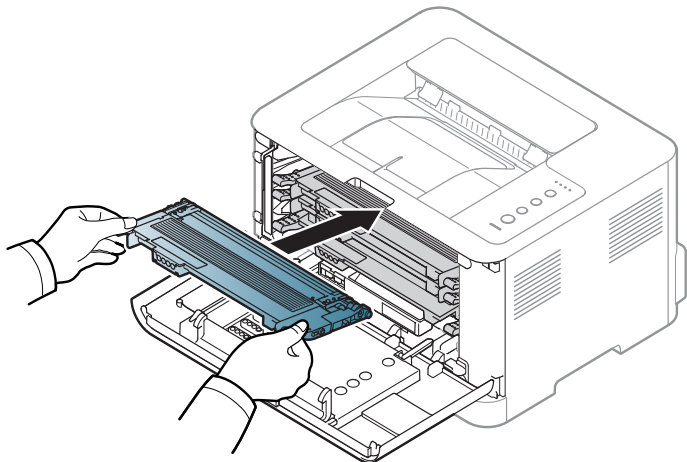
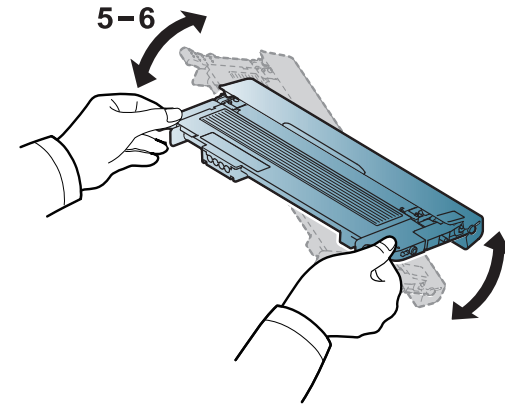
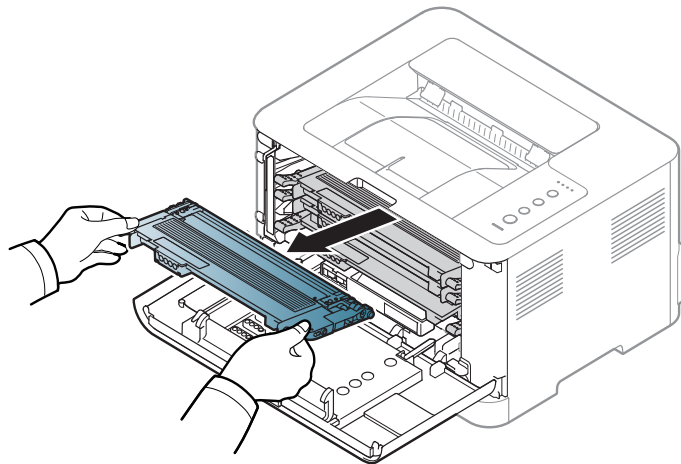
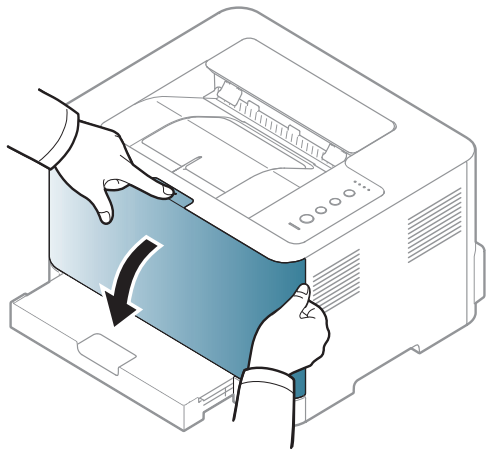

# Dažų kasetės keitimas



- Prieš atidarydami viršutinį dangtelį, pirma uždarykite išvesties atramą.
- Nenaudokite aštrių daiktų, pavyzdžiui, peilio ar žirklių, dažų kasetės pakuotei atidaryti. Jie gali subraižyti kasetės būgną.
- Jei dažų patenka jums ant drabužių, nušluostykite juos sausu skudurėliu ir išskalbkite šaltu vandeniu. Karštame vandenyje dažai prisitvirtina prie audinio.
- Gerai papurtykite dažų kasetę – taip pagerinsite pradinę spausdinimo kokybę.
- Nelieskite dažų kasetės apatinės žalios pusės. Kad neliestumėte šios srities naudokitės kasetės rankenėle.
- Spausdindami, dažų kasetei ištuštėjus, galite rimtai sugadinti įrenginį.

# Dažų kasetės keitimas

Kai baigiasi dažų kasetės tarnavimo laikas, kompiuterio ekrane atsiranda langas Printing Status, rodantis, kad dažų kasetę reikia pakeisti.

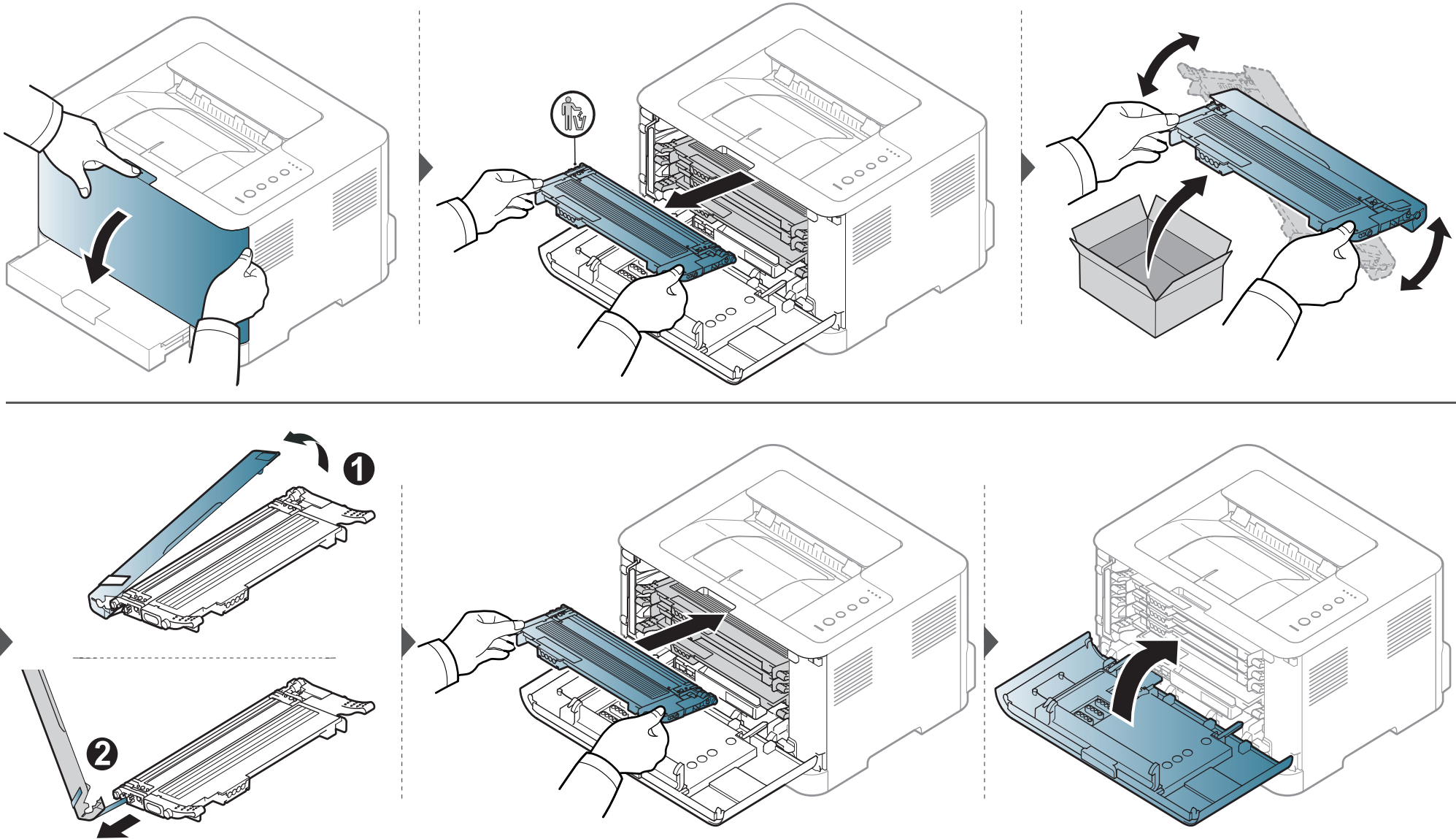



# Panaudotų dažų talpyklos keitimas

Pasibaigus panaudotų dažų talpyklos eksploatavimo trukmei, kompiuteryje pasirodys „Smart Panel“ programos langas, kuriame nurodoma, kad reikia keisti panaudotų dažų talpyklą. Priešingu atveju spausdintuvas nustos spausdinti.



- Dažų dalelės gali pasklisti įrenginyje, tačiau tai nereiškia, kad įrenginys apgadintas. Jei kils spausdinimo kokybės problemų, kreipkitės į aptarnavimo atstovą.
- Kai iš spausdintuvo ištraukiate panaudotų dažų talpyklą, stenkitės jo neišmesti.
- Panaudotų dažų talpyklą būtina padėti ant lygaus paviršiaus, kad neišsipiltų dažai.



Nepakreipkite ir nepaverskite talpyklos.

# Panaudotų dažų talpyklos keitimas

Pateikiama priedų užsakymo informacija (žr. „Galimos susinaudojančios dalys“ p. 41).

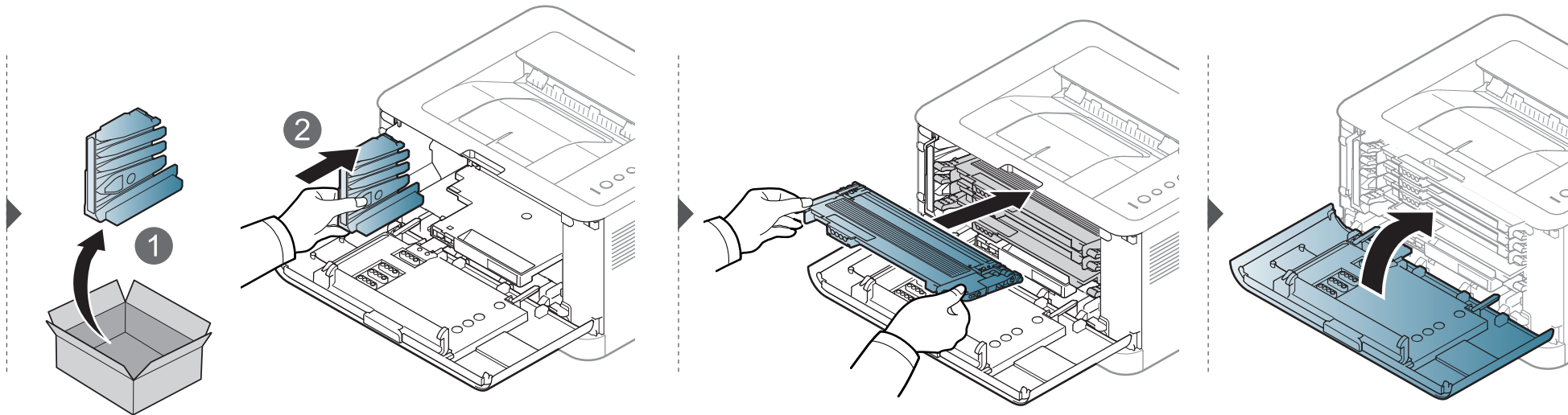
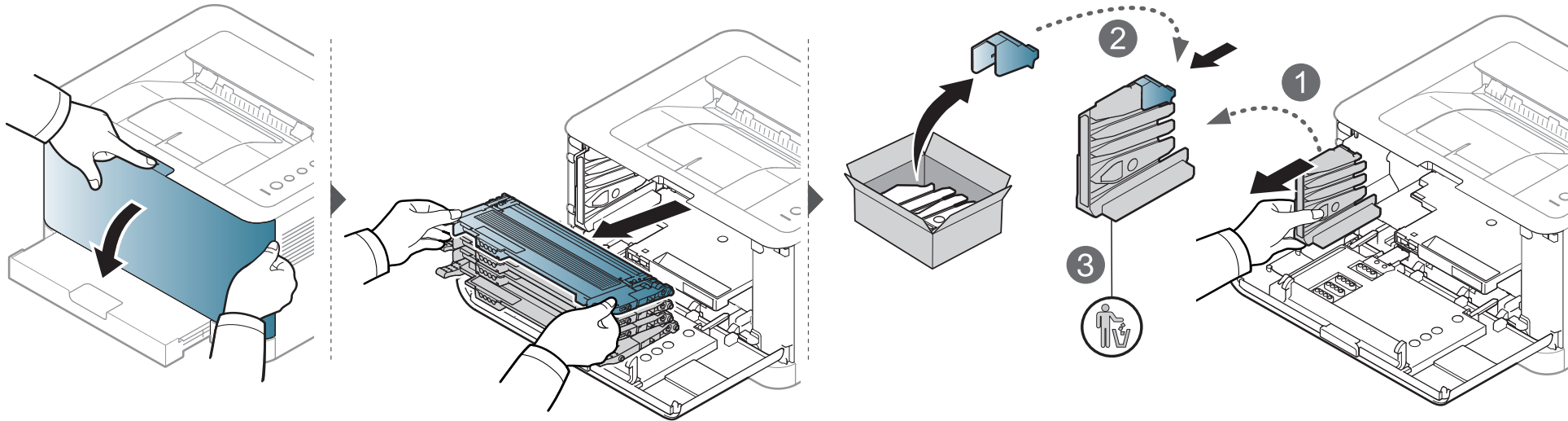

# Vaizdo gavimo priemonės pakeitimas

Pasibaigus vaizdo gavimo priemonės eksploatavimo trukmei, kompiuteryje pasirodys „Smart Panel“ programos langas, kuriame nurodoma, kad reikia keisti vaizdo gavimo priemonę. Priešingu atveju įrenginys nustos spausdinti.



- Vaizdo gavimo priemonės pakuotei atidaryti nenaudokite aštrių daiktų, pavyzdžiui, peilio ar žirklių. Jūs galite pažeisti vaizdo gavimo priemonės paviršių.
- Būkite atsargūs, kad nesubraižytumėte vaizdo gavimo priemonės paviršiaus.
- Kad nepažeistumėte, pasirūpinkite, jog šviesa vaizdo gavimo priemonės neveiktų daugiau nei kelias minutes. Jei reikia, apsaugokite ją popieriaus lapu.
- Prieš uždarydami priekinį dangtį, patikrinkite ar visos dažų kasetės tinkamai įstatytos.

# Vaizdo gavimo priemonės pakeitimas

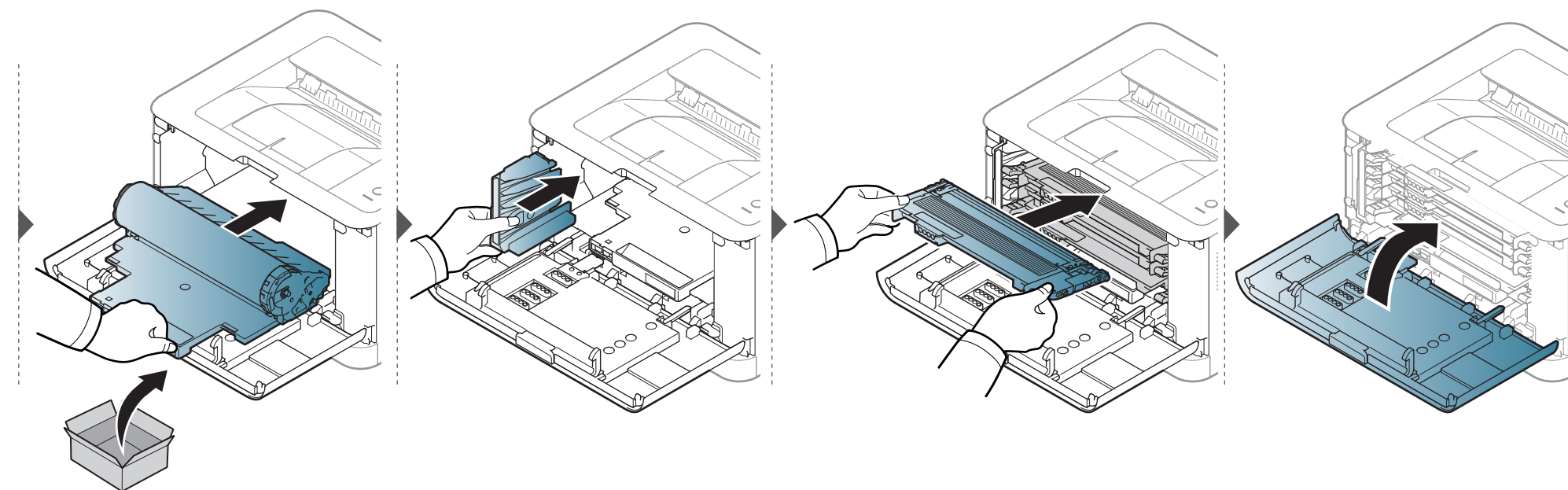
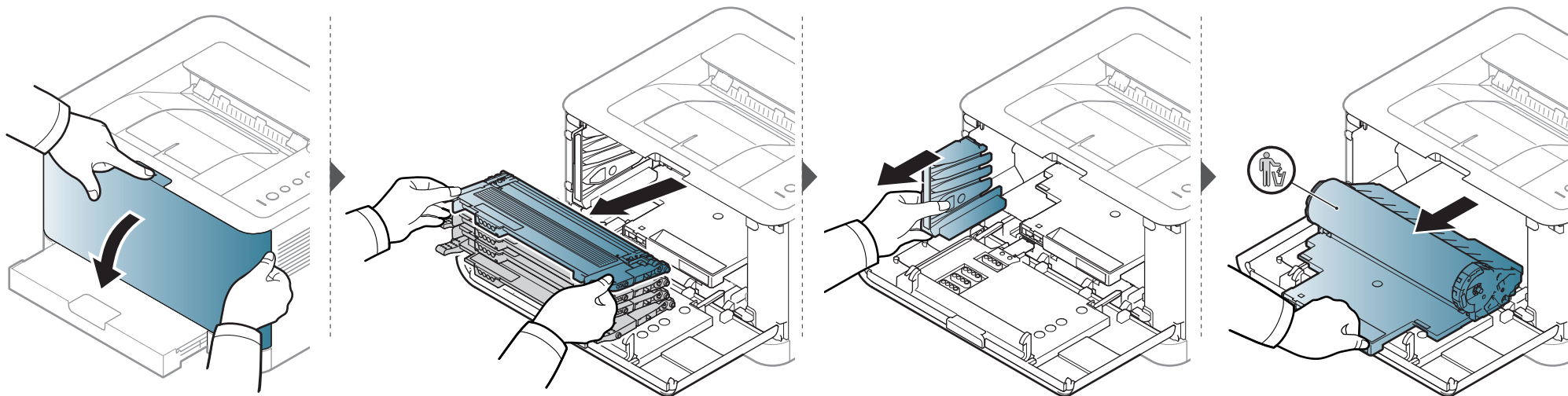

# Įrenginio valymas

Jei iškilo spausdinimo kokybės problemų arba įrenginys eksploatuojamas dulkingoje aplinkoje, jį būtina reguliariai valyti, kad būtų užtikrinta geriausia spausdinimo kokybė ir įrenginį galėtumėte eksploatuoti ilgiau.



- Jei įrenginio korpusui valyti naudosite medžiagas, kurių sudėtyje yra didelis kiekis alkoholio, tirpiklių ar kitų stiprių medžiagų, gali deformotis korpusas arba pasikeisti jo spalva.
- Jei įrenginys ar vieta apie jį užteršta dažais, rekomenduojama juos nuvalyti drėgnu skudurėliu ar servetėle. Jei naudojate dulkių siurbį, dažai pakyla į orą ir gali būti žalingi jums.
- Spausdinant įrenginio viduje gali susikaupti popieriaus, dažų ir dulkių dalelių. Dėl šių sancaupų gali iškilti su spausdinimu susijusių problemų, pavyzdžiui, atsirasti dažų taškelių ar dėmių. Išvalius aparato vidų šios problemos panaikinamos arba sumažėja.

## Išorinių paviršių valymas

Įrenginio korpusą valykite minkštu medvilniniu audiniu. Šiek tiek sudrėkinkite skudurėlį vandenyje, bet saugokitės, kad vanduo nelašėtų ant aparato arba į jį.

## Vidaus valymas

Spausdinant įrenginio viduje gali susikaupti popieriaus, dažų ir dulkių dalelių. Dėl šių sancaupų gali iškilti su spausdinimu susijusių problemų, pavyzdžiui, atsirasti dažų taškelių ar dėmių. Išvalius aparato vidų šios problemos panaikinamos arba sumažėja.

# Įrenginio valymas

- Aparatą valykite sausu nepūkuotu skudurėliu.
- Jei aparatas turi maitinimo jungiklį, prieš valydami aparatą, išjunkite maitinimą.
- Prieš atidarydami viršutinį dangtelį, pirma uždarykite išvesties atramą.

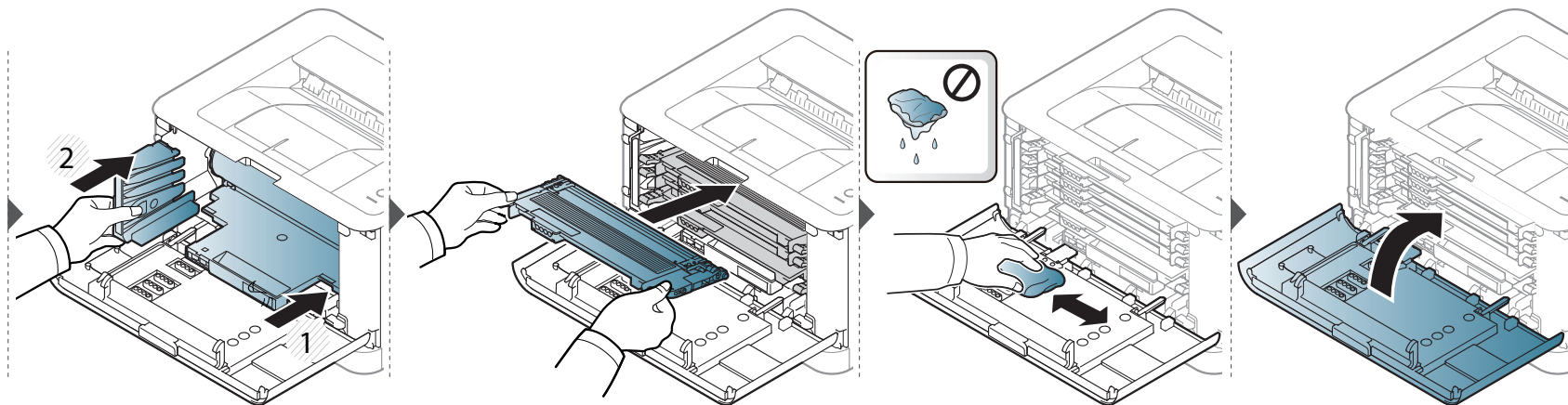
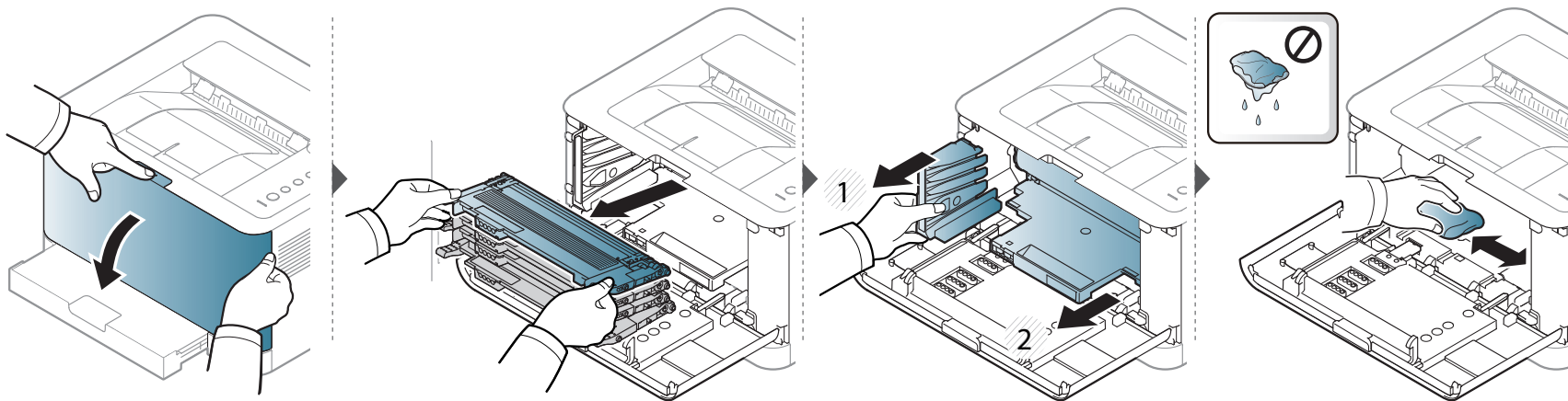

# Įrenginio perkėlimo ir laikymo patarimai

- Kai perkeliate aparatą jo nekelkite ir neapverskite. Kitu atveju įrenginio vidų gali užteršti dažai, kurie jį gali sugadinti arba dėl jų spausdinimo kokybė gali tapti prastesnė.
- Kai perkeliate aparatą įsitikinkite, kad jį tvirtai laiko bent du asmenys.



## 4. Trikčių šalinimas

Šiame skyriuje pateikiama naudinga informacija apie tai, ką daryti trikties atveju.

- Patarimai, ką daryti, kad neįstrigtų popierius 57
- Įstrigusio popieriaus ištraukimas 58
- Būsenos šviesos diodo supratimas 61



Šiame skyriuje pateikiama naudinga informacija apie tai, ką daryti trikties atveju. Jei įrenginys turi ekraną, pirmiausia peržiūrėkite jame rodomą pranešimą, kad galėtumėte išspręsti problemą. Jei nerasite problemos sprendimo šiame skyriuje, žr. skyrių **Troubleshooting**, esantį Papildoma informacija Naudotojo vadovas (žr. „Trikčių šalinimas“ p. 170). Jeigu nerandate sprendimo Naudotojo vadovas arba problema išliks, kreipkitės į paslaugų centrą.



# Patarimai, ką daryti, kad neįstrigtų popierius

Pasirinkus tinkamo tipo mediją, daugeliu atvejų galima išvengti situacijų, kai įstringa popierius. Jei norite išvengti popieriaus strigčių, vadovaukitės šiais nurodymais:

- Pasirūpinkite, kad reguliuojami kreiptuvai būtų tinkamose padėtyse (žr. „Dėklo apžvalga“ p. 27).
- Neperkraukite dėklo. Įsitinkite, kad popieriaus lygis yra žemiau popieriaus talpos žymos, esančios dėklo viduje.
- Neišimkite popieriaus iš dėklo, kai aparatas spausdina.
- Prieš įdėdami popierių jį sulenkite, pamosuokite ir ištiesinkite.
- Nenaudokite suglamžyto, drėgno ar užlankstytais kampais popieriaus.
- Nedėkite į dėklą skirtingo tipo popieriaus.
- Naudokite tik rekomenduojamą spausdinimo mediją (žr. „Spausdinimo terpės specifikacijos“ p. 67).

# Įstrigusio popieriaus ištraukimas

 Siekiant išvengti popieriaus plyšimo, traukite įstrigusį popierių lėtai ir atsargiai.

## Dėkle

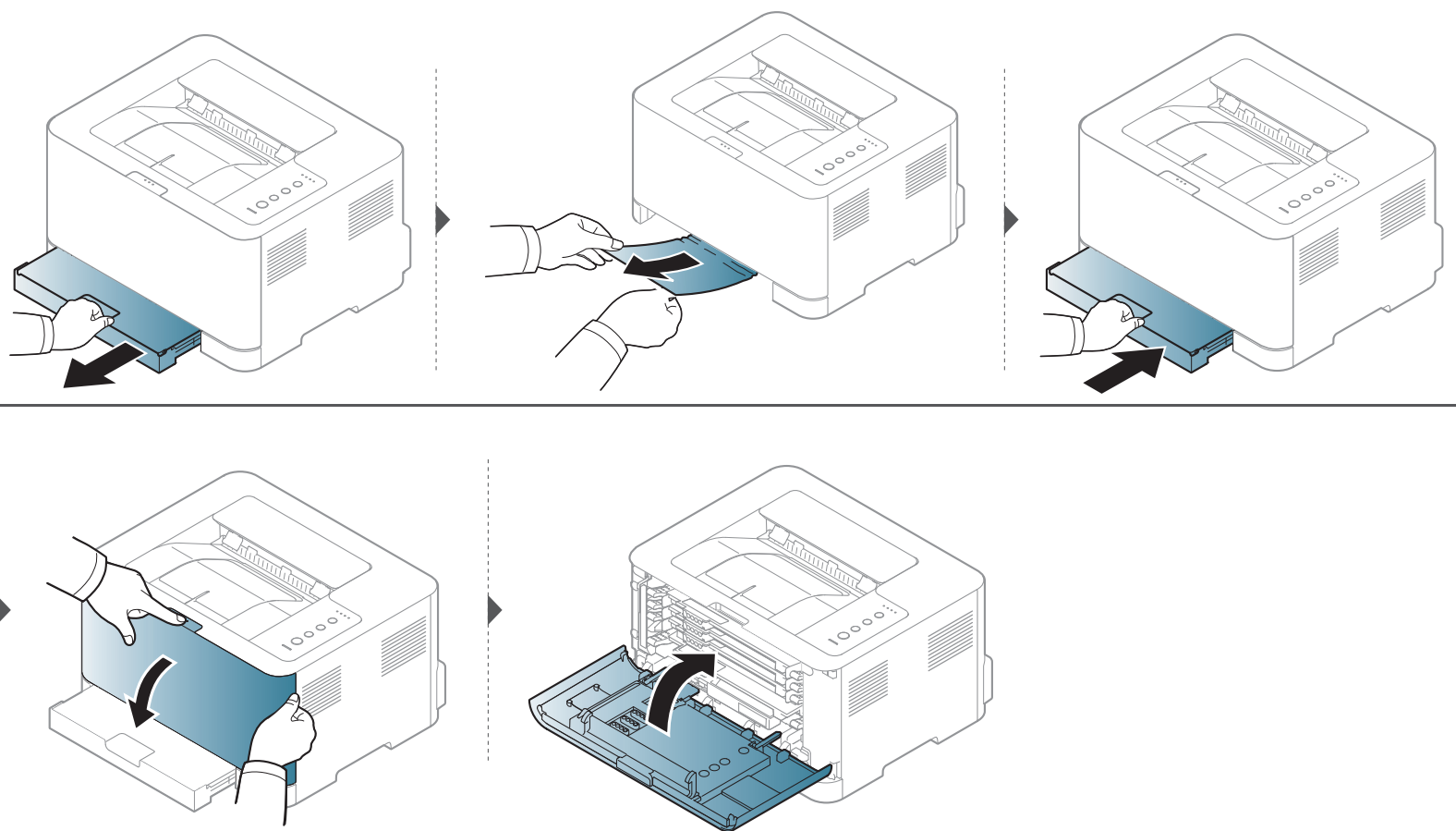

# Įstrigusio popieriaus ištraukimas

## Aparato viduje

- Terminio įtaiso sritis yra įkaitusi. Išimdami popierių iš aparato būkite atsargūs.

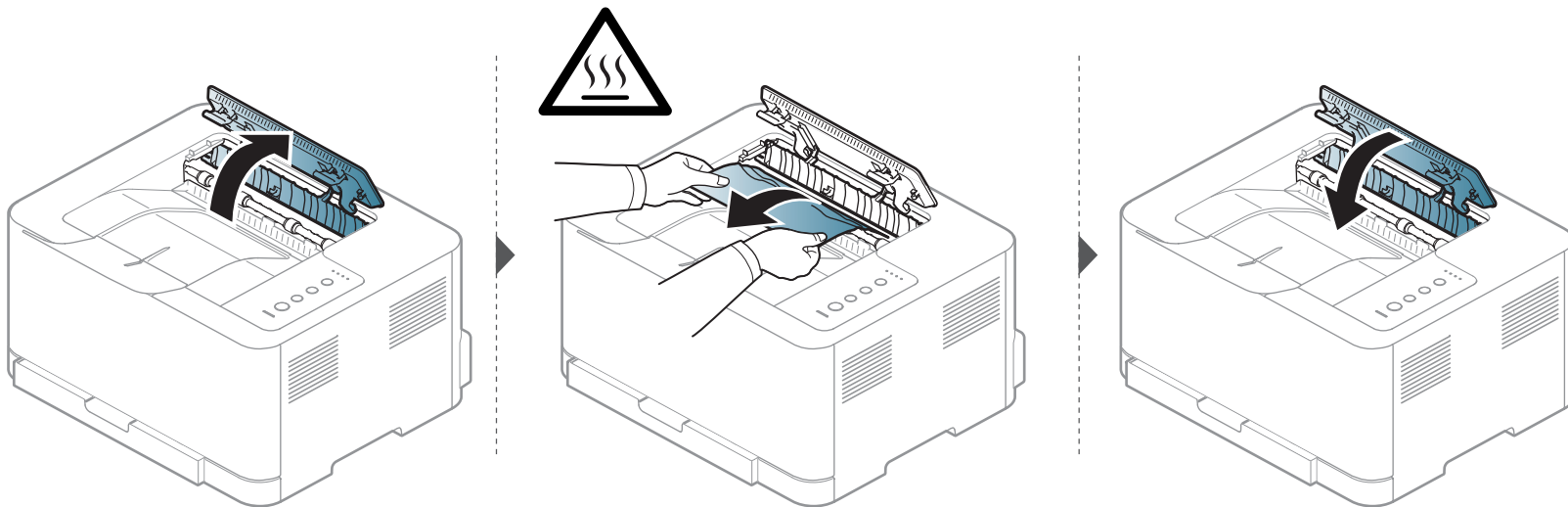

# Įstrigusio popieriaus ištraukimas

## Išvesties srityje

- Terminio įtaiso sritis yra įkaitusi. Išimdami popierių iš aparato būkite atsargūs.

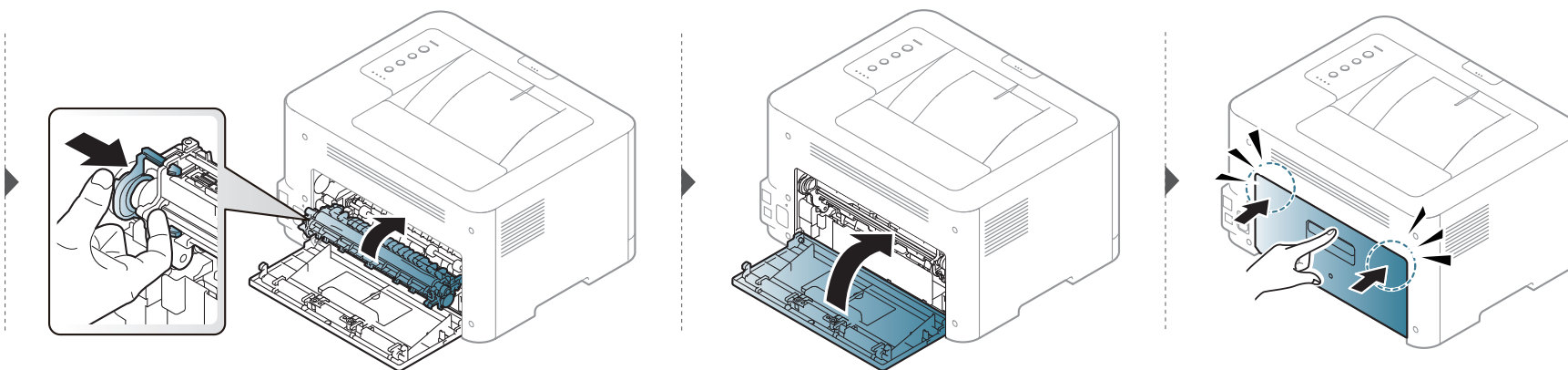
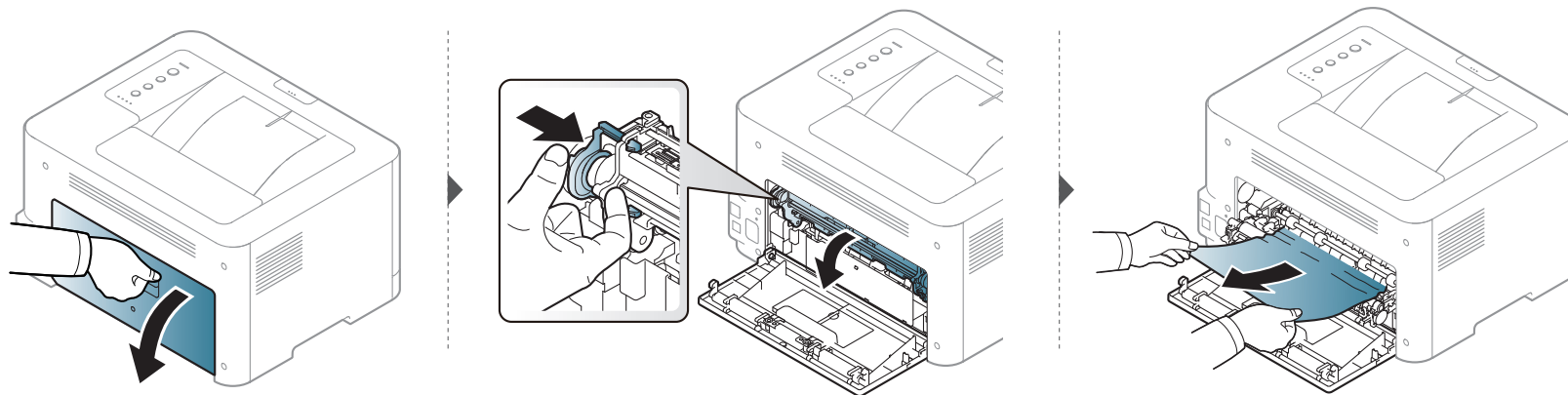

# Būsenos šviesos diodo supratimas

Šviesos diodo spalva nurodo esamąjį įrenginio būseną.



- Priklausomai nuo modelio arba šalies, kai kurių šviesos diodų gali nebūti (žr. „Valdymo skydelio apžvalga“ p. 20).
- Jei norite išspręsti problemą, pažvelkite į klaidos pranešimą ir jo instrukcijas trikčių šalinimo dalyje (žr. „Trikčių šalinimas“ p. 170).
- Problemas taip pat galite spręsti vadovaudamiesi nurodymais, kurie pateikiami kompiuterio programos lange „Samsung Printing Status“ (žr. „„Samsung Printer Status“ naudojimas“ p. 165).
- Jei ši problema nepašalinama, skambinkite techninės priežiūros skyriaus atstovui.



# Būsenos šviesos diodo supratimas

## Būsena šviesos diodas

Būsena		Aprašymas	
 (Būsena šviesos diodas)	<b>Išjungta</b>	Aparatas yra išjungtas arba veikia energijos taupymo režimu.	
	<b>Žalias</b>	<b>Mirksi</b>	<ul style="list-style-type: none"><li>Įrenginys gauna duomenis iš kompiuterio.</li><li>Įrenginys spausdina duomenis.</li></ul>
		<b>Šviečia</b>	Aparatas veikia ir gali būti naudojamas.
	<b>Raudonas</b>	<b>Mirksi</b>	Įrenginyje nustatytas rankinis spausdinimo arba rankinis dvipusio spausdinimo režimas.
		<b>Šviečia</b>	<ul style="list-style-type: none"><li>Atidarytas dangtelis. Uždarykite dangtį (žr. „Aparato apžvalga“ p. 17).</li><li>Dėkle nėra popieriaus, kai gaunami arba spausdinami duomenys. Įdėkite popieriaus į dėklą (žr. „Popieriaus įdėjimas į dėklą“ p. 28).</li><li>Aparatas išsijungė dėl rimto sutrikimo.</li></ul>
	<b>Oranžinis</b>	<b>Mirksi</b>	Naujinama įrenginio programinė įranga.
		<b>Šviečia</b>	Įstrigo popierius (žr. „Įstrigusio popieriaus ištraukimas“ p. 58).

# Būsenos šviesos diodo supratimas

## Dažų kasetė / WPS / Maitinimas / „Eco“ šviesos diodas

Būsena		Aprašymas	
 (Dažų šviesos diodas)	Oranžinis	<b>Mirksi</b>	Kasetėje liko nedaug dažų. Artėja teorinio kasetės tinkamumo naudoti laiko pabaiga. Paruoškite naują kasetę pakeitimui. Pakartotinai paskirstydami dažus galite laikinai pagerinti spausdinimo kokybę (žr. „Dažų paskirstymas“ p. 45).
		<b>Šviečia</b>	<ul style="list-style-type: none"> <li>Tuoj baigsis dažų kasetės eksploatavimo laikas<sup>a</sup>. Rekomenduojama pakeisti dažų kasetę (žr. „Dažų kasetės keitimas“ p. 47).</li> <li>Neįdėta, arba įdėta ne tokia dažų kasetė (žr. „Dažų kasetės keitimas“ p. 47).</li> </ul>
		<b>Išjungta</b>	Visos dažų kasetės yra normalios talpos.
 (WPS šviesos diodas) <sup>b</sup>	Mėlynas	<b>Mirksi</b>	Įrenginys jungiasi prie belaidžio tinklo.
		<b>Šviečia</b>	Įrenginys prijungtas prie belaidžio tinklo (žr. „WPS mygtuko naudojimas“ p. 111).
		<b>Išjungta</b>	Įrenginys atsijungė nuo belaidžio tinklo.
 (Maitinimo / Pažadinimo šviesos diodas)	Mėlynas	<b>Šviečia</b>	Įrenginys veikia energijos taupymo režimu.
		<b>Išjungta</b>	Aparatas veikia parengties režimu arba jo maitinimas išjungtas.
Eco	Žalias	<b>Šviečia</b>	Įjungtas „Eco“ režimas (žr. „Ekonomiškas spausdinimas“ p. 37).
		<b>Išjungta</b>	Ekonomiško spausdinimo režimas išjungtas.

a. Apskaičiuotas eksploatavimo laikas reiškia numatytą arba apskaičiuotą dažų kasetės eksploatavimo laiką, kurį nurodo vidutinis spaudinių skaičius ir atitikimas ISO/IEC 19798. Puslapių skaičiui įtakos gali turėti eksploatavimo aplinka, spausdinimo intervalas, grafika, medijos tipas ir dydis. Šiek tiek dažų gali likti kasetėje, net jei šviesos diodas šviečia raudonai, o spausdintuvus nustoja spausdinti.

b. Tik modelis su belaidžiu tinklu (žr. „Funkcijos pagal modelius“ p. 7).



# 5. Priedas

Šiame skyriuje pateikiamos produkto specifikacijos ir informacija apie taikomas nuostatas.

- **Specifikacijos**
- **Teisinė informacija**
- **Autorių teisės**

65

74

85

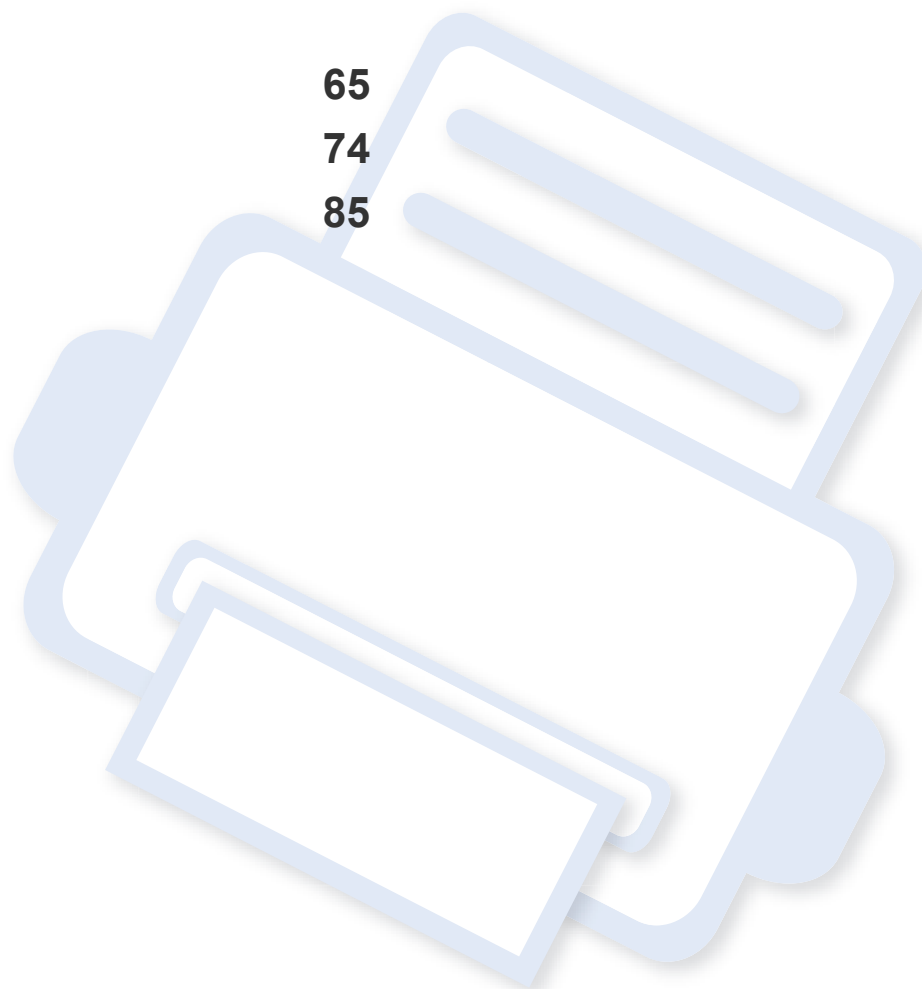



# Specifikacijos

## Bendrieji techniniai duomenys



Toliau pateiktos techninių duomenų reikšmės gali būti keičiamos be išankstinio įspėjimo. Dėl galimų informacijos pakeitimų žr. [www.samsung.com](http://www.samsung.com).

Elementai		Aprašymas
Matmenys	Plotis x ilgis x aukštis	382 x 309 x 211 mm (15,0 x 12,2 x 8,3 col.)
Svoris	Įrenginys su vartojimo reikmenimis	9,84 kg (21,69 lbs)
Triukšmo lygis <sup>a</sup>	Parengties režimas	Foninio triukšmo lygis
	Spausdinimo režimas	<ul style="list-style-type: none"><li>spalvotas spausdinimas: Mažiau nei 45 dB (A)</li><li>jaudai baltas spausdinimas: Mažiau nei 48 dB (A)</li></ul>
Temperatūra	Veikimo	nuo 10 iki 32°C (nuo 50 iki 90°F)
	Laikymo (supakuoto)	nuo 0 iki 40°C (nuo 32 iki 104°F)
Drėgmė	Veikimo	20–80 % RH
	Laikymo (supakuoto)	10–90 % RH
Maitinimo šaltinis <sup>b</sup>	110 voltų modeliai	Kintamoji srovė, 110–127 V
	220 voltų modeliai	Kintamoji srovė, 220–240 V

# Specifikacijos

Elementai		Aprašymas
Energijos suvartojimas	Vidutiniškai darbo režimu	Mažiau nei 290 W
	Parengties režimas	Mažiau nei 60 W
	Energijos taupymo režimu	Mažiau nei 1,0 W (CLP-36x serija), mažiau nei 1,4 W (CLP-36xW serija)
	Išjungus	0,45 W
Belaidis <sup>c</sup>	Modulis	SPW-B4319S

a. Garso slėgio lygis, ISO 7779. Konfigūracija išbandyta: bazinė įrenginio konfigūracija, A4 popierius, vienpusis spausdinimas.

b. Tinkamos įtampos (V), dažnio (Hz) ir įrenginiui tiekiamos srovės (A) tipą rasite duomenų lentelėje.

c. Tik modelis su belaidžiu tinklu (žr. „Funkcijos pagal modelius“ p. 7).

# Specifikacijos

## Spausdinimo terpės specifikacijos

Tipas	Dydis	Matmenys	Spausdinimo medijos svoris / talpa <sup>a</sup>
			Dėklas
Paprastas popierius	Letter	216 x 279 mm (8,5 x 11 in)	60–85 g/m <sup>2</sup> (16–23 lb kopijavimo popierius) • 150 lapų, kurių svoris 75 g/m <sup>2</sup> (20 lb obligacijų popierius)
	Legal	216 x 356 mm (8,5 x 14 in)	
	US Folio	216 x 330 mm (8,5 x 13 in)	
	A4	210 x 297 mm (8,27 x 11,69 in)	
	Oficio	216 x 343 mm (8,5 x 13,5 in)	
	JIS B5	182 x 257 mm (7,17 x 10,12 in)	
	ISO B5	176 x 250 mm (6,93 x 9,84 in)	
	Executive	184 x 267 mm (7,25 x 10,5 in)	
	A5	148 x 210 mm (5,83 x 8,27 in)	
	A6	105 x 148 mm (4,13 x 5,83 col.)	
Storas popierius	Žr. paprasto popieriaus skyrių	Žr. paprasto popieriaus skyrių	86–120 g/m <sup>2</sup> (23–32 lb kopijavimo popierius) • 5 lapų
Plonas popierius	Žr. paprasto popieriaus skyrių	Žr. paprasto popieriaus skyrių	60–70 g/m <sup>2</sup> (16–19 lb kopijavimo popierius) • 150 lapų, kurių svoris 60 g/m <sup>2</sup> (16 lb kopijavimo popierius)
Cotton	Žr. paprasto popieriaus skyrių	Žr. paprasto popieriaus skyrių	75–90 g/m <sup>2</sup> (20–24 lb kopijavimo popierius) • 150 lapų, kurių svoris 75 g/m <sup>2</sup> (20 lb obligacijų popierius)

# Specifikacijos

Tipas	Dydis	Matmenys	Spausdinimo medijos svoris / talpa <sup>a</sup>
			Dėklas
Spalvotas, Jau spausdintas, Perdirbtas	Žr. paprasto popieriaus skyrių	Žr. paprasto popieriaus skyrių	60–85 g/m <sup>2</sup> (16–24 lb kopijavimo popierius) • 150 lapų, kurių svoris 75 g/m <sup>2</sup> (20 lb obligacijų popierius)
Etiketės <sup>b</sup>	Laiškinio popieriaus formatas, teisinių dokumentų formatas, oficialių dokumentų formatas, US pusiau sulenktas, A4, JIS B5, ISO B5, vykdomųjų dokumentų formatas, A5,	Žr. paprasto popieriaus skyrių	120–150 g/m <sup>2</sup> (32–40 lb kopijavimo popierius) • 5 lapų
Atvirutė	Laiškinio popieriaus formatas, teisinių dokumentų formatas, oficialių dokumentų formatas, US pusiau sulenktas, A4, JIS B5, ISO B5, vykdomųjų dokumentų formatas, A5, Atvirukas 4x6	Žr. paprasto popieriaus skyrių	121–163 g/m <sup>2</sup> (32–43 lb kopijavimo popierius) • 5 lapų

# Specifikacijos

Tipas	Dydis	Matmenys	Spausdinimo medijos svoris / talpa <sup>a</sup>
			Dėklas
Kopijavimo popierius	Žr. paprasto popieriaus skyrių	Žr. paprasto popieriaus skyrių	105–120 g/m <sup>2</sup> (28–32 lb kopijavimo popierius) • 10 lapų
Archive	Žr. paprasto popieriaus skyrių	Žr. paprasto popieriaus skyrių	70–90 g/m <sup>2</sup> (18,6–24 lb kopijavimo popierius) • 100 lapų
Blizgus fotopopierius, Matte Photo	Letter, A4, Atvirukas 4x6	Žr. paprasto popieriaus skyrių	111–220 g/m <sup>2</sup> (30–58 lb kopijavimo popierius) • 1 lapų
<b>Mažiausias dydis (pritaikytas)</b>		76 x 152 mm (3 x 6 col.)	60–120 g/m <sup>2</sup> (16–32 lb kopijavimo popierius)
<b>Didžiausias dydis (pritaikytas)</b>		216 x 356 mm (8,5 x 14 in)	

a. Didžiausia talpa gali skirtis atsižvelgiant į medijos svorį, storį ir aplinkos sąlygas.

b. Šiame aparate naudojamų etikečių lygumas yra nuo 100 iki 250 (Šefildo). Tai nurodo skaitmeninį lygumo lygį.



Jei medijos svoris viršija 120 g/m<sup>2</sup> (32 lb obligacijų popierius), popierių į dėklą dėkite po vieną lapą.

# Specifikacijos

## Reikalavimai sistemai

### „Microsoft® Windows®“

Operacinė sistema	Reikalavimas (rekomenduojama)		
	CPU	RAM	laisva vieta standžiajame diske
„Windows® XP“	„Intel® Pentium® III“ 933 MHz („Pentium IV“ 1 GHz)	128 MB (256 MB)	1,5 GB
„Windows Server® 2003“	„Intel® Pentium® III“ 933 MHz („Pentium IV“ 1 GHz)	128 MB (512 MB)	1,25–2 GB
„Windows Server® 2008“	„Intel® Pentium® IV“ 1 GHz („Pentium IV“ 2 GHz)	512 MB (2 GB)	10 GB
„Windows Vista®“	„Intel® Pentium® IV“ 3 GHz	512 MB (1 GB)	15 GB
„Windows® 7“	„Intel® Pentium® IV“ 1 GHz 32 bitų ar 64 bitų procesorius ar spartesnis	1 GB (2 GB)	16 GB
	<ul style="list-style-type: none"><li>• Palaiko „DirectX® 9“ grafiką su 128 MB atmintimi (kad būtų galima įjungti „Aero“ temą).</li><li>• DVD-R/W diskų įrenginys</li></ul>		
„Windows Server® 2008 R2“	„Intel® Pentium® IV“ 1 GHz (x86) ar 1,4 GHz (x64) procesoriai (2 GHz ar spartesni)	512 MB (2 GB)	10 GB

# Specifikacijos



- Visose „Windows“ operacinėse sistemose turi būti įdiegta „Internet Explorer 6.0“ arba naujesnės versijos naršyklė.
- Programinę įrangą gali įdiegti administratoriaus teises turintys naudotojai.
- **Windows Terminal Services** suderinama su jūsų įrenginiu.

## „Macintosh“

Operacinė sistema	Reikalavimai (rekomenduojami)		
	CPU	RAM	Laisva vieta standžiajame diske
„Mac OS“ X 10.4	<ul style="list-style-type: none"><li>• „Intel<sup>®</sup>“ procesoriai</li><li>• PowerPC G4/ G5</li></ul>	<ul style="list-style-type: none"><li>• 128 MB PowerPC su Mac (512 MB)</li><li>• 512 MB „Intel“ su „Mac“ (1 GB)</li></ul>	1 GB
„Mac OS“ X 10.5	<ul style="list-style-type: none"><li>• „Intel<sup>®</sup>“ procesoriai</li><li>• 867 MHz ar spartesnis „Power PC“ G4/G5</li></ul>	512 MB (1 GB)	1 GB
„Mac OS“ X 10.6	<ul style="list-style-type: none"><li>• „Intel<sup>®</sup>“ procesoriai</li></ul>	1 GB (2 GB)	1 GB
„Mac OS“ X 10.7	<ul style="list-style-type: none"><li>• „Intel<sup>®</sup>“ procesoriai</li></ul>	2 GB	4 GB

# Specifikacijos

## „Linux“

Elementai	Reikalavimai
Operacinė sistema	„Fedora“ 5–13 (32/64 bitų) „OpenSuSE <sup>®</sup> “ 10.2, 10.3, 11.0, 11.1, 11.2 (32/64 bitų) „SuSE Linux“ 10.1 (32 bitų) „Ubuntu“ 6.06, 6.10, 7.04, 7.10, 8.04, 8.10, 9.04, 9.10, 10.04 (32/64 bitų) „Mandriva“ 2007, 2008, 2009, 2009.1, 2010 (32/64 bitų) „Debian“ 4.0, 5.0 (32/64 bitų) „Redhat <sup>®</sup> Enterprise Linux WS“ 4, 5 (32/64 bitų) „SuSE Linux Enterprise Desktop“ 10, 11 (32/64 bitų)
CPU	Pentium IV 2,4GHz (Intel Core™2)
RAM	512 MB (1 GB)
Laisva vieta standžiajame diske	1 GB (2 GB)



# Specifikacijos

## Tinklo aplinka

 Tik prie laidinio ir belaidžio tinklo jungiami modeliai (žr. „Funkcijos pagal modelius“ p. 7).

Kad galėtumėte savo įrenginį naudoti kaip tinklo įrenginį, jame reikės sukonfigūruoti tinklo protokolus. Lentelėje nurodytos įrenginio palaikomos tinklo aplinkos.

Elementai	Specifikacijos
<b>Tinklo sąsaja</b>	<ul style="list-style-type: none"><li>• 802.11 b/g/n belaidis LAN</li></ul>
<b>Tinklo operacinė sistema</b>	<ul style="list-style-type: none"><li>• „Windows“<sup>®</sup> XP, „Windows Server“<sup>®</sup> 2003, „Windows Vista“<sup>®</sup>, „Windows“<sup>®</sup> 7, „Windows Server“<sup>®</sup> 2008 R2</li><li>• Įvairios „Linux“ operacinės sistemos</li><li>• „Mac OS“ X 10.4 ~ 10.7</li></ul>
<b>Tinklo protokolai</b>	<ul style="list-style-type: none"><li>• TCP/„IPv4“</li><li>• DHCP, BOOTP</li><li>• DNS, WINS, „Bonjour“, SLP, UPnP</li><li>• „Standard TCP“/„IP Printing“ (RAW), LPR, IPP, WSD</li><li>• SNMPv 1/2/3, HTTP</li><li>• TCP/IPv6 (DHCP, DNS, RAW, LPR, SNMPv 1/2/3, HTTP)</li></ul>
<b>Belaidžio tinklo sauga</b>	<ul style="list-style-type: none"><li>• Autentifikavimas: atvira sistema, bendrinamas raktas, WPA asmeninis, WPA2 asmeninis (PSK)</li><li>• Šifravimas: WEP64, WEP128, TKIP, AES</li></ul>

# Teisinė informacija

Šis aparatas skirtas įprastai darbinei aplinkai ir atitinka normatyvinius dokumentus.

## Lazerio saugumo pareiškimas

JAV šis spausdintuvas yra sertifikuotas kaip atitinkantis DHHS 21 CFR 1 skyriaus J poskyrio 1 klasės lazeriniams gaminiams keliamus reikalavimus, o kitose šalyse jis sertifikuotas kaip standarto IEC 60825-1 : 2007. reikalavimus atitinkantis 1 klasės lazerinis gaminy.

I klasės lazeriniai produktai nėra laikomi pavojingais. Lazerinė sistema ir spausdintuvas sukurti taip, kad įprasto veikimo, naudotojo atliekamos techninės priežiūros arba skirto aptarnavimo metu žmonių jokiais būdais nepasieks lazerinis spinduliavimas, viršijantis I klasės lygį.

## Įspėjimas

Draudžiama naudoti spausdintuvą ar atlikti jo techninę priežiūrą nuėmus lazerio / skaitytuvo komplekto dangtį. Atspindėtas spindulių srautas, nors ir nematomas, gali sužaloti jūsų akis.

Kai naudojate šį gaminį, reikia visada laikytis šių pagrindinių saugumo įspėjimų, siekiant sumažinti gaisro, elektros smūgio ir žmonių sužalojimo pavojų:



CAUTION - CLASS 3B, INVISIBLE LASER RADIATION WHEN OPEN. AVOID EXPOSURE TO THE BEAM.  
DANGER - INVISIBLE LASER RADIATION WHEN OPEN. AVOID DIRECT EXPOSURE TO BEAM.  
DANGER - KLASSE 3B, UNSICHTBARE LASERSTRAHLUNG, WENN OFFEN. STRAHLENAUSSETZUNG VERMEIDEN.  
VORSICHT - UNSICHTBARE LASERSTRAHLUNG KLASSE 3 B, WENN ABDECKUNG GEÖFFNET. NICHT DEM STRAHL AUSSETZEN.  
ATTENZIONE - CLASSE 3B, RADIZIONI LASER INVISIBILI CON IL DISPOSITIVO APERTO. EVITARE L'ESPOSIZIONE AL RAGGIO.  
PRECAUCION - RADIACION LÁSER INVISIBLE DE CLASE 3B PRESENTE AL ABRIR. EVITE LA EXPOSICION AL HAZ.  
PERIGO - CLASSE 3B, RADIAÇÃO LASER INVISIVEL AO ABRIR. EVITE EXPOSIÇÃO DIRECTA AO FEIXE.  
GEVAAR - KLASSE 3B, ONZICHTBARE LASERSTRALING INDIEN GEOPEND. VERMIJD BLOOTSTELLING AAN DE STRAAL.  
ADVARSEL - KLASSE 3B, USYNLIG LASERSTRÅLING VED ÅBNING. UNDGÅ UDSÆTTELSE FOR STRÅLING.  
ADVARSEL - KLASSE 3B, USYNLIG LASERSTRÅLING NÅR DEKSEL ÅPNES. UNNGÅ EKSPONERING FOR STRÅLEN.  
WARNING - KLASSE 3B OSYNLIG LASERSTRÅLING NÅR DENNA DEL ÅR ÖPPNAD, STRÅLEN ÅR FARLIG.  
VAROITUS - LUOKAN 3B NÄKYMÄTTÖMÄLLE LASER-SÄTEILYÄ AVATTUNA. VÄLTÄ ALTISTUMISTA SÄTEELLE.  
注意 - CLASS 3B. 严禁打开, 以免被不可见激光辐射泄露灼伤  
주의 - 열리면 등급 3B 비가시 레이저 방사선 이 방출됩니다. 광선에 노출을 피하십시오.

## Ozono saugumas



Šio gaminio ozono emisija mažesnė nei 0,1 ppm. Ozonas yra sunkesnis už orą, todėl gaminį laikykite gerai vėdinamoje vietoje.

# Teisinė informacija

## Energijos taupymo priemonė



Šiame spausdintuve panaudota pažangi energijos saugojimo technologija, sumažinanti galios sąnaudas, kai jis nėra aktyviai naudojamas.

Kai spausdintuvas ilgą laiką negauna duomenų, galios suvartojimas automatiškai sumažinamas.

ENERGY STAR ir ENERGY STAR ženklas yra JAV registruoti ženklai.

Išsamesnės informacijos apie ENERGY STAR programą ieškokite <http://www.energystar.gov>

Jei modelis atestuotas pagal ENERGY STAR, ant aparato bus ENERGY STAR etiketė. Įsitikinkite, ar aparatas atestuotas pagal ENERGY STAR.

## Tik Kinijai

### 回收和再循环

为了保护环境，我们公司已经为废弃的产品建立了回收和再循环系统。我们会为您无偿提供回收同类废旧产品的服务。当您废弃您正在使用的产品时，请您及时与授权耗材更换中心取得联系，我们会及时为您提供服务。

### 中国能效标识

型号	能效等级	典型能耗 (kW·h)
CLP-366	1	1.10
CLP-366W	1	1.20

依据国家标准 GB 25956-2010

## Perdirbimas



Perdirbkite arba išmeskite šio gaminio pakuotės medžiagą aplinkai nekenksmingu būdu.

# Teisinė informacija

**Tinkamas šio gaminio išmetimas (panaudota elektros ir elektroninė įranga)**

**(Taikoma Europos Sąjungoje ir kitose Europos šalyse, kuriose naudojamos atskiro surinkimo sistemos)**



Šis gaminio, priedų ar literatūros ženklėjimas nurodo, kad pasibaigus tinkamumo naudoti laikui gaminyje ir jo elektroniniai priedai (pvz., kroviklis, ausinės, USB laidas) neturi būti išmesti kartu su kitomis buitinėmis atliekomis. Siekdami išvengti galimos žalos aplinkai ir žmogaus sveikatai, kurios galima padaryti netinkamai utilizuojant atliekas, atskirkite šio tipo gaminius nuo kitų atliekų ir protingai organizuokite jų perdirbimą – taip prisidėsite prie medžiaginių išteklių pakartotinio panaudojimo propagavimo.

Individualūs naudotojai, norėdami gauti daugiau informacijos apie tai, kur tokie gaminiai saugiai perdirbami, turėtų susisiekti su gaminio pardavėju arba vietinės valdžios įstaiga.

Įmonės turi susisiekti su savo tiekėju ir sužinoti pirkimo sutarties sąlygas. Šis gaminyje ir jo elektroniniai priedai neturi būti išmetami kartu su kitomis komercinės veiklos atliekomis.

## Taikoma tik Jungtinėms Amerikos Valstijoms

Išmetamus elektroninius įrenginius šalinkite per atestuotą utilizavimo centrą. Jei norite rasti artimiausią utilizavimo stotį, eikite į mūsų svetainę: [www.samsung.com/recyclingdirect](http://www.samsung.com/recyclingdirect). Taip pat galite skambinti numeriu: (877) 278 - 0799.

## Elektromagnetinis spinduliavimas

### FCC informacija naudotojui

Šis įtaisas atitinka FCC taisyklių 15 dalį. Jo veikimui taikomos šios dvi sąlygos:

- Įrenginys negali kelti žalingų trikdžių;
- Įrenginys turi priimti bet kokius trikdžius, taip pat tuos, dėl kurių jis gali veikti netinkamai.

# Teisinė informacija

Ši įranga buvo iširta ir buvo nustatyta, kad ji atitinka B klasės skaitmeninio įtaiso ribas, pagal FCC taisyklių 15 dalies nuostatas. Šie apribojimai nustatyti tam, kad gyvenamosiose patalpose esantys įrenginiai būtų tinkamai apsaugoti nuo žalingų trikdžių. Ši įranga skleidžia, naudoja ir gali skleisti spindulių dažnių energiją ir, jei ji įrengiama ir naudojama nesilaikant instrukcijų, gali sukelti žalingus trukdžius radijo ryšiams. Tačiau nėra garantijos, kad trukdžiai neatsiras konkrečiu įrengimo atveju. Jei toks įrenginys trikdo priimamą radijo ar televizijos signalą, o tai galima patikrinti išjungus įrenginį ir vėl jį įjungus, naudotojas galėtų pabandyti pašalinti trikdžius pasirinkdamas kurią nors iš toliau nurodytų priemonių:

- Pakeiskite priimančios antenos padėtį arba vietą.
- Padidinkite atstumą tarp įrangos ir imtuvo.
- Prijunkite įrangą prie sieninio lizdo, esančio kitoje grandinėje, nei imtuvas.
- Kreipkitės į platintoją arba patyrusį radijo ir televizorių meistrą pagalbos.



Pakeitimai arba konstrukciniai modifikavimai, kurių aiškiai nepatvirtino gamintojas, atsakingas už atitikimą, gali panaikinti naudotojo teisę naudotis įrenginiu.

## Kanados radijo trukdžių nuostatai

Šis skaitmeninis įrenginys neviršija B klasės įrenginių elektromagnetinio spinduliavimo apribojimų, numatytų Kanados elektromagnetinio spinduliavimo standarte ICES–003 (Skaitmeniniai įrengimai).

Cet appareil numérique respecte les limites de bruits radioélectriques applicables aux appareils numériques de Classe B prescrites dans la norme sur le matériel brouilleur: « Appareils Numériques », ICES-003 édictée par l'Industrie et Sciences Canada.

## JAV

## Federalinė ryšių komisija (FCC)

### Sąmoningas siūstuvus pagal FCC 15 dalį

Jūsų spausdinimo sistemoje gali būti (integruotų) mažos įtampos, radijo bangų LAN tipo įtaisų (radijo bangų dažnio (RF) belaidžių ryšio prietaisų), veikiančių 2,4–5 GHz diapazone. Šis skyrius taikomas tik tuo atveju, jei tokių įtaisų yra. Patikrinkite sistemos etiketėje, ar yra belaidžio ryšio prietaisų.

Belaidžio ryšio prietaisai, kurių gali būti jūsų sistemoje, gali būti naudojami Jungtinėse Amerikos valstijose, jei sistemos etiketėje nurodytas FCC identifikavimo numeris.

# Teisinė informacija

FCC nustatė bendrąjį 20 cm (8 in) atstumo nuo įtaiso ir kūno nurodymą, taikomą šalia kūno naudojamiems belaidžio ryšio įtaisams (neatsižvelgiant į išsikišimus). Šis įtaisas turi būti naudojamas didesniu kaip 20 cm (8 in) atstumu nuo kūno, kai belaidžio ryšio įtaimai yra įjungti. Belaidžio ryšio įtaiso (arba įtaisų), kurie gali būti integruoti jūsų spausdintuve, galios poveikis yra daug mažesnis, nei nurodyta FCC nustatytose poveikio ribose.

Šis siųstuvai neturi būti sujungtas arba būti naudojamas kartu su kitomis antenomis arba siųstuvais.

Šio įtaiso veikimui taikomos šios dvi sąlygos: (1) šis įtaisas negali sukelti žalingų trukdžių, ir (2) šis įtaisas turi būti atsparus bet kokiems gautiems trukdžiams, įskaitant tuos, kurie gali netinkamai veikti įtaisa.



Naudotojai negali patys atlikti belaidžių įtaisų techninės priežiūros. Nekeiskite jų jokių būdu. Pakeitus belaidžio įtaiso konstrukciją, bus atimta teisė jį naudoti. Dėl remonto kreipkitės į gamintoją.

## FCC pareiškimas dėl belaidžio LAN naudojimo:



Įrengiant ir naudojant šį siųstuvą ir antenos derinį gali būti viršyta 1 m W/cm<sup>2</sup> radijo bangų dažnio poveikio esant nedideliu atstumu nuo įrengtos antenos. Todėl naudotojas visada turi išlaikyti minimalų 20 cm atstumą iki antenos. Šis įtaisas negali būti naudojamas kartu su kitu siųstuvu ir siunčiančia antena.

## Tik Rusijai



AB57

## Tik Vokietijai

Das Gerät ist nicht für die Benutzung am Bildschirmarbeitsplatz gemäß Bildschirmarbeitsverordnung vorgesehen.

## Tik naudotojams Turkijoje

- RoHS  
EEE Yönetmeliğine Uygundur.  
This EEE is compliant with RoHS.
- Bu ürünün ortalama yaşam süresi 7 yıl, garanti süresi 2 yıldır.

## Tik Tailando gyventojams

This telecommunication equipment conforms to NTC technical requirement.

## Uždėto kištuko keitimas (tik JK)

### Svarbu

Ant pagrindinio šio aparato laido yra sumontuotas standartinis (BS 1363) 13 amp kištukas, kuriame yra 13 amp saugiklis. Kai keičiate arba apžiūrite saugiklį, turite vėl uždėti tinkamą 13 amp saugiklį. Po to turite vėl uždaryti saugiklio dangtelį. Jei saugiklio dangtelį pametėte, nenaudokite kištuko, kol negausite naujo saugiklio dangtelio.

Kreipkitės į asmenis, iš kurių įsigijote aparatą.

13 amp kištukas yra plačiausiai JK naudojamas tipas, todėl turi tikti. Tačiau kai kuriuose pastatuose (ypač senuose) nėra įprastų 13 amp kištukams pritaikytų lizdų. Turėsite įsigyti tinkamą kištuko suderintuvą. Nenuimkite lieto kištuko.



Jei nupjausite lieta kištuką, nedelsdami juo atsikratykite. Negalite kištuko vėl prijungti ir galite patirti elektros smūgį, jei mėginsite jį įkišti į lizdą.

### Svarbus įspėjimas:



Šį aparatą reikia įžeminti.

Pagrindinio kabelio laiduose naudojami šie spalvų kodai:

- **Žalias ir geltonas:** įžeminimas
- **Mėlynas:** neutralus
- **Rudas:** srovė

Jei pagrindinio kabelio laidų spalvos neatitinka kištuke esančių spalvų, atlikite šiuos veiksmus:

žalia ir geltoną laidelį turite jungti prie kontakto, pažymėto raide E, saugos simboliu „įžeminimo simbolis“, nudažyto žalia ir geltona arba tik žalia spalva.

Mėlyną laidelį turite jungti prie kontakto, pažymėto raide N arba nudažyto juoda spalva.

Rudą laidelį turite jungti prie kontakto, pažymėto raide L arba nudažyto raudona spalva.

Kištuke, adapteryje ar paskirstymo plokštėje turi būti 13 amp saugiklis.

## Atitikties deklaracija (Europos šalys)

### Patvirtinimai ir sertifikavimai

- „Samsung Electronics“ šiuo pareiškia, kad gaminys [CLP-36x Series] atitinka Žemos įtampos direktyvos (2006/95/EC) bei EMC direktyvos (2004/108/EC) esminius reikalavimus ir kitus susijusius nuostatus.
- „Samsung Electronics“ šiuo pareiškia, kad gaminys [CLP-36xW serija] atitinka R&TTE direktyvos 1999/5/EC esminius reikalavimus ir kitus susijusius nuostatus.



Atitikties deklaraciją galima pamatyti [www.samsung.com](http://www.samsung.com), eikite į „Support“ (Pagalba) > „Download center“ (Atsisiuntimų centras) ir įveskite savo spausdintuvo (MFP) pavadinimą bei susiraskite EuDoC.

**1995 m. sausio 1 d.:** Europos Tarybos direktyva 2006/95/EC Valstybių narių įstatymų dėl žemos įtampos įrangos derinimas.

**1996 m. sausio 1 d.:** Europos Tarybos direktyva 2004/108/EC, valstybių narių įstatymų dėl elektromagnetinio suderinamumo derinimas.

**1999 m. kovo 9 d.:** Europos Tarybos direktyva 1999/5/EC dėl radijo įrangos ir telekomunikacijų galutinės įrangos ir jų suderinamumo tarpusavio pripažinimo. Visą deklaracijos tekstą, kuriame apibrėžiamos susijusios direktyvos ir nuorodiniai standartai, galima gauti iš „Samsung Electronics Co., Ltd.“ atstovo.

### ES sertifikavimas

Sertifikavimas pagal Radijo įrenginių ir telekomunikacijų galinių įrenginių direktyvą 1999/5/EC (FAX)

Šis „Samsung“ gaminys sertifikuotas „Samsung“ dėl visos Europos atskirų galinių įrenginių jungimo prie viešojo komutuojamo telefono tinklo (PSTN) pagal direktyvą 1999/5/EC. Gaminys sukurtas taip, kad veiktų su nacionaliniais visų Europos šalių PSTN ir suderinamais PBX:

Jei kiltų problemų, visų pirma susisieki su „Samsung Electronics Co., Ltd.“.

Gaminys išbandytas dėl TBR21 atitikimo. Siekiant padėti naudoti ir taikyti galutinę šį standartą atitinkančią įrangą, Europos telekomunikacijų standartų institutas (ETSI) išleido konsultacinį dokumentą (EG 201 121), kuriame pateikiamos pastabos ir papildomi reikalavimai, skirti užtikrinti TBR21 terminalų suderinamumą su tinklu. Gaminys sukurtas laikantis visų susijusių patariamųjų pastabų, pateikiamų šiame dokumente, ir visas jas atitinka.



# Teisinė informacija

## Europos radijo bangų patvirtinimo informacija (gaminams, įtaisams ES patvirtintuose radijo bangų įtaisuose)

Jūsų spausdinimo sistemoje, skirtoje naudoti namuose arba biure, gali būti (integruotų) mažos įtampos, radijo bangų LAN tipo įtaisų (radijo bangų dažnio (RF) belaidžių ryšio prietaisų), veikiančių 2,4–5 GHz diapazone. Šis skyrius taikomas tik tuo atveju, jei tokių įtaisų yra. Patikrinkite sistemos etiketėje, ar yra belaidžio ryšio prietaisų.



Belaidžiai įtaisai, kurių gali būti jūsų sistemoje, tinkami naudoti Europos Sąjungoje arba susijusiose srityse tik tuomet, jei sistemos etiketėje pateikiamas CE ženklas, įgaliotosios institucijos registracijos numeris ir įspėjimo simbolis.

Belaidžio ryšio įtaiso (arba įtaisų), kuris (-ie) gali būti integruoti spausdintuve, galios poveikis yra daug mažesnis, nei nurodyta Europos Komisijos R&TTE direktyvoje nustatytos poveikio ribos.

### Europos valstybės, kuriose galioja belaidžių įtaisų patvirtinimai:

ES šalys

### Europos šalys, kuriose galioja naudojimo apribojimai:

ES

Prancūzijoje šią įrangą galite naudoti tik patalpose.

EEA/EFTA šalys

Šiuo metu apribojimų nėra

## Teisiniai pareiškimai dėl atitikties

### Belaidžio ryšio gairės

Jūsų spausdinimo sistemoje gali būti (integruotų) mažos įtampos, radijo bangų LAN tipo įtaisų (radijo bangų dažnio (RF) belaidžių ryšio prietaisų), veikiančių 2,4–5 GHz diapazone. Kitame skyriuje pateikiama bendroji belaidžio įtaiso naudojimo teiginių apžvalga.

Papildomi konkrečiose šalyse galiojantys apribojimai, įspėjimai ir klausimai išvardyti specifiniuose šalims (arba šalių grupėms) skirtuose skyriuose. Jūsų sistemoje esančius belaidžius įtaisus leidžiama naudoti tik šalyse, kurių sistemos įvertinimo etiketėje yra Radijo ryšių patvirtinimo ženklas. Jei šalis, kurioje naudosite belaidžio ryšio įtaisą, nėra sąrašė, kreipkitės į vietinį radijo ryšių patvirtinimo agentūrą dėl reikalavimų. Belaidžių prietaisų naudojimas yra griežtai reguliuojamas ir gali būti, kad jų naudoti negalima.

# Teisinė informacija

Belaidžio ryšio įtaiso (arba įtaisų), kurie gali būti integruoti jūsų spausdintuve, galios poveikis yra daug mažesnis, nei žinoma šiuo metu. Kadangi belaidžiai įtaisai (kurie gali būti integruoti jūsų spausdintuve) skleidžia mažiau energijos, nei leidžiama radijo dažnių saugumo standartuose ir rekomendacijose, gamintojas laiko juos saugiais naudoti. Nepaisant energijos lygių, reikia pasirūpinti, kad žmonių kontaktas su įtaisas įprasto veikimo metu būtų sumažintas iki minimumo.

Galioja bendroji taisyklė, kad tarp belaidžio įtaiso ir kūno turi būti 20 cm (8 in) atstumas, kai belaidis įtaisas naudojamas šalia kūno (neatsižvelgiant į išsikišimus). Šis įtaisas turi būti naudojamas didesniu kaip 20 cm (8 in) atstumu nuo kūno, kai belaidžio ryšio įtaisai yra įjungti ir kai jie siunčia radijo bangas.

Šis siūstuvus neturi būti sujungtas arba būti naudojamas kartu su kitomis antenomis arba siūstuvais.

Tam tikromis sąlygomis taikomi belaidžių įtaisų naudojimo apribojimai. Dažniausiai naudojamų apribojimų sąrašas pateikiamas žemiau:



Radio dažnių belaidis ryšys gali trukdyti komercinių orlaivių įrangai. Šio metu galiojantys aviacijos nuostatai reikalauja, kad keliaujant lėktuvu belaidžiai įtaisai būtų išjungti. IEEE 802.11 (taip pat žinomas kaip belaidis eternetas) ir „Bluetooth“ ryšio prietaisai – tai įtaisų, kurie teikia belaidį ryšį, pavyzdžiai.



Aplinkoje, kur trukdymas kitiems įtaisams arba tarnyboms yra kenksmingas arba gali būti laikomas kenksmingu, galimybė naudoti belaidį įtaisą gali būti apribota arba panaikinta. Oro uostai, ligoninės ir deguonimi arba degiomis dujomis prisotinta aplinka yra keli pavyzdžiai aplinkos, kurioje belaidžių įtaisų naudojimas gali būti apribotas arba panaikintas. Būdami aplinkoje ir nežinodami, ar joje taikomos sankcijos belaidžių įtaisų naudojimui, prieš naudodami arba įjungdami belaidžio ryšio įtaisą kreipkitės į atitinkamą vadovybę leidimo.



Kiekvienoje šalyje taikomi skirtingi belaidžių įtaisų naudojimo apribojimai. Kadangi jūsų sistemoje yra įrengtas belaidis įtaisas, keliaudami su sistema iš vienos šalies į kitą prieš kelionę vietinėje radijo ryšių patvirtinimo reguliavimo institucijoje sužinokite, ar šalyje, į kurią vykstate, nėra belaidžio įtaiso naudojimo apribojimų. Jei jūsų sistemoje įrengtas vidinis belaidžio ryšio įtaisas, nesinaudokite įtaisu be dangčių ir skydų ir jei sistema nėra iki galo surinkta.



Naudotojai negali patys atlikti belaidžių įtaisų techninės priežiūros. Nekeiskite jų jokiū būdu. Pakeitus belaidžio įtaiso konstrukciją, bus atimta teisė jį naudoti. Dėl remonto kreipkitės į gamintoją. Naudokite tik šalyje, kurioje įtaisas bus naudojamas, patvirtintas tvarkykles. Papildomos informacijos ieškokite gamintojo sistemos atkūrimo rinkinyje arba susisiekite su gamintojo techninės pagalbos skyriumi.



## Tik Izraeliui

מס' אישור אלחוטי של משרד התקשורת הוא 51-29003  
אסור להחליף את האנטנה המקורית של המכשיר,  
ולא לעשות בו כל שינוי טכני אחר.

### 产品中有毒有害物质或元素的名称及含量

部件名称	有毒有害物质或元素					
	铅 (Pb)	汞 (Hg)	镉 (Cd)	六价铬 (Cr <sup>6+</sup> )	多溴联苯 (PBB)	多溴联苯醚 (PBDE)
塑料	○	○	○	○	○	○
金属 (机箱)	X	○	○	○	○	○
印刷电路部件 (PCA)	X	○	○	○	○	○
电缆 / 连接器	X	○	○	○	○	○
电源设备	X	○	○	○	○	○
电源线	X	○	○	○	○	○
机械部件	X	○	○	○	○	○
卡盒部件	X	○	○	○	○	○
定影部件	X	○	○	○	○	○
扫描仪部件 - CCD (如果有)	X	X	○	○	○	○
扫描仪部件 - 其它 (如果有)	X	○	○	○	○	○
印刷电路板部件 (PBA)	X	○	○	○	○	○
墨粉	○	○	○	○	○	○
滚筒	○	○	○	○	○	○

○：表示该有毒有害物质在该部件所有均质材料中的含量均在 SJ/T 11363-2006 标准规定的限量要求以下。

X：表示该有毒有害物质至少在该部件的某一均质材料中的含量超出 SJ/T 11363-2006 标准规定的限量要求。

以上表为目前本产品含有有毒有害物质的信息。本信息由本公司的配套厂家提供，经本公司审核后而做成，本产品的部分部件含有有毒有害物质，这些部件是在现有科学技术水平下暂时无可替代物质，但三星电子将会一直为满足 SJ/T 11363-2006 标准而做不懈的努力。

# Autorių teisės

© 2012 Samsung Electronics Co., Ltd., Visos teisės saugomos.

Šis naudotojo vadovas pridedamas tik informaciniais tikslais. Visa joje pateikiama informacija gali būti pakeista be įspėjimo.

„Samsung Electronics“ neatsako už bet kokią patirtą tiesioginę ar netiesioginę žalą, susijusią su šio naudotojo vadovo naudojimu.

- „Samsung“ ir „Samsung“ logotipai yra „Samsung Electronics Co., Ltd.“ prekių ženklai.
- „Microsoft“, „Windows“, „Windows Vista“, „Windows 7“ ir „Windows Server 2008 R2“ yra registruotieji arba paprastieji „Microsoft Corporation“ prekių ženklai.
- „Microsoft“, „Internet Explorer“, „Excel“, „Word“, „PowerPoint“ ir „Outlook“ yra „Microsoft Corporation“ prekių ženklai, arba registruotieji prekių ženklai JAV ir kitose šalyse.
- „Google“, „Picasa“, „Google Docs“, „Android“ ir „Gmail“ yra registruotieji „Google Inc.“ prekių ženklai.
- „Google Cloud Print“ yra „Google Inc.“ prekės ženklas
- „iPad“, „iPhone“, „iPod touch“, „TrueType“, „Mac“ ir „Mac OS“ yra „Apple Inc.“ prekių ženklai, registruoti JAV ir kitose šalyse.
- „AirPrint“ ir „AirPrint“ logotipas yra „Apple Inc.“ prekės ženklas
- „TrueType“, „LaserWriter“ ir „Macintosh“ yra „Apple Computer, Inc.“ prekių ženklai.
- Visi kiti ženklai ir gaminių pavadinimai yra atitinkamų kompanijų ar organizacijų prekių ženklai.

Žr. „**LICENSE.txt**“ failą pridedamame CD-ROM diske, ten pateikta informacija apie atvirojo kodo licencijų informaciją.

**REV. 1.10**

# Naudotojo vadovas

---

CLP-36x Series  
CLP-36xW Series

## PAPILDOMA INFORMACIJA

Šiame vadove pateikiama informacija apie įdiegimą, sudėtingesnę konfigūraciją, naudojimą ir trikčių šalinimą įvairiose operacinėse sistemose.

Priklausomai nuo modelių arba šalių, kai kurių funkcijų gali nebūti.

## PAGRINDINĖ INFORMACIJA

Šiame vadove pateikiama informacija apie įdiegimą, įprastą naudojimą ir trikčių šalinimą „Windows“ sistemoje.

# PAPILDOMA INFORMACIJA



## 1. Programinės įrangos įdiegimas

Diegimas „Macintosh“ sistemoje	90
Pakartotinis diegimas „Macintosh“ sistemoje	91
Įdiegimas „Linux“ sistemoje	92
Pakartotinis diegimas „Linux“ sistemoje	93



## 2. Prie tinklo prijungto įrenginio naudojimas

Naudingos tinklo programos	95
Laidinio tinklo sąranka	96
Tvarkyklės diegimas tinklu	99
„IPv6“ konfigūravimas	106
Belaidžio tinklo sąranka	109
Samsung MobilePrint	133
„Google Cloud Print“	135



## 3. Specialiosios funkcijos

Aukščio reguliavimas	139
Numatytųjų spausdinimo nustatymų keitimas	140
Jūsų aparato nustatymas numatytuoju	141
Papildomų spausdinimo funkcijų naudojimas	142
Spausdinimas operacinėje sistemoje „Macintosh“	149
Spausdinimas operacinėje sistemoje „Linux“	151



## 4. Naudingi valdymo įrankiai

Easy Capture Manager	155
Samsung Easy Color Manager	156
Samsung AnyWeb Print	157
Easy Eco Driver	158
„SyncThru™ Web Service“ naudojimas	159
„Samsung Easy Printer Manager“ naudojimas	162
„Samsung Printer Status“ naudojimas	165

„Linux Unified Driver Configurator“  
naudojimas 167



## 5. Trikčių šalinimas

Popieriaus tiekimo problemos	171
Maitinimo ir kabelio prijungimo problemos	172
Spausdinimo problemos	173
Spausdinimo kokybės triktys	177
Operacinės sistemos problemos	185





# 1. Programinės įrangos įdiegimas

Šiame skyriuje pateikiami būtinos ir naudingos programinės įrangos, skirtos naudoti aplinkoje, kurioje įrenginys prijungtas kabeliu, įdiegimo nurodymai. Vietoje prijungtas įrenginys yra įrenginys, tiesiogiai prijungtas prie kompiuterio kabeliu. Jei įrenginys prijungtas prie tinklo, praleiskite toliau nurodytus veiksmus ir pereikite į prie tinklo prijungto įrenginio tvarkyklės diegimo aprašymą (žr. Tvarkyklės diegimas tinklu 99).

- **Diegimas „Macintosh“ sistemoje** **90**
- **Pakartotinis diegimas „Macintosh“ sistemoje** **91**
- **Įdiegimas „Linux“ sistemoje** **92**
- **Pakartotinis diegimas „Linux“ sistemoje** **93**



- Jei naudojate operacinę sistemą „Windows“, apie įrenginio tvarkyklės diegimą skaitykite „Vietinis tvarkyklės diegimas“ p. 23.
- Naudokite tik ne ilgesnį nei 3 m (118 in) USB kabelį.

# Diegimas „Macintosh“ sistemoje

- 1 Patikrinkite, ar įrenginys prijungtas prie kompiuterio ir įjungtas jo maitinimas.
- 2 Įdėkite pateiktą programinės įrangos kompaktinį diską į CD-ROM diskų įrenginį.
- 3 Du kartus spustelėkite kompaktinio disko piktogramą, kuri pasirodo „Macintosh“ darbalaukyje.
- 4 Du kartus spustelėkite aplanką **MAC\_Installer** > piktogramą **Installer OS X**.
- 5 Spustelėkite **Continue**.
- 6 Perskaitykite licencijos sutartį ir spustelėkite **Continue**.
- 7 Spustelėkite **Agree**, kad patvirtintumėte licencijos sutartį.
- 8 Kai bus parodytas pranešimas, įspėjantis, kad visos kompiuteryje veikiančios programos bus uždarytos, spustelėkite **Continue**.
- 9 Spustelėkite **Continue** lange **User Options Pane**.
- 10 Spustelėkite **Install**. Bus įdiegti visi komponentai, kurių reikia aparatui veikti.  
  
Jei spustelėjote **Customize**, galite nurodyti atskirus komponentus, kuriuos norite įdiegti.
- 11 Įveskite slaptažodį ir spustelėkite **OK**.
- 12 Įdiegus programinę įrangą reikia iš naujo paleisti kompiuterį. Spustelėkite **Continue Installation**.
- 13 Baigę diegti spustelėkite **Close**.
- 14 Atverkite aplanką **Applications** > **Utilities** > **Print Setup Utility**.
  - „Mac OS X 10.5-10.7“: atverkite aplanką **Applications** > **System Preferences** ir spustelėkite **Print & Fax**.
- 15 Spustelėkite **Add** lange **Printer List**.
  - „Mac OS X 10.5-10.7“: spustelėkite aplanko piktogramą „+“. Bus parodytas išskylantysis langas.
- 16 Spustelėkite **Default Browser** ir suraskite USB ryšį.
  - „Mac OS X 10.5-10.7“: spustelėkite **Default** ir suraskite USB ryšį.
- 17 Mac OS X 10.4: jei „Auto Select“ neveikia, kaip pridera, pasirinkite **Samsung** lange **Print Using** ir savo įrenginio pavadinimą lange **Model**.
  - „Mac OS X 10.5-10.7“: jei „Auto Select“ neveikia, kaip pridera, pasirinkite **Select a driver to use...** ir savo įrenginio pavadinimą lange **Print Using**.Jūsų įrenginys pasirodys lange **Printer List** ir bus nustatytas kaip numatytasis įrenginys.
- 18 Spustelėkite **Add**.

# Pakartotinis diegimas „Macintosh“ sistemoje

Jei spausdintuvo tvarkyklė tinkamai neveikia, pašalinkite ją ir įdiekite iš naujo.

- 1 Patikrinkite, ar įrenginys prijungtas prie kompiuterio ir įjungtas jo maitinimas.
- 2 Įdėkite pateiktą programinės įrangos kompaktinį diską į CD-ROM diskų įrenginį.
- 3 Du kartus spustelėkite kompaktinio disko piktogramą, kuri pasirodo „Macintosh“ darbalaukyje.
- 4 Du kartus spustelėkite aplanką **MAC\_Installer** > piktogramą **Uninstaller OS X**.
- 5 Įveskite slaptažodį ir spustelėkite **OK**.
- 6 Pašalinę spustelėkite **OK**.



Jei įrenginys jau pridėtas, pašalinkite jį lange **Print Setup Utility** arba **Print & Fax**.

# Įdiegimas „Linux“ sistemoje

Jūs turite atsisiųsti „Linux“ programinės įrangos pakuotes iš „Samsung“ žiniatinklio svetainės, kad įdiegtumėte spausdintuvo programinę įrangą (<http://www.samsung.com> >raskite savo gaminį > Pagalba arba Atsisiuntimai).

## „Unified Linux Driver“ įdiegimas

- 1 Patikrinkite, ar įrenginys prijungtas prie kompiuterio ir įjungtas jo maitinimas.
- 2 Kai parodomas langas **Administrator Login**, lauke **Login** įveskite „root“, tuomet įveskite sistemos slaptažodį.  
 Turite prisiregistruoti vyriausiojo (pagrindinio) naudotojo vardu, kad galėtumėte diegti įrenginio programinę įrangą. Jei nesate vyriausiasis naudotojas, paprašykite tai atlikti sistemos administratoriaus.
- 3 Iš Samsung svetainės atsisiųskite unifikuotą „Linux“ tvarkyklės paketą savo kompiuteriui.
- 4 Dešiniuju pelės klavišu spustelėkite paketą **Unified Linux Driver** ir išskleiskite jį.
- 5 Du kartus spustelėkite **cdroot > autorun**.
- 6 Kai pasirodo pasisveikinimo ekranas spustelėkite **Next**.

7 Baigus diegimą spustelėkite **Finish**.

Jūsų patogumui įdiegimo programa darbalaukyje pridės piktogramą „Unified Driver Configurator“, o prie sistemos meniu – grupę „Unified Driver“. Jei iškilo sunkumų, kreipkitės į žinyno ekraną, kurį galite pasirinkti per sistemos meniu arba iškviešti iš tvarkyklės paketo „Windows“ programų, pavyzdžiui, **Unified Driver Configurator** arba **Image Manager**.

# Pakartotinis diegimas „Linux“ sistemoje

Jei spausdintuvo tvarkyklė tinkamai neveikia, pašalinkite ją ir įdiekite iš naujo.

- 1 Patikrinkite, ar įrenginys prijungtas prie kompiuterio ir įjungtas jo maitinimas.
- 2 Kai parodomas langas **Administrator Login**, lauke **Login** įveskite „root“, tuomet įveskite sistemos slaptažodį.  
  
Turite prisiregistruoti vyriausiojo (pagrindinio) naudotojo vardu, kad galėtumėte išdiegti įrenginio programinę įrangą. Jei nesate vyriausiasis naudotojas, paprašykite tai atlikti sistemos administratoriaus.
- 3 Atidarykite programą „Terminal“. Kai bus parodytas terminalo ekranas, įveskite šias komandas.  

```
[root@localhost root]#cd /opt/Samsung/mfp/uninstall/  
[root@localhost uninstall]#./uninstall.sh
```
- 4 Spustelėkite **Next**.
- 5 Spustelėkite **Finish**.



## 2. Prie tinklo prijungto įrenginio naudojimas

Šiame skyriuje pateikiami nuoseklūs nurodymai, kaip nustatyti prie tinklo prijungtą įrenginį ir programinę įrangą.

- |                              |     |
|------------------------------|-----|
| • Naudingos tinklo programos | 95  |
| • Laidinio tinklo sąranka    | 96  |
| • Tvarkyklės diegimas tinklu | 99  |
| • „IPv6“ konfigūravimas      | 106 |
| • Belaidžio tinklo sąranka   | 109 |
| • Samsung MobilePrint        | 133 |
| • „Google Cloud Print“       | 135 |



Palaikomi papildomi įtaisai ir funkcijos gali skirtis atsižvelgiant į turimą modelį (žr. „Funkcijos pagal modelius“ p. 7).

# Naudingos tinklo programos

Yra kelios programos, kuriomis naudojantis galima nesunkiai nustatyti tinklo aplinkos nustatymus. Tinklo administratorius per tinklą gali valdyti kelis įrenginius.



- Prieš naudodami toliau išvardytas programas, pirmiausia nustatykite IP adresą.
- Kai kurių funkcijų ir papildomų priedų gali nebūti, priklausomai nuo modelio arba šalies (žr. „Funkcijos pagal modelius“ p. 7).

## SyncThru™ Web Service

Prie tinklo jungiamas įrenginys turi įterptą žiniatinklio serverį, kuris leidžia atlikti tokias užduotis (žr. „SyncThru™ Web Service“ naudojimas“ p. 108):

- peržiūrėti eksploatacinių medžiagų informaciją ir būseną.
- tinkinti įrenginio nustatymus.
- nustatyti pranešimų el. paštu parinktį. Nustačius šią parinktį, įrenginio būsenos informacija (dažų kasetėje trūkumas arba įrenginio klaida) bus automatiškai siunčiama el. paštu konkrečiam asmeniui.
- konfigūruoti tinklo parametrus, kad įrenginį būtų galima prijungti prie įvairių tinklo aplinkų.

## SyncThru™ Web Admin Service

Tai žiniatinkliu paremtas valdymo sprendimas, skirtas tinklo administratoriams. „SyncThru™ Web Admin Service“ pateikia efektyvų tinklo įrenginių tvarkymo būdą ir leidžia jums nuotoliniu būdu stebėti ir išspręsti tinklo įrenginių veikimo sutrikimo problemas iš bet kurios svetainės, turinčios bendrą interneto prieigą.

- Šią programą galite atsisiųsti iš <http://solution.samsungprinter.com>.

## SetIP

Ši paslaugų programa suteikia galimybę pasirinkti tinklo sąsają ir rankiniu būdu sukongūruoti IP adresus, kurie bus naudojami su TCP / IP protokolu.

- Žr. „IPv4 konfigūravimas naudojant „SetIP“ („Windows“)" p. 96.
- Žr. „IPv4 konfigūravimas naudojant „SetIP“ („Macintosh“)" p. 97.
- Žr. „IPv4 konfigūravimas naudojant „SetIP“ („Linux“)" p. 98.



- Įrenginys nepalaiko tinklo sąsajos, todėl šios ypatybės naudoti nebus galima (žr. „Vaizdas iš galo“ p. 19).
- Ši programa nepalaiko TCP/„IPv6“.

# Laidinio tinklo sąranka

Kad įrenginį galėtumėte naudoti tinkle, jame būtina nustatyti tinklo protokolus.

Tinklą galėsite naudoti prie atitinkamo įrenginio prievado prijungę tinklo kabelį.

- Su modeliais, kurių valdymo skydelyje nėra ekrano, naudokite programą „SyncThru™ Web Service“ arba „SetIP“.
  - Žr. „„SyncThru™ Web Service“ naudojimas“ p. 159.
  - Žr. „IP adreso nustatymas“ p. 96.

## Tinklo konfigūracijos ataskaitos spausdinimas

Galite atspausdinti **Network Configuration Report** iš įrenginio valdymo skydelio, kuriame rodomi dabartiniai įrenginio tinklo nustatymai. Tai padės sukonfigūruoti tinklą.

- **Įrenginys neturi ekrano:** Paspauskite ⊗ (**Atšaukti** arba **Stabdyti / Išvalyti**) mygtuką valdymo skydelyje ir palaikykite paspaustą dvi sekundes.

Naudodami **tinklo konfigūracijos ataskaitą** galite sužinoti įrenginio MAC ir IP adresą.

Pavyzdžiui:

- MAC adresas: 00:15:99:41:A2:78
- IP adresas: 165.254.192.192

## IP adreso nustatymas



- Įrenginys nepalaiko tinklo sąsajos, todėl šios ypatybės naudoti nebus galima (žr. „Vaizdas iš galo“ p. 19)
- Ši programa nepalaiko TCP/„IPv6“.

Pirmiausia turite nustatyti IP adresą, skirtą spausdinti tinkle ir valdyti per tinklą. Daugeliu atveju naujas IP adresas automatiškai priskiriamas tinkle esančiam DHCP (Dynamic Host Configuration Protocol) serveriui.

## IPv4 konfigūravimas naudojant „SetIP“ („Windows“)

Prieš naudodami programą „SetIP“, išjunkite kompiuterio užkardą pasirinkdami **Valdymo skydas > Saugos centras > Windows užkarda**.

- 1 Įdiekite šią programą iš pridėto kompaktinio disko du kartus spustelėdami **Application > SetIP > Setup.exe**.
- 2 Vykdykite nurodymus įdiegimo lange.
- 3 Prijunkite įrenginį prie tinklo naudodami tinklo kabelį.
- 4 Įjunkite įrenginį.



# Laidinio tinklo sąranka

- Iš „Windows“ meniu **Pradėti** pasirinkite **Visos programos > Samsung Printers > SetIP > SetIP**.
- Spustelėkite piktogramą  (trečią iš kairės), esančią „SetIP“ lange, kad atidarytumėte TCP / IP konfigūravimo langą.
- Konfigūravimo lange įveskite naują įrenginio informaciją. Prieš tęsiant veiksmus įmonės intranete šią informaciją gali tekti priskirti tinklo vadovui.

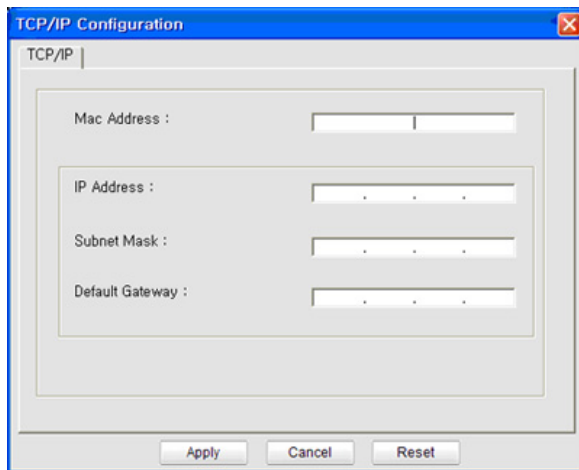

- Suraskite įrenginio MAC adresą **tinklo konfigūracijos ataskaitoje** (žr. „Tinklo konfigūracijos ataskaitos spausdinimas“ p. 96) ir įveskite jį be dvitaškių. Pavyzdžiui, 00:15:99:29:51:A8 tampa 0015992951A8.

- Spustelėkite **Apply**, o tada **OK**. Įrenginys automatiškai atspausdins **Tinklo konfigūracijos ataskaita**. Patikrinkite, ar visi nustatymai teisingi.

## IPv4 konfigūravimas naudojant „SetIP“ („Macintosh“)

Prieš naudodami programą „SetIP“, išjunkite kompiuterio užkardą pasirinkdami **System Preferences > Security > Firewall**.



Šie nurodymai gali skirtis atsižvelgiant į jūsų turimą modelį.

- Prijunkite įrenginį prie tinklo naudodami tinklo kabelį.
- Įdėkite įdiegimo CD-ROM diską ir atidarykite disko langą, pasirinkite **MAC\_Installer > MAC\_Printer > SetIP > SetIPApplet.html**.
- Du kartus spustelėkite rinkmeną, ir automatiškai atsidarys **Safari**, tada pasirinkite **Trust**. Naršyklė atidarys puslapį **SetIPApplet.html**, kuriame rodoma spausdintuvo pavadinimo ir IP adreso informacija.
- Spustelėkite piktogramą  (trečią iš kairės), esančią „SetIP“ lange, kad atidarytumėte TCP / IP konfigūravimo langą.
- Konfigūravimo lange įveskite naują įrenginio informaciją. Prieš tęsiant veiksmus įmonės intranete šią informaciją gali tekti priskirti tinklo vadovui.

# Laidinio tinklo sąranka



Suraskite įrenginio MAC adresą **tinklo konfigūracijos ataskaitoje** (žr. „Tinklo konfigūracijos ataskaitos spausdinimas“ p. 96) ir įveskite jį be dvitaškių. Pavyzdžiui, 00:15:99:29:51:A8 tampa 0015992951A8.

**6** Pasirinkite **Apply**, tada **OK** ir dar kartą **OK**.

**7** Uždarykite **Safari**.



Suraskite įrenginio MAC adresą **tinklo konfigūracijos ataskaitoje** (žr. „Tinklo konfigūracijos ataskaitos spausdinimas“ p. 96) ir įveskite jį be dvitaškių. Pavyzdžiui, 00:15:99:29:51:A8 tampa 0015992951A8.

**5** Įrenginys automatiškai atspausdins **Tinklo konfigūracijos ataskaita**.

## IPv4 konfigūravimas naudojant „SetIP“ („Linux“)

Prieš naudodami programą „SetIP“, išjunkite kompiuterio užkardą pasirinkdami **System Preferences** arba **Administrator**.



Šie nurodymai gali skirtis priklausomai nuo modelio arba operacinės sistemos.

- 1** Atidarykite `/opt/Samsung/mfp/share/utils/`.
- 2** Du kartus spustelėkite rinkmeną **SetIPApplet.html**.
- 3** Spustelėkite, kad atidarytumėte TCP/IP konfigūravimo langą.
- 4** Konfigūravimo lange įveskite naują įrenginio informaciją. Prieš tęsiant veiksmus įmonės intranete šią informaciją gali tekti priskirti tinklo vadovui.

# Tvarkyklės diegimas tinklu



- Kai kurių funkcijų ir papildomų priedų gali nebūti, priklausomai nuo modelio arba šalies (žr. „Funkcijos pagal modelius“ p. 7).
- Įrenginys nepalaiko tinklo sąsajos, todėl šios ypatybės naudoti nebus galima (žr. „Vaizdas iš galo“ p. 19).
- Spausdintuvo tvarkyklę ir programinę įrangą galite į kompiuterio diskasukį įdėti programinės įrangos CD. „Windows“ operacinei sistemai, spausdintuvo tvarkyklę ir programinę įrangą pasirinkite **Select Software to Install** lange.

## „Windows“

- 1 Patikrinkite, ar įrenginys prijungtas prie tinklo ir įjungtas jo maitinimas. Taip pat turi būti nustatytas įrenginio IP adresas (žr. „IP adreso nustatymas“ p. 96).
- 2 Įdėkite pateiktą programinės įrangos kompaktinį diską į CD-ROM diskų įrenginį.

### 3 Pasirinkite **Install Now**.

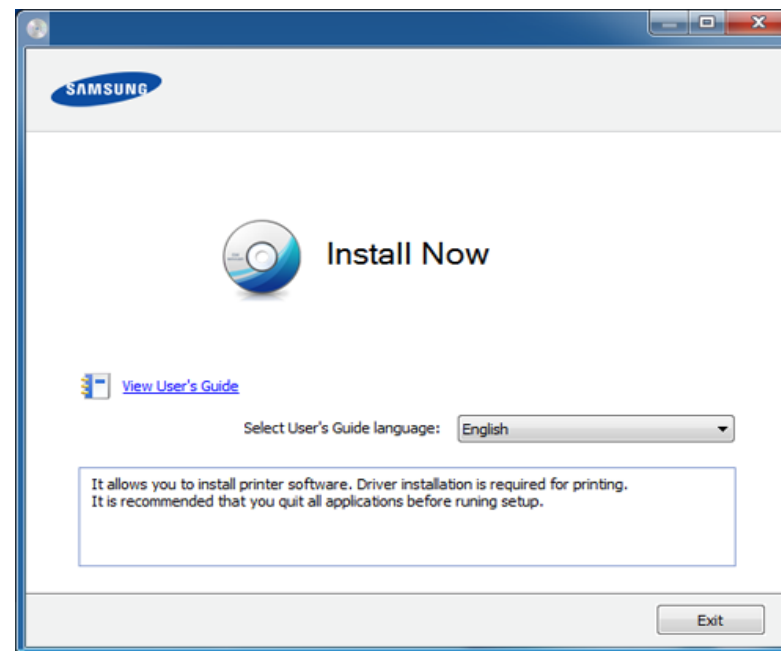

**Custom Installation** leidžia pasirinkti įrenginio prijungimo būdą ir atskirus komponentus, kuriuos norite įdiegti. Vykdykite nurodymus lange.

### 4 Perskaitykite **License Agreement** ir pasirinkite **I accept the terms of the License Agreement**. Tada spustelėkite **Next**.



Jei įrenginys bus nerastas tinklu ar prijungtas vietoje, bus parodytas klaidos pranešimas. Pasirinkite norimą parinktį ir spustelėkite **Next**.

# Tvarkyklės diegimas tinklu

5 Pasirinkite parinktį programoje **Using Enhanced Features and Participating in Printer Usage Information Collection Program**. Tada spustelėkite **Next**.

6 **Printer Connection Type** lange pasirinkite **Network connection**.

7 Jei atsidaro langas **Connect Device**, patikrinkite ar įrenginys prijungtas prie tinklo. Tada spustelėkite **Next**.

 Ryšį per tinklą gali blokuoti ugniasienė. Prieš prijungdami įrenginį prie tinklo, išjunkite ugniasienę.

8 Ekrane matysite surastus įrenginius. Pasirinkite pageidaujama naudoti ir spustelėkite **OK**.

9 Vykdykite nurodymus įdiegimo lange.

## Tylusis įdiegimo režimas

Tylusis įdiegimo režimas – tai toks įdiegimo būdas, kai nereikia jokio naudotojo įsikišimo. Paleidus įdiegimą, įrenginio tvarkyklė ir programinė įranga bus automatiškai įdiegta kompiuteryje. Tylųjį įdiegimą galite paleisti komandų lange įrašydami **/s** arba **/S**.

## Komandų eilutės parametrai

Šioje lentelėje nurodytos komandos, kurias galima naudoti komandų lange.



Šios komandų eilutės efektyvios ir veikia, kai komanda naudojama su **/s** arba **/S**. Tačiau **/h**, **/H** arba **/?** yra išskirtinės komandos, kurias galima naudoti atskirai.

Komandų eilutė	Apibrėžimas	Aprašymas
/s arba /S	Pradedama tylųjį įdiegimą.	Įdiegia įrenginio tvarkyklės, nerodant jokių naudotojo sąsajų ir nereikalaujant naudotojo įsikišimo.
/p,<prievado pavadinimas>“ arba /P,<prievado pavadinimas>“	Nurodo spausdintuvo prievadą.  Tinklo prievadas bus sukurtas naudojant standartinį TCP/IP prievado monitorių. Jei norite nurodyti vietinį prievadą, jis turi būti nustatytas sistemoje prieš nurodant jį komandoje.	Spausdintuvo prievado pavadinimą galima nurodyti kaip IP adresą, kompiuterio pavadinimą, USB vietinio prievado pavadinimą arba IEEE1284 prievado pavadinimą. Pavyzdžiui: <ul style="list-style-type: none"><li>/p,xxx.xxx.xxx.xxx“, kur „xxx.xxx.xxx.xxx“ reiškia tinklo spausdintuvo IP adresą. /p,USB001“, /P,LPT1:“, /p,kompiuterio pavadinimas“</li></ul>

# Tvarkyklės diegimas tinklu

Komandų eilutė	Apibrėžimas	Aprašymas
/a,<paskirties vietos kelias>“ arba /A,<paskirties vietos kelias>“	Nurodo paskirties vietos, kurioje bus diegiama, kelia.  Paskirties vietos kelias turi būti visas.	Kadangi įrenginio tvarkyklės turi būti įdiegtos nuo operacinės sistemos priklausančioje vietoje, ši komanda taikoma tik taikomajai programinei įrangai.
/n,<spausdintuvo pavadinimas>“ arba /N,<spausdintuvo pavadinimas>“	Nurodo spausdintuvo pavadinimą. Spausdintuvo egzempliorius bus sukurtas pagal nurodytą spausdintuvo pavadinimą.	Naudodamiesi šiuo parametru galite pridėti tiek spausdintuvo egzempliorių, kiek pageidaujate.

Komandų eilutė	Apibrėžimas	Aprašymas
/nd arba /ND	Nurodo nenustatyti įdiegtos tvarkyklės kaip numatytosios įrenginio tvarkyklės.	Tai reiškia, kad įdiegta įrenginio tvarkyklė nebus numatytoji įrenginio tvarkyklė sistemoje, jei joje įdiegta viena arba daugiau spausdintuvo tvarkyklių. Jei sistemoje nėra įdiegta jokios įrenginio tvarkyklės, ši parinktis nebus taikoma, nes „Windows“ operacinė sistema nustatys įdiegtą spausdintuvo tvarkyklę kaip numatytąją įrenginio tvarkyklę.
/x arba /X	Naudoja esančios įrenginio tvarkyklės failus spausdintuvo egzemplioriui sukurti, jei jis jau įdiegtas.	Ši komanda leidžia įdiegti spausdintuvo egzempliorių, kuris naudoja įdiegtos spausdintuvo tvarkyklės failus, neįdiegiant papildomos tvarkyklės.

# Tvarkyklės diegimas tinklu

Komandų eilutė	Apibrėžimas	Aprašymas
/up, <spausdintuvo pavadinimas>“ arba /UP, <spausdintuvo pavadinimas>“	Pašalina tik nurodytą spausdintuvo egzempliorių, tačiau nepašalina tvarkyklės failų.	Ši komanda iš sistemos leidžia pašalinti tik nurodytą spausdintuvo egzempliorių, neįtakojant kitų spausdintuvo tvarkyklių. Ji nepašalins spausdintuvo tvarkyklės failų iš sistemos.
/d arba /D	Pašalina visas įrenginio tvarkykles ir programas iš sistemos.	Ši komanda pašalins visas įdiegtas įrenginio tvarkykles ir taikomąją programinę įrangą iš sistemos.
/v, <bendrojo išteklių pavadinimas>“ arba /V, <bendrojo išteklių pavadinimas>“	Bendrini įdiegtą įrenginį ir prideda kitas galimų platformų tvarkykles, skirtas funkcijai „nurodyti ir spausdinti“.	Komanda įdiegs visų palaikomų „Windows“ operacinės sistemos platformų įrenginio tvarkykles sistemoje ir bendrins jas nurodytu <bendrojo išteklių pavadinimu>, skirtu funkcijai „nurodyti ir spausdinti“.
/o arba /O	Po įdiegimo atveria aplanką <b>Spausdintuvai ir faksai</b> .	Baigusi tylųjį įdiegimą, ši komanda atvers aplanką <b>Spausdintuvai ir faksai</b> .

Komandų eilutė	Apibrėžimas	Aprašymas
/f, <žurnalo failo pavadinimas>“ arba /F, <žurnalo failo pavadinimas>“	Nurodo žurnalo failo pavadinimą. Jei nenurodomas, numatytasis žurnalo failas sukuriama sistemos aplanke „Temp“.	Komanda žurnalo failą sukurs nurodytame aplanke.
/h, /H arba /?	Parodo, kaip naudoti komandų eilutę.	

## „Macintosh“

- 1 Patikrinkite, ar įrenginys prijungtas prie jūsų tinklo ir įjungtas jo maitinimas.
- 2 Įdėkite pateiktą programinės įrangos kompaktinį diską į CD-ROM diskų įrenginį.
- 3 Du kartus spustelėkite kompaktinio disko piktogramą, kuri pasirodo „Macintosh“ darbalaukyje.
- 4 Du kartus spustelėkite aplanką **MAC\_Installer** > piktogramą **Installer OS X**.
- 5 Spustelėkite **Continue**.

# Tvarkyklės diegimas tinklu

6 Perskaitykite licencijos sutartį ir spustelėkite **Continue**.

7 Spustelėkite **Agree**, kad patvirtintumėte licencijos sutartį.

8 Kai pasirodys pranešimas, įspėjantis, kad visos jūsų kompiuteryje veikiančios programos bus uždarytos, spustelėkite **Continue**.

9 Spustelėkite **Continue** lange **User Options Pane**.



Jei IP adreso dar nenustatėte, spustelėkite „Set IP address“ ir žr. „IPv4 konfigūravimas naudojant „SetIP“ („Macintosh““ p. 97. Jei norite konfigūruoti belaidžio ryšio nustatymą, žr. „Sąranka naudojant „Macintosh““ p. 120.

10 Spustelėkite **Install**. Bus įdiegti visi komponentai, kurių reikia aparatui veikti.

Jei spustelėjote **Customize**, galite nurodyti atskirus komponentus, kuriuos norite įdiegti.

11 Įveskite slaptažodį ir spustelėkite **OK**.

12 Įdiegus programinę įrangą reikia iš naujo paleisti kompiuterį. Spustelėkite **Continue Installation**.

13 Baigę diegti spustelėkite **Close**.

14 Atverkite aplanką **Applications > Utilities > Print Setup Utility**.

- „Mac OS X 10.5-10.7“: atverkite aplanką **Applications > System Preferences** ir spustelėkite **Print & Fax**.

15 Spustelėkite **Add** lange **Printer List**.

- „Mac OS X 10.5-10.7“: spustelėkite piktogramą „+“. Ekrane iššoks rodinys.

16 „Mac OS X 10.4“: spustelėkite **IP Printer**.

- „Mac OS X 10.5-10.7“: spustelėkite **IP**.

17 Pasirinkite **HP Jetdirect - Socket**, kuris yra **Protocol**.



Kai spausdinamas dokumentas, kurį sudaro daug puslapių, spausdinimo našumą galima pagerinti, nustačius parinktį **Socket** punktui **Printer Type**.

18 Įvesties lauke **Address** įveskite įrenginio IP adresą.

19 Įvesties lauke **Queue** įveskite eilės pavadinimą. Jei negalite nustatyti eilės pavadinimo įrenginio serveriui, pirmiausia pabandykite naudoti numatytąją eilę.

# Tvarkyklės diegimas tinklu

**20** Mac OS X 10.4: jei „Auto Select“ neveikia, kaip pridera, pasirinkite „**Samsung**“ lange **Print Using** ir savo įrenginio pavadinimą lange **Model**.

- „Mac OS X 10.5-10.7“: jei „Auto Select“ neveikia kaip pridera, pasirinkite **Select Printer Software** ir savo įrenginio pavadinimą lange **Print Using**.

**21** Spustelėkite **Add**.

Jūsų įrenginys bus parodytas lange **Printer List** ir nustatytas kaip numatytasis įrenginys.

## „Linux“

Jūs turite atsisiųsti „Linux“ programinės įrangos pakuotes iš Samsung žiniatinklio svetainės, kad įdiegtumėte spausdintuvo programinę įrangą ([www.samsung.com](http://www.samsung.com) >raskite savo gaminį > Pagalba arba Atsisiuntimai).

## Įdiekite „Linux“ tvarkyklę ir pridėkite tinklo spausdintuvą

- 1** Patikrinkite, ar įrenginys prijungtas prie jūsų tinklo ir įjungtas jo maitinimas. Taip pat turi būti nustatytas jūsų įrenginio IP adresas.
- 2** Atsisiųskite „Unified Linux Driver“ paketą iš „Samsung“ svetainės.
- 3** Išskleiskite „Unified Linux Driver“ paketą ir atidarykite naujį aplanką.
- 4** Du kartus spustelėkite aplanką **cdroot > autorun**.
- 5** Bus atvertas „Samsung“ diegimo programos langas. Spustelėkite **Next**.
- 6** Bus atvertas spausdintuvo pridėjimo vedlio langas. Spustelėkite **Next**.
- 7** Pasirinkite tinklo spausdintuvą ir spustelėkite mygtuką **Search**.



# Tvarkyklės diegimas tinklu

- 8 Sąrašo lauke bus parodytas įrenginio IP adresas ir modelis.
- 9 Pasirinkite aparatą ir spustelėkite **Next**.
- 10 Įveskite spausdintuvo aprašymą ir spustelėkite **Next**.
- 11 Kai pridėsite įrenginį, spustelėkite **Finish**.
- 12 Baigus diegti, spustelėkite **Finish**.

## Pridėkite tinklo spausdintuvą

---

- 1 Du kartus spustelėkite **Unified Driver Configurator**.
- 2 Spustelėkite **Add Printer**.
- 3 Pasirodo langas **Add printer wizard**. Spustelėkite **Next**.
- 4 Pasirinkite **Network printer** ir spustelėkite mygtuką **Search**.
- 5 Sąrašo lauke atsiras spausdintuvo IP adresas ir modelio pavadinimas.
- 6 Pasirinkite aparatą ir spustelėkite **Next**.
- 7 Įveskite spausdintuvo aprašymą ir spustelėkite **Next**.
- 8 Kai pridėsite įrenginį, spustelėkite **Finish**.

# „IPv6“ konfiguravimas



**IPv6** tinkamai palaiko tik „Windows Vista“ arba naujesnė versija.



Jei atrodo, kad IPv6 tinklas neveikia, nustatykite visų tinklo nustatymų numatytąsias gamyklines reikšmes ir bandykite dar kartą naudodami **Clear Setting**.

„IPv6“ tinklo aplinkoje vykdykite kitą procedūrą, kad galėtumėte naudoti „IPv6“ adresą.

## Iš valdymo skydelio

- 1 Prijunkite įrenginį prie tinklo naudodami tinklo kabelį.
- 2 Įjunkite įrenginį.
- 3 Išspausdinkite **tinklo konfigūracijos ataskaitą**, kuri patikrins IPv6 adresus (žr. „Tinklo konfigūracijos ataskaitos spausdinimas“ p. 96).
- 4 Pasirinkite **Pradėti > Valdymo skydas > Spausdintuvai ir faksai**.
- 5 Spustelėkite **Pridėti spausdintuvą** kairiajame lango **Spausdintuvai ir faksai** polangyje.

**6** Spustelėkite **Pridėti vietinį spausdintuvą** languose **Pridėti spausdintuvą**.

**7** Atsidarys **Spausdintuvo diegimo vedlys** langas. Laikykitės lange pateikiamų instrukcijų.



Jei įrenginys tinklo aplinkoje neveikia, suaktyvinkite „IPv6“. Žr. kitą skyrių.

## „IPv6“ suaktyvinimas

- 1 Paspauskite  (**Meniu**) mygtuką valdymo skydelyje.
- 2 Paspauskite **Network > TCP/IP (IPv6) > IPv6 Activate**.
- 3 Pasirinkite **On** ir paspauskite **OK**.
- 4 Išjunkite ir vėl įjunkite įrenginį.
- 5 Iš naujo įdiekite spausdintuvo tvarkyklę.

# „IPv6“ konfigūravimas

## „IPv6“ adresų nustatymas

Įrenginys palaiko toliau išvardytus IPv6 adresus, skirtus spausdinti tinkle ir valdyti per tinklą.

- **Link-local Address:** automatiškai sukonfigūruojamas vietinis „IPv6“ adresas (adresas prasideda FE80).
- **Stateless Address:** tinklo kelvedžio automatiškai sukonfigūruojamas „IPv6“ adresas.
- **Stateful Address:** „DHCPv6“ serverio konfigūruojamas „IPv6“ adresas.
- **Manual Address:** rankiniu būdu naudotojo konfigūruojamas „IPv6“ adresas.

## „DHCPv6“ adreso konfigūravimas (Stateful)

Jei tinkle yra DHCPv6 serveris, galite nustatyti vieną šių parinkčių, skirtų numatytajai dinaminei pagrindinio kompiuterio konfigūracijai.

- 1 Paspauskite  (**Meniu**) mygtuką valdymo skydelyje.
- 2 Paspauskite **Network > TCP/IP (IPv6) > DHCPv6 Config**.
- 3 Paspausdami **OK** pasirinkite norimą reikšmę.
  - **DHCPv6 Addr.:** „DHCPv6“ naudojama visada nepaisant kelvedžio reikalavimo.
  - **DHCPv6 Off:** „DHCPv6“ nenaudojama nepaisant kelvedžio reikalavimo.
  - **Router:** „DHCPv6“ naudokite tik tada, kai to reikalauja kelvedis.

## Programoje „SyncThru™ Web Service“



Modeliuose, kurie ekrano valdymo skydelyje neturi, programą „SyncThru™ Web Service“ pirmiausia reikia pasiekti naudojant IPv4 adresą, tuomet atlikti pateiktą procedūrą ir nustatyti IPv6.

- 1 Pasirinkite žiniatinklio naršyklę, pavyzdžiui, „Internet Explorer“ iš „Windows“. Adreso laukelyje įveskite įrenginio IP adresą (http://xxx.xxx.xxx.xxx) ir paspauskite klavišą Enter arba spustelėkite **Eiti**.
- 2 Jei prie programos „SyncThru™ Web Service“ jungiatės pirmą kartą, reikia prisijungti administratoriaus teisėmis. Įveskite toliau pateiktą numatytąjį ID ir slaptažodį. Saugumo sumetimais rekomenduojame pakeisti numatytąjį slaptažodį.
  - **ID:** admin
  - **Slaptažodis:** sec00000
- 3 Kai bus atidarytas langas „SyncThru™ Web Service“, nuveskite pelės žymeklį ant **Settings** viršutinėje meniu juostoje ir spustelėkite **Network Settings**.
- 4 Spustelėkite **TCP/IPv6** kairiajame žiniatinklio svetainės polangyje.
- 5 Pažymėkite žymimąjį langelį **IPv6 Protocol**, kad suaktyvintumėte IPv6.

# „IPv6“ konfigūravimas

- 6 Pažymėkite žymimąjį langelį **Manual Address**. Tada suaktyvinamas **Address/Prefix** teksto laukelis.
- 7 Įveskite likusią adreso dalį (pvz., :3FFE:10:88:194::**AAAA**. “A” yra šešioliktainis simbolis, sudarytas iš skaičių nuo 0 iki 9 ir raidžių nuo A iki F).
- 8 Pasirinkite DHCPv6 konfigūraciją.
- 9 Spustelėkite mygtuką **Apply**.

## „SyncThru™ Web Service“ naudojimas

- 1 Paleiskite žiniatinklio naršyklę, pavyzdžiui, „Internet Explorer“, kuri palaiko IPv6 adresus, kaip URL adresus.
- 2 Pasirinkite vieną iš IPv6 adresų (**Link-local Address, Stateless Address, Stateful Address, Manual Address**) iš **tinklo konfigūracijos ataskaitos** (žr. „Tinklo konfigūracijos ataskaitos spausdinimas“ p. 96).
- 3 Įveskite IPv6 adresus (pvz., http://[FE80::215:99FF:FE66:7701]).



Adresas turi būti skliausteliuose „[ ]“.

# Belaidžio tinklo sąranka



- Įsitinkite, kad įrenginys palaiko belaidį tinklą. Kai kurie modeliai nepalaiko belaidžio tinklo (žr. „Funkcijos pagal modelius“ p. 7).
- Jei atrodo, kad IPv6 tinklas neveikia, nustatykite visų tinklo nustatymų numatytąsias gamyklines reikšmes ir bandykite dar kartą naudodami **Clear Setting**.

## Darbo pradžia

## Tinklo tipo supratimas

Paprastai galite užmegzti tik vieną ryšį tarp kompiuterio ir įrenginio.



### Infrastruktūros režimas

Tai yra aplinka, dažniausiai naudojama namuose ir mažose įstaigose SOHO (nedidelis biuras/namų biuras). Šis režimas naudoja prieigos tašką, skirtą ryšiui su belaidžiu įrenginiu užmegzti.



### Specialusis režimas

Šis režimas nenaudoja prieigos taško. Belaidis kompiuteris ir belaidis įrenginys susijungs tiesiogiai.

## Belaidžio tinklo pavadinimas ir tinklo slaptažodis

Belaidžiam tinklui reikia didesnio saugumo, todėl pirmiausia nustatomas prieigos taškas, tinklo pavadinimas (SSID), naudojamas saugos tipas ir tinklui sukuriama tinklo slaptažodis. Šios informacijos teiraukitės pas savo tinklo administratorių, prieš įdiegdami įrenginį.

# Belaidžio tinklo sąranka

## Belaidžio tinklo sąrankos metodai

Belaidį ryšį galite nustatyti arba iš įrenginio, arba iš kompiuterio. Toliau pateiktoje lentelėje pasirinkite nustatymo būdą.

 Priklausomai nuo modelio ir šalies, kai kurių belaidžio tinklo įdiegimo tipų gali nebūti.

Sąrankos metodas	Prijungimo būdas	Aprašymas ir nuorodos	
Su prieigos tašku	Iš kompiuterio	Jei naudojate „Windows“, žr. „Prieigos taškas per USB kabelį (rekomenduojama)“ p. 115.	<b>A</b>
		Jei esate „Mac“ naudotojas, žr. „Prieigos taškas per USB kabelį (rekomenduojama)“ p. 120.	<b>B</b>
		Žr. „Naudojant tinklo kabelį“ p. 124.	<b>C</b>
	Iš aparato valdymo skydo	<ul style="list-style-type: none"><li>Žr. „Įrenginiai su ekranu“ p. 112.</li><li>Žr. „Įrenginiai be ekrano“ p. 113.</li></ul>	<b>D</b>
		Žr. „Meniu mygtuko naudojimas“ p. 115.	<b>E</b>
Be prieigos taško	Iš kompiuterio	Jei naudojate „Windows“, žr. „Specialusis tinklas per USB kabelį“ p. 118.	<b>F</b>
		Jei esate „Mac“ naudotojas, žr. „Specialusis tinklas per USB kabelį“ p. 122.	<b>G</b>
	„Wi-Fi Direct“ sąranka	Žr. „„Wi-Fi Direct“ nustatymas“ p. 128.	<b>H</b>

 Jeigu nustatant belaidį ryšį arba diegiant tvarkyklę kiltų sunkumų, pasiskaitykite trikčių šalinimo skyrių (žr. „Troubleshooting“ p. 129).

# Belaidžio tinklo sąranka

## WPS mygtuko naudojimas

Jei jūsų įrenginys ir prieigos taškas (ar belaidis kelvedis) palaiko „Wi-Fi Protected Setup™“ (WPS), nesunkiai sukonfigūruosite belaidžio tinklo nustatymus paspausdami  (WPS) mygtuką valdymo skydelyje – net nereikės kompiuterio.



- Jei belaidį tinklą norite naudoti infrastruktūros režimu, įsitikinkite, kad tinklo kabelis yra atjungtas nuo įrenginio. Prisijungti prie prieigos taško (arba belaidžio kelvedžio) galima naudojant **WPS (PBC)** mygtuką arba įvedant PIN kodą iš kompiuterio. Prisijungimo būdas skiriasi priklausomai nuo naudojamo prieigos taško (ar belaidžio kelvedžio). Daugiau informacijos ieškokite naudojamo prieigos taško (ar belaidžio ryšio kelvedžio) naudotojo vadove.
- Belaidžiam tinklui nustatyti naudojant mygtuką WPS, gali pasikeisti saugos nustatymai. Siekdami to išvengti, užblokuokite WPS parinktis skirtas esamiems saugos nustatymams. Parinkties pavadinimas gali skirtis priklausomai nuo naudojamo prieigos taško (arba belaidžio maršrutizatoriaus).

## Elementai, kuriuos reikia paruošti

- Patikrinkite, ar prieigos taškas (ar belaidžio ryšio kelvedis) palaiko WPS („Wi-Fi Protected Setup™“).

- Patikrinkite, ar jūsų įrenginys palaiko WPS („Wi-Fi Protected Setup™“).
- Tinklo kompiuteris (tik PIN režimas)

## Tipo pasirinkimas

Naudodamiesi valdymo skydelyje esančiu  (WPS) mygtuku įrenginį prie belaidžio tinklo galite prijungti dviem būdais.

**Konfigūravimo paspaudžiant mygtuką (PBC)** būdas suteikia galimybę prijungti įrenginį prie belaidžio tinklo, paspaudžiant mygtuką  (WPS) įrenginio valdymo skydelyje ir WPS (PBC) mygtuką, kuris yra „Wi-Fi Protected Setup™“ WPS funkciją palaikančiame prieigos taške (ar belaidžiam kelvedyje).

**Asmeninio identifikacijos numerio (PIN)** būdas padeda prijungti įrenginį prie belaidžio tinklo, WPS („Wi-Fi Protected Setup™“) prieigos taške (ar belaidžiam kelvedyje) įvedant pridedamą PIN informaciją.

Gamykloje jūsų įrenginiui nustatytas **PBC** režimas, kurį rekomenduojama naudoti įprasto belaidžio tinklo aplinkoje.



WPS režimą galite pakeisti valdymo skyde ( (Meniu) > **Network** > **Wireless** > **OK** > **WPS Setting**).

# Belaidžio tinklo sąranka

## Įrenginiai su ekranu

### Prijungimas PBC režimu

- 1 Paspauskite  (WPS) mygtuką valdymo skydelyje ir laikykite paspaustą ilgiau nei 2 sekundes.  
Aparatas ima laukti apie dvi minutes, kol paspausite WPS (PBC) mygtuką prieigos taške (arba belaidžiame kelvedyje).
- 2 Paspauskite **WPS (PBC)** mygtuką prieigos taške (arba belaidžiame kelvedyje).  
Ekrane nurodytu eiliškumu rodomi šie pranešimai:
  - a **Connecting:** Įrenginys jungiasi prie prieigos taško (ar belaidžio kelvedžio).
  - b **Connected:** Įrenginiui sėkmingai prisijungus prie belaidžio tinklo, WPS šviesos diodas ima šviesti nuolatos.
  - c **AP SSID:** baigus prisijungimo prie belaidžio tinklo procesą, ekrane parodoma AP SSID informacija.
- 3 Į diskasukį įdėkite programinės įrangos CD ir belaidžiam tinklui nustatyti, vadovaukitės programos lange pateikiamomis instrukcijomis.

### Prijungimas PIN kodo režimu

- 1 Paspauskite  (WPS) mygtuką valdymo skydelyje ir laikykite paspaustą ilgiau nei 2 sekundes.
- 2 Ekrane bus parodytas aštuonių skaitmenų PIN kodas.  
Kompiuteryje, kuris prijungtas prie prieigos taško (ar belaidžio kelvedžio), per dvi minutes turite įvesti aštuonženklį PIN kodą.  
Ekrane nurodytu eiliškumu rodomi šie pranešimai:
  - a **Connecting:** Įrenginys jungiasi prie belaidžio tinklo.
  - b **Connected:** Įrenginiui sėkmingai prisijungus prie belaidžio tinklo, WPS šviesos diodas ima šviesti nuolatos.
  - c **SSID Type:** Baigus prisijungimo prie belaidžio tinklo procesą, skystųjų kristalų ekrane parodoma AP SSID informacija.
- 3 Į diskasukį įdėkite programinės įrangos CD ir belaidžiam tinklui nustatyti, vadovaukitės programos lange pateikiamomis instrukcijomis.







# Belaidžio tinklo sąranka

## Įrenginiai be ekrano

### Prijungimas PBC režimu

- 1 Paspauskite mygtuką  (WPS) valdymo skydelyje ir laikykite paspaustą 2 – 4 sekundes, kol būsenos šviesos diodas pradės greitai mirksėti.  
Įrenginys pradės jungtis prie belaidžio tinklo. Šviesos diodas lėtai mirksės apie dvi minutes, kol paspausite PBC mygtuką prieigos taške (arba belaidžiame kelvedyje).
- 2 Paspauskite **WPS (PBC)** mygtuką prieigos taške (arba belaidžiame kelvedyje).
  - a WPS šviesos diodas mirksi greitai. Įrenginys jungiasi prie prieigos taško (ar belaidžio kelvedžio).
  - b Įrenginiui sėkmingai prisijungus prie belaidžio tinklo, WPS šviesos diodas ima šviesti nuolatos.
- 3 Į diskasukį įdėkite programinės įrangos CD ir belaidžiam tinklui nustatyti, vadovaukitės programos lange pateikiamomis instrukcijomis.

### Prijungimas PIN kodo režimu

- 1 Būtina atspausdinti tinklo konfigūracijos ataskaitą su PIN kodu (žr. „Tinklo konfigūracijos ataskaitos spausdinimas“ p. 96).  
Parengties režime paspauskite  (**Atšaukti** arba **Stabdyti / Išvalyti**) mygtuką valdymo skydelyje ir palaikykite paspaustą ilgiau nei penkias sekundes.  
Įrenginys be  (**Atšaukti** arba **Stabdyti / Išvalyti**) mygtukų:  
Spauskite (**WPS**)  mygtuką esantį valdymo skyde ilgiau nei dešimt sekundžių.  
Jūs galite sužinoti įrenginio PIN.
- 2 Paspauskite mygtuką  (WPS) valdymo skydelyje ir laikykite paspaustą ilgiau nei 4 sekundes, kol būsenos šviesos diodas pradės šviesti nuolatos.  
Įrenginys pradės jungtis prie prieigos taško (ar belaidžio kelvedžio).
- 3 Kompiuteryje, kuris prijungtas prie prieigos taško (ar belaidžio kelvedžio), per dvi minutes turite įvesti aštuonženklį PIN kodą.  
Šviesos diodas lėtai mirksės ne ilgiau nei dvi minutes, kol įvesite aštuonženklį PIN kodą.  
WPS šviesos diodas mirksės toliau nurodyta tvarka:
  - a WPS šviesos diodas mirksi greitai. Įrenginys jungiasi prie prieigos taško (ar belaidžio kelvedžio).
  - b Įrenginiui sėkmingai prisijungus prie belaidžio tinklo, WPS šviesos diodas ima šviesti nuolatos.

# Belaidžio tinklo sąranka

- 4 Į diskasukį įdėkite programinės įrangos CD ir belaidžiam tinklui nustatyti, vadovaukitės programos lange pateikiamomis instrukcijomis.

## Pakartotinis prisijungimas prie tinklo



Kai belaidžio ryšio funkcija išjungta, įrenginys bandys automatiškai prisijungti prie prieigos taško (arba belaidžio kelvedžio) naudodamas ankstesnius belaidžio ryšio parametrus ir adresą.



Nurodytais atvejais įrenginys bandys automatiškai prisijungti prie belaidžio tinklo iš naujo:

- Įrenginys išsijungs ir vėl įsijungs.
- Prieigos taškas (ar belaidis kelvedis) išsijungs ir vėl įsijungs.

## Prisijungimo atšaukimas

Norėdami atšaukti ryšį su belaidžiu tinklu įrenginiui besijungiant prie belaidžio tinklo, nuspauskite ir atleiskite  (**Atšaukti** arba **Stabdyti / Išvalyti**) arba  (**Maitinimas / Pažadinimas**) mygtuką valdymo skydelyje. **Norėdami iš naujo prisijungti prie belaidžio tinklo turėsite palaukti 2 minutes.**

## Atsijungimas nuo tinklo

Norėdami atsijungti nuo belaidžio tinklo, paspauskite  (WPS) mygtuką valdymo skydelyje ir laikykite paspaustą ilgiau nei dvi sekundes.

- **Kai „Wi-Fi“ tinklas veikia laukimo režimu:** įrenginys nedelsiant atsijungs nuo belaidžio tinklo ir užges WPS šviesos diodas.
- **Kai „Wi-Fi“ tinklas naudojamas:** kol įrenginys laukia dabartinės užduoties pabaigos, WPS šviesos diodas dažnai mirksi. Tada belaidžio tinklo jungtis automatiškai nutraukiama, o WPS šviesos diodas užgęsta.

# Belaidžio tinklo sąranka

## Meniu mygtuko naudojimas



Kai kurie meniu gali būti nerodomi ekrane, priklausomai nuo parinkčių ar modelių. Tokiu atveju tai reiškia, kad jie netaikomi jūsų aparatui.

Prieš pradėdami turite sužinoti belaidžio tinklo pavadinimą (SSID) ir tinklo raktą, jei jis šifruojamas. Ši informacija nustatoma, kai įdiegiamas prieigos taškas (ar belaidis kelvedis). Jei nieko nežinote apie belaidžio tinklo aplinką, kreipkitės į tinklą konfigūravusį asmenį.



Nustatę belaidžio tinklo ryšį, turėsite įdiegti įrenginio tvarkyklę, kad būtų galima spausdinti naudojant programą (žr. „Tvarkyklės diegimas tinklu“ p. 99).

- 1 Paspauskite  (**Meniu**) mygtuką valdymo skydelyje.
- 2 Paspauskite **Network > Wireless > WLAN Settings**.
- 3 Paspausdami **OK** pasirinkite norimą sąrankos būdą.
  - **Wizard** (rekomenduojamas): Šiuo režimu sąranka atliekama automatiškai. Įrenginys parodys galimų pasirinkti tinklų sąrašą. Kai pasirinksite tinklą, spausdintuvas paragins įvesti atitinkamą saugos raktą.

- **Custom:** Šiuo režimu, naudotojai gali patys keisti savo SSID, arba keisti saugos parinktį.

## Sąranka naudojant „Windows“



Programos **Wireless Setting** paleidimas be kompaktinio disko: jei įdiegėte spausdintuvo tvarkyklę, galite paleisti programą **Wireless Setting** be kompaktinio disko. Meniu Pradėti pasirinkite **Programos** arba **Visos programos > Samsung Printers > jūsų spausdintuvo tvarkyklės pavadinimas > Wireless Setting Program**.

## Prieigos taškas per USB kabelį (rekomenduojama)

### Elementai, kuriuos reikia paruošti

- Prieigos taškas
- Prie tinklo prijungtas kompiuteris
- Programinės įrangos CD diskas, pridedamas kartu su įrenginiu
- Įrenginys su įdiegta belaidžio tinklo sąsaja
- USB laidas

# Belaidžio tinklo sąranka

## Tinklo infrastruktūros sukūrimas

- 1 Patikrinkite, ar prie įrenginio prijungtas USB kabelis.
- 2 Įjunkite kompiuterį, prieigos tašką ir įrenginį.
- 3 Įdėkite pateiktą programinės įrangos kompaktinį diską į CD-ROM diskų įrenginį.
- 4 Spustelėkite **Install Now**.
- 5 Perskaitykite **License Agreement** ir pasirinkite **I accept the terms of the License Agreement**. Tada spustelėkite **Next**.
- 6 Pasirinkite parinktį programoje **Using Enhanced Features and Participating in Printer Usage Information Collection Program**. Tada spustelėkite **Next**.
- 7 **Printer Connection Type** lange pasirinkite **Configure the wireless network connection using USB cable**. Tada spustelėkite **Next**.
- 8 Suradę lange matysite belaidžio tinklo įrenginius. Pasirinkite norimo naudoti prieigos taško pavadinimą (SSID) ir spustelėkite **Next**.  
  
Jei belaidis tinklas jau nustatytas, atsidaro programos langas **Wireless Network Information**. Pasirinkite **I want to install software with the current settings. (Recommended)**. Tada spustelėkite **Next**.



Jei nerandate norimo pasirinkti tinklo pavadinimo arba jei belaidžio ryšio konfigūraciją norite nustatyti rankiniu būdu, spustelėkite **Advanced Setting**.

- **Enter the wireless Network Name:** Įveskite prieigos taško SSID (SSID reaguoja į didžiųjų ir mažųjų raidžių registrą).
- **Operation Mode:** pasirinkite **Infrastructure**.
- **Authentication:** pasirinkite autentiškumo tipą.  
**Open System:** autentifikavimas nėra naudojamas, o šifravimas gali būti naudojamas arba ne pagal duomenų saugumo poreikį.  
**Shared Key:** autentifikavimas naudojamas. Prieiga prie tinklo suteikiama įrenginiui, turinčiam tinkamą WEP raktą.  
**WPA Personal arba WPA2 Personal:** pasirinkite šią parinktį, norėdami autentifikuoti spausdintuvo serverį pagal WPA iš anksto bendrinamą raktą. Naudojamas bendrinamas slaptas raktas (paprastai vadinamas iš anksto bendrinamu raktu), kurį rankiniu būdu prieigos taške sukonfigūruoja kiekvienas klientas.
- **Encryption:** Pasirinkite šifravimą (None, WEP64, WEP128, TKIP, AES, TKIP AES).
- **Network Password:** Įveskite tinklo šifravimo slaptažodžio reikšmę.
- **Confirm Network Password:** Patvirtinkite tinklo šifravimo slaptažodžio reikšmę.
- **WEP Key Index:** Jei naudojate WEP šifravimą, pasirinkite atitinkamą **WEP Key Index**.

# Belaidžio tinklo sąranka



Belaidžio tinklo saugumo langas bus parodytas, jei prieigos taškas turi saugumo nustatymus.

Įveskite prieigos taško (arba maršrutizatoriaus) tinklo slaptažodį.

**9** Kai atsidarys tinklo ryšių langas, atjunkite tinklo kabelį. Tada spustelėkite **Next**. Prijungtas tinklo kabelis gali trukdyti ieškoti belaidžių įrenginių.

**10** Jei jūsų spausdintuvas palaiko „Wi-Fi Direct“, atsidarys toks langas. Spustelėkite **Next**.

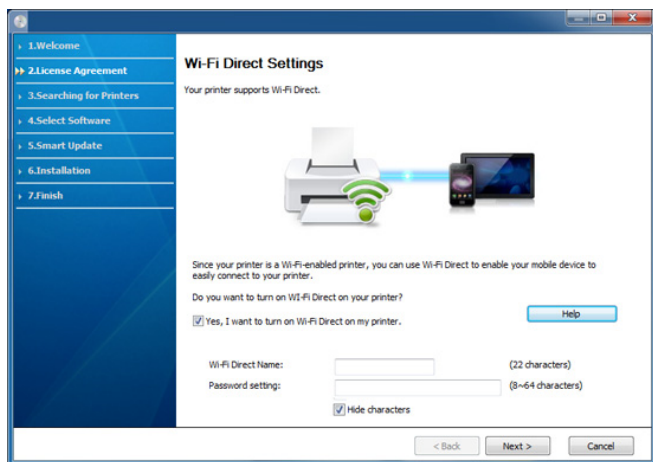

Galite pradėti „Wi-Fi Direct“ nustatymą naudodami Samsung Easy Printer Manager (žr. „Wi-Fi Direct“ nustatymas“ p. 128).

• **Wi-Fi Direct Name:** Numatytasis tinko pavadinimas yra modelio pavadinimas, o maksimalus ilgis yra 22 simboliai (neįskaitant DIRECT-XX- ).

• **Password setting** – tai skaitmenų seka, kurios ilgis yra 8–64 simboliai.

**11** Baigę nustatyti belaidį tinklą, atjunkite USB kabelį nuo kompiuterio ir įrenginio. Spustelėkite **Next**.

**12** Spustelėkite **Next**, kai atsiras langas **Printers Found**.

**13** Pasirinkite komponentus, kurie bus įdiegti. Spustelėkite **Next**.

**14** Pasirinkę komponentus taip pat galite pakeisti įrenginio pavadinimą, nustatyti įrenginio bendrinimą tinkle, nustatyti įrenginį kaip numatytąjį ir pakeisti kiekvieno įrenginio prievado pavadinimą. Spustelėkite **Next**.

**15** Jei norite užsiregistruoti „Samsung“ interneto svetainėje ir gauti naudingą informaciją, spustelėkite **On-line Registration**. Jei ne, spustelėkite **Finish**.

# Belaidžio tinklo sąranka

## Specialusis tinklas per USB kabelį

Jei neturite prieigos taško (AP), vis tiek galite prijungti įrenginį belaidžiu būdu prie kompiuterio, vykdydami toliau pateikiamus veiksmus ir nustatydami specialųjį belaidį tinklą.

### Elementai, kuriuos reikia paruošti

- Prie tinklo prijungtas kompiuteris
- Programinės įrangos CD diskas, pridedamas kartu su įrenginiu
- Įrenginys su įdiegta belaidžio tinklo sąsaja
- USB laidas

### Specialiojo tinklo sukūrimas „Windows“ aplinkoje

- 1 Patikrinkite, ar prie įrenginio prijungtas USB kabelis.
- 2 Įjunkite kompiuterį ir belaidžio tinklo įrenginį.
- 3 Įdėkite pateiktą programinės įrangos kompaktinį diską į CD-ROM diskų įrenginį.
- 4 Spustelėkite **Install Now**.
- 5 Perskaitykite **License Agreement** ir pasirinkite **I accept the terms of the License Agreement**. Tada spustelėkite **Next**.

- 6 Pasirinkite parinktį programoje **Using Enhanced Features and Participating in Printer Usage Information Collection Program**. Tada spustelėkite **Next**.
- 7 **Printer Connection Type** lange pasirinkite **Configure the wireless network connection using USB cable**. Tada spustelėkite **Next**.
- 8 Pasibaigus belaidžių tinklų paieškai, atsiras belaidžių tinklų jūsų įrenginiui sąrašas. Spustelėkite **Advanced Setting**.



- **Enter the wireless Network Name:** Įveskite pageidaujama SSID pavadinimą (SSID reaguoja į didžiųjų ir mažųjų raidžių registrą).
- **Operation Mode:** pasirinkite specialųjį tinklą.
- **Channel:** pasirinkite kanalą. (**Auto Setting** arba nuo 2412 MHz iki 2467 MHz).
- **Authentication:** pasirinkite autentiškumo tipą.  
**Open System:** autentifikavimas nėra naudojamas, o šifravimas gali būti naudojamas arba ne pagal duomenų saugumo poreikį.  
**Shared Key:** autentifikavimas naudojamas. Prieiga prie tinklo suteikiama įrenginiui, turinčiam tinkamą WEP raktą.
- **Encryption:** Pasirinkite šifravimą (None, WEP64, WEP128).
- **Network Password:** Įveskite tinklo šifravimo slaptažodžio reikšmę.
- **Confirm Network Password:** Patvirtinkite tinklo šifravimo slaptažodžio reikšmę.
- **WEP Key Index:** Jei naudojate WEP šifravimą, pasirinkite atitinkamą **WEP Key Index**.

# Belaidžio tinklo sąranka

Belaidžio tinklo saugumo langas bus parodytas, jei specialusis tinklas turi įjungtą saugą.

Pasirinkite **Open System** arba **Shared Key**, kad galėtumėte autentifikuoti, arba spustelėkite **Next**.

- WEP (Wired Equivalent Privacy) yra saugumo protokolas, apsaugantis nuo neteisėtos prieigos prie jūsų belaidžio tinklo. WEP šifruoja kiekvieną belaidžiam tinkle apsikeisto paketo duomenų dalį, naudodamas 64 arba 128 bitų WEP šifravimo raktą.

**9** Atsirias langas, kuriame matysite belaidžio tinklo nustatymus. Patikrinkite nustatymus ir spustelėkite **Next**.



Prieš įvesdami įrenginio IP adresą, turite žinoti kompiuterio tinklo konfigūracijos informaciją. Jei kompiuterio tinklo konfigūracijai nustatyta DHCP, belaidžiam tinklui taip pat turi būti nustatyta DHCP. Ir priešingai: jei kompiuterio tinklo konfigūracijai nustatyta „Static“, belaidžiam tinklui taip pat turi būti nustatyta „Static“.

Jei jūsų kompiuteriui nustatyta DHCP, o jūs norite naudoti „Static“ belaidžio tinklo nustatymą, susisieki su tinklo administratoriumi ir sužinokite statinį IP adresą.

#### • DHCP metodui

Jei IP adreso priskyrimo būdas yra DHCP, patikrinkite, ar DHCP rodoma lange **Wireless Network Setting Confirm**. Jei rodoma „Static“, spustelėkite **Change TCP/IP** ir pakeiskite priskyrimo metodą į **Receive IP address automatically (DHCP)**.

#### • Statiniam metodui

Jei IP adreso priskyrimo būdas yra „Static“, patikrinkite, ar „Static“ rodoma lange **Wireless Network Setting Confirm**. Jei rodoma DHCP, spustelėkite **Change TCP/IP** ir įveskite įrenginio IP adresą ir kitas tinklo konfigūracijos reikšmes.

Pavyzdžiui,

Jei kompiuterio tinklo informacija yra tokia:

- IP adresas: 169.254.133.42
- Potinklio šablonas: 255.255.0.0

Įrenginio tinklo informacija turėtų būti tokia:

- IP adresas: 169.254.133.**43**
- Potinklio šablonas: 255.255.0.0 (Naudokite kompiuterio potinklio šabloną)
- Šliuzas: 169.254.133.1

**10** Pasirodys **Wireless Network Setting Complete** langas. Spustelėkite **Next**.

**11** Baigę nustatyti belaidį tinklą, atjunkite USB kabelį nuo kompiuterio ir įrenginio. Spustelėkite **Next**.

**12** Spustelėkite **Next**, kai atsirias langas **Printers Found**.

**13** Pasirinkite komponentus, kurie bus įdiegti. Spustelėkite **Next**.

**14** Pasirinkę komponentus taip pat galite pakeisti įrenginio pavadinimą, nustatyti įrenginio bendrinimą tinkle, nustatyti įrenginį kaip numatytąjį ir pakeisti kiekvieno įrenginio prievado pavadinimą. Spustelėkite **Next**.

# Belaidžio tinklo sąranka

- 15** Jei norite užsiregistruoti „Samsung“ interneto svetainėje ir gauti naudingą informaciją, spustelėkite **On-line Registration**. Jei ne, spustelėkite **Finish**.

## Sąranka naudojant „Macintosh“

### Elementai, kuriuos reikia paruošti

- Prieigos taškas
- Prie tinklo prijungtas kompiuteris
- Programinės įrangos CD diskas, pridamas kartu su įrenginiu
- Įrenginys su įdiegta belaidžio tinklo sąsaja
- USB laidas

### Prieigos taškas per USB kabelį (rekomenduojama)

- 1** Patikrinkite, ar prie įrenginio prijungtas USB kabelis.
- 2** Įjunkite kompiuterį, prieigos tašką ir įrenginį.
- 3** Įdėkite pateiktą programinės įrangos kompaktinį diską į CD-ROM diskų įrenginį.

- 4** Du kartus spustelėkite kompaktinio disko piktogramą, kuri pasirodo „Macintosh“ darbalaukyje.
- 5** Du kartus spustelėkite aplanką **MAC\_Installer** > piktogramą **Installer OS X**.
- 6** Spustelėkite **Continue**.
- 7** Perskaitykite licencijos sutartį ir spustelėkite **Continue**.
- 8** Spustelėkite **Agree**, kad patvirtintumėte licencijos sutartį.
- 9** Kai bus parodytas pranešimas, įspėjantis, kad visos kompiuteryje veikiančios programos bus uždarytos, spustelėkite **Continue**.
- 10** Spustelėkite mygtuką **Wireless Network Setting** lange **User Options Pane**.
- 11** Suradę lange matysite belaidžio tinklo įrenginius. Pasirinkite norimo naudoti prieigos taško pavadinimą (SSID) ir spustelėkite **Next**.  
Jei belaidis tinklas jau nustatytas, atsidaro programos langas **Wireless Network Information**. Pasirinkite **I want to install software with the current settings. (Recommended)**. Tada spustelėkite **Next**.



# Belaidžio tinklo sąranka



Jei belaidžio tinklo konfigūraciją nustatote rankiniu būdu, spustelėkite **Advanced Setting**.

- **Enter the wireless Network Name:** įveskite prieigos taško SSID (SSID reaguoja į didžiujų ir mažųjų raidžių registrą).
- **Operation Mode:** pasirinkite **Infrastructure**.
- **Authentication:** pasirinkite autentiškumo tipą.  
**Open System:** autentifikavimas nėra naudojamas, o šifravimas gali būti naudojamas arba ne pagal duomenų saugumo poreikį.  
**Shared Key:** autentifikavimas naudojamas. Prieiga prie tinklo suteikiama įrenginiui, turinčiam tinkamą WEP raktą.  
**WPA Personal arba WPA2 Personal:** pasirinkite šią parinktį, norėdami autentifikuoti spausdintuvo serverį pagal WPA iš anksto bendrinamą raktą. Naudojamas bendrinamas slaptažodis (paprastai vadinamas iš anksto bendrinamu raktu), kurį rankiniu būdu prieigos taške sukonfigūruoja kiekvienas klientas.
- **Encryption:** pasirinkite šifravimą. (Jokio, WEP64, WEP128, TKIP, AES, TKIP, AES)
- **Network Password:** įveskite tinklo šifravimo slaptažodžio reikšmę.
- **Confirm Network Password:** Patvirtinkite tinklo šifravimo slaptažodžio reikšmę.
- **WEP Key Index:** Jei naudojate WEP šifravimą, pasirinkite atitinkamą **WEP Key Index**.

Belaidžio tinklo saugumo langas atsiras, jei prieigos taškas turi įjungtą saugą.

Įveskite prieigos taško (arba maršrutizatoriaus) tinklo slaptažodį.

- 12** Jei jūsų spausdintuvas palaiko „Wi-Fi Direct“, atsidarys toks langas. Spustelėkite **Next**.

Wireless Settings

**Wireless Network Setting Complete**

Setup successfully completed Wireless Network setting and connection Printer to your PC. Disconnect the USB cable that is connected into your printer and computer.

Wi-Fi Direct Option

Since your printer is a Wi-Fi-enabled printer, you can use Wi-Fi Direct to enable your mobile device to easily connect to your printer. Do you want to turn on Wi-Fi Direct on your printer?

Yes, I want to turn on Wi-Fi Direct on my printer.

Network Name(SSID): DIRECT-

Device Name:

Network Key:  (8-64 characters)

< Back    Next >    Cancel



- Galite pradėti „Wi-Fi Direct“ nustatymą naudodami Samsung Easy Printer Manager (žr. „„Wi-Fi Direct“ nustatymas“ p. 128).
- **Network Name(SSID):** Numatytasis tinko pavadinimas yra modelio pavadinimas, o maksimalus ilgis yra 22 simboliai (neįskaitant DIRECT- ).
- **Network Password** - tai skaitmenų seka, kurios ilgis yra 8–64 simboliai.

# Belaidžio tinklo sąranka

**13** Baigę nustatyti belaidį tinklą, atjunkite USB kabelį nuo kompiuterio ir įrenginio.

**14** Belaidžio tinklo sąranka baigta. Baigus diegti spustelėkite **Quit**.



Nustatę belaidžio tinklo ryšį, turėsite įdiegti įrenginio tvarkyklę, kad būtų galima spausdinti naudojant programą (žr. „Diegimas „Macintosh“ sistemoje“ p. 90).

## Specialusis tinklas per USB kabelį

Jei neturite prieigos taško (AP), vis tiek galite prijungti įrenginį belaidžiu būdu prie kompiuterio, vykdydami šiuos paprastus nurodymus ir nustatydami specialųjį belaidį tinklą.

### Elementai, kuriuos reikia paruošti

- Prie tinklo prijungtas kompiuteris
- Programinės įrangos CD diskas, pridedamas kartu su įrenginiu
- Įrenginys su įdiegta belaidžio tinklo sąsaja
- USB laidas

## Specialiojo tinklo sukūrimas „Macintosh“ aplinkoje

- 1** Patikrinkite, ar prie įrenginio prijungtas USB kabelis.
- 2** Įjunkite kompiuterį ir belaidžio tinklo įrenginį.
- 3** Įdėkite pateiktą programinės įrangos kompaktinį diską į CD-ROM diskų įrenginį.
- 4** Du kartus spustelėkite kompaktinio disko piktogramą, kuri pasirodo „Macintosh“ darbalaukyje.
- 5** Du kartus spustelėkite aplanką **MAC\_Installer** > piktogramą **Installer OS X**.
- 6** Spustelėkite **Continue**.
- 7** Perskaitykite licencijos sutartį ir spustelėkite **Continue**.
- 8** Spustelėkite **Agree**, kad patvirtintumėte licencijos sutartį.
- 9** Kai bus parodytas pranešimas, įspėjantis, kad visos kompiuteryje veikiančios programos bus uždarytos, spustelėkite **Continue**.
- 10** Spustelėkite mygtuką **Wireless Network Setting** lange **User Options Pane**.
- 11** Pasibaigus belaidžių tinklų paieškai, atsiras belaidžių tinklų jūsų įrenginiui sąrašas. Spustelėkite **Advanced Setting**.

# Belaidžio tinklo sąranka



- **Enter the wireless Network Name:** Įveskite SSID pavadinimą (SSID reaguoja į didžiųjų ir mažųjų raidžių registrą).
- **Operation Mode:** pasirinkite specialųjį tinklą.
- **Channel:** Pasirinkite kanalą (**Auto Setting** arba 2412–2467 MHz).
- **Authentication:** pasirinkite autentiškumo tipą.  
**Open System:** autentifikavimas nėra naudojamas, o šifravimas gali būti naudojamas arba ne pagal duomenų saugumo poreikį.  
**Shared Key:** autentifikavimas naudojamas. Prieiga prie tinklo suteikiama įrenginiui, turinčiam tinkamą WEP raktą.
- **Encryption:** Pasirinkite šifravimą (None, WEP64, WEP128).
- **Network Password:** Įveskite tinklo šifravimo slaptažodžio reikšmę.
- **Confirm Network Password:** Patvirtinkite tinklo šifravimo slaptažodžio reikšmę.
- **WEP Key Index:** Jei naudojate WEP šifravimą, pasirinkite atitinkamą **WEP Key Index**.

Belaidžio tinklo saugumo langas bus parodytas, jei specialusis tinklas turi saugumo nustatymą.

Pasirinkite **Open System** arba **Shared Key**, kad galėtumėte autentifikuoti, arba spustelėkite **Next**.

- WEP (Wired Equivalent Privacy) yra saugumo protokolas, apsaugantis nuo neteisėtos prieigos prie jūsų belaidžio tinklo. WEP šifruoja kiekvieną belaidžiam tinkle apsikeisto paketo duomenų dalį, naudodamas 64 arba 128 bitų WEP šifravimo raktą.

**12** Bus parodytas langas, kuriame matysite belaidžio tinklo nustatymus. Patikrinkite nustatymus ir spustelėkite **Next**.



Prieš įvesdami įrenginio IP adresą, turite žinoti kompiuterio tinklo konfigūracijos informaciją. Jei kompiuterio tinklo konfigūracijai nustatyta DHCP, belaidžiam tinklui taip pat turi būti nustatyta DHCP. Ir priešingai: jei kompiuterio tinklo konfigūracijai nustatyta „Static“, belaidžiam tinklui taip pat turi būti nustatyta „Static“.

Jei jūsų kompiuteriui nustatyta DHCP, o jūs norite naudoti „Static“ belaidžio tinklo nustatymą, susisieki su tinklo administratoriumi ir sužinokite statinį IP adresą.

## • DHCP metodui

Jei IP adreso priskyrimo būdas yra DHCP, patikrinkite, ar DHCP rodoma lange **Wireless Network Setting Confirm**. Jei rodoma „Static“, spustelėkite **Change TCP/IP** ir pakeiskite priskyrimo metodą į **Receive IP address automatically (DHCP)**.

## • Statiniam metodui

Jei IP adreso priskyrimo būdas yra „Static“, patikrinkite, ar „Static“ rodoma lange **Wireless Network Setting Confirm**. Jei rodoma DHCP, spustelėkite **Change TCP/IP** ir įveskite įrenginio IP adresą ir kitas tinklo konfigūracijos reikšmes.

Pavyzdžiui,

Jei kompiuterio tinklo informacija yra tokia:

- IP adresas: 169.254.133.42
- Potinklio šablonas: 255.255.0.0

Įrenginio tinklo informacija turėtų būti tokia:

- IP adresas: 169.254.133.**43**
- Potinklio šablonas: 255.255.0.0 (Naudokite kompiuterio potinklio šabloną)
- Šliuzas: 169.254.133.1

# Belaidžio tinklo sąranka

**13** Kai pasirodys langas patvirtinantis tinklo kabelio jungtį, atjunkite tinklo kabelį ir spustelėkite **Next**.

Jei tinklo kabelis prijungtas, gali būti sudėtinga aptikti įrenginį konfigūruojant belaidį tinklą.

**14** Belaidis tinklas yra prijungiamas pagal tinklo konfigūraciją.

**15** Belaidžio tinklo sąranka baigta. Baigus diegti spustelėkite **Quit**.



Nustatę belaidžio tinklo ryšį, turėsite įdiegti įrenginio tvarkyklę, kad būtų galima spausdinti naudojant programą (žr. „Diegimas „Macintosh“ sistemoje“ p. 90).

## Naudojant tinklo kabelį



Įrenginys nepalaiko tinklo sąsajos, todėl šios ypatybės naudoti nebus galima (žr. „Vaizdas iš galo“ p. 19).

Jūsų įrenginys yra su tinklu suderinamas įrenginys. Kad įrenginys veiktų jūsų tinkle, reikės atlikti tam tikras konfigūravimo procedūras.



- Nustatę belaidžio tinklo ryšį, turėsite įdiegti įrenginio tvarkyklę, kad būtų galima spausdinti naudojant programą (žr. „Tvarkyklės diegimas tinklu“ p. 99).
- Dėl informacijos apie tinklo konfigūraciją kreipkitės į tinklo administratorių arba asmenį, kuris konfigūruoja belaidį tinklą.

## Elementai, kuriuos reikia paruošti

- Prieigos taškas
- Prie tinklo prijungtas kompiuteris
- Programinės įrangos CD diskas, pridedamas kartu su įrenginiu
- Įrenginys su įdiegta belaidžio tinklo sąsaja
- Tinklo kabelis

## Tinklo konfigūracijos ataskaitos spausdinimas

Jūs galite identifikuoti įrenginio tinklo nustatymus, atspausdinę tinklo konfigūracijos ataskaitą.

Žr. „Tinklo konfigūracijos ataskaitos spausdinimas“ p. 96.

# Belaidžio tinklo sąranka

## IP nustatymas naudojant programą SetIP („Windows“)

Ši programa skirta įrenginio tinklo IP adresui rankiniu būdu nustatyti ir ryšiui naudojant jo MAC adresą užmegzti. MAC adresas yra tinklo sąsajos techninės įrangos serijos numeris, kurį galima rasti **tinklo konfigūracijos ataskaitoje**.

Žr. „IP adreso nustatymas“ p. 96.

## Įrenginio belaidžio tinklo konfigūravimas

Prieš pradėdami turite sužinoti belaidžio tinklo pavadinimą (SSID) ir tinklo raktą, jei jis šifruojamas. Ši informacija nustatoma, kai įdiegiamas prieigos taškas (ar belaidis kelvedis). Jei nieko nežinote apie belaidžio tinklo aplinką, kreipkitės į tinklą konfigūravusį asmenį.

Belaidžio tinklo parametrus sukongūruoti galite naudoti „SyncThru™ Web Service“.

## „SyncThru™ Web Service“ naudojimas

Prieš pradėdami konfigūruoti belaidžio tinklo parametrus, patikrinkite kabelio būseną.

**1** Patikrinkite, ar prie įrenginio prijungtas tinklo kabelis. Jei ne, įrenginį prijunkite standartiniu tinklo kabeliu.

**2** Paleiskite žiniatinklio naršyklę, pavyzdžiui, „Internet Explorer“, „Safari“ ar „Firefox“, ir naršyklės lange įveskite naują savo įrenginio IP adresą.

Pavyzdžiui,



**3** Spustelėkite **Login** viršutinėje dešinėje žiniatinklio svetainės „SyncThru™ Web Service“ dalyje.

**4** Jei prie programos „SyncThru™ Web Service“ jungiatės pirmą kartą, reikia prisijungti administratoriaus teisėmis. Įveskite toliau pateiktą numatytąjį ID ir slaptažodį. Saugumo sumetimais rekomenduojame pakeisti numatytąjį slaptažodį.

- **ID: admin**
- **Password: sec00000**

**5** Kai atsidarys langas „SyncThru™ Web Service“, spustelėkite **Network Settings**.

**6** Spustelėkite **Wireless > Wizard**.



**Wizard** padės jums nustatyti belaidžio tinklo konfigūraciją. Tačiau jeigu nustatyti belaidį tinklą norite tiesiogiai, pasirinkite **Custom**.

# Belaidžio tinklo sąranka

7 Pasirinkite vieną **Network Name(SSID)** iš sąrašo.

- **SSID:** SSID (Service Set Identifier) yra pavadinimas, pagal kurį atpažįstamas belaidis tinklas. Prieigos taškai ir belaidžiai įrenginiai, bandantys prisijungti prie tam tikro belaidžio tinklo, turi naudoti tą patį SSID. SSID reaguoja į didžiųjų ir mažųjų raidžių registrą.
- **Operation Mode:** **Operation Mode** reiškia belaidžio sujungimo tipą (žr. „Belaidžio tinklo pavadinimas ir tinklo slaptažodis“ p. 109).
  - **Ad-hoc:** lygiaverčių mazgų aplinkoje leidžia belaidžiams įrenginiams ryšį vienam su kitu užmegzti tiesiogiai.
  - **Infrastructure:** leidžia belaidžiams įrenginiams susisiekti vienas su kitu per prieigos tašką.



Jeigu jūsų tinklo **Operation Mode** yra **Infrastructure**, pasirinkite SSID prieigos tašką. Jei **Operation Mode** yra **Ad-hoc**, pasirinkite įrenginio SSID. Atminkite, kad „portthru“ yra numatytasis jūsų įrenginio SSID.

8 Spustelėkite **Next**.

Jeigu bus parodytas belaidžio tinklo saugumo nustatymo langas, įveskite registruotą slaptažodį (tinklo slaptažodį) ir spustelėkite **Next**.

9 Atsiręs patvirtinimo langas; patikrinkite belaidžio tinklo sąranką. Jei sąranka teisinga, spustelėkite **Apply**.



Atjunkite tinklo kabelį (standartinį arba tinklo). Jūsų įrenginys bandys užmegzti belaidį ryšį su tinklu. Jei naudojamas specialiojo tinklo režimas, vienu metu galima naudoti belaidį LAN ir laidinį LAN.

10 Į diskasukį įdėkite programinės įrangos CD ir belaidžiam tinklui nustatyti, vadovaukitės programos lange pateikiamomis instrukcijomis.

## „Wi-Fi“ tinklo įjungimas ir išjungimas



Jeigu jūsų įrenginys turi ekraną, įjungti ir išjungti „Wi-Fi“ taip pat galite įrenginio valdymo skydelyje naudodami meniu **Network**.

1 Patikrinkite, ar prie įrenginio prijungtas tinklo kabelis. Jei ne, įrenginį prijunkite standartiniu tinklo kabeliu.

2 Paleiskite žiniatinklio naršyklę, pavyzdžiui, „Internet Explorer“, „Safari“ ar „Firefox“, ir naršyklės lange įveskite naują savo įrenginio IP adresą.

Pavyzdžiui,

 http://192.168.1.133/

# Belaidžio tinklo sąranka

- 3 Spustelėkite **Login** viršutinėje dešinėje žiniatinklio svetainės „SyncThru™ Web Service“ dalyje.
- 4 Jei prie programos „**SyncThru™ Web Service**“ jungiatės pirmą kartą, reikia prisijungti administratoriaus teisėmis. Įveskite toliau pateiktą numatytąjį ID ir slaptažodį. Saugumo sumetimais rekomenduojame pakeisti numatytąjį slaptažodį.
  - **ID: admin**
  - **Password: sec00000**
- 5 Kai atsidarys langas „**SyncThru™ Web Service**“, spustelėkite **Network Settings**.
- 6 Spustelėkite **Wireless > Custom**.

Jūs galite įjungti ir išjungti „Wi-Fi“ tinklą.

## „Wi-Fi Direct“ nustatymas spausdinimui iš mobiliųjų prietaisų

„Wi-Fi Direct“ – tai paprastai nustatomas tiesioginio prijungimo būdas „Wi-Fi Direct“ patvirtintam spausdintuvui ir mobiliajam prietaisui, kuris užtikrina gerą ryšį ir geresnį duomenų pralaidumą, negu specialiojo tinklo režimas.

Naudodami „Wi-Fi Direct“ prie „Wi-Fi Direct“ tinklo galite prijungti savo spausdintuvą, tuo pat metu prijungdami prie prieigos taško, taip pat galite naudoti laidinį tinklą ir „Wi-Fi Direct“ tinklą vienu metu, kad skirtingi naudotojai galėtų spausdinti dokumentus tiek laidiniame, tiek ir „Wi-Fi Direct“ tinkle.



- Per spausdintuvo „Wi-Fi Direct“ prie interneto savo mobiliuoju įrenginiu jungtis negalite.
- Palaikomų protokolų sąrašas gali skirtis nuo jūsų modelio protokolų sąrašo, „Wi-Fi Direct“ tinklai NEPALAIKO „IPv6“, tinklo filtravimo, „IPSec“, WINS ir SLP paslaugų.
- Per „Wi-Fi Direct“ daugiausiai galite prijungti 3 įrenginius.

# Belaidžio tinklo sąranka

## „Wi-Fi Direct“ nustatymas

„Wi-Fi Direct“ ypatybę galite įjungti vienu iš šių būdų.

### Iš USB kabeliu prijungto kompiuterio (rekomenduojama)

Baigus diegti tvarkyklę, galima nustatyti „Samsung Easy Printer Manager“ ir pakeisti „Wi-Fi Direct“ nustatymus.



Samsung Easy Printer Manager gali naudotis tik „Windows“ ir „Mac“ operacinių sistemų naudotojai.

- Meniu **Pradėti** pasirinkite **Programos** arba **Visos programos** > **Samsung Printers** > Samsung Easy Printer Manager > **Device Settings** > **Network**.
  - **Wi-Fi Direct On/Off**: Pasirinkite **ON**, kad įjungtumėte.
  - **Device Name**: įveskite spausdintuvo pavadinimą, kad belaidžiam tinkle būtų ieškomas jūsų spausdintuvas. Pagal numatytąją nuostatą, įrenginio pavadinimas yra modelio pavadinimas.
  - **IP Address**: įveskite spausdintuvo IP adresą. Šis IP adresas naudojamas tik vietiniame tinkle, bet ne infrastruktūros laidiniame arba belaidžiam tinkle. Rekomenduojame naudoti numatytąjį vietinį IP adresą (numatytasis vietinis spausdintuvo IP adresas, skirtas „Wi-Fi Direct“, yra 192.168.3.1 )

- **Group Owner**: aktyvinkite šią parinktį, kad priskirtumėte spausdintuvą „Wi-Fi Direct“ grupės savininkui. **Group Owner** veikia panašiai kaip ir belaidis prieigos taškas. Rekomenduojame šią parinktį aktyvinti.
- **Network Password**: Jeigu jūsų spausdintuvas yra **Group Owner**, būtina įvesti **Network Password**, kad prie jūsų spausdintuvo galėtų jungtis kiti mobilieji prietaisai. Tinklo slaptažodį galite konfigūruoti ir patys arba įsiminkite esamą tinklo slaptažodį, kuris buvo generuotas pagal numatytąją nuostatą.

### Iš įrenginio (įrenginiai su ekranais)

- Valdymo skydelyje pasirinkite **Network** > **Wireless** > **Wi-Fi Direct**.
- Įjunkite **Wi-Fi Direct**.

### Iš kompiuterio, prijungto prie tinklo

Jeigu jūsų spausdintuvas prijungtas tinklo kabeliu arba per belaidės prieigos tašką, „Wi-Fi Direct“ galite įjungti ir konfigūruoti per SyncThru™ Web Service.

- Atverkite **SyncThru™ Web Service**, pasirinkite **Settings** > **Network Settings** > **Wireless** > **Wi-Fi Direct**.
- Įjunkite arba išjunkite **Wi-Fi Direct** ir nustatykite kitas parinktis.



# Belaidžio tinklo sąranka



- „Linux“ OS naudotojams
  - Išspausdinkite IP tinklo konfigūravimo ataskaitą, kad patikrintumėte spausdinimo kokybę (žr. „Tinklo konfigūracijos ataskaitos spausdinimas“ p. 96).
  - Atverkite **SyncThru Web Service**, pasirinkite **Settings > Network Settings > Wireless > Wi-Fi Direct**.
  - Įjunkite arba išjunkite **Wi-Fi Direct**.

## Mobiliojo įrenginio nustatymas

- Kai spausdintuve nustatysite „Wi-Fi Direct“, mobiliojo prietaiso, kurį naudojate, naudotojo vadove pasiskaitykite apie tai, kaip nustatyti jo „Wi-Fi Direct“.
- Kai nustatysite „Wi-Fi Direct“, turėsite atsisiųsti spausdinimo iš mobiliojo prietaiso programą (pavyzdžiui: „Samsung Mobile printer“) kad galėtumėte spausdinti iš savo išmaniojo telefono.



- Kai rasite spausdintuvą, prie kurio norite prisijungti iš mobiliojo prietaiso, pasirinkite spausdintuvą ir šviesos diodas sumirksės. Paspauskite spausdintuvo WSP mygtuką ir jis bus prijungtas prie jūsų mobiliojo prietaiso.
- Jeigu mobilusis prietaisas nepalaiko WPS, turite ne spausti WSP mygtuką, o įvesti spausdintuvo tinklo raktą.

## Troubleshooting

### Sąrankos arba tvarkyklės diegimo metu išskylančios problemos

#### Printers Not Found

- Jūsų įrenginys turi būti įjungtas. Įjunkite kompiuterį ir įrenginį.
- Įrenginys ir kompiuteris nesujungti USB kabeliu. Prijunkite įrenginį prie kompiuterio naudodami USB kabelį.
- Įrenginys nepalaiko belaidžio tinklo. Skaitykite įrenginio naudotojo vadovą, esantį programinės įrangos CD diske, kuris pridedamas su jūsų įrenginiu, ir parenkite belaidžio tinklo įrenginį.

#### Connecting Failure – SSID Not Found

- Įrenginys negali rasti tinklo pavadinimo (SSID), kurį jūs pasirinkote arba įrašėte. Patikrinkite tinklo pavadinimą (SSID) prieigos taške ir bandykite prisijungti dar kartą.
- Neįjungtas prieigos taškas. Įjunkite prieigos tašką.

# Belaidžio tinklo sąranka

## Connecting Failure - Invalid Security

- Sauga sukonfigūruota neteisingai. Patikrinkite prieigos taško ir įrenginio saugumo konfigūraciją.

## Connecting Failure - General Connection Error

- Jūsų kompiuteris nepriima signalo iš įrenginio. Patikrinkite USB kabelį ir įrenginio maitinimą.

## Connecting Failure - Connected Wired Network

- Jūsų įrenginys prijungtas laidinio tinklo kabeliu. Atjunkite laidinio tinklo kabelį nuo įrenginio.

## Connecting Failure – Assigning the IP address

- Iš naujo įjunkite prieigos taško (ar belaidžio maršrutizatoriaus) ir įrenginio maitinimą.

## PC Connection Error

- Sukonfigūruotas tinklo adresai negali užmegzti ryšio tarp kompiuterio ir įrenginio.
  - DHCP tinklo aplinkai  
Spausdintuvas automatiškai (DHCP) priima IP adresą, kai kompiuteris sukonfigūruojamas naudoti DHCP.



Jeigu spausdinti nepavyksta kai įjungtas DHCP režimas, problemų priežastis gali būti automatiškai pakeistas IP adresas. Palyginkite įrenginio IP adresą ir spausdintuvo prievado IP adresą.

### Kaip palyginti:

- 1 Išspausdinkite spausdintuvo tinklo informaciją ir patikrinkite IP adresą (žr. „Tinklo konfigūracijos ataskaitos spausdinimas“ p. 96).
- 2 Kompiuteryje patikrinkite spausdintuvo prievado IP adresą.
  - a Spustelėkite „Windows“ meniu **Pradėti**.
  - b „Windows XP/Server 2003“: pasirinkite **Spausdintuvai ir faksai**.
    - „Windows Server 2008/Vista“: pasirinkite **Valdymo skydas > Aparatūra ir garsas > Spausdintuvai**.
    - „Windows 7“: pasirinkite **Valdymo skydas > Įrenginiai ir spausdintuvai**.
    - „Windows Server 2008 R2“: pasirinkite **Valdymo skydas > Aparatūra > Įrenginiai ir spausdintuvai**.
  - c Dešiniuoju pelės klavišu spustelėkite savo įrenginį.
  - d „Windows XP/2003/2008/Vista“: paspauskite **Ypatybės**. „Windows 7 ir Windows Server 2008 R2“: kontekstiniame meniu pasirinkite **Printer properties**.  
Jeigu elementas **Spausdintuvo ypatybės** turi ► ženklą, su pasirinktu spausdintuvu jūs galite pasirinkti kitas spausdintuvo tvarkykles.
  - e Spustelėkite skirtuką **Prievadas**.
  - f Spustelėkite mygtuką **Konfigūruoti prievadą...**

# Belaidžio tinklo sąranka

**g** Patikrinkite ar elementas **Spausdintuvo pavadinimas** arba **IP adresas**: yra toks pats kaip IP adresas esantis tinklo konfigūracijoje.

**3** Pakeiskite spausdintuvo prievado IP adresą, jei jis skiriasi nuo esančio tinklo informacijos ataskaitoje.

Jei norite, IP prievadui pakeisti ir prijungti prie tinklo, galite naudoti programinės įrangos diegimo CD. Tuomet iš naujo prijungti IP adresą.

- Statinio tinklo aplinkai

Įrenginys naudoja statinį adresą, kai kompiuteris sukonfigūruojamas naudoti statinį adresą.

Pavyzdžiui,

Jei kompiuterio tinklo informacija yra tokia:

- IP adresas: 169.254.133.42
- Potinklio šablonas: 255.255.0.0

Įrenginio tinklo informacija turėtų būti tokia:

- IP adresas: 169.254.133.**43**
- Potinklio šablonas: 255.255.0.0 (Naudokite kompiuterio potinklio šabloną)
- Šliuzas: 169.254.133.**1**

## Kitos problemos

Jei problemos iškyla įrenginį naudojant tinkle, skaitykite toliau pateikiamą informaciją:



Informacija apie prieigos tašką (ar belaidį kelvedį) pateikta atskirame naudotojo vadove.

- Tuo pačiu metu negalite įjungti laidinio ir belaidžio tinklo.
- Jūsų kompiuteris, prieigos taškas (ar belaidis kelvedis) ar įrenginys gali būti neįjungtas.
- Patikrinkite belaidžio priėmimo galimybes apie įrenginį. Jei kelvedis yra toli nuo įrenginio arba yra kokia nors kliūtis, priimant signalą gali iškilti sunkumų.
- Iš naujo įjunkite prieigos tašką (ar belaidžio kelvedžio), įrenginio ir kompiuterio maitinimą. Kartais pakartotinai įjungus maitinimą ryšys su tinklu atsinaujina.
- Patikrinkite, ar užkardos programinė įranga („V3“ ar „Norton“) neblokuoja ryšio.

Jei kompiuteris ir įrenginys prijungti prie to paties tinklo ir jų nepavyksta rasti, užkardos programinė įranga gali blokuoti ryšį. Paskaitykite naudotojo vadove, kaip išjungti programinę įrangą, ir pabandykite iš naujo atlikti įrenginio paiešką.

- Patikrinkite, ar įrenginio IP adresas nustatytas tinkamai. IP adresą galite patikrinti atspausdinę tinklo konfigūracijos ataskaitą.

# Belaidžio tinklo sąranka

- Patikrinkite, ar sukonfigūruotas prieigos taško (ar belaidžio kelvedžio) saugumas (slaptažodis). Jei jis turi slaptažodį, kreipkitės į prieigos taško (ar belaidžio kelvedžio) administratorių.
- Patikrinkite įrenginio IP adresą. Iš naujo įdiekite įrenginio tvarkyklę ir pakeiskite nustatymus, naudojamus prijungiant įrenginį prie tinklo. Dėl DHCP charakteristikų priskirtas IP adresas gali pasikeisti, jei įrenginys nebus naudojamas ilgą laiką arba iš naujo nustatytas prieigos taškas. Kai prieigos taške (arba belaidžiame maršrutizatoriuje) konfigūruojate DHCP serverį, užregistruokite gaminio MAC adresą. Tada visada galėsite naudoti IP adresą nustatytą su MAC adresu. Jūs galite identifikuoti įrenginio MAC adresą, atspausdinę tinklo konfigūracijos ataskaitą (žr. „Tinklo konfigūracijos ataskaitos spausdinimas“ p. 96).
- Patikrinkite belaidžio ryšio aplinką. Jums gali nepavykti prisijungti prie tinklo infrastruktūros aplinkoje, jei prieš jungiantis prie prieigos taško (ar belaidžio kelvedžio) reikia įvesti naudotojo informaciją.
- Šis įrenginys palaiko tik IEEE 802.11 b/g/n ir „Wi-Fi“. Kiti belaidžio ryšio tipai (pvz., „Bluetooth“) nepalaikomi.
- Kai naudojate specialiojo tinklo režimą tokiose operacinėse sistemose, kaip „Windows Vista“, belaidį ryšį gali tekti konfigūruoti kaskart naudojant belaidį įrenginį.
- Su „Samsung“ belaidžio tinklo įrenginiais vienu metu negalima naudoti infrastruktūros ir specialiojo tinklo režimo.
- Įrenginys yra belaidžio tinklo veikimo ribose.
- Apie įrenginį neturi būti kliūčių, kurios blokuotų belaidžio ryšio signalą. Pašalinkite bet kokius didelius daiktus, esančius tarp prieigos taško (ar belaidžio kelvedžio) ir įrenginio. Patikrinkite, ar įrenginio ir belaidžio prieigos taško (ar belaidžio kelvedžio) neskiria poliai, sienos ar atraminės kolonos, kuriuose yra metalo ar betono.
- Įrenginys turi būti atokiau nuo kitų elektros įrenginių, kurie gali trikdyti belaidžio ryšio signalą. Daugelis įrenginių gali trikdyti belaidžio ryšio signalą, įskaitant mikrobangų krosneles ir kai kuriuos „Bluetooth“ įrenginius.
- Jei prieigos taško (arba belaidžio maršrutizatoriaus) konfigūracija pasikeičia, turite iš naujo atlikti gaminio belaidžio tinklo nustatymą.
- Per **Wi-Fi Direct** daugiausiai galite prijungti 3 įrenginius.
- Jei funkcija **Wi-Fi Direct** yra **ON** (įjungta), ryšys tarp prieigos taško ir prietaiso bus palaikomas per 802.11 b/g sąsają.

# Samsung MobilePrint

## Kas yra Samsung MobilePrint?

**Samsung MobilePrint** yra nemokama programa, leidžianti naudotojams spausdinti nuotraukas, dokumentus ir interneto svetainių puslapių tiesiai iš išmaniojo telefono arba planšetinio kompiuterio. **Samsung MobilePrint** suderinama ne tik su išmaniaisiais telefonais, turinčiais „Android“, „Windows“ ir „iOS“ operacines sistemas, bet ir su Jūsų „iPod Touch“ ir planšetiniu kompiuteriu. Ji jungia Jūsų mobilųjį prietaisą su tinkle esančiu Samsung spausdintuvu arba prie bevielio spausdintuvo per „Wi-Fi“ prieigos tašką. Nereikia nei diegti naujosios tvarkyklės, nei konfigūruoti tinklo nustatymų – tiesiog įsidiekite **Samsung MobilePrint** programėlę ir ji automatiškai aptiks suderinamus Samsung spausdintuvus. Galimas ne tik nuotraukų, svetainių puslapių ir pdf dokumentų spausdinimas, bet ir nuskaitymas. Jeigu turite „Samsung“ daugiafunkcij spausdintuvą, nuskaitykite bet kurį dokumentą JPG, PDF arba PNG formatu greitai ir paprastai dokumento peržiūrai savo mobiliajame prietaise.

## Samsung MobilePrint parsisiuntimas

Norėdami parsisiųsti **Samsung MobilePrint**, nueikite į programų laikyklą (Samsung Apps, Android Market, App Store, Marketplace) savo mobiliajame prietaise ir tiesiog ieškokite „**Samsung MobilePrint**“. Dėl „Apple“ prietaisų galite apsilankyti „iTunes“ svetainėje, o dėl „Windows“ įrenginių savo kompiuteryje – apsilankykite „Marketplace“.



## Palaikomos mobiliosios OS

- „Android OS 2.1“ ir vėlesnė
- su „iOS 4.0“ arba vėlesne OS
- su „Windows Phone 7“ arba vėlesne OS

# Samsung MobilePrint

## Palaikomi prietaisai

- su „iOS 4.0“ arba vėlesne OS: „iPod Touch“, „iPhone“, „iPad“
- su „Android 2.1“ arba vėlesne OS: „Galxy S“, „Galaxy S2“, „Galaxy Tab“ ir mobilieji prietaisai su „Android“
- su „Windows Phone 7“ arba vėlesne OS: „Samsung Focus“, „Omnia7“ ir „OmniaW“ bei „Windows“ mobilieji įrenginiai

# „Google Cloud Print“

Google Cloud Print™ yra paslauga, leidžianti spausdinti naudojant mobilųjį telefoną, planšetinį kompiuterį ar bet kurį kitą prie tinklo prijungtą įrenginį. Tiesiog užregistruokite savo Google paskyrą savo kompiuteryje, būsite pasirengę naudotis Google Cloud Print paslauga. Galite spausdinti dokumentą, ar el. pašta naudodami „ChromeOS“, naršyklę „Chrome“, arba Gmail/ GOOGLE DOCS programa esančia jūsų mobiliajame įrenginyje, ir jums net nereikės į mobilųjį įrenginį diegti spausdintuvo tvarkyklių. Daugiau informacijos apie Google Cloud Print™, žr. „Google“ interneto svetainėje (<http://support.google.com/cloudprint>).

## Jūsų „Google“ paskyros registravimas spausdintuve



- Įsitikinkite ar jūsų įrenginys įjungtas ir prijungtas prie laidinio ar belaidžio tinklo, turinčio interneto prieigą.
- Prieš tai turite susikurti Google paskyrą.

- 1 Atidarykite naršyklę Chrome.
- 2 Apsilankykite [www.google.com](http://www.google.com).
- 3 Prisiregistruokite „Google“ interneto svetainėje naudodami savo Gmail™ adresą.

- 4 Paleiskite Chrome ir naršyklės lange įveskite savo spausdintuvo IP adresą.
- 5 Viršutiniame dešiniame SyncThru™ Web Service interneto svetainės kampe spustelėkite **Login**.
- 6 Jei prie programos „**SyncThru™ Web Service**“ jungiatės pirmą kartą, reikia prisijungti administratoriaus teisėmis. Įveskite toliau pateiktą numatytąjį **ID** ir **Password**. Saugumo sumetimais rekomenduojame pakeisti numatytąjį slaptažodį.
  - **ID: admin**
  - **Password: sec00000**



Jei tinkle naudojamas tarpinis serveris, turite sukongūruoti tarpinio serverio IP adresą ir prievado numerį **Settings > Network Settings > Google Cloud Print > Proxy Setting**. Norėdami gauti daugiau informacijos, kreipkitės į tinklo paslaugų tiekėją arba tinklo administratorių.

- 7 Kai atsidarys langas **SyncThru™ Web Service**, spustelėkite **Settings > Network Settings > Google Cloud Print**.
- 8 Įveskite spausdintuvo pavadinimą ir aprašymą.
- 9 Spustelėkite **Register**.  
Atsidarys iššokantis patvirtinimo langas.

# „Google Cloud Print“



Jei esate įjungę naršyklės apsaugą nuo iššokančių langų, patvirtinimo langas neatsidarys. Leiskite svetainei rodyti iššokančius langus.

**10** Spustelėkite **Finish printer registration**.

**11** Spustelėkite **Manage your printers**.

Jūsų spausdintuvus užregistruotas Google Cloud Print paslaugai. Galimi Google Cloud Print įrenginiai rodomi sąraše.

## Spausdinimas naudojant Google Cloud Print

Spausdinimo procedūra skiriasi priklausomai nuo naudojamo įrenginio ir programos. Galite peržiūrėti programų, palaikančių Google Cloud Print paslaugą, sąrašą.



Įsitikinkite ar spausdintuvus įjungtas ir prijungtas prie laidinio ar belaidžio tinklo, turinčio interneto prieigą.

## Spausdinimas naudojant programą mobiliajame įrenginyje

Toliau pateikiamas pavyzdys, naudojant programą GOOGLE DOCS mobiliajame telefone su Android operacine sistema.

**1** Į savo mobilųjį įrenginį įdiekite programą Cloud Print.





Jeigu neturite programos, atsisiųskite ją iš programų parduotuvės, pvz., „Android Market“ arba „App Store“.

**2** Mobilajame įrenginyje paleiskite programą GOOGLE DOCS.

**3** Bakstelėkite norimo spausdinti dokumento parinkčių mygtuką .



# „Google Cloud Print“

- 4 Bakstelėkite mygtuką .
- 5 Bakstelėkite mygtuką Cloud Print (.
- 6 Jei norite, nustatykite spausdinimo parinktis.
- 7 Bakstelėkite **Click here to Print**.

## Spausdinimas naudojant naršyklę „Chrome“

---

Toliau pateikiamas pavyzdys, naudojant naršyklę Chrome.

- 1 Paleiskite Chrome.
- 2 Atidarykite dokumentą arba el. laišką, kurį norite spausdinti.
- 3 Paspauskite naršyklės viršutiniame dešiniame kampe esančią veržliarakčio piktogramą (.
- 4 Spustelėkite **Spausdinti**. Atsidaro naujas spausdinimo skirtukas.
- 5 Pasirinkite „**Print with Google Cloud Print**“.
- 6 Spustelėkite mygtuką **Spausdinti**.



# 3. Specialiosios funkcijos

Šiame skyriuje aiškinamos specialiosios spausdinimo funkcijos.

- **Aukščio reguliavimas** 139
- **Numatytųjų spausdinimo nustatymų keitimas** 140
- **Jūsų aparato nustatymas numatytuoju** 141
- **Papildomų spausdinimo funkcijų naudojimas** 142
- **Spausdinimas operacinėje sistemoje „Macintosh“** 149
- **Spausdinimas operacinėje sistemoje „Linux“** 151





Šiame skyriuje aprašytos procedūros daugiausiai paremtos operacine sistema „Windows 7“.

# Aukščio reguliavimas

Spausdinimo kokybę įtakoja atmosferos slėgis, kurį lemia įrenginio aukštis virš jūros lygio. Toliau pateikiama informacija padės jums nustatyti įrenginį taip, kad būtų užtikrinta geriausia spausdinimo kokybė.

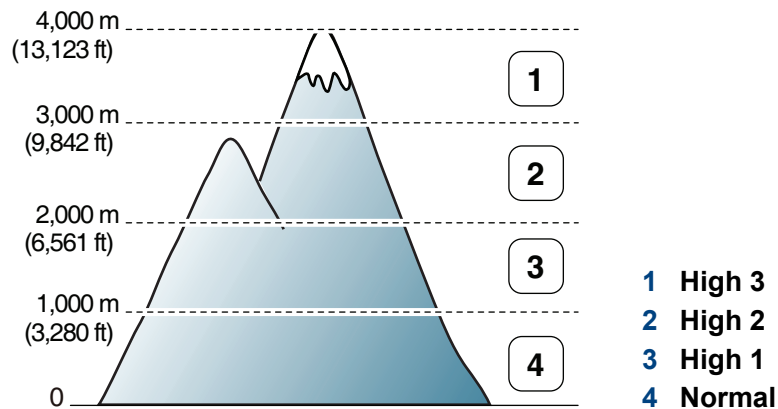
Prieš nustatydami aukščio reikšmę, nustatykite vietos, kurioje esate, aukštį virš jūros lygio.



- „Windows“ ir „Macintosh“ naudotojai, tą gali nustatyti **Samsung Easy Printer Manager** >  (Perjunkite į papildomą režimą) > **Device Settings**. Žr. „Device Settings“ p. 164.



- Jei įrenginys prijungtas prie tinklo, aukštį galite nustatyti su programa „SyncThru™ Web Service“ (žr. „SyncThru™ Web Service“ naudojimas“ p. 159).

# Numatytųjų spausdinimo nustatymų keitimas

- 1 Spustelėkite „Windows“ meniu **Pradėti**.
- 2 „Windows XP/Server 2003“: pasirinkite **Spausdintuvai ir faksai**.
  - „Windows Server 2008/Vista“: pasirinkite **Valdymo skydas > Aparatūra ir garsas > Spausdintuvai**.
  - „Windows 7“: pasirinkite **Valdymo skydas > Įrenginiai ir spausdintuvai**.
  - „Windows Server 2008 R2“: pasirinkite **Valdymo skydas > Aparatūra > Įrenginiai ir spausdintuvai**.
- 3 Dešiniuoju pelės klavišu spustelėkite savo įrenginį.
- 4 Jei naudojate „Windows XP“ / „Server 2003“ / „Server 2008“ / „Vista“, pasirinkite **Spausdinimo nuostatos**.  
„Windows 7“ ar „Windows Server 2008 R2“: kontekstiniame meniu pasirinkite **Spausdinimo nuostatos**.



Jei elementas **Spausdinimo nuostatos** turi ► ženklą, pasirinktam spausdintuvui galite parinkti kitas prijungtų spausdintuvų tvarkykles.



Jei nustatymus norite keisti kiekvienam spausdinimo darbui, pakeiskite juos lange **Spausdinimo nuostatos**.

- 5 Pakeiskite kiekvieno skirtuko nustatymus.
- 6 Spustelėkite **Gerai**.

# Jūsų aparato nustatymas numatytuoju

- 1 Spustelėkite „Windows“ meniu **Pradėti**.
- 2 „Windows XP/Server 2003“: pasirinkite **Spausdintuvai ir faksai**.
  - „Windows Server 2008/Vista“: pasirinkite **Valdymo skydas > Aparatūra ir garsas > Spausdintuvai**.
  - „Windows 7“: pasirinkite **Valdymo skydas > Įrenginiai ir spausdintuvai**.
  - „Windows Server 2008 R2“: pasirinkite **Valdymo skydas > Aparatūra > Įrenginiai ir spausdintuvai**.
- 3 Pasirinkite savo aparatą.
- 4 Dešiniuoju pelės klavišu spustelėkite savo įrenginį ir pasirinkite **Nustatyti kaip numatytąjį spausdintuvą**.



„Windows 7“ ar „Windows Server 2008 R2“: jei **Nustatyti kaip numatytąjį spausdintuvą** turi ► ženklą, pasirinktam spausdintuvui galite parinkti kitas prijungtų spausdintuvų tvarkykles.

# Papildomų spausdinimo funkcijų naudojimas



**XPS spausdintuvo tvarkyklė:** naudojama spausdinant XPS formato failus.

- Žr. „Funkcijos pagal modelius“ p. 7.
- XPS spausdintuvo tvarkyklę galima įdiegti tik „Windows Vista“ arba naujesnėje „Windows“ operacinėje sistemoje.
- Jei nepavyksta spausdinti XPS užduoties, nes baigiasi spausdintuvo atmintis, įdėkite papildomos atminties.
- Įdiegti XPS spausdintuvo tvarkyklę galite įdėję programinės įrangos kompaktinį diską į CD-ROM įrenginį. Kai atsidarys diegimo langas, pasirinkite **Custom Installation**. XPS spausdintuvo tvarkyklę galite pasirinkti lange **Select Software**.
- Modeliams, kurių XPS tvarkyklę galima susirasti „Samsung“ svetainėje, [www.samsung.com](http://www.samsung.com) > raskite savo įrenginį > Palaikymas ir atsisiuntimai.

## Spausdinimas į failą (PRN)

Kartais jums reikia išsaugoti spausdinimo duomenis failo formatu.

- 1 Pažymėkite langelį **Spausdinti į failą** lange **Spausdinti**.

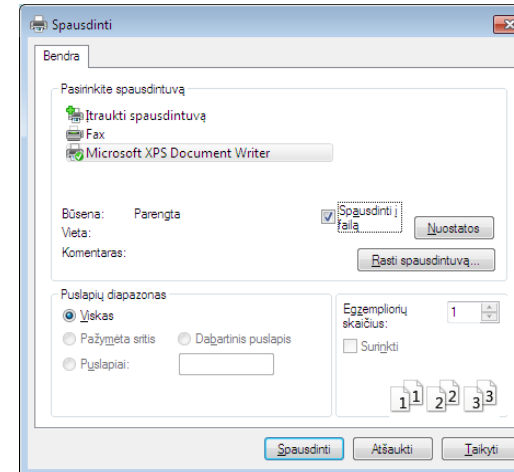

- 2 Spustelėkite **Spausdinti**.

- 3 Įveskite paskirties kelią ir failo pavadinimą, po to spustelėkite **Gerai**. Pavyzdžiui, **c:\Temp\failo pavadinimas**.



Jei įvesite tik failo pavadinimą, failas automatiškai išsaugomas aplanke **Mano dokumentai**, **Documents and Settings** arba **Vartotojai**. Išsaugotas aplankas gali skirtis atsižvelgiant į naudojamą operacinę sistemą ar programą.

# Papildomų spausdinimo funkcijų naudojimas

## Specialiųjų spausdintuvo funkcijų supratimas

Jūs galite naudotis papildomomis įrenginio spausdinimo funkcijomis.





Jei norite pasinaudoti spausdintuvo funkcijomis, kurias teikia spausdintuvo tvarkyklė, spustelėkite **Ypatybės** ar **Nuostatos** programos lange **Spausdinti** ir pakeiskite spausdinimo nustatymus. Įrenginio pavadinimas, rodomas spausdintuvo ypatybių lange, gali skirtis priklausomai nuo naudojamo įrenginio.

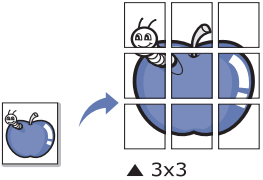
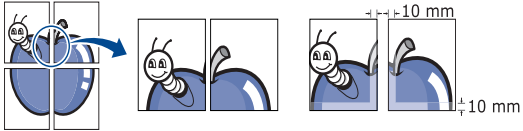
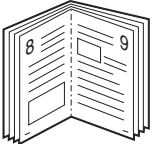

- Atsižvelgiant į parinktį ar modelius kai kurių meniu ekrane gali ir nebūti. Tokiu atveju tai reiškia, kad jie netaikomi jūsų aparatui.
- Pasirinkite meniu **Help**, lange spustelėkite mygtuką  arba spauskite klaviatūros klavišą **F1** ir spustelėkite bet kurią parinktį, apie kurią norite sužinoti daugiau (žr. „Žinyno naudojimas“ p. 37).

Elementas	Aprašymas
<b>Multiple Pages per Side</b> 	Pasirenkamas viename popieriaus lape spausdinamų puslapių skaičius. Norint spausdinti lape daugiau nei vieną puslapį, puslapiai bus sumažinti ir surikiuoti jūsų nurodyta eilės tvarka. Viename lape galite išspausdinti iki 16 puslapių.

# Papildomų spausdinimo funkcijų naudojimas



Elementas	Aprašymas
<p><b>Poster Printing</b></p> 	<p>Spausdina vieno puslapio dokumentą ant 4 („Poster 2x2“), 9 („Poster 3x3“) arba 16 („Poster 4x4“) popieriaus lapų, kad po to sujungę visus lapus kartu suformuotumėte vieną plakato dydžio dokumentą.</p> <p>Pasirinkite <b>Poster Overlap</b> reikšmę. Nurodykite <b>Poster Overlap</b> milimetrais arba coliais pasirinkdami akutę viršutiniame dešiniajame skirtuko <b>Basic</b> kampe, kad būtų lengviau suklijuoti lakštus kartu.</p> 
<p><b>Booklet Printing<sup>a</sup></b></p> 	<p>Dokumentas spausdinamas abiejose popieriaus lapo pusėse ir puslapiai išdėstomi taip, kad išspausdinus būtų galima perlenkti lapą per pusę ir gauti lankstinuką.</p> <p>Jei norite padaryti bukletą, jums reikia spausdinti ant „Letter“, „Legal“, A4, „US Folio“ ar „Oficio“ dydžio spausdinimo laikmenos.</p> <p> Kai kurių dydžių popieriui parinkties <b>Booklet Printing</b> naudoti negalima. Jei norite pamatyti galimus popieriaus dydžius, skirtuke <b>Paper</b> pasirinkite galimo popieriaus parinktį <b>Size</b>.</p> <p>Jei pasirenkate popieriaus dydį, kurio naudoti negalima ši parinktis gali būti automatiškai atšaukta. Pasirinkite tik galimą popierių (popierių be  arba  ženkle).</p>



# Papildomų spausdinimo funkcijų naudojimas

Elementas	Aprašymas
<ul style="list-style-type: none"><li>• <b>Double-sided Printing</b><sup>a</sup></li><li>• <b>Double-sided Printing (Manual)</b><sup>a</sup></li></ul>	<p>Spausdina ant abiejų popieriaus lapo pusių (dvipusis spausdinimas). Prieš spausdindami nurodykite dokumento orientaciją.</p> <div data-bbox="488 357 2195 695" style="background-color: #f0f0f0; padding: 10px;"><ul style="list-style-type: none"><li>• Šią funkciją galite naudoti su „Letter“, „Legal“, A4, „US Folio“ ar „Oficio“ dydžio popieriumi</li><li>• Jei jūsų įrenginyje nėra dvipusio spausdinimo įtaiso, turite atlikti spausdinimo užduotį rankiniu būdu. Iš pradžių aparatas išspausdina kas antrą dokumento lapą. Po to kompiuteryje pasirodo pranešimas.</li><li>• Pasirinkus dvipusio spausdinimo parinktį, funkcija <b>Skip Blank Pages</b> neveikia.</li><li>• Mes rekomenduojame nespausdinti ant specialių visuomenės informavimo priemonių, pavyzdžiui, etikečių, vokų ar storo popieriaus abiejų pusių. Popierius gali įstrigti arba sugadinsite įrenginį.</li></ul></div> <ul style="list-style-type: none"><li>• <b>Printer Default:</b> jei pasirinksite šią parinktį, ši funkcija nustatoma pagal įrenginio valdymo skydelyje pasirinktus nustatymus. Ši parinktis galima tik naudojant PCL/SPL spausdintuvo tvarkyklę (žr. „Funkcijos pagal modelius“ p. 7).</li><li>• <b>None:</b> ši funkcija išjungiamą.</li><li>• <b>Long Edge:</b> ši parinktis yra patogus išdėstymas, naudojamas rišant knygas.</li></ul> <div data-bbox="504 943 714 1050"></div> <ul style="list-style-type: none"><li>• <b>Short Edge:</b> ši parinktis yra patogus išdėstymas, naudojamas kalendoriams.</li></ul> <div data-bbox="504 1137 719 1270"></div> <ul style="list-style-type: none"><li>• <b>Reverse Double-Sided Printing:</b> pažymėkite šią parinktį, jei norite apgręžti spausdinimo eiliškumą spausdindami ant abiejų pusių. Ši parinktis negalima, jeigu naudojate abiejų lapo pusių (dvipusį) spausdinimą <b>Reverse Double-Sided Printing</b> (rankinis).</li></ul>

# Papildomų spausdinimo funkcijų naudojimas

Elementas	Aprašymas
<b>Paper Options</b> 	Pakeičia dokumento dydį, kad spausdinamame lape jis būtų didesnis arba mažesnis. Dydis keičiamas įvedant procentinę didinimo arba mažinimo reikšmę.
<b>Watermark</b> 	Vandens ženklų parinktis leidžia jums spausdinti tekstą ant esamo dokumento. Pavyzdžiui, šią funkciją naudokite, kai ant pirmo arba ant visų dokumento puslapių norite turėti didelėmis pilkomis raidėmis įstrižai atspausdintą DRAFT (juodraštis) ar CONFIDENTIAL (konfidencialu) užrašą.
<b>Watermark</b> (Vandenženklis kūrimas)	<ul style="list-style-type: none"><li>a Jei spausdinimo nustatymus norite keisti iš programos, pasirinkite <b>Spausdinimo nuostatos</b>.</li><li>b Spustelėkite skirtuką <b>Advanced</b>, pasirinkite <b>Edit</b> išskleidžiamajame sąrašė <b>Watermark</b>. Pasirodys <b>Edit Watermarks</b> langas.</li><li>c Laukelyje <b>Watermark Message</b> įveskite tekstinį pranešimą. Jūs galite įvesti iki 256 simbolių. Pranešimas rodomas peržiūros lange.</li></ul>
<b>Watermark</b> (Vandenženklis redagavimas)	<ul style="list-style-type: none"><li>a Jei spausdinimo nustatymus norite keisti iš programos, pasirinkite <b>Spausdinimo nuostatos</b>.</li><li>b Spustelėkite skirtuką <b>Advanced</b>, pasirinkite <b>Edit</b> išskleidžiamajame sąrašė <b>Watermark</b>. Pasirodys <b>Edit Watermarks</b> langas.</li><li>c Sąrašė <b>Current Watermarks</b> pasirinkite vandens ženklą, kurį norite redaguoti ir pakeiskite vandens ženklo pranešimą ir parinktis.</li><li>d Norėdami išsaugoti pakeitimus spustelėkite <b>Update</b>.</li><li>e Spustelėkite <b>OK</b> arba <b>Spausdinti</b>, kol uždarysite langą <b>Print</b>.</li></ul>
<b>Watermark</b> (Vandenženklis trynimas)	<ul style="list-style-type: none"><li>a Jei spausdinimo nustatymus norite keisti iš programos, pasirinkite <b>Spausdinimo nuostatos</b>.</li><li>b Spustelėkite skirtuką <b>Advanced</b>, pasirinkite <b>Edit</b> išskleidžiamajame sąrašė <b>Watermark</b>. Pasirodys <b>Edit Watermarks</b> langas.</li><li>c Sąrašė <b>Current Watermarks</b> pasirinkite vandens ženklą, kurį norite ištrinti, ir spustelėkite <b>Delete</b>.</li><li>d Spustelėkite <b>OK</b> arba <b>Spausdinti</b>, kol uždarysite langą <b>Print</b>.</li></ul>

# Papildomų spausdinimo funkcijų naudojimas

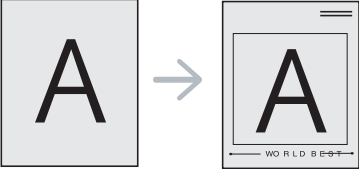
Elementas	Aprašymas
<p data-bbox="53 432 181 464">Overlay<sup>a</sup></p> 	<p data-bbox="465 268 1720 304">Ši parinktis galima naudojant PCL/SPL spausdintuvo tvarkyklę (žr. „Programinė įranga“ p. 8).</p> <p data-bbox="465 328 2186 523">Persidengimas – tai tekstas ir (arba) vaizdai, saugomi kompiuterio standžiajame diske (HDD) specialiu failo formatu, kurį galima išspausdinti ant bet kurio dokumento. Persidengimai dažnai naudojami vietoje firminių blankų. Vietoje to, kad naudotumėte iš anksto atspausdintus firminius blankus, galite sukurti persidengimą, kuriame bus tokia pati informacija, kaip ir šiuo metu esanti jūsų firminiame blanke. Jei norite spausdinti laišką ant savo įmonės firminio blanko, jums nebereikia įdėti į įrenginį iš anksto atspausdinto firminio blanko: tiesiog spausdinkite firminio blanko trafaretą dokumente.</p> <p data-bbox="465 547 2002 584">Norėdami naudoti puslapio persidengimą, turite sukurti naują puslapio persidengimą su jūsų logotipu arba vaizdu.</p> <div data-bbox="465 632 2197 831" style="border: 1px solid gray; padding: 10px;"><ul data-bbox="488 659 2056 786" style="list-style-type: none"><li data-bbox="488 659 2056 735">• Persidengimo dokumento dydis turi atitikti dokumento, ant kurio spausdinsite persidengimą, dydį. Nekerkite persidengimo naudodami vandens ženklą.</li><li data-bbox="488 751 2056 786">• trafareto dokumento raiška turi būti tokia pat kaip ir dokumento, kuris bus spausdinamas su trafaretu.</li></ul></div>
<p data-bbox="53 863 416 991">Overlay (Naujo puslapio trafareto sukūrimas)</p>	<ol data-bbox="465 863 2186 1161" style="list-style-type: none"><li data-bbox="465 863 1630 900">a Norėdami išsaugoti dokumentą kaip trafaretą, pasirinkite <b>Spausdinimo nuostatos</b>.</li><li data-bbox="465 906 2040 943">b Spustelėkite skirtuką <b>Advanced</b> ir išskleidžiamajame sąrašė <b>Text</b> pasirinkite <b>Edit</b>. Pasirodo langas <b>Edit Overlay</b>.</li><li data-bbox="465 949 1055 986">c Lango <b>Edit Overlay</b> spustelėkite <b>Create</b>.</li><li data-bbox="465 992 2186 1029">d Lango <b>Įrašyti kaip</b> lauke <b>File name</b> įveskite pavadinimą. Jei reikia, pasirinkite paskirties kelią (numatytasis yra C:\Formover).</li><li data-bbox="465 1035 1256 1072">e Spustelėkite <b>Save</b>. Pavadinimas pasirodo <b>Overlay List</b>.</li><li data-bbox="465 1078 1335 1115">f Spustelėkite <b>OK</b> arba <b>Spausdinti</b>, kol uždarysite langą <b>Print</b>.</li></ol> <p data-bbox="501 1121 1653 1158">Failas nespausdinamas. Tačiau jis išsaugomas jūsų kompiuterio standžiajame diske.</p>

# Papildomų spausdinimo funkcijų naudojimas

Elementas	Aprašymas
<b>Overlay</b> (Puslapio trafareto naudojimas)	<p><b>a</b> Spustelėkite skirtuką <b>Advanced</b>.</p> <p><b>b</b> Išskleidžiamajame sąrašė <b>Text</b> pasirinkite pageidaujamą persidengimą.</p> <p><b>c</b> Jei trafareto failas neatsiranda išplečiamajame sąrašė <b>Text</b>, iš sąrašo pasirinkite <b>Edit...</b> ir spustelėkite <b>Load</b>. Pasirinkite persidengimo failą, kurį norite naudoti. Jei pageidaujamą naudoti trafareto failą esate išsaugoję išoriniame šaltinyje, failą įkelti galite, kai pasirenkate langą <b>Atidaryti</b>. Pasirinkę failą spustelėkite <b>Atidaryti</b>. Failas pasirodo laukelyje <b>Overlay List</b> ir jis yra parengtas spausdinti. Laukelyje <b>Overlay List</b> pasirinkite persidengimą.</p> <p><b>d</b> Jei reikia, pažymėkite laukelį <b>Confirm Page Overlay When Printing</b>. Jei šis langelis pažymėtas, kaskart, kai pateiksite dokumentą spausdinti, bus parodytas pranešimo langas, kuriame bus klausama, ar norite spausdinti trafaretą dokumente. Jei šis laukelis nepažymėtas ir buvo pasirinktas persidengimas, pastarasis bus automatiškai spausdinamas jūsų dokumente.</p> <p><b>e</b> Spustelėkite <b>Gerai</b> arba <b>Spausdinti</b>, kol uždarysite langą <b>Spausdinti</b>.</p>
<b>Overlay</b> (Puslapio trafareto trynimasis)	<p><b>a</b> Lange <b>Printing Preferences</b> spustelėkite skirtuką <b>Advanced</b>.</p> <p><b>b</b> Išskleidžiamajame sąrašė <b>Text</b> pasirinkite <b>Edit</b>.</p> <p><b>c</b> Laukelyje <b>Overlay List</b> pasirinkite persidengimą, kurį norite ištrinti.</p> <p><b>d</b> Spustelėkite <b>Delete</b>.</p> <p><b>e</b> Kai pasirodo patvirtinimo pranešimo langas, spustelėkite <b>Yes</b>.</p> <p><b>f</b> Spustelėkite <b>OK</b> arba <b>Spausdinti</b>, kol uždarysite langą <b>Print</b>. Galite ištrinti puslapio persidengimus, kurių nebenaudosite.</p>

a. Ši parinktis negalima naudojant XPS spausdintuvo tvarkyklę.

# Spausdinimas operacinėje sistemoje „Macintosh“



Atsižvelgiant į modelį arba parinktį, kai kurių funkcijų gali nebūti. Tai reiškia, jog funkcijos nepalaikomos.

## Dokumento spausdinimas

Kai spausdinate operacinėje sistemoje „Macintosh“, turite pažymėti spausdintuvo tvarkyklės nustatymus kiekvienoje naudojamose programose. Norėdami spausdinti iš „Macintosh“ atlikite žemiau nurodytus veiksmus:

- 1 Atverkite norimą spausdinti dokumentą.
- 2 Atverkite meniu **File** ir spustelėkite **Page Setup** (kai kuriose programose **Document Setup**).
- 3 Pasirinkite popieriaus dydį, orientaciją, mastelį, kitas parinktis ir patikrinkite, ar pasirinktas įrenginys. Spustelėkite **OK**.
- 4 Atidarykite meniu **File** ir spustelėkite **Print**.
- 5 Pasirinkite kopijų skaičių ir nurodykite, kuriuos puslapius norite spausdinti.
- 6 Spustelėkite **Print**.

## Spausdintuvo nustatymų keitimas

Jūs galite naudotis papildomomis įrenginio spausdinimo funkcijomis.

Atidarykite programą ir pasirinkite **Print** iš meniu **File**. Įrenginio pavadinimas, rodomas spausdintuvo ypatybių lange, gali skirtis priklausomai nuo naudojamo įrenginio. Išskyrus pavadinimą, spausdintuvo savybių lango išvaizda yra panaši į pavaizduotą.

## Spausdinimas keli puslapiai viename lape

Viename popieriaus lakšte galite spausdinti daugiau kaip vieną puslapį. Ši funkcija leidžia ekonomiškai spausdinti juodraštinės kopijas.

- 1 Atidarykite programą ir pasirinkite **Print** iš meniu **File**.
- 2 Pasirinkite **Layout** išplečiamame meniu po **Orientation**. Išskleidžiamajame sąrašė **Pages per Sheet** pasirinkite, kiek puslapių norite spausdinti viename popieriaus lakšte.
- 3 Pasirinkite kitas parinktis, kurias norite naudoti.
- 4 Spustelėkite **Print**.  
Įrenginys spausdins pasirinktą puslapių skaičių viename popieriaus lape.

# Spausdinimas operacinėje sistemoje „Macintosh“

## Spausdinimas ant abiejų popieriaus lapo pusių



Atsižvelgiant į modelį arba parinktį, kai kurių funkcijų gali nebūti. Tai reiškia, jog funkcijos nepalaikomos.

Prieš spausdindami dvipusiu režimu nuspręskite, kuris kraštas bus siejamas su užbaigtu dokumentu. Galimos susegimo parinktys:

- **Long-Edge Binding:** tai yra įprastinio išdėstymo, naudojamo knygoms įrišti, parinktį.
- **Short-Edge Binding:** tai yra parinktį, dažniausiai naudojama spausdinant kalendorius.

- 1 „Macintosh“ sistemos programos meniu **File** pasirinkite **Print**.
- 2 Pasirinkite **Layout** išplečiamame meniu po **Orientation**.
- 3 Parinktyje **Two-Sided** pasirinkite susegimo padėtį.
- 4 Pasirinkite kitas parinktį, kurias norite naudoti.
- 5 Spustelėkite **Print**. Įrenginys spausdins abiejose popieriaus lapo pusėse.



Jei spausdinsite daugiau nei 2 kopijas, abi kopijos gali būti išspausdintos tame pačiame popieriaus lape. Jei spausdinate daugiau nei 1 kopiją, nespausdinkite ant abiejų popieriaus lapo pusių.

## Žinyno naudojimas

Spustelėkite klaustuko ženklą viršutiniame kairiajame lango kampe, tuomet spustelėkite temą, apie kurią norite sužinoti daugiau. Bus parodytas išskylantysis langas su informacija apie tvarkyklės parinktįs ypatybes.

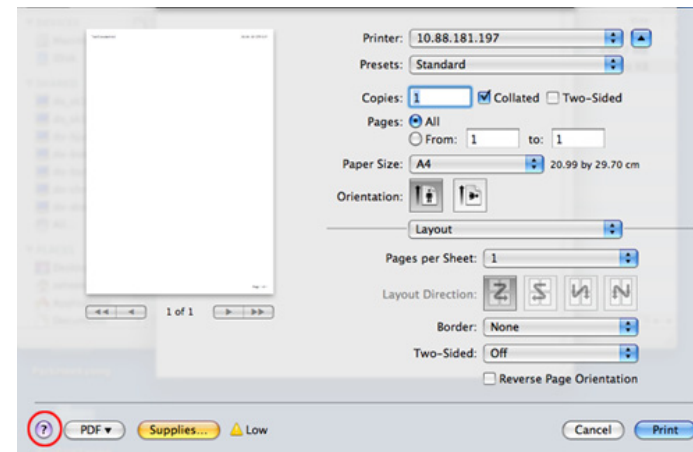

# Spausdinimas operacinėje sistemoje „Linux“



Atsižvelgiant į modelį arba parinktį, kai kurių funkcijų gali nebūti. Tai reiškia, jog funkcijos nepalaikomos.



Atsižvelgiant į modelį, automatinis / rankinis dvipusis spausdinimas gali būti nepalaikomas. Lyginiams ir nelyginiams puslapiams spausdinti galite naudoti lpr spausdinimo sistemą arba kitas programas.

## Spausdinimas iš programų

Yra daug „Linux“ programų, kuriose galite spausdinti naudodami bendrąją UNIX spausdinimo sistemą (CUPS). Jūs galite spausdinti šiuo įrenginiu iš bet kokios programos.

- 1 Atverkite programą ir meniu **File** pasirinkite **Print**
- 2 Pasirinkite **Print** directly using lpr.
- 3 LPR grafinės vartotojo sąsajos lange pasirinkite įrenginio modelį iš spausdintuvų sąrašo ir spustelėkite **Properties**.
- 4 Pakeiskite spausdinimo užduoties ypatybes, naudodami keturis toliau pateikiamus skirtukus, rodomus lango viršuje.
  - **General:** pakeičia popieriaus dydį, popieriaus tipą ir dokumentų orientaciją. Ji leidžia naudoti dvipusio spausdinimo funkciją, prideda pradžios ir pabaigos juostas ir pakeičia puslapių kiekį lape.

- **Text:** nustato puslapio paraštes ir teksto parinktį, pavyzdžiui, tarpus ar stulpelius.
- **Graphics:** nustato vaizdo parinktį, naudojamas spausdinant vaizdų failus, pavyzdžiui, spalvų parinktį, vaizdo dydį ar padėtį.
- **Advanced:** nustato spausdinimo raišką, popieriaus šaltinį ir paskirties vietą.

- 5 Norėdami pritaikyti pakeitimus spustelėkite **Apply** ir uždarykite langą **Properties**.
- 6 Norėdami pradėti spausdinti lange **LPR GUI** spustelėkite **OK**.
- 7 Atsiras spausdinimo langas, kuriame galėsite stebėti spausdinimo darbo būseną.  
Norėdami nutraukti esamą darbą, spustelėkite **Cancel**.

# Spausdinimas operacinėje sistemoje „Linux“

## Failų spausdinimas

Šiuo įrenginiu galite spausdinti įvairių tipų failus naudodami standartinį CUPS būdą, tiesiai iš komandų eilutės sąsajos. Tai daryti leidžia paslaugų programa „CUPS lpr“, tačiau tvarkyklės pakuotė pakeičia standartinę „lpr“ priemonę naudotojui patogesne programa „LPR GUI“.

Kaip spausdinti bet kokį dokumento failą:

- 1 „Linux“ apvalkalo komandų eilutėje įveskite „lpr <failo\_pavadinimas>“ ir paspauskite Enter. Pasirodys **LPR GUI** langas.

Kai įvedate tik lpr ir paspaudžiate **Enter**, iš pradžių pasirodo langas **Select file(s) to print**. Tiesiog pasirinkite norimus spausdinti failus ir spustelėkite **Open**.

- 2 Lange **LPR GUI** pateikiamame sąrašė pasirinkite savo aparatą ir pakeiskite spausdinimo užduoties ypatybes.

- 3 Spustelėkite **OK** spausdinimui pradėti.

## Spausdintuvo ypatybių konfigūravimas

Naudodami **Printers configuration** teikiamą langą **Printer Properties** galite pakeisti įvairias savo aparato ir spausdintuvo ypatybes.

- 1 Atidarykite **Unified Driver Configurator**.

Jei reikia, perjunkite ties **Printers configuration**.

- 2 Pasirinkite savo įrenginį iš galimų spausdintuvų sąrašo ir spustelėkite **Properties**.

- 3 Bus atidarytas langas **Printer Properties**.

Lango viršuje rodomi tokie penki skirtukai:

- **General:** suteikia galimybę keisti spausdintuvo vietą ir pavadinimą. Šiame skirtuke įvestas pavadinimas rodomas **Printers configuration** pateikiamame spausdintuvų sąrašė.
- **Connection:** suteikia galimybę peržiūrėti arba pasirinkti kitą prievadą. Jei naudodami aparatą pakeičiate jo prievadą iš USB į lygiagretųjį arba atvirkščiai, šiame skirtuke turite iš naujo sukonfigūruoti aparato prievadą.
- **Driver:** leidžia peržiūrėti arba pasirinkti kitą įrenginio tvarkyklę. Spustelėdami **Options** galite nustatyti numatytąsias įrenginio parinktis.



# Spausdinimas operacinėje sistemoje „Linux“

- **Jobs:** parodo spausdinimo užduočių sąrašą. Spustelėkite **Cancel job**, kad atšauktumėte pasirinktą darbą, ir pasirinkite žymės langelį **Show completed jobs**, jei darbų sąrašė norite matyti ankstesnius spausdinimo darbus.
- **Classes:** parodo klasę, kurioje yra įrenginys. Jei norite pridėti įrenginį į nurodytą klasę, spustelėkite **Add to Class**, o jei norite pašalinti iš pasirinktos klasės, spustelėkite **Remove from Class**.

**4** Norėdami pritaikyti pakeitimus spustelėkite **OK** ir uždarykite langą **Printer Properties**.



## 4. Naudingi valdymo įrankiai

Šiame skyriuje pristatomi valdymo įrankiai, skirti padėti jums visapusiškai pasinaudoti aparatu.

- **Easy Capture Manager** 155
- **Samsung Easy Color Manager** 156
- **Samsung AnyWeb Print** 157
- **Easy Eco Driver** 158
- **„SyncThru™ Web Service“ naudojimas** 159
- **„Samsung Easy Printer Manager“ naudojimas** 162
- **„Samsung Printer Status“ naudojimas** 165
- **„Linux Unified Driver Configurator“ naudojimas** 167

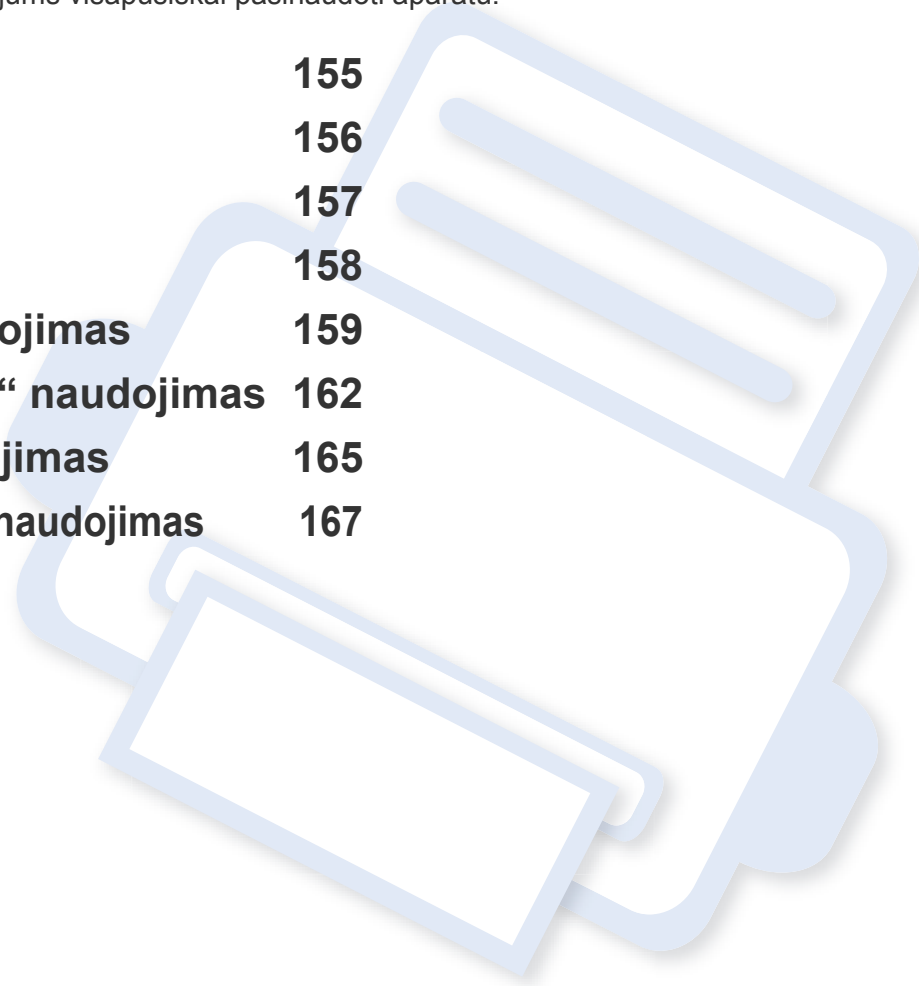

# Easy Capture Manager



- Šios funkcijos gali nebūti, priklausomai nuo modelio arba papildomų priedų (žr. „Programinė įranga“ p. 8).
- Gali naudoti tik operacinės sistemos „Windows“ naudotojai (žr. „Programinė įranga“ p. 8).

Padarykite momentinę ekrano kopiją ir paleiskite „Easy Capture Manager“ tiesiog paspausdami klavišą „Spausdinti ekraną“. Dabar galite paprastai spausdinti padarytas (ir redaguotas) ekrano kopijas.

# Samsung Easy Color Manager

Samsung Easy Color Manager padeda naudotojui tiksliai sureguliuoti 6 spalvų tonus ir kitas parinktis, pvz., šviesumą, kontrastą ir sodrumą. Spalvų tonų pakeitimus galima išsaugoti kaip profilį ir naudoti tvarkyklėje arba įrenginyje.



- Šios funkcijos gali nebūti, priklausomai nuo modelio arba papildomų priedų (žr. „Programinė įranga“ p. 8).
- Gali naudoti tik operacinių sistemų „Windows“ ir „Macintosh“ naudotojai (žr. „Programinė įranga“ p. 8).

Padeda Samsung spalvotų lazerinių spausdintuvų naudotojams sureguliuoti spalvas savo nuožiūra.

Iš Samsung interneto svetainės atsisiųskite programinę įrangą, išskleiskite ją ir įdiekite:: (<http://www.samsung.com> > suraskite savo įrenginį > Support or Downloads).

# Samsung AnyWeb Print

 Gali naudoti tik operacinių sistemų „Windows“ ir „Macintosh“ naudotojai.

Šis įrankis padeda nufotografuoti, peržiūrėti, iškirpti ir išspausdinti puslapius daug lengviau nei naudojant įprastą programą.

Iš Samsung interneto svetainės atsisiųskite programinę įrangą, išskleiskite ją ir įdiekite:: (<http://www.samsung.com> > suraskite savo įrenginį > Support or Downloads).

# Easy Eco Driver

Naudodami programą „Easy Eco Driver“, prieš spausdinimą galite įjungti ekonomiško spausdinimo funkcijas, kad būtų taupomas popierius ir dažai. Jei norite naudoti šią programą, spausdintuvo savybių lange reikia pažymėti žymimąjį langelį **Start Easy Eco Driver before printing job**.

Programa „Easy Eco Driver“ taip pat suteikia galimybę atlikti paprasto redagavimo užduotis, pvz., pašalinti vaizdus ir tekstą, pakeisti šriftą ir k. t. Dažnai naudojamus nustatymus galite išsaugoti kaip išankstinių parinkčių rinkinį.



Gali naudoti tik operacinės sistemos „Windows“ naudotojai.

## Naudojimas:

- 1 Atverkite norimą spausdinti dokumentą.
- 2 Spausdinkite dokumentą.  
Bus parodytas peržiūros langas.
- 3 Pasirinkite parinktį, kurias norite taikyti dokumente.  
Matysite taikomų funkcijų peržiūros vaizdą.
- 4 Spustelėkite **Spausdinti**.

# „SyncThru™ Web Service“ naudojimas



- Mažiausias reikalavimas SyncThru™ Web Service yra „Internet Explorer 6.0“ arba naujesnė versija.
- „SyncThru™ Web Service“ apibūdinimas šiame naudotojo vadove gali skirtis nuo jūsų įrenginio. Tai priklauso nuo jo funkcijų ir modelio.
- Tik prie tinklo jungiamas modelis.

## Prieiga prie „SyncThru™ Web Service“

- 1 Pasirinkite žiniatinklio naršyklę, pavyzdžiui, „Internet Explorer“ iš „Windows“.

Adreso lauke įveskite spausdintuvo IP adresą (http://xxx.xxx.xxx.xxx) ir paspauskite klavišą Enter arba spustelėkite **Eiti**.

- 2 Atsidarys jūsų įrenginio svetainė.

## Prisijungimas prie SyncThru™ Web Service.

Prieš konfigūruojant „SyncThru™ Web Service“ esančias parinktis, jums reikės prisiregistruoti administratoriaus teisėmis. Jūs vis dar galite naudoti SyncThru™ Web Service neprisijungę, tačiau negalėsite pasirinkti skirtukų **Settings** ir **Security**.

- 1 Spustelėkite **Login** viršutinėje dešinėje žiniatinklio svetainės „SyncThru™ Web Service“ dalyje.
- 2 Jei prie programos „**SyncThru™ Web Service**“ jungiatės pirmą kartą, reikia prisijungti administratoriaus teisėmis. Įveskite toliau pateiktą numatytąjį ID ir slaptažodį. Saugumo sumetimais rekomenduojame pakeisti numatytąjį slaptažodį.
  - **ID: admin**
  - **Password: sec00000**

## SyncThru™ Web Service apžvalga



Information

Settings

Security

Maintenance



Kai kurių skirtukų gali nebūti. Tai priklauso nuo modelio.

# „SyncThru™ Web Service“ naudojimas

## Skirtukas Information

---

Šiame skirtuke pateikiama bendrojo pobūdžio informacija apie jūsų įrenginį. Jūs galite patikrinti nustatymus, pavyzdžiui, likusį dažų kiekį. Taip pat galite spausdinti ataskaitas, pavyzdžiui, klaidų ataskaitą.

- **Active Alerts:** parodo įrenginio įspėjimus ir jų rimtumą.
- **Supplies:** parodo išspausdintų lapų skaičių ir kasetėje likusį dažų kiekį.
- **Usage Counters:** rodo naudojimo skaičių pagal spausdinimo tipus: vienpusį ir dvipusį.
- **Current Settings:** rodo įrenginio ir tinklo informaciją.
- **Print information:** spausdina ataskaitas, pavyzdžiui, susijusias su sistema ir šrifto ataskaitas.

## Skirtukas Settings

---

Šis skirtukas suteikia galimybę nustatyti įrenginio ir tinklo konfigūracijas. Jums reikia prisijungti kaip administratoriui, jei norite peržiūrėti šį skirtuką.

- Skirtukas **Machine Settings:** nustatomos įrenginio parinktys.
- Skirtukas **Network Settings:** rodo tinklo aplinkos parinktį. Nustatomos tokios parinktys, kaip TCP/IP ir tinklo protokolai.

## Skirtukas Security

---

Šis skirtukas suteikia galimybę nustatyti sistemos ir tinklo saugos informaciją. Jums reikia prisijungti kaip administratoriui, jei norite peržiūrėti šį skirtuką.

- **System Security:** nustatoma sistemos administratoriaus informacija ir įjungiamos arba išjungiamos įrenginio funkcijos.
- **Network Security:** Nustato IPv4/IPv6 filtravimo nustatymus.

## Skirtukas Maintenance

---

Šis skirtukas suteikia galimybę palaikyti įrenginį, atnaujinant programinę įrangą ir nustatant kontaktinę informaciją el. laiškam siųsti. Taip pat jūs galite prisijungti prie „Samsung“ svetainės ir atsisiųsti tvarkykles, pasirinkę meniu **Link**.

- **Firmware Upgrade:** naujina įrenginio programinę įrangą.
- **Contact Information:** rodo kontaktinę informaciją.
- **Link:** rodo nuorodas į naudingas svetaines, kuriose galite atsisiųsti ar peržiūrėti informaciją.



# „SyncThru™ Web Service“ naudojimas

## Sistemos administratoriaus informacijos nustatymas

Šis nustatymas būtinas, jei norite naudoti el. pašto pranešimo parinktį.

- 1** Paleiskite žiniatinklio naršyklę, pavyzdžiui, „Internet Explorer“, iš „Windows“.  
Adreso laukelyje įveskite įrenginio IP adresą (<http://xxx.xxx.xxx.xxx>) ir paspauskite klavišą Enter arba spustelėkite **Eiti**.
- 2** Atsidarys jūsų įrenginio svetainė.
- 3** Skirtuke **Security** pasirinkite **System Security > System Administrator**.
- 4** Įveskite administratoriaus vardą, telefono numerį, adresą ir el. pašto adresą.
- 5** Spustelėkite **Apply**.

# „Samsung Easy Printer Manager“ naudojimas

„Samsung Easy Printer Manager“ – tai programa, kurioje vienoje vietoje pateikiami „Samsung“ įrenginio nustatymai. Programoje „Samsung Easy Printer Manager“ pateikiami ne tik įrenginio nustatymai, bet ir spausdinimo aplinkų, nustatymų / veiksmų bei paleidimo funkcijos. Visos šios funkcijos leidžia patogiai naudotis „Samsung“ įrenginiu. „Samsung Easy Printer Manager“ turi dvi skirtingas naudotojo sąsajas, kurias galima pasirinkti: pagrindinę ir papildomų nustatymų. Persijungti tarp dviejų sąsajų lengva: tiesiog spustelėkite mygtuką .



- Gali naudoti tik operacinių sistemų „Windows“ arba „Macintosh“ naudotojai.
- Operacinėje sistemoje „Windows“ mažiausias reikalavimas programai „Samsung Easy Printer Manager“ yra „Internet Explorer 6.0“ arba naujesnė versija.

## „Samsung Easy Printer Manager“ supratimas

Jei norite atidaryti programą:

### Operacinėje sistemoje „Windows“

Pasirinkite **Pradėti > Programos** arba **Visos programos > Samsung Printers > Samsung Easy Printer Manager > Samsung Easy Printer Manager**.

### Operacinėje sistemoje „Macintosh“

Atverkite aplanką **Programos** > aplanką **Samsung** > **Samsung Easy Printer Manager**.

Programos „Samsung Easy Printer Manager“ sąsają sudaro įvairios pagrindinės sekcijos, aprašytos toliau pateiktoje lentelėje:





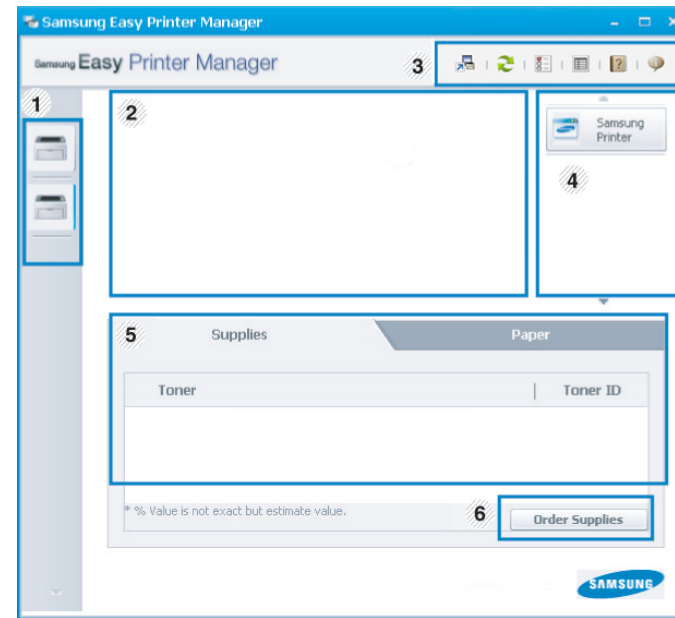

Momentinė ekrano kopija gali skirtis atsižvelgiant į naudojamą operacinę sistemą.



1	<b>Spausdintuvų sąrašas</b>	Spausdintuvų sąrašas rodomos kompiuteryje įdiegtų spausdintuvų piktogramos.
---	-----------------------------	---

# „Samsung Easy Printer Manager“ naudojimas

2	<b>Spausdintuvo informacija</b>	<p>Šioje srityje pateikiama bendroji informacija apie įrenginį. Galite peržiūrėti tokią informaciją, kaip įrenginio modelio pavadinimas, IP adresas (arba prievado pavadinimas) ir įrenginio būseną.</p> <p> <b>Mygtukas User's Guide:</b> Įvykus klaidai, šis mygtukas atidaro <b>Troubleshooting Guide</b>. Galite tiesiogiai atidaryti reikiamą naudotojo vadovo skyrių.</p>
3	<b>Programos informacija</b>	<p>Pateikiamos papildomų nustatymų (NS perjungimas), atnaujinimo, nuostatų, santraukos, žinyno ir informacijos apie programą langų įjungimo nuorodos.</p> <p>  mygtuku įjungiami papildomų nustatymų naudotojo sąsaja.</p>
4	<b>Sparčiosios nuorodos</b>	<p>Rodomos specifinių įrenginio funkcijų <b>Quick links</b> nuorodos. Įjungus papildomus nustatymus, šioje sekcijoje taip pat pateikiamos nuorodos į programas.</p> <p> Jei savo spausdintuvą prijungsite prie tinklo, SyncThru™ Web Service piktograma bus aktyvuota.</p>

5	<b>Turinio sritis</b>	Rodo informaciją apie pasirinktą įrenginį, likusį dažų ir popieriaus kiekį. Informacija skiriasi priklausomai nuo pasirinkto įrenginio. Kai kuriuose aparatuose šios funkcijos nėra.
6	<b>Order Supplies</b>	Spustelėkite <b>Order</b> mygtuką eksploatacinių medžiagų užsakymo lange. Galite užsisakyti pakaitinę dažų kasetę (-es) žiniatinklyje.



Spustelėkite **Help** (?) mygtuką viršutiniame dešiniajame lango kampe, tuomet spustelėkite bet kurią parinktį, apie kurią norite sužinoti.

# „Samsung Easy Printer Manager“ naudojimas

## Papildomų nustatymų naudotojo sąsajos apžvalga

Papildomų nustatymų naudotojo sąsaja skirta asmeniui, kuris yra atsakingas už tinklo ir įrenginių tvarkymą.

## Device Settings

---

Galite konfigūruoti įvairius aparato nustatymus, pvz., aparato sąranką, popieriaus, išdėstymo, emuliacijos, tinklo ir spausdinimo informaciją.

## Alert Settings (tik „Windows“)

---

Šiame meniu pateikiami su pranešimais apie klaidas susiję nustatymai.

- **Printer Alert:** pateikiami įspėjimų rodymo nustatymai.
- **Email Alert:** pateikiami įspėjimų siuntimo el. paštu nustatymai.
- **History Alert:** pateikiama su įrenginiu ir dažais susijusių įspėjimų retrospektyva.

## Job Accounting

---

Leidžia pateikti nurodyto užduočių apskaitos naudotojo kvotos informacijos užklausą. Šią kvotos informaciją galima sukurti ir taikyti įrenginiams naudojant užduočių apskaitos programinę įrangą, administratoriaus programą „SyncThru™“ arba „CounThru™“.

# „Samsung Printer Status“ naudojimas

„Samsung Printer Status“ – tai yra programa, kuri stebi įrenginio būseną ir informuoja apie ją.



- Gali naudoti tik operacinės sistemos „Windows“ naudotojai.
- Šiame naudotojo vadove pavaizduotas „Samsung Printer Status“ langas ir jo turinys gali skirtis priklausomai nuo įrenginio ir naudojamos operacinės sistemos.
- Patikrinkite, kurios operacinės sistemos suderinamos su jūsų įrenginiu (žr. „Reikalavimai sistemai“ p. 70).

## „Samsung Printer Status“ apžvalga

Jei darbo metu įvyksta klaida, galite ją patikrinti naudodami „Samsung Printer Status“. Programa „Samsung Printer Status“ automatiškai įdiegiama diegiant įrenginio programinę įrangą.

Paleisti „Samsung Printer Status“ galima ir rankiniu būdu. Eikite į **Spausdinimo nuostatos**, spustelėkite skirtuką **Basic > Printer Status** mygtuką.

„Windows“ užduočių juostoje rodomos šios piktogramos:

Piktograma	Reikšmė	Aprašymas
	Įprasta būsena	Įrenginys veikia parengties režimu ir nėra jokių klaidų ar įspėjimų.
	Įspėjimas	Įrenginys yra tokios būsenos, kurioje esant gali įvykti klaida. Pavyzdžiui, jis gali būti mažo dažų kiekio būsenos, po kurios nustatoma pasibaigusią dažų būsena.
	Klaida	Įrenginyje įvyko mažiausiai viena klaida.

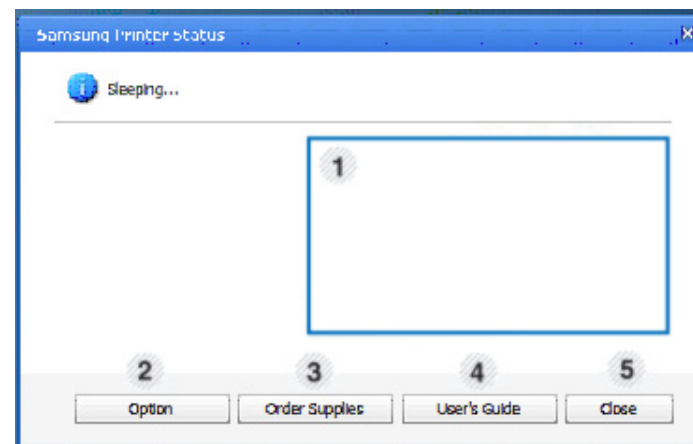

1	<b>Dažų lygis</b>	Galite pamatyti kiekvienoje dažų kasetėje likusių dažų kiekį. Aparatas ir dažų kasečių kiekis, pavaizduotas aukščiau pateiktame lange, gali skirtis priklausomai nuo naudojamo aparato. Kai kuriuose aparatuose šios funkcijos nėra.
---	-------------------	--

# „Samsung Printer Status“ naudojimas

2	<b>Option</b>	Jūs galite nustatyti parametrus, susijusius su spausdinamų darbų įspėjimais.
3	<b>Order Supplies</b>	Galite užsisakyti pakaitinę dažų kasetę (-es) žiniatinklyje.
4	<b>Troubleshooting</b>	Galite tiesiogiai atidaryti naudotojo vadovo skyrių apie veikimo sutrikimus.
5	<b>Close</b>	Uždaro langą.

# „Linux Unified Driver Configurator“ naudojimas

„Unified Driver Configurator“ yra įrankis, pirmiausia skirtas įrenginiams konfigūruoti. Kad galėtumėte naudoti „Unified Driver Configurator“, reikia įdiegti unifikuotą „Linux“ tvarkyklę (žr. „Įdiegimas „Linux“ sistemoje“ p. 92).

Tvarkyklę įdiegus Linux sistemoje, darbalaukyje automatiškai bus sukurta Unified Driver Configurator piktograma.

## „Unified Driver Configurator“ atidarymas

- 1 Du kartus spustelėkite **Unified Driver Configurator** darbalaukyje. Taip pat galite spustelėkite meniu piktogramą **Startup** ir pasirinkti **Samsung Unified Driver > Unified Driver Configurator**.
- 2 Spustelėkite kiekvieną mygtuką kairėje, kad persijungtumėte prie atitinkamo konfigūravimo lango.

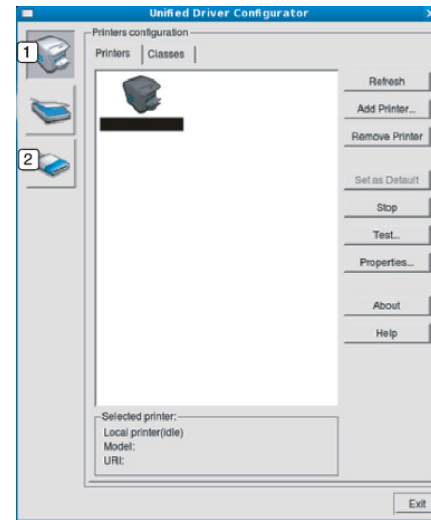

- 1 Printer Configuration
- 2 Port Configuration



Norėdami naudoti pagalbą ekrane, spustelėkite **Help**.

- 3 Pakeitę konfigūracijas spustelėkite **Exit**, kad uždarytumėte „Unified Driver Configurator“.

# „Linux Unified Driver Configurator“ naudojimas

## Printers configuration

**Printers configuration** yra du skirtukai: **Printers** ir **Classes**.

## Skirtukas Printers

Peržiūrėkite esamą spausdintuvo sistemos konfigūraciją spustelėdami aparato piktogramą kairiajame lango „**Unified Driver Configurator**“ krašte.

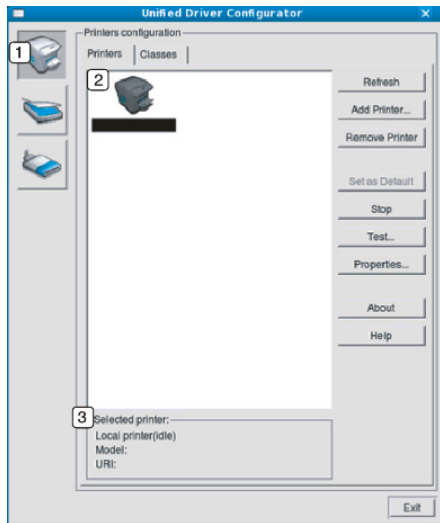

1 Perjungia į **Printers configuration**.

2 Rodo visus įdiegtus įrenginius.

3 Rodo įrenginio būseną, modelį ir URI.

Spausdintuvo valdymo mygtukai yra tokie:

- **Refresh:** atnaujina esamų aparatų sąrašą.
- **Add Printer:** leidžia pridėti naujų aparatų.
- **Remove Printer:** pašalina pasirinktą aparatą.
- **Set as Default:** nustato šiuo metu pasirinktą aparatą numatytuoju.
- **Stop/Start:** įjungia / išjungia aparatą.
- **Test:** leidžia išspausdinti bandomąjį puslapį, įsitikinant, kad aparatas veikia tinkamai.
- **Properties:** leidžia peržiūrėti ir keisti spausdintuvo savybes.



# „Linux Unified Driver Configurator“ naudojimas

## Skirtukas Classes

Skirtuke Classes pateikiamas galimų įrenginio klasių sąrašas.

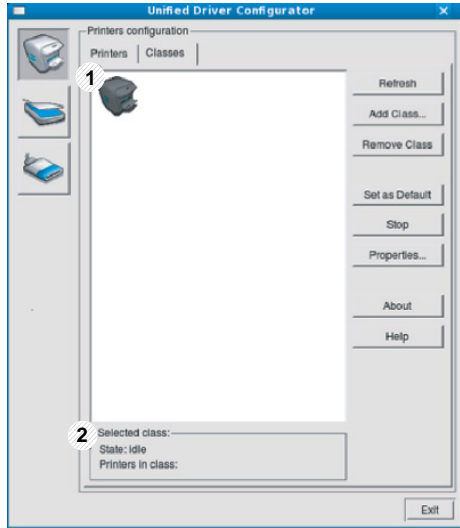

- 1 Rodomos visos aparatų klasės.
- 2 Rodoma klasės būklė ir tos klasės aparatų skaičius.

- **Refresh:** atnaujinamas klasių sąrašas.
- **Add Class:** leidžia pridėti naują aparato klasę.
- **Remove Class:** pašalina pasirinktą aparato klasę.

## Ports configuration

Šiame lange galite peržiūrėti esamų prievadų sąrašą, patikrinti kiekvieno prievado būklę ir atleisti užimtoje būklėje esantį prievadą, kurio savininkas dėl kokios nors priežasties nutraukė užduotį.



- 1 Perjungia į **Ports configuration**.
- 2 Rodo visus laisvus prievadus.
- 3 Rodo prievado tipą, prie prievado prijungtą įtaisą ir būklę.

- **Refresh:** atnaujinamas pasirenkamų prievadų sąrašas.
- **Release port:** atleidžia pasirinktą prievadą.



# 5. Trikčių šalinimas

Šiame skyriuje pateikiama naudinga informacija apie tai, ką daryti trikties atveju.

- **Popieriaus tiekimo problemos** 171
- **Maitinimo ir kabelio prijungimo problemos** 172
- **Spausdinimo problemos** 173
- **Spausdinimo kokybės triktys** 177
- **Operacinės sistemos problemos** 185



# Popieriaus tiekimo problemos

Būsena	Siūlomi sprendimai
<b>Popieriaus strigtys spausdinimo metu.</b>	Išimkite įstrigusį popierių.
<b>Popierius sulimpa.</b>	<ul style="list-style-type: none"><li>• Patikrinkite didžiausią popieriaus lapų talpą dėkle.</li><li>• Patikrinkite, ar naudojate tinkamo tipo popierių.</li><li>• Išimkite popierių iš dėklo ir sulenkite arba pamosuokite juo.</li><li>• Esant drėgnoms sąlygoms popieriaus lapai gali sulipti tarpusavyje.</li></ul>
<b>Neįtraukiami keli popieriaus lapai iš eilės.</b>	Dėkle gali būti sudėti skirtingų tipų popieriaus lapai. Įdėkite tik to paties tipo, dydžio ir svorio popierių.
<b>Popieriaus lapai neįtraukiami į aparatą.</b>	<ul style="list-style-type: none"><li>• Pašalinkite visus kliuvinius iš aparato vidaus.</li><li>• Popierius buvo įdėtas netinkamai. Išimkite popierių iš dėklo ir vėl tinkamai įdėkite.</li><li>• Dėkle yra per daug popieriaus. Išimkite popieriaus perteklių iš dėklo.</li><li>• Popierius yra per storas. Naudokite tik įrenginio techninius duomenis atitinkantį popierių.</li></ul>
<b>Popierius vis tiek stringa.</b>	<ul style="list-style-type: none"><li>• Dėkle yra per daug popieriaus. Išimkite popieriaus perteklių iš dėklo. Jei spausdinate ant specialios medžiagos, naudokite rankinį tiekimą į dėklą.</li><li>• Naudojamas netinkamo tipo popierius. Naudokite tik įrenginio techninius duomenis atitinkantį popierių.</li><li>• Aparato viduje gali būti nuosėdų. Atidarykite viršutinį dangtelį ir pašalinkite nešvarumus.</li></ul>

# Maitinimo ir kabelio prijungimo problemos

Būsena	Siūlomi sprendimai
Aparato nepasiekia energija arba jungiamasis kabelis tarp kompiuterio ir aparato prijungtas netinkamai.	<ul style="list-style-type: none"><li>• Pirmiausia prijunkite įrenginį prie maitinimo tinklo, tuomet paspauskite  (Maitinimas / Pažadinimas) mygtuką valdymo skydelyje.</li><li>• Atjunkite ir vėl prijunkite įrenginio kabelį.</li></ul>

# Spausdinimo problemos

Būsena	Galima priežastis	Siūlomi sprendimai
Aparatas nespausdina.	Aparato nepasiekia energija.	Patikrinkite, ar tinkamai prijungtas maitinimo laidas. Patikrinkite maitinimo jungiklį ir šaltinį.
	Aparatas nepasirinktas numatytuojū.	Nustatykite savo įrenginį numatytuojū „Windows“ sistemoje.
	Patikrinkite aparate šiuos dalykus:	
	<ul style="list-style-type: none"><li>• Neuždarytas dangtelis. Uždarykite viršutinį dangtelį.</li><li>• Įstrigo popierius. Išimkite įstrigusį popierių (žr. „Įstrigusio popieriaus ištraukimas“ p. 58).</li><li>• Neįdėta popieriaus. Įdėkite popieriaus (žr. „Popieriaus įdėjimas į dėklą“ p. 28).</li><li>• Neįdėta dažų kasetė. Įdėkite dažų kasetę (žr. „Dažų kasetės keitimas“ p. 47).</li><li>• Patikrinkite, ar nuo dažų kasetės nuimtas apsauginis dangtelis ir plėvelės (žr. „Dažų kasetės keitimas“ p. 47).</li></ul>	
	Jei įvyksta sistemos klaida, kreipkitės į paslaugų pardavimo vadybininką.	
	Jungiamasis kabelis tarp kompiuterio ir aparato prijungtas netinkamai.	Atjunkite ir vėl prijunkite aparato kabelį (žr. „Vaizdas iš galo“ p. 19).
	Jungiamasis kabelis tarp kompiuterio ir aparato yra sugedęs.	Jei įmanoma, prijunkite kabelį prie kito tinkamai veikiančio kompiuterio ir pamėginkite ką nors atspausdinti. Taip pat galite pamėginti naudotis kitu aparato kabeliu.
	Prievado nustatymas netinkamas.	Patikrinkite „Windows“ spausdintuvo nustatymą ir pasirinkite, kad spausdinimo darbas būtų siunčiamas į tinkamą prievadą. Jei kompiuteryje yra daugiau kaip vienas prievadas, patikrinkite, ar aparatas pritvirtintas prie tinkamo.
Aparatas gali būti sukonfigūruotas netinkamai.	Patikrinkite <b>Spausdinimo nuostatos</b> ir pasirinkite, kad visi spausdinimo nustatymai būtų teisingi.	

# Spausdinimo problemos

Būsena	Galima priežastis	Siūlomi sprendimai
<b>Aparatas nespausdina.</b>	Spausdintuvo tvarkyklė gali būti įdiegta netinkamai.	Pašalinkite ir vėl įdiekite įrenginio tvarkyklę.
	Aparatas veikia netinkamai.	Pasižiūrėkite, koks pranešimas rodomas valdymo skydelyje, kad įsitikintumėte, ar aparatas rodo sistemos klaidą. Kreipkitės į techninės priežiūros atstovą.
	Dėl per didelio dokumento dydžio kompiuterio kietajame diske nepakanka vietos pasirinkti spausdinimo darbą.	Parūpinkite, kad diske būtų daugiau vietos, ir atspausdinkite dokumentą.
	Išvesties dėklas užsipildė.	Spausdinimas tęsiamas, kai iš išvesties dėklo bus paimti popieriaus lapai.
<b>Aparatas pasirenka spausdinimo medžiagas iš netinkamo popieriaus šaltinio.</b>	<b>Spausdinimo nuostatos</b> pasirinkta popieriaus parinktis nebuvo teisinga.	Daugelyje programų popieriaus šaltinį galima pasirinkti lango <b>Spausdinimo nuostatos</b> skirtuke <b>Paper</b> (žr. „Spausdinimo nuostatų atidarymas“ p. 35). Pasirinkite tinkamą popieriaus šaltinį. Žr. spausdintuvo tvarkyklės žinyno ekraną (žr. „Žinyno naudojimas“ p. 37).
<b>Spausdinimas vykdomas itin lėtai.</b>	Darbas gali būti labai sudėtingas.	Sumažinkite puslapio sudėtingumą arba pamėginkite pakeisti spausdinimo kokybės nustatymus.
<b>Pusė puslapio yra tuščia.</b>	Gali būti neteisingas puslapio būsenos nustatymas.	Pakeiskite puslapio būseną savo programoje (žr. „Spausdinimo nuostatų atidarymas“ p. 35). Žr. spausdintuvo tvarkyklės žinyno ekraną (žr. „Žinyno naudojimas“ p. 37).
	Popieriaus dydis ir popieriaus dydžio nustatymai neatitinka.	Patikrinkite, ar popieriaus dydžio nustatymai spausdintuvo tvarkyklėje atitinka dėkle esantį popierių. Arba patikrinkite, ar popieriaus dydžio nustatymai spausdintuvo tvarkyklėje atitinka naudojamos programos popieriaus pasirinkimą (žr. „Spausdinimo nuostatų atidarymas“ p. 35).

# Spausdinimo problemos

Būsena	Galima priežastis	Siūlomi sprendimai
Įrenginys spausdina, bet tekstas yra prastas, iškraipytas ar ne visas.	Aparato kabelis atsilaisvino arba yra sugedęs.	Atjunkite ir vėl prijunkite aparato kabelį. Pamėginkite spausdinti užduotį, kurią jau buvote sėkmingai išspausdinę. Jei galima, įrenginį ir kompiuterį sujunkite kitu veikiančiu kabeliu ir pakartokite spausdinimą. Galiausiai išbandykite naują įrenginio kabelį.
	Buvo pasirinkta netinkama spausdintuvo tvarkyklė.	Pasižiūrėkite programoje esantį spausdintuvo pasirinkimo meniu ir įsitikinkite, kad pasirinktas jūsų įrenginys.
	Sutrikęs taikomosios programos veikimas.	Pabandykite darbą spausdinti kita programa.
	Sutrikęs operacinės sistemos veikimas.	Uždarykite „Windows“ sistemą ir perkraukite kompiuterį. Išjunkite aparatą ir vėl įjunkite.
Puslapiai spausdinami, bet jie yra tušti.	Dažų kasetė sugedo arba joje nėra dažų.	Jei reikia, paskirstykite dažus kasetėje. Jei reikia, pakeiskite dažų kasetę. <ul style="list-style-type: none"><li>• Žr. „Dažų paskirstymas“ p. 45.</li><li>• Žr. „Dažų kasetės keitimas“ p. 47.</li></ul>
	Faile gali būti tuščių lapų.	Patikrinkite failą ir įsitikinkite, kad jame nėra tuščių puslapių.
	Kai kurios dalys, pavyzdžiui, valdiklis arba plokštė, gali būti pažeistos.	Kreipkitės į techninės priežiūros atstovą.
<b>Aparatas tinkamai nespausdina PDF failų. Trūksta kai kurių grafikos, teksto arba paveikslėlių dalių.</b>	Nesuderinamumas tarp PDF failo ir „Acrobat“ produktų.	Spausdinant PDF failą kaip paveikslėlį, gali būti leista spausdinti failą. Įjunkite <b>Spausdinti kaip vaizdą</b> „Acrobat“ spausdinimo parinktyse.   Spausdinimas užtruks ilgiau, kai spausdinsite PDF failą kaip paveikslėlį.

# Spausdinimo problemos

Būsena	Galima priežastis	Siūlomi sprendimai
Nuotraukų spausdinimo kokybė yra prasta. Vaizdai nėra aiškūs.	Nuotraukos raiška yra labai prasta.	Sumažinkite nuotraukos dydį. Jei padidinsite nuotraukos dydį taikomojoje programoje, raiška sumažės.
Prieš spausdindamas aparatas išleidžia garus ties išvesties dėklu.	Jei naudojamas drėgnas popierius, spausdinimo metu gali atsirasti garų.	Tai nėra gedimas. Tęskite spausdinimą.
Įrenginys nespausdina ant specialaus dydžio popieriaus, pavyzdžiui, sąskaitų popieriaus.	Neatitinka popieriaus dydžio nustatymai.	Nustatykite tinkamą popieriaus dydį lango <b>Spausdinimo nuostatos</b> skirtuko <b>Paper</b> lauke <b>Custom</b> (žr. „Spausdinimo nuostatų atidarymas“ p. 35).
Išspausdintas popierius sąskaitoms yra užsilenkęs.	Neatitinka popieriaus tipo nustatymai.	Pakeiskite spausdintuvo parinktį ir pamėginkite iš naujo. Eikite į <b>Spausdinimo nuostatos</b> , spustelėkite skirtuką <b>Paper</b> ir nustatykite <b>Thick</b> tipą (žr. „Spausdinimo nuostatų atidarymas“ p. 35).



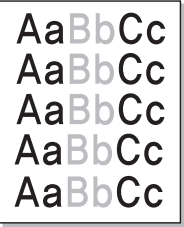
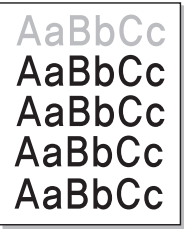

# Spausdinimo kokybės triktys

Jei įrenginio viduje yra nešvarumų arba popierius įdėtas netinkamai, gali pablogėti spausdinimo kokybė. Žr. lentelę toliau ir išspręskite problemą.

Būsena	Siūlomi sprendimai
<p><b>Šviesus arba išblukęs spaudinys</b></p> 	<ul style="list-style-type: none"><li>• Jei puslapyje matomi vertikalūs balti brūkšneliai arba nublukimas, tai reiškia, jog tiekama per mažai dažų. Įdėkite naują dažų kasetę (žr. „Dažų kasetės keitimas“ p. 47).</li><li>• Jei lape lieka balti ruožai, nors įrenginio dažų kasetėje yra pakankamai dažų miltelių, 3–4 kartus atidarykite ir uždarykite priekines dureles (žr. „Aparato apžvalga“ p. 17).</li><li>• Galbūt popierius neatitinka popieriui keliamų techninių reikalavimų, pavyzdžiui, gali būti per drėgnas arba per šiurkštus.</li><li>• Jei visas puslapis šviesus, spausdinimo raiškos nustatymas yra per mažas arba įjungtas dažų taupymo režimas. Pareguliuokite spausdinimo raišką ir išjunkite dažų taupymo režimą. Pažiūrėkite spausdintuvo tvarkyklės pagalbos ekraną.</li><li>• Išblukusių arba suteptų defektų derinys gali reikšti, kad dažų kasetę reikia išvalyti. Išvalykite įrenginio vidų (žr. „Įrenginio valymas“ p. 53).</li><li>• LSU dalies paviršius aparato viduje gali būti užsiteršęs. Išvalykite įrenginio vidų (žr. „Įrenginio valymas“ p. 53). Jei šie veiksmai problemos neištaiso, kreipkitės į techninės priežiūros skyriaus atstovą.</li></ul>
<p><b>Viršutinė popieriaus dalis atspausdinta šviesiau nei likusi</b></p> 	<p>Dažai gali tinkamai nepriulti prie šio tipo popieriaus.</p> <ul style="list-style-type: none"><li>• Pakeiskite spausdintuvo parinktį ir pamėginkite iš naujo. Eikite į <b>Spausdinimo nuostatos</b>, spustelėkite skirtuką <b>Paper</b> ir nustatykite popieriaus tipą <b>Recycled</b> (žr. „Spausdinimo nuostatų atidarymas“ p. 35).</li></ul>

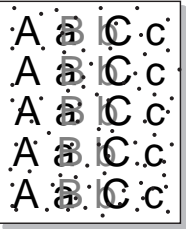
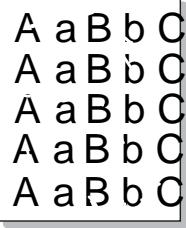
# Spausdinimo kokybės triktys

Būsena	Siūlomi sprendimai
<p><b>Dažų dėmelės</b></p> 	<ul style="list-style-type: none"><li>Galbūt popierius neatitinka techninių reikalavimų, pavyzdžiui, gali būti per drėgnas arba per šiurkštus.</li><li>Gali būti nešvarus perdavimo volelis. Išvalykite įrenginio vidų (žr. „Įrenginio valymas“ p. 53).</li><li>Popieriaus kelią reikia išvalyti. Kreipkitės į paslaugų teikimo atstovą (žr. „Įrenginio valymas“ p. 53).</li></ul>
<p><b>Lašeliai</b></p> 	<p>Jei išblukusios dalys, paprastai apskritos, atsitiktinai pasirodo puslapyje:</p> <ul style="list-style-type: none"><li>Vienas popieriaus lapas gali būti sugadintas. Pamėginkite spausdinti užduotį iš naujo.</li><li>Popieriuje esamos drėgmės kiekis yra nevienodas arba ant popieriaus paviršiaus yra drėgnų taškų. Pabandykite naudoti kito gamintojo popierių.</li><li>Popieriaus partija yra bloga. Dėl gamybos procesų kai kurios sritys atstumia dažus. Pamėginkite naudoti kitokios rūšies arba gamintojo popierių.</li><li>Pakeiskite spausdintuvo parinktį ir pamėginkite iš naujo. Eikite į <b>Spausdinimo nuostatos</b>, spustelėkite skirtuką <b>Paper</b> ir nustatykite <b>Thick</b> arba <b>Thicker</b> tipą (žr. „Spausdinimo nuostatų atidarymas“ p. 35).</li></ul> <p>Jei šie veiksmai problemos neištaiso, kreipkitės į techninės priežiūros skyriaus atstovą.</p>
<p><b>Balti taškai</b></p> 	<p>Jei puslapyje pasirodo balti taškai:</p> <ul style="list-style-type: none"><li>Popierius yra per šiurkštus arba nuo jo ant vidinių įrenginio komponentų patenka per daug nešvarumų, todėl perdavimo volelis gali būti užterštas. Išvalykite įrenginio vidų (žr. „Įrenginio valymas“ p. 53).</li><li>Popieriaus kelią reikia išvalyti. Išvalykite įrenginio vidų (žr. „Įrenginio valymas“ p. 53).</li></ul> <p>Jei šie veiksmai problemos neištaiso, kreipkitės į techninės priežiūros skyriaus atstovą.</p>

# Spausdinimo kokybės triktys

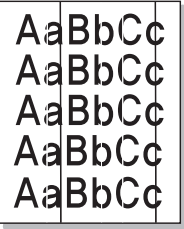
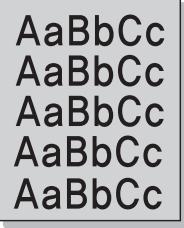
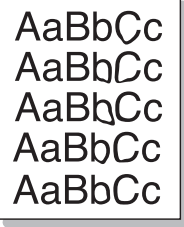
Būsena	Siūlomi sprendimai
<b>Vertikalios linijos</b> 	<p>Jeigu puslapyje pasirodo juodos vertikalios juostos:</p> <ul style="list-style-type: none"><li>Tikriausiai buvo subraižytas vaizdų gavimo bloko paviršius (būgno dalis) įrenginio viduje. Išimkite dažų kasetę ir įdėkite naują (žr. „Vaizdo gavimo priemonės pakeitimas“ p. 51).</li></ul> <p>Jeigu puslapyje pasirodo baltos vertikalios juostos:</p> <ul style="list-style-type: none"><li>LSU dalies paviršius aparato viduje gali būti užsiteršęs. Išvalykite įrenginio vidų (žr. „Įrenginio valymas“ p. 53). Jei šie veiksmai problemos neištaiso, kreipkitės į techninės priežiūros skyriaus atstovą.</li></ul>
<b>Juodas fonas</b> 	<p>Jeigu foninio šešėlio kiekis nėra tinkamas:</p> <ul style="list-style-type: none"><li>Pakeiskite į lengvesnį popierių.</li><li>Patikrinkite aplinkos sąlygas: dėl per sauso oro arba didelio drėgmės kiekio (daugiau nei 80% RH) gali padidėti šešėlių kiekis fone.</li><li>Išimkite seną vaizdų gavimo bloką ir įdėkite naują (žr. „Vaizdo gavimo priemonės pakeitimas“ p. 51).</li><li>Kruopščiai paskirstykite dažus (žr. „Dažų paskirstymas“ p. 45).</li></ul>
<b>Dažų tepimas</b> 	<ul style="list-style-type: none"><li>Išvalykite aparato vidų (žr. „Dažų kasetės keitimas“ p. 47).</li><li>Patikrinkite popieriaus tipą ir kokybę.</li><li>Išimkite seną vaizdų gavimo bloką ir įdėkite naują (žr. „Vaizdo gavimo priemonės pakeitimas“ p. 51).</li></ul>

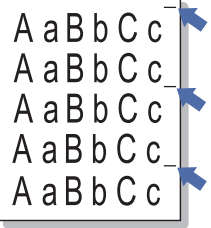
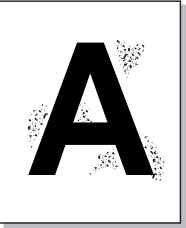
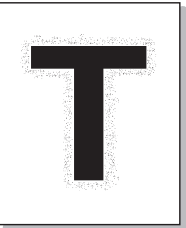

# Spausdinimo kokybės triktys

Būsena	Siūlomi sprendimai
<p><b>Vertikalūs pasikartojantys defektai</b></p> 	<p>Jei žymės nuolat pasirodo spausdintoje puslapio pusėje tolygiais intervalais:</p> <ul style="list-style-type: none"><li>• Vaizdų gavimo blokas gali būti sugadintas. Jei problema neišnyksta, išimkite vaizdų gavimo bloką ir įdėkite naują (žr. „Vaizdo gavimo priemonės pakeitimas“ p. 51).</li><li>• Ant aparato dalių gali būtų užtiškę dažų. Jei defektai matomi kitoje lapo pusėje, triktis bus ištaisyta savaime išspausdinus dar kelis lapus.</li><li>• Kaitintuvo mazgas gali būti sugadintas. Kreipkitės į techninės priežiūros atstovą.</li></ul>
<p><b>Fone išsibarstę taškai</b></p> 	<p>Fone išsibarstę taškai gali atsirasti dėl dažų gabalėlių, atsitiktinai išsibarsčiusių ant išspausdinto puslapio.</p> <ul style="list-style-type: none"><li>• Popierius gali būti per drėgnas. Pamėginkite spausdinkite ant kitos popieriaus partijos. Neatidarykite popieriaus pakuočių, kol to nereikia, kad į popierių neįsigertų per daug drėgmės.</li><li>• Jei foninis išsimėtymas padengia visą spausdinamo puslapio paviršių, sureguliuokite spausdinimo raišką programinės įrangos programoje arba lange <b>Spausdinimo nuostatos</b> (žr. „Spausdinimo nuostatų atidarymas“ p. 35). Įsitinkite, jog pasirinktas tinkamas popieriaus tipas. Pavyzdžiui: jei pasirinktas tipas <b>Thicker Paper</b>, o iš tikrųjų naudojamas <b>Plain Paper</b>, gali būti sudarytas per didelis krūvis ir pablogėti šios kopijos spausdinimo kokybė.</li><li>• Jei naudojate naują dažų kasetę, pirmiausia iš naujo paskirstykite dažus (žr. „Dažų paskirstymas“ p. 45).</li></ul>
<p><b>Dažų dalelės aplink pusjuodžius simbolius arba paveikslėlius</b></p> 	<p>Dažai gali tinkamai neprilipti prie šio tipo popieriaus.</p> <ul style="list-style-type: none"><li>• Pakeiskite spausdintuvo parinktį ir pamėginkite iš naujo. Eikite į <b>Spausdinimo nuostatos</b>, spustelėkite skirtuką <b>Paper</b> ir nustatykite popieriaus tipą <b>Recycled</b> (žr. „Spausdinimo nuostatų atidarymas“ p. 35).</li><li>• Įsitinkite, jog pasirinktas tinkamas popieriaus tipas. Pavyzdžiui: jei pasirinktas tipas <b>Thicker Paper</b>, o iš tikrųjų naudojamas <b>Plain Paper</b>, gali būti sudarytas per didelis krūvis ir pablogėti šios kopijos spausdinimo kokybė.</li></ul>

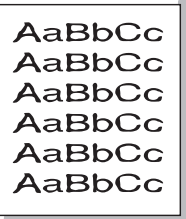
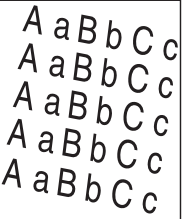
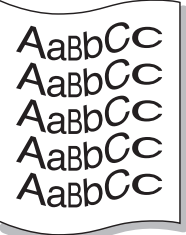
# Spausdinimo kokybės triktys

Būsena	Siūlomi sprendimai
<b>Netinkamos formos simboliai</b> 	<ul style="list-style-type: none"><li>• Jei simboliai yra netinkamos formos ir gaunami tuščiaviduriai vaizdai, gali būti, kad popierius yra per glotnus. Išbandykite kitą popierių.</li></ul>
<b>Kreivi puslapiai</b> 	<ul style="list-style-type: none"><li>• Patikrinkite, ar popierius įdėtas tinkamai.</li><li>• Patikrinkite popieriaus tipą ir kokybę.</li><li>• Patikrinkite, ar kreipiamosios nėra per arti ar per toli nuo popieriaus krūvos.</li></ul>
<b>Užsilenkimai arba bangavimas</b> 	<ul style="list-style-type: none"><li>• Patikrinkite, ar popierius įdėtas tinkamai.</li><li>• Patikrinkite popieriaus tipą ir kokybę. Popierius gali susiraityti dėl aukštos temperatūros ir drėgmės.</li><li>• Apverskite dėkle esančią popieriaus krūvą. Taip pat pamėginkite apsukti dėkle esantį popierių 180° kampu.</li></ul>

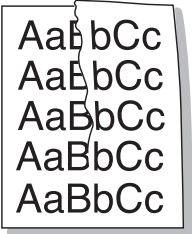
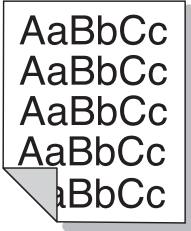
# Spausdinimo kokybės triktys

Būsena	Siūlomi sprendimai
<b>Raukšlės arba sulankstymai</b> 	<ul style="list-style-type: none"><li>• Patikrinkite, ar popierius įdėtas tinkamai.</li><li>• Patikrinkite popieriaus tipą ir kokybę.</li><li>• Apverskite dėkle esančią popieriaus krūvą. Taip pat pamėginkite apsukti dėkle esantį popierių 180° kampu.</li></ul>
<b>Spaudinių nugarėlės nešvarios</b> 	<ul style="list-style-type: none"><li>• Patikrinkite, ar neteka dažai. Išvalykite aparato vidų (žr. „Įrenginio valymas“ p. 53).</li></ul>
<b>Vientisa spalva arba juodi puslapiai</b> 	<ul style="list-style-type: none"><li>• Vaizdų gavimo blokas gali būti įdėtas netinkamai. Išimkite vaizdų gavimo bloką ir vėl jį įdėkite.</li><li>• Vaizdų gavimo blokas gali būti pažeistas. Išimkite vaizdo gavimo priemonę ir įdėkite naują (žr. „Vaizdo gavimo priemonės pakeitimas“ p. 51).</li><li>• Įrenginį gali tekti remontuoti. Kreipkitės į techninės priežiūros atstovą.</li></ul>

# Spausdinimo kokybės triktys

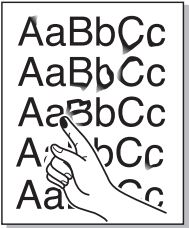
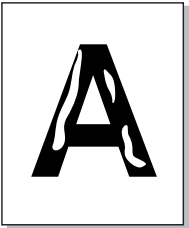
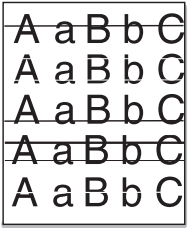
Būsena	Siūlomi sprendimai
<b>Nepritvirtinti dažai</b> 	<ul style="list-style-type: none"><li>Išvalykite aparato vidų (žr. „Įrenginio valymas“ p. 53).</li><li>Patikrinkite popieriaus tipą ir kokybę.</li><li>Išimkite vaizdo gavimo priemonę ir įdėkite naują (žr. „Vaizdo gavimo priemonės pakeitimas“ p. 51).</li></ul> <p>Jei triktis išlieka, gali būti, kad aparatą reikės remontuoti. Kreipkitės į techninės priežiūros atstovą.</p>
<b>Tuščiaviduriai ženklai</b> 	<p>Simbolių dalys, kurios turi būti juodos, paliekamos tuščios:</p> <ul style="list-style-type: none"><li>Gali būti, kad spausdinate netinkamoje popieriaus pusėje. Išimkite popierių ir apverskite.</li><li>Galbūt popierius neatitinka techninių reikalavimų.</li></ul>
<b>Horizontalūs dryželiai</b> 	<p>Jei pasirodo horizontalų juodi dryželiai arba dėmės:</p> <ul style="list-style-type: none"><li>Vaizdų gavimo blokas gali būti įdėtas netinkamai. Išimkite vaizdų gavimo bloką ir vėl jį įdėkite.</li><li>Vaizdų gavimo blokas gali būti pažeistas. Išimkite vaizdo gavimo priemonę ir įdėkite naują (žr. „Vaizdo gavimo priemonės pakeitimas“ p. 51).</li></ul> <p>Jei problema išlieka, įrenginį gali tekti remontuoti. Kreipkitės į techninės priežiūros atstovą.</p>

# Spausdinimo kokybės triktys

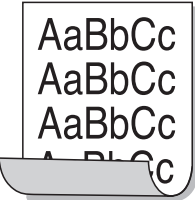
Būsena	Siūlomi sprendimai
<b>Užsilenkimas</b> 	<p>Jei išspausdintas popierius yra užsilenkęs arba neįtraukiamas į aparatą:</p> <ul style="list-style-type: none"><li>• Apverskite dėkle esančią popieriaus krūvą. Taip pat pamėginkite apsukti dėkle esantį popierių 180° kampu.</li><li>• Pakeiskite spausdintuvo popieriaus parinktį ir bandykite dar kartą. Eikite į <b>Spausdinimo nuostatos</b>, spustelėkite skirtuką <b>Paper</b> ir nustatykite <b>Thin</b> tipą (žr. „Spausdinimo nuostatų atidarymas“ p. 35).</li></ul>
<ul style="list-style-type: none"><li>• <b>Nežinomas paveikslėlis kartojasi keliuose lapuose</b></li><li>• <b>Nepritvirtinti dažai</b></li><li>• <b>Šviesus ar užterštas spaudinys</b></li></ul>	<p>Tikriausiai įrenginį eksploatuojate 1000 m (3281 ft) ar didesniame aukštyje virš jūros lygio. Aukštis virš jūros lygio gali daryti įtaką spausdinimo kokybei, taip pat gali atsirasti laisvų dažų ar šviesus vaizdas. Pakeiskite įrenginio aukščio virš jūros lygio nustatymą (žr. „Aukščio reguliavimas“ p. 139).</p>



# Operacinės sistemos problemos

## „Bendrosios „Windows“ triktys

Būsena	Siūlomi sprendimai
<b>Diegimo metu pasirodo pranešimas „Naudojamas failas“.</b>	Uždarykite visas taikomas programas. Pašalinkite visą programinę įrangą iš paleisties grupės, o tada iš naujo paleiskite Windows. Įdiekite iš naujo spausdintuvo tvarkyklę.
<b>Atsiras pranešimai „General Protection Fault“, „Exception OE“, „Spool 32“ ar „Illegal Operation“.</b>	Uždarykite visas kitas programas, perkraukite „Windows“ ir bandykite spausdinti dar kartą.
<b>Rodomi pranešimai „Fail To Print“ ir „A printer timeout error occurred“.</b>	Šie pranešimai gali pasirodyti spausdinimo metu. Palaukite, kol aparatas baigs spausdinti. Jei pranešimas parodomas parengties režimu arba baigus spausdinti, patikrinkite sujungimą ir (arba) ar neįvyko kokia nors klaida.



Jei reikia daugiau informacijos apie „Windows“ klaidų pranešimus, žr. „Microsoft Windows“ naudotojo vadovą, kuris pridedamas su jūsų kompiuteriu.

# Operacinės sistemos problemos

## „Bendrosios „Macintosh“ problemos

Būsena	Siūlomi sprendimai
<b>Aparatas tinkamai nespausdina PDF failų. Trūksta kai kurių grafikos, teksto arba paveikslėlių dalių.</b>	<p>Spausdinant PDF failą kaip paveikslėlį, gali būti leista spausdinti failą. Įjunkite <b>Spausdinti kaip vaizdą</b> „Acrobat“ spausdinimo parinktyse.</p> <p> Spausdinimas užtruks ilgiau, kai spausdinsite PDF failą kaip paveikslėlį.</p>
<b>Spausdinant titulinį puslapį kai kurios raidės rodomos netinkamai.</b>	<p>„Mac“ sistema negali sukurti šrifto, kai spausdinamas titulinis puslapis. Angliškos abėcėlės raidės ir skaičiai tituliniame puslapyje rodomi įprastai.</p>
<b>Kai dokumentas spausdinamas Macintosh aplinkoje su Acrobat Reader 6.0 ar naujesne versija, spalvos spausdinamos netinkamai.</b>	<p>Užtikrinkite, kad jūsų aparato tvarkyklės raiškos nustatymas atitiktų atitinkamą „Acrobat Reader“ nustatymą.</p>



Jei reikia daugiau informacijos apie „Macintosh“ klaidų pranešimus, žr. „Macintosh“ naudotojo vadovą, kuris pridamas su jūsų kompiuteriu.

# Operacinės sistemos problemos

## „Bendrosios „Linux“ triktys

Būsena	Siūlomi sprendimai
<b>Aparatas nespausdina.</b>	<ul style="list-style-type: none"><li>• Patikrinkite, ar jūsų sistemoje įdiegta spausdintuvo tvarkyklė. Atidarykite Unified Driver Configurator ir perjunkite skirtuką <b>Printers</b>, esantį lange <b>Printers configuration</b>, kad peržiūrėtumėte galimų įrenginių sąrašą. Patikrinkite, ar jūsų aparatas rodomas sąrašė. Jei ne, atidarykite <b>Add new printer wizard</b>, kad parengtumėte savo įtaisą.</li><li>• Patikrinkite, ar aparatas įjungtas. Atidarykite <b>Printers configuration</b> ir spausdintuvų sąrašė pasirinkite savo įrenginį. Peržiūrėkite aprašymą polangyje <b>Selected printer</b>. Jei būsenoje yra eilutė <b>Stopped</b>, paspauskite mygtuką <b>Start</b>. Po to turi būti atkurtas įprastas įrenginio veikimas. Būseną „sustabdytas“ gali būti suaktyvinta, kai atsiranda su spausdinimu susijusių problemų. Pavyzdžiui, tai galėtų būtų mėginimas spausdinti dokumentą, kai prievadą užima nuskaitymo programa.</li><li>• Patikrinkite, ar prievadas neužimtas. Kadangi įrenginio funkciniai elementai (spausdintuvas ir skaitytuvas) dalijasi ta pačia I/O sąsaja (prievadu), gali įvykti situacija, kai skirtingos naudotojo programos mėgina vienu metu pasinaudoti tuo pačiu prievadu. Siekiant išvengti galimų konfliktų tik vienam iš jų leidžiama valdyti įtaisą. Kitas naudotojas gaus atsakymą „įrenginys užimtas“. Turite atidaryti prievadų konfigūravimą ir pasirinkti jūsų įrenginiui priskirtą prievadą. Srityje <b>Selected port</b> jūs matysite, ar prievadą yra užėmusi kokia nors kita programa. Tokiu atveju turite arba palaukti, kol bus baigta šiuo metu atliekama spausdinimo užduotis arba paspausti mygtuką <b>Release port</b>, jei tikrai žinote, kad esama programa veikia netinkamai.</li><li>• Patikrinkite, ar jūsų programoje yra speciali spausdinimo parinktis, pavyzdžiui, „-oraw“. Jei „-oraw“ nurodyta komandų eilutės parametre, tada pašalinkite ją, kad būtų spausdinama tinkamai. Sąsajai „Gimp“ pasirinkite „print“ -&gt; „Setup printer“ ir redaguokite komandų eilutės parametrą komandos elemente.</li><li>• CUPS („Common UNIX Printing System“) versijoje, platinamoje su „SuSE Linux 9.2“ (cups-1.1.21), kyla problemų dėl „ipp“ („Internet Printing Protocol“) spausdinimo. Vietoj „ipp“ naudokite spausdinimą per lizdą arba įdiekite naujesnę CUPS versiją (cups-1.1.22 ar naujesnę).</li></ul>
<b>Kai kurie spalvoti vaizdai atspausdinami juodai.</b>	<p>Tai žinoma problema, kuri įvyksta „Ghostscript“ (iki „GNU Ghostscript“ versijos 7.05), kai dokumento pagrindinė spalvos erdvė yra indeksuojama spalvos erdvė ir konvertuojama per CIE spalvos erdvę. Kadangi „Postscript“ naudoja CIE spalvos erdvę spalvų atitikimo sistemai, jums reikia atnaujinti „Ghostscript“ savo sistemoje bent jau „GNU Ghostscript“ 7.06 ar naujesne versija. Naujausias „Ghostscript“ versijas rasite adresu <a href="http://www.ghostscript.com">www.ghostscript.com</a>.</p>

# Operacinės sistemos problemos

Būsena	Siūlomi sprendimai
<b>Kai kurie spalvoti vaizdai atspausdinami netikėtomis spalvomis.</b>	Tai žinoma problema, kuri įvyksta „Ghostscript“ (iki „GNU Ghostscript“ versijos 7.xx), kai dokumento pagrindinė spalvos erdvė yra indeksuojama RGB spalvos erdvė ir konvertuojama per CIE spalvos erdvę. Kadangi „Postscript“ naudoja CIE spalvos erdvę spalvų atitikimo sistemai, jums reikia atnaujinti „Ghostscript“ savo sistemoje bent jau „GNU Ghostscript“ 8.xx ar naujesne versija. Naujausias „Ghostscript“ versijas rasite adresu <a href="http://www.ghostscript.com">www.ghostscript.com</a> .
<b>Aparatas nespausdina visų puslapių ir išvestis spausdinama ant pusės puslapio.</b>	Tai žinoma triktis, kuri įvyksta, kai spalvinis aparatas naudojamas su 8.51 ar ankstesne „Ghostscript“, 64 bitų „Linux OS“ versija, ir apie ją buvo pranešta <a href="http://bugs.ghostscript.com">bugs.ghostscript.com</a> pavadinus Ghostscript Bug 688252. Triktis išspręsta „AFPL Ghostscript v. 8.52“ arba naujesnėse versijose. Atsisiųskite naujausią „AFPL Ghostscript“ versiją iš <a href="http://sourceforge.net/projects/ghostscript/">http://sourceforge.net/projects/ghostscript/</a> ir įdiekite, kad išspręstumėte šią problemą.
<b>Spausdinant dokumentą parodomas klaidos pranešimas „Cannot open port device file“.</b>	Venkite keisti spausdinimo darbo parametrus (pavyzdžiui, per LPR GUI), kol vyksta spausdinimas. Žinomos CUPS serverio versijos nutraukia spausdinimo užduotį, kai pakeičiamos spausdinimo parinktys, ir tada mėgina paleisti užduotį nuo pradžių. Kadangi Unified Linux Driver užblokuoja mfp prievadą spausdinimo metu, staigus tvarkyklės išjungimas laiko prievadą užblokuotą ir neprieinamą kitiems spausdinimo darbams. Jei įvyksta tokia situacija, pabandykite atlaisvinti mfp prievadą, pasirinkdami <b>Release port</b> lange <b>Port configuration</b> .



Jei reikia daugiau informacijos apie „Linux“ klaidų pranešimus, žr. „Linux“ naudotojo vadovą, kuris pridamas su jūsų kompiuteriu.



Šis terminų žodynas padės jums susipažinti su gaminiu, geriau supratus spausdinimo srityje naudojamą ir šiame naudotojo vadove minimą terminologiją.

## 802.11

802.11 yra standartų rinkinys, skirtas belaidžio vietinio tinklo (WLAN) ryšiui, kurį parengė IEEE LAN/MAN standartų komitetas (IEEE 802).

## 802.11b/g/n

802.11b/g/n gali dalytis ta pačia aparatine įranga ir naudoti 2.4 GHz juostą. 802.11b palaiko pralaidumą iki 11 Mbps, 802.11n palaiko pralaidumą iki 150 Mbps. 802.11b/g/n prietaisai kartais gali būti veikiami mikrobangų krosnelių, belaidžių telefonų ir „Bluetooth“ įtaisų trukdžių.

## Prieigos taškas

Prieigos taškas arba belaidis prieigos taškas (AP arba WAP) – tai prietaisas, kuris sujungia belaidžio ryšio prietaisus belaidžiuose vietiniuose tinkluose (WLAN) ir veikia kaip centrinis WLAN radijo signalų siųstuvas ir imtuvas.

## ADF

Automatinis dokumentų tiek tuvas (ADF) – tai prietaisas, kuris automatiškai tiekia iš anksto įdėtą popieriaus lapą, tokiu būdu aparatas gali nuskaityti tam tikrą popieriaus kiekį vienu kartu.

## „AppleTalk“

„AppleTalk“ – tai nuosavybės teisėmis saugomas protokolų rinkinys, sukurtas „Apple, Inc“ kompiuterių tinklams. Jis buvo naudojamas pirminiame „Macintosh“ (1984) ir dabar „Apple“ jį keičia TCP/IP tinklais.

## BITŲ gylis

Tai kompiuterinės grafikos terminas, apibūdinantis bitų skaičių, naudojamų vieno pikselio spalvai vaizduoti taškiniame paveiksle. Didesnis spalvos gylis suteikia platesnį atskirų spalvų intervalą. Didėjant bitų skaičiui, galimų spalvų kiekis spalvų paletėje tampa nerealiai dideliu. 1 bito spalva paprastai vadinama monochromine arba nespalsvota.

## BMP

Taškinės grafikos formatas, naudojamas „Microsoft Windows“ grafinės posistemės (GDI) viduje ir bendrai naudojamas kaip paprastas grafikos failo formatas šioje platformoje.

## BOOTP

---

Pakopinis protokolas. Tinklo protokolas, kurį naudoja tinklo klientas, kad automatiškai gautų savo IP adresą. Tai paprastai atliekama pakopinio kompiuterių proceso metu arba juose veikiančiose operacinėse sistemose. BOOTP serveriai priskiria kiekvienam klientui IP adresą iš adresų telkinio. BOOTP leidžia „darbo stoties be disko“ kompiuteriams gauti IP adresą prieš įkeliant bet kurią pažangią operacinę sistemą.

## CCD

---

Krūvio sąsajos įtaisas (CCD) – tai aparatinė įranga, kuri leidžia atlikti nuskaitymo užduotį. CCD fiksavimo mechanizmas taip pat naudojamas CCD moduliui laikyti, apsaugant nuo sugadinimų, kai perkeliate aparatą.

## Rikiavimas

---

Rikiavimas – tai kelių kopijavimo užduočių spausdinimo rinkiniais procesas. Pasirinkus rikiavimą įtaisas spausdina visą rinkinį prieš spausdindamas papildomas kopijas.

## Valdymo skydelis

---

Valdymo skydelis – tai plokščia, paprastai vertikali sritis, kurioje rodomi valdymo ar stebėjimo įrankiai. Paprastai jie būna priekinėje aparato dalyje.

## Aprėptis

---

Tai spausdinimo terminas, naudojamas dažų naudojimui matuoti spausdinant. Pavyzdžiui 5 % aprėptis reiškia, kad A4 vienpusiame popieriaus lape yra maždaug 5% vaizdo arba teksto. Todėl jei popieriuje arba originale yra sudėtingų vaizdų arba daug teksto, aprėptis bus didesnė ir, tuo pačiu, dažų susinaudos atitinkamai pagal aprėptį.

## CSV

---

Kableliu atskirtos reikšmės (CSV). Failo formato tipas CSV yra naudojamas keistis duomenimis tarp atskirų programų. Failo formatas, toks, koks naudojamas „Microsoft Excel“, tampa pseudostandartu pramonėje, net ir ne „Microsoft“ platformose.

## DADF

---

Dvipusis automatinis dokumentų tiek tuvas (DADF) – tai nuskaitymo prietaisas, kuris automatiškai tiekia ir apverčia originalų popieriaus lapą, tokiu būdu aparatas gali nuskaityti abi lapo puses.

## Numatytasis

---

Reikšmė arba nustatymas, kuris įsigalioja, kai spausdintuvas išimamas iš dėžės, atstatomas ar inicijuojamas.

## DHCP

---

Dinaminis pagrindinio kompiuterio konfigūravimo protokolas (DHCP) yra klientą ir serverį jungiantis tinklo protokolas. DHCP serveris teikia konfigūravimo parametrus, atitinkančius DHCP kliento pagrindinio kompiuterio užklausa, paprastai tai būna informacija, kurios prašo kliento pagrindinis kompiuteris, norėdamas prisijungti prie IP tinklo. DHCP taip veikia kaip mechanizmas, priskiriantis IP adresus kliento pagrindiniams kompiuteriams.

## DIMM

---

Dvigubos jungties atminties modulis (DIMM) – tai nedidelė grandinės plokštė, laikanti atmintį. DIMM saugomi visi aparato duomenys, pvz., spausdinimo, priimtų faksimilių duomenys.

## DLNA

---

Skaitmeninio tiesioginio tinklo sąjunga (DLNA) – tai standartas suteikiantis galimybę namų tinklo įrenginiams dalytis informacija vienas su kitu per tinklą.

## DNS

---

Domenų vardų serveris (DNS) – tai sistema, kurioje išsaugota informacija, susijusi su domenų vardais paskirstytoje duomenų bazėje, esančioje tinkluose, tokiuose kaip internetas.

## Taškinės matricos spausdintuvas

---

Taškinės matricos spausdintuvas nurodo kompiuterinių spausdintuvų tipą su spausdinimo galvute, kuri važinėja puslapiu pirmyn ir atgal, ir spausdina smūgiuodama, suduodama į rašalu išmirkytą medžiaginį kaspiną, prisiglaudžiantį prie popieriaus, panašiai kaip rašomoji mašinėlė.

## DPI

---

Taškų kiekis colyje (DPI) – tai raiškos matavimo priemonė, naudojama nuskaitant ir spausdinant. Iš esmės, kuo didesnis DPI, tuo didesnė raiška, labiau matomos detalės vaizde ir didesnė failo apimtis.

## DRPD

---

Atskirto skambučio šablono aptikimas. Atskirtas skambutis – tai telefono bendrovės paslauga, leidžianti naudotojui naudoti vieną telefono liniją atsiliepti į kelis skirtingus telefono skambučius.

## Dupleksas

---

Tai mechanizmas, automatiškai apverčiantis popieriaus lapą, tokiu būdu aparatas gali spausdinti (arba nuskaityti) abi lapo puses. Spausdintuvas su duplekso mechanizmu gali vienu kartu spausdinti ant abiejų lapo pusių.

## Darbo režimo ciklas

---

Darbo režimo ciklas – tai lapų kiekis, kuris nepaveikia spausdintuvo našumo per mėnesį. Paprastai spausdintuvo tinkamumo naudoti laikas yra apribotas puslapiais per metus. Tinkamumo naudoti laikas reiškia vidutinį spaudinių kiekį, paprastai garantinio laikotarpio metu. Pavyzdžiui, jei darbo ciklo režimas yra 48 000 puslapių per mėnesį, kai dirbama 20 dienų, spausdintuvo riba yra 2 400 puslapių per dieną.

## ECM

---

Klaidų ištaisymo režimas (ECM) – tai papildomas perdavimo režimas, įrengtas 1 klasės faksimiliniuose aparatuose arba faksinuose modemuose. Jis automatiškai aptinka ir ištaiso faksimilių siuntimo proceso klaidas, kurias kartais sukelia telefono linijos triukšmas.

## Emuliacija

---

Emuliacija – tai technika, kurią naudodamas vienas aparatas pasiekia tų pačių rezultatų, kaip ir kitas.

Emulatorius nukopijuoja vienos sistemos funkcijas į kitą sistemą, tokiu būdu antroji sistema veikia taip pat, kaip ir pirmoji. Emuliacija fokusuojasi į tikslų išorinės veiksenos atkūrimą, o tai kontrastuoja su imitacija, kuri susijusi su abstrakčiu imituojamos sistemos modeliu, dažnai įvertinant jos vidinę būklę.

## Eternetas

---

Eternetas yra rėminė kompiuterio tinklo technologija, skirta vietiniams tinklams (LAN). Ji nustato fizinio lygmens sujungimą ir signalizavimą bei rėminius formatus bei protokolus, skirtus OSI modelio prieigos prie terpės valdymui (MAC) / duomenų siejimo lygmeniui. Eternetas dažniausiai standartizuojamas kaip IEEE 802.3. Jis tapo plačiausiai paplitusia LAN technologija, naudojama nuo 1990 m. iki dabarties.

## „EtherTalk“

---

Tai nuosavybės teisėmis saugomas protokolų rinkinys, sukurtas „Apple Computer“ kompiuterių tinklams. Jis buvo naudojamas pirminiame „Macintosh“ (1984) ir dabar „Apple“ jį keičia TCP/IP tinklais.

## FDI

---

Svetimo įtaiso sąsaja (FDI) – tai kortelė, įrengta aparato viduje, skirta leisti naudoti trečiosios šalies įtaisy, pvz., su monetomis veikiantį įtaisą arba kortelių skaitytuvą. Šie įtaisai leidžia taikyti jūsų aparate mokėjimo už spausdinimą paslaugą.

## FTP

---

Failų perdavimo protokolas (FTP) – tai įprastai naudojamas protokolas, skirtas keisti failais tinkle, palaikančiame TCP/IP protokolą (pvz., internetas arba intranetas).



## Kaitinimo blokas

---

Tai lazerinio spausdintuvo dalis, kuris lydo dažus į spausdinimo terpę. Jį sudaro karščio ir slėgio ritiniai. Perkėlus dažus ant popieriaus, terminio tvirtinimo įtaisas kaitindamas ir spausdamas užtikrina, kad dažai liks ant popieriaus visą laiką, todėl iš lazerinio spausdintuvo išstumiamas popierius yra šiltas.

## Tinklų sietuvas

---

Ryšys tarp kompiuterinių tinklų arba tarp kompiuterinio tinklo ir telefono linijos. Jis yra labai populiarus, nes kompiuteris arba tinklas leidžia užtikrinti prieigą prie kito kompiuterio ar tinklo.

## Pilki tonai

---

Pilkos spalvos atspalviai perteikia šviesias ir tamsias vaizdo dalis, kai spalviniai vaizdai paverčiami pilkais tonais; spalvos perteikiamos įvairiais pilkos spalvos tonais.

## Pustonis

---

Vaizdo tipas, imituojantis pilkos spalvos tonus keisdamas taškų skaičių. Itin spalvotas sritis sudaro didelis skaičius taškų, tuo tarpu šviesias sritis sudaro mažesnis jų skaičius.

## HDD

---

Standusis diskas (HDD), paprastai vadinamas standžiuoju disku arba standžiuoju įtaisu, yra nekilnojamas saugojimo įtaisas, kuriuo greitai besisukančiose plokštelėse su magnetiniais paviršiais išsaugomi skaitmeniniu būdu koduoti duomenys.

## IEEE

---

Elektros ir elektronikos inžinierių institutas (IEEE) – tai tarptautinė pelno nesiekianti profesinė organizacija, skirta su elektra susijusiai technologijai vystyti.

## IEEE 1284

---

1284 lygiagretaus prievado standartą sukūrė Elektros ir elektronikos inžinierių institutas (IEEE). Terminas „1284-B“ taikomas specifinio tipo jungtims, esančioms lygiagrečiojo kabelio gale, kuris tvirtinamas prie periferinio įrenginio (pvz., spausdintuvo).

## Intranetas

---

Privatus tinklas, naudojantis interneto protokolus, tinklo ryšį ir galimai viešąją telekomunikacijų sistemą saugiai dalydamasis dalimi organizacijos informacijos ar veiksmais su savo darbuotojais. Kartais šis terminas taikoma tik labiausiai matomai paslaugai – vidinei interneto svetainei.

## IP adresas

---

Interneto protokolo (IP) adresas – tai unikalus numeris, kurį taisai naudoja identifikavimui ir tarpusavio ryšiui tinkle naudodami interneto protokolo standartą.

## IPM

---

Vaizdų kiekis per minutę (IPM) – tai spausdintuvo greičio matavimo būdas. IPM reikšmė nurodo vienpusių lakštų skaičių, kurį spausdintuvas gali išspausdinti per vieną minutę.

## IPP

---

Interneto spausdinimo protokolas (IPP) nustato standartinį protokolą spausdinimui ir spausdinimo užduotims, terpės dydžiui, raiškai ir pan., valdyti. IPP gali būti naudojamas vietoje arba internetu šimtuose spausdintuvų, o taip pat palaiko prieigos valdymą, tapatumo nustatymą ir kodavimą, dėl to jis tampa daug galingesniu ir saugesniu spausdinimo sprendiniu, nei ankstesnieji.

## IPX/SPX

---

IPX/SPX nurodo interneto paketinių mainų / nuosekliųjų paketinių mainų protokolą. Tai tinklo protokolas, naudojamas „Novell NetWare“ operacinėse sistemose. Tiek IPX, tiek SPX teikia ryšio paslaugas, panašias į TCP/IP, kai IPX protokolas turi panašumų į IP, o SPX – į TCP. IPX/SPX visų pirma buvo sukurtas vietiniams tinklams (LAN) ir yra labai efektyvus protokolas šiam tikslui (paprastai jo našumas viršija TCP/IP našumą vietiniame tinkle).

## ISO

---

Tarptautinė standartizacijos organizacija (ISO) yra tarptautinė standartų nustatymo institucija, kurią sudaro nacionalinių standartų kūrimo institucijų atstovai. Ji rengia pasaulinius pramonės ir komercijos standartus.

## ITU-T

---

Tarptautinė telekomunikacijų sąjunga – tai tarptautinė organizacija, sukurta standartizuoti ir tvarkyti tarptautinį radijo ir telekomunikacijų ryšį. Pagrindinės jos užduotys apima standartizavimą, radijo bangų spektro priskyrimą ir skirtingų šalių susitarimų dėl tarpusavio ryšių organizavimas, kad būtų galima užtikrinti tarptautinius telefono skambučius. ITU-T A -T išvadas nurodo telekomunikaciją.

## ITU-T Nr. 1 grafikas

---

Standartizuota tyrimo grafikas, publikuojamas ITU-T dėl dokumentų perdavimo faksimiliniu ryšiu.

## JBIG

---

Jungtinė dvilygio vaizdo ekspertų grupė (JBIG) – tai vaizdo suspaudimo standartas neprarandant tikslumo ar kokybės, skirtas dvejetainių vaizdų suspaudimui, ypač faksams, bet taip pat gali būti naudojama kitiems vaizdams.

## JPEG

---

Jungtinė fotografijos ekspertų grupė (JPEG) – dažniausiai naudojamas standartinis fotografijos vaizdų suspaudimo patiriant nuostolius metodas. Tai formatas, naudojamas nuotraukoms išsaugoti ir siųsti pasauliniame žiniatinklyje.

## LDAP

---

Supaprastintas kreipties į katalogus protokolas (LDAP) – tai tinklo protokolas užklausoms pateikti ir per TCP/IP veikiančioms katalogų tarnyboms keisti.

## Šviesos diodas

---

Šviesą skleidžiantis diodas (LED) – tai puslaidininkinis prietaisas, nurodantis aparato būseną.

## MAC adresas

---

Prieigos prie terpės valdymo (MAC) adresas – tai unikalus identifikatorius, susietas su tinklo adapteriu. MAC adresas yra unikalus 48 bitų identifikatorius, paprastai parašytas kaip 12 šešiolyktainių poromis sugrupuotų ženklų (pvz., 00-00-0c-34-11-4e). Šį adresą paprastai gamintojas sudėtingai integruoja į tinklo sąsajos kortelę (NIC) ir jis yra naudojamas kaip pagalbinė priemonė maršruto parinktuvams, mėginantiems surasti aparatus dideliuose tinkluose.

## MFP

---

Daugiafunkcis įrenginys (MFP) – tai biuro aparatas, apimantis kelias funkcijas viename fiziniame korpuse, tokiu būdu jį galima naudoti spausdinimui, kopijavimui, faksimilių siuntimui, nuskaitymui ir pan.

## MH

---

„Modified Huffman“ (MH) – tai suspaudimo metodas, skirtas sumažinti duomenų kiekį, kuris turi būti persiųstas iš vieno fakso aparato į kitą, kad būtų perduotas ITU-T T.4 rekomenduojamas vaizdas. MH – tai nuoseklus kodavimo schema kodų knygos pagrindu, optimizuota, kad būtų galima efektyviai suspausti tuščias vietas. Daugumą faksimilių daugiausiai sudaro tušti tarpai, taip sumažinama daugelio faksimilių perdavimo trukmė.

## MMR

---

„Modified Modified READ“ (MMR) – tai ITU-T T.6 rekomenduojamas suspaudimo metodas.

## Modemas

---

Tai prietaisas, kuris moduliuoja nešėjo signalą, kad užkoduotų skaitmeninę informaciją, o taip pat išmoduliuoja tokį nešėjo signalą, kad iškoduotų perduotą informaciją.

## MR

---

„Modified Read“ (MR) – tai ITU-T T.4 rekomenduojamas suspaudimo metodas. MR koduoja pirmą nuskaitytą eilutę naudodamas MH. Kita eilutė palyginama su pirmąja, nustatomi skirtumai, po to skirtumai užkoduojami ir persiunčiami.

## „NetWare“

---

Tai yra tinklo operacinė sistema, sukurta „Novell, Inc.“. Iš pradžių ji naudojo kooperacinį daugiaprogramį apdorojimą, kad kompiuteryje veiktų įvairios paslaugos, o tinklo protokoliai buvo pagrįsti prototipine „Xerox XNS“ saugykla. Šiandien „NetWare“ palaiko TCP/IP, kaip ir IPX/SPX.

## OPC

---

Organiniai fotolaidininkai (OPC) – tai mechanizmas, kuris paruošia virtualų vaizdą spausdinimui, naudodamas lazerio spindulį, kurį skleidžia lazerinis spausdintuvas ir kuris paprastai yra žalias arba pilkas, o jo forma – cilindrinė.

Naudojant spausdintuvą vaizdo gavimo prietaise esančio būgno paviršius palaipsniui dėvisi, todėl jį prireikus turėtumėte pakeisti jam nusidėvėjus dėl sąlyčio su kasetės šepetėliu, valomuoju mechanizmu ir popieriumi.

## Originalai

---

Pirmasis ko nors pavyzdys, pvz., dokumentas, nuotrauka ar tekstas ir pan., kuris yra kopijuojamas, atkuriamas arba verčiamas, paruošiant kitus dokumentus, bet kuris pats nėra nukopijuotas arba atkurtas iš ko nors.

## OSI

---

Atvirų sistemų tarpusavio ryšys (OSI) – tai modelis, kurį ryšiams sukūrė tarptautinė standartizacijos organizacija (ISO). OSI siūlo standartinį, modulinį požiūrį į tinklo konstrukciją, kuri padalija reikiamą sudėtinių funkcijų komplektą į valdomus, savarankiškus, funkcinius lygmenis. Lygmenys, nuo viršaus į apačią, yra tokie: programa, pateiktis, seansas, gabenimas, tinklo duomenų saugykla ir fizinis.

## PABX

---

Žinybinė automatinė telefono ryšio stotelė (PABX) – tai automatinė telefonų perjungimo sistema privačioje įmonėje.

## PCL

---

Spausdintuvo komandų kalba (PCL) – tai puslapio aprašymo kalba (PDL), kurią sukūrė HP kaip spausdintuvo protokolą, ir kuri tapo pramonės standartu. Iš pradžių sukurta pirmiesiems rašaliniams spausdintuvams, PCL buvo išleistas keičiant terminų, taškinės matricos spausdintuvų ir lazerinių spausdintuvų lygius.

## PDF

---

Platinamų dokumentų formatas (PDF) – tai nuosavybės teisėmis saugomas failo formatas, kurį sukūrė „Adobe Systems“ dviejų matmenų dokumentams vaizduoti nuo įtaisų ir raiškos nepriklausančiu formatu.

## „PostScript“

---

„PostScript“ (PS) – tai puslapio aprašymo kalba ir programavimo kalba, iš pradžių naudota elektroninės ir darbalaukio leidybos srityse. - kuri veikia interpretatoriuje vaizdui generuoti.

## Spausdintuvo tvarkyklė

---

Tai programa, naudojama komandoms siųsti ir duomenims perduoti iš kompiuterio į spausdintuvą.

## Spausdinimo medija

---

Tai medija, pavyzdžiui, popierius, vokai, etiketės ir plėvelės, kuri gali būti naudojama spausdintuve, skaitytuve, fakso ar kopijavimo aparate.

## PPM

---

Puslapiai per minutę (PPM) – tai matavimo metodas, skirtas nustatyti, kaip greitai veikia spausdintuvas, nurodant puslapių skaičių, kurį spausdintuvas gali išspausdinti per vieną minutę.

## PRN failas

---

Prietaiso tvarkyklės sąsaja, leidžianti programinei įrangai sąveikauti su prietaiso tvarkykle naudojant standartines įvesties / išvesties sistemų iškvietas, kurios supaprastina daugelį užduočių.

## Protokolas

---

Konvencija arba standartas, kontroliuojantis arba leidžiantis atlikti sujungimą, užmegzti ryšį ir perduoti duomenis iš dviejų apdorojančių galutinių taškų.

# Terminų žodynas

## PS

---

Žr. „PostScript“.

## PSTN

---

Bendrojo naudojimo komutuojamas telefono tinklas (PSTN) – tai pasaulinio viešojo naudojimo telefono tinklai, kurie, pramoninėse patalpose, paprastai būna nukreipiamos per skirstomąjį skydą.

## RADIUS

---

Nuotolinės autentifikacijos rinkimo naudotojo paslauga (RADIUS) – tai protokolas, skirtas nuotolinei naudotojo autentifikacijai ir apskaitai. RADIUS leidžia centralizuotai valdyti autentifikacijos duomenis, pvz., vartotojo vardus ir slaptažodžius naudojant AAA (autentifikacijos, autorizavimo ir apskaitos) koncepciją tinklo prieigai valdyti.

## Raiška

---

Vaizdo ryškumas, išmatuota taškais colyje (DPI). Kuo didesnis dpi skaičius, tuo didesnė raiška.

## SMB

---

Serverio pranešimų blokavimas (SMB) – tai tinklo protokolas, dažniausiai taikomas bendrai naudojamiems failams, spausdintuvams, serijiniams prievadams ir įvairiems ryšiams tarp tinklo mazgų. Jis taip pat teikia autentifikuotą procesų ryšio mechanizmą.

## SMTP

---

Paprastas pašto perdavimo protokolas (SMTP) – tai el. pašto perdavimo internetu standartas. SMTP yra santykinai paprastas, tekstu pagrįstas protokolas, kai nurodytas vienas ar daugiau pranešimo gavėjų ir tada perduodamas pranešimo tekstas. Tai kliento-serverio protokolas, kai klientas perduoda el. pašto pranešimą į serverį.

## SSID

---

Paslaugų rinkinio identifikacinis numeris (SSID) – tai belaidžio vietinio tinklo pavadinimas (WLAN). Visi belaidžiai prietaisai vietiniame belaidžiam tinkle naudoja tą patį SSID, kad galėtų užmegzti ryšį vienas su kitu. SSID reaguoja į didžiųjų ir mažųjų raidžių registrą ir maksimalus jų ilgis yra 32 simboliai.

## Potinklio kaukė

---

Potinklio kaukė yra naudojama kartu su tinklo adresu, siekiant nustatyti, kuri adreso dalis yra tinklo adresas, o kuri – pagrindinio kompiuterio adresas.

# Terminų žodynas

## TCP/IP

---

Perdavimo kontrolės protokolas (TCP) ir interneto protokolas (IP); ryšio protokolų rinkinys, kuriame įdiegiamas protokolų paketas, kuriame veikia internetas ir daugelis komercinių tinklų.

## TCR

---

Perdavimo patvirtinimo ataskaita (TCR) teikia duomenis apie kiekvieną perdavimą, tokius kaip užduoties būklė, perdavimo rezultatas ir išsiųstų puslapių skaičius. Gali būti nustatyta, kad ši ataskaita būtų spausdinama po kiekvienos užduoties arba tik po nepavykusių perdavimų.

## TIFF

---

Žymėtasis atvaizdų failo formatas (TIFF) – tai kintamos raiškos taškinės grafikos vaizdo formatas. TIFF aprašo vaizdo duomenis, kurie paprastai gaunami iš skaitytuvų. TIFF vaizdai naudoja faile esančias žymas, raktinius žodžius apibūdinančias vaizdo charakteristikas. Šis lankstus ir nuo platformos nepriklausantis formatas gali būti naudojamas vaizdams, kurie buvo parengti naudojant skirtingas vaizdo apdorojimo programas.

## Dažų kasetė

---

Tam tikras buteliukas arba talpykla, kuri naudojama tokiuose įrenginiuose kaip spausdintuvas ir kuriame yra dažų. Dažai – tai milteliai, naudojami lazeriniuose spausdintuvuose ir kopijavimo aparatuose, kurie suformuoja tekstą ir vaizdus spausdinamame popieriuje. Dažai gali būti lydomi naudojant šilumą ir slėgį, dėl to jie prisijungia prie popieriaus pluošto.

## TWAIN

---

Pramonės standartas, skirtas skaitytuvams ir programinei įrangai. Naudojant su TWAIN suderinamą skaitytuvą ir programą skaitytuvą galima inicijuoti per programą. Tai vaizdo fiksavimo API, skirta operacinėms sistemoms „Microsoft Windows“ ir „Apple Macintosh“.

## UNC kelias

---

Universaliųjų vardų suteikimo konvencija (UNC) – tai standartinis būdas pasiekti tinklo dalis „Window NT“ ir kituose „Microsoft“ produktuose. UNC kelio formatas yra:

```
\\<serveriopavadinimas>\<serveriopavadinimas>\<Papildomas katalogas>
```

## URL

---

Universali šaltinio nuoroda (URL) – tai pasaulinis dokumentų ir išteklių adresas internete. Pirmoji adreso dalis nurodo, kuris protokolas turi būti naudojamas, antroji dalis nurodo IP adresą ar srities pavadinimą, kurioje patalpinti ištekliai.

# Terminų žodynas

## USB

---

Universalioji magistralė (USB) – tai „USB Implementers Forum, Inc.“ sukurtas standartas, skirtas kompiuteriams ir papildomiems įrenginiams prijungti. Ne taip kaip lygiagretusis prievadas, USB yra skirtas tuo pat metu prijungti vieną kompiuterio USB prievadą prie kelių papildomų įrenginių.

## Vandenženklis

---

Vandens ženklas – tai atpažįstamas vaizdas ar šablonas popieriuje, kuris matomas šviesesnis, kai žiūrima prieš šviesą. Vandenženkliai pirmą kartą buvo pritaikyti 1282 m. Bolonijoje, Italijoje; juos naudojo spaustuvininkai, kad galėtų identifikuoti savo produktą, taip pat pašto spauduose, valiutoje ir kituose vyriausybinuose dokumentuose siekiant apsaugoti nuo klastočių.

## WEP

---

Laidinio ekvivalento privatumas (WEP) – tai saugumo protokolas, nurodytas IEEE 802.11, siekiant užtikrinti tą patį saugumo lygį, kaip ir laidinio vietinio tinklo. WEP užtikrina saugumą koduojant radijo bangomis perduodamus duomenis taip, kad jie būtų apsaugoti, kaip perduodant iš vieno galutinio taško į kitą.

## WIA

---

„Windows“ vaizdų gavimo architektūra (WIA) – tai vaizdų gavimo architektūra, kuri iš pradžių buvo pristatyta „Windows Me“ ir „Windows XP“. Nuskaitymas gali būti pradedamas iš bet kurios šių operacinių sistemų naudojant su WIA suderinamą skaitytuvą.

## WPA

---

„Wi-Fi“ apsaugota prieiga (WPA) – tai saugių belaidžių („Wi-Fi“) kompiuterio tinklų sistemų klasė, kuri buvo sukurta siekiant pagerinti WEP saugumo savybes.

## WPA-PSK

---

WPA-PSK (WPA iš anksto padalytas raktas) – tai specialus WPA režimas, skirtas nedidelėms įmonėms arba buitiniams naudotojams. Bendrai naudojamas raktas arba slaptažodis yra konfigūruojamas belaidžiam prieigos taške (WAP) ir bet kuriame belaidžiam nešiojamame kompiuteryje arba darbalaukiu įtaisuose. WPA-PSK sukuria unikalų raktą kiekvienam seansui tarp belaidžio kliento ir susieto WAP, kad būtų užtikrintas pažangesnis saugumas.

## WPS

---

„Wi-Fi“ apsaugotoji sąranka (WPS) – tai standartas, skirtas belaidžiam namų tinklui sukurti. Jei jūsų belaidžio tinklo prieigos taškas palaiko WPS, belaidį ryšį galite nesunkiai sukonfigūruoti be kompiuterio.



## XPS

---

XML popieriaus specifikacija (XPS) – tai puslapio aprašymo kalbos (PDL) specifikacija ir naujas dokumento formatas, pranašesnis už nešiojamus ir elektroninius dokumentus, sukurtas „Microsoft“. Tai specifikacija XML pagrindu, pagrįsta nauju spausdinimo keliu ir nuo vektorinių prietaisų nepriklausančiu dokumentų formatu.

# Contact SAMSUNG worldwide

If you have any comments or questions regarding Samsung products, contact the Samsung customer care center.

Country/Region	Customer Care Center	Web Site
<b>ALBANIA</b>	42 27 5755	
<b>ARGENTINE</b>	0800-333-3733	www.samsung.com
<b>ARMENIA</b>	0-800-05-555	
<b>AUSTRALIA</b>	1300 362 603	www.samsung.com
<b>AUSTRIA</b>	0810-SAMSUNG (7267864, € 0.07/min)	www.samsung.com
<b>AZERBAIJAN</b>	088-55-55-555	
<b>BAHRAIN</b>	8000-4726	www.samsung.com
<b>BELARUS</b>	810-800-500-55-500	
<b>BELGIUM</b>	02-201-24-18	www.samsung.com/ be (Dutch) www.samsung.com/ be_fr (French)
<b>BOSNIA</b>	05 133 1999	
<b>BRAZIL</b>	0800-124-421 4004-0000	www.samsung.com
<b>BULGARIA</b>	07001 33 11	www.samsung.com
<b>CANADA</b>	1-800-SAMSUNG (726-7864)	www.samsung.com

Country/Region	Customer Care Center	Web Site
<b>CHILE</b>	800-SAMSUNG (726-7864)	www.samsung.com
<b>CHINA</b>	400-810-5858	www.samsung.com
<b>COLOMBIA</b>	01-8000112112	www.samsung.com
<b>COSTA RICA</b>	0-800-507-7267	www.samsung.com
<b>CROATIA</b>	062 SAMSUNG (062 726 7864)	www.samsung.com
<b>CZECH REPUBLIC</b>	800-SAMSUNG (800-726786)	www.samsung.com
	Samsung Zrt., česká organizační složka, Oasis Florenc, Sokolovská394/17, 180 00, Praha 8	
<b>DENMARK</b>	70 70 19 70	www.samsung.com
<b>DOMINICA</b>	1-800-751-2676	www.samsung.com
<b>ECUADOR</b>	1-800-10-7267	www.samsung.com
<b>EGYPT</b>	0800-726786	www.samsung.com
<b>EIRE</b>	0818 717100	www.samsung.com
<b>EL SALVADOR</b>	800-6225	www.samsung.com
<b>ESTONIA</b>	800-7267	www.samsung.com
<b>FINLAND</b>	030-6227 515	www.samsung.com
<b>FRANCE</b>	01 48 63 00 00	www.samsung.com

# Contact SAMSUNG worldwide

Country/Region	Customer Care Center	Web Site
<b>GERMANY</b>	01805 - SAMSUNG (726-7864 € 0,14/min)	www.samsung.com
<b>GEORGIA</b>	8-800-555-555	
<b>GREECE</b>	IT and Mobile : 80111- SAMSUNG (80111 7267864) from land line, local charge/ from mobile, 210 6897691 Cameras, Camcorders, Televisions and Household Appliances From mobile and fixed 2106293100	www.samsung.com
<b>GUATEMALA</b>	1-800-299-0013	www.samsung.com
<b>HONDURAS</b>	800-27919267	www.samsung.com
<b>HONG KONG</b>	(852) 3698-4698	www.samsung.com/ hk  www.samsung.com/ hk_en/
<b>HUNGARY</b>	06-80-SAMSUNG (726-7864)	www.samsung.com
<b>INDIA</b>	3030 8282 1800 3000 8282	www.samsung.com
<b>INDONESIA</b>	0800-112-8888 021-5699-7777	www.samsung.com

Country/Region	Customer Care Center	Web Site
<b>IRAN</b>	021-8255	www.samsung.com
<b>ITALY</b>	800-SAMSUNG (726-7864)	www.samsung.com
<b>JAMAICA</b>	1-800-234-7267	www.samsung.com
<b>JAPAN</b>	0120-327-527	www.samsung.com
<b>JORDAN</b>	800-22273	www.samsung.com
<b>KAZAKHSTAN</b>	8-10-800-500-55-500 (GSM:7799)	www.samsung.com
<b>KOSOVO</b>	+381 0113216899	
<b>KUWAIT</b>	183-2255	www.samsung.com
<b>KYRGYZSTAN</b>	00-800-500-55-500	www.samsung.com
<b>LATVIA</b>	8000-7267	www.samsung.com
<b>LITHUANIA</b>	8-800-77777	www.samsung.com
<b>LUXEMBURG</b>	261 03 710	www.samsung.com
<b>MALAYSIA</b>	1800-88-9999	www.samsung.com
<b>MACEDONIA</b>	023 207 777	
<b>MEXICO</b>	01-800-SAMSUNG (726-7864)	www.samsung.com
<b>MOLDOVA</b>	00-800-500-55-500	
<b>MONTENEGRO</b>	020 405 888	
<b>MOROCCO</b>	080 100 2255	www.samsung.com

# Contact SAMSUNG worldwide

Country/Region	Customer Care Center	Web Site
<b>NIGERIA</b>	080-SAMSUNG(726-7864)	www.samsung.com
<b>NETHERLANDS</b>	0900-SAMSUNG (0900-7267864) (€ 0,10/min)	www.samsung.com
<b>NEW ZEALAND</b>	0800 SAMSUNG (0800 726 786)	www.samsung.com
<b>NICARAGUA</b>	00-1800-5077267	www.samsung.com
<b>NORWAY</b>	815-56 480	www.samsung.com
<b>OMAN</b>	800-SAMSUNG (726-7864)	www.samsung.com
<b>PANAMA</b>	800-7267	www.samsung.com
<b>PERU</b>	0-800-777-08	www.samsung.com
<b>PHILIPPINES</b>	1800-10-SAMSUNG (726-7864) 1-800-3-SAMSUNG (726-7864) 1-800-8-SAMSUNG (726-7864) 02-5805777	www.samsung.com
<b>POLAND</b>	0 801 1SAMSUNG (172678) 022-607-93-33	www.samsung.com
<b>PORTUGAL</b>	80820-SAMSUNG (726-7864)	www.samsung.com
<b>PUERTO RICO</b>	1-800-682-3180	www.samsung.com

Country/Region	Customer Care Center	Web Site
<b>RUMANIA</b>	08010 SAMSUNG (08010 726 7864) only from landline, local network Romtelecom - local tariff /021 206 01 10 for landline and mobile, normal tariff.	www.samsung.com
<b>RUSSIA</b>	8-800-555-55-55	www.samsung.com
<b>SAUDI ARABIA</b>	9200-21230	www.samsung.com
<b>SERBIA</b>	0700 SAMSUNG (0700 726 7864)	www.samsung.com
<b>SINGAPORE</b>	1800-SAMSUNG (726-7864)	www.samsung.com
<b>SLOVAKIA</b>	0800-SAMSUNG (726-7864)	www.samsung.com
<b>SOUTH AFRICA</b>	0860 SAMSUNG (726-7864)	www.samsung.com
<b>SPAIN</b>	902-1-SAMSUNG(902 172 678)	www.samsung.com
<b>SWEDEN</b>	0771 726 7864 (SAMSUNG)	www.samsung.com
<b>SWITZERLAND</b>	0848-SAMSUNG (7267864, CHF 0.08/min)	www.samsung.com/ ch www.samsung.com/ ch_fr/
<b>TADJIKISTAN</b>	8-10-800-500-55-500	www.samsung.com
<b>TAIWAN</b>	0800-329-999	www.samsung.com

# Contact SAMSUNG worldwide

Country/Region	Customer Care Center	Web Site
<b>THAILAND</b>	1800-29-3232 02-689-3232	www.samsung.com
<b>TRINIDAD &amp; TOBAGO</b>	1-800-SAMSUNG (726-7864)	www.samsung.com
<b>TURKEY</b>	444 77 11	www.samsung.com
<b>U.A.E</b>	800-SAMSUNG (726-7864)	www.samsung.com
<b>U.K</b>	0330 SAMSUNG (726-7864)	www.samsung.com
<b>U.S.A</b>	1-800-SAMSUNG (726-7864)	www.samsung.com
<b>UKRAINE</b>	0-800-502-000	www.samsung.com/ ua www.samsung.com/ ua_ru
<b>UZBEKISTAN</b>	8-10-800-500-55-500	www.samsung.com
<b>VENEZUELA</b>	0-800-100-5303	www.samsung.com
<b>VIETNAM</b>	1 800 588 889	www.samsung.com

<b>A</b>	
aparato pastatymas	
aukčio reguliavimas	139
aparato valymas	53
<b>B</b>	
belaidis	
Infrastruktūros režimas	109
specialusis režimas	109
USB laidas	115
WPS	
atjungimas	112
PBC	113
belaidis tinklas	
tinklo kabelis	124
bendrosios piktogramos	11
būsenos viesos diodo supratimas	61
<b>D</b>	
Dauginamasis spausdinimas	
Macintosh	149
Dėklas	
dėklo dydžio keitimas	27
pločio ir ilgio reguliavimas	27

dažų kasetė	
apytikris laikas	44
dažų paskirstymas	45
kasetės keitimas	47
laikymas	43
naudojimo instrukcijos	44
dokumento spausdinimas	
Linux	151
Macintosh	149
<b>E</b>	
ekonomikas spausdinimas	
37	
eksploatacinės dalys	
42	
eksploatacinės medžiagos	
apytikris dažų kasetės tinkamumo naudoti laikas	44
dažų kasetės keitimas	47
galimos susinaudojančios dalys	41
užsakymas	41
<b>F</b>	
funkcijos	
5	
spausdinimo terpės ypatybė	
67	

<b>G</b>	
google cloud printing	135
<b>L</b>	
Linux	
bendrosios Linux triktys	187
pakartotinis USB kabeliu prijungto įrenginio tvarkyklės diegimas	93
SetIP naudojimas	98
spausdinimas	151, 152
tvarkyklės diegimas prijungtiems USB laidu	92, 104
Unified Driver Configurator	167
<b>M</b>	
Macintosh	
bendrosios Macintosh problemos	186
pakartotinis USB kabeliu prijungto įrenginio tvarkyklės diegimas	91
reikalavimai sistemai	71
SetIP naudojimas	97
spausdinimas	149
tvarkyklės diegimas prijungtiems USB laidu	90, 102

<b>P</b>	
parankinių nustatymai spausdinimui	36
persidengimo spausdinimas	
kurti	147
spausdinti	148
trinti	148
<b>R</b>	
rankinis tiek tuvas daugiafunkcinis dėklas	
specialios terpės naudojimas	31
<b>S</b>	
SetIP programa	96, 125
SyncThru Web Service	
bendroji informacija	159
Spausdinimas	34
Spausdintuvo būseną	
bendroji informacija	165
saugumas	
informacija	12
simboliai	12
service contact numbers	202
spausdinimas	
dokumento spausdinimas	

Windows	34
keli puslapiai viename popieriaus lakte	
Macintosh	149
Linux	151
Macintosh	149
numatytyjų spausdinimo nustatymų keitimas	140
spausdinimas ant abiejų popieriaus lapo pusių	
Macintosh	150
spausdinimo medija	142
atvirutė	32
etiketės	32
investies atrama	67
jau spausdintas popierius	33
speciali terpė	31
spausdinimo raika nustatyti	
Linux	151
spausdinti	
mobiliosios OS	133
spausdintuvo nuostatos	
Linux	152
specialiosios spausdinimo funkcijos	138

specifikacijos	65
spausdinimo medija	67
strigtis	
patarimai kaip ivengti popieriaus strigčių	57, 58
sustabdymo mygtukas	21
sutartinis žymėjimas	11
<b>T</b>	
teisinė informacija	74
terminų žodynas	189
tinklas	
belaidžio tinklo sąranka	109
IPv6 konfigūravimas	106
įdiegimo aplinka	73
SetIP programa	96, 97, 98, 125
tinklo programų pristatymas	95
Linux	104
Macintosh	102
Windows	99
triktys	
energijos triktys	172
popieriaus tiekimo problemos	171
spausdinimo kokybės triktys	177, 173

## U

---

### Unix

reikalavimai sistemai 72

### USB laidas

Pakartotinis tvarkyklės diegimas 91, 93

tvarkyklės diegimas 90, 92

### uždėjimas

popierius dėkle 1 28

speciali terpė 31

## V

---

vaizdas i galo 19

vaizdas i priekio 18

valdymo skydelis 20

### valymas

iorė 53

vidus 53

### vandenženklis

kurti 146

redaguoti 146

trinti 146

### vietinis

tvarkyklės diegimas 23, 24

## W

---

### Windows

bendrosios Windows triktys 185

reikalavimai sistemai 70

SetIP naudojimas 96, 125

tvarkyklės diegimas prijungtiems USB  
laidu 23, 24, 99

## Ž

---

žinyno naudojimas 37, 150