

Serie CLX-8385NX

Impresora multifunción

Manual del usuario

Antes de operar con el producto, por favor lea el manual de usuario a fin de evitar fallos y conservelo para futuras referencias.

imagine las posibilidades

Gracias por adquirir este producto Samsung.

The Samsung logo, consisting of the word "SAMSUNG" in white, uppercase letters inside a blue oval shape.

SAMSUNG

© 2010 Samsung Electronics Co., Ltd. Reservados todos los derechos.

Este manual del usuario se proporciona únicamente con fines informativos. Toda la información incluida en él está sujeta a cambios sin previo aviso. Samsung Electronics no se responsabiliza de ningún daño, directo o indirecto, derivado del uso del presente manual del usuario o relacionado con él.

- CLX-8385NX es un nombre de modelo de Samsung Electronics Co., Ltd.
- Samsung y el logotipo de Samsung son marcas comerciales de Samsung Electronics Co., Ltd.
- PCL y PCL 6 son marcas comerciales de la empresa Hewlett-Packard.
- Microsoft, Windows, Windows Vista, Windows 7 y Windows Server 2008 R2 son marcas comerciales o marcas registradas de Microsoft Corporation.
- PostScript 3 es una marca comercial de Adobe System, Inc.
- UFST® y MicroType™ son marcas registradas de Monotype Imaging Inc.
- TrueType, LaserWriter y Macintosh son marcas comerciales de Apple Computer, Inc.
- El resto de las marcas o nombres de productos son marcas comerciales de sus respectivas empresas u organizaciones.
- Este equipo sólo se puede utilizar en el país en el que lo ha comprado. (A causa de las diferencias en el voltaje, la frecuencia, la configuración de telecomunicaciones, etc.)

CONTACT SAMSUNG WORLDWIDE

If you have any comments or questions regarding Samsung products, contact the Samsung customer care center.

COUNTRY/ REGION	CUSTOMER CARE CENTER	WEB SITE
ARGENTINE	0800-333-3733	www.samsung.com
ARMENIA	0-800-05-555	
AUSTRALIA	1300 362 603	www.samsung.com
AUSTRIA	0810-SAMSUNG (7267864, € 0.07/min)	www.samsung.com
AZERBAIJAN	088-55-55-555	
BAHRAIN	8000-4726	
BELARUS	810-800-500-55-500	www.samsung.ua www.samsung.com/ua_ru
BELGIUM	02-201-24-18	www.samsung.com/be (Dutch) www.samsung.com/be_fr (French)
BRAZIL	0800-124-421 4004-0000	www.samsung.com
CANADA	1-800-SAMSUNG (726-7864)	www.samsung.com
CHILE	800-SAMSUNG (726-7864)	www.samsung.com
CHINA	400-810-5858 010-6475 1880	www.samsung.com
COLOMBIA	01-8000112112	www.samsung.com
COSTA RICA	0-800-507-7267	www.samsung.com
CZECH REPUBLIC	800-SAMSUNG (800-726786) Samsung Zrt., česká organizační složka, Oasis Florenc, Sokolovská394/17, 180 00, Praha 8	www.samsung.com
DENMARK	70 70 19 70	www.samsung.com
ECUADOR	1-800-10-7267	www.samsung.com
EGYPT	0800-726786	
EIRE	0818 717100	www.samsung.com
EL SALVADOR	800-6225	www.samsung.com
ESTONIA	800-7267	www.samsung.com
KAZAKHSTAN	8-10-800-500-55-500	www.samsung.com/kz_ru
KYRGYZSTAN	00-800-500-55-500	
FINLAND	030-6227 515	www.samsung.com

COUNTRY/ REGION	CUSTOMER CARE CENTER	WEB SITE
FRANCE	01 48 63 00 00	www.samsung.com
GERMANY	01805 - SAMSUNG (726-7864 € 0,14/min)	www.samsung.com
GEORGIA	8-800-555-555	
GUATEMALA	1-800-299-0013	www.samsung.com
HONDURAS	800-7919267	www.samsung.com
HONG KONG	(852) 3698-4698	www.samsung.com/hk www.samsung.com/ hk_en/
HUNGARY	06-80-SAMSUNG (726-7864)	www.samsung.com
INDIA	3030 8282 1800 110011 1800 3000 8282 1800 266 8282	www.samsung.com
INDONESIA	0800-112-8888 021-5699-7777	www.samsung.com
ITALIA	800-SAMSUNG (726-7864)	www.samsung.com
JAMAICA	1-800-234-7267	www.samsung.com
JAPAN	0120-327-527	www.samsung.com
JORDAN	800-22273	
KSA	9200-21230	www.samsung.com
BAHRAIN	8000-4726	
LATVIA	8000-7267	www.samsung.com
LITHUANIA	8-800-77777	www.samsung.com
LUXEMBURG	261 03 710	www.samsung.com
MALAYSIA	1800-88-9999	www.samsung.com
MEXICO	01-800-SAMSUNG (726-7864)	www.samsung.com
MOLDOVA	00-800-500-55-500	www.samsung.ua www.samsung.com/ua_ru
NETHERLANDS	0900-SAMSUNG (0900-7267864) (€ 0,10/min)	www.samsung.com
NEW ZEALAND	0800 SAMSUNG (0800 726 786)	www.samsung.com
NICARAGUA	00-1800-5077267	www.samsung.com
NORWAY	815-56 480	www.samsung.com
PANAMA	800-7267	www.samsung.com

COUNTRY/ REGION	CUSTOMER CARE CENTER	WEB SITE
PHILIPPINES	1800-10-SAMSUNG (726-7864) 1-800-3-SAMSUNG (726-7864) 1-800-8-SAMSUNG (726-7864) 02-5805777	www.samsung.com
POLAND	0 801 1SAMSUNG (172678) 022-607-93-33	www.samsung.com
PORTUGAL	80820-SAMSUNG (726- 7864)	www.samsung.com
PUERTO RICO	1-800-682-3180	www.samsung.com
QATAR	800-2255	
REP. DOMINICA	1-800-751-2676	www.samsung.com
RUSSIA	8-800-555-55-55	www.samsung.ru
SINGAPORE	1800-SAMSUNG (726- 7864)	www.samsung.com
SLOVAKIA	0800-SAMSUNG (726- 7864)	www.samsung.com
SOUTH AFRICA	0860 SAMSUNG (726- 7864)	www.samsung.com
SPAIN	902-1-SAMSUNG(902 172 678)	www.samsung.com
SWEDEN	0771 726 7864 (SAMSUNG)	www.samsung.com
SWITZERLAND	0848-SAMSUNG (7267864, CHF 0.08/min)	www.samsung.com
SYRIA	1825-22-73	
TADJIKISTAN	8-10-800-500-55-500	
TAIWAN	0800-329-999	www.samsung.com
THAILAND	1800-29-3232 02-689-3232	www.samsung.com
TRINIDAD & TOBAGO	1-800-SAMSUNG (726- 7864)	www.samsung.com
TURKEY	444 77 11	www.samsung.com
U.A.E	800-SAMSUNG (726- 7864)	www.samsung.com
U.K	0845 SAMSUNG (726- 7864)	www.samsung.com
U.S.A	1-800-SAMSUNG (726- 7864)	www.samsung.com
UKRAINE	8-800-502-000	www.samsung.ua www.samsung.com/ua_ru

COUNTRY/ REGION	CUSTOMER CARE CENTER	WEB SITE
UZBEKISTAN	8-10-800-500-55-500	www.samsung.com/kz_ru
VENEZUELA	0-800-100-5303	www.samsung.com
VIETNAM	1 800 588 889	www.samsung.com

CONTENIDO

Acerca de este manual del usuario	i
Información adicional	i
Información sobre seguridad y legislación	iii
1. Introducción	
Funciones especiales	1.1
Descripción general del dispositivo	1.3
Vista frontal	1.3
Vista posterior	1.4
Descripción general del panel de control	1.5
Presentación de la pantalla táctil y los botones útiles	1.6
Pantalla táctil	1.6
Botón Configurar	1.6
Botón Estado de tarea	1.6
Botón XOA	1.7
Botón Ahorro ener.	1.7
Botón Interrumpir	1.7
Administración de la impresora desde el sitio web	1.8
Descripción general del indicador LED de Estado	1.8
Estado	1.8
Mapa de los menús	1.9
Pantalla principal	1.9
Botón Configurar	1.9
Botón Estado de tarea	1.9
2. Descripción general del software	
Software suministrado	2.1
Funciones del controlador de la impresora	2.2
Requisitos del sistema	2.2
3. Cómo comenzar	
Configuración del hardware	3.1
Configuración de un estándar de color	3.1
Configuración de la red	3.2
Sistemas operativos compatibles	3.2
Configuración del protocolo de red en el dispositivo	3.2
Instalación del software	3.3
Uso del programa SetIP	3.4
Ajuste de altitud	3.5
Configuración básica del dispositivo	3.5
Configuración de la contraseña de autenticación	3.5
Configuración de la fecha y la hora	3.5
Modificación del idioma de la pantalla	3.6
Configuración del tiempo de espera para trabajos	3.6
Uso de la función de ahorro de energía	3.6
Configuración de la bandeja y el papel predeterminados	3.6
Modificación de la configuración predeterminada	3.7

Cambio de la configuración de la fuente	3.7
Descripción general del teclado	3.7

4. Carga de originales y material de impresión

Carga de originales	4.1
En el cristal del escáner	4.1
En el DADF	4.1
Selección del material de impresión	4.2
Especificaciones sobre los materiales de impresión	4.3
Tamaños de materiales admitidos en cada modo	4.4
Directrices para seleccionar y almacenar el material de impresión	4.4
Cambio del tamaño de papel en la bandeja	4.7
Carga de papel	4.8
Carga de papel en la bandeja 1, la bandeja opcional o el alimentador de alta capacidad opcional	4.8
En la bandeja multiusos	4.9
Configuración del tipo y el tamaño de papel	4.10

5. Copia

Descripción general de la pantalla Lista para copiar	5.1
Ficha Básico	5.1
Ficha Avanzado	5.1
Ficha Imagen	5.2
Copia de originales	5.2
Cambio de la configuración para cada copia	5.2
Cambio del tamaño de los originales	5.2
Reducción o ampliación de copias	5.3
Copia en ambas caras de los originales (Dúplex)	5.3
Selección de la salida de las copias (Intercalar/Grapar)	5.4
Selección del tipo de originales	5.4
Modo color	5.5
Modificación de la oscuridad	5.5
Uso de funciones de copia especiales	5.5
Copia de tarjetas de identificación	5.5
Cómo copiar la ID con la opción de copia de ID manual	5.5
Copia de 2 ó 4 páginas por hoja (N-up)	5.6
Copia de tamaño póster	5.6
Copias duplicadas	5.7
Copia de libros	5.7
Copia de folletos	5.7
Copia de portadas	5.8
Copia de transparencias	5.8
Copia de marca de agua	5.9
Copia con superposición	5.9
Copia con recorte automático	5.9
Bandeja múltiple	5.10
Borrado de bordes	5.10
Borrado imágenes de fondo	5.10
Desplazamiento de márgenes	5.10
Mejora escaneado	5.11
Ajuste de las imágenes posteriores	5.11

6. Fax (opcional)

Preparación del fax	6.1
---------------------------	-----

Envío de faxes desde un ordenador	6.1
Envío de faxes desde un ordenador	6.1
Lista de faxes enviados	6.2
Descripción general de la pantalla Fax	6.2
Ficha Básico	6.2
Ficha Avanzado	6.2
Ficha Imagen	6.2
Envío de un fax	6.3
Configuración del encabezado de fax	6.3
Envío de un fax	6.3
Envío manual de un fax (Marc. Manual)	6.3
Reenvío automático	6.4
Repetición de la última llamada	6.4
Retraso de la transmisión de un fax	6.4
Envío de un fax prioritario	6.4
Recepción de un fax	6.5
Modificación de los modos de recepción	6.5
Recepción manual en el modo Teléfono	6.5
Recepción automática en el modo Fax/Contestador automático	6.5
Recepción manual de faxes con un teléfono auxiliar	6.5
Recepción en el modo Recepción segura	6.6
Impresión de faxes recibidos en ambas caras del papel	6.6
Recepción de faxes en la memoria	6.6
Ajuste de la configuración del documento	6.6
Dúplex	6.6
Resolución	6.6
Tipo original	6.6
Oscuridad	6.7
Borrar fondo	6.7
Modo color	6.7
Configuración de una agenda de fax	6.7
Almacenamiento de números de teléfono individuales (Marcación rápida)	6.7
Almacenamiento de números de fax agrupados (Número de grupo)	6.8
Configuración de una agenda de fax con SyncThru Web Service	6.8
Uso de la opción de sondeo	6.8
Almacenamiento de originales para sondeo	6.8
Impresión (eliminación) del documento de sondeo	6.9
Sondeo de un fax remoto	6.9
Sondeo desde un buzón remoto	6.9
Uso del buzón	6.9
Creación de un buzón	6.9
Almacenamiento de originales en el buzón	6.10
Envío de faxes a un buzón remoto	6.10
Impresión de un informe después del envío de un fax	6.11
Envío de fax en la hora de ahorro	6.11
Adición de documentos a un trabajo de fax diferido	6.11
Reenvío de un fax recibido a otro destino	6.12
Reenvío por fax de un fax enviado a otro destino	6.12
Reenvío por fax de un fax recibido a otro destino	6.12
Reenvío por correo electrónico de un fax enviado a otro destino	6.12
Reenvío por correo electrónico de un fax recibido a otro destino	6.12
Reenvío por correo electrónico de un fax enviado a otro destino por el servidor	6.13
Reenviando un fax recibido a otro destino por el servidor	6.13
Configuración del tono de finalización de fax	6.13

Configuración de la recepción de faxes en color	6.13
---	------

7. Escaneado

Descripción general de la pantalla Esc.	7.1
Escanear a correo electrónico	7.2
Ficha Básico	7.2
Esc. a PC	7.3
Ficha Avanzado	7.3
Ficha Imagen	7.3
Ficha Salida	7.3
Autenticación del usuario para escanear en red	7.4
Registro de usuarios locales autorizados	7.4
Registro de usuarios de red autorizados	7.4
Escaneado de originales y envío por correo (Esc. a Email)	7.5
Envío de una imagen escaneada a varios destinos como adjunto de correo electrónico	7.5
Configuración de una cuenta de correo electrónico	7.6
Almacenamiento de direcciones de correo electrónico	7.6
Introducción de direcciones de correo con la libreta de direcciones	7.7
Introducción de direcciones de correo con el teclado	7.7
Utilización del Gestor de fax y digitalización 2	7.7
Ficha Definir el botón Escanear	7.8
Asistente de escaneado	7.8
Escaneado de originales y envío a través de SMB/FTP (Escanear a servidor)	7.9
Preparación para el escaneado a SMB/FTP	7.9
Escaneado y envío al servidor SMB/FTP	7.9
Cambio de la configuración de escaneado	7.10
Dúplex	7.10
Resolución	7.10
Tamaño original	7.10
Tipo original	7.11
Modo color	7.11
Oscuridad	7.11
Borrar fondo	7.11
Escan. todo	7.11
Calidad	7.11
Preaj. esc.	7.12
Form arch	7.12

8. Impresión básica

Impresión de un documento	8.1
Cancelación de un trabajo de impresión	8.1

9. Utilización de la memoria flash USB

Acerca de la memoria USB	9.1
Descripción general de la pantalla USB	9.1
Conexión de un dispositivo de memoria USB	9.1
Digitalización a un dispositivo de memoria USB	9.2
Digitalización	9.2
Escanear a USB	9.2
Ficha Básico	9.2
Ficha Avanzado	9.2
Ficha Imagen	9.3
Ficha Salida	9.3

Cambio de la configuración de digitalización	9.3
Dúplex	9.3
Resolución	9.3
Tamaño original	9.4
Tipo original	9.4
Modo color	9.4
Oscuridad	9.4
Borrar fondo	9.5
Escan. todo	9.5
Calidad	9.5
Preaj. esc.	9.5
Form arch	9.5
Pol. arch.	9.6
Imprimir desde un dispositivo de memoria USB	9.6
Para imprimir un documento desde un dispositivo de memoria USB	9.6

10. Estado y configuración avanzada de la impresora

Configurar	10.1
Pantalla Estado del equipo	10.1
Pantalla Conf. admin.	10.1
Exploración del estado del dispositivo	10.2
Configuración general	10.2
Configuración de copia	10.4
Configuración de fax	10.4
Configuración de red	10.6
Autenticación	10.7
Servicio opcional	10.8
Ajuste del contraste del documento	10.9
Gestión del panel de documentos	10.10
Impresión de informes	10.10

11. Mantenimiento

Impresión de un informe del dispositivo	11.1
Control de la duración de los suministros	11.1
Búsqueda del número de serie	11.1
Envío de la notificación de pedido de unidad de imagen	11.1
Envío de la notificación de nuevo tóner requerido	11.2
Comprobación de Buzón docum.	11.2
Limpieza de la impresora	11.2
Limpieza de la parte externa	11.2
Limpieza de la parte interna	11.2
Limpieza de la unidad de digitalización	11.2
Mantenimiento del cartucho de tóner	11.3
Almacenamiento del cartucho de tóner	11.3
Instrucciones de uso	11.3
Uso de cartuchos de tóner no originales de Samsung y rellenados	11.3
Duración estimada del cartucho	11.3
Redistribución del tóner	11.3
Sustitución del cartucho de tóner	11.4
Sustitución de la unidad de imagen	11.6
Sustitución del contenedor de tóner residual	11.8
Piezas de mantenimiento	11.9

12. Solución de problemas

Consejos para evitar atascos de papel	12.1
Solución de atascos de papel	12.1
Problema en la salida de papel	12.2
Error en la alimentación del rodillo	12.2
Solución de atascos de papel	12.3
En la bandeja 1	12.4
En la bandeja opcional	12.5
En el alimentador de alta capacidad opcional	12.6
En la bandeja multiusos	12.8
In el papel del interior del equipo	12.8
En el área del fusor	12.9
En el área de la unidad dúplex	12.9
En la apiladora (unidad de acabado)	12.10
Descripción de los mensajes que aparecen en la pantalla	12.11
Solución de otros problemas	12.16
Problema en la pantalla táctil	12.16
Problemas de alimentación de papel	12.16
Problemas de impresión	12.17
Problemas en la calidad de impresión	12.19
Problemas de copia	12.22
Problemas de digitalización	12.22
Problemas del Gestor de fax y digitalización 2	12.23
Problemas con el fax (opcional)	12.23
Problemas más comunes en Windows	12.24
Problemas frecuentes de PostScript	12.24
Problemas más comunes en Linux	12.25
Problemas más comunes en Macintosh	12.27

13. Pedido de suministros y accesorios

Suministros	13.1
Accesorios	13.1
Cómo adquirir productos	13.3

14. Instalación de accesorios

Precauciones al instalar accesorios	14.1
Instalación de un módulo de memoria	14.1
Activación de la memoria añadida en las propiedades de la impresora PS	14.2
Sustitución de la grapadora	14.2
Activación de la función Fax tras instalar el kit de fax opcional	14.3

15. Especificaciones

Especificaciones generales	15.1
Especificaciones de la impresora	15.2
Especificaciones de la copiadora	15.2
Especificaciones del escáner	15.3
Especificaciones del fax (opcional)	15.3

16. Glosario

Índice



Acerca de este manual del usuario

Este manual del usuario brinda información básica sobre el dispositivo y explicaciones detalladas de uso. Tanto usuarios principiantes como profesionales pueden consultar el manual mientras instalan y utilizan el dispositivo.

En este manual, se utilizan algunos términos de manera intercambiable:

- Documento es sinónimo de original.
- Papel es sinónimo de material o material de impresión.

La siguiente tabla presenta las convenciones del manual:

Convención	Descripción	Ejemplo
Negrita	Se utiliza para textos en pantalla o marcas en el dispositivo.	Configuración de copia
Nota	Se emplea para brindar información adicional o especificaciones detalladas de funciones y características del dispositivo.	 Nota El formato de la fecha puede variar según el país.
Precaución	Se emplea para dar información sobre cómo proteger el dispositivo contra posibles fallas o daños mecánicos.	 Precaución No toque la parte inferior verde del cartucho de tóner.
Nota al pie	Se emplea para brindar información detallada sobre una palabra o una frase.	a. Páginas por minuto
>	Se utiliza para señalar el orden en que se deben seleccionar o pulsar los elementos. El ejemplo significa: pulse Copia en la pantalla principal , la ficha Avanzado y, luego, Copia duplicado .	Copia > la ficha Avanzado > Copia duplicado
(Consulte la página 1.1 para obtener información sobre las funciones especiales.)	Se emplea para indicar al usuario la página de referencia donde encontrará más información detallada.	(Consulte la página 1.1 para obtener información sobre las funciones especiales.)





Nota

- Los elementos, las funciones y las opciones de la pantalla táctil pueden ser diferentes en cada modelo según su configuración.
- La capacidad de papel que se indica en este Manual del usuario se basa en papel normal de 75 g/m², la capacidad para papel de 80 g/m² se indica en las especificaciones del papel. (Consulte la página 4.3, Consulte la página 15.1.)

Información adicional

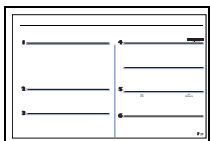
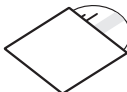
En los siguientes recursos, ya sea en papel o en formato digital, podrá encontrar información sobre cómo configurar y utilizar el dispositivo.

Guía rápida de instalación 	Contiene información sobre cómo configurar el dispositivo. Para preparar el dispositivo, debe seguir las instrucciones de la guía.
Manual del usuario 	Contiene instrucciones detalladas sobre cómo utilizar todas las funciones del dispositivo e información sobre mantenimiento, solución de problemas e instalación de accesorios. También incluye la Sección de software , donde se ofrece información sobre cómo imprimir documentos con el dispositivo en diferentes sistemas operativos y cómo aprovechar las utilidades del software.
Descargable Programas de software	<ul style="list-style-type: none"> • SyncThru™ Web Admin Service: conveniente para los administradores de red que necesitan gestionar varios dispositivos a la vez. (http://solution.samsungprinter.com) • Samsung AnyWeb Print: ayuda a los usuarios particulares a hacer capturas de pantalla del sitio web en Windows Internet Explorer de manera fácil. (http://solution.samsungprinter.com/personal/anywebprint) • Samsung Easy Color Manager: ayuda a los usuarios de impresoras láser de color de Samsung a ajustar el color según sus preferencias. (http://solution.samsungprinter.com/personal/colormanager)

<p>Ayuda del controlador de la impresora</p> 	<p>Brinda información de ayuda sobre las propiedades del controlador de la impresora e instrucciones sobre cómo configurarlas para la impresión. Para acceder a una pantalla de ayuda del controlador, haga clic en Ayuda, en el cuadro de diálogo de propiedades de la impresora.</p>
<p>Sitio web de Samsung</p>	<p>Si tiene acceso a Internet, puede visitar el sitio web de Samsung, www.samsungprinter.com, para buscar ayuda, asistencia técnica, controladores de impresoras, manuales e información de pedidos.</p>

Información sobre seguridad y legislación

Información importante sobre precauciones y seguridad

Cuando utilice el equipo, tenga en cuenta las siguientes medidas de seguridad básicas para reducir el riesgo de incendio, descarga eléctrica y daños físicos:

- 1 Lea todas las instrucciones hasta comprenderlas.
- 2 Aplique el sentido común siempre que utilice aparatos eléctricos.
- 3 Siga todas las advertencias e instrucciones marcadas en el producto y en la documentación adjunta al mismo.
- 4 Si existe una instrucción de funcionamiento que entre en conflicto con la información de seguridad, preste atención a la seguridad. Puede que haya malinterpretado las instrucciones de funcionamiento. Si no puede resolver el conflicto, póngase en contacto con su distribuidor o representante para que le proporcione ayuda.
- 5 Desconecte el equipo de la toma de CA (Corriente Alterna) y de la salida del teléfono antes de comenzar con la limpieza. No utilice limpiadores líquidos ni aerosoles. Utilice únicamente un paño húmedo.
- 6 No coloque el equipo en una plataforma, mesa o carrito inestable. Podría caerse y dañarse seriamente.
- 7 No coloque nunca el equipo encima o cerca de un radiador, calentador, aparato de aire acondicionado o de ventilación.
- 8 No coloque nada encima de los cables de alimentación. No sitúe su equipo en lugares de paso en los que las personas puedan caminar sobre los cables.
- 9 No sobrecargue las tomas de alimentación ni los cables de extensión ya que pueden reducir el rendimiento y pueden suponer un riesgo de incendio o de descarga eléctrica.
- 10 No permita que ningún animal toque el cable telefónico ni los cables de conexión con la PC.
- 11 No introduzca ningún objeto en el equipo a través de las aberturas de la carcasa. Estos objetos podrían entrar en contacto con puntos de voltaje peligrosos y provocar riesgos de incendio o descarga eléctrica. No derrame ningún líquido en el interior o exterior del equipo.
- 12 Para reducir el riesgo de descarga eléctrica, no desmonte el equipo. Llévelo a un servicio técnico calificado si necesita repararlo. La apertura o extracción de las cubiertas pueden exponerlo a voltajes peligrosos u otros riesgos. Un montaje incorrecto puede provocar descargas eléctricas al volver a utilizar la unidad.
- 13 Desconecte el equipo de la PC, la salida de teléfono y la toma de CA (Corriente Alterna), y consulte al servicio técnico en las siguientes situaciones:
 - Si alguna parte del cable de suministro eléctrico, del cable de conexión o del enchufe se encuentra dañada o deteriorada.
 - Si se derrama líquido en la unidad.

- Si la unidad ha estado expuesta a lluvia o agua.
- Si el producto no funciona correctamente después de haber seguido las instrucciones.
- Si se ha caído la unidad o la carcasa parece estar dañada.
- Si la unidad muestra un cambio repentino en el rendimiento.

- 14 Ajuste únicamente los controles que se indican en las instrucciones de funcionamiento. Un ajuste inadecuado de otros controles puede producir un deterioro en la unidad y precisará de un trabajo adicional de un técnico calificado para devolver a la unidad su funcionamiento normal.
- 15 Evite utilizar su equipo durante una tormenta eléctrica. Existe un riesgo remoto de descarga eléctrica. Si es posible, se recomienda desconectar el cable de alimentación de CA (Corriente Alterna) del teléfono durante una tormenta.
- 16 Utilice el cable de corriente proporcionado con el equipo para emplear el equipo con total seguridad. Si utiliza un cable de más de 2 metros en un equipo a 110 V, deberá emplear un cable de 16 AWG* o superior.
- 17 Utilice exclusivamente el cable de línea telefónica número 26 AWG* o superior.
- 18 GUARDE ESTAS INSTRUCCIONES.

Consideraciones medioambientales y de seguridad

Notificación de seguridad del láser

Esta impresora ha obtenido en los Estados Unidos la certificación que garantiza el cumplimiento de los requisitos establecidos en DHHS 21 CFR, capítulo 1, Sección J, para productos láser de Clase I (1). En el resto de los países, la impresora está certificada como producto láser de Clase I, lo que garantiza el cumplimiento de los requisitos de IEC 825.

Los productos láser de la Clase I no se consideran peligrosos. El sistema láser y la impresora han sido diseñados de forma que las personas no puedan estar expuestas a radiaciones de láser superiores al nivel de Clase I durante el funcionamiento normal, el mantenimiento por parte del usuario o en las condiciones de reparación y mantenimiento prescritas.

* AWG: American Wire Gauge

Advertencia

No utilice ni realice operaciones de mantenimiento en la impresora sin la cubierta de protección del dispositivo láser/escáner. El rayo reflejado, aunque invisible, puede provocar daños en los ojos.

Al utilizar este producto, deberán observarse siempre las precauciones básicas de seguridad, para reducir el riesgo de incendio, descarga eléctrica y lesiones a personas:

	CAUTION - CLASS 3B LASER RADIATION WHEN OPEN AVOID EXPOSURE TO THE BEAM.
	DANGER - LASER RADIATION AVOID DIRECT EXPOSURE TO BEAM.
	DANGER - RADIATIONS INVISIBLES DU LASER EN CAS D'OUVERTURE. EVITER TOUTE EXPOSITION DIRECTE AU FAISCEAU.
	VORSICHT - UNSICHTBARE LASERSTRAHLUNG, WENN ABDECKUNG GEÖFFNET. NICHT DEM STRAHL AUSSETZEN.
	ATTENZIONE - RADIAZIONE LASER INVISIBILE IN CASO DI APERTURA. EVITARE L'ESPOSIZIONE AL FASCIO.
	PRECAUCIÓN - RADIACIÓN LASER INVISIBLE CUANDO SE ABRE. EVITAR EXPONERSE AL RAYO.
	PERIGO - RADIAÇÃO LASER INVISÍVEL AO ABRIR. EVITE EXPOSIÇÃO DIRECTA AO FEIXE.
	GEVAAR - ONZICHTBARE LASERSTRALEN BIJ GEOPENDE KLEP. DEZE KLEP NIET OPENEN.
	ADVARSEL - USYNLIG LASERSTRÅLNING VED ÅBNING. UNNGÅ UDSÆTTELSE FOR STRÅLNING.
	ADVARSEL - USYNLIG LASERSTRÅLNING NÅR DEKSEL ÅPNES. UNNGÅ EKSPONERING FOR STRÅLEN.
	VARNING - OSYNLIG LASERSTRÅLNING NÅR DENNA DEL ÄR ÖPPEN. STRÅLEN ÄR FARLIG.
	VAROITUS - NÄKYMÄTÖNTÄ LASERSÄTEILYÄ AVATTAESSA. VARO SUORAA ALTISTUMISTA SÄTEELLE.
	注意 - 严禁揭开此盖, 以免激光泄露灼伤
	주의 - 이 덮개를 열면 레이저광에 노출될 수 있으므로 주의하십시오.

Seguridad frente al ozono



Durante su funcionamiento normal, esta impresora emite ozono. El ozono emitido no representa ningún riesgo para el operador. Sin embargo, es aconsejable que la máquina esté ubicada en un área bien ventilada.

Si desea obtener información adicional acerca del ozono, póngase en contacto con su distribuidor de Samsung más cercano.

Ahorro de energía



Este equipo incorpora una tecnología avanzada de ahorro de energía que permite reducir el consumo de energía cuando el equipo no está en uso.

El consumo de energía se reduce automáticamente cuando el equipo no recibe datos durante un período prolongado.

ENERGY STAR y la marca ENERGY STAR son marcas registradas de Estados Unidos.

Para obtener información acerca del programa ENERGY STAR, consulte <http://www.energystar.gov>.

Reciclaje



Recicle o deshágase del material de embalaje de este producto siguiendo las normas medioambientales adecuadas.

Eliminación correcta de este producto (Residuos de aparatos eléctricos y electrónicos)

(Aplicable en la Unión Europea y en países europeos con sistemas de recogida selectiva de residuos)



La presencia de este símbolo en el producto, accesorios o material informativo que lo acompañan, indica que al finalizar su vida útil ni el producto ni sus accesorios electrónicos (como el cargador, cascos, cable USB) deberán eliminarse junto con otros residuos domésticos. Para evitar los posibles daños al medio ambiente o a la salud humana que representa la eliminación incontrolada

de residuos, separe estos productos de otros tipos de residuos y recíclelos correctamente. De esta forma se promueve la reutilización sostenible de recursos materiales.

Los usuarios particulares pueden contactar con el establecimiento donde adquirieron el producto o con las autoridades locales pertinentes para informarse sobre cómo y dónde pueden llevarlo para que sea sometido a un reciclaje ecológico y seguro.

Los usuarios comerciales pueden contactar con su proveedor y consultar las condiciones del contrato de compra. Este producto y sus accesorios electrónicos no deben eliminarse junto a otros residuos comerciales.

Desechar correctamente las baterías de este producto

(Aplicable en la Unión Europea y en otros países europeos con sistemas de recogida selectiva de baterías.)



La presencia de esta marca en las baterías, el manual o el paquete del producto indica que cuando haya finalizado la vida útil de las baterías no deberán eliminarse junto con otros residuos domésticos. Cuando lo indique, los símbolos químicos Hg, Cd o Pb indican que la batería contiene mercurio, cadmio o plomo por encima de los

niveles de referencia de la Directiva 2006/66 de la CE. Si no se desechan correctamente las baterías, estas sustancias pueden perjudicar la salud de las personas o el entorno. Para proteger los recursos naturales y promover el reciclaje, separe las baterías de los demás residuos y recíclelas mediante el sistema de recogida gratuito de su localidad.

Emisiones de radiofrecuencia

Regulaciones FCC

Este dispositivo ha sido probado y cumple los límites establecidos para dispositivos digitales de Clase A, de conformidad con el Apartado 15 de las normas de la FCC. Estos límites se establecen para garantizar una protección razonable frente a interferencias perjudiciales en entornos residenciales. Este equipo genera, utiliza y puede emitir energía de radiofrecuencia y, si no se instala y utiliza de acuerdo con las instrucciones, puede producir interferencias perjudiciales en las comunicaciones por radio. Sin embargo, no existe garantía de que no se produzcan interferencias en una instalación en particular. En caso de que este equipo produzca interferencias perjudiciales para la recepción de radio o televisión, lo cual puede determinarse encendiendo y apagando el equipo, se recomienda al usuario que trate de corregir las interferencias adoptando una o más de las siguientes medidas:

- Cambiar la orientación o la colocación de la antena receptora.
- Aumentar la separación entre el equipo y el receptor.
- Conectar el equipo en una toma de un circuito distinto del que está conectado el receptor.
- Consultar a su distribuidor o solicitar los servicios de un técnico de radio/TV.

Precaución:

Todos los cambios o modificaciones que se efectúen sin el consentimiento del fabricante responsable del cumplimiento podrían invalidar el permiso del usuario para trabajar con el equipo.

Normativa sobre radio-interferencias para Canadá

Este aparato digital no excede los límites de la Clase A sobre la emisión de ruidos en las señales de radio producidos por aparatos digitales, tal y como se expone en las normativas sobre radio-interferencias del Ministerio de Industria de Canadá, ICES-003.

Cet appareil numérique respecte les limites de bruits radioélectriques applicables aux appareils numériques de Classe A prescrites dans la norme sur le matériel brouilleur: "Appareils Numériques", ICES-003 édictée par l'Industrie et Sciences Canada.

Marca de fax

La ley estadounidense de protección al abonado de redes telefónicas de 1991 (Telephone Consumer Protection Act) prohíbe la utilización de computadoras u otros dispositivos electrónicos para enviar mensajes mediante equipos de fax que no especifiquen en el margen superior o inferior de cada página transmitida o en la primera página la siguiente información:

- (1) fecha y hora de la transmisión
- (2) identificación de la empresa, entidad comercial o persona que realiza el envío y
- (3) número de teléfono del equipo que efectúa el envío o bien de la empresa, entidad comercial o persona correspondiente.

La compañía telefónica podrá implementar cambios en sus instalaciones, equipos o procedimientos en la medida que fuese necesario para el desarrollo de sus actividades y no viole las normas y reglamentos establecidos en el apartado 68 emitido por la Comisión Federal de

Comunicaciones (FCC, Federal Communication Commission). Si tales modificaciones ocasionaran incompatibilidad entre el equipo de un abonado y los de la compañía, se tuviese que modificar o alterar el equipo, o se afectara su uso o rendimiento, el usuario será debidamente notificado por escrito, a fin de evitar la interrupción del servicio.

Número de equivalencia de llamada

El número de equivalencia de llamada (REN, Ringer Equivalence Number) y el correspondiente al registro en la FCC figuran en la etiqueta situada en la base o en la parte posterior del equipo. En algunos casos la compañía telefónica podría solicitar esos números.

El número de equivalencia de llamada determina la carga eléctrica de la línea telefónica y resulta útil para establecer si existe "sobrecarga". La instalación de varios tipos de equipamiento en la misma línea telefónica podría ocasionar problemas en el envío y recepción de llamadas, especialmente en el timbre de llamada de los llamados entrantes. La suma de todos los números de equivalencia de llamada del equipamiento conectado a la línea telefónica debería ser menor a cinco, a fin de asegurar un servicio adecuado por parte de la compañía telefónica. El total de esta suma puede no aplicarse en su línea. Si alguno de los equipos telefónicos evidencia fallas en su funcionamiento, desconéctelo de inmediato de la línea telefónica, ya que podría dañar la red.

El equipo cumple el apartado 68 de las normas de la FCC y los requisitos adoptados por la ACTA. En la parte posterior del equipo, hay una etiqueta que contiene, entre otros datos, un identificador del producto con el formato US:AAEQ##TXXXX. Este identificador debe facilitarse a la compañía telefónica en el caso que se lo soliciten.

ADVERTENCIA:

Las regulaciones de la FCC establecen que los cambios o alteraciones al equipo que no hayan sido expresamente aprobados por el fabricante podrían inhabilitar al usuario para operarlo. En caso de que un equipo dañe la red de telefonía, la compañía telefónica deberá notificar al cliente de la posible interrupción del servicio. Sin embargo, de no ser posible tal notificación previa, la compañía podrá interrumpir el servicio momentáneamente, siempre que:

- a) notifique de inmediato al usuario;
- b) se dé al cliente la posibilidad de corregir el problema del equipo;
- c) se informe al cliente de su derecho a presentar un reclamo ante la FCC conforme a los procedimientos establecidos en el apartado 68, subapartado E.

Asimismo, deberá tener en cuenta que:

- El equipo no está diseñado para conectarse con sistemas PBX digitales.
- Si intenta conectar un módem a la computadora o al fax en la misma línea telefónica que la del equipo, podrían surgir problemas de envío y recepción en todos los dispositivos. Se recomienda no conectar ningún otro equipo a la línea, a excepción del teléfono.
- Si reside en una zona donde son frecuentes las tormentas eléctricas o los picos de alta tensión, se recomienda instalar dispositivos de protección contra sobrecargas para la línea telefónica y la de suministro eléctrico. Podrá adquirir esos dispositivos en su distribuidor o en tiendas especializadas en electrónica y telefonía.

- Cuando desee programar números de emergencia o realizar llamadas de prueba a dichos números, utilice un número que no sea el de emergencia para avisar al operador del servicio de emergencias sobre el procedimiento. El operador le proporcionará más instrucciones sobre cómo probar el número de emergencia.
- Este equipo no puede utilizarse con monedas o en líneas telefónicas compartidas.
- El equipo provoca acoplamiento magnético en instrumentos de audición.
- Puede conectar este equipo a la red telefónica por medio de un tomacorriente modular estándar, USOC RJ-11C.

Declaración de conformidad (países europeos)

Aprobaciones y certificaciones



La marca CE aplicada a este producto simboliza la Declaración de conformidad de Samsung Electronics Co., Ltd. con la siguiente directiva aplicable 93/68/EEC de la Unión europea de las fechas indicadas:

Por la presente, Samsung Electronics declara que este producto cumple con los requisitos esenciales y otras provisiones relevantes de la Directiva 1999/5/EC. La declaración de conformidad se puede consultar en la página www.samsung.com/printer, vaya a Support > Download center e introduzca el nombre de la impresora (MFP) para explorar el documento EuDoC.

1 de enero de 1995: Directiva del Consejo 73/23/EEC: Aproximación de las leyes de los estados miembros relacionadas con equipos de bajo voltaje.

1 de enero de 1996: Directiva del Consejo 89/336/EEC (92/31/EEC): Aproximación de las leyes de los estados miembros relacionadas con la compatibilidad electromagnética.

9 de marzo de 1999: Directiva del Consejo 1999/5/EC sobre equipos de radio y terminales de telecomunicaciones y sobre el reconocimiento mutuo de su conformidad.

Una declaración completa que define las directivas relevantes y los estándares mencionados se puede obtener del representante de Samsung Electronics Co., Ltd.

Certificado de CE

Certificado para la directiva 1999/5/CE sobre Equipo de radio y equipo de terminales de telecomunicaciones (FAX)

Este producto Samsung ha sido certificado por Samsung para la conexión de un terminal paneuropeo a la red telefónica pública conmutada analógica (PSTN) de acuerdo con la Directiva 1999/5/EC. El producto se ha diseñado para que funcione con las PSTN nacionales y PBX compatibles de los países europeos.

En caso de problemas, debe ponerse en contacto en primera instancia con Euro QA Lab of Samsung Electronics Co., Ltd.

El producto ha sido probado en TBR21 y/o TBR 38. Como ayuda en el uso y aplicación del equipo de terminales que cumpla con este estándar, el Instituto Europeo de Estándares de Telecomunicaciones (ETSI) ha enviado un documento consultivo (EG 201 121) que contiene notas y requisitos adicionales para garantizar la compatibilidad en red de terminales TBR21. El producto ha sido diseñado teniendo en cuenta todas las notas consultivas

relevantes contenidas en este documento y cumple en su totalidad con todas ellas.

Reemplazo de la ficha incorporada (únicamente para el Reino Unido)

Importante

El cable de alimentación principal de este equipo está provisto de una ficha estándar de 13 A (BS 1363) y un fusible de 13 A. Cuando cambie o examine el fusible, debe volver a ajustar el fusible de 13 A correcto. Luego necesita volver a colocar la cubierta del fusible. Si ha perdido la cubierta del fusible, no utilice la ficha hasta que obtenga otra cubierta.

Póngase en contacto con el establecimiento donde adquirió el equipo.

La ficha de 13 A es la que se utiliza con mayor frecuencia en el Reino Unido y debería resultar adecuada. Sin embargo, algunos edificios (principalmente los antiguos) no cuentan con tomas de 13 A normales. En ese caso, necesita adquirir un adaptador de ficha adecuado. No retire la ficha moldeada.

Advertencia

Si corta la ficha moldeada, deshágase de ella inmediatamente.

No debe volver a colocar cable a la ficha y puede recibir una descarga eléctrica si la conecta a la toma.

Advertencia importante: Debe conectar el equipo a tierra.

Los hilos metálicos del cable de alimentación principal presentan los siguientes colores:

- Verde y amarillo: Tierra
- Azul: Neutro
- Marrón: Vivo

Si los hilos metálicos del cable de alimentación principal no coinciden con los colores marcados en la ficha, haga lo siguiente:

Debe conectar el cable verde y amarillo a la clavija marcada con la letra "E" o con el símbolo de seguridad "Símbolo de tierra" o de color verde y amarillo o verde.

Debe conectar el cable azul a la clavija marcada con la letra "N" o de color negro.

Debe conectar el cable marrón a la clavija marcada con la letra "L" o de color rojo.

Debe contar con un fusible de 13 A en la ficha, adaptador, o en el tablero de distribución.

1 Introducción

Gracias por haber adquirido este producto multifunción de Samsung. Este dispositivo ofrece servicios de impresora, copiadora, escáner y fax.

Este capítulo incluye:

- **Funciones especiales**
- **Descripción general del dispositivo**
- **Descripción general del panel de control**
- **Presentación de la pantalla táctil y los botones útiles**
- **Administración de la impresora desde el sitio web**
- **Descripción general del indicador LED de Estado**
- **Mapa de los menús**



Nota

Algunas funciones son opcionales. Lea las secciones de las especificaciones (página 15.1).

Funciones especiales

Su nuevo dispositivo está equipado con funciones especiales.

Impresión con calidad y velocidad superiores



- Puede imprimir en una amplia gama de colores usando cian, magenta, amarillo y negro.
- Puede imprimir con una resolución de hasta 9.600 x 600 ppp de impresión real (600 x 600 x 4 ppp). Consulte la Sección de software.
- La impresora imprime a una velocidad de hasta 38 ppm en papel de tamaño A4 y a una velocidad de hasta 40 ppm en papel de tamaño Letter.
- En cuanto a la impresión dúplex, el dispositivo imprime en papel A4 con una velocidad de hasta 33 ppm y en papel Letter con una velocidad de hasta 35 ppm.

Maneje diferentes opciones de papel con flexibilidad

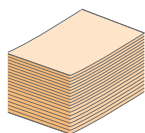

- La bandeja multiusos admite papeles con membrete, sobres, etiquetas, transparencias, materiales de tamaño personalizado, postales y papel de gran gramaje. La bandeja multiusos tiene una capacidad máxima para 100 hojas de papel normal.
- La bandeja 1 para 520 hojas y la bandeja opcional para 520 hojas admiten papel común de diversos tamaños
- La bandeja opcional de alta capacidad para 2.100 hojas admite papel normal de varios tamaños.

Cree documentos profesionales

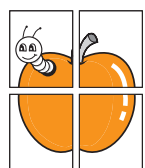

- Imprima marcas de agua. Puede personalizar sus documentos con palabras, como "Confidencial". Consulte la Sección de software.
- Impresión de pósters. El texto y los gráficos de las páginas del documento se amplían y se imprimen en la hoja. Luego, puede pegarlos para formar un póster. Consulte la Sección de software.

Ahorre tiempo y dinero



- Puede imprimir varias páginas en una sola hoja para ahorrar papel.
- Puede usar papeles con membrete y formularios preimpresos en papel común. Consulte la Sección de software.
- El dispositivo ahorra energía automáticamente, ya que reduce el consumo de energía cuando no está en uso.

Amplíe la capacidad del equipo

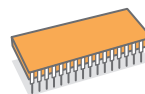

- Su dispositivo tiene una ranura de memoria adicional para ampliar la memoria (página 14.1).
- Una interfaz de red permite imprimir en red. El dispositivo tiene incorporada una interfaz de red 10/100/1000 Base TX.
- La emulación Zoran IPS* compatible con la **emulación PostScript 3*** (PS) permite la impresión PS.

*Emulación Zoran IPS compatible con PostScript 3



© Copyright 1995-2005, Zoran Corporation.

Reservados todos los derechos. Zoran, el logotipo de Zoran, IPS/PS3 y OnelImage son marcas comerciales de Zoran Corporation.

*136 fuentes PS3

Incluye UFST y MicroType de Monotype Imaging Inc.

Impresión en diferentes entornos



- Puede imprimir con varios sistemas operativos como Windows, Linux y Macintosh.
- El dispositivo está equipado con una interfaz USB y una interfaz de red.

Copie originales en varios formatos

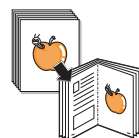

- Puede crear un folleto con la producción secuencial de documentos a doble cara.
- Existen funciones especiales que permiten borrar las perforaciones, las marcas de grapas y el fondo de los periódicos.
- Se pueden ajustar y mejorar la calidad de impresión y el tamaño de la imagen al mismo tiempo.

Digitalice originales y envíelos de inmediato

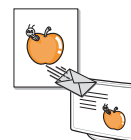

- Digitalice originales y envíe archivos con rapidez a varios destinos mediante las funciones de digitalización por red, a correo electrónico o a SMB y FTP.
- Utilice el teclado de la pantalla táctil para escribir direcciones de correo electrónico y enviar la imagen digitalizada de inmediato.
- Digitalice documentos en color y utilice los formatos de compresión JPEG, TIFF y PDF.

Configure la hora para enviar un fax (opcional)

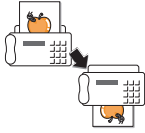

- Puede especificar una hora determinada para la transmisión del fax y también puede enviarlo a varios destinos almacenados.
- Después del envío, el dispositivo puede imprimir los informes del fax de acuerdo con la configuración.

Utilice dispositivos de memoria flash USB

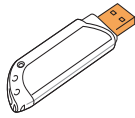

Si tiene un dispositivo de memoria USB, puede utilizarlo con su equipo de diversas formas.

- Puede digitalizar documentos y guardarlos en el dispositivo.
- Puede imprimir directamente los datos almacenados en el dispositivo.
- Puede hacer una copia de seguridad de los datos y restaurar los archivos de seguridad a la memoria del equipo.

IPv6

Este dispositivo admite IPv6.

Compatibilidad con aplicaciones XOA



El equipo es compatible con aplicaciones XOA personalizadas.



- En relación con las aplicaciones XOA personalizadas, póngase en contacto con su proveedor de aplicaciones XOA.

Funciones de la impresora

La tabla que aparece a continuación muestra una descripción general de las funciones admitidas por la impresora.

(● : Incluida, O: Opcional*)

Funciones	CLX-8385NX
USB 2.0	●
Memoria USB	●
Emulación PostScript	●
DADF (Alimentador automático dúplex de documentos)	●
Disco duro	●
Kit de fax opcional	O
Bandeja opcional 2/3	O
Alimentador de alta capacidad	O
Soporte	O
Apiladora y grapadora (unidad de acabado)	O
Cartucho de grapas	O
Kit FDI (Interfaz de dispositivo de terceros)	O
SmarThru Workflow	O
Interfaz de red (Ethernet 10/100/1000 Base TX)	●
Impresión dúplex ^a	●
Buzón de impresora de 4 bandejas	O
Unidad de acabado de 2 bandejas	O

a. Impresión en las dos caras del papel.

* Para obtener información sobre accesorios, consulte la página 13.1.

Descripción general del dispositivo

Los componentes principales del dispositivo son los siguientes.

Vista frontal

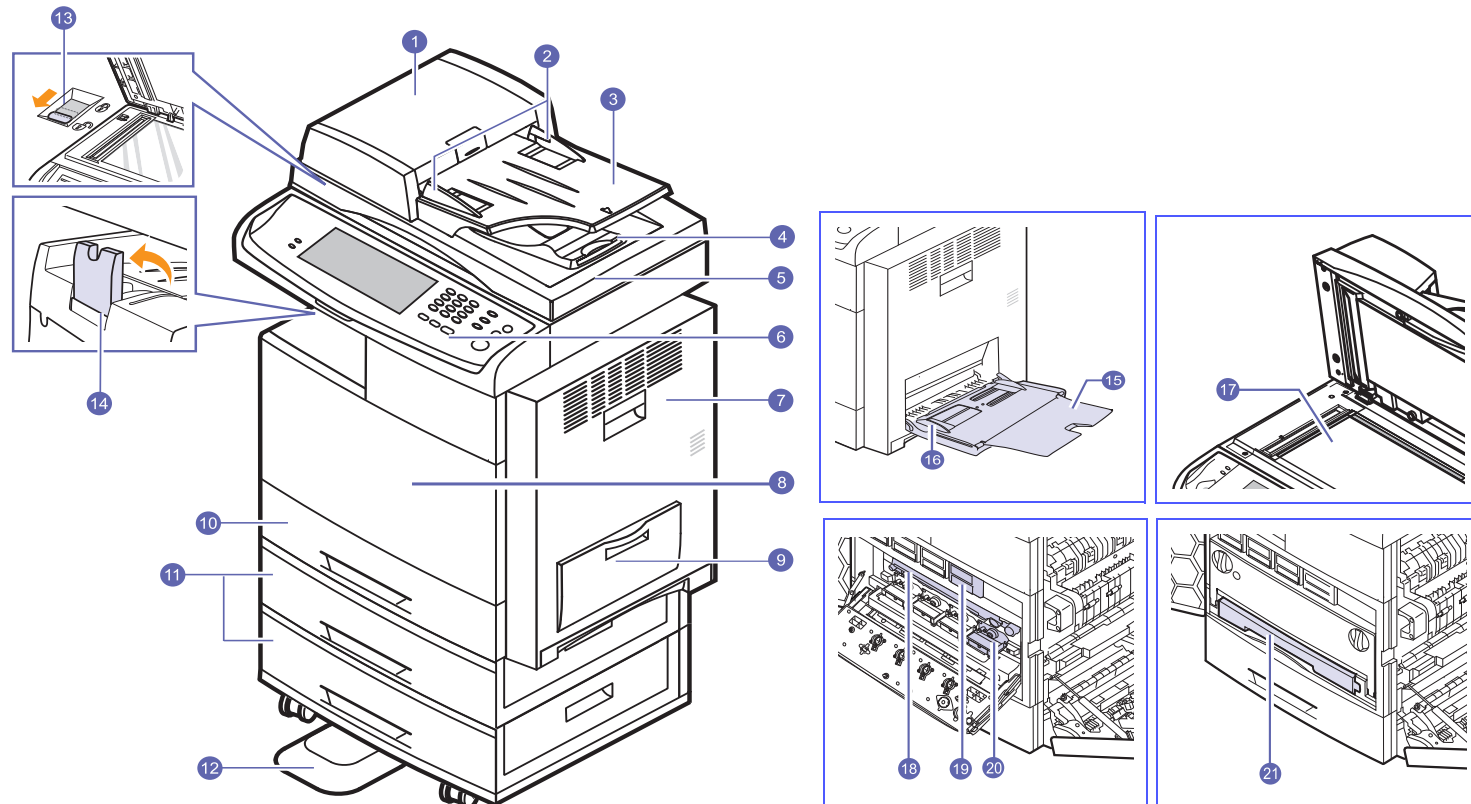

- El símbolo * indica que el dispositivo es opcional.

1	Cubierta del DADF	12	Soporte*
2	Guías de ancho de documentos del DADF	13	Bloqueo de CCD
3	Bandeja de entrada de documentos del DADF	14	Soporte de salida
4	Bandeja de salida de documentos del DADF	15	Extensión de la bandeja multiusos
5	Tapa del escáner	16	Guías de ancho de papel de la bandeja multiusos
6	Panel de control	17	Cristal del escáner
7	Cubierta lateral	18	Unidad de transferencia
8	Cubierta frontal	19	Cartucho de tóner
9	Bandeja multiusos	20	Unidad de imagen
10	Bandeja 1	21	Contenedor de tóner consumido
11	Bandeja opcional*		

Vista posterior

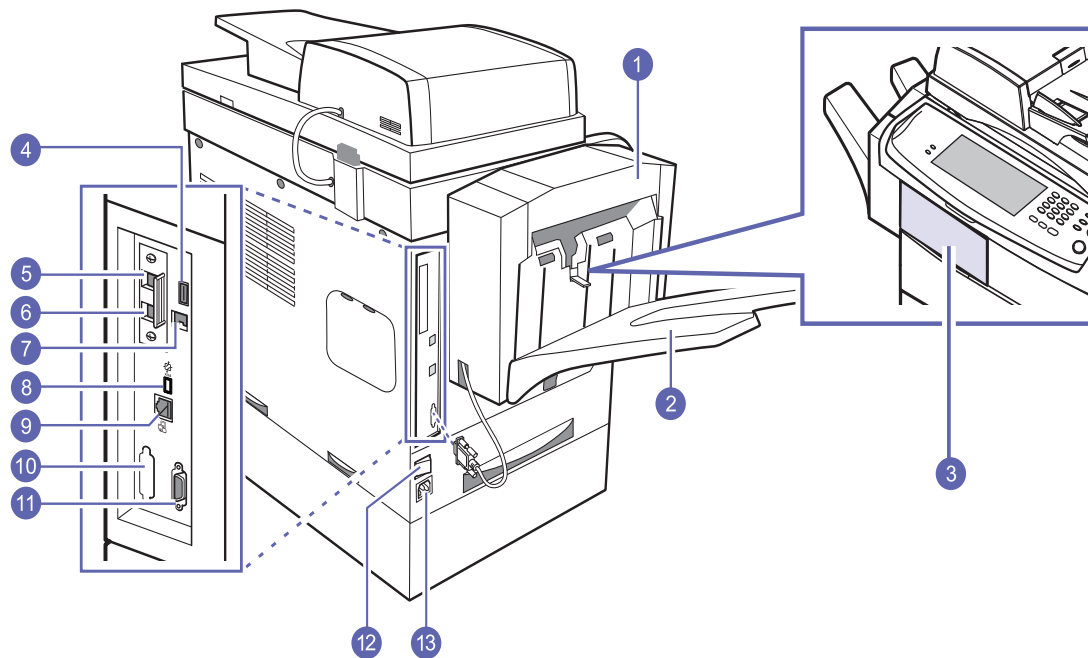

- El símbolo * indica que el dispositivo es opcional.

1	Unidad de acabado (apiladora y grapadora)*	8	Puerto XOA
2	Bandeja de salida de la unidad de acabado (apiladora y grapadora)*	9	Puerto de red
3	Cubierta de la unidad de acabado (apiladora y grapadora)*	10	Conector para FDI (Interfaz de dispositivo de terceros)*
4	Puerto de memoria USB	11	Conexión de 15 clavijas para la unidad de acabado (apiladora y grapadora)*
5	Toma de teléfono auxiliar (EXT)*	12	Interruptor de alimentación
6	Toma de línea telefónica (LÍNEA)*	13	Toma de alimentación
7	Puerto USB		

Descripción general del panel de control

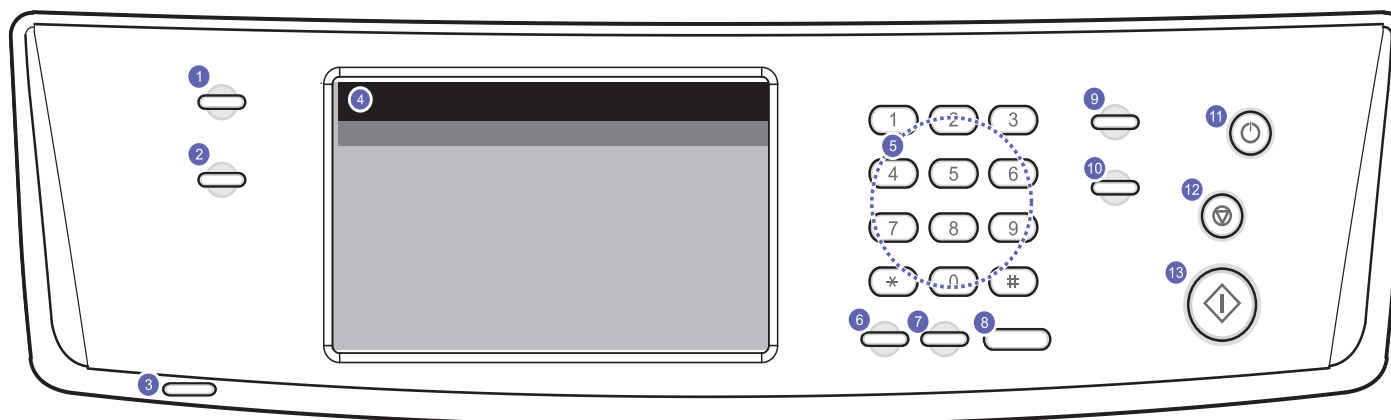

1	Configurar: permite acceder a la configuración del dispositivo y a la configuración avanzada (página 10.1).	8	Marc. Manual: permite establecer la línea telefónica.
2	Estado de tarea: muestra los trabajos actuales, en espera o completados.	9	Interrumpir: detiene el trabajo en curso para realizar una copia urgente.
3	Estado: muestra el estado de la impresora (página 1.8).	10	Borrar todo: restablece la configuración actual a los valores predeterminados.
4	Pantalla: muestra el estado actual del dispositivo y los mensajes del sistema durante una operación. La pantalla táctil permite configurar los menús con facilidad.	11	Ahorro ener.: activa el modo de ahorro de energía. Asimismo, puede activar y desactivar el dispositivo con este botón (página 3.6).
5	Teclado numérico: permite marcar números de fax e introducir un número para las copias de documentos u otras opciones.	12	Parar: detiene una operación en cualquier momento. Aparece una ventana emergente en la pantalla que muestra el trabajo actual que el usuario puede detener o reanudar.
6	Borrar: borra caracteres en el área de edición.	13	Iniciar: inicia un trabajo.
7	Rellam/Pausa: en modo de espera, vuelve a marcar el último número y, en modo de edición, inserta un espacio en un número de fax.		



Precaución



Utilice la pantalla táctil únicamente con los dedos. Si utiliza un bolígrafo u otro objeto con punta puede dañar la pantalla.

Presentación de la pantalla táctil y los botones útiles

Pantalla táctil

La pantalla táctil permite que el dispositivo sea fácil de usar. Cuando pulse el botón de inicio () en la pantalla, aparecerá la pantalla principal.



-  : muestra la ayuda. Las explicaciones están organizadas por contenido.
- **XOA**: Accede al menú **XOA Workflow**. (Página 1.7) Para utilizar este menú, deben estar instaladas las aplicaciones XOA. Si desea más información, póngase en contacto con el distribuidor local de Samsung o con el establecimiento donde haya adquirido el equipo.
- **Copia**: accede al menú **Copia**.
- **Fax**: accede al menú **Fax**. (Opcional)
- **Documents Box**: accede al menú **Documents Box** (Página 11.2)
- **USB**: cuando se coloca una memoria USB en el puerto de memoria USB en su dispositivo, aparece un icono USB en la pantalla.
- **Esc. a Email**: accede al menú **Esc. a Email**. (Página 7.3)
- **Scan to PC**: accede al menú **Scan to PC**. (Página 7.3)
- **Escanear a servidor**: accede al menú **Escanear a servidor**. (Página 7.3)
- **Escanear a USB**: accede al menú **Escanear a USB**. (Página 9.2)
- **SmarThru Workflow**: accede al menú **SmarThru Workflow**. (Opcional)
- **Estado del equipo**: muestra el estado actual del dispositivo.
- **Conf. admin.**: permite que un administrador configure el dispositivo.
- **Admin. bandejas**: muestra las bandejas instaladas actualmente y su estado. También puede cambiar los ajustes de papel para cada bandeja.
- **Informe de página de uso**: puede ver el informe de la cantidad de impresiones en función del tipo.
- **Inf. tóner**: muestra la cantidad de tóner utilizada.
- **Brillo LCD**: ajusta el brillo de la pantalla táctil.
-  : para modificar el idioma de la pantalla.
-  : indica cómo quitar los dispositivos de memoria USB del equipo. Siga las instrucciones que aparecen en la pantalla LCD. Este icono aparece sólo cuando se conecta un módulo de memoria USB.
- **Descon.**: cierra la sesión de la cuenta actual.





Nota

- Es posible que los iconos que se muestran en la pantalla, como **Fax**, aparezcan atenuados, según el kit opcional o el programa instalado en su equipo.
- Para cambiar la visualización de la pantalla y ver otros iconos disponibles, pulse la flecha derecha en la pantalla.

Botón Configurar

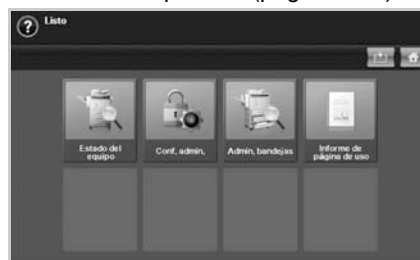
Al pulsar este botón **Configurar**, podrá explorar la configuración actual o cambiar los valores del dispositivo (página 10.1).



-  : este botón le permite pasar directamente a los menús de la pantalla **Principal**.
- **Estado del equipo**: muestra el estado actual del dispositivo.
- **Conf. admin.**: permite que un administrador configure el dispositivo.
- **Admin. bandejas**: muestra las bandejas instaladas actualmente y su estado. También puede cambiar los ajustes de papel para cada bandeja.
- **Informe de página de uso**: puede ver el informe de la cantidad de impresiones en función del tipo.

Botón Estado de tarea

Al pulsar el botón **Estado de tarea**, la pantalla muestra la lista de trabajos actuales, en espera y completados.



Núm.	Trabajo	Estado	Usu.	Trabajo
000	Copy JobName_0	Escanear	JobOwner_0	Copia
001	Copy JobName_1	Escanear	JobOwner_1	Copia
002	Copy JobName_2	Escanear	JobOwner_2	Copia
003	Copy JobName_3	Escanear	JobOwner_3	Copia
004	Copy JobName_4	Escanear	JobOwner_4	Copia
005	Copy JobName_5	Escanear	JobOwner_5	Copia

- **Ficha Trabajo actual**: muestra la lista de trabajos en curso y pendientes.
- **Ficha Trab. completo**: muestra la lista de trabajos completadas.
- **Ficha Aviso activo**: muestra todos los códigos de error generados.
- **Núm.**: establece un orden para los trabajos.
- **Trabajo**: muestra información del trabajo, como el nombre y el tipo.
- **Estado**: muestra el estado actual de cada trabajo.
- **Usu.**: proporciona el nombre de usuario, principalmente el nombre del equipo.
- **Trabajo**: muestra detalles del trabajo activo, por ejemplo, tipo de trabajo, teléfono del destinatario y otros datos.

- **Detalle:** muestra información detallada de la opción seleccionada en la lista **Trabajo actual**, **Trab. completo** y **Aviso activo**.
- **Eliminar:** elimina el trabajo seleccionado de la lista.
- **Borr. todo:** elimina todos los trabajos de la lista.
- **Cerrar:** cierra la ventana de estado del trabajo y regresa a la vista anterior.

Botón XOA

Cuando pulsa este botón, puede utilizar las aplicaciones XOA de la pantalla. Antes de utilizar las aplicaciones XOA, es necesario instalarlas. Si el botón **XOA** no se visualiza, asegúrese de que el equipo obtenga la licencia de XOA. Para obtener más información, póngase en contacto con el distribuidor local de Samsung o con el establecimiento donde haya adquirido el equipo.



Nota

Si aparece un mensaje que solicita **ID de aut.** y **Clave**, significa que el administrador de la red configuró la autenticación en **SyncThru™ Web Service** (página 1.8).

Botón Ahorro ener.

Cuando el dispositivo no está en uso, puede ahorrar energía con el modo de ahorro de energía. Al pulsar el botón, el dispositivo pasa a este modo (página 3.6).

Si pulsa el botón **Ahorro ener.** durante más de dos segundos, aparece una ventana, que le solicita que apague el equipo. Si elige Sí, el dispositivo se apagará. Este botón también se puede utilizar para encender el dispositivo.

Estado		Descripción
Apagado		<ul style="list-style-type: none"> • El dispositivo no está en el modo de ahorro de energía. • El dispositivo está en el nivel bajo del modo de ahorro de energía.
Azul	Encendido	El dispositivo está en el nivel bajo del modo de ahorro de energía.
	Intermitente	El dispositivo está en el modo de ahorro de energía.

Botón Interrumpir

Al pulsar el botón **Interrumpir**, el dispositivo activa el modo de interrupción, es decir, detiene un trabajo de impresión para realizar un trabajo de copia urgente. Cuando el trabajo de copia se completa, se reanuda el trabajo de impresión anterior.

Estado		Descripción
Apagado		El dispositivo no está en el modo de interrupción.
Azul	Encendido	El dispositivo está en el modo de interrupción.



Nota

El modo de interrupción regresa al valor predeterminado (desactivado) cuando se apaga o se reinicia el dispositivo.

Administración de la impresora desde el sitio web

Si la impresora está conectada a una red y se configuraron correctamente los parámetros de red TCP/IP, podrá administrar y controlar la impresora a través de Samsung de **SyncThru™ Web Service**, un servidor web incorporado. Utilice **SyncThru™ Web Service** para:

- Ver la información del dispositivo y comprobar su estado actual.
- Cambiar los parámetros TCP/IP y configurar otros parámetros de red.
- Modificar las propiedades de la impresora.
- Configurar el dispositivo para que envíe notificaciones por correo electrónico que permitan conocer el estado actual.
- Obtener asistencia sobre el manejo de la impresora.

Para acceder a **SyncThru™ Web Service**:

- 1 Abra un explorador web en Windows, por ejemplo, Internet Explorer.
- 2 Introduzca la dirección IP del equipo (<http://xxx.xxx.xxx.xxx>) en el campo de dirección y pulse la tecla **Enter** o haga clic en **Go**.
Se abrirá el sitio web incorporado del equipo.
- 3 Haga clic en **Login**.
Aparecerá la ventana de inicio de sesión.
- 4 Introduzca el ID y la contraseña del administrador y, luego, haga clic en **Login**.



Nota

- Introduzca el mismo ID y la misma contraseña del administrador en la pantalla táctil.
 - Si no inicia sesión con el ID y la contraseña del administrador, solamente podrá ver la información del equipo.
- 5 Cambie los ajustes, como la configuración del equipo, los parámetros de red, etc., según lo desee."

Descripción general del indicador LED de Estado

Cuando surge un problema, el indicador LED de **Estado** indica el problema del dispositivo mediante el color y la acción de la luz.

Estado

Estado	Descripción
Apagado	<ul style="list-style-type: none"> • La impresora no está en línea. • El dispositivo está en el modo de ahorro de energía. Cuando se reciben datos o cuando se pulsa cualquier botón, se pone en línea automáticamente.

Estado		Descripción
Verde	Encendido	La impresora está en línea y lista para ser utilizada.
	Intermitente	<ul style="list-style-type: none"> • Cuando la luz de fondo parpadea lentamente, significa que la impresora está recibiendo datos del equipo. • Cuando la luz de fondo parpadea rápidamente, significa que el dispositivo está imprimiendo datos.
Rojo	Encendido	<ul style="list-style-type: none"> • La unidad de imagen está completamente agotada. Retire la unidad de imagen vieja e instale una nueva (página 11.6). • El cartucho de tóner está completamente vacío^a. Retire el cartucho de tóner usado e instale uno nuevo (página 11.4). • Se ha producido un atasco de papel (página 12.3). • La cubierta está abierta. Cierre la cubierta. • No hay papel en la bandeja. Cargue papel en la bandeja. • El dispositivo se ha detenido a causa de un error grave. Compruebe el mensaje de la pantalla (página 12.11). • El contenedor de tóner residual no está instalado en el dispositivo o está lleno (página 11.8).
	Intermitente	<ul style="list-style-type: none"> • Se ha producido un error menor, y el dispositivo está esperando que se solucione. Compruebe el mensaje de la pantalla. Cuando se soluciona el problema, el dispositivo reanuda su funcionamiento. • El cartucho de tóner está a punto de acabarse. Solicite un nuevo cartucho de tóner. Para mejorar la calidad de impresión temporalmente, redistribuya el tóner (página 11.4).

a. La duración estimada del cartucho es el tiempo estimado que durará el cartucho de tóner e indica la capacidad media de impresiones. Se ha diseñado en cumplimiento de la ISO/IEC 19798. (Consulte Especificaciones generales.) La cantidad de páginas puede verse afectada por el entorno operativo, el intervalo de impresión y el tipo y el tamaño del material. Es posible que todavía quede una pequeña cantidad de tóner en el cartucho aún cuando aparece el mensaje "Fin de duración, sustituir por un nuevo cartucho de tóner [xxx]" y la impresora deja de imprimir.



Nota

Compruebe el mensaje de la pantalla y siga las instrucciones del mensaje o consulte la sección Solución de problemas (página 12.1). Si el problema persiste, llame al servicio técnico.

Mapa de los menús

El panel de control permite acceder a los diferentes menús para configurar el dispositivo o utilizar sus funciones. Para acceder a los menús, pulse **Configurar** o **Estado de tarea**, o toque los menús en la pantalla. Consulte el diagrama siguiente.

Pantalla principal

La pantalla **principal** se muestra en la pantalla del panel de control. Algunos menús pueden aparecer atenuados. Esto depende del modelo del dispositivo.

Copia	Fax (opcional)	Buzón docum.
Ficha Básico (página 5.1) Tamaño original Reducir/Ampliar Dúplex Salida Tipo original Modo color Oscuridad Fuente de papel Ficha Avanzado (página 5.1) Copia ID N-Up Copia póster Copia duplicado Copia libro Folleto Cubiertas Transparencias Marca de agua Superposición Recorte automático Recipiente Multi Ficha Imagen (página 5.2) Borrar margen Borrar fondo Desplazam. margen Scan Enhance Adjust Backside Image	Ficha Básico (página 6.2) Agenda Dúplex Resolución Ficha Avanzado (página 6.2) Tamaño original Envío diferido Envío prioritario Sondeo Buzón Ficha Imagen (página 6.2) Tipo original Oscuridad Borrar fondo Modo color	Ficha Buzón usuar. (página 11.2) Agregar Eliminar Editar Detalle Buscar Intro Ficha Buzón sist. (página 11.2) Detalle Intro

USB (opcional)	Esc. a Email	Escanear a servidor
(página 9.2) Formateo USB Impresión USB Escanear a USB Ficha Básico Ficha Avanzado Ficha Imagen Ficha Salida	(página 7.1) Ficha De Ficha A Ficha Cc Ficha CCO Ficha Tema Ficha Mensaje Ficha Opciones	(página 7.1) Ficha Básico Ficha Avanzado Ficha Imagen Ficha Salida

Scan to PC	Escanear a USB	Estado del equipo
(página 7.2) Ficha Básico Ficha Avanzado Ficha Imagen Ficha Salida	(página 9.2) Ficha Básico Ficha Avanzado Ficha Imagen Ficha Salida	(página 10.2) Ficha Duración consm. Ficha Info. equipo
Conf. admin.	Admin. bandejas	Informe de página de uso
Ficha General (página 10.2) Ficha Configuración (página 10.4) Ficha Imprimir/Informe (página 10.10)	Bandeja Bdj m-u Bandeja 2 Bandeja 3	Duración consm. Info. equipo

Botón Configurar

Cuando pulsa el botón **Configurar** en el panel de control, la pantalla muestra cuatro menús. **Estado del equipo** muestra la duración de los suministros, la facturación, los contadores y los informes. **Conf. admin.** le permite establecer la configuración avanzada para utilizar el dispositivo a pleno rendimiento y según su conveniencia. **Admin. bandejas** muestra las bandejas instaladas actualmente y su estado. **Informe de página de uso** imprime un informe del número de impresiones en función del tamaño y del tipo de papel.

Botón Estado de tarea

Este menú muestra el trabajo en curso, en espera o completado y mensajes, por ejemplo, un error (página 1.6).

Trabajo actual	Trab. completo	Aviso activo
Detalle Eliminar Borr. todo Cerrar	Detalle Cerrar	Detalle Cerrar

2 Descripción general del software

Este capítulo brinda una descripción general del software que se suministra con el dispositivo. Se puede obtener más información sobre el uso del software en la **Sección de software**.

Este capítulo incluye:

- **Software suministrado**
- **Funciones del controlador de la impresora**
- **Requisitos del sistema**

Software suministrado

Debe instalar el software de la impresora y del escáner después de configurar el dispositivo y conectarlo al equipo. Si utiliza Windows o Macintosh OS, instale el software desde el CD suministrado, y si es usuario de Linux, descargue el software desde el sitio web de Samsung (www.samsung.com/printer) e instálelo.



Nota

El software del dispositivo se actualiza ocasionalmente por motivos como el lanzamiento de un sistema operativo nuevo y otros. Si es necesario, descargue la última versión desde el sitio web de Samsung (www.samsung.com/printer)

Sistema operativo	Contenido
Windows	<ul style="list-style-type: none"> • Controlador de la impresora: utilice este controlador para aprovechar al máximo las funciones de la impresora. • Archivo PPD (descripción de impresora PostScript): utilice el controlador PostScript para imprimir documentos con fuentes y gráficos complejos en el lenguaje PS. • Controlador del escáner: los controladores TWAIN y de adquisición de imágenes de Windows (WIA) permiten digitalizar documentos en el dispositivo. • Smart Panel: este programa permite supervisar el estado del dispositivo y muestra avisos cuando se produce un error durante un proceso de impresión. • SmarThru Office^a: es el software para Windows del dispositivo multifunción. • Gestor de fax y digitalización 2: este programa permite digitalizar un documento en la impresora y guardarlo en un equipo conectado en red. • Utilidad de impresión directa: este programa permite imprimir directamente archivos PDF. • SetIP: utilice este programa para configurar las direcciones TCP/IP del dispositivo. Sólo puede utilizar la configuración IPv4 para SetIP. • Samsung Network PC Fax: puede enviar un fax desde un ordenador sin acceder al dispositivo.

Sistema operativo	Contenido
Windows (continuación)	<ul style="list-style-type: none"> • Samsung AnyWeb Print: este programa le ayuda a realizar capturas de pantalla, previsualizar, modificar e imprimir la pantalla de Windows Internet Explorer de una manera más sencilla que cuando utiliza el programa corriente. Haga clic en Iniciar > Todos los programas > Samsung Printers > Samsung AnyWeb Print > Descargar la última versión. Esta herramienta sólo está disponible para sistemas operativos Windows. • Samsung Easy Color Manager: este programa ayuda a los usuarios de dispositivos láser de color de Samsung a ajustar el color según sus preferencias. Los usuarios pueden ajustar el color de las impresiones según las ven en el monitor. El color ajustado se puede almacenar en el controlador de la impresora y aplicarlo a las impresiones. (http://solution.samsungprinter.com/personal/colormanager)
Linux	<ul style="list-style-type: none"> • Controlador de la impresora: utilice este controlador para ejecutar el dispositivo desde un equipo con Linux e imprimir documentos. • SANE: utilice este controlador para digitalizar documentos. • Smart Panel: este programa permite supervisar el estado del dispositivo y muestra avisos cuando se produce un error durante un proceso de impresión.
Macintosh	<ul style="list-style-type: none"> • Controlador de la impresora: utilice este archivo para ejecutar el dispositivo desde un equipo con Macintosh e imprimir documentos. • Controlador del escáner: el controlador TWAIN permite digitalizar documentos en el dispositivo. • Smart Panel: este programa permite supervisar el estado del dispositivo y muestra avisos cuando se produce un error durante un proceso de impresión.

a. Permite modificar una imagen digitalizada de diversas formas, por medio de un editor de imágenes eficaz, y enviarla por correo electrónico. También permite abrir otro programa de edición de imágenes, como Adobe Photoshop, desde SmarThru. Para obtener más información, consulte la ayuda de la pantalla suministrada en el programa SmarThru.

Funciones del controlador de la impresora

Los controladores de la impresora admiten las siguientes funciones estándar:

- Selección de la fuente de papel
- Tamaño del papel, orientación y tipo de material
- Cantidad de copias

Además, se pueden utilizar diversas funciones especiales de impresión. La tabla siguiente muestra una descripción general de las funciones compatibles con los controladores de la impresora:

Función	PCL 6	PostScript		
	Windows	Windows	Macintosh	Linux
Opción de calidad de impresión	○	○	○	○
Impresión de pósteres	○	X	X	X
Varias páginas por hoja (en una misma cara)	○	○	○	○ (2, 4)
Impresión con ajuste a la página	○	○	○ ^a	○
Impresión a escala	○	○	○	○
Fuente diferente para la primera página	○	X	○	X
Marcas de agua	○	X	X	X
Superposición	○	X	X	X
Impresión dúplex ^b	○	○	○	○
Impresión de almacenamiento	○	○	○	○
Impresión diferida	○	○	○	X
Impresión en cola	○	○	○	○
Impresión de prueba	○	○	X	X
Grapadora	○	○	○	○

a. Esta función no es compatible con MAC OS X 10.3.

b. Los dispositivos con impresión dúplex imprimen en ambos lados del papel.

Requisitos del sistema

Antes de comenzar, asegúrese de que el sistema cumpla con los siguientes requisitos:

Windows

El dispositivo admite los siguientes sistemas operativos de Windows.

Sistema operativo	Requisito (recomendado)		
	CPU	RAM	Espacio libre en disco
Windows 2000	Pentium II 400 MHz (Pentium III 933 MHz)	64 MB (128 MB)	600 MB
Windows XP	Pentium III 933 MHz (Pentium IV 1 GHz)	128 MB (256 MB)	1,5 GB
Windows 2003 Server	Pentium III 933 MHz (Pentium IV 1 GHz)	128 MB (512 MB)	De 1,25 GB a 2 GB
Windows Server 2008	Pentium IV 1 GHz (Pentium IV 2 GHz)	512 MB (2.048 MB)	10 GB
Windows Vista	Pentium IV 3 GHz	512 MB (1.024 MB)	15 GB
Windows 7	Procesador Pentium IV a 1 GHz de 32 ó 64 bits o superior	1 GB (2 GB)	16 GB
		<ul style="list-style-type: none"> • Es compatible con gráficos DirectX 9 con 128 MB de memoria (para permitir el tema Aero) • Unidad DVD-R/W 	
Windows Server 2008 R2	Procesadores Pentium IV a 1 GHz (x86) o 1,4 GHz (x64) (2 GHz o superior)	512 MB (2048 MB)	10 GB



Nota

- Internet Explorer 5.0 o superior es el requisito mínimo para todos los sistemas operativos de Windows.
- Podrán instalar el software los usuarios con derechos de administrador.
- **Windows Terminal Services** es compatible con esta máquina.

Macintosh

Sistema operativo	Requisito (recomendado)		
	CPU	RAM	Espacio libre en disco
Mac OS X 10.4 o anterior	<ul style="list-style-type: none"> • Intel processors • Power PC G4/G5 	<ul style="list-style-type: none"> • 128 MB para una Mac basada en Power PC (512 MB) • 512 MB para una Mac basada en Intel (1 GB) 	1 GB
Mac OS X 10.5	<ul style="list-style-type: none"> • Intel processors • CPU Power PC G4 o G5 de 867 MHz o superior 	512 MB (1 GB)	1 GB
Mac OS X 10.6	<ul style="list-style-type: none"> • Procesador Intel 	1 GB (2 GB)	1 GB

Linux

Elemento	Requisitos
Sistema operativo	RedHat Enterprise Linux WS 4, 5 (32/64 bit) Fedora Core 2~9 (32/64 bit) SuSE Linux 9.1 (32 bit) SuSE Linux 9.2, 9.3, 10.0, 10.1, 10.2, 10.3, 11.0, 11.1 (32/64 bit) Mandrake 10.0, 10.1 (32/64bit) Mandriva 2005, 2006, 2007, 2008, 2009 (32/64 bit) Ubuntu 6.06, 6.10, 7.04, 7.10, 8.04, 8.10 (32/64 bit) SuSE Linux Enterprise Desktop 9, 10 (32/64 bit) Debian 3.1, 4.0, 5.0 (32/64 bit)
CPU	Pentium IV 2.4 GHz (IntelCore2)
RAM	512 MB (1.024 MB)
Espacio libre en el disco	1 GB (2 GB)



Nota

- También es necesario crear una partición swap de 300 MB o más para trabajar con imágenes digitalizadas grandes.
- El controlador del escáner para Linux admite la resolución óptica al máximo.

3 Cómo comenzar

Este capítulo ofrece instrucciones detalladas para configurar el dispositivo.

Este capítulo incluye:

- Configuración del hardware
- Configuración de un estándar de color
- Configuración de la red
- Instalación del software
- Uso del programa SetIP
- Ajuste de altitud
- Configuración básica del dispositivo
- Descripción general del teclado

Configuración del hardware

En esta sección, se indican los pasos necesarios para configurar el hardware explicado en la Guía rápida de instalación. Asegúrese de leer la Guía rápida de instalación y de completar los siguientes pasos.

1 Seleccione una ubicación estable.

Seleccione un lugar estable y plano donde haya espacio suficiente para que circule aire. Deje espacio suficiente para abrir las cubiertas y las bandejas. Se puede imprimir a 1.000 m de altura como máximo. Consulte la configuración general de Ajuste de altitud en la página 3.5.

Esta zona debe estar bien ventilada y alejada de la luz solar directa o de cualquier fuente de calor, frío y humedad. No coloque la impresora cerca del borde del escritorio o de la mesa.

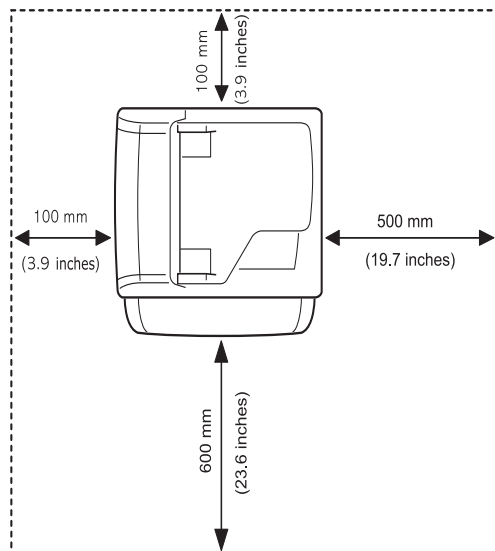

La inclinación del plano horizontal debe ser inferior a 5 mm de adelante hacia atrás y de derecha a izquierda.

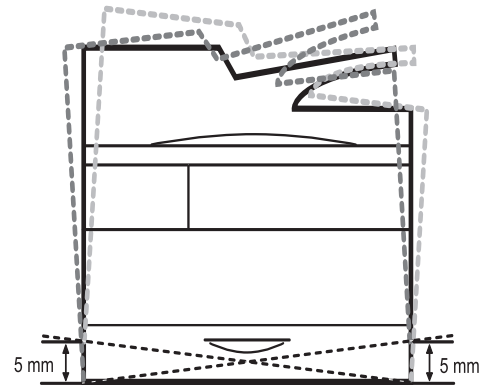

Precaución

- Al desplazar el dispositivo, no la incline ni la voltee, ya que puede contaminar con tóner el interior, con lo cual puede dañarla o afectar la calidad de impresión.
- Si va a trasladar el equipo de lugar o no va a utilizarlo durante un tiempo prolongado, enciéndalo y aguarde hasta que esté en modo listo. A continuación, cierre la tapa del escáner y apague el equipo. Y abra la tapa del escáner y active el sistema de bloqueo del escáner.

- 2 Abra la caja del dispositivo y revise todos los elementos suministrados.
- 3 Retire la cinta de embalaje del dispositivo.
- 4 Instale el cartucho de tóner y las unidades de imagen.
- 5 Cargue papel (Consulte "Carga de papel" en la página 4.8).
- 6 Compruebe que el dispositivo tenga todos los cables conectados.
- 7 Encienda el dispositivo.



Nota

Este equipo no estará operativo si falla el interruptor de corriente principal.

Configuración de un estándar de color

Cuando encienda el dispositivo por primera vez, aparecerá una ventana emergente que le pedirá que configure el estándar de color. Esto mejor la calidad del color de las impresiones. Siga los pasos siguientes para establecer el estándar de color.

- 1 Encienda el dispositivo.
- 2 Aparece un mensaje emergente que le pide que inicie la configuración de un estándar de color. Pulse **Iniciar** para iniciar la configuración del estándar de color. O pulse **Cancela** para hacerlo más tarde.



Nota

- Si aparece un mensaje que le pide que seleccione un país, primero seleccione el país y después aparecerá el mensaje de configuración del estándar de color.
- Si pulsa **Cancela**, este mensaje volverá a aparecer la próxima vez que encienda el dispositivo.
- El dispositivo debe estar en modo listo para establecer el estándar de color. Si el dispositivo está en uso, aparece un mensaje que le informa que hay un trabajo pendiente. Pulse **Reintentar** para volver a intentarlo o pulse **Cancela** para hacerlo más tarde.

- 3 Tras un momento, aparecerá un mensaje que le pide que imprima un papel de patrones. Pulse **Impr.** Se iniciará la impresión de los patrones.



Nota

Debe haber un papel en blanco en la bandeja para imprimir un papel de patrones.

- 4 Cuando se haya impreso el papel de los patrones, colóquelo en el cristal del escáner y pulse **Esc.**
Asegúrese de alinear la flecha del papel de patrones con la flecha del extremo del cristal del escáner.
- 5 Cuando aparezca el mensaje para configurar el estándar de color, pulse **Cerrar**.



Nota

También puede utilizar el menú **Configuración de color estándar** para establecer el estándar de color en cualquier momento.

- 1 Pulse **Configurar** en el panel de control.
- 2 Pulse **Conf. admin. > Configuración > Color > Ajuste de tono de color automático > Configuración de color estándar** (solo puede seleccionar esta opción si **Ajuste de tono de color automático** está configurado en **Activado**).

Configuración de la red

Deberá configurar los protocolos de red de la impresora para utilizarla como impresora de red. Puede utilizar la pantalla táctil de la impresora para configurar las opciones básicas de la red.

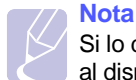

Nota

Si lo desea, puede utilizar el cable USB para conectar un equipo al dispositivo. Para la instalación de software, consulte la **Sección de software**.

Sistemas operativos compatibles

En la siguiente tabla, se presentan los entornos de red compatibles con la impresora:

Elemento	Requisitos
Interfaz de red	10/100/1000 Base-TX
Sistema operativo de red	<ul style="list-style-type: none"> • Novell NetWare 5.x, 6.x (TCP/IP Only) • Windows 2000/XP/2003/2008/Vista/7/Server 2008 R2 • Varios sistemas operativos Linux • Mac OS X 10.3 ~ 10.6
Protocolos de red	<ul style="list-style-type: none"> • TCP/IP en Windows • DHCP • BOOTP



Nota

Si desea configurar el protocolo de red DHCP, vaya a <http://developer.apple.com/networking/bonjour/download/>, seleccione el programa Bonjour correspondiente para el sistema operativo de su equipo e instálelo. Este programa le permitirá reparar automáticamente los parámetros de red. Siga las instrucciones de la ventana de instalación. Este programa no es compatible con Linux.

Configuración del protocolo de red en el dispositivo

Siga estos pasos para configurar los parámetros de red TCP/IP.

- 1 Compruebe que el dispositivo esté conectado a la red con un cable Ethernet RJ-45.
- 2 No olvide encender el dispositivo.
- 3 Pulse **Configurar** en el panel de control.
- 4 Pulse **Conf. admin.**
- 5 Cuando aparezca el mensaje de inicio de sesión, introduzca la contraseña. Toque el área de introducción de la contraseña; aparecerá el signo de interrogación. Introduzca la contraseña con el teclado numérico del panel de control. Luego, pulse **Aceptar** (configuración predeterminada desde la fábrica: 1111).
- 6 Pulse la ficha **Configuración > Configuración de red**.
- 7 Seleccione **Protoc. TCP/IP**.
- 8 Pulse **Conf. IP**.

- 9 Seleccione **Estática** y complete los campos de direcciones **Dirección IP**, **Másc. subred** y **Gateway**. Toque el área de introducción de datos y escriba las direcciones con el teclado numérico del panel de control.



Nota

Si no está seguro de cómo realizar la configuración, consulte al administrador de la red.

- 10 Pulse **Aceptar**.



Nota

También puede configurar la red con los programas de administración de redes.

- **SyncThru™ Web Admin Service:** solución de administración de impresoras basada en web para administradores de redes. **SyncThru™ Web Admin Service** ofrece un método eficaz para administrar dispositivos de red y permite supervisar impresoras en red y solucionar sus problemas de manera remota desde cualquier sitio con acceso corporativo a Internet. Descargue este programa de <http://www.solution.samsungprinter.com>.
- **SyncThru™ Web Service:** Este es el servidor web incorporado en la impresora de red. Si inicia sesión con el ID y la contraseña del administrador en el servidor web, podrá:
 - Configurar los parámetros de red necesarios para conectar la impresora a diferentes entornos de red.
 - Personalizar la configuración del correo electrónico y configurar la libreta de direcciones para la función Digitalización a correo electrónico.
 - Personalizar la configuración del servidor y configurar la libreta de direcciones para las funciones Digitalizar a FTP o Digitalizar a SMB.
 - Personalizar la configuración de la impresora, la copiadora y el fax.
- **SetIP:** programa de utilidades que permite seleccionar una interfaz de red y configurar manualmente las direcciones IP que se utilizarán con el protocolo TCP/IP. Sólo puede utilizar la configuración IPv4 para SetIP. Consulte "Uso del programa SetIP" en la página 3.4.

Instalación del software

Debe instalar el software del dispositivo para poder usar las funciones de impresión, copia, digitalización y envío de fax. El software incluye controladores, aplicaciones y otros programas sencillos.



Nota

- El procedimiento siguiente se emplea cuando el dispositivo funciona como dispositivo de red. Si desea conectar el dispositivo mediante un cable USB, consulte la **Sección de software**.
- El siguiente procedimiento está basado en el sistema operativo Windows XP. Los procedimientos y las ventanas emergentes que aparecen durante la instalación pueden diferir según el sistema operativo, la función de la impresora o la interfaz en uso. Consulte la **Sección de software**.

- 1 Asegúrese de completar la configuración de la red del dispositivo (página 3.2). Antes de comenzar la instalación, debe cerrar todas las aplicaciones de su equipo.
- 2 Introduzca el CD-ROM del software de la impresora en la unidad de CD-ROM.
- 3 El CD-ROM se ejecutará automáticamente y aparecerá la ventana de instalación. Haga clic en **Siguiente**.
 - Si la ventana de instalación no aparece, haga clic en **Inicio > Ejecutar**. Escriba X:\Setup.exe, pero reemplace "X" por la letra de la unidad y haga clic en **Aceptar**.
 - Si utiliza Windows Vista, Windows 7 y Windows Server 2008 R2, haga clic en **Inicio > Todos los programas > Accesorios > Ejecutar**. Escriba X:\Setup.exe, pero reemplace "X" por la letra que representa su unidad y haga clic en **Aceptar**.
 - Si aparece la ventana **Reproducción automática** en Windows Vista, Windows 7 y Windows Server 2008 R2, haga clic en **Ejecutar Setup.exe** en el campo **Instalar o ejecutar el programa**, y en **Continuar** en la ventana **Control de cuentas de usuario**.
- 4 Haga clic en **Siguiente**.

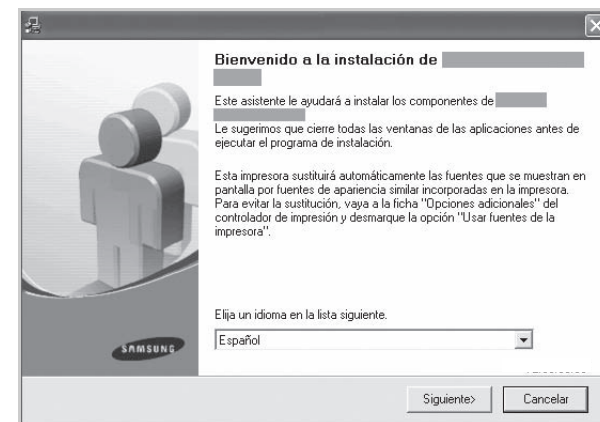

- Seleccione un idioma de la lista desplegable, si es necesario.

- 5 Seleccione **Instalación típica para una impresora en red** y haga clic en **Siguiente**.

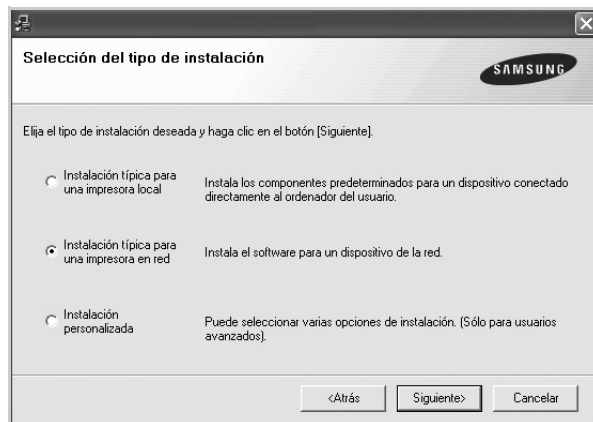

- 6 Aparecerá la lista de impresoras disponibles en la red. Seleccione la impresora que desea instalar y, luego, haga clic en **Siguiente**.

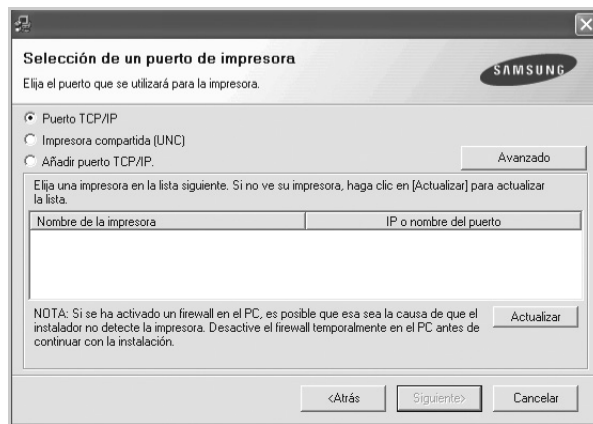

- Haciendo clic en el botón **Avanzado** puede buscar una impresora con el **Nombre de comunidad SNMP**. El nombre predeterminado es "public".
- Si no ve su impresora en la lista, haga clic en **Actualizar** para actualizar la lista o seleccione **Añadir puerto TCP/IP** para agregar la impresora a la red. Para agregar la impresora a la red, introduzca el nombre del puerto y la dirección IP de la impresora. Para confirmar la dirección IP o MAC de la impresora, imprima una página de configuración de la red. Consulte la sección "Impresión de un informe del dispositivo" en la página 11.1.
- Para encontrar una impresora de red compartida (ruta UNC), seleccione **Impresora compartida (UNC)** e introduzca de manera manual el nombre compartido, o busque una impresora compartida y haga clic en el botón **Examinar**.



Nota

- Si no está seguro de cuál es la dirección IP, póngase en contacto con el administrador de la red o imprima la información de la red. (Consulte la sección "Impresión de un informe del dispositivo" en la página 11.1.)
- Si no puede encontrar su impresora en la red, desactive el firewall y haga clic en **Actualizar**.

- 7 Una vez completada la instalación, aparecerá una ventana que le solicitará que imprima una página de prueba y que se registre como usuario de impresoras Samsung para recibir información de la compañía. Si así lo desea, seleccione las casillas de verificación correspondientes y haga clic en **Finalizar**.



Nota

- Si la impresora no funciona bien después de la instalación, vuelva a instalar el controlador de la impresora. Consulte la **Sección de software**.
- Durante el proceso de instalación del controlador de la impresora, el instalador del controlador detecta la información de la configuración regional de su sistema operativo y establece el tamaño de papel predeterminado para el equipo. Si utiliza una ubicación de Windows diferente, debe cambiar el tamaño del papel que utiliza comúnmente. Una vez completada la instalación, vaya a las propiedades de la impresora para cambiar el tamaño del papel.

Uso del programa SetIP

Este programa es para la configuración IP de red que utiliza la dirección MAC que es el número de serie del hardware de la tarjeta de impresora o de la interfaz de red. Especialmente, es para que el administrador de red configure varias IP de red al mismo tiempo.

El siguiente procedimiento está basado en Windows XP.



Nota

- Solo puede utilizar el programa **SetIP** cuando el dispositivo esté conectado a una red.
- Sólo puede utilizar la configuración IPv4 para SetIP.
- Si se encuentra en un entorno de direcciones IP no estáticas y necesita configurar un protocolo de red DHCP, vaya a <http://developer.apple.com/networking/bonjour/download/>, seleccione el programa Bonjour para Windows según el sistema operativo de su equipo e instálelo. El programa le permitirá fijar el parámetro de red de manera automática. Siga las instrucciones de la ventana de instalación. Este programa no admite Linux.

Instalación del programa

- 1 Introduzca el CD del controlador que se proporciona con el dispositivo. Cuando el CD del controlador se ejecute automáticamente, cierre la ventana.
- 2 Inicie **Explorador de Windows** y abra la unidad X (X representa la unidad de CD-ROM).
- 3 Haga doble clic en **Application > SetIP**.
- 4 Haga doble clic en **Setup.exe** para instalar este programa.
- 5 Seleccione el idioma.
- 6 Siga las instrucciones que aparecen en la ventana para completar la instalación.

Inicio del programa

- 1 En el menú **Inicio** de Windows, seleccione **Programas > Samsung Printers > SetIP > SetIP**.
- 2 Seleccione el nombre de la impresora y haga clic en .



Nota

Si no puede encontrar el nombre de la impresora, haga clic en  para actualizar la lista.

- 3 Introduzca la dirección MAC de la interfaz de red, la dirección IP, la máscara de subred, la puerta de enlace predeterminada y, luego, haga clic en **Aplicar**.



Nota

Si no conoce la dirección MAC de la interfaz de red, imprima el informe sobre información de red del dispositivo. Consulte la sección "Impresión de un informe del dispositivo" en la página 11.1.

- 4 Haga clic en **Aceptar** para confirmar la configuración.
- 5 Haga clic en **Salir** para cerrar **SetIP** el programa.

Ajuste de altitud

La calidad de impresión se ve afectada por la presión atmosférica, la cual está determinada por la altura a la que se encuentra el dispositivo con respecto al nivel del mar. La siguiente información lo guiará para configurar el dispositivo en la mejor calidad de impresión.

Antes de configurar el valor de altitud, defina la altitud en la que está usando el dispositivo.

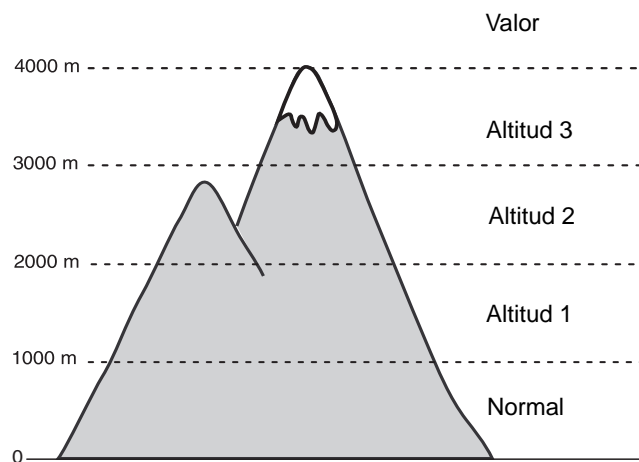

- 1 Pulse **Configurar** en el panel de control.
- 2 Pulse **Conf. admin.**
- 3 Cuando aparezca el mensaje de inicio de sesión, introduzca la contraseña con el teclado numérico y pulse **Aceptar** (página 3.5).
- 4 Pulse la ficha **General**.

- 5 Pulse **Ajuste de altitud**.
- 6 Seleccione la opción adecuada, y haga clic en **Aceptar**.



Nota

Escriba la dirección IP del dispositivo como URL en un explorador y haga clic en **Ir** para acceder al sitio web del dispositivo. Haga clic en **Ajustes del equipo > Configuración (o Configuración del equipo) > Ajuste de altitud**. Seleccione el valor adecuado de altitud y, luego, haga clic en **Aplicar**.

Configuración básica del dispositivo

Una vez completada la instalación, puede ajustar la configuración predeterminada del dispositivo. Lea las siguientes secciones si desea especificar o modificar valores.

Configuración de la contraseña de autenticación

Para configurar el dispositivo o cambiar la configuración, debe iniciar sesión. Siga estos pasos para cambiar la contraseña.

- 1 Pulse **Configurar** en el panel de control.
- 2 Pulse **Conf. admin.**
- 3 Cuando aparezca el mensaje de inicio de sesión, introduzca la contraseña. Toque el área de introducción de la contraseña; aparecerá el signo de interrogación. Introduzca la contraseña con el teclado numérico del panel de control. Luego, pulse **Aceptar** (configuración predeterminada desde la fábrica: 1111).
- 4 Pulse la ficha **Configuración > Autenticación**.
- 5 Pulse **Cambiar contraseña de administrador**.
- 6 Introduzca la contraseña anterior y la nueva y, luego, confirme la nueva contraseña.

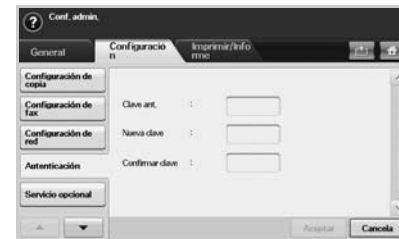

- 7 Pulse **Aceptar**.

Configuración de la fecha y la hora

La fecha y la hora configuradas se utilizarán en las impresiones y los faxes diferidos, y se imprimirán en los informes. Si no son correctas, debe modificarlas.

- 1 Pulse **Configurar** en el panel de control.
- 2 Pulse **Conf. admin.**
- 3 Cuando aparezca el mensaje de inicio de sesión, introduzca la contraseña con el teclado numérico y pulse **Aceptar** (página 3.5).

- 4 Pulse la ficha **General** > **Fecha y hora** > **Fecha y hora**.
- 5 Seleccione la fecha y la hora con las flechas izquierda y derecha. También puede tocar el área de introducción de datos y utilizar el teclado numérico del panel de control.
- 6 Pulse **Aceptar**.



Nota

Para cambiar el formato de la fecha y la hora, pulse **Formato fecha** y **Formato horario**.

Modificación del idioma de la pantalla

Siga estos pasos para modificar el idioma de la pantalla.

- 1 Pulse **Configurar** en el panel de control.
- 2 Pulse **Conf. admin.**
- 3 Cuando aparezca el mensaje de inicio de sesión, introduzca la contraseña con el teclado numérico y pulse **Aceptar** (página 3.5).
- 4 Pulse la ficha **General**.
- 5 Pulse la flecha hacia abajo para cambiar de pantalla y pulse **Idioma**.
- 6 Seleccione el idioma deseado.
- 7 Pulse **Aceptar**.

Configuración del tiempo de espera para trabajos

Si no se utiliza por un determinado período, el dispositivo abandona la ubicación actual. Puede configurar la cantidad de tiempo que deberá esperar el dispositivo.

- 1 Pulse **Configurar** en el panel de control.
- 2 Pulse **Conf. admin.**
- 3 Cuando aparezca el mensaje de inicio de sesión, introduzca la contraseña con el teclado numérico y pulse **Aceptar** (página 3.5).
- 4 Pulse la ficha **General**.
- 5 Pulse **Temporizadores**.
- 6 Seleccione **Tiempo de espera del sistema**.
- 7 Seleccione **Activado**.
- 8 Seleccione un período con las flechas izquierda y derecha.
- 9 Pulse **Aceptar**.

Uso de la función de ahorro de energía

La impresora incluye funciones de ahorro de energía.

- 1 Pulse **Configurar** en el panel de control.
- 2 Pulse **Conf. admin.**
- 3 Cuando aparezca el mensaje de inicio de sesión, introduzca la contraseña con el teclado numérico y pulse **Aceptar** (página 3.5).
- 4 Pulse la ficha **General**.
- 5 Pulse la flecha hacia abajo para cambiar de pantalla y pulse **Ahorro energía**.
- 6 Seleccione la opción y el tiempo que correspondan.



- **Ahorro de baja energía:** mantiene la temperatura de la unidad del fusor por debajo de 100 °C y apaga todos los ventiladores del dispositivo, excepto el ventilador central del fusor.
- **Ahorro de energía:** apaga todos los ventiladores, incluso el de la unidad del fusor, después de un determinado período.
- **Activación automática:** el dispositivo sale automáticamente del modo de ahorro de energía en el momento que configure.

- 7 Pulse **Aceptar**.

Configuración de la bandeja y el papel predeterminados

Puede seleccionar la bandeja y el papel que desea seguir utilizando para los trabajos de impresión (página 10.2).

- 1 Pulse **Configurar** en el panel de control.
- 2 Pulse **Conf. admin.**
- 3 Cuando aparezca el mensaje de inicio de sesión, introduzca la contraseña con el teclado numérico y pulse **Aceptar** (página 3.5).
- 4 Pulse la ficha **General**.
- 5 Pulse la flecha hacia abajo para cambiar de pantalla y pulse **Admin. bandejas**.
- 6 Seleccione la bandeja y sus opciones, como el tamaño y el tipo de papel.
- 7 Pulse **Aceptar**.



Nota

Si la bandeja opcional no está instalada, las opciones de la bandeja aparecerán atenuadas en la pantalla.

Modificación de la configuración predeterminada

Puede configurar los valores predeterminados de copia, fax, correo electrónico, digitalización y papel al mismo tiempo.

- 1 Pulse **Configurar** en el panel de control.
- 2 Pulse **Conf. admin.**
- 3 Cuando aparezca el mensaje de inicio de sesión, introduzca la contraseña con el teclado numérico y pulse **Aceptar** (página 3.5).
- 4 Pulse la ficha **General > Conf. predeterminada > Opción pred.**
- 5 Pulse la función que desea modificar y cambie su configuración.



Por ejemplo, si desea cambiar la configuración predeterminada de brillo y oscuridad de un trabajo de copia, pulse **Copia > Oscuridad** y ajústela.

- 6 Pulse **Aceptar**.

Cambio de la configuración de la fuente

El dispositivo ha predeterminado la fuente para su región o país.

Si desea cambiar la fuente o configurarla en condiciones especiales, como el entorno DOS, puede cambiar la configuración de la fuente de la siguiente manera:

- 1 Asegúrese de haber instalado el controlador de la impresora con el CD del software que se suministra.
- 2 Haga doble clic en el icono **Smart Panel**, en la barra de tareas de Windows (o en el Área de notificación en Linux). También puede hacer clic en **Smart Panel** en la barra de estado de Mac OS X.
- 3 Haga clic en **Conf. de la impresora**.
Si el equipo está conectado a una red, aparecerá la pantalla **SyncThru Web Service** automáticamente.
- 4 Haga clic en **Ajustes del equipo**.
- 5 Haga clic en **PCL**.
- 6 Seleccione la fuente que desea en la lista **Juego de símbolos**.
- 7 Haga clic en **Aplicar**.



Nota

En la información siguiente, se muestra la lista de fuentes apropiadas para los idiomas correspondientes.

- Ruso: CP866, ISO 8859/5 Latin Cyrillic
- Hebreo: Hebrew 15Q, Hebrew-8, Hebrew-7 (sólo en Israel)
- Griego: ISO 8859/7 Latin Greek, PC-8 Latin/Greek
- Árabe y Farsi: HP Arabic-8, Windows Arabic, Code Page 864, Farsi, ISO 8859/6 Latin Arabic
- OCR: OCR-A, OCR-B

Descripción general del teclado

Con el teclado de la pantalla táctil, puede introducir caracteres alfabéticos, números o símbolos especiales. El teclado fue diseñado especialmente como un teclado normal para que resulte fácil de usar.

Toque el área de introducción de datos donde debe introducir los caracteres para que aparezca el teclado en la pantalla. El teclado que figura a continuación es el predeterminado para letras minúsculas.



- 1 **< >**: mueven el cursor entre los caracteres introducidos.
- 2 **Atrás**: elimina el carácter ubicado a la izquierda del cursor.
- 3 **Eliminar**: elimina el carácter ubicado a la derecha del cursor.
- 4 **Tran**: elimina todos los caracteres introducidos.
- 5 **Área de introducción de datos**: permite introducir letras en esta línea.
- 6 **Mayúsc.**: pasa de minúsculas a mayúsculas, y viceversa.
- 7 **Símbolos**: pasa del teclado alfanumérico al teclado de símbolos.
- 8 **Espacio**: introduce un espacio entre los caracteres.
- 9 **Aceptar**: guarda y cierra los datos introducidos.
- 10 **Cancela**: cancela y cierra los datos introducidos.

4 Carga de originales y material de impresión de impresión

Este capítulo explica cómo cargar originales y material de impresión en el dispositivo.

Este capítulo incluye:

- **Carga de originales**
- **Selección del material de impresión**
- **Cambio del tamaño de papel en la bandeja**
- **Carga de papel**
- **Configuración del tipo y el tamaño de papel**

Carga de originales

Puede utilizar el cristal del escáner o el DADF para cargar un original y realizar una copia, una digitalización o enviar un fax.

En el cristal del escáner

Asegúrese de que no haya ningún original en el DADF. Si se detecta un original en el DADF, éste tendrá prioridad sobre el original introducido en el cristal del escáner. Para obtener una calidad óptima de digitalización, especialmente para las imágenes en escala de grises o en color, utilice el cristal del escáner.

- 1 Levante y abra la tapa del escáner.

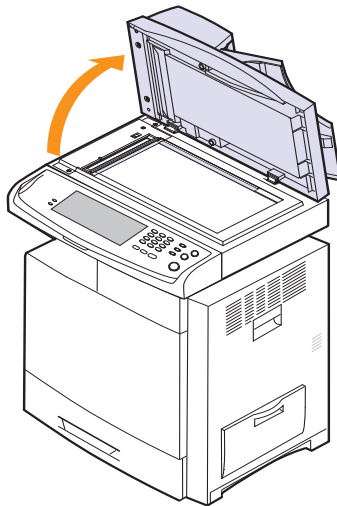

- 2 Coloque el original con la **cara de impresión hacia abajo** en el cristal del escáner y alinéelo con la guía de ajuste situada en la esquina superior izquierda del cristal.

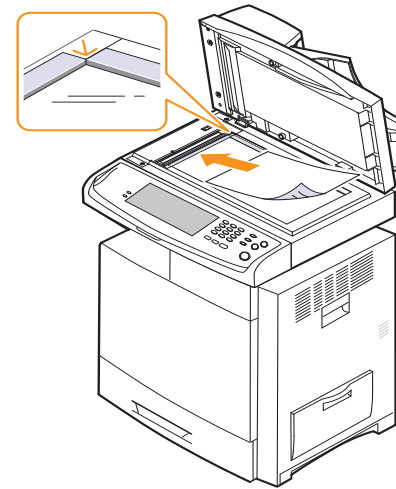

- 3 Cierre la tapa del escáner.



Nota

- Si deja la tapa del escáner abierta, es posible que obtenga una menor calidad de impresión de las copias y un mayor consumo de tóner.
- Si se acumula polvo en el cristal del escáner, pueden aparecer puntos negros en la copia impresa. Manténgalo siempre limpio (página 11.2).
- Si desea copiar una página de un libro o una revista, levante la tapa del escáner hasta que las bisagras alcancen su tope y, a continuación, cierre la tapa. Si el libro o la revista tiene más de 30 mm de grosor, realice la copia con la tapa abierta.

En el DADF

Con el DADF, puede cargar hasta 100 hojas de papel bond de 75 g/m² para un trabajo.

Cuando utilice el DADF:

- No cargue papel de tamaño inferior a 69 (ancho) x 145 (largo) mm ni superior a 216 (ancho) x 356 (largo) mm.
- No intente introducir los siguientes tipos de papel:
 - papel de calcar o autocopiativo
 - papel satinado
 - papel cebolla o muy delgado
 - papel arrugado o con pliegues
 - papel abarquillado o curvado
 - papel rasgado
- Retire todas las grapas y los clips de los originales antes de cargarlos.
- Si los originales tienen algún tipo de pegamento, tinta o corrector líquido, compruebe que estén totalmente secos antes de cargar los documentos.
- No cargue originales de tamaños o gramajes de papel diferentes.
- No cargue catálogos, folletos, transparencias o documentos con características no habituales.

Para cargar un original en el DADF:

- 1 Doble o abanique el borde de la pila de papel para separar las páginas antes de cargar el papel en la impresora.

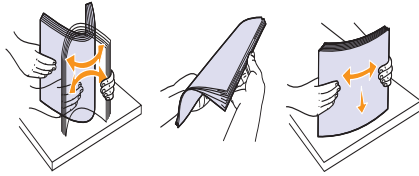

- 2 Cargue los originales en el DADF con la **cara de impresión hacia arriba**. Compruebe que la parte inferior de la pila de originales coincida con el tamaño de papel indicado en la bandeja de entrada de documentos.

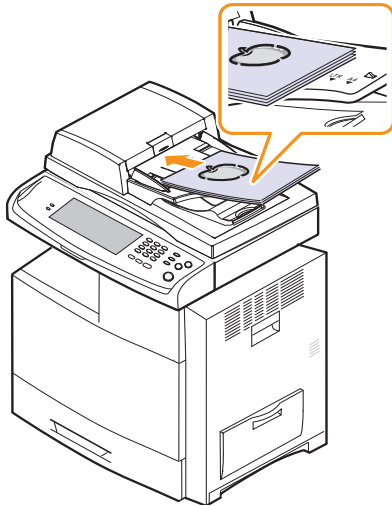

- 3 Ajuste las guías de ancho del documento al tamaño de papel adecuado.

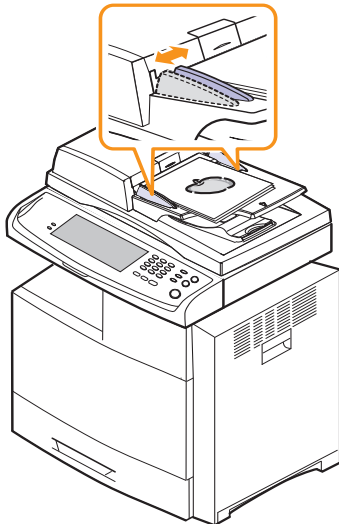

Precaución

Si se acumula polvo en el cristal del DADF, pueden aparecer manchas negras en la copia impresa. Manténgalo siempre limpio.

Selección del material de impresión

Puede imprimir en diversos tipos de material de impresión, como papel común, sobres, etiquetas y transparencias. Utilice siempre material de impresión que cumpla con las directrices de uso del dispositivo. El material de impresión que no cumpla con las directrices que se describen en este manual del usuario puede ocasionar los siguientes problemas:

- Baja calidad de impresión
- Aumento de atascos de papel
- Desgaste prematuro del dispositivo

Las propiedades, tales como el gramaje, la composición, la rugosidad y la humedad, son factores importantes que pueden afectar el rendimiento de la impresora y la calidad de impresión. Al seleccionar el material de impresión, deberá tener en cuenta lo siguiente:

- El tipo, el tamaño y el gramaje del papel para esta impresora se describen más adelante en esta sección.
- Resultados deseados: el material de impresión que elija deberá ser el adecuado para el tipo de impresión que desee realizar.
- Brillo: el material de impresión más blanco permite obtener copias impresas de mayor nitidez y contraste.
- Homogeneidad de la superficie: según la homogeneidad o la rugosidad del material de impresión, se obtendrán copias impresas de mayor o menor nitidez.



Nota

- Es posible que algunos tipos de papel cumplan con todas las directrices que se describen en esta sección y aun así no se obtengan resultados satisfactorios. Esto puede deberse a una manipulación incorrecta, a una temperatura y a niveles de humedad no aceptables o a otras variables sobre las que Samsung no tenga control alguno.
- Antes de adquirir grandes cantidades de material de impresión, asegúrese de que cumpla con los requisitos especificados en este manual del usuario.



Precaución

El uso de material de impresión que no cumpla con estas especificaciones puede ocasionar problemas que requieran reparación. La garantía y los acuerdos de servicio de Samsung no incluyen este tipo de reparaciones.

Especificaciones sobre los materiales de impresión

Tipo	Tamaño	Dimensiones	Gramaje	Capacidad ^a
Papel normal	Letter	216 x 279 mm	<ul style="list-style-type: none"> de 60 a 90 g/m² para la bandeja 1 de 60 a 90 g/m² para la bandeja multiusos de 60 a 90 g/m² para el alimentador de alta capacidad 	<ul style="list-style-type: none"> 500 hojas de papel de 80 g/m² (520 hojas de papel bond de 75 g/m²) para la bandeja 1 100 hojas de papel de 80 g/m² para la bandeja multiusos 1.950 hojas de papel de 80 g/m² (2.100 hojas de papel bond de 75 g/m²) para el alimentador de alta capacidad^b
	Legal	216 x 356 mm		
	US Folio	216 x 330 mm		
	A4	210 x 297 mm		
	Oficio	216 x 343 mm		
	JIS B5	182 x 257 mm		
	ISO B5	176 x 250 mm		
	Executive	184 x 267 mm		
	A5	148 x 210 mm		
	Statement	140 x 216 mm		
A6	105 x 148 mm			
Sobres	Sobre Monarch	98 x 191 mm	75 a 90 g/m ² para la bandeja manual	<ul style="list-style-type: none"> 50 hojas de papel de 80 g/m² para la bandeja 1 10 hojas de papel de 80 g/m² para la bandeja multiusos
	Sobre No. 10	105 x 241 mm		
	Sobre No. 9	98 x 225 mm		
	Sobre DL	110 x 220 mm		
	Sobre C5	162 x 229 mm		
	Sobre C6	114 x 162 mm		
Transparencia	Letter, A4, Oficio	Consulte la sección "Papel normal"	de 138 a 146 g/m ²	<ul style="list-style-type: none"> 100 hojas de papel de 80 g/m² para la bandeja 1 20 hojas de papel de 80 g/m² para la bandeja multiusos
Etiquetas	Letter, Legal, US Folio, A4, JIS B5, ISO B5, Executive, A5, Statement	Consulte la sección "Papel normal"	de 120 a 150 g/m ²	<ul style="list-style-type: none"> 100 hojas de papel de 80 g/m² para la bandeja 1 35 hojas de papel de 80 g/m² para la bandeja multiusos
Tarjetas ^c	Letter, Legal, US Folio, A4, JIS B5, ISO B5, Executive, A5, Statement, Postal 4x6	Consulte la sección "Papel normal"	<ul style="list-style-type: none"> de 120 a 163 g/m² para la bandeja 1 de 120 a 220 g/m² para la bandeja multiusos 	<ul style="list-style-type: none"> 100 hojas de papel en la bandeja 1 10 hojas de papel en la bandeja multiusos
Papel grueso	Letter, Legal, US Folio, A4, JIS B5, ISO B5, Executive, A5, Statement, Postal 4x6	Consulte la sección "Papel normal"	<ul style="list-style-type: none"> de 90 a 120 g/m² para la bandeja 1 de 90 a 120 g/m² para la bandeja multiusos de 90 a 105 g/m² para el alimentador de alta capacidad 	<ul style="list-style-type: none"> 250 hojas de papel en la bandeja 1 50 hojas de papel en la bandeja multiusos 1.250 hojas de papel en el alimentador de alta capacidad^b
Tamaño mínimo (personalizado)		98 x 148 mm	de 60 a 220 g/m ²	
Tamaño máximo (personalizado)		216 x 1.200 mm		

a. La capacidad máxima puede variar según el peso y el grosor del material, y según las condiciones ambientales.

b. El alimentador de alta capacidad no admite papel de tamaño A6.

c. Les recomendamos que utilice tarjetas de menos de 0,23 mm de grueso.

Tamaños de materiales admitidos en cada modo

Modo	Tamaño	Fuente
Modo de copia	Letter, A4, Legal, Folio, Oficio, Ejecutivo, ISO B5, A5	<ul style="list-style-type: none"> • Bandeja 1 • Bandeja opcional • Bandeja multiusos • Alimentador de alta capacidad
Impresión en una sola cara	Todos los tamaños admitidos por la impresora	<ul style="list-style-type: none"> • Bandeja 1 • Bandeja opcional • Bandeja multiusos • Alimentador de alta capacidad
Impresión dúplex ^a	Letter, A4, Legal, Folio, Oficio, JIS B5, ISO B5, Ejecutivo, A5, Statement	<ul style="list-style-type: none"> • Bandeja 1 • Bandeja opcional • Bandeja multiusos • Alimentador de alta capacidad
Modo de fax ^b	Letter, A4, Oficio	<ul style="list-style-type: none"> • Bandeja 1 • Bandeja opcional • Alimentador de alta capacidad

a. De 60 a 120 g/m² únicamente.

b. Sólo se instala el kit opcional del fax.

Directrices para seleccionar y almacenar el material de impresión

Al seleccionar o cargar papel, sobres u otro tipo de materiales de impresión, recuerde estas directrices:

- Utilice siempre material de impresión que cumpla con las especificaciones que se indican en la página 4.3.
- Si intenta imprimir en papel que presenta humedad, abarquillamiento, arrugas o rasgaduras, pueden producirse atascos de papel y se puede obtener una baja calidad de impresión.
- Para obtener una calidad de impresión óptima, utilice sólo papel para copias de alta calidad recomendado específicamente para impresoras láser.
- Evite utilizar los siguientes tipos de material de impresión:
 - Papel que tenga letras en relieve, perforaciones o una textura demasiado suave o demasiado áspera.
 - Papel bond que se pueda borrar.
 - Papel con varias páginas.
 - Papel sintético y papel termorreactivo.
 - Papel sin carbono y papel vegetal.
 El uso de estos tipos de papel puede provocar atascos, olores químicos y daños en la impresora.
- Conserve el material de impresión en su envoltorio hasta el momento de utilizarlo. Coloque las cajas en palés o estanterías y no en el suelo. No coloque objetos pesados encima del papel, tanto si éste se encuentra embalado como si no. Manténgalo alejado de la humedad y de otras condiciones que puedan ocasionar arrugas o abarquillamientos.
- Almacene el material de impresión que no utilice a una temperatura de 15 °C a 30 °C. La humedad relativa debe estar entre el 10% y el 70%.
- Almacene el material de impresión que no utilice en un envoltorio que lo proteja de la humedad, como una bolsa de plástico, para evitar que el polvo y la humedad lo dañen.
- Cuando utilice materiales de impresión especiales, cargue las hojas en la bandeja multiusos de una en una para evitar atascos.
- Para evitar que los materiales de impresión (como transparencias y etiquetas) se adhieran entre sí, retírelos a medida que se impriman.

Directrices para materiales de impresión especiales

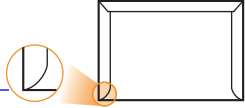
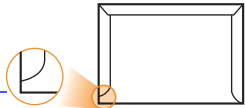
Tipo de material	Directrices
Sobres	<ul style="list-style-type: none"> La impresión satisfactoria de los sobres depende de la calidad de éstos. Cuando seleccione sobres, tenga en cuenta los siguientes factores: <ul style="list-style-type: none"> Gramaje: el peso del sobre no debe exceder los 90 g/m², ya que puede producir un atasco de papel. Estructura: antes de imprimirlos, los sobres deben estar completamente planos, con menos de 6 mm de abarquillamiento, y no deben contener aire. Estado: los sobres no deben presentar arrugas, muescas ni ningún otro tipo de deterioro. Temperatura: debe utilizar sobres que sean compatibles con las condiciones de calor y presión de la impresora durante su funcionamiento. Utilice sólo sobres que tengan una forma adecuada y pliegues bien definidos. No utilice sobres con sellos. No utilice sobres con broches, cierres, ventanas, revestimientos satinados, sellos autoadhesivos u otros materiales sintéticos. No utilice sobres dañados o de baja calidad. Asegúrese de que el cierre que hay en ambos extremos llegue hasta la esquina del sobre. <div style="display: flex; justify-content: space-around; align-items: center;"> <div style="text-align: center;">  <p>Acceptable</p> </div> <div style="text-align: center;">  <p>Inacceptable</p> </div> </div> <ul style="list-style-type: none"> Los sobres que tengan una banda autoadhesiva o más de una solapa plegable que permita un cierre hermético deben utilizar materiales adhesivos compatibles con la temperatura de fusión de la impresora durante 0,1 segundos. Compruebe las especificaciones de la impresora para conocer la temperatura de fusión. Consulte la página 15.1. Las solapas y las bandas adicionales pueden arrugarse y producir atascos, e incluso pueden ocasionar daños en el fusor. Para obtener una calidad de impresión óptima, coloque los márgenes a una distancia no superior a 15 mm de los extremos del sobre. No imprima en el área donde coinciden los puntos de unión del sobre.

Tipo de material	Directrices
Transparencias	<ul style="list-style-type: none"> Para evitar daños en la impresora, utilice sólo transparencias diseñadas para impresoras láser. Las transparencias que se utilicen en la impresora deben ser capaces de soportar la temperatura de fusión del dispositivo. Verifique las especificaciones de su dispositivo para comprobar la temperatura de fusión; consulte la página 15.1. Colóquelas sobre una superficie plana tras retirarlas de la impresora. No las deje en la bandeja de papel durante mucho tiempo. El polvo y la suciedad podrían acumularse y causar manchas en la impresión. Maneje con cuidado las transparencias para evitar que se corra la impresión o que queden los dedos marcados. Para evitar que pierdan el color, no exponga las transparencias impresas a la luz solar durante mucho tiempo. Asegúrese de que las transparencias no presenten arrugas, abarquillamiento o bordes rasgados. Cuando utilice transparencias impresas a color en un proyector, los colores no se verán reflejados a causa de las características del tóner. <p>Precaución</p> <ul style="list-style-type: none"> Material recomendado: transparencia para impresoras láser en color, fabricada por HP, Xerox y 3M. No se recomienda el uso de transparencias con reverso de papel, como las Xerox 3R91334, que pueden provocar atascos o rayarse.

Tipo de material	Directrices
Etiquetas	<ul style="list-style-type: none"> • Para evitar daños en la impresora, utilice sólo etiquetas diseñadas para impresoras láser. • Cuando seleccione etiquetas, tenga en cuenta los siguientes factores: <ul style="list-style-type: none"> - Adhesivos: el material adhesivo debe soportar la temperatura de fusión del dispositivo. Verifique las especificaciones de su impresora para comprobar la temperatura de fusión; para ello, consulte la página 15.1. - Disposición: utilice sólo etiquetas que no dispongan de refuerzos entre ellas. Las etiquetas pueden desprenderse de las hojas con espacios entre las etiquetas, lo que puede ocasionar graves atascos de papel. - Abarquillamiento: antes de imprimir, debe comprobar que las etiquetas no queden arrugadas y que el abarquillamiento no supere los 13 mm en cualquier dirección. - Estado: no utilice etiquetas que presenten arrugas, burbujas de aire u otras indicaciones de separación. • Compruebe que no haya ningún material adhesivo entre ellas. De lo contrario, éstas pueden desprenderse durante la impresión y ocasionar atascos de papel. El material adhesivo, además puede causar daños en componentes de la impresora. • No cargue la misma hoja de etiquetas en la impresora más de una vez. El material adhesivo de las etiquetas está diseñado para que se utilice una sola vez en el dispositivo. • No utilice etiquetas que se hayan desprendido de la hoja posterior o que presenten arrugas, burbujas de aire u otros daños.
Tarjetas o material de tamaño personalizado	<p>No intente imprimir en materiales cuyo tamaño sea inferior a 98 mm de ancho o 148 mm de largo.</p> <ul style="list-style-type: none"> • En la aplicación de software, defina los márgenes en un valor mínimo de 6,4 mm de los extremos del material.

Tipo de material	Directrices
Papel preimpreso	<ul style="list-style-type: none"> • El papel con membrete debe estar impreso con tintas no inflamables, resistentes al calor, que no se diluyan ni se vaporicen y que no desprendan emisiones peligrosas cuando se sometan a la temperatura de fusión de la impresora durante 0,1 segundos. Verifique las especificaciones de su impresora para comprobar la temperatura de fusión; para ello, consulte la página 15.1. • La tinta de los papeles con membrete no debe ser inflamable y no debe afectar ninguno de los rodillos de la impresora. • Los formularios y los papeles con membrete deben estar herméticamente sellados, en un envoltorio resistente a la humedad, para evitar deformaciones durante su almacenamiento. • Antes de cargar papel preimpreso, como formularios y papeles con membrete, compruebe que la tinta del papel esté seca. Durante el proceso de fusión, la tinta húmeda puede desprenderse del papel preimpreso y reducir así la calidad de impresión.



Nota

El uso de papel fotográfico o satinado podría ocasionar problemas que requieran reparación. La garantía y los acuerdos de servicio de Samsung no cubren este tipo de reparaciones.

Cambio del tamaño de papel en la bandeja

Para cargar papeles de mayor tamaño, como papel de tamaño Legal, debe ajustar las guías del papel para ampliar la bandeja.

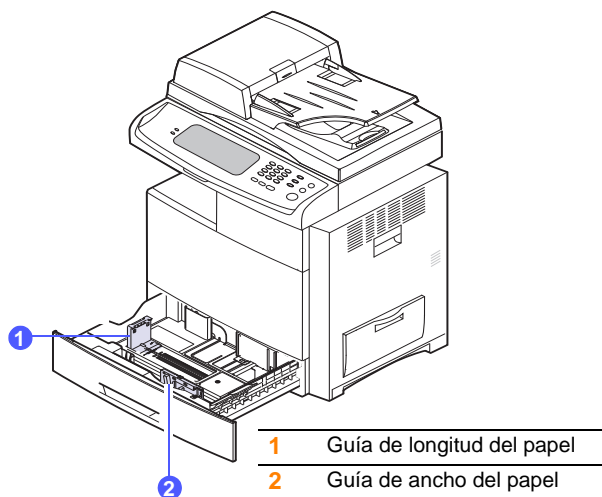

Nota

Si instaló un alimentador de alta capacidad, consulte la Hoja de instalación rápida para ajustar el tamaño del papel.

- 1 Ajuste la guía de longitud del papel a la longitud de papel deseada. La bandeja está ajustada a Letter o A4, en función del país. Para cargar otro tamaño, sujete la palanca y desplace la guía de longitud hasta la posición correspondiente.

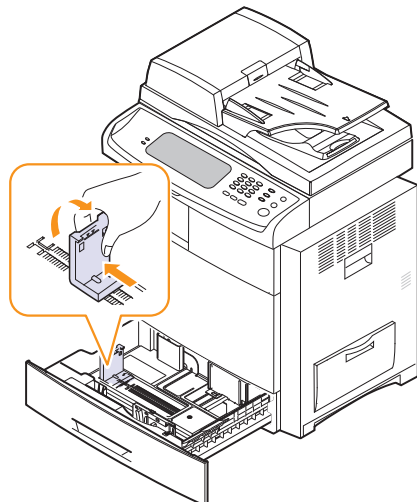

- 2 Tras insertar papel en la bandeja, tome la guía de ancho del papel, tal como se muestra en la ilustración, y muévala hacia la pila de papel hasta que toque ligeramente el borde de las hojas. No apriete demasiado la guía contra el borde, ya que el papel puede doblarse.

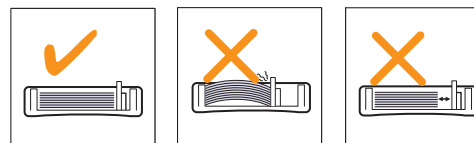
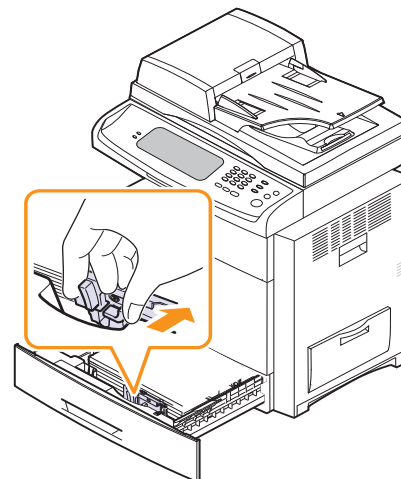

Nota

- No empuje las guías de ancho del papel más de lo necesario, ya que el material puede deformarse.
- Si no ajusta las guías de ancho del papel, pueden producirse atascos.

Carga de papel

Carga de papel en la bandeja 1, la bandeja opcional o el alimentador de alta capacidad opcional

Cargue el material de impresión que utilice para la mayoría de los trabajos de impresión en la bandeja 1. La bandeja 1 puede contener hasta 500 hojas de papel común de 80 g/m².

Puede adquirir una bandeja opcional y colocarla debajo de la bandeja estándar para agregar una carga adicional de 500 hojas (página 13.1).

- 1 Para cargar papel, tire de la bandeja para abrirla y coloque el papel con la cara de impresión hacia arriba.

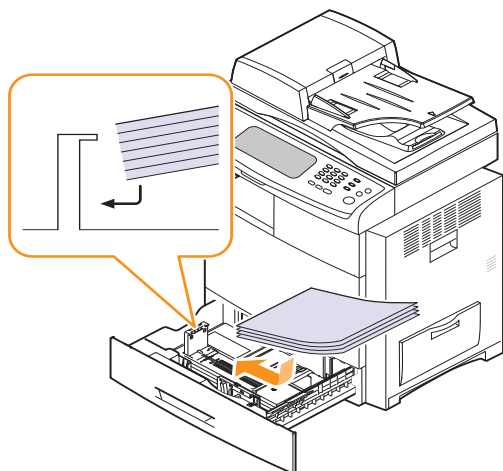

Nota

- Cuando utilice una transparencia, evite utilizar transparencias sin una banda o con la banda en el extremo vertical del papel. Puede provocar atascos de papel.

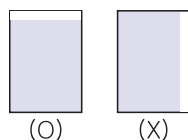

- Coloque el lado sobre el que desee imprimir hacia arriba.

Sobre	Papel preimpreso	Transparencias

Papel perforado	Tarjetas	Papel con membrete
Etiquetas		

- 2 Tras insertar papel en la bandeja, tome la guía de ancho del papel, tal como se muestra en la ilustración, y muévala hacia la pila de papel hasta que toque ligeramente el borde de las hojas. No apriete demasiado la guía contra el borde, ya que el papel puede doblarse.

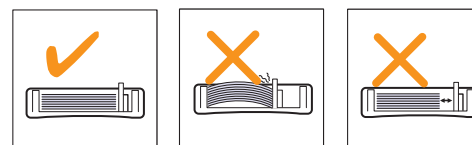
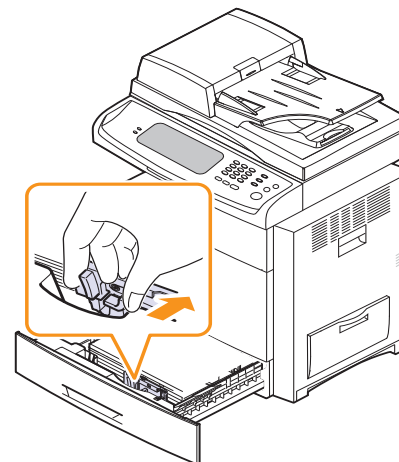

Nota

- No empuje las guías de ancho del papel más de lo necesario, ya que el material puede deformarse.
- Si no ajusta las guías de ancho del papel, pueden producirse atascos.

- 3 Después de cargar el papel, establezca el tipo y el tamaño del papel para la bandeja. Consulte la página 4.10 para trabajos de copia y fax o la **Sección de software** para impresión desde PC.



Nota

Si surge algún problema relacionado con la alimentación del papel, coloque las hojas, de una en una, en la bandeja multiusos.

En la bandeja multiusos

En la bandeja multiusos, se pueden cargar materiales de impresión de tipos y tamaños especiales, como transparencias, postales, tarjetas y sobres. Es útil para la impresión de una sola página en papel con membrete o en papel de color.

Consejos para utilizar la bandeja multiusos

- Utilice sólo un tamaño de material de impresión por vez en la bandeja multiusos.
- Para prevenir atascos de papel, no añada papel en la bandeja multiusos cuando aún tenga papel. Esta regla también se aplica a otros tipos de materiales de impresión.
- Los materiales de impresión se deben cargar con la cara de impresión hacia abajo, de manera que el extremo superior entre en primer lugar en la bandeja multiusos. Además, deberán situarse en el centro de la bandeja.
- Utilice siempre los materiales de impresión especificados para evitar atascos de papel y problemas en la calidad de impresión (página 4.2).
- Alise cualquier doblez en las postales, los sobres y las etiquetas antes de cargarlos en la bandeja multiusos.

Para cargar papel en la bandeja multiusos:

- 1 Abra la bandeja multiusos y despliegue el soporte de la bandeja, tal como se indica en la ilustración.

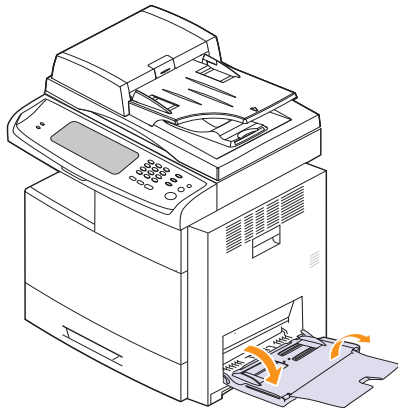

- 2 Si utiliza papel, doble o abanique el borde de la pila de papel para separar las páginas antes de cargar el papel en la impresora.

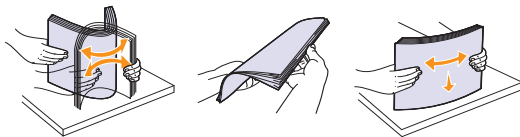

Si usa transparencias, sujételas por los extremos y evite tocar la cara de impresión. La grasa de los dedos puede provocar problemas en la calidad de la impresión.

- 3 Cargue el papel con la cara de impresión hacia abajo.

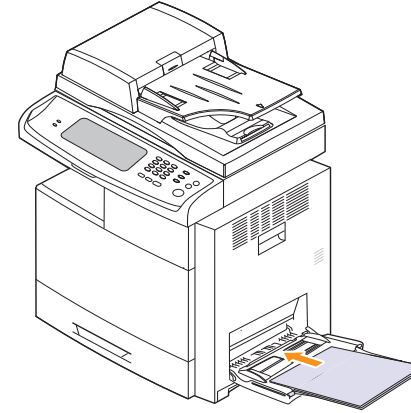

Nota

- Cuando utilice una transparencia, evite utilizar transparencias sin una banda o con la banda en el extremo vertical del papel. Puede provocar atascos de papel.

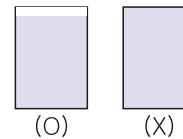

- Coloque el lado sobre el que desea imprimir hacia abajo.

Sobre	Papel preimpreso	Transparencias
Papel perforado	Tarjetas	Papel con membrete

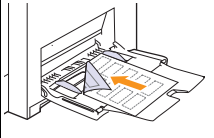
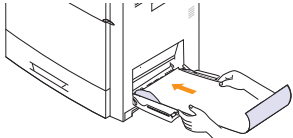
Etiquetas	Papel para carteles
	 <p data-bbox="459 343 884 479">Introdúzcalo con la cara de impresión hacia arriba y utilice una hoja por vez. Sostenga el papel con ambas manos para evitar que se caiga, ya que es más largo que la bandeja multiusos.</p>

- 4 Presione las guías de ancho de papel de la bandeja multiusos y ajústelas al ancho del papel. No presione con demasiada fuerza. Si lo hace, el papel se doblará, lo que puede provocar un atasco o una impresión torcida.

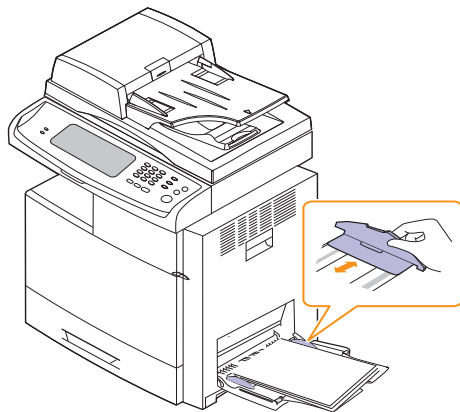

- 5 Después de cargar el papel, configure el tipo y el tamaño para la bandeja multiusos. Consulte la página 4.10 para trabajos de copia y fax o la **Sección de software** para impresión desde PC.



Nota

La configuración establecida desde el controlador de la impresora anula la configuración establecida en el panel de control.

- 6 Después de imprimir, cierre el soporte de la bandeja y la bandeja multiusos.

Configuración del tipo y el tamaño de papel

Después de cargar papel en la bandeja, debe configurar el tamaño y el tipo de papel. Esta configuración se aplicará a los modos de **Copia** y de **Fax**.

Para imprimir desde su PC, debe seleccionar el tamaño y el tipo de papel en el programa de la aplicación utilizada (consulte la **Sección de software**).

- 1 Pulse **Configurar** en el panel de control.
- 2 Pulse **Conf. admin.**
- 3 Cuando aparezca el mensaje de inicio de sesión, introduzca la contraseña con el teclado numérico y pulse **Aceptar** (página 3.5).
- 4 Pulse la ficha **General**.
- 5 Pulse la flecha hacia abajo para cambiar de pantalla y luego pulse **Admin. bandejas**.
- 6 Seleccione la bandeja y sus opciones, como el tamaño y el tipo de papel.
- 7 Pulse **Aceptar**.



Nota

Si desea utilizar papel de tamaño especial, como por ejemplo papel de facturación, seleccione **Personalizado** en la ficha **Papel** de las propiedades de la impresora. Consulte la **Sección de software**.

5 Copia

Este capítulo brinda información sobre el uso del dispositivo como copiadora.

Este capítulo incluye:

- **Descripción general de la pantalla Lista para copiar**
- **Copia de originales**
- **Cambio de la configuración para cada copia**
- **Uso de funciones de copia especiales**

Descripción general de la pantalla Lista para copiar

Cuando pulsa **Copia** en la pantalla **principal**, aparece la pantalla **Lista para copiar**, que tiene varias fichas y opciones de copiado. Todas las opciones están agrupadas por características para que pueda configurar su selección con facilidad.

Si aparece otro menú, pulse () para ir a la pantalla **principal**.

Ficha Básico



- **Tamaño original:** permite seleccionar el tamaño de los originales (página 5.2).
- **Reducir/Ampliar:** permiten reducir o ampliar el tamaño de una copia (página 5.3).
- **Dúplex:** configura el dispositivo para que imprima copias en ambas caras del papel (página 5.3).
- **Salida:** permite seleccionar las opciones de copia **Intercalar** o **No intercalar**. Si instala la apiladora y grapadora opcional, aparece la opción correspondiente (página 5.4).
- **Texto, Texto/Foto, Foto, Revista:** permiten mejorar la calidad de la copia mediante la selección del tipo de documento de la copia actual (página 5.4).
- **Color, B/N, Auto:** puede elegir este modo entre modo color, blanco y negro y modo automático. Seleccionar si el usuario desea imprimir copias en monocromo o en color. Si selecciona el modo **Auto**, la máquina detecta el documento original y decide si el documento está o no en color. En este caso, la velocidad de copia se verá reducida.



Nota

Al utilizar el modo **Auto**, puede haber algunos originales para los que el modo no esté correctamente seleccionado entre color y blanco y negro. En este caso, seleccione **Color** o **B/N** manualmente según sea oportuno para el original.

- **Clara, Osc.:** permiten ajustar el nivel de brillo para mejorar la nitidez de la copia, cuando el original contiene marcas claras e imágenes oscuras (página 5.5).
- **Fuente de papel:** permite seleccionar la bandeja de alimentación del papel.

Ficha Avanzado



- **Copia ID:** imprime los originales de doble cara en una sola hoja. Esta función resulta útil para copiar un documento de tamaño reducido, por ejemplo, una tarjeta personal (página 5.5).
- **N-Up:** imprime 2 ó 4 imágenes originales reducidas para que entren en una sola hoja (página 5.5).
- **Copia póster:** imprime una imagen de gran tamaño en 9 páginas separadas (página 5.6).
- **Copia duplicado:** imprime varias copias del original en una sola página (página 5.7).
- **Copia libro:** permite copiar un libro entero (página 5.7).
- **Folleto:** permite crear folletos a partir de un juego de originales secuenciales de una cara o de doble cara (página 5.7).
- **Cubiertas:** agrega automáticamente portadas al juego de copias utilizando papel de otra bandeja (página 5.8).
- **Transparencias:** agrega un separador impreso o en blanco entre las transparencias de un juego (página 5.8).
- **Marca de agua:** imprime una imagen con la marca de agua añadida (página 5.9).
- **Superposición:** imprime una imagen con la imagen almacenada previamente en su dispositivo (página 5.9).
- **Recorte automático:** imprime sólo la imagen de un original tras recortar las partes en blanco, como por ejemplo los márgenes (página 5.9).
- **Recipiente Multi:** permite seleccionar el modo de salida. (Página 5.10)

Ficha Imagen



- **Borrar margen:** permite borrar perforaciones, marcas de grapas y arrugas en cualquiera de los cuatro bordes de los documentos (página 5.10).
- **Borrar fondo:** imprime una imagen sin fondo (página 5.10).
- **Desplazam. margen:** crea un margen de encuadernación para el documento (página 5.10).
- **Mejora escaneado:** permite imprimir en escala de grises originales en color.
- **Ajustar imagen reversa:** le permite copiar una imagen y evitar que se vea la imagen de la cara posterior (página 5.11).

Copia de originales

A continuación, se detalla el procedimiento habitual para copiar originales.

- 1 Pulse **Copia** en la pantalla **principal**.
- 2 Coloque los originales cara arriba en el DADF. También puede usar el cristal del escáner con un solo documento original cara abajo.

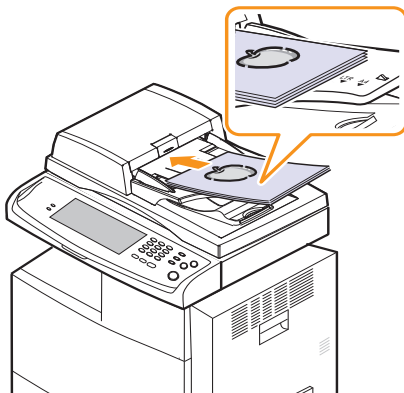

- 3 Ajuste la configuración para cada copia, como **Tamaño original**, **Reducir/Ampliar**, **Dúplex**, etc. (páginas 5.2 y 5.3).



- 4 Para seleccionar la bandeja, pulse la bandeja correspondiente en la pantalla.



- 5 Introduzca el número de copias mediante el teclado numérico, si es necesario.
- 6 Pulse **Iniciar** en el panel de control para iniciar la copia.



Nota

Para cancelar el trabajo de copia actual, pulse **Parar** en el panel de control. También puede borrar el trabajo actual y el trabajo pendiente con la opción **Estado de tarea** del panel de control. Seleccione el trabajo que desea cancelar y pulse **Eliminar**.

Cambio de la configuración para cada copia

En la ficha **Básico** de la pantalla **Lista para copiar**, puede seleccionar las funciones de copia antes de comenzar a copiar.



Nota

La configuración de la ficha **Básico** sólo se utiliza para cada copia. Eso significa que la configuración no se aplicará en el siguiente trabajo de copia. Una vez finalizado el trabajo actual, la impresora restaura la configuración predeterminada de forma automática después de un tiempo determinado. La impresora también restablece la configuración predeterminada cuando se pulsa el botón **Borrar todo** del panel de control o algún otro menú, como fax, excepto la pantalla **Estado de tarea**. La configuración predeterminada de copia se puede modificar en **Conf. admin.** (página 10.2).

Cambio del tamaño de los originales

Pulse la ficha **Básico** > **Tamaño original** y utilice las flechas izquierda/derecha para ajustar el tamaño del original.

Pulse **más** para ver los valores detallados.



- **Personalizado:** permite seleccionar el área de digitalización del original. Pulse las cuatro flechas para configurar el tamaño.
- **Auto** (DADF únicamente): detecta el tamaño de los originales de forma automática, pero esta opción sólo admite originales de tamaño Legal, Letter o A5. Si los originales son de distintos tamaños, el dispositivo detecta el más grande y selecciona el papel de mayor tamaño en la bandeja.
- **Tamaño mixto (Letter & Legal)** (DADF únicamente): permite usar los tamaños Legal y Letter al mismo tiempo; el dispositivo usa el tamaño adecuado desde distintas bandejas. Por ejemplo, si el original tiene un total de 3 páginas, y la primera y la tercera son de tamaño Letter, pero la segunda es de tamaño Legal, se imprime la primera página en tamaño Letter; la segunda, en Legal; y la tercera, en Letter, en ese orden, desde diferentes bandejas.
- Otros valores predeterminados: permiten que el usuario seleccione fácilmente los valores utilizados con frecuencia.

Reducción o ampliación de copias

Pulse la ficha **Básico** > **Reducir/Ampliar** y utilice las flechas izquierda/derecha para reducir o ampliar una imagen en el papel.

Pulse **más** para ver los valores.



- **Orig. (100%):** imprime textos o imágenes con el mismo tamaño del original.
- **Autoaj.:** reduce o amplía el original según el tamaño del papel de salida.
- Otros valores predeterminados: permiten que el usuario seleccione fácilmente los valores utilizados con frecuencia.



Nota

La opción **Personalizado** puede variar según la ubicación de los originales. En el DADF, es posible realizar un ajuste de 25% a 200%. En el cristal del escáner, es posible realizar un ajuste de 25% a 400%.

Copia en ambas caras de los originales (Dúplex)

Pulse la ficha **Básico** > **Dúplex** y utilice las flechas izquierda/derecha para seleccionar el valor **Dúplex**.



Nota

Para realizar copias de originales en el cristal del escáner y copiar ambos lados de los originales, aparecerá el mensaje **¿Otra página?** luego de copiar la primera página. En ese momento, cargue los originales con el otro lado hacia abajo y presione **Sí**. A continuación, el equipo comenzará la digitalización de la segunda página del original.

Pulse **más** para ver los valores detallados.

- **1 -> 1 cara:** digitaliza un lado del original e imprime en una cara del papel. Esta función produce una impresión exactamente igual al original.

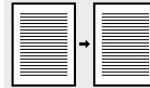

- **1 -> 2 caras:** digitaliza un lado del original e imprime en ambas caras del papel.

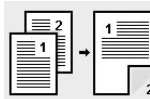

- **1 -> 2 caras, girar cara 2:** digitaliza un lado del original e imprime en ambas caras del papel; pero la información de la cara posterior de la impresión se gira 180°.

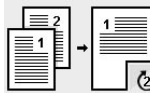

- **2 -> 1 cara:** digitaliza ambos lados del original y los imprime en hojas separadas.

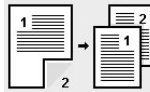

- **2 -> 2 caras:** digitaliza ambos lados del original y los imprime en ambas caras del papel. Esta función produce una impresión exactamente igual al original.

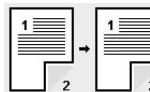

- **2 -> 1 cara, girar cara 2:** digitaliza ambos lados del original y los imprime en hojas separadas, pero la información de la cara posterior de la impresión se gira 180°.

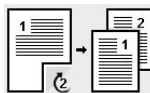

- **Atasco 1 -> 2 caras:** digitaliza los originales y los imprime en las dos caras de la hoja. Pero la máquina invierte el orden de impresión de los originales. La máquina imprime primero el segundo original, lo que significa que la primera página del original se imprime en la parte posterior del papel. Por ejemplo, si imprime 6 hojas de papel originales, las páginas pares se imprimirán en la parte frontal del papel y las páginas impares de los originales se imprimirán en parte posterior del papel.

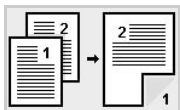

- **Atasco 1 -> 2 caras, girar cara 2:** digitaliza los originales y los imprime en las dos caras de la hoja. Pero la máquina invierte el orden de impresión de los originales. La máquina imprime primero el segundo original, lo que significa que la primera página del original se imprime en la parte posterior del papel. Por ejemplo, si imprime 6 hojas de papel originales, las páginas pares se imprimirán en la parte frontal del papel y las páginas impares de los originales se imprimirán en parte posterior del papel. La información de la cara posterior de la impresión se gira 180°.

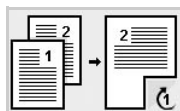

- **Atasco 2 -> 2 caras:** digitaliza las dos caras del original y las imprime en las dos caras de la hoja. Pero la máquina invierte el orden de impresión de los originales. La máquina imprime primero las caras posteriores de los originales, lo que significa que las caras frontales se imprimen en la parte posterior del papel.

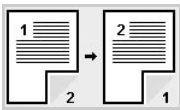

Selección de la salida de las copias (Intercalar/Grapar)

Pulse la ficha **Básico** > **Salida** y utilice las flechas izquierda/derecha para seleccionar **Intercalar** o **Grapado**. Esta función se admite sólo cuando el original está en el DADF.



Nota

Para realizar copias de originales en el cristal del escáner y copiar ambos lados de los originales, aparecerá el mensaje **¿Otra página?** luego de copiar la primera página. En ese momento, cargue los originales con el otro lado hacia abajo y presione **Sí**. A continuación, el equipo comenzará la digitalización de la segunda página del original.

Pulse **más** para ver los valores.

- **Intercalar:** imprime las copias en juegos para que coincidan con la secuencia de los originales.

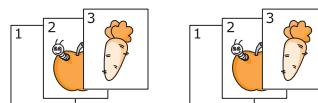

- **No intercalar:** imprime las copias ordenadas en grupos de páginas individuales.

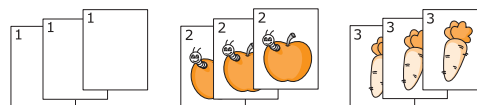

- **Grapar, vertical:** agrega una grapa a todas las copias con orientación vertical.



- **Grapar, horizontal:** agrega una grapa a todas las copias con orientación horizontal.

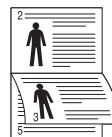

Nota

La función Grapar está disponible con una apiladora y grapadora opcional (página 13.1).

Selección del tipo de originales

Pulse la ficha **Básico** y seleccione un tipo de original apropiado.



- **Texto:** se utiliza para los originales que contienen, en su mayor parte, texto.
- **Texto/Foto:** se utiliza para los originales que contienen texto y fotografías.
- **Foto:** se utiliza cuando los originales son fotografías.
- **Revista:** se utiliza cuando los originales son revistas.

Modo color

Seleccione el modo de color que desea utilizar.



- **Color:** copia los originales en color.
- **B/N:** copia los originales en blanco y negro.
- **Auto:** el dispositivo detecta automáticamente el color de los originales y copia en color o en blanco y negro, según los originales.

Modificación de la oscuridad

Define el grado de oscuridad. Utilice las flechas izquierda/derecha para modificar el nivel de claridad/oscuridad de las copias.



Uso de funciones de copia especiales

En la ficha **Avanzado** o en la ficha **Imagen** de la pantalla **Lista para copiar**, puede seleccionar funciones de copia específicas.

Copia de tarjetas de identificación

Se imprime una cara del original en la mitad superior del papel; y la otra, en la mitad inferior, sin reducir el tamaño del original. Esta función resulta útil para copiar un documento de tamaño reducido, por ejemplo, una tarjeta personal.

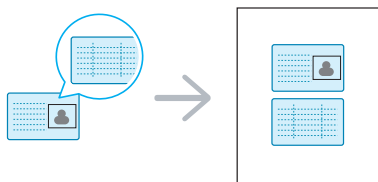

Nota

Para usar esta función, el original debe cargarse en el cristal del escáner.

- 1 Sitúe la cara frontal del original cara abajo en el cristal del escáner donde indican las flechas y cierre la tapa del escáner.

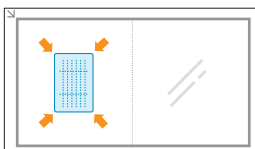

- 2 Pulse **Copia** en la pantalla **principal**.

- 3 Pulse la ficha **Avanzado** > **Copia ID**.

- 4 Pulse **Iniciar** en el panel de control.

Se comenzará a digitalizar la cara frontal.

- 5 Dé la vuelta al original y colóquelo en el cristal del escáner, tal y como indican las flechas. A continuación, cierre la tapa.

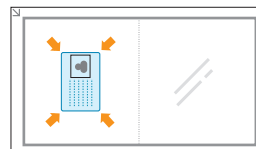

- 6 Pulse **Iniciar** en el panel de control para iniciar la copia.



Notas

Si esta opción aparece atenuada, configure la opción **Dúplex** en **1 -> 1 cara**.

Cómo copiar la ID con la opción de copia de ID manual

Si desea copiar varias tarjetas ID en un papel, o ajustar la posición de copia de la página, siga los siguientes pasos.

Los siguientes pasos son el procedimiento a seguir para copiar los permisos de conducir de dos personas (100 x 80 mm) en una página.

- 1 Pulse **Configurar** en el panel de control.
- 2 Seleccione **Conf. admin.** Cuando aparezca el mensaje de inicio de sesión, introduzca la contraseña y pulse **Aceptar**.
- 3 Pulse la ficha **Ajustes del equipo** > **Configuración de copia** > **Configuración manual copia ID**.
- 4 Pulse el número en la tabla de la lista de archivos.
- 5 Pulse **Editar archivo**.
- 6 Seleccione los valores de opción apropiados y pulse **Aceptar**.
 - **Nombre de archivo:** introduzca el nombre de la plantilla.
 - **Posición de escaneado:** seleccione la posición de escaneado. Seleccione la mayor posición de escaneado de los originales.

IZQUIERDA, ARRIBA: X-000 mm/Y-000 mm, DERECHA,
ABAJO: X-110 mm/Y-090 mm

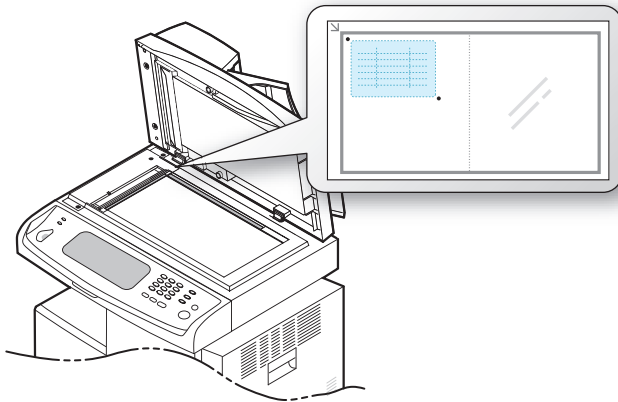

- **Número de imágenes:** seleccione cuántas imágenes hay en una página (seleccione el número 4).
- **Posición de la imagen:** seleccione la posición de una página con imágenes en el anverso. Si selecciona copiar cuatro imágenes, debe seleccionar cuatro posiciones aquí.
- **Posición de la primera imagen:** IZQUIERDA, ARRIBA: X-000 mm/Y-020 mm, DERECHA, ABAJO: X-100 mm/Y-100 mm
- **Posición de la segunda imagen:** IZQUIERDA, ARRIBA: X-105 mm/Y-020 mm, DERECHA, ABAJO: X-205 mm/Y-100 mm
- **Posición de la tercera imagen:** IZQUIERDA, ARRIBA: X-000 mm/Y-150 mm, DERECHA, ABAJO: X-100 mm/Y-230 mm
- **Posición de la cuarta imagen:** IZQUIERDA, ARRIBA: X-105 mm/Y-150 mm, DERECHA, ABAJO: X-205 mm/Y-230 mm

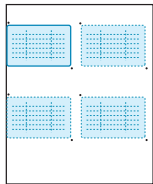

- 7 Pulse **Aceptar**, la plantilla que ha guardado aparecerá en la tabla de la lista de plantillas.
- 8 Pulse el icono  y seleccione **Copiar**.
- 9 Pulse la ficha de opciones **Avanzado > Copia ID > Copia ID Manual**.
- 10 Pulse la plantilla que ha guardado de la lista de plantillas.
- 11 Pulse el botón de **Iniciar** en el panel de control. Ahora siga las instrucciones que aparecen para finalizar la copia de ID para cuatro imágenes.

Copia de 2 ó 4 páginas por hoja (N-up)

El dispositivo reduce el tamaño de las imágenes originales e imprime 2 ó 4 páginas en una sola hoja.

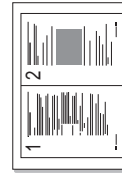

▲ Copia de 2 páginas por hoja



▲ Copia de 4 páginas por hoja

- 1 Cargue los originales cara arriba en el DADF (página 4.1).
- 2 Pulse **Copia** en la pantalla **principal**.
- 3 Seleccione la bandeja en **Fuente de papel**.
- 4 Pulse la ficha **Avanzado > N-Up**.
- 5 Seleccione **Desactivado, 2 Up** o **4 Up**.
 - **Desactivado:** copia un original en una hoja.
 - **2 Up:** copia dos originales diferentes en una página.
 - **4 Up:** copia cuatro originales diferentes en una página.
- 6 Pulse **Iniciar** en el panel de control.



Nota

No se puede ajustar el tamaño de la copia con **Reducir/Ampliar** para la función **N-Up**.

Copia de tamaño póster

El original se dividirá en 9 partes. Puede pegar las páginas impresas para obtener un documento de tamaño póster. Esta función de copia sólo está disponible cuando se colocan los originales en el cristal del escáner. Cada parte se digitaliza y se imprime por separado, en el siguiente orden.

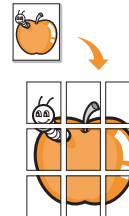

- 1 Coloque un único original cara abajo en el cristal del escáner (página 4.1).



Nota

Para usar esta función, el original debe cargarse en el cristal del escáner.

- 2 Pulse **Copia** en la pantalla **principal**.
- 3 Seleccione la bandeja en **Fuente de papel**.
- 4 Pulse la ficha **Avanzado > Copia póster:**.



Nota

Si esta opción aparece atenuada, configure las siguientes opciones en la ficha Básico para activarla:

- **Dúplex en 1 -> 1 cara**
- **Reducir/Ampliar en Orig. (100%)**
- **Fuente de papel en Bandeja**

- 5 Pulse **Activado** para activar esta función.
- 6 Pulse **Aceptar**.
- 7 Pulse **Iniciar** en el panel de control para iniciar la copia.



Nota

El original se divide en nueve partes. Cada parte se digitaliza y se imprime por separado, en el siguiente orden:

1	2	3
4	5	6
7	8	9

Copias duplicadas

Se imprimen varias imágenes de originales en una sola página. La cantidad de imágenes se determina automáticamente en función de la imagen del original y el tamaño del papel.

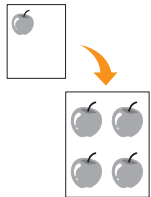

- 1 Coloque un único original cara abajo en el cristal del escáner (página 4.1).



Nota

Para usar esta función, el original debe cargarse en el cristal del escáner.

- 2 Pulse **Copia** en la pantalla **principal**.
- 3 Seleccione la bandeja en **Fuente de papel**.
- 4 Pulse la ficha **Avanzado > Copia duplicado**.



Nota

Si esta opción aparece atenuada, configure las siguientes opciones en la ficha Básico para activarla:

- **Dúplex en 1 -> 1 cara**
- **Reducir/Ampliar en Orig. (100%)**
- **Fuente de papel en Bandeja**

- 5 Pulse **Activado** para activar esta función.
- 6 Pulse **Aceptar**.
- 7 Pulse **Iniciar** en el panel de control para iniciar la copia.

Copia de libros

Utilice esta función para copiar un libro. Si el libro o la revista tiene más de 30 mm de grosor, realice la copia con la tapa abierta.

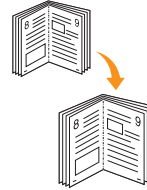

- 1 Coloque los originales cara abajo en el cristal del escáner (página 4.1).



Nota

Para usar esta función, el original debe cargarse en el cristal del escáner.

- 2 Pulse **Copia** en la pantalla **principal**.
- 3 Pulse la ficha **Avanzado > Copia libro**.



Nota

Para eliminar las sombras del borde de un libro, pulse la ficha **Imagen > Borrar margen > Centrar libro y Borrar borde**.

- 4 Seleccione la opción de encuadernación.
 - **Desactivado:** desactiva esta función.
 - **Pág. izquierda:** imprime la página izquierda del libro.
 - **Pág. derecha:** imprime la página derecha del libro.
 - **Ambas págs.:** imprime dos páginas continuas del libro.
- 5 Pulse **Aceptar**.
- 6 Pulse **Iniciar** en el panel de control para iniciar la copia.

Copia de folletos

Se imprime automáticamente en una o en ambas caras del papel de forma que, al plegarlo, se pueda generar un folleto con todas las páginas en la secuencia correcta.

El dispositivo también reducirá y ajustará correctamente la posición de cada imagen para que entre en el papel seleccionado.



- 1 Coloque los originales cara arriba en el DADF, o coloque un único original cara abajo en el cristal del escáner (página 4.1).
- 2 Pulse **Copia** en la pantalla **principal**.
- 3 Seleccione la bandeja en **Fuente de papel**.
- 4 Pulse la ficha **Avanzado > Folleto**.

- 5 Pulse **Activado** para activar esta función y seleccione una configuración detallada para cada opción.
 - **Original 1 cara:** realiza la copia en una cara del papel.
 - **Original 2 caras:** realiza la copia en las dos caras del papel.
- 6 Pulse **Aceptar**.
- 7 Pulse **Iniciar** en el panel de control para iniciar la copia.



Nota

Esta función sólo se puede usar con los tamaños A4, Letter, Legal, Folio, Oficio, JIS B5, ISO B5, Ejecutivo, A5 y Statement.

Copia de portadas

Se agregan automáticamente portadas al juego de copias utilizando papel de una bandeja diferente. Las portadas deben tener el mismo tamaño y la misma orientación que el cuerpo principal del trabajo.

- 1 Coloque los originales cara arriba en el DADF, o coloque un único original cara abajo en el cristal del escáner (página 4.1).
- 2 Pulse **Copia** en la pantalla **principal**.
- 3 Seleccione la bandeja en **Fuente de papel**.
- 4 Pulse la ficha **Avanzado > Cubiertas**.



Nota

Cuando ha configurado la opción **Fuente de papel** en **Auto**, no se puede utilizar esta función.

- 5 Pulse **Activado** para usar esta función y seleccione una configuración detallada para cada opción.
 - **Posición:** permite seleccionar si la portada se colocará en el anverso, en el reverso o en ambos.
 - **Portada fax:** permite seleccionar si el papel de la portada tendrá una cara, doble cara o estará en blanco.
 - **Origen papel:** permite seleccionar la bandeja donde se cargará la hoja para la portada.
- 6 Pulse **Aceptar**.
- 7 Pulse **Iniciar** en el panel de control para iniciar la copia.

Copia de transparencias

Cuando prepare transparencias para presentaciones, utilice esta función para copiar la información.



Nota

Antes de comenzar este trabajo de copia, configure las opciones "Tipo de papel" y "Tamaño de papel" de la bandeja en "Transparenc." (página 4.10).

- 1 Coloque los originales cara arriba en el DADF o coloque un único original cara abajo en el cristal del escáner (página 4.1).
- 2 Cargue las transparencias del tamaño adecuado en la bandeja que estableció.
- 3 Establezca el tipo de papel en **Transparenc.**
- 4 Pulse **Copia** en la pantalla **principal**.
- 5 Pulse la ficha **Avanzado > Transparencias**.
- 6 Seleccione la opción **Transparencias**.
 - **Sin separador:** no coloca separadores entre las transparencias.
 - **Hoja en blanco:** coloca una hoja en blanco entre las transparencias.
 - **Hoja impresa:** coloca en los separadores la misma imagen que se imprimió en la transparencia.
- 7 Seleccione las fuentes del material de impresión si seleccionó **Hoja en blanco** o **Hoja impresa**.
- 8 Pulse **Aceptar**.
- 9 Pulse **Iniciar** en el panel de control para iniciar la copia.

Copia de marca de agua

Si lo desea, puede copiar el original con una marca de agua. Por ejemplo, puede utilizarlo para que aparezcan las palabras **Top Secret** o **Confidential** impresas en letras grandes de color gris en diagonal en la primera página o en todas las páginas de la copia.

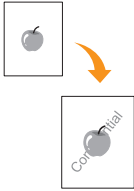

- 1 Coloque los originales cara arriba en el DADF, o coloque un único original cara abajo en el cristal del escáner (página 4.1).
- 2 Pulse **Copia** en la pantalla **principal**.
- 3 Seleccione la bandeja en **Fuente de papel**.
- 4 Pulse la ficha **Avanzado > Marca de agua**.
- 5 Seleccione la opción **Marca de agua**.
 - **Desactivado**: desactiva esta función.
 - **Top Secret**: imprime el original con el texto **Top Secret**.
 - **Confidential**: imprime el original con el texto **Confidential**.
 - **Urgent**: imprime el original con el texto **Urgent**.
 - **Draft**: imprime el original con el texto **Draft**.
 - **Personalizado**: el dispositivo imprime el original con el texto personalizado.
- 6 Seleccione las opciones **Sólo la 1a página**, **Tamaño**, **Posición**, **Oscuridad**.
- 7 Pulse **Aceptar**.
- 8 Pulse **Iniciar** en el panel de control para iniciar la copia.

Copia con superposición

Si escanea y almacena datos como por ejemplo el formato, puede copiar el original con los datos almacenados previamente.

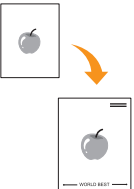

- 1 Coloque los originales cara arriba en el DADF, o coloque un único original cara abajo en el cristal del escáner (página 4.1).
- 2 Pulse **Copia** en la pantalla **principal**.
- 3 Seleccione la bandeja en **Fuente de papel**.

- 4 Pulse la ficha **Avanzado > Superposición**.
- 5 Pulse **Listar**.
- 6 Seleccione el nombre de un archivo.
- 7 Seleccione una opción de superposición.
 - **Nuevo**: crea una nueva superposición. Cuando aparezca el nombre del archivo, introdúzcalo.
 - **Detalle**: muestra información sobre la superposición seleccionada.
 - **Editar**: modifica el nombre de la superposición seleccionada.
 - **Eliminar**: elimina la superposición seleccionada.
 - **Aplic**: imprime los originales con la superposición seleccionada.
 - **Impr.**: imprime la superposición seleccionada.
 - **Cancela**: cancela las opciones de superposición seleccionadas.
- 8 Pulse **Iniciar** en el panel de control para iniciar la copia.

Si en el paso 7 seleccionó la opción **Nuevo**, el dispositivo comienza a almacenar la nueva superposición al pulsar el botón de **Iniciar**.

Copia con recorte automático

El dispositivo imprime sólo la imagen de un original tras recortar las partes en blanco, como por ejemplo los márgenes.

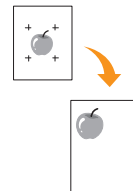

- 1 Coloque los originales cara arriba en el DADF, o coloque un único original cara abajo en el cristal del escáner (página 4.1).
- 2 Pulse **Copia** en la pantalla **principal**.
- 3 Seleccione la bandeja en **Fuente de papel**.
- 4 Pulse la ficha **Avanzado > Recorte automático**.
- 5 Pulse **Activado** para activar esta función.
- 6 Pulse **Aceptar**.
- 7 Pulse **Iniciar** en el panel de control para iniciar la copia.

Bandeja múltiple

Puede seleccionar el modo de salida de las impresiones.



Nota

Solo puede utilizar esta función si tiene instalada una unidad de acabado de 2 bandejas o buzón de 4 bandejas.

- 1 Pulse **Copia** en la pantalla **Principal**.
- 2 Pulse la ficha **Avanzado > Recipiente Multi**.
- 3 Seleccione la opción correspondiente.
 - **Buzón**: las impresiones se apilan en la bandeja que configure. Si establece el buzón a la bandeja 3, las impresiones se apilarán en la bandeja 3.
 - **Separador trabajos**: las impresiones se apilan en la secuencia de orden del trabajo en cada bandeja. Sin embargo, si queda una bandeja libre, tiene prioridad, lo que significa que las impresiones se apilarán primero en esa bandeja.
 - **Clasif.**: las impresiones se apilan en conjuntos según la secuencia de los originales en cada bandeja.
 - **Apilador**: las impresiones se apilan en las bandejas una por una. Cuando la bandeja 1 esté llena, las impresiones se apilarán en la bandeja 2.
- 4 Pulse **Aceptar**.

Borrado de bordes

Puede copiar el original sin bordes ni márgenes.

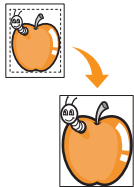

- 1 Coloque un único original cara abajo en el cristal del escáner o cargue los originales cara arriba en el DADF (página 4.1).
- 2 Pulse **Copia** en la pantalla **principal**.
- 3 Pulse la ficha **Imagen > Borrar margen**.
- 4 Seleccione la opción correspondiente.
 - **Desactivado**: desactiva esta función.
 - **Borrar borde**: borra la misma superficie en todos los bordes de las copias.
 - **Borrar original pequeño**: borra 6 mm del borde de las copias. Para usar esta función, el original debe cargarse en el cristal del escáner.
 - **Borrar agujeros de perforación**: borra las marcas de perforaciones del borde izquierdo de las copias.
 - **Centrar libro y Borrar borde**: borra las sombras de encuadernación o el borde de un libro del centro y los bordes de las copias. Esta función sólo se aplica al realizar copias de libros (página 5.7).



Nota

Si ha establecido la opción **Copia libro** en **Desactivado**, no podrá usar **Centrar libro y Borrar borde**.

- 5 Pulse **Aceptar**.
- 6 Pulse **Iniciar** en el panel de control para iniciar la copia.

Borrado imágenes de fondo

Esta función resulta útil cuando se copian originales que contienen color en el fondo, como los periódicos o los catálogos.

- 1 Cargue los originales cara arriba en el DADF. O coloque un único original cara abajo en el cristal del escáner.
- 2 Pulse **Copia** en la pantalla **principal**.
- 3 Pulse la ficha **Imagen > Borrar fondo**.
 - **Desactivado**: desactiva esta función.
 - **Auto**: optimiza el fondo.
 - **Optimizar**: a mayor cantidad, más vivo será el color de fondo.
 - **Borrar**: a mayor cantidad, más claro será el color de fondo.
- 4 Pulse **Aceptar**.
- 5 Pulse **Iniciar** en el panel de control para iniciar la copia.

Desplazamiento de márgenes

Para asegurarse de que tendrá espacio suficiente para la encuadernación, puede desplazar el margen de la página.

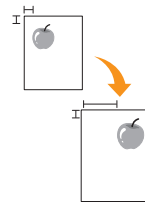

- 1 Coloque un único original cara abajo en el cristal del escáner (página 4.1).
- 2 Pulse **Copia** en la pantalla **principal**.
- 3 Pulse la ficha **Imagen > Desplazam. margen**.
- 4 Seleccione la opción **Desplazam. margen**.
 - **Desactivado**: desactiva esta función.
 - **Autocentrar**: centra automáticamente la copia. Para usar esta función, el original debe cargarse en el cristal del escáner. Esta opción se admite sólo si el original se carga en el cristal del escáner.
 - **Margen personalizado**: le permite ajustar con las flechas el margen izquierdo, el derecho, el superior y el inferior como desee. Esta opción se admite tanto en el cristal del escáner como en el DADF.
- 5 Pulse **Aceptar**.
- 6 Pulse **Iniciar** en el panel de control para iniciar la copia.

Mejora escaneado

Para copiar el original en escala de grises, utilice esta función para obtener una copia de mejor calidad. Esta función sólo está disponible para la copia en escala de grises.

- 1 Coloque un único original cara abajo en el cristal del escáner o cargue los originales cara arriba en el DADF (página 4.1).
- 2 Pulse **Copia** en la pantalla **principal**.
- 3 Pulse la ficha **Imagen > Mejora escaneado**.
- 4 Pulse **Activado** para activar esta función.
- 5 Pulse **Aceptar**.
- 6 Pulse **Iniciar** en el panel de control para iniciar la copia.

Ajuste de las imágenes posteriores

Cuando el original es muy fino y las imágenes de la cara posterior se pueden ver, puede utilizar esta función para eliminar la imagen posterior.

- 1 Coloque un único original cara abajo en el cristal del escáner o cargue los originales cara arriba en el DADF (página 4.1).
- 2 Pulse **Copia** en la pantalla **Principal**.
- 3 Pulse la ficha **Imagen > Ajustar imagen reversa**.
- 4 Pulse **Activado** para activar esta función.
- 5 Seleccione el nivel del 1 al 5. Cuanto más alto sea el número, más se eliminarán las imágenes posteriores.
- 6 Pulse **Aceptar**.
- 7 Pulse **Iniciar** en el panel de control para iniciar la copia.

6 Fax (opcional)

Este capítulo contiene información sobre el uso del dispositivo como fax.

Este capítulo incluye:

- Preparación del fax
- Descripción general de la pantalla Fax
- Envío de un fax
- Recepción de un fax
- Ajuste de la configuración del documento
- Configuración de una agenda de fax
- Uso de la opción de sondeo
- Uso del buzón
- Impresión de un informe después del envío de un fax
- Envío de fax en la hora de ahorro
- Adición de documentos a un trabajo de fax diferido
- Reenvío de un fax recibido a otro destino
- Configuración del tono de finalización de fax
- Configuración de la recepción de faxes en color
- Envío de faxes desde un ordenador



Nota

- Este equipo no se puede utilizar para enviar fax a través de Internet. Para obtener más información, consulte con el proveedor del servicio de Internet.
- Se recomienda utilizar los servicios tradicionales de telefonía analógica, como la red pública de telefonía conmutada (PSTN, red pública de telefonía conmutada) cuando desee conectar las líneas de teléfono con el fin de utilizar el fax. Si utiliza otros servicios de Internet (como DSL, ISDN y VoIP), puede mejorar la calidad de la conexión mediante el uso del microfiltro. El microfiltro elimina las señales sonoras innecesarias y mejora la calidad de la conexión o la calidad de Internet. Dado que el microfiltro DSL no está incluido en el equipo, si desea utilizar el microfiltro DSL, póngase en contacto con su proveedor de servicios de Internet.

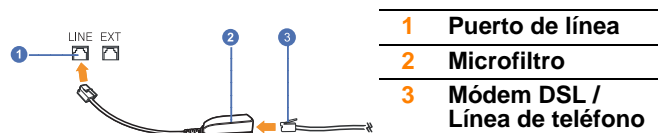

- Para utilizar las funciones avanzadas de fax, pulse **Configurar** en el panel de control y **Conf. admin.** > **Configuración** > **Configuración de fax** (página 10.4).

Preparación del fax

Antes de enviar o recibir un fax, debe conectar el cable de línea suministrado a la toma de la pared. Consulte la Guía rápida de instalación para obtener información sobre cómo establecer la conexión. El método para realizar la conexión telefónica varía según el país.



Nota

Si desea agregar la función de fax al dispositivo, observe la lista de opciones (página 13.1) y póngase en contacto con el punto de venta para hacer el pedido. Cuando adquiera un kit de fax, instálelo siguiendo los pasos descritos en el Manual de instalación de kit del fax que viene con el kit. Una vez instalado el kit de fax, configure el dispositivo para usar esta función (página 14.3).

Envío de faxes desde un ordenador

Puede enviar un fax desde un ordenador sin acceder al dispositivo. Para poder enviar un fax desde el ordenador, el programa **Samsung Network PC Fax** debe estar instalado. Este programa se instala al instalar el controlador de la impresora. (Consulte la *Sección de software*.)

Envío de faxes desde un ordenador

- 1 Abra el documento que desee enviar.
- 2 Seleccione **Imprimir** en el menú **Archivo**.
- 3 Aparecerá la ventana **Imprimir**. Su aspecto puede variar ligeramente en función de la aplicación.
- 4 Seleccione **Samsung Network PC Fax** en la ventana **Imprimir**.
- 5 Haga clic en **Imprimir** o **Aceptar**.
- 6 Introduzca los números de los destinatarios y seleccione la opción.

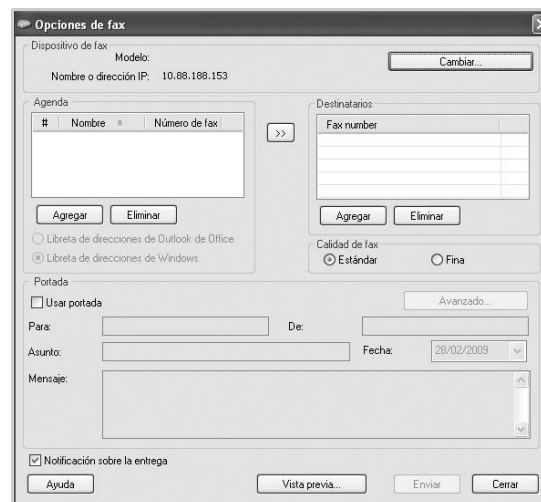

Si desea incluir una portada, marque **Usar portada**.

Marque **Notificación sobre la entrega**, cuando el fax se haya enviado a los destinatarios con éxito.

7 Haga clic en **Enviar**.



Nota

Para más información sobre **Samsung Network PC Fax**, haga clic en **Ayuda**.

Lista de faxes enviados

Si lo desea, puede comprobar la lista de faxes enviados en su ordenador.

En el menú **Inicio**, haga clic en **Programas** o **Todos los programas** > **Samsung Printers** > **Network PC Fax** > **Diario del fax**. En pantalla aparecerá **Diario del fax** con la lista de faxes enviados.

Descripción general de la pantalla Fax

Para utilizar la función de fax, pulse **Fax** en la pantalla **principal**. Si aparece otro menú, pulse () para ir a la pantalla **principal**.





Nota

Si la función de fax opcional no está instalada, el icono de fax no aparecerá en la pantalla **principal**.

Ficha Básico



- **Área de introducción de número de fax:** permite introducir el número de fax del destinatario mediante el teclado numérico del panel de control. Si configuró la agenda, pulse **Individual** o **Grupo** (página 6.7).
- **Agregar nº:** permite agregar más destinatarios.
-  : elimina el último dígito introducido.
-  : elimina todos los dígitos de la entrada seleccionada.
- **Eliminar:** elimina la entrada de número de fax seleccionada.
- **Elim. todo:** elimina todos los números de fax del área de introducción.
- **Agenda:** toma los números de fax más utilizados directamente del dispositivo o de **SyncThru Web Service** (página 6.8).

- **Dúplex:** permite seleccionar si se enviarán faxes de una cara o en ambas caras del original.
- **Resolución:** permite ajustar las opciones de resolución.

Ficha Avanzado



- **Tamaño original:** permite seleccionar el tamaño del documento original. Pulse **Aceptar** para actualizar la configuración actual.
- **Envío diferido:** permite configurar el dispositivo para que envíe un fax más tarde sin su intervención (página 6.4).
- **Envío prioritario:** envía un fax urgente antes de las operaciones programadas (página 6.4).
- **Sondeo:** se utiliza cuando el destinatario solicita que el documento se envíe de manera remota cuando el remitente no esté, o viceversa. Para utilizar esta función, los originales ya deben estar almacenados en el dispositivo (página 6.8).
- **Buzón:** se utiliza para almacenar en la memoria del dispositivo un fax recibido u originales que están listos para la función de sondeo. Puede utilizar el buzón del dispositivo que está usando o uno de un dispositivo remoto. Cada buzón tiene asignados un número, un nombre y una contraseña (página 6.9).
- **Reverso:** regresa a la ficha **Básico**.

Ficha Imagen

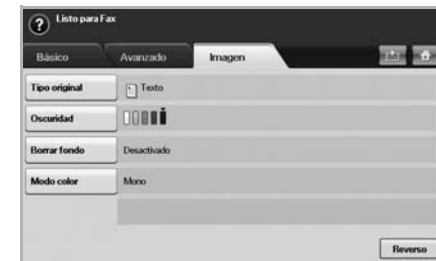

- **Tipo original:** permite mejorar la calidad del fax según el tipo de documento digitalizado (página 6.6).
- **Oscuridad:** permite ajustar el nivel de claridad u oscuridad del fax (página 6.7).
- **Borrar fondo:** reduce los patrones del papel o fondos oscuros, por ejemplo, en los periódicos (página 6.7).
- **Modo color:** permite seleccionar si el usuario envía un fax monocromo o en color (página 6.7).
- **Reverso:** regresa a la ficha **Básico**.

Envío de un fax

En esta sección se explica cómo enviar un fax y los métodos especiales de transmisión.



Nota

Puede colocar los originales en el DADF o el cristal del escáner (página 4.1). Si los originales se colocan en el DADF y en el cristal del escáner, el dispositivo leerá primero los del DADF, que tiene una mayor prioridad en la digitalización.

Configuración del encabezado de fax

En algunos países, es obligatorio indicar el número de fax en todos los documentos que se envían por fax.

- 1 Pulse **Configurar** en el panel de control.
- 2 Pulse **Conf. admin.** Cuando aparezca el mensaje de inicio de sesión, introduzca la contraseña y pulse **Aceptar** (página 3.5).
- 3 Pulse la ficha **Configuración > Configuración de fax > ID de equipo y número de fax**.
- 4 Toque el área de introducción para escribir el nombre del dispositivo y su número de fax.
- 5 Pulse **Aceptar**.

Envío de un fax

- 1 Pulse **Fax** en la pantalla **principal**.
- 2 Coloque los originales cara arriba en el DADF.

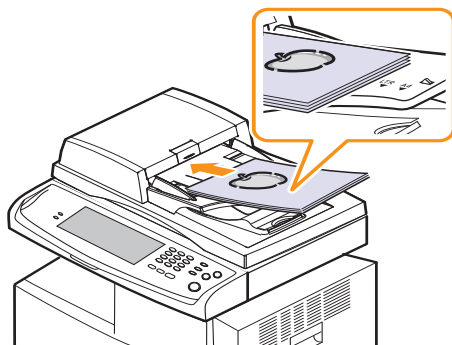

- 3 Ajuste la configuración del documento en la ficha **Imagen**.
- 4 Seleccione las opciones **Dúplex** y **Resolución** en la ficha **Básico**.



Nota

Si los originales están impresos de ambas caras, seleccione **2 caras** con las flechas izquierda/derecha en la función **Dúplex**.

- 5 Cuando el cursor parpadee en el campo correspondiente, introduzca el número de fax con el teclado numérico del panel de control. O utilice la opción **Agenda**, ubicada a la derecha de la pantalla, si almacenó los números de fax más utilizados.

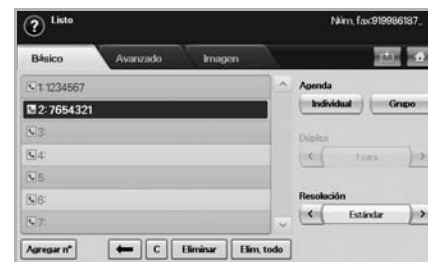

- 6 Para agregar un número, pulse **Agregar nº**.
- 7 Pulse **Iniciar** en el panel de control. El dispositivo comenzará a digitalizar y enviar el fax a los destinatarios.



Nota

- Si desea cancelar un trabajo de fax, pulse **Parar** antes de que comience la transmisión. O pulse el botón **Estado de tarea**, seleccione el trabajo que desea eliminar y pulse **Eliminar**.
- Si utilizó el cristal del escáner, se mostrará un mensaje en el dispositivo para que coloque otra página.
- No es posible enviar un fax y un correo electrónico al mismo tiempo (página 7.5).

Envío manual de un fax (Marc. Manual)

- 1 Pulse **Fax** en la pantalla **principal**.
- 2 Coloque los originales cara arriba en el DADF.

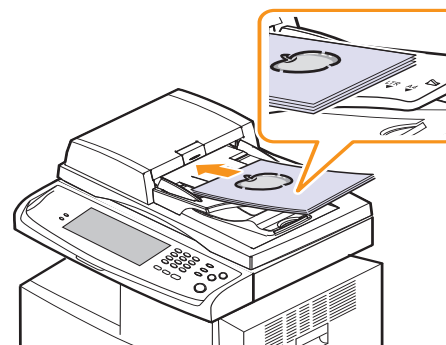

- 3 Ajuste la configuración del documento en la ficha **Imagen**.
- 4 Seleccione las opciones **Dúplex** y **Resolución** en la ficha **Básico**.
- 5 Pulse **Marc. Manual** en el panel de control.
- 6 Introduzca un número de fax con el teclado numérico del panel de control.

Si el número fue marcado recientemente, pulse el botón **Reclam/ Pausa** en el panel de control para ver los últimos diez números de fax y seleccionar uno.

- 7 Pulse **Iniciar** cuando escuche la señal de fax característica (un sonido agudo) en el dispositivo de fax remoto.

Reenvío automático

Cuando el número está ocupado o no hay respuesta, el dispositivo vuelve a marcar el número de forma automática.

Para modificar el intervalo de tiempo entre las rellamadas o la cantidad de intentos, siga estos pasos.

- 1 Pulse **Configurar** en el panel de control.
- 2 Seleccione **Conf. admin.** Cuando aparezca el mensaje de inicio de sesión, escriba la contraseña y pulse **Aceptar** (página 3.5).
- 3 Pulse la ficha **Configuración > Configuración de fax.**
- 4 Pulse **Rellamada.**
- 5 Seleccione **Plazo de rellamada e Plazo rellamada.**



- 6 Pulse **Aceptar.**

Repetición de la última llamada

- 1 Pulse **Fax** en la pantalla **principal.**
- 2 Ajuste la configuración del documento en la ficha **Imagen.**
- 3 Coloque los originales cara arriba en el DADF.
- 4 Pulse el botón **Rellam/Pausa** en el panel de control para ver los diez números de fax más recientes.
- 5 Seleccione un número de fax en la lista y pulse **Aceptar.**
El dispositivo comienza a enviar en forma automática.

Retraso de la transmisión de un fax

Puede ajustar la impresora para que envíe un fax a una determinada hora, aunque usted no esté presente.

- 1 Pulse **Fax** en la pantalla **principal.**
- 2 Coloque los originales cara arriba en el DADF.
- 3 Ajuste la configuración del documento en las fichas **Imagen y Básico.**
- 4 Pulse la ficha **Avanzado > Envío diferido.**

- 5 Pulse **Activado.**

- 6 Complete el campo **Trabajo** con el teclado de la pantalla y seleccione **Hora inicio** con las flechas izquierda/derecha.



- Si deja en blanco el campo **Trabajo**, el dispositivo asigna el nombre de trabajo "Trabajo envío fax xxx". Los números "xxx" se establecen en orden.



Nota

Hora inicio es el horario específico en el que desea enviar el fax. **Hora inicio** puede configurarse en cualquier horario, pero no antes de los siguientes 15 minutos. Por ejemplo, si fuera la 1:00, el envío no puede comenzar antes de la 1:15. Si el horario configurado es incorrecto, aparecerá un mensaje de advertencia y se restablecerá la hora actual.

- 7 Pulse **Aceptar** para comenzar a almacenar en la memoria los datos del original digitalizado.



Nota

Para cancelar el retraso de un fax, pulse **Desactivado** antes de activar el envío.

Envío de un fax prioritario

Esta función se utiliza cuando se necesita enviar un fax urgente antes de las operaciones programadas. El original se guardará en la memoria y se transmitirá apenas haya finalizado la operación actual. Además, una transmisión prioritaria interrumpirá el envío a varios destinatarios entre estaciones (por ejemplo, cuando finalice la transmisión a la estación A, antes de que comience la transmisión a la estación B) o entre los intentos de rellamada.

- 1 Pulse **Fax** en la pantalla **principal.**
- 2 Coloque los originales cara arriba en el DADF.
- 3 Ajuste la configuración del documento en las fichas **Imagen y Básico.**
- 4 Pulse la ficha **Avanzado > Envío prioritario.**
- 5 Pulse **Activado.**
- 6 Pulse **Aceptar.**
- 7 Pulse **Iniciar** para iniciar el trabajo de fax urgente.

Recepción de un fax

En esta sección se explica cómo recibir un fax y los métodos especiales de recepción.

Modificación de los modos de recepción

El dispositivo viene configurado desde la fábrica en el modo **Fax**. Al recibir un fax, el dispositivo responde la llamada tras un determinado número de timbres y recibe el fax automáticamente. Pero si desea pasar del modo **Fax** a otro modo, siga estos pasos:

- 1 Pulse **Configurar** en el panel de control.
- 2 Seleccione **Conf. admin.** Cuando aparezca el mensaje de inicio de sesión, escriba la contraseña y pulse **Aceptar** (página 3.5).
- 3 Pulse la ficha **Configuración > Configuración de fax > Conf. inicial del fax > Modo de recepción**.
- 4 Seleccione la opción.
 - **Teléfono:** recibe un fax al pulsar **Marc. Manual** y luego **Iniciar**.
 - **Fax:** responde una llamada de fax entrante y pasa de inmediato al modo de recepción de fax.
 - **Fax/Contestador automático:** sirve cuando hay un contestador automático conectado al dispositivo. El contestador responde la llamada entrante, y la persona que llama puede dejar un mensaje si lo desea. Si el dispositivo de fax detecta una señal de fax en la línea, pasa automáticamente al modo de **Fax** para recibir el fax.
- 5 Pulse **Aceptar**.



Nota

Cuando se llena la memoria, la impresora no puede recibir más faxes entrantes. Elimine datos almacenados en la memoria para asegurarse de que tenga espacio libre.

Recepción manual en el modo Teléfono

Puede pulsar **Marc. Manual** y luego **Iniciar** para recibir una llamada de fax cuando oiga un tono de fax del dispositivo remoto. El dispositivo comenzará a recibir un fax.

Recepción automática en el modo Fax/Contestador automático

Para usar este modo, debe conectar un contestador automático a la toma EXT ubicada en la parte posterior del dispositivo (página 1.4).

Si la persona que llama deja un mensaje, el contestador guardará el mensaje normalmente. Si el dispositivo detecta un tono de fax en la línea, iniciará automáticamente la recepción del fax.



Nota

- Si configuró el dispositivo en este modo y el contestador automático está apagado o no hay ningún contestador conectado a la toma EXT, el dispositivo pasará automáticamente al modo Fax tras una determinada cantidad de timbres.
- Si el contestador posee un contador de timbres personalizable, configúrelo para que responda las llamadas tras un timbre.
- Si está en modo Teléfono cuando el contestador automático está conectado al dispositivo, deberá apagar el contestador para evitar que el mensaje saliente interrumpa su conversación telefónica.
- Mientras se recibe un fax, no se pueden llevar a cabo trabajos de copia.

Recepción manual de faxes con un teléfono auxiliar

Esta función está disponible si tiene conectado un teléfono auxiliar a la toma EXT situada en la parte posterior del dispositivo. Puede recibir un fax de alguien con quien está hablando por el teléfono auxiliar sin tener que desplazarse al dispositivo de fax.

Cuando reciba una llamada en el teléfono auxiliar y escuche la señal de fax, pulse las teclas ***9*** del teléfono auxiliar. El dispositivo recibirá el fax.

Pulse los botones lentamente y en orden. Si aún escucha la señal de fax del dispositivo remoto, vuelva a pulsar ***9***.

Para cambiar ***9*** a ***3***, por ejemplo, siga estos pasos:

- 1 Pulse **Configurar** en el panel de control.
- 2 Seleccione **Conf. admin.** Cuando aparezca el mensaje de inicio de sesión, escriba la contraseña y pulse **Aceptar** (página 3.5).
- 3 Pulse la ficha **Configuración > Configuración de fax > Código de inicio de recepción**
- 4 Seleccione **Activado**.
- 5 Pulse las flechas izquierda/derecha hasta llegar al número 3.

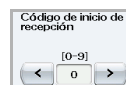

- 6 Pulse **Aceptar**.

Recepción en el modo Recepción segura

Si lo desea, puede impedir que personas no autorizadas lean los faxes recibidos. Puede activar el modo Recepción segura para restringir la impresión de los faxes recibidos cuando no haya ningún operador a cargo del dispositivo. En el modo Recepción segura, todos los faxes entrantes quedan guardados en la memoria.

- 1 Pulse **Configurar** en el panel de control.
- 2 Seleccione **Conf. admin.** Cuando aparezca el mensaje de inicio de sesión, escriba la contraseña y pulse **Aceptar** (página 3.5).
- 3 Pulse la ficha **Configuración > Configuración de fax > Recepción seg.**
- 4 Seleccione **Activado**.
- 5 Introduzca un **Código** de 4 dígitos con el teclado numérico del panel de control.



Nota

Para desactivar la función **Recepción seg.**, pulse **Desactivado**. En ese caso, se imprimirá el fax recibido.

Impresión de faxes recibidos en ambas caras del papel

Configure esta opción de impresión dúplex para ahorrar papel. Al imprimir los datos de faxes recibidos, se utilizarán ambas caras del papel.

- 1 Pulse **Configurar** en el panel de control.
- 2 Seleccione **Conf. admin.** Cuando aparezca el mensaje de inicio de sesión, escriba la contraseña y pulse **Aceptar** (página 3.5).
- 3 Pulse la ficha **Configuración > Configuración de fax > Imprimir fax recibido > Dúplex**.
- 4 Seleccione la opción que corresponda.
 - **Desactivado**: imprime sólo en una cara del papel.
 - **Margen largo**: imprime en ambas caras del papel; el margen de encuadernación será el borde más largo.
 - **Margen corto**: imprime en ambas caras del papel; el margen de encuadernación será el borde más corto.
- 5 Pulse **Aceptar**.

Recepción de faxes en la memoria

Como la impresora es un dispositivo multifunción, puede recibir faxes mientras está imprimiendo o realizando copias. Si recibe un fax mientras está realizando copias o impresiones, el dispositivo guardará los faxes entrantes en la memoria. A continuación, cuando termine de imprimir o copiar, imprimirá el fax automáticamente.

Ajuste de la configuración del documento

Antes de enviar un fax, puede ajustar la configuración del documento, como la resolución, la oscuridad, el color, la impresión dúplex, etc. Consulte las explicaciones de esta sección.



Nota

Esta configuración del documento es sólo para el trabajo actual. Si desea modificar la configuración predeterminada para los documentos, consulte **Conf. admin. > ficha General > Conf. predeterminada** (página 10.2).

Dúplex

Esta función está diseñada especialmente para los originales impresos en ambas caras. Puede seleccionar si se enviará el fax impreso en una o ambas caras del papel.

Para utilizar esta función, debe cargar los originales en el DADF.

Pulse **Fax > ficha Básico > Dúplex**. Utilice las flechas izquierda/derecha para modificar el valor.



- **1 cara**: se usa para los originales impresos en una cara solamente.
- **2 caras**: se usa para los originales impresos en ambas caras.

Resolución

Al cambiar la resolución, se modifica la apariencia del documento recibido.

Pulse **Fax > ficha Básico > Resolución**. Utilice las flechas izquierda/derecha para cambiar los valores.



- **Estándar**: se suele recomendar para los originales con texto. Esta opción disminuye el tiempo de transmisión.
- **Fina**: se recomienda para los originales con caracteres pequeños, líneas finas o texto impreso con impresoras matriciales.
- **Superfina**: se recomienda para los originales con detalles extremadamente finos y sólo se habilita si el dispositivo receptor también admite una resolución **Superfina**.



Nota

Para la transmisión de memoria, el modo **Superfina** no está disponible. La resolución se cambiará automáticamente a **Fina**.

Tipo original

Puede configurar el tipo de original para mejorar la calidad del documento que desea digitalizar.

Pulse **Fax > ficha Imagen > Tipo original**. Seleccione la opción que corresponda en la pantalla y pulse **Aceptar**.

- **Texto**: para originales con texto o líneas.

- **Texto/Foto:** para originales con texto y fotografías.
- **Foto:** para originales con fotografías de tonalidades similares.

Oscuridad

Puede seleccionar el grado de oscuridad del documento original.

Pulse **Fax** > ficha **Imagen** > **Oscuridad**. Pulse la flecha derecha para aumentar el grado de oscuridad y, a continuación, pulse **Aceptar**.



Borrar fondo

Puede aclarar, reducir o eliminar los fondos oscuros de los originales de periódicos o papeles de color digitalizados.

Pulse **Fax** > ficha **Imagen** > **Borrar fondo**. Pulse **Activado** para activar esta función y luego pulse **Aceptar**.



Nota

Borrar fondo se desactiva si **Tipo original** está configurado en **Foto**.

Modo color

Pulse **Fax** > ficha **Imagen** > **Modo color**. Seleccione la opción y **Aceptar**.

- **Mono:** transmite un fax en blanco y negro.
- **Color:** transmite un fax en color.

Configuración de una agenda de fax

Utilice esta función para almacenar nombres de destinatarios, números de fax y opciones de transmisión en el dispositivo. Existen dos opciones: **Individual** y **Grupo**.



- **Individual:** almacena hasta 200 números de fax. Los números de fax almacenados en Individual funcionan como **Marcación rápida**.
- **Grupo:** crea grupos cuando se suele enviar el mismo documento a varios destinatarios. Se pueden almacenar hasta 100 números de marcación de grupo. Las entradas allí almacenadas se pueden seleccionar en la lista de envío de la ficha **Básico** de **Fax**. El **Grupo** de marcación también puede constar de varias entradas individuales.

Los números de fax, que se almacenan en **Individual**, funcionan como **Marcación rápida**.

Almacenamiento de números de teléfono individuales (Marcación rápida)

1 Pulse **Fax** > ficha **Básico** > **Individual**.



- **Editar:** permite cambiar el **Usuario**, el **Marcación rápida**, el **Núm. de teléfono** y el **Email**.
- **Nuevo:** crea el **Marcación rápida** y el número de teléfono nuevos.
- **Eliminar:** elimina el **Marcación rápida** seleccionado.
- **Buscar:** busca el número de fax almacenado actualmente en la agenda Individual. Cuando aparezca el teclado, introduzca el **Usuario**.
- **Detalle:** muestra los campos **Usuario**, **Núm. de teléfono** y **Email** y la información del grupo, si hay un grupo (página 6.7).
- **Aplic:** permite introducir el número de fax seleccionado en la lista de números de envío de la ficha **Básico**.
- **Cancela:** cancela el trabajo actual y regresa a la pantalla anterior.

2 Pulse **Nuevo**.

3 Introduzca el nombre del número de fax en el campo **Usuario** con el teclado emergente, y el número de fax en el área **Núm. de teléfono** con el teclado numérico del panel de control.



- **Usuario:** permite introducir el nombre.
- **Marcación rápida:** se completa automáticamente con el primer número libre. Si desea asignar otro número, utilice las flechas izquierda/derecha.
- **Núm. de teléfono:** permite introducir un número de fax (sólo el número) con el código de área, si es necesario.
- **Email:** introduzca su dirección de correo electrónico.

4 Pulse **Aceptar**.

Almacenamiento de números de fax agrupados (Número de grupo)

- 1 Pulse **Fax** > ficha **Básico** > **Grupo**.
- 2 Pulse **Nuevo**.
- 3 Pulse el área de introducción en **Nombre del grupo** y escriba el nombre cuando aparezca el teclado.
- 4 Seleccione el **Marcación rápida** con las flechas izquierda/derecha.



- **Nombre del grupo:** permite introducir el nombre del grupo.
- **Marcación rápida:** se completa automáticamente con el primer número libre. Si desea asignar otro número, utilice las flechas izquierda/derecha.

- 5 Pulse **Aceptar**.
- 6 Seleccione una entrada de **Lista individual** y pulse **Agregar**. Repita este paso hasta que haya agregado todas las entradas necesarias.



Asegúrese de que la **Lista individual** seleccionada se copie en el panel izquierdo, en la lista Grupo.

- 7 Pulse **Aceptar** para guardar los números.

Configuración de una agenda de fax con SyncThru Web Service

Puede almacenar números de fax fácilmente desde el equipo conectado en red mediante **SyncThru Web Service**.

- 1 Abra el explorador web en su PC.
- 2 Escriba la dirección IP del dispositivo y aparecerá **SyncThru Web Service**.
(Ejemplo: http://123.123.123.123)
- 3 Pulse **Ajustes del equipo** > **Configuración de fax** > **Agenda Telefónica de fax**.
- 4 Seleccione **Marcación rápida (Individual)**.



Nota

Los números de fax ya están almacenados en **Marcación rápida (Individual)** y pueden utilizarse al seleccionarlos.

- 5 Pulse **Agregar**.
- 6 Introduzca el **Índice**, **Nombre** y **Número de teléfono**. El valor de **Índice** que introduzca aquí será el **Marcación rápida** de la pantalla del dispositivo.
- 7 Pulse **Aplicar**.



Nota

Los números de **Marcación rápida** se pueden importar de un archivo *.csv.

Uso de la opción de sondeo

El sondeo se emplea cuando un dispositivo de fax solicita a otro el envío de un documento. Esto resulta práctico cuando la persona que posee el documento original se encuentra fuera de la oficina. La persona que desea recibir el documento llama al dispositivo donde está almacenado dicho original y solicita que se lo envíen. Es decir, se “sondea” el dispositivo que tiene el documento original.



Nota

Tanto el remitente como el destinatario deben contar con la función de sondeo para que ésta se pueda utilizar.

El proceso de sondeo funciona de la siguiente manera:

- 1 El remitente almacena los originales en el dispositivo (página 6.8).
- 2 El remitente envía el **Código** al destinatario.
- 3 El destinatario marca el número de fax e introduce el **Código** cuando se le solicita (página 6.9).
- 4 El destinatario pulsa **Iniciar** para recibir el fax almacenado.

Almacenamiento de originales para sondeo

- 1 Pulse **Fax** en la pantalla **principal**.
- 2 Coloque los originales cara arriba en el DADF o puede utilizar el cristal del escáner con un único documento original cara abajo.
- 3 Ajuste la configuración del documento en las fichas **Imagen** y **Básico**.
- 4 Pulse la ficha **Avanzado** > **Sondeo** > **Alm.**



- Pulse el área de introducción y luego el teclado emergente, e introduzca el **Código** (el número de cuatro dígitos que debe informarse al destinatario). Si no desea configurar el **Código**, introduzca el número 0000. Entonces, no necesitará una contraseña para almacenar, eliminar, imprimir y recibir faxes para sondeo.



Nota

Si desea utilizar el **Buzón**, consulte Almacenamiento de originales en el **buzón** (página 6.10).

- Seleccione la opción **Borrar al sondear**. Si selecciona **Desactivado**, los datos del fax enviado permanecerán en la memoria del dispositivo incluso después de imprimirse. Si selecciona **Activado**, los datos se eliminarán en el momento de la impresión.
- Pulse **Aceptar** para comenzar a almacenar los originales en la memoria para sondeo.
- Proporcione el **Código** al destinatario.

Impresión (eliminación) del documento de sondeo

- Pulse **Fax** en la pantalla **principal**.
- Pulse la ficha **Avanzado > Sondeo > Impr.** (o **Eliminar**).
- Introduzca el **Código**.
- Pulse **Aceptar**.

Sondeo de un fax remoto

Esta opción permite recuperar (sondear) un fax almacenado en el dispositivo remoto.

- Pulse **Fax** en la pantalla **principal**.
- Pulse la ficha **Avanzado > Sondeo > Sondear desde remoto**.



Nota

Puede utilizar la opción **Diferir sondeo desde remoto** para sondear el fax en un horario específico dentro de 24 horas.

- Introduzca el **Código** y el número de fax del destinatario con el teclado numérico del panel de control. El remitente ubicado en el dispositivo de fax remoto debe proporcionarle el **Código**.
- Pulse **Aceptar**.

Sondeo desde un buzón remoto

Esta opción permite recuperar (sondear) un fax almacenado en el **buzón** del dispositivo remoto. Antes de comenzar a sondear, necesita el **Nº buzón** y el **Código** del remitente (página 6.9).

- Pulse **Fax** en la pantalla **principal**.
- Pulse la ficha **Avanzado > Buzón > Sondear desde remoto**.



- Introduzca el **Nº fax remoto**, **Nº buzón** y **Código**. Estos campos se completan con la información del remitente.



Nota

Puede utilizar la opción **Diferir sondeo desde remoto** para sondear un fax desde el buzón de un dispositivo remoto en un horario específico dentro de 24 horas.

- Pulse **Aceptar**.

Uso del buzón

Puede almacenar los datos originales en el **buzón**, para cuando usted no esté disponible y el destinatario precise obtener uno de sus faxes. Esta función permite programar hasta 15 buzones individuales. Antes de almacenar los originales, se debe crear el buzón.

Creación de un buzón

- Pulse **Configurar** en el panel de control.
- Seleccione **Conf. admin**. Cuando aparezca el mensaje de inicio de sesión, introduzca la contraseña y pulse **Aceptar**.
- Pulse la ficha **Configuración > Configuración de fax**.
- Pulse la flecha hacia abajo para desplazarse, si es necesario.
- Pulse **Configuración de buzones**.

- 6 Pulse **Configuración de buzón**. La pantalla mostrará los **Buzones**.
- 7 Seleccione un **buzón** en los **Buzones**.
- 8 Pulse **Editar buzón**.



- 9 Pulse **ID buzón** e introduzca el ID con el teclado numérico del panel de control. Se pueden introducir hasta 20 números.
- 10 Introduzca el **Buzón** con el teclado emergente. Pueden ser letras o números de hasta 20 dígitos.
- 11 Introduzca el **Código buzón** con el teclado numérico del panel de control.



Nota

Si configura el **Código buzón** en el número 0000, el dispositivo no solicitará la contraseña para utilizar el **buzón**, ya sea para almacenar, eliminar, imprimir o recibir.

- 12 Configure la opción **Notificación** en **Activado**, si desea recibir un aviso cuando llegue un fax al buzón.
- 13 Pulse **Aceptar**.

Almacenamiento de originales en el buzón

Una vez creado el buzón, puede utilizarlo para almacenar originales.

- 1 Pulse **Fax** en la pantalla **principal**.
- 2 Coloque los originales cara arriba en el DADF o puede utilizar el cristal del escáner con un único documento original cara abajo.
- 3 Ajuste la configuración del documento en las fichas **Imagen** y **Básico**.
- 4 Pulse la ficha **Avanzado > Buzón > Alm.**



- 5 Introduzca el **Nº buzón** y **Código**, que se configuran en la sección Creación de un buzón de la página 6.9.



- 6 Pulse **Aceptar**.



Nota

• Eliminación de los datos de un buzón específico

Pulse **Fax** > ficha **Avanzado** > **Buzón** > **Eliminar**, introduzca el **Nº buzón** y el **Código** y, a continuación, pulse **Aceptar**. Cuando aparezca la ventana de confirmación, pulse **Sí** para completar el trabajo.

• Impresión de un buzón

Pulse **Fax** > ficha **Avanzado** > **Buzón** > **Impr.**, introduzca el **Nº buzón** y el **Código**, y pulse **Aceptar**.

Envío de faxes a un buzón remoto

Para enviar por fax y almacenar los originales en el **buzón** de un destinatario en este dispositivo, puede utilizar la función **Enviar a remoto**.

- 1 Pulse **Fax** en la pantalla **principal**.
- 2 Coloque los originales cara arriba en el DADF o puede utilizar el cristal del escáner con un único documento original cara abajo.
- 3 Ajuste la configuración del documento en las fichas **Imagen** y **Básico**.
- 4 Pulse la ficha **Avanzado > Buzón > Enviar a remoto**.
- 5 Introduzca el **Nº fax remoto**, **Nº buzón** y **Código**. Estos campos se completan con la información del destinatario.



- 6 Pulse **Aceptar**.

Impresión de un informe después del envío de un fax

Puede configurar el dispositivo para que imprima un informe donde se indique si se completó o no la transmisión del fax.



Nota

La información detallada se encuentra en la sección de configuración avanzada (página 10.10).

- 1 Pulse **Configurar** en el panel de control.
- 2 Pulse **Conf. admin.** Cuando aparezca el mensaje de inicio de sesión, introduzca la contraseña y pulse **Aceptar** (página 3.5).
- 3 Pulse la ficha **Imprimir/Informe > Infrm. > Informe fax > Informe env fax.**
- 4 Pulse **Activado.**



- 5 Pulse **Aceptar.**

Envío de fax en la hora de ahorro

Puede configurar el dispositivo para que envíe un fax en la hora de ahorro a fin de ahorrar en la tarifa telefónica. Si envía un fax una vez establecida esta función, la información del fax se guardará en la memoria del dispositivo, que comenzará a enviar el fax a la hora de ahorro.

- 1 Pulse **Configurar** en el panel de control.
- 2 Pulse **Conf. admin.** Cuando aparezca el mensaje de inicio de sesión, introduzca la contraseña y pulse **Aceptar** (página 3.5).
- 3 Pulse la ficha **Configuración > Configuración de fax.**
- 4 Pulse la flecha hacia abajo del sector derecho.
- 5 Pulse **Ahorro en llamadas.**
- 6 Pulse **Activado.**



- 7 Pulse **Hora inicio** y especifique la fecha y la hora de inicio con las flechas izquierda/derecha.
- 8 Pulse **Aceptar.**
- 9 Pulse **Hora final** y especifique la fecha y la hora de finalización con las flechas izquierda/derecha.
- 10 Pulse **Aceptar.**

Adición de documentos a un trabajo de fax diferido

Puede agregar documentos adicionales al trabajo de fax diferido guardado en la memoria.

- 1 Pulse **Configurar** en el panel de control.
- 2 Pulse **Conf. admin.** Cuando aparezca el mensaje de inicio de sesión, introduzca la contraseña y pulse **Aceptar** (página 3.5).
- 3 Pulse la ficha **Configuración > Configuración de fax.**
- 4 Pulse la flecha hacia abajo que está en el sector derecho.
- 5 Pulse **Enviar lote.**
- 6 Pulse **Activado.**
- 7 Pulse **Aceptar.**

Cuando envíe un fax, si el número es el mismo que el número del fax diferido, el dispositivo le preguntará si desea agregar más documentos al trabajo de fax diferido.

Reenvío de un fax recibido a otro destino

Puede configurar el dispositivo para que reenvíe por fax o correo electrónico a otro destino el fax recibido o enviado. Esta función puede resultar útil si tiene que recibir un fax fuera de la oficina.



Nota

- Cuando se reenvía un fax por correo electrónico, primero se debe especificar el servidor y la dirección IP en **SyncThru Web Service**.
- Si la función **Conf. reenv. fax** está en **Activado**, no se puede utilizar el fax con el botón **Marc. Manual** del panel de control.

Reenvío por fax de un fax enviado a otro destino

Puede configurar el dispositivo para que reenvíe por fax cada fax enviado a otro destino.

- 1 Pulse **Configurar** en el panel de control.
- 2 Pulse **Conf. admin.** Cuando aparezca el mensaje de inicio de sesión, introduzca la contraseña y pulse **Aceptar** (página 3.5).
- 3 Pulse la ficha **Configuración > Configuración de fax.**
- 4 Pulse la flecha hacia abajo del sector derecho.
- 5 Pulse **Conf. reenv. fax > Reenviar a config. de fax > Enviar reenvío.**
- 6 Pulse **Activado** e introduzca un número de fax con el teclado numérico del panel de control.
- 7 Pulse **Aceptar.**

Reenvío por fax de un fax recibido a otro destino

Con esta función, puede reenviar por fax cada fax que recibe a otro destino. Cuando el dispositivo recibe un fax, lo almacena en la memoria y, luego, lo envía al destino establecido.

- 1 Pulse **Configurar** en el panel de control.
- 2 Pulse **Conf. admin.** aparezca el mensaje de inicio de sesión, introduzca la contraseña y pulse **Aceptar** (página 3.5).
- 3 Pulse la ficha **Configuración > Configuración de fax.**
- 4 Pulse la flecha hacia abajo que está en el sector derecho.
- 5 Pulse **Conf. reenv. fax > Reenviar a config. de fax > Recibir reenvío.**
- 6 Pulse **Reenviar** e introduzca un número de fax con el teclado numérico del panel de control.
 - Si desea configurar la hora de inicio y la hora final, seleccione **Hora inicio** y **Hora final**.
 - Si desea imprimir un informe una vez enviado un fax, configure la opción **Reenviar e imprimir**.

- 7 Pulse **Aceptar.**

Reenvío por correo electrónico de un fax enviado a otro destino



Nota

Si **Reenv. a config. servidor** está encendido, esta opción aparecerá atenuada.

- 1 Pulse **Configurar** en el panel de control.
- 2 Pulse **Conf. admin.** Cuando aparezca el mensaje de inicio de sesión, introduzca la contraseña y pulse **Aceptar** (página 3.5).
- 3 Pulse la ficha **Configuración > Configuración de fax.**
- 4 Pulse la flecha hacia abajo del sector derecho.
- 5 Pulse **Conf. reenv. fax > Reenv.a config. de Email > Enviar reenvío.**
- 6 Pulse **Activado.**
- 7 Introduzca las opciones **De** y **Email de destino** mediante el teclado de la pantalla.
- 8 Pulse **Aceptar.**

Reenvío por correo electrónico de un fax recibido a otro destino



Nota

Si **Reenv. a config. servidor** está encendido, esta opción aparecerá atenuada.

- 1 Pulse **Configurar** en el panel de control.
- 2 Pulse **Conf. admin.** Cuando aparezca el mensaje de inicio de sesión, introduzca la contraseña y pulse **Aceptar** (página 3.5).
- 3 Pulse la ficha **Configuración > Configuración de fax.**
- 4 Pulse la flecha hacia abajo del sector derecho.
- 5 Pulse **Conf. reenv. fax > Reenv.a config. de Email > Recibir reenvío.**
- 6 Pulse **Reenviar** e introduzca las opciones **De** y **Email de destino** mediante el teclado de la pantalla.

Si desea imprimir un informe una vez enviado un fax, configure la opción **Reenviar e imprimir**.
- 7 Pulse **Aceptar.**

Reenvío por correo electrónico de un fax enviado a otro destino por el servidor



Nota

Si **Reenv.a config. de Email** está encendido, esta opción aparecerá atenuada. La configuración del servidor debe realizarse en el **SyncThru Web Service** con anterioridad al funcionamiento de esta opción.

- 1 Pulse **Configurar** en el panel de control.
- 2 Pulse **Conf. admin.** Cuando aparezca el mensaje de inicio de sesión, introduzca la contraseña y pulse **Aceptar** (página 3.5).
- 3 Pulse **Configuración > Configuración de fax.**
- 4 Pulse la flecha de la parte derecha.
- 5 Pulse **Conf. reenv. fax > Reenv. a config. servidor > Enviar reenvío.**
- 6 Pulse **Activado.**
- 7 Pulse **Aceptar.**

Reenviando un fax recibido a otro destino por el servidor



Nota

Si **Reenv.a config. de Email** está encendido, esta opción aparecerá atenuada. La configuración del servidor debe realizarse en el **SyncThru Web Service** con anterioridad al funcionamiento de esta opción.

- 1 Pulse **Configurar** en el panel de control.
- 2 Pulse **Conf. admin.** Cuando aparezca el mensaje de inicio de sesión, introduzca la contraseña y pulse **Aceptar** (página 3.5).
- 3 Pulse **Configuración > Configuración de fax.**
- 4 Pulse la flecha de la parte derecha.
- 5 Pulse **Conf. reenv. fax > Reenv. a config. servidor > Recibir reenvío.**
- 6 Pulse **Reenviar.**
- 7 Pulse **Aceptar.**

Configuración del tono de finalización de fax

Es posible activar o desactivar el tono de finalización de fax, que indica que el fax fue recibido.

- 1 Pulse **Configurar** en el panel de control.
- 2 Pulse **Conf. admin.** Cuando aparezca el mensaje de inicio de sesión, introduzca la contraseña y pulse **Aceptar** (página 3.5).
- 3 Pulse la ficha **Configuración > Configuración de fax.**
- 4 Pulse la flecha hacia abajo del sector derecho.
- 5 Pulse **Sonido de finalización de fax.**
- 6 Pulse **Activado.**
- 7 Pulse **Aceptar.**

Configuración de la recepción de faxes en color

Esta función permite recibir faxes en color.

- 1 Pulse **Configurar** en el panel de control.
- 2 Pulse **Conf. admin.** Cuando aparezca el mensaje de inicio de sesión, introduzca la contraseña y pulse **Aceptar** (página 3.5).
- 3 Pulse la ficha **Configuración > Configuración de fax.**
- 4 Pulse la flecha hacia abajo del sector derecho.
- 5 Pulse **Impresión en color Rx.**
- 6 Pulse **Activado.**
- 7 Pulse **Aceptar.**

7 Escaneado

El escaneado del dispositivo permite convertir copias originales en archivos digitales.

Hay dos maneras de escanear originales, una es usar el cable USB para conectar directamente el dispositivo con su PC, y la otra es usar la función de escaneado en red, que los escanea y los envía a un destino específico a través de la red.

Si desea usar el cable USB para escanear originales, consulte la parte de escaneado de la Sección de software. El dispositivo ofrece los siguientes métodos para escanear una imagen mediante una conexión local:

- Mediante una de las aplicaciones de generación de imágenes predefinidas. Al escanear una imagen, se ejecuta la aplicación seleccionada, lo que permite controlar el proceso de escaneado.
- A través del programa SmarThru suministrado con el dispositivo.
- A través del controlador Windows Image Acquisition (WIA).

Si desea utilizar la función de escaneado en red, pulse **Esc.** en la pantalla para abrir tres opciones: **Esc. a Email**, **NetScan** y **Escanear a servidor**.

En este capítulo se brinda información acerca del método de escaneado y las diferentes formas de enviar el archivo escaneado.

Este capítulo incluye:

- **Descripción general de la pantalla Esc.**
- **Autenticación del usuario para escanear en red**
- **Escaneado de originales y envío por correo (Esc. a Email)**
- **Utilización del Gestor de fax y digitalización 2**
- **Escaneado de originales y envío a través de SMB/FTP (Escanear a servidor)**
- **Cambio de la configuración de escaneado**

Descripción general de la pantalla Esc.

Para utilizar la función de escaneado, pulse **Esc. a Email**, **Escanear a servidor** o **Esc. a PC** en la pantalla **principal**. Si la pantalla muestra otro menú, pulse (↩) para ir a la pantalla **Principal**.



Nota

Si aparece un mensaje que solicita **ID de aut.** y **Clave**, significa que el administrador de la red configuró la autenticación en **SyncThru Web Service** (página 1.8).

- **Esc. a Email:** escanea y envía el resultado del escaneado a correo electrónico al destino (página 7.5).
- **Escanear a servidor:** escanea y envía el archivo escaneado al destino con **SMB** y **FTP** (página 7.9).
- **Esc. a PC:** escanea y envía el archivo escaneado al destino con el programa **Samsung Network Scan Manager** (página 7.7).

Escanear a correo electrónico



- **De:** dirección de correo del remitente.
- **A/CC/CCO:** direcciones de los destinatarios. **CC** es para copias a un destinatario adicional y **CCO** es lo mismo que **CC** pero sin que se muestre su nombre en el correo electrónico.
 - **Agenda:** permite insertar la dirección del destinatario con sólo pulsar las direcciones guardadas. Si pulsa **Buscar**, puede buscar la dirección del destinatario. Si pulsa **Detalle**, puede ver la información detallada del destinatario seleccionado. Si desea editar o eliminar un destinatario, pulse **Editar** o **Eliminar**. Seleccione la dirección del destinatario y haga clic en **Aplic**. Pulse para volver a la pantalla anterior. Puede guardar las direcciones de correo electrónico que utiliza con frecuencia desde su PC por medio de **SyncThru Web Service** (página 7.6).
- **Tema/Mensaje:** asunto y mensaje del correo.
- **Opciones:**
 - **Tamaño original:** permite ajustar los originales a un tamaño fijo específico (página 7.10).
 - **Tipo original:** permite seleccionar si el original contiene texto o fotos (página 7.11).
 - **Modo color:** permite ajustar las opciones de color de la imagen escaneada. Si el original tiene color y usted desea escanear en color, pulse **Modo color** (página 7.11).
 - **Oscuridad:** permite ajustar el grado de oscuridad de la imagen escaneada. Use las flechas izquierda/derecha para ajustar los valores (página 7.11).
 - **Borrar fondo:** permite borrar el fondo, como los patrones del papel (página 7.11).
 - **Escan. todo:** permite escanear los originales de borde a borde (página 7.11).
 - **Calidad:** permite ajustar la calidad de visualización de la imagen escaneada (página 7.11).
 - **Form arch:** permite seleccionar el formato de archivo de la imagen escaneada (página 7.12).
 - **Preaj. esc.:** permite modificar automáticamente algunas opciones de escaneo, como el formato de archivo, la resolución, etc. Puede ajustar las opciones según sus necesidades específicas (página 7.12).

- **Dúplex:** permite seleccionar si se escaneará una cara del papel (**1 cara**), ambas caras (**2 caras**) o ambas caras pero con la cara posterior girada 180° (**2 caras, girar cara 2**).
- **Resolución:** permite seleccionar el valor de resolución del escaneado.

- **Predet.:** permite poner el mensaje predeterminado en el campo de entrada.
- **Iniciar:** permite enviar correos electrónicos. Este botón se habilitará si lo ha rellenado desde la dirección y una de las direcciones **A/CC/CCO**.
- **Siguiente:** permite pasar a la pantalla siguiente.
- **Anterior:** regresa a la pantalla anterior. Si la autenticación de red está activada, aparecerá el mensaje de confirmación de cierre de sesión y se cerrará **Esc. a Email**.

Ficha Básico

Escanear a servidor



- **SMB:** envía el archivo escaneado a SMB. Pulse **SMB** para usar esa opción.
- **FTP:** envía el archivo escaneado a FTP. Pulse **FTP** para usar esa opción.
- **Núm.:** número de índice especificado en **SyncThru Web Service** (página 7.9).
- **Servidor:** nombre de alias especificado en **SyncThru Web Service** (página 7.9).
- **Dúplex:** permite seleccionar si se escaneará una cara del papel (**1 cara**), ambas caras (**2 caras**) o ambas caras pero con la cara posterior girada 180° (**2 caras, girar cara 2**).
- **Resolución:** permite seleccionar el valor de resolución del escaneado.
- **Reverso:** regresa a la pantalla anterior.

Esc. a PC

Si aparece la autenticación para la red, debe escribir el nombre de usuario y la contraseña para ingresar a la pantalla de **Esc. a PC**. A continuación, seleccione una aplicación y pulse **Selec.** para entrar a la ficha **Básico**.



- **Dúplex:** permite seleccionar si se escaneará una cara del papel (**1 cara**), ambas caras (**2 caras**) o ambas caras pero con la cara posterior girada 180° (**2 caras, girar cara 2**).
- **Resolución:** permite seleccionar el valor de resolución del escaneado.

Ficha Avanzado



- **Tamaño original:** permite ajustar los originales a un tamaño fijo específico (página 7.10).
- **Reverso:** regresa a la pantalla anterior.

Ficha Imagen



- **Tipo original:** permite seleccionar si el original contiene texto o fotos (página 7.11).
- **Modo color:** permite ajustar las opciones de color de la imagen escaneada. Si el original tiene color y usted desea escanear en color, pulse **Modo color** (página 7.11).

- **Oscuridad:** permite ajustar el grado de oscuridad de la imagen escaneada. Use las flechas izquierda/derecha para ajustar los valores (página 7.11).
- **Borrar fondo:** permite borrar el fondo, como los patrones del papel (página 7.11).
- **Escan. todo:** permite escanear los originales de borde a borde (página 7.11).
- **Reverso:** regresa a la pantalla anterior.



Nota

Esc. a PC solo admite el menú **Modo color**.

Ficha Salida



- **Calidad:** permite ajustar la calidad de visualización de la imagen escaneada (página 7.11).
- **Preaj. esc.:** permite modificar automáticamente algunas opciones de escaneado, como el formato de archivo, la resolución, etc. Puede ajustar las opciones según sus necesidades específicas (página 7.12).
- **Form arch:** permite seleccionar el formato de archivo de la imagen escaneada (página 7.12).
- **Reverso:** regresa a la pantalla anterior.



Nota

Esc. a PC solo admite el menú **Form arch**.

Autenticación del usuario para escanear en red

Para realizar envíos por correo electrónico, a FTP o a SMB, deben registrarse los usuarios locales o de red autorizados utilizando SyncThru™ Web Service.

- Si la autenticación del usuario está activada, sólo los usuarios autorizados en la base de datos del servidor o local (SMB, LDAP, Kerberos) pueden enviar datos de escaneado a la red (a correo electrónico, a FTP o a SMB).
- Para utilizar el escaneado por red con la función de autenticación, necesitará registrar la configuración de autenticación local o de red con SyncThru™ Web Service.
- La autenticación de usuarios tiene tres opciones: ninguna (predeterminada), autenticación de red y autenticación local.

Registro de usuarios locales autorizados

- 1 Escriba la dirección IP del dispositivo como URL en un explorador y haga clic en **Ir** para acceder al sitio web del dispositivo.
- 2 Haga clic en **Ajustes del equipo**.
- 3 Seleccione **Autenticación local** en **Configuración general** de la página web de **Autenticación del usuario**.
- 4 Haga clic en **Agregar**.
- 5 Seleccione el número de índice que corresponda a la ubicación para almacenar la entrada, del 1 al 500.
- 6 Escriba su nombre, ID de autenticación, contraseña, dirección de correo electrónico y número de teléfono.

Tendrá que escribir la contraseña y el ID de usuario registrado en el dispositivo cuando comience a escanear a correo electrónico desde el panel de control.
- 7 Haga clic en **Aplicar**.

Registro de usuarios de red autorizados

- 1 Escriba la dirección IP del dispositivo como URL en un explorador y haga clic en **Ir** para acceder al sitio web del dispositivo.
- 2 Haga clic en **Ajustes del equipo**.
- 3 Seleccione **Autenticación de red** en **Configuración general** de la página web de **Autenticación del usuario**.
- 4 Haga clic en **Aplicar** y **Aceptar**.
- 5 Seleccione el **Tipo de autenticación** que desee utilizar.

- 6 Configure los valores para cada función, como se indica a continuación.

- 7 Haga clic en **Aplicar**.

Usuarios de red autenticados por Kerberos

- 1 Introduzca el dominio que se utiliza para **Kerberos** iniciar sesión.
- 2 Seleccione **Dirección IP** o **Nombre del servidor**.
- 3 Escriba la dirección IP en formato decimal con puntos o como nombre de host.
- 4 Escriba el número del puerto del servidor (debe estar comprendido entre 1 y 65535).

El número de puerto predeterminado es 88.
- 5 Puede agregar un dominio de seguridad, como en el paso anterior.
- 6 Haga clic en **Aplicar**.

Usuario de red autorizado por SMB

- 1 Introduzca el dominio que se utiliza para **SMB** iniciar sesión.
- 2 Seleccione **Dirección IP** o **Nombre del servidor**.
- 3 Escriba la dirección IP en formato decimal con puntos o como nombre de host.
- 4 Escriba el número del puerto del servidor (debe estar comprendido entre 1 y 65535).

El número de puerto predeterminado es 139.
- 5 Puede agregar un dominio de seguridad, como en el paso anterior.
- 6 Haga clic en **Aplicar**.



Nota

El usuario puede agregar hasta 6 dominios alternativos.

Usuario de red autorizado por LDAP

- 1 Escriba la dirección IP del dispositivo como URL en un explorador y haga clic en **Ir** para acceder al sitio web del dispositivo.
- 2 Haga clic en **Ajustes del equipo** y **Configuración servidor LDAP**.
- 3 Seleccione **Dirección IP** o **Nombre del servidor**.
- 4 Escriba la dirección IP en formato decimal con puntos o como nombre de host.

- 5 Escriba el número del puerto del servidor (debe estar comprendido entre 1 y 65535).

El número de puerto predeterminado es 389.

- 6 Introduzca **Buscar en el directorio raíz**, el nivel superior de búsqueda del árbol de directorio LDAP.
- 7 Seleccione **Método de autenticación** Dos opciones de inicio de sesión del servidor LDAP.
Anónima: se utiliza para enlazar con una contraseña NULA y un ID de inicio de sesión (la contraseña y el ID de inicio de sesión aparecen atenuados en SWS).
Simple: esto se utiliza para enlazar con un ID de inicio de sesión y una contraseña en SWS.
- 8 Marque la casilla junto a **Adjuntar raíz a la base DN:** para agregar **base DN** al nombre de inicio de sesión.
- 9 Seleccione **Hacer coincidir la ID de inicio de sesión del usuario con el siguiente atributo LDAP** (las opciones son **CN**, **UID** o **Nombre principal del usuario**).
- 10 Introduzca su nombre de inicio de sesión, contraseña, cantidad máxima de resultados de búsqueda y tiempo de espera de búsqueda.



Nota

Referencias LDAP: el cliente de LDAP buscará un servidor de referencias en caso de que el servidor LDAP no tenga datos para responder consultas y el servidor LDAP no tenga servidor de referencias.

- 11 Seleccione el **Orden de nombre de búsqueda** que desee utilizar.
- 12 Marque la casilla junto a **Opciones de seguridad del campo "De:"**.



Nota

Esta opción está disponible sólo cuando se ha seleccionado la opción de autenticación de red en la configuración de la autenticación del usuario. Puede marcar esta opción si quiere buscar información en un grupo predeterminado de direcciones de correo electrónico.

- 13 Haga clic en **Aplicar**.

Escaneo de originales y envío por correo (Esc. a Email)

Puede escanear los originales y enviar la imagen escaneada por correo electrónico a varios destinos desde el dispositivo.

Envío de una imagen escaneada a varios destinos como adjunto de correo electrónico

- 1 Coloque los originales cara arriba en el DADF. También puede utilizar el cristal del escáner para una sola hoja.

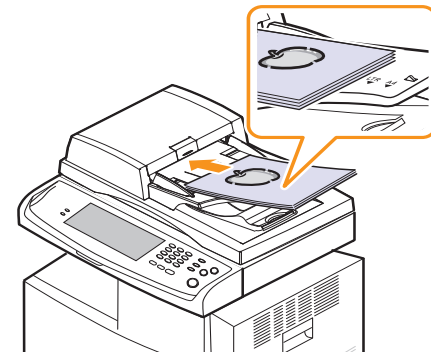

- 2 Pulse **Esc. a Email** en la pantalla **Principal**.



Nota

Si aparece el mensaje de autenticación, escriba el nombre de usuario y la contraseña. Este mensaje aparece sólo cuando el administrador de la red configura la autenticación en **SyncThru Web Service**. (Página 1.8)

- 3 Pulse la ficha **De** para escribir la dirección de correo electrónico del remitente.
- 4 Pulse la ficha **A/CC/CCO** para escribir la dirección de correo electrónico del destinatario.
- 5 Pulse la ficha **Tema** e introduzca el asunto del correo electrónico.
- 6 Pulse la ficha **Mensaje** e introduzca el contenido del correo electrónico.
- 7 Si es necesario, pulse la ficha **Opciones** y establezca las opciones de escaneo.
- 8 Pulse el botón **Start** para escanear el archivo y enviarlo.



Nota

No puede realizar copias ni enviar faxes cuando está enviando un correo electrónico.

Configuración de una cuenta de correo electrónico

Para escanear y enviar una imagen como datos adjuntos de un mensaje de correo electrónico, tiene que configurar los parámetros de red utilizando el Servicio SyncThru™ Web Service.

- 1 Encienda el equipo conectado en red y abra el explorador web.
- 2 Introduzca la dirección IP de su dispositivo como dirección URL en el explorador.
- 3 Haga clic en **Ir** para acceder a **SyncThru Web Service**.
- 4 Haga clic en **Ajustes del equipo > Configuración de correo**.
- 5 Seleccione **Dirección IP** o **Nombre del servidor**.
- 6 Escriba la dirección del servidor en formato decimal con puntos o un nombre de host.
- 7 Escriba el número del puerto del servidor (debe estar comprendido entre 1 y 65535).
El número de puerto predeterminado es 25.
- 8 Marque la casilla junto a **SMTP requiere autenticación** para pedir autenticación.
- 9 Escriba el nombre de inicio de sesión y la contraseña del servidor SMTP.
- 10 Haga clic en **Aplicar**.



Nota

Si el método de autenticación del servidor SMTP es POP3beforeSMTP, marque la casilla junto a **SMTP requiere POP3 antes de la autenticación SMTP**.

- a. Escriba la dirección IP en formato decimal con puntos o como nombre de host.
- b. Escriba el número del puerto del servidor (debe estar comprendido entre 1 y 65535). El número de puerto predeterminado es 25.

Almacenamiento de direcciones de correo electrónico

Existen dos tipos de direcciones de correo electrónico: **Local** en la memoria del dispositivo y **Global** en el servidor LDAP, que se diferencian por la ubicación donde están guardadas. **Local** significa que las direcciones de correo electrónico están almacenadas en la memoria del dispositivo y **Global** significa que están almacenadas en un servidor (LDAP) específico.

Por medio de **SyncThru Web Service**, puede escribir y almacenar direcciones de correo electrónico con facilidad desde su PC.

Individual

- 1 Encienda el equipo conectado en red y abra el explorador web.
- 2 Introduzca la dirección IP de su dispositivo como dirección URL en el explorador.
- 3 Haga clic en **Ir** para acceder a **SyncThru Web Service**.
- 4 Haga clic en **Ajustes del equipo > Configuración de correo > Libreta de direcciones individual**. Aparecerá **Libreta de direcciones individual** en la parte derecha de la pantalla.
- 5 Haga clic en **Agregar**.
- 6 Cuando aparezca la pantalla **Añadir correo electrónico**, seleccione el número **INDEX** y escriba el **Nombre de usuario** y la **Dirección de correo electrónico**.
- 7 Haga clic en **Aplicar**.
- 8 Compruebe si los correos electrónicos están almacenados y organizados correctamente. Para ello, pulse **Local** ficha **Individual**.

Grupo

- 1 Acceda a **SyncThru Web Service** desde su PC.
- 2 Asegúrese de que configuró **Libreta de direcciones individual**.
- 3 Haga clic en **Ajustes del equipo > Configuración de correo > Agenda Telefónica de grupos**. Aparecerá **Agenda Telefónica de grupos** en la parte derecha de la pantalla.
- 4 Haga clic en **Agregar**.
- 5 Seleccione el número de grupo y escriba el **Nombre de grupo**.
- 6 Haga clic en las casillas de verificación para seleccionar las direcciones de correo electrónico.
- 7 Haga clic en **Aplicar**.
- 8 Compruebe si las direcciones de correo electrónico están almacenadas y organizadas correctamente. Para ello, pulse **Grupo**.

Global

Las direcciones de correo electrónico que están almacenadas en **Global** son procesadas por el servidor LDAP.

- 1 Encienda el equipo conectado en red y abra el explorador web.
- 2 Introduzca la dirección IP de su dispositivo como dirección URL en el explorador.
- 3 Haga clic en **Ir** para acceder a **SyncThru Web Service**.
- 4 Haga clic en **Ajustes del equipo > Configuración servidor LDAP**. Aparecerá la pantalla del servidor LDAP en la parte derecha.
- 5 Introduzca el **Dirección IP o nombre de servidor** o el **Nombre del servidor** y **Servidor y puerto LDAP**.
- 6 Introduzca información opcional.
- 7 Haga clic en **Aplicar**.



Nota

El administrador del servidor LDAP debe almacenar los datos de las direcciones de correo electrónico. El método de almacenamiento varía según el servidor y los sistemas operativos.

Introducción de direcciones de correo con la libreta de direcciones

Una vez que haya almacenado en la libreta las direcciones usadas con frecuencia, podrá introducirlas fácilmente.

- 1 Pulse la ficha **A**, **CC** o **CCO** en **Esc. a Email**.
- 2 Pulse **Agenda**.
- 3 Seleccione **Individual (Local)**, **Grupo (Local)** o **Global**.
- 4 Compruebe el nombre del destinatario.
Si no puede encontrar el recipiente que desea, pulse **Buscar**. Se muestra la ventana de búsqueda. Pulse la tecla correspondiente a la inicial de la dirección que desea buscar. Cuando finalice la búsqueda, se mostrarán los resultados en la pantalla.
- 5 Pulse **Aplic**. Seleccione todas las direcciones que desee.
- 6 Pulse para volver a **Esc. a Email**.

Introducción de direcciones de correo con el teclado

Cuando pulsa el campo de introducción de **De**, **A**, **CC** o el asunto y el campo de introducción de mensaje, aparece el teclado en la pantalla.

En el siguiente ejemplo se explica cómo escribir "abcdefg@abc.com".

- 1 Pulse la ficha **De** en **Esc. a Email**.



- 2 Pulse el campo de entrada.
- 3 Pulse **a**, **b**, **c**, **d**, **e**, **f**, **g**.
- 4 Pulse **@**.
- 5 Pulse **a**, **b**, **c**.
- 6 Pulse **.** y luego **c**, **o**, **m**.
- 7 Pulse **Aceptar** cuando termine de introducir los datos.

Utilización del Gestor de fax y digitalización 2

Si ha instalado el controlador de la impresora, también se ha instalado el programa **Gestor de fax y digitalización 2**. Inicie el programa **Gestor de fax y digitalización 2** para encontrar información acerca del programa y acerca del estado del controlador de escaneado instalado. Con este programa, podrá cambiar la configuración de escaneado, y agregar o eliminar las carpetas donde estén guardados los documentos escaneados en el equipo.



Nota

El programa **Gestor de fax y digitalización 2** sólo puede usarse en sistemas Windows y Macintosh.

1. En el menú **Inicio**, haga clic en **Samsung Printers > Gestor de fax y digitalización 2**.



Nota

Puede abrir el **Gestor de fax y digitalización 2** si hace clic con el botón secundario en el icono **Smart Panel** en la barra de tareas de Windows y selecciona **Gestor de fax y digitalización**.

2. Seleccione el dispositivo apropiado en la ventana **Gestor de fax y digitalización 2**.
3. Pulse **Propiedades**.

- La ficha **Definir el botón Escanear** permite cambiar la configuración de escaneado y de destino de almacenamiento, además de agregar o eliminar los archivos de formato y de programa de la aplicación.
- Cuando haya finalizado con la configuración, haga clic en **Aceptar**.

Ficha Definir el botón Escanear

Destino de escaneado

- Lista de destinos disponibles:** muestra la lista de aplicaciones enlazadas actualmente a las imágenes escaneadas en el registro del PC. Seleccione el programa que desea utilizar, haga clic en la flecha derecha y añádalo a **Lista de destinos del panel frontal**.
- Lista de destinos del panel frontal:** muestra la lista de aplicaciones para abrir la imagen escaneada.
- Añadir aplicación:** permite añadir una aplicación que desea utilizar a la **Lista de destinos disponibles**.
- Eliminar aplicación:** permite eliminar un elemento añadido por el usuario a la **Lista de destinos disponibles**.
- Formato del archivo:** permite seleccionar la forma en que los datos escaneados se guardarán. Puede seleccionar entre **BMP, JPEG, PDF y TIFF**.

Propiedades de escaneado

- ID del ordenador:** muestra el ID del equipo.
- Guardar ubicación:** permite elegir la ubicación de la carpeta predeterminada donde se guardarán las copias.
- Resolución:** permite seleccionar la resolución de escaneado.
- Color de escaneado:** permite seleccionar el color de escaneado.
- Tamaño de escaneado:** permite seleccionar el tamaño de escaneado.
- ADF Dúplex:** escanea ambas caras de manera automática. Si su modelo no cuenta con esta opción, aparecerá atenuada.
- Predeterminado:** permite volver a las opciones predeterminadas.

Asistente de escaneado

Cuando presiona **Escaneado rápido** en Gestor de escaneado de Samsung, aparece la ventana **Asistente de escaneado**. El **Asistente de escaneado** le permite configurar los ajustes de escaneado e iniciar el proceso de escaneado.

En el modo **Básica**, sólo están disponibles los **Configuración de digitalización** y las **Preferencias**. Si desea utilizar más parámetros de configuración, presione **Avanzado**.



Nota

Haga clic en el botón **Ayuda** en la esquina superior derecha de la ventana; luego, haga clic en la opción sobre la cual desee obtener información. A continuación, aparecerá una ventana emergente del **Asistente de escaneado** con información sobre la funcionalidad de la opción.

- Favoritos:** le permite guardar las preferencias de configuración actuales para utilizarlas en el futuro. Al guardar **Favoritos**, se almacenan los ajustes de configuración actuales de escaneado. Para utilizar la configuración guardada, selecciónela en la lista desplegable **Favoritos**. El dispositivo está listo para escanear de acuerdo con los ajustes de configuración establecidos. Para eliminar la configuración guardada, selecciónela en la lista desplegable **Favoritos** y haga clic en **Eliminar**. Para establecer un favorito como inicio, selecciónelo y haga clic en el botón **Definir predeterminado**.
- Configuración de digitalización:** Están disponibles las siguientes opciones de escaneado.
- Tipo de imagen:** permite seleccionar el ajuste de color adecuado para el escaneado de imágenes.
- Resolución:** permite seleccionar la resolución de las imágenes.
- Tamaño del documento:** permite seleccionar el tamaño adecuado de la imagen escaneada.
- Origen del documento:** permite seleccionar el dispositivo con el que se desea escanear.
- Solicitar páginas adicionales:** si marca esta casilla, puede escanear páginas continuamente. Esta opción es útil para escanear un documento de varias páginas y cuando el **Origen del documento** está configurado en **Plano** (cristal del escáner). En este caso, se procesa una secuencia de imágenes escaneadas como un único documento.
- Páginas para digitalizar:** permite especificar el número de páginas que se van a escanear. Esta opción está disponible cuando el **Origen del documento** está configurado como **ADF simple, ADF a doble cara, borde corto y ADF a doble cara, borde largo**.
- Preferencias:** Están disponibles las siguientes opciones de escaneado.
- Recorte automático imágenes posterior a vista preliminar:** si esta opción está marcada, el área de escaneado se ajustará automáticamente al tamaño de la imagen.
- Vista preliminar al iniciar el programa:** si esta opción está marcada, el área de escaneado se seleccionará automáticamente como se muestre en la vista previa.
- Detección de páginas en blanco:** esta operación detecta automáticamente si la imagen escaneada está en blanco o no.
- Eliminar página:** las páginas en blanco se eliminarán al final del proceso de escaneado.
- Separar archivos:** una página en blanco servirá como separador del trabajo de escaneado. Es decir, cuando se escaneen varias páginas a la vez, una página en blanco dividirá la secuencia de imágenes escaneadas en partes. Cada parte se tratará como un documento separado (grupo).
- Avanzado:** en el modo **Avanzado**, están disponibles opciones adicionales como **Ajuste de imagen, Mejoramiento de imágenes y Configuración adicional**.

- **Ajuste de imagen:** permite realizar algunas modificaciones en la imagen escaneada. Entre estas modificaciones, se incluye el ajuste automático del tamaño de la imagen, de la orientación y de la inclinación.
- **Mejoramiento de imágenes:** permite eliminar varios defectos de la imagen y mejorar la calidad.
- **Configuración adicional:** permite el procesamiento especial de las imágenes escaneadas. Entre estas modificaciones, se incluyen la integración de varias imágenes parciales en una sola imagen, el procesamiento de libros escaneados y la adición de marcas de agua.

Escaneo de originales y envío a través de SMB/FTP (Escanear a servidor)

Puede escanear una imagen y enviarla a un total de cinco destinos a través de SMB o FTP.

Preparación para el escaneo a SMB/FTP

Seleccione la carpeta y compártala con la impresora para recibir el archivo escaneado.



Nota

Los pasos que se detallan a continuación sirven para configurar el servidor SMB con **SyncThru Web Service**; la configuración del servidor FTP es igual a la de SMB. Siga los mismos pasos para configurar el servidor FTP.

- 1 Encienda el equipo conectado en red y abra el explorador web.
- 2 Introduzca la dirección IP de su dispositivo como dirección URL en el explorador.
- 3 Haga clic en **Ir** para acceder a **SyncThru Web Service**.
- 4 Haga clic en **Ajustes del equipo > Configuración de SMB > Lista de servidores**. La **Lista de servidores** se mostrará en la parte derecha de la pantalla.
- 5 Haga clic en **Agregar**.
- 6 Seleccione un número de índice entre 1 y 20.
- 7 Escriba un nombre en **Alias para este ajuste** para la entrada de **Lista de servidores** correspondiente. Éste será el nombre que aparecerá en la impresora.
- 8 Seleccione **Dirección IP o nombre de servidor**
- 9 Escriba la dirección del servidor en formato decimal con puntos o un nombre de host.
- 10 Escriba el número del puerto del servidor (debe estar comprendido entre 1 y 65535).

El número de puerto predeterminado es 139.

- 11 Escriba el nombre del servidor compartido.
- 12 Coloque una marca de selección junto a **Anónima** si desea que los usuarios no autorizados puedan acceder al servidor SMB.
La casilla está desactivada de forma predeterminada.
- 13 Escriba el nombre de inicio de sesión y la contraseña.
- 14 Escriba el nombre de dominio del servidor SMB.
- 15 Escriba la ubicación para almacenar la imagen escaneada. Ésta es la ubicación que especificó en el paso 7.
- 16 Haga clic en **Aplicar**.

Escaneo y envío al servidor SMB/FTP

- 1 Coloque los originales cara arriba en el DADF. También puede utilizar el cristal del escáner para una sola hoja.

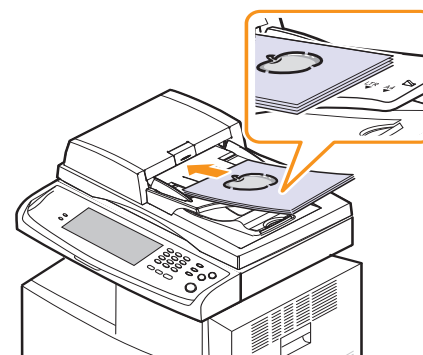

- 1 Pulse **Escanear a servidor** en la pantalla **Principal**.



Nota

Si aparece el mensaje de autenticación, escriba el nombre de usuario y la contraseña. Este mensaje aparece sólo cuando el administrador de la red configura la autenticación en **SyncThru Web Service**. (Página 1.8)

- 2 Ajuste la configuración del documento en la ficha **Imagen**.
- 3 Seleccione **Dúplex** y **Resolución** en la ficha **Básico**.
- 4 Pulse **SMB** o **FTP** y seleccione el servidor de la lista de servidores que ha introducido en el **SyncThru Web Service**.





Nota

Puede seleccionar hasta cinco destinos con los servidores SMB o FTP.

- 5 Pulse **Start** en el panel de control.

El dispositivo inicia el escaneo y luego envía el archivo al servidor especificado.

Cambio de la configuración de escaneo

En esta sección se explica cómo ajustar la configuración de los documentos para cada trabajo de escaneo, como la resolución, la impresión dúplex, el tamaño del original, el tipo, el modo de color, la oscuridad, etc. Las opciones que modifique se conservarán por un tiempo determinado, pero después de ese período, se restablecerán a los valores predeterminados.

Dúplex

Esta función se utiliza especialmente cuando los documentos originales que desea escanear son de doble cara. Puede seleccionar si escaneará sólo una cara del papel o ambas caras.

Pulse **Escanear a servidor** > y la ficha **Básico** > **Dúplex**.

O pulse **Esc. a Email** > y la ficha **Opciones** > **Dúplex**. Utilice las flechas izquierda/derecha para cambiar los valores.

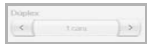

- **1 cara:** para originales impresos en una sola cara.
- **2 caras:** para originales impresos en ambas caras.
- **2 caras, girar cara 2:** para originales impresos en ambas caras. Pero con esta función, la cara posterior se girará 180°.



Nota

Para utilizar **2 caras** y **2 caras, girar cara 2**, debe cargar los originales en el DADF. Si el dispositivo no detecta ningún original en el DADF, la opción cambia automáticamente a **1 cara**.

Resolución

Puede ajustar la resolución del documento.

Pulse **Escanear a servidor** > y la ficha **Básico** > **Resolución**.

O pulse **Esc. a Email** > y la ficha **Opciones** > **Resolución**.

Utilice las flechas izquierda/derecha para cambiar los valores. Cuanto más alto sea el valor seleccionado, más nítido será el resultado. Pero es posible que el escaneo tarde más.



Normalmente, las resoluciones de 100 ppp, 200 ppp y 300 ppp sólo están disponibles cuando **Modo color** está configurado en **Color** o en **Gris**. La siguiente tabla muestra información detallada sobre las funciones, la resolución y los formatos de archivo disponibles.

Función	Resolución (ppp)	Formato del archivo
Esc. a Email	100, 200, 300, 600 ppp (B/N) 100, 200, 300 ppp (Grisés, Color)	PDF, TIFF de una página, TIFF de varias páginas, JPEG
Esc. a PC	75, 150, 200, 300, 600 ppp	PDF, TIFF de una página, TIFF de varias páginas, JPEG
Escanear a servidor	100, 200, 300, 600 ppp (B/N) 100, 200, 300 ppp (Grisés, Color)	PDF, TIFF de una página, TIFF de varias páginas, JPEG

Tamaño original

Para especificar el área de escaneo de los originales, seleccione el tamaño predefinido o configure el valor de los márgenes de forma manual o con **Auto**. Si configura esta opción en **Auto**, la máquina detecta y determina el tamaño del original.

Pulse **Escanear a servidor** > y la ficha **Avanzado** > **Tamaño original**.

O pulse **Esc. a Email** > y la ficha **Opciones** > **Tamaño original**. Utilice las flechas arriba/abajo para ir a la siguiente pantalla. Seleccione la opción correspondiente y pulse **Aceptar**.

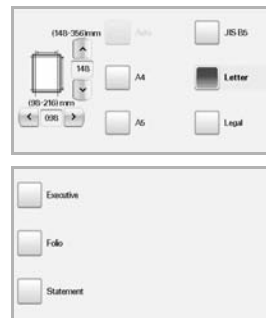

Tipo original

Puede configurar el tipo de documento para mejorar la calidad del original que desea escanear.

Pulse **Escanear a servidor** > y la ficha **Imagen** > **Tipo original**.

O pulse **Esc. a Email** > y la ficha **Opciones** > **Tipo original**.

Seleccione la opción correspondiente y pulse **Aceptar**.



- **Texto**: para originales con texto o líneas.
- **Texto/Foto**: para originales con texto y fotografías.
- **Foto**: para originales con fotografías de tono continuo.

Modo color

Utilice esta opción para escanear el original en el modo **Mono**, **Gris** o **Color**.

Pulse **Escanear a servidor** > y la ficha **Imagen** > **Modo color**.

O pulse **Esc. a Email** > y la ficha **Opciones** > **Modo color**.

O pulse **Esc. a PC** > y la ficha **Imagen** > **Modo color**.

Seleccione la opción correspondiente y pulse **Aceptar**.



- **Color**: utiliza color para mostrar las imágenes (24 bits por píxel, 8 bits para cada RGB, para 1 píxel).
- **Gris**: utiliza matices de negro para mostrar las imágenes (8 bits por píxel).



- **Mono**: muestra las imágenes en blanco y negro (1 bit por píxel).



Oscuridad

Puede seleccionar el grado de oscuridad de la imagen escaneada. Si el documento original tiene partes claras o difuminadas, pulse la flecha derecha para oscurecerlo.

Pulse **Escanear a servidor** > y la ficha **Imagen** > **Oscuridad**.

O pulse **Esc. a Email** > y la ficha **Opciones** > **Oscuridad**.

Pulse la flecha derecha para aumentar el grado de oscuridad y, a continuación, pulse **Aceptar**.



Borrar fondo

Puede aclarar, reducir o borrar el fondo oscuro de los papeles de color o los periódicos.

Pulse **Escanear a servidor** > y la ficha **Imagen** > **Borrar fondo**.

O pulse **Esc. a Email** > y la ficha **Opciones** > **Borrar fondo**.

Seleccione **Activado** y pulse **Aceptar**.

Escan. todo

Puede configurar la impresora para que escanee el tamaño completo de la página. En general, no se escanean los bordes de una página (es decir, los márgenes), en especial cuando se realiza la copia con un determinado tamaño de papel en la bandeja. Pero si escanea el documento y lo envía de inmediato a través de la red como un archivo, el dispositivo no necesita excluir los bordes del original.

Pulse **Escanear a servidor** > y la ficha **Imagen** > **Escan. todo**.

O pulse **Esc. a Email** > y la ficha **Opciones** > **Escan. todo**.

Seleccione **Activado** y pulse **Aceptar**.

Calidad

Puede usar esta opción para generar un documento de alta calidad. Cuanto más alta sea la calidad seleccionada, más grande será el archivo.

Pulse **Escanear a servidor** > y la ficha **Salida** > **Calidad**.

O pulse **Esc. a Email** > y la ficha **Opciones** > **Calidad**.



Nota

Cuando configura el **Modo color** en **Gris**, la opción **Calidad** aparece atenuada.

Preaj. esc.

Esta función permite usar una configuración optimizada para trabajos de escaneo específicos.

Pulse **Escanear a servidor** > y la ficha **Salida** > **Preaj. esc.**.

O pulse **Esc. a Email** > y la ficha **Opciones** > **Preaj. esc.**.

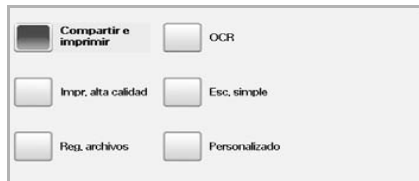

- **Compartir e imprimir:** genera un archivo de tamaño pequeño para documentos de calidad normal.
- **Impr. alta calidad:** configure esta opción para obtener una alta calidad de escaneo con el mayor tamaño de archivo.
- **Reg. archivos:** para el archivo electrónico que tiene el menor tamaño de archivo.
- **OCR:** produce copias escaneadas para el software OCR. Obtendrá imágenes con la mayor calidad posible.
- **Esc. simple:** se utiliza para documentos simples que sólo contienen texto. El tamaño del archivo será pequeño.
- **Personalizado:** aplica la configuración de escaneo actual que ha seleccionado.

Form arch

Puede seleccionar el formato de archivo antes de continuar con el trabajo de escaneo.

Pulse **Escanear a servidor** > y la ficha **Salida** > **Form arch.**

O pulse **Esc. a Email** > y la ficha **Opciones** > **Form arch.**

O pulse **Esc. a PC** > y la ficha **Salida** > **Form arch.**



- **PDF:** escanea originales en formato PDF.
- **Página única TIFF:** escanea originales en formato TIFF; los distintos originales se escanean como varios archivos TIFF individuales.
- **Multipágina TIFF:** escanea originales en formato TIFF; los distintos originales se escanean como un solo archivo.
- **JPEG:** escanea originales en formato JPEG.



Nota

El formato de archivo JPEG no se puede seleccionar si **Mono** se ha seleccionado en **Modo color**.

8 Impresión básica

Este capítulo explica las tareas de impresión más comunes.

Impresión de un documento

La impresora permite imprimir desde diversas aplicaciones de Windows, Macintosh o Linux. Los procedimientos de impresión pueden variar según la aplicación utilizada.

Para obtener información detallada sobre los procedimientos de impresión, consulte la **Sección de software**.

Cancelación de un trabajo de impresión

Si el trabajo de impresión está en espera en una cola de impresión, como el grupo de impresión de Windows, elimine el trabajo de la siguiente manera:

- 1 Haga clic en el menú **Inicio** de Windows.
- 2 En Windows 2000, seleccione **Configuración** y, a continuación, **Impresoras**.
En Windows XP/2003, seleccione **Impresoras y faxes**.
En Windows 2008/Vista, seleccione **Panel de control > Hardware y sonido > Impresoras**.
En Windows 7, seleccione **Panel de control > Hardware y sonido > Dispositivos e impresoras**.
En Windows Server 2008 R2, seleccione **Panel de control > Hardware > Dispositivos e impresoras**.
- 3 En Windows 2000, XP, 2003, 2008 y Vista, haga doble clic en su equipo.
En Windows 7 y Windows Server 2008 R2, haga clic con el botón secundario en > los menús contextuales > **Ver lo que se está imprimiendo** del icono de su impresora.



Nota

Si el elemento **Ver lo que se está imprimiendo** tiene la marca ►, puede seleccionar otros controladores de impresora conectados con la impresora seleccionada.

- 4 En el menú **Documento**, seleccione **Cancelar**.



Nota

También puede acceder a esta ventana si hace doble clic en el icono de la impresora situado en el ángulo inferior derecho del escritorio de Windows.

También puede cancelar el trabajo de impresión actual si pulsa **Parar** en el panel de control.

9 Utilización de la memoria flash USB

Este capítulo explica cómo utilizar un dispositivo de memoria USB en la impresora.

Este capítulo incluye:

- **Acerca de la memoria USB**
- **Descripción general de la pantalla USB**
- **Conexión de un dispositivo de memoria USB**
- **Digitalización a un dispositivo de memoria USB**
- **Escanear a USB**
- **Cambio de la configuración de digitalización**
- **Imprimir desde un dispositivo de memoria USB**

Acerca de la memoria USB

Los dispositivos de memoria USB tienen distintas capacidades de memoria que proporcionan espacio suficiente para almacenar documentos, presentaciones, música y videos descargados, fotografías de alta resolución o cualquier otro archivo que desee almacenar o mover.

Con un dispositivo de memoria USB, puede llevar a cabo lo siguiente en la impresora:

- Digitalizar documentos y guardarlos en una memoria USB.
- Imprimir datos almacenados en una memoria USB.
- Formatear el dispositivo de memoria USB.

Descripción general de la pantalla USB

Para utilizar el dispositivo de memoria USB, pulse **USB** o **Escanear a USB** en la pantalla **principal**. Si aparece otro menú, pulse () para ir a la pantalla **principal**.

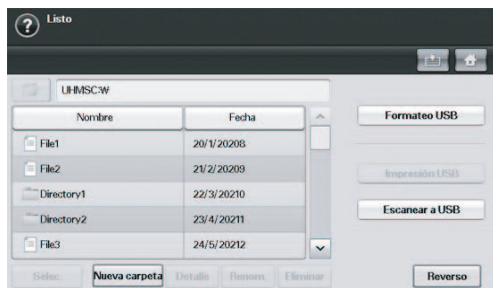

Nota

Cuando se coloca una memoria USB en el puerto de memoria USB en la impresora, aparece un icono de USB en la pantalla.

- **Formateo USB:** puede borrar archivos de imagen guardados en una memoria USB, de uno en uno o todos de una vez, reformateando el dispositivo.
- **Impresión USB:** puede imprimir archivos directamente desde un dispositivo de memoria USB. Puede imprimir archivos TIFF, BMP, JPEG, PDF y PRN (página 9.5).
- **Escanear a USB:** puede especificar el tamaño de la imagen, el formato del archivo o el color de cada trabajo de digitalización a USB (página 9.2).

Conexión de un dispositivo de memoria USB

El puerto para la memoria USB situado en la parte posterior de la impresora está diseñado para memorias USB V1.1 y USB V2.0.

Utilice memorias USB autorizadas, con un conector tipo A.

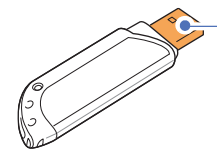

Utilice únicamente el dispositivo de memoria USB metal/blindado.



Nota

Existen dos tipos de enchufes USB.

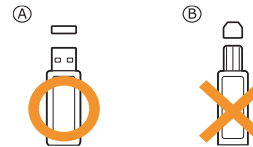

Inserte un dispositivo de memoria USB en el puerto de memoria USB de la parte frontal de la impresora.

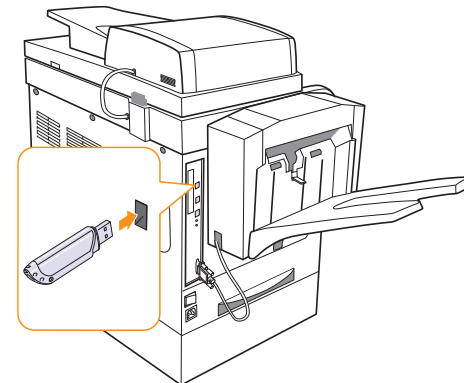



Precauciones

- No extraiga la memoria USB mientras la impresora está en funcionamiento, escribiendo o leyendo la memoria USB. Si lo hace, puede dañar la impresora.
- Si su dispositivo de memoria USB tiene determinadas funciones (por ejemplo, clave de seguridad, partición de seguridad, disco de arranque, configuración de contraseña, etc.), no lo utilice en la impresora. Los archivos almacenados en el dispositivo de la memoria USB podrían quedar dañados o la impresora podría no detectarlos automáticamente. Si desea obtener información detallada sobre estas funciones, consulte el Manual del usuario del dispositivo.

Digitalización a un dispositivo de memoria USB

Tiene la posibilidad de digitalizar un documento y guardar la imagen digitalizada en un dispositivo de memoria USB. Al digitalizar un documento, se utiliza la configuración predeterminada, por ejemplo, para la resolución. También es posible personalizar la configuración de digitalización (página 9.3).

Si su dispositivo de memoria USB tiene determinadas funciones (por ejemplo, clave de seguridad, partición de seguridad, disco de arranque, configuración de contraseña, etc.), no lo utilice en la impresora. Los archivos almacenados en el dispositivo de la memoria USB podrían quedar dañados o la impresora podría no detectarlos automáticamente. Si desea obtener información detallada sobre estas funciones, consulte el Manual del usuario del dispositivo.

Digitalización

- 1 Inserte un dispositivo de memoria USB en el puerto de memoria USB de la parte frontal de la impresora.
- 2 Coloque los originales cara arriba en el DADF o coloque un único original con la cara hacia abajo en el cristal del escáner (página 4.1).
- 3 Pulse **Escanear a USB** en la pantalla **Principal**. O bien, pulse **USB > Escanear a USB**.
- 4 Seleccione la opción correspondiente (página 9.3).
- 5 Pulse **Aceptar**.
- 6 Pulse **Iniciar** en el panel de control para iniciar la digitalización.
- 7 Una vez que haya finalizado la digitalización, podrá quitar el dispositivo de memoria USB de la impresora.

Escanear a USB

Ficha Básico

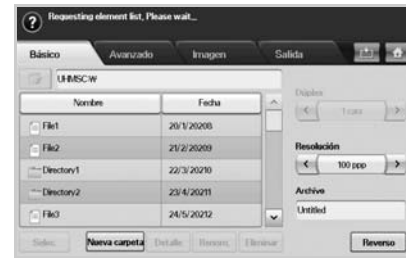

- **Nombre:** los nombres de las carpetas en el dispositivo de memoria USB.
- **Fecha:** la fecha de creación de las carpetas.
- **Selecc.:** selecciona la carpeta indicada en Nombre.
- **Nueva carpeta:** crea una nueva carpeta en el dispositivo de memoria USB.
- **Detalle:** permite ver los detalles de la carpeta o el archivo seleccionado.
- **Renom.:** permite cambiar el nombre del archivo o la carpeta.
- **Eliminar:** elimina la carpeta del dispositivo de memoria USB.
- **Dúplex:** permite seleccionar si se digitalizará una cara del papel (**1 cara**), ambas caras (**2 caras**) o ambas caras pero con la cara posterior girada 180° (**2 caras, girar cara 2**).
- **Resolución:** permite seleccionar el valor de resolución de la digitalización.
- **Archivo:** al hacer clic en este campo, se asigna un nombre al archivo antes de digitalizar un documento.
- **Reverso:** regresa a la pantalla anterior.

Ficha Avanzado

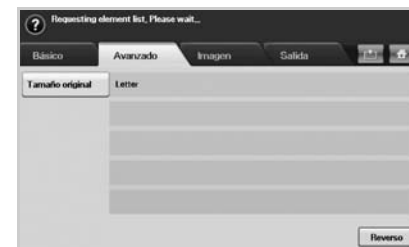

- **Tamaño original:** permite ajustar los originales a un tamaño fijo específico (página 9.4).
- **Reverso:** regresa a la pantalla anterior.

Ficha Imagen



- **Tipo original:** permite seleccionar si el original contiene texto, fotos o ambos (página 9.4).
- **Modo color:** permite seleccionar las opciones de color de la imagen digitalizada. Si el original tiene color y usted desea digitalizar en color, pulse **Modo color** (página 9.4).
- **Oscuridad:** permite ajustar el grado de oscuridad de la imagen digitalizada. Use las flechas izquierda/derecha para ajustar los valores (página 9.4).
- **Borrar fondo:** borra el fondo, por ejemplo, los patrones del papel (página 9.5).
- **Escan. todo:** digitaliza los originales de borde a borde (página 9.5).
- **Reverso:** regresa a la pantalla anterior.

Ficha Salida



- **Calidad:** permite ajustar la calidad de digitalización de la imagen digitalizada (página 9.5).
- **Preaj. esc.:** permite modificar automáticamente algunas opciones de digitalización, como formato de archivo, resolución, etc. Puede ajustar las opciones según sus necesidades específicas (página 9.5).
- **Form arch:** permite seleccionar el formato de archivo de la imagen digitalizada (página 9.5).
- **Sobrescr.:** puede configurar la impresora para que elimine información de trabajos previos de la memoria USB.
- **Reverso:** regresa a la pantalla anterior.

Cambio de la configuración de digitalización

En esta sección se explica cómo ajustar la configuración de los documentos para cada trabajo de digitalización, como resolución, impresión dúplex, tamaño de original, tipo, modo de color, oscuridad, etc. Las opciones que modifique se conservarán por un tiempo determinado, pero después de ese período, se restablecerán a los valores predeterminados.

Dúplex

Esta función se utiliza especialmente cuando los documentos originales que desea digitalizar son de doble cara. Puede seleccionar si digitalizará sólo una cara del papel o ambas caras.

Pulse **Escanear a USB** > ficha **Básico** > **Dúplex**.

O bien, pulse **USB** > **Escanear a USB** > y la ficha **Básico** > **Dúplex**.

Utilice las flechas izquierda/derecha para cambiar los valores.



- **1 cara:** para originales impresos en una sola cara.
- **2 caras:** para originales impresos en ambas caras.
- **2 caras, girar cara 2:** para originales impresos en ambas caras. Pero con esta función, la cara posterior se girará 180°.



Nota

Para utilizar **2 caras** y **2 caras, girar cara 2**, debe cargar los originales en el DADF. Si el dispositivo no detecta ningún original en el DADF, la opción cambia automáticamente a **1 cara**.

Resolución

Puede ajustar la resolución del documento.

Pulse **Escanear a USB** > ficha **Básico** > **Resolución**.

O bien, pulse **USB** > **Escanear a USB** > ficha **Básico** > **Resolución**.

Utilice las flechas izquierda/derecha para cambiar los valores. Cuanto más alto sea el valor seleccionado, más nítido será el resultado. Pero es posible que la digitalización tarde más.



Tamaño original

El dispositivo detecta y determina el tamaño del original.

Pulse **Escanear a USB** > ficha **Avanzado** > **Tamaño original**.

O bien, pulse **USB** > **Escanear a USB** > ficha **Avanzado** > **Tamaño original**.

Utilice las flechas arriba/abajo para ir a la siguiente pantalla. Seleccione la opción correspondiente y pulse **Aceptar**.

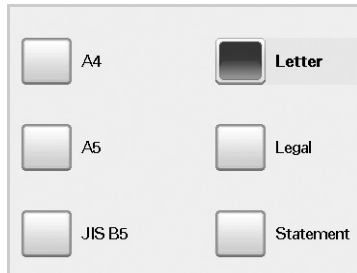

Tipo original

Puede configurar el tipo de documento para mejorar la calidad del original que desea digitalizar.

Pulse **Escanear a USB** > ficha **Imagen** > **Tipo original**.

O bien, pulse **USB** > **Escanear a USB** > ficha **Imagen** > **Tipo original**.

Seleccione la opción correspondiente y pulse **Aceptar**.



- **Texto**: para originales con texto o líneas.
- **Texto/Foto**: para originales con texto y fotografías.
- **Foto**: para originales con fotografías de tonalidades similares.

Modo color

Utilice esta opción para digitalizar el original en los modos **Mono**, **Gris** o **Color**.

Pulse **Escanear a USB** > ficha **Imagen** > **Modo color**.

O bien, pulse **USB** > **Escanear a USB** > ficha **Imagen** > **Modo color**.

Seleccione la opción correspondiente y pulse **Aceptar**.



- **Color**: utiliza color para mostrar las imágenes (24 bits por píxel, 8 bits para cada RGB, para 1 píxel).
- **Gris**: utiliza matices de negro para mostrar las imágenes (8 bits por píxel).



- **Mono**: muestra las imágenes en blanco y negro (1 bit por píxel).



Oscuridad

Puede seleccionar el grado de oscuridad de la imagen digitalizada. Si el documento original tiene partes claras o difuminadas, pulse la flecha derecha para oscurecerlo.

Pulse **Escanear a USB** > ficha **Imagen** > **Oscuridad**.

O bien, pulse **USB** > **Escanear a USB** > ficha **Imagen** > **Oscuridad**.

Pulse la flecha derecha para aumentar el grado de oscuridad y, a continuación, pulse **Aceptar**.



Borrar fondo

Puede aclarar, reducir o borrar el fondo oscuro de los papeles de color o los periódicos.

Pulse **Escanear a USB** > ficha **Imagen** > **Borrar fondo**.

O bien, pulse **USB** > **Escanear a USB** > ficha **Imagen** > **Borrar fondo**.

Seleccione la opción correspondiente y pulse **Aceptar**.

- **Desactivado**: desactiva esta función.
- **Auto**: optimiza el fondo.
- **Optimizar**: a mayor cantidad, más vivo será el color de fondo.
- **Borrar**: a mayor cantidad, más claro será el color de fondo.

Escan. todo

Puede configurar el dispositivo para que digitalice el tamaño completo de la página. En general, no se digitalizan los bordes de una página (es decir, los márgenes), en especial cuando se realiza la copia con un determinado tamaño de papel en la bandeja. Pero si digitaliza el documento y lo envía de inmediato a través de la red como un archivo, el dispositivo no necesita excluir los bordes del original.

Pulse **Escanear a USB** > ficha **Imagen** > **Escan. todo**.

O bien, pulse **USB** > **Escanear a USB** > ficha **Imagen** > **Escan. todo**.

Seleccione **Activado** y pulse **Aceptar**.

Calidad

Puede usar esta opción para generar un documento de alta calidad. Cuanto más alta sea la calidad seleccionada, más grande será el archivo.

Pulse **Escanear a USB** > ficha **Salida** > **Calidad**.

O bien, pulse **USB** > **Escanear a USB** > ficha **Salida** > **Calidad**.



Nota

La opción **Calidad** no se puede seleccionar si **Mono** se ha seleccionado en **Modo color**.

Preaj. esc.

Esta función permite usar una configuración optimizada para trabajos de digitalización específicos.

Pulse **Escanear a USB** > ficha **Salida** > **Preaj. esc.**

O bien, pulse **USB** > **Escanear a USB** > ficha **Salida** > **Preaj. esc.**

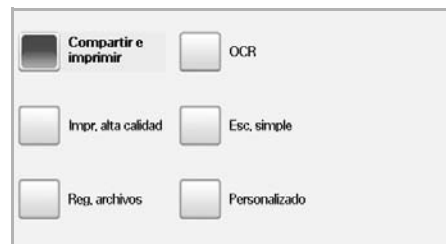

- **Compartir e imprimir**: genera un archivo de tamaño pequeño para documentos de calidad normal.
- **Impr. alta calidad**: configure esta opción para obtener una alta calidad de impresión con el mayor tamaño de archivo.
- **Reg. archivos**: para el archivo electrónico que tiene el menor tamaño de archivo.
- **OCR**: produce copias digitalizadas para el software OCR. Obtendrá imágenes con la mayor calidad posible.
- **Esc. simple**: se utiliza para documentos simples que sólo contienen texto. El tamaño del archivo será pequeño.
- **Personalizado**: aplica la configuración de digitalización actual que ha seleccionado.

Form arch

Puede seleccionar el formato de archivo antes de continuar el trabajo de digitalización.

Pulse **Escanear a USB** > ficha **Salida** > **Form arch.**

O bien, pulse **USB** > **Escanear a USB** > ficha **Salida** > **Form arch.**



- **PDF**: digitaliza originales en formato PDF.
- **Página única TIFF**: digitaliza originales en formato TIFF; los distintos originales se digitalizan como un solo archivo.
- **Multipágina TIFF**: digitaliza originales en formato TIFF; los distintos originales se digitalizan como un solo archivo.
- **JPEG**: digitaliza originales en formato JPEG.
- **BMP**: digitaliza originales en formato BMP.



Nota

El formato de archivo JPEG no se puede seleccionar si **Mono** se ha seleccionado en **Modo color**.

Pol. arch.

Puede elegir la política para la generación de nombres de archivos antes de continuar con el trabajo de digitalización mediante USB. Si el nombre de la memoria USB es el mismo que el nombre de archivo nuevo que introdujo, puede cambiarlo o sobrescribirlo.

Pulse **Escanear a USB** > ficha **Salida** > **Pol. arch.**

O bien, pulse **USB** > **Escanear a USB** > ficha **Salida** > **Pol. arch.**

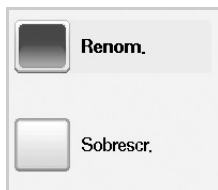

- **Renom.:** si al escribir un nuevo nombre de archivo la memoria USB ya contiene ese mismo nombre, el archivo se guardará con un nombre diferente programado en forma automática.
- **Sobrescr.:** si la memoria USB ya contiene ese mismo nombre al introducir el nuevo nombre de archivo, se guardará el archivo nuevo encima del archivo anterior.

Imprimir desde un dispositivo de memoria USB

Puede imprimir archivos directamente desde un dispositivo de memoria USB. Puede imprimir archivos TIFF, BMP, JPEG, PDF y PRN.

Tipos de archivos que soportan la opción Impresión directa:

- PRN: compatible con Samsung PCL 6.
- Se puede crear archivos PRN seleccionando el recuadro de selección **Imprimir a un archivo** cuando imprime un documento. El documento se guardará como un archivo PRN, en lugar de imprimirse en papel. Únicamente los archivos PRN creados de este modo se pueden imprimir directamente desde la memoria USB. Consulte la *Sección de software* para ver cómo se crea un archivo PRN.
- BMP: BMP no comprimido
- TIFF: TIFF 6.0 Línea base
- JPEG: JPEG Línea base
- PDF: PDF 1.4 e inferiores

Si su dispositivo de memoria USB tiene determinadas funciones (por ejemplo, clave de seguridad, partición de seguridad, disco de arranque, configuración de contraseña, etc.), no lo utilice en la impresora. Los archivos almacenados en el dispositivo de la memoria USB podrían quedar dañados o la impresora podría no detectarlos automáticamente. Si desea obtener información detallada sobre estas funciones, consulte el Manual del usuario del dispositivo.

Para imprimir un documento desde un dispositivo de memoria USB

- 1 Inserte un dispositivo de memoria USB en el puerto de memoria USB de la impresora.

La impresora detectará automáticamente el dispositivo y leerá los datos almacenados en él.

- 2 Pulse **USB** en la pantalla **principal**.
- 3 Utilice las flechas arriba/abajo hasta que aparezca el archivo que desee. Seleccione el nombre del archivo.
Si hay una carpeta, seleccione el nombre de la carpeta y pulse **Selec.**
- 4 Pulse **Impresión USB**.
- 5 Pulse **Iniciar** en el panel de control.

10 Estado y configuración avanzada de la impresora

En este capítulo se explica cómo explorar el estado actual del dispositivo, así como el método de configuración avanzada de éste. Lea este capítulo atentamente, ya que le permitirá usar las diferentes funciones del dispositivo.

Este capítulo incluye:

- **Configurar**
- **Exploración del estado del dispositivo**
- **Configuración general**
- **Configuración de copia**
- **Configuración de fax**
- **Configuración de red**
- **Autenticación**
- **Servicio opcional**
- **Ajuste del contraste del documento**
- **Gestión del panel de documentos**
- **Impresión de informes**

Configurar

- 1 Pulse **Configurar** en el panel de control.
- 2 Seleccione la opción adecuada para la tarea que desea realizar.



- **Estado del equipo:** muestra el estado actual del dispositivo.
- **Conf. admin.:** permite que el administrador configure el dispositivo. Al pulsar **Conf. admin.**, aparecerá el mensaje de inicio de sesión. Escriba la contraseña y pulse **Aceptar** (configuración predeterminada de la fábrica: 1111).
- **Admin. bandejas:** muestra las bandejas instaladas actualmente y su estado. También puede cambiar los ajustes de papel para cada bandeja.
- **Informe de página de uso:** permite imprimir un informe de la cantidad de impresiones según el tamaño y el tipo de papel.

Pantalla Estado del equipo

Pulse **Configurar** en el panel de control y luego pulse **Estado del equipo**.



Fuente	Medida	Cont.
Cartucho del tóner - C	Núm. páginas	60
Cartucho del tóner - M	Núm. páginas	60
Cartucho del tóner - Y	% restante	90
Cartucho del tóner - K	% restante	100
Cartucho del tambor - C	% restante	0
Cartucho del tambor - M	% restante	0

- **Ficha Duración consum.:** muestra la cantidad de suministros disponible en la impresora o el recuento del uso. Utilice las flechas arriba/abajo para cambiar de pantalla.
- **Ficha Info. equipo:** muestra información detallada del dispositivo y algunas opciones para su validación (página 10.2).
- **Reverso:** regresa a la pantalla anterior.

Pantalla Conf. admin.

Permite acceder a la configuración detallada del dispositivo.



Nota

Al pulsar **Conf. admin.**, aparecerá el mensaje de inicio de sesión. Si el administrador estableció la contraseña, deberá introducirla cada vez que desee usar **Conf. admin.** (página 3.5).



- **Ficha General:** permite configurar los parámetros básicos del dispositivo, como ubicación, fecha, hora, etc. (página 10.2).
- **Ficha Configuración:** permite configurar los valores de fax, red, inicio de sesión y una opción para habilitar la función que aparece en la pantalla.
- **Ficha Imprimir/Informe:** imprime la configuración o la lista de fuentes y muestra un informe de las funciones del dispositivo (página 10.10).
- **Reverso:** regresa a la pantalla anterior.

Exploración del estado del dispositivo

Puede explorar la información del dispositivo y validar algunas de sus funciones.

- 1 Pulse **Configurar** en el panel de control.
- 2 Pulse **Estado del equipo** > ficha **Info. equipo**.



Opción	Descripción
Detalles del equipo	Esta opción muestra la información del servicio de atención al cliente en la dirección de correo electrónico y el número de teléfono que guardó en Conf. admin. Además, puede consultar el número de serie del dispositivo o las especificaciones del hardware y del software.
Imprimir/Informe	Puede imprimir diversos informes detallados y útiles, como Informe de sistema , Informe fax e Inf. escan. (página 11.1).
Estado de la bandeja	La pantalla muestra las bandejas instaladas en el dispositivo y la configuración actual de cada una. Seleccione la bandeja y Editar para cambiar los ajustes de tipo de papel y tamaño.
Contadores uso	Puede ver cuánto imprimió el dispositivo hasta el momento para cada categoría. Para imprimir este informe, consulte la página 10.10.

Configuración general

Antes de comenzar a utilizar la impresora, se recomienda configurar los parámetros generales.

- 1 Pulse **Configurar** en el panel de control.
- 2 Pulse **Conf. admin.** Cuando aparezca el mensaje de inicio de sesión, escriba la contraseña y pulse **Aceptar** (configuración predeterminada de la fábrica: 1111).

- 3 Pulse la ficha **General**.



Opción	Descripción
Info. dispositivo	Las subopciones disponibles son Registro en el centro de servicio e Info. de contacto . Es posible introducir información sobre el centro de servicio técnico y el establecimiento donde adquirió la impresora.
Fecha y hora	Permite configurar la fecha y la hora (página 3.5).
Conf. predeterminada	<ul style="list-style-type: none"> • Ventana predeterminada: establece la primera ventana que aparecerá en la pantalla cuando encienda el equipo o cuando lo reinicie desde el Ahorro de energía. Por ejemplo, si selecciona Fax como ventana predeterminada, la primera ventana será la ficha Básico de la función Fax. En caso de que quiera que Copia ID aparezca como la ventana predeterminada, debe activar esta función previamente en Opción pred. • Opción pred.: cambia de una vez todos los valores predeterminados para la copia, el envío de fax, el correo electrónico, la digitalización y el papel (página 3.7). • Inic.: cambia el orden de las ventanas que aparecen en la pantalla. <p>Nota: las opciones que se le permite seleccionar pueden variar según el kit opcional que tenga instalado o la categoría que haya seleccionado.</p>
Medidas	Esta opción permite cambiar la unidad de medida que se usará (milímetros o pulgadas) y definir la separación entre los números (coma o punto).
Temporizadores	El dispositivo cancela un trabajo de impresión si la información no se recibe en un tiempo específico. <ul style="list-style-type: none"> • Tiempo de espera del sistema: el dispositivo vuelve al valor predeterminado después de cierto tiempo de espera. Puede establecer un tiempo máximo de 10 minutos. • Espera trabajos: el equipo mantiene en espera un trabajo por un período específico. Puede establecer un período de al menos una hora.

Opción	Descripción
Idioma	Permite cambiar el idioma que aparece en la pantalla táctil.
Ahorro energía	Permite reducir el consumo de energía mediante la configuración de estas funciones. El Ahorro de energía tiene dos opciones, el primero, Ahorro de baja energía , apaga la luz del escáner ubicada debajo del cristal. Ahorro de energía apaga los ventiladores del dispositivo, excepto el ventilador central de la unidad del fusor (página 3.6).
Admin. bandejas	<p>Esta función permite seleccionar la bandeja y el papel que se utilizarán para un trabajo de impresión. Las opciones de tamaño, tipo y color del papel se ajustan aquí. Mensaje de confirm. de bandeja permite activar la ventana que le solicitará si desea configurar el tamaño y el tipo de papel para la bandeja que acaba de abrir.</p> <ul style="list-style-type: none"> • Interruptor de bandeja autom.: si las bandejas 1 y 2 están cargadas con papel Letter, cuando la bandeja 1 está vacía y la opción está configurada en Activado, continúa la impresión con el papel de la bandeja 2. • Cont. autom.: si el valor configurado no coincide con el papel cargado (es decir, si la bandeja 1 tiene papel Letter, pero el trabajo de impresión requiere papel A4), la impresora esperará 30 segundos para que se cargue la bandeja 1 con el tamaño de papel adecuado. Después de 30 segundos, el dispositivo comenzará a imprimir automáticamente con papel Letter. • Substitución del papel: si el valor configurado no coincide con el papel cargado, esta opción ajusta el tamaño del papel de impresión de la máquina, A4, al tamaño Letter o viceversa. • A4 amplio: es útil al imprimir en el modo DOS. Esta opción imprime 80 caracteres por línea, cuando lo normal en el modo DOS es imprimir 78 caracteres por línea.
Ajuste de altitud	La calidad de impresión se ve afectada por la presión atmosférica, la cual está determinada por la altura de la impresora sobre el nivel del mar. Esta función permite ajustar la altitud en una zona con altura elevada. Los lugares con mayor altitud deben configurar esta función en Alto 3 , lo cual afecta la calidad de impresión.

Opción	Descripción
Opciones de salida	Opciones de salida permite configurar si, cuando las grapas se terminan, la impresora debe dejar de procesar el trabajo y esperar a que se recarguen las grapas o si debe continuar el trabajo. Si configura Dentro del despl. del trabajo en Activado , el papel impreso se coloca y se clasifica por trabajo. También puede seleccionar la posición de grapado para impresiones horizontales con Colocación de grapas en horizontal .
Admin. de contención	<p>Esta función le permite seleccionar la prioridad entre los trabajos de copia y los de impresión.</p> <ul style="list-style-type: none"> • Prioridad: establece la prioridad numerando el trabajo. El dispositivo comienza por el número y sigue en orden hasta el mayor. • Primera entrada, Primera salida: el dispositivo realiza los trabajos solicitados en orden.
Sonido	Permite ajustar el volumen de los sonidos del dispositivo. Pulse Error para ajustar el sonido que emite el dispositivo cuando se produce un error. Seleccione Conflicto si pulsó una opción incorrecta. Pulse Selección para que la impresora emita un sonido cada vez que se pulse la selección en la pantalla táctil.
Admin. de consum.	La impresora notifica si se deben adquirir nuevos suministros para el tambor y el tóner, y restablece el contador del fusor, el contador de la almohadilla de fricción del alimentador de documentos, el rodillo de transferencia y el rodillo de alimentación.
Prueba de equipo	El dispositivo imprime los patrones de imágenes de prueba mediante Patr. prueba cal. imag.
Sobrescribir bajo petición	Puede configurar el dispositivo para que elimine información de trabajos previos de la unidad de disco duro al almacenar nueva información de trabajos. Para activar esta función, vaya a Conf. admin. > ficha Configuración > Servicio opcional y establezca la opción Sobresc. imag. bajo deman. en Activar . Una vez activada esta función, puede sobrescribir una unidad de disco duro pulsando Iniciar en la pantalla.
Spooling disco duro	Si desea poner en cola documentos en la unidad de disco duro para la impresión en red, seleccione Activado .

Opción	Descripción
Polít. de archivo de trab. almacenados	<p>Puede escoger la política de archivo para generar nombres de archivo antes de continuar con el trabajo mediante la unidad de disco duro. Si la unidad de disco duro encuentra el mismo nombre que ha introducido para un archivo nuevo, puede cambiar el nombre o sobrescribir el archivo.</p> <ul style="list-style-type: none"> • Renom.: si al escribir un nuevo nombre de archivo, la unidad de disco duro ya contiene ese mismo nombre, el archivo se guardará con un nombre diferente programado en forma automática. • Sobrescr.: si la unidad de disco duro ya contiene ese mismo nombre al introducir el nuevo nombre de archivo, se guardará el archivo nuevo encima del archivo anterior.
País	<p>Puede cambiar el país y, a continuación, algunos valores de fax y de tamaño de papel se cambiarán automáticamente en base al país. Después de instalar el kit de fax, debe cambiar el país.</p>
Fondo vent. inicio	<p>Puede cambiar la imagen de fondo de la pantalla táctil.</p>
Recipiente Multi	<p>Puede seleccionar el modo de salida de las impresiones.</p> <ul style="list-style-type: none"> • Buzón: las impresiones se apilan en la bandeja que configure. Si establece el buzón a la bandeja 3, las impresiones se apilarán en la bandeja 3. • Separador trabajos: las impresiones se apilan en la secuencia de orden del trabajo en cada bandeja. Sin embargo, si queda una bandeja libre, tiene prioridad, lo que significa que las impresiones se apilarán primero en esa bandeja. • Clasif.: las impresiones se apilan en conjuntos según la secuencia de los originales en cada bandeja. • Apilador: las impresiones se apilan en las bandejas una por una. Cuando la bandeja 1 esté llena, las impresiones se apilarán en la bandeja 2. <p> Nota Solo puede utilizar esta función si tiene instalada una unidad de acabado de 2 bandejas o una unidad de acabado de 4 bandejas opcional.</p>

Configuración de copia

Puede configurar diferentes opciones para la producción de copias.

- 1 Pulse **Configurar** en el panel de control.
- 2 Pulse **Conf. admin.** Cuando aparezca el mensaje de inicio de sesión, introduzca la contraseña y pulse **Aceptar**.
- 3 Pulse la ficha **Configuración > Configuración de copia**.



Opción	Descripción
Número de página	Si selecciona la opción Activado , todas las copias incluirán el número de página en la parte inferior de cada hoja.
Fecha y hora	Configure esta opción en Activado para imprimir en cada copia la fecha y la hora, que se configuran en la ficha General .
Sello ID	Esta opción se utiliza para definir las palabras o el mensaje que desea imprimir en las copias. Configure esta opción en Activado y se mostrará una pantalla para que escriba un mensaje con el teclado emergente.
Configuración manual copia ID	Esta opción establece la configuración de copia de ID así como el número de imágenes o posiciones de copia de forma manual (página 5.5).

Configuración de fax

El dispositivo incluye diversas opciones para configurar el sistema de fax. Puede modificar la configuración predeterminada para que se adapte a sus preferencias y necesidades.

- 1 Pulse **Configurar** en el panel de control.
- 2 Pulse **Conf. admin.** Cuando aparezca el mensaje de inicio de sesión, introduzca la contraseña y pulse **Aceptar**.

3 Pulse la ficha **Configuración > Configuración de fax.**



Nota

Las opciones de fax varían de un país a otro en función de las reglamentaciones de comunicación internacionales. Si la pantalla no muestra algunas de las opciones de fax explicadas aquí o éstas aparecen atenuadas, significa que las funciones no están habilitadas para su entorno de comunicación.

Opción	Descripción
ID de equipo y número de fax	Introduzca el ID del dispositivo y el número de fax que se imprimirán en la parte superior de cada página.
Código de inicio de recepción	Esta función está disponible si tiene conectado un teléfono auxiliar a la toma EXT situada en la parte posterior del dispositivo. Puede recibir un fax de alguien con quien está hablando por el teléfono auxiliar sin tener que desplazarse al dispositivo de fax (página 6.5).
Modo de corrección de errores	Este modo resulta útil cuando la línea presenta una baja calidad, además, permite asegurarse de que los faxes se enviarán de forma adecuada a cualquier otro dispositivo de fax equipado con el sistema MCE. El envío de faxes por medio del sistema MCE puede tardar más.
Conf. inicial del fax	Permite configurar la opción Modo de recepción en Teléfono, Fax o Fax/Contestador automático , y Modo de marcación en Tonos (marcación por pulsos) o Pulsos (multifrecuencia). Si selecciona Fax/Contestador automático , podrá recibir faxes cuando la línea esté ocupada por el contestador automático (página 6.5). Comuníquese con la compañía telefónica local para obtener información sobre la configuración de Modo de marcación .
Número de tonos	Permite especificar la cantidad de veces que sonará el timbre del dispositivo antes de que éste responda las llamadas.
Cabecera de recepción	Utilice esta opción para imprimir automáticamente, en la parte inferior de cada hoja, el número de página y la fecha y la hora en que se recibió el fax.

Opción	Descripción
Recepción seg.	Si lo desea, puede impedir que personas no autorizadas lean los faxes recibidos. Esta función restringe la impresión de los faxes recibidos cuando no hay ningún operador a cargo del dispositivo. Si configura esta opción en Activado , todos los faxes entrantes se almacenarán en la memoria. Se utiliza un Código de cuatro dígitos cuando se desea imprimir los faxes recibidos almacenados en la memoria (página 6.6).
Imprimir fax recibido	<ul style="list-style-type: none"> • Cuando se recibe un fax con páginas de mayor tamaño que el papel cargado en la bandeja, la impresora puede reducir el tamaño del original de modo que se ajuste al tamaño del papel cargado. Si esta función se configura en Desactivado, el dispositivo no podrá reducir el tamaño del original para que entre en una página. El original se dividirá y se imprimirá con el tamaño real en dos o más páginas. Si configura esta opción en Activado y establece el tamaño que desea descartar en 10 mm, pero los datos recibidos ocupan más lugar que el papel cargado actualmente en la bandeja, la máquina imprimirá todo excepto el segmento especificado que se configuró como tamaño por descartar. • Permite configurar la máquina para que imprima el fax en ambas caras del papel o utilice la grapadora (página 6.6).
Rellamada	El dispositivo volverá a marcar automáticamente el número de un dispositivo de fax remoto si antes la línea estaba ocupada. Puede especificar la cantidad de intentos de rellamada y un intervalo entre cada intento. Si selecciona 0 en Plazo rellamada , la impresora no utilizará esta función.
Volumen del altavoz	Permite controlar el sonido que se emite cuando el fax comienza a enviar datos. Si esta opción se configura en Activado , el dispositivo emite un sonido desde que comienza el fax hasta que finaliza. Con Com. , el dispositivo sólo emite un sonido hasta que se establece la comunicación. No se emite ningún sonido con la opción Desactivado .
Prefijo de marcación	Esta función permite especificar un prefijo de cinco dígitos como máximo. Este prefijo se marcará antes de cualquier número de marcación automática. El usuario puede configurar esta opción para acceder a una PABX (por ejemplo, *9) o a un número de código de área (por ejemplo, 02).

Opción	Descripción
Configuración de faxes no deseados	El dispositivo no acepta faxes enviados de estaciones remotas si sus números están almacenados en la memoria como números de fax no deseados. Puede introducir un máximo de 10 número de fax no deseados. Pulse Configuración de faxes no deseados y Editar , y introduzca el número de fax. Si ha habilitado la ID de llamada , puede examinar los últimos números de fax recibidos y seleccionar un número de fax de la lista.
Volumen de timbre	Esta función permite ajustar el volumen del timbre. Si selecciona Desactivado , el timbre no se escuchará.
Vol. tono llamad	Cuando pulse Marc. Manual para enviar un fax, escuchará un tono específico. Puede usar esta función para ajustar el volumen del tono.
Configuración de buzones	<ul style="list-style-type: none"> • Política de documentos: permite configurar el documento almacenado en el Buzón para que elimine o conserve los datos posteriormente. Seleccione Activado en cada opción para eliminar los datos u Desactivado para conservarlos. • Configuración de buzón: permite crear, editar o eliminar un buzón. Para introducir el ID buzón, Buzón y Código buzón, pulse las opciones correspondientes (página 6.9). Nota: si configura la opción Notificación en Activado, recibirá una notificación cuando reciba un fax en el Buzón (página 6.9).
Bandeja de salida	Esta función permite seleccionar la bandeja de papel que se utilizará para recibir faxes.
Ahorro en llamadas	Configure el dispositivo para que envíe un fax en la hora de ahorro de llamadas a fin de ahorrar dinero (página 6.11).
Enviar lote	El dispositivo le pregunta si desea agregar documentos al fax diferido, si el número que marcó es el mismo (página 6.11).
Conf. reenv. fax	Puede reenviar a otro destino por fax o correo electrónico un fax recibido o enviado (página 6.12).
Sonido de finalización de fax	Esta opción permite seleccionar si el tono de fax está activado o desactivado (página 6.13).
Impresión en color Rx	Esta función permite recibir faxes en color (página 6.13).
ID de llamada	Si tiene esta opción establecida, la máquina recuerda los últimos veinte números de fax.

Configuración de red

Puede configurar la red con la pantalla táctil de la impresora. Antes de hacerlo, debe tener la información relacionada con el tipo de protocolos de red y el sistema informático que utiliza. Si no está seguro sobre qué configuración debe usar, póngase en contacto con el administrador de la red para que la configure.

- 1 Pulse **Configurar** en el panel de control.
- 2 Pulse **Conf. admin.** Cuando aparezca el mensaje de inicio de sesión, introduzca la contraseña y pulse **Aceptar**.
- 3 Pulse la ficha **Configuración > Configuración de red.**



Opción	Descripción
Protoc. TCP/IP	Permite seleccionar el protocolo adecuado y configurar los parámetros para usar el entorno de red. Nota: existen varios parámetros que se pueden configurar, por lo tanto, si no está seguro acerca de alguno, es mejor dejarlo como está o consultar al administrador de la red.
Velocidad Ethernet	Puede seleccionar la velocidad de comunicación para conexiones Ethernet.
Borrar ajuste	Permite restablecer la configuración de red a los valores predeterminados.
802.1x	Puede seleccionar la autenticación de usuario para las comunicaciones de red. Para más información, consulte al administrador de red.

Opción	Descripción
IPv6	<p>El equipo admite direcciones IPv6 para impresión y administración de red.</p> <ul style="list-style-type: none"> • Activar IPv6: cuando selecciona Activado, el Nombre de host y Dirección enlace-local se introducirán automáticamente en el campo de dirección. • Configuración DHCPv6: si tiene un servidor DHCPv6 en su red, puede ajustar una de las opciones por defecto de la configuración dinámica de servidor. <ul style="list-style-type: none"> • Routers: Utilice DHCPv6 solamente si el encaminador lo requiere. • Direcciones DHCPv6: Utilice siempre DHCPv6 independientemente de la solicitud del encaminador. • DHCPv6 Desactivado: Utilice siempre DHCPv6 independientemente de la solicitud del encaminador.

Autenticación

Esta función permite controlar y bloquear todos los datos salientes o cambiar la contraseña.

- 1 Pulse **Configurar** en el panel de control.
- 2 Pulse **Conf. admin.** Cuando aparezca el mensaje de inicio de sesión, escriba la contraseña y pulse **Aceptar**. Pulse la ficha **Configuración > Autenticación**.



Opción	Descripción
Modo de autenticación	<p>Sin modo de autenticación</p> <p>Desactiva la función Autenticación.</p>
Cuentas de red	<p>Permite habilitar el modo de autenticación, que se puede utilizar para el menú Contabilidad de trabajos en SyncThru™ Web Admin Service.</p>
Contab. están.	<p>Puede definir una cuenta local para un determinado usuario. Si el usuario con esa cuenta realiza un trabajo de impresión, el equipo lo registrará.</p>
Interfaz dispos. extern.	<p>Cuando instale el kit FDI opcional, seleccione Activado para activarlo.</p> <ul style="list-style-type: none"> • Temporizador de trabajos de impresión: si no hay suficiente crédito, puede configurar la impresora para que cancele los trabajos de inmediato o puede esperar una determinada cantidad de tiempo hasta que se realice un depósito. • Control de trabajos de impresión: cuando esta función está activada, tanto la copia como la impresión desde PC están permitidos porque hay crédito suficiente. Con Desactivar, se necesitará crédito para imprimir las copias. Sin embargo, cuando se imprima un informe o un fax, no se necesitará crédito. • Inhibir servicios: cuando no hay más crédito, la impresora desactiva los trabajos de copia únicamente con Sólo copiar. Con Todos los servicios, el servicio de digitalización y la copia se desactivan.

Opción		Descripción
Modo de autenticación (continuación)	Interfaz dispos. extern. (continuación)	<ul style="list-style-type: none"> • Créditos internos: se utiliza cuando usted cancela el trabajo o cuando éste es cancelado por el dispositivo debido a créditos (monedas) insuficientes o por solicitud del usuario. Si selecciona Activar, el dispositivo deposita un crédito igual a la cantidad de hojas que no se imprimieron correctamente y luego imprime el siguiente trabajo de forma gratuita (por el monto depositado). Con Desactivar, incluso cuando cancela el trabajo de impresión, la impresora incluye el papel atascado en el recuento, y el costo de impresión se recuperará para las páginas ya facturadas. • Contador de imágenes: el valor varía si la impresora cuenta las páginas en blanco.
Cambiar contraseña de administrador		Permite modificar la contraseña de la autenticación de Conf. admin.

Servicio opcional

Si desea agregar las funciones opcionales de la impresora, deberá instalar el kit opcional y configurarla para activar esas funciones. Siga los pasos que se mencionan a continuación para activar esas funciones.

- 1 Pulse **Configurar** en el panel de control.
- 2 Pulse **Conf. admin.** Cuando aparezca el mensaje de inicio de sesión, escriba la contraseña y pulse **Aceptar**.
- 3 Pulse la ficha **Configuración > Servicio opcional**.



Opción	Descripción
Copia	Habilita o deshabilita el menú de Copia de la pantalla principal.
Fax analógico	Una vez que haya instalado el kit del fax, configure esta opción en Activar para utilizar la impresora como fax.
Esc. a Email	Habilita o deshabilita el menú Esc. a Email de la pantalla de escaneado.
Esc. a PC	Configure Activar para activar la digitalización y el envío a través de la red.
Esc. SMB	Habilita o deshabilita la opción Esc. SMB desde la pantalla de escaneado.
Esc. FTP	Habilita o deshabilita la opción Esc. FTP desde la pantalla de escaneado.
Sobresc. imag. bajo deman.	Puede configurar el dispositivo para que elimine información de trabajos previos de la unidad de disco duro al almacenar nueva información de trabajos. Configure esta opción en Activar , vaya a la ficha General > Sobrescribir bajo petición , pulse Iniciar en la pantalla para sobrescribir el trabajo.
Sobresc. imag. de inmed.	Si selecciona Activar , el equipo renovará la memoria de la unidad de disco duro cuando se guarde un nuevo trabajo.

Ajuste del contraste del documento

Este menú permite especificar el color.

- 1 Pulse **Configurar** en el panel de control.
- 2 Pulse **Conf. admin.** Cuando aparezca el mensaje de inicio de sesión, escriba la contraseña y pulse **Aceptar**.
- 3 Pulse la ficha **Configuración > Color**.

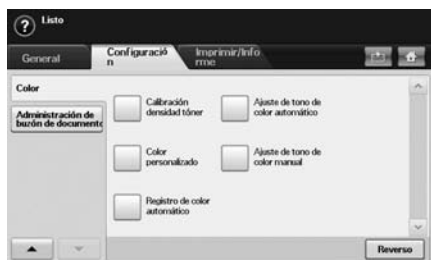

Opción	Descripción
Calibración densidad tóner	Esta opción permite calibrar la densidad del tóner para obtener la mejor calidad de impresión en color.
Color personalizado	Esta opción permite ajustar el contraste, color por color. CFAN: permite ajustar el contraste del tóner en cada uno de los cartuchos de tóner. <ul style="list-style-type: none"> • Predet.: optimiza los colores automáticamente. • Ajuste manual: permite ajustar manualmente el contraste de color seleccionado para cada cartucho. <p>Nota: utilice la opción "Predet." para obtener la mejor calidad de color.</p>

Opción	Descripción
Ajuste de tono de color automático	<p>El equipo imprime virtualmente una imagen con un diseño determinado para calibrar la posición de la impresión a color. Esta función mejora la nitidez y la claridad de la imagen a color, lo que significa que el equipo imprime la imagen a color en el papel más parecida a como se ve en el monitor. Seleccione Activado para activar esta función. Puede establecer cuánto desea que dure esta función por páginas, temperatura del equipo o LSU.</p> <ul style="list-style-type: none"> • Condición de páginas: el equipo realiza esta función después de imprimir determinada cantidad de páginas. • Temp. interna: el equipo realiza esta función si la temperatura del equipo es diferente a la que se registró por última vez. Si establece esta opción en 3, el equipo detecta la temperatura interna y, cuando la diferencia es superior o inferior a 3°, el equipo realiza esta función. Para establecer la diferencia de temperatura, haga clic en las flechas. • Temperatura LSU: el equipo realiza esta función si la temperatura de la LSU (Laser Scanning Unit, Unidad de digitalización láser) es diferente a la que se registró por última vez. Si establece esta opción en 3, el equipo detecta la temperatura de la LSU y, cuando la diferencia es superior o inferior a 3°, el equipo realiza esta función. Para establecer la diferencia de temperatura, haga clic en las flechas. • Ejecutar ahora: la impresora ejecuta el registro automático de color.

Opción	Descripción
Ajuste de tono de color automático	<p>Esta opción le permite ajustar automáticamente el tono de color para obtener la mejor calidad de impresión a color posible.</p> <ul style="list-style-type: none"> • Activación de ajuste de tono de color: activa el ajuste de tono de color. Pulse Activado para activar esta función. Si está opción está en Activado, el dispositivo ajustará de manera regular y automática el tono de color. • Configuración de color estándar: establece el estándar para ajustar el tono de color. Debe configurar esta opción como mínimo tras adquirir el dispositivo. Esta opción reducirá la diferencia de color entre varios dispositivos, ya que establece un estándar de color (página 3.1). • Ajuste de tono de color: ajusta el tono de color. Esta opción utiliza el estándar de color que haya establecido en Configuración de color estándar y se aplica al dispositivo. Nota: debe configurar la opción Configuración de color estándar antes de utilizar la opción Ajuste de tono de color. • Calibración de sensor ID: calcula automáticamente los consumibles agotados o a punto de agotarse, como el tóner o las piezas del dispositivo y utiliza esta información para ajustar el tono de color. Por ejemplo, si el tóner amarillo se está agotando, el dispositivo calcula la cantidad de tóner amarillo restante y ajusta el tono de color para que las impresiones salgan bien.
Ajuste de tono de color manual	<p>Esta opción le permite ajustar rápidamente el tono de color. Puede ajustar fácilmente el tono de color y ver el resultado inmediatamente, pero no es un ajuste permanente. Utilice esta opción para obtener un resultado rápido.</p>



Nota

Si **Activación de ajuste de tono de color** está configurado en **Desactivado**, debe utilizar **Ajuste de tono de color manual** cada vez que quiera ajustar el tono de color.

Gestión del panel de documentos

Puede establecer que una persona efectúe el borrado de buzones públicos en **Buzón usuar.**

- 1 Pulse **Configurar** en el panel de control.
- 2 Pulse **Conf. admin.** Cuando aparezca el mensaje de inicio de sesión, escriba la contraseña y pulse **Aceptar**.

- 3 Pulse la ficha **Configuración > Administración de buzón de documentos**.

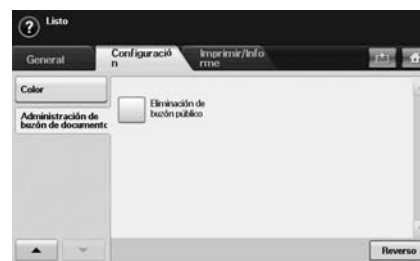

Opción	Descripción
Eliminación de buzón público	Si define esta opción como Sólo administradores , únicamente el administrador podrá eliminar los buzones almacenados públicamente en Buzón usuar. , ya que el dispositivo solicitará la contraseña de administrador.

Impresión de informes

Puede imprimir un informe de la configuración o la lista de fuentes del dispositivo, etc.

- 1 Pulse **Configurar** en el panel de control.
- 2 Pulse **Conf. admin.** Cuando aparezca el mensaje de inicio de sesión, escriba la contraseña y pulse **Aceptar**.
- 3 Pulse la ficha **Imprimir/Informe**.



Opción	Descripción
Impr.	Puede imprimir informes de Configuración de red , Fuentes PS3 , Fuentes PCL e Informe de trabajos programados . Informe de trabajos programados muestra la lista de trabajos pendientes, en espera y de fax diferidos, además de la lista del buzón.

Opción		Descripción
Informes de contab.	Contadores uso	Permite imprimir un informe sobre cuánto imprimió el dispositivo hasta el momento para cada categoría.
	Informe de reg. de autent. de red	Muestra el ID de inicio de sesión y el correo electrónico de los usuarios.
	Informe de página de uso	Permite imprimir un informe de la cantidad de impresiones según el tamaño y el tipo de papel.
	Informes de contab.	Permite imprimir un informe del recuento de impresiones para cada usuario que inició sesión. Se utiliza sólo cuando la autenticación de red está habilitada con SyncThru Web Service (página 1.8).
	Cuenta están. Inf. uso	Imprime la cantidad utilizada de Contab. están.
	Cuenta están. Inf. restante	Imprime la cantidad restante de Contab. están.
Infrm.	Informe de config.	Permite imprimir un informe de la configuración general del dispositivo.
	Inform fax	Permite configurar si se desea imprimir la información de los informes de fax. <ul style="list-style-type: none"> • Informe de envíos múltiples: cuando envíe faxes a varios destinos, configure esta opción para imprimir un informe de transmisión. Activado permite imprimir un informe de confirmación cada vez que se envía un fax. Con En caso de error, sólo se imprimirá el informe cuando se haya producido un error de transmisión. • Apariencia del informe de faxes enviados: permite seleccionar si la imagen se mostrará o no en el informe de confirmación.

Opción		Descripción
Infrm. (continuación)	Inform fax (continuación)	<ul style="list-style-type: none"> • Informe faxes env/rec: el dispositivo guarda los registros de cada transmisión e imprime cada 50 registros cuando la opción está configurada en Activado. Si selecciona Desactivado, se guardarán los registros, pero no se imprimirán. • Informe env fax: se imprime el informe de confirmación después de cada trabajo de fax sólo cuando se envían faxes a un solo destino.
	Informe de confirmación de Email	<p>El informe muestra el trabajo de digitalización y envío a través de Esc. a Email.</p> <ul style="list-style-type: none"> • Activado: el informe se imprime sin importar si el trabajo se completó correctamente o no. • Desactivado: no se imprime ningún informe después de completar un trabajo. • En caso de error: se imprime el informe sólo si se produce un error.
	Confirm. para esc. a serv.	<p>El informe muestra el trabajo de digitalización y envío a través de SMB y FTP.</p> <ul style="list-style-type: none"> • Activado: el informe se imprime sin importar si el trabajo se completó correctamente o no. • Desactivado: no se imprime ningún informe después de completar un trabajo. • En caso de error: se imprime el informe sólo si se produce un error.
	Limpiar fusor	Puede limpiar el interior de un rodillo del fusor si imprime en un papel limpiador. Puede seleccionar entre las opciones Activado , Desactivado y Imprime . La configuración predeterminada es Activado .



Nota

También puede imprimir la información del estado del dispositivo y explorar el estado con **SyncThru Web Service**. Abra el explorador web en el equipo conectado en red y escriba la dirección IP de la impresora. Cuando se abra **SyncThru Web Service**, haga clic en **Información > Imprimir información**.

11 Mantenimiento

Este capítulo brinda información sobre el mantenimiento del dispositivo.

Este capítulo incluye:

- **Impresión de un informe del dispositivo**
- **Control de la duración de los suministros**
- **Búsqueda del número de serie**
- **Envío de la notificación de pedido de unidad de imagen**
- **Envío de la notificación de nuevo tóner requerido**
- **Comprobación de Buzón docum.**
- **Limpieza de la impresora**
- **Mantenimiento del cartucho de tóner**
- **Redistribución del tóner**
- **Sustitución del cartucho de tóner**
- **Sustitución de la unidad de imagen**
- **Sustitución del contenedor de tóner residual**
- **Piezas de mantenimiento**

Impresión de un informe del dispositivo

Puede imprimir un informe de los trabajos y la información de la impresora.

- 1 Pulse **Configurar** en el panel de control.
- 2 Pulse **Estado del equipo** > ficha **Info. equipo** > **Imprimir/Informe**.
- 3 Seleccione el tipo de informe; en la parte derecha de la pantalla, aparecerá la lista de impresiones.
- 4 Seleccione la lista que desea imprimir.

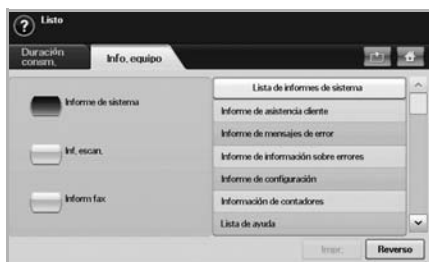

- 5 Pulse **Impr.**



Nota

- Si desea imprimir la lista de fuentes o la información de la red del dispositivo, pulse **Configurar** > **Conf. admin.** > ficha **Imprimir/Informe**. Si selecciona **Informe de config.**, pulse **Imprime** para imprimir el informe. Las opciones **Informe fax**, **Informe de confirmación de Email** y **Confirm. para esc. a serv.** no están relacionadas con la impresión, sólo sirven para la configuración del informe.
- Puede utilizar **SyncThru Web Service** para imprimir la configuración del dispositivo o explorar el estado. Abra el explorador web en el equipo conectado en red y escriba la dirección IP de la impresora. Cuando **SyncThru Web Service** esté abierto, haga clic en **Información** > **Imprimir información**.

Control de la duración de los suministros

Si desea ver los indicadores de duración de los suministros, siga estos pasos.

- 1 Pulse **Configurar** en el panel de control.
- 2 Pulse **Estado del equipo**.
- 3 Desplácese hacia abajo para explorar toda la lista de suministros y ver el porcentaje restante.

Búsqueda del número de serie

Si desea consultar el número de serie desde la pantalla, siga estos pasos:

- 1 Pulse **Configurar** en el panel de control.
- 2 Pulse **Estado del equipo** > ficha **Info. equipo** > **Detalles del equipo**.

Envío de la notificación de pedido de unidad de imagen

Puede configurar la impresora para que lo notifique cuando la unidad de imagen esté por acabarse y sea necesario pedir una nueva.

- 1 Pulse **Configurar** en el panel de control.
- 2 Pulse **Conf. admin.** Cuando aparezca el mensaje de inicio de sesión, escriba la contraseña y pulse **Aceptar**.
- 3 Pulse la ficha **General** > **Admin. de consum.** > **Notif. de pedido de cartucho de tambor**.
- 4 Pulse **Alerta ud. img. baja** para activar esta opción y pulse **Niv. al. ud. im. baja** para configurar el nivel de tiempo de vida restante.
- 5 Pulse **Aceptar**.

Envío de la notificación de nuevo tóner requerido

Puede configurar la impresora para que lo notifique cuando el nivel de tóner esté bajo y sea necesario pedir un cartucho nuevo.

- 1 Pulse **Configurar** en el panel de control.
- 2 Pulse **Conf. admin.** Cuando aparezca el mensaje de inicio de sesión, escriba la contraseña y pulse **Aceptar**.
- 3 Pulse la ficha **General > Admin. de consum. > Notif. de pedido de cartucho de tóner**.
- 4 Pulse **Alerta de tóner bajo** para activar esta opción y pulse **Niv. al. tóner bajo** para configurar el nivel de tiempo de vida restante.
- 5 Pulse **Aceptar**.

Comprobación de Buzón docum.

La impresora muestra la lista de documentos del trabajo de impresión o de fax.

Pulse **Buzón docum.** en la pantalla **principal**. Si aparece otro menú, pulse () para ir a la pantalla **principal**.



Tipo	Nombre buzón	Propiet.	Día	Archivo
	First	First	27/11/2008	25
	Second	Second	27/11/2008	26
	Third	Third	27/11/2008	27
	Fourth	Fourth	27/11/2008	28
	Fifth	Fifth	27/11/2008	29
	Sixth	Sixth	27/11/2008	30

Total 10 Buzones / Solo 0 Buzón
Esp. libe : 637 MB/Total : 8000 GB

Agregar **Eliminar** **Editar** **Detalle** **Buscar**

- Ficha **Buzón usuar.:** cree un buzón en el que pueda guardar documentos, como por ejemplo el archivo que ha imprimido, escaneado o enviado por correo electrónico. Al crear un buzón, puede definir una contraseña para protegerlo. Los buzones con contraseña se llaman **Caja seg.**, y los que no la poseen se llaman buzones públicos.
- Ficha **Buzón sist.:** son buzones predeterminados por la impresora que no pueden ser modificados.
- **Tipo:** muestra si el buzón está protegido o no.
- **Nombre buzón:** muestra el nombre del buzón.
- **Propiet.:** muestra el nombre de usuario de un buzón.
- **Fecha:** muestra la fecha de un buzón creado.
- **Archivo:** muestra el número total de archivos que contiene el buzón.
- **Agregar:** permite agregar más buzones.
- **Eliminar:** elimina el buzón seleccionado.

- **Editar:** permite modificar el nombre de un buzón y el de un propietario.
- **Detalle:** muestra información sobre el buzón.
- **Buscar:** examina un buzón con un nombre de buzón o de propietario.
- **Intro:** imprime o envía el archivo almacenado en el buzón.

Limpieza de la impresora

Para mantener la calidad de impresión y digitalización, siga los procedimientos de limpieza que se indican a continuación cada vez que sustituya el cartucho de tóner o cuando surjan problemas con la calidad de las copias impresas y digitalizadas.



Precaución

- No limpie la carcasa del dispositivo con materiales de limpieza que contengan grandes cantidades de alcohol, solvente u otras sustancias fuertes, ya que pueden decolorarla o dañarla.
- Si el dispositivo o sus alrededores están contaminados con tóner, se recomienda utilizar un paño o un papel suave empapado en agua para limpiarlos. Si utiliza un aspirador, el tóner quedará en el aire y puede ser perjudicial para usted.

Limpieza de la parte externa

Limpie la carcasa del dispositivo con un paño suave que no desprenda pelusa. Puede humedecer el paño ligeramente con agua, pero tenga cuidado para que no caiga agua sobre el dispositivo ni dentro de éste.

Limpieza de la parte interna

Póngase en contacto con el servicio técnico para que limpie el interior del dispositivo.

Limpieza de la unidad de digitalización

La unidad de digitalización debe mantenerse siempre limpia para garantizar la mejor calidad de impresión posible. Es conveniente limpiar la unidad de digitalización al inicio de cada jornada y durante el día, tantas veces como sea necesario.

- 1 Para ello, humedezca una toalla de papel o un paño suave que no desprenda pelusa.
- 2 Abra la tapa del escáner.

- 3 Limpie la superficie del cristal del escáner y la del DADF hasta que estén limpias y secas.

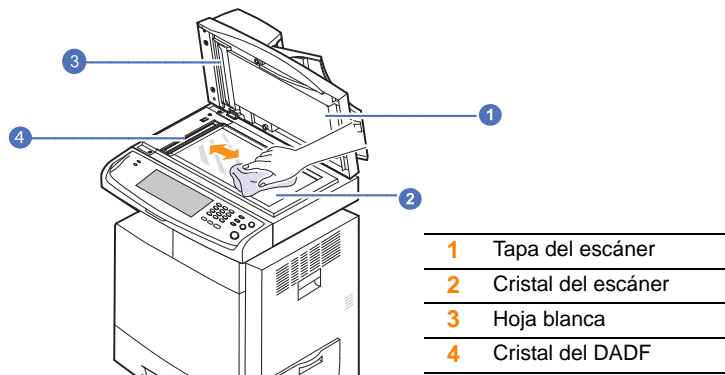

- 4 Pase el paño por la parte inferior de la tapa del escáner hasta que esté limpia y seca.
- 5 Cierre la tapa del escáner.

Mantenimiento del cartucho de tóner

Almacenamiento del cartucho de tóner

Los cartuchos de tóner pueden contener componentes sensibles a la luz, a la temperatura y a la humedad. Samsung sugiere a los usuarios que sigan las recomendaciones indicadas para garantizar un rendimiento óptimo, la calidad más alta y la máxima duración de los cartuchos de tóner de Samsung nuevos.

Almacene este cartucho en el mismo entorno que la impresora en que se utilizará, que debe ser bajo condiciones de humedad y temperatura controladas. El cartucho de tóner debe permanecer en el embalaje original sin abrir hasta su instalación. Si el embalaje original no está disponible, cubra la hendidura superior del cartucho con papel y guárdelo en un armario oscuro.

Abrir el embalaje del cartucho antes de utilizarlo reduce considerablemente su duración y rendimiento útil. No lo almacene en el suelo. Si retira el cartucho de tóner de la impresora, almacénelo siempre:

- Dentro de la bolsa protectora del embalaje original.
- Con el lateral en posición horizontal (no lo guarde apoyado sobre los extremos).
- No almacene consumibles en:
 - a temperaturas superiores a 40 °C.
 - con humedades inferiores al 20% o superiores al 80%
 - en entornos con cambios extremos de humedad o temperatura
 - bajo una fuente directa de luz solar o artificial
 - en sitios con polvo
 - en un coche durante un período largo de tiempo
 - en un entorno en donde haya gases corrosivos
 - en un entorno de aire salado

Instrucciones de uso

- No toque la superficie del tambor fotosensible del cartucho.
- No esponga el cartucho a golpes o vibraciones innecesarias.
- Nunca gire manualmente el tambor, especialmente en dirección inversa, ya que puede causar daños internos y el tóner puede derramarse.

Uso de cartuchos de tóner no originales de Samsung y rellenados

Samsung Electronics no recomienda ni aprueba el uso de cartuchos de tóner de otras marcas en la impresora, incluyendo genéricos, marcas blancas, cartuchos de tóner rellenados o reciclados.



Nota

La garantía de la impresora de Samsung no cubre los daños al dispositivo provocados por la utilización de cartuchos de tóner rellenados, manipulados o no originales de Samsung.

Duración estimada del cartucho

El rendimiento del cartucho de tóner depende de la cantidad de tóner requerida para los trabajos de impresión. Además, la cantidad de páginas puede variar en función de la densidad de impresión de las páginas, el entorno de funcionamiento, los intervalos de impresión y el tipo y el tamaño del papel. Si suele imprimir muchos gráficos, es probable que deba cambiar el cartucho con más frecuencia.

Redistribución del tóner

Cuando el cartucho de tóner está a punto de acabarse:

- Aparecen rayas blancas o la impresión es muy clara.
- En la pantalla puede aparecer un mensaje que indica que el tóner se está agotando.

Si esto ocurre, podrá mejorar la calidad de impresión temporalmente si redistribuye el tóner que queda en el cartucho. En algunos casos, aparecerán rayas blancas o la impresión será más clara aunque se haya redistribuido el tóner.

- 1 Apague el dispositivo y espere unos minutos hasta que se enfríe.
- 2 Abra la cubierta lateral.

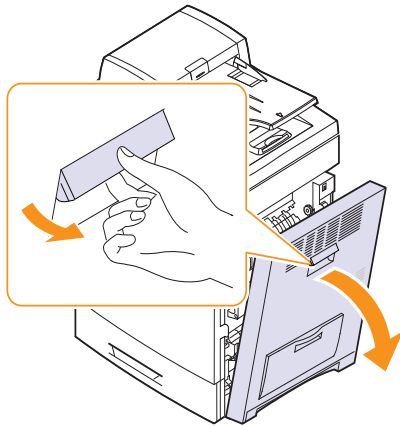

- 3 Abra la cubierta frontal.

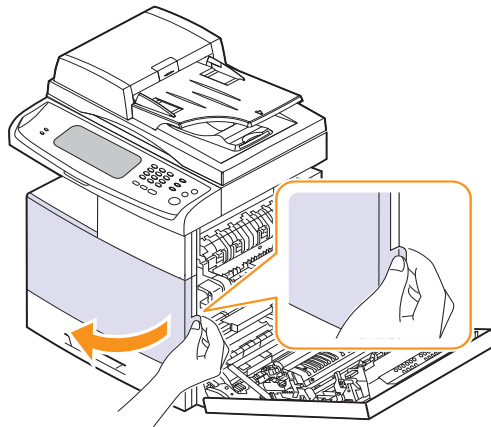

Nota

Se pueden liberar partículas de tóner en el interior del dispositivo, pero esto no significa que el dispositivo esté dañado. Póngase en contacto con el servicio técnico cuando se produzca un problema de calidad de impresión.

- 4 Saque el cartucho de tóner correspondiente del dispositivo.

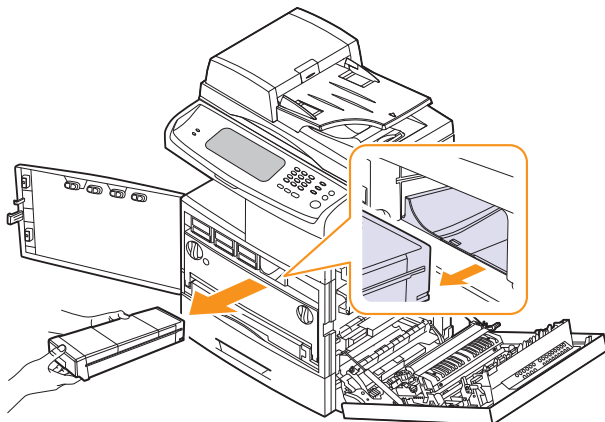

- 5 Gire bien el cartucho cinco o seis veces para distribuir el tóner de manera uniforme.

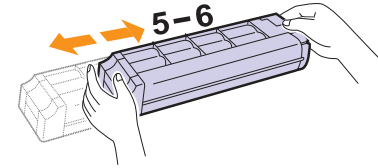

Nota

Si se mancha la ropa de tóner, límpiela con un paño seco y lave la ropa con agua fría. El agua caliente fija el tóner en los tejidos.

- 6 Sujete el cartucho de tóner y alinéelo con la ranura correspondiente en el interior de la impresora. Vuelva a insertarlo en la ranura hasta que encaje en su sitio.

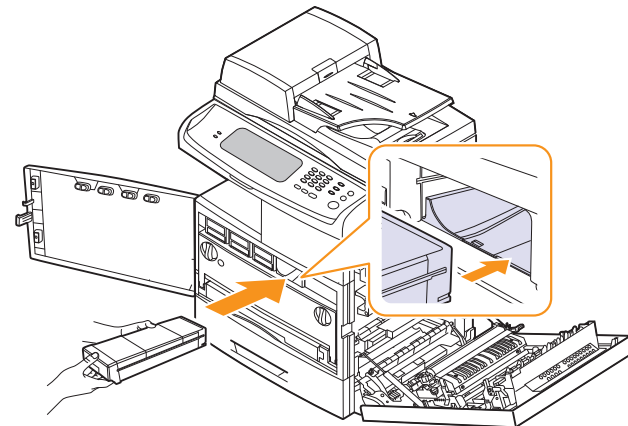

- 7 Cierre la cubierta frontal y luego la cubierta lateral.

- 8 Asegúrese de que la cubierta quede bien cerrada; luego, encienda la impresora.



Precaución

Si la cubierta no está completamente cerrada, el dispositivo no funcionará.

Sustitución del cartucho de tóner

La impresora utiliza cuatro colores y emplea un cartucho de tóner diferente para cada uno de ellos: amarillo (Y), magenta (M), cian (C) y negro (K).

Cuando el cartucho de tóner está totalmente vacío:

- El LED de estado y el mensaje relacionado con el tóner de la pantalla indican cuál de los cartuchos de tóner debe reemplazarse.
- El dispositivo deja de imprimir. Los faxes entrantes se guardan en la memoria.

Si esto ocurre, deberá reemplazar el cartucho de tóner. Compruebe el tipo de cartucho de tóner para su dispositivo (página 13.1).

- 1 Apague el dispositivo y espere unos minutos hasta que se enfríe.
- 2 Abra la cubierta lateral.

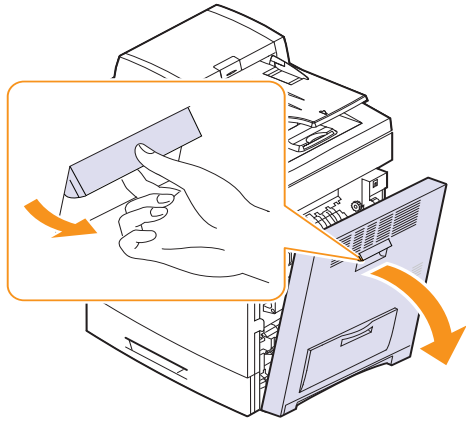

Nota

Se pueden liberar partículas de tóner en el interior del dispositivo, pero esto no significa que el dispositivo esté dañado. Póngase en contacto con el servicio técnico cuando se produzca un problema de calidad de impresión.

- 3 Abra la cubierta frontal.

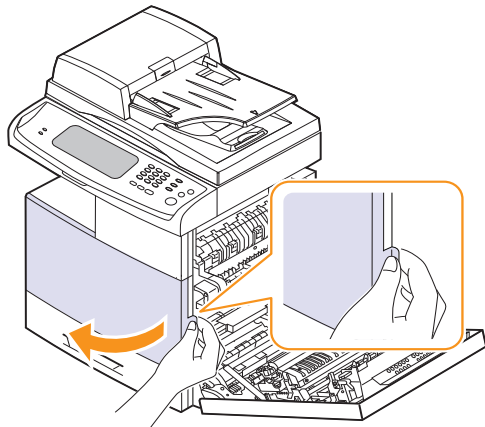

- 4 Saque el cartucho de tóner correspondiente del dispositivo.

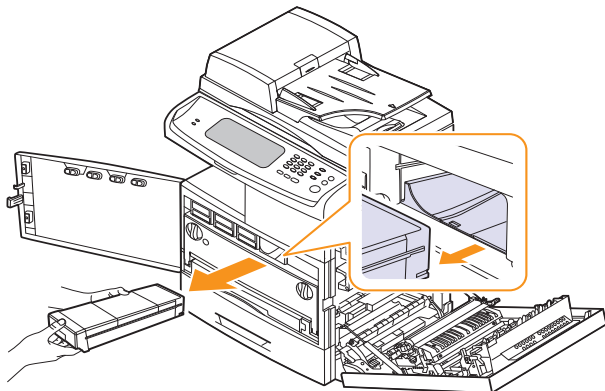

- 5 Saque el nuevo cartucho de tóner del envoltorio.
- 6 Gire bien el nuevo cartucho cinco o seis veces para distribuir el tóner de manera uniforme.

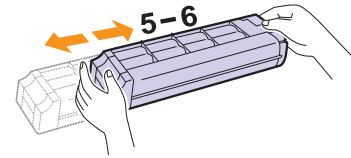

Nota

Si se mancha la ropa de tóner, límpiela con un paño seco y lave la ropa con agua fría. El agua caliente fija el tóner en los tejidos.

- 7 Sujete el nuevo cartucho de tóner por el asa y deslícelo en su compartimento hasta que encaje en su sitio.

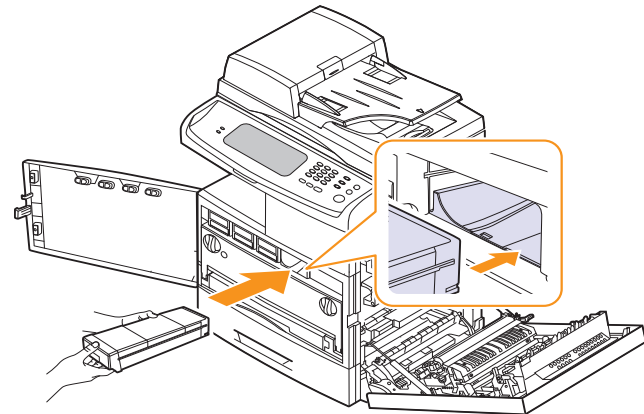

- 8 Cierre la cubierta frontal y luego la cubierta lateral.
- 9 Asegúrese de que la cubierta quede bien cerrada; luego, encienda la impresora.



Precaución

Si la cubierta no está completamente cerrada, el dispositivo no funcionará.

Sustitución de la unidad de imagen

Duración estimada del cartucho

La unidad de imagen tiene una vida útil aproximada de 30.000 páginas. Aparecerá el mensaje **Sustituya la unidad de imagen [xxx]** en la pantalla cuando la unidad de imagen esté por agotarse. De lo contrario, la impresora dejará de imprimir.

El rendimiento de la unidad de imagen puede verse afectado por el entorno de funcionamiento, los intervalos de impresión y el tipo y el tamaño del material.

Para obtener información acerca de los pedidos de unidades de imagen, consulte la página 13.1.

- 1 Apague el dispositivo y espere unos minutos hasta que se enfríe.
- 2 Abra la cubierta lateral.

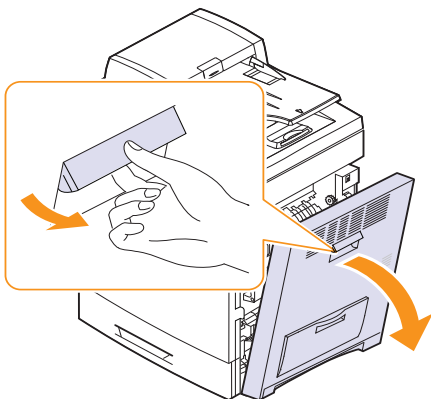

- 3 Abra la cubierta frontal.

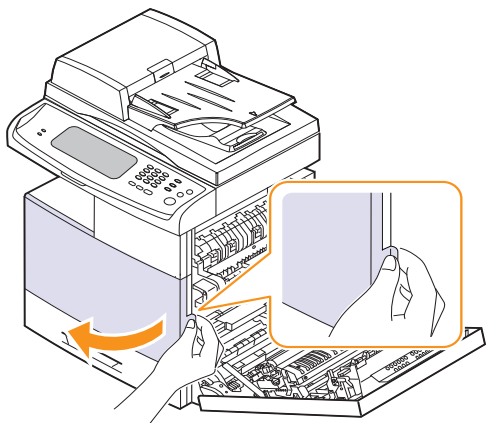

- 4 Levante la palanca de bloqueo y tire del contenedor de tóner residual para extraerlo.

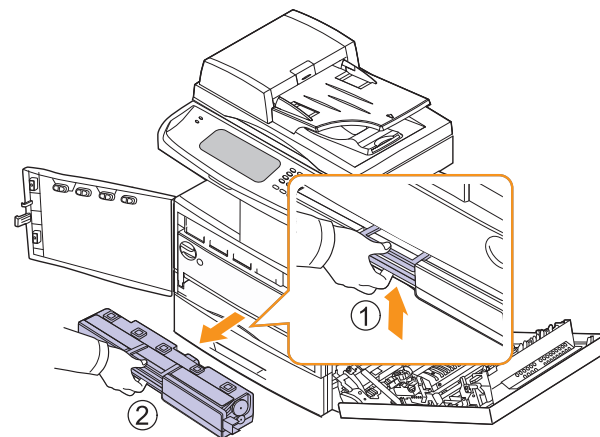

- 5 Gire las palancas de bloqueo la unidad de imagen hacia afuera para abrir la cubierta interior.

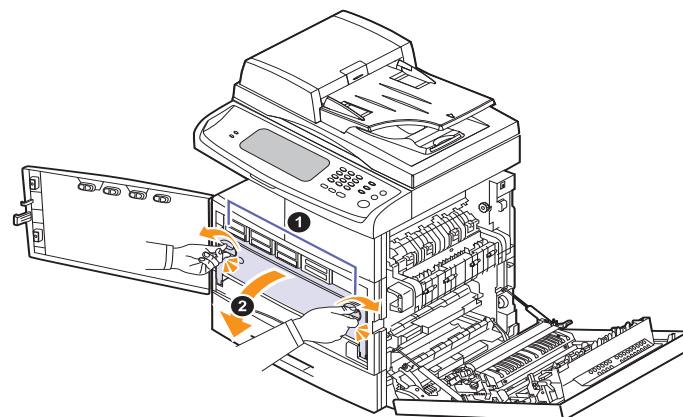

- 6 Extraiga de la impresora la unidad de imagen usada (utilice el asa que tiene en la parte inferior).

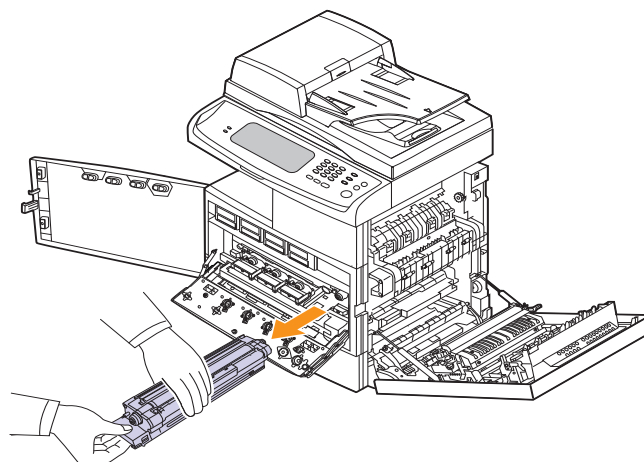

7 Saque del envoltorio la nueva unidad de imagen.



Precaución

No utilice objetos cortantes, como cuchillos o tijeras, para abrir el embalaje de la unidad de imagen. Si lo hace, puede dañar la superficie de la unidad de imagen.

8 Extraiga el papel que protege la superficie de la unidad de imagen.

9 Extraiga la tapa y retire cuidadosamente el precinto de la unidad de imagen.

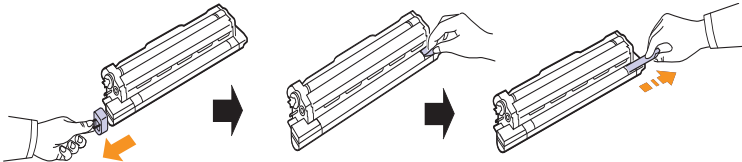

10 Agite bien la nueva unidad de imagen de un lado a otro cinco o seis veces.

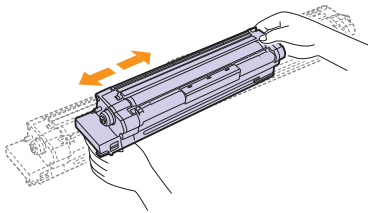

Nota

Si se mancha la ropa de tóner, límpielo con un paño seco y lave la ropa con agua fría. El agua caliente fija el tóner en los tejidos.



Precaución

- Tenga cuidado para no arañar la superficie de la unidad de imagen.
- Para evitar daños, no exponga la unidad de imagen a la luz durante un período de tiempo prolongado. Cúbralo con un trozo de papel para protegerlo, si es necesario.

11 Las etiquetas que se encuentran dentro de la impresora identifican la ubicación de cada unidad de imagen. Sujete por las asas la nueva unidad de imagen e introdúzcala en la impresora hasta que encaje en su sitio.

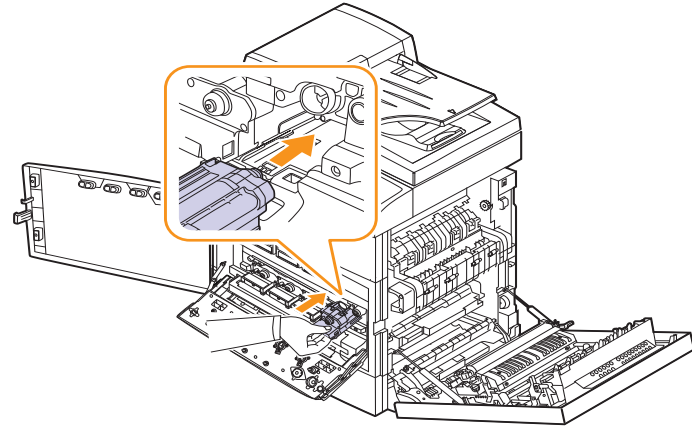

12 Gire las palancas de bloqueo de la unidad de imagen hacia adentro hasta que encaje en su sitio; luego, cierre la cubierta interior.

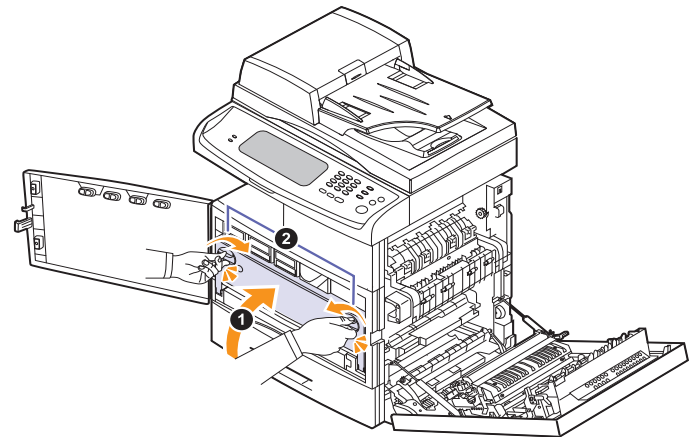

13 Coloque en su lugar el contenedor de tóner residual y empújelo para asegurarse de que quede bien colocado.

14 Cierre la cubierta frontal y luego la cubierta lateral.

15 Asegúrese de que la cubierta quede bien cerrada; luego, encienda la impresora.



Precaución

Si la cubierta no está completamente cerrada, el dispositivo no funcionará.

Sustitución del contenedor de tóner residual

La duración de la unidad de contenedor de tóner residual es de aproximadamente 48.000 impresiones. Cuando caduca la vida útil del contenedor de tóner residual, aparece el mensaje **Sustituya la unidad de imagen [xxx]** en el panel de control, que indica que debe sustituirse. De lo contrario, la impresora dejará de imprimir.

Para sustituir el contenedor de tóner residual:

- 1 Apague el dispositivo y espere unos minutos hasta que se enfríe.
- 2 Abra la cubierta lateral.

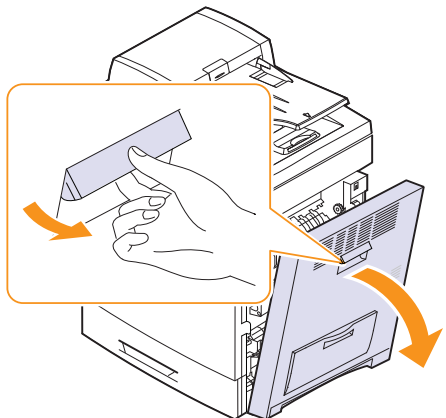

- 3 Abra la cubierta frontal.

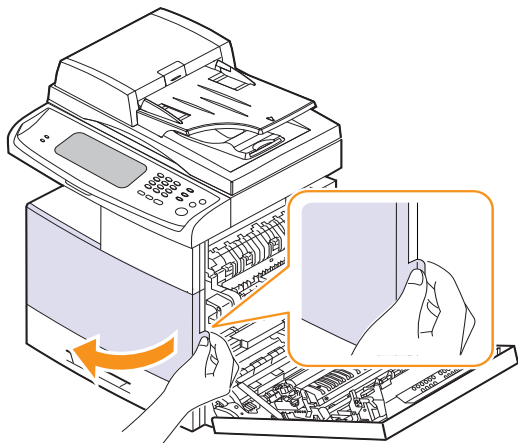

- 4 Levante la palanca de bloqueo y tire del contenedor de tóner residual para extraerlo.

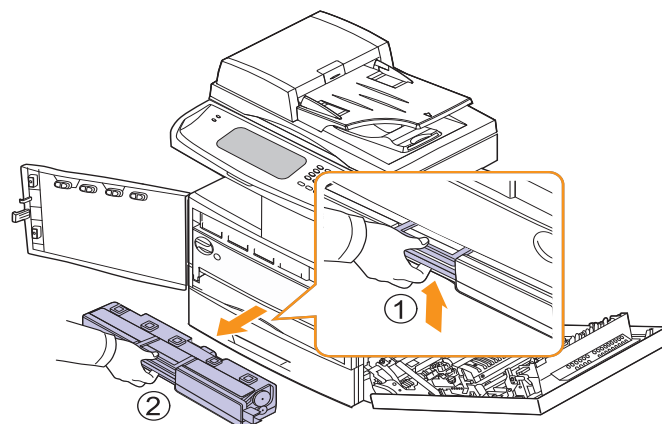

Nota

Al extraer de la impresora el contenedor de tóner, manipúlelo con cuidado para evitar que se caiga. Deposite el contenedor de tóner residual en una superficie plana para que no se derrame tóner.

- 5 Quite el tapón del contenedor como se muestra a continuación y utilícelo para cerrar el orificio del contenedor de tóner residual.

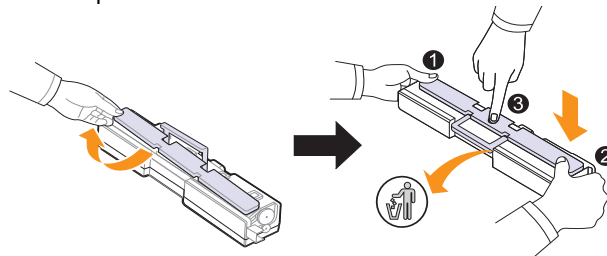

Precaución

No ladee ni tumbe el contenedor.

- 6 Saque un nuevo contenedor de tóner residual del embalaje.
- 7 Coloque en su lugar el nuevo contenedor y empújelo para asegurarse de que quede bien colocado.
- 8 Cierre la cubierta frontal firmemente.
- 9 Encienda el dispositivo.



Precaución

Si la cubierta frontal no está completamente cerrada, la impresora no funcionará.

Piezas de mantenimiento

Para evitar que surjan problemas con la alimentación del papel y la calidad de impresión provocados por piezas desgastadas y para mantener su impresora en las mejores condiciones de funcionamiento, deberá sustituir las siguientes piezas cuando se hayan impreso las páginas especificadas o cuando haya finalizado la vida útil del elemento.

Elementos	Nombre de la pieza	Rendimiento (promedio)
Unidad de transferencia	Cartridge-transfer	Aprox. 100.000 imágenes
Rodillo de transferencia (rodillo T2)	MEA unit-TR(2)	Aprox. 100.000 páginas
Unidad del fusor	ELA unit fuser	Aprox. 100.000 páginas
Almohadilla de goma del DADF	RMO-ADF rubber	Aprox. 50.000 páginas
Rodillo de alimentación del DADF	MEA-ADF roller	Aprox. 200.000 páginas
Almohadilla de goma de la bandeja multiusos	MEA unit-holder pad	Aprox. 50.000 páginas
Guía del dúplex de salida	MEA unit_exit duplex	Aprox. 100.000 páginas
Rodillo de alimentación del papel	MEA unit-roller PU	Aprox. 100.000 páginas
Rodillo de la bandeja	ELA HOU-MP pickup	Aprox. 200.000 páginas
Rejilla de la cubierta lateral	Filtro de la cubierta dúplex	Aprox. 100.000 páginas

Se recomienda que el mantenimiento sea realizado por un servicio técnico autorizado, el distribuidor o el establecimiento donde se adquirió la impresora. La garantía no cubre la reposición de las piezas de mantenimiento después de su vida útil.

12 Solución de problemas

Este capítulo brinda información útil sobre qué hacer en caso de que surja un problema.

Este capítulo incluye:

- **Consejos para evitar atascos de papel**
- **Solución de atascos de papel**
- **Solución de atascos de papel**
- **Descripción de los mensajes que aparecen en la pantalla**
- **Solución de otros problemas**

Consejos para evitar atascos de papel

Es posible evitar la mayoría de los atascos de papel si se selecciona el tipo de papel adecuado. Si se produce un atasco de papel, siga los pasos descritos en la página 12.3.

- Siga el procedimiento de la página 4.8. Compruebe que las guías ajustables estén colocadas correctamente.
- No coloque demasiado papel en la bandeja. Asegúrese de que el papel esté por debajo de la marca del nivel de capacidad situada en el interior de la bandeja.
- No retire el papel de la bandeja mientras el dispositivo esté funcionando.
- Doble, airee y empareje el papel antes de cargarlo.
- No cargue papel que presente arrugas, humedad o un excesivo abarquillamiento.
- No mezcle diferentes tipos de papel en una misma bandeja.
- Utilice sólo material de impresión recomendado (página 4.10).
- Compruebe que la cara de impresión recomendada para los materiales de impresión esté hacia arriba en la bandeja o hacia abajo en la bandeja multiusos.
- Si se producen atascos de papel con frecuencia cuando imprime con papel de tamaño A5 o B5:

Cargue el papel en la bandeja con el borde más largo orientado hacia la parte frontal de la bandeja. Si carga el papel de esta manera, no podrá imprimir en ambas caras (impresión dúplex).

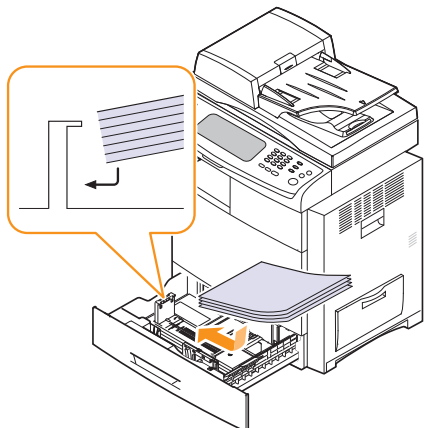

Solución de atascos de papel

Cuando se atasca un original al pasar por el DADF, aparece un mensaje de advertencia en la pantalla.



Precaución

Para evitar que se rompa el documento atascado, tire de él suave y lentamente.



Nota

Para evitar que se produzcan atascos, utilice el cristal del escáner para los originales de papel grueso o fino, o los originales con distintos tipos de papel.

- 1 Quite las hojas que hayan quedado en el DADF.
- 2 Abra la cubierta del DADF.

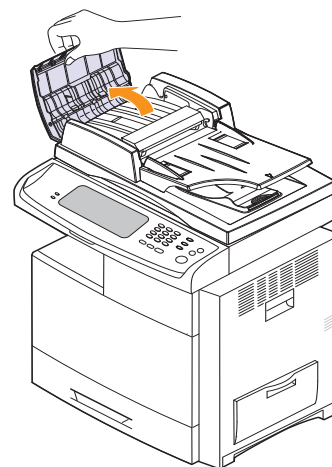

- 3 Retire con cuidado el papel atascado del DADF.

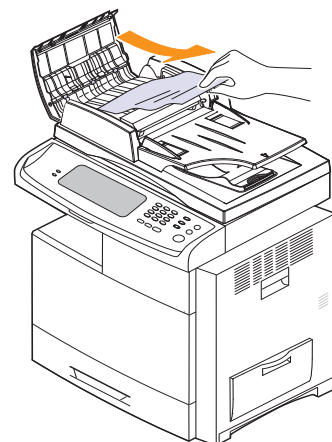

Nota

Si no hay papel en esta zona, consulte Error en la alimentación del rodillo (página 12.2).

- 4 Cierre la cubierta del DADF. Luego, cargue nuevamente las hojas en el DADF.

Problema en la salida de papel

- 1 Quite los documentos que hayan quedado en el DADF.
- 2 Abra la cubierta del DADF..

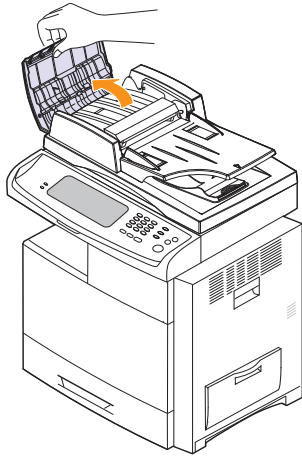

- 3 Levante la bandeja de entrada de documentos y extraiga con cuidado el documento atascado del DADF.

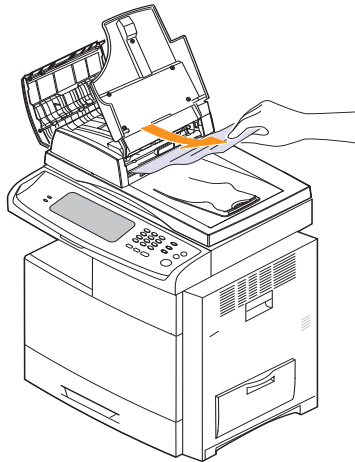

- 4 Cierre la cubierta del DADF y la bandeja de entrada de documentos. Luego, coloque nuevamente los documentos en el DADF.

Error en la alimentación del rodillo

- 1 Abra la tapa del escáner.
- 2 Tome el papel atascado y extráigalo del área de alimentación. Para ello, tire de él suavemente hacia la derecha con ambas manos.

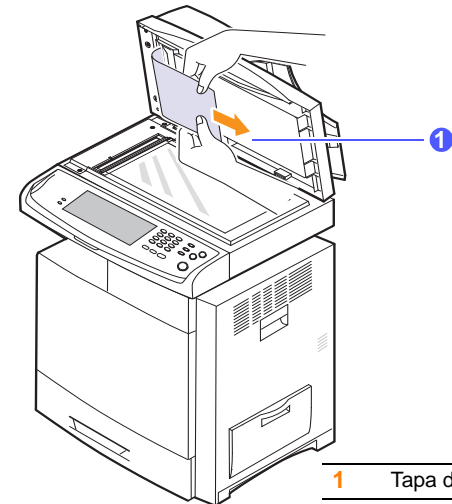

Si no hay ningún papel en esta zona, pare y vaya al paso 3.

- 3 Abra el fondo blanco del documento.

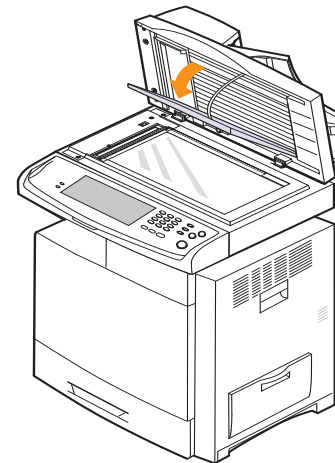

- 4 Tire cuidadosamente del papel y quítelo del área de alimentación.

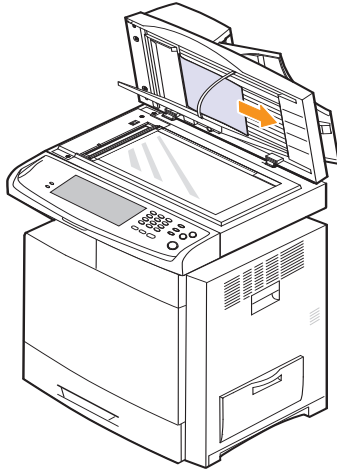

- 5 Cierre el fondo blanco del documento y la tapa del escáner. Luego, coloque nuevamente los documentos en el DADF.

Solución de atascos de papel

Cuando se produce un atasco de papel, aparece un mensaje de advertencia en la pantalla. Consulte la tabla que aparece a continuación para localizar el atasco de papel y solucionarlo.

Mensaje	Ubicación del atasco	Vaya a
Atasco papel en la bandeja 1 Atasco papel en la bandeja 2 Atasco papel en la bandeja 2 (HCF) Atasco papel en la bandeja 3 Atasco papel en la bandeja M-U	En el área de alimentación de papel (bandeja 1, bandeja opcional o bandeja multiusos)	Página 12.4, Página 12.5, Página 12.6, Página 12.8,
Atasco papel en área de salida	En el área del fusor	Página 12.9
Atasco papel dentro del equipo	En el papel del interior del equipo	Página 12.8
Atasco papel al final de la ruta dúplex Atasco papel al principio de la ruta dúplex Atasco papel dentro de la ruta dúplex	En la unidad dúplex	Página 12.9
Atasco papel delante del acabado	En la apiladora	Página 12.10
Atasco papel dentro del acabado Atasco papel en salida del acabado	En la apiladora	Página 12.10
Atasco papel dentro del dúpl. de acab.	En la apiladora	Página 12.11



Precaución

Para evitar que se rompa el papel atascado, tire de él lentamente y con cuidado. Siga las instrucciones de las secciones siguientes para solucionar el atasco.

En la bandeja 1

- 1 Abra la cubierta lateral.

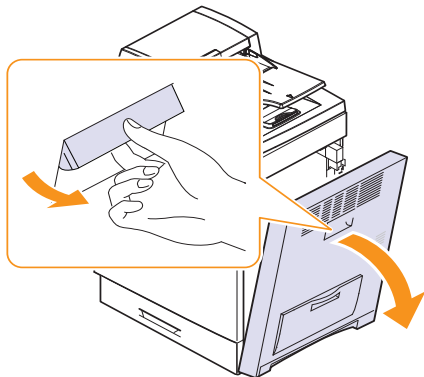

- 2 Abra la guía en la dirección que se muestra.

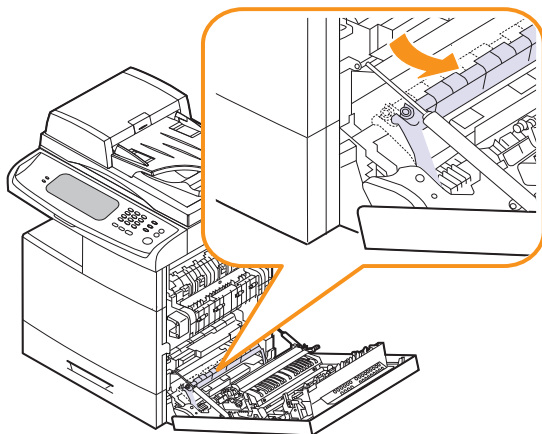

- 3 Retire con cuidado el papel atascado en la dirección que indica la ilustración.

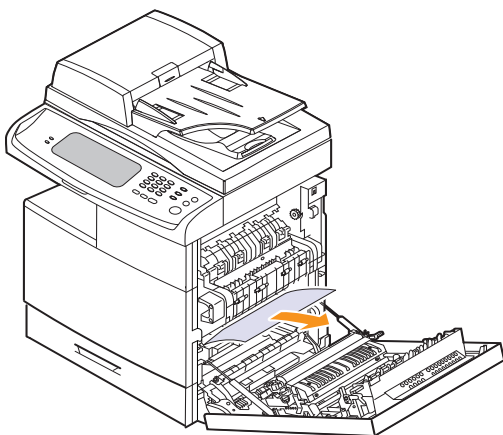

Si el papel no se mueve cuando tira de él o si no ve papel en esta zona, deténgase y vaya al paso 4.

- 4 Levante un poco la parte frontal de la bandeja para extraerla de la impresora.

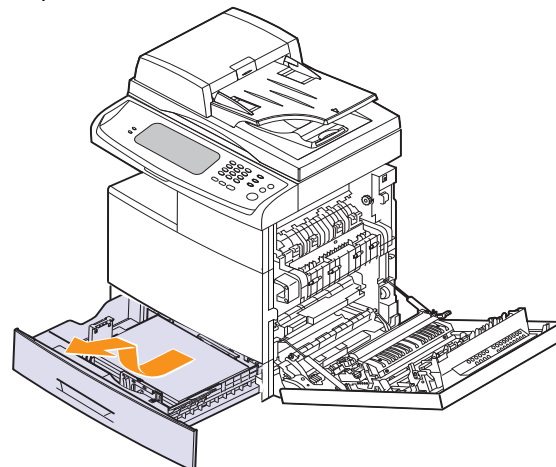

- 5 Retire el papel que se haya quedado atascado, tirando de él con cuidado hacia afuera.

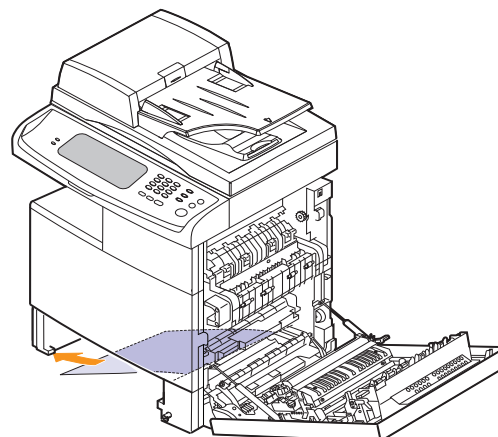

Una vez solucionado el atasco de papel, abra la cubierta lateral y luego ciérrela para que desaparezca el mensaje de error de la pantalla.

- 6 Cierre la cubierta lateral e inserte la bandeja de papel. Presione la parte posterior de la bandeja para alinear el borde posterior con la ranura correspondiente de la impresora y, a continuación, insértela completamente.

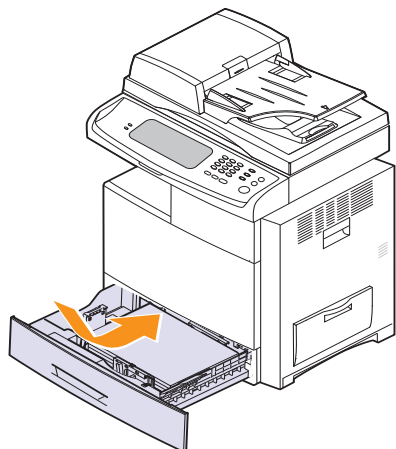

En la bandeja opcional



Nota

En esta sección se explica el método para extraer el papel atascado en la bandeja opcional 2. Consulte el siguiente método para otras bandejas opcionales, dado que, para esos casos, el método es el mismo que se utiliza para la bandeja 2.

- 1 Abra la cubierta exterior de la bandeja 2.

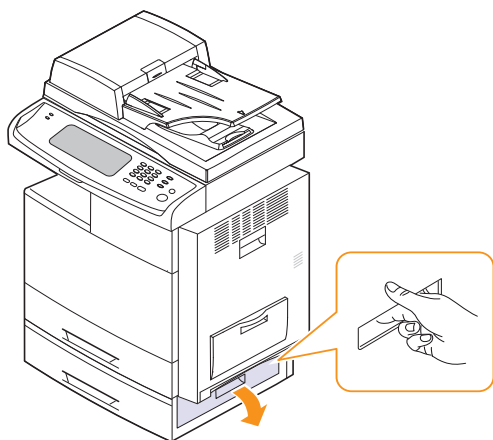

- 2 Abra la cubierta interior de la bandeja 2.

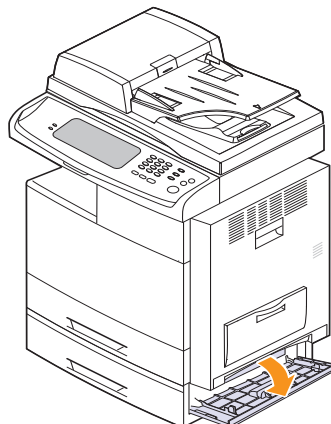

- 3 Retire el papel atascado en la dirección que indica la ilustración. Para evitar que se rompa el papel, tire de él lentamente y con cuidado.

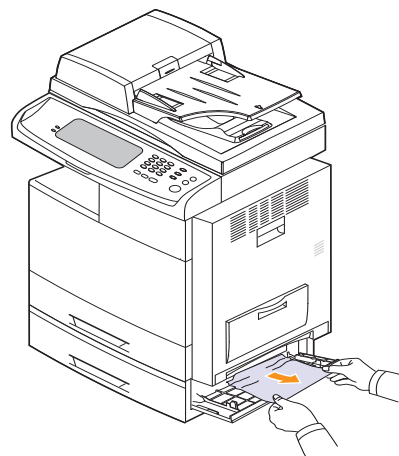

Si el papel no se mueve cuando tira de él o si no ve papel en esta zona, deténgase y vaya al paso 4.

- 4 Levante un poco la parte frontal de la bandeja para extraerla de la impresora.

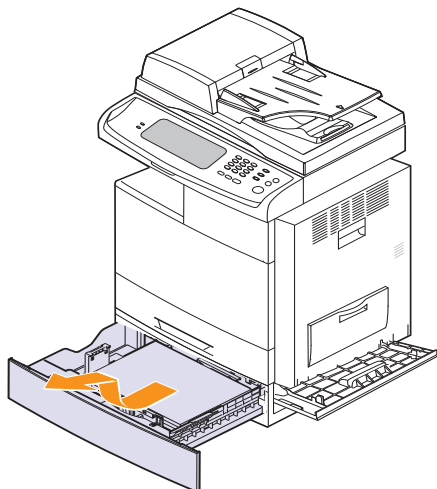

Si no puede encontrar el papel atascado o si este ofrece resistencia al sacarlo, deténgase y vaya al paso 5.

- 5 Retire el papel en la dirección que indica la ilustración. Para evitar que se rompa el papel, tire de él lentamente y con cuidado.

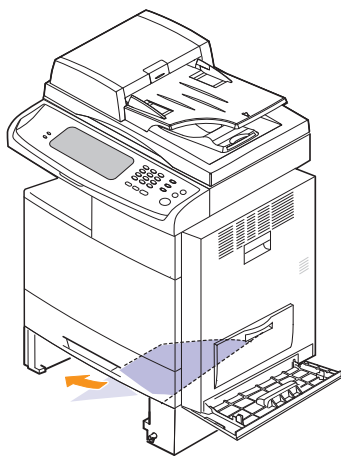

- 6 Inserte la bandeja 2 y cierre las dos cubiertas.

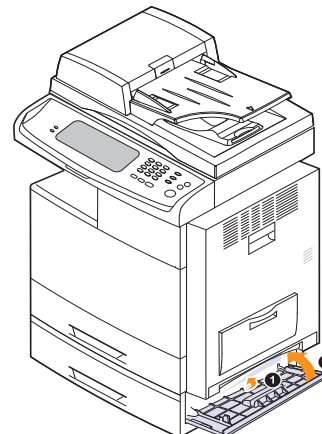

En el alimentador de alta capacidad opcional

- 1 Abra la cubierta exterior del alimentador de alta capacidad.

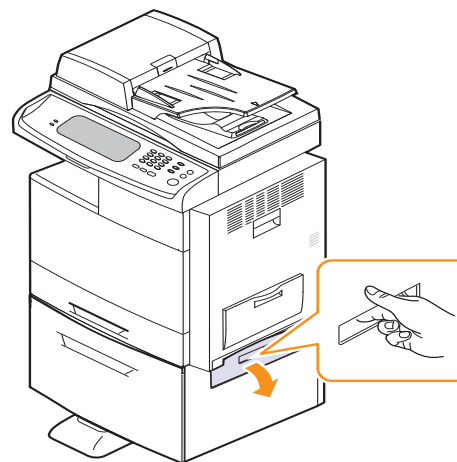

- 2 Abra la cubierta interna del alimentador de alta capacidad.

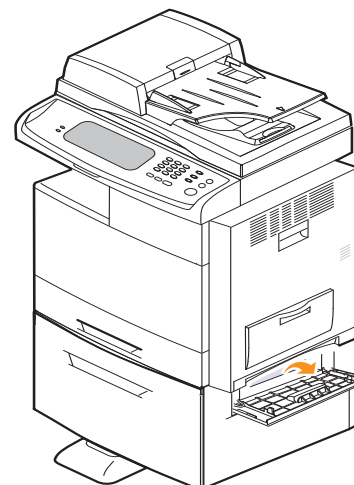

- 3** Retire el papel atascado en la dirección que indica la ilustración. Tire de él con cuidado y lentamente para evitar que se rompa.

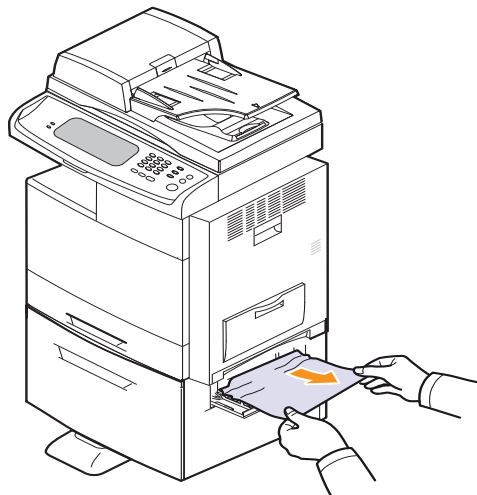

Si el papel no se mueve cuando tira de él o si no ve papel en esta zona, deténgase y vaya al paso 4.

- 4** Abra el alimentador de alta capacidad opcional.
5 Levante un poco la parte frontal de la bandeja para extraerla de la impresora.

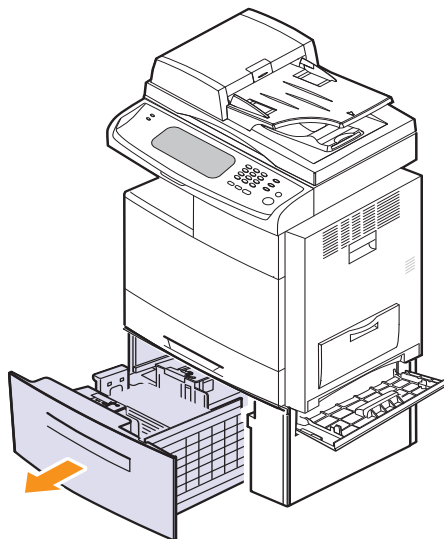

- 6** Retire el papel en la dirección que indica la ilustración. Tire con cuidado del papel para evitar que se rompa.

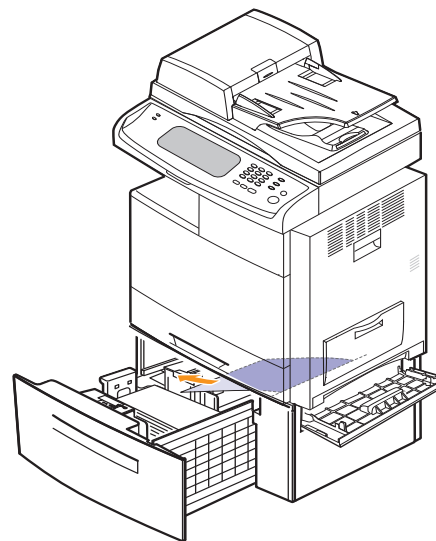

Si no ve el papel atascado o si éste está bloqueado, deténgase y vaya al paso 5.

- 7** Inserte el alimentador de alta capacidad opcional y cierre las dos cubiertas.

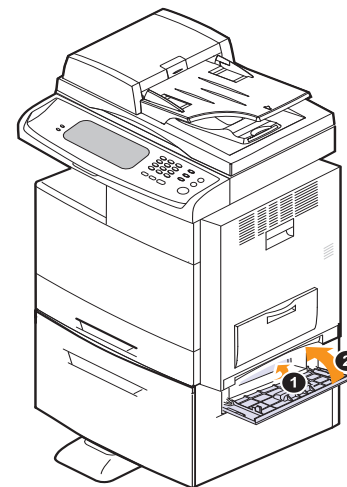

En la bandeja multiusos

- 1 Si hay algún problema con la alimentación de papel, retírelo de la impresora.

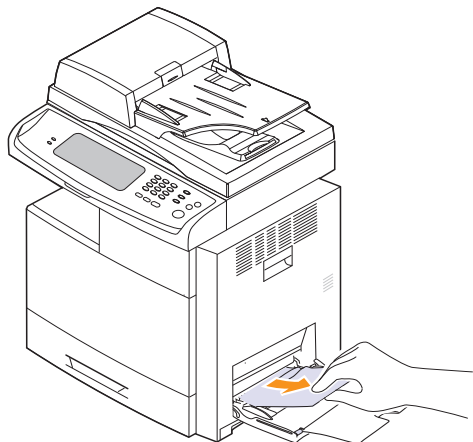

- 2 Abra y cierre la cubierta lateral. La impresión se reanudará automáticamente.

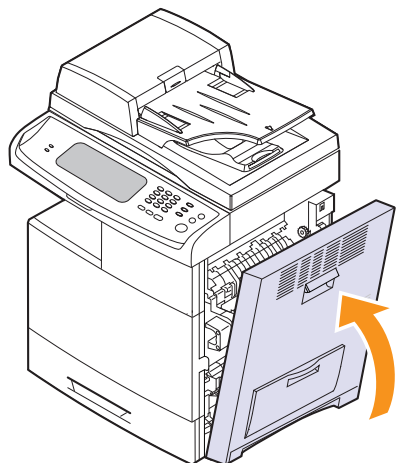

En el papel del interior del equipo



Nota

La zona del fusor está caliente. Retire el papel del dispositivo con cuidado.

- 1 Abra la cubierta lateral.

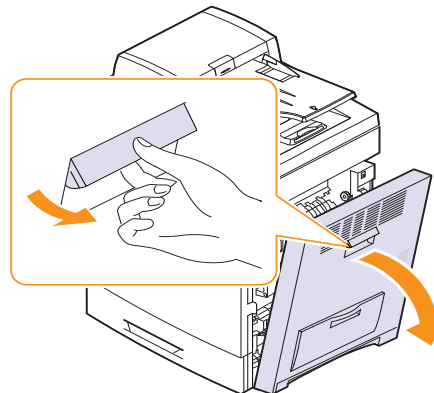

- 2 Retire el papel atascado en la dirección que indica la ilustración.

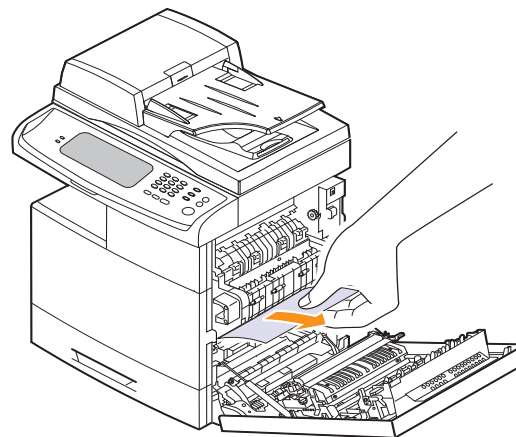

Si no puede ver el papel en esta zona, vaya al paso 3.

- 3 Abra la guía en la dirección que se indica y extraiga con cuidado el papel atascado.

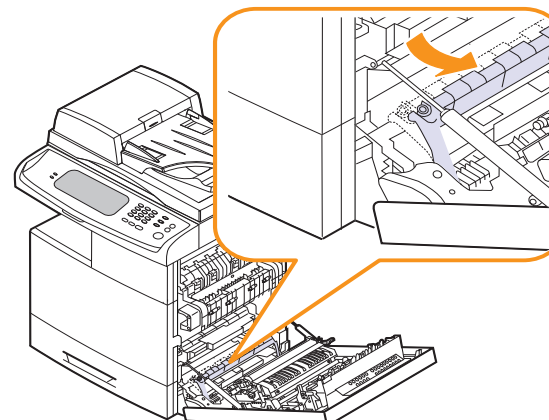

- 4 Abra y cierre la cubierta frontal para reanudar la impresión.

En el área del fusor

- 1 Abra la cubierta lateral.
- 2 Retire el papel atascado en la dirección que indica la ilustración.

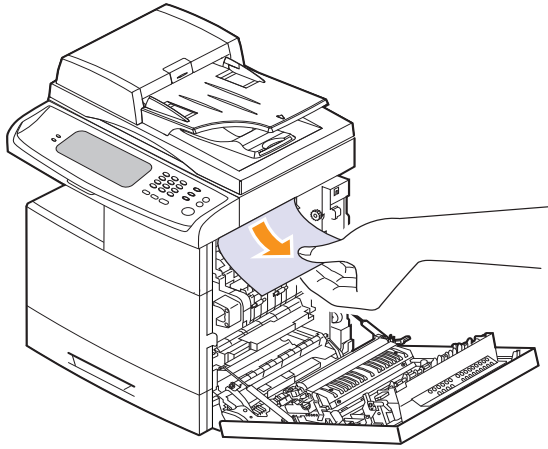

Si el papel se atasca dentro del fusor, elimine el atasco de papel en la dirección que se muestra.

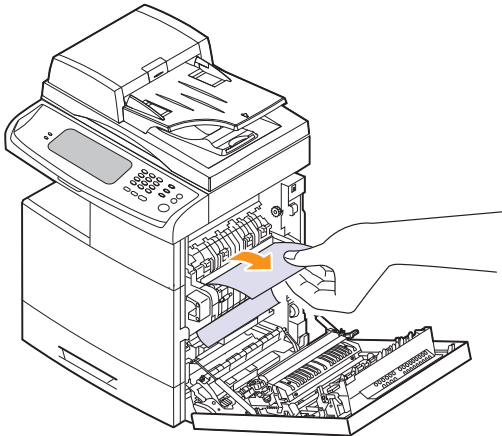

- 3 Cierre la cubierta lateral. La impresión se reanudará automáticamente.

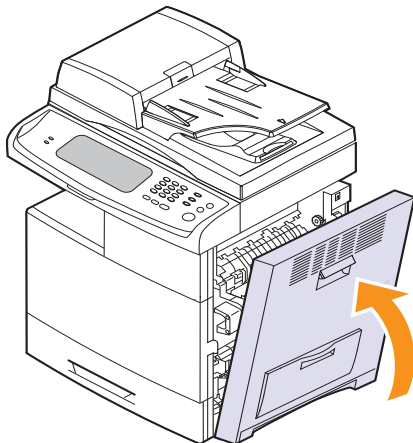

En el área de la unidad dúplex

Si la unidad de impresión dúplex no se inserta correctamente, se pueden producir atascos. Asegúrese de que la unidad de impresión dúplex esté bien insertada.

- 1 Abra la cubierta lateral.
- 2 Extraiga el papel atascado.

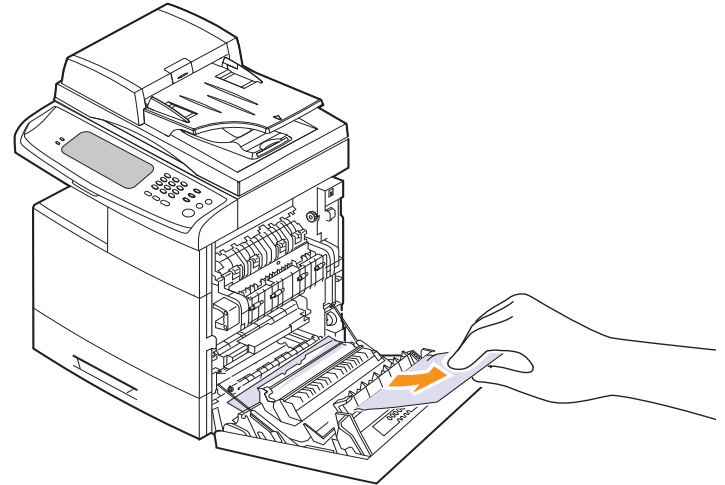

- 3 Cierre la cubierta lateral.

En la apiladora (unidad de acabado)

Atasco papel delante del acabado

- 1 Abra la cubierta frontal de la apiladora.

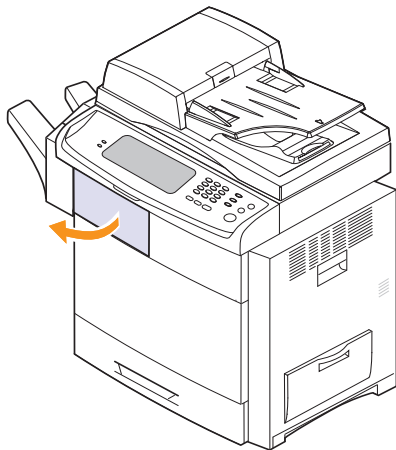

- 2 Pulse a la derecha de la palanca 1c y seguidamente empuje la apiladora hacia la izquierda.

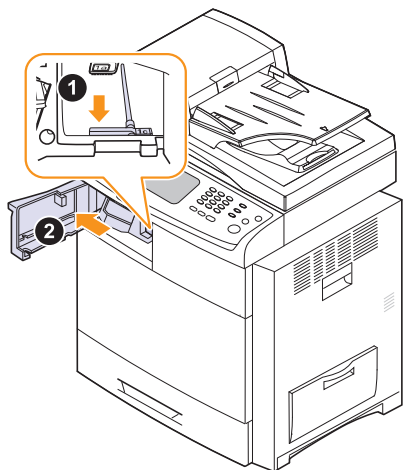

- 3 Extraiga el papel atascado.
- 4 Deslice la apiladora hasta que escuche un sonido.
- 5 Cierre la cubierta frontal de la apiladora.

Atasco papel dentro del acabado, Atasco papel en salida del acabado

- 1 Abra la cubierta frontal de la apiladora.

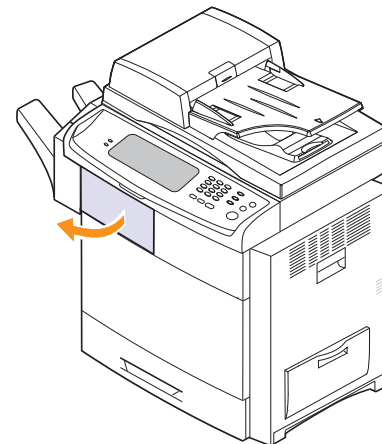

- 2 Presione la palanca 1a de la apiladora. Si es necesario, presione también la palanca 1b.

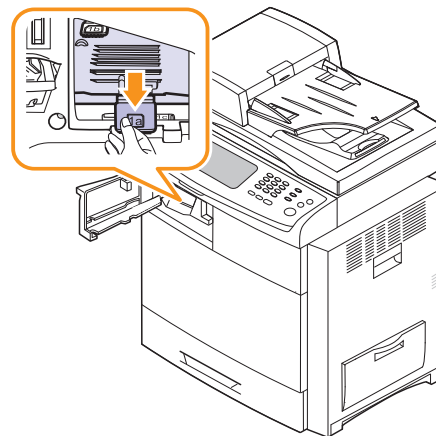

- 3 Extraiga el papel atascado.

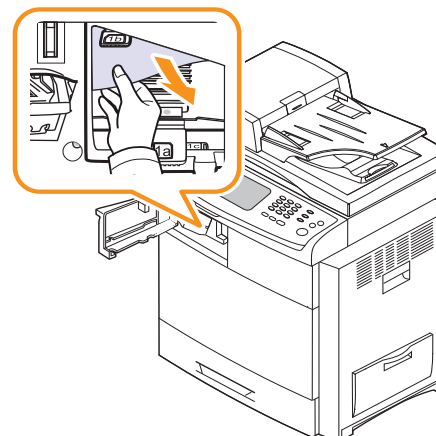

- 4 Levante la palanca de la apiladora y luego cierre la cubierta frontal de la unidad.

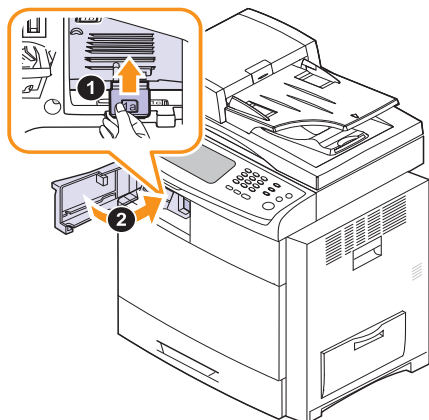

Atasco papel dentro del dúpl. de acab.

- 1 Tire con cuidado del papel por el área de salida.

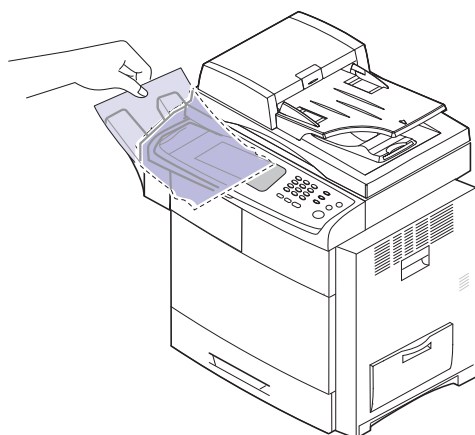

- 2 Cierre la cubierta lateral. La impresión se reanudará automáticamente.

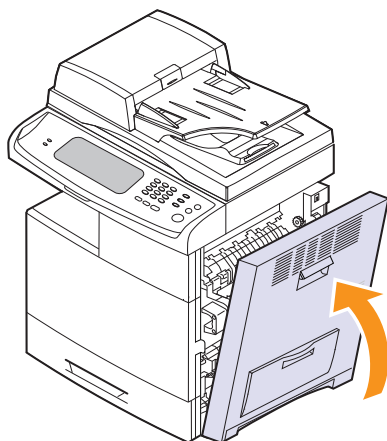

Descripción de los mensajes que aparecen en la pantalla

Aparecen mensajes en la ventana del programa Smart Panel o en la pantalla del panel de control para indicar errores o el estado del dispositivo. Consulte las tablas que aparecen a continuación para comprender el significado de los mensajes y solucionar problemas, si es necesario. Los mensajes, al igual que las explicaciones, están ordenados alfabéticamente.



Nota

- Si el mensaje no aparece en la tabla, reinicie el dispositivo y vuelva a intentar el trabajo de impresión. Si el problema persiste, llame al servicio técnico. Cuando llame al servicio técnico, le resultará muy útil indicar el contenido del mensaje que aparece en la pantalla.
- Es posible que algunos mensajes no aparezcan en la pantalla, según las opciones o los modelos.
- [xxx] indica la pieza de cada cartucho de tóner o de cada unidad de imagen.
- [yyy] indica la parte de la impresora.
- [zzz] indica el código de error. Cuando se ponga en contacto con el servicio técnico, este código de error ayudará a solucionar el problema
- Puede ser que vea un signo de exclamación (!) o una cruz (✕) en la parte superior izquierda de la pantalla, si es así, pulse el interrogante para acceder a la información detallada sobre los consumibles.

Mensaje	Significado	Soluciones recomendadas
[yyy] gastado. Sustitúyalo por uno nuevo.	La vida útil de la pieza caduca totalmente.	Sustituya la pieza por una nueva. Llame al servicio técnico.
Atasco de papel original dentro del escáner	El borde frontal del documento no accionó el sensor de acceso en el tiempo adecuado después de accionar el sensor de digitalización. Cuando se enciende la impresora, se detecta un atasco de papel en el DADF.	Abra la cubierta del DADF y extraiga el original atascado (Página 12.1)
Atasco papel al final de la ruta dúplex	El papel se atascó durante la impresión dúplex.	Elimine el atasco. (Página 12.9)
Atasco papel al principio de la ruta dúplex	El papel se atascó durante la impresión dúplex.	Elimine el atasco. (Página 12.9)

Mensaje	Significado	Soluciones recomendadas
Atasco papel delante del acabado	Atasco de papel en la apiladora.	Abra la puerta de la apiladora y presione la guía 1a o 1b para eliminar el atasco.
Atasco papel dentro de la ruta dúplex	El papel se atascó durante la impresión dúplex.	Elimine el atasco. (Página 12.9)
Atasco papel dentro del acabado	Atasco de papel en la apiladora.	Abra la puerta de la apiladora y presione la guía 1a o 1b para eliminar el atasco.
Atasco papel dentro del dúpl. de acab.	Atasco de papel en la apiladora.	Abra la puerta de la apiladora y presione la guía 1a o 1b para eliminar el atasco.
Atasco papel dentro del equipo	Se ha producido un atasco de papel en el área de registro.	Elimine el atasco. (Página 12.9)
Atasco papel en la bandeja 1	Se ha producido un atasco de papel en el área de alimentación de la bandeja.	Elimine el atasco. (Página 12.4 y página 12.5).
Atasco papel en la bandeja 2	Se ha producido un atasco de papel en el área de alimentación de la bandeja.	Elimine el atasco. (Página 12.4 y página 12.5).
Atasco papel en la bandeja 2 (HCF)	Se ha producido un atasco de papel en el área de alimentación de la bandeja.	Elimine el atasco. (Página 12.4 y página 12.5).
Atasco papel en la bandeja 3	Se ha producido un atasco de papel en el área de alimentación de la bandeja.	Elimine el atasco. (Página 12.4 y página 12.5).
Atasco papel en la bandeja M-U	Atasco de papel en la bandeja multiusos.	Elimine el atasco. (Página 12.8)
Atasco papel en salida del acabado	Atasco de papel en la salida de la apiladora.	Tire del papel atascado para extraerlo de la salida de la apiladora.
Atasco papel en área de salida	Se ha producido un atasco de papel en el área del fusor.	Elimine el atasco. (Página 12.9)

Mensaje	Significado	Soluciones recomendadas
Atasco papel original al invertir papel en el escáner	El borde frontal del documento no accionó el sensor de impresión dúplex en el tiempo adecuado cuando el documento se introdujo de forma incorrecta.	Levante la bandeja de entrada de documentos y extraiga el original atascado (Página 12.1)
Atasco papel original delante de la ruta dúplex del escáner	El papel se atascó durante la impresión dúplex.	Elimine el atasco. (Página 12.2)
Atasco papel original delante del escáner	Hay originales atascados en el DADF.	Abra la cubierta del DADF y extraiga el original atascado (Página 12.1)
Cartucho de grapas no instalado. Instálelo en el acabado.	El cartucho de grapas no está instalado.	Instale el cartucho de grapas. Para ello, siga los pasos mencionados en la parte posterior de la puerta de la unidad de acabado. (Página 14.2) Si desea continuar con el trabajo de impresión y omitir este mensaje de error, vaya a Conf. admin. para ajustar la opción. (Página 10.2)
Cartucho de tóner [xxx] no compatible. Consulte la guía del usuario.	El cartucho de tóner instalado no es el apropiado para la impresora.	Instale un cartucho de tóner Samsung genuino, diseñado para la impresora.
Cartucho de tóner [xxx] no instalado. Instálelo.	El cartucho de tóner no está instalado o el lector CRUM (Consumer Replaceable Unit Monitor) del cartucho no está conectado.	Vuelva a instalar el cartucho de tóner.
Cartucho grapas vacío. Sustitúyalo.	La grapadora está vacía.	Encargue un cartucho de grapas (página 13.2). Sustituya el cartucho vacío (página 14.2).

Mensaje	Significado	Soluciones recomendadas
Cinta de transferencia no válida para este equipo. Consulte la guía del usuario.	La cinta de transferencia no es apropiada para su máquina.	Instale una pieza genuina Samsung diseñada para la impresora.
Demasiado papel en apiladora de acabado. Retire el papel impreso.	La apiladora está llena de impresiones.	Quite impresiones de la apiladora.
Demasiado papel en bandeja de salida. Retire el papel impreso.	La bandeja de salida está llena de papeles impresos.	Quite impresiones de la bandeja de salida.
El motor DC no funciona: [zzz]. Apague y encienda.	Se ha producido un problema en el control de la unidad de motor DC.	Apague el dispositivo y vuelva a encenderlo. Si el problema persiste, llame al servicio técnico.
El motor no funciona: [zzz]. Apague y encienda.	Se ha producido un problema en el control de la unidad del motor.	Apague el dispositivo y vuelva a encenderlo. Si el problema persiste, llame al servicio técnico.
Error de acabado: [zzz]. Apague y encienda.	Se ha producido un problema en la unidad de acabado.	Apague la impresora y vuelva a instalar la unidad de acabado. Compruebe que el cable de la unidad de acabado esté conectado correctamente. Si el problema persiste, llame al servicio técnico.
Error de sistema: [zzz]. Apague y encienda.	Se ha producido un problema en el funcionamiento del sistema.	Apague el dispositivo y vuelva a encenderlo. Si el problema persiste, llame al servicio técnico.
Error del fusor: [zzz]. Apague y encienda.	Hay un problema en el funcionamiento de la unidad del fusor.	Apague el dispositivo y vuelva a encenderlo. Si el problema persiste, llame al servicio técnico.

Mensaje	Significado	Soluciones recomendadas
Error LSU: [zzz]. Apague y encienda.	Hay un problema en el control de la unidad LSU.	Apague el dispositivo y vuelva a encenderlo. Si el problema persiste, llame al servicio técnico.
Esta dirección IP es inc. con una dirección IP que está en uso. Compruébelo.	La dirección IP ya se utilizó en otro lugar.	Compruebe la dirección IP u obtenga una nueva.
Fallo del sensor: [zzz]. Llame al servicio de reparaciones.	La señal del sensor tiene un problema.	Apague el dispositivo y vuelva a encenderlo. Si el problema persiste, llame al servicio técnico.

Mensaje	Significado	Soluciones recomendadas
Fin de duración, sustituir por un nuevo cartucho de tóner [xxx]	<p>Un cartucho de tóner está a punto de acabarse.</p> <p>Nota</p> <ul style="list-style-type: none"> • Si el cartucho de tóner negro se ha agotado, no aparecerá el mensaje Sólo mono. • Samsung no recomienda el uso de cartuchos de tóner que no sean originales de Samsung ni de cartuchos rellenos o reciclados. Samsung no se responsabiliza de la calidad de los cartuchos de tóner que no sean originales de Samsung. La garantía del equipo no cubre los servicios o reparaciones necesarios derivados del uso de cartuchos de tóner no originales de Samsung. 	<p>Puede escoger entre Parar, Continuar o Sólo mono, tal como se muestra en el panel de control. Si selecciona Parar, la impresora deja de imprimir y no podrá imprimir nada más sin cambiar el cartucho. Si selecciona Continuar, el equipo continuará imprimiendo, pero no se garantiza la calidad de impresión. Si selecciona Sólo mono, el equipo imprimirá los datos de color en negro.</p> <p>Cambie el cartucho de tóner para obtener la mejor calidad de impresión cuando aparezca este mensaje. Seguir utilizando un cartucho después de recibir este mensaje puede provocar problemas de calidad de impresión. (Página 11.2)</p>
Fin de duración, sustituir por un nuevo cartucho de tóner [xxx]	Un cartucho de tóner se ha acabado. La impresora deja de imprimir.	Sustituya el cartucho de tóner por un cartucho Samsung genuino (Página 11.4)
Fin de duración, sustituir por una nueva unidad de imagen [xxx]	La unidad de imagen se ha agotado.	Instale la unidad de imagen.

Mensaje	Significado	Soluciones recomendadas
Interruptor de bloqueo del escáner bloqueado o se ha producido otro probl.	Se ha utilizado el bloqueo de CCD (dispositivo de carga acoplado). El CCD no detecta su ubicación o desplazamiento.	Elimine el bloqueo de CCD. (Página 1.3) O apague la máquina y vuelva a encenderla. Intente de nuevo. Si el problema persiste, llame al servicio técnico.
La memoria del fax está casi llena. Imprima o retire el trabajo de fax recibido.	No queda memoria disponible en el fax. No se pueden recibir más datos de fax.	Elimine los datos de fax recibidos almacenados en la memoria. Llame al servicio técnico para eliminar memoria del fax.
La memoria del fax está llena. Imprima o retire el trabajo de fax recibido.	La memoria disponible en el fax es de 1 MB.	Elimine los datos de fax recibidos almacenados en la memoria para liberar espacio. Llame al servicio técnico.
No hay suministro de tóner [xxx] suficiente. Abra/cierre la puerta.	La impresora ha recibido varias páginas con muchas imágenes y no puede suministrar el tóner correctamente.	Compruebe el cartucho de tóner y redistribuya el tóner. (Página 11.3) Si el problema persiste, llame al servicio técnico.
No hay sum.tóner [xxx] sufic. Retire la cinta adhesiva y reinstálelo	No se suministra tóner a la unidad de imagen.	<ul style="list-style-type: none"> • Retire el precinto de la unidad de imagen. • Gire bien el cartucho de tóner cinco o seis veces y vuelva a instalarlo. • Apague el dispositivo y vuelva a encenderlo.
Papel original demasiado largo para el escáner. Compruebe el tamaño.	Documento demasiado grande o doble alimentación de originales.	Abra la cubierta del DADF y extraiga el original atascado (Página 12.1) Compruebe si el tamaño del documento está admitido (Página 15.1)

Mensaje	Significado	Soluciones recomendadas
Papel original no alimenta en escáner	El borde frontal del documento no accionó el sensor de digitalización en el tiempo adecuado después de accionar el sensor de registro.	Abra la cubierta del DADF y extraiga el original atascado (Página 12.1)
Preparar nuevo cartucho de tóner [xxx]	Queda una pequeña cantidad de tóner en el cartucho. El cartucho de tóner está a punto de agotarse.	Prepare un cartucho nuevo para cambiarlo. Puede aumentar temporalmente la calidad de impresión del tóner redistribuyéndolo. (Página 11.3)
Prepare la nueva unidad de cinta de transferencia	La cinta de transferencia ha alcanzado su duración máxima.	Sustituya la pieza por una nueva. Llame al servicio técnico.
Puerta de acabado abierta. Cíérrela.	La cubierta de la unidad de acabado no está cerrada correctamente.	Cierre la unidad de acabado hasta que encaje en su lugar.
Recolector lleno. Sustitúyalo.	La vida útil del contenedor de tóner residual ha caducado y la impresora dejará de funcionar hasta que se instale un nuevo contenedor de tóner.	Sustituya el contenedor de tóner residual con un contenedor Samsung genuino (Página 11.8)
Sacuda el cartucho de tóner [xxx]	El nivel de tóner no es suficiente.	Gire bien el nuevo cartucho cinco o seis veces para distribuir el tóner de manera uniforme. (Página 11.3)
Sustituir por una nueva unidad de imagen [xxx]	La unidad de imagen está a punto de agotarse. Cuando aparece el mensaje de sustitución de la unidad de imagen en la pantalla y selecciona Continuar , se muestra este mensaje.	Sustituya la unidad de imagen por una unidad genuina de Samsung. (Página 11.6)

Mensaje	Significado	Soluciones recomendadas
Unidad de fusor no instalada correctamente. Instálela.	La unidad del fusor no está instalada correctamente o no está instalada.	Instale la unidad del fusor. Llame al servicio técnico.
Unidad de imagen [xxx] no instalada. Instálela.	La unidad de imagen no está instalada o el lector CRUM (Consumer Replaceable Unit Monitor) del cartucho no está conectado.	Instale la unidad de imagen. Si ya está instalada, vuelva a instalarla. Si el problema persiste, llame al servicio técnico.
Unidad de imagen no compatible. Consulte la guía del usuario.	La unidad de imagen instalada no es la apropiada para la máquina.	Instale una unidad de imagen genuina Samsung diseñada para la impresora.
Usar acceso auxiliar	El crédito es insuficiente para acceder al trabajo según el dispositivo de terceros.	Inserte crédito en el dispositivo de terceros.

Solución de otros problemas

La tabla que figura a continuación indica algunos problemas que pueden producirse y las soluciones recomendadas. Siga el procedimiento indicado para solucionar el problema. Si el problema persiste, llame al servicio técnico.

Problema en la pantalla táctil

Problema	Soluciones recomendadas
La pantalla táctil está en blanco.	<ul style="list-style-type: none"> • Ajusta el brillo de la pantalla táctil. • Apague la impresora y vuelva a encenderla. Si el problema persiste, llame al servicio técnico.

Problemas de alimentación de papel

Problema	Soluciones recomendadas
El papel se atasca durante la impresión.	Elimine el atasco de papel (página 12.3).
Las hojas se adhieren entre sí.	<ul style="list-style-type: none"> • Compruebe que no haya demasiado papel en la bandeja. La bandeja admite hasta 520 hojas, según el grosor del papel. • Asegúrese de que está utilizando el tipo de papel adecuado (página 4.3). • Retire el papel de la bandeja y doble o airee las hojas. • La humedad puede ocasionar que las hojas se adhieran unas con otras.
La impresora no acepta varias hojas juntas.	<ul style="list-style-type: none"> • Es posible que se hayan cargado distintos tipos de papel en la bandeja. Cargue papel de un solo tipo, tamaño y gramaje. • Si el atasco fue ocasionado por varias hojas, retírelas (página 12.3).
El papel no se introduce en el dispositivo.	<ul style="list-style-type: none"> • Elimine las obstrucciones del interior de la impresora. • El papel no se ha cargado correctamente. Retire el papel de la bandeja y vuelva a cargarlo de manera correcta. • Hay demasiado papel en la bandeja. Retire el exceso de papel de la bandeja. • El papel es demasiado grueso. Utilice sólo papel que cumpla con las especificaciones requeridas por la impresora (página 4.3). • Si los originales no se introducen en la impresora, es posible que se deba sustituir la almohadilla de goma del DADF. Póngase en contacto con el servicio técnico.

Problema	Soluciones recomendadas
El papel se atasca continuamente.	<ul style="list-style-type: none"> • Hay demasiado papel en la bandeja. Retire el exceso de papel de la bandeja. Si está imprimiendo con materiales especiales, utilice la bandeja multiusos. • El tipo de papel que se está utilizando no es el apropiado. Utilice sólo papel que cumpla con las especificaciones requeridas por la impresora (página 4.3). • Es posible que haya algún tipo de residuo en el interior de la impresora. Abra la cubierta frontal y retire los residuos existentes. • Si los originales no se introducen en el dispositivo, es posible que se deba sustituir la almohadilla de goma del DADF. Póngase en contacto con el servicio técnico.
Las transparencias se pegan unas con otras en la salida del papel.	Utilice sólo transparencias diseñadas específicamente para impresoras láser. Retire las transparencias conforme salgan del dispositivo.
Los sobres se tuercen o no se introducen correctamente.	Compruebe que las guías del papel estén ajustadas a ambos lados de los sobres.

Problemas de impresión

Problema	Causa posible	Soluciones recomendadas
El dispositivo no imprime.	La impresora no recibe corriente eléctrica.	Revise las conexiones del cable de alimentación. Revise el interruptor y la fuente de alimentación.
	El dispositivo no se ha seleccionado como impresora predeterminada.	Seleccione Samsung CLX-8385X Series PCL 6 o Samsung CLX-8385NX Series PS como impresora predeterminada en Windows.
	Revise la impresora: <ul style="list-style-type: none"> • Si la cubierta lateral no está cerrada, ciérrela. • Si hay un atasco de papel, elimínelo (página 12.3). • Si no hay papel en la impresora, cargue papel (página 4.8). • Si el cartucho de tóner o la unidad de imagen no están instalados, instáelos. Si se produce un error de sistema, póngase en contacto con el servicio técnico.	
	El cable de conexión entre el ordenador y la impresora no está conectado correctamente.	Desconecte el cable de la impresora y vuelva a conectarlo.
	El cable de conexión entre el ordenador y la impresora presenta defectos.	Si es posible, conecte el cable a otro equipo que funcione correctamente e imprima el trabajo. También puede probar con otro cable de impresora.
	La configuración del puerto es incorrecta.	Compruebe la configuración de la impresora en Windows para asegurarse de que el trabajo de impresión se envíe al puerto correcto. Si el equipo tiene varios puertos, asegúrese de que la impresora esté conectada al puerto apropiado.
	La impresora puede estar configurada de forma incorrecta.	Compruebe las propiedades de la impresora para asegurarse de que la configuración de impresión sea correcta.

Problema	Causa posible	Soluciones recomendadas
El dispositivo no imprime. (continuación)	Es posible que el controlador de la impresora esté instalado de forma incorrecta.	Repare el software de la impresora. Consulte la Sección de software .
	La impresora no funciona bien.	Compruebe el mensaje de la pantalla del panel de control para determinar si la impresora indica un error de contacto con el sistema. Póngase en contacto con el servicio técnico.
	El tamaño del documento es tan grande que el espacio en el disco duro del equipo no es suficiente para acceder al trabajo de impresión.	Libere más espacio en el disco duro y vuelva a imprimir el documento.
La impresora selecciona materiales de impresión de la fuente de papel equivocada.	Es posible que se haya seleccionado una opción de papel incorrecta en las propiedades de la impresora.	En numerosas aplicaciones de software, la selección de la fuente de papel se realiza en la ficha Papel en las propiedades de la impresora. Seleccione la fuente de papel adecuada. Consulte la pantalla de ayuda del controlador de la impresora.
El trabajo de impresión se realiza de forma muy lenta.	Es posible que el trabajo sea demasiado complejo.	Reduzca la complejidad de la página o intente ajustar la configuración de la calidad de impresión.
La mitad de la página aparece en blanco.	Es posible que la orientación de la página sea incorrecta.	Cambie la orientación de la página en la aplicación. Consulte la pantalla de ayuda del controlador de la impresora.
	El tamaño del papel y la configuración del tamaño del papel no coinciden.	Asegúrese de que el tamaño del papel definido en la configuración del controlador de la impresora coincida con el del papel que se encuentra en la bandeja. O bien asegúrese de que el tamaño del papel definido en la configuración del controlador de la impresora coincida con la selección de papel en la configuración de la aplicación de software que está usando.



Problema	Causa posible	Soluciones recomendadas
El dispositivo imprime, pero el texto aparece deformado, borroso o incompleto.	El cable de la impresora está suelto o dañado.	Desconecte el cable de la impresora y vuelva a conectarlo. Intente imprimir un trabajo que ya haya impreso correctamente. Si es posible, conecte el cable y el dispositivo a otro equipo e intente realizar un trabajo de impresión cuyo funcionamiento esté comprobado. Por último, pruebe con un cable de impresora nuevo.
	El controlador de la impresora seleccionado no es el correcto.	Revise el menú de selección de impresoras de la aplicación para asegurarse de que el dispositivo esté seleccionado.
	La aplicación de software no funciona correctamente.	Intente imprimir un trabajo desde otra aplicación.
	El sistema operativo no funciona correctamente.	Salga de Windows y reinicie el equipo. Apague la impresora y vuelva a encenderla.
El trabajo de impresión aparece en blanco.	El cartucho de tóner presenta defectos o se quedó sin tóner.	Si es necesario, redistribuya el tóner. Si es necesario, sustituya el cartucho de tóner.
	Es posible que el archivo contenga páginas en blanco.	Compruebe que el archivo no contenga páginas en blanco.
	Algunas piezas, como el controlador o la placa, pueden estar dañadas.	Póngase en contacto con el servicio técnico.
El archivo PDF no se imprime correctamente, faltan algunas partes en los gráficos, en el texto o en las ilustraciones.	Hay incompatibilidad entre el archivo PDF y los productos Acrobat.	Es posible que pueda imprimir el archivo PDF como imagen. Active Imprimir como imagen en las opciones de impresión de Acrobat. Nota: la impresión puede tardar más tiempo si se imprime un archivo PDF como imagen.

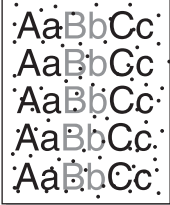

Problema	Causa posible	Soluciones recomendadas
Antes de imprimir, el dispositivo emite vapor cerca de la bandeja de salida.	El uso de papel húmedo puede provocar la salida de vapor durante la impresión.	Esto no es ningún problema. Continúe la impresión.
El dispositivo desprende un olor extraño durante los primeros usos.	El aceite utilizado para proteger el fusor se está evaporando.	El olor desaparecerá cuando se hayan impreso aproximadamente 100 páginas en color. Se trata de un inconveniente temporal.
La calidad de impresión de imágenes fotográficas no es buena. Las imágenes no son nítidas.	La resolución de las fotografías es muy baja.	Reduzca el tamaño de las fotografías. Si aumenta el tamaño de las fotografías en la aplicación, se reducirá la resolución.
La máquina no imprime papel de tamaño especial, como por ejemplo papel de facturación.	El tamaño del papel no coincide con la configuración de tamaño de papel.	Establezca el tamaño de papel correcto en Personalizado , en la ficha Papel de las propiedades de la impresora. Consulte Sección de software .

Problemas en la calidad de impresión

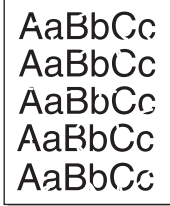

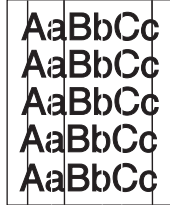
Si el interior del dispositivo está sucio o si ha cargado el papel de forma incorrecta, la calidad de impresión puede disminuir. Consulte la siguiente tabla para solucionar el problema.

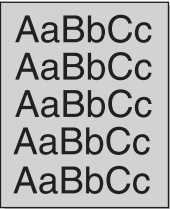
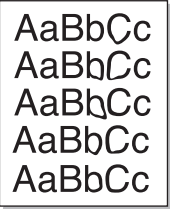
Problema	Soluciones recomendadas
<p>Impresión clara o difuminada</p> 	<p>Si aparece en la página una raya blanca vertical o un área difusa:</p> <ul style="list-style-type: none"> • El nivel de tóner es bajo. Es posible aumentar temporalmente la duración del cartucho de tóner. Si de este modo no mejora la calidad de impresión, instale un cartucho de tóner nuevo. • Puede que no se ajuste el tono de color. Ajuste el tono de color (página 10.9). • Es posible que el papel no cumpla con las especificaciones requeridas (por ejemplo, está demasiado húmedo o es demasiado áspero) (página 4.3). • Si toda la página aparece clara, significa que la configuración de la resolución es demasiado baja o que el modo de ahorro de tóner está activado. Ajuste la resolución de impresión y desactive el modo de ahorro de tóner. Consulte la pantalla de ayuda del controlador de la impresora y la Sección de software, respectivamente. • Si aparecen partes difuminadas y con manchas, es posible que se deba limpiar el cartucho de tóner. Póngase en contacto con el servicio técnico. • La superficie de la unidad LSU, ubicada dentro del dispositivo, puede estar sucia. Limpie la unidad LSU; póngase en contacto con el servicio técnico.
<p>Manchas de tóner</p> 	<ul style="list-style-type: none"> • Es posible que el papel no cumpla con las especificaciones requeridas (por ejemplo, está demasiado húmedo o es demasiado áspero). (Página 4.3) • Es posible que el rodillo de transferencia esté sucio. Limpie el interior del dispositivo. Póngase en contacto con el servicio técnico. • Es posible que se deba limpiar el recorrido del papel. Póngase en contacto con el servicio técnico. • Compruebe la ubicación de la impresora. Si la zona no está bien ventilada, puede que se produzca este problema (página 3.1).

Problema	Soluciones recomendadas
<p>Imperfecciones en los caracteres</p> 	<p>Si aparecen áreas difuminadas, normalmente en forma de círculos, en cualquier parte de la página:</p> <ul style="list-style-type: none"> • Es posible que una de las hojas presente defectos. Intente imprimir de nuevo el trabajo. • La humedad del papel no es uniforme o éste presenta manchas húmedas en la superficie. Pruebe con una marca de papel diferente (página 4.3). • El lote de papel presenta defectos. El proceso de fabricación puede ser la causa de que algunas áreas no absorban el tóner. Pruebe con otro tipo u otra marca de papel. • Si estos procedimientos no solucionan el problema, póngase en contacto con el servicio técnico.
<p>Puntos blancos</p> 	<p>Si aparecen puntos blancos en la página:</p> <ul style="list-style-type: none"> • El papel es demasiado áspero y se desprenden desperdicios que afectan los dispositivos internos de la impresora; por lo tanto, el rodillo de transferencia puede estar sucio. Limpie el interior del dispositivo (página 11.2) o póngase en contacto con el servicio técnico. • Es posible que se deba limpiar el recorrido del papel. Póngase en contacto con el servicio técnico.
<p>Líneas verticales</p> 	<p>Si aparecen rayas verticales negras en la página:</p> <ul style="list-style-type: none"> • Es probable que el tambor situado en el interior de la impresora se haya rayado. Retire la unidad de imagen e instale una nueva (página 11.6). <p>Si aparecen rayas verticales blancas en la página:</p> <ul style="list-style-type: none"> • La superficie de la unidad LSU, ubicada dentro del dispositivo, puede estar sucia. Limpie la unidad LSU. Póngase en contacto con el servicio técnico. • El interior de la unidad de imagen puede estar sucio. Cambie la unidad de imagen. <p>Si aparecen rayas verticales blancas en la página:</p> <ul style="list-style-type: none"> • Es posible que la superficie del cristal del escáner y la hoja blanca estén sucios. Limpie la unidad. (Consulte página 11.2.) Si el problema no desaparece, póngase en contacto con su distribuidor.

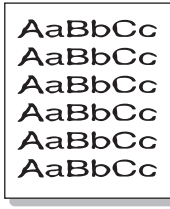
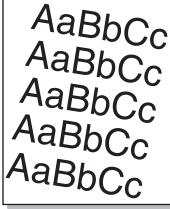
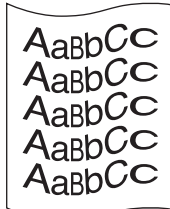
Problema	Soluciones recomendadas
Fondo en color o negro 	<p>Si el sombreado de fondo se vuelve demasiado intenso:</p> <ul style="list-style-type: none"> • Utilice papel de menor gramaje (página 4.3). • Compruebe las condiciones ambientales: las condiciones ambientales muy secas (con escasa humedad) o muy húmedas (con una humedad relativa superior al 80%) favorecen el aumento de la intensidad del sombreado de fondo. • Retire la unidad de imagen vieja e instale una nueva (página 11.4).
Tóner corrido 	<ul style="list-style-type: none"> • Limpie el interior de la impresora. Póngase en contacto con el servicio técnico. • Compruebe el tipo y la calidad del papel (página 4.3). • Retire la unidad de imagen vieja e instale una nueva (página 11.4). • Cambie el IBT si se ha agotado.
Defectos repetitivos a lo largo de la página 	<p>Si aparecen, con frecuencia, marcas a intervalos regulares en la cara impresa del papel:</p> <ul style="list-style-type: none"> • Es posible que la unidad de imagen presente defectos. Si en la página aparece una marca que se repite varias veces, imprima una hoja de limpieza varias veces para limpiar el cartucho y póngase en contacto con el servicio técnico. Si después de la impresión el problema continúa, retire la unidad de imagen e instale una nueva (página 11.4). • Es posible que haya tóner en algunas partes del dispositivo. Si las imperfecciones ocurren en el reverso de la página, es probable que el problema se corrija por sí solo después de imprimir varias páginas. • Es posible que el dispositivo de fusión esté dañado. Póngase en contacto con el servicio técnico.

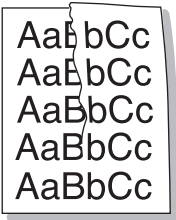
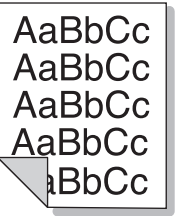
Problema	Soluciones recomendadas
Fondo difuso 	<p>El fondo difuso se debe a motas de tóner distribuidas por toda la página impresa.</p> <ul style="list-style-type: none"> • Es posible que esté utilizando un papel demasiado húmedo. Intente imprimir en otro lote de papel. No abra el envoltorio del papel hasta que sea necesario, a fin de evitar que el papel absorba demasiada humedad. • Si el problema de fondo difuso se produce en un sobre, cambie el diseño de impresión para evitar que se imprima texto en áreas que contengan juntas en el reverso del sobre. La impresión en las juntas puede ser la causa del problema. • Si el fondo difuso aparece en toda la superficie de la página impresa, ajuste la resolución de impresión en la aplicación de software o en las propiedades de la impresora.
Caracteres irregulares 	<ul style="list-style-type: none"> • Si los caracteres no tienen la forma correcta y aparecen con partes en blanco, es posible que el papel sea demasiado satinado. Utilice un papel diferente (página 4.3). • Si los caracteres no tienen la forma correcta y aparecen con un aspecto ondulado, es posible que haya que reparar la unidad del escáner. Póngase en contacto con el servicio técnico.
Impresión torcida 	<ul style="list-style-type: none"> • Asegúrese de que se haya cargado el papel correctamente. • Compruebe el tipo y la calidad del papel (página 4.3). • Asegúrese de que el papel, o cualquier otro material de impresión, se haya cargado correctamente y de que las guías no estén ni demasiado sueltas demasiado ajustadas contra la pila de papel.
Abarquillamiento o curvaturas 	<ul style="list-style-type: none"> • Asegúrese de que se haya cargado el papel correctamente. • Compruebe el tipo y la calidad del papel. El calor y la humedad pueden hacer que el papel se abarquille (página 4.3). • Dé vuelta a la pila de papel colocada en la bandeja. Pruebe también girar el papel 180° en la bandeja.

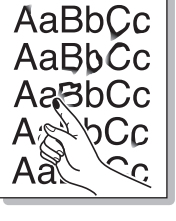
Problema	Soluciones recomendadas
Arrugas o pliegues 	<ul style="list-style-type: none"> Asegúrese de que se haya cargado el papel correctamente. Compruebe el tipo y la calidad del papel (página 4.3). Dé vuelta a la pila de papel colocada en la bandeja. Pruebe también girar el papel 180° en la bandeja.
Parte posterior sucia en las copias impresas 	<p>Verifique si hay pérdidas de tóner. Limpie el interior de la impresora. Póngase en contacto con el servicio técnico.</p>
Páginas en color sólido o en negro 	<ul style="list-style-type: none"> Es posible que la unidad de imagen no esté instalada correctamente. Extraiga el cartucho y vuelva a insertarlo. Es posible que la unidad de imagen presente defectos y deba sustituirse. Retire la unidad de imagen e instale una nueva (página 11.4). Es posible que la impresora precise reparación. Póngase en contacto con el servicio técnico.
Exceso de tóner 	<ul style="list-style-type: none"> Limpie el interior de la impresora. Póngase en contacto con el servicio técnico. Compruebe el tipo y la calidad del papel (página 4.3). Retire la unidad de imagen vieja e instale una nueva (página 11.4). Si el problema persiste, es posible que la impresora necesite reparación. Póngase en contacto con el servicio técnico.

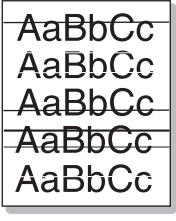
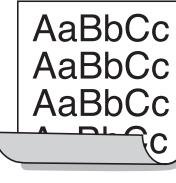
Problema	Soluciones recomendadas
Huecos en los caracteres 	<p>Los huecos en los caracteres son áreas blancas que aparecen en aquellas partes que deberían ser totalmente negras:</p> <ul style="list-style-type: none"> Si está imprimiendo transparencias, pruebe con otro tipo. Es normal que aparezcan algunos huecos en los caracteres debido a la composición de las transparencias. Es posible que no esté imprimiendo en la cara adecuada del papel. Retire el papel y gírelo. Es posible que el papel no cumpla con las especificaciones requeridas (página 4.3).
Rayas horizontales 	<p>Si aparecen rayas o manchas negras alineadas horizontalmente:</p> <ul style="list-style-type: none"> Es posible que la unidad de imagen no esté instalada correctamente. Extraiga el cartucho y vuelva a insertarlo. Es posible que la unidad de imagen presente defectos. Retire el cartucho de tóner e instale uno nuevo (página 11.4). Si el problema persiste, es posible que la impresora necesite reparación. Póngase en contacto con el servicio técnico.
Abarquillamiento 	<p>Si el papel impreso presenta abarquillamiento o si el papel no se introduce en el dispositivo:</p> <ul style="list-style-type: none"> Dé vuelta a la pila de papel colocada en la bandeja. Pruebe también girar el papel 180° en la bandeja.
<p>Aparece una imagen desconocida varias veces en algunas hojas o hay exceso de tóner, impresiones claras o deformaciones.</p>	<p>Es posible que se esté utilizando la impresora a una altitud de 1.000 m o superior. La altura puede afectar la calidad de impresión por exceso de tóner o imágenes claras. Puede ajustar esta opción mediante la Utilidad de configuración de impresora o la Impresora de las propiedades del controlador de impresión. Consulte la página 3.5.</p>

Problemas de copia

Problema	Soluciones recomendadas
Las copias son demasiado claras o demasiado oscuras.	Utilice las flechas Clara y Osc. para aclarar u oscurecer el fondo de las copias.
Las copias presentan manchas, líneas, marcas o puntos.	<ul style="list-style-type: none"> • Si los defectos están en el original, pulse las flechas Clara y Osc. para aclarar el fondo de las copias. • Si el original no presenta defectos, limpie la unidad de digitalización (página 11.2).
La imagen de la copia impresa está torcida.	<ul style="list-style-type: none"> • Compruebe que el original esté colocado con la cara de impresión hacia abajo en el cristal del escáner, o hacia arriba en el DADF. • Asegúrese de que se haya introducido correctamente el papel para las copias.
Se imprimen copias en blanco.	Compruebe que el original esté colocado con la cara de impresión hacia abajo en el cristal del escáner o hacia arriba en el DADF.
La imagen no está bien fijada al papel.	<ul style="list-style-type: none"> • Sustituya el papel de la bandeja por papel de otro paquete. • En zonas de mucha humedad, no deje el papel en el dispositivo durante mucho tiempo.
Se producen atascos frecuentes durante la copia de documentos.	<ul style="list-style-type: none"> • Airee bien el papel y gírelo en la bandeja. Sustituya el papel de la bandeja por un lote nuevo. Compruebe o ajuste las guías del papel, si es necesario. • Asegúrese de que el papel utilizado sea del gramaje adecuado. Se recomienda papel de 75 g/m². • Revise si queda papel de copia o fragmentos de papel en la impresora después de solucionar un atasco.
El cartucho de tóner produce menos copias que las esperadas antes de quedarse sin tóner.	<ul style="list-style-type: none"> • Los documentos originales pueden contener imágenes, figuras llenas o líneas gruesas. Por ejemplo, los documentos originales pueden ser formularios, boletines, libros u otros documentos que consumen mucho tóner. • Es posible que el dispositivo se haya encendido y apagado con demasiada frecuencia. • Es posible que se haya dejado abierta la tapa del escáner mientras se realizaban las copias.

Problemas de digitalización

Problema	Soluciones recomendadas
El escáner no funciona.	<ul style="list-style-type: none"> • Asegúrese de colocar el original que desea digitalizar con la cara de impresión hacia abajo en el cristal del escáner o hacia arriba en el DADF. • Puede que no haya suficiente memoria para el documento que intenta digitalizar. Utilice la función de predigitalización para comprobar si funciona. Reduzca la resolución de digitalización. • Compruebe que el cable de la impresora esté conectado correctamente. • Asegúrese de que el cable de la impresora no esté dañado. Cambie el cable por otro que funcione. Si es necesario, sustituya el cable. • Compruebe que el escáner esté correctamente configurado. Compruebe la configuración de digitalización en SmarThru o en la aplicación que desee utilizar para comprobar si el trabajo de digitalización se envía al puerto correcto.
La unidad digitaliza muy lentamente.	<ul style="list-style-type: none"> • Compruebe si el dispositivo puede imprimir datos recibidos. Si es así, digitalice los documentos después de imprimir los datos recibidos. • Los gráficos se digitalizan más lentamente que el texto. • La velocidad de comunicación disminuye en el modo de digitalización debido a la gran cantidad de memoria que se requiere para analizar y reproducir la imagen digitalizada. Configure su PC en el modo de impresora ECP mediante la configuración de BIOS. Esto puede ayudar a aumentar la velocidad. Para obtener más información acerca de cómo configurar BIOS, consulte el manual del usuario de su PC.

Problema	Soluciones recomendadas
<p>Aparece un mensaje en la pantalla del equipo:</p> <ul style="list-style-type: none"> • “El dispositivo no puede ajustarse al modo H/W que desea”. • “Otra aplicación utiliza este puerto”. • “Este puerto está desactivado”. • “El escáner está ocupado recibiendo o imprimiendo datos. Cuando termine el trabajo actual, inténtelo de nuevo”. • “Identificador no válido”. • “La digitalización ha fallado”. 	<ul style="list-style-type: none"> • Es posible que esté realizando un trabajo de copia o impresión. Cuando finalice el trabajo actual, inténtelo nuevamente. • El puerto seleccionado ya está en uso. Reinicie su PC e inténtelo nuevamente. • Es posible que el cable de la impresora no esté conectado correctamente o que la alimentación esté desactivada. • El controlador del escáner no está instalado o el entorno operativo no está configurado correctamente. • Compruebe que la impresora esté conectada correctamente y que esté encendido. A continuación, reinicie el equipo. • Es posible que el cable USB no esté conectado correctamente o que la alimentación esté desactivada.

Problemas del Gestor de fax y digitalización 2

Problema	Soluciones recomendadas
<p>El Gestor de fax y digitalización 2 no funciona.</p>	<p>Compruebe los requisitos del sistema. El Gestor de fax y digitalización 2 funciona con Windows y Macintosh (Consulte la página 2.2.)</p>

Problemas con el fax (opcional)

Problema	Soluciones recomendadas
<p>La impresora no funciona, la pantalla está apagada y los botones tampoco funcionan.</p>	<ul style="list-style-type: none"> • Desconecte el cable de alimentación y vuelva a conectarlo. • Compruebe que la toma de corriente reciba suministro eléctrico.
<p>No hay tono de marcación.</p>	<ul style="list-style-type: none"> • Compruebe que la línea telefónica esté conectada correctamente. • Compruebe que la toma de teléfono funcione. Para ello, conecte otro terminal.

Problema	Soluciones recomendadas
<p>Los números almacenados en la memoria no se marcan correctamente.</p>	<p>Asegúrese de que los números estén almacenados en la memoria correctamente. Imprima una Agenda de fax (página 6.7).</p>
<p>El original no se introduce en el dispositivo.</p>	<ul style="list-style-type: none"> • Compruebe que el papel no esté arrugado y que lo coloca de la forma adecuada. Compruebe que el original tenga el tamaño adecuado, que no sea demasiado grueso ni demasiado delgado. • Asegúrese de que el DADF esté bien cerrado. • Es posible que se deba sustituir la almohadilla de goma del DADF. Póngase en contacto con el servicio técnico.
<p>Los faxes no se reciben automáticamente.</p>	<ul style="list-style-type: none"> • El modo de recepción debe estar configurado en Fax. • Compruebe que haya papel en la bandeja. • Verifique si la pantalla muestra algún mensaje de error. Si es así, solucione el problema.
<p>El dispositivo no realiza ningún envío.</p>	<ul style="list-style-type: none"> • Asegúrese de que el original esté cargado en el DADF o en el cristal del escáner. • Compruebe que el dispositivo de fax al que está realizando el envío pueda recibir faxes.
<p>El fax recibido tiene espacios en blanco o es de baja calidad.</p>	<ul style="list-style-type: none"> • Puede que el dispositivo de fax que ha realizado el envío no funcione correctamente. • A veces, este tipo de error se debe al exceso de interferencias en la línea telefónica. • Realice una copia para verificar que su dispositivo funcione bien. • Es posible que el cartucho de tóner esté vacío. Sustituya el cartucho de tóner; consulte la página 11.4.
<p>Las palabras del fax recibido se ven distorsionadas.</p>	<p>Es probable que el dispositivo de fax que ha realizado el envío haya sufrido un atasco de papel.</p>
<p>Los originales enviados presentan líneas.</p>	<p>Verifique si la unidad de digitalización tiene marcas y límpiela (página 11.2).</p>
<p>El equipo marca un número, pero no se puede establecer la conexión con el otro dispositivo de fax.</p>	<p>Es posible que el otro dispositivo de fax esté apagado, no tenga papel o no pueda responder las llamadas entrantes. Consulte este problema con el destinatario para que solucione el problema.</p>

Problema	Soluciones recomendadas
Los faxes no se almacenan en la memoria.	Es posible que no haya suficiente memoria para guardar el fax. Si la pantalla muestra un mensaje que indica que hay poca memoria, borre de la memoria los faxes que ya no necesite e intente almacenar el fax nuevamente. Llame al servicio técnico.
Aparecen espacios en blanco al final de cada página, o sólo en algunas, con una pequeña franja de texto impreso en la parte superior.	Puede haber seleccionado los parámetros de papel incorrectos en la configuración de opciones del usuario. Para obtener más información sobre la configuración del papel, consulte la página 4.10.

Problemas más comunes en Windows

Problema	Soluciones recomendadas
Aparece el mensaje "Archivo en uso" durante la instalación.	Cierre todas las aplicaciones de software. Elimine todos los programas de software del grupo de inicio y reinicie Windows. Vuelva a instalar el controlador de la impresora.
Aparecen los mensajes "Error de protección general", "Excepción OE", "Spool32" u "Operación no válida".	Cierre todas las aplicaciones, reinicie Windows e intente imprimir nuevamente.
Aparecen los mensajes "Error al imprimir" o "Tiempo de espera de impresora agotado".	Estos mensajes pueden aparecer durante la impresión. Espere hasta que el dispositivo haya terminado la impresión. Si el mensaje aparece en modo de espera o tras finalizar la impresión, revise la conexión o compruebe si se ha producido algún error.



Nota

Consulte el Manual del usuario de Microsoft Windows que incluye su equipo para obtener más información acerca de los mensajes de error de Windows.

Problemas frecuentes de PostScript

Las situaciones que aparecen a continuación son específicas del lenguaje PS y pueden producirse cuando se utilizan varios lenguajes de impresión.



Nota

Para recibir un mensaje impreso o en pantalla cuando se producen errores en PostScript, abra la ventana de opciones de impresión y haga clic en la selección deseada, junto a la sección de errores de PostScript.

Problema	Causa posible	Solución
No se puede imprimir el archivo PostScript.	Es posible que el controlador de PostScript no esté instalado correctamente.	<ul style="list-style-type: none"> • Instale el controlador PostScript; consulte la Sección de software. • Imprima una página de configuración y compruebe que la versión de PS esté disponible para impresión. • Si el problema persiste, llame al servicio técnico.
Aparece el mensaje "Error de comprobación de límite".	El trabajo de impresión era demasiado complejo.	Es posible que deba reducir la complejidad de la página o instalar más memoria.
Se imprime una página de error de PostScript.	Es posible que el trabajo de impresión no sea de PostScript.	Asegúrese de que el trabajo de impresión sea de PostScript. Verifique si la aplicación de software esperaba el envío de un archivo de encabezado PostScript o de configuración al dispositivo.
La bandeja opcional no está seleccionada en el controlador.	No se ha configurado el controlador de la impresora para que reconozca la bandeja opcional.	Abra las propiedades del controlador PostScript, seleccione la ficha Configuración de dispositivo y configure la opción Bandeja de la sección Opciones instalables en Instalada .
Windows/Macintosh	El equipo no engrapa correctamente cuando se imprime más de una copia de Acrobat Reader con la opción de intercalado.	Intente realizar la impresión con la última versión del programa Adobe Reader o con la opción "Print as Image", que se encuentra entre las opciones de impresión de Acrobat, activada. La impresión puede tardar más tiempo si se imprime un archivo PDF como imagen.

Problema	Causa posible	Solución
Linux	El equipo no engrapa correctamente cuando se imprime más de una copia con la opción de intercalado.	Para resolver este problema, puede desactivar la opción de intercalado en las aplicaciones (incluida la opción de intercalado de CUPS pstops). Si desea utilizar la opción de intercalado, vaya a las opciones avanzadas del controlador y active el intercalado.

Problemas más comunes en Linux

Problema	Causa posible y solución
El dispositivo no imprime.	<p>La versión de CUPS (Common Unix Printing System) distribuida con SuSE Linux 9.2 (cups-1.1.21) tiene problemas con la impresión IPP (Internet Printing Protocol).</p> <ul style="list-style-type: none"> • Verifique si el controlador de la impresora está instalado en el sistema. Abra la herramienta Unified Driver Configuration y vaya a la ficha Printers de la ventana Printers configuration para ver la lista de impresoras disponibles. Asegúrese de que su impresora aparezca en la lista. Si no aparece, utilice el asistente Add new printer para configurar el dispositivo. • Compruebe que la impresora esté encendida. Abra Printers configuration y seleccione el dispositivo de la lista de impresoras. Observe la descripción en el panel Selected printer. Si su estado contiene la cadena "(stopped)", pulse el botón Start. A continuación, debería restablecerse el funcionamiento normal de la impresora. El estado "stopped" puede activarse cuando se produce algún problema durante la impresión. Por ejemplo, cuando se intenta imprimir documentos mientras el puerto es reclamado por una aplicación de digitalización. • Compruebe que el puerto no esté ocupado. Debido a que los componentes funcionales del dispositivo multifunción (impresora y escáner) comparten la misma interfaz de E/S (puerto), es posible que se produzca el acceso simultáneo de diferentes aplicaciones "cliente" al mismo puerto. Para evitar posibles conflictos, sólo se permite que una aplicación controle el dispositivo. La otra aplicación "cliente" recibirá la respuesta "device busy". Deberá abrir la configuración de los puertos y seleccionar el puerto asignado a su impresora. En el panel Selected port, podrá ver si el puerto está ocupado por alguna otra aplicación. Si es así, deberá esperar a que se complete el trabajo actual, o bien, deberá pulsar el botón Release port, si está seguro de que el cliente actual no está funcionando correctamente. • Compruebe si su aplicación posee opciones de impresión especiales, como "-oraw". Si aparece "-oraw" como parámetro de la línea de comandos, elimínelo para poder imprimir correctamente. En Gimp front-end, seleccione "print" -> Setup printer y edite el parámetro de la línea de comandos. • La versión de CUPS (Common Unix Printing System) distribuida con SuSE Linux 9.2 (CUPS 1.1.21) tiene problemas con la impresión IPP (Internet Printing Protocol). Use la impresión de socket en vez de IPP o instale una versión posterior de CUPS (cups-1.1.22 o superior).

Problema	Causa posible y solución
El dispositivo no aparece en la lista de escáneres.	<ul style="list-style-type: none"> • Verifique que el dispositivo esté conectado al ordenador. Asegúrese de que esté conectado correctamente por medio del puerto USB y de que esté encendido. • Compruebe que el controlador del escáner del dispositivo esté instalado en el sistema. Abra la herramienta Unified Driver Configuration, vaya a Scanner configuration y pulse Drivers. Asegúrese de que se muestre en la ventana un nombre de controlador que coincida con el nombre de la impresora. Compruebe que el puerto no esté ocupado. Debido a que los componentes funcionales del dispositivo multifunción (impresora y escáner) comparten la misma interfaz de E/S (puerto), es posible que se produzca el acceso simultáneo de diferentes aplicaciones "cliente" al mismo puerto. Para evitar posibles conflictos, sólo se permite que una aplicación controle el dispositivo. La otra aplicación "cliente" recibirá la respuesta "device busy". Esto suele suceder al iniciar el proceso de digitalización; aparecerá el cuadro de mensaje correspondiente. • Para identificar la fuente del problema, debe abrir la configuración de los puertos y seleccionar el puerto asignado a su escáner. El símbolo /dev/mfp0 del puerto corresponde a la designación LP:0 que aparece en las opciones de los escáneres; /dev/mfp1 se relaciona con LP:1 y así sucesivamente. Los puertos USB comienzan en /dev/mfp4, por lo tanto, el escáner de USB:0 se relaciona con /dev/mfp4 y así sucesivamente. En el panel Selected port, podrá ver si el puerto está ocupado por alguna otra aplicación. Si es así, deberá esperar a que se complete el trabajo actual, o bien, deberá pulsar el botón Release port, si está seguro de que el cliente actual no está funcionando correctamente.

Problema	Causa posible y solución
El dispositivo no digitaliza.	<ul style="list-style-type: none"> • Compruebe que se haya cargado un documento en el dispositivo. • Verifique que el dispositivo esté conectado al ordenador. Asegúrese de que esté conectado correctamente si se informan errores de E/S durante la digitalización. • Compruebe que el puerto no esté ocupado. Debido a que los componentes funcionales del dispositivo multifunción (impresora y escáner) comparten la misma interfaz de E/S (puerto), es posible que se produzca el acceso simultáneo de diferentes aplicaciones "cliente" al mismo puerto. Para evitar posibles conflictos, sólo se permite que una aplicación controle el dispositivo. La otra aplicación "cliente" recibirá la respuesta "device busy". Esto suele suceder cuando se inicia el procedimiento de digitalización, y aparecerá el cuadro de mensaje correspondiente. Para identificar la fuente del problema, debe abrir la configuración de los puertos y seleccionar el puerto asignado a su escáner. El símbolo del puerto /dev/mfp0 corresponde a la designación LP:0 que aparece en las opciones de los escáneres, /dev/mfp1 se relaciona con LP:1 y así sucesivamente. Los puertos USB comienzan en /dev/mfp4, por lo tanto, el escáner de USB:0 se relaciona con /dev/mfp4 y así sucesivamente. En el panel Selected port, podrá ver si el puerto está ocupado por alguna otra aplicación. Si es así, deberá esperar a que se complete el trabajo actual, o bien, deberá pulsar el botón Release port, si está seguro de que el cliente actual no está funcionando correctamente.
No puedo digitalizar con Gimp front-end .	<ul style="list-style-type: none"> • Verifique si Gimp front-end posee la opción "Xsane: Device dialog." en el menú "Acquire". Si no es así, deberá instalar el complemento Xsane para Gimp en el equipo. Puede encontrar el paquete del complemento Xsane para Gimp en el paquete Linux descargado (desde el sitio web de Samsung) o en el sitio web de Gimp. Para obtener más información, consulte la ayuda para Linux o la aplicación Gimp Front-end. <p>Si desea usar otro tipo de aplicación de digitalización, consulte la ayuda de dicha aplicación.</p>

Problema	Causa posible y solución
Recibo el error "Cannot open port device file" cuando imprimo un documento.	Evite cambiar los parámetros de los trabajos de impresión (por ejemplo, por medio de LPR GUI) mientras haya un trabajo de impresión en curso. Las versiones conocidas del servidor CUPS interrumpen el trabajo de impresión cuando se modifican las opciones de impresión; intente reiniciar el trabajo desde el principio. Debido a que el controlador unificado de Linux bloquea el puerto durante la impresión, la terminación repentina del controlador mantiene el puerto bloqueado y, por lo tanto, no disponible para los trabajos de impresión subsiguientes. Si se produce esta situación, intente liberar el puerto.
Algunas imágenes en color se imprimen totalmente en negro.	Se trata de un error conocido de Ghostscript (hasta GNU Ghostscript versión 7.05) que se produce cuando el espacio de color básico del documento es de tipo indexado y se convierte al espacio de color CIE. Dado que el método PostScript emplea el espacio de color CIE para el sistema de correspondencia del color, es necesario actualizar Ghostscript a la versión 7.06 o posterior de GNU Ghostscript. Puede encontrar versiones recientes de Ghostscript en www.ghostscript.com .
Algunas imágenes en color se imprimen con un color inesperado.	Se trata de un error conocido de Ghostscript (hasta GNU Ghostscript versión 7.xx) que se produce cuando el espacio de color básico del documento es de tipo color RGB indexado y se convierte al espacio de color CIE. Dado que el método PostScript emplea el espacio de color CIE para el sistema de correspondencia del color, es necesario actualizar Ghostscript a la versión 8.xx o posterior de GNU Ghostscript. Puede encontrar versiones recientes de Ghostscript en www.ghostscript.com .
La impresora no imprime páginas enteras, sólo imprime la mitad de las páginas.	Se trata de un problema conocido que aparece cuando se usa una impresora en color con la versión 8.51 o anterior de Ghostscript, SO Linux de 64 bits, y se explica en bugs.ghostscript.com como Ghostscript Bug 688252. El problema se soluciona con AFPL Ghostscript versión 8.52 o posterior. Descargue la última versión de AFPL Ghostscript desde http://sourceforge.net/projects/ghostscript/ e instálela para solucionar este problema.

Problemas más comunes en Macintosh

Problema	Soluciones recomendadas
El archivo PDF no se imprime correctamente; faltan algunas partes en los gráficos, en el texto o en las ilustraciones.	Hay incompatibilidad entre el archivo PDF y los productos Acrobat. Es posible que pueda imprimir el archivo PDF como imagen. Active Imprimir como imagen en las opciones de impresión de Acrobat. Nota: la impresión puede tardar más si se imprime un archivo PDF como imagen.
El documento se imprimió, pero el trabajo no se eliminó de la cola de impresión del sistema operativo Mac 10.3.2.	Actualice la versión de su Mac OS a OS 10.3.3 o superior.
Algunas letras no se muestran correctamente durante la impresión de la cubierta.	Este problema se produce porque el sistema operativo Mac no puede encontrar la fuente durante la impresión de la portada. Los caracteres alfanuméricos, en el campo de información de facturación, sólo se permiten para la impresión en la portada. Se romperán otros caracteres durante la impresión.
Al imprimir un documento en Macintosh con Acrobat Reader 6.0 o superior, los colores no se imprimen correctamente.	Asegúrese de que la configuración de resolución del controlador de la impresora coincida con la de Acrobat Reader.

13 Pedido de suministros y accesorios

Este capítulo brinda información sobre la adquisición de los cartuchos y accesorios para el dispositivo.

Este capítulo incluye:

- **Suministros**
- **Accesorios**
- **Cómo adquirir productos**



Nota

Las piezas o funciones opcionales pueden variar en función del país. Póngase en contacto con los representantes de ventas para averiguar si la pieza que desea está disponible en su país.

Suministros

Cuando se acabe el tóner o caduque la vida útil de los suministros, podrá solicitar los siguientes tipos de cartuchos de tóner y suministros para la impresora:

Tipo	Rendimiento ^a	Código de referencia
Cartucho de tóner	Rendimiento continuo promedio del cartucho negro: 20.000 páginas estándar	CLX-K8385A (negro)
	Rendimiento continuo promedio del cartucho de color: 15.000 páginas estándar (amarillo/magenta/cian)	CLX-C8385A (cian)
		CLX-M8385A (magenta) CLX-Y8385A (amarillo)
Unidad de imagen	Aprox. 30.000 páginas	CLX-R8385K (negro)
		CLX-R8385C (cian)
		CLX-R8385M (magenta)
		CLX-R8385Y (amarillo)
Contenedor de tóner residual	Aprox. 48.000 imágenes ^b	CLX-W8380A

a. Valor de rendimiento declarado conforme a ISO/IEC 19798.

b. El número de imágenes se calcula a partir de un color por cada página. Si se imprimen documentos a todo color (amarillo, magenta, cian y negro), el número de imágenes se incrementará en 4 imágenes.



Precaución

Cuando adquiera un nuevo cartucho de impresión u otros suministros, hágalo en el mismo país en el que adquirió el dispositivo. De lo contrario, el cartucho o los suministros de impresión serán incompatibles con el dispositivo, ya que la configuración de los cartuchos y de los suministros de impresión varía según el país.

Accesorios

Puede adquirir e instalar accesorios para mejorar el rendimiento y la capacidad del dispositivo.

A continuación se mencionan los accesorios disponibles para la impresora:

Accesorio	Descripción	Código de referencia
Módulo de memoria	Aumenta la capacidad de la memoria del dispositivo.	CLX-MEM400: 1 GB
Kit de fax opcional	Este kit permite utilizar el dispositivo como fax.	SCX-FAX210 Nota: una vez instalado el kit, deberá configurar la impresora para activar esta función (consulte la página 14.3).
Bandeja opcional 2/3	Si tiene problemas con la alimentación de papel, puede añadir hasta dos bandejas adicionales de 520 hojas. En cada bandeja, es posible imprimir documentos en materiales de diferente tipo y tamaño.	SCX-S6555A
Alimentador de alta capacidad	Si tiene problemas frecuentes con la alimentación de papel, puede añadir otra bandeja de 2.100 hojas.	SCX-HCF100 Precaución: Al utilizar el Alimentador de alta capacidad opcional, debe instalar el pie como se muestra en la Guía de instalación del Alimentador de alta capacidad opcional, suministrada con el mismo Alimentador. De lo contrario, la máquina puede caerse y romperse, y lesionar a alguien.

Accesorio	Descripción	Código de referencia
Soporte	Para que le resulte más práctico utilizar la impresora, puede colocarla en el gabinete con diseño ergonómico. Además, el gabinete tiene ruedas para que pueda desplazarlo con facilidad y permite almacenar diferentes elementos, como papel.	<ul style="list-style-type: none"> • Soporte alto: SCX-DSK10T • Soporte bajo: SCX-DSK10S <p>Precaución: Al utilizar el soporte opcional, debe instalar el pie como se muestra en la Guía de instalación del soporte opcional, suministrada con el mismo soporte. De lo contrario, la máquina puede caerse y romperse, y lesionar a alguien.</p> <p>Nota: si no utiliza la bandeja opcional, se recomienda el soporte alto. Si agrega dos bandejas opcionales, utilice el soporte bajo.</p>
Cartucho de grapas	3 x 5.000 grapas por paquete; unen hasta 50 hojas a la vez; posición única de engrapado.	SCX-STP000
Kit FDI (interfaz de dispositivo de terceros)	Esta tarjeta se instala dentro de la impresora para habilitar dispositivos de terceros, como dispositivos para monedas o lectores de tarjetas. Estos aparatos se utilizan para habilitar los servicios de impresión pagos.	SCX-KIT20F
SmarThru Workflow	Windows 2000/XP/2003/2008/Vista/7/Server 2008 R2. Esta función permite enviar información adicional junto con el documento digitalizado a la ubicación de red especificada.	SCX-KIT11S

Accesorio	Descripción	Código de referencia
Buzón de impresora de 4 bandejas	Puede cargar hasta 100 hojas de papel en cada apiladora. Para utilizar el buzón de 4 bandejas, debe adquirir e instalar primero la unidad de acabado de 2 bandejas.	SCX-MBT40S
Unidad de acabado de 2 bandejas (Apiladora y grapadora)	La unidad de acabado de 2 bandejas cuenta con una bandeja de salida de gran tamaño que admite hasta 500 hojas de papel y una bandeja de salida pequeña que admite hasta 100 hojas de papel.	SCX-FIN20S
Unidad de acabado (Apiladora y grapadora)	500 hojas	SCX-FIN11S

Cómo adquirir productos

Para solicitar suministros o accesorios autorizados por Samsung, póngase en contacto con su distribuidor local de Samsung o con el establecimiento donde haya adquirido el dispositivo, o visite www.samsung.com/supplies y seleccione su país o región para obtener información sobre cómo comunicarse con el servicio técnico.

14 Instalación de accesorios

Este dispositivo es un modelo completo que se ha optimizado para satisfacer la mayoría de sus necesidades de impresión. Sin embargo, dado que cada usuario puede tener distintas necesidades, Samsung ofrece varios accesorios para mejorar las funciones del dispositivo.

Este capítulo incluye:

- **Precauciones al instalar accesorios**
- **Instalación de un módulo de memoria**
- **Sustitución de la grapadora**
- **Activación de la función Fax tras instalar el kit de fax opcional**

Precauciones al instalar accesorios

Desconecte el cable de alimentación

Nunca retire la cubierta de la placa de control si el dispositivo está conectado a la fuente de alimentación.

Para evitar una posible descarga eléctrica, desconecte el cable de alimentación al instalar o extraer CUALQUIER accesorio interno o externo.

Descargue la electricidad estática

La placa de control y los accesorios internos (interfaz de red o DIMM) son sensibles a la electricidad estática. Antes de instalar o extraer un accesorio interno, elimine la electricidad estática de su cuerpo. Para ello, toque algo de metal, como la placa metálica posterior o cualquier dispositivo enchufado a una fuente de alimentación conectada a tierra. Si camina por el lugar donde se encuentra antes de finalizar la instalación, repita el procedimiento para volver a descargar la electricidad estática.

Instalación de un módulo de memoria

El dispositivo posee una ranura para módulos de memoria dual (DIMM). Utilice esta ranura para módulos de memoria para instalar más memoria.

Se proporciona información para realizar el pedido de un módulo de memoria opcional (página 13.1).

- 1 Apague el dispositivo y desconecte todos los cables.
- 2 Tome la cubierta de la placa de control y deslícela hacia usted para abrirla.

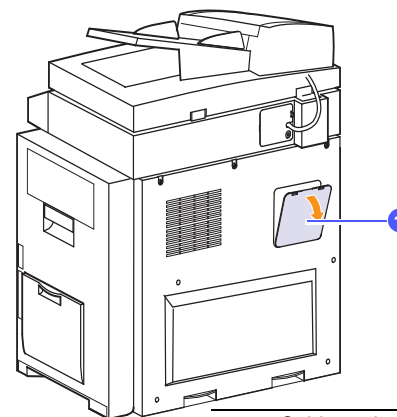

1 Cubierta de la placa de control

- 3 Quite un nuevo módulo de memoria de la bolsa de plástico.
- 4 Mientras sostiene el módulo de memoria por los bordes, alinéelo con la ranura con una inclinación de 30°. Asegúrese de que las muescas del módulo y las partes correspondientes de la ranura se ajusten entre sí..

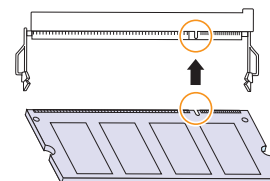

- 5 Presione con cuidado el módulo de memoria dentro de la ranura hasta que escuche un "clic".

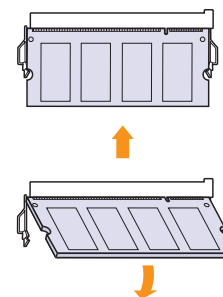

Nota

Es posible que las muescas y las ranuras que se muestran en la ilustración no coincidan con las del módulo DIMM y su ranura.

- 6 Vuelva a colocar la cubierta de la placa de control.
- 7 Vuelva a conectar el cable de alimentación y el cable de la impresora y, a continuación, encienda el dispositivo.

Activación de la memoria añadida en las propiedades de la impresora PS

Una vez instalada la memoria DIMM, deberá seleccionarla en las propiedades de la impresora del controlador de impresión PostScript para poder utilizarla.

- 1 Compruebe que el controlador de la impresora PostScript esté instalado en su equipo. Para obtener más información sobre cómo instalar el controlador de impresión PS, consulte la **Sección de software**.

- 2 Haga clic en el menú **Inicio** de Windows.

- 3 En Windows 2000, seleccione **Configuración** y, a continuación, **Impresoras**.

En Windows XP/2003, seleccione **Impresoras y faxes**.

En Windows 2008/Vista, seleccione **Panel de control > Hardware y sonido > Impresoras**.

En Windows 7, seleccione **Panel de control > Hardware y sonido > Dispositivos e impresoras**.

En Windows Server 2008 R2, seleccione **Panel de control > Hardware > Dispositivos e impresoras**.

- 4 Seleccione la impresora **Samsung CLX-8385NX Series PS**.

Haga clic con el botón secundario en el icono del dispositivo y seleccione **Propiedades**.

En Windows 7 y Windows Server 2008 R2, desde los menús contextuales seleccione **Propiedades de impresora**.



Nota

Si el elemento **Propiedades de impresora** tiene la marca ►, puede seleccionar otros controladores de impresora conectados a la impresora seleccionada.

- 5 Seleccione **Configuración de dispositivo**.

- 6 Seleccione el apartado **Opciones instalables** y configure las opciones necesarias.

- 7 Haga clic en **Aceptar**.

Sustitución de la grapadora

Cuando la grapadora está completamente vacía, aparece en la pantalla un mensaje que indica que se debe instalar un cartucho de grapas.

- 1 Abra la cubierta de la unidad de acabado.

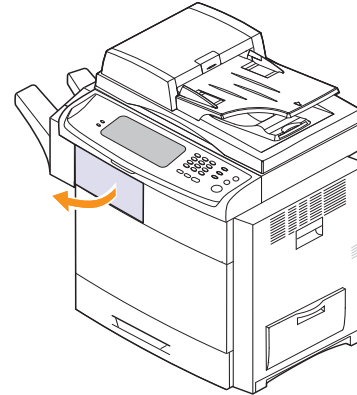

- 2 Extraiga la grapadora.

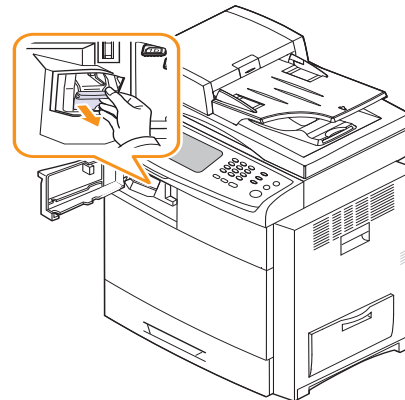

- 3 Levante el cartucho vacío para extraerlo de la grapadora.

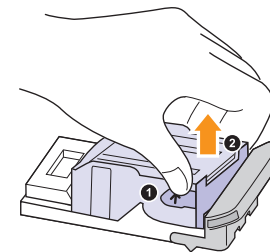

- 4 Retire el cartucho de grapas nuevo de su envoltorio.

- 5 Coloque el cartucho de grapas en la unidad.

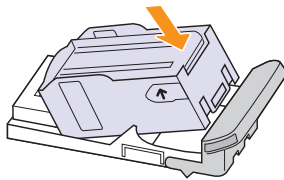

- 6 Deslice la grapadora hasta que quede bien colocada.

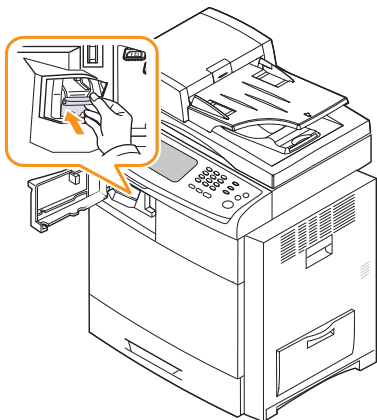

- 7 Cierre la cubierta de la unidad de acabado.

Activación de la función Fax tras instalar el kit de fax opcional

Después de instalar el kit de fax, debe configurar el dispositivo para poder utilizar esta función.

- 1 Pulse **Configurar** en el panel de control.
- 2 Pulse **Conf. admin.**
- 3 Cuando aparezca el mensaje de inicio de sesión, introduzca la contraseña con el teclado numérico y pulse **Aceptar** (página 3.5).
- 4 Pulse la ficha **General**.
- 5 Pulse **País**.

Al cambiar el país, algunos valores del fax y del tamaño de papel se modificarán automáticamente según el país.

15 Especificaciones

Este capítulo incluye:

- **Especificaciones generales**
- **Especificaciones de la impresora**
- **Especificaciones de la copiadora**
- **Especificaciones del escáner**
- **Especificaciones del fax (opcional)**

Especificaciones generales

Elemento		Descripción
DADF ^a	Capacidad	Hasta 100 hojas de 75 g/m ²
	Tamaño del documento	Ancho: 69 mm a 216 mm Largo: 145 mm a 356 mm
Capacidad de alimentación de papel	<ul style="list-style-type: none"> • Bandeja 1 500 multipáginas para papel normal de 80 g/m² (520 hojas de papel bond de 75 g/m²) • Bandeja multiusos 100 multipáginas para papel normal de 80 g/m² • Bandeja opcional 2/3 500 multipáginas para papel normal de 80 g/m² (520 hojas de papel bond de 75 g/m²) • Bandeja de alta capacidad opcional 1.950 multipáginas para papel normal de 80 g/m² (2.100 hojas de papel bond de 75 g/m²) <p>Para obtener más información acerca de la capacidad de alimentación de papel, consulte la página 4.3.</p>	
Capacidad de salida del papel	<ul style="list-style-type: none"> • Cara de impresión hacia abajo: 500 hojas de 75 g/m² • Apiladora opcional: 500 hojas de 75 g/m² • Unidad de acabado de 2 bandejas: 600 hojas de 75 g/m² • Unidad de acabado de 2 bandejas y buzón de 4 bandejas: 1.000 hojas de 75 g/m² 	
Fuente de alimentación	CA 110 - 127 V o CA 220 - 240 V Consulte la etiqueta adherida al dispositivo para conocer la tensión, la frecuencia (hercios) y el tipo de corriente adecuados para el dispositivo.	

Elemento	Descripción	
Consumo de energía	<ul style="list-style-type: none"> • Modo de funcionamiento promedio: menos de 700 W • Modo de ahorro de energía: menos de 25 W • Modo de espera: menos de 100 W • Modo de apagado: 1 W 	
Nivel de ruido ^b	<ul style="list-style-type: none"> • Modo de espera: menos de 40 dB(A) • Modo de impresión: menos de 54 dB(A) • Modo de copia: menos de 57 dB(A) 	
Tiempo de reinicio	<ul style="list-style-type: none"> • Menos de 30 segundos (desde el modo de ahorro de energía) • Menos de 70 segundos (desde apagado) <p>El tiempo de reinicio puede ser superior si el volumen de datos en la unidad de disco duro es muy elevado</p>	
Entorno de funcionamiento	<p>Temperatura: 50 °F a 89,6 °F (10 °C a 32 °C)</p> <p>Humedad: de 20% a 80% de humedad relativa</p>	
Pantalla	LCD gráfica color WVGA (800 x 480) Color-TFT, de 7 pulgadas, con pantalla táctil y color de 16 bits.	
Duración de los consumibles ^c	<ul style="list-style-type: none"> • Cartucho de tóner^d Rendimiento continuo promedio del cartucho negro: 20.000 páginas^e estándar Rendimiento continuo promedio del cartucho amarillo/magenta/cian: 15.000 páginas estándar • Unidad de imagen Aprox. 30.000 páginas • Contenedor de tóner consumido Aprox. 48.000 imágenes^f 	
Memoria	Estándar	Estándar: 1.280 MB (1.024 MB de memoria principal y 256 MB de memoria de IP fija)
	Máximo	Ampliable a 2.304 MB
	Ranuras	Una ranura DIMM disponible para expansión de memoria.
Dimensiones externas (An. x Prof. x Alt.)	606,8 x 575,0 x 815,5 mm (sin bandejas opcionales); 23,89 x 22,64 x 32,11 pulgadas	
Peso (incluidos los consumibles)	71,5 kg	

Elemento	Descripción
Peso del paquete	Papel: 9,7 kg. Plástico: 2,7 kg
Temperatura de fusión	175 °C (347 °F)

- a. DADF (alimentador automático dúplex de documentos) con esta unidad, el dispositivo digitaliza las dos caras del papel.
- b. Nivel de presión acústica, ISO 7779. Configuración probada: instalación básica para impresión simple en papel A4.
- c. Puede verse afectada por el entorno operativo, el intervalo de impresión, el tipo y el tamaño del material.
- d. Varía en función de la configuración del producto.
- e. Valor de rendimiento declarado conforme a ISO/IEC 19798.
- f. El número de imágenes se calcula a partir de un color por cada página. Si se imprimen documentos a todo color (amarillo, magenta, cian y negro), el número de imágenes se incrementará en 4 imágenes.

Especificaciones de la impresora

Elemento	Descripción
Método de impresión	Impresión láser
Velocidad de impresión ^a	Hasta 38 ppm en A4 (40 ppm en Letter)
Velocidad de impresión dúplex	Hasta 33 ppm en A4 (35 ppm en Letter)
Tiempo de salida de la primera impresión	Blanco y negro <ul style="list-style-type: none"> Desde Listo: Menos de 14 segundos Desde arranque en frío: Menos de 85 segundos Color <ul style="list-style-type: none"> Desde Listo: Menos de 14 segundos Desde arranque en frío: Menos de 85 segundos
Resolución de impresión	Hasta 9.600 x 600 ppp de impresión real (600 x 600 x 4 ppp)
Lenguaje de la impresora	PCL5ce, PCL6, PostScript 3, Direct V1.4
Sistemas operativos compatibles ^b	<ul style="list-style-type: none"> Windows 2000/XP/2003/2008/Vista/7/Server 2008 R2 Varios sistemas operativos Linux Mac OS X 10.3 ~ 10.6
Interfaz	<ul style="list-style-type: none"> USB 2.0 de alta velocidad Ethernet 10/100/1000 Base TX

- a. La velocidad de impresión depende de varios factores: el sistema operativo, la velocidad del equipo, el software utilizado, el método de conexión, el tipo y el tamaño del material de impresión y la complejidad del trabajo de impresión.
- b. Visite la página www.samsungprinter.com para descargar la última versión del software.

Especificaciones de la copiadora

Elemento	Descripción
Velocidad de copia ^a	Hasta 38 cpm en A4 (40 cpm en Letter)
Tiempo de salida de la primera copia	<ul style="list-style-type: none"> Desde Listo: menos de 13 segundos Desde arranque en frío: menos de 85 segundos
Resolución de copia	DADF <ul style="list-style-type: none"> Digitalización: hasta 300 x 300 (texto, texto/foto, revista, foto) Impresión: hasta 600 x 600 (texto, texto/foto, revista, foto) Cristal del escáner (platina) <ul style="list-style-type: none"> Digitalización: hasta 600 x 600 (texto, texto/foto, revista, foto) Impresión: hasta 600 x 600 (texto, texto/foto, revista) hasta 1.200 x 1.200 (foto)
Porcentaje de zoom	<ul style="list-style-type: none"> Cristal del escáner (platina): de 25% a 400% DADF: de 25% a 200%
Varias copias	Entre 1 y 999 páginas

- a. SDMC: la velocidad de copia se calcula a partir de la copia múltiple de un solo documento.

Especificaciones del escáner

Elemento		Descripción
Compatibilidad		Estándar TWAIN/Estándar WIA
Método de digitalización		DADF y módulo CCD (dispositivo de carga acoplado) plano en color
Resolución ^a	Estándar TWAIN	Hasta 600 x 600 ppp (Hasta 4.800 x 4.800 ppp con mejora de software)
	Estándar WIA	Hasta 600 x 600 ppp
	Digitalizar a USB	100, 200, 300 ppp
	Escanear a PC	75, 150, 200, 300, 600 ppp
	Digitalizar a correo electrónico, Escanear a servidor	100, 200, 300, 600 ppp (B/N) 100, 200, 300 ppp (Grisés, Color)
Formato de archivos de digitalización en red		PDF, TIFF, JPEG ^b
Longitud real de digitalización		<ul style="list-style-type: none"> • Cristal del escáner: 348 mm • DADF: 348 mm
Ancho real de digitalización		Máx.: 208 mm
Profundidad de bits en color		<ul style="list-style-type: none"> • Interna: 36 bits • Externa: 24 bits
Profundidad de bits en monocromo		<ul style="list-style-type: none"> • 1 bit para líneas y medios tonos • 8 bits (externa), 12 bits (interna) para escala de grises
Escala de grises		256 niveles

a. La resolución máxima puede diferir en función de la aplicación de digitalización.

b. JPEG no está disponible al seleccionar el modo monocromo en el Modo color.

Especificaciones del fax (opcional)

Elemento		Descripción
Compatibilidad		ITU-T G3
Línea aplicable		Red telefónica pública conmutada o mediante PABX
Codificación de datos		MH/MR/MMR/JBIG/JPEG (sólo transmisión)
Velocidad del módem		33,6 kbps
Velocidad de transmisión		Aprox. 3 segundos/página ^a
Longitud máxima del documento		<ul style="list-style-type: none"> • Cristal del escáner: 356 mm • DADF: 356 mm
Resolución	Blanco y negro	<ul style="list-style-type: none"> • Estándar Hasta 203 x 98 ppp • Fina Hasta 203 x 196 ppp • Superfina Hasta 300 x 300 ppp Hasta 406 x 392 ppp 203 x 392 ppp (Rec.^b solamente)
	Color	<ul style="list-style-type: none"> • Estándar Hasta 200 x 200 ppp • Fina Hasta 200 x 200 ppp • Superfina Hasta 200 x 200 ppp
Memoria		Unidad de disco duro Stroe, 500 trabajos
Medios tonos		256 niveles
Marcación automática (marcación rápida)		Hasta 200 números

a. Resolución estándar, MMR (JBIG), velocidad máxima del módem, fase "C" según el cuadro N.º 1 de ITU-T, transmisión desde memoria, ECM.

b. "Rec." equivale a recepción de faxes.

16 Glosario



Nota

El siguiente glosario lo ayuda conocer el producto y a comprender la terminología que, generalmente, se utiliza para impresoras y que se menciona en el manual del usuario.

ADF

El alimentador automático de documentos (ADF) es un mecanismo que alimenta automáticamente una hoja de papel original para que el dispositivo pueda digitalizar determinada cantidad del papel al mismo tiempo.

AppleTalk

AppleTalk es un paquete de protocolos para el propietario, desarrollado por Apple, Inc para redes de equipos. Estaba incluido en el Macintosh original (1984) y ahora, está desaprobadado por Apple para fomentar las redes TCP/IP.

Archivo PRN

Interfaz para un controlador de dispositivo. Permite al software interactuar con el controlador del dispositivo utilizando llamadas estándar de entrada y de salida al sistema, lo que simplifica muchas tareas.

BMP

Formato de imagen de mapas de bits utilizado internamente por el subsistema de imágenes de Microsoft Windows (GDI), y generalmente utilizado como un formato de archivo de imagen simple en esa plataforma.

BOOTP

Bootstrap Protocol (Protocolo de inicio). Protocolo de red utilizado por un cliente de red para obtener su dirección IP automáticamente. Esto suele realizarse durante el proceso de inicio de los equipos o de los sistemas operativos que se ejecutan en ellos. Los servidores BOOTP asignan la dirección IP a partir de un grupo de direcciones a cada cliente. BOOTP permite que los equipos que funcionan como “estaciones de trabajo sin disco” obtengan direcciones IP antes de cargar un sistema operativo avanzado.

Cartucho de tóner

Recipiente que se encuentra dentro de un dispositivo, como una impresora, que contiene tóner. El tóner es un polvo que se utiliza en las impresoras láser y fotocopiadoras, que forma el texto y las imágenes en el papel impreso. El tóner se derrite con el calor del fusor, lo que hace que se adhiera a las fibras del papel.

CCD

El dispositivo de acoplamiento de carga (CCD) es un hardware que activa el trabajo de digitalización. El mecanismo de seguridad del CCD también se utiliza para sujetar el módulo CCD y evitar daños cuando se desplaza el dispositivo.

Ciclo de servicio

Cantidad de páginas por mes que no afectan el rendimiento de la impresora. En general, la impresora tiene un límite de vida útil de cierta cantidad de páginas por año. La vida útil significa la capacidad promedio de impresiones, por lo general, en el período de garantía. Por ejemplo, si el ciclo de servicio es de 48.000 páginas por mes contando 20 días laborables, el límite de la impresora sería 2.400 páginas al día.

Cobertura

Término de impresión utilizado para medir el uso de tóner durante la impresión. Por ejemplo, el 5% de cobertura significa que una hoja de tamaño A4 doble cara tiene alrededor del 5% de imagen o texto. Por lo tanto, si el papel o el original tiene imágenes complicadas o mucho texto, la cobertura será mayor y, al mismo tiempo, el uso del tóner será el mismo que la cobertura.

Controlador de la impresora

Programa utilizado para enviar comandos y transferir datos desde el equipo a la impresora.

CSV

Valor separado por coma (CSV), un tipo de formato de archivo, utilizado para intercambiar datos entre las diferentes aplicaciones. El formato de archivo, como se utiliza en Microsoft Excel, se a convertido en un pseudo estándar de toda la industria, hasta entre las plataformas que no son de Microsoft.

DADF

El alimentador automático dúplex de documentos (DADF) es un mecanismo que alimenta y da vuelta automáticamente un hoja de papel original para que el dispositivo pueda digitalizar ambos lados de la hoja al mismo tiempo.

DHCP

Un Protocolo de configuración de host dinámico (DHCP) es un protocolo de red de cliente-servidor. Un servidor DHCP ofrece parámetros de configuración específicos para el host del cliente DHCP, que por lo general solicita información necesaria para que dicho host pueda participar en una red IP. Un DHCP también proporciona un mecanismo para asignar direcciones IP a los hosts de los clientes.

DIMM

Módulo de memoria dual en línea (DIMM), una pequeña placa de circuito que contiene la memoria. Los módulos DIMM almacenan todos los datos del dispositivo, como los datos de impresión o los datos de los faxes recibidos.

Dirección MAC

La dirección de control de acceso al medio (MAC) es un identificador único asociado con un adaptador de red. La dirección MAC es un identificador único de 48 bits que generalmente está formada por 12 caracteres hexadecimales agrupados en pares (por ejemplo, 00-00-0c-34-11-4e). Esta dirección, en general, está codificada por su fabricante en una tarjeta de interfaz de red (NIC), y se utiliza como asistente para los routers que intentan ubicar dispositivos en redes grandes.

Disco duro

La unidad de disco duro (HDD), generalmente denominada unidad dura o disco duro, es un dispositivo de almacenamiento no volátil que almacena datos codificados digitalmente en bandejas de rápida rotación con superficies magnéticas.

DNS

El servidor de nombres de dominio (DNS) es un sistema que almacena la información asociada con los nombres de dominio en una base de datos distribuida en redes, como Internet.

DRPD

Detección de patrón de timbre distintivo. La prestación de distinción de patrón de timbre es un servicio proporcionado por algunas empresas de telefonía que permite utilizar una única línea telefónica para responder a varias llamadas.

ECM

El modo de corrección de errores (ECM) es un modo de transmisión opcional que forma parte de los módems de fax o los dispositivos de fax de clase 1. Detecta y corrige automáticamente los errores del proceso de transmisión del fax que, a veces, provocan los ruidos de las líneas telefónicas.

Emulación

La emulación es una técnica de un dispositivo que obtiene los mismos resultados que otro.

Un emulador duplica las funciones de un sistema con un sistema diferente, para que el segundo sistema actúe de la misma manera que el primero. La emulación de concentra en la reproducción exacta del comportamiento externo, lo opuesto a la simulación, que tiene que ver con un modelo abstracto del sistema al que se está simulando y que, generalmente, considera el estado interno.

Escala de grises

Tonalidades de grises que representan las porciones de luz y oscuridad de una imagen cuando las imágenes en color se convierten a escala de grises. Los colores se representan mediante varias tonalidades de grises.

Ethernet

Ethernet es una tecnología para redes de equipos basado en tramas para redes de área local (LAN). Indica el cableado y la señalización de la capa física, y los protocolos y formatos de tramas para el control de acceso a los soportes (MAC)/capa de enlace de datos del modelo OSI. Ethernet está normalizado, en su mayoría, como IEEE 802.3. Se ha convertido en la tecnología LAN más utilizada durante la década de 1990 hasta la actualidad.

EtherTalk

Conjunto de protocolos desarrollados por Apple Computer para las redes de equipos. Estaba incluido en el Macintosh original (1984) y ahora, está desaprobado por Apple para fomentar las redes TCP/IP.

FDI

La interfaz de dispositivo de terceros (FDI) es una tarjeta que se instala dentro del dispositivo para habilitar dispositivos de terceros, como dispositivos para monedas o lectores de tarjetas. Estos aparatos se utilizan para habilitar los servicios de impresión pagos.

FTP

Un protocolo de transferencia de archivos (FTP) es un protocolo que se utiliza, en general, para intercambiar archivos en cualquier red que sea compatible con el protocolo TCP/IP (como, por ejemplo, Internet o una intranet).

Gráfico N.º 1 de ITU-T

Gráfico de prueba estandarizada, publicada por ITU-T para transmitir documentos facsímiles.

IEEE

El Instituto de Ingenieros Eléctricos y Electrónicos (IEEE) es una asociación profesional internacional, sin fines de lucro, dedicada al avance de la tecnología relacionado con la electricidad.

IEEE 1284

El estándar del puerto paralelo 1284 fue desarrollado por el IEEE. El término "1284-B" hace referencia a un tipo específico de conector para el extremo del cable paralelo que se sujeta a la periferia (por ejemplo, una impresora).

Impresión dúplex

Se trata de un mecanismo por el que la hoja de papel se gira automáticamente para que el dispositivo pueda imprimir (o digitalizar) en ambas caras del papel. Una impresora equipada con una unidad Duplex puede imprimir ambas caras del papel.

Impresoras matricial de punto

Una impresora matricial de punto hace referencia al tipo de impresora con un cabezal de impresión que avanza y retrocede en la página e imprime por impacto, golpeando una cinta de tela con tinta contra el papel, como si fuera una máquina de escribir.

Indicador

El diodo emisor de luz (LED) es un dispositivo semiconductor que indica el estado de un dispositivo.

Intercalado

El intercalado es un proceso a través del que se imprimen trabajos de copias múltiples en juegos. Cuando se selecciona la opción de intercalar, el dispositivo imprime un juego entero antes de imprimir copias adicionales.

Intranet

Es una red privada que utiliza protocolos de Internet, conectividad de red y posiblemente el sistema público de telecomunicaciones para compartir con seguridad parte de la información de una empresa o las operaciones con sus empleados. En ocasiones el término sólo hace referencia al servicio más visible, el sitio web interno.

IPM

Las imágenes por minuto (IPM) son una manera de medir la velocidad de una impresora. Un índice de IPM indica la cantidad de hojas que una impresora puede imprimir de un solo lado del papel, en un minuto.

IPP

El protocolo de impresión de Internet (IPP) define un protocolo estándar para imprimir, así como también, para administrar trabajos de impresión, tamaño del material, resolución, etc. El IPP se puede utilizar a nivel local o en Internet para cientos de impresoras y, además, admite control de acceso, autenticación y codificación, lo que lo hace una solución más segura y más capaz para imprimir que las versiones más antiguas.

IPX/SPX

IPX/SPX significa intercambio de paquetes en Internet/Intercambio de paquetes secuenciados Es un protocolo de red utilizado por los sistemas operativos de Novell NetWare. IPX y SPX proporcionan servicios de conexión similar a TCP/IP; el protocolo IPX es similar al IP y el SPX es similar al TCP. IPX/SPX fue diseñado, en principio, para las redes de área local (LAN), y es un protocolo muy eficiente para este propósito (generalmente, su rendimiento supera el de el TCP/IP en una LAN).

ISO

La Organización Internacional para la Estandarización (ISO) es un cuerpo que establece estándares internacionales, compuesto por representantes de los cuerpos nacionales de estándares. Produce los estándares internacionales de la industria y el comercio.

ITU-T

La Unión Internacional de Telecomunicaciones es una organización internacional establecida para estandarizar y regular la radio y las telecomunicaciones internacionales. Sus tareas principales incluyen la estandarización, la asignación del espectro de radio y la organización de la interconexión entre países para permitir que se realicen llamadas telefónicas internacionales. La A -T de ITU-T indica telecomunicación.

JBIG

El grupo de expertos en imágenes de dos niveles (JBIG) es un estándar de compresión de imágenes, sin perder la precisión ni la calidad, que fue diseñada para comprimir imágenes binarias, especialmente para faxes, pero que también se puede utilizar para otras imágenes.

JPEG

El grupo de expertos de fotografía (JPEG) es un método estándar más común de compresión con pérdida para imágenes fotográficas. Es el formato utilizado para almacenar y transmitir fotografías en Internet.

LDAP

El protocolo ligero de acceso a directorios (LDAP) es un protocolo de red para consultar y modificar servicios de directorio que se ejecutan sobre TCP/IP.

Marcas de agua

Una marca de agua es una imagen o un diseño reconocible en papel, que aparece más clara cuando se la ve con la luz transmitida. Las marcas de agua se incorporaron por primera vez en Bologna, Italia, en 1282; las han utilizado los fabricantes de papel para identificar sus productos y también se han utilizado en estampillas de papel, en monedas y en otros documentos del gobierno para evitar las falsificaciones.

Máscara subred

La máscara subred se utiliza, junto con la dirección de red, para determinar qué parte de la dirección es la dirección de red y qué parte es la dirección de host.

Material de impresión

El material, como papel, sobres, etiquetas y transparencias, que pueden usarse en una impresora, un escáner, un fax o una copiadora.

Medios tonos

Tipo de imagen que simula la escala de grises al variar el número de puntos. Las áreas de mucho color consisten en un gran número de puntos, mientras que las áreas más claras consisten en un número menor de puntos.

MFP

El dispositivo multifunción (MFP) es un dispositivo para la oficina que incluye las siguientes funciones en un cuerpo físico, para tener una impresora, una copiadora, un fax, un escáner, etc.

MH

La Huffman modificada (MH) es un método de compresión para disminuir la cantidad de datos que necesitan transmitirse entre los dispositivos de fax, para transferir la imagen recomendada por ITU-T T.4. La MH es un esquema de codificación de un largo de rampa optimizado para comprimir eficientemente el espacio blanco. Como la mayoría de los faxes consisten en espacio blanco, en su

mayoría, esto minimiza el tiempo de transmisión de la mayoría de los faxes.

MMR

La lectura modificada modificada (MMR) es un método de compresión recomendada por ITU-T T.6.

Módem

Dispositivo que modula una señal de portadora para codificar información digital y también detecta dicha señal de portadora para decodificar la información transmitida.

MR

La lectura modificada (MR) es un método de compresión recomendado por ITU-T T.4. La MR codifica la primera línea digitalizada con MH. La siguiente línea se compara con la primera, se determinan las diferencias y luego las diferencias se codifican y se transmiten.

NetWare

Sistema operativo de red desarrollado por Novell, Inc. Inicialmente, funcionaba como un dispositivo multifunción cooperativo para ejecutar varios servicios en un equipo, y los protocolos de red se basaban en la prototípica pila Xerox XNS. En la actualidad, NetWare es compatible con TCP/IP, así como también, con IPX/SPX.

OPC

El fotoconductor orgánico (OPC) es un mecanismo que realiza una imagen virtual para la impresión con un rayo láser que emite la impresora láser. En general, es de color gris o verde y con forma de cilindro.

Una unidad expuesta del tambor se desgasta lentamente con el uso de la impresora, y debe reemplazarse, ya que se raya con el polvo del papel.

Originales

El primer ejemplo de algo, tal como un documento, una fotografía o un texto, etc., que se copia, reproduce o se trasfiere para producir otros, pero que no se copia en sí ni deriva de otra cosa.

OSI

La interconexión de sistemas abiertos (OSI) es un modelo desarrollado por la ISO para las comunicaciones. La OSI ofrece un enfoque estándar, modular para el diseño de redes que divide el juego de funciones complejas requeridas en capas controlables, independientes y funcionales. Las capas son, desde arriba hacia abajo, la aplicación, la presentación, la sesión, el transporte, la red, el enlace de datos y la capa física.

Panel de control

El panel de control es un área plana, generalmente vertical, donde se muestran los instrumentos de control o supervisión. En general, están ubicados en la parte frontal del dispositivo.

PABX

Una central telefónica privada (PABX) es un sistema de interruptor automático de teléfono dentro de una empresa privada.

PCL

El lenguaje de comandos de impresora (PCL) es un lenguaje de descripción de página (PDL) desarrollado por HP como un protocolo de impresión y se ha convertido en un estándar de la industria. Originalmente desarrollado para las primeras impresoras de tinta, el PCL se ha distribuido en varios niveles para impresoras termales, matricial y de páginas.

PDF

Formato de documento portátil (PDF). Formato de archivo desarrollado por Adobe Systems para representar documentos de dos dimensiones en un formato independiente en cuanto al dispositivo y a la resolución.

PostScript

PostScript (PS) es un lenguaje de descripción de páginas y de programación que se utiliza principalmente en el sector electrónico y de autoedición, y que se ejecuta en un intérprete para generar una imagen.

PPM

Las páginas por minuto (PPM) es un método de medida para determinar cuán rápido funciona una impresora, es decir, cuántas páginas puede producir una impresora por minuto.

PPP

Los puntos por pulgada (PPP) son una medida de resolución que se utiliza para digitalizar e imprimir. En general, cuanto más cantidad de PPP, se obtendrá como resultado una imagen de mayor resolución, con detalles más visibles, y un archivo más grande.

Profundidad de BIT

Término para imágenes de PC que indica la cantidad de bits utilizados para representar el color de un solo píxel en una imagen de mapas de bits. Cuando mayor sea la profundidad del color, más amplio será la gama de colores diferentes. A medida que aumenta la cantidad de bits, la cantidad de colores posibles se vuelve desmesurada para un mapa de color. El color de 1 bit suele denominarse monocromático o blanco y negro.

Protocolo

Convención o estándar que controla o permite la conexión, comunicación y transferencia de datos entre dos puntos finales informáticos.

PS

Consulte PostScript.

PSTN

La red pública de telefonía conmutada (PSTN) es la red de las redes públicas de telefonía conmutada mundiales que, en establecimientos industriales, se dirige generalmente a través de una centralita.

Puerta de enlace

Conexión entre las redes de equipos o entre una red de equipos y una línea telefónica. Su uso es muy popular, puesto que es el equipo o la red los que otorgan acceso a otro equipo u otra red.

Resolución

Nitidez de una imagen, medida en puntos por pulgada (PPP). Cuanto más ppp, mayor es la resolución.

SMB

El bloqueo de mensaje de servidor (SMB) es un protocolo de red que aplica, principalmente, a archivos compartidos, impresoras, puertos de serie y comunicaciones variadas entre los nodos de una red. Además, proporciona un mecanismo de comunicación de proceso interno autenticado.

Servidor

El protocolo simple de transferencia de correo (SMTP) es un estándar para las transmisiones de correo electrónico a través de Internet. El SMTP es un protocolo relativamente simple, de texto, en el que se especifican uno o más destinatarios de un mensaje y luego se transfiere el texto del mensaje. Es un protocolo de cliente-servidor, en el que el cliente transmite un mensaje de correo electrónico al servidor.

TCP/IP

Protocolo de control de transmisión (TCP) y protocolo de Internet (IP): conjunto de protocolos que implementan la pila de protocolos en la que se ejecutan Internet y la mayoría de las redes comerciales.

TCR

El informe de confirmación de transmisión (TCR) proporciona detalles de cada transmisión, como por ejemplo, el estado de un trabajo, el resultado de la transmisión y la cantidad de páginas enviadas. Este informe se puede configurar para imprimirlo después de cada trabajo o solamente después de las transmisiones fallidas.

TIFF

El formato de fichero de imagen con etiquetas (TIFF) es un formato de imagen de mapas de bits, de resolución variable. El TIFF describe los datos de la imagen que generalmente provienen de los escáners. Las imágenes TIFF tienen etiquetas, palabras claves que definen las características de la imagen que se incluye en el archivo. Este formato flexible y que no depende de ninguna plataforma se puede utilizar para fotografías que han sido realizadas a través de varias aplicaciones de procesamiento de imágenes.

TWAIN

Estándar de la industria de los escáners y los softwares. Con un escáner compatible con TWAIN y un programa compatible con TWAIN, se puede iniciar la digitalización desde dentro del programa y se puede capturar una imagen API para los sistemas operativos de Microsoft Windows y Apple Macintosh.

UNC Path

La convención de nomenclatura universal (UNC) es una manera estándar de acceder a los archivos compartidos en red, en Window NT y otros productos de Microsoft. El formato de una ruta UNC es el siguiente: \\<nombre del servidor>\<nombre para compartir>\<directorío adicional>

Unidad de fusión

Parte de la impresora láser que fusiona el tóner sobre el material de impresión. Consiste en un rodillo caliente y un rodillo de respaldo. Una vez que el tóner se transfirió al papel, la unidad de fusión aplica calor y presión para asegurar que el tóner quede en el papel en forma permanente. Por ello, el papel sale caliente de la impresora láser.

URL

El localizador uniforme de recursos (URL) es la dirección global de documentos y recursos en Internet. La primera parte de la dirección indica qué protocolo usar; la segunda parte especifica la dirección IP o el nombre de dominio donde se ubica el recurso.

USB

El bus de serie universal (USB) es un estándar desarrollado por USB Implementers Forum, Inc., para conectar equipos y dispositivos. A diferencia del puerto paralelo, el puerto USB está diseñado para conectar, al mismo tiempo, un puerto USB de un equipo a múltiples dispositivos.

Valores predeterminados

Valor o configuración que se establece a partir del momento que se extrae la impresora de la caja, que se la inicia o que se la reinicia.

WIA

La estructura de la imagen de Windows (WIA) es una estructura de imagen que se incorporó originalmente en Windows Me y Windows XP. Se puede iniciar una digitalización desde dentro de los sistemas operativos, con un escáner compatible con WIA.

ÍNDICE

- A**
- admin. de consum. 10.3
 - agenda
 - fax 6.7
 - lista de números de fax de SyncThru Web Service 6.8
 - ahorro de energía 3.6
 - ahorro ener. 1.5, 1.7
 - hardware 1.5, 1.7
 - usar modo de ahorro de energía 3.6, 10.3
 - ajuste de altitud 10.3
 - atasco
 - consejos para evitar atascos de papel 12.11
 - eliminar original de cristal del escáner 12.2
 - eliminar original de DADF 12.1
 - eliminar papel de apiladora (unidad de acabado) 12.10
 - eliminar papel de bandeja multiusos 12.8
 - eliminar papel de bandeja opcional 12.5, 12.6
 - eliminar papel de bandeja 1 12.4
 - eliminar papel de unidad de impresión dúplex 12.9
 - eliminar papel de unidad del fusor 12.9
 - autenticación
 - configuración 3.5, 10.2
 - cuentas de red 10.7
 - imprimir informe 10.2, 10.10
 - autocentrar 5.10
- B**
- bandeja
 - ajuste de ancho y de longitud 4.8
 - bandeja opcional 1.3
 - bandeja 1 1.3
 - bandeja multiusos 1.3
 - bandeja opcional 1.2, 1.3, 13.1
 - bloqueo de CCD 1.3
 - borrado del fondo
 - escaneado 7.11
 - borrar 1.5
- C**
- borrar fondo
 - copia 5.10
 - digitalización 9.5
 - fax 6.7
 - borrar perforaciones 5.10
 - borrar todo 1.5
 - buzón
 - almacenar originales 6.10
 - borrar información del buzón 6.10
 - buzones 6.10
 - código buzón 6.9
 - crear buzón 6.9
 - enviar a buzón remoto 6.10
 - imprimir buzón 6.10
 - n.º buzón 6.9
 - sondeo 6.9
- D**
- DADF
 - bandeja de entrada 1.3
- C**
- calidad
 - digitalización 9.5
 - escaneado 7.11
 - solución de problemas de impresión 12.19
 - cartucho de grapas
 - pedido 1.2, 13.2
 - sustitución 14.2
 - cartucho de tóner 1.3
 - código remoto 10.5
 - configuración de copia 10.4
 - configuración de fax 10.4
 - configuración del administrador 10.1
 - configuración del país 10.5
 - configuración general 10.2
 - configuración predeterminada 3.7
 - administración de bandejas 10.3
 - administración de suministros 10.3
 - ahorro de energía 10.3
 - ajuste de altitud 10.3
 - cambiar configuración predeterminada 3.7
 - cargar papel 3.6
 - configurar bandeja 3.6
 - configurar encabezado de fax 6.3
 - idioma 10.3
 - medidas 10.2
 - opciones de salida 10.3
 - prueba de equipo 10.3
 - sonido 10.3
 - tiempo de espera del sistema 10.2
- D**
- configurar 1.9, 10.1
 - estado del equipo 10.2
 - contenedor de tóner residual
 - sustituir 11.8
 - contestador automático/fax 6.5
 - contraste
 - escaneado 7.11
 - controlador
 - funciones 2.2
 - instalación 3.3
 - copia
 - borrar bordes 5.10
 - borrar fondo 5.10
 - copia dúplex 5.3
 - cubiertas 5.8
 - desplazar márgenes 5.10
 - fecha y hora 10.4
 - número de página 10.4
 - póster 5.6
 - realización de folletos 5.7
 - reducir/ampliar 5.3
 - sello ID 10.4
 - solución de problemas de copia 12.22
 - transparencias 5.8
 - copia duplicado 5.7
 - copia ID 5.5
 - copia libro 5.7
 - copia N-up 5.6
 - copiar
 - copia 5.2
 - tamaño del original 5.2
 - cubierta frontal 1.3
 - cubierta lateral 1.3
- D**
- DADF
 - bandeja de entrada 1.3

- bandeja de salida 1.3
- cubierta 1.3
- guías de ancho 1.3
- desplazar márgenes 5.10
- digitalización
 - borrar fondo 9.5
 - calidad 9.5
 - formato de archivo 9.5
 - imprimir informe de correo electrónico 11.1
 - memoria flash USB 9.2
 - modo de color 9.4
 - oscuridad 9.4
 - resolución 9.3
 - solución de problemas de digitalización 12.22
 - tamaño del original 9.4
 - tipo de original 9.4
- digitalización en grises 9.4
- digitalización en monocromo 9.4
- digitalizar a correo electrónico confirmación 10.11
- digitalizar a servidor confirmación 10.11
- dirección de correo electrónico
 - almacenar 7.6
 - global 7.7
 - grupo 7.6
 - Individual 7.6
 - introducir direcciones de correo electrónico en el campo de entrada 7.7
- doble cara
 - escaneado 7.10
- documentos almacenados 11.2
- dúplex
 - copia 5.3
 - digitalización 9.3
 - fax 6.6

E

- envío de fax
 - configurar encabezado de fax 6.3
 - enviar fax 6.3
 - enviar fax manualmente 6.3
 - enviar fax prioritario 6.4
 - envío diferido 6.4
 - envío dúplex 6.3
 - reenvío automático 6.4
 - volver a marcar el último número 6.4
- escaneado
 - borrado del fondo 7.11
 - calidad 7.11
 - contraste 7.11
 - enviar mediante correo electrónico 7.5

- enviar mediante FTP 7.9
- enviar mediante SMB 7.9
- formato de archivo 7.12
- modo de color 7.11
- resolución 7.10
- tamaño original 7.10
- tipo de original 7.11
- escaneado en grises 7.11
- escanear a correo electrónico 7.5
- escanear a servidor 7.9
- especificaciones 15.1
- estado de tarea 1.9
- estado del equipo 1.9
- estado del trabajo 1.5

F

- fax
 - activar kit opcional de fax 10.8, 14.3
 - agenda 6.7
 - borrar fondo 6.7
 - dúplex 6.6
 - imprimir informe de fax 11.1
 - modo de color 6.7
 - oscuridad 6.7
 - resolución 6.6
 - solución de problemas de fax 12.23
 - tipo de original 6.6

FDI

- autenticación 10.7
- conector 1.4

- FDI (interfaz de dispositivo de terceros)
 - pedido 1.2, 13.2

- fecha y hora 3.5, 10.2
 - imprimir fecha y hora en copias 10.4
- formato de archivo digitalizado 9.5
- formato de archivo escaneado 7.12
- FTP 7.9

G

- grupo
 - números de fax por grupo 6.8

I

- ID de terminal 10.5
- idioma 3.6
- impresión 8.1
 - memoria USB 9.6
 - solución de problemas 12.17
- imprimir/informe
 - configuración de red 10.10
 - confirmación de Digitalizar a

- servidor 10.11
 - desde sitio web 1.8
- información de consumibles 10.11
- informe de configuración 10.11
- informe de confirmación de correo electrónico 10.11
- informe de digitalización 11.1
- informe de fax 10.11, 11.1
- informe de registros de autenticación de red 10.11
- informe de trabajos programados 10.10
- informe de uso de páginas 10.11
- informe del sistema 11.1
- informes de cuentas 10.11
- lista de fuentes PCL 10.10
- lista de fuentes PS3 10.10

- indicador LED 1.5

- ahorro ener. 1.7
- estado 1.8
- interrumpir 1.7

Individual

- direcciones de correo electrónico para escanear 7.6
- número de fax individual 6.7

- Info. equipo 10.1

- Informe 10.10

- Iniciar 1.5

- intercalar 5.4

- Interrumpir 1.5

J

- JPEG 7.12, 9.5

K

- kit opcional de fax
 - activar función opcional después de instalación del kit 14.3
 - pedido 1.2, 13.1

L

limpieza

- parte externa 11.2
- parte interna 11.2
- unidad de digitalización 11.2

Linux

- problemas 12.25
- requisitos 2.3

M

- Macintosh
 - problemas 12.27
 - requisitos 2.3
- mantenimiento 11.1
 - cartucho de tóner 11.3
 - piezas de mantenimiento 11.9
- Marc. manual
 - enviar fax 6.3
 - hardware 1.5
- marc. manual 1.5
- material de impresión
 - directrices 4.4
 - especificaciones 4.3
 - selección del material de impresión 4.2
 - tamaños de material 4.4
- memoria DIMM
 - instalación 14.1
- memoria flash USB
 - digitalización 9.2
 - impresión 9.6
- mensaje de error 12.11
- mensaje de la pantalla 12.11
- modo de color
 - digitalización 9.4
 - escaneado 7.11
 - fax 6.7
- modo de corrección de errores 10.5
- mono 7.11

N

- notificación
 - recibir fax en buzón 6.10
- notificación de nuevo tóner requerido 11.2
- numeración de páginas en copias 10.4
- número de marcación rápida 6.7
- número de serie 11.1

O

- OCR 7.12, 9.5
- opciones de salida 10.3
- originales 4.1
 - cargar en DADF 4.1
 - colocar en cristal del escáner 4.1
 - eliminar atasco 12.1
- oscuridad
 - copia 5.5
 - digitalización 9.4
 - fax 6.7

P

- panel de control 1.3, 1.5
- pantalla 1.5
- pantalla táctil
 - solución de problemas 12.16
- papel
 - ajuste del tamaño de papel de la bandeja 4.10
 - cambio de tamaño 4.8
 - carga en bandeja multiusos 4.9
 - carga en bandeja opcional 4.8
 - carga en bandeja 1 4.8
 - eliminar atasco 12.3
 - problemas en la alimentación del papel 12.16
- parar 1.5
- pedido de suministros 13.1
- PostScript
 - funciones del controlador 2.2
 - problemas 12.24
- problemas
 - alimentador de papel 12.16
 - calidad de impresión 12.19
 - copia 12.22
 - digitalización 12.22
 - fax 12.23
 - impresión 12.17
 - Linux 12.25
 - Macintosh 12.27
 - mensaje de la pantalla 12.11
 - pantalla táctil 12.16
 - PostScript 12.24
 - Windows 12.24

R

- recepción de fax
 - cambiar modo de recepción 6.5
 - en contestador automático/fax 6.5
 - en memoria 6.6
 - recepción dúplex 6.6
 - recepción segura 6.6
 - teléfono auxiliar 6.5
- red
 - configuración 3.2, 10.6
 - puerto 1.4
 - requisitos 3.2
- registro de servicio técnico 10.2
- rellam/pausa 1.5
- resolución
 - digitalización 9.3
 - escaneado 7.10
 - fax 6.6

S

- sello ID en copias 10.4
- servicio opcional 10.8
- SMB 7.9
- software suministrado 2.1
- solución de problemas 12.1
- sondeo
 - almacenar originales para sondeo 6.8
 - eliminar documento de sondeo 6.9
 - imprimir documento de sondeo 6.9
 - sondeo a fax remoto 6.9
 - sondeo desde buzón remoto 6.9
- sonido 10.3
- soporte 1.2, 1.3, 13.2
- suministros
 - administración 10.3
 - comprobar duración de suministros 11.1
 - duración esperada de la unidad de imagen 10.3, 11.6
 - duración esperada del cartucho de tóner 10.3, 11.3
 - explorar duración de suministros 10.2
 - pedido de suministros 13.1
- sustitución de componentes
 - cartucho de tóner 11.4
 - unidad de imagen 11.6
- sustitución de grapadora 14.2
- SyncThru Web Service 1.8
 - configuración de fax 6.8
 - configuración SMB/FTP 7.9
 - dirección de correo electrónico 7.5

T

- tamaño del original
 - copia 5.2
 - digitalización 9.4
- tamaño original
 - escaneado 7.10
- teclado 3.7
- teléfono 6.5
- teléfono auxiliar 6.5
- tiempo de espera del sistema 3.6
- TIFF 7.12, 9.5
- tipo de original
 - copia 5.4
 - digitalización 9.4
 - escaneado 7.11
 - fax 6.6
- toma LINE 1.4

U

unidad de acabado (apiladora y grapadora)

 atasco de papel 12.10

 conexión 1.4

 pedido 1.2

 pedir 13.2

USB

 puerto 1.4

W

Windows

 problemas 12.24

 requisitos 2.2



●● Impresora Samsung



Sección de software

SECCIÓN DE SOFTWARE

CONTENIDOS

Capítulo 1: INSTALACIÓN DEL SOFTWARE DE IMPRESIÓN EN WINDOWS

Instalación del software de impresión	6
Instalación del software para impresiones locales	6
Instalación del software para impresión en red	9
Reinstalación del software de impresión	12
Eliminación del software de impresión	13
Instalación del controlador de impresora mono	13

Capítulo 2: IMPRESIÓN BÁSICA

Impresión de un documento	14
Impresión de un archivo (PRN)	15
Configuración de la impresora	15
Ficha Básica	16
Ficha Papel	16
Ficha Gráficos	18
Ficha Avanzado	19
Ficha Samsung	19
Uso de una configuración de Favoritos	20
Uso de la Ayuda	20

Capítulo 3: IMPRESIÓN AVANZADA

Impresión de varias páginas en una sola hoja de papel (Impresión de varias páginas en una cara)	21
Impresión de pósters	22
Impresión de folletos	22
Impresión por las dos caras del papel	23
Cambie la proporción del documento	23

Ajuste del documento a un tamaño de papel seleccionado	23
Uso de marcas de agua	24
Uso de una marca de agua existente	24
Creación de una marca de agua	24
Modificación de una marca de agua	24
Eliminación de una marca de agua	24
Uso de superposiciones	25
¿Qué es una superposición?	25
Creación de una nueva superposición de páginas	25
Uso de la superposición de páginas	25
Eliminación de una superposición de páginas	25

Capítulo 4: CÓMO UTILIZAR EL CONTROLADOR POSTSCRIPT EN WINDOWS

Configuración de la impresora	26
Opciones avanzadas	26
Uso de la ayuda	26

Capítulo 5: USO DE LA UTILIDAD DE IMPRESIÓN DIRECTA

Descripción general de la Utilidad de impresión directa	27
Impresión	27
Desde la ventana Impresión directa	27
Uso del acceso directo	27
Uso del menú contextual	27

Capítulo 6: CÓMO COMPARTIR LA IMPRESORA LOCALMENTE

Configuración del equipo anfitrión	28
Configuración del equipo cliente	28

Capítulo 7: DIGITALIZACIÓN

Digitalización con Samsung SmarThru Office	29
Inicio de SmarThru Office	29
Guía de inicio rápido	29
Utilización de SmarThru Office	30
Desinstalar Samsung SmarThru Office	30

Proceso de digitalización con software compatible con TWAIN	31
Digitalización con el controlador WIA	31
Windows XP/Server 2003	31
Windows 2008/Vista	31
Windows 7	32

Capítulo 8: USO DEL PANEL INTELIGENTE SMART PANEL

Descripción de Smart Panel	33
Cómo abrir la Guía de solución de problemas	34
Cambio de la configuración del programa Smart Panel	34

Capítulo 9: USO DE LA IMPRESORA EN LINUX

Introducción	35
Instalación de Unified Linux Driver	35
Instalación de Unified Linux Driver	35
Instalación de SmartPanel	36
Desinstalación de Unified Linux Driver	36
Uso de Unified Driver Configurator	36
Inicio de Unified Driver Configurator	36
Printers Configuration	37
Scanners Configuration	37
Ports Configuration	38
Configuración de las propiedades de la impresora	38
Impresión de un documento	39
Impresión desde las aplicaciones	39
Impresión de archivos	39
Digitalización de documentos	40
Uso de Image Manager	41

Capítulo 10: USO DE LA IMPRESORA CON UNA COMPUTADORA MACINTOSH

Instalación del software para Macintosh	43
Desinstalación del controlador de la impresora	43
Instalación de la impresora	44
Para una computadora Macintosh conectada a una red	44

Para un ordenador Macintosh conectado mediante USB	44
Impresión	45
Impresión de un documento	45
Cambio de las configuraciones de la impresora	45
Impresión de varias páginas en una sola hoja	49
Impresión dúplex	49
Escaneado	50
Escaneado con USB	50
Escaneado con la red	50

1 Instalación del software de impresión en Windows

Este capítulo incluye:

- **Instalación del software de impresión**
- **Reinstalación del software de impresión**
- **Eliminación del software de impresión**
- **Instalación del controlador de impresora mono**

Instalación del software de impresión

Puede instalar el software de la impresora para impresiones locales o en red. Para instalar el software de la impresora en el equipo, realice el procedimiento de instalación adecuado según la impresora en uso.

Un controlador de impresora es un software que permite al equipo comunicarse con la impresora. El procedimiento para instalar controladores puede diferir según el sistema operativo que utilice.

Todas las aplicaciones deben estar cerradas en la PC antes de comenzar la instalación.

Instalación del software para impresiones locales

Una impresora local es una impresora conectada al equipo con un cable que viene con la impresora, por ejemplo, un cable USB o un cable paralelo. Si la impresora está conectada a una red, omite este paso y vaya a la sección "Instalación del software para impresión en red" en la página 9.

Puede instalar el software de la impresora utilizando el método típico o personalizado.

NOTA: Si la ventana "Asistente de nuevo hardware" aparece durante el procedimiento de instalación, haga clic en  en la esquina superior derecha del cuadro para cerrar la ventana o haga clic en **Cancelar**.

Instalación típica

Ésta es la opción recomendada para la mayoría de los usuarios. Se instalarán todos los componentes necesarios para las operaciones de impresión.

- 1 Asegúrese de que la impresora esté conectada a la computadora y que esté encendida.
- 2 Introduzca el CD-ROM en la unidad de CD-ROM. El CD-ROM se ejecutará automáticamente y aparecerá en la pantalla la ventana de instalación. Si no aparece la ventana de instalación, haga clic en **Inicio** y luego en **Ejecutar**. Escriba **X:\Setup.exe**, reemplazando "X" con la letra de la unidad, y haga clic en **Aceptar**. Si utiliza Windows Vista, Windows 7 y Windows Server 2008 R2, haga clic en **Inicio > Todos los programas > Accesorios > Ejecutar**. Escriba **X:\Setup.exe**, pero reemplace "X" por la letra que representa su unidad y haga clic en **Aceptar**. Si aparece la ventana **Reproducción automática** en Windows Vista, Windows 7 y Windows Server 2008 R2, haga clic en **Ejecutar Setup.exe** en el campo **Instalar o ejecutar el programa**, y en **Continuar** en la ventana **Control de cuentas de usuario**.
- 3 Haga clic en **Siguiente**.

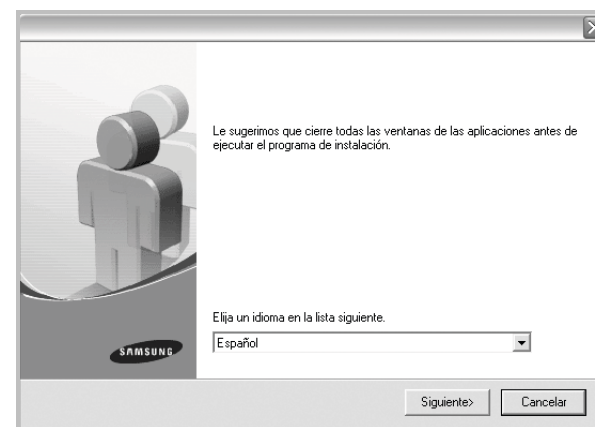

- Si es necesario, seleccione un idioma de la lista desplegable.

- 4 Seleccione **Instalación típica para una impresora local**. Haga clic en **Siguiente**.

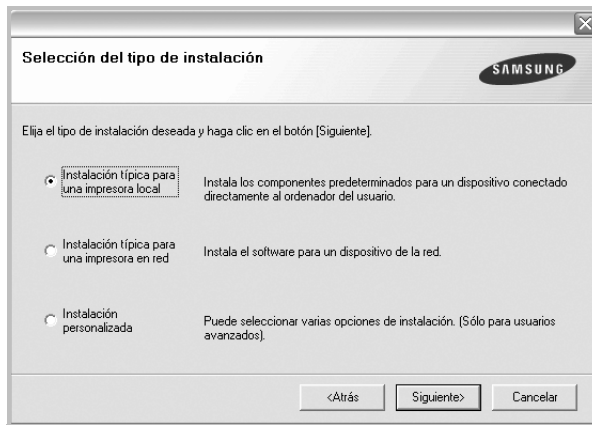

NOTA: Si la impresora no está conectada al equipo, se abrirá la siguiente ventana:



- Una vez conectada la impresora, haga clic en **Siguiente**.
- Si no desea conectar la impresora en este momento, haga clic en **Siguiente** y en **No** en la siguiente pantalla. Comenzará la instalación pero la página de prueba no se imprimirá al final de la instalación.
- **La ventana de instalación que aparece en este Manual del usuario puede ser diferente según la impresora y la interfaz en uso.**

- 5 Una vez completada la instalación, se abrirá una ventana que le solicitará que imprima una página de prueba. Si desea imprimir una página de prueba, marque esta casilla y haga clic en **Siguiente**. De lo contrario, haga clic en **Siguiente** y vaya al paso 7.
- 6 Si la página de prueba se imprime correctamente, haga clic en **Sí**. En caso contrario, haga clic en **No** para volver a imprimirla.

- 7 Para registrarse como usuario de Impresoras Samsung y recibir información de Samsung, marque esta casilla y haga clic en **Finalizar**. Accederá al sitio web de Samsung.

Si no desea registrarse, haga clic en **Finalizar**.



NOTA: Si el controlador de la impresora no funciona correctamente, después de que haya completado la configuración, vuelva a instalarlo. Consulte la sección "Reinstalación del software de impresión" en la página 12.

Instalación personalizada

Puede seleccionar componentes individuales para instalarlos.

- 1 Asegúrese de que la impresora esté conectada al equipo y de que esté encendida.
- 2 Introduzca el CD-ROM en la unidad de CD-ROM. El CD-ROM se ejecutará automáticamente y aparecerá en la pantalla la ventana de instalación. Si no aparece la ventana de instalación, haga clic en **Inicio** y luego en **Ejecutar**. Escriba **X:\Setup.exe**, reemplazando "X" con la letra de la unidad, y haga clic en **Aceptar**. Si utiliza Windows Vista, Windows 7 y Windows Server 2008 R2, haga clic en **Inicio** > **Todos los programas** > **Accesorios** > **Ejecutar**. Escriba **X:\Setup.exe**, pero reemplace "X" por la letra que representa su unidad y haga clic en **Aceptar**. Si aparece la ventana **Reproducción automática** en Windows Vista, Windows 7 y Windows Server 2008 R2, haga clic en **Ejecutar Setup.exe** en el campo **Instalar o ejecutar el programa**, y en **Continuar** en la ventana **Control de cuentas de usuario**.

3 Haga clic en **Siguiente**.

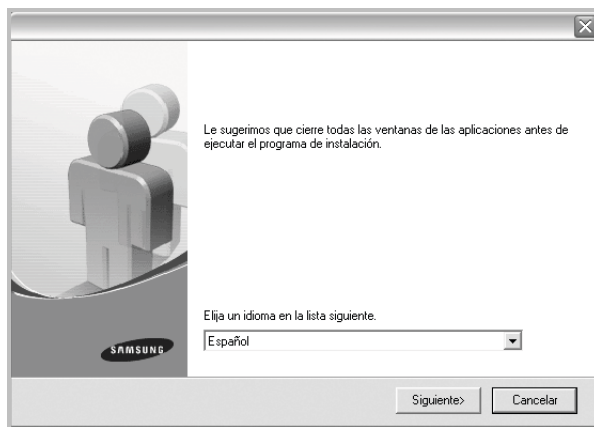

- Si es necesario, seleccione un idioma de la lista desplegable.

4 Seleccione **Instalación personalizada**. Haga clic en **Siguiente**.

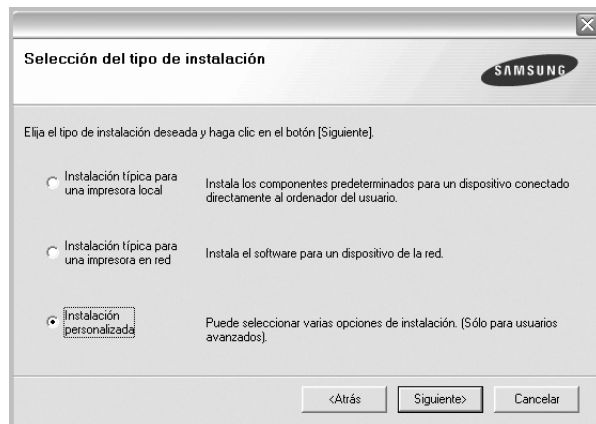

5 Seleccione la impresora y haga clic en **Siguiente**.

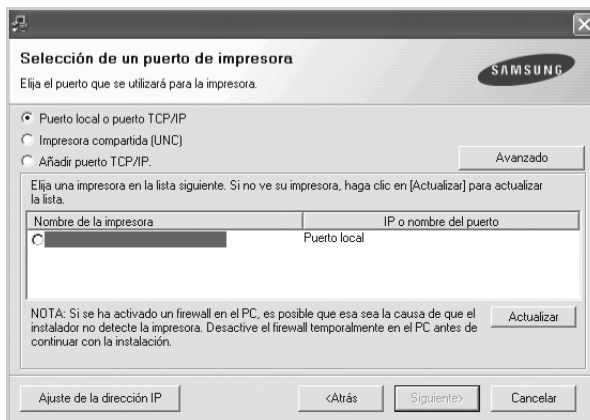

NOTA: Si la impresora no está conectada a la computadora, se abrirá la siguiente ventana:



- Una vez conectada la impresora, haga clic en **Siguiente**.
- Si no desea conectar la impresora en este momento, haga clic en **Siguiente** y en **No** en la pantalla siguiente. Comenzará la instalación pero la página de prueba no se imprimirá al final de la instalación.
- **La ventana de instalación que aparece en este Manual del usuario puede ser diferente según la impresora y la interfaz en uso.**

6 Seleccione los componentes que desea instalar y haga clic en **Siguiente**.

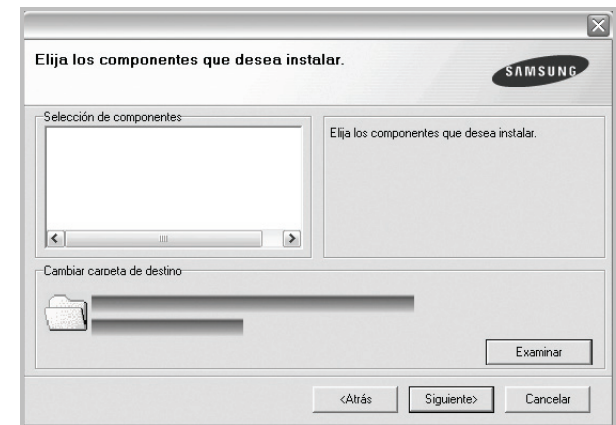

NOTA: Si desea cambiar la carpeta de instalación deseada, pulse [**Examinar**].

- 7** Una vez completada la instalación, se abrirá una ventana que le solicitará que imprima una página de prueba. Si desea imprimir una página de prueba, marque esta casilla y haga clic en **Siguiente**. De lo contrario, haga clic en **Siguiente** y vaya al paso 9.

- 8** Si la página de prueba se imprime correctamente, haga clic en **Sí**. En caso contrario, haga clic en **No** para volver a imprimirla.

- 9 Para registrarse como usuario de Impresoras Samsung y recibir información de Samsung, marque esta casilla y haga clic en **Finalizar**. Accederá al sitio web de Samsung.

Si no desea registrarse, haga clic en **Finalizar**.



Instalación del software para impresión en red

Cuando conecte la impresora a la red, primero debe configurar los valores TCP/IP para la impresora. Cuando haya asignado y verificado los valores TCP/IP, ya puede instalar el software en todos los equipos de la red.

Puede instalar el software de la impresora utilizando el método típico o personalizado.

Instalación típica

Ésta es la opción recomendada para la mayoría de los usuarios. Se instalarán todos los componentes necesarios para las operaciones de impresión.

- 1 Asegúrese de que la impresora esté conectada a la red y que esté encendida. Si desea obtener más información sobre la conexión a la red, consulte el Manual del usuario suministrado.
- 2 Introduzca el CD-ROM en la unidad de CD-ROM. El CD-ROM se ejecutará automáticamente y aparecerá en la pantalla la ventana de instalación. Si no aparece la ventana de instalación, haga clic en **Inicio** y luego en **Ejecutar**. Escriba **X:\Setup.exe**, reemplazando "X" con la letra de la unidad, y haga clic en **Aceptar**. Si utiliza Windows Vista, Windows 7 y Windows Server 2008 R2, haga clic en **Inicio > Todos los programas > Accesorios > Ejecutar**. Escriba **X:\Setup.exe**, pero reemplace "X" por la letra que representa su unidad y haga clic en **Aceptar**. Si aparece la ventana **Reproducción automática** en Windows Vista, Windows 7 y Windows Server 2008 R2, haga clic en **Ejecutar Setup.exe** en el campo **Instalar o ejecutar el programa**, y en **Continuar** en la ventana **Control de cuentas de usuario**.

- 3 Haga clic en **Siguiente**.

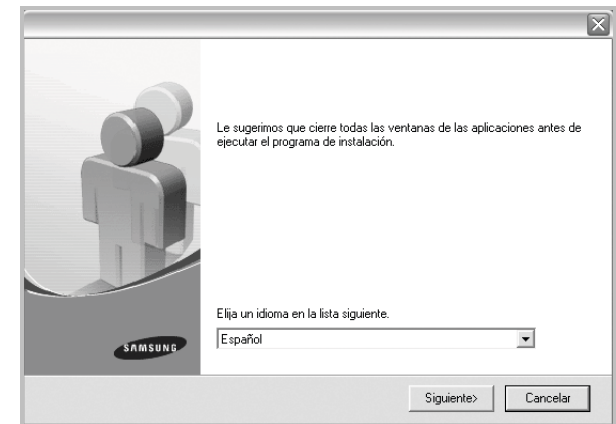

- Si es necesario, seleccione un idioma de la lista desplegable.

- 4 Seleccione **Instalación típica para una impresora en red**. Haga clic en **Siguiente**.

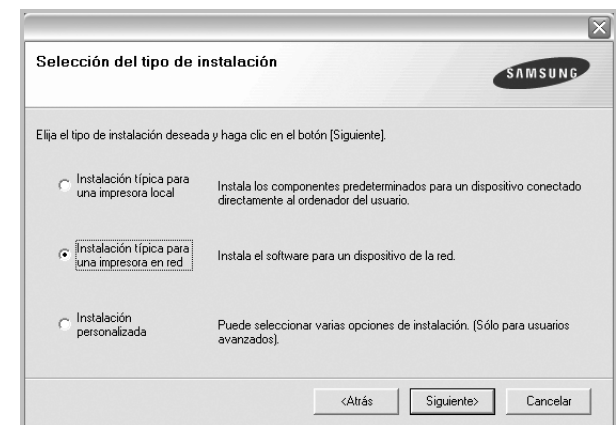

- 5 Se muestra la lista de impresoras disponibles en la red. Seleccione la impresora que desea instalar de la lista y haga clic en **Siguiente**.

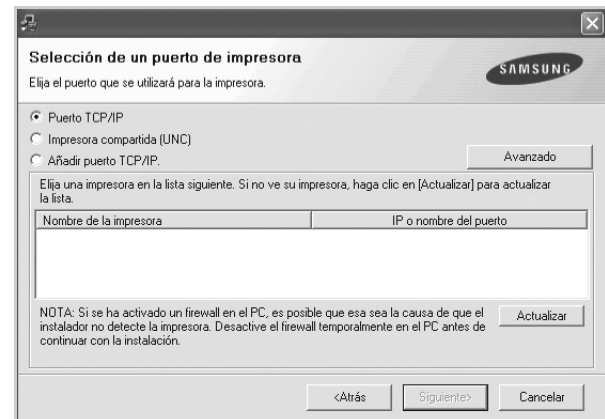

- Haciendo clic en el botón **Avanzado** puede buscar una impresora con el **nombre de comunidad SNMP**. El nombre predeterminado es "public".

- Si no encuentra la impresora en la lista, haga clic en **Actualizar** para actualizar la lista o seleccione **Añadir puerto TCP/IP** para añadir la impresora a la red. Para añadir la impresora a la red, introduzca el nombre del puerto y una dirección IP existente para la impresora.

Para comprobar la dirección IP o la dirección MAC de la impresora, imprima una página de configuración de red.

- Para encontrar una impresora de red compartida (ruta UNC), seleccione **Impresora compartida [UNC]** e introduzca manualmente el nombre compartido o busque una impresora compartida haciendo clic en el botón **Examinar**.
- Si selecciona **Añadir puerto TCP/IP**, puede introducir IPv4, IPv6 o el nombre de host.

NOTA: Si no puede encontrar su máquina en la red, desactive el firewall y haga clic en **Actualizar**.

Para el sistema operativo Windows, haga clic en **Inicio** → **Panel de control**, inicie el firewall de Windows y desactive esta opción. Para otro sistema operativo, consulte el manual en línea.

- 6** Una vez completada la instalación, se abrirá una ventana que le solicitará que imprima un página de prueba y que se registre como usuario de Impresoras Samsung para recibir información de Samsung. Si así lo desea, seleccione las casillas correspondientes y haga clic en **Finalizar**.

Si no desea registrarse, haga clic en **Finalizar**.

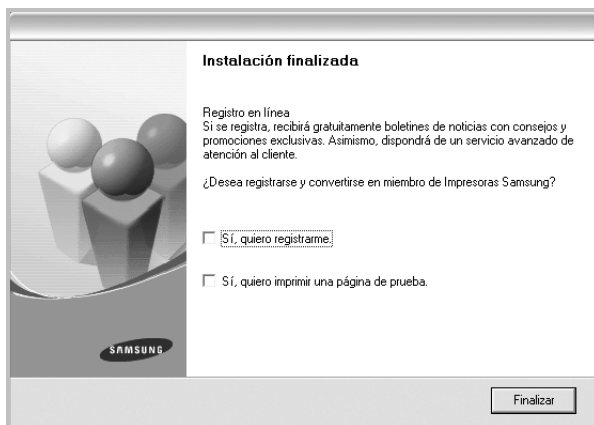

NOTA: Si el controlador de la impresora no funciona correctamente después de que haya completado la configuración, vuelva a instalarlo. Consulte la sección "Reinstalación del software de impresión" en la página 12.

Instalación personalizada

Puede seleccionar componentes individuales para instalarlos y configurar una dirección IP específica.

- 1** Asegúrese de que la impresora esté conectada a la red y que esté encendida. Si desea obtener más información sobre la conexión a la red, consulte el Manual del usuario suministrado.

- 2** Introduzca el CD-ROM en la unidad de CD-ROM.

El CD-ROM se ejecutará automáticamente y aparecerá en la pantalla la ventana de instalación.

Si no aparece la ventana de instalación, haga clic en **Inicio** y luego en **Ejecutar**. Escriba **X:\Setup.exe**, reemplazando "X" con la letra de la unidad, y haga clic en **Aceptar**.

Si utiliza Windows Vista, Windows 7 y Windows Server 2008 R2, haga clic en **Inicio** > **Todos los programas** > **Accesorios** > **Ejecutar**.

Escriba **X:\Setup.exe**, pero reemplace "X" por la letra que representa su unidad y haga clic en **Aceptar**.

Si aparece la ventana **Reproducción automática** en Windows Vista, Windows 7 y Windows Server 2008 R2, haga clic en **Ejecutar Setup.exe** en el campo **Instalar o ejecutar el programa**, y en **Continuar** en la ventana **Control de cuentas de usuario**.

- 3** Haga clic en **Siguiente**.

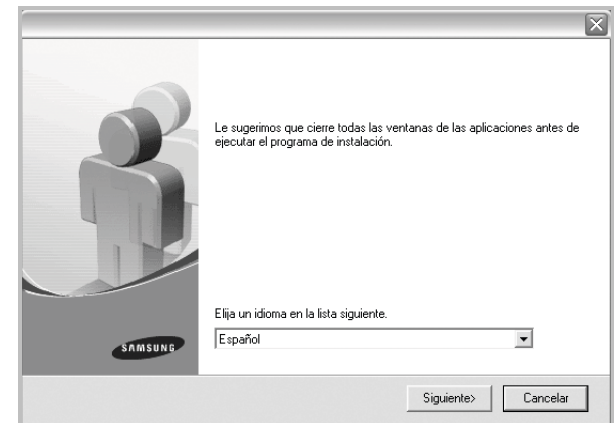

- Si es necesario, seleccione un idioma de la lista desplegable.

- 4** Seleccione **Instalación personalizada**. Haga clic en **Siguiente**.

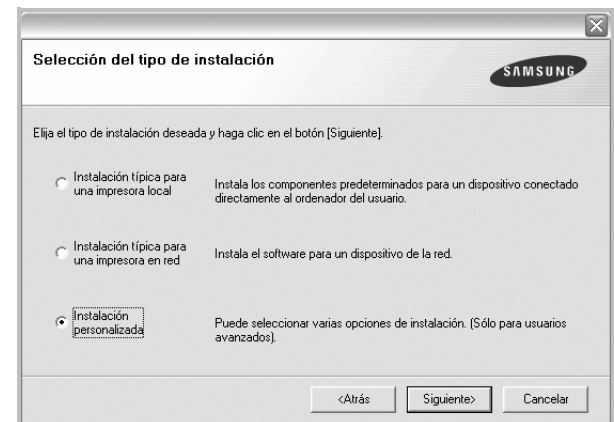

- 5 Se muestra la lista de impresoras disponibles en la red. Seleccione la impresora que desea instalar de la lista y haga clic en **Siguiente**.

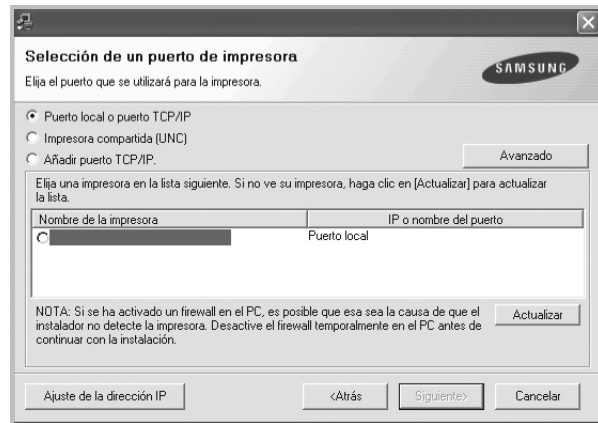

- Haciendo clic en el botón **Avanzado** puede buscar una impresora con el **nombre de comunidad SNMP**. El nombre predeterminado es "public".
- Si no ve su impresora en la lista, haga clic en **Actualizar** para actualizar la lista o seleccione **Añadir puerto TCP/IP** para añadir la impresora a la red. Para añadir la impresora a la red, introduzca el nombre del puerto y una dirección IP existente para la impresora.

Para comprobar la dirección IP o la dirección MAC de la impresora, imprima una página de configuración de red.

- Para encontrar una impresora de red compartida (ruta UNC), seleccione **Impresora compartida [UNC]** e introduzca manualmente el nombre compartido o busque una impresora compartida haciendo clic en el botón **Examinar**.
- Si selecciona **Añadir puerto TCP/IP**, puede introducir IPv4, IPv6 o el nombre de host.

NOTA: Si no puede encontrar su máquina en la red, desactive el firewall y haga clic en **Actualizar**.

Para el sistema operativo Windows, haga clic en **Inicio** → **Panel de control**, inicie el firewall de Windows y desactive esta opción. Para otro sistema operativo, consulte el manual en línea.

CONSEJO: Si desea ajustar una dirección IP específica en una impresora de red específica, haga clic en el botón **Ajuste de la dirección IP**. Aparecerá la ventana Ajuste de la dirección IP. Proceda de la siguiente manera:



- a. Seleccione la impresora que debe ajustar con una dirección IP específica de la lista.
- b. Configure manualmente la dirección IP, la máscara de subred y la puerta de enlace para la impresora y haga clic en **Configurar** para ajustar una dirección IP específica para la impresora de red.
- c. Haga clic en **Siguiente**.

- 6 Seleccione los componentes que se instalarán. Una vez seleccionados los componentes, se abrirá la siguiente ventana. También puede cambiar el nombre de la impresora, definir la impresora que compartirá en la red y la impresora predeterminada, y cambiar el nombre del puerto de cada impresora. Haga clic en **Siguiente**.

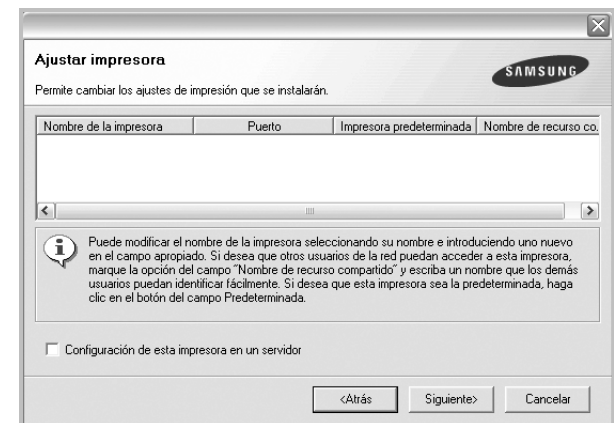

Para instalar este software en el servidor, seleccione la casilla **Configuración de esta impresora en un servidor**.

- 7 Una vez completada la instalación, se abrirá una ventana que le solicitará que imprima un página de prueba y que se registre como usuario de Impresoras Samsung para recibir información de Samsung. Si así lo desea, seleccione las casillas correspondientes y haga clic en **Finalizar**.

Si no desea registrarse, haga clic en **Finalizar**.

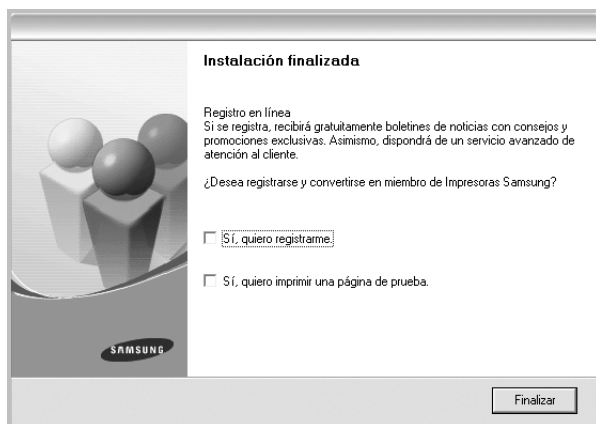

NOTA: Si el controlador de la impresora no funciona correctamente después de que haya completado la configuración, vuelva a instalarlo. Consulte la sección "Reinstalación del software de impresión" en la página 12.

Reinstalación del software de impresión

Si la instalación falla, puede volver a instalar el software.

- 1 Inicie Windows.
- 2 En el menú **Inicio**, seleccione **Programas** o **Todos los programas** → el nombre del controlador de la impresora → **Mantenimiento**.
- 3 Seleccione **Reparar** y haga clic en **Siguiente**.
- 4 Se muestra la lista de impresoras disponibles en la red. Seleccione la impresora que desea instalar de la lista y haga clic en **Siguiente**.



- Haciendo clic en el botón **Avanzado** puede buscar una impresora con el **nombre de comunidad SNMP**. El nombre predeterminado es "public".
- Si no encuentra la impresora en la lista, haga clic en **Actualizar** para actualizar la lista o seleccione **Añadir puerto TCP/IP** para añadir la impresora a la red. Para añadir la impresora a la red, introduzca el nombre del puerto y una dirección IP existente para la impresora.
- Para encontrar una impresora de red compartida (ruta UNC), seleccione **Impresora compartida [UNC]** e introduzca manualmente el nombre compartido o busque una impresora compartida haciendo clic en el botón **Examinar**.
- Si selecciona **Añadir puerto TCP/IP**, puede introducir IPv4, IPv6 o el nombre de host.

Aparecerá una lista de componentes para que pueda reinstalarlos individualmente.

NOTA: Si la impresora no está conectada al equipo se abrirá la siguiente ventana:



- Una vez conectada la impresora, haga clic en **Siguiente**.
 - Si no desea conectar la impresora en este momento, haga clic en **Siguiente** y en **No** en la siguiente pantalla. Comenzará la instalación pero la página de prueba no se imprimirá al final de la instalación.
 - **La ventana de reinstalación que aparece en este Manual del usuario puede ser diferente según la impresora y la interfaz en uso.**
- 5 Seleccione los componentes que desea volver a instalar y haga clic en **Siguiente**.
Si instaló el software de la impresora para impresiones locales y selecciona el **nombre del controlador de la impresora**, aparecerá una ventana que le solicitará que imprima una página de prueba. Proceda de la siguiente manera:
 - a. Para imprimir una página de prueba, seleccione la casilla y haga clic en **Siguiente**.
 - b. Si la página de prueba se imprime correctamente, haga clic en **Sí**.
Si no se imprime correctamente, haga clic en **No** para volver a imprimirla.
 - 6 Cuando la reinstalación haya terminado, haga clic en **Finalizar**.

Eliminación del software de impresión

- 1 Inicie Windows.
- 2 En el menú **Inicio**, seleccione **Programas** o **Todos los programas** → **el nombre del controlador de la impresora** → **Mantenimiento**.
- 3 Seleccione **Eliminar** y haga clic en **Siguiente**.
Aparecerá una lista de componentes para que pueda eliminarlos individualmente.
- 4 Seleccione los componentes que desea eliminar y, a continuación, haga clic en **Siguiente**.
- 5 Cuando la computadora le solicite que confirme la selección, haga clic en **Sí**.
El controlador seleccionado y todos sus componentes se eliminarán de la computadora.
- 6 Una vez eliminado el software, haga clic en **Finalizar**.

Instalación del controlador de impresora mono

Esta impresora le proporciona controladores de impresora con un controlador mono para que pueda usar la impresora como impresora monocromo. El controlador mono debe instalarse en el equipo. Los siguientes pasos le guiarán a través del proceso de instalación paso a paso.

- 1 Asegúrese de que la impresora esté conectada al equipo y encendida. O que el equipo y la impresora están conectados a la red.
- 2 Introduzca el CD-ROM suministrado en la unidad de CD-ROM. El CD-ROM se ejecutará automáticamente y aparecerá la ventana de instalación.
- 3 Haga clic en **Cancelar**.

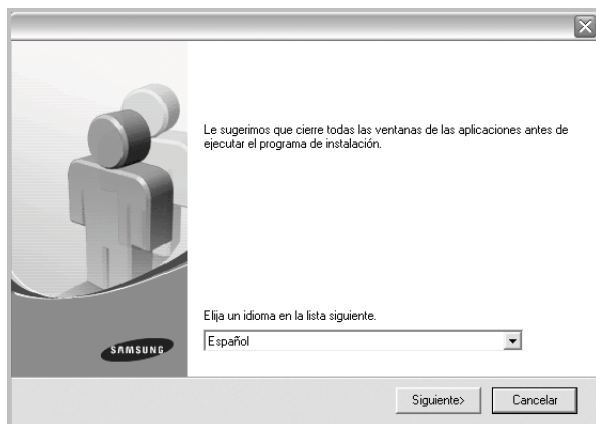

- Si aparece la ventana de confirmación, haga clic en **Finalizar**.
- 4 Haga clic en **Inicio** → **Impresoras y faxes**.
 - 5 Seleccione **Agregar una impresora**.
 - 6 Cuando aparezca el **Asistente para agregar impresoras**, haga clic en **Siguiente**.
 - 7 Seleccione **Impresora local conectada a este equipo** y **Detectar e instalar mi impresora Plug and Play automáticamente** y, a continuación, haga clic en **Siguiente**. Vaya al paso 13.
Si su equipo no encuentra la impresora, entonces siga el paso siguiente.
 - 8 Seleccione **Siguiente** en la ventana **Seleccionar un puerto de impresora**.
 - 9 En la ventana **Seleccionar un puerto de impresora**, seleccione **Utilizar disco....**
 - 10 Haga clic en **Examinar** para encontrar un controlador mono para su impresora.
ej.) Windows XP 32 bits
Seleccione una unidad de CD-ROM → **Printer** → **PC_MONO** → **WINXP_2000_VISTA-32**
 - 11 Seleccione un archivo *****.inf** y haga clic en **Abrir**.
 - 12 Haga clic en **Aceptar** en la ventana **Instalar desde disco**.
 - 13 Seleccione un controlador mono del campo **Impresoras** y haga clic en **Siguiente**.

NOTA: Si ya ha instalado un controlador mono anteriormente, utilice la ventana **Usar el controlador existente**. Realice su selección según lo indicado en la ventana y haga clic en **Siguiente**. Asimismo, en función de la configuración de su equipo, aparecerá la ventana de uso compartido de impresora o la ventana de impresión de una página de prueba; elija la opción apropiada.

- 14 Introduzca el nombre de la impresora y haga clic en **Siguiente**.
- 15 Haga clic en **Finalizar** para iniciar la instalación de un controlador mono de impresora.

NOTA: Si su impresora está conectada a una red, vaya a **Propiedades** de la impresora, seleccione la ficha **Puertos** y, a continuación, haga clic en **AAgregar puerto** y **Puerto TCP/IP estándar** y cree un puerto nuevo para conectarlo a la impresora. Para crear un puerto nuevo, siga el procedimiento indicado en la ventana del asistente.

2 Impresión básica



En este capítulo, se describen las opciones y las tareas de impresión más comunes de Windows.

Este capítulo incluye:

- **Impresión de un documento**
- **Impresión de un archivo (PRN)**
- **Configuración de la impresora**
 - Ficha Básica
 - Ficha Papel
 - Ficha Gráficos
 - Ficha Avanzado
 - Ficha Samsung
 - Uso de una configuración de Favoritos
 - Uso de la Ayuda

Impresión de un documento

NOTA:

- La ventana **Propiedades** del controlador de la impresora que aparece en este Manual del usuario puede variar según la impresora en uso. Sin embargo, la composición de la ventana de propiedades de la impresora es similar.
- **Compruebe que el sistema operativo sea compatible con su impresora. En el Manual del usuario de la impresora, consulte la sección Compatibilidad con sistemas operativos en Especificaciones de la impresora.**
- Si necesita el nombre exacto de la impresora, consulte el CD-ROM suministrado.
- Si selecciona una opción en las propiedades de la impresora, es posible que aparezca un signo de exclamación  o un signo . Un signo de exclamación quiere decir que puede seleccionar esa opción determinada, aunque no sea la más recomendable, mientras que el signo  implica que no puede seleccionar esa opción debido al entorno o a la configuración del dispositivo.

A continuación, se describen los pasos generales que es preciso efectuar para imprimir en diferentes aplicaciones de Windows. Es posible que varíen los pasos exactos para imprimir un documento en función de la aplicación que se esté utilizando. Consulte el Manual del usuario de la aplicación de software para obtener información exacta sobre el proceso de impresión.

- 1 Abra el documento que desee imprimir.
- 2 Seleccione **Imprimir** en el menú **Archivo**. Aparecerá la ventana **Imprimir**. El aspecto puede variar ligeramente según la aplicación.

La configuración básica de impresión se selecciona en la ventana **Imprimir**. En la configuración se incluye el número de copias y los intervalos de impresión.

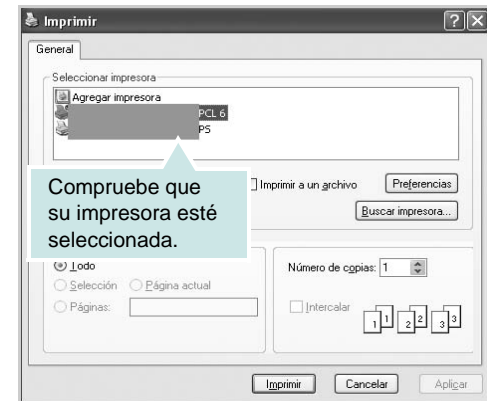

- 3 Seleccione el dispositivo de la lista **Seleccionar impresora**. Para obtener el máximo rendimiento de las funciones que ofrece el controlador de la impresora, haga clic en **Propiedades** o **Preferencias** en la ventana **Imprimir** de la aplicación. Para más información, consulte “Configuración de la impresora” en la página 15.
Si aparece **Configurar**, **Impresora** u **Opciones** en la ventana **Imprimir**, haga clic en la opción que corresponda. A continuación, haga clic en **Propiedades** en la siguiente pantalla. Haga clic en **Aceptar** para cerrar la ventana de propiedades de la impresora.
- 4 Para iniciar el trabajo de impresión, haga clic en **OK** o en **Imprimir** en la ventana **Imprimir**.

NOTA:

- Se recomienda el controlador PostScript para obtener la mejor calidad de imagen de impresión desde aplicaciones basadas en PostScript como por ejemplo Acrobat Reader®, Adobe Illustrator®, Adobe Photoshop®, etc.
- Si utiliza Windows Internet Explorer, el programa Samsung AnyWeb Print le ahorrará tiempo para las imágenes de captura de pantalla o para la impresión de las imágenes. Haga clic en **Inicio > Todos los programas > Samsung Printers > AnyWeb Print > Descargue la última versión** para enlazar el sitio web donde está disponible la herramienta para descargarse.

Impresión de un archivo (PRN)

En alguna ocasión necesitará guardar la información de impresión en un archivo para todos los fines.

Para crear un archivo:

- 1 Seleccione la casilla **Imprimir a un archivo** en la ventana **Imprimir**.

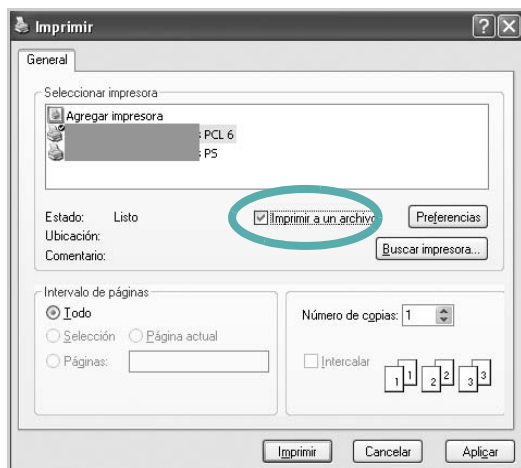

- 2 Haga clic en **Imprimir**.
- 3 Escriba la ruta de destino y el nombre de archivo y, a continuación, haga clic en **OK**.
Por ejemplo c:\Temp\nombre de archivo.

NOTA: Si únicamente escribe el nombre del archivo, este se guardará automáticamente en **Mis documentos**.

Configuración de la impresora

La ventana de propiedades de la impresora le permite acceder a todas las opciones de impresión que necesita cuando utiliza la impresora. Cuando se visualicen las propiedades de la impresora, puede revisar y modificar las opciones que desee utilizar para el trabajo de impresión.

La ventana de propiedades de la impresora puede variar según el sistema operativo que utilice. En este Manual del usuario del software, se muestra la ventana **Propiedades** de Windows XP.

La ventana **Propiedades** del controlador de la impresora que aparece en este Manual del usuario puede variar según la impresora en uso.

Si accede a las propiedades de la impresora a través de la carpeta **Impresoras**, puede ver más fichas relacionadas con Windows (consulte el manual de usuario de Windows).

NOTA:

- La mayoría de las aplicaciones de Windows tienen prioridad sobre los valores que se especifiquen en el controlador de impresión. En primer lugar, modifique todos los valores de impresión disponibles en la aplicación de software y, a continuación, los valores restantes en el controlador de impresión.
- Los valores que se modifiquen sólo tendrán efecto mientras se utiliza el programa actual. **Para establecer los cambios de forma permanente**, realice dichas modificaciones en la carpeta **Impresoras**.
- El siguiente procedimiento es para Windows XP. Para otros sistemas operativos Windows, consulte el Manual del usuario de Windows o la ayuda en línea.
 1. Haga clic en el botón **Inicio** de Windows.
 2. Seleccione **Impresoras y faxes**.
 3. Seleccione **el icono del controlador de impresión**.
 4. Haga clic con el botón derecho del ratón en el icono del controlador de la impresora y seleccione **Preferencias de impresión**.
 5. Cambie la configuración de cada ficha y haga clic en **Aceptar**.

Ficha Básica

Utilice la ficha **Básica** para determinar cómo quedará el documento impreso en la página. Haga clic en la ficha **Básica** para ver las opciones que aparecen a continuación. Consulte “Impresión de un documento” en la página 14 para obtener información adicional acerca del acceso a las propiedades de impresión.

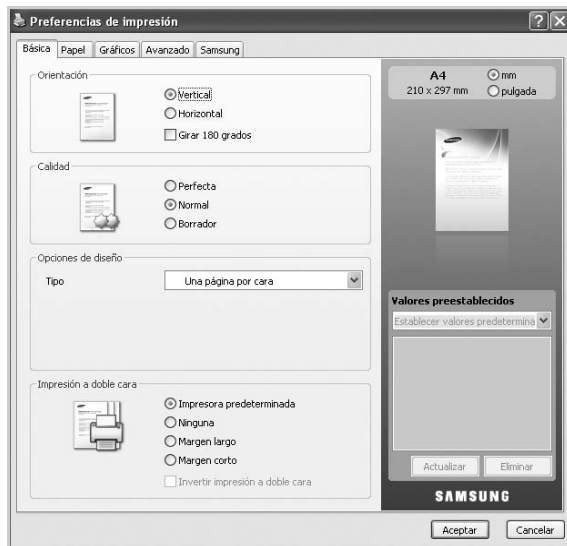

Orientación

Orientación permite seleccionar la dirección en la que desea imprimir los datos en la página.

- **Vertical:** imprime los datos en la página con orientación vertical, tipo carta.
- **Horizontal:** imprime los datos en la página con orientación horizontal, como una hoja de cálculo.
- **Girar 180 grados:** permite girar la página los grados seleccionados.

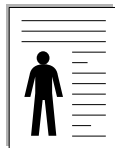

▲ Vertical

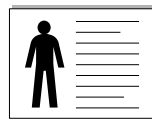

▲ Horizontal

Calidad

Las opciones disponibles de **Calidad** dependen de su dispositivo. Cuanto mayor sea la resolución, más nítidos serán los caracteres y los gráficos de la copia impresa. Si selecciona una resolución alta, es posible que la impresora tarde más tiempo en imprimir un documento.

Opciones de diseño

Opciones de diseño permite seleccionar diversos modos para el diseño del documento.

- **Una página por cara** es una opción de diseño básico. Esta opción permite imprimir una página en una cara del papel.
- La opción **Varias páginas por cara** permite imprimir diversas páginas en una cara del papel. Para obtener más información, consulte “Impresión de varias páginas en una sola hoja de papel (Impresión de varias páginas en una cara)” en la página 21.
- La opción **Impresión de pósters** permite imprimir el documento en tamaño póster. Imprime el documento en diversas páginas. Pegue las páginas impresas para obtener un documento de tamaño póster. Para obtener más información, consulte “Impresión de pósters” en la página 22.
- La opción **Impresión de folletos** permite imprimir el documento en ambas caras del papel para hacer un folleto. Para obtener más información, consulte “Impresión de folletos” en la página 22.

Impresión a doble cara

Impresión a doble cara permite imprimir en las dos caras del papel. *Si esta opción no aparece significa que la impresora no incorpora dicha función.*

- Para obtener más información, consulte “Impresión por las dos caras del papel” en la página 23.

Ficha Papel

Utilice las opciones de la ficha **Papel** para establecer las especificaciones básicas de gestión de papel. Haga clic en la ficha **Papel** para ver las opciones que aparecen a continuación. Consulte “Impresión de un documento” en la página 14 para obtener información adicional acerca del acceso a las propiedades de impresión.



Copias

Copias permite elegir el número de copias que se imprimirán. Puede seleccionar el número de copias que desea imprimir en color y en escala de grises de cada uno. La cantidad de copias puede oscilar entre 1 y 999.

Opciones papel

Opciones papel permite seleccionar la bandeja de papel que desea utilizar.

NOTA: Cuando imprima en un sobre, seleccione la ficha **Sobres** para ajustar las opciones.

- **Tamaño:** esta opción permite seleccionar el tamaño del papel que se va a cargar en la bandeja. Esta opción aparece en la lista para que pueda seleccionarla.
- **Origen:** Asegúrese de que la opción **Origen** esté configurada en la bandeja de papel correspondiente. Use **Bandeja multiusos** cuando imprima en materiales especiales, como sobres y transparencias.
- **Tipo:** esta opción permite seleccionar el tipo del papel que se va a cargar en la bandeja. Esta opción aparece en la lista para que pueda seleccionarla. De este modo, conseguirá la mejor calidad de impresión. Si no lo hace, puede que no consiga la calidad de impresión deseada.
 - **Papel normal:** papel común. Seleccione este tipo si la impresora es monocromo y está imprimiendo en papel de algodón de 60 g/m².
 - **Grueso:** papel grueso de 90 a 120 g/m².
 - **Fino:** papel fino de 60 a 70 g/m².
 - **Algodón:** papel de algodón de 75 a 90 g/m² como Gilbert 25 % y Gilbert 100 %.
 - **Color:** papel de color de 75 a 90 g/m².
 - **Preimpreso:** papel preimpreso de 75 a 90 g/m².
 - **Reciclado:** papel reciclado de 75 a 90 g/m².
 - **Sobres:** sobres de 75 a 90 g/m².
 - **Transparencia:** papel de transparencias de 138 a 146 g/m².
 - **Etiquetas:** etiquetas de 120 a 150 g/m².
 - **Tarjetas:** tarjetas de 120 a 163 g/m².
 - **Bond:** papel bond de 105 a 120 g/m².
 - **Papel archivo:** de 70 a 90 g/m². Si necesita mantener la impresión por un período largo de tiempo, como en el caso de la impresión de archivos, seleccione esta opción.
 - **Encabezado:** papel con membrete de 90 g/m².
 - **Perforado:** papel perforado de 60 a 90 g/m².
- **Bandeja de salida:** esta opción permite escoger la bandeja de salida para las impresiones.

NOTA: Debe instalar una unidad de acabado opcional, como una Acabadora de 2 bandejas o una Acabadora de 4 bandejas.

Opciones avanzadas de papel:

Primera página

Esta propiedad permite imprimir la primera página en un tipo de papel diferente al del resto del documento. Puede seleccionar la fuente de papel para la primera página.

Por ejemplo, introduzca una pila gruesa para la primera página en la bandeja multiusos y, a continuación, papel normal en la bandeja n. Después, seleccione **Bandeja n** en la opción **Origen** y **Bandeja multiusos** en la opción **Primera página**.

Portada

Esta propiedad permite imprimir una página de cubierta con el tipo y el tamaño de papel específicos desde la fuente de papel específica que haya seleccionado. Si configura las opciones para imprimir de ambos lados del papel, las primeras dos páginas o las últimas dos páginas del documento se utilizarán como cubierta frontal o cubierta posterior.

- **Ninguna:** permite imprimir el documento sin cubiertas.
- **Portada:** permite imprimir el documento con una cubierta frontal. La cubierta frontal puede ser una hoja en blanco o la primera página del documento.
- **Contraportada:** permite imprimir el documento con una cubierta posterior. La cubierta posterior puede ser una hoja en blanco o la última página del documento.
- **Ambas cubiertas:** permite imprimir el documento con una cubierta frontal y una cubierta posterior. Las cubiertas pueden ser hojas en blanco o la primera y la última página del documento.

Separador de transparencias

- **Sin separador:** no coloca separadores entre las transparencias.
- **Separador impreso:** coloca en los separadores la misma imagen que se imprimió en la transparencia.
- **Separador blanco:** coloca una hoja en blanco entre las transparencias.

NOTA: Si hace clic en **Restablecer**, la configuración de la opción **Avanzado** vuelve a la configuración predeterminada.

Opciones de escala

Esta opción permite aplicar una escala automática o manual a un trabajo de impresión en una página. Esta opción puede estar en gris según la configuración **Opciones de diseño** de la ficha **Básica**.

- **Ajustar a página:** esta opción permite ampliar o reducir el trabajo de impresión al tamaño del papel seleccionado, independientemente del tamaño del documento. Para obtener más información, consulte "Ajuste del documento a un tamaño de papel seleccionado" en la página 23.
- **Porcentaje:** esta opción permite cambiar el tamaño del contenido de una página para que aparezca más grande o más pequeño en la página impresa, si introduce la proporción que desea. Para obtener más información, consulte "Cambie la proporción del documento" en la página 23.

Ficha Gráficos

Utilice las opciones de la ficha **Gráficos** para ajustar la calidad de impresión de acuerdo con sus necesidades de impresión específicas. Haga clic en la ficha **Gráficos** para ver las opciones que aparecen a continuación. Consulte “Impresión de un documento” en la página 14 para obtener información adicional acerca del acceso a las propiedades de impresión.



Modo de color

Puede seleccionar opciones de color. Con la opción **Color**, normalmente se obtiene la mejor calidad de impresión de los documentos en color. Si desea imprimir un documento en color en escala de grises, seleccione **Escala de grises**. Si desea configurar las opciones de color manualmente, haga clic en el botón

Avanzado.

- **Avanzado:** puede ajustar las opciones de color manualmente.
 - **Niveles:** puede ajustar manualmente el nivel de los ajustes de color como el brillo, el contraste y otros.
 - **Correspondencia:** puede seleccionar el modo de color entre **Configuración predeterminada**, **Ajuste ICM** y **Color RGB**.

NOTA:

- Si hace clic en el botón **Restablecer**, la configuración de la opción **Avanzado** vuelve a la configuración predeterminada.
- Si hace clic en el botón **Importar imagen**, puede utilizar la imagen que desee para utilizar para la configuración de ajuste de color. Haga clic en **Imagen predeterminada** para utilizar la imagen predeterminada.

Fuente/Texto

- **Oscurecer texto:** marque esta casilla para imprimir todo el texto del documento en un tono más oscuro que en un documento normal.
- **Todo el texto en negro:** marque esta casilla para imprimir todo el texto del documento en negro, independientemente del color que aparezca en la pantalla.

- **Avanzado:**

- **Descargar como diseño:** esta opción permite que el controlador descargue cualquier fuente TrueType usada en el documento que no está almacenada (residente) en la impresora. Si después de imprimir un documento, descubre que las fuentes no se imprimieron correctamente, seleccione **Descargar como una imagen de bits** y vuelva a enviar el trabajo de impresión. Esta función sólo está disponible cuando se utiliza el controlador de impresora PCL.
- **Descargar como una imagen de bits:** esta opción permite que el controlador descargue los datos de fuentes como imágenes de mapas de bits. Los documentos que contengan tipos de letra complicados, como coreano o chino u otros, se imprimirán más rápidamente con esta configuración. Descargar como una imagen de bits es útil al imprimir desde programas de Adobe.
- **Imprimir como gráficos:** esta opción permite que el controlador descargue cualquier fuente como gráficos. Al imprimir documentos con alto contenido gráfico y relativamente pocas fuentes TrueType, el rendimiento de impresión (velocidad) mejora con esta opción seleccionada.
- **Usar fuentes de la impresora:** cuando está marcada la opción **Usar fuentes de la impresora**, la impresora imprime el documento usando las fuentes almacenadas en la memoria (fuentes residentes) en lugar de descargar las fuentes usadas en el documento. Dado que descargar fuentes requiere tiempo, la selección de esta opción puede acelerar la impresión. Cuando se utiliza la opción Fuentes de la impresora, la impresora trata de hacer coincidir las fuentes del documento con las fuentes almacenadas en la memoria. Sin embargo, si utiliza fuentes en el documento diferentes a las de la impresora, la impresión diferirá del documento de la pantalla.

NOTA: Si hace clic en el botón **Restablecer**, la configuración de la opción **Avanzado** vuelve a la configuración predeterminada.

Compresión de trama

Esta opción determina el nivel de compresión de las imágenes para transferir datos de un equipo a una impresora. Si define esta opción en **Máximo**, se acelerará la velocidad de la impresión, aunque la calidad será inferior.

Controlador de gráficos

Resolución del contorno permite a los usuarios enfatizar los bordes de textos y las líneas finas para mejorar la legibilidad y alinear cada registro de canal de color en el modo de impresión en color.

Ficha Avanzado

Utilice la ficha **Avanzado** para establecer diversas opciones de impresión. Haga clic en la ficha **Avanzado** para ver las opciones que aparecen a continuación. Consulte “Impresión de un documento” en la página 14 para obtener información adicional acerca del acceso a las propiedades de impresión.



Marca de agua

Esta opción permite imprimir texto en un documento existente. Para obtener más información, consulte “Uso de una marca de agua existente” en la página 24.

Superposición

Las superposiciones suelen utilizarse como formularios preimpresos y papel con membrete. Para obtener más información, consulte “¿Qué es una superposición?” en la página 25.

Opciones de salida

- **Orden de impresión:** esta opción permite establecer la secuencia de impresión de las páginas. Seleccione el orden de impresión en la lista desplegable.
 - **Normal:** esta opción permite imprimir todas las páginas de la primera a la última.
 - **Invertir todas las páginas:** esta opción permite imprimir todas las páginas de la última a la primera.
 - **Imprimir páginas impares:** esta opción permite imprimir únicamente las páginas impares del documento.
 - **Imprimir páginas pares:** esta opción permite imprimir únicamente las páginas pares del documento.
- **Grapar:** esta opción grapa las impresiones.
- **Desplazamiento:** si no desea que los conjuntos de impresiones estén en una pila, la máquina los puede separar ligeramente cada uno.
- **Modo de salida:** esta opción le permite seleccionar la manera de ordenar las impresiones.

NOTA: Debe instalar una unidad de acabado opcional, como una Acabadora de 2 bandejas o una Acabadora de 4 bandejas.

- **Avanzado:** esta opción le permite establecer las opciones avanzadas de salida para la impresión, como la impresión de una página de información y la opción de guardar como formulario para utilizar después como superposición.

NOTA: Si hace clic en el botón **Restablecer**, la configuración de la opción **Avanzado** vuelve a la configuración predeterminada.

Configuración del trabajo

Esta opción le permite seleccionar cómo imprimir o guardar el archivo de impresión utilizando el disco duro opcional.

- **Modo de impresión:** el **Modo de impresión** predeterminado es **Normal**, que es para imprimir sin guardar el archivo de impresión en la unidad de disco duro opcional.
- **ID de usuario:** esta opción se utiliza cuando necesita encontrar un fichero guardado mediante el panel de control.
- **Nombre del trabajo:** esta opción se utiliza cuando necesita encontrar un fichero guardado mediante el panel de control.

Ficha Samsung

Utilice la ficha **Samsung** para ver el copyright y el número de versión del controlador. Si el equipo está conectado a Internet, puede tener acceso a los servicios siguientes:

Haga clic en la ficha **Samsung** para mostrar las opciones.

Consulte “Impresión de un documento” en la página 14 para obtener información adicional acerca del acceso a las propiedades de impresión.

Ayuda

Esta opción permite abrir el archivo **Ayuda** mediante la búsqueda de una palabra clave.

Servicio

- **Comprobar actualizaciones:** esta opción le permite descargar actualizaciones para el controlador de la impresora.
- **Sitio web Samsung:** esta opción le conecta directamente al sitio web de Samsung.
- **Registro:** esta opción le permite registrar el dispositivo.
- **Adquirir consumibles:** esta opción permite pedir suministros a través de Internet.

Uso de una configuración de Favoritos

La opción **Valores preestablecidos**, que aparece en cada ficha de preferencias excepto en **Samsung**, permite guardar la configuración de preferencias actual para el futuro.

Para guardar una configuración de **valores preestablecidos**:

- 1 Modifique los valores según sea necesario en cada ficha.
- 2 Introduzca un nombre para la configuración en el cuadro de entrada de texto **Valores preestablecidos**.



- 3 Haga clic en **Agregar**. Cuando guarda valores preestablecidos, se guardan todas las configuraciones actuales del controlador.

Si hace clic en **Agregar**, el botón **Agregar** cambia al botón **Actualizar**. Seleccione más opciones y haga clic en **Actualizar**, los ajustes se añadirán a los **valores predeterminados** que ha establecido.

Para utilizar la configuración guardada, selecciónela en la lista desplegable **Valores preestablecidos**. Ahora el dispositivo debe imprimir de acuerdo con los valores de configuración establecidos.

Para eliminar la configuración guardada, selecciónela en la lista desplegable **Valores preestablecidos** y haga clic en **Eliminar**.

Asimismo, es posible restablecer la configuración predeterminada del controlador de impresión seleccionando de la lista **Establecer valores predeterminados** de la lista desplegable **Valores preestablecidos**.

Uso de la Ayuda

Haga clic  en la esquina superior derecha de la ventana y, luego, en cualquier opción. La pantalla de ayuda proporciona información detallada acerca de las opciones de impresión disponibles en el controlador de la impresora.

3 Impresión avanzada

En este capítulo, se describen las opciones de impresión y las tareas de impresión avanzadas.

NOTA:

- La ventana **Propiedades** del controlador de la impresora que aparece en este Manual del usuario puede ser diferente según la impresora en uso. Sin embargo, la composición de la ventana de propiedades de la impresora es similar.
- Si necesita saber el nombre exacto de la impresora, puede consultar el CD-ROM suministrado.

Este capítulo incluye:

- **Impresión de varias páginas en una sola hoja de papel (Impresión de varias páginas en una cara)**
- **Impresión de pósters**
- **Impresión de folletos**
- **Impresión por las dos caras del papel**
- **Cambie la proporción del documento**
- **Ajuste del documento a un tamaño de papel seleccionado**
- **Uso de marcas de agua**
- **Uso de superposiciones**

Impresión de varias páginas en una sola hoja de papel (Impresión de varias páginas en una cara)



Es posible seleccionar la cantidad de páginas que desea imprimir en una sola hoja. Para imprimir varias páginas en una hoja, se reduce el tamaño de las páginas y se disponen en el orden especificado. Es posible imprimir un máximo de 16 páginas en una hoja.

- 1** Para modificar la configuración de impresión en la aplicación de software, acceda a las propiedades de la impresora. Consulte la sección "Impresión de un documento" en la página 14.
- 2** En la ficha **Básica**, seleccione **Varias páginas por cara** de la lista desplegable **Tipo**.
- 3** Seleccione la cantidad de páginas que desea imprimir por hoja (1, 2, 4, 6, 9, ó 16) de la lista desplegable **Páginas por cara**.
- 4** Seleccione el orden de las páginas de la lista desplegable **Ord. de las págs.**, si es necesario.
Seleccione **Imprimir bordes de página** para imprimir un borde alrededor de cada página de la hoja.
- 5** Haga clic en la ficha **Papel** y seleccione el **Tamaño**, el **Origen** y el **Tipo**.
- 6** Haga clic en **Aceptar** e imprima el documento.

Impresión de pósters

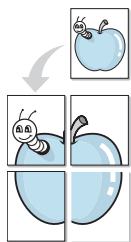

Esta función permite imprimir un documento de una sola página en 4, 9 ó 16 hojas, que pueden pegarse para formar un documento de tamaño póster.

- 1 Para modificar la configuración de impresión en la aplicación de software, acceda a las propiedades de la impresora. Consulte la sección "Impresión de un documento" en la página 14.
- 2 Haga clic en la ficha **Básica**, seleccione **Impresión de pósters** de la lista desplegable **Tipo**.
- 3 Configuración de la opción póster:
Puede seleccionar el diseño de la página como **Póster <2x2>**, **Póster <3x3>** o **Póster <4x4>**. Por ejemplo, si selecciona **Póster <2x2>**, la salida se ampliará automáticamente para ocupar 4 páginas físicas.

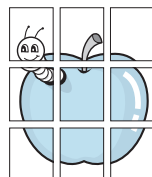
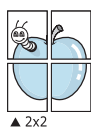

Puede especificar una superposición en milímetros o en pulgadas para facilitar el pegado de las hojas.

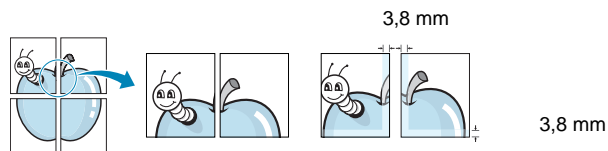

- 4 Haga clic en la ficha **Papel** y seleccione el **Tamaño**, el **Origen** y el **Tipo**.
- 5 Haga clic en **Aceptar** e imprima el documento. Puede completar el póster pegando las hojas.

Impresión de folletos

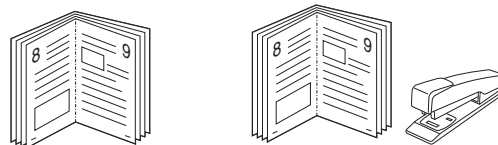

Esta función de la impresora permite imprimir un documento por las dos caras del papel y ordenar las páginas de manera que el papel pueda doblarse por la mitad después de la impresión para realizar un folleto.

NOTA: Si desea imprimir un folleto, deberá imprimir en papel de tamaño Letter, Legal, A4, Folio US u Oficio.

- 1 Para modificar la configuración de impresión en la aplicación de software, acceda a las propiedades de la impresora. Consulte la sección "Impresión de un documento" en la página 14.
- 2 En la ficha **Básica**, seleccione **Impresión de folletos** de la lista desplegable **Tipo**.

NOTA: La opción **Impresión de folletos** no está disponible para todos los tamaños de papel. Con el fin de encontrar el tamaño de papel disponible para esta función, seleccione el tamaño de papel en la opción **Tamaño** de la ficha **Papel** y, a continuación, compruebe si está activada la **Impresión de folletos** de una lista desplegable **Tipo** de la ficha **Básica**.

- 3 Haga clic en la ficha **Papel** y seleccione el **Tamaño**, el **Origen** y el **Tipo**.
- 4 Haga clic en **Aceptar** e imprima el documento.
- 5 Después de la impresión, doble y grape las páginas.

Impresión por las dos caras del papel

Puede imprimir ambas caras de un papel; dúplex. Antes de imprimir, debe decidir la orientación del documento. Únicamente se puede utilizar esta función con papel de tamaño Letter, Legal, A4, US Folio u Oficio.

Las posibles opciones se enumeran a continuación:

- **Configurac. impres.:** Si selecciona esta opción, esta función se configurará de acuerdo con las especificaciones ingresadas en el panel de control de la impresora. Si la opción no aparece significa que la impresora no incorpora dicha función.
- **Ninguna**
- **Margen largo:** es el diseño convencional que se utiliza en la encuadernación de documentos impresos.
- **Margen corto:** es el tipo que se utiliza en la impresión de calendarios.

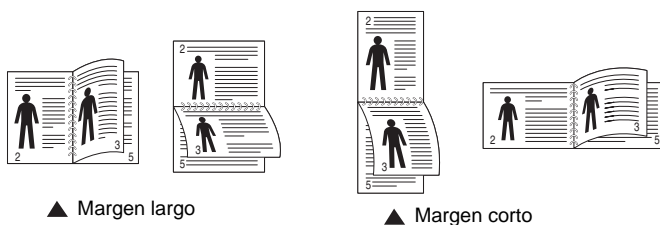

- **Dúplex inverso:** Permite comparar el orden general de impresión con el orden de impresión dúplex. Si la opción no aparece significa que la impresora no incorpora dicha función.

NOTA: No imprima en ambas caras de las etiquetas, las transparencias, los sobres o en papel grueso. Pueden producirse atascos de papel y daños en la impresora.

- 1 Para modificar la configuración de impresión en la aplicación de software, acceda a las propiedades de la impresora. Consulte la sección "Impresión de un documento" en la página 14.
- 2 En la ficha **Básica**, seleccione la orientación del papel.
- 3 En la sección **Impresión a doble cara**, seleccione la opción de encuadernación dúplex que desee.
- 4 Haga clic en la ficha **Papel** y seleccione el **Tamaño**, el **Origen** y el **Tipo**.
- 5 Haga clic en **Aceptar** e imprima el documento.

NOTA: Si la impresora no tiene una unidad dúplex, deberá completar el trabajo de impresión manualmente. La impresora imprime primero cualquier otra página del documento. Después de haber impreso la primera cara del trabajo, se abrirá la ventana con el consejo de impresión. Siga las instrucciones que aparecen en la pantalla para completar el trabajo de impresión.

Cambie la proporción del documento

Es posible cambiar el tamaño del contenido de una página para que aparezca más grande o más pequeño en la página impresa.

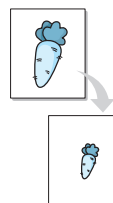

- 1 Para modificar la configuración de impresión en la aplicación de software, acceda a las propiedades de la impresora. Consulte la sección "Impresión de un documento" en la página 14.
- 2 Haga clic en la ficha **Papel**.
- 3 Introduzca el ajuste de escala en el cuadro de entrada **Porcentaje**.
También puede hacer clic en las flechas arriba/abajo para seleccionar el ajuste de escala.
- 4 Seleccione el **Tamaño**, el **Origen** y el **Tipo** en **Opciones papel**.
- 5 Haga clic en **Aceptar** e imprima el documento.

Ajuste del documento a un tamaño de papel seleccionado

Esta función de impresión permite ampliar o reducir el trabajo de impresión al tamaño del papel seleccionado, independientemente del tamaño del documento digital. Esto puede resultar de gran utilidad si se desea revisar determinados detalles de un documento de pequeño tamaño.

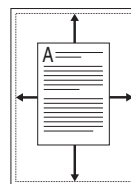

- 1 Para modificar la configuración de impresión en la aplicación de software, acceda a las propiedades de la impresora. Consulte la sección "Impresión de un documento" en la página 14.
- 2 Haga clic en la ficha **Papel**.
- 3 Seleccione el tamaño de papel que desee en **Ajustar a página**.
- 4 Seleccione el **Tamaño**, el **Origen** y el **Tipo** en **Opciones papel**.
- 5 Haga clic en **Aceptar** e imprima el documento.

Uso de marcas de agua

La opción Marca de agua permite imprimir texto en un documento existente. Es posible, por ejemplo, que desee que aparezcan las palabras "BORRADOR" o "CONFIDENCIAL" impresas en grandes letras de color gris en diagonal en la primera página o todas las páginas de un documento.

La impresora incluye varias marcas de agua predeterminadas que se pueden modificar, y pueden añadirse otras nuevas a la lista.

Uso de una marca de agua existente

- 1 Para modificar la configuración de impresión en la aplicación de software, acceda a las propiedades de la impresora. Consulte la sección "Impresión de un documento" en la página 14.
- 2 Haga clic en la ficha **Avanzado** y seleccione la marca de agua deseada de la lista desplegable **Marcas de agua**. Verá la marca de agua seleccionada en la imagen de vista preliminar.
- 3 Haga clic en **Aceptar** y comience la impresión.

NOTA: La imagen de vista preliminar muestra el aspecto que tendrá la página cuando se imprima.

Creación de una marca de agua

- 1 Para modificar la configuración de impresión en la aplicación de software, acceda a las propiedades de la impresora. Consulte la sección "Impresión de un documento" en la página 14.
- 2 En la ficha **Avanzado**, seleccione **Editar** de la lista desplegable **Marcas de agua**. Aparecerá la ventana **Modificar marcas de agua**.
- 3 Introduzca un texto en el cuadro **Mensaje de marcas de agua**. Puede introducir hasta 256 caracteres. El mensaje se mostrará en la ventana de vista preliminar.

Cuando la casilla **Sólo en la primera página** está seleccionada, la marca de agua se imprime sólo en la primera página.
- 4 Seleccione las opciones de marca de agua deseadas.

Puede seleccionar el nombre, el estilo y el tamaño de la fuente, así como el nivel de la escala de grises, en la sección **Atributos de fuente**. Además puede configurar el ángulo de la marca de agua en la sección **Ángulo del mensaje**.
- 5 Haga clic en **Agregar** para añadir una nueva marca de agua a la lista **Marcas de agua actuales**.
- 6 Cuando haya acabado de editar, haga clic en **Aceptar** o **Imprimir** hasta que se cierre la ventana **Imprimir**.

Para dejar de imprimir la marca de agua, seleccione **<Sin marca de agua>** de la lista desplegable **Marcas de agua**.

Modificación de una marca de agua

- 1 Para modificar la configuración de impresión en la aplicación de software, acceda a las propiedades de la impresora. Consulte la sección "Impresión de un documento" en la página 14.
- 2 Haga clic en la ficha **Avanzado** y seleccione **Editar** de la lista desplegable **Marcas de agua**. Aparecerá la ventana **Modificar marcas de agua**.
- 3 Seleccione la marca de agua que desee modificar de la lista **Marcas de agua actuales** y modifique los mensajes de marcas de agua y las opciones.
- 4 Haga clic en **Actualizar** para guardar los cambios.
- 5 Haga clic en **Aceptar** o **Imprimir** hasta que se cierre la ventana **Imprimir**.

Eliminación de una marca de agua

- 1 Para modificar la configuración de impresión en la aplicación de software, acceda a las propiedades de la impresora. Consulte la sección "Impresión de un documento" en la página 14.
- 2 Haga clic en la ficha **Avanzado** y seleccione **Editar** de la lista desplegable **Marcas de agua**. Aparecerá la ventana **Modificar marcas de agua**.
- 3 Seleccione la marca de agua que desea eliminar de la lista **Marcas de agua actuales** y haga clic en **Eliminar**.
- 4 Haga clic en **Aceptar** o **Imprimir** hasta que se cierre la ventana **Imprimir**.

Uso de superposiciones

¿Qué es una superposición?



Una superposición consiste en texto o imágenes guardados en la unidad de disco duro (HDD) de la computadora como un archivo con formato especial que se puede imprimir en cualquier documento. Las superposiciones suelen utilizarse en lugar de formularios preimpresos y papel con membrete. En lugar de utilizar papel con membrete preimpreso, puede crear una superposición que contenga la misma información que aparece en el membrete. Para imprimir una carta con el membrete de su empresa, no será necesario que cargue en la impresora papel con membrete ya impreso. Basta con indicar a la impresora que imprima la superposición de membrete en el documento.

Creación de una nueva superposición de páginas



Para utilizar la opción de superposición de páginas, debe crear una nueva que contenga el logotipo o imagen.

- 1 Cree o abra un documento que contenga el texto o la imagen que desea utilizar en una nueva superposición de página. Coloque los elementos como desee que aparezcan al imprimirse como superposición.
- 2 Para guardar el documento como una superposición, vaya a las propiedades de la impresora. Consulte la sección “Impresión de un documento” en la página 14.
- 3 Haga clic en la ficha **Avanzado** y seleccione **Editar** en la lista desplegable **Texto**. Aparecerá la ventana **Editar superposiciones**.
- 4 En la ventana **Editar superposiciones**, haga clic en **Crear**.
- 5 En la ventana **Guardar como**, escriba un nombre de hasta ocho caracteres en el cuadro **Nombre de archivo**. Seleccione la ruta de destino, si es necesario. (La ruta predeterminada es C:\Formover.)
- 6 Haga clic en **Guardar**. El nombre aparecerá en la **Lista de superposiciones**.
- 7 Haga clic en **Aceptar** o **Imprimir** hasta que se cierre la ventana **Imprimir**.
El archivo no se imprimirá. Se almacenará en el disco duro de la computadora.

NOTA: El tamaño del documento de superposición debe ser igual al de los documentos que se van a imprimir con ella. No cree ninguna superposición con marca de agua.

Uso de la superposición de páginas

Después de crear una superposición, puede imprimirla con el documento. Para imprimir una superposición con un documento:

- 1 Cree o abra el documento que desea imprimir.
- 2 Para modificar la configuración de impresión en la aplicación de software, acceda a las propiedades de la impresora. Consulte la sección “Impresión de un documento” en la página 14.
- 3 Haga clic en la ficha **Avanzado**.
- 4 Seleccione la superposición deseada del cuadro de la lista desplegable **Texto**.
- 5 Si el archivo de superposición deseado no aparece en la lista desplegable **Texto**, seleccione **Editar** y haga clic en **Cargar**. Seleccione el archivo de superposición que desea utilizar.
Si ha almacenado el archivo de superposición que desea usar en un recurso externo, también puede cargar el archivo cuando accede a la ventana **Cargar superposición**.
Después de seleccionar el archivo, haga clic en **Abrir**. El archivo aparecerá en el cuadro **Lista de superposiciones** y estará disponible para imprimir. Seleccione la superposición del cuadro **Lista de superposiciones**.
- 6 Si es necesario, marque la casilla **Confirmar superposición de páginas al imprimir**. Si este cuadro está activado, aparecerá una ventana de mensaje cada vez que envíe un documento a imprimir, que le solicitará que confirme si desea imprimir una superposición en el documento.
Si no está activado y se seleccionó una superposición, ésta se imprimirá automáticamente con el documento.
- 7 Haga clic en **Aceptar** o **Imprimir** hasta que se cierre la ventana **Imprimir**.
La superposición seleccionada se descargará con el trabajo de impresión y se imprimirá en el documento.

NOTA: La resolución del documento de superposición debe ser igual al del documento en el que se imprimirá la superposición.

Eliminación de una superposición de páginas

Puede eliminar una superposición que ya no vaya a utilizar.

- 1 En la ventana de propiedades de la impresora, haga clic en la ficha **Avanzado**.
- 2 Seleccione **Editar** en la lista desplegable **Superposición**.
- 3 Seleccione la superposición que desee eliminar del cuadro **Lista de superposiciones**.
- 4 Haga clic en **Eliminar**.
- 5 Cuando aparezca un mensaje de confirmación, haga clic en **Sí**.
- 6 Haga clic en **Aceptar** o **Imprimir** hasta que se cierre la ventana **Imprimir**.

4

Cómo utilizar el controlador PostScript en Windows

Si desea utilizar el controlador PostScript que se suministra con el CD-ROM del sistema para imprimir un documento.

Los PPD, en combinación con el controlador PostScript, dan acceso a las opciones de impresión y permiten que la computadora se comunique con la impresora. El CD-ROM del software que se suministra incluye un programa de instalación para los PPD.

Este capítulo incluye:

Configuración de la impresora

La ventana de propiedades de la impresora le permite acceder a todas las opciones de impresión que necesita cuando utiliza la impresora. Cuando se visualicen las propiedades de la impresora, podrá revisar y modificar las opciones que desee utilizar en el trabajo de impresión.

La ventana de propiedades de la impresora puede variar según el sistema operativo que utilice. En este Manual del usuario del software, se muestra la ventana Propiedades de Windows XP.

La ventana **Properties** del controlador de la impresora que aparece en este Manual del usuario puede ser diferente según la impresora en uso.

NOTAS:

- La mayoría de las aplicaciones de Windows tienen prioridad sobre los valores que se especifiquen en el controlador de impresión. En primer lugar, modifique todos los valores de impresión disponibles en la aplicación de software y, a continuación, los valores restantes en el controlador de la impresora.
- Los valores que se modifiquen sólo tendrán efecto mientras se utilice el programa actual. **Para establecer los cambios de forma permanente**, realice dichas modificaciones en la carpeta Impresoras.
- El siguiente procedimiento es para Windows XP. Para otros sistemas operativos de Windows, consulte el Manual del usuario de Windows o la ayuda en línea.
 1. Haga clic en el botón **Start** de Windows.
 2. Seleccione **Printers and Faxes**.
 3. Seleccione **el icono del controlador de la impresora**.
 4. Haga clic con el botón derecho del mouse en el icono del controlador de la impresora y seleccione **Printing Preferences**.
 5. Cambie la configuración en cada ficha y haga clic en OK.

Opciones avanzadas

Puede definir las opciones avanzadas haciendo clic en el botón Opciones avanzadas.

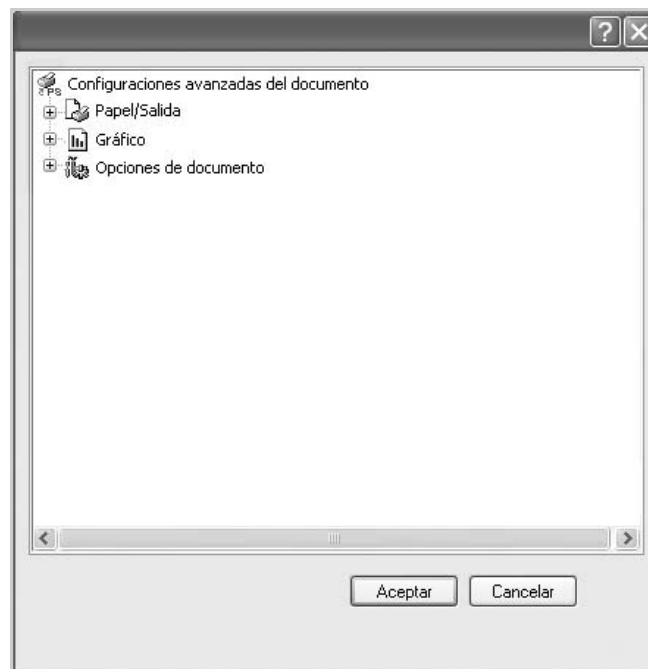

- **Papel/Salida:** Esta opción permite seleccionar el tamaño del papel que se va a cargar en la bandeja.
- **Gráfico:** Esta opción permite ajustar la calidad de impresión de acuerdo con sus necesidades de impresión específicas.
- **Opciones de documento:** Estas opciones permiten configurar las opciones PostScript o las funciones de la impresora.

Uso de la ayuda

También puede hacer clic en  en la esquina superior derecha de la ventana y, luego, en cualquier configuración.

5

Uso de la Utilidad de impresión directa

Este capítulo explica cómo usar la Utilidad de impresión directa para imprimir archivos PDF sin necesidad de abrirlos.

PRECAUCIÓN:

- No puede imprimir archivos PDF protegidos contra impresión. Desactive la restricción de impresión e inténtelo de nuevo.
- No puede imprimir archivos PDF protegidos con contraseña. Desactive la opción de contraseña e inténtelo de nuevo.
- Dependiendo del procedimiento de creación de un PDF, es posible que no pueda imprimirse mediante el programa **Utilidad de impresión directa**.
- Según la instalación del disco duro en la impresora, es posible que los archivos PDF no se puedan imprimir con el programa **Utilidad de impresión directa**.
- El programa **Utilidad de impresión directa** admite el estándar PDF versión 1.4 e inferiores. Para versiones más recientes, deberá abrir el archivo para imprimirlo.

Descripción general de la Utilidad de impresión directa

La Utilidad de impresión directa es un programa que envía archivos PDF directamente a la impresora sin necesidad de abrirlos. Envía datos a través de la cola de impresión de Windows utilizando el puerto del controlador de la impresora. Sólo admite el formato PDF.

Para instalar el programa, seleccione **Personalizada** (o **Instalación personalizada**) y coloque una marca de verificación en el programa cuando instale el controlador de la impresora.

Impresión

Hay varias maneras de imprimir con la Utilidad de impresión directa.

Desde la ventana Impresión directa

- 1 Seleccione **Programas** o **Todos los programas** → **Utilidad de impresión directa** → **Utilidad de impresión directa** del menú **Inicio**.
O bien, haga doble clic sobre el acceso directo a Utilidad de impresión directa del escritorio.
Se abrirá la ventana Impresión directa.
- 2 Seleccione la impresora que utilizará de la sección Selección de impresora y haga clic en **Examinar**.
- 3 Seleccione el archivo PDF que desea imprimir y haga clic en **Abrir**.
El archivo PDF se agrega a la sección Selección de archivos.
- 4 Personalice la configuración de la impresora de acuerdo con sus necesidades. Consulte la columna siguiente.
- 5 Haga clic en **Imprimir**.
El archivo PDF seleccionado se enviará a la impresora.

Uso del acceso directo

- 1 Seleccione el archivo PDF que desea imprimir y arrástrelo hasta el acceso directo a Utilidad de impresión directa del escritorio.
El archivo PDF seleccionado se enviará a la impresora predeterminada.

NOTA: Si la impresora predeterminada no admite la Utilidad de impresión directa, se abrirá una ventana que le solicitará que seleccione la impresora adecuada. Seleccione la impresora adecuada de la sección Selección de impresora.

- 2 Personalice la configuración de la impresora de acuerdo con sus necesidades.
- 3 Haga clic en **Imprimir**.
El archivo PDF seleccionado se enviará a la impresora.

Uso del menú contextual

- 1 Haga clic con el botón secundario en el archivo PDF que desea imprimir y seleccione **Impresión directa**.
Se abre la ventana Utilidad de Impresión directa con el archivo PDF añadido.
- 2 Seleccione la impresora que utilizará.
- 3 Personalice la configuración de la impresora de acuerdo con sus necesidades. Consulte más abajo.
- 4 Haga clic en **Imprimir**.
El archivo PDF seleccionado se enviará a la impresora.

6

Cómo compartir la impresora localmente

Puede conectar la impresora directamente a una computadora de la red, que se denomina "equipo anfitrión".

El siguiente procedimiento es para Windows XP. Para otros sistemas operativos de Windows, consulte el Manual del usuario de Windows o la ayuda en línea.

NOTAS:

- Controle el sistema operativo compatible con su impresora. En el Manual del usuario de la impresora, consulte la sección Compatibilidad con sistemas operativos en Especificaciones de la impresora.
- Si necesita saber el nombre exacto de la impresora, puede consultar el CD-ROM suministrado.

Configuración del equipo anfitrión

- 1 Inicie Windows.
- 2 En el menú **Inicio**, seleccione **Impresoras y faxes**.
- 3 Haga doble clic en **el icono del controlador de impresión**.
- 4 En el menú **Impresora**, seleccione **Compartir**.
- 5 Marque la casilla **Compartir esta impresora**.
- 6 Complete el campo **Nombre compartido** y luego haga clic en **Aceptar**.

Configuración del equipo cliente

- 1 Haga clic con el botón derecho del mouse en **Inicio** de Windows y seleccione **Explorar**.
- 2 Seleccione **Mis sitios de red** y, a continuación, haga clic con el botón derecho del mouse en **Buscar equipos**.
- 3 Complete la dirección IP del equipo anfitrión en el campo **Nombre de equipo** y, a continuación, haga clic en **Búsqueda**. (Si el equipo anfitrión requiere un **Nombre de usuario** y una **Contraseña**, complete el Id. de usuario y la contraseña de la cuenta del equipo anfitrión).
- 4 Haga doble clic en **Impresoras y faxes**.
- 5 Haga clic con el botón derecho del mouse en el icono del controlador de la impresora y seleccione **Conectar**.
- 6 Haga clic en **Sí**, en caso de que aparezca el mensaje de confirmación de la instalación.

7 Digitalización

Mediante el proceso de digitalización, el equipo permite convertir imágenes y texto en archivos digitales y guardarlos en su computadora. Luego podrá enviar estos archivos por fax o por correo electrónico, publicarlos en su página web o utilizarlos para crear proyectos que podrá imprimir con el software Samsung SmarThru o con el controlador WIA.

Este capítulo incluye:

- **Digitalización con Samsung SmarThru Office**
- **Proceso de digitalización con software compatible con TWAIN**
- **Digitalización con el controlador WIA**

NOTAS:

- *Controle el sistema operativo compatible con su impresora. En el Manual del usuario de la impresora, consulte la sección **Compatibilidad con sistemas operativos en Especificaciones de la impresora.***
- *Puede verificar el nombre de la impresora en el CD-ROM suministrado.*
- *La resolución máxima que se puede obtener depende de diversos factores, como la velocidad de la computadora, el espacio disponible en el disco, la memoria, el tamaño de la imagen que se desea digitalizar y la configuración de la profundidad de bits. Por lo tanto, en función de la imagen que desee digitalizar y del sistema que posee, es posible que no pueda digitalizar en determinadas resoluciones, especialmente la resolución ppp optimizada.*

Digitalización con Samsung SmarThru Office

Samsung **SmarThru Office** es el software que se suministra con el equipo. Puede utilizar **SmarThru Office** para digitalizar imágenes o documentos desde un escáner local o un escáner de red.

Inicio de SmarThru Office

Siga los pasos siguientes para iniciar **SmarThru Office**:

- 1 Asegúrese de que tanto el escáner como el equipo estén encendidos y correctamente conectados entre sí.
- 2 Una vez instalado **SmarThru Office**, verá el icono de **SmarThru Office** en el escritorio.
- 3 Haga doble clic en el icono de **SmarThru Office**



- 4 Aparece **SmarThru Office**

Para más información, haga clic en **Ayuda > Ayuda de SmarThru Office**.

Guía de inicio rápido

Este menú muestra los botones directos de algunas funciones. Los botones directos son: **Categorías**, **Cuaderno**, **Ciclo de vida**, **Digitalización y OCR**, **Arreglo y mejoras** y **Sitio web de Samsung**. Puede inhabilitar este menú si marca **"No volver a mostrar este diálogo"**.



Categorías



Cuaderno



Ciclo de vida



Digitalización y OCR



Arreglo y mejoras



Sitio web de Samsung

Utilización de SmarThru Office

Escaneado

- 1 Haga clic en el icono de **Digitalizar**.

NOTAS:

- En el sistema operativo Windows XP, puede utilizar el programa de inicio de **SmarThru Office**, que se encuentra en el extremo derecho de la barra de tareas, para abrir fácilmente la ventana **Configuración de digitalización**.



- En otros sistemas operativos además de Windows XP, haga clic en el icono de SmarThru  en el área de la bandeja de la barra de tareas para activar el programa de inicio de **SmarThru Office**.



- 2 Se abrirá la ventana **Configuración de digitalización**.

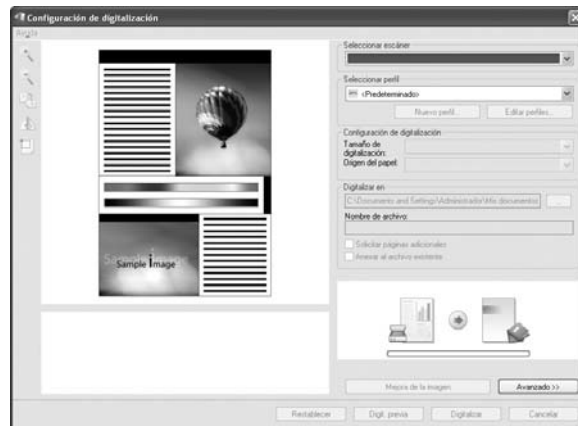

- **Seleccionar escáner:** Permite seleccionar entre el escáner local o en red.
- **Seleccionar perfil:** Permite guardar la configuración que utiliza frecuentemente para utilizarla más adelante. Haga clic en **Nuevo perfil** para guardar la configuración.
- **Configuración de digitalización:** Permite personalizar la configuración de **Tamaño de digitalización** y **Origen del papel**.
- **Digitalizar en:** Permite personalizar la configuración de **Nombre de archivo** y la ubicación donde enviar los datos escaneados.

NOTA: Haga clic en el botón **Avanzado** para establecer más opciones de escaneado.

- 3 Seleccione la configuración de escaneado y haga clic en **Digitalizar**.

Para más información, haga clic en **Ayuda > Ayuda de SmarThru Office**.

Digitalizar en

FTP

Puede cargar archivos a un servidor FTP mientras trabaja en **SmarThru Office**.

- 1 Seleccione **Archivo > Enviar a > Enviar por FTP**.
- 2 Se abrirá la ventana **Enviar por FTP**.
- 3 Añada el archivo y haga clic en **Cargar**.

Correo electrónico

Puede enviar mensajes de correo electrónico mientras trabaja en **SmarThru Office**.

NOTA: Necesita un programa cliente de correo electrónico, como por ejemplo Outlook Express, para enviar correo electrónico en **SmarThru Office**. El procedimiento para enviar el correo electrónico puede ser diferente en función del programa de correo electrónico que utiliza.

- 1 Seleccione **Archivo > Enviar a > Enviar por correo electrónico**.
- 2 Se abre el cliente de correo electrónico.
- 3 Escriba la información necesaria y envíe el mensaje de correo electrónico.

Fax

Puede enviar mensajes de correo electrónico mientras trabaja en **SmarThru Office**.

- 1 Seleccione **Archivo > Enviar a > Enviar por fax**.
- 2 Se abrirá la ventana **Enviar fax**.
- 3 Seleccione la información necesaria y haga clic en **Enviar fax**.

NOTA: Para más información sobre **SmarThru Office**, haga clic en **Ayuda > Ayuda de SmarThru Office**. Aparece la ventana de ayuda de **Ayuda de SmarThru Office**; puede ver a la ayuda en pantalla suministrada en el programa SmarThru.

Desinstalar Samsung SmarThru Office

NOTA: Antes de proceder con la desinstalación, asegúrese de que no haya ninguna aplicación abierta en el equipo.

- 1 En el menú **Inicio**, seleccione **Programas** o **Todos los Programas** → **Samsung Printers** → **SmarThru Office** → **Desinstalar SmarThru Office**.
- 2 Cuando el equipo le solicite confirmación, lea la notificación y haga clic en **Aceptar**.
- 3 Haga clic en **Finalizar**.

Proceso de digitalización con software compatible con TWAIN

Si desea digitalizar documentos con otro software, deberá utilizar un software compatible con TWAIN, como Adobe PhotoDeluxe o Adobe Photoshop. La primera vez que realice una digitalización con el equipo, tendrá que seleccionarlo como fuente TWAIN en la aplicación utilizada.

El proceso de digitalización básico consta de los siguientes pasos:

- 1 Asegúrese de que tanto el equipo como la computadora estén encendidos y bien conectados entre sí.
- 2 Cargue los originales con la cara de impresión hacia arriba en el ADF o coloque un original de una hoja con la cara de impresión hacia abajo en el cristal del escáner.
- 3 Abra una aplicación, como PhotoDeluxe o Photoshop.
- 4 Abra la ventana TWAIN y configure las opciones de digitalización.
- 5 Digitalice y guarde la imagen digitalizada.

NOTA: Si desea capturar imágenes, deberá seguir las instrucciones que se indican en el programa. Consulte el Manual del usuario de la aplicación.

Digitalización con el controlador WIA

El equipo también es compatible con el controlador Windows Image Acquisition (WIA) para la digitalización de imágenes. WIA es uno de los componentes estándar proporcionados por Microsoft® Windows® XP y funciona con cámaras y escáneres digitales. A diferencia del controlador TWAIN, el controlador WIA permite digitalizar una imagen y trabajar con ella fácilmente, sin utilizar software adicional.

NOTA: El controlador WIA sólo funciona en sistemas operativos Windows XP con puertos USB, excepto en Windows 2000.

Windows XP/Server 2003

- 1 Cargue los documentos en el DADF (o ADF) con la cara de impresión hacia arriba.
O bien:
Coloque un solo documento sobre el cristal del escáner con la cara de impresión hacia abajo.
- 2 En el menú **Inicio**, seleccione **Configuración** → **Panel de control** → **Escáneres y cámaras**.
- 3 Haga doble clic en el **icono del controlador del escáner**. Aparecerá el **Asistente para escáner y cámara**.
- 4 Haga clic en **Siguiente**.
- 5 Establezca la opción en la ventana **Elegir las preferencias de digitalización** y haga clic en **Vista previa** para ver cómo las opciones afectan a la imagen.
- 6 Haga clic en **Siguiente**.
- 7 Escriba un nombre de imagen y seleccione un formato de archivo y un destino para guardar la imagen.
- 8 La imagen se ha copiado correctamente en su equipo. Seleccione una de las opciones de la pantalla.
- 9 Haga clic en **Siguiente**.
- 10 Haga clic en **Finalizar**.

Windows 2008/Vista

- 1 Cargue los documentos en el DADF (o ADF) con la cara de impresión hacia arriba.
O bien:
Coloque un solo documento sobre el cristal del escáner con la cara de impresión hacia abajo.
- 2 En el menú **Inicio**, seleccione **Panel de control** → **Hardware y sonido** → **Escáneres y cámaras**.
- 3 Haga doble clic en **Digitalizar un documento o una imagen**. Aparecerá **Fax y Escáner de Windows**.

NOTA: Para ver los escáneres, haga clic en **Ver escáneres y cámaras**.

- 4** Haga clic en **Nueva digitalización**. Aparecerá el controlador del escáner.
- 5** Seleccione las preferencias de digitalización y haga clic en **Vista previa** para ver cómo esas preferencias afectan la imagen.
- 6** Haga clic en **Detectar**.

NOTA: Si desea cancelar el trabajo de exploración, pulse el botón Cancelar del Asistente para escáner y cámara.

Windows 7

- 1** Cargue los documentos en el DADF (o ADF) con la cara de impresión hacia arriba.
O bien:
Coloque un solo documento sobre el cristal del escáner con la cara de impresión hacia abajo.
- 2** En el menú **Inicio**, seleccione **Panel de control** → **Hardware y sonido** → **Dispositivos e impresoras**.
- 3** Haga clic con el botón secundario del ratón en el icono del controlador del dispositivo en **Impresoras y faxes** → **Iniciar digitalización**.
Aparecerá la aplicación **Nueva digitalización**.
- 4** Seleccione las preferencias de digitalización y haga clic en **Vista previa** para ver cómo esas preferencias afectan la imagen.
- 5** Haga clic en **Detectar**.

8

Uso del panel inteligente Smart Panel

Smart Panel es un programa que supervisa e informa del estado de la impresora y permite personalizar la configuración de la impresora. Si es usuario de Windows o Macintosh OS, Smart Panel se instalará automáticamente cuando instale el software de la impresora. Si es usuario de Linux, descargue Smart Panel del sitio web de Samsung (www.samsung.com/printer) e instálelo. Consulte la sección "Instalación de SmartPanel" en la página 36.

NOTAS:

- Para utilizar este programa necesita
 - Consulte la compatibilidad con sistemas operativos en la sección Especificaciones de la impresora en el Manual del usuario.
 - Mac OS X 10.3 o superior
 - Linux. Consulte la compatibilidad con sistemas Linux en la sección Especificaciones de la impresora en el Manual del usuario.
 - Internet Explorer versión 5.0 o superior para animación Flash en ayuda HTML.
- Si necesita el nombre exacto de la impresora, consulte el CD-ROM suministrado.

Descripción de Smart Panel

Si se produce un error al imprimir, Smart Panel aparecerá automáticamente, indicándolo.

También puede ejecutar Smart Panel manualmente. Haga doble clic en el icono de Smart Panel en la barra de tareas de Windows (en Windows), o en el área de notificaciones (en Linux). También puede hacer clic en la barra de estado (en Mac OS X).

Haga doble clic en este icono en Windows.



Haga clic en este icono en Mac OS X.



Haga doble clic en este icono en Linux.



Si es un usuario de Windows, en el menú **Iniciar**, seleccione **Programas** o **Todos los programas** → **Nombre del controlador de impresora** → **Smart Panel**.

NOTAS:

- Si ya ha instalado más de una impresora Samsung, primero seleccione el modelo de impresora que desee utilizar con Smart Panel. Haga clic con el botón derecho (en Windows o Linux) o haga clic (en Mac OS X) en el icono de Smart Panel y seleccione **nombre de la impresora**.
- La ventana de Smart Panel y el contenido que aparece en este Manual del usuario del software puede variar según la impresora en uso.

El programa Smart Panel muestra el estado actual de la impresora, el nivel de tóner restante en el cartucho(s) de tóner y otra información. También puede cambiar los ajustes.

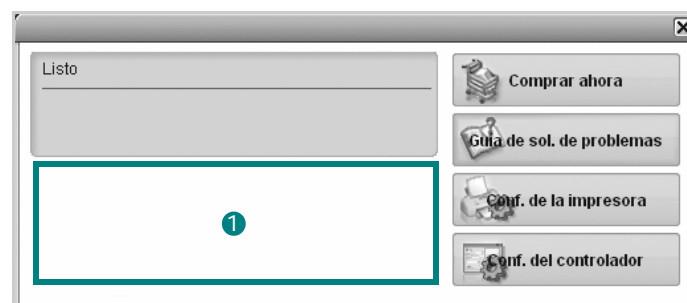

1 Nivel de tóner

Puede ver el nivel de tóner restante en el cartucho. La impresora y la cantidad de cartuchos de tóner que se muestran en el gráfico anterior pueden variar según la impresora en uso. Algunas impresoras no admiten esta función.

Comprar ahora

Puede solicitar cartuchos de tóner de repuesto en la web.

Guía de solución de problemas

Para solucionar problemas, consulte la ayuda.

Configuración de impresora

Si la impresora está conectada a una red y usted es un usuario de Windows, aparece la ventana **SyncThru Web Service** en lugar de la ventana Utilidad de configuración de impresora.

Configuración del controlador (Sólo para Windows)

La ventana de propiedades de la impresora le permite acceder a todas las opciones de impresión que necesita para utilizar la impresora. Para más información, Consulte la sección “Configuración de la impresora” en la página 15.

Cómo abrir la Guía de solución de problemas

Con la Guía de solución de problemas, puede acceder a soluciones de problemas de error.

Haga clic con el botón derecho (en Windows o Linux) o haga clic (en Mac OS X) en el icono de Smart Panel y seleccione **Guía de solución de problemas**.

Cambio de la configuración del programa Smart Panel

Haga clic con el botón derecho (en Windows o Linux) o haga clic (en Mac OS X) en el icono de Smart Panel y seleccione **Opciones**.

Seleccionar los ajustes deseados de la ventana **Opciones**.

9 Uso de la impresora en Linux

Puede utilizar la impresora en un entorno Linux.

Este capítulo incluye:

- **Introducción**
- **Instalación de Unified Linux Driver**
- **Uso de Unified Driver Configurator**
- **Configuración de las propiedades de la impresora**
- **Impresión de un documento**
- **Digitalización de documentos**

Introducción

Debe descargar el paquete de software Linux desde el sitio web de Samsung (www.samsung.com/printer) para instalar el software de la impresora y del escáner.

El paquete Unified Linux Driver de Samsung incluye los controladores de la impresora y del escáner, y permite imprimir documentos y digitalizar imágenes. El paquete también ofrece aplicaciones eficaces para configurar la impresora y procesar los documentos digitalizados.

Una vez instalado el controlador en el sistema Linux, el paquete del controlador permite monitorizar, de forma simultánea, una serie de dispositivos de impresora por medio de puertos paralelos ECP y USB veloces.

Es posible editar los documentos adquiridos, imprimirlos en la misma impresora local o en impresoras de red, enviarlos por correo electrónico, cargarlos en un sitio FTP o transferirlos a un sistema OCR externo.

Instalación de Unified Linux Driver

Instalación de Unified Linux Driver

- 1 Asegúrese de que el dispositivo esté conectado al equipo y encendido.
- 2 Cuando aparezca la ventana **Administrator Login**, escriba **root** en el **Login** e introduzca la contraseña del sistema.

NOTA: Para instalar el software del dispositivo, debe acceder al sistema como superusuario (**root**). Si no tiene estos privilegios, consulte al administrador del sistema.

- 3 Desde el sitio web de Samsung, descargue el paquete Unified Linux Driver a su ordenador.
- 4 Haga clic con el botón derecho en el paquete **Unified Linux Driver** y extráigalo.
- 5 Haga doble clic en **cdroot > autorun**.
- 6 Cuando aparezca la pantalla de bienvenida, haga clic en **Next**.

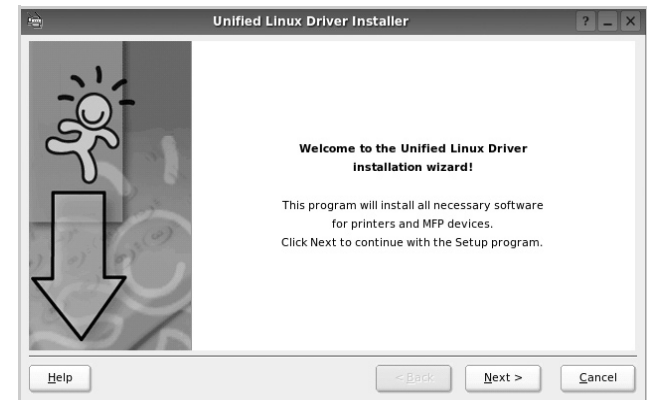

- 7 Una vez terminada la instalación, haga clic en **Finish**. El programa de instalación agregará el icono Unified Driver Configurator al escritorio y el grupo Unified Driver al menú del sistema para mayor comodidad. Si tiene alguna dificultad, consulte la ayuda de la pantalla que está disponible en el menú del sistema o a la que puede acceder desde las aplicaciones de Windows del paquete del controlador, como **Unified Driver Configurator**.

Instalación de SmartPanel

- 1 Asegúrese de que el dispositivo esté conectado al equipo y encendido.
- 2 Cuando aparezca la ventana **Administrator Login**, escriba **root** en el **Login** e introduzca la contraseña del sistema.

NOTA: Para instalar el software del dispositivo, debe acceder al sistema como superusuario (root). Si no tiene estos privilegios, consulte al administrador del sistema.

- 3 Desde el sitio web de Samsung, descargue el paquete de **Smart Panel** en su ordenador.
- 4 Haga clic con el botón derecho en el paquete de Smart Panel y extráigalo.
- 5 Haga doble clic en **cdroot > Linux > smartpanel > install.sh**.

Desinstalación de Unified Linux Driver

- 1 Asegúrese de que el dispositivo esté conectado al equipo y encendido.
- 2 Cuando aparezca la ventana **Administrator Login**, escriba "root" en el campo **Login** e introduzca la contraseña del sistema.
Para desinstalar el controlador de la impresora, debe acceder al sistema como superusuario (root). Si no tiene estos privilegios, consulte al administrador del sistema.
- 3 Haga clic en el icono que se encuentra en la parte inferior del escritorio. Cuando aparezca la pantalla Terminal, escriba:

```
[root@localhost root]#cd /opt/Samsung/mfp/  
uninstall/[root@localhost uninstall]#./uninstall.sh
```

- 4 Haga clic en **Uninstall**.
- 5 Haga clic en **Next**.
- 6 Haga clic en **Finish**.

Uso de Unified Driver Configurator

Unified Linux Driver Configurator es una herramienta diseñada principalmente para configurar la impresora o los dispositivos multifunción. Dado que los dispositivos multifunción combinan la impresora y el escáner, Unified Linux Driver Configurator ofrece opciones agrupadas lógicamente para las funciones de impresión y digitalización. También hay una opción especial de puerto multifunción, responsable de la regulación de acceso a un escáner y a una impresora multifunción por medio de un único canal E/S.

Una vez instalado Unified Linux driver, se creará automáticamente el icono Unified Linux Driver Configurator en el escritorio.

Inicio de Unified Driver Configurator

- 1 Haga doble clic en el icono **Unified Driver Configurator** del escritorio.
También puede hacer clic en el icono del menú de inicio y seleccionar **Samsung Unified Driver** y luego **Unified Driver Configurator**.
- 2 Pulse los botones del panel Modules para avanzar a la ventana de configuración correspondiente.

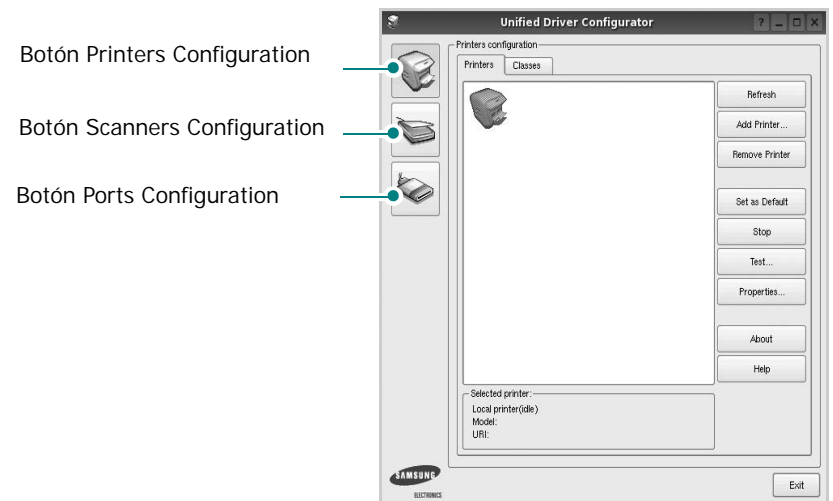

- 3 Puede utilizar la ayuda de la pantalla si hace clic en **Help**.
Después de cambiar la configuración, haga clic en **Exit** para cerrar Unified Driver Configurator.

Printers Configuration

La ventana de configuración de impresoras tiene dos fichas: **Printers** y **Classes**.

Ficha Printers

Es posible visualizar la configuración de impresión del sistema actual haciendo clic en el botón del icono de la impresora que se encuentra a la izquierda de la ventana Unified Driver Configurator.

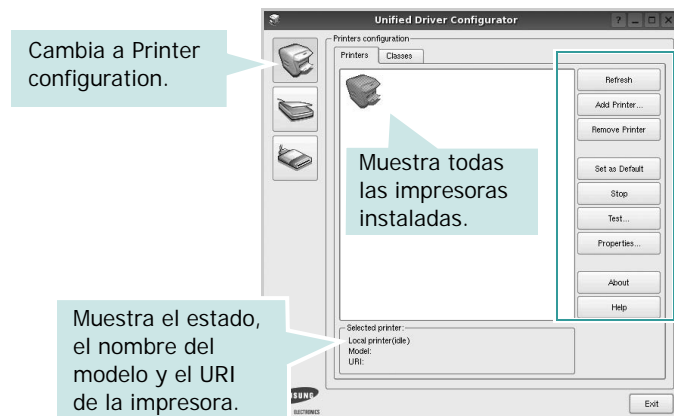

Puede utilizar los siguientes botones de control de impresión:

- **Refresh:** renueva la lista de impresoras disponibles.
- **Add Printer:** permite agregar una nueva impresora.
- **Remove Printer:** elimina la impresora seleccionada.
- **Set as Default:** permite configurar la impresora actual como impresora predeterminada.
- **Stop/Start:** detiene/inicia la impresora.
- **Test:** permite imprimir una página de prueba para verificar que el equipo funciona correctamente.
- **Properties:** permite visualizar y cambiar las propiedades de la impresora. Para obtener más información, consulte la página 38.

Ficha Classes

La ficha Classes muestra la lista de clases de impresoras disponibles.



- **Refresh:** renueva la lista de clases de impresoras.
- **Add Class...:** permite agregar una nueva clase de impresoras.
- **Remove Class:** elimina la clase de impresoras seleccionada.

Scanners Configuration

En esta ventana, podrá monitorizar la actividad de los dispositivos de digitalización, visualizar la lista de dispositivos multifunción instalados de Samsung, cambiar las propiedades de los dispositivos y digitalizar imágenes.

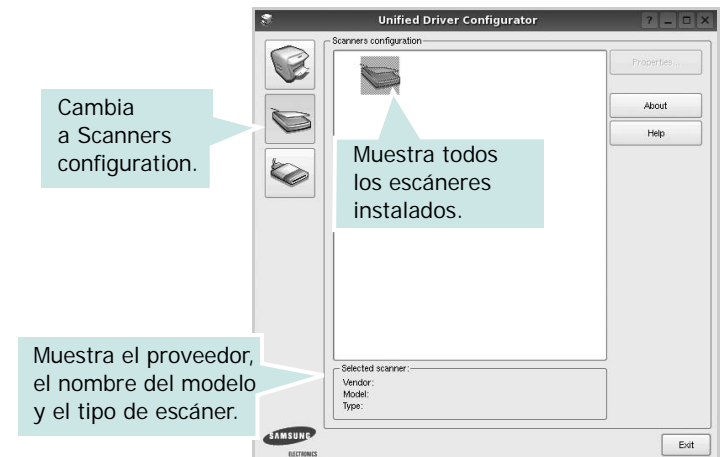

- **Properties...:** permite cambiar las propiedades de digitalización y digitalizar un documento. Consulte la página 40.

Ports Configuration

En esta ventana, podrá visualizar la lista de puertos disponibles, verificar el estado de los puertos y liberar un puerto ocupado una vez finalizado el trabajo.

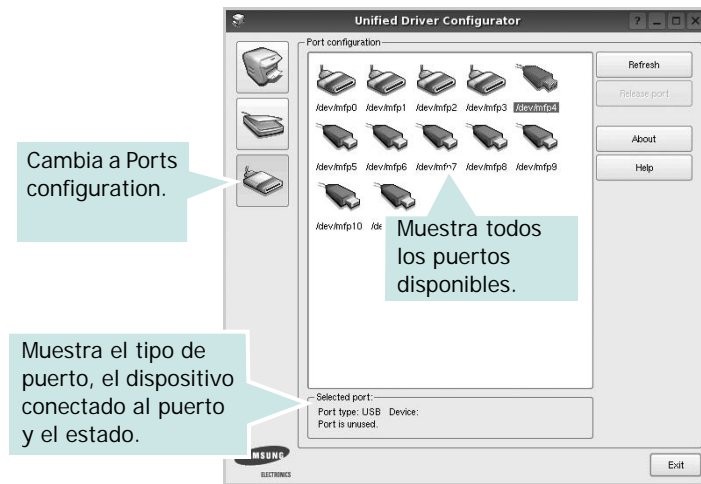

- **Refresh:** renueva la lista de puertos disponibles.
- **Release port:** libera el puerto seleccionado.

Compartir puertos entre impresoras y escáneres

La impresora puede estar conectada a un equipo host por medio del puerto paralelo o del puerto USB. Debido a que el dispositivo multifunción contiene más de un dispositivo (impresora y escáner), es necesario organizar el acceso adecuado de las aplicaciones "consumidoras" a estos dispositivos por medio del único puerto E/S.

El paquete Unified Linux Driver de Samsung brinda un mecanismo adecuado de puerto compartido utilizado por controladores de impresoras y dispositivos de digitalización de Samsung. Los controladores acceden a los dispositivos por medio de los denominados puertos multifunción. Es posible visualizar el estado de un puerto multifunción en Ports Configuration. Los puertos compartidos evitan el acceso a un bloque funcional del dispositivo multifunción mientras otro bloque está en uso.

Recomendamos instalar los nuevos dispositivos multifunción en el sistema con la ayuda de Unified Driver Configurator. En ese caso, se le solicitará que elija un puerto E/S para el nuevo dispositivo. Esta elección brindará la configuración más adecuada para la funcionalidad de la impresora multifunción. En los escáneres multifunción, los controladores del escáner seleccionan automáticamente los puertos E/S y, por lo tanto, se aplica la configuración adecuada de forma predeterminada.

Configuración de las propiedades de la impresora

En la ventana de propiedades provista por Printers configuration, podrá cambiar las diversas propiedades de la impresora.

- 1 Inicie Unified Driver Configurator.
Si es necesario, vaya a Printers configuration.
- 2 Seleccione la impresora de la lista de impresoras disponibles y haga clic en **Properties**.
- 3 Se abrirá la ventana Printer Properties.

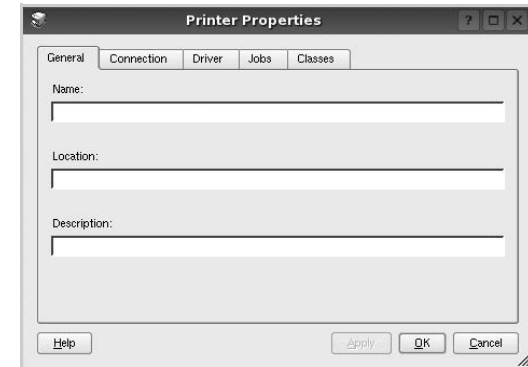

En la parte superior de la ventana aparecen cinco fichas:

- **General:** permite cambiar la ubicación y el nombre de la impresora. El nombre que se introdujo en esta ficha aparece en la lista de impresoras de Printers configuration.
 - **Connection:** permite ver o seleccionar otro puerto. Si cambia el puerto de la impresora de USB a paralelo, o viceversa, mientras está en uso, deberá volver a configurar el puerto de la impresora en esta ficha.
 - **Driver:** permite ver o seleccionar otro controlador de la impresora. Si hace clic en **Options**, podrá configurar las opciones predeterminadas de los dispositivos.
 - **Jobs:** muestra la lista de trabajos de impresión. Haga clic en **Cancel job** para cancelar el trabajo seleccionado y seleccione la casilla de verificación **Show completed jobs** para ver los trabajos previos en la lista de trabajos.
 - **Classes:** muestra la clase en la que se encuentra la impresora. Haga clic en **Add to Class** para agregar la impresora a una clase específica o haga clic en **Remove from Class** para eliminar la impresora de la clase seleccionada.
- 4 Haga clic en **OK** para aplicar los cambios y cierre la ventana Printer Properties.

Impresión de un documento

Impresión desde las aplicaciones

Existen muchas aplicaciones Linux desde las cuales se puede imprimir con Common UNIX Printing System (CUPS). Podrá imprimir desde cualquiera de estas aplicaciones.

- 1 En la aplicación que esté utilizando, seleccione **Print** en el menú **File**.
- 2 Seleccione **Print** directamente con **lpr**.
- 3 En la ventana LPR GUI, seleccione el nombre del modelo de la impresora de la lista de impresoras y haga clic en **Properties**.

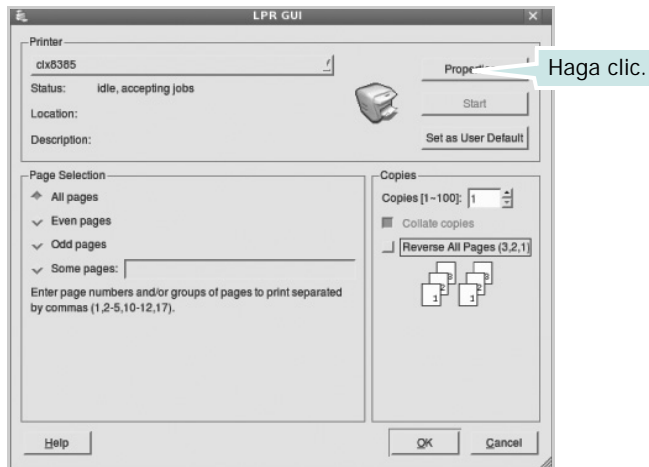

- 4 Cambie las propiedades de la impresora y de los trabajos de impresión.

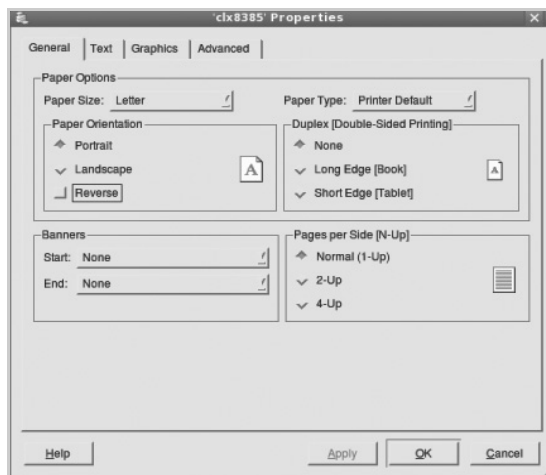

En la parte superior de la ventana aparecen cuatro fichas:

- **General**: permite modificar el tamaño y el tipo de papel, y la orientación de los documentos. Además, permite imprimir documentos a doble cara, agregar portadas y contraportadas, y cambiar la cantidad de páginas por hoja.
 - **Text**: permite especificar los márgenes de la página y configurar las opciones del texto, tales como el espaciado o las columnas.
 - **Graphics**: permite configurar las opciones de imagen que se utilizan cuando se imprimen imágenes/archivos, tales como las opciones de color, el tamaño de la imagen o la posición de la imagen.
 - **Device**: permite configurar la resolución de impresión, la fuente y el destino del papel.
- 5 Haga clic en **Apply** para aplicar los cambios y cerrar la ventana Properties.
 - 6 Haga clic en **OK** en la ventana LPR GUI para comenzar la impresión.
 - 7 Aparecerá la ventana Printing, que permitirá monitorizar el estado del trabajo de impresión.

Para cancelar el trabajo actual, haga clic en **Cancel**.

Impresión de archivos

Podrá imprimir diferentes tipos de archivos en el dispositivo de impresión de Samsung con el controlador CUPS estándar, directamente desde la interfaz de la línea de comandos. Esto es posible gracias a la utilidad CUPS `lpr`. Pero el paquete del controlador reemplazará la herramienta `lpr` estándar por un programa LPR GUI mucho más fácil de usar.

Para imprimir cualquier archivo de documento:

- 1 Escriba `lpr <nombre_de_archivo>` en la línea de comandos shell de Linux y pulse **Intro**. Aparecerá la ventana LPR GUI.

Cuando escriba únicamente `lpr` y pulse **Intro**, aparecerá primero la ventana `Select file(s) to print`. Simplemente seleccione los archivos que desee imprimir y haga clic en **Open**.

- 2 En la ventana LPR GUI, seleccione la impresora de la lista y cambie las propiedades de la impresora y de los trabajos de impresión.

Para obtener más información sobre la ventana de propiedades, consulte la página 39.

- 3 Haga clic en **OK** para iniciar la impresión.

Digitalización de documentos

Puede digitalizar documentos desde la ventana Unified Driver Configurador.

- 1 Haga clic en el icono Unified Driver Configurador del escritorio.
- 2 Haga clic en el botón  para ir a Scanners Configuration.
- 3 Seleccione el escáner de la lista.



Cuando tiene un solo dispositivo multifunción conectado al equipo y encendido, el escáner aparece en la lista y se selecciona automáticamente.

Si tiene dos o más escáneres conectados al equipo, puede seleccionar cualquiera de ellos para que funcionen en cualquier momento. Por ejemplo, mientras la adquisición de una imagen está en progreso en el primer escáner, puede seleccionar el segundo escáner, configurar las opciones del dispositivo y comenzar la adquisición de otra imagen simultáneamente.

- 4 Haga clic en **Properties**.
- 5 Cargue el documento que desea digitalizar con la cara de impresión hacia arriba en el ADF (alimentador automático de documentos) o hacia abajo en el cristal del escáner.

- 6 Haga clic en **Preview** en la ventana Scanner Properties.

El documento se digitalizará y aparecerá la vista preliminar de la imagen en el panel Preview.



- 7 Cambie las opciones de digitalización en las secciones Image Quality y Scan Area.

- **Image Quality:** permite seleccionar la composición de color y la resolución de digitalización de la imagen.
- **Scan Area:** permite seleccionar el tamaño de la página. El botón **Advanced** permite configurar el tamaño de la página de forma manual.

Si desea utilizar una de las opciones de digitalización predeterminadas, selecciónela de la lista desplegable Job Type. Para obtener más información sobre la configuración predeterminada de Job Type, consulte la página 41.

Podrá restablecer la configuración predeterminada para las opciones de digitalización haciendo clic en **Default**.

- 8 Cuando haya terminado, pulse **Scan** para iniciar la digitalización.

La barra de estado aparecerá en el extremo inferior izquierdo de la ventana y mostrará el progreso de la digitalización. Para cancelar la digitalización, pulse **Cancel**.

- 9 La imagen digitalizada aparecerá en la nueva ficha Image Manager.

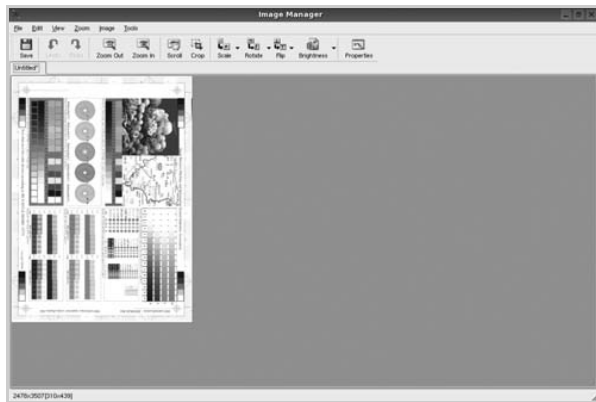

Si desea editar la imagen digitalizada, utilice la barra de herramientas. Para obtener más información sobre la edición de imágenes, consulte la página 41.

- 10 Cuando haya terminado, haga clic en **Save** en la barra de herramientas.
- 11 Seleccione el directorio de archivos donde desea guardar la imagen e introduzca un nombre para el archivo.
- 12 Haga clic en **Save**.

Agregar configuraciones de tipos de trabajos

Podrá guardar la configuración de las opciones de digitalización para utilizarlas en digitalizaciones posteriores.

Para guardar una nueva configuración de tipo de trabajo:

- 1 Cambie las opciones en la ventana Scanner Properties.
- 2 Haga clic en **Save As**.
- 3 Introduzca un nombre para la configuración.
- 4 Haga clic en **OK**.

La configuración se agregará a la lista desplegable Saved Settings.

Para guardar una configuración de tipo de trabajo para el próximo trabajo de digitalización:

- 1 Seleccione la configuración que desea utilizar de la lista desplegable Job Type.
- 2 La próxima vez que abra la ventana Scanner Properties, se seleccionará automáticamente la configuración guardada para el trabajo de digitalización.

Para borrar una configuración de tipo de trabajo:

- 1 Seleccione la configuración que desea borrar de la lista desplegable Job Type.
- 2 Haga clic en **Delete**.







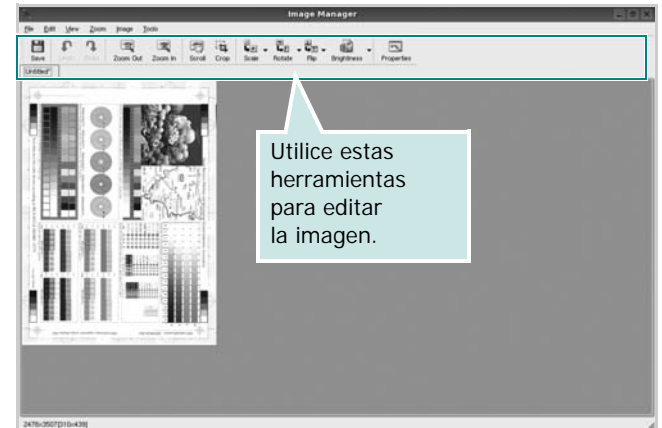

Se eliminará la configuración de la lista.



Uso de Image Manager

La aplicación Image Manager brinda herramientas y comandos de menú para editar la imagen digitalizada.



Puede utilizar las siguientes herramientas para editar la imagen:

Herramientas	Función
	Guarda la imagen.
	Cancela la última acción.
	Restablece la acción que se canceló.
	Permite desplazarse por la imagen.
	Corta el área seleccionada de la imagen.
	Aleja la imagen.
	Acerca la imagen.
	Permite poner en escala el tamaño de la imagen. Puede introducir el tamaño manualmente o determinar la proporción para realizar una escala parcial, vertical u horizontal.
	Permite rotar la imagen. Puede seleccionar la cantidad de grados de la lista desplegable.

Herramientas	Función
 Flip	Permite dar vuelta la imagen de forma vertical u horizontal.
 Effect	Permite ajustar el brillo o el contraste de la imagen, o invertir la imagen.
 Properties	Muestra las propiedades de la imagen.

Para obtener más información sobre la aplicación Image Manager, consulte la ayuda de la pantalla.

10

Uso de la impresora con una computadora Macintosh

El equipo admite el sistema Macintosh con una interfaz USB integrada o una tarjeta de interfaz de red 10/100 Base-TX opcional. Cuando imprime un archivo desde una computadora Macintosh, puede utilizar el controlador PostScript si instala el archivo PPD.

NOTA: *Algunas impresoras no admiten la interfaz de red. Para verificar si la impresora admite la interfaz de red, consulte la sección Especificaciones de la impresora en el Manual del usuario de la impresora.*

Este capítulo incluye:

- **Instalación del software para Macintosh**
- **Desinstalación del controlador de la impresora**
- **Instalación de la impresora**
- **Impresión**
- **Escaneado**

Instalación del software para Macintosh

El CD-ROM que se suministra con la impresora incluye el archivo PPD que permite usar el controlador CUPS o el controlador Apple LaserWriter (*disponible únicamente cuando se utiliza una impresora que admite el controlador PostScript*) para imprimir en una computadora Macintosh.

También le proporciona el controlador Twain para escanear con un ordenador Macintosh.

- 1** Asegúrese de conectar la impresora a la computadora. Encienda la computadora y la impresora.
- 2** Inserte el CD-ROM que se entrega con la impresora en la unidad de CD-ROM.
- 3** Haga doble clic en el **icono del CD-ROM que aparece** en el escritorio del ordenador Macintosh.
- 4** Haga doble clic en la carpeta **MAC_Installer**.
- 5** Haga doble clic en el icono **Installer OS X**.
- 6** Introduzca la contraseña y haga clic en **OK**.
- 7** Se abrirá la ventana del Instalador Samsung. Haga clic en **Continuar**.

- 8** Seleccione **Instalación simple** y haga clic en **Instalar**. Se recomienda la **Instalación simple** para la mayoría de los usuarios. Se instalarán todos los componentes necesarios para las operaciones de impresión. Si selecciona **Instalación personalizada**, puede elegir componentes individuales para instalar.
- 9** Aparecerá el mensaje que advierte que se cerrarán todas las aplicaciones de su computadora. Haga clic en **Continuar**.
- 10** Una vez completada la instalación, haga clic en **Salir**.

NOTA:

- Si instaló el controlador del escáner, haga clic en **Reiniciar**.
 - Una vez completada la instalación, consulte la sección "Instalación de la impresora" en la página 44.
-

Desinstalación del controlador de la impresora

Será necesario desinstalar el software si desea actualizarlo o si la instalación no se completó de forma satisfactoria.

- 1** Inserte el CD-ROM que se entrega con la impresora en la unidad de CD-ROM.
- 2** Haga doble clic en el **icono del CD-ROM que aparece** en el escritorio del ordenador Macintosh.
- 3** Haga doble clic en la carpeta **MAC_Installer**.
- 4** Haga doble clic en el icono **Installer OS X**.
- 5** Introduzca la contraseña y haga clic en **OK**.
- 6** Se abrirá la ventana del Instalador Samsung. Haga clic en **Continuar**.
- 7** Seleccione **Desinstalar** y, a continuación, haga clic en **Desinstalar**.
- 8** Aparecerá el mensaje que advierte que se cerrarán todas las aplicaciones de su computadora. Haga clic en **Continuar**.
- 9** Cuando la desinstalación haya terminado, haga clic en **Salir**.

Instalación de la impresora

La configuración de la impresora varía en función del cable que se utiliza para conectar la impresora a la computadora (el cable de red o el cable USB).

Para una computadora Macintosh conectada a una red

NOTA: *Algunas impresoras no admiten la interfaz de red. Antes de conectar la impresora, verifique si admite la interfaz de red. Para ello, consulte la sección Especificaciones de la impresora en el Manual del usuario de la impresora.*

- 1 Siga las instrucciones descritas en sección "Instalación del software para Macintosh" en la página 43 para instalar el archivo PPD en el equipo.
- 2 Abra la **Aplicaciones** carpeta → **Utilidades y Centro de impresión**.
 - Para MAC OS 10.5~10.6, abra **Preferencias del Sistema** en la **Aplicaciones** carpeta y haga clic en **Impresión y Fax**.
- 3 Haga clic **Añadir** en la **Lista de impresoras**.
 - Para MAC OS 10.5~10.6, pulse el botón "+" y aparecerá una ventana emergente.
- 4 Para Mac OS X 10.3, seleccione la **Impresión IP** ficha.
 - Para Mac OS X 10.4, haga clic en **Impresora IP**.
 - Para Mac OS X 10.5~10.6, haga clic en **IP**.
- 5 Seleccione **HP Jet Direct – Socket** en **Tipo de impresora**.
Cuando imprima un documento que contenga muchas páginas, se puede mejorar el rendimiento de impresión si selecciona Toma en la opción **Tipo de impresora**.
- 6 Introduzca la dirección IP del dispositivo en el campo **Dirección de impresora**.
- 7 Introduzca el nombre de la cola en el campo **Nombre de la cola**. Si no conoce el nombre de la cola del servidor del dispositivo, utilice la cola predeterminada.
- 8 Para MAC OS, versión 10.3, si la selección automática no funciona correctamente, seleccione **Samsung** en **Modelo de impresora** y **el nombre de la impresora** en **Nombre del modelo**.
 - Para MAC OS, versión 10.4, si la selección automática no funciona correctamente, seleccione **Samsung** en **Imprimir con y el nombre de la impresora** en **Modelo**.
 - Para MAC OS, versión 10.5~10.6, si la selección automática no funciona correctamente, seleccione **Seleccionar el driver que se utilizará...** y **el nombre de su impresora** en **Imprimir con**.

La dirección IP del dispositivo aparecerá en la **Lista de impresoras** y quedará configurado como predeterminado.

- 9 Haga clic en **Añadir**.

Para un ordenador Macintosh conectado mediante USB

- 1 Siga las instrucciones descritas en sección "Instalación del software para Macintosh" en la página 43 para instalar el archivo PPD en el equipo.
- 2 Abra la **Aplicaciones** carpeta → **Utilidades y Centro de impresión**.
 - Para MAC OS 10.5~10.6, abra **Preferencias del Sistema** en la **Aplicaciones** carpeta y haga clic en **Impresión y Fax**.
- 3 Haga clic **Añadir** en la **Lista de impresoras**.
- 4 Para MAC OS 10.3, seleccione la **USB** ficha.
 - Para MAC OS 10.4, haga clic en **Navegador por omisión** y busque la conexión USB.
 - Para MAC OS 10.5~10.6, haga clic en **Por omisión** y busque la conexión USB.
- 5 Seleccione **el nombre de la impresora**.
- 6 Para MAC OS, versión 10.3, si la selección automática no funciona correctamente, seleccione **Samsung** en **Modelo de impresora** y **el nombre de la impresora** en **Nombre del modelo**.
 - Para MAC OS, versión 10.4, si la selección automática no funciona correctamente, seleccione **Samsung** en **Imprimir con y el nombre de la impresora** en **Modelo**.
 - Para MAC OS, versión 10.5~10.6, si la selección automática no funciona correctamente, seleccione **Seleccionar el driver que se utilizará...** y **el nombre de su impresora** en **Imprimir con**.

El dispositivo aparecerá en la **Lista de impresoras** y quedará configurado como predeterminado.

- 7 Haga clic en **Añadir**.

Impresión

NOTA:

- La ventana de propiedades de la impresora de Macintosh que aparece en este Manual del usuario puede variar según la impresora en uso. Sin embargo, la composición de la ventana de propiedades de la impresora es similar.
- **Puede verificar el nombre de la impresora en el CD-ROM suministrado.**

Impresión de un documento

Al imprimir con un Macintosh, es necesario comprobar la configuración del software de impresión de cada aplicación que utilice. Siga estos pasos para imprimir desde un Macintosh.

- 1 Abra una aplicación de Macintosh y seleccione el archivo que desee imprimir.
- 2 Abra el menú **Archivo** y haga clic en **Ajustar página** (**Configurar documento** en algunas aplicaciones).
- 3 Elija el tamaño, la orientación, la escala y otras opciones, y haga clic en **OK**.

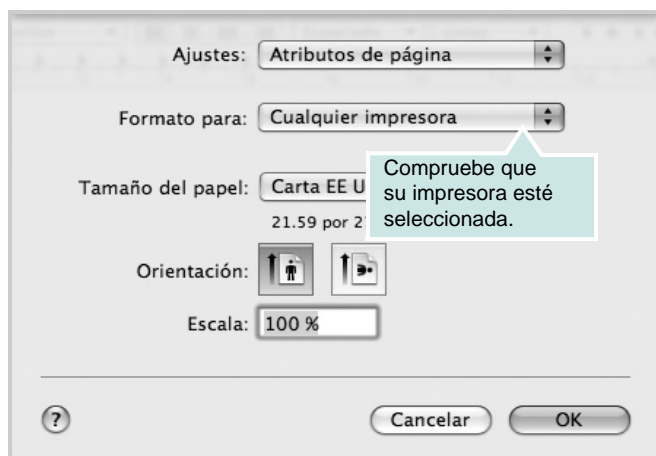

▲ Mac OS 10.5

- 4 Abra el menú **Archivo** y haga clic en **Imprimir**.
- 5 Elija el número de copias que desea e indique las páginas que desea imprimir.
- 6 Haga clic en **Imprimir** cuando haya terminado de configurar las opciones.

Cambio de las configuraciones de la impresora

Es posible utilizar funciones de impresión avanzadas con la impresora.

En la aplicación Macintosh, seleccione **Imprimir** en el menú **Archivo**. El nombre de la impresora que aparece en la ventana de propiedades puede variar según la impresora que se utilice. La composición de la ventana de propiedades de la impresora es similar, salvo por el nombre.

NOTA: Las opciones de configuración pueden variar en función de las impresoras y la versión de Mac OS.

Disposición

La ficha **Disposición** contiene opciones para determinar cómo quedará el documento impreso en la página. Puede imprimir varias páginas en una sola hoja. Seleccione **Disposición** de la lista desplegable **Preajustes** para acceder a las opciones que se muestran a continuación.

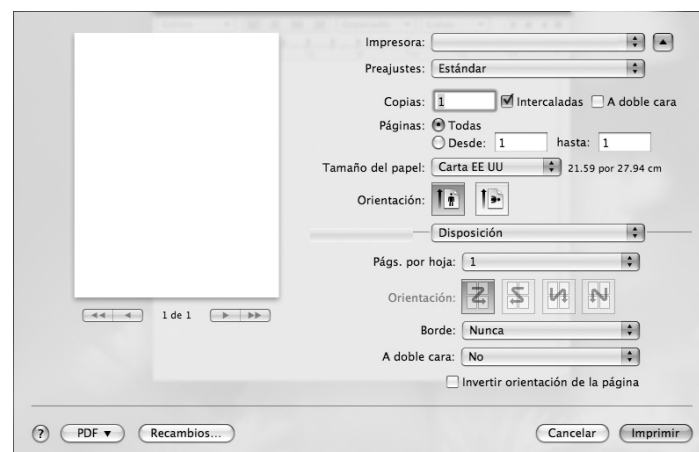

▲ Mac OS 10.5

- **Págs. por hoja:** esta función determina la forma en que se imprimen muchas hojas en una página. (Consulte la sección "Impresión de varias páginas en una sola hoja" en la página 49.)
- **Orientación:** puede seleccionar la dirección de impresión en una página como en los ejemplos de la IU.
- **Borde:** esta opción permite imprimir un borde alrededor de cada página de la hoja.
- **A doble cara:** esta opción permite imprimir en las dos caras del papel. (Consulte la sección "Impresión dúplex" en la página 49.)

Gráficos

La ficha **Gráficos** presenta opciones de **Resolución(Calidad)** y **Modo de color**. Seleccione **Gráficos** de la lista desplegable **Preajustes** para acceder a las opciones gráficas.

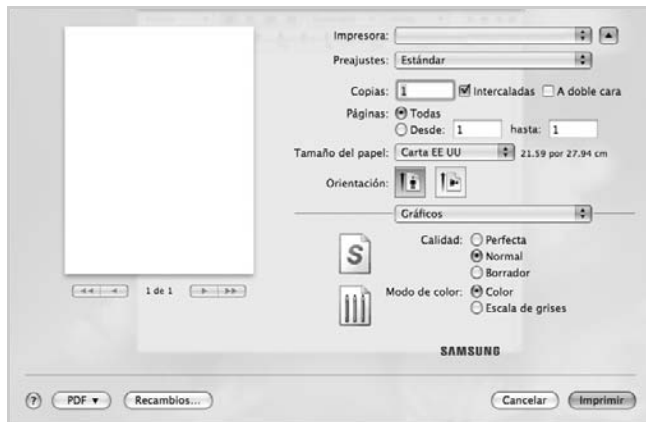

▲ Mac OS 10.5

- **Resolución(Calidad):** puede seleccionar la resolución de impresión. Cuanto mayor sea la resolución, más nítidos serán los caracteres y los gráficos de la copia impresa. Si selecciona una resolución alta, es posible que la impresora tarde más tiempo en imprimir un documento.
- **Modo de color:** puede configurar las opciones de color. Con la opción **Color**, normalmente se obtiene la mejor calidad de impresión de los documentos en color. Si desea imprimir un documento en color en escala de grises, seleccione **Escala de grises**.

Papel

Configure **Papel Tipo** de modo que se corresponda con el papel cargado en la bandeja desde la que desea imprimir. De este modo, conseguirá la mejor calidad de impresión. Si introduce un material de impresión distinto, seleccione el tipo de papel que corresponda.



▲ Mac OS 10.5

Contabilidad de trabajos

Esta función permite controlar y bloquear todos los datos salientes o cambiar la contraseña.

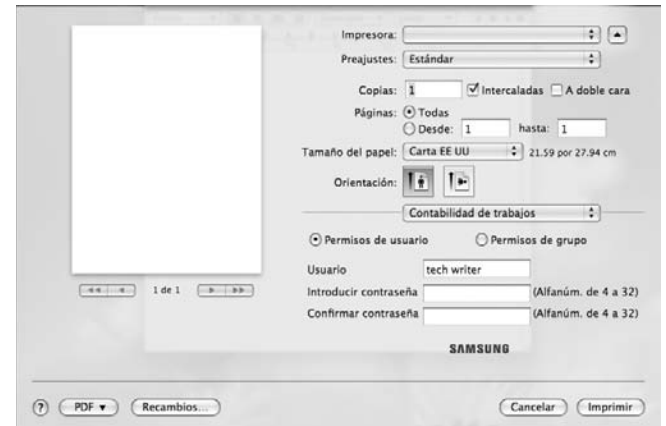

▲ Mac OS 10.5

- **Permisos de usuario:** si marca esta opción, solo los usuarios con permiso de usuario pueden iniciar un trabajo de impresión.
- **Permisos de grupo:** si marca esta opción, solo los grupos con permiso de grupo pueden iniciar un trabajo de impresión.

Configuración del trabajo

Esta opción le permite elegir cómo desea imprimir o guardar el archivo de impresión utilizando el disco duro.

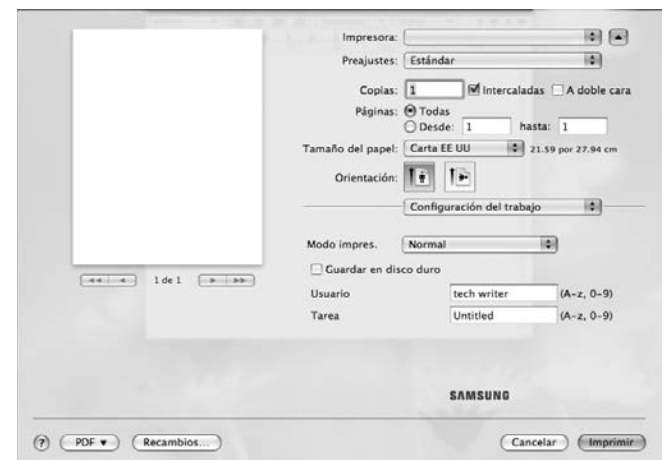

▲ Mac OS 10.5

- **Modo impres.:** el **Modo impres.** predeterminado es **Normal**, que es para imprimir sin guardar el archivo de impresión en la unidad de disco duro opcional.
- **Usuario:** esta opción se utiliza cuando necesita encontrar un fichero guardado mediante el panel de control.
- **Tarea:** esta opción se utiliza cuando necesita encontrar un fichero guardado mediante el panel de control.

Características

Opciones avanzadas

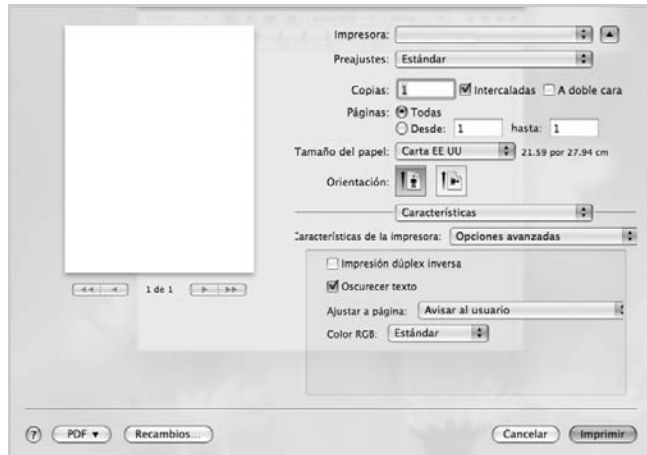

▲ Mac OS 10.5

- **Impresión dúplex inversa:** permite comparar el orden general de impresión con el orden de impresión a doble cara. *Si esta opción no aparece significa que la impresora no incorpora dicha función.*
- **Oscurecer texto:** permite imprimir todo el texto del documento en un tono más oscuro que en un documento normal.
- **Ajustar a página:** este ajuste permite ampliar o reducir el trabajo de impresión al tamaño del papel seleccionado, independientemente del tamaño del documento digital. Esto puede resultar de gran utilidad si se desea revisar determinados detalles de un documento de pequeño tamaño.
- **Color RGB:** esta opción determina la forma en que presentan los colores. **Estándar** es el que se utiliza con mayor frecuencia, ya que el tono de color de este modo es el más parecido al de un monitor estándar (Monitor sRGB). El modo **Vivo** es adecuado para imprimir gráficos y datos de presentaciones. El tono de color del modo **Vivo** produce imágenes con un color más vivo que en el modo **Estándar**. El modo **Dispositivo** es el más adecuado para imprimir líneas con calidad, caracteres pequeños y dibujos en color. El tono de color del modo **Dispositivo** puede ser diferente al del monitor, se utilizan colores puros de tóner para imprimir los colores cian, magenta y amarillo.

Acabados opcionales

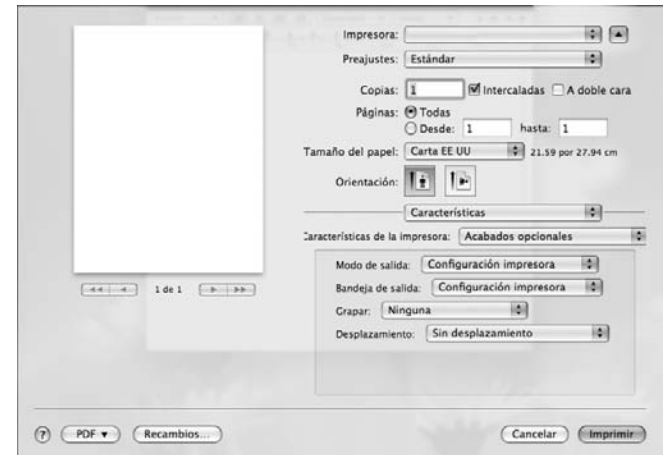

▲ Mac OS 10.5

- **Modo de salida:** esta opción le permite seleccionar la manera de ordenar las impresiones. Debe instalar una unidad de acabado opcional, como una Acabadora de 2 bandejas o una Acabadora de 4 bandejas.
- **Bandeja de salida:** esta opción permite escoger la bandeja de salida para las impresiones. Debe instalar una unidad de acabado opcional, como una Acabadora de 2 bandejas o una Acabadora de 4 bandejas.
- **Grapar:** esta opción grapa las impresiones.
- **Desplazamiento:** si no desea que los conjuntos de impresiones estén en una pila, la máquina los puede separar ligeramente cada uno.

Portada

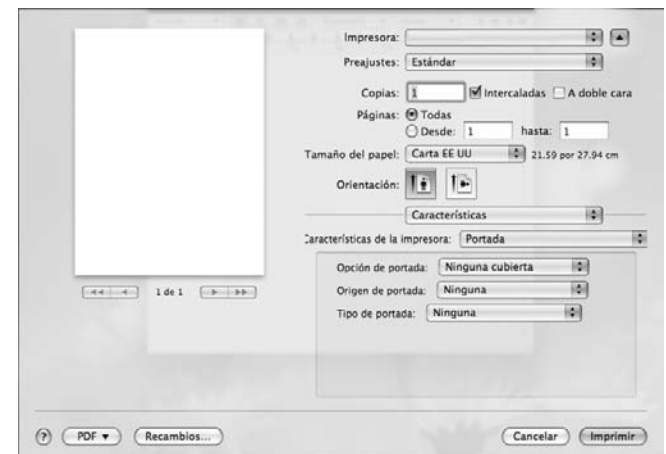

▲ Mac OS 10.5

- **Opción de portada:** le permite seleccionar la opción para imprimir una página de cubierta frontal. Puede imprimir la cubierta frontal en blanco, preimpresa, impresa por 1 cara o impresa por 2 caras.

- **Origen de portada:** permite seleccionar el origen del papel para la cubierta frontal.
- **Tipo de portada:** permite seleccionar el tipo de papel para la cubierta frontal.

Contraportada

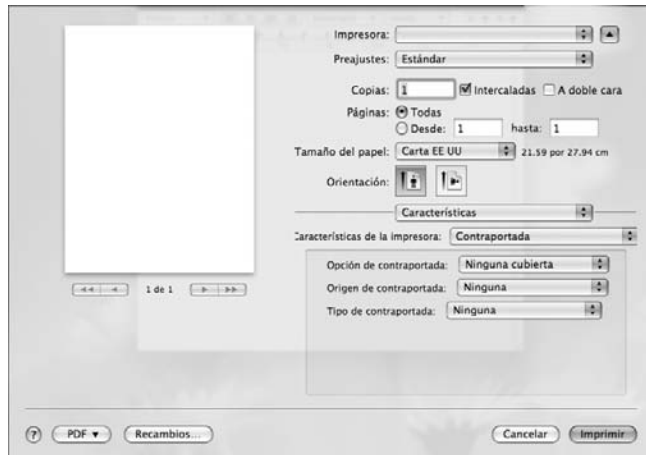

▲ Mac OS 10.5

- **Opción de contraportada:** le permite seleccionar la opción para imprimir una página de cubierta posterior. Puede imprimir la cubierta posterior en blanco, preimpresa, impresa por 1 cara o impresa por 2 caras.
- **Origen de contraportada:** permite seleccionar el origen del papel para la cubierta posterior.
- **Tipo de contraportada:** permite seleccionar el tipo del papel para la cubierta posterior.

Opción Portada y contrap.

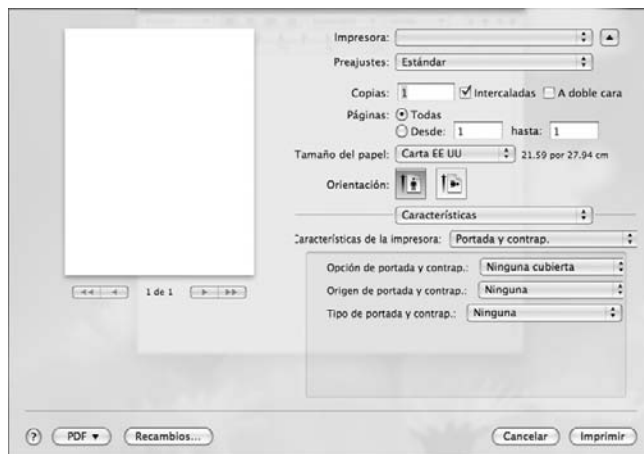

▲ Mac OS 10.5

- **Opción de portada y contrap.:** le permite seleccionar la opción para imprimir una página de cubierta frontal y posterior. Puede imprimir la cubierta frontal y posterior en blanco, preimpresa, impresa por 1 cara o impresa por 2 caras.

- **Origen de portada y contrap.:** permite seleccionar el origen del papel para la cubierta frontal y posterior.
- **Tipo de portada y contrap.:** permite seleccionar el tipo de papel para la cubierta frontal y posterior.

Separador de transparencias

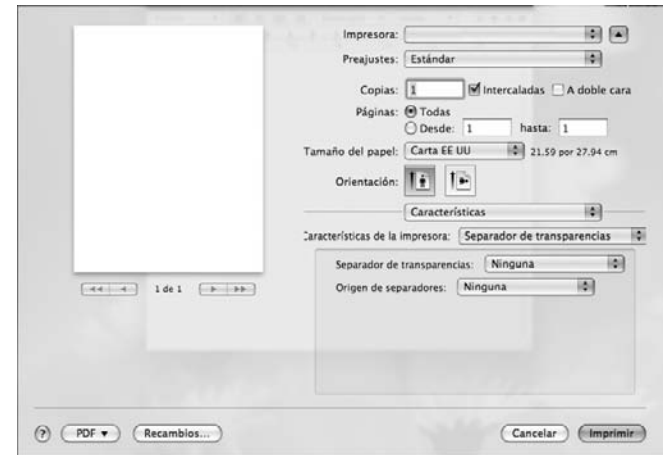

▲ Mac OS 10.5

- **Separador de transparencias:** puede colocar hojas separadoras de transparencias entre las impresiones.
- **Origen de separadores:** puede seleccionar el origen de los separadores.

Color inteligente

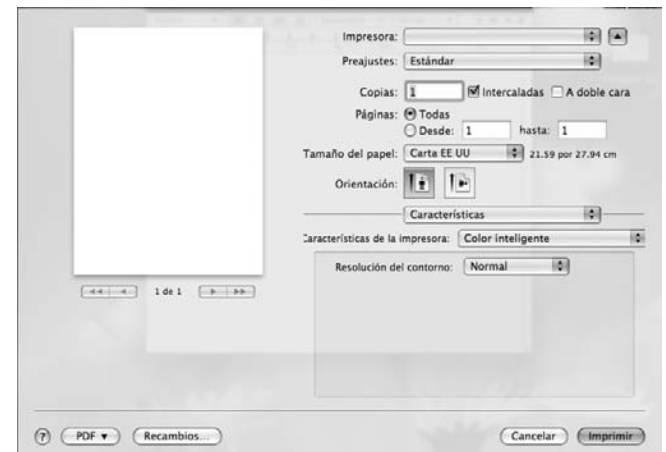

▲ Mac OS 10.5

- **Resolución del contorno:** permite a los usuarios enfatizar los bordes de textos y las líneas finas para mejorar la legibilidad y alinear cada registro de canal de color en el modo de impresión en color.

Impresión de varias páginas en una sola hoja

Puede imprimir más de una página en una única hoja de papel. Esta función proporciona un modo económico de imprimir borradores.

- 1 En la aplicación Macintosh, seleccione **Imprimir** en el menú **Archivo**.
- 2 Seleccione **Disposición**.

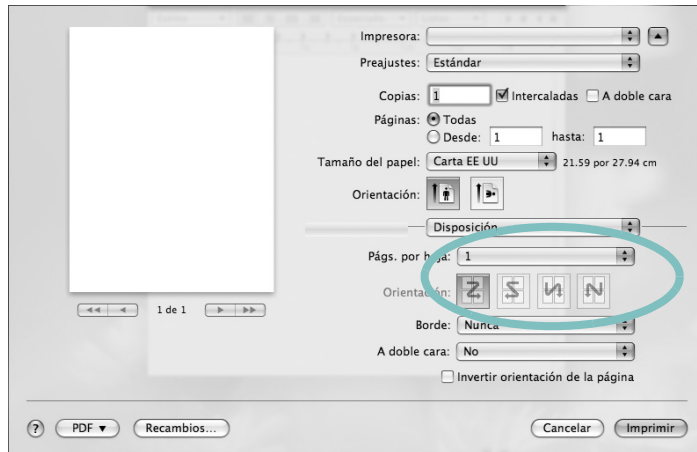

▲ Mac OS 10.5

- 3 Seleccione la cantidad de páginas que desea imprimir en una sola hoja de la lista desplegable **Págs. por hoja**.
- 4 Seleccione el orden de las páginas en la opción **Orientación**.
Para imprimir un borde alrededor de cada página, seleccione la opción deseada de la lista desplegable **Borde**.
- 5 Haga clic en **Imprimir**. La impresora imprimirá la cantidad de páginas seleccionada en cada hoja.

Impresión dúplex

Puede imprimir las dos caras del papel. Antes de imprimir a doble cara, elija el margen de encuadernación del documento final. Las opciones de encuadernación son:

- **Encuadernación de borde largo**: es el diseño convencional que se utiliza en la encuadernación de documentos impresos.
- **Encuadernación de borde corto**: es el tipo de diseño que se utiliza en la impresión de calendarios.

- 1 En la aplicación Macintosh, seleccione **Imprimir** en el menú **Archivo**.
- 2 Seleccione **Disposición**.

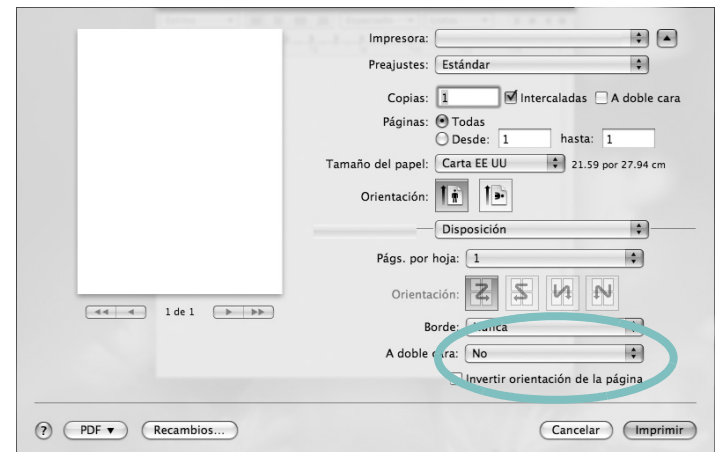

▲ Mac OS 10.5

- 3 Elija una orientación de encuadernación en la opción **A doble cara**.
- 4 Haga clic en **Imprimir** y la impresora imprimirá en ambas caras del papel.

PRECAUCIÓN: Si ha seleccionado la impresión a doble cara e intenta imprimir varias copias de un documento, es posible que la impresora no imprima el documento de la forma deseada. Si utiliza la "copia intercalada" y el documento tiene un número impar de páginas, la última página de la primera copia y la primera página de la siguiente copia se imprimirán en el anverso y el reverso de una misma hoja. Si no utiliza la "copia intercalada", se imprimirá la misma página en el anverso y el reverso de la misma hoja. Por lo tanto, si necesita varias copias de un documento y desea imprimir a doble cara, deberá imprimir las copias de una en una, como trabajos de impresión separados.

Escaneado

Puede escanear documento con el programa **Captura de imagen**. Los SO de Macintosh ofrecen el programa **Captura de imagen**.

Escaneado con USB

- 1 Asegúrese de que la máquina y el ordenador estén activados y conectados correctamente entre ellos.
- 2 Coloque un solo documento sobre el cristal de exposición con la cara de impresión hacia abajo. O BIEN cargue los documentos con la cara de impresión hacia arriba en el ADF (o el DADF).
- 3 Inicie **Aplicaciones** y, a continuación, en **Captura de imagen**.

NOTA: Si aparece el mensaje **No hay ningún dispositivo de captura de imagen conectado**, desconecte el cable USB y vuelva a conectarlo. Si el problema persiste, consulte la ayuda de **Captura de imagen**.

- 4 Configure las opciones de escaneado de este programa.
- 5 Escanee y guarde la imagen obtenida.

NOTA:

- Para obtener más información sobre **Captura de imagen**, consulte la ayuda de **Captura de imagen**.
 - Utilice programas compatibles con TWAIN para aplicar más opciones de escaneado.
 - También puede escanear utilizando software compatible con TWAIN, como Adobe Photoshop.
 - El proceso de escaneado difiere en función del software compatible con TWAIN. Consulte el Manual del usuario del software.
 - Si el escaneado no funciona en **Captura de imagen**, actualice el sistema operativo Mac a la última versión. El escaneado funciona correctamente en Mac OS 10.3.9 o superior y Mac OS 10.4.7 o superior.
-

Escaneado con la red

- 1 Asegúrese de que su máquina y su computadora estén encendidas.
- 2 Coloque un solo documento sobre el cristal de exposición con la cara de impresión hacia abajo. O BIEN cargue los documentos con la cara de impresión hacia arriba en el ADF (o el DADF).
- 3 Inicie **Aplicaciones** y, a continuación, en **Captura de imagen**.
- 4 Haga clic en **Dispositivos** y, a continuación, en **Explorar dispositivos**.
- 5 Para MAC OS X 10.4:
Seleccione el dispositivo en la opción **Dispositivos TWAIN**. Asegúrese de que está marcada la casilla **Usar software TWAIN** y haga clic en **Conectar**.
Si aparece un mensaje de advertencia, haga clic en **Cambiar puerto** para seleccionar el puerto.
Si aparece un mensaje de la interfaz de usuario TWAIN, en la ficha **Preferencias** haga clic en **Cambiar puerto** para seleccionar el puerto.

NOTA: Consulte el Gestor de escaneado para el uso **Cambiar puerto**. (Consulte Para MAC OS X 10.3, utilice software compatible con TWAIN..)

- 6 Para MAC OS X 10.5~10.6:
Asegúrese de que la casilla de verificación **Conectado** esté marcada junto al dispositivo en **Dispositivos Bonjour**.
Si desea escanear a través de TWAIN, consulte el procedimiento de MAC OS X 10.4 descrito anteriormente.
- 7 Configure las opciones de escaneado de este programa.
- 8 Escanee y guarde la imagen obtenida.

NOTA:

- Para obtener más información sobre **Captura de imagen**, consulte la ayuda de **Captura de imagen**.
 - Utilice programas compatibles con TWAIN para aplicar más opciones de escaneado.
 - También puede escanear utilizando software compatible con TWAIN, como Adobe Photoshop.
 - El proceso de escaneado difiere en función del software compatible con TWAIN. Consulte el Manual del usuario del software.
 - Si el escaneado no funciona en **Captura de imagen**, actualice el sistema operativo Mac a la última versión. El escaneado funciona correctamente en Mac OS 10.3.9 o superior y Mac OS 10.4.7 o superior.
 - Para MAC OS X 10.3, utilice software compatible con TWAIN.
-

SECCIÓN DE SOFTWARE

ÍNDICE

A

- ajuste
 - contraste 18
 - modo imagen 18
 - opciones true-type 18
- ayuda, utilizar 20, 26

B

- bandeja de papel, configurar copia 27

C

- cancelar
 - digitalización 32
- controlador de la impresora, instalar
 - Linux 35
- controlador multifunción, instalar
 - Linux 35
- controlador PostScript
 - instalación 26

D

- desinstalación
 - controlador multifunción
 - Linux 36
- desinstalación, software
 - Linux 43
- desinstalar, software
 - Windows 13
- digitalización
 - Linux 40
 - SmarThru 29
- digitalizar
 - controlador WIA 31
 - TWAIN 31
- documento, imprimir
 - Macintosh 45
 - Windows 14

E

- escanear desde Macintosh 50

F

- Ficha 18
- fuelle de papel, configurar 39

I

- impresión
 - desde Linux 39
- impresión a doble cara 23
- impresión avanzada, usar 21
- impresión de folletos 22
- imprimir
 - ajustar a página 23
 - desde Macintosh 45
 - desde Windows 14
 - doble cara 23
 - documento 14
 - escala 23
 - folletos 22
 - marca de agua 24
 - póster 24
 - PRN 15
 - superposición 25
 - Varias páginas por cara
 - Macintosh 49
 - varias páginas por hoja
 - Windows 21
- imprimir páginas por hoja
 - Macintosh 49
- instalación
 - software Linux 35
- instalar
 - controlador de la impresora
 - Macintosh 43
 - Windows 6

L

- Linux
 - controlador
 - desinstalación 43
 - controlador, instalar 35
 - digitalización 40
 - impresión 39
 - propiedades de la impresora 38

M

- Macintosh
 - controlador
 - instalar 43
 - escaneado 50
 - impresión 45
 - Instalación de la impresora 44
 - instalación de la impresora 44
- marca de agua
 - crear 24
 - eliminar 24
 - imprimir 24
 - modificar 24
- Modo 18
- monitor de estado, utilizar 33

O

- orientación, imprimir 39
 - Windows 16

P

- póster, imprimir 22
- propiedades de gráficos, configurar 18
- propiedades de la impresora
 - Linux 39
- propiedades de la impresora, configurar
 - Windows 26
- propiedades de la impresora, establecer
 - Macintosh 45
 - Windows 15
- propiedades de papel, configurar 16

R

- resolución
 - impresión 39
- resolución de impresión 39

S

- software
 - desinstalación
 - Linux 43
 - desinstalar

- Windows 13
- instalar
 - Macintosh 43
 - Windows 6
- reinstalar
 - Windows 12
- requisitos del sistema
 - Macintosh 43
- software de impresión
 - desinstalar
 - Windows 13
 - instalar
 - Macintosh 43
 - Windows 6
- software de impresora
 - desinstalación
 - Linux 43
- superposición
 - crear 25
 - eliminar 25
 - imprimir 25

T

- tamaño de papel, configurar
 - imprimir 39
- tipo de papel, configurar
 - imprimir 39
- TWAIN, digitalizar 31

V

- varias páginas en una hoja
 - Windows 21

W

- WIA, digitalizar 31