

SCX-812x Series  
CLX-92x1 Series  
CLX-9301 Series

# Multifunctionele printer

## Gebruikershandleiding

mogelijkheden die tot de **verbeelding** spreken

Bedankt voor uw aankoop van een  
Samsung-product.

The Samsung logo, consisting of the word "SAMSUNG" in white, uppercase letters inside a blue oval shape.

**SAMSUNG**

# Copyright

---

© 2012 Samsung Electronics Co., Ltd. Alle rechten voorbehouden.

Deze gebruikershandleiding dient uitsluitend ter informatie. Alle informatie in deze gebruikershandleiding kan zonder voorafgaande kennisgeving worden gewijzigd.

Samsung Electronics kan niet aansprakelijk worden gesteld voor directe of indirecte schade als gevolg van of in verband met het gebruik van deze gebruikershandleiding.

- Samsung en het Samsung-logo zijn handelsmerken van Samsung Electronics Co., Ltd.
- PCL en PCL 6 zijn handelsmerken van Hewlett-Packard Company.
- Microsoft, Windows, Windows Vista, Windows 7 en Windows 2008 Server R2 zijn gedeponeerde handelsmerken of handelsmerken van Microsoft Corporation.
- PostScript 3 is een handelsmerk van Adobe Systems, Inc.
- ABBYY® FineReader® Engine for Embedded OS © 2009 ABBYY. ABBYY FineReader – the keenest eye in OCR. ABBYY, FINEREADER en ABBYY FineReader zijn gedeponeerde handelsmerken van ABBYY Software Ltd.
- Alle andere merk- of productnamen zijn handelsmerken van hun respectievelijke bedrijven of organisaties.

Raadpleeg het bestand "**LICENSE.txt**" op de meegeleverde cd-rom voor open-sourcelicentiegegevens.

ALS U DIT APPARAAT GEBRUIKT VOOR HET MAKEN VAN VALS GELD EN HET VALS GELD GEBRUIKT, ZULT U STRAFRECHTELIJK IN DE VOLLEDIGE STREKKING VAN DE WET WORDEN VERVOLGD.

**REV. 1.00**

# Inhoud

---

## COPYRIGHT

2

## INHOUD

3

- 9 Veiligheidsinformatie
- 14 Informatie over wettelijke voorschriften
- 21 Informatie over deze gebruikershandleiding
- 23 De functies van uw nieuw product

## INLEIDING

25

- 25 **Apparaatoverzicht**
  - 25 Voorkant 1
  - 26 Voorkant 2
  - 27 Achterkant
  - 28 Binnenkant (CLX-92x1 Series, CLX-9301 Series)
  - 29 Binnenkant (SCX-812x Series)
- 30 **Overzicht van het bedieningspaneel**
- 31 **Aanraakinteractie**
- 32 **Informatie over de status-LED**
- 33 **Het apparaat aanzetten**
- 34 **Zet het apparaat uit**
- 35 **Een printerkabel aansluiten**
  - 35 Een netwerkkabel gebruiken
- 36 **Het weergavescherm en handige knoppen**
  - 36 Weergavescherm
  - 36 Teller-knop
  - 37 Knop Eco
  - 37 Knop Job Status
  - 38 Interrupt knop

## AFDRUKMATERIAAL EN LADE

39

- 39 **Originelen plaatsen**
  - 39 Op de glasplaat van de scanner
  - 40 In de dubbelzijdige automatische documentinvoer (DADI)
- 40 **Afdruk materiaal selecteren**
  - 40 Richtlijnen om afdrukmedia te selecteren
- 41 **Papier in de lade plaatsen**
  - 41 Standaardlade/optionele dubbele cassette-invoer
  - 43 Multifunctionele lade
  - 45 Automatische detectie van formaten van afdruk materiaal
- 46 **Afdrukken op speciale afdrukmedia**
  - 46 Envelop
  - 47 Etiketten
  - 47 Kartonpapier/papier van een aangepast formaat
  - 48 Briefhoofd/voorbedrukt papier
  - 48 Glanzend
- 48 **Instellingen voor lade**
  - 48 Het papierformaat instellen
  - 49 Het papertype instellen
  - 49 Het instellen van het ladebevestigingsbericht
  - 49 Automatische ladekeuze
  - 49 Automatisch doorgaan
  - 50 Papier vervangen
  - 50 Ladebeveiliging
  - 50 Ladeprioriteitsinstelling

# Inhoud

---

<b>KOPIËREN</b>	<b>51</b>	<b>Informatie over het scherm Kopiëren</b>
	51	Het tabblad Basis
	51	Het tabblad Geavanceerd
	52	Het tabblad Afbeelding
	<b>52</b>	<b>Normaal kopiëren</b>
	52	Originelen met verschillende formaten kopiëren
	<b>53</b>	<b>De instellingen per kopie wijzigen</b>
	53	De invoerlade selecteren
	53	Kopieën vergroten of verkleinen
	53	Meerdere zijden kopiëren
	54	De kleurmodus selecteren (alleen CLX-9201 9301 Series)
	55	De vorm van het gekopieerde resultaat bepalen
	55	De tonersterkte wijzigen
	<b>56</b>	<b>Bijzondere kopieerfuncties gebruiken</b>
	56	Het formaat van de originelen selecteren
	56	De richting van originelen selecteren
	57	Identiteitskaart kopiëren
	58	Meerdere pagina's per vel kopiëren (X-op-1)
	61	Boekje kopiëren
	62	Boek kopiëren
	62	Watermerk
	63	Stempel
	63	Het type origineel selecteren
	64	De achtergrond aanpassen
	64	Afbeeldingen op de achterzijde wissen
	<b>65</b>	<b>De instelling van een programma gebruiken</b>
	65	Programmas opslaan
	65	Programmas laden
	<b>65</b>	<b>Het menu Snel kopiëren gebruiken</b>
<b>FAXEN (OPTIONEEL)</b>	<b>66</b>	<b>Vorbereiden om te faxen</b>
	<b>66</b>	<b>Een fax verzenden vanaf uw computer</b>
	66	Een fax verzenden (Windows)
	67	Een lijst met verzonden faxberichten controleren (Windows)
	67	Een fax verzenden (Mac)
	<b>68</b>	<b>Uitleg over het faxscherm</b>
	68	Het tabblad Basis
	68	Het tabblad Geavanceerd
	68	Het tabblad Afbeelding
	<b>68</b>	<b>Een fax verzenden</b>
	68	Instellen van faxhoofd
	69	Een fax verzenden
	69	Het verzenden van een fax met behulp van snelkiesnummers
	69	Een fax handmatig verzenden middels Op de haak
	70	Handmatig een fax verzenden via een intern telefoontoestel
	70	Automatisch opnieuw verzenden
	70	Het laatste nummer opnieuw kiezen
	70	Een faxverzending uitstellen
	<b>71</b>	<b>Een fax ontvangen</b>
	71	Ontvangstmodus wijzigen
	71	Handmatig ontvangen in telefoonmodus
	71	Een fax handmatig ontvangen gebruiken van een intern telefoontoestel
	71	Ontvangen in veilige ontvangstmodus
	71	Een ontvangen faxbericht-uitvoerlade selecteren
	72	Afdrukken ontvangend faxen op beide zijden van het papier
	72	Ontvangen faxberichten afdrukken naar de lade voor rechte papierdoorvoer (naar boven)



	72	Faxen ontvangen in het geheugen
	<b>72</b>	<b>De documentinstellingen aanpassen</b>
	72	Het formaat van de originelen selecteren
	72	Faxen van beide zijden van originelen
	73	De richting van originelen selecteren
	73	De resolutie wijzigen
	74	Het type origineel selecteren
	74	De tonersterkte wijzigen
	<b>74</b>	<b>Een rapport faxrapport</b>
	<b>75</b>	<b>Een programma-instelling gebruiken</b>
	75	Programmas opslaan
	75	Programmas gebruiken
	75	Programmas beheren
	<b>76</b>	<b>Documenten opslaan en laden</b>
	76	Opslaan
	76	Laden
<b>SCANNEN</b>	<b>77</b>	<b>Basis Scanmethode</b>
<b>77</b>	<b>77</b>	<b>Informatie over scanmethodes</b>
	<b>78</b>	<b>Originelen scannen en per e-mail verzenden (scannen naar e-mail)</b>
	78	Informatie over het scherm Scan nr Email
	79	Opnieuw versturen naar het laatste e-mailadres
	79	Een e-mailbevestigingsrapport afdrukken
	<b>79</b>	<b>Originelen scannen en verzenden via SMB/FTP (scannen naar server)</b>
	79	Informatie over het scherm Scannen naar server
	80	Scannen en verzenden naar een SMB-/FTP-server
	81	Opnieuw verzenden naar het laatste serveradres
	<b>81</b>	<b>Originelen scannen en verzenden naar een USB-geheugenapparaat (scannen naar USB)</b>
	81	Informatie over het scherm Naar USB scannen
	82	Scannen naar een USB-geheugenapparaat
	<b>82</b>	<b>De instellingen van de scanfunctie wijzigen</b>
	83	De resolutie wijzigen
	83	Tonersterkte wijzigen
	83	Dubbelzijdig scannen van originelen
	83	De richting van originelen selecteren
	84	Het formaat van de originelen selecteren
	84	Het type origineel selecteren
	84	De kleurmodus selecteren
	85	De achtergrond aanpassen
	85	Afbeeldingen op de achterzijde wissen
	86	Kwalit.
	86	Best.beleid
	86	Bestandsindeling
	87	De taakvoltooiingsmelding instellen
	<b>87</b>	<b>Een programma-instelling gebruiken</b>
	87	Opslaan
	87	Laden
	<b>88</b>	<b>Originelen inscannen en naar uw computer verzenden (naar pc scannen)</b>
	88	Voor een apparaat dat met een netwerk is verbonden
	<b>88</b>	<b>Scannen met TWAIN-compatibele software</b>
	<b>88</b>	<b>Scannen met de Mac</b>
	88	Scannen met netwerk
	<b>89</b>	<b>Scannen in Linux</b>
	89	Scannen

# Inhoud

---

## SMARTHRU WORKFLOW GEBRUIKEN, GEDEELDE MAP EN OPGESLAGEN DOCUMENT

91

- 89 Instellingen voor taaktypen toevoegen
- 90 Image Manager gebruiken
- 91 Over SmarThru Workflow**
- 91 Uitleg over het scherm van SmarThru Workflow**
- 92 Het scherm Workflow
- 92 Het scherm Werkformulier maken
- 93 Werkformulier uitvoeren**
- 93 Informatie over het scherm Gedeelde map**
- 93 Een gedeelde map maken**
- 93 De gedeelde map gebruiken**
- 94 Gebruikers registreren**
- 94 Informatie over het scherm Opgeslagen documenten**
- 94 Documenten opslaan in Opgeslagen documenten**

## EEN ADRESBOEK MAKEN

95

- 95 Een adresboek maken via het bedieningspaneel**
- 95 Individuele adressen opslaan (Fax, E-mail)
- 95 Individuele adressen opslaan (SMB, FTP)
- 96 Individuele adressen bewerken
- 96 Groepsadressen opslaan
- 96 Groepsadressen bewerken
- 97 Een item in het adresboek zoeken
- 97 Een item in het adresboek verwijderen
- 97 Een item in het adresboek controleren
- 97 Een adresboek instellen met behulp van SyncThru™ Web Service**
- 97 Opslaan op uw computer

## AFDRUKKEN

101

- 101 Eigenschappen van het printerstuurprogramma**
- 101 Eenvoudige afdruktaken**
- 102 Een afdruktaak annuleren
- 102 Voorkeursinstellingen openen**
- 102 Tabblad Favorieten
- 103 Het tabblad Basis
- 103 Het tabblad Papier
- 104 Het tabblad Grafisch
- 104 Het tabblad Afwerking
- 105 Het tabblad Geavanceerd
- 106 Het tabblad Eco
- 106 Het tabblad Samsung
- 106 Afdrukmodus
- 107 De instelling favoriet gebruiken
- 107 Help gebruiken**
- 107 Apparaatopties instellen**
- 107 Speciale kopieerfuncties gebruiken**
- 108 Bezig met afdrukken meerdere pagina's afdrukken op één vel papier
- 108 Posters afdrukken
- 108 Afdrukken op beide zijden van het papier
- 109 Het formaat van uw document wijzigen
- 109 Een document aan een bepaald papierformaat aanpassen
- 109 Watermerken gebruiken
- 110 Overlay gebruiken
- 110 Direct Printing Utility gebruiken**
- 111 Wat is het Hulpprogramma direct afdrukken?
- 111 Bezig met afdrukken
- 111 Via het contextmenu

# Inhoud

---

	<b>111 De standaardafdrukinstellingen wijzigen</b>
	<b>111 Uw apparaat instellen als standaardprinter</b>
	<b>111 Afdrukken naar een bestand (PRN)</b>
	<b>112 Afdrukken vanaf een Mac</b>
	112 Een document afdrukken
	112 Optionele apparaten of accessoires activeren
	112 Printerinstellingen wijzigen
	114 Bezig met afdrukken meerdere pagina's afdrukken op één vel papier
	114 Dubbelzijdig afdrukken
	<b>115 Afdrukken in Linux</b>
	115 Afdrukken vanuit een toepassing
	115 Bestanden afdrukken
	115 Printereigenschappen configureren
	<b>116 Afdrukken in UNIX</b>
	116 Doorgaan met de afdruktaak
	116 Printerinstellingen wijzigen
<b>EEN USB-GEHEUGENAPPARAAT GEBRUIKEN</b>	
<b>117</b>	<b>117 Informatie over het USB-scherf</b>
	<b>117 Over een USB-geheugenapparaat</b>
	<b>118 Afdrukken vanaf een USB-geheugenapparaat</b>
	<b>119 USB-geheugen beheren</b>
	119 USB-geheugenapparaat formatteren
	119 Een afbeeldingsbestand verwijderen
<b>BEHEERPROGRAMMA'S</b>	
<b>120</b>	<b>120 Easy Capture Manager</b>
	<b>120 Samsung AnyWeb Print</b>
	<b>120 Easy Eco Driver</b>
	<b>120 Samsung Easy Printer Manager gebruiken</b>
	120 Informatie over Samsung Easy Printer Manager
	121 Overzicht interface instellingen voor gevorderde gebruikers
	<b>121 Samsung Printer Status gebruiken</b>
	122 Overzicht Samsung Printer Status
	<b>122 Werken met Samsung Easy Document Creator</b>
	122 Samsung Easy Document Creator begrijpen
	123 Functies gebruiken
	124 Plug-ins
	<b>124 Unified Driver Configurator in Linux gebruiken</b>
	124 De Unified Driver Configurator openen
	125 Printers configuration
	125 Scanners configuration
	126 Ports configuration
<b>PROBLEMEN OPLOSSEN</b>	
<b>127</b>	<b>127 Toner herverdelen</b>
	<b>128 De tonercassette vervangen</b>
	<b>129 Het reinigen van papier-stofverwijderingsstick en laders van beeldeenheden</b>
	<b>131 De beeldeenheid vervangen</b>
	<b>133 De cassette voor gebruikte toner vervangen</b>
	<b>135 Vastgelopen originelen verwijderen</b>
	135 Er is een origineel vastgelopen vóór de scanner
	136 Het origineel is in de scanner vastgelopen
	<b>138 Tips om papierstoringen te voorkomen</b>
	<b>139 Papierstoringen verhelpen</b>
	139 Papierstoring in lade 1, 2

# Inhoud

---

- 141 Papierstoring in lade 3, 4
- 142 Vastgelopen papier in multifunctionele lade
- 142 Papierstoring binnen in het apparaat (Storing bij invoeren 1, 2)
- 143 Papierstoring binnen in het apparaat (Storing bij invoeren 3, 4)
- 143 Vastgelopen papier in het apparaat (detectie van vastgelopen papier)
- 144 Vastgelopen papier in het apparaat (vastgelopen papier bij fixeeruitvoer)
- 144 Papierstoring aan bovenkant duplexpad, (Storing bij retour duplex, Storing duplex 1)
- 145 Papierstoring in het dubbelzijdige pad (storing dubbelzijdig 2)
- 145 Papierstoring onderaan het dubbelzijdige pad (storing dubbelzijdige registratie)
- 146 Papierstoring in het uitvoergebied (storing uitvoer voorkant omlaag)
- 146 Papierstoring aan uitgang afwerkingseenheid
- 147 Papierstoring in afwerkenheid
- 148 Weergegevenberichten op het display begrijpen**
- 154 Andere problemen oplossen**
- 154 Problemen met de voeding en het netsnoer
- 154 Beeldschermprobleem
- 154 Problemen met papierinvoer
- 155 Afdrukproblemen
- 157 Problemen met de afdrukkwaliteit
- 160 Problemen met kopiëren
- 161 Problemen met scannen
- 161 Faxproblemen (optioneel)
- 162 Algemene PostScript-problemen
- 162 Algemene problemen onder Windows
- 163 Algemene Linux-problemen
- 165 Algemene Mac-problemen

## VERBRUIKSARTIKELEN EN ACCESSOIRES

166

- 166 Aankoopmogelijkheden**
- 166 Beschikbaar verbruiksartikelen**
- 166 SCX-812x Series
- 166 CLX-92x1\_9301 Series
- 167 Voorzorgsmaatregelen die u in acht moet nemen bij de installatie-accessoires**
- 167 Beschikbare accessoires**
- 168 De resterende levensduur van verbruiksartikelen controleren**
- 169 Specificaties**

## CONTACT SAMSUNG WORLDWIDE

175

## VERKLARENDE WOORDENLIJST

177

## INDEX

183

# Veiligheidsinformatie

---

Deze waarschuwingen en voorzorgsmaatregelen moeten eventuele beschadigingen aan uw apparaat en verwondingen aan uzelf of anderen voorkomen. Lees deze instructies aandachtig voor u het apparaat in gebruik neemt.

Gebruik uw apparaat, net als andere elektrische toestellen, met gezond verstand. Neem alle waarschuwingen en instructies in acht die op het apparaat en in de bijbehorende documentatie worden vermeld. Bewaar dit document goed nadat u het hebt gelezen.

## Belangrijke veiligheidssymbolen

---

In dit deel wordt de betekenis van alle pictogrammen en tekens uit de gebruikershandleiding verklaard. Deze veiligheidssymbolen zijn gerangschikt op de ernst van het risico.

### Verklaring van alle pictogrammen en tekens die in de gebruikershandleiding worden gebruikt.

---



**Waarschuwing** Gevaren of onveilige praktijken die ernstig letsel of de dood kunnen veroorzaken.

---



**Opgepast** Gevaren of onveilige praktijken die een klein letsel of eigendomsschade kunnen veroorzaken.

---



NIET proberen.

---



NIET demonteren.

---



NIET aanraken.

---



Haal de stekker uit het stopcontact.

---



Zorg dat het apparaat geaard is om elektrische schokken te voorkomen.

---



Bel het servicecentrum voor hulp.

---



Volg de instructies nauwgezet op.

---

### Waarschuwing



Niet gebruiken als de stekker beschadigd is of als het stopcontact niet geaard is.  
▶ Dit kan een elektrische schok of brand veroorzaken.



Plaats niets op het apparaat (water, kleine metalen of zware voorwerpen, kaarsen, brandende sigaretten, enzovoort).  
▶ Dit kan een elektrische schok of brand veroorzaken.

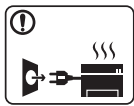

- Als het apparaat oververhit raakt, komt er rook uit, maakt het vreemde geluiden of verspreidt het vreemde geuren. Schakel onmiddellijk de stroomschakelaar uit en koppel het apparaat los.
- De gebruiker moet bij het stopcontact kunnen om in geval van nood de stekker uit het stopcontact te kunnen trekken.

▶ Dit kan een elektrische schok of brand veroorzaken.



Buig het netsnoer niet en plaats er geen zware voorwerpen op.  
▶ Op het netsnoer stappen of het door een zwaar voorwerp pletten kan een elektrische schok of brand veroorzaken.



Haal de stekker niet uit het stopcontact door aan het netsnoer te trekken; trek de stekker er niet uit met natte handen.  
▶ Dit kan een elektrische schok of brand veroorzaken.

### Opgepast



Haal de stekker uit het stopcontact tijdens onweer of als u het apparaat niet gebruikt.  
▶ Dit kan een elektrische schok of brand veroorzaken.



Opgelet, het papieruitvoer gebied is heet.  
▶ U kunt brandwonden oplopen.



Als het apparaat is gevallen of als de behuizing beschadigd lijkt, koppelt u het apparaat volledig los en roept u de hulp in van een gekwalificeerd technicus.  
▶ Zo niet, dan kan dit een elektrische schok of brand veroorzaken.



Als het apparaat niet goed werkt nadat u deze instructies hebt uitgevoerd, koppelt u het apparaat volledig los en roept u de hulp in van een gekwalificeerd technicus.  
▶ Zo niet, dan kan dit een elektrische schok of brand veroorzaken.



Probeer de stekker niet in het stopcontact te forceren als hij er moeilijk ingaat.  
▶ U riskeert een elektrische schok. Neem contact op met een elektricien om het stopcontact te vervangen.



Voorkom dat huisdieren op het netsnoer, de telefoonkabel of de kabel naar de computer bijten.  
▶ Dit kan een elektrische schok of brand veroorzaken en/of uw huisdier verwonden.



## Bedieningswijze

---

### **Opgepast**



Trek het papier niet uit de printer tijdens het afdrukken.  
▶ Dit kan het apparaat beschadigen.



Houd uw hand niet tussen het apparaat en de papierlade.  
▶ U kunt letsel oplopen.



Wees voorzichtig wanneer u papier vervangt of vastgelopen papier verwijdert.  
▶ Nieuw papier heeft scherpe randen die snijwonden kunnen veroorzaken.



Bij het afdrukken van grote hoeveelheden kan de onderzijde van het uitvoergebied heet worden. Houd kinderen uit de buurt.  
▶ Zij kunnen brandwonden oplopen.

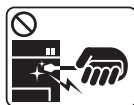

Gebruik geen tang of scherpe metalen voorwerpen om vastgelopen papier te verwijderen.  
▶ Dit kan het apparaat beschadigen.



Vermijd het stapelen van te veel papier in de papieruitvoerlande.  
▶ Dit kan het apparaat beschadigen.



Blokkeer de ventilatieopening niet of duw er geen voorwerpen in.  
▶ Hierdoor kunnen onderdelen warm worden en kan er brand ontstaan of kan het apparaat beschadigd raken.



Het gebruik van sturingen of instellingen of het uitvoeren van procedures die afwijken van deze hier vermeld kan resulteren in gevaarlijke blootstelling aan straling.



Het apparaat wordt gevoed via het netsnoer.  
▶ Om de stroom uit te schakelen, trekt u het netsnoer uit het stopcontact.

## Installatie/verplaatsen

---

### **Waarschuwing**



Plaats het apparaat niet in een stoffige of vochtige ruimte of op een plek waar water lekt.  
▶ Dit kan een elektrische schok of brand veroorzaken.

## **Opgepast**



Schakel de stroom uit en maak alle kabels los voordat u het apparaat verplaatst. De onderstaande informatie bevat slechts aanbevelingen gebaseerd op het apparaatgewicht. Wanneer u vanwege uw medische conditie niet kunt tillen, til het apparaat dan niet op. Voor veilig tillen moet u anderen vragen om u te helpen en het apparaat altijd met het juiste aantal personen optillen.

Til vervolgens het apparaat op deze wijze op:

- Een apparaat dat minder dan 20 kg weegt, mag door één persoon worden opgetild.
  - een apparaat dat 20 - 40 kg weegt, moet door twee personen worden opgetild.
  - een apparaat dat meer dan 40 kg weegt, moet door vier of meer personen worden opgetild.
- Het apparaat zou kunnen vallen en verwondingen of schade veroorzaken.



Plaats het apparaat niet op een onstabiel of schuin oppervlak.

► Het apparaat zou kunnen vallen en verwondingen of schade veroorzaken.



Gebruik alleen telefoondraad van Nr. 26 AWG<sup>a</sup> of, indien nodig, een grotere telefoondraad.

► Het apparaat kan immers beschadigd raken.



Sluit het netsnoer aan op een geaard stopcontact.

► Zo niet, dan kan dit een elektrische schok of brand veroorzaken.



Gebruik voor een veilige bediening het netsnoer dat met uw apparaat werd meegeleverd. Als u een snoer gebruikt dat langer is dan 2 meter voor een apparaat van 110V, moet het snoer minstens 16 AWG dik zijn.

► Het apparaat kan immers beschadigd raken en een elektrische schok of brand veroorzaken.



Dek het apparaat niet af en plaats het niet in een slecht geventileerde ruimte, zoals een kast.

► Als het apparaat niet voldoende wordt geventileerd, kan er brand ontstaan.



Sluit niet te veel apparaten op hetzelfde stopcontact of verlengsnoer aan.

► Dit kan de prestaties verminderen en een elektrische schok of brand veroorzaken.



Het apparaat moet aangesloten worden op een spanningsbron met het spanningsniveau dat is aangegeven op het label.

► Als u niet zeker bent en het spanningsniveau wilt controleren, neemt u contact op met de elektriciteitsmaatschappij.

a. AWG: American Wire Gauge

## Onderhoud/controle

### **Opgepast**



Trek het netsnoer van het apparaat uit het stopcontact als u de binnenkant van het apparaat wilt reinigen. Reinig uw apparaat niet met benzeen, verdunningsmiddel of alcohol, en spuit geen water in het apparaat.

► Dit kan een elektrische schok of brand veroorzaken.



Zorg ervoor dat het apparaat niet werkt als u verbruiksartikelen in het apparaat vervangt of de binnenkant schoonmaakt.

► U kunt letsel oplopen.



Houd reinigingsproducten uit de buurt van kinderen.

► Kinderen kunnen letsel oplopen.



U mag het apparaat niet zelf demonteren, herstellen of weer in elkaar steken.

► Dit kan het apparaat beschadigen. Neem contact op met een professioneel technicus als het apparaat gerepareerd moet worden.



Volg de richtlijnen uit de gebruikershandleiding die met het apparaat werd meegeleverd om het apparaat te reinigen en te bedienen.

► Zo niet, dan kunt u het apparaat beschadigen.



Houd het netsnoer en het contactoppervlak van de stekker stof- en watervrij.

► Zo niet, dan kan dit een elektrische schok of brand veroorzaken.



- Verwijder geen kleppen of beveiligingselementen die vastgeschroefd zijn.
- Fixeereenheden mogen alleen worden hersteld door een gekwalificeerde servicemedewerker. Reparatie door niet-gekwalificeerde technici kan brand of elektrische schokken veroorzaken.
- Dit apparaat mag alleen worden hersteld door een medewerker van de technische dienst van Samsung.

## Gebruik van verbruiksartikelen

### **Opgepast**



Haal de tonercassette niet uit elkaar.

► Tonerstof kan gevaarlijk zijn bij inademing of opname.



Verbrand geen verbruiksartikelen zoals een tonercassette of fixeereenheid.

► Dit kan een explosie of onbeheersbare brand veroorzaken.



Houd kinderen uit de buurt van de plaats waar u verbruiksartikelen (bijvoorbeeld tonercassettes) bewaart.

► Tonerstof kan gevaarlijk zijn bij inademing of opname.



Het gebruik van gerecycleerde verbruiksartikelen, zoals toner, kan het apparaat beschadigen.

► Bij schade als gevolg van het gebruik van gerecycleerde verbruiksartikelen zullen er reparatiekosten worden aangerekend.



Als er tonerstof op uw kleding terecht komt, moet u geen warm water gebruiken.

► Door warm water hecht de toner zich aan de stof. Gebruik altijd koud water.



Zorg ervoor dat er geen tonerstof op uw lichaam of kledij terecht komt bij het vervangen van de tonercassette of het verwijderen van vastgelopen papier.

► Tonerstof kan gevaarlijk zijn bij inademing of opname.

# Informatie over wettelijke voorschriften

Dit apparaat werd milieubewust ontworpen en gecertificeerd conform verschillende veiligheidsvoorschriften.

## Verklaring inzake laserveiligheid

De printer is in de Verenigde Staten gecertificeerd als zijnde in overeenstemming met de vereisten van DHHS 21 CFR, hoofdstuk 1, subhoofdstuk J voor laserproducten van klasse I(1), en is elders gecertificeerd als een laserproduct van klasse I dat voldoet aan de vereisten van IEC 60825-1: 2007.

Laserproducten van klasse I worden niet als gevaarlijk beschouwd. Het lasersysteem en de printer zijn zo ontworpen dat bij normaal gebruik, gebruiksonderhoud of onder de voorgeschreven servicevoorwaarden personen niet worden blootgesteld aan laserstralen hoger dan Klasse I.

### WAARSCHUWING

De printer mag nooit worden gebruikt of nagekeken als de beschermkap van de laser/scanner is verwijderd. Hoewel ze onzichtbaar is, kan de gereflecteerde laserstraal uw ogen beschadigen.

Neem bij het gebruik van dit apparaat altijd deze elementaire veiligheidsmaatregelen in acht om het risico op brand, elektrische schokken en letsels te beperken.

	CAUTION - CLASS 3B. INVISIBLE LASER RADIATION WHEN OPEN. AVOID EXPOSURE TO THE BEAM.
	DANGER - INVISIBLE LASER RADIATION WHEN OPEN. AVOID DIRECT EXPOSURE TO BEAM.
	DANGER - KLASSE 3B. UNSICHTBARE LASERSTRAHLUNG, WENN OFFEN. STRAHLENAUSSETZUNG VERMEIDEN.
	VORSICHT - UNSICHTBARE LASERSTRAHLUNG KLASSE 3 B, WENN ABDECKUNG GEÖFFNET. NICHT DEM STRAHL AUSSETZEN.
	ATTENZIONE - CLASSE 3B. RADIZIONI LASER INVISIBILI CON IL DISPOSITIVO APERTO. EVITARE L'ESPOSIZIONE AL RAGGIO.
	PRECAUCIÓN - RADIACIÓN LÁSER INVISIBLE DE CLASE 3B PRESENTE AL ABRIR. EVITE LA EXPOSICIÓN AL HAZ.
	PERIGO - CLASSE 3B. RADIAÇÃO LASER INVISÍVEL AO ABRIR. EVITE EXPOSIÇÃO DIRECTA AO FEIXE.
	GEVAAR - KLASSE 3B. ONZICHTBARE LASERSTRALING INDIEN GEOPEND. VERMIJD BLOOTSTELLING AAN DE STRAAL.
	ADVARSEL - KLASSE 3B. USYNLIG LASERSTRÅLING VED ÅBNING. UNDGÅ UDSÆTTELSE FOR STRÅLING.
	ADVARSEL - KLASSE 3B. USYNLIG LASERSTRÅLING NÅR DEKSEL ÅPNES. UNNGÅ EKSPONERING FOR STRÅLEN.
	VARNING - KLASS 3B OSYNLIG LASERSTRÅLNING NÅR DENNA DEL ÅR ÖPPNAD. STRÅLEN ÅR FARLIG.
	VAROITUS - LUOKAN 3B NÄKYMÄTTÖMÄLLE LASER-SÄTEILYÄ AVATTUNA. VÄLTÄ ALTISTUMISTA SÄTEELLE.
	注意 - CLASS 3B。严禁打开，以免被不可见激光辐射泄露灼伤
	주의 - 열리면 등급 3B 비가시 레이저 방사선 이 방출됩니다. 광선에 노출을 피하십시오.

## Veiligheid in verband met ozon



Tijdens normale werking produceert dit apparaat ozon. De geproduceerde ozon vormt geen gevaar voor de gebruiker. Wij raden echter aan het apparaat in een goed geventileerde ruimte te plaatsen.

Als u meer wilt weten over ozon, neemt u best contact op met de dichtstbijzijnde Samsung-dealer.

## WAARSCHUWING OMTRENT PERCHLORAAT

---

Deze waarschuwing voor perchloraat is alleen van toepassing op primaire CR (Mangaandioxide) lithiumbatterijen in producten die UITSLUITEND in Californië (VSA) worden verkocht of gedistribueerd.  
Perchloraat bevattend materiaal – vereist mogelijk speciale verwerking.  
see [www.dtsc.ca.gov/hazardouswaste/perchlorate](http://www.dtsc.ca.gov/hazardouswaste/perchlorate). (alleen VS).

## Energiebesparing

---



Deze printer is uitgerust met een geavanceerde energiebesparende technologie die het stroomverbruik vermindert wanneer het apparaat niet wordt gebruikt.

Als de printer gedurende enige tijd geen gegevens ontvangt, wordt het stroomverbruik automatisch verlaagd.

ENERGY STAR en het ENERGY STAR-merk zijn gedeponeerde Amerikaanse handelsmerken.

Meer informatie over het ENERGY STAR-programma vindt u op <http://www.energystar.gov>

## Recycleren

---



Recycle de verpakkingsmaterialen van dit product, of verwijder ze op een milieuvriendelijke wijze.

## Alleen voor China

---

### 回收和再循环

为了保护环境，我公司已经为废弃的产品建立了回收和再循环系统。

我们会为您无偿提供回收同类废旧产品的服务。

当您废弃您正在使用的产品时，请您及时与工厂取得联系，

我们会及时为您提供服务。

## Correcte verwijdering van dit product (elektrische & elektronische afvalapparatuur)

---

### (Van toepassing in de Europese Unie en andere Europese landen met afzonderlijke inzamelingsystemen voor batterijen)



Deze aanduiding op het product, op de accessoires of in de documentatie geeft aan dat het product en zijn elektronische accessoires (bijv. lader, hoofdtelefoon, USB-kabel) aan het eind van hun levensduur niet met ander huishoudelijk afval mogen worden weggegooid. Gelieve deze items te scheiden van andere soorten afval en ze op een verantwoorde wijze te recyclen met het oog op een duurzaam hergebruik van materialen en ter voorkoming van eventuele schade aan het milieu of de gezondheid als gevolg van een ongecontroleerde afvalverwijdering. Huishoudelijke gebruikers moeten contact opnemen met de winkel waar ze dit product hebben gekocht of met de gemeente waar ze wonen om te vernemen waar en hoe ze deze artikelen milieuvriendelijk kunnen laten recyclen.

Zakelijke gebruikers dienen contact op te nemen met hun leverancier en dienen de voorwaarden en bepalingen van de verkoopovereenkomst te controleren. Dit product en zijn elektronische accessoires mogen niet met ander bedrijfsafval voor verwijdering worden gemengd.

### (Alleen voor de Verenigde Staten)

Verwijder elektronica door deze naar een goedgekeurd recyclingbedrijf te brengen. Vind recyclingbedrijven bij u in de buurt op onze website: [www.samsung.com/recyclingdirect](http://www.samsung.com/recyclingdirect) Of bel (877) 278 - 0799

## Radiofrequentiestraling

---

### FCC-normen (VS)

Dit apparaat is conform Deel 15 van de FCC-voorschriften. Het gebruik van dit apparaat is onderworpen aan de volgende twee voorwaarden:

- dit apparaat mag geen schadelijke interferentie veroorzaken
- en moet alle ontvangen interferentie aanvaarden, inclusief interferentie die een ongewenste werking kan veroorzaken.

Dit apparaat is getest en voldoet aan de limieten voor Klasse A digitale producten zoals vastgelegd in Deel 15 van de FCC-regels. Deze beperkingen zijn bedoeld om een redelijke bescherming te bieden tegen schadelijke interferentie binnenshuis. Dit apparaat genereert, gebruikt en straalt mogelijk radiofrequentie-energie uit en kan, indien het niet volgens de richtlijnen wordt geïnstalleerd en gebruikt, schadelijke interferentie voor radiocommunicatie veroorzaken. Er kan echter niet worden gegarandeerd dat bij een bepaalde installatie geen interferentie optreedt. Als dit apparaat schadelijke interferentie voor radio- of tv-ontvangst veroorzaakt, wat u kunt controleren door het apparaat in en uit te schakelen, raden wij de gebruiker aan de interferentie te beperken door de volgende maatregelen te treffen:

- Verplaats de ontvangstantenne of draai ze een andere kant op.
- Vergroot de afstand tussen de apparatuur en de ontvanger.
- Sluit de apparatuur aan op een stopcontact van een andere stroomkring dan die waarop de ontvanger is aangesloten.
- raadpleeg uw verdeler of een ervaren radio-/televisiemonteur.

 Wijzigingen of modificaties die niet uitdrukkelijk zijn goedgekeurd door de fabrikant (die ervoor moet zorgen dat het apparaat aan de normen voldoet) kunnen ertoe leiden dat de toestemming aan de gebruiker om het apparaat te gebruiken vervalt.

### Canadese regelgeving inzake radio-interferentie

Dit digitale apparaat blijft binnen de grenzen van klasse A voor stoorsignalen uit digitale apparatuur, zoals bepaald in de norm voor interferentieveroorzakende apparatuur, "Digital Apparatus", ICES-003 van Industry and Science Canada.

Cet appareil numérique respecte les limites de bruits radioélectriques applicables aux appareils numériques de Classe A prescrites dans la norme sur le matériel brouilleur: « Appareils Numériques », ICES-003 édictée par l'Industrie et Sciences Canada.

## VERENIGDE STATEN VAN AMERIKA

---

### Federale Communicatiecommissie (FCC)

#### Intentional emitter overeenkomstig FCC Deel 15

Mogelijk bevat uw printer radio-LAN-apparaten met een laag vermogen (radiofrequentieapparaten voor draadloze communicatie) die werken in de 2,4 GHz/5 GHz-band. Deze sectie is alleen van toepassing als deze apparaten aanwezig zijn. Controleer het systeemlabel om na te gaan of er draadloze apparaten aanwezig zijn.

Eventuele draadloze apparaten in uw systeem zijn enkel gekwalificeerd voor gebruik in de Verenigde Staten van Amerika als er een FCC ID-nummer op het systeemlabel staat.

De FCC heeft een algemene richtlijn uitgevaardigd waarin wordt aangegeven dat de afstand tussen een draadloos apparaat en het lichaam minstens 20 cm moet bedragen, bij gebruik van het apparaat nabij het lichaam (uitstekende delen niet meegerekend). Dit apparaat moet op meer dan 20 cm van het lichaam worden gehouden wanneer de draadloze apparatuur is ingeschakeld. Het afgegeven vermogen van het draadloze apparaat of de draadloze apparaten die mogelijk in uw printer zijn ingebouwd, ligt ruimschoots onder de RF-blootstellingsgrenzen die de FCC heeft bepaald.

Deze zender mag niet samen met een andere antenne of zender worden opgesteld of bediend.

Het gebruik van dit apparaat is onderworpen aan de volgende twee voorwaarden: (1) Dit apparaat mag geen schadelijke interferentie veroorzaken en (2) dit apparaat moet alle ontvangen interferentie accepteren, inclusief interferentie die een ongewenste werking van het apparaat kan veroorzaken.

 Draadloze apparaten mogen niet door de gebruiker zelf worden hersteld. Ze mogen onder geen enkel beding gewijzigd worden. Wanneer u wijzigingen aanbrengt aan een draadloos apparaat, vervalt de gebruikerslicentie. Neem voor ondersteuning contact op met de fabrikant.

## RFID (RADIO FREQUENCY INTERFACE DEVICE)

---

RFID-apparatuur is onderworpen aan de volgende twee voorwaarden: (1) het apparaat mag geen interferentie veroorzaken, en (2) het apparaat moet alle ontvangen interferentie accepteren, inclusief interferentie die een ongewenste werking van het apparaat kan veroorzaken. (Alleen VSA, Frankrijk en Taiwan.)



## Alleen voor Rusland

---

AB57



Минсвязи России



## Alleen Duitsland

---

Das Gerät ist nicht für die Benutzung am Bildschirmarbeitsplatz

## Alleen voor Turkije

---

EEE Yönetmeliğine Uygundur.

This EEE is compliant with RoHS.

## Faxidentificatie

---

Volgens de Telephone Consumer Protection Act van 1991 is het wettelijk verboden om met een computer of een ander elektronisch apparaat faxberichten te verzenden tenzij ze voorzien zijn van een duidelijke strook aan de onderkant of bovenkant van iedere verzonden pagina of op de eerste pagina met de volgende gegevens:

1. verzenddatum en -tijd;
2. naam van het bedrijf, de bedrijfsafdeling of afzender; en
3. telefoonnummer van het verzendapparaat, het bedrijf, de bedrijfsafdeling of de persoon.

De telefoonmaatschappij kan wijzigingen aanbrengen in haar communicatiefaciliteiten, in de werking van haar installaties of in procedures waar dit redelijkerwijs noodzakelijk is voor de bedrijfsvoering, mits dit niet indruist tegen de regels en voorschriften van FCC Deel 68. Als van zulke wijzigingen redelijkerwijs kan worden verwacht dat ze tot gevolg hebben dat bepaalde telefoonrandapparatuur niet meer compatibel is met de communicatiemiddelen van de telefoonmaatschappij, of dat wijzigingen of modificaties van deze randapparatuur nodig zijn, of op enige andere wijze materiële gevolgen hebben voor het gebruik of de prestaties van de randapparaten, moet de klant hiervan op adequate wijze schriftelijk op de hoogte worden gesteld, zodat hij kan ononderbroken kan blijven genieten van de service

## REN-nummer (Ringer Equivalence Number)

---

De aansluitfactor en het FCC-registratienummer voor dit apparaat vindt u op een etiket aan de achterkant of op de onderkant van het apparaat. In een aantal gevallen moet deze informatie aan het telefoonbedrijf worden verstrekt.

De aansluitfactor is een getal dat aangeeft hoe zwaar een apparaat de telefoonlijn belast. Hiermee kunt u bepalen hoeveel apparaten u op dezelfde lijn kunt aansluiten voordat deze wordt "overbelast". Als u te veel apparaten op dezelfde lijn aansluit, ontstaan er problemen met het telefoneren en beantwoorden van inkomende oproepen. Een veel voorkomend probleem is dat de apparaten niet meer overgaan. Er mogen niet meer dan vijf apparaten tegelijk worden aangesloten om er zeker van te zijn dat de telefoonmaatschappij in staat is om de diverse diensten ter beschikking te stellen. In een aantal gevallen kunnen er geen vijf toestellen aangesloten worden. Als een aangesloten telefoonapparaat niet goed werkt, moet u het onmiddellijk loskoppelen van de telefoonlijn aangezien het schade kan toebrengen aan het telefoonnet.

Dit apparaat is in overeenstemming met Deel 68 van de FCC-regels en de vereisten die door de ACTA werden aangenomen. Aan de rechter onderkant van dit apparaat bevindt zich een label dat onder meer een product-id bevat met de notatie US:AAAEQ##TXXXX. Dit nummer moet op verzoek worden meegedeeld aan de telefoonmaatschappij.

 Volgens de voorschriften van de FCC (Federal Communication Commission) kunnen wijzigingen of modificaties aan dit apparaat die niet uitdrukkelijk zijn goedgekeurd door de fabrikant ertoe leiden dat de gebruiker het recht verliest om het apparaat te gebruiken. Wanneer randapparatuur schade aan het telefoonnet veroorzaakt, moet de telefoonmaatschappij de klant waarschuwen dat de dienst kan worden onderbroken. Wanneer het echter praktisch onmogelijk is om de klant vooraf te verwittigen, kan de telefoonmaatschappij de dienstverlening tijdelijk onderbreken op voorwaarde dat ze:

- a) de klant onmiddellijk op de hoogte brengt;
- b) de klant de gelegenheid biedt om het probleem met de randapparatuur te verhelpen.
- c) de klant erop wijst dat hij het recht heeft om een klacht in te dienen bij de Federal Communication Commission volgens de procedures uiteengezet in "FCC Rules and Regulations Subpart E of Part 68".

### Verder moet u weten:

- Dat het apparaat niet ontworpen is voor aansluiting op een PBX-centrale.
- Als u het apparaat wilt aansluiten op de telefoonlijn waarop ook een computerfax/modem is aangesloten, is het mogelijk dat alle op de lijn aangesloten apparaten problemen ondervinden met verzenden of ontvangen. We raden u aan om buiten een normaal telefoontoestel geen andere apparaten aan te sluiten op de lijn waarop het apparaat is aangesloten.
- Als u zich in een gebied bevindt waar veel onweer voorkomt of regelmatig spanningspieken optreden in het lichtnet, raden we u aan om zowel voor het lichtnet als de telefoonlijn een piekspanningsbeveiliging te installeren. Piekspanningsbeveiligingen kunt u aanschaffen bij uw dealer of bij een elektronica speciaalzaak.
- Wanneer u een alarmnummer in het apparaat programmeert en/of een alarmnummer draait om te testen of alles goed werkt, bel dan eerst het normale nummer (dus niet het alarmnummer) van de alarmdienst om de dienst op de hoogte te brengen van de test. De dienst kan u dan meteen inlichten over de testprocedure die u kunt volgen.
- Dit apparaat mag niet worden aangesloten op een muntautomaat of een lijn die wordt gebruikt voor telefonisch vergaderen.
- Dit apparaat heeft een magnetische koppeling voor gehoorapparaten.

U kunt het apparaat veilig op een telefoonnet aansluiten via een standaard modulaire connector, USOC RJ-11C.

## De stekker van het netsnoer vervangen (alleen voor het VK)

---

### Belangrijk

Het netsnoer van dit apparaat is voorzien van een standaardstekker (BS 1363) van 13 ampère en een zekering van 13 ampère. Als u de zekering vervangt, moet u het juiste type van 13 ampère gebruiken. Nadat u de zekering hebt gecontroleerd of vervangen, moet u de afdekkap van de zekering weer sluiten. Als u de afdekkap van de zekering verloren bent, mag u de stekker niet gebruiken totdat u er een nieuwe afdekkap hebt op gezet.

Neem contact op met de leverancier bij wie u het apparaat hebt gekocht.

Stekkers van 13 ampère zijn het meest voorkomende type in het Verenigd Koninkrijk en kunnen in de meeste gevallen worden gebruikt. Sommige (vooral oudere) gebouwen hebben echter geen normale stopcontacten van 13 ampère. U moet een geschikt verloopstuk (adapter) kopen. Verwijder nooit de aangegoten stekker van het netsnoer.

 Als u de aangegoten stekker afsnijdt of weggooit, kunt u hem er niet meer op bevestigen en riskeert u een elektrische schok te krijgen als u hem in het stopcontact steekt.

## Belangrijke waarschuwing:



Dit apparaat moet op een geaard stopcontact worden aangesloten.  
De aders van het netsnoer hebben de volgende kleurcodering:

- **Groen/geel:** aarding
- **Blauw:** neutraal
- **Bruin:** fase

Ga als volgt te werk als de kleuren van de aders in het netsnoer niet overeenstemmen met die van de stekker.

Sluit de geel-groene aardedraad aan op de pool die gemarkeerd is met de letter "E", het aardingsymbool, en geel-groen of groen is gekleurd.

Sluit de blauwe draad aan op de pool die gemarkeerd is met de letter "N" of zwart is gekleurd.

Sluit de blauwe draad aan op de pool die gemarkeerd is met de letter "L" of de kleur zwart.

In de stekker, adapter of verdeelkast moet een zekering van 13 ampère zijn aangebracht.

## Verklaring van overeenstemming (Europese landen)

---

### Goedkeuringen en certificeringen



Hierbij verklaart Samsung Electronics dat deze [CLX-865x Series] voldoet aan de essentiële en andere relevante bepalingen van de R&TTE Richtlijn 1999/5/EC.

De conformiteitsverklaring vindt u op [www.samsung.com](http://www.samsung.com). Daar klikt u op Ondersteuning > Downloadcenter en geeft u de printer naam (MFP) in om EuDoC te doorzoeken.

Samsung Electronics verklaart dat dit product in overeenstemming is met de essentiële vereisten en andere relevante bepalingen van:

**CLX-92x1 93x1 Series:** R&TTE-richtlijn (1999/5/EG)

De conformiteitsverklaring vindt u op [www.samsung.com/printer](http://www.samsung.com/printer). Daar klikt u op Support > Download center en voert u de printer naam in.

**01.01.95:** Richtlijn 2006/95/EG van de Raad inzake de harmonisatie van de wetgevingen in de lidstaten betreffende laagspanningsapparatuur.

**01.01.96:** Richtlijn 2004/108/EG (92/31/EEG) van de Raad inzake de harmonisatie van de wetgevingen in de lidstaten betreffende elektromagnetische compatibiliteit.

**09.03.99:** Richtlijn 1999/5/EG van de Raad betreffende radioapparatuur en telecommunicatie-eindapparatuur en de wederzijdse herkenning van hun conformiteit. Een volledige verklaring waarin de relevante richtlijnen en standaarden waarnaar wordt verwezen zijn opgenomen, kunt u opvragen bij de lokale vertegenwoordiger van Samsung Electronics Co., Ltd.

### EC-certificering

Certificering voor Richtlijn 1999/5/EC inzake radioapparatuur en eindapparatuur voor telecommunicatie (FAX)

Dit product van Samsung is gecertificeerd door Samsung zelf voor enkele-terminalverbindingen in heel Europa met het openbare telefoonnet (PSTN), in overeenstemming met richtlijn 1999/5/EC. Het product is ontworpen voor gebruik met de nationale openbare telefoonnetten en compatibele PBX-en van de Europese landen:

Indien er problemen optreden, moet u in eerste instantie contact opnemen met het Euro QA Lab van Samsung Electronics Co., Ltd.

Het product is getest op TBR21. Het European Telecommunication Standards Institute (ETSI) heeft voor gebruik en toepassing in overeenstemming met deze norm een adviesdocument gepubliceerd (EG 201 121), waarin opmerkingen en extra voorwaarden staan voor netwerkcompatibiliteit van TBR21-terminals. Het product is getest op, en voldoet aan, alle relevante adviezen in dit document.

产品中有毒有害物质或元素的名称及含量

部件名称	有毒有害物质或元素					
	铅 (Pb)	汞 (Hg)	镉 (Cd)	六价铬 (Cr <sup>6+</sup> )	多溴联苯 (PBB)	多溴联苯醚 (PBDE)
塑料	○	○	○	○	○	○
金属 (机箱)	X	○	○	○	○	○
印刷电路部件 (PCA)	X	○	○	○	○	○
电缆 / 连接器	X	○	○	○	○	○
电源设备	X	○	○	○	○	○
电源线	X	○	○	○	○	○
机械部件	X	○	○	○	○	○
卡盒部件	X	○	○	○	○	○
定影部件	X	○	○	○	○	○
扫描仪部件 - CCD (如果有)	X	X	○	○	○	○
扫描仪部件 - 其它 (如果有)	X	○	○	○	○	○
印刷电路板部件 (PBA)	X	○	○	○	○	○
墨粉	○	○	○	○	○	○
滚筒	○	○	○	○	○	○

○：表示该有毒有害物质在该部件所有均质材料中的含量均在 SJ/T 11363-2006 标准规定的限量要求以下。

×：表示该有毒有害物质至少在该部件的某一均质材料中的含量超出 SJ/T 11363-2006 标准规定的限量要求。

以上表为目前本产品含有有毒有害物质的信息。本信息由本公司的配套厂家提供，经本公司审核后而做成，本产品的部分部件含有有毒有害物质，这些部件是在现有科学技术水平下暂时无可替代物质，但三星电子将会一直为满足 SJ/T 11363-2006 标准而做不懈的努力。

# Informatie over deze gebruikershandleiding

Deze gebruikershandleiding bevat informatie voor een basisbegrip van het apparaat en biedt tevens gedetailleerde informatie over de verschillende procedures die doorlopen moeten worden bij het gebruik van het apparaat. Belangrijk voor zowel beginnende als professionele gebruikers. Alle gebruikers kunnen voor de installatie en het gebruik van het apparaat deze handleiding raadplegen.



-  Lees de veiligheidsinformatie voor u het apparaat in gebruik neemt.
- Raadpleeg het hoofdstuk over probleemoplossing als u problemen ondervindt bij gebruik van het apparaat (zie "Problemen oplossen" op pagina 127).
- De termen die in deze gebruikershandleiding worden gebruikt, worden uitgelegd in het hoofdstuk met de woordenlijst (zie "Verklarende woordenlijst" op pagina 177).
- Gebruik de Index om informatie te vinden.
- De afbeeldingen in deze gebruikershandleiding kunnen, afhankelijk van de opties of het model, van uw apparaat afwijken.
- De afbeelding op het beeldscherm in deze gebruikershandleiding kan, afhankelijk van de opties of het model, van uw apparaat afwijken.
- De procedures in deze gebruikershandleiding zijn hoofdzakelijk gebaseerd op het besturingssysteem Windows 7.

## Afspraken

Sommige in deze gebruikershandleiding gebruikte termen zijn verwisselbaar:

- document is synoniem met origineel,
- papier is synoniem met materiaal of afdruk materiaal,
- apparaat verwijst naar printer of multifunctionele printer.

De volgende tabel bevat informatie over de conventies die in deze handleiding worden gebruikt.

Conventie	Beschrijving	Voorbeeld
<b>Vet</b>	Wordt gebruikt voor teksten op het display of namen van knoppen op het apparaat.	<b>Start</b>
<b>Opmerking</b>	Biedt aanvullende informatie over of gedetailleerde specificaties van een functie of voorziening van het apparaat.	 De datumnotatie kan verschillen van land tot land.
<b>Opgepast</b>	Biedt gebruikers informatie om het apparaat te beschermen tegen mogelijke mechanische schade.	 Raak de groene onderkant van de tonercassette niet aan.
<b>Voetnoot</b>	Biedt aanvullende informatie over bepaalde woorden of een bepaalde zin.	a. pagina's per minuut
<b>("Kruisverwijzing")</b>	Verwijst gebruikers naar een referentiepagina met aanvullende gedetailleerde informatie.	(zie "Meer informatie vinden" op pagina 22).

## Meer informatie vinden

Meer informatie over de instelling en het gebruik van uw apparaat vindt u in de volgende bronnen. Dat kunnen papieren of elektronische documenten zijn.

Materiaalbenaming	Beschrijving
<b>Installatiehandleiding</b>	Deze handleiding geeft informatie over het instellen van het apparaat. U moet de instructies uit de handleiding volgen om het apparaat gebruiksklaar te maken.
<b>Go-gids</b>	Deze handleiding bevat werkprocedures en beschrijvingen van de meest gebruikte functies, waardoor u het apparaat direct kunt gebruiken.
<b>Online gebruikershandleiding</b>	Deze gids biedt stapsgewijze instructies om alle functies van uw apparaat ten volle te benutten en informatie over het onderhoud van uw apparaat, de oplossing van eventuele problemen en de installatie van toebehoren.
<b>Help bij het printerstuurprogramma</b>	Deze handleiding biedt u ondersteunende informatie over het printerstuurprogramma en instructies voor het instellen van de printeropties (zie de Gebruikershandleiding).
<b>Samsung-website</b>	Als u een internetverbinding heeft dan kunt u voor hulp, ondersteuning, apparaatstuurprogramma's, handleidingen en bestelinformatie terecht op de Samsung-website. ( <a href="http://www.samsung.com">www.samsung.com</a> )
<b>Software die kan worden gedownload</b>	U kunt handige software downloaden van de website van Samsung. <ul style="list-style-type: none"><li>• <b>SyncThru™ Web Admin Service:</b> handig voor netwerkbeheerders die meerdere apparaten tegelijk moeten beheren. Deze software is enkel bedoeld voor netwerkprinters. (<a href="http://solution.samsungprinter.com">http://solution.samsungprinter.com</a>)</li><li>• <b>Samsung AnyWeb Print:</b> hiermee kunnen persoonlijke gebruikers op een eenvoudige manier schermafbeeldingen van de website maken in Windows Internet Explorer. (<a href="http://solution.samsungprinter.com/personal/anywebprint">http://solution.samsungprinter.com/personal/anywebprint</a>)</li><li>• <b>XPS-printerstuurprogramma:</b> wordt gebruikt om XPS-bestanden af te drukken. Het XPS-printerstuurprogramma kan alleen geïnstalleerd worden op Windows Vista OS of een recentere versie. (<a href="http://www.samsung.com">www.samsung.com</a>)</li></ul>



# De functies van uw nieuw product

Uw nieuw apparaat is uitgerust met een aantal speciale functies die de kwaliteit van uw afgedrukte documenten verbeteren.

## Speciale functies

### Afdrukken met hoge snelheid en uitstekende kwaliteit



- U kunt afdrukken met een resolutie tot 1 200 x 1 200 dpi (CLX-92x1 9301 Series). U kunt afdrukken met een resolutie tot 9 600 x 600 dpi effectieve uitvoer (SCX-812x Series).
- CLX-9301 Series drukt af op papier van A4- of Letter-formaat tot 30 ppm. CLX-9251 Series drukt af op papier van A4- of Letter-formaat tot 25 ppm. CLX-9201 Series drukt af op papier van A4- of Letter-formaat tot 20 ppm.
- CLX-9301 Series drukt af op papier van A3-formaat tot 15 ppm. CLX-9251 Series drukt af op papier van A3-formaat tot 12,5 ppm. CLX-9201 Series drukt af op papier van A3-formaat tot 10 ppm.
- SCX-8128 Series drukt af op papier van A4- of Letter-formaat tot 28 ppm. SCX-8123 Series drukt af op papier van A4- of Letter-formaat tot 23 ppm.
- SCX-8128 Series drukt af op papier van A3-formaat tot 14 ppm. SCX-8123 Series drukt af op papier van A3-formaat tot 11,5 ppm.

### Verschillende soorten afdruk materiaal gebruiken

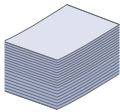

- De multifunctionele lade is geschikt voor verschillende afdrukmaterialen (zie "Specificaties van de afdrukmedia" op pagina 171).
- De multifunctionele lade kan tot 100 vellen gewoon papier bevatten.
- In de standaard lade voor 1 040 vellen en de dubbele cassette-invoer voor 1 040 vellen kan normaal papier van diverse afmetingen worden geplaatst.

### Professionele documenten creëren

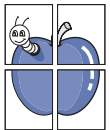

- Posters afdrukken. De teksten en afbeeldingen op elke pagina van uw document worden vergroot en afgedrukt over verschillende vellen papier die u kunt samenvoegen tot een poster (zie "Posters afdrukken" op pagina 108).
- Watermerken afdrukken. U kunt uw documenten aanpassen met woorden zoals "CONFIDENTIAL" (zie "Watermerken gebruiken" op pagina 109).
- U kunt gebruikmaken van voorgedrukte formulieren en normaal papier met briefhoofd (zie "Overlay gebruiken" op pagina 110).

### Tijd en geld besparen



- U kunt papier besparen door meerdere pagina's op één vel papier af te drukken (zie "Bezig met afdrukken meerdere pagina's afdrukken op één vel papier" op pagina 108).
- Dit apparaat bespaart automatisch elektriciteit door het stroomverbruik aanzienlijk te beperken wanneer het apparaat niet wordt gebruikt.
- Om papier te besparen kunt u op beide zijden van het papier afdrukken (dubbelzijdig afdrukken) (zie "Afdrukken op beide zijden van het papier" op pagina 108).

### Afdrukken in verschillende besturingssystemen



- U kunt afdrukken in verschillende besturingssystemen, zoals Windows, Linux, Macintosh en Unix.
- Uw apparaat is uitgerust met een netwerkinterface.

### Originelen in diverse formaten kopiëren

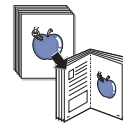

- Uw apparaat kan meerdere beeldkopieën van originele documenten op een enkele pagina afdrukken (zie "Meerdere pagina's per vel kopiëren (X-op-1)" op pagina 58).
- Er zijn speciale functies om catalogus- of krantenachtergrondafbeeldingen te wissen (zie "De achtergrond aanpassen" op pagina 64).
- De afdrukkwaliteit en de grootte van de afbeelding kunnen tegelijkertijd worden aangepast en verbeterd.

### Originelen scannen en direct verzenden

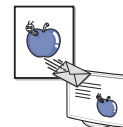

- U kunt in kleur scannen en de juiste compressie voor JPEG-, TIFF- en PDF-bestanden gebruiken.
- U kunt bestanden snel scannen en via netwerkscan naar verschillende bestemmingen verzenden (zie "Scannen" op pagina 77).

### Een specifiek tijdstip instellen voor het verzenden van een fax (optioneel)

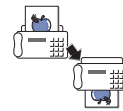

- U kunt een bepaald tijdstip instellen om een fax te verzenden en tevens de fax naar meerdere opgeslagen bestemmingen verzenden.
- Na het verzenden kunnen faxrapporten worden afgedrukt op basis van uw instellingen.

### Gebruik van USB-flashgeheugenapparaat



- U kunt een USB-geheugenapparaat op verschillende manieren met uw apparaat gebruiken.
- U kunt bijvoorbeeld documenten scannen en in het apparaat opslaan.
  - U kunt gegevens die op het apparaat zijn opgeslagen rechtstreeks afdrukken (zie "Afdrukken vanaf een USB-geheugenapparaat" op pagina 118).

### Ondersteunen van XOA-toepassingen



Het apparaat ondersteunt aangepaste XOA-toepassingen.

- Neem voor de aangepaste XOA-toepassingen contact op met de provider van de aangepaste XOA-toepassing.



## Funcities per model

Het apparaat voorziet alles wat u nodig hebt voor de verwerking van uw documenten: van afdrukken en kopiëren tot meer geavanceerde netwerkoplossingen voor uw bedrijf. Afhankelijk van het model of het land is het mogelijk dat sommige functies en optionele onderdelen niet beschikbaar zijn.

Funcities per model omvatten:

FUNCTIES	CLX-9301 Series	CLX-9251 Series	CLX-9201 Series	SCX-8128 Series	SCX-8123 Series
USB-geheugeninterface	•	•	•	•	•
Dubbelzijdige automatische documentinvoer	•	•	•	•	•
Harde schijf	•	•	•	o	
Netwerkinterface Ethernet 10/100/1000 Base TX bedraad LAN	•	•	•	•	•
Dubbelzijdig afdrukken	•	•	•	•	•
Interne afwerkeenheid voor 500 vel	o	o	o	o	o
Kastonderstel	o	o	o	o	o
Dubbele cassette-invoer	o	o	o	o	o
Werktafel	o	o	o	o	o
Faxkit	o	o	o	o	o
FDI-kit	o	o	o	o	o
Taakscheider	o	o	o	o	o

( •: inclusief, o: Optioneel, leeg: Niet beschikbaar)

# Inleiding

Hieronder ziet u waar de belangrijkste onderdelen van het apparaat zich bevinden:

In dit hoofdstuk vindt u de volgende onderwerpen:

- Apparaatoverzicht
- Overzicht van het bedieningspaneel
- Aanraakinteractie
- Informatie over de status-LED
- Het apparaat aanzetten
- Zet het apparaat uit
- Een printerkabel aansluiten
- Het weergavescherm en handige knoppen

## Apparaatoverzicht

### Voorkant 1

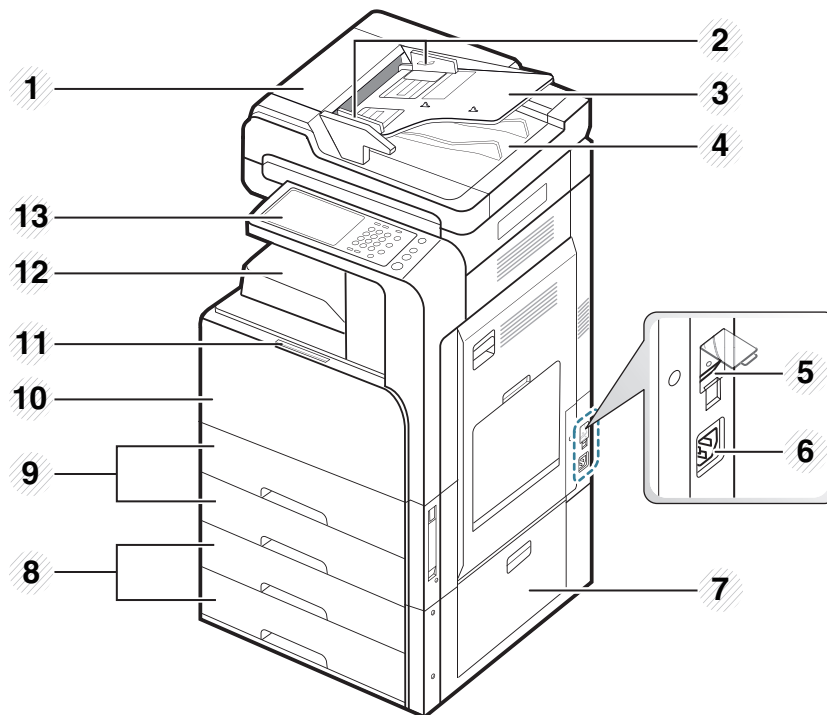

1	Klep dubbelzijdige automatische documentinvoer	8	Dubbele cassette-invoer (lade 3, lade 4) <sup>a</sup>
2	Breedtegeleiders dubbelzijdige automatische documentinvoer	9	Standaardlade (lade 1, lade 2)
3	Invoerlande dubbelzijdige automatische documentinvoer	10	Voorklep
4	Uitvoerlande dubbelzijdige automatische documentinvoer	11	Handgreep in de voorklep
5	Aan/Uit-schakelaar	12	Papieruitvoerlande

---

6 Aansluiting netsnoer

13 Bedieningspaneel

---

7 Klep rechts onderaan optionele dubbele cassette-invoer

---

a. Optioneel apparaat.

## Voorkant 2

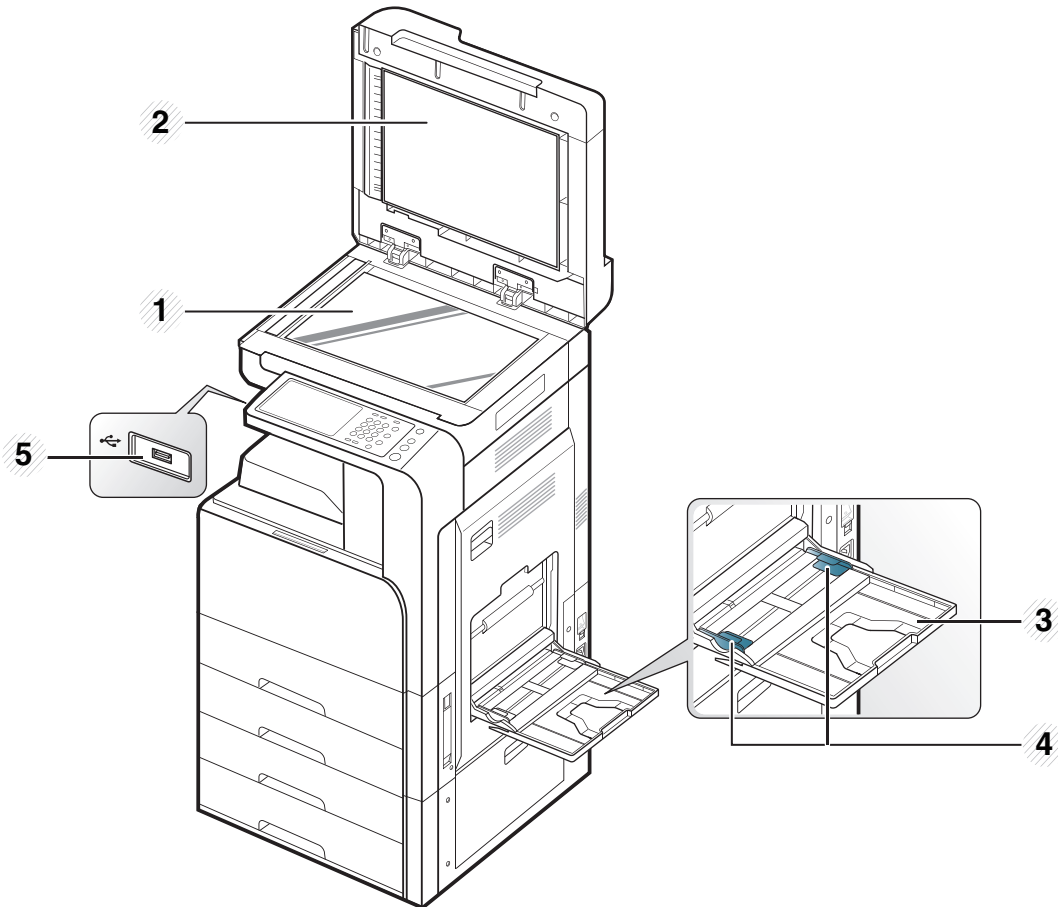

---

1 Glasplaat van de scanner

4 Papierbreedtegeleider multifunctionele lade

2 Wit vel

5 USB-poort

---

3 Multifunctionele lade

---

## Achterkant

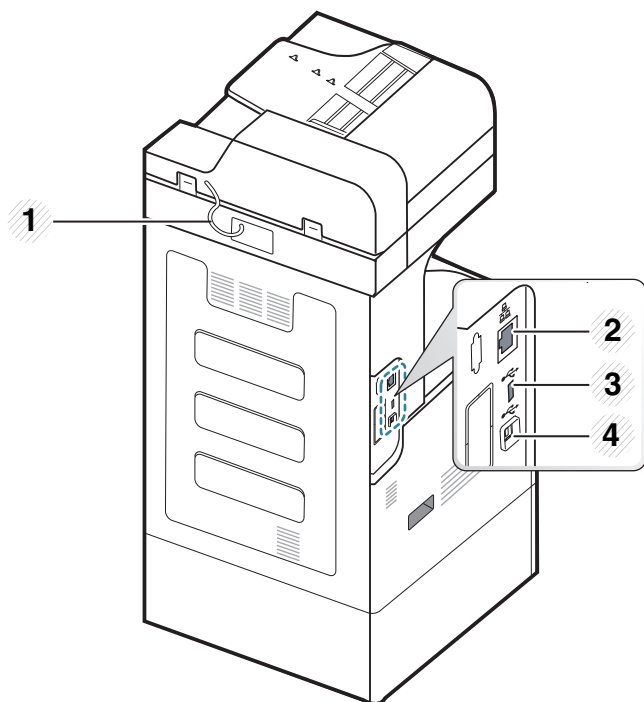

---

**1** Kabel dubbelzijdige automatische documentinvoer

**3** USB-poort

**2** Netwerkpoort

**4** USB-printerpoort

---

## Binnenkant (CLX-92x1 Series, CLX-9301 Series)

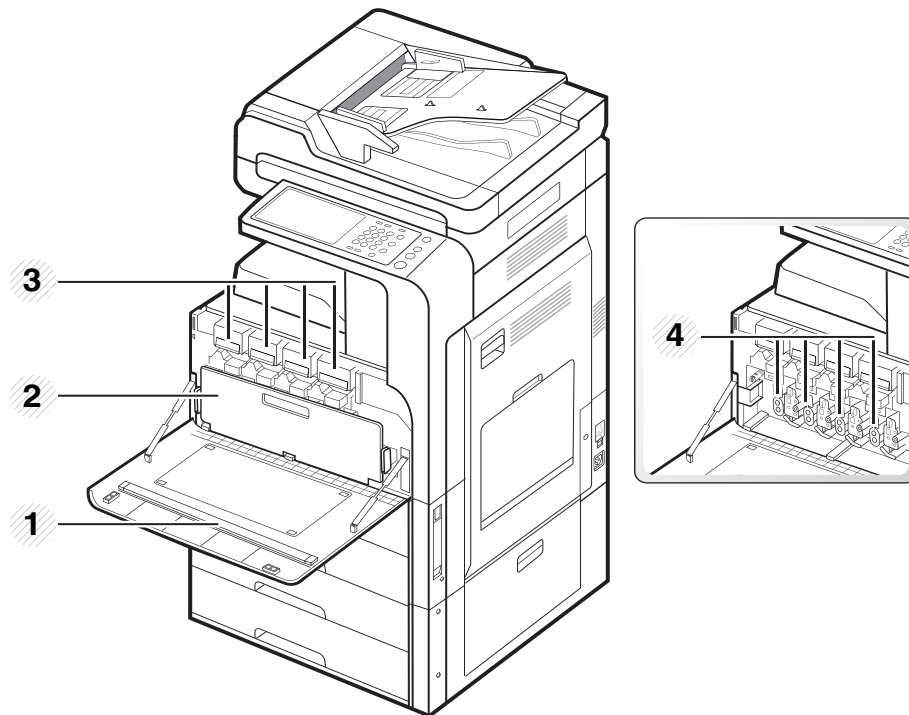

- |   |                                  |   |                |
|---|----------------------------------|---|----------------|
| 1 | Reinigingsstaafje<br>LSU-venster | 3 | Tonercassettes |
| 2 | Cassette voor gebruikte toner    | 4 | Beeldeenheden  |

 Om de beeldeenheid te kunnen zien, moet u de cassette voor gebruikte toner verwijderen.

## Binnenkant (SCX-812x Series)

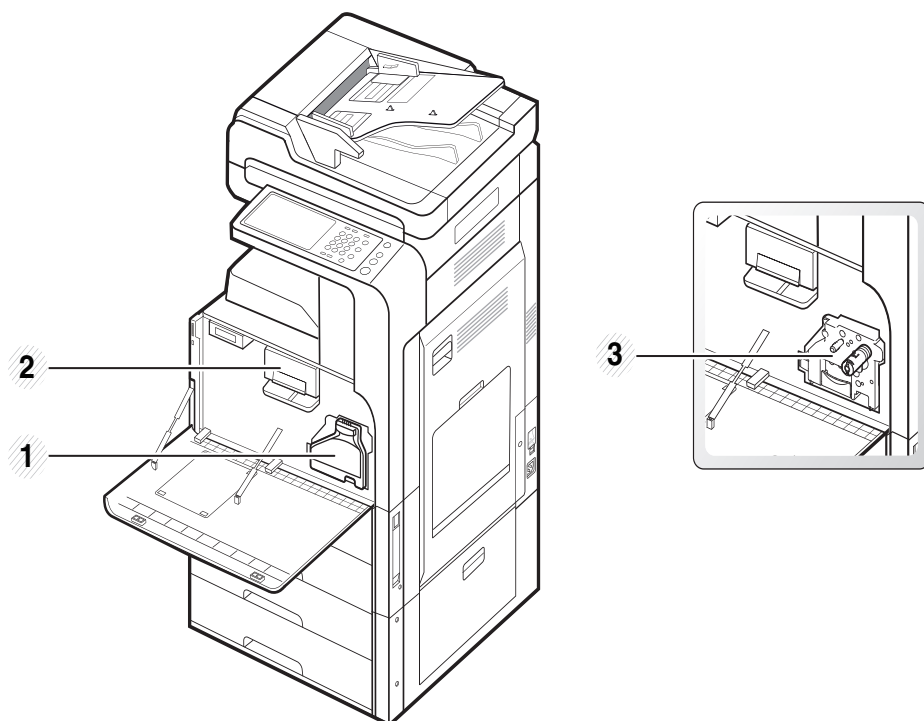

1 Opvangbak voor gebruikte toner      3 Beeldeenheid

2 Tonercassette

 Om de beeldeenheid te kunnen zien, moet u de cassette voor gebruikte toner verwijderen.

## Overzicht van het bedieningspaneel

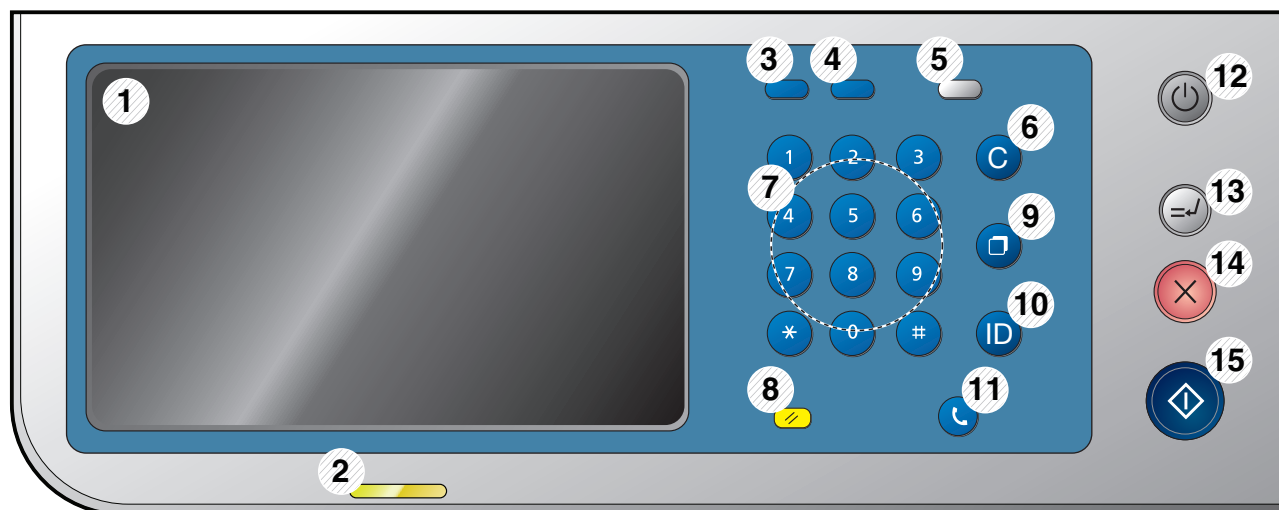



1	<b>Weergavescherm</b>	Toont de huidige apparaatstatus en geeft meldingen weer tijdens het gebruik. U kunt de menu's eenvoudig instellen via het weergavescherm.
2	<b>Status-LED</b>	Geeft de status van uw apparaat aan (zie "Informatie over de status-LED" op pagina 32).
3	<b>Job Status</b>	Toont lopende taken, taken in wachtrij, voltooide taken, actuele foutcode of beveiligde taken.
4	<b>Counter</b>	Toont hoeveel papier er is verbruikt (zie "Teller-knop" op pagina 36).
5	<b>Eco</b>	Eco-modus inschakelen (zie "Knop Eco" op pagina 37).
6	<b>Clear</b>	Hiermee verwijdert u tekens uit het bewerkingsgebied.
7	<b>Numerieke toetsenblok</b>	Om nummers te kiezen en alfanumerieke tekens in te voeren. U kunt ook de nummerwaarde voor documentenkopieën of andere opties invoeren.
8	<b>Reset</b>	Hiermee worden de huidige apparaatinstellingen hersteld.
9	<b>Redial/Pause</b>	Hiermee kiest u het laatst verzonden faxnummer of ontvangen nummervooraf, of voegt u een pauze (-) in een faxnummer in, in de bewerkingsmodus.
10	<b>Log in/Log out</b>	Hiermee kan de gebruiker zich afmelden.
11	<b>On Hook Dial</b>	Wanneer u op deze knop drukt, kunt u een kiestoon horen. Voer vervolgens het faxnummer in. Dit is vergelijkbaar met bellen via de telefoonluidspreker.
12	<b>Power</b>	Hiermee schakelt u het apparaat in of uit. Wanneer de blauwe LED aan is, is het apparaat ingeschakeld en kunt u het gebruiken. Als u het apparaat wilt uitschakelen, houdt u deze knop ten minste 3 seconden ingedrukt. Druk op <b>Ja</b> wanneer het venster verschijnt waarin om een bevestiging wordt gevraagd.
13	<b>Interrupt</b>	Stopt een lopende taak voor een dringende kopieertaak.
14	<b>Stop</b>	Hiermee kunt u op elk moment een taak onderbreken. Er verschijnt een pop-upvenster op het scherm waarin de huidige taak wordt weergegeven zodat de gebruiker deze kan stoppen of voortzetten.
15	<b>Start</b>	Hiermee start u een taak.



Gebruik alleen uw vingers op het weergavescherm.

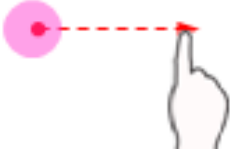

## Aanraakinteractie

Type	Beschrijving
	<b>Tikken (Drukken)</b> Actie van het snel indrukken en loslaten van een gebied op het scherm (indien gebruikt met 'loslaten', wordt dit 'drukken' genoemd).
	<b>Tikken en bewegen</b> Wanneer u op het scherm tikt, wordt de focus langzaam recht bewogen. Wanneer u loslaat, wordt alleen de focus bewogen. In de aanraakbare weergave (geen item), wordt het tikken en bewegen geactiveerd en door te tikken en bewegen wordt een functie geactiveerd -> microcontrole wordt geactiveerd middels tikken en bewegen in de videospeler.
	<b>Loslaten</b> Actie van het wegnemen van uw vinger van het scherm (om het moment dat de functie is geactiveerd). (wordt gebruikt met 'drukken' of 'lang indrukken').

## Informatie over de status-LED

De kleur van de status-LED geeft de huidige status van het apparaat aan.

Status		Omschrijving	
<b>Uit</b>		<ul style="list-style-type: none"> <li>Het apparaat is offline.</li> <li>Het apparaat bevindt zich in energiebesparende modus. Wanneer er gegevens binnenkomen of een toets wordt ingedrukt, gaat het apparaat automatisch online.</li> </ul>	
<b>Groen</b>	<b>Aan</b>	Het apparaat is online en klaar voor gebruik.	
	<b>Knipperen</b>	Fax	Het apparaat is faxen aan het verzenden of bezig met ontvangen.
		Kopie	Het apparaat is bezig met het kopiëren van documenten.
		Scannen	Het apparaat is bezig met het scannen van documenten.
	Afdrukken	<ul style="list-style-type: none"> <li>Als de LED langzaam knippert, ontvangt het apparaat gegevens van de computer.</li> <li>Wanneer de status-LED snel knippert, is het apparaat bezig met afdrukken.</li> </ul>	
<b>Rood</b>	<b>Aan</b>	<ul style="list-style-type: none"> <li>De beeldeenheid is aan het einde van zijn gebruiksduur. Verwijder de oude beeldeenheid en plaats een nieuwe.</li> <li>De levensduur van de tonercassette<sup>a</sup> is geheel leeg. Verwijder de oude tonercassette en plaats een nieuwe.</li> <li>Er is een papierstoring opgetreden (zie "Papierstoringen verhelpen" op pagina 139).</li> <li>De klep is open. Sluit de klep.</li> <li>De papierlade is leeg. Plaats papier in de lade (zie "Papier in de lade plaatsen" op pagina 41).</li> <li>Het apparaat is gestopt als gevolg van een ernstige fout. Lees de melding op het display (zie "Weergegevenberichten op het display begrijpen" op pagina 148).</li> <li>De toneropvangbak is niet in het apparaat geïnstalleerd of de toneropvangbak is vol (zie "De cassette voor gebruikte toner vervangen" op pagina 133).</li> </ul>	
	<b>Knipperen</b>	<ul style="list-style-type: none"> <li>Er is een kleine storing opgetreden en het apparaat wacht tot het probleem is verholpen. Lees de melding op het display (zie "Weergegevenberichten op het display begrijpen" op pagina 148). Als het probleem is opgelost, gaat het apparaat door met de eerder gestopte taak.</li> <li>De levensduur van de tonercassette<sup>a</sup>, beeldeenheid of toneropvangbak nadert zijn einde. Bestel een nieuwe tonercassette, beeldeenheid of cassette voor gebruikte toner. U kunt de afdrukkwaliteit tijdelijk verbeteren door de toner te herverdelen.</li> </ul>	

a. De geschatte gebruiksduur van een cassette geeft aan hoeveel afdrukken er gemiddeld nog met de tonercassette kunnen worden gemaakt conform ISO/IEC 19798. Het aantal pagina's kan worden beïnvloed door de omgevingsvoorwaarden, de tijd tussen afdruktaken en het type en formaat van het afdruk materiaal. Er kan een bepaalde hoeveelheid toner in de cassette achterblijven, zelfs wanneer de rode LED brandt en de printer stopt met afdrukken.

 Controleer het bericht op het display. Volg de instructies in het bericht of raadpleeg het hoofdstuk over toneropvangbak (zie "Weergegevenberichten op het display begrijpen" op pagina 148). Neem contact op met een medewerker van de klantenservice als het probleem zich blijft voordoen.

## Het apparaat aanzetten

 Gebruik het meegeleverde netsnoer voor het apparaat. Zo niet, dan kan dit brand of schade aan het apparaat veroorzaken.

1. Steek het netsnoer in de stroomaansluiting.

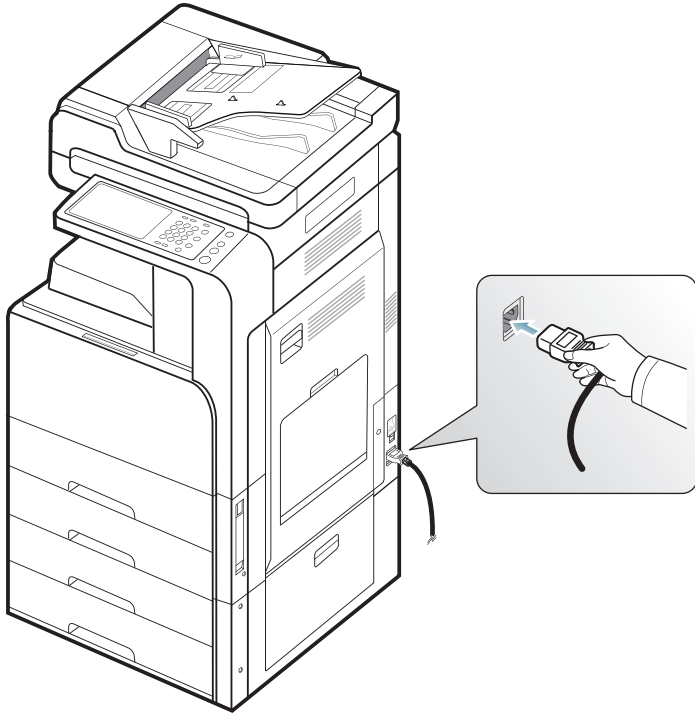

2. Steek het andere uiteinde in een juist geaard AC-stopcontact.

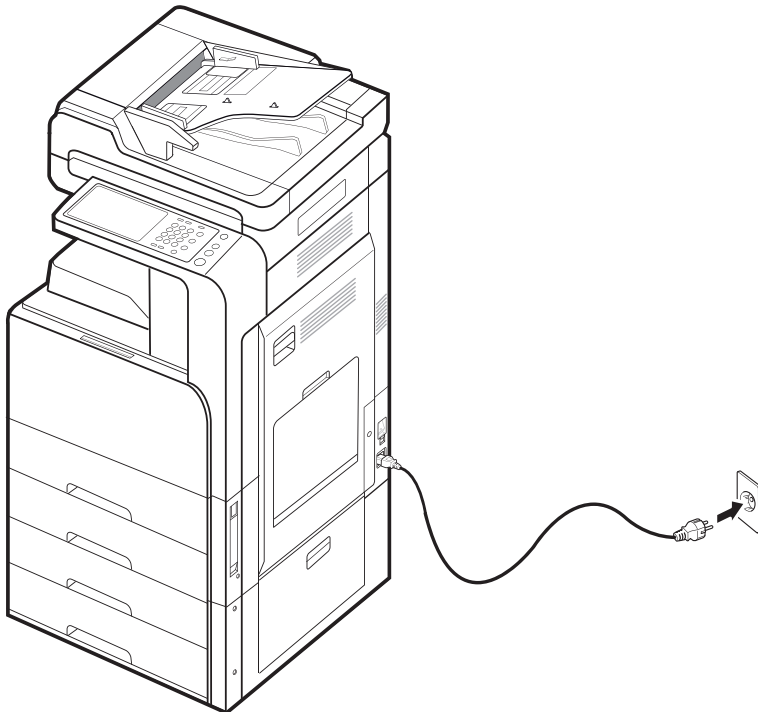

3. Zet de stroomschakelaar aan.

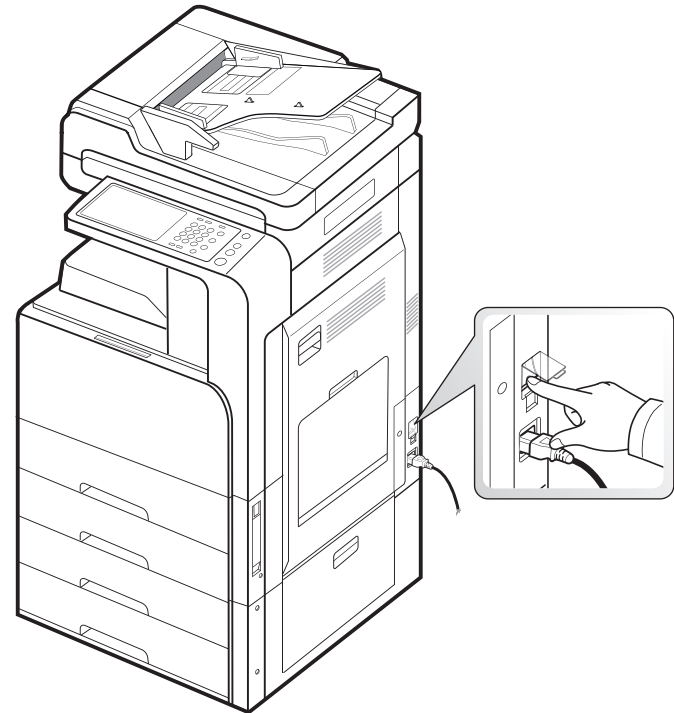

-  Sommige onderdelen in het apparaat kunnen heet zijn wanneer de printer aanstaat of net een taak heeft afgedrukt. Let op dat u zich niet verbrandt wanneer u aan de binnenkant van het apparaat werkt.
- Demonteer het apparaat niet wanneer het aanstaat of aangesloten is. U zou een elektrische schok kunnen krijgen.

## Zet het apparaat uit

Om het apparaat uit te schakelen drukt u minstens drie seconden lang de knop **Power** rechts van het bedieningspaneel in. Als het bevestigingsvenster verschijnt, drukt u op **Ja** in het beeldscherm en wacht u tot het apparaat automatisch wordt uitgeschakeld.

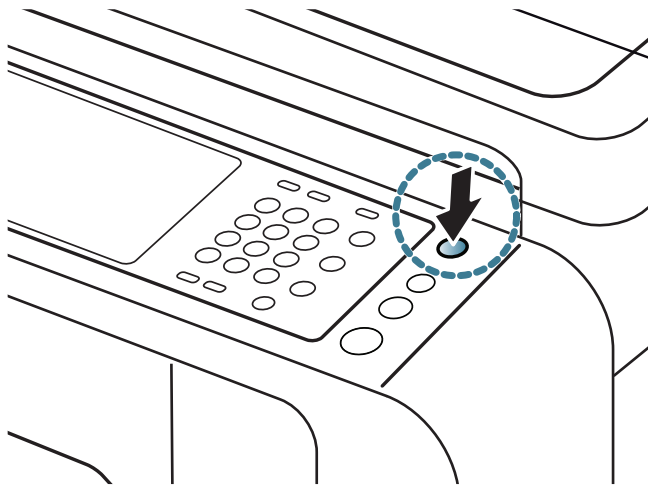

-  Het apparaat heeft drie types van uit-modus. Druk op **Machine instellen > Algemene instellingen > Werking Aan-/uit-knop**. De optie **Werking Aan-/uit-knop** kan uitsluitend door een gemachtigde gebruiker worden geconfigureerd die een id en een wachtwoord op het apparaat heeft geregistreerd. Raadpleeg voor meer informatie over de knop **Power** in de uitgeschakelde modus de Beheerdershandleiding.
  - U kunt het apparaat ook inschakelen door op de knop **Power** te drukken.
-  Als u het apparaat meteen uitschakelt met behulp van de hoofdschakelaar boven de netsnoeraansluiting, kan dit een probleem met de harde schijf in het apparaat veroorzaken.

## Een printerkabel aansluiten

---

### Een netwerkkabel gebruiken

Dit apparaat heeft een ingebouwde netwerkkaart. Met een netwerkkabel kunt u uw apparaat met een netwerk verbinden.

Verbind het apparaat met het netwerk door middel van een netwerkkabel:

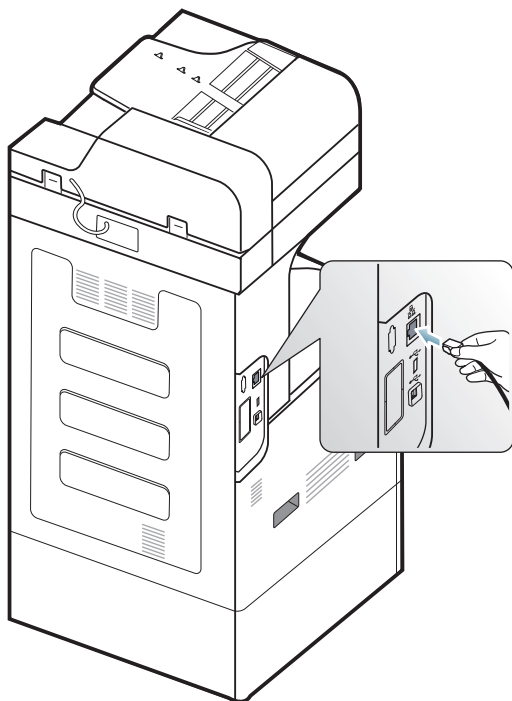

## Het weergavescherm en handige knoppen

### Weergavescherm

Met het weergavescherm op het bedieningspaneel kan het apparaat op gebruiksvriendelijke wijze worden bediend. Als u drukt op het home-pictogram (🏠) op het scherm wordt het weergavescherm weergegeven. De afbeelding op het beeldscherm in deze gebruikershandleiding kan, afhankelijk van de opties of het model, van uw apparaat afwijken.

- De pictogrammen op het scherm, zoals **Fax**, zijn mogelijk uitgegrijsd. Dit is het geval als de optionele kit of bepaalde programma's niet op het apparaat zijn geïnstalleerd.
- Als u naar het volgende weergavescherm wilt schakelen, drukt u op de pijl rechts of sleept u met de vinger langs het weergavescherm.
- De gebruikers van het apparaat moeten afhankelijk van de verificatie-instelling een id en wachtwoord invoeren. In dit geval kan het apparaat alleen worden gebruikt door een gemachtigde gebruiker die op het apparaat is geregistreerd met een id en wachtwoord. Neem contact op met de beheerder van het apparaat.



- **Kopie:** hiermee opent u het menu **Kopie** (zie "Kopiëren" op pagina 51).
- **Fax:** hiermee opent u het menu **Fax**. **Fax** wordt op het scherm geactiveerd door een optionele faxkit te installeren (zie "Faxen (optioneel)" op pagina 66).
- **Opgeslagen doc.:** hiermee opent u het menu **Opgeslagen doc.** (zie "Informatie over het scherm Opgeslagen documenten" op pagina 94).
- **Gedeelde map:** hiermee opent u het menu **Gedeelde map** (zie "Informatie over het scherm Gedeelde map" op pagina 93).
- **Scan nr Email:** hiermee opent u het menu **Scan nr Email** (zie "Originelen scannen en per e-mail verzenden (scannen naar e-mail)" op pagina 78).
- **Scannen naar server:** hiermee opent u het menu **Scannen naar server** (zie "Originelen scannen en verzenden via SMB/FTP (scannen naar server)" op pagina 79).
- **Scan nr pc:** hiermee opent u het menu **Scan nr pc** (zie "Originelen inscannen en naar uw computer verzenden (naar pc scannen)" op pagina 88).
- **Scannen naar gedeelde map:** hiermee opent u het menu **Scannen**

naar gedeelde map.



- **Snel kopiëren:** hiermee opent u het menu **Snel kopiëren** (zie "Het menu Snel kopiëren gebruiken" op pagina 65).
  - **kopie ID:** hiermee opent u het menu **kopie ID** (zie "Het menu Snel kopiëren gebruiken" op pagina 65).
  - **USB:** hiermee opent u het menu **USB**. Wanneer er een USB-geheugenapparaat in de USB-geheugenpoort van uw apparaat plaatst, wordt **USB** geactiveerd op het weergavescherm (zie "Een USB-geheugenapparaat gebruiken" op pagina 117).
  - **Naar USB scannen:** hiermee opent u het menu **Naar USB scannen**. Wanneer er een USB-geheugenapparaat in de USB-geheugenpoort van uw apparaat plaatst, wordt **Naar USB scannen** geactiveerd op het weergavescherm (zie "Originelen scannen en verzenden naar een USB-geheugenapparaat (scannen naar USB)" op pagina 81).
  - **Machine instellen:** hiermee kunt u de huidige apparaatinstellingen controleren of waarden aanpassen.
- 📝 Bepaalde menu's kunnen uitsluitend worden geconfigureerd door een gemachtigde gebruiker waarvoor de beheerder een ID en een wachtwoord op het apparaat heeft geregistreerd. Wanneer het apparaat daarom vraagt, voert u het ID en wachtwoord in.
- **SmarThru Workflow:** hiermee opent u het menu **SmarThru Workflow** (zie "Smarthru Workflow gebruiken, Gedeelde map en opgeslagen document" op pagina 91).

### Teller-knop

Als u op de knop **Counter** op het bedieningspaneel drukt, kunt u het aantal afgedrukte documenten zien.

Apparaat	Totaal gebruik	Gebruiker			
Apparaat	Totaal gebruik	Gebruiker			
Totaal gebruik	Afdrukk.	Kopie	Fax afdrukken	Rapport	Totaal
Mono Enkelzijdig	56	11	2	11	80
Mono Dubbelzijdig	60	8	0	0	68
Mono Tot.	116	19	2	11	148
Kleur Enkelzijdig	169	28	0	0	197
Kleur Dubbelzijdig	614	56	0	0	670
Kleur Tot.	783	84	0	0	Afdrukk.

Als u **Apparaat** selecteert, kunt u het aantal afgedrukte documenten per apparaat zien. Een impressie verwijst doorgaans naar een enkele zijde van een vel en niet naar een enkelzijdige afdruk.

- **Totaal gebruik:** toont het totaal aantal afgedrukte documenten.
- **Grote pagina:** toont het totaal aantal afgedrukte documenten op grote papierformaten.

- **Gebruik verzenden:** toont het aantal verzonden afbeeldingen via e-mail, server, etc.
- **Gebr. verz. Faxen (PSTN):** toont het aantal verzonden faxen.

Als u **Gebruiker** selecteert, kunt u het gebruik, de limiet en het resterend gebruik per gebruiker zien. Voor gedetailleerde informatie over **Teller**, raadpleeg de beheerdershandleiding.

## Knop Eco

Met de ecofunctie kunt u afdrukbronnen besparen en milieuvriendelijker kopiëren. Wanneer u op de knop **Eco** drukt, wordt de eco-modus op het apparaat in- of uitgeschakeld. Als de ecomodus aan is, ziet u de ecoafbeelding (  ) op bepaalde functies. Bepaalde opties van de functies zijn in de ecomodus niet beschikbaar. Raadpleeg de Beheerdershandleiding voor meer informatie over de ecofunctie.

- Alleen de beheerders hebben toegang tot de **Eco-instellingen in Machine instellen**.
- Als het apparaat om een wachtwoord voor de ecomodus vraagt, moet u het wachtwoord invoeren. Neem contact op met uw beheerder.
- De knop **Eco** wordt alleen geactiveerd voor de menu's **Kopie**, **Snel kopiëren** en **Opgeslagen doc..**

Status		Beschrijving
<b>Uit</b>		Het apparaat bevindt zich niet in de Eco-modus.
<b>Groen</b>	<b>Aan</b>	Het apparaat bevindt zich in de Eco-modus.

## Knop Job Status

Als u op de knop **Job Status** drukt, wordt de lijst met lopende taken, taken in wachtrij en voltooide taken weergegeven.



### Huidige taak

Toont de lijst van taken die worden uitgevoerd en die in de wachtrij staan.

Als u op de naam van de taak drukt, wordt er meer gedetailleerde informatie getoond.

- **Nee:** toont de volgorde van de taken.
- **Type taak:** toont het taaktype, zoals afdruk, kopie, fax, etc.
- **Taaknaam:** toont de naam van de taak.
- **Gebruiker:** toont de naam van de taakeigenaar.
- **Status:** toont de huidige status van elke taak (zie "Betekenis van de status" op pagina 37).
- **Niv. verhogen:** Geeft een hogere prioriteit aan een geselecteerde

taak in de lijst wanneer er veel taken in de wachtrij staan. De geselecteerde taak kan geen hogere prioriteit krijgen dan een taak die al wordt uitgevoerd.

-  Afhankelijk van de status van de taak kunt u de knop **Niv. verhogen** niet gebruiken.

- **Taak vasthouden:** houdt een geselecteerde taak in de lijst.

-  Afhankelijk van de status van de taak kunt u de knop **Taak vasthouden** niet gebruiken.

- **Verwijd.:** verwijdert de geselecteerde taak uit de lijst.

## Taak voltooid

Toont de lijst van voltooide taken.

Als u op de naam van de taak drukt, wordt er meer gedetailleerde informatie getoond.

- **Nee:** toont de volgorde van de taken.
- **Type taak:** toont het taaktype, zoals afdruk, kopie, fax, etc.
- **Taaknaam:** toont de naam van de taak.
- **Gebruiker:** toont de naam van de taakeigenaar.
- **Status:** toont de huidige status van elke voltooide taak (zie "Betekenis van de status" op pagina 37).

## Betekenis van de status

- **Bezig met ontvangen:** Het apparaat ontvangt gegevens van het netwerk of de faxlijn.
- **Bezig met verwerken van afbeelding:** het apparaat is bezig met het verwerken van de afbeelding (decodering, codering, conversie van dataformaat).
- **Bezig met opmaken:** het apparaat is bezig met het genereren van de afbeelding voor het afdrukken.
- **In behandeling:** De taak in de wachtrij wacht op zijn beurt.
- **Bezig met verzenden:** Het apparaat verzendt de gegevens naar e-mail, server of fax.
- **Scannen:** het apparaat is aan het scannen.
- **Bezig met kiezen:** In de faxmodus belt het apparaat naar het faxapparaat van de ontvanger.
- **Verbinding maken...:** in de faxmodus wacht het apparaat op de verbinding met de bestemming.
- **Bezig met afdrukken:** het apparaat is bezig met afdrukken.
- **Opslag:** de gegevens worden opgeslagen naar een vak of een USB.
- **Uitgestelde taak:** de taak wordt tijdelijk stopgezet gedurende de tijd u heeft ingesteld bij **Uitgesteld verzenden** (e-mail, fax, server).
- **In wachtstand:** Op het tabblad **Beveiligde taak** wordt de taak tijdelijk gestopt wanneer er een beveiligde afdrukopdracht vanaf een computer wordt verzonden. Als u de taak wilt vrijgeven, drukt u op **Afdruk..**
- **Vastgehouden: Proefafdruk:** De taak wordt tijdelijk gestopt wanneer er een proefdruk vanaf een computer wordt verzonden. Als u de taak wilt vrijgeven, drukt u op **Vrijgeven**.
- **Vastgehouden: Proefexemplaar:** In de kopieermodus, wordt de taak tijdelijk gestopt wanneer het proefexemplaar is geselecteerd. Als u de taak wilt vrijgeven, drukt u op **Vrijgeven**.
- **Vastgehouden: Gebruikersverzoek:** De taak wordt tijdelijk gestopt wanneer **Taak vasthouden** wordt ingedrukt. Als u de taak wilt vrijgeven, drukt u op **Vrijgeven**.
- **Vastgehouden: Vertraagde afdruk:** De taak wordt tijdelijk gestopt tot het door u ingestelde tijdstip.



- **Vastgehouden: Bronnen nodig:** De taak wordt tijdelijk gestopt wanneer het apparaat een probleem ondervindt, zoals papierlade op, verkeerd papier, etc.
- **Verbroken:** De taak wordt tijdelijk gestopt wanneer de knop **Interrupt** wordt ingedrukt voor een spoedeisende kopieertaak.
- **Onderbroken:** De taak wordt gepauzeerd wanneer de knop **Stop** wordt ingedrukt.
- **Voltooid:** de taak is voltooid.
- **Voltooid met fout:** de taak is voltooid met fout.
- **Verwijderd:** als u een taak in de lijst selecteert en op **Verwijd.** drukt, wordt de taak verwijderd.

## Beveiligde taak

Toont de lijst van beveiligde taken die de gebruiker in het printerstuurprogramma heeft ingesteld (zie "Vertrouwelijk" op pagina 106). U moet de in de printerstuurprogramma ingestelde **Gebruikers-ID** en het **Wachtwoord** invoeren (zie "Vertrouwelijk" op pagina 106).

- **Nee:** toont de volgorde van de taken.
- **Type taak:** toont het type van de taak.
- **Taaknaam:** toont de naam van de taak.
- **Gebruiker:** toont de naam van de taakeigenaar.
- **Detail:** toont de gedetailleerde informatie van de geselecteerde taak. U kunt ook het aantal kopieën wijzigen door op **Instellingen wijzigen** te drukken.
- **Bewer.:** wijzigt de **Taaknaam** van de geselecteerde taak.
- **Verwijd.:** hiermee verwijdert u de geselecteerde taak uit de lijst.
- **Afdrukk.:** drukt de geselecteerde taak uit de lijst af.
- **Sluiten:** sluit het taakstatusvenster.

## Actief bericht

toont eventuele foutberichten en codes die zijn opgetreden.

- **Nee:** toont de volgorde van de berichten.
- **Apparaatstatusbericht:** Toont de foutmeldingen voor de huidige fouten in het apparaat.
- **Foutcode:** toont de code van het foutbericht.
- **Detail:** toont de gedetailleerde informatie van de geselecteerde taak.
- **Sluiten:** sluit het taakstatusvenster.

## Interrupt knop

Als u op de knop **Interrupt** () drukt, gaat het apparaat in de onderbrekingsmodus, hetgeen betekent dat de actuele afdruktaak wordt stopgezet voor een urgente kopieertaak. Wanneer de spoedeisende kopieertaak is voltooid, wordt de vorige taak hervat.

 Wanneer u de nietfunctie voor een afdruktaak selecteert, werkt de onderbrekingsmodus nadat het nieten van de afdruktaak is voltooid.

Status		Beschrijving
Uit		Het apparaat bevindt zich niet in de onderbrekingsmodus.
Groen	Aan	Het apparaat bevindt zich in onderbrekingsmodus.



# Afdrukmateriaal en lade

In dit hoofdstuk wordt uitgelegd hoe u originelen en afdrukmateriaal in uw apparaat plaatst.

In dit hoofdstuk vindt u de volgende onderwerpen:

- Originelen plaatsen
- Afdrukmateriaal selecteren
- Papier in de lade plaatsen
- Afdrukken op speciale afdrukmedia
- Instellingen voor lade

## Originelen plaatsen

Als u een document wilt kopiëren, scannen of faxen, legt u het op de glasplaat van de scanner of in de dubbelzijdige automatische documentinvoer.

### Op de glasplaat van de scanner

Zorg dat er geen originelen in de DADI liggen. Als er een origineel wordt gedetecteerd in de DADI, krijgt dit origineel voorrang boven het origineel op de glasplaat. Voor de beste scankwaliteit, vooral bij afbeeldingen in kleur of grijstinten, gebruikt u bij voorkeur de glasplaat.

#### Originelen voorbereiden

- Laad geen papier kleiner van 25 x 25 mm (1,0 x 1,0 inch) of groter dan 297 x 432 mm (11,7 x 17 inches).
  - Controleer of eventuele lijm, inkt of correctievloeistof op het papier volledig droog is voor u het plaatst.
1. Open de DADI.

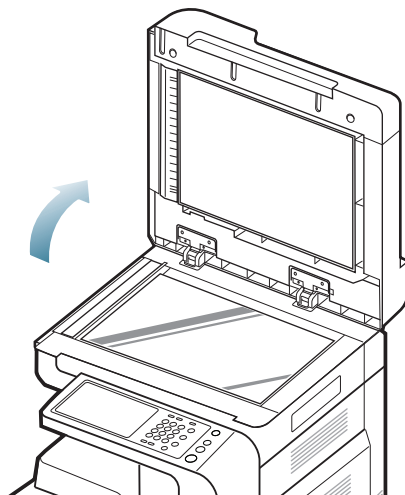

2. Plaats het origineel met de bedrukte zijde naar onder op de glasplaat en leg het op één lijn met de markering in de linkerbovenhoek van de plaat.

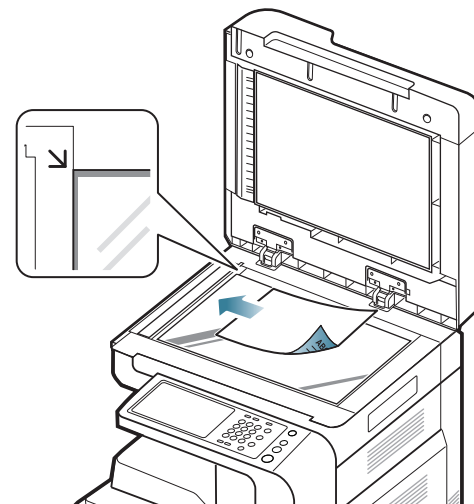

3. Sluit de DADI.

- Als u tijdens het kopiëren de DADI open laat, kan dit de kwaliteit van de kopie en het tonerverbruik beïnvloeden.
  - Stof op de glasplaat kan leiden tot zwarte vlekken op de afdruk. Houd de glasplaat schoon.
  - Als u een pagina uit een boek of magazine kopieert, hef dan de DADI op tot de scharnieren door de stopper worden tegengehouden en sluit dan het deksel. Als het boek of tijdschrift dikker is dan 30 mm, kopieert u met het deksel open.
- ⚠
- Doe dit voorzichtig om te voorkomen dat het scannerglas breekt. U kunt een letsel oplopen.
  - Plaats uw handen niet op de glasplaat van de scanner bij het sluiten van de DADI. De DADI kan op uw hand vallen en uw hand kwetsen.
  - Kijk tijdens het kopiëren of scannen niet in het licht van de scanner. Dit is schadelijk voor de ogen.

## In de dubbelzijdige automatische documentinvoer (DADI)

### Originelen voorbereiden

- Plaats geen papier dat kleiner is dan 140 x 140 mm of groter dan 297 x 432 mm.
- De DADI detecteert automatisch originelen van het formaat A3, A4 LEF, A4 SEF, B4, B5 LEF, B5 SEF, A5 LEF, A5 SEF, Ledger, Legal, Letter LEF, Letter SEF, Statement LEF en Statement SEF.
- Vermijd het gebruik van de volgende papiertypen om papierstoringen, een slechte afdrukkwaliteit of schade aan het apparaat te voorkomen.
  - Carbonpapier of papier met carbonrug
  - Gecoat papier
  - Licht doorschijnend of dun papier
  - Gekreukt of gevouwen papier
  - Gekruld of opgerold papier
  - Papier met scheuren
- Verwijder alle nietjes en paperclips voor u het papier plaatst.
- Controleer of eventuele lijm, inkt of correctievloeistof op het papier volledig droog is voor u het plaatst.
- Plaats geen originelen van verschillend formaat of gewicht.
- Plaats geen boekjes, foldertjes, transparanten of documenten met andere afwijkende eigenschappen.

Met de DADI kunt u maximaal 100 vellen papier (80 g/m<sup>2</sup>) voor één taak laden.

1. Buig de papierstapel of waaier het papier uit om de pagina's van elkaar te scheiden voor u de originelen plaatst.

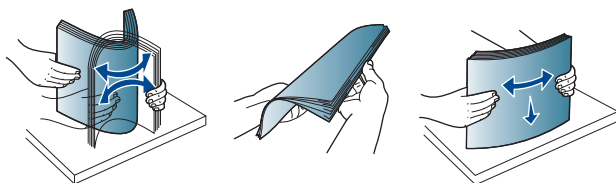

2. Plaats de originelen in de DADI met de bedrukte zijde naar boven. Zorg ervoor dat de onderkant van de stapel originelen samenvalt met de markering voor het papierformaat op de invoerlade.

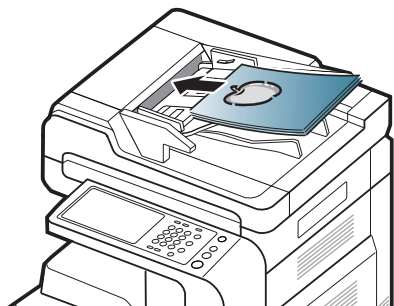

3. Stel de breedtegeleiders in overeenkomstig het papierformaat.

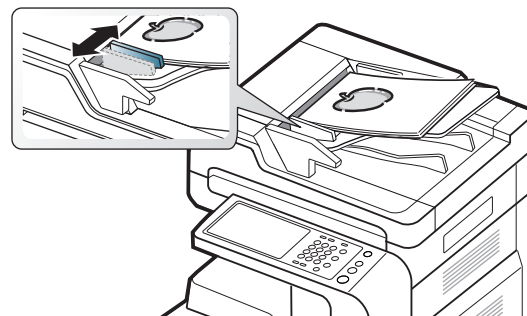

- Als er stof op de glasplaat van de DADI zit, is het mogelijk dat er op de afdruk zwarte strepen verschijnen. Houd de glasplaat altijd schoon.

## Afdruk materiaal selecteren

U kunt afdrucken op verschillende soorten afdruk materiaal, zoals normaal papier, enveloppen, etiketten en transparanten. Gebruik uitsluitend afdruk materiaal dat voldoet aan de in deze gebruikershandleiding vermelde richtlijnen.

### Richtlijnen om afdrukmedia te selecteren

Afdrukmedia die niet aan de richtlijnen uit de gebruikershandleiding voldoen kunnen de volgende problemen veroorzaken:

- Slechte afdrukkwaliteit.
- Meer papierstoringen
- Versnelde slijtage van het apparaat.

De eigenschappen van het papier, zoals gewicht, samenstelling, vezel- en vochtgehalte, zijn van grote invloed op de prestaties van het apparaat en de afdrukkwaliteit. Houd bij de keuze van afdrukmedia rekening met het volgende:

- Het type, formaat en gewicht van het afdruk materiaal voor uw apparaat worden beschreven in de specificaties van afdruk materiaal (zie "Specificaties van de afdrukmedia" op pagina 171).
- Gewenst resultaat: de afdrukmedia die u kiest moeten geschikt zijn voor het doel.
- Helderheid: sommige afdrukmaterialen zijn witter dan andere en leveren scherpere, helderdere en levendigere afbeeldingen op.
- Gladheid van het oppervlak: de gladheid van de afdrukmedia bepaalt hoe scherp de afdrucken er uitzien op papier.



- Het is mogelijk dat bepaalde afdrukmedia aan alle richtlijnen van deze gebruikershandleiding voldoen en toch geen bevredigende resultaten opleveren. Dit kan het gevolg zijn van eigenschappen van de vellen, een onjuiste bediening, een ongewenst temperatuur- en vochtigheidsniveau of andere variabele omstandigheden waarover men geen controle heeft.
- Voordat u grote hoeveelheden afdrukmedia koopt, controleert u of het papier voldoet aan de vereisten in deze handleiding.



- Het gebruik van afdrukmedia die niet aan deze specificaties voldoen kan problemen veroorzaken of herstellingen vereisen. Zulke herstellingen vallen niet onder de garantie of serviceovereenkomsten van Samsung.

Hoeveel papier u in de lade kunt plaatsen is afhankelijk van het gebruikte afdruk materiaal (zie "Specificaties van de afdrukmedia" op pagina 171).

- Zorg ervoor dat u geen fotopapier voor inkjetprinters gebruikt. Dit kan het apparaat beschadigen.
- Het gebruik van brandbare afdrukmedia kan leiden tot brand.
- Gebruik geschikte afdrukmedia (zie "Specificaties van de afdrukmedia" op pagina 171).

**!** Het gebruik van brandbare afdrukmedia of de aanwezigheid in de printer van materialen die daar niet thuishoren, kan in zeldzame gevallen leiden tot brand.

Hoeveel papier u in de lade kunt plaatsen is afhankelijk van het gebruikte afdrukmedia (zie "Specificaties van de afdrukmedia" op pagina 171).

## Papier in de lade plaatsen

### Standaardlade/optionele dubbele cassette-invoer

Plaats de afdrukmaterialen die u voor de meeste afdruktaken gebruikt in de standaardlade. De standaard papierlade kan tot 1 040 vellen normaal papier bevatten.

U kunt een optionele dubbele cassette-invoer voor 1 040 extra vellen gewoon papier aanschaffen en die onder de standaardlade bevestigen.

-  • De standaardlade bevat twee laden. (lade 1, lade 2)
- De optionele dubbele cassette-invoer bevat twee laden. (lade 3, lade 4)
- Het proces van het laden van papier voor lade 1, 2, 3 en 4 is dezelfde.

**!** Het gebruik van fotopapier of gecoat papier kan problemen veroorzaken die herstellingen vereisen. Dergelijke herstellingen zijn niet gedekt door de garantie- of serviceovereenkomsten.

1. Houd de vergrendelingshendel op de hendel ingedrukt en trek de lade eruit.

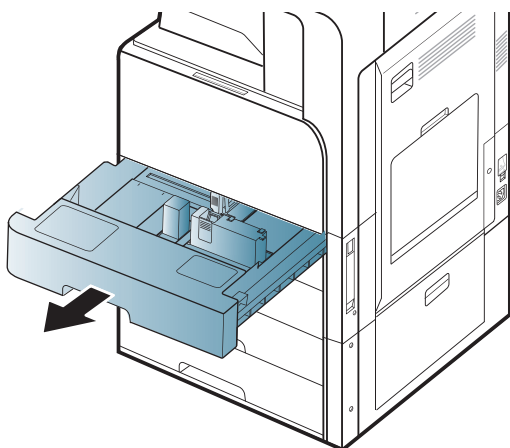

2. Druk de papierlengtegeleider in en trek deze tot aan het einde van de lade.

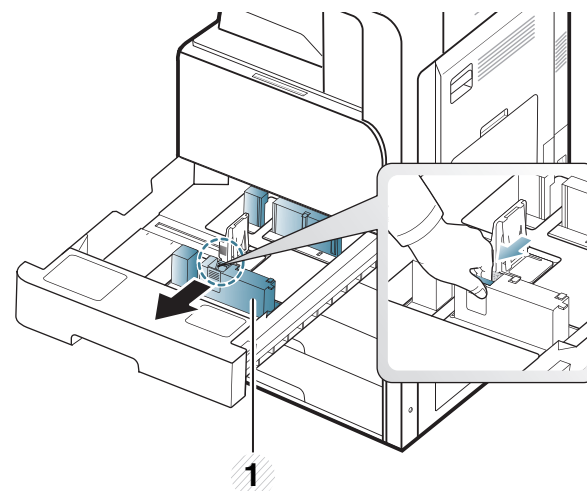

#### 1 Papierlengtegeleider

3. Druk de papierbreedtegeleider in en trek deze tot aan het einde van de lade.

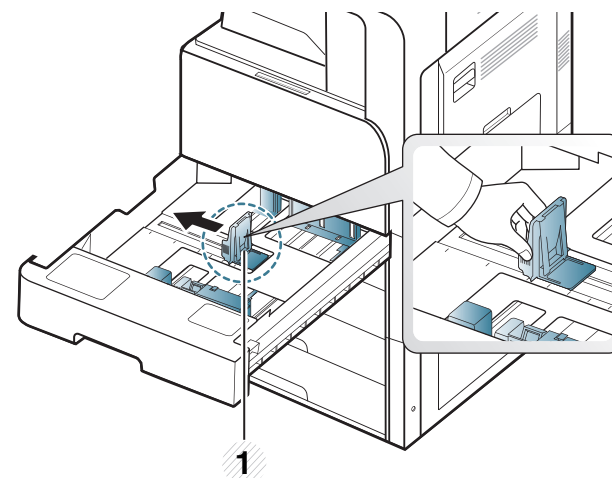

#### 1 Papierbreedtegeleider

4. Buig de papierstapel en waaier het papier uit om de pagina's van elkaar te scheiden voor u het papier in de lade plaatst.

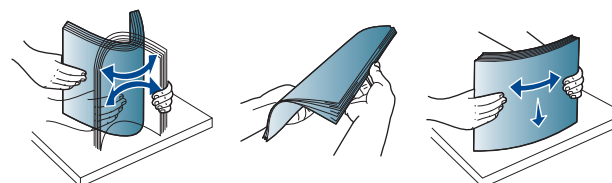

5. Plaats het papier met de te bedrukken zijde naar boven.

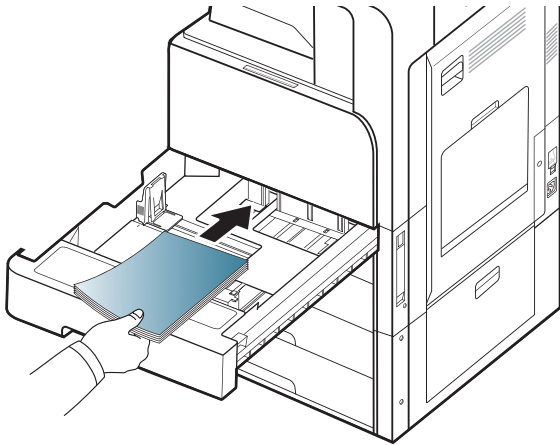

6. Stel de papierlengtegeleider in op de gewenste papierlengte.

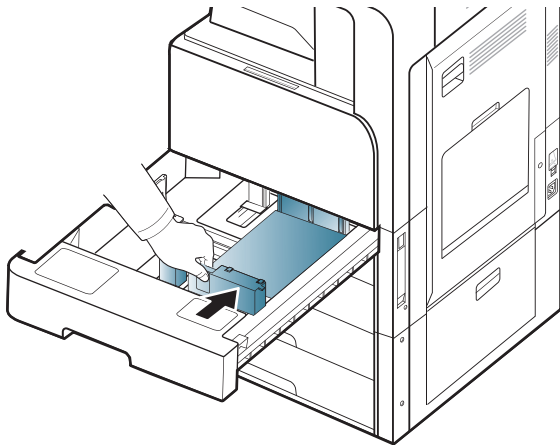

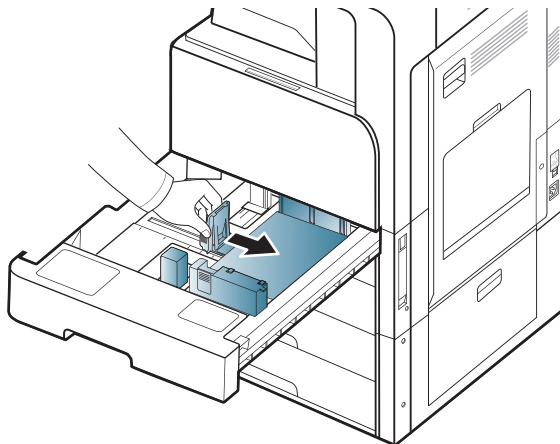

7. Na het laden van papier in de lade, drukt u de papierbreedtegeleider in en brengt u de geleider in de richting van de papierstapel tot deze de zijkant van de stapel licht raakt. Druk de geleider niet te stevig tegen de rand van het papier: de geleider kan het papier doen ombuigen.

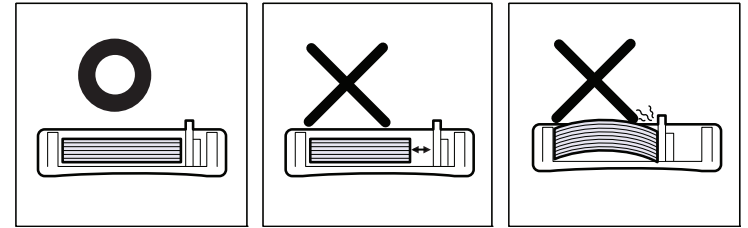

-  • Druk de papiergeleider niet te hard tegen de rand van het papier, omdat het papier daardoor kan buigen.

- Als u de breedtegeleider niet aanpast kan het papier vastlopen.



-  Plaats niet te veel papier in de lade: dit kan tot papierstoringen leiden. Zorg dat de papierstapel niet boven de maximummarkering aan de binnenzijde van de lade uitkomt.

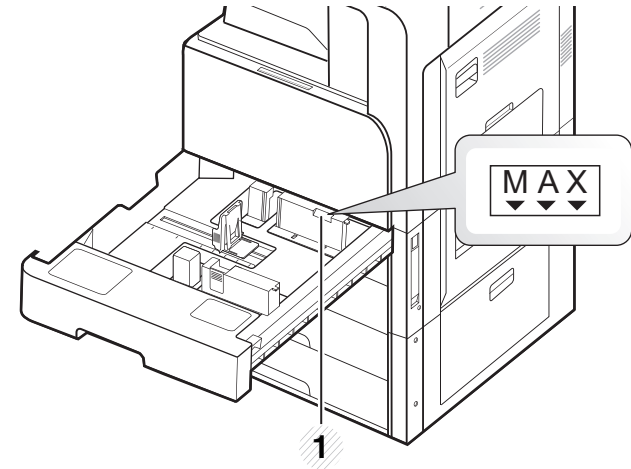

#### 1 Papiercapaciteitsmarkering

8. Zet de papierlengtegeleider vast met de vergrendelingsschakelaar. Ontgrendel de vergrendelingsschakelaar om papier met een andere papiergrootte te laden.

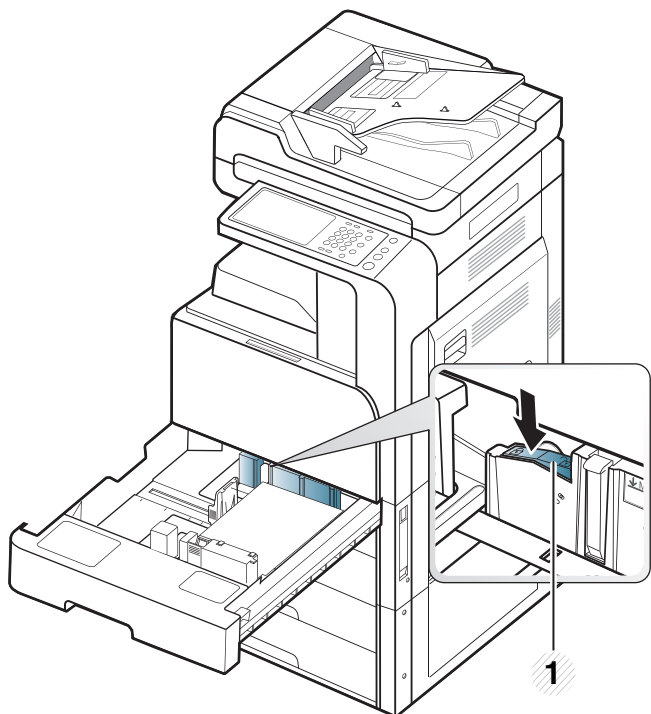

#### 1 Vergrendelingsschakelaar

9. Plaats de lade terug in het apparaat.

Stel de papiersoort en het papierformaat voor de lade in om een document af te drukken.

Voor informatie over het instellen van het papiertype en -formaat op het bedieningspaneel (zie "Instellingen voor lade" op pagina 48).

De standaardlade en de optionele dubbele cassette-invoer kunnen automatisch diverse papierformaten detecteren (zie "Automatische detectie van formaten van afdruk materiaal" op pagina 45).

Als u de **Bevestiging lade Aan** in **Tray Settings** instelt, verschijnt automatisch het bevestigingsvenster (zie "Het instellen van het ladebevestigingsbericht" op pagina 49).

Controleer op het papierformaat en het papiertype in de lade wel of niet wordt gedetecteerd. Als u het papierformaat of het papiertype wilt instellen of wanneer het apparaat het formaat en type niet kan detecteren, kunt u het formaat en type direct in het bevestigingsvenster invoeren.

-  • Als u problemen ondervindt met het laden van papier, controleert u of het papier voldoet aan de specificaties voor de media (zie 'Specificaties van afdrukmedia' op pagina 165). Probeer het vervolgens vel voor vel door te voeren langs de multifunctionele lade (zie "Multifunctionele lade" op pagina 43).
- De instellingen die via het apparaatstuurprogramma zijn opgegeven krijgen voorrang op de instellingen die via het bedieningspaneel werden opgegeven.  
Afdrukken vanuit een toepassing:
  - a) Open een toepassing en start het afdrukmenu.
  - b) Open **Voorkeursinstellingen voor afdrukken** (zie 'Voorkeursinstellingen openen' op pagina 101).

- c) Open het tabblad **Papier** in **Voorkeursinstellingen voor afdrukken** en selecteer de papiersoort, het papierformaat en de invoerlade.
- d) Druk op **OK**.
- e) Afdrukken starten in een toepassing.

### Multifunctionele lade

De multifunctionele lade kan speciale types en formaten van afdrukmedia bevatten, zoals postkaarten, notitiekaarten en enveloppen. Dit is handig als u maar één pagina wilt afdrukken op gekleurd papier.

#### Tips voor het gebruik van de multifunctionele lade

- Plaats slechts één soort, formaat en gewicht van afdruk materiaal tegelijk in de multifunctionele lade.
  - Voeg geen papier toe als er nog papier in de multifunctionele lade ligt. Dit kan papierstoringen veroorzaken. Dit geldt ook voor andere soorten afdrukmedia.
  - Plaats afdrukmedia in het midden van de multifunctionele lade met de te bedrukken zijde naar boven en de bovenrand vooraan.
  - Plaats alleen afdruk materiaal dat aan de specificaties voldoet. Zo voorkomt u papierstoringen en problemen met de afdrukkwaliteit (zie "Specificaties van de afdrukmedia" op pagina 171).
  - Maak gekrulde briefkaarten, enveloppen en etiketten eerst vlak voor u ze in de multifunctionele lade plaatst.
1. Open de multifunctionele lade en trek, indien nodig, het verlengstuk eruit.

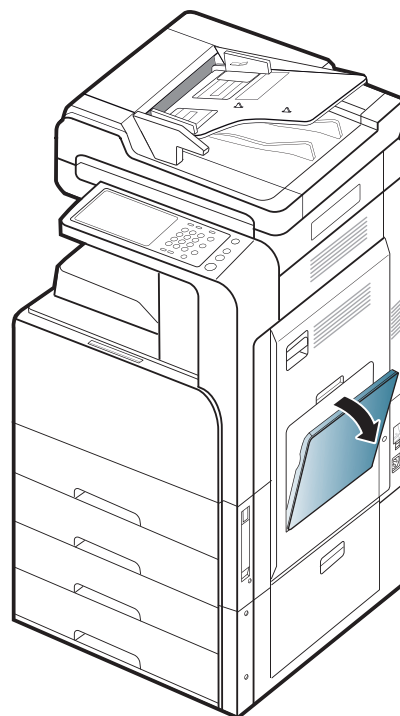



2. Buig de papierstapel of waaier het papier uit om de pagina's van elkaar te scheiden voor u de originelen plaatst.

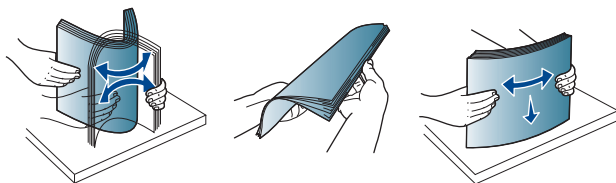

3. Plaats het papier met de te bedrukken zijde naar onder.

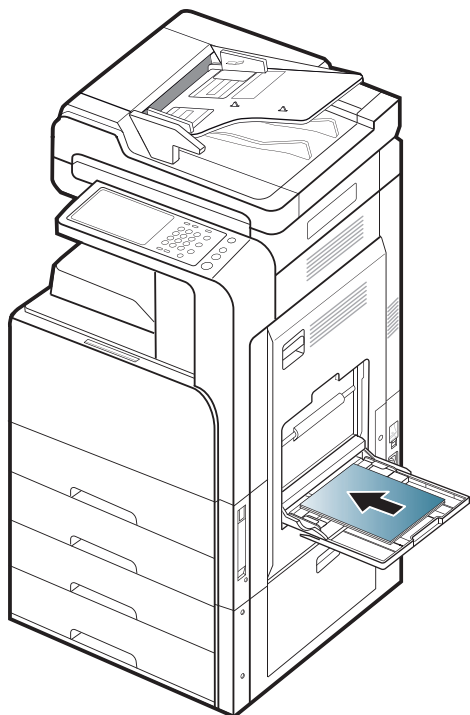

4. Druk de papierbreedtegeleiders van de multifunctionele lade in en pas ze aan de breedte van het papier aan. Oefen niet te veel druk uit. Het papier kan gaan plooiën waardoor een papierstoring ontstaat of het papier scheeftrekt.

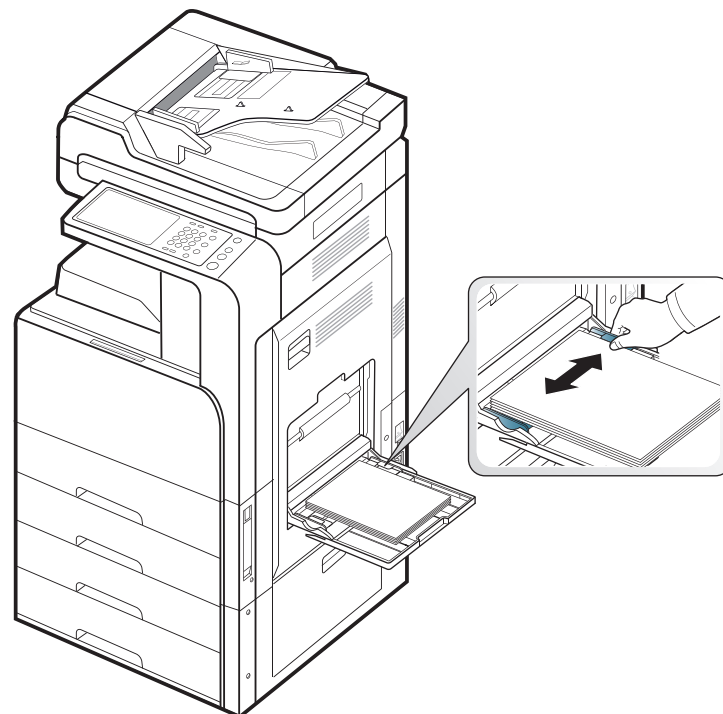

5. Stel het papiertype en -formaat voor de multifunctionele lade in om een document af te drukken (zie "Automatische detectie van formaten van afdruk materiaal" op pagina 45).  
Voor informatie over het instellen van het papiertype en -formaat op het bedieningspaneel (zie "Instellingen voor lade" op pagina 48).

 De instellingen die via het apparaatstuurprogramma zijn opgegeven krijgen voorrang op de instellingen die via het bedieningspaneel werden opgegeven.

Afdrukken vanuit een toepassing:

- Open een toepassing en start het afdrukmenu.
- Open **Voorkeursinstellingen voor afdrukken** (zie "Voorkeursinstellingen openen" op pagina 102).
- Open het tabblad **Papier** in **Voorkeursinstellingen voor afdrukken** en selecteer de papiersoort, het papierformaat en de invoerlade.
- Druk op **OK**.
- Afdrukken starten in een toepassing.

## Automatische detectie van formaten van afdrukmetaal

Dit apparaat detecteert automatisch de verschillende papierformaten. Raadpleeg de onderstaande tabel.

formaat <sup>a</sup>	Standaardlade/ optionele dubbele cassette-invoer	Multifunction ele lade	Dubbelzijdig afdrukken
Letter SEF <sup>b</sup>	•	o	beschikbaar
Letter LEF <sup>c</sup>	•	o	beschikbaar
Ledger	•	o	beschikbaar
Legal	•	o	beschikbaar
Executive SEF	o	o	beschikbaar
Executive LEF		o	beschikbaar
Statement SEF	•	o	beschikbaar
Statement LEF		o	
A3	•	o	beschikbaar
A4 SEF	•	o	beschikbaar
A4 LEF	•	o	beschikbaar
A5 SEF	•	o	beschikbaar
A5 LEF		o	
B4	•	o	beschikbaar
JIS B5 SEF	•	o	beschikbaar
JIS B5 LEF		o	beschikbaar
A6 SEF		o	
A6 LEF		o	
ISO B5 SEF	o	o	beschikbaar
ISO B5 LEF		o	
Folio	o	o	beschikbaar
Oficio	o	o	beschikbaar
8K	o	o	beschikbaar
16K	o	o	beschikbaar

a. Dit apparaat detecteert papier van vergelijkbare afmetingen als de getoonde papierformaten.

b. SEF betekent korte zijde-invoer (Short Edge Feed).

c. LEF betekent lange zijde-invoer (Long Edge Feed).

(•: gedetecteerd, o: Niet gedetecteerd, leeg: u kunt het papier niet in de lade plaatsen.)

## Afdrukken op speciale afdrukmedia

Onderstaande tabel toont het beschikbare speciale afdrukmediaal voor elke lade.

 Voor het gebruik van speciale afdrukmedia raden wij u aan om telkens één vel per keer in te voeren. Controleer hoeveel vellen u maximaal in elke lade mag plaatsen (zie "Specificaties van de afdrukmedia" op pagina 171).

Types	Standaardlade/ optionele dubbele cassette-invoer	Multifunctionele lade
Dik papier	•	•
Zwaar	•	•
Extra zwaar 1	•	•
Dun papier	•	•
Katoen	•	•
Kleur	•	•
Voorbedrukt	•	•
Kringlooppapier	•	•
Bankpost	•	•
Archiefpapier	•	•
Birefhoofd	•	•
Gepereoreerd	•	•
Dunne kaarten	•	•
Dikke kaarten	•	•
Dun glanzend		•
Dik glanzend		•
Envelop		•
Etiketten		•

(•: beschikbaar. Leeg: Niet beschikbaar)

 De mediatypes worden getoond in de **Voorkeursinstellingen voor afdrukken**. Met de optie papiertype kunt u het papiertype instellen dat in de lade moet worden geplaatst. Deze instelling verschijnt nu in de vervolgkeuzelijst zodat u ze kunt selecteren. Op die manier krijgt u de beste afdrukkwaliteit. Zo niet, wordt de gewenste afdrukkwaliteit mogelijk niet bereikt.

## Envelop

Of enveloppen goed worden bedrukt is afhankelijk van de kwaliteit van de enveloppen.

Om een envelop af te drukken plaatst u ze met de omslag omhoog.

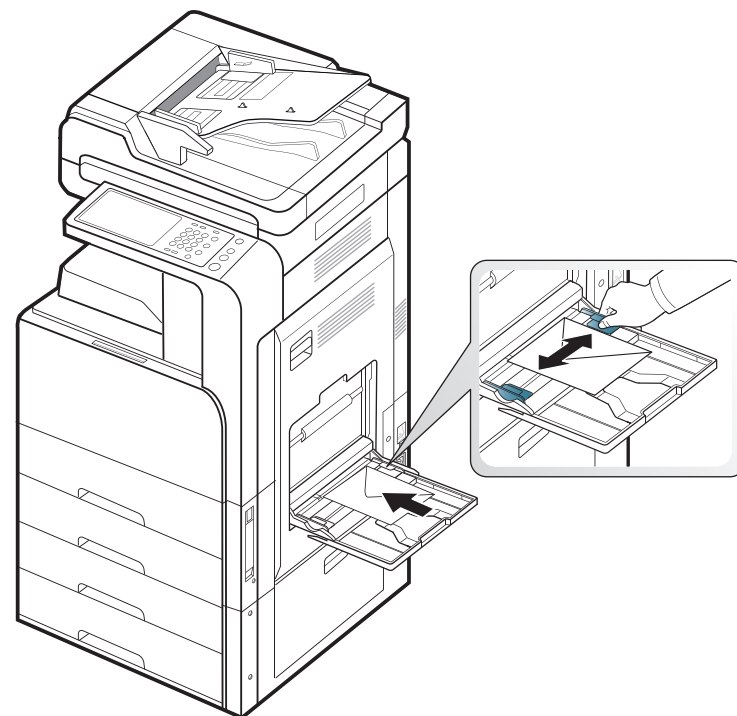

- Houd bij de keuze van enveloppen rekening met de volgende factoren:
  - Gewicht:** het gewicht van het enveloppenpapier mag niet meer dan 90 g/m<sup>2</sup> bedragen, anders kan er een papierstoring optreden.
  - Samenstelling:** voor u afdrukt moeten de enveloppen plat liggen met een krul van minder dan 6 mm en mogen ze geen lucht bevatten.
  - Toestand:** gebruik geen enveloppen die gekruld, verkreukeld of beschadigd zijn.
  - Temperatuur:** gebruik enveloppen die bestand zijn tegen de druk en de hitte die tijdens het afdrukken in het apparaat ontstaan.
- Gebruik alleen goed gevormde enveloppen met scherpe vouwen.
- Gebruik geen afgestempelde enveloppen.
- Gebruik geen enveloppen met sluihaakjes, knipsluitingen, vensters, gecoate binnenbekleding, zelfklevende sluitingen of andere synthetische materialen.
- Gebruik geen beschadigde enveloppen of enveloppen van slechte kwaliteit.
- Controleer of de naad aan beide uiteinden van de envelop helemaal doorloopt tot in de hoek.

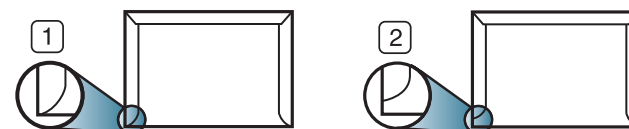

**1 Aanvaardbaar**

**2 Onaanvaardbaar**



- Enveloppen met een verwijderbare strip of met meer dan één zelfklevende vouwbare klep moeten van een kleefmiddel zijn voorzien dat gedurende 0.1 seconde bestand is tegen de fixeertemperatuur (circa 170 °C) van het apparaat. De extra kleppen en strips kunnen kreuken, scheuren en papierstoringen veroorzaken, en kunnen zelfs de fixeereenheid beschadigen.
- Voor de beste afdrukkwaliteit moeten de marges minimaal 15 mm van de rand van de envelop blijven.
- Druk niet af op de plaats waar de naden van de envelop samenkomen.

## Etiketten

Plaats het papier met de te bedrukken zijde naar onder.

Om beschadigingen aan het apparaat te voorkomen, gebruikt u best uitsluitend etiketten voor laserprinters.

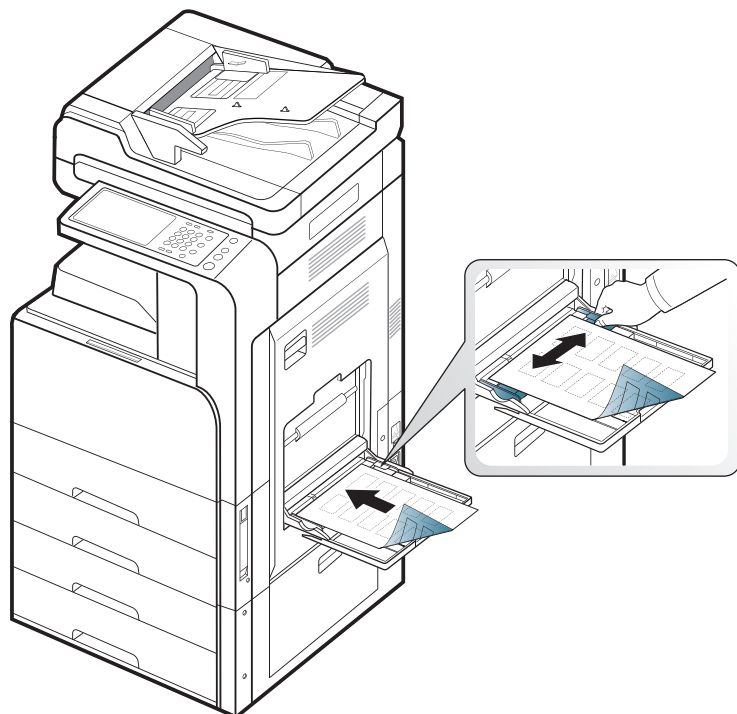

- Bij de keuze van etiketten moet u rekening houden met de volgende factoren:
  - **Kleefstoffen:** Het kleefmiddel moet gedurende 0.1 seconde stabiel blijven bij de fixeertemperatuur van uw apparaat van ongeveer 170 °C.
  - **Schikking:** gebruik uitsluitend etiketvellen waarbij tussen de etiketten het rugvel niet blootligt. Bij etiketvellen met ruimte tussen de etiketten kunnen de etiketten loskomen van het rugvel. Dit kan ernstige papierstoringen tot gevolg hebben.
  - **Krullen:** voor het afdrukken moeten de etiketten plat worden gelegd en mogen ze niet meer dan 13 mm omkrullen.
  - **Toestand:** gebruik geen etiketten die gekreukt zijn, blaasjes vertonen of loskomen van het rugvel.
- Zorg ervoor dat er tussen de etiketten geen zelfklevend materiaal blootligt. Blootliggende delen kunnen ervoor zorgen dat etiketten tijdens het afdrukken loskomen, waardoor het papier kan vastlopen. Ook kunnen hierdoor onderdelen van het apparaat beschadigd raken.
- Plaats geen gebruikte etiketvellen in het apparaat. De klevende achterzijde mag slechts een keer door het apparaat worden gevoerd.

- Gebruik geen etiketten die loskomen van het rugvel, blaasjes vertonen, gekreukt of beschadigd zijn.
- Plaats geen papier zonder ruimte tussen etiketten die in dezelfde richting lopen als het papier dat wordt ingevoerd. Anders kan het papier vastlopen.

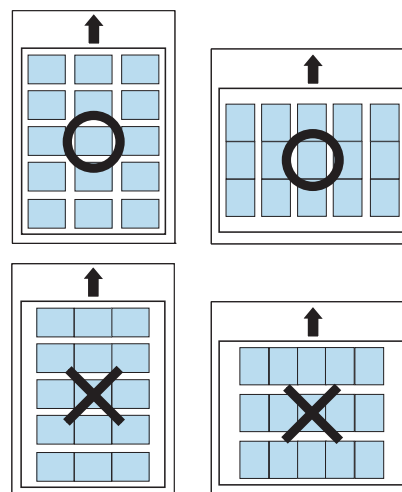

## Kartonpapier/papier van een aangepast formaat

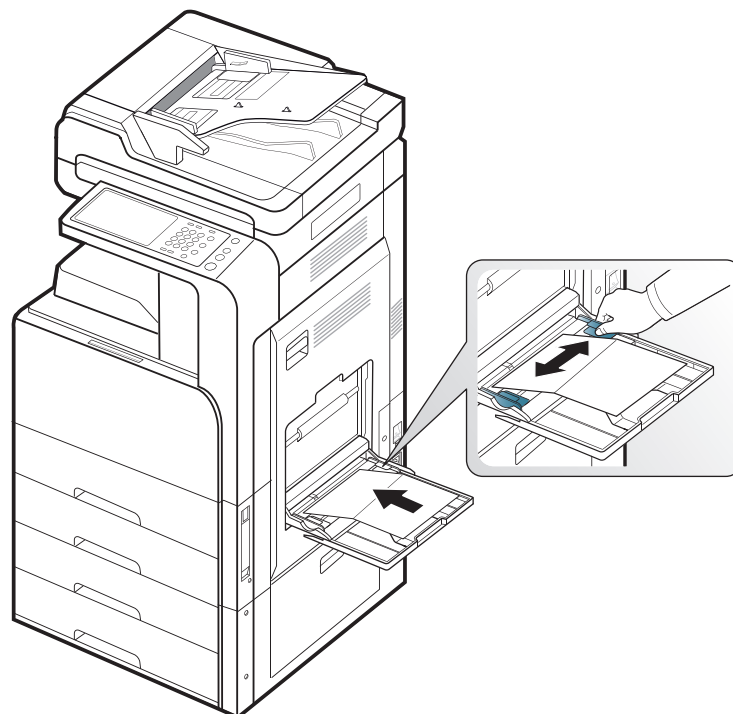

- Druk niet af op materialen die smaller zijn dan 98 mm en korter dan 148 mm.
- Stel de marges in de softwaretoepassing in op ten minste 6,4 mm van de zijanten van het afdrukmateriaal.

## Briefhoofd/voorbekrukt papier

	Eenzijdig	Dubbelzijdig
Standaardlade/ optionele dubbele cassette-invoer	Voorzijde naar boven	Voorzijde naar onder
Multifunctionele lade	Voorzijde naar onder	Voorzijde naar boven

- Voorbedrukt papier moet bedrukt zijn met hittebestendige inkt die niet smelt, verdampt of schadelijke gassen afgeeft als deze gedurende 0.1 seconde wordt blootgesteld aan de fixeertemperatuur (170 °C) van het apparaat.
- De inkt op het voorbedrukt papier mag niet ontvlambaar zijn en mag de printerrollen niet beschadigen.
- Formulieren en papier met briefhoofd moeten in een vochtbestendige verpakking worden bewaard om aantasting tijdens de opslagperiode te voorkomen.
- Voor u voorbedrukt papier in de lade plaatst, controleert u of de inkt op het papier droog is. Natte inkt kan tijdens het fixeerproces loskomen van het voorbedrukt papier, waardoor de afdrukkwaliteit afneemt.

## Glanzend

 Plaats een vel tegelijk in de multifunctionele lade, met de glanzende zijde naar onderen.

- Aanbevolen afdrukmedia: glanzend papier (Letter) voor dit apparaat: HP Brochure Paper (Product: alleen bij Q6611A).
- Aanbevolen afdrukmedia: glanzend papier (A4) voor dit apparaat HP Superior Paper 160 glossy (product: alleen bij Q6616A).

## Instellingen voor lade

Nadat u het papier in de lade hebt geplaatst, moet u het papierformaat en -type instellen met behulp van de knoppen op het scherm. Als u wilt afdrucken vanaf een computer, selecteert u het papierformaat en de papiersoort in het toepassingsprogramma dat u op uw computer gebruikt (zie "Voorkeursinstellingen openen" op pagina 102).

 De instellingen die via het apparaatstuurprogramma zijn opgegeven krijgen voorrang op de instellingen die via het scherm werden opgegeven.

## Het papierformaat instellen

1. Druk op **Machine instellen** > **Instellingen voor lade** > **Instellingen** > selecteer de gewenste lade in het scherm.

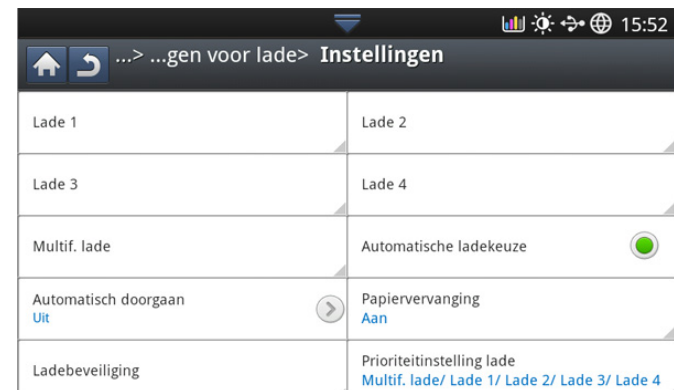

2. Druk op **Papierformaat** en selecteer de papiergrootte.

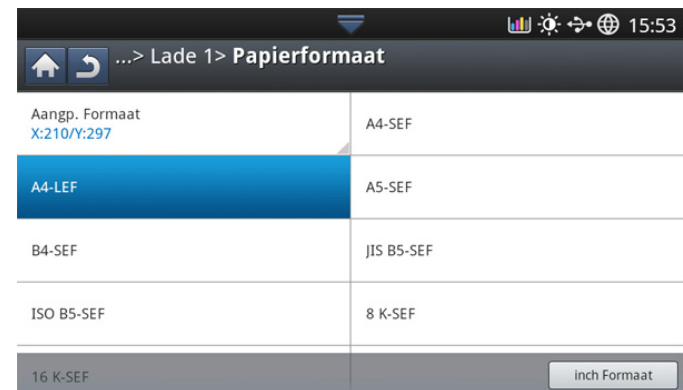

- Als er geen vereist papierformaat is of als u een aangepast papierformaat wilt gebruiken, drukt u op de pijlknoppen om het papierformaat in te stellen. U kunt het aangepaste formaat ook instellen en opslaan via **Aangepast formaat**. U kunt op welk moment dan ook het aangepaste formaat selecteren.

## Het papiertype instellen

1. Druk op **Machine instellen** > **Instellingen voor lade** > **Instellingen** > selecteer de gewenste lade in het scherm.

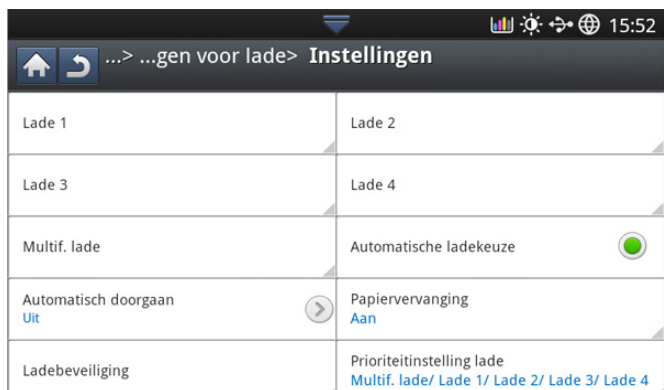

2. Druk op **Papiertype** en selecteer het papiertype.



3. Druk op  om de selectie op te slaan.

## Het instellen van het ladebevestigingsbericht

U kunt een automatisch bevestigingsbericht instellen dat bij het plaatsen van het papier in de lade wordt weergegeven. Dit apparaat detecteert automatisch bepaalde papierformaten en papiertypes. Als u het papierformaat of het papiertype wilt instellen of wanneer het apparaat het formaat en type niet kan detecteren, kunt u het formaat en type direct in het bevestigingsvenster invoeren.

1. Druk op **Machine instellen** > **Instellingen voor lade** > **Instellingen** > selecteer de gewenste lade in het scherm.

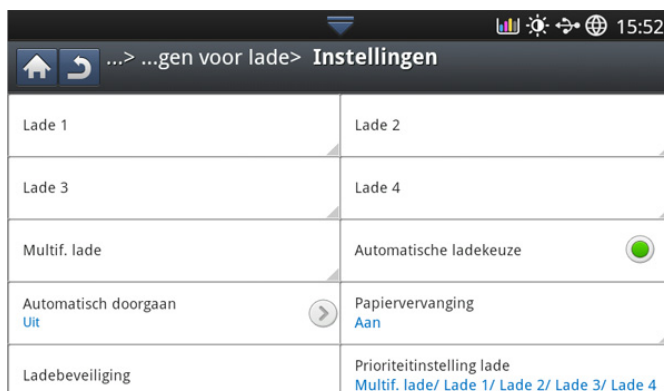

2. Druk op de knop in de **Bevestiging lade** om deze functie te activeren.

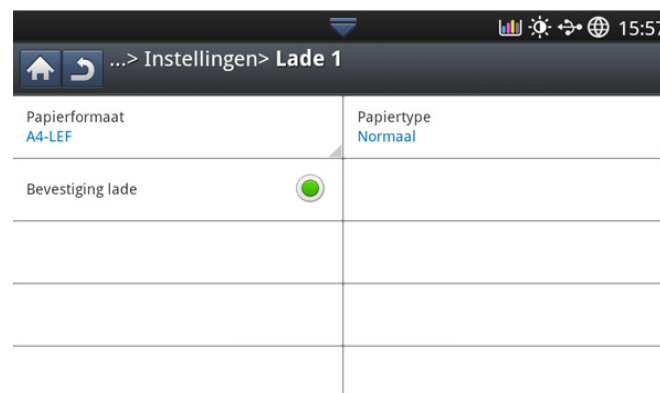

## Automatische ladekeuze

Met deze optie kan het apparaat worden ingesteld om al dan niet door te gaan met afdrucken als een lade leeg is. Zo zal bijvoorbeeld, als zowel lade 1 en lade 2 hetzelfde formaat papier bevatten, het apparaat automatisch papier lade 2 gebruiken wanneer lade 1 leeg is.

1. Druk op **Machine instellen** > **Instellingen voor lade** > **Instellingen** > **Automatische ladekeuze**.

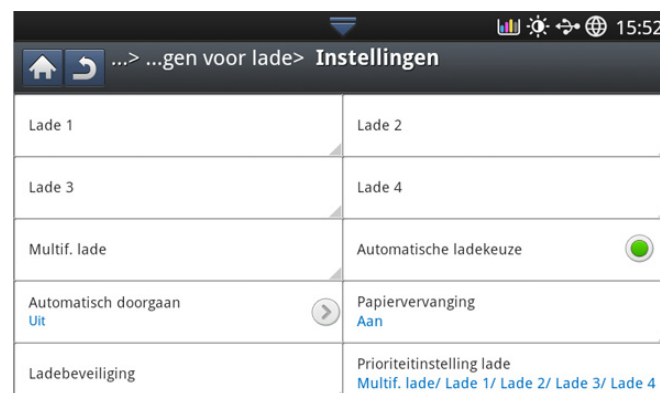

2. Druk op de knop rechts om deze functie te activeren.

## Automatisch doorgaan

Met deze optie kunt u toch doorgaan met afdrucken wanneer de ingestelde papiergrootte niet overeenstemt met het papier in de lade. Als deze optie geactiveerd is, gaat het apparaat door met afdrucken op vergelijkbaar of groter papierformaat. Als deze optie niet geactiveerd is, dan wacht het apparaat totdat de vereiste papiergrootte in de lade wordt geladen.

1. Druk op **Machine instellen > Instellingen voor lade > Instellingen > Automatisch doorgaan.**



2. Kies een van de opties.

## Papier vervangen

Wanneer het vereiste papier voor een afdruktaak niet in de lade beschikbaar is, is het met deze functie mogelijk om een vergelijkbaar papierformaat te gebruiken. Bijvoorbeeld, als het vereiste Ledger (grootboek)-papierformaat niet in de lade beschikbaar is, gebruikt het apparaat A3-papier in plaats van het vereiste papier.

 Als het papier vervangen wordt, kan er afbeeldingsverlies plaatsvinden.

1. Druk op **Machine instellen > Instellingen voor lade > Instellingen > Papiervervangning.**



2. Druk op de knop rechts om deze functie te activeren.

## Ladebeveiliging

Wanneer u deze optie kiest, wordt de geselecteerde lade beveiligd. Op deze wijze wordt voorkomen dat soortgelijk papier wordt ingevoerd wanneer de functie voor automatisch overschakelen is ingeschakeld.

1. Druk op **Machine instellen > Instellingen voor lade > Instellingen > Ladebeveiliging.**



2. Kies een lade en druk op de knop om deze functie te activeren.

## Ladeprioriteitsinstelling

Als u geen lade voor het afdrukken selecteert, wordt de lade geselecteerd volgens de ingestelde volgorde in **Prioriteitinstelling lade**. Als er in de lade niet het gewenste papier zit, drukt het apparaat automatisch af in de ingestelde volgorde van de laden.

1. Druk op **Machine instellen > Instellingen voor lade > Instellingen > Prioriteitinstelling lade.**

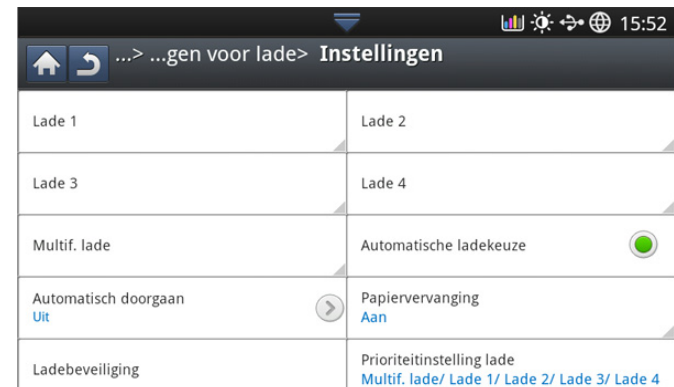

2. Druk op een lade en bepaal de volgorde voor een afdruktaak met behulp van de pijlen **Omhoog** en **Omlaag**.

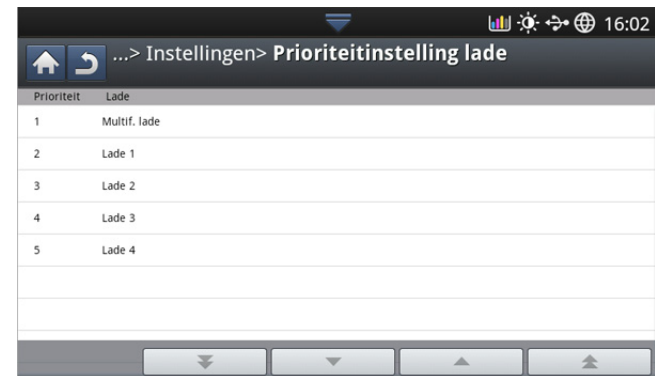

# Kopiëren

In dit hoofdstuk wordt stap voor stap uitgelegd hoe u documenten kopieert.

Dit hoofdstuk behandelt de volgende onderwerpen:

- Informatie over het scherm Kopiëren
- Normaal kopiëren
- De instellingen per kopie wijzigen

## Informatie over het scherm Kopiëren

Als u in het scherm op **Kopie** drukt, verschijnt het scherm **Kopie** dat verschillende tabbladen en opties voor kopiëren bevat. Alle opties zijn gegroepeerd per functie zodat u uw keuze gemakkelijk kunt configureren. Als er een ander scherm wordt weergegeven, drukt u op (🏠) om naar het beginscherm te gaan.



## Het tabblad Basis



- **Exempl.:** hiermee kunt u het aantal exemplaren instellen.
- **Papierinvoer:** Hiermee selecteert u de papierlade (zie "De invoerlade selecteren" op pagina 53).
- **Verklein/Vergrot:** verkleint of vergroot de grootte van een gekopieerde afbeelding (zie "Kopieën vergroten of verkleinen" op pagina 53).

- Bijzondere kopieerfuncties gebruiken
- De instelling van een programma gebruiken
- Het menu Snel kopiëren gebruiken

- **Dubbelzijdig:** stelt het apparaat in voor dubbelzijdig afdrucken van kopieën (zie "Meerdere zijden kopiëren" op pagina 53).
- **Kleurmodus:** selecteert een kleurmodus voor kopiëren (zie "De kleurmodus selecteren (alleen CLX-9201 9301 Series)" op pagina 54).
- **Uitvoer:** stelt de verschillende uitvoeropties van het apparaat in (zie "De vorm van het gekopieerde resultaat bepalen" op pagina 55).
- **Tonerdichtheid:** past de helderheid aan om een beter leesbare kopie te verkrijgen als het origineel onduidelijke markeringen en donkere afbeeldingen bevat (zie "De tonersterkte wijzigen" op pagina 55).
- **Programmas:** hiermee kunt u de huidige instellingen opslaan voor toekomstig gebruik (zie "De instelling van een programma gebruiken" op pagina 65).

## Het tabblad Geavanceerd



- **Formaat van origineel:** selecteert het actuele papierformaat van de originelen (zie "Het formaat van de originelen selecteren" op pagina 56).
- **Oorspronkelijke stand:** selecteert de afdrukstand van de originelen (zie "De richting van originelen selecteren" op pagina 56).
- **kopie ID:** hiermee drukt u dubbelzijdige originelen af op één vel papier. Deze functie is handig voor het kopiëren van kleine documenten zoals visitekaartjes (zie "Identiteitskaart kopiëren" op pagina 57).
- **X-op-1:** drukt twee of meer originele afbeeldingen verkleind af zodat ze op één vel papier passen (zie "Meerdere pagina's per vel kopiëren (X-op-1)" op pagina 58).
- **Boekje:** hiermee kunt u boekjes maken (zie "Boekje kopiëren" op pagina 61).
- **Boekje kopiëren:** hiermee kunt u de linker- en/of rechterpagina van een boek op gescheiden uitvoerpapier kopiëren (zie "Boek kopiëren" op pagina 62).
- **Watermerk:** hiermee kunt u op afdrucken een watermerk afdrucken (zie "Watermerk" op pagina 62).



- **Stempel:** Hiermee kunt u bepaalde extra gegevens aan de afdruk toevoegen, zoals datum en tijd (zie "Stempel" op pagina 63).

## Het tabblad Afbeelding

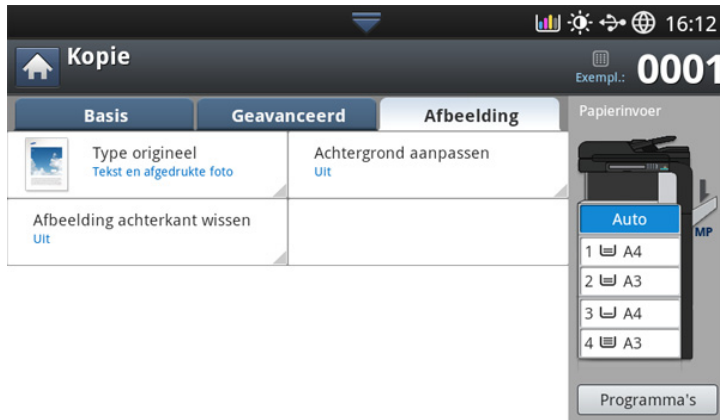

- **Type origineel:** hiermee verbetert u de kopieerkwaliteit door het type van het origineel voor de huidige kopieertaak te selecteren (zie "Het type origineel selecteren" op pagina 63).
- **Achtergrond aanpassen:** drukt een afbeelding met een lichtere achtergrond af (zie "De achtergrond aanpassen" op pagina 64).
- **Afbeeld. aan achterk. wissen:** voorkomt bij het kopiëren van de voorkant dat de afbeelding op de achterzijde van het origineel wordt meegekopieerd (zie "Afbeeldingen op de achterzijde wissen" op pagina 64).

## Normaal kopiëren

Dit is de normale en gebruikelijke procedure voor het kopiëren van originelen.

1. Druk in het scherm op **Kopie**.



2. Plaats de originelen in de DADI met de bedrukte zijde naar boven of plaats een enkel origineel met de bedrukte zijde naar onder op de glasplaat van de scanner en sluit de DADI (zie "Originelen plaatsen" op pagina 39).

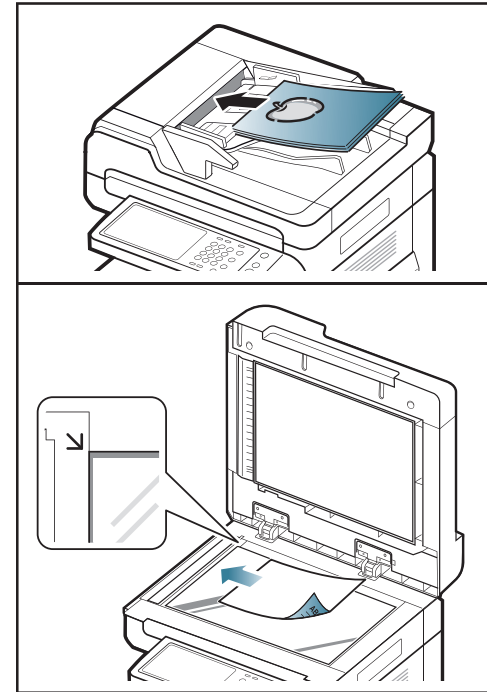

3. Pas de instellingen voor elke kopie aan, zoals **Papierinvoer**, **Verklein/ Vergrot**, **Dubbelzijdig** en meer op het tabblad **Basis** (zie "De instellingen per kopie wijzigen" op pagina 53).
4. Stel indien nodig de kopieerfuncties in op de tabbladen **Geavanceerd** of **Afbeelding** (zie "Bijzondere kopieerfuncties gebruiken" op pagina 56).
5. Voer indien nodig het aantal kopieën in met behulp van het numerieke toetsenbord op het bedieningspaneel.
6. Druk op **(Start)** vanuit het bedieningspaneel om met kopiëren te beginnen.

- Als u de huidige taak wilt annuleren, drukt u op **(Stop)** op het bedieningspaneel.
- U kunt de huidige taak en de taken in de wachtrij verwijderen met de knop **Job Status** op het bedieningspaneel. Selecteer de taak die u wilt annuleren en druk op **Verwijd.** (zie \*\*\* 'Knop Job Status' op page 37 \*\*\*).

## Originelen met verschillende formaten kopiëren

Met deze functie kunt u originelen van verschillende afmetingen in één keer kopiëren.

- Als u originelen met verschillende formaten in één keer wilt kopiëren, selecteert u **Verschill. form.** onder de optie **Formaat van origineel** (zie "Het formaat van de originelen selecteren" op pagina 56). Zo niet, dan kan dit papierstoringen van het origineel veroorzaken.

- Wij adviseren u de onderstaande combinaties te gebruiken voor het kopiëren van originelen van verschillende afmetingen. U kunt ook andere combinaties gebruiken die niet worden aanbevolen, maar deze kunnen papierstoringen veroorzaken. Afhankelijk van het standaard papierformaat (A4 of Letter) kunnen de combinatie variëren, zoals hieronder weergegeven.

Als **A4** het standaard papierformaat is,

- A3 en A4 LEF
- B4 en B5 LEF
- A4 SEF en A5 LEF
- Letter LEF en Ledger

Als **Letter** het standaard papierformaat is,

- A3 en A4 LEF
- B4 en B5 LEF
- Ledger en Letter LEF
- Legal, Letter SEF en Statement LEF

- Druk in het scherm op **Kopie**.
- Plaats de originelen van verschillend formaat met de bedrukte zijde naar boven in de DADI. Na het plaatsen van de originelen in de DADI, lijk het papier uit en duw het papier voorzichtig naar de achterzijde van de DADI-breedtegeleider.

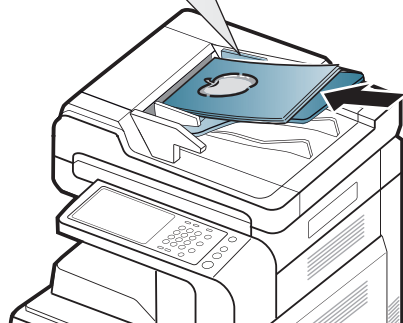
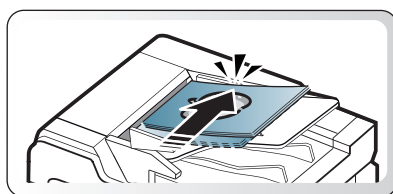

- Druk in het scherm op het tabblad **Geavanceerd** > **Formaat van origineel** > **Vershill. form.**

 De optie **Vershill. form.** wordt geactiveerd wanneer de originelen in de DADI worden gelegd.

- Pas de instellingen voor elke kopie aan, zoals **Papierinvoer**, **Dubbelzijdig** en meer op het tabblad **Basis** (zie "De instellingen per kopie wijzigen" op pagina 53).
- Stel indien nodig de kopieerfuncties op de tabbladen **Geavanceerd** of **Afbeelding** in (zie "Bijzondere kopieerfuncties gebruiken" op pagina 56).
- Voer indien nodig het aantal kopieën in met behulp van het numerieke toetsenbord op het bedieningspaneel.
- Druk op  (**Start**) vanuit het bedieningspaneel om met kopiëren te beginnen.

## De instellingen per kopie wijzigen

Op het tabblad **Basis** van het scherm **Kopie** kunt u kopieerfuncties selecteren voordat u begint met kopiëren.

-  De tabbladinstelling **Basis** geldt alleen voor de huidige kopieertaak. Dit betekent dat de geselecteerde instellingen niet van toepassing zijn op de volgende kopieertaak. Na het voltooien van de huidige kopieertaak of wanneer u op de knop **Clear** van het bedieningspaneel drukt, worden de standaardinstellingen automatisch door het apparaat hersteld.

### De invoerlade selecteren

Met **Papierinvoer** stelt u in welke lade het papier bevat waarop u wilt afdrukken. Het apparaat drukt de gescande afbeelding af op het papier in de geselecteerde lade. U kunt de pictogrammen zien die de papierformaten en de papierinhoud van elke lade tonen.

Druk op het tabblad **Basis** > **Papierinvoer** en druk vervolgens op de betreffende papierlade.

- Auto:** detecteert automatisch het papierformaat in de papierlade.
- Andere vooraf ingestelde waarden:** controleer het papierformaat in elke lade en druk op de lade met het papierformaat dat u wilt.

### Kopieën vergroten of verkleinen

Met de functie **Verklein/Vergrot** kunt u een originele afbeelding verkleinen of vergroten zodat deze op het papier past. U kunt op de pictogrammen drukken die tonen hoe de kopieën kunnen worden verkleind en vergroot.

Druk op het tabblad **Basis** > **Verklein/Vergrot** en vervolgens op de geschikte optie om de afbeelding op het papier te vergroten of te verkleinen.

-  Wanneer u deze optie gebruikt, is **Boekje** op het tabblad **Geavanceerd** inactief.
  - Origineel (100%):** hiermee drukt u tekst en afbeeldingen op hetzelfde formaat af als op de originelen.
  - Auto aanpassen:** hiermee verkleint of vergroot u het origineel op basis van het formaat van het afdrukmateriaal.
  - Andere vooraf ingestelde waarden:** controleer de afbeelding en de waarde van elk pictogram en druk op het pictogram dat u wilt gebruiken.
- U kunt een optie selecteren door op een knop in de lijst **Verkleinen** en **Vergroten** te drukken. Gebruik de pijl-link/rechts om de af te drukken kopie 1% tussen 25 ~ 400% te verkleinen of te vergroten.
- Aangepast:** U kunt de zoomwaarden (tussen 25% en 400%) aanpassen en opslaan met behulp van de optie **Aangp.** U kunt aangepaste waarden selecteren wanneer u deze maar nodig hebt.

### Meerdere zijden kopiëren

Met de functie voor dubbelzijdig kopiëren kunt u eenzijdige of tweezijdige originelen op beide zijden van het papier kopiëren, of u kunt tweezijdige originelen verdelen over meerdere eenzijdige kopieën. Controleer de beschikbaarheid van het papier met behulp van de functie **Dubbelzijdig**. U kunt deze functie alleen gebruiken met Letter SEF, Letter LEF, Ledger, Legal, Executive SEF, Statement SEF, A3, A4 SEF, A4 LEF, A5 SEF, B4, JIS B5 SEF, ISO B5 SEF, 8K, 16K en Oficio.

-  • Alleen 63 tot 163 g/m<sup>2</sup>

Druk op het tabblad **Basis** > **Dubbelzijdig** en vervolgens op de geschikte dubbelzijdige optie.

-  Als er een origineel op de glasplaat van de scanner wordt geplaatst en u drukt op **1 -> 2-zijdig**, **2 -> 1-zijdig** of **2 -> 2-zijdig**, verschijnt het bericht **Wilt u nog een pagina scannen?** nadat de eerste pagina is gekopieerd. Plaats een ander origineel en druk op **Ja**. Als u klaar bent,

drukt u in dit venster op **Nee**.

- **1 -> 1-zijdig:** scant één zijde van een origineel en drukt het op één papierzijde af. Met deze functie krijgt u een afdruk die exact overeenkomt met de originelen.
- **1 -> 2-zijdig:** hiermee scant u één zijde van de originelen in en drukt u op beide zijden van het papier af.
- **2 -> 1-zijdig:** Scant beide zijden van de originelen en drukt elke zijde af op een afzonderlijke pagina.  
U kunt het type binding van het origineel selecteren: **Boek** of **Kalender**.
- **2 -> 2-zijdig:** hiermee scant u beide zijden van het origineel in en drukt u op beide zijden van het papier af. Met deze functie krijgt u een afdruk die exact overeenkomt met de originelen.  
U kunt het type binding van het origineel en van de uitvoer selecteren: **Boek** of **Kalender**.

## De kleurmodus selecteren (alleen CLX-9201 9301 Series)

Het apparaat beschikt over veel veelzijdige beeldbewerkingseffecten die geen gevorderde vaardigheden vereisen.

Druk op het tabblad **Basis** > **Kleurmodus** en selecteer vervolgens de gewenste kleurmodus.



Als u op de knop **meer** drukt, ziet u meer **Kleurmodus** opties.

- **Auto:** Selecteer deze instelling als u automatisch wilt detecteren of het te scannen document in kleur of zwart-wit is en selecteer vervolgens de gewenste kleurinstelling.

- **Vierkl.druk:** Selecteer deze instelling om in dezelfde kleur als het origineel af te drukken.  
Zie de onderstaande voorbeeldafbeeldingen. Afhankelijk van de omstandigheden en de kwaliteit van de originelen kan de kwaliteit van de afdrukken afwijken van die van de voorbeeldafbeeldingen.

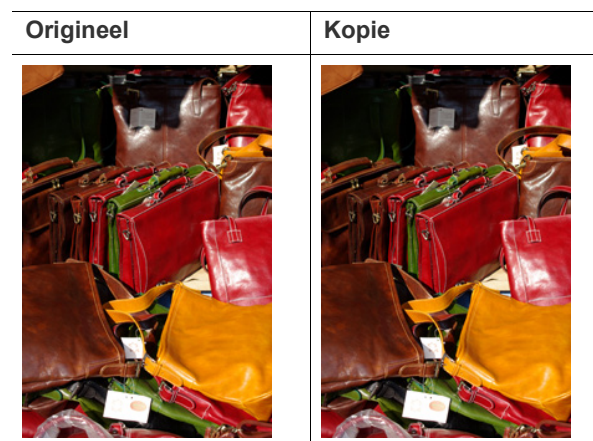

- **Z/W:** Selecteer deze instelling om in zwart-wit af te drukken, ongeacht of het te scannen document in kleur of zwart-wit is.  
Zie de onderstaande voorbeeldafbeeldingen. Afhankelijk van de omstandigheden en de kwaliteit van de originelen kan de kwaliteit van de afdrukken afwijken van die van de voorbeeldafbeeldingen.

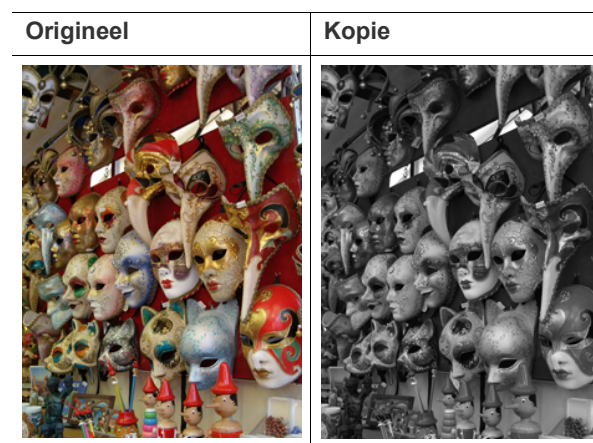



## De vorm van het gekopieerde resultaat bepalen

- U kunt de kopieeruitvoeropties gebruiken wanneer er een optionele Binnenste afwerkeenheid of een boekjes-afwerkeenheid is geïnstalleerd.
- Afhankelijk van de richting van het papier in de lade (bijv. SEF of LEF), kunnen bepaalde nietrichtingen niet beschikbaar zijn.

Druk op het tabblad **Basis** > **Uitvoer** en selecteer de gewenste kopieeruitvoeropties.

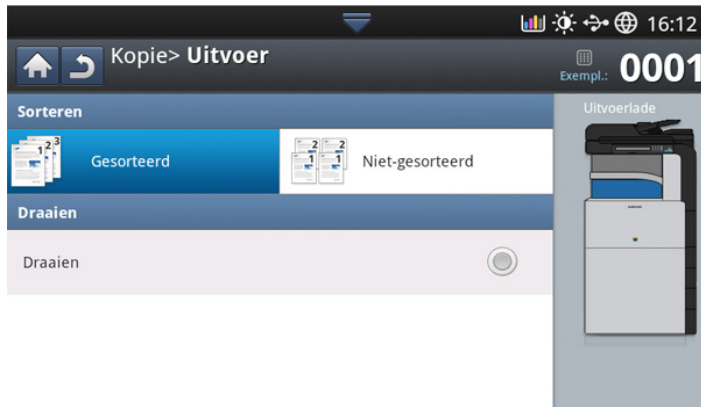

- Gesorteerd:** afdrukken in sets in overeenstemming met dezelfde volgorde als van de originelen.



- Niet-gesorteerd:** afdrukken gesorteerd in stapels van afzonderlijke pagina's.



- Draaien:** afdrukken worden kruislings gestapeld in sets.
  - Deze functie is alleen beschikbaar wanneer de standaard afwerkeenheid of de boekjes-afwerkeenheid is geïnstalleerd.
  - Deze functie is alleen beschikbaar bij afdruk materiaal van Letter- en A4-formaat.
  - Voor u deze functie gebruikt, moet u het papier laden in de laden met SEF (Short edge feed) en LEF (Long edge feed). De richting van de papierinvoer in lade 1 is bijvoorbeeld SEF, terwijl de richting van de papierinvoer in lade 2 LEF is.



## De tonersterkte wijzigen

Druk op het tabblad **Basis**. U kunt de tonerdichtheid met de pijlen Links/Rechts aanpassen. Met deze functie kunt u donkere afbeeldingen lichter afdrukken of lichtere afbeeldingen meer donker maken.



Zie de onderstaande voorbeeldafbeeldingen. Afhankelijk van de omstandigheden en de kwaliteit van de originelen kan de kwaliteit van de afdrukken afwijken van die van de voorbeeldafbeeldingen.



## Bijzondere kopieerfuncties gebruiken

Op het tabblad **Geavanceerd** of **Afbeelding** van het scherm **Kopie** kunt u specifieke kopieerfuncties selecteren.

### Het formaat van de originelen selecteren

Als het formaat van het originele document niet automatisch kan worden herkend of wanneer u een bepaalde documentgrootte wilt selecteren, kunt u na het opgeven van het scanformaat van het document kopieën maken.



1. Druk in het scherm op **Kopie**.
2. Plaats de originelen in de DADI met de bedrukte zijde naar boven of plaats een enkel origineel met de bedrukte zijde naar onder op de glasplaat van de scanner en sluit de DADI (zie "Originelen plaatsen" op pagina 39).
3. Pas de instellingen voor elke kopie aan, zoals **Papierinvoer**, **Dubbelzijdig** en meer op het tabblad **Basis** (zie "De instellingen per kopie wijzigen" op pagina 53).
4. Druk in het scherm op het tabblad **Geavanceerd** > **Formaat van origineel**.
5. Selecteer het originele formaat.

Door het indrukken van **Grootte in inch** of **Grootte in mm** kunt u de papierlijst op het scherm wijzigen. De papierlijst is onverdeeld in de beschikbare A/B- en Letter-papierformaten in dit apparaat.

- **Aangepast:** Als er geen vereist papierformaat is, of wanneer u aangepaste afdrukmedia moet gebruiken, drukt u op de pijltoetsen om het formaat van het origineel in te stellen. U kunt het aangepaste formaat ook instellen en opslaan via **Aangepast formaat**. Vervolgens kunt u het aangepaste formaat kiezen wanneer u het nodig hebt.

Het beschikbare aangepaste formaat verschilt afhankelijk van de locatie waar het de originelen worden geplaatst.

	In de DADI	Op de glasplaat van de scanner
Minimumformaat	128 x 128 mm (5 x 5 inches)	25 x 25 mm (1.0 x 1.0 inches)
Maximumformaat	297 x 432 mm	297 x 432 mm

- **Auto:** Detecteert automatisch het formaat van originelen; deze optie wordt echter alleen ondersteunt bij originelen van het formaat A3, A4 LEF, A4 SEF, B4, B5 LEF, B5 SEF, A5 LEF, A5 SEF, Ledger, Legal, Letter LEF, Letter SEF, Statement LEF en Statement SEF.

Als u niet-gestandaardiseerd papier gebruikt, kan er kleurverlies optreden. In dat geval dient u het juiste papierformaat te selecteren voordat u gaat afdrukken.

- **Verschill. form.:** hiermee kunt u papier van Letter- en Legal-formaat door elkaar gebruiken. Het juiste papierformaat wordt automatisch geselecteerd in verschillende laden. Stel bijvoorbeeld dat u een document hebt met drie pagina's, waarbij de eerste pagina het Letter-formaat heeft, de tweede pagina het Legal-formaat en de derde pagina opnieuw het Letter-formaat. In dat geval wordt met behulp van verschillende laden eerst op papier van Letter-formaat afgedrukt, vervolgens op papier van Legal-formaat en daarna weer op papier van Letter-formaat.

**Verschill. form.** is actief wanneer de originelen in de DADI zijn geplaatst.

- **Andere vooraf ingestelde waarden:** U kunt het formaat van originelen met behulp van de knoppen rechtstreeks instellen.

6. Druk in het scherm op **OK**.

7. Druk op **Start** op het bedieningspaneel om te beginnen kopiëren.

### De richting van originelen selecteren



Specificeer de richting van het document bij het kopiëren van dubbelzijdige documenten of het maken van dubbelzijdige kopieën. Anders kunnen de kopieën niet worden afgedrukt in de correcte paginavolgorde of de correcte voor- en achterblad-indeling.



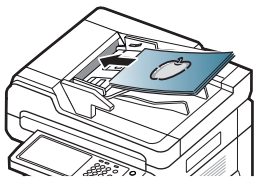
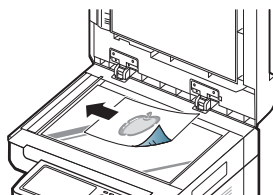

1. Druk in het scherm op **Kopie**.
2. Plaats de originelen in de DADI met de bedrukte zijde naar boven of plaats een enkel origineel met de bedrukte zijde naar onder op de glasplaat van de scanner en sluit de DADI (zie "Originelen plaatsen" op pagina 39).
3. Druk in het scherm op het tabblad **Geavanceerd** > **Oorspronkelijke stand**.

4. Selecteer de richting van het originele document.

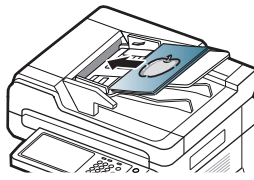
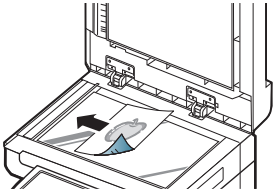
- **Staande afbeeldingen:** selecteer deze instelling voor een geladen origineel met de bovenkant naar de achterkant van het apparaat.

De DADI gebruiken	De glasplaat van de scanner gebruiken	Symbool
		
		

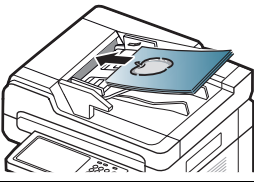
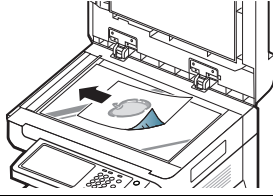
- **Liggende afbeeldingen:** selecteer deze instelling voor een geladen origineel in de DADI met de bovenkant van het originele document gericht naar de linkerzijde van het apparaat, of een origineel document op de glasplaat van de scanner met de bovenkant van het originele document gericht naar de rechterzijde van het apparaat.

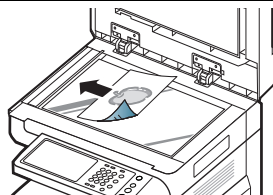
De DADI gebruiken	De glasplaat van de scanner gebruiken	Symbool
		
		

5. Druk op **Start** op het bedieningspaneel om te beginnen kopiëren.

## Identiteitskaart kopiëren

Hierbij wordt één zijde van het origineel op de bovenste helft van het vel papier afgedrukt en de andere zijde op de onderste helft zonder dat het origineel daarbij wordt verkleind.

Deze functie is met name handig voor het kopiëren van kleine documenten zoals visitekaartjes.

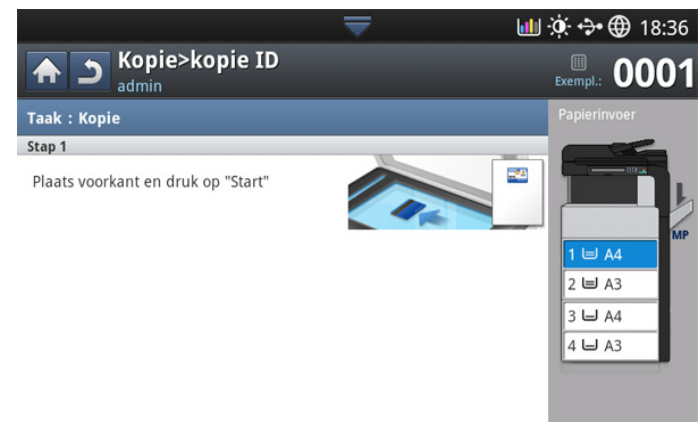

- Deze kopieerfunctie is alleen beschikbaar als u via de glasplaat kopieert.
- Het formaat van dubbelzijdige originelen moet kleiner zijn dan A5 om te vermijden dat een deel niet wordt gekopieerd.

1. Druk in het scherm op **Kopie**.
2. Druk in het scherm op het tabblad **Geavanceerd > kopie ID**.
3. Selecteer de lade in **Papierinvoer**.
4. Volg de stappen op het scherm.
5. Plaats een origineel op de glasplaat met de voorzijde naar onderen zoals hieronder aangegeven en sluit de DADI.

- Wanneer u een origineel op de glasplaat van de scanner plaatst, laat u een kleine ruimte vrij tussen de rand van de glasplaat en het origineel. Zo niet, dan wordt een deel van het origineel mogelijk niet afgedrukt.

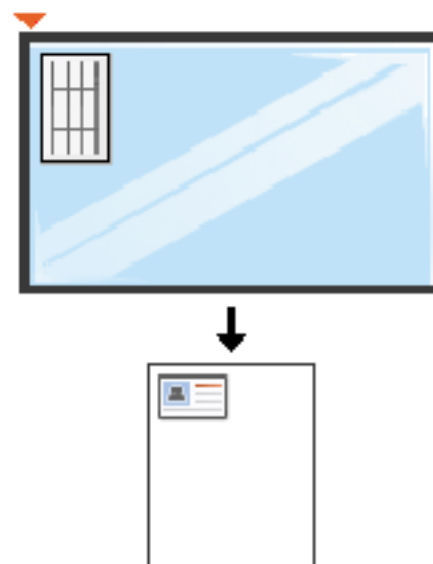

- Druk op **Start** op het bedieningspaneel. Het apparaat begint te scannen.
- Keer het origineel om, plaats het op de glasplaat zoals hieronder aangegeven en sluit de DADI.

 Wanneer u een origineel op de glasplaat van de scanner plaatst, laat u een kleine ruimte vrij tussen de rand van de glasplaat en het origineel. Zo niet, dan wordt een deel van het origineel mogelijk niet afgedrukt.

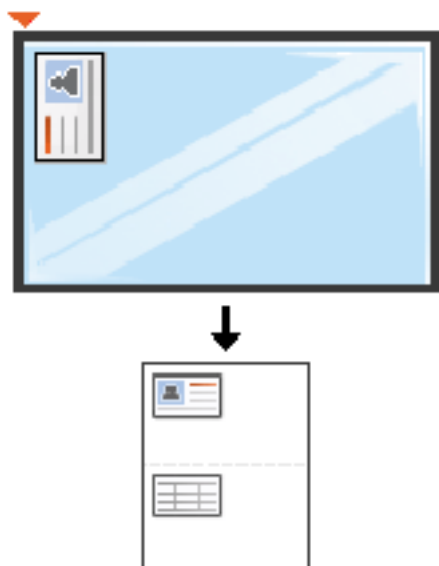

- Druk op **Start** op het bedieningspaneel om te beginnen kopiëren.



-  Als het origineel groter is dan het afdrukgebied, worden sommige gedeelten mogelijk niet afgedrukt.
- Als u niet op de knop **Start** drukt, wordt alleen de voorzijde gekopieerd.
- Als u op knop **Stop** drukt, annuleert het apparaat de kopieertaak en keert het terug naar stand-bymodus.





### Meerdere pagina's per vel kopiëren (X-op-1)

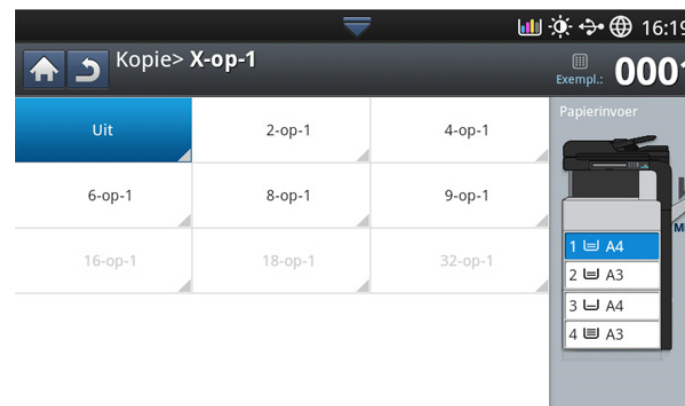

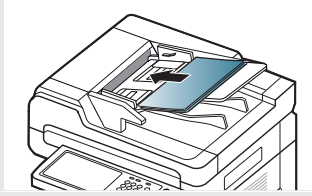
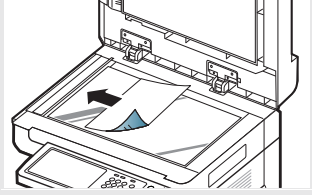

Het apparaat verkleint het formaat van de afbeeldingen en drukt 2 tot 9 pagina's op één vel papier af.

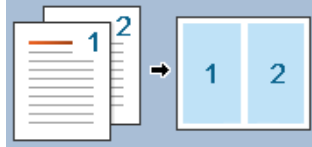
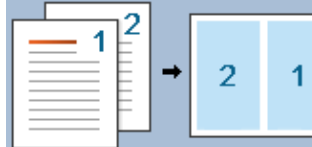
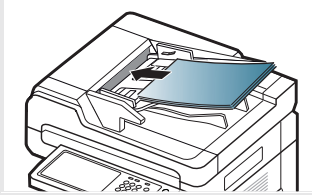
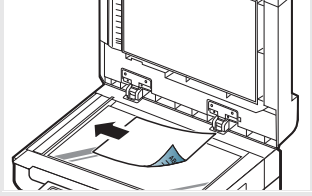
-  Wanneer u deze optie gebruikt, worden **Auto aanpassen**, **kopie ID**, **Boekje** en **Boekje kopiëren** op het tabblad **Geavanceerd** inactief.

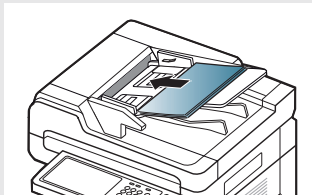
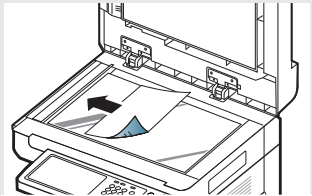

- Druk in het scherm op **Kopie**.
- Plaats de originelen in de DADI met de bedrukte zijde naar boven of plaats een enkel origineel met de bedrukte zijde naar onder op de glasplaat van de scanner en sluit de DADI (zie "Originelen plaatsen" op pagina 39).
- Druk in het scherm op het tabblad **Geavanceerd > X-op-1**.
- Druk op de desbetreffende optie voor het aantal te kopiëren afbeeldingen op één pagina.
  - Uit**, hiermee kopieert u een origineel op één vel papier.
  - 2-op-1 - 9-op-1**, kopieert het desbetreffende aantal van afzonderlijke originelen op één pagina.
-  Afhankelijk van het documentformaat van het origineel, het uitvoerpapierformaat en de verkleining van de afbeelding kunnen bepaalde opties niet geactiveerd zijn.
- Selecteer de lade in **Papierinvoer**.
- Druk op de juiste paginavolgorde.
  - Het resultaat varieert afhankelijk van de geselecteerde opties. Raadpleeg de onderstaande tabel voordat u de optie **2-op-1** gebruikt.

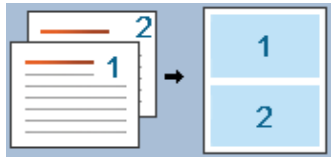
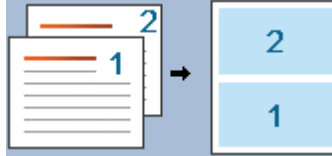
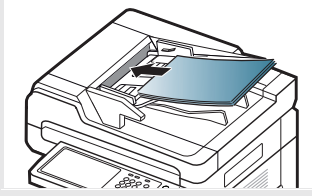
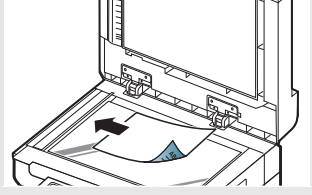
Oorspronkelijke stand (DADI/Scannerglasplaat)	Oorspronkelijke stand (weergavescherm)	De papiervoerrichting in de lade	Beschikbare richting	Resultaat
<p>In de DADI</p>  <p>Op de glasplaat van de scanner</p> 	<p>Staande afbeeldingen</p> 	LEF <sup>a</sup> of SEF <sup>b</sup>	<p>Links-naar-rechts of Rechts-naar-links</p>	<p>Links-naar-rechts</p>  <p>Rechts-naar-links</p> 
<p>In de DADI</p>  <p>Op de glasplaat van de scanner</p> 	<p>Liggende afbeeldingen</p> 	LEF of SEF		

Oorspronkelijke stand (DADI/Scannerglasplaat)	Oorspronkelijke stand (weergavescherm)	De papierinvoerrichting in de lade	Beschikbare richting	Resultaat
<p>In de DADI</p>  <p>Op de glasplaat van de scanner</p> 	<p>Liggende afbeeldingen</p> 	LEF of SEF	Boven-naar-onder of Onder-naar-boven	<p>Boven-naar-onder</p>  <p>Onder-naar-boven</p> 
<p>In de DADI</p>  <p>Op de glasplaat van de scanner</p> 	<p>Staande afbeeldingen</p> 	LEF of SEF		

a. LEF betekent lange zijde-invoer (Long Edge Feed).

b. SEF betekent korte zijde-invoer (Short Edge Feed).

- Alle andere paginavolgordeopties van X-op-1 zijn gelijk met uitzondering van **2-op-1**. U kunt op **Rechts-naar-onder**, **Links-naar-onder**, **Onder-naar-links** en **Onder-naar-rechts** drukken.



7. Druk op **Start** op het bedieningspaneel om te beginnen kopiëren.

Als u een origineel op de glasplaat van de scanner legt, toont het apparaat een venster waarin u wordt gevraagd of u nog een pagina wilt laden. Plaats een ander origineel en druk op **Ja**. Als u klaar bent, drukt u in dit venster op **Nee**.

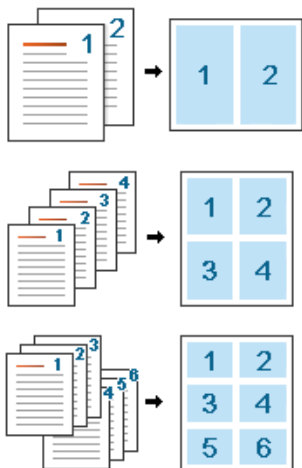

## Boekje kopiëren

Het apparaat drukt automatisch af op een of beide zijden van het papier, waarna het wordt gevouwen zodat u een boekje met alle pagina's in de juiste volgorde krijgt.

Elke afbeelding wordt ook automatisch verkleind en op de juist positie geplaatst overeenkomstig het geselecteerde papierformaat.

- Wanneer u deze optie gebruikt, zijn de tabbladen **ID copy**, **Oorspronkelijke stand**, **X-op-1**, **Boekje kopiëren** en watermerk op het tabblad **Geavanceerd** niet ingeschakeld.
- Deze functie is alleen beschikbaar met afdrukmedia van het formaat Letter, Legal, A4, JIS B5, Statement, Executive, A5, 8K, 16K, Ledger, A3 en JIS B4.

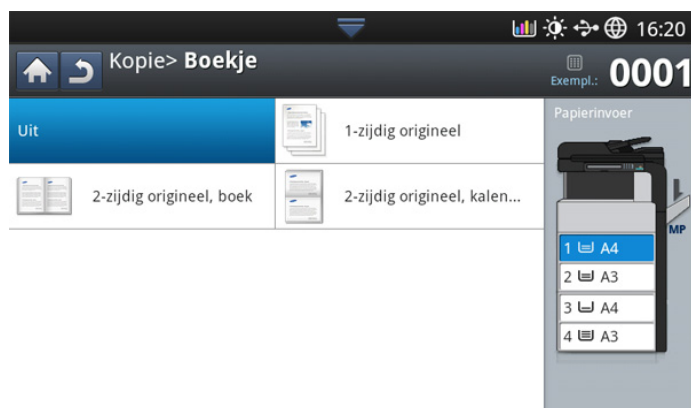

1. Druk in het scherm op **Kopie**.
2. Plaats de originelen in de DADI met de bedrukte zijde naar boven of plaats een enkel origineel met de bedrukte zijde naar onder op de glasplaat van de scanner en sluit de DADI (zie "Originelen plaatsen" op pagina 39).
3. Pas de instellingen voor elke kopie, zoals **Dubbelzijdig** enzovoort, aan op het tabblad **Basis** (zie "De instellingen per kopie wijzigen" op pagina 53).
4. Druk in het scherm op het tabblad **Geavanceerd > Boekje**.

5. Selecteer de lade in **Papierinvoer**.

6. Druk op de juiste optie.

- **Uit:** hiermee schakelt u deze functie uit.
- **1-zijdig origineel:** kopieert van één zijde van het origineel naar één pagina van een boekje.



- **2-zijdig origineel boekje:** kopieert elke zijde van een origineel naar één pagina van een boekje.

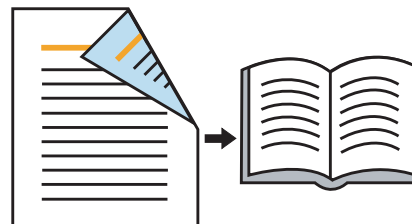

- **2-zijdig origineel kalender:** kopieert elke zijde van een origineel naar één pagina van een boekje. De tweede zijde van elk origineel wordt 180 graden gedraaid zodat de tekst rechtop in het boekje komt te staan.

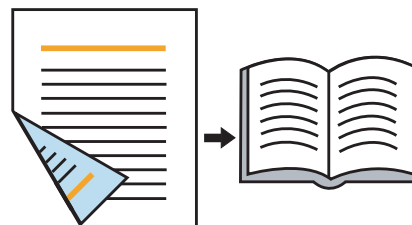

## Boek kopiëren

Met deze functie kunt u een boek kopiëren. Als het boek te dik is, opent u de DADI tot de scharnieren niet verder kunnen en sluit u het DADI weer. Als het boek of tijdschrift dikker is dan 30 mm, kopieert u met de DADI geopend.

- Deze kopieerfunctie is alleen beschikbaar als u via de glasplaat kopieert.
- Wanneer u deze optie gebruikt, zijn **Oorspronkelijke stand**, **X-op-1** en **Boekje** op het tabblad **Geavanceerd** uitgeschakeld.

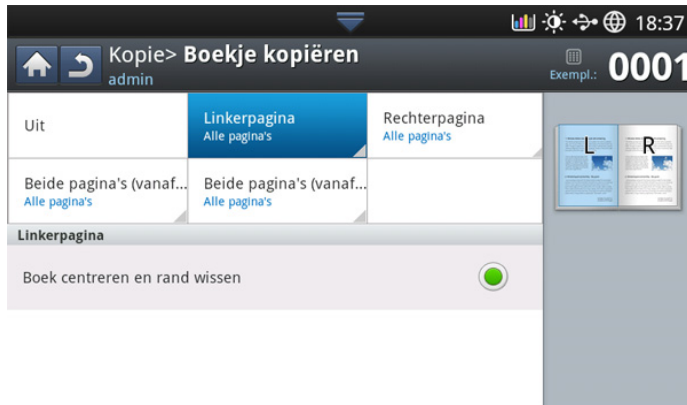

1. Druk in het scherm op **Kopie**.
2. Plaats de pagina van een boek met de bedrukte zijde omlaag op de glasplaat van de scanner (zie "Originelen plaatsen" op pagina 39).
  - Wanneer u een boek op de glasplaat legt, laat u een kleine ruimte (ongeveer 10 mm) vrij tussen de boven- of onderrand van de glasplaat en het boek.
  - Deze functie kan niet worden gebruikt voor bepaalde boeken, bijvoorbeeld omdat ze een harde kaft hebben, slecht gebonden zijn, etc.
3. Pas de instellingen voor elke kopie aan, zoals **Papierinvoer**, **Dubbelzijdig** en meer op het tabblad **Basis** (zie "De instellingen per kopie wijzigen" op pagina 53).
4. Druk in het scherm op het tabblad **Geavanceerd** > **Boekje kopiëren**.
5. Druk op de juiste optie.
  - **Uit**: hiermee schakelt u deze functie uit.
  - **Linkerpagina**: drukt alleen de linkerpagina van het boek af.



- **Rechterpagina**: drukt alleen de rechterpagina van het boek af.



- **Beide pagina's (vanaf links)**: drukt beide tegenoverliggende pagina's af vanaf de linkerzijde.

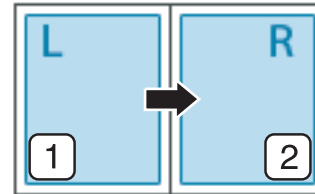

- **Beide pagina's (vanaf rechts)**: drukt beide tegenoverliggende pagina's af vanaf de rechterzijde.

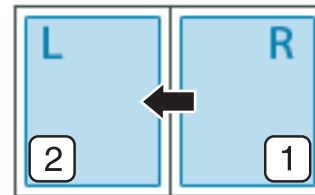

- **Boek centreren en rand wissen**: wist de schaduwen van de bindings- of boekrand in het midden en aan de zijkanten van kopiëren.
6. Druk op **Start** op het bedieningspaneel om te beginnen kopiëren.

## Watermerk

Met de optie Watermerk kunt u tekst afdrukken over een bestaand document. U gebruikt het bijvoorbeeld om in grote grijze letters "CONCEPT" of "VERTROUWELIJK" diagonaal op de eerste pagina of op alle pagina's af te drukken.

- Afhankelijk van het model of de geïnstalleerde optionele kits kan deze functie niet beschikbaar zijn.





Er zijn verschillende vooraf ingestelde watermerken die met uw apparaat worden meegeleverd. U kunt ook een persoonlijk watermerk invoeren.

 Wanneer u deze optie gebruikt, is **Boekje** op het tabblad **Geavanceerd** uitgeschakeld.

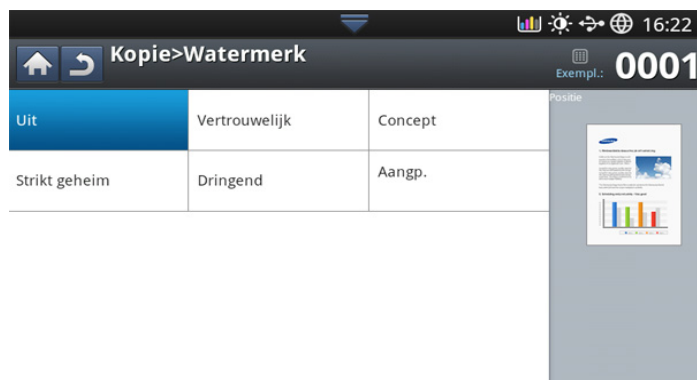

1. Druk in het scherm op **Kopie**.
2. Plaats de originelen in de DADI met de bedrukte zijde naar boven of plaats een enkel origineel met de bedrukte zijde naar onder op de glasplaat van de scanner en sluit de DADI (zie "Originelen plaatsen" op pagina 39).
3. Pas de instellingen voor elke kopie aan, zoals **Papierinvoer**, **Verklein/Vergrot**, **Dubbelzijdig** en meer op het tabblad **Basis** (zie "De instellingen per kopie wijzigen" op pagina 53).
4. Druk in het scherm op het tabblad **Geavanceerd > Watermerk**.
5. Druk op de juiste optie.
  - **Uit:** hiermee schakelt u deze functie uit.
  - **Andere vooraf ingestelde waarden:** Hiermee kunt u eenvoudig veelgebruikte waarden selecteren.
  - **Aangp.:** hiermee kunt u een tekstbericht invoeren via het pop-up-toetsenbord.
6. Stel de instellingen voor **Watermerk** in.
  - **Pagina's:** selecteer om de optie op alle pagina's of alleen op de eerste pagina af te drukken.
  - **Tekstkleur/afmeting:** selecteer de kleur en de grootte van het tekstbericht.
  - **Positie:** selecteer de afdrukpositie van het tekstbericht.
7. Druk op **Start** op het bedieningspaneel om te beginnen kopiëren.

## Stempel

Drukt datum en tijd, IP-adres, apparaat informatie en ingevoerde opmerkingen af op afdrucken.

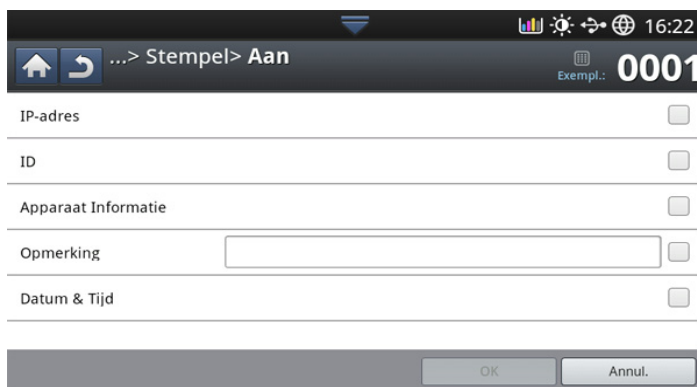

1. Druk in het scherm op **Kopie**.
2. Plaats de originelen in de DADI met de bedrukte zijde naar boven of plaats een enkel origineel met de bedrukte zijde naar onder op de glasplaat van de scanner en sluit de DADI (zie "Originelen plaatsen" op pagina 39).
3. Pas de instellingen voor elke kopie aan, zoals **Papierinvoer**, **Dubbelzijdig** en meer op het tabblad **Basis** (zie "De instellingen per kopie wijzigen" op pagina 53).
4. Druk in het scherm op het tabblad **Geavanceerd > Stempel**.
5. Schakel het selectievakje rechts in.
6. Schakel het selectievakje rechts in.
  - **IP-adres:** met deze optie kunt u een IP-adres afdrucken op de afdrucken.
  - **ID:** met deze optie kunt u een gebruikers-id afdrucken op de afdrucken.
  - **Apparaat informatie:** met deze optie kunt u apparaat informatie afdrucken op de afdrucken.
  - **Opmerking:** met deze optie kunt u uw opmerkingen afdrucken op de afdrucken.
  - **Tijd en datum:** met deze optie kunt u tijd- en datumstempels afdrucken op de afdrucken.
7. Druk in het scherm op **OK**.
8. Druk op **Start** op het bedieningspaneel om te beginnen kopiëren.

## Het type origineel selecteren

De instelling van het type origineel wordt gebruikt om de kopieer kwaliteit te verbeteren door documenttypen voor de huidige kopieertaken te selecteren.



1. Druk in het scherm op **Kopie**.
2. Plaats de originelen in de DADI met de bedrukte zijde naar boven of plaats een enkel origineel met de bedrukte zijde naar onder op de glasplaat van de scanner en sluit de DADI (zie "Originelen plaatsen" op pagina 39).
3. Pas de instellingen voor elke kopie aan, zoals **Papierinvoer**, **Verklein/Vergrot**, **Dubbelzijdig** en meer op het tabblad **Basis** (zie "De instellingen per kopie wijzigen" op pagina 53).
4. Druk in het scherm op het tabblad **Afbeelding > Type origineel**.
5. Druk op de juiste optie.
  - **Tekst:** gebruik deze optie voor originelen die hoofdzakelijk uit tekst bestaan.
  - **Tekst/Foto (Tekst en afgedrukte foto):** gebruik deze optie voor originelen die zowel tekst als foto's bevatten.
  - **Foto:** gebruik deze optie voor foto's.
  - **Gekopieerd origineel:** gebruik deze optie voor gekopieerde documenten.

- **Kaart:** gebruik deze optie voor kaarten.
  - **Licht origineel:** gebruik deze optie voor lichte documenten.
6. Druk op **Start** op het bedieningspaneel om te beginnen kopiëren.

## De achtergrond aanpassen

Deze functie is handig als u originelen kopieert die kleuren op de achtergrond bevatten, zoals bij kranten of catalogi.

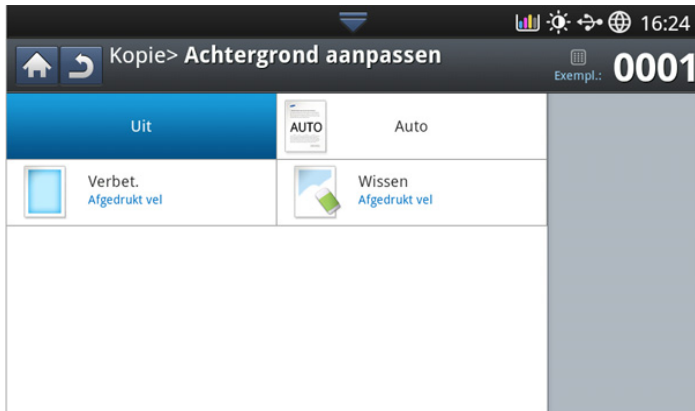

1. Druk in het scherm op **Kopie**.
2. Plaats de originelen in de DADI met de bedrukte zijde naar boven of plaats een enkel origineel met de bedrukte zijde naar onder op de glasplaat van de scanner en sluit de DADI (zie "Originelen plaatsen" op pagina 39).
3. Pas de instellingen voor elke kopie aan, zoals **Papierinvoer, Verklein/Vergrot, Dubbelzijdig** en meer op het tabblad **Basis** (zie "De instellingen per kopie wijzigen" op pagina 53).
4. Druk op het tabblad **Afbeelding > Achtergrond aanpassen**.
5. Druk op de juiste optie.
  - **Uit:** hiermee schakelt u deze functie uit.
  - **Auto:** De achtergrond wordt geoptimaliseerd.
  - **Verbet.:** des te hoger het getal, des te levendiger de achtergrond.
  - **Wissen:** des te hoger het getal, des te lichter de achtergrond.
6. Druk op **Start** op het bedieningspaneel om te beginnen kopiëren.

## Afbeeldingen op de achterzijde wissen

Wanneer het origineel dun is en afbeeldingen op de achterzijde door het papier heenschijnen, gebruikt u deze functie om de afbeeldingen op de achterzijde te wissen.

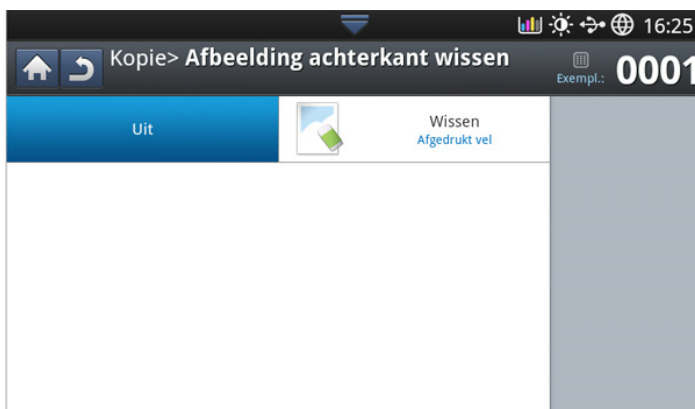

1. Druk in het scherm op **Kopie**.
2. Plaats de originelen in de DADI met de bedrukte zijde naar boven of plaats een enkel origineel met de bedrukte zijde naar onder op de glasplaat van de scanner en sluit de DADI (zie "Originelen plaatsen" op pagina 39).
3. Pas de instellingen voor elke kopie aan, zoals **Papierinvoer, Verklein/Vergrot, Dubbelzijdig** en meer op het tabblad **Basis** (zie "De instellingen per kopie wijzigen" op pagina 53).
4. Druk op het tabblad **Afbeelding > Afbeel. aan achterk. wissen**.
5. Druk op de juiste optie.
  - **Uit:** hiermee schakelt u deze functie uit.
  - **Wissen:** des te hoger het getal, des te lichter het achtergrondbeeld.
6. Druk op **Start** op het bedieningspaneel om te beginnen kopiëren.

## De instelling van een programma gebruiken

Met deze optie kunt u de huidige instellingen opslaan voor toekomstig gebruik. U kunt ook de eerdere instellingen van de vorige taak gebruiken.

### Programmas opslaan

1. Druk in het scherm op **Kopie**.
2. Pas de instellingen voor elke kopie aan, zoals **Papierinvoer**, **Dubbelzijdig** en meer op het tabblad **Basis** (zie "De instellingen per kopie wijzigen" op pagina 53).
3. Stel indien nodig de kopieerfuncties in op de tabbladen **Geavanceerd** of **Afbeelding** (zie "Bijzondere kopieerfuncties gebruiken" op pagina 56).
4. Druk op het tabblad **Basis** of **Terug**.
5. Voer indien nodig het aantal kopieën in met behulp van het numerieke toetsenbord op het bedieningspaneel.
6. Druk op **Programmas**.
7. Druk op **Opslaan**.
8. Druk op het invoergebied van **Naam programma**. Het pop-up-toetsenbord verschijnt.  
Voer de gewenste programmaam in. Druk op **Gereed**.  
 U kunt de waarden van ingestelde **Programmas** functies bekijken door omhoog of omlaag te schuiven en controleer de waarden met behulp van de pijl-omhoog/omlaag.
9. Druk op **Opslaan**. Wanneer het bevestigingsvenster verschijnt worden de ingestelde instellingen opgeslagen. Druk op **OK** om de lijst aan te vinken of druk op **Annul**.

### Programmas laden

1. Druk in het scherm op **Kopie**.
2. Plaats de originelen in de DADI met de bedrukte zijde naar boven of plaats een enkel origineel met de bedrukte zijde naar onder op de glasplaat van de scanner en sluit de DADI (zie "Originelen plaatsen" op pagina 39).
3. Druk op **Programmas > Laden**.
4. Druk op de te gebruiken programmaam in de lijst.
5. Druk op **Toep**.  
Het apparaat is nu ingesteld om te kopiëren volgens de door u geselecteerde instelling.
6. Druk op **Start** op het bedieningspaneel om te beginnen met kopiëren.

## Het menu Snel kopiëren gebruiken



Met het menu **Snel kopiëren** kunt u snel kopieeropties instellen zonder naar een onderliggend menu of ander tabblad te gaan. Dit menu beschikt echter niet over alle kopieeropties. Als u andere kopieeropties wilt gebruiken, gebruikt u de kopieeropties in het menu **Kopie** (zie "De instellingen per kopie wijzigen" op pagina 53 of "Bijzondere kopieerfuncties gebruiken" op pagina 56).

1. Druk in het scherm op **Snel kopiëren**.

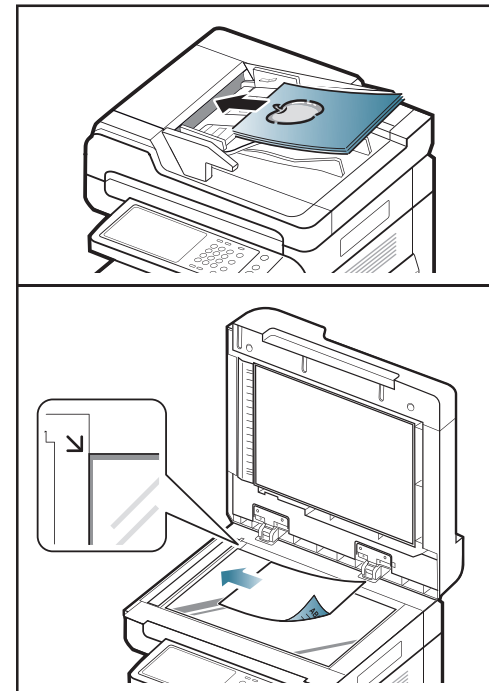

2. Plaats de originelen in de DADI met de bedrukte zijde naar boven of plaats een enkel origineel met de bedrukte zijde naar onder op de glasplaat van de scanner en sluit de DADI (zie "Originelen plaatsen" op pagina 39).



3. Pas de instellingen voor elke kopie aan, zoals **Verklein/Vergrtot**, **Dubbelzijdig/X-op-1**, **Uitvoer**, **Papierinvoer**, etc.  
 U kunt de standaardopties voor **Snel kopiëren** in **Machine instellen > Toepassingsinstellingen > Instellingen voor kopiëren** op het weergavescherm instellen. Stel de meest gebruikte kopieerinstellingen in.
4. Voer indien nodig het aantal kopieën in met behulp van het numerieke toetsenbord op het bedieningspaneel.
5. Druk op  (**Start**) vanuit het bedieningspaneel om met kopiëren te beginnen.

# Faxen (optioneel)

Deze handleiding bevat informatie over het gebruik van het apparaat als faxtoestel.

Dit hoofdstuk behandelt de volgende onderwerpen:

- Voorbereiden om te faxen
- Een fax verzenden vanaf uw computer
- Uitleg over het faxscherm
- Een fax verzenden
- Een fax ontvangen

- U kunt dit apparaat niet als een faxapparaat gebruiken via een internettelefoonlijn. Raadpleeg uw internetprovider voor meer informatie.
- Wij raden het gebruik aan van traditionele analoge telefoonlijnen aansluit om de fax te gebruiken. Als u andere internetdiensten (DSL, ISDN, VoIP) gebruikt, kunt u de kwaliteit van de verbinding verbeteren door gebruik te maken van een microfilter. Een microfilter elimineert ruissignalen en verbetert de kwaliteit van de netwerk/internetverbinding. Aangezien de DSL Micro-filter niet met het apparaat wordt meegeleverd, kunt u het beste contact opnemen met uw internetprovider als u er gebruik van wilt maken.

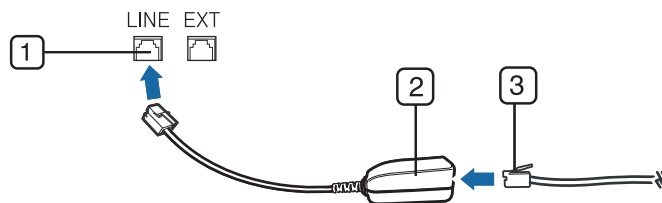

- 1 Lijnpoort
- 2 Micro-filter
- 3 DSL-modem/telefoonlijn

## Vorbereiden om te faxen

Voordat u faxen kunt verzenden of ontvangen, moet u de meegeleverde telefoonkabel aansluiten op de wandaansluiting. Raadpleeg de installatiehandleiding bij de optionele faxkit voor informatie over het tot stand brengen van een verbinding. De aansluiting van een telefoonsnoer verschilt van land tot land.

## Een fax verzenden vanaf uw computer

hiermee kunt u een fax verzenden vanaf uw computer zonder gebruik te maken van het bedieningspaneel op het apparaat. Zorg ervoor dat uw apparaat en de computer op hetzelfde netwerk zijn aangesloten.

## Een fax verzenden (Windows)

Om een fax te versturen vanaf uw computer moet het programma **Samsung Network PC Fax** zijn geïnstalleerd. Dit programma wordt automatisch geïnstalleerd tijdens de installatie van het printerstuurprogramma.

- De documentinstellingen aanpassen
- Een rapport faxrapport
- Een programma-instelling gebruiken
- \*\*\* 'Documenten opslaan en laden' op page 76 \*\*\*

1. Open het document dat u wilt verzenden.
2. Selecteer **Afdrukken** in het menu **Bestand**. Het venster **Afdrukken** verschijnt. Afhankelijk van uw toepassing kan dit venster er iets anders uitzien.
3. Selecteer **Samsung Network PC Fax** in het venster **Afdrukken**
4. Klik op **Afdrukken** of op **OK**.
5. Voer het faxnummer van de ontvanger in en stel indien nodig de opties in.

- Voor meer informatie over **Samsung Network PC Fax** klikt u op **Help**.

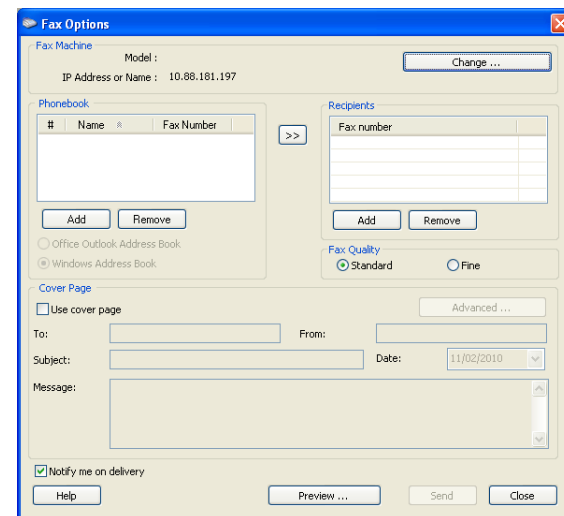

6. Klik op **verzenden**.

## Een lijst met verzonden faxberichten controleren (Windows)

U kunt de lijst met verzonden faxberichten op uw computer controleren.

Klik in het menu **Start** op **Programma's of Alle programma's** > **Samsung Printers** > **Network PC Fax** > **Faxjournaal**. Vervolgens wordt **Faxjournaal** weergegeven met een lijst met verzonden faxberichten.

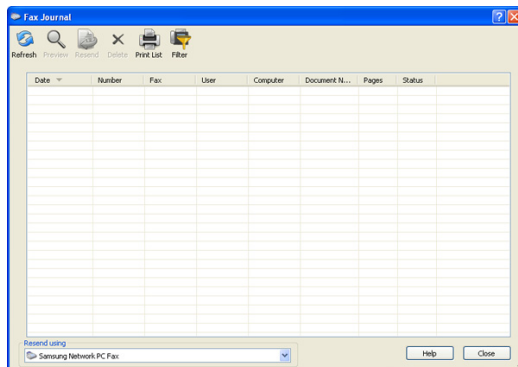

Voor meer informatie over **Faxjournaal** klikt u op **Help**.

## Een fax verzenden (Mac)

Om een fax te versturen vanaf uw computer moet het programma **Faxhulpprogramma's** geïnstalleerd zijn. Dit programma wordt automatisch geïnstalleerd tijdens de installatie van het printerstuurprogramma.

Volg onderstaande stappen voor Mac OS X 10.5 of 10.6. De onderstaande stappen verschillen afhankelijk van het besturingssysteem.

1. Open het document dat u wilt verzenden.
2. Selecteer **Druk af** in het menu **Bestand**.

Het venster **Druk af** verschijnt. Afhankelijk van uw toepassing kan dit venster er iets anders uitzien.

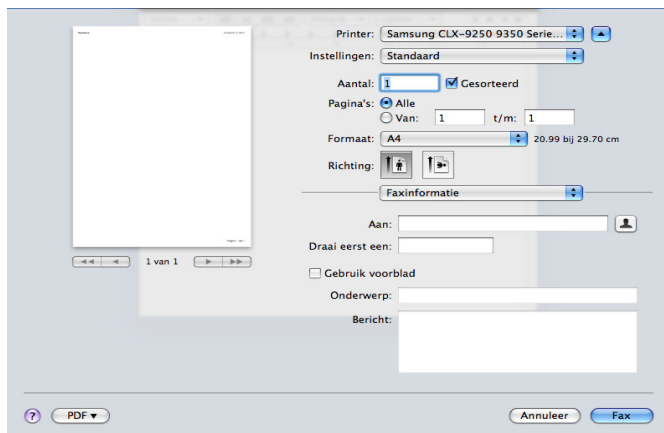

3. Selecteer **Samsung CLX-9201 9301 Series fax** in de vervolgkeuzelijst in **Printer**.
4. Kies het aantal kopieën en pagina's.
5. Selecteer papierformaat, afdrukstand en schaal.

6. Voer het faxnummer van de ontvanger in het invoervak **Aan**. U kunt ook op de knop **Adressen** drukken  als u veelgebruikte faxnummers hebt opgeslagen.

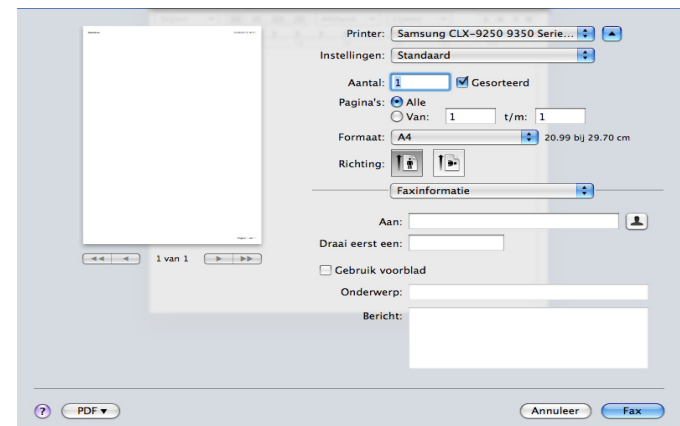

7. Voer indien nodig de toegangscode in het invoergebied **Draai eerst een in**.
8. U kunt, indien nodig, de fax verzenden met een voorblad: schakel daartoe **Voorblad gebruiken in**.  
Voer het onderwerp en bericht van de faxtaak in.

U kunt meer gedetailleerde opties voor de voerpagina instellen in **Samsung Fax - Voorblad**. Selecteer **Samsung Fax - Voorblad** in de vervolgkeuzelijst **Afdrukstand**.

9. Klik op **Fax**.

10. Het pictogram Fax () verschijnt op uw Mac-dock. Klik op het pictogram.  
U kunt de status van de faxtaak zien. U kunt de faxtaak verwijderen, bijhouden, hervatten of pauzeren.

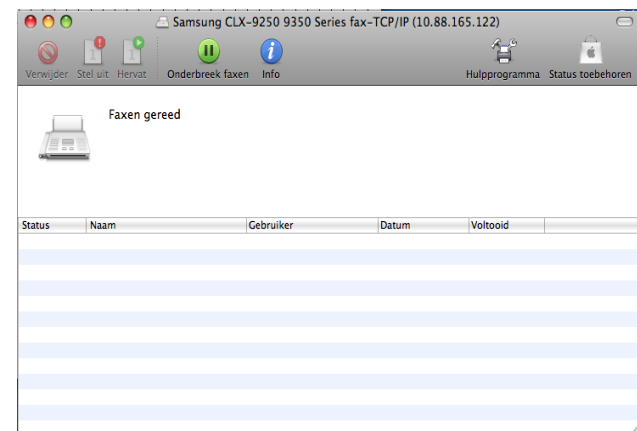



## Uitleg over het faxscherm

Als u de faxfunctie wilt gebruiken, drukt u op **Fax** in het scherm.

 Als u deze functie wilt gebruiken, moet u de optionele faxkit op uw apparaat installeren.

Wordt er een ander scherm weergegeven, druk dan op  om naar het beginscherm te gaan.



## Het tabblad Basis



- **Invoergebied voor faxnummer:** Voer het faxnummer van de ontvanger in met behulp van het numerieke toetsenblok op het bedieningspaneel. Als u het adresboek hebt geconfigureerd, drukt u op **Adresboek** (zie "Een adresboek maken via het bedieningspaneel" op pagina 95 of "Een adresboek instellen met behulp van SyncThru™ Web Service" op pagina 97).
- **Resolutie:** hiermee past u de resolutieopties aan (zie "De resolutie wijzigen" op pagina 73).
- **Adresboek:** U kunt de faxnummers van de geadresseerden invoeren door op opgeslagen nummers te drukken. Veelgebruikte faxnummers kunt u opslaan met behulp van het bedieningspaneel of SyncThru™ Web Service (zie "Een adresboek maken via het bedieningspaneel" op pagina 95 of "Een adresboek instellen met behulp van SyncThru™ Web Service" op pagina 97).
- **Programmas:** hiermee kunt u de huidige instellingen opslaan voor toekomstig gebruik (zie "Een programma-instelling gebruiken" op pagina 75).

## Het tabblad Geavanceerd



- **Formaat van origineel:** selecteert het formaat van het origineel (zie "Het formaat van de originelen selecteren" op pagina 72).
- **Dubbelzijdig:** hiermee stelt u in of één of beide zijden van het origineel moeten worden gefaxt (zie "Faxen van beide zijden van originelen" op pagina 72).
- **Oorspronkelijke stand:** selecteert de afdrukstand van de originelen (zie "De richting van originelen selecteren" op pagina 73).
- **Uitgesteld verzenden:** hiermee stelt u in dat een fax automatisch op een later tijdstip wordt verzonden (zie "Een faxverzending uitstellen" op pagina 70).

## Het tabblad Afbeelding



- **Type origineel:** verbetert de faxkwaliteit op basis van het originele documenttype dat wordt gescand (zie "Het type origineel selecteren" op pagina 74).

## Een fax verzenden

In dit gedeelte wordt uitgelegd hoe u een fax verzendt en welke bijzondere verzendmethoden u kunt gebruiken.

 U kunt de originelen zowel in de DADI als op de glasplaat van de scanner plaatsen. Als er zich zowel originelen in de DADI als op de glasplaat van de scanner bevinden, worden de originelen in de DADI eerst gelezen omdat de DADI een hogere prioriteit heeft bij het scannen.

## Instellen van faxhoofd

In sommige landen bent u wettelijk verplicht om op iedere uitgaande fax uw faxnummer te vermelden.

1. Druk op **Machine instellen > Toepassingsinstellingen > Faxinstellingen > Apparaat-id en faxnr.** op het weergavescherm.



2. Druk op een faxlijn wanneer uw apparaat meerdere faxlijnen heeft.
3. Druk op het invoergebied **Id-naam**. Het pop-uptoetsenbord verschijnt. Voer uw naam of bedrijfsnaam in. Druk op **OK**.
4. Druk op het invoergebied van **Faxnummer**. Voer uw faxnummer in met behulp van het numerieke toetsenblok op het bedieningspaneel.
5. Druk op **OK** om de informatie op te slaan.

## Een fax verzenden

1. Plaats de originelen in de DADI met de bedrukte zijde naar boven of plaats een enkel origineel met de bedrukte zijde naar onder op de glasplaat van de scanner en sluit de DADI (zie "Originelen plaatsen" op pagina 39).

 Dit apparaat past automatisch het originele document aan de papiergrootte van de ontvangende fax aan. Als de originele documentgrootte bijvoorbeeld een A3-formaat is en het geladen papier in de ontvangende fax is van A4-formaat, dan wordt de originele papiergrootte aan het A4-formaat aangepast.

2. Druk in het scherm op **Fax**.
3. Pas de documentinstellingen in het tabblad **Geavanceerd** of **Afbeelding** aan (zie "De documentinstellingen aanpassen" op pagina 72).
4. Druk op het tabblad **Basis**.
5. Selecteer **Resolutie** (zie "De resolutie wijzigen" op pagina 73).
6. Wanneer de cursor op de invoerregel knippert, voert u met behulp van het numerieke toetsenblok op het bedieningspaneel het faxnummer in of gebruikt u de optie **Adresboek** in het scherm als u veelgebruikte faxnummers hebt opgeslagen.

 • U kunt een fax naar maximaal 10 ontvangers tegelijk verzenden.

• Om een pauze in te voegen, drukt u op **Pauze** tijdens het invoeren van het faxnummer. Op het display wordt de pauze aangegeven met een koppelteken ("—").

7. Druk op **Start** op het bedieningspaneel. Het document wordt gescand en gefaxt naar het gekozen nummer.

 • U kunt een fax rechtstreeks vanaf uw computer verzenden (zie "Een fax verzenden vanaf uw computer" op pagina 66).

• Als u een faxtaak wilt annuleren, drukt u op **Stop** op het bedieningspaneel voordat het apparaat met het verzenden van de fax begint. U kunt ook op de knop **Job Status** op het bedieningspaneel drukken, de gewenste taak selecteren en

vervolgens op **Verwijd**. drukken (zie "Knop Job Status" op pagina 37).

- Als u een origineel op de glasplaat van de scanner legt, toont het apparaat een venster waarin u wordt gevraagd of u nog een pagina wilt laden. Plaats een ander origineel en druk op **Ja**. Als u klaar bent, drukt u in dit venster op **Nee**.
- U kunt geen e-mail verzenden wanneer er een fax wordt verzonden.

## Het verzenden van een fax met behulp van snelkiesnummers

Wanneer u tijdens het versturen van een fax wordt gevraagd om het te kiezen nummer in te voeren, voert u het eerder ingestelde snelkiesnummer in (zie "Een adresboek maken" op pagina 95).

1. Plaats de originelen in de DADI met de bedrukte zijde naar boven of plaats een enkel origineel met de bedrukte zijde naar onder op de glasplaat van de scanner en sluit de DADI (zie "Originelen plaatsen" op pagina 39).
2. Druk in het scherm op **Fax**.
3. Pas de documentinstellingen in het tabblad **Geavanceerd** of **Afbeelding** aan (zie "De documentinstellingen aanpassen" op pagina 72).
4. Druk op het tabblad **Basis**.
5. Selecteer **Resolutie** (zie "De resolutie wijzigen" op pagina 73).
6. Wanneer de cursor op de invoerregel knippert:
  - bij ééncijferige (0-9) snelkiesnummers, druk en houd het desbetreffende cijfertoets ingedrukt op het numerieke toetsenblok van het bedieningspaneel;
  - bij twee- of driecijferige snelkiesnummers, druk de eerste of de eerste twee cijfertoetsen in en houd de laatste cijfertoets ingedrukt op het numerieke toetsenblok van het bedieningspaneel.
7. Druk op **Start** op het bedieningspaneel. Het document wordt gescand en gefaxt naar het gekozen nummer.

## Een fax handmatig verzenden middels Op de haak

Bij deze methode wordt een fax verzonden met behulp van **Op de haak** in het tabblad **Basis**.

 Als u **Uitgesteld verzenden**, **Snelstart faxen** en **Prioritair verzenden** in het tabblad **Geavanceerd** gebruikt, is het niet mogelijk om een fax te verzenden met **Op de haak**.

1. Plaats de originelen in de DADI met de bedrukte zijde naar boven of plaats een enkel origineel met de bedrukte zijde naar onder op de glasplaat van de scanner en sluit de DADI (zie "Originelen plaatsen" op pagina 39).
2. Druk in het scherm op **Fax**.
3. Pas de documentinstellingen in het tabblad **Geavanceerd** of **Afbeelding** aan (zie "De documentinstellingen aanpassen" op pagina 72).
4. Druk op het tabblad **Basis**.
5. Selecteer **Resolutie** (zie "De resolutie wijzigen" op pagina 73).
6. Druk op **Op de haak** in het scherm.
7. Als u een kiestoon hoort, vult u het faxnummer in met behulp van het numerieke toetsenblok op het bedieningspaneel.
8. Druk op **Start** zodra u een hoge faxtoon hoort van het ontvangende faxapparaat.



## Handmatig een fax verzenden via een intern telefoontoestel

Bij deze methode wordt een fax verzonden met behulp van een intern telefoontoestel. Zorg dat het intern telefoontoestel op de **EXT**-aansluiting van de faxkit op het apparaat is aangesloten.

 Tijdens telefoongesprekken met het telefoontoestel aangesloten op de **EXT**-aansluiting, zijn de kopieer- en scanfuncties niet beschikbaar.

1. Plaats de originelen in de DADI met de bedrukte zijde naar boven of plaats een enkel origineel met de bedrukte zijde naar onder op de glasplaat van de scanner en sluit de DADI (zie "Originelen plaatsen" op pagina 39).
2. Druk in het scherm op **Fax**.
3. Pas de documentinstellingen in het tabblad **Geavanceerd** of **Afbeelding** aan (zie "De documentinstellingen aanpassen" op pagina 72).
4. Druk op het tabblad **Basis**.
5. Selecteer **Resolutie** (zie "De resolutie wijzigen" op pagina 73).
6. Pak de hoorn op van het intern telefoontoestel.
7. Als u een kiestoon hoort, voer dan het faxnummer op het intern telefoontoestel in.
8. Druk op **Start** op het bedieningspaneel wanneer u een hoogfrequent faxsignaal hoort van het intern telefoontoestel.

## Automatisch opnieuw verzenden

Als de lijn van het gekozen nummer bezet is of als het faxapparaat van de ontvanger niet antwoordt, wordt het nummer automatisch opnieuw gekozen.

Als u het interval tussen kiespogingen en/of het aantal kiespogingen wilt wijzigen, voert u de volgende stappen uit.

1. Druk op **Machine instellen > Toepassingsinstellingen > Faxinstellingen > Opnieuw kiezen** op het weergavescherm.
2. Druk op een faxlijn wanneer uw apparaat meerdere faxlijnen heeft.
3. Stel de optie **Tijd tussen kiespogingen [1-15] min** in met behulp van de pijl-omhoog/omlaag.
4. Stel de optie **Aantal kiespogingen [0-13]** in met behulp van de pijl-omhoog/omlaag.

## Het laatste nummer opnieuw kiezen

Recent: toont de 10 laatst gebruikte faxnummers. U kunt ook faxnummers kiezen in plaats van het nummer in te toetsen.

1. Plaats de originelen in de DADI met de bedrukte zijde naar boven of plaats een enkel origineel met de bedrukte zijde naar onder op de glasplaat van de scanner en sluit de DADI (zie "Originelen plaatsen" op pagina 39).
2. Druk in het scherm op **Fax**.
3. Pas de documentinstellingen in het tabblad **Geavanceerd** of **Afbeelding** aan (zie "De documentinstellingen aanpassen" op pagina 72).
4. Druk op het tabblad **Basis**.
5. Selecteer **Resolutie** (zie "De resolutie wijzigen" op pagina 73).
6. Druk op **Recent**.
7. Voer het faxnummer in dat u opnieuw wenst te kiezen. Druk vervolgens op **OK**.

-  • **Toevoegen aan adres:** hiermee kunt u een faxnummer in de **Recent** resultaten toe te voegen aan het **Adresboek**.
- **Verwijderd.:** Om een faxnummer in de **Recent** resultaten te verwijderen. Druk op het faxnummer dat u wenst te verwijderen. Druk vervolgens op **Verwijderd.**

8. Druk op **Start** op het bedieningspaneel. Het document wordt gescand en naar de bestemmingen gefaxt.

## Een faxverzending uitstellen

U kunt het apparaat zo instellen dat een fax op een later tijdstip (tijdens uw afwezigheid) wordt verzonden.

-  • Als u deze optie gebruikt, zijn de functies **Snelstart faxen** en **Prioritair verzenden** in het tabblad **Geavanceerd** niet actief.
- Als u deze optie gebruikt, kunt u geen fax verzenden met de knop **Op de haak** op het scherm.
1. Plaats de originelen in de DADI met de bedrukte zijde naar boven of plaats een enkel origineel met de bedrukte zijde naar onder op de glasplaat van de scanner en sluit de DADI (zie "Originelen plaatsen" op pagina 39).
  2. Druk in het scherm op **Fax**.
  3. Pas de documentinstellingen in het tabblad **Geavanceerd** of **Afbeelding** aan (zie "De documentinstellingen aanpassen" op pagina 72).
  4. Druk op het tabblad **Basis**.
  5. Selecteer **Resolutie** (zie "De resolutie wijzigen" op pagina 73).
  6. Wanneer de cursor op de invoerregel knippert, voert u met behulp van het numerieke toetsenblok op het bedieningspaneel het faxnummer in of gebruikt u de optie **Adresboek** in het scherm als u veelgebruikte faxnummers hebt opgeslagen.
  7. Druk op het tabblad **Geavanceerd > Uitgesteld verzenden**.



8. Druk op het invoergebied van **Taaknaam**. Het pop-up-toetsenbord verschijnt.  
Voer de gewenste taaknaam in. Druk op **Gereed**.  
Als u geen taaknaam invoert, kent het apparaat de taaknaam "**Faxtaak verzenden**" toe.
  9. De uitgestelde verzending instellen.

 U kunt de uitgestelde verzending 15 minuten later dan de huidige tijd instellen. Als het bijvoorbeeld 1:00 uur is, kunt u de starttijd op 1:15 instellen. Als het ingestelde tijdstip onjuist is, verschijnt een waarschuwingsbericht en wordt de waarde opnieuw ingesteld op de huidige tijd.
  10. Druk op **Start** op het bedieningspaneel. Het apparaat begint met het opslaan van de gescande originele gegevens in het geheugen.
-  Als u de uitgestelde faxverzending wilt annuleren, drukt u op **Uit** voordat het verzenden wordt gestart.

## Een fax ontvangen

In dit gedeelte wordt beschreven hoe u een fax ontvangt en welke bijzondere ontvangstmethoden u daarvoor kunt gebruiken.

### Ontvangstmodus wijzigen

Het apparaat is standaard ingesteld op de **Faxmodus**. Als u een fax ontvangt, beantwoordt het apparaat de oproep na een opgegeven aantal belsegnalen en wordt de fax automatisch ontvangen. Voer de volgende stappen uit als u de ontvangstmodus wilt wijzigen:

1. Druk op **Machine instellen > Toepassingsinstellingen > Faxinstellingen > Initiële faxinstellingen** op het weergavescherm.
2. Druk op een faxlijn wanneer uw apparaat meerdere faxlijnen heeft.



3. Druk op **Ontvangstmodus**.
4. Druk op de juiste optie.
  - **Telefoon:** Hiermee ontvangt u een fax door op **Op de haak** en vervolgens **Start** te drukken.
  - **Fax:** Hiermee wordt een inkomende faxoproep aangenomen en wordt onmiddellijk overgeschakeld naar de faxontvangstmodus.
  - **Antwoordapparaat/Fax:** wordt gebruikt als er een antwoordapparaat op uw apparaat is aangesloten. Inkomende oproepen worden beantwoord door het antwoordapparaat en de beller kan een boodschap op het antwoordapparaat achterlaten. Als het faxapparaat een faxtoon op de lijn opvangt, schakelt het automatisch over naar faxmodus om de fax te ontvangen.
5. Druk op **OK** om de informatie op te slaan.

### Handmatig ontvangen in telefoonmodus

U kunt een faxoproep ontvangen door te drukken op **Op de haak** en vervolgens op **Start** wanneer u de faxtoon van het extern faxapparaat hoort. Het apparaat ontvangt een fax.

### Een fax handmatig ontvangen gebruiken van een intern telefoontoestel

Deze functie werkt het best als u gebruikmaakt van een intern telefoontoestel dat is aangesloten op de EXT-aansluiting aan de achterkant van uw apparaat.

Als u een oproep krijgt op het intern telefoontoestel en faxtonen hoort, drukt u op de toetsen \*9\* op het telefoontoestel. Het apparaat ontvangt de fax.

Druk de toetsen langzaam na elkaar in. Als u de faxtoon van het andere faxapparaat nog steeds hoort, probeert u opnieuw op \*9\* te drukken.

Om \*9\* te wijzigen in bijvoorbeeld \*3\* volgt u volgende stappen.

1. Druk op **Machine instellen > Toepassingsinstellingen > Faxinstellingen > Startc. ontv.** op het weergavescherm.
2. Druk op **Aan** om deze functie te activeren.
3. Voer het nummer 3 in met behulp van het numerieke toetsenbord op het bedieningspaneel
4. Druk op **OK**.

### Ontvangen in veilige ontvangstmodus

Mogelijk wilt u niet dat faxberichten die tijdens uw afwezigheid binnenkomen door anderen worden bekeken. U kunt in dat geval de veilige ontvangstmodus inschakelen om te voorkomen dat ontvangen faxen tijdens uw afwezigheid worden afgedrukt. In de veilige ontvangstmodus worden alle inkomende faxen in het geheugen opgeslagen.

1. Druk op **Machine instellen > Toepassingsinstellingen > Faxinstellingen > Veilig ontvangen** op het weergavescherm.
  -  De modus **Veilig ontvangen** kan uitsluitend worden geconfigureerd door een gemachtigde gebruiker die een ID en een wachtwoord op het apparaat heeft geregistreerd. Wanneer het apparaat daarom vraagt, voert u het ID en wachtwoord in.
2. Druk op een faxlijn wanneer uw apparaat meerdere faxlijnen heeft.
3. Druk op **Aan** om deze functie te activeren.
  -  Wanneer het apparaat in deze modus een fax ontvangt, wordt **Afdrukk.** geactiveerd. Als u de beveiligde faxberichten wilt afdrukken, druk dan op **Afdrukk.** Alle beveiligde faxberichten worden afgedrukt.
4. Als u wilt dat inkomende faxberichten altijd naar het geheugen gaan, druk dan op **Hele dag**. In andere gevallen, gaat u door met de volgende stap.
5. Stel de **Starttijd** in met behulp van de knoppen +/- . Druk op **OK**.



6. Druk op **Eindtijd** en stel de specifieke eindtijd in met de pijltoetsen omhoog/omlaag of links/rechts. Druk vervolgens op **OK**.
7. Druk in het scherm op **OK**.
  -  Als u de functie **Veilig ontvangen** wilt uitschakelen, drukt u op **Uit**. Hierna wordt de ontvangen fax afgedrukt.

### Een ontvangen faxbericht-uitvoerlade selecteren

Met deze optie kunt u aangeven in welke lade het faxbericht moet worden afgedrukt.

1. Druk op **Machine instellen > Toepassingsinstellingen > Faxinstellingen > Ontvangen fax afdrucken > Uitvoerlade** op het weergavescherm.



2. Druk op de desbetreffende lade.
  - In de CLX-9301 Series is de **Rechterlade (voorkant omhoog)** een optioneel apparaat.
  - De **Lade van afwerk. en Bovenste lade** zijn alleen beschikbaar wanneer de optionele interne afwerkeenheid of een boekjes-afwerkeenheid is geïnstalleerd.
  - Wanneer de optionele interne afwerkeenheid of een boekjes-afwerkeenheid is geïnstalleerd, is **Middelste lade** niet actief.
3. Druk op **OK**.

## Afdrukken ontvangend faxen op beide zijden van het papier

Stel deze duplex-functie in om papier te besparen. Hiermee worden de ontvangen faxgegevens dubbelzijdig afgedrukt.

1. Druk op **Machine instellen > Toepassingsinstellingen > Faxinstellingen > Ontvangen fax afdrucken > Dubbelzijdig** op het weergavescherm.
2. Druk op de juiste optie.
  - **Uit:** Drukt op slechts één zijde van het papier af.
  - **Lange zijde:** Drukt op beide zijden van het papier af met een bindrand langs de lange kant.
  - **Korte zijde:** Drukt op beide zijden van het papier af met een bindrand langs de korte kant.
3. Druk op **OK**.

## Ontvangen faxberichten afdrucken naar de lade voor rechte papierdoorvoer (naar boven)

Met dit apparaat is het mogelijk om inkomende faxberichten in de lade voor rechte papierdoorvoer te ontvangen (bedrukte zijde naar boven). Als u de lade voor rechte papierdoorvoer gebruikt, worden de ontvangen faxberichten in de lade op volgorde gestapeld waarbij de eerste pagina onderaan komt te liggen.

1. Druk op **Machine instellen > Toepassingsinstellingen > Faxinstellingen > Ontvangen fax afdrucken > Uitvoerlade > Rechterlade (voorkant omhoog)** op het weergavescherm.
2. Druk op **OK**.

## Faxen ontvangen in het geheugen

Aangezien het apparaat meerdere taken tegelijk kan uitvoeren, kan het faxen ontvangen terwijl u kopieert of afdrukt. Als u tijdens het kopiëren of afdrucken een fax ontvangt, slaat het apparaat de inkomende fax in het geheugen op. Zodra u klaar bent met kopiëren of afdrucken, wordt de fax automatisch afgedrukt.

## De documentinstellingen aanpassen

Voordat u een fax verzendt, kunt u de documentinstellingen aanpassen, zoals de resolutie, tonerdichtheid, kleuren, duplex-functie, etc.

- De documentinstellingen die u hiermee opgeeft, hebben alleen betrekking op de huidige taak. Als u de standaardinstellingen voor het document wilt wijzigen, raadpleegt u **Machine instellen > Toepassingsinstellingen > Faxinstellingen > Standaardwaarde**.

## Het formaat van de originelen selecteren

Als het formaat van het originele document niet automatisch kan worden herkend of wanneer u een bepaalde documentgrootte wilt selecteren, kunt u na het opgeven van de originele documentgrootte het faxbericht verzenden.

1. Druk in het scherm op het tabblad **Geavanceerd > Formaat van origineel**.



2. Druk op de juiste optie.
  - Door het indrukken van **Grootte in inch** of **Grootte in mm** kunt u de papierlijst op het scherm wijzigen. De papierlijst is onverdeeld in de beschikbare A/B- en Letter-papierformaten in dit apparaat.
  - **Auto:** het formaat van de originelen wordt automatisch gedetecteerd maar bij deze optie worden alleen originelen van het formaat Letter, Ledger, Legal, Statement, A3, A4, A5, B4 of JIS B5 ondersteund.
  - **Andere vooraf ingestelde waarden:** Hiermee kunt u eenvoudig veelgebruikte waarden selecteren.
3. Druk in het scherm op **OK**.

## Faxen van beide zijden van originelen

Deze functie is speciaal bedoeld voor dubbelzijdige originelen. U kunt instellen of het apparaat een enkelzijdige of dubbelzijdige fax moet verzenden.

1. Druk op het tabblad **Geavanceerd > Dubbelzijdig** en selecteer vervolgens de richting van het origineel.

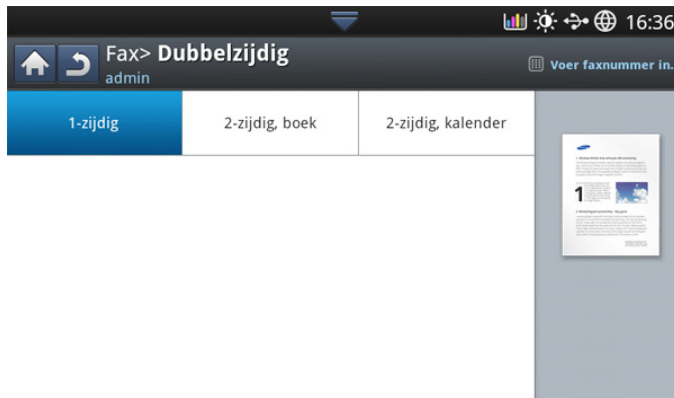

2. Druk op de juiste optie.
  - **1-zijdig:** Voor originelen die slechts aan één zijde zijn bedrukt.
  - **2-zijdig, boek:** Voor originelen die aan beide zijden bedrukt moeten worden.
  - **2-zijdig, kalender:** Voor originelen die aan beide zijden zijn bedrukt, maar waarvan de achterkant 180° is gedraaid.

Om **2-zijdig, boek** en **2-zijdig, kalender** te gebruiken, plaatst u de originelen in de DADI. Als het apparaat het origineel in de DADI niet vindt, wordt de optie automatisch gewijzigd in **1-zijdig**.

3. Druk in het scherm op **OK**.

## De richting van originelen selecteren

Bij het faxen van dubbelzijdige documenten moet u de richting van het document aan te geven. Anders kunnen faxberichten niet worden afgedrukt in de correcte paginavolgorde of de correcte voor- en achterbladindeling.

1. Druk op het tabblad **Geavanceerd > Oorspronkelijke stand** en selecteer vervolgens de richting van het origineel.

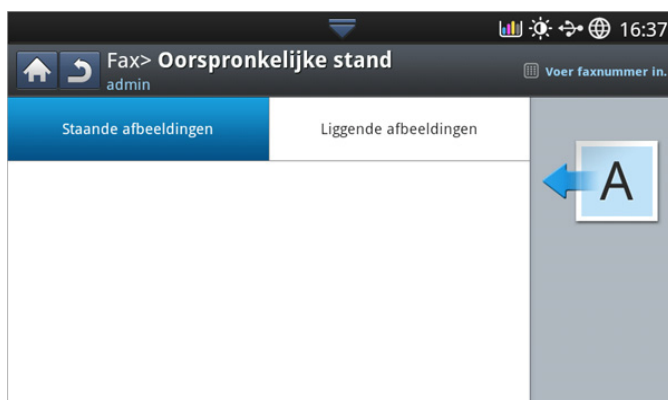

2. Druk op de juiste optie.

- **Staannde afbeeldingen:** selecteer deze instelling voor een geladen origineel met de bovenkant naar de achterkant van het apparaat.

De DADI gebruiken	De glasplaat van de scanner gebruiken	Symbool

- **Liggende afbeeldingen:** Selecteer deze instelling voor een geladen origineel in de DADI met de bovenkant van het originele document naar de linkerzijde van het apparaat, of een origineel document op de glasplaat van de scanner geplaatst met de bovenkant van het originele document naar de rechterzijde van het apparaat.

De DADI gebruiken	De glasplaat van de scanner gebruiken	Symbool

3. Druk in het scherm op **OK**.

## De resolutie wijzigen

De standaard documentinstellingen leveren goede resultaten voor een normaal tekstdocument. Als u echter originelen verstuurt die foto's bevatten of van een slechte kwaliteit zijn, kunt u de resolutie aanpassen om een fax van een betere kwaliteit te versturen.

Druk op de pijl-links/rechts om de waarden te wijzigen.

- **Standaard:** deze instelling wordt doorgaans aanbevolen voor originelen met tekst. Met deze optie vermindert u de verzendtijd.
- **Fijn:** deze instelling wordt aanbevolen voor originelen met kleine tekens, dunne lijnen of tekst die met een matrixprinter is afgedrukt.
- **Superfijn:** aanbevolen voor originelen met fijne details. Deze optie is alleen ingeschakeld als het ontvangende apparaat ook de resolutie **Superfijn** ondersteunt.



- **Ultrafijn:** Aanbevolen voor originelen met extreem fijne details. Deze optie is alleen ingeschakeld als het ontvangende apparaat ook de resolutie **Ultrafijn** ondersteunt.

 Wanneer uw apparaat is ingesteld op de resolutie **Superfijn** of **Ultrafijn** en het faxapparaat waarmee u communiceert ondersteunt niet de resolutie **Superfijn** of **Ultrafijn**, verzendt het apparaat de fax met de hoogste resolutiemodus die door het andere faxapparaat wordt ondersteund.

## Het type origineel selecteren

U kunt het documenttype van het origineel instellen om de kwaliteit van een document dat wordt gescand te verbeteren.

1. Druk in het scherm op het tabblad **Afbeelding** > **Type origineel**.

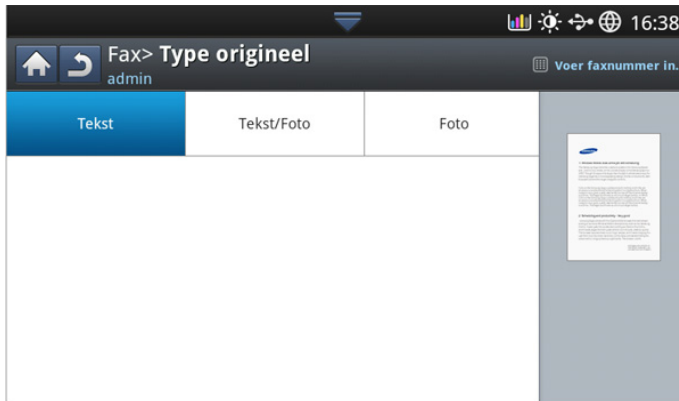

2. Druk op de juiste optie.
  - **Tekst:** instelling voor originelen met tekst of lijntekeningen.
  - **Tekst/Foto:** instelling voor originelen met tekst en foto's.
  - **Foto:** voor originelen die halftoonfoto's zijn.

## De tonersterkte wijzigen

U kunt de helderheid van het originele document selecteren.

1. Druk op het tabblad **Basis** > **Tonersterkte** op het weergavescherm.

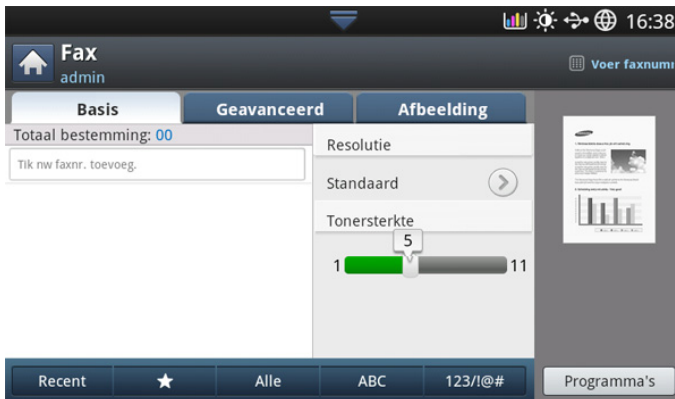

2. Druk op de pijl-links/rechts om de licht- of donkerheid te wijzigen.

## Een rapport faxrapport

U kunt het apparaat zo instellen dat er automatisch een rapport wordt afgedrukt waarin wordt aangegeven of de fax correct is verzonden en ontvangen.

 Als een rapport tekens of lettertypes bevat die niet worden ondersteund door het apparaat, verschijnt in plaats van de tekens/lettertypes het woord **Unknown** in het rapport.

1. Druk op **Machine instellen** > **Rapport** > **Faxrapporten** > **Instellingen** op het weergavescherm.



2. Druk op de juiste optie.
  - **Resultaat multifaxoverdracht:** drukt een bevestigingsrapport af na het verzenden van een fax naar meerdere bestemmingen.
    - **Uit:** hiermee schakelt u deze functie uit.
    - **Aan:** hiermee activeert u deze functie.
    - **Aan-Fout:** drukt alleen een rapport af als er een transmissiefout optreedt.
  - **Resultaat faxoverdracht:** drukt een bevestigingsrapport af dat aangeeft of de verzending is gelukt, hoeveel pagina's er zijn verzonden en andere informatie.
    - **Uit:** hiermee schakelt u deze functie uit.
    - **Aan:** hiermee activeert u deze functie.
    - **Aan-Fout:** drukt alleen een rapport af als er een transmissiefout optreedt.
  - **Geschiedenis faxoverdracht:** drukt een bevestigingsrapport af dat aangeeft of de verzending is gelukt, hoeveel pagina's er zijn verzonden en andere informatie.
    - **Uit:** hiermee schakelt u deze functie uit.
    - **Aan:** hiermee activeert u deze functie.
  - **Geschiedenis faxontvangst:** drukt een bevestigingsrapport af dat aangeeft of de fax is ontvangen, hoeveel pagina's er zijn ontvangen en andere informatie.
    - **Uit:** hiermee schakelt u deze functie uit.
    - **Aan:** hiermee activeert u deze functie.

3. Druk in het scherm op **OK**.

## Een programma-instelling gebruiken

Met deze optie kunt u de huidige instellingen opslaan voor toekomstig gebruik. U kunt tevens de instellingen van voorgaande taken gebruiken.

### Programmas opslaan

1. Druk in het scherm op **Fax**.
2. Pas de documentinstellingen in het tabblad **Geavanceerd** of **Afbeelding** aan (zie "De documentinstellingen aanpassen" op pagina 72).
3. Druk op het tabblad **Basis**.
4. Selecteer **Resolutie** (zie "De resolutie wijzigen" op pagina 73).
5. Druk op **Programmas**.

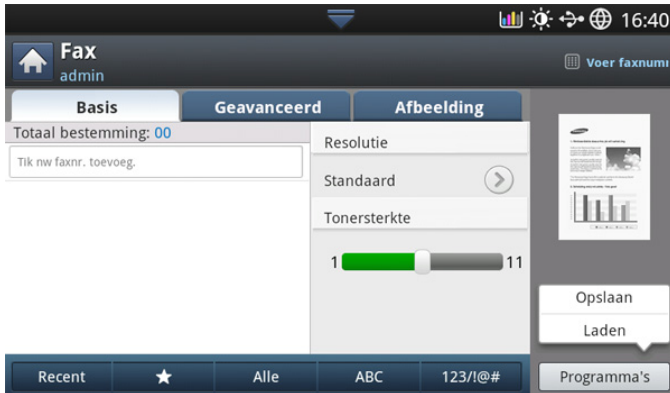

6. Druk op het invoergebied van **Naam programma**. Het pop-up-toetsenbord verschijnt.  
Voer de gewenste programmaam in. Druk vervolgens op **OK**.

 U kunt de waarden van ingestelde **Programmas** functies bekijken door omhoog of omlaag te schuiven en controleer de waarden met behulp van de pijl-omhoog/omlaag.

7. Druk op **Opslaan**. Wanneer het bevestigingsvenster verschijnt worden de ingestelde instellingen opgeslagen. Klik op **Ga naar lijst** of op **Sluiten**.

### Programmas gebruiken

1. Plaats de originelen in de DADI met de bedrukte zijde naar boven of plaats een enkel origineel met de bedrukte zijde naar onder op de glasplaat van de scanner en sluit de DADI (zie "Originelen plaatsen" op pagina 39).
2. Druk in het scherm op **Fax**.
3. Wanneer de cursor op de invoerregel knippert, voert u met behulp van het numerieke toetsenblok op het bedieningspaneel het faxnummer in of gebruikt u de optie **Adresboek** in het scherm als u veelgebruikte faxnummers hebt opgeslagen.
4. Druk op **Programmas > Lijst**.
5. Druk op de te gebruiken programmaam in de lijst.
6. Druk op **OK**.
7. Druk op **Ja** wanneer het venster verschijnt waarin om een bevestiging wordt gevraagd.  
Het apparaat is nu ingesteld om te faxen volgens de geselecteerde instelling.
8. Druk op **Start** op het bedieningspaneel. Het apparaat start het scannen en verzendt een fax naar de nummers.



- Als u een faxtaak wilt annuleren, drukt u op **Stop** op het bedieningspaneel voordat het apparaat met het verzenden van de fax begint of druk op de knop **Job Status** op het bedieningspaneel, selecteer de te wissen taak en druk op **Verwijd**.
- Als u een origineel op de glasplaat van de scanner legt, toont het apparaat een venster waarin u wordt gevraagd of u nog een pagina wilt laden. Plaats een ander origineel en druk op **Ja**. Als u klaar bent, drukt u in dit venster op **Nee**.
- U kunt geen e-mail verzenden wanneer er een fax wordt verzonden.

### Programmas beheren

1. Druk in het scherm op **Fax**.
2. Druk op **Programmas > Lijst**.
3. Druk op de juiste optie.

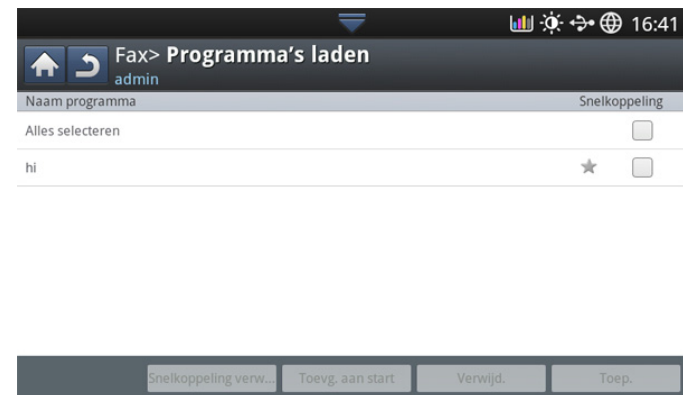

- **Alles selecteren**: Selecteer alle programma's.
  - **Detail**: Toont gedetailleerde informatie van het geselecteerde programma.
  - **Bewer.:** Wijzigt de naam van het geselecteerde programma.
  - **Verwijd.:** verwijdert de geselecteerde programma's.
4. Druk op **Annul.** om naar het tabblad **Basis** terug te gaan.

## Documenten opslaan en laden

Met deze optie kunt u de huidige instellingen opslaan voor toekomstig gebruik. U kunt ook de eerdere instellingen van de vorige taak gebruiken.

### Opslaan

1. Druk op **Scan nr Email**, **Scannen naar server**, **Scannen naar gedeelde map** of **Naar USB scannen** op het weergavescherm.
2. Stel de scanfuncties in op het tabblad **Geavanceerd**, **Afbeelding** of **Uitvoer** ("De instellingen van de scanfunctie wijzigen" op pagina 82).
3. Druk op het tabblad **Basis**.
4. Stel de scankwaliteit in met **Dubbelzijdig** en **Resolutie**.
5. Druk op **Programmas** > Opslaan.



6. Druk op het invoergebied van **Naam programma**. Het pop-up-toetsenbord verschijnt.  
Voer de gewenste programmaam in. Druk vervolgens op **OK**.

 U kunt de waarden van ingestelde **Programmas** functies bekijken door omhoog of omlaag te schuiven en controleer de waarden met behulp van de pijl-omhoog/omlaag.

7. Druk op **Opslaan**.
8. U kunt alle instellingen nog eens controleren. Als alles in orde is, drukt u op **Toevg. aan start** om een snelkoppeling op het startscherm te plaatsen, **Opslaan** om de huidige instellingen op te slaan of **Annul.** om af te sluiten zonder opslaan.

### Laden

1. Druk op **Scan nr Email**, **Scannen naar server** of **Naar USB scannen** op het scherm.
2. Druk op **Programmas** > Laden.
3. Druk op de te gebruiken vorige instelling.  
Het apparaat is nu zo ingesteld dat wordt gescand met de instellingen die u hebt geselecteerd.
4. Druk op **Toevg. aan start** om een snelkoppeling op het hoofdscherm te plaatsen, **Verwijd.** om de huidige instellingen te verwijderen of **Toep.** om de geselecteerde instelling te gebruiken.



# Scannen

Met de scanfunctie zet u tekst en afbeeldingen om in digitale bestanden die u op de computer kunt opslaan.

In dit hoofdstuk vindt u de volgende onderwerpen:

- Basis Scanmethode
- Informatie over scanmethodes
- Originelen scannen en per e-mail verzenden (scannen naar e-mail)
- Originelen scannen en verzenden via SMB/FTP (scannen naar server)
- Originelen scannen en verzenden naar een USB-geheugenapparaat (scannen naar USB)
- De instellingen van de scanfunctie wijzigen

 De maximale resolutie is afhankelijk van een aantal factoren, zoals de snelheid van de computer, de beschikbare schijfruimte, het geheugen, de grootte van het te scannen bestand en de instellingen van de bitdiepte. U zult daarom, afhankelijk van uw systeem en wat u scant, mogelijk niet kunnen scannen in bepaalde resoluties, vooral niet in een hogere resolutie.

## Basis Scanmethode

U kunt de originelen met uw apparaat scannen via het netwerk.

- **Easy Printer Manager (EPM):** EPM is een Windows-programma waarbinnen alle printerinstellingen van Samsung op een enkele plaats samengebracht zijn.
- **TWAIN:** TWAIN is een van de vooraf ingestelde beeldtoepassingen. Wanneer u een afbeelding scant, wordt de geselecteerde toepassing gestart zodat u het scanproces kunt beheren. Deze functie kunt u gebruiken via de netwerkverbinding (zie "Scannen met TWAIN-compatibele software" op pagina 88).
- **Easy Document Creator (EDC):** Dit programma wordt standaard geleverd bij uw apparaat. U kunt dit programma gebruiken voor het scannen van afbeeldingen of documenten. (zie "Samsung Easy Document Creator begrijpen" op pagina 122).
- **E-mail:** U kunt de gescande afbeelding als e-mailbijlage verzenden (zie "Originelen scannen en per e-mail verzenden (scannen naar e-mail)" op pagina 78).
- **Server:** Hiermee kunt u een afbeelding scannen en naar een server uploaden, bijvoorbeeld een FTP- of SMB-server (zie "Originelen scannen en verzenden via SMB/FTP (scannen naar server)" op pagina 79).
- **USB:** U kunt een afbeelding scannen en op een USB-geheugenapparaat opslaan (zie "Originelen scannen en verzenden naar een USB-geheugenapparaat (scannen naar USB)" op pagina 81).

## Informatie over scanmethodes

Als u de scanfunctie wilt gebruiken, drukt u op **Scan nr Email**, **Naar USB scannen**, **Scannen naar server**, **Scan nr pc** of **Scannen naar gedeelde map** op het weergavescherm.

- Een programma-instelling gebruiken
- Originelen inscannen en naar uw computer verzenden (naar pc scannen)
- Scannen met TWAIN-compatibele software
- Scannen met de Mac
- Scannen in Linux

Wordt er een ander scherm weergegeven, druk dan op  om naar het beginscherm te gaan.



- **Scan nr Email:** scant en verzendt de gescande uitvoer per e-mail naar de bestemming (zie "Originelen scannen en per e-mail verzenden (scannen naar e-mail)" op pagina 78).
  - **Scannen naar server:** Hiermee scant u het document en zendt u de gescande uitvoer naar de bestemming via SMB of FTP (zie "Originelen scannen en verzenden via SMB/FTP (scannen naar server)" op pagina 79).
  - **Naar USB scannen:** Hiermee scant u een document en slaat u de gescande uitvoer naar een USB-gegevensapparaat (zie "Originelen scannen en verzenden naar een USB-geheugenapparaat (scannen naar USB)" op pagina 81).
-  Als u deze functie wilt gebruiken, moet u een USB-geheugenapparaat aan te sluiten op de USB-geheugenpoort van uw apparaat.
- **Scan nr pc:** Hiermee scant u een document en zendt u de gescande uitvoer naar een computer (zie "Originelen inscannen en naar uw computer verzenden (naar pc scannen)" op pagina 88).
  - **Scannen naar gedeelde map:** Hiermee scant u een document en slaat u de gescande uitvoer op in de gedeelde map.

## Originelen scannen en per e-mail verzenden (scannen naar e-mail)

U kunt originelen scannen en de gescande afbeelding vanaf het apparaat per e-mail naar verschillende bestemmingen verzenden.

Om een afbeelding te scannen en als bijlage via e-mail te verzenden moet u eerst de netwerkparameters, SMTP-instellingen en **Scan nr Email**-instellingen instellen met behulp van het bedieningspaneel of SyncThru™ Web Service. Voor gedetailleerde informatie over hoe u de netwerkparameters en de e-mailinstellingen instelt, raadpleeg de beheerdershandleiding op de meegeleverde cd.

### Informatie over het scherm Scan nr Email

Druk op **Scan nr Email** in het scherm.

#### Het tabblad Basis



- **Naar mij verzenden:** Druk op het tabblad **Geavanceerd** > **Instellingen voor e-mail** en voer het e-mailadres van de afzender in. Schakel het selectievakje rechts in om de scan naar uzelf te verzenden.
- **Dir. invoer:** Tik op het scherm om de e-mailadressen van ontvangers toe te voegen.
- **Bestandsnaam:** maakt de bestandsnaam van het bestand dat wordt verstuurd (zie "Best.beleid" op pagina 86).
- **Bestandsindeling:** Selecteer de bestandsindeling voordat u doorgaat met de scantaak (zie "Bestandsindeling" op pagina 86).
- **Resolutie:** selecteert de waarde van de scanresolutie (zie "De resolutie wijzigen" op pagina 83).
- **Tonersterkte:** past de tonerdichtheid van de gescande uitvoer aan (zie "Tonersterkte wijzigen" op pagina 83).
- **Recent:** toont de 10 laatst gebruikte e-mailadressen. U kunt ook e-mailadressen kiezen in plaats van deze met het pop-up-toetsenbord in te voeren (zie "Opnieuw versturen naar het laatste e-mailadres" op pagina 79).
- **(★) Favoriet:** toont de regelmatig gebruikte adressen.
- **Alle:** Toont alle adressen.
- **ABC:** Toont de adressen die alfabetische tekens bevatten.
- **123!/@#:** toont de adressen die cijfers of speciale tekens bevatten.
- **Programmas:** hiermee kunt u de huidige instellingen opslaan voor toekomstig gebruik (zie "Een programma-instelling gebruiken" op pagina 87).

#### Het tabblad Geavanceerd

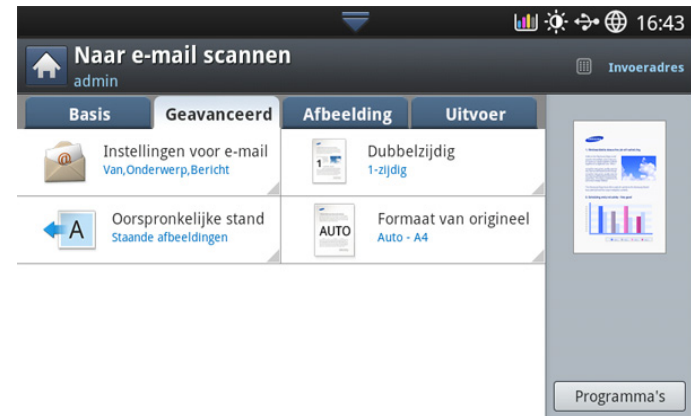

- **Formaat van origineel:** selecteert het formaat van originelen (zie "Het formaat van de originelen selecteren" op pagina 84).
- **Oorspronkelijke stand:** selecteert de afdrukstand van de originelen (zie "De richting van originelen selecteren" op pagina 83).
- **E-mailinstelling:** Geef de informatie op, waaronder **Van**, **Onderwerp** en **Bericht**.
- **Dubbelzijdig:** hiermee stelt u het apparaat in op dubbelzijdig kopiëren.

#### Het tabblad Afbeelding

U kunt naar de volgende of vorige pagina gaan met behulp van de pijlen omhoog/omlaag links onder.



- **Type origineel:** selecteert of het origineel bestaat uit tekst, foto enz. (zie "Het type origineel selecteren" op pagina 84).
- **Kleurmodus:** past de kleuropties van de gescande uitvoer aan (zie "De kleurmodus selecteren" op pagina 84).
- **Achtergrond aanpassen:** hiermee kunt u de achtergrond deels wissen door de dichtheid of helderheid aan te passen (zie "De achtergrond aanpassen" op pagina 85).
- **Achterzijde wissen:** voorkomt bij het scannen van de voorkant dat de afbeelding op de achterzijde van het origineel wordt meege-scand (zie "Afbeeldingen op de achterzijde wissen" op pagina 85).

## Het tabblad Uitvoer

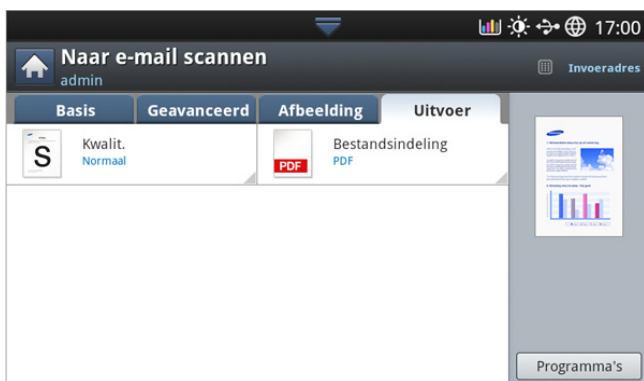

- **Kwalit.:** past de weergavekwaliteit van de gescande uitvoer aan (zie "Kwalit." op pagina 86).
- **Bestandsnaam:** maakt de bestandsnaam van het bestand dat wordt verstuurd (zie "Best.beleid" op pagina 86).

## Opnieuw versturen naar het laatste e-mailadres

Een document opnieuw versturen naar het laatst gebruikte e-mailadres:

1. Plaats de originelen in de DADI met de bedrukte zijde naar boven of plaats een enkel origineel met de bedrukte zijde naar onder op de glasplaat van de scanner en sluit de DADI (zie "Originelen plaatsen" op pagina 39).
2. Druk in het scherm op **Scan nr Email**.
3. Stel de scanfuncties in op de tabbladen **Geavanceerd**, **Afbeelding** of **Uitvoer** (zie "De instellingen van de scanfunctie wijzigen" op pagina 82).
4. Druk op het tabblad **Basis**.
5. Druk op het invoergebied van **Aan** en **Recent**.
6. Druk op het e-mailadres waarnaar u het document opnieuw wilt verzenden.. Druk vervolgens op **OK**.
  - **Toevoegen aan adres:** Maakt het mogelijk om een e-mailadres toe te voegen in de **Recent** resultaten van het **Adresboek**.
  - **Verwijderen:** Maakt het mogelijk om een e-mailadres te verwijderen in de **Recent** resultaten. Druk op het e-mailadres dat u wilt verwijderen. Druk vervolgens op **Verwijd..**
7. Stel de scankwaliteit in met **Dubbeltzijdig** en **Resolutie** (zie "Dubbeltzijdig scannen van originelen" op pagina 83 en "De resolutie wijzigen" op pagina 83).
8. Druk op de knop **Start** om het bestand te scannen en te verzenden. Als u een origineel op de glasplaat van de scanner legt, toont het apparaat een venster waarin u wordt gevraagd of u nog een pagina wilt laden. Plaats een ander origineel en druk op **Ja**. Als u klaar bent, drukt u in dit venster op **Nee**.

## Een e-mailbevestigingsrapport afdrukken

U kunt het apparaat zo instellen dat er automatisch een rapport wordt afgedrukt waarin wordt aangegeven of de e-mail is verzonden.

- Als een rapport tekens of lettertypen bevat die niet door het apparaat worden ondersteund, wordt in het rapport mogelijk **Unknown** afgedrukt in plaats van de tekens/lettertypen.

1. Druk op **Machine instellen** > **Toepassingsinstellingen** > **Scan naar e-mailinstellingen** op het scherm.

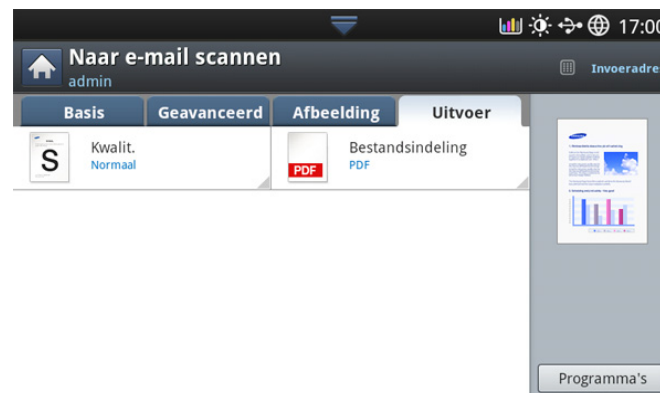

2. Druk op de betreffende optie in **Bladen afdrukbevestiging**.
  - **Alleen bij fouten:** drukt alleen een bevestigingsrapport af wanneer de overdracht van een e-mail mislukt.
  - **Altijd:** drukt altijd een bevestigingsrapport af of een overdracht van een e-mail is gelukt of niet.
  - **Nooit:** drukt nooit een bevestigingsrapport af.
3. Druk op  om naar het vorige scherm terug te keren.

## Originelen scannen en verzenden via SMB/FTP (scannen naar server)

U kunt een afbeelding scannen en verzenden naar in totaal drie bestemmingen via de SMB- of FTP-server.

- Als u een afbeelding wilt scannen en naar een server wilt verzenden moet u eerst de netwerkparameters instellen met behulp van het bedieningspaneel of SyncThru™ Web Service. Voor gedetailleerde informatie over hoe u de netwerkparameters instelt, raadpleeg de beheerdershandleiding op de gebruikershandleiding-cd.

## Informatie over het scherm Scannen naar server

Druk op **Scannen naar server** in het scherm.

### Het tabblad Basis



- **Bestandsnaam:** maakt de bestandsnaam van het bestand dat wordt verstuurd (zie "Best.beleid" op pagina 86).

- **Adresboek:** geeft het adres van de ontvanger in door op een opgeslagen adres te drukken. Veelgebruikte e-mailadressen kunt u opslaan met behulp van het bedieningspaneel of SyncThru™ Web Service (zie "Een adresboek maken via het bedieningspaneel" op pagina 95 of "Een adresboek instellen met behulp van SyncThru™ Web Service" op pagina 97).
- **Recent:** toont de 10 laatst gebruikte e-mailadressen. U kunt ook e-mailadressen kiezen in plaats van deze met het pop-uptoetsenbord in te voeren (zie "Opnieuw versturen naar het laatste e-mailadres" op pagina 79).
- **Resolutie:** selecteert de waarde van de scanresolutie (zie "De resolutie wijzigen" op pagina 83).
- **Programmas:** hiermee kunt u de huidige instellingen opslaan voor toekomstig gebruik (zie "Een programma-instelling gebruiken" op pagina 87).
- **Tonersterkte:** past de tonerdichtheid van de gescande uitvoer aan (zie "Tonersterkte wijzigen" op pagina 83).

## Het tabblad Geavanceerd



- **Formaat van origineel:** selecteert het formaat van originelen (zie "Het formaat van de originelen selecteren" op pagina 84).
- **Oorspronkelijke stand:** selecteert de afdrukstand van de originelen (zie "De richting van originelen selecteren" op pagina 83).
- **Dubbelzijdig:** hiermee stelt u het apparaat in op dubbelzijdig kopiëren.

## Het tabblad Afbeelding

U kunt naar de volgende of vorige pagina gaan met behulp van de pijlen omhoog/omlaag linksonder.



- **Type origineel:** Bepaalt of het origineel een tekst, een foto, etc. is (zie "Het type origineel selecteren" op pagina 84).

- **Kleurmodus:** past de kleuropties van de gescande uitvoer aan (zie "De kleurmodus selecteren" op pagina 84).
- **Achtergrond aanpassen:** hiermee kunt u de achtergrond deels wissen door de dichtheid of helderheid aan te passen (zie "De achtergrond aanpassen" op pagina 85).
- **Achterzijde wissen:** voorkomt bij het scannen van de voorkant dat de afbeelding op de achterzijde van het origineel wordt meegescand (zie "Afbeeldingen op de achterzijde wissen" op pagina 85).

## Het tabblad Uitvoer



- **Kwalit.:** past de weergavekwaliteit van de gescande uitvoer aan (zie "Kwalit." op pagina 86).
- **Bestandsindeling:** selecteert de bestandsindeling van de gescande uitvoer (zie "Bestandsindeling" op pagina 86).

## Scannen en verzenden naar een SMB-/FTP-server

U kunt tot drie bestemmingen selecteren via SMB- of FTP-servers.

1. Plaats de originelen in de DADI met de bedrukte zijde naar boven of plaats een enkel origineel met de bedrukte zijde naar onder op de glasplaat van de scanner en sluit de DADI (zie "Originelen plaatsen" op pagina 39).
2. Druk op **Scannen naar server** op het scherm
3. Stel de scanfuncties in op de tabbladen **Geavanceerd**, **Afbeelding** of **Uitvoer** (zie "De instellingen van de scanfunctie wijzigen" op pagina 82).
4. Druk op het tabblad **Basis**.

5. Druk op het invoergebied van de servernaam. U kunt het serveradres van de ontvanger handmatig invoeren. U kunt geen adres in het tweede veld invullen voordat u een adres in het eerste veld hebt ingevuld.

U kunt ook **Adresboek** gebruiken om het adres op een eenvoudige manier in te voeren (zie "Een adresboek maken" op pagina 95).

6. Stel de scankwaliteit in met **Dubbelzijdig** en **Resolutie** (zie "Dubbelzijdig scannen van originelen" op pagina 83 en "De resolutie wijzigen" op pagina 83).
7. Druk op **Start** op het bedieningspaneel.

Het apparaat begint met te scannen en verzendt het origineel daarna naar de opgegeven server.

Als u een origineel op de glasplaat van de scanner legt, toont het apparaat een venster waarin u wordt gevraagd of u nog een pagina wilt laden. Plaats een ander origineel en druk op **Ja**. Als u klaar bent, drukt u in dit venster op **Nee**.

- Als u de huidige scantaak wilt annuleren, drukt u op **Stop** op het bedieningspaneel. U kunt de huidige taak en de taken in de wachtrij verwijderen met de knop **Job Status** op het bedieningspaneel. Selecteer de taak die u wilt annuleren en druk op **Verwijd**. (zie "Knop Job Status" op pagina 37).



- U kunt geen kopieertaak uitvoeren of een fax verzenden terwijl het apparaat bezig is met het verzenden van gescande gegevens.

## Opnieuw verzenden naar het laatste serveradres

Een bestand verzenden naar het laatste serveradres:

1. Plaats de originelen in de DADI met de bedrukte zijde naar boven of plaats een enkel origineel met de bedrukte zijde naar onder op de glasplaat van de scanner en sluit de DADI (zie "Originelen plaatsen" op pagina 39).
2. Druk in het scherm op **Scannen naar server**.
3. Stel de scanfuncties in op de tabbladen **Geavanceerd**, **Afbeelding** of **Uitvoer** (zie "De instellingen van de scanfunctie wijzigen" op pagina 82).
4. Druk op het tabblad **Basis**.
5. Druk op **Recent**.
6. Druk op het serveradres waarnaar u opnieuw wilt verzenden. Druk vervolgens op **OK**.
  - **Toevoegen aan adres:** maakt het mogelijk om een serveradres toe te voegen in de **Recent** resultaten van het **Adresboek**.
  - **Verwijd.:** maakt het mogelijk om een serveradres te verwijderen in de **Recent** resultaten. Druk op het serveradres dat u wilt verwijderen. Druk vervolgens op **Verwijd..**
7. Stel de scan kwaliteit in met **Dubbelzijdig** en **Resolutie** (zie "Dubbelzijdig scannen van originelen" op pagina 83 en "De resolutie wijzigen" op pagina 83).
8. Druk op de knop **Start** om het bestand te scannen en te verzenden. Als u een origineel op de glasplaat van de scanner legt, toont het apparaat een venster waarin u wordt gevraagd of u nog een pagina wilt laden. Plaats een ander origineel en druk op **Ja**. Als u klaar bent, drukt u in dit venster op **Nee**.

## Originelen scannen en verzenden naar een USB-geheugenapparaat (scannen naar USB)

U kunt een document scannen en de gescande afbeelding op een USB-geheugenapparaat opslaan. Wanneer u een document scant, gebruikt het apparaat de standaardinstellingen, zoals de resolutie. U kunt bovendien uw eigen scaninstellingen aanpassen (zie "De instellingen van de scanfunctie wijzigen" op pagina 82).

### Informatie over het scherm Naar USB scannen

Druk op **Naar USB scannen** in het scherm.

## Het tabblad Basis



- **Niveau omhoog:** gaat terug naar het bovenliggende menu.
- **Selecteren:** gaat naar de geselecteerde map.
- **Nieuwe map:** maakt een nieuwe map aan op het USB-geheugenapparaat.
- **Detail:** toont de informatie van de geselecteerde map of bestand.
- **Bewer.:** wijzigt de naam van de geselecteerde map of bestand.
- **Verwijd.:** verwijdert de geselecteerde map of het geselecteerde bestand.
- **Bestandsnaam:** maakt een bestandsnaam om de gescande gegevens op te slaan.
- **Resolutie:** selecteert de waarde van de scanresolutie (zie "De resolutie wijzigen" op pagina 83).
- **Programmas:** hiermee kunt u de huidige instellingen opslaan voor toekomstig gebruik (zie "Een programma-instelling gebruiken" op pagina 87).

## Het tabblad Geavanceerd



- **Formaat van origineel:** selecteert het formaat van originelen (zie "Het formaat van de originelen selecteren" op pagina 84).
- **Oorspronkelijke stand:** selecteert de afdrukstand van de originelen (zie "De richting van originelen selecteren" op pagina 83).
- **E-mailinstelling:** Geef de informatie op, waaronder **Van**, **Onderwerp** en **Bericht**.
- **Dubbelzijdig:** hiermee stelt u het apparaat in op dubbelzijdig kopiëren.

## Het tabblad Afbeelding

Met de pijl-omhoog/omlaag, links onderaan, kunt u naar de volgende of vorige pagina's gaan.



- **Type origineel:** Bepaalt of het origineel een tekst, een foto, etc. is (zie "Het type origineel selecteren" op pagina 84).
- **Kleurmodus:** past de kleuropties van de gescande uitvoer aan (zie "De kleurmodus selecteren" op pagina 84).
- **Achtergrond aanpassen:** hiermee kunt u de achtergrond deels wissen door de dichtheid of helderheid aan te passen (zie "De achtergrond aanpassen" op pagina 85).
- **Achterzijde wissen:** voorkomt bij het scannen van de voorkant dat de afbeelding op de achterzijde van het origineel wordt meegescand (zie "Afbeeldingen op de achterzijde wissen" op pagina 85).

## Het tabblad Uitvoer



- **Kwalit.:** past de weergavekwaliteit van de gescande uitvoer aan (zie "Kwalit." op pagina 86).
- **Bestandsindeling:** selecteert de bestandsindeling van de gescande uitvoer (zie "Bestandsindeling" op pagina 86).
- **Best.beleid:** wijzigt of overschrijft automatisch de naam wanneer er op het USB-apparaat al een bestand met dezelfde bestandsnaam bestaat (zie "Best.beleid" op pagina 86).

## Scannen naar een USB-geheugenapparaat



- Het apparaat kan het niet geformatteerd USB-geheugenapparaat niet detecteren. Formateer en steek het USB-geheugenapparaat in de USB-geheugenpoort van uw apparaat.
- Het apparaat kan het USB-geheugenapparaat niet detecteren als het apparaat in de energiebesparende modus staat. Wacht tot het apparaat zich in stand-bymodus bevindt en sluit vervolgens het USB-geheugenapparaat opnieuw op de USB-geheugenpoort van

uw apparaat aan.

- Het apparaat heeft twee USB-geheugenpoorten. Als er al een USB-geheugen op een van de poorten is aangesloten en u een USB-geheugenapparaat op een andere poort aansluit, zal het apparaat deze laatste niet detecteren. Verwijder het als eerste geplaatste USB-geheugenapparaat en sluit vervolgens het gewenste USB-geheugenapparaat aan op de USB-geheugenpoort van uw apparaat.

1. Sluit een USB-geheugenapparaat aan op de USB-geheugenpoort van uw apparaat.
2. Plaats de originelen in de DADI met de bedrukte zijde naar boven of plaats een enkel origineel met de bedrukte zijde naar onder op de glasplaat van de scanner en sluit de DADI (zie "Originelen plaatsen" op pagina 39).
3. Druk in het scherm op **Naar USB scannen**.
4. Druk op het tabblad **Basis**.
5. Selecteer een map voor het opslaan van de gescande afbeelding. Als u geen map selecteert, wordt de gescande afbeelding in de hoofdmap opgeslagen.
6. Druk op het invoergebied van **Bestandsnaam**. Het pop-up-toetsenbord verschijnt.
7. Voer een bestandsnaam in om de gescande gegevens op te slaan. Druk op de optie die aangeeft dat u **Gereed** bent.
8. Stel de **Bestandsindeling**, de **Resolutie** en de **Tonersterkte** in (zie "Dubbelzijdig scannen van originelen" op pagina 83 en "De resolutie wijzigen" op pagina 83).
9. Stel de scanfuncties in op de tabbladen **Geavanceerd**, **Afbeelding** of **Uitvoer** (zie "De instellingen van de scanfunctie wijzigen" op pagina 82).
10. Druk op de knop **Start** om het bestand te scannen en op te slaan.  
Als u een origineel op de glasplaat van de scanner legt, toont het apparaat een venster waarin u wordt gevraagd of u nog een pagina wilt laden. Plaats een ander origineel en druk op **Ja**. Als u klaar bent, drukt u in dit venster op **Nee**.
11. Na het scannen kunt u het USB-geheugenapparaat uit het apparaat verwijderen.

## De instellingen van de scanfunctie wijzigen

In dit gedeelte leest u hoe u de documentinstellingen aanpast voor elke scantaak, zoals resolutie, dubbelzijdig afdrukken, formaat van het origineel, type, kleurmodus, tonerdichtheid enzovoort. De opties die u wijzigt, blijven enige tijd behouden, maar wanneer die periode is verstreken, worden de standaardwaarden voor deze opties hersteld.





## De resolutie wijzigen

U kunt de resolutie van het document aanpassen.

Druk op de resolutie en kies de waarden. Des te hoger de waarde die u selecteert, des te duidelijker het resultaat, maar het scannen kan langer duren.

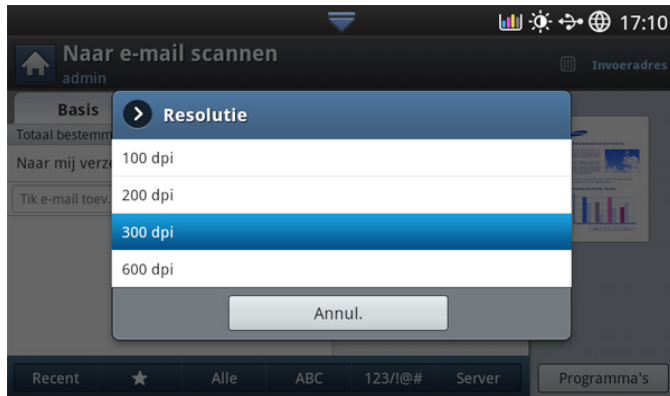

De volgende tabel toont gedetailleerde informatie over de opties voor deze functie, resolutie en bestandsindeling.

Functie	Resolutie (dpi)	Bestandsind.
Scan nr Email	100, 200, 300, 600	JPEG, PDF, TIFF, XPS
Naar USB scannen		
Scannen naar server		
Scannen naar gedeelde map		

## Tonersterkte wijzigen

U kunt de tonerdichtheid van de gescande uitvoer selecteren. Als uw originele document licht of flets is, verplaatst u de witte balk naar rechts om de uitvoer donkerder te maken.

1. Druk op de witte balk en verplaats deze om een waarde te kiezen.

## Dubbelzijdig scannen van originelen

Deze functie is van toepassing op het scannen van dubbelzijdig bedrukte documenten. U kunt aangeven of er enkelzijdig of dubbelzijdig moet worden gescand.

Druk op het tabblad **Geavanceerd** > **Dubbelzijdig** en selecteer een optie.

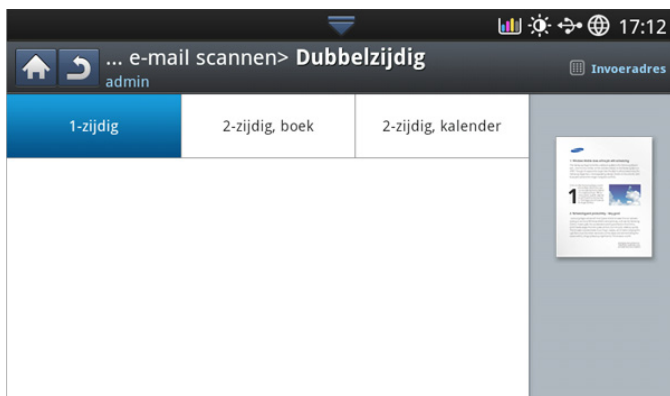

- **1-zijdig:** instelling voor enkelzijdig bedrukte originelen.
- **2-zijdig, boek:** instelling voor dubbelzijdige originelen.
- **2-zijdig, kalender:** voor dubbelzijdig bedrukte originelen waarvan de achterzijde 180 graden is gedraaid.

Als u een origineel op de glasplaat van de scanner legt, toont het apparaat een venster waarin u wordt gevraagd of u nog een pagina wilt laden. Plaats een ander origineel en druk op **Ja**. Als u klaar bent, selecteert u bij deze optie **Nee**.

## De richting van originelen selecteren

1. Druk op het tabblad **Geavanceerd** > **Oorspronkelijke stand** en selecteer vervolgens de richting van het origineel.

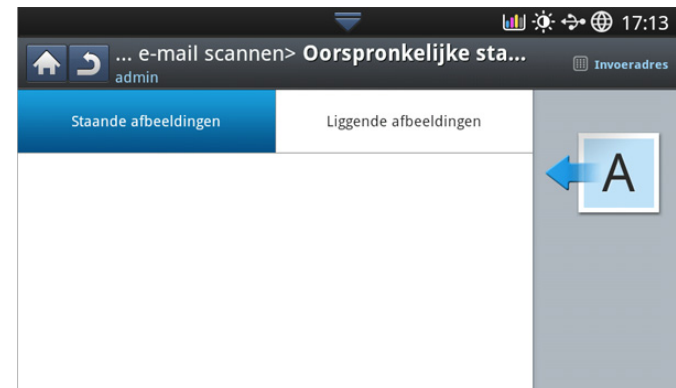

2. Druk op de juiste optie.

- **Staande afbeeldingen:** selecteer deze instelling voor een geladen origineel met de bovenkant naar de achterkant van het apparaat.

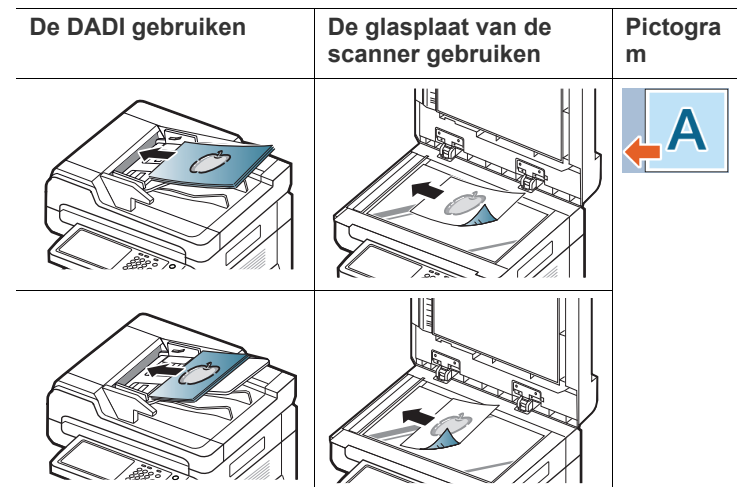

- **Liggende afbeeldingen:** selecteer deze instelling voor een geladen origineel in de DADI met de bovenkant van het originele document gericht naar de linkerzijde van het apparaat, of een origineel document op de glasplaat van de scanner met de bovenkant van het originele document gericht naar de rechterzijde van het apparaat.

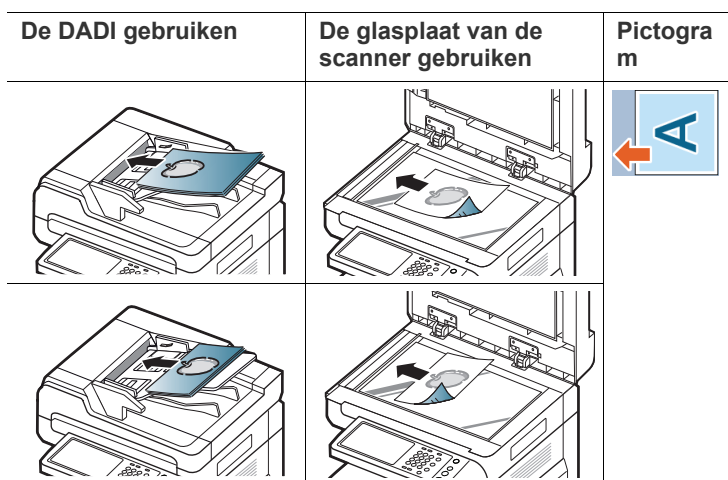

3. Druk op om naar het vorige scherm terug te keren.

## Het formaat van de originelen selecteren

1. Druk op het tabblad **Geavanceerd > Formaat van origineel** en selecteer een optie.



2. Druk op de juiste optie.

Door op **Grootte in inch** of **Grootte in mm** te drukken, kunt u de papierlijst op het scherm wijzigen. De papierlijst is onderverdeeld in de beschikbare A/B- en Letter-papierformaten in dit apparaat.

- **Aangp.:** selecteert het kopieergebied van het origineel. Druk op de pijlknoppen om het formaat in te stellen.
- Het aangepaste formaat verschilt afhankelijk van de plaats van de originelen.

	In de DADI	Op de glasplaat van de scanner
Minimumformaat	128 x 128 mm	25 x 25 mm
Maximumformaat	297 x 432 mm	297 x 432 mm

- **Auto:** het formaat van de originelen wordt automatisch gedetecteerd maar bij deze optie worden alleen originelen van het formaat Letter, Ledger, Legal, Statement, A3, A4, A5, B4 of JIS B5 ondersteund.

3. Druk op om naar het vorige scherm terug te keren.

## Het type origineel selecteren

Met de instelling oorspronkelijk type kunt u de scan kwaliteit verbeteren door het type document voor de huidige scanopdracht te selecteren.

1. Druk in het scherm op het tabblad **Afbeelding > Type origineel**.



2. Druk op de juiste optie.

- **Tekst:** gebruik deze optie voor originelen die hoofdzakelijk uit tekst bestaan.
- **Tekst/Foto:** gebruik deze optie voor originelen die tekst en foto's bevatten.
- **Foto:** gebruik deze optie voor foto's.

3. Druk op om naar het vorige scherm terug te keren.

## De kleurmodus selecteren

Gebruik een van deze opties om het origineel te scannen: **Auto**, **Kleur**, **Grijs** of **Mono**.

1. Druk in het scherm op het tabblad **Afbeelding > Kleurmodus**. Selecteer de juiste optie.

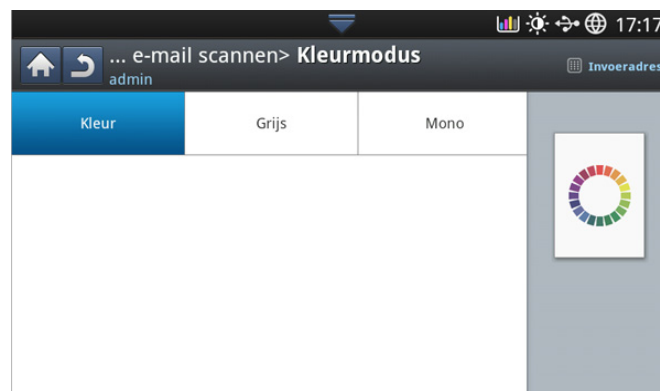

2. Druk op de juiste optie.

- **Auto:** detecteert automatisch de kleur van het origineel en scant deze.
- **Kleur:** gebruikt kleur om een afbeelding weer te geven. Voor 1 pixel worden 24 bits per pixel en 8 bits voor elke RGB-waarde gebruikt.

- **Grijs:** gebruik de grijschaal om een afbeelding weer te geven: 8 bits per pixel.



- **Mono:** Hiermee wordt een afbeelding in zwart-wit weergegeven. 1 bit per pixel.



3. Druk op  om naar het vorige scherm terug te keren.

## De achtergrond aanpassen

Past de achtergrond enigszins aan door de dichtheid of helderheid aan te passen. U kunt bij gekleurd papier of krantenknipsel de donkere achtergronden lichter maken of verwijderen.

- Als u deze optie gebruikt, is **Afbeeld. aan achterk. wissen** in het tabblad **Afbeelding** niet actief.

1. Druk in het scherm op het tabblad **Afbeelding** > **Achtergrond aanpassen**.

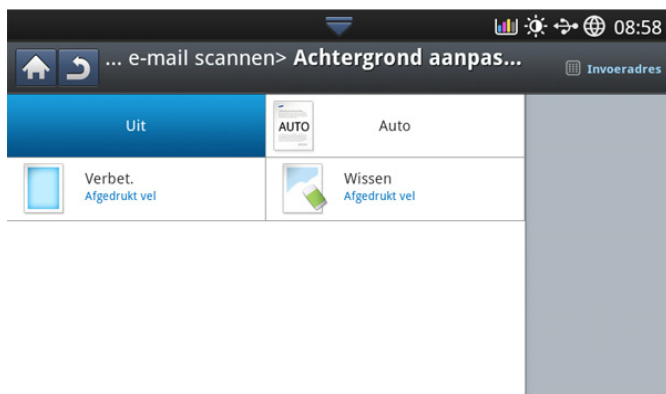

2. Druk op de juiste optie.
  - **Uit:** hiermee schakelt u deze functie uit.
  - **Auto:** past de helderheid van de achtergrond automatisch aan.
  - **Verbet.:** hiermee maakt u de achtergrond donkerder. Gebruik de pijl-links en de pijl-rechts om de waarden te wijzigen.
  - **Wissen:** hiermee maakt u de achtergrond lichter. Gebruik de pijl-links en de pijl-rechts om de waarden te wijzigen.
3. Druk op  om naar het vorige scherm terug te keren.

## Afbeeldingen op de achterzijde wissen

Deze functie voorkomt bij het scannen van de voorkant dat de afbeelding op de achterzijde van het origineel wordt meegescand

- Als u deze functie gebruikt, is **Achtergrond aanpassen** op het tabblad **Afbeelding** niet actief.

1. Druk in het scherm op het tabblad **Afbeelding** > **Afbeeld. aan achterk. wissen**.

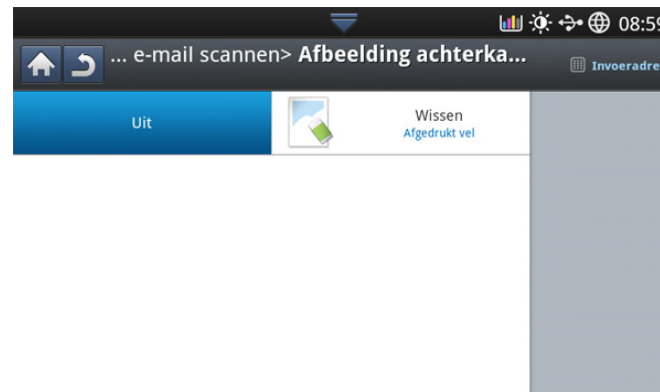

2. Druk op de juiste optie.
  - **Uit:** Hiermee schakelt u deze optie uit.
  - **Wissen:** hiermee maakt u de achtergrond lichter. Gebruik de pijl-links/rechts om de waarden te wijzigen.
3. Druk op  om naar het vorige scherm terug te keren.

## Kwalit.

Gebruik deze optie als u een kwalitatief hoogwaardig document wilt produceren. Des te hoger de kwaliteit die u selecteert, des te groter wordt het bestandsformaat.

1. Druk in het scherm op het tabblad **Uitvoer > Kwalit.**

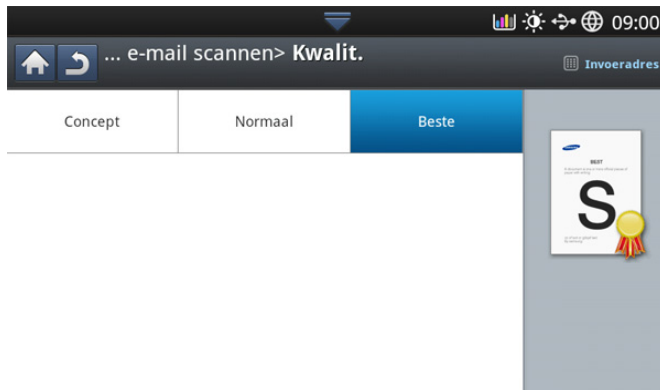

2. Druk op de juiste optie.
  - **Beste:** produceert een kwalitatief hoogwaardige afbeelding. Dit leidt echter tot een grotere bestandsgrootte.
  - **Normaal:** zowel de afbeeldingskwaliteit als het bestandsformaat zal tussen **Beste** en **Concept** liggen.
  - **Concept:** produceert een afbeelding van een lage kwaliteit. Dit leidt echter tot een kleinere bestandsgrootte.
3. Druk in het scherm op **OK**.

 Wanneer u **Kleurmodus** naar **Mono** zet in het tabblad **Afbeelding**, zal de optie **Kwalit.** niet beschikbaar zijn.

## Best.beleid

U kunt het beleid kiezen voor het genereren van bestandsnamen voor u doorgaat met de scantaak via het USB-geheugenapparaat. Als het USB-geheugenapparaat al een bestand met dezelfde naam heeft, kunt u de naam wijzigen of overschrijven.

1. Druk in het scherm op het tabblad **Uitvoer > Best.beleid**.

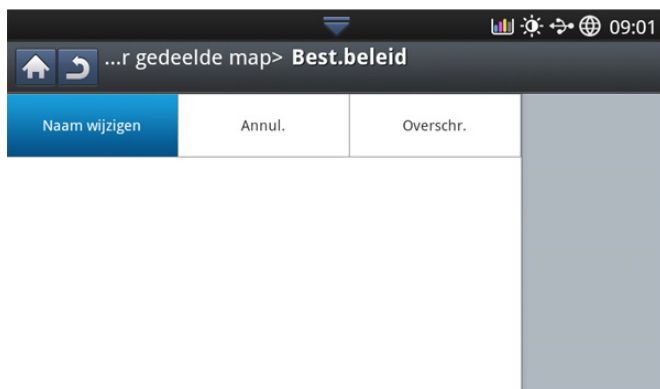

2. Druk op de juiste optie.
  - **Naam wijzigen:** Als het USB-geheugenapparaat dezelfde naam heeft als de bestandsnaam die u opgeeft, wordt het bestand opgeslagen onder een andere bestandsnaam die automatisch wordt gegenereerd.
  - **Annuleren:** Het gescande bestand wordt niet verzonden wanneer er op de server al een bestand met dezelfde naam bestaat.

- **Overschr.:** Het bestaande bestand wordt door het verzonden bestand overschreven.



3. Druk op  om naar het vorige scherm terug te keren.

## Bestandsindeling

U kunt de bestandsindeling selecteren voordat u de scantaak uitvoert.

1. Druk in het scherm op het tabblad **Uitvoer > Bestandsindeling**.
2. Druk op de juiste optie.



- **JPEG:** scant originelen in JPEG-indeling.
  - **PDF:** Scant originelen als PDF-bestand. U kunt het bestand openen met Adobe Acrobat Reader.
    - **Meerdere pagina's:** Als u meerdere originelen als één bestand wilt scannen, drukt u op **Meerdere pagina's**.
    - **Beveiligd:** u kunt het wachtwoord voor het pdf-bestand dat met deze opties is gemaakt instellen. U kunt ook instellen of u gebruikers toegang wilt geven tot het gemaakte pdf-bestand om af te drukken of te wijzigen.
    - **Doorzoekbaar:** het apparaat detecteert tekst in de gescande afbeelding en creëert een doorzoekbare PDF om tekst te doorzoeken. Druk op deze knop en selecteer de taal die in de gescande afbeelding wordt gebruikt. Druk op **OK**.  
 Deze optie is alleen beschikbaar wanneer de optionele Advanced Scan-kit is geïnstalleerd.
    - **Compact:** U kunt originelen comprimeren als u een bestand met een kleine bestandsgrootte wilt maken. Druk daartoe op **Compact**. Deze compressiemethode verschilt van de normale PDF-indeling. Bepaalde delen van de gegevens kunnen verloren gaan tijdens de compressie.
    - **Dig. handtek. Toevoe.:** U kunt een digitale handtekening toevoegen aan het PDF-bestand met een certificaat.  
 Alleen de beheerder kan het digitale certificaat beheren op **Digitale handtekening in PDF** in SyncThru™ Web Service. Voor gedetailleerde informatie over **Digitale handtekening in PDF**, raadpleeg de beheerdershandleiding op de gebruikershandleiding-cd.
  - **TIFF:** Scant originelen als TIFF-bestand (Tagged Image File Format). Als u meerdere originelen als één bestand wilt scannen, drukt u op **Meerdere pagina's**.
  - **XPS:** Scant originelen als XPS-bestand (papierspecificatie voor XML). Als u meerdere originelen als één bestand wilt scannen, drukt u op **Meerdere pagina's**.
3. Druk op  om naar het vorige scherm terug te keren.

- De bestandsindeling **JPEG** kan niet geselecteerd worden in de optie **Bestandsindeling** als **Mono** in plaats van **Kleurmodus** in het tabblad **Afbeelding** is geselecteerd.

## De taakvoltooiingsmelding instellen

Wanneer de scannen naar e-mail- of de scannen naar server-taak is voltooid, kan dit apparaat een voltooiingsmelding via e-mail verzenden. Deze functie is handig wanneer u grote hoeveelheden documenten scant en verzendt. U hoeft niet naast het apparaat te wachten totdat de scannen naar e-mail- of de scannen naar server-taak is voltooid.

- Als u een taakvoltooiingsmelding wilt ontvangen, moet u de netwerkparameters en de e-mailinstellingen instellen met behulp van het bedieningspaneel of SyncThru™ Web Service. Voor gedetailleerde informatie over hoe u de netwerkparameters en de e-mailinstellingen instelt, raadpleeg de beheerdershandleiding op de meegeleverde cd.

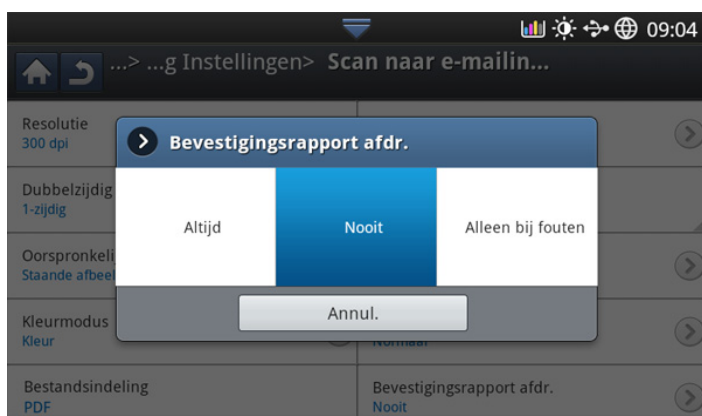

- Plaats de originelen in de DADI met de bedrukte zijde naar boven of plaats een enkel origineel met de bedrukte zijde naar onder op de glasplaat van de scanner en sluit de DADI (zie "Originelen plaatsen" op pagina 39).
- Druk in het scherm op **Scan nr Email** of **Scannen naar server**.
- Stel de scanfuncties in op de tabbladen **Geavanceerd**, **Afbeelding** of **Uitvoer** (zie "De instellingen van de scanfunctie wijzigen" op pagina 82).
- Voer de bestemmingsinformatie in.
- Stel de scankwaliteit in met **Dubbelzijdig** en **Resolutie** (zie "Dubbelzijdig scannen van originelen" op pagina 83 en "De resolutie wijzigen" op pagina 83).
- Druk op het tabblad **Geavanceerd** > **Melding taak voltooid**.
- Druk op **Aan** om deze functie te activeren.
- Druk op het invoergebied van **Emailadres**. Het pop-up-toetsenbord verschijnt. Voer het e-mailadres in waarnaar u de taakvoltooiingsmelding wilt verzenden. Druk op **OK**.
  - U kunt het e-mailadres selecteren door op **Adresboek** te drukken.
  - U kunt alleen een e-mailadres invoeren.
- Druk op **Start** op het bedieningspaneel om te beginnen met scannen.

## Een programma-instelling gebruiken

Met deze optie kunt u de huidige instellingen opslaan voor toekomstig gebruik. U kunt ook de eerdere instellingen van de vorige taak gebruiken.

### Opslaan

- Druk op **Scan nr Email**, **Scannen naar server**, **Scannen naar gedeelde map** of **Naar USB scannen** op het weergavescherm.
- Stel de scanfuncties in op de tabbladen **Geavanceerd**, **Afbeelding** of **Uitvoer** (zie "De instellingen van de scanfunctie wijzigen" op pagina 82).
- Druk op het tabblad **Basis**.
- Stel de scankwaliteit in met **Dubbelzijdig** en **Resolutie** (zie "Dubbelzijdig scannen van originelen" op pagina 83 en "De resolutie wijzigen" op pagina 83).
- Druk op **Programmas** > **Opslaan**.



- Druk op het invoergebied van **Naam programma**. Het pop-up-toetsenbord verschijnt. Voer de gewenste programma-naam in. Druk vervolgens op **OK**.
  - U kunt de waarden van ingestelde **Programmas** functies bekijken door omhoog of omlaag te schuiven en controleer de waarden met behulp van de pijl-omhoog/omlaag.
- Druk op **Opslaan**.
- U kunt alle instellingen opnieuw controleren. Als alles in orde is, drukt u op **Toevg. aan start** om een snelkoppeling op het startscherm te plaatsen, drukt u op **Opslaan** om de huidige instellingen op te slaan of drukt u op **Annull.** om af te sluiten zonder op te slaan.

### Laden

- Druk op **Scan nr Email**, **Scannen naar server** of **Naar USB scannen** op het scherm.
- Druk op **Programmas** > **Laden**.
- Druk op de te gebruiken vorige instelling. Het apparaat is nu ingesteld om te faxen volgens de geselecteerde instelling.
- Druk op **Toevg. aan start** om een snelkoppeling op het hoofdscherm te plaatsen, **Verwijd.** om de huidige instellingen te verwijderen of **Toep.** om de geselecteerde instelling te gebruiken.



## Originelen inscannen en naar uw computer verzenden (naar pc scannen)

Met deze optie kunt u op het apparaat een afbeelding scannen en deze naar uw met het netwerk verbonden computer verzenden.

### Voor een apparaat dat met een netwerk is verbonden

Zorg ervoor dat het scannerstuurprogramma op uw computer is geïnstalleerd.

1. Zorg ervoor dat uw apparaat en de computer zijn aangesloten op een netwerk.
2. Plaats de originelen in de DADI met de bedrukte zijde naar boven of plaats een enkel origineel met de bedrukte zijde naar onder op de glasplaat van de scanner en sluit de DADI (zie "Originelen plaatsen" op pagina 39).
3. Druk in het scherm op **Scan nr pc**.



4. Selecteer de naam van uw computer en druk op **OK**. Als het apparaat u vraagt om een wachtwoord in te voeren, voert u het wachtwoord in met het numerieke toetsenblok op het bedieningspaneel.
5. Druk op het gewenste toepassingsprogramma en op **Selecteren**. De standaardinstelling is **Mijn documenten**.
6. Stel de scankwaliteit in met **Dubbelzijdig** en **Resolutie** in het tabblad **Basis**.
7. Stel de grootte van het origineel in op het tabblad **Geavanceerd**. Als u het oorspronkelijke formaat niet kent, selecteert u **Auto**.
8. Stel de kleurmodus in bij het tabblad **Afbeelding**.
9. Stel de bestandsindeling in waarin de afbeelding moet worden opgeslagen in het tabblad **Uitvoer**.

 **Bestandsindeling** is alleen actief wanneer u het toepassingsprogramma als **Mijn documenten** selecteert.

10. Druk op **Start** op het bedieningspaneel om te beginnen scannen.

 • De gescande afbeelding wordt opgeslagen in de map **Mijn documenten** > **Mijn afbeeldingen** > **Samsung** op de computer.

## Scannen met TWAIN-compatibele software

Als u documenten met andere software wilt scannen, moet deze TWAIN-compatibel zijn, zoals Adobe Photoshop.

Volg de onderstaande stappen om te scannen met TWAIN-compatibele software.

1. Controleer of de printer op uw computer is aangesloten en ingeschakeld is.
2. Plaats de originelen in de DADI met de bedrukte zijde naar boven of plaats een enkel origineel met de bedrukte zijde naar onder op de glasplaat van de scanner en sluit de DADI (zie "Originelen plaatsen" op pagina 39).
3. Open een toepassing, bijvoorbeeld Adobe Photoshop.
4. Open het TWAIN-venster en stel de scanopties in.
5. Scan en sla uw gescande afbeeldingen op.

## Scannen met de Mac

U kunt documenten scannen met het programma **Fotolader**. Mac OS X biedt het programma **Fotolader**.

### Scannen met netwerk

1. Controleer of de printer op uw computer is aangesloten en ingeschakeld is.
2. Plaats de originelen in de DADI met de bedrukte zijde naar boven of plaats een enkel origineel met de bedrukte zijde naar onder op de glasplaat van de scanner en sluit de DADI (zie "Originelen plaatsen" op pagina 39).
3. Start **Toepassingen** en klik op **Fotolader**.
4. In MAC OS X 10.4 ~10.5  
Klik achtereenvolgens op **Apparaten** en **Blader door apparaten**  
In MAC OS X 10.6  
Selecteer uw apparaat onder **GEDEELD**. Ga door met stap 6.
5. In Mac OS X 10.4  
Selecteer uw apparaat in de optie **TWAIN-Apparaten**. Zorg ervoor dat het selectievakje naast **Gebruik TWAIN-software** is ingeschakeld en klik op **Verbind**.

- Als er een waarschuwing verschijnt, klikt u op **Poort wijzigen** om een **poort te selecteren**.
- Als de gebruikersinterface van TWAIN verschijnt, klikt u op het tabblad **Voorkeuren** op **Poort wijzigen** om de **poort te selecteren**.

In Mac OS X 10.5

Controleer of het selectievakje **Verbonden** naast uw apparaat is ingeschakeld is in **Bonjour-apparaten**.

Als u via TWAIN wilt scannen, raadpleegt u de bovenstaande procedure voor Mac OS X 10.4.

6. Stel de scanopties in dit programma in.
7. Scan uw afbeelding en sla deze op.

-  • Raadpleeg de Help-informatie bij **Fotolader** voor meer informatie over het gebruik van **Fotolader**.
- Gebruik TWAIN-compatibele software voor meer scanopties.
  - U kunt ook TWAIN-compatibele software gebruiken, zoals Adobe Photoshop.
  - Als u niet kunt scannen met **Fotolader** moet u Mac OS opwaarderen tot de laatste versie. **Fotolader** werkt naar behoren onder Mac OS X 10.4.7 of hogere versies.



## Scannen in Linux

U kunt een document scannen via het venster Unified Driver Configurator.

### Scannen

1. Dubbelklik op **Unified Driver Configurator** op het bureaublad.
2. Klik op de knop  om naar het venster Scanners Configuration te gaan.
3. Selecteer de scanner in de lijst.

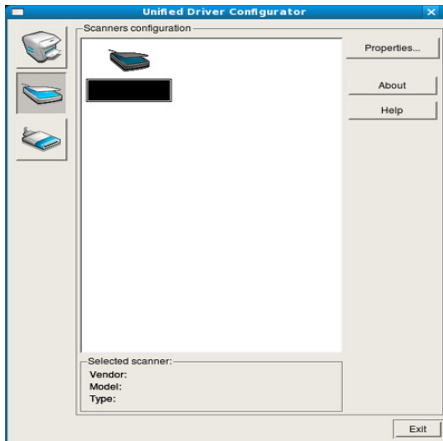

Als u slechts één apparaat gebruikt, als dit apparaat is aangesloten op de computer en als dit apparaat is ingeschakeld, wordt uw scanner in de lijst weergegeven en wordt deze automatisch geselecteerd.

Als er twee of meer scanners zijn aangesloten op de computer, kunt u voor elke scantaak een andere scanner kiezen. Als er bijvoorbeeld een document wordt gescand op de eerste scanner, kunt u de tweede scanner selecteren, de apparaatopties instellen en de scantaak gelijktijdig starten.

4. Klik op **Properties**.
5. Plaats de originelen in de DADI met de bedrukte zijde naar boven of plaats een enkel origineel met de bedrukte zijde naar onder op de glasplaat van de scanner en sluit de DADI (zie "Originelen plaatsen" op pagina 39).

6. Klik in het venster **Scanner Properties** op **Preview**.  
Het document wordt gescand en er verschijnt een voorbeeld van de afbeelding in het **Preview Pane**.

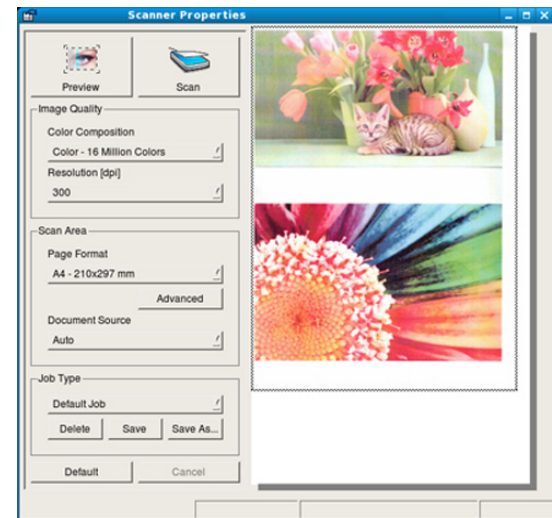

7. Sleep met de muisaanwijzer over het gedeelte dat u wilt scannen in het **Preview Pane**.
  8. Wijzig de scanopties in de vakken **Image Quality** en **Scan Area**.
    - **Image Quality:** hiermee kunt u de kleurcompositie en scanresolutie voor de afbeelding selecteren.
    - **Scan Area:** hiermee kunt u het paginaformaat selecteren. Klik op de knop **Advanced** als u het paginaformaat handmatig wilt instellen.
- Als u een van de vooraf ingestelde scanopties wilt gebruiken, selecteert u de optie in de vervolgkeuzelijst **Job Type** (zie "Instellingen voor taaktypen toevoegen" op pagina 89).
- Klik op **Default** om de standaardinstelling voor de scanopties te herstellen.
9. Als u klaar bent, klikt u op **Scan** om het scannen te starten.  
Links onderaan het venster verschijnt de statusbalk die de voortgang van het scanproces aangeeft. Als u het scannen wilt annuleren, klikt u op **Cancel**.
  10. De gescande afbeelding verschijnt.  
Gebruik de werkbalk om de gescande afbeelding te bewerken (zie "Image Manager gebruiken" op pagina 90).
  11. Als u klaar bent, klikt u op **Save** op de werkbalk.
  12. Selecteer de map waarin u de afbeelding wilt opslaan en typ de bestandsnaam.
  13. Klik op **Save**.

### Instellingen voor taaktypen toevoegen

U kunt uw scaninstellingen opslaan en deze opnieuw gebruiken.

#### Zo slaat u een nieuw taaktype op:

1. Wijzig de opties in het venster Scanner Properties.
2. Klik op **Save As**.
3. Voer een naam in voor de gekozen instellingen.
4. Klik op **OK**.  
De instellingen worden toegevoegd aan de vervolgkeuzelijst **Saved Settings**.

### Zo slaat u instellingen op voor de volgende scantaak:

1. Selecteer de gewenste instelling in de vervolgkeuzelijst **Job Type**.
2. De volgende keer dat u het venster **Scanner Properties** opent, zijn de opgeslagen instellingen automatisch geselecteerd voor de scantaak.

### Een opgeslagen taaktype verwijderen







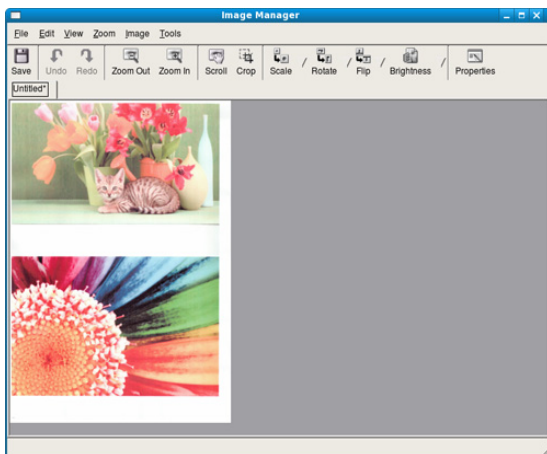





1. Selecteer de instelling die u wilt verwijderen in de vervolgkeuzelijst **Job Type**.
2. Klik op **Delete**.  
De instelling wordt verwijderd uit de lijst.

### Image Manager gebruiken

In de toepassing Image Manager vindt u menuopties en knoppen om uw gescande afbeeldingen te bewerken.



Gebruik de volgende gereedschappen om de afbeelding te bewerken:

Hulpindelen	Naam	Functie
	<b>Save</b>	Hiermee slaat u de afbeelding op.
	<b>Undo</b>	Hiermee maakt u de laatste bewerking ongedaan.
	<b>Redo</b>	Hiermee herstelt u de laatst ongedaan gemaakte bewerking.
	<b>Scroll</b>	Hiermee schuift u door de afbeelding.
	<b>Crop</b>	Hiermee kunt u het geselecteerde gebied van de afbeelding bijnijden.
	<b>Zoom Out</b>	Hiermee kunt u uitzoomen op de afbeelding.
	<b>Zoom In</b>	Hiermee kunt u inzoomen op de afbeelding.
	<b>Scale</b>	Hiermee kunt u de schaal van de afbeelding wijzigen. U kunt het formaat handmatig invoeren of instellen dat de afbeelding proportioneel, verticaal of horizontaal wordt geschaald.
	<b>Rotate</b>	Hiermee kunt u de afbeelding draaien. U kunt het aantal graden selecteren in de vervolgkeuzelijst.
	<b>Flip</b>	Hiermee kunt u de afbeelding horizontaal of verticaal spiegelen.
	<b>Brightness</b>	Hiermee kunt u de helderheid of het contrast van de afbeelding aanpassen of de afbeelding omkeren.
	<b>Properties</b>	Hiermee kunt u de eigenschappen van de afbeelding weergeven.

Raadpleeg de schermhulp voor meer informatie over de toepassing Image Manager.

# Smarthru Workflow gebruiken, Gedeelde map en opgeslagen document

In dit hoofdstuk wordt u uitgelegd hoe u SmarThru Workflow met uw apparaat kunt gebruiken.

In dit hoofdstuk vindt u de volgende onderwerpen:

- Over SmarThru Workflow
- Uitleg over het scherm van SmarThru Workflow

## Over SmarThru Workflow

SmarThru™ Workflow is een documentverzendingoplossing waarmee gebruikers apparaten in het netwerk kunnen bedienen door het uitvoeren van een reeks vooraf ingestelde taken, die een "Werkformulier" worden genoemd. Deze Werkformulieren maken het mogelijk herhaaldelijke en tijdrovende taken te automatiseren, wat het dagelijkse werk van gebruikers minder saai en veel productiever maakt.

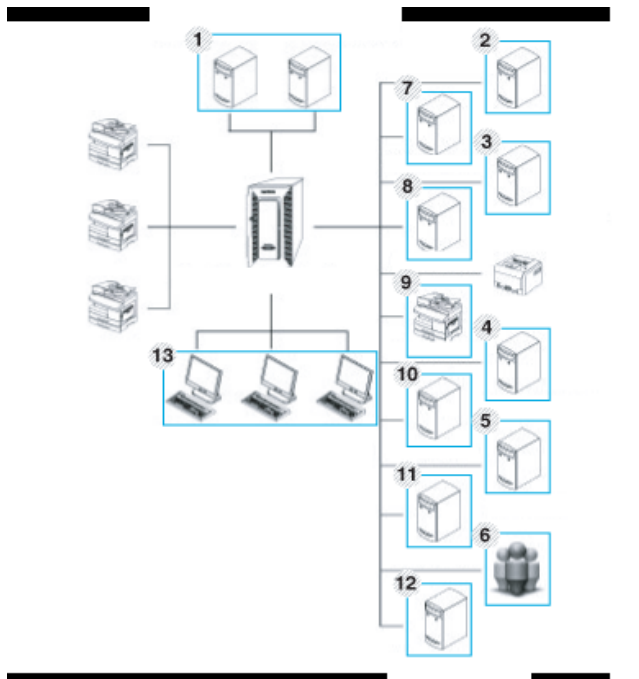

1	LDAP-server, Domeinserver	8	FTP-server
2	Microsoft Sharepoint-server	9	Faxserver
3	Netwerkmap	10	Google Docs
4	PCFax-server	11	E-mailserver
5	Database	12	Clientsystemen
6	Gebruiker		
7	SMTP-server		

- Werkformulier uitvoeren

## Uitleg over het scherm van SmarThru Workflow

Als u de functie **SmarThru Workflow** wilt gebruiken, drukt u op **SmarThru Workflow** op het hoofdscherm.

- Om over te schakelen naar de andere schermweergave, drukt u op de pijl-links/pijl-rechts op het weergavescherm.



## Het scherm Workflow

### Wat houden "Werkformulier" en "Metagegevens" in?

Een "Werkformulier" is een werkproces die tot stand is gekomen door diverse ingebbede plug-ins samen te voegen en zo een gewenst eindresultaat voor een document te behalen.

Metagegevens zijn de extra gegevens die door de maker van het Werkformulier worden aangeleverd voor Werkformulieren die de invoerplug-ins **Scan** of **Direct** gebruiken.

### Tabblad Openbaar werkformulier

Het tabblad **Openbaar** toont openbare Werkformulieren die door de beheerder ten behoeve van gebruikersgroepen zijn gemaakt.

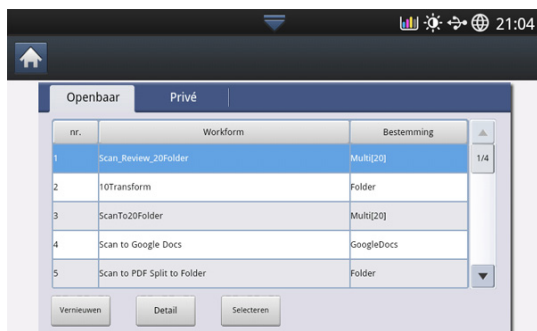

- **Vernieuwen:** De gegevens van een Werkformulier vernieuwen.
- **Detail:** Toont de details van een Werkformulier.
- **Selecteren:** Selecteer het Werkformulier voor de uitvoering van een taak

### Tabblad Persoonlijk Werkformulier

Het tabblad **Persoonlijk** toont persoonlijke Werkformulieren die door de huidige geverifieerde gebruiker voor een privégebruiker zijn gemaakt.



- **Vernieuwen:** De gegevens van een Werkformulier vernieuwen.
- **Detail:** Toont de details van een Werkformulier.
- **Selecteren:** Laat gebruikers naar het volgende scherm gaan voor meer opties.

## Het scherm Werkformulier maken

Als u een nieuw Werkformulier wilt maken, voert u SmarThru Workflow uit en meldt u zich aan. U kunt maximaal 100 openbare Werkformulieren maken.

- SmarThru Workflow moet zijn geïnstalleerd op de netwerkserver. Voor informatie over het installeren van SmarThru Workflow raadpleegt u de Beheerdershandleiding op de meegeleverde cd.

## Werkformulier maken

1. Voer SmarThru Workflow uit (Programma's > SmarThru Workflow > SmarThru Workflow).
2. Meld u aan bij het systeem met uw id en wachtwoord.
3. Selecteer **Werkformulier** > Werkformulierbeheer in het hoofdmenu.

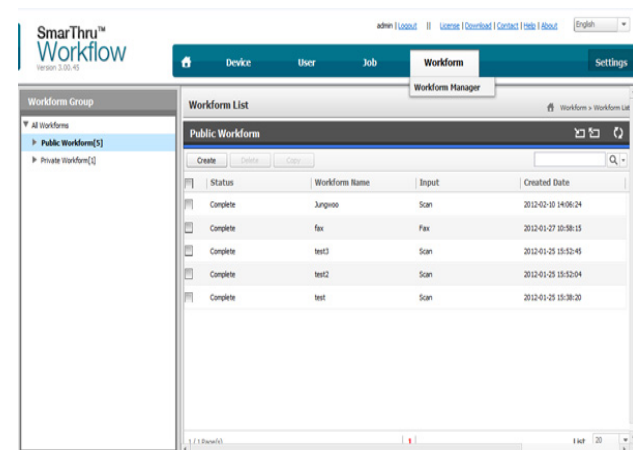

4. Selecteer of het om een **Openbaar Werkformulier** of een **Persoonlijk Werkformulier** gaat in het linkervenster.
5. Klik op Maken.  
De pagina Werkformulier maken wordt geopend.
6. Voer de eigenschappen van het werkformulier in.
7. Sleep de plug-ins vanuit het linkervenster en zet ze neer in het betreffende gedeelte in het gegevensvenster, of klik op het groene vinkje dat in de rechterbovenhoek van het pictogram verschijnt. Elke taak in het werkformulier wordt uitgevoerd in de volgorde waarin deze op het werkformulier verschijnt.

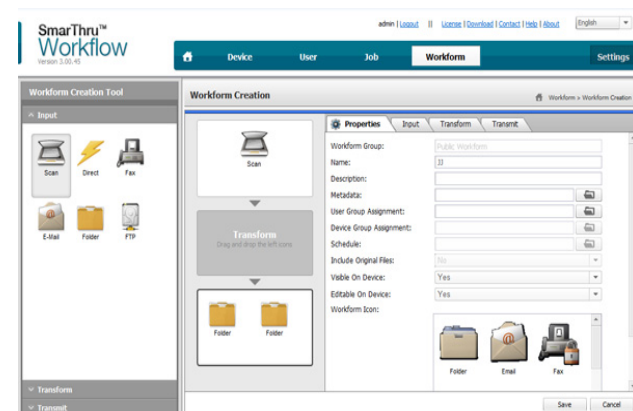

8. Klik op Opslaan.  
Het werkformulier verschijnt op de pagina **Werkformulierbeheer**.
9. Als de status Niet voltooid is, is een plug-in nog niet volledig geconfigureerd. Selecteer het werkformulier en klik op Bewerken om wijzigingen in het formulier aan te brengen.

## Werkformulier uitvoeren

Gebruikers kunnen met werkformulieren diverse taken uitvoeren.

1. Druk op **SmarThru Workflow** op het hoofdscherm.



2. Druk op een werkformulier in de lijst en kies Selecteren.

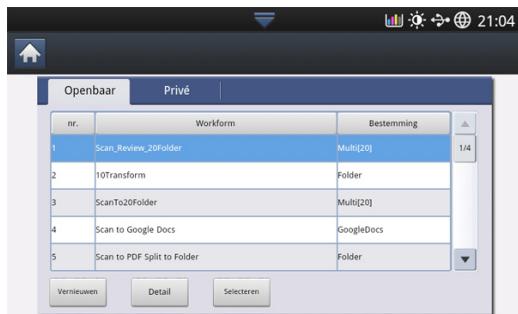

3. Druk op Metagegevens en Volgende.

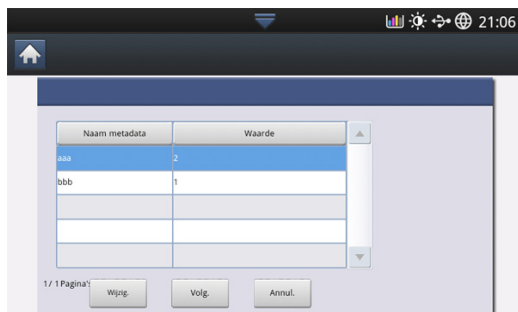

- **Wijzig.:** Hiermee kunnen gebruikers de geselecteerde metagegevensinformatie wijzigen.
  - **Volg.:** Hiermee kan de gebruiker de volgende metagegevens selecteren.
  - **Annul. :** Afsluiten zonder op te slaan.
4. Pas de parameters op de tabbladen Basis, Geavanceerd, Afbeelding en Uitvoer aan om de instellingen te wijzigen.

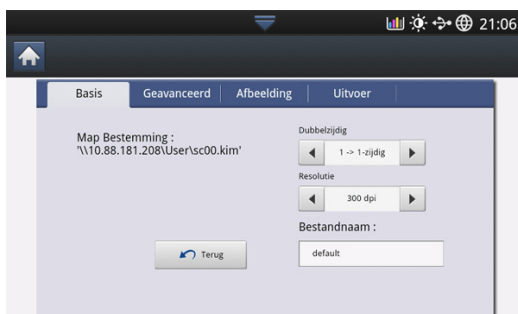

5. Druk op Start op het bedieningspaneel. De bestanden worden opgeslagen op de locatie die u hebt ingesteld bij het maken van het werkformulier.

## Informatie over het scherm Gedeelde map

Met deze functie kan het geheugen van het apparaat als een gedeelde map worden gebruikt. Het voordeel van deze functie is dat u de gedeelde map via uw computer eenvoudig kunt gebruiken.



- ☞ De beheerder kan de id en het wachtwoord instellen om de toegang van de gebruiker te beperken. Daarnaast kan de beheerder het maximaal aantal gelijktijdige gebruikers instellen.

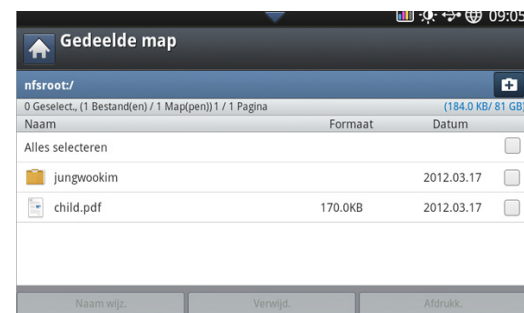

## Een gedeelde map maken

1. Druk op het pictogram  in de rechterbovenhoek om een map te maken.
2. Geef de naam voor de map op in het lege veld.
3. Druk op **OK**.

## De gedeelde map gebruiken

U kunt de gedeelde map op precies dezelfde manier gebruiken als op een normale computer. Maak, bewerk en verwijder de map of het bestand zoals een normale Windows-map. U kunt ook de gescande gegevens in de gedeelde map opslaan. U kunt bestanden die zijn opgeslagen in een gedeelde map rechtstreeks afdrukken. U kunt TIFF-, BMP-, JPEG- en PRN-bestanden afdrukken.



## Gebruikers registreren

U kunt de gedeelde map op precies dezelfde manier gebruiken als op een normale computer. Maak, bewerk en verwijder de map of het bestand zoals een normale Windows-map. U kunt ook de gescande gegevens in de gedeelde map opslaan. U kunt bestanden die zijn opgeslagen in een gedeelde map rechtstreeks afdrukken. U kunt TIFF-, BMP-, JPEG- en PRN-bestanden afdrukken.

1. Druk op **Opgeslagen doc.** in het hoofdscherm.
2. Druk op het tabblad Openbaar of Privé, hiermee kunt u de opgeslagen bestanden zien.

 Als er geen bestanden zijn, kunt u bestanden opslaan vanaf uw computer (zie "Afdrukmodus" op pagina 106).

3. U kunt de bestandsnaam wijzigen en bestanden verwijderen en afdrukken.
4. Selecteer **Werkformulier** > Werkformulierbeheer in het hoofdmenu.

## Informatie over het scherm Opgeslagen documenten

U kunt door computers gestuurde bestanden of gescande afbeeldingen opslaan in het **Opgeslagen doc.**. Het **Opgeslagen doc.** bevindt zich op de vaste schijf van het apparaat, hetgeen inhoudt dat de documenten op de vaste schijf worden opgeslagen. U kunt bepaalde opgeslagen documenten beveiligen met een wachtwoord om te voorkomen dat onbevoegde gebruikers toegang hebben tot de documenten. Daarnaast, kunt u opgeslagen documenten met behulp van verschillende afdrukfuncties afdrukken en documenten verzenden naar bestemmingen, zoals e-mail, server of fax. U kunt een Opgeslagen document instellen en een functie voor Opgeslagen document gebruiken met SyncThru™ Web Service (zie "Een adresboek instellen met behulp van SyncThru™ Web Service" op pagina 97).

 Als er belangrijke gegevens zijn opgeslagen in het **Opgeslagen doc.**, raden wij u aan om regelmatig een back-up van uw gegevens te maken. Samsung aanvaardt geen enkele vorm van aansprakelijkheid voor schade of verlies van gegevens als gevolg van misbruik of verkeerd gebruik van het apparaat.

Om de **Opgeslagen doc.** functie te gebruiken, drukt u op **Opgeslagen doc.** in het scherm.



Met **Opgeslagen doc.** kunt u gescande gegevens op de vaste schijf (de vaste schijf van uw apparaat) opslaan. De opgeslagen gegevens kunnen naar verschillende bestemmingen worden verstuurd, zoals **Fax**, **E-mail**, **Server**, **Vak** of **USB**.

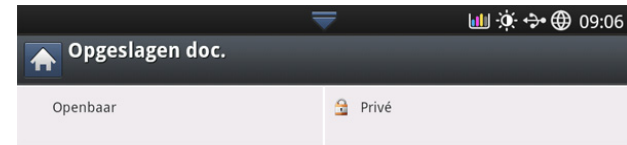

- **Openbaar:** Alle gebruikers hebben toegang tot de bestanden.
- **Private:** Stel een wachtwoord in om te voorkomen dat onbevoegde personen toegang hebben.

## Documenten opslaan in Opgeslagen documenten

1. Druk op **Opgeslagen doc.** in het hoofdscherm.
2. Druk op het tabblad Openbaar of Privé, hiermee kunt u de opgeslagen bestanden zien.

 Als er geen bestanden zijn, kunt u bestanden opslaan vanaf uw computer (zie "Afdrukmodus" op pagina 106).

3. U kunt de bestandsnaam wijzigen en bestanden verwijderen en afdrukken.



# Een adresboek maken

Deze handleiding beschrijft de richtlijnen voor het adresboek.

In dit hoofdstuk vindt u de volgende onderwerpen:

- Een adresboek maken via het bedieningspaneel

## Een adresboek maken via het bedieningspaneel

U kunt veelgebruikte faxnummers, e-mailadressen, SMB-serveradressen, SMB-serveradressen en FTP-serveradressen op uw apparaat opslaan.

- **Individueel:** hiermee kunt u informatie van maximaal 500 ontvangers opslaan.
- **Groep:** hiermee maakt u groepen als u regelmatig eenzelfde document naar meerdere bestemmingen verzendt. U kunt maximaal 500 ontvangers bij een groep aanmelden. U kunt de nummers die u hier opslaat alleen selecteren in de verzendlijst op het tabblad **Basis** van **Fax**, **Scan nr Email** of **Scannen naar server**. U kunt ook een **Groep** voor verzenden instellen die bestaat uit tal van verschillende afzonderlijke vermeldingen.

 U kunt een groep niet aanmelden zoals u een individueel adres bij een groep aanmeldt.

## Individuele adressen opslaan (Fax, E-mail)

1. Druk op **Machine instellen > Toepassingsinstellingen > Adresboek > Nieuw** op het weergavescherm.

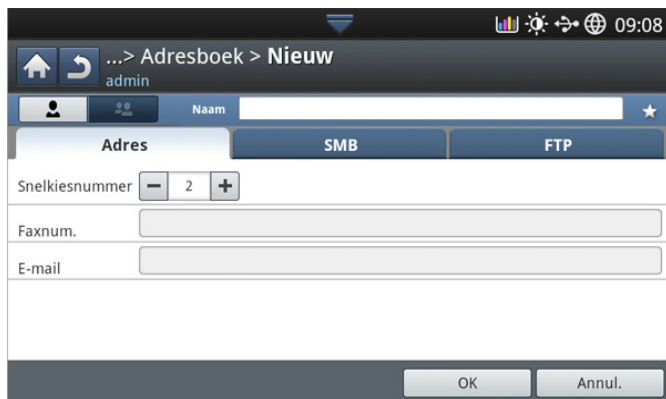

2. Druk op het invoergebied **Naam**. Voer vervolgens de naam van de ontvanger in.

 Benut het pictogram  (favoriet) voor adressen die u vaak gebruikt. U kunt ze gemakkelijk vinden in de zoekresultaten.

3. **Snelkiesnummer** wordt automatisch ingevuld met het eerste beschikbare nummer.

 **Snelkiesnummer** is het nummer dat de gegevens van een ontvanger vertegenwoordigt: u kunt het numerieke toetsenblok op het bedieningspaneel gebruiken.

- Een adresboek instellen met behulp van SyncThru™ Web Service

4. Druk op het invoergebied **Faxnum.** en voer het faxnummer in met behulp van het toetsenblok op het bedieningspaneel.

 • Een pauze invoegen: bij sommige telefooncentrales moet u eerst een toegangscode (bijvoorbeeld een 9) intoetsen en vervolgens wachten tot u een tweede kiestoon hoort. In dat geval moet u in het telefoonnummer een pauze invoegen.

5. Druk op het invoergebied **E-mail**. Voer vervolgens het e-mailadres van de ontvanger in.

6. Druk op **OK** om de informatie op te slaan.

## Individuele adressen opslaan (SMB, FTP)

1. Druk op **Machine instellen > Toepassingsinstellingen > Adresboek > Nieuw > SMB, FTP** of  (Individueel) op het scherm.



2. Druk op het invoergebied **Naam**. Voer vervolgens de naam van de ontvanger in.

 Benut het pictogram  (favoriet) voor adressen die u vaak gebruikt. U kunt ze gemakkelijk vinden in de zoekresultaten.

3. Druk op **IP of Host** en druk op het invoergebied **IP-adres/Host**. Voer vervolgens het serveradres in als decimale notatie met punten of als hostnaam.



4. Druk op het invoergebied **Poortnr.** Voer daarna het serverpoortnummer in.

5. Druk op het invoergebied **Gebruik.naam**. Voer daarna de gebruikersnaam in.

 • In het geval van **SMB** of **FTP**, als u wilt dat de server toegang verleent aan niet-gemachtigde personen. Druk op het vakje **Anoniem**. Dit selectievakje is standaard uitgeschakeld. Als u het vakje **Anoniem** hebt ingeschakeld, ga dan naar stap 7.





6. Druk op het invoergebied van **Wachtwoord**. Voer daarna het wachtwoord in.

7. Druk op het invoergebied **Gebruikersdomein**. Voer daarna de domeinnaam in.
  -  Als de ingevoerde SMB-server geen geregistreerd domein heeft, laat u dit veld leeg of voert u de computernaam van de SMB-server in.
8. Druk op het invoergebied **Pad**. Voer vervolgens de naam van het bestand of van de map waarin de te verzenden bestanden moeten worden opgeslagen.
 

Voorbeeld: **/FileFolder/**
9. Druk op het invoergebied **Bestandsnaam**. Voer de naam van het verzonden bestand in.
10. Selecteer de gewenste optie **Best.beleid** met behulp van de pijl. Als de server al een bestand met dezelfde naam heeft, wordt het bestand verwerkt volgens het door u geselecteerde bestandsbeleid.
  - **Naam wijzigen:** Het verzonden bestand wordt opgeslagen onder een andere bestandsnaam die automatisch wordt gegenereerd.
  - **Annul.:** slaat het verzonden bestand niet op.
  - **Overschr.:** Het bestaande bestand wordt door het verzonden bestand overschreven.
11. Selecteer de gewenste optie voor **Map maken**.
  - **Aanmeldingsnaam gebruiken:** Als u deze optie selecteert, maakt het apparaat een onderliggende map in de geselecteerde bestandsmap aan. De submap krijgt dezelfde naam als de gebruikersnaam die u hebt ingevoerd bij stap 5.
    -  Als de bestandsmap een submap heeft met dezelfde naam, maakt het apparaat geen submap.
  - **Mapaanmaakcyclus:** U kunt de cyclus voor het maken van een submap instellen. Het apparaat maakt dan een submap volgens deze ingestelde optie.
    -  Als de bestandsmap een submap heeft met dezelfde naam, maakt het apparaat geen submap.
      - **Elke dag:** Elke dag wordt er een submap gemaakt. De notatie van de naam van de submap is JJJJ-MM-DD (bv. 2012-01-01).
      - **Elke maand:** Elke maand wordt er een submap gemaakt. De notatie van de naam van de submap is JJJJ-MM (bv. 2012-01).
      - **Elk jaar:** Elk jaar wordt er een submap gemaakt. De notatie van de naam van de submap is JJJJ (bv. 2012).
  - **Map maken Voor meerdere bestanden:** Als u deze optie selecteert en meerdere bestanden hebt gescand, maakt het apparaat een submap in de map die u hebt geselecteerd en worden de verzonden bestanden opgeslagen in de submap.
    -  Als alle opties voor het maken van een map tegelijkertijd worden geactiveerd, worden de verzonden bestanden op de onderstaande wijze opgeslagen.
      - Als een enkel gescand bestand wordt verzonden:  
`\\map\gebruikersnaam\2012-01-01\DOC.jpg`
      - Als er meerdere gescande bestanden worden verzonden:  
`\\map\gebruikersnaam\2012-01-01\DOCJPEG\DOC000.jpg`  
`\\map\gebruikersnaam\2012-01-01\DOCJPEG\DOC001.jpg`  
`\\map\gebruikersnaam\2012-01-01\DOCJPEG\DOC002.jpg`

12. Druk op **OK** om de informatie op te slaan.

## Individuele adressen bewerken

1. Druk op **Machine instellen > Toepassingsinstellingen > Adresboek** op het scherm.
2. Druk op de naam van het individuele adres dat u wilt bewerken. Druk op  pictogram (bewerken).
  -  Als u een individueel adres wilt verwijderen, schakelt u het bijbehorende selectievakje voor het adres in en drukt u op het pictogram  (verwijderen).
3. Druk op het invoergebied dat u wilt wijzigen. Wijzig vervolgens de inhoud met behulp van het pop-upvenster of het numerieke toetsenblok op het bedieningspaneel. Als u het pop-up-toetsenbord gebruikt.
4. Druk op het pictogram  om de informatie op te slaan.

## Groepsadressen opslaan

1. Druk op **Machine instellen > Toepassingsinstellingen > Adresboek** > het pictogram  (nieuw) en het pictogram  (groep) op het weergavescherm.
2. Druk op het invoergebied **Groepsnaam**. Voer daarna de groepsnaam in.
3. Druk op **Lid toevoegen**. Schakel het selectievakje in voor het individuele adres dat u wilt opnemen en druk op het pictogram  .
  -  Als u de naam niet zeker weet, kunt u het gebied **Invoeradres** gebruiken. Geef de eerste paar letters op of druk op  pictogram (zoeken). Het apparaat toont de individuele adressenlijst. Schakel het selectievakje in voor het individuele adres dat u wilt invoegen en druk op het pictogram  .
4. Druk op het pictogram  om de informatie op te slaan.

## Groepsadressen bewerken

1. Druk op **Machine instellen > Toepassingsinstellingen > Adresboek** op het weergavescherm.
2. Druk op de naam van de groep die u wilt bewerken. Druk op  pictogram (bewerken).
  -  Als u een groepsadres wilt verwijderen, schakelt u het desbetreffende selectievakje in en drukt u op het pictogram  (verwijderen).
3. Druk op het invoergebied **Groepsnaam**. Wijzig de naam van de groep.
4. Druk op **Lid toevoegen**. Schakel het selectievakje in voor het individuele adres dat u wilt opnemen en druk op het pictogram  .
  -  Als u de naam niet zeker weet, kunt u het gebied Invoeradres gebruiken. Geef de eerste paar letters op of druk op  pictogram (zoeken). Het apparaat toont de individuele adressenlijst. Schakel het selectievakje in voor het individuele adres dat u wilt invoegen en druk op het pictogram  .
5. Als u een individueel adres wilt verwijderen, schakelt u het desbetreffende selectievakje in en drukt u op het pictogram  (verwijderen). De naam van het individuele adres wordt verwijderd uit de groep.
6. Druk op het pictogram  om de informatie op te slaan.



## Een item in het adresboek zoeken

U kunt de adressen zoeken die in het adresboek zijn opgeslagen.

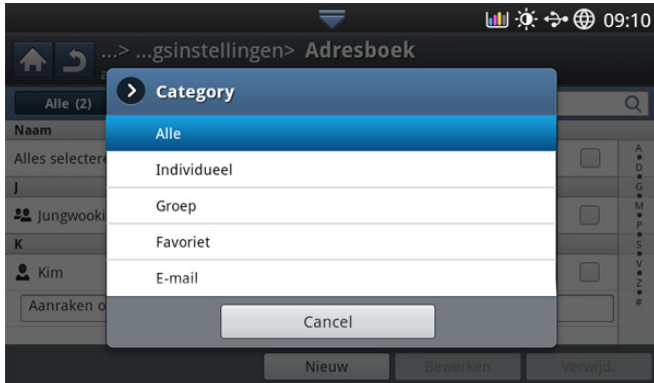
1. Druk op **Machine instellen > Toepassingsinstellingen > Adresboek > knop linksboven** op het weergavescherm.
2. Druk op de gewenste specifieke categorie.  
U kunt adressen opzoeken binnen een specifieke categorie, zoals **Alle**, **Individueel**, **Groep**, **Favoriet**, of **E-mail**.





3. Het apparaat toont de zoekresultaten.

 Als u de naam niet zeker weet, kunt u het gebied **Invoeradres** gebruiken. Geef de eerste paar letters op of druk op  pictogram (zoeken).

## Een item in het adresboek verwijderen

U kunt het geselecteerde adres uit het adresboek verwijderen.

1. Druk op **Machine instellen > Toepassingsinstellingen > Adresboek** op het scherm.
2. Schakel het selectievakje in voor het adres dat u wilt verwijderen en druk op het pictogram  (verwijderen).
3. Druk op het pictogram  wanneer het venster wordt weergegeven waarin u om een bevestiging wordt gevraagd.  
Het geselecteerde adres wordt uit de lijst verwijderd.

## Een item in het adresboek controleren

U kunt de informatie van een individueel of groepsadres weergeven.

1. Druk op **Machine instellen > Toepassingsinstellingen > Adresboek** op het scherm.
2. Druk op het adres dat u wilt zien.  
Het scherm geeft de volledige informatie van het adres weer.  
 Als u het adres rechtstreeks wilt bewerken, drukt u op het pictogram  (bewerken) in het detailscherm, of als u een groepsadres selecteert, kunt u ook de individuele adressen in het groepsadres bekijken.





## Een adresboek instellen met behulp van SyncThru™ Web Service

U kunt eenvoudig adressen opslaan vanaf netwerkcomputers met SyncThru™ Web Service. Alleen gemachtigde gebruikers van het apparaat kunnen via aanmelding bij SyncThru™ Web Service adressen opslaan.

### Opslaan op uw computer

Deze methode veronderstelt dat u adressen op de vaste schijf van uw apparaat opslaat. U kunt e-mailadressen toevoegen en ze in aparte categorieën groeperen.

### Adressen toevoegen aan het Individueel adresboek

1. Zet de netwerkcomputer aan en open de webbrowser.
2. Voer het IP-adres van uw apparaat als URL in de browser in.  
(Voorbeeld, <http://123.123.123.123>)
3. Druk op **Enter** of klik op **Ga naar** voor toegang tot de SyncThru™ Web Service.  
 Indien nodig kunt u de taal instellen in de rechterbovenhoek van SyncThru™ Web Service.
4. Klik op **Aanmelding**.
5. Voer de id en het wachtwoord in en selecteer een domein tijdens uw aanmelding op het apparaat.
6. Klik op **Aanmelding**.  
 Als u SyncThru™ Web Service gedurende vijf minuten niet gebruikt, wordt u automatisch afgemeld.
7. Klik op **Adresboek**.
8. Klik op **Toevoegen**.
9. Voer de toe te voegen naam in en selecteer het snelkiesnummer in **Algemeen**.  
 • **Snelkiesnummer** is het nummer dat de informatie van een ontvanger vertegenwoordigt. Gebruik voor de invoer het numerieke toetsenblok op het bedieningspaneel.  
• Controleer **Favoriet** voor adressen die u vaak gebruikt. U kunt ze gemakkelijk vinden in de zoekresultaten.
10. Voer het e-mailadres in bij **E-mail**.
11. Voer het faxnummer in bij **Fax**.
12. Controleer het selectievakje SMB in **SMB**. U kunt de **SMB**-informatie invoeren wanneer u het selectievakje hebt ingeschakeld.
13. Voer het serveradres in als decimale notatie met punten of voer een hostnaam in bij **SMB-serveradres**.
14. Voer het serverpoortnummer in bij **SMB-serverpoort**.
15. Voer de aanmeldingsnaam in bij **Aanmeldingsnaam**.  
 In het geval van **SMB** of **FTP**, als u wilt dat de server toegang verleent aan niet-gemachtigde personen. Druk op het vakje **Anoniem**. Dit selectievakje is standaard uitgeschakeld. Als u het vakje **Anoniem** hebt aangevinkt, ga dan naar stap 18.
16. Voer het wachtwoord in bij **Wachtwoord** en voer opnieuw het wachtwoord in bij **Wachtwoord bevestigen**.
17. Voer de domeinnaam in bij **Domein**.  
 Als de ingevoerde SMB-server geen geregistreerd domein heeft, laat u dit veld leeg of voert u de computernaam van de SMB-server in.

18. Voer de Scan File Folder in voor de opslag van gescande afbeeldingen bij **Pad**.

Voorbeeld: /sharedFolder/

19. Selecteer de gewenste optie **Beleid voor aanmaken scanmappen**.

- **Nieuwe map aanmaken op aanmeldingsnaam:** Als u deze optie selecteert, maakt het apparaat een submap in de bestandsmap die u hebt geselecteerd. De submap krijgt dezelfde naam als de gebruikersnaam die u hebt ingevoerd bij stap 15.

 Als de bestandsmap een submap heeft met dezelfde naam, maakt het apparaat geen submap.

- **Nieuwe map aanmaken, elke:** U kunt de cyclus voor het maken van een submap instellen. Het apparaat maakt een submap op basis deze ingestelde optie.

 Als de bestandsmap een submap heeft met dezelfde naam, maakt het apparaat geen submap.

- **Dag:** Elke dag wordt er een submap gemaakt. De notatie van de naam van de submap is JJJJ-MM-DD (bv. 2012-01-01).
- **Maand:** Elke maand wordt er een submap gemaakt. De notatie van de naam van de submap is JJJJ-MM (bv. 2012-01).
- **Jaar:** Elk jaar wordt er een submap gemaakt. De notatie van de naam van de submap is JJJJ (bv. 2012).

- **Alleen nieuwe map aanmaken als scanuitvoer uit verschillende bestanden bestaat:** Als u deze optie selecteert en meerdere bestanden hebt gescand, maakt het apparaat een submap in de map die u hebt geselecteerd en worden de verzonden bestanden opgeslagen in de submap.

 Als alle opties voor het maken van een map tegelijkertijd worden geactiveerd, worden de verzonden bestanden op de onderstaande wijze opgeslagen.

- Als een enkel gescand bestand wordt verzonden:  
\\map\gebruikersnaam\2012-01-01\DOC.jpg
- Als er meerdere gescande bestanden worden verzonden:  
\\map\gebruikersnaam\2012-01-01\DOCJPEG\DOC000.jpg  
\\map\gebruikersnaam\2012-01-01\DOCJPEG\DOC001.jpg  
\\map\gebruikersnaam\2012-01-01\DOCJPEG\DOC002.jpg

20. Selecteer het beleid voor het genereren van een bestandsnaam bij **Archiveringsbeleid**. Als de server al een bestand met dezelfde naam heeft, wordt het bestand verwerkt op basis van het door u geselecteerde bestandsbeleid.

- **Naam wijzigen:** Het verzonden bestand wordt opgeslagen onder een andere bestandsnaam die automatisch wordt gegenereerd.
- **Annuleren:** slaat het verzonden bestand niet op.
- **Overschrijven:** Het bestaande bestand wordt door het verzonden bestand overschreven.

21. Voer de bestandsnaam in bij **Bestandsnaam** die op de server moet worden opgeslagen.

22. Klik op **Test** om de informatie van de server te controleren.

23. Voer de gegevens van de **FTP**-server in op vrijwel dezelfde wijze als bij **SMB**.

24. Klik op **Toepassen**.

 Druk op **Ongedaan maken** om de ingevoerde informatie te verwijderen. Als u op **Annuleren** drukt, wordt het **Toevoegen** scherm gesloten.

## Adressen bewerken in een individueel adresboek

1. Schakel uw netwerkcomputer in en open een webbrowser.
2. Voer het IP-adres van uw apparaat als URL in de browser in. (Voorbeeld, <http://123.123.123.123>)
3. Druk op **Enter** of klik op **Ga naar** voor toegang tot SyncThru™ Web Service.

 Indien nodig kunt u de taal instellen in de rechterbovenhoek van de SyncThru™ Web Service.

4. Klik op **Aanmelding**.
5. Voer de id en het wachtwoord in en selecteer een domein om u bij het apparaat aan te melden.
6. Klik op **Aanmelding**.

 Als u SyncThru™ Web Service gedurende vijf minuten niet gebruikt, wordt u automatisch afgemeld.

7. Klik op **Adresboek**.
8. Vink het adres aan dat u wilt bewerken en druk op **Wijzigen**.
9. Wijzig de adresgegevens.
10. Klik op **Toepassen**.

 Druk op **Ongedaan maken** om de ingevoerde informatie te verwijderen. Als u op **Annuleren** drukt, wordt het **Wijzigen** scherm gesloten.

## Adressen verwijderen uit een individueel adresboek

1. Schakel uw netwerkcomputer in en open een webbrowser.
2. Voer het IP-adres van uw apparaat als URL in de browser in. (Voorbeeld, <http://123.123.123.123>)
3. Druk op **Enter** of klik op **Ga naar** voor toegang tot SyncThru™ Web Service.

 Indien nodig kunt u de taal instellen in de rechterbovenhoek van de SyncThru™ Web Service.

4. Klik op **Aanmelding**.
5. Voer de id en het wachtwoord in en selecteer een domein om u bij het apparaat aan te melden.
6. Klik op **Aanmelding**.

 Als u SyncThru™ Web Service vijf minuten lang niet gebruikt, wordt u automatisch afgemeld.







7. Klik op **Adresboek**.
8. Vink het adres aan dat u wilt verwijderen en klik op **Verwijderen**. Als u het selectievakje van de kolomkop inschakelt, worden alle adressen aangevinkt. Klik op **OK** als het bevestigingsvenster verschijnt.

## Adressen zoeken in een individueel adresboek

1. Zet de netwerkcomputer aan en open de webbrowser.
2. Voer het IP-adres van uw apparaat als URL in de browser in. (Voorbeeld, <http://123.123.123.123>)
3. Druk op **Enter** of klik op **Ga naar** voor toegang tot SyncThru™ Web Service.

 Indien nodig kunt u de taal instellen in de rechterbovenhoek van de SyncThru™ Web Service.



4. Klik op **Aanmelding**.
5. Voer de id en het wachtwoord in en selecteer een domein om u bij het apparaat aan te melden.
6. Klik op **Aanmelding**.
  -  Als u SyncThru™ Web Service gedurende vijf minuten niet gebruikt, wordt u automatisch afgemeld.
7. Klik op **Adresboek**.
  -  U kunt de indeling wijzigen door op de afzonderlijke kolomkoppen te klikken. Als u bijvoorbeeld op **Snelkiesnummer** klikt, worden de adressen in de volgorde van het snelkiesnummer weergegeven. Als u opnieuw op **Snelkiesnummer** klikt, worden deze in omgekeerde volgorde weergegeven.
8. Typ de naam die u wilt zoeken in het zoekinvoergebied.
  -  U kunt adressen in een specifieke categorie zoeken, zoals **Faxnummer, E-mail, SMB**, etc.  
Als u bijvoorbeeld een faxnummer zoekt, klikt u op de vervolgkeuzelijst naast  en selecteert u **Faxnummer**.
9. Klik op . Vervolgens verschijnt het zoekresultaat.
  -  U kunt de adressen in een specifieke categorie zien, zoals **Faxnummer, E-mail, SMB**, etc.  
Als u bijvoorbeeld de adressen wilt zien die een faxnummer hebben, klikt u op de vervolgkeuzelijst onder **LDAP** en selecteert u **Faxnummer**.

### Een individueel adresboek importeren

U kunt het adresboekbestand van een server of een computer importeren. Het bestand moet de bestandsextensie "csv" hebben. U kunt ook adressen importeren van een LDAP-server. Voordat de adressen op uw apparaat kunt importeren, moet een LDAP-serverbeheerder deze adressen eerst opslaan.



1. Schakel uw netwerkcomputer in en open een webbrowser.
2. Voer het IP-adres van uw apparaat als URL in de browser in. (Voorbeeld, <http://123.123.123.123>)
3. Druk op **Enter** of klik op **Ga naar** voor toegang tot de SyncThru™ Web Service.
  -  Indien nodig kunt u de taal instellen in de rechterbovenhoek van de SyncThru™ Web Service.
4. Klik op **Aanmelding**.
5. Voer de id en het wachtwoord in en selecteer een domein om u bij het apparaat aan te melden.
6. Klik op **Aanmelding**.
  -  Als u SyncThru™ Web Service gedurende vijf minuten niet gebruikt, wordt u automatisch afgemeld.
7. Klik op **Adresboek**.
8. Klik op **Importeren**.
9. Selecteer **URL of Bureaublad** en voer het adres of mapnaam in waarin het bestand is opgeslagen.
10. Klik op **OK**.

### Een individueel adresboek exporteren

U kunt het adresboekbestand naar uw computer exporteren als back-up van het bestand of u kunt dit naar andere Samsung-apparaten exporteren.

1. Schakel uw netwerkcomputer in en open een webbrowser.
2. Voer het IP-adres van uw apparaat als URL in de browser in. (Voorbeeld, <http://123.123.123.123>)
3. Druk op **Enter** of klik op **Ga naar** voor toegang tot SyncThru™ Web Service.
  -  Indien nodig kunt u de taal instellen in de rechterbovenhoek van de SyncThru™ Web Service.
4. Klik op **Aanmelding**.
5. Voer de id en het wachtwoord in en selecteer een domein om u bij het apparaat aan te melden.
6. Klik op **Aanmelding**.
  -  Als u SyncThru™ Web Service gedurende vijf minuten niet gebruikt, wordt u automatisch afgemeld.
7. Klik op **Adresboek**.
8. Klik op **Exporteren**.
9. Klik op **Exporteren**. Vervolgens wordt het adresboekbestand opgeslagen op uw computer.

### Adressen groeperen in Groepsadresboek

1. Schakel uw netwerkcomputer in en open een webbrowser.
2. Voer het IP-adres van uw apparaat als URL in de browser in. (Voorbeeld, <http://123.123.123.123>)
3. Druk op **Enter** of klik op **Ga naar** voor toegang tot SyncThru™ Web Service.
  -  Indien nodig kunt u de taal instellen in de rechterbovenhoek van de SyncThru™ Web Service.
4. Klik op **Aanmelding**.
5. Voer de id en het wachtwoord in en selecteer een domein om u bij het apparaat aan te melden.
6. Klik op **Aanmelding**.
  -  Als u SyncThru™ Web Service gedurende vijf minuten niet gebruikt, wordt u automatisch afgemeld.
7. Klik op **Adresboek**.
8. Klik op **Groepen**.
9. Klik op **Groep toevoegen**.
10. Voer de toe te voegen groepsnaam in **Groepsnaam** in.
11. Selecteer **Een of meer personen toevoegen nadat deze groep is gemaakt**.
  -  Als u geen individuele adressen wilt toevoegen aan de gemaakte groepsadressen, slaagt u deze stap over. U kunt de volgende keer individuele adressen toevoegen door op **Groepsdetails** te drukken.
12. Klik op **Toepassen**.
13. Schakel de adressen in die u wilt toevoegen aan **Groepsadresboek in Individueel adresboek**.
14. Klik op de pijl in het midden. De geselecteerde adressen worden toegevoegd aan **Groepsadresboek**.
15. Klik op **Toepassen**.

## Groepsadressen bewerken in Groepsadresboek

1. Schakel uw netwerkcomputer in en open een webbrowser.
2. Voer het IP-adres van uw apparaat als URL in de browser in. (Voorbeeld, <http://123.123.123.123>)
3. Druk op **Enter** of klik op **Ga naar** voor toegang tot de SyncThru™ Web Service.

 Indien nodig kunt u de taal instellen in de rechterbovenhoek van de SyncThru™ Web Service.

4. Klik op **Aanmelding**.
  5. Voer de id en het wachtwoord in en selecteer een domein om u bij het apparaat aan te melden.
  6. Klik op **Aanmelding**.
-  Als u SyncThru™ Web Service gedurende vijf minuten niet gebruikt, wordt u automatisch afgemeld.
7. Klik op **Adresboek**.
  8. Klik op **Groepen**.
  9. Vink het groepsadres aan dat u wilt bewerken en druk op **Groep bewerken**.
  10. De informatie van het groepsadres wijzigen.
  11. Klik op **Toepassen**.

 Druk op **Ongedaan maken** om de ingevoerde informatie te verwijderen. Als u op **Annuleren** drukt, wordt het venster **Wijzigen** gesloten.

## Groepsadressen verwijderen in een Groepsadresboek

1. Schakel uw netwerkcomputer in en open een webbrowser.
2. Voer het IP-adres van uw apparaat als URL in de browser in. (Voorbeeld, <http://123.123.123.123>)
3. Druk op **Enter** of klik op **Ga naar** voor toegang tot SyncThru™ Web Service.

 Indien nodig kunt u de taal instellen in de rechterbovenhoek van de SyncThru™ Web Service.

4. Klik op **Aanmelding**.
5. Voer de id en het wachtwoord in en selecteer een domein om u bij het apparaat aan te melden.
6. Klik op **Aanmelding**.

 Als u SyncThru™ Web Service gedurende vijf minuten niet gebruikt, wordt u automatisch afgemeld.

7. Klik op **Adresboek**.
8. Klik op **Groepen**.
9. Vink de groepsadressen aan die u wilt verwijderen.
10. Klik op **Groep verwijderen**.  
Klik op **OK** als het bevestigingsvenster verschijnt.

## Groepsadressen aanvinken

U kunt informatie voor groepsadressen weergeven. In het **Groepsdetails** scherm kunt u ook individuele adressen toevoegen of verwijderen.

1. Schakel uw netwerkcomputer in en open een webbrowser.
2. Voer het IP-adres van uw apparaat als URL in de browser in. (Voorbeeld, <http://123.123.123.123>)
3. Druk op **Enter** of klik op **Ga naar** voor toegang tot SyncThru™ Web Service.

 Indien nodig kunt u de taal instellen in de rechterbovenhoek van de SyncThru™ Web Service.

4. Klik op **Aanmelding**.
5. Voer de id en het wachtwoord in en selecteer een domein om u bij het apparaat aan te melden.
6. Klik op **Aanmelding**.

 Als u SyncThru™ Web Service gedurende vijf minuten niet gebruikt, wordt u automatisch afgemeld.

7. Klik op **Adresboek**.
8. Klik op **Groepen**.
9. Druk op het groepsadres dat u wilt zien. Druk op **Groepsdetails**.

 • U kunt individuele adressen direct toevoegen. Schakel de adressen in die u wilt toevoegen aan **Groepsadresboek** in **Individueel adresboek**.

• U kunt individuele adressen direct verwijderen. Controleer de adressen die u wilt verwijderen en druk op **Verwijderen** in **Groepsadresboek**.



# Afdrukken

In dit hoofdstuk worden de meest gangbare afdruktaken toegelicht.

In dit hoofdstuk vindt u de volgende onderwerpen:

- Eigenschappen van het printerstuurprogramma
- Eenvoudige afdruktaken
- Voorkeursinstellingen openen
- Help gebruiken
- Apparaatopties instellen
- Speciale kopieerfuncties gebruiken
- Direct Printing Utility gebruiken

 De procedures in deze gebruikershandleiding zijn voornamelijk gebaseerd op Windows XP.

## Eigenschappen van het printerstuurprogramma

Uw printerstuurprogramma's ondersteunen de volgende standaardfuncties:

- Selectie van afdrukstand, formaat, bron en type afdrukmedia.
- Aantal exemplaren.

U kunt ook verschillende speciale afdrukfuncties gebruiken. De onderstaande tabel geeft een algemeen overzicht van de functies die door uw printerstuurprogramma's worden ondersteund:

 Een aantal modellen of besturingssystemen biedt mogelijk geen ondersteuning voor een of meerdere functies uit de tabel.

Functie	PCL/PS <sup>a</sup> / XPS	PS			
	Windows	MAC	Linux	Unix	
Optie printerkwaliteit	•	•	•	•	
Poster afdrukken	•				
Meerdere pagina's per vel	•	•	•	•	
Boekjes afdrukken	•	•	•	•	
Afdruk aan pagina aanpassen	•	•			
Afdrukken vergroten en verkleinen	•	•			
Andere lade voor eerste pagina	•	•			
Voorbladopties	•	•	•	•	
Rastercompressie	• (alleen PCL)				
Afwerkingsopties	•	•	•	•	
Uitvoeropties	•	•	•	•	

- De standaardafdrukinstellingen wijzigen
- Uw apparaat instellen als standaardprinter
- Afdrukken naar een bestand (PRN)
- Afdrukken vanaf een Mac
- Afdrukken in Linux
- Afdrukken in UNIX

Functie	PCL/PS <sup>a</sup> / XPS	PS		
	Windows	MAC	Linux	Unix
Watermerk	•			
Overlay	• (alleen PCL)			
Dubbelzijdig afdrukken (duplex)	•	•	•	•

a. Het PostScript-stuurprogramma wordt aanbevolen voor de beste afdrukkwaliteit voor op PostScript gebaseerde toepassingen, zoals Acrobat Reader®, Adobe Illustrator®, Adobe Photoshop®, etc.

(•: ondersteund. Leeg: niet ondersteund)

## Eenvoudige afdruktaken

-  • Afdrukken vanaf een Mac (zie "Afdrukken vanaf een Mac" op pagina 112).
- Afdrukken vanuit Linux (zie "Afdrukken in Linux" op pagina 115).
  - Afdrukken vanuit UNIX (zie "Afdrukken in UNIX" op pagina 116).

Het volgende scherm met **Voorkeursinstellingen voor afdrukken** is voor Notepad in Windows 7. Uw scherm met **Voorkeursinstellingen voor afdrukken** kan hiervan afwijken, afhankelijk van het besturingssysteem of van het programma dat u gebruikt.

1. Open het document dat u wilt afdrukken.
2. Selecteer **Afdrukken** in het menu **Bestand**.

3. Selecteer uw printer in de lijst **Printer selecteren**.

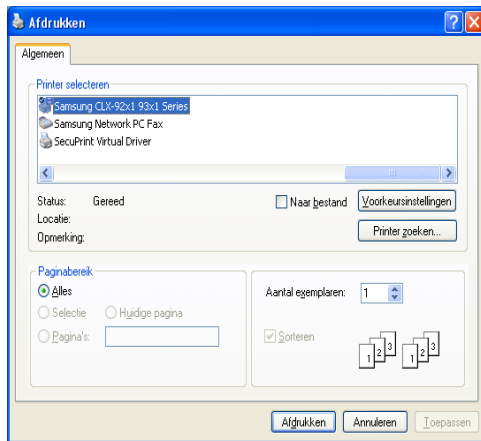

De basisafdrুকinstellingen, waaronder het aantal kopieën en het afdrুকbereik, worden geselecteerd in het venster **Afdrukken**.

Als u de printerfuncties van uw printerstuurprogramma wilt gebruiken, klikt u op **Eigenschappen** of **Voorkeuren** in het venster **Afdruk** van de toepassing om de afdrুকinstelling te wijzigen (zie "Voorkeursinstellingen openen" op pagina 102).

4. Klik in het venster **Afdrukken** op **OK** of **Afdrukken** om de afdrukkaak te starten.

## Een afdrukkaak annuleren

Een afdrukkaak die in een afdrুকrij of afdrুকspooler wacht om afgedrukt te worden, annuleert u op de volgende manier:

- U kunt toegang krijgen tot dit venster door te dubbelklikken op het pictogram van het apparaat ( ) in de taakbalk van Windows.
- U kunt de huidige taak ook annuleren door te drukken op ( ) (**Stop**) op het bedieningspaneel.

## Voorkeursinstellingen openen

Als u een optie selecteert in **Voorkeursinstellingen** verschijnt er mogelijk een waarschuwingsteken,  of . Een uitroepsteken () betekent dat u de optie in kwestie kunt inschakelen, maar dat dit niet wordt aangeraden. Het teken () betekent dat u de optie in kwestie niet kunt inschakelen vanwege de instellingen van het apparaat of de omgeving.

1. Open het document dat u wilt afdrucken.
2. Selecteer **Afdrukken** in het menu **Bestand**.
3. Selecteer uw printerstuurprogramma in de lijst **Printer selecteren**.

4. Klik op **Eigenschappen** of op **Voorkeuren**.

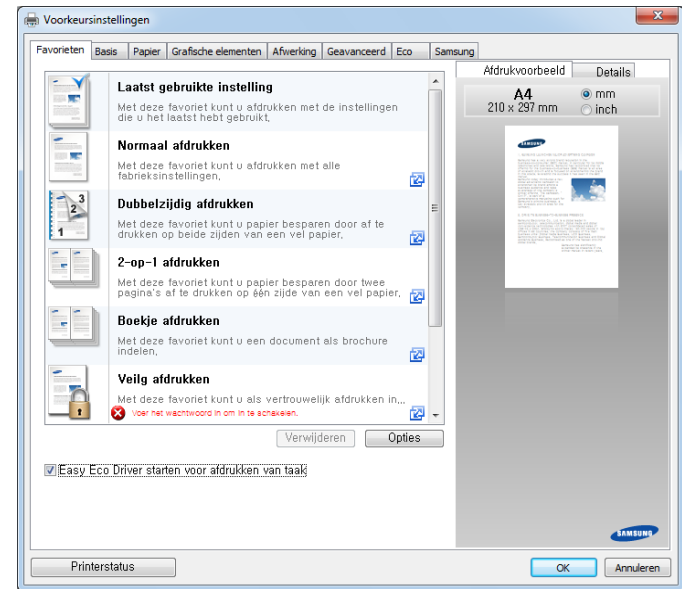

U kunt de huidige status van het apparaat controleren door op de knop **Printerstatus** te drukken

## Tabblad Favorieten

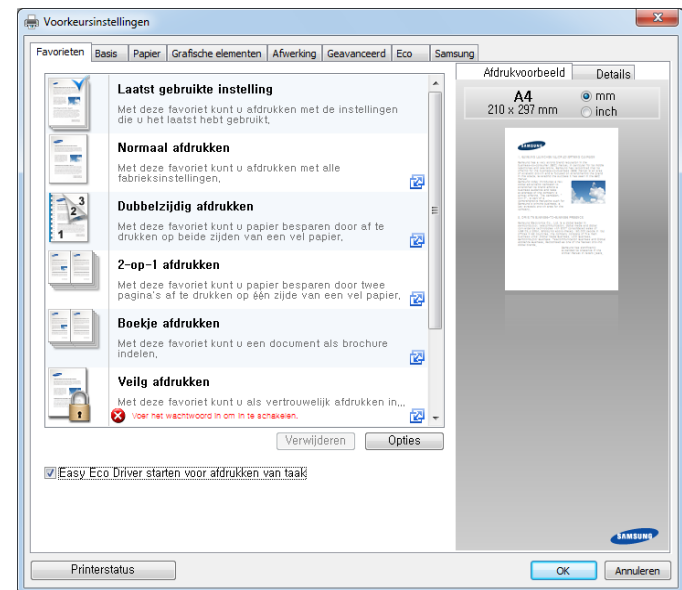

## Het tabblad Basis

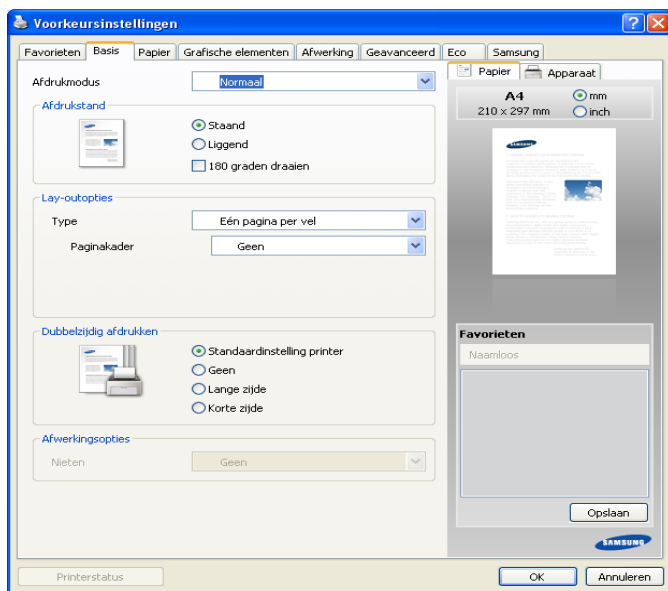

### Afdrukstand

Met behulp van dit menu kunt u selecteren in welke richting informatie op een pagina wordt afgedrukt.

### Lay-outopties

Met deze optie kunt u verschillende manieren selecteren om uw document op te maken.

- **Eén pagina per vel:** deze optie beschikt over een optie basisopmaak. Met deze optie kunt u een pagina afdrucken op een zijde van een vel papier.
- **Meerdere pagina's per zijde:** zie "Bezig met afdrucken meerdere pagina's afdrucken op één vel papier" op pagina 108.
- **Poster afdrucken:** zie "Posters afdrucken" op pagina 108.
- **Paginakader:** Deze optie maakt het mogelijk om documenten met markeringslijnen af te drukken. Deze optie is niet beschikbaar voor **Poster afdrucken** en **Boekje afdrucken**.

### Dubbelzijdig afdrucken

Met deze optie kunt u op beide zijden van een vel papier afdrucken (zie "Afdrukken op beide zijden van het papier" op pagina 108).

### Afwerkingsopties

Met deze optie kunt u het aantal nietjes opgeven.



- De optie **Niets** is alleen beschikbaar *wanneer de optionele interne afwerkeenheid is geïnstalleerd.*

## Het tabblad Papier

Gebruik de opties in het tabblad **Papier** om de basisinstellingen van papierverwerking op te geven.

Klik op het tabblad **Papier** om onderstaande opties weer te geven.

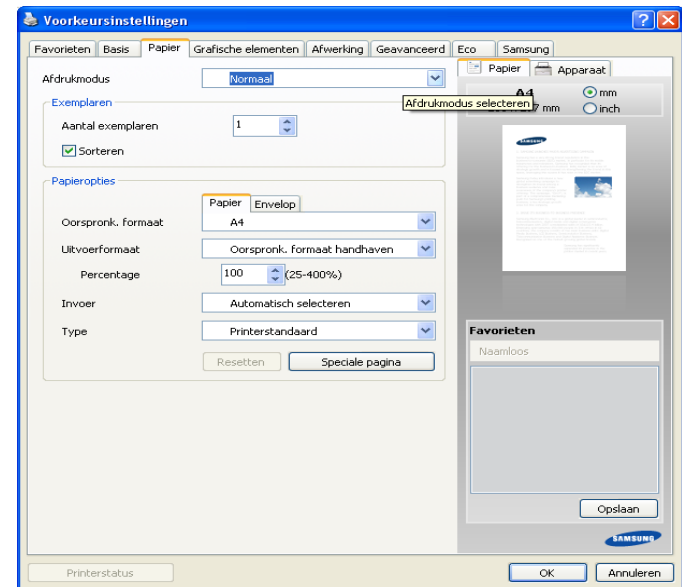

### Exemplaren

Met deze optie kunt u aangeven hoeveel exemplaren u wilt afdrucken. U kunt tot 9 999 exemplaren instellen.

### Papieropties

- **Oorspronk. formaat:** met deze optie stelt u de actuele papiergrootte van de originelen in.
- **Uitvoerformaat:** Met deze optie kunt u uw afdruktaak aanpassen aan elk geselecteerd papierformaat, ongeacht de grootte van het origineel (zie "Een document aan een bepaald papierformaat aanpassen" op pagina 109).
  - **Percentage:** Met deze optie kunt u de grootte van de inhoud van een pagina wijzigen, zodat deze groter of kleiner wordt afgedrukt. Dat doet u door het gewenste verkleinings- of vergrotingspercentage in te voeren (zie "Het formaat van uw document wijzigen" op pagina 109).
- **Invoer:** Controleer of de **Invoer** op de overeenkomstige papierlade is ingesteld. Gebruik **Multifunctionele lade** als u op speciaal materiaal wilt afdrucken, zoals enveloppen of transparanten.
- **Type:** met deze optie kunt u het papiertype in de lade instellen. Op die manier bekomt u de beste afdrukkwaliteit. Zo niet, wordt de gewenste afdrukkwaliteit mogelijk niet bereikt
- **Speciale pagina:** met deze optie kunt u speciale pagina's maken, zoals voorbladen. U kunt de speciale pagina-instellingen aan de lijst toevoegen, uit de lijst verwijderen of bijwerken.

## Het tabblad Grafisch

Gebruik de opties op het tabblad **Grafisch** om de afdrukkwaliteit aan te passen voor speciale afdrukbehoeften.

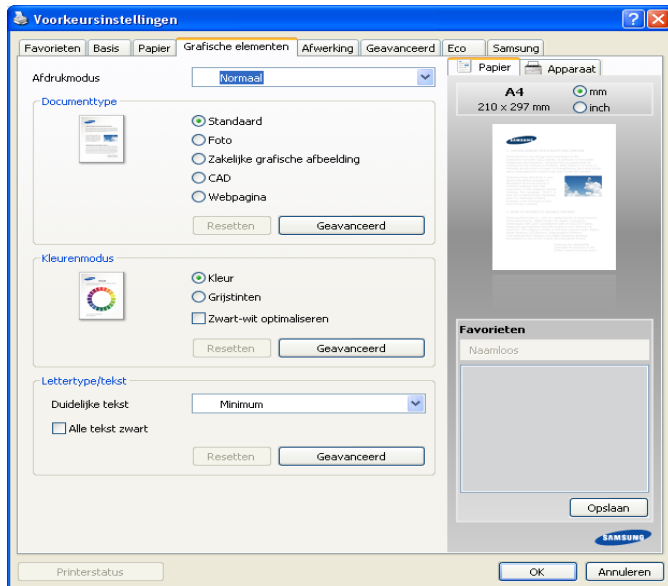

### Documenttype

U kunt het documenttype bepalen. Met deze optie kunt u het daadwerkelijke type van de originelen instellen.

### Kleurenmodus

U kunt kleuropties kiezen. De instelling **Kleur** biedt gewoonlijk de beste afdrukkwaliteit voor kleurendocumenten. Als u een gekleurd document in grijs tinten wilt afdrucken selecteert u **Grijs tinten**.

Klik op **Geavanceerd** om de kleur handmatig in te stellen. Verplaats de schuifregelaar voor kleurenbalans in het tabblad **Niveaus** om de kleur aan te passen of klik op het tabblad **Aanpassing** voor de kleurencorrectie van het stuurprogramma voor algemene verwerking van afbeeldingen.

Klik op het vraagteken ( ? ) in de rechterbovenhoek van het venster en klik op de optie waarover u meer informatie wilt weergeven.



- Als u op **Resetten** klikt, worden de standaardinstellingen voor **Niveaus** of **Aanpassing** opnieuw ingesteld.
- U kunt de afbeelding wijzigen die in de **Geavanceerd** optie staat. Klik op de knop **Afbeelding importeren** en selecteer de gewenste afbeelding.

### Lettertype/tekst

Selecteer **Duidelijke tekst** om tekst donkerder af te drukken dan bij een normaal document.

Schakel het selectievakje voor **Alle tekst zwart** in om in het zwart af te drukken, ongeacht de kleur die op het scherm wordt weergegeven.

### Geavanceerd

Klik op het vraagteken ( ? ) in de rechterbovenhoek van het venster en klik op de optie waarover u meer informatie wilt weergeven.

- Voor het PCL-printerstuurprogramma:

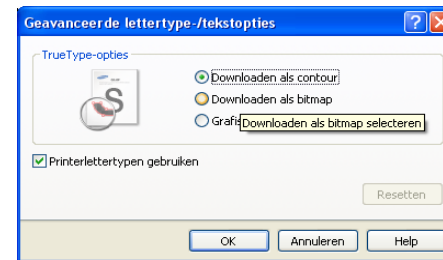

- Voor het PS-printerstuurprogramma:



Als u op **Resetten** klikt, worden de standaardinstellingen voor de optie **Geavanceerd** opnieuw ingesteld.

## Het tabblad Afwerking

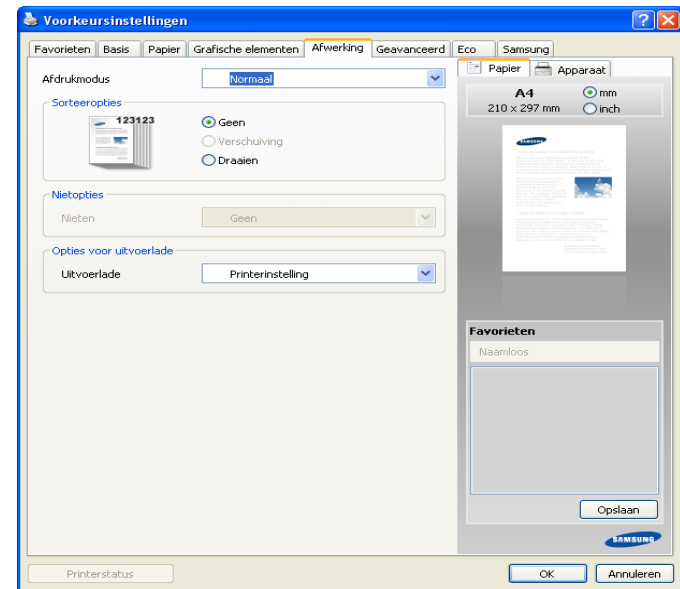

- **Sorteeropties:** Met deze optie kunt u de afdrucken gemakkelijk sorteren.
  - **Geen:** Hiermee schakelt u deze optie uit.
  - **Begin aangeven:** Bij het afdrucken van meerdere kopieën verschuift deze optie de uitvoerpositie van elke set.
- Deze functie is alleen beschikbaar wanneer de interne afwerk eenheid is geïnstalleerd.

- **Draaien:** Bij het afdrukken van meerdere kopieën, worden de afdrucken kruislings gestapeld in sets.



- Deze functie is alleen beschikbaar wanneer de standaard afwerkeenheid of de boekjes-afwerkeenheid is geïnstalleerd.
- Deze functie is alleen beschikbaar bij afdruk materiaal van Letter- en A4-formaat.
- Voordat u deze functie gebruikt, moet u het papier laden in de laden met SEF (Short edge feed) en LEF (Long edge feed). De richting van de papierinvoer in lade 1 is bijvoorbeeld SEF, terwijl de richting van de papierinvoer in lade 2 LEF is.



- **Nietopties:** Met deze optie kunt u het aantal nietjes en de nietpositie bepalen. *Deze functie is alleen beschikbaar wanneer de optionele interne afwerkeenheid is geïnstalleerd.*
- **Opties voor uitvoerlade:** Met deze optie kunt u de lade opgeven voor de uitvoer van de afgedrukte documenten (zie "Instellingen voor lade" op pagina 48").

## Het tabblad Geavanceerd

Gebruik het tabblad **Geavanceerd** om verschillende afdrুকopties in te stellen.

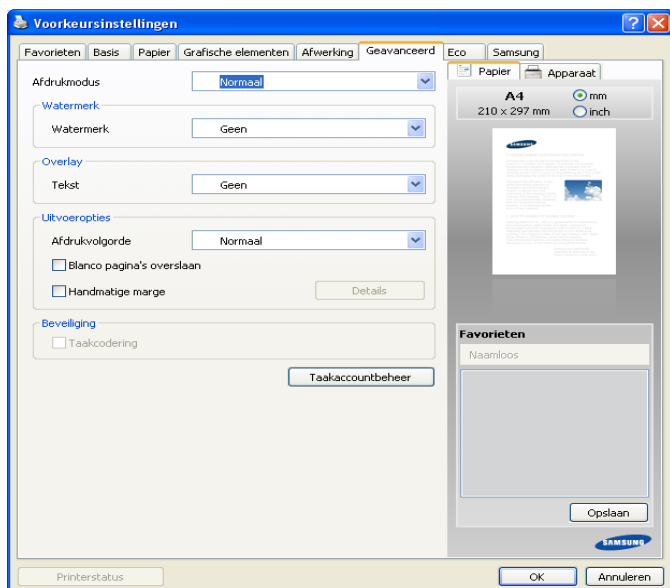

### Watermerk

zie "Watermerken gebruiken" op pagina 109.

### Overlay

zie "Overlay gebruiken" op pagina 110.

## Uitvoeropties

- **Afdrukvolgorde:** met deze optie kunt u de volgorde instellen waarin de pagina's zullen worden afgedrukt. **Oneven pagina's afdrukken en Even pagina's afdrukken zijn alleen beschikbaar wanneer u het PCL-printerstuurprogramma gebruikt.**
- **Blanco pagina's overslaan:** maakt het mogelijk een blanco of gedrukt scheidsingsvel aan transparanten toe te voegen.
- **Handmatige marge:** Met deze optie kunt u de bindmarge opgeven. De bindmarge past de bindpositie aan. *Deze optie is niet beschikbaar wanneer u het PS-printerstuurprogramma gebruikt.*
- **PostScript-opties:** *Deze opties zijn alleen beschikbaar als u het PS stuurprogramma gebruikt.* Klik op het vraagteken ( ? ) in de rechterbovenhoek van het venster en klik op de optie waarover u meer wilt weten.



Als u op **Resetten** klikt, worden de standaardinstellingen voor de optie **Geavanceerd** opnieuw ingesteld.

## Beveiliging

Hiermee worden afdrुकgegevens eerst gecodeerd en vervolgens verzonden naar het apparaat. Met deze functie blijven de afdrुकgegevens beveiligd, zelfs als de gegevens worden onderschept op een netwerk. De functie **Taakcodering** is alleen beschikbaar als een harde schijf is geïnstalleerd in de printer. De harde schijf wordt gebruikt om de afdrुकgegevens te decoderen.

## Taakaccountbeheer

Met deze opties kunt u afdrukken met de toegekende machtigingen.

- **Gebruikersmachtiging:** Als u deze optie aanvinkt, kunnen alleen gebruikers met gebruiker machtiging een afdrुकtaak starten.
- **Groepsmachtiging:** Als u deze optie aanvinkt, kunnen alleen groepen met groepsmachtiging een afdrुकtaak starten.



- Klik op het vraagteken ( ? ) in de rechterbovenhoek van het venster en klik op de optie waarover u meer informatie wilt weergeven.
- Administrators kunnen taakaccountbeheer inschakelen en toestemmingen configureren op het bedieningspaneel of in SyncThru™ Web Service. Raadpleeg de beheerdershandleiding voor meer informatie over de beheerders.

## Het tabblad Eco

In het tabblad **Eco** kunt u afdrukbronnen besparen en milieuvriendelijker kopiëren. Als u **Eco-afdruk** selecteert, ziet u de ecoafbeelding (  ) bij bepaalde opties. Daarnaast zijn bepaalde opties niet beschikbaar voor gebruik in de ecomodus.

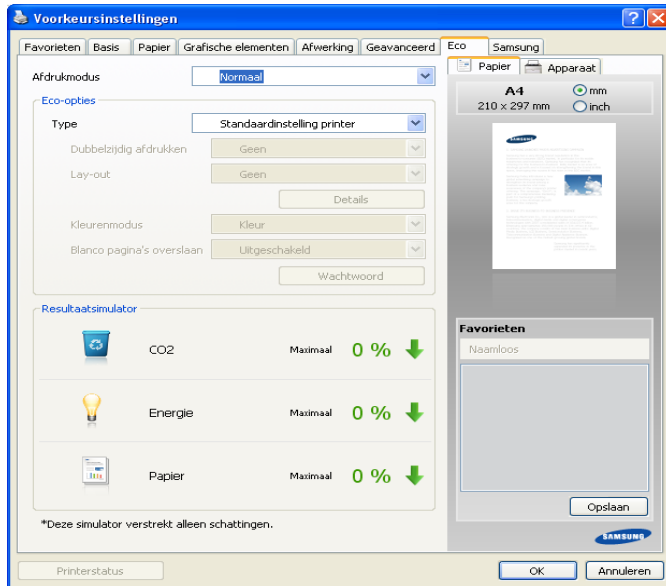

### Eco-opties

- **Standaardinstelling printer:** als u deze optie selecteert, wordt deze functie bepaald door de instelling die u op het bedieningspaneel van het apparaat hebt opgegeven.
- **Geen:** Hiermee schakelt u deze optie uit.
- **Eco-afdruk:** activeert de ecomodus. Selecteer **Dubbelzijdig afdrukken**, **Lay-out**, **Kleurenmodus** en **Blanco pagina's overslaan** die u in de ecomodus wilt gebruiken. Zolang u de opties van andere tabbladen niet wijzigt, wordt het document zoals ingesteld in de ecomodus afgedrukt.
- **Wachtwoord:** als de beheerder **Geforceerd aan** in **Standaard eco-modus** voor dit apparaat instelt, is de ecomodus door de eco-instelling van het apparaat altijd ingesteld, omdat de **Eco-opties** van het printerstuurprogramma zijn uitgeschakeld. Als u de afdrুকinstellingen moet wijzigen, klikt u op **Wachtwoord** en vult u het wachtwoord in of neem contact op met uw beheerder.

### Resultaatsimulator

**Resultaatsimulator** toont het resultaat van de hoeveelheden gereduceerde CO<sub>2</sub>-uitstoot, verbruikte elektriciteit en bespaard papier als gevolg van de instellingen die u geselecteerd heeft.



- De resultaten worden berekend op basis van een totaal aantal van honderd pagina's zonder blanco pagina, als de eco-modus is uitgeschakeld.
- Zie voor de berekeningscoëfficiënt met betrekking tot CO<sub>2</sub>, energie en papier het **IEA**, het kengetal van het Japanse ministerie van Binnenlandse Zaken en Communicatie, en [www.remanufacturing.org.uk](http://www.remanufacturing.org.uk). Elk model gebruikt een ander kengetal.
- Het elektriciteitsverbruik in afdrukmodus verwijst naar het gemiddelde verbruik tijdens afdrukken met dit apparaat.

- De werkelijke bespaarde of verlaagde hoeveelheden kan verschillen naargelang het gebruikte besturingssysteem, computerkracht, programma's, aansluitmethode, mediatype, mediaformaat, complexiteit van de afdrुकtaak, enz.

## Het tabblad Samsung

Gebruik het tabblad **Samsung** om de copyrightinformatie en het versienummer van het stuurprogramma weer te geven. Als uw computer is op internet is aangesloten, hebt u toegang tot de aanvullende apparaatservices.

### Afdrukmodus

Met deze optie kunt u kiezen of het bestand moet worden afgedrukt of opgeslagen op de vaste schijf van het apparaat. De standaard **Afdrukmodus** is **Normaal**. Hiermee kunt u afdrukken zonder het afdrुकbestand op de harde schijf op te slaan. U kunt deze optie ook in andere tabbladen gebruiken.

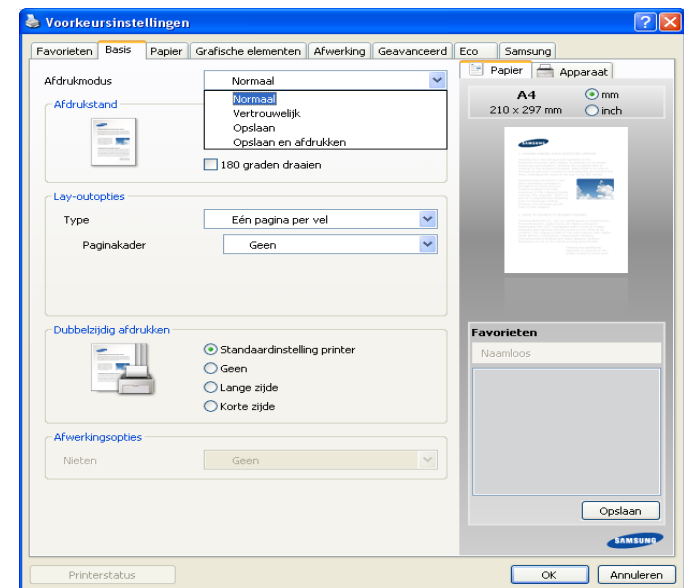

- **Normaal:** deze modus drukt uw document af zonder op te slaan.
  - **Vertrouwelijk:** deze modus wordt gebruikt voor het afdrukken van vertrouwelijke documenten. U moet een wachtwoord invoeren om het document te kunnen afdrukken.
  - **Opslaan:** deze modus wordt alleen gebruikt voor het opslaan van documenten op de harde schijf. Indien nodig kunt u opgeslagen bestanden laden en afdrukken. U vindt het opgeslagen bestand bij **Opgeslagen doc..** Kies eerst een Opgeslagen document in **Doelmap** en stel vervolgens de **Opties** in.
  - **Opslaan en afdrukken:** deze modus wordt gebruikt voor het gelijktijdig afdrukken en opslaan van documenten. Indien nodig kunt u opgeslagen bestanden laden en afdrukken. U vindt het opgeslagen bestand bij **Opgeslagen doc..** Kies eerst een Opgeslagen document in **Doelmap** en stel vervolgens de **Opties** in.
-  • **Taaknaam:** Deze optie wordt gebruikt als u een opgeslagen bestand zoekt via het bedieningspaneel.
- **Gebruikersnaam:** Deze optie wordt gebruikt als u een opgeslagen bestand zoekt via het bedieningspaneel. Automatisch wordt de gebruikersnaam weergegeven waarmee u zich bij Windows aanmeldt.





- **Voer het wachtwoord in:** Als de **Eigenschap** van het Opgeslagen document **Beveiligdis**, moet u het wachtwoord voor het Opgeslagen document invoeren. Deze optie wordt gebruikt om een opgeslagen bestand te laden via het bedieningspaneel.
- **Wachtwoord bevestigen:** Voer het wachtwoord ter bevestiging opnieuw in.

## De instelling favoriet gebruiken

Met de optie **Favorieten** die op elk tabblad maar niet op het tabblad **Samsung** verschijnt kunt u de huidige voorkeurstellingen opslaan voor toekomstig gebruik.

Om een item op te slaan bij uw **Favorieten**:

1. Stel op elk tabblad de gewenste instellingen in.
2. Typ in het invoervak **Favorieten** een naam voor deze instellingen.
3. Klik op . Vervolgens worden alle huidige stuurprogramma-instellingen opgeslagen. Als u de door u aangemaakte instelling wilt bijwerken, selecteert u meer opties en klikt u op .

Wilt u een als Favoriet opgeslagen set instellingen gebruiken, selecteer dan in de keuzelijst **Favorieten** de naam waaronder u deze instellingen hebt opgeslagen. De printer is nu ingesteld om af te drukken volgens de instellingen van de geselecteerde favoriet.

Als u een opgeslagen instelling wilt verwijderen, selecteert u deze in de vervolgkeuzelijst **Favorieten** en klikt u op .

U kunt de standaardinstellingen van het printerstuurprogramma ook herstellen door **Standaard Favorieten** te selecteren in de vervolgkeuzelijst **Favorieten**.

## Help gebruiken

Klik op het vraagteken in de rechterbovenhoek van het venster en klik op de optie waarover u meer informatie wilt weergeven. Er verschijnt een pop-upvenster met informatie over de functie van die optie waarover het stuurprogramma beschikt.

Als het vraagteken niet verschijnt, selecteert u de optie waarover u meer wilt weten en drukt u op **F1** op uw toetsenbord.

Als u informatie wilt zoeken aan de hand van een sleutelwoord, klikt u op het tabblad **Samsung** in het venster **Voorkeurstellingen voor afdrukken** en voert u een sleutelwoord in op de invoerregel van de optie **Help**.

## Apparaatopties instellen

Wanneer u de optionele apparaten zoals de optionele dubbele cassette-invoer, interne afwerkeenheid, etc. installeert, detecteert het apparaat automatisch de optionele apparaten. Als u de optionele apparaten die u installeerde niet kunt gebruiken in deze driver, kunt u de optionele apparaten instellen in **Apparaatopties**. Met taakaccountbeheer kunt u met de gegeven machtiging afdrukken.

1. Klik op het menu **Start** in Windows.
2. In Windows 2000 selecteert u **Instellingen > Printers**.
  - In Windows XP/2003 selecteert u **Printers en faxapparaten**.
  - In Windows 2008/Vista selecteert u **Configuratiescherm > Hardware en geluiden > Printers**.
  - In Windows 7 selecteert u **Configuratiescherm > Hardware en geluiden > Apparaten en Printers**.
  - In Windows Server 2008 R2 selecteert u **Configuratiescherm > Hardware > Apparaten en Printers**.

3. Klik met de rechtermuisknop op uw apparaat.
  4. In Windows XP/2003/2008/Vista selecteert u **Eigenschappen**.
    - Voor PS-stuurprogramma selecteert u het PS-stuurprogramma en klikt u op de rechtermuisknop om de **Eigenschappen** te openen.
- In Windows 7 en Windows Server 2008 R2 selecteert u **Eigenschappen van printer** in het snelmenu.

 Als het item **Eigenschappen van printer** een ►-markering bevat, kunt u andere printerstuurprogramma's selecteren die met de geselecteerde printer zijn verbonden.

5. **Apparaatopties** selecteren.

 Het venster **Eigenschappen** kan variëren afhankelijk van het stuurprogramma of besturingssysteem dat u gebruikt.

6. Selecteer de juiste optie.
  - **Ladeopties:** Selecteer de optionele lade die u heeft geïnstalleerd. U kunt de **Lade 3, 4** (dubbele cassette-invoer) selecteren.
  - **Afwerkingsopties:** Selecteer de optionele afwerkeenheid die u hebt geïnstalleerd.
  - **Administratorinstellingen:** U kunt de **Printerstatus** en **EMF-spooling** selecteren.
  - **Geavanceerd:** Selecteer één van de opties. *Deze optie is alleen beschikbaar als u het PS-printerstuurprogramma gebruikt.* Klik op het vraagteken () in de rechterbovenhoek van het venster en klik op de optie waarover u meer wilt weten.

 Als u op **Opnieuw instellen** klikt, worden de standaardinstellingen voor **Geavanceerd** opnieuw ingesteld.

- **Ander lettertype:** toont de vervangingstabel voor lettertypen en de opties voor het wijzigen van de TrueType-naar-printer lettertypetoewijzing. *Deze optie is alleen beschikbaar als u het PS-printerstuurprogramma gebruikt.*
- **Taakaccountbeheer:** Hiermee kunt u de gebruiker koppelen aan de accountidentificatie-informatie bij elk document dat u afdrukt.
  - **Gebruikersmachtiging:** Als u deze optie aanvinkt, kunnen alleen gebruikers met gebruikersmachtiging een afdruktaak starten.
  - **Groepsmachtiging:** Als u deze optie aanvinkt, kunnen alleen groepen met groepsmachtiging een afdruktaak starten.

 • Als u het wachtwoord voor taakaccountbeheer wilt coderen, vinkt u **Wachtwoordcodering taakaccountbeheer** aan.

• Administratoren kunnen taakaccountbeheer inschakelen en toestemmingen configureren op het bedieningspaneel of in SyncThru™ Web Service. Voor gedetailleerde informatie over de beheerders, raadpleeg de beheerdershandleiding.

7. Klik op **OK** totdat u het venster **Eigenschappen** of **Eigenschappen van printer** verlaat.

## Speciale kopieerfuncties gebruiken

Speciale afdrukeigenschappen zijn onder meer:

- "Bezig met afdrukken meerdere pagina's afdrukken op één vel papier" op pagina 108.
- "Posters afdrukken" op pagina 108.
- "Afdrukken op beide zijden van het papier" op pagina 108.
- "Het formaat van uw document wijzigen" op pagina 109.

- "Een document aan een bepaald papierformaat aanpassen" op pagina 109.
- "Watermerken gebruiken" op pagina 109.
- "Overlay gebruiken" op pagina 110.

## Bezig met afdrucken meerdere pagina's afdrucken op één vel papier

U kunt het aantal pagina's selecteren dat u op één vel wilt afdrucken. Als u meer dan één pagina per vel afdrukt worden de pagina's verkleind en in de door u opgegeven volgorde gerangschikt. U kunt op één vel tot 16 pagina's afdrucken.



1. Als u de afdrুকinstellingen vanuit de softwaretoepassing wilt wijzigen, opent u **Voorkeursinstellingen voor afdrucken** (zie "Voorkeursinstellingen openen" op pagina 102).
2. Klik op het tabblad **Basis** en selecteer **Meerdere pagina's per zijde** in de vervolgkeuzelijst **Type**.
3. Schakel het selectievakje **Paginakader** in als u rond elke pagina op het vel een kader wilt afdrucken.
4. Selecteer in de vervolgkeuzelijst **Pagina's/vel** het aantal pagina's dat u per vel wilt afdrucken (2, 4, 6, 9 of 16).
5. Selecteer indien nodig de paginavolgorde in de vervolgkeuzelijst **Paginavolgorde**.
6. Klik op het tabblad **Papier** en selecteer **Oorspronk. formaat, Invoer en Type**.
7. Klik op **OK** of **Afdrukken** tot het venster **Afdruk** wordt afgesloten.

## Posters afdrucken

Met deze functie kunt u een document van één pagina afdrucken over 4, 9 of 16 vellen papier, waarna u deze vellen aan elkaar kunt kleven om er zo een poster van te maken.

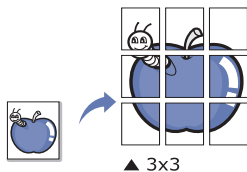

1. Als u de afdrুকinstellingen vanuit de softwaretoepassing wilt wijzigen, opent u **Voorkeursinstellingen voor afdrucken** (zie "Voorkeursinstellingen openen" op pagina 102).
2. Klik op het tabblad **Basis** en selecteer **Poster afdrucken** in de vervolgkeuzelijst **Type**.
3. Selecteer de gewenste paginaopmaak.  
Specificatie van de paginaopmaak:

4. Selecteer de waarde **Posteroverlap**. Geef de **Posteroverlap** op in millimeters of inches door het keuzerondje bovenaan rechts op het tabblad **Basis** te selecteren om de vellen gemakkelijker aan elkaar te kunnen plakken.

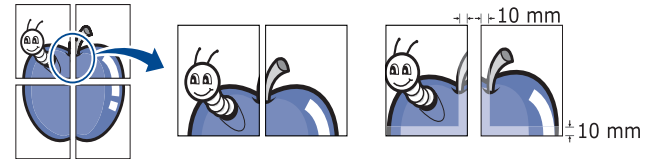

5. Klik op het tabblad **Papier** en selecteer **Oorspronk. formaat, Invoer en Type**.
6. Klik op **OK** of **Afdrukken** tot het venster **Afdruk** wordt afgesloten.
7. U kunt nu een poster maken door de vellen aan elkaar te kleven.

## Afdrukken op beide zijden van het papier

U kunt afdrucken op beide zijden van een vel papier (duplex). Voor u afdrukt, moet u de gewenste afdrुकstand van het document opgeven. U kunt deze functie alleen gebruiken met papier van het formaat Letter, Legal, Oficio, US Folio, A4, ISO B5, JIS B5, Statement, Executive, A5, 8K, 16K, Ledger of JIS B4.

 Het wordt afgeraden dubbelzijdig af te drukken op speciale afdrुकmedia, zoals etiketten, enveloppen of dik papier. Dit kan een papierstoring veroorzaken of het apparaat beschadigen.

1. Als u de afdrুকinstellingen vanuit de softwaretoepassing wilt wijzigen, opent u **Voorkeursinstellingen voor afdrucken** (zie "Voorkeursinstellingen openen" op pagina 102).
2. Klik op het tabblad **Basis**.
3. Selecteer in de sectie **Dubbelzijdig afdrucken** de gewenste bindoptie.
  - **Standaardinstelling printer:** als u deze optie selecteert, wordt deze functie bepaald door de instelling die u op het bedieningspaneel van het apparaat hebt opgegeven. Deze optie is alleen beschikbaar als u het PCL-printerstuurprogramma gebruikt.
  - **Geen:** Hiermee schakelt u deze functie uit.
  - **Lange zijde:** Deze optie is de conventionele lay-out die bij boekbinden wordt gebruikt.



- **Korte zijde:** Deze optie is de conventionele lay-out die voor kalenders wordt gebruikt.



- **Omgekeerd dubbelzijdig afdrucken:** Schakel deze optie in om de afdrुकvolgorde om te keren bij het dubbelzijdig afdrucken.
4. Klik op het tabblad **Papier** en selecteer **Oorspronk. formaat, Invoer en Type**.
  5. Klik op **OK** of **Afdrukken** tot het venster **Afdruk** wordt afgesloten.

## Het formaat van uw document wijzigen

U kunt de grootte van een document wijzigen, zodat de inhoud op de afgedrukte pagina's groter of kleiner wordt weergegeven door het gewenste verkleinings- of vergrotingspercentage in te voeren.

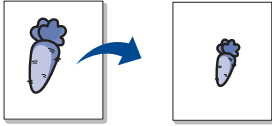

1. Als u de afdrukinstellingen vanuit de softwaretoepassing wilt wijzigen, opent u **Voorkeursinstellingen voor afdrukken** (zie "Voorkeursinstellingen openen" op pagina 102).
2. Klik op het tabblad **Papier**.
3. Selecteer het daadwerkelijke papierformaat van de originelen bij **Oorspronk. formaat**.
4. Geef in het invoervak **Percentage** de schaalfactor op.  
U kunt ook op de pijl-omlaag/pijl-omhoog te klikken om de schaalfactor te selecteren.  
 U kunt deze functie niet gebruiken wanneer u een papiergrootte selecteert in **Uitvoerformaat**.
5. Selecteer **Invoer** en **Type**.
6. Klik op **OK** of **Afdrukken** tot het venster **Afdruk** wordt afgesloten.

## Een document aan een bepaald papierformaat aanpassen

Met deze printerfunctie kunt u uw afdraktaak aanpassen aan elk gewenst papierformaat, ongeacht de grootte van het document. Deze optie kan nuttig zijn als u de fijne details van een klein document wilt bekijken.



1. Als u de afdrukinstellingen vanuit de softwaretoepassing wilt wijzigen, opent u **Voorkeursinstellingen voor afdrukken** (zie "Voorkeursinstellingen openen" op pagina 102).
2. Klik op het tabblad **Papier**.
3. Selecteer de actuele papiergrootte van de originelen in de **Oorspronk. formaat**.
4. Selecteer de in de lade af te drukken papiergrootte in **Uitvoerformaat**.
5. Selecteer **Invoer** en **Type**.
6. Klik op **OK** of **Afdrukken** tot het venster **Afdruk** wordt afgesloten.

## Watermerken gebruiken

Met de optie Watermerk kunt u tekst afdrukken over een bestaand document. U gebruikt de optie bijvoorbeeld om in grote grijze letters "DRAFT" of "CONFIDENTIAL" diagonaal op de eerste pagina of op alle pagina's van een document af te drukken.



Er zijn verschillende vooraf ingestelde watermerken die met uw apparaat worden meegeleverd. Ze kunnen worden aangepast of u kunt er nieuwe aan de lijst toevoegen.

### Een bestaand watermerk gebruiken

1. Als u de afdrukinstellingen vanuit de softwaretoepassing wilt wijzigen, opent u **Voorkeursinstellingen voor afdrukken** (zie "Voorkeursinstellingen openen" op pagina 102).
2. Klik op het tabblad **Geavanceerd** en selecteer het gewenste watermerk in de vervolgkeuzelijst **Watermerk**. Het geselecteerde watermerk wordt weergegeven in het afdrukvoorbeeld.
3. Klik op **OK** of **Afdrukken** tot het venster Afdrukken wordt afgesloten.

### Een watermerk maken

1. Als u de afdrukinstellingen vanuit de softwaretoepassing wilt wijzigen, opent u **Voorkeursinstellingen voor afdrukken** (zie "Voorkeursinstellingen openen" op pagina 102).
2. Op het tabblad **Geavanceerd** selecteert u **Bewerken...** in de keuzelijst **Watermerk**.
3. Voer een tekst in het vak **Tekst watermerk** in. U kunt maximaal 256 tekens invoeren. De tekst wordt in het voorbeeldvenster weergegeven.  
Als u het selectievakje **Alleen eerste pagina** inschakelt, wordt het watermerk alleen op de eerste pagina afgedrukt.
4. Watermerkopties selecteren.  
U kunt de naam, stijl, kleur, grootte en grijswaarde van het lettertype selecteren in het gedeelte **Tekenstijl**, en de hoek van het watermerk instellen in het gedeelte **Hoek watermerk**.
5. Klik op **Toevoegen** om het nieuwe watermerk aan de lijst **Huidige watermerken** toe te voegen.
6. Wanneer u klaar bent met bewerken klikt u op **OK** of **Afdrukken** tot u het menu **Afdruk** verlaat.

Als u geen watermerk meer wilt afdrukken selecteert u **Geen** in de vervolgkeuzelijst **Watermerk**.

### Een watermerk bewerken

1. Als u de afdrukinstellingen vanuit de softwaretoepassing wilt wijzigen, opent u **Voorkeursinstellingen voor afdrukken** (zie "Voorkeursinstellingen openen" op pagina 102).
2. Klik op het tabblad **Geavanceerd** en selecteer **Bewerken...** in de vervolgkeuzelijst **Watermerk**.
3. Selecteer in het vak **Huidige watermerken** het watermerk dat u wilt bewerken en wijzig de tekst van het watermerk en de opties.
4. Klik op **Wijzigen** als u de wijzigingen wilt opslaan.
5. Klik op **OK** of **Afdrukken** tot het venster **Afdruk** wordt afgesloten.

## Een watermerk verwijderen

1. Als u de afdrুকinstellingen vanuit de softwaretoepassing wilt wijzigen, opent u **Voorkeursinstellingen voor afdrucken** (zie "Voorkeursinstellingen openen" op pagina 102).
2. Klik op het tabblad **Geavanceerd** en selecteer **Bewerken...** in de vervolgkeuzelijst **Watermerk**.
3. Selecteer in het vak **Huidige watermerken** het watermerk dat u wilt verwijderen en klik op de knop **Wissen**.
4. Klik op **OK** of **Afdrukken** tot het venster **Afdruk** wordt afgesloten.

## Overlay gebruiken

Deze optie is alleen beschikbaar als u het PCL-printerstuurprogramma gebruikt.

### Wat is een overlay?

Een overlay is tekst en/of afbeeldingen die in een speciale bestandsindeling zijn opgeslagen op de vaste schijf van de computer en die in een willekeurig document kunnen worden afgedrukt. Overlays worden vaak gebruikt in plaats van voorgedrukte formulieren en papier met een briefhoofd. In plaats van een voorgedrukt briefhoofd kunt u een overlay samenstellen die precies dezelfde informatie bevat. Als u een brief met het briefhoofd van uw bedrijf wilt afdrucken, hoeft u geen voorbedrukt briefhoofdpapier in het apparaat te plaatsen. U drukt het briefhoofd gewoon als overlay op uw document af.



### Een nieuwe paginaoverlay maken

Als u een paginaoverlay wilt gebruiken, moet u een nieuwe paginaoverlay maken met uw logo of afbeelding.

1. Maak of open een document met de tekst of afbeelding die u voor de overlay wilt gebruiken. Zorg ervoor dat de tekst of afbeelding precies op de plaats staat waar deze als overlay moet worden afgedrukt.
2. Open **Voorkeursinstellingen voor afdrucken** als u het document als een overlay wilt opslaan (zie "Voorkeursinstellingen openen" op pagina 102).
3. Klik op het tabblad **Geavanceerd** en selecteer **Bewerken...** in de vervolgkeuzelijst **Tekst**.
4. Klik in het venster **Overlay bewerken** op **Maken**.
5. Typ een naam (maximaal acht tekens) in het vak **Opslaan als** in het venster **Bestandsnaam**. Selecteer, indien nodig, de map waarin u het overlaybestand wilt opslaan (standaard is dit de map C:\Formover).
6. Klik op **opslaan**. De naam verschijnt in **Overzicht overlays**.
7. Klik op **OK** of **Afdrukken** tot het venster **Afdruk** wordt afgesloten.
8. Het bestand wordt niet afgedrukt. Het bestand wordt opgeslagen op de vaste schijf van uw computer.

 Het formaat van het overlaydocument moet hetzelfde zijn als dat van de documenten die u met de overlay afdrukt. Maak geen overlay met een watermerk.

### Een paginaoverlay gebruiken

Nadat u een overlay hebt gemaakt kan deze met uw document worden afgedrukt. Dit doet u als volgt:

1. Maak of open het document dat u wilt afdrucken.
  2. Als u de afdrুকinstellingen vanuit de softwaretoepassing wilt wijzigen, opent u **Voorkeursinstellingen voor afdrucken** (zie "Voorkeursinstellingen openen" op pagina 102).
  3. Klik op het tabblad **Geavanceerd**.
  4. Selecteer de gewenste overlay in de vervolgkeuzelijst **Tekst**.
  5. Als het overlaybestand dat u zoekt niet in de vervolgkeuzelijst **Tekst** voorkomt, selecteert u **Bewerken...** in de lijst en klikt u op **Laden**. Selecteer het overlaybestand dat u wilt gebruiken.  
Als u het gewenste overlaybestand op een externe bron hebt opgeslagen, kunt u het bestand ook laden vanuit het venster **Laden**. Klik op **Openen** als u het bestand hebt geladen. Het bestand verschijnt in het vak **Overzicht overlays** en kan worden afgedrukt. Selecteer de overlay in de vervolgkeuzelijst **Overzicht overlays**.
  6. Schakel, indien nodig, het selectievakje **Overlay bevestigen voor afdrucken** in. Als dit selectievakje is ingeschakeld, wordt er telkens als u een document naar de printer verzendt, een berichtvenster weergegeven, waarin u gevraagd wordt om te bevestigen of u een overlay op uw document wilt afdrucken.  
Als dit selectievakje niet is ingeschakeld en er een overlay is geselecteerd, wordt de overlay automatisch op uw document afgedrukt.
  7. Klik op **OK** of **Afdrukken** tot het venster **Afdruk** wordt afgesloten. De geselecteerde overlay wordt op uw document afgedrukt.
-  De resolutie van het overlaydocument moet dezelfde zijn als die van het document waarop u de overlay wilt afdrucken.

### Een paginaoverlay verwijderen

Paginaoverlays die u niet meer gebruikt, kunt u verwijderen.

1. Klik in het venster **Voorkeursinstellingen voor afdrucken** op het tabblad **Geavanceerd**.
2. Selecteer **Bewerken...** in de vervolgkeuzelijst **Tekst**.
3. Selecteer in het vak **Overzicht overlays** de overlay die u wilt verwijderen.
4. Klik op **Wissen**.
5. Als er een venster wordt weergegeven waarin u om bevestiging wordt gevraagd, klikt u op **Ja**.
6. Klik op **OK** of **Afdrukken** tot het venster **Afdruk** wordt afgesloten.

## Direct Printing Utility gebruiken

In dit hoofdstuk wordt uitgelegd hoe u met Direct Printing Utility PDF-bestanden kunt afdrucken zonder ze te openen.

-  • Uw apparaat moet beschikken over een vaste schijf om PDF-bestanden af te drukken met dit programma.
- U kunt geen PDF-bestanden afdrucken waarvoor een afdrुकbeperking geldt. Schakel de functie voor de afdrुकbeperking uit en probeer opnieuw af te drukken.
  - U kunt geen PDF-bestanden afdrucken die met een wachtwoord worden beschermd. Schakel de wachtwoordfunctie uit en probeer opnieuw af te drukken.
  - Of een PDF-bestand al dan niet afgedrukt kan worden met behulp van het hulpprogramma Direct afdrucken hangt af van de manier waarop het PDF-bestand werd gemaakt.
  - Het programma Hulpprogramma Direct afdrucken ondersteunt PDF-versie 1.7 en ouder. Bestanden van een hogere versie moet u openen om te kunnen afdrucken.



## Wat is het Hulpprogramma direct afdrukken?

Hulpprogramma Direct afdrukken is een programma dat PDF-bestanden rechtstreeks naar uw printer stuurt om ze af te drukken zonder dat u deze bestanden hoeft te openen. De gegevens worden via de Windows-spouler en de poort van het printerstuurprogramma verzonden. Alleen PDF-documenten worden ondersteund.

Als u dit programma wilt installeren, selecteert u **Geavanceerde installatie** -> **Aangepaste installatie** en schakelt u het selectievakje voor het programma in tijdens de installatie van het printerstuurprogramma.

## Bezig met afdrukken

Er zijn verschillende manieren waarop u kunt afdrukken met het Hulpprogramma Direct afdrukken.

### Vanaf het venster Hulpprogramma Direct afdrukken

1. Selecteer in het menu **Start Programma's** of **Alle programma's** > **Samsung Printers** > **Direct Printing Utility** > **Hulpprogramma Direct afdrukken**.

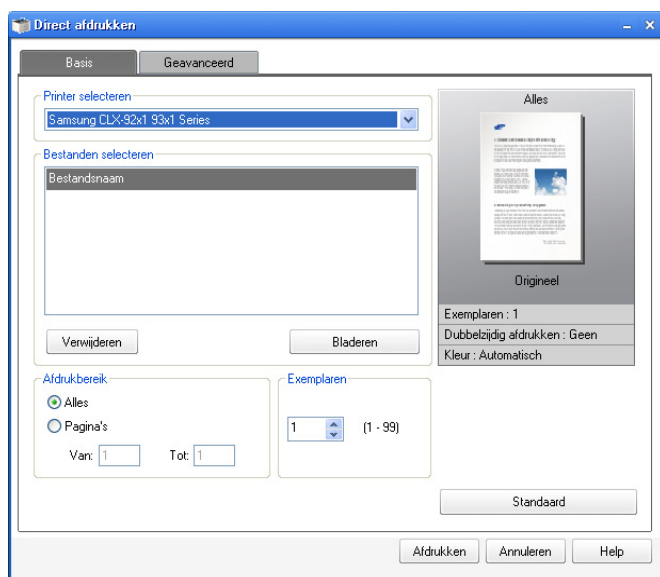

2. Selecteer uw printer uit de vervolgkeuzelijst **Printer selecteren** en klik op **Bladeren**.
3. Selecteer het PDF-bestand dat u wilt afdrukken en klik op **Openen**. Het PDF-bestand wordt nu toegevoegd in het gedeelte **Bestanden selecteren**.
4. Pas de printerinstellingen naar wens aan.
5. Klik op **Afdruk**. Het geselecteerde PDF-bestand wordt naar de printer verzonden.

### Via het contextmenu

1. Klik met de rechtermuisknop op het PDF-bestand dat u wilt afdrukken en kies **Direct afdrukken**. Het venster Hulpprogramma Direct afdrukken wordt geopend. Het PDF-bestand is hierin al toegevoegd.
2. Selecteer de printer die u wilt gebruiken.
3. Pas de printerinstellingen naar wens aan.
4. Klik op **Afdruk**. Het geselecteerde PDF-bestand wordt naar de printer verzonden.

## De standaardafdrukinstellingen wijzigen

De meeste Windows-toepassingen zullen de in het printerstuurprogramma opgegeven instellingen opheffen. Daarom raden wij u aan eerst alle afdrukinstellingen in uw programma te wijzigen en alleen de instellingen die u daar niet vindt aan te passen in het printerstuurprogramma.

1. Klik op het menu **Start** in Windows.
2. In Windows 2000 selecteert u **Instellingen** > **Printers**.
  - In Windows XP/2003 selecteert u **Printers en faxapparaten**.
  - In Windows 2008/Vista selecteert u **Configuratiescherm** > **Hardware en geluiden** > **Printers**.
  - In Windows 7 selecteert u **Configuratiescherm** > **Hardware en geluiden** > **Apparaten en Printers**.
  - In Windows Server 2008 R2 selecteert u **Configuratiescherm** > **Hardware** > **Apparaten en Printers**.
3. Klik met de rechtermuisknop op uw apparaat.
4. Druk in Windows 2000, XP, 2003 en Vista op **Voorkeursinstellingen voor afdrukken**.

In Windows 7 en Windows Server 2008 R2 selecteert u **Voorkeursinstellingen voor afdrukken** in het snelmenu.

Als bij het item **Voorkeursinstellingen voor afdrukken** het teken ► staat, kunt u andere printerstuurprogramma's voor de geselecteerde printer selecteren.

5. Wijzig de instellingen op elk tabblad.
6. Klik op **OK**.

In **Voorkeursinstellingen voor afdrukken** kunt u de instellingen voor elke afdruktaak wijzigen.

## Uw apparaat instellen als standaardprinter

1. Klik op het menu **Start** van Windows.
2. In Windows 2000 selecteert u **Instellingen** > **Printers**.
  - In Windows XP/2003 selecteert u **Printers en faxapparaten**.
  - In Windows 2008/Vista selecteert u **Configuratiescherm** > **Hardware en geluiden** > **Printers**.
  - In Windows 7 selecteert u **Configuratiescherm** > **Hardware en geluiden** > **Apparaten en printers**.
  - In Windows Server 2008 R2 selecteert u **Configuratiescherm** > **Hardware** > **Apparaten en printers**.
3. Selecteer uw apparaat.
4. Klik met uw rechtermuisknop op uw apparaat en selecteer **Als standaard instellen**.

Als u Windows 7 of Windows Server 2008 R2 gebruikt en bij het item **Als standaard instellen** het teken ► staat, kunt u andere printerstuurprogramma's voor de geselecteerde printer selecteren.

## Afdrukken naar een bestand (PRN)

Het kan soms handig zijn om de af te drukken gegevens op te slaan als een bestand.

Ga als volgt te werk om een bestand aan te maken:

- Schakel het selectievak **Afdrukken naar bestand** in het venster **Afdruk** in.

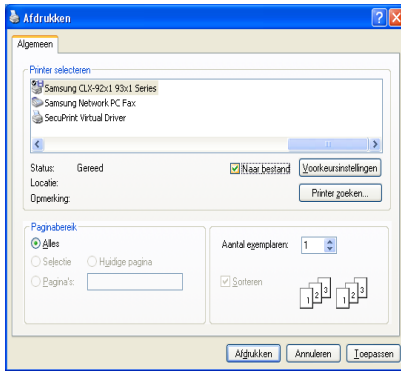

- Klik op **Afdruk**.
- Voer het doelpad en de bestandsnaam in en klik vervolgens op **OK**. Bijvoorbeeld **c:\Temp\bestandsnaam**.

 Als u enkel de bestandsnaam invoert, wordt het bestand automatisch opgeslagen in **Mijn documenten**, **Documents and Settings** of **Gebruikers**. De opslagmap kan verschillen, afhankelijk van uw besturingssysteem of het gebruikte programma.

## Afdrukken vanaf een Mac

 Afhankelijk van het model of opties zijn enkele functies mogelijk niet beschikbaar.

In dit hoofdstuk wordt uitgelegd hoe u moet afdrukken vanaf een Macintosh-computer.

### Een document afdrukken

Als u afdrukt met een Mac, moet u in elke toepassing die u gebruikt de instellingen van het printerstuurprogramma controleren. Volg de onderstaande stappen om af te drukken vanaf een Mac:

- Open het document dat u wilt afdrukken.
- Open het menu **Bestand** en klik op **Pagina-instelling** (**Documentinstellingen** in enkele toepassingen).
- Selecteer papierformaat, -oriëntatie, -schaal en andere opties, en zorg ervoor dat uw apparaat is geselecteerd. Klik op **OK**.



- Open het menu **Bestand** en klik op **Druk af**.
- Kies het gewenste aantal exemplaren en geef aan welke pagina's u wilt afdrukken.
- Klik op **Druk af**.

## Optionele apparaten of accessoires activeren

Na het installeren van optionele apparaten of accessoires, moet u de opties activeren.

- Open **Systeemvoorkeuren** en klik op **Afdrukken en faxen**.
- Selecteer uw apparaat en klik op **Opties en toebehoren...**
- Selecteer **Besturingsbestand** en stel de vereiste opties in.

## Printerinstellingen wijzigen

U kunt geavanceerde afdrukfuncties van uw printer gebruiken.

Open een toepassing en selecteer **Druk af** in het menu **Bestand**. De apparaatnaam die in het printereigenschappenvenster wordt weergegeven, wijkt mogelijk af afhankelijk van het gebruikte apparaat. Het printereigenschappenvenster is afgezien van de naam vergelijkbaar met het onderstaande venster.

-  De instellingsopties kunnen verschillen afhankelijk van de printer en de Mac OS X-versie.
- De volgende vensters kunnen verschillen, afhankelijk van uw besturingssysteem of de toepassing die u gebruikt.

Het volgende venster is het eerste venster dat u ziet wanneer u het printereigenschappenvenster opent. Selecteer andere geavanceerde functies in de vervolgkeuzelijst.

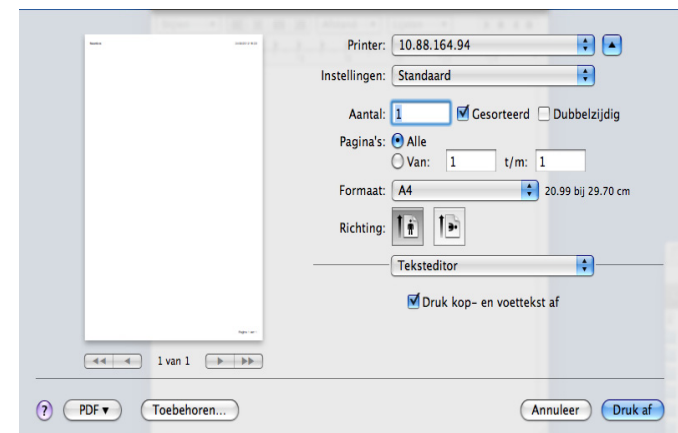

## Lay-out

Op het tabblad **Lay-out** vindt u opties waarmee u de afdruklay-out van het document kunt aanpassen. U kunt verschillende pagina's op één vel papier afdrukken. Selecteer **Lay-out** in de vervolgkeuzelijst.

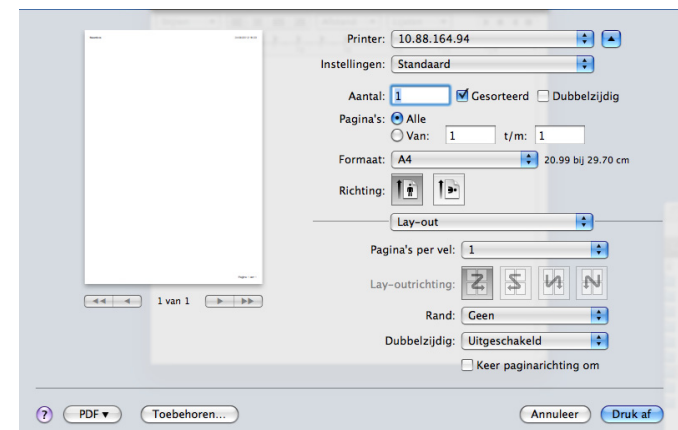



- **Pagina's per vel:** Hier kunt u aangeven hoeveel pagina's op één vel papier moeten worden afgedrukt (zie "Bezig met afdrucken meerdere pagina's afdrucken op één vel papier" op pagina 114).
- **Lay-outrichting:** Met deze optie kunt u de afdrukrichting op een pagina bepalen, vergelijkbaar met de voorbeelden op de gebruikersinterface.
- **Rand:** hiermee kunt u rond elke pagina op het vel een kader wilt afdrucken.
- **Dubbelzijdig:** Met deze optie kunt u op beide zijden van een vel papier afdrucken (zie "Dubbelzijdig afdrucken" op pagina 114).
- **Keer paginarichting om:** Hiermee kunt u het papier 180 graden draaien.

## Grafisch

Het tabblad **Grafisch** bevat opties voor het selecteren van **Kwaliteit**. Selecteer **Grafisch** in de vervolkeuzelijst.

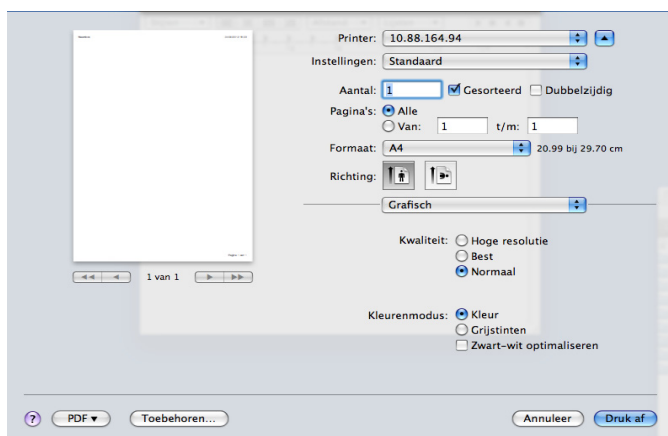

- **Kwaliteit:** met deze optie stelt u de afdrukresolutie in. Hoe hoger de instelling, hoe scherper tekens en afbeeldingen worden afgedrukt. Als u een hoge instelling selecteert, kan het iets langer duren voordat het document is afgedrukt.
- **Kleurmodus:** u kunt de kleuropties instellen. De instelling **Gekl. papier** biedt gewoonlijk de beste afdrukkwaliteit voor documenten in kleur. Als u een gekleurd document in grijs tinten wilt afdrucken selecteert u **Grijs tinten**.

## Taakaccountbeheer

Met deze opties kunt u afdrucken met de toegekende machtigingen.

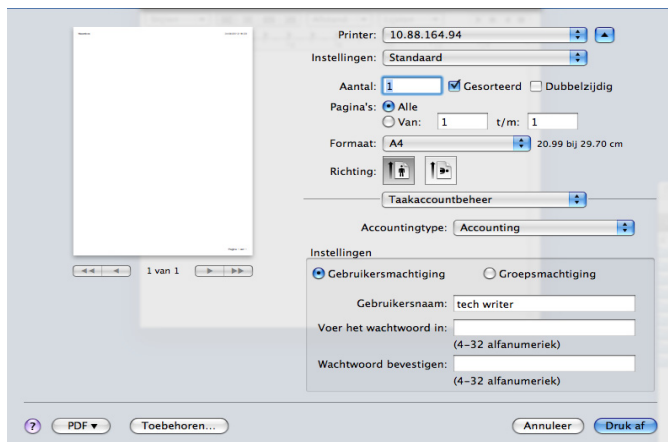

- **Accountingtype:** U kunt een door uw systeembeheerder opgegeven accounttype selecteren.
    - **Accounts:** U kunt afdrukverificatie inschakelen op basis van een gebruikers-id en een wachtwoord.
    - **Alleen id:** U kunt afdrukverificatie inschakelen op basis van alleen een gebruikers-id.
  - **Gebruikersmachtiging:** Als u deze optie aanvinkt, kunnen alleen gebruikers met gebruikersmachtiging een afdructaak starten.
  - **Groepsmachtiging:** Als u deze optie aanvinkt, kunnen alleen groepen met groepsmachtiging een afdructaak starten.
-  Als u het wachtwoord voor taakbeheer wilt coderen, raadpleegt u de help  links onderaan in het printerinstellingenpaneel.
- Administrators kunnen taakaccountbeheer inschakelen en toestemmingen configureren op het bedieningspaneel of in SyncThru™ Web Service. Voor gedetailleerde informatie over de beheerders, raadpleeg de beheerdershandleiding.

## Taakinstellingen

Met deze optie kunt u kiezen hoe het bestand moet worden afgedrukt met behulp van de vaste schijf van uw apparaat. Met deze optie kunt u kiezen hoe het bestand moet worden afgedrukt of opgeslagen met behulp van de vaste schijf van uw apparaat.

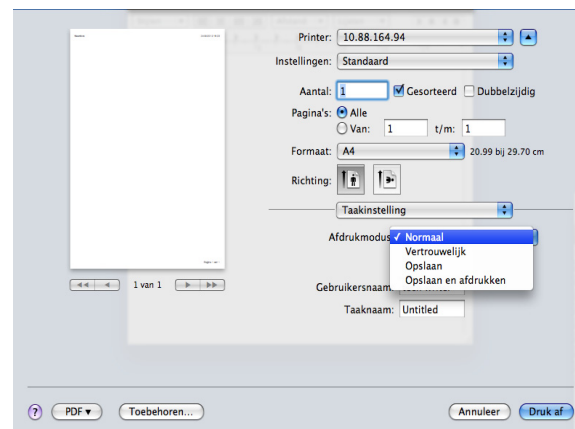

- **Afdrukmodus:** de standaard **Afdrukmodus** is **Normaal**.
  - **Normaal:** deze modus drukt uw document af zonder op te slaan.
  - **Vertrouwelijk:** deze modus wordt gebruikt voor het afdrucken van vertrouwelijke documenten. U moet een wachtwoord invoeren om het document te kunnen afdrucken.
  - **Opslaan:** deze modus wordt alleen gebruikt voor het opslaan van documenten op de harde schijf. Indien nodig kunt u opgeslagen bestanden laden en afdrucken. U vindt het opgeslagen bestand bij **Opgeslagen doc.** (zie "Documenten opslaan in Opgeslagen documenten" op pagina 94).
  - **Opslaan en afdrucken:** deze modus wordt gebruikt voor het gelijktijdig afdrucken en opslaan van documenten. Indien nodig kunt u opgeslagen bestanden laden en afdrucken. U vindt het opgeslagen bestand bij **Opgeslagen doc.** (zie "Documenten opslaan in Opgeslagen documenten" op pagina 94).
  - **Afdruk schema:** gebruik deze optie om een specifieke tijd voor het afdrucken van de taak in te voeren. Dit is handig om grote hoeveelheden gegevens af te drukken of wanneer u al uw taken gelijktijdig wilt afdrucken. selecteer de datum en tijd voor het afdrucken. **Gebruikersnaam** en **Taaknaam** worden gebruikt als u een opgeslagen bestand moet vinden via het bedieningspaneel.



- **Afdrukken om:** selecteer de datum en tijd voor het afdrukken.
- **Gebruikersnaam:** Deze optie wordt gebruikt als u een opgeslagen bestand zoekt via het bedieningspaneel. Zodra de gebruiker zich bij Mac OS x aanmeldt, wordt automatisch zijn gebruikersnaam weergegeven.
- **Taaknaam:** Deze optie wordt gebruikt als u een opgeslagen bestand zoekt via het bedieningspaneel.

## Printerfuncties

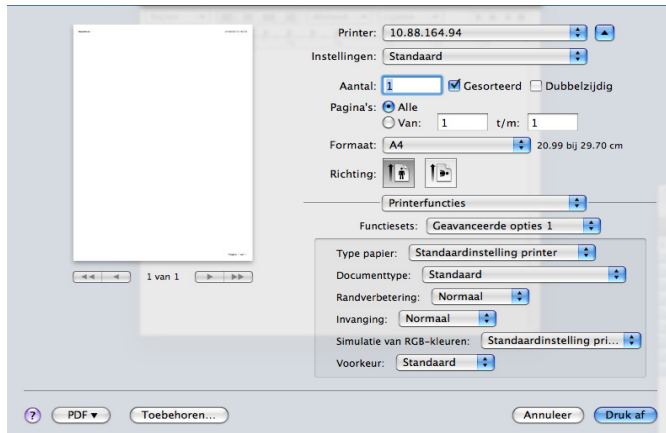

- **Afwerking:** U kunt de uitvoeropties voor afdrukken selecteren, zoals nieten, offset, etc. Deze functie is alleen beschikbaar wanneer de optionele interne afwerkeenheid is geïnstalleerd.
- **Boekje afdrukken:** Met deze functie kunt u een document op beide zijden van het papier afdrukken en worden de pagina's zo gerangschikt dat u het afgedrukte papier dubbel kunt vouwen om een boekje te maken. Bepaalde opties in **Boekje afdrukken** zijn uitsluitend beschikbaar als de optionele standaard afwerkeenheid of de boekjes-afwerkeenheid is geïnstalleerd.
- **Voor Kant omslag:** drukt het document af met een voorblad. Het voorblad kan een blanco pagina zijn of de eerste pagina van het document.
- **Achterkant omslag:** drukt het document af met een achterblad. Het achterblad kan een blanco pagina zijn of de laatste pagina van het document.
- **Voor/achterkant omslag:** drukt het document af met een voorblad en een achterblad. Het voor- en achterblad kunnen blanco pagina's zijn of de eerste en laatste pagina van het document.
- **Papiertype:** Met deze optie kunt u instellen welk papertype zich in de lade bevindt van waaruit u wilt afdrukken. Op die manier bekomt u de beste afdrukkwaliteit. Als u een ander type afdrukmedia plaatst moet u het overeenkomstige papiertype te selecteren.
- **Rand verbetering:** met deze optie kunt u tekststranden en fijne lijnen accentueren voor een betere leesbaarheid.
- **RGB-kleurensimulator:** met deze instelling kunt u instellen hoe kleuren worden weergegeven. **Standaard** is de meest gebruikte instelling, waarbij de kleurtoon het dichtst die van een standaardmonitor (sRGB-monitor) benadert. De modus **Levendig** is geschikt voor het afdrukken van presentatiegegevens en grafieken. De kleurtoon van de modus **Levendig** levert kleurafbeeldingen op die meer **Levendig** zijn dan de **Standaard**modus. De modus **Apparaat** wordt het best gebruikt voor het afdrukken van fijne lijnen, kleine tekens en tekeningen in kleur. De kleurtoon van de modus **Apparaat** kan verschillen van de kleurtoon van het beeldscherm. De zuivere toner kleuren worden gebruikt voor het afdrukken van cyaan, magenta en geel. **Huisstijl** is de meest gebruikelijke kleurinstelling voor bedrijfstoepassingen.

## Bezig met afdrukken meerdere pagina's afdrukken op één vel papier

U kunt meer dan één pagina afdrukken op één vel papier. Dit is een goedkope manier om conceptpagina's af te drukken.

1. Open een toepassing en selecteer **Druk af** uit het menu **Bestand**.
2. Selecteer **Lay-out** in de vervolgkeuzelijst **Afdrukstand**. Selecteer in de vervolgkeuzelijst **Pagina's per vel** het aantal pagina's dat u op één vel papier wilt afdrukken.

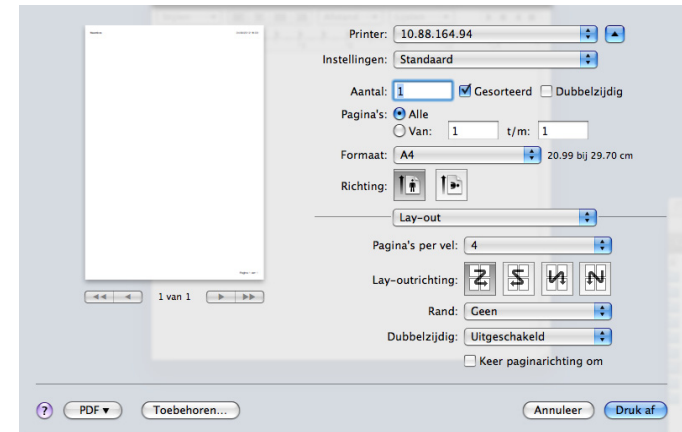

3. Selecteer de andere opties die u wilt gebruiken.
4. Klik op **Druk af**, waarna de printer het geselecteerde aantal pagina's afdrukt dat u op één vel papier wilt afdrukken.

## Dubbelzijdig afdrukken

U kunt op beide zijden van het papier afdrukken. Voordat u dubbelzijdig afdrukt, moet u aangeven langs welke rand u de pagina's wilt inbinden. De bindopties zijn:

- **Lange kant binden.** dit is de klassieke opmaak die bij het boekbinden wordt gebruikt.
  - **Korte kant binden.** deze optie wordt vaak gebruikt voor kalenders.
1. Selecteer in uw Mac-toepassing **Druk af** in het menu **Bestand**.
  2. Selecteer **Lay-out** in de vervolgkeuzelijst **Afdrukstand**.
  3. Selecteer een bindrichting bij **Dubbelzijdig**.
  4. Selecteer de andere opties die u wilt gebruiken.
  5. Als u op **Druk af** klikt, drukt de printer op beide zijden van het papier af.

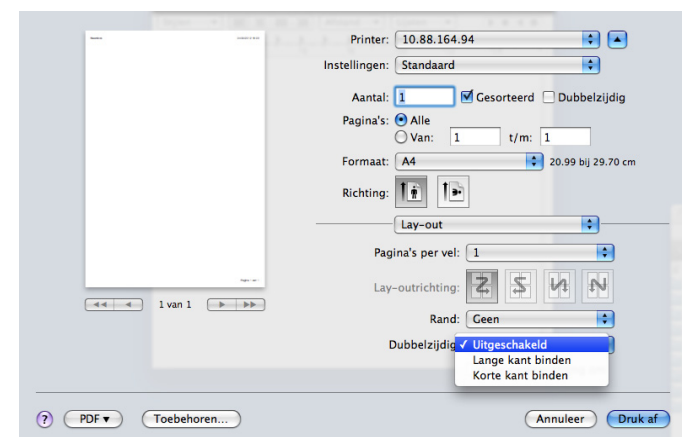

Als u meer dan 2 kopieën afdrukt, kunnen de eerste en de tweede kopie op hetzelfde vel papier worden afgedrukt. Vermijd op beide zijden van het papier af te drukken als u meer dan 1 kopie afdrukt.

## Afdrukken in Linux

 Afhankelijk van het model of opties zijn enkele functies mogelijk niet beschikbaar.

### Afdrukken vanuit een toepassing

Vanuit een groot aantal Linux-toepassingen kunt u afdrukken met Common UNIX Printing System (CUPS). U kunt vanuit al deze toepassingen met uw printer afdrukken.

1. Open een toepassing en selecteer **Print** in het menu **File**.
2. Selecteer rechtstreeks **Print** via LPR.
3. Selecteer uw model uit de lijst met printers in het venster LPR GUI en klik op **Properties**.

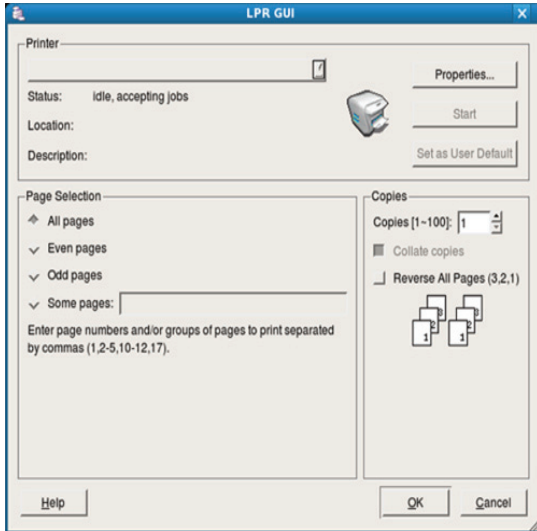

4. Wijzig de eigenschappen van de afdruktaak met behulp van de volgende vier tabbladen die bovenaan in het venster worden weergegeven.

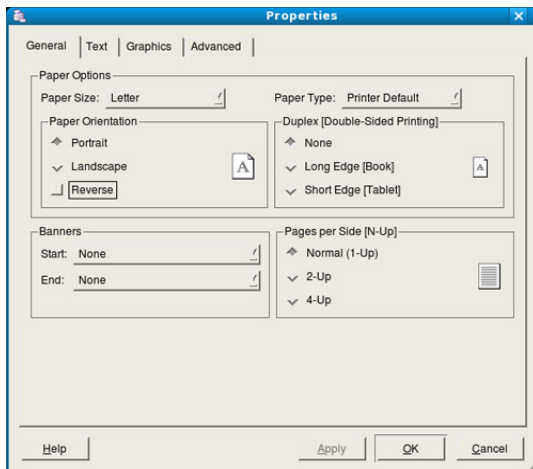

- **General:** met deze optie kunt u papierformaat en -type alsook de afdrukstand van de documenten wijzigen. Hiermee kunt u de functie dubbelzijdig afdrukken inschakelen, scheidingspagina's toevoegen en het aantal pagina's per vel wijzigen.
- **Text:** hier kunt u de paginamarges opgeven en tekstopies instellen, zoals regelafstand en kolommen.

- **Graphics:** op dit tabblad kunt u afbeeldingsopties instellen voor het afdrukken van afbeeldingsbestanden, zoals kleuropties en grootte of positie van de afbeelding.
- **Advanced:** op dit tabblad kunt u de afdrukresolutie, papierinvoer en bestemming instellen.

5. Klik op **Apply** om de wijzigingen toe te passen en sluit het venster **Properties**.
6. Klik op **OK** in het venster **LPR GUI** om met afdrukken te beginnen.
7. Het venster Printing verschijnt. Hierin kunt u de status van de afdruktaak controleren.  
Klik op **Cancel** als u de huidige afdruktaak wilt annuleren.

### Bestanden afdrukken

U kunt een groot aantal bestandstypen afdrukken op dit apparaat door de standaard-CUPS-methode direct vanaf de opdrachtregel toe te passen. U kunt dat met het CUPS LPR-hulpprogramma, maar het programma uit het besturingsbestand vervangt het standaard LPR-hulpprogramma door een veel gebruiksvriendelijker LPR GUI-programma.

Zo drukt u elk bestand af:

1. Typ `lpr <bestandsnaam>` op de commandoregel van de Linux-shell en druk op Enter.  
Als u alleen LPR typt en op **Enter** drukt, wordt eerst het venster **Select file(s) to print** weergegeven. Selecteer de bestanden die u wilt afdrukken en klik op **Open**.
2. In het venster **LPR GUI** selecteert u uw apparaat uit de lijst en wijzigt u de eigenschappen van de afdruktaak.
3. Klik op **OK** om met afdrukken te beginnen.

### Printereigenschappen configureren

In **Printer Properties** dat u kunt openen in het venster **Printers configuration** kunt u de verschillende eigenschappen van uw printer wijzigen.

1. Open **Unified Driver Configurator**.  
Schakel indien nodig over naar **Printers configuration**.
2. Selecteer uw apparaat in de lijst met beschikbare printers en klik op **Properties**.
3. Het venster **Printer Properties** wordt geopend.

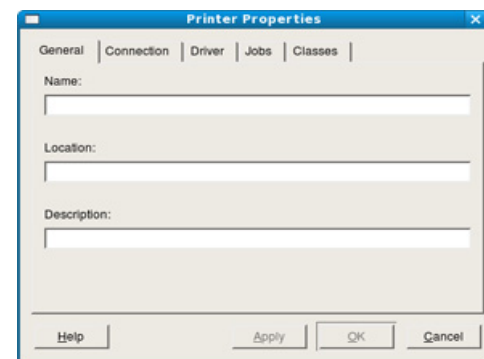

Dit venster bestaat uit de volgende vijf tabbladen:

- **General:** hier kunt u de locatie en naam van de printer wijzigen. De naam die u op dit tabblad invoert, wordt weergegeven in de printerlijst in **Printers configuration**.
- **Connection:** hiermee kunt u een andere poort bekijken of selecteren. Als u de poort van het apparaat van USB wijzigt in parallel of omgekeerd terwijl de printer in gebruik is, moet u de poort van het apparaat op dit tabblad opnieuw configureren.

- **Driver:** op dit tabblad kunt u een ander apparaatstuurprogramma bekijken of selecteren. Klik op **Options** als u de standaardopties van het apparaat wilt instellen.
  - **Jobs:** hiermee geeft u de lijst met afdruktaken weer. Klik op **Cancel job** om de geselecteerde taak te annuleren. Schakel het selectievakje **Show completed jobs** in om een lijst met vorige afdruktaken weer te geven.
  - **Classes:** Hiermee kunt u uw apparaatklasse weergeven. Klik op **Add to Class** om uw machine aan een specifieke klasse toe te voegen of klik op **Remove from Class** om uw machine uit de geselecteerde klasse te verwijderen.
4. Klik op **OK** om de wijzigingen toe te passen en sluit het venster **Printer Properties**.

## Afdrukken in UNIX

 Afhankelijk van het model of opties zijn enkele functies mogelijk niet beschikbaar.

### Doorgaan met de afdraktaak

Kies na de installatie van de printer een afbeelding, tekst of PS-bestand om af te drukken.

1. Voer de opdracht "**printui <file\_name\_to\_print>**" uit.  
U wilt bijvoorbeeld "**document1**" afdrukken.  
**printui document1**  
Hiermee wordt **Print Job Manager** van het UNIX-printerstuurprogramma geopend waarin de gebruiker verschillende afdrukopecties kan instellen.
2. Selecteer een printer die reeds is toegevoegd.
3. Selecteer de afdrukopecties uit het venster, zoals **Page Selection**.
4. Selecteer in **Number of Copies** hoeveel exemplaren u nodig hebt.

 Druk op **Properties** om gebruik te maken van de printerfuncties die uw printerstuurprogramma biedt.

5. Druk op **OK** om te beginnen met de afdraktaak.

### Printerinstellingen wijzigen

Het UNIX-printerstuurprogramma **Print Job Manager** waarin de gebruiker verschillende afdrukopecties kan selecteren in printer **Properties**.

De volgende sneltoetsen kunnen worden gebruikt: "H" voor **Help**, "O" voor **OK**, "A" voor **Apply** en "C" voor **Cancel**.

#### Het tabblad General

- **Paper Size:** Hiermee kunt u naar eigen keuze het papierformaat instellen op A4, Letter of andere papierformaten.
- **Paper Type:** hiermee kiest u het type papier. Beschikbare opties uit de keuzelijst zijn: **Printer Default**, **Plain** en **Thick**.
- **Paper Source:** Kiest uit welke lade het papier gehaald moet worden. De standaardinstelling is **Auto Selection**.
- **Orientation:** hiermee selecteert u de richting waarin informatie wordt afgedrukt op een pagina.
- **Duplex:** U kunt op beide zijden van een vel papier afdrukken als u papier wilt besparen.

 Automatisch/handmatig dubbelzijdig afdrukken kan mogelijk niet beschikbaar zijn, afhankelijk van het model. Als alternatief kunt u het lpr-afdruksysteem of andere programma's gebruiken voor het afdrukken van even en oneven pagina's.

- **Multiple pages:** Hiermee drukt meerdere pagina's af op één vel papier.
- **Page Border:** Hiermee kunt een van de randstijlen kiezen (bv.: **Single-line hairline**, **Double-line hairline**).

#### Het tabblad Image

Op dit tabblad kunt u de helderheid, resolutie of de positie van een afbeelding op uw document wijzigen.

#### Het tabblad Text

Stel de tekenafstand, regelafstand of de kolommen op de afdruk in.

#### Het tabblad Margins

- **Use Margins:** hiermee stelt u de marges van het document in. De marges zijn standaard uitgeschakeld. De gebruiker kan de marges instellen door de waarde in de respectieve velden aan te passen. Standaard worden deze waarden bepaald door het geselecteerde papierformaat.
- **Unit:** Hiermee kunt u de eenheden wijzigen in points, inches of centimeters.

#### Het tabblad Printer-Specific Settings

Selecteer verschillende opties in de **JCL** en **General** frames om verschillende instellingen aan te passen. Deze opties zijn specifiek voor de printer en afhankelijk van het PPD-bestand.



# Een USB-geheugenapparaat gebruiken

In dit hoofdstuk wordt uitgelegd hoe u een USB-geheugenapparaat samen met uw apparaat kunt gebruiken.

In dit hoofdstuk vindt u de volgende onderwerpen:







- Informatie over het USB-scherm
- Over een USB-geheugenapparaat

## Informatie over het USB-scherm

Als u de USB-functie wilt gebruiken, drukt u op **USB** op het scherm.

 Als u deze functie wilt gebruiken, moet u een USB-geheugenapparaat aan te sluiten op de USB-geheugenpoort van uw apparaat.



- **USB-weergave:** Toont informatie over de map of het bestand.
- : hiermee gaat u terug naar het hogerliggende menu.
- : maakt een nieuwe map aan op het USB-geheugenapparaat.
- : wijzigt de naam van de geselecteerde map of bestand.
- : verwijdert de geselecteerde map of het geselecteerde bestand.
- : formateert het USB-geheugenapparaat.
- : u kunt bestanden die opgeslagen zijn op een USB-geheugenapparaat rechtstreeks afdrukken. U kunt TIFF-, JPEG-, PDF- en PRN-bestanden afdrukken (zie "Afdrukken vanaf een USB-geheugenapparaat" op pagina 118).
- : **Naar USB scannen** wordt gebruikt (zie "Scannen naar een USB-geheugenapparaat" op pagina 82).

## Over een USB-geheugenapparaat

Er bestaan USB-geheugenapparaten met verschillende geheugencapaciteiten die meer ruimte bieden voor de opslag van documenten, presentaties, gedownloade muziek en video's, hoge-resolutieafbeeldingen en alle andere bestanden die u wilt opslaan of verplaatsen.

U kunt het volgende doen met uw apparaat en een USB-geheugenapparaat:

- documenten scannen en op een USB-geheugenapparaat opslaan,
- afdrukken vanaf een USB-geheugenapparaat,

- Afdrukken vanaf een USB-geheugenapparaat
- USB-geheugen beheren

- het USB-geheugenapparaat formatteren.

Uw apparaat ondersteunt USB-geheugenapparaten met FAT16/FAT32 en sectoren van 512 bytes.

Controleer het bestandssysteem van het USB-geheugenapparaat van uw leverancier.

Gebruik alleen USB-geheugenapparaten met een USB-connector van het type A.

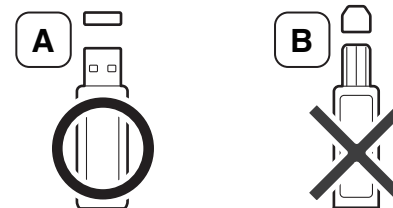

Gebruik alleen een USB-geheugenapparaat dat over een connector met een metalen afscherming beschikt.

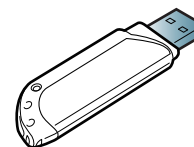

Gebruik alleen een USB-geheugenapparaat dat een compatibiliteitscertificaat heeft, anders herkent uw apparaat het mogelijk niet.

Sluit een USB-geheugenapparaat aan op de USB-geheugenpoort van uw apparaat.

- Sluit het USB-geheugenapparaat niet aan op andere poorten dan de poorten die in de afbeelding hieronder zijn weergegeven. Als u het USB-geheugenapparaat op een andere poort aansluit, geeft het apparaat een waarschuwing melding op het scherm weer.

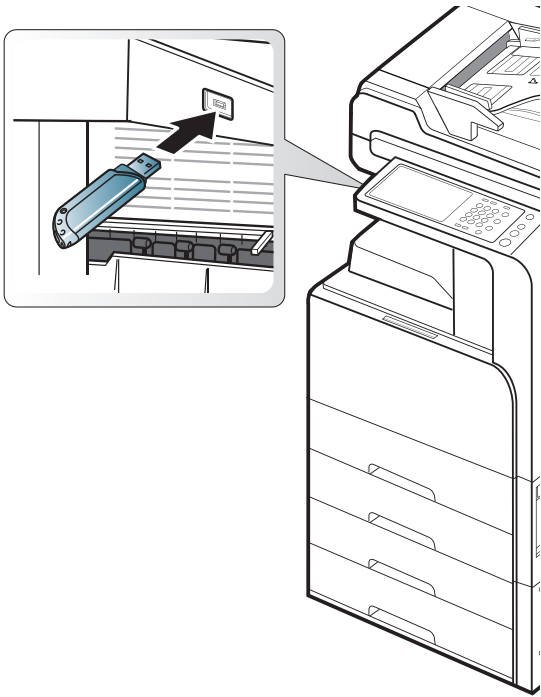

- Verwijder het USB-geheugenapparaat niet als het in gebruik is. Schade veroorzaakt door onjuist gebruik valt niet onder de garantie.
- Als uw USB-geheugenapparaat bepaalde functies heeft, zoals veiligheidsinstellingen en wachtwoordinstellingen, zal uw apparaat het mogelijk niet automatisch detecteren. Raadpleeg de gebruikershandleiding van het USB-geheugenapparaat voor meer informatie over deze functies.

## Afdrukken vanaf een USB-geheugenapparaat

U kunt bestanden die opgeslagen zijn op een USB-geheugenapparaat rechtstreeks afdrukken. U kunt TIFF-, JPEG- en PRN-bestanden afdrukken. U kunt 50 bestanden selecteren en alle geselecteerde bestanden in één keer afdrukken.

Bestandstypen die door de USB-afdrukoptie worden ondersteund:

- PRN:** Alleen bestanden die zijn gemaakt met het bijgeleverde stuurprogramma zijn compatibel. PRN-bestanden kunnen worden gemaakt door het selectievakje **Afdrukken naar bestand** in te schakelen voor het afdrukken. Het document wordt dan niet afgedrukt, maar als een PRN-bestand opgeslagen. Alleen PRN-bestanden die op deze wijze zijn gemaakt kunnen rechtstreeks vanaf het USB-geheugenapparaat worden afgedrukt (zie "Afdrukken naar een bestand (PRN)" op pagina 111).
- TIFF:** TIFF 6.0 Baseline

- JPEG:** JPEG Baseline
- PDF:** PDF 1.7 en ouder
- XPS:** .

- In geval van 8-bits CMYK JPEG-bestanden moet de taak worden geannuleerd.

Om een document af te drukken vanaf een USB-geheugenapparaat:

- Sluit een USB-geheugenapparaat aan op de USB-geheugenpoort van uw apparaat.  
Uw apparaat detecteert automatisch het geheugenapparaat en leest de gegevens in die erop zijn opgeslagen (zie "Over een USB-geheugenapparaat" op pagina 117).
  - Het apparaat kan een niet-geformatteerd USB-geheugenapparaat niet detecteren. Formateer en steek het USB-geheugenapparaat in de USB-geheugenpoort van uw apparaat.
  - Het apparaat kan het USB-geheugenapparaat niet detecteren als het apparaat zich in de energiebesparende modus bevindt. Wacht tot het apparaat zich in stand-bymodus bevindt en sluit vervolgens het USB-geheugenapparaat opnieuw op de USB-geheugenpoort van uw apparaat aan.
  - Het apparaat heeft twee USB-geheugenpoorten. Als er al een USB-geheugenapparaat op één van de poorten is aangesloten en u een USB-geheugenapparaat op een andere poort aansluit, zal het apparaat deze laatste niet detecteren. Verwijder het als eerste geplaatste USB-geheugenapparaat en sluit vervolgens het gewenste USB-geheugenapparaat aan op de USB-geheugenpoort van uw apparaat.
- Druk op **USB** op het scherm.



- Het apparaat geeft alle bestanden op het USB-geheugenapparaat weer. Selecteer het bestand dat u wilt afdrukken. U kunt ook meerdere bestanden selecteren als u een aantal bestanden wilt afdrukken.
  - Of druk op de naam van de map waarin het bestand zich bevindt. Druk vervolgens op **Selecteren**.
  - Als het pdf-bestand dat u hebt geselecteerd met een wachtwoord is beveiligd, moet u het wachtwoord kennen om het af te drukken. Voer het wachtwoord in wanneer het apparaat daarom vraagt. Als u het wachtwoord niet kent, wordt de afdruktaak geannuleerd.
- Druk op **Afdruk..**
- Druk op de juiste optie.
  - Exempl.:** hiermee kunt u het aantal kopieën selecteren.
  - Kleurmodus:** selecteert de kleurmodus van de kopieën.



- **Dubbelzijdig:** selecteert het apparaat voor dubbelzijdig kopiëren.
  - **Auto aanpassen:** hiermee kunt u uw afdruktaak aanpassen aan elk geselecteerd papierformaat, ongeacht de grootte van het document. Selecteer een lade en druk op **Aan**.
  - **Papierinvoer:** selecteert de papierlade met het af te drukken papier.
  - **Uitvoer:** stelt de verschillende uitvoeropties van het apparaat in zoals uitvoeropties voor kopiëren (zie "De vorm van het gekopieerde resultaat bepalen" op pagina 55).
6. Druk op de knop **Start** om het bestand af te drukken.
  7. Druk op  om naar het vorige scherm terug te keren.
  8. Na het afdrukken kunt u het USB-geheugenapparaat uit het apparaat verwijderen. Druk op **USB**.

## USB-geheugen beheren

U kunt afbeeldingsbestanden op een USB-geheugenapparaat één voor één of allemaal tegelijk verwijderen door het apparaat opnieuw te formatteren.



Bestanden kunnen niet meer worden teruggezet nadat u ze hebt verwijderd of nadat u het USB-geheugenapparaat opnieuw hebt geformatteerd. Bevestig dan dat u de data niet meer nodig hebt alvorens deze te verwijderen.

### USB-geheugenapparaat formatteren

1. Sluit een USB-geheugenapparaat aan op de USB-geheugenpoort van uw apparaat.
2. Druk op **USB** op het scherm.
3. Druk op **Formatteren**.
4. Druk op **OK** wanneer het bevestigingsscherm wordt weergegeven.

### Een afbeeldingsbestand verwijderen

1. Sluit een USB-geheugenapparaat aan op de USB-geheugenpoort van uw apparaat.
2. Druk op **USB** op het scherm.
3. Het apparaat toont alle bestanden op het USB-geheugenapparaat. Druk op het bestand dat u wilt verwijderen.
  -  Of druk op de naam van de map waarin het bestand zich bevindt. Druk vervolgens op **Selecteren**.
4. Druk op **Verwijd..**
5. Druk op **OK** wanneer het venster verschijnt waarin om een bevestiging wordt gevraagd.

# Beheerprogramma's

Dit hoofdstuk introduceert beheerprogramma's waarmee u de mogelijkheden van uw apparaat maximaal kunt benutten.

In dit hoofdstuk vindt u de volgende onderwerpen:

- Easy Capture Manager
- Samsung AnyWeb Print
- Easy Eco Driver
- Samsung Easy Printer Manager gebruiken

## Easy Capture Manager

 Alleen beschikbaar voor gebruikers met Windows-besturingssystemen.

Maak een schermafbeelding en start Easy Capture Manager door op de toets Scherm afdrukken te drukken. U kunt nu gemakkelijk uw schermafbeelding onbewerkt of bewerkt afdrukken.

## Samsung AnyWeb Print

 Alleen beschikbaar voor Windows- en Mac OS X-gebruikers.

Met dit hulpprogramma kunt u van schermen in Windows Internet Explorer een schermopname of afdrukvoorbeeld maken en afdrukken, op een veel eenvoudigere manier dan in het gebruikelijke programma. Klik op **Start > Alle programma's > Samsung Printers > Samsung AnyWeb Print > Download the latest version** om naar de website te gaan waar u het hulpprogramma kunt downloaden.

## Easy Eco Driver

 Alleen beschikbaar voor gebruikers met Windows-besturingssystemen.

Met Easy Eco Driver kunt u ecofuncties toepassen om papier en toner te besparen voordat u afdrukt. Als u deze toepassing wilt gebruiken, moet u het selectievakje **Easy Eco Driver starten voordat taak wordt afgedrukt** in de printereigenschappen inschakelen.

Met Easy Eco Driver kunt u ook eenvoudige bewerkingen uitvoeren, zoals het verwijderen van afbeeldingen en tekst, het wijzigen van lettertypen, en meer. U kunt instellingen die u vaak gebruikt, opslaan als voorinstelling.

**Gebruiken:**

1. Open een document dat u wilt afdrukken.
2. Druk het document af.
3. Selecteer de opties die u wilt toepassen op het document.  
U kunt een voorbeeld van de toegepaste functies bekijken.
4. Klik op **Afdrukken**.

- Samsung Printer Status gebruiken
- Werken met Samsung Easy Document Creator
- Unified Driver Configurator in Linux gebruiken

## Samsung Easy Printer Manager gebruiken

-  • Deze functie is mogelijk niet beschikbaar, afhankelijk van het model of de extra opties.
- Alleen beschikbaar voor Windows- en Mac OS X-gebruikers.
  - Voor Samsung Easy Printer Manager is minimaal Microsoft Internet Explorer 6.0 of hoger vereist.

Samsung Easy Printer Manager is een programma waarbinnen alle printerinstellingen van Samsung op een enkele plaats samengebracht zijn. Samsung Easy Printer Manager combineert printerinstellingen met omgevingsfactoren, instellingen/taakopties en startopties. Met al deze functies heeft overzichtelijk toegang tot alle functies van uw Samsung-printer. Samsung Easy Printer Manager biedt twee verschillende interfaces waaruit de gebruiker kan kiezen: een basisinterface en een interface voor gevorderde gebruikers. Overschakelen tussen de twee interfaces is eenvoudig: klik gewoon op een knop.

## Informatie over Samsung Easy Printer Manager

Openen van het programma:

**Voor Windows:**

Kies **Start > Programma's of Alle programma's > Samsung Printers > Samsung Easy Printer Manager > Samsung Easy Printer Manager**.





**Voor de Mac,**

Open de map **Toepassingen > de map Samsung > Samsung Easy Printer Manager**.

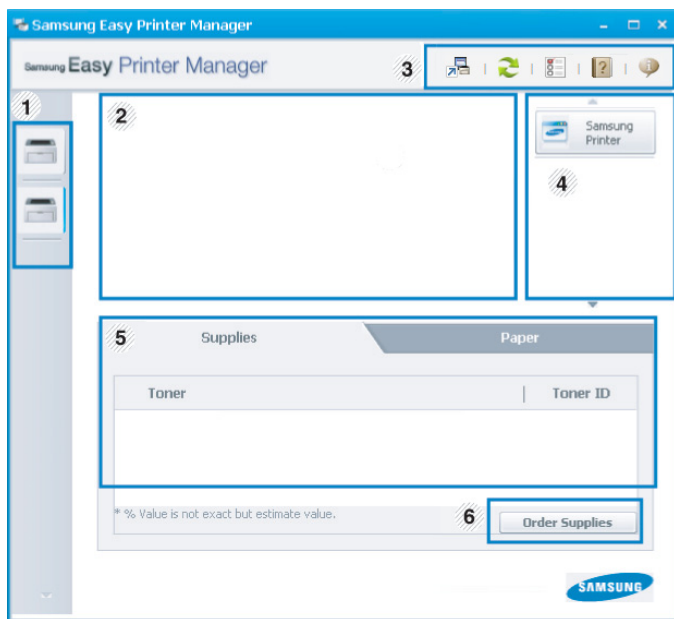
De Samsung Easy Printer Manager-interface bestaat uit verschillende kaders die in de onderstaande tabel worden beschreven:

-  De schermafbeelding kan verschillen, afhankelijk van het besturingssysteem dat u gebruikt.



1	Printerlijst	De printerlijst geeft printers weer die geïnstalleerd zijn op uw computer en netwerkprinters die zijn toegevoegd met netwerkverkenning (alleen in Windows).
2	Printerinformatie	In dit kader staat algemene informatie over uw apparaat. U kunt deze informatie controleren, zoals de naam van het printermodel, het IP-adres (of poortnummer) en de printerstatus.  U kunt de <b>Handleiding</b> online bekijken. <b>Knop Problemen oplossen:</b> Deze knop verandert in <b>Probleemoplossingsgids</b> als er een fout optreedt. U kunt direct naar het desbetreffende deel in de gebruikershandleiding gaan.
3	Programma-informatie	Bevat koppelingen voor overschakelen naar geavanceerde instellingen, voorkeursinstellingen, hulp en informatie over het programma.  Met de knop  kunt u de interface wijzigen in de <b>interface voor gevorderde gebruikers</b> (zie "Overzicht interface instellingen voor gevorderde gebruikers" op pagina 121).
4	Snelkoppelingen	Toont <b>Snelkoppelingen</b> naar printerspecifieke functies. Dit gedeelte bevat ook koppelingen naar toepassingen in de geavanceerde instellingen.  Als u op uw apparaat verbinding maakt met een netwerk, wordt het pictogram SyncThru™ Web Service ingeschakeld.
5	Inhoud	Toont informatie over de geselecteerde printer, het niveau van de toner en het papier. De informatie wijzigt naargelang de gekozen printer. Niet alle apparaten beschikken over deze functie.
6	Benodigheden bestellen	Klik op de knop <b>Bestellen</b> in het deelvenster om verbruiksartikelen te bestellen. U kunt online reservetonicassette(s) bestellen.

 Selecteer het menu **Help** of klik op de knop  in het venster, en klik op de optie waar u meer over wilt weten.

## Overzicht interface instellingen voor gevorderde gebruikers

De interface voor gevorderde gebruikers is bedoeld voor de beheerder van het netwerk en de printers.

 Afhankelijk van de opties of het model verschijnen sommige menu's mogelijk niet op het display. Als dit het geval is, zijn deze opties niet van toepassing op uw apparaat.

### Apparaatinstellingen

U kunt verschillende apparaatinstellingen zoals papier, indeling, emulatie, netwerk en afdrukinformatie instellen.

### Instellingen voor scannen naar pc

Dit menu bevat instellingen waarmee u profielen voor scannen naar pc kunt maken of verwijderen.

- **Scannen activeren:** Hiermee bepaalt u of de scanfunctie is ingeschakeld op het apparaat.
- **Het tabblad Standaard:** Dit tabblad bevat algemene scan- en apparaatinstellingen.
- **Het tabblad Afbeelding:** Dit tabblad bevat instellingen voor beeldbewerking.

### Instellingen voor faxen naar pc

Dit menu bevat instellingen voor de basisfaxfunctie van het geselecteerde apparaat.

- **Uitschakelen:** Als **Uitschakelen** is ingesteld op **Aan**, worden binnenkomende faxen niet ontvangen op dit apparaat.
- **Faxontvangst op apparaat inschakelen:** Hiermee kunt u faxen op het apparaat inschakelen en meer opties voor de faxfunctie instellen.

### Waarschuwingsinstellingen (alleen voor Windows)

Dit menu bevat instellingen gerelateerd aan de waarschuwingen over fouten en storingen.

- **Printerwaarschuwing:** Levert instellingen met betrekking tot wanneer waarschuwingen ontvangen worden.
- **E-mailwaarschuwing:** Levert opties met betrekking tot het ontvangen van waarschuwingen via e-mail.
- **Overzicht van waarschuwingen:** Levert een geschiedenis met betrekking tot waarschuwingen gerelateerd aan het apparaat en de toner.

### Taakaccountbeheer

Levert een overzicht van informatie over de verdeling van afdruktaken per specifieke gebruiker. Deze verdeling kan aangemaakt en toegepast worden op apparaten via taakaccountancysoftware zoals SyncThru™ of de CounThru™ administratiesoftware.

## Samsung Printer Status gebruiken

Samsung Printer Status is een programma dat de status van de printer controleert en u daarvan op de hoogte houdt.

-  Het venster Samsung Printer Status en de inhoud die in deze gebruikershandleiding worden getoond, kunnen verschillen afhankelijk van de gebruikte printer of het gebruikte besturingssysteem.
- Controleer welke besturingssystemen compatibel zijn met uw

apparaat (zie "Systeemvereisten" op pagina 173).

- Alleen beschikbaar voor gebruikers met Windows-besturingssystemen.

## Overzicht Samsung Printer Status

Als er een fout optreedt tijdens het gebruik van het apparaat, kunt u de fout controleren in Samsung Printer Status. Samsung Printer Status wordt automatisch geïnstalleerd wanneer u de apparaatsoftware installeert.

U kunt Samsung Printer Status ook handmatig opstarten. Ga naar **Voorkeursinstellingen voor afdrucken**, klik op het tabblad **Basis** > de knop **Printerstatus**.

Deze pictogrammen verschijnen op de Windows-taakbalk:

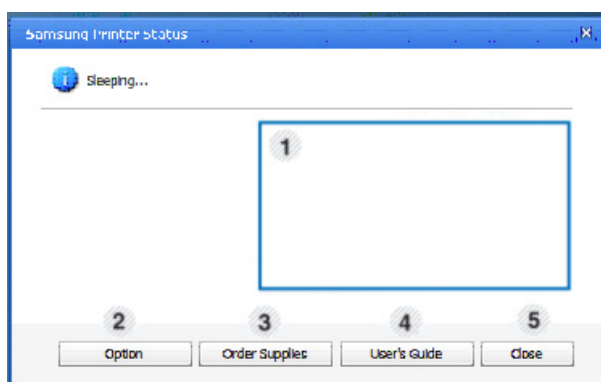

Pictogram	betekent	Omschrijving
	Normaal	Het apparaat staat klaar voor gebruik en er zijn geen fouten of waarschuwingen.
	Waarschuwing	Het apparaat is in een toestand waarin er in de toekomst een fout kan optreden. Dit is bijvoorbeeld als het niveau van de toner laag is, wat kan leiden tot de toner-leegstatus.
	Fout	Er is minstens één fout in het apparaat.



<b>1</b>	<b>Tonerniveau</b>	Hier wordt het resterende tonerniveau in de cassette(s) weergegeven. Het apparaat en het aantal tonercassette(s) in het bovenstaande venster kunnen verschillen afhankelijk van de gebruikte printer. Niet alle apparaten beschikken over deze functie.
<b>2</b>	<b>Optie</b>	U kunt instellingen voor waarschuwingen gerelateerd aan afdruktaken opgeven.
<b>3</b>	<b>Benod. bestellen</b>	U kunt online reservetoner cassette(s) bestellen.
<b>4</b>	<b>User's Guide</b>	U kunt de Gebruikershandleiding online bekijken.  Deze knop verandert in <b>Troubleshooting Guide</b> als er een fout optreedt. U kunt direct naar het deel met de probleemoplossing gaan in de gebruikershandleiding.
<b>5</b>	<b>Sluiten</b>	Sluit het venster.

## Werken met Samsung Easy Document Creator

Samsung Easy Document Creator is een programma dat u helpt bij het scannen, verzamelen en bewaren van documenten in verschillende formaten, inclusief het .epub formaat. Deze documenten kunnen vervolgens via sociale netwerken of fax worden gedeeld. Of u nu als student onderzoeksgegevens uit de bibliotheek moet ordenen of als moeder foto's van het verjaardagsfeestje van vorig jaar wil delen, met Easy Document Creator beschikt u over alle benodigde hulpmiddelen.

-  Alleen beschikbaar voor gebruikers met Windows-besturingssystemen.
  - U hebt minimaal Windows XP of recenter en Internet Explorer 6.0 of hoger nodig om met Samsung Easy Document Creator te kunnen werken.
  - Samsung Easy Document Creator wordt automatisch geïnstalleerd wanneer u de apparaatsoftware installeert.
-  Klik achtereenvolgens op de knop **Help** (?) rechtsboven in het venster en de optie waarover u meer wilt weten.

## Samsung Easy Document Creator begrijpen

Openen van het programma:



Selecteer **Start** > **Programma's** of **Alle programma's** > **Samsung Printers** > **Samsung Easy Document Creator** > **Samsung Easy Document Creator**.

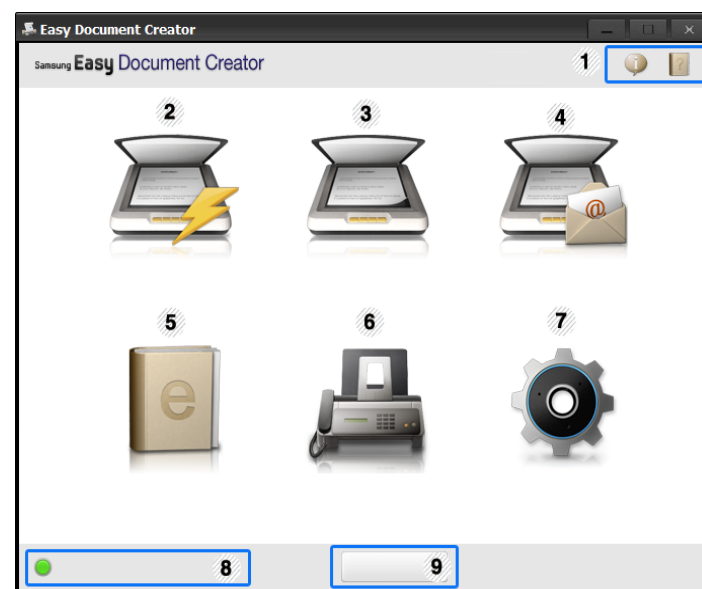

De Samsung Easy Document Creator-interface bestaat uit verschillende gedeelten die in de onderstaande tabel worden beschreven:

-  De schermafbeelding kan verschillen, afhankelijk van het besturingssysteem dat u gebruikt.



<b>1</b>	 <b>(Informatie)</b>	Klik op de knop Informatie voor de versie-informatie van het programma.
<b>1</b>	 <b>(Help)</b>	Klik op de knop Help voor informatie over de opties die u wilt gebruiken.

2	<b>Snel scannen</b>	Scant automatisch met de instellingen die in Configuratie zijn opgegeven. U kunt hier de standaardopties instellen zoals type afbeelding, documentgrootte, resolutie of bestandstype (zie "Snel scannen" op pagina 123).
3	<b>Scannen</b>	<p>Bevat meer gedetailleerde opties over het stuk voor stuk scannen van documenten (zie "Scannen" op pagina 123).</p> <p> De functie voor tekst converteren is alleen beschikbaar als de OCR-software (optical character recognition), die als apart installatiebestand wordt meegeleverd, is geïnstalleerd.</p> <ul style="list-style-type: none"> <li>• <b>Afbeelding scannen:</b> Te gebruiken voor het scannen van een of meerdere afbeeldingen.</li> <li>• <b>Document scannen:</b> Te gebruiken voor het scannen van tekstdocumenten of documenten met tekst en afbeeldingen.</li> <li>• <b>Tekst converteren:</b> Te gebruiken voor documenten die in een bewerkbare tekstopmaak moeten worden opgeslagen.</li> <li>• <b>Boek scannen:</b> Te gebruiken om boeken via de glasplaat te scannen.</li> <li>• <b>Favorieten:</b> Door gebruikers gemaakte favorieten voor veelgebruikte scaninstellingen.</li> </ul>
4	<b>Uploaden naar SNS</b>	<p>Biedt een snelle en eenvoudige manier om bestanden naar een aantal verschillende sociale netwerksites (SNS) te uploaden. Direct een afbeelding scannen of een bestaande afbeelding selecteren om naar Facebook, Flickr, Picasa, Google of Twitter te uploaden (zie "Naar een sociale netwerksite scannen" op pagina 124).</p> <p> Uploaden naar SNS is alleen beschikbaar na installatie van Microsoft™.NET Framework 3.5 Service Pack 1 (<a href="http://www.microsoft.com/download/en/details.aspx?id=22">http://www.microsoft.com/download/en/details.aspx?id=22</a>). Daarnaast moet u Windows XP of recenter en Internet Explorer 7.0 of hoger hebben geïnstalleerd</p>
5	<b>Converteren naar e-book</b>	Biedt de mogelijkheid om meerdere documenten als één e-book te scannen of bestaande bestanden naar e-bookopmaak (.epub) om te zetten (zie "Converteren naar e-book" op pagina 124).



6	<b>Fax verzenden</b>	<p>Biedt de mogelijkheid om direct vanuit Easy Document Creator een fax te verzenden als het Samsung Network PC Fax-stuurprogramma is geïnstalleerd (zie "Een fax verzenden vanaf uw computer" op pagina 66).</p> <p> Als het Samsung Network PC Fax-stuurprogramma niet is geïnstalleerd, is deze functie niet beschikbaar.</p>
7	<b>Configuratie</b>	Geeft toegang tot de opties <b>Veel gebruikt</b> en <b>Snel scannen</b> .
8	<b>Apparaatnaam</b>	Geeft aan welk scan-/faxapparaat klaar is voor gebruik.
9	<b>Zoeken</b>	<p>Indien er geen apparaat wordt weergegeven dat klaar is voor gebruik, klikt u op deze knop om er een te zoeken.</p> <p> Klik op <b>Nu zoeken</b> om automatisch naar alle apparaten te zoeken waar u toegang tot hebt.</p>

 Klik achtereenvolgens op de knop **Help** (?) rechtsboven in het venster en de optie waarover u meer wilt weten.

## Functies gebruiken

### Scannen

1. Plaats originelen in de documentinvoer met de bedrukte zijde naar boven of plaats een enkel document met de bedrukte zijde naar onder op de glasplaat van de scanner.
2. Klik op **Scannen** in het startscherm.
3. Selecteer de scanmethode of een favoriet en klik op **Starten**.
4. Pas de afbeelding aan met de opties (**Scaninstellingen** en **Meer opties**).
5. Klik op **Scannen** om een definitieve afbeelding te scannen of op **Voorbeeldscan** om eerst nog een voorbeeld te zien te krijgen.
6. Selecteer **Opslaan op locatie**, **Verzenden via e-mail** of **Verzenden naar SNS**.
7. Klik op **Opslaan** (een scan opslaan), **Verzenden** (een scan e-mailen) of **Delen** (Uploaden).

 Als er ruimte is op de glasplaat, kan er meer dan één item tegelijkertijd worden gescand. Gebruik het hulpmiddel  om meerdere selectiegebieden te kiezen.

### Snel scannen

#### Snel scannen configureren

Ga als volgt te werk om de snelscanopties in te stellen:

1. Klik op **Configuratie** in het startscherm.
2. Klik op **Standaard** om de standaardinstelling te gebruiken of selecteer uw eigen opties.
3. Klik op **Toepassen** om de wijzigingen op te slaan.

#### Werken met Snel scannen

1. Plaats originelen in de documentinvoer met de bedrukte zijde naar boven of plaats een enkel document met de bedrukte zijde naar onder op de glasplaat van de scanner.
2. Klik op **Snel scannen** in het startscherm.



3. Selecteer een locatie om de gescande afbeeldingen op te slaan.
4. Klik op **Opslaan** om de afbeelding op te slaan.

 Klik op **Meer scannen** om een andere afbeelding te scannen op basis van dezelfde instellingen.

## Naar een sociale netwerksite scannen

### Direct scannen

1. Plaats originelen in de documentinvoer met de bedrukte zijde naar boven of plaats een enkel document met de bedrukte zijde naar onder op de glasplaat van de scanner.
2. Klik op **Uploaden naar SNS** in het startscherm.
3. Klik op **Naar SNS scannen > Starten**.
4. Klik op **Scannen**.

### Bestaand bestand uploaden

1. Klik op **Uploaden naar SNS** in het startscherm.
2. Klik op **Bestaand bestand naar SNS > Starten**.
3. Selecteer de site en klik op **Afb. toev.** om het te uploaden bestand te zoeken.
4. Selecteer een sociale netwerksite waar u de afbeelding naartoe wilt sturen en klik op **Volgende**.
5. Volg de aanwijzingen op elke sociale netwerksite.

 Als u als gevolg van een netwerkbeperking problemen ondervindt bij de toegang tot of het uploaden van bestanden naar een SNS, moet u de beveiligingsinstellingen van uw netwerk met uw netwerkbeheerder bespreken. Voor het juist functioneren van Uploaden naar SNS in Samsung Easy Document Creator moet u een onbeperkte netwerkomgeving hebben waarin HTTPS-communicatie is toegestaan.

## Converteren naar e-book

### Direct scannen

1. Plaats originelen in de documentinvoer met de bedrukte zijde naar boven of plaats een enkel document met de bedrukte zijde naar onder op de glasplaat van de scanner.
2. Klik op **Converteren naar e-book** in het startscherm.
3. Klik op **Scannen naar e-book > Starten**.
4. Voer een naam en auteur in die gebruikt worden als metatag informatie voor het .epub-bestand. Voer daarna een bestandsnaam in en selecteer een locatie om het bestand op te slaan.
5. Klik op **opslaan**.

### Converteren van bestaande bestanden

1. Klik op **Converteren naar e-book** in het startscherm.
2. Klik op **Bestaand bestand naar e-book > Starten**.
3. Klik op **Afb. toev.** om het te converteren bestand te zoeken.
4. Voer een naam en auteur in die gebruikt worden als metatag informatie voor het .epub-bestand. Voer daarna een bestandsnaam in en selecteer een locatie om het bestand op te slaan.
5. Klik op **opslaan**.

### Een fax verzenden

1. Plaats originelen in de documentinvoer met de bedrukte zijde naar boven of plaats een enkel document met de bedrukte zijde naar onder op de glasplaat van de scanner.
2. Klik op **Fax verzenden** in het startscherm.

3. Klik op Bestand toevoegen en zoek het te faxen bestand.
4. Klik op **Fax verzenden**.
5. Voer de faxinformatie in (nummer ontvanger, voorblad informatie, enz).
6. Klik op **verzenden**.

## Plug-ins

Easy Document Creator maakt ook nieuwe plug-ins aan voor Microsoft PowerPoint, Word en Excel. Deze nieuwe plug-ins verschijnen in een nieuw menu van Easy Document Creator in de menubalken van de toepassing: **Scannen naar Office, Fax verzenden** en **E-book**.

## Unified Driver Configurator in Linux gebruiken

Unified Linux Driver Configurator is een hulpprogramma dat hoofdzakelijk bestemd is voor de configuratie van apparaten. U moet Unified Linux Driver installeren om Unified Driver Configurator te kunnen gebruiken. Raadplaat de Beheerdershandleiding.

Na de installatie van het stuurprogramma op uw Linux-systeem wordt automatisch het pictogram voor Unified Driver Configurator op uw bureaublad geplaatst.

### De Unified Driver Configurator openen

1. Dubbelklik op **Unified Driver Configurator** op het bureaublad.  
U kunt ook op pictogram van het menu **Startup** klikken en **Samsung Unified Driver > Unified Driver Configurator** selecteren.
2. Klik op de knoppen links om het overeenkomstige configuratievenster te openen.

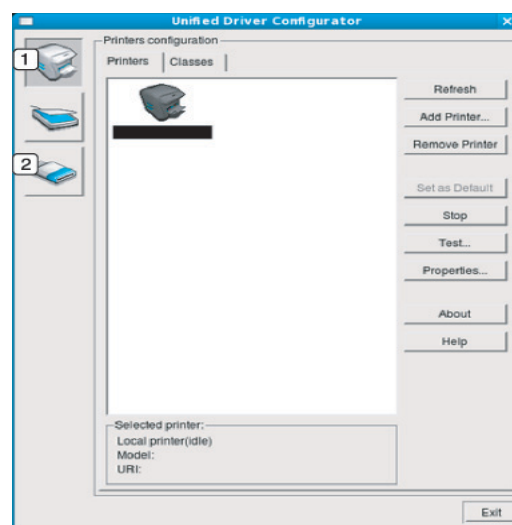

**1 Configuratie van de printer**

**2 Configuratie van de scanner**

 Klik op **Help** voor schermhulp.

3. Breng de wijzigingen aan in de configuratie en klik op **Exit** om Unified Driver Configurator te sluiten.

## Printers configuration

Printers configuration telt twee tabbladen: **Printers** en **Classes**.

### Het tabblad Printers

Klik op het pictogram van het apparaat links in het venster Unified Driver Configurator om de printerconfiguratie van het huidige systeem weer te geven.

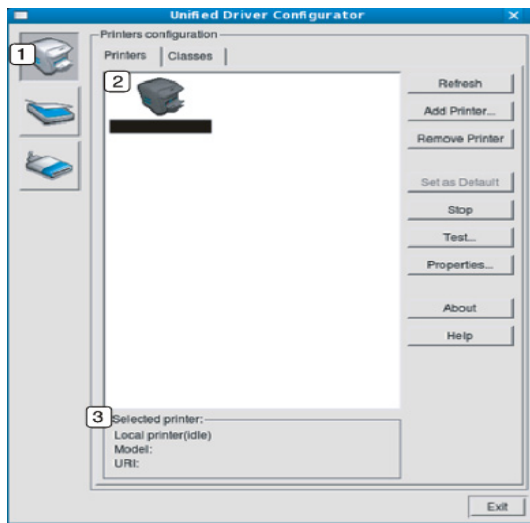

- 1 Schakelt naar **Printers configuration**.
- 2 Toont alle geïnstalleerde apparaten.
- 3 Hiermee worden de status, modelnaam en URI van uw apparaat weergegeven.

De bedieningsknoppen van de printer zijn:

- **Refresh:** hiermee vernieuwt u de lijst met beschikbare apparaten.
- **Add Printer:** hiermee voegt u een nieuw apparaat toe.
- **Remove Printer:** hiermee verwijdert u het geselecteerde apparaat.
- **Set as Default:** hiermee stelt u het geselecteerde apparaat in als standaardapparaat.
- **Stop/Start:** hiermee kunt u het apparaat stoppen/starten.
- **Test:** hiermee kunt u een testpagina afdrukken om te controleren of de printer goed werkt.
- **Properties:** hiermee kunt u de printereigenschappen weergeven en wijzigen.

## Het tabblad Classes

Op het tabblad Classes wordt een lijst met beschikbare apparaatklassen weergegeven.

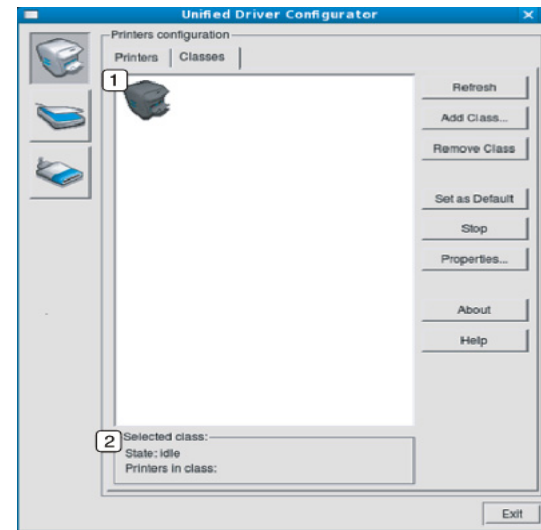

- 1 Hiermee geeft u alle apparaatklassen weer.
- 2 Hiermee geeft u de status van de klasse en het aantal apparaten in de klasse aan.
  - **Refresh:** vernieuwt de lijst met klassen.
  - **Add Class:** hiermee kunt u een nieuwe apparaatklasse toevoegen.
  - **Remove Class:** hiermee verwijdert u de geselecteerde apparaatklasse.

## Scanners configuration

In dit venster kunt u de status van scanners controleren, een lijst met geïnstalleerde apparaten van Samsung weergegeven, eigenschappen van apparaten wijzigen en afbeeldingen scannen.

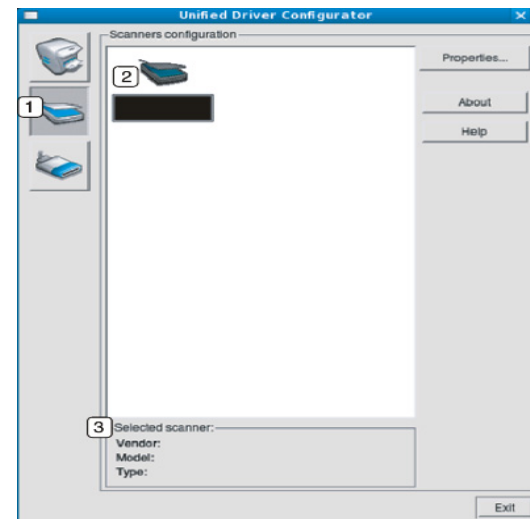

- 1 Schakelt naar **Scanners configuration**.
- 2 Toont alle geïnstalleerde scanners.

3 Toont de leverancier, de modelnaam en het type van de scanner.

- **Properties:** hiermee kunt u scaneigenschappen wijzigen en een document scannen.

## Ports configuration

In dit venster kunt u de lijst met beschikbare poorten weergeven, de status van elke poort controleren en een poort vrijgeven die bezet wordt door een afgebroken taak.

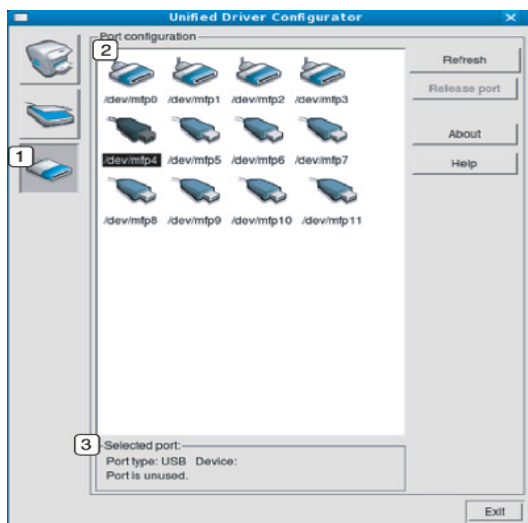

1 Schakelt naar **Ports configuration**.

2 Hiermee geeft u alle beschikbare poorten weer.

3 Hiermee geeft u poorttype, aangesloten apparaat en status weer.

- **Refresh:** hiermee kunt u de lijst met beschikbare printers vernieuwen.
- **Release port:** hiermee kunt u geselecteerde poort vrijgeven.

## Poorten tussen printers en scanners delen

Uw apparaat kan via een parallelle of USB-poort op een hostcomputer worden aangesloten. Aangezien het apparaat uit meer dan één apparaat bestaat (printer en scanner), is het noodzakelijk dat de toegang van 'consumententoepassingen' tot deze apparaten via de enige I/O-poort op de juiste manier wordt verzorgd.

Het Unified Linux Driver-pakket is voorzien van een geschikt mechanisme voor het delen van poorten dat wordt gebruikt door de printer- en scannerstuurprogramma's van Samsung. De stuurprogramma's benaderen de apparaten via zogenaamde MFP-poorten. De huidige status van een MFP-poort kan worden bekeken in **Ports configuration**. Door poorten te delen voorkomt u dat u een functioneel blok van het MFP-apparaat benadert terwijl een ander blok in gebruik is.

Wij raden u aan Unified Driver Configurator te gebruiken als u een nieuw apparaat op uw systeem installeert. In dat geval wordt u gevraagd een I/O-poort voor het nieuwe apparaat te kiezen. Met deze keuze stelt u de meest geschikte configuratie in voor de MFP-functionaliteit. Voor MFP-scanners worden de I/O-poorten automatisch gekozen door de scannerstuurprogramma's zodat de juiste instellingen standaard worden toegepast.

# Problemen oplossen

In dit hoofdstuk vindt u nuttige informatie over wat u moet doen als er een probleem optreedt.

In dit hoofdstuk vindt u de volgende onderwerpen:

- Toner herverdelen
- De tonercassette vervangen
- Het reinigen van papier-stofverwijderingsstick en laders van beeldeenheden
- De beeldeenheid vervangen
- De cassette voor gebruikte toner vervangen

 Neem contact op met uw systeembeheerder of servicecenter als u het probleem niet kunt oplossen aan de hand van dit hoofdstuk. U kunt de contactgegevens bekijken vanuit **Machine instellen > Andere > Contactgegevens**. Deze gegevens worden geconfigureerd door de beheerder van het apparaat.

## Toner herverdelen

Als de tonercassette bijna leeg is:

- verschijnen er witte strepen of lichtere vlekken op de afdruk,
- en verschijnt de melding dat de toner bijna op is op het display,
- de Status-LED knippert rood.

In dat geval kunt u de afdrুকwaliteit tijdelijk verbeteren door de resterende toner in de tonercassette te herverdelen. Soms blijven die witte strepen of lichtere gebieden voorkomen, zelfs nadat de toner is hervverdeeld.

 Klik op deze koppeling (link) om een animatie over het hervverdelen van de toner te bekijken.

1. Open de voorklep.

CLX-92x1 / 93x1 Series

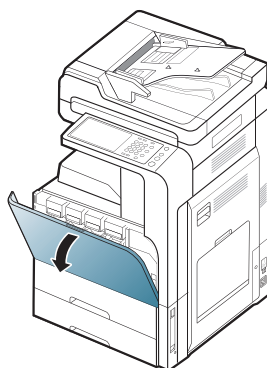

SCX-812x Series

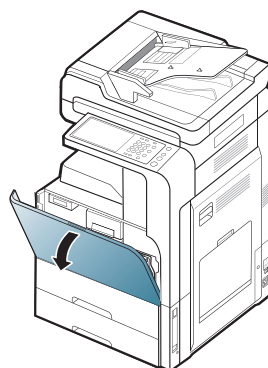

 Er kunnen tonerdeeltjes vrijkomen in het apparaat, maar dit betekent niet dat het apparaat beschadigd is. Neem contact op met een medewerker van de klantenservice als er zich problemen met de afdrুকwaliteit voordoen.

- Vastgelopen originelen verwijderen
- Tips om papierstoringen te voorkomen
- Papierstoringen verhelpen
- Weergegevenberichten op het display begrijpen
- Andere problemen oplossen

2. Haal de betreffende tonercassette uit het apparaat.

CLX-92x1 / 93x1 Series

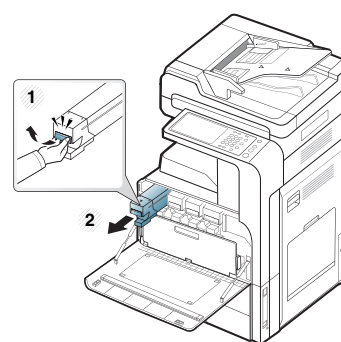

SCX-812x Series

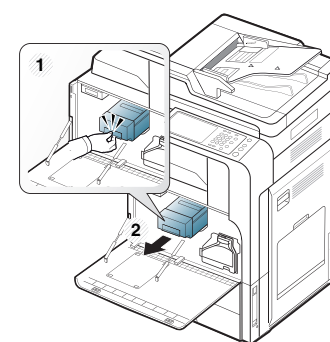

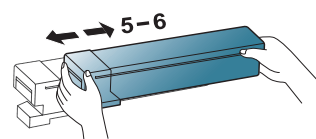

3. Schud de nieuwe tonercassette vijf tot zes keer heen en weer om de toner in de tonercassette gelijkmatig te verdelen.

CLX-92x1 / 93x1 Series

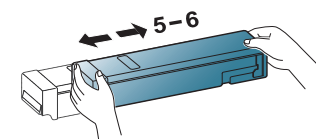

SCX-812x Series



 Krijgt u per ongeluk toner op uw kledij, veeg de toner dan af met een droge doek en was de kleding in koud water. Door warm water hecht de toner zich aan de stof.

4. Neem de tonercassette en zet deze op één lijn met de corresponderende opening in het apparaat. Steek deze terug totdat deze op zijn plaats wordt vergrendeld.

CLX-92x1 / 93x1 Series

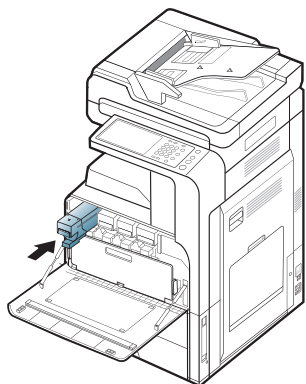

SCX-812x Series

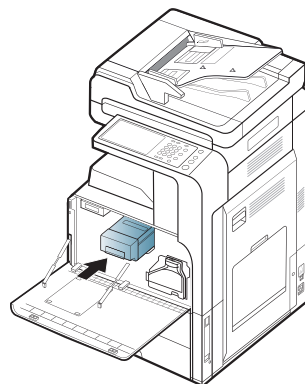

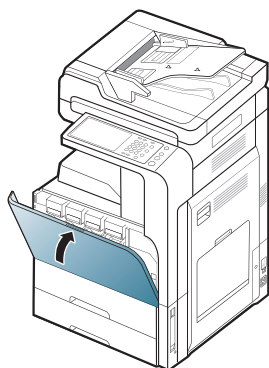

5. Sluit de voorklep. Controleer of de klep goed dicht is.

CLX-92x1 / 93x1 Series

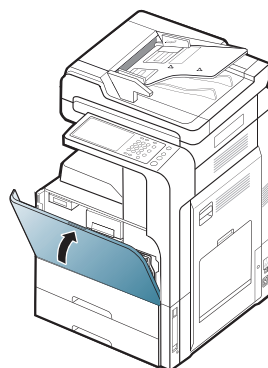

SCX-812x Series



 Als de voorklep niet volledig is gesloten, werkt het apparaat niet.

## De tonercassette vervangen

Het apparaat gebruikt vier kleuren en heeft voor elke kleur een andere tonercassette: geel (G), magenta (M), cyaan (C) en zwart (Z).

Als de tonercassette volledig leeg is

- De status-LED licht rood op en het scherm toont de foutmelding dat de tonercassette moet worden vervangen.
- Het apparaat stopt met afdrucken en inkomende faxberichten worden opgeslagen in het geheugen. Als de kleurentonercassettes leeg zijn, maar er nog een toner in de zwarte tonercassette zit, kunt u nog afdrucken in zwart-wit (de afdructaak moet in zwart-wit zijn).
- Controleer het type tonercassette voor uw machine (zie "Verbruiksartikelen en accessoires" op pagina 166).

Dit betekent dat de tonercassette moet worden vervangen.

 Klik op deze koppeling om een animatie te bekijken over hoe u de tonercassette kunt vervangen.

1. Open de voorklep.

CLX-92x1 / 93x1 Series

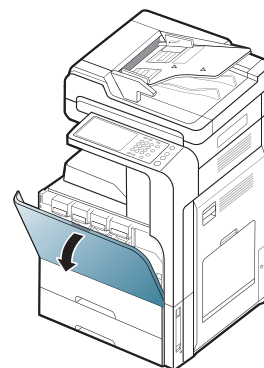

SCX-812x Series

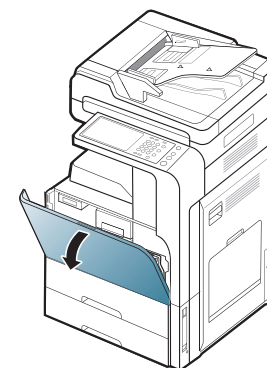

2. Haal de betreffende tonercassette uit het apparaat.

CLX-92x1 / 93x1 Series

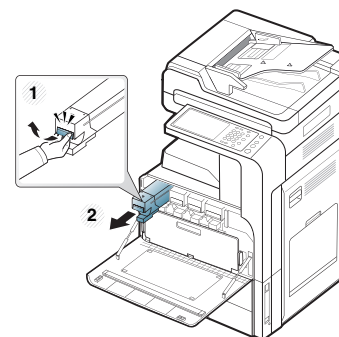

SCX-812x Series

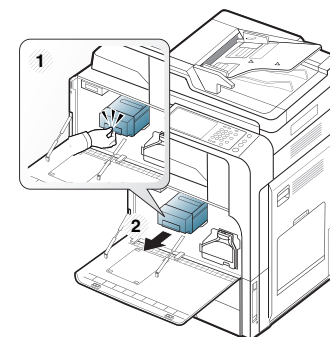

3. Haal de nieuwe tonercassettes uit de verpakking.

CLX-92x1 / 93x1 Series



SCX-812x Series

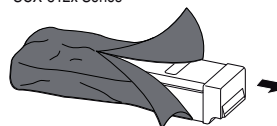

4. Schud de cassette vijf tot zes keer heen en weer om de toner in de cassette gelijkmatig te verdelen.

CLX-92x1 / 93x1 Series

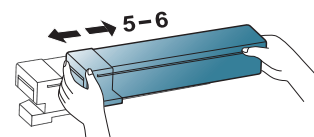

SCX-812x Series

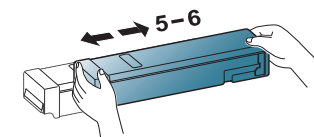



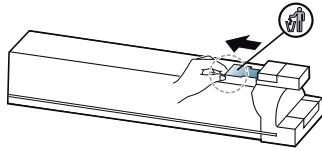

5. Trek de tape voorzichtig en volledig uit de cassette.

CLX-92x1 / 93x1 Series

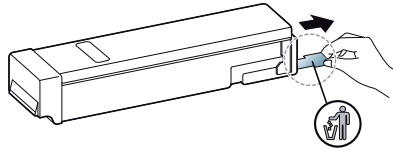

SCX-812x Series



-  Krijgt u per ongeluk toner op uw kledij, veeg de toner dan af met een droge doek en was de kleding in koud water. Door warm water hecht de toner zich aan de stof.

6. Neem de tonercassette en zet deze op één lijn met de corresponderende opening in het apparaat. Steek deze terug tot deze op zijn plaats vergrendeld.

CLX-92x1 / 93x1 Series

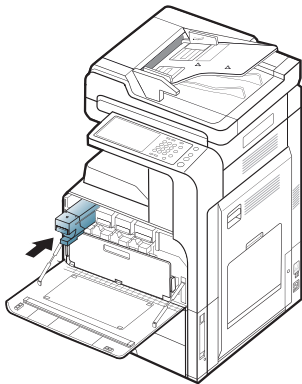

SCX-812x Series

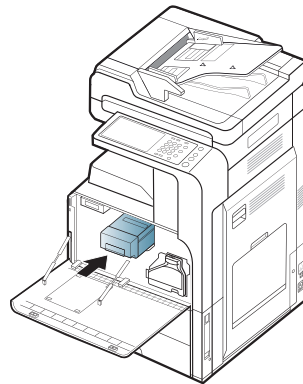

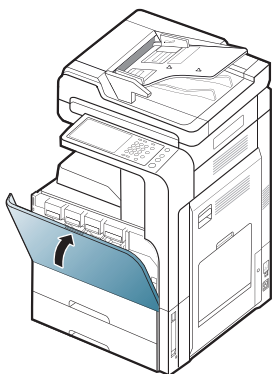

7. Sluit de voorklep. Controleer of de klep goed dicht is.

CLX-92x1 / 93x1 Series

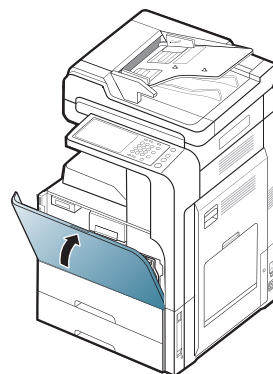

SCX-812x Series



-  Als de voorklep niet volledig is gesloten, werkt het apparaat niet.

## Het reinigen van papier-stofverwijderingsstick en laders van beeldeenheden

De papier-stofverwijderingsstick en de lader van de beeldeenheid moeten na een bepaald aantal afgedrukte pagina's worden gereinigd. Als de melding om de lader te reinigen wordt weergegeven, moet u eerst de papier-stofverwijderingsstick reinigen en daarna de lader. Het moment waarop de melding wordt weergegeven, is afhankelijk van omgevingsfactoren zoals hoogte, temperatuur, vochtigheid, etc. Om de afdrukkwaliteit te behouden, moet u de papier-stofverwijderingsstick en de lader reinigen. Na het reinigen zal de melding automatisch verdwijnen.

Volg de onderstaande reinigingsprocedure.

1. Open de voorklep.

CLX-92x1 / 93x1 Series

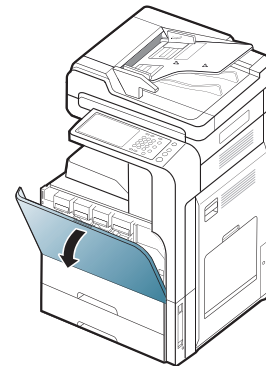

SCX-812x Series

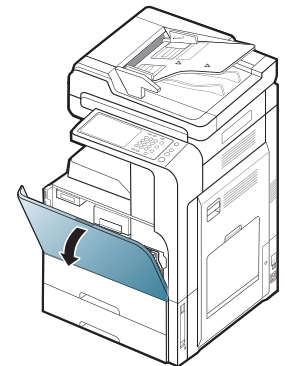

2. Houd de vergrendelhendels links/rechts vast en duw ze tegelijkertijd naar binnen. Verwijder vervolgens de cassette voor gebruikte toner.

CLX-92x1 / 93x1 Series

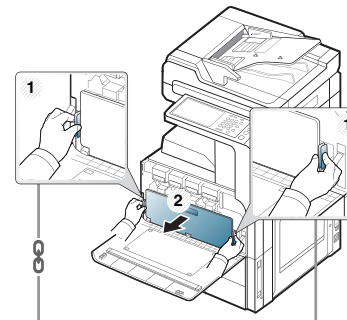

SCX-812x Series

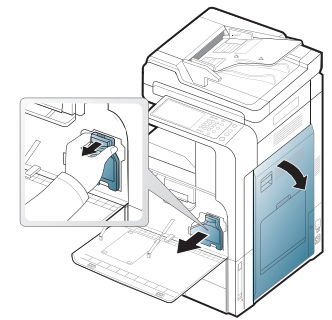

3. Haal de papier-stofverwijderingsstick uit het apparaat.

CLX-92x1 / 93x1 Series

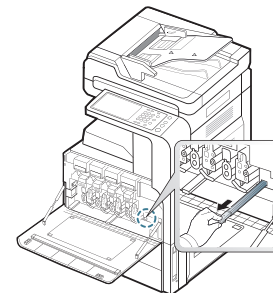

SCX-812x Series

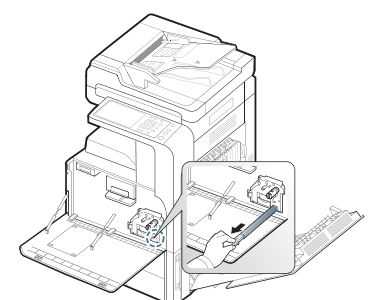

4. Verwijder het papierstof.

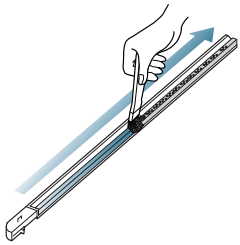

5. Plaats opnieuw de papier-stofverwijderingsstick in het apparaat.

CLX-92x1 / 93x1 Series

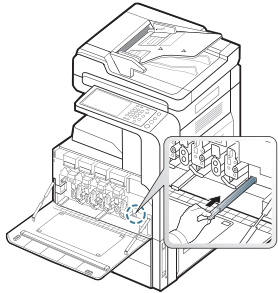

SCX-812x Series

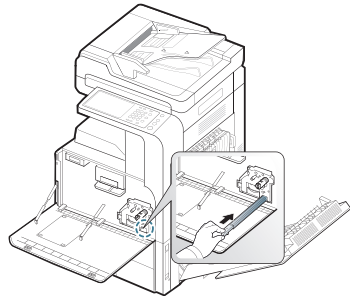

6. Trek en duw de overeenkomstige opladerreiniger volledig, zoals hieronder weergegeven (alleen SCX-812x Series).



Trek niet te hard aan de laderreiniger, zodat deze niet volledig loskomt van het apparaat. Dit kan het apparaat beschadigen.

SCX-812x Series

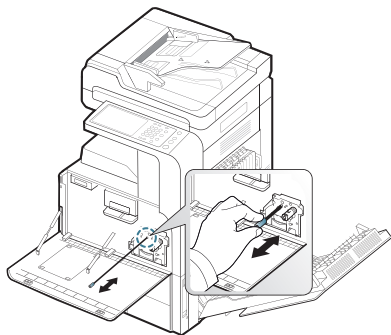

Herhaal stap 6 vijf maal.

7. Schuif de cassette voor gebruikte toner erin tot ze vastklikt.

CLX-92x1 / 93x1 Series

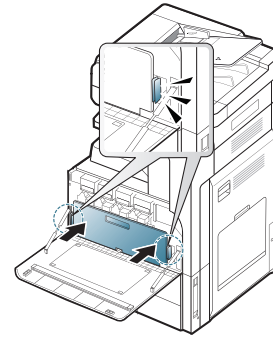

SCX-812x Series

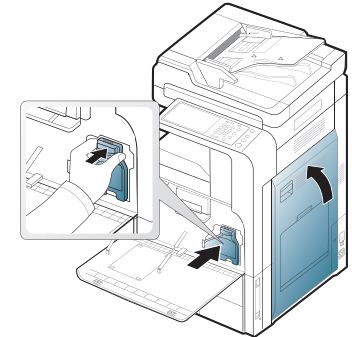

8. Sluit de voorklep. Controleer of de klep goed dicht is.

CLX-92x1 / 93x1 Series

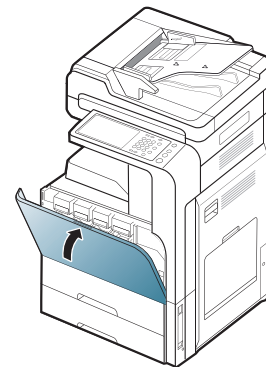

SCX-812x Series

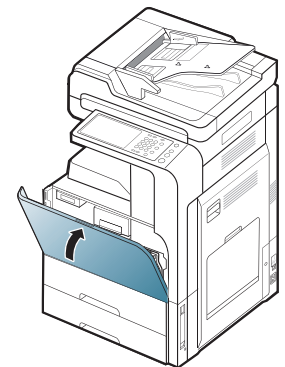

Als het bericht nog steeds verschijnt, voert u stap 7 en 8 opnieuw uit.

## De beeldeenheid vervangen

Het apparaat gebruikt vier kleuren en heeft voor elke kleur een aparte beeldeenheid: geel (G), magenta (M), cyaan (C) en zwart (Z).

Als de levensduur van de beeldeenheid volledig verstreken is.

- De status-LED licht rood op en op het scherm wordt een foutbericht weergegeven waarin wordt vermeld dat de beeldeenheid moet worden vervangen.
- Controleer het type beeldeenheid voor uw apparaat (zie "Verbruiksartikelen en accessoires" op pagina 166).

Dit betekent dat de beeldeenheid vervangen moet worden.

1. Open de voorklep.

CLX-92x1 / 93x1 Series

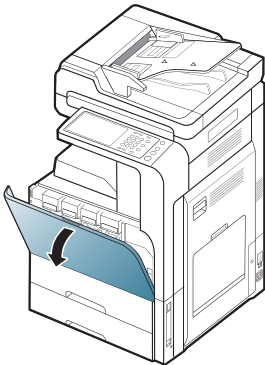

SCX-812x Series

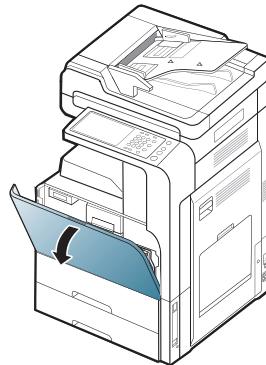

2. Duw tegen de vergrendelhendels links/rechts en trek ze tegelijkertijd naar binnen. Verwijder vervolgens de cassette voor gebruikte toner.

CLX-92x1 / 93x1 Series

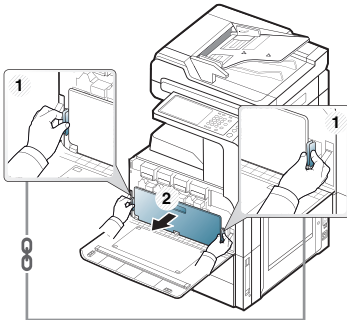

SCX-812x Series

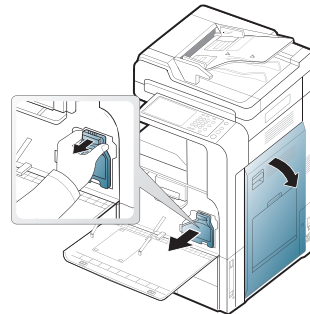

3. Haal de betreffende beeldeenheid uit het apparaat.

CLX-92x1 / 93x1 Series

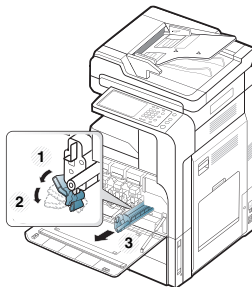

SCX-812x Series

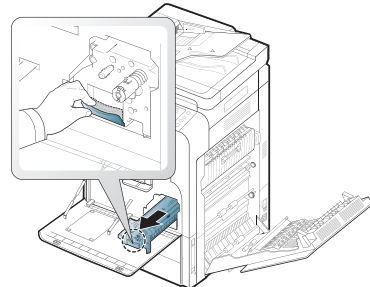

4. Haal de nieuwe beeldeenheid uit de verpakking.

CLX-92x1 / 93x1 Series

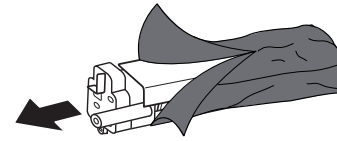

SCX-812x Series

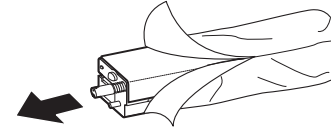

- ⚠ Gebruik geen scherpe voorwerpen, zoals een mes of schaar, om de beeldeenheid uit de verpakking te halen. U zou het oppervlak van de beeldeenheid kunnen beschadigen.

5. Ga naar stap 9 (alleen CLX-92x1 Series).

6. Trek het beschermkussentje eruit (alleen SCX-812x Series).

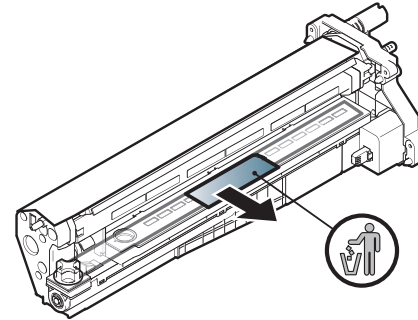

- 🧻 Krijgt u per ongeluk toner op uw kledij, veeg de toner dan af met een droge doek en was de kleding in koud water. Door warm water hecht de toner zich aan de stof.

- ⚠ • Let erop dat u geen krassen maakt op het oppervlak van de beeldeenheid.
- Stel de beeldeenheid niet langer dan enkele minuten bloot aan licht om schade te voorkomen. Bedek de printercassette indien nodig met een stuk papier om ze te beschermen.

7. Trek de rubberen plug uit de ontwikkelaar (alleen SCX-812x Series).

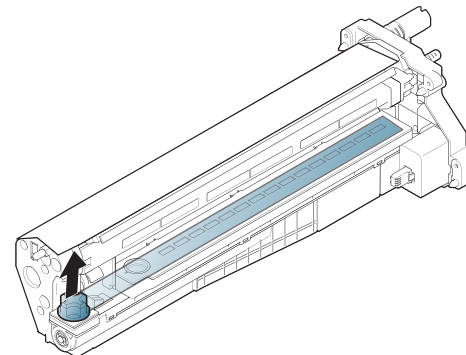

8. Verwijder de tape van de beeldeenheid (alleen SCX-812x Series).

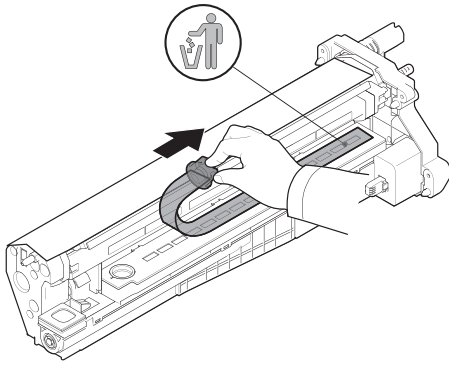

9. Verwijder het beschermende papier van de beeldeenheid.

CLX-92x1 / 93x1 Series

SCX-812x Series

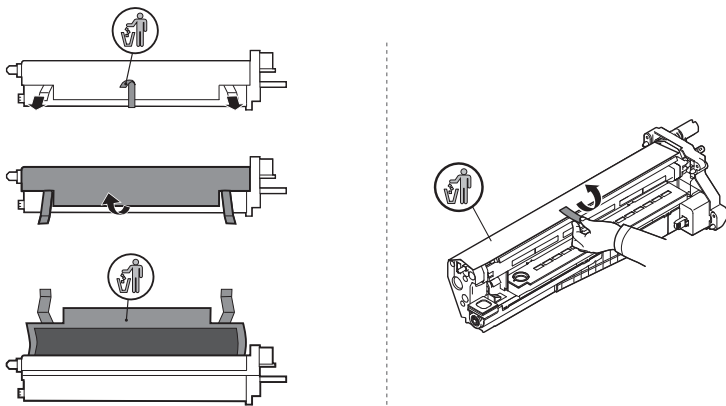

10. Houd de hendels van de nieuwe beeldeenheid vast en duw tegen de beeldeenheid tot ze vastklikt.

CLX-92x1 / 93x1 Series

SCX-812x Series

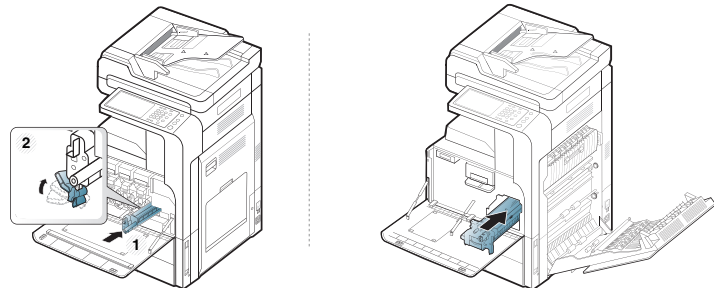

11. Neem het reinigungsstaafje LSU-venster eruit (alleen CLX-92x1 Series).

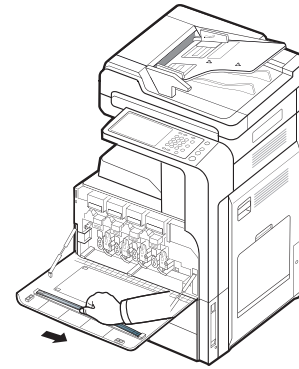

12. Lokaliseer de LSU-schermreinigungsopening en plaats de LSU-schermreinigungsstick. Trek en duw langzaam 4 of 5 maal tegen het reinigungsstaafje LSU-venster om het LSU-venster te reinigen (alleen CLX-92x1 Series).

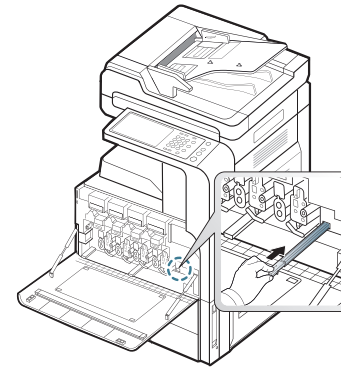

13. Plaats het reinigungsstaafje LSU-venster terug (alleen CLX-92x1 Series).

14. Schuif de cassette voor gebruikte toner erin tot ze vastklikt.

CLX-92x1 / 93x1 Series

SCX-812x Series

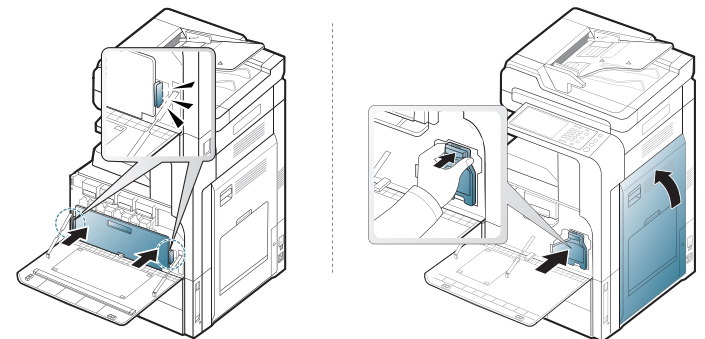



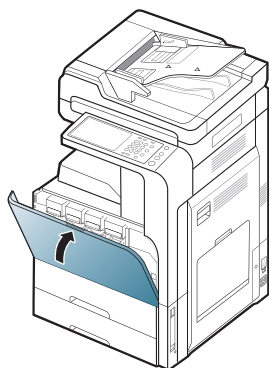

15. Sluit de voorklep. Controleer of de klep goed dicht is.

CLX-92x1 / 93x1 Series

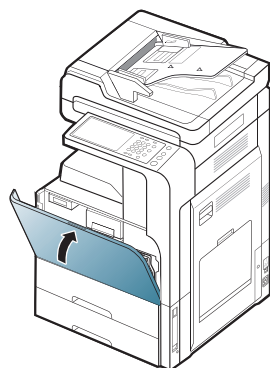

SCX-812x Series



 Als de voorklep niet volledig is gesloten, werkt het apparaat niet.

## De cassette voor gebruikte toner vervangen

Wanneer de levensduur van de cassette voor gebruikte toner verlopen is, verschijnt op het beeldscherm de foutmelding om de cassette voor gebruikte toner te vervangen.

Dit betekent dat de cassette voor gebruikte toner moet worden vervangen.

- Controleer het type toneropvangbak voor uw apparaat (zie "Verbruiksartikelen en accessoires" op pagina 166).

1. Open de voorklep.

CLX-92x1 / 93x1 Series

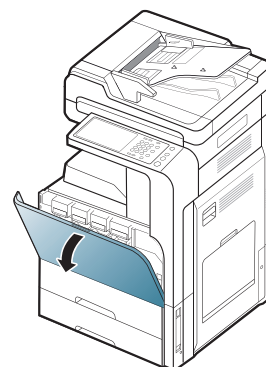

SCX-812x Series

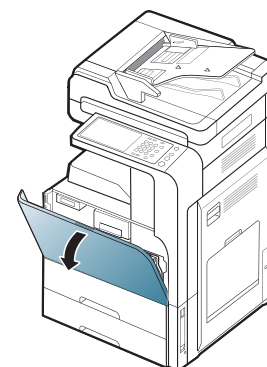

2. Duw tegen de vergrendelhendels links/rechts duw trek ze naar buiten zoals weergegeven. Verwijder vervolgens de cassette voor gebruikte toner.

CLX-92x1 / 93x1 Series

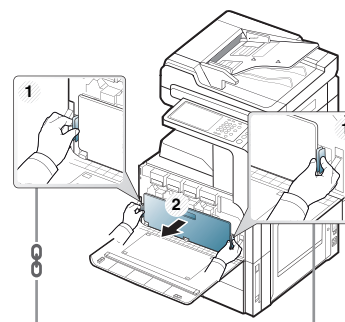

SCX-812x Series

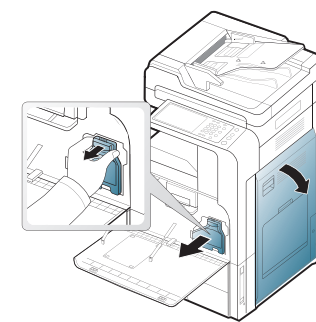

3. Haal een nieuwe cassette voor gebruikte toner uit de verpakking.

4. Schuif de nieuwe cassette voor gebruikte toner in tot ze op haar plaats zit.

CLX-92x1 / 93x1 Series

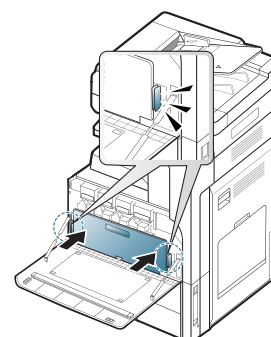

SCX-812x Series

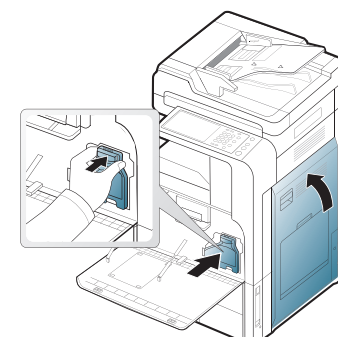



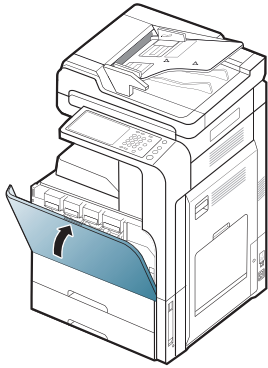

5. Sluit de voorklep. Controleer of de klep goed dicht is.

CLX-92x1 / 93x1 Series

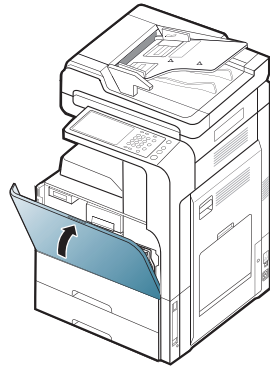

SCX-812x Series



 Als de voorklep niet volledig is gesloten, werkt het apparaat niet.

## Vastgelopen originelen verwijderen

Als een origineel vastloopt in de dubbelzijdige automatische documentinvoer (DADI) wordt er een waarschuwingsbericht op het display weergegeven.

 Trek het vastgelopen papier voorzichtig en langzaam naar buiten om te voorkomen dat het scheurt.

 Gebruik de glasplaat van de scanner voor originelen van dik, dun of gemengd papier om papierstoringen te voorkomen.

### Er is een origineel vastgelopen vóór de scanner

1. Verwijder alle resterende pagina's uit de DADI.
2. Open de klep van de DADI.

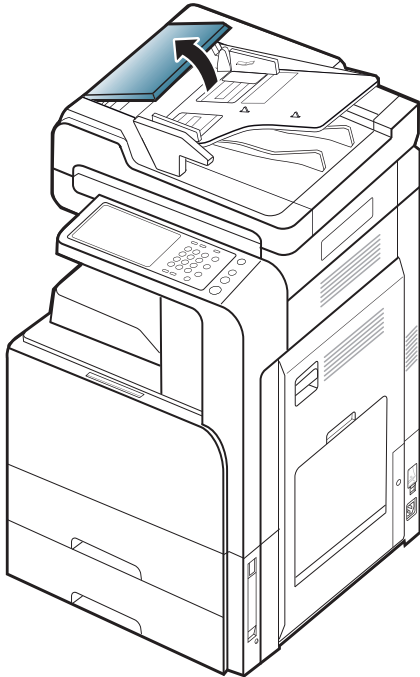

3. Verwijder het vastgelopen papier voorzichtig uit de DADI.

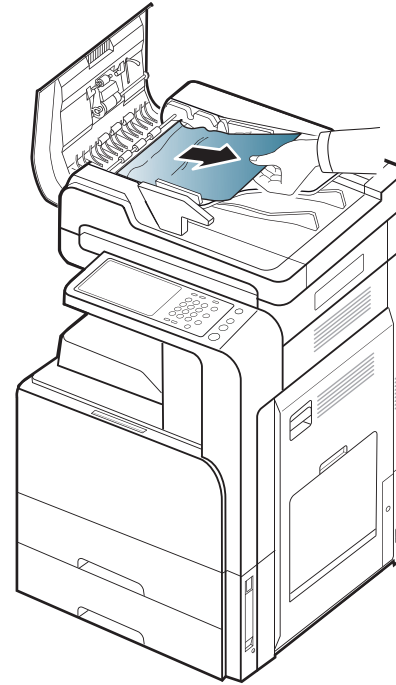

4. Sluit de klep van de DADI.

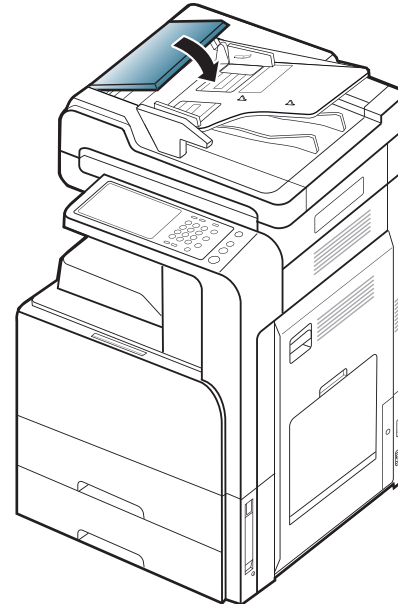

## Het origineel is in de scanner vastgelopen

1. Verwijder alle resterende pagina's uit de DADI.
2. Open de klep van de DADI.

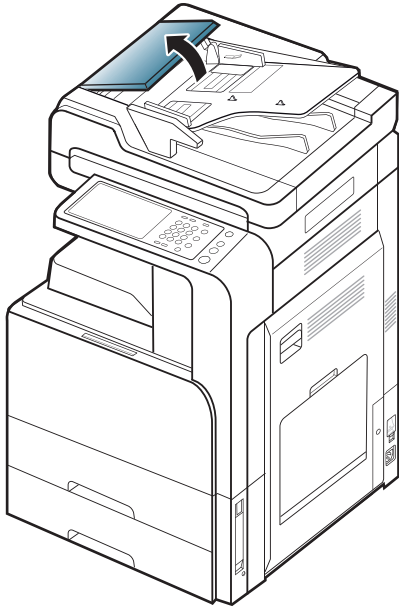

3. Verwijder het vastgelopen papier voorzichtig uit de DADI. Als u het vastgelopen papier niet beet kunt nemen, gebruikt u de hendel zoals getoond in onderstaande afbeelding.

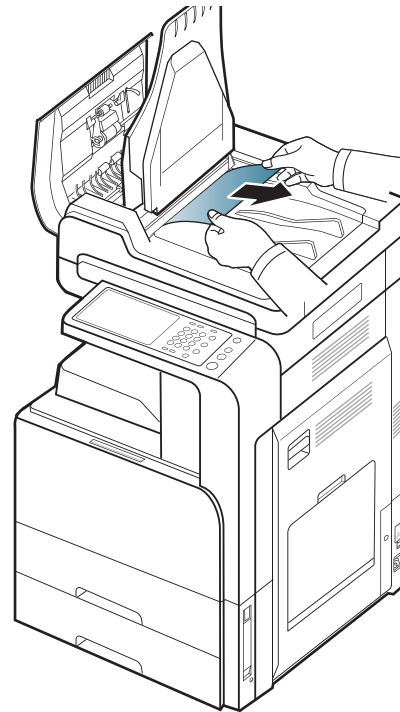
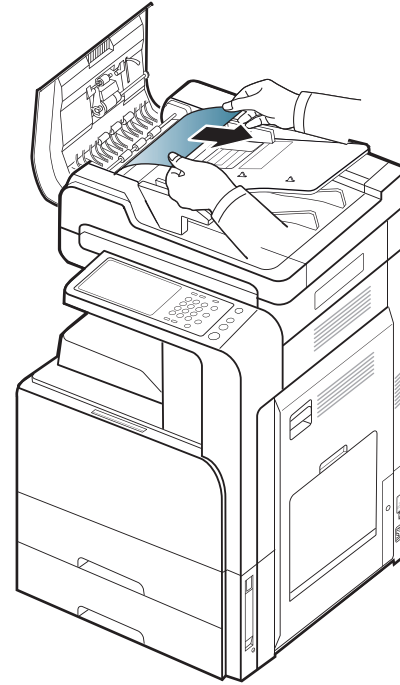

Ga naar de volgende stap als u geen papier ziet in dit gebied.

4. Open de DADI-invoerlade.

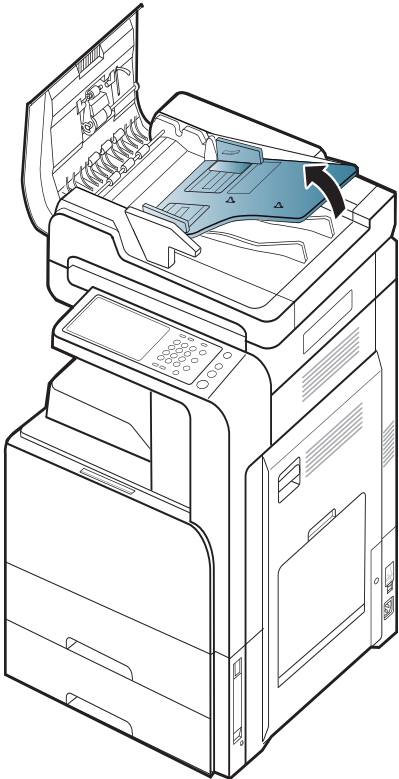

5. Haal het vastgelopen papier voorzichtig uit de DADI.

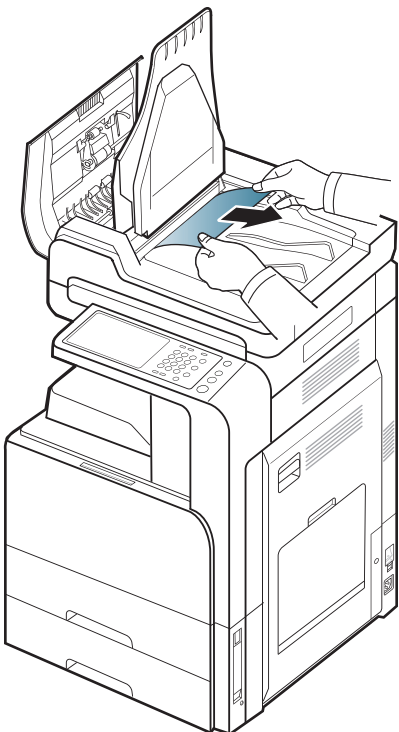

Ga naar de volgende stap als u geen papier ziet in dit gebied.  
6. Sluit de klep en invoerlade van de DADI.

7. Open de DADI.

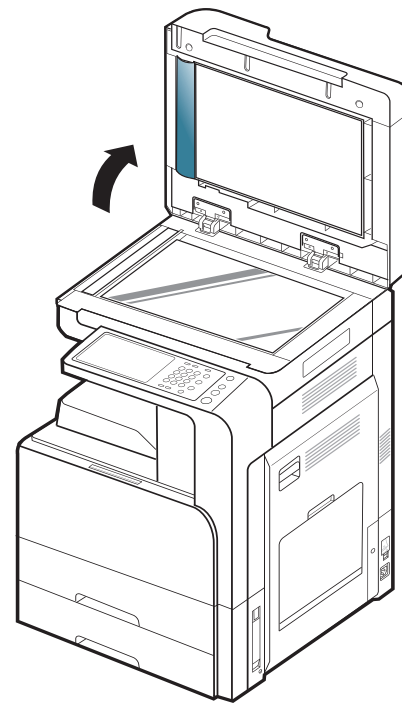

8. Pak het verkeerd ingevoerde papier vast en verwijder het papier uit het invoergebied door er voorzichtig met beide handen aan te trekken.

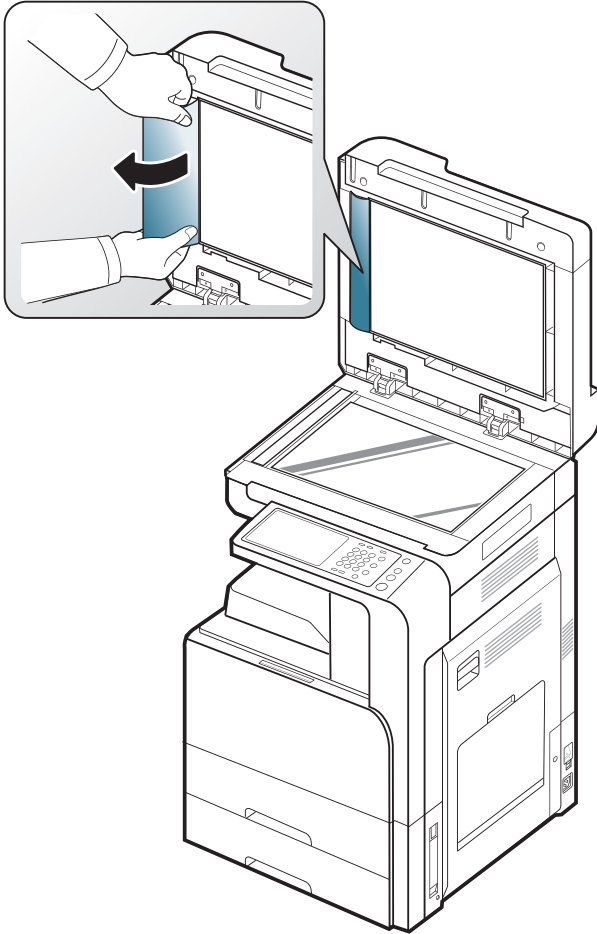

Ga naar de volgende stap als u geen papier ziet in dit gebied.

9. Sluit de DADI.

## Tips om papierstoringen te voorkomen

U kunt de meeste papierstoringen voorkomen door het juiste type afdrukmedia te gebruiken. Raadpleeg de volgende richtlijnen als er een papierstoring optreedt.

- Zorg ervoor dat de verstelbare geleiders correct zijn ingesteld (zie "Papier in de lade plaatsen" op pagina 41).  
Plaats niet te veel papier in de lade. Zorg dat de papierstapel niet boven de maximummarkering aan de binnenzijde van de lade uitkomt.
- Verwijder geen papier uit de papierlade tijdens het afdrukken.
- Buig het papier, waaiert het uit en maak er een rechte stapel van voordat u het in de lade plaatst.
- Gebruik geen gekreukt, vochtig of sterk gekruld papier.
- Plaats geen verschillende soorten papier in een lade.
- Gebruik alleen aanbevolen afdruk materiaal (zie "Instellingen voor lade" op pagina 48).
- Zorg ervoor dat de aanbevolen afdrukzijde van de afdrukmedia in de papierlade naar boven en in de multifunctionele lade naar onder is gericht.



## Papierstoringen verhelpen

Als er papier is vastgelopen, verschijnt er een waarschuwingsbericht op het scherm.

- ⚠️ Trek het vastgelopen papier voorzichtig en langzaam naar buiten om te voorkomen dat het scheurt. Volg de aanwijzingen in de volgende hoofdstukken om de papierstoring te verhelpen.

### Papierstoring in lade 1, 2

- 🖨️ Klik op deze koppeling om een animatie te bekijken over hoe u vastgelopen papier moet verwijderen.
- ⚠️ Het gebied rond de fixeereenheid is heet. Wees voorzichtig wanneer u papier uit het apparaat verwijdert.

1. Open de klep rechts.

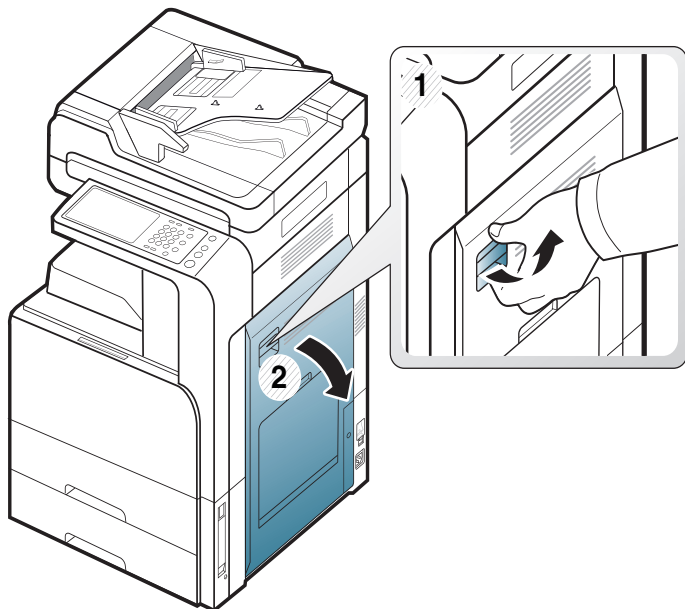

2. Verwijder het vastgelopen papier door het voorzichtig in een rechte lijn naar buiten te trekken.

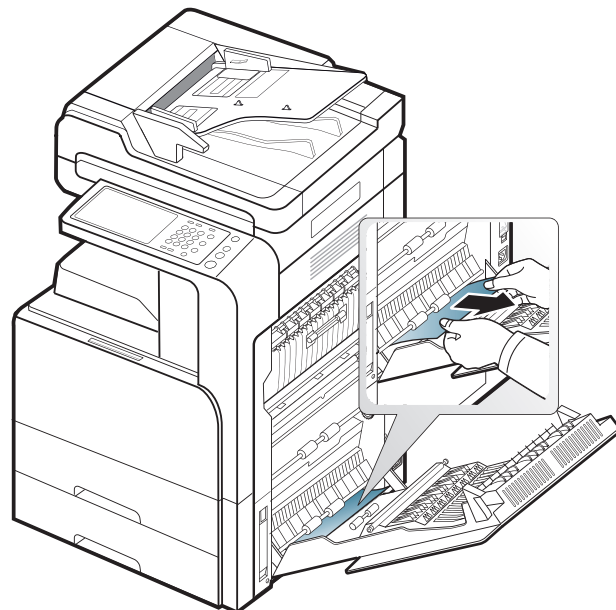

Sluit de klep rechts.

Ga naar de volgende stap als u geen papier ziet in dit gebied.

3. Trek lade 1 of 2 eruit.

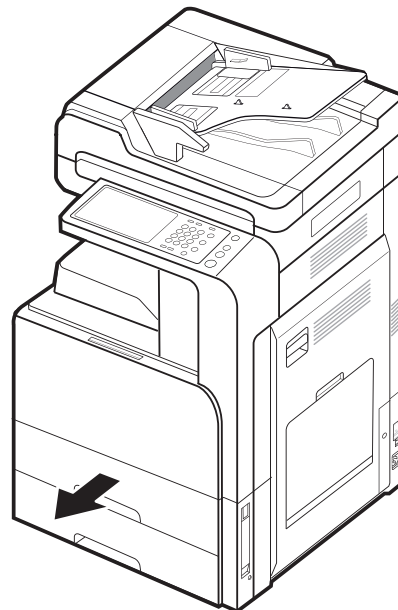

4. Verwijder het vastgelopen papier uit het apparaat.

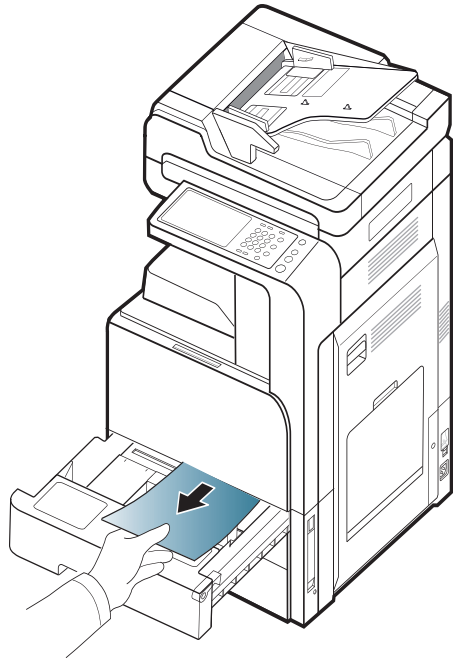

5. Plaats lade 1 of 2 terug in het apparaat totdat deze op zijn plaats wordt vergrendeld. De printer gaat automatisch door met afdrukken.

## Papierstoring in lade 3, 4

 Klik op deze koppeling om een animatie te bekijken over hoe u vastgelopen papier moet verwijderen.

1. Open de klep rechts onderaan van de dubbele cassette-invoer.

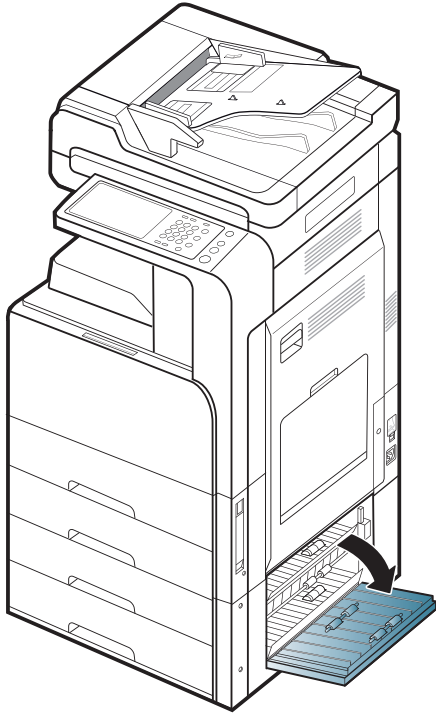

2. Verwijder het vastgelopen papier door het voorzichtig in een rechte lijn naar buiten te trekken.

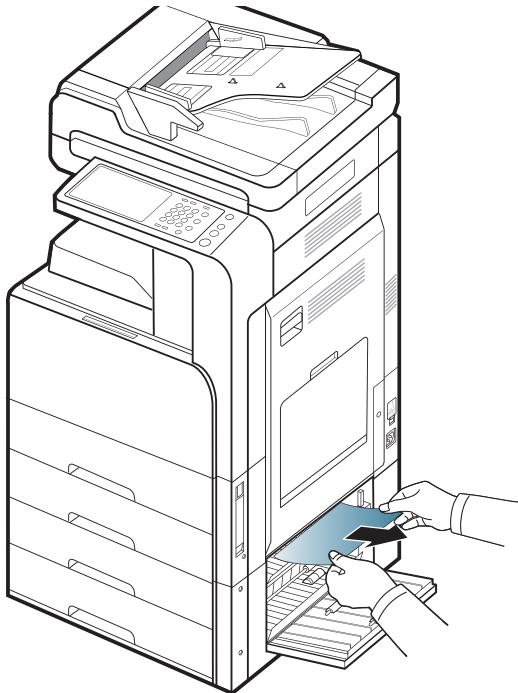

Sluit de klep rechts onderaan van de dubbele cassette-invoer.  
Ga naar de volgende stap als u geen papier ziet in dit gebied.

3. Trek lade 3 of 4 eruit.

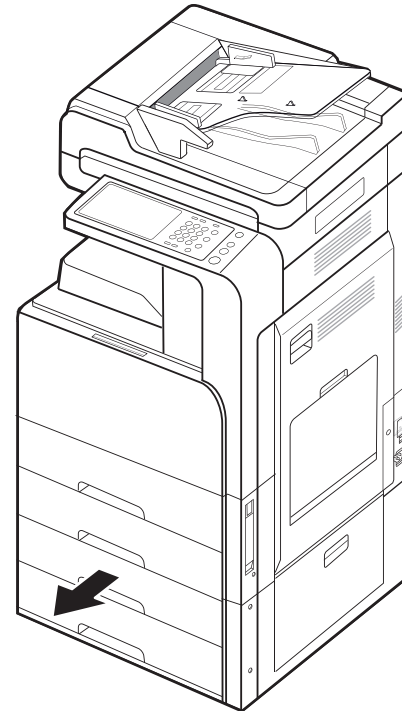

4. Verwijder het vastgelopen papier uit het apparaat.

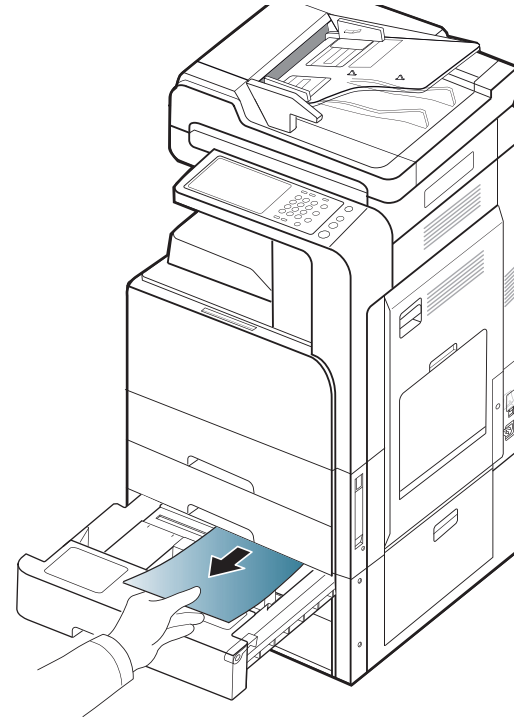

5. Plaats lade 3 of 4 terug in het apparaat totdat deze op zijn plaats wordt vergrendeld. De printer gaat automatisch door met afdrucken.

## Vastgelopen papier in multifunctionele lade

 Klik op deze koppeling om een animatie te bekijken over hoe u vastgelopen papier moet verwijderen.

1. Als het papier niet op de juiste wijze werd ingevoerd, trekt u het uit het apparaat.

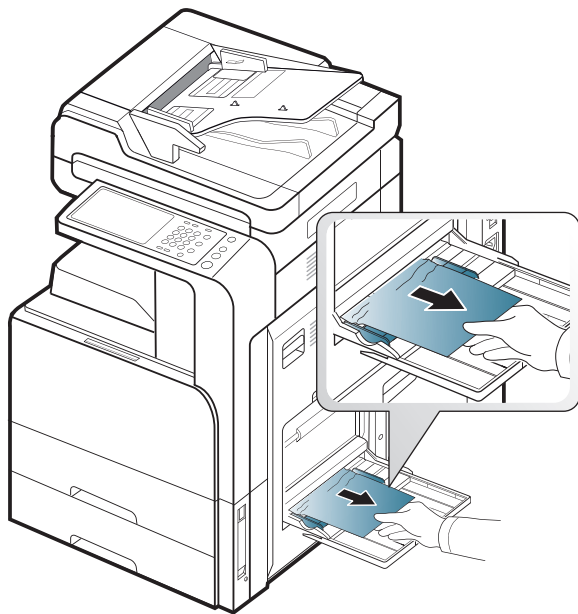

2. Open en sluit de voorklep om verder te gaan met afdrukken.

## Papierstoring binnen in het apparaat (Storing bij invoeren 1, 2)

 Klik op deze koppeling om een animatie te bekijken over hoe u vastgelopen papier moet verwijderen.

 Het gebied rond de fixeereenheid is heet. Wees voorzichtig wanneer u papier uit het apparaat verwijdert.

1. Open de klep rechts.

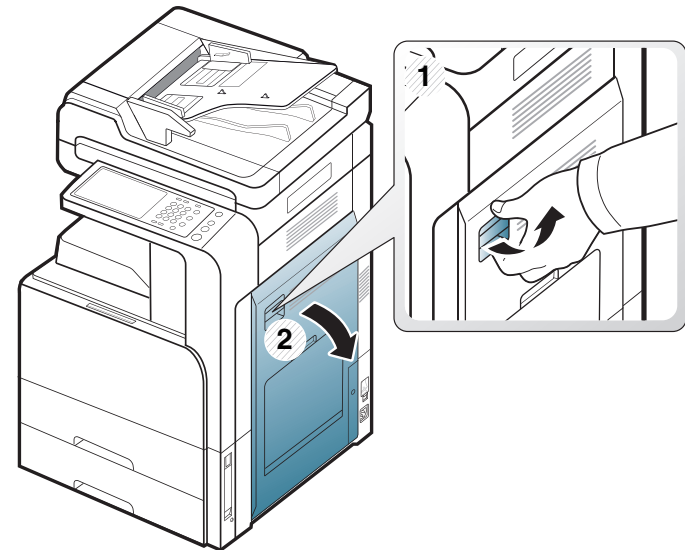

2. Verwijder het vastgelopen papier door het voorzichtig in een rechte lijn naar buiten te trekken.

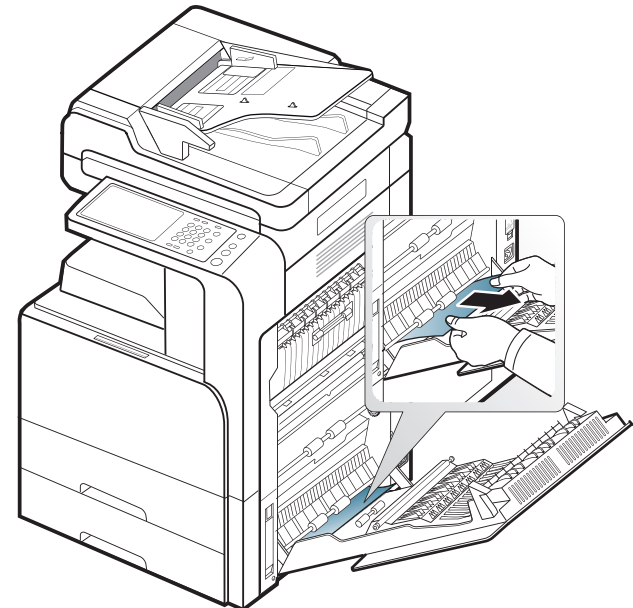

3. Sluit de klep rechts.

## Papierstoring binnen in het apparaat (Storing bij invoeren 3, 4)

 Klik op deze koppeling om een animatie te bekijken over hoe u vastgelopen papier moet verwijderen.

1. Open de klep rechts onderaan van de dubbele cassette-invoer.

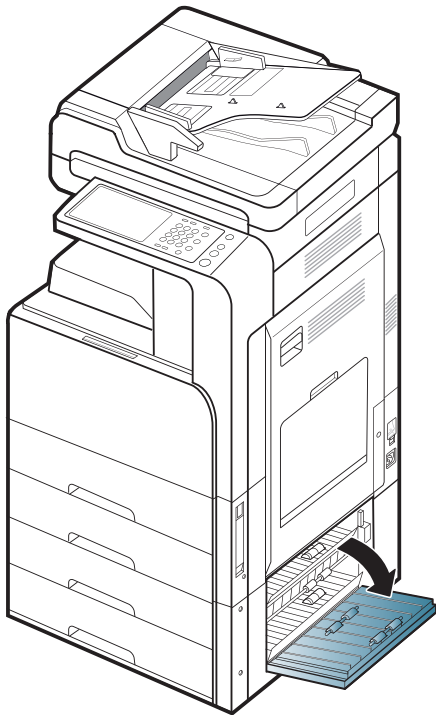

2. Verwijder het vastgelopen papier door het voorzichtig in een rechte lijn naar buiten te trekken.

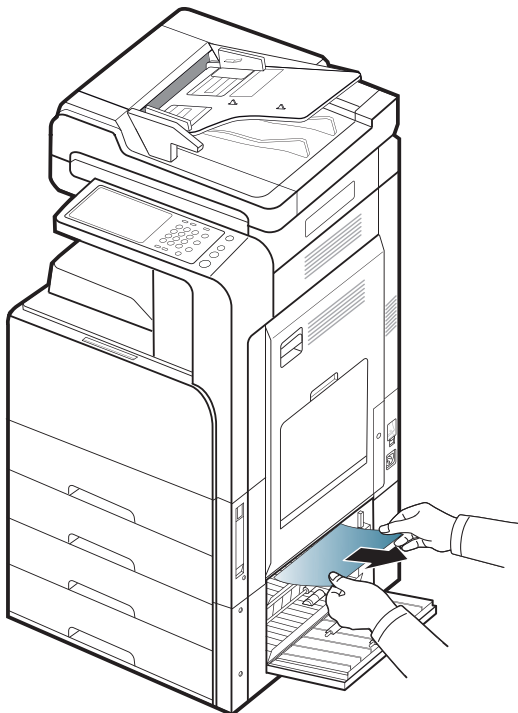

3. Sluit de klep rechts onderaan van de dubbele cassette-invoer.

## Vastgelopen papier in het apparaat (detectie van vastgelopen papier)

 Klik op deze koppeling om een animatie te bekijken over hoe u vastgelopen papier moet verwijderen.

 Het gebied rond de fixeereenheid is heet. Wees voorzichtig wanneer u papier uit het apparaat verwijdert.

1. Open de klep rechts.

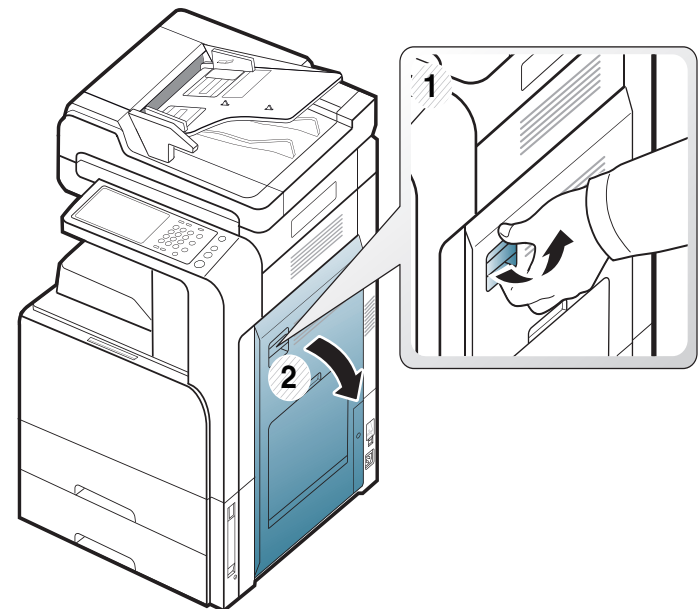

2. Verwijder het vastgelopen papier door het voorzichtig in een rechte lijn naar buiten te trekken.

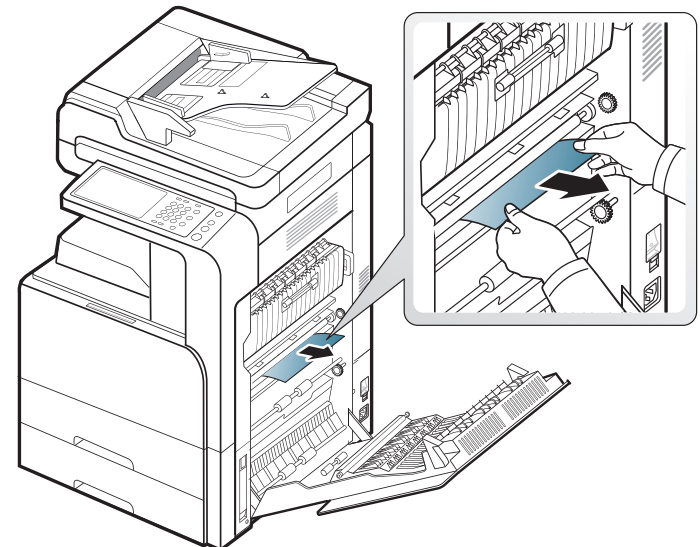

3. Sluit de klep rechts.



## Vastgelopen papier in het apparaat (vastgelopen papier bij fixeeruitvoer)

 Klik op deze koppeling om een animatie te bekijken over hoe u vastgelopen papier moet verwijderen.

 Het gebied rond de fixeereenheid is heet. Wees voorzichtig wanneer u papier uit het apparaat verwijdert.

1. Open de klep rechts.

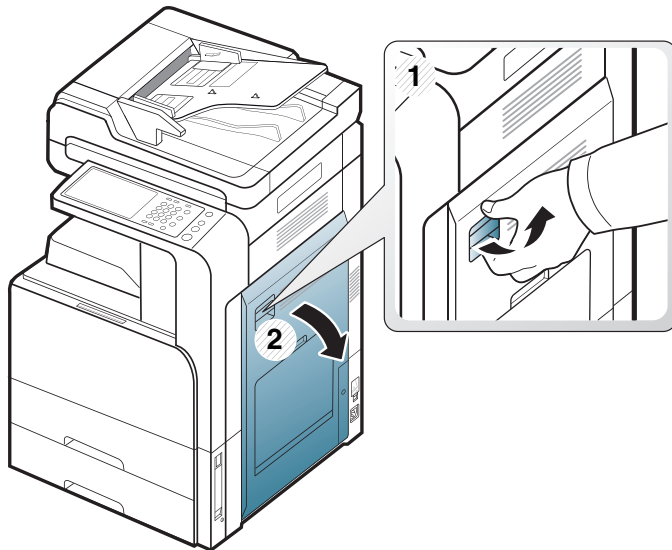

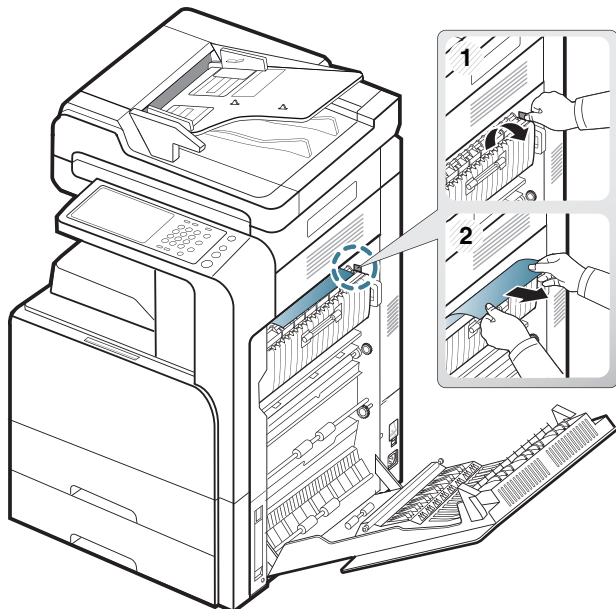

2. Open de klep van de fixeereenheid. Verwijder vervolgens het vastgelopen papier door het voorzichtig en recht naar buiten te trekken.



3. Sluit de klep van de fixeereenheid en de rechterdeur.

## Papierstoring aan bovenkant duplexpad, (Storing bij retour duplex, Storing duplex 1)

 Klik op deze koppeling om een animatie te bekijken over hoe u vastgelopen papier moet verwijderen.

 Het gebied rond de fixeereenheid is heet. Wees voorzichtig wanneer u papier uit het apparaat verwijdert.

1. Open de klep rechts.

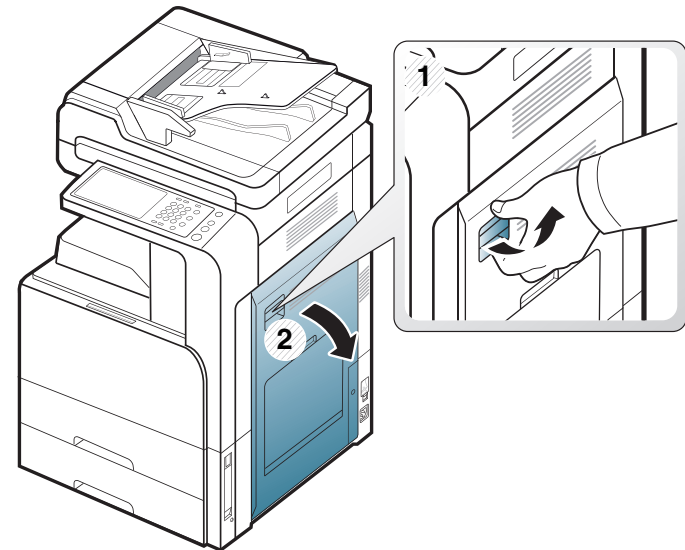

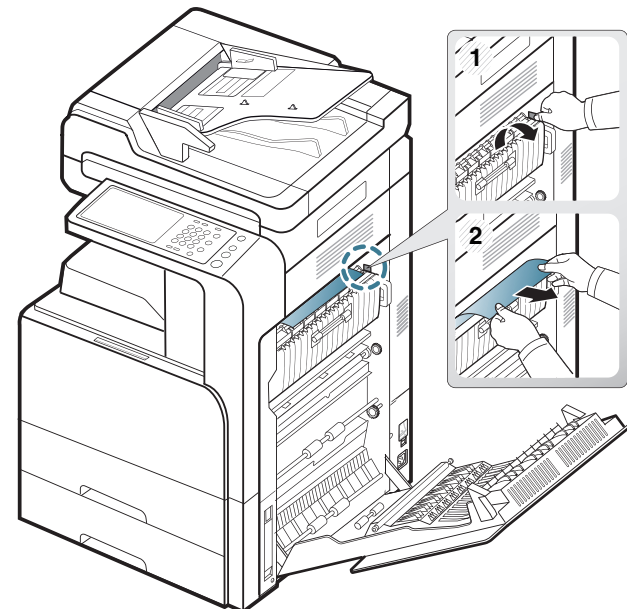

2. Verwijder het vastgelopen papier door het voorzichtig in een rechte lijn naar buiten te trekken.



3. Sluit de klep rechts.

## Papierstoring in het dubbelzijdige pad (storing dubbelzijdig 2)

 Klik op deze koppeling om een animatie te bekijken over hoe u vastgelopen papier moet verwijderen.

 Het gebied rond de fixeereenheid is heet. Wees voorzichtig wanneer u papier uit het apparaat verwijdert.

1. Open de klep rechts.

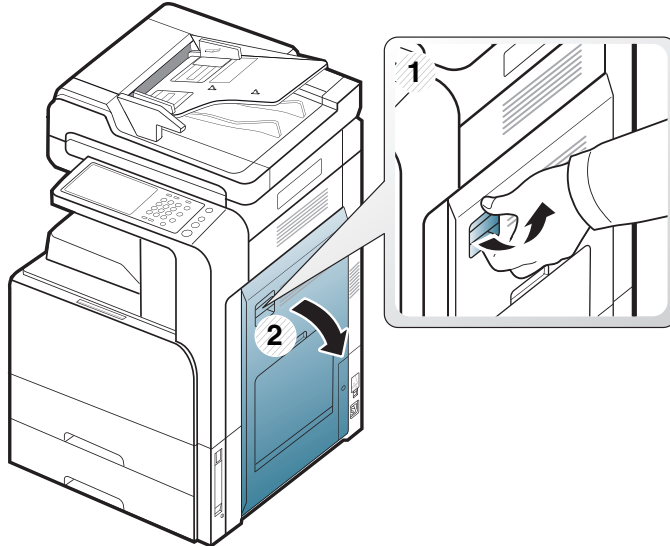

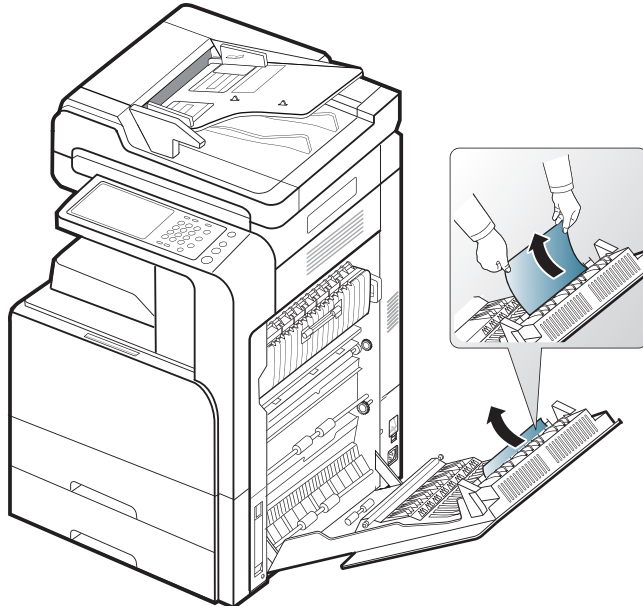

2. Verwijder het vastgelopen papier door het voorzichtig in een rechte lijn naar buiten te trekken.



3. Sluit de klep rechts.

## Papierstoring onderaan het dubbelzijdige pad (storing dubbelzijdige registratie)

 Klik op deze koppeling om een animatie te bekijken over hoe u vastgelopen papier moet verwijderen.

 Het gebied rond de fixeereenheid is heet. Wees voorzichtig wanneer u papier uit het apparaat verwijdert.

1. Open de klep rechts.

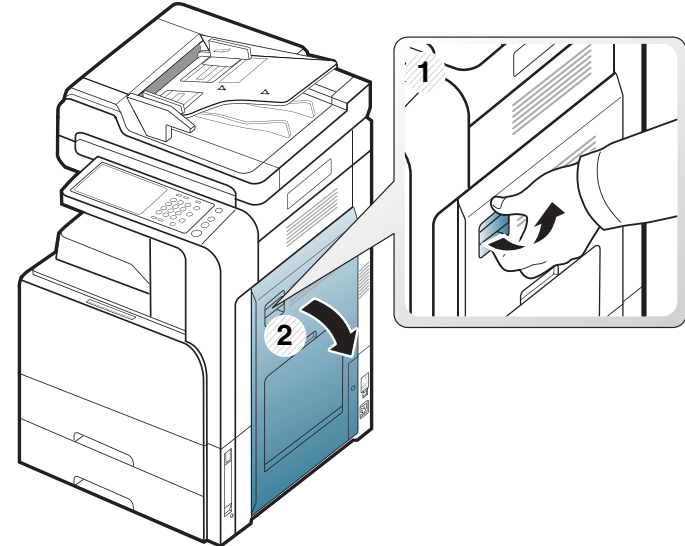

2. Verwijder het vastgelopen papier door het voorzichtig in een rechte lijn naar buiten te trekken.

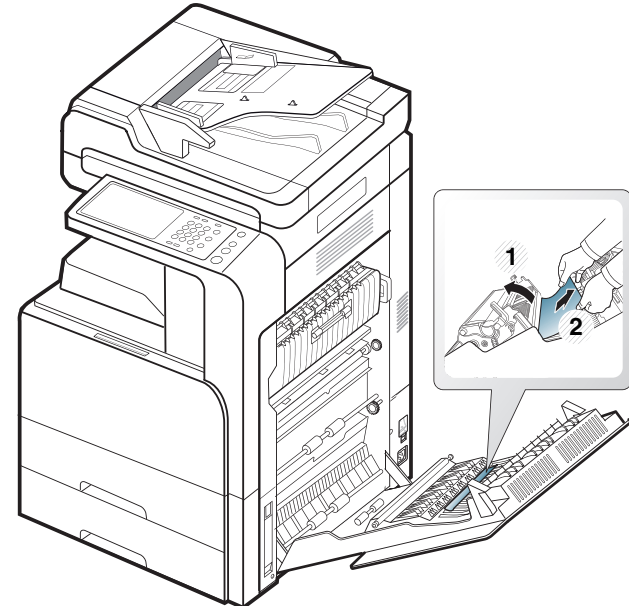

3. Sluit de klep rechts.

## Papierstoring in het uitvoergebied (storing uitvoer voorkant omlaag)

 Klik op deze koppeling om een animatie te bekijken over hoe u vastgelopen papier moet verwijderen.

1. Trek het papier voorzichtig uit de uitvoerlade.

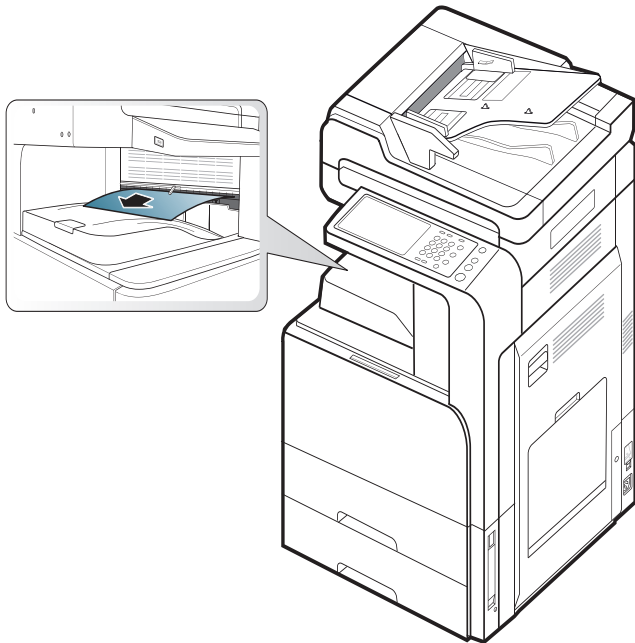

2. Open de klep aan de voorzijde en sluit ze weer. De printer gaat automatisch door met afdrucken.

 Als de optionele interne afwerkeenheid of een boekjes-afwerkeenheid is geïnstalleerd, verwijdert u het vastgelopen papier zoals hieronder aangegeven.

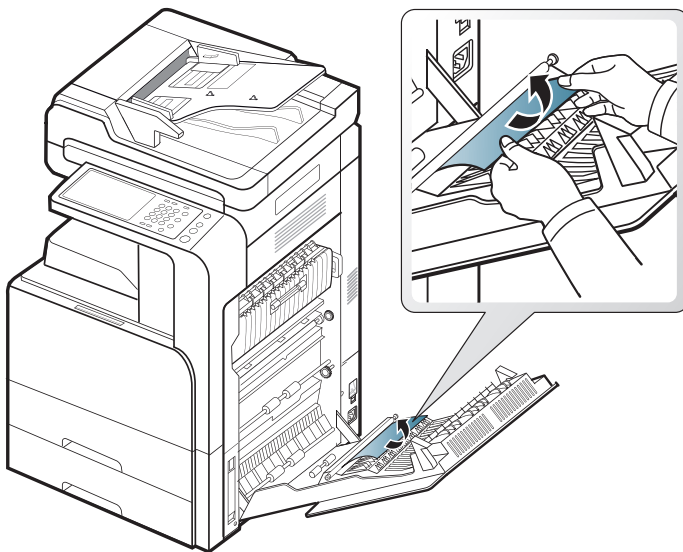

Als de papierstoring zich blijft voordoen, controleer of de lade-vol-sensor geopend is. De sensor 'lade vol' bevindt zich aan de voorkant van de uitvoerlade.

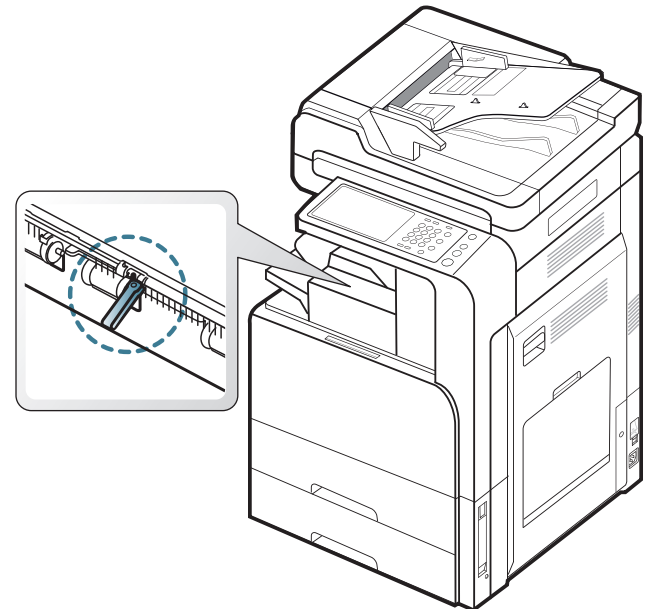

## Papierstoring aan uitgang afwerkeenheid

 Klik op deze koppeling om een animatie te bekijken over hoe u vastgelopen papier moet verwijderen.

1. Trek het papier voorzichtig uit de uitgang van de afwerkeenheid.

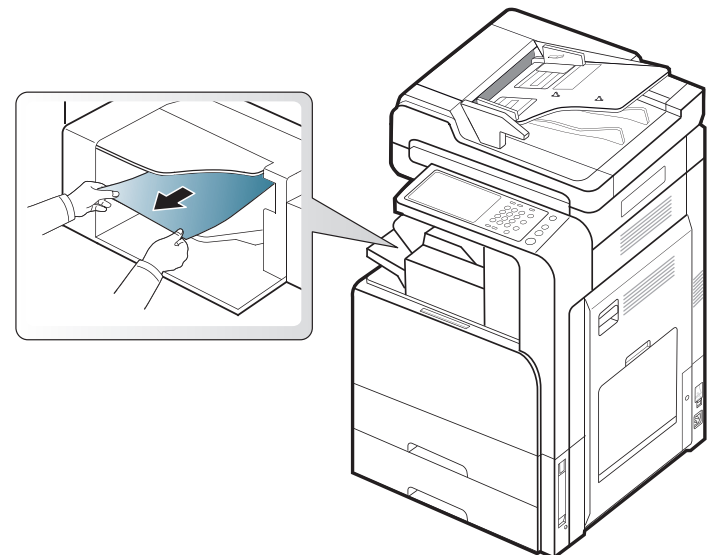

2. Open en sluit de klep aan de voorzijde van de afwerkeenheid. De printer gaat automatisch door met afdrucken.

## Papierstoring in afwerkeenheid

 Klik op deze koppeling om een animatie te bekijken over hoe u vastgelopen papier moet verwijderen.

1. Til de bovenklep van de afwerkingseenheid op.

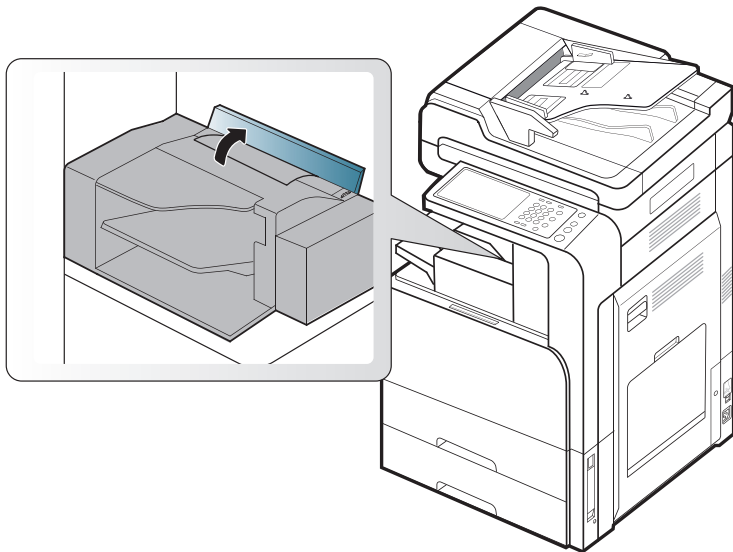

2. Laat het vastgelopen papier naar buiten komen door aan papierrol te draaien.

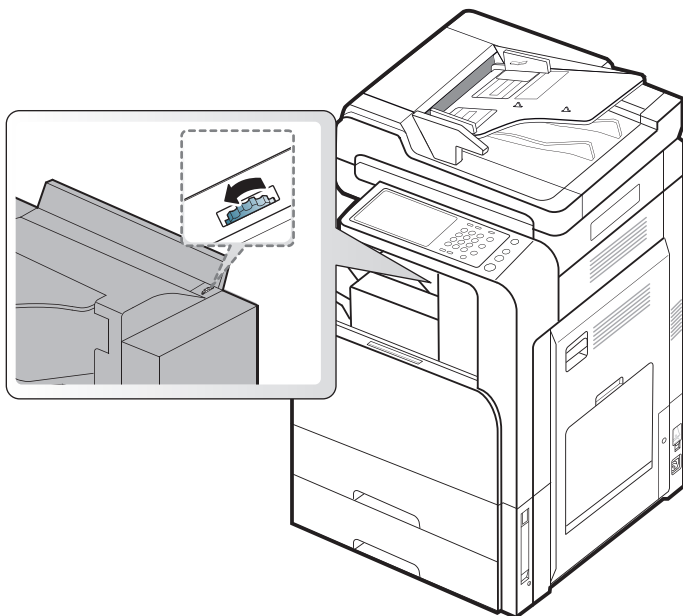

3. Trek het vastgelopen papier er voorzichtig uit. Sluit de bovenklep.

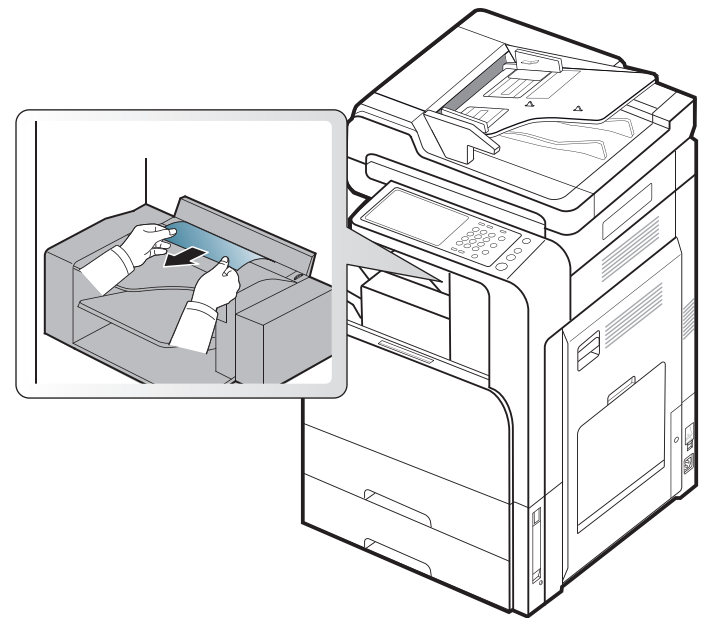

4. Open en sluit de klep aan de voorzijde van de afwerkeenheid. De printer gaat automatisch door met afdrukken.

## Weergegevenberichten op het display begrijpen

Op het display worden berichten weergegeven om de status van het apparaat of fouten aan te geven. Sommige foutmeldingen worden geïllustreerd met afbeeldingen om u te helpen bij de oplossing van het probleem. Raadpleeg de onderstaande tabellen voor de betekenis van de berichten en verhelp indien nodig het probleem. De berichten en de verklaringen staan in alfabetische volgorde.



- Als het bericht niet in de tabel voorkomt, schakelt u het apparaat uit en weer in en probeert u de afdruktaak opnieuw uit te voeren. Neem contact op met de klantendienst als het probleem zich blijft voordoen.
- Als u contact opneemt met de klantenservice, is het nuttig dat u het bericht op het display doorgeeft aan een medewerker van de klantenservice.
- Afhankelijk van de opties of het model zullen sommige meldingen mogelijk niet op het weergavescherm verschijnen.
- [kleur] geeft de kleur van de toner of van de afbeeldingseenheid aan.
- [ladenummer] geeft het ladenummer aan.
- [type media] geeft het type media aan.
- [mediaformaat] geeft het papierformaat aan.
- [foutnummer] geeft het foutnummer aan.

Melding	Betekenis	Voorgestelde oplossing
<b>Storing ventilatie-aandrijving [foutnummer]: Open en sluit de klep.</b>	Er is een probleem in de ventilator.	Open de klep aan de voorzijde en sluit ze weer. Neem contact op met de klantendienst als het probleem zich blijft voordoen.
<b>Storing signaal ventilatieaandrijving. [foutnummer]: Open en sluit de klep.</b>	Er is een probleem in de ventilator.	Open de klep aan de voorzijde en sluit ze weer. Neem contact op met de klantendienst als het probleem zich blijft voordoen.
<b>Storing aandrijfmotor [foutnummer]: Open en sluit de klep.</b>	Er is een probleem met de motor.	Open de klep aan de voorzijde en sluit ze weer. Neem contact op met een medewerker van de klantenservice als het probleem zich blijft voordoen.
<b>Storing aandrijfsensor [foutnummer]: Open en sluit de klep.</b>	Er is een probleem in de sensor.	Open de klep aan de voorzijde en sluit ze weer. Neem contact op met de klantendienst als het probleem zich blijft voordoen.
<b>Storing ADI-systeem [foutnummer]: Neem contact op met klantend. als probl. zich blijft voordoen.</b>	Er is een probleem in de dubbele automatische documentinvoer.	Schakel het apparaat uit en weer in. Neem contact op met de klantendienst als het probleem zich blijft voordoen.

Melding	Betekenis	Voorgestelde oplossing
<b>Fout boekjesmaker [foutnummer]: Open en sluit de klep.</b>	Er is een probleem in de boekjes-maker.	Open en sluit de klep aan de voorzijde van de boekjes-afwerkeenheid. Neem contact op met de klantendienst als het probleem zich blijft voordoen.
<b>[color] beeldeenheid storing [error number]: plaats beeldeenheid [color] opnieuw.</b>	Er is een probleem met de beeldeenheid.	Herinstalleer de beeldeenheid. Neem contact op met de klantendienst als het probleem zich blijft voordoen.
<b>[color] beeldeenheid storing [error number]: open en sluit de klep.</b>	Er is een probleem met de beeldeenheid.	Open de klep aan de voorzijde en sluit ze weer. Neem contact op met de klantendienst als het probleem zich blijft voordoen.
<b>[color] beeldeenheid storing [error number]: zet apparaat uit en aan.</b>	Er is een probleem met de beeldeenheid.	Schakel het apparaat uit en weer in. Neem contact op met de klantendienst als het probleem zich blijft voordoen.
<b>[color] beeldeenheid is niet compatibel. Raadpleeg de gebruikershandleiding.</b>	De beeldeenheid die u hebt geïnstalleerd, is niet geschikt voor uw apparaat.	Plaats een originele, voor uw apparaat ontworpen Samsung-beeldeenheid (zie 'Beschikbare verbruiksartikelen' op pagina 160).
<b>[color] beeldeenheid is niet geïnstalleerd. Plaats er een.</b>	De beeldeenheid is niet of niet goed geïnstalleerd.	Installeer de beeldeenheid. Als de beeldeenheid al is geïnstalleerd, installeert u deze opnieuw. Neem contact op met de klantendienst als het probleem zich blijft voordoen.
<b>[color] beeldeenheid is geen originele Samsung-beeldeenheid. Raadpleeg de gebruikershandleiding.</b>	De beeldeenheid die u hebt geïnstalleerd, is niet geschikt voor uw apparaat.	Plaats een originele, voor uw apparaat ontworpen Samsung-beeldeenheid (zie 'Beschikbare verbruiksartikelen' op pagina 160).
<b>[color] beeldeenheid vereist dat de lader wordt gereinigd. Reinig de eenheid.</b>	Na een gespecificeerd aantal afdrukken moet de lader van de beeldeenheid worden gereinigd.	Reinig de lader van de beeldeenheid (zie "Het reinigen van papier-stofverwijderingssticker en laders van beeldeenheden" op pagina 129).



Melding	Betekenis	Voorgestelde oplossing
<b>Probl. [foutnummer] met [kleur] LSU. Zet app. uit en aan.</b>	Er is een probleem met de LSU (Laser Scanning Unit).	Schakel het apparaat uit en weer in. Neem contact op met de klantendienst als het probleem zich blijft voordoen.
<b>[color] tonercassette storing [error number]: plaats [color] tonercassette opnieuw.</b>	Er is een probleem in de tonercassette.	Installeer de tonercassette opnieuw. Neem contact op met de klantendienst als het probleem zich blijft voordoen.
<b>[color] tonercassette storing [error number]: plaats [color] tonercassette opnieuw.</b>	De tonercassette die u hebt geplaatst is niet geschikt voor uw apparaat.	Installeer een originele beeldeenheid van Samsung die speciaal is ontworpen voor uw apparaat (zie "Controleer het type tonercassette voor uw machine (zie "Verbruiksartikelen en accessoires" op pagina 166)." op pagina 128).
<b>[color] tonercassette storing [error number]: open en sluit klep.</b>	De tonercassette levert onvoldoende toner.	<ul style="list-style-type: none"> <li>Schud de cassette vijf tot zes keer heen en weer om de toner in de cassette gelijkmatig te verdelen (zie "Toner herverdelen" op pagina 127).</li> <li>Open de klep aan de voorzijde en sluit ze weer. Of controleer of de afdichtingstape van de tonercassette is verwijderd (zie "De tonercassette vervangen" op pagina 128).</li> <li>Neem contact op met de klantendienst als het probleem zich blijft voordoen.</li> </ul>
<b>[color] tonercassette is niet compatibel. Raadpleeg de gebruikershandleiding.</b>	De tonercassette die u hebt geplaatst is niet geschikt voor uw apparaat.	Installeer een originele beeldeenheid van Samsung die speciaal is ontworpen voor uw apparaat (zie "Controleer het type tonercassette voor uw machine (zie "Verbruiksartikelen en accessoires" op pagina 166)." op pagina 128).

Melding	Betekenis	Voorgestelde oplossing
<b>[color] tonercassette is niet geïnstalleerd. Plaats er een.</b>	De tonercassette is niet of niet goed geïnstalleerd.	Plaats een tonercassette. Indien geïnstalleerd, probeer de tonercassette opnieuw te installeren. Neem contact op met de klantendienst als het probleem zich blijft voordoen.
<b>Probl. [foutnummer] met DCF-syst. Control. interne DCF-verbind.</b>	Er is een probleem in de dubbele capaciteitsinvoer.	Open en sluit de dubbele capaciteitsinvoer of controleer de verbinding van de dubbele capaciteitsinvoer met het apparaat. Neem contact op met de klantendienst als het probleem zich blijft voordoen.
<b>Storing DCF-systeem [foutnummer]: Open en sluit [ladenummer].</b>	Er is een probleem in de dubbele capaciteitsinvoer.	Open en sluit de lade. Neem contact op met de klantendienst als het probleem zich blijft voordoen.
<b>Einde gebruiksduur. Plaats nieuwe beeldeenheid voor [kleur]</b>	De levensduur van de beeldeenheid is verlopen.	Installeer een originele beeldeenheid van Samsung die speciaal is ontworpen voor uw apparaat (zie "De beeldeenheid vervangen" op pagina 131).
<b>Einde gebruiksduur. Plaats nieuwe cassette met [kleur] toner</b>	De tonercassette is leeg. Het apparaat stopt met afdrukken. Er kan een kleine hoeveelheid toner achterblijven in de cassette, zelfs wanneer het apparaat het afdrukken stopt.	Dit bericht verschijnt als de toner op is, en de printer stopt met afdrukken. Vervang de tonercassette door een originele tonercassette van Samsung (zie "De tonercassette vervangen" op pagina 128).
<b>De transportriem is versleten. Plaats een nieuwe.</b>	De levensduur van de transportriemeenheid is volledig verstreken.	Vervang de transportriemeenheid door een originele transportriemeenheid van Samsung.
<b>Storing engine-systeem [foutnummer]: Open en sluit de klep.</b>	Er is een probleem in het motorsysteem.	Open de klep aan de voorzijde en sluit ze weer. Neem contact op met de klantendienst als het probleem zich blijft voordoen.
<b>Probl. [foutnummer] met motorsyst. Zet app. uit en aan.</b>	Er is een probleem in het motorsysteem.	Schakel het apparaat uit en weer in. Neem contact op met de klantendienst als het probleem zich blijft voordoen.

Melding	Betekenis	Voorgestelde oplossing
<b>Faxmodemkaart is niet geïnstalleerd. Plaats de kaart.</b>	De optionele faxkit is niet geïnstalleerd.	Installeer de optionele faxkit. Indien geïnstalleerd, probeer de optionele faxkit opnieuw te installeren. Neem contact op met de klantendienst als het probleem zich blijft voordoen.
<b>Probleem [foutnummer] met het faxstelsysteem. Zet het apparaat uit en weer aan.</b>	Er is een probleem in het faxstelsysteem.	Schakel het apparaat uit en weer in. Neem contact op met de klantendienst als het probleem zich blijft voordoen.
<b>FDI-apparaat niet geplaatst. Plaats het apparaat.</b>	De FDI optionele FDI-kit is niet geïnstalleerd.	Installeer de optionele FDI-kit. Indien geïnstalleerd, probeer de optionele FDI-kit opnieuw te installeren. Neem contact op met de klantendienst als het probleem zich blijft voordoen.
<b>Invoerklep staat open. Sluit de klep.</b>	De klep is niet goed gesloten.	Sluit de klep goed tot ze vastklikt.
<b>De klep van de afwerkeenheid is open. Sluit de klep.</b>	De klep van de afwerkeenheid is niet goed vergrendeld.	Sluit de klep goed tot ze vastklikt.
<b>Probleem met de afwerkeenheid [foutnummer]: Open en sluit de klep.</b>	Er is een probleem in de afwerkeenheid.	Open en sluit de klep van de afwerkeenheid. Neem contact op met een medewerker van de klantenservice als het probleem zich blijft voordoen.
<b>Probleem met de afwerkeenheid: [foutnummer]. Zet het apparaat uit en weer aan.</b>	Er is een probleem in de afwerkeenheid.	Schakel het apparaat uit en weer in. Neem contact op met een medewerker van de klantenservice als het probleem zich blijft voordoen.
<b>Storing afwerksysteem [foutnummer]: Open en sluit de klep.</b>	Er is een probleem in de afwerkeenheid.	Open en sluit de klep van de afwerkeenheid. Neem contact op met een medewerker van de klantenservice als het probleem zich blijft voordoen.
<b>Probl. [foutnummer] met afwerksyst. Zet app. uit en aan.</b>	Er is een probleem in de afwerkeenheid.	Schakel het apparaat uit en weer in. Neem contact op met een medewerker van de klantenservice als het probleem zich blijft voordoen.

Melding	Betekenis	Voorgestelde oplossing
<b>De voorklep is open. Sluit de klep.</b>	De klep is niet goed gesloten.	Sluit de klep goed tot ze vastklikt.
<b>Fixeereenheid storing [error number]: zet apparaat uit en aan.</b>	Er is een probleem met de fixeereenheid (fuser).	Schakel het apparaat uit en weer in. Neem contact op met de klantendienst als het probleem zich blijft voordoen.
<b>Fixeereenheid niet compatibel. Raadpleeg de gebruikershandleiding.</b>	De fixeereenheid die u hebt geïnstalleerd, is niet geschikt voor uw apparaat.	Installeer een originele fixeereenheid van Samsung die speciaal is ontworpen voor uw apparaat.
<b>Fixeereenheid is niet correct geplaatst. Plaats er een.</b>	De fixeereenheid is niet goed geïnstalleerd.	Installeer de fixeereenheid opnieuw. Neem contact op met de klantendienst als het probleem zich blijft voordoen.
<b>HDD is bijna vol-1. Raadpleeg de handleiding.</b>	De harde schijf van het apparaat is bijna vol.	Controleer <b>Adresboek</b> of <b>Gebruikersprofiel</b> . Verwijder indien nodig ongebruikte gegevens van <b>Adresboek</b> of <b>Gebruikersprofiel</b> .
<b>HDD is bijna vol-2. Raadpleeg de handleiding.</b>	De harde schijf van het apparaat is bijna vol.	Controleer <b>Opgeslagen doc.</b> of <b>Beveiligde taak</b> bij <b>Job Status</b> . Verwijder indien nodig de gegevens die niet worden gebruikt in <b>Opgeslagen doc.</b> of <b>Beveiligde taak</b> .
<b>HDD is bijna vol-3. Raadpleeg de handleiding.</b>	De harde schijf van het apparaat is bijna vol.	Controleer <b>Systeemlogboek</b> onder <b>Beveiliging</b> in SyncThru™ Web Service. Verwijder indien nodig de gegevens in <b>Systeemlogboek</b> .
<b>HDD is bijna vol-4. Raadpleeg de handleiding.</b>	De harde schijf van het apparaat is bijna vol.	<ul style="list-style-type: none"> <li>Druk de afdruktaken in de wachtrij af of verwijder deze. U kunt de afdruktaken controleren door te drukken op <b>Job Status</b> (zie "Knop Job Status" op pagina 37).</li> <li>Druk de ontvangen faxtaken in <b>Veilig ontvangen</b> af of verwijder ze (zie "Ontvangen in veilige ontvangstmodus" op pagina 71).</li> </ul>

Melding	Betekenis	Voorgestelde oplossing
<b>HDD is bijna vol-5. Raadpleeg de handleiding.</b>	De harde schijf van het apparaat is bijna vol.	Er is een probleem in het apparaat. Controleer het foutbericht op het display en los het probleem op.
<b>HDD is bijna vol-6. Raadpleeg de handleiding.</b>	De harde schijf van het apparaat is bijna vol.	Er is een probleem in het apparaat. Controleer het foutbericht op het display en los het probleem op.
<b>Probl. [foutnummer] met vasteschijfsyst. Zet app. uit en aan.</b>	Er is een probleem in de vaste schijf.	Schakel het apparaat uit en weer in. Neem contact op met de klantendienst als het probleem zich blijft voordoen.
<b>Probleem [foutnummer] met het invoersysteem. Open en sluit lade 1.</b>	Er is een probleem in de lade.	Open en sluit de lade. Neem contact op met de klantendienst als het probleem zich blijft voordoen.
<b>Reinigingseenheid riem beeldoverdracht is niet compatibel. Raadpleeg de gebruikershandleiding.</b>	De geïnstalleerde reinigingseenheid van de beeldtransportriem is niet geschikt voor uw apparaat.	Installeer een originele reinigingseenheid voor de beeldtransportriem van Samsung die speciaal is ontworpen voor uw apparaat.
<b>Riemenheid beeldoverdracht is geen origineel Samsung-onderdeel. Raadpleeg de gebruikershandleiding.</b>	De geïnstalleerde beeldtransportriem is niet geschikt voor uw apparaat.	Installeer een originele beeldtransportriem van Samsung die speciaal is ontworpen voor uw apparaat.
<b>Storing ITB-eenheid [error number]: zet apparaat uit en aan.</b>	Er is een probleem met de beeldtransportriem.	Schakel het apparaat uit en weer in. Neem contact op met de klantendienst als het probleem zich blijft voordoen.
<b>Storing MSOK-systeem. [foutnummer]: Zet app. uit en aan.</b>	Er is een probleem in het motorsysteem.	Schakel het apparaat uit en weer in. Neem contact op met de klantendienst als het probleem zich blijft voordoen.
<b>Netwerkkabel is losgekoppeld. Controleer deze.</b>	Het apparaat is niet verbonden met een netwerkkabel.	Verbind uw printer met het netwerk door middel van een standaard netwerkkabel.
<b>Optionele invoerklap staat open. Sluit de klap.</b>	De klap is niet goed gesloten.	Sluit de klap goed tot ze vastklikt.
<b>Er is een origineel vastgelopen vóór de scanner</b>	De originelen zijn vastgelopen in de dubbelzijdige automatische documentinvoer.	Verwijder het vastgelopen papier (zie "Er is een origineel vastgelopen vóór de scanner" op pagina 135).

Melding	Betekenis	Voorgestelde oplossing
<b>Het origineel is in de scanner vastgelopen</b>	De originelen zijn vastgelopen in de dubbelzijdige automatische documentinvoer.	Verwijder het vastgelopen papier (zie "Het origineel is in de scanner vastgelopen" op pagina 136).
<b>Uitvoerlade (voorkant omlaag) is vol. Verwijder de afgedrukte media</b>	De uitvoerlade (voorkant omlaag) is vol.	Verwijder het papier uit de uitvoerlade (voorkant omlaag), waarna de printer doorgaat met afdrucken.
<b>Uitvoerlade (voorkant omhoog) is vol. Verwijder de afgedrukte media</b>	De uitvoerlade (voorkant omhoog) is vol.	Verwijder het papier uit de uitvoerlade (voorkant omhoog), waarna de printer doorgaat met afdrucken.
<b>Papier is op in [tray number]. Vul papier bij.</b>	De papierlade is leeg.	Plaats papier in de lade.
<b>Papier is op in lade MP. Vul papier bij.</b>	Er is geen papier in de multifunctionele lade.	Plaats papier in de multifunctionele lade.
<b>Papier is bijna op in [tray number]. Vul papier bij.</b>	Papier in lade raakt op.	Plaats papier in de lade.
<b>Papierst. bij ingang van afwerkeenheid.</b>	Het papier is vastgelopen bij het afwerken.	Verwijder het vastgelopen papier (zie "Papierstoring in afwerkeenheid" op pagina 147).
<b>Papierstoring uitvoergebied afwerkeenheid</b>	Het papier is vastgelopen bij het afwerken.	Verwijder het vastgelopen papier (zie "Papierstoring aan uitvoergebied afwerkeenheid" op pagina 146).
<b>Papierstoring onderaan het duplexpad</b>	Het papier is vastgelopen bij het dubbelzijdig afdrucken.	Verwijder het vastgelopen papier (zie "Papierstoring onderaan het dubbelzijdige pad (storing dubbelzijdige registratie)" op pagina 145).
<b>Papierstoring in het duplexpad.</b>	Het papier is vastgelopen bij het dubbelzijdig afdrucken.	Verwijder het vastgelopen papier (zie "Papierstoring in het dubbelzijdige pad (storing dubbelzijdig 2)" op pagina 145).
<b>Papierst. bij retour van duplexpad</b>	Het papier is vastgelopen bij het dubbelzijdig afdrucken.	Verwijder het vastgelopen papier (zie "Papierstoring aan bovenkant duplexpad, (Storing bij retour duplex, Storing duplex 1)" op pagina 144).

Melding	Betekenis	Voorgestelde oplossing
<b>Papierstoring bovenaan het duplexpad</b>	Het papier is vastgelopen bij het dubbelzijdig afdrukken.	Verwijder het vastgelopen papier (zie "Papierstoring aan bovenkant duplexpad, (Storing bij retour duplex, Storing duplex 1)" op pagina 144).
<b>Papierstoring in de afwerkeenheid</b>	Het papier is vastgelopen bij het afwerken.	Verwijder het vastgelopen papier (zie "Papierstoring in afwerkeenheid" op pagina 147).
<b>Papierstoring binnenin het apparaat</b>	Er is papier vastgelopen in het apparaat.	Verwijder het vastgelopen papier (zie "Papierstoring binnen in het apparaat (Storing bij invoeren 1, 2)" op pagina 142 of "Papierstoring binnen in het apparaat (Storing bij invoeren 3, 4)" op pagina 143 of "Vastgelopen papier in het apparaat (detectie van vastgelopen papier)" op pagina 143 of "Vastgelopen papier in het apparaat (vastgelopen papier bij fixeerausvoer)" op pagina 144).
<b>Papierstoring in lade 1</b>	Er is papier vastgelopen in het invoergedeelte van de lade.	Verwijder het vastgelopen papier (zie "Papierstoring in lade 1, 2" op pagina 139).
<b>Papierstoring in lade 2</b>	Er is papier vastgelopen in het invoergedeelte van de lade.	Verwijder het vastgelopen papier (zie "Papierstoring in lade 1, 2" op pagina 139).
<b>Papierstoring in lade 3</b>	Er is papier vastgelopen in het invoergedeelte van de lade.	Verwijder het vastgelopen papier (zie "Papierstoring in lade 3, 4" op pagina 141).
<b>Papierstoring in lade 4</b>	Er is papier vastgelopen in het invoergedeelte van de lade.	Verwijder het vastgelopen papier (zie "Papierstoring in lade 3, 4" op pagina 141).
<b>Papierstoring in MP-lade</b>	Er is papier vastgelopen in het invoergedeelte van de lade.	Verwijder het vastgelopen papier (zie "Vastgelopen papier in multifunctionele lade" op pagina 142).
<b>Bereid nieuwe [kleur] beeldeenheid voor.</b>	De geschatte levensduur van de beeldeenheid is bijna bereikt.	Houd een nieuwe beeldeenheid gereed om de oude te vervangen.

Melding	Betekenis	Voorgestelde oplossing
<b>Bereid nieuwe cassette met [kleur] toner voor.</b>	De tonercassette bevat nog een kleine hoeveelheid toner. Het einde van de geschatte levensduur van de cassette is bijna bereikt.	Houd een nieuwe cassette gereed om de oude cassette te vervangen. U kunt de afdrukkwaliteit tijdelijk verhogen door de toner te herverdelen (zie "Toner herverdelen" op pagina 127).
<b>Nieuwe fuser voorbereiden.</b>	De geschatte levensduur van de fixeereenheid is bijna bereikt.	Houd een nieuwe fixeereenheid gereed om de oude te vervangen, neem contact op met een servicecentrum.
<b>Bereid nieuwe reinigingseenheid van transportriem voor</b>	De geschatte levensduur van de transportriemreinigingseenheid is bijna bereikt.	Houd een nieuwe transportriemreinigingseenheid gereed om de oude te vervangen, neem contact op met een servicecentrum.
<b>Bereid nieuwe transportriem voor</b>	De geschatte levensduur van de transportriem is bijna bereikt.	Houd een nieuwe transportriem gereed om de oude te vervangen, neem contact op met een servicecentrum.
<b>Bereid nieuwe transportrol voor.</b>	De geschatte levensduur van de transportrol is bijna bereikt.	Houd een nieuwe transportrol gereed om de oude te vervangen, neem contact op met een servicecentrum.
<b>Verwijder de afdichtingstape van [color] beeldeenheid en plaats opnieuw.</b>	De afdichtingstape van de beeldeenheid is niet verwijderd.	Verwijder de afdichtingstape van de beeldeenheid (zie "De beeldeenheid vervangen" op pagina 131).
<b>Plaats nieuwe beeldeenheid voor [kleur].</b>	De aangegeven beeldeenheid is bijna aan het einde van de geschatte levensduur. Het apparaat stopt met afdrukken.	Installeer een originele beeldeenheid van Samsung (zie "De beeldeenheid vervangen" op pagina 131).
<b>Plaats een nieuwe fixeereenheid.</b>	De levensduur van de fixeereenheid is verlopen.	Vervang de fixeereenheid door een originele fixeereenheid van Samsung.
<b>Plaats nieuwe transportrol.</b>	De levensduur van de transportrol is volledig verstreken.	Vervang de transportrol door een originele transportrol van Samsung.
<b>Plaats een nieuwe opneemrol voor [ladenummer].</b>	De levensduur van de opneemrol van de lade is volledig verstreken.	Vervang de opneemrol voor de lade door een originele opneemrol van Samsung.



Melding	Betekenis	Voorgestelde oplossing
<b>Plaats een nieuwe MP-opneemrol.</b>	De levensduur van de MF-opneemrol is volledig verstreken.	Vervang de MF-opneemrol voor de lade door een originele opneemrol van Samsung.
<b>Rechterklep staat open. Sluit de klep.</b>	De klep is niet goed gesloten.	Sluit de klep goed tot ze vastklikt.
<b>Scanner geblokkeerd of een ander probleem.</b>	De CCD-vergrendeling (Charged Coupled Device) is geactiveerd.	Deactiveer de CCD-vergrendeling. Of schakel het apparaat uit en weer in. Neem contact op met de klantendienst als het probleem zich blijft voordoen. Scanner
<b>Probleem [foutnummer] met het scansysteem. Zet het apparaat uit en weer aan.</b>	Er is een probleem in het scansysteem.	Schakel het apparaat uit en weer in. Neem contact op met de klantendienst als het probleem zich blijft voordoen.
<b>Tweede faxmodemkaart niet geplaatst. Plaats de kaart.</b>	De tweede optionele Fax Multiline Kit is niet geïnstalleerd.	Installeer de optionele Fax Multiline Kit. Indien geïnstalleerd, probeer de optionele Fax Multiline Kit opnieuw te installeren. Neem contact op met de klantendienst als het probleem zich blijft voordoen.
<b>Schud de cassette met [kleur] toner heen en weer</b>	De tonercassette bevat nog een kleine hoeveelheid toner.	U kunt de afdrukkwaliteit tijdelijk verhogen door de toner te herverdelen (zie "Toner herverdelen" op pagina 127).
<b>Klep zij-invoer staat open. Sluit de klep.</b>	De klep is niet goed gesloten.	Sluit de klep goed tot ze vastklikt.
<b>Nietcassette is leeg. Vervang de cassette.</b>	De nietjescassette heeft het einde van haar gebruiksduur bereikt.	Dit bericht verschijnt als de nietjescassette volledig leeg is. Vervang de nietjescassette.
<b>Nietcassette is bijna leeg. Plaats nieuwe cassette.</b>	De nietjescassette is bijna leeg. De geschatte levensduur van de nietjescassette is bijna bereikt.	Houd een nieuwe nietjescassette gereed om de oude cassette te vervangen.
<b>Nietcassette is niet geplaatst. Plaats hem in afwerkingseenheid</b>	De nietjescassette is niet of niet goed geïnstalleerd.	Installeer de nietjescassette. Indien geïnstalleerd, probeer de nietjescassette opnieuw te installeren. Neem contact op met de klantendienst als het probleem zich blijft voordoen.

Melding	Betekenis	Voorgestelde oplossing
<b>Nietcassette voor boekjes I is leeg. Plaats nieuwe cassette.</b>	De nietjescassette voor boekjes heeft het einde van haar levensduur bereikt.	Dit bericht verschijnt als de nietjescassette volledig leeg is. Vervang de nietjescassette.
<b>Nietcassette voor boekjes I is bijna leeg. Plaats nieuwe cassette.</b>	De nietjescassette van boekjes is bijna leeg. De geschatte levensduur van de nietjescassette is bijna bereikt.	Houd een nieuwe nietjescassette gereed om de oude cassette te vervangen.
<b>Nietcassette voor boekjes I is niet geplaatst. Plaats de cassette.</b>	De nietjescassette van boekjes is niet of niet goed geïnstalleerd.	Installeer de nietjescassette. Indien geïnstalleerd, probeer de nietjescassette opnieuw te installeren. Neem contact op met de klantendienst als het probleem zich blijft voordoen.
<b>De klok staat weer op de beginwaarde. Stel de klok opnieuw in.</b>	De tijdsinstelling van het apparaat is geïntialiseerd.	Stel de tijdsinstelling in bij <b>Machine instellen</b> .
<b>Te veel afdrucken in middelste lade. Verwijder de afdrucken.</b>	De middenlade is vol.	Verwijder de afdrucken uit de middenlade, waarna de printer doorgaat met afdrucken.
<b>Te veel afdrukmedia in boekjeslade. Verwijder de afdrucken.</b>	De boekjeslade is vol.	Verwijder de afdrucken uit de boekjeslade, waarna de printer doorgaat met afdrucken.
<b>Te veel afdrukmedia in lade van afwerkingseenheid. Verwijder de afdrucken.</b>	De afwerklade is vol.	Verwijder de afdrucken uit de afwerklade, waarna de printer doorgaat met afdrucken.
<b>De bovenklep van de scanner staat open</b>	De klep van de dubbelzijdige automatische documentinvoer is niet goed vergrendeld.	Sluit de klep goed tot ze vastklikt.
<b>Reinigingseenheid transportriem niet geplaatst. Plaats er een.</b>	De transportriemreinigingseenheid is niet geïnstalleerd.	Schakel het apparaat in/uit. Neem contact op met een servicecentrum als het probleem zich blijft voordoen.
<b>Transportriem niet geplaatst. Plaats er een.</b>	De transportriem is niet geïnstalleerd.	Schakel het apparaat in/uit. Neem contact op met een servicecentrum als het probleem zich blijft voordoen.



Melding	Betekenis	Voorgestelde oplossing
<b>Reinigingseenheid transportriem is op. Plaats een nieuwe.</b>	De levensduur van de transportriemreinigingseenheid is volledig verstreken.	Vervang de transportriemreinigingseenheid door een originele eenheid van Samsung.
<b>Transportriemeenheid is op. Vervang de cassette.</b>	De levensduur van de transportriemeenheid is volledig verstreken.	Vervang de transportriemeenheid door een originele transportriemeenheid van Samsung.
<b>[tray number]-cassette is geopend. Plaats deze op de juiste manier.</b>	De lade is niet goed gesloten.	Sluit de lade goed tot ze vastklikt.
<b>[tray number]-klep is geopend. Sluit de klep.</b>	De lade is niet goed gesloten.	Sluit de lade goed tot ze vastklikt.
<b>Storing UI-systeem [foutnummer]:Zet app. uit en aan.</b>	Er is een probleem in het UI-systeem.	Schakel het apparaat uit en weer in. Neem contact op met de klantendienst als het probleem zich blijft voordoen.
<b>Probleem [foutnummer] met het videosysteem. Zet het apparaat uit en weer aan.</b>	Er is een probleem in de CPU.	Schakel het apparaat uit en weer in. Neem contact op met de klantendienst als het probleem zich blijft voordoen.
<b>Motor voor afvaltoner werkt niet. Zet uit en weer aan.</b>	Er is een probleem in de afvalmotor.	Schakel het apparaat uit en weer in. Neem contact op met de klantendienst als het probleem zich blijft voordoen.
<b>Toneropvangbak is bijna vol. Bestel een nieuwe.</b>	De geschatte levensduur van de cassette voor gebruikte toner is bijna bereikt.	Houd een nieuwe cassette voor gebruikte toner gereed om de oude te vervangen.
<b>Toneropvangbak is vol. Vervang de cassette.</b>	De levensduur van de cassette voor gebruikte toner is bijna verstreken.	Vervang de toneravalcontainer door een originele toneravalcontainer van Samsung (zie "De cassette voor gebruikte toner vervangen" op pagina 133).
<b>Toneropvangbak niet geplaatst. Plaats er een.</b>	De toneravalcontainer is niet geïnstalleerd.	Installeer de cassette voor gebruikte toner. Indien geïnstalleerd, probeer de toneravalcontainer opnieuw te installeren. Neem contact op met de klantendienst als het probleem zich blijft voordoen.



## Andere problemen oplossen

In het onderstaande overzicht vindt u een aantal mogelijke problemen met de bijbehorende oplossingen. Voer de stappen uit in de aangegeven volgorde tot het probleem is verholpen. Neem contact op met een medewerker van de klantenservice als het probleem aanhoudt.

Andere mogelijke problemen:

- zie "Problemen met de voeding en het netsnoer" op pagina 154.
- zie "Beeldschermprobleem" op pagina 154.
- zie "Problemen met papierinvoer" op pagina 154.
- zie "Afdrukproblemen" op pagina 155.
- zie "Problemen met de afdrukkwaliteit" op pagina 157.
- zie "Problemen met kopiëren" op pagina 160.
- zie "Problemen met scannen" op pagina 161.
- zie "Faxproblemen (optioneel)" op pagina 161.
- zie "Algemene PostScript-problemen" op pagina 162.
- zie "Algemene problemen onder Windows" op pagina 162.
- zie "Algemene Linux-problemen" op pagina 163.
- zie "Algemene Mac-problemen" op pagina 165.

## Problemen met de voeding en het netsnoer

Toestand	Voorgestelde oplossingen
<b>Het apparaat krijgt geen stroom, of de verbindingkabel tussen de computer en het apparaat is niet goed aangesloten.</b>	<ul style="list-style-type: none"> <li>• Steek de stekker in het stopcontact en zet het apparaat aan (zie "Het apparaat aanzetten" op pagina 33).</li> <li> Klik op deze koppeling om een animatie te bekijken over het oplossen van problemen met de voeding.</li> <li>• Maak de kabel van het apparaat los en sluit hem opnieuw (zie "Een printerkabel aansluiten" op pagina 35).</li> <li> Klik op deze koppeling om een animatie te bekijken over het oplossen van verbindingproblemen.</li> </ul>

## Beeldschermprobleem

Toestand	Voorgestelde oplossingen
<b>Er wordt niets weergegeven op het beeldscherm.</b>	<ul style="list-style-type: none"> <li>• Past de helderheid van het scherm aan.</li> <li>• Schakel het apparaat uit en weer in. Neem contact op met de klantendienst als het probleem zich blijft voordoen.</li> </ul>

## Problemen met papierinvoer

Toestand	Voorgestelde oplossingen
<b>Het papier loopt vast tijdens het afdrukken.</b>	Verwijder het vastgelopen papier (zie "Papierstoringen verhelpen" op pagina 139).

Toestand	Voorgestelde oplossingen
<b>Papier kleeft aan elkaar.</b>	<ul style="list-style-type: none"> <li>Controleer de maximale papiercapaciteit van de lade (zie "Specificaties van de afdrukmedia" op pagina 171).</li> <li>Gebruik de geschikte papiersoort (zie "Specificaties van de afdrukmedia" op pagina 171).</li> <li>Haal het papier uit de lade en buig het of waai het uit.</li> <li>In vochtige omstandigheden kunnen bepaalde papiersoorten aan elkaar blijven kleven.</li> </ul>
<b>Invoerprobleem met een aantal vellen tegelijk.</b>	<ul style="list-style-type: none"> <li>Er kan niet meer dan één papiersoort tegelijk in de lade worden geplaatst. Plaats alleen papier van dezelfde soort en hetzelfde formaat en gewicht.</li> <li>Als het papier is vastgelopen doordat er meerdere vellen tegelijk zijn ingevoerd, verwijdert u het vastgelopen papier (zie "Papierstoringen verhelpen" op pagina 139).</li> </ul>
<b>Afdrukpapier wordt niet ingevoerd.</b>	<ul style="list-style-type: none"> <li>Verwijder vastgelopen papier in het apparaat.</li> <li>Het papier werd niet goed in de lade geplaatst. Verwijder het papier en plaats het op de juiste manier in de lade.</li> <li>Er ligt te veel papier in de lade. Verwijder het teveel aan papier.</li> <li>Het papier is te dik. Gebruik alleen papier dat aan de specificaties van het apparaat voldoet (zie "Specificaties van de afdrukmedia" op pagina 171).</li> <li>Als een origineel niet wordt ingevoerd in het apparaat, moet het rubbermatje van de DADI mogelijk worden vervangen. Neem contact op met een medewerker van de klantenservice.</li> </ul>
<b>Het papier blijft vastlopen.</b>	<ul style="list-style-type: none"> <li>Er ligt te veel papier in de lade. Verwijder het teveel aan papier. Gebruik de multifunctionele lade om af te drukken op speciale materialen.</li> <li>U gebruikt een verkeerde papiersoort. Gebruik alleen papier dat aan de specificaties van het apparaat voldoet (zie "Specificaties van de afdrukmedia" op pagina 171).</li> <li>Er zitten mogelijk materiaalresten in het apparaat. Open de voorklep en verwijder eventuele resten.</li> <li>Als een origineel niet wordt ingevoerd in het apparaat, moet het rubbermatje van de DADI mogelijk worden vervangen. Neem contact op met een medewerker van de klantenservice.</li> </ul>
<b>Transparanten kleven aan elkaar in de papieruitvoerlade.</b>	Gebruik alleen transparanten die speciaal zijn bedoeld voor laserprinters. Verwijder elk transparant zodra het is uitgevoerd.
<b>Enveloppen trekken scheef of worden niet goed ingevoerd.</b>	Zorg dat de papiergeleiders aan beide kanten van de envelop goed zijn ingesteld (ze moeten de envelop net raken).

## Afdrukproblemen

Toestand	Mogelijke oorzaak	Voorgestelde oplossingen
<b>Het apparaat drukt niet af.</b>	Het apparaat krijgt geen stroom.	Controleer of het netsnoer is aangesloten. Controleer de aan/uit-schakelaar en het stopcontact.
	Het apparaat is niet als standaardprinter geselecteerd.	Selecteer uw printer als de standaardprinter in Windows.
	Controleer het volgende: <ul style="list-style-type: none"> <li>De voorklep is niet gesloten. Sluit de voorklep.</li> <li>Er is een papierstoring opgetreden. Verwijder het vastgelopen papier (zie "Papierstoringen verhelpen" op pagina 139).</li> <li>De papierlade is leeg. Plaats papier (zie "Papier in de lade plaatsen" op pagina 41).</li> <li>De tonercassette of de beeldeenheid is niet geïnstalleerd. Installeer de tonercassette of de beeldeenheid.</li> </ul> Neem contact op met een medewerker van de klantenservice als er een systeemfout optreedt.	
	De verbindingkabel tussen de computer en het apparaat is niet goed aangesloten.	Maak de kabel van het apparaat los en sluit hem opnieuw aan.
	De verbindingkabel tussen de computer en het apparaat is mogelijk defect.	Sluit de kabel indien mogelijk aan op een andere computer die naar behoren werkt en druk een document af. U kunt ook proberen om een andere kabel voor uw apparaat te gebruiken.
	De poortinstelling is verkeerd.	Controleer de printerinstellingen in Windows om vast te stellen of de afdruktaak naar de juiste poort wordt gestuurd. Als uw computer meerdere poorten heeft controleert u of het apparaat op de juiste poort is aangesloten.
Het apparaat is mogelijk niet goed geconfigureerd.	Controleer de <b>Voorkeursinstellingen voor afdrukken</b> om na te gaan of alle afdrukinstellingen correct zijn (zie "Voorkeursinstellingen openen" op pagina 102).	
Het printerstuurprogramma is mogelijk niet goed geïnstalleerd.	Herstel de software van het apparaat.	
Het apparaat werkt niet goed.	Kijk of het display van het bedieningspaneel een systeemfout aangeeft. Neem contact op met een medewerker van de klantenservice.	

Toestand	Mogelijke oorzaak	Voorgestelde oplossingen
<b>(Vervolg) Het apparaat drukt niet af.</b>	Het document is zo groot dat er onvoldoende ruimte is op de harde schijf van de computer om toegang te krijgen tot de afdruktaak.	Maak extra ruimte vrij op de harde schijf en druk het document opnieuw af.
<b>Het apparaat haalt papier uit de verkeerde invoerbron.</b>	De papieroptie die in de <b>Voorkeursinstellingen voor afdrukken</b> is geselecteerd is mogelijk onjuist.	In veel softwaretoepassingen kunt u de papierbron instellen op het tabblad <b>Papier</b> in <b>Voorkeursinstellingen voor afdrukken</b> . Selecteer de juiste papierbron. Raadpleeg de Help bij het printerstuurprogramma (zie "Voorkeursinstellingen openen" op pagina 102).
<b>Een afdruktaak wordt uiterst langzaam afgedrukt.</b>	De afdruktaak is mogelijk zeer complex.	Maak de pagina minder complex of wijzig de instellingen voor de afdrukkwaliteit.
<b>De helft van de pagina is blanco.</b>	De afdrukstand werd mogelijk verkeerd ingesteld.	Wijzig de afdrukstand in het desbetreffende programma. Raadpleeg de Help bij het printerstuurprogramma.
	Het ingestelde papierformaat stemt niet overeen met het formaat van het papier in de lade.	Controleer of het papierformaat in de printerinstellingen overeenstemt met het papier in de lade of met de papierselectie in de instellingen van de softwaretoepassing die u gebruikt.

Toestand	Mogelijke oorzaak	Voorgestelde oplossingen
<b>Het apparaat drukt wel af, maar de tekst is niet correct, vervormd of niet volledig.</b>	De kabel van het apparaat zit los of is defect.	Maak de kabel van het apparaat los en sluit hem opnieuw aan. Druk een document af dat u eerder wel correct hebt kunnen afdrukken. Sluit de kabel en het apparaat indien mogelijk aan op een andere computer en druk een document af dat u eerder wel correct hebt kunnen afdrukken. Als dit alles niet helpt, probeert u een nieuwe printerkabel.
	Het verkeerde printerstuurprogramma is geselecteerd.	Controleer in het printerkeuzemenu van de toepassing of uw apparaat is geselecteerd.
	De softwaretoepassing werkt niet naar behoren.	Probeer een document af te drukken vanuit een andere toepassing.
	Het besturingssysteem werkt niet naar behoren.	Sluit Windows af en start de computer opnieuw op. Schakel het apparaat uit en weer in.
<b>Er worden blanco pagina's "afgedrukt".</b>	Als u in een DOS-omgeving werkt is het mogelijk dat het lettertype voor uw apparaat verkeerd is ingesteld.	Wijzig de lettertype-instelling.
	De tonercassette is leeg of beschadigd.	Herverdeel de toner indien nodig. Vervang indien nodig de tonercassette.
	Het bestand bevat mogelijk blanco pagina's.	Controleer of het bestand blanco pagina's bevat.
<b>Het apparaat drukt het PDF-bestand niet juist af. Sommige delen van afbeeldingen, tekst of illustraties ontbreken.</b>	Er is mogelijk een onderdeel van het apparaat defect (bijvoorbeeld de controller of het moederbord).	Neem contact op met een medewerker van de klantenservice.
	Incompatibiliteit tussen het PDF-bestand en de Acrobat-producten.	Het bestand kan worden afgedrukt door het PDF-bestand af te drukken als een afbeelding. Schakel <b>Afdrukken als afbeelding</b> uit de afdrukopties van Acrobat in.  Een PDF-bestand als afbeelding afdrukken neemt meer tijd in beslag.

Toestand	Mogelijke oorzaak	Voorgestelde oplossingen
De foto's worden niet goed afgedrukt. De afbeeldingen zijn niet duidelijk.	De resolutie van de foto is erg laag.	Maak de foto kleiner. Als u de foto in de softwaretoepassing vergroot, vermindert de resolutie.
Er komt voor het afdrucken stoom uit het apparaat ter hoogte van de uitvoerlade.	Het gebruik van geperforeerd papier kan aanleiding geven tot de verspreiding van dampen tijdens het afdrucken.	Dit is geen probleem. Ga gewoon door met afdrucken.
Het apparaat drukt geen speciaal papier zoals rekeningpapier af.	Het papierformaat en de papierformaatinstelling komen niet overeen.	Stel het juiste papierformaat in onder <b>Aangepaste papierformatenlijst</b> in het tabblad <b>Papier</b> in de <b>Voorkeursinstellingen voor afdrucken</b> (zie "Het tabblad Papier" op pagina 103).
Uw apparaat geeft een vreemde geur af tijdens het eerste gebruik.	Dit wordt veroorzaakt door het verdampen van de olie die de fixeereenheid beschermt.	De geur verdwijnt nadat u ongeveer 100 kleurenpagina's hebt afgedrukt. Dit probleem is van voorbijgaande aard.

## Problemen met de afdrukkwaliteit

Vuil aan de binnenkant van het apparaat of verkeerd geplaatst papier kan leiden tot een verminderde afdrukkwaliteit. Raadpleeg de onderstaande tabel om het probleem te verhelpen.

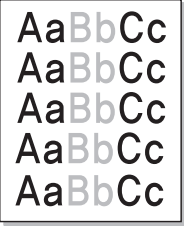
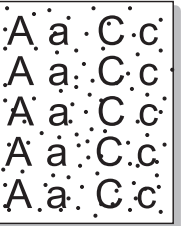
Toestand	Voorgestelde oplossingen
<b>Lichte of vage afdrucken</b> 	<ul style="list-style-type: none"> <li>Als u een verticale witte strook of vaag gedeelte op de afdruk ziet is de toner bijna op. Door de resterende toner over de cassette te verdelen kunt u er waarschijnlijk nog een aantal afdrucken mee maken. Als de afdrukkwaliteit hierdoor niet verbetert moet u een nieuwe tonercassette plaatsen.</li> <li>De kleurtoon is mogelijk niet aangepast. Pas de kleurtoon aan.</li> <li>Het papier voldoet mogelijk niet aan de papierspecificaties. Het kan bijvoorbeeld te vochtig of te ruw zijn (zie "Specificaties van de afdrukmedia" op pagina 171).</li> <li>Als de hele pagina te licht is, is de afdrukresolutie te laag ingesteld of bevindt het apparaat zich in energiebesparende modus. Wijzig de afdrukresolutie en schakel de energiebesparende modus uit. Raadpleeg de Help bij het printerstuurprogramma.</li> <li>Een combinatie van vage plekken en vegen kan erop wijzen dat de tonercassette moet worden gereinigd. Neem contact op met een medewerker van de klantenservice.</li> <li>Het oppervlak van het LSU-gedeelte in het apparaat kan vuil zijn. Reinig het LSU-gedeelte, neem contact op met een medewerker van de klantenservice.</li> </ul>
<b>Tonervlekken</b> 	<ul style="list-style-type: none"> <li>Het papier voldoet mogelijk niet aan de papierspecificaties. Het kan bijvoorbeeld te vochtig of te ruw zijn (zie "Specificaties van de afdrukmedia" op pagina 171).</li> <li>De transportrol is mogelijk vuil. Reinig de binnenkant van het apparaat. Neem contact op met een medewerker van de klantenservice.</li> <li>Het papierpad is mogelijk aan een reinigingsbeurt toe. Neem contact op met een medewerker van de klantenservice.</li> <li>Controleer de locatie van het apparaat. Als de ruimte niet voldoende wordt geventileerd, kan dit probleem optreden.</li> </ul>

Toestand	Voorgestelde oplossingen
<b>Onregelmatigheden</b> 	<p>Als op willekeurige plaatsen vage, doorgaans ronde, plekken verschijnen:</p> <ul style="list-style-type: none"> <li>Er zit mogelijk een slecht vel tussen het papier. Druk het document opnieuw af.</li> <li>Het vochtgehalte van het papier is niet op alle plaatsen gelijk of het papier bevat vochtplekken. Probeer papier van een ander merk (zie "Specificaties van de afdrukmedia" op pagina 171).</li> <li>De hele partij papier is niet in orde. Problemen tijdens de productie kunnen ertoe leiden dat sommige delen toner afstoten. Probeer een ander soort of merk papier.</li> <li>Wijzig de instelling van de printer en probeer het opnieuw. Ga naar <b>Voorkeursinstellingen voor afdrukken</b>, klik op het tabblad <b>Papier</b> en stel het type in op dik papier (zie "Voorkeursinstellingen openen" op pagina 102).</li> <li>Als het probleem hiermee niet kan worden opgelost neemt u contact op met een medewerker van de klantenservice.</li> </ul>
<b>Witte vlekken</b> 	<p>Er verschijnen witte vlekken op de pagina:</p> <ul style="list-style-type: none"> <li>Het papier is te ruw en er valt veel vuil van het papier op de interne onderdelen van het apparaat, wat erop wijst dat de rol vuil kan zijn. Reinig de binnenkant van het apparaat. Reinig de binnenkant of neem contact op met een medewerker van de klantenservice.</li> <li>Het papierpad is mogelijk aan een reinigungsbeurt toe. Reinig de binnenkant of neem contact op met een medewerker van de klantenservice.</li> </ul>
<b>Verticale strepen</b> 	<p>Als de pagina zwarte verticale strepen vertoont:</p> <ul style="list-style-type: none"> <li>Er zit waarschijnlijk een kras op de drumcassette in de printer. Verwijder de beeldeenheid en plaats een nieuwe. Neem contact op met een medewerker van de klantenservice.</li> </ul> <p>Als de pagina witte verticale strepen vertoont:</p> <ul style="list-style-type: none"> <li>Het oppervlak van het LSU-gedeelte in het apparaat kan vuil zijn. Reinig de binnenkant of neem contact op met een medewerker van de klantenservice.</li> </ul> <p>Als de pagina verticale strepen vertoont:</p> <ul style="list-style-type: none"> <li>Mogelijk is het oppervlak van het scannerglas en het witte blad vuil. Reinig de binnenkant of neem contact op met een medewerker van de klantenservice.</li> </ul>

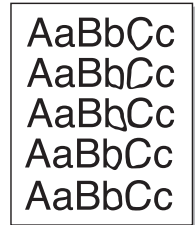
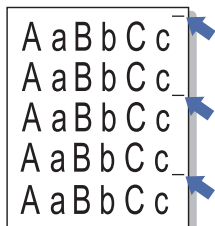
Toestand	Voorgestelde oplossingen
<b>Gekleurde of zwarte achtergrond</b> 	<p>Als er in lichte gedeelten te veel toner wordt gebruikt (grijze achtergrond):</p> <ul style="list-style-type: none"> <li>Vervang de beeldtransportriem bij het bereiken van zijn levensduur. Neem contact op met een medewerker van de klantenservice.</li> <li>Controleer de omgevingsvoorwaarden: bijzonder droge omstandigheden (lage luchtvochtigheid) of een hoge luchtvochtigheid (meer dan 80% RV) kunnen leiden tot een grijzere achtergrond.</li> <li>Verwijder de oude tonercassette en plaats een nieuwe.</li> </ul>
<b>Tonervegen</b> 	<p>Als er tonervegen op de pagina verschijnen:</p> <ul style="list-style-type: none"> <li>Reinig de binnenkant van het apparaat. Reinig de binnenkant of neem contact op met een medewerker van de klantenservice.</li> <li>Controleer de papiersoort en de kwaliteit van het papier (zie "Specificaties van de afdrukmedia" op pagina 171).</li> <li>Verwijder de beeldeenheid en plaats een nieuwe. Neem contact op met een medewerker van de klantenservice.</li> <li>Vervang de beeldtransportriem bij het bereiken van zijn levensduur. Neem contact op met een medewerker van de klantenservice.</li> </ul>
<b>Verticaal terugkerende afwijkingen</b> 	<p>Als de bedrukte zijde van de pagina met gelijke intervallen afwijkingen vertoont:</p> <ul style="list-style-type: none"> <li>Mogelijk is de beeldeenheid beschadigd. Als een markering zich met regelmatige tussenafstanden herhaalt, moet u enkele reinigingsvellen door het apparaat halen om de beeldeenheid te reinigen. De binnenkant reinigen. Als u nog steeds dezelfde problemen ondervindt, verwijdert u de beeldeenheid en installeert u een nieuwe. Neem contact op met een medewerker van de klantenservice.</li> <li>Er zit mogelijk toner op sommige onderdelen van het apparaat. Als de afwijkingen zich op de achterkant van de pagina bevinden zal het probleem waarschijnlijk na enkele pagina's vanzelf verdwijnen.</li> <li>De fixeereenheid is mogelijk beschadigd. Neem contact op met een medewerker van de klantenservice.</li> </ul>

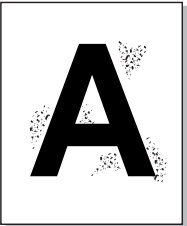
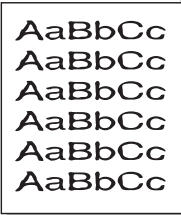
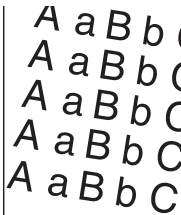
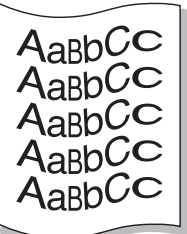

Toestand	Voorgestelde oplossingen
<b>Schaduwvlekken</b> 	<p>Schaduwvlekken worden veroorzaakt door kleine hoeveelheden toner die willekeurig verspreid op de afdruk voorkomen.</p> <ul style="list-style-type: none"> <li>Misschien is het papier te vochtig. Probeer af te drukken op papier van een andere partij. Maak een pak papier pas open op het moment dat u het gaat gebruiken zodat het papier niet te veel vocht opneemt.</li> <li>Wijzig de afdruklay-out als er schaduwvlekken verschijnen op een envelop om te voorkomen dat er wordt afgedrukt op een gebied met overlappende naden aan de rugzijde. Afdrukken op naden kan problemen veroorzaken.</li> <li>Als het gehele oppervlak van een afgedrukte pagina wordt bedekt met schaduwvlekken, kiest u een andere afdrukresolutie in het softwareprogramma of in de <b>Voorkeursinstellingen voor afdrukken</b> (zie "Voorkeursinstellingen openen" op pagina 102).</li> </ul>
<b>Vervormde tekst</b> 	<ul style="list-style-type: none"> <li>Als tekst er vervormd uitziet ("uitgehold" effect) is het papier mogelijk te glad. Probeer een ander soort papier (zie "Specificaties van de afdrukmedia" op pagina 171).</li> <li>Als tekens er vervormd uitzien en een golvend effect vertonen, vereist de scannereenheid mogelijk onderhoud. Reinig de scaneenheid of neem contact op met een medewerker van de klantenservice.</li> </ul>
<b>Papier schuin</b> 	<ul style="list-style-type: none"> <li>Plaats het papier op de juiste manier in de lade.</li> <li>Controleer de papiersoort en de kwaliteit van het papier (zie "Specificaties van de afdrukmedia" op pagina 171).</li> <li>Zorg ervoor dat papier of andere afdrukmedia juist zijn geplaatst en dat de geleiders niet te los of te strak zijn afgesteld.</li> <li>Controleer of de klep rechts onderaan van de standaardlade, de klep rechts onderaan van de dubbele cassetteinvoer of de klep rechts onderaan van de hogecapaciteitsinvoer goed vergrendeld is. Zijn de kleppen onderaan niet volledig gesloten, open en sluit dan de kleppen onderaan.</li> </ul>
<b>Gekruld of gegolfd</b> 	<ul style="list-style-type: none"> <li>Plaats het papier op de juiste manier in de lade.</li> <li>Controleer de papiersoort en de kwaliteit van het papier. Papier kan krullen als de temperatuur of de vochtigheid te hoog is (zie "Specificaties van de afdrukmedia" op pagina 171).</li> <li>Draai de stapel papier in de lade om. Probeer ook eens om het papier 180° te draaien in de lade.</li> </ul>

Toestand	Voorgestelde oplossingen
<b>Vouwen of kreuken</b> 	<ul style="list-style-type: none"> <li>Plaats het papier op de juiste manier in de lade.</li> <li>Controleer de papiersoort en de kwaliteit van het papier (zie "Specificaties van de afdrukmedia" op pagina 171).</li> <li>Draai de stapel papier in de lade om. Probeer ook eens om het papier 180° te draaien in de lade.</li> <li>Controleer of de klep rechts onderaan van de standaardlade, de klep rechts onderaan van de dubbele cassetteinvoer of de klep rechts onderaan van de hogecapaciteitsinvoer goed vergrendeld is. Zijn de kleppen onderaan niet volledig gesloten, open en sluit dan de kleppen onderaan.</li> </ul>
<b>Achterkant van afdrukken is vuil</b> 	<p>Een tonercassette lekt mogelijk. Reinig de binnenkant van het apparaat. Reinig de binnenkant of neem contact op met een medewerker van de klantenservice.</p>
<b>Eén effen kleur of zwarte pagina's</b> 	<ul style="list-style-type: none"> <li>Mogelijk is de beeldeenheid niet juist geïnstalleerd. Verwijder de beeldeenheid en plaats deze opnieuw.</li> <li>Mogelijk is de beeldeenheid defect en moet ze worden vervangen. Verwijder de beeldeenheid en plaats een nieuwe. Neem contact op met een medewerker van de klantenservice.</li> <li>Het apparaat moet mogelijk worden hersteld. Neem contact op met een medewerker van de klantenservice.</li> </ul>
<b>Losse toner</b> 	<ul style="list-style-type: none"> <li>Reinig de binnenkant van het apparaat. Reinig de binnenkant of neem contact op met een medewerker van de klantenservice.</li> <li>Controleer de papiersoort en de kwaliteit van het papier (zie "Specificaties van de afdrukmedia" op pagina 171).</li> <li>Verwijder de beeldeenheid en plaats een nieuwe. Neem contact op met een medewerker van de klantenservice.</li> <li>Lost dit het probleem niet op, dan moet het apparaat mogelijk worden hersteld. Neem contact op met een medewerker van de klantenservice.</li> </ul>

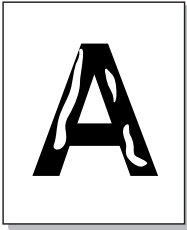
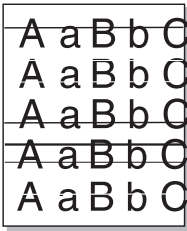
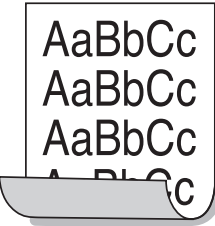
Toestand	Voorgestelde oplossingen
<b>Onvolledige tekens</b> 	<p>Letters worden onvolledig afgedrukt omdat er witte plekken verschijnen op plaatsen die zwart zouden moeten zijn:</p> <ul style="list-style-type: none"> <li>Als dit probleem optreedt bij transparanten probeert u een ander soort transparant. Als gevolg van de samenstelling van de transparanten kunnen onvolledige tekens voorkomen.</li> <li>Misschien drukt u af op de verkeerde kant van het papier. Verwijder het papier en draai het om.</li> <li>Mogelijk voldoet het papier niet aan de papierspecificaties (zie "Specificaties van de afdrukmedia" op pagina 171).</li> </ul>
<b>Horizontale strepen</b> 	<p>Controleer bij horizontale zwarte strepen of vegen het volgende:</p> <ul style="list-style-type: none"> <li>Mogelijk is de beeldeenheid verkeerd geïnstalleerd. Verwijder de beeldeenheid en plaats deze opnieuw.</li> <li>Mogelijk is de beeldeenheid defect. Verwijder de beeldeenheid en plaats een nieuwe. Neem contact op met een medewerker van de klantenservice.</li> <li>Lost dit het probleem niet op, dan moet het apparaat mogelijk worden hersteld. Neem contact op met een medewerker van de klantenservice.</li> </ul>
<b>Krullen</b> 	<p>Als het afgedrukte papier opkrult of als het papier niet wordt ingevoerd, doet u het volgende:</p> <ul style="list-style-type: none"> <li>Draai de stapel papier in de lade om. Probeer ook eens om het papier 180° te draaien in de lade.</li> <li>Wijzig de instelling van de printer en probeer het opnieuw. Ga naar <b>Voorkeursinstellingen voor afdrucken</b>, klik op het tabblad <b>Papier</b> en stel type in op dik papier (zie "Voorkeursinstellingen openen" op pagina 102).</li> </ul>
<b>Er verschijnt voortdurend een onbekende afbeelding op enkele vellen, er zit losse toner op de afdruk of de afdruk is te licht of vuil.</b>	<p>Uw apparaat wordt mogelijk gebruikt op een hoogte van 1 000 m of meer. Een dergelijke hoogte kan de afdrukkwaliteit beïnvloeden (bijv. losse toner of een lichte afdruk). Pas de luchtdrukaanpassing van uw apparaat aan.</p>

## Problemen met kopiëren

Toestand	Voorgestelde oplossingen
<b>Kopieën zijn te licht of te donker.</b>	<p>Gebruik de <b>Licht</b>- en <b>Donker</b>-pijlen om de achtergrond van de kopieën respectievelijk lichter of donkerder te maken op het tabblad <b>Basis</b> in het menu <b>Kopie</b>.</p>

Toestand	Voorgestelde oplossingen
<b>Er verschijnen vegen, strepen, vlekken of stippen op kopieën.</b>	<ul style="list-style-type: none"> <li>In geval van onregelmatigheden op het origineel drukt u op de pijl-links/rechts om de achtergrond van de kopieën respectievelijk lichter of donkerder te maken op het tabblad <b>Basis</b> in het menu <b>Kopie</b> (zie "De tonersterkte wijzigen" op pagina 55).</li> <li>Als het origineel geen onregelmatigheden vertoont, moet u de scannereenheid reinigen. Reinig de scaneenheid of neem contact op met een medewerker van de klantenservice.</li> </ul>
<b>Kopie is scheef.</b>	<ul style="list-style-type: none"> <li>Zorg dat het origineel met de bedrukte zijde naar beneden op de glasplaat van de scanner is geplaatst of met de bedrukte zijde naar boven in de DADI.</li> <li>Controleer of het kopieerpapier op de juiste manier in het apparaat is geplaatst.</li> <li>Lost dit het probleem niet op, dan moet het apparaat mogelijk worden hersteld. Neem contact op met een medewerker van de klantenservice.</li> </ul>
<b>Afgedrukte kopieën zijn blanco.</b>	<p>Zorg dat het origineel met de bedrukte zijde naar beneden op de glasplaat van de scanner is geplaatst of met de bedrukte zijde naar boven in de DADI.</p>
<b>Afdruk geeft gemakkelijk af.</b>	<ul style="list-style-type: none"> <li>Vervang het papier in de lade door papier uit een nieuw pak.</li> <li>In vochtige omstandigheden mag u papier niet te lang ongebruikt in het apparaat laten zitten.</li> </ul>
<b>Kopieerpapier loopt regelmatig vast.</b>	<ul style="list-style-type: none"> <li>Waaier de stapel papier uit en leg hem ondersteboven terug in de lade. Vervang het papier in de lade door papier uit een nieuw pak. Controleer de papiergeleiders en stel deze zo nodig beter af.</li> <li>Gebruik alleen afdrudpapier met het juiste gewicht.</li> <li>Nadat u vastgelopen papier hebt verwijderd, controleert u of er resten van kopieerpapier in het apparaat zijn achtergebleven.</li> </ul>
<b>De tonercassette gaat minder lang mee dan verwacht.</b>	<ul style="list-style-type: none"> <li>Uw originelen bevatten mogelijk afbeeldingen, opgevlude vlakken of dikke lijnen. Uw originelen zijn bijvoorbeeld formulieren, nieuwsbrieven, boeken of andere documenten die meer toner verbruiken.</li> <li>Mogelijk is het deksel van de DADI open gelaten tijdens het kopiëren.</li> <li>Mogelijk wordt het apparaat vaak in- en uitgeschakeld.</li> </ul>

## Problemen met scannen

Probleem	Voorgestelde oplossingen
<b>De scanner doet het niet.</b>	<ul style="list-style-type: none"> <li>• Zorg dat u het origineel met de te scannen zijde naar beneden op de glasplaat plaatst of met de te scannen zijde naar boven in de DADI.</li> <li>• Er is mogelijk niet voldoende geheugen beschikbaar voor het document dat u wilt scannen. Ga na of de functie <b>Voorbeeldscan</b> werkt. Probeer een lagere scanresolutie.</li> <li>• Controleer of de kabel van uw apparaat op de juiste wijze is aangesloten.</li> <li>• Controleer of de USB-kabel is beschadigd. Vervang de kabel door een kabel waarvan u zeker weet dat hij werkt. Vervang zo nodig de kabel.</li> <li>• Controleer of de scanner op de juiste manier is geconfigureerd. Controleer de scaninstellingen in Easy Document Creator of in de toepassing die u wilt gebruiken om er zeker van te zijn dat de scantaak naar de juiste poort wordt verzonden (bijvoorbeeld USB001).</li> </ul>
<b>Het apparaat doet erg lang over een scanopdracht.</b>	<ul style="list-style-type: none"> <li>• Controleer of er tegelijkertijd ontvangen gegevens worden afgedrukt op het apparaat. Wacht in dat geval met scannen tot de afdruktaak is voltooid.</li> <li>• Het inscannen van afbeeldingen kost meer tijd dan het inscannen van tekst.</li> <li>• De communicatiesnelheid kan laag zijn in de scanmodus omdat er veel geheugen nodig is om de ingescande afbeelding te analyseren en te reproduceren. Stel de printerpoort van uw computer in op de ECP-modus (in de BIOS-instellingen van de computer). De communicatiesnelheid gaat dan omhoog. Raadpleeg de gebruikershandleiding van uw computer voor meer informatie over de BIOS-instellingen.</li> </ul>

Probleem	Voorgestelde oplossingen
<b>Het volgende bericht verschijnt op het computerscherm:</b> <ul style="list-style-type: none"> <li>• <b>Apparaat kan niet in de gewenste H/W-modus staan.</b></li> <li>• <b>Poort wordt gebruikt door een ander programma.</b></li> <li>• <b>Poort is gedeactiveerd.</b></li> <li>• <b>Scanner is bezig met ontvangen of afdrukken van gegevens. Probeer het opnieuw zodra de huidige taak is voltooid.</b></li> <li>• <b>Ongeldige ingang.</b></li> <li>• <b>Scannen is mislukt.</b></li> </ul>	<ul style="list-style-type: none"> <li>• Er wordt mogelijk een kopieer- of afdruktaak uitgevoerd. Probeer uw taak opnieuw uit te voeren nadat de voorgaande taak is voltooid.</li> <li>• De geselecteerde poort is momenteel in gebruik. Start uw computer opnieuw op en probeer het opnieuw.</li> <li>• De kabel van uw apparaat is mogelijk niet goed aangesloten of het apparaat is niet ingeschakeld.</li> <li>• Het scannerstuurprogramma is niet geïnstalleerd of het besturingssysteem is niet correct ingesteld.</li> <li>• Controleer of het apparaat op de juiste wijze is aangesloten en ingeschakeld is. Start de computer vervolgens opnieuw op.</li> <li>• De USB-kabel is mogelijk niet goed aangesloten of het apparaat is niet ingeschakeld.</li> </ul>

## Faxproblemen (optioneel)

Probleem	Voorgestelde oplossingen
<b>Het apparaat werkt niet, het display blijft leeg of de toetsen reageren niet.</b>	<ul style="list-style-type: none"> <li>• Trek de stekker van het netsnoer uit het stopcontact en steek hem er weer in.</li> <li>• Controleer of er stroom staat op het stopcontact.</li> </ul>
<b>Geen kiestoon.</b>	<ul style="list-style-type: none"> <li>• Controleer of het telefoonsnoer op de juiste wijze is aangesloten.</li> <li>• Controleer of de wandcontactdoos in orde is door er een ander telefoontoestel op aan te sluiten.</li> </ul>
<b>De in het geheugen opgeslagen nummers worden verkeerd gekozen.</b>	Controleer of de nummers correct in het geheugen zijn opgeslagen (zie "Een adresboek maken" op pagina 95).
<b>Het origineel wordt niet in het apparaat ingevoerd.</b>	<ul style="list-style-type: none"> <li>• Controleer of het papier niet gekreukt is en zorg dat u het op de juiste wijze invoert. Ga na of het origineel het juiste formaat heeft en niet te dik of te dun is.</li> <li>• Controleer of de DADI goed is gesloten.</li> <li>• Het rubbermatje van de DADI moet mogelijk worden vervangen. Neem contact op met een medewerker van de klantenservice.</li> </ul>
<b>Faxberichten worden niet automatisch ontvangen.</b>	<ul style="list-style-type: none"> <li>• De ontvangstmodus moet ingesteld zijn op fax.</li> <li>• Controleer of de lade papier bevat.</li> <li>• Controleer of er een foutmelding wordt weergegeven op het display. Los in dat geval het probleem op.</li> </ul>

Probleem	Voorgestelde oplossingen
<b>Het apparaat verzendt geen faxberichten.</b>	<ul style="list-style-type: none"> <li>Zorg dat het origineel zich in de DADI of op de glasplaat van de scanner bevindt.</li> <li>Controleer het faxapparaat van de ontvanger (als er een probleem is).</li> </ul>
<b>Een ontvangen faxbericht is gedeeltelijk blanco of is van slechte kwaliteit.</b>	<ul style="list-style-type: none"> <li>Er is mogelijk een probleem met het faxapparaat van de verzender.</li> <li>Een slechte telefoonlijn kan verbindingproblemen veroorzaken.</li> <li>Controleer het apparaat door een kopie te maken.</li> <li>De tonercassette is mogelijk leeg. Vervang de tonercassette.</li> </ul>
<b>Sommige woorden van een ontvangen faxbericht zijn uitgerekt.</b>	Er is een tijdelijke storing opgetreden in het documenttransport vanaf het apparaat waarvan het faxbericht afkomstig is.
<b>Er staan strepen op de originelen die u hebt verzonden.</b>	Controleer of de scannereenheid vuil is en reinig ze indien nodig. De scaneenheid reinigen.
<b>Het nummer wordt gekozen maar er kan geen verbinding tot stand worden gebracht met de andere fax.</b>	Misschien is het andere faxapparaat uitgeschakeld, is het papier op of kunnen er geen oproepen worden beantwoord. Vraag de gebruiker van het andere apparaat om het probleem op te lossen.
<b>Faxen worden niet in het geheugen opgeslagen.</b>	Er is mogelijk niet voldoende geheugen om de fax op te slaan. Als het scherm met de status van het geheugen verschijnt, verwijdert u faxberichten die u niet meer nodig hebt uit het geheugen en probeert u vervolgens de fax opnieuw op te slaan.
<b>Er verschijnen blanco stukken onderaan op de pagina, met een kleine strook tekst bovenaan.</b>	U hebt mogelijk de verkeerde papierinstellingen gekozen in de door de gebruiker in te stellen opties. Voor informatie over papierinstellingen (zie "Instellingen voor lade" op pagina 48).

## Algemene PostScript-problemen

De volgende problemen hebben specifiek betrekking op de PS-taal en kunnen optreden als er meerdere printertalen worden gebruikt.

Probleem	Mogelijke oorzaak	Oplossing
<b>Het PostScript-bestand kan niet worden afgedrukt.</b>	Het PostScript-stuurprogramma is mogelijk niet correct geïnstalleerd.	<ul style="list-style-type: none"> <li>Installeer het PostScript-stuurprogramma.</li> <li>Druk een configuratiepagina af en controleer of u kunt afdrucken in PS.</li> <li>Neem contact op met een medewerker van de klantenservice als het probleem aanhoudt.</li> </ul>
<b>Het bericht "Fout limietcontrole" verschijnt.</b>	De afdruktaak is te complex.	Maak de pagina minder complex of breid het geheugen uit.
<b>Er wordt een PostScript-foutenpagina afgedrukt.</b>	De afdruktaak is mogelijk geen PostScript-taak.	Controleer of de afdruktaak een PostScript-taak is. Controleer of de softwaretoepassing verwacht dat er een installatiebestand of PostScript-headerbestand naar het apparaat wordt gestuurd.
<b>In het stuurprogramma is de optionele dubbele cassette-invoer (lade 3, lade 4) niet geselecteerd.</b>	Het printerstuurprogramma is niet geconfigureerd om de optionele dubbele cassette-invoer te herkennen (lade 3, lade 4).	Open de eigenschappen van het PostScript-stuurprogramma, selecteer het tabblad <b>Apparaatopties</b> en stel de ladeoptie in de sectie <b>Ladeopties</b> in.
<b>Als u op een Mac-computer een document afdrukt met Acrobat Reader 6.0 of hoger, worden de kleuren niet op de juiste wijze afgedrukt.</b>	De resolutie-instelling in het printerstuurprogramma komt mogelijk niet overeen met de resolutie-instelling in Acrobat Reader.	Controleer of de resolutie-instelling in uw printerstuurprogramma overeenkomt met de resolutie-instelling in Acrobat Reader.

## Algemene problemen onder Windows

Toestand	Voorgestelde oplossingen
<b>"Tijdens de installatie verschijnt het bericht "Bestand in gebruik".</b>	Sluit alle softwaretoepassingen af. Verwijder alle software uit de printerprogrammagroep en start Windows opnieuw op. Installeer het printerstuurprogramma opnieuw.

Toestand	Voorgestelde oplossingen
"Het bericht "Algemene beveiligingsfout", "OE-uitzondering", "Spool32", of "Ongeldige bewerking" verschijnt.	Sluit alle andere toepassingen af, start Windows opnieuw op en probeer opnieuw af te drukken.
Het bericht "Kan niet afdrukken" of "Er is een time-outfout in de printer opgetreden" verschijnt.	Deze meldingen kunnen tijdens het afdrukken verschijnen. Wacht tot het apparaat klaar is met afdrukken. Als het bericht verschijnt in stand-bymodus of nadat de afdruk is voltooid, controleert u de aansluiting en/of gaat u na of er een fout is opgetreden.

 Raadpleeg de gebruikershandleiding van Microsoft Windows 2000/XP/2003/Vista die met uw computer werd meegeleverd voor meer informatie over foutmeldingen in Windows.

## Algemene Linux-problemen

Probleem	Voorgestelde oplossingen
Het apparaat drukt niet af.	<ul style="list-style-type: none"> <li>Controleer of het printerstuurprogramma is geïnstalleerd. Open Unified Driver Configurator en selecteer het tabblad <b>Printers</b> in <b>Printers configuration</b> om de lijst met beschikbare printers weer te geven. Controleer of uw apparaat in de lijst staat. Als dit niet zo is, opent u <b>Add new printer wizard</b> om uw apparaat in te stellen.</li> <li>Controleer of het apparaat is ingeschakeld. Open <b>Printers configuration</b> en selecteer uw apparaat uit de lijst met printers. Bekijk de omschrijving in het deelvenster <b>Selected printer</b>. Druk op de knop <b>Stopped</b> als de status de tekenreeks <b>Start</b> bevat. Hierna zou het apparaat weer normaal moeten werken. De status "stopped" kan geactiveerd zijn als er zich problemen met het afdrukken hebben voorgedaan. U kunt bijvoorbeeld de opdracht geven om een document af te drukken terwijl de poort gebruikt wordt door een scantoeepassing.</li> <li>Controleer of de MFP-poort bezet is. Aangezien de functionele onderdelen van het apparaat (printer en scanner) dezelfde I/O-interface (poort) delen, is het mogelijk dat verschillende toepassingen tegelijkertijd toegang proberen te verkrijgen tot dezelfde poort. Om conflicten te voorkomen mag slechts één toepassing tegelijk een taak uitvoeren op het apparaat. Op het systeem van de andere gebruiker wordt de melding "Device busy" weergegeven. Open de poortconfiguratie en selecteer de poort die is toegewezen aan uw printer. In het deelvenster <b>Selected port</b> kunt u zien of de poort door een andere toepassing wordt gebruikt. Als dit het geval is, wacht u totdat de uit te voeren taak is voltooid of klikt u op de knop <b>Release port</b> als u zeker weet dat de huidige toepassing niet naar behoren werkt.</li> <li>Controleer of uw toepassing een speciale afdrukoptie heeft, zoals "-oraw". Als de parameter "-oraw" is opgegeven in de opdrachtregel, verwijdert u deze om het afdrukprobleem op te lossen. In een Gimp front-end kiest u "Print" -&gt; "Setup printer" en bewerkt u de opdrachtregelparameter in het opdrachtitem.</li> <li>De CUPS-versie (Common Unix Printing System) die wordt gedistribueerd met SuSE Linux 9.2 (CUPS 1.1.21) heeft een probleem met het afdrukken via het Internet Printing Protocol (IPP). Gebruik Socket Printing in plaats van IPP of installeer een recentere versie van CUPS (CUPS 1.1.22 of hoger).</li> </ul>



Probleem	Voorgestelde oplossingen
<b>Het apparaat drukt geen volledige pagina's af. Slechts de helft van de pagina wordt afgedrukt.</b>	Dit is een bekend probleem dat zich voordoet bij gebruik van een kleurenprinter met versie 8.51 of een oudere versie van Ghostscript, 64-bits Linux OS. Dit probleem is bij <a href="http://bugs.ghostscript.com">bugs.ghostscript.com</a> gemeld als Ghostscript Bug 688252. Het probleem is opgelost in AFPL Ghostscript versie 8.52 en hoger. Download de meest recente versie van AFPL Ghostscript van <a href="http://sourceforge.net/projects/ghostscript/">http://sourceforge.net/projects/ghostscript/</a> en installeer deze om dit probleem op te lossen.
<b>Ik kan niet scannen via mijn Gimp front-end.</b>	Controleer of de Gimp front-end over Xsane beschikt: <b>Device dialog</b> in het menu <b>Acquire</b> . Als dat niet het geval is, moet u de Xsane-plug-in voor Gimp installeren op de computer. U vindt de Xsane-plug-in voor Gimp op de CD van uw Linux-distributie of op de homepage van Gimp. Raadpleeg het Help-systeem op de cd van uw Linux-distributie of van de Gimp front-endoepassing voor meer informatie. Als u een ander soort scantoepassing wilt gebruiken, raadpleeg dan de Help van de toepassing.
<b>De foutmelding "Cannot open port device file" verschijnt als ik een document afdruk.</b>	Wijzig nooit de parameters van een afdruktaak (via LPR GUI bijvoorbeeld) terwijl er een afdruktaak wordt uitgevoerd. Diverse versies van CUPS-server breken de afdruktaak af als de afdrukopties worden gewijzigd en proberen vervolgens de taak vanaf het begin opnieuw uit te voeren. Aangezien Unified Linux Driver de poort tijdens het afdrukken wordt vergrendeld, blijft deze vergrendeld door het abrupte afbreken van het stuurprogramma zodat de poort niet beschikbaar is voor volgende afdruktaken. Als deze situatie zich voordoet, probeert u de poort vrij te geven door <b>Release port</b> te selecteren in <b>Port configuration</b> .

Probleem	Voorgestelde oplossingen
<b>Het apparaat komt niet voor in de scannerlijst.</b>	<ul style="list-style-type: none"> <li>Controleer of uw apparaat met uw computer is verbonden, op de juiste manier op de USB-poort is aangesloten en ingeschakeld is.</li> <li>Controleer of het scannerstuurprogramma voor uw apparaat op uw computer is geïnstalleerd. Open de Unified Linux Driver-configurator, ga naar <b>Scanners configuration</b> en druk op <b>Drivers</b>. Kijk of de lijst in het venster een stuurprogramma voor uw apparaat bevat.</li> <li>Controleer of de MFP-poort bezet is. Aangezien de functionele onderdelen van het apparaat (printer en scanner) dezelfde I/O-interface (poort) delen, is het mogelijk dat verschillende toepassingen tegelijkertijd toegang proberen te verkrijgen tot dezelfde poort. Om conflicten te voorkomen mag slechts één toepassing tegelijk een taak uitvoeren op het apparaat. Op het systeem van de andere gebruiker wordt de melding "Device busy" weergegeven. Dit gebeurt doorgaans bij het starten van een scanprocedure. Er verschijnt een overeenkomstig dialoogvenster. U kunt proberen de oorsprong van het probleem te achterhalen door <b>Ports configuration</b> te openen en de aan uw scanner toegewezen poort te selecteren. Poorttoewijzing /dev/mfp0 stemt overeen met de bestemming LP:0 die wordt weergegeven in de scanneropties, /dev/mfp1 heeft betrekking op LP:1, enzovoort. USB-poorten beginnen bij dev/mfp4, dus de scanner op USB:0 komt overeen met dev/mfp4 enzovoort. In het deelvenster <b>Selected port</b> kunt u zien of de poort door een andere toepassing wordt gebruikt. Als dit het geval is, wacht u totdat de uit te voeren taak is voltooid of drukt u op de knop <b>Release port</b> als u zeker weet dat de huidige poort niet naar behoren werkt.</li> </ul>
<b>Het apparaat scant niet.</b>	<ul style="list-style-type: none"> <li>Zorg ervoor dat het document in het apparaat is geladen en dat uw apparaat met de computer is verbonden.</li> <li>Mogelijk treedt er een I/O-fout op tijdens het scannen.</li> </ul>



Raadpleeg de gebruikershandleiding van Linux die bij uw computer werd geleverd voor meer informatie over Linux-foutberichten.

## Algemene Mac-problemen

Probleem	Voorgestelde oplossingen
Het apparaat drukt het PDF-bestand niet juist af. Sommige delen van afbeeldingen, tekst of illustraties ontbreken.	Het bestand kan worden afgedrukt door het PDF-bestand af te drukken als een afbeelding. Schakel <b>Afdrukken als afbeelding</b> uit de afdrukopties van Acrobat in.  Een PDF-bestand als afbeelding afdrukken neemt meer tijd in beslag.
Het document is afgedrukt, maar de afdruktaak is niet verdwenen uit de wachtrij in Mac OS X 10.3.2.	Werk uw Mac OS-versie bij tot MAC OS X 10.3.3. of hoger.
Bepaalde letters worden niet normaal weergegeven tijdens het afdrukken van het voorblad.	Mac OS X kan het lettertype niet maken bij het afdrukken van het voorblad. Letters en cijfers worden normaal weergegeven op het voorblad.
Als u op een Mac-computer een document afdrukt met Acrobat Reader 6.0 of hoger, worden de kleuren niet op de juiste wijze afgedrukt.	Controleer of de resolutie-instelling in uw printerstuurprogramma overeenkomt met de resolutie-instelling in Acrobat Reader.

 Raadpleeg de Mac-gebruikershandleiding van die met uw computer is meegeleverd voor meer informatie over Mac-foutmeldingen.

# Verbruiksartikelen en accessoires

In deze handleiding wordt beschreven hoe u verbruiksartikelen, accessoires en onderdelen voor het onderhoud van uw apparaat kunt aankopen.

In dit hoofdstuk vindt u de volgende onderwerpen:

- Aankoopmogelijkheden
- Beschikbaar verbruiksartikelen

 De verkrijgbare accessoires kunnen verschillen van land tot land. Neem contact op met uw verkoper om de lijst met beschikbare accessoires te ontvangen.

## Aankoopmogelijkheden

Voor de bestelling van door Samsung erkende verbruiksartikelen, accessoires en onderdelen voor onderhoud neemt u contact op met uw plaatselijke Samsung-verdeler of de winkel waar u uw apparaat hebt gekocht. Of ga naar [www.samsung.com/supplies](http://www.samsung.com/supplies), en selecteer uw land/regio voor meer informatie over ondersteuning.

## Beschikbaar verbruiksartikelen

Als verbruiksartikelen het einde van hun levensduur naderen kunt u de volgende verbruiksartikelen voor uw apparaat bestellen.

 De levensduur van de tonercassette kan variëren afhankelijk van de opties en de taakmodus.

 U moet tonercassettes en andere verbruiksartikelen aankopen in het land waar u het apparaat hebt gekocht. Toner-cassettes en andere verbruiksartikelen kunnen immers incompatibel zijn met uw apparaat aangezien de configuratie ervan verschilt van land tot land.

## SCX-812x Series

Type	Gemiddeld aantal afdrucken <sup>a</sup>	Benaming van onderdeel
<b>Tonercassette</b>	Gemiddeld aantal onafgebroken afdrucken met een zwarte tonercassette: 25 000 standaardpagina's	MLT-D709S (Zwart)
<b>Beeldenheid</b>	Ong. 100 000 afbeeldingen	MLT-R709
<b>Opvangbak voor gebruikte toner</b>	Ong. 100 000 beeldscans	MLT-W709

a. Opgegeven gebruiksduur overeenkomstig met 5% dekking.

- Beschikbare accessoires
- De resterende levensduur van verbruiksartikelen controleren

## CLX-92x1\_9301 Series

Type	Gemiddeld aantal afdrucken <sup>a</sup>	Benaming van onderdeel
<b>Tonercassette</b>	Gemiddeld aantal onafgebroken afdrucken met een zwarte tonercassette: 20 000 standaardpagina's	CLT-K809S (Zwart)
	Gemiddeld aantal onafgebroken afdrucken met kleurencassette: 15 000 standaardpagina's (cyaan/magenta/geel)	CLT-C809S (Cyaan) CLT-M809S (Magenta) CLT-Y809S (Geel)
<b>Beeldenheid</b>	Ong. 50 000 afbeeldingen	CLT-R809
<b>Opvangbak voor gebruikte toner</b>	Ong. 100 000 beeldscans	CLT-W809

a. Opgegeven gebruiksduur overeenkomstig met 5% dekking.

## Vorzorgsmaatregelen die u in acht moet nemen bij de installatie-accessoires

- Koppel het netsnoer los.  
Verwijder nooit het toegangspaneel tot het moederbord als de stroom is ingeschakeld.  
Koppel steeds het netsnoer los als u interne of externe accessoires installeert of verwijderd om het risico op een elektrische schok te voorkomen.
  - Ontlaad statische elektriciteit.  
Het moederbord en de interne accessoires (netwerkinterfacekaart of geheugenmodule) zijn gevoelig voor statische elektriciteit. Voordat u interne accessoires installeert of verwijderd, moet u de statische elektriciteit van uw lichaam ontladen door een metalen voorwerp aan te raken, zoals de metalen achterplaat van een willekeurig apparaat dat op een geaarde stroombron is aangesloten. Als u voor het beëindigen van de installatie rondwandelt, herhaalt u deze procedure om nogmaals eventuele statische elektriciteit te ontladen.
  - Toegevoegde accessoires in de eigenschappen van het PS-stuurprogramma activeren.  
Na de installatie van een accessoire, zoals een optionele lade, moeten gebruikers van een PS-stuurprogramma een bijkomende instelling opgeven. Ga naar de PS-printereigenschappen en activeer de toegevoegde accessoire.
-  Let op bij de installatie van accessoires: het vervangen van de batterij in het apparaat valt onder de service. Vervang ze niet zelf.  
Er bestaat een explosierisico als de batterij wordt vervangen door een verkeerd type. Verwijder gebruikte batterijen conform de aanwijzingen.

## Beschikbare accessoires

U kunt accessoires aanschaffen en installeren om de prestaties en capaciteit van uw apparaat te verbeteren.

Optie	Functie	Benaming van onderdeel
<b>Kastonderstel</b>	U kunt het apparaat plaatsen op het ergonomisch ontworpen onderstel waarmee het apparaat goed toegankelijk is. U kunt het onderstel ook verplaatsen dankzij de wielen en verschillende artikelen zoals papier in het onderstel opslaan.	CLX-DSK20T

Optie	Functie	Benaming van onderdeel
<b>Dubbele cassette-invoer</b>	Als u regelmatig papierbronproblemen ondervindt, kunt u een extra papierlade plaatsen. De optionele lade heeft een maximale capaciteit van 1 040 vellen. U kunt documenten op verschillende formaten en soorten afdrukmedia afdrukken.	CLX-PFP100
<b>Internet afwerkeenheid voor 300 vel</b>	Met deze interne afwerkeenheid kunt u afdrucken sorteren, groeperen en nieten.	CLX-FIN50S
<b>Werktafel</b>	Op de werktafel kunt u een extern verificatieapparaat of andere items plaatsen.	CLX-WKT000
<b>Faxkit</b>	Met deze faxkit kunt u uw apparaat als fax gebruiken.	CLX-FAX160
<b>FDI-kit (Foreign Device Interface)</b>	Deze kaart wordt in het apparaat geplaatst zodat een apparaat van derden kan worden aangesloten, bijvoorbeeld een muntautomaat of een kaartlezer. Met deze apparaten kunt u laten betalen voor afdrukservices die worden uitgevoerd met uw apparaat.	CLX-KIT10F
<b>Harddisk-kit</b>	Deze harddisk-kit helpt het apparaat op verschillende manieren te gebruiken.	ML-HDK471
<b>Taakscheider</b>	Deze Taakscheider helpt het apparaat bij het sorteren van afdrucken.	CLX-JST100

## De resterende levensduur van verbruiksartikelen controleren

---

Als u regelmatig geconfronteerd wordt met papierstoringen of afdrukproblemen, controleer dan de levensduur van de verbruiksartikelen. Vervang indien nodig de betrokken onderdelen.

1. Druk op **Machine Setup** > **Others** > **Levensduur art.** vanuit het hoofdscherm.
2. Controleer de levensduur van de verbruiksartikelen.
3. Druk op **Back** om naar het vorige scherm te gaan.



# Specificaties

In dit hoofdstuk vindt u informatie over de specificaties van het apparaat.

In dit hoofdstuk vindt u de volgende onderwerpen:

- Hardwarespecificaties
- Milieuspecificaties
- Elektrische specificaties
- Specificaties van de afdrukmedia

 De hier vermelde specificatiewaarden zijn gebaseerd op voorlopige gegevens. Zie [www.samsung.com](http://www.samsung.com) voor actuele informatie.

## Hardwarespecificaties

Onderdeel		SCX-812x Series	CLX-93x1 Series CLX-92x1 Series
Afmetingen	Hoogte (met Dubbelzijdige automatische documentinvoer)	700,8 mm (27,6 inches)	1102,5 mm (43,4 inches)
	Diepte	600 mm (23,6 inches)	620 mm
	Breedte	560 mm (22 inches)	
Gewicht	Apparaat zonder verbruiksartikelen en opties	55,5 Kg	72,5 Kg
	Dubbelzijdige automatische documentinvoer	5 Kg (11 lbs)	

## Milieuspecificaties

Onderdeel		SCX-812x Series	CLX-93x1 Series CLX-92x1 Series
Geluidsniveau <sup>a</sup>	Stand-bymodus	43 dB(A)	
	Afdrukmodus (Enkelzijdig) (Dubbelzijdig: Enkelzijdig+2dBA)	<ul style="list-style-type: none"> <li>• Lade 1: 52dB (A)</li> <li>• Multifunctionele lade : 54 dB(A)</li> <li>• Optionele lade : 54 dB(A)</li> </ul>	<ul style="list-style-type: none"> <li>• Lade 1: 52dB (A)</li> <li>• Multifunctionele lade : 54 dB(A)</li> <li>• Optionele lade : 54 dB(A)</li> </ul>
	Kopieermodus (Enkelzijdig) (Dubbelzijdig: Enkelzijdig+2dBA)	<ul style="list-style-type: none"> <li>• Lade 1: 55dB(A)</li> <li>• Multifunctionele lade : 57 dB(A)</li> <li>• Optionele lade : 57 dB(A)</li> </ul>	<ul style="list-style-type: none"> <li>• Lade 1: 55dB(A)</li> <li>• Multifunctionele lade : 57 dB(A)</li> <li>• Optionele lade : 57 dB(A)</li> </ul>
	Afdrukmodus (met afwerkingseenheid) (Enkelzijdig) (Dubbelzijdig: Enkelzijdig+2dBA)	<ul style="list-style-type: none"> <li>• Lade 1: 54 dB(A)</li> <li>• Multifunctionele lade : 56 dB(A)</li> <li>• Optionele lade : 56 dB(A)</li> </ul>	<ul style="list-style-type: none"> <li>• Lade 1: 54 dB(A)</li> <li>• Multifunctionele lade : 56 dB(A)</li> <li>• Optionele lade : 56 dB(A)</li> </ul>
	Kopieermodus (met afwerkingseenheid) (Enkelzijdig) (Dubbelzijdig: Enkelzijdig+2dBA)	<ul style="list-style-type: none"> <li>• Lade 1: 57 dB(A)</li> <li>• Multifunctionele lade : 59 dB(A)</li> <li>• Optionele lade : 59 dB(A)</li> </ul>	<ul style="list-style-type: none"> <li>• Lade 1: 57 dB(A)</li> <li>• Multifunctionele lade : 59 dB(A)</li> <li>• Optionele lade : 59 dB(A)</li> </ul>
Temperatuur	Gebruik	10 tot 32 °C	
	Opslag	-20 tot 40 °C	
Relatieve luchtvochtigheid	Gebruik	20 tot 80% RV	
	Opslag	10 tot 90% RV	

a. Geluidsdrukniveau, ISO 7779. Geteste configuratie: apparaat basisinstallatie, A4-papierformaat, enkelzijdig afdrukken.

## Electrische specificaties

 De voedingsvereisten zijn gebaseerd op het land/gebied waar het apparaat is verkocht. Schakel werkingsvoltages niet om. Doet u dit toch, dan kan het apparaat beschadigd raken en vervalt de productgarantie.

Onderdeel		Beschrijving
<b>Nominaal vermogen<sup>a</sup></b>	Modellen op 110 volt	AC 110 – 127 V
	Modellen op 220 volt	AC 220 – 240 V
<b>Stroomverbruik</b>	Gemiddeld vermogen	Minder dan 1100 Watt
	Stand-bymodus	Minder dan 250 Watt
	Energiebesparende modus	Minder dan 3 Watt
	Uitgeschakelde toestand	minder dan 0 Watt

a. zie het typeplaatje op het apparaat voor de juiste spanning, de frequentie (hertz) en het type stroom voor uw apparaat.

## Specificaties van de afdrukmedia

Type	Formaat	Afmetingen	gewicht/capaciteit afdrukmedia (Enkelzijdig) <sup>a</sup>	
			lade 1, 2, 3, 4	multifunctionele lade
<b>Normaal papier</b>	Letter	216 x 279 mm	71 tot 90 g/m <sup>2</sup> <ul style="list-style-type: none"> <li>• 520 vellen van 80 g/m<sup>2</sup> voor elke papierlade</li> <li>• 2 000 vellen van 80 g/m<sup>2</sup> voor de hogecapaciteitsinvoer</li> </ul>  A3 en 8K worden niet ondersteund in Lade 1.	71 tot 90 g/m <sup>2</sup> <ul style="list-style-type: none"> <li>• 100 vellen van 80 g/m<sup>2</sup></li> </ul>
	Grootboek	279 x 432 mm		
	Legal	216 x 356 mm		
	Executive	184 x 267 mm		
	Statement	140 x 216 mm		
	A3	297 x 420 mm		
	A4	210 x 297 mm		
	A5	148 x 210 mm		
	B4	257 x 364 mm		
	JIS B5	182 x 257 mm		
	ISO B5	176 x 250 mm		
	US Folio	216 x 330 mm		
	Oficio	216 x 343 mm		
	8K	270 x 390 mm		
	16K	195 x 270 mm		
	A6	105 x 148 mm	Niet beschikbaar in papierlade 1, 2, 3, 4/hogecapaciteitsinvoer	
<b>Enveloppen</b>	Letter, Statement, A4, A5, JIS B5, A6, ISO B5	Zie Normaal papier	Niet beschikbaar in papierlade 1, 2, 3, 4/hogecapaciteitsinvoer	75 tot 90 g/m <sup>2</sup> <ul style="list-style-type: none"> <li>• 10 vellen stapelen</li> </ul>
	Envelop Monarch	98 x 191 mm		
	Envelop No. 10	105 x 241 mm		
	Envelop No. 9	98 x 225 mm		
	Envelop DL	110 x 220 mm		
	Envelop C5	162 x 229 mm		
	Envelop C6	114 x 162 mm		
	Envelop C4	229 x 324 mm		
<b>Dik papier</b>	Zie Normaal papier	Zie Normaal papier	91 tot 105 g/m <sup>2</sup> <ul style="list-style-type: none"> <li>• 400 vellen voor elke papierlade</li> <li>• 1 600 vellen voor de hogecapaciteitsinvoer</li> </ul>	91 tot 105 g/m <sup>2</sup> <ul style="list-style-type: none"> <li>• 50 vellen stapelen</li> </ul>
<b>Zwaar papier</b>	Zie Normaal papier	Zie Normaal papier	106 tot 175 g/m <sup>2</sup> <ul style="list-style-type: none"> <li>• 350 vellen stapelen</li> <li>• 1 400 vellen voor de hogecapaciteitsinvoer</li> </ul>	106 tot 175 g/m <sup>2</sup> <ul style="list-style-type: none"> <li>• 20 vellen stapelen</li> </ul>
<b>Extra zwaar 1</b>	Zie Normaal papier	Zie Normaal papier	176 tot 216 g/m <sup>2</sup> <ul style="list-style-type: none"> <li>• 200 vellen stapelen</li> <li>• Niet beschikbaar in de hogecapaciteitsinvoer</li> </ul>	176 tot 216 g/m <sup>2</sup> <ul style="list-style-type: none"> <li>• 10 vellen stapelen</li> </ul>
<b>Extra zwaar 2</b>	Zie Normaal papier	Zie Normaal papier	Niet beschikbaar in papierlade 1, 2, 3, 4/hogecapaciteitsinvoer	217 tot 253 g/m <sup>2</sup> <ul style="list-style-type: none"> <li>• 10 vellen stapelen</li> </ul>

Type	Formaat	Afmetingen	gewicht/capaciteit afdrukmedia (Enkelzijdig) <sup>a</sup>	
			lade 1, 2, 3, 4	multifunctionele lade
<b>Dun papier</b>	Zie Normaal papier	Zie Normaal papier	60 tot 70 g/m <sup>2</sup> • 520 vellen stapelen • 2 000 vellen voor de hogecapaciteitsinvoer	60 tot 70 g/m <sup>2</sup> • 100 vellen stapelen
<b>Katoen</b>	Zie Normaal papier	Zie Normaal papier	75 tot 90 g/m <sup>2</sup> • 400 vellen stapelen • 1 600 vellen voor de hogecapaciteitsinvoer	75 tot 90 g/m <sup>2</sup> • 50 vellen stapelen
<b>Gekleurd/ voorbedrukt</b>	Zie Normaal papier	Zie Normaal papier	75 tot 90 g/m <sup>2</sup> • 400 vellen stapelen • 1 600 vellen voor de hogecapaciteitsinvoer	75 tot 90 g/m <sup>2</sup> • 50 vellen stapelen
<b>Kringlooppapier</b>	Zie Normaal papier	Zie Normaal papier	60 tot 90 g/m <sup>2</sup> • 400 vellen stapelen • 1 600 vellen voor de hogecapaciteitsinvoer	60 tot 90 g/m <sup>2</sup> • 100 vellen stapelen
<b>Dun karton</b>	Zie Normaal papier	Zie Normaal papier	105 tot 163 g/m <sup>2</sup> • 350 vellen stapelen • 1 400 vellen voor de hogecapaciteitsinvoer	105 tot 163 g/m <sup>2</sup> • 20 vellen stapelen
<b>Dik karton</b>	Zie Normaal papier	Zie Normaal papier	170 tot 216 g/m <sup>2</sup> • 350 vellen stapelen • Niet beschikbaar in de hogecapaciteitsinvoer	170 tot 216 g/m <sup>2</sup> • 20 vellen stapelen
<b>Dun glanzend</b>	Zie Normaal papier	Zie Normaal papier	Niet beschikbaar in papierlade 1, 2, 3, 4/hogecapaciteitsinvoer	106 tot 169 g/m <sup>2</sup> • 20 vellen stapelen
<b>Dik glanzend</b>	Zie Normaal papier	Zie Normaal papier	Niet beschikbaar in papierlade 1, 2, 3, 4/hogecapaciteitsinvoer	170 tot 253 g/m <sup>2</sup> • 10 vellen stapelen
<b>Etiketten<sup>b</sup></b>	Letter, A4	Zie Normaal papier		120 tot 150 g/m <sup>2</sup> (32 tot 40 lb bond) • 20 vellen stapelen
<b>Postkaarten</b>	Postkaarten 4 x 6	101,6 x 152,4 mm (4 x 6 inches)	Niet beschikbaar in papierlade 1, 2, 3, 4/hogecapaciteitsinvoer	60 tot 105 g/m <sup>2</sup> (16 tot 28 lb bond) • 20 vellen stapelen
<b>Minimumformaat Lade 1 (aangepast)</b>		139,7 x 210 mm	60 tot 216 g/m <sup>2</sup>	-
<b>Maximumformaat Lade 1 (aangepast)</b>		257 x 364 mm (10,1 x 14,3 inches)		
<b>Minimumformaat Lade 2, 3, 4 (aangepast)</b>		139,7 x 210 mm (5,5 x 8,27 inches)		
<b>Maximumformaat Lade 2, 3, 4 (aangepast)</b>		305 x 457 mm		
<b>Multifunctionele lade minimaal formaat (aangepast)</b>		98 x 148 mm	-	60 tot 253 g/m <sup>2</sup>
<b>Multifunctionele lade maximaal formaat (aangepast)</b>		297 x 1 200 mm (11,7 x 47,2 inches)		

a. De maximumcapaciteit kan verschillen en is afhankelijk van het gewicht en de dikte van afdrukmedia en de omgevingsomstandigheden.

b. De zachtheid van de voor dit apparaat gebruikte etiketten moet tussen 100 tot 250 (sheffield) bedragen. Deze getallen verwijzen naar het gladheidsniveau.

## Systemvereisten

Voordat u begint, controleer of uw systeem aan de volgende vereisten voldoet:

### Windows

Het apparaat ondersteunt de volgende Windows-besturingssystemen.

BESTURINGSSYSTEEM	Vereisten (aanbevolen)		
	Processor	RAM	Vrije schijfruimte
<b>Windows® 2000</b>	Intel® Pentium® II 400 MHz (Pentium III 933 MHz)	64 MB (128 MB)	600 MB
<b>Windows® XP</b>	Intel® Pentium® III 933 MHz (Pentium IV 1 GHz)	128 MB (256 MB)	1,5 GB
<b>Windows Server® 2003</b>	Intel® Pentium® III 933 MHz (Pentium IV 1 GHz)	128 MB (512 MB)	1,25 GB tot 2 GB
<b>Windows Server® 2008</b>	Intel® Pentium® IV 1 GHz (Pentium IV 2 GHz)	512 MB (2 048 MB)	10 GB
<b>Windows Vista®</b>	Intel® Pentium® IV 3 GHz	512 MB (1 024 MB)	15 GB
<b>Windows® 7</b>	Intel® Pentium® IV 1 GHz 32-bit of 64-bit-processor of hoger	1 GB (2 GB)	16 GB
	<ul style="list-style-type: none"> <li>Ondersteuning voor DirectX® 9 graphics met 128 MB geheugen (om het Aero-thema in te schakelen).</li> <li>DVD-R/W-station</li> </ul>		
<b>Windows Server® 2008 R2</b>	Intel® Pentium® IV 1 GHz- (x86) of 1,4 GHz- (x64) processoren (2 GHz of sneller)	512 MB (2 048 MB)	10 GB



- Internet Explorer 6.0 of hoger is minimum vereist voor alle Windows-besturingssystemen.
- Gebbruikers kunnen de software installeren als ze beheerdersrechten hebben.
- Windows Terminal Services** is compatibel met uw apparaat.
- Voor **Windows 2000** is **Services Pack 4** of hoger vereist.

### MAC

BESTURINGSSYSTEEM	Vereisten (aanbevolen)		
	Processor	RAM	Vrije schijfruimte
Mac OS X 10.4	<ul style="list-style-type: none"> <li>Intel™-processoren</li> <li>PowerPC G4/G5</li> </ul>	<ul style="list-style-type: none"> <li>128 MB voor Mac met PowerPC (512 MB)</li> <li>512 MB voor een Mac op basis van Intel (1 GB)</li> </ul>	1 GB
Mac OS X 10.5	<ul style="list-style-type: none"> <li>Intel™-processoren</li> <li>867 MHz of sneller Power PC G4/G5</li> </ul>	512 MB (1 GB)	1 GB
Mac OS X 10.6	<ul style="list-style-type: none"> <li>Intel™-processoren</li> </ul>	1 GB (2 GB)	1 GB
Mac OS X 10.7	<ul style="list-style-type: none"> <li>Intel™-processoren</li> </ul>	2 GB	4 GB



## Linux

Item	Vereisten
<b>Besturingssysteem</b>	RedHat™ Enterprise Linux WS 4, 5 (32/64 bits) Fedora 5 ~ 13 (32/64 bits) SuSE Linux 10.1 (32 bits) OpenSuSE™ 10.2, 10.3, 11.0, 11.1, 11.2 (32/64 bit) Mandriva 2007, 2008, 2009, 2009.1, 2010 (32/64 bit) Ubuntu 6.06, 6.10, 7.04, 7.10, 8.04, 8.10, 9.04, 9.10, 10.04 (32/64 bits) SuSE Linux Enterprise Desktop 10, 11 (32/64 bit) Debian 4.0, 5.0 (32/64 bit)
<b>Processor</b>	Pentium IV 2,4 GHz (IntelCore2)
<b>RAM</b>	512 MB (1 024 MB)
<b>Vrije schijfruimte</b>	1 GB (2 GB)

## UNIX

Item	Vereisten
<b>Besturingssysteem</b>	Sun Solaris 9, 10 (x86, SPARC) HP-UX 11.0, 11i v1, 11i v2, 11i v3 (PA-RISC, Itanium) IBM AIX 5.1, 5.2, 5.3, 5.4 (PowerPC)
<b>Vrije schijfruimte</b>	Tot 100 MB

# Contact SAMSUNG worldwide

If you have any comments or questions regarding Samsung products, contact the Samsung customer care center.

Country/Region	Customer Care Center	Web Site
ALBANIA	42 27 5755	www.samsung.com
ARGENTINE	0800-333-3733	www.samsung.com
ARMENIA	0-800-05-555	www.samsung.com
AUSTRALIA	1300 362 603	www.samsung.com
AUSTRIA	0810-SAMSUNG (7267864, € 0.07/min)	www.samsung.com
AZERBAIJAN	088-55-55-555	www.samsung.com
BAHRAIN	8000-4726	www.samsung.com
BELARUS	810-800-500-55-500	www.samsung.com
BELGIUM	02-201-24-18	www.samsung.com/be (Dutch) www.samsung.com/ be_fr (French)
BOLIVIA	800-10-7260	www.samsung.com
BOSNIA	05 133 1999	www.samsung.com
BRAZIL	0800-124-421 4004-0000	www.samsung.com
BULGARIA	07001 33 11	www.samsung.com
CAMEROON	7095-0077	www.samsung.com
CANADA	1-800-SAMSUNG (726-7864)	www.samsung.com/ca www.samsung.com/ ca_fr (French)
CHILE	800-SAMSUNG (726-7864) From mobile 02-482 82 00	www.samsung.com
CHINA	400-810-5858	www.samsung.com
COLOMBIA	01-8000112112	www.samsung.com
COSTA RICA	0-800-507-7267	www.samsung.com
COTE D'IVOIRE	8000 0077	www.samsung.com
CROATIA	062 SAMSUNG (062 726 7864)	www.samsung.com
CYPRUS	8009 4000 only from landline	www.samsung.com
CZECH REPUBLIC	800-SAMSUNG (800-726786)	www.samsung.com
	Samsung Electronics Czech and Slovak, s.r.o., Oasis Florenc, Sokolovská 394/17, 180 00, Praha 8	
DENMARK	70 70 19 70	www.samsung.com

Country/Region	Customer Care Center	Web Site
DOMINICA	1-800-751-2676	www.samsung.com
ECUADOR	1-800-10-7267	www.samsung.com
EGYPT	08000-726786	www.samsung.com
EIRE	0818 717100	www.samsung.com
EL SALVADOR	800-6225	www.samsung.com
ESTONIA	800-7267	www.samsung.com
FINLAND	030-6227 515	www.samsung.com
FRANCE	01 48 63 00 00	www.samsung.com
GERMANY	01805 - SAMSUNG (726-7864 € 0,14/min)	www.samsung.com
GEORGIA	8-800-555-555	www.samsung.com
GHANA	0800-10077 0302-200077	www.samsung.com
GREECE	80111-SAMSUNG (80111 726 7864) only from land line(+30) 210 6897691 from mobile and land line	www.samsung.com
GUATEMALA	1-800-299-0013	www.samsung.com
HONDURAS	800-27919267	www.samsung.com
HONG KONG	(852) 3698-4698	www.samsung.com/hk www.samsung.com/ hk_en/
HUNGARY	06-80-SAMSUNG (726-7864)	www.samsung.com
INDIA	1800 1100 11 3030 8282 1800 3000 8282 1800 266 8282	www.samsung.com
INDONESIA	0800-112-8888 021-5699-7777	www.samsung.com
IRAN	021-8255	www.samsung.com
ITALY	800-SAMSUNG (726-7864)	www.samsung.com
JAMAICA	1-800-234-7267	www.samsung.com
JAPAN	0120-327-527	www.samsung.com
JORDAN	800-22273	www.samsung.com
KAZAKHSTAN	8-10-800-500-55-500 (GSM:7799)	www.samsung.com
KENYA	0800 724 000	www.samsung.com

Country/Region	Customer Care Center	Web Site
KOSOVO	+381 0113216899	www.samsung.com
KUWAIT	183-2255	www.samsung.com
KYRGYZSTAN	00-800-500-55-500	www.samsung.com
LATVIA	8000-7267	www.samsung.com
LITHUANIA	8-800-77777	www.samsung.com
LUXEMBURG	261 03 710	www.samsung.com
MALAYSIA	1800-88-9999	www.samsung.com
MACEDONIA	023 207 777	www.samsung.com
MEXICO	01-800-SAMSUNG (726-7864)	www.samsung.com
MOLDOVA	00-800-500-55-500	www.samsung.com
MONGOLIA		www.samsung.com
MONTENEGRO	020 405 888	www.samsung.com
MOROCCO	080 100 2255	www.samsung.com
NIGERIA	0800-726-7864	www.samsung.com
NETHERLANDS	0900-SAMSUNG (0900-7267864) (€ 0,10/ min)	www.samsung.com
NEW ZEALAND	0800 SAMSUNG (0800 726 786)	www.samsung.com
NICARAGUA	00-1800-5077267	www.samsung.com
NORWAY	815-56 480	www.samsung.com
OMAN	800-SAMSUNG (726-7864)	www.samsung.com
PANAMA	800-7267	www.samsung.com
PERU	0-800-777-08	www.samsung.com
PHILIPPINES	1-800-10-SAMSUNG(726-7864) for PLDT 1-800-3-SAMSUNG(726-7864) for Digitel 1-800-8-SAMSUNG(726-7864) for Globe 02-5805777	www.samsung.com
POLAND	0 801-1 SAMSUNG (172-678) +48 22 607-93-33	www.samsung.com
PORTUGAL	808 20-SAMSUNG (808 20 7267)	www.samsung.com
PUERTO RICO	1-800-682-3180	www.samsung.com
ROMANIA	08010 SAMSUNG (08010 726 7864) only from landline(+40) 21 206 01 10 from mobile and land line	www.samsung.com
RUSSIA	8-800-555-55-55	www.samsung.com

Country/Region	Customer Care Center	Web Site
SAUDI ARABIA	9200-21230	www.samsung.com
SENEGAL	800-00-0077	www.samsung.com
SERBIA	0700 SAMSUNG (0700 726 7864)	www.samsung.com
SINGAPORE	1800-SAMSUNG (726-7864)	www.samsung.com
SLOVAKIA	0800-SAMSUNG (0800-726-7864)	www.samsung.com
SOUTH AFRICA	0860-SAMSUNG (726-7864)	www.samsung.com
SPAIN	902-1-SAMSUNG(902 172 678)	www.samsung.com
SWEDEN	0771 726 7864 (SAMSUNG)	www.samsung.com
SWITZERLAND	0848-SAMSUNG (7267864, CHF 0.08/min)	www.samsung.com/ch www.samsung.com/ ch_fr(French)
TADJIKISTAN	8-10-800-500-55-500	www.samsung.com
TAIWAN	0800-329-999 0266-026-066	www.samsung.com
TANZANIA	0685 88 99 00	www.samsung.com
THAILAND	1800-29-3232 02-689-3232	www.samsung.com
TRINIDAD & TOBAGO	1-800-SAMSUNG (726-7864)	www.samsung.com
TURKEY	444 77 11	www.samsung.com
U.A.E	800-SAMSUNG (726-7864)	www.samsung.com
UGANDA	0800-300 300	www.samsung.com
U.K	0330 SAMSUNG (7267864)	www.samsung.com
U.S.A	1-800-SAMSUNG (726-7864)	www.samsung.com
UKRAINE	0-800-502-000	www.samsung.com/ua www.samsung.com/ ua_ru
UZBEKISTAN	8-10-800-500-55-500	www.samsung.com
VENEZUELA	0-800-100-5303	www.samsung.com
VIETNAM	1 800 588 889	www.samsung.com

# Verklarende woordenlijst

---

 De onderstaande woordenlijst helpt u vertrouwd te raken met het product en de terminologie die in deze gebruikershandleiding wordt gebruikt en verband houdt met afdrucken.

## 802.11

802.11 bevat een reeks standaarden voor draadloze-netwerkcommunicatie (WLAN) ontwikkeld door het IEEE LAN/MAN-Standards Committee (IEEE 802).

## 802.11b/g

802.11b/g kan dezelfde hardware delen over een bandbreedte van 2.4 GHz. 802.11b ondersteunt een bandbreedte tot maximaal 11 Mbps; 802.11g tot 54 Mbps. 802.11b/g-apparaten kunnen interferentie ondervinden van magnetrons, draadloze telefoons en Bluetooth-apparaten.

## Toegangspunt

Een toegangspunt of draadloos toegangspunt (AP of WAP) is een apparaat dat draadlozecomunicatieapparaten verbindt in een draadloos netwerk (WLAN) en dienst doet als een centrale zender en ontvanger van WLAN-radiosignalen.

## ADF

De automatische documentinvoer (ADF) is een mechanisme dat automatisch een origineel vel papier invoert zodat het apparaat een gedeelte van het papier in één keer kan scannen.

## AppleTalk

AppleTalk is een octrooirechtelijk beschermde suite van door Apple Inc ontwikkelde protocollen voor computernetwerken. Het was inbegrepen in de originele Mac (1984) en wordt nu door Apple ontraden ten gunste van TCP/IP netwerken.

## Bitdiepte

Een grafische computerterm die beschrijft hoeveel bits er nodig zijn om de kleur van één pixel in een bitmapafbeelding te vertegenwoordigen. Een hogere kleurdiepte geeft een breder scala van te onderscheiden kleuren. Naarmate het aantal bits toeneemt, wordt het aantal mogelijke kleuren te groot voor een kleurtabel. Een 1-bits kleur wordt doorgaans monochroom of zwart-wit genoemd.

## BMP

Een grafische bitmapindeling die intern wordt gebruikt door het grafische subsysteem van Microsoft Windows (GDI) en algemeen wordt gebruikt als een eenvoudige grafische bestandsindeling op dat platform.

## BOOTP

Bootstrap-protocol. Een netwerkprotocol dat wordt gebruikt door een netwerkclient om automatisch het IP-adres op te halen. Dit gebeurt doorgaans in het bootstraproces van computers of de daarop uitgevoerde besturingssystemen. De BOOTP-servers wijzen aan iedere

client een IP-adres toe uit een pool van adressen. Met BOOTP kunnen computers met een "schijfloos werkstation" een IP-adres ophalen voordat een geavanceerd besturingssysteem wordt geladen.

## CCD

CCD (Charge Coupled Device) is hardware die de scantaak mogelijk maakt. Het CCD-vergrendelingsmechanisme wordt ook gebruikt om de CCD-module te blokkeren en schade te voorkomen wanneer u het apparaat verplaatst.

## Sorteren

Sorteren is een proces waarbij een kopieertaak bestaande uit meerdere exemplaren in sets wordt afgedrukt. Wanneer de optie Sorteren is ingeschakeld, wordt eerst een volledige set afgedrukt voordat de overige kopieën worden gemaakt.

## Configuratiescherm

Een bedieningspaneel is het platte, doorgaans verticale, gedeelte waarop de bedienings- of controle-instrumenten worden weergegeven. Deze bevinden zich doorgaans aan de voorzijde van het apparaat.

## Dekkingsgraad

Dit is de afdrukterm die wordt gebruikt om het tonergebruik bij het afdrucken te meten. Een dekkingsgraad van 5% betekent bijvoorbeeld dat een vel A4-papier 5% aan afbeeldingen of tekst bevat. Dus als het papier of origineel ingewikkelde afbeeldingen of veel tekst bevat, is de dekkingsgraad en daarmee het tonergebruik hoger.

## CSV

Kommagescheiden waarden (CSV). CSV is een type bestandsindeling. CSV wordt gebruikt om gegevens uit te wisselen tussen verschillende toepassingen. Deze bestandsindeling wordt in Microsoft Excel gebruikt en is min of meer de norm geworden in de IT-sector, ook op niet-Microsoftplatformen.

## DADI

De dubbelzijdige automatische documentinvoer (DADI) is een scanmechanisme waarmee een origineel automatisch wordt ingevoerd en omgedraaid, zodat het apparaat beide zijden van het papier kan inscannen.

## Standaard

De waarde of instelling die van kracht is wanneer de printer uit de verpakking wordt gehaald, opnieuw wordt ingesteld of wordt geïnitieerd.

## DHCP

Een DHCP (Dynamic Host Configuration Protocol) is een client/servernetwerkprotocol. Een DHCP-server stuurt configuratieparameters naar de DHCP-clienthost die deze gegevens opvraagt om deel te

kunnen uitmaken van een IP-netwerk. DHCP biedt ook een mechanisme voor de toewijzing van IP-adressen aan clienthosts.

## **DIMM**

De DIMM (Dual In-line Memory Module) is een kleine printplaat met geheugen. DIMM slaat alle gegevens in het apparaat op, zoals afdrukgegevens of ontvangen faxgegevens.

## **DLNA**

DLNA (Digital Living Network Alliance) is een standaard waarmee apparaten in een thuisnetwerk gegevens met elkaar kunnen uitwisselen via het netwerk.

## **DNS**

DNS (Domain Name Server) is een systeem dat domeinnaaminformatie opslaat in een gedistribueerde database op netwerken, zoals het internet.

## **Matrixprinter**

Een matrixprinter is een printer met een printerkop die heen en weer loopt over de pagina en afdrukt door middel van aanslagen, waarbij een van inkt voorzien lint tegen het papier wordt geslagen, zoals bij een typemachine.

## **DPI**

DPI (Dots Per Inch) is een maateenheid voor resolutie die wordt gebruikt voor scannen en afdrucken. Over het algemeen leidt een hogere DPI tot een hogere resolutie, meer zichtbare details in de afbeelding en een groter bestandsformaat.

## **DRPD**

Distinctieve belpatroondetectie. Distinctieve belpatroondetectie is een dienst van de telefoonmaatschappij waarmee een gebruiker met een enkele telefoonlijn oproepen naar verschillende telefoonnummers kan ontvangen.

## **Dubbelzijdig**

Een mechanisme dat een vel papier automatisch omkeert zodat het apparaat beide zijden van het vel kan bedrukken (of scannen). Een printer met een duplexeenheid kan afdrucken op beide zijden van een vel papier tijdens één printcyclus.

## **Afdrukvolume**

Het afdrukvolume bestaat uit de hoeveelheid afgedrukte pagina's per maand die de printerprestaties niet beïnvloedt. Doorgaans heeft de printer een beperkte levensduur, zoals een bepaald aantal pagina's per jaar. De levensduur duidt de gemiddelde afdrukcapaciteit aan, meestal binnen de garantieperiode. Als het afdrukvolume bijvoorbeeld 48 000 pagina's per maand (20 werkdagen) bedraagt, beperkt de printer het aantal pagina's tot 2 400 per dag.

## **ECM**

Foutcorrectiemodus (ECM) is een optionele verzendmodus voor foutcorrectie die is opgenomen in faxapparaten of faxmodems van Klasse 1. Hiermee worden fouten tijdens de verzending van faxen, die

soms worden veroorzaakt door ruis op de telefoonlijn, automatisch opgespoord en gecorrigeerd.

## **Emulatie**

Emulatie is een techniek waarbij met één apparaat dezelfde resultaten worden behaald als met een ander.

Een emulator kopieert de functies van één systeem naar een ander systeem, zodat het tweede systeem zich als het eerste gedraagt. Emulatie is gericht op de exacte reproductie van extern gedrag, in tegenstelling tot simulatie; dit houdt verband met een abstract model van het systeem dat wordt gesimuleerd, vaak met betrekking tot de interne staat.

## **Ethernet**

Ethernet is een op frames gebaseerde computernetwerktechnologie voor LAN's. Hiermee worden de bedrading en de signalen gedefinieerd voor de fysieke laag en frameformaten en protocollen voor de MAC/gegevenskoppelingslaag van het OSI-model. Ethernet wordt meestal gestandaardiseerd als IEEE 802.3. Het is sedert de jaren '90 van afgelopen eeuw de meest gebruikte LAN-technologie.

## **EtherTalk**

Een protocolsuite die Apple Computer ontwikkelde voor computernetwerken. Het was inbegrepen in de originele Mac (1984) en wordt nu door Apple ontraden ten gunste van TCP/IP netwerken.

## **FDI**

Interface extern apparaat (FDI) is een kaart die in het apparaat is geïnstalleerd zodat andere apparaten van derden, bijvoorbeeld een muntautomaat of een kaartlezer, kunnen worden aangesloten. Met deze apparaten kunt u laten betalen voor afdrukservices die worden uitgevoerd met uw apparaat.

## **FTP**

Protocol voor bestandsuitwisseling (FTP) is een algemeen gebruikt protocol voor de uitwisseling van bestanden via een willekeurig netwerk dat het TCP/IP-protocol ondersteunt (zoals internet of een intranet).

## **Fixeereenheid**

Het onderdeel van een laserprinter dat de toner op het afdrukmetaal fixeert. De eenheid bestaat onder andere uit onderdelen die het papier verwarmt en een rol die druk uitoefent. Nadat toner op het papier is aangebracht, maakt de fixeereenheid gebruik van hitte en druk om ervoor te zorgen dat de toner aan het papier hecht. Dat verklaart ook waarom het papier warm is als het uit een laserprinter komt.

## **Gateway**

Een verbinding tussen computernetwerken of tussen computernetwerken en een telefoonlijn. Gateways worden veel gebruikt omdat het computers of netwerken zijn die toegang bieden tot andere computers of netwerken.

## **Grijswaarden**

Grijstinten die de lichte en donkere delen van een afbeelding weergeven worden omgezet in grijswaarden; kleuren worden door verschillende grijstinten weergegeven.



## Halftoon

Een type afbeelding dat grijswaarden simuleert door het aantal punten te variëren. Kleurrijke gebieden bestaan uit een groot aantal punten, terwijl lichtere gebieden uit een kleiner aantal punten bestaan.

## HDD

De HDD (Hard Disk Drive), doorgaans een harde of vaste schijf genoemd, is een niet-vluchtig opslagapparaat dat digitaal gecodeerde gegevens opslaat op sneldraaiende platen met een magnetisch oppervlak.

## IEEE

Het IEEE (Institute of Electrical and Electronics Engineers) is een internationale professionele non-profitorganisatie voor de bevordering van elektrische technologie.

## IEEE 1284

De 1284-norm voor de parallelle poort is ontwikkeld door het IEEE (Institute of Electrical and Electronics Engineers). De term "1284-B" verwijst naar een bepaald type connector aan het uiteinde van de parallelle kabel die kan worden aangesloten op het randapparaat (bijvoorbeeld een printer).

## Intranet

Een besloten netwerk dat gebruikmaakt van internetprotocollen, netwerkconnectiviteit en eventueel het openbaar telecommunicatiesysteem om werknemers op een veilige manier bedrijfsgegevens te laten uitwisselen of verrichtingen te laten uitvoeren. De term kan nu en dan ook enkel verwijzen naar de meest zichtbare dienst, de interne website.

## IP-adres

Een Internet Protocol-adres (IP-adres) is een uniek nummer dat apparaten gebruiken om elkaar te identificeren en informatie uit te wisselen in een netwerk met behulp van de Internet Protocol-standaard.

## IPM

IPM (Afbeldingen per minuut) is een eenheid waarmee de snelheid van een printer wordt gemeten. Het IPM-cijfer geeft het aantal vellen papier aan dat een printer binnen één minuut eenzijdig kan bedrukken.

## IPP

IPP (Internet Printing Protocol) is een standaardprotocol voor zowel afdrucken als het beheren van afdruktaken, mediaformaat, resolutie, enzovoort. IPP kan lokaal of via het internet voor honderden printers worden gebruikt en ondersteunt tevens toegangsbeheer, verificatie en codering, waardoor het een veel effectievere en veiligere afdrukoplossing is dan eerdere oplossingen.

## IPX/SPX

IPX/SPX staat voor Internet Packet Exchange/Sequenced Packet Exchange. Het is een netwerkprotocol dat wordt gebruikt door de besturingssystemen van Novell NetWare. IPX en SPX bieden beide verbindingsservices aan die vergelijkbaar zijn met TCP/IP, waarbij het IPX-protocol vergelijkbaar is met IP en SPX vergelijkbaar is met TCP. IPX/SPX was in eerste instantie bedoeld voor LAN's (lokale netwerken)

en is een bijzonder efficiënt protocol voor dit doel (doorgaans overtreffen de prestaties die van TCP/IP in een LAN).

## ISO

De Internationale organisatie voor standaardisatie (ISO) is een internationale organisatie die normen vastlegt en samengesteld is uit vertegenwoordigers van nationale standaardiseringsorganisaties. De ISO produceert wereldwijd industriële en commerciële normen.

## ITU-T

De Internationale Telecommunicatie Unie is een internationale organisatie die is opgericht voor de standaardisering en regulering van internationale radio- en telecommunicatie. De belangrijkste taken omvatten standaardisering, de toewijzing van het radiospectrum en de organisatie van onderlinge verbindingen tussen verschillende landen waarmee internationale telefoongesprekken mogelijk worden gemaakt. De -T in ITU-T duidt op telecommunicatie.

## ITU-T No. 1 chart

Gestandaardiseerd testdiagram dat is gepubliceerd door ITU-T voor het verzenden van faxdocumenten.

## JBIG

JBIG (Joint Bi-level Image Experts Group) is een norm voor de compressie van afbeeldingen zonder verlies van nauwkeurigheid of kwaliteit, die ontworpen is voor de compressie van binaire afbeeldingen, in het bijzonder voor faxen, maar ook voor andere afbeeldingen.

## JPEG

JPEG (Joint Photographic Experts Group) is de meest gebruikte standaardcompressiemethode voor foto's. Deze indeling wordt gebruikt voor het opslaan en verzenden van foto's over het internet.

## LDAP

LDAP (Lightweight Directory Access Protocol) is een netwerkprotocol voor het zoeken in en aanpassen van directoryservices via TCP/IP.

## LED

Een LED (Light-Emitting Diode) is een halfgeleider die de status van een apparaat aangeeft.

## MAC-adres

Het MAC-adres (Media Access Control) is een uniek adres dat aan een netwerkadapter is gekoppeld. Het MAC-adres is een unieke naam van 48 bits die gewoonlijk wordt genoteerd als 12 hexadecimale tekens die telkens per twee worden gegroepeerd (bijvoorbeeld 00-00-0c-34-11-4e). Dit adres wordt doorgaans door de fabrikant in een netwerkinterfacekaart (NIC) geprogrammeerd en gebruikt als een hulpmiddel aan de hand waarvan routers apparaten kunnen vinden in grote netwerken.

## MFP

Een MFP (Multi Function Peripheral) is een kantoorapparaat dat verschillende functies in één fysieke behuizing combineert, bijvoorbeeld een printer, kopieerapparaat, faxapparaat en scanner.

## **MH**

MH (Modified Huffman) is een compressiemethode voor het beperken van de hoeveelheid gegevens die tussen faxapparaten worden verzonden om een afbeelding te versturen. MH wordt aanbevolen door ITU-T T.4. MH is een op een codeboek gebaseerd lengtecoderingsschema dat geoptimaliseerd werd om op een doeltreffende wijze witruimte te comprimeren. Aangezien de meeste faxen voornamelijk uit witruimte bestaan, kan hiermee de verzendtijd van de meeste faxen tot een minimum worden teruggebracht.

## **MMR**

MMR (Modified Modified READ) is een compressiemethode die wordt aanbevolen door ITU-T T.6.

## **Modem**

Een apparaat dat een draaggolfsignaal moduleert om digitale informatie te coderen en een dergelijk signaal demoduleert om de verzonden informatie te decoderen.

## **MR**

MR (Modified READ) is een compressiemethode die wordt aanbevolen door ITU-T T.4. MR codeert de eerst gescande lijn met behulp van MH. De volgende regel wordt vergeleken met de eerste, het verschil wordt vastgesteld en vervolgens worden de verschillen gecodeerd en verzonden.

## **NetWare**

Een netwerkbesturingssysteem dat is ontwikkeld door Novell, Inc. Aanvankelijk maakte dit systeem gebruik van coöperatieve multi-tasking om verschillende services op een pc te kunnen uitvoeren en waren de netwerkprotocollen gebaseerd op de klassieke Xerox XNS-stack. Tegenwoordig ondersteunt NetWare zowel TCP/IP als IPX/SPX.

## **OPC**

Organische fotogeleider (OPC) is een mechanisme dat een virtuele afbeelding maakt om af te drukken met behulp van een laserstraal uit een laserprinter. Het is meestal groen of grijs en cilindervormig.

Indien een beeldeenheid een drum bevat, wordt het oppervlak van de drum op den duur aangetast door het gebruik in de printer. De drum moet dan ook regelmatig worden vervangen, omdat deze slijt door het contact met de ontwikkelborstel van de cassette, het reinigingsmechanisme en het papier.

## **Originelen**

Het eerste exemplaar van bijvoorbeeld een document, foto of tekst, dat wordt gekopieerd, gereproduceerd of omgezet om volgende exemplaren te verkrijgen, maar dat zelf niet van iets anders is gekopieerd of afgeleid.

## **OSI**

OSI (Open Systems Interconnection) is een communicatiemodel dat is ontwikkeld door de ISO (International Organization for Standardization). OSI biedt een standaard modulaire benadering van netwerkontwerp waarmee de vereiste set complexe functies wordt opgesplitst in hanteerbare, op zichzelf staande, functionele lagen. De lagen zijn van boven naar onder: applicatie, presentatie, sessie, transport, netwerk, gegevenskoppeling en fysiek.

## **PABX**

PABX (Private Automatic Branch Exchange) is een automatisch telefoonschakelsysteem in een besloten onderneming.

## **PCL**

Printeropdrachttal (PCL) is een paginabeschrijvingstaal (PDL) die ontwikkeld is door HP als printerprotocol en inmiddels is uitgegroeid tot een norm in de branche. PCL werd aanvankelijk ontwikkeld voor de eerste inkjetprinters en is in verschillende versies verschenen voor thermische printers, matrix- en laserprinters.

## **PDF**

PDF (Portable Document Format) is een door Adobe Systems ontwikkelde bestandsindeling voor het weergeven van tweedimensionale documenten in een apparaat- en resolutieonafhankelijke indeling.

## **PostScript**

PS (PostScript) is een paginabeschrijvings- en programmeertaal die voornamelijk gebruikt wordt voor e-publishing en desktop publishing. - die in een interpreter wordt uitgevoerd om een afbeelding te produceren.

## **Printerstuurprogramma**

Een programma dat wordt gebruikt om opdrachten te verzenden en gegevens over te brengen van de computer naar de printer.

## **Afdrukmedia**

Het materiaal, zoals papier, enveloppen, etiketten en transparanten, dat in een printer, scanner, fax of kopieerapparaat kan worden gebruikt.

## **PPM**

Pagina's per minuut (PPM) is een methode voor het meten van de snelheid van een printer en verwijst naar het aantal pagina's dat een printer in één minuut kan afdrukken.

## **PRN-bestand**

Een interface voor een apparaatstuurprogramma waarlangs software kan communiceren met het apparaatstuurprogramma via standaard invoer-/uitvoeraanroepen, waardoor veel taken worden vereenvoudigd.

## **Protocol**

Een conventie of standaard die de verbinding, communicatie en het gegevensverkeer tussen twee computers inschakelt of controleert.

## **PS**

zie PostScript.

## **PSTN**

Openbaar telefoonnet (PSTN) is het netwerk van openbare circuitgeschakelde telefoonnetwerken wereldwijd dat in een bedrijfsomgeving doorgaans via een schakelbord wordt gerouteerd.

## **RADIUS**

RADIUS (Remote Authentication Dial In User Service) is een protocol voor gebruikersidentificatie en accounting op afstand. RADIUS laat toe om verificatiegegevens zoals gebruikersnamen en wachtwoorden met behulp van een AAA-concept (authentication, authorization en accounting) voor het beheer van de netwerktoegang.

## **Resolutie**

De scherpte van een afbeelding, gemeten in dpi (punten per inch). Hoe hoger de dpi, hoe hoger de resolutie.

## **SMB**

SMB (Server Message Block) is een netwerkprotocol dat hoofdzakelijk wordt toegepast op gedeelde bestanden, printers, seriële poorten en diverse verbindingen tussen de knooppunten in een netwerk. Het biedt tevens een geverifieerd communicatiemechanisme voor processen onderling.

## **SMTP**

SMTP (Simple Mail Transfer Protocol) is de standaard voor e-mailverkeer over het internet. SMTP is een relatief eenvoudig op tekst gebaseerd protocol waarbij één of meer ontvangers van een bericht worden aangegeven, waarna de berichttekst wordt verzonden. Het is een client-serverprotocol, waarbij de client een e-mailbericht verzendt naar de server.

## **SSID**

SSID (Service Set Identifier) is een benaming van een draadloos netwerk (WLAN). Alle draadloze apparaten in een draadloos netwerk gebruiken dezelfde SSID om met elkaar te communiceren. De SSID's zijn hoofdlettergevoelig en kunnen tot 32 tekens lang zijn.

## **Subnetmasker**

Het subnetmasker wordt gebruikt in samenhang met het netwerkadres om te bepalen welk deel van het adres het netwerkadres is en welk deel het hostadres.

## **TCP/IP**

TCP (Transmission Control Protocol) en IP (Internet Protocol): de set communicatieprotocollen die de protocolstack implementeren waarop het internet en de meeste commerciële netwerken draaien.

## **TCR**

Verzendrapport (TCR) geeft de details van elke verzending weer, zoals de taakstatus, het verzendresultaat en het aantal verzonden pagina's. Er kan worden ingesteld dat dit rapport na elke taak of alleen na een mislukte verzending wordt afgedrukt.

## **TIFF**

TIFF (Tagged Image File Format) is een bestandsindeling voor bitmapafbeeldingen met een variabele resolutie. TIFF beschrijft de afbeeldingsgegevens die doorgaans afkomstig zijn van de scanner. TIFF-afbeeldingen maken gebruik van tags: trefwoorden die de kenmerken definiëren van de in het bestand opgenomen afbeelding. Deze flexibele en platformafhankelijke indeling kan worden gebruikt

voor illustraties die met diverse beeldverwerkingstoepassingen zijn gemaakt.

## **Tonercassette**

Een soort fles of container die in apparaten zoals printers wordt gebruikt en die toner bevat. Toner is een poeder dat in laserprinters en kopieerapparaten wordt gebruikt voor het vormen van tekst en afbeeldingen op afdrukpapier. Toner wordt gefixeerd door een combinatie van hitte en druk vanuit de fixeereenheid, waardoor het zich aan de vezels in het papier gaat hechten.

## **TWAIN**

Een standaard voor scanners en software. Als een TWAIN-compatibele scanner wordt gebruikt met een TWAIN-compatibel programma, kan een scan worden gestart vanuit het programma; Het is een API-beeldopname voor het Windows-besturingssysteem van Microsoft en het Mac-besturingssysteem van Apple.

## **UNC-pad**

UNC (Uniform Naming Convention) is een standaardmanier om gedeelde netwerkbronnen te benaderen in Windows NT en andere Microsoft-producten. De notatie van een UNC-pad is:  
\\<servernaam>\<naam\_gedeelde\_bron>\<aanvullende map>

## **URL**

URL (Uniform Resource Locator) is het internationale adres van documenten en informatiebronnen op internet. Het eerste deel van het adres geeft aan welk protocol moet worden gebruikt en het tweede deel geeft het IP-adres of de domeinnaam aan waar de informatiebron zich bevindt.

## **USB**

USB (Universal Serial Bus) is een door het USB Implementers Forum, Inc. ontwikkelde standaard om computers en randapparatuur met elkaar te verbinden. In tegenstelling tot de parallelle poort is USB ontworpen om een enkele computer-USB-poort tegelijkertijd met meerdere randapparaten te verbinden.

## **Watermerk**

Een watermerk is een herkenbare afbeelding of patroon dat helderder oplicht wanneer het voor een lichtbron wordt gehouden. Watermerken werden voor het eerst in 1282 in het Italiaanse Bologna gebruikt door papiermakers om hun product te merken. Ze werden ook toegepast in postzegels, papiergeld en andere officiële documenten om fraude te voorkomen.

## **WEP**

WEP (Wired Equivalent Privacy) is een beveiligingsprotocol dat gespecificeerd wordt in IEEE 802.11 om eenzelfde beveiligingsniveau als een bedraad LAN te garanderen. WEP beveiligt gegevens door deze via radiogolven te coderen, zodat ze veilig van het ene punt naar het andere kunnen worden verzonden.

## **WIA**

WIA (Windows Imaging Architecture) is een beeldverwerkingsarchitectuur die oorspronkelijk werd gebruikt in Windows Me en Windows XP. Een scan kan vanuit deze

besturingssystemen worden gestart door middel van een WIA-compatibele scanner.

## **WPA**

WPA (Wi-Fi Protected Access) is een klasse van systemen voor de beveiliging van draadloze (Wi-Fi) computernetwerken die ontwikkeld werd voor een betere beveiliging van WEP.

## **WPA-PSK**

WPA-PSK (vooraf gedeelde WPA-sleutel) is een speciale WPA-modus voor kleine ondernemingen en thuisgebruikers. Een gedeelde sleutel of een gedeeld wachtwoord wordt geconfigureerd in het draadloze toegangspunt (WAP) en draadloze laptop- of desktopapparaten. WPA-PSK genereert een unieke sleutel voor elke sessie tussen een draadloze client en de daarmee geassocieerde WAP voor een betere veiligheid.

## **WPS**

WPS (Wi-Fi Protected Setup) is een standaard voor het tot stand brengen van een draadloos thuisnetwerk. Als uw draadloze toegangspunt WPS ondersteunt, kunt u de draadloze netwerkverbinding gemakkelijk configureren zonder computer.

## **XPS**

XML-papierspecificatie (XPS) is een specificatie voor een paginabeschrijvingstaal (PDL) en een nieuw uitwisselbaar documentformaat dat door Microsoft is ontwikkeld. Dit vectorgebaseerd apparaatonafhankelijk documentformaat is gebaseerd op XML en op een nieuw afdrukpad.

# Index

---

## A

- aanraakscherm
  - probleemoplossing [154](#)
- aansluiten
  - netwerkkabel [35](#)
  - printerkabel [35](#)
- accessoires
  - bestellen [167](#)
  - installeren [167](#)
- achtergrond wissen
  - kopiëren [64](#)
  - scannen [85](#)
- achterkant [27](#)
- achterzijde wissen
  - scannen [85](#)
- adresboek
  - SyncThru Web Service [97](#)
- afdrukken
  - afdrukken naar een bestand [111](#)
  - de standaardafdrukinstellingen wijzigen [111](#)
    - Macintosh [114](#)
    - Windows [108](#)
  - een document aan een bepaald papierformaat aanpassen [109](#)
    - Windows [101](#)
  - het afdrukpercentage wijzigen [109](#), [110](#)
  - Linux [115](#)
  - Macintosh [112](#)
  - meerdere paginas afdrukken op één vel papier
    - Macintosh [114](#)
    - Windows [108](#)
  - overlay gebruiken [110](#)
  - poster [108](#)
  - UNIX [116](#)
  - watermerken gebruiken [109](#)
- afdrukmateriaal
  - briefhoofdvoorgedrukt papier [48](#)
  - etiketten [47](#)
  - glanzend [48](#)
  - het papierformaat instellen [48](#)
  - kartonpapier [47](#)
  - richtlijnen [40](#)
  - speciale media [46](#)
  - uitvoersteun gebruiken [171](#)
- afdrukmedia
  - envelop [46](#)

het tabblad Papier in de printervoorkeurinstellingen [103](#)

- afdrukresolutie instellen
  - Macintosh [113](#)
- AnyWeb Print [120](#)
- apparaatopties [107](#)
- automatische documentinvoer [40](#)

## B

- bedieningspaneel [30](#)
- beeldeenheid
  - beeldeenheid vervangen [131](#)
- bestandsbeleid
  - scannen [86](#)
- bestandsindeling
  - scannen [86](#)
- bewerken
  - groepsadres [96](#)
  - individueel adres [96](#)
- binnenkant [28](#), [29](#)

## C

- cassette voor gebruikte toner
  - de cassette voor gebruikte toner vervangen [133](#)
- conventie [21](#)
- copying
  - collation [55](#), [53](#)

## D

- de achtergrond aanpassen
  - kopiëren [64](#)
- documentenvak
  - informatie over het scherm Documentenvak [94](#)
- dubbelzijdig afdrukken
  - afdrukken [108](#)
  - kopiëren [72](#)
- dubbelzijdig verzenden
  - faxen [72](#)

scannen [83](#)

## E

- easy document creator [122](#)
    - apparaatnaam [123](#)
    - configuratie [123](#), [124](#)
    - fax verzenden [123](#), [124](#)
    - Naar SNS scannen [124](#)
    - plugin [124](#)
    - scannen [123](#)
    - Uploaden naar SNS [123](#)
    - zoeken [123](#)
  - een adresboek maken
    - vanaf het bedieningspaneel [95](#)
  - een document afdrukken
    - Linux [115](#)
    - Macintosh [112](#)
    - UNIX [116](#)
  - een fax ontvangen
    - de ontvangstmodus wijzigen [71](#), [72](#)
    - een intern telefoontoestel [71](#)
    - in antwoordapparaatfax [72](#)
    - veilig ontvangen [71](#)
  - een intern telefoontoestel [71](#)
- ## F
- fax email
    - individueel adres [95](#)
  - fax sending
    - resending automatically [70](#)
  - fax verzenden
    - een fax verzenden [68](#)
    - het laatste nummer opnieuw kiezen [70](#)
    - uitgesteld verzenden [70](#)
  - faxen
    - de richting van originelen selecteren [73](#), [72](#)
    - een fax in het geheugen ontvangen [72](#), [74](#)
    - helderheid aanpassen [74](#), [68](#), [72](#), [70](#)
    - informatie over het faxscherm [68](#)
    - ontvangen [71](#)
    - programmainstelling [75](#)
    - resolutie aanpassen [73](#)
    - uitgestelde faxverzending [70](#)
    - versturen [68](#), [66](#)
  - formaat van het origineel

faxen [72](#)  
foutmelding [148](#)  
functies [23](#)  
eigenschappen van afdruk materiaal [171](#)  
functies van het apparaat [169](#)  
printerstuurprogramma [101](#)

## G

gedeelde map [93](#)  
glasplaat van de scanner  
documenten plaatsen [39](#)  
groep  
groepsadres [96](#)

## H

harde schijf [24](#)  
help gebruiken [107](#)  
hulpprogramma Direct afdrukken [110](#)

## I

info [9](#)  
informatie over het faxscherm [68](#)  
informatie over het scherm Scannen [77](#)  
informatie over wettelijke voorschriften [14](#)  
instellingen voor favorieten voor afdrukken  
[107](#)

## J

JPEG  
USB scanning memory device [86, 96, 98](#)

## K

kleurmodus  
scannen [84](#)  
knoppen  
ECO [37](#)  
Onderbreken [38](#)  
Taakstatus [37, 36](#)

kopie ID [57](#)

kopiëren  
achtergrondafbeeldingen aanpassen [64](#)  
boek kopiëren [62, 61](#)  
de papierinvoerlade selecteren [53, 56, 53](#)  
helderheid aanpassen [55, 56, 63](#)  
IDkaart kopiëren [57](#)  
informatie over het scherm Kopiëren [51](#)  
kleur wijzigen [54, 53](#)

meerdere pagina's per vel kopiëren Xop1  
[58](#)  
normaal kopiëren [52](#)  
programmainstelling [65](#)  
sorteren [55, 63](#)  
watermerk [62](#)

kwaliteit  
scannen [86](#)

## L

lade  
een optionele lade bestellen [167](#)  
papier in de multifunctionele lade plaatsen  
[43, 48](#)

## LED

apparaatstatus [32](#)  
informatie over de statusLED [31, 32](#)  
knop onderbreken [38](#)

## Linux

afdrukken [115](#)  
printereigenschappen [115](#)  
scannen [89, 174](#)  
unified driver configurator [124](#)  
veelvoorkomende problemen onder Linux  
[163](#)

## M

Macintosh  
afdrukken [112, 165](#)  
scannen [88, 173](#)

Meerdere pagina's op één vel afdrukken  
nup  
Macintosh [114](#)  
Windows [108](#)

Meerdere pagina's per vel kopiëren Xop1  
[58](#)

Multifunctionele lade  
plaatsen [43](#)

multifunctionele lade  
gebruikstips [43](#)  
speciale afdrukmedia gebruiken [46](#)

## N

naar een USBgeheugenapparaat [81, 82](#)

## O

optionele lade  
bestellen [167](#)  
papier plaatsen [41](#)

origineel document

plaatsen  
in de automatische documentinvoer  
[40](#)  
op de glasplaat van de scanner [39](#)  
vastgelopen papier verwijderen [135](#)

overlay afdrukken  
afdrukken [110](#)  
maken [110](#)  
verwijderen [110](#)

## P

papierinvoerlade  
kopiëren [53](#)

papierstoring  
papier verwijderen [139](#)  
tips om papierstoringen te voorkomen [138](#)

## plaatsen

in de automatische documentinvoer [40](#)  
originelen op de glasplaat [39](#)  
papier in de multifunctionele lade plaatsen  
[43, 41](#)  
speciale media [46](#)

poster afdrukken [108](#)

PostScriptstuurprogramma  
problemen oplossen [162](#)

print resolution set  
Linux [115](#)

printereigenschappen  
printervoorkeurstellingen openen [102](#)

printerstatus  
algemene informatie [121](#)

printervoorkeurstellingen  
Linux [115](#)

problemen  
aanraakscherm [154](#)  
problemen met de afdrukkwaliteit [157,](#)  
[160, 154](#)  
voedingsproblemen [154](#)

## R

rapporten  
emailbevestigingsrapport [79](#)  
faxrapport [74](#)

resolutie  
faxen [73](#)  
scannen [83](#)

richting van origineel  
faxen [73](#)  
kopiëren [56](#)  
scannen [83](#)



## S

Samsungprinterstatus [121](#)

### scannen

- afbeeldingen op de achterzijde wissen [85](#)
- basisinformatie [77](#), [86](#)
- de richting van originelen selecteren [83](#)
- helderheid aanpassen [83](#), [84](#)
- instellingen wijzigen [82](#)
- Linux [89](#)
- Macintosh [88](#)
- programmainstelling [76](#), [87](#)
- resolutie [83](#)
- scankwaliteit [86](#)
- taakvoltooiingsmelding [87](#)
- TWAIN [88](#)
- voor een netwerkverbinding naar email [78](#), [79](#)

scannen naar email [78](#)

scannen naar server [79](#)

### scanner

- documenten plaatsen [39](#)
- glasplaat [39](#)

service contact numbers [175](#)

### SMB FTP

- individueel adres [95](#)

snel kopiëren [65](#)

### specificaties

- afdrukmetaal [171](#), [169](#)

### standaardinstellingen

- een faxhoofd instellen [68](#)
- instellingen voor lade [48](#)

stoptoets [30](#)

## T

### tonercassette

- toner herverdelen [127](#), [128](#)

TWAIN scannen [88](#)

### type origineel

- faxen [74](#)
- kopiëren [56](#)
- scannen [84](#)

## U

### UNIX

- afdrukken [116](#)
- systeemvereisten [174](#)

### usb

- informatie over het USBscherm [117](#)

### USBgeheugen

hoe beheren [119](#)

USBgeheugen beheren [119](#)

### USBgeheugenapparaat

- afdrukken [118](#)
- hoe u moet scannen [81](#)

## V

### veiligheid

- info [9](#)
- symbolen [9](#)

### verbruiksartikelen

- beschikbare verbruiksartikelen [166](#)

### vereisten

- Linux [174](#)
- Macintosh [173](#)
- systeem [173](#)
- Unix [174](#)
- Windows [173](#)

verklarende woordenlijst [177](#)

### verwijderen

- adresboek [97](#)

voorkant 1 [25](#)

voorkant 2 [26](#)

## W

### watermerk

- afdrukken [109](#)
- bewerken [109](#)
- maken [109](#)
- verwijderen [110](#)

weergavescherm [30](#)

### Windows

- afdrukken [101](#), [162](#)
- scannen [77](#), [173](#)

## Z

### zoeken

- adresboek [97](#)