

ML-1860 Series
ML-1865 Series

เครื่องพิมพ์ โมโนเลเซอร์ คู่มือผู้ใช้

จินตนาการถึงความเป็นไปได้

ขอขอบคุณที่เลือกซื้อผลิตภัณฑ์ของ Samsung

SAMSUNG

ลิขสิทธิ์

© 2010 Samsung Electronics Co., Ltd. สงวนลิขสิทธิ์

คุณมีผู้ใช้ที่จัดทำขึ้นเพื่อใช้ เป็นข้อมูลเท่านั้น ข้อมูลทั้งหมดที่รวมอยู่ในเล่มสามารถเปลี่ยนแปลงได้โดยไม่ต้องแจ้งให้ทราบล่วงหน้า Samsung Electronics ไม่รับผิดชอบต่อความเสียหายทางตรงหรือทางอ้อมที่เกิดขึ้นจากหรือเชื่อมโยงกับการใช้คุณมีผู้ใช้

- Samsung และโลโก้ของ Samsung เป็นเครื่องหมายการค้าของ Samsung Electronics Co., Ltd.
- PCL และ PCL 6 เป็นเครื่องหมายการค้าของ Hewlett-Packard Company
- Microsoft, Internet Explorer, Windows, Windows Vista, Windows 7 และ Windows 2008 Server R2 เป็นเครื่องหมายการค้าจดทะเบียนหรือเครื่องหมายการค้าของ Microsoft Corporation
- PostScript 3 เป็นเครื่องหมายการค้าของ Adobe System, Inc.
- UFST® และ MicroType™ เป็นเครื่องหมายการค้าจดทะเบียนของ Monotype Imaging Inc.
- TrueType, Mac และ Mac OS เป็นเครื่องหมายการค้าของ Apple Inc. ที่จดทะเบียนในสหรัฐอเมริกาและประเทศอื่นๆ
- LaserWriter เป็นเครื่องหมายการค้าของ Apple Inc.
- ซีอีโอตราสินค้าหรือชื่อผลิตภัณฑ์อื่นๆ ทั้งหมดเป็นเครื่องหมายการค้าของบริษัทหรือองค์กรนั้นๆ ตามลำดับ

โปรดดูที่ไฟล์ LICENSE.txt ในซีดีรอมที่ให้มาหากต้องการข้อมูลเพิ่มเติม กรุณาติดต่อฝ่ายสนับสนุนลูกค้า

รุ่นแก้ไขปรับปรุง 1.04

สารบัญ

ลิขสิทธิ์ 2

6	ข้อมูลเพื่อความปลอดภัย
11	ข้อมูลข้อกำหนด
16	เกี่ยวกับคู่มือผู้ใช้เล่มนี้
18	คุณสมบัติต่างๆของผลิตภัณฑ์ใหม่

20	รายละเอียดโดยรวมของเครื่อง
20	ภาพด้านหน้า
21	ภาพด้านหลัง
22	ภาพรวมของแผงควบคุม
23	การทำความเข้าใจเกี่ยวกับไฟ LED แสดงสถานะ
23	การแนะนำปุ่มสำหรับใช้งาน
24	การเปิดเครื่อง

25	การตั้งค่าฮาร์ดแวร์
25	สถานที่ตั้ง
25	การพิมพ์หน้ากำหนดค่า
25	ซอฟต์แวร์ที่มาพร้อมเครื่อง
26	ความต้องการของระบบ
26	Windows
26	Macintosh
26	Linux
26	การติดตั้งไดรเวอร์ของเครื่องที่เชื่อมต่อ USB ไว้แล้ว
26	Windows
28	Macintosh
28	Linux
29	การใช้เครื่องร่วมกันในกลุ่ม
29	Windows
29	Macintosh

30	การตั้งค่าพื้นฐาน
30	การตั้งค่าการกระดาดและกระดาดเริ่มต้น
30	จากคอมพิวเตอร์
30	การใช้ฟังก์ชันประหยัดพลังงาน

31	สื่อและถาด
31	การเลือกสื่อพิมพ์
31	คำแนะนำสำหรับวิธีเลือกวัสดุที่ใช้พิมพ์
31	ขนาดของสื่อที่สนับสนุนในแต่ละโหมด
31	การเปลี่ยนขนาดของถาด
32	การใส่กระดาษในถาด
32	ถาด
32	การป้อนกระดาษในถาดด้วยตนเอง
33	การพิมพ์บนสื่อพิเศษ
34	ช่องจดหมาย
34	แผ่นใส
34	สติ๊กเกอร์
35	บัตรแข็ง / กระดาษที่กำหนดขนาดเอง
35	กระดาษหัวจดหมาย / สำเร็จรูป
35	การใช้แผ่นกระดาษออก

การพิมพ์ 36

- 36 **คุณสมบัติ ของไดรเวอร์ เครื่องพิมพ์**
- 36 ไดรเวอร์ เครื่องพิมพ์
- 36 **การพิมพ์พื้นฐาน**
- 37 การยกเลิกงานพิมพ์
- 37 **การเปิดการกำหนดค่าลักษณะการพิมพ์**
- 37 การใช้ การตั้งค่าที่ชื่นชอบ
- 38 **การใช้ส่วของวิธีใช้**
- 38 **การใช้คุณสมบัติการพิมพ์พิเศษ**
- 38 การพิมพ์หลายๆหน้าบนกระดาษหนึ่งแผ่น
- 38 การพิมพ์โปสเตอร์
- 38 การพิมพ์หนังสือเล่มเล็ก (แบบปรับเอง)
- 39 การพิมพ์ลงบนกระดาษทั้งสองด้าน (แบบปรับเอง)
- 39 เพลย์บนเปอร์เซ็นต์ของเอกสาร
- 39 การจัดเอกสารให้พอดีกับกระดาษในขนาดที่เลือก
- 39 การใช้ลายน้ำ
- 40 การใช้ การซ้อนทับ
- 40 ตัวเล็ ออกคุณภาพงานพิมพ์
- 41 **การเปลี่ยนแปลงการตั้งค่าพิมพ์เริ่มต้น**
- 41 การตั้งค่าเครื่องของฟานเป็นเครื่องเริ่มต้น
- 41 **การพิมพ์ไปไว้ที่ไฟล์ (PRN)**
- 41 **การพิมพ์บน Macintosh**
- 41 การพิมพ์เอกสาร
- 42 การเปลี่ยนแปลงการตั้งค่าของเครื่องพิมพ์
- 42 การพิมพ์หลายๆหน้าบนกระดาษหนึ่งแผ่น
- 43 **การพิมพ์บน Linux**
- 43 การพิมพ์จากโปรแกรมต่างๆ
- 43 การพิมพ์ไฟล์
- 43 การกำหนดค่าคุณสมบัติของเครื่องพิมพ์

เครื่องมือการจัดการ 44

- 44 **การแนะนำเครื่องมือการจัดการที่มีประโยชน์**
- 44 **การใช้ Samsung Easy Printer Manager (Windows เท่านั้น)**
- 44 การทำความเข้าใจกับ Samsung Easy Printer Manager
- 45 **การใช้ Samsung Printer Status (Windows เท่านั้น)**
- 45 ภาพรวม Samsung Printer Status
- 45 **การใช้โปรแกรม Smart Panel (Macintosh และ Linux เท่านั้น)**
- 46 การทำความเข้าใจโปรแกรม Smart Panel
- 46 การเปลี่ยนแปลงการตั้งค่าโปรแกรม Smart Panel
- 46 **การใช้ Unified Linux Driver Configurator**
- 46 การเปิด Unified Driver Configurator
- 47 หน้าต่าง Printers configuration
- 48 Ports configuration

การบำรุงรักษา 49

- 49 **การพิมพ์รายงานของเครื่อง**
- 49 **การทำความสะอาดเครื่อง**
- 49 การทำความสะอาดด้านนอก
- 49 การทำความสะอาดภายใน
- 50 **การแจ้งเตือนแบตเตอรี่โทนเนอร์**
- 50 คำแนะนำในการจัดการ
- 50 การใช้ ตลับโทนเนอร์ที่ไม่ใช่ของ Samsung และแบบที่ใช้เดิม
- 50 อายุการใช้ ตลับที่ประเมินไว้
- 50 คำแนะนำในการเคลือบถ่ายและแจ้งเตือนเครื่อง

สารบัญ

วิธีแก้ไขปัญหา

51

- 51 การกระจายโทนเนอร์
- 51 คำแนะนำในการหลีกเลี่ยงปัญหากระดาษติด
- 52 การนำกระดาษที่ติดออก
- 52 ในถาด
- 52 ภายในเครื่อง
- 53 การแก้ไขปัญหานี้
- 53 ปัญหาของระบบไฟ
- 54 ปัญหาการป้อนกระดาษเข้าเครื่อง
- 54 ปัญหาการพิมพ์
- 56 ปัญหาคุณภาพของงานพิมพ์
- 58 ปัญหาที่หายไปของ Windows
- 58 ปัญหาที่หายไปของ Linux
- 59 ปัญหาที่หายไปของ Macintosh

อุปกรณ์สิ้นเปลือง

60

- 60 วิธีสั่งซื้อ
- 60 อุปกรณ์สิ้นเปลืองที่มีให้บริการ
- 60 ชิ้นส่วนเพื่อการบำรุงรักษาที่มีให้บริการ
- 60 การเปลี่ยนตลับโทนเนอร์

ข้อกำหนดเฉพาะ

62

- 62 ข้อกำหนดเฉพาะของฮาร์ดแวร์
- 62 ข้อกำหนดเฉพาะของสภาพแวดล้อม
- 63 ข้อกำหนดเฉพาะทางด้านไฟฟ้า
- 64 ข้อกำหนดเฉพาะของสื่อสิ่งพิมพ์

CONTACT SAMSUNG WORLDWIDE

65

อภิธานศัพท์

67

ดัชนี

73

ข้อมูลเพื่อความปลอดภัย









คำเตือนและข้อควรระวังเหล่านี้ ได้ถูกรวบรวมขึ้นเพื่อป้องกันอันตรายที่อาจเกิดขึ้นกับท่านและผู้อื่น และป้องกันความเสียหายที่อาจเกิดขึ้นกับอุปกรณ์ของท่าน ก่อนเริ่มติดตั้งใช้งานอุปกรณ์ โปรดตรวจสอบให้แน่ใจว่าท่านได้อ่านและทำความเข้าใจคำแนะนำทั้งหมดเหล่านี้แล้ว

โปรดใช้วิจารณญาณของท่านในการควบคุมการทำงานของเครื่องใช้ไฟฟ้าและเมื่อท่านใช้งานอุปกรณ์ของท่าน นอกจากนี้ โปรดปฏิบัติตามคำเตือนและคำแนะนำทั้งหมดที่ปรากฏอยู่บนอุปกรณ์และในเอกสารเพิ่มเติม หลังจากอ่านเนื้อหาในส่วนนี้แล้ว โปรดเก็บเอกสารเอาไว้ในที่ที่ปลอดภัยเพื่อใช้อ้างอิงในอนาคต

สิ่งสำคัญสัญลักษณ์เพื่อความปลอดภัย

เนื้อหาในส่วนนี้จะอธิบายความหมายของรูปภาพและเครื่องหมายทั้งหมดที่ปรากฏอยู่ในคู่มือการใช้งาน สัญลักษณ์เพื่อความปลอดภัยเหล่านี้ จะเรียงตามลำดับตามระดับของความอันตราย

คำอธิบายของรูปภาพและเครื่องหมายที่ใช้ในคู่มือการใช้งาน :

	คำเตือน อันตรายหรือการปฏิบัติที่ไม่ปลอดภัย ซึ่งอาจก่อให้เกิดการบาดเจ็บสาหัสหรือเสียชีวิตได้
	ข้อควรระวัง อันตรายหรือการปฏิบัติที่ไม่ปลอดภัย ซึ่งอาจก่อให้เกิดการบาดเจ็บเล็กน้อยหรือทำให้ทรัพย์สินเสียหายได้
	อย่าพยายามกระทำ
	อย่าถอดแยกชิ้นส่วน
	อย่าสัมผัส
	ถอดปลั๊กสายไฟออกจากเต้าเสียบ
	ตรวจสอบให้แน่ใจว่าอุปกรณ์ได้ถูกต่อสายดินแล้ว เพื่อป้องกันไฟฟ้าช็อต
	โปรดติดต่อศูนย์บริการเพื่อขอความช่วยเหลือ
	โปรดปฏิบัติตามคำแนะนำอย่างเคร่งครัด

! คำเตือน

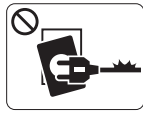

หากสายไฟชำรุดเสียหาย หรือหากเตาเสียบไม่ได้ ต่อสายดิน อยู่ไว้ใช้งานอุปกรณ์ เป็นอันตราย
▶ เนื่องจากอาจทำให้เกิดไฟฟ้าช็อตหรือไฟไหม้ได้



อย่าวางสิ่งของบนตัวเครื่อง (ภาชนะบรรจุ น้ำ , โลหะขนาดเล็ก หรือของหนัก , เทียน , ที่จุดบุหรี่ เป็นต้น)
▶ เนื่องจากอาจทำให้เกิดไฟฟ้าช็อตหรือไฟไหม้ได้

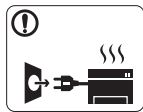

หากอุปกรณ์ เกิดความร้อนสูงเกินไป จะมีควันออกมาจากอุปกรณ์ เกิดเสียงดัง รบกวน หรือเกิดกลิ่นผิดปกติ ให้ปิดสวิตช์และถอดปลั๊กอุปกรณ์ทันที
▶ เนื่องจากอาจทำให้เกิดไฟฟ้าช็อตหรือไฟไหม้ได้



อย่าบิดงอสายไฟหรือวางวัตถุที่มีน้ำหนักมากทับบนสายไฟ
▶ การเหยียบสายไฟหรือวางวัตถุที่มีน้ำหนักมากทับบนสายไฟ อาจทำให้เกิดไฟฟ้าช็อตหรือไฟไหม้ได้



อย่าถอดปลั๊กไฟโดยการดึงที่สายไฟ
อย่าจับปลั๊กไฟเมื่อมือเปียก
▶ เนื่องจากอาจทำให้เกิดไฟฟ้าช็อตหรือไฟไหม้ได้

! ข้อควรระวัง

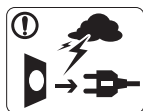

ในระหว่างที่เกิดพายุฝนฟ้าคะนอง หรือ ฟ้าผ่า อย่าใช้ งานอุปกรณ์ เป็นเวลานาน ให้ถอดปลั๊กไฟออกจากเตาเสียบ
▶ เนื่องจากอาจทำให้เกิดไฟฟ้าช็อตหรือไฟไหม้ได้

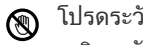

โปรดระวัง บริเวณที่ปลั๊กออกอากาศจะร้อน
▶ ผิวหนังของท่านอาจไหม้ได้



หากอุปกรณ์ใดจากที่สูง หรือหากสังเกตเห็นว่าอุปกรณ์ชำรุดเสียหาย ให้ปลดการเชื่อมต่อทั้งหมด และขอความช่วยเหลือ จากผู้ให้บริการที่ได้รับบริการรับรอง
▶ มิฉะนั้น อาจทำให้เกิดไฟฟ้าช็อตหรือไฟไหม้ได้

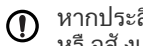

หากประสิทธิภาพในการทำงานของเครื่องเปลี่ยนแปลงไปอย่างฉับพลัน หรือสังเกตเห็นได้ชัด ให้ถอดปลั๊กออกจากการเชื่อมต่ออัตโนมัติทั้งหมด และขอความช่วยเหลือ จากผู้ให้บริการที่ผ่านการรับรอง
▶ มิฉะนั้น อาจทำให้เกิดไฟฟ้าช็อตหรือไฟไหม้ได้

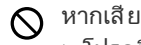

หากเสียบปลั๊กเข้ากับเตาเสียบได้ยาก อย่าพยายามฝืนดันเข้าไป
▶ โปรดติดต่อช่างไฟฟ้าเพื่อทำการเปลี่ยนเตาเสียบ มิฉะนั้น อาจทำให้เกิดไฟฟ้าช็อตได้

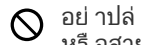

อย่าปล่อยให้สายไฟ สายโทรศัพท์ หรือสายสำหรับเชื่อมต่อเข้ากับคอมพิวเตอร์
▶ เนื่องจากอาจทำให้เกิดไฟฟ้าช็อตหรือไฟไหม้ และ / หรือ ลัดวงจรของท่ออาจได้รับบาดเจ็บได้



หากเครื่องไม่สามารถทำงานได้อย่างเหมาะสมหลังจากที่ปฏิบัติตามคำแนะนำเหล่านี้แล้ว ให้ถอดปลั๊กออกจากการเชื่อมต่ออัตโนมัติทั้งหมด และขอความช่วยเหลือ จากผู้ให้บริการที่ผ่านการรับรอง
▶ มิฉะนั้น อาจทำให้เกิดไฟฟ้าช็อตหรือไฟไหม้ได้

ข้อควรระวัง



ในระหว่างการทำงานพิมพ์ อย่า ออกแรงดึง กระดาษออกมา
▶ เนื่องจากอาจทำให้ อุปกรณ์ ชาร์จ ดเสียหายได้



โปรดระวังอย่าสอดมือเข้าไประหว่างอุปกรณ์และถาดกระดาษ
▶ ท่านอาจได้รับบาดเจ็บได้

 อย่า ปิด ฝัก หรือ อด นวัตกรรม ใดๆ เข้า ไปในช่องระบายอากาศ
▶ เนื่องจากอาจทำให้เกิด อุณหภูมิ ของส่วประกอบสูงขึ้น
ซึ่งอาจทำให้เกิด ความเสียหายหรือ อัฟไหม้ ได้

 ควรใช้ ความระมัดระวัง ในการใส่ กระดาษหรือ นำกระดาษที่ติด ดอยู่ ออก
▶ กระดาษใหม่ จะมี ขอบที่ คม ซึ่งอาจทำให้ กระดาษขาดได้



ขณะพิมพ์งานเป็นจำนวนมาก
ส่วนล่างของบริเวณที่ ปลด อยงานพิมพ์ ออกมาอาจร้อน
อย่าปลด อยให้ เด็ด กสิ มฝ สัก บส่วนนั้น
▶ ผิวหนังอาจไหม้ ได้



ขณะนำกระดาษที่ ติด ดออก
อย่าใช้ คีมหนี บหรือ อวัตกรรม ที่เป็นโลหะที่ แหวมคม
▶ เนื่องจากอาจทำให้ เครื่องชาร์จ ดเสียหายได้

 อย่าปลด อยให้มีปีกระดาษจำนวนมากอยู่ในถาดทางออกของกระดาษ
▶ เนื่องจากอาจทำให้ เครื่องชาร์จ ดเสียหายได้

 อุปกรณ์ ที่ ตัดการจ่ายไฟเข้าเครื่อง คือ สายไฟ
▶ หากตัด การตัดการจ่ายไฟให้ ถอดสายไฟออกจากเต้าเสียบ

คำเตือน



อย่าวางอุปกรณ์ในบริเวณที่มีฝุ่นละออง ความชื้น หรือมีน้ำวิหไหล

► เนื่องจากอาจทำให้เกิดไฟฟ้าช็อตหรือไฟไหม้ได้

ข้อควรระวัง



ก่อนที่จะเคลื่อนย้ายเครื่องพิมพ์ ให้ปิดเครื่องและถอดสายไฟต่างๆ ออกให้หมด จากนั้นให้ยกเครื่อง :

• หากเครื่องมีน้ำหนักน้อยกว่า 20 กก. (44.09lb) ให้ใช้ 1 คนในการยก

• หากเครื่องมีน้ำหนัก 20 กก. (44.09 ปอนด์) - 40 กก. (88.18 ปอนด์) ให้ใช้ 2 คนในการยก

• หากเครื่องมีน้ำหนักมากกว่า 40 กก. (88.18 ปอนด์) ให้ใช้ 4 คนหรือมากกว่านั้นในการยก

► เครื่องอาจตกลงมาได้ ซึ่งอาจทำให้เกิดการบาดเจ็บหรือทำให้อุปกรณ์ชำรุดเสียหาย

 อย่าวางอุปกรณ์บนพื้นผิวที่ไม่มั่นคง

► เครื่องอาจตกลงมาได้ ซึ่งอาจทำให้เกิดการบาดเจ็บหรือทำให้อุปกรณ์ชำรุดเสียหาย

 ควรเชื่อมต่ออุปกรณ์เข้ากับแหล่งจ่ายไฟที่มีระดับแรงดันไฟฟ้าตามที่ได้ระบุไว้บนฉลาก

► หากท่านไม่แน่ใจและต้องการตรวจสอบระดับแรงดันไฟฟ้าที่ท่านกำลังใช้งาน โปรดติดต่อสำนักงานการไฟฟ้า

 ใช้ AWG หมายเลข 26 เท่านั้น^a หรือสายโทรศัพท์ที่มีขนาดใหญ่กว่า (หากจำเป็น)

► มิฉะนั้น อาจทำให้อุปกรณ์ชำรุดเสียหายได้

 อย่าวางสิ่งใดครอบตัวอุปกรณ์ หรือติดตั้งอุปกรณ์ในบริเวณที่ไม่มีการระบายอากาศ เช่น ในตู้

► หากอุปกรณ์ไม่มีการระบายอากาศที่ดีพอ อาจทำให้เกิดไฟไหม้ได้

 ตรวจสอบให้แน่ใจว่าท่านเสียบปลั๊กเข้ากับเต้าเสียบที่ต่อกับสายดินแล้ว

► มิฉะนั้น อาจทำให้เกิดไฟฟ้าช็อตหรือไฟไหม้ได้

 อย่าใช้พลังงานไฟฟ้าจากเต้าเสียบและปลั๊กตอมากเกินไป

► เนื่องจากประสิทธิภาพในการทำงานอาจลดลง และทำให้เกิดไฟฟ้าช็อตหรือไฟไหม้ได้

 เพื่อความปลอดภัย ให้ใช้แต่สายไฟที่จัดส่งไปให้พร้อมกับเครื่องของท่านเท่านั้น หากท่านใช้สายไฟที่มีความยาวมากกว่า 2 เมตร (6 ฟุต) กับอุปกรณ์ที่ใช้แรงดันไฟฟ้า 140 โวลต์ เครื่องวัดควรเป็น 16 AWG หรือที่ใหญ่กว่า

► มิฉะนั้น อาจทำให้อุปกรณ์ชำรุดเสียหาย และทำให้เกิดไฟฟ้าช็อตหรือไฟไหม้ได้

a. AWG: American Wire Gauge

ข้อควรระวัง



ถอดปลั๊กอุปกรณ์ออกจากเต้าเสียบก่อนทำความสะอาดบริเวณด้านในของตัวเครื่อง **อย่า** ใช้ เบนซิน ,
ทินเนอร์ สำหรับ บผสมสี,
หรือ แอลกอฮอล์ ทำความสะอาดเครื่อง
และอย่า พ่นน้ำลงในตัวเครื่องโดยตรง

- ▶ เนื่องจากอาจทำให้เกิดไฟฟ้า ช็อตหรือ ไฟไหม้ได้



ขณะที่ท่านกำลังกระทำการใดๆ กับภายในตัวเครื่อง เช่น
เปลี่ยนอุปกรณ์ หรือ ทำความสะอาดภายใน
อย่า ใช้ งานเครื่อง เป็ นอันขาด

- ▶ ท่านอาจได้รับบาดเจ็บได้

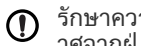

รักษาความสะอาดของสายไฟและบริเวณพื้นผิวสัมผัสของปลั๊กไฟให้ปราศจากฝุ่นละอองหรือน้ำ

- ▶ มิฉะนั้น อาจทำให้เกิดไฟฟ้า ช็อตหรือ ไฟไหม้ได้



อย่า ถอดฝาปิดหรือ อดั วปี องกั นที่ ชั นสกรู ไว้

- ▶ อุปกรณ์ ควรได้รับการซ่อมแซมจากช่างบริการของ Samsung เท่านั้น



เก็บอุปกรณ์ ทำความสะอาดให้ พับ นมิดี ก

- ▶ เด็ก อาจได้รับบาดเจ็บได้



อย่า ถอดแยกชิ้นส่วน ช่อมแซม
หรือ ประกอบเครื่องใหม่ ด้วยตนเอง

- ▶ เนื่องจากอาจทำให้ เครื่องชำรุดเสียหายได้
เมื่อต้องซ่อมแซมอุปกรณ์ โปรดติดต่อช่างที่ได้รับการรับรอง



ในการทำมาสะอาดหรือ ำใช้ งานเครื่อง

ให้ปฏิบัติตามคู่มือการใช้งานที่จัดส่งไปให้พร้อมกับเครื่องอย่างเคร่งครัด

- ▶ มิเช่นนั้น ท่านอาจทำให้ เครื่องชำรุดเสียหายได้

การใช้วัสดุสิ้นเปลือง

ข้อควรระวัง



อย่า ถอดแยกชิ้นส่วนกลั กหมั กพิมพ์

- ▶ ผงหมึกพิมพ์อาจเป็นอันตรายหากมีการสูดดมหรือรับประทานเข้าไป



อย่า เผลอทำลายวัสดุสิ้นเปลืองใดๆ เช่น กลั กหมั กพิมพ์
หรือ อชุดฟั วเซอร์

- ▶ เนื่องจากอาจทำให้เกิดการระเบิดหรือไฟไหม้ที่ไม่สามารถควบคุมได้



เมื่อจะจัดเก็บวัสดุสิ้นเปลือง เช่น ตลับหมึกพิมพ์
ต้องเก็บให้ พับ นมิดี ก

- ▶ ผงหมึกพิมพ์อาจเป็นอันตรายหากมีการสูดดมหรือรับประทานเข้าไป



การใช้วัสดุสิ้นเปลืองที่ผ่านกระบวนการนำกลับมาใช้ใหม่ เช่น
หมึกพิมพ์ อาจทำให้ อุปกรณ์ ชำรุดเสียหายได้

- ▶ ในกรณีที่เกิดความเสียหายเนื่องจากการใช้งานวัสดุสิ้นเปลืองที่ผ่านกระบวนการรีไซเคิล ท่านจะต้องเสียค่าบริการตรวจสอบ

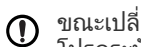

ขถะเปลี่ นกลั กหมั กพิมพ์ หรือ อนำกระดาศที่ ดั ดออก
โปรดระมัดระวังอย่าให้ผงหมึกพิมพ์สัมผัสกับร่างกายหรือเสื้อผ้าของท่าน

- ▶ ผงหมึกพิมพ์อาจเป็นอันตรายหากมีการสูดดมหรือรับประทานเข้าไป



เมื่อโทเนอร์และเล็ อผ้า ำ ไม่ ควรใช้ น้ำร้อนในการซัก ก

- ▶ น้ำร้อนจะทำให้ โทเนอร์ ดี ดอยู่ ในเนื้อ อผ้า ำ ให้ ใช้น้ำ เย็น

ข้อมูลข้อกำหนด

เครื่องนี้ ออกแบบมาเพื่อรองรับสภาพแวดล้อมการทำงานปกติ และได้รับการรับรองด้วยประกาศข้อกำหนดหลายฉบับ

ประกาศเรื่องความปลอดภัยของเลเซอร์

เครื่องพิมพ์ได้รับการรับรองในสหรัฐอเมริกา ว่าสอดคล้องกับข้อกำหนดของ DHHS 21 CFR, มาตราที่ 1 อนุมาตรา J สำหรับผลิตภัณฑ์เลเซอร์คลาส I (1) และที่อื่นให้ การรับรองในฐานะผลิตภัณฑ์เลเซอร์คลาส I ที่สอดคล้องกับข้อกำหนดของ IEC 60825-1

ไม่ถือว่าผลิตภัณฑ์เลเซอร์คลาส I เป็นอันตราย ระบบและเครื่องพิมพ์เลเซอร์ได้รับการออกแบบ โดยไม่มีจุดที่ผู้ใช้สามารถเข้าถึงรังสีเลเซอร์ที่สูงกว่าระดับคลาส I ในระหว่างการทำงานปกติ การบำรุงรักษาเครื่องโดยผู้ใช้ หรือ ฉุกเฉินการบริการตามที่กำหนดได้

- ความยาวคลื่น: 800 nm
- การกระจายแสง
 - แนวนอน: 11 องศา
 - แนวตั้ง: 35 องศา
- พลังงานเอาต์พุตสูงสุด: 12 mW

คำเตือน

ห้ามใช้หรือซ่อมบำรุงเครื่องพิมพ์ที่ถอดฝาปิดออกจากรูขุมประกอบเลเซอร์/ สแกนเนอร์
ลำแสงที่สะท้อนออกมาแม้มองไม่เห็นแต่ก็สามารถทำอันตรายกับตาได้

เมื่อใช้ผลิตภัณฑ์นี้ ควรปฏิบัติตามมาตรการป้องกันด้านความปลอดภัยเหล่านี้เสมอเพื่อลดความเสี่ยงที่จะเกิดเพลิงไหม้ ไฟฟ้าช็อตและได้รับบาดเจ็บ

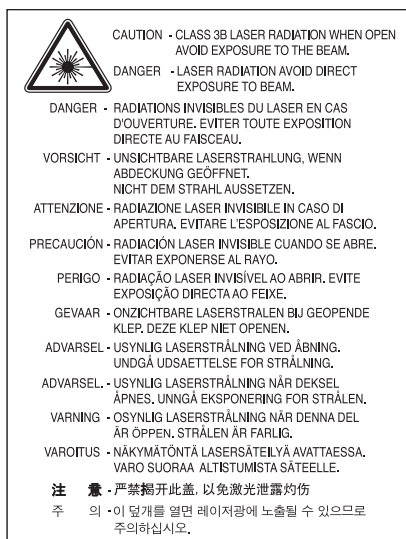

ความปลอดภัยของโอโซน



ในระหว่างการทำงานปกติ เครื่องนี้ จะผลิตโอโซน โอโซนที่ผลิตขึ้นจะไม่ก่อให้เกิดอันตรายต่อผู้ปฏิบัติงาน
แต่ขอแนะนำให้ใช้เครื่องในบริเวณที่มีอากาศถ่ายเทสะดวก

หากท่านต้องการข้อมูลเพิ่มเติมเกี่ยวกับโอโซน โปรดติดต่อตัวแทนจำหน่าย Samsung ใกล้บ้านท่าน

โหมดยประหยัดพลังงาน



เครื่องพีซีที่มีเทคโนโลยีการอนุรักษ์พลังงานขั้นสูงจะช่วยลดความสิ้นเปลืองพลังงานเมื่อไม่ได้ใช้งาน เมื่อเครื่องพีซีไม่ได้รับข้อมูลเป็นระยะเวลานาน ความสิ้นเปลืองพลังงานจะลดลงโดยอัตโนมัติ ENERGY STAR และเครื่องหมาย ENERGY STAR เป็นเครื่องหมายจดทะเบียนในสหรัฐอเมริกา หาคัดกรองข้อมูลเพิ่มเติมเกี่ยวกับโปรแกรม ENERGY STAR โปรดดูที่ <http://www.energystar.gov>

การรีไซเคิล



รีไซเคิลหรือกำจัดวัสดุที่รีไซเคิลอย่างมีประสิทธิภาพสำหรับผลิตภัณฑ์นี้ในลักษณะที่รับผิดชอบต่อสิ่งแวดล้อม

จีนเท่านั้น

回收和再循环

为了保护环境，我公司已经为废弃的产品建立了回收和再循环系统。我们会为您无偿提供回收同类废旧产品的服务。当您要废弃您正在使用的产品时，请您及时与工厂取得联系，我们会及时为您提供服务。

การกำจัดผลิตภัณฑ์นี้อย่างถูกวิธี (ของเสียประเภทอุปกรณ์ไฟฟ้าและอิเล็กทรอนิกส์)

(นำมาใช้ในสหภาพยุโรปและประเทศอื่นๆ ในยุโรปที่มีระบบกำจัดขยะแบบแยกประเภท)



เครื่องหมายนี้ที่ปรากฏบนผลิตภัณฑ์ อุปกรณ์เสริมหรือเอกสารแสดงว่า ไม่ควรกำจัดผลิตภัณฑ์และอุปกรณ์เสริมประเภทอิเล็กทรอนิกส์ (เช่น เครื่องชาร์จชุดหูฟัง สาย USB) ร่วมกับขยะในครัวเรือนเมื่อสิ้นสุดอายุการใช้งาน ป้องกันความเสียหายที่อาจเกิดขึ้นกับสิ่งแวดล้อมหรือสุขภาพร่างกายจากการกำจัดของเสียที่ไม่สามารถควบคุมได้ด้วยการแยกของเสียเหล่านี้ออกจากของเสียประเภทอื่นๆ และทำการรีไซเคิลในลักษณะที่ส่งเสริมการนำแหล่งวัสดุกลับมาใช้ได้อย่างยั่งยืน ผู้ใช้ภายในครัวเรือนควรติดต่อกับผู้ค้าปลีกที่ผู้ใช้ซื้อผลิตภัณฑ์นี้หรือเจ้าหน้าที่รัฐบาลในพื้นที่เพื่อขอทราบรายละเอียดสถานที่และวิธีการกำจัดผลิตภัณฑ์เพื่อทำการรีไซเคิลที่ปลอดภัยต่อสิ่งแวดล้อม ผู้ใช้ภาคธุรกิจควรติดต่อกับซัพพลายเออร์และตรวจสอบข้อกำหนดและเงื่อนไขของสัญญาการจัดซื้อโดยรวมผลิตภัณฑ์นี้กับของเสียเชิงพาณิชย์อื่น ๆ เมื่อทำการกำจัด

การปล่อยคลื่นวิทยุ

ข้อมูล FCC สำหรับผู้ใช้

อุปกรณ์นี้สอดคล้องกับมาตราที่ 15 ของกฎข้อบังคับ FCC การทำงานของอุปกรณ์นี้จะไม่ก่อให้เกิดการรบกวนไป:

- อุปกรณ์นี้ไม่ได้ก่อให้เกิดคลื่นแม่เหล็กไฟฟ้าอันตรายและ
- อุปกรณ์นี้ต้องยอมรับการแทรกแซงใดๆ ที่ได้รับ รวมถึงการแทรกแซงที่อาจเป็นสาเหตุให้เกิดการทำงานที่ไม่พึงปรารถนา

อุปกรณ์นี้ได้รับการทดสอบและพบว่าสอดคล้องกับข้อกำหนดสำหรับอุปกรณ์ดิจิทัลประเภท B ตรงกับมาตราที่ 15 ของกฎข้อบังคับ FCC ข้อกำหนดเหล่านี้ออกแบบมาเพื่อให้การปกป้องการแทรกแซงที่เป็นอันตรายได้อย่างสมเหตุสมผลเมื่อทำการติดตั้งในที่ปกอภัย อุปกรณ์นี้สร้างไว้ใช้และสามารถแพร่พลังงานคลื่นความถี่วิทยุ และถ้าไม่ได้ติดตั้งและใช้ตรงตามคำแนะนำ อาจก่อให้เกิดการแทรกแซงการติดต่อสื่อสารทางวิทยุที่เป็นอันตราย อย่างไรก็ตาม การรับประกันว่าการแทรกแซงจะไม่เกิดขึ้นในการติดตั้งเฉพาะ

ถ้าอุปกรณ์นี้ก่อให้เกิดการแทรกแซงที่เป็นอันตรายต่ออุปกรณ์วิทยุหรือโทรทัศน์ ซึ่งตรวจสอบได้ด้วยการเปิดและปิดอุปกรณ์ ผู้ใช้ควรจะต้องพยายามแก้ไขการแทรกแซงดังกล่าวด้วยมาตรการหนึ่งหรือหลายประการดังต่อไปนี้:

- ปรับหรือเปลี่ยนตำแหน่งเสาอากาศรับสัญญาณ
- เพิ่มระยะห่างระหว่างอุปกรณ์และอุปกรณ์รับสัญญาณ
- ต่ออุปกรณ์เข้ากับช่องทางการออกบนแผงวงจรอื่นที่แตกต่างจากที่ติดตั้งต่อกับอุปกรณ์รับสัญญาณ
- ติดต่อขอความช่วยเหลือจากตัวแทนจำหน่ายหรือช่างซ่อมโทรทัศน์ที่มีประสบการณ์



การเปลี่ยนแปลงหรือการดัดแปลงที่ไม่ได้รับอนุมัติอย่างเป็นทางการจากผู้ผลิตที่รับผิดชอบเรื่องความสอดคล้องกันอาจทำให้การมีอำนาจเด็ดขาดของผู้ใช้ในการใช้ อุปกรณ์ กลายเป็นโมฆะ

กฎเกณฑ์เรื่องการแทรกแซงคลื่นวิทยุ ประเทศแคนาดา

อุปกรณ์ดิจิทัลนี้ไม่เกินขีดจำกัดประเภท B

สำหรับการปล่อยคลื่นเสียงวิทยุจากอุปกรณ์ดิจิทัลตามที่กำหนดไว้ในมาตรฐานอุปกรณ์ที่เป็นสาเหตุที่เกิดคลื่นแม่เหล็กไฟฟ้าที่มีชื่อว่า “อุปกรณ์ดิจิทัล” ICES-003 ของอุตสาหกรรมและวิทยาศาสตร์ แคนาดา

Cet appareil numérique respecte les limites de bruits radioélectriques applicables aux appareils numériques de Classe B prescrites dans la norme sur le matériel brouilleur: « Appareils Numériques », ICES-003 édictée par l'Industrie et Sciences Canada.

รัสเซียเท่านั้น



Yalnızca Türkiye

- RoHS
EEE Yönetmeliğine Uygundur.
This EEE is compliant with RoHS.
- Bu ürünün ortalama yaşam süresi 7 yıl, garanti süresi 2 yıldır.

เยอรมันเท่านั้น

Das Gerät ist nicht für die Benutzung am Bildschirmarbeitsplatz gemäß Bildschirmarbeitsverordnung vorgesehen.

การเปลี่ยนปลั๊กแบบประกอบในตัว (สำหรับ บสพระราชอาณาจักรเท่านั้น)

สิ่งสำคัญ

สายนำหลักสำหรับเครื่องนี้ ประกอบเข้ากับปลั๊กมาตรฐาน (BS 1363) ขนาด 13 แอมป์ และมีพิวส์ขนาด 13 แอมป์ เมื่อท่านเปลี่ยนหรือตรวจสอบพิวส์ ท่านต้องประกอบพิวส์ ขนาด 13 แอมป์ ที่ ถูกต้องกลับเข้าไปใหม่ หลังจากนั้น ท่านต้องประกอบฝาครอบพิวส์ ถ้า ท่านทำฝาครอบพิวส์ หาย ห้ามใช้ปลั๊กนั้นจนกว่าจะมี ฝาครอบพิวส์ อันใหม่

ติดตั้งบุคคลที่ ท่านซื้อผลิตภัณฑ์

ปลั๊กขนาด 13 แอมป์เป็นชนิดที่ใช้กันอย่างแพร่หลายที่สุดในสหราชอาณาจักรและควรเหมาะสม อย่างไรก็ตาม อากาศบางหลัง (ส่วนใหญ่คืออาคารเก่า) ไม่มีช่องรับไฟปกติสำหรับ ปลั๊กขนาด 13 แอมป์ ท่านจำเป็นต้องซื้ออะแดปเตอร์ ที่เหมาะสมสำหรับ ปลั๊ก ห้ามเคลือบรอยปลั๊กแบบแม่พิมพ์



หากท่านตัดสายของปลั๊กแบบแม่พิมพ์ ให้ทิ้งไปทันทีที่ท่านไม่สามารถต่อลวดของปลั๊กได้ใหม่ และอาจถูกไฟดูดได้ถ้าท่านเสียบปลั๊กนี้กับช่องรับไฟ

คำเตือนที่สำคัญ :



ท่านต้องตัดสายดินเครื่องนี้ ลวดที่อยู่ในสายเมนมี รหัส สี ต่ างๆ ดังต่อไปนี้:

- สีเขียวและสีเหลือง: สายดิน
- สีฟ้า: สายกลาง
- สีน้ำตาล: สายมีไฟ

ถ้าลวดในสายเมนไม่ ตรงกับ สี ที่ อยู่ บนปลั๊กของท่าน ให้ ทำดังต่อไปนี้:

ท่านต้องต่อลวดสีเขียวและสีเหลืองเข้ากับขาที่มี ตัว "E" กำกับหรือมี 'สัญลักษณ์สายดิน' เพื่อความปลอดภัย หรือสีเขียว และสีเหลืองหรือสีเขียว

ท่านต้องต่อลวดสีฟ้าเข้ากับขาที่มี เครื่องหมายตัว "N" หรือ สีดำ

ท่านต้องต่อลวดสีน้ำตาลเข้ากับขาที่มี เครื่องหมายตัว "L" หรือ สีแดง

ท่านต้องมี พิวส์ ขนาด 13 แอมป์ ในปลั๊ก อะแดปเตอร์หรือแผงจ่ายไฟ

คำประกาศเรื่องความสอดคล้องกัน (ประเทศในยุโรป)

การอนุมัติ และการรับรอง



เครื่องหมาย CE ที่นำมาใช้กับผลิตภัณฑ์นี้เป็นสัญลักษณ์ของ Samsung Electronics Co., Ltd. คำประกาศเรื่องความสอดคล้องกันกับคำสั่ง 93/68/EEC ของสหภาพยุโรปที่นำมาใช้ได้ ตั้งแต่วันที่ระบุ:

ด้วยเหตุนี้ Samsung Electronics ขอประกาศว่า ผลิตภัณฑ์นี้ สอดคล้องกับข้อกำหนดที่จำเป็นและมาตรการอื่นๆ ที่เกี่ยวข้องของคำสั่ง :

ML-1860 Series/ML-1865 Series: ข้อกำหนดที่เกี่ยวข้องกับแรงดันไฟฟ้าต่ำ (2006/95/EC) และข้อกำหนด EMC (2004/108/EC)

อาจเลือกศึกษาคำประกาศเรื่องความสอดคล้องกันได้จาก www.samsung.com/printer ไปที่ Support (สนับสนุน) > Download center (ศูนย์ดาวน์โหลด) และปีนซีอีเอ็มพี (MFP) ของท่านเพื่อเอเรียกดู EuDoC

1 มกราคม 2538: คำสั่งของสภา 2006/95/ การประมาณการของอี ซี ว่าด้วยกฎหมายของรัฐบาลสมาชิกที่เกี่ยวข้องกับอุปกรณ์ที่มีแรงดันไฟฟ้าต่ำ

1 มกราคม 2539: คำสั่งของสภา 2004/108/EC (92/31/EEC) การประมาณการของกฎหมายของรัฐบาลสมาชิกที่เกี่ยวข้องกับความเข้ากันได้ของแม่เหล็กไฟฟ้า

9 มีนาคม 2542: คำสั่งของสภา 1999/5/EC ว่าด้วยอุปกรณ์วิทยุและอุปกรณ์ปลายทางโทรคมนาคมและการรับรู้ถึงความเข้ากันได้ของแต่ละอุปกรณ์ ขอรหัสข้อมูลคำประกาศโดยละเอียด การกำหนดนิยามคำสั่งที่เกี่ยวข้องและมาตรฐานอ้างอิงได้จากตัวแทนจำหน่าย Samsung Electronics Co., Ltd.

การรับรองของ EC

การรับรองต่อคำสั่งเรื่องอุปกรณ์วิทยุ และอุปกรณ์ปลายทางโทรคมนาคม 1999/5/EC (FAX)

ผลิตภัณฑ์ Samsung นี้ ได้รับการรับรองโดยตนเองโดย Samsung

เพื่อการเชื่อมต่อปลายทางเดี่ยวยุโรปเข้ากับเครือข่ายโทรศัพทแบบสลับสายสาธารณะระบบอนาล็อก (PSTN) สอดคล้องกับคำสั่ง 1999/5/EC ผลิตภัณฑ์ได้รับการออกแบบมาเพื่อใช้ทำงานกับ PSTN ระดับประเทศและ PBX ที่เข้ากันได้ของประเทศต่างๆ ในยุโรป

ในกรณีที่เกดปัญหา ท่านควรติดต่อกับ Euro QA Lab ของ Samsung Electronics Co., Ltd. เป็นแห่งแรก

ผลิตภัณฑ์ได้รับการทดสอบกับ TBR21 เพื่อช่วยในการใช้งานและการประยุกต์ใช้อุปกรณ์ปลายทางที่สอดคล้องกันมาตรฐานนี้

สถาบันมาตรฐานด้านโทรคมนาคมแห่งยุโรป (ETSI) จึงได้ออกเอกสารคำแนะนำ (EG 201 121)

ที่ประกอบด้วยบันทึกย่อและข้อกำหนดเพิ่มเติมเพื่อรับประกันถึงความเข้ากันได้ในระดับเครือข่ายของปลายทาง TBR21 ผลิตภัณฑ์นี้ได้รับการออกแบบและสอดคล้องกันกับบันทึกย่อคำแนะนำที่เกี่ยวข้องทั้งหมดที่รวมอยู่ในเอกสารนี้

产品中有害有毒物质或元素的名称及含量

部件名称	有害有毒物质或元素					
	铅 (Pb)	汞 (Hg)	镉 (Cd)	六价铬 (Cr ⁶⁺)	多溴联苯 (PBB)	多溴联苯醚 (PBDE)
塑料	○	○	○	○	○	○
金属 (机箱)	X	○	○	○	○	○
印刷电路部件 (PCA)	X	○	○	○	○	○
电缆 / 连接器	X	○	○	○	○	○
电源设备	X	○	○	○	○	○
电源线	X	○	○	○	○	○
机械部件	X	○	○	○	○	○
卡盒部件	X	○	○	○	○	○
定影部件	X	○	○	○	○	○
扫描仪部件 - CCD (如果有)	X	X	○	○	○	○
扫描仪部件 - 其它 (如果有)	X	○	○	○	○	○
印刷电路板部件 (PBA)	X	○	○	○	○	○
墨粉	○	○	○	○	○	○
滚筒	○	○	○	○	○	○

○：表示该有害有毒物质在该部件所有均质材料中的含量均在 SJ/T 11363-2006 标准规定的限量要求以下。

×：表示该有害有毒物质至少在该部件的某一均质材料中的含量超出 SJ/T 11363-2006 标准规定的限量要求。

以上表为目前本产品含有有害有毒物质的信息。本信息由本公司的配套厂家提供，经本公司审核后而做成，本产品的部分部件含有有害有毒物质，这些部件是在现有科学技术水平下暂时无可替代物质，但三星电子将会一直为满足 SJ/T 11363-2006 标准而做不懈的努力。

เกี่ยวกับคู่มือผู้ใช้เล่มนี้

คู่มือผู้ใช้เล่มนี้แสดงข้อมูลเกี่ยวกับความเข้าใจพื้นฐานของเครื่องพิมพ์ รวมถึงคำอธิบายโดยละเอียดเกี่ยวกับแต่ละขั้นตอนในระหว่างการใช้งานจริง คู่มือนี้เป็นแหล่งข้อมูลที่มีประโยชน์ต่อผู้ใช้ใหม่ๆ และผู้ใช้ขั้นสูงเพื่อการติดตั้งและการใช้เครื่องอย่างเหมาะสม



-  • อ่านข้อมูลด้านความปลอดภัยก่อนใช้เครื่องพิมพ์
- ถ้าท่านมีปัญหาระหว่างใช้เครื่องพิมพ์ โปรดดูที่หัวข้อวิธีแก้ไขปัญหา (ดูที่ "วิธีแก้ไขปัญหา" ในหน้า 51)
- ดูค่าต่างๆ ที่นำมาใช้ในคู่มือผู้ใช้นี้ได้จากหัวข้ออภิธานศัพท์ (ดูที่ "อภิธานศัพท์" ในหน้า 67)
- ภาพประกอบในคู่มือผู้ใช้นี้อาจแตกต่างจากในเครื่องของท่านโดยขึ้นอยู่กับตัวเลือกหรือรุ่นของเครื่อง
- กระบวนการต่างๆ ในคู่มือใช้นี้จะใช้ร่วมกับ Windows XP เป็นส่วนใหญ่

รูปแบบ

คำบางคำในคู่มือนี้จะใช้แทนกันได้ดังนี้:

- เอกสารมีความหมายอย่างเดียวกับคำว่า ต้นฉบับ
- กระดาษมีความหมายอย่างเดียวกับคำว่า ลีอหรือ ลีอสิ่งพิมพ์
- เครื่องหมายถึงเครื่องพิมพ์ หรือ MFP

ดูรูปแบบต่างๆ ที่อยู่ในคู่มือนี้ได้จากตารางต่อไปนี้:

รูปแบบ	คำอธิบาย	ตัวอย่าง
ตัวหนา	สำหรับข้อความบนหน้าจอหรือข้อปฏิบัติบนเครื่อง	ยกเลิก
หมายเหตุ	แสดงข้อมูลเพิ่มเติมหรือรายละเอียดเกี่ยวกับฟังก์ชันและคุณสมบัติของเครื่อง	 รูปแบบวันที่อาจแตกต่างกันในแต่ละประเทศ
ข้อควรระวัง	ประกอบด้วยข้อมูลที่ท่านสามารถใช้เพื่อป้องกันอุปกรณ์จากการชำรุดหรือชำรุดเสียหายทางกลไก	 ห้ามสัมผัสโดนพื้นผิวของดรัมที่อยู่ด้านในตลับโทนเนอร์หรือหน่วยประมวลผลภาพ
เชิงอรรถ	แสดงข้อมูลเพิ่มเติมเกี่ยวกับค่าหรือวลีเฉพาะ	จำนวน a หน้าต่ออนาที
("การอ้างอิงไขว้")	อ้างอิงไปถึงข้อมูลโดยละเอียดเพิ่มเติม	(ดูที่ "การค้นหาข้อมูลเพิ่มเติม" ในหน้า 17)

การค้นหาคำอธิบายเพิ่มเติม

ท่านจะพบข้อมูลเกี่ยวกับ การติดตั้งค่าและการใช้เครื่องในแหล่งข้อมูลต่อไปนี้ ในรูปของเอกสารกระดาษหรือบนหน้าจอ

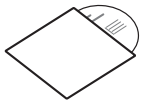
ชื่อวัสดุอุปกรณ์	คำอธิบาย
คู่มือการติดตั้งอย่างรวดเร็ว 	คู่มือนี้จะมีส่วนข้อมูลเกี่ยวกับการติดตั้งเครื่องของท่าน คู่มือนี้จะอยู่ในกล่องพร้อมกับเครื่องพิมพ์
คู่มือผู้ใช้ 	คู่มือนี้แสดงคำแนะนำที่ละเอียดและขั้นตอนเพื่อใช้คุณสมบัติแบบเต็มรูปแบบของเครื่อง การบำรุงรักษาเครื่อง วิธีแก้ไขปัญหา และการเปลี่ยนวัสดุสิ้นเปลือง
วิธีใช้ไดรเวอร์ของเครื่อง	วิธีใช้นี้แสดงข้อมูลวิธีใช้เกี่ยวกับไดรเวอร์ของเครื่องพิมพ์และคำแนะนำเกี่ยวกับวิธีการตั้งค่าตัวเลือกต่างๆ สำหรับการพิมพ์ (ดูที่ "การใช้ส่วนของวิธีใช้" ใน หน้า 38)
เว็บไซต์ Samsung	ถ้าท่านเข้าถึงอินเทอร์เน็ตได้ ท่านสามารถขอรับความช่วยเหลือ การสนับสนุน ไดรเวอร์ของเครื่อง คู่มือและข้อมูลสั่งซื้อจากเว็บไซต์ Samsung www.samsung.com/printer
ซอฟต์แวร์ที่ดาวน์โหลดได้	ท่านสามารถดาวน์โหลดซอฟต์แวร์เพื่อการใช้งานได้จากเว็บไซต์ Samsung <ul style="list-style-type: none">Samsung AnyWeb Print: ช่วยให้ผู้ใช้สามารถจับภาพหน้าจอของเว็บไซต์ใน Windows Internet Explorer, Windows Firefox และ Macintosh Safari ได้ อย่างง่ายดาย (http://solution.samsungprinter.com/personal/anywebprint)

คุณสมบัติต่างๆ ของผลิตภัณฑ์ใหม่

เครื่องใหม่ ติดตั้งพร้อมกับคุณสมบัติพิเศษที่ช่วยปรับปรุงคุณภาพของเอกสารที่ทานพิมพ์

คุณสมบัติพิเศษ

พิมพ์ด้วยคุณภาพและความเร็วที่ยอดเยี่ยม



- ท่านสามารถพิมพ์เอกสารได้ด้วยความละเอียดสูงสุด 1,200 x 1,200 dpi (จุดต่อหนึ่งตารางนิ้ว)
- เครื่องของท่านพิมพ์กระดาษขนาด A4 ได้สูงสุดไม่เกิน 18 แผ่นต่อนาที และกระดาษขนาดจดหมายไม่เกิน 19 แผ่นต่อนาที

การจัดการวัสดุที่พิมพ์ในชนิดต่างๆ

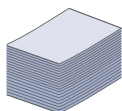

- ถาดกระดาษแบบบรรจุกระดาษ 150 แผ่นสนับสนุนกระดาษธรรมดาในขนาดต่างๆ หักจดหมายซองจดหมาย สติกเกอร์ สีอที่ กำหนดขนาดเอง โปสเตอร์ และกระดาษแบบหนา

การสร้างเอกสารระดับมืออาชีพ

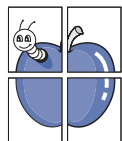

- การพิมพ์ลายน้ำ
ท่านสามารถเลือกกำหนดเอกสารของท่านด้วยคำต่างๆ เช่น "ความลับ" (ดูที่ "การใช้ลายน้ำ" ใน หน้า 39)
- การพิมพ์โปสเตอร์
ข้อความและรูปภาพของเอกสารแต่ละหน้าจะถูกขยายให้ใหญ่ขึ้นและพิมพ์ขวางบนแผ่นกระดาษ และสามารถใส่เทปกาวติดประกบกันเพื่อทำเป็นโปสเตอร์ (ดูที่ "การพิมพ์โปสเตอร์" ใน หน้า 38)
- ท่านสามารถใช้แบบฟอร์มและหัวกระดาษสำเร็จรูปพร้อมกับกระดาษธรรมดา (ดูที่ "การใช้การซ้อนทับ" ใน หน้า 40)

การประหยัดเวลาและต้นทุน

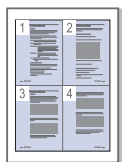

- ประหยัดกระดาษได้ด้วยการพิมพ์เอกสารหลายๆ แผ่นลงบนกระดาษเพียงแผ่นเดียว (ดูที่ "การพิมพ์หลายๆ หน้าบนกระดาษหนึ่งแผ่น" ใน หน้า 38)
- เครื่องนี้จะช่วยประหยัดไฟโดยอัตโนมัติได้ด้วยการลดความสิ้นเปลืองพลังงานเมื่อไม่ได้ใช้งาน
- ประหยัดกระดาษได้ด้วยการพิมพ์ลงบนทั้งด้านหน้าและด้านหลังของกระดาษ (แบบปรับเอง) (ดูที่ "การพิมพ์ลงบนกระดาษทั้งสองด้าน (แบบปรับเอง)" ใน หน้า 39)

การพิมพ์ในสภาพแวดล้อมต่างๆ



- ท่านสามารถพิมพ์งานด้วยระบบปฏิบัติการ Windows รวมถึง Linux และ Macintosh
- เครื่องของท่านติดตั้งอินเทอร์เฟซ USB

คุณสมบัติต่างๆ ตามรุ่น

เครื่องนี้ออกแบบมาเพื่อสนับสนุนความต้องการทั้งหมดของเอกสาร นับตั้งแต่ การพิมพ์ ไปจนถึงการแก้ปัญหาด้านเน็ตเวิร์กขั้นสูงสำหรับธุรกิจของท่าน
คุณสมบัติต่างๆ ตามรุ่นรวมถึง :

คุณสมบัติ	ML-1860 Series	ML-1865 Series
USB 2.0 ความเร็วสูง	•	•
การพิมพ์ดูเพล็กซ์ (สองด้าน) (แบบปรับเอง)	•	•

(• : รวมอยู่ด้วย)

คำนำ

บทนี้ จะแสดงรายละเอียด โดยรวมของเครื่อง

หัวข้อนี้มี เนื้อหาเกี่ยวกับ :

- รายละเอียด โดยรวมของเครื่อง
- ภาพรวมของแผงควบคุม
- การทำความเข้าใจเกี่ยวกับ ไฟ LED แสดงสถานะ
- การแนะนำปุ่มสำหรับ บำรุงรักษา

รายละเอียด โดยรวมของเครื่อง

ภาพด้านหน้า

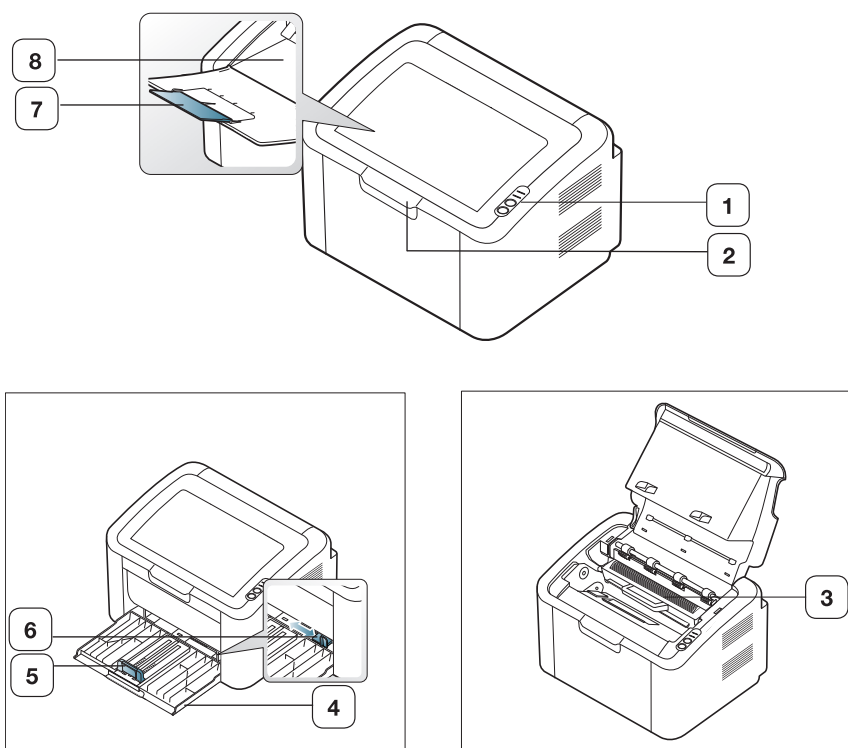

ภาพประกอบนี้อาจแตกต่างจากเครื่องของท่าน ทั้งนี้ขึ้นอยู่กับรุ่นของเครื่อง

1	แผงควบคุม	5	ตัวกั้นขอบความยาวของกระดาษ
2	ฝาปิดด้านบน	6	ตัวกั้นขอบความกว้างของกระดาษ
3	ถาดป้อนกระดาษ	7	ที่รองกระดาษออก
4	ถาด	8	ถาดกระดาษออก (คว่ำหน้าลง)

ภาพด้านหลัง

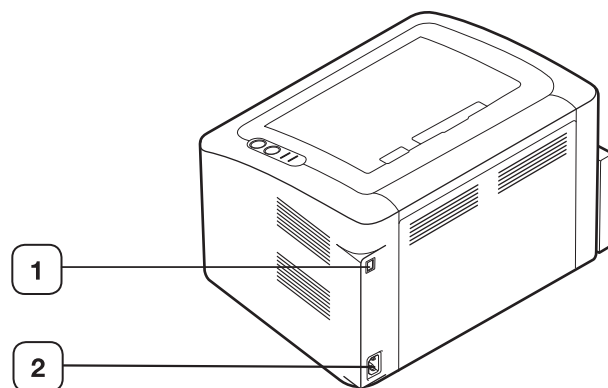

ภาพประกอบนี้อาจแตกต่างจากเครื่องของท่าน ทั้งนี้ขึ้นอยู่กับรุ่นของเครื่อง

1 พอร์ต USB

2 ช่องเสียบสายไฟ

ภาพรวมของแผงควบคุม

แผงควบคุมนี้ อาจแตกต่างจากเครื่องของท่าน ทั้งนี้ ขึ้นอยู่กับรุ่นของเครื่อง

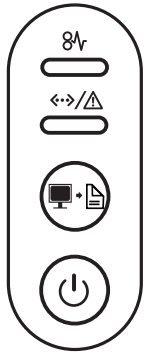

1	8V	ติ ด	แสดงสถานะกระดาดติ ดในเครื่องของท่าน (ดู ที่ " การทำความเข้าใจเกี่ ยวกับไฟ LED แสดงสถานะ " ใน หน้า 23)
2	↔/⚠	ออนไลน์/ ซ์ อฝิ ดพลาด	แสดงสถานะเครื่องของท่าน (ดู ที่ " การทำความเข้าใจเกี่ ยวกับไฟ LED แสดงสถานะ " ใน หน้า 23)
3	🔇	พิ มพ์ หน้า จอ	พิ มพ์ หน้า จอที่ ปรากฏในมอนิ เตอร์ (ดู ที่ " ปุ่ม (พิ มพ์ หน้า จอ)" ใน หน้า 23)
4	🔌	เป็ ดปี ดเครื่อง	ท่านสามารถเป็ ดและปี ดเครื่องได้ ด้วยปุ่มนี้ (ดูที่ " ปุ่ม (Power)" ใน หน้า 23)

การทำความเข้าใจเกี่ยวกับไฟ LED แสดงสถานะ

สีของไฟ LED แสดงสถานะปัจจุบันของเครื่อง

ไฟ LED	สถานะ		คำอธิบาย
ติด (8V)	สีส้ม	เปิด	กระดาษติด (ดูที่ "การนำกระดาษที่ติดออก" ใน หน้า 52)
ออนไลน์ / ข้อผิดพลาด (<->/△)	ปิด	เปิด	• เครื่องไม่ได้เชื่อมต่อกับเครือข่าย
		กะพริบ	• เครื่องอยู่ในโหมดประหยัดพลังงาน • เครื่องออนไลน์และสามารถรับข้อมูลจากคอมพิวเตอร์
	สีเขียว	เปิด	• เมื่อไฟ LED กะพริบช้าๆ แสดงว่าเครื่องกำลังรับข้อมูลจากคอมพิวเตอร์
สีแดง	เปิด	กะพริบ	• เมื่อไฟ LED กะพริบอย่างรวดเร็ว แสดงว่าเครื่องกำลังพิมพ์ข้อมูล
		เปิด	• ฝาครอบเปิดอยู่ ปิดฝาครอบ • ไม่มีกระดาษอยู่ในถาดใส่กระดาษในถาด • เครื่องหยุดทำงานเนื่องจากเกิดความผิดพลาดที่รุนแรง • เกิดปัญหาบางอย่างกับระบบของท่าน ติดต่อตัวแทนบริการของท่าน ถ้าเกิดปัญหานี้ • ตลับโทนเนอร์ใกล้หมดอายุการใช้งานที่คาดไว้ ^a ขอแนะนำให้เปลี่ยนตลับโทนเนอร์ (ดูที่ "การเปลี่ยนตลับโทนเนอร์" ใน หน้า 60)
สีแดง	กะพริบ	เปิด	• เกิดข้อผิดพลาดเล็กน้อยและเครื่องกำลังทำการแก้ไขข้อผิดพลาด เมื่อแก้ไขปัญหาได้แล้ว เครื่องจะกลับเข้าสู่การพิมพ์ตามปกติ
		กะพริบ	• มีหมึกพิมพ์ค้างอยู่ในตลับหมึกเล็กน้อย อายุใช้งานของตลับหมึกพิมพ์โดยประมาณ ^a ของน้ำยาปรับสีที่คล้ายกันเตรียมตลับหมึกพิมพ์ใหม่ไว้เปลี่ยน ท่านอาจเพิ่มคุณภาพของงานพิมพ์ชั่วคราวได้ด้วยการเชื่อมต่ออินเทอร์เน็ต (ดูที่ "การกระจายโทนเนอร์" ใน หน้า 51) • เครื่องจะพิมพ์งานในโหมดป้องกันกระดาษด้วยตนเอง หรือในโหมดการพิมพ์สองด้านด้วยตนเอง • เครื่องจะยกเลิกงานพิมพ์

a. อายุการใช้งานตลับโทนเนอร์ที่ประเมินไว้หมายถึงอายุการใช้งานตลับโทนเนอร์ที่คาดการณ์หรือที่ประเมินไว้ ซึ่งแสดงความจุโดยเฉลี่ยของงานที่พิมพ์ออกมาและออกแบบมาให้สอดคล้องกับ ISO/IEC 19752 จำนวนของหน้าอาจได้รับผลกระทบจากสภาพแวดล้อมในการทำงานระยะเวรของคนในการพิมพ์ ชนิดของสี และขนาดของสี
จำนวนของโทนเนอร์อาจเหลือค้างอยู่ในตลับแม้ไฟ LED สีแดงติดค้าง และเครื่องพิมพ์หยุดทำงาน

! Samsung ไม่แนะนำให้ใช้ตลับโทนเนอร์ที่ไม่ใช่ของแท้จาก Samsung เช่น ตลับโทนเนอร์ แบบเติม หรือ แบบที่ผลิตขึ้นใหม่ Samsung ไม่สามารถรับประกันคุณภาพของตลับหมึกพิมพ์ที่ไม่ใช่ของแท้จาก Samsung การนำเครื่องเข้ารับบริการหรือส่งซ่อมเนื่องจากผลของการใช้ตลับโทนเนอร์ที่ไม่ใช่ของแท้จาก Samsung จะไม่อยู่ภายใต้การรับประกันของเครื่อง

 ข้อผิดพลาดเกี่ยวกับการพิมพ์ทั้งหมดจะอยู่ในหน้าต่างโปรแกรม Printer Status (Windows) หรือ Smart Panel (Linux, Mac OS X) หากปัญหายังคงเกิดขึ้น ให้ติดต่อตัวแทนให้บริการ

การแนะนำปุ่มสำหรับใช้งาน

 ปุ่ม (พิมพ์หน้าจอ)

เมื่อกด  ท่านจะสามารถ :

ฟังก์ชัน	คำอธิบาย
การพิมพ์หน้าต่างที่ใช้งาน	กดปุ่มนี้และไฟ LED สีเขียวจะเริ่มกะพริบ เมื่อไฟ LED สีเขียวหยุดกะพริบ ให้ปล่อยปุ่ม
การพิมพ์หน้าจอมอนิเตอร์ทั้งหมด	กดปุ่มนี้ และไฟ LED สีเขียวจะเริ่มกะพริบ ปล่อยปุ่มในขณะที่ไฟกะพริบ
การพิมพ์หน้ากำหนดค่า	ในโหมดเตรียมพร้อม ให้กดปุ่มนี้ค้างไว้ประมาณ 10 วินาทีจนกระทั่งไฟ LED สีเขียวกะพริบช้าๆ ก่อนคลายปุ่มที่กด (ดูที่ "การพิมพ์หน้ากำหนดค่า" ใน หน้า 25)
รายงานข้อมูลอุปกรณ์สิ้นเปลือง	ในโหมดเตรียมพร้อม ให้กดปุ่มนี้ค้างไว้ประมาณ 15 วินาทีจนกระทั่งไฟ LED สีเขียวแสดงสถานะกะพริบอย่างรวดเร็ว ก่อนคลายปุ่มที่กด
พิมพ์ด้วยตนเอง	กดปุ่มนี้ในแต่ละครั้งที่คุณใส่กระดาษลงในถาด หากคุณสามารถเลือก Manual Feeder สำหรับ Source ในไดรเวอร์เครื่องพิมพ์

 • **พิมพ์หน้าจอ** สามารถใช้ได้เฉพาะในระบบปฏิบัติการ Windows และ Macintosh

• ในการพิมพ์หน้าต่างที่ใช้งานอยู่/ หน้าจอของจอแสดงผลทั้งหมดหน้าจอ โดยใช้ปุ่มพิมพ์หน้าจอ เครื่องอาจใช้หมึกพิมพ์มากขึ้น ทั้งนี้ขึ้นอยู่กับเอกสารที่คุณกำลังส่งพิมพ์

• ท่านสามารถใช้ฟังก์ชันนี้ได้ก็ต่อเมื่อมีการติดตั้งโปรแกรม Samsung Easy Printer Manager หรือ Smart Panel ของเครื่องไว้แล้ว

 ปุ่ม (Power)

เมื่อกด  ท่านจะสามารถ :

ฟังก์ชัน	คำอธิบาย
เปิด / ปิดเครื่อง	กดปุ่มนี้เพื่อเปิดหรือปิดเครื่อง
ยกเลิกงานพิมพ์	ในระหว่างที่พิมพ์งาน ให้กดปุ่มนี้หนึ่งครั้ง งานพิมพ์จะถูกลบออกจากเครื่องและคอมพิวเตอร์ และเครื่องกลับเข้าสู่โหมดเตรียมพร้อม ซึ่งการดำเนินการนี้อาจใช้เวลาบ้างโดยขึ้นอยู่กับขนาดของงานพิมพ์
	 หากท่านกดปุ่มนี้ นานกว่า 2 วินาที เครื่องจะปิดลง

การเปิดเครื่อง

1. เสียบปลั๊กเครื่อง
2. กดปุ่ม  บนแผงควบคุม

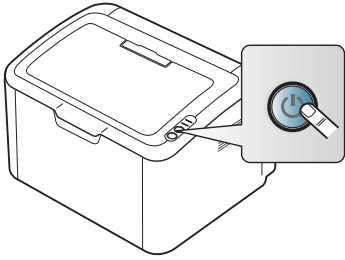

 หากท่านต้องการปิดเครื่อง ให้กดปุ่มนี้ค้างไว้ 2 วินาที

การเริ่มต้น

หัวข้อนี้จะแสดงคำแนะนำที่ละเอียดและขั้นตอนเพื่อติดตั้งเครื่องที่เชื่อมต่อผ่าน USB และซอฟต์แวร์

หัวข้อนี้มีเนื้อหาเกี่ยวกับ :

- การตั้งค่าฮาร์ดแวร์
- การพิมพ์หน้ากำหนดค่า
- ซอฟต์แวร์ที่มาพร้อมกับเครื่อง

การตั้งค่าฮาร์ดแวร์

หัวข้อนี้แสดงขั้นตอนต่างๆ สำหรับติดตั้งซอฟต์แวร์ตามที่อธิบายไว้ในคู่มือการติดตั้งอย่างรวดเร็ว ท่านต้องอ่านคู่มือการติดตั้งอย่างรวดเร็วก่อนและทำตามขั้นตอนต่างๆ ดังต่อไปนี้ :

สถานที่ตั้ง

1. เลือกตำแหน่งที่มั่นคง

เลือกบริเวณที่เหมาะสม มั่นคง และมีพื้นที่เพียงพอที่จะให้อากาศระบาย

เพื่อพื้นที่สำหรับการเปิดฝาและถาด

พื้นที่ควรมีการระบายอากาศเพียงพอและห่างจากแสงแดดหรือแหล่งกำเนิดความร้อน

ความเย็นและความชื้นอยู่ห่างจากเครื่องไว้ไกลกับขอบโต๊ะทำงานหรือโต๊ะวาง

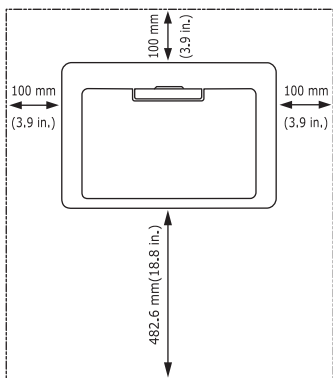

เหมาะสมที่จะพิมพ์งานที่มีความสูงต่ำกว่า 1,000 เมตร

วางเครื่องไว้บนพื้นผิวที่เรียบมั่นคงเพื่อไม่ให้เครื่องเอียงเกิน 2 มม .

ไม่เช่นนั้น คุณภาพงานพิมพ์อาจได้รับผลกระทบ

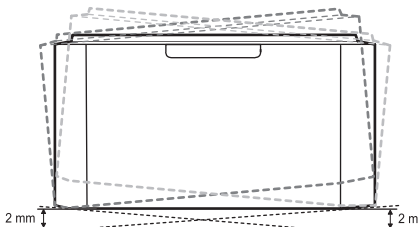

2. แกะกล่องเครื่องและตรวจสอบรายการสิ่งของที่อยู่ในกล่อง
3. แกะเทปที่ยึดเครื่องไว้อย่างแน่นหนาออก
4. ติดตั้งตลับโทนเนอร์
5. ป้อนกระดาษ (ดูที่ "การใส่กระดาษในถาด" ใน หน้า 32)
6. ต่อดึงสายเคเบิลทั้งหมดเข้ากับเครื่อง
7. เปิดเครื่อง (ดูที่ "การเปิดเครื่อง" ใน หน้า 24)

⚠ เครื่องจะไม่ทำงานเมื่อกำลังไฟตก

- ความต้องการของระบบ
- การติดตั้งไดรเวอร์ของเครื่องที่เชื่อมต่อ USB ไว้แล้ว
- การใช้เครื่องร่วมกันในกลุ่ม

การพิมพ์หน้ากำหนดค่า

พิมพ์หน้าการกำหนดค่าเพื่อให้อุ่นใจว่าเครื่องทำงานได้อย่างถูกต้อง

หากต้องการพิมพ์หน้ากำหนดค่า :

ในโหมดเตรียมพร้อมให้กด  ค้างไว้ประมาณ 10 วินาทีจนกระทั่งไฟ LED สีเขียวกะพริบซ้ำๆ ก่อนคลายปุ่มที่กด

ซอฟต์แวร์ที่มาพร้อมกับเครื่อง

หลังจากตั้งค่าเครื่องและเชื่อมต่อเข้ากับคอมพิวเตอร์แล้ว

ท่านต้องติดตั้งซอฟต์แวร์ของเครื่องพิมพ์ ถ้าท่านใช้ Windows หรือ Mac OS

ให้ติดตั้งซอฟต์แวร์จากซีดีที่ให้มา และถ้าท่านใช้ Linux OS

ให้ดาวน์โหลดซอฟต์แวร์จากเว็บไซต์ของ Samsung

(www.samsung.com/printer) และติดตั้ง

 ซอฟต์แวร์สำหรับเครื่องจะมีการอัปเดตเป็นระยะๆ เนื่องจากมีการใช้ระบบปฏิบัติการใหม่ ฯลฯ ถ้าต้องการท่านสามารถดาวน์โหลดเวอร์ชันล่าสุดได้จากเว็บไซต์ของ Samsung (www.samsung.com/printer)

ระบบปฏิบัติการ	รายละเอียด
Windows	<ul style="list-style-type: none">• ไดรเวอร์เครื่องพิมพ์: ใช้ไดรเวอร์นี้เพื่อใช้ประโยชน์สูงสุดจากคุณสมบัติของเครื่อง• Easy Printer Manager: โปรแกรมนี้จะรวมทั้งการตั้งค่าอุปกรณ์และสุขภาพแวดล้อมในการพิมพ์ การตั้งค่า / การดำเนินการและการเรียกใช้งานคุณสมบัติทั้งหมดนี้จะให้ข้อมูลที่สะดวกสบายในการการใช้งานเครื่อง Samsung ของคุณ• Printer Status: โปรแกรมนี้จะตรวจสอบและแจ้งให้คุณทราบถึงสถานะของเครื่อง
Macintosh	<ul style="list-style-type: none">• ไดรเวอร์เครื่องพิมพ์: ใช้ไดรเวอร์นี้เพื่อใช้ประโยชน์สูงสุดจากคุณสมบัติของเครื่อง• Smart Panel: โปรแกรมนี้ช่วยให้อ่านตรวจสอบสถานะของเครื่องพิมพ์

ระบบปฏิบัติการ	รายละเอียด
Linux	<ul style="list-style-type: none"> Unified Linux Driver: ใช้ไดรเวอร์นี้เพื่อใช้ประโยชน์สูงสุดจากคุณสมบัติของเครื่อง Smart Panel: โปรแกรมนี้ช่วยให้คุณควบคุมสถานะของเครื่องและทำการแจ้งเตือนเมื่อเกิดข้อผิดพลาดขึ้นในขณะที่พิมพ์

ความต้องการของระบบ

ก่อนเริ่มต้นติดตั้งระบบของท่านตรงกันกับเงื่อนไขต่อไปนี้:

Windows

เครื่องของท่านรองรับระบบปฏิบัติการ Windows ต่อไปนี้

ระบบปฏิบัติการ	ข้อกำหนด (ที่แนะนำ)		
	หน่วยประมวลผลกลาง (CPU)	หน่วยความจำ RAM	พื้นที่ว่างในฮาร์ดดิสก์
Windows® 2000	Intel® Pentium® II 400 MHz (Pentium III 933 MHz)	64 MB (128 MB)	600 MB
Windows® XP	Intel® Pentium® III 933 MHz (Pentium IV 1 GHz)	128 MB (256 MB)	1.5 GB
Windows Server® 2003	Intel® Pentium® III 933 MHz (Pentium IV 1 GHz)	128 MB (512 MB)	1.25 GB ถึง 2 GB
Windows Server® 2008	Intel® Pentium® IV 1 GHz (Pentium IV 2 GHz)	512 MB (2,048 MB)	10 GB
Windows Vista®	Intel® Pentium® IV 3 GHz	512 MB (1,024 MB)	15 GB
Windows® 7	โปรเซสเซอร์ Intel® Pentium® IV 1 GHz 32 บิตหรือ 64 บิต หรือสูงกว่า	1 GB (2 GB)	16 GB
Windows Server® 2008 R2	โปรเซสเซอร์ Intel® Pentium® IV 1 GHz (x86) หรือ 1.4 GHz (x64) (2 GHz หรือเร็วกว่า)	512 MB (2,048 MB)	10 GB

- ข้อกำหนดขั้นต่ำที่สุดสำหรับระบบปฏิบัติการ Windows คือ Internet Explorer 5.5 หรือสูงกว่า
- Windows Terminal Services** สามารถใช้ร่วมกับเครื่องนี้ได้

Macintosh

ระบบปฏิบัติการ	ข้อกำหนด (ที่แนะนำ)		
	หน่วยประมวลผลกลาง (CPU)	หน่วยความจำ RAM	พื้นที่ว่างในฮาร์ดดิสก์
Mac OS X 10.3-10.4	<ul style="list-style-type: none"> Intel® Processors PowerPC G4/G5 	<ul style="list-style-type: none"> 128 MB สำหรับ PowerPC based Mac (512 MB) 512 MB สำหรับ Intel-based Mac (1 GB) 	1 GB
Mac OS X 10.5	<ul style="list-style-type: none"> Intel® Processors 867 MHz หรือ Power PC G4/G5 ที่เร็วกว่า 	512 MB (1 GB)	1 GB
Mac OS X 10.6	<ul style="list-style-type: none"> Intel® Processors 	1 GB (2 GB)	1 GB

Linux

รายการ	ข้อกำหนด
ระบบปฏิบัติการ	RedHat Enterprise Linux WS 4, 5 Fedora 4, 5, 6, 7, 8, 9, 10, 11, 12 SuSE Linux 10.0, 10.1 OpenSuSE 10.2, 10.3, 11.0, 11.1, 11.2 Mandriva 2005, 2006, 2007, 2008, 2009, 2009.1 Ubuntu 5.04, 5.10, 6.06, 6.10, 7.04, 7.10, 8.04, 8.10, 9.04, 9.10, 10.04 SuSE Linux Enterprise Desktop 10, 11 Debian 4.0, 5.0
หน่วยประมวลผลกลาง (CPU)	Pentium IV 2.4 GHz (Intel Core™ 2)
หน่วยความจำ RAM	512 MB (1,024 MB)
พื้นที่ว่างในฮาร์ดดิสก์	1 GB (2 GB)

การติดตั้งไดรเวอร์ของเครื่องที่เชื่อมต่อ USB ไว้แล้ว

เครื่องที่เชื่อมต่อโดยตรงคือเครื่องที่เชื่อมต่อเข้ากับคอมพิวเตอร์โดยตรงโดยใช้สายเคเบิล USB

 ใช้สาย USB ที่ยาวไม่เกิน 3 ม. (10 ฟุต) เท่านั้น

Windows

ท่านสามารถติดตั้งซอฟต์แวร์เครื่องด้วยวิธีการต่างๆ ไปหรือแบบที่กำหนดเองแนะนำให้ใช้ขั้นตอนต่อไปสำหรับผู้ใช้งานส่วนใหญ่ที่ใช้เครื่องเชื่อมต่อโดยตรงกับคอมพิวเตอร์ จะติดตั้งส่วนประกอบทั้งหมดที่จำเป็นต่อการทำงานของเครื่อง

- ต้องเชื่อมต่อเครื่องเข้ากับคอมพิวเตอร์และเปิดเครื่อง

 หากหน้าต่าง "Found New Hardware Wizard" ปรากฏขึ้นระหว่างขั้นตอนการติดตั้ง ให้คลิก **Cancel** เพื่อปิดหน้าต่าง

- ใส่ แผ่น ซีดี ซอฟต์แวร์ ที่ มาพร้อม กับ เครื่อง ลงใน ไดรฟ์ ซีดี รอม
 - แผ่นซีดีซอฟต์แวร์ควรรันโดยอัตโนมัติและหน้าต่างการติดตั้งจะปรากฏขึ้น
 - ถ้าหน้าต่างการติดตั้งไม่ปรากฏขึ้น ให้คลิกที่คำว่า **Start** แล้วคลิก **Run** พิมพ์ **X:\Setup.exe** โดยแทนที่ "X" ด้วยตัวอักษรที่แสดงถึงไดรฟ์ซีดีรอมของท่านคลิก **OK**
 - ถ้าท่านใช้ Windows Vista, Windows 7 และ Windows 2008 Server R2 ให้คลิกที่คำว่า **Start > All programs > Accessories > Run** พิมพ์ **X:\Setup.exe** โดยแทนที่ "X" ด้วยตัวอักษรที่แสดงถึงไดรฟ์ซีดีรอมของท่าน และคลิก **OK**
 - หากหน้าต่าง **AutoPlay** ปรากฏขึ้นใน Windows Vista, Windows 7 และ Windows 2008 Server R2 ให้คลิก **Run Setup.exe** ในช่อง **Install or run program** และคลิก **Continue** หรือ **Yes** ในหน้าต่าง **User Account Control**
- เลือก **Install now**

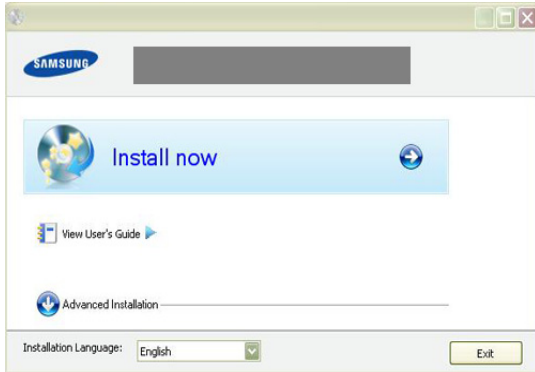

ถ้าจำเป็น ให้เลือกภาษาจากรายการแบบติดตั้งลง

- ☞ ตัวเลือก **Advanced Installation** มีตัวเลือกหนึ่งตัวเลือกคือ **Custom Installation** ตัวเลือก **Custom Installation** ยอมให้ท่านเลือกการเชื่อมต่อของเครื่องและเลือกแต่ละส่วนประกอบที่จะติดตั้ง ปฏิบัติตามคำแนะนำในหน้าต่าง

- อ่าน **License Agreement** และเลือก **I accept the terms of the License Agreement** แล้วคลิกที่คำว่า **Next**

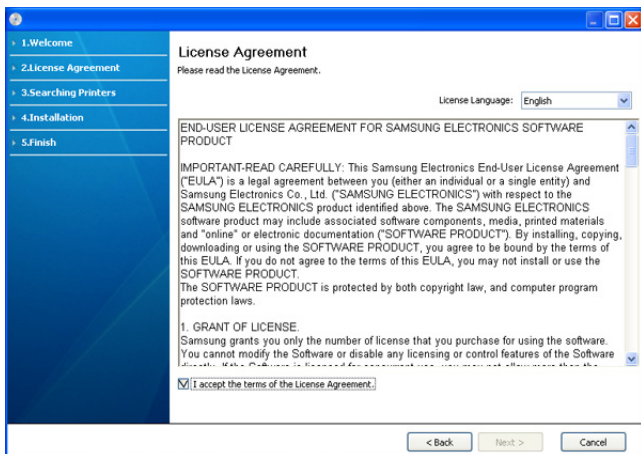

ซอฟต์แวร์จะค้นหาเครื่อง

- ☞ ถ้าเครื่องของท่านยังไม่ได้ต่อกับคอมพิวเตอร์ หน้าต่างต่อไปนี้จะปรากฏขึ้น

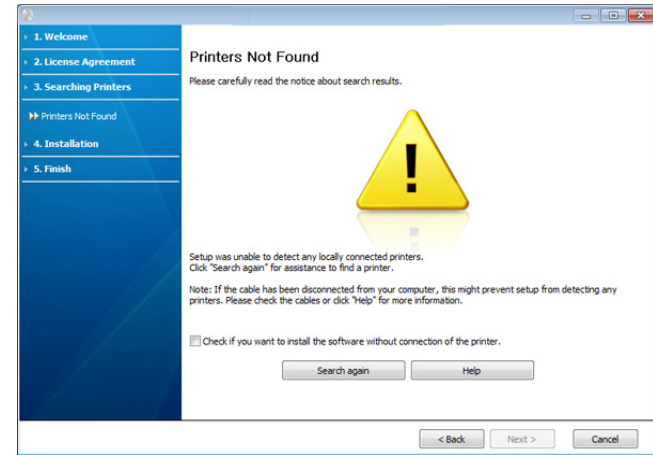

- หลังจากที่เชื่อมต่อเครื่องแล้วคลิก **Next**
- Check if you want to install the software without connecting the printer to the network or locally.**
 - เลือกตัวเลือกนี้เพื่อติดตั้งซอฟต์แวร์โดยไม่ต้องเชื่อมต่อเครื่องพิมพ์ในกรณีนี้หน้าต่างพิมพ์หน้าต่างทดสอบจะถูกข้ามไป
- Search again**
 - กดปุ่มนี้เพื่อค้นหาเครื่องพิมพ์ที่เชื่อมต่อไว้
 - เมื่อท่านกดปุ่มนี้หน้าต่างค่าประกาศไฟร์วอลล์จะปรากฏขึ้นปิดไฟร์วอลล์และคลิก **Search again** สำหรับระบบปฏิบัติการ Windows ให้คลิก **Start > Control Panel > Windows Firewall** และยกเลิกการใช้ตัวเลือกนี้แล้วคลิก **Next** ในหน้าต่าง **Firewall Notice** ปิดไฟร์วอลล์จากโปรแกรมของบริษัทอื่นนอกเหนือจากระบบปฏิบัติการ โปรดดูที่คู่มือที่ให้มาของแต่ละโปรแกรม
- Help**
 - ปุ่มวิธีใช้นี้จะให้ข้อมูลโดยละเอียดเกี่ยวกับวิธีการเชื่อมต่อเครื่อง

- เครื่องที่ถูกค้นหาจะปรากฏบนหน้าจอ เลือกเครื่องที่ท่านต้องการใช้แล้วคลิก **Next**

- ☞ ถ้าซอฟต์แวร์ค้นหาเครื่องเพียงเครื่องเดียว หน้าต่างการยืนยันจะปรากฏขึ้น

- หลังจากการติดตั้งเสร็จเรียบร้อยแล้ว จะมีหน้าต่างขึ้นมาถามท่านว่าต้องการพิมพ์หน้าทดสอบหรือไม่ หากท่านต้องการพิมพ์หน้าทดสอบให้คลิก **Print a test page** หรือคลิก **Next** และข้ามไปยังขั้นตอนที่ 8
- หากพิมพ์หน้าทดสอบออกมาถูกต้องเรียบร้อยแล้ว ให้คลิกที่คำว่า **Yes** หากไม่ถูกต้องให้คลิก **No** เพื่อพิมพ์ใหม่อีกครั้ง
- เมื่อท่านต้องการลงทะเบียนเครื่องของท่านในเว็บไซต์ของ Samsung ให้คลิก **On-line Registration**
- คลิก **Finish**
- ☞ ถ้าไดรเวอร์เครื่องพิมพ์ทำงานไม่ถูกต้อง ให้ทำตามขั้นตอนด้านล่างเพื่อถอดการติดตั้งและติดตั้งไดรเวอร์อีกครั้ง
 - ตรวจสอบให้แน่ใจว่าเชื่อมต่อเครื่องเข้ากับคอมพิวเตอร์และเปิดเครื่องแล้ว
 - จากเมนู **Start** ให้เลือก **Programs** หรือ **All Programs > Samsung Printers > your printer driver name > Uninstall**
 - เลือกตัวเลือกที่จำเป็น จากนั้นปฏิบัติตามคำแนะนำบนหน้าต่าง
 - หลังจากถอนการติดตั้งไดรเวอร์เครื่องพิมพ์ให้ติดตั้งใหม่อีกครั้ง (ดูที่ "การติดตั้งไดรเวอร์ของเครื่องที่เชื่อมต่อ USB ไว้แล้ว" ในหน้า 23)

Macintosh

แผ่นซีดีซอฟต์แวร์ที่มาพร้อมกับเครื่องรวมไฟล์ PPD ที่จะช่วยให้ท่านใช้ไดรเวอร์ CUPS หรือไดรเวอร์ Apple LaserWriter (นำมาใช้ได้เฉพาะเมื่อท่านใช้เครื่องที่สนับสนุนไดรเวอร์ PostScript) เพื่อการพิมพ์บนคอมพิวเตอร์ Macintosh

1. ดึงซีดีออกมาใส่เครื่องเข้าที่คอมพิวเตอร์และเปิดใช้เครื่อง
2. ใส่แผ่นซีดีซอฟต์แวร์ที่มาพร้อมกับเครื่องลงในไดรฟ์ซีดีรอม
3. ดับเบิลคลิกที่ไอคอนซีดีรอมที่ปรากฏบนเดสก์ทอป Macintosh
4. ดับเบิลคลิกที่โฟลเดอร์ **MAC_Installer**
5. ดับเบิลคลิกที่ไอคอน **Installer OS X**
6. ป้อนรหัสผ่านและคลิก **OK**
7. หน้าต่างโปรแกรมติดตั้งของ Samsung จะปรากฏขึ้นมาคลิก **Continue**
8. อ่านข้อตกลงเกี่ยวกับใบอนุญาตใช้งานและคลิก **Continue**
9. คลิก **Agree** เพื่อยอมรับข้อตกลงเกี่ยวกับใบอนุญาตใช้งาน
10. เลือก **Easy Install** และคลิก **Install** แนะนำให้ใช้ **Easy Install** สำหรับผู้ใช้ส่วนใหญ่
จะติดตั้งส่วนประกอบทั้งหมดที่จำเป็นต่อการทำงานของเครื่อง
ถ้าท่านเลือก **Custom Install** ท่านสามารถเลือกแต่ละส่วนประกอบที่จะติดตั้ง
11. เมื่อข้อความที่เตือนว่าโปรแกรมทั้งหมดบนคอมพิวเตอร์ของท่านจะปิดปรากฏขึ้นมาให้คลิกที่คำว่า **Continue**
12. หลังจากติดตั้งเสร็จเรียบร้อยแล้วให้คลิก **Quit**
13. เปิดโฟลเดอร์ **Applications > Utilities > Print Setup Utility**
 - สำหรับ Mac OS X 10.5-10.6 ให้เปิดโฟลเดอร์ **Applications > System Preferences** และคลิกที่คำว่า **Print & Fax**
14. คลิกที่คำว่า **Add บน Printer List**
 - สำหรับ Mac OS X 10.5-10.6 ให้คลิกที่ไอคอน “+” หน้าต่างการแสดงผลจะปรากฏขึ้นมา
15. สำหรับ Mac OS X 10.3 ให้เลือกแท็บ **USB**
 - สำหรับ Mac OS X 10.4 ให้คลิกที่คำว่า **Default Browser** และค้นหาการเชื่อมต่อ USB
 - สำหรับ Mac OS X 10.5-10.6 ให้คลิกที่คำว่า **Default** และค้นหาการเชื่อมต่อ USB
16. สำหรับ Mac OS X 10.3 ถ้า “Auto Select” ทำงานไม่เหมาะสม ให้เลือก **Samsung** ใน **Printer Model** และชื่อเครื่องของท่านใน **Model Name**
 - สำหรับ Mac OS X 10.4 ถ้า “Auto Select” ทำงานไม่เหมาะสม ให้เลือก **Samsung** ใน **Print Using** และชื่อเครื่องของท่านใน **Model**
 - สำหรับ Mac OS X 10.5-10.6 ถ้า “Auto Select” ทำงานไม่เหมาะสม ให้เลือก **Select a driver to use...** และชื่อเครื่องของท่านใน **Print Using**เครื่องของท่านปรากฏบน **Printer List** และถูกตั้งค่าเป็นอุปกรณ์เริ่มต้น
17. คลิก **Add**
 - ☞ ถ้าไดรเวอร์เครื่องพิมพ์ทำงานไม่เหมาะสม ให้ถอดการติดตั้งไดรเวอร์และติดตั้งไดรเวอร์ใหม่
ทำตามขั้นตอนด้านล่างเพื่อถอดการติดตั้งไดรเวอร์สำหรับ Macintosh
 - a) ดึงซีดีออกมาใส่เครื่องเข้าที่คอมพิวเตอร์และเปิดใช้เครื่อง
 - b) ใส่แผ่นซีดีซอฟต์แวร์ที่มาพร้อมกับเครื่องลงในไดรฟ์ซีดีรอม
 - c) ดับเบิลคลิกที่ไอคอนซีดีรอมที่ปรากฏบนเดสก์ทอป Macintosh
 - d) ดับเบิลคลิกที่โฟลเดอร์ **MAC_Installer**
 - e) ดับเบิลคลิกที่ไอคอน **Installer OS X**
 - f) ป้อนรหัสผ่านและคลิก **OK**
 - g) หน้าต่างโปรแกรมติดตั้งของ Samsung จะปรากฏขึ้นมาคลิก **Continue**
 - h) เลือก **Uninstall** และคลิก **Uninstall**
 - i) เมื่อข้อความที่เตือนว่าโปรแกรมทั้งหมดบนคอมพิวเตอร์ของท่านจะปิดปรากฏขึ้นมาให้คลิกที่คำว่า **Continue**
 - j) เมื่อถอดการติดตั้งเสร็จแล้วให้คลิก **Quit**

Linux

ในการติดตั้งซอฟต์แวร์เครื่องพิมพ์ ท่านต้องดาวน์โหลดแพ็คเกจซอฟต์แวร์ Linux จากเว็บไซต์ของ Samsung

ทำตามขั้นตอนด้านล่างในการติดตั้งซอฟต์แวร์

การติดตั้ง Unified Linux Driver

1. ดึงซีดีออกมาใส่เครื่องเข้าที่คอมพิวเตอร์และเปิดใช้เครื่อง
2. เมื่อหน้าต่าง **Administrator Login** ปรากฏขึ้นมาให้พิมพ์ “root” ในช่อง **Login** และป้อนรหัสผ่านระบบ
 - ☞ ท่านต้องล็อกเข้าสู่ระบบในฐานะผู้ใช้ขั้นสูง (root) เพื่อติดตั้งซอฟต์แวร์ของเครื่อง ถ้าท่านไม่ใช่ผู้ใช้ขั้นสูงให้สอบถามจากผู้ดูแลระบบของท่าน
3. จากเว็บไซต์ของ Samsung ให้ดาวน์โหลด Unified Linux Driver ลงในคอมพิวเตอร์ของท่าน
4. คลิกขวาที่ชุด **Unified Linux Driver** และแตกข้อมูลออกมา
5. ดับเบิลคลิกที่ **cdroot > autorun**
6. เมื่อหน้าจอต้อนรับปรากฏขึ้นมาให้คลิกที่คำว่า **Next**

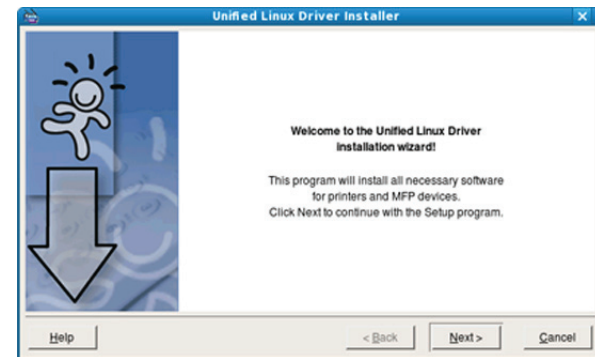

7. เมื่อการติดตั้งเสร็จเรียบร้อยแล้วคลิก **Finish**
โปรแกรมการติดตั้งได้เพิ่มไอคอนของ Unified Driver Configurator ไว้บนเดสก์ทอปและ Unified Driver group ไว้ที่เมนูระบบเพื่อความสะดวกสบายของท่าน ถ้าท่านประสบความยุ่งยากให้ดูที่วิธีใช้บนหน้าจอที่ใช้ได้ผ่านเมนูระบบของท่าน หรือเรียกจากโปรแกรม Windows ของชุดไดรเวอร์ เช่น **Unified Driver Configurator**
 - ☞ ถ้าไดรเวอร์เครื่องพิมพ์ทำงานไม่เหมาะสมให้ถอดการติดตั้งไดรเวอร์และติดตั้งไดรเวอร์ใหม่
ทำตามขั้นตอนด้านล่างเพื่อถอดการติดตั้งไดรเวอร์สำหรับ Linux
 - a) ดึงซีดีออกมาใส่เครื่องเข้าที่คอมพิวเตอร์และเปิดใช้เครื่อง
 - b) เมื่อหน้าต่าง **Administrator Login** ปรากฏขึ้นมาให้พิมพ์ “root” ในช่อง **Login** และป้อนรหัสผ่านระบบ
ท่านต้องล็อกเข้าสู่ระบบในฐานะผู้ใช้ขั้นสูง (root) เพื่อถอดการติดตั้งไดรเวอร์เครื่องพิมพ์ ถ้าท่านไม่ใช่ผู้ใช้ขั้นสูงให้สอบถามจากผู้ดูแลระบบของท่าน
 - c) คลิกไอคอนที่ด้านล่างของเดสก์ทอป เมื่อหน้าจอ Terminal ปรากฏขึ้นมาให้พิมพ์ข้อมูลต่อไปนี้:

```
[root@localhost root]#cd /opt/Samsung/mfp/uninstall/[root@localhost uninstall]#./uninstall.sh
```
 - d) คลิก **Uninstall**
 - e) คลิก **Next**
 - f) คลิก **Finish**

การติดตั้ง SmartPanel

1. ต้องเชื่อมต่อเครื่องเข้ากับคอมพิวเตอร์และเปิดใช้เครื่อง
2. เมื่อหน้าต่าง Administrator Login ปรากฏขึ้น ให้พิมพ์ชื่อผู้ใช้ "root" ลงในช่อง Login และป้อนรหัสผ่านสำหรับระบบ
 ท่านต้องล็อกอินเข้าสู่ระบบในฐานะผู้ใช้ขั้นสูง (root) เพื่อติดตั้งซอฟต์แวร์ของเครื่อง ถ้าท่านไม่ใช่ผู้ใช้ขั้นสูง ให้สอบถามจากผู้ดูแลระบบของท่าน
3. จากเว็บไซต์ของ Samsung ให้ดาวน์โหลด Smart Panel ลงในคอมพิวเตอร์ของท่าน
4. คลิกขวาที่ชุด Smart Panel และแตกซิปออกมา
5. ดับเบิลคลิกที่ `cdroot > Linux > smartpanel > install.sh`

การใช้เครื่องร่วมกันในกลุ่ม

ทำตามขั้นตอนด้านล่างเพื่อตั้งค่าคอมพิวเตอร์หลายๆ เครื่องเพื่อใช้เครื่องร่วมกัน ถ้าคอมพิวเตอร์แม่ข่ายเชื่อมต่อเข้ากับเครื่องโดยตรงผ่านสายเคเบิล USB และยังเชื่อมต่อเข้ากับเน็ตเวิร์กในพื้นที่ด้วย คอมพิวเตอร์ลูกข่ายที่เชื่อมต่อกับเน็ตเวิร์กในพื้นที่สามารถพิมพ์งานโดยใช้เครื่องแบบใช้งานร่วมกันผ่านทางคอมพิวเตอร์แม่ข่ายได้

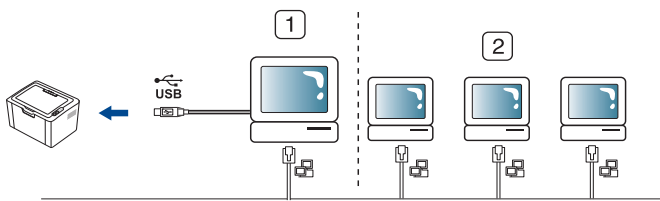

1	คอมพิวเตอร์แม่ข่าย	คอมพิวเตอร์ที่เชื่อมต่อเข้ากับเครื่องโดยตรงผ่านสาย USB
2	คอมพิวเตอร์ลูกข่าย	คอมพิวเตอร์เครื่องอื่นๆ ที่ใช้เครื่องที่เข้าร่วมกันผ่านคอมพิวเตอร์แม่ข่าย

Windows

การตั้งค่าคอมพิวเตอร์แม่ข่าย

1. ติดตั้งไดรเวอร์เครื่องพิมพ์ของท่าน (ดูที่ "การติดตั้งไดรเวอร์ของเครื่องที่เชื่อมต่อ USB ไว้แล้ว" ใน หน้า 26)
2. คลิกเมนู **Start** ใน Windows
3. สำหรับ Windows 2000 ให้เลือก **Settings > Printers**
 - สำหรับ Windows XP/2003 ให้เลือก **Printers and Faxes**
 - สำหรับ Windows 2008/Vista ให้เลือก **Control Panel > Hardware and Sound > Printers**
 - สำหรับ Windows 7 ให้เลือก **Control Panel > Hardware and Sound > Devices and Printers**
 - สำหรับ Windows Server 2008 R2 ให้เลือก **Control Panel > Hardware > Devices and Printers**
4. คลิกขวาไอคอนเครื่องพิมพ์
5. สำหรับ Windows XP/2003/2008/Vista ให้กด **Properties**
สำหรับ Windows 7 และ Windows Server 2008 R2 จากเมนูบริบท ให้เลือก **Printer properties**
 ถ้ารายการ **Printer properties** มีเครื่องหมาย ▶ ท่านจะสามารถไดรเวอร์เครื่องพิมพ์ที่เชื่อมต่อกับเครื่องพิมพ์ที่เลือก
6. เลือกแท็บ **Sharing**
7. เลือก **Change Sharing Options**

8. เลือกกล่องตัวเลือก **Share this printer**
9. กรอกรายละเอียดลงในช่อง **Share this printer** คลิก **OK**

การตั้งค่าคอมพิวเตอร์ลูกข่าย

1. ติดตั้งไดรเวอร์เครื่องพิมพ์ของท่าน (ดูที่ "การติดตั้งไดรเวอร์ของเครื่องที่เชื่อมต่อ USB ไว้แล้ว" ใน หน้า 26)
2. คลิกเมนู **Start** ใน Windows
3. เลือก **All programs > Accessories > Windows Explorer**
4. ป้อนที่อยู่ IP ของคอมพิวเตอร์โฮสต์ลงในแถบที่อยู่ และกด **Enter** บนแป้นพิมพ์ของท่าน



 ในกรณีที่คอมพิวเตอร์แม่ข่าย **User name** และ **Password** ให้ป้อนชื่อผู้ใช้และรหัสผ่านของบัญชีผู้ใช้คอมพิวเตอร์แม่ข่าย

5. คลิกขวาไอคอนเครื่องพิมพ์ที่ท่านต้องการใช้ร่วมกันและเลือก **Connect**
6. ถ้าข้อความระบุการตั้งค่าเสร็จสมบูรณ์แล้วปรากฏขึ้น ให้คลิก **OK**
7. เป็ดไฟล์ที่ท่านต้องการพิมพ์และเริ่มต้นพิมพ์

Macintosh

 ขั้นตอนที่ต่อไปนี้เป็นสำหรับ Mac OS X 10.5-10.6 กรุณาดูที่ Mac Help สำหรับระบบปฏิบัติการเวอร์ชันอื่น

การตั้งค่าคอมพิวเตอร์แม่ข่าย

1. ติดตั้งไดรเวอร์เครื่องพิมพ์ของท่าน (ดูที่ "Macintosh" ใน หน้า 28)
2. เปิดโฟลเดอร์ **Applications > System Preferences** และคลิก **Print & Fax**
3. เลือกเครื่องพิมพ์ที่จะใช้ร่วมกันใน **Printers list**
4. เลือก **Share this printer**

การตั้งค่าคอมพิวเตอร์ลูกข่าย

1. ติดตั้งไดรเวอร์เครื่องพิมพ์ของท่าน (ดูที่ "Macintosh" ใน หน้า 28)
2. เปิดโฟลเดอร์ **Applications > System Preferences** และคลิก **Print & Fax**
3. คลิกไอคอน "+"
หน้าต่างการแสดงผลที่แสดงชื่อของเครื่องพิมพ์ที่ท่านใช้ร่วมกันจะปรากฏขึ้น
4. เลือกเครื่องของท่านและคลิก **Add**

การตั้งค่าพื้นฐาน

หลังจากติดตั้งเสร็จแล้ว ท่านอาจต้องการตั้งค่าเริ่มต้นของเครื่อง โปรดอ้างอิงจากหัวข้อถัดไปถ้าท่านต้องการตั้งค่าหรือเปลี่ยนแปลงค่าหัวข้อนี้ จะแสดงคำแนะนำที่ละเอียดตอนเพื่อตั้งค่าเครื่อง

หัวข้อนี้มีเนื้อหาเกี่ยวกับ :

- การตั้งค่าฮาร์ดแวร์และเครื่องพิมพ์

การตั้งค่าฮาร์ดแวร์และเครื่องพิมพ์

ท่านสามารถเลือกฮาร์ดแวร์และเครื่องพิมพ์ที่ท่านต้องการเก็บไว้ใช้กับการพิมพ์งาน

จากคอมพิวเตอร์

Windows

- คลิกเมนู **Start** ใน Windows
- สำหรับ Windows 2000 ให้เลือก **Settings > Printers**
 - สำหรับ Windows XP/2003 ให้เลือก **Printer and Faxes.**
 - สำหรับ Windows 2008/Vista ให้เลือก **Control Panel > Hardware and Sound > Printers**
 - สำหรับ Windows 7 ให้เลือก **Control Panel > Hardware and Sound > Devices and Printers**
 - สำหรับ Windows Server 2008 R2 ให้เลือก **Control Panel > Hardware > Devices and Printers**

- คลิกขวาที่เครื่องของท่าน
- สำหรับ Windows XP/2003/2008/Vista ให้กด **Printing Preferences** สำหรับ Windows 7 และ Windows Server 2008 R2 จากเมนูบริบท ให้เลือก **Printing Preferences**



ถ้ารายการ **Printing Preferences** มีเครื่องหมาย ▶ ท่านจะสามารถเลือกไดรเวอร์เครื่องพิมพ์อื่นที่เชื่อมต่อกับเครื่องพิมพ์ที่เลือก

- คลิกแท็บ **Paper**
- เลือกฮาร์ดแวร์และตัวเลือกต่างๆ เช่น ขนาดและชนิดของกระดาษ
- กด **OK**



ถ้าท่านต้องการใช้กระดาษในขนาดพิเศษ เช่น กระดาษสำหรับใบเรียกเก็บเงิน ให้เลือก **Edit...** ในแท็บ **Paper** ใน **Printing Preferences** (ดูที่ "การเปิดการกำหนดลักษณะการพิมพ์" ใน หน้า 37)

Macintosh

Macintosh ไม่สนับสนุนฟังก์ชันนี้ ผู้ใช้ Macintosh จำเป็นต้องเปลี่ยนแปลงการตั้งค่าเริ่มต้นด้วยตนเองทุกครั้งที่ต้องการพิมพ์ผ่านการ์ดจออื่น

- เปิดโปรแกรม Macintosh และเลือกไฟล์ที่ท่านต้องการพิมพ์
- เปิดเมนู **File** และคลิก **Print**
- ไปที่บานหน้าต่าง **Paper Feed**
- ตั้งค่าฮาร์ดแวร์ที่เหมาะสมที่ท่านต้องการใช้พิมพ์
- ไปที่บานหน้าต่าง **Paper**
- ตั้งค่าชนิดกระดาษให้ตรงกับกระดาษที่ป้อนอยู่ในฮาร์ดแวร์ที่ท่านต้องการใช้พิมพ์
- คลิก **Print** เพื่อพิมพ์

- การใช้ฟังก์ชันประหยัดพลังงาน

Linux

- เปิด **Terminal Program**
- เมื่อหน้าจอเทอร์มินัลปรากฏขึ้น ให้พิมพ์ข้อมูลต่อไปนี้: `[root@localhost root]# lpr < ชื่อไฟล์>`
- เลือก **Printer** และคลิก **Properties...**
- คลิกแท็บ **Advanced**
- เลือกฮาร์ดแวร์และตัวเลือกต่างๆ เช่น ขนาดและชนิดของกระดาษ
- กด **OK**

การใช้ฟังก์ชันประหยัดพลังงาน

เมื่อท่านจะไม่ใช้งานเครื่องชั่วคราวขณะนี้ ท่านสามารถใช้คุณสมบัตินี้เพื่อประหยัดพลังงานได้

- ติดตั้งไดรเวอร์ (โปรดดูที่ "การติดตั้งไดรเวอร์ของเครื่องที่เชื่อมต่อ USB ไว้แล้ว" ใน หน้า 26)
- เลือก **Start > Programs** หรือ **All Programs > Samsung Printers > Samsung Easy Printer Manager > Samsung Easy Printer Manager**
- เลือก **Device Settings > Machine > Power Save**
- เลือกเวลาที่ท่านต้องการจากรายการแบบดิ่งลง
- คลิก **Save**

สี อและภาค

หัวข้อนี้ อธิบายวิธี ป้อนสี อสี ึ่งพิมพ์ ลงในเครื่อง

หัวข้อนี้มี เนื้อหาเกี่ยวกับ :

- การเลือกสี อสี ึ่งพิมพ์
- การเปลี่ยนขนาดของภาค
- การใส่ กระดาษในภาค

การเลือกสี อสี ึ่งพิมพ์

คุณสามารถพิมพ์ลงบนสี อสี ึ่งพิมพ์หลายชนิด เช่น กระดาษธรรมดา ซองจดหมาย สติกเกอร์ และแผ่น นีโส ให้ใช้วัสดุที่ใช้พิมพ์ที่ตรงตามคำแนะนำสำหรับนำมาใช้กับเครื่องของท่านและจากภาคที่เหมาะสมเสมอ

คำแนะนำสำหรับ วิธี เลือกวัสดุ ที่ ใช้ พิมพ์

สี อสี ึ่งพิมพ์ที่ไม่ตรงกับคำแนะนำที่ปรากฏในคู่มือผู้ใช้นี้อาจทำให้เกิดปัญหาดังต่อไปนี้:

- คุณภาพงานพิมพ์ ต่ำ
- กระดาษติดเพ็ มากขึ้น
- การสี ็กรอบนเครื่อง ก่อ ก้อนกำหนด
- ฟิวเซอร์ ที่ ชาร์ จเสี ยหายถาวรจะไม่ อยู่ ภายใต้ การรั บประกั น

คุณสมบัตื ต่ างๆ เช่น น้ำหนัก ก ล้วนประกอบ เมื ดสี และปริ มานความชื้น ก็ ือเป็น ปัจ จยสำ คัญที่ ส่งผล ต่ อประสิ ทธิ ภาพของเครื่อง และคุณภาพของงานพิมพ์ เมื่อท่านเลือกวัสดุ ที่ จะใช้ พิมพ์ ให้ พิจารณาเรี ่องต่ างๆ ดัง ต่ อไปนี้:

- ดู ชี อมูล ชนิด ขนาดและน้ำหนักของสี อสี ึ่งพิมพ์สำหรับเครื่องใต้ ในหัวข้อข้อกำหนดเฉพาะของสี อสี ึ่งพิมพ์ (ดู ที่ " ชี อกำหนดเฉพาะของสี อสี ึ่งพิมพ์" ใน หน้า 64)
- ผลลั พธ์ ที่ ต่ อวงการ : สี อสี ึ่งพิมพ์ ที่ ท่านเลือกควรเหมาะสมกั บโครงการของท่าน
- ความสว่าง: สี อสี ึ่งพิมพ์บางชนิดอาจขาวกว่าสี อสี ึ่งพิมพ์อื่นๆ และผลิตภาพที่คมชัดกว่าและสดใสกว่า
- ความเร็ว ยบเนี ยบของพื นดี วดั านหน้า : ความเร็ว ยบเนี ยบของสี อสี ึ่งพิมพ์มี ผลต่อความคมชัดของสี ึ่งพิมพ์ที่ปรากฏบนกระดาษ



- สี อสี ึ่งพิมพ์บางชนิดอาจสอดคล้องกั บทุกเงื่อนไขของคำแนะนำในหัวข้อนี้ และยั งไม่ ได้ ผลิตงานพิมพ์ ที่ น่าพอใจ ซึ่งอาจเป็น ผลของลั กษณะกระดาษ การจัดการที่ ไม่ เหมาะสม ระดับอุณหภูมิ และความชื้น ที่ ไม่ สามารถยอมรับได้ หรือตัวแปรอื่น ๆ ที่ ไม่ สามารถควบคุม ได้
- ก่ อนสี ึ่งชั ้อวัสดุ ที่ ใช้ พิมพ์ ในปริ มานมาก ควรตรวจสอบให้ แน่ใจว่าวัสดุที่ใช้พิมพ์ดังกล่าวตรงตามข้อกำหนดเฉพาะไว้ในคู่มือผู้ใช้ ฉบับ บั นนี้ และสอดคล้อง กั บชั ้อกำหนดของงานพิมพ์ ของท่าน



- การใช้ สี อสี ึ่งพิมพ์ ที่ ไม่ ตรงตามชั ้อกำหนดเฉพาะอาจทำให้ เกิด ปัญหา และต่ อวงการการชั ้อแซม ซึ่งการชั ้อแซมในลั กษณะนี้ ไม่ อยู่ ในการรั บประกั นหรือชั ้อดกลบบริ การ จำนวนของกระดาษที่ ใส่ลงในภาคอาจแตกต่างกันตามชนิดของสี อที่ ใช้ (ดู ที่ " ชั ้อกำหนดเฉพาะของสี อสี ึ่งพิมพ์" ใน หน้า 64)
- การใช้ สี อสี ึ่งพิมพ์ ที่ ตั ดไฟง่ ายอาจทำให้ เกิดไฟไหม้ ได้
- ใช้ เฉพาะสี อสี ึ่งพิมพ์ที่ ก่าหนด (ดู ที่ " ชั ้อกำหนดเฉพาะของสี อสี ึ่งพิมพ์" ใน หน้า 64)



การใช้สี อสี ึ่งพิมพ์ที่ตั ดไฟง่ ายหรือการทิ้งวัสดุเปล่งปลอมไว้ในเครื่องพิมพ์อาจเป็นสาเหตุให้ อุปกรณ์มีความร้อนสูงมากเกินไป และในบางกรณี อาจทำให้เกิดไฟไหม้ ได้

- การพิมพ์ บนสี อพิเศษ
- การใช้ แผ่น กั นกระดาษออก

ขนาดของสี อที่ สนั บสนุ นในแต่ ละโหมด

โหมด	ขนาด	ชนิด	ภาค
การพิมพ์แบบง่ าย	สำหรับรายละเอียดเกี่ยวกับขนาดกระดาษ ดู ที่ "ชั ้อกำหนดเฉพาะของสี อสี ึ่งพิมพ์" ใน หน้า 64	สำหรับรายละเอียดเกี่ยวกับชนิดกระดาษ ดู ที่ "ชั ้อกำหนดเฉพาะของสี อสี ึ่งพิมพ์" ใน หน้า 64	ภาค
การพิมพ์สองด้าน (แบบปรับเอง) ^a	Letter, A4, Legal, US Folio, Oficio	กระดาษธรรมดา สี สำเร็จรูป ริโซเคล บอนด์ เอกสาร	การป้อนกระดาษด้วยตนเองในภาค

a. 75 ถึง 90 g/m² (กระดาษบอนด์ 20~24 ปอนด์) เท่ านัน (ดู ที่ " ชั ้อกำหนดเฉพาะของสี อสี ึ่งพิมพ์" ใน หน้า 64)

การเปลี่ยนขนาดของภาค

ภาคถูกกำหนดไว้ ล่วงหน้าสำหรับ บกระดาษขนาด Letter หรือ A4 โดยชั ้ออยู่ กั บประเทศของท่าน หากต่ อวงการเปลี่ยนขนาด ท่านจำเป็นต้องปรับ บัด วั กั นขอบกระดาษ

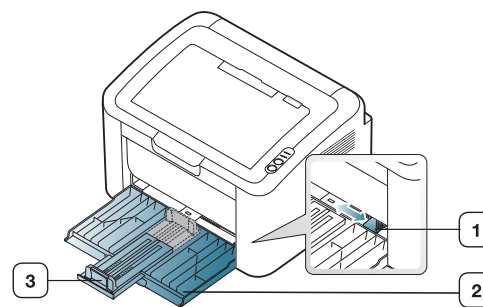

- 1 ตัวกั นขอบความกว้างของกระดาษ
- 2 ภาค
- 3 ตัวกั นขอบความยาวของกระดาษ

- เปิดฝาครอบด้านหน้าและปรับตัวกั้นขอบความยาวของกระดาษและดึงออกมาเพื่อขยายถาด

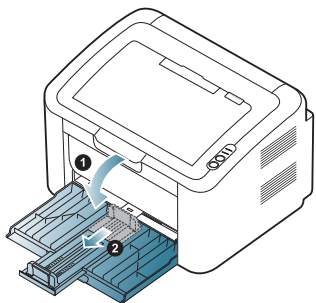

เนื่องจากตัวเครื่องมีน้ำมันเบา ตัวเครื่องอาจเคลื่อนที่จากการเปิดหรือปิดถาดหรือติดตั้งและถอดดรัมโทนเนอร์ ระวังอย่าให้เครื่องเคลื่อนที่ขณะดำเนินการดังกล่าว

- งอหรือคลี่ขอบปึกกระดาษเพื่อแยกกระดาษออกก่อนป้อนกระดาษลงไปใส่กระดาษในถาด

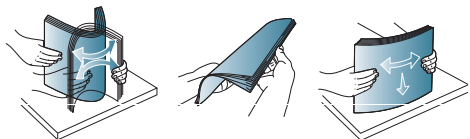

- ป้อนกระดาษโดยให้หน้าที่จะพิมพ์หงายขึ้น ตรวจสอบให้แน่ใจว่ามุมที่งอราบเสมอกันอยู่ในถาด

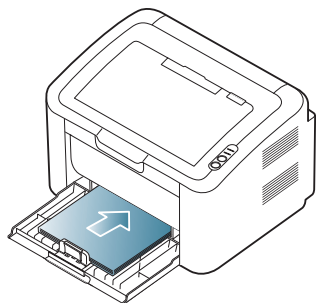

ห้ามใส่กระดาษในถาดมากเกินไป มิเช่นนั้น อาจทำให้กระดาษติดได้

- ปรับตัวกั้นขอบความยาวของกระดาษเพื่อให้พอดีกับขอบด้านหลังของกระดาษ จากนั้นให้ปรับตัวกั้นขอบความกว้างของกระดาษ เพื่อให้พอดีกับด้านข้างของกระดาษ

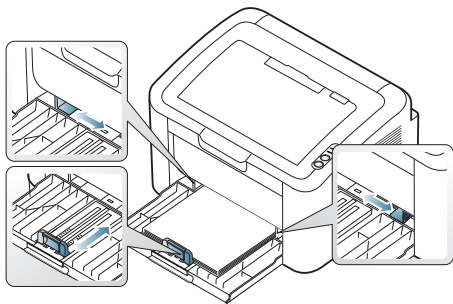

- อย่าดันตัวกั้นขอบความกว้างของกระดาษออกไปไกลเกินไปจนเป็นสาเหตุให้สีจาง
- ห้ามใช้กระดาษที่ม้วนงอเกิน 6 มม. (0.24 นิ้ว)

- ถ้าท่านไม่ปรับตัวกั้นขอบความกว้างของกระดาษ อาจทำให้กระดาษติดได้



การใส่กระดาษในถาด

ถาด

- เปิดฝาครอบด้านหน้า ปรับตัวกั้นขอบความยาวของกระดาษและดึงออกมาเพื่อขยายถาด จากนั้นให้ปรับขนาดของถาดให้พอดีกับขนาดของสื่อสิ่งพิมพ์ที่ท่านกำลังจะป้อน (ดูที่ "การเปลี่ยนขนาดของถาด" ใน หน้า 31)
- งอหรือคลี่ขอบปึกกระดาษเพื่อแยกกระดาษออกก่อนป้อนกระดาษลงไป

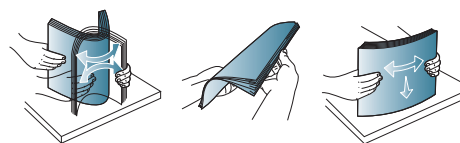

- วางกระดาษโดยหงายด้านที่ท่านต้องการพิมพ์ขึ้น

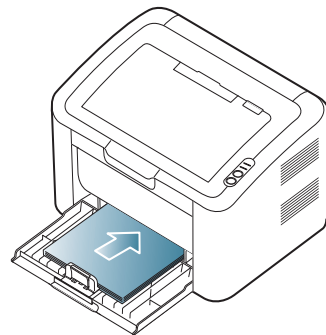

เมื่อท่านพิมพ์เอกสารให้ตั้งค่าชนิดและขนาดกระดาษให้กับถาดกระดาษ หากต้องการข้อมูลเกี่ยวกับการตั้งค่าชนิดและขนาดกระดาษบนแผงควบคุม (โปรดดูที่ "การตั้งค่าถาดกระดาษและกระดาษรีมัต" ใน หน้า 30)

- ถ้าท่านประสบกับปัญหาการดึงกระดาษเข้าเครื่อง ให้ตรวจสอบว่ากระดาษมีคุณสมบัติตรงตามข้อกำหนดเฉพาะของสื่อสิ่งพิมพ์หรือไม่ แล้วลองป้อนกระดาษที่ละแผ่นลงในถาด (ดูที่ "ข้อกำหนดเฉพาะของสื่อสิ่งพิมพ์" ใน หน้า 64, "การพิมพ์บนสื่อพิเศษ" ใน หน้า 33)
- การตั้งค่าที่ทำจากไดรเวอร์ของเครื่องจะแทนที่การตั้งค่าบนแผงควบคุม

การป้อนกระดาษในถาดด้วยตนเอง

ถาดกระดาษสามารถใส่วัสดุที่ใช้พิมพ์ประเภทอื่นที่มีขนาดพิเศษได้ เช่น โปสเตอร์ฉบับตลับที่ กย่อ และซองจดหมาย ถาดนี้มีประโยชน์สำหรับการพิมพ์กระดาษแผ่นเดียวลงบนกระดาษหัวจดหมายหรือกระดาษสี

คำแนะนำเกี่ยวกับวิธีการป้อนกระดาษด้วยตนเอง

- ถ้าท่านเลือก Paper > Source > Manual Feeder จากไดรเวอร์เครื่องพิมพ์ ท่านต้องกด  ทุกครั้งที่พิมพ์บนกระดาษสื่อสิ่งพิมพ์ที่ป้อนเข้าในถาดจะตั้งเองมีชนิดขนาดและน้ำหนักหมึกเหมือนกันเท่านั้น
- ป้องกันปัญหากระดาษติดได้ด้วยการไม่เติมกระดาษในขณะที่เครื่องกำลังพิมพ์

- ควรป้อนสื่อสิ่งพิมพ์ โดยวางหน้าขึ้น และให้ขอบด้านบนสุดหันเข้าหาถาดก่อน และวางให้อยู่ตรงกลางของถาด
 - ให้ใส่วัสดุที่ใช้พิมพ์ที่แนะนำไว้เพื่อป้องกันปัญหากระดาษติด และคุณภาพของงานพิมพ์ (ดูที่ "ข้อกำหนดเฉพาะของสื่อสิ่งพิมพ์" ใน หน้า 64)
 - คลี่ส่วนที่ม้วนของโปสเตอร์ ชองจดหมายและฉลากออกก่อนใส่ลงในถาด
1. ใส่กระดาษในถาด

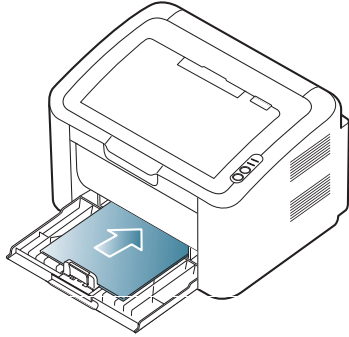

- เมื่อพิมพ์สื่อสิ่งพิมพ์พิเศษ ท่านต้องปฏิบัติตามคำแนะนำในการป้อนกระดาษ (ดูที่ "การพิมพ์บนสื่อพิเศษ" ใน หน้า 33)
 - ถ้าเครื่องไม่คอยดึงกระดาษในขณะที่พิมพ์ให้ท่านค่อยๆ ใช้มือดันกระดาษเข้าไปจนกว่าเครื่องจะเริ่มดึงกระดาษโดยอัตโนมัติ
2. บีบตัวกั้นขอบความกว้างของกระดาษของถาด และปรับตัวกั้นให้ชิดพอดีกับความกว้างของกระดาษ ห้ามบีบจนชิดเกินไป เพราะจะทำให้กระดาษงอ ส่งผลให้เกิดปัญหากระดาษติดหรือเอียงได้
 3. เปิดแผ่นกั้นกระดาษออก
 4. ถ้าต้องการพิมพ์โดยใช้โปรแกรม ให้เปิดโปรแกรมและเปิดเมนูพิมพ์
 5. เปิด **Printing Preferences** (ดูที่ "การเปิดการกำหนดลักษณะการพิมพ์" ใน หน้า 37)
 6. คลิกที่แท็บ **Paper** ใน **Printing Preferences** และเลือกชนิดกระดาษที่เหมาะสม
 - ตัวอย่างเช่น ถ้าท่านต้องการใช้สติ๊กเกอร์ ให้ตั้งชนิดของกระดาษเป็น **Labels**
 7. เลือก **Manual Feeder** ในแหล่งกระดาษ แล้ว กด **OK**
 8. เริ่มการพิมพ์งาน
- ถ้าท่านกำลังพิมพ์กระดาษหลายๆ แผ่น ให้ป้อนกระดาษแผ่นใหม่ หลังจากกระดาษแผ่นแรกพิมพ์ออกมาแล้ว และกด ทำตามขั้นตอนนี้สำหรับกระดาษทุกๆ แผ่นที่จะพิมพ์

การพิมพ์บนสื่อพิเศษ

ตารางด้านล่างแสดงสื่อพิเศษที่สามารถนำมาใช้ ในการพิมพ์

เมื่อพิมพ์งานบนสื่อพิเศษ เราขอแนะนำให้ท่านป้อนกระดาษที่ละแผ่น ตรวจสอบจำนวนสื่อสิ่งพิมพ์สูงสุดที่ถาดสามารถรองรับได้ (ดูที่ "ข้อกำหนดเฉพาะของสื่อสิ่งพิมพ์" ใน หน้า 64)

ชนิด	ถาด	การป้อนกระดาษด้วยตนเองในถาด ^a
Plain	•	•
Thick	•	•
Thin	•	•
Cotton		•
Color		•
Preprinted		•
Recycled	•	•
Envelope		•
Transparency		•
Labels		•
CardStock		•
Bond		•
Archive	•	•

a. ป้อนกระดาษที่ละแผ่น

(• : สนับสนุน, กระดาษเปล่า : ไม่สนับสนุน)

ชนิดสื่อที่ออกไปนี้ จะปรากฏใน **Printing Preferences**

ตัวเลือกชนิดสื่ออื่นจะยอมให้ท่านตั้งค่าชนิดของกระดาษที่จะใส่ลงในถาด การเลือกสื่อที่เหมาะสมจะทำให้ได้งานพิมพ์ที่มีคุณภาพดีที่สุด การเลือกวัสดุพิมพ์ที่ไม่เหมาะสมจะส่งผลให้คุณภาพการพิมพ์แยกลง

- **Plain:** กระดาษธรรมดาขนาดปกติ เลือกชนิดนี้ ถ้าท่านพิมพ์บนกระดาษ 60 ถึง 120 g/m² (16 ถึง 32 ปอนด์)
- **Thick:** กระดาษหนา 90 ถึง 163 g/m² (24 ถึง 43 ปอนด์)
- **Thin:** กระดาษบาง 60 ถึง 70 g/m² (16 ถึง 19 ปอนด์)
- **Cotton:** กระดาษคอตตอน 75 ถึง 90 g/m² (20 ถึง 24 ปอนด์)
- **Color:** กระดาษสีพื้นหลัง 75 ถึง 90 g/m² (20 ถึง 24 ปอนด์)
- **Preprinted:** กระดาษสำเร็จรูป/หัวจดหมาย 75 ถึง 90 g/m² (20 ถึง 24 ปอนด์)
- **Recycled:** กระดาษรีไซเคิล 60 ถึง 90 g/m² (16 ถึง 24 ปอนด์)

เมื่อท่านใช้กระดาษรีไซเคิล งานที่พิมพ์ออกมาอาจจะมีรอยย่นและ/หรือกระดาษอาจติดเนื่องจากได้งอมากเกินไป

- **CardStock:** บัตรแข็ง 105 ถึง 163 g/m² (28 ถึง 43 ปอนด์)
 - **Envelope:** ชองจดหมาย 75 ถึง 90 g/m² (20 ถึง 24 ปอนด์)
 - **Transparency:** กระดาษแผ่นใส 138 ถึง 146 g/m² (37 ถึง 39 ปอนด์)
 - **Labels:** สติ๊กเกอร์ 120 ถึง 150 g/m² (32 ถึง 40 ปอนด์)
 - **Bond:** กระดาษบอนด์ 105 ถึง 120 g/m² (28 ถึง 32 ปอนด์)
 - **Archive:** 70 ถึง 90 g/m² (19 ถึง 24 ปอนด์)
- ถ้าท่านต้องการเก็บเอกสารที่พิมพ์ออกมาไว้เป็นเวลานาน เช่น จดหมายเหต

ซองจดหมาย

การพิมพ์ได้เป็นผลสำเร็จบนซองจดหมายขึ้นอยู่กับคุณภาพของซองจดหมายในการพิมพ์ ซองจดหมาย ส่วนที่ใช้ติดแสตมป์ ควรอยู่ทางด้านซ้าย และทำหน้าคว่ำป้อนปลายซองด้านที่ใช้ติดแสตมป์เข้าในเครื่องพิมพ์ก่อน โดยให้อยู่ที่กึ่งกลางของถาด

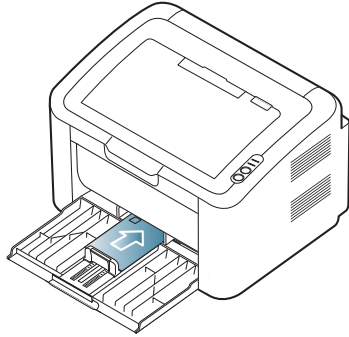

- เมื่อเลือกซองจดหมายให้พิจารณาปัจจัยต่างๆ ดังนี้:
 - น้ำหนัก:** น้ำหนักของกระดาษซองจดหมายไม่ควรเกิน 90 g/m² ไม่เช่นนั้นอาจเกิดปัญหากระดาษติด
 - รูปแบบ:** ก่อนพิมพ์ ควรวางซองจดหมายให้เรียบโดยให้มีรอยยับน้อยกว่า 6 มม. (0.24 นิ้ว) และควรไล่อากาศออกจากซอง
 - ลักษณะอากาศ:** ซองจดหมายไม่ควรมีรอยยับ รอยบากหรือชำรุดเสียหาย
 - อุณหภูมิ:** ใช้ซองจดหมายที่เข้ากันได้กับความร้อนและแรงดันของเครื่องในระหว่างที่เครื่องทำงาน
- ใช้ซองจดหมายที่มีรูปแบบได้มาตรฐานเท่านั้น และมีส่วนของฝาปิดที่เข้ารูปแล้วพอดี
- ห้ามใช้ซองจดหมายที่ติดแสตมป์แล้ว
- ห้ามใช้ซองจดหมายที่มีตัวหนา บดบังตัวอักษรเปิดแนวเส้นแบบเคลือบ มีแถบกาวแบบลอกติดหรือวัสดุสังเคราะห์อื่น ๆ
- ห้ามใช้ซองจดหมายที่ชำรุดเสียหายหรือไม่ได้มาตรฐาน
- ต้องแน่ใจว่าตะเข็บที่ปลายทั้งสองด้านของซองจดหมายชนกับมุมของซองจดหมาย

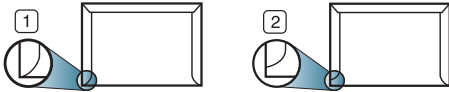

1 ยอมรับได้

2 ยอมรับไม่ได้

- ซองจดหมายชนิดที่มีแถบกาวลอกแล้วติดหรือที่มีฝาปิดมากกว่าหนึ่งฝาที่จะต้องพับงมาเพื่อปิดผนึก ต้องใช้กาวชนิดที่เข้ากันกับอุณหภูมิหลอมละลายประมาณ 170°C (338°F) ของเครื่องเป็นเวลานาน 0.1 วินาที ฝาพับและแถบลอกแบบพิเศษอาจทำให้เกิดปัญหาการร่อน รอยยับหรือกระดาษติด และทำให้ฟิวเซอร์ชำรุดเสียหายได้
- เพื่อให้ได้งานพิมพ์คุณภาพดีที่สุด ควรเว้นระยะห่างจากขอบของซองจดหมายไม่เกิน 15 มม. (0.59 นิ้ว)
- หลีกเลี่ยงการพิมพ์บนส่วนที่ตะเข็บของซองจดหมายชนกัน

แผ่นใส

เพื่อป้องกันไม่ให้เครื่องพิมพ์ได้รับความเสียหาย ควรใช้แผ่นใสที่ออกแบบมาสำหรับเครื่องพิมพ์เลเซอร์เท่านั้น

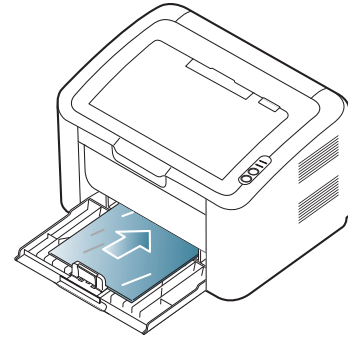

- แผ่นใสที่ใช้กับเครื่องต้องสามารถทนอุณหภูมิหลอมละลายของเครื่องได้
- วางแผ่นใสบนพื้นผิวที่เรียบหลังจากหยิบออกจากเครื่อง
- ห้ามวางแผ่นใสที่ยังไม่ได้ใช้ทิ้งไว้ในถาดใส่กระดาษเป็นเวลานานเกินไป ฝุ่นและสิ่งสกปรกจะสะสมบนแผ่นใสเกิดเป็นจุดบนงานพิมพ์
- หยิบหรือจับแผ่นใสด้วยความระมัดระวังเพื่อไม่ให้แผ่นใสมีรอยนิ้วมือ
- อย่าให้แผ่นใสที่พิมพ์แล้วถูกแสงแดดติดต่อกันเป็นเวลานานเพื่อหลีกเลี่ยงปัญหาแผ่นใสซีดจาง
- แผ่นใสต้องไม่มีรอยยับ ม้วนงอ หรือมีขอบที่ฉีกขาด
- ห้ามใช้แผ่นใสที่ใช้แยกออกจากแผ่นคัดค้านด้านหลัง
- ป้องกันแผ่นใสติดกันได้ด้วยการไม่ปล่อยให้แผ่นใสที่พิมพ์เสร็จแล้ววางกองอยู่ด้านนอกเครื่องขณะพิมพ์แผ่นใสแผ่นอื่น

สติ๊กเกอร์

เพื่อป้องกันไม่ให้เครื่องพิมพ์ได้รับความเสียหาย ให้ใช้สติ๊กเกอร์ที่ออกแบบมาสำหรับเครื่องพิมพ์เลเซอร์เท่านั้น

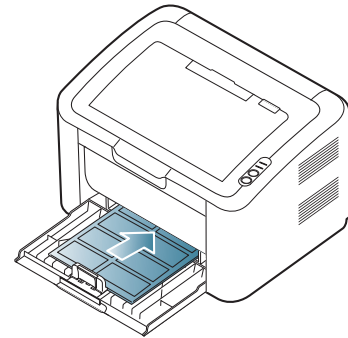

- เมื่อเลือกสติ๊กเกอร์ให้พิจารณาปัจจัยต่างๆ ดังนี้:
 - แถบกาวยัดติด:** วัสดุที่ใช้ทำแถบกาวควรคงรูปอุณหภูมิหลอมละลายของเครื่อง (ประมาณ 170°C (338°F))
 - การจัดเรียง:** ใช้เฉพาะสติ๊กเกอร์ที่ยังไม่ได้ลอกกาวด้านหลังออกแล้ว แผ่นกระดาษด้านหลังของสติ๊กเกอร์อาจลอกออก ทำให้เกิดปัญหากระดาษติด ร้ายแรงได้
 - การม้วนงอ:** ก่อนพิมพ์ ต้องวางฉลากให้เรียบและควรมีการม้วนงอในทุกด้านไม่เกิน 13 มม. (0.51 นิ้ว)
 - ลักษณะอากาศ:** ห้ามใช้สติ๊กเกอร์ที่มีรอยยับ ฟองอากาศหรือมีร่องรอยว่าลอกกระดาษด้านหลังออกแล้ว

- กระดาษด้านหลังสติ๊กเกอร์ตัดเองไม่มีรอยลอกออก ส่วนที่ลอกออกอาจทำให้แผ่นกระดาษด้านหลังหลุดออกมาในระหว่างการพิมพ์ ทำให้เกิดปัญหากระดาษติด แถบขาวที่ลอกออกมาแล้ว ยังอาจทำให้ส่วนประกอบต่างๆ ของเครื่องชำรุดเสียหายได้
- ห้ามนำสติ๊กเกอร์ที่พิมพ์แล้วกลับมาม้วนเข้าเครื่องอีก ด้านหลังที่เป็นกาวออกแบบมาเพื่อให้เคลื่อนผ่านเครื่องเพียงครั้งเดียว
- ห้ามใช้สติ๊กเกอร์ที่ลอกกระดาษปิดกาวด้านหลังออกแล้ว หรือสติ๊กเกอร์ที่มีรอยย่น มีฟองอากาศหรือชำรุดเสียหาย

บัตรแข็ง / กระดาษที่กำหนดขนาดเอง

โปรแกรมบัตรแข็งและวัสดุที่กำหนดขนาดเองแบบอื่นๆ พิมพ์ผ่านเครื่องนี้ได้

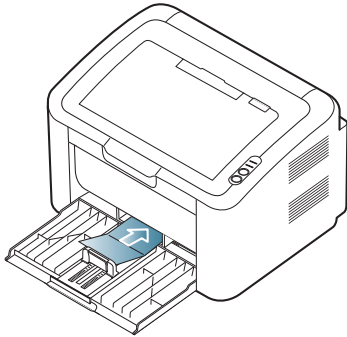

- ห้ามพิมพ์บนสื่อที่กว้างน้อยกว่า 76 มม. (3.00 นิ้ว) หรือยาวน้อยกว่า 183 มม. (7.20 นิ้ว)
- ในโปรแกรมซอฟต์แวร์ให้ตั้งระยะขอบให้ห่างจากขอบของวัสดุอย่างน้อย 6.4 มม. (0.25 นิ้ว)

กระดาษหัวจดหมาย / สำเร็จรูป

ด้านเดียว	สองด้าน
<p>หงายขึ้น</p>	<p>คว่ำลง</p>

- ต้องพิมพ์กระดาษหัวจดหมาย/สำเร็จรูปด้วยหมึกที่ทนความร้อนที่จะไม่ละลาย ระบายหรือปล่อยสารอันตรายเมื่อสัมผัสกับอุณหภูมิหลอมละลาย (ประมาณ 170 °C) ของเครื่องนาน 0.1 วินาที
- กระดาษหัวจดหมาย/สำเร็จรูปต้องไม่ไวไฟและไม่ควรส่งผลกระทบต่อลูกกลิ้งของเครื่อง
- ควรเก็บกระดาษแบบฟอร์มและกระดาษหัวจดหมายไว้ในหีบห่อที่ป้องกันความชื้นเพื่อป้องกันการเปลี่ยนแปลงในระหว่างการจัดเก็บ
- ก่อนใส่กระดาษหัวจดหมาย / สำเร็จรูปในเครื่องพิมพ์ หมึกที่อยู่บนกระดาษต้องแห้งดีแล้ว ในระหว่างขั้นตอนการหลอมละลาย หมึกที่เปียกจะซึมออกมาจากกระดาษสำเร็จรูปจนส่งผลกระทบต่อคุณภาพงานพิมพ์

การใช้แผ่นกั้นกระดาษออก

ผิวหน้าของถาดกระดาษออกอาจร้อนได้ถ้าท่านพิมพ์กระดาษจำนวนมากในครั้งเดียว ต้องแน่ใจว่าไม่ได้สัมผัสกับผิวหน้าของแผ่นกั้น และไม่อนุญาตให้เด็กเข้าใกล้

กระดาษที่พิมพ์แล้วจะกองอยู่ในแผ่นกั้นกระดาษออก และแผ่นกั้นกระดาษออกจะช่วยให้กระดาษที่พิมพ์แล้วให้เป็นระเบียบ เครื่องพิมพ์จะส่งงานพิมพ์ไปไว้ที่ถาดกระดาษออกตามการตั้งค่าเริ่มต้น

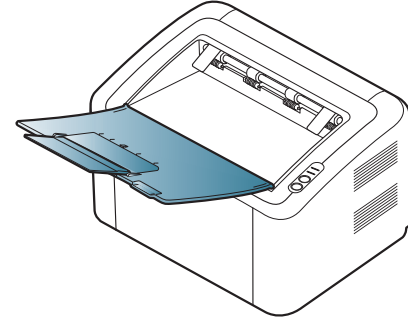

การพิมพ์

หัวข้อนี้ อธิบายถึงงานพิมพ์ที่ต่างๆไป

หัวข้อนี้มีเนื้อหาเกี่ยวกับ :

- คุณสมบัติของไดรเวอร์เครื่องพิมพ์
- การพิมพ์พื้นฐาน
- การเปิดการกำหนดลักษณะการพิมพ์
- การใช้ส่วนของวิธีใช้
- การใช้คุณสมบัติการพิมพ์พิเศษ

 กระบวนการต่างๆ ในหัวข้อนี้จะใช้ร่วมกับ Windows XP เป็นส่วนใหญ่

คุณสมบัติของไดรเวอร์เครื่องพิมพ์

ไดรเวอร์เครื่องพิมพ์สนับสนุนคุณสมบัติมาตรฐานต่อไปนี้:

- การเลือกแนวการวางกระดาษ ขนาดกระดาษ แหล่งกระดาษและชนิดของสื่อ
- จำนวนของสำเนา

นอกจากนี้ ท่านสามารถใช้คุณสมบัติการพิมพ์พิเศษแบบต่างๆ ตารางต่อไปนี้ จะแสดงรายละเอียดโดยรวมที่ต่างๆไปของคุณสมบัติต่างๆที่ไดรเวอร์เครื่องพิมพ์สนับสนุน :

 เครื่องพิมพ์บางรุ่นหรือระบบปฏิบัติการบางระบบอาจไม่สนับสนุนคุณสมบัติบางคุณสมบัติในตารางต่อไปนี้

ไดรเวอร์เครื่องพิมพ์

คุณสมบัติ	Windows
ตัวเลือกคุณภาพงานพิมพ์	•
การพิมพ์โปรสเตอร์	•
หลายๆหน้าบนกระดาษหนึ่งแผ่น	•
การพิมพ์หนังสือเล่มเล็ก (แบบปรับเอง)	•
การพิมพ์ให้พอดีกับหน้ากระดาษ	•
ลดและขยายการพิมพ์	•
แหล่งกระดาษอื่นสำหรับหน้าแรก	•
ลายน้ำ	•
ซ้อนทับ	•
การพิมพ์สองด้าน (แบบปรับเอง)	•





(• : สนับสนุน)

- การเปลี่ยนแปลงการตั้งค่าพิมพ์เริ่มต้น
- การตั้งค่าเครื่องของท่านเป็นเครื่องเริ่มต้น
- การพิมพ์ไปไว้ที่ไฟล์ (PRN)
- การพิมพ์บน Macintosh
- การพิมพ์บน Linux

การพิมพ์พื้นฐาน

เครื่องจะยอมให้ท่านพิมพ์จากโปรแกรมต่างๆของ Windows, Macintosh หรือ Linux

ขั้นตอนที่แน่นอนสำหรับพิมพ์เอกสารอาจแตกต่างกันโดยขึ้นอยู่กับโปรแกรมที่ท่านใช้

-  • หน้าต่าง **Printing Preferences** ที่ปรากฏในคู่มือผู้ใช้นี้อาจแตกต่างออกไปโดยขึ้นอยู่กับเครื่องที่ใช้งานอยู่ อย่างไรก็ตาม ส่วนประกอบของหน้าต่าง **Printing Preferences** จะคล้ายกัน ตรวจสอบว่าระบบปฏิบัติการที่สามารถใช้ร่วมกับเครื่องของท่าน ดูที่ความเข้ากันได้ของระบบปฏิบัติการของข้อกำหนดรายละเอียดเครื่องพิมพ์ (ดูที่ "ความต้องการของระบบ" ใน หน้า 26)
- เมื่อท่านเลือกตัวเลือกใน **Printing Preferences** ท่านอาจพบเครื่องหมายคำเตือน  หรือ  เครื่องหมายอัศจรรย์  หมายถึงท่านสามารถเลือกตัวเลือกนั้นแต่ไม่แนะนำ และเครื่องหมาย  หมายถึงท่านไม่สามารถเลือกตัวเลือกนั้นได้ เนื่องจากการตั้งค่าหรือสภาวะแวดล้อมของเครื่อง

กระบวนการต่อไปนี้ อธิบายถึงขั้นตอนต่างๆไปที่ต่อให้ใช้สำหรับการพิมพ์จากโปรแกรมต่างๆของ Windows

-  • การพิมพ์พื้นฐานบน Macintosh (ดูที่ "การพิมพ์บน Macintosh" ใน หน้า 41)
- การพิมพ์พื้นฐานบน Linux (ดูที่ "การพิมพ์บน Linux" ใน หน้า 43)

หน้าต่าง **Printing Preferences** ต่อไปนี้เป็นหน้าต่างสำหรับโปรแกรมชนิดแพดใน Windows XP หน้าต่าง **Printing Preferences** ของท่านอาจแตกต่างออกไปโดยขึ้นอยู่กับระบบปฏิบัติการของท่านหรือโปรแกรมที่ท่านกำลังใช้

1. เปิดเอกสารที่ท่านต้องการพิมพ์
2. เลือก **Print** จากเมนู **File** หน้าต่าง **Print** จะปรากฏ

3. เลือกเครื่องของที่ท่านจากรายการ **Select Printer**

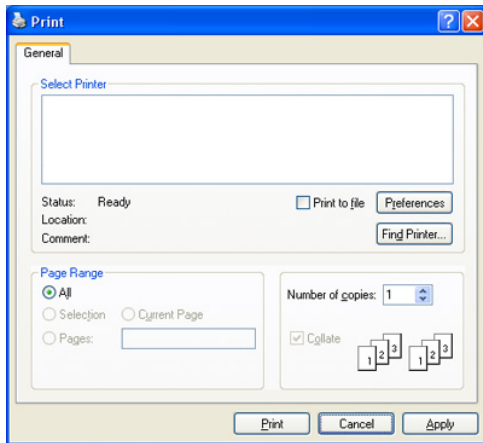

ท่านสามารถเลือกการตั้งค่าพื้นฐานที่รวมจำนวนของสำเนาและช่วงการพิมพ์จากภายในหน้าต่าง **Print**

หากต้องการใช้ประโยชน์จากคุณสมบัติต่างๆของเครื่องพิมพ์ผ่านไดรเวอร์เครื่องพิมพ์ ให้คลิกที่คำว่า **Properties** หรือ **Preferences** ในหน้าต่าง **Print** ของโปรแกรมเพื่อเปลี่ยนแปลงการตั้งค่าการพิมพ์ (ดูที่ "การเปิดการกำหนดลักษณะการพิมพ์" ใน หน้า 37)

4. หากต้องการเริ่มต้นงานพิมพ์ให้คลิก **OK** หรือ **Print** ในหน้าต่าง **Print**

Samsung AnyWeb Print จะประหยัดเวลาในการจับภาพหน้าจอหรือการพิมพ์หน้าจอสำหรับ Windows ให้คลิก **Start > All programs > Samsung Printers > Samsung AnyWeb Print** เพื่อเชื่อมต่อไปยังเว็บไซต์ที่มีเครื่องมือไว้เพื่อการดาวน์โหลดสำหรับ Macintosh ให้คลิก **Application > Samsung > Samsung AnyWeb Print**

การยกเลิกงานพิมพ์

ถ้างานพิมพ์กำลังรออยู่ในคิวการพิมพ์หรือหน่วงความจำงานพิมพ์ให้ยกเลิกงานพิมพ์ดังนี้:

1. คลิกเมนู **Start** ใน Windows
2. สำหรับ Windows 2000 ให้เลือก **Settings > Printers**
 - สำหรับ Windows XP/2003 ให้เลือก **Printer and Faxes**
 - สำหรับ Windows 2008/Vista ให้เลือก **Control Panel > Hardware and Sound > Printers**
 - สำหรับ Windows 7 ให้เลือก **Control Panel > Hardware and Sound > Devices and Printers**
 - สำหรับ Windows Server 2008 R2 ให้เลือก **Control Panel > Hardware > Devices and Printers**

3. สำหรับ Windows 2000, XP, 2003, 2008 และ Vista ให้ดับเบิลคลิกที่เครื่องของท่าน
สำหรับ Windows 7 และ Windows Server 2008 R2 ให้คลิกขวาที่ไอคอนเครื่องพิมพ์ > เมนูบริบท > **See what's printing**

ถ้ารายการ **See what's printing** มีเครื่องหมาย ▶ ท่านสามารถเลือกไดรเวอร์เครื่องพิมพ์ที่อื่นที่เชื่อมต่อกับเครื่องพิมพ์ที่เลือก

4. จากเมนู **Document** ให้เลือก **Document**

ท่านยังสามารถเข้าถึงหน้าต่างนี้ได้ด้วยการดับเบิลคลิกที่ไอคอนของเครื่อง () ในแถบงานของ Windows

ท่านยังสามารถยกเลิกงานปัจจุบันได้ด้วยการกด (⏏) บนแผงควบคุม

การเปิดการกำหนดลักษณะการพิมพ์

ท่านสามารถแสดงตัวอย่างการตั้งค่าที่เลือกตรงมุมขวาบนของ **Printing Preferences**

1. เปิดเอกสารที่ท่านต้องการพิมพ์
2. เลือก **Print** จากเมนูแฟ้มหน้าต่าง **Print** จะปรากฏ
3. เลือกเครื่องของท่านจากรายการ **Select Printer**
4. คลิก **Properties** หรือ **Preferences**

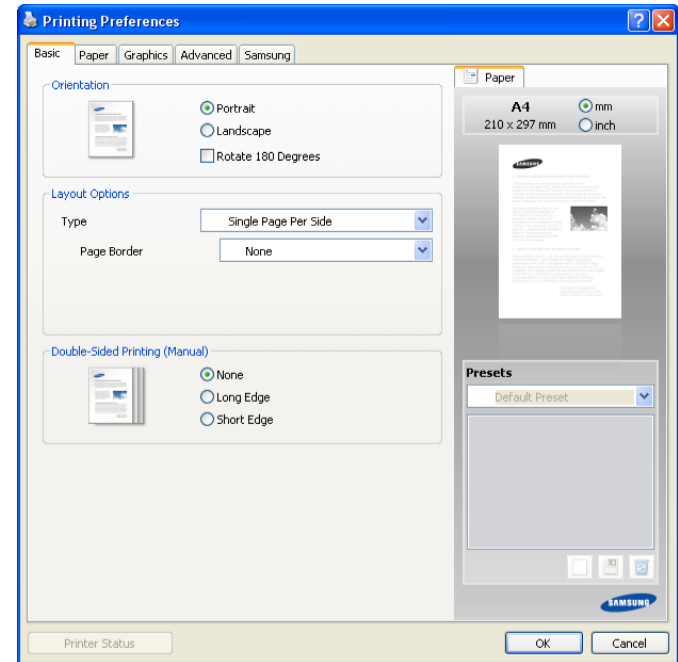

การใช้การตั้งค่าที่ชื่นชอบ

ตัวเลือก **Presets** ที่สามารถมองเห็นได้ในแท็บการกำหนดลักษณะแต่ละแท็บ ยกเว้นแท็บ **Samsung**

จะช่วยให้ท่านสามารถบันทึกการตั้งค่าการกำหนดลักษณะปัจจุบันไว้ใช้ในอนาคตได้

หากต้องการบันทึกการรายการ **Presets**

1. เปลี่ยนการตั้งค่าตามจำเป็นบนแท็บแต่ละแท็บ
2. ตั้งชื่อของรายการลงในกล่องป้อนชื่อ **Presets**

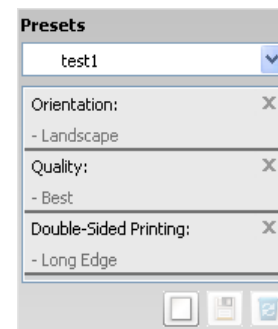

3. คลิก **Add** เมื่อท่านบันทึก **Presets** การตั้งค่าไดรเวอร์ปัจจุบันทั้งหมดจะถูกบันทึก ถ้าท่านคลิกที่ **Add** ปุ่ม **Add** จะเปลี่ยนเป็นปุ่ม **Update** เลือกตัวเลือกอื่นๆ และคลิก **Update** การตั้งค่าจะถูกเพิ่มลงใน **Presets** ที่ท่านได้ทำไว้ สำหรับการใช้งานการตั้งค่าที่บันทึกไว้ ให้เลือกการตั้งค่านั้นจากรายการแบบดิ่งลง **Presets** ตอนนี้เครื่องพิมพ์ของท่านได้รับการตั้งค่าให้พิมพ์ตามค่าที่ท่านเลือกไว้ สำหรับการลบการตั้งค่าที่บันทึกไว้ ให้เลือกการตั้งค่านั้นจากรายการแบบดิ่งลง **Presets** และคลิก **Delete**

ท่านสามารถคืนค่าไดรเวอร์เครื่องพิมพ์ให้กลับไปทำการตั้งค่าเริ่มต้นได้โดยการเลือก **Default Preset** จากรายการแบบดิ่งลง **Presets**

การใช้ ส่วนของวิธี ใช้

คลิกเครื่องหมายคำถามบนมุมบนขวาของหน้าต่างและคลิกที่หัวข้อที่ท่านต้องการทราบข้อมูล หน้าต่างป๊อปอัพจะปรากฏขึ้นพร้อมข้อมูลเกี่ยวกับคุณสมบัติของตัวเลือกนั้น ซึ่ง เป็น ข้อ มูล ที่ มา จาก ไดรเวอร์



ถ้าท่านต้องการค้นหาข้อมูลผ่านคำสำคัญ ให้คลิกที่แท็บ **Samsung** ในหน้าต่าง **Printing Preferences** และป้อนคำสำคัญลงในบรรทัดป้อนข้อมูลของตัวเลือก **Help** หากต้องการทราบข้อมูลเกี่ยวกับวัสดุสิ้นเปลือง การอัปเดตไดรเวอร์หรือการลงทะเบียนและอื่นๆ ให้คลิกปุ่มที่ตรงกับเรื่องนั้นๆ

การใช้ คุณสมบัติ การพิมพ์ พิเศษ

คุณสมบัติ การพิมพ์ พิเศษรวมถึง :

- " การพิมพ์ หลายๆ หน้า บนกระดาษหนึ่ง แผ่น " ใน หน้า 38
- " การพิมพ์ โปสเตอร์ " ใน หน้า 38
- " การพิมพ์ หนังสือ เล่ม เล็ก (แบบปรับเอง) " ใน หน้า 38
- " การพิมพ์ ลงบนกระดาษทั้งสองด้าน (แบบปรับเอง) " ใน หน้า 39
- " เปลี่ยนเปอร์เซ็นต์ของเอกสาร " ใน หน้า 39
- " การจัดเอกสารให้พอดีกับกระดาษในขนาดที่เลือก " ใน หน้า 39
- " การใช้ ลายน้ำ " ใน หน้า 39
- " การใช้ การซ้อนทับ " ใน หน้า 40
- " ตัวเลือกคุณภาพงานพิมพ์ " ใน หน้า 40

การพิมพ์ หลายๆ หน้า บนกระดาษหนึ่ง แผ่น

ท่านสามารถเลือกจำนวนหน้าที่จะพิมพ์ลงบนกระดาษเพียงแผ่นเดียว หากต้องการพิมพ์เอกสารมากกว่าหนึ่งหน้าลงบนกระดาษหนึ่งแผ่น หน้าที่พิมพ์จะถูกย่อขนาดและจัดเรียงตามลำดับที่ท่านกำหนด ท่านสามารถพิมพ์เอกสารไม่เกิน 16 หน้าลงบนกระดาษหนึ่งแผ่น

1. หากต้องการเปลี่ยนการตั้งค่าพิมพ์จากโปรแกรมซอฟต์แวร์ของท่าน ให้เข้าสู่ **Printing Preferences** (ดูที่ "การเปิดการกำหนดลักษณะการพิมพ์" ใน หน้า 37)
2. คลิกแท็บ **Basic** เลือก **Multiple Pages Per Side** ในรายการแบบดิ่งลง **Type**
3. เลือกจำนวนของหน้าที่ท่านต้องการพิมพ์ลงบนกระดาษหนึ่งแผ่น (2, 4, 6, 9 หรือ 16) ในรายการแบบดิ่งลง **Pages per Side**
4. เลือกลำดับของหน้าจากรายการแบบดิ่งลง **Page Order** ถ้าจำเป็น
5. ตรวจสอบ **Print Page Border** เพื่อพิมพ์ขอบรอบๆ เอกสารแต่ละหน้าบนกระดาษหนึ่งแผ่น
6. คลิกแท็บ **Paper** เลือก **Size, Source** และ **Type**
7. คลิก **OK** หรือ **Print** จนกว่าจะออกจากหน้าต่าง **Print**

การพิมพ์ โปสเตอร์

คุณสมบัตินี้จะช่วยให้พิมพ์เอกสารแบบหน้าเดียวลงบนกระดาษ 4, 9 หรือ 16 แผ่น เพื่อรวมกระดาษแต่ละแผ่นก่อนจัดทำเป็นเอกสารขนาดโปสเตอร์หนึ่งแผ่น

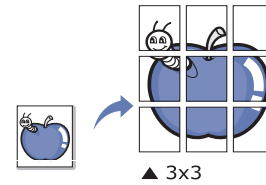

1. หากต้องการเปลี่ยนการตั้งค่าพิมพ์จากโปรแกรมซอฟต์แวร์ของท่าน ให้เข้าสู่ **Printing Preferences** (ดูที่ "การเปิดการกำหนดลักษณะการพิมพ์" ใน หน้า 37)
2. คลิกแท็บ **Basic** เลือก **Poster Printing** ในรายการแบบดิ่งลง **Type**
3. เลือกเค้าโครงหน้าที่ท่านต้องการ
โครงหน้าที่สามารถใช้งานได้:
 - **Poster 2x2:** จะมี การขยายเอกสารและแบ่งออกเป็นหน้า 4 หน้า
 - **Poster 3x3:** จะมี การขยายเอกสารและแบ่งออกเป็นหน้า 9 หน้า
 - **Poster 4x4:** จะมี การขยายเอกสารและแบ่งออกเป็นหน้า 16 หน้า
4. เลือกค่าสำหรับ **Poster Overlap** ระบบ **Poster Overlap** เป็น นวัตกรรมที่ช่วยให้ช่วยการเลือกปูมต้น ขอบของแท็บ **Basic** เพื่อรวมหน้าต่างๆ เข้าด้วยกันได้ง่ายขึ้น

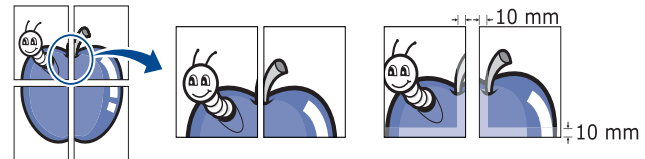

5. คลิกแท็บ **Paper** เลือก **Size, Source** และ **Type**
6. คลิก **OK** หรือ **Print** จนกว่าจะออกจากหน้าต่าง **Print**
7. ท่านสามารถทำโปสเตอร์ให้สมบูรณ์ได้ด้วยการรวมเอกสารแต่ละแผ่น

การพิมพ์ หนังสือ เล่ม เล็ก (แบบปรับเอง)

คุณสมบัตินี้จะพิมพ์เอกสารของท่านบนทั้งด้านหน้าและหลังของกระดาษหนึ่งแผ่น และจัดเรียงหน้าเหล่านั้นเพื่อให้พับกระดาษตรงกลางได้หลังจากพิมพ์เพื่อทำเป็นหนังสือเล่มเล็ก

ถ้าท่านต้องการทำหนังสือเล่มเล็ก ท่านจำเป็นต้องพิมพ์บนสิ่งพิมพ์ขนาด Letter, Legal, A4, US Folio หรือ Oficio



1. หากต้องการเปลี่ยนการตั้งค่าพิมพ์จากโปรแกรมซอฟต์แวร์ของท่าน ให้เข้าสู่ **Printing Preferences** (ดูที่ "การเปิดการกำหนดลักษณะการพิมพ์" ใน หน้า 37)
2. คลิกแท็บ **Basic** เลือก **Booklet Printing** จากรายการแบบดิ่งลง **Type**
3. คลิกแท็บ **Paper** เลือก **Size, Source** และ **Type**
 - ▶ ตัวเลือก **Booklet Printing** จะนำมาใช้ไม่ได้กับกระดาษทุกขนาด หากต้องการตรวจสอบขนาดกระดาษที่นำมาใช้ได้กับคุณสมบัตินี้ ให้เลือกขนาดกระดาษที่นำมาใช้ได้ในตัวเลือก **Size** บนแท็บ **Paper** ถ้าท่านเลือกขนาดกระดาษที่นำมาใช้ไม่ได้ ตัวเลือกนี้จะถูกยกเลิกโดยอัตโนมัติ เลือกเฉพาะกระดาษที่นำมาใช้ได้ (กระดาษที่ไม่มีเครื่องหมาย ⚠ หรือ ✖)
4. คลิก **OK** หรือ **Print** จนกว่าจะออกจากหน้าต่าง **Print**
5. หลังจากพิมพ์แล้ว ให้พับกระดาษก่อนเย็บด้วยลวดเย็บกระดาษ

การพิมพ์ลงบนกระดาษทั้งสองด้าน (แบบปรับเอง)

ท่านสามารถพิมพ์ลงบนกระดาษทั้งสองด้านได้ (อุปกรณ์สำหรับการพิมพ์สองด้าน) ก่อนพิมพ์ ควรตัดลิ้นใจเล็ ออกไว้ ี่วางหน้าเอกสาร ท่านสามารถใช้คุณสมบัตินี้ได้กับกระดาษขนาด Letter, Legal, A4, US Folio หรือ Oficio (ดูที่ "ข้อกำหนดเฉพาะของสี อสีงพิมพ์" ใน หน้า 64)

 เราขอแนะนำว่าไม่ควรพิมพ์บนทั้งสองด้านของสื่อชนิดพิเศษ เช่น สติกเกอร์ ของจดหมายหรือ อกกระดาษหนา เพราะอาจทำให้ กระดาษติด หรือ อกเครื่องชำรุดเสียหายได้

1. หากต้องการเปลี่ยนการตั้งค่าพิมพ์จากโปรแกรมซอฟต์แวร์ของท่าน ให้เข้าสู่ **Printing Preferences** (ดูที่ "การเปิดการกำหนดลักษณะการพิมพ์" ใน หน้า 37)
2. คลิกแท็บ **Advanced**
3. จากส่วน **Double-Sided Printing (Manual)** ให้เลือกตัวเลือกการเย็บกระดาษที่ท่านต้องการ

- **None**
- **Long Edge:** ตัวเลือกนี้คือเค้าโครงปกติที่ใช้ในการเย็บเล่มหนังสือ

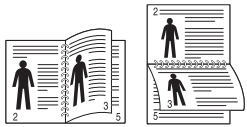

- **Short Edge:** ตัวเลือกนี้คือเค้าโครงปกติที่ใช้ในปฏิทิน

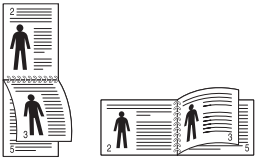

4. คลิกแท็บ **Paper** เลือก **Size, Source** และ **Type**
5. คลิก **OK** หรือ **Print** จนกว่าจะออกจากหน้าต่าง **Print**

 ถ้าเครื่องไม่มีอุปกรณ์พิมพ์สองด้าน ท่านควรทำการพิมพ์ให้เสร็จด้วยตนเอง เครื่องจะพิมพ์หน้าอื่น ๆ ทุก ๆ หน้าของเอกสารออกมา ก่อน หลังจากนั้น ข้อความหนึ่ง จะปรากฏขึ้นบนคอมพิวเตอร์ ปฏิบัติตามคำแนะนำบนหน้าจอเพื่อทำการพิมพ์ให้เสร็จ

เปลี่ยนเปอร์เซ็นต์ของเอกสาร

ท่านสามารถเปลี่ยนขนาดของเอกสารเพื่อให้ดูใหญ่ขึ้นหรือเล็กลงบนหน้าที่พิมพ์ได้ด้วยการระบุเปอร์เซ็นต์ที่ท่านต้องการ

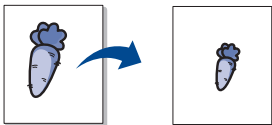

1. หากต้องการเปลี่ยนการตั้งค่าพิมพ์จากโปรแกรมซอฟต์แวร์ของท่าน ให้เข้าสู่ **Printing Preferences** (ดูที่ "การเปิดการกำหนดลักษณะการพิมพ์" ใน หน้า 37)
2. คลิกแท็บ **Paper**
3. ระบุอัตราส่วนลงในกล่อง **เปอร์เซ็นต์** **Percentage** ท่านยังสามารถคลิกที่ ลูกศรชี้ขึ้น / ลงเพื่อเลือกอัตราส่วน
4. เลือก **Size, Source** และ **Type** ใน **Paper Options**
5. คลิก **OK** หรือ **Print** จนกว่าจะออกจากหน้าต่าง **Print**

การจัดเอกสารให้พอดีกับกระดาษในขนาดที่เลือก

คุณสมบัตินี้จะช่วยให้ท่านปรับขนาดของงานพิมพ์เพื่อให้สามารถพิมพ์ลงบนกระดาษขนาดที่เลือกได้ โดยไม่คำนึงถึงขนาดของเอกสาร

* คุณสมบัตินี้มีประโยชน์เมื่อท่านต้องการตรวจรายละเอียดบนเอกสารขนาดเล็ก

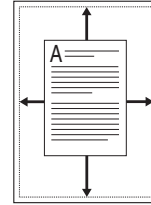

1. หากต้องการเปลี่ยนการตั้งค่าพิมพ์จากโปรแกรมซอฟต์แวร์ของท่าน ให้เข้าสู่ **Printing Preferences** (ดูที่ "การเปิดการกำหนดลักษณะการพิมพ์" ใน หน้า 37)
2. คลิกแท็บ **Paper**
3. เลือกขนาดกระดาษที่ท่านต้องการจาก **Fit to Page**
4. เลือก **Size, Source** และ **Type** ใน **Paper Options**
5. คลิก **OK** หรือ **Print** จนกว่าจะออกจากหน้าต่าง **Print**

การใช้ลายน้ำ

ตัวเลือกลายน้ำจะช่วยให้พิมพ์ข้อความทับเอกสารที่มีอยู่ได้ ตัวอย่างเช่น ท่านใช้ตัวเลือกนี้เมื่อต้องการให้มีตัวอักษรสีเทาขนาดใหญ่ที่อ่านว่า "ฉบับร่าง" หรือ "ความลับ" พิมพ์เป็นแนวทแยงบนกระดาษแผ่นแรกหรือกระดาษทุกแผ่นของเอกสาร

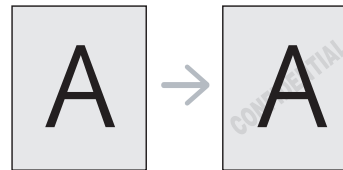

มีลายน้ำที่กำหนดไว้แล้วล่วงหน้าหลายแบบมาพร้อมกันกับเครื่อง ซึ่งสามารถปรับเปลี่ยนได้ หรือท่านสามารถเพิ่มลายน้ำลายใหม่ไว้ในรายการ

การใช้ลายน้ำที่มีอยู่

1. หากต้องการเปลี่ยนการตั้งค่าพิมพ์จากโปรแกรมซอฟต์แวร์ของท่าน ให้เข้าสู่ **Printing Preferences** (ดูที่ "การเปิดการกำหนดลักษณะการพิมพ์" ใน หน้า 37)
2. คลิกแท็บ **Advanced** และเลือกลายน้ำที่ท่านต้องการจากรายการแบบดิ่งลง **Watermark** ท่านจะเห็นลายน้ำที่เลือกในภาพแสดงตัวอย่าง
3. คลิก **OK** หรือ **Print** จนกว่าจะออกจากหน้าต่างพิมพ์

การสร้างลายน้ำ

1. หากต้องการเปลี่ยนการตั้งค่าพิมพ์จากโปรแกรมซอฟต์แวร์ของท่าน ให้เข้าสู่ **Printing Preferences** (ดูที่ "การเปิดการกำหนดลักษณะการพิมพ์" ใน หน้า 37)
2. จากแท็บ **Advanced** ให้เลือก **Edit...** จากรายการแบบดิ่งลง **Watermark** หน้าต่าง **Edit Watermarks** จะปรากฏขึ้น
3. ป้อนข้อความลงในกล่อง **Watermark Message** ข้อความมีตัวอักษรได้ไม่เกิน 256 ตัว ข้อความจะปรากฏในหน้าต่างแสดงตัวอย่าง เมื่อคุณเครื่องหมายในกล่อง **First Page Only** ลายน้ำจะถูกพิมพ์ลงบนหน้าแรกเท่านั้น
4. เลือกตัวเลือกลายน้ำ
ท่านสามารถเลือกชื่อแบบอักษร ลักษณะ ขนาดและแรงจากส่วน **Font Attributes** พร้อมกันกับตั้งมุมของลายน้ำจากส่วน **Message Angle**
5. คลิก **Add** เพื่อเพิ่มลายน้ำใหม่ลงในรายการ **Current Watermarks**
6. เมื่อดำเนินการเสร็จแล้ว ให้คลิก **OK** หรือ **Print** จนกระทั่งท่านออกจากหน้าต่าง **Print**

หากต้องการหยุดพิมพ์ลายน้ำ ให้เลือก **None** จากรายการแบบดิ่งลง **Watermark**

การแก้ไขลายน้ำ

1. หากต้องการเปลี่ยนการตั้งค่าพิมพ์จากโปรแกรมซอฟต์แวร์ของท่าน ให้เข้าสู่ **การกำหนดลักษณะการพิมพ์** (ดูที่ "การเปิดการกำหนดลักษณะการพิมพ์" ใน หน้า 37)
2. คลิกแท็บ **Advanced** เลือก **Edit...** จากรายการแบบดิ่งลง **Watermark** หน้าต่าง **Edit Watermarks** จะปรากฏขึ้น
3. เลือกลายน้ำที่ท่านต้องการแก้ไขจากรายการ **Current Watermarks** และเปลี่ยนข้อความและตัวเลขของลายน้ำ
4. คลิก **Update** เพื่อบันทึกการเปลี่ยนแปลง
5. คลิก **OK** หรือ **Print** จนกว่าจะออกจากหน้าต่าง **Print**

การลบลายน้ำ

1. หากต้องการเปลี่ยนการตั้งค่าพิมพ์จากโปรแกรมซอฟต์แวร์ของท่าน ให้เข้าสู่ **Printing Preferences** (ดูที่ "การเปิดการกำหนดลักษณะการพิมพ์" ใน หน้า 37)
2. คลิกแท็บ **Advanced** เลือก **Edit...** จากรายการแบบดิ่งลง **Watermark** หน้าต่าง **Edit Watermarks** จะปรากฏขึ้น
3. เลือกลายน้ำที่ท่านต้องการลบจากรายการ **Current Watermarks** และคลิก **Delete**
4. คลิก **OK** หรือ **Print** จนกว่าจะออกจากหน้าต่าง **Print**

การใช้ การซ้อนทับ

การซ้อนทับ คือ

การนำเนื้อหาที่ท่านจัดเก็บไว้ในไดรฟ์ฮาร์ดดิสก์มาซ้อนทับบนเอกสารที่ท่านจะพิมพ์ การซ้อนทับมักถูกนำมาใช้แทนที่กระดาษที่จดหมาย แทนการใช้ที่จดหมายสำเร็จรูป ท่านสามารถสร้างการซ้อนทับที่ประกอบด้วยข้อมูลเดียวกับที่ขณะนี้อยู่บนหัวจดหมายของท่าน หากต้องการพิมพ์จดหมายที่มีหัวจดหมายบริษัทของท่าน ท่านไม่จำเป็นต้องใส่กระดาษที่จดหมายสำเร็จรูปลงในเครื่องพิมพ์ แม้แต่พิมพ์การซ้อนทับที่จดหมายลงบนเอกสารของท่านแทน

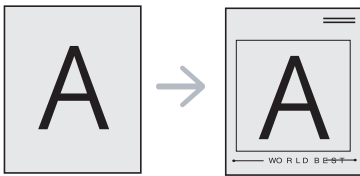

การสร้างการซ้อนทับใหม่

หากต้องการใช้ การซ้อนทับหน้า

ท่านต้องสร้างไฟล์ การซ้อนทับหน้าใหม่ที่เป็นเนื้อหาของท่าน

1. สร้างหรือเปิดเอกสารที่มีเนื้อหาที่ท่านต้องการเพื่อใช้กับการซ้อนทับหน้าใหม่ จัดวางรายการให้ตรงกับตำแหน่งที่ท่านต้องการให้ปรากฏเมื่อมีการเพิ่มลงในต้นฉบับ
2. หากต้องการบันทึกเอกสารเป็นการซ้อนทับ ให้เข้าสู่ **Printing Preferences** (ดูที่ "การเปิดการกำหนดลักษณะการพิมพ์" ใน หน้า 37)
3. คลิกแท็บ **Advanced** เลือก **Edit...** จากรายการแบบดิ่งลง **Text** หน้าต่าง **Edit Overlay** จะปรากฏขึ้น
4. ในหน้าต่าง **Edit Overlay** ให้คลิก **Create**
5. ในหน้าต่าง **บันทึกเป็น** ให้พิมพ์ชื่อที่มีอักขระไม่เกิน 8 ตัวลงในช่อง **ชื่อเพิ่ม** เลือกพารามิเตอร์ต่างๆ (ค่าเริ่มต้นคือ C:\Formover)
6. คลิก **Save** ซึ่งจะปรากฏใน **Overlay List**
7. คลิก **OK** หรือ **Print** จนกว่าจะออกจากหน้าต่าง **Print**
8. ไฟล์จะไม่ถูกรวมพิมพ์ออกมา แต่จะถูกจัดเก็บไว้ในไดรฟ์ฮาร์ดดิสก์ไดรฟ์ของคอมพิวเตอร์ของท่าน

 ขนาดเอกสารการซ้อนทับต้องเท่ากับเอกสารที่ท่านต้องการพิมพ์ ห้ามสร้างการซ้อนทับที่มีลายน้ำ

การใช้ การซ้อนทับ

หลังจากสร้างการซ้อนทับแล้ว

ท่านสามารถพิมพ์ การซ้อนทับพร้อมเอกสารของท่าน หากต้องการพิมพ์ การซ้อนทับบนเอกสารของท่าน :

1. สร้างหรือเปิดเอกสารที่ท่านต้องการพิมพ์
2. หากต้องการเปลี่ยนการตั้งค่าพิมพ์จากโปรแกรมซอฟต์แวร์ของท่าน ให้เข้าสู่ **Printing Preferences** (ดูที่ "การเปิดการกำหนดลักษณะการพิมพ์" ใน หน้า 37)
3. คลิกแท็บ **Advanced**
4. เลือกการซ้อนทับที่ต้องการจากรายการแบบดิ่งลง **Text**
5. ถ้าไฟล์การซ้อนทับที่ท่านต้องการไม่ปรากฏในรายการแบบดิ่งลง **Text** ให้เลือก **Edit...** จากรายการและคลิก **Load** เลือกไฟล์การซ้อนทับที่ท่านต้องการใช้ ถ้าท่านจัดเก็บไฟล์การซ้อนทับที่ท่านต้องการไว้ในแหล่งภายนอก ท่านสามารถโหลดไฟล์นั้นได้เมื่อท่านเข้าถึงหน้าต่าง **Open** หลังจากเลือกไฟล์แล้ว ให้คลิก **Open** ไฟล์จะปรากฏในกล่อง **Overlay List** และพร้อมสำหรับกรพิมพ์ เลือกการซ้อนทับจากกล่อง **Overlay List**
6. ถ้าจำเป็น ให้กาเครื่องหมายในกล่อง **Confirm Page Overlay When Printing** ถ้ากาเครื่องหมายในกล่องนี้ หน้าต่างข้อความจะปรากฏขึ้นทุกครั้งที่ท่านส่งเอกสารไปพิมพ์ เพื่อขอให้ท่านยืนยันว่าท่านต้องการพิมพ์การซ้อนทับบนเอกสารของท่าน ถ้าไม่ได้กาเครื่องหมายในกล่องนี้ และเลือกการซ้อนทับไว้ การซ้อนทับจะพิมพ์พร้อมเอกสารของท่านโดยอัตโนมัติ
7. คลิก **OK** หรือ **Print** จนกว่าจะออกจากหน้าต่าง **Print** การซ้อนทับหน้าที่จะถูกพิมพ์ลงบนเอกสารของท่าน

 ความละเอียดของเอกสารการซ้อนทับต้องเท่ากับความละเอียดของงานพิมพ์ต้นฉบับ



การลบการซ้อนทับ

ท่านสามารถลบการซ้อนทับหน้าที่ท่านไม่ใช้อีกต่อไป

1. ในหน้าต่าง **Printing Preferences** ให้คลิกที่แท็บ **Advanced**
2. เลือก **Edit...** ในรายการแบบดิ่งลง **Overlay**
3. เลือกการซ้อนทับที่ท่านต้องการลบออกจากกล่อง **Overlay List**
4. คลิก **Delete**
5. เมื่อหน้าต่างข้อความยืนยันปรากฏขึ้น ให้คลิก **Yes**
6. คลิก **OK** หรือ **Print** จนกว่าจะออกจากหน้าต่าง **Print**

ตัวเลือกคุณภาพงานพิมพ์

ใช้ตัวเลือกกราฟิกต่อไปนี้เพื่อปรับคุณภาพของงานพิมพ์ให้ตรงตามความต้องการเฉพาะด้านงานพิมพ์ของท่าน

1. หากต้องการเปลี่ยนการตั้งค่าพิมพ์จากโปรแกรมซอฟต์แวร์ของท่าน ให้เข้าสู่ **Printing Preferences** (ดูที่ "การเปิดการกำหนดลักษณะการพิมพ์" ใน หน้า 37)
2. คลิกแท็บ **Graphics**
 -  ตัวเลือกที่ ท่านสามารถเลือกได้ อาจแตกต่างกันไป โดยขึ้นอยู่กับรุ่นของเครื่องพิมพ์ของท่าน
 -  โปรดดูวิธีใช้ออนไลน์เพื่อดูข้อมูลของตัวเลือกแต่ละตัวจาก **Printing Preferences**
 - **Font/Text:** เลือก **Darken Text** เพื่อพิมพ์ข้อความให้เข้มกว่าที่ปรากฏบนเอกสารปกติ ใช้ **All Text Black** เพื่อพิมพ์สีดำที่บดบังไม่คำนึงว่าถึงสีที่ปรากฏบนหน้าจอก
 - **Graphic Controller: Fine Edge** ยอมให้ผู้ใช้เน้นขอบของข้อความและบรรทัดเพื่อให้สามารถอ่านได้ง่ายขึ้น
 - **Toner Save:** การเลือกตัวเลือกนี้จะช่วยยืดอายุการใช้ตลับโทนเนอร์และลดต้นทุนต่อหน้าจอกโดยไม่ลดคุณภาพของงานพิมพ์ลงมากนัก

- **Printer Setting:** ถ้าเลือกตัวเลือกนี้ คุณสมบัตินี้จะถูกระงับจากการตั้งค่าที่ท่านกำหนดจากเครื่อง (ในบางรุ่น ท่านไม่สามารถเปลี่ยนการตั้งค่าจากเครื่องได้ในกรณีนี้ ค่าเริ่มต้นคือ Off)
 - **On:** เลือกตัวเลือกนี้เพื่อให้เครื่องพิมพ์ใช้โทนเนอร์น้อยลงบนกระดาษแต่ละหน้า
 - **Off:** เลือกตัวเลือกนี้ถ้าท่านไม่ต้องการประหยัดโทนเนอร์เมื่อพิมพ์เอกสาร
- **Darkness:** ตัวเลือกนี้จะปรับความเข้มข้นของโทนเนอร์บนงานที่พิมพ์ ค่าต่างๆ คือ **Normal, Light** และ **Dark**
3. คลิก **OK** หรือ **Print** จนกว่าจะออกจากหน้าต่าง **Print**

การเปลี่ยนแปลงการตั้งค่าพิมพ์เริ่มต้น

-  โปรแกรม Windows เกือบทุกโปรแกรมจะแทนที่การตั้งค่าที่ท่านระบุในไดรเวอร์เครื่องพิมพ์ เปลี่ยนการตั้งค่าพิมพ์ทั้งหมดที่นำมาใช้ได้ ในโปรแกรมซอฟต์แวร์ก่อน และเปลี่ยนแปลงการตั้งค่าที่เหลือโดยใช้ไดรเวอร์เครื่องพิมพ์
1. คลิกเมนู **Start** ใน Windows
 2. สำหรับ Windows 2000 ให้เลือก **Settings > Printers**
 - สำหรับ Windows XP/2003 ให้เลือก **Printers and Faxes**
 - สำหรับ Windows 2008/Vista ให้เลือก **Control Panel > Hardware and Sound > เครื่องพิมพ์**
 - สำหรับ Windows 7 ให้เลือก **Control Panel > Hardware and Sound > Devices and Printers**
 - สำหรับ Windows Server 2008 R2 ให้เลือก **Control Panel > Hardware > Devices and Printers**
 3. คลิกขวาที่เครื่องของท่าน
 4. สำหรับ Windows XP/2003/2008/Vista ให้กด **Printing Preferences** สำหรับ Windows 7 และ Windows Server 2008 R2 จากเมนูบริบท ให้เลือก **Printing Preferences**

 ถ้ารายการ **Printing Preferences** มีเครื่องหมาย ▶ ท่านจะสามารถเลือกไดรเวอร์เครื่องพิมพ์อื่นที่เชื่อมต่อกับเครื่องพิมพ์ที่เลือก
 5. เปลี่ยนการตั้งค่าบนแท็บแต่ละแท็บ
 6. คลิก **OK**

 ถ้าท่านต้องการเปลี่ยนแปลงการตั้งค่าสำหรับงานพิมพ์แต่ละงาน ให้เปลี่ยนแปลงการตั้งค่านั้นใน **Printing Preferences**

การตั้งค่าเครื่องของท่านเป็นเครื่องเริ่มต้น

1. คลิกเมนู **Start** ใน Windows
2. สำหรับ Windows 2000 ให้เลือก **Settings > Printers**
 - สำหรับ Windows XP/2003 ให้เลือก **Printers and Faxes**
 - สำหรับ Windows 2008/Vista ให้เลือก **Control Panel > Hardware and Sound > Printers**
 - สำหรับ Windows 7 ให้เลือก **Control Panel > Hardware and Sound > Devices and Printers**
 - สำหรับ Windows Server 2008 R2 ให้เลือก **Control Panel > Hardware > Devices and Printers**
3. เลือกเครื่องของท่าน
4. คลิกขวาที่เครื่องของท่านและเลือก **Set as Default Printer**

 สำหรับ Windows 7 และ Windows Server 2008 R2 ถ้ารายการ **Set as default printer** มีเครื่องหมาย ▶ ท่านสามารถเลือกไดรเวอร์เครื่องพิมพ์อื่นที่เชื่อมต่อกับเครื่องพิมพ์ที่เลือก

การพิมพ์ไปไว้ที่ไฟล์ (PRN)

บางครั้งท่านจำเป็นต้องบันทึกข้อมูลที่พิมพ์ไว้ในรูปของไฟล์ หากต้องการพิมพ์งานเป็นไฟล์:

1. กาเครื่องหมายในกล่อง **Print to file** บนหน้าต่าง **Print**

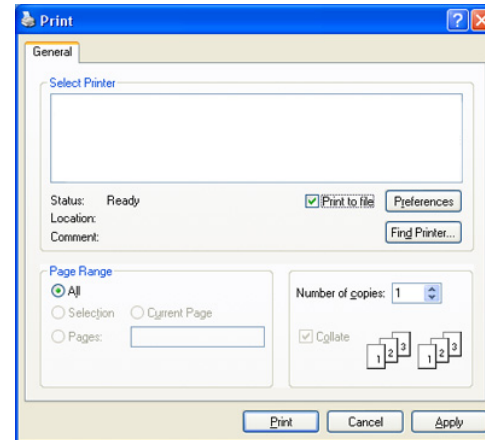

2. คลิก **Print**
3. พิมพ์พาสลายนามและชื่อไฟล์แล้วคลิก **OK** ตัวอย่างเช่น c:\Temp\ ชื่อไฟล์

 หากท่านพิมพ์ชื่อไฟล์อย่างเดียว ไฟล์จะถูกบันทึกไว้ใน **My Documents and Settings** หรือ **Users** โฟลเดอร์ที่บันทึกนี้จะแสดงที่ว่างก่อนออกไป ซึ่งขึ้นอยู่กับระบบปฏิบัติการหรือโปรแกรมที่ท่านใช้

การพิมพ์บน Macintosh

หัวข้อนี้อธิบายวิธีพิมพ์โดยใช้ Macintosh ท่านจำเป็นต้องกำหนดสภาวะแวดล้อมในการพิมพ์ก่อนพิมพ์

- เชื่อมต่อแผ่น USB (ดูที่ "Macintosh" ในหน้า 28)

การพิมพ์เอกสาร

เมื่อท่านพิมพ์เอกสารบน Macintosh ท่านจำเป็นต้องตรวจสอบการตั้งค่าของไดรเวอร์เครื่องพิมพ์ในโปรแกรมแต่ละโปรแกรมที่ท่านใช้ ทำตามขั้นตอนด้านล่างเพื่อพิมพ์จาก Macintosh:

1. เปิดโปรแกรมและเลือกไฟล์ที่ท่านต้องการพิมพ์
2. เปิดเมนู **File** และคลิก **Page Setup (Document Setup)** ในบางโปรแกรม)
3. เลือกขนาดกระดาษแนวการวางกระดาษ มาตราส่วน ตัวเลือกอื่น ๆ และตัวเลือกเครื่องของท่านแล้วคลิก **OK**

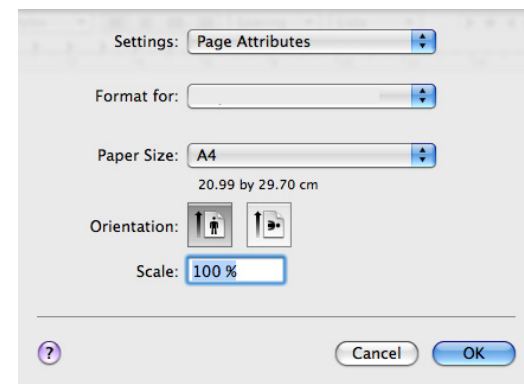

4. เปิดเมนู **File** และคลิก **Print**

5. เลือกจำนวนของสำเนาที่ ท่านต้องการและระบุ หน้า ที่ ท่านต้องการพิมพ์

6. คลิก **Print**

การเปลี่ยนการตั้งค่าของเครื่องพิมพ์

ท่านสามารถใช้คุณสมบัติการพิมพ์ขั้นสูงที่มีในเครื่องของท่านได้

เปิดโปรแกรมและเลือก **Print** จากเมนู **File**

ชื่อเครื่องซึ่งปรากฏในหน้าต่างคุณสมบัติเครื่องพิมพ์อาจแตกต่างออกไปโดยขึ้นอยู่กับเครื่องที่ กำลังใช้ อยู่ ยกเว้นชื่อเครื่อง ส่วนประกอบอื่นๆ

ของหน้าต่างคุณสมบัติเครื่องพิมพ์ จะคล้ายกับรายละเอียดด้านล่างนี้



- ตัวเลือกต่างๆของการตั้งค่าอาจแตกต่างออกไปโดยขึ้นอยู่กับรุ่นและเวอร์ชันของระบบปฏิบัติการ Macintosh
- หน้าต่างต่อไปนี้ อาจแตกต่างกันไป ทั้งนี้ขึ้นอยู่กับระบบปฏิบัติการของท่านหรือโปรแกรมที่ท่านกำลังใช้อยู่

หน้าต่างต่อไปนี้เป็นหน้าต่างแรกที่ท่านจะพบเมื่อเปิดหน้าต่างการกำหนดลักษณะเครื่องพิมพ์ เลือกคุณสมบัติ ขั้นสูงอื่นๆ จากรายการแบบดิ่งลง

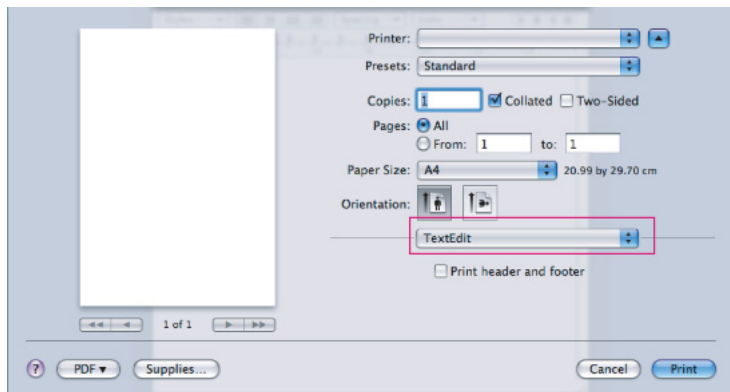

Layout

กรอบโต้ตอบ **Layout** มีตัวเลือกเพื่อปรับวิธีที่จะให้เอกสารปรากฏบนหน้าที่พิมพ์ ท่านสามารถพิมพ์หลายๆ หน้าลงบนกระดาษหนึ่งแผ่น เลือก **Layout** จากรายการแบบดิ่งลงใต้ **Orientation** เพื่อเข้าถึงคุณสมบัติต่างๆต่อไปนี้

- **Pages per Sheet:** ตัวเลือกนี้จะกำหนดจำนวนหน้าที่ จะพิมพ์บนกระดาษหนึ่งแผ่น (ดูที่ "การพิมพ์หลายๆ หน้าบนกระดาษหนึ่งแผ่น" ใน หน้า 42)
- **Layout Direction:** ตัวเลือกนี้จะช่วยให้ท่านเลือกทิศทางการพิมพ์บนหนึ่งหน้าที่คล้ายกับตัววางบนอินเตอร์เฟซผู้ใช้
- **Border:** ตัวเลือกนี้จะช่วยให้ท่านพิมพ์ขอบรอบๆเอกสารแต่ละหน้าบนกระดาษหนึ่งแผ่น
- **Reverse Page Orientation:** ตัวเลือกนี้จะช่วยให้ท่านหมุนกระดาษ 180 องศา

Graphics

กล่องโต้ตอบ **Graphics** มีตัวเลือกเพื่อเลือก **Resolution** เลือก **Graphics** จากรายการแบบดิ่งลงใต้ **Orientation** เพื่อเข้าถึงคุณสมบัติต่างๆของกราฟิก

- **Resolution (Quality):** ตัวเลือกนี้จะช่วยให้ท่านเลือกความละเอียดของการพิมพ์ การตั้งค่าไว้สูงขึ้นย่อมทำให้ตัวอักษรและกราฟิกที่พิมพ์ออกมา มีความคมชัดมากขึ้น การตั้งค่าไว้สูงจะยิ่งใช้เวลาในการพิมพ์เอกสารมากขึ้นด้วย
- **Darkness:** ตัวเลือกนี้จะช่วยให้ท่านเพิ่มความเข้มในงานที่พิมพ์ออกมา ตัวเลือกที่นำมาใช้ได้ คือ **Normal**, **Light** และ **Dark**

Printer Features

- **Paper Type:**

ตั้งค่าชนิดกระดาษให้ตรงกับกระดาษที่ป้อนอยู่ในถาดกระดาษที่ท่านต้องการใช้พิมพ์ การเลือกประเภทของกระดาษจะทำให้ได้งานพิมพ์ที่มีคุณภาพดีที่สุด ถ้าท่านใส่ลิสท์สิ่งพิมพ์ชนิดอื่น ให้เลือกชนิดกระดาษที่ตรงกัน

Printer Settings

- **Toner Save Mode:**

การเลือกตัวเลือกนี้จะช่วยยืดอายุการใช้ตลับโทนเนอร์และลดต้นทุนต่อหน้าลง โดยไม่ลดคุณภาพของงานพิมพ์ลงมากเกินไป

- **Printer Setting:** ถ้าเลือกตัวเลือกนี้ คุณสมบัตินี้ จะถูกกำหนดจากการตั้งค่าที่ท่านกำหนดจากเครื่อง (ในบางรุ่น ท่านไม่สามารถเปลี่ยนการตั้งค่าจากเครื่องได้ในกรณีนี้ ค่าเริ่มต้นคือ Off)
- **On:** เลือกตัวเลือกนี้เพื่อให้เครื่องพิมพ์ใช้โทนเนอร์น้อยลงบนกระดาษแต่ละหน้า
- **Off:** เลือกตัวเลือกนี้ถ้าท่านไม่ต้องการประหยัดโทนเนอร์เมื่อพิมพ์เอกสาร
- **Power Save:** เมื่อท่านจะไม่ใช้งานเครื่องชั่วคราวหนึ่ง ท่านสามารถใช้คุณสมบัตินี้เพื่อประหยัดพลังงานได้ เลือกค่าจากรายการแบบดิ่งลงใน **Time Delay**

การพิมพ์หลายๆ หน้าบนกระดาษหนึ่งแผ่น

ท่านสามารถพิมพ์เอกสารได้มากกว่าหนึ่งหน้าลงบนกระดาษหนึ่งแผ่น คุณสมบัตินี้ จะช่วยประหยัดต้นทุนในการพิมพ์เอกสารที่เป็นฉบับร่าง

1. เปิดโปรแกรม และเลือก **Print** จากเมนู **File**
2. เลือก **Layout** จากรายการแบบดิ่งลงใต้ **Orientation** ในรายการแบบดิ่งลง **Pages per Sheet** ให้เลือกจำนวนของหน้าที่ ท่านต้องการพิมพ์ลงบนกระดาษหนึ่งแผ่น

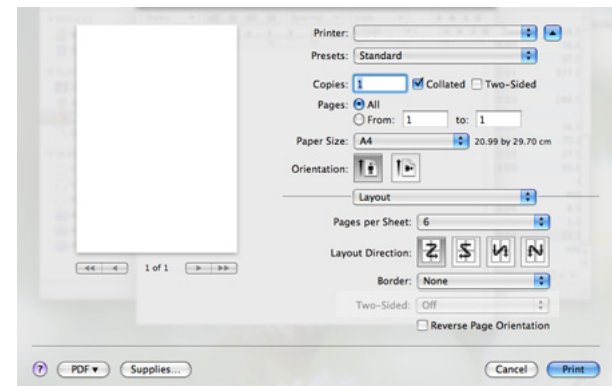

3. เลือกตัวเลือกอื่นที่ท่านต้องการใช้
4. คลิก **Print** หลังจากงานเครื่องจะพิมพ์จำนวนหน้าที่เลือกที่ท่านต้องการพิมพ์ลงบนกระดาษหนึ่งแผ่น

การพิมพ์บน Linux

การพิมพ์จากโปรแกรมต่างๆ

มีโปรแกรม Linux หลายโปรแกรมที่ช่วยให้ท่านพิมพ์ได้โดยใช้ Common UNIX Printing System (CUPS) ท่านสามารถพิมพ์ได้โดยใช้โปรแกรมใดโปรแกรมหนึ่งต่อไปนี้

1. เปิดโปรแกรม และเลือก **Print** จากเมนู **File**
2. เลือก **Print** โดยตรงโดยใช้ **LPR**
3. จากหน้าต่าง **LPR GUI** ให้เลือกชื่อรุ่นของเครื่องจากรายการเครื่องพิมพ์ และคลิก **Properties**

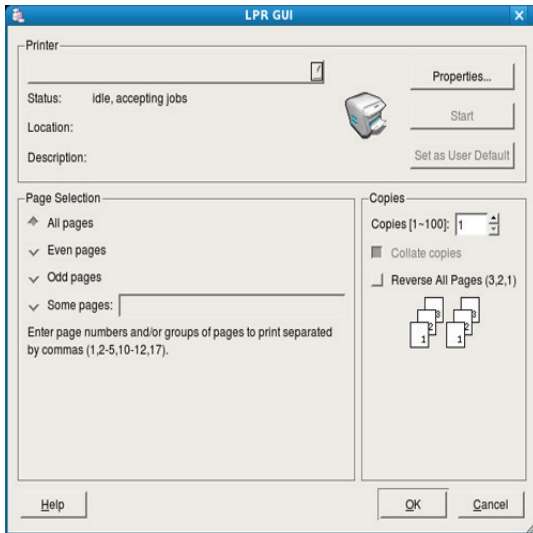

4. เปลี่ยนคุณสมบัติของงานพิมพ์โดยใช้แท็บที่แถบต่อไปนี้ที่ปรากฏตรงด้านบนสุดของหน้าต่าง

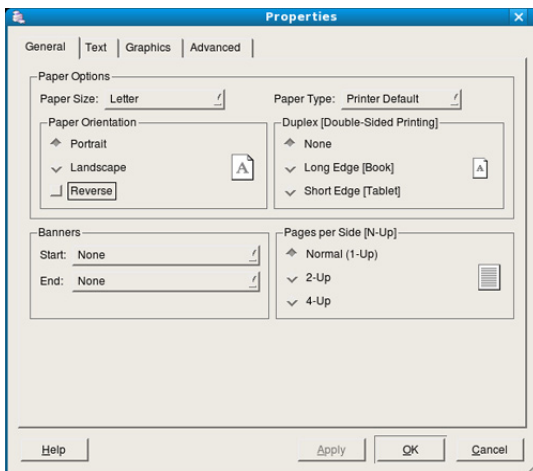

- **General.** ตัวเลือกนี้จะช่วยทำให้ท่านเปลี่ยนขนาดกระดาษ ชนิดกระดาษและแนวการวางกระดาษเอกสาร ตัวเลือกนี้ยังทำให้คุณสมบัติการพิมพ์สองด้านทำงานเต็มเต็มแบบเนอร์เริ่มต้นและสิ้นสุด และเปลี่ยนจำนวนของหน้ากระดาษหนึ่งแผ่นได้
- **Text.** ตัวเลือกนี้จะช่วยทำให้ท่านกำหนดระยะขอบของหน้ากระดาษ และตั้งค่าตัวเลือกต่างๆ ของข้อความ เช่น ระยะห่างหรือคอลัมน์
- **Graphics.** ตัวเลือกนี้จะช่วยทำให้ท่านตั้งค่าตัวเลือกภาพที่จะนำมาใช้เมื่อพิมพ์ภาพ/ไฟล์ เช่น ตัวเลือกสี ขนาดของภาพหรืออัตราส่วนของภาพ
- **Advanced.** ตัวเลือกนี้จะช่วยทำให้ท่านตั้งค่าความละเอียดของการพิมพ์ แหล่งของกระดาษและคุณสมบัติการพิมพ์พิเศษ



ถ้าตัวเลือกเป็นสีเทา แสดงว่าตัวเลือกเหล่านั้นไม่ได้รับการสนับสนุนจากเครื่องของท่าน

5. คลิก **Apply** เพื่อบันทึกการเปลี่ยนแปลงมาใช้ และปิดหน้าต่าง **Properties**
6. คลิก **OK** ในหน้าต่าง **LPR GUI** เพื่อเริ่มต้นการพิมพ์
7. หน้าต่างการพิมพ์จะปรากฏขึ้น เพื่อให้ท่านตรวจสอบสถานะของงานพิมพ์ หากต้องการยกเลิกงานปัจจุบัน ให้คลิก **Cancel**

การพิมพ์ไฟล์

ท่านสามารถพิมพ์ไฟล์ได้หลายชนิดบนเครื่องโดยใช้วิธีการ CUPS มาตรฐานจากอินเทอร์เฟซบรรทัดคำสั่งได้โดยตรง อย่างไรก็ตาม CUPS LPR ช่วยให้ท่านทำเช่นนั้นได้ แต่ชุดไดรเวอร์ที่มีโปรแกรม LPR GUI ที่ใช้ได้ง่ายกว่า ถูกนำมาใช้แทนเครื่องมี LPR มาตรฐาน

หากต้องการพิมพ์ไฟล์เอกสาร :

1. พิมพ์ `lpr <ชื่อไฟล์>` จากบรรทัดคำสั่งเชลล์ของ Linux และกด Enter หน้าต่าง **LPR GUI** จะปรากฏขึ้น เมื่อท่านพิมพ์ `lpr` เพื่อยกย่องและกด **Enter** หน้าต่าง **Select file(s) to print** จะปรากฏขึ้นก่อนเพื่อกำหนดไฟล์ที่ท่านต้องการพิมพ์ และคลิก **Open**
2. จากหน้าต่าง **LPR GUI** ให้เลือกเครื่องของท่านจากรายการ และเปลี่ยนคุณสมบัติของงานพิมพ์
3. คลิก **OK** เพื่อเริ่มต้นการพิมพ์

การกำหนดค่าคุณสมบัติของเครื่องพิมพ์

การใช้หน้าต่าง **Printer Properties** ที่ปรากฏขึ้นจาก **Printers configuration** ท่านสามารถเปลี่ยนคุณสมบัติต่างๆ ของเครื่องพิมพ์ของท่านได้

1. เปิด **Unified Driver Configurator** ถ้าจำเป็น ให้คลิกไปที่ **Printers configuration**
2. เลือกเครื่องของท่านจากรายการเครื่องพิมพ์ที่ใช้ได้ และคลิก **Properties**
3. หน้าต่าง **Printer Properties** จะเปิดออก

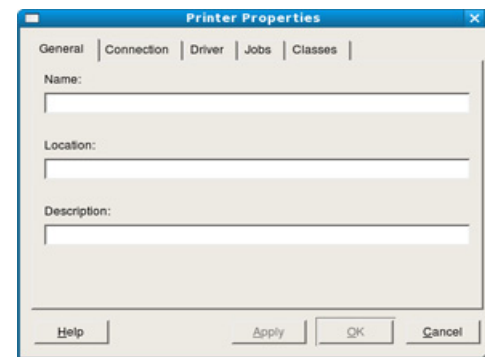

แท็บที่ด้านบนต่อไปนี้ จะแสดงที่ด้านบนของหน้าต่าง :

- **General.** ตัวเลือกนี้จะช่วยทำให้ท่านเปลี่ยนสถานที่ตั้งและชื่อของเครื่องพิมพ์ ชื่อที่ป้อนในแท็บนี้จะปรากฏบนรายชื่อเครื่องพิมพ์ภายใน **Printers configuration**
 - **Connection.** ตัวเลือกนี้จะช่วยทำให้ท่านดูหรือเลือกพอร์ตอนุกรม ถ้าท่านเปลี่ยนพอร์ตอนุกรมของเครื่องจาก USB เป็นแบบขนานหรืออินเทอร์เฟซแบบอื่นในขณะที่ยังใช้เครื่องที่ท่านต้องการติดตั้งตัวเลือกของเครื่องในแท็บนี้ อีกครั้ง
 - **Driver.** ยอมให้ท่านดูหรือเลือกไดรเวอร์เครื่องพิมพ์อื่น ด้วยการคลิกที่ **Options** ท่านสามารถตั้งค่าตัวเลือกอุปกรณ์เริ่มต้น
 - **Jobs.** ตัวเลือกนี้แสดงรายการงานพิมพ์ คลิก **Cancel job** เพื่อยกเลิกงานที่เลือก และเลือกกล่องกาเครื่องหมาย **Show completed jobs** เพื่อดูงานก่อนหน้า ที่อยู่ในรายการงาน
 - **Classes.** ตัวเลือกนี้แสดงคลาสสำหรับเครื่องของท่าน คลิก **Add to Class** เพื่อเพิ่มชื่อเครื่องของท่านลงในคลาสเฉพาะหรือคลิก **Remove from Class** เพื่อย้ายเครื่องออกจากคลาสที่เลือก
4. คลิก **OK** เพื่อบันทึกการเปลี่ยนแปลงมาใช้ และปิดหน้าต่าง **Printer Properties**

เครื่องมี อการจ ดการ

หัวข้อนี้ จะอธิบายถึงเครื่องมี อการจ ดการที่ จะช วยให้ ท่านใช้ อุปกรณ์ ได้ อย่างค ึ่งม ค ่า

หัวข้อนี้ มี เนื้อหาเกี่ ยวกับ :

- การแนะนำเครื่องมี อการจ ดการที่มี ประโยชน์
- การใช้ Samsung Easy Printer Manager (Windows เท่านั้น)
- การใช้ Samsung Printer Status (Windows เท่านั้น)

การแนะนำเครื่องมี อการจ ดการที่มี ประโยชน์

โปรแกรมต่างๆ ด้านล่างช วยให้ ท่านใช้ เครื่องได้ โดยสะดวก

- "การใช้ Samsung Easy Printer Manager (Windows เท่านั้น)" ใน หน้า 44
- "การใช้ Samsung Printer Status (Windows เท่านั้น)" ใน หน้า 45
- "การใช้โปรแกรม Smart Panel (Macintosh และ Linux เท่านั้น)" ใน หน้า 45
- "การใช้ Unified Linux Driver Configurator" ใน หน้า 46

การใช้ Samsung Easy Printer Manager (Windows เท่านั้น)

Samsung Easy Printer Manager เป็นแอปพลิเคชันที่ ใช้ ร วมกับ Windows ซึ่งจะรวมการตั้งค่าของเครื่อง Samsung ไว้ ในตำแหน่งเดียว Samsung Easy Printer Manager จะรวมทั้งการตั้งค่า อุปกรณ์ และสภาพแวดล้อมในการพิมพ์ การตั้งค่า / การดำเนินการและการเรียกใช้ งาน

คุณสมบัติทั้งหมดนี้จะให้แก่วิธีที่สะดวกสบายในการการตั้งค่าเครื่อง Samsung ของท่าน

 ความต้องการขั้นต่ำของ Samsung Easy Printer Manager คือ Internet Explorer 6.0 หรือที่ สูงกว่า

- การใช้ โปรแกรม Smart Panel (Macintosh และ Linux เท่านั้น)
- การใช้ Unified Linux Driver Configurator



การทำความเข้าใจกับ Samsung Easy Printer Manager

เมื่อต้องการเปิดโปรแกรม :

เลือก **Start > Programs** หรือ **All Programs > Samsung Printers > Samsung Easy Printer Manager > Samsung Easy Printer Manager**

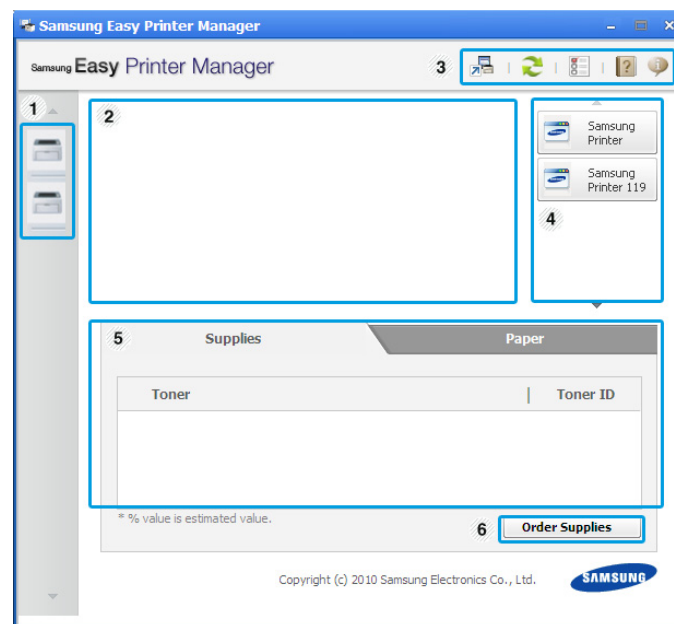
อินเทอร์เน็ตเฟส Easy Printer Manager ประกอบด้วย ส่วนพื้นฐานต่างๆ ที่อธิบายไว้ในตารางดังต่อไปนี้:



1	Printer List	รายการเครื่องพิมพ์ จะปรากฏเป็นไอคอน
2	Printer Information	บริเวณนี้จะแสดงข้อมูลโดยทั่วไปเกี่ยวกับเครื่องของท่าน ท่านสามารถตรวจสอบข้อมูล เช่น ชื่อรุ่นของเครื่อง, IP address (หรือซี อพอร์ ต) และสถานะของเครื่องได้  ปุ่ม User's Guide: ปุ่มนี้ จะเปิด Troubleshooting Guide เมื่อเกิดข้อผิดพลาดขึ้น ท่านสามารถเปิดส่วนที่จำเป็นในคู่มือผู้ใช้ได้โดยตรง
3	Application information	ประกอบด้วยลิงค์สำหรับการเปลี่ยนแปลงการตั้งค่าขั้นสูง, การกำหนดลักษณะ , วิธี ใช้ และข้อมูลเกี่ยวกับ  ปุ่ม  จะใช้สำหรับเปลี่ยนแปลงอินเทอร์เน็ตเฟสผู้ใช้เป็นอินเทอร์เน็ตเฟสผู้ใช้ ของการตั้งค่าขั้น สูง

4	Quick links	แสดง Quick links ไปยังฟังก์ชันที่กำหนดของเครื่อง ส่วนนี้ยังประกอบด้วยลิงค์ไปยังแอปพลิเคชันในการตั้งค่าขั้นสูง
5	Contents Area	แสดงข้อมูลเกี่ยวกับเครื่องที่เลือก, ระดับโทนเนอร์ที่เหลืออยู่ และกระดาษที่หมดอายุ จะแสดงต่างกันไปตามเครื่องที่เลือกไว้ เครื่องบางรุ่นไม่มีคุณสมบัตินี้
6	Order Supplies	คลิกปุ่ม Order จากหน้าต่างการสั่งซื้อวัสดุสิ้นเปลือง ท่านสามารถสั่งซื้อตลับโทนเนอร์สำหรับเปลี่ยนแบบออนไลน์

คลิกที่ปุ่ม Help (?) จากมุมบนขวาของหน้าต่าง และคลิกที่ตัวเลือกที่ท่านต้องการทราบข้อมูล

การใช้ Easy Capture Manager

ท่านสามารถใช้โปรแกรม Easy Capture Manager หลังจากติดตั้ง Samsung Easy Printer Manager กดปุ่ม Print Screen บนแป้นพิมพ์ โปรแกรม Easy Capture Manager จะปรากฏขึ้น ซึ่งจะช่วยในการรวมส่วนของหน้าจอและเก็บไว้ในไม่กี่หน้าแทนที่จะพิมพ์ทุกส่วนในหน้าต่างๆ แยกต่างหากกัน ทำให้ท่านสามารถประหยัดกระดาษและโทนเนอร์โดยพิมพ์เฉพาะส่วนที่ท่านต้องการเท่านั้น

การใช้ Samsung Printer Status (Windows เท่านั้น)

Samsung Printer Status

เป็นโปรแกรมที่จะตรวจสอบและแสดงให้ท่านทราบถึงสถานะของเครื่อง

- หน้าต่าง Samsung Printer Status และรายละเอียดของหน้าต่างนี้ที่ปรากฏในคู่มือผู้ใช้นี้อาจแตกต่างกันไปโดยขึ้นอยู่กับเครื่องพิมพ์หรือระบบปฏิบัติการที่กำลังใช้งาน
- ตรวจสอบเช็ควาระบบปฏิบัติการสามารถเข้าร่วมกันกับเครื่องพิมพ์ของท่านได้หรือไม่ (ดูที่คู่มือพื้นฐาน)

ภาพรวม Samsung Printer Status

ถ้าเกิดข้อผิดพลาดขึ้นในขณะที่พิมพ์ ท่านสามารถตรวจสอบข้อผิดพลาดได้จาก Samsung Printer Status Samsung Printer Status จะได้รับการติดตั้งโดยอัตโนมัติเมื่อท่านติดตั้งซอฟต์แวร์ของเครื่อง ท่านยังสามารถเรียกใช้งาน Samsung Printer Status ได้ด้วยตนเองไปที่ **Printing Preferences** คลิกที่แท็บ **Basic** > ปุ่ม **Printer Status**

ไอคอนเหล่านี้จะปรากฏขึ้นบนทาสก์บาร์ของ Windows:

ไอคอน	ความหมาย	คำอธิบาย
	Normal	เครื่องอยู่ในโหมดพร้อมและไม่พบข้อผิดพลาดหรือค่าผิดปกติใดๆ
	คำเตือน	เครื่องอยู่ในสถานะที่อาจเกิดข้อผิดพลาดขึ้นได้ในอนาคต ตัวอย่างเช่น สถานะโทนเนอร์เหลือน้อย อาจเปลี่ยนเป็นสถานะโทนเนอร์หมดได้
	Error	เครื่องอาจมีข้อผิดพลาดอย่างใดอย่างหนึ่ง

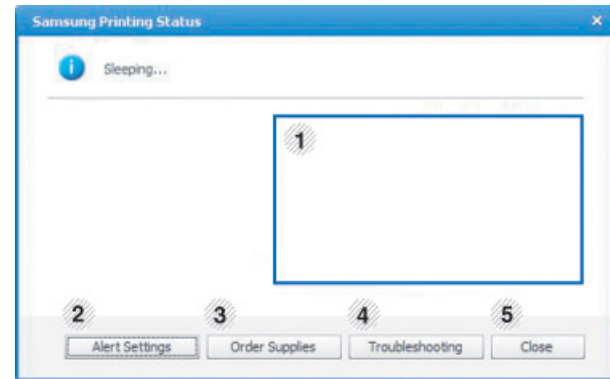

1	Toner Level	ท่านสามารถดูระดับโทนเนอร์ที่เหลืออยู่ในแต่ละตลับโทนเนอร์ได้ เครื่องและจำนวนของตลับโทนเนอร์ที่แสดงในหน้าต่างข้างต้นอาจแตกต่างกันโดยขึ้นอยู่กับเครื่องที่นำมาใช้ เครื่องบางรุ่นไม่มีคุณสมบัตินี้
2	Alert Settings	เลือกการตั้งค่าที่ท่านต้องการจากหน้าต่างตัวเลือก
3	Order Supplies	ท่านสามารถสั่งซื้อตลับโทนเนอร์สำหรับเปลี่ยนแบบออนไลน์
4	Troubleshooting	ท่านสามารถเปิดหัวข้อวิธีแก้ไขปัญหาในคู่มือผู้ใช้ได้โดยตรง
5	Close	ปิดหน้าต่าง

การใช้โปรแกรม Smart Panel (Macintosh และ Linux เท่านั้น)

Smart Panel เป็นโปรแกรมที่กำกับดูแลและแจ้งให้ท่านทราบถึงสถานะของเครื่อง และยอมให้ท่านกำหนดการตั้งค่าไดรเวอร์ของเครื่องด้วยตัวท่านเอง สำหรับ Macintosh, Smart Panel จะได้รับการติดตั้งโดยอัตโนมัติเมื่อท่านติดตั้งซอฟต์แวร์ของเครื่อง สำหรับ Linux ท่านสามารถดาวน์โหลด Smart Panel จากเว็บไซต์ของ Samsung (ดูที่ "การติดตั้ง SmartPanel" ใน หน้า 29)

หากต้องการใช้โปรแกรมนี้ คอนพิวเตอร์ของท่านเป็นไปตามความต้องการของระบบต่อไปนี้:

- Mac OS X 10.3 หรือสูงกว่า ตรวจสอบว่า CPU, RAM และ HDD ของคอมพิวเตอร์เป็นไปตามข้อกำหนดเฉพาะหรือสูงกว่า (ดูที่ "ความต้องการของระบบ" ใน หน้า 26)
- Linux ตรวจสอบว่า CPU, RAM และ HDD ของคอมพิวเตอร์เป็นไปตามข้อกำหนดเฉพาะหรือสูงกว่า (ดูที่ "ความต้องการของระบบ" ใน หน้า 26)

ถ้าท่านต้องการทราบหมายเลขรุ่นของเครื่อง ท่านสามารถตรวจสอบได้จากแผ่นซีดีซอฟต์แวร์ที่มาพร้อมกับเครื่อง

การทำความเข้าใจโปรแกรม Smart Panel

ถ้าเกิดข้อผิดพลาดขึ้นในขณะที่พิมพ์ ท่านสามารถตรวจสอบข้อผิดพลาดจาก Smart Panel

ท่านยังสามารถเรียกใช้ Smart Panel ได้ด้วยตนเอง ดับเบิลคลิกที่ไอคอน Smart Panel บน Notification Area (ใน Linux)

Linux		คลิก ไอคอนนี้ ใน Linux
-------	---	------------------------

- ถ้าท่านติดตั้งเครื่องของ Samsung มากกว่าหนึ่งเครื่อง ให้เลือกรุ่นเครื่องที่ถูกต้องที่ท่านต้องการก่อนเพื่อเข้าถึง Smart Panel ที่ตรงกัน
 - คลิกขวา (ใน Linux) ไอคอน Smart Panel และเลือกเครื่องของท่าน
- หน้าต่าง Smart Panel และรายละเอียดของหน้าต่างนี้ที่ปรากฏในคู่มือผู้ใช้นี้ อาจแตกต่างกันไปโดยขึ้นอยู่กับเครื่องหรือระบบปฏิบัติการที่กำลังนำมาใช้

ในกรณี ของ Mac OS 10.3

- คลิก "Print & Fax" ใน System Preferences
- คลิก "Set up Printers..."
- เลือกเครื่องพิมพ์ ในรายการ และดับเบิลคลิกที่ เครื่องพิมพ์ นั้น
- คลิก "Utility"

ในกรณี ของ Mac OS 10.4

- คลิก "Print & Fax" ใน System Preferences
- เลือกเครื่องพิมพ์ ในรายการ และคลิก "Printer Queue..."
- คลิก "Utility"

ในกรณี ของ Mac OS 10.5

- คลิก "Print & Fax" ใน System Preferences
- เลือกเครื่องพิมพ์ ในรายการ และคลิก "Open Printer Queue..."
- คลิก "Utility"

ในกรณี ของ Mac OS 10.6

- คลิก "Print & Fax" ใน System Preferences
- เลือกเครื่องพิมพ์ ในรายการ และคลิก "Open Printer Queue..."
- คลิก "Printer Setup"
- คลิกแท็บ "Utility"
- คลิก "Open Printer Utility"

โปรแกรม Smart Panel จะแสดงสถานะปัจจุบันของเครื่องระดับโทนเนอร์ ที่เหลือ อยู่ในดรัมโทนเนอร์ และข้อมูลประเภทอื่น ๆ ท่านยังสามารถเปลี่ยนแปลงการตั้งค่า



1	ระดับโทนเนอร์	ดู ระดับ โทนอนอร์ ที่ เหลือ อยู่ใน ดรัม โทนอนอร์ เครื่อง และจำนวนของดรัมโทนเนอร์ที่แสดงในหน้าต่างข้างต้น อาจแตกต่างกันโดยขึ้นอยู่กับเครื่องที่นำมาใช้ เครื่องบางตัว ไม่มี คุณสมบัติ นี้
---	----------------------	---

2	Buy Now	สั่งซื้อ ดรัม โทนอนอร์ สำรองแบบออนไลน์
3	User's Guide	คู่มือผู้ใช้ ปุ่มนี้จะเปลี่ยนเป็น Troubleshooting Guide เมื่อเกิดข้อผิดพลาด ท่านสามารถเปิดหัวข้อวิธีแก้ไขปัญหาในคู่มือผู้ใช้ได้โดยตรง

การเปิด Troubleshooting Guide

ค้นหาวิธีแก้ไขปัญหาโดยใช้ **Troubleshooting Guide**

คลิกขวา (ใน Linux) ไอคอน Smart Panel และเลือก **Troubleshooting Guide**

การเปลี่ยนแปลงการตั้งค่าโปรแกรม Smart Panel

คลิกขวา (ใน Linux) ไอคอน Smart Panel และเลือก **Options**

เลือกการตั้งค่าที่ท่านต้องการจากหน้าต่าง **Options**

การใช้ Unified Linux Driver Configurator

Unified Driver Configurator เป็นเครื่องมือขั้นต้นที่มีไว้สำหรับตั้งค่าอุปกรณ์ต่างๆในเครื่องของท่าน ท่านจำเป็นต้องติดตั้ง Unified Linux Driver เพื่อใช้ Unified Driver Configurator (ดูที่ " การติดตั้ง Unified Linux Driver" ใน หน้า 28)

หลังจากติดตั้งไดรเวอร์บนระบบ Linux แล้ว ไอคอน Unified Driver Configurator จะถูกสร้างไว้บนเดสก์ทอปของท่านโดยอัตโนมัติ

การเปิด Unified Driver Configurator

- ดับเบิลคลิกที่คำว่า **Unified Driver Configurator** บนเดสก์ทอป ท่านยังสามารถคลิกที่ไอคอนเมนู **Startup** และเลือก **Samsung Unified Driver > Unified Driver Configurator**
- คลิกที่แต่ละปุ่มทางด้านซ้ายเพื่อสลับไปยังหน้าต่างกำหนดค่าที่ตรงกัน

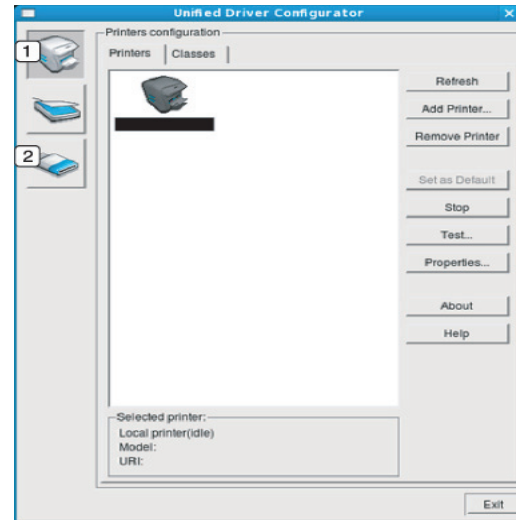

- Printers configuration
- Ports configuration

หากต้องการใช้วิธีใช้บนหน้าจอ ให้คลิกที่คำว่า **Help**

- หลังจากเปลี่ยนแปลงการกำหนดค่าแล้ว ให้คลิกที่คำว่า **Exit** เพื่อปิด Unified Driver Configurator

หน้าต่าง Printers configuration

Printers configuration มีแท็บอยู่สองแท็บ : Printers และ Classes

แท็บ Printers

ดูการกำหนดค่าเครื่องพิมพ์สำหรับระบบปัจจุบันได้ด้วยการคลิกที่ปุ่มไอคอนของเครื่องทางด้านซ้ายของหน้าต่าง Unified Driver Configurator

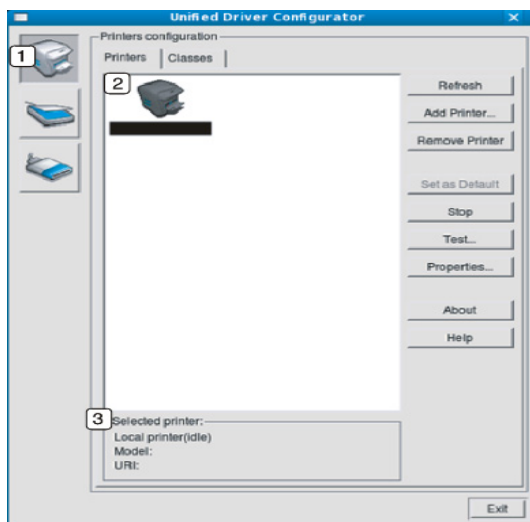

- | | |
|---|--|
| 1 | สลับไปที่ Printers configuration |
| 2 | แสดงเครื่องทุกเครื่องที่ติดตั้งไว้แล้ว |
| 3 | แสดงสถานะ ซี อาร์ นและ URI ของเครื่องของท่าน |

ปุ่มควบคุมเครื่องพิมพ์ประกอบด้วยปุ่มต่างๆดังต่อไปนี้:

- **Refresh:** ปรับรายการเครื่องที่นำมาใช้ได้ อีกครั้งหนึ่ง
- **Add Printer:** ยอมให้ท่านเพิ่มเครื่องใหม่
- **Remove Printer:** ย้ายเครื่องที่เลือกออก
- **Set as Default:** ตั้งเครื่องที่เลือกในปัจจุบันเป็นอุปกรณ์เริ่มต้น
- **Stop/Start:** หยุด / เริ่มต้นเครื่อง
- **Test:**
ยอมให้ท่านพิมพ์หน้าทดสอบเพื่อรับประกันว่าเครื่องกำลังทำงานได้อย่างเหมาะสม
- **Properties:** ยอมให้ท่านดูและเปลี่ยนแปลงคุณสมบัติต่างๆของเครื่องพิมพ์

แท็บ Classes

แท็บ Classes แสดงรายการคลาสที่นำมาใช้ได้ของเครื่อง

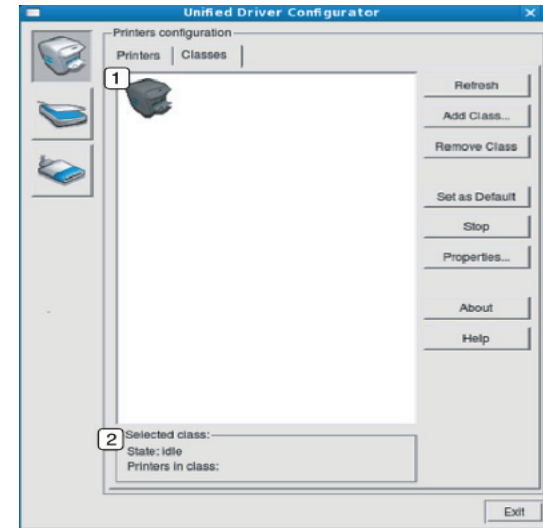

- | | |
|---|--|
| 1 | แสดงคลาสทั้งหมดของเครื่อง |
| 2 | แสดงสถานะของคลาสและจำนวนเครื่องที่อยู่ในคลาสดังกล่าว |
- **Refresh:** ปรับรายการคลาสอีกครั้งหนึ่ง
 - **Add Class:** ยอมให้ท่านเพิ่มคลาสเครื่องใหม่
 - **Remove Class:** ย้ายคลาสเครื่องที่เลือกออก

Ports configuration

ในหน้าต่างนี้ ท่านสามารถดูรายการพอร์ตที่นำมาใช้ได้ ตรวจสอบสถานะของแต่ละพอร์ตและปลดพอร์ตที่ค้างอยู่ในสถานะไม่ใช้งานเมื่อเจ้าเครื่องยกเลิกงานที่ทำอยู่

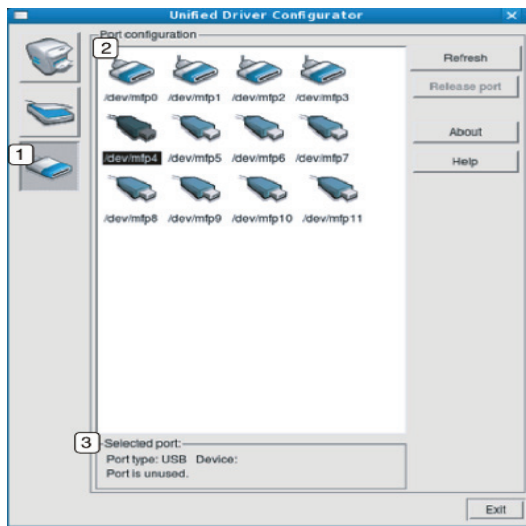

1	สลับไปที่ Ports configuration
2	แสดงพอร์ตทั้งหมดที่นำมาใช้ได้
3	แสดงชนิดของพอร์ต เครื่องที่เชื่อมต่อ กับพอร์ตและสถานะ

- **Refresh:** ปรับรายการพอร์ตที่นำมาใช้ได้ อีกครั้งหนึ่ง
- **Release port:** คลายพอร์ตที่เลือก

การบำรุงรักษา

หัวข้อนี้จะแสดงคำอธิบายเกี่ยวกับวิธีบำรุงรักษาเครื่องและดรัมโทนเนอร์

หัวข้อนี้มีเนื้อหาเกี่ยวกับ :

- การพิมพ์รายงานของเครื่อง
- การทำความสะอาดเครื่อง

การพิมพ์รายงานของเครื่อง

ท่านสามารถพิมพ์หน้ากำหนดค่าเพื่อดูการตั้งค่าเครื่องพิมพ์ปัจจุบันหรือเพื่อช่วยแก้ไขปัญหาคำสั่งพิมพ์ (ดูที่ "การพิมพ์หน้ากำหนดค่า" ใน หน้า 25)

การทำความสะอาดเครื่อง

ถ้าเกิดปัญหาเกี่ยวกับคุณภาพของงานพิมพ์หรือถ้าท่านใช้เครื่องในบริเวณที่มีฝุ่น ท่านจำเป็นต้องทำความสะอาดเครื่องอย่างสม่ำเสมอเพื่อให้ได้คุณภาพการพิมพ์ที่ดีที่สุด

- ⚠ • การทำความสะอาดภายนอกตัวเครื่องโดยใช้สารทำความสะอาดที่มีแอลกอฮอล์ ตัวทำละลาย หรือ สารอื่น ๆ ที่มีฤทธิ์แรงอยู่เป็นจำนวนมากอาจทำให้สีของตัวเครื่องซีดจางหรือทำให้ตัวเครื่องเสียหายได้
- ถ้าเครื่องพิมพ์ หรือ อบรม บริเวณที่อยู่รอบๆ เป็ โทเนอร์ เราขอแนะนำให้ท่านใช้ผ้าหรือกระดาษทิชชูชุบน้ำแล้วนำมาเช็ดทำความสะอาด ถ้าท่านใช้เครื่องดูดฝุ่น จะทำให้โทเนอร์ฟุ้งกระจายในอากาศและอาจเป็นอันตรายต่อเมื่อมีการสูดดม

การทำความสะอาดด้านนอก

ทำความสะอาดตัวเครื่องด้วยผ้าแห้งที่ไม่ชุบน้ำหมาดๆ แต่ระวังไม่ให้ น้ำหยดลงบนหรือเข้าไปในเครื่อง

การทำความสะอาดภายใน

ในระหว่างขั้นตอนการพิมพ์ ทั้งฝุ่นกระดาษ โทเนอร์ และฝุ่นละอองสามารถสะสมอยู่ภายในเครื่องได้ สิ่งที่สะสมอยู่ นี้ อาจทำให้เกิดปัญหาคุณภาพของงานพิมพ์ได้ เช่น โทเนอร์ เลอะหรือ อสกปรก การทำความสะอาดภายในเครื่องจะช่วยขจัดและลดปัญหาเหล่านี้

- การจัดเก็บดรัมโทนเนอร์
- คำแนะนำในการเคลื่อนย้ายและจัดเก็บเครื่อง

1. ปิดเครื่องและถอดปลั๊กออก รอให้เครื่องเย็นลงก่อน
2. เปิดฝาปิดด้านบนและดึงดรัมโทนเนอร์ออกมาแล้ววางไว้บนพื้นที่เรียบและสะอาด

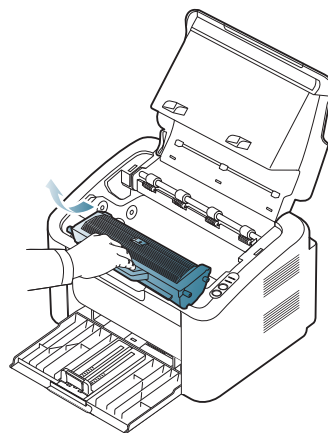

- ⚠ • เพื่อป้องกันไม่ให้เกิดอันตรายต่อเครื่องรับ ความเสียหายอย่าให้ดรัมโทนเนอร์ถูกแสงโดยตรงเป็นเวลานานกว่าสองถึงสามนาที ถ้าจำเป็น ให้คลุมดรัมโทนเนอร์ ด้วยกระดาษสองสามแผ่น
 - ห้ามสัมผัสโดนพื้นผิวสีเขียวของดรัมที่อยู่ด้านในดรัมโทนเนอร์หรือหน่วยประมวลผลภาพ ouch ที่จับบนดรัมเพื่อหลีกเลี่ยงการสัมผัสพื้นที่ส่วนนี้
3. ใช้ผ้าแห้งไม่มีขุยเพื่อเช็ดฝุ่นและโทเนอร์ที่เลอะเทอะออกจากพื้นที่ดรัมโทนเนอร์

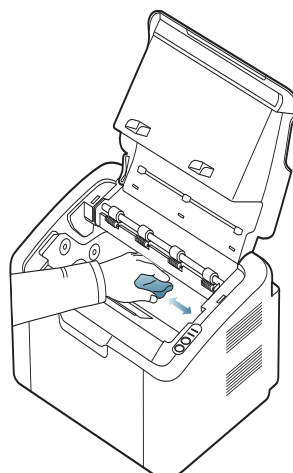

- ⚠ • ในขณะที่ทำความสะอาดภายในเครื่อง ควรระมัดระวังส่วนของลูกกลิ้งดึงกระดาษหรือชิ้นส่วนอื่นๆ ที่อยู่ในหม้อใช้สารทำความสะอาดไฮดรอลิก เช่น เบนซีน หรือ อีทิล เอนเทอร์ เช็ดทำความสะอาด อาจเกิดปัญหาด้านคุณภาพงานพิมพ์และทำให้เครื่องชำรุดเสียหายได้

- ใส่ ตลับ โทนอนเนอร์ กลับเข้าไปที่ เต็มและปี ดฝ่าปี ดด้านบน
- เสียบปลั๊กไฟเครื่อง และเปิด เครื่อง

การจั ดเก็ บตลับ โทนอนเนอร์

ตลับ โทนอนเนอร์มีส่วนประกอบต่างๆ ที่ไวต่อแสง อุณหภูมิ และความชื้น Samsung ขอแนะนำให้ผู้ใช้งานปฏิบัติตามคำแนะนำเพื่อรับประกันถึงประสิทธิภาพสูงสุด คุณภาพสูงสุด และอายุการใช้งานที่ยาวนานที่สุดจากตลับ โทนอนเนอร์ตลับใหม่ของ Samsung

จั ดเก็ บตลับ บนี้ ไว้ ในสภาพแวดล้อมที่ ยวัก บที่ จะใช้ กั บเครื่ องพื มพ์ คื อภายในอุณหภู มิ ในสำนั กงานและสภาพความชื้น ที่มี การควบคุม ตลับ โทนอนเนอร์ควรรู้อยู่ในบรรจุภัณฑ์ที่เดิมที่ยังไม่เปิดออกจนกว่าจะนำมาใส่ในเครื่องพิมพ์ – ถ้า ไม่ มี บรรจุ กั ญท์ เดิม ให้ ใช้ กระดาษคลุมที่ บชั องด้ านบนสุดที่ เป็ ดอยู่ ของตลับ โทนอนเนอร์ และเก็บไว้ ในตู้ ที่ ปี ดสนั ท

การเปิดบรรจุภัณฑ์ของตลับ โทนอนเนอร์ก่อนนำมาใช้จะทำให้อายุการใช้งานส่วนประกอบและการใช้งานที่มี ประโยชน์ ลดลง ห้ ามวางไว้ บนพื้น ถ้านำตลับ โทนอนเนอร์ออกจากเครื่องพิมพ์ ให้เก็บตลับ โทนอนเนอร์ตามคำแนะนำต่อไปนี้:

- ไว้ ภายในอุ งปี องกั นของบรรจุ กั ญท์ เดิม
- เก็บโดยวางไว้ ในแนวนอน (ห้ ามวางตั้งขึ้น) โดยให้ หั นด้ านที่ ดี ดตั้งเข้ ้าในเครื่ องพื มพ์ ชั ้น ด้ านบน
- อย่าเก็บอุ ปกรณ์ สั นเปลี่ ่องไว้ ในสภาพต อไปนี้:
 - อุณหภู มิ ที่ สูงกว่า 40 °C
 - ชั วงของความชื้น นั น้อยกว่า 20% และ ไม่ เกิ น 80%
 - สภาพแวดล้อมที่มีการเปลี่ยนแปลงของความชื้นหรืออุณหภูมิอย่างรวดเร็ว
 - แสงแดดโดยตรงหรือแสงภายในห้อง
 - สถานที่ ที่มี ฝุ่น
 - เป็ นเวลานานภายในรถยนต์
 - สภาพแวดล้อมที่มี แก๊ สที่ มีฤทธิ์ กั ดกรั อน
 - สภาพแวดล้อมที่ อากาศเจี อดั วยรสเค็ ม

คำแนะนำในการจั ดการ

- ห้ ามสัมผัส สโตนที่ นฉั วยของดริ มส์ รางภาพที่ อยู่ ด้ านในตลับ โทนอนเนอร์
- ระวั งไม่ ทำตลับ โทนอนเนอร์ สั นหรือ อดกหลั น
- ห้ ามหมุ นดริ มด้ วยตนเอง โดยเฉพาะในทิศทางยั ่อนกลับ เพราะจะทำให้ เกิ ดความเสี ยหายภายในและโทนอนเนอร์ หกเลอะเทอะได้

การใช้ตลับ โทนอนเนอร์ที่ไม่ใช่ของ Samsung และแบบที่ใช้เดิม

Samsung Electronics

ไม่แนะนำหรืออนุมัติให้ใช้ตลับ โทนอนเนอร์แบรนด์อื่นที่ไม่ใช่แบรนด์ของ Samsung ในเครื่องพิมพ์ ของท่าน รวมถึง ตลับ โทนอนเนอร์ ที่ ่วไป แบนด์ อี นแบบที่ ใช้ เดิมหรือแบบผลิ ดชั ้นมาใหม่



การรับประกัน เครื่องพิมพ์ ของ Samsung ไม่ครอบคลุมถึงความเสียหายที่มีสาเหตุมาจากการใช้ตลับ โทนอนเนอร์แบบที่ใช้เดิม แบบที่ ผลิ ดชั ้นมาใหม่ หรือแบบที่ ไม่ ใ ช้ แบนด์ ของ Samsung

อายุ การใช้ ตลับ บที่ ประเมิ นไว้

อายุ การใช้งานตลับ บที่ ประเมิ นไว้ (อายุ การใช้งานตลับ โทนอนเนอร์) จะขึ้นอยู่กับจำนวนโทนอนเนอร์ ที่ งานพิมพ์ ตั ่องการ จำนวนการพิมพ์ได้ที่แท้จริงอาจแตกต่างกันโดยขึ้นอยู่กับความหนาแน่นของหน้าเอกสารที่ ตั ่องการพิมพ์ สภาพแวดล้อมในการทำงาน รอบระยะเวลาในการพิมพ์ ประเภทของวัสดุ ที่ ใช้ พิมพ์ และ/หรือขนาดของวัสดุ ที่ ใช้ พิมพ์ ตัวอย่างเช่น ถ้า านพิมพ์ กราฟิ กเป็ นจำนวนมาก จะมี การสั นเปลี่ ่องโทนอนเนอร์ สูง และท่านอาจจำเป็นต้องเปลี่ ยนตลับ โทนอนเนอร์ บั ่อยครั้ง ชั ้น

คำแนะนำในการเคลี่ อย้ายและจั ดเก็ บเครื่ อง

เมื่อเคลี่ อย้ายเครื่ อง ห้ ามเอี ยงหรือคว่ำ ลง มิ เช่ นนั น อาจทำให้ โทนอนเนอร์ หกเลอะภายในเครื่ องพิมพ์ ซึ่งเป็ นสาเหตุ ทำให้ เครื่ องชำรุดเสี ยหายหรืองานพิมพ์ มี คุณภาพลดลง

วิธีแก้ไขปัญหาค้าง

หัวข้อนี้ แสดงข้อผิดพลาดที่มีประโยชน์ถึงสิ่งที่จะทำเมื่อท่านประสบกับข้อผิดพลาด

หัวข้อนี้มีเนื้อหาเกี่ยวกับ :

- การกระจายโทนเนอร์
- คำแนะนำในการหลีกเลี่ยงปัญหากระดาษติด

การกระจายโทนเนอร์

เมื่อตลับโทนเนอร์ใกล้สิ้นอายุการใช้งาน :

- จะเกิดริ้วสีขาวหรือหมึกที่พิมพ์บนกระดาษจะจาง
- ไฟ \leftrightarrow/Δ LED กระพริบเป็นสีแดง

ถ้าเกิดเหตุการณ์นี้

ท่านสามารถปรับปรุงคุณภาพงานพิมพ์ได้ชั่วคราวด้วยการกระจายโทนเนอร์ที่เหลืออยู่ในตลับ ในบางกรณี

ริ้วสีขาวหรืองานพิมพ์ที่มีสีจางจะยังเกิดขึ้นต่อไปแม้ท่านได้กระจายโทนเนอร์แล้ว

1. เปิดฝาปิดด้านบน

 เมื่อท่านเปิดฝาปิดด้านบน ควรแน่ใจว่าได้ปิดฝากระดาษออกแล้ว

2. ดึงตลับโทนเนอร์ออก

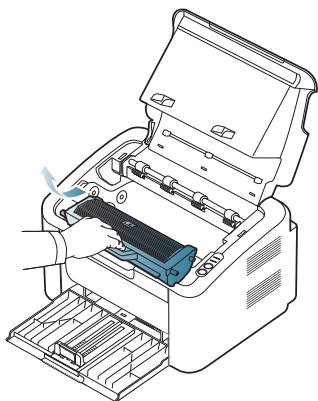

3. หมุนไปมาเบาๆ

ห้าหรือหกครั้งเพื่อให้โทนเนอร์กระจายอย่างสม่ำเสมอภายในตลับ

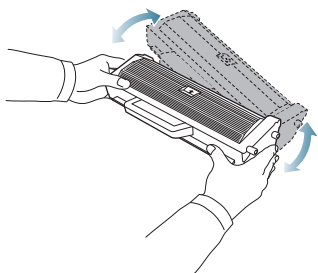

 ถังผงโทนเนอร์เลอะเลือนผ้าของท่าน ให้ปิดออกด้วยผ้าแห้งและเช็ดผ้าในน้ำเย็น น้ำร้อนจะทำให้โทนเนอร์ติดอยู่ในเนื้อผ้า

 ห้ามสัมผัสโดนดรัมที่อยู่ด้านในตลับโทนเนอร์หรือหน่วยประมวลผลภาพที่ใช้ที่จับบนตลับเพื่อหลีกเลี่ยงการสัมผัสพื้นที่ส่วนนี้

- การนำกระดาษที่ติดออก
- การแก้ไขปัญหาค้างอื่นๆ

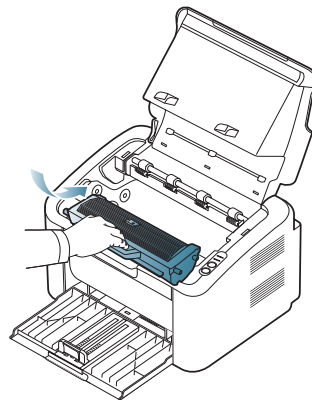

4. ถอดตลับโทนเนอร์บริเวณที่จับและค่อยๆ ใส่อีกครั้งลงในช่องที่เปิดอยู่บนเครื่อง แต่ในบางกรณีที่อยู่บนแต่ละด้านของตลับและร่องที่ตรงกันภายในเครื่องจะนำตลับไปยังตำแหน่งที่ถูกต้องจนกว่าจะล็อกเข้าที่อย่างสมบูรณ์



5. ปิดฝาปิดด้านบน ต้องแน่ใจว่าฝาปิดอย่างสมบูรณ์

คำแนะนำในการหลีกเลี่ยงปัญหากระดาษติด

หลีกเลี่ยงปัญหากระดาษติดเกือบทุกกรณีได้ด้วยการเลือกชนิดของสื่อที่ถูกต้องเมื่อเกิดปัญหากระดาษติดขึ้นให้ดูที่คำแนะนำด้านล่าง :

- ต้องแน่ใจว่าตัวกระดาษแบบปรับได้นั้นอยู่ในตำแหน่งที่ถูกต้อง (ดูที่ "การใส่กระดาษในถาด" ในหน้า 32)
- ห้ามใส่กระดาษในถาดมากเกินไป ต้องแน่ใจว่าระดับกระดาษอยู่ต่ำกว่าเครื่องหมายแสดงความจุของกระดาษที่ด้านในของถาด
- ห้ามนำกระดาษออกจากถาดในขณะที่เครื่องกำลังพิมพ์
- คลี่ปึกกระดาษและทำกระดาษให้เรียบตรงก่อนป้อนลงในถาด
- ห้ามใช้กระดาษที่มีรอยพับ ซีนหรือม้วนงอมาก
- ห้ามใส่กระดาษหลายๆ ชนิดลงในถาดๆ เดียว
- ใช้เฉพาะสื่อสิ่งพิมพ์ที่แนะนำ
- ต้องแน่ใจว่าด้านที่แนะนำของสื่อสิ่งพิมพ์อยู่ในตำแหน่งที่ถูกต้อง (ดูที่ "การใส่กระดาษในถาด" ในหน้า 32)
- หากใช้การพิมพ์สองด้าน ให้พิมพ์ที่ละด้านโดยใช้  (ดูที่ "การพิมพ์ลงบนกระดาษทั้งสองด้าน (แบบปรับเอง)" ในหน้า 39)
- หากกำลังพิมพ์งานบนกระดาษพิเศษ ให้พิมพ์ที่ละด้านโดยใช้  (ดูที่ "การป้อนกระดาษในถาดด้วยตนเอง" ในหน้า 32)

การนำกระดาษที่ตีดอก

ถ้าเกิดปัญหากระดาษติดไฟ LED 84 บนแผงควบคุมจะติดเป็นสีส้ม
ค้นหาตำแหน่งที่กระดาษติดก่อนนำออก
ท่านต้องเปิดและปิดฝาปิดด้านบนเพื่อกลับมาพิมพ์งานต่อหลังจากนำกระดาษที่ติดออกแล้ว

! ค่อยๆดึงกระดาษที่ตีดอกเพื่อหลีกเลี่ยงปัญหากระดาษฉีก
ทำตามคำแนะนำในหัวข้อต่อไปเพื่อแนะนำกระดาษที่ตีดอก

ในถาด

! คลิกที่ลิงค์นี้เพื่อเปิดภาพเคลื่อนไหวอธิบายวิธีการนำกระดาษที่ตีดอก

1. หากเปิดถาดกระดาษออกอยู่ให้ปิดถาดกระดาษออกก่อน
2. เปิดและปิดฝาปิดด้านบน กระดาษที่ตีดอกจะถูกตีออกจากเครื่องโดยอัตโนมัติ
ควรแน่ใจว่าได้เปิดถาดกระดาษออกก่อนที่กระดาษจะตีออกจากเครื่อง
ถ้ากระดาษไม่ตีออกจากเครื่องให้ไปที่ขั้นตอนต่อไป
3. นำกระดาษที่ตีดอกด้วยวิธีการค่อยๆดึงกระดาษออกตรงๆ

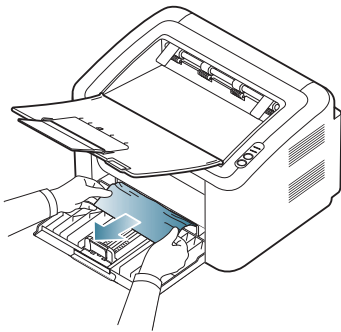

ถ้ากระดาษไม่ขยับเมื่อดึงหรือถ้าท่านไม่เห็นกระดาษในนี้
ให้ตรวจสอบบริเวณด้านในตัวเครื่อง (ดูที่ "ภายในเครื่อง" ในหน้า 52)

ภายในเครื่อง

! คลิกที่ลิงค์นี้เพื่อเปิดภาพเคลื่อนไหวอธิบายวิธีการนำกระดาษที่ตีดอก

! พื้นที่ฟิวเซอร์ร้อน
ควรใช้ความระมัดระวังในการนำกระดาษออกจากบริเวณนี้เพื่อป้องกันไม่ให้ไหม้

1. หากเปิดถาดกระดาษออกอยู่ให้ปิดถาดกระดาษออกก่อน
2. เปิดและปิดฝาปิดด้านบน เครื่องจะตีกระดาษที่ตีดอกโดยอัตโนมัติ
ควรแน่ใจว่าได้เปิดถาดกระดาษออกก่อนที่กระดาษจะตีออกจากเครื่อง
ถ้ากระดาษไม่ตีออกจากเครื่องให้ไปที่ขั้นตอนต่อไป
3. ปิดถาดกระดาษออกและเปิดฝาปิดด้านบน

4. เปิดฝาครอบชุดฟิวเซอร์

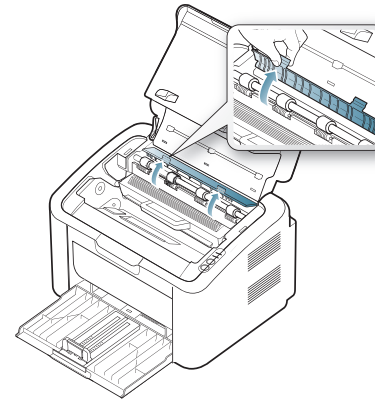

5. นำกระดาษที่ตีดอกด้วยวิธีการค่อยๆดึงกระดาษออกตรงๆ

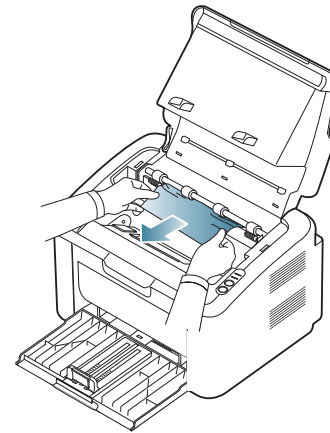

ถ้าท่านไม่เห็นกระดาษที่ตีดอกให้ไปที่ขั้นตอนต่อไป

6. ดึงถลับโทนเนอร์ออก

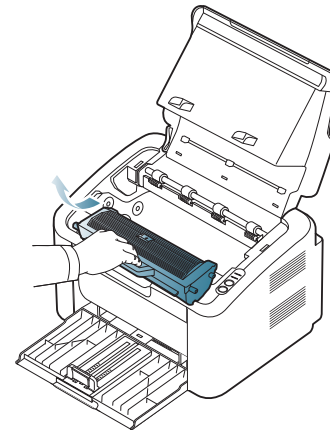

7. นำกระดาษที่ติดออกด้วยการค่อยๆ ดึงกระดาษออกตรงๆ

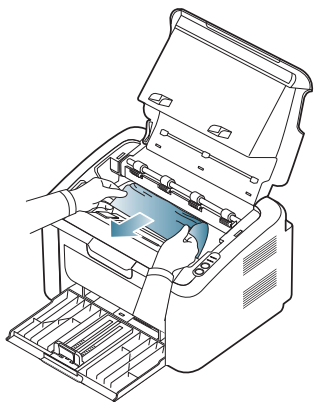

8. ใส่ ตลับ โทเนอร์ กลับเข้าไปในเครื่องพิมพ์

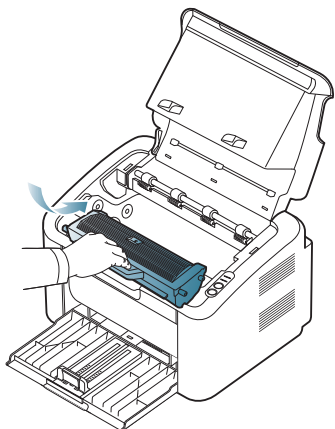

9. ปิดฝาครอบชุดฟิวเซอร์

10. ปิดฝาด้านบนและเปิดถาดกระดาษออก เครื่องจะกลับมาพิมพ์งานเองโดยอัตโนมัติ

การแก้ไขปัญหาอื่นๆ

ตารางต่อไปนี้จะแสดงรายการปัญหาที่อาจเกิดขึ้นและวิธีแก้ไขที่แนะนำ ทำตามวิธีแก้ไขที่แนะนำจนกว่าจะแก้ไขปัญหาได้สำเร็จ หากปัญหายังคงเกิดขึ้น ให้ติดต่อตัวแทนให้บริการ

ปัญหาอื่นๆ ที่พบ :

- ดูที่ "ปัญหาของระบบไฟ" ใน หน้า 53
- ดูที่ "ปัญหาการป้อนกระดาษเข้าเครื่อง" ใน หน้า 54
- ดูที่ "ปัญหาการพิมพ์" ใน หน้า 54
- ดูที่ "ปัญหาคุณภาพของงานพิมพ์" ใน หน้า 56
- ดูที่ "ปัญหาต่างๆ ไปของ Windows" ใน หน้า 58
- ดูที่ "ปัญหาต่างๆ ไปของ Linux" ใน หน้า 58
- ดูที่ "ปัญหาต่างๆ ไปของ Macintosh" ใน หน้า 59

ปัญหาของระบบไฟ

 คลิกที่ลิงค์นี้เพื่อเปิดภาพเคลื่อนไหวเกี่ยวกับการแก้ไขปัญหาด้านพลังงาน

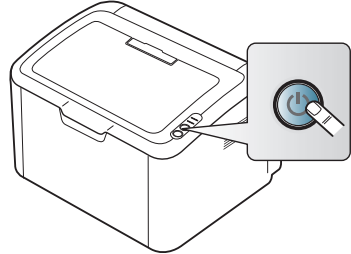
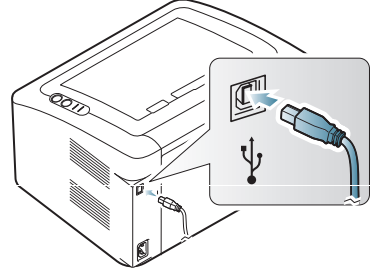
ลักษณะอาการ	วิธีแก้ไขที่แนะนำ
ไม่มีไฟเข้าเครื่อง หรือไม่ได้เชื่อมต่อสายเชื่อมต่อระหว่างคอมพิวเตอร์และเครื่องไว้ อย่างเหมาะสม	<ul style="list-style-type: none">• เสียบสายไฟ และกด  (Power) บนแผงควบคุม  <ul style="list-style-type: none">• ถอดสายที่ต่อกับเครื่องออกก่อน และต่อกลับเข้าไปใหม่ 

ปัญหาการป้อนกระดาษเข้าเครื่อง

ลักษณะอาการ	วิธีแก้ไขที่แนะนำ
กระดาษติดในขณะพิมพ์	นำกระดาษที่ติดออก (ดูที่ "การนำกระดาษที่ติดออก" ใน หน้า 52)
กระดาษติดกันเป็นปึก	<ul style="list-style-type: none"> ตรวจสอบความจุสูงสุดของกระดาษในถาด (ดูที่ "ข้อกำหนดเฉพาะของสื่อสิ่งพิมพ์" ใน หน้า 64) ต้องแน่ใจว่า ท่านกำลังใช้กระดาษในชนิดที่ถูกต้อง (ดูที่ "ข้อกำหนดเฉพาะของสื่อสิ่งพิมพ์" ใน หน้า 64) นำกระดาษออกจากถาดและคลี่กระดาษ ความชื้น อาจทำให้กระดาษติดกันเป็นปึก ให้เปลี่ยนตั้งกระดาษใหม่
เครื่องไม่ดึงกระดาษหลายๆ แผ่น	อาจใส่กระดาษหลายๆ ชนิดลงในถาดใส่กระดาษชนิดเดียวขนาดเต็มแผ่นนำหน้ากันเต็มยกหนึ่งลงในถาด
กระดาษไม่ถูกดึงเข้าไปในเครื่อง	<ul style="list-style-type: none"> นำสิ่งกีดขวางออกจากภายในเครื่อง ไม่ได้ใส่กระดาษอย่างถูกต้อง นำกระดาษออกจากถาดและป้อนกลับเข้าไปใหม่ให้ถูกต้อง มีกระดาษอยู่ในถาดมากเกินไป นำกระดาษที่ล้นออกจากถาด กระดาษหนาเกินไป ใช้กระดาษที่ตรงกับข้อกำหนดเฉพาะของเครื่อง (ดูที่ "ข้อกำหนดเฉพาะของสื่อสิ่งพิมพ์" ใน หน้า 64)
กระดาษยังคงติดอยู่	<ul style="list-style-type: none"> มีกระดาษอยู่ในถาดมากเกินไป นำกระดาษที่ล้นออกจากถาด หากท่านกำลังพิมพ์บนวัสดุพิเศษ ให้ใช้ตัวป้อนกระดาษด้วยตนเอง กำลังใช้กระดาษในชนิดที่ไม่ถูกต้อง ใช้กระดาษที่ตรงกับข้อกำหนดเฉพาะของเครื่อง (ดูที่ "ข้อกำหนดเฉพาะของสื่อสิ่งพิมพ์" ใน หน้า 64) อาจมีเศษกระดาษอยู่ภายในเครื่อง เป็ดฝาปิดด้านบนและนำเศษกระดาษออก
แผ่นใส่ติดกันในช่องทางออกของกระดาษ	ใช้แผ่นใส่ที่ออกแบบมาให้ใช้กับเครื่องพิมพ์เลเซอร์เท่านั้น หยิบแผ่นใส่แต่ละแผ่นเมื่อออกจากเครื่องแล้ว
ซองจดหมายเอียงหรือป้อนเข้าเครื่องไม่ถูกต้อง	ต้องแน่ใจว่าตัวกั้นขอบกระดาษอยู่ชิดพอดีกับขอบทั้งสองด้านของซองจดหมาย

ปัญหาการพิมพ์

ลักษณะอาการ	สาเหตุที่อาจเป็นไปได้	วิธีแก้ไขที่แนะนำ
เครื่องไม่ยอมพิมพ์งาน	ไม่มีไฟเข้าเครื่อง	ตรวจสอบจุดเชื่อมต่อสายไฟ
	ไม่ได้เลือกเครื่องพิมพ์เป็นเครื่องเริ่มต้น	เลือกเครื่องของท่านเป็นเครื่องเริ่มต้นใน Windows
	ตรวจสอบส่วนอื่น ๆ ของเครื่องดังนี้:	<ul style="list-style-type: none"> ไม่ได้ปิดฝาปิดด้านบน ปิดฝาปิดด้านบน กระดาษติด นำกระดาษที่ติดออก (ดูที่ "การนำกระดาษที่ติดออก" ใน หน้า 52) ไม่ได้ใส่กระดาษป้อนกระดาษ (ดูที่ "การใส่กระดาษในถาด" ใน หน้า 32) ไม่ได้ใส่ตลับโทนเนอร์ติดตั้งตลับโทนเนอร์ ติดต่อด่วนแทนบริการของท่านถ้าระบบผิดพลาด
	ไม่ได้เชื่อมต่อสายเชื่อมต่อระหว่างคอมพิวเตอร์และเครื่องไว้อย่างเหมาะสม	ถอดสายที่ต่อกับเครื่องออกก่อน และต่อกลับเข้าไปใหม่
	สายที่เชื่อมต่อระหว่างคอมพิวเตอร์และเครื่องมีตำหนิ	ถ้าเป็นไปได้ ให้ลองต่อสายเข้ากับคอมพิวเตอร์เครื่องที่ทำงานเหมาะสมและลองพิมพ์งาน ท่านยังสามารถลองใช้สายของเครื่องอื่น
	การตั้งค่าพอร์ตไม่ถูกต้อง	ตรวจสอบการตั้งค่าเครื่องพิมพ์ของ Windows เพื่อให้แน่ใจว่างานพิมพ์ถูกส่งไปยังพอร์ตที่ถูกต้อง ถ้าคอมพิวเตอร์มีพอร์ตมากกว่าหนึ่งพอร์ต ต้องแน่ใจว่าได้ต่อเครื่องเข้ากับพอร์ตที่ถูกต้อง
อาจกำหนดค่าเครื่องไม่ถูกต้อง	ตรวจสอบ Printing Preferences เพื่อให้แน่ใจว่าการตั้งค่าพิมพ์ทั้งหมดนั้นถูกต้อง (ดูที่ "การเปิดการกำหนดลักษณะการพิมพ์" ใน หน้า 37)	
อาจติดตั้งไดรเวอร์เครื่องพิมพ์ไม่ถูกต้อง	ซ่อมแซมซอฟต์แวร์ของเครื่อง (ดูที่ "การติดตั้งไดรเวอร์ของเครื่องที่เชื่อมต่อ USB ไว้แล้ว" ใน หน้า 26)	
เครื่องทำงานขัดข้อง	<ul style="list-style-type: none"> ตรวจสอบไฟ LED บนแผงควบคุมเพื่อดูว่าเครื่องแสดงข้อผิดพลาดของระบบ หากไม่สามารถแก้ไขปัญหาก็ให้ติดต่อด่วนแทนให้บริการ การตรวจสอบข้อความแสดงข้อผิดพลาดสามารถมาจาก Printer Status หรือ Smart Panel ในคอมพิวเตอร์ของท่านก็ได้ 	
เครื่องไม่ยอมพิมพ์งาน	เอกสารมีขนาดใหญ่เกินไปที่วางในสล็อตของคอมพิวเตอร์ไม่พอที่จะเข้าถึงงานพิมพ์	เพิ่มพื้นที่ว่างในสล็อตของคอมพิวเตอร์เพื่อเก็บข้อมูลงานพิมพ์และลองพิมพ์ใหม่อีกครั้ง

ลักษณะอาการ	สาเหตุที่อาจเป็นไปได้	วิธีแก้ไขที่แนะนำ
เครื่องเลือกวัสดุพิมพ์จากแหล่งกระดาษที่ไม่ถูกต้อง	ตัวเลือกกระดาษที่ถูกล็อกใน Printing Preferences อาจจะไม่ถูกต้อง	สำหรับโปรแกรมซอฟต์แวร์ต่างๆ ตัวเลือกแหล่งกระดาษมักอยู่ใต้แท็บกระดาษภายใน Printing Preferences เลือกแหล่งกระดาษที่ถูกต้อง ดูที่หน้าจอวิธีใช้ไดรเวอร์เครื่องพิมพ์ (ดูที่ "การเปิดการกำหนดลักษณะการพิมพ์" ใน หน้า 37)
พิมพ์งานช้ามาก	งานพิมพ์อาจสลับซับซ้อนมาก	ลดความซับซ้อนของหน้ากระดาษหรือลองปรับการตั้งค่าคุณภาพของงานพิมพ์
กระดาษครึ่งหนึ่งเป็นกระดาษเปล่า	การตั้งค่าแนวการวางกระดาษอาจจะไม่ถูกต้อง	เปลี่ยนแนวการวางกระดาษในโปรแกรมของท่าน ดูที่หน้าจอวิธีใช้ไดรเวอร์เครื่องพิมพ์
	ขนาดกระดาษและการตั้งค่าขนาดกระดาษไม่ตรงกัน	ตั้งแน่ใจว่าขนาดกระดาษในการตั้งค่าไดรเวอร์เครื่องพิมพ์ตรงกับกระดาษที่อยู่ในถาดหรือตั้งแน่ใจว่าขนาดกระดาษในการตั้งค่าไดรเวอร์เครื่องพิมพ์ตรงกับกระดาษในการตั้งค่าโปรแกรมซอฟต์แวร์ที่ท่านใช้
เครื่องพิมพ์งานแต่ข้อความผิดปกติเป็นหรือไม่สมบูรณ์	สายของเครื่องอาจหลวมหรือมีตำหนิ	ถอดสายของเครื่องออกก่อนและต่อกลับเข้าไปใหม่ ลองพิมพ์งานที่ท่านพิมพ์ได้สำเร็จ ถ้าเป็นไปได้ ให้ลองต่อสายและเครื่องเข้ากับคอมพิวเตอร์เครื่องที่ท่านทราบว่าทำงานได้เหมาะสมและลองพิมพ์งานประการสุดท้าย ลองใช้สายของเครื่องสายใหม่
	เลือกไดรเวอร์เครื่องพิมพ์ที่ไม่ถูกต้อง	ตรวจสอบเมนูการเลือกเครื่องพิมพ์ของโปรแกรมเพื่อให้แน่ใจว่าเครื่องของท่านถูกเลือกไว้แล้ว
	โปรแกรมซอฟต์แวร์ทำงานช้า	ลองพิมพ์งานจากโปรแกรมอื่น
	ระบบปฏิบัติการทำงานช้า	ออกจาก Windows และรีบูตคอมพิวเตอร์ ปิดเครื่องและเปิดขึ้นใหม่อีกครั้ง
เครื่องพิมพ์งานแต่หน้าเอกสารว่างเปล่า	ตลับโทนเนอร์บกพร่องหรือโทนเนอร์หมด	กระจายโทนเนอร์อีกครั้งถ้าจำเป็น ถ้าจำเป็นให้เปลี่ยนตลับโทนเนอร์
	ไฟล์อาจมีหน้ากระดาษเปล่า	ตรวจสอบไฟล์เพื่อให้แน่ใจว่าไม่มีหน้ากระดาษเปล่า
	ชิ้นส่วนบางอย่างเช่นชุดควบคุมหรือบอร์ดบกพร่อง	ติดต่อตัวแทนบริการ
เครื่องพิมพ์ไฟล์ PDF ไม่ถูกต้อง บางส่วนของกราฟิกข้อความหรือภาพระกอบหายไป	ไม่มีความเข้ากันระหว่างไฟล์ PDF และผลิตภัณฑ์ Acrobat	การพิมพ์ไฟล์ PDF ในรูปของภาพอาจช่วยให้พิมพ์ไฟล์ออกมาได้เป็น Print As Image จากตัวเลือกการพิมพ์ของ Acrobat  อาจใช้เวลาพิมพ์นานขึ้นหากทำ นพิมพ์ไฟล์ PDF เป็นภาพ

ลักษณะอาการ	สาเหตุที่อาจเป็นไปได้	วิธีแก้ไขที่แนะนำ
คุณภาพพิมพ์ของภาพถ่ายไม่ชัด ภาพไม่ชัด	ความละเอียดของภาพถ่ายต่ำมาก	ลดขนาดของภาพถ่าย ถ้าท่านเพิ่มขนาดของภาพถ่ายในโปรแกรมซอฟต์แวร์ ความละเอียดจะลดลง
ก่อนพิมพ์เครื่องจะฉายไอร้อนออกมาใกล้ๆ กับถาดกระดาษออก	การใช้กระดาษชั้นอาจทำให้เกิดไอร้อนในระหว่างการพิมพ์	ซึ่งไม่ใช่ปัญหา ให้พิมพ์งานต่อไป
เครื่องไม่พิมพ์งานบนกระดาษขนาดพิเศษ เช่นกระดาษใบเรียกเก็บเงิน	ขนาดกระดาษและการตั้งค่าขนาดกระดาษไม่ตรงกัน	ตั้งขนาดกระดาษที่ถูกต้องใน Edit... ในแท็บ Paper ของ Printing Preferences (ดูที่ "การเปิดการกำหนดลักษณะการพิมพ์" ใน หน้า 37)

ปัญหาคุณภาพของงานพิมพ์

ถ้าภายในเครื่องสกปรกหรือ ใส กระจกตาไม่เหมาะสม

คุณภาพของงานพิมพ์ อาจจะลดลง ดู ตารางด้านล่างเพื่อ แก้ไขปัญหา

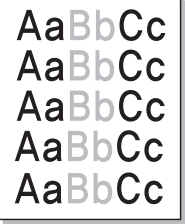
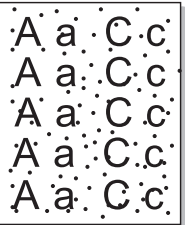
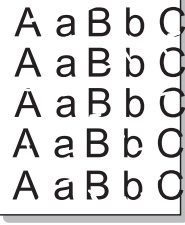
ลักษณะอาการ	วิธีแก้ไขที่แนะนำ
<p>พิมพ์ออกมาเป็นสีจางหรือเลือน</p> 	<ul style="list-style-type: none"> ถ้าวิธีสีขาวแนวตั้งหรือส่วนที่ซีดจางปรากฏบนกระดาษ แสดงว่า เหลือ โทเนอร์ น้อย ท่านอาจยืดอายุการใช้งานของตลับโทเนอร์ออกไปได้ชั่วคราว (ดู ที่ " การกระจายโทเนอร์" ใน หน้า 51) ถ้าวิธีนี้ยังไม่สามารถปรับปรุงคุณภาพของงานพิมพ์ให้ ใส ตลับ โทเนอร์ อันใหม่ กระดาษอาจไม่มีคุณสมบัติตรงตามข้อกำหนดเฉพาะของกระดาษ เช่น กระดาษอาจชื้นหรือหยาบเกินไป (ดู ที่ " ข้อกำหนดเฉพาะของสื่อสิ่งพิมพ์" ใน หน้า 64) ถ้า กระดาษทั้ง แผ่น เบน การตั้งค่าความละเอียดของงานพิมพ์ต่ำเกินไปหรือเปิดใช้ โหมดประหยัด โทเนอร์ ปรับความละเอียดในการพิมพ์งานและปิดโหมดประหยัด โทเนอร์ ดู ที่ หน้าจอวิธี ใช้ ของไดรเวอร์ เครื่องพิมพ์ ข้อบกพร่องทั้งในส่วนของการซีดจางหรือความสกปรกอาจแสดงถึงความจำเป็นต้องทำความสะอาดตลับโทเนอร์ (ดู ที่ " การทำความสะอาดภายใน" ใน หน้า 49)
<p>โทเนอร์ เลอะ</p> 	<ul style="list-style-type: none"> กระดาษอาจไม่มีคุณสมบัติตรงตามข้อกำหนดเฉพาะ เช่น กระดาษอาจชื้น หรือหยาบเกินไป (ดู ที่ "ข้อกำหนดเฉพาะของสื่อสิ่งพิมพ์" ใน หน้า 64) ลูกกลิ้ง ดึงกระดาษอาจสกปรก ทำความสะอาดภายในเครื่อง ติดต่อตัวแทนบริการ ทางเดินกระดาษอาจต้องการการทำความสะอาด ติดต่อตัวแทนบริการ
<p>จุดซีดจาง</p> 	<p>ถ้าเกิดพื้นที่ซีดจาง ซึ่งโดยทั่วไปเป็นรูปวงกลม รอบๆ กระดาษ :</p> <ul style="list-style-type: none"> กระดาษหนึ่ง แผ่น อาจไม่ สมบูรณ์ ลองพิมพ์ งานอีก ครั้ง ปริมาณความชื้นของกระดาษไม่สม่ำเสมอหรือกระดาษมี จุดความชื้น บนพื้น ผิวของกระดาษ ลองใช้ กระดาษยี่ห้อ อื่น (ดู ที่ "ข้อกำหนดเฉพาะของสื่อสิ่งพิมพ์" ใน หน้า 64) กระดาษลื่นเกินไป ไม่ ดี ขั้นตอนการผลิตอาจทำให้เกิดพื้นที่ที่ปฏิเสธโทเนอร์ ลองใช้ กระดาษชนิด หรือ ยี่ห้อ อื่น เปลี่ยนตัวเลือกเครื่องพิมพ์และลองอีกครั้ง ไปที่ Printing Preferences คลิก กติกา Paper และตั้ง ค่าชนิด เป็น Thick (ดู ที่ " การเปิด การกำหนดลักษณะการพิมพ์" ใน หน้า 37) ติดต่อตัวแทนบริการถ้าขั้นตอนเหล่านี้ไม่สามารถแก้ไข ปัญหา

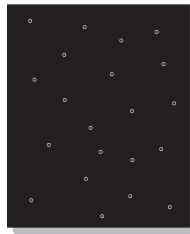
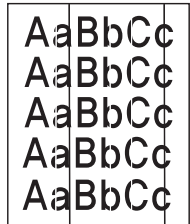
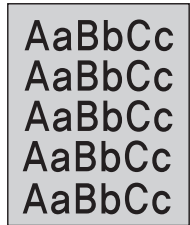
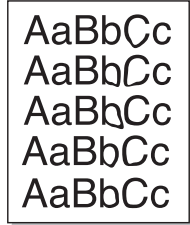
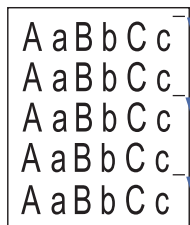
ลักษณะอาการ	วิธีแก้ไขที่แนะนำ
<p>จุดสี ขาว</p> 	<p>ถ้า จุดสี ขาวปรากฏบนกระดาษ :</p> <ul style="list-style-type: none"> กระดาษหยาบเกินไปและสิ่งสกปรกจากกระดาษตกลงไปที่ ลูกกลิ้ง ภายในที่ อยู่ในเครื่อง ซึ่งอาจทำให้ ลูกกลิ้ง ดึงกระดาษสกปรก ทำความสะอาดภายในเครื่อง (ดู ที่ " การทำความสะอาดภายใน" ใน หน้า 49) ทางเดินกระดาษอาจต้องการการทำความสะอาด (ดูที่ "การทำความสะอาดภายใน" ใน หน้า 49)
<p>เส้นแนวตั้ง</p> 	<p>ถ้า วิธี ดำแนวตั้ง ปรากฏบนกระดาษ :</p> <ul style="list-style-type: none"> อาจมีรอยขีดข่วนบริเวณพื้นผิว (ส่วนของดรัม) ของตลับ โทเนอร์ ภายในเครื่อง นำตลับ โทเนอร์ ออกและใส่ ตลับ โทเนอร์ ใหม่ (ดู ที่ " การเปลี่ยนตลับ โทเนอร์" ใน หน้า 60) <p>ถ้า วิธี สี ขาวแนวตั้ง ปรากฏบนกระดาษ :</p> <ul style="list-style-type: none"> พื้นผิวของชิ้นส่วน LSU ภายในเครื่องอาจสกปรก (ดูที่ "การทำความสะอาดภายใน" ใน หน้า 49)
<p>พื้นหลังสี ตา</p> 	<p>ถ้ามีจำนวนแรงจางบริเวณพื้นหลังมากจนไม่สามารถรับได้:</p> <ul style="list-style-type: none"> เปลี่ยนเป็น กระดาษที่มี น้ำหนักเบาขึ้น (ดู ที่ "ข้อกำหนดเฉพาะของสื่อสิ่งพิมพ์" ใน หน้า 64) ตรวจสอบเงื่อนไข ชุด านสภาพแวดล้อม : สภาพที่แห้งมากหรือมีความชื้นสูงมาก (สูงกว่า 80% RH) สามารถเพิ่ม ปริมาณแรงจางบริเวณพื้น หลัง นำตลับโทเนอร์ตลับเก่าออกและใส่ตลับใหม่ (ดูที่ "การเปลี่ยนตลับ โทเนอร์" ใน หน้า 60)
<p>โทเนอร์ เลอะ</p> 	<p>ถ้า โทเนอร์ เลอะบนกระดาษ :</p> <ul style="list-style-type: none"> ทำความสะอาดภายในเครื่อง (ดู ที่ " การทำความสะอาดภายใน" ใน หน้า 49) ตรวจสอบชนิด และคุณภาพของกระดาษ (ดู ที่ "ข้อกำหนดเฉพาะของสื่อสิ่งพิมพ์" ใน หน้า 64) นำตลับ โทเนอร์ ออกและใส่ ตลับ โทเนอร์ ใหม่ (ดู ที่ " การเปลี่ยนตลับ โทเนอร์" ใน หน้า 60)
<p>จุดบกพร่องที่เกิดขึ้นซ้ำๆ ในแนวตั้ง</p> 	<p>ถ้า เกิด เครื่องหมายต่างๆ ซ้ำๆ กันบนกระดาษด้านที่พิมพ์เมื่อหยุดพิมพ์เป็นระยะๆ :</p> <ul style="list-style-type: none"> ตลับ โทเนอร์ อาจชำรุด ถ้า ท่านยังเจอกับ ปัญหาแบบเดิม ให้ นำตลับ โทเนอร์ ออกและใส่ ตลับ โทเนอร์ ใหม่ (ดูที่ "การเปลี่ยนตลับ โทเนอร์" ใน หน้า 60) ชิ้น ส่วนต่างๆ ของเครื่องอาจมี โทเนอร์ เปรอะเปื้อน อยู่ ถ้าจุดบกพร่องเกิดขึ้นที่ด้านหลังของหน้ากระดาษ ปัญหาอาจจะแก้ไขได้ด้วยตัวมันเองหลังจากพิมพ์กระดาษอีก กสองสามแผ่น ชุดประกอบฟิวเซอร์ อาจชำรุด ติดต่อตัวแทนบริการ

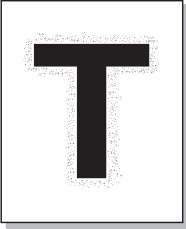
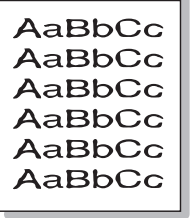
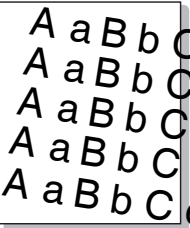
ลักษณะอาการ	วิธีแก้ไขที่แนะนำ
<p>ผงหมึกกระจายด้านหลัง</p> 	<p>ผงหมึกกระจายด้านหลังเป็นผลมาจากการกระจายตัวของโทนเนอร์ บนกระดาษที่ พิมพ์</p> <ul style="list-style-type: none"> กระดาษอาจชื้น นานเกินไป ลอกรพิมพ์ บนกระดาษรี มใหม่ ห้ามเป่าลมของบรรจุ กระดาษจนกว่า จะจำเป็น เพื่อไม่ให้ กระดาษดูดซับความชื้น นานเกินไป ถ้าผงหมึกที่กระจายด้านหลังเกิดขึ้นบนซองจดหมาย ให้เปลี่ยนเค้าโครงการพิมพ์เพื่อหลีกเลี่ยงการพิมพ์ บนส่วนที่มีขอบที่ซ้อนเหลื่อมกันบนด้านตรงกันข้าม การพิมพ์ บนขอบทำให้ เกิดปัญหาได้ ถ้าผงหมึกที่กระจายด้านหลังกินพื้นที่ทั้งหมดของกระดาษที่ พิมพ์ ให้ปรับคุณภาพงานพิมพ์จากโปรแกรมซอฟต์แวร์ ของที่ นานหรือ อใน Printing Preferences (ดูที่ "การเปิด การกำหนดค่า ลักษณะการพิมพ์" ใน หน้า 37)
<p>มีเศษโทนเนอร์อยู่รอบๆ ตัวอักษรแบบตัวหนา หรือ รูปภาพ</p> 	<p>โทนเนอร์อาจไม่ยึดติดกับกระดาษชนิดนี้ได้อย่างเหมาะสม</p> <ul style="list-style-type: none"> เปลี่ยนตัว เลือกรองพิมพ์ และลองอีกครั้ง ไปที่ Printing Preferences คลิกที่ บ Paper และตั้ง ค่า ชนิดกระดาษเป็น Recycled
<p>อักขระผิดปกติ รูปแบบ</p> 	<ul style="list-style-type: none"> ถ้าอักขระปรากฏในรูปแบบที่ไม่เหมาะสมและทำให้เกิดภาพที่ มองดู กลวง กระดาษอาจสี นเกินไป ลองใช้ กระดาษอื่น (ดูที่ "ข้อกำหนดเฉพาะของสื่อสิ่งพิมพ์" ใน หน้า 64)
<p>หน้าเอียง</p> 	<ul style="list-style-type: none"> ต้องแน่ใจว่า ใส่ กระดาษได้ อย่างเหมาะสม ตรวจสอบชนิด และคุณภาพของกระดาษ (ดูที่ "ข้อกำหนดเฉพาะของสื่อสิ่งพิมพ์" ใน หน้า 64) ต้องแน่ใจตัวกั้นไม่ชิดจนแน่นหรืออยู่ห่างจากปีกกระดาษมากเกินไป

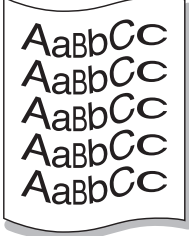
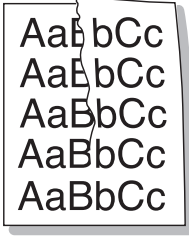
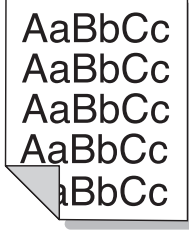
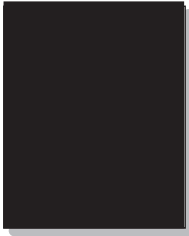
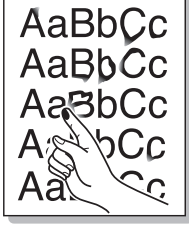
ลักษณะอาการ	วิธีแก้ไขที่แนะนำ
<p>มี นวนหรือเป็นคลื่น</p> 	<ul style="list-style-type: none"> ต้องแน่ใจว่า ใส่ กระดาษได้ อย่างเหมาะสม ตรวจสอบชนิด และคุณภาพของกระดาษ ทั้งอุณหภูมิและความชื้นที่สูงทำให้กระดาษม้วนงอได้ (ดูที่ "ข้อกำหนดเฉพาะของสื่อสิ่งพิมพ์" ใน หน้า 64) คลื่นกระดาษที่อยู่ในถาด และลองหมุนกระดาษ 180° ในถาด
<p>ย่นหรือ รอยพับ</p> 	<ul style="list-style-type: none"> ต้องแน่ใจว่า ใส่ กระดาษได้ อย่างเหมาะสม ตรวจสอบชนิด และคุณภาพของกระดาษ (ดูที่ "ข้อกำหนดเฉพาะของสื่อสิ่งพิมพ์" ใน หน้า 64) คลื่นกระดาษที่อยู่ในถาด และลองหมุนกระดาษ 180° ในถาด
<p>ด้านหลังของงานพิมพ์ สกปรก</p> 	<p>ตรวจสอบโทนเนอร์ ที่ อาจรั่วออกมา ทำความสะอาดภายในเครื่อง (ดูที่ "การทำความสะอาดภายใน" ใน หน้า 49)</p>
<p>หน้ากระดาษเป็นสีหรือ สีดำทึบ</p> 	<ul style="list-style-type: none"> ใส่ ตลับ โทนเนอร์ ไม่ เหมาะสม นำตลับ ออกและใส่ กลับเข้าไปใหม่ ตลับ โทนเนอร์ อาจมี ต่าหนิ นำตลับ โทนเนอร์ ออกและใส่ ตลับ ใหม่ (ดูที่ "การเปลี่ยนตลับ โทนเนอร์" ใน หน้า 60) อาจจำเป็นต้องซ่อมเครื่อง ติดต่อตัวแทนบริการ
<p>โทนเนอร์ ไม่ เกาะ</p> 	<ul style="list-style-type: none"> ทำความสะอาดภายในเครื่อง (ดูที่ "การทำความสะอาดภายใน" ใน หน้า 49) ตรวจสอบชนิด และคุณภาพของกระดาษ (ดูที่ "ข้อกำหนดเฉพาะของสื่อสิ่งพิมพ์" ใน หน้า 64) นำตลับ โทนเนอร์ ออกและใส่ ตลับ ใหม่ (ดูที่ "การเปลี่ยนตลับ โทนเนอร์" ใน หน้า 60) อาจจำเป็นต้องซ่อมเครื่องถ้ายังเกิดปัญหาอยู่ ติดต่อตัวแทนบริการ

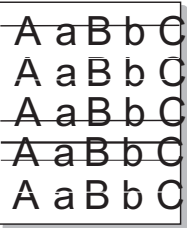
ลักษณะอาการ	วิธีแก้ไขที่แนะนำ
อักขระใช้ไม่ได้ 	<p>อักขระใช้ไม่ได้คือพื้นที่สีขาวภายในส่วนของอักขระซึ่งที่จริงควรเป็นสีดำที่บ :</p> <ul style="list-style-type: none"> • ถ้าท่านกำลังใช้แผ่นใส ให้ลองใช้แผ่นใสชนิดอื่น อักขระใช้ไม่ได้ถือเป็นเรื่องปกติเนื่องจากส่วนประกอบต่างๆ ของแผ่นใส • ท่านอาจพิมพ์บนพื้นผิวด้านที่ไม่ถูกต้องของกระดาษ นำกระดาษออกและกลับด้าน • กระดาษอาจมีคุณสมบัติไม่ตรงตามข้อกำหนดเฉพาะของกระดาษ (ดูที่ "ข้อกำหนดเฉพาะของสื่อสิ่งพิมพ์" ใน หน้า 64)
แถบในแนวนอน 	<p>ถ้าเกิดวิธีสำหรับ โอทีเอ็นเออร์ และในแนวนอน :</p> <ul style="list-style-type: none"> • ใส่ ตลับ โทเนออร์ ไม่เหมาะสม นำตลับ ออกและใส่ กลับเข้า ไปใหม่ • ตลับ โทเนออร์ อาจมี ต่าหนึ นำตลับ โทเนออร์ ออกและใส่ ตลับ ใหม่ (ดูที่ "การเปลี่ยนตลับ โทเนออร์" ใน หน้า 60) • อาจจำเป็นต้องซ่อมเครื่องถ้ายังเกิดปัญหาอยู่ ติดต่อตัวแทนบริการ
การม้วนงอ 	<p>ถ้ากระดาษที่พิมพ์แล้วม้วนหรือกระดาษไม่ถูกป้อนเข้าเครื่อง :</p> <ul style="list-style-type: none"> • คลี่ กระดาษที่ อยู่ในถาด และลองหมุนกระดาษ 180° ในถาด • เปลี่ยนตัวเลือกเครื่องพิมพ์และลองอีกครั้ง ไปที่ Printing Preferences คลิกแท็บ Paper และตั้งค่าชนิดเป็น Thin (ดูที่ "การเปิดการกำหนดลักษณะการพิมพ์" ใน หน้า 37)

ปัญหาที่ วา ไปของ Windows

ลักษณะอาการ	วิธีแก้ไขที่แนะนำ
ข้อความ "กำลังใช้แฟ้ม" ปรากฏขึ้นในระหว่างการจัดตั้ง	<p>ออกจากโปรแกรมซอฟต์แวร์ ทั้งหมด ถอนซอฟต์แวร์ ทั้งหมดออกจากกลุ่มเริ่มต้น แล้ว รีบูต Windows ติดตั้งไดรเวอร์ เครื่องพิมพ์ ใหม่</p>
ข้อความ "ข้อบกพร่องการปกป้องทั่วไป", "OE ที่ยกเว้น", "สปลู 32", หรือ "การดำเนินการที่ไม่ถูกต้อง" ปรากฏ	<p>ปิดโปรแกรมอื่น ๆ ทั้งหมด รีบูต Windows และลองพิมพ์ อีกครั้ง</p>
ข้อความ "พิมพ์ไม่สำเร็จ", "หมดเวลาเครื่องพิมพ์" ปรากฏ	<p>ข้อความเหล่านี้ อาจปรากฏในระหว่าง การพิมพ์ ให้รอนจนกระทั่ง เครื่องพิมพ์ งานเสร็จ ถ้าข้อความปรากฏในโหมดเตรียมพร้อมหรือหลังจากพิมพ์ งานเสร็จ แล้ว ให้ตรวจสอบการเชื่อมต่อและ/หรือเกิดข้อผิดพลาดขึ้นหรือไม่</p>

 โปรดดูที่ คู่มือผู้ใช้ ของ Microsoft Windows ที่มาพร้อมกับคอมพิวเตอร์หากต้องการข้อมูลเพิ่มเติมเกี่ยวกับข้อความแสดงข้อผิดพลาดของ Windows

ปัญหาที่ วา ไปของ Linux

ลักษณะอาการ	วิธีแก้ไขที่แนะนำ
เครื่องไม่ยอมพิมพ์งาน	<ul style="list-style-type: none"> • ตรวจสอบว่าได้ติดตั้งไดรเวอร์เครื่องพิมพ์ลงในระบบของท่านแล้ว เปิด Unified Driver Configurator และไปยังแท็บ Printers ในหน้าต่าง Printers configuration เพื่อกำหนดรายชื่อเครื่องที่สามารถใช้ได้ ต้องแน่ใจว่า เครื่องของท่านปรากฏในรายการ ถ้าไม่มีอยู่ในรายชื่อ ให้เปิด Add new printer wizard เพื่อกำหนดชื่อเครื่องของท่าน • ตรวจสอบว่าได้เริ่มต้นเครื่องแล้ว เปิด Printers configuration และเลือกชื่อของท่านจากรายชื่อเครื่องพิมพ์ ดูที่ คำอธิบายในบานหน้าต่าง Selected printer ถ้าสถานะของเครื่องมีสติง Stopped อยู่ด้วย ให้กดปุ่ม Start หลังจากนั้น เครื่องน่าจะกลับมาทำงานเป็นปกติ สถานะ "Stopped" อาจถูกเรียกใช้อีกครั้งเมื่อเกิดปัญหาบางอย่างในการพิมพ์ • ตรวจสอบว่าโปรแกรมของท่านใช้ตัวเลือกพิมพ์พิเศษ เช่น "-oraw" หรือ ไม่ ถ้าระบุ คำว่า "-oraw" ไว้ ในพารามิเตอร์ บรรทัดคำสั่ง ให้ลบออกเพื่อพิมพ์อย่างเหมาะสม สำหรับ Gimp front-end ให้เลือก "print" -> "Setup printer" และแก้ไขพารามิเตอร์ บรรทัดคำสั่ง
เครื่องไม่พิมพ์เอกสารทั้งหน้า และงานที่พิมพ์ออกมาปรากฏแค่ครึ่งแผ่น	<p>ปัญหานี้เป็นที่รู้จักและเกิดขึ้นเมื่อเครื่องพิมพ์สีนามาใช้กับ Ghostscript เวอร์ชัน 8.51 หรือก่อนหน้านั้น, ระบบปฏิบัติการ Linux ขนาด 64 บิต และรายงานถึง bugs.ghostscript.com ว่า เป็น Ghostscript Bug 688252 ปัญหานี้ ได้ รับการแก้ไขใน AFPL Ghostscript เวอร์ชัน 8.52 หรือ สูงกว่า ดาวโหลดเวอร์ชันล่าสุดของ AFPL Ghostscript ได้ จาก http://sourceforge.net/projects/ghostscript/ และติดตั้งลงในเครื่องเพื่อแก้ไขปัญหานี้</p>
ฉันพบข้อผิดพลาด "Cannot open port device file" เมื่อพิมพ์เอกสาร	<p>หลีกเลี่ยงการเปลี่ยนพารามิเตอร์งานพิมพ์ (เช่นผ่าน LPR GUI) ในขณะที่ กำลังพิมพ์ งาน เซิร์ฟเวอร์ CUPS ในเวอร์ชันที่เป็นที่รู้จักมักหยุดงานพิมพ์ทุกครั้งที่มีการเปลี่ยนตัวเลือกพิมพ์ และพยายามเริ่มพิมพ์งานนั้นใหม่ตั้งแต่ต้น เนื่องจาก Unified Linux Driver จะล๊อคพอร์ตในขณะที่พิมพ์ การยกเลิกไดรเวอร์อย่างฉับพลันจะทำให้พอร์ตถูกล็อคไว้และไม่สามารถนำมาใช้กับการพิมพ์งานในลำดับถัดมาได้ ถ้าเกิดสถานการณ์นี้ ให้ลองคลายพอร์ต ด้วยวิธีการเลือก Release port ในหน้าต่าง Port configuration</p>

 โปรดดูที่ คู่มือผู้ใช้ Linux ที่มาพร้อมกับคอมพิวเตอร์ ของท่าน เพื่อดูข้อมูลเพิ่มเติมเกี่ยวกับข้อความผิดพลาดเกี่ยวกับ Linux

ปัญหาที่ วน ไปของ Macintosh

ลักษณะอาการ	วิธีแก้ไขที่แนะนำ
เครื่องพิมพ์ไฟล์ PDF ไม่ถูกต้อง บางส่วนของกราฟิก ข้อความหรือภาพประกอบหายไป	การพิมพ์ไฟล์ PDF ในรูปของภาพอาจช่วยให้พิมพ์ไฟล์ออกมาได้ เปิด Print As Image จากตัวเลือกการพิมพ์ของ Acrobat  อาจใช้เวลาพิมพ์นานขึ้นหากท่านพิมพ์ไฟล์ PDF เป็นภาพ
เครื่องพิมพ์เอกสารออกมา แต่งานพิมพ์ไม่ปรากฏจากหน่วยความจำงานพิมพ์ใน Mac OS X 10.3.2	อัปเดต Mac OS เป็น Mac OS X 10.3.3 หรือสูงกว่า
ตัวอักษรบางตัวที่ปรากฏผิดปกติในระหว่างการพิมพ์แผ่นปก	ระบบปฏิบัติการ Mac ไม่สามารถสร้างแบบอักษรในระหว่างการพิมพ์แผ่นปกพยัญชนะภาษาอังกฤษและตัวเลขจะแสดงเป็นปกติบนแผ่นปก
เมื่อพิมพ์เอกสารใน Macintosh ที่มี Acrobat Reader 6.0 หรือสูงกว่า สีที่พิมพ์ออกมาไม่ถูกต้อง	ตั้งแน่ใจว่า การตั้งค่าความละเอียดในไดรเวอร์ของเครื่องตรงกับที่อยู่ใน Acrobat Reader

 โปรดดูที่ คู่มือผู้ใช้ Macintosh ที่มาพร้อมกับคอมพิวเตอร์ของท่าน เพื่อข้อมูลเพิ่มเติมเกี่ยวกับข้อความความผิดพลาดเกี่ยวกับ Macintosh

อุปกรณ์สิ้นเปลือง

หัวข้อนี้ แสดงรายละเอียดเกี่ยวกับ การซื้อ อุปกรณ์สิ้นเปลืองและชิ้นส่วนเพื่อการบำรุงรักษาที่มี สำหรับ เครื่อง

หัวข้อนี้มี เนื้อหาเกี่ยวกับ :

- วิธีสั่งซื้อ
- อุปกรณ์สิ้นเปลืองที่มี ให้ บริการ

 อุปกรณ์เสริมที่นำมาใช้ได้ อาจแตกต่างกันในแต่ละประเทศ ติดต่อตัวแทนจำหน่ายเพื่อตรวจสอบรายชื่ออุปกรณ์เสริมที่นำมาใช้ได้

วิธีสั่งซื้อ

หากต้องการสั่งซื้ออุปกรณ์สิ้นเปลือง อุปกรณ์เสริมและชิ้นส่วนเพื่อการบำรุงรักษาของ Samsung โปรดติดต่อตัวแทนจำหน่าย Samsung ของท่านหรือร้านค้าที่ท่านซื้อผลิตภัณฑ์ที่ท่านยังสามารถคลิกเข้ามาที่ www.samsung.com/supplies เลือกรายชื่อประเทศ / ภูมิภาคของท่าน และขอข้อมูลการโทรติดต่อฝ่ายบริการ

อุปกรณ์สิ้นเปลืองที่มี ให้ บริการ

เมื่ออุปกรณ์สิ้นเปลืองใกล้หมดอายุการใช้งาน ท่านสามารถสั่งซื้ออุปกรณ์สิ้นเปลืองในชนิดต่างๆ ต่อไปนี้สำหรับเครื่องของท่าน:

หมายเลขรุ่น

- 104 (MLT-D104S): มีจำหน่ายในทุกภูมิภาค ยกเว้นประเทศที่ระบุในภูมิภาค A และ B
- 1042 (MLT-D1042S): ภูมิภาค A^a
- 1043 (MLT-D1043S): ภูมิภาค B^b
- 104 (MLT-D104X): ไม่มีจำหน่ายในทุกภูมิภาค
* โปรดดูประเทศที่จำหน่ายในเว็บไซต์ Samsung ที่ลิงก์ของท่าน

a. ภูมิภาค A: แอลบานเนีย, ออสเตรีย, เบลเยียม, บอสเนีย, บัลแกเรีย, โครเอเชีย, ไซปรัส, สาธารณรัฐเช็ก, เดนมาร์ก, เอสโตเนีย, ฟินแลนด์, ฝรั่งเศส, เยอรมนี, กรีซ, ฮังการี, อิตาลี, ลัตเวีย, ลิทัวเนีย, มาซิโดเนีย, เนเธอร์แลนด์ นอร์เวย์, โปแลนด์, โปรตุเกส, โรมาเนีย, เซอร์เบีย, สโลวาเกีย, สโลวีเนีย, สเปน, สวีเดน, สวิตเซอร์แลนด์, สหราชอาณาจักร

b. ภูมิภาค B: จีน , บังกลาเทศ , อินเดีย , เนปาล , ยูเครน , เวียดนาม

หากต้องการเปลี่ยนดรัมโทนเนอร์ให้อ่าน "การเปลี่ยนดรัมโทนเนอร์" ใน หน้า 60

 อายุการใช้งานของดรัมโทนเนอร์อาจแตกต่างกันโดยขึ้นอยู่กับตัวเลือกและโหมดงานที่นำมาใช้

 ท่านต้องซื้อ อุปกรณ์สิ้นเปลือง รวมถึงดรัมโทนเนอร์ ในประเทศเดียวกับที่ ท่านซื้อเครื่อง ไม่เช่นนั้น อุปกรณ์สิ้นเปลืองอาจไม่เข้ากันกับเครื่องของท่านเนื่องจากการกำหนดค่าระบบของอุปกรณ์สิ้นเปลืองอาจแตกต่างกันในแต่ละประเทศ

 Samsung ไม่แนะนำให้ใช้ดรัมโทนเนอร์ที่ไม่ใช่ของแท้จาก Samsung เช่นแบบที่ซื้อได้ หรือที่ผลิตขึ้นใหม่ Samsung ไม่สามารถรับประกันคุณภาพของดรัมโทนเนอร์ที่ไม่ใช่ของแท้จาก Samsung การนำเครื่องเข้ารับการบริการหรือส่งซ่อมเนื่องจากผลของการใช้ดรัมโทนเนอร์ที่ไม่ใช่ของแท้จาก Samsung จะไม่อยู่ภายใต้การรับประกันของเครื่อง

- ชิ้นส่วนเพื่อการบำรุงรักษาที่มี ให้ บริการ
- การเปลี่ยนดรัมโทนเนอร์

ชิ้นส่วนเพื่อการบำรุงรักษาที่มี ให้ บริการ

หลีกเลี่ยงปัญหาคุณภาพงานพิมพ์และการป้อนกระดาษเข้าเครื่องอันเป็นผลมาจากชิ้นส่วนสึกหรอและเพื่อบำรุงรักษาเครื่องให้พร้อมใช้งานได้สูงสุดได้ด้วยการเปลี่ยนชิ้นส่วนต่างๆ ต่อไปนี้หลังจากพิมพ์งานได้ครบตามจำนวนที่กำหนดหรือเมื่ออายุการใช้งานของแต่ละชิ้นส่วนสิ้นสุดลง

ชิ้นส่วน	ปริมาณโดยเฉลี่ย ^a	ชื่อชิ้นส่วน
ลูกกลิ้ง กระจกกระดาษ	ประมาณ 30,000 แผ่น	ROLLER-TRANSFER
ชุดฟิวเซอร์	ประมาณ 30,000 แผ่น	FUSER
ลูกกลิ้งดึงกระดาษ	ประมาณ 30,000 แผ่น	ROLLER-PICK UP

a. ระบบปฏิบัติการที่ใช้ สมรรถนะของคอมพิวเตอร์ ซอฟต์แวร์ โปรแกรม วิธีการเชื่อมต่อ ประเภทของวัสดุที่ใช้พิมพ์ ขนาดของวัสดุที่ใช้พิมพ์และความซับซ้อนของงานมีผลต่อปริมาณงานพิมพ์ที่ได้

หากต้องการสั่งซื้อชิ้นส่วนเพื่อการบำรุงรักษา โปรดติดต่อสถานที่ที่ท่านซื้อเครื่อง **ควรให้ ผู้ ให้ บริการที่ ได้รับ การรับรอง** ตัวแทนจำหน่ายหรือร้านขายผลิตภัณฑ์ที่ท่านซื้อเครื่องพิมพ์ที่ท่านเป็นผู้เปลี่ยนชิ้นส่วนเพื่อการบำรุงรักษาให้ **การรับประกันสินค้าไม่ได้ครอบคลุมถึงการเปลี่ยนชิ้นส่วนเพื่อการบำรุงรักษาใดๆ** เมื่อถึงปริมาณงานพิมพ์ที่ได้ โดยเฉลี่ย

การเปลี่ยนดรัมโทนเนอร์

 คลิกที่ลิงก์นี้เพื่อเปิดภาพเคลื่อนไหวอธิบายวิธีการเปลี่ยนดรัมโทนเนอร์

เมื่อดรัมโทนเนอร์หมดอายุการใช้งานที่ ประเมินไว้แล้ว

- หน้าต่างโปรแกรม Printer Status หรือ Smart Panel จะปรากฏบนคอมพิวเตอร์ เพื่อแจ้งให้ท่านทราบว่าจำเป็นต้องเปลี่ยนดรัมโทนเนอร์
- เครื่องจะหยุดพิมพ์งาน

จำเป็นต้องเปลี่ยนดรัมโทนเนอร์ในขั้นตอนนี้ ตรวจสอบหมายเลขรุ่นของดรัมโทนเนอร์ที่ ใช้ ในเครื่องของท่าน (ดูที่ "อุปกรณ์สิ้นเปลืองที่มี ให้ บริการ" ใน หน้า 60)

1. เปิดฝาปิดด้านบน

 เมื่อท่านเปิดฝาปิดด้านบน ควรแน่ใจว่าได้ปิดถาดกระดาษออกแล้ว

2. ดึงตลับ โทเนอร์ออก

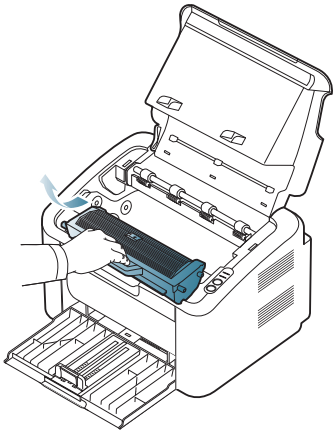

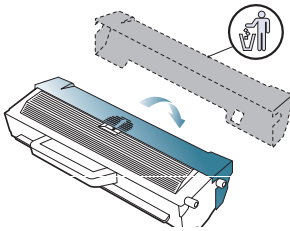

3. นำตลับ โทเนอร์ ตลับ ใหม่ ออกมาจากบรรจุภัณฑ์
4. ดึงตัวปิดที่อยู่ที่ตลับ โทเนอร์ ออก

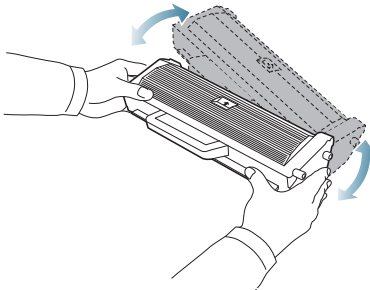

5. เขย่าตลับเบาๆ
จากด้านหนึ่งไปอีกด้านหนึ่งห้าหรือหกครั้งเพื่อให้โทเนอร์กระจายอย่างสม่ำเสมอ
ภายในตลับ วิธีนี้จะทำให้ได้งานพิมพ์สูงสุดต่อตลับหนึ่งตลับ



-  ถังผงโทเนอร์ เลอะเลื้อยของทำาน ให้ ปิดตอกด้วยผ้าแห้ง และเช็ดผ้าในน้ำเย็น น้ำร้อนจะทำให้ โทเนอร์ ติดอยู่ในเนื้อผ้า
-  ห้ามสัมผัสโคโรนโรลล์ที่อยู่ด้านในตลับโทเนอร์หรือหน่วยประมวลผลภาพ ใช้ที่จับบนตลับเพื่อหลีกเลี่ยงการสัมผัสพื้นที่ส่วนนี้

6. ถอดตลับโทเนอร์บริเวณที่จับและค่อยๆ ใสตลับลงไปในช่องที่เปิดอยู่บนเครื่อง
แต่ใบตางๆ
ที่อยู่บนแต่ละด้านของตลับและร่องที่ตรงกันภายในเครื่องจะนำตลับไปยังตำแหน่งที่ถูกต้องจนกว่าจะล็อกเข้าที่อย่างสมบูรณ์

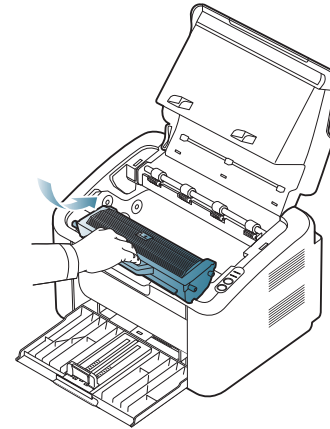

7. ปิดฝาปิดด้านบน ตรวจสอบให้แน่ใจว่าฝาปิดอย่างสมบูรณ์

ข้อกำหนดเฉพาะ

หัวข้อนี้มีเนื้อหาเกี่ยวกับข้อกำหนดเฉพาะหลักของเครื่อง

เนื้อหาบทนี้ประกอบด้วย :

- ข้อกำหนดเฉพาะของฮาร์ดแวร์
- ข้อกำหนดเฉพาะของสภาพแวดล้อม
- ข้อกำหนดเฉพาะทางด้านไฟฟ้า
- ข้อกำหนดเฉพาะของสิ่งพิมพ์

 ค่าของข้อกำหนดเฉพาะจะแสดงอยู่ด้านล่าง : ข้อกำหนดเฉพาะสามารถเปลี่ยนแปลงได้โดยไม่ต้องแจ้งให้ทราบล่วงหน้า โปรดดูข้อมูลที่มีการเปลี่ยนแปลงได้ที่ www.samsung.com/printer

ข้อกำหนดเฉพาะของฮาร์ดแวร์

รายการ		คำอธิบาย
มิติ	ความสูง	184 มม .
	ความลึก	224 มม . (22.40 ซม .)
	ความกว้าง	341 มม . (34.11 ซม .)
น้ำหนัก	โดยไม่มีหน่วยประมวลผลภาพ	4.2 กก . (9.26 ปอนด์)

ข้อกำหนดเฉพาะของสภาพแวดล้อม

รายการ		คำอธิบาย
ระดับเสียงรบกวน ^a	โหมดเตรียมพร้อม	26 dB (A)
	โหมดพิมพ์	50 dB (A)
อุณหภูมิ	การทำงาน	10 ถึง 32 °C
	การจัดเก็บ (แกะกล่องแล้ว)	0 ถึง 40 °C
ความชื้น	การทำงาน	10 ถึง 80% RH
	การจัดเก็บ (แกะกล่องแล้ว)	20 ถึง 80% RH

a. ระดับแรงดันของเสียง ISO 7779 การกำหนดค่าที่ทำการทดสอบ : การติดตั้งพื้นฐานของเครื่อง , กระดาษ A4, การพิมพ์ด้านเดียว

ข้อกำหนดเฉพาะทางด้านไฟฟ้า

 ความต้องการกำลังไฟจะขึ้นอยู่กับประเทศ/ภูมิภาคที่จำหน่ายอุปกรณ์ ห้ามแปลงแรงดันไฟฟ้าสำหรับการทำงาน การทำเช่นนี้อาจทำให้เครื่องพิมพ์ได้รับความเสียหายและไม่อยู่ในความคุ้มครองของการรับประกันสินค้า

รายการ		คำอธิบาย
อัตราค่าพลังงานไฟ ^a	รุ่น 110 โวลท์	AC 110-127 V
	รุ่น 220 โวลท์	AC 220-240 V
ความสิ้นเปลืองพลังงาน	โหมดการทำงานโดยเฉลี่ย	น้อยกว่า 270 วัตต์
	โหมดเตรียมพร้อม	น้อยกว่า 40 วัตต์
	โหมดประหยัดพลังงาน	น้อยกว่า 2.8 วัตต์
	โหมดปิดเครื่อง	น้อยกว่า 0.45 วัตต์

a. ดูสติกเกอร์แสดงอัตราค่าพลังงานบนเครื่องเพื่อตรวจสอบแรงดันไฟฟ้า (V) ความถี่ (เฮิร์ตซ์) และชนิดของกระแสไฟฟ้า (A) ที่ถูกตัดของเครื่องพิมพ์

ข้อกำหนดเฉพาะของสิ่งพิมพ์

ชนิด	ขนาด	มิติ	น้ำหนักของสิ่งพิมพ์ ^a /ความจุ ^b	
			ภาค	การป้อนกระดาษในภาคด้วยตนเอง
Plain paper	Letter	216 x 279 มม .	60 ถึง 120 g/m ² (กระดาษบอนด์ 16 ถึง 32 ปอนด์) • 80 g/m ² (กระดาษ 20 ปอนด์) 150 แผ่น	60 ถึง 163 g/m ² (กระดาษบอนด์ 16 ถึง 43 ปอนด์) • 1 แผ่นสำหรับการป้อนกระดาษในภาคด้วยตนเอง
	Legal	216 x 356 มม .		
	US Folio	216 x 330 มม .		
	A4	210 x 297 มม .		
	Oficio	216 x 343 มม .		
	JIS B5	182 x 257 มม .		
	ISO B5	176 x 250 มม .		
	Executive	184 x 267 มม .		
	A5	148 x 210 มม .		
Envelope	Monarch Env.	98 x 191 มม .	75 ถึง 90 g/m ² (กระดาษบอนด์ 20 ถึง 24 ปอนด์) • 1 แผ่นสำหรับการป้อนกระดาษในภาคด้วยตนเอง	
	No.10 Env.	105 x 241 มม .		
	DL Env.	110 x 220 มม .		
	C5 Env.	162 x 229 มม .		
Thick paper	ปรอดดู ที่ หั ว ษ์ อ Plain Paper	ปรอดดู ที่ หั ว ษ์ อ Plain Paper	90 g/m ² (กระดาษบอนด์ 24 ปอนด์) • 140 แผ่น	90 ถึง 163 g/m ² (กระดาษบอนด์ 24 ถึง 43 ปอนด์) • 1 แผ่นสำหรับการป้อนกระดาษในภาคด้วยตนเอง
Thin paper	ปรอดดู ที่ หั ว ษ์ อ Plain Paper	ปรอดดู ที่ หั ว ษ์ อ Plain Paper	60 ถึง 70 g/m ² (กระดาษบอนด์ 16 ถึง 19 ปอนด์) • 1 แผ่นสำหรับการป้อนกระดาษในภาคด้วยตนเอง	
Transparency	Letter, A4	ปรอดดู ที่ หั ว ษ์ อ Plain Paper	138 ถึง 146 g/m ² (กระดาษบอนด์ 37 ถึง 39 ปอนด์) • 1 แผ่นสำหรับการป้อนกระดาษในภาคด้วยตนเอง	
Labels ^c	Letter, Legal, US Folio, A4, JIS B5, ISO B5, Executive, A5	ปรอดดู ที่ หั ว ษ์ อ Plain Paper	120 ถึง 150 g/m ² (กระดาษบอนด์ 32 ถึง 40 ปอนด์) • 1 แผ่นสำหรับการป้อนกระดาษในภาคด้วยตนเอง	
Card stock	Letter, Legal, US Folio, A4, JIS B5, ISO B5, Executive, A5	ปรอดดู ที่ หั ว ษ์ อ Plain Paper	105 ถึง 163 g/m ² (กระดาษบอนด์ 28 ถึง 43 ปอนด์) • 1 แผ่นสำหรับการป้อนกระดาษในภาคด้วยตนเอง	
ขนาดเล็กที่สุด (กำหนดเอง)		76 x 183 มม .	60 ถึง 163 g/m ² (กระดาษบอนด์ 16 ถึง 43 ปอนด์)	
ขนาดใหญ่ที่สุด (กำหนดเอง)		216 x 356 มม .		

a. ถ้าน้ำหนักของสิ่งพิมพ์เกิน 120 g/m² (32 ปอนด์) ให้ป้อนกระดาษในภาคที่ละแผ่น

b. ความจุสูงสุดอาจแตกต่างกันโดยขึ้นอยู่กับน้ำหนักของสิ่งพิมพ์และความหนาและเงื่อนไขของสภาพแวดล้อม

c. ความเร็ว : 100 ถึง 250 (เซฟฟิลด์)

contact samsung worldwide

If you have any comments or questions regarding Samsung products, contact the Samsung customer care center.

Country/Region	Customer Care Center	Web Site
ARGENTINE	0800-333-3733	www.samsung.com
ARMENIA	0-800-05-555	
AUSTRALIA	1300 362 603	www.samsung.com
AUSTRIA	0810-SAMSUNG (7267864, € 0.07/min)	www.samsung.com
AZERBAIJAN	088-55-55-555	
BAHRAIN	8000-4726	
BELARUS	810-800-500-55-500	www.samsung.ua www.samsung.com/ua_ru
BELGIUM	02-201-24-18	www.samsung.com/be (Dutch) www.samsung.com/be_fr (French)
BRAZIL	0800-124-421 4004-0000	www.samsung.com
CANADA	1-800-SAMSUNG (726-7864)	www.samsung.com
CHILE	800-SAMSUNG (726-7864)	www.samsung.com
CHINA	400-810-5858 010-6475 1880	www.samsung.com
COLOMBIA	01-8000112112	www.samsung.com
COSTA RICA	0-800-507-7267	www.samsung.com
CZECH REPUBLIC	800-SAMSUNG (800-726786)	www.samsung.com
	Samsung Zrt., česká organizační složka, Oasis Florenc, Sokolovská394/17, 180 00, Praha 8	
DENMARK	70 70 19 70	www.samsung.com
ECUADOR	1-800-10-7267	www.samsung.com
EGYPT	0800-726786	
EIRE	0818 717100	www.samsung.com
EL SALVADOR	800-6225	www.samsung.com
ESTONIA	800-7267	www.samsung.com
KAZAKHSTAN	8-10-800-500-55-500	www.samsung.com/kz_ru
KYRGYZSTAN	00-800-500-55-500	
FINLAND	030-6227 515	www.samsung.com
FRANCE	01 48 63 00 00	www.samsung.com
GERMANY	01805 - SAMSUNG (726-7864 € 0,14/min)	www.samsung.com

Country/Region	Customer Care Center	Web Site
GEORGIA	8-800-555-555	
GUATEMALA	1-800-299-0013	www.samsung.com
HONDURAS	800-7919267	www.samsung.com
HONG KONG	(852) 3698-4698	www.samsung.com/hk www.samsung.com/hk_en/
HUNGARY	06-80-SAMSUNG (726-7864)	www.samsung.com
INDIA	3030 8282 1800 110011 1800 3000 8282 1800 266 8282	www.samsung.com
INDONESIA	0800-112-8888 021-5699-7777	www.samsung.com
ITALIA	800-SAMSUNG (726-7864)	www.samsung.com
JAMAICA	1-800-234-7267	www.samsung.com
JAPAN	0120-327-527	www.samsung.com
JORDAN	800-22273	
KSA	9200-21230	www.samsung.com
LATVIA	8000-7267	www.samsung.com
LITHUANIA	8-800-77777	www.samsung.com
LUXEMBURG	261 03 710	www.samsung.com
MALAYSIA	1800-88-9999	www.samsung.com
MEXICO	01-800-SAMSUNG (726-7864)	www.samsung.com
MOLDOVA	00-800-500-55-500	www.samsung.ua www.samsung.com/ua_ru
NETHERLANDS	0900-SAMSUNG (0900-7267864) (€ 0,10/min)	www.samsung.com
NEW ZEALAND	0800 SAMSUNG (0800 726 786)	www.samsung.com
NICARAGUA	00-1800-5077267	www.samsung.com
NORWAY	815-56 480	www.samsung.com
PANAMA	800-7267	www.samsung.com

Country/Region	Customer Care Center	Web Site
PHILIPPINES	1800-10-SAMSUNG (726-7864) 1-800-3-SAMSUNG (726-7864) 1-800-8-SAMSUNG (726-7864) 02-5805777	www.samsung.com
POLAND	0 801 1SAMSUNG (172678) 022-607-93-33	www.samsung.com
PORTUGAL	80820-SAMSUNG (726-7864)	www.samsung.com
PUERTO RICO	1-800-682-3180	www.samsung.com
QATAR	800-2255	
REP. DOMINICA	1-800-751-2676	www.samsung.com
RUSSIA	8-800-555-55-55	www.samsung.ru
SINGAPORE	1800-SAMSUNG (726-7864)	www.samsung.com
SLOVAKIA	0800-SAMSUNG (726-7864)	www.samsung.com
SOUTH AFRICA	0860 SAMSUNG (726-7864)	www.samsung.com
SPAIN	902-1-SAMSUNG(902 172 678)	www.samsung.com
SWEDEN	0771 726 7864 (SAMSUNG)	www.samsung.com
SWITZERLAND	0848-SAMSUNG (7267864, CHF 0.08/min)	www.samsung.com
SYRIA	1825-22-73	
TADJIKISTAN	8-10-800-500-55-500	
TAIWAN	0800-329-999	www.samsung.com
THAILAND	1800-29-3232 02-689-3232	www.samsung.com
TRINIDAD & TOBAGO	1-800-SAMSUNG (726-7864)	www.samsung.com
TURKEY	444 77 11	www.samsung.com
U.A.E	800-SAMSUNG (726-7864)	www.samsung.com
U.K	0845 SAMSUNG (726-7864)	www.samsung.com
U.S.A	1-800-SAMSUNG (726-7864)	www.samsung.com
UKRAINE	8-800-502-000	www.samsung.ua www.samsung.com/ua_ru
UZBEKISTAN	8-10-800-500-55-500	www.samsung.com/kz_ru
VENEZUELA	0-800-100-5303	www.samsung.com
VIETNAM	1 800 588 889	www.samsung.com

อภิธานศัพท์

อภิธานศัพท์ต่อไปนี้จะช่วยให้ท่านคุ้นเคยกับผลิตภัณฑ์โดยการเข้าใจคำศัพท์เฉพาะที่ใช้กันโดยทั่วไปในการพิมพ์ รวมถึงคำศัพท์เฉพาะที่ได้กล่าวไว้ในคู่มือการใช้งานฉบับนี้

802.11

802.11 คือ ข้อกำหนดมาตรฐานสำหรับการสื่อสารเครือข่ายเฉพาะที่แบบไร้สาย (WLAN) ซึ่งพัฒนาขึ้นโดยคณะกรรมการมาตรฐาน IEEE LAN/MAN (IEEE 802)

802.11b/g/n

802.11b/g/n สามารถใช้ฮาร์ดแวร์เดียวกันได้ และใช้ความถี่ 2.4 GHz 802.11b สนับสนุนช่วงความถี่ของคลื่นได้ถึง 11 Mbps ส่วน 802.11n สนับสนุนได้ถึง 150 Mbps บางครั้งอุปกรณ์ 802.11b/g/n อาจถูกรบกวนโดยเตาไมโครเวฟ โทรศัพท์ไร้สาย และอุปกรณ์บลูทูธได้

จุดเข้าใช้งาน

จุดเข้าใช้งาน หรือ จุดเข้าใช้งานแบบไร้สาย (AP หรือ WAP) คือ อุปกรณ์ที่เชื่อมต่ออุปกรณ์สื่อสารแบบไร้สายเข้ากับบนเครือข่ายเฉพาะที่แบบไร้สาย (WLAN) และทำหน้าที่เหมือนอุปกรณ์รับ-ส่งสัญญาณกลางของสัญญาณวิทยุ WLAN

ADF

ตัวป้อนเอกสารอัตโนมัติ (ADF) คือ ชุดสแกนที่ป้อนเอกสารต้นฉบับโดยอัตโนมัติ เพื่อให้ผู้ใช้สามารถสแกนเอกสารหลายแผ่นได้ในคราวเดียว

AppleTalk

AppleTalk คือ ชุดโพรโทคอลที่ได้รับการพัฒนาขึ้นโดย Apple, Inc สำหรับใช้ในระบบเครือข่ายคอมพิวเตอร์ ซึ่งรวมอยู่ใน Macintosh เริ่มแรก (1984) และปัจจุบันนี้ได้ถูกลดความสำคัญลงโดย Apple ในระบบเครือข่าย TCP/IP

ความละเอียดของบิต

คำศัพท์เกี่ยวกับภาพกราฟิกคอมพิวเตอร์ซึ่งอธิบายเกี่ยวกับจำนวนบิตที่ใช้เพื่อแสดงสีของพิกเซลแต่ละจุดในรูปภาพประเภทบิตแมป ความละเอียดของสีที่สูงขึ้นจะให้ช่วงกว้างของสีที่แตกต่างกันกว้างกว่า เมื่อจำนวนบิตเพิ่มขึ้น จำนวนของสีที่จะแสดงในภาพได้จะเพิ่มขึ้นจนอาจไม่เห็นความแตกต่างของสีโดยทั่วไปสี 1 บิต จะหมายถึงภาพโมโนโครม หรือภาพแบบขาว - ดำ

BMP

รูปแบบภาพกราฟิกที่เกิ ดจากจุดเล็ก ๆ ซึ่งใช้กันภายในโดยระบบภาพกราฟิกย่อยของ Microsoft Windows (GDI) และโดยทั่วไปใช้สำหรับเรียกดูรูปแบบไฟล์กราฟิกอย่างง่ายบนแพลตฟอร์มนั้น

BOOTP

Bootstrap Protocol โพรโทคอลเครือข่ายที่ใช้งานโดยไคลเอนต์บนเครือข่ายเพื่อขอ IP แอดเดรสอัตโนมัติ โดยทั่วไป จะทำในขั้นตอนการบูตเครื่องคอมพิวเตอร์หรือการเรียกใช้ระบบปฏิบัติการบนเครื่องนั้น เซิร์ฟเวอร์ BOOTP จะกำหนด IP

แอดเดรสจากกลุ่มแอดเดรสให้ กับแต่ ละไคลเอนต์ BOOTP สามารถใช้กับคอมพิวเตอร์ที่ไม่มีฮาร์ดดิสก์หรือฟลอปปีดิสก์ (diskless workstation) เพื่อขอ IP แอดเดรสก่อนทำการโหลดระบบปฏิบัติการขั้นสูงได้

CCD

Charge Coupled Device (CCD) คือ ฮาร์ดแวร์ที่สามารถใช้กับงานสแกนได้ นอกจากนี้ยังใช้กลไก CCD Locking เพื่อยืดอายุอุปกรณ์ CCD เพื่อป้องกันความเสียหายขณะที่ทำงานเคลือบถ่ายอุปกรณ์

การเรียงหน้า

การเรียงหน้า คือ กระบวนการพิมพ์งานหลายสำเนาโดยจัดเรียงเป็นชุดๆ เมื่อเลิกการเรียงหน้า อุปกรณ์จะพิมพ์เอกสารที่ชุดก่อนทำการพิมพ์สำเนาชุดต่อไป

แผงควบคุม

แผงควบคุม คือ ส่วนที่แสดงชุดควบคุมหรือเครื่องมือควบคุมการทำงานซึ่งโดยปกติจะมีลักษณะแบนเรียบตรง โดยทั่วไปแผงควบคุมจะอยู่ที่ด้านบนหน้าของเครื่อง

การครอบคลุมพื้นที่

เป็นคำศัพท์เกี่ยวกับการพิมพ์ที่ใช้สำหรับการวัดปริมาณการใช้หมึกพิมพ์บนงานพิมพ์ ตัวอย่างเช่น การครอบคลุมพื้นที่ 5% หมายความว่ากระดาษขนาด A4 มีรูปภาพหรือข้อความประมาณ 5% ของหน้ากระดาษ ดังนั้น หากกระดาษหรือเอกสารต้นฉบับมีรูปภาพที่มีความซับซ้อนมาก หรือมีข้อความจำนวนมาก ค่าการครอบคลุมพื้นที่จะสูงขึ้นและจะใช้ปริมาณหมึกพิมพ์มากขึ้นตามค่าการครอบคลุมพื้นที่นั้น

CSV

Comma Separated Values (CSV) คือ รูปแบบไฟล์ประเภทหนึ่ง CSV จะใช้เพื่อแลกเปลี่ยนข้อมูลระหว่างแอปพลิเคชันที่แตกต่างกัน รูปแบบไฟล์ที่ใช้ใน Microsoft Excel ได้กลายเป็นมาตรฐานโดยพฤตินัยในทุกอุตสาหกรรม แม้ว่าระบบแพลตฟอร์มที่ไม่ใช่ Microsoft ก็ตาม

DADF

ตัวป้อนเอกสารอัตโนมัติสำหรับพิมพ์งานสองด้าน (DADF) คือ ชุดสแกนที่ป้อนเอกสารต้นฉบับและกลับเอกสารต้นฉบับโดยอัตโนมัติเพื่อให้ผู้ใช้สามารถสแกนเอกสารได้ทั้งสองด้านของหน้ากระดาษ

ค่าเริ่มต้น

ค่าหรือการตั้งค่าที่จะมีผลเมื่อนำเครื่องพิมพ์ออกจากบรรจุภัณฑ์รีเซ็ต หรือรีเซ็ตการใช้งานครั้งแรก

DHCP

Dynamic Host Configuration Protocol (DHCP) คือ โพรโทคอลระบบเครือข่ายของไคลเอนต์-เซิร์ฟเวอร์ เซิร์ฟเวอร์ DHCP จะให้พารามิเตอร์การกำหนดค่าเฉพาะสำหรับค่าของเครื่องแม่ข่ายไคลเอนต์ DHCP โดยทั่วไป ก็คือข้อมูลที่เครื่องแม่ข่ายไคลเอนต์ต้องการเพื่อให้สามารถเข้าใช้งานเครือข่าย IP ได้ นอกจากนี้ DHCP ยังมีกลไกเพื่อการจัดสรร IP แอดเดรสให้กับเครื่องแม่ข่ายไคลเอนต์ด้วย

DIMM

Dual Inline Memory Module (DIMM) คือแผงวงจรขนาดเล็ กที่ ยึดหนั ยความจำ DIMM จะจัดเก็บขั บขั มมูลทั ้งหมดภายในเครื องเอาไว้ เช่น ขั บขั มมูลการพิ มพ์ ขั บขั มมูลแฟกซ์ ที่ ด้ รั บ

DLNA

Digital Living Network Alliance (DLNA) คือมาตรฐานที่ช่วยให้อุปกรณ์ที่ใช้ภายในบ้านสามารถแบ่งปันข้อมูลกับอุปกรณ์ อื่นขั บเครื อขั ยได้

DMPr

DMPr (Digital Media Printer) เป็นอุปกรณ์ที่ช่วยให้พิมพ์งานในเครือข่ายแบบไร้สายที่ใช้ในบ้าน DLNA ได้ DMPr จะพิ มพ์ งานโดยการรวมรู ปภาพกั บเทมเพลท XHTML (Extensible HyperText Markup Language) ไว้ ในหนึ ่งหน้า

DNS

Domain Name Server (DNS) คือระบบที่จัดเก็บข้อมูลที่เกี่ยวข้องกับชื่อโดเมนในฐานะข้อมูลแจกแจงบนเครือข่ายต่างๆ เช่น อินเทอร์เน็ต

เครื องพิ มพ์ ดอทเมทริกซ์

เครื องพิ มพ์ ดอทเมทริกซ์ หมายถึงเครื องพิ มพ์สำหรับคอมพิวเตอร์ประเภทหนึ่งที่มีหัวพิมพ์ซึ่งเคลื่อนที่กลับไปกลับมาบนหน้า ากกระดาษและพิ มพ์ โดยการกระทบกั บแถบฝั าซึ่ง มี หมึกมหาตฤ เข้ากั บกระดาษ เช่นเดี ยวกั บ เครื องพิ มพ์ ดี ด

DPI

Dots Per Inch (DPI) คือหน่วยวัดค่าความละเอียดที่ใช้สำหรับการสแกนหรือการพิมพ์ โดยทั่วไป ค่า DPI ที่ สูงกว่า จะให้ ผลลั ธ์ ที่ มี คั าคความละเอียดสูงกว่า มองเห็นรายละเอียดในรู ปภาพได้ ชั ดเจนกว่า ะ และมีขนาดไฟล์ ใหญ่ กว่า

DRPD

การตรวจจั บรู ปแบบเสี ยงเร็ ยกเข้า ะเฉพาะ เสี ยงเร็ ยกเข้า ะเฉพาะ คือ บริการของบริษัทผู้ให้บริการโทรศัพท์ซึ่งทำให้ผู้ใช้งานสามารถใช้สายโทรศัพท์สายเดี ยวเพื่อ รั บสายจากหมายเลขโทรศัพท์ ที่ แดกตั ่างกั นด้

อุปกรณ์ สำหรับ การพิ มพ์ สองด้ าน

อุปกรณ์ที่กลับกระดาษโดยอัตโนมัติเพื่อให้เครื่องสามารถพิมพ์ (หรือสแกน) ลงบนหน้า ึ่งสองด้ านของหน้า ากกระดาษได้ เครื่องพิมพ์ที่ติดตั้งชุดอุปกรณ์สำหรับพิมพ์สองด้านจะสามารถพิมพ์งานลงบนทั้งสองด้ านของหน้า ากกระดาษระหว่ างหนึ ่งรอบการพิ มพ์ ได้

ปริ มาณการพิ มพ์ สูงสุ ด

ปริ มาณการพิ มพ์ สูงสุ ด คือ จำนวนหน้ากระดาษต่อเดือนซึ่งจะไม่ส่งผลกระทบต่อประสิทธิภาพในการทำงานของเครื องพิ มพ์ โดยทั ้วไป เครื องพิ มพ์ จะจำกั ดอายุ การใ้ งานไว้ เช่น จำนวนหน้า ากกระดาษต่อ อปี อายุ การใ้ งาน หมายถึง ความสามารถของการพิ มพ์ งานโดยเฉลี่ย ซึ่ง ึ่งโดยปกติ จะอยู่ ในชั วั งระยะเวลารั บปรประกัน ตั ่วอยั งเช่น หากปริ มาณการพิ มพ์สูงสุด คือ 48,000 หน้าต่อเดือนโดยคิดที่ 20 วันทำงาน เครื องพิ มพ์ จะจำกั ดอายุ การใ้ งานไว้ ที่ 2,400 หน้า ตั ่ววัน

ECM

Error Correction Mode (ECM) คือโหมดการรั บ-ส่งข้อมูลเสริมที่ติดตั้งอยู่ในเครื่องแฟกซ์ Class 1 หรือแฟกซ์โมเด็ม ซึ่งจะตรวจจั บและแก้ ไขขั บขั มผิดพลาดในขั บตอนการรั บ - ส่งแฟกซ์ ซึ่งบางครั้ง ึ่งอาจเกิ ดจากการรบกวนสายโทรศัพท์

การจั าลอง

การจั าลอง เป็นเทคนิคที่ทำให้อุปกรณ์เครื่องหนึ่งให้ผลลัพธ์แบบเดียวกันกับอีกเครื่องหนึ่ง โปรแกรมที่ใช้เป็นเครื่องจำลองจะทำซ้ำฟังก์ชันของระบบหนึ่งด้วยอีกระบบหนึ่งที่ แดกตั ่างกั น ตั ่งนั ้น ระบบที่ สองจึงทำงานเหมื อนกัน กั บระบบแรก การจั าลองจะมุ่ง เน้น ไปที่ การถอดแบบพฤติ กรรมภายนอกที่ เน้น นอก ซึ่งแตกต่างจากการเลียนแบบที่จะสนใจถึงแบบจำลองที่เป็นนามธรรมของระบบซึ่งกำลังถูกเลียนแบบ และบ่อยครั้ง จะพิ จารณาถึง สภาพภายในของระบบนั้นๆ

อีเธอร์เน็ต

อีเธอร์เน็ต คือ เทคโนโลยี เครื อขั ยคอมพิวเตอร์แบบ frame-based สำหรับ เครื อขั ยเฉพาะที่ ซึ่งจะกำหนดการวางสายและสั ัญญาณสำหรับ บพิ ลี คอลเลเยอร์ และรู ปแบบเฟรมและโปรโตคอลสำหรับ บตั วั ควบคุมการเข้า ึ่งงานสื่อ (MAC)/ เลเยอร์ เชี ื่อมโยงขั บขั มของแบบจำลอง OSI ส่วนใหญ่อีเธอร์เน็ตจะมีมาตรฐานเป็น IEEE 802.3 ซึ่งได้กลายเป็นเทคโนโลยี LAN ที่ ใ้ ัก นอยั ่างแพร่ หลายที่ สุดในชั วั งปี 1990 จนถึง ปี จุ บั ัน

EtherTalk

ชุดโปรโตคอลที่ ัพฒนาขึ ้น โดย Apple Computer สำหรับใช้งานในระบบเครือข่ายคอมพิวเตอร์ ซึ่งรวมอยู่ใน Macintosh เริ่มแรก (1984) และปัจจุบันนี้ ได้ถูกถอดความสำคัญโดย Apple ในระบบเครือข่าย TCP/IP

FDI

Foreign Device Interface (FDI) คือการ์ดที่ติดตั้งอยู่ในเครื่องเพื่ออนุญาตให้ใช้งานกับอุปกรณ์อื่นๆ เช่น เครื องหยอดเหรียญ หรือ เครื องอ านการ ดได้ อุปกรณ์ เหล่า นั ้น จะชั วยให้ สามารถใ้ บริ การ pay-for-print บนอุปกรณ์ ของทั ้ง านได้

FTP

File Transfer Protocol (FTP) คือโปรโตคอลที่ใช้สำหรับแลกเปลี่ยนไฟล์ผ่านระบบเครือข่ายที่สนับสนุนโปรโตคอล TCP/IP (เช่น อินเทอร์เน็ต หรือ อินทราเน็ต)

ชุดพิ วเซอร์

ชุด นสั วนของเครื องพิ มพ์ เลเซอร์ ที่ หลอมหมึกพิ มพ์ ลงบนวั สดุ พิ มพ์ ซึ่งประกอบด้วยลูกกลิ้งความรั อนและลูกกลิ้งแรงดัน หลังจากที่มี กพิ มพ์ ได้ ฤ กส์ ฝั านลงบนกระดาษแล้ว ชุดพิ วเซอร์จะใ้ รั ความรั อนและแรงอัดเพื่อให้มั่นใจว่าหมึกพิมพ์จะติดอยู่กับกระดาษอยั ่างถาวร นั ้นคือสาเหตุ ว่า ทำ ะไม่กระดาษจึง ุ่ นเมื่ ้อออกมาจากเครื องพิ มพ์ เลเซอร์

เกตเวย์

การเชื่อมตั ้อระหว่ างเครื อขั ยคอมพิวเตอร์ หรือระหว่ างเครื อขั ยคอมพิวเตอร์กับสายโทรศัพท์ เป็นวิธีที่นิยมใ้ ักันมาก เนื่องจากเป็นคอมพิวเตอร์หรือเครือข่ายที่ช่วยให้สามารถเข้า ึ่งงานคอมพิวเตอร์ หรือ เครื อขั ยอื่ นด้

ระดับสีเทา

ระดับความเข้มของสีเทาที่แสดงความสว่างและความเข้มของรูปภาพเมื่อรูปภาพสีได้ถูกแปลงให้เป็นสีเทา สีต่างๆ จะถูกแสดงด้วยระดับความเข้มของสีเทาต่างๆ

ฮาร์ดไดรฟ์

ชนิดของรูปภาพซึ่งจำลองให้เป็นแบบระดับสีเทาด้วยจำนวนจุดที่แตกต่างกัน บริเวณที่มีความเข้มของสีสูงจะประกอบด้วยจุดจำนวนมากกว่า ในขณะที่ บริเวณที่มีความเข้มของสีต่ำจะประกอบด้วยจุดจำนวนน้อยกว่า

HDD

Hard Disk Drive (HDD) โดยทั่วไปหมายถึง ฮาร์ดไดรฟ์ หรือ ฮาร์ดดิสก์ ซึ่งเป็นอุปกรณ์จัดเก็บข้อมูลแบบถาวร โดยจะจัดเก็บข้อมูลเข้ารหัสแบบดิจิทัลบนจานแผ่นพื้นผิวแม่เหล็กที่หมุนได้อย่างรวดเร็ว

IEEE

Institute of Electrical and Electronics Engineers (IEEE) คือ องค์กรระหว่างประเทศที่ไม่หวังผลกำไรเพื่อความก้าวหน้าทางเทคโนโลยีที่เกี่ยวข้องกับระบบไฟฟ้า

IEEE 1284

มาตรฐานพอร์ตแบบขนาน 1284 ที่พัฒนาขึ้นโดยสถาบัน Institute of Electrical and Electronics Engineers (IEEE) คำว่า "1284-B" หมายถึง ชนิดของหัวต่อเฉพาะบริเวณปลายด้านหนึ่งของสายเคเบิลแบบขนานซึ่งต่อเข้ากับอุปกรณ์คอมพิวเตอร์ (เช่น เครื่องพิมพ์)

อินเทอร์เน็ต

เครือข่ายส่วนบุคคลที่ใช้โปรโตคอลอินเทอร์เน็ต การเชื่อมต่อเครือข่ายและอาจเป็นระบบการสื่อสารสาธารณะเพื่อใช้ข้อมูลขององค์กรบางส่วนร่วมกัน หรือดำเนินการร่วมกันบนพื้นฐานขององค์กรนั้นๆ อย่างปลอดภัย บางครั้งคำนี้หมายถึง บริการที่สามารถมองเห็นได้ เป็นส่วนตัวเท่านั้น คือ เว็บไซต์ภายในองค์กร

IP แอดเดรส

Internet Protocol (IP) แอดเดรส คือ หมายเลขเฉพาะที่อุปกรณ์จะใช้เพื่อแสดงตนและสื่อสารกับอุปกรณ์อื่นซึ่งกันและกันบนเครือข่ายที่ใช้มาตรฐานอินเทอร์เน็ตโปรโตคอล

IPM

Images Per Minute (IPM) เป็นวิธีการวัดความเร็วของเครื่องพิมพ์ อัตรา IPM จะแสดงจำนวนหน้ากระดาษหนึ่งหน้าที่เครื่องพิมพ์สามารถพิมพ์เสร็จได้ภายในเวลาหนึ่งนาที

IPP

Internet Printing Protocol (IPP) จะกำหนดโปรโตคอลมาตรฐานสำหรับการทำงาน รวมถึงการจัดการงานพิมพ์ ขนาดวัสดุพิมพ์ ความละเอียด และอื่นๆ IPP สามารถใช้กันภายในหรือผ่านอินเทอร์เน็ตไปยังเครื่องพิมพ์จำนวนมากพร้อมกันได้ และยังสนับสนุนการควบคุมการเข้าใช้งาน การตรวจสอบสิทธิ์ และการเข้ารหัส เพื่อทำให้มีความสามารถและความปลอดภัยสำหรับการพิมพ์ได้มากกว่าวิธีแบบเดิม

IPX/SPX

IPX/SPX ย่อมาจาก Internet Packet Exchange/Sequenced Packet Exchange ซึ่งหมายถึงโปรโตคอลระบบเครือข่ายที่ใช้โดยระบบปฏิบัติการ Novell NetWare ทั้ง IPX และ SPX จะให้บริการเชื่อมต่อที่คล้ายคลึงกับ TCP/IP โดยที่โปรโตคอล IPX จะมีลักษณะคล้ายคลึงกับ IP และ SPX จะมีลักษณะคล้ายคลึงกับ TCP/IPX/SPX ได้ถูกออกแบบมาสำหรับเครือข่ายเฉพาะที่ (LAN) เป็นหลัก และเป็นโปรโตคอลที่มีประสิทธิภาพมากสำหรับวัตถุประสงค์นี้ (โดยปกติแล้วประสิทธิภาพของโปรโตคอลแบบนี้ จะสูงกว่า TCP/IP บน LAN)

ISO

International Organization for Standardization (ISO) คือ องค์กรกำหนดมาตรฐานระหว่างประเทศจากกลุ่มผู้แทนในการกำหนดมาตรฐานแต่ละประเทศ ซึ่งจะสร้างมาตรฐานด้านอุตสาหกรรมและการค้าทั่วโลก

ITU-T

International Telecommunication Union คือ องค์กรระหว่างประเทศที่สร้างขึ้นเพื่อกำหนดมาตรฐานและวางข้อกำหนดทางด้านวิทยุและการสื่อสารระหว่างประเทศ ซึ่งงานที่สำคัญจะรวมถึงการกำหนดมาตรฐานการจัดแบ่งระยะคลื่นวิทยุ และการจัดการการเชื่อมต่อระหว่างองค์กรระหว่างประเทศ เพื่อให้สามารถใช้โทรศัพท์ระหว่างประเทศได้ A-T ซึ่งนอกเหนือไปจาก ITU-T จะแสดงการสื่อสาร

แผนผัง ITU-T หมายเลข 1

แผนผังทดสอบมาตรฐานซึ่งเผยแพร่โดย ITU-T สำหรับการรับ-ส่งแฟกซ์เอกสาร

JBIG

Joint Bi-level Image Experts Group (JBIG) คือ มาตรฐานการบีบอัดรูปภาพโดยไม่มีสูญเสียความคมชัดหรือคุณภาพ ซึ่งได้ถูกออกแบบขึ้นเพื่อบีบอัดรูปภาพไบนารี โดยเฉพาะสำหรับแฟกซ์ แต่ก็สามารถใช้กับรูปภาพอื่นๆ ได้

JPEG

Joint Photographic Experts Group (JPEG) เป็นมาตรฐานที่นิยมใช้กันมากที่สุดของการบีบอัดภาพถ่าย ซึ่งเป็นรูปแบบที่ใช้เพื่อจัดเก็บหรือรับ-ส่งภาพถ่ายบนหน้าเว็บ

LDAP

Lightweight Directory Access Protocol (LDAP) คือ โปรโตคอลระบบเครือข่ายสำหรับการสอบถามและการปรับปรุงบริการไดเรกทอรีที่ดำเนินการผ่าน TCP/IP

LED

Light-Emitting Diode (LED) คือ อุปกรณ์กึ่งตัวนำที่แสดงสถานะของเครื่อง

MAC แอดเดรส

Media Access Control (MAC) แอดเดรส คือ รหัสเฉพาะที่ไม่ซ้ำกัน ซึ่งเกี่ยวข้องกับแอดเดรสเครือข่าย MAC แอดเดรสคือรหัส 48 บิตเฉพาะซึ่งถูกจัดเก็บไว้ในรูปแบบกลุ่มบิต 6 บิตหรือฐานสิบหกจำนวน 12 ตำแหน่งเป็นคู่ๆ (เช่น 00-00-0c-34-11-4e) แอดเดรสนี้โดยปกติจะเป็นกำหนดเอาไว้ตายตัวภายใน Network Interface Card (NIC) จากผู้ผลิต และจะเป็นสิ่งที่ช่วยเราเตอร์ในการพยายามหาตำแหน่งของเครื่องบนเครือข่ายขนาดใหญ่

MFP

Multi Function Peripheral (MFP) คือ อุปกรณ์สำนักงานที่รวมเอาการทำงานต่อไปนี้ไว้ในอุปกรณ์เครื่องเดียว คือ มี เครื่องพิมพ์ เครื่องถ่ายเอกสาร เครื่องแฟกซ์ สแกนเนอร์ และอื่น ๆ

MH

Modified Huffman (MH) คือ วิธีการบีบอัดเพื่อลดจำนวนข้อมูลที่ต้องทำการรับ-ส่งระหว่างเครื่องแฟกซ์เพื่อส่งเป็นรูปภาพตามที่แนะนำโดย ITU-T T.4 MH คือ รูปแบบการเข้ารหัสแบบ codebook-based run-length encoding ซึ่งเหมาะสมสำหรับการบีบอัดบริเวณที่มีสีขาวได้ อย่างไรก็ตามประสิทธิภาพเนื่องจากแฟกซ์ส่วนใหญ่จะประกอบด้วยพื้นที่ที่ซึ่งมีสีขาว จึงลดเวลาในการรับ - ส่งแฟกซ์ส่วนใหญ่ลงให้เหลือน้อยที่สุดได้

MMR

Modified Modified READ (MMR) คือ วิธีการบีบอัดซึ่งแนะนำโดย ITU-T T.6

โมเด็ม

อุปกรณ์ที่แปลงสัญญาณส่งเพื่อเข้ารหัสข้อมูลดิจิทัล และยังแปลงสัญญาณส่งนั้นเพื่อถอดรหัสข้อมูลดิจิทัล - ส่งด้วย

MR

Modified Read (MR) คือ วิธีการบีบอัดซึ่งแนะนำโดย ITU-T T.4 MR จะเข้ารหัสข้อมูลที่สแกนบรรทัดแรกโดยใช้ MH ข้อมูลบรรทัดถัดไปจะถูกนำมาเปรียบเทียบกับบรรทัดแรกและกำหนดความแตกต่างขึ้น จากนั้น ความแตกต่างจะถูกเข้ารหัสและส่งออกไป

NetWare

ระบบปฏิบัติการเครือข่ายซึ่งพัฒนาขึ้นโดย Novell, Inc. เริ่มแรกจะใช้การทำงานหลายอย่างร่วมกันเพื่อเรียกใช้บริการหลากหลายบนเครื่องคอมพิวเตอร์ และโปรโตคอลเครือข่ายเป็นไปตามยุคของกลุ่ม Xerox XNS ปัจจุบัน NetWare สนับสนุน TCP/IP รวมถึง IPX/SPX

OPC

Organic Photo Conductor (OPC) คือ อุปกรณ์ที่สร้างภาพเสมือนสำหรับพิมพ์โดยใช้แสงเลเซอร์ที่ปล่อยออกมาจากเครื่องพิมพ์เลเซอร์ และโดยปกติจะใช้สีเขียวหรือสีแดงสลับ และมีรูปทรงกระบอกหมุน วยประมาณผลภาพประกอบด้วยดรัมที่ จะค่อยๆ เลื่อนสภาพเนื่องจากการใช้งานในเครื่องพิมพ์ และควรเปลี่ยนเมื่อถึงเวลาที่เหมาะสม เนื่องจากการสึกหรอจากการสัมผัสกับแปรงสีรงภาพในดรัม , กลไกการทำความสะอาด และกระดาษ

เอกสารต้นฉบับ

ตัวอย่างแรกของสิ่งใดก็ตาม เช่น เอกสาร ภาพถ่าย หรือข้อความ เป็นต้น ซึ่งถูกทำสำเนา, ผลิตขึ้นใหม่ หรือแปลงเพื่อผลิตสิ่งอื่น ๆ แต่ไม่ได้ผลิตขึ้นด้วยตัวของมันเอง หรืออีกนัยหนึ่ง มาจากสิ่งอื่น ๆ

OSI

Open Systems Interconnection (OSI) คือ แบบจำลองที่พัฒนาขึ้นโดย International Organization for Standardization (ISO) เพื่อการสื่อสาร OSI จะเสนอมาตรฐานวิธีการอยู่ต่าง ๆ ไปจนถึงการออกแบบเครือข่าย ซึ่งจะแบ่งชุดของการทำงานที่ซับซ้อนที่ต้องการเป็นระดับชั้นของฟังก์ชันการทำงานซึ่งไม่ขึ้นกับใครและสามารถจัดการได้ระดับชั้น คือ จากบนลงล่าง แอปพลิเคชัน การนำเสนอ ส่วนการส่งเครือข่าย การเชื่อมต่อข้อมูล และฟิสิกอล

PABX

ระบบโทรศัพท์ชุมสายอัตโนมัติส่วนบุคคล (PABX) คือ ระบบสลับสายโทรศัพท์โดยอัตโนมัติภายในองค์กรส่วนบุคคล

PCL

Printer Command Language (PCL) คือ ภาษา Page Description Language (PDL) ซึ่งได้รับการพัฒนาขึ้นโดย HP ให้เป็นโปรโตคอลเครื่องพิมพ์ และได้กลายเป็นมาตรฐานอุตสาหกรรมไปแล้ว เริ่มแรกได้พัฒนาขึ้นสำหรับเครื่องพิมพ์อิงค์เจตน์แรกๆ PCL ได้เผยแพร่ในระดับต่างๆ ก็สำหรับเครื่องพิมพ์ความร้อน เครื่องพิมพ์ดอทเมทริกซ์ และเครื่องพิมพ์เลเซอร์

PDF

Portable Document Format (PDF) คือ รูปแบบไฟล์อย่างหนึ่งทางการซึ่งพัฒนาขึ้นโดย Adobe Systems เพื่อแสดงเอกสารสองมิติในรูปแบบซึ่งไม่ขึ้นอยู่กับอุปกรณ์และค่าความละเอียด

PostScript

PostScript (PS) คือ ภาษาคำอธิบายเอกสารและภาษาเขียนโปรแกรมซึ่งใช้ในพื้นที่ยพิมพ์อิเล็กทรอนิกส์ และเดสก์ทอป - ซึ่งจะเรียกใช้ตัวแปลภาษาเพื่อสร้างรูปภาพขึ้น

Printer Driver

โปรแกรมที่ใช้เพื่อส่งคำสั่งและโอนย้ายข้อมูลจากคอมพิวเตอร์ไปยังเครื่องพิมพ์

วีสดูพิมพ์

วีสดูพิมพ์ เช่น กระดาษของจดหมาย ฉลาก และแผ่นใส ซึ่งสามารถใช้กับเครื่องพิมพ์ สแกนเนอร์ เครื่องแฟกซ์ หรือเครื่องถ่ายเอกสารได้

PPM

Pages Per Minute (PPM) คือ วิธีการวัดเพื่อกำหนดความเร็วในการทำงานของเครื่องพิมพ์ ซึ่งหมายถึงจำนวนหน้ากระดาษที่เครื่องพิมพ์สามารถพิมพ์ได้ในเวลาหนึ่งนาที

ไฟล์ PRN

อินเตอร์เฟซสำหรับไดรเวอร์อุปกรณ์ และช่วยให้ซอฟต์แวร์ทำงานร่วมกับไดรเวอร์อุปกรณ์ที่ใช้ระบบอินพุต/เอาต์พุตมาตรฐาน ซึ่งช่วยให้งานหลายอย่างได้ง่ายขึ้น

โปรโตคอล

ข้อตกลงหรือมาตรฐานที่ควบคุมหรือทำให้เกิดการเชื่อมต่อ การสื่อสาร และการโอนย้ายข้อมูลระหว่างจุดของการประมวลผลสองจุดได้

PS

โปรโตคอลที่ PostScript

PSTN

Public-Switched Telephone Network (PSTN) คือ เครือข่ายของระบบเครือข่ายโทรศัพท์สลับแผงวงจรสาธารณะของโลก ซึ่งในทางอุตสาหกรรม จะถูกกำหนดเส้นทางผ่านสวิทช์บอร์ด

RADIUS

Remote Authentication Dial In User Service (RADIUS) คือ โปรโตคอลสำหรับการตรวจสอบสิทธิ์และการบันทึกข้อมูลผู้ใช้งานระยะไกล

RADIUS ทำให้สามารถบริหารจัดการข้อมูลการตรวจสอบรับรองความถูกต้อง เช่น ชื่อผู้ใช้และรหัสผ่านจากส่วนกลางได้โดยใช้แนวคิด AAA (authentication, authorization และ accounting) เพื่อจัดการการเข้าใช้ งานระบบเครือข่าย

ความละเอียด

ความคมชัดของรูปภาพ ซึ่งมีหน่วยวัดเป็นจุดต่อนิ้ว (Dots Per Inch - DPI) ค่าจุดต่อ นิ้ว ยิ่งสูง ยิ่งมีความละเอียดมากยิ่งขึ้น

SMB

Server Message Block (SMB) คือ โพรโทคอลเครือข่ายซึ่งโดยส่วนใหญ่แล้วใช้กับไฟล์ร่วม เครื่องพิมพ์ พอร์ตแบบอนุกรม และการสื่อสารอื่น ๆ ระหว่างจุดต่อบนเครือข่าย ซึ่งมีการสื่อสารขั้นตอนระหว่างกันที่ได้รับการตรวจสอบสิทธิ์ด้วย

SMTP

Simple Mail Transfer Protocol (SMTP) คือ มาตรฐานสำหรับการรับ - ส่งอีเมลผ่านอินเทอร์เน็ต SMTP คือ โพรโทคอลแบบข้อความที่ง่ายเมื่อเทียบกันกับโพรโทคอลแบบอื่น ซึ่งจะระบุผู้รับข้อความหนึ่งคนหรือมากกว่า และส่งข้อความตัวอักษรให้กับผู้รับนั้นๆ โพรโทคอลแบบนี้เป็นโพรโทคอลเซิร์ฟเวอร์ไคลเอนต์ ซึ่งไคลเอนต์จะส่งข้อความอีเมลไปยังเซิร์ฟเวอร์

SSID

Service Set Identifier (SSID) คือ ชื่อของเครือข่ายเฉพาะที่แบบไร้สาย (WLAN) อุปกรณ์ไร้สายทั้งหมดใน WLAN จะใช้ SSID เดียวกันเพื่อสื่อสารระหว่างกัน ชื่อ SSID ถือว่าตัวพิมพ์ใหญ่และตัวพิมพ์เล็กแตกต่างกัน และมีความยาวได้สูงสุดไม่เกิน 32 อักขระ

ชั้นเน็ตมาส์ก

ชั้นเน็ตมาส์กจะถูกใช้ร่วมกับแอดเดรสเครือข่ายเพื่อกำหนดว่าส่วนใดของแอดเดรสเป็นแอดเดรสเครือข่าย และส่วนใดเป็นแอดเดรสเครือข่ายแม่ข่าย

TCP/IP

Transmission Control Protocol (TCP) และ Internet Protocol (IP) คือ ชุดโพรโทคอลการสื่อสารที่สร้างกลุ่มโพรโทคอลขึ้นบนอินเทอร์เน็ตและเครือข่ายการคำนวณอื่นๆ

TCR

Transmission Confirmation Report (TCR) จะแสดงรายละเอียดของการรับ - ส่งข้อมูลแต่ละครั้ง เช่น สถานะของงาน ผลลัพธ์ของการรับ - ส่งข้อมูล และจำนวนหน้ากระดาษที่ส่ง โดยสามารถตั้งค่าให้พิมพ์รายงานหลังจากที่เสร็จงานแต่ละงาน หรือเมื่อการรับ - ส่งงานไม่สำเร็จเท่านั้นก็ได้

TIFF

Tagged Image File Format (TIFF) คือ รูปแบบของรูปภาพประเภทบีตแมปซึ่งมีความละเอียดขั้นสูงได้ TIFF จะใช้กับข้อมูลรูปภาพซึ่งโดยปกติจะได้จากเครื่องสแกนเนอร์ รูปภาพประเภท TIFF จะใช้แท็กคำค้นหาซึ่งกำหนดลักษณะของรูปภาพซึ่งถูกรวมอยู่ในไฟล์ ความยืดหยุ่นและรูปแบบที่ไม่ขึ้นอยู่กับแพลตฟอร์มนี้สามารถใช้ในการรับรูปภาพที่ได้จากแอปพลิเคชันการประมวลผลรูปภาพที่หลากหลายได้

ตลับปโทนเนอร์

บรรจุภัณฑ์ที่ใช้ในอุปกรณ์ เช่น เครื่องพิมพ์ ซึ่งบรรจุหมึกพิมพ์ หมึกพิมพ์คือผงหมึกที่ใช้ในเครื่องพิมพ์เลเซอร์และเครื่องถ่ายเอกสาร ซึ่งทำให้เกิดข้อความและรูปภาพขึ้นบนกระดาษที่พิมพ์ออกมา หมึกพิมพ์สามารถละลายได้ด้วยการผสมความร้อน/แรงดันจากฟิวเซอร์ ซึ่งทำให้ติดแน่นกับเส้นใยในกระดาษ

TWAIN

มาตรฐานอุตสาหกรรมสำหรับสแกนเนอร์และซอฟต์แวร์ การใช้สแกนเนอร์ร่วมกับโปรแกรมที่เป็นไปตามข้อกำหนดมาตรฐาน TWAIN จะทำให้งานสแกนสามารถเกิดขึ้นได้จากในตัวของโปรแกรม การจับภาพ API สำหรับระบบปฏิบัติการ Microsoft Windows และ Apple Macintosh

พาร UNC

Uniform Naming Convention (UNC) คือ วิธีมาตรฐานในการเข้าใช้งานเครือข่ายร่วมกันใน Window NT และผลิตภัณฑ์ของ Microsoft อื่นๆ รูปแบบของพาร UNC คือ : \\<servername>\<sharename>\<Additional directory>

URL

Uniform Resource Locator (URL) คือ แอดเดรสสากลของเอกสารและทรัพยากรบนอินเทอร์เน็ต ส่วนแรกของแอดเดรสจะแสดงโพรโทคอลที่ใช้ ส่วนที่สองจะระบุ IP แอดเดรสหรือชื่อโดเมนที่ตั้งของทรัพยากรนั้นๆ

USB

Universal Serial Bus (USB) คือ มาตรฐานซึ่งพัฒนาขึ้นโดย USB Implementers Forum, Inc. เพื่อเชื่อมต่อคอมพิวเตอร์กับอุปกรณ์ต่อพ่วงคอมพิวเตอร์ USB ไม่เหมือนกับพอร์ตแบบขนาน USB ได้รับการออกแบบมาเพื่อเชื่อมต่อพอร์ต USB บนคอมพิวเตอร์เครื่องเดียวเข้ากับอุปกรณ์ต่อพ่วงคอมพิวเตอร์หลายชิ้นในเวลาเดียวกัน

ลายน้ำ

ลายน้ำคือรูปภาพหรือรูปแบบที่มองเห็นได้ในกระดาษซึ่งจะปรากฏขึ้นเรื่อยๆ เมื่อมองผ่านแสงไฟ ลายน้ำได้ถูกใช้งานเป็นครั้งแรกในปี 1282 ที่เมือง Bologna ประเทศอิตาลี ซึ่งได้ถูกนำมาใช้โดยผู้ผลิตกระดาษเพื่อระบุผลิตภัณฑ์ของพวกเขา และยังใช้บนดวงตราไปรษณียากร สกุลเงิน และเอกสารราชการอื่นๆ เพื่อป้องกันการปลอมแปลง

WEP

Wired Equivalent Privacy (WEP) คือ โพรโทคอลระบบรักษาความปลอดภัยซึ่งระบุใน IEEE 802.11 เพื่อให้ระดับความปลอดภัยในระดับเดียวกับเครือข่าย LAN แบบใช้สาย WEP จะสร้างระบบความปลอดภัยโดยการเข้ารหัสข้อมูลผ่านคีย์วัตถุ ดังนั้น ข้อมูลจึงได้รับการป้องกันเมื่อถูกส่งจากจุดหนึ่งไปยังอีกจุดหนึ่ง

WIA

Windows Imaging Architecture (WIA) คือ สถาปัตยกรรมรูปภาพ ซึ่งใช้งานเป็นครั้งแรกใน Windows Me และ Windows XP การสแกนสามารถเกิดขึ้นได้จากภายในระบบปฏิบัติการเหล่านี้โดยใช้สแกนเนอร์ ซึ่งเป็นไปตามข้อกำหนด WIA

WPA

Wi-Fi Protected Access (WPA) คือ ะดับของระบบเพื่อป้องกันการกระจายคอมพิวเตอร์แบบไร้สาย (Wi-Fi) ซึ่งสร้างขึ้นเพื่อปรับปรุงคุณสมบัติด้านความปลอดภัยของ WEP

WPA-PSK

WPA-PSK (WPA Pre-Shared Key) คือรูปแบบเฉพาะของ WPA สำหรับผู้ใช้งานในธุรกิจขนาดเล็กหรือที่พิกอาศัย รหัสรวมหรือรหัสผ่าน จะถูกกำหนดค่าในจุดเข้าใช้งานแบบไร้สาย (WAP) และอุปกรณ์แล็ปท็อป หรือเดสก์ท็อปแบบไร้สาย WPA-PSK จะสร้างรหัสเฉพาะขึ้นสำหรับแต่ละเซสชันระหว่างไคลเอนต์ไร้สายและ WAP ที่เกี่ยวข้องเพื่อให้มีความปลอดภัยในระดับสูงยิ่งขึ้น

WPS

Wi-Fi Protected Setup (WPS) คือมาตรฐานในการเชื่อมต่อเครือข่ายแบบไร้สายที่ใช้ในบ้าน ถ้าจุดเข้าใช้งานแบบไร้สายรองรับ WPS ท่านสามารถกำหนดค่าการเชื่อมต่อเครือข่ายแบบไร้สายได้อย่างง่ายดายโดยไม่ต้องใช้คอมพิวเตอร์

XPS

XML Paper Specification (XPS) เป็นข้อกำหนดเฉพาะที่พัฒนาขึ้นโดย Microsoft สำหรับ Page Description Language (PDL) และรูปแบบเอกสารใหม่ ซึ่งเป็นประโยชน์ต่อเอกสารแบบพกพาและเอกสารแบบอิเล็กทรอนิกส์ โดยเป็นข้อกำหนดเฉพาะที่มีพื้นฐานมาจาก XML ที่ใช้สำหรับการพิมพ์ใหม่และรูปแบบเอกสารที่ไม่ขึ้นกับอุปกรณ์ที่ใช้เว็บเบราว์เซอร์

ดัชนี

L

LED

การทำควมเข้าใจเกี่ยวกับไฟ LED แสดงสถานะ 23

Linux

unified driver configurator 46
คุณสมบัติของเครื่องพิมพ์ 43
ปัญหาทั่วไปของ Linux 58
การติดตั้งไดรเวอร์สำหรับสาย USB ที่เชื่อมต่อไว้แล้ว 28
การพิมพ์ 43
ความต้องการของระบบ 26
ซอฟต์แวร์ที่มาพร้อมเครื่อง 26

M

Macintosh

ปัญหาทั่วไปของ Macintosh 59
การติดตั้งไดรเวอร์สำหรับสาย USB ที่เชื่อมต่อไว้แล้ว 28
การพิมพ์ 41
การใช้เครื่องรวมกันในกลุ่ม 29
ความต้องการของระบบ 26
ซอฟต์แวร์ที่มาพร้อมเครื่อง 25

S

Smart Panel

ข้อมูลโดยทั่วไป 45

W

Windows

ปัญหาทั่วไปของ Windows 58
การติดตั้งไดรเวอร์สำหรับสาย USB ที่เชื่อมต่อไว้แล้ว 26
การพิมพ์ 36
การใช้เครื่องรวมกันในกลุ่ม 29
ความต้องการของระบบ 26
ซอฟต์แวร์ที่มาพร้อมเครื่อง 25

Z

ข้อมูลข้อกำหนด 11

ข้อกำหนดเฉพาะ

ทั่วไป 62
สีอิงพิมพ์ 64

คุณสมบัติ 18

คุณสมบัติต่างๆของเครื่อง 62
คุณสมบัติการประหยัดพลังงาน 30

คุณสมบัติของสีอิงพิมพ์ 64
ไดรเวอร์เครื่องพิมพ์ 36
ซอฟต์แวร์ที่มาพร้อมเครื่อง 25

คุณสมบัติของเครื่องพิมพ์
Linux 43

ชั้นลวนเพื่อการทำงานรักษา 60

ตั้งค่าความละเอียดในการพิมพ์
Linux 43

ติด

การนำกระดาษที่ติดออก 52
คำแนะนำในการหลีกเลี่ยงปัญหากระดาษติด 51

ปัญหา

ปัญหาคุณภาพของงานพิมพ์ 56
ปัญหาการป้อนกระดาษเข้าเครื่อง 53, 54

รูปแบบ 16

สีอิงพิมพ์

บัตรแข็ง 35
แผ่นกั้นกระดาษออก 64
แผ่นใส 34
การตั้งค่ากระดาษและกระดาษเริ่มต้น
ในคอมพิวเตอร์ 30
กระดาษหัวจดหมาย 35
กระดาษสำเร็จรูป 35
คำแนะนำ 31
สติ๊กเกอร์ 34
ซองจดหมาย 34

อภิธานศัพท์ 67

อุปกรณ์สิ้นเปลือง

อายุการใช้ตลับโทนเนอร์ที่ประเมินไว้ 50
อุปกรณ์สิ้นเปลืองที่มีให้บริการ 60
การสั่งซื้อ 60
การเปลี่ยนตลับโทนเนอร์ 60

อุปกรณ์ประหยัดพลังงาน

การใช้โหมดประหยัดพลังงาน 30

เปลี่ยนเปอร์เซ็นต์ของเอกสาร 39

แผ่นกั้นกระดาษออก 35

แผงควบคุม 22

โปรสเตอร์พิมพ์ 38

ไดรเวอร์เครื่องพิมพ์
คุณสมบัติ 36

f

หนังสือเล่มเล็ก 38

k

การตั้งค่าที่ชื่นชอบสำหรับการพิมพ์ 37

การพิมพ์

Linux 43
Macintosh 41
โปรสเตอร์ 38
หลายๆหน้าบนกระดาษหนึ่งแผ่น
Macintosh 42
Windows 38
การจัดเอกสารให้พอดีกับกระดาษในขนาดที่เล็ก
ออก 39
การพิมพ์เอกสาร
Windows 36
การพิมพ์ไปไว้ที่ไฟล์ 41
การพิมพ์บนกระดาษทั้งสองด้าน
Windows 39
การเปลี่ยนแปลงการตั้งค่าพิมพ์เริ่มต้น 41

การพิมพ์เอกสาร

Linux 43
Macintosh 41

การพิมพ์ไม่เกิน N หน้า

Macintosh 42
Windows 38

การพิมพ์หนังสือเล่มเล็ก 38

การพิมพ์การซ้อนทับ

พิมพ์ 40
ลบ 40
สร้าง 40

การพิมพ์สองด้านแบบปรับเอง

ไดรเวอร์เครื่องพิมพ์ 39

การเปิดเครื่อง 24

การใช้สวนของวิธีใช้ 38

การใช้การซ้อนทับใน Windows 40

การใช้ลายน้ำใน Windows 39

การใส่

สีพิเศษ 33
กระดาษในถาด 1 32
กระดาษในถาดกระดาษแบบปรับเอง 32

การปรับ

ขนาดถาดกระดาษ 30

การทำควมสะอาด

ด้านนอก 49
ภายใน 49

การทำความสะอาดเครื่อง 49

การวางเครื่อง 25
การเว้นพื้นที่ 25

ความละเอียดงานพิมพ์ ตั้งค่า
Macintosh 42

ความปลอดภัย
ข้อมูล 6
สัญลักษณ์ 6

kh

ลายน้ำ
พิมพ์ 39
แก้ไข 40
ลบ 40
สร้าง 39

p

ภาพด้านหน้า 20

ภาพด้านหลัง 21

r

service contact numbers 65

สาย USB
การติดตั้งไดรเวอร์ 26

s

สลับโทนเนอร์
อายุการใช้งานที่ประเมินไว้ 50
ไม่ใช่ของ Samsung และแบบที่ใช้เดิม 50
การจัดเก็บ 50
การเปลี่ยนตลับ 60
การกระจายโทนเนอร์ 51
คำแนะนำในการจัดการ 50

t

ถาด
การเปลี่ยนขนาดของถาด 31
การใส่กระดาษในถาดกระดาษแบบปรับเอง 32
การปรับความกว้างและความยาว 31

ถาดกระดาษแบบปรับเอง
การใช้สื่อพิเศษ 33
การใส่ 32
คำแนะนำวิธี การใช้ 32