

ML-331x Series  
ML-371x Series

# 使用者指南 基本版

**imagine the possibilities**

本指南提供了在 Windows 上進行安裝、基本操作和疑難排解的相關資訊。



## 1. 簡介

- 4 主要優勢
- 6 功能（依機型）
- 7 好用資訊
- 8 關於此使用者指南
- 9 安全資訊
- 14 機器總覽
- 17 控制面板概覽
- 20 開啓機器
- 21 本端安裝驅動程式
- 22 重新安裝驅動程式



## 2. 功能表總覽和基本設定

- 24 功能表總覽
- 26 列印測試頁
- 27 變更顯示語言
- 28 紙材和紙匣
- 38 基本列印



## 3. 維護

- 44 訂購耗材與配件

- 45 可用的耗材
- 46 可用的配件
- 47 可用的維護零件
- 48 搖勻碳粉
- 50 更換碳粉匣
- 52 升級記憶體模組
- 53 監視耗材壽命
- 54 設定碳粉不足警告
- 55 清潔印表機



## 4. 疑難排解

- 59 避免卡紙的秘訣
- 60 清除卡紙
- 66 瞭解狀態 LED
- 69 瞭解螢幕訊息



## 5. 附錄

- 74 規格
- 84 法規資訊
- 94 著作權





# 1. 簡介

本章提供您使用機器前需要知道的相關資訊。

- 主要優勢 4
- 功能（依機型） 6
- 好用資訊 7
- 關於此使用者指南 8
- 安全資訊 9
- 機器總覽 14
- 控制面板概覽 17
- 開啓機器 20
- 本端安裝驅動程式 21
- 重新安裝驅動程式 22

# 主要優勢

## 友善的環境介面



- 此機器支援「環保」功能以節省碳粉和紙張。
- 若要節省紙張，您可以在單一紙張上列印多頁（請參閱進階版指南）。
- 您也可以紙張的兩面（雙面列印）上列印以節省紙張（請參閱進階版指南）。
- 此機器會在不使用時透過大幅減少耗電量，以自動省電。

## 以絕佳品質和速度進行列印



- 可以使用高達 1,200 × 1,200 dpi 的有效輸出解析度進行列印。
- 可快速、隨需列印。  
ML-331xD 或 ML-331xND：
  - 單面列印，31 ppm (A4) 或 33 ppm (Letter)。
  - 雙面列印，15 ppm (A4) 或 16 ppm (Letter)。ML-371xD、ML-371xND 或 ML-371xDW：
  - 單面列印，35 ppm (A4) 或 37 ppm (Letter)。
  - 雙面列印，17 ppm (A4) 或 18 ppm (Letter)。

## 便利



- Samsung Easy Printer Manager 和 Samsung 印表機狀態（或 Smart Panel）為可監視和通知您機器狀態，並允許使用者自訂機器設定的程式（請參閱進階版指南）。
- 比起您使用一般程式而言，AnyWeb Print 有助於您更輕鬆地捕捉螢幕、預覽、剪輯和列印 Windows Internet Explorer 畫面（請參閱進階版指南）。

## 支援多種功能和應用程式



- 支援各種紙張尺寸（請參閱第 76 頁上的「列印紙材規格」）。
- 列印浮水印：您可以使用文字自訂您的文件，例如「機密」（請參閱進階版指南）。
- 列印海報：每頁文件上的文字和圖片都可放大並列印在多張紙上，然後黏貼起來製成海報（請參閱進階版指南）。
- 您可在多種作業系統中列印（請參閱第 79 頁上的「系統需求」）。
- 您的機器配備了 USB 介面及/和網路介面。

# 主要優勢

## 擴充機器的功能

- 此機器具備額外的記憶體插槽，可供新增更多記憶體（請參閱第 46 頁上的「可用的配件」）。
- Zoran IPS Emulation 相容於 PostScript 3（PS），可啓用 PS 列印。

# 功能（依機型）

根據型號或國家/地區，可能無法取得某些功能與選購商品。

功能	ML-331xD	ML-331xND	ML-371xD	ML-371xND	ML-371xDW
高速 USB 2.0	●	●	●	●	●
IEEE 1284 平行接頭	○	○	○	○	○
網路介面乙太網路 10/100 Base TX 有線區域網路		●			
網路介面乙太網路 10/100/1000 Base TX 有線區域網路				●	●
網路介面 802.11b/g/n 無線區域網路					●
IPv6		●		●	●
環保列印	●	●	●	●	●
WPS (Wi-Fi Protected Setup™)					●
雙面（兩面）列印	●	●	●	●	●
Samsung Easy Printer Driver Manager	●	●	●	●	●
記憶體			○	○	○
紙匣 2（520 張）		○	○	○	○
SyncThru™ Web Service		●		●	●

（●：包含、○：選購、空白：不適用）



# 好用資訊



## 機器無法列印。

- 開啓列印佇列清單並移除清單中的文件（請參閱第 38 頁上的「取消列印工作」）。
- 移除驅動程式並重新安裝驅動程式（請參閱第 21 頁上的「本端安裝驅動程式」）。
- 選取您的機器作為 Windows 的預設機器。



## 哪裡可以購買配件或耗材？

- 請洽詢 Samsung 的配銷商或經銷商。
- 請造訪 [www.samsung.com/supplies](http://www.samsung.com/supplies)。請選擇您的國家/地區來檢視產品服務資訊。



## 狀態 LED 閃爍或一直亮著。

- 關閉產品，然後再次打開。
- 檢查本手冊中 LED 指示燈的意義並視情況解決問題（請參閱第 66 頁上的「瞭解狀態 LED」）。



## 發生卡紙。

- 開啓並關上前蓋。
- 檢查本手冊中移除卡紙的說明並視情況解決問題（第 60 頁上的「清除卡紙」）。



## 列印輸出內容模糊。

- 碳粉剩餘量可能不足或不均勻。請搖動碳粉匣。
- 試著變更列印解析度的設定。
- 更換碳粉匣。



## 哪裡可以下載本機器的驅動程式？

- 請造訪 [www.samsung.com/printer](http://www.samsung.com/printer) 下載本機器最新版的驅動程式，並將它安裝到系統上。

此使用者指南提供了機器的基本資訊及詳細的操作步驟以說明機器的用法。

- 在使用機器之前請先閱讀安全資訊。
- 如果您使用本機器有任何問題，請參閱疑難排解章節。
- 本使用者指南中所用的術語在詞彙表章節有解釋。
- 此使用者指南中的所有插圖可能與您的機器有所不同，具體內容視您所購買的機器選項或型號而定。
- 本使用者指南中的程序主要以 **Windows 7** 為基礎。





## 慣例

本指南中的一些詞彙可互換使用，如下所示：

- 文件和原稿是同義的。
- 紙張和紙材或列印紙材是同義的。
- 機器代表印表機或 **MFP**。



## 一般圖示

圖示	文字	說明
	警告	為使用者提供資訊，保護機器避免出現可能的機械性損壞或故障。
	注意	提供機器功能和特性的額外資訊或詳細規格。



本文提供的警告和預防措施，是爲了避免對您和其他人造成傷害，以及預防您的機器發生任何可能的損壞。在使用機器之前，請務必閱讀並瞭解所有指示說明。在詳讀本節後，請將手冊放在安全的地方以供日後參考。



## 重要的安全符號

### 本章節所使用的所有圖示和符號說明

	警告	危險或不安全的做法，可能造成嚴重的個人傷害或死亡。
	警告	危險或不安全的做法，可能造成輕微的個人傷害或死亡。
	請勿嘗試。	



## 作業環境



### 警告



請勿使用已損壞的電源線或未接地的電力插座。以防止觸電或引發火災。



請勿在機器上方放置任何物品（水、小型金屬或重物、蠟燭、點燃的香煙等等）。以防止觸電或引發火災。

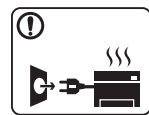

- 如果機器過熱、冒煙、發出噪音或產生異味，請立即關閉電源開關並拔下機器的電源線。
- 萬一碰到需要使用者拔除或插入電源線的緊急狀況時，使用者應位於電源插座附近。

以防止觸電或引發火災。









請勿彎曲或是在電源線上放置重物。在電源線上踩踏或放置重物而壓碎電源線，可能會導致觸電或引發火災。

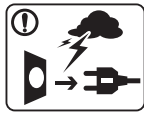

請勿以拉扯電源線的方式來拔下插頭；請勿在雙手潮濕的情況下拿取插頭。以防止觸電或引發火災。

## ! 小心

	<p>在電暴期間，或長期不操作時，請從電力插座拔下電源插頭。</p> <p>以防止觸電或引發火災。</p>
	<p>請小心，出紙區的溫度很高。</p> <p>可能會導致燙傷。</p>
	<p>如果機器曾經摔落或機殼有受損情形，請拔除所有連接到機器的介面連接線，然後連絡合格的維修人員以尋求協助。</p> <p>以防止觸電或引發火災。</p>
	<p>如果插頭難以插入電源插座，請勿嘗試強行插入。</p> <p>請連絡電子技術人員更換電力插座，以防止觸電。</p>
	<p>請勿讓寵物咬 AC 電源線、電話線或 PC 介面連接線。</p> <p>因為這樣可能會導致觸電，引發火災或傷及您的寵物。</p>
	<p>如果按照上述指示操作後，機器並未正常運作，請拔除所有連接到機器的介面連接線，然後連絡合格的維修人員以尋求協助。</p> <p>以防止觸電或引發火災。</p>

## 操作方法

### ! 小心

	<p>請勿在列印期間強行拉出紙張。</p> <p>這樣做可能會損壞機器。</p>
	<p>請注意勿將您的手伸入到機器與紙匣之間。</p> <p>您可能會受到傷害。</p>
	<p>請勿阻塞或將物品推入通風口中。</p> <p>這可能會導致元件溫度升高，進而使元件損壞或引發火災。</p>
	<p>更換紙張或移除卡紙時，請務必小心。</p> <p>新紙張的邊緣很尖銳，且可能會割手。</p>
	<p>進行大量列印時，出紙區底部的溫度可能會非常高。</p> <p>請勿讓兒童碰觸該處。</p> <p>可能會導致燙傷。</p>
	<p>移除卡紙時，請勿使用小鑷子或尖銳的金屬物品。</p> <p>可能導致機器損壞。</p>



請勿讓過多紙張堆疊在紙張輸出紙匣中。  
可能導致機器損壞。



本機器的電力保護裝置是電源線。  
若要切斷電源供應器，請從電力插座拔下電源線。



## 安裝/移動



### 警告



請勿將機器安置在多塵、潮濕或漏水的環境中。  
以防止觸電或引發火災。



### 小心



移動機器之前，請關閉電源並拔掉所有電源。  
之後再將機器抬起來：

- 如果機器重量少於 20 公斤（44.09 磅），則讓 1 個人抬起。
- 如果機器重量達 20 公斤（44.09 磅） - 40 公斤（88.18 磅），則讓 2 個人抬起。
- 如果機器重量超過 40 公斤（88.18 磅），則讓 4 人或以上人數抬起。

機器可能摔落，致使人員受傷或損壞機器。



請勿將機器放置在不穩固的平面上。  
機器可能摔落，致使人員受傷或損壞機器。





請務必將機器連接至標籤上所指定的電源等級。  
如果您不確定並想查明所使用的電源等級，請連絡電力事業公司。



請只使用 No.26 AWG<sup>a</sup> 或較粗的電話線。  
否則可能會損壞機器。



請勿以任何物品覆蓋機器，也不要將機器放置在密閉空間，例如櫥櫃中。  
如果機器沒有良好的通風，可能會引發火災。

	請確定將電源線插入至已接地的電力插座。 以防止觸電或引發火災。
	請勿讓牆上插座及延長線超載。 以防止效能降低，觸電或引發火災。
	使用機器隨附的電源線以進行安全操作。如果在 110 V 的機器上使用 2 公尺以上的電源線，則線號 應為 16 AWG 或以上。  否則，可能會損壞機器，並進而導致觸電或引發火 災。

a. AWG : American Wire Gauge

## 維護/檢查

### 小心

	在清潔機器內部之前，請先將產品從牆上插座拔 下。請勿使用苯、塗料稀釋劑或酒精來清潔機器； 請勿直接向機器噴水。  以防止觸電或引發火災。
--	--

	當您在機器內部進行耗材更換或清潔內部時，請勿 操作機器。  您可能會受到傷害。
	請務必保持電源線和插頭接觸面的清潔，不沾惹灰 塵或水。  以防止觸電或引發火災。
	請勿卸下任何以螺絲鎖住的外蓋或護具。  機器只能交由 <b>Samsung</b> 維修技術人員進行維修。
	請勿讓兒童接觸清潔耗材。  兒童可能會受到傷害。
	請勿自行拆解、維修或重新組裝機器。  可能導致機器損壞。如果機器需要維修，請連絡合 格的技術人員。
	若要清潔和操作機器，請嚴格遵照機器隨附的使用 指南。  否則，可能導致機器損壞。



## 耗材使用



### 小心



切勿拆解碳粉匣。

如果將碳粉灰塵吸入或吞食進去，可能會產生危險。



請勿焚燒任何耗材，例如碳粉匣或加熱熔合器單元。

這可能會導致爆炸或無法控制的火災。



更換碳粉匣或移除卡紙時，請小心勿讓碳粉塵沾到您的身體或衣服。

如果將碳粉灰塵吸入或吞食進去，可能會產生危險。



請將耗材（如碳粉匣）收藏在兒童接觸不到的地方。

如果將碳粉灰塵吸入或吞食進去，可能會產生危險。



使用回收耗材（如碳粉匣）可能會損壞機器。

如果因使用回收耗材而導致損壞，將收取維修費用。



碳粉沾染到衣服上時，請勿使用熱水洗滌。  
熱水會使碳粉附著於纖維上。請使用冷水。



## 配件



電源線



快速安裝指南

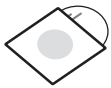

軟體光碟<sup>a</sup>

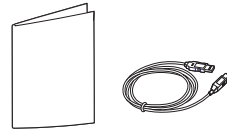

其他配件<sup>b</sup>

a. 本軟體光碟含有印表機驅動程式和應用程式。

b. 機器中包含的其他配件視購買的國家/地區和特定機型而定。





## 正視圖



- 此圖可能與您的機器不同，具體取決於其型號。
- 根據型號或國家/地區，可能無法取得某些功能與選購商品。

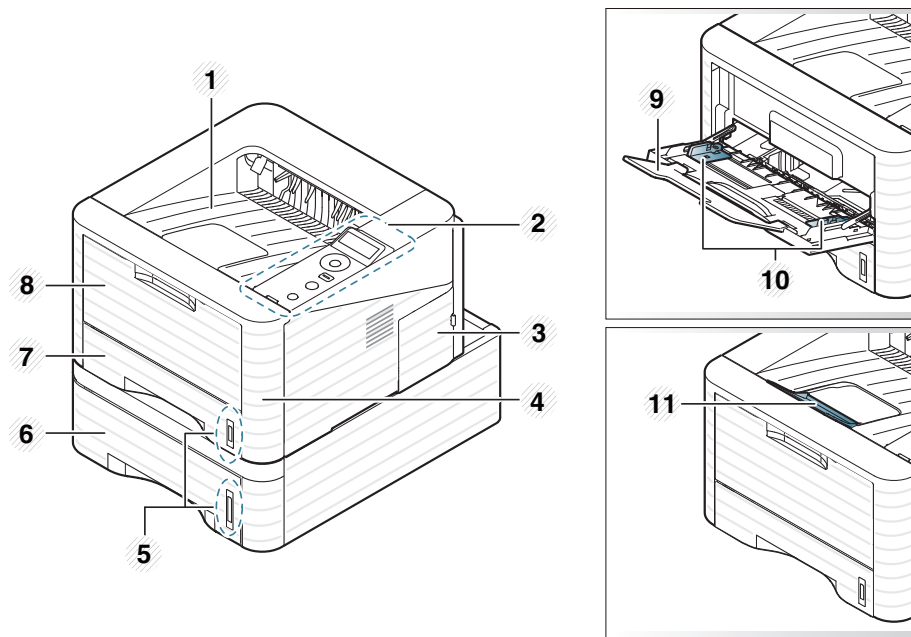

1	輸出紙匣	4	前蓋	7	紙匣 1	10	多功能紙匣中的紙張寬度導軌
2	控制面板	5	紙張容量標記	8	多功能紙匣	11	輸出支撐架
3	控制板外蓋	6	紙匣 2	9	多功能紙匣延伸架		



## 後視圖



- 此圖可能與您的機器不同，具體取決於其型號。
- 根據型號或國家/地區，可能無法取得某些功能與選購商品。

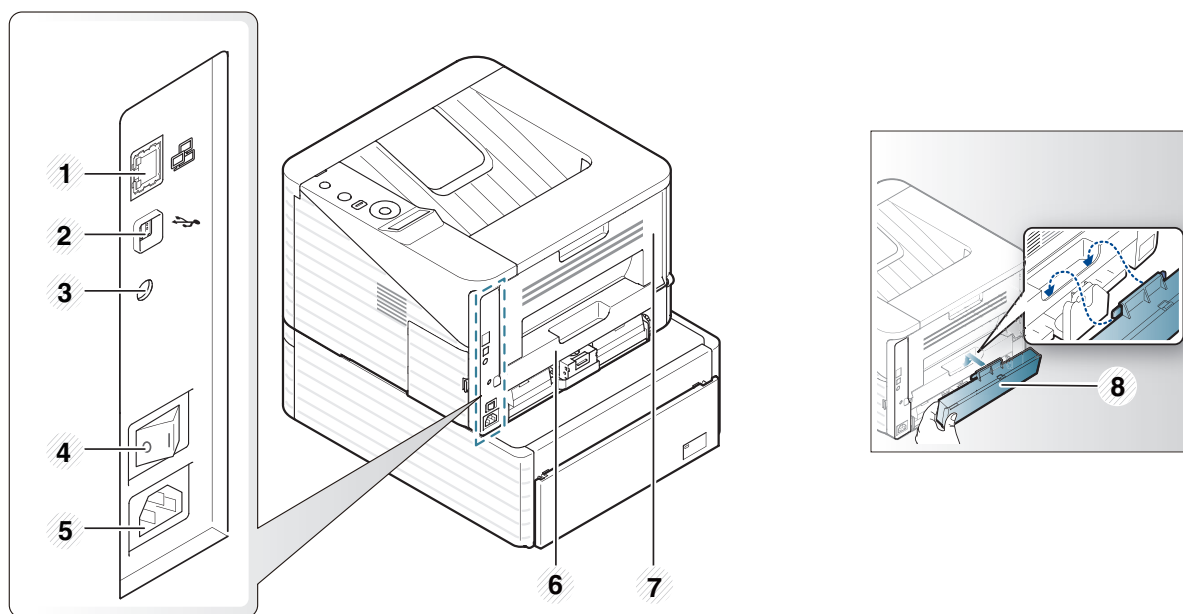

1	網路連接埠	3	IEEE 1284 平行接頭	5	電源插孔	7	後蓋
2	USB 連接埠	4	電源開關	6	雙面列印單元	8	紙匣收回護蓋



此控制面板可能與您的機器不同，具體取決於其型號。控制面板的類型有數種。



## 類型 A

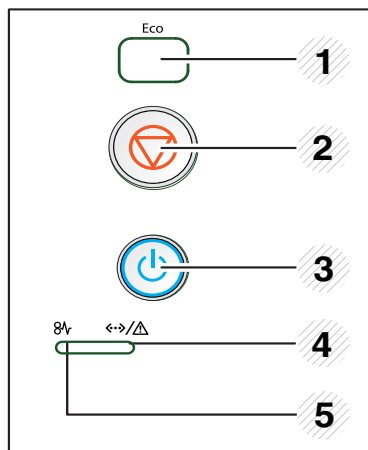

1

**Eco**

進入環保模式可減少耗用碳粉並節省紙張用量（請參閱第 41 頁上的「環保選項」）。

2

**(取消)**

可隨時停止作業，並具有其他更多功能。

- 取消目前的工作。
- 列印測試頁: 按住此按鈕約 5 秒，直到狀態 LED 閃爍後再鬆開。
- 列印組態報告: 按住此按鈕約 3 秒，直到狀態 LED 閃爍後再鬆開。

3

**(電源)**

您可以使用此按鈕開啓和關閉電源。

4

**(狀態 LED)**

顯示印表機狀態（請參閱第 67 頁上的「狀態 LED」）。

5

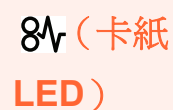
**(卡紙 LED)**

顯示印表機的卡紙狀態（請參閱第 60 頁上的「清除卡紙」）。



## 類型 B

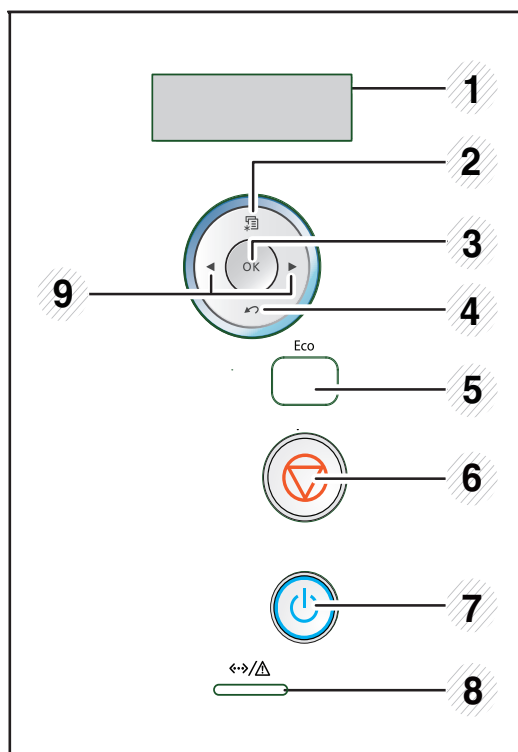

5	<b>Eco</b>	進入環保模式可減少耗用碳粉並節省紙張用量（請參閱第 41 頁上的「環保選項」）。
6	(取消)	隨時停止作業。
7	(電源)	您可以使用此按鈕開啓和關閉電源。
8	(狀態 LED)	顯示印表機狀態（請參閱第 67 頁上的「狀態 LED」）。
9	<b>方向鍵</b>	透過移動至下一個或上一個選項來瀏覽可用的值。

1	<b>螢幕</b>	在作業期間顯示目前狀態和提示。
2	(功能表)	進入功能表模式，並捲動至可用的功能表。
3	<b>OK</b>	在螢幕上確認選擇。
4	(後方)	可讓您返回上層功能表。



## 類型 C

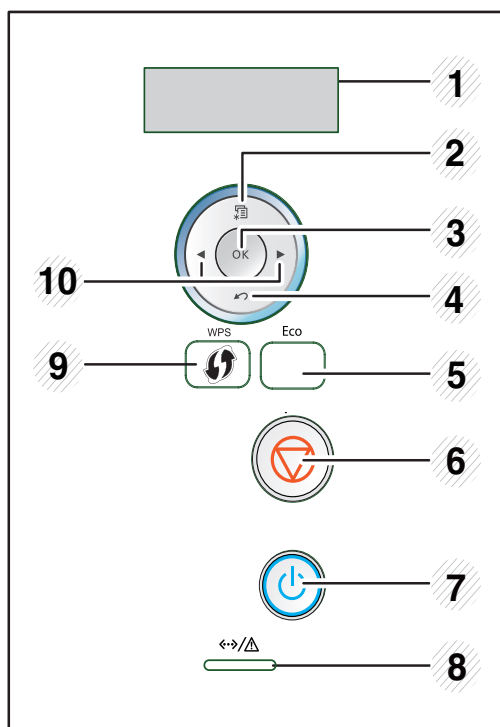

5	<b>Eco</b>	進入環保模式可減少耗用碳粉並節省紙張用量（請參閱第 41 頁上的「環保選項」）。
6	(取消)	隨時停止作業。
7	(電源)	您可以使用此按鈕開啓和關閉電源。
8	(狀態 LED)	顯示印表機狀態（請參閱第 67 頁上的「狀態 LED」）。
9	(WPS)	如果無線存取點支援 Wi-Fi Protected Setup™ (WPS)，您無須經由電腦，即可輕易設定機器（請參閱進階版指南）。
10	<b>方向鍵</b>	透過移動至下一個或上一個選項來瀏覽可用的值。

1	<b>螢幕</b>	在作業期間顯示目前狀態和提示。
2	(功能表)	進入功能表模式，並捲動至可用的功能表。
3	<b>OK</b>	在螢幕上確認選擇。
4	(後方)	可讓您返回上層功能表。

- 1 先將機器連接電源插座。  
如果機器有電源開關，請開啓電源開關。

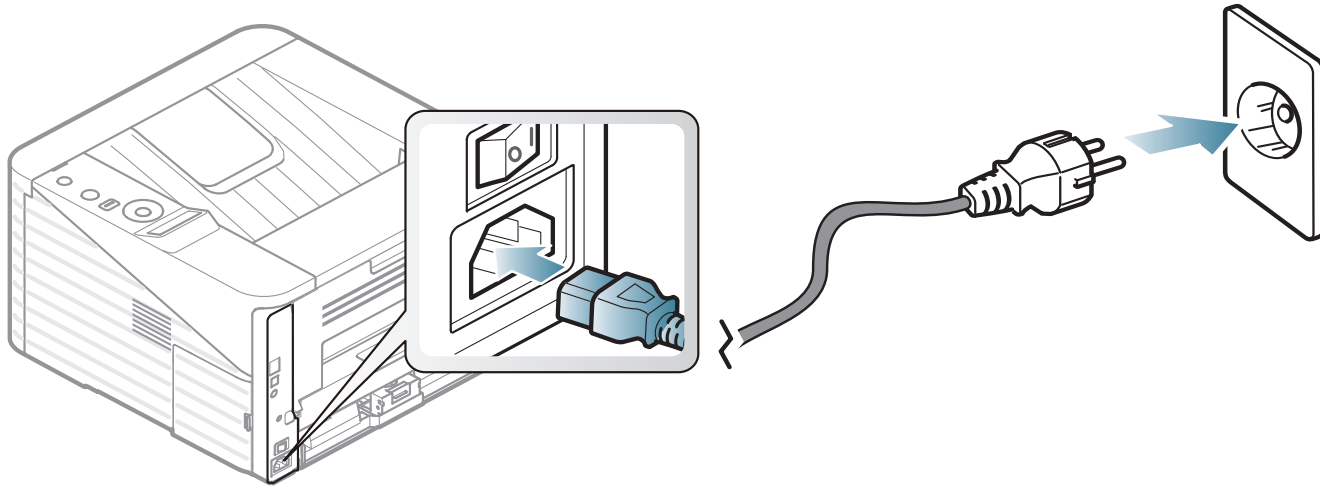

- 2 按下⏻（電源）按鈕。

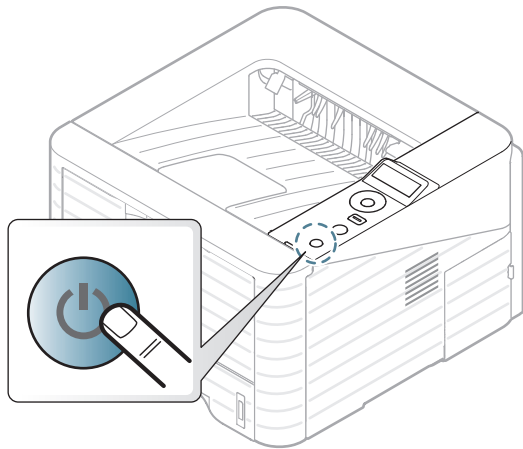



本端連接的機器是指使用纜線直接與電腦連接的機器。如果機器連線至網路，則請跳過以下步驟，並繼續安裝已連接網路的機器驅動程式（請參閱進階版）。



- 如果您的電腦作業系統為 **Macintosh**、**Linux** 或 **Unix** 作業系統，請參閱進階版指南。
- 本使用者手冊中的安裝視窗會因為使用的機器與介面而有所不同。
- 選取**進階安裝** > **自訂安裝** 可讓您選擇要安裝的程式。
- 僅使用不超過 **3 公尺（118 英吋）** 的 **USB 纜線**。



## Windows

**1** 請確定印表機已連接至電腦，並且電源已經開啓。



如果在安裝過程中出現「**尋找新增硬體精靈**」，請按一下**取消**來關閉視窗。

**2** 將隨附的軟體光碟插入 **CD-ROM** 光碟機。  
軟體光碟應會自動執行，並出現安裝視窗。

**3** 選擇**立即安裝**。



**4** 閱讀**授權合約**，然後選取**我接受這份「授權合約」**。然後按一下**下一步**。

**5** 根據安裝視窗中的說明進行操作。

如果印表機不能正常操作，請遵循以下步驟重新安裝驅動程式。



## Windows

- 1 請確定印表機已連接至電腦，並且電源已經開啓。
- 2 從開始功能表，選擇程式集或所有程式 > **Samsung Printers** > 您的印表機驅動程式名稱 > 解除安裝。
- 3 根據安裝視窗中的說明進行操作。
- 4 將軟體光碟插入光碟機並再次安裝驅動程式（請參閱第 21 頁上的「本端安裝驅動程式」）。



## 2. 功能表總覽和基本設定

完成安裝後，您可能會想要設定機器的預設設定。若想要設定或變更值，請參閱下一節的說明。本章提供整個功能表結構和基本設定選項的相關資訊。

- 功能表總覽 24
- 列印測試頁 26
- 變更顯示語言 27
- 紙材和紙匣 28
- 基本列印 38

控制面板可存取各種功能表，以設定機器或使用機器的功能。



- 這些功能表可透過按下  (功能表) 按鈕進行存取。按方向箭待需要的功能表項目出現時再按下 **OK**。
- 目前選取的功能表旁邊會出現一個星號 (\*)。
- 某些功能表可能不會顯示在顯示螢幕上，具體取決於選項或型號。此時，便表示您的機器無法使用該功能。
- 此功能不適用於配備控制面板顯示螢幕的機型。
- 根據機器選項或機型的不同，某些功能表名稱可能與您的機器不同。

項目	選項
<b>Information</b>	<b>Menu Map</b>
	<b>Configuration</b>
	<b>Supplies Info.</b>
	<b>Demo Page</b>
	<b>PCL Font</b>
	<b>PS Font</b>
	<b>EPSON Font</b>
	<b>Usage Counter</b>
	<b>Accounting Report</b>

項目	選項
<b>Layout</b>	<b>Orientation</b>
	<b>Common Margin</b>
	<b>MP Tray</b>
	<b>Tray X</b>
	<b>Emulation Mar.</b>
	<b>Duplex</b>
<b>Paper</b>	<b>Copies</b>
	<b>MP Tray/ [Tray &lt;x&gt;]</b>
	<b>Paper Source</b>
	<b>Tray Chaining</b>
<b>Graphic</b>	<b>Resolution</b>
	<b>Darken Text</b>

項目	選項
<b>System Setup</b>	Language
	Power Save
	Wakeup Event
	Altitude Adj.
	Auto CR
	Job Timeout
	Maintenance
	Toner Save
	Eco Setup
Clear Setting	
<b>Emulation</b>	Emulation Type
	Setup

項目	選項
<b>Network</b>	TCP/IP (IPv4)
	TCP/IP (IPv6)
	Ethernet Speed
	802.1x
	Wireless
	Clear Setting
	Network Conf.
	Net.Activate
	Http Activate
<b>Custom<sup>a</sup></b>	
<b>Job Management</b>	Active Job
	Store Job
	File Policy

a. 您可以啓動應用程式。啓動應用程式前，必須從 SyncThru™ Web Service 註冊本應用程式。

列印測試頁以確保機器工作正常。

- 1 按下控制面板上的  (功能表) 按鈕。
- 2 按下 **Information > OK > Demo Page > OK**。
- 3 按下 **Print? > Yes > OK**。  
將會列印出一個測試頁。



如果您的機器沒有顯示螢幕，請按住  (取消) 按鈕 5 秒，待狀態 LED 閃爍時再放開。



若要變更控制面板的顯示語言，請依下列步驟進行：



此功能不適用於配備控制面板顯示螢幕的機型。

- 1 按下控制面板上的  (功能表) 按鈕。
- 2 按下 **System Setup > OK > Language > OK**。
- 3 按下 **OK** 以選取您要的語言。

本章提供有關如何將列印紙材裝入機器中的資訊。



### 紙匣總覽

如果要變更紙張大小，您必須調整紙張引導器。

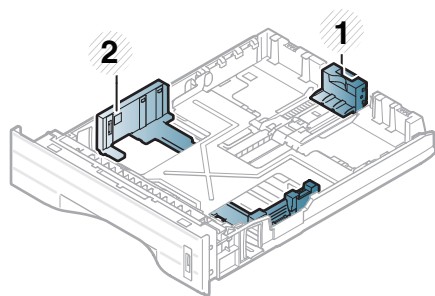

- 1 紙張長度引導器
- 2 紙張寬度引導器

依據您所在國家/地區的不同，此紙匣單元預設為 **Letter/LGL** 或 **A4** 尺寸。若要變更紙張尺寸，請調整引導器（如下圖所示）。



如果您未調整引導器，可能會造成紙張偏斜、影像歪曲或夾紙的情形。

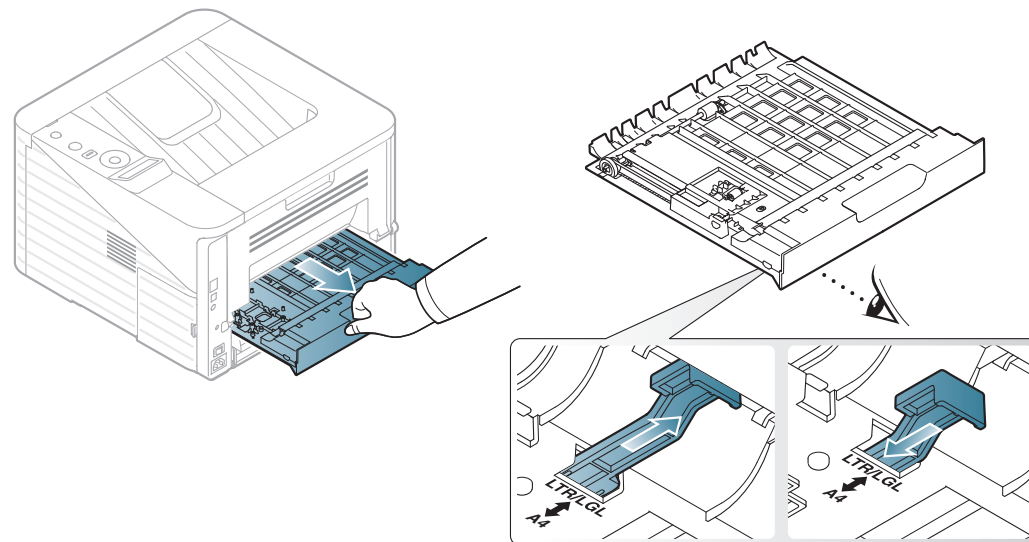



紙張數量標記可顯示紙匣中的紙張數量。

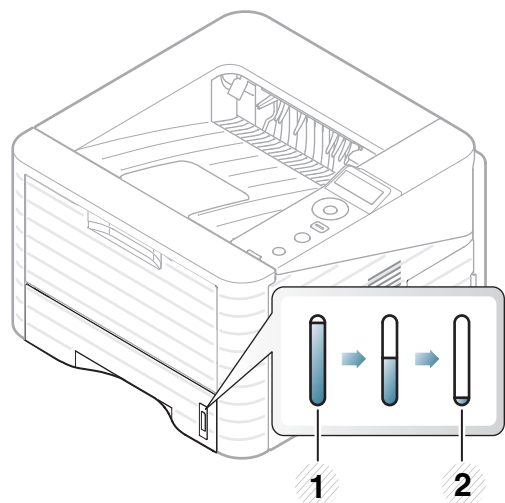

- 1 滿
- 2 空



## 將紙張裝入紙匣/可選紙匣

- 1 拉出紙匣（請參閱第 28 頁上的「紙匣總覽」）。
- 2 在裝入紙張之前，抖鬆或扇開紙張疊的邊緣來分離它們。

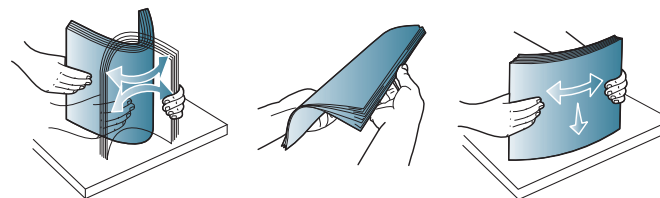

- 3 將紙張列印面朝下放置。

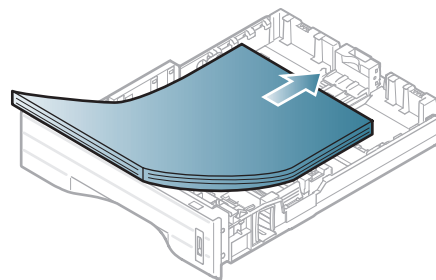

- 4 滑動紙張長度導軌，直至輕觸到紙疊末端。

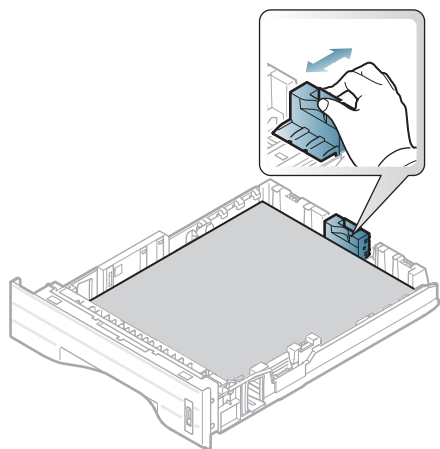

- 5 壓住紙張寬度導軌並將其滑到紙疊邊緣，注意不要使紙張彎折。

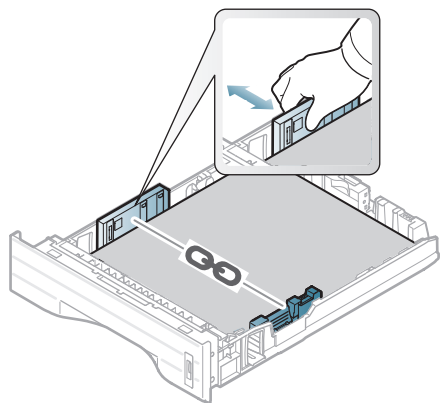

- 請勿將紙張寬度導軌推至太遠導致紙材彎曲。
- 如果您沒有調整紙張寬度導軌，可能會導致卡紙。

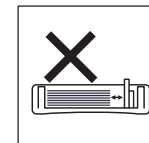
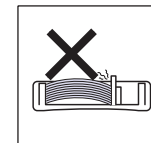
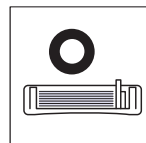

- 請勿使用邊緣捲曲的紙張，以免造成卡紙或紙張變皺。



- 6 將紙匣插回印表機中。

- 7 設定紙匣 1 的紙張類型和大小（請參閱第 37 頁上的「設定紙張大小與類型」）。



在機器驅動程式中進行的設定會複寫控制面板上的設定。

- a 若要從應用程式列印，請開啓該應用程式並開啓列印功能表。
- b 開啓**列印喜好設定**（請參閱第 39 頁上的「開啓列印喜好設定」）。
- c 按下列印喜好設定中的**紙張標籤**，並選取正確的紙張類型。



### 裝入多功能紙匣

多功能紙匣中可以放入特殊大小和類型的列印紙材，例如明信片、便籤及信封。

- 沒有顯示螢幕的機器: 1 張 80 g/m<sup>2</sup>（20 磅的銅版紙）
- 有顯示螢幕的機器: 50 張 80 g/m<sup>2</sup>（20 磅的銅版紙）



### 使用多功能紙匣的秘訣

- 爲了避免卡紙，多功能紙匣中仍有紙張時，切勿於列印時加入紙張。
- 裝入列印紙材時應面朝上，頂邊先進入多功能紙匣，並位於紙匣中央。

- 爲了確保列印品質並避免發生卡紙情況，僅裝入可用的紙張（請參閱第 76 頁上的「列印紙材規格」）。
- 將明信片、信封和標籤載入多功能紙匣前，先展平上面的任何捲曲。
- 在列印特殊紙材時，必須遵循裝紙指南（請參閱第 33 頁上的「在特殊紙材上列印」）。
- 使用多功能紙匣時，如果紙張重疊，請開啓紙匣 1，然後移除重疊的紙張再嘗試列印。
- 如果在列印時紙張送入不正常，要手動推引紙張，直到它開始自動送入爲止。

1 如圖所示打開多功能紙匣並展開多功能紙匣紙張延伸板。

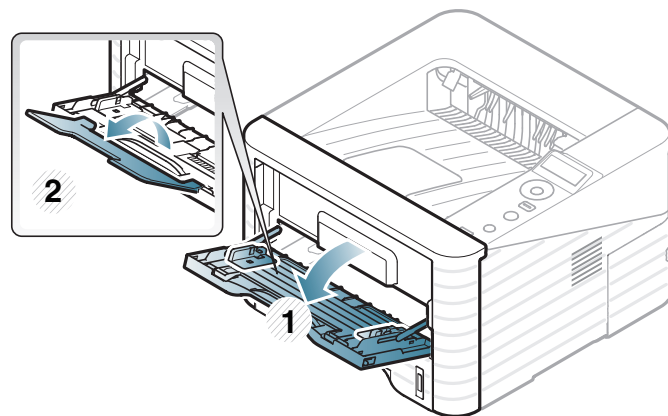

- 2 將多功能紙匣紙張寬度導軌調整為紙張的寬度。

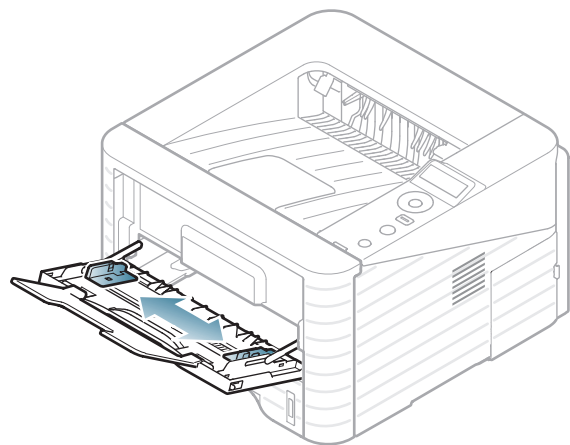

- 3 在裝入紙張之前，抖鬆或扇開紙張疊的邊緣來分離它們。

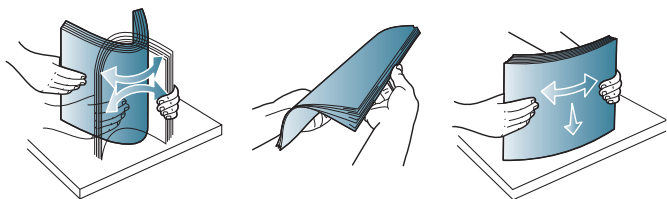

- 4 載入紙張。壓住多功能紙匣紙張寬度引導器，並將其調整至紙張寬度。

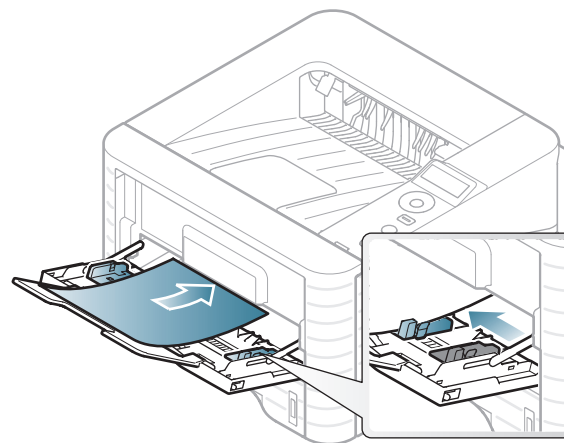

- 5 從控制面板設定紙張類型和大小（請參閱第 37 頁上的「設定紙張大小與類型」）。



在機器驅動程式中進行的設定會複寫控制面板上的設定。

- a 若要從應用程式列印，請開啓該應用程式並開啓列印功能表。
- b 開啓**列印喜好設定**（請參閱第 39 頁上的「開啓列印喜好設定」）。
- c 按下列**列印喜好設定**中的**紙張標籤**，並選取正確的紙張類型。  
例如，如果您要使用標籤，請將紙張類型設為**標籤**。
- d 選取紙張來源中的**MP 紙匣**，然後按下 **確定**。
- e 開始在應用程式中列印。



## 在特殊紙材上列印

下表列出了每個紙匣的可用特殊紙材。

紙材類型會顯示在**列印喜好設定**中。為獲得最好的列印品質，請選取適當的紙材類型。



- 在使用特殊紙材時，我們建議您一次只送入一張紙（請參閱第 76 頁上的「列印紙材規格」）。
- **列印特殊紙材（列印面朝上）**  
如果列印特殊紙材時出現捲曲、皺紋、折痕或黑色粗線，請開啓後蓋並再次嘗試列印。在列印期間讓後蓋保持開啓狀態。

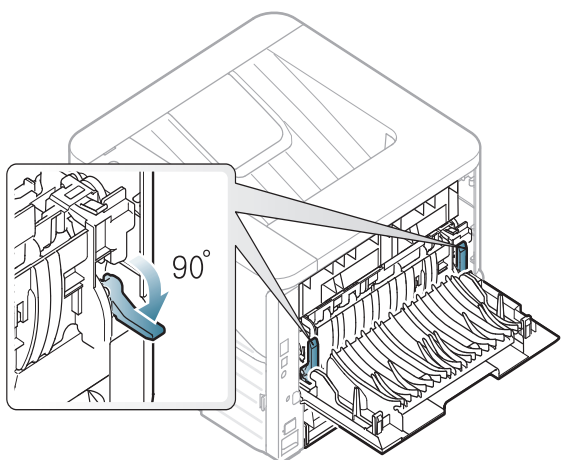

若要查看每一頁的紙張重量，請參閱第 76 頁上的「列印紙材規格」。

類型	紙匣 1	可選紙匣	多功能紙匣
普通紙	●	●	●
厚紙	●	●	●
特厚紙			●
薄紙	●	●	●
銅版紙	●	●	●
色紙			●
卡片紙	●	●	●
標籤紙			●
投影片			●
信封			●
預列印本			●
棉紙			●
再生紙	●	●	●
文件紙	●	●	●

（●：包含，空白：不適用）



### 信封

是否能在信封上成功列印取決於信封品質。

若要列印信封，請放入信封（放置方向如下圖所示）。

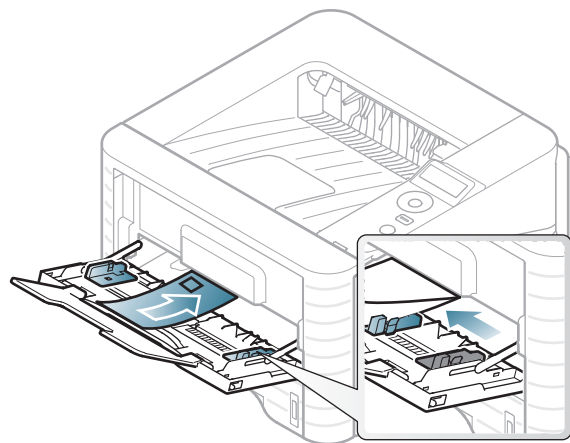

如果信封列印出皺紋、折痕或粗黑的行，則開啓後蓋並將壓力桿往右側約 90 度方向下拉，然後嘗試再次列印。在列印期間讓後蓋保持開啓狀態。

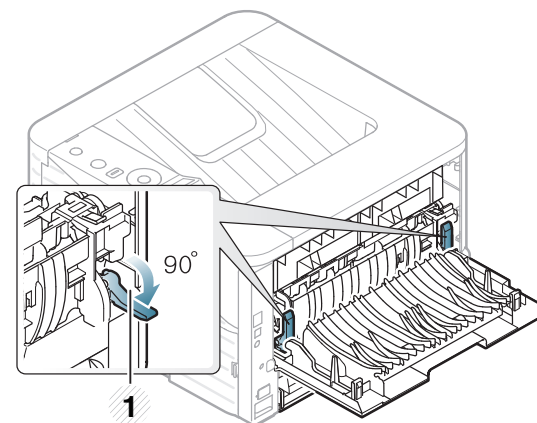

1 壓力桿

- 選擇信封時，請考慮下列因素：
  - **重量:** 不得超過  $90 \text{ g/m}^2$ ；否則可能會卡紙。
  - **結構:** 平放時捲曲程度不得超出  $6 \text{ mm}$  且不得含有空氣。
  - **狀況:** 不得有皺褶、裂縫或其他損壞。
  - **溫度:** 操作期間，機器應能抗高溫 and 抗壓。
- 請僅使用折疊平整的信封。
- 切勿使用貼有郵票的信封。
- 切勿使用帶鉤子、卡夾、透明窗口、外層塗漆、自黏物或其他合成材料的信封。
- 切勿使用已損壞或品質很差的信封。



- 確保信封兩邊的接縫完全延伸至信封邊角。

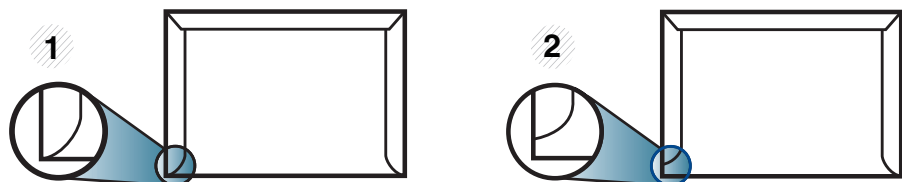

- 1 可接受
- 2 不可接受

- 具有撕開型黏貼條或多個翻口（摺疊密封）的信封，必須使用能夠承受機器加熱溫度 0.1 秒（約 170 °C（338 °F））的黏貼物質。多餘的黏貼條或翻口可能會造成皺褶、摺痕或卡紙，甚至可能會損壞加熱器。
- 爲了獲得最佳列印品質，地址列印位置與信封邊緣的距離不要小於 15 mm。
- 請避免在信封接縫區域列印。

## 投影片

爲了避免損壞機器，請僅使用雷射印表機專用的投影片。

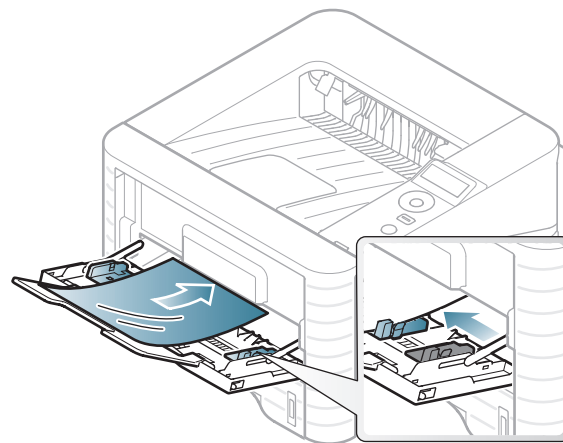

- 必須能承受機器的熔合溫度。
- 從機器上取下後，將它們放在平坦的表面。
- 請勿將未使用的投影片長時間置於紙匣中。投影片上可能會沾上灰塵和髒點，這會造成列印污點。
- 請小心取放，以避免指紋產生的斑點。
- 爲了避免褪色，切勿將列印好的投影片長時間曝露在陽光下。
- 確保投影片沒有皺摺、捲曲或任何撕裂邊緣。
- 不要使用與背面接著紙分離的投影片。
- 爲避免投影片黏在一起，當它們列印完成時，請不要將它們疊在一起。
- 推薦的紙材：Xerox 彩色雷射印表機用投影片，例如 3R 91331（A4）、3R 2780（Letter）

### 標籤紙

爲了避免損害機器，請僅使用雷射印表機專用標籤。

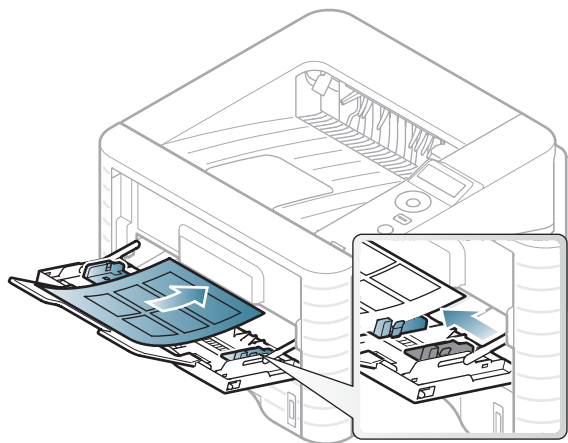

- 選取標籤紙時，請考慮下列因素：
  - **黏貼物質:** 在機器的熔合溫度下應穩定。檢查機器規格以檢視熔化溫度（約 170 °C（338 °F））。
  - **排列:** 請僅使用標籤之間沒有縫隙的標籤紙。標籤間若有縫隙則可能會脫落，造成嚴重卡紙。
  - **捲曲:** 平放時任何方向的捲曲程度不得超過 13 mm。
  - **狀況:** 切勿使用有皺褶、氣泡或其他脫離現象的標籤。
- 確保標籤之間沒有黏貼物質外露。如果黏貼物質外露，可能會使標籤在列印期間脫落，造成卡紙。外露的黏貼物質還可能會損壞機器元件。
- 切勿將標籤重複裝入機器中。黏貼接著紙僅可通過機器一次。
- 如果標籤已和接著紙分離或有皺褶、氣泡或其他損壞，切勿使用。

### 卡片紙/自訂大小的紙張

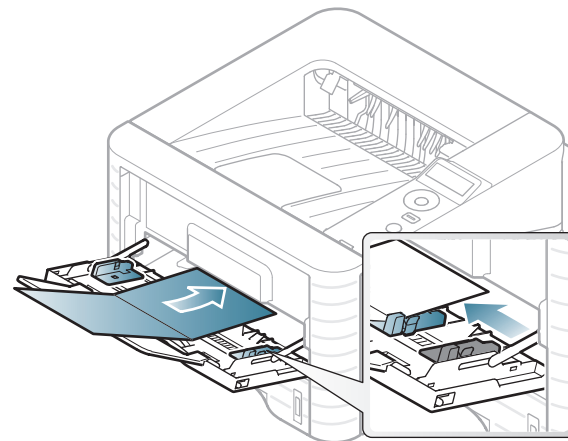

- 請在軟體應用程式中將邊緣設定爲至少 6.4 mm。

### 預印紙張

裝入列印過的紙張時，已列印的面應朝上，且應使未捲曲邊緣位於前端。如果進紙時發生問題，請將紙張翻面。請注意，這種情況時的列印品質將無法保證。

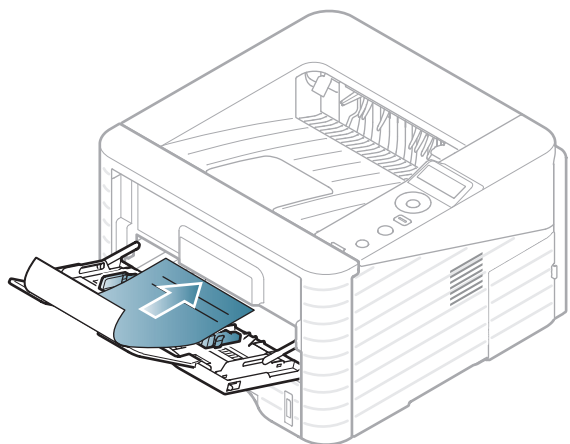

- 必須使用具有抗熱性，在印表機加熱溫度下 0.1 秒（約 170 °C（338 °F））內不會熔化、蒸發或釋出有害物質的墨水列印。
- 必須使用非易燃且不會對機器滾輪造成不利影響的油墨。
- 裝入已列印過的紙張之前，請確認紙張上的油墨是乾燥的。在加熱過程中，濕油墨會從預印紙張上脫落，從而降低列印品質。





### 設定紙張大小與類型

將紙張裝入紙匣後，請使用控制面板按鈕設定紙張大小與類型。



- 在機器驅動程式中進行的設定會複寫控制面板上的設定。
- 此功能不適用於配備控制面板顯示螢幕的機型。

- 1 按下控制面板上的 （功能表）按鈕。
- 2 按下 **Paper > OK > 選取您要的紙匣 > OK**。
- 3 按下 **Paper Size > OK > 選取您要的選項 > OK**。
- 4 按下 **Paper Type > OK > 選取您要的選項 > OK**。
- 5 按下 （取消）以返回就緒模式。



如果要使用特殊大小的紙張（例如帳單），請在**列印喜好設定**的紙張標籤中選取自訂（請參閱第 39 頁上的「開啓列印喜好設定」）。



### 列印



如果您的電腦作業系統為 Macintosh、Linux 或 Unix 作業系統，請參閱進階版指南。

以下**列印喜好設定**視窗適用於 Windows 7 中的記事本。

- 1 開啓您想要列印的文件。
- 2 從**列印**功能表中，選取**檔案**。
- 3 從**選擇印表機**清單中選擇機器。

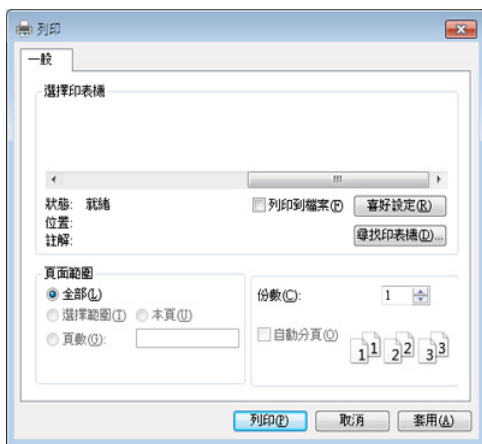

- 4 您可以在**列印**視窗中選取包括列印數量和列印範圍等基本列印設定。





若想善用進階列印功能，從**列印**視窗中按一下**內容**或**喜好設定**。（請參閱第 39 頁上的「開啓**列印**喜好設定」）。

- 5 若要啓動**列印**工作，請在**確定**視窗中按一下**列印**或**列印**。



### 取消列印工作

如果**列印**工作已在**列印**佇列或**列印**緩衝處理程式中等待，請遵循下列步驟取消工作：

- 連接兩下 **Windows** 工作列中的機器圖示（），還可以存取此視窗。
- 您也可以按下控制面板上的 （**取消**）來取消目前的工作。



### 開啓列印喜好設定



- 出現在使用者指南中的**列印喜好設定**視窗可能會因使用中的機器而有不同。但是，**列印喜好設定**視窗的內容都是類似的。
- 當您在**列印喜好設定**中選擇選項時，您可以看到警告標記 或 。 標誌表示您可以選取該選項，但不建議您這樣做；而 標誌表示由於機器的設定或環境因素，您無法選取該選項。

- 1 開啓您想要列印的文件。
- 2 從檔案功能表中選取**列印**。
- 3 從**選擇印表機**中選擇機器。

### 4 按一下屬性或偏好設定。

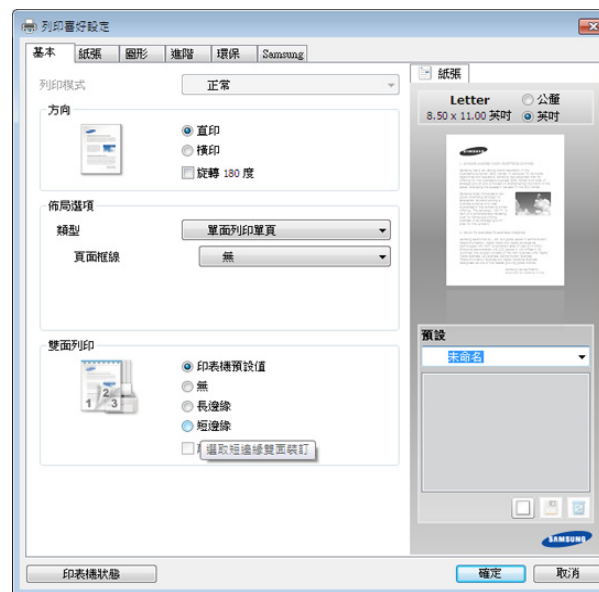

使用**印表機狀態**按鈕（請參閱進階指南）可檢查印表機目前的狀態。

### 使用喜好設定

**預設**選項出現在除 **Samsung** 標籤之外的每一個喜好設定標籤中，可讓您儲存目前的喜好設定以便將來使用。

若要儲存**預設**項目，請依下列步驟進行：



1 依照需要在每一個標籤中變更設定。

2 在**預設**輸入方塊中輸入項目的名稱。



3 按一下  (**新增**)。當您儲存**預設**時，所有目前的驅動程式設定隨之儲存。



選取更多選項並按一下  (**更新**)，就能將設定新增到您的**預設**項目中。選取**預設**下拉式清單，就能使用已儲存的設定。機器現在設定為根據您所選的設定來列印。若要刪除已儲存的設定，請從**預設**下拉式清單選取一個選項，然後按一下  (**刪除**)。

也可以從**預設**下拉式清單中選取**預設值**，來還原印表機驅動程式的預設設定。



### 使用說明

在**列印喜好設定**視窗上按一下您想瞭解的選項，並按下鍵盤上的 **F1**。



### 環保列印

**Eco** 功能有助於減少碳粉與紙張的使用量。**Eco** 功能可儲存列印資源並引導您以環保的方式進行列印。

當您按下控制面板的 **Eco** 按鈕時，就啓用了環保模式。環保模式的預設設定為雙面列印（長邊緣）、2 頁、略過空白頁面和碳粉節省。

## 在控制面板上設定環保模式



- 在機器驅動程式中進行的設定會複寫控制面板上的設定。
- 此功能不適用於配備控制面板顯示螢幕的機型。

1 按下控制面板上的  (**功能表**) 按鈕。

2 按下 **System Setup > OK > Eco Setup > OK**。



3 按下 **OK** 選取您要的模式。

- **Default Mode:** 選取這個模式以開啓或關閉環保模式。  
(雙面列印 (長邊緣) / 碳粉節省 / 2 頁 / 略過空白頁面)
  - **Off:** 設定關閉環保模式。
  - **On:** 設定開啓環保模式。



如果您透過 SyncThru™ Web Service ( **Settings** 標籤 > **Machine Settings** > **System** > **Eco** > **Settings** ) 設定含密碼的環保模式，就會出現 **Onforce** 訊息。您必須輸入密碼才能變更環保模式狀態。

- **Change Temp.:** 選取環保範本。
  - **Default Eco:** 環保模式的預設設定為雙面列印、2 頁、略過空白頁面和碳粉節省。
  - **Custom Eco:** 依 SyncThru™ Web Service 的設定為準。選取此項目前，您必須在 SyncThru™ Web Service > **Settings** 標籤 > **Machine Settings** > **System** > **Eco** > **Settings** 中設定環保功能。

## 在驅動程式上設定環保模式

開啓設定環保模式的環保標籤。當您看見環保影像時 (  )，表示目前已啓用環保模式。

### ▶ 環保選項

- **印表機預設值:** 依照機器控制面板的設定。
- **無:** 停用環保模式。
- **環保列印:** 啓用環保模式。啓用各種您想使用的環保項目。
- **密碼:** 如果管理員固定啓用環保模式，您必須輸入密碼才能變更此狀態。

### ▶ 結果模擬器

結果模擬器會根據您所選的設定，顯示二氧化碳排放量、電力用量和節省紙張用量的結果。



- 此結果是以停用環保模式時，不含空白頁面的已列印總紙張數為 100 張的基礎計算而得。
- 請參閱 **IEA** 日本總務省索引和 [www.remanufacturing.org.uk](http://www.remanufacturing.org.uk) 網站與二氧化碳、能源和紙張相關的計算係數。每一個機型的索引不同。
- 列印模式下的能源耗用量請參閱本機器的平均列印耗電量。
- 實際節省或減少的數量則視您使用的作業系統、電腦效能、應用程式軟體、連線方式、媒體類型、媒體尺寸、工作複雜度等情況而定。





## 3. 維護

本章介紹如何購買機器適用的耗材、配件與維護零件。

- 訂購耗材與配件 44
- 可用的耗材 45
- 可用的配件 46
- 可用的維護零件 47
- 搖勻碳粉 48
- 更換碳粉匣 50
- 升級記憶體模組 52
- 監視耗材壽命 53
- 設定碳粉不足警告 54
- 清潔印表機 55



可用的配件會隨國家而不同。請聯絡您的銷售代表以取得可用的耗材和維護零件之清單。

若要訂購 Samsung 授權的耗材，配件和維護零件，請聯絡您購買印表機的當地 Samsung 經銷商或零售商。您也可以造訪 [www.samsung.com/supplies](http://www.samsung.com/supplies)，然後選取您所在的國家/地區，以取得撥打服務電話的相關聯絡資訊。

# 可用的耗材

在耗材達其使用壽命時，您可以為機器訂購下列類型的耗材：

類型	平均列印頁數 <sup>a</sup>	零件名稱
標準容量碳粉匣	約 2,000 頁	MLT-D205S
高產能碳粉匣	約 5,000 頁	MLT-D205L
高產能碳粉匣 <sup>b</sup>	約 10,000 頁	MLT-D205E

a. 所聲明的列印頁數值遵循 ISO/IEC 19752 的規定。

b. 此碳粉匣僅適用於 ML-371x Series。



根據所用的選項和工作模式，碳粉匣的壽命可能會不同。



當購買新的碳粉匣或其他耗材時，請務必在您使用機器所在的國家購買。否則，根據特定國家的情況，碳粉匣和其他耗材的組態設定也有所不同，因此會造成新的碳粉匣或其他耗材與您的機器不相容。



**Samsung** 建議您不要使用非原裝 **Samsung** 碳粉匣，例如重新裝填或改裝的碳粉匣。**Samsung** 不能保證非原裝 **Samsung** 碳粉匣的品質。機器的保固將不涵蓋因為使用非原裝 **Samsung** 碳粉匣所需的服務或維修。

# 可用的配件

您可以購買並安裝配件，以增強機器效能與功能。



根據型號或國家/地區，可能無法取得某些功能與選購商品（請參閱第 6 頁上的「功能（依機型）」）。

配件	功能	零件名稱
記憶體模組	擴充機器的記憶體容量。	<ul style="list-style-type: none"> <li>CLP-MEM201：128 MB</li> <li>CLP-MEM202：256 MB</li> </ul>
紙匣 2	如果需要頻繁裝紙，您可以安裝另一個紙匣。	ML-S3710A
IEEE 1284 平行接頭	<p>可讓您使用各種介面。</p> <div style="border: 1px solid #ccc; padding: 10px; margin-top: 10px;">  <ul style="list-style-type: none"> <li>安裝含有 <b>IEEE1284</b> 平行接頭的印表機驅動程式時，在安裝印表機驅動程式後可能找不到本機器，且只能使用基本列印功能。</li> <li>如果您想檢查機器的狀態或進行設定，請將機器與含有 <b>USB</b> 纜線或網路的電腦連接。</li> <li>若您使用 <b>IEEE 1284</b> 平行接頭，就無法使用 <b>USB</b> 纜線。</li> </ul> </div>	ML-PAR100

# 可用的維護零件

若要購買維護零件，請聯絡您購買印表機的原零售商。只能由銷售印表機的授權服務提供商，經銷商或零售商更換維護零件。保固不包含更換已達到其「平均列印頁數」的任何維護零件。

依照指定間隔更換維護零件，避免因磨損零件而造成列印品質與紙張進紙問題，請參閱下表。更換的目的是為了讓印表機保持在最佳狀況。以下維護零件應在到其壽命年限時加以更換。

零件	平均列印頁數 <sup>a</sup>
傳送滾輪	約 100,000 頁
加熱器單元	約 90,000 頁
挑紙滾輪	約 90,000 頁
減速滾輪	約 60,000 頁

a. 作業系統、計算效能、應用程式軟體、連接方法、材質類型、材質大小和作業複雜度均會影響列印速度。

# 搖勻碳粉

當碳粉匣即將耗盡時：

- 列印文件出現白色條紋或顏色變淺及/或左右密度不同。
- 紅色的**狀態 LED** 會閃爍。

如果發生此情況，您可以搖勻碳粉匣中剩餘的碳粉，暫時改善列印品質。在某些情況下，即使搖勻碳粉，仍會出現白色條紋或列印顏色變淺。

**1** 打開前蓋並將碳粉匣拉出。

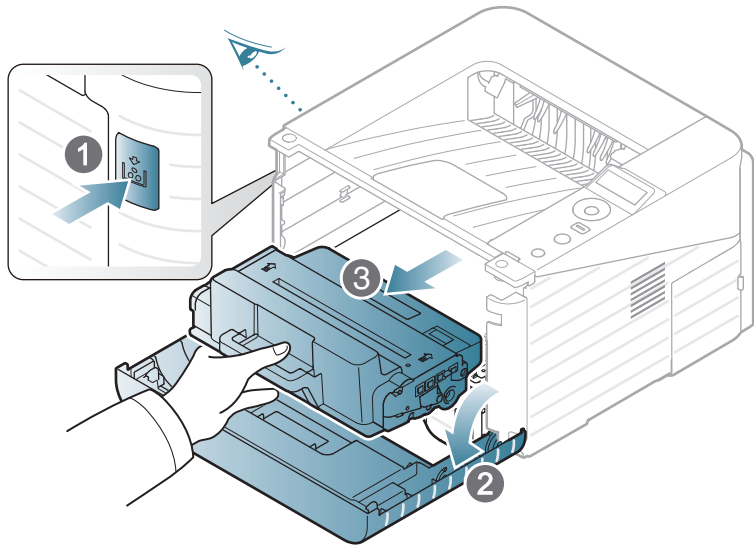

**2** 將碳粉匣充分搖動五到六次，搖勻裡面的碳粉。

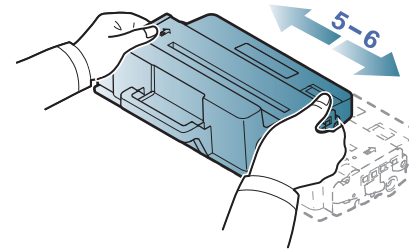

如果碳粉沾到衣服上，請用乾布擦拭並用冷水清洗：熱水會使碳粉附著於纖維上。



請勿觸摸碳粉匣下的綠色部分。請使用感光鼓匣上的把手，以免碰到此區域。

- 3** 握住碳粉匣上的把手，並將碳粉匣慢慢插入機器的開口中。

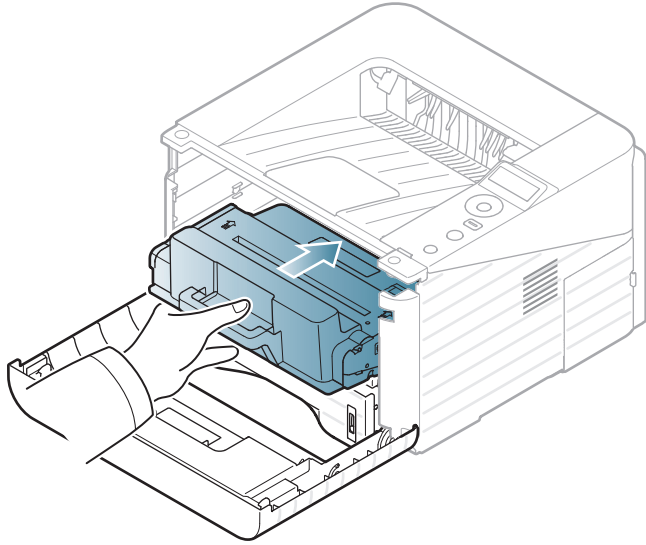

- 4** 關閉前蓋。請務必關緊外蓋。



按一下此連結可以開啓有關更換碳粉匣的動畫。

當碳粉匣達其使用壽命時，機器將停止列印。

**1** 打開前蓋並將碳粉匣拉出。

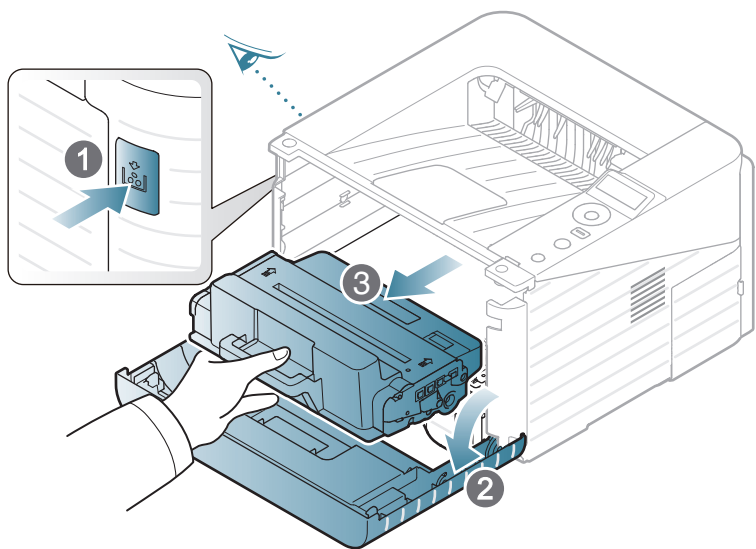

**2** 將新碳粉匣從包裝中取出。

**3** 如下圖所示，移除碳粉匣的標籤。

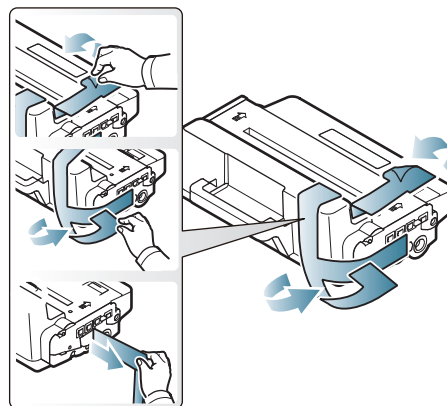

**4** 將碳粉匣徹底左右搖動五到六次，搖勻裡面的碳粉。

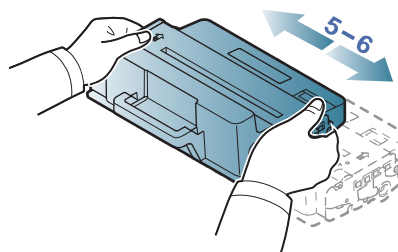

如果碳粉沾到衣服上，請用乾布擦拭並用冷水清洗：熱水會使碳粉附著於纖維上。



請勿觸摸碳粉匣下的綠色部分。請使用感光鼓匣上的把手，以免碰到此區域。



- 5 握住碳粉匣上的把手，並將碳粉匣慢慢插入機器的開口中。

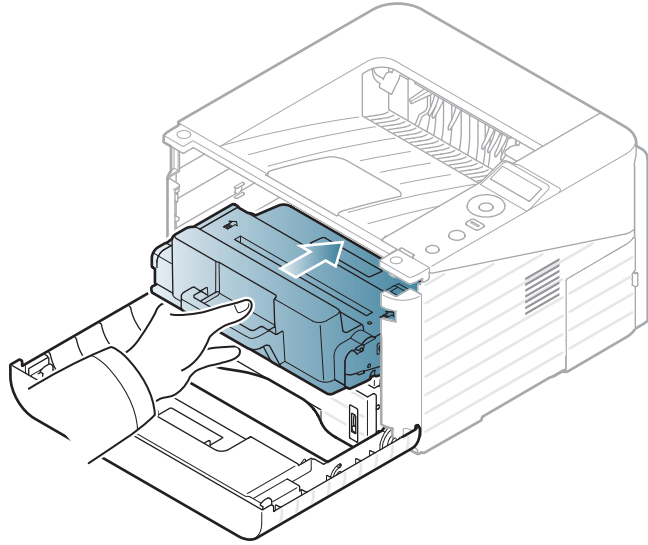

- 6 關閉前蓋。請務必關緊外蓋。

您的印表機具有一個雙直排記憶體模組 (DIMM)。使用此記憶體模組插槽可以安裝額外的記憶體。

提供有其他記憶體模組的訂購資訊。(請參閱第 46 頁上的「可用的配件」。)



## 安裝記憶體模組

- 1 關閉機器，並拔下機器上的所有線纜。
- 2 握住控制板外蓋並將其取下。

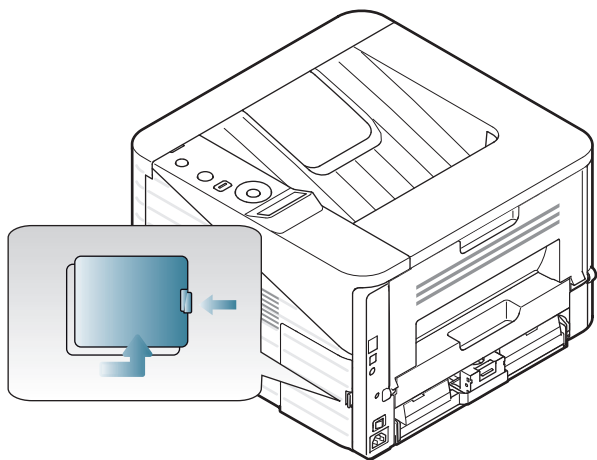

- 3 將新記憶體模組從包裝中取出。

- 4 握住記憶體模組的邊緣，使記憶體模組以約 30 度的傾角與插槽對齊。確保模組的槽口與插槽上的凹槽相互吻合。

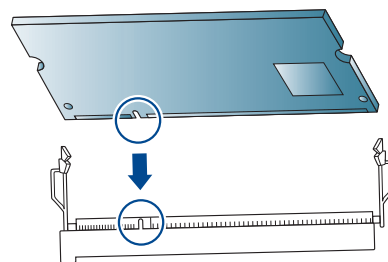

上圖所示槽口和凹槽可能會與實際記憶體模組及其插槽上的槽口和凹槽不同。

- 5 小心的將記憶體模組壓入插槽中，直到您聽到「喀」一聲。

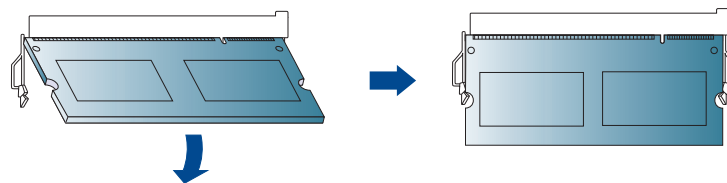

不要過度用力按壓記憶體模組，否則會損壞模組。如果模組與插槽不能正確配合，請仔細地重復上述程序。

- 6 重新安裝控制板蓋。
- 7 重新連接電源線及機器纜線，並開啓機器的電源。

若要檢視耗材壽命，請遵循以下步驟：

- 1 按下控制面板上的  (功能表)。
- 2 按下 **System Setup > OK > Maintenance > OK**。
- 3 按下 **Supplies Info > OK**。
- 4 按下 **OK** 以選取您要的選項。



此功能不適用於不支援控制面板顯示螢幕的機型。

# 設定碳粉不足警告

如果碳粉匣內的碳粉量不足，則會出現通知使用者更換碳粉匣的訊息或 LED。您可設定是否要出現此訊息或 LED 的選項。

- 1 按下控制面板上的  (功能表)。
- 2 按下 **System Setup > OK > Maintenance > OK**。
- 3 按下 **Toner Low Alert > OK**。
- 4 選取您要的選項，然後按 **OK**。



此功能不適用於不支援控制面板顯示螢幕的機型。

如果出現列印品質問題或如果您在灰塵瀰漫的環境下使用機器，您需要定期清潔機器以保持機器的最佳列印狀態，同時能夠延長機器使用壽命。



- 使用含大量酒精，溶劑或其他列性物質的清潔劑清潔機器外殼可能會造成外殼褪色或變形。
- 如果您的機器或其周圍區域被碳粉弄髒，我們建議使用沾濕的布或紙巾加以清潔。如果您使用吸塵器，碳粉會吹散到空氣中並且可能對您造成傷害。



## 清潔外部

使用無絨的軟布清潔機器外殼。用水將布稍微沾濕，但注意不要讓水滴在機器上或進入機器內部。



## 清潔內部

在列印過程中，紙張、碳粉及灰塵粒子會囤積在機器內部。這些累積的髒物會造成列印品質問題，例如碳粉斑點或拖尾。清潔機器內部可避免和減少這些問題。

- 1 關閉機器並拔下電源線。等待印表機冷卻。
- 2 打開前蓋並將碳粉匣拉出。將它放在乾淨平坦的表面上。

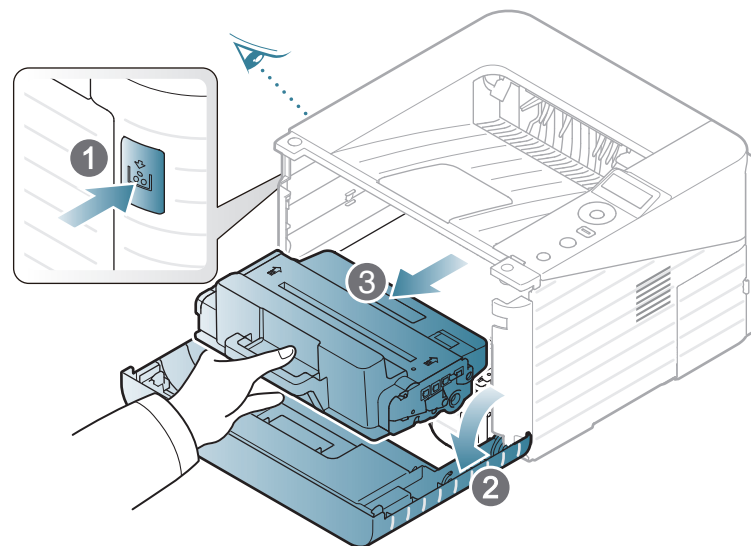

- 爲了避免損害碳粉匣，碳粉匣暴露在光線下的時間不能太久。必要時請用紙包上。
- 切勿觸摸碳粉匣下面的綠色表面。請使用感光鼓匣上的把手，以免碰到此區域。

- 3** 使用無絨的乾布，將碳粉匣區中的任何灰塵和溢出的碳粉拭去。

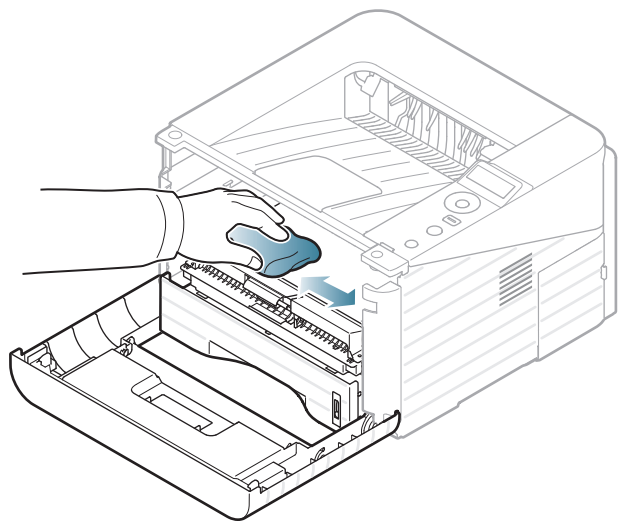

清潔機器內部時要小心，以免損壞傳輸滾軸或任何其他內部零件。切勿使用溶劑（例如苯）或稀釋劑。否則可能出現會列印品質問題，並對機器造成損壞。

- 4** 重新插入碳粉匣並關上前蓋。



## 清潔挑紙滾輪

- 1** 關閉機器並拔下電源線。等待印表機冷卻。
- 2** 拉出紙匣 1。

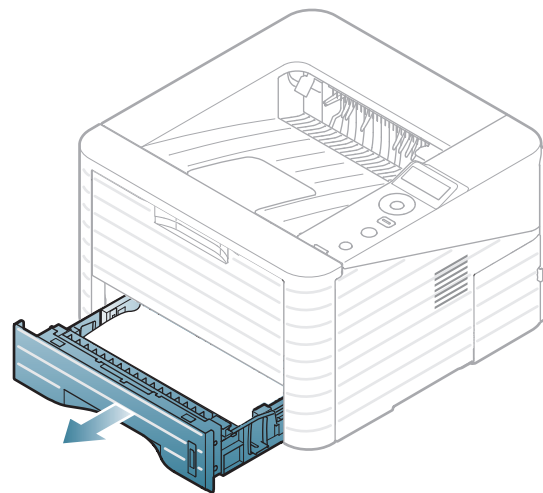

- 3 使用無絨的軟布清潔挑紙滾輪。

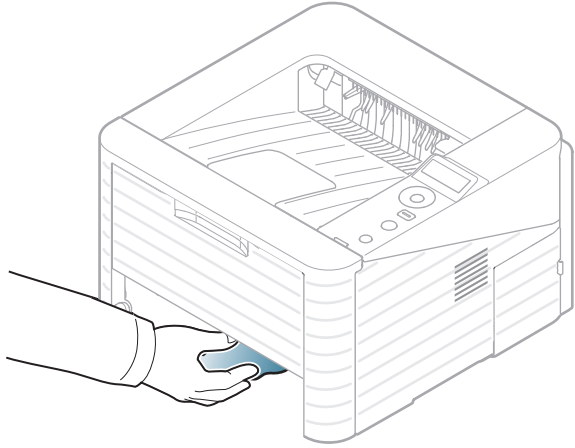

- 4 將紙匣插回印表機中。





## 4. 疑難排解

本章提供發生錯誤時如何解決的有用資訊。

- 避免卡紙的秘訣 59
- 清除卡紙 60
- 瞭解狀態 LED 66
- 瞭解螢幕訊息 69



當您遇到錯誤時，本章提供的有用資訊能有效協助您解決問題。如果您機器有顯示螢幕，請先檢查顯示螢幕上可解決錯誤的訊息，若本章節中找不到問題的解決方案，請參閱進階版使用者指南中的**疑難排解**章節。如果使用者指南中找不到解決方案或問題持續存在，請送修本產品。



# 避免卡紙的秘訣

選取正確的紙材類型可避免大多數的卡紙問題。若要避免發生卡紙情形，請參閱下列指南：

- 確保可調整的引導器已正確定位（請參閱第 28 頁上的「紙匣總覽」）。
- 切勿在紙匣中裝入過多的紙張。確保紙張數量低於紙匣內壁上的紙張容量標記。
- 機器正在列印時，切勿將紙張從紙匣中取出。
- 裝入之前，請先將紙張抖鬆、扇開並整直放齊。
- 切勿使用有折痕、潮濕或過度捲曲的紙張。
- 切勿在紙匣中混合放入不同類型的紙張。
- 請僅使用建議的列印紙材（請參閱第 76 頁上的「列印紙材規格」）。



為避免將紙張撕破，請將卡紙輕輕地緩慢拉出。



在紙匣 1 中



按一下此連結可以開啓有關清除紙張的動畫。

**1** 打開並關閉前蓋。卡住的紙張會自動從印表機中退出。  
如果紙張未退出，請轉至下一步驟。

**2** 拉出紙匣 1。

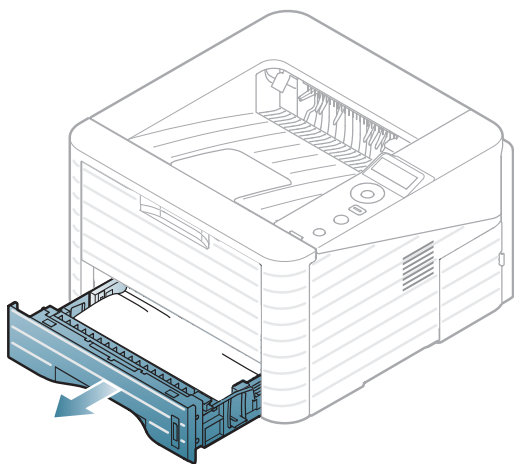

**3** 輕輕地垂直拉出卡住的紙張，將其取出。

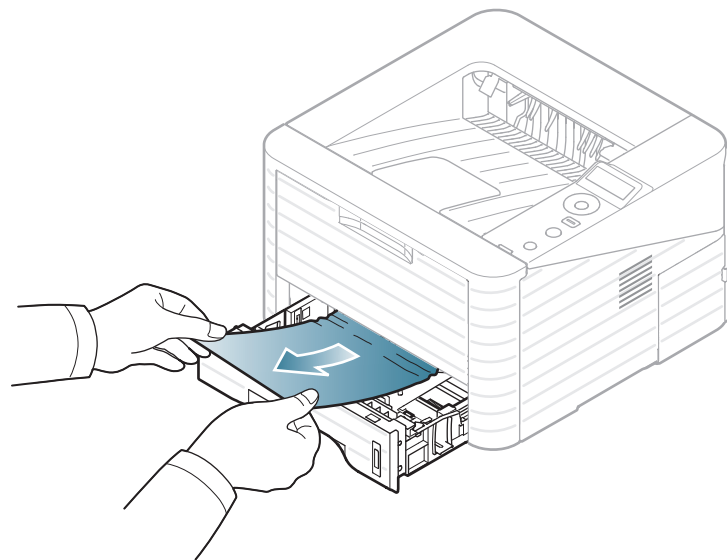

拉動時若紙張沒有移動，或在此區域中看不到紙張，請檢查碳粉匣附近的加熱器區域（請參閱第 62 頁上的「機器內部」）。

**4** 將紙匣 1 再插入機器中，直到卡入到位。列印會自動繼續。



## 在選用紙匣 2 中



按一下此連結可以開啓有關清除紙張的動畫。

- 1 拉開可選紙匣 2。
- 2 從機器中取出卡紙。

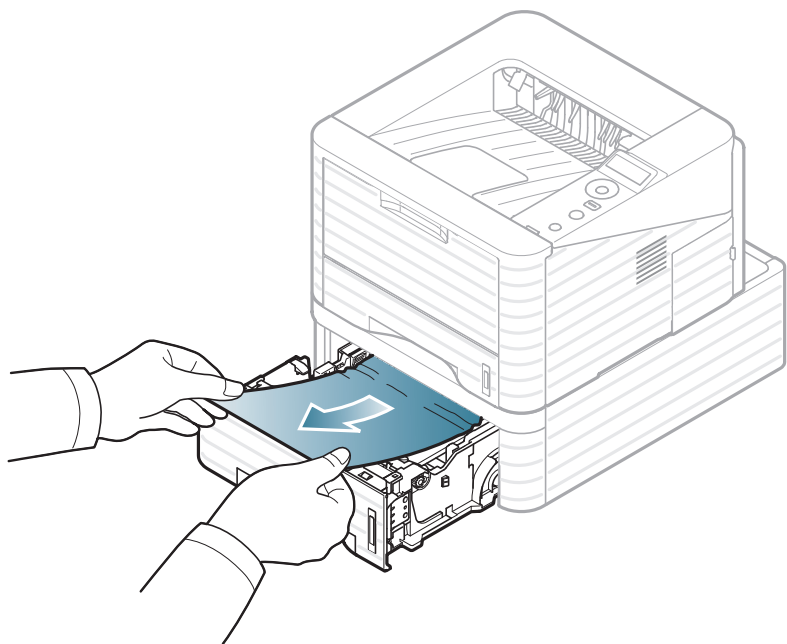

如果拉不動紙張，或在此區域中看不到紙張，請停止並前往下一步。

- 3 將紙匣 1 拉出一半。
- 4 將紙張向上拉出。

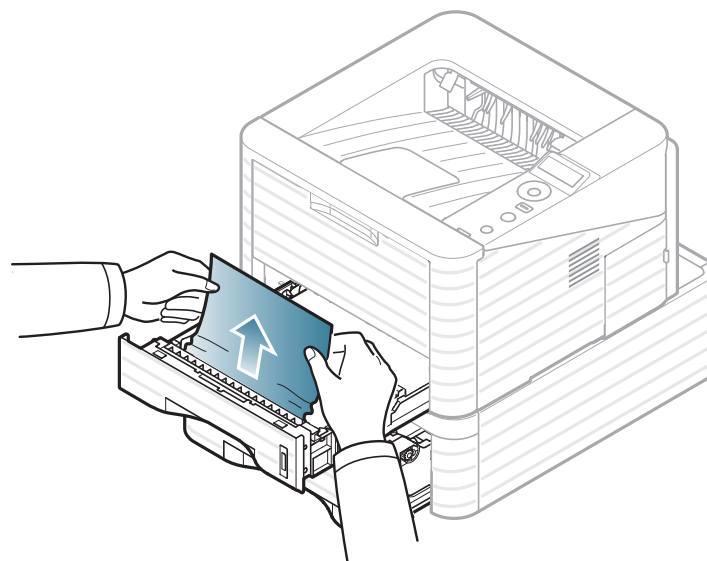

- 5 將紙匣重新插入機器中。列印會自動繼續。

## 在多功能紙匣中

 按一下此連結可以開啓有關清除紙張的動畫。

- 1 如果進紙不正確，請從機器中拉出紙張。

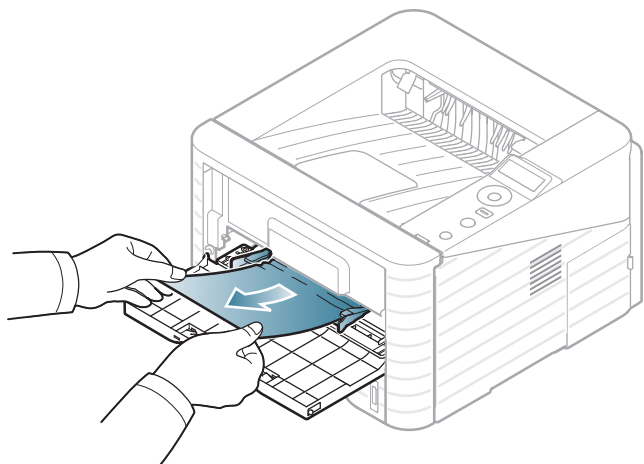

- 2 打開並關閉前蓋一次，以繼續列印。

## 機器內部

 按一下此連結可以開啓有關清除紙張的動畫。

 加熱器區域溫度很高。從機器中取出卡紙時要格外小心。

- 1 打開前蓋並將碳粉匣拉出。

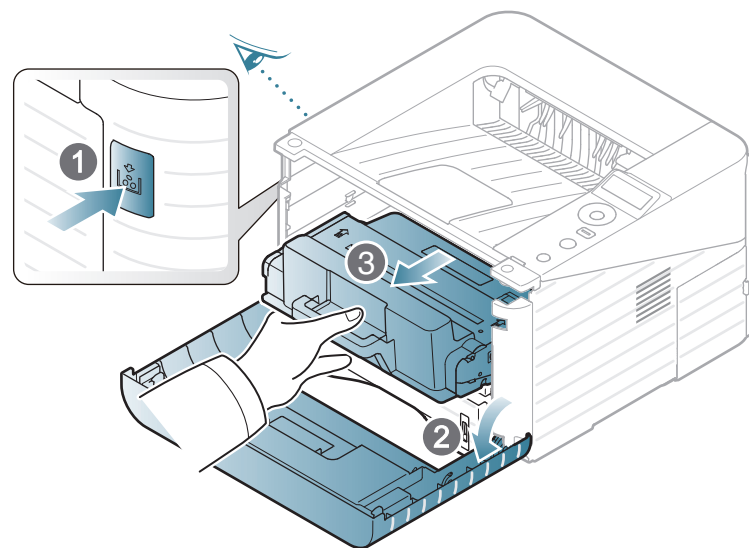

- 2** 輕輕地垂直拉出卡住的紙張，將其取出。

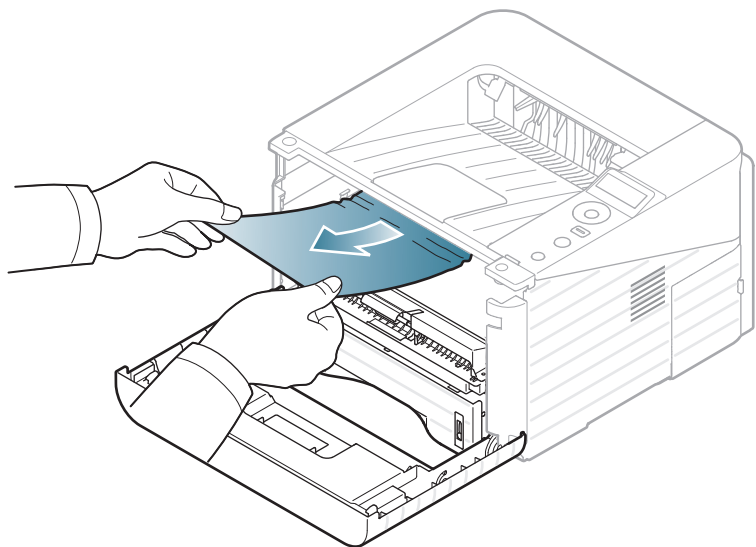

- 3** 重新安裝碳粉匣並關上前蓋。列印會自動繼續。



## 在出紙區域



按一下此連結可以開啓有關清除紙張的動畫。

- 1** 打開並關閉前蓋。卡住的紙張會自動從印表機中退出。如果看不到卡紙，請前往下一步。
- 2** 從輸出紙匣中將紙張輕輕拉出。

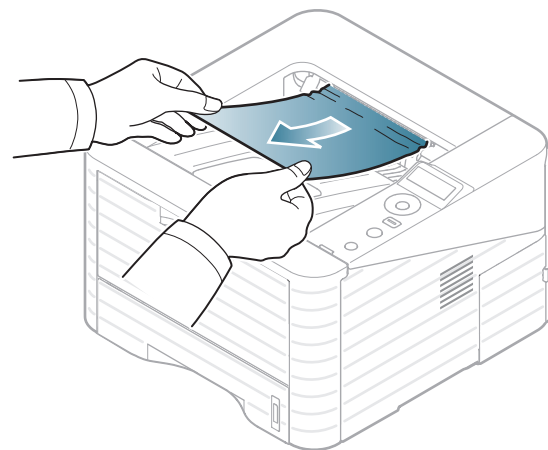

如果看不到卡紙，或紙張卡緊難以拉出，請停止並繼續至下一步。

- 3** 打開後蓋。

**4** 如下圖所示，移除卡紙。

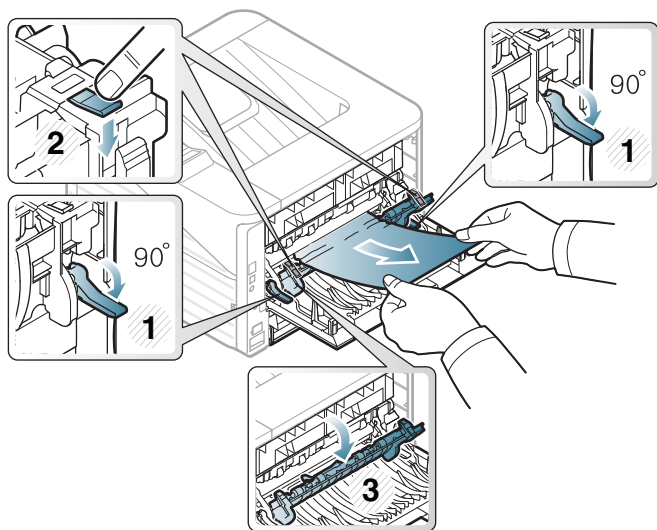

**5** 關閉後蓋。列印會自動繼續。



在雙面列印單元區域中



按一下此連結可以開啓有關清除紙張的動畫。

**1** 將雙面列印單元從機器中拉出。

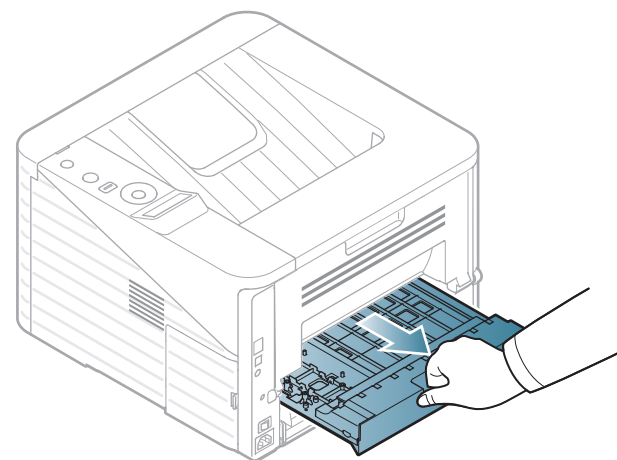

**2** 從雙面列印單元中取出卡紙。

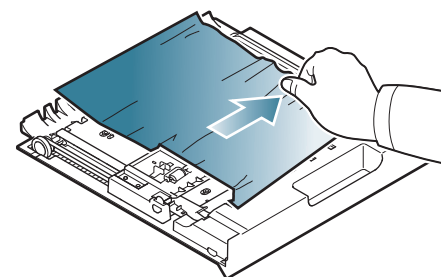



若紙張未從雙面列印單元輸出，請將紙張從機器下方取出。

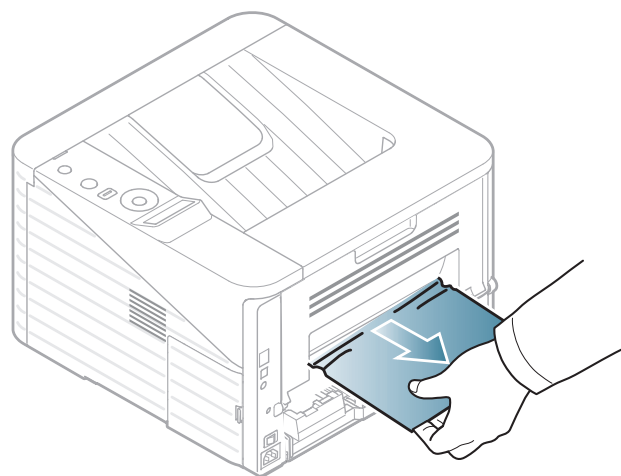

如果仍看不到紙張，請繼續至下一步。

**3** 將雙面列印單元插回機器中。

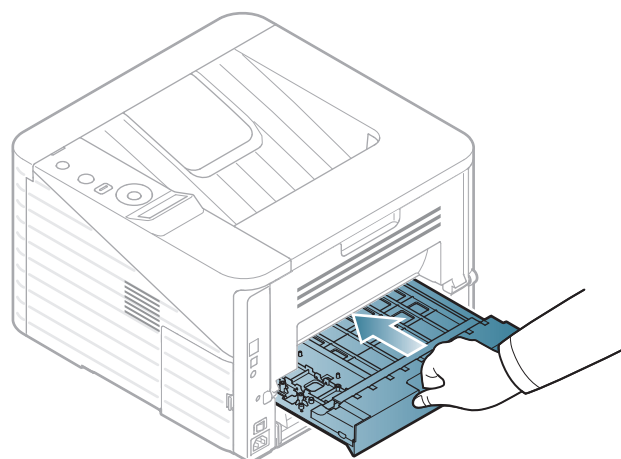

**4** 打開後蓋。

**5** 如下圖所示，移除卡紙。

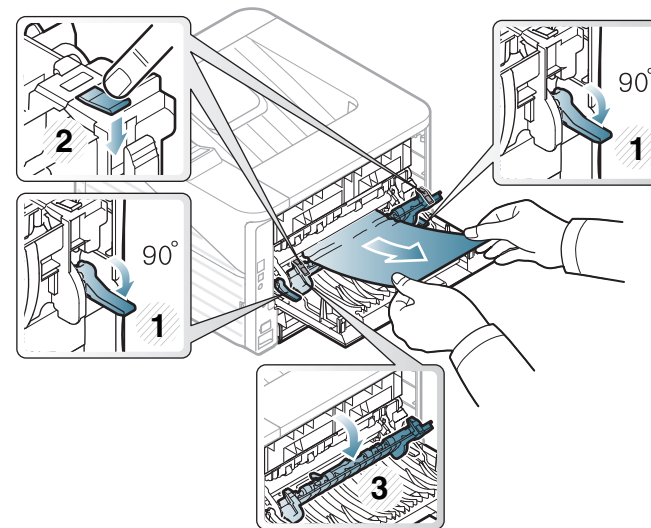

**6** 將加熱熔合器門與加熱熔合器桿放回原來的位置。

**7** 關閉後蓋。列印會自動繼續。

LED 的顏色表示印表機的目前狀態。



- 依機型或國家/地區的不同，部分 LED 可能未提供。
- 若要解決此問題，請查看疑難排解部分的錯誤訊息及相關說明。
- 您也可以透過 **Samsung** 印表機狀態或**Smart Panel** 程式視窗的說明來解決問題。
- 如果問題仍然存在，請連絡服務代表。





## 狀態 LED

狀態		說明	
	關閉	機器已離線。	
	綠色	閃爍	<ul style="list-style-type: none"> <li>背光燈緩慢閃爍時，表示機器正在從電腦接收資料。</li> <li>背光燈快速閃爍時，表示機器正在列印資料。</li> </ul>
		開啓	<ul style="list-style-type: none"> <li>機器在線上而且可供使用。</li> </ul>
	紅色	閃爍	<ul style="list-style-type: none"> <li>發生了輕微錯誤，機器正在等待清除錯誤。檢查顯示訊息。排除問題後，機器將繼續工作。此功能不適用於部分不支援控制面板顯示螢幕的機型。</li> <li>碳粉匣中剩下少量碳粉。碳粉匣中的碳粉估計將耗盡。請準備新碳粉匣以進行更換。您可以搖勻碳粉，以便暫時提升列印品質（請參閱第 48 頁上的「搖勻碳粉」）。</li> </ul>
			開啓

a. 估計的碳粉匣壽命表示期望或估計的碳粉匣使用壽命，其表示平均列印輸出量，而且是依 ISO/IEC 19752 進行設計。頁數可能會受作業環境、列印間隔、圖形、紙材類型和紙材大小所影響。碳粉匣中可能有殘餘碳粉，即使紅色 LED 亮起和印表機停止列印亦然。



## 卡紙 LED/ WPS LED

狀態			說明
 (卡紙 LED)	橘色	開啓	發生卡紙（請參閱第 60 頁上的「清除卡紙」）。
 (WPS LED)	藍色	開啓	機器與無線網路連線時， <b>WPS LED</b> 指示燈會呈藍色（請參閱進階版指南）。

控制面板上顯示的訊息可指示機器的狀態或錯誤。請參閱下表瞭解訊息及其含義，並在必要時解決問題。



## 檢查螢幕訊息



- 如果表中沒有訊息，請關機再重新開機，並嘗試再次列印工作。如果問題仍然存在，請連絡服務代表。
- 當您聯絡維修服務時，請向服務代表提供顯示訊息的內容。
- 某些訊息可能不會顯示在顯示螢幕上，具體取決於選項或型號。
- [錯誤編號] 指的是錯誤號碼。

## 卡紙相關訊息

訊息	含義	建議的解決方案
<b>Paper Jam in Tray 1</b>	送紙區域發生卡紙。	清除卡紙（請參閱第 60 頁上的「在紙匣 1 中」）。
<b>Paper Jam in Tray 2</b>	可選紙匣中發生卡紙。	清除卡紙（請參閱第 61 頁上的「在選用紙匣 2 中」）。
<b>Paper Jam in MP tray</b>	多功能紙匣卡紙。	清除卡紙（請參閱第 62 頁上的「在多功能紙匣中」）。
<b>Paper Jam inside machine</b>	內部機器發生卡紙。	清除卡紙（請參閱第 62 頁上的「機器內部」）。
<b>Paper Jam in exit area</b>	出紙區域發生卡紙。	清除卡紙（請參閱第 63 頁上的「在出紙區域」）。
<b>Paper Jam bottom of duplex</b>	雙面列印區域發生卡紙。	清除卡紙（請參閱第 64 頁上的「在雙面列印單元區域中」）。

## 碳粉匣相關訊息

訊息	含義	建議的解決方案
<b>Install Toner</b>	沒有安裝碳粉匣。	安裝碳粉匣。
<b>Not Compatible Toner cartridge</b>	安裝的碳粉匣不適用於該機器。	請安裝適用於您機器的 <b>Samsung</b> 專用碳粉匣。
<b>Replace new cartridge</b>	<p>指示的碳粉匣幾乎達到估計的壽命。機器可能會停止列印。</p> <div style="border: 1px solid #ccc; padding: 10px; margin-top: 10px;">  <p>估計的碳粉匣壽命是指期望或估計的碳粉匣使用時間，這表示平均的列印輸出量，而且是依照 <b>ISO/IEC 19752</b> 而設計（請參閱第 45 頁上的「可用的耗材」）。頁面數量可能會受到操作環境、列印間隔、紙材類型、影像範圍百分比以及紙材大小的影響。碳粉匣中有殘餘碳粉，即使出現更換新的碳粉匣訊息時，機器仍然停止列印。</p> </div>	<ul style="list-style-type: none"> <li>您可以選擇如控制面板上所示的 <b>Stop</b> 或 <b>Continue</b>。如果您選擇 <b>Stop</b>，則印表機會停止列印，並且您將無法繼續列印，除非更換碳粉匣。如果您選擇 <b>Continue</b>，則印表機將繼續列印，但是不能保證列印品質。</li> <li>顯示此訊息時，請更換碳粉匣，以取得最佳列印品質。若不更換碳粉匣，則會導致列印品質問題（請參閱第 50 頁上的「更換碳粉匣」）。</li> </ul> <div style="border: 1px solid #ccc; padding: 10px; margin-top: 10px;">  <p><b>Samsung</b> 建議您不要使用非原裝 <b>Samsung</b> 碳粉匣，例如重新裝填或改裝的碳粉匣。<b>Samsung</b> 不能保證非原裝 <b>Samsung</b> 碳粉匣的品質。機器保固將不涵蓋因為使用非原裝 <b>Samsung</b> 碳粉匣所需的服務或維修。</p> </div> <ul style="list-style-type: none"> <li>如果機器停止列印，請更換碳粉匣（請參閱第 50 頁上的「更換碳粉匣」）。</li> </ul>

訊息	含義	建議的解決方案
<b>Prepare new cartridge</b>	指示的碳粉匣中有殘餘碳粉。碳粉匣中的碳粉估計將耗盡。	準備新碳粉匣以進行更換。您可以搖勻碳粉，以便暫時提升列印品質（請參閱第 48 頁上的「搖勻碳粉」）。

## 紙匣相關訊息

訊息	含義	建議的解決方案
<b>Paper Empty in Tray 1</b>	紙匣 1 中沒有紙張。	在紙匣 1 中裝入紙張（請參閱第 29 頁上的「將紙張裝入紙匣/可選紙匣」）。
<b>Paper Empty in Tray 2</b>	紙匣 2 中沒有紙張。	在紙匣 2 中裝入紙張（請參閱第 29 頁上的「將紙張裝入紙匣/可選紙匣」）。
<b>Paper Empty in MP tray</b>	多功能紙匣中沒有紙張。	在多功能紙匣中裝入紙張（請參閱第 31 頁上的「裝入多功能紙匣」）。
<b>Output bin full Remove paper</b>	輸出紙匣已滿。	從輸出紙匣中移除紙張，印表機將繼續列印。

## 網路相關訊息

訊息	含義	建議的解決方案
<b>Network Problem IP Conflict</b>	您設定的網路 IP 位址已被其他人使用。	檢查 IP 位址，必要時重設（請參閱進階版指南）。
<b>802.1x Network Error</b>	驗證失敗。	檢查網路驗證協定。如果問題仍在，請聯絡您的網路管理員。



## 其他訊息

訊息	含義	建議的解決方案
<b>Door Open Close it</b>	前蓋或後蓋未關緊。	將蓋關閉，直到卡入到位。
<b>Error [error number] Call for service</b>	發生系統錯誤。	請關機再重新開機， 並嘗試再次列印工作。 如果問題仍然存在， 請聯絡服務代表。
<b>Error [error number] Turn off then on</b>	無法控制機器單元。	請關機再重新開機， 並嘗試再次列印工作。 如果問題仍然存在， 請聯絡服務代表。

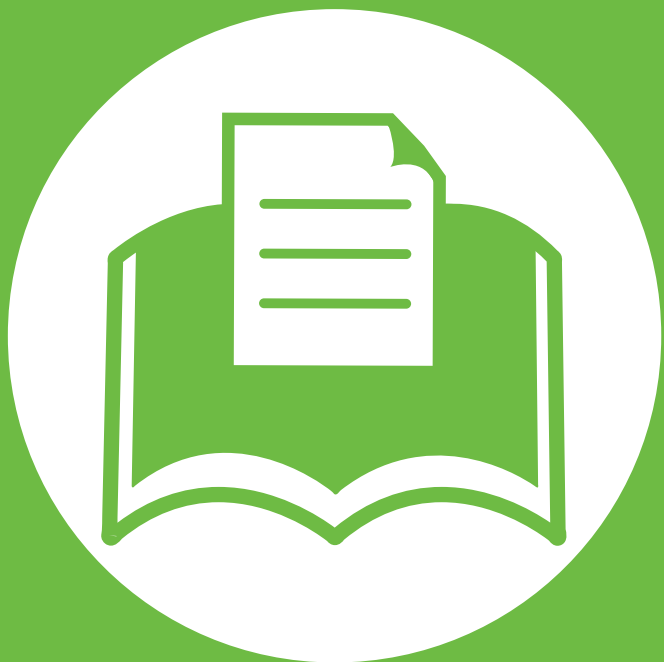

## 5. 附錄

本章提供產品規格和適用法規相關的資訊。

- 規格 74
- 法規資訊 84
- 著作權 94





## 一般規格



規格值列示如下，如有變更，恕不另行通知。如需可能的變更資訊，請參見 [www.samsung.com/printer](http://www.samsung.com/printer)。

項目		說明
尺寸	寬 x 長 x 高	<ul style="list-style-type: none"> <li>• <b>ML-331xD:</b> 366 x 368 x 240.6 公釐 (14.40 x 14.48 x 9.47 英吋) 不含選用的紙匣</li> <li>• <b>ML-331xND/ML-371xD/ML-371xND/ML-371xDW:</b> 366 x 368 x 252.9 公釐 (14.40 x 14.48 x 9.96 英吋) 不含選用的紙匣</li> </ul>
重量	機器及耗材	<ul style="list-style-type: none"> <li>• <b>ML-331x Series:</b> 9.74 公斤 (21.47 磅)</li> <li>• <b>ML-371x Series:</b> 9.95 公斤 (21.94 磅)</li> </ul>
噪音值 <sup>a</sup>	就緒模式	26 dB (A)
	列印模式	<ul style="list-style-type: none"> <li>• <b>ML-331x Series:</b> 51 dB (A)</li> <li>• <b>ML-371x Series:</b> 52 dB (A)</li> </ul>
溫度	作業	10 至 32 °C (50 至 90 °F)
	存放 (已包裝)	-20 至 40 °C (-4 至 104 °F)
濕度	作業	20 至 80% RH
	存放 (已包裝)	10 至 90% RH

項目		說明
額定電源 <sup>b</sup>	110 V 型號	AC 110 - 127 V
	220 V 型號	AC 220 - 240 V
耗電量	平均作業模式	少於 550 W
	就緒模式	少於 60 W
	省電模式	少於 3.5 W
	電源關閉模式	低於 0.4 W (0.1 W <sup>c</sup> )
無線網路 <sup>d</sup>	模組	U98Z058

a. 聲壓等級，ISO 7779。已測試組態：基本機器安裝、A4 紙張、單面列印。

b. 請參閱印表機上的額定標籤，了解印表機的正确電壓（V），頻率（赫茲）和電流（A）類型。

c. 適用於有電源開關的機器。

d. 僅限無線網路機型（請參閱第 6 頁上的「功能（依機型）」）。



## 列印紙材規格

類型	大小	尺寸	列印紙材重量/容量 <sup>a</sup>	
			紙匣 1/可選紙匣	多功能紙匣 <sup>b</sup>
一般紙張	<b>Letter</b>	216 x 279 mm (8.5 x 11 英吋)	70 到 90 g/m <sup>2</sup> (19 到 24 磅的銅版紙) • 紙匣 1 為 250 張 80 g/m <sup>2</sup> (20 磅的銅版紙)。 • 選用紙匣為 520 張 80 g/m <sup>2</sup> (20 磅的銅版紙)。 • 150 張 75 g/m <sup>2</sup> (20 磅的銅版紙)	70 到 90 g/m <sup>2</sup> (19 到 24 磅的銅版紙) • 沒有顯示螢幕的機器：1 張 80 g/m <sup>2</sup> (20 磅的銅版紙) • 有顯示螢幕的機器：50 張 80 g/m <sup>2</sup> (20 磅的銅版紙)
	<b>Legal</b>	216 x 356 mm (8.5 x 14 英吋)		
	<b>US Folio</b>	216 X 330 mm (8.5 X 13 英吋)		
	<b>A4</b>	210 x 297 mm (8.27 x 11.69 英吋)		
	<b>Oficio</b>	216 x 343 mm (8.5 x 13.5 英吋)		
	<b>JIS B5</b>	182 x 257 mm (7.17 x 10.12 英吋)		
	<b>ISO B5</b>	176 x 250 mm (6.93 x 9.84 英吋)		
	<b>Executive</b>	184 x 267 mm (7.25 x 10.5 英吋)		
	<b>A5</b>	148 x 210 mm (5.83 x 8.27 英吋)		
	<b>A6</b>	105 x 148 mm (4.13 x 5.83 英吋)		

類型	大小	尺寸	列印紙材重量/容量 <sup>a</sup>	
			紙匣 1/可選紙匣	多功能紙匣 <sup>b</sup>
信封	<b>Envelope Monarch</b>	98 x 191 mm (3.87 x 7.5 英吋)	不適用於紙匣 1/可選紙匣。	75 至 90 g/m <sup>2</sup> (20 至 24 磅的銅版紙)
	<b>No. 10 信封</b>	105 x 241 mm (4.12 x 9.5 英吋)		
	<b>Envelope DL</b>	110 x 220 mm (4.33 x 8.66 英吋)		
	<b>Envelope C5</b>	162 x 229 mm (6.38 x 9.02 英吋)		
	<b>Envelope C6</b>	114 x 162 mm (4.49 x 6.38 英吋)		
厚紙	請參閱一般紙張部分	請參閱一般紙張部分	91 至 105 g/m <sup>2</sup> (24 至 28 磅的銅版紙)	91 至 105 g/m <sup>2</sup> (24 至 28 磅的銅版紙)
厚紙	請參閱一般紙張部分	請參閱一般紙張部分	不適用於紙匣 1/可選紙匣。	164 至 220 g/m <sup>2</sup> (44 至 58 磅的銅版紙)
薄紙	請參閱一般紙張部分	請參閱一般紙張部分	60 至 70 g/m <sup>2</sup> (16 至 19 磅的銅版紙)	60 至 70 g/m <sup>2</sup> (16 至 19 磅的銅版紙)
投影片	<b>Letter, A4</b>	請參閱一般紙張部分	不適用於紙匣 1/可選紙匣。	138 至 146 g/m <sup>2</sup> (36.81 至 38.91 磅的銅版紙)
標籤 <sup>c</sup>	<b>Letter、Legal、US Folio、A4、JIS B5、ISO B5、Executive、A5</b>	請參閱一般紙張部分	不適用於紙匣 1/可選紙匣。	120 至 150 g/m <sup>2</sup> (32 至 40 磅的銅版紙)

類型	大小	尺寸	列印紙材重量/容量 <sup>a</sup>	
			紙匣 1/可選紙匣	多功能紙匣 <sup>b</sup>
卡片紙	<b>Letter、Legal、US Folio、A4、JIS B5、ISO B5、Executive、A5</b>	請參閱一般紙張部分	121 到 163 g/m <sup>2</sup> (32 到 43 磅的銅版紙)	121 到 163 g/m <sup>2</sup> (32 到 43 磅的銅版紙)
銅版紙	請參閱一般紙張部分	請參閱一般紙張部分	106 至 120 g/m <sup>2</sup> (28 至 32 磅的銅版紙)	106 至 120 g/m <sup>2</sup> (28 至 32 磅的銅版紙)
最小尺寸 (自訂)		<ul style="list-style-type: none"> <li>• 多功能紙匣: 76 x 127 mm (3 x 5 英吋)</li> <li>• 紙匣 1: 105 x 148.5 mm (4.13 x 5.85 英吋)</li> </ul>	60 至 163 g/m <sup>2</sup> (16 至 43 磅的銅版紙) <sup>d, e</sup> 不適用於可選紙匣。	
最大尺寸 (自訂)		216 x 356 mm (8.5 x 14 英吋)		

a. 根據紙材的重量、厚度及環境狀況，最大容量可能會有所不同。

b. 沒有顯示螢幕的機器：1 張，適用於多功能紙匣。

c. 用於此機器之標籤紙的平滑度介於 100 和 250 (Sheffield)。這是一種以數字表示平滑度的方式。

d. 多功能紙匣可用的紙張類型如下：普通紙、厚紙、特厚紙、薄紙、棉紙、色紙、預先列印紙、再生紙、信封、投影片、標籤、卡片紙、銅版紙、文件紙

e. 紙匣 1 可用的紙張類型如下：普通紙、厚紙、薄紙、再生紙、卡片紙、銅版紙、文件紙



## 系統需求

## Microsoft® Windows®

作業系統	需求 (建議)		
	CPU	RAM	可用硬碟空間
Windows® 2000	Intel® Pentium® II 400 MHz (Pentium III 933 MHz)	64 MB (128 MB)	600 MB
Windows® XP	Intel® Pentium® III 933 MHz (Pentium IV 1 GHz)	128 MB (256 MB)	1.5 GB
Windows Server® 2003	Intel® Pentium® III 933 MHz (Pentium IV 1 GHz)	128 MB (512 MB)	1.25 GB 至 2 GB
Windows Server® 2008	Intel® Pentium® IV 1 GHz (Pentium IV 2 GHz)	512 MB (2 GB)	10 GB
Windows Vista®	Intel® Pentium® IV 3 GHz	512 MB (1 GB)	15 GB
Windows® 7	Intel® Pentium® IV 1 GHz 32 位元或 64 位元處理器或更高版本	1 GB (2 GB)	16 GB
	<ul style="list-style-type: none"> <li>• 支援 DirectX® 9 圖形，並具有 128 MB 的記憶體 (可啓用 Aero 主題)。</li> <li>• DVD-R/W 光碟機</li> </ul>		



作業系統	需求（建議）		
	CPU	RAM	可用硬碟空間
<b>Windows Server® 2008 R2</b>	Intel® Pentium® IV 1 GHz（x86）或 1.4 GHz（x64）處理器（2 GHz 或更快速度）	512 MB（2 GB）	10 GB



- Internet Explorer 6.0 或更高版本是所有 Windows 作業系統的最低需求。
- 使用者需具有管理員權限才可安裝此軟體。
- **Windows Terminal Services** 與您的機器相容。

## Macintosh

作業系統	需求（建議）		
	CPU	RAM	可用硬碟空間
<b>Mac OS X 10.3 ~ 10.4</b>	<ul style="list-style-type: none"> <li>• Intel® 處理器</li> <li>• PowerPC G4/G5</li> </ul>	<ul style="list-style-type: none"> <li>• PowerPC Mac（128 MB）：512 MB</li> <li>• Intel Mac（1 GB）：512 MB</li> </ul>	1 GB
<b>Mac OS X 10.5</b>	<ul style="list-style-type: none"> <li>• Intel® 處理器</li> <li>• 867 MHz 或更快的 Power PC G4/G5</li> </ul>	512 MB（1 GB）	1 GB

作業系統	需求 (建議)		
	CPU	RAM	可用硬碟空間
Mac OS X 10.6	• Intel® 處理器	1 GB (2 GB)	1 GB

## Linux

項目	需求
作業系統	Fedora 4 ~ 12 (32/64 位元) OpenSuSE® 10.2、10.3、11.0、11.1、11.2 (32/64 位元) SuSE 10.0、10.1 (32 位元) Ubuntu 5.04、5.10、6.04、6.10、7.04、7.10、8.04、8.10、9.04、9.10 (32/64 位元) Mandriva 2005、2006、2007、2008、2009、2009.1 (32/64 位元) Debian 4.0、5.0 (32/64 位元) Redhat® Enterprise Linux WS 4、5 (32/64 位元) SuSE Linux Enterprise Desktop 10、11 (32/64 位元)
CPU	Pentium IV 2.4GHz (Intel Core™2)
RAM	512 MB (1 GB)
可用硬碟空間	1 GB (2 GB)

## Unix

項目	需求
作業系統	Sun Solaris 9、10 (x86, SPARC) HP-UX 11.0、11i v1、11i v2、11i v3 (PA-RISC, Itanium) IBM AIX 5.1、5.2、5.3、5.4
可用硬碟空間	高達 100 MB



### 網路環境



僅限網路和無線網路機型（請參閱第 6 頁上的「功能（依機型）」）

您需要在印表機上設定網路協定，然後才能將其用作網路印表機。下表顯示印表機所支援的網路環境。

項目	規格
網路介面	<ul style="list-style-type: none"><li>• 乙太網路 10/100/1000 Base-TX</li><li>• 802.11b/g/n 無線區域網路</li></ul>
網路作業系統	<ul style="list-style-type: none"><li>• Windows 2000/Server 2003 /Server 2008/XP/Vista/7/Server 2008 R2</li><li>• 各種 Linux 作業系統</li><li>• Mac OS X 10.3 ~ 10.6</li><li>• Unix</li></ul>
網路通訊協定	<ul style="list-style-type: none"><li>• TCP/IPv4</li><li>• DHCP、BOOTP</li><li>• DNS、WINS、Bonjour、SLP、UPnP</li><li>• 標準 TCP/IP 列印 (RAW)、LPR、IPP、WSD</li><li>• SNMPv 1/2/3、HTTP (S)、IPSec</li><li>• TCP/IPv6 (DHCP、DNS、RAW、LPR、SNMPv 1/2/3、HTTP (S)、IPSec)</li></ul>
無線安全性	<ul style="list-style-type: none"><li>• 驗證：開放系統、共享密鑰、WPA 個人、WPA2 個人 (PSK)、WPA Enterprise、WPA2 Enterprise</li><li>• 加密：WEP64、WEP128、TKIP、AES</li></ul>

本印表機的設計適用於我們的一般工作環境，並通過數個法規聲明的認證。



## 雷射安全聲明

本印表機在美國通過認證，符合 DHHS 21 CFR 第一章第 J 節 I 級（1）雷射產品的法規要求，而且在其他地區也通過 IEC 60825-1 的 I 級雷射產品法規要求：2007。

I 級雷射產品對安全沒有危險威脅。雷射系統和印表機的設計原則是在日常操作、用戶維護或指定的維修條件下，所受的雷射輻射不超過 I 級規定的標準。

- 波長: 800 奈米
- 光束發散
  - 平行: 12 度
  - 垂直: 35 度
- 最大功率或能源輸出: 15 mW

## 警告

請勿在雷射/掃描器組件的保護蓋拆除的情況下操作或維修。反射光束雖然肉眼看不見，但卻會傷害您的雙眼。

使用此產品時，您應該始終遵守這些基本安全預防措施，以減少發生火災、電擊和人員受傷的風險。

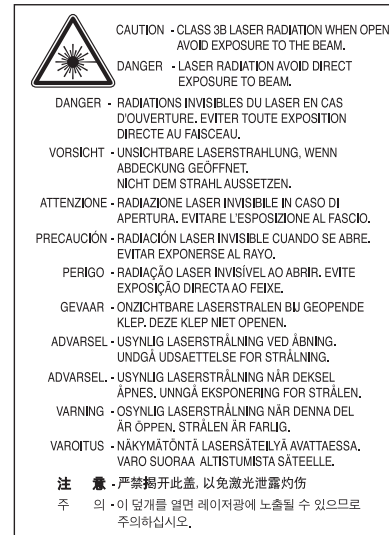

## 僅限台灣

### 警告使用者：

此為甲類資訊技術設備，於居住環境中使用時，可能會造成射頻擾動，在此種情況下，使用者會被要求採取某此適當的對策。



## 臭氧安全



本產品的臭氧排放率低於 **0.1 ppm** 以下。由於臭氣比空氣重，請將產品放在通風良好的地方。



## 省電裝置



本印表機使用進階的節省能源技術。在非使用狀態下，機器將減低耗電量。

印表機長時間沒有收到資料時，將自動減低耗電量。

**ENERGY STAR** 和 **ENERGY STAR** 商標是已在美國註冊的商標。

要獲得有關 **ENERGY STAR** 計劃的詳細資訊，請參閱 <http://www.energystar.gov>。



## 資源回收



請以適當的環保方式回收或處理產品的包裝材料。



## 僅限中國

### 回收和再循環

為了保護環境，我們已經為廢棄的產品建立了回收和再循環系統。我們會為您無償提供回收同類廢舊產品的服務。

當您要廢棄您正在使用的產品時，請您及時與工廠取得聯繫，我們會及時為您提供服務。



## 本產品的正確處理方式（廢電器及電子設備）

### （適用於歐盟及其他使用單獨收集系統的歐洲國家/地區）



產品、附件或文宣上的此標記指示產品及其電子附件（例如，充電器、耳機及 **USB 纜線**），在報廢後不應該與其他居家廢棄物一併處理。爲了避免由於廢棄物處理不受控制而對環境或人類健康造成傷害，請將這些項目與其他類型的廢棄物隔開，並承擔回收這些項目的職責，促進材料資源的持續重複使用。

居家使用者應該聯絡銷售本產品的零售商或當地政府部門，以取得在何處及如何處理這些項目以確保環保回收的詳細資料。

企業使用者應該聯絡供應商，並檢查購買合約的條款。本產品及其電子附件不應該與其他商業廢棄物一併處理。



## 無線電射頻發射

### 使用者的 **FCC** 資訊

此裝置符合 **FCC** 規定的第 **15** 部分。操作受限於以下兩種條件：

- 此裝置不會造成有害干擾。
- 此裝置必須能接受任何收到的干擾，包含可能造成操作錯誤的干擾。

此設備已經測試且確認合乎 **B** 級數位裝置的限制，且遵守 **FCC** 規則的第 **15** 章。這些限制條件是爲防止家用設施中的有害干擾而設計的。本機器可產生、使用並傳送無線電頻率能量，若未依據安裝使用說明操作，可能會對無線電傳播造成有害干擾。但是，無法保證某個特定安裝的設備不會發生干擾。如果本設備的確對無線電或電視收訊造成有害的干擾（可從關閉並開啓設備電源來判斷），建議使用者採取以下一或多種方式來修正干擾狀況：

- 調整接收天線的方向或位置。
- 增大設備與接收器之間的距離。
- 連接設備至與接收器不同的插座迴路。
- 向經銷商或經驗豐富的無線電或電視技術人員尋求協助。



未取得製造廠商明確許可，而變更或修改本設備可能會導致使用者喪失操作本設備的權利。

## 加拿大無線電干擾法規

此數位設備在無線電雜訊溢散方面，沒有超過加拿大產業部（Industry and Science Canada）的「數位裝置」ICES-003 無線電干擾法規中對 B 級產品的限制。

Cet appareil numérique respecte les limites de bruits radioélectriques applicables aux appareils numériques de Classe B prescrites dans la norme sur le matériel brouilleur: "Appareils Numériques", ICES-003 édictée par l'Industrie et Sciences Canada.



## 美國

### 聯邦通訊委員會（Federal Communications Commission，FCC）

#### ► 依據 FCC 第 15 部分的意圖發射裝置

印表機系統內可能內建（嵌入）作業於 2.4 GHz/5 GHz 區段的低功率無線電 LAN 類型裝置（無線電頻率（RF）無線通訊裝置）。只有當產品內具有此類裝置時此段說明才適用。請參閱系統標籤，檢查是否有無線裝置。

若您的系統標籤上有 FCC 辨識編號，系統內的無線裝置只能在美國境內使用。

根據 FCC 規定，在人體附近使用無線裝置時，人體（不包括四肢）和天線的距離通常不應少於 20 公分。無線裝置開啓時，人體和裝置的距離必須超過 20 公分。此裝置或無線裝置之功率輸出（可能嵌入在您的印表機內）所發送的輻射，遠低於 FCC 的無線電頻率人體暴露限制。

傳送裝置絕不可在靠近任何其他天線或傳送裝置的地方使用。

此裝置的操作受限於以下兩種條件：（1）此裝置不會造成有害干擾，而且（2）此裝置必須能接受任何收到的干擾，包含可能造成裝置操作錯誤的干擾。





使用者請勿自行維修無線裝置。請勿以任何方式變更這些裝置。變更無線裝置將導致喪失使用授權。請聯絡製造廠商，獲得更多維修及服務資訊。

## FCC 無線 LAN 使用聲明：



當安裝和操作此傳送裝置和天線組合時，在接近安裝天線的地方，無線電頻率暴露量可能會超過  $1\text{m W/cm}^2$  的限制。因此，使用者必須隨時和天線保持至少 20 公分的距離。此裝置無法與其他傳輸器和傳輸天線一起使用。



### 僅限台灣

#### 低功率電波輻射性電機管理辦法

**第十二條** 經型式認證合格之低功率射頻電機，非經許可，公司、商號或使用者均不得擅自變更頻率、加大功率或變更原設計之特性及功能。

**第十四條** 低功率射頻電機之使用不得影響飛航安全及干擾合法通信；經發現有干擾現象時，應立即停用，並改善至無干擾時方得繼續使用。前項合法通信，指依電信法規定作業之無線電通信。低功率射頻電機須忍受合法通信或工業、科學及醫療用電波輻射性電機設備之干擾。



### 僅限俄羅斯



### 僅限德國

Das Gerät ist nicht für die Benutzung am Bildschirmarbeitsplatz gemäß Bildschirmarbeitsverordnung vorgesehen.



## 僅限土耳其

### • RoHS

EEE Yönetmeliğine Uygundur.

This EEE is compliant with RoHS.

- Bu ürünün ortalama yaşam süresi 7 yıl, garanti süresi 2 yıldır.



## 更換適用插頭（僅限英國地區）

### 重要事項

此機器的主要導線裝上標準的（**BS 1363**）**13 安培**插頭，並裝上 **13 安培**保險絲。當您要變更或檢驗保險絲時，您必須安裝正確的 **13 安培**保險絲。然後需要裝回保險絲蓋。如果遺失了保險絲蓋，請等您取得另一個保險絲蓋後，再插電使用。

請聯絡銷售給您機器的人員。

**13 安培**插頭是英國常見的插頭類型，合乎一般用戶使用。然而，仍有建築（主要是老舊建築）未使用一般的 **13 安培**插座。您必須購買適用的轉接插頭。建議您不要移除附接的插頭。



如果您已剪下附接的插頭，請直接將它丟棄。請勿重配插頭電線，否則可能會於插上插座時遭到電擊。

### 重要警告：



此機器必須接地使用。

主要導線中的電線包含下列顏色代碼：

- **綠色和黃色:** 接地線
- **藍色:** 中性線
- **棕色:** 相線

如果主要導線中的電線與您插頭上的顏色標示不符，請進行下列動作：

您必須將綠線和黃線連接至標示字母「**E**」的安全「地線符號」或標示綠色及黃色或綠色的針腳。

您必須連接藍線至標示為「**N**」或黑色的針腳。

您必須連接棕線至標示為「**L**」或紅色的針腳。

您必須在插頭、接頭或配電板上使用 **13 安培**的保險絲。



## 相符性聲明（歐盟國家/地區）

### 許可與認證



此產品的 CE 標章代表自載明日期開始，Samsung Electronics Co., Ltd. 符合以下適用的歐盟 93/68/EEC 指令聲明：

Samsung Electronics 特此聲明，此產品符合以下指令所需的需求以及其他相關的條款：

- **ML-331x Series、ML-371x Series:** 低電壓指令（2006/95/EC）和 EMC 指令（2004/108/EC）
- **ML-371xDW:** R&TTE 指令（1999/5/EC）。

如需符合性聲明，可參閱 [www.samsung.com/printer](http://www.samsung.com/printer)，前往「支援」>「下載中心」並輸入您的印表機（MFP）名稱以瀏覽 EuDoC。

**1995 年 1 月 1 日：**符合理事會指令 2006/95/EC 低電壓設備的相關規定。

**1996 年 1 月 1 日：**符合會議指令 2004/108/EC（92/31/EEC）電磁相容性相關規定。

**1999 年 3 月 9 日：**符合理事會指令 1999/5/EC 無線電裝置和電訊終端機設備規定。如需定義相關規定和參考標準的完整聲明，請聯絡 Samsung Electronics Co., Ltd. 代表。

### 歐盟無線電核可資訊（適於配備有符合 EU 核可之無線電裝置的產品）

您的印表機系統可能內建作業於 2.4 GHz/5 GHz 區段的低功率無線電 LAN 裝置（無線電頻率（RF）無線通訊裝置），這類裝置只供家庭或辦公室使用。只有當產品內具有此類裝置時此段說明才適用。請參閱系統標籤，檢查是否有無線裝置。

若您的系統標籤上有  CE 認證機構註冊號碼的標章和警告標籤，您的系統可能含有符合在歐洲或相關地區使用規定的無線裝置。

此裝置或無線裝置之功率輸出（可能嵌入在您的印表機內）所發送的輻射，遠低於歐盟執委會 R&TTE 指令的無線電頻率人體暴露限制。

#### ▶ 可用無線裝置的歐洲地區：

歐盟

奧地利、比利時、塞普勒斯、捷克、丹麥、愛沙尼亞、芬蘭、法國（有頻率限制規定）、德國、希臘、匈牙利、愛爾蘭、義大利、拉脫維亞、立陶宛、盧森堡、馬爾他、荷蘭、波蘭、葡萄牙、斯洛伐克、西班牙、瑞典和英國。

## EEA/EFTA 國家/地區

冰島、列支敦斯登、挪威和瑞士。

### ► 限制使用的歐洲國家：

#### 歐盟

在法國，對於超過 10 mW 傳輸功率的裝置，例如無線裝置，頻率限制範圍為 2446.5 到 2483.5 MHz

## EEA/EFTA 國家/地區

目前無任何限制



## 符合規定聲明

### 無線裝置諮詢資料

印表機系統內可能內建（嵌入）作業於 2.4 GHz/5 GHz 區段的低功率無線電 LAN 類型裝置（無線電頻率（RF）無線通訊裝置）。以下為使用無線裝置時常見的安全資訊。

以下將列出特定國家/地區對於使用的其他限制，警告和安全考量。您系統內的無線裝置可使用的國家/地區，請參考系統等級標籤上的無線電核可標誌。如果您要使用無線裝置的國家/地區未列於其中，請聯絡您當地的無線電核可代理廠商。無線裝置的使用可能有相關規範或限制。

此裝置或無線裝置之功率輸出（可能嵌入在您的印表機內）所發送的輻射，遠低於目前的無線電頻率人體暴露限制。因為無線裝置（可能嵌入在印表機內）發出的能量遠低無線電射頻安全標準和建議，所以使用時非常安全。無論功率等級為何，在正常使用下，請盡量減少與人體的接觸。

依照無線電頻率人體暴露限制，在正常執行時，人體（不包括四肢）和無線裝置的距離不應少於 20 公分。在無線裝置開啓並進行傳輸時，人體和裝置的距離不應少於 20 公分。

傳送裝置絕不可在靠近任何其他天線或傳送裝置的地方使用。

部分特殊環境對於無線裝置的使用有一些限制。以下為常見的使用限制：



無線電頻率無線通訊會干擾商業飛機上的裝置。目前飛航安全規定中，禁止在飛機上使用無線裝置。IEEE 802.11（亦稱為無線乙太網路）和藍芽通訊裝置為無線通訊裝置的範例。



在可能干擾其他裝置或服務的情形下，將可能限制或禁止無線裝置的使用。機場，醫院和其他具有氧氣或其他易燃物品的地點，將可能限制或禁止無線裝置的使用。當您不確定所在的環境是否能使用無線裝置，請在開啓無線裝置前詢問相關人員。



每個國家/地區對於無線裝置的使用限制有所不同。因為您的系統配有無線裝置，在您前往其他國家/地區之前，請先與當地的無線電核可機關確認無線裝置的相關使用規定或限制。



如果您的系統內嵌無線裝置，請勿在外蓋和保護殼未裝設好的情況下使用無線裝置。



使用者請勿自行維修無線裝置。請勿以任何方式變更這些裝置。變更無線裝置將導致喪失使用授權。請聯絡製造廠商，獲得更多維修及服務資訊。



僅使用相關國家/地區核可的驅動程式。請參閱系統修復工具或聯絡製造廠商的技術支援部門，獲得更多訊息。



僅限中國

### 产品中有毒有害物质或元素的名称及含量

部件名称	有毒有害物质或元素					
	铅 (Pb)	汞 (Hg)	镉 (Cd)	六价铬 (Cr <sup>6+</sup> )	多溴联苯 (PBB)	多溴联苯醚 (PBDE)
塑料	○	○	○	○	○	○
金属 (机箱)	×	○	○	○	○	○
印刷电路部件 (PCA)	×	○	○	○	○	○
电缆 / 连接器	×	○	○	○	○	○
电源设备	×	○	○	○	○	○
电源线	×	○	○	○	○	○
机械部件	×	○	○	○	○	○
卡盒部件	×	○	○	○	○	○
定影部件	×	○	○	○	○	○
扫描仪部件 - CCD (如果有)	×	×	○	○	○	○
扫描仪部件 - 其它 (如果有)	×	○	○	○	○	○
印刷电路板部件 (PBA)	×	○	○	○	○	○
墨粉	○	○	○	○	○	○
滚筒	○	○	○	○	○	○

○：表示该有毒有害物质在该部件所有均质材料中的含量均在 SJ/T 11363-2006 标准规定的限量要求以下。

×：表示该有毒有害物质至少在该部件的某一均质材料中的含量超出 SJ/T 11363-2006 标准规定的限量要求。

以上表为目前本产品含有有毒有害物质的信息。本信息由本公司的配套厂家提供，经本公司审核后而做成，本产品的部分部件含有有毒有害物质，这些部件是在现有科学技术水平下暂时无可替代物质，但三星电子将会一直为满足 SJ/T 11363-2006 标准而做不懈的努力。

© 2010 Samsung Electronics Co., Ltd. 版權所有。

本使用者指南僅供參考。其中的所有資訊如有變更，恕不另行通知。

Samsung Electronics 不對因使用本使用者指南所導致或相關的任何直接或間接損失承擔責任。

- Samsung 與 the Samsung 標誌為 Samsung Electronics Co., Ltd. 的商標。
- Microsoft、Windows、Windows Vista、Windows 7 和 Windows Server 2008 R2 都是 Microsoft Corporation 的註冊商標或商標。
- TrueType、LaserWriter 和 Macintosh 為 Apple Computer, Inc. 的商標。
- 所有其他品牌或產品名稱均為其各自公司或組織的商標。

請參閱隨附 CD-ROM 中的「**LICENSE.txt**」檔案，以取得關於開放程式碼的授權資訊。

**REV. 1.02**



<b>L</b>	
Linux	
系統需求	82
<b>M</b>	
Macintosh	
系統需求	80
<b>U</b>	
Unix	
系統需求	81
<b>W</b>	
Windows	
USB 纜線連接的驅動程式安裝	21, 22
系統需求	79
<b>一畫</b>	
一般圖示	8
<b>五畫</b>	
功能	4
列印紙材功能	76
功能表總覽	24
卡紙	

清除紙張	60
避免卡紙的秘訣	59
可選紙匣	46
訂購	46
裝入紙張	29
平行	
訂購	46
本端	
重新安裝驅動程式	22
驅動程式安裝	21
正視圖	15
<b>六畫</b>	
列印	38
列印文件	
Windows	38
列印紙材	
卡片紙	36
投影片	35
信封	34
特殊紙材	33
設定紙張大小	37
設定紙張類型	37
預列印紙張	37
標籤紙	36
輸出支撐架	76

多功能紙匣	
使用特殊紙材	33
使用秘訣	31
紙張	31
安全	
符號	9
資訊	9
<b>八畫</b>	
使用說明	40
法規資訊	84
<b>九畫</b>	
後視圖	16
<b>十畫</b>	
紙匣	
訂購可選紙匣	46
將紙張裝入多功能紙匣	31
設定紙張大小與類型	37
調整寬度和長度	28
變更紙匣大小	28
紙張	
多功能紙匣中的紙張	31
特殊紙材	33
裝入紙匣 1 中	29



# 索引

耗材			
可用的耗材	45		
更換碳粉匣	50		
訂購	45		
監視耗材壽命	53		
記憶體			
安裝記憶體模組	52		
記憶體升級	52		
配件			
訂購	46		
<b>十一畫</b>			
停止按鈕	17, 18, 19		
控制面板	17		
清潔			
內部	55		
外部	55		
挑紙滾輪	56		
清潔機器	55		
規格	74		
列印紙材	76		
<b>十二畫</b>			
喜好設定，用於列印的	39		
<b>十三畫</b>			
預設值			
紙匣設定		37	
<b>十四畫</b>			
慣例		8	
碳粉匣			
更換碳粉匣		50	
搖勻碳粉		48	
網路			
安裝環境		82	
維護零件		47	
<b>十六畫</b>			
錯誤訊息		69	
<b>十七畫</b>			
環保列印		40	
環保按鈕	17, 18, 19		
瞭解狀態 LED		66	
<b>二十三畫</b>			
顯示螢幕		18, 19	

ML-331x Series  
ML-371x Series

# 使用者指南 進階版

**imagine the possibilities**

本指南提供了在各種作業系統環境上的安裝、進階組態、操作和疑難排解資訊。  
依機型或國家/地區的不同，某些功能可能未提供。



## 1. 軟體安裝

- 5 適用於 **Macintosh** 的安裝
- 7 重新安裝 (**Macintosh** 適用)
- 8 安裝 (**Linux** 適用)
- 10 重新安裝 (**Linux** 適用)



## 2. 使用連線網路的機器

- 12 有用的網路程式
- 13 有線網路設定
- 16 透過網路安裝驅動程式
- 23 **IPv6** 組態
- 26 無線網路設定



## 3. 有用的設定功能表

- 50 資訊
- 51 配置
- 52 紙張
- 53 圖形
- 54 系統設定
- 57 模擬
- 58 網路

59 管理設定



## 4. 特殊功能

- 61 高度調整
- 62 變更字型設定
- 63 變更預設列印設定
- 64 將您的機器設定為預設機器
- 65 使用進階列印功能
- 72 使用直接列印公用程式 (僅 **Windows** 適用)
- 74 使用記憶體/硬碟功能
- 75 **Macintosh** 列印
- 77 **Linux** 列印
- 79 **Unix** 列印



## 5. 維護

- 82 儲存碳粉匣
- 84 移動和儲存機器的秘訣
- 85 有用的管理工具



## 6. 疑難排解

- 97 送紙問題
- 98 電源與纜線連接問題
- 99 列印問題
- 102 列印品質問題
- 109 作業系統問題

**Contact SAMSUNG worldwide**

**詞彙表**

# 1. 軟體安裝

本章提供在一個透過纜線連接機器的環境中，安裝必要有用軟體的說明。本端連接的機器是指使用纜線直接與電腦連接的機器。如果印表機連線至網路，則請跳過以下步驟，並繼續安裝已連接網路的印表機驅動程式（請參閱透過網路安裝驅動程式16）。

- 適用於 **Macintosh** 的安裝 **5**
- 重新安裝（**Macintosh** 適用） **7**
- 安裝（**Linux** 適用） **8**
- 重新安裝（**Linux** 適用） **10**



- 如果您為 **Windows** 作業系統使用者，請參閱基本版指南，瞭解安裝機器驅動程式的方法。
- 僅使用不超過 **3 公尺（118 英吋）** 的 **USB** 纜線。



- 1 請確定印表機已連接至電腦，並且電源已經開啓。
- 2 將隨附的軟體光碟插入 CD-ROM 光碟機。
- 3 連按兩下出現在 Macintosh 桌面的 CD-ROM 圖示。
- 4 連按兩下 **MAC\_Installer** 資料夾 > **Installer OS X** 圖示。
- 5 輸入密碼，然後按一下**確定**（**Mac OS X 10.4** 中為：**好**）。
- 6 按一下**繼續**。
- 7 閱讀授權合約，然後按一下**繼續**。
- 8 按一下**同意**同意授權合約。
- 9 選擇**簡易安裝**，然後按一下**安裝**。建議大部分使用者選擇**簡易安裝**。此方式將安裝印表機操作所需的所有元件。  
如果您選取**自行設定安裝**，您可以選擇要安裝的個別元件。
- 10 在出現電腦上的所有應用程式將關閉的警告訊息時，按一下**繼續**。
- 11 選擇本機印表機的**典型安裝**，然後按一下 **確定**（**Mac OS x 10.4** 中為：**好**）。
- 12 在**請先閱讀**視窗上按一下**繼續**。
- 13 在安裝完成後，按一下**結束**。
- 14 開啓**應用程式資料夾 > 工具程式 > 印表機工具程式**。
  - 對於 Mac OS X 10.5-10.6，請開啓**應用程式資料夾 > 系統偏好設定**，然後按一下**列印與傳真**。
- 15 在**新增**（**Mac OS X 10.4** 中為：**加入**）中按一下**印表機列表**。
  - 對於 Mac OS X 10.5-10.6，請按一下「**+**」圖示；接著會出現快顯視窗。
- 16 如果是 Mac OS X 10.3，請選取 **USB** 標籤。
  - 如果是 Mac OS X 10.4，請按一下**預設瀏覽器**，並查找 **USB 連線**。
  - 對於 Mac OS X 10.5-10.6，請按一下**預設?**並尋找 **USB 連線**。

**17** 對於 Mac OS X 10.3，如果「自動選取」無法正常運作，請在 **Samsung** 中選取列印機型號，並在型號名稱（**Mac OS X 10.4** 中為機型名稱）中選取您的印表機名稱。

- 對於 Mac OS X 10.4，如果「自動選取」無法正常運作，請在 **Samsung** 中選取列印時使用，並在型號中選取您的印表機名稱。
- 對於 Mac OS X 10.5-10.6，如果「自動選取」無法正確運作，請選取選擇要使用的驅動程式...，並在列印時使用中選取印表機名稱。

印表機的名稱將出現在印表機列表中，並設為預設印表機。

**18** 按一下新增（**Mac OS X 10.4** 中為：加入）。

如果印表機驅動程式不能正常運作，請解除安裝驅動程式，然後再重新安裝。

- 1 請確定印表機已連接至電腦，並且電源已經開啓。
- 2 將隨附的軟體光碟插入 CD-ROM 光碟機。
- 3 連按兩下出現在 Macintosh 桌面的 CD-ROM 圖示。
- 4 連按兩下 **MAC\_Installer** 資料夾 > **Installer OS X** 圖示。
- 5 輸入密碼，然後按一下**確定**（**Mac OS X 10.4** 中為：**好**）。
- 6 按一下**繼續**。
- 7 閱讀授權合約，然後按一下**繼續**。
- 8 按一下**同意**同意授權合約。
- 9 選擇**解除安裝**（**Mac OS X 10.4** 中為：**清除安裝**），然後按一下**解除安裝**（**Mac OS X 10.4** 中為：**清除安裝**）。
- 10 在出現訊息，警告電腦上的所有應用程式都將會關閉時，按一下**繼續**。
- 11 在解除安裝完成後，按一下**結束**。



機器若已新增，從印表機設定工具程式 or 列印與傳真中將機器刪除。



您需要從 Samsung 網站 (<http://www.samsung.com/printer>) 下載 Linux 軟體包，以安裝印表機軟體。



## 安裝 Unified Linux Driver

- 1 請確定印表機已連接至電腦，並且電源已經開啓。
- 2 當 **Administrator Login** 視窗出現時，請在 **Login** 欄位中輸入「root」並輸入系統密碼。



您必須以超級使用者 (root) 的身分登入，才能安裝印表機軟體。若不是超級使用者，請洽詢您的系統管理員。

- 3 從 Samsung 網站下載 **Unified Linux Driver** 套件到您的電腦。
- 4 在 **Unified Linux Driver** 套件上按一下滑鼠右鍵，然後將套件解壓縮。
- 5 連按兩下 **cdroot > autorun**。
- 6 當出現歡迎畫面時，按一下 **Next**。

- 7 當安裝完成後，請按一下 **Finish**。

爲了您的方便，安裝程式已新增 **Unified Driver Configurator** 桌面圖示和 **Unified Driver** 群組至系統功能表。如果有任何問題，請參閱螢幕說明，您可以從系統功能表或從驅動程式套件視窗應用程式 (例如 **Unified Driver Configurator** 或 **Image Manager**) 存取此說明。



## 安裝 Smart Panel

- 1 請確定印表機已連接至電腦，並且電源已經開啓。
- 2 當 **Administrator Login** 視窗出現時，請在 **Login** 欄位中輸入「root」並輸入系統密碼。



您必須以超級使用者 (root) 的身分登入，才能安裝印表機軟體。若不是超級使用者，請洽詢您的系統管理員。

- 3 從 Samsung 網站下載 **Smart Panel** 套件到您的電腦。
- 4 在 **Smart Panel** 套件上按一下滑鼠右鍵，然後將套件解壓縮。
- 5 連按兩下 **cdroot > Linux > smartpanel > install.sh**。



## 安裝印表機設定公用程式

- 1 請確定印表機已連接至電腦，並且電源已經開啓。
- 2 當 **Administrator Login** 視窗出現時，請在 **Login** 欄位中輸入「root」並輸入系統密碼。



您必須以超級使用者（root）的身分登入，才能安裝印表機軟體。若不是超級使用者，請洽詢您的系統管理員。

- 3 從 Samsung 網站下載印表機設定公用程式套件到電腦。
- 4 在 **Printer Settings Utility** 套件上按一下滑鼠右鍵，然後將套件解壓縮。
- 5 連按兩下 **cdroot > Linux > psu > install.sh**。

如果印表機驅動程式不能正常運作，請解除安裝驅動程式，然後再重新安裝。

- 1 請確定印表機已連接至電腦，並且電源已經開啓。
- 2 當 **Administrator Login** 視窗出現時，請在 **Login** 欄位中輸入「**root**」並輸入系統密碼。  
您必須以超級使用者（**root**）的身分登入才可以解除安裝印表機驅動程式。若不是超級使用者，請洽詢您的系統管理員。
- 3 按一下桌面底部的圖示。當終端機畫面出現時，請輸入以下內容：  

```
[root@localhost root]#cd /opt/Samsung/mfp/uninstall/  
[root@localhost uninstall]#./uninstall.sh
```
- 4 按一下 **Uninstall**。
- 5 按一下 **Next**。
- 6 按一下 **Finish**。

## 2. 使用連線網路的機器

本章提供了設定網路連接機器與軟體的逐步說明。

- 有用的網路程式 12
- 有線網路設定 13
- 透過網路安裝驅動程式 16
- IPv6 組態 23
- 無線網路設定 26



有幾個程式可用於輕鬆設定網路環境中的網路設定。對於專門的網路管理員，可在網路上管理幾台印表機。



在使用以下程式之前，需要先設定 IP 位址。



### SyncThru™ Web Service

嵌入在網路印表機中的網站伺服器，可用於（請參閱第 25 頁上的「使用 SyncThru™ Web Service」）：

- 檢查耗材資訊和狀態。
- 自訂機器設定。
- 設定電子郵件通知選項。設定此選項時，機器狀態（碳粉匣不足或機器錯誤）將會被自動傳送到某個人的電子郵件信箱中。
- 設定機器連接至各種網路環境所需的網路參數。



### SyncThru™ Web Admin Service

供網路系統管理員使用的網頁式機器管理解決方案。

SyncThru™ Web Admin Service 提供您一種管理網路裝置的有效方法，可讓您利用企業網際網路存取，遠端監控並疑難排解任何站台的網路機器。可從以下網址下載此程式：<http://solution.samsungprinter.com>。



### SetIP

此公用程式可讓您選取網路介面，並手動設定與 TCP/IP 通訊協定配合使用的 IP 位址。

- 請參閱第 13 頁上的「使用 SetIP 設定 IPv4（Windows）」。
- 請參閱第 14 頁上的「使用 SetIP 設定 IPv4（Macintosh）」。
- 請參閱第 15 頁上的「使用 SetIP 設定 IPv4（Linux）」。



此程式不支援 TCP/IPv6。



您必須在印表機上設定網路通訊協定才能在網路上加以使用。在將網路線纜與印表機上對應的連接埠連接之後，您便可以使用網路。

- 對於控制面板上沒有顯示螢幕的機型，請使用 SyncThru™ Web Service 或 SetIP 程式。
  - 請參閱第 85 頁上的「使用 SyncThru™ Web Service」。
  - 請參閱第 13 頁上的「設定 IP 位址」。
- 對於控制面板上有顯示螢幕的機型，請按下控制面板上的  (功能表) 按鈕 > **Network** 來設定網路 (請參閱第 58 頁上的「網路」)。



### 列印網路組態報告

您可以從顯示目前機器之網路設定的機器控制面板中，列印網路組態報告。此報告有助於您設定網路。

- **有顯示螢幕的機器:** 按下控制面板上的  (功能表) 按鈕並選取 **Network > Network Config. (Network Configuration)**> 是。
- **沒有顯示螢幕的機器:** 按下控制面板上的  (取消 或 停止/清除) 按鈕 5 秒以上。

透過使用此**網路組態報告**，您可以找到機器的 **MAC** 位址和 **IP** 位址。

例如：

- **MAC** 位址：00:15:99:41:A2:78
- **IP** 位址：192.0.0.192



### 設定 IP 位址

首先，您必須設定網路列印和管理的 **IP** 位址。大多數情況下，位於網路上的 **DHCP** (動態主機組態通訊協定) 伺服器會自動指定新 **IP** 位址。

### 使用 SetIP 設定 IPv4 (Windows)

使用 SetIP 程式前，請從控制台 > 安全中心 > **Windows** 防火牆 停用電腦的防火牆。

- 1 從提供的光碟連接兩下 **Application > SetIP > Setup.exe** 來安裝此程式。
- 2 根據安裝視窗中的說明進行操作。
- 3 使用網路纜線將印表機連線至網路。

- 4 開啓印表機。
- 5 從 Windows 開始功能表中，選取所有程式 > **Samsung Printers** > **SetIP** > **SetIP**。
- 6 在 SetIP 視窗中按一下  圖示（左起第三個）開啓 TCP/IP 設定視窗。
- 7 按以下方式將機器的新資訊輸入至設定視窗中。在企業內部網路，您可能需要透過網路管理員指定此資訊，才能繼續。



從網路組態報告中找到機器的 MAC 位址（請參閱第 13 頁上的「列印網路組態報告」），然後輸入，無需加冒號。例如，00:15:99:29:51:A8 要寫成 0015992951A8。

- 8 按一下 **Apply**，然後，按一下 **OK**。印表機將會自動列印網路組態報告。確認所有設定均正確。

### 使用 SetIP 設定 IPv4（Macintosh）

使用 SetIP 程式前，請從系統偏好設定 > 安全性 > 防火牆來停用電腦的防火牆。



以下說明可能因您的型號而異。

- 1 使用網路纜線將印表機連線至網路。
- 2 插入安裝光碟，然後開啓磁碟視窗，選取 **MAC\_Installer** > **MAC\_Printer** > **SetIP** > **SetIPApplet.html**。
- 3 連按兩下此檔案，**Safari** 將會自動開啓，然後選取信任。瀏覽器將會開啓 **SetIPApplet.html** 頁面，顯示出印表機名稱和 IP 位址資訊。
- 4 在 SetIP 視窗中按一下  圖示（左起第三個）開啓 TCP/IP 設定視窗。
- 5 將印表機的新資訊輸入至設定視窗中。在企業內部網路，您可能需要透過網路管理員指定此資訊，才能繼續。





從網路組態報告中找到機器的 MAC 位址（請參閱第 13 頁上的「列印網路組態報告」），然後輸入，無需加冒號。例如，00:15:99:29:51:A8 要寫成 0015992951A8。

6 依次選取 **Apply**、**OK**，然後再選取 **OK**。

7 結束 **Safari**。

## 使用 SetIP 設定 IPv4（Linux）

使用 SetIP 程式前，請先從 **System Preferences** 或 **Administrator** 停用電腦的防火牆。



以下說明因您的機型或作業系統而異。

- 1 開啓 `/opt/Samsung/mfp/share/utils/`。
- 2 連按兩下 **SetIPApplet.html** 檔案。
- 3 按一下開啓 TCP/IP 組態視窗。
- 4 將印表機的新資訊輸入至設定視窗中。在企業內部網路，您可能需要透過網路管理員指定此資訊，才能繼續。



從網路組態報告中找到機器的 MAC 位址（請參閱第 13 頁上的「列印網路組態報告」），然後輸入，無需加冒號。例如，00:15:99:29:51:A8 要寫成 0015992951A8。

5 印表機將會自動列印網路組態報告。



### Windows

- 1 請確定機器已連接至您的網路，同時電源已開啓。此外，還應設定印表機的 IP 位址（請參閱第 13 頁上的「設定 IP 位址」）。

 如果在安裝過程中出現「尋找新增硬體精靈」，請按一下取消來關閉視窗。

- 2 將隨附的軟體光碟插入 CD-ROM 光碟機。  
軟體光碟應會自動執行，並出現安裝視窗。

- 3 選擇立即安裝。

 按一下進階安裝時，您可使用自訂安裝選項。自訂安裝可讓您選取機器的連線和選擇要安裝的個別元件。遵循視窗上的指示進行操作。

- 4 閱讀授權合約，然後選取我接受這份「授權合約」。然後按一下下一步。  
程式將搜尋印表機。



如果在網路中或在本機中找不到您的機器，則會出現錯誤訊息。

- 確認您是否要在沒有印表機連線的情況下安裝此軟體。
  - 如果要在不連接印表機的情況下安裝此程式，請勾選此選項。在此情況下，將跳過列印測試頁視窗，並完成安裝。
- 再次搜尋  
按下此按鈕時會顯示防火牆通知視窗。
  - 關閉防火牆並再次搜尋。對於 Windows 作業系統，按一下開始 > 控制台 > Windows 防火牆，然後停用此選項。
  - 從作業系統以外的第三方程式關閉防火牆。請參閱個別程式隨附的手冊。
- 直接輸入  
直接輸入可讓您搜尋網路上的特定機器。
  - 依 IP 位址搜尋：輸入 IP 位址或主機名稱。然後按一下下一步。  
若要驗證機器的 IP 位址，請列印網路組態報告（請參閱第 13 頁上的「列印網路組態報告」）。
  - 依網路路徑搜尋：若要尋找共用的印表機（UNC 路徑），請手動輸入共用名稱，或按一下瀏覽按鈕以尋找共用的印表機。然後按一下下一步。

- **說明**  
如果您的機器未連接至電腦或網路，則此說明按鈕可以提供關於如何連接機器的詳細資訊。
- **SNMP 社區名稱**  
如果您的系統管理員在機器上設定新的**SNMP 社區名稱**，您便可在網路中找到機器。請與您的系統管理員連絡以取得新的**SNMP 社區名稱**。

**5** 將會在螢幕上顯示搜尋到的機器。選擇您想要使用的機器，然後按一下**確定**。



如果驅動程式僅搜尋到一部機器，則會顯示確認視窗。

**6** 根據安裝視窗中的說明進行操作。



### Macintosh

- 1** 請確定印表機已連接至網路，同時電源已開啓。此外，還應設定印表機的 IP 位址（請參閱第 13 頁上的「設定 IP 位址」）。
- 2** 將隨附的軟體光碟插入 CD-ROM 光碟機。
- 3** 連按兩下出現在 Macintosh 桌面的 CD-ROM 圖示。
- 4** 連按兩下 **MAC\_Installer** 資料夾 > **Installer OS X** 圖示。
- 5** 輸入密碼，然後按一下**確定**（**Mac OS X 10.4** 中為：**好**）。
- 6** 按一下**繼續**。
- 7** 閱讀授權合約，然後按一下**繼續**。
- 8** 按一下**同意**同意授權合約。
- 9** 選擇**簡易安裝**，然後按一下**安裝**。建議大部分使用者選擇**簡易安裝**。此方式將安裝印表機操作所需的所有元件。如果您選取**自行設定安裝**，您可以選擇要安裝的個別元件。

- 10 在出現訊息，警告電腦上的所有應用程式都將會關閉時，按一下**繼續**。
- 11 選擇 **網路印表機的典型安裝**，然後按一下**確定**（**Mac OS X 10.4** 中為：**好**）。
- 12 SetIP 程式會自動執行。
- 13 按一下**確定**（**Mac OS X 10.4** 中為：**好**）以繼續安裝。
- 14 按一下在**繼續**視窗上的**Read me**。
- 15 在安裝完成後，按一下**確定**（**Mac OS X 10.4** 中為：**好**）。
- 16 開啓**應用程式資料夾 > 工具程式 > 印表機工具程式**。
  - 對於 **Mac OS X 10.5-10.6**，請開啓**應用程式資料夾 > 系統偏好設定**，然後按一下**列印與傳真**。
- 17 在**新增**（**Mac OS X 10.4** 中為：**加入**）中按一下**印表機列表**。
  - 對於 **Mac OS X 10.5-10.6**，請按一下「+」圖示。將會彈出一個顯示視窗。
- 18 對於 **Mac OS X 10.3**，選取 **IP** 列印標籤。
  - 對於 **Mac OS X 10.4**，按一下 **IP 印表機**。
  - 對於 **Mac OS X 10.5-10.6**，按一下 **IP**。

- 19 在**通訊協定**中選取 **HP Jetdirect - Socket**。



如果列印含有許多頁的文件，透過選擇**Socket** 選項的**印表機類型**，可提高列印效能。

- 20 在**位址輸入欄位**中，輸入機器的 **IP** 位址。
- 21 在**佇列輸入欄位**中，輸入佇列名稱。如果您無法確定印表機伺服器的佇列名稱，請先嘗試使用預設的佇列。
- 22 對於 **Mac OS X 10.3**，如果「自動選取」無法正常運作，請在 **Samsung** 中選取**列印機型號**，並在**型號名稱**（**Mac OS X 10.4** 中為：**機型名稱**）中選取您的印表機名稱。
  - 對於 **Mac OS X 10.4**，如果「自動選取」無法正常運作，請在 **Samsung** 中選取**列印時使用**，並在**型號**中選取您的印表機名稱。
  - 對於 **Mac OS X 10.5-10.6**，如果「自動選取」無法正確運作，請選取 **選取印表機軟體**，然後在**列印時使用中**選取印表機名稱。
- 23 按一下**新增**（**Mac OS X 10.4** 中為：**加入**）。  
您機器的名稱將出現在**印表機列表**中，並設為預設機器。



### Linux

您需要從 Samsung 網站 (<http://www.samsung.com/printer>) 下載 Linux 軟體包，以安裝印表機軟體。



若要安裝其他軟體：

- 請參閱第 8 頁上的「安裝 Smart Panel」。
- 請參閱第 9 頁上的「安裝印表機設定公用程式」。

### 安裝 Linux 驅動程式並新增網路印表機

- 1 請確定印表機已連接至網路，同時電源已開啓。此外，還應設定印表機的 IP 位址。
- 2 從 Samsung 網站下載 Unified Linux Driver 套件。
- 3 提取 UnifiedLinuxDriver.tar.gz 檔案並開啓新目錄。
- 4 連按兩下 **Linux** 資料夾 > **install.sh** 圖示。
- 5 Samsung 安裝程式視窗將會開啓。按一下 **Continue**。
- 6 新增的印表機精靈視窗便會開啓。按一下 **Next**。

- 7 選擇網路印表機並按一下 **Search** 按鈕。
- 8 機器的 IP 位址和模型名稱會顯示在清單欄位中。
- 9 選取您的印表機，然後按一下 **Next**。
- 10 輸入印表機說明，然後按一下 **Next**。
- 11 新增機器後，按一下 **Finish**。
- 12 安裝完成後，按一下 **Finish**。

### 新增網路印表機

- 1 連按兩下桌面上的 **Unified Driver Configurator**。
- 2 按一下 **Add Printer**。
- 3 **Add printer wizard** 視窗將會開啓。按一下 **Next**。
- 4 選擇 **Network printer** 並按一下 **Search** 按鈕。
- 5 印表機的 IP 位址和模型名稱會顯示在清單欄位中。
- 6 選取您的印表機，然後按一下 **Next**。

7 輸入印表機說明，然後按一下 **Next**。

8 新增機器後，按一下 **Finish**。



安裝印表機驅動程式前，請確認您的機器支援 UNIX 作業系統（請參閱基本版指南）

若要使用 UNIX 印表機驅動程式，您必須先安裝 UNIX 印表機驅動程式套件，然後再設定印表機。您可以從 Samsung 網站下載「UNIX 印表機驅動程式」套件。

## 安裝 UNIX 印表機驅動程式套件

安裝程序一般用於所有提及之 UNIX OS 型號。

1 從 Samsung 網站下載並解壓縮「UNIX 印表機驅動程式」套件到您的電腦。

2 取得超級使用者權限。

**su -**

3 將適當的驅動程式壓縮檔複製到目標 UNIX 電腦。



請參閱您的 UNIX OS 管理員指南，以取得詳細資料。

4 解壓縮 UNIX 印表機驅動程式套件檔。  
例如，在 IBM AIX 上，請使用下列指令。

```
cd /tmp
```

```
gzip -dc /cdrom/unix/packages/aix_power/  
aix_power.tar.gz | tar -xvf -
```

「**binaries**」資料夾包含 **binz**、**install**、**share** 檔案與資料夾。

5 將「**binaries**」資料夾複製到任何本機資料夾。

6 變更為驅動程式的「**binaries**」目錄。

```
cd aix_power/binaries
```



7 執行安裝程序檔。

**./install**

**install** 是安裝程式程序檔案，用於安裝或解除安裝 UNIX 印表機驅動程式套件。

使用「**chmod 755 install**」指令，將權限提供給安裝程式程序檔。

8 執行「**./install -c**」指令來檢查安裝結果。

9 從指令行執行「**installprinter**」。這樣會顯示 **Add Printer Wizard** 視窗。請依照下列程序，在此視窗中設定印表機。



在某些 UNIX OS 上（例如 Solaris 10），剛新增的印表機可能無法啟用和/或無法接受工作。在此情況下，請在超級使用者終端機上執行下列兩種指令：

**accept <printer\_name>**

**enable <printer\_name>**

## 解除安裝印表機驅動程式套件



刪除系統中安裝的印表機時，應使用此公用程式。

**a** 從終端機中執行「**uninstallprinter**」指令。

這樣會開啓 **Uninstall Printer Wizard**。

已安裝的印表機會列在下拉式清單中。

**b** 選取要刪除的印表機。

**c** 按一下 **Delete**，將印表機從系統中刪除。

**d** 執行「**./install -d**」指令來解除安裝整個套件。

**e** 若要檢查移除結果，請執行「**./install -c**」指令。

若要再次重新安裝，請使用「**./install**」來重新安裝二進位編碼檔。

### 設定印表機

若要新增印表機到 UNIX 系統，請從指令行執行「installprinter」。這樣會顯示 Add Printer Wizard 視窗。請依照下列步驟，在此視窗中設定印表機：

- 1 輸入印表機名稱。
- 2 從型號清單中選取適當的印表機型號。
- 3 在 **Type** 欄位中輸入任何對應至印表機類型的說明。此欄位為選填。
- 4 在 **Description** 欄位中指定任何印表機說明。此欄位為選填。
- 5 在 **Location** 欄位中指定印表機位置。
- 6 在網路連接之印表機的 **Device** 文字方塊中，輸入印表機的 IP 位址或 DNS 名稱。在具有 **jetdirect Queue type** 的 IBM AIX 上，只允許 DNS 名稱，而不允許數字 IP 位址。
- 7 **Queue type** 會在對應的清單方塊中，將連線顯示為 **lpd** 或 **jetdirect**。Sun Solaris OS 上可使用其他 **usb** 類型。
- 8 選取 **Copies**，可以設定份數。

- 9 勾選 **Collate** 選項，可以接收已排列的複本。
- 10 勾選 **Reverse Order** 選項，能夠以相反的順序來接收複本。
- 11 勾選 **Make Default** 選項，可以將此印表機設定為預設。
- 12 按一下 **OK**，可以新增印表機。



只有 Windows Vista 或更高版本才正常支援 IPv6。



如果 IPv6 網路似乎未正常工作，請將所有網路設定設為出廠預設值，然後重試 **Clear Setting**（請參閱第 58 頁上的「網路」）。

在 IPv6 網路環境中，請按照下列步驟使用 IPv6 位址。

- 1 使用網路纜線將印表機連線至網路。
- 2 開啓印表機。
- 3 列印可檢查 IPv6 位址的網路組態報告（請參閱第 13 頁上的「列印網路組態報告」）。
- 4 選擇開始 > 控制台 > 印表機和傳真。
- 5 請按一下位於印表機和傳真視窗左方窗格的新增印表機。
- 6 在新增印表機視窗中按一下新增本機印表機。
- 7 將出現新增印表機精靈視窗。根據視窗中的說明進行操作。



如果印表機在網路環境中無法正常工作，請啓動 IPv6。請參閱下一節。



## 啓動 IPv6

- 1 按下控制面板上的 （功能表）按鈕。
- 2 按下 **Network > TCP/IP (IPv6) > IPv6 Activate**。
- 3 選取 **On**，再按下 **OK**。
- 4 關閉機器，然後重新打開。
- 5 重新安裝印表機驅動程式。





### 設定 IPv6 位址

印表機支援使用下列 IPv6 位址進行網路列印和管理。

- **Link-local Address**：自行設定的本地 IPv6 位址（位址以 FE80 開始）。
- **Stateless Address**：透過網路路由器自動設定的 IPv6 位址。
- **Stateful Address**：透過 DHCPv6 伺服器設定的 IPv6 位址。
- **Manual Address**：透過使用者手動設定的 IPv6 位址。

### DHCPv6 位址組態設定（可設定狀態）

如果您的網路上有 DHCPv6 伺服器，則可以設定下列其中一個選項作為預設動態主機組態。

- 1 按下控制面板上的 （功能表）按鈕。
- 2 按下 **Network > OK > TCP/IP (IPv6) > OK > DHCPv6 Config**。

- 3 按下 **OK** 以選取您所需的數值。
  - **DHCPv6 Addr.**：無論路由器要求與否，一律使用 DHCPv6。
  - **DHCPv6 Off**：無論路由器要求與否，絕不使用 DHCPv6。
  - **Router**：路由器要求時，僅使用 DHCPv6。

### 手動位址組態設定

- 1 啟動網路瀏覽器，如 Internet Explorer（支援 IPv6 位址作為 URL）。
- 2 當 **SyncThru™ Web Service** 視窗開啟時，請將滑鼠游標移動至上方功能表列的 **Settings** 上，然後按一下 **Network Settings**。
- 3 請按一下位於網站左方窗格的 **TCP/IPv6**。
- 4 選取 **Manual Address** 核取方塊。然後，**Address/Prefix** 文字方塊便已啟動。
- 5 輸入位址的剩餘部分（例如：3FFE:10:88:194::**AAAA**。「A」是十六進位 0 至 9、A 到 F）。
- 6 按一下 **Apply** 按鈕。



## 使用 SyncThru™ Web Service

- 1 啓動網路瀏覽器，如 Internet Explorer（支援 IPv6 位址作為 URL）。
- 2 從網路組態報告中選取其中一個 IPv6 位址（**Link-local Address**，**Stateless Address**，**Stateful Address**，**Manual Address**）（請參閱第 13 頁上的「列印網路組態報告」）。
- 3 輸入 IPv6 位址（例如：`http://[FE80::215:99FF:FE66:7701]`）。



位址必須位於「[]」括弧中。



確認您的印表機支援無線網路。無線網路是否可用適您的機型而定。



### 開始使用

## 瞭解您的網路類型

一般來說，電腦與印表機之間同時僅能有一種連線。

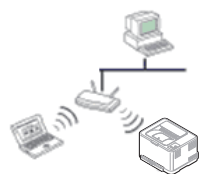

### 架構模式

這是通常用於家庭以及 SOHO（小型辦公室/家庭辦公室）的環境。此模式會使用存取點與無線印表機通訊。



### Ad-hoc 模式

此模式不使用存取點。無線電腦與無線印表機會直接通訊。

## 無線網路名稱與網路金鑰

無線網路需要更高的安全性，因此在先設定存取點後，需要為網路建立網路名稱（**SSID**），使用的安全性類型，以及網路金鑰。進行印表機安裝前，請先找出這些資訊。





### 選擇安裝類型

可以從印表機的控制面板或電腦安裝無線網路。

## 從控制面板

針對大多數使用者，建議使用 （**WPS**）按鈕設定無線網路設定。

- （**WPS**）：如果印表機與存取點（或無線路由器）支援 WPS (Wi-Fi Protected Setup™)，只要按下 （**WPS**）按鈕，便能夠輕鬆設定無線網路設定（請參閱第 27 頁上的「使用 WPS 按鈕」）。
- **控制面板**：您可使用控制面板來設定無線網路參數（請參閱第 31 頁上的「使用功能表按鈕」）。

### 從電腦

若從電腦安裝，建議使用 **USB 纜線** 搭配隨附的軟體 **CD** 上所提供的程式來安裝。

請參閱第 33 頁上的「使用 Windows 進行設定」。

- **使用 USB 纜線:** 可以使用隨附軟體光碟裡的程式來設定無線網路。僅支援 Windows 與 Macintosh 作業系統（請參閱第 33 頁上的「使用 Windows 進行設定」或第 39 頁上的「使用 Macintosh 進行設定」）。



安裝驅動程式之後（支援 Windows 及 Macintosh 作業系統），也可以使用 **USB 纜線**，在印表機設定公用程式中安裝無線網路。

- **使用網路纜線:** 您可以使用 SyncThru™ Web Service 程式來設定無線網路（請參閱第 44 頁上的「使用網路纜線」）。



### 使用 WPS 按鈕

如果印表機與存取點（或無線路由器）支援 WPS (Wi-Fi Protected Setup™)，則按下控制面板上的  (WPS) 按鈕，即可輕鬆設定無線網路設定，而不需要使用電腦。





若要使用架構模式的無線網路，請確定網路纜線已經從印表機斷線。依據使用之存取點（無線網路路由器）的不同，從電腦使用 **WPS (PBC)** 按鈕或輸入 PIN 碼來連線存取點（或無線網路路由器）。請參考使用的存取點（或無線路由器）的使用手冊。

### 備妥項目

- 檢查存取點（或無線路由器）是否支援 WPS (Wi-Fi Protected Setup™)。
- 檢查印表機是否支援 WPS (Wi-Fi Protected Setup™)。
- 網路電腦（僅適用於 PIN 模式）

### 選擇您的類型

使用控制面板上的  (WPS) 按鈕將印表機連接到無線網路有兩種方式。

**按鈕組態 (PBC)** 方法可讓您藉由分別按下機器控制面板的  (WPS) 按鈕及已啓用 WPS (Wi-Fi Protected Setup™) 的存取點 (或無線路由器) 的 WPS (PBC) 按鈕，將機器連線到無線網路。

**個人識別碼 (PIN)** 方式可讓您透過在啓用 WPS (Wi-Fi Protected Setup™) 的存取點 (或無線路由器) 上輸入提供的 PIN 資訊，將印表機連線到無線網路。

印表機的出廠預設模式是 **PBC** 模式，建議一般的無線網路環境使用此模式。



若要變更 WPS 模式，請按下  (功能表) > **Wireless** > **OK** > **WPS Setting**。

### 有顯示螢幕的機器

#### ▶ 以 **PBC** 模式連線

- 1** 按住控制面板上的  (WPS) 按鈕超過 2 秒的時間。若您未按下存取點 (或無線路由器) 上的 WPS (PBC) 按鈕，機器會開始等待長達兩分鐘。
- 2** 按下存取點 (或無線路由器) 上的 **WPS (PBC)** 按鈕。顯示螢幕上會依照下列順序顯示訊息：
  - a Connecting:** 印表機正與存取點 (或無線路由器) 連線。
  - b Connected:** 印表機成功連接至無線網路時，WPS LED 燈光會持續亮起。
  - c AP SSID:** 在完成無線網路連線程序後，AP 的 SSID 資訊會出現在螢幕上。

### ▶ 以 PIN 模式連線



- 1 按住控制面板上的  (WPS) 按鈕超過 2 秒的時間。
- 2 顯示螢幕上會出現 8 位數的 PIN 碼。  
您必須在兩分鐘內在已連線至存取點 (或無線路由器) 的電腦上輸入 8 位數的 PIN 碼。  
顯示螢幕上會依照下列順序顯示訊息：
  - a **Connecting:** 機器正連線至無線網路。
  - b **Connected:** 印表機成功連接至無線網路時，WPS LED 燈光會持續亮起。
  - c **AP SSID:** 在完成無線網路連線程序後，AP 的 SSID 資訊會出現在 LCD 螢幕上。

### 沒有顯示螢幕的機器

#### ▶ 以 PBC 模式連線

- 1 按住控制面板上的  (WPS) 按鈕大約 2 到 4 秒的時間，直到狀態 LED 快速閃爍。  
印表機開始連線無線網路。若未按下存取點 (或無線路由器) 上的 PBC 按鈕，LED 會緩慢閃爍 2 分鐘。
- 2 按下存取點 (或無線路由器) 上的 **WPS (PBC)** 按鈕。
  - a WPS LED 上的燈光快速閃爍。印表機正與存取點 (或無線路由器) 連線。
  - b 印表機成功連接至無線網路時，WPS LED 燈光會持續亮起。

#### ▶ 以 PIN 模式連線

- 1 必須列印包含 PIN 碼的網路組態報告。  
在就緒模式中，按住控制面板上的  (取消 或 **Stop/Clear**) 按鈕約 5 秒。您可以找到印表機的 PIN 碼。
- 2 按住控制面板上的  (WPS) 按鈕超過 4 秒，直到狀態 LED 亮起。  
印表機開始與存取點 (或無線路由器) 連線。



**3** 您必須在兩分鐘內在已連線至存取點（或無線路由器）的電腦上輸入 **8** 位數的 PIN 碼。

在您輸入 **8** 位數的 PIN 碼前，LED 會緩慢閃爍兩分鐘。

WPS LED 會以下列順序閃爍：

- a WPS LED 上的燈光快速閃爍。印表機正與存取點（或無線路由器）連線。
- b 印表機成功連接至無線網路時，WPS LED 燈光會持續亮起。

## 重新連線網路

無線功能關閉之後，印表機會使用之前使用的無線連線設定與位址，自動嘗試重新連接到存取點（或無線路由器）。



在下列情況中，印表機會自動重新連接到無線網路：

- 印表機關閉後又重新開啓。
- 存取點（或無線路由器）關閉後又重新開啓。

## 取消連線程序

若要在印表機連線到無線網路時取消無線網路連線功能，按下控制面板上的 （取消 或 **Stop/Clear**）按鈕，然後再鬆開。若要重新連線無線網路，需要等候 **2** 分鐘。

## 中斷網路連線

若要中斷無線網路連線，請按下控制面板上的 （WPS）按鈕超過兩秒。

- **當 Wi-Fi 網路為閒置模式時：**印表機會立即與無線網路中斷連線，並且 WPS LED 會熄滅。
- **當存取點（Wi-Fi 網路）為使用中時：**在印表機等候目前工作完成時，WPS LED 的燈會快速閃爍。接著，無線網路連線會自動中斷。WPS LED 將熄滅。



### 使用功能表按鈕

在開始前，您必須知道無線網路的網路名稱（**SSID**），如果此無線網路有加密，則還需知道網路金鑰。在安裝存取點（或無線路由器）時要設定此資訊。若不瞭解您的無線環境，請詢問設定網路的人員。



完成無線網路連線之後，需要安裝印表機驅動程式方可從應用程式列印（請參閱第 16 頁上的「透過網路安裝驅動程式」）。

- 1 按下控制面板上的  (功能表) 按鈕。
- 2 按下 **Network > OK > Wireless > OK > WLAN Settings > OK**。
- 3 按下 **OK** 以選取您要的設定方法。
  - **Wizard:** 您機器上的無線網路介面卡會搜尋區域中的無線網路，然後顯示結果。
  - **Custom:** 您可以依需要設定無線設定。

### 精靈模式

- 1 您機器上的無線網路介面卡會搜尋區域中的無線網路，然後顯示結果。
- 2 按下 **Search List > OK > 選取一個網路 > OK**。  
您可使用 **SSID** 選取網路。
- 3 按下 **WLAN Security > OK > None > OK**。  
如果看見了另一個訊息，請跳至下一個步驟。
- 4 根據您所選的網路，**WLAN** 安全加密類型應為 **WEP** 或 **WPA**。
  - 如是 **WEP**，按下 **Open System** 或 **SharedKey**。
    - **Open System:** 未使用 **Authentication**，是否進行 **Encryption** 視資料安全性需求而定。選取 **Open System** 後輸入 **WEP Key**。
    - **SharedKey:** 使用 **Authentication**。有正確 **WEP** 金鑰的裝置可以存取網路。選取 **SharedKey** 後輸入 **WEP Key**。
  - 若是 **WPA**，請輸入 **WPA** 金鑰。金鑰的長度應介於 8 到 63 個字元之間。

- 5 按下 **OK**。



## 自訂模式

- 1 顯示螢幕上方出現 **Edit SSID** 時，請輸入 **SSID**（用來識別無線網路的名稱）。**SSID** 區分大小寫，因此請小心輸入。按下 **OK**。
- 2 選取無線連線的類型。
- 3 按下 **OK** 來選取 **Operation Mode** 方法。
  - **Ad-hoc:** 讓無線裝置可以在點對點環境中直接相互通訊。移至步驟 4。
  - **Infrastructure:** 讓無線裝置可以透過存取點相互通訊。移至步驟 5。
- 4 按下 **OK** 來選取 **Channel** 方法。

如果選擇 **Auto**，機器上的無線網路介面卡將會自動調整通道。

- 5 按下 **OK** 來選取 **WLAN Security** 方法。
  - **None:** 當網路無需驗證無線裝置的身分識別與資料加密時，即可使用此選項。IEEE 802.11 驗證會使用開放式系統。
  - **Static WEP:** 此選項會使用 IEEE802.11 標準安全性所建議的 WEP（有線同等保密）演算法。**Static WEP** 安全性模式需要正確的 WEP 金鑰，才可進行資料加密、解密及 IEEE 802.11 驗證。按下 **OK** 來選取 **Authentication** 中的設定方法。
    - **Open System:** 不使用 **Authentication**，是否進行加密視資料安全性需求而定。輸入 **WEP Key**。
    - **SharedKey:** 使用 **Authentication**。選取 **SharedKey** 後輸入 **WEP Key**。
  - **WPA-PSK 或 WPA2-PSK:** 您可以根據 WPA Pre-Shared Key 選取 **WPA-PSK** 或 **WPA2-PSK** 來驗證印表機伺服器。此選項會使用在存取點及其各個用戶端上手動設定的共享密鑰（一般稱為 Pre-Shared Key 密碼）。
    - a 顯示螢幕上出現 **WPA-PSK** 或 **WPA2-PSK** 時，請按 **OK**。
    - b 按下 **OK** 在 **Encryption** 中選取 **TKIP** 或 **AES**。若選取了 **WPA2-PSK**，請按 **OK** 在 **Encryption** 中選取 **AES** 或 **TKIP + AES**。
    - c 輸入 **WPA Key**。

### 6 按下 **OK**。



斷開網路纜線（標準或跳接式）。接著印表機應開始和網路進行無線通訊。如果是 **Ad-hoc** 模式，可以同時使用無線區域網路以及有線區域網路。



### 使用 Windows 進行設定



沒有光碟時進入**無線設定**程式的捷徑：如果您曾安裝過印表機驅動程式，便不需要透過光碟存取**無線設定**程式。從開始功能表選取**程式集**或**所有程式 > Samsung Printers > 您的印表機名稱 > 無線設定**程式。

## 透過 **USB** 纜線連線存取點

### ► 備妥項目

- 存取點
- 已連結網路的電腦
- 印表機隨附的軟體光碟
- 安裝有無線網路介面的印表機
- **USB** 纜線

### ► 建立基礎結構網路

- 1 檢查 **USB** 纜線是否已連接至印表機。
- 2 開啓電腦，存取點和印表機。
- 3 將隨附的軟體光碟插入 **CD-ROM** 光碟機。
- 4 選取**無線設定與安裝**選項。



- **立即安裝:** 如果已設定無線網路，請按一下此按鈕，安裝印表機驅動程式來使用無線網路印表機。如果尚未設定無線網路，請在按一下此按鈕之前，按一下**無線設定與安裝**按鈕以設定無線網路。
- **無線設定與安裝:** 使用 **USB** 纜線為印表機設定無線網路設定，然後安裝印表機驅動程式。此程序僅供之前未設定無線連線的使用者應用。

**5** 閱讀授權合約，然後選取我接受這份「授權合約」。然後按一下下一步。

**6** 軟體會搜尋無線網路。



如果搜尋失敗，可以檢查電腦與印表機是否藉由 USB 纜線正確連接，並遵照視窗上的指示執行。

**7** 搜尋之後，視窗會顯示無線網路裝置。選擇您正在使用的存取點名稱（SSID），然後，按一下下一步。



如果您找不到希望選擇的網路名稱，或是您希望手動設定無線組態，請按一下**進階設定**。

- **輸入無線網路名稱:** 輸入所需的存取點 SSID（SSID 區分大小寫）。
- **作業模式:** 選取架構。
- **驗證:** 選取驗證類型。
  - 開放系統:** 不使用驗證，是否進行加密視資料安全性需求而定。
  - 共享密鑰:** 使用驗證。有正確 WEP 金鑰的裝置可以存取網路。
  - WPA 個人或 WPA2 個人:** 選取此選項可根據 WPA 預先共用金鑰驗證印表機伺服器。這會使用在存取點及其各個用戶端上手動設定的共享密鑰（一般稱為預先共用金鑰通關密語）。

- **加密:** 選取加密（無，WEP64，WEP128，TKIP，AES，TKIP AES）。
- **網路金鑰:** 輸入加密網路金鑰值。
- **確認網路金鑰:** 確認加密網路金鑰值。
- **WEP 金鑰索引:** 如果使用的是 WEP 加密，請選取適當的 **WEP 金鑰索引**。



當存取點有安全性設定時，就會出現無線網路安全性視窗。

無線網路安全性視窗出現。視窗可能有所不同，具體取決於安全模式：**WEP** 或 **WPA**。

- **WEP**

針對驗證選取**開放系統**或**共用金鑰**，然後輸入 WEP 安全性金鑰。按一下下一步。

WEP（有線同等保密）是一種安全性通訊協定，可防止無線網路遭到未授權存取。WEP 可使用 64 位元或 128 位元 WEP 加密金鑰加密在無線網路上交換的每個封包的資料部分。
- **WPA**

輸入 WPA 共用金鑰，然後按一下下一步。

WPA 會根據自動定期變更的密鑰授權及識別使用者。WPA 也會使用 TKIP（臨時金鑰完整性通訊協定）及 AES（進階加密標準）對資料加密。

**8** 視窗會顯示無線網路設定，並檢查設定是否正確。按一下下一步。

- 針對 DHCP 方法

如果 IP 位址指定方法為 DHCP，請檢查視窗中是否顯示 DHCP。如果它顯示「靜態」，請按一下**變更 TCP/IP** 來變更 DHCP 的指定方法。

- 針對靜態方法

如果 IP 位址指定方法為「靜態」，請檢查視窗中是否顯示「靜態」。如果它顯示 DHCP，請按一下**變更 TCP/IP** 來輸入印表機的 IP 位址及其他網路組態值。輸入印表機的 IP 位址之前，必須知道電腦的網路組態資訊。如果電腦被設定為 DHCP，必須與網路管理員聯絡來取得靜態 IP 位址。

例如：

如果電腦的網路資訊如下：

- IP 位址：169.254.133.42
- 子網路遮罩：255.255.0.0

則印表機的網路資訊應如下所示：

- IP 位址：169.254.133.43
- 子網路遮罩：255.255.0.0（使用電腦的子網路遮罩。）
- 閘道：169.254.133.1

**9** 完成無線網路設定之後，請拔下電腦與印表機之間的 USB 纜線。按一下下一步。

**10** 將出現**無線網路設定完成**視窗。  
如果接受目前的設定，請選取**是**，然後繼續設定程序。  
如果要返回到開始畫面，請選擇**否**。  
然後按一下下一步。

**11** 確認**印表機連線**視窗出現時，按一下下一步。

**12** 選取要安裝的元件。按一下下一步。

**13** 選取元件之後，也可以變更印表機名稱，將印表機設定為在網路上共用，將印表機設定為預設印表機，以及變更每部印表機的連接埠名稱。按一下下一步。

**14** 安裝完成之後，螢幕上將出現詢問您是否列印測試頁的視窗。如果您想要列印測試頁，請按一下**列印測試頁**。或者，直接點選**下一步**並前往步驟 16。

**15** 如果測試頁列印正確，請按一下**是**。  
否則，請按一下**否**，重新列印。

**16** 要註冊為機器使用者，以便接收來自 Samsung 的資訊，請按一下**線上註冊**。

**17** 按一下**完成**。

### 透過 USB 纜線使用 Ad Hoc 模式

如果沒有存取點（AP），仍然可以透過無線方式將印表機連接到電腦上，請遵照以下簡單的步驟設定 Ad-hoc 無線網路。

#### ► 備妥項目

- 已連結網路的電腦
- 印表機隨附的軟體光碟
- 安裝有無線網路介面的印表機
- USB 纜線

#### ► 在 Windows 中建立 ad hoc 網路

- 1 檢查 USB 纜線是否已連接至印表機。
- 2 啓動電腦和無線網路印表機。
- 3 將隨附的軟體光碟插入 CD-ROM 光碟機。

### 4 選取無線設定與安裝選項。



- **立即安裝:** 如果已設定無線網路，請按一下此按鈕，安裝印表機驅動程式來使用無線網路印表機。如果您尚未設定無線網路，請在按一下此按鈕之前，按下**無線設定與安裝**按鈕以設定無線網路。
- **無線設定與安裝:** 使用 USB 纜線為印表機設定無線網路設定，然後安裝印表機驅動程式。這個程序僅供之前未設定無線連線的使用者應用。

### 5 閱讀授權合約，然後選取我接受這份「授權合約」。然後按一下下一步。

### 6 軟體會搜尋無線網路。



如果軟體從網路上搜尋失敗，可以檢查電腦與印表機間的 USB 纜線是否正確連接，並遵照視窗上的指示執行。



**7** 在搜尋無線網路後，將會顯示一份印表機搜尋到的無線網路清單。

如果要使用 Samsung 預設的 ad hoc 設定，請選取清單上最後一個無線網路，其網路名稱（**SSID**）是 **portthru**，而訊號則是印表機自我網路。

然後按一下下一步。

如果要使用其他的 ad hoc 設定，請從清單中選擇其他無線網路。



如果希望變更 ad hoc 設定，請按一下**進階設定**按鈕。

- **輸入無線網路名稱:** 輸入想要的 SSID 名稱（SSID 區分大小寫）。
- **作業模式:** 選取 ad hoc。
- **頻道:** 選取通道。（自動設定 或 2412 MHz 到 2467 MHz）。
- **驗證:** 選取驗證類型。  
**開放系統:** 不使用驗證，是否進行加密視資料安全性需求而定。  
**共享密鑰:** 使用驗證。有正確 WEP 金鑰的裝置可以存取網路。
- **加密:** 選取加密（無，WEP64，WEP128）。
- **網路金鑰:** 輸入加密網路金鑰值。

- **確認網路金鑰:** 確認加密網路金鑰值。
- **WEP 金鑰索引:** 如果使用的是 WEP 加密，請選取適當的 **WEP 金鑰索引**。

當存取的 ad hoc 網路有安全性設定時，就會出現無線網路安全性視窗。

無線網路安全性視窗出現。針對驗證選取**開放系統**或**共用金鑰**，然後按一下下一步。

- **WEP**（有線同等保密）是一種安全性通訊協定，可防止無線網路遭到未授權存取。**WEP** 可使用 64 位元或 128 位元 **WEP** 加密金鑰加密在無線網路上交換的每個封包的資料部分。

**8** 出現顯示無線網路設定的視窗。檢查設定並按一下下一步。



輸入印表機的 IP 位址之前，必須知道電腦的網路組態資訊。如果電腦的網路組態設定為 DHCP，則其無線網路設定應該也是 DHCP。同樣的，如果電腦的網路組態設定為「靜態」，則其無線網路設定應該也是「靜態」。

如果電腦設定為 DHCP，但您希望使用靜態無線網路設定，則必須與網路管理員聯絡以取得靜態 IP 位址。

### • 針對 DHCP 方法

如果 IP 位址指定方法為 DHCP，請檢查**無線網路設定確認**視窗中是否顯示 DHCP。如果顯示「靜態」，請按一下**變更 TCP/IP** 將指定方法變更為**自動接收 IP 位址 (DHCP)**。

### • 針對靜態方法

如果 IP 位址指定方法為「靜態」，請檢查**無線網路設定確認**視窗中是否顯示「靜態」。如果它顯示 DHCP，請按一下**變更 TCP/IP** 來輸入印表機的 IP 位址及其他網路組態值。

例如：

如果電腦的網路資訊如下：

- IP 位址：169.254.133.42
- 子網路遮罩：255.255.0.0

則印表機的網路資訊應如下所示：

- IP 位址：169.254.133.43

- 子網路遮罩：255.255.0.0（使用電腦的子網路遮罩。）
- 閘道：169.254.133.1

**9** 完成無線網路設定之後，請拔下電腦與印表機之間的 USB 纜線。按一下下一步。



如果出現**變更 PC 網路設定**視窗，請遵照視窗中所述的步驟。

如果您完成電腦的無線網路設定，請按一下下一步。

如果將電腦的無線網路設定為 DHCP，則可能要花幾分鐘接收 IP 位址。

**10** 將出現**無線網路設定完成**視窗。

如果接受目前的設定，請選取**是**，然後繼續設定程序。

如果要返回到開始畫面，請選擇**否**。

然後按一下下一步。

**11** 確認**印表機連線**視窗出現時，按一下下一步。

- 12** 選取要安裝的元件。按一下下一步。  
選取元件之後，也可以變更印表機名稱，將印表機設定為在網路上共用，將印表機設定為預設印表機，以及變更每部印表機的連接埠名稱。按一下下一步。
- 13** 安裝完成之後，螢幕上將出現詢問您是否列印測試頁的視窗。如果您想要列印測試頁，請按下列**列印測試頁**。或者，直接點選下一步並前往步驟 15。
- 14** 如果測試頁列印正確，請按一下**是**。否則，請按一下**否**，重新列印。
- 15** 要註冊為機器使用者，以便接收來自 Samsung 的資訊，請按一下**線上註冊**。
- 16** 按一下**完成**。



### 使用 Macintosh 進行設定

#### 備妥項目

- 存取點
- 已連結網路的電腦
- 印表機隨附的軟體光碟

- 安裝有無線網路介面的印表機
- USB 纜線

#### 透過 USB 纜線連線存取點

- 1** 檢查 USB 纜線是否已連接至印表機。
- 2** 開啓電腦，存取點和印表機。
- 3** 將隨附的軟體光碟插入 CD-ROM 光碟機。
- 4** 連接兩下出現在 Macintosh 桌面的 CD-ROM 圖示。
- 5** 連接兩下 **MAC\_Installer** 資料夾。
- 6** 連接兩下 **Installer OS X** 圖示。
- 7** 輸入密碼，然後按一下**確定**（Mac OS X 10.4 中為：**好**）。
- 8** 按一下**繼續**。
- 9** 閱讀授權合約，然後按一下**繼續**。
- 10** 按一下**同意**同意授權合約。
- 11** 按一下**繼續**。



**12** 選擇**簡易安裝**，然後按一下**安裝**。建議大部分使用者選擇**簡易安裝**。此方式將安裝印表機操作所需的所有元件。如果選取**自行設定安裝**，您可以選擇要安裝的個別作業。

**13** 選取**無線設定與安裝**選項。

**14** 軟體會搜尋無線網路。



如果搜尋失敗，可以檢查電腦與印表機是否藉由 USB 纜線正確連接，並遵照視窗上的指示執行。

**15** 搜尋之後，視窗會顯示無線網路裝置。選擇您正在使用的存取點名稱（**SSID**），然後，按一下**下一步**。



手動設定無線組態時，請按一下**進階設定**。

- **輸入無線網路名稱:** 輸入所需的存取點 **SSID**（**SSID** 區分大小寫）。
- **作業模式:** 選取**架構**。
- **驗證:** 選取驗證類型。

**開放系統:** 不使用驗證，是否進行加密視資料安全性需求而定。

**共享密鑰:** 使用驗證。有正確 **WEP** 金鑰的裝置可以存取網路。

**WPA 個人或 WPA2 個人:** 選取此選項可根據 **WPA** 預先共用金鑰驗證印表機伺服器。這會使用在存取點及其各個用戶端上手動設定的共享密鑰（一般稱為預先共用金鑰通關密語）。

- **加密:** 選取加密。（無、**WEP64**、**WEP128**、**TKIP**、**AES**、**TKIP**、**AES**）
- **網路金鑰:** 輸入加密網路金鑰值。
- **確認網路金鑰:** 確認加密網路金鑰值。
- **WEP 金鑰索引:** 如果使用的是 **WEP** 加密，請選取適當的 **WEP 金鑰索引**。

當存取點有安全性設定時，便會出現無線網路安全性視窗。

無線網路安全性視窗出現。視窗可能有所不同，具體取決於安全模式：**WEP** 或 **WPA**。

### • **WEP**

針對驗證選取**開放系統**或**共享密鑰**，然後輸入 **WEP** 安全性金鑰。按一下**下一步**。

**WEP**（有線同等保密）是一種安全性通訊協定，可防止無線網路遭到未授權存取。**WEP** 可使用 **64** 位元或 **128** 位元 **WEP** 加密金鑰加密在無線網路上交換的每個封包的資料部分。

### • **WPA**

輸入 **WPA** 共用金鑰，然後按一下**下一步**。

**WPA** 會根據自動定期變更的密鑰授權及識別使用者。**WPA** 也會使用 **TKIP**（臨時金鑰完整性通訊協定）及 **AES**（進階加密標準）對資料加密。

**16** 視窗會顯示無線網路設定，並檢查設定是否正確。按一下下一步。

- **針對 DHCP 方法**

如果 IP 位址指定方法為 DHCP，請檢查視窗中是否顯示 DHCP。如果它顯示「靜態」，請按一下**變更 TCP/IP** 來變更 DHCP 的指定方法。

- **針對靜態方法**

如果 IP 位址指定方法為「靜態」，請檢查視窗中是否顯示「靜態」。如果它顯示 DHCP，請按一下**變更 TCP/IP** 來輸入印表機的 IP 位址及其他網路組態值。輸入印表機的 IP 位址之前，必須知道電腦的網路組態資訊。如果電腦被設定為 DHCP，必須與網路管理員聯絡來取得靜態 IP 位址。

例如：

如果電腦的網路資訊如下：

- IP 位址：169.254.133.42
- 子網路遮罩：255.255.0.0

則印表機的網路資訊應如下所示：

- IP 位址：169.254.133.43
- 子網路遮罩：255.255.0.0（使用電腦的子網路遮罩。）
- 閘道：169.254.133.1

**17** 無線網路根據網路組態進行連接。

**18** 完成無線網路設定之後，請拔下電腦與印表機之間的 USB 纜線。

**19** 請遵從螢幕上的指示完成安裝。在安裝完成後，按一下**結束或重新開機**。

### 透過 USB 纜線使用 Ad Hoc 模式

如果沒有存取點（AP），仍然可以透過無線方式將印表機連接到電腦上，請遵照以下簡單指示設定 ad hoc 無線網路。

► **備妥項目**

- 已連結網路的電腦
- 隨附於印表機的軟體光碟
- 安裝有無線網路介面的印表機
- USB 纜線

► **在 Macintosh 中建立 ad hoc 網路**

**1** 檢查 USB 纜線是否已連接至印表機。

**2** 啓動電腦和印表機。

- 3 將隨附的軟體光碟插入 CD-ROM 光碟機。
- 4 連按兩下出現在 Macintosh 桌面的 CD-ROM 圖示。
- 5 連按兩下 **MAC\_Installer** 資料夾。
- 6 連按兩下 **Installer OS X** 圖示。
- 7 輸入密碼，然後按一下**確定**（**Mac OS X 10.4** 中為：**好**）。
- 8 按一下**繼續**。
- 9 閱讀授權合約，然後按一下**繼續**。
- 10 按一下**同意**同意授權合約。
- 11 選擇**簡易安裝**，然後按一下**安裝**。建議大部分使用者選擇**簡易安裝**。此方式將安裝印表機操作所需的所有元件。如果選取**自行設定安裝**，則可以選擇要安裝的個別作業。
- 12 按一下**無線設定與安裝**。
- 13 軟體會搜尋無線網路裝置。



如果搜尋失敗，檢查電腦與印表機是否藉由 **USB** 纜線正確連接，並遵照視窗上的指示執行。

- 14 在搜尋無線網路後，將會顯示一份印表機搜尋到的無線網路清單。

如果要使用 **Samsung** 預設 **ad hoc** 設定，請選取清單上最後一個無線網路，其網路名稱（**SSID**）是 **portthru**，而訊號則是印表機自我網路。

然後按一下下一步。

如果要使用其他的 **ad hoc** 設定，請從清單中選擇其他無線網路。



如果希望變更 **ad hoc** 設定，請按一下**進階設定**按鈕。

- **輸入無線網路名稱:** 輸入想要的 **SSID** 名稱（**SSID** 區分大小寫）。
- **作業模式:** 選取 **ad hoc**。
- **通道:** 選取通道（**自動設定**或 **2412 MHz** 至 **2467 MHz**）。
- **驗證:** 選取驗證類型。
  - 開放系統:** 不使用驗證，是否進行加密視資料安全性需求而定。
  - 共享密鑰:** 使用驗證。有正確 **WEP** 金鑰的裝置可以存取網路。

- **加密:** 選取加密（無，WEP64，WEP128）。
- **網路金鑰:** 輸入加密網路金鑰值。
- **確認網路金鑰:** 確認加密網路金鑰值。
- **WEP 金鑰索引:** 如果使用的是 WEP 加密，請選取適當的 **WEP 金鑰索引**。



當存取的 ad hoc 網路有安全性設定時，就會出現無線網路安全性視窗。

無線網路安全性視窗出現。針對驗證選取**開放系統**或**共用金鑰**，然後按一下下一步。

- **WEP**（有線同等保密）是一種安全性通訊協定，可防止無線網路遭到未授權存取。**WEP** 可使用 **64** 位元或 **128** 位元 **WEP** 加密金鑰加密在無線網路上交換的每個封包的資料部分。

**15** 出現顯示無線網路設定的視窗。檢查設定並按一下下一步。



輸入印表機的 IP 位址之前，必須知道電腦的網路組態資訊。如果電腦的網路組態設定為 **DHCP**，則其無線網路設定應該也是 **DHCP**。同樣的，如果電腦的網路組態設定為「靜態」，則其無線網路設定應該也是「靜態」。

如果電腦設定為 **DHCP**，但希望使用靜態無線網路設定，則必須與網路管理員聯絡以取得靜態 IP 位址。

### • 針對 DHCP 方法

如果 IP 位址指定方法為 **DHCP**，請檢查**無線網路設定確認**視窗中是否顯示 **DHCP**。如果顯示「靜態」，請按一下**變更 TCP/IP** 將指定方法變更為**自動接收 IP 位址 (DHCP)**。

### • 針對靜態方法

如果 IP 位址指定方法為「靜態」，請檢查**無線網路設定確認**視窗中是否顯示「靜態」。如果它顯示 **DHCP**，請按一下**變更 TCP/IP** 來輸入印表機的 IP 位址及其他網路組態值。

例如：

如果電腦的網路資訊如下：

- IP 位址：169.254.133.42
- 子網路遮罩：255.255.0.0

則印表機的網路資訊應如下所示：

- IP 位址：169.254.133.43
- 子網路遮罩：255.255.0.0（使用電腦的子網路遮罩。）
- 閘道：169.254.133.1

- 16 無線網路根據網路組態進行連接。
- 17 完成無線網路設定之後，請拔下電腦與印表機之間的 USB 纜線。
- 18 請遵從螢幕上的指示完成安裝。在安裝完成後，按一下 **結束** 或 **重新開機**。



### 使用網路纜線

您的印表機是網路相容印表機。若要啓用您的印表機使用網路，您必須執行一些組態程序。



- 完成無線網路連線之後，需要安裝印表機驅動程式方可從應用程式列印（請參閱第 16 頁上的「透過網路安裝驅動程式」）。
- 如需網路組態的資訊，請諮詢您的網路管理員或設定您無線網路的人員。

### 備妥項目

- 存取點
- 已連結網路的電腦
- 印表機隨附的軟體光碟

- 安裝有無線網路介面的印表機
- 網路纜線

### 列印網路組態報告

可藉由列印網路組態報告來識別印表機的網路設定。請參閱第 13 頁上的「列印網路組態報告」。

### 使用 SetIP 程式設定 IP（Windows）

此程式適用於使用 MAC 位址來手動設定您印表機的網路 IP 位址，從而與印表機通訊。MAC 位址是網路介面的硬體序號，可在網路組態報告中找到。

請參閱第 13 頁上的「設定 IP 位址」。

### 設定印表機的無線網路

在開始前，您必須知道無線網路的網路名稱（SSID），如果此無線網路有加密，還需知道網路金鑰。在安裝存取點（或無線路由器）時要設定此資訊。若不瞭解您的無線環境，請詢問設定網路的人員。

若要設定無線網路參數，您可以使用 **SyncThru™ Web Service**。



## 使用 SyncThru™ Web Service

在開始設定無線參數前，請檢查纜線連接狀態。

- 1 檢查網路纜線是否已連線至印表機。如果沒有，請使用標準網路纜線連線印表機。
- 2 啓動網路瀏覽器，如 Internet Explorer，Safari 或 Firefox，然後在瀏覽器視窗中輸入印表機的新 IP 位址。  
例如：  

- 3 請按一下位於 SyncThru™ Web Service 網站右上方的 **Login**。
- 4 輸入 **ID** 與 **Password**，然後按一下 **Login**。
  - **ID:** admin
  - **Password:** sec00000
- 5 在 SyncThru™ Web Service 視窗開啓時，按一下 **Network Settings**。
- 6 按一下 **Wireless > Wizard**。



**Wizard** 將會協助您設定無線網路組態。但是，如果您要直接設定無線網路，請選取 **Custom**。

- 7 在清單中選擇一個 **Network Name (SSID)**。
  - **SSID**：SSID（服務組識別元）是用以識別無線網路的名稱。存取點與嘗試連線至特定無線網路的無線裝置必須使用相同的 SSID。SSID 區分大小寫。
  - **Operation Mode**：**Operation Mode** 是無線連線的類型（請參閱第 26 頁上的「無線網路名稱與網路金鑰」）。
    - **Ad-hoc**：讓無線裝置可以在點對點環境中直接相互通訊。
    - **Infrastructure**：讓無線裝置可以透過存取點相互通訊。



如果網路的 **Operation Mode** 為 **Infrastructure**，請選擇存取點的 SSID。如果 **Operation Mode** 為 **Ad-hoc**，請選擇印表機的 SSID。請注意，「portthru」是您印表機的預設 SSID。

- 按一下 **Next**。  
若出現無線安全性設定視窗，請輸入登錄的密碼（網路金鑰），然後按一下 **Next**。
- 此時將出現確認視窗，請檢查您的無線設定。若設定正確，請按一下 **Apply**。



斷開網路纜線（標準或網路）。接著印表機應開始和網路進行無線通訊。如果是 ad hoc 模式，可以同時使用無線區域網路以及有線區域網路。



### 開啓/關閉 Wi-Fi 網路

- 檢查網路纜線是否已連線至印表機。如果沒有，請使用標準網路纜線連線印表機。
- 啓動網路瀏覽器，如 Internet Explorer，Safari 或 Firefox，然後在瀏覽器視窗中輸入印表機的新 IP 位址。  
例如：  

- 請按一下位於 SyncThru™ Web Service 網站右上方的 **Login**。

- 輸入 ID 與 Password，然後按一下 **Login**。
  - ID: admin**
  - Password: sec00000**
- 在 SyncThru™ Web Service 視窗開啓時，按一下 **Network Settings**。
- 按一下 **Wireless > Custom**。  
也可以開啓/關閉 Wi-Fi 網路。



### 疑難排解

#### 設定或驅動程式安裝期間發生問題

- ▶ 找不到印表機
  - 可能未開啓印表機。啓動您的電腦和印表機。
  - 電腦與印表機之間並未連接 USB 纜線。使用 USB 纜線連接印表機與電腦。
  - 印表機不支援無線網路。請參閱電腦隨附的軟體光碟所提供的印表機使用者指南，備妥無線網路印表機。



### ▶ 連接失敗 - 找不到 SSID

- 印表機找不到選取或輸入的網路名稱（SSID）。檢查存取點的網路名稱（SSID）並重新嘗試連接。
- 未開啓存取點。開啓存取點。

### ▶ 連接失敗 - 無效的安全性

- 安全性組態不正確。檢查存取點與印表機的安全性組態。

### ▶ 連接失敗 - 一般連線錯誤

- 電腦無法接收來自機器的訊號。檢查 USB 纜線及印表機電源。

### ▶ 連接失敗 - 連接的有線網路

- 印表機連接的是有線網路纜線。將有線網路纜線從印表機上拔除。

### ▶ PC 連線錯誤

- 所設定的網路位址無法連線電腦與印表機。
  - 針對 DHCP 網路環境  
當電腦設定為 DHCP 時，印表機會自動接收 IP 位址（DHCP）。
  - 針對靜態網路環境  
當電腦設定為靜態位址時，印表機會使用靜態位址。  
例如：  
如果電腦的網路資訊如下：
    - IP 位址：169.254.133.42
    - 子網路遮罩：255.255.0.0則印表機的網路資訊應如下所示：
    - IP 位址：169.254.133.43
    - 子網路遮罩：255.255.0.0（使用電腦的子網路遮罩。）
    - 閘道：169.254.133.1

### 其他問題

如果在使用網路上的印表機時發生問題，請檢查以下項目：



更多關於存取點（或無線路由器）的資訊，請參閱其使用者指南。

- 電腦，存取點（或無線路由器），或是印表機電源尚未開啓。
- 檢查印表機四週無線網路收訊狀況。如果路由器離很遠或在中間有障礙物，則可能難以接收到訊號。
- 將存取點（或無線路由器），印表機與電腦關機再重新開機。有時候，重新啓動電源可以恢復網路通訊。
- 檢查防火牆軟體（V3 或是 Norton）是否在阻擋通訊。  
如果電腦與印表機連線到同一個網路卻無法搜尋到，則可能是防火牆軟體阻擋了通訊。參考防火牆軟體的使用者手冊，將其關閉，然後再嘗試搜尋印表機。
- 檢查印表機的 IP 位址是否分配正確。您可以透過列印網路組態報告來檢查 IP 位址。
- 檢查存取點（或無線路由器）是否已設定安全性（密碼）。如果有密碼，請向存取點（或無線路由器）系統管理員詢問。

- 檢查機器的 IP 位址。重新安裝印表機驅動程式，然後變更設定以連線網路上的印表機。因 DHCP 的特性之故，如果印表機長期未使用或存取點已重設，已分配的 IP 位址會變更。
- 檢查無線環境。您可能無法連線至 Infrastructure 環境中的網路，在該環境中，必須先輸入使用者的資訊，才能連線至存取點（或無線路由器）。
- 此印表機僅支援 IEEE 802.11 b/g/n 與 Wi-Fi。不支援其他無線網路通訊類型（如藍牙）。
- 當使用 ad hoc 模式時，在 Windows Vista 等作業系統中，您可能需要在每次使用這台無線網路印表機時設定無線連線設定。
- Samsung 無線網路印表機無法同時使用 Infrastructure 模式以及 Ad hoc 模式。
- 印表機位於無線網路範圍內。
- 印表機遠離會阻擋無線訊號的阻礙物。  
將存取點（或無線路由器）與印表機之間的所有大型金屬物體移走。  
確定印表機與存取點（或無線路由器）未被任何柱，牆，或包含金屬或水泥的支柱隔開。
- 印表機遠離其他可能會干擾無線訊號的電子裝置。  
有許多裝置會干擾無線訊號，包括微波爐以及部分藍芽裝置。

# 3. 有用的設定功能表

本章說明如何瀏覽機器目前的狀態，以及進階設定機器的方法。



• 資訊	50
• 配置	51
• 紙張	52
• 圖形	53
• 系統設定	54
• 模擬	57
• 網路	58
• 管理設定	59



控制面板可存取各種功能表，以設定機器或使用機器的功能。這些功能表可透過按下  (功能表) 按鈕進行存取。

- 目前選取的功能表旁邊會出現一個星號 (\*)。
- 某些功能表可能不會顯示在顯示螢幕上，具體取決於選項或型號。此時，便表示您的機器無法使用該功能。
- 此功能不適用於配備控制面板顯示螢幕的機型。
- 根據機器選項或機型的不同，某些功能表名稱可能與您的機器不同。

項目	說明
<b>Menu Map</b>	列印顯示此機器佈局和目前設定的功能表圖。
<b>Configuration</b>	列印機器的整體組態報告。
<b>Supplies Info.</b>	列印耗材資訊頁。
<b>Demo Page</b>	列印示範頁檢查機器列印功能是否正常。
<b>PCL Font (PCL Font List)</b>	列印 PCL 字型清單。
<b>PS Font (PS Font List)</b>	列印 PS 字型清單。
<b>EPSON Font (EPSON Font List)</b>	列印 EPSON 字型清單。
<b>KSC5843 Font List</b>	列印 KS 字型清單。
<b>KSC5895 List</b>	列印 KS5895 字型清單。
<b>KSSM Font List</b>	列印 KSSM 字型清單。
<b>Stored Job List</b>	列印目前儲存在記憶體或硬碟 (HDD) 上的工作。
<b>Usage Counter</b>	列印用量頁。用量頁面包含已列印的頁面總數。

項目	說明
<b>Completed Job</b>	列印完成列印的工作清單。
<b>Accounting Report</b>	此功能僅在透過 SyncThru™ Web Admin Service 啟用工作計量時才能使用。您可列印每一個使用者的列印輸出計數報告。

項目	說明
<b>Orientation</b>	選取頁面上資訊的列印方向。
<b>Common Margin</b>	<ul style="list-style-type: none"> <li>• <b>Simplex Margin:</b> 設定單面列印的邊界。</li> <li>• <b>Duplex:</b> 設定雙面列印的邊界。</li> <li>• <b>Binding:</b> 進行雙面列印時，A 面最接近裝訂邊的邊界將與 B 面最接近裝訂邊的邊界距離一樣。同樣的，兩面離裝訂邊最遠的邊界距離將一樣。</li> </ul>
<b>MP Tray</b>	設定多功能紙匣的紙張邊界。 <ul style="list-style-type: none"> <li>• <b>Simplex:</b> 設定單面列印的邊界。</li> <li>• <b>Duplex:</b> 設定雙面列印的邊界。</li> </ul>
<b>Tray X</b>	設定紙匣中的紙張邊界。 <ul style="list-style-type: none"> <li>• <b>Simplex:</b> 設定單面列印的邊界。</li> <li>• <b>Duplex:</b> 設定雙面列印的邊界。</li> </ul>
<b>Emulation Mar. (Emulation Margin)</b>	設定模擬列印頁面的紙張邊界。 <ul style="list-style-type: none"> <li>• <b>Top Margin:</b> 設定上邊界，從 0.0 到 250 mm。</li> <li>• <b>Left Margin:</b> 設定左邊界，從 0.0 到 164 mm。</li> </ul>

項目	說明
<b>Duplex</b>	若要進行雙面列印，請選擇裝訂邊。 <ul style="list-style-type: none"> <li>• <b>Off:</b> 停用此選項。</li> <li>• <b>Long Edge:</b> 此選項是一般書本使用的裝訂形式。</li> <li>• <b>Short Edge:</b> 此選項是行事曆常用的裝訂形式。</li> </ul> 
<b>Landscape Stapling Position</b>	選取裝訂位置。

項目	說明
<b>Copies</b>	選擇影印份數。
<b>MP Tray / [Tray&lt;x&gt;]</b>	<ul style="list-style-type: none"><li>• <b>Paper Size:</b> 選取預設的紙張尺寸。</li><li>• <b>Paper Type:</b> 選取目前載入紙匣中的紙張類型。</li></ul>
<b>Paper Source</b>	設定要使用哪一個紙匣的紙張。
<b>Tray Chaining (Auto Tray Switch)</b>	<p>如果您從 <b>Paper Source</b> 中選擇 <b>Auto</b> 以外的任何其他值，而且選擇的紙匣是空的，則可將機器設定為自動從其他紙匣進紙。</p> <div data-bbox="353 794 1079 975"><p>如果您從 <b>Paper Source</b> 中選擇 <b>Auto</b>，就不會出現此訊息。</p></div>
<b>Tray Confirm</b>	啓動紙匣確認訊息。開啓和關閉紙匣時，視窗上會出現詢問您是否設定剛剛開啓之紙匣的紙張尺寸和類型的訊息。

項目	說明
<b>Resolution</b>	指定每英吋列印的點數（dpi）。設定值愈高，列印文字和圖片就愈加清晰。
<b>Darken Text (Clear Text)</b>	列印比正常文件顏色更深的文字。
<b>Darkness</b>	使頁面上所列印的內容變淡或變暗。 <b>Normal</b> 設定通常可產生最佳列印效果。將碳粉密度設定為 <b>Light</b> ，來節省碳粉。



項目	說明
<b>Date &amp; Time</b>	設定日期和時間。
<b>Clock Mode</b>	選取要顯示 12 小時制或 24 小時制的時間格式。
<b>Form Menu</b>	<ul style="list-style-type: none"> <li>• <b>Off:</b> 在一般模式中列印。</li> <li>• <b>Single Form:</b> 使用第一個表格列印所有頁面。</li> <li>• <b>Double Form:</b> 使用第一個表格列印封面頁，再使用第二個表格列印底頁。</li> </ul>
<b>Select Form</b>	格式重疊是以特殊檔案格式儲存在印表機硬碟中的影像，可列印在任何文件的圖層中。
<b>HDD Spooling</b>	選取 <b>On</b> 時，會將網路列印的文件儲存在硬碟機（HDD）上。
<b>Language</b>	設定控制面板顯示螢幕要顯示的文字語言。
<b>Default Paper Size</b>	您可以設定預設紙張尺寸。
<b>Power Save</b>	<p>設定機器經過多久變為省電模式。</p> <p>當機器一定時間後未收到電腦資料，將自動減低耗電量。</p>
<b>Wakeup Event</b>	<p>您可設定從省電模式喚醒機器時的狀況。設定開啓該項目。</p> <ul style="list-style-type: none"> <li>• <b>Button Press:</b> 當您按鈕電源按鈕以外的任何按鈕，機器會從省電模式被喚醒。</li> <li>• <b>Printer:</b> 當您開啓或關閉紙匣時，機器會從省電模式被喚醒。</li> </ul>
<b>Auto Continue</b>	<p>判斷機器偵測到紙張不符時是否繼續列印。</p> <ul style="list-style-type: none"> <li>• <b>Off:</b> 發生紙張不符的情況時，機器會等待您插入正確的紙張。</li> <li>• <b>On:</b> 如果發生紙張不符問題，將會顯示錯誤訊息。機器會等待約 30 秒，然後自動清除訊息並繼續列印。</li> </ul>
<b>Altitude Adj.</b>	根據機器的高度，最佳化列印品質。

項目	說明
<b>Auto CR</b>	讓您在每行資料自動執行必要的換行，對 <b>Unix</b> 或 <b>DOS</b> 使用者非常有用。
<b>Job Timeout</b>	若有一段時間未輸入，機器會取消目前的工作。您可以設定取消工作前機器等待的時間。
<b>Multi-Bin</b>	<ul style="list-style-type: none"> <li>• <b>Mode:</b> 選取您想使用的多功能紙匣模式。</li> <li>• <b>Default Bin:</b> 選取要使用的預設紙匣。</li> </ul>
<b>Maintenance</b>	<ul style="list-style-type: none"> <li>• <b>Clean Drum:</b> 透過列印紙張來清潔墨水匣的 <b>OPC</b> 感光鼓。</li> <li>• <b>Clean Fuser:</b> 透過列印紙張來清潔加熱器。</li> <li>• <b>CLR Empty Msg.:</b> 此選項只有在碳粉匣用完時才會出現。</li> <li>• <b>Supplies Info.:</b> 此項目可以讓您檢查已列印出多少頁，以及碳粉匣中還剩下多少碳粉。</li> <li>• <b>TonerLow Alert:</b> 如果碳粉匣內的碳粉已用完，會出現一則通知使用者更換碳粉匣的訊息。可設定此選項，以選擇是否出現該訊息。</li> <li>• <b>Paper Stacking:</b> 如果您在潮濕地區使用機器，或您使用的是因溼度高而受潮的列印材質，則輸出紙匣的列印輸出紙張可能會捲曲或無法正常堆疊。在這種情況下，您可以設定機器使用此功能，以便列印輸出的紙張可以緊密堆疊。但是，使用此功能將會使列印速度變慢。</li> </ul>
<b>Import Setting</b>	將儲存在隨身碟中的資料匯入機器中。
<b>Export Setting</b>	將儲存在隨身碟中的資料從機器中匯出。
<b>Toner Save</b>	啓動本模式可延長碳粉匣的壽命，並降低每頁的列印成本（與使用正常模式相比），但是會降低列印的品質。
<b>Quiet Mode</b>	開啓此功能表可減少列印時發出的噪音。不過，列印速度和列印品質可能受到影響。

項目	說明
<b>Eco Setup</b>	<p>讓您儲存列印資源並以環保方式進行友善列印。</p> <ul style="list-style-type: none"><li>• <b>Default Mode:</b> 選取是否開啓或關閉環保模式。</li></ul> <div data-bbox="353 427 2197 592"> <b>Onforce</b> : 設定使用密碼開啓環保模式。使用者想開啓/關閉環保模式時，必須輸入密碼。</div> <ul style="list-style-type: none"><li>• <b>Change Template:</b> 從 SyncThru™ Web Service 選取環保範本設定。</li></ul>
<b>Clear Setting</b>	還原機器的原廠預設設定。

項目	說明
<b>Emulation Type</b>	機器語言決定電腦和機器的通訊方式。
<b>Setup</b>	設定所選模擬類型的詳細設定。

選項	說明
<b>TCP/IP (IPv4)</b>	<p>選取適用的通訊協定，並設定使用網路環境的參數。</p> <div><p>有很多參數可供設定。如果您不確定，請保留原設定或是諮詢網路管理員。</p></div>
<b>TCP/IP (IPv6)</b>	<p>選取此選項可以透過 IPv6 使用網路環境（請參閱第 23 頁上的「IPv6 組態」）。</p>
<b>Ethernet Speed</b>	<p>設定網路傳輸速度。</p>
<b>802.1x</b>	<p>您可以選取使用者認證來進行網路通訊。若需詳細資訊，請洽詢網路管理員。</p>
<b>Wireless</b>	<p>選取此選項可使用無線網路。</p>
<b>Clear Setting</b>	<p>將網路設定還原為預設值。</p>
<b>Network Conf. (Network Configuration)</b>	<p>此清單顯示有關機器網路連線與設定的資訊。</p>
<b>Net.Activate</b>	<p>您可以設定是否開啓或關閉乙太網路。</p>
<b>Http Activate</b>	<p>您可設定是否使用 SyncThru™ Web Service。</p>

項目	說明
<b>Password Protect</b>	設定存取 <b>Admin Setup</b> 功能表的密碼。選取 <b>On</b> 使用此選項並輸入密碼。
<b>Change Password</b>	變更存取 <b>Admin Setup</b> 機器密碼。
<b>Maintenance</b>	<ul style="list-style-type: none"> <li>• <b>Clean Fuser:</b> 透過列印紙張來清潔加熱器。列印頁面上有碳粉屑。</li> <li>• <b>CLR Empty Msg.:</b> 避免 <b>TonerLow Alert</b> 訊息出現在顯示螢幕上。</li> <li>• <b>Supplies Info.:</b> 此項目可以讓您檢查已列印出多少頁，以及碳粉匣中還剩下多少碳粉。</li> <li>• <b>TonerLow Alert:</b> 如果碳粉匣內的碳粉已用完，會出現一則通知使用者更換碳粉匣的訊息。可設定此選項，以選擇是否出現該訊息。</li> <li>• <b>Ram Disk:</b> 啓用/停用 RAM 磁碟來管理工作。您可根據安裝的記憶體大小來設定 RAM 磁碟大小為 <b>32</b> 和 <b>64 MB</b>。如果您已安裝硬碟機 (HDD)，就不會出現此選項。</li> </ul>

## 4. 特殊功能

本章提供特殊列印功能的說明。

- 高度調整 61
- 變更字型設定 62
- 變更預設列印設定 63
- 將您的機器設定為預設機器 64
- 使用進階列印功能 65
- 使用直接列印公用程式（僅 Windows 適用） 72
- 使用記憶體/硬碟功能 74
- **Macintosh** 列印 75
- **Linux** 列印 77
- **Unix** 列印 79



本章中的程序主要以 Windows 7 為基礎。





列印品質會受到氣壓影響，氣壓則取決於機器在海平面以上的高度。以下資訊將指導您如何將設定機器，以提供最佳的列印品質。

在設定高度值之前，請確定您所在地的高度。

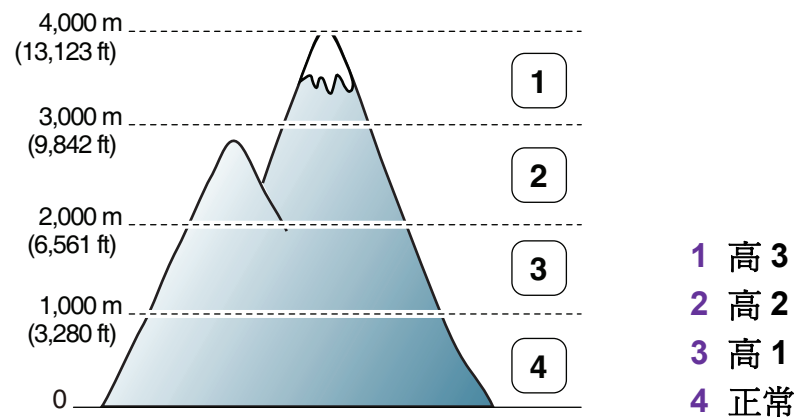

您可從印表機設定公用程式的**設定**或**機器**部分來設定高度值。

- 對於 Windows 使用者，請參閱第 89 頁上的「裝置設定」。
- 對於 Macintosh、Linux 或 Unix OS 使用者，請參閱第 91 頁上的「使用 Smart Panel（僅 Macintosh 和 Linux 適用）」。



- 如果您的機器未連接至網路，您可以透過 SyncThru™ Web Service 設定高度。
- 您也可在機器顯示螢幕上的 **System Setup** 選項來設定高度。

# 變更字型設定

您的機器具有適合您所在國家/地區的預設字型。

若想變更字型或在特殊情況下（如在 **DOS** 環境）設定字型，請透過印表機設定公用程式的**模擬**部分來變更字型。

- 對於 **Windows** 使用者，請參閱第 **89** 頁上的「裝置設定」。
- 對於 **Macintosh**、**Linux** 或 **Unix OS** 使用者，請參閱第 **91** 頁上的「使用 **Smart Panel**（僅 **Macintosh** 和 **Linux** 適用）」。



- 如果您的機器未連接至網路，您可以透過 **SyncThru™ Web Service** 設定字型。
- 您也可以機器顯示螢幕中的 **Emulation** 選項變更字型設定。
- 以下資訊顯示相應語言的適用字型清單。
  - **俄文:** CP866、ISO 8859/5 Latin Cyrillic
  - **希伯來文:** Hebrew 15Q、Hebrew-8、Hebrew-7（僅適用於以色列）
  - **希臘文:** ISO 8859/7 Latin Greek、PC-8 Latin/Greek
  - **阿拉伯文和波斯文:** HP Arabic-8、Windows Arabic、Code Page 864、Farsi、ISO 8859/6 Latin Arabic
  - **OCR:** OCR-A、OCR-B

# 變更預設列印設定

- 1 按一下 Windows 的開始功能表。
- 2 若是 Windows Server 2000，請選取設定 > 印表機。
  - 對於 Windows XP/Server 2003，請選取印表機和傳真。
  - 對於 Windows Server 2008/Vista，請選取控制台 > 硬體和音效 > 印表機。
  - 對於 Windows 7，請選取控制台 > 裝置和印表機。
  - 對於 Windows Server 2008 R2，請選取控制台 > 硬體 > 裝置和印表機。
- 3 在印表機上按滑鼠右鍵。
- 4 對於 Windows XP/Server 2003/Server 2008/Vista，請選取列印喜好設定。  
對於 Windows 7 或 Windows Server 2008 R2，請從內容功能表選取列印喜好設定。



如果列印喜好設定項目有 ► 標記，您就可以選擇與所選印表機連接的其他印表機驅動程式。

- 5 視需要變更每個標籤中的設定。

- 6 按一下確定。



如果您想變更每項列印工作的設定，可在列印喜好設定中進行變更。

# 將您的機器設定為預設機器

- 1 按一下 Windows 的開始功能表。
- 2 對於 Windows Server 2000，請選取設定 > 印表機。
  - 對於 Windows XP/Server 2003，請選取印表機和傳真。
  - 對於 Windows Server 2008/Vista，請選取控制台 > 硬體和音效 > 印表機。
  - 對於 Windows 7，請選取控制台 > 裝置和印表機。
  - 對於 Windows Server 2008 R2，請選取控制台 > 硬體 > 裝置和印表機。
- 3 選擇您的機器。
- 4 在機器上按一下滑鼠右鍵，然後選取設成預設的印表機。



對於 Windows 7 或 Windows Server 2008 R2，如果設成預設的印表機項目有 ►，您可以選擇其他與所選印表機連線的印表機驅動程式。

# 使用進階列印功能



## 列印到檔案 (PRN)

有時，您需要將列印資料儲存為檔案。

- 1 勾選**列印到檔案**視窗的**列印**方塊。

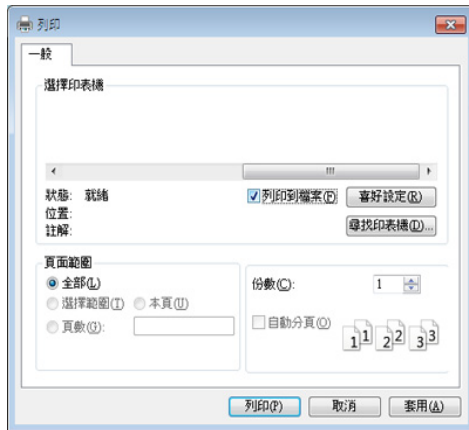

- 2 按一下**列印**。

- 3 鍵入目的地路徑和檔案名稱，然後按一下**確定**。

例如，**c:\Temp\file name**。



如果您只鍵入檔案名稱，則檔案會自動儲存到**我的文件**、**Documents and Settings** 或**使用者**中。根據您的作業系統或所使用的應用程式，儲存的資料夾可能會有所不同。

# 使用進階列印功能





## 瞭解印表機的特殊功能



當您使用機器時，您可以使用進階的列印功能。



若要使用印表機驅動程式所提供的印表機功能，請在應用程式的**列印視窗**中按一下**內容**或**喜好設定**，以變更列印設定。在印表機內容視窗中出現的機器名稱會因為使用的機器不同而有所差異。

項目	說明
<p data-bbox="49 639 427 724">在單張紙上列印多頁文件</p> 	<p data-bbox="461 639 2175 724">選擇要在單張紙上列印多少頁。在單張紙上列印多頁時，各頁會以較小的大小依照您指定的順序列印在同一張紙上。您最多可以在一張紙上列印 <b>16</b> 頁。</p>
<p data-bbox="49 1018 203 1058">海報列印</p> 	<p data-bbox="461 967 2186 1058">如需將頁面併成同一張海報尺寸的文件，請在 <b>4</b>（<b>2x2</b> 海報）、<b>9</b>（<b>3x3</b> 海報）或 <b>16</b>（<b>4x4</b> 海報）的紙張上列印單張文件。</p> <p data-bbox="461 1078 2175 1169">選取<b>海報重疊</b>值。透過選擇<b>海報重疊</b>標籤右上方的比率按鈕，以公釐或英吋指定<b>基本</b>，從而可更容易地將紙張粘貼在一起。</p>

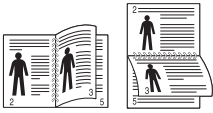
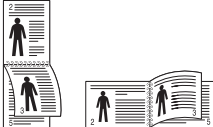
項目	說明
<p data-bbox="51 379 203 416">手冊列印</p> 	<p data-bbox="465 272 1980 368">此功能可進行文件的雙面列印和排列頁面，以便您將頁面摺疊裝訂成冊。 如果您想做小冊子，則需要在 <b>Letter</b>、<b>Legal</b>、<b>A4</b>、<b>US Folio</b> 或 <b>Oficio</b> 尺寸的列印紙材上列印。</p> <div data-bbox="465 424 2204 708"><p data-bbox="613 459 2175 544"><b>手冊列印</b>選項並非適用於所有紙張大小。在<b>紙張</b>標籤下選取可用的大小選項，查看有哪些紙張尺寸可用。</p><p data-bbox="613 571 2175 655">如果您選擇難以獲得的紙張大小，則可能自動取消此選項。只選擇可用紙張（沒有 ⚠️ 或 ❌ 標記的紙張）。</p></div>
<p data-bbox="51 906 203 943">雙面列印</p>	<p data-bbox="465 743 1592 780">進行紙張雙面列印（雙面列印）。列印前，您可決定文件的列印方向。</p> <div data-bbox="465 836 2204 1110"><ul data-bbox="613 871 2123 1067" style="list-style-type: none"><li data-bbox="613 871 1939 908">• 您可以將此功能與 <b>Letter</b>、<b>Legal</b>、<b>A4</b>、<b>US Folio</b> 或 <b>Oficio</b> 尺寸的紙張搭配使用。</li><li data-bbox="613 927 2123 1011">• 如果您的機器沒有雙面單元，則應手動完成列印工作。機器會先列印文件中的其他各頁。之後，電腦螢幕上會出現訊息。</li><li data-bbox="613 1031 1592 1067">• 當您選取雙面列印選項時，就無法使用<b>略過空白頁面</b>功能。</li></ul></div>

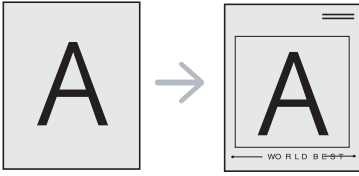

項目	說明
<p>雙面列印 (選用)</p>	<ul style="list-style-type: none"><li>• <b>印表機預設值:</b> 如果選擇此選項，此功能將由您在機器控制面板所選的設定而定。這個選項只有當您使用 PCL 印表機驅動程式時才能使用。</li><li>• <b>無:</b> 停用此功能。</li><li>• <b>長邊緣:</b> 此選項是一般書本使用的裝訂形式。 </li><li>• <b>短邊緣:</b> 此選項是行事曆常用的裝訂形式。 </li><li>• <b>顛倒雙面列印:</b> 勾選此選項可在雙面列印時顛倒列印的順序。</li></ul>
<p>紙張選項</p> 	<p>放大或縮小文件在列印頁面上顯示的尺寸，輸入文件要放大或縮小的百分比即可變更。</p>
<p>浮水印</p> 	<p>浮水印選項可讓您在現有文件上加印文字。例如，在您需要在文件的第一頁或所有頁面中以斜向列印較大的灰色「草稿」或「機密」字樣時便可使用它。</p>

項目	說明
<p>浮水印 (建立浮水印)</p>	<p><b>a</b> 若要從軟體應用程式中變更列印設定，請存取<b>列印喜好設定</b>。</p> <p><b>b</b> 按一下<b>進階</b>標籤，選取<b>編輯</b>下拉式清單中的<b>浮水印</b>將出現<b>編輯浮水印</b>視窗。</p> <p><b>c</b> 在<b>浮水印訊息</b>方塊中輸入想要的文字訊息。 您可以輸入最多 <b>256</b> 個字元。輸入的訊息會出現在預覽視窗中。</p>
<p>浮水印 (編輯浮水印)</p>	<p><b>a</b> 若要從軟體應用程式中變更列印設定，請存取<b>列印喜好設定</b>。</p> <p><b>b</b> 按一下<b>進階</b>標籤，選取<b>編輯</b>下拉式清單中的<b>浮水印</b>將出現<b>編輯浮水印</b>視窗。</p> <p><b>c</b> 在<b>目前的浮水印</b>清單中選擇您想要編輯的浮水印，然後改變浮水印訊息及選項。</p> <p><b>d</b> 按一下<b>更新</b>來儲存修改。</p> <p><b>e</b> 按一下<b>確定</b>或<b>列印</b>，直到您退出<b>列印</b>視窗。</p>
<p>浮水印 (刪除浮水印)</p>	<p><b>a</b> 若要從軟體應用程式中變更列印設定，請存取<b>列印喜好設定</b>。</p> <p><b>b</b> 按一下<b>進階</b>標籤，選取<b>編輯</b>下拉式清單中的<b>浮水印</b>將出現<b>編輯浮水印</b>視窗。</p> <p><b>c</b> 在<b>目前的浮水印</b>清單中選取您想要刪除的浮水印，然後按一下<b>刪除</b>。</p> <p><b>d</b> 按一下<b>確定</b>或<b>列印</b>，直到您退出<b>列印</b>視窗。</p>
<p><b>重疊</b></p> 	<p>這個選項只有當您使用 <b>PCL</b> 印表機驅動程式時才能使用。</p> <p>「重疊」是作為特殊的檔案格式儲存在電腦硬碟（<b>HDD</b>）中的文字和/或圖形，這種格式可以被列印在任何文件上。重疊通常使用在專用信箋紙上。您可以建立一個所包含的資訊與您目前使用的信頭完全相同的重疊，而無需使用預印的信頭。要列印您公司專屬的專用信箋，您不需要載入預先列印的紙張到機器中：只要在文件中重疊列印專用信箋。</p> <p>要使用頁面重疊，您必須新建一個包含您所需標誌或圖形的頁面重疊。</p> <div style="border: 1px solid gray; padding: 10px; margin-top: 10px;">  <ul style="list-style-type: none"> <li>• 重疊文件的大小必須與您想要與重疊一起列印的文件相同。請不要建立含有浮水印的重疊。</li> <li>• 重疊文件的解析度必須與您想要與重疊一起列印的文件相同。</li> </ul> </div>

項目	說明
<b>重疊</b> (建立一個新的頁面重疊)	<ul style="list-style-type: none"><li><b>a</b> 若要將文件儲存為重疊，請存取<b>列印喜好設定</b>。</li><li><b>b</b> 按一下<b>進階</b>標籤，選取<b>編輯...</b>下拉式清單中的文字。<b>編輯重疊</b>視窗會出現。</li><li><b>c</b> 在<b>編輯重疊</b>視窗中，按一下<b>建立</b>。</li><li><b>d</b> 在<b>另存新檔</b>視窗中，在<b>檔案名稱</b>方塊內輸入名稱，最長八個字元。需要時請選取目的地路徑（預設路徑為 C:\Formover）。</li><li><b>e</b> 按一下<b>儲存</b>。此名稱會出現在<b>重疊清單</b>。</li><li><b>f</b> 按一下<b>確定</b>或<b>列印</b>，直到您退出<b>列印</b>視窗。 該檔案將不會列印。代之以儲存在您電腦的硬碟中。</li></ul>
<b>重疊</b> (使用頁面重疊)	<ul style="list-style-type: none"><li><b>a</b> 按一下「<b>進階</b>」標籤。</li><li><b>b</b> 從<b>文字</b>下拉式清單中選取所需的<b>重疊</b>。</li><li><b>c</b> 如果您要的重疊檔案沒有顯示在<b>文字</b>下拉式清單中，請從清單中選擇<b>編輯...</b>，然後按一下<b>載入</b>。選取您要使用的<b>重疊</b>。 如果您將一個想要使用的<b>重疊</b>檔案儲存在外部來源中，則在存取<b>開啓</b>視窗時，您可以載入該檔案。 選擇該檔案後，按一下<b>開啓</b>。該檔案顯示在<b>重疊清單</b>方塊中，並且可以列印。從<b>重疊清單</b>方塊中選擇想要的<b>重疊</b>。</li><li><b>d</b> 如果有需要，可核取<b>列印時確認頁面重疊</b>方塊。如果核取該方塊，每次您提交文件進行列印時，都會出現一個訊息視窗，詢問您是否要將<b>重疊</b>列印在文件上。 如果未勾選該方塊，並且已選擇一個<b>重疊</b>，則它會自動地與您的文件一起列印。</li><li><b>e</b> 按一下<b>確定</b>或<b>列印</b>，直到您退出<b>列印</b>視窗。</li></ul>

項目	說明
<b>重疊</b> (刪除頁面重疊)	<p><b>a</b> 在 <b>列印喜好設定</b> 視窗中，按一下 <b>進階</b> 標籤。</p> <p><b>b</b> 選取 <b>文字</b> 下拉式清單中的 <b>編輯</b>。</p> <p><b>c</b> 從 <b>重疊清單</b> 方塊中選取想要刪除的重疊。</p> <p><b>d</b> 按一下 <b>刪除</b>。</p> <p><b>e</b> 當確認訊息視窗出現時，請按一下 <b>是</b>。</p> <p><b>f</b> 按一下 <b>確定</b> 或 <b>列印</b>，直到您退出 <b>列印</b> 視窗。您可以刪除不再使用的頁面重疊。</p>
<b>列印模式</b>	<div data-bbox="488 614 2190 826"><ul style="list-style-type: none"><li>此功能僅於安裝了選購記憶體或硬碟的情況下才適用。</li><li>某些功能表可能不會顯示在顯示螢幕上，具體取決於選項或型號。此時，便表示您的機器無法使用該功能。</li></ul></div> <ul style="list-style-type: none"><li><b>列印模式:</b> 預設的 <b>列印模式</b> 為 <b>正常</b>，它會列印檔案，但不會將列印檔案儲存在記憶體中。<ul style="list-style-type: none"><li><b>正常:</b> 此模式會進行列印，但不會將文件儲存在選購記憶體中。</li><li><b>完稿:</b> 此模式在您要列印多份時相當有用。您可以先列印一份來檢查，稍後再列印剩餘的份數。</li><li><b>機密:</b> 此模式可用來列印機密文件。您需要輸入密碼才能列印。</li><li><b>儲存:</b> 選取此設定可將文件儲存在硬碟中而不列印。</li><li><b>多工緩衝:</b> 處理大量資料時，此選項很有用。如果您選擇了此選項，印表機會將文件存放在硬碟的多工緩衝處理區，然後再從硬碟佇列中列印，以減少電腦的工作量。</li><li><b>列印排程:</b> 選取此設定可在指定的時間列印文件。</li></ul></li><li><b>使用者 ID:</b> 當您需要使用控制面板來尋找已儲存的檔案時，便會使用此選項。</li><li><b>工作名稱:</b> 當您需要使用控制面板來尋找已儲存的檔案時，便會使用此選項。</li></ul>



## 什麼是直接列印公用程式？

直接列印公用程式是一套可直接將 PRN、TXT、TIFF、XPS 和 PDF 檔傳送到機器列印，而不需要開啓檔案的程式。

若要安裝此程式，請選取**進階安裝** > **自訂安裝**，並在安裝印表機驅動程式時請勾選此程式。



- 您的機器上應安裝硬碟，才能使用此程式列印檔案。
- 但是列印 PDF 檔則受到限制。請解除列印限制功能，然後重新嘗試列印。
- 您無法列印密碼保護的 PDF 檔案。解除密碼保護功能，然後重新嘗試列印。
- 是否可以使用直接列印公用程式來列印 PDF 檔，視您建立 PDF 檔的方法而定。
- 直接列印公用程式支援 PDF 版本 1.7 和更低版本。對於更高版本，您必須開啓檔案進行列印。



## 列印

使用直接列印公用程式列印有幾種方法。

- 1 從**開始**功能表選取**程式集或所有程式** > **Samsung Printers** > **直接列印公用程式** > **直接列印公用程式**。  
或者，在您桌面上的直接列印公用程式捷徑圖示上連按兩下。  
直接列印公用程式視窗將會出現。
- 2 從**選取印表機**下拉式清單中選取您的機器並按一下**瀏覽**。
- 3 選取您要列印的檔案，然後按一下**開啓**。  
該檔案會新增至**選取檔案**區段。
- 4 自訂您需要的機器設定。
- 5 按一下**列印**。選取的 PDF 檔案會傳送到機器中。



## 使用捷徑圖示

- 1 選取您要列印的 PDF 檔案，然後將其拖曳至桌面上的直接列印公用程式捷徑圖示。



如果預設印表機並不支援直接列印公用程式，訊息視窗將會提示您選取已開啓的適當印表機。在**選取印表機**區段中選取適當的印表機。

- 2 自訂機器設定。
- 3 按一下**列印**。選取的 PDF 檔案會傳送到機器中。



## 使用快顯功能表

- 1 用滑鼠右鍵按一下要列印的 PDF 檔並選取**直接列印**。直接列印公用程式視窗會出現，同時 PDF 檔案會加入。
- 2 選取要使用的機器。
- 3 自訂機器設定。
- 4 按一下**列印**。選取的 PDF 檔案會傳送到機器中。



某些功能表可能不會顯示在顯示螢幕上，具體取決於選項或型號。此時，便表示您的機器無法使用該功能。



## 從印表機驅動程式

安裝可選記憶體之後，您就可以使用進階列印功能，例如校對工作，以及在列印視窗指定列印私人工作。選取內容或喜好設定並設定列印模式。



## 從控制面板

如果您的機器有選用的記憶體或硬碟，您可從  (功能表) 按鈕 > **System Setup** > **Job Management** 使用這些功能。

- **Active Job:** 所有待列印工作都會列在作用中之工作佇列中，並依照您傳送到印表機的順序排列。您可以在尚未列印前從佇列中刪除工作，或將工作往前移以提早列印。
- **File Policy:** 您可以先選擇產生檔案名稱的檔案政策，再透過可選記憶體繼續工作。如果輸入新檔案名稱時可選記憶體中已經有相同的名稱，則您可以重新命名或將其覆寫。
- **Stored Job:** 您可列印或刪除儲存的工作。



安裝硬碟後，您也可以從  (功能表) 按鈕 > **System Setup** > **Form 功能表** 列印預先定義的文件範本。





## 列印文件

當您使用 Macintosh 系統進行列印時，您必須檢查每個所用應用程式的印表機驅動程式設定。依據這些步驟從 Macintosh 系統進行列印：

- 1 開啓要列印的文件。
- 2 開啓**檔案**功能表，然後按一下**頁面設定**（Mac OS x 10.4 中：**設定頁面**）（在某些應用程式中為**文件設定**）。
- 3 選取您的紙張大小、方向、比例和其他選項，然後確認已選擇了您的機器。按一下**確定**。
- 4 開啓**檔案**功能表，再按一下**列印**。
- 5 選取列印份數並指定您要列印的頁面。
- 6 按一下**列印**。



## 變更印表機設定

當您使用機器時，您可以使用進階的列印功能。

開啓應用程式並從**列印**功能表選取**檔案**。在印表機內容視窗中出現的機器名稱會因為使用的機器不同而有所差異。除了名稱以外，印表機內容視窗的特性與以下情況類似。



## 列印在單頁上列印多頁

您可以在單張紙上列印多頁。此功能能以較經濟的方式列印草稿。

- 1 開啓應用程式並從**列印**功能表中選取**檔案**。
- 2 從方向下方的下拉式清單中選擇**佈局**。在**每張紙包含的頁數**（Mac OS x 10.4 中為：**每張頁數**）下拉式清單中，選擇您要在單張紙上列印的頁數。
- 3 選取其他要使用的選項。
- 4 按一下**列印**。  
機器會將所選的頁數列印在一張紙上。



## 在紙張雙面列印

在使用雙面列印模式前，請確定列印頁的裝訂邊。裝訂選項如下：

- **沿長邊裝訂：**此選項是書本裝訂常用的佈局。
- **沿短邊裝訂：**此選項是月曆常用的類型。

- 1 在您的 Macintosh 應用程式中，從**列印功能表**選擇**檔案**。
- 2 從方向下方的下拉式清單中選擇**佈局**。
- 3 從**雙面列印**（Mac OS x 10.4 中為：**雙面**）選項中選取裝訂方向。
- 4 選取其他要使用的選項。
- 5 按一下**列印**，機器將列印紙張雙面。



如果您的文件超過兩頁，第一頁和第二頁可能會列印在同一個紙張頁面上。當您有超過一張以上的文件要列印時，請避免使用雙面列印。



## 使用說明

按一下視窗左下角的問號，然後按一下您想瞭解的任何主題。快顯視窗會顯示出驅動程式提供的選項功能的資訊。

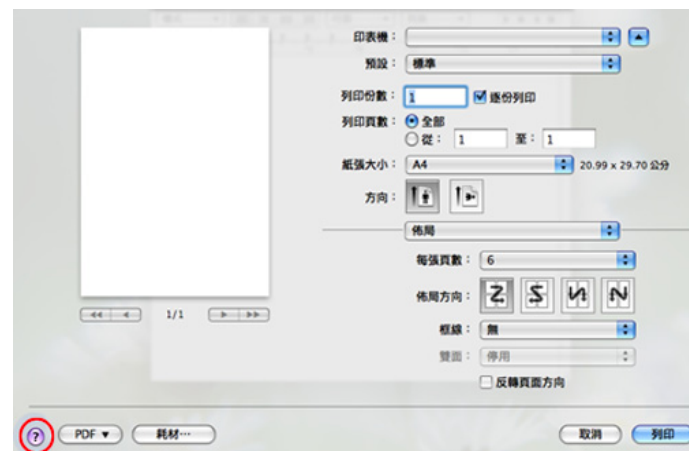



## 從應用程式列印

許多 Linux 應用程式均可讓您使用 Common UNIX Printing System (CUPS) 進行列印。您可透過此類應用程式來使用機器進行列印。

- 1 開啓應用程式，並從 **File** 功能表中選取 **Print**。
- 2 使用 **lpr** 直接選取 **Print**。
- 3 在 **LPR GUI** 視窗中，從印表機清單中選取您機器的型號名稱，然後按一下 **Properties**。
- 4 使用以下四個顯示在視窗上方的標籤，您即可變更列印工作內容。
  - **General:** 變更紙張尺寸、紙張類型和文件方向。它支持雙面列印功能、新增開始和結束標題並變更每頁的頁碼。
  - **Text:** 指定頁面邊界並設定文字選項，例如行距或欄。
  - **Graphics:** 設定列印影像檔案時使用的影像選項，例如色彩選項、影像大小或影像位置。
  - **Advanced:** 設定列印解析度、紙張來源和目的地。
- 5 按一下 **Apply** 以套用變更，然後關閉 **Properties** 視窗。

- 6 在 **OK** 視窗中按一下 **LPR GUI** 以開始列印。
- 7 **Printing** 視窗將會出現，以便您監視列印工作的狀態。若要中止目前的工作，按一下 **Cancel**。



## 列印檔案

您可使用標準 CUPS (直接從命令行介面)，在機器上列印許多不同類型的檔案。CUPS **lpr** 公用程式進行這樣的工作，但此驅動程式套件會以更友善的使用者 **LPR GUI** 程式取代標準的 **lpr** 工具。

若要列印文件檔案：

- 1 從 Linux shell 命令行，輸入 **lpr <檔案名稱>**，再按 **Enter** 鍵。將出現 **LPR GUI** 視窗。  
當您只輸入 **lpr** 就按 **Enter** 鍵時，會先出現 **Select file(s) to print** 視窗。選取您要列印的檔案，再按一下 **Open**。
- 2 在 **LPR GUI** 視窗，從清單中選取機器，然後變更列印工作內容。
- 3 按一下 **OK** 來開始列印。



## 設定印表機內容

使用 **Printers configuration** 所提供的 **Printer Properties** 視窗，可讓您變更機器的多項印表機內容。

**1** 開啓 **Unified Driver Configurator**。  
視需要切換至 **Printers configuration**。

**2** 在可用印表機清單中選擇您的機器，並按一下 **Properties**。

**3** **Printer Properties** 視窗會開啓。  
在視窗上方會出現下列 5 個標籤：

- **General:** 可讓您變更印表機位置和名稱。在此標籤中輸入的名稱，會顯示在 **Printers configuration** 中的印表機清單上。
- **Connection:** 可讓您檢視或選擇另一個連接埠。如果您將使用中的機器連接埠從 **USB** 變更為平行埠（反之亦然），則必須在此標籤中重新設定機器連接埠。
- **Driver:** 可讓您檢視或選擇另一個機器驅動程式。按一下 **Options**，可以設定預設裝置選項。

- **Jobs:** 顯示列印工作清單。按一下 **Cancel job** 以取消選取的工作，而勾選 **Show completed jobs** 核取方塊，則會在工作清單上顯示之前的工作。

- **Classes:** 顯示機器所在的類別。按一下 **Add to Class** 將機器新增至特定類別，或按一下 **Remove from Class**，以從選取的類別中移除機器。

**4** 按一下 **OK** 以套用變更並關閉 **Printer Properties** 視窗。



## 繼續列印工作

安裝印表機後，請選擇任何影像、文字、PS 或 HPGL 檔案來列印。

- 1 執行「**printui <file\_name\_to\_print>**」指令。  
例如，您要列印「**document1**」

```
printui document1
```

這樣會開啓 UNIX 印表機驅動程式的 **Print Job Manager**，使用者可在其中選取各種列印選項。

- 2 選取已新增的印表機。
- 3 從視窗中選取列印選項，例如 **Page Selection**。
- 4 在 **Number of Copies** 中選取所需的份數。



若要運用印表機驅動程式隨附的印表機功能，請按下 **Properties**（請參閱第 75 頁上的「變更印表機設定」）。

- 5 按下 **OK** 開始列印工作。



## 變更機器設定

UNIX 印表機驅動程式的 **Print Job Manager**，使用者可在其中的印表機 **Properties** 中選取各種列印選項。

也可以使用下列快速鍵：「H」為 **Help**、「O」為 **OK**、「A」為 **Apply** 而「C」為 **Cancel**。

### General 標籤

- **Paper Size:** 根據您的需求而定，請將紙張大小設為 A4、Letter 或其他紙張大小。
- **Paper Type:** 選擇紙張類型。清單方塊中的可用選項為 **Printer Default**、**Plain** 以及 **Thick**。
- **Paper Source:** 選擇使用哪一個紙匣的紙張。預設情況下為 **Auto Selection**。
- **Orientation:** 選取要在頁面上列印資訊的方向。
- **Duplex:** 在紙張的兩面列印以節省紙張。
- **Multiple pages:** 在紙張單面上列印數頁。
- **Page Border:** 選擇任何框線樣式（如 **Single-line hairline**、**Double-line hairline**）

## Image 標籤

---

在此標籤中，您可以變更文件的亮度、解析度或影像位置。

## Text 標籤

---

設定實際列印輸出的字元邊界、行距或欄數。

## HPGL/2 標籤

---

- **Use only black pen:** 以黑色列印所有圖形。
- **Fit plot to page:** 將整個圖形調整為單一頁面大小。
- **Pen Width:** 變更值以增加畫筆線條的厚度。預設情況下為 1,000。

## Margins 標籤

---

- **Use Margins:** 設定文件的邊界。預設情況下，不會啓用邊界。使用者可以變更各欄位的值以變更邊界設定。這些值會根據所選的紙張大小預先設定。
- **Unit:** 將單位變更爲點、英吋或公分。

## Printer-Specific Settings 標籤

---

在 **JCL** 和 **General** 窗格中選取各種選項，可以自訂各種設定。這些選項爲印表機特定選項，而且會根據 PPD 檔案而有所不同。

## 5. 維護

本章介紹隨附的管理工具以幫助您充分利用機器。本章也提供了維護碳粉匣的相關資訊。

- 儲存碳粉匣 82
- 移動和儲存機器的秘訣 84
- 有用的管理工具 85





碳粉匣含有對光、溫度及濕度敏感的元件。**Samsung** 建議使用者遵循新的 **Samsung** 碳粉匣的意見，以確保取得最佳效能、最高品質及最長使用壽命。

請將此碳粉匣存放在您會使用印表機的同一個環境中。此環境的室溫及濕度條件應加以控制。碳粉匣在安裝前不應該移除原始包裝 - 若原始包裝已經移除，請用紙張蓋住碳粉匣的頂部開口，然後將其儲存在陰暗檔案櫃中。

開啓碳粉匣包裝後，若不使用，則會顯著縮短碳粉匣的運作壽命。切勿放在地板上。如果碳粉匣已從印表機中取出，請依照下方說明正確地保存碳粉匣。

- 將碳粉匣儲存在原始包裝隨附的保護袋中。
- 應平放儲存（切勿豎放），同一面向上，就如將它安裝在機器中一樣。
- 請勿將耗材保存在下列環境條件中：
  - 溫度高於 40 °C。
  - 濕度範圍小於 20% 且不大於 80%。
  - 環境濕度或溫度波動幅度很大。
  - 陽光或室內光直射。
  - 多塵的位置。
  - 切勿在汽車中儲存過長時間。
  - 存在腐蝕氣體的環境。
  - 鹹味濃厚的環境。



## 處理說明

- 請勿觸碰碳粉匣中感光鼓的表面。
- 切勿讓碳粉匣受到不必要的震動或衝擊。
- 切勿手動旋轉感光鼓，尤其是反向旋轉；否則，會導致內部損壞及碳粉溢出。



## 碳粉匣的使用

**Samsung Electronics** 不建議，也不批准在印表機中使用非 **Samsung** 品牌的碳粉匣，包括一般、商店品牌、重新裝填或改裝的碳粉匣。



**Samsung** 印表機保固不涵蓋由於使用重新裝填、改裝或非 **Samsung** 品牌的碳粉匣而導致的機器損壞。



## 估計的碳粉匣壽命

估計的碳粉匣壽命（碳粉匣應該具有的壽命）視列印工作所需的碳粉量而定。實際的列印產能會視列印頁面密度，作業環境，列印間隔，列印材質類型及/或列印材質大小而不同。例如，如果列印大量圖形，則耗用的碳粉量較高，而且您可能需要更頻繁更換碳粉匣。

- 在移動機器時，請勿將其傾斜或上下顛倒。否則印表機內部可能會受到碳粉污染，這會導致印表機損壞或降低列印品質。
- 在移動機器時，請確保至少兩個人安全地握緊機器。



## Samsung AnyWeb Print

比起您使用一般程式而言，此工具有助於您更輕鬆地捕捉螢幕、預覽、剪輯和列印 Windows Internet Explorer 頁面。按一下 **開始 > 所有程式 > Samsung Printers > Samsung AnyWeb Print > Download the latest version** 以連結可提供工具下載的網站。



## 使用 SyncThru™ Web Service



- Internet Explorer 6.0 或更高版本是 SyncThru™ Web Service 的最低需求。
- 此使用者指南中的 SyncThru™ Web Service 說明會視印表機的選件或型號，而可能與您的印表機有所不同。
- 僅適用於網路機型。

## 使用 SyncThru™ Web Service

- 1 從 Windows 存取網路瀏覽器，例如 Internet Explorer。在位址欄位中輸入印表機的 IP 位址（http://xxx.xxx.xxx.xxx），然後按下 Enter 鍵或按一下移至。
- 2 將打開機器的嵌入式網站。

### ▶ 請登入 SyncThru™ Web Service

在 SyncThru™ Web Service 中設定選項之前，必須先以管理員身分登入。如果不登入，仍然可以使用 SyncThru™ Web Service，但是將無法存取 **Settings** 標籤與 **Security** 標籤。

- 1 請按一下位於 SyncThru™ Web Service 網站右上方的 **Login**。
- 2 輸入 **ID** 與 **Password**，然後按一下 **Login**。
  - **ID: admin**
  - **Password: sec00000**

## SyncThru™ Web Service 總覽



視型號而定，部份標籤可能不會顯示。

### ► Information 標籤

此標籤提供印表機的一般資訊。透過此標籤可以檢查碳粉剩餘量等事項。您也可以列印錯誤報告。

- **Active Alerts:** 顯示機器中所發生的問題警告及其安全性。
- **Supplies:** 顯示列印了多少頁及碳粉匣的剩餘碳粉量。
- **Usage Counters:** 依以下類型顯示用量計數：單面列印和雙面列印。
- **Current Settings:** 顯示機器和網路資訊。
- **Print information:** 列印系統相關報告、電子郵件地址和字型等報告。

### ► Settings 標籤

此標籤可用於設定印表機與網路提供的組態。您必須以管理員身分登入，才能檢視此標籤。

- **Machine Settings** 標籤: 對機器所提供的選項進行設定。
- **Network Settings** 標籤: 顯示網路環境適用的選項。設定 TCP/IP 和網路協定等選項。

### ► Security 標籤

此標籤可用於設定系統與網路安全資訊。您必須以管理員身分登入，才能檢視此標籤。

- **System Security:** 設定系統管理員資訊，同時也可以啟用或停用機器功能。
- **Network Security:** 設定 HTTP、IPSec、IPv4/IPv6 篩選、802.1x 和驗證伺服器的設定。

### ► Maintenance 標籤

此標籤可用於透過升級韌體和設定用於傳送電子郵件的聯絡資訊來維護印表機。您也可以選取 **Link** 功能表，以連線至 Samsung 網站或下載驅動程式。

- **Firmware Upgrade:** 升級機器的韌體。
- **Contact Information:** 顯示聯絡人資訊。
- **Link:** 顯示可下載和檢查資訊的好用網站連結。

## 電子郵件通知設定

透過設定此選項，您可以接收有關您機器狀態的電子郵件通知。設定資訊（如 IP 位址、主機名稱、電子郵件位址與 SMTP 伺服器資訊等）時，即會自動向特定人士的電子郵件傳送機器狀態（碳粉匣碳粉不足或機器錯誤）。機器管理員最常使用此選項。

- 1 啓動 Windows 的網路瀏覽器，例如 Internet Explorer。  
在位址欄位中輸入印表機的 IP 位址（http://xxx.xxx.xxx.xxx），然後按下 Enter 鍵或按一下移至。
- 2 將打開機器的嵌入式網站。
- 3 從 **Settings** 標籤中選取 **Machine Settings > E-mail Notification**。



如果尚未設定外寄郵件伺服器環境，請先前往 **Settings > Network Settings > Outgoing Mail Server(SMTP)** 設定網路環境，再設定電子郵件通知。

- 4 選取 **Enable** 核取方塊以使用 **E-mail Notification**。

- 5 按一下 **Add** 按鈕以新增電子郵件通知使用者。  
設定收件者姓名與電子郵件地址，以及要收到警告的通知項目。

- 6 按一下 **Apply**。



如果已啓動防火牆，則可能無法成功傳送電子郵件。在該情況下，請聯絡網路管理員。

## 設定系統管理員資訊

這是使用電子郵件通知選項的必要設定。

- 1 啓動 Windows 的網路瀏覽器，例如 Internet Explorer。  
在位址欄位中輸入印表機的 IP 位址（http://xxx.xxx.xxx.xxx），然後按下 Enter 鍵或按一下移至。
- 2 將打開機器的嵌入式網站。
- 3 從 **Security** 標籤中選取 **System Security > System Administrator**。
- 4 輸入管理員的姓名、電話號碼、位置或電子郵件地址。
- 5 按一下 **Apply**。



## 使用 Samsung Easy Printer Manager (僅 Windows 適用)

Samsung Easy Printer Manager 是一套以 Windows 為基礎所開發的應用程式，本程式將 Samsung 機器的設定整合在一個位置上。Samsung Easy Printer Manager 將裝置設定和列印環境、設定/動作和啟動等功能結合在一起。所有的功能都可透過 Samsung 的機器方便使用。Easy Printer Manager 提供了兩種不同的使用者介面供使用者選擇：基本版使用者介面和進階版使用者介面。切換使用這兩種介面的方法很簡單：只要按一下按鈕即可。



Internet Explorer 6.0 或更高版本是 Samsung Easy Printer Manager 的最低需求。

## 瞭解 Samsung Easy Printer Manager

若要開啓本程式：

選取開始 > 程式集或所有程式 > **Samsung Printers** > **Samsung Easy Printer Manager** > **Samsung Easy Printer Manager**。

Easy Printer Manager 的介面是由下表所述的各種基本功能組成：

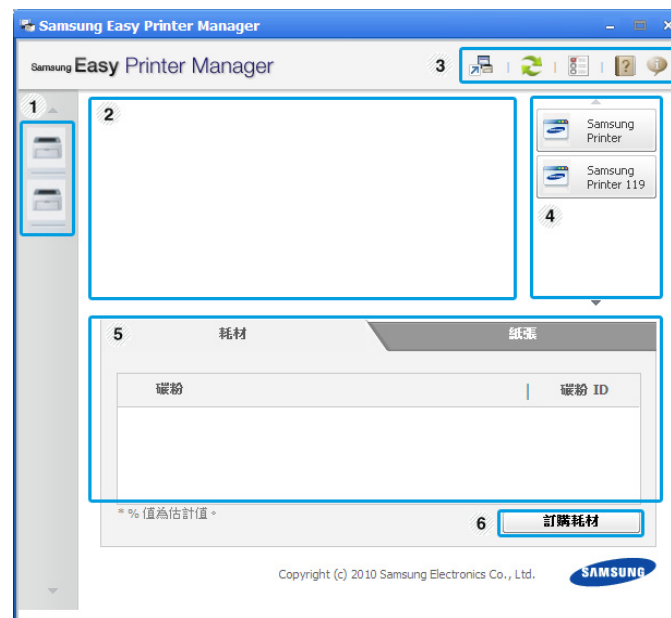

1	印表機清單	印表機清單會顯示網路印表機或本端印表機所發現之錯誤狀態的圖示。
2	印表機資訊	此區域提供印表機的一般資訊。您也可以從中取得機器型號名稱、IP 位址（或連結埠名稱）與機器狀態等資訊。  <b>使用者指南按鈕:</b> 發生錯誤時，此按鈕會開啓 <b>疑難排解指南</b> 。您可以在使用者指南中直接開啓需要的部分。



3	應用程式資訊	包含變更進階設定選項、喜好設定、說明和關於的連結。  按鈕可將使用者介面變更為進階設定做用者介面。
4	快速連結	顯示某些機器功能的 <b>快速連結</b> 。此部分也包含進階設定中的應用程式連結。
5	內容區域	顯示所選機器相關的資訊，如碳粉剩餘量和紙張等。根據您所選的機器而定，此資訊將有所不同。某些機器不具備此功能。
6	訂購耗材	從耗材訂購視窗按一下 <b>訂購</b> 按鈕。您可以從線上訂購更換碳粉匣。



按一下視窗右上角的**說明** ( ? ) 按鈕，然後按一下您想瞭解的任何選項。

## 進階設定使用者介面總覽

進階使用者介面主要提供給管理網路和機器的負責人使用。

### ▶ 裝置設定

您可設定各種機器設定值，包括設定機器、紙張、佈局、模擬、網路及列印資訊等等。

### ▶ 警告設定

此功能表含有與錯誤警告相關的設定。

- **印表機警示:** 提供接收警告時的相關設定。
- **電子郵件警示:** 提供透過電子郵件接收警告的相關選項。
- **History Alert:** 提供裝置的歷中記錄和碳粉相關警告。

### ▶ 工作分析統計

提供特定工作計量使用者的配額資訊查詢。工作計量軟體（如 SyncThru™ 或 CounThru™ 管理軟體）可用來建立此配額資訊並套用到裝置中。



## 使用 Samsung 印表機狀態 (僅 Windows 適用)

Samsung 印表機狀態是一套可監控印表機狀態並向您發出通知的程式。



- 在此使用者指南中顯示的 Samsung 印表機狀態視窗及其內容會因使用中的機器或作業系統而有所差別。
- 檢查與您機器相容的作業系統 (請參閱基本版指南)。

## Samsung 印表機狀態總覽

如果列印時出現錯誤，可以從 Samsung 印表機狀態檢查錯誤。當您安裝機器軟體時，會自動安裝 Samsung 印表機狀態。

您還可以手動啟動 Samsung 印表機狀態。跳至 列印喜好設定，按一下基本標籤 > 印表機狀態按鈕。

Windows 工作列上會出現這些圖示：

圖示	意義	說明
	正常	機器處於就緒模式且沒有任何問題或警告出現。
	警告	機器處於一種未來可能發生錯誤的狀態。例如，機器的碳粉不足可能導致碳粉用完的狀態。
	錯誤	機器至少發生一個錯誤。

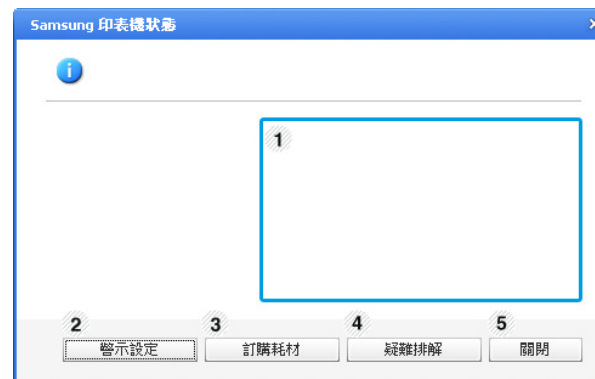

1	碳粉剩餘量	您可以檢視每個碳粉匣中的碳粉剩餘量。以上視窗中顯示的機器和碳粉匣數量會因為使用不同的機器而有所差別。某些機器不具備此功能。
2	警示設定	從選項視窗中選擇您想要的設定。
3	訂購耗材	您可以從線上訂購更換碳粉匣。

4	疑難排解	您可以在使用者指南中直接開啓疑難排解部分。
5	關閉	關閉視窗。



## 使用 Smart Panel（僅 Macintosh 和 Linux 適用）

Smart Panel 是一個程式，可監控並通知您機器狀態，並允許您自訂機器的設定。若是 Macintosh 電腦，當您安裝機器軟體時，會自動安裝 Smart Panel。若是 Linux，則您可以從 Samsung 網站下載 Smart Panel（請參閱第 8 頁上的「安裝 Smart Panel」）。



- 在此使用者指南中顯示的 Smart Panel 視窗及其內容會因使用中的機器或作業系統而有所差別。
- 檢查與您機器相容的作業系統（請參閱基本版指南）。

## Smart Panel 總覽

若是操作時出現錯誤，您可以從 Smart Panel 中檢查錯誤。您還可以手動啓動 Smart Panel。

Macintosh		在功能表列上按一下這個 Smart Panel 圖示。
Linux		在通知區連接兩下 Smart Panel 圖示。

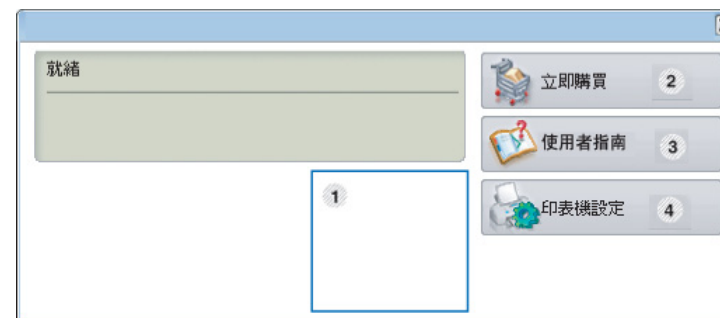

1	碳粉剩餘量	您可以檢視每個碳粉匣中的碳粉剩餘量。以上視窗中顯示的機器和碳粉匣數量會因爲使用不同的機器而有所差別。某些機器不具備此功能。
2	立即購買	您可以從線上訂購更換碳粉匣。

3	使用者指南	您可檢視線上使用者指南。   發生錯誤時，此按鈕會開啓 <b>疑難排解指南</b> 。您可以在使用者指南中直接開啓疑難排解部分。
4	印表機設定	您可以在印表機設定公用程式視窗中設定各種印表機設定。某些機器不具備此功能。   如果您已將機器連接至網絡，則會顯示 <b>SyncThru™ Web Service</b> 視窗，而非印表機設定公用程式視窗。

## 變更 Smart Panel 的設定

以滑鼠右鍵按一下 Linux 或在 Mac OS X 中按一下 Smart Panel 圖示並選取**選項**。從**選項**視窗中選擇您想要的設定。



## 使用 Linux Unified Driver Configurator

Unified Driver Configurator 是一個主要用於設定機器裝置的工具。您需要安裝 Unified Linux Driver 才能使用 Unified Driver Configurator（請參閱第 8 頁上的「安裝（Linux 適用）」）。

在 Linux 系統上安裝驅動程式之後，Unified Driver Configurator 圖示會自動在桌面上建立。

## 開啓 Unified Driver Configurator

- 1 連接兩下桌面上的 **Unified Driver Configurator**。  
您也可以按一下 **Startup** 功能表圖示，選取 **Samsung Unified Driver > Unified Driver Configurator**。
- 2 按一下左邊的每個按鈕，以切換至對應的組態視窗。

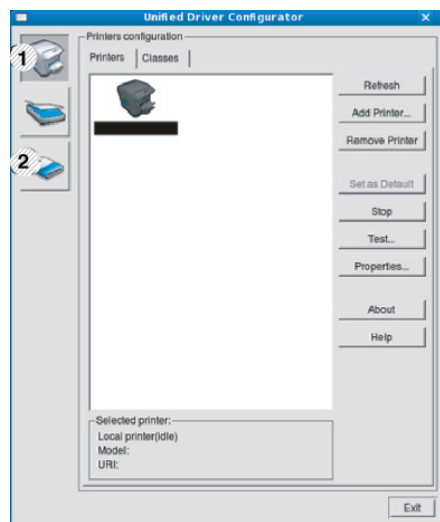

- 1 Printer Configuration
- 2 Port Configuration



若要使用螢幕上說明，請按一下 **Help**。

- 3 在變更組態後，請按一下 **Exit** 以關閉 **Unified Driver Configurator**。

## 印表機組態

**Printers configuration** 包含兩個標籤：**Printers** 和 **Classes**。

### ► Printers 標籤

按一下 **Unified Driver Configurator** 視窗左側的印表機圖示按鈕，可檢視目前系統的印表機組態。



- 1 切換至 **Printers configuration**。
- 2 顯示所有已安裝的機器。
- 3 顯示機器的狀態、型號名稱及 **URI**。

印表機控制按鈕情況如下：

- **Refresh:** 更新可用的機器清單。
- **Add Printer:** 可讓您新增新的機器。
- **Remove Printer:** 移除選取的機器。
- **Set as Default:** 將目前所選的機器設定為預設機器。
- **Stop/Start:** 停止/啟動機器。
- **Test:** 可讓您列印測試頁，以確保機器正常運作。
- **Properties:** 可讓您檢視和變更印表機內容。

## ► Classes 標籤

「Classes」標籤列出了可用的機器類別。

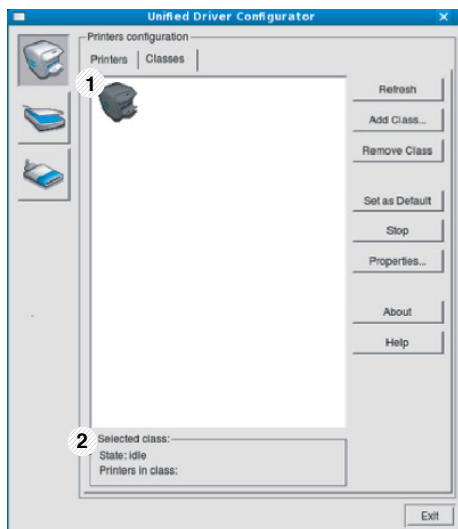

- |   |                 |
|---|-----------------|
| 1 | 顯示所有機器類別。       |
| 2 | 顯示類別狀態及各類別的機器數。 |

- **Refresh:** 更新類別清單。
- **Add Class:** 可讓您新增新的機器類別。
- **Remove Class:** 移除選取的機器類別。

## Ports configuration

在此視窗中，您可以檢視可用連接埠清單、檢查每個連接埠的狀態，並且在連接埠擁有者以任何原因中止工作後，釋放該原本處於忙碌狀態的連接埠。

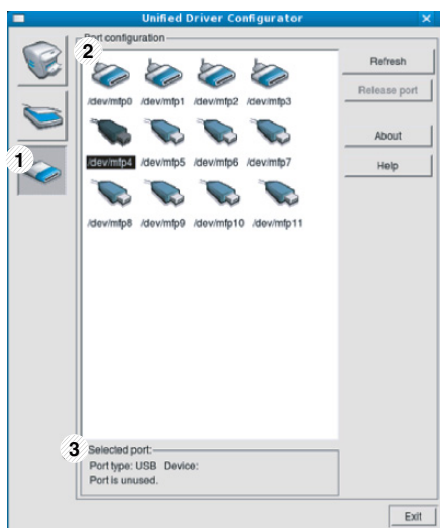

- 1 切換為 **Ports configuration**。
- 2 顯示所有可用的連接埠。
- 3 顯示連接埠類型、連接至該埠的裝置以及狀態。

- **Refresh:** 更新可用的連接埠清單。
- **Release port:** 釋放所選連接埠。



## 6. 疑難排解

本章提供發生錯誤時如何解決的有用資訊。

- 送紙問題 97
- 電源與纜線連接問題 98
- 列印問題 99
- 列印品質問題 102
- 作業系統問題 109



狀況	建議的解決方案
列印期間卡紙。	清除卡紙。
紙張黏在一起。	<ul style="list-style-type: none"> <li>• 檢查紙匣的最大紙張容量。</li> <li>• 請確認使用的紙張類型正確。</li> <li>• 將紙張從紙匣中取出，然後抖鬆或扇開紙張。</li> <li>• 潮濕的環境會使某些紙張黏在一起。</li> </ul>
有多張紙未送入。	紙匣中可能裝有不同類型的紙張。請僅裝入同一類型、尺寸和重量的紙張。
紙張未送入機器中。	<ul style="list-style-type: none"> <li>• 取出機器內部的所有雜物。</li> <li>• 未正確裝入紙張。請將紙張從紙匣內取出，然後正確地重新裝入。</li> <li>• 紙匣中的紙張太多。將多餘的紙張從紙匣中取出。</li> <li>• 紙張太厚。請僅使用規格符合機器要求的紙張。</li> </ul>
持續出現卡紙。	<ul style="list-style-type: none"> <li>• 紙匣中的紙張太多。將多餘的紙張從紙匣中取出。如果是在特殊紙材上列印，請使用多功能紙匣（手動送紙器）。</li> <li>• 使用的紙張類型不正確。請僅使用規格符合機器要求的紙張。</li> <li>• 機器內可能有雜物。請打開前蓋並取出所有異物。</li> </ul>
投影片在出紙時黏在一起。	請僅使用專為雷射印表機而設計的投影片。投影片從機器輸出後，立即將其取走。
信封不正或無法正確進紙。	確保紙張導軌緊貼信封兩側。



按一下此連結可以開啓有關解決電源問題的動畫。

狀況	建議的解決方案
機器未接通電源， 或者電腦和機器之間的連接線纜連接不當。	<ul style="list-style-type: none"><li>• 先將機器與供電來源連接，再按下控制面板上的 （電源）按鈕。</li><li>• 拔下機器線纜，然後重新連接。</li></ul>

狀況	可能原因	建議的解決方案
機器無法列印。	機器未接通電源。	檢查電源線連接情況。檢查電源開關和電源。
	機器未選為預設機器。	選取您的機器作為 <b>Windows</b> 的預設機器。
	檢查機器是否出現下列情況： <ul style="list-style-type: none"> <li>印表機前蓋沒有關上。關閉前蓋。</li> <li>卡紙。清除卡紙。</li> <li>沒有裝入紙張。載入紙張。</li> <li>沒有安裝碳粉匣。安裝碳粉匣。</li> </ul> 如果發生系統錯誤，請連絡服務代表。	
	電腦和機器之間的連接線纜連接不當。	拔下機器線纜，然後重新連接。
	電腦和機器之間的連接線纜損壞。	如果可能的話，將線纜連接至其他工作正常的電腦並列印工作。您也可以嘗試使用其他機器線纜。
	連接埠設定不正確。	檢查 <b>Windows</b> 印表機設定，確保列印工作被傳送至正確的連接埠。如果電腦有多個連接埠，確保機器連接至正確的連接埠。
	機器設定可能不正確。	檢查 <b>列印喜好設定</b> ，以確保所有列印設定都正確。
機器無法列印。	印表機驅動程式可能安裝不正確。	機器驅動程式的解除安裝和重新安裝。
	機器發生故障。	檢查控制面板上的顯示訊息，看機器是否指示有系統錯誤。請與服務代表聯絡。
	文件太大，電腦沒有足夠的硬碟空間以存取該列印工作。	獲取更多的硬碟空間，然後再次列印該文件。
	輸出紙匣已滿。	一旦將紙張從出紙匣移除後，機器會恢復列印工作。

狀況	可能原因	建議的解決方案
機器從錯誤的紙張來源選擇列印紙材。	在 <b>列印喜好設定</b> 中所選的紙張選項可能不正確。	在許多軟體應用程式中，紙張來源選擇是位於 <b>列印喜好設定</b> 內的 <b>Paper</b> 標籤下。選擇正確的紙張來源。請參閱印表機驅動程式說明畫面。
列印工作非常慢。	該工作可能非常複雜。	降低頁面複雜度，或嘗試調整列印品質設定。
頁面的一半是空白的。	頁面方向設定可能不正確。	在應用程式中變更頁面方向。請參閱印表機驅動程式說明畫面。
	紙張大小和紙張大小設定不符。	確保印表機驅動程式設定中的紙張尺寸與紙匣中的紙張相符。或確保印表機驅動程式設定中的紙張尺寸與所用軟體應用程式設定中選取的紙張相符。
印表機列印出的文字是錯誤的，亂碼或不完整。	機器線纜鬆脫或損壞。	拔下機器線纜，然後重新連接。嘗試列印先前已成功列印的工作。如果可能的話，將線纜和機器連接到已知的其他電腦，然後嘗試列印工作。最後，嘗試使用新機器線纜。
	選擇的印表機驅動程式錯誤。	檢查應用程式的印表機選取功能表，確保選取正確的機器。
	軟體應用程式出現故障。	嘗試從其他應用程式列印工作。
	作業系統出現故障。	退出 <b>Windows</b> 並重新啓動電腦。關閉機器，然後再次打開機器。
	若在 <b>DOS</b> 環境中，印表機的字型設定可能不能正確設定。	請參閱第 62 頁上的「變更字型設定」。
列印出的是空白頁面。	碳粉匣損壞或碳粉耗盡。	必要時搖勻碳粉。必要時更換碳粉匣。
	檔案可能含有空白頁面。	檢查檔案，確保不包含空白頁面。
	某些零件（例如控制器或機板）可能出現故障。	請與服務代表聯絡。

狀況	可能原因	建議的解決方案
機器無法正確列印 PDF 檔案。圖形、文字或圖解的某些部分被遺漏。	PDF 檔案與 Acrobat 產品不相容。	<p>將 PDF 檔案列印為影像也許可使檔案能夠正常列印。請從 Acrobat 列印選項中啓動以影像方式列印。</p> <div style="border: 1px solid #ccc; padding: 5px; margin-top: 10px;">  <p>將 PDF 檔案作為影像進行列印將需要較長的時間。</p> </div>
相片列印品質不佳，影像不清晰。	相片的解析度非常低。	縮小相片尺寸。如果在軟體應用程式中增加相片尺寸，解析度將降低。
列印前，機器會在輸出紙匣附近冒出蒸汽。	使用潮濕的紙張可能會在列印時產生蒸汽。	這不屬於故障問題。請繼續列印。
此機器無法列印帳單等特殊大小的紙張。	紙張尺寸和紙張尺寸設定不符。	在 <b>列印喜好設定</b> 中 <b>紙張標籤</b> 的 <b>自訂</b> 中設定正確的紙張大小。
列印的帳單捲曲。	紙張類型設定不匹配。	變更印表機選項，然後再試一次。轉至 <b>列印喜好設定</b> ，按一下 <b>紙張標籤</b> ，然後將類型設定為 <b>厚紙</b> 。

如果機器內部不清潔或紙張裝載不正確，列印品質可能會降低。請參閱下表解決問題。

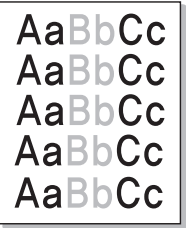
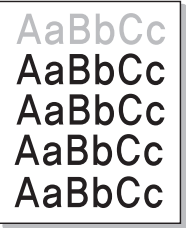
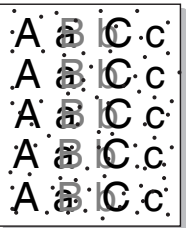
狀況	建議的解決方案
<p>列印太淺或褪色</p> 	<ul style="list-style-type: none"> <li>• 如果在頁面上出現垂直白色條紋或褪色區域，則表示碳粉供應不足。安裝一個新的碳粉匣。</li> <li>• 紙張可能不符合紙張規格，例如，紙張太潮或太粗糙。</li> <li>• 如果整頁都很淺，可能是列印解析度設定太低或節省碳粉模式處於打開狀態。調整列印解析度，並關閉節省碳粉模式。請參閱印表機驅動程式的說明螢幕。</li> <li>• 如果同時出現褪色和拖尾，可能是碳粉匣需要清潔。清潔機器內部。</li> <li>• 機器內部 LSU 零件的表面可能變髒。清潔機器內部。如果這些步驟都不能解決問題，請聯絡服務代表。</li> </ul>
<p>紙張上半部的列印顏色比紙張其他部分淺</p> 	<p>碳粉可能無法適當地黏附在此類型的紙張。</p> <ul style="list-style-type: none"> <li>• 變更印表機選項，然後再試一次。轉至<b>列印喜好設定</b>，按一下<b>紙張標籤</b>，然後將紙張類型設定為<b>再生紙</b>。</li> </ul>
<p>碳粉斑點</p> 	<ul style="list-style-type: none"> <li>• 紙張可能不符合規格，例如，紙張太潮或太粗糙。</li> <li>• 傳墨輥可能較髒。清潔機器內部。</li> <li>• 紙張進紙路徑可能需要清潔。請與服務代表聯絡。</li> </ul>

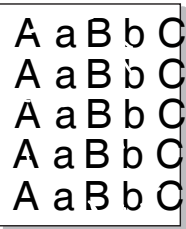
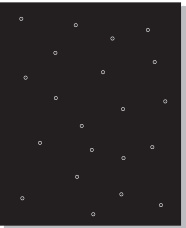
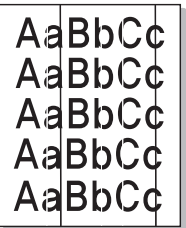

狀況	建議的解決方案
<p>脫色</p> 	<p>如果頁面上散亂出現褪色區域（一般呈圓形）：</p> <ul style="list-style-type: none"> <li>• 單張紙可能存在問題。嘗試重新列印工作。</li> <li>• 紙張潮濕度不均，或紙張表面有濕點。嘗試使用其他品牌的紙張。</li> <li>• 整批紙有問題。製造過程可能導致某些區域不能吸收碳粉。嘗試使用其他種類或品牌的紙張。</li> <li>• 變更印表機選項，然後再試一次。跳至<b>列印喜好設定</b>，按一下<b>紙張標籤</b>並將類型設定為<b>厚紙</b>或<b>特厚紙</b>（請參閱基本版指南瞭解頁面的紙張重量）。</li> </ul> <p>如果這些步驟都不能解決問題，請聯絡服務代表。</p>
<p>白色污點</p> 	<p>如果頁面出現白色污點：</p> <ul style="list-style-type: none"> <li>• 紙張太粗糙且紙張上的灰塵落入機器內部元件，所以傳送滾輪可能很髒。清潔機器內部。</li> <li>• 紙張進紙路徑可能需要清潔。清潔機器內部。</li> </ul> <p>如果這些步驟都不能解決問題，請聯絡服務代表。</p>
<p>垂直線條</p> 	<p>如果頁面出現垂直黑色條紋：</p> <ul style="list-style-type: none"> <li>• 機器內的碳粉匣表面（感光鼓部分）可能已被刮壞。取出碳粉匣，並安裝新碳粉匣。</li> </ul> <p>如果頁面出現白色垂直條紋：</p> <ul style="list-style-type: none"> <li>• 機器內部 <b>LSU</b> 零件的表面可能變髒。清潔機器內部。如果這些步驟都不能解決問題，請聯絡服務代表。</li> </ul>

狀況	建議的解決方案
<p>黑色背景</p> 	<p>如果無法接受背景陰影濃度：</p> <ul style="list-style-type: none"> <li>• 改用重量較輕的紙張。</li> <li>• 檢查環境條件：環境很乾或很濕（高於 80% RH）都可能會使背景陰影變深。</li> <li>• 取出舊碳粉匣，並安裝新碳粉匣。</li> </ul>
<p>碳粉拖尾</p> 	<ul style="list-style-type: none"> <li>• 清潔印表機內部。</li> <li>• 檢查紙張類型和品質。</li> <li>• 取出碳粉匣，並安裝新碳粉匣。</li> </ul>
<p>垂直重複性瑕疵</p> 	<p>如果墨痕按一定間隔重複出現在列印面上：</p> <ul style="list-style-type: none"> <li>• 碳粉匣可能損壞。如果您還是有同樣的問題，請取下碳粉匣，然後安裝一個新的。</li> <li>• 機器零件可能沾有碳粉。如果瑕疵出現在紙張背面，則可能會在列印幾頁之後自行修正問題。</li> <li>• 加熱組件可能已損壞。請與服務代表聯絡。</li> </ul>

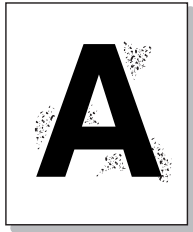
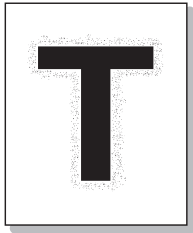
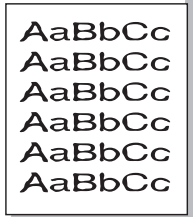
狀況	建議的解決方案
<p data-bbox="49 268 203 309">背景殘痕</p> 	<p data-bbox="504 268 1310 309">背景殘痕是由於碳粉散亂地散佈在列印頁上所致。</p> <ul data-bbox="504 331 2175 667" style="list-style-type: none"><li data-bbox="504 331 2175 421">• 紙張可能太潮。嘗試使用另一批紙張列印。請在需要取用時才拆開紙張包裝，以免紙張吸收太多水份。</li><li data-bbox="504 437 2175 523">• 如果信封上出現背景殘痕，請變更列印佈局以避免在背面有重疊接縫的地方列印。在接縫上列印可能會導致出現問題。</li><li data-bbox="504 539 2175 667">• 如果整個列印頁都出現背景殘痕，請透過軟體應用程式或<b>列印喜好設定</b>調整列印解析度。確認選取了正確的紙張類型。例如：如果選取了<b>特厚紙</b>，但實際上使用的是<b>普通紙</b>，可能會因裝載太厚的紙張而造成列印品質不佳。</li></ul>
<p data-bbox="49 694 465 783">碳粉顆粒會聚集在粗體字元或圖片周圍</p> 	<p data-bbox="504 694 1198 735">碳粉可能無法適當地黏附在此類型的紙張。</p> <ul data-bbox="504 758 2175 885" style="list-style-type: none"><li data-bbox="504 758 2175 885">• 變更印表機選項，然後再試一次。轉至<b>列印喜好設定</b>，按一下<b>紙張標籤</b>，然後將紙張類型設定為<b>再生紙</b>。確認選取了正確的紙張類型。例如：如果選取了<b>特厚紙</b>，但實際上使用的是<b>普通紙</b>，可能會因裝載太厚的紙張而造成列印品質不佳。</li></ul>
<p data-bbox="49 1082 203 1123">字元變形</p> 	<ul data-bbox="504 1082 1704 1123" style="list-style-type: none"><li data-bbox="504 1082 1704 1123">• 如果字元變形或出現中空影像，可能是紙張太光滑。請嘗試不同的紙張。</li></ul>

狀況	建議的解決方案
<p>頁面歪斜</p> 	<ul style="list-style-type: none"><li>• 請確定正確地裝入紙張。</li><li>• 檢查紙張類型和品質。</li><li>• 確保導軌與紙疊間的接觸不會太緊或太鬆。</li></ul>
<p>捲曲或波浪</p> 	<ul style="list-style-type: none"><li>• 請確定正確地裝入紙張。</li><li>• 檢查紙張類型和品質。溫度和濕度過高都會造成紙張捲曲。</li><li>• 翻轉紙匣中的紙疊。同時嘗試將紙匣中的紙張旋轉 180 度。</li></ul>
<p>皺紋或折痕</p> 	<ul style="list-style-type: none"><li>• 請確定正確地裝入紙張。</li><li>• 檢查紙張類型和品質。</li><li>• 翻轉紙匣中的紙疊。同時嘗試將紙匣中的紙張旋轉 180 度。</li></ul>

狀況	建議的解決方案
<p>列印輸出的背面變髒</p> 	<ul style="list-style-type: none"><li>• 檢查是否洩漏碳粉。清潔印表機內部。</li></ul>
<p>單色或黑色頁</p> 	<ul style="list-style-type: none"><li>• 碳粉匣可能安裝不正確。取下碳粉匣，然後重新插入。</li><li>• 碳粉匣可能已損壞。取出碳粉匣，並安裝新碳粉匣。</li><li>• 機器可能需要維修。請與服務代表聯絡。</li></ul>
<p>碳粉鬆散</p> 	<ul style="list-style-type: none"><li>• 清潔印表機內部。</li><li>• 檢查紙張類型和品質。</li><li>• 取出碳粉匣，然後安裝新的碳粉匣。</li></ul> <p>如果問題仍然存在，機器可能需要維修。請與服務代表聯絡。</p>

狀況	建議的解決方案
<p>字元空缺</p> 	<p>字元空缺是指字元中應該全黑的部分出現白色區域：</p> <ul style="list-style-type: none"> <li>• 如果使用的是投影片，請使用其他類型的投影片。由於投影片的成份不同，有些字元空缺是正常的。</li> <li>• 可能是在紙張的非列印面列印。取出紙張並將其翻面。</li> <li>• 紙張可能不符合要求的紙張規格。</li> </ul>
<p>水平條紋</p> 	<p>如果出現水平黑色條紋或拖尾：</p> <ul style="list-style-type: none"> <li>• 碳粉匣可能安裝不正確。取下碳粉匣，然後重新插入。</li> <li>• 碳粉匣可能已損壞。取出碳粉匣，並安裝新碳粉匣。</li> </ul> <p>如果問題仍然存在，則機器可能需要維修。請與服務代表聯絡。</p>
<p>捲曲</p> 	<p>如果列印的紙張捲曲或紙張未送入機器：</p> <ul style="list-style-type: none"> <li>• 翻轉紙匣中的紙疊。同時嘗試將紙匣中的紙張旋轉 180 度。</li> <li>• 變更印表機紙張選項，然後再試一次。轉至<b>列印喜好設定</b>，按一下<b>紙張標籤</b>，然後將類型設定為<b>薄紙</b>。</li> </ul>
<ul style="list-style-type: none"> <li>• 少許紙張上重複出現不明的圖案</li> <li>• 碳粉鬆散</li> <li>• 列印顏色較淡或出現髒污</li> </ul>	<p>您的機器可能用在海拔超過 1,000 公尺或更高的位置。高海拔可能會影響列印品質，例如碳粉不足或影像太淺。變更機器高度設定（請參閱第 61 頁上的「高度調整」）。</p>



## 一般 Windows 問題

狀況	建議的解決方案
安裝過程中出現「檔案正在使用中」的訊息。	結束所有軟體應用程式。將所有軟體從啟動群組中移除，然後重新啟動 Windows。重新安裝印表機驅動程式。
出現「一般保護故障」、「異常 OE」、「多工緩衝 32」或「非法操作」等訊息。	關閉所有其他應用程式，重新啟動 Windows，然後嘗試重新列印。
出現「列印失敗」、「發生印表機逾時錯誤」訊息。	列印期間可能會出現這些訊息。繼續等待，直到機器完成列印。如果訊息出現在就緒模式或列印完成後，請檢查連線並/或查看是否出現錯誤。



關於 Windows 錯誤訊息的更多資訊，請參閱電腦附隨的 Microsoft Windows 2000/XP/2003/Vista 使用者指南。





## 一般 Macintosh 問題

狀況	建議的解決方案
機器無法正確列印 <b>PDF</b> 檔案。圖形、文字或圖解的某些部分被遺漏。	將 <b>PDF</b> 檔案列印為影像也許可使檔案能夠正常列印。請從 <b>Acrobat</b> 列印選項中啟動以影像方式列印。   將 <b>PDF</b> 檔案作為影像進行列印將需要較長的時間。
文件已經列印，但是列印工作並未從 <b>Mac OS X 10.3.2</b> 的緩衝器中消失。	將您的 <b>Mac OS</b> 更新為 <b>Mac OS X 10.3.3</b> 或更高版本。
有些字母在封面列印時顯示不正常。	<b>Mac</b> 作業系統無法在封面列印期間建立字型。在封面上，英文字母和數字可以正常顯示。
使用 <b>Acrobat Reader 6.0</b> 或更高版本在 <b>Macintosh</b> 中列印文件時，彩色無法正確列印。	確保機器驅動程式中的解析度設定與 <b>Acrobat Reader</b> 中的相符。



若需 **Macintosh** 錯誤訊息的進一步資訊，請參閱電腦隨附的「**Macintosh** 使用者指南」。



## 一般 Linux 問題

狀況	建議的解決方案
<p>機器無法列印。</p>	<ul style="list-style-type: none"> <li>• 檢查系統中是否已安裝印表機驅動程式。開啓 <b>Unified Driver Configurator</b> 並切換至 <b>Printers configuration</b> 視窗的 <b>Printers</b> 標籤，查看可用印表機清單。確保您的機器出現在清單中。如果沒有，請使用 <b>Add new printer wizard</b> 設定您的裝置。</li> <li>• 檢查機器是否已啓動。開啓 <b>Printers configuration</b>，從印表機清單中選擇您的機器。查看 <b>Selected printer</b> 窗格中的說明。如果其狀態包含 <b>Stopped</b> 字串，按下 <b>Start</b> 按鈕。機器應還原成正常操作模式。列印期間如果發生問題，可能會啓動「<b>stopped</b>」狀態。</li> <li>• 檢查您的應用程式是否有特殊的列印選項，例如「<b>-oraw</b>」。如果在指令行參數中指定了「<b>-oraw</b>」，請將它移除，才能正常列印。對於 <b>Gimp</b> 前端，請選擇「<b>print</b>」-&gt;「<b>Setup printer</b>」，然後在指令項目中編輯指令行參數。</li> </ul>
<p>機器無法列印整頁內容，只能輸出半張頁面機器無法列印整頁內容。</p>	<p>已知問題。當在 <b>Ghostscript 8.51</b> 或更早版本以及 <b>64 位元 Linux OS</b> 上使用彩色印表機時會發生此問題，此問題已報告給 <a href="http://bugs.ghostscript.com">bugs.ghostscript.com</a>，編號為 <b>Ghostscript Bug 688252</b>。在 <b>AFPL Ghostscript 8.52</b> 或以上的版本中已解決了此問題。從 <a href="http://sourceforge.net/projects/ghostscript/">http://sourceforge.net/projects/ghostscript/</a> 下載最新版本的 <b>AFPL Ghostscript</b> 並進行安裝，即可解決該問題。</p>
<p>列印文件時出現「<b>Cannot open port device file</b>」錯誤訊息。</p>	<p>請避免在列印工作進行時變更列印工作參數（如透過 <b>LPR GUI</b>）。每次變更列印選項然後嘗試重新啓動工作時，<b>CUPS</b> 伺服器的已知版本會中斷列印工作。由於 <b>Unified Linux Driver</b> 會在列印時鎖定連接埠，因此驅動程式的突然終止會使得連接埠被鎖定，使後續的列印工作無法進行。如果發生此情況，請在 <b>Port configuration</b> 視窗中選取 <b>Release port</b> 以嘗試釋放連接埠。</p>



如需 Linux 錯誤訊息的進一步資訊，請參閱電腦隨附的「Linux 使用者指南」。



## 一般 PostScript 問題

下列狀況為 PS 語言特定的狀況，而且使用數種印表機語言時可能會發生這些狀況。

問題	可能原因	解決方案
PostScript 檔案無法列印。	可能沒有正確安裝 PostScript 驅動程式。	<ul style="list-style-type: none"><li>請安裝 PostScript 驅動程式（請參閱第 4 頁上的「軟體安裝」）。</li><li>列印設定頁，並確認該 PS 版本可用於列印。</li><li>如果問題仍然存在，請連絡服務代表。</li></ul>
列印限制檢查錯誤報告。	列印工作太複雜。	您可能需要降低頁面複雜度或安裝更多記憶體。
列印 PostScript 錯誤頁。	列印工作可能不是 PostScript。	確保列印工作是 PostScript 工作。檢查軟體應用程式是否將設定或 PostScript 標頭檔發送至該機器。
在驅動程式中未選擇可選紙匣。	印表機驅動程式未設定為可以識別可選紙匣。	開啓 PostScript 驅動程式內容，選取 <b>裝置選項</b> 標籤，然後設定紙匣選項。

If you have any comments or questions regarding Samsung products, contact the Samsung customer care center.

Country/ Region	Customer Care Center	Web Site
<b>ALBANIA</b>	42 27 5755	
<b>ARGENTINE</b>	0800-333-3733	www.samsung.com
<b>ARMENIA</b>	0-800-05-555	
<b>AUSTRALIA</b>	1300 362 603	www.samsung.com
<b>AUSTRIA</b>	0810-SAMSUNG (7267864, € 0.07/min)	www.samsung.com
<b>AZERBAIJAN</b>	088-55-55-555	
<b>BAHRAIN</b>	8000-4726	www.samsung.com
<b>BELARUS</b>	810-800-500-55-500	
<b>BELGIUM</b>	02-201-24-18	www.samsung.com /be (Dutch) www.samsung.com /be_fr (French)
<b>BOSNIA</b>	05 133 1999	
<b>BRAZIL</b>	0800-124-421 4004-0000	www.samsung.com
<b>BULGARIA</b>	07001 33 11	www.samsung.com

Country/ Region	Customer Care Center	Web Site
<b>CANADA</b>	1-800-SAMSUNG (726-7864)	www.samsung.com
<b>CHILE</b>	800-SAMSUNG (726-7864)	www.samsung.com
<b>CHINA</b>	400-810-5858 010-6475 1880	www.samsung.com
<b>COLOMBIA</b>	01-8000112112	www.samsung.com
<b>COSTA RICA</b>	0-800-507-7267	www.samsung.com
<b>CROATIA</b>	062 SAMSUNG (062 726 7864)	www.samsung.com
<b>CZECH REPUBLIC</b>	800-SAMSUNG (800-726786) Samsung Zrt., česká organizační složka, Oasis Florenc, Sokolovská394/17, 180 00, Praha 8	www.samsung.com
<b>DENMARK</b>	70 70 19 70	www.samsung.com
<b>DOMINICA</b>	1-800-751-2676	www.samsung.com
<b>ECUADOR</b>	1-800-10-7267	www.samsung.com
<b>EGYPT</b>	0800-726786	www.samsung.com
<b>EIRE</b>	0818 717100	www.samsung.com
<b>EL SALVADOR</b>	800-6225	www.samsung.com

Country/ Region	Customer Care Center	Web Site
<b>ESTONIA</b>	800-7267	www.samsung.com
<b>FINLAND</b>	030-6227 515	www.samsung.com
<b>FRANCE</b>	01 48 63 00 00	www.samsung.com
<b>GERMANY</b>	01805 - SAMSUNG (726-7864 € 0,14/min)	www.samsung.com
<b>GEORGIA</b>	8-800-555-555	
<b>GREECE</b>	8011-SAMSUNG (80111 7267864) from land line, local charge/210 6897691 from mobile	www.samsung.com
<b>GUATEMALA</b>	1-800-299-0013	www.samsung.com
<b>HONDURAS</b>	800-7919267	www.samsung.com
<b>HONG KONG</b>	(852) 3698-4698	www.samsung.com /hk  www.samsung.com /hk_en/
<b>HUNGARY</b>	06-80-SAMSUNG (726-7864)	www.samsung.com

Country/ Region	Customer Care Center	Web Site
<b>INDIA</b>	3030 8282	www.samsung.com
	1800 110011	
	1800 3000 8282	
	1800 266 8282	
<b>INDONESIA</b>	0800-112-8888 021-5699-7777	www.samsung.com
<b>ITALY</b>	800-SAMSUNG (726-7864)	www.samsung.com
<b>JAMAICA</b>	1-800-234-7267	www.samsung.com
<b>JAPAN</b>	0120-327-527	www.samsung.com
<b>JORDAN</b>	800-22273	www.samsung.com
<b>KAZAKHSTAN</b>	8-10-800-500-55-500 (GSM:7799)	www.samsung.com
<b>KOSOVO</b>	+381 0113216899	
<b>KYRGYZSTAN</b>	00-800-500-55-500	www.samsung.com
<b>LATVIA</b>	8000-7267	www.samsung.com
<b>LITHUANIA</b>	8-800-77777	www.samsung.com
<b>LUXEMBURG</b>	261 03 710	www.samsung.com
<b>MALAYSIA</b>	1800-88-9999	www.samsung.com

Country/ Region	Customer Care Center	Web Site
<b>MACEDONIA</b>	023 207 777	
<b>MEXICO</b>	01-800-SAMSUNG (726-7864)	www.samsung.com
<b>MOLDOVA</b>	00-800-500-55-500	
<b>MONTENEGRO</b>	020 405 888	
<b>MOROCCO</b>	080 100 2255	www.samsung.com
<b>NIGERIA</b>	080-SAMSUNG(726-7864)	www.samsung.com
<b>NETHERLANDS</b>	0900-SAMSUNG (0900-7267864) (€ 0,10/min)	www.samsung.com
<b>NEW ZEALAND</b>	0800 SAMSUNG (0800 726 786)	www.samsung.com
<b>NICARAGUA</b>	00-1800-5077267	www.samsung.com
<b>NORWAY</b>	815-56 480	www.samsung.com
<b>OMAN</b>	800-SAMSUNG (726-7864)	www.samsung.com
<b>PANAMA</b>	800-7267	www.samsung.com
<b>PERU</b>	0-800-777-08	www.samsung.com

Country/ Region	Customer Care Center	Web Site
<b>PHILIPPINES</b>	1800-10-SAMSUNG (726-7864)	www.samsung.com
	1-800-3-SAMSUNG (726-7864)	
	1-800-8-SAMSUNG (726-7864)	
	02-5805777	
<b>POLAND</b>	0 801 1SAMSUNG (172678) 022-607-93-33	www.samsung.com
<b>PORTUGAL</b>	80820-SAMSUNG (726-7864)	www.samsung.com
<b>PUERTO RICO</b>	1-800-682-3180	www.samsung.com
<b>RUMANIA</b>	08010 SAMSUNG (08010 726 7864) only from landline, local network Romtelecom - local tariff / 021 206 01 10 for landline and mobile, normal tariff.	www.samsung.com
<b>RUSSIA</b>	8-800-555-55-55	www.samsung.com
<b>SAUDI ARABIA</b>	9200-21230	www.samsung.com

Country/Region	Customer Care Center	Web Site
<b>SERBIA</b>	0700 SAMSUNG (0700 726 7864)	www.samsung.com
<b>SINGAPORE</b>	1800-SAMSUNG (726-7864)	www.samsung.com
<b>SLOVAKIA</b>	0800-SAMSUNG (726-7864)	www.samsung.com
<b>SOUTH AFRICA</b>	0860 SAMSUNG (726-7864)	www.samsung.com
<b>SPAIN</b>	902-1-SAMSUNG(902 172 678)	www.samsung.com
<b>SWEDEN</b>	0771 726 7864 (SAMSUNG)	www.samsung.com
<b>SWITZERLAND</b>	0848-SAMSUNG (7267864, CHF 0.08/min)	www.samsung.com /ch www.samsung.com /ch_fr/
<b>TADJIKISTAN</b>	8-10-800-500-55-500	www.samsung.com
<b>TAIWAN</b>	0800-329-999	www.samsung.com
<b>THAILAND</b>	1800-29-3232 02-689-3232	www.samsung.com

Country/Region	Customer Care Center	Web Site
<b>TRINIDAD &amp; TOBAGO</b>	1-800-SAMSUNG (726-7864)	www.samsung.com
<b>TURKEY</b>	444 77 11	www.samsung.com
<b>U.A.E</b>	800-SAMSUNG (726-7864)	www.samsung.com
<b>U.K</b>	0330 SAMSUNG (726-7864)	www.samsung.com
<b>U.S.A</b>	1-800-SAMSUNG (726-7864)	www.samsung.com
<b>UKRAINE</b>	0-800-502-000	www.samsung.ua www.samsung.com /ua_ru
<b>UZBEKISTAN</b>	8-10-800-500-55-500	www.samsung.com
<b>VENEZUELA</b>	0-800-100-5303	www.samsung.com
<b>VIETNAM</b>	1 800 588 889	www.samsung.com





以下詞彙表可幫助您透過了解列印常用的術語，以及在此使用者指南中提到的術語來熟悉產品。

## 802.11

802.11 是一組無線區域網路 (WLAN) 通訊標準，由 IEEE LAN/MAN 標準委員會 (IEEE 802) 所開發。

## 802.11b/g/n

802.11b/g/n 可以共用同一個硬體以及使用 2.4 GHz 區段。802.11b 支援的頻寬高達 11 Mbps，802.11n 支援的頻寬高達 150 Mbps。802.11b/g/n 裝置有時可能會受到微波爐，無線電話及藍芽裝置的干擾。

## 存取點

存取點或無線存取點 (AP 或 WAP) 是指可在無線區域網路 (WLAN) 上將無線通訊裝置連接在一起的裝置，可作為 WLAN 無線電訊號的中央傳輸器與接收器。

## ADF

自動文件送紙器 (ADF) 是一種掃描單元，可自動傳送原稿紙張，以便機器能夠一次掃描多張紙。

## AppleTalk

AppleTalk 是 Apple, Inc. 針對電腦網路連接專門開發的一套通訊協定，包含在原始的 Macintosh (1984) 中，現在為支援 TCP/IP 網路連接而被 Apple 輕視。

## 位元深度

電腦圖形術語，描述用來說明在點陣圖影像中單個像素色彩的位元數。色彩深度越高提供的不同色彩範圍越大。由於位元數的增加，對色彩圖而言，可能色彩的數量會不切實際地變大。1 位元色彩通常被稱為單色或黑白。

## BMP

Microsoft Windows 圖形子系統 (GDI) 內部使用的點陣圖圖形格式，並且在該平台上通常用作簡單的圖形檔案格式。

# 詞彙表

## BOOTP

---

引導程式通訊協定。網路用戶端使用來自動獲取其 IP 位址的網路通訊協定。這通常是在電腦的載入開機程序或執行它們的作業系統中完成。**BOOTP** 伺服器將一群 IP 位址中的 IP 位址指定給各個用戶端。**BOOTP** 能使「無磁盤工作站」電腦在載入任意進階作業系統之前獲取 IP 位址。

## CCD

---

電荷耦合裝置 (CCD) 是啓用掃描工作的硬體。**CCD** 鎖定機械裝置也能用來固定 **CCD** 模組，以避免在移動機器時造成任何損壞。

## 自動分頁

---

自動分頁是成批列印多份影印工作的過程。在選取自動分頁時，此裝置在列印額外影印之前會列印整組。

## 控制台

---

控制面板是一個平面，垂直區域，控制或監控指令會在這裡顯示。一般的位置是在機器的前端。

## 覆蓋率

---

它是列印術語，用於在列印時對碳粉用量進行測量。例如，**5%** 覆蓋率意味 **A4** 大小的紙張上大約有 **5%** 的影像或文字。因此，如果紙張或原稿上有複雜的影像或許多文字，覆蓋率將會比較高，同時，碳粉的使用量也會隨覆蓋率一起增加。

## CSV

---

由逗點分隔的值 (CSV)。**CSV** 是一種檔案格式類型，用於在不同的應用程式間交換資料。由於該檔案格式用於 **Microsoft Excel** 中，因此在整個行業中已成為現存標準，即使在非 **Microsoft** 平台中也是如此。

## DADF

---

雙面自動文件送紙器 (**DADF**) 是一種掃描單元，可自動傳送和翻面原稿紙張，以便機器能夠在紙張的雙面進行掃描。

## 預設值

---

在將印表機從包裝盒中取出時有效的值或設定，可重設或初始化。

## DHCP

---

動態主機組態協定，(DHCP) 是一種用戶端-伺服器網路協定。DHCP 伺服器提供特定於 DHCP 用戶端主機要求的組態參數，通常是用戶端主機接入 IP 網路所需的資訊。DHCP 還可向用戶端主機提供 IP 位址分配的機械裝置。

## DIMM

---

雙直排記憶體模組 (DIMM) 是一種用於儲存記憶體的小型電路板。DIMM 可儲存機器中的所有資料，如列印資料，收到的傳真資料。

## DLNA

---

數位生活網路聯盟 (DLNA) 是可讓家用網路上的裝置在網路上彼此共用資訊的標準。

## DNS

---

網域名稱伺服器 (DNS) 是一種儲存與網路分佈式資料庫中的網域名稱相關的資訊，如網際網路。

## 點陣式印表機

---

點陣式印表機是指具有列印頭的電腦印表機類型，可在頁面上來回執行並在受到衝擊時列印，敲擊對著紙張的浸墨布條帶，就像打字機一樣。

## DPI

---

每英吋的點數 (DPI) 是一種用於掃描和列印的解析度測量。一般而言，每英吋的點數越多，就會產生越高的解析度，影像會有更多清晰可見的細節，檔案也會比較大。

## DRPD

---

獨特的鈴聲檢測功能。「獨特鈴聲」是電話公司提供的服務，可讓使用者利用單條電話線路接聽不同的電話號碼。

## 雙面

---

一種能夠自動翻面單頁紙張以便機器可以在該紙張的兩面進行列印（或掃描）的機制。配備雙面單位的印表機可在單一系列循環期間，於紙張的兩面進行列印。

## 工作循環

---

工作循環是在一個月內不影響印表機效能的頁面數量。通常，印表機具有壽命範圍限制，如每年列印多少頁。壽命範圍表示平均的列印輸出能力，通常指保固期限內。例如，如果工作量為每月 48,000 頁，假設每月有 20 個工作天，則印表機每天列印頁數的上限為 2,400 頁。

## ECM

---

錯誤修正模式 (ECM) 是可選的傳送模式，建立在類別 1 傳真機或傳真數據機中。它可自動偵測和糾正有時因電話線噪音引起在傳真傳送過程中的錯誤。

## 模擬

---

模擬是一種機器能夠獲取與另一機器相同效果的技術。

模擬器複製有不同系統之一個系統的功能，這樣第二個系統就會像第一個系統一樣。模擬主要以外部特徵的精確複製為主，這點與仿真相反，後者更注重系統模擬的抽象模型，常考慮的是其內部狀態。

## Ethernet

---

Ethernet 是一種用於區域網路 (LAN) 的基於框架的電腦網路技術。它為實體層定義了佈線和訊號傳送方式，為 OSI 型號的媒體存取控制 (MAC)/資料連結層定義框架格式和協定。乙太網路大多數以 IEEE 802.3 為標準，已成為 20 世紀 90 年代至今最為廣泛使用的 LAN 技術。

## EtherTalk

---

由 Apple Computer 針對電腦網路開發的一套通訊協定，包含在原始的 Macintosh (1984) 中，現在為支援 TCP/IP 網路連接而被 Apple 輕視。

## FDI

---

外部介面裝置 (FDI) 是安裝在機器內部的卡，允許使用協力廠商的裝置，例如以硬幣操作的裝置或是讀卡機。這些裝置允許在您的機器上提供付費列印的服務。

## FTP

---

檔案傳送通訊協定 (FTP) 在支援 TCP/IP 通訊協定（如網際網路或內部網路）的任意網路上交換檔案的常用通訊協定。

## 加熱器單元

---

是雷射印表機的一個零件，可將碳粉熔合在列印紙材上。由熱滾輪和壓力滾輪組成。在將碳粉傳輸到紙張上後，加熱器單元將進行加熱加壓，以使碳粉永久性地黏附在紙張上，這就是紙張從雷射印表機中輸出時發熱的原因。

## 閘道

---

在電腦網路之間，或電腦網路與電話線之間的連接。這種連接非常普遍，因為它是可以存取其他電腦或網路的電腦或網路。

## 灰階

---

一系列的不同濃淡灰色色度，用來代表影像的深色和淺色部分，當彩色影像轉換成灰階影像時，各種顏色也會以不同濃淡的灰色代表。

## 半色調

---

利用點數的變化來模擬灰階效果的一種影像類型。高彩區域包含較多的點數，而較亮的區域包含較少的點數。

## HDD

---

硬碟機 (HDD)，通常稱為硬碟，是較穩定的儲存裝置，可在帶有磁性表面的旋轉母板上儲存數位編碼資料。

## IEEE

---

電氣和電子工程機構 (IEEE) 是推廣與電力相關的國際非營利性專業組織。

## IEEE 1284

---

**1284** 平行連接埠標準由電氣和電子工程機構 (IEEE) 開發。術語「**1284-B**」是指在平行埠連接線末端（與外圍設備相連，如印表機）的特定連接器類型。

## Intranet

---

一種私用網路，可將網際網路通訊協定，網路連通性及可能的公用電訊系統用於組織資訊或透過其員工操作的共用部分。有時，此術語僅指最常用的服務 - 內部網站。

## IP 位址

---

網際網路通訊協定 (IP) 位址在採用網際網路通訊協定標準的網路中，用於依次識別和在彼此間進行通訊的一種專用號碼。

## IPM

---

每分鐘影像數 (IPM) 是測量印表機速度的一種方式。IPM 比率指明印表機可在一分鐘內完成的單面張數。

## IPP

---

網際網路列印協定 (IPP) 定義了列印和管理列印工作，媒體大小，解析度等的標準通訊協定。IPP 可在本機上使用，或透過網際網路用於成千上萬台印表機，同時還支援存取控制，驗證和加密功能，使其功能更大並使列印解決方案比以往更可靠。

## IPX/SPX

---

IPX/SPX 表示網際網路封包交換/順序封包交換。它是由 Novell NetWare 作業系統使用的網路通訊協定。IPX 和 SPX 均可提供類似於 TCP/IP 的連接服務，同時 IPX 協定與 IP 相似，SPX 與 TCP 相似。IPX/SPX 主要針對本地區域網路 (LAN) 而設，而且是此用途的一種極為有效的通訊協定（通常其效能超過 LAN 的 TCP/IP）。

## ISO

---

國際標準化組織，(ISO) 是一種由國家標準機構的代表組成的國際性標準化制訂機構。它制訂全球通用的工業和商業標準。

## ITU-T

---

國際電訊聯盟是一種國際組織，建立來標準化和調節國際無線和電訊裝置。其主要工作包括標準化，無線電頻譜的分配和組織不同國家間能夠進行國際通話的相互連接的設備。除 ITU-T 之外的 A -T 表示電訊。

## ITU-T No. 1 圖表

---

由 ITU-T 針對文件傳真傳送而發佈的標準化測試圖表。

## JBIG

---

聯合二值影像專家組 (JBIG) 是在不失精度和品質時的影像壓縮標準，針對雙影像壓縮而設，並且還可用於其他影像上。



## JPEG

---

聯合影像專家組 (JPEG) 是針對照片影像的一種失真壓縮的常用標準方式。它是用於在 **World Wide Web** 上儲存和傳輸照片的格式。

## LDAP

---

輕量級目錄存取協定 (LDAP) 針對查詢和修改在 **TCP/IP** 上執行之目錄服務的網路通訊協定。

## LED

---

發光二極體 (LED) 是可指示機器狀態的半導體裝置。

## MAC 位址

---

媒體存取控制 (MAC) 位址是一種與網路介面卡有關的唯一識別碼。MAC 位址是一種唯一的 48 位元識別碼，通常以兩個字元為一組編寫為 12 個十六進位字元（例如，00-00-0c-34-11-4e）。通常，製造商會將此位址寫死在網路介面卡 (NIC) 上，並且路由器還可使用此位址來嘗試定位大型網路上的機器。

## MFP

---

多功能外部設備 (MFP) 是一種辦公用機器，包括實體中的以下功能以便支援印表機，影印機，傳真機和掃描器等。

## MH

---

修正的霍夫曼編碼 (MH) 是一種傳送 ITU-T T.4 建議影像的壓縮方式，可減少需要在傳真機之間傳送的資料數量。MH 是一種基於碼本的執行長度編碼方案，可有效壓縮空白區域。由於大多數傳真都含有許多空白區域，因此這樣可在最短的時間內傳送大多數傳真。

## MMR

---

二次修正的相對元素位址指定 (MMR) 是一種由 ITU-T T.6 建議的壓縮方式。

## 數據機

---

一種調制載波訊號以將數位資訊譯成編碼，同時還解調此類載波訊號以解碼所傳送資訊的裝置。



# 詞彙表

## MR

---

修正的相對元素位址指定 (MR) 是一種由 ITU-T T.4 建議的壓縮方式，可使用 MH 將掃描的第一行譯成編碼。相對於第一行而言，下一行肯定會有差異，然後會將這些差異譯成編碼並加以傳送。

## NetWare

---

是一種由 Novell, Inc. 研發的網路作業系統。它起初使用協調式多工來執行電腦上的各種服務，並且網路協定均基於原始的 Xerox XNS 堆疊。現在，NetWare 支援 TCP/IP 和 IPX/SPX。

## OPC

---

有機感光導體 (OPC) 是一種機械裝置，使用雷射印表機發出的雷射光束建立虛擬影像以供列印，通常為綠色或紅褐色，形狀呈圓柱形。

包含感光鼓的成像單元會因為在印表機中使用感光鼓而導致感光鼓表面日漸磨損，應該在其因磨損而與碳粉匣成像刷，清潔機械裝置與紙張脫離時，適當地更換新品。

## 原稿

---

文件，照片或文字等的第一個樣本，是透過影印，複製或翻譯以產生其他副本，而不是從其他副本影印或衍生。

## OSI

---

開放式系統互連 (OSI) 是一種由國際標準化組織 (ISO) 研發，用於通訊的模型。OSI 為網路設計提供標準的模組方式，可將一套所需的複雜功能劃分為管理層，獨立層和功能層。層數依次（從上至下）排列為應用層，展現層，工作階段層，傳送層，網路層，資料連結層和實體層。

## PABX

---

專用自動分機交換 (PABX) 是私人企業內部的一種自動電話交換系統。

## PCL

---

印表機指令語言 (PCL) 是一種由 HP 研發的印表機協定的頁面描述語言 (PDL)，現已成為業界標準。PCL 最初是為噴墨印表機研發，現已為熱感應式印表機，點陣式印表機和雷射印表機以不同等級發佈。

## PDF

---

可攜式文件格式 (PDF) 是一種由 Adobe Systems 研發的專利檔案格式，可以與裝置無關和解析度無關的格式呈現平面文件。

# 詞彙表

## PostScript

---

PS (PostScript) 是一種頁面描述語言和程式語言，主要用於電子和桌面出版領域。- 可在解釋程式中執行以產生影像。

## 印表機驅動程式

---

一種用於將指令和資料從電腦傳送和傳輸到印表機的程式。

## 列印紙材

---

可提供印表機，掃描儀，傳真機或影印機使用的紙材，如紙張，信封，標籤和投影片等。

## PPM

---

每分鐘頁數 (PPM) 是一種判定印表機操作速度的測量方式，即印表機每分鐘能列印出的張數。

## PRN 檔案

---

裝置驅動程式的介面，允許軟體利用標準輸入/輸出系統呼叫與裝置驅動程式互動，從而可簡化許多工作。

## 協定

---

是一種用於控制或啟用兩個計算終點間的連接，通訊和資料傳送的慣例或標準。

## PS

---

參見 PostScript。

## PSTN

---

公用轉換電話網路 (PSTN) 是一種全世界通用的公用轉換電話網路，通常根據業界前提透過總機傳送。

## RADIUS

---

遠端驗證撥入使用者服務 (RADIUS) 是提供遠端使用者進行驗證與帳戶處理的通訊協定。RADIUS 使用 AAA (驗證，授權及帳戶處理) 概念管理網路存取，可集中管理驗證資料 (如使用者名稱與密碼)。

## 解析度

---

影像的清晰度，以每英吋的數點 (DPI) 來測量。Dpi 越高，解析度越大。

# 詞彙表

## SMB

---

伺服器訊息區塊 (SMB) 是一種網路協定，主要用於共用檔案，印表機，序列埠和網路上點與點之間的其他通訊。它還提供已驗證的進程間內部通訊機制。

## SMTP

---

簡易郵件傳送協定 (SMTP) 是一種網路中電子郵件的傳送標準。SMTP 是一種相對簡易，基於文字的協定，可在此指定訊息的一個或多個接收者，然後傳送訊息文字。這是一種用戶端 - 伺服器協定，可在此將電子郵件訊息傳送到伺服器。

## SSID

---

服務組織別元 (SSID) 是無線區域網路 (WLAN) 的名稱。WLAN 中的所有無線裝置都必須使用相同的 SSID 才能相互通訊。SSID 須區分大小寫，最多可使用 32 個字元。

## 子網路遮罩

---

使用子網路遮罩搭配網路位址可判定網路位址和主機位址位於哪部分。

## TCP/IP

---

傳送控制協定 (TCP) 和網際網路協定 (IP)；一套執行協定堆疊（支援網路和大多數商業網路執行）的通訊協定。

## TCR

---

傳送確認回報 (TCR) 提供有關每次傳送的詳情，如工作狀態，傳送結果和發送頁數。在每次傳送或傳送失敗後，可將此報告設定為列印。

## TIFF

---

標記影像檔案格式 (TIFF) 是一種可調解析度點陣影像格式。TIFF 描述主要來自於掃描器的影像資料。TIFF 影像使用定義檔案中影像特性的標籤和關鍵字。此靈活和平台無關格式可用於由各種影像處理應用程式製作的圖片。

## 碳粉匣

---

位於機器（如印表機）中的一種瓶子，裡面裝有碳粉。碳粉是用於雷射印表機和影印機中的粉末，可在列印紙張上形成文字和影像。碳粉可以透過加熱器同時施用加熱/壓力熔合，讓碳粉融入紙張中的纖維。

## TWAIN

---

掃描器和軟體的業界標準。將與 TWAIN 相容的掃描器和與 TWAIN 相容的程式搭配使用，即可從該程式啟動掃描。是適用於 Microsoft Windows 和 Apple Macintosh 作業系統的影像捕獲 API。

## UNC 路徑

---

統一命名協定 (UNC) 是一種存取 Window NT 和其他 Microsoft 產品中網路共用內容的標準方式。UNC 路徑的格式為：\\<伺服器名稱>\<共用名稱>\<其他目錄>。

## URL

---

統一資源定位器 (URL) 是網際網路上的文件與資源的全域位址。該位址的第一部分表示使用的協定，第二部分表示資源所在位置的 IP 位址或網域名稱。

## USB

---

通用序列匯流排 (USB) 是由 USB Implementers Forum, Inc. 所開發的一種標準，用來連接電腦與週邊設備。與串列連接埠不同，USB 設計為可以將一個電腦的 USB 連接埠同時連接到多個週邊裝置。

## 浮水印

---

浮水印是在紙中可識別的影像或模式，其透過傳送燈查看時會較亮顯示。浮水印最初於 1282 年在義大利的博洛尼亞引入；它們透過造紙者使用來識別其產品，同時它們還用在郵票，貨幣和其他政府文件上以防止假冒。

## WEP

---

有線同等保密 (WEP) 是在 IEEE 802.11 中指定的安全性通訊協定，可提供和有線 LAN 相同水準的安全性。WEP 為無線電上的資料加密以提供安全性，讓資料從一端點傳送至另一端點時可獲得保護。

## WIA

---

WIA (Windows 影像架構) 是一種影像結構，在 Windows Me 和 Windows XP 中最先引入。透過使用與 WIA 相容的掃描器，可以從這些作業系統內開始掃描。

## WPA

---

Wi-Fi 保護的存取 (WPA) 是一種保護無線 (Wi-Fi) 電腦網路安全的系統類別，用以改善 WEP 的安全性功能。

## WPA-PSK

---

WPA-PSK（WPA 預先共用金鑰）是供小型企業與家庭使用者採用的特殊 WPA 模式。共用金鑰（或密碼）是在無線存取點 (WAP) 與任何膝上型或桌上型的無線裝置中設定。WPA-PSK 會為無線用戶端與關聯的 WAP 之間的各個工作階段產生專用金鑰，藉此提供進階的安全性。

## WPS

---

WPS (Wi-Fi Protected Setup) 是建立無線家用網路的標準。如果您的無線存取點支援 WPS，您就可以輕鬆設定無線網路連線，而不需要電腦。

## XPS

---

XML 紙張規格 (XPS) 是頁面描述語言 (PDL) 的規格和新的文件格式，對可攜式文件與電子文件相當有助益，此規格是由 Microsoft 開發。它是一種基於 XML 的規格，以新列印路徑和向量式與裝置無關的文件格式為基礎。

**G**

general settings 54

**L****LCD 螢幕**

瀏覽機器狀態 50

**Linux**

Unified Driver Configurator 92

USB 纜線連接的驅動程式安裝 8

USB 纜線連接的驅動程式重新安裝 10

一般 Linux 問題 111

列印 77

印表機內容 78

使用 SetIP 15

網路連接印表機的驅動程式安裝 19

**M****Macintosh**

USB 纜線連接的驅動程式安裝 5

USB 纜線連接的驅動程式重新安裝 7

一般 Macintosh 問題 110

列印 75

使用 SetIP 14

網路連接印表機的驅動程式安裝 17

**N****N 頁列印**

Macintosh 75

**P****PostScript 驅動程式**

疑難排解 112

**S**

service contact numbers 113

SetIP 程式 13, 44

**SyncThru Web Service**

一般資訊 85

**U****UNIX**

列印 79

網路連接印表機的驅動程式安裝 20

**USB 纜線**

重新安裝驅動程式 7, 10

驅動程式安裝 5, 8

**W****Windows**

一般 Windows 問題 109

使用 SetIP 13, 44

網路連接印表機的驅動程式安裝 16

**一畫**

一般設定 51, 52, 53, 57

**五畫****功能**

機器功能 49

**六畫****列印**

Linux 77

Macintosh 75

UNIX 79

列印到檔案 65

在一張紙上列印多頁

Macintosh 75

在紙張的雙面列印

Macintosh 76

使用直接列印公用程式 72

變更預設列印設定 63

**列印文件**

Linux 77

Macintosh 75

UNIX 79



列印解析度設定		特殊列印功能	60	網路纜線	44
Linux	77	耗材		詞彙表	117
印表機狀態		估計的碳粉匣壽命	83	<b>十四畫</b>	
一般資訊	90, 91	<b>十一畫</b>		碳粉匣	
印表機喜好設定		問題		估計壽命	83
Linux	78	列印品質問題	102	非 Samsung 品牌和重新裝填的	82
字型設定	62	列印問題	99	處理說明	82
<b>八畫</b>		進紙問題	97	儲存	82
使用說明	76	電源問題	98	網路	
放置印表機		<b>十二畫</b>		IPv6 組態	23
調整高度	61	報告		SetIP 程式	13, 14, 15, 44
直接列印公用程式	72	機器資訊	50, 54	一般設定	58
<b>九畫</b>		無線網路		網路程式簡介	12
重疊列印		Ad-hoc 模式	26	驅動程式安裝	
列印	70	USB 纜線	33	Linux	19
刪除	71	WPS		Macintosh	17
建立	70	中斷連線	28, 29	UNIX	20
<b>十畫</b>		WPS (沒有顯示螢幕的機器)		Windows	16
浮水印		PBC	29	<b>十六畫</b>	
刪除	69	PIN 碼	29	機器設定	
建立	69	安裝	26	機器狀態	50
編輯	69	架構模式	26	機器資訊	50
		控制面板	26		
		電腦	27		



# 索引

## 二十一畫

---

驅動程式安裝

    Unix 20

## 二十三畫

---

變更字型設定

62