

SCX-4600 Series
SCX-4623 Series

Multifunkční tiskárna

Uživatelská příručka

představte si ty možnosti

Děkujeme vám za zakoupení výrobku společnosti Samsung.

SAMSUNG

Copyright

© 2009 Samsung Electronics Co., Ltd. Všechna práva vyhrazena.

Tato uživatelská příručka je poskytována pouze pro informativní účely. Veškeré v ní obsažené informace mohou být změněny bez předchozího upozornění. Společnost Samsung Electronics nenese odpovědnost za žádné škody, přímé či nepřímé, vyplývající z použití této uživatelské příručky, nebo s ní související.

- Samsung a logo Samsung jsou ochranné známky společnosti Samsung Electronics Co., Ltd.
- Microsoft, Windows, Windows Vista, Windows 7 a Windows 2008 Server R2 jsou registrované ochranné známky nebo ochranné známky společnosti Microsoft Corporation.
- TrueType, LaserWriter a Macintosh jsou ochranné známky společnosti Apple Computer, Inc.
- Všechny ostatní značky nebo názvy produktů jsou ochrannými známkami příslušných společností nebo organizací.

Pro informace o licenci otevřeného zdroje nahlédněte do souboru „**LICENSE.txt**“ na dodaném disku CD-ROM.

REV. 1.02

Obsah

COPYRIGHT

2

OBSAH

3

- 9 Bezpečnostní informace
- 14 Právní předpisy
- 21 O této uživatelské příručce
- 23 Vlastnosti vašeho nového výrobku

ÚVOD

25

- 25 Přehled zařízení
- 25 Pohled zepředu
- 26 Pohled zezadu
- 27 Ovládací panel – přehled (SCX-4623 Series)
- 28 Ovládací panel – přehled (SCX-4600 Series)
- 29 Význam diodové kontrolky Status
- 29 Přehled užitečných tlačítek
- 29 Tlačítko Menu
- 29 Tlačítko Power
- 29 Tlačítko Print Screen
- 29 Zapnutí zařízení

ZAČÍNÁME

30

- 30 Instalace hardwaru
- 31 Dodaný software
- 31 Požadavky na systém
- 31 Windows
- 32 Macintosh
- 32 Linux
- 32 Instalace ovladače zařízení připojeného přes USB
- 32 Windows
- 33 Macintosh
- 33 Linux
- 34 Místní sdílení zařízení
- 34 Windows
- 35 Macintosh

NASTAVENÍ SÍŤE

36

- 36 Síťové prostředí
- 36 Představení užitečných síťových programů
- 36 SyncThru™ Web Service
- 36 SyncThru™ Web Admin Service
- 36 Samsung AnyWeb Print
- 36 SetIP
- 36 Použití pevné sítě
- 36 Tisk protokolu o síťové konfiguraci
- 37 Nastavení adresy IP
- 38 Nastavení síťových parametrů
- 38 Obnovení výchozích továrních nastavení
- 38 Instalace ovladače zařízení připojeného do pevné sítě nebo USB portu
- 38 Windows
- 39 Macintosh
- 40 Linux
- 40 Konfigurace IPv6
- 41 Aktivace IPv6
- 41 Nastavení adresy IPv6

	41	Připojení služby SyncThru™ Web Service
ZÁKLADNÍ NASTAVENÍ	42	Nastavení nadmořské výšky
	42	Změna jazyka na displeji
	42	Nastavení data a času
	43	Změna formátu zobrazení času
	43	Změna výchozího režimu
	43	Nastavení tónů
	43	Zvuk reproduktoru, vyzvánění, tón tlačítka a výstražný tón
	43	Hlasitost reproduktoru
	43	Vkládání znaků pomocí numerické klávesnice
	43	Zadávání alfanumerických znaků
	44	Písmena a tlačítka na klávesnici
	44	Oprava čísel a jmen
	44	Vložení mezery
	44	Použití úsporných režimů
	44	Použití funkce úspory toneru
	44	Používání funkce úspory energie
	44	Nastavení výchozího zásobníku a papíru
	44	Na ovládacím panelu
	45	V počítači
	45	Nastavení časového limitu úlohy
ZÁSObNÍK A TISKOVÁ MÉDIA	46	Příprava originálů
	46	Zakládání originálů
	46	Na skleněnou desku skeneru
	47	Do podavače dokumentů
	47	Volba tiskového média
	47	Pokyny pro výběr tiskových médií
	47	Formáty médií podporované ve všech režimech
	48	Změna velikosti zásobníku
	48	Vložení papíru do zásobníku
	48	Zásobník 1
	49	Ruční zásobník
	49	Tisk na zvláštní média
	50	Obálka
	50	Fólie
	50	Štítky
	51	Kartičky / vlastní formát papíru
	51	Hlavičkový papír / Předtištěný papír
	51	Fotopapír
	51	Lesklý papír
	51	Nastavení formátu a typu papíru
	51	Nastavení formátu papíru
	51	Nastavení typu papíru
	52	Nastavení zdroje papíru
	52	Nastavení výstupní opěry
	52	Pevné stohování papírů
	52	Výtisky malé velikosti
TISK	53	Funkce ovladače tiskárny
	53	Ovladač tiskárny
	53	Základní funkce tisku
	54	Zrušení tiskové úlohy
	54	Otevření předvoleb tisku

54	Použití oblíbeného nastavení
55	Použití nápovědy
55	Použití zvláštních funkcí tisku
55	Tisk více stránek na jeden list papíru
55	Tisk plakátů
55	Tisk brožur (ruční)
56	Tisk na obě strany papíru (ruční)
56	Změna velikosti dokumentu
56	Přizpůsobení dokumentu vybranému formátu papíru
56	Použití vodoznaků
57	Použití šablon
57	Rozšířené funkce
58	Změna výchozího nastavení tisku
58	Jak nastavit zařízení jako výchozí
58	Tisk do souboru (PRN)
58	Tisk z počítače Macintosh
58	Tisk dokumentu
59	Změna nastavení tiskárny
59	Tisk více stránek na jeden list papíru
59	Tisk v systému Linux
59	Tisk z aplikací
60	Tisk souborů
60	Konfigurace vlastností tiskárny

KOPIROVÁNÍ

61

61	Základní kopie
61	Změna nastavení pro každou kopii
61	Změna tmavosti
61	Výběr typu originálů
61	Zmenšení nebo zvětšení kopií
62	Změna výchozího nastavení kopie
62	Použití zvláštních kopírovacích funkcí
62	Kopírování průkazu
63	Kopírování 2 nebo 4 stránek na jeden list (tisk několika stran na jeden list)
63	Kopírování plakátu
63	Klonovací kopírování
63	Vymazání obrazů na pozadí
63	Rozhodnutí o formě kopie
64	Nastavení časové prodlevy kopírování

SKENOVÁNÍ

65

65	Základní metoda skenování
65	Skenování a posílání originálů do počítače (Skenovat do PC)
65	Pro zařízení připojené kabelem USB
66	Pro zařízení připojené prostřednictvím sítě
66	Použití programu Správce skenování Samsung
66	Karta Tlačítko nastavení skenování
67	Karta Změnit port
67	Skenování v softwaru s rozhraním TWAIN
67	Skenování pomocí ovladače WIA
67	Windows XP
67	Windows Vista
68	Windows 7
68	Skenování v prostředí Macintosh
68	Skenování prostřednictvím portu USB
68	Skenování prostřednictvím sítě

- 69 Skenování v systému Linux**
- 69 Skenování
- 69 Přidání nastavení Job Type (Typ úlohy)
- 70 Použití programu Image Manager

FAXOVÁNÍ

71

- 71 Příprava k faxování**
- 71 Používání faxu ve vašem počítači**
- 71 Odesílání faxu
- 71 Příjem faxu
- 72 Odeslání faxu ve vašem zařízení**
- 72 Nastavení hlavičky faxu
- 73 Odesílání faxu
- 73 Ruční odeslání faxu
- 73 Potvrzení přenosu
- 73 Automatické opakované vytáčení
- 73 Opakované vytáčení posledního čísla
- 73 Odesílání faxu na více míst
- 74 Odložení faxového přenosu
- 74 Odesílání prioritního faxu
- 75 Příjem faxu ve vašem zařízení**
- 75 Změna režimů příjmu
- 75 Ruční příjem v režimu Telefon
- 75 Automatický příjem v režimu záznamník / fax
- 75 Ruční příjem faxů pomocí externího telefonu
- 75 Příjem faxů v režimu DRPD
- 76 Příjem v zabezpečeném režimu
- 76 Aktivace režimu zabezpečeného příjmu
- 76 Příjem faxů do paměti
- 76 Úprava nastavení dokumentu**
- 76 Rozlisení
- 77 Tmavost
- 77 Přeposlání přijatého faxu na jiné cílové místo**
- 77 Přeposlání odeslaného faxu na jiné cílové místo
- 77 Přeposlání přijatého faxu na jiné cílové místo
- 77 Vytvoření adresáře**
- 77 Čísla rychlé volby
- 78 Čísla skupinové volby
- 78 Vyhledání záznamu v adresáři
- 79 Automatický tisk zprávy o odeslání faxu**

REŽIM ZAŘÍZENÍ A POKROČILÉ VLASTNOSTI

80

- 80 Nastavení faxu**
- 80 Změna možností nastavení faxu
- 80 Odesílání
- 80 Příjem
- 81 Změna výchozího nastavení
- 81 Auto protokol
- 82 Nastavení kopírování**
- 82 Změna možností nastavení kopírování
- 82 Změna výchozího nastavení
- 82 Tisk protokolu**
- 83 Vymazání paměti**
- 83 Síť**
- 84 Přehled nabídek**

Obsah

NÁSTROJE SPRÁVY ZAŘÍZENÍ

85

- 85 Představení užitečných nástrojů správy**
- 85 Používání služby SyncThru™ Web Service**
 - 85 Přístup ke službě SyncThru™ Web Service:
 - 85 Přehled služby SyncThru™ Web Service
 - 85 Nastavení kontaktních informací
- 86 Použití programu Smart Panel**
 - 86 Principy programu Smart Panel
 - 86 Změny nastavení programu Smart Panel
- 87 SmarThru**
 - 87 Spuštění aplikace SmarThru
 - 87 Používání softwaru SmarThru
- 88 Používání programu SetIP**
 - 88 Windows
 - 88 Macintosh
 - 88 Linux
- 89 Používání nástroje Unified Driver Configurator systému Linux**
 - 89 Spuštění nástroje Unified Driver Configurator
 - 89 Printers configuration
 - 90 Scanners configuration
 - 90 Ports configuration

ÚDRŽBA

91

- 91 Tisk zprávy o zařízení**
- 91 Sledování životnosti spotřebního materiálu**
- 91 Používání upozornění Výstr.docház.ton.**
- 91 Zjištění výrobního čísla**
- 91 Čištění zařízení**
 - 92 Čištění vnějšího povrchu
 - 92 Čištění vnitřního prostoru
 - 92 Čištění skenovací jednotky
- 93 Skladování kazety s tonerem**
 - 93 Pokyny k manipulaci
 - 93 Používání kazet s doplněným tonerem nebo kazet, které nejsou od společnosti Samsung
 - 93 Předpokládaná životnost kazety
- 93 Tipy pro přenášení a skladování zařízení**

ŘEŠENÍ PROBLÉMŮ

94

- 94 Rozprostření toneru**
- 95 Odstraňování vzpříčených originálů dokumentů**
- 96 Tipy jak zabránit zkroucení papíru**
- 96 Tipy jak zabránit zaseknutí papíru**
- 96 Odstranění zaseknutého papíru**
 - 96 V zásobníku 1
 - 97 V ručním zásobníku
 - 97 Uvnitř zařízení
 - 97 Ve výstupní oblasti
- 98 Vysvětlení zobrazených zpráv**
 - 98 Ověření zpráv na displeji
- 101 Řešení jiných problémů**
 - 101 problémy s napájením
 - 101 Problémy s podáváním papíru
 - 102 Problémy s tiskem
 - 104 Problémy s kvalitou tisku
 - 106 Problémy při kopírování
 - 107 Problémy při skenování
 - 107 Problémy s faxováním

Obsah

- 108 Potíže se Správce skenování Samsung
- 108 Časté potíže v systému Windows
- 108 Časté potíže v systému Linux
- 110 Běžné problémy se systémem Macintosh

SPOTŘEBNÍ MATERIÁL A PŘÍSLUŠENSTVÍ

111

- 111 Způsoby nákupu
- 111 Dostupný spotřební materiál
- 111 Dostupné součásti pro údržbu
- 112 Výměna kazety s tonerem
- 112 Kontrola životnosti vyměnitelných částí

TECHNICKÉ SPECIFIKACE

113

- 113 Technické údaje hardwaru
- 114 Ekologické technické údaje
- 114 Elektrické technické údaje
- 115 Specifikace tiskového média

CONTACT SAMSUNG WORLDWIDE

116

SLOVNÍK POJMŮ

118

REJSTŘÍK

124

Bezpečnostní informace









Tato varování a upozornění mohou vás nebo vaše okolí ochránit před poraněním a mohou také zabránit poškození zařízení. Před použitím tohoto zařízení si veškeré pokyny přečtěte a snažte se jim porozumět.

Při provozu zařízení a používání jakéhokoli elektrického přístroje postupujte podle zdravého rozumu. Dodržujte všechna nařízení a pokyny vyznačené na zařízení a v instrukcích dodávaných se zařízením. Po přečtení této části tuto uložte na bezpečné místo pro budoucí použití.

Důležité bezpečnostní symboly

Tato část vysvětluje význam všech ikon a znaků v uživatelské příručce. Tyto bezpečnostní symboly jsou seřazeny podle stupně nebezpečí.

Vysvětlení všech ikon a znaků používaných v uživatelské příručce:

	Varování	Rizika či nebezpečné používání mohou vyústit ve vážné zranění osob nebo úmrtí.
	Pozor	Rizika či nebezpečné používání mohou vyústit v menší zranění osob nebo poškození majetku.
		Nezkoušejte.
		Nerozebírejte.
		Nedotýkejte se.
		Odpojte napájecí kabel ze zásuvky.
		Ověřte, zda je zařízení uzemněné. Zabráňte tak zasažení elektrickým proudem.
		Obraťte se na servisní středisko.
		Postupujte přesně podle pokynů.

Varování



Nepoužívejte, pokud je napájecí kabel poškozen, nebo zásuvka není uzemněna.

► Mohlo by dojít k zasažení elektrickým proudem nebo k požáru.



Na horní stranu zařízení nic nepokládejte (vodu, malé kovové nebo těžké předměty, svíčky, zapálené cigarety, atd.).

► Mohlo by dojít k zasažení elektrickým proudem nebo k požáru.

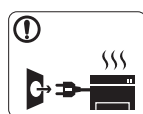

Dojde-li k přehřátí (ze zařízení vystupuje kouř, slyšíte nezvyklé zvuky nebo zařízení vydává zápach), okamžitě zařízení vypněte a vytáhněte ze zásuvky.

► Mohlo by dojít k zasažení elektrickým proudem nebo k požáru.



Na napájecí kabel nepokládejte těžké předměty, ani jej neohýbejte.

► Stoupnete-li na napájecí kabel nebo dovolíte-li, aby byl vystaven nárazu těžkých předmětů, může dojít k zasažení elektrickým proudem nebo k požáru.



Zástrčku nevytahujte tahem za kabel; se zástrčkou nemanipulujte mokřkýma rukama.

► Mohlo by dojít k zasažení elektrickým proudem nebo k požáru.

Pozor

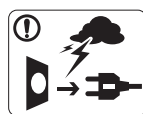

Při bouřce, nebo pokud zařízení dlouho nepoužíváte, vytáhněte napájecí kabel ze zásuvky.

► Mohlo by dojít k zasažení elektrickým proudem nebo k požáru.



Budte opatrní, oblast výstupu papíru je horká.

► Může dojít k popálení.



Došlo-li k pádu zařízení, nebo jeho kryt vypadá poškozeně, odpojte zařízení od všech vnějších zdrojů a požádejte o pomoc servisního technika.

► V opačném případě by mohlo dojít k zasažení elektrickým proudem nebo k požáru.



Pokud dojde k náhlé a výrazné změně funkčnosti zařízení, odpojte zařízení od všech vnějších zdrojů a požádejte o pomoc servisního technika.

► V opačném případě by mohlo dojít k zasažení elektrickým proudem nebo k požáru.



Pokud kabel nejde snadno zasunout do zásuvky, nepokoušejte se jej tam zastrčit silou.

► Na výměnu elektrické zásuvky povolejte elektrikáře, jinak může dojít k zasažení elektrickým proudem.



Zajistěte, aby domácí zvířata nepřekousla napájecí kabel, telefonní kabel nebo kabely propojující zařízení s počítačem.

► Mohlo by dojít k zasažení elektrickým proudem, k požáru nebo ke zranění domácích zvířat.



Pokud zařízení nepracuje správně i když jste postupovali přesně podle návodu, odpojte zařízení od všech vnějších zdrojů a požádejte o pomoc servisního technika.

► V opačném případě by mohlo dojít k zasažení elektrickým proudem nebo k požáru.

Způsob použití

Pozor



Během tisku nevytahujte papír násilím.
► Mohlo by dojít k poškození zařízení.



Nevkládejte ruku mezi zařízení a zásobník papíru.
► Můžete se zranit.

- ⊘ Neblokujte ventilátor žádnými předměty, ani je do něj nevkládějte.
► Mohlo by to vést ke zvýšení teploty součástek a následně škodě nebo požáru.
- ⊘ Při výměně papíru nebo odstraňování zaseknutého papíru postupujte opatrně.
► Nový papír má ostré hrany, mohli byste se bolestivě pořezat.



Při velkém objemu tisku se může spodní část oblasti výstupu papíru zahřát. Nedovolte dětem, aby se jí dotýkaly.

► Může dojít k popálení.

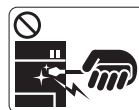

Při odstraňování zaseknutého papíru nepoužívejte pinzetu ani ostré kovové předměty.

► Mohlo by dojít k poškození zařízení.

- ⊘ Nedovolte, aby se papíry příliš hromadily v oblasti výstupu papíru.
► Mohlo by dojít k poškození zařízení.
- ⊘ Toto zařízení je napájeno elektrickou energií prostřednictvím napájecího kabelu.
► Chcete-li přerušit zásobení elektrickou energií, vyjměte napájecí kabel ze zásuvky.

Umístění / stěhování

Varování



Neumísťujte zařízení na místa, kde může přijít do kontaktu s prachem, vlhkostí nebo vodou.

► Mohlo by dojít k zasažení elektrickým proudem nebo k požáru.

Pozor



Pokud zařízení chcete přemístit, nejdříve jej vypněte a odpojte všechny šňůry.

Poté zařízení zvedněte:

- Pokud zařízení váží méně než 20 kg, může jej zvedat 1 osoba.
- Pokud zařízení váží 20 - 40 kg, měly by jej zvedat 2 osoby.
- Pokud zařízení váží více než 40 kg, měly by jej zvedat 4 a více osob.

► Zařízení by mohlo spadnout a způsobit poranění, nebo by se mohlo poškodit.

⊘ Nezakrývejte zařízení, ani je neumísťujte do těsných prostor jako jsou komory.

► Pokud není zařízení správně odvětráváno, může dojít k požáru.

- ⚠ Neumísťujte zařízení na nevhodný povrch.
 - ▶ Zařízení by mohlo spadnout a způsobit poranění, nebo by se mohlo poškodit.
- ⚠ Zařízení by mělo být připojeno k elektrické síti o napětí uvedeném na štítku.
 - ▶ Pokud si nejste jisti, jaké napětí používáte a chcete to zjistit, obraťte se na vašeho dodavatele elektrické energie.
- ⚠ Používejte pouze AWG č. 26^a nebo silnější, telefonní kabel, pokud je to nutné.
 - ▶ Mohlo by dojít k poškození zařízení.
- ⚠ Ujistěte se, že jste napájecí kabel zapojili do uzemněné elektrické zásuvky.
 - ▶ V opačném případě by mohlo dojít k zasažení elektrickým proudem nebo k požáru.
- ⚠ Nepřetěžujte elektrické zásuvky ani prodlužovací kabely.
 - ▶ Mohlo by to způsobit horší funkci přístroje, úraz elektrickým proudem nebo požár.
- ⚠ Pro bezpečný provoz použijte napájecí kabel dodávaný se zařízením. Používáte-li kabel delší než 2m se zařízením operujícím na napětí 140V, měla by být tloušťka kabelu 16 AWG nebo větší.
 - ▶ Jinak by mohlo dojít k poškození zařízení, úrazu elektrickým proudem nebo požáru.

a. AWG: Americký parametr tloušťky kabelu (American Wire Gauge)

Údržba / Kontrola

Pozor

- 

Než začnete čistit vnitřní části zařízení, vypojte jej ze zásuvky. **Nečistěte** zařízení benzínem, ředidlem nebo lihem; přímo do zařízení nestříkejte vodu.

 - ▶ Mohlo by dojít k zasažení elektrickým proudem nebo k požáru.
- 

Pokud pracujete s vnitřní částí zařízení, např. při výměně spotřebního materiálu nebo při čištění, zařízení nesmí být v provozu.

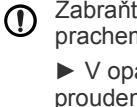
 - ▶ Mohli byste se zranit.
- 

Zabraňte znečištění napájecího kabelu a kontaktního povrchu prachem nebo vodou.

 - ▶ V opačném případě by mohlo dojít k zasažení elektrickým proudem nebo k požáru.
- 

Neodstraňujte kryty ani ochranné prvky, které jsou upevněny šrouby.

 - ▶ Zařízení by měli opravovat pouze certifikovaní servisní technici společnosti Samsung.
- 

Čistící pomůcky udržujte mimo dosah dětí.

 - ▶ Mohlo by dojít k jejich úrazu.
- 

Nerozebírejte, neopravujte ani nepřestavujte zařízení bez odborné pomoci.

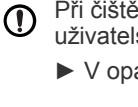
 - ▶ Mohlo by dojít k poškození zařízení. Potřebuje-li zařízení opravu, obraťte se na certifikovaného servisního technika.
- 

Při čištění a provozu zařízení přesně dbejte instrukcí v uživatelské příručce dodávané se zařízením.

 - ▶ V opačném případě by mohlo dojít k poškození zařízení.

Pozor



Kazetu s tonerem nerozebírejte.

- ▶ Toner může být nebezpečný, pokud dojde k vdechnutí nebo požití.



Spotřební materiál, jako jsou kazety s tonerem nebo fixační jednotka, nepalte.

- ▶ Mohlo by dojít k explozi nebo nekontrolovatelnému požáru.



Když vyměňujete kazetu s tonerem nebo odstraňujete zaseknutý papír, dbejte na to, aby vaše tělo nebo oblečení nepřišlo do styku s prachem tonerů.

- ▶ Toner může být nebezpečný, pokud dojde k vdechnutí nebo požití.



Skladovaný spotřební materiál, jako jsou kazety s tonerem, uchovávejte mimo dosah dětí.

- ▶ Toner může být nebezpečný, pokud dojde k vdechnutí nebo požití.



Použití recyklovaného spotřebního materiálu, jako jsou kazety s tonerem, může poškodit zařízení.

- ▶ Dojde-li k poškození v důsledku použití recyklovaného spotřebního materiálu, bude účtován servisní poplatek.



Jestliže si tonerem znečistíte oděv, neperte jej v horké vodě.

- ▶ Horká voda by zafixovala toner do vlákna. Použijte studenou vodu.

Právní předpisy

Toto zařízení je certifikováno podle několika právních předpisů.

Prohlášení o bezpečnosti laserového zařízení

Tiskárna vyhovuje americkému nařízení DHHS 21 CFR, podle kapitoly 1 odstavce J pro laserová zařízení třídy I (1). Jinde ve světě má osvědčení pro laserová zařízení třídy I a vyhovuje požadavkům normy IEC 825.

Laserová zařízení třídy I nejsou považována za nebezpečná. Laserový systém a tiskárna jsou navrženy tak, aby v průběhu používání zařízení, při jeho údržbě nebo servisních pracích nebyl nikdo vystaven laserovému záření nad úrovní třídy I.

UPOZORNĚNÍ

Je-li ochranný kryt jednotky laseru a skeneru sejmутý, nikdy zařízení nepoužívejte, ani neprovádějte jeho opravy. Odražený paprsek, přestože není viditelný, vám může poškodit zrak.

Při používání zařízení je třeba vždy dbát následujících bezpečnostních pokynů, abyste snížili nebezpečí vzniku požáru, úrazu elektrickým proudem či jiného úrazu:



CAUTION - CLASS 3B LASER RADIATION WHEN OPEN
AVOID EXPOSURE TO THE BEAM.

DANGER - LASER RADIATION AVOID DIRECT
EXPOSURE TO BEAM.

DANGER - RADIATIONS INVISIBLES DU LASER EN CAS
D'OUVERTURE. EVITER TOUTE EXPOSITION
DIRECTE AU FAISCEAU.

VORSICHT - UNSICHTBARE LASERSTRAHLUNG, WENN
ABDECKUNG GEÖFFNET.
NICHT DEM STRAHL AUSSETZEN.

ATTENZIONE - RADIAZIONE LASER INVISIBILE IN CASO DI
APERTURA. EVITARE L'ESPOSIZIONE AL FASCIO.

PRECAUCIÓN - RADIACIÓN LASER INVISIBLE CUANDO SE ABRE.
EVITAR EXPONERSE AL RAYO.

PERIGO - RADIAÇÃO LASER INVISÍVEL AO ABRIR. EVITE
EXPOSIÇÃO DIRECTA AO FEIXE.

GEVAAR - ONZICHTBARE LASERSTRALEN BIJ GEOPENDE
KLEP. DEZE KLEP NIET OPENEN.

ADVARSEL - USYNLIG LASERSTRÅLNING VED ÅBNING.
UNDGÅ UDSÆTTELSE FOR STRÅLNING.

ADVARSEL - USYNLIG LASERSTRÅLNING NÅR DEKSEL
ÅPNES. UNNGÅ EKSPONERING FOR STRÅLEN.

VARNING - OSYNLIG LASERSTRÅLNING NÅR DENNA DEL
ÄR ÖPPEN. STRÅLEN ÄR FARLIG.

VAROITUS - NÄKYMÄTÖNTÄ LASERSÄTELYÄ AVATTAESSA.
VARO SUORAA ALTISTUMISTA SÄTEELLE.

注意 - 严禁揭开此盖, 以免激光泄露灼伤

주의 - 이 덮개를 열면 레이저광에 노출될 수 있으므로
주의하십시오.

Bezpečnostní informace týkající se ozónu



Při běžném používání tohoto zařízení vzniká ozón. Vzniklý ozón nepředstavuje pro obsluhu zařízení žádné nebezpečí. Přesto doporučujeme, abyste zařízení provozovali v dobře větrané místnosti.

Další informace týkající se ozónu můžete získat od prodejců společnosti Samsung.

VAROVÁNÍ – CHLORISTANY

Toto varování o perchlorátech se vztahuje pouze na lithiové baterie obsahující oxid managaničitý ve výrobcích prodávaných VÝHRADNĚ v Kalifornii (USA).

Obsahuje perchloráty – může vyžadovat zvláštní zacházení.

Viz www.dtsc.ca.gov/hazardouswaste/perchlorate (pouze pro USA).

Spořič energie



Zařízení je vybaveno zdokonaleným systémem úspory elektrické energie, který snižuje spotřebu zařízení v době, kdy není používáno. Když tiskárna delší dobu nepřijímá data, spotřeba energie se automaticky snižuje. ENERGY STAR a značka ENERGY STAR jsou v USA registrovanými značkami. Více informací o programu ENERGY STAR naleznete na stránkách <http://www.energystar.gov>.

Recyklace



Obal tohoto zařízení likvidujte způsobem šetrným k životnímu prostředí nebo jej recyklujte.

Pouze pro Čínu

回收和再循环

为了保护环境，我们公司已经为废弃的产品建立了回收和再循环系统。我们会为您无偿提供回收同类废旧产品的服务。当您要废弃您正在使用的产品时，请您及时与工厂取得联系，我们会及时为您提供服务。

Správná likvidace tohoto výrobku (odpadní elektrická a elektronická zařízení)

(Platí v Evropské unii a dalších evropských zemích se samostatnými systémy sběru odpadu)



Toto označení na výrobku, jeho příslušenství nebo dokumentaci znamená, že výrobek a jeho elektronické příslušenství (například nabíječku, náhlavní sadu, USB kabel) je po skončení životnosti zakázáno likvidovat jako běžný komunální odpad. Možným negativním dopadům na životní prostředí nebo lidské zdraví způsobeným nekontrolovanou likvidací zabráníte oddělením zmíněných produktů od ostatních typů odpadu a jejich zodpovědnou recyklací za účelem udržitelného využívání druhotných surovin.

Uživatelé z řad domácností by si měli od prodejce, u něhož produkt zakoupili, nebo u příslušného městského úřadu vyžádat informace, kde a jak mohou tyto výrobky odevzdat k bezpečné ekologické recyklaci.

Firemní uživatelé by se měli obrátit na svého dodavatele a zkontrolovat podmínky své kupní smlouvy. Tento výrobek a jeho elektronické příslušenství nesmí být likvidován spolu s ostatním průmyslovým odpadem.

Správná likvidace baterií v tomto výrobku

(Platí v Evropské unii a dalších evropských zemích s vlastními systémy zpětného odběru baterií)



Tato značka na baterii, návodu nebo obalu znamená, že baterie v tomto výrobku nesmí být na konci své životnosti likvidovány společně s jiným domovním odpadem. Jsou-li uvedeny, označují chemické symboly Hg, Cd nebo Pb, že daná baterie obsahuje rtuť, kadmium nebo olovo nad hodnoty uvedené ve směrnici EU 2006/66. Jestliže baterie nejsou řádně zlikvidovány, mohou tyto látky způsobit škody na lidském zdraví nebo životním prostředí. Pro ochranu přírodních zdrojů a pro podporu opakovaného využívání materiálů oddělte, prosím, baterie od ostatních typů odpadu a nechte je recyklovat prostřednictvím místního bezplatného systému zpětného odběru baterií.

Pouze pro Tchaj-wan

警告

本電池如果更換不正確會有爆炸的危險
請依製造商說明書處理用過之電池

Vyzařování rádiových vln

Informace komise FCC pro uživatele

Toto zařízení vyhovuje Části 15 směrnice FCC. Jeho provoz se řídí následujícími dvěma podmínkami:

- toto zařízení nesmí způsobovat škodlivé rušení.
- Toto zařízení musí být schopné přijímat jakékoli rušení, včetně takového, které může způsobovat jeho nežádoucí provoz.

Toto zařízení bylo podrobeno testům a vyhovuje omezením pro digitální zařízení třídy B podle části 15 směrnice komise FCC. Tato omezení zajišťují přiměřenou ochranu proti škodlivému rušení vyskytujícímu se při instalaci v obytném prostředí. Zařízení vytváří, využívá a může vyzařovat vysokofrekvenční kmitočty a při nedodržení pokynů pro instalaci a používání může způsobit rušení rádiového spojení. Nelze však zaručit, že k rušení přesto nedojde. Pokud zařízení způsobuje rušení příjmu rozhlasu nebo televize, což lze zjistit jeho zapnutím a vypnutím, doporučuje se uživatelům eliminovat rušení jedním nebo více z následujících opatření:

- Přesměrujte nebo přemístěte anténu pro příjem.
- Zvětšete vzdálenost mezi zařízením a přijímačem.
- Připojte zařízení do zásuvky v jiném obvodu, než do kterého je zapojen přijímač.
- Požádejte o pomoc prodejce nebo zkušeného rádiového nebo televizního technika.

 Změny nebo úpravy, které nejsou výslovně schváleny výrobcem odpovědným za splnění podmínek provozu, by mohly zrušit platnost oprávnění uživatele k provozu tohoto zařízení.

Směrnice o rušení rádiových vln pro Kanadu

Toto zařízení nepřekračuje omezení třídy B pro vyzařování rádiových vln digitálním zařízením, jak je uvedeno v normě pro zařízení způsobující rušení vln s názvem Digital Apparatus, ICES-003 vydané organizací Industry and Science Canada.

Cet appareil numérique respecte les limites de bruits radioélectriques applicables aux appareils numériques de Classe B prescrites dans la norme sur le matériel brouilleur : « Appareils Numériques », ICES-003 édictée par l'Industrie et Sciences Canada.

Pouze pro Rusko

AB57



AB57

Минсвязи России



Das Gerät ist nicht für die Benutzung am Bildschirmarbeitsplatz gemäß Bildschirmarbeitsverordnung vorgesehen.

Označení faxu

Nařízení Telephone Consumer Protection Act z roku 1991 označuje za protiprávní, aby kdokoli používal počítač či jiné elektronické zařízení k odesílání faxových zpráv, které na horním či dolním okraji každé stránky nebo na první stránce přenosu neobsahují následující informace:

1. datum a čas přenosu,
2. identifikaci podniku, právnické či fyzické osoby odesílající zprávu,
3. telefonní číslo odesílajícího přístroje, podniku či osoby.

Společnost poskytující telekomunikační služby může změnit své komunikační vybavení, způsob nebo postup jeho používání, je-li tato změna nutná pro poskytování jejích služeb a není-li v rozporu s částí 68 požadavků a směrnic komise FCC. Pokud se dá důvodně předpokládat, že takové změny způsobí, že některé koncové zařízení zákazníka může přestat být kompatibilní s komunikačním zařízením telekomunikační společnosti, nebo že bude třeba na koncovém zařízení provést dodatečné úpravy, nebo změna jinak materiálně ovlivní používání nebo výkon koncového zařízení, zákazník by měl obdržet písemnou zprávu, která mu umožní zachovat nepřetržitě fungování odebíraných služeb.

Číslo Ringer Equivalence Number

Číslo Ringer Equivalence Number a registrační číslo FCC tohoto zařízení jsou uvedeny na nálepce umístěné na dolní či zadní stěně zařízení. V některých případech může telefonní společnost tato čísla požadovat.

Číslo Ringer Equivalence Number (REN) je měřítkem zatížení telefonní linky a slouží k určení, zda jste linku nepřetížili. Instalace několika typů zařízení na jednu telefonní linku může způsobit potíže při volání a přijímání hovorů, zvláště mohou nastat potíže se zvoněním při příchozích hovorech. Součet čísel REN všech zařízení připojených k jedné telefonní lince by měl být menší než 5, aby bylo možné požadovat kvalitní fungování služeb telefonní společnosti. Pro některé telefonní linky může být i součet 5 příliš vysoký. Pokud nějaké telefonní zařízení nefunguje správně, ihned jej odpojte od telefonní sítě, aby nepoškodilo telefonní linku.

Toto zařízení je v souladu s částí 68 požadavků a směrnic komise FCC a požadavky přijatými radou ACTA. V zadní části tohoto zařízení je umístěn štítek obsahující kromě jiných informací identifikační číslo výrobku ve formátu US:AAAEQ##TXXXX. Na vyžádání je třeba toto číslo poskytnout telekomunikační společnosti.

 Požadavky komise FCC obsahují ustanovení, že změny tohoto zařízení, které nejsou explicitně povoleny výrobcem zařízení, mohou vést k zániku platnosti oprávnění, aby uživatel zařízení dále používal. V případě, že koncové zařízení způsobí poškození telefonní sítě, měla by telekomunikační společnost upozornit zákazníka, že poskytování služeb může být ukončeno. V případech, kdy předběžné upozornění nelze provést, společnost může poskytování služeb dočasně přerušit, jsou-li splněny následující podmínky:

- a) urychleně informuje zákazníka,
- b) dá zákazníkovi příležitost k nápravě potíží se zařízením,
- c) informuje zákazníka o jeho právu podat stížnost ke komisi Federal Communication Commission, podle postupu popsáno v části 68, odstavci E požadavků a směrnic komise FCC.

Měli byste si být vědomi i následujících skutečností:

- Zařízení není určeno k připojení k systému digitální pobočkové ústředny.
- Chcete-li na stejné lince se zařízením používat počítačový nebo faxový modem, mohou u všech připojených zařízení nastat potíže s přenosem a přijímáním faxů. Doporučujeme, abyste na jedné telefonní lince se zařízením nepoužívali žádné jiné zařízení kromě běžného telefonního přístroje.
- Žijete-li v oblasti, kde je zvýšený výskyt blesků nebo nárazů elektrického proudu, doporučujeme instalaci přepěťové ochrany na přívod elektrického proudu i na telefonní linku. Přepěťovou ochranu zakoupíte u prodejce zařízení nebo ve specializovaném obchodě s telekomunikační technikou.
- Před programováním a testováním volání na nouzová čísla použijte číslo dispečera pohotovostních služeb a oznamte mu, že se chystáte čísla testovat. Dispečer vám poskytne další informace o správném testování pohotovostních čísel.
- Používání zařízení nelze platit mincemi. Zařízení nemůže být použito na společné připojce.
- Zařízení je vybaveno magnetickým připojením pro naslouchadla pro neslyšící.

Zařízení lze bezpečně připojit k telefonní síti pomocí standardní modulární zástrčky, USOC RJ-11C.

Výměna originální zástrčky (pouze pro Velkou Británii)

Důležité

Přívod elektrického proudu tohoto zařízení je opatřen standardní zástrčkou (BS 1363) pro 13 A a má pojistku na 13 A. Pojistku je při výměně nutno nahradit správnou pojistkou 13 A. Potom vraťte zpět kryt pojistky. Ztratíte-li kryt pojistky, nepoužívejte zástrčku dříve, než získáte nový kryt.

Obraťte se na prodejce, od něhož jste zařízení zakoupili.

Zástrčka 13 A je nejpoužívanější zástrčkou ve Velké Británii, měla by proto vyhovovat. V některých – zvláště starších – budovách ovšem nejsou běžné zásuvky na 13 A. Musíte zakoupit vhodný adaptér. Připojenou zástrčku nikdy neodstraňujte.

 Pokud odříznete zalisovanou zástrčku, urychleně se jí zbavte. Takovou zástrčku nelze znovu napojit; pokud se jí pokusíte zapojit do zásuvky, můžete si způsobit úraz elektrickým proudem.

Důležité varování:



Zařízení musí být uzemněno.

Vodiče v elektrické přípojce jsou označeny následujícími barvami:

- **Zelená a žlutá:** Zemní vodič
- **Modrá:** Nulový vodič
- **Hnědá:** Fázový vodič

Pokud barvy vodiče hlavního přívodu neodpovídají barvám zástrčky, postupujte takto:

Žlutozelený vodič připojte ke kolíku označenému písmenem E nebo bezpečnostním symbolem zemnění, nebo ke kolíku označenému žlutou a zelenou barvou (nebo pouze zeleně).

Modrý vodič připojte ke kolíku označenému písmenem N nebo černou barvou.

Hnědý vodič připojte ke kolíku označenému písmenem L nebo červenou barvou.

V zásuvce, adaptéru či na rozvodné desce musí být pojistka 13 A.

Prohlášení o shodě (Evropské země)

Osvědčení a certifikáty



Symbol CE, jímž je toto zařízení opatřeno, symbolizuje Prohlášení společnosti Samsung Electronics Co., Ltd. o shodě s následujícími směrnici Evropské Unie 93/68/EHS přijatými v následujících datech:

Tímto společnost Samsung Electronics prohlašuje, že tento produkt vyhovuje základním požadavkům a dalším relevantním ustanovením:

SCX-4600 Series: Směrnice o nízkonapětových zařízeních (2006 / 95 / EC) a směrnice o elektromagnetické kompatibilitě (2004 / 108 / EC).

SCX-4623 Series: Směrnice R&TTE (1999 / 5 / EC).

Prohlášení o shodě si můžete prohlédnout na adrese www.samsung.com/printer, přejděte na odkaz centra Podpory > Ke stažení a zadejte název své tiskárny (MFP), abyste si prohlédli dokumenty EU.

1. ledna 1995: Směrnice Rady 2006 / 95 / ES o harmonizaci zákonů členských států týkajících se elektrických zařízení nízkého napětí.

1. ledna 1996: Směrnice Rady 2004 / 108 / ES (92 / 31 / EHS) o harmonizaci zákonů členských států týkajících se elektromagnetické kompatibility.

9. března 1999: Směrnice Rady 1999 / 5 / ES o rádiových zařízeních a telekomunikačních koncových zařízeních a vzájemném uznávání jejich shody. Plné znění s definicí odpovídajících směrnic a uvedených norem získáte od místního zástupce společnosti Samsung Electronics Co., Ltd.

Certifikáty ES

Certifikát podle směrnice 1999 / 5 / ES o rádiových zařízeních a telekomunikačních terminálových zařízeních (FAX).

Tento výrobek společnosti Samsung je opatřen vlastním certifikátem Samsung pro celoevropské připojení samostatného terminálu k analogové veřejné telefonní síti (PSTN) v souladu se směrnicí 1999 / 5 / ES. Výrobek je určen pro připojení k národním veřejným telefonním sítím a ke kompatibilním pobočkovým ústřednám v evropských zemích:

V případě potíží nejprve kontaktujte laboratoř Euro QA Lab společnosti Samsung Electronics Co., Ltd.

Výrobek vyhovuje standardům TBR21. Institut European Telecommunication Standards Institute (ETSI) vydal pro usnadnění používání koncových zařízení, které vyhovují tomuto standardu, dokument EG 201 121 obsahující další požadavky zajišťující kompatibilitu koncových zařízení TBR21 v síti. Výrobek je vyroben v souladu se všemi relevantními sděleními tohoto dokumentu a plně mu vyhovuje.

Licence OpenSSL

Copyright © 1998-2001 The OpenSSL Project. Všechna práva vyhrazena.

Redistribuce a používání ve zdrojové a binární formě, s úpravami i bez nich, je povoleno pouze za následujících podmínek:

1. Redistribuce zdrojového kódu musí obsahovat výše uvedené označení autorského práva, tento seznam podmínek a následující zřeknutí se odpovědnosti.
2. Redistribuce v binárním tvaru musí reprodukovat výše uvedené označení autorského práva, tento seznam podmínek a následující zřeknutí se odpovědnosti v příslušné dokumentaci či jiných materiálech, jež tvoří součást dané distribuce.
3. Veškeré propagační materiály uvádějící funkce nebo používání tohoto softwaru musejí obsahovat následující formulaci: „Tento produkt obsahuje software vyvinutý organizací OpenSSL Project pro použití v aplikaci OpenSSL Toolkit. (<http://www.openssl.org/>)“.
4. Názvy „OpenSSL Toolkit“ a „OpenSSL Project“ nesmějí být použity k podpoře či propagaci produktů odvozených z tohoto softwaru bez předchozího písemného povolení. Písemné povolení je možné získat na adrese openssl-core@openssl.org.
5. Produkty odvozené z tohoto softwaru nesmějí být nazývány „OpenSSL“ a slovo „OpenSSL“ se nesmí objevit v jejich názvech bez předchozího výslovného písemného svolení organizace OpenSSL Project.
7. Redistribuce v jakékoli formě musí zachovat následující formulaci: „Tento produkt obsahuje software vyvinutý organizací OpenSSL Project pro použití v OpenSSL Toolkit (<http://www.openssl.org/>)“.

ORGANIZACE OpenSSL PROJECT POSKYTUJE TENTO SOFTWARE „JAK JE“ A ZŘÍKÁ SE JAKÝCHKOLI VÝSLOVNÝCH NEBO IMPLIKOVANÝCH ZÁRUK, ZEJMÉNA IMPLIKOVANÝCH ZÁRUK PRODEJNOSTI A VHODNOSTI K URČITÉMU ÚČELU. V ŽÁDNÉM PŘÍPADĚ NEBUDOU ORGANIZACE OpenSSL PROJECT ANI JEJÍ SPOLUPRACOVNÍCI ODPOVĚDNI ZA ŽÁDNÉ PŘÍMÉ, NEPŘÍMÉ, VEDLEJŠÍ, ZVLÁŠTNÍ, PENALIZOVANÉ NEBO NÁSLEDNÉ ŠKODY (ZAHRNÚJÍCÍ MIMO JINÉ OBSTARÁNÍ NÁHRADNÍHO ZBOŽÍ NEBO SLUŽEB, ZTRÁTU UŽÍVÁNÍ NEBO DAT, UŠLÝ ZISK ČI PŘERUŠENÍ PROVOZU) JAKKOLI ZPŮSOBENÉ A VYPLÝVAJÍCÍ Z JAKÉKOLI TEORIE ODPOVĚDNOSTI, AŽ JIŽ Z KONTRAKTU, PŘESNĚ VYMEZENÉ ODPOVĚDNOSTI NEBO DELIKTU (VČETNĚ NEDBALOSTI A JINÝCH PŘEČINŮ), VYVSTÁVAJÍCÍ JAKÝMKOLIV ZPŮSOBEM Z UŽÍVÁNÍ TOHOTO SOFTWARU, I KDYBY BYLI O MOŽNOSTI TAKOVÝCH ŠKOD INFORMOVÁNI.

Tento produkt obsahuje kryptografický software, který napsal Eric Young (eay@cryptsoft.com). Tento produkt obsahuje software, který napsal Tim Hudson (tjh@cryptsoft.com).

Originální licence SSLeay

Copyright © 1995-1998 Eric Young (eay@cryptsoft.com). Všechna práva vyhrazena.

Tento balík je implementací SSL, kterou napsal Eric Young (eay@cryptsoft.com). Implementace byla napsána tak, aby byla ve shodě s Netscape's SSL.

Tato knihovna je zdarma pro komerční a nekomerční použití při dodržení následujících podmínek. Následující podmínky se vztahují na všechny kódy vyskytující se v této distribuci, mezi které patří RC4, RSA, lhash, DES atd., nikoli jen na kód SSL. Na dokumentaci SSL přiložené k této distribuci se vztahují stejné podmínky autorských práv s výjimkou toho, že držitelem je Tim Hudson (tjh@cryptsoft.com). Držitelem autorského práva je Eric Young a proto žádné označení autorského práva v kódu nesmí být odstraněno. Je-li tento balíček použit v nějakém produktu, Eric Young by měl být uveden jako autor částí použité knihovny. Může to být ve formě textové zprávy při spuštění programu nebo v dokumentaci (on-line nebo textové) dodávané s balíčkem.

Redistribuce a používání ve zdrojové a binární formě, s úpravami i bez nich, je povoleno pouze za následujících podmínek:

1. Redistribuce zdrojového kódu musí mít označení autorského práva, tento seznam podmínek a následující zřeknutí se odpovědnosti.
2. Redistribuce v binárním tvaru musí reprodukovat výše uvedené označení autorského práva, tento seznam podmínek a následující zřeknutí se odpovědnosti v příslušné dokumentaci či jiných materiálech, jež tvoří součást dané distribuce.
3. Všechny reklamní materiály zmiňující funkce nebo použití tohoto softwaru musí uvádět následující potvrzení: „Tento produkt obsahuje kryptografický software, který napsal Eric Young (eay@cryptsoft.com)“. Slovo „kryptografický“ lze vynechat, jestliže se programy z používané knihovny nevztahují ke kryptografii.
4. Jestliže zahmete jakýkoli kód specifický pro systém Windows (nebo z něj odvozený) z adresáře apps (aplikační kód), musíte uvést potvrzení: „Tento produkt obsahuje software, který napsal Tim Hudson (tjh@cryptsoft.com)“.

ERIC YOUNG POSKYTUJE TENTO SOFTWARE „JAK JE“ A ZŘÍKÁ SE JAKÝCHKOLI VÝSLOVNÝCH NEBO IMPLIKOVANÝCH ZÁRUK, ZEJMÉNA IMPLIKOVANÝCH ZÁRUK PRODEJNOSTI A VHODNOSTI K URČITÉMU ÚČELU. V ŽÁDNÉM PŘÍPADĚ NEBUDE AUTOR ANI JEHO SPOLUPRACOVNÍCI ODPOVÍDAT ZA ŽÁDNÉ PŘÍMÉ, NEPŘÍMÉ, VEDLEJŠÍ, ZVLÁŠTNÍ, PENALIZOVANÉ NEBO NÁSLEDNÉ ŠKODY (ZAHRNÚJÍCÍ MIMO JINÉ OBSTARÁNÍ NÁHRADNÍHO ZBOŽÍ NEBO SLUŽEB, ZTRÁTU UŽÍVÁNÍ NEBO DAT, UŠLÝ ZISK ČI PŘERUŠENÍ PROVOZU) JAKKOLI ZPŮSOBENÉ A VYPLÝVAJÍCÍ Z JAKÉKOLI TEORIE ODPOVĚDNOSTI, AŽ JIŽ Z KONTRAKTU, PŘESNĚ VYMEZENÉ ODPOVĚDNOSTI NEBO DELIKTU (VČETNĚ NEDBALOSTI A JINÝCH PŘEČINŮ), VYVSTÁVAJÍCÍ JAKÝMKOLIV ZPŮSOBEM Z UŽÍVÁNÍ TOHOTO SOFTWARU, I KDYBY BYLI O MOŽNOSTI TAKOVÝCH ŠKOD INFORMOVÁNI.

Licenční a distribuční podmínky pro jakoukoli veřejně dostupnou verzi nebo odvozeninu tohoto kódu nelze měnit, tj. tento kód nelze jednoduše zkopírovat a vložit do jiné distribuční licence (včetně veřejné licence GNU).

产品中有毒有害物质或元素的名称及含量

部件名称	有毒有害物质或元素					
	铅 (Pb)	汞 (Hg)	镉 (Cd)	六价铬 (Cr ⁶⁺)	多溴联苯 (PBB)	多溴联苯醚 (PBDE)
塑料	○	○	○	○	○	○
金属 (机箱)	X	○	○	○	○	○
印刷电路部件 (PCA)	X	○	○	○	○	○
电缆 / 连接器	X	○	○	○	○	○
电源设备	X	○	○	○	○	○
电源线	X	○	○	○	○	○
机械部件	X	○	○	○	○	○
卡盒部件	X	○	○	○	○	○
定影部件	X	○	○	○	○	○
扫描仪部件 - CCD (如果有)	X	X	○	○	○	○
扫描仪部件 - 其它 (如果有)	X	○	○	○	○	○
印刷电路板部件 (PBA)	X	○	○	○	○	○
墨粉	○	○	○	○	○	○
滚筒	○	○	○	○	○	○

○：表示该有毒有害物质在该部件所有均质材料中的含量均在 SJ/T 11363-2006 标准规定的限量要求以下。

×：表示该有毒有害物质至少在该部件的某一均质材料中的含量超出 SJ/T 11363-2006 标准规定的限量要求。

以上表为目前本产品含有有毒有害物质的信息。本信息由本公司的配套厂家提供，经本公司审核后而做成，本产品的部分部件含有有毒有害物质，这些部件是在现有科学技术水平下暂时无可替代物质，但三星电子将会一直为满足 SJ/T 11363-2006 标准而做不懈的努力。

O této uživatelské příručce

Tato uživatelská příručka poskytuje informace o tom, jak používat toto zařízení. Začínající i pokročilí uživatelé mohou v této příručce vyhledat informace o instalaci a používání zařízení.



-  Před použitím zařízení si přečtěte bezpečnostní pokyny.
- Pokud se při používání zařízení vyskytnou problémy, postupujte podle pokynů v kapitole o řešení potíží (viz „Řešení problémů“ na straně 94).
- Výrazy použité v této uživatelské příručce jsou vysvětleny ve slovníku pojmů (viz „Slovník pojmů“ na straně 118).
- Ilustrace v této uživatelské příručce se mohou od vašeho zařízení lišit v závislosti na doplňcích a modelu.
- Postupy popsané v této uživatelské příručce vychází z operačního systému Windows XP.

Pojmy

Některé termíny v této příručce jsou vzájemně zaměnitelné:



- Dokument znamená totéž co originál či předloha.
- Papír znamená totéž co médium nebo tiskové médium.
- Zařízení označuje tiskárnu nebo multifunkční tiskárnu.

V následující tabulce jsou uvedeny ustálené konvence používané v této příručce:

Pojmy	Popis	Příklad
Tučné písmo	Používá se pro zobrazovaný text nebo pro názvy tlačítek na zařízení.	Start
Poznámka	Uvádí dodatečné informace nebo podrobné specifikace funkcí a vlastností zařízení.	 Formát data může být v každé zemi jiný.
Pozor	Poskytuje uživatelům informace o ochraně zařízení před možným mechanickým poškozením nebo selháním.	 Nedotýkejte se zelené spodní části kazety s tonerem.
Poznámka pod čarou	Poskytuje další podrobnější informace o určitých slovech nebo o frázi.	a. stránek za minutu
(„Křížový odkaz“)	Vede uživatele na stránku odkazů pro další podrobnější informace.	(Viz Zdroje dalších informací.)

Zdroje dalších informací

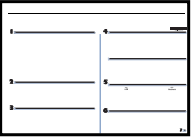
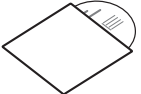
Další informace o nastavení a používání vašeho zařízení naleznete v následujících tištěných a elektronických zdrojích.

Název materiálu	Popis
Stručná instalační příručka 	Poskytuje základní informace o nastavení zařízení.
Uživatelská příručka 	Tato příručka obsahuje podrobné pokyny k používání všech funkcí zařízení, informace o údržbě zařízení, řešení potíží a doplňování spotřebních materiálů.
Nápověda k ovladači zařízení 	Tato nápověda obsahuje informace o ovladači tiskárny a pokyny pro nastavení možností tisku (viz „Použití nápovědy“ na straně 55).
Webové stránky společnosti Samsung	Máte-li přístup k Internetu, můžete na webové stránce společnosti Samsung www.samsung.com/printer získat nápovědu, informace o technické podpoře, ovladače tiskáren, příručky a informace k objednávání na Internetu.
Software ke stažení	Z webové stránky společnosti Samsung můžete stáhnout užitečné software. <ul style="list-style-type: none">• Služba SyncThru™ Web Admin Service: vhodná pro správce sítí, kteří potřebují řídit více zařízení zároveň. Tento program je pouze pro síťový model. (http://solution.samsungprinter.com)• Samsung AnyWeb Print: slouží uživatelům k snadnému zachycování obrazovky webů v aplikaci Internet Explorer v systému Windows. (http://solution.samsungprinter.com/personal/anywebprint)

Vlastnosti vašeho nového výrobku

Vaše nové zařízení je vybaveno řadou zvláštních funkcí, které zlepšují kvalitu tisknutých dokumentů.

Zvláštní funkce

Rychlý tisk ve vysoké kvalitě



- Můžete tisknout s rozlišením až 1 200 × 1 200 dpi efektivního výstupu.
- Zařízení tiskne na papír formátu A4 rychlostí až 22 stránek za minutu a na papír formátu Letter rychlostí až 23 stránek za minutu.

Práce s mnoha různými typy tiskového materiálu

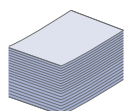

- Ruční zásobník podporuje obyčejný papír různých formátů, hlavičkový papír, obálky, štítky, média vlastního formátu, pohlednice a kartón.
- Zásobník na 250 listů lze použít na normální papír.

Tvorba profesionálních dokumentů

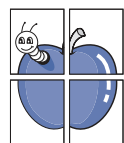

- Tisk vodoznaků. Dokumenty lze označit zadanými slovy, např. „Důvěrné“ (viz „Použití vodoznaků“ na straně 56).
- Tisk plakátů. Text a obrázky na každé stránce dokumentu lze zvětšit a vytisknout na více listů papíru, které po slepení vytvoří plakát (viz „Tisk plakátů“ na straně 55).
- Používat lze předtištěné formuláře na obyčejném papíru (viz „Použití šablon“ na straně 57).

Úspora času a peněz

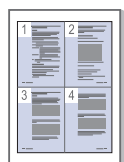

- Tiskem více stránek dokumentu na jeden list papíru lze ušetřit papír (viz „Tisk více stránek na jeden list papíru“ na straně 55).
- Toto zařízení automaticky šetří elektrickou energii tím, že podstatně snižuje její spotřebu v době, kdy není používáno.
- Tiskem na obě strany papíru lze dosáhnout jeho úspory (ruční tisk) (viz „Tisk na obě strany papíru (ruční)“ na straně 56).

Tisk v různých prostředích



- Tisknout můžete v různých operačních systémech, např. Windows, Linux a Macintosh (viz „Požadavky na systém“ na straně 31).
- Zařízení je vybaveno rozhraním USB a síťovým rozhraním.

Kopírování originálů v několika formátech

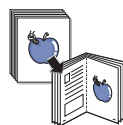

- Zařízení může vytisknout několik kopií originálního dokumentu na jedinou stránku (viz „Kopírování 2 nebo 4 stránek na jeden list (tisk několika stran na jeden list)“ na straně 63).
- Kvalitu tisku a velikost obrazu lze současně nastavit i vylepšit.

Skenování originálů a jejich okamžité odeslání

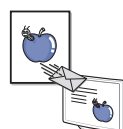

- Je možné skenovat v barvě a používat přesné komprese formátů JPEG, TIFF a PDF.
- Funkce síťového skenování slouží k rychlému pořízení a odeslání skenovaných souborů na více adres (viz „Pro zařízení připojené prostřednictvím sítě“ na straně 66).

Nastavení konkrétního času faxového přenosu

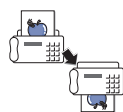

- Můžete určit čas pro přenos faxu a také odeslat fax na několik uložených adres.
- Po přenosu může zařízení vytisknout faxové protokoly podle nastavení.

IPv6



Toto zařízení podporuje IPv6.

Funkce podle modelů

Zařízení splňuje všechny nároky na práci s dokumenty – od tisku a kopírování až po pokročilejší síťová řešení vašeho podniku.

Některé funkce a volitelné doplňky nemusí být u některých modelů nebo v některých zemích dostupné.

Funkce podle modelů jsou následující:

VLASTNOSTI	SCX-4600(K) SCX-4605K SCX-4610K	SCX-4623F(K)	SCX-4623FN	SCX-4623FH
Tisknout	•	•	•	•
Duplexní (oboustranný) tisk (ruční)	•	•	•	•
Kopírovat	•	•	•	•
FAX		•	•	•
Síťový fax na PC		•	•	•
Fax do PC (Správce skenování a faxu společnosti Samsung)		•	•	•
Tlačítko Hlasitá volba		•	•	•
Sluchátko				•
USB 2.0	•	•	•	•
Rozhraní pevné místní sítě Ethernet 10/100 Base TX			•	
IPv6			•	
SyncThru™ Web Service			•	
Tisk obrazovky	•	•		•
Podavač dokumentů		•	•	•

(●: součástí, ○: volitelné, bez symbolu: není k dispozici)

Úvod

Tato kapitola obsahuje přehled zařízení.

Obsah kapitoly:

- Přehled zařízení
- Ovládací panel – přehled (SCX-4623 Series)
- Ovládací panel – přehled (SCX-4600 Series)
- Význam diodové kontrolky Status
- Přehled užitečných tlačítek
- Zapnutí zařízení

Přehled zařízení

Pohled zepředu

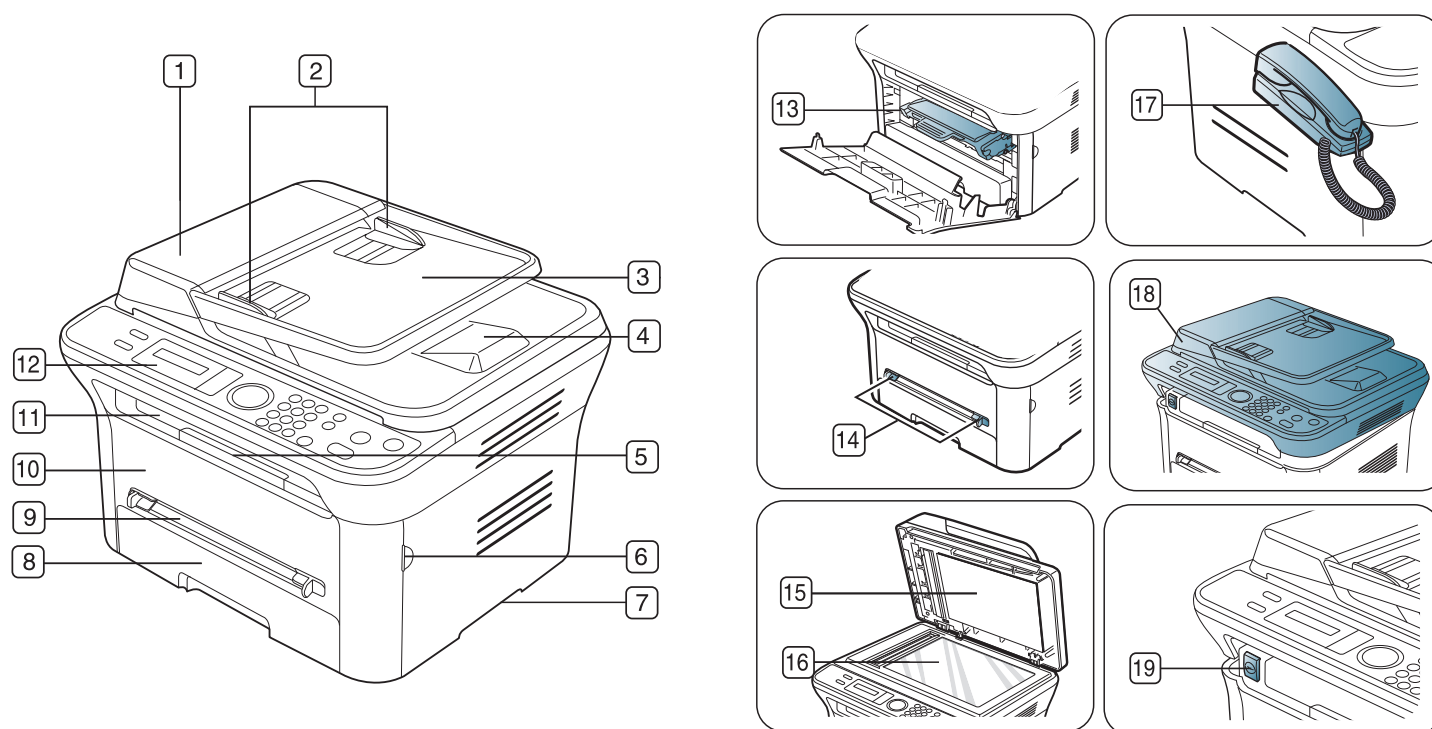

Tento obrázek se může lišit od vašeho zařízení v závislosti na modelu.

1	Kryt podavače dokumentů ^a	6	Rukojeť předního krytu	11	Výstupní zásobník na dokumenty	16	Skleněná deska skeneru
2	Vodítka šířky dokumentu ^a	7	Držadlo	12	Ovládací panel	17	Sluchátko ^b
3	Vstupní zásobník podavače dokumentů ^a	8	Zásobník 1	13	Kazeta s tonerem	18	Skenovací jednotka
4	Výstupní zásobník podavače dokumentů ^a	9	Ruční zásobník	14	Vodítka šířky papíru ručního zásobníku	19	Tlačítko pro uzavření skeneru ^c
5	Výstupní opěra	10	Přední kryt	15	Kryt skeneru		

a. SCX-4623F(K), SCX-4623FN, SCX-4623FH

b. SCX-4623FH

c. Toto tlačítko se používá při zavírání skeneru.

Pohled zezadu

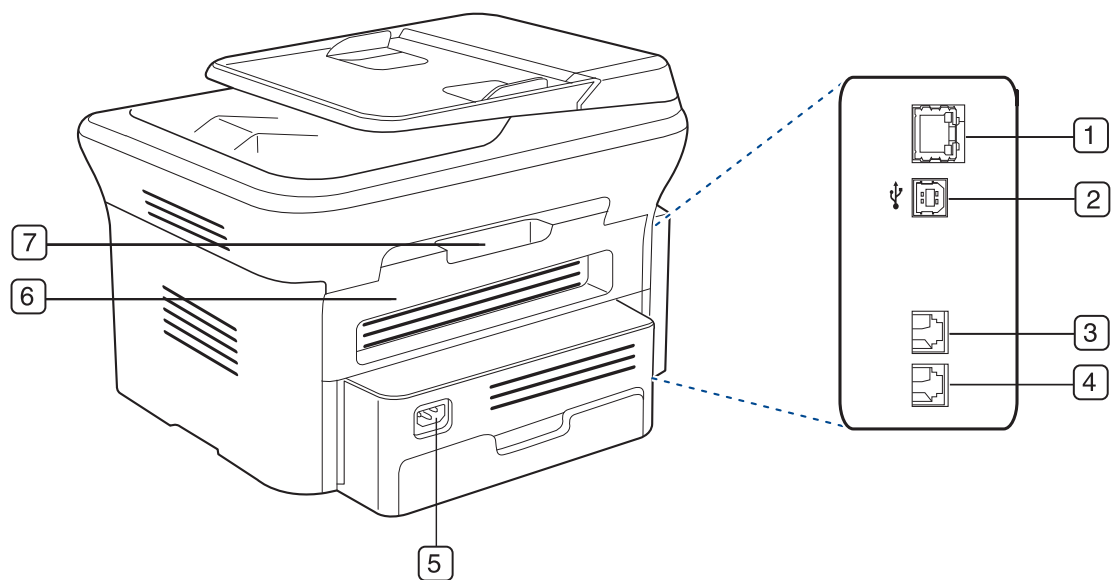

Tento obrázek se může lišit od vašeho zařízení v závislosti na modelu.

1	Síťový port ^a	5	Napájecí zásuvka
2	Port USB	6	Zadní kryt
3	Zásuvka telefonní linky ^b	7	Rukojeť zadního krytu
4	Zásuvka externího telefonu (EXT) ^b		

a. SCX-4623FN

b. SCX-4623F(K), SCX-4623FN, SCX-4623FH

Ovládací panel – přehled (SCX-4623 Series)

Tento ovládací panel se může lišit od vašeho zařízení v závislosti na modelu.

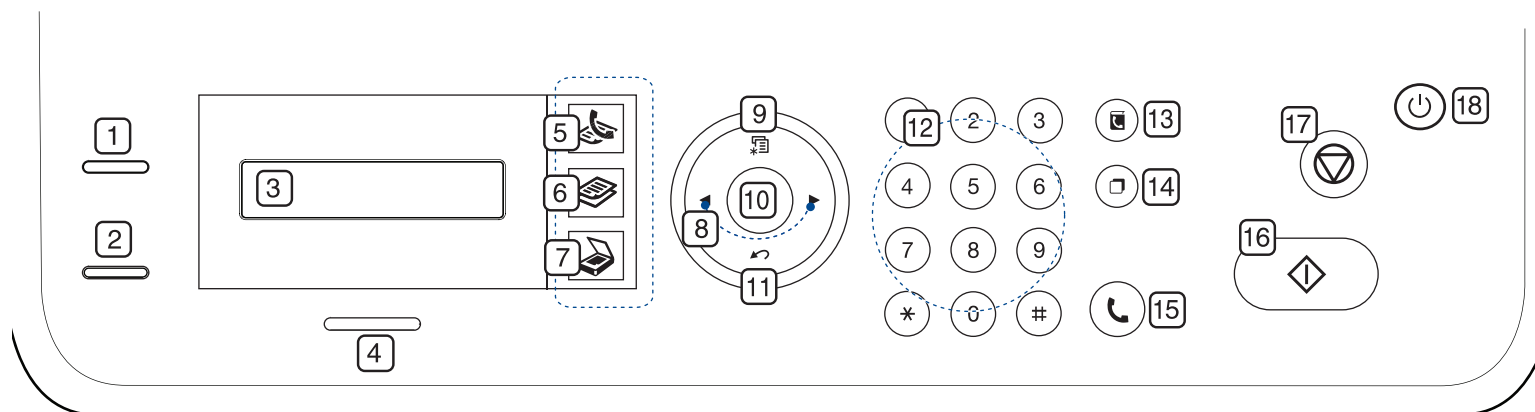

1	ID Copy	Obě strany průkazu, například řidičského, můžete okopírovat na jednu stranu papíru (viz „Kopírování průkazu“ na straně 62).
2	Print Screen	Vytiskne obrazovku zobrazenou na monitoru (viz „Tlačítko Print Screen“ na straně 29). (Pouze SCX-4623F(K), SCX-4623FH.)
	Reduce/Enlarge	Umožňuje vytvoření menší nebo větší kopie než originál (pouze SCX-4623FN).
3	Displej	Během provozu ukazuje aktuální stav a nápovědu.
4	Status	Zobrazuje stav tiskárny (viz „Význam diodové kontrolky Status“ na straně 29).
5	 (Fax)	Aktivuje režim faxování.
6	 (Kopírování)	Aktivuje režim kopírování.
7	 (Skenování)	Aktivuje režim skenování.
8	Šipka	Umožňuje procházet možnostmi ve vybrané nabídce a zvyšovat nebo snižovat hodnoty.
9	Menu	Umožňuje přejít do režimu nabídky a procházet dostupnými nabídkami (viz „Režim zařízení a pokročilé vlastnosti“ na straně 80).
10	OK	Potvrzuje vybranou položku na obrazovce.
11	Back	Stisknutím tohoto tlačítka přejdete v nabídce o jednu úroveň výše.
12	Numerická klávesnice	Slouží k vytáčení faxového čísla a zadávání číselné hodnoty pro počet kopií dokumentu nebo další možnosti.
13	Address Book	Umožňuje uložení často používaných faxových čísel a jejich vyhledání.
14	Redial/Pause	V pohotovostním režimu vytáčí poslední číslo. V režimu úprav rovněž vkládá pauzy do faxového čísla.
15	On Hook Dial	Umožňuje vám vytočit číslo, zatímco zůstává příjemce na příjmu.
16	Start	Zahajuje úlohu.
17	Stop/Clear	Umožňuje kdykoli zastavit prováděnou operaci. Na obrazovce se objeví okno zobrazující aktuální úlohu, kterou může uživatel zastavit nebo obnovit.
18	Power	Tímto tlačítkem můžete zařízení vypnout a zapnout (viz „Tlačítko Power“ na straně 29).

Ovládací panel – přehled (SCX-4600 Series)

Tento ovládací panel se může lišit od vašeho zařízení v závislosti na modelu.

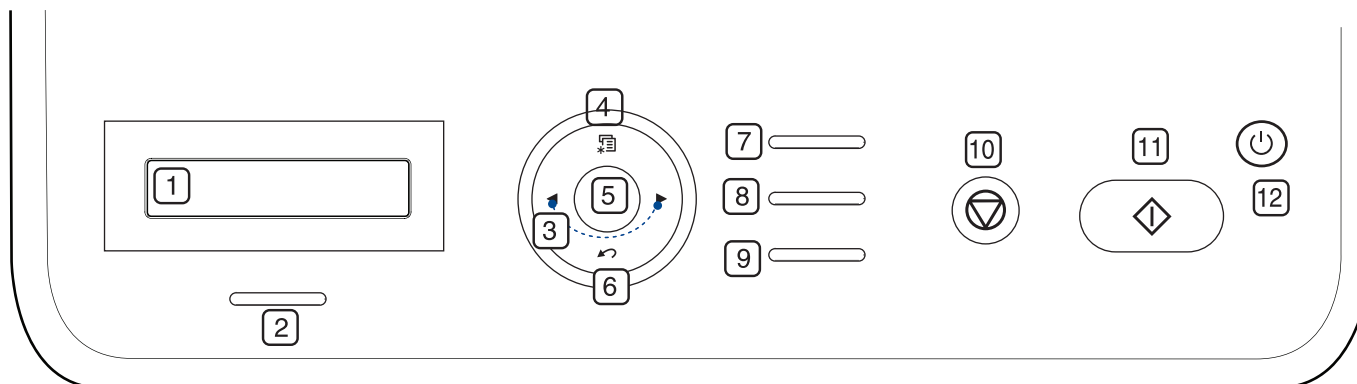

1	Displej	Během provozu ukazuje aktuální stav a nápovědu.
2	Status	Zobrazuje stav tiskárny (viz „Význam diodové kontrolky Status“ na straně 29).
3	Šipka	Umožňuje procházet možnostmi ve vybrané nabídce a zvyšovat nebo snižovat hodnoty.
4	Menu	Umožňuje přejít do režimu nabídky a procházet dostupnými nabídkami (viz „Režim zařízení a pokročilé vlastnosti“ na straně 80).
5	OK	Potvrzuje vybranou položku na obrazovce.
6	Back	Stisknutím tohoto tlačítka přejdete v nabídce o jednu úroveň výše.
7	ID Copy	Obě strany průkazu, například řidičského, můžete okopírovat na jednu stranu papíru (viz „Kopírování průkazu“ na straně 62).
8	Scan to	Odesílá naskenované údaje (viz „Skenování a posílání originálů do počítače (Skenovat do PC)“ na straně 65).
9	Print Screen	Vytiskne obrazovku zobrazenou na monitoru (viz „Tlačítko Print Screen“ na straně 29).
10	Stop/Clear	Umožňuje kdykoli zastavit prováděnou operaci. Na obrazovce se objeví okno zobrazující aktuální úlohu, kterou může uživatel zastavit nebo obnovit.
11	Start	Zahajuje úlohu.
12	Power	Tímto tlačítkem můžete zařízení vypnout a zapnout (viz „Tlačítko Power“ na straně 29).

Význam diodové kontrolky Status

Barva stavové kontrolky oznamuje aktuální stav zařízení.

Stav	Popis
Vyp	<ul style="list-style-type: none">Tiskárna je ve stavu offline.Zařízení je v režimu úspory energie. Po přijetí dat nebo po stisknutí některého tlačítka se automaticky přepne do stavu online.
Zelená	Bliká <ul style="list-style-type: none">Když kontrolka bliká pomalu, zařízení přijímá data z počítače.Když kontrolka bliká rychle, tiskárna tiskne data.
	Zapnuto <p>Zařízení je ve stavu online a lze jej použít.</p>
Červená	Bliká <ul style="list-style-type: none">Došlo k méně závažné chybě a zařízení čeká na její odstranění. Zkontrolujte zprávu na displeji. Po odstranění problému tiskárna obnoví tisk.V kazetě zbývá malé množství toneru. Odhadovaná životnost toneru^a se blíží. Připravte novou kazetu na výměnu. Kvalitu tisku můžete dočasně zlepšit opětovným rozprostřením toneru. (Viz „Rozprostření toneru“ na straně 94.)
	Zapnuto <ul style="list-style-type: none">Kazeta s tonerem téměř dosáhla konce své předpokládané životnosti^a. Doporučujeme kazetu s tonerem vyměnit (viz „Výměna kazety s tonerem“ na straně 112).Došlo k zaseknutí papíru (viz „Odstranění zaseknutého papíru“ na straně 96).Kryt je otevřený. Zavřete kryt.V zásobníku není papír. Vložte papír do zásobníku.Zařízení přerušilo činnost v důsledku vážné poruchy. Zkontrolujte zprávu na displeji (viz „Vysvětlení zobrazených zpráv“ na straně 98).

a. Odhadovaná životnost kazety znamená očekávanou nebo odhadovanou životnost kazety s tonerem, která udává průměrnou kapacitu počtu výtisků vycházející z ISO/IEC 19752. Počet stránek může ovlivňovat provozní prostředí, frekvence tisku a typ a formát média. Určité množství toneru může zůstat v kazetě, i když se zobrazí **U konce živ. Vym. za n. kaz.** a tiskárna přestane tisknout. (Viz www.samsung.com/printer pro aktuální informace.)

 Společnost Samsung nedoporučuje používat jiné než originální kazety s tonerem Samsung, jako např. znovu naplněné nebo repasované. Společnost Samsung nemůže zaručit kvalitu kazet s tonerem, které nenesou originální značku Samsung. Na servis či opravy, jejichž provedení bude vyžadováno v důsledku použití jiných kazet s tonerem než originálních Samsung, se nevztahuje záruka přístroje.

 Zkontrolujte zprávu na displeji. Postupujte podle instrukcí ve zprávě nebo se obraťte na kapitolu řešení potíží (viz „Vysvětlení zobrazených zpráv“ na straně 98). Pokud potíže přetrvávají, obraťte se na odborný servis.

 Všechny chyby tisku se objeví v okně programu Smart Panel. Pokud potíže přetrvávají, obraťte se na odborný servis.

Přehled užitečných tlačítek

Tlačítko Menu

Chcete-li zjistit stav zařízení a nastavit tiskárnu pro použití pokročilé funkce, klepněte na tlačítko **Menu** (viz „Režim zařízení a pokročilé vlastnosti“ na straně 80).

Tlačítko Power

Když chcete zařízení vypnout, podržte toto tlačítko stisknuté do doby, než se objeví **Vypnutí**. Vypněte zařízení výběrem možnosti **Ano**. Tímto tlačítkem lze zařízení také zapnout.

Stav	Popis
Vyp	<ul style="list-style-type: none">Zařízení je v pohotovostním režimu.Zařízení je vypnuto.
Zapnuto	Zařízení je v režimu úspory energie.

Tlačítko Print Screen

 Podporovaná volitelná zařízení a funkce se mohou lišit podle vašeho modelu. Prosíme zkontrolujte název svého modelu.

(Viz „Funkce podle modelů“ na straně 24.)

Stiskněte tlačítko **Print Screen**:

Zpráva	Popis
Aktivní	Zařízení vytiskne aktivní obrazovku zobrazenou na monitoru.
Plny	Zařízení vytiskne celou obrazovku zobrazenou na monitoru.



- Stránka bude vytištěna podle výchozího nastavení strany, např. A4, Letter.
- Tuto funkci lze použít pouze u zařízení připojeného USB kabelem.
- Print Screen** lze použít pouze v systémech Windows a Mac OS.
- Tuto funkci lze použít pouze tehdy, je-li nainstalován ovladač zařízení.

Zapnutí zařízení

Zapojte napájecí kabel a zapněte tiskárnu.

 Když chcete zařízení vypnout, podržte tlačítko **Napájení** stisknuté do doby, než se objeví **Power Down**.

Začínáme

Tato kapitola obsahuje podrobné pokyny týkající se nastavení softwaru a zařízení připojeného přes USB.

Obsah kapitoly:

- Instalace hardwaru
- Dodaný software
- Požadavky na systém

 Podporovaná volitelná zařízení a funkce se mohou lišit podle vašeho modelu. Prosíme zkontrolujte název svého modelu. (Viz „Funkce podle modelů“ na straně 24.)

Instalace hardwaru

V této části jsou uvedeny kroky k instalaci hardwaru, jež jsou popsány ve Stručné instalační příručce. Nejprve si přečtete Stručnou instalační příručku a proveďte následující kroky:

1. Vyberte stabilní místo.

Vyberte rovné a stabilní místo s dostatečným prostorem pro oběh vzduchu. Zajistěte prostor pro otevírání krytů a vysouvání zásobníků.

Místo by mělo být dobře větrané a mimo dosah přímého slunečního světla, zdrojů tepla, chladu a vlhkosti. Neumísťujte zařízení blízko okraje pracovního stolu.

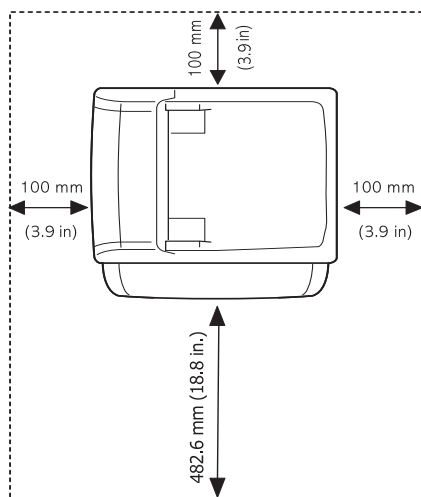

- Instalace ovladače zařízení připojeného přes USB
- Místní sdílení zařízení

Tisk je vhodné provádět v nadmořských výškách do 1 000 m. K optimalizaci tisku doporučujeme provést nastavení nadmořské výšky (viz „Nastavení nadmořské výšky“ na straně 42).

Umístěte zařízení na rovný a stabilní povrch tak, aby nebylo nakloněno o více než 2 mm. V opačném případě může dojít ke snížení kvality tisku.

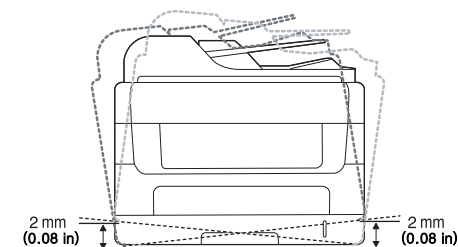

2. Vybalte tiskárnu a zkontrolujte všechny dodané položky.
3. Odstraňte všechnu pásku.
4. Nainstalujte kazetu s tonerem.
5. Vložte papír (viz „Vložení papíru do zásobníku“ na straně 48).
6. Zkontrolujte, zda jsou k zařízení připojeny všechny kabely.
7. Zapněte zařízení.



Dojde-li k výpadku proudu, toto zařízení nebude funkční.

Dodaný software

Poté, co jste zařízení instalovali a připojili k počítači, Musíte nainstalovat software zařízení. Pokud používáte operační systémy Windows, Macintosh, nainstalujte software z dodaného disku CD, pokud používáte operační systém Linux, stáhněte a nainstalujte software z webové stránky Samsung (www.samsung.com/printer).

 Software k zařízení je příležitostně aktualizováno díky vydávání nových operačních systémů atd. Je-li to zapotřebí, stáhněte nejnovější verzi z webové stránky společnosti Samsung (www.samsung.com/printer).

Operační systém	Obsah
Windows	<ul style="list-style-type: none">• Ovladač tiskárny: chcete-li maximálně využít funkcí zařízení, použijte tento ovladač.• Ovladač skeneru: ovladače TWAIN a Windows Image Acquisition (WIA) jsou k dispozici pro skenování dokumentů v tiskárně.• Smart Panel: tento program umožňuje monitorování stavu zařízení a upozorní vás, jestliže během tisku došlo k chybě.• SmarThru^a: jedná se o doprovodný program pro multifunkční zařízení určený pro operační systém Windows.• Samsung Scan & Fax Manager: můžete zjistit informace o programu Scan & Fax Manager a o stavu nainstalovaného ovladače skenování.• SetIP: tento program použijte k nastavení adres TCP/IP tiskárny.
Macintosh	<ul style="list-style-type: none">• Ovladač tiskárny: chcete-li maximálně využít funkcí zařízení, použijte tento ovladač.• Ovladač skeneru: ovladač TWAIN je k dispozici pro skenování dokumentů na zařízení.• Smart Panel: tento program umožňuje monitorování stavu zařízení a upozorní vás, jestliže během tisku došlo k chybě.• Samsung Scan & Fax Manager: můžete zjistit informace o programu Scan & Fax Manager a o stavu nainstalovaného ovladače skenování.• SetIP: tento program použijte k nastavení adres TCP/IP tiskárny.
Linux	<ul style="list-style-type: none">• Unified Linux Driver: chcete-li maximálně využít funkcí zařízení, použijte tento ovladač.• SANE: ovladač slouží ke skenování dokumentů.• Smart Panel: tento program umožňuje monitorování stavu zařízení a upozorní vás, jestliže během tisku došlo k chybě.• SetIP: tento program použijte k nastavení adres TCP/IP tiskárny.

a. Umožňuje různě upravovat skenovaný obrázek s použitím výkonného grafického editoru a posílat snímky elektronickou poštou. Z programu SmarThru můžete rovněž spustit jiný grafický editor, například Adobe Photoshop. Další informace naleznete v nápovědě na obrazovce programu SmarThru (viz „SmarThru“ na straně 87).

Požadavky na systém

Než začnete, ujistěte se, zda systém splňuje následující minimální požadavky:

Windows

Toto zařízení podporuje následující operační systémy Windows.

OPERAČNÍ SYSTÉM	Požadavek (doporučeno)		
	CPU	RAM	Volné místo na pevném disku
Windows 2000	Pentium II 400 MHz (Pentium III 933 MHz)	64 MB (128 MB)	600 MB
Windows XP	Pentium III 933 MHz (Pentium IV 1 GHz)	128 MB (256 MB)	1,5 GB
Windows Server 2003	Pentium III 933 MHz (Pentium IV 1 GHz)	128 MB (512 MB)	1,25 GB až 2 GB
Windows Server 2008	Pentium IV 1 GHz (Pentium IV 2 GHz)	512 MB (2 048 MB)	10 GB
Windows Vista	Pentium IV 3 GHz	512 MB (1 024 MB)	15 GB
Windows 7	Procesor Pentium IV 1 GHz 32bitový nebo 64bitový procesor či vyšší	1 GB (2 GB)	16 GB
	<ul style="list-style-type: none">• Podpora pro grafickou kartu s DirectX se 128 MB paměti (k aktivaci motivu Aero)• Mechanika DVD-R/W		
Windows Server 2008 R2	Procesory Pentium IV 1 GHz (x86) nebo 1,4 GHz (x64) (2 GHz či rychlejší)	512 MB (2 048 MB)	10 GB

- 
 - Minimálním požadavkem pro všechny operační systémy Windows je aplikace Internet Explorer 5.5 nebo novější.
 - Software mohou instalovat uživatelé s oprávněním správce.
 - S tímto zařízením jsou kompatibilní služby **Windows Terminal Services**.

Macintosh

OPERAČNÍ SYSTÉM	Požadavky (doporučeno)		
	CPU	RAM	Volné místo na pevném disku
Mac OS X 10.3-10.4	<ul style="list-style-type: none">Procesor IntelPowerPC G4 / G5	<ul style="list-style-type: none">128 MB pro počítače MAC s procesorem PowerPC (512 MB)512 MB pro počítače Mac s procesorem Intel (1 GB)	1 GB
Mac OS X 10.5	<ul style="list-style-type: none">Procesor Intel867 MHz nebo rychlejší Power PC G4 / G5	512 MB (1 GB)	1 GB
Mac OS X 10.6	<ul style="list-style-type: none">Procesory Intel	1 GB (2 GB)	1 GB

Linux

Položka	Požadavky
Operační systém	RedHat Enterprise Linux WS 4, 5 (32 / 64 bitový) Fedora Core 2-10 (32 / 64 bitový) SuSE Linux 9.1 (32 bitový) OpenSuSE 9.2, 9.3, 10.0, 10.1, 10.2, 10.3, 11.0, 11.1 (32 / 64 bitový) Mandrake 10.0, 10.1 (32 / 64 bitový) Mandriva 2005, 2006, 2007, 2008, 2009 (32 / 64 bitový) Ubuntu 6.06, 6.10, 7.04, 7.10, 8.04, 8.10 (32 / 64 bitový) SuSE Linux Enterprise Desktop 9, 10 (32 / 64 bitový) Debian 3.1, 4.0, 5.0 (32 / 64 bitový)
CPU	Pentium IV 2,4 GHz (IntelCore2)
RAM	512 MB (1 024 MB)
Volné místo na pevném disku	1 GB (2 GB)

- Je nutné vyhradit stránkový oddíl velikosti alespoň 300 MB pro práci s velkými naskenovanými obrazy.
- Ovladač skeneru pro systém Linux podporuje maximální optické rozlišení.

Instalace ovladače zařízení připojeného přes USB

Místní zařízení je zařízení, které je přímo připojeno k vašemu počítači prostřednictvím kabelu USB. Pokud je vaše zařízení připojeno k síti, přeskočte následující kroky a přejděte k instalaci ovladače síťově připojeného zařízení (viz „Instalace ovladače zařízení připojeného do pevné sítě nebo USB portu“ na straně 38).

- Volba **Vlastní instalace** umožňuje výběr programů, které chcete nainstalovat.
- Používejte USB kabel s maximální délkou 3 m.

Windows

Při instalaci softwaru zařízení si můžete vybrat mezi typickou a uživatelskou metodou.

Následující postup je doporučen pro většinu uživatelů, jejichž zařízení je připojeno přímo k počítači. Budou nainstalovány všechny součásti nezbytné pro práci se zařízením.



- Zkontrolujte, zda je zařízení připojeno k počítači a zda je zapnuto.

- Pokud se během instalace zobrazí okno **Průvodce nově rozpoznaným hardwarem**, zavřete jej klepnutím na ikonu  v pravém horním rohu okna nebo klepněte na tlačítko **Storno**.

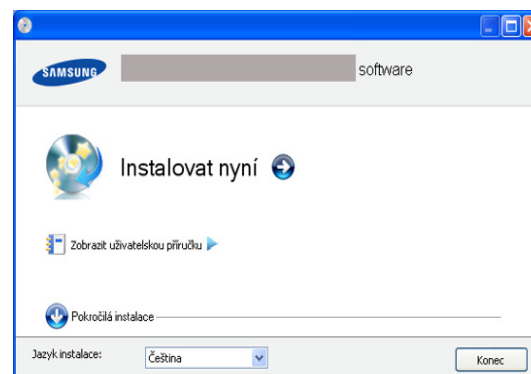
- Do jednotky CD-ROM vložte dodaný CD disk.
 - Disk CD-ROM se softwarem by se měl automaticky spustit a mělo by se zobrazit okno instalace.
 - Nezobrazí-li se okno instalace automaticky, klepněte na tlačítko **Start** a vyberte možnost **Spustit**. Zadejte text X:\Setup.exe (písmeno X nahraďte písmenem jednotky). Klepněte na **OK**.
 - Pokud používáte systém Windows Vista, Windows 7 a Windows 2008 Server R2, klepněte na nabídku **Start > Všechny programy > Příslušenství > Spustit**.
Do zobrazeného okna zadejte výraz X:\Setup.exe. Písmeno X nahraďte názvem jednotky CD-ROM a potom klepněte na tlačítko **OK**.
 - Zobrazí-li se v systému Windows Vista okno **Přehrát automaticky**, klepněte na možnost **Spustit Setup.exe** v poli **Nainstalovat nebo spustit program** a poté klepněte na **Pokračovat** v okně **Řízení uživatelských účtů**.
 - Zobrazí-li se v systému Windows 7 a Windows 2008 Server R2 okno **Přehrát automaticky**, klepněte na možnost **Spustit Setup.exe** v poli **Nainstalovat nebo spustit program** a poté klepněte na **Ano** v okně **Řízení uživatelských účtů**.
- Vyberte **Instalovat nyní**.



V případě potřeby vyberte z rozevíracího seznamu příslušný jazyk.

4. Přečtěte si **Licenční smlouva** a vyberte **Souhlasím s podmínkami této licenční smlouvy**. Poté klepněte na tlačítko **Další**.
Program spustí vyhledávání zařízení.
 -  Pokud přístroj není připojen k počítači, zobrazí se chybové hlášení.
 - Připojte zařízení a klepněte na **Další**.
 - Pokud nechcete v tomto okamžiku zařízení připojit, klepněte na zaškrťovací políčko vedle **Zaškrtněte, pokud si přejete nainstalovat software bez místního či síťového připojení tiskárny**. V takovém případě program přeskočí okno tisku zkušební stránky a dokončí instalaci.
 - Instalační okno zobrazené v této Uživatelská příručka se může lišit v závislosti na zařízení a používaném rozhraní.
5. Po zobrazení okna se zprávou potvrzující připojení tiskárny zaškrtněte název tiskárny a klepněte na **Další**.
6. Po dokončení instalace se zobrazí okno s nabídkou tisku zkušební stránky. Chcete-li zkušební stránku vytisknout, zaškrtněte příslušné políčko a klepněte na tlačítko **Další**.
7. Pokud se zkušební stránka vytiskne správně, klepněte na tlačítko **Ano**. Pokud tomu tak není, vytiskněte ji znovu klepnutím na tlačítko **Ne**.
8. Chcete-li se zaregistrovat jako uživatel tohoto zařízení, a dostávat tak informace od společnosti Samsung, klepněte na **Registrace online**.
9. Klepněte na **Hotovo**.
 -  Pokud ovladač tiskárny nepracuje správně, proveďte nápravu podle následujících kroků nebo přeinstalujte ovladač.
 - a) Zkontrolujte, zda je zařízení připojeno k počítači a zda je zapnuté.
 - b) V nabídce **Start** vyberte **Programy** nebo **Všechny programy > Samsung Printers > název vašeho ovladače > Údržba**.
 - c) Vyberte požadovanou možnost a postupujte podle pokynů v okně.

Macintosh

Disk CD-ROM se softwarem dodaný se zařízením obsahuje soubory ovladače, které umožňují používat ovladač CUPS nebo ovladač PostScript (k dispozici pouze pro zařízení, která podporují ovladač PostScript) k tisku na počítači Macintosh.

Obsahuje rovněž ovladač TWAIN, který umožňuje skenování pomocí počítačů Macintosh.

1. Zkontrolujte, zda je zařízení připojeno k počítači a zda je zapnuto.
2. Do jednotky CD-ROM vložte dodaný CD disk.
3. Poklepejte na ikonu CD-ROM, která se zobrazí na ploše počítače Macintosh.
4. Poklepejte na složku **MAC_Installer**.
5. Poklepejte na ikonu **Installer OS X**.
6. Zadejte heslo a klepněte na tlačítko **OK**.
7. Otevře se okno programu Samsung Installer. Klepněte na možnost **Continue**.
8. Přečtěte si licenční ujednání a klepněte na **Continue**.
9. Klepnutím na **Souhlasím** potvrďte svůj souhlas s licenčním ujednáním.
10. Zvolte možnost **Easy Install** a klepněte na možnost **Install**. Pro většinu uživatelů je doporučena metoda **Easy Install**. Budou nainstalovány všechny součásti nezbytné pro práci se zařízením.
Vyberete-li metodu **Custom Install**, můžete zvolit jednotlivé součásti k instalaci.
11. Když se zobrazí upozornění, že budou ukončeny všechny aplikace spuštěné v počítači, klepněte na **Continue**.
 -  Pokud se objeví okno s požadavkem na typ instalace, zvolte **Typická instalace pro lokální tiskárnu** a poté klepněte na **OK**.

12. Po dokončení instalace klepněte na tlačítko **Quit**.

 Pokud jste nainstalovali ovladač skeneru, klepněte na tlačítko **Restart**.

13. Otevřete složku **Applications > Utilities > Print Setup Utility**.
 - Pokud máte systém Mac OS X 10.5-10.6, otevřete složku **Applications > System Preferences** a klepněte na položku **Print & Fax**.
14. V seznamu **Printer List** klepněte na možnost **Add**.
 - V systému Mac OS X 10.5-10.6 stiskněte ikonu „+“; zobrazí se okno displeje.
15. V prostředí Mac OS X 10.3 vyberte kartu **USB**.
 - V systému Mac OS X 10.4 klepněte na **Default Browser** a vyhledejte připojení USB.
 - V systému Mac OS 10.5-10.6 klepněte na **Default** a vyhledejte připojení USB.
16. Pokud v systému Mac OS X 10.3 nefunguje funkce Auto Select správně, vyberte položku **Samsung** ze seznamu **Printer Model** a název vašeho zařízení ze seznamu **Model Name**.
 - Pokud v systému Mac OS X 10.4 nefunguje funkce Auto Select správně, vyberte položku **Samsung** ze seznamu **Print Using** a název vašeho zařízení ze seznamu **Model**.
 - Pokud v systému Mac OS 10.5-10.6 nefunguje funkce Auto Select správně, vyberte položku **Select a driver to use...** a název vašeho zařízení ze seznamu **Print Using**.

Zařízení se zobrazí v seznamu **Printer List** a bude nastaveno jako výchozí zařízení.

17. Klepněte na **Add**.

 Pokud ovladač tiskárny nepracuje správně, odinstalujte jej a znovu nainstalujte.

Při odinstalování ovladače z počítače Mac OS postupujte podle následujících pokynů.

- a) Zkontrolujte, zda je zařízení připojeno k počítači a zda je zapnuto.
- b) Do jednotky CD-ROM vložte dodaný CD disk.
- c) Poklepejte na ikonu CD-ROM, která se zobrazí na ploše počítače Macintosh.
- d) Poklepejte na složku **MAC_Installer**.
- e) Poklepejte na ikonu **Installer OS X**.
- f) Zadejte heslo a klepněte na tlačítko **OK**.
- g) Otevře se okno programu Samsung Installer. Klepněte na možnost **Continue**.
- h) Vyberte možnost **Uninstall** a klepněte na tlačítko **Uninstall**.
- i) Když se zobrazí upozornění, že budou ukončeny všechny aplikace spuštěné v počítači, klepněte na **Continue**.
- j) Po dokončení odinstalování klepněte na volbu **Quit**.

Linux

Pro instalaci softwaru tiskárny musíte stáhnout softwarový balíček Linux z webové stránky společnosti Samsung.

Postupujte podle pokynů níže k instalaci softwaru.

Instalace sdružených ovladačů systému Linux

1. Zkontrolujte, zda je zařízení připojeno k počítači a zda je zapnuto.
2. Po zobrazení okna **Administrator Login** zadejte do pole **Login** jméno root a zadejte systémové heslo.
 -  K instalaci softwaru zařízení je nutné se přihlásit jako správce (root). Pokud nejste super uživatel, požádejte správce systému.

3. Stáhněte a rozbalte na vašem počítači balíček sdružených ovladačů Linux z webové stránky Samsung.

4. Klepněte na  na spodní části pracovní plochy. Po zobrazení okna Terminal zadejte následující příkazy:

```
[root@localhost root]#tar xzf [Cestaksouboru]/
UnifiedLinuxDriver.tar.gz[root@localhost root]#cd [Cestaksouboru]/
cdroot/Linux[root@localhost Linux]#./install.sh
```

 Pokud nepoužíváte grafické rozhraní nebo pokud se nepodařilo nainstalovat software, musíte používat ovladač v textovém režimu. Řiďte se kroky 3 až 4 a poté se řiďte pokyny na obrazovce terminálu.

5. Po zobrazení uvítací obrazovky klepněte na tlačítko **Next**.

6. Jakmile je instalace kompletní, klepněte na tlačítko **Finish**.

Instalační program přidal ikonu programu Unified Driver Configurator na plochu a Unified Driver group do systémové nabídky. Vyskytnou-li se nějaké potíže, další informace naleznete v nápovědě na obrazovce. Můžete ji zobrazit ze systémové nabídky nebo ji lze vyvolat v oknech aplikací systému Windows, jako jsou například **Unified Driver Configurator** nebo **Image Manager**.

Instalace aplikace SmartPanel

1. Zkontrolujte, zda je zařízení připojeno k počítači a zda je zapnuto.

2. Po zobrazení okna **Administrator Login** zadejte do pole **Login** jméno root a zadejte systémové heslo.

 K instalaci softwaru zařízení je nutné se přihlásit jako správce (root). Pokud nejste super uživatel, požádejte správce systému.

3. Stáhněte a rozbalte na vašem počítači balíček Smart Panel z webové stránky Samsung.

4. Klepněte na  na spodní části pracovní plochy. Po zobrazení okna Terminal zadejte následující příkazy:

```
[root@localhost root]#tar xzf [Cestaksouboru]/
SmartPanel.tar.gz[root@localhost root]#cd [Cestaksouboru]/cdroot/
Linux/smartpanel[root@localhost smartpanel]#./install.sh
```

 Pokud nepoužíváte grafické rozhraní nebo pokud se nepodařilo nainstalovat software, musíte používat ovladač v textovém režimu. Řiďte se kroky 3 až 4 a poté se řiďte pokyny na obrazovce terminálu.

Použití nástroje Printer Setting Utility

1. Zkontrolujte, zda je zařízení připojeno k počítači a zda je zapnuto.

2. Po zobrazení okna **Administrator Login** zadejte do pole **Login** jméno root a zadejte systémové heslo.

 K instalaci softwaru zařízení je nutné se přihlásit jako správce (root). Pokud nejste super uživatel, požádejte správce systému.

3. Stáhněte a rozbalte na vašem počítači balíček nástroje Printer Setting Utility z webové stránky Samsung.

4. Klepněte na  na spodní části pracovní plochy. Po zobrazení okna Terminal zadejte následující příkazy:

```
[root@localhost root]#tar xzf [Cestaksouboru]/
PSU.tar.gz[root@localhost root]#cd [Cestaksouboru]/cdroot/Linux/
psu[root@localhost psu]#./install.sh
```

 Pokud nepoužíváte grafické rozhraní nebo pokud se nepodařilo nainstalovat software, musíte používat ovladač v textovém režimu. Řiďte se kroky 3 až 4 a poté se řiďte pokyny na obrazovce terminálu.

 Pokud ovladač tiskárny nepracuje správně, odinstalujte jej a znovu nainstalujte.

Pro odinstalování ovladače v systému Linux postupujte podle těchto instrukcí.

a) Zkontrolujte, zda je zařízení připojeno k počítači a zda je zapnuto.

b) Po zobrazení okna **Administrator Login** vepište „root“ do pole **Login** a vložte heslo systému.

Aby bylo možné odinstalovat software tiskárny, musíte být přihlášení jako super uživatel (root). Pokud nejste super uživatel, požádejte správce systému.

c) Klepněte na ikonu na spodní části pracovní plochy. Po zobrazení okna Terminal zadejte příkazy:

```
[root@localhost root]#cd /opt/Samsung/mfp/uninstall/
[root@localhost uninstall]#./uninstall.sh
```

d) Klepněte na **Uninstall**.

e) Klepněte na **Next**.

f) Klepněte na **Finish**.

Místní sdílení zařízení

Postupujte podle těchto instrukcí k nastavení počítačů, které budou místně sdílet zařízení.

Pokud je hostitelský počítač připojen přímo k zařízení pomocí USB kabelu a je také připojen k místní síti, klientský počítač připojený k místní síti může používat sdílené zařízení přes hostitelský počítač.

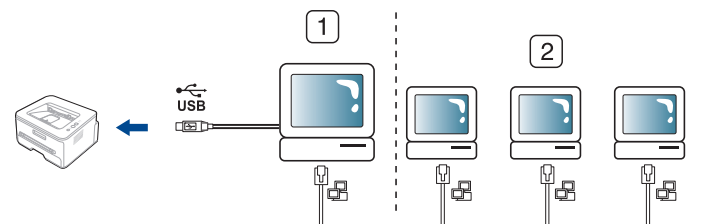

1	Hostitelský počítač	Počítač přímo připojený k zařízení USB kabelem.
2	Klientský počítač	Počítač, který používá zařízení sdílené prostřednictvím hostitelského počítače.

Windows

Nastavení hostitelského počítače

1. Nainstalujte ovladač tiskárny (viz „Instalace ovladače zařízení připojeného přes USB“ na straně 32).

2. Klepněte v systému Windows na tlačítko nabídky **Start**.

3. V systému Windows 2000 vyberte možnost **Nastavení > Tiskárny**.

• V systému Windows XP/2003 vyberte položku **Tiskárny a faxy**.

• V systému Windows 2008/Vista klepněte na možnost **Ovládací panely > Hardware a zvuk > Tiskárny**.

• V systému Windows 7 vyberte možnost **Ovládací panely > Hardware a zvuk > Zařízení a tiskárny**.

• V systému Windows Server 2008 R2 vyberte možnost **Ovládací panely > Hardware a zvuk > Zařízení a tiskárny**.

4. Klepněte pravým tlačítkem na ikonu tiskárny.

5. V systémech Windows XP/2003/2008/Vista stiskněte možnost **Vlastnosti**.

V systémech Windows 7 a Windows Server 2008 R2 vyberte v kontextových menu možnost **Vlastnosti tiskárny**.

 Jestliže má možnost **Vlastnosti tiskárny** značku ►, můžete zvolit jiné ovladače tiskárny připojené ke zvolené tiskárně.

6. Zvolte kartu **Sdílení**.
7. Zaškrtněte volbu **Změnit možnosti sdílení**.
8. Zaškrtněte možnost **Sdílet tuto tiskárnu**.
9. Vyplňte pole **Název sdílené položky**. Klepněte na **OK**.

Nastavení klientského počítače

1. Nainstalujte ovladač tiskárny (viz „Instalace ovladače zařízení připojeného přes USB“ na straně 32).
2. Klepněte v systému Windows na tlačítko nabídky **Start**.
3. Vyberte **Všechny programy > Příslušenství > Průzkumník Windows**.
4. Zadejte IP adresu hostitelského počítače a na klávesnici stiskněte Enter.



 Pokud vyžaduje hostitelský počítač **Uživatelské jméno a Heslo**, zadejte ID uživatele a heslo pro účet hostitelského počítače.

5. Klepněte pravým tlačítkem na požadovanou tiskárnu a zvolte **Připojit**.
6. Objeví-li se zpráva o dokončení nastavení, klepněte na **OK**.
7. Otevřete soubor, který chcete tisknout, a zahajte tisk.

Macintosh

 Následující postup platí pro systém Mac OS X 10.5-10.6. Používáte-li jinou verzi operačního systému, obraťte se na nápovědu společnosti Mac.

Nastavení hostitelského počítače

1. Nainstalujte ovladač tiskárny (viz „Macintosh“ na straně 33).
2. Otevřete složku **Applications > System Preferences** a klepněte na **Print & Fax**.
3. Zvolte tiskárnu, kterou chcete sdílet, na seznamu **Printers list**.
4. Vyberte **Share this printer**.

Nastavení klientského počítače

1. Nainstalujte ovladač tiskárny (viz „Macintosh“ na straně 33).
2. Otevřete složku **Applications > System Preferences** a klepněte na **Print & Fax**.
3. Stiskněte ikonu „+“.
Na displeji se objeví okno s názvem vaší sdílené tiskárny.
4. Vyberte vaše zařízení a stiskněte **Add**.

Nastavení sítě

Tato kapitola obsahuje podrobné pokyny týkající se instalace softwaru a zařízení připojeného přes síť.

Obsah kapitoly:

- Síťové prostředí
- Představení užitečných síťových programů
- Použití pevné sítě

 Podporovaná volitelná zařízení a funkce se mohou lišit podle vašeho modelu. Prosíme zkontrolujte název svého modelu. (Viz „Funkce podle modelů“ na straně 24.)

Síťové prostředí

Chcete-li zařízení používat jako síťové zařízení, bude nutné nastavit síťové protokoly. Základní síťové nastavení můžete provést pomocí ovládacího panelu tiskárny.

Následující tabulka obsahuje síťová prostředí podporovaná zařízením:

Položka	Požadavky
Síťové rozhraní	<ul style="list-style-type: none">• Ethernet 10 / 100 Base-TX
Síťový operační systém	<ul style="list-style-type: none">• Windows 2000 / XP / 2003 / 2008 / Vista• Různé systémy Linux OS• Mac OS X 10.3-10.6
Síťové protokoly	<ul style="list-style-type: none">• TCP/IPv4• DHCP, BOOTP• DNS, WINS, Bonjour, SLP, UPnP• Standard TCP/IP Printing (RAW), LPR, IPP• SNMPv 1 / 2 / 3, HTTP(S), IPSec• TCP/IPv6 (DHCP, DNS, RAW, LPR, SNMPv 1/2/3, HTTP(S), IPSec) (Viz „Konfigurace IPv6“ na straně 40.)

Představení užitečných síťových programů

Pro snadné nastavení sítě v síťovém prostředí je dostupných několik programů. Zvláště správci sítě mohou spravovat několik zařízení na síti.

 Než začnete používat následující programy, nastavte nejdříve adresu IP.

SyncThru™ Web Service

Webový server zabudovaný do vaší síťové tiskárny, který umožňuje:

- Konfigurovat síťové parametry nezbytné pro připojení zařízení k různým síťovým prostředím.
- Upravit nastavení zařízení. (Viz „Používání služby SyncThru™ Web Service“ na straně 85.)

- Instalace ovladače zařízení připojeného do pevné sítě nebo USB portu
- Konfigurace IPv6

SyncThru™ Web Admin Service

Webové řešení správy zařízení pro správce sítě. Služba SyncThru™ Web Admin Service umožňuje efektivní správu zařízení v síti a vzdálené sledování síťových zařízení a řešení potíží z libovolného počítače s přístupem k internetu. Tento program si můžete stáhnout z adresy <http://solution.samsungprinter.com>.

Samsung AnyWeb Print

Tento nástroj pomáhá ke snazšímu zachycení, náhledu, vystřihnutí a tisku obrazovky z programu Windows Internet Explorer než u běžného programu. Připojte se k webové stránce, kde je nástroj k dispozici ke stažení, klepnutím na položky **Start > Všechny programy > Samsung Printers > Samsung AnyWeb Print > Download the latest version**. Tento nástroj je k dispozici pouze pro operační systémy Windows.

SetIP

Softwarový nástroj, který umožňuje vybrat síťové rozhraní a ručně nakonfigurovat adresy IP, které se mají použít s protokolem TCP/IP (viz „Nastavení adresy IP pomocí programu SetIP (Windows)“ na straně 37 či „Nastavení adresy IP pomocí programu SetIP (Mac OS)“ na straně 37).

 Tento program nepodporuje TCP/IPv6.

Použití pevné sítě

Abyste zařízení mohli používat jako síťovou tiskárnu, musíte v zařízení nastavit síťové protokoly. Tato kapitola obsahuje jednoduché pokyny.

Síť můžete používat po připojení síťového kabelu k příslušnému portu na zařízení.

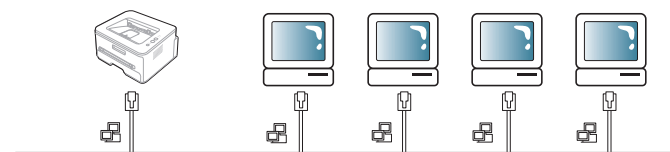

Tisk protokolu o síťové konfiguraci

Pomocí ovládacího panelu zařízení můžete vytisknout **protokol o síťové konfiguraci**. Tento protokol obsahuje aktuální síťová nastavení zařízení. To vám pomůže nastavit síť a odstranit problémy.

1. Stiskněte tlačítko **Menu** na ovládacím panelu.
2. Tiskněte šipku doleva/doprava, dokud se nezobrazí **Sít**, a poté stiskněte tlačítko **OK**.
3. Stiskněte opakovaně tlačítko pravé/levé šipky, dokud se neobjeví položka **Informace sítě**, potom stiskněte tlačítko **OK**.

4. Tiskněte šipku doleva/doprava, dokud se nezobrazí **Ano**, a poté stiskněte tlačítko **OK**.

Pomocí tohoto **protokolu o síťové konfiguraci** lze zjistit adresu MAC a adresu IP zařízení.

Například:

- MAC adresa:00:15:99:41:A2:78
- IP adresa:192.0.0.192

Nastavení adresy IP

Nejdříve musíte nastavit adresu IP pro síťový tisk a správu. Ve většině případů přiřadí novou adresu IP automaticky DHCP (server dynamického konfiguračního protokolu klienta v síti) umístěný na síti.

V řídkých případech musí být adresa IP nastavena ručně. To se nazývá statická adresa IP a je často vyžadována v podnikových sítích intranet z bezpečnostních důvodů.

- **Přiřazení DHCP IP:** připojte zařízení k síti a několik minut počkejte, než server DHCP přiřadí adresu IP zařízení. Potom vytiskněte **protokol o síťové konfiguraci** podle pokynů výše. Pokud protokol ukazuje, že adresa IP byla změněna, bylo přiřazení úspěšné. V protokolu bude uvedena nová adresa IP.
- **Přiřazení statické adresy IP:** použijte program SetIP ke změně adresy IP z počítače. Je-li zařízení vybaveno ovládacím panelem, můžete rovněž změnit adresu IP pomocí ovládacího panelu zařízení.

V kancelářském prostředí doporučujeme kontaktovat správce sítě, který vám tuto adresu nastaví.

Nastavení adresy IP pomocí ovládacího panelu

1. Připojte pomocí síťového kabelu zařízení k síti.
2. Zapněte zařízení.
3. Stiskněte tlačítko **Menu** na ovládacím panelu.
4. Tiskněte šipku doleva/doprava, dokud se nezobrazí **Sit**, a poté stiskněte tlačítko **OK**.
5. Tiskněte šipku doleva/doprava, dokud se nezobrazí **TCP/IP (IPv4)**, a poté stiskněte tlačítko **OK**.
6. Stiskněte opakovaně šipku doleva/doprava, dokud se nezobrazí položka **Staticky**, potom stiskněte tlačítko **OK**.
7. Stiskněte opakovaně šipku doleva/doprava, dokud se nezobrazí položka **Adresa IP**, potom stiskněte tlačítko **OK**.
8. Zadejte adresu IP pomocí numerické klávesnice a stiskněte **OK**.



Pomocí numerické klávesnice zadejte bajt v rozmezí 0 až 255 a šipkou doleva/doprava přecházejte mezi bajty.

Zopakováním tohoto postupu vyplňte adresu od 1. do 4. bajtu.

9. Zadejte další parametry, jako **Maska podsítě** a **Brana**, a stiskněte **OK**.
10. Po zadání všech parametrů stiskněte **Stop/Clear** pro návrat do pohotovostního režimu.

Nyní přejděte na „Instalace ovladače zařízení připojeného do pevné sítě nebo USB portu“ na straně 38.

Nastavení adresy IP pomocí programu SetIP (Windows)

Tento program slouží k ručnímu nastavení síťové adresy IP zařízení pomocí jeho adresy MAC, aby byla zajištěna komunikace se zařízením. Adresa MAC je hardwarové sériové číslo síťového rozhraní a je uvedeno v **protokolu o síťové konfiguraci**.

Abyste mohli program SetIP používat, deaktivujte nejprve podle následujících kroků firewall počítače:

1. Otevřete **Ovládací panely**.
2. Poklepejte na ikonu **Centrum zabezpečení**.

3. Klepněte na položku **Brána Windows Firewall**.
4. Deaktivujte bránu firewall.

Instalace programu

1. Vložte disk CD-ROM se softwarem k tiskárně, který jste obdrželi spolu se zařízením. Pokud se disk CD s ovladačem spustí automaticky, zavřete okno.
2. Spusťte průzkumníka Windows a otevřete jednotku X (X představuje vaši mechaniku CD-ROM).
3. Poklepejte na **Application > SetIP**.
4. Poklepáním na **Setup.exe** nainstalujete program.
5. Vyberte ovladač a klepněte na tlačítko **Další**.
6. Podle pokynů v okně dokončete instalaci.

Nastavení programu

1. Připojte pomocí síťového kabelu zařízení k síti.
2. Zapněte zařízení.
3. V nabídce Windows **Start** vyberte **Všechny programy > Samsung Printers > SetIP > SetIP**.
4. Klepnutím na ikonu  (třetí zleva) v okně SetIP otevřete okno konfigurace TCP/IP.
5. Zadejte nové informace zařízení do okna konfigurace podle následujících pokynů. V podnikové síti intranet možná budete potřebovat získat tyto informace nejprve od správce sítě.

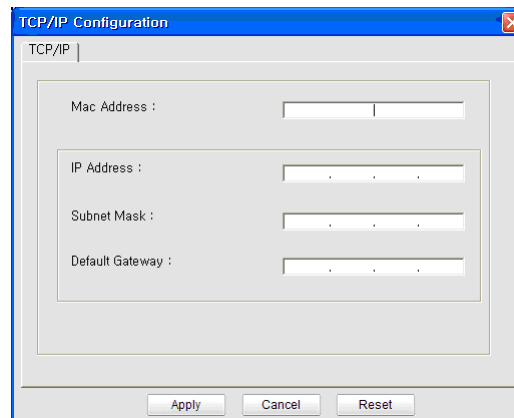

- **Mac Address:** vyhledejte adresu MAC zařízení v **protokolu o síťové konfiguraci** a zadejte ji bez dvojteček. Příklad: 00:15:99:29:51:A8 zadejte jako 0015992951A8.
 - **IP Address:** zadejte novou adresu IP pro vaši tiskárnu. Pokud je například adresa IP počítače 192.168.1.150, zadejte 192.168.1.X (X je číslo mezi 1 a 254 kromě adresy počítače).
 - **Subnet Mask:** zadejte masku podsítě.
 - **Default Gateway:** zadejte výchozí bránu.
6. Klepněte na **Apply** a poté na **OK**. Zařízení automaticky vytiskne **protokol o síťové konfiguraci**. Zkontrolujte, zda jsou všechna nastavení správná.
 7. Klepnutím na **Exit** program SetIP zavřete.
 8. V případě nutnosti spusťte znovu bránu firewall počítače.

Nastavení adresy IP pomocí programu SetIP (Mac OS)

Abyste mohli program SetIP používat, deaktivujte nejprve podle následujících kroků firewall počítače:

1. Otevřete **System Preferences**.
2. Klepněte na tlačítko **Security**.

3. Klepněte na nabídku **Firewall**.
4. Vypněte bránu firewall.

 Následující pokyny se mohou lišit v závislosti na vašem modelu.

1. Připojte pomocí síťového kabelu zařízení k síti.
2. Vložte instalační disk CD-ROM a otevřete okno disku. Vyberte **MAC_Installer > MAC_Printer > SetIP > SetIPApplet.html**.
3. Poklepejte na soubor a **Safari** se automaticky otevře, poté vyberte **Trust**. Prohlížeč otevře stránku **SetIPApplet.html**, na které je zobrazen název tiskárny a adresa IP.
4. Zvýrazněte řádek s informacemi o tiskárně a vyberte ikonu **Setup** (druhá zleva na řádku nabídek aplikace). Zobrazí se okno TCP/IP Configuration.

 Pokud není tiskárna v řádku informací zobrazena, vyberte ikonu Manual Setting (třetí zleva) a otevřete okno TCP/IP Configuration.

5. Zadejte nové informace zařízení do okna konfigurace podle následujících pokynů. V podnikové síti intranet možná budete potřebovat získat tyto informace nejprve od správce sítě.
 - **MAC Address:** vyhledejte adresu MAC zařízení v **protokolu o síťové konfiguraci** a zadejte ji bez dvojteček. Příklad: 00:15:99:29:51:A8 zadejte jako 0015992951A8.
 - **IP Address:** zadejte novou adresu IP pro vaši tiskárnu. Pokud je například adresa IP počítače 192.168.1.150, zadejte 192.168.1.X (X je číslo mezi 1 a 254 kromě adresy počítače).
 - **Subnet Mask:** zadejte masku podsítě.
 - **Default Gateway:** zadejte výchozí bránu.
6. Vyberte **Apply**, klepněte na **OK** a poté znovu na **OK**. Tiskárna automaticky vytiskne protokol konfigurace. Zkontrolujte, zda jsou všechna nastavení správná. Ukončete **Safari**. Nyní můžete vysunout instalační disk CD-ROM. V případě nutnosti spusťte znovu bránu firewall počítače. Tímto jste úspěšně změnili adresu IP, masku podsítě a bránu.

Nastavení adresy IP pomocí programu SetIP (Linux)

Program SetIP by se měl nainstalovat automaticky během instalace ovladače.

1. Vytiskněte protokol o síťové konfiguraci zařízení, který obsahuje adresu MAC zařízení.
2. Otevřete `/opt/Samsung/mfp/share/utils/`.
3. Poklepejte na soubor **SetIPApplet.html**.
4. Klepnutím otevřete okno konfigurace TCP/IP.
5. Zadejte adresu MAC síťové karty, IP adresu, masku podsítě, výchozí bránu a poté klepněte na **Apply**.

 Adresu MAC zadejte bez dvojtečky (:).

6. Zařízení vytiskne síťové informace. Zkontrolujte, zda jsou všechna nastavení správná.
7. Ukončete program SetIP.

Nastavení síťových parametrů

Nastavení sítě lze také provést pomocí různých programů pro správu sítě, jako např. **SyncThru™ Web Admin Service** a **SyncThru™ Web Service**.

Obnovení výchozích továrních nastavení

Výchozí tovární nastavení zařízení je třeba obnovit, když je používané zařízení připojeno k novému síťovému prostředí.

Obnovení výchozích továrních nastavení pomocí ovládacího panelu

1. Stiskněte tlačítko **Menu** na ovládacím panelu.
2. Tiskněte šipku doleva/doprava, dokud se nezobrazí **Sit**, a poté stiskněte tlačítko **OK**.
3. Tiskněte šipku doleva/doprava, dokud se nezobrazí **Vymazat nast.**, a poté stiskněte tlačítko **OK**.
4. Nastavení se projeví po vypnutí a opakovaném zapnutí zařízení.

Obnovení výchozích továrních nastavení pomocí služby SyncThru™ Web Service

1. Spusťte webový prohlížeč, například Internet Explorer, Safari nebo Firefox, a do okna prohlížeče zadejte adresu IP vašeho zařízení. Například,

 http://192.168.1.133/

2. Po otevření okna služby **SyncThru™ Web Service** klepněte na **Network Settings**.
3. Klepněte na tlačítko **Reset**. Potom klepněte na **Clear** pro síť.

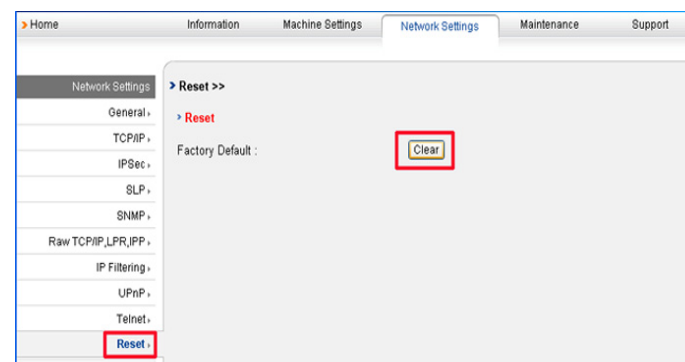

4. Nastavení se projeví po vypnutí a opakovaném zapnutí zařízení.

Instalace ovladače zařízení připojeného do pevné sítě nebo USB portu

Windows

Ovladač zařízení můžete nastavit následujícím způsobem.

Tato metoda je doporučena pro většinu uživatelů. Budou nainstalovány všechny součásti nezbytné pro práci se zařízením.

1. Zkontrolujte, zda je zařízení připojeno k síti nebo k USB a zda je zapnuto.
2. Do jednotky CD-ROM vložte dodaný CD disk.
 - CD disk se softwarem by se měl automaticky spustit a mělo by se zobrazit okno instalace.
 - Nezobrazí-li se okno instalace automaticky, klepněte na tlačítko **Start** a vyberte možnost **Spustit**. Zadejte text `X:\Setup.exe` (písmeno X nahraďte písmenem jednotky). Klepněte na **OK**.

- Pokud používáte systém Windows Vista, Windows 7 a Windows 2008 Server R2, klepněte na nabídku **Start > Všechny programy > Příslušenství > Spustit**.

Do zobrazeného okna zadejte výraz X:\Setup.exe. Písmeno X nahradíte názvem jednotky CD-ROM a potom klepněte na tlačítko **OK**.

- Zobrazí-li se v systému Windows Vista okno **Přehrát automaticky**, klepněte na možnost **Spustit Setup.exe** v poli **Nainstalovat nebo spustit program** a poté klepněte na **Pokračovat** v okně **Řízení uživatelských účtů**.
- Zobrazí-li se v systému Windows 7 a Windows 2008 Server R2 okno **Přehrát automaticky**, klepněte na možnost **Spustit Setup.exe** v poli **Nainstalovat nebo spustit program** a poté klepněte na **Ano** v okně **Řízení uživatelských účtů**.

3. Vyberte **Instalovat nyní**.

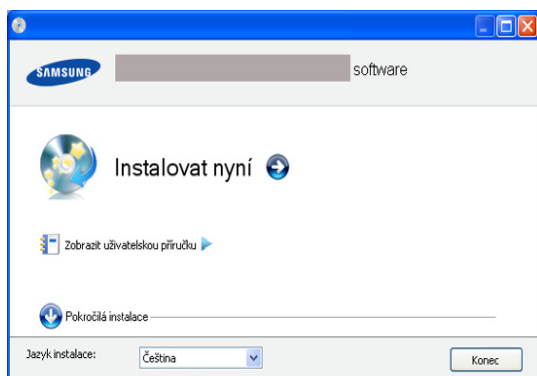

V případě potřeby vyberte z rozevřacího seznamu příslušný jazyk.

- ☞ **Pokročilá instalace** má dvě možnosti, **Vlastní instalace a Instalovat pouze software**. Uživatelská instalace vám umožňuje zvolit připojení zařízení a vybírat jednotlivé součásti, které se mají nainstalovat. Možnost **Instalovat pouze software** vám umožňuje nainstalovat dodané software, jako je například Smart Panel. Postupujte podle pokynů v okně.

4. Přečtěte si **Licenční smlouva** a vyberte **Souhlasím s podmínkami této licenční smlouvy**. Poté klepněte na tlačítko **Další**.

Program spustí vyhledávání zařízení.

- ☞ Pokud zařízení není v síti ani lokálně nalezeno, zobrazí se chybové hlášení.
 - **Zaškrtněte, pokud si přejete nainstalovat software bez místního či síťového připojení tiskárny.**
 - Zaškrtnutím této volby nainstalujete program bez připojeného zařízení. V takovém případě program přeskočí okno tisku zkušební stránky a dokončí instalaci.
 - **Hledat znovu**

Pokud stisknete toto tlačítko, zobrazí se zpráva s upozorněním na firewall.

 - Vypněte firewall a klepněte na **Hledat znovu**. V systémech Windows klepněte na položky **Start > Ovládací panely > Brána firewall systému Windows** a tuto volbu zrušte.
 - Kromě firewallu operačního systému vypněte i firewall programů třetích stran. Viz příručka k těmto jednotlivým programům.

• **Přímé zadání**

Přímé zadání vám umožňuje vyhledat konkrétní zařízení v síti.

- **Vyhledat podle IP adresy:** Zadejte IP adresu nebo název hostitele. Poté klepněte na **Další**.

Chcete-li ověřit IP adresu svého zařízení, vytiskněte protokol o síťové konfiguraci (viz „Tisk protokolu o síťové konfiguraci“ na straně 36).

- **Hledat podle síťové cesty:** Pokud chcete vyhledat sdílené zařízení (cestu UNC), zadejte buď ručně sdílený název, nebo vyhledejte sdílenou tiskárnu klepnutím na tlačítko **Procházet**. Poté klepněte na **Další**.

• **Nápověda**

Pokud vaše zařízení není připojeno k počítači nebo síti, toto tlačítko nápovědy vám poskytuje podrobné informace o tom, jak se připojit k zařízení.

• **Nastavit IP adresu**

Chcete-li nastavit určitou adresu IP pro konkrétní síťovou tiskárnu, klepněte na tlačítko **Nastavit IP adresu**. Zobrazí se okno **Nastavit IP adresu**. Postupujte takto:

- a) Ze seznamu vyberte tiskárnu, pro kterou chcete nastavit konkrétní adresu IP.
- b) Ručně nastavte adresu IP, masku podsítě a bránu zařízení a klepnutím na tlačítko **Použít** nastavte konkrétní adresu IP pro síťové zařízení.
- c) Klepněte na **Další**.

5. Hledané zařízení se zobrazí na obrazovce. Vyberte zařízení, které chcete použít.

- ☞ Pokud ovladač vyhledá pouze jednu tiskárnu, zobrazí se okno s potvrzením.

Program zahájí instalaci.

6. Po dokončení instalace se zobrazí okno s nabídkou tisku zkušební stránky. Chcete-li vytisknout zkušební stránku, klepněte na **Vytisknout testovací stránku**.

V opačném případě pouze klepněte na tlačítko **Další** a pokračujte krokem 8.

7. Pokud se zkušební stránka vytiskne správně, klepněte na tlačítko **Ano**. Pokud tomu tak není, vytiskněte ji znovu klepnutím na tlačítko **Ne**.

8. Chcete-li se zaregistrovat jako uživatel tohoto zařízení, a dostávat tak informace od společnosti Samsung, klepněte na **Registrace online**.

9. Klepněte na **Hotovo**.

- ☞
 - Po nainstalování ovladače můžete znovu aktivovat firewall.
 - Nepracuje-li tiskárna správně, znovu nainstalujte, opravte či přeinstalujte ovladač tiskárny (viz „Instalace ovladače zařízení připojeného do pevné sítě nebo USB portu“ na straně 38).

Macintosh

1. Zkontrolujte, zda je zařízení připojeno k síti a zda je zapnuto. Měla by být také nastavena IP adresa zařízení.
2. Do jednotky CD-ROM vložte dodaný CD disk.
3. Poklepejte na ikonu CD-ROM, která se zobrazí na ploše počítače Macintosh.
4. Poklepejte na složku **MAC_Installer**.
5. Poklepejte na ikonu **Installer OS X**.
6. Zadejte heslo a klepněte na tlačítko **OK**.
7. Otevře se okno programu Samsung Installer. Klepněte na možnost **Continue**.
8. Přečtěte si licenční ujednání a klepněte na **Continue**.

9. Klepnutím na **Souhlasím** potvrďte svůj souhlas s licenčním ujednáním.
10. Zvolte možnost **Easy Install** a klepněte na možnost **Install**. Pro většinu uživatelů je doporučena metoda **Easy Install**. Budou nainstalovány všechny součásti nezbytné pro práci se zařízením.
Vyberete-li metodu **Custom Install**, můžete zvolit jednotlivé součásti k instalaci.
11. Zobrazí se upozornění, že budou ukončeny všechny aplikace spuštěné v počítači. Klepněte na možnost **Continue**.



- Pokud se objeví okno s požadavkem na typ instalace, zvolte **Typická instalace pro síťovou tiskárnu** a poté klepněte na **OK**.
- Když zvolíte **Typická instalace pro síťovou tiskárnu**, spustí se automaticky program SetIP. Jestliže zařízení již nakonfigurovalo síťové informace, zavřete program SetIP. Přejděte k následujícímu kroku.

12. Po dokončení instalace klepněte na tlačítko **Quit**.

13. Otevřete složku **Applications > Utilities > Print Setup Utility**.

- Pokud máte systém Mac OS X 10.5-10.6, otevřete složku **Applications > System Preferences** a klepněte na položku **Print & Fax**.

14. V seznamu **Printer List** klepněte na možnost **Add**.

- V systému Mac OS X 10.5-10.6 stiskněte ikonu „+“; zobrazí se okno displeje.

15. V prostředí Mac OS X 10.3 vyberte kartu **IP Printing**.

- V systému Mac OS X 10.4 klepněte na **IP Printer**.
- V systému Mac OS X 10.5-10.6 klepněte na **IP**.

16. Vyberte položku **Socket/HP Jet Direct** v seznamu **Printer Type**.

Při tisku obsáhlých dokumentů můžete zvýšit výkon zařízení výběrem soketu pro položku **Printer Type**.

17. Do pole **Printer Address** zadejte IP adresu zařízení.

18. Do políčka **Queue Name** vyplňte název tiskové fronty. Pokud neznáte název tiskové fronty svého tiskového serveru, zkuste nejprve použít výchozí frontu.

19. Pokud v systému Mac OS X 10.3 nefunguje funkce Auto Select správně, vyberte položku **Samsung** ze seznamu **Printer Model** a název vašeho zařízení ze seznamu **Model Name**.

- Pokud v systému Mac OS X 10.4 nefunguje funkce Auto Select správně, vyberte položku **Samsung** ze seznamu **Print Using** a název vašeho zařízení ze seznamu **Model**.
- Pokud v systému Mac OS X 10.5-10.6 nefunguje funkce Auto Select správně, vyberte položku **Select a driver to use...** a název vašeho zařízení ze seznamu **Print Using**.

Adresa IP vašeho zařízení se zobrazí na panelu **Printer List** a bude nastavena jako výchozí.

20. Klepněte na **Add**.



Pokud ovladač tiskárny nepracuje správně, odinstalujte jej a znovu nainstalujte.

Při odinstalování ovladače z počítače Mac OS postupujte podle následujících pokynů.

- a) Zkontrolujte, zda je zařízení připojeno k počítači a zda je zapnuto.
- b) Do jednotky CD-ROM vložte dodaný CD disk.
- c) Poklepejte na ikonu CD-ROM, která se zobrazí na ploše počítače Macintosh.
- d) Poklepejte na složku **MAC_Installer**.
- e) Poklepejte na ikonu **Installer OS X**.
- f) Zadejte síťový klíč a klepněte na tlačítko **OK**.

g) Otevře se okno programu Samsung Installer. Klepněte na možnost **Continue**.

h) Vyberte možnost **Uninstall** a klepněte na tlačítko **Uninstall**.

i) Když se zobrazí upozornění, že budou ukončeny všechny aplikace spuštěné v počítači, klepněte na **Continue**.

j) Po dokončení odinstalování klepněte na volbu **Quit**.

Linux

Instalace ovladače systému Linux a přidání síťové tiskárny

1. Zkontrolujte, zda je zařízení připojeno k síti a zda je zapnuto. Měla by být také nastavena IP adresa zařízení.
2. Stáhněte balíček sdružených ovladačů Linux z webové stránky společnosti Samsung.
3. Rozbalte soubor UnifiedLinuxDriver.tar.gz a otevřete nový adresář.
4. Poklepejte na složku **Linux**.
5. Poklepejte na ikonu **install.sh**.
6. Otevře se okno programu Samsung Installer. Klepněte na možnost **Continue**.
7. Otevře se okno s průvodcem přidání tiskárny. Klepněte na **Next**.
8. Vyberte tiskárnu a klepněte na tlačítko **Search**.
9. V políčku seznamu se objeví IP adresa a model tiskárny.
10. Vyberte vaše zařízení a stiskněte **Next**.
11. Zadejte popis tiskárny a klepněte na **Next**.
12. Po dokončení přidání tiskárny klepněte na tlačítko **Finish**.
13. Po dokončení instalace klepněte na tlačítko **Finish**.

Přidání síťové tiskárny

1. Poklepejte na ikonu nástroje **Unified Driver Configurator**.
2. Klepněte na **Add Printer...**
3. Otevře se okno **Add printer wizard**. Klepněte na **Next**.
4. Vyberte **Network printer** a klepněte na tlačítko **Search**.
5. V políčku seznamu se objeví IP adresa a model tiskárny.
6. Vyberte vaše zařízení a stiskněte **Next**.
7. Zadejte popis tiskárny a klepněte na **Next**.
8. Po dokončení přidání tiskárny klepněte na tlačítko **Finish**.

Konfigurace IPv6



TCP/IPv6 je řádně podporován pouze u systému Windows Vista či vyššího.



Jestliže síťové prostředí IPv6 podle všeho nefunguje, nastavte veškerá síťová nastavení na výrobní hodnoty a zkuste to znovu (viz „Obnovení výchozích továrních nastavení“ na straně 38).

Chcete-li používat síťové prostředí IPv6, použijte adresu IPv6 podle následujícího návodu:

1. Připojte pomocí síťového kabelu zařízení k síti.
2. Zapněte zařízení.
3. Z ovládacího panelu zařízení vytiskněte **protokol o síťové konfiguraci**, který zkontroluje adresy IPv6.



- a) Stiskněte tlačítko **Menu** na ovládacím panelu.
- b) Tiskněte šipku doleva/doprava, dokud se nezobrazí **Sit**, a poté stiskněte tlačítko **OK**.

- c) Stiskněte opakovaně tlačítko pravé/levé šipky, dokud se neobjeví položka **Informace site**, potom stiskněte tlačítko **OK**.
 - d) Tiskněte šipku doleva/doprava, dokud se nezobrazí **Ano**, a poté stiskněte tlačítko **OK**.
4. Zvolte **Start > Ovládací panely > Hardware a zvuk > Tiskárny > Přidat tiskárnu**.
 5. Klepněte na **Přidat místní tiskárnu** v okně **Přidat tiskárnu**.
 6. Postupujte podle pokynů v okně.

 Jestliže zařízení nefunguje v síťovém prostředí, aktivujte IPv6. Nahlédněte do následující části.

Aktivace IPv6

Zařízení je vybaveno funkcí IPv6.

1. Stiskněte tlačítko **Menu** na ovládacím panelu.
2. Tiskněte šipku doleva/doprava, dokud se nezobrazí **Sit**, a poté stiskněte tlačítko **OK**.
3. Tiskněte šipku doleva/doprava, dokud se nezobrazí **TCP/IP (IPv6)**, a poté stiskněte tlačítko **OK**.
4. Tiskněte šipku doleva/doprava, dokud se nezobrazí **Aktivovat IPv6**, a poté stiskněte tlačítko **OK**.
5. Tiskněte šipku doleva/doprava, dokud se nezobrazí **Zap**, a poté stiskněte tlačítko **OK**.
6. Vypněte a znovu zapněte zařízení.
7. Proveďte opětovnou instalaci ovladače vaší tiskárny.

Nastavení adresy IPv6

Zařízení podporuje následující adresy IPv6 pro síťový tisk a správu.

- **Link-local Address**: místní adresa IPv6 s automatickou konfigurací (adresa začíná na FE80).
- **Stateless Address**: adresa IPv6 automaticky konfigurovaná síťovým routerem.
- **Stateful Address**: adresa IPv6 konfigurovaná DHCPv6 serverem.
- **Manual Address**: adresa IPv6 ručně konfigurovaná uživatelem.

Konfigurace adresy DHCPv6 (stavové)

Máte-li na vaší síti DHCPv6 server, můžete nastavit jednu z následujících možností pro výchozí dynamickou konfiguraci hostitele:

1. Stiskněte tlačítko **Menu** na ovládacím panelu.
2. Tiskněte šipku doleva/doprava, dokud se nezobrazí **Sit**, a poté stiskněte tlačítko **OK**.
3. Tiskněte šipku doleva/doprava, dokud se nezobrazí **TCP/IP (IPv6)**, a poté stiskněte tlačítko **OK**.
4. Tiskněte šipku doleva/doprava, dokud se nezobrazí **Konfig. DHCPv6**, a poté stiskněte tlačítko **OK**.
5. Tiskněte šipku doleva / doprava, abyste vyhledali požadovanou hodnotu.
 - **Router**: použít DHCPv6 pouze tehdy, vyžádá-li si ho router.
 - **Adresa DHCPv6**: vždy použít DHCPv6 bez ohledu na požadavky routeru.
 - **DHCPv6 vyp.**: nikdy nepoužívat DHCPv6 bez ohledu na požadavky routeru.
6. Stiskněte **OK**.

Ruční konfigurace adresy

1. Spusťte webový prohlížeč, např. Internet Explorer, který podporuje adresování IPv6 jako URL (viz „Připojení služby SyncThru™ Web Service“ na straně 41).

 U IPv4 zadejte adresu IPv4 (http://xxx.xxx.xxx.xxx) do pole adresy a stiskněte klávesu Enter nebo klepněte na **Přejít**.

2. Po otevření okna služby **SyncThru™ Web Service** klepněte na **Network Settings**.
3. Klepněte na **TCP/IP**.

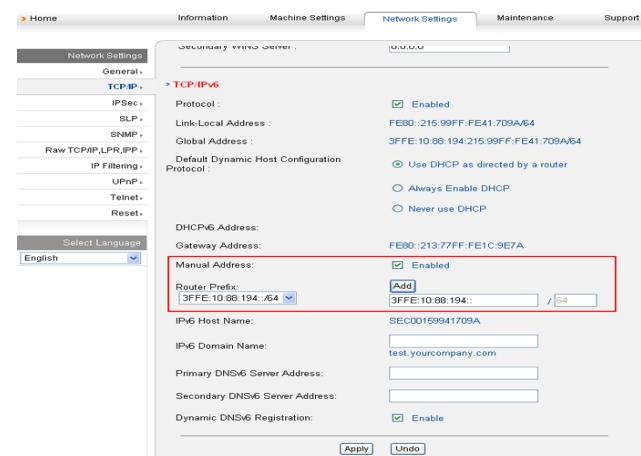

4. Povolte **Manual Address** v části **TCP/IPv6**.
5. Zvolte **Router Prefix** a klepněte na tlačítko **Add**, poté se do pole adresy automaticky vepíše prefix routeru. Zadejte zbytek adresy (např.: 3FFE:10:88:194::**AAAA**. „A“ je šestnáctková hodnota 0 až 9, A až F).
6. Klepněte na tlačítko **Apply**.

Připojení služby SyncThru™ Web Service

1. Spusťte webový prohlížeč, například Internet Explorer, který podporuje adresy IPv6 ve formě URL.
2. Vyberte jednu z adres IPv6 (**Link-local Address**, **Stateless Address**, **Stateful Address**, **Manual Address**) z **protokolu o síťové konfiguraci**.
3. Zadejte adresy IPv6 (např. http://[FE80::215:99FF:FE66:7701]).

 Adresa musí být uzavřena v hranatých závorkách „[]“.

Základní nastavení

Po dokončení instalace můžete nastavit výchozí nastavení zařízení. Informace o nastavení nebo změně hodnot naleznete v další části. Tato kapitola obsahuje podrobné pokyny týkající se instalace zařízení.

Obsah kapitoly:

- Nastavení nadmořské výšky
- Změna jazyka na displeji
- Nastavení data a času
- Změna formátu zobrazení času
- Změna výchozího režimu
- Nastavení tónů
- Vkládání znaků pomocí numerické klávesnice
- Použití úsporných režimů
- Nastavení výchozího zásobníku a papíru
- Nastavení časového limitu úlohy

Nastavení nadmořské výšky

Kvalitu tisku ovlivňuje atmosférický tlak, který je dán výškou zařízení nad hladinou moře. Následující pokyny vám pomohou nastavit zařízení na nejlepší kvalitu tisku.

Než nastavíte hodnotu nadmořské výšky, zjistěte nadmořskou výšku místa, kde se nacházíte.

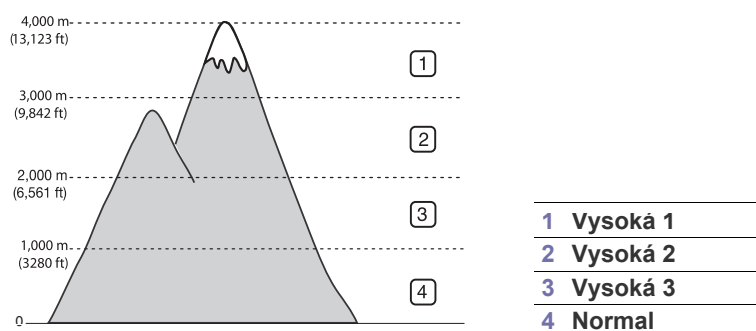

1. Nainstalujte ovladač tiskárny pomocí dodaného disku CD se softwarem tiskárny.
2. Poklepejte na ikonu **Smart Panel** na hlavním panelu nástrojů (v systému Windows) nebo v Notification Area (v systému Linux). Také můžete klepnout na **Smart Panel** ve stavové liště (v systému Mac OS X).
3. Klepněte na **Nastavení tiskárny**.
4. Klepněte na **Nastavení > Korekce nadmořské výšky**. Z rozevřacího seznamu vyberte příslušnou hodnotu a klepněte na tlačítko **Použít**.

- Pokud je zařízení připojeno k síti, zobrazí se automaticky obrazovka služby SyncThru™ Web Service. Klepněte na **Machine Settings > System Setup > Machine Setup > Altitude Adj.** Vyberte příslušnou hodnotu nadmořské výšky a potom klepněte na **Apply**.
- Je-li vaše zařízení připojeno pomocí USB kabelu, nastavte nadmořskou výšku v **Kor.nadm.vys.** možnosti na displeji zařízení.

Změna jazyka na displeji

Jazyk, který se zobrazuje na displeji, lze změnit následujícím způsobem:

1. Stiskněte tlačítko **Menu** na ovládacím panelu.
2. Tiskněte šipku doleva/doprava, dokud se nezobrazí **Syst.nastaveni**, a poté stiskněte tlačítko **OK**.
3. Tiskněte šipku doleva/doprava, dokud se nezobrazí **Nast.zarizeni**, a poté stiskněte tlačítko **OK**.
4. Stiskněte opakovaně šipku doleva/doprava, dokud se nezobrazí položka **Jazyk**, potom stiskněte tlačítko **OK**.
5. Pomocí šipky doleva / doprava zvolte požadovaný jazyk.
6. Stisknutím tlačítka **OK** výběr uložte.
7. Stisknutím tlačítka **Stop/Clear** vrátíte zařízení do pohotovostního režimu.

Nastavení data a času

Nastavené datum a čas budou použity při odloženém faxování a tisku. Jsou vytištěny na zprávě. Nejsou-li však správné, musíte je opravit.

 V případě výpadku elektrické energie bude po obnovení dodávky energie nutné opět zadat správné datum a čas.

1. Stiskněte tlačítko **Menu** na ovládacím panelu.
2. Tiskněte šipku doleva/doprava, dokud se nezobrazí **Syst.nastaveni**, a poté stiskněte tlačítko **OK**.
3. Tiskněte šipku doleva/doprava, dokud se nezobrazí **Nast.zarizeni**, a poté stiskněte tlačítko **OK**.
4. Tiskněte šipku doleva/doprava, dokud se nezobrazí **Datum a cas**, a poté stiskněte tlačítko **OK**.
5. Pomocí šipky doleva / doprava nebo numerické klávesnice zadejte správný čas a datum.
Měsíc = 01 až 12
Den = 01 až 31
Rok = vyžaduje zadání čtyř číslic
Hodina = 01 až 12
Minuta = 00 až 59
a můžete rovněž zvolit AM (dopoledne) nebo PM (odpoledne).
6. Stisknutím tlačítka **OK** výběr uložte.
7. Stisknutím tlačítka **Stop/Clear** vrátíte zařízení do pohotovostního režimu.

Změna formátu zobrazení času

Zařízení můžete nastavit tak, aby se aktuální čas zobrazoval ve 12hodinovém nebo 24hodinovém formátu.

1. Stiskněte tlačítko **Menu** na ovládacím panelu.
2. Tiskněte šipku doleva/doprava, dokud se nezobrazí **Syst.nastavení**, a poté stiskněte tlačítko **OK**.
3. Tiskněte šipku doleva/doprava, dokud se nezobrazí **Nast.zarizeni**, a poté stiskněte tlačítko **OK**.
4. Stiskněte opakovaně šipku doleva/doprava, dokud se nezobrazí položka **Rezim hodin**, potom stiskněte tlačítko **OK**.
5. Pomocí šipek doleva / doprava vyberte jiný režim a stiskněte **OK**.
6. Stisknutím tlačítka **Stop/Clear** vrátíte zařízení do pohotovostního režimu.

Změna výchozího režimu

Na zařízení je předem nastaven režim kopírování. Jako výchozí režim můžete nastavit režim faxování nebo kopírování.

1. Stiskněte tlačítko **Menu** na ovládacím panelu.
2. Tiskněte šipku doleva/doprava, dokud se nezobrazí **Syst.nastavení**, a poté stiskněte tlačítko **OK**.
3. Tiskněte šipku doleva/doprava, dokud se nezobrazí **Nast.zarizeni**, a poté stiskněte tlačítko **OK**.
4. Stiskněte opakovaně šipku doleva/doprava, dokud se nezobrazí položka **Vychozi rezim**, potom stiskněte tlačítko **OK**.
5. Pomocí šipky doleva / doprava zvolte požadovaný režim.
6. Stisknutím tlačítka **OK** výběr uložte.
7. Stisknutím tlačítka **Stop/Clear** vrátíte zařízení do pohotovostního režimu.

Nastavení tónů

Pro zařízení lze nastavit následující zvuky:

- **Zvuk klaves:** **Zap** a **Vyp** zvuk kláves. Je-li tato volba nastavena na **Zap**, ozve se při každém stisknutí tlačítka tón.
- **Zvuk. sign.:** **Zap** a **Vyp** výstražný tón. Pokud je tato možnost nastavena na hodnotu **Zap**, ozve se při chybě nebo ukončení faxové komunikace výstražný tón.
- **Reproduktor:** **Zap** nebo **Vyp** této volby můžete nastavit, zda mají být z reproduktoru slyšet tóny telefonní linky, jako například vytáčený nebo faxový tón. Je-li tato volba nastavena na **Kom.**, což znamená „obvyklý“, reproduktor je zapnutý, dokud vzdálené zařízení neodpoví.

 Hlasitost nastavíte pomocí možnosti **On Hook Dial**. Má-li vaše zařízení sluchátka, můžete nastavit hlasitost pomocí sluchátek.

- **Vyzvaneni:** nastavuje hlasitost vyzvánění. Pro hlasitost vyzvánění můžete zvolit možnosti **Vyp**, **Nizky**, **Stredni** a **Vysoky**.

Zvuk reproduktoru, vyzvánění, tón tlačítka a výstražný tón

1. Stiskněte tlačítko **Menu** na ovládacím panelu.
2. Tiskněte šipku doleva/doprava, dokud se nezobrazí **Syst.nastavení**, a poté stiskněte tlačítko **OK**.
3. Tiskněte šipku doleva/doprava, dokud se nezobrazí **Zvuk/hlasitost**, a poté stiskněte tlačítko **OK**.

4. Stiskněte opakovaně šipku doleva / doprava, dokud se nezobrazí požadovaná možnost zvuku, poté stiskněte tlačítko **OK**.
5. Stiskněte opakovaně šipku doleva / doprava, dokud se nezobrazí požadovaný stav nebo hlasitost zvuku, kterou jste vybrali, a stiskněte tlačítko **OK**.
6. Podle potřeby opakujte kroky 4 až 5 pro další zvuky.
7. Stisknutím tlačítka **Stop/Clear** vrátíte zařízení do pohotovostního režimu.

Hlasitost reproduktoru

Nastavení hlasitosti pomocí možnosti **On Hook Dial**:

1. Stiskněte  (Fax) na ovládacím panelu.
2. Stiskněte **On Hook Dial**. Z reproduktoru uslyšíte oznamovací tón.
3. Stiskněte opakovaně šipku doleva / doprava, dokud nedocílíte požadované hlasitosti.
4. Stisknutím tlačítka **On Hook Dial** uložíte provedené změny a vrátíte zařízení do pohotovostního režimu.

Má-li vaše zařízení sluchátka:

1. Zdvihněte sluchátko. Ze sluchátka uslyšíte oznamovací tón.
2. Stiskněte opakovaně šipku doleva / doprava, dokud nedocílíte požadované hlasitosti.
3. Stisknutím tlačítka **OK** změnu uložte a zavěste sluchátko.



Hlasitost reproduktoru můžete nastavit pouze v případě, že je přístroj připojen k telefonní lince.

Vkládání znaků pomocí numerické klávesnice

Při provádění nejrůznějších úkolů bude možná nutné zadávat jména a čísla. Například při nastavování zařízení zadáváte své jméno, název společnosti a faxové číslo.

Zadávání alfanumerických znaků

1. Po zobrazení výzvy k zadání písmene vyhledejte tlačítko označené požadovaným znakem. Tiskněte opakovaně příslušné tlačítko, dokud se na displeji nezobrazí správné písmeno. Pokud chcete například zadat písmeno O, stiskněte tlačítko 6 označené MNO.

S každým stisknutím tlačítka 6 se na displeji zobrazí jiné písmeno: M, N, O, m, n, o a nakonec číslice 6.

Můžete vkládat zvláštní znaky, jako např. mezeru, znaménko plus, apod. Podrobnosti viz oddíl níže.

2. Chcete-li zadat další písmena, opakujte krok 1. Pokud je k zadání dalšího písmene třeba stisknout stejné tlačítko, přesuňte kurzor stisknutím tlačítka se šipkou vlevo / vpravo a teprve potom stiskněte tlačítko s požadovaným písmenem. Kurzor se přesune doprava a na displeji se zobrazí další písmeno. Mezeru můžete zadat dvojitým stisknutím tlačítka 1.
3. Po zadání všech písmen stiskněte tlačítko **OK**.

Písmena a tlačítka na klávesnici

Klávesa	Přiřazená čísla, písmena nebo znaky
1	@ / . ' 1
2	A B C a b c 2
3	D E F d e f 3
4	G H I g h i 4
5	J K L j k l 5
6	M N O m n o 6
7	P Q R S p q r s 7
8	T U V t u v 8
9	W X Y Z w x y z 9
0	& + - , 0
*	*
#	#

Oprava čísel a jmen

Pokud uděláte při zadávání čísla nebo textu chybu, smažte poslední číslo nebo znak stisknutím tlačítka se šipkou vlevo / vpravo. Potom zadejte správné číslo či znak.

Vložení mezery

U některých telefonních systémů je nutné vytočit přístupový kód (například 9) a čekat na druhý oznamovací tón. V takových případech je zapotřebí vložit do telefonního čísla mezeru. Při ukládání čísel rychlé volby můžete do čísla vložit pauzu. Chcete-li vložit pauzu, stiskněte při vkládání telefonního čísla na odpovídajícím místě tlačítko **Redial/Pause**. Na displeji se v příslušném místě zobrazí „-“.

Použití úsporných režimů

Použití funkce úspory toneru

Režim úspory toneru umožňuje, aby zařízení na všech stránkách používalo menší množství toneru. Zapnutím tohoto režimu se prodlouží životnost kazety s tonerem, ale sníží se kvalita tisku.

1. Stiskněte tlačítka **Menu** na ovládacím panelu.
2. Tiskněte šipku doleva/doprava, dokud se nezobrazí **Syst.nastavení**, a poté stiskněte tlačítka **OK**.
3. Tiskněte šipku doleva/doprava, dokud se nezobrazí **Nast.zarizení**, a poté stiskněte tlačítka **OK**.
4. Stiskněte opakovaně šipku doleva/doprava, dokud se nezobrazí položka **Uspora toneru**, potom stiskněte tlačítka **OK**.
5. Tiskněte šipku doleva/doprava, dokud se nezobrazí **Zap**, a poté stiskněte tlačítka **OK**.
6. Stisknutím tlačítka **Stop/Clear** vrátíte zařízení do pohotovostního režimu.



Při tisku z počítače můžete režim úspory toneru zapnout nebo vypnout také ve vlastnostech tiskárny.

Používání funkce úspory energie

Nebudete-li zařízení chvíli používat, použijte tuto funkci pro úsporu energie.

1. Stiskněte tlačítka **Menu** na ovládacím panelu.
2. Tiskněte šipku doleva/doprava, dokud se nezobrazí **Syst.nastavení**, a poté stiskněte tlačítka **OK**.
3. Tiskněte šipku doleva/doprava, dokud se nezobrazí **Nast.zarizení**, a poté stiskněte tlačítka **OK**.
4. Stiskněte opakovaně šipku doleva/doprava, dokud se nezobrazí položka **Usporný režim**, potom stiskněte tlačítka **OK**.
5. Pomocí šipky doleva / doprava zvolte požadovaný čas.
6. Stisknutím tlačítka **OK** výběr uložte.
7. Stisknutím tlačítka **Stop/Clear** vrátíte zařízení do pohotovostního režimu.

Nastavení výchozího zásobníku a papíru

Můžete vybrat zásobník a papír, který byste chtěli používat pro tiskovou úlohu.

Na ovládacím panelu

Nastavení formátu papíru

1. Stiskněte tlačítka **Menu** na ovládacím panelu.
2. Tiskněte šipku doleva/doprava, dokud se nezobrazí **Syst.nastavení**, a poté stiskněte tlačítka **OK**.
3. Tiskněte šipku doleva/doprava, dokud se nezobrazí **Nast. papíru**, a poté stiskněte tlačítka **OK**.
4. Tiskněte šipku doleva/doprava, dokud se nezobrazí **Format papíru**, a poté stiskněte tlačítka **OK**.
5. Pomocí šipky doleva / doprava vyberte požadovaný zásobník papíru a stiskněte tlačítka **OK**.
6. Pomocí šipky doleva / doprava zvolte požadovaný formát papíru.
7. Stisknutím tlačítka **OK** výběr uložte.
8. Stisknutím tlačítka **Stop/Clear** vrátíte zařízení do pohotovostního režimu.

Nastavení typu papíru

1. Stiskněte tlačítka **Menu** na ovládacím panelu.
2. Tiskněte šipku doleva/doprava, dokud se nezobrazí **Syst.nastavení**, a poté stiskněte tlačítka **OK**.
3. Tiskněte šipku doleva/doprava, dokud se nezobrazí **Nast. papíru**, a poté stiskněte tlačítka **OK**.
4. Tiskněte šipku doleva/doprava, dokud se nezobrazí **Typ papíru**, a poté stiskněte tlačítka **OK**.
5. Pomocí šipky doleva / doprava vyberte požadovaný zásobník papíru a stiskněte tlačítka **OK**.
6. Pomocí šipky doleva / doprava zvolte požadovaný typ papíru.
7. Stisknutím tlačítka **OK** výběr uložte.
8. Stisknutím tlačítka **Stop/Clear** vrátíte zařízení do pohotovostního režimu.

Nastavení zdroje papíru

1. Stiskněte tlačítko **Menu** na ovládacím panelu.
2. Tiskněte šipku doleva/doprava, dokud se nezobrazí **Syst.nastaveni**, a poté stiskněte tlačítko **OK**.
3. Tiskněte šipku doleva/doprava, dokud se nezobrazí **Nast. papíru**, a poté stiskněte tlačítko **OK**.
4. Tiskněte šipku doleva/doprava, dokud se nezobrazí **Zdroj papíru**, a poté stiskněte tlačítko **OK**.
5. Tiskněte šipku doleva/doprava, dokud se nezobrazí **Zas.-kopir.** nebo **Zasobník-fax**, a stiskněte **OK**.
6. Pomocí šipky doleva / doprava zvolte požadovaný zásobník papíru.
7. Stisknutím tlačítka **OK** výběr uložte.
8. Stisknutím tlačítka **Stop/Clear** vrátíte zařízení do pohotovostního režimu.

V počítači

Windows

1. Klepněte v systému Windows na tlačítko nabídky **Start**.
2. V systému Windows 2000 vyberte možnost **Nastavení > Tiskárny**.
 - V systému Windows XP/2003 vyberte položku **Tiskárny a faxy**.
 - V systému Windows 2008/Vista klepněte na možnost **Ovládací panely > Hardware a zvuk > Tiskárny**.
 - V systému Windows 7 vyberte možnost **Ovládací panely > Hardware a zvuk > Zařízení a tiskárny**.
 - V systému Windows Server 2008 R2 vyberte možnost **Ovládací panely > Hardware a zvuk > Zařízení a tiskárny**.
3. Klepněte pravým tlačítkem na vaše zařízení.
4. V systémech Windows XP/2003/2008/Vista vyberte možnost **Předvolby tisku**.

U systémů Windows 7 a Windows Server 2008 R2 vyberte v kontextovém menu **Předvolby tisku**.

 Pokud mají **Předvolby tisku** značku ►, můžete zvolit jiné ovladače tiskárny připojené ke zvolené tiskárně.

5. Klepněte na kartu **Papír**.
6. Vyberte zásobník a jeho možnosti, jako je formát a typ papíru.
7. Stiskněte **OK**.

 Chcete-li použít papír zvláštního formátu, např. fakturu, zvolte kartu **Papír > Formát > Upravit...** v nabídce **Předvolby tisku** (viz „Otevření předvoleb tisku“ na straně 54).

Macintosh

Uživatelé počítačů Mac OS musí ručně změnit původní nastavení vždy, když chtějí tisknout s jiným nastavením.

1. Spusťte aplikaci počítače Macintosh a zvolte soubor, který chcete tisknout.
2. Otevřete nabídku **File** a klepněte na položku **Print**.
3. Přejděte do podokna **Paper Feed**.
4. Otevřete nabídku **File** a klepněte na položku **Print**.
5. Přejděte na panel **Paper Feed**.
6. Nastavte zásobník, ze kterého chcete tisknout.
7. Přejděte do podokna **Paper**.
8. Nastavte typ papíru tak, aby odpovídal papíru založenému v zásobníku, z něhož budete tisknout.
9. Klepnutím na **Print** zahajete tisk.

Linux

1. Otevřete **Terminal Program**
2. Po zobrazení okna Terminal zadejte následující příkazy:
[root@localhost root]# lpr <FileName>
3. Zvolte **Printer** a klepněte na **Properties...**
4. Klepněte na kartu **Advanced**.
5. Zvolte zásobník (zdroj) a jeho možnosti, například formát a typ papíru.
6. Stiskněte **OK**.

Nastavení časového limitu úlohy

Pokud po určité době nedojte k žádnému vstupu, zařízení opustí aktuální nabídku a přejde do výchozího nastavení. Čas, po který bude tiskárna čekat, můžete nastavit.

1. Stiskněte tlačítko **Menu** na ovládacím panelu.
2. Tiskněte šipku doleva/doprava, dokud se nezobrazí **Syst.nastaveni**, a poté stiskněte tlačítko **OK**.
3. Tiskněte šipku doleva/doprava, dokud se nezobrazí **Nast.zarizeni**, a poté stiskněte tlačítko **OK**.
4. Stiskněte opakovaně šipku doleva/doprava, dokud se nezobrazí položka **Cas.prodl.ul.**, potom stiskněte tlačítko **OK**.
5. Zadejte čas pomocí šipky doleva / doprava nebo numerické klávesnice.
6. Stisknutím tlačítka **OK** výběr uložte.
7. Stisknutím tlačítka **Stop/Clear** vrátíte zařízení do pohotovostního režimu.

Zásobník a tisková média

Tato kapitola vás seznámí s vkládáním originálů a tiskových médií.

Obsah kapitoly:

- Příprava originálů
- Zakládání originálů
- Volba tiskového média
- Změna velikosti zásobníku

 Podporovaná volitelná zařízení a funkce se mohou lišit podle vašeho modelu. Prosíme zkontrolujte název svého modelu. (Viz „Funkce podle modelů“ na straně 24.)

Příprava originálů

- Nevkládejte papír menší než 142 × 148 mm a větší než 216 × 356 mm.
- Nepokoušejte se vkládat následující typy papíru, abyste zabránili zaseknutí papíru, nízké kvalitě tisku nebo poškození zařízení.
 - průklepový papír nebo papír s průklepovou zadní stranou,
 - křídový papír,
 - velmi tenký papír,
 - pomačkaný papír nebo papír se záhyby,
 - zkroucený nebo stočený papír,
 - potrhaný papír.
- Před založením odstraňte všechny sešivací drátky a sponky.
- Před vložením dokumentu zkontrolujte, zda případné lepidlo, inkoust nebo opravný lak jsou zcela suché.
- Nezakládejte dokumenty na papíru různé velikosti a hmotnosti.
- Nevkládejte brožury, letáky, transparentní fólie nebo dokumenty, které mají jiné neobvyklé vlastnosti.

Zakládání originálů

K vložení originálů ke kopírování, skenování a faxování můžete použít skleněnou desku skeneru nebo automatický podavač.

Na skleněnou desku skeneru

Přesvědčte se, že se v podavači nenacházejí žádné originály. Pokud je v podavači zjištěn dokument, má při kopírování přednost před dokumentem na skleněné desce skeneru. Nejvyšší kvalitu, zejména barevných obrazů a obrazů v odstínech šedé, získáte použitím skleněné desky.

- Vložení papíru do zásobníku
- Tisk na zvláštní média
- Nastavení formátu a typu papíru
- Nastavení výstupní opěry

1. Zvedněte a otevřete kryt skeneru.

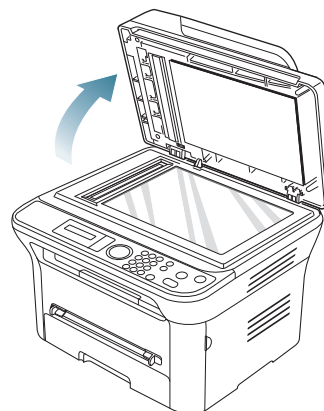

2. Pokládejte originál lícem dolů na skleněnou desku skeneru. Zarovnejte jej s registračním vodičkem v levém horním rohu skla.

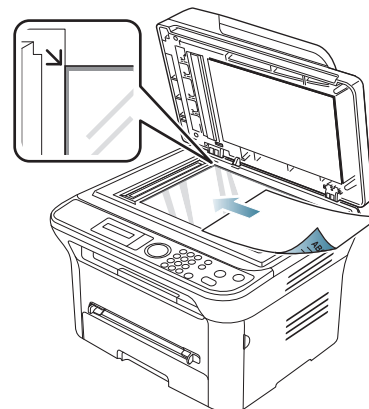

3. Zavřete kryt skeneru.

-  Otevřený kryt skeneru by během kopírování nepříznivě ovlivnil kvalitu kopie a spotřebu toneru.
- Prach na skleněné desce by mohl způsobit vznik černých skvrn na výtisku. Udržujte proto sklo vždy čisté (viz „Čištění skenovací jednotky“ na straně 92).
- Jestliže kopírujete stránku z knihy nebo časopisu, zvedněte kryt skeneru, dokud zarážka nezachytí jeho závěsy, a potom kryt zavřete. Je-li kniha nebo časopis silnější než 30 mm, kopírujte s otevřeným krytem.



- Postupujte opatrně, aby nedošlo k prasknutí skenovacího skla. Mohlo by dojít ke zranění.
- Při zavírání víka skeneru nedávejte ruku dovnitř. Víko skeneru vám může spadnout na ruce a zranit vás.
- Nedívejte se do světla vycházející ze skeneru při kopírování nebo skenování. Je to škodlivé pro oči.

Do podavače dokumentů

Do podavače můžete vložit až 40 listů kancelářského papíru s gramáží 75 g/m² pro jednu úlohu.

1. Před vložením originálů prolistujte nebo profoukněte hranu stohu papíru, aby se oddělily jednotlivé stránky.

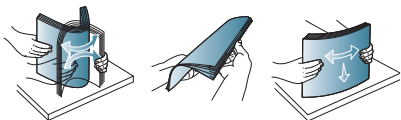

2. Vložte originál do podavače lícem nahoru. Spodní okraj svazku originálů musí souhlasit s velikostí papíru vyznačenou na vstupním zásobníku dokumentů.

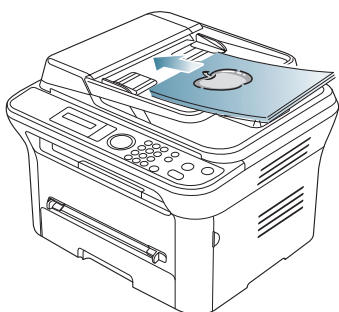

3. Šířková vodítka podavače dokumentů nastavte na formát papíru.

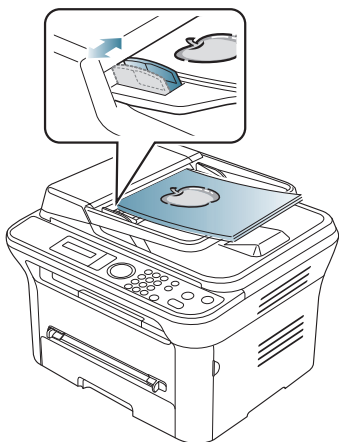

Prach na podavači může na výtisku vytvářet černé čáry. Vždy proto udržujte sklo podavače v čistotě (viz „Čištění skenovací jednotky“ na straně 92).

Volba tiskového média

Zařízení dokáže tisknout na širokou škálu materiálů, například na normální papír, obálky, štítky, průhledné fólie atd. Vždy používejte tiskové médium, které splňuje požadavky na použití v zařízení.

Pokyny pro výběr tiskových médií

Tisková média, která nespĺňují pokyny uvedené v této uživatelské příručce, mohou způsobovat následující potíže:

- Sníženou kvalitu tisku.
- Častější zasekávání papíru.
- Předčasné opotřebení zařízení.

Vlastnosti, jako je například hmotnost, složení, zrnitost a obsah vlhkosti, jsou důležitými faktory, které ovlivňují výkon zařízení a kvalitu výtisků.

Tiskový materiál vybírejte podle následujících hledisek:

- Typ, formát a gramáž tiskových médií. Ty jsou popsány ve specifikacích tiskového média (viz „Specifikace tiskového média“ na straně 115).
- Požadovaný výstup: tiskové médium, které vybíráte, by mělo odpovídat účelům, ke kterým ho chcete použít.
- Bělost: některá tisková média jsou bělejší než ostatní a produkují ostřejší a sytější obrázky.
- Hladkost povrchu: hladkost povrchu média ovlivňuje vzhled a ostrost tisku na papíru.



- Některá tisková média splňující všechny zásady z této příručky mohou přesto poskytovat neuspokojivé výsledky. Může to být důsledek nevhodné manipulace, nepříjemné teploty a vlhkosti nebo dalších proměnných faktorů, které nelze ovlivnit.
- Před nákupem většího množství tiskového média zkontrolujte, zda dané médium splňuje požadavky uvedené v této uživatelské příručce.



Použití tiskového média, které nespĺňuje tyto specifikace, může způsobit problémy, které se budou muset řešit opravou. Na tyto opravy se nevztahuje záruka poskytovaná společností ani servisní smlouvy.

Množství papíru vloženého do zásobníku se může lišit v závislosti na použitém typu média (viz „Specifikace tiskového média“ na straně 115).

Formáty médií podporované ve všech režimech

Režim	Formát	Zdroj
Režim kopírování	Letter, A4, Legal, Oficio, Folio, Executive, ISO B5, JIS B5, A5, A6	<ul style="list-style-type: none"> • zásobník 1 • ruční zásobník
Režim tisku	Všechny formáty podporované zařízením.	<ul style="list-style-type: none"> • zásobník 1 • ruční zásobník
Režim faxování	Letter, A4, Legal	<ul style="list-style-type: none"> • zásobník 1

Změna velikosti zásobníku

Zásobník je podle země, kde je tiskárna používána, přednastaven na formát Letter nebo A4. Chcete-li změnit formát, je třeba nastavit vodítka papíru.

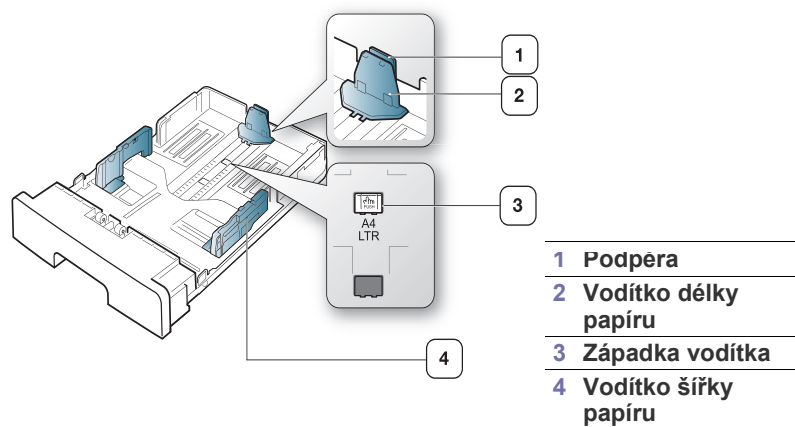

1. Jednou rukou stiskněte a přidržte západku vodítka. Druhou rukou přidržujte současně vodítko délky papíru a podpěru. Posuňte vodítko délky papíru a podpěru do zdířky odpovídající velikosti papíru.

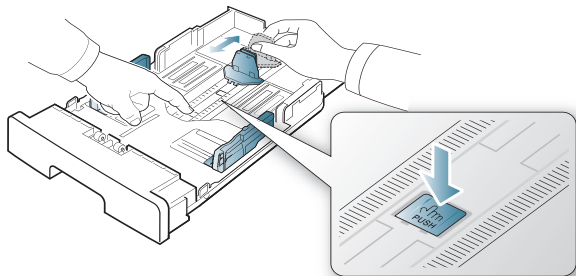

2. Před vložením papírů prolistujte nebo profoukněte hranu stohu papíru, aby se oddělily jednotlivé stránky. Vložte papír do zásobníku.

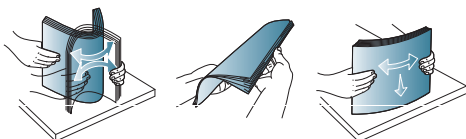

3. Po vložení papíru do zásobníku upravte podpěru, aby se lehce dotýkala stohu papíru.

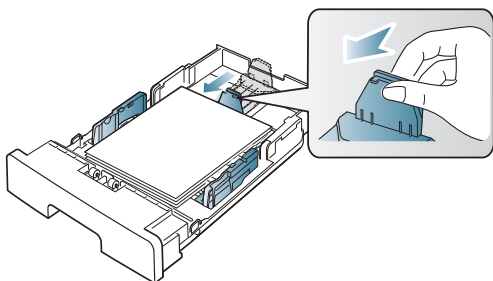

4. Stlačte vodítka šířky papíru a posuňte je na značky na dně zásobníku odpovídající požadovanému formátu papíru.

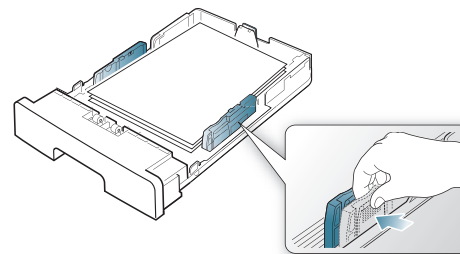

- Vodítko šířky papíru nepřisunujte příliš těsně, aby se médium v zásobníku neprohnulo.
- Pokud neupravíte vodítko šířky papíru, může docházet k uvíznutí papíru.



Vložení papíru do zásobníku

Zásobník 1

1. Vytáhněte zásobník papíru. Nastavte velikost zásobníku podle typu média, které vkládáte (viz „Změna velikosti zásobníku“ na straně 48).
2. Před vložením papírů prolistujte nebo profoukněte hranu stohu papíru, aby se oddělily jednotlivé stránky.

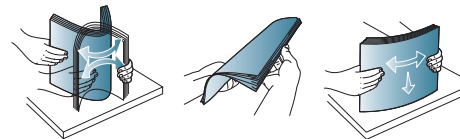

3. Vložte papír stranou, na kterou chcete tisknout, směrem dolů.

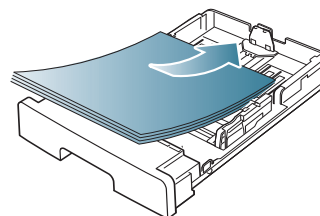

4. Zasuňte zásobník zpět do zařízení.
 5. Při tisku dokumentu nastavte typ papíru a velikost pro zásobník. Pro informace o nastavení typu a formátu papíru (viz „Nastavení výchozího zásobníku a papíru“ na straně 44).
- Dochází-li k problémům s podáváním papíru, zkontrolujte, zda papír splňuje specifikace média. Potom vkládejte listy jednotlivě do ručního zásobníku (viz „Specifikace tiskového média“ na straně 115).

Ruční zásobník

Ruční zásobník podporuje speciální formáty a typy tiskových materiálů, jako například pohlednice, poznámkové karty a obálky. Je vhodný k tisku jednotlivých stránek na hlavičkový nebo barevný papír.

Tipy pro používání ručního zásobníku

- Pokud si zvolíte **Ruční podávání** jako **Zdroj** v programové aplikaci, musíte stisknout tlačítko **OK** při každém tisku stránky a zároveň zavést pouze jeden typ, velikost a hmotnost tiskového média do ručního zásobníku.
 - Chcete-li zabránit zaseknutí papíru, nepřidávejte během tisku papír, dokud není ruční zásobník prázdný. Totéž platí pro ostatní typy tiskového média.
 - Tisková média je nutné vkládat lícem nahoru, horní hranou směřující do ručního zásobníku a umístěná na střed zásobníku.
 - Vždy vkládejte pouze podporovaný tiskový materiál, abyste zabránili uvíznutí papíru a problémům s kvalitou tisku (viz „Specifikace tiskového média“ na straně 115).
 - Před založením do manuálního zásobníku dopisnice, obálky a štítky vyrovnejte.
1. Vložte papír do ručního zásobníku.

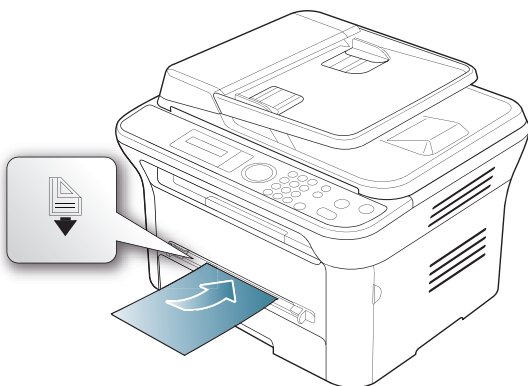

- Při vkládání netlačte papír přes povrch se značkou .
 - Při tisku na zvláštní média postupujte podle pokynů pro vkládání (viz „Tisk na zvláštní média“ na straně 49).
 - Pokud se papíry při tisku s ručním zásobníkem překryjí, otevřete zásobník 1, odstraňte překrývající se papíry a vytiskněte úlohu znovu.
 - Pokud se papír při tisku správně nepodává, posuňte jej ručně, dokud se nezačne podávat automaticky.
2. Papír v manuálním zásobníku sevřete mezi vodítka a nastavte je podle šířky papíru. Nepřítlačte je příliš, aby se papír neprohnul. Mohlo by to způsobit zaseknutí papíru nebo tisk našikmo.
 3. Chcete-li tisknout v aplikaci, otevřete ji a spusťte nabídku tisku.
 4. Otevřete **Předvolby tisku** (viz „Otevření předvoleb tisku“ na straně 54).
 5. Klepněte na kartu **Papír** v okně **Předvolby tisku** a vyberte odpovídající typ papíru.
 - Chcete-li například použít štítek, nastavte typ papíru na **Štítky**.
 6. Vyberte **Ruční podávání** ve zdroji papíru a potom klepněte na **OK**.
 7. Spusťte tisk aplikace.
- Tisknete-li více stran, založte další list papíru do podavače po výtisku první strany a stiskněte tlačítko **OK**. Opakujte tento krok pro každou tištěnou stránku.

Tisk na zvláštní média

Následující tabulka uvádí dostupná zvláštní média pro každý zásobník.

- Při použití zvláštních médií doporučujeme vkládat papíry po jednom. Zkontrolujte maximální počet vložených médií pro každý zásobník (viz „Specifikace tiskového média“ na straně 115).

Typy	Zásobník 1	Ruční zásobník
Normální papír	•	•
Silný	•	•
Slabý	•	•
Kancelářský		•
Barevný papír		•
Karton		•
Štítky		•
Fólie		•
Obálka		•
Předtištěný		•
Bavlněný		•
Recyklovaný	•	•
Archivní papír	•	•

(•: podporováno, bez symbolu: není podporováno)

Typy médií jsou zobrazeny v okně **Předvolby tisku**. Tato volba umožňuje nastavit typ papíru vloženého do zásobníku. Nastavení se zobrazí v seznamu, ze kterého jej pak můžete vybrat. Tím získáte výtisk nejlepší kvality. Pokud toto nastavení nevyberete, nemusíte dosáhnou žádoucí kvality tisku.

- **Normální papír:** normální nenatíraný papír. Tento typ vyberte, tiskne-li Vaše zařízení monochromaticky a na bavlněný papír gramáže 60 až 90 g/m².
 - **Silný:** silný papír s gramáží 90 až 105 g/m².
 - **Slabý:** slabý papír s gramáží 60 až 70 g/m².
 - **Kancelářský:** kancelářský papír s gramáží 105 až 120 g/m².
 - **Barevný papír:** barevný papír s gramáží 75 až 90 g/m².
 - **Karton:** karton s gramáží 90 až 163 g/m².
 - **Štítky:** štítky s gramáží 120 až 150 g/m².
 - **Fólie:** průhledné fólie s gramáží 138 až 146 g/m².
 - **Obálka:** obálky s gramáží 75 až 90 g/m².
 - **Předtištěný:** předtištěný / hlavičkový papír s gramáží 75 až 90 g/m².
 - **Bavlněný:** bavlněný papír 75 až 90 g/m².
 - **Recyklovaný:** recyklovaný papír s gramáží 75 až 90 g/m².
- Používáte-li recyklovaný papír jako použitý papír, výtisky mohou být pomačkané.
 - **Archivní papír:** 70 až 90 g/m². Jestliže potřebujete uchovat výtisk po dlouhou dobu, jako např. pro účely archivace, zvolte tuto možnost.

Obálka

Úspěch tisku na obálky závisí do značné míry na kvalitě obálek.

Chcete-li vytisknout obálku, místo pro známku je na levé straně a konec obálky s místem pro známku vstupuje do tiskárny jako první středem ručního zásobníku.

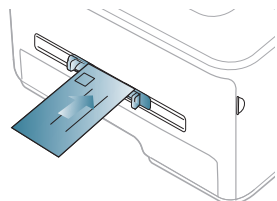

Pokud se obálky tisknou s vráskami, záhyby nebo tlustými černými čarami, otevřete zadní kryt a zatáhnete dolů přítlačnou páčku a pokuste se obálku vytisknout znovu. Nechte zadní kryt při tisku otevřen.

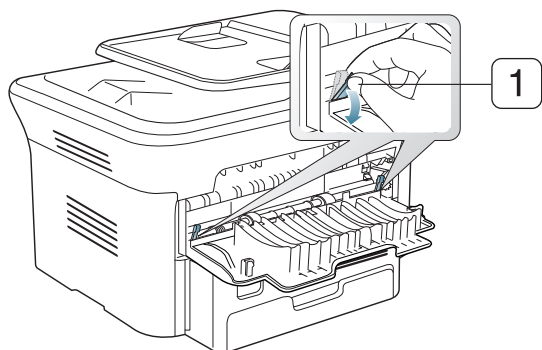

1 Přítlačná páčka

- Při výběru obálek zvažte následující faktory:
 - **Gramáž:** gramáž obálkového papíru nesmí překročit 90 g/m², jinak může dojít k zaseknutí.
 - **Stavba:** před tiskem musí obálky ležet rovně se zakřivením do 6 mm a nesmějí obsahovat vzduch.
 - **Problém:** obálky by neměly být pomačkané, odřené ani poškozené.
 - **Teplota:** používejte obálky, které snesou teplotu a tlak, kterému budou vystaveny uvnitř zařízení.
- Používejte pouze správně sestavené obálky s ostrými přehyby.
- Nepoužívejte obálky se známkami.
- Nepoužívejte obálky se sponami, patentkami, okénky, samolepicím uzávěrem nebo s jinými syntetickými materiály.
- Nepoužívejte poškozené ani nesprávně sestavené obálky.
- Šev na obou koncích obálky musí zasahovat až do rohu obálky.

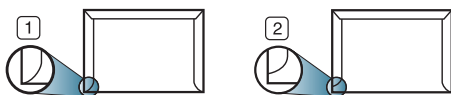

1 Přijatelné

2 Nepřijatelné

- Obálky s odlepovacím lepicím páskem nebo s více než jednou klopou, která se překládá přes uzávěr, musejí používat lepidlo odolávající teplotě fixace (přibližně 170 °C) po dobu 0,1 vteřiny. Další klopy a pásky mohou způsobit vrásknění, mačkání nebo uvíznutí a mohou dokonce poškodit fixační jednotku.
- Abyste dosáhli nejlepší kvality tisku, nastavte okraje nejméně 15 mm od okrajů obálky.
- Vyhněte se tisku na oblast, kde se dotýkají švy obálky.

Fólie

Aby nedošlo k poškození zařízení, používejte pouze fólie doporučené pro laserové tiskárny.

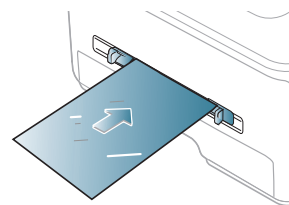

- Transparentní fólie používané v zařízení musí vydržet teplotu fixování.
- Po vyjmutí ze zařízení položte transparentní fólie na rovný povrch.
- Neponechávejte transparentní fólie po dlouhou dobu v zásobníku papíru. Mohl by se na nich usadit prach a nečistoty, což by mohlo způsobit nerovnoměrný tisk.
- Při manipulaci s fóliemi dávejte pozor, abyste potisk nerozmazali prsty.
- Chcete-li zabránit vyblednutí, nevystavujte vytištěné transparentní fólie dlouhodobě slunečnímu světlu.
- Zkontrolujte, zda nejsou fólie pomačkané, zkroucené a nemají poškozené okraje.
- Nepoužívejte fólie, které se oddělují od podkladového materiálu.
- Chcete-li předejít slepení fólií, zabraňte jejich vršení na sebe po vytištění.

Štítky

Aby nedošlo k poškození zařízení, používejte pouze štítky doporučené pro laserové tiskárny.

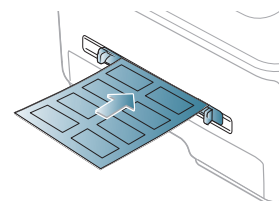

- Při výběru štítků zvažte následující faktory:
 - **Lepidlo:** lepidlo musí být stabilní při teplotě fixace (přibližně 170 °C).
 - **Uspořádání:** používejte pouze takové štítky, mezi kterými není žádná odkrytá plocha podkladu. Štítky se mohou z listů odlepit a vážně zablokovat zařízení.
 - **Pokroucení:** před tiskem musí štítky ležet rovně s max. zvlněním 13 mm v jakémkoli směru.
 - **Problém:** nepoužívejte štítky, které jsou pomačkané, odlepují se od podkladu nebo obsahují bubliny.
- Ujistěte se, zda mezi štítky není žádná odkrytá plocha s lepidlem. Odkryté oblasti by mohly při tisku způsobit odlepení štítků, což by vedlo k zaseknutí papíru. Odkryté lepidlo může také poškodit součásti zařízení.
- Nevkládejte do zařízení vícekrát stejný arch se štítky. Lepidlo je určeno pouze k jednomu průchodu zařízením.
- Nepoužívejte štítky, které se odlepují od podkladu, ani pomačkané štítky, štítky obsahující bubliny či jinak poškozené štítky.

Kartičky / vlastní formát papíru

Na tomto zařízení lze tisknout pohlednice, kartotéční lístky a další materiály vlastního formátu.

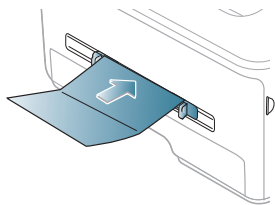

- Netiskněte na média menší než 76 mm na šířku a 127 mm na délku.
- V softwarové aplikaci nastavte okraje alespoň 6,4 mm od okraje tiskového materiálu.
- Jestliže médium váží přes 160 g/m², vyzkoušejte tisknout v zadním krytu (lícem nahoru).

Hlavičkový papír / Předtištěný papír

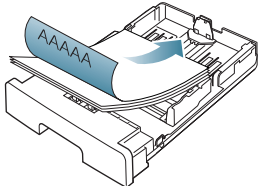
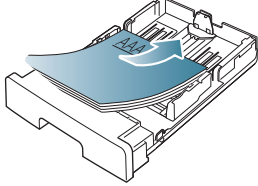
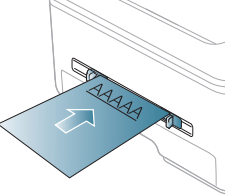
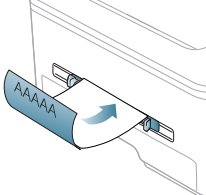
	Jednostranný	Oboustranný
Zásobník 1	Lícem dolů 	Lícem nahoru 
Ruční zásobník	Lícem nahoru 	Lícem dolů 

- K tisku na hlavičkový / předtištěný papír musí být použit tepelně odolný inkoust, který se nerozpije nebo neodpaří a který neuvolňuje nebezpečné výpary, působí-li na něj fixovací teplota po dobu 0,1 sekundy. Fixační teplotu (přibližně 170 °C) ověřte v informacích o zařízení.
- Barva na hlavičkovém nebo předtištěném papíře musí být nehořlavá a neměla by mít nepříznivý vliv na válce zařízení.
- Formuláře a hlavičkové papíry je třeba zabalit do nepromokavého obalu, aby nedocházelo ke změnám během skladování.
- Před založením hlavičkového (předtištěného) papíru zkontrolujte, zda je barva na papíře suchá. Během procesu fixace může vlhký inkoust vystoupit z předtištěného papíru a tím snížit kvalitu tisku.

Fotopapír

- Při práci s tímto zařízením nepoužívejte fotopapír určený pro inkoustové tiskárny. Mohlo by dojít k poškození zařízení.

Lesklý papír

 Vkládejte papíry po jednom do ručního zásobníku, lesklou stranou nahoru.

- Doporučená média: pro toto zařízení pouze lesklý papír (Letter) značky **HP Brochure Paper** (produkt: Q6611A).
- Doporučená média: pro toto zařízení pouze lesklý papír (A4) značky **HP Superior Paper 160 glossy** (produkt: Q6616A).

Nastavení formátu a typu papíru

Po vložení papíru do zásobníku nastavte typ a formát papíru pomocí ovládacího panelu. Tato nastavení pak budou použita pro režimy faxování a kopírování. Při tisku z počítače vyberte formát a typ papíru v použité aplikaci (viz „Otevření předvoleb tisku“ na straně 54).

 Nastavení provedená v ovladači zařízení mají přednost před nastaveními na ovládacím panelu.

Nastavení formátu papíru

1. Stiskněte tlačítko **Menu** na ovládacím panelu.
2. Tiskněte šipku doleva/doprava, dokud se nezobrazí **Syst.nastavení**, a poté stiskněte tlačítko **OK**.
3. Tiskněte šipku doleva/doprava, dokud se nezobrazí **Nast. papíru**, a poté stiskněte tlačítko **OK**.
4. Tiskněte šipku doleva/doprava, dokud se nezobrazí **Formát papíru**, a poté stiskněte tlačítko **OK**.
5. Pomocí šipky doleva / doprava vyberte požadovaný zásobník papíru a stiskněte tlačítko **OK**.
6. Pomocí šipky doleva / doprava zvolte požadovaný formát papíru.
7. Stisknutím tlačítka **OK** výběr uložte.
8. Stisknutím tlačítka **Stop/Clear** vrátíte zařízení do pohotovostního režimu.

 Chcete-li použít papír zvláštního formátu, např. fakturu, zvolte **Upravit...** na kartě **Papír** v nabídce **Předvolby tisku** (viz „Otevření předvoleb tisku“ na straně 54).

Nastavení typu papíru

1. Stiskněte tlačítko **Menu** na ovládacím panelu.
2. Tiskněte šipku doleva/doprava, dokud se nezobrazí **Syst.nastavení**, a poté stiskněte tlačítko **OK**.
3. Tiskněte šipku doleva/doprava, dokud se nezobrazí **Nast. papíru**, a poté stiskněte tlačítko **OK**.
4. Tiskněte šipku doleva/doprava, dokud se nezobrazí **Typ papíru**, a poté stiskněte tlačítko **OK**.
5. Pomocí šipky doleva / doprava vyberte požadovaný zásobník papíru a stiskněte tlačítko **OK**.
6. Pomocí šipky doleva / doprava zvolte požadovaný typ papíru.
7. Stisknutím tlačítka **OK** výběr uložte.
8. Stisknutím tlačítka **Stop/Clear** vrátíte zařízení do pohotovostního režimu.

Nastavení zdroje papíru

1. Stiskněte tlačítko **Menu** na ovládacím panelu.
2. Tiskněte šipku doleva/doprava, dokud se nezobrazí **Syst.nastavení**, a poté stiskněte tlačítko **OK**.
3. Tiskněte šipku doleva/doprava, dokud se nezobrazí **Nast. papíru**, a poté stiskněte tlačítko **OK**.
4. Tiskněte šipku doleva/doprava, dokud se nezobrazí **Zdroj papíru**, a poté stiskněte tlačítko **OK**.
5. Tiskněte šipku doleva/doprava, dokud se nezobrazí **Zas.-kopir.** nebo **Zasobník-fax**, a stiskněte **OK**.
6. Pomocí šipky doleva / doprava zvolte požadovaný zásobník papíru.
7. Stisknutím tlačítka **OK** výběr uložte.
8. Stisknutím tlačítka **Stop/Clear** vrátíte zařízení do pohotovostního režimu.

Nastavení výstupní opěry

-  Při tisku velkého množství stran najednou může být povrch výstupního odkladače horký. Nedotýkejte se povrchu odkladače a zabraňte dětem v přístupu do jeho blízkosti.

Vytištěné stránky se ukládají do výstupního zásobníku a výstupní opěra může pomoci tyto stránky rovnat. Ve výchozím nastavení odesílá tiskárna výstup do výstupního zásobníku. Chcete-li použít výstupní zásobník, musí být zadní kryt zavřený.

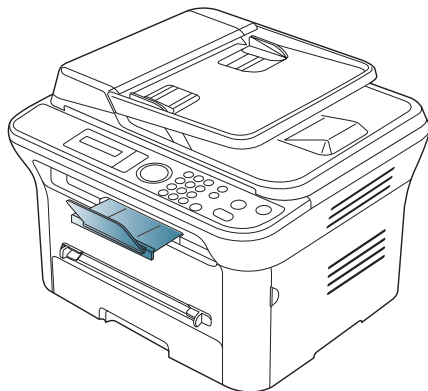

-  Pokud používáte papír formátu A5, upravte výstupní zásobník. V opačném případě se může materiál na stránky vytisknout křivě nebo se listy papíru zaseknou.

Pevné stohování papírů

Používáte-li zařízení ve vlhkém prostoru nebo používáte vlhká tisková média způsobená vysokou vlhkostí vzduchu, výtisky na výstupním zásobníku mohou být zvlněné a nemusí se správně stohovat. V tomto případě můžete zařízení nastavit tak, aby používalo tuto funkci pro pevné **Stohování pap.** Avšak použitím této funkce se rychlost tisku zpomalí.

1. Stiskněte tlačítko **Menu** na ovládacím panelu.
2. Tiskněte šipku doleva/doprava, dokud se nezobrazí **Syst.nastavení**, a poté stiskněte tlačítko **OK**.
3. Stiskněte opakovaně tlačítko pravé/levé šipky, dokud se neobjeví položka **Udržba**, potom stiskněte tlačítko **OK**.
4. Stiskněte opakovaně tlačítko pravé/levé šipky, dokud se neobjeví položka **Stohování pap.**, a potom stiskněte **OK**.
5. Tiskněte šipku doleva/doprava, dokud se nezobrazí **Zap**, a poté stiskněte tlačítko **OK**.

6. Stisknutím tlačítka **Stop/Clear** vrátíte zařízení do pohotovostního režimu.

Výtisky malé velikosti

Pokud vytisknete výtisk malé velikosti, jako například obálku nebo výtisk s ručně nastavenou velikostí, vzhledem ke své malé velikosti nemusí být umístěni na výstupní podporu.

V takovém případě odeberte výtisk tím, že zdvihnete skener a poté jej zavřete pro budoucí použití.

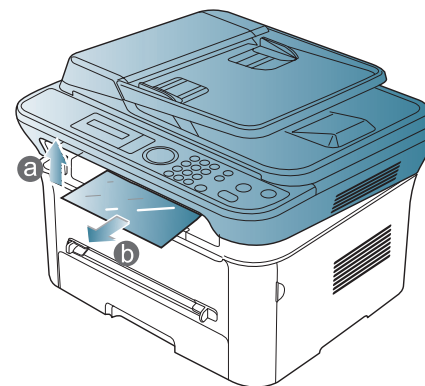

Po získání výtisku zavřete skener stisknutím tlačítka pro uzavření skeneru.

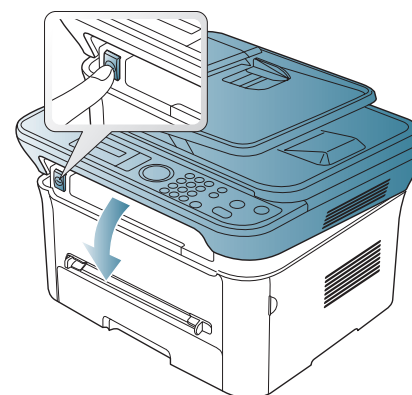

Tisk

V této kapitole jsou popsány běžné tiskové úlohy.

Obsah kapitoly:

- Funkce ovladače tiskárny
- Základní funkce tisku
- Otevření předvoleb tisku
- Použití nápovědy
- Použití zvláštních funkcí tisku

 Postupy popsané v této kapitole jsou většinou založeny na operačním systému Windows XP.

Funkce ovladače tiskárny

Ovladače tiskárny podporují následující standardní funkce:

- Volbu orientace papíru, formátu papíru, zdroje a typu média.
- Počet kopií.

Dále je k dispozici mnoho zvláštních funkcí tisku. Následující tabulka obsahuje obecný přehled funkcí, které ovladače tiskárny podporují:

 Některé modely nebo operační systémy nemusejí podporovat určité funkce popsané v této tabulce.

Ovladač tiskárny





Vlastnosti	Windows
Volba kvality zařízení	•
Tisk brožur	•
Tisk plakátu	•
Více stránek na list	•
Přizpůsobení tisku straně	•
Zmenšení a zvětšení při tisku	•
Jiný zdroj pro první stránku	•
Vodoznak	•
Šablona	•
Oboustranný tisk (ruční)	•

(•: podporováno, bez symbolu: není podporováno)

- Změna výchozího nastavení tisku
- Jak nastavit zařízení jako výchozí
- Tisk do souboru (PRN)
- Tisk z počítače Macintosh
- Tisk v systému Linux

Základní funkce tisku

Tiskárna umožňuje tisk z aplikací v systémech Windows, Macintosh a Linux. Přesné kroky pro tisk dokumentu se mohou lišit v závislosti na použité aplikaci.

- Okno **Předvolby tisku** zobrazené v této uživatelské příručce se může lišit v závislosti na typu používaného zařízení. Složení okna **Předvolby tisku** však bude podobné. Zkontrolujte, se kterými operačními systémy je zařízení kompatibilní. Informace najdete v části Kompatibilní operační systémy v kapitole Technické údaje tiskárny (viz „Požadavky na systém“ na straně 31).
- Když vyberete možnost na kartě **Předvolby tisku**, může se zobrazit varovný znak  nebo . Vykřičník () znamená, že určitou možnost můžete vybrat, ale nedoporučuje se to. Symbol () znamená, že možnost nelze vybrat kvůli nastavení nebo prostředí počítače.

Následující postup obecně popisuje kroky při tisku z různých aplikací v systému Windows.

 Základní funkce tisku v prostředí Macintosh (viz „Tisk z počítače Macintosh“ na straně 58).

Základní funkce tisku v prostředí Linux (viz „Tisk v systému Linux“ na straně 59).

Toto okno **Předvolby tisku** platí pro poznámkový blok v systému Windows XP. Vaše okno **Předvolby tisku** se může lišit v závislosti na operačním systému nebo aplikaci, kterou používáte.

1. Otevřete si dokument, který chcete vytisknout.
2. Vyberte příkaz **Tisk** v nabídce **Soubor**. Zobrazí se okno **Tisk**.
3. Vyberte vaše zařízení ze seznamu **Vybrání tiskárny**.

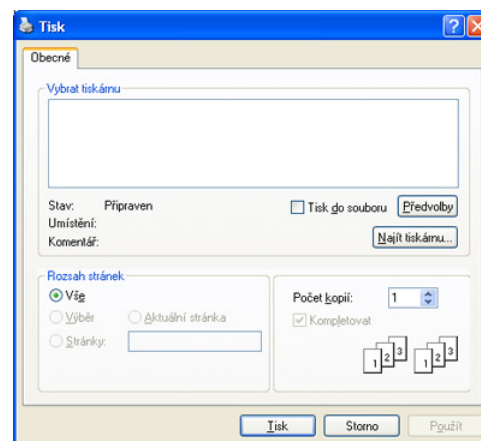

Základní nastavení tisku včetně počtu kopií a rozsahu tisku zvolte v okně **Tisk**.

 Chcete-li využít možnosti, kterými je ovladač tiskárny vybaven, klepněte na tlačítko **Vlastnosti** nebo **Předvolby** v okně aplikace **Tisk** pro změnu nastavení tisku (viz „Otevření předvoleb tisku“ na straně 54).

4. Chcete-li spustit tiskovou úlohu, klepněte na **OK** nebo **Tisk** v okně **Tisk**.

 Používáte-li Windows Internet Explorer, pak vám aplikace **Samsung AnyWeb Print** může ušetřit čas při zachycení obrazovky nebo tisku obrázku. Připojte se k webové stránce, kde je nástroj k dispozici ke stažení, klepnutím na položky **Start > Všechny programy > Samsung Printers > Samsung AnyWeb Print > Download the latest version**.



Zrušení tiskové úlohy

Jestliže tisková úloha čeká v tiskové frontě nebo na tiskovém spooleru, zrušte úlohu takto:

1. Klepněte v systému Windows na tlačítko nabídky **Start**.
2. V systému Windows 2000 vyberte možnost **Nastavení > Tiskárny**.
 - V systému Windows XP/2003 vyberte položku **Tiskárny a faxy**.
 - V systému Windows 2008/Vista klepněte na možnost **Ovládací panely > Hardware a zvuk > Tiskárny**.
 - V systému Windows 7 vyberte možnost **Ovládací panely > Hardware a zvuk > Zařízení a tiskárny**.
 - V systému Windows Server 2008 R2 vyberte možnost **Ovládací panely > Hardware a zvuk > Zařízení a tiskárny**.
3. U systémů Windows 2000, XP, 2003 a Vista poklepejte na vaše zařízení.
U systémů Windows 7 a Windows Server 2008 R2 klepněte pravým tlačítkem na ikonu tiskárny > kontextové menu > **Zobrazit, co se tiskne**.

 Jestliže má možnost **Zobrazit, co se tiskne** značku ►, můžete zvolit jiné ovladače tiskárny připojené ke zvolené tiskárně.

4. V menu **Dokument** zvolte **Storno**.

 Do tohoto okna můžete také jednoduše vstoupit tak, že poklepete na ikonu zařízení () na hlavním panelu systému Windows.

Aktuální úlohu můžete také zrušit stisknutím **Stop/Clear** na ovládacím panelu.

Otevření předvoleb tisku

Nastavení, které jste si zvolili, můžete prohlížet v pravém horním rohu okna **Předvolby tisku**.

1. Otevřete si dokument, který chcete vytisknout.
2. V nabídce Soubor vyberte možnost **Tisk**. Zobrazí se okno **Tisk**.
3. Vyberte vaše zařízení ze seznamu **Vybrání tiskárny**.

4. Klepněte na **Vlastnosti** nebo **Předvolby**.

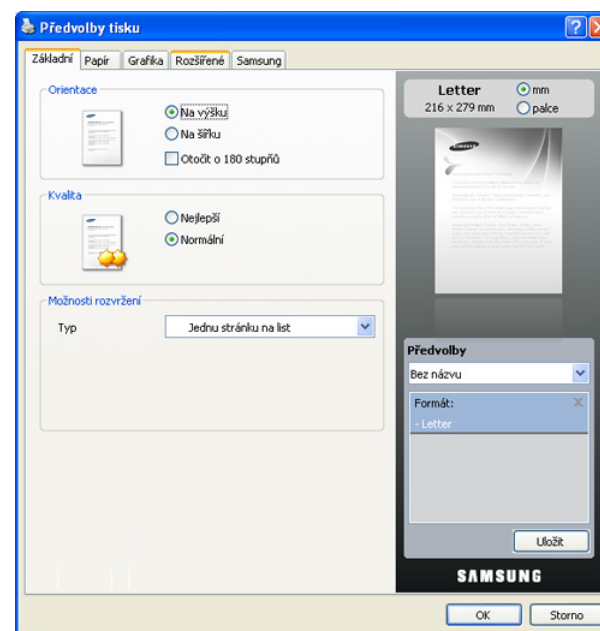

Použití oblíbeného nastavení

Volba **Předvolby**, která je zobrazena na každé kartě s vlastnostmi kromě karty **Samsung**, umožňuje uložit aktuální nastavení vlastností pro pozdější použití.

Chcete-li uložit položku do seznamu **Předvolby**, postupujte takto:

1. Změňte nastavení na každé kartě podle potřeby.
2. Zadejte název položky do pole **Předvolby**.

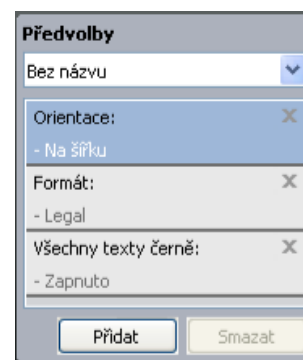

3. Klepněte na **Přidat**. S uložením seznamu **Předvolby** se uloží všechna aktuální nastavení ovladače.

Klepnete-li na **Přidat**, tlačítko **Přidat** se změní na tlačítko **Aktualizovat**. Zvolte více možností a klepněte na **Aktualizovat**, nastavení budou přidána k položkám **Předvolby**, které vytvoříte.

Chcete-li uložené nastavení použít, vyberte je z rozevřacího seznamu **Předvolby**. Zařízení je nyní nastaveno na tisk podle vybraného oblíbeného nastavení.

Chcete-li uložené nastavení smazat, vyberte je z rozevřacího seznamu **Předvolby** a klepněte na **Smazat**.

Výchozí nastavení ovladače tiskárny můžete také obnovit výběrem možnosti **Výchozí předvolba** z rozevřacího seznamu **Předvolby**.

Použití nápovědy

Klepněte na otazník v pravém horním rohu okna a klepněte na jakoukoliv možnost, ke které si přejete zobrazit informace. Poté se zobrazí okno s informací o funkci zvolené možnosti poskytované ovladačem.

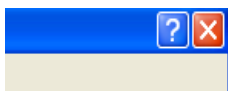

Jestliže si přejete vyhledat informaci pomocí klávesnice, klepněte na kartu **Samsung** v okně **Předvolby tisku** a do vstupní řádky možnosti **Nápověda** zadejte klíčové heslo. Pro získání informací o spotřebním materiálu, aktualizaci ovladače, registraci apod. klepněte na příslušná tlačítka.

Použití zvláštních funkcí tisku

Zvláštní funkce tisku zahrnují:

- „Tisk více stránek na jeden list papíru“ na straně 55.
- „Tisk plakátů“ na straně 55.
- *** 'Tisk brožur (ruční)' on page 55 ***.
- „Tisk na obě strany papíru (ruční)“ na straně 56.
- „Změna velikosti dokumentu“ na straně 56.
- „Přízpusobení dokumentu vybranému formátu papíru“ na straně 56.
- „Použití vodoznaků“ na straně 56.
- „Použití šablon“ na straně 57.
- „Rozšířené funkce“ na straně 57.

Tisk více stránek na jeden list papíru

Můžete vybrat počet stránek, které chcete vytisknout na jeden arch papíru. Při tisku více stránek na jeden list papíru se stránky zmenší a budou umístěny na papír v pořadí, které zadáte. Na jednom listu můžete vytisknout až 16 stran.

1. Chcete-li nastavení tisku změnit ze softwarové aplikace, otevřete **Předvolby tisku** (viz „Otevření předvoleb tisku“ na straně 54).
2. Klepněte na kartu **Základní** a vyberte možnost **Několik stránek na list** v rozevíracím seznamu **Typ**.
3. Vyberte počet stránek, které chcete na 1 list vytisknout (2, 4, 6, 9 nebo 16), v rozevíracím seznamu **Stran na list**.
4. V případě potřeby vyberte v rozevíracím seznamu **Pořadí stran** pořadí tisku stránek.
5. Chcete-li kolem každé stránky dokumentu vytisknout ohraničení, zaškrtněte políčko **Tisknout okraje stránek**.
6. Klepněte na kartu **Papír** a vyberte **Formát, Zdroj a Typ**.
7. Klepnutím na **OK** nebo **Tisk** zavřete okno **Tisk**.

Tisk plakátů

Tato funkce vám umožňuje vytisknout jednostránkový dokument na 4, 9, nebo 16 listů papíru za účelem spojení listů do jednoho dokumentu formátu plakátu.

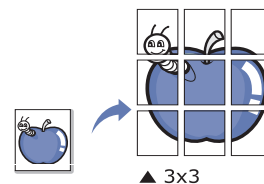

1. Chcete-li nastavení tisku změnit ze softwarové aplikace, otevřete **Předvolby tisku** (viz „Otevření předvoleb tisku“ na straně 54).
2. Klepněte na kartu **Základní** a vyberte možnost **Tisk plakátu** v rozevíracím seznamu **Typ**.
3. Vyberte požadované rozložení stránek.
Specifikace rozložení stránek:
 - **Plakát 2x2:** dokument bude zvětšen a rozdělen na 4 stránky.
 - **Plakát 3x3:** dokument bude zvětšen a rozdělen na 9 stránek.
 - **Plakát 4x4:** dokument bude zvětšen a rozdělen na 16 stránek.
4. Vyberte hodnotu **Překrytí plakátu**. Určete hodnotu **Překrytí plakátu** v milimetrech nebo palcích výběrem tlačítka v pravém horním rohu karty **Základní**. Bude tak jednodušší slepit stránky k sobě.

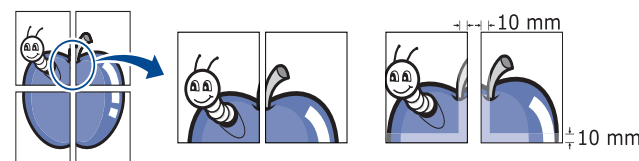



5. Klepněte na kartu **Papír** a vyberte **Formát, Zdroj a Typ**.
6. Klepnutím na **OK** nebo **Tisk** zavřete okno **Tisk**.
7. Plakát dokončete slepením vytištěných listů.

Tisk brožur (ruční)

Tato funkce tiskne dokumenty po obou stranách papíru a uspořádá stránky tak, aby přeložením vytištěného papíru vznikla brožura.

-  Chcete-li tisknout brožuru, musíte tisknout na média formátů Letter, Legal, A4, Us Folio nebo Oficio.



1. Chcete-li nastavení tisku změnit ze softwarové aplikace, otevřete **Předvolby tisku** (viz „Otevření předvoleb tisku“ na straně 54).
2. Klepněte na kartu **Základní** a vyberte možnost **Tisk brožury** z rozevíracího seznamu **Typ**.
3. Klepněte na kartu **Papír** a vyberte **Formát, Zdroj a Typ**.
 Funkce **Tisk brožury** není dostupná pro všechny velikosti papíru. Chcete-li zjistit velikosti papírů, pro které je tato funkce dostupná, vyberte dostupné velikosti ve volbě **Formát** na kartě **Papír**. Vyberete-li nepodporovanou velikost papíru, bude tato volba automaticky zrušena. Vyberte pouze dostupný papír (papír bez značky  nebo ).
4. Klepnutím na **OK** nebo **Tisk** zavřete okno **Tisk**.
5. Po vytištění stránky složte a sešijte.

Tisk na obě strany papíru (ruční)

Můžete tisknout na obě strany papíru (duplexní tisk). Před tiskem rozhodněte, jak má být dokument orientován. Tato funkce je dostupná pro formáty papíru Letter, Legal, A4, US Folio nebo Oficio (viz „Specifikace tiskového média“ na straně 115).

 Nedoporučujeme tisknout oboustranně na zvláštní média, jako jsou popisky, obálky nebo tvrdý papír určený k oboustrannému tisku. Mohlo by to způsobit zaseknutí papíru nebo poškození zařízení.

1. Chcete-li nastavení tisku změnit ze softwarové aplikace, otevřete **Předvolby tisku** (viz „Otevření předvoleb tisku“ na straně 54).
2. Klepněte na kartu **Rozšířené**.
3. V sekci **Oboustranný tisk (ruční)** vyberte požadovanou možnost vazby.
 - **Žádný**
 - **Dlouhý okraj:** tato možnost představuje rozložení obvyklé při knižní vazbě.

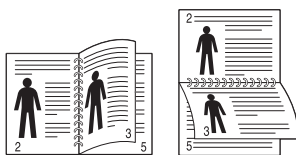

- **Krátký okraj:** tato možnost představuje rozložení obvyklé u kalendářů.

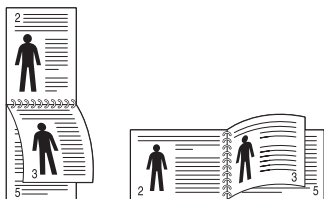

4. Klepněte na kartu **Papír** a vyberte **Formát, Zdroj a Typ**.
5. Klepnutím na **OK** nebo **Tisk** zavřete okno **Tisk**.

 Pokud zařízení neobsahuje duplexní jednotku, měli byste dokončit tiskovou úlohu ručně. Zařízení vytiskne nejdříve každou druhou stránku dokumentu. Poté se na počítači zobrazí hlášení. Dokončete tiskovou úlohu podle pokynů na obrazovce.

Změna velikosti dokumentu

Velikost dokumentu můžete změnit tak, aby se dokument na stránce vytiskl menší nebo větší – stačí zadat požadované procento.

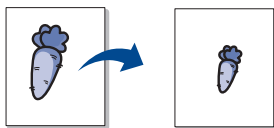

1. Chcete-li nastavení tisku změnit ze softwarové aplikace, otevřete **Předvolby tisku** (viz „Otevření předvoleb tisku“ na straně 54).
2. Klepněte na kartu **Papír**.
3. Do pole **Procento** zadejte měřítko.
Měřítko můžete rovněž zadat klepnutím na šipku nahoru/dolů.
4. Vyberte **Formát, Zdroj a Typ** na kartě **Možnosti papíru**.
5. Klepnutím na **OK** nebo **Tisk** zavřete okno **Tisk**.

Přizpůsobení dokumentu vybranému formátu papíru

Tato funkce umožňuje přizpůsobit velikost libovolné tiskové úlohy formátu používaného papíru bez ohledu na velikost dokumentu. To může být užitečné v případech, že chcete zkontrolovat jemné detaily v dokumentu malého formátu.

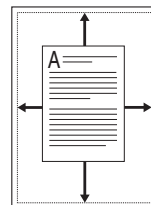

1. Chcete-li nastavení tisku změnit ze softwarové aplikace, otevřete **Předvolby tisku** (viz „Otevření předvoleb tisku“ na straně 54).
2. Klepněte na kartu **Papír**.
3. Vyberte požadovaný formát papíru ze seznamu **Přizpůsobit na stránku**.
4. Vyberte **Formát, Zdroj a Typ** na kartě **Možnosti papíru**.
5. Klepnutím na **OK** nebo **Tisk** zavřete okno **Tisk**.

Použití vodoznaků

Volba Vodoznak umožňuje vytisknout text přes stávající dokument. Můžete například vytisknout velký šedý nápis „KONCEPT“ nebo „DŮVĚRNÉ“ diagonálně přes první stranu nebo všechny strany dokumentu.

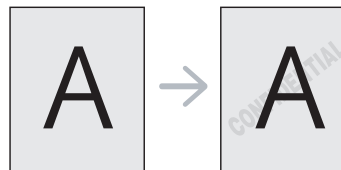

Zařízení má několik předem definovaných vodoznaků. Můžete je upravit nebo můžete do seznamu přidat nové vodoznaky.

Použití existujícího vodoznaku

1. Chcete-li nastavení tisku změnit ze softwarové aplikace, otevřete **Předvolby tisku** (viz „Otevření předvoleb tisku“ na straně 54).
2. Klepněte na kartu **Rozšířené** a v rozevřacím seznamu **Vodoznak** vyberte požadovaný vodoznak. Vybraný vodoznak se zobrazí v náhledu dokumentu.
3. Klepnutím na **OK** nebo **Tisk** zavřete okno tisku.

Vytvoření vodoznaku

1. Chcete-li nastavení tisku změnit ze softwarové aplikace, otevřete **Předvolby tisku** (viz „Otevření předvoleb tisku“ na straně 54).
2. Klepněte na kartu **Rozšířené** a vyberte možnost **Upravit...** z rozevřacího seznamu **Vodoznak**. Zobrazí se okno **Úprava vodoznaků**.
3. Do pole **Text vodoznaku** zadejte text vodoznaku. Text může mít až 256 znaků. Text se zobrazí v okně náhledu.

Zaškrtnete-li políčko **Pouze první stránka**, vodoznak se vytiskne pouze na první stránku dokumentu.

4. Vyberte možnosti vodoznaku.
V části **Atributy písma** můžete vybrat název písma, řez, velikost a tónování a v části **Úhel textu** můžete nastavit úhel vodoznaku.
5. Klepnutím na **Přidat** přidáte vodoznak do seznamu **Stávající vodoznaky**.
6. Po skončení úprav klepnete na **OK** nebo **Tisk** dokud se okno **Tisk** nezavře. Chcete-li přestat tisknout vodoznak, vyberte možnost **Žádný** v rozevřacím seznamu **Vodoznak**.

Změna vodoznaku

1. Chcete-li nastavení tisku změnit ze softwarové aplikace, otevřete **Předvolby tisku** (viz „Otevření předvoleb tisku“ na straně 54).
2. Klepněte na kartu **Rozšířené** a vyberte možnost **Upravit...** z rozevíracího seznamu **Vodoznak**. Zobrazí se okno **Úprava vodoznaků**.
3. V rozevíracím seznamu **Stávající vodoznaky** vyberte vodoznak, který chcete upravit, a změňte jeho text a nastavení.
4. Uložte provedené změny klepnutím na tlačítko **Aktualizovat**.
5. Klepnutím na **OK** nebo **Tisk** zavřete okno **Tisk**.

Odstranění vodoznaku

1. Chcete-li nastavení tisku změnit ze softwarové aplikace, otevřete **Předvolby tisku** (viz „Otevření předvoleb tisku“ na straně 54).
2. Klepněte na kartu **Rozšířené** a vyberte možnost **Upravit...** z rozevíracího seznamu **Vodoznak**. Zobrazí se okno **Úprava vodoznaků**.
3. V seznamu **Stávající vodoznaky** vyberte vodoznak, který chcete odstranit, a klepněte na tlačítko **Smazat**.
4. Klepnutím na **OK** nebo **Tisk** zavřete okno **Tisk**.

Použití šablony

Šablona je text nebo obrázek uložený na pevném disku počítače ve zvláštním formátu souboru, který lze vytisknout na libovolný dokument. Šablony často zastupují funkci hlavičkových papírů. Namísto předtištěného hlavičkového papíru můžete vytvořit šablonu obsahující stejné informace jako hlavičkový papír. Pokud tedy chcete vytisknout dopis pomocí hlavičkového papíru vaší společnosti, není nutné do zařízení vkládat předtištěný hlavičkový papír, stačí vytisknou šablonu hlavičky na váš dokument.



Vytvoření nové šablony

Chcete-li použít šablonu strany, musíte vytvořit novou šablonu obsahující vaše logo nebo příslušný obrázek.

1. Vytvořte nebo otevřete dokument obsahující text nebo obrázek, který chcete v nové šabloně použít. Umístěte jednotlivé položky přesně tak, jak si je přejete v šabloně vytisknout.
2. Dokument lze uložit jako šablonu v okně **Předvolby tisku** (viz „Otevření předvoleb tisku“ na straně 54).
3. Klepněte na kartu **Rozšířené** a z rozevíracího seznamu **Text** vyberte položku **Upravit...** Zobrazí se okno **Úprava šablony**.
4. V okně **Úprava šablony** klepněte na tlačítko **Vytvořit**.
5. V okně **Uložit jako** zadejte do pole **Název souboru** název dlouhý maximálně osm znaků. V případě potřeby vyberte cestu k souboru (výchozí je C:\Formover).
6. Klepněte na **Uložit**. V **Seznam šablon** se zobrazí název.
7. Klepnutím na **OK** nebo **Tisk** zavřete okno **Tisk**.
8. Soubor se nevytiskne. Namísto toho se uloží na pevný disk počítače.

 Formát (velikost stránky) dokumentu šablony musí být stejný jako formát dokumentu, který chcete se šablonou vytisknout. Nevytvářejte šablonu s vodoznakem.

Použití stránky šablony

Po vytvoření je šablona připravena k tisku společně s dokumentem. Chcete-li vytisknout šablonu s dokumentem:

1. Vytvořte nebo otevřete dokument, který chcete vytisknout.
2. Chcete-li nastavení tisku změnit ze softwarové aplikace, otevřete **Předvolby tisku** (viz „Otevření předvoleb tisku“ na straně 54).
3. Klepněte na kartu **Rozšířené**.
4. V rozevíracím seznamu **Text** vyberte požadovanou šablonu.
5. Nezbrazí-li se šablona, kterou chcete použít, v rozbalovacím seznamu **Text**, vyberte **Upravit...** ze seznamu a klepněte na **Načíst**. Vyberte soubor se šablonou, kterou chcete použít.
Pokud jste požadovaný soubor s šablonou uložili do externího souboru, můžete ho také načíst po otevření okna **Otevřít**. Po vybrání souboru klepněte na tlačítko **Otevřít**. Soubor se zobrazí v seznamu **Seznam šablon** a lze ho použít k tisku. Vyberte šablonu v poli **Seznam šablon**.
6. V případě potřeby stiskněte tlačítko **Při tisku potvrdit šablonu**. Zaškrtnete-li toto políčko, zobrazí se při každém odesílání dokumentu k tisku okno s žádostí o potvrzení, zda se má šablona tisknout společně s dokumentem.
Není-li políčko zaškrtnuto a vyberete-li šablonu, vytiskne se šablona s dokumentem automaticky.
7. Klepnutím na **OK** nebo **Tisk** zavřete okno **Tisk**.
Zvolená šablona se vytiskne na váš dokument.

 Rozlišení dokumentu šablony musí být stejné jako rozlišení dokumentu tištěného se šablonou.

Odstranění šablony

Nepoužívané šablony můžete odstranit.

1. V okně **Předvolby tisku** klepněte na kartu **Rozšířené**.
2. Vyberte **Upravit...** z rozevíracího seznamu **Šablona**.
3. V seznamu **Seznam šablon** vyberte šablonu, kterou chcete odstranit.
4. Klepněte na **Smazat**.
5. Po zobrazení okna s výzvou k potvrzení klepněte na tlačítko **Ano**.
6. Klepnutím na **OK** nebo **Tisk** zavřete okno **Tisk**.

Rozšířené funkce

Pomocí následujících možností **Grafika** můžete upravit kvalitu tisku podle potřeby.

 Pokud je tato volba vyplněna šedě nebo není zobrazena, znamená to, že tuto volbu nelze použít s jazykem tiskárny, kterou používáte.

1. Chcete-li nastavení tisku změnit ze softwarové aplikace, otevřete **Předvolby tisku** (viz „Otevření předvoleb tisku“ na straně 54).
2. Klepněte na kartu **Grafika**.

 Informace o jednotlivých možnostech v **Předvolby tisku** naleznete v online nápovědě.

- **Písmo/Text:** chcete-li vytisknout text tmavší než na normálním dokumentu, vyberte možnost **Tmavší text**. chcete-li vytisknout text černobíle bez ohledu na to, zda se na obrazovce zobrazuje barevně, zaškrtněte volbu **Všechny texty černě**.
- **Úspora toneru:** výběrem této možnosti můžete prodloužit životnost kazety s tonerem a snížit náklady na tisk stránky, aniž by došlo k významnému snížení kvality tisku.
 - **Zapnuto:** volbou této možnosti umožníte tiskárně používat méně toneru na každou tisknutou stránku.

- **Vypnuto:** pokud nepotřebujete při tisku dokumentu šetřit tonerem, vyberte tuto možnost.

3. Klepnutím na **OK** nebo **Tisk** zavřete okno **Tisk**.

Změna výchozího nastavení tisku

1. Klepněte v systému Windows na tlačítko nabídky **Start**.
2. V systému Windows 2000 vyberte možnost **Nastavení > Tiskárny**.
 - V systému Windows XP/2003 vyberte položku **Tiskárny a faxy**.
 - V systému Windows 2008/Vista klepněte na možnost **Ovládací panely > Hardware a zvuk > Tiskárny**.
 - V systému Windows 7 vyberte možnost **Ovládací panely > Hardware a zvuk > Zařízení a tiskárny**.
 - V systému Windows Server 2008 R2 vyberte možnost **Ovládací panely > Hardware a zvuk > Zařízení a tiskárny**.
3. Klepněte pravým tlačítkem na vaše zařízení.
4. V systémech Windows XP/2003/2008/Vista vyberte možnost **Předvolby tisku**.

U systémů Windows 7 a Windows Server 2008 R2 vyberte v kontextových menu možnost **Předvolby tisku**.

 Pokud mají **Předvolby tisku** značku ►, můžete zvolit jiné ovladače tiskárny připojené ke zvolené tiskárně.

5. Změňte nastavení na jednotlivých kartách.

6. Klepněte na **OK**.

 Jestliže si přejete změnit nastavení pro každou tiskovou úlohu, proveďte změnu v okně **Předvolby tisku**.

Jak nastavit zařízení jako výchozí

1. Klepněte v systému Windows na tlačítko nabídky **Start**.
2. V systému Windows 2000 vyberte možnost **Nastavení > Tiskárny**.
 - V systému Windows XP/2003 vyberte položku **Tiskárny a faxy**.
 - V systému Windows 2008/Vista klepněte na možnost **Ovládací panely > Hardware a zvuk > Tiskárny**.
 - V systému Windows 7 vyberte možnost **Ovládací panely > Hardware a zvuk > Zařízení a tiskárny**.
 - V systému Windows Server 2008 R2 vyberte možnost **Ovládací panely > Hardware a zvuk > Zařízení a tiskárny**.
3. Vyberte vaše zařízení.
4. Pravým tlačítkem klepněte na vaše zařízení a stiskněte **Nastavit jako výchozí tiskárnu**.

 U systémů Windows 7 a Windows Server 2008 R2 Jestliže má možnost **Nastavit jako výchozí tiskárnu** značku ►, můžete zvolit jiné ovladače tiskárny připojené ke zvolené tiskárně.

Tisk do souboru (PRN)

Někdy budete potřebovat uložit tištěná data jako soubor.

Vytvoření souboru:

1. Zaškrtněte políčko **Tisk do souboru** v okně **Tisk**.

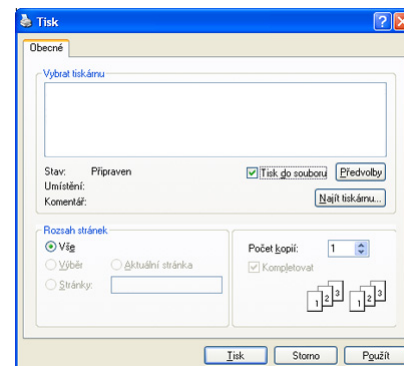

2. Klepněte na **Tisk**.

3. Zadejte cílovou cestu a název souboru a klepněte na **OK**. Například **c:\Temp\název souboru**.

 Pokud zadáte pouze název souboru, soubor se automaticky uloží do složky **Dokumenty**.

Tisk z počítače Macintosh

Tato kapitola vysvětluje, jak tisknout s počítači Macintosh. Před zahájením tisku musíte nastavit tiskové prostředí.

- Připojení přes USB (viz „Macintosh“ na straně 33).
- Připojení přes síť (viz „Macintosh“ na straně 39).

Tisk dokumentu

Tisknete-li z počítače Macintosh, měli byste zkontrolovat nastavení ovladače tiskárny v každé používané aplikaci. Při tisku z počítače Macintosh postupujte takto:

1. Otevřete si dokument, který chcete vytisknout.
2. Otevřete nabídku **File** a klepněte na **Page Setup**.
3. Vyberte velikost papíru, jeho orientaci, měřítko a další možnosti. Ujistěte se, že je vybráno vaše zařízení. Klepněte na **OK**.

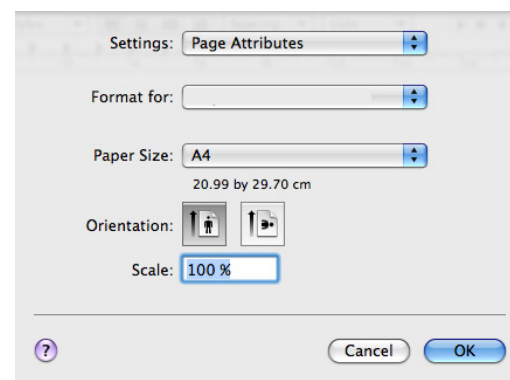

4. Otevřete nabídku **File** a klepněte na položku **Print**.
5. Zadejte počet kopií a vyberte stránky, které chcete tisknout.
6. Klepněte na **Print**.

Změna nastavení tiskárny

Při tisku můžete využívat pokročilé tiskové funkce, které jsou na vašem zařízení k dispozici.

Otevřete aplikaci a vyberte **Print** z nabídky **File**. Název zařízení v okně vlastností zařízení se může lišit podle toho, jaké zařízení používáte.

S výjimkou názvu tiskárny jsou prvky okna vlastností tiskárny podobné následujícím možnostem.

- Volby nastavení se mohou lišit v závislosti na tiskárně a verzi operačního systému Mac OS.
- Následující okno se může lišit v závislosti na operačním systému nebo aplikaci, kterou používáte.

Následující okno je prvním oknem, které uvidíte při otevření okna s vlastnostmi tisku. Vyberte další pokročilé funkce z rozevíracího seznamu.

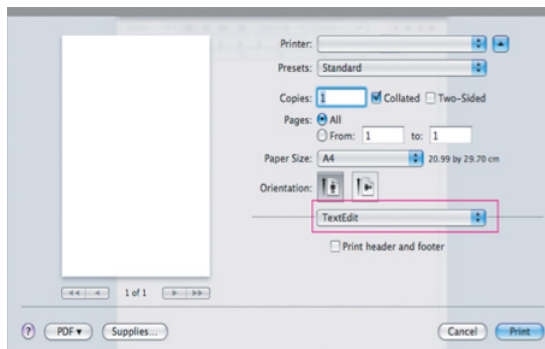

Layout

Karta **Layout** skýtá možnosti pro nastavení vzhledu dokumentu na vytisknuté stránce. Můžete tisknout několik stránek na jeden list papíru. Vyberte možnost **Layout** z rozevíracího seznamu pod **Orientation** pro přístup k následujícím funkcím.

- **Pages per Sheet:** tato funkce určuje, kolik stránek se vytiskne na jeden list (viz „Tisk více stránek na jeden list papíru“ na straně 59).
- **Layout Direction:** tato volba umožňuje vybrat směr tisku na stránce podobně jako na příkladech v uživatelském rozhraní.
- **Border:** tato volba vám umožňuje kolem každé stránky dokumentu vytisknout ohraničení.
- **Reverse Page Orientation:** tato volba umožňuje otočit stránku o 180°.

Graphics

Karta **Graphics** obsahuje možnosti pro výběr **Resolution**. Vyberte možnost **Graphics** z rozevíracího seznamu pod **Orientation** pro přístup ke grafickým funkcím.

- **Resolution (Quality):** tato volba umožňuje nastavit rozlišení při tisku. Čím vyšší hodnotu zvolíte, tím budou tištěné znaky a grafika ostřejší. Vyšší nastavení také může prodloužit dobu potřebnou k tisku dokumentu.

Paper

Nastavte možnost **Paper Type** tak, aby odpovídala papíru založenému v zásobníku, z něhož budete tisknout. Tím získáte výtisk nejlepší kvality. Vložíte-li jiný typ tiskového materiálu, vyberte odpovídající typ papíru.

Printer Settings

Karta **Printer Settings** poskytuje možnosti **Toner Save Mode**. Vyberte **Printer Settings** z rozevíracího seznamu pod položkou **Orientation**.

Můžete nastavit následující možnosti:

- **Toner Save Mode:** výběrem této možnosti můžete prodloužit životnost kazety s tonerem a snížit náklady na tisk stránky, aniž by došlo k významnému snížení kvality tisku.
 - **On:** volbou této možnosti umožníte tiskárně používat méně toneru na každou tisknutou stránku.
 - **Off:** pokud nepotřebujete při tisku dokumentu šetřit tonerem, vyberte tuto možnost.

Tisk více stránek na jeden list papíru

Můžete tisknout více než jednu stránku na jeden list papíru. Tato funkce vám umožňuje cenově výhodný tisk stránek konceptu.

1. Otevřete aplikaci a vyberte **Print** z nabídky **File**.
2. Vyberte **Layout** z rozevíracího seznamu pod **Orientation**. V rozevíracím seznamu **Pages per Sheet** vyberte, kolik stránek chcete tisknout na jeden list papíru.

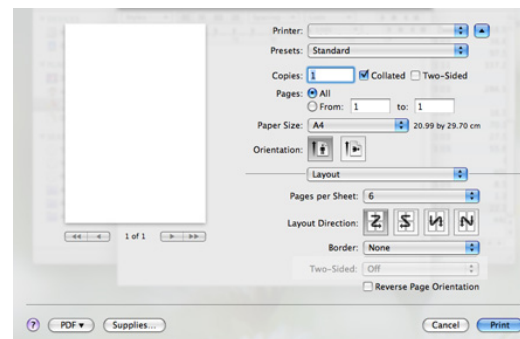

3. Vyberte jiné možnosti, které chcete použít.
4. Klepněte na **Print**. Zařízení vytiskne vybraný počet stránek na jeden list papíru.

Tisk v systému Linux

Tisk z aplikací

Mnoho aplikací v systému Linux umožňuje tisknout prostřednictvím rozhraní CUPS (Common UNIX Printing System). Z libovolné takové aplikace můžete tisknout na svém zařízení.

1. Otevřete aplikaci a vyberte **Print** z nabídky **File**.
2. Vyberte možnost **Print** přímo pomocí lpr.

3. V okně LPR GUI vyberte v seznamu tiskáren název modelu svého zařízení a klepněte na tlačítko **Properties**.

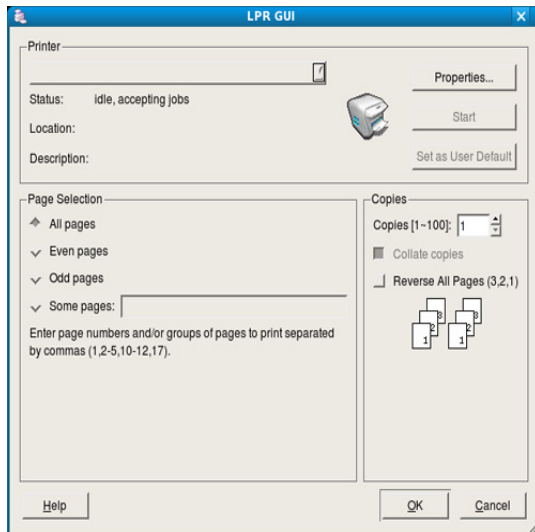

4. Vlastnosti tiskové úlohy změňte pomocí následujících čtyř karet zobrazených v horní části okna.
 - **General:** tato volba umožňuje změnit velikost a typ papíru a orientaci dokumentů. Umožňuje oboustranný tisk, přidává začátky a konce banerů a mění počet stránek na list.
 - **Text:** tato volba umožňuje zadat okraje stránek a nastavit možnosti textu, například mezery nebo sloupce.
 - **Graphics:** tato volba umožňuje nastavit možnosti obrázků, které se používají při tisku souborů s obrázky, např. možnosti barev, velikost obrázku a poloha obrázku.
 - **Advanced:** Tato volba umožňuje nastavit rozlišení tisku, papír, zdroj a speciální vlastnosti tisku.

 Jestliže je volba šedá, není podporována.
5. Klepnutím na tlačítko **Apply** použijete změny a zavřete okno **Properties**.
6. Klepnutím na tlačítko **OK** v okně **LPR GUI** spustíte tisk.
7. Zobrazí se okno **Printing**, ve kterém můžete sledovat stav tiskové úlohy. Chcete-li ukončit aktuální úlohu, klepněte na tlačítko **Cancel**.

Tisk souborů

V zařízení lze tisknout řadu různých typů souborů pomocí standardního způsobu rozhraní CUPS přímo z příkazového řádku. Umožňuje to nástroj CUPS lpr. Softwarový balíček ovladačů však nahradí standardní nástroj lpr uživatelsky přívětivějším programem LPR GUI.

Chcete-li vytisknout soubor dokumentu, postupujte takto:

1. Na příkazovém řádku Linuxu Stelli zadejte `lpr <hile_game>` a stiskněte **Enter**. Zobrazí se okno **LPR GUI**.
Jestliže zadáte pouze `lpr` a stisknete **Enter**, zobrazí se nejprve okno **Select file(s) to print**. Vyberte soubory, které chcete vytisknout, a klepněte na tlačítko **Open**.
2. V okně **LPR GUI** vyberte svoji tiskárnu v seznamu a změňte vlastnosti tiskové úlohy.
3. Klepnutím na tlačítko **OK** spusťte tisk.

Konfigurace vlastností tiskárny

V okně **Printer Properties** zpřístupněném pomocí **Printers configuration** lze pro víceúčelové zařízení měnit různé vlastnosti tiskárny.

1. Otevřete **Unified Driver Configurator**.
V případě potřeby stiskněte tlačítko **Printers configuration**.
2. V seznamu dostupných tiskáren vyberte své zařízení a klepněte na tlačítko **Properties**.
3. Otevře se okno **Printer Properties**.

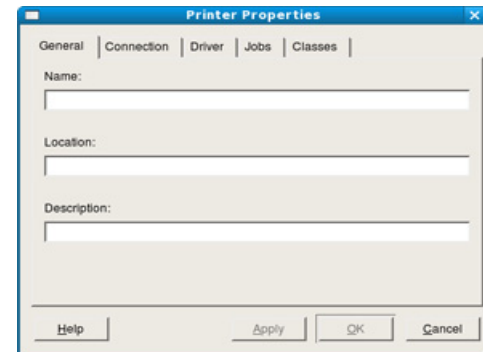

V horní části okna je zobrazeno pět karet:

- **General:** tato volba umožňuje změnit umístění a název tiskárny. Název zadaný na této kartě se zobrazuje v seznamu tiskáren v okně **Printers configuration**.
 - **Connection:** tato volba umožňuje zobrazit nebo vybrat port. Pokud během používání změňte port zařízení z USB na paralelní či naopak, musíte znovu nakonfigurovat port zařízení na této kartě.
 - **Driver:** tato volba umožňuje zobrazit nebo vybrat jiný ovladač zařízení. Po klepnutí na tlačítko **Options** můžete nastavit výchozí možnosti zařízení.
 - **Jobs:** tato volba zobrazuje seznam tiskových úloh. Klepnutím na tlačítko **Cancel job** se zruší vybraná úloha. Chcete-li, aby se v seznamu úloh zobrazovaly i předchozí úlohy, zaškrtněte políčko **Show completed jobs**.
 - **Classes:** tato volba zobrazuje třídu, do které je zařízení zařazeno. Tlačítkem **Add to Class** můžete zařízení přidat do určité třídy, tlačítkem **Remove from Class** můžete zařízení z vybrané třídy odebrat.
4. Klepnutím na tlačítko **OK** použijete změny a zavřete okno **Printer Properties**.

Kopírování

Tato kapitola obsahuje podrobné pokyny pro kopírování dokumentů.

Obsah kapitoly:

- Základní kopie
- Změna nastavení pro každou kopii
- Změna výchozího nastavení kopie

 Podporovaná volitelná zařízení a funkce se mohou lišit podle vašeho modelu. Prosíme zkontrolujte název svého modelu. (Viz „Funkce podle modelů“ na straně 24.)

Základní kopie

Níže je popisován normální a běžný postup kopírování originálů.

1. Stiskněte  (Kopírování) na ovládacím panelu.
2. Vložte originály lícem nahoru do podavače nebo položte jeden originál lícem dolů na skleněnou desku skeneru.
(viz „Na skleněnou desku skeneru“ na straně 46 nebo „Do podavače dokumentů“ na straně 47).
3. V případě potřeby pro každou kopii změňte nastavení, jako např. **Zmen./Zvet.**, **Tmavost**, **Puvodni typ** a další (viz „Změna nastavení pro každou kopii“ na straně 61).
4. Je-li to nezbytné, zadejte pomocí šipky nebo numerické klávesnice počet kopií.
5. Stisknutím tlačítka **Start** na ovládacím panelu zahajte kopírování.

 Chcete-li zrušit aktuální úlohu kopírování, stiskněte tlačítka **Stop/Clear** na ovládacím panelu.

Změna nastavení pro každou kopii

Zařízení nabízí výchozí nastavení pro kopírování, které vám umožňuje rychlé a snadné pořízení kopie. Jestliže však chcete změnit volby pro každou kopii, použijte funkční tlačítka na ovládacím panelu.

 Stisknete-li během nastavování možností kopírování tlačítka **Stop/Clear**, zruší se všechny dosud nastavené možnosti pro aktuální úlohu a nastavení se po vytištění aktuální kopie vrátí na výchozí hodnoty.

Změna tmavosti

Pokud kopírujete vybledlý originál nebo originál s tmavými obrázky, můžete nastavit jas, aby byla kopie čitelnější.

1. Stiskněte  (Kopírování) na ovládacím panelu.
2. Stiskněte tlačítka **Menu** na ovládacím panelu.
3. Stiskněte opakovaně šipku doleva/doprava, dokud se nezobrazí položka **Kopirovani**, potom stiskněte tlačítka **OK**.
4. Tiskněte šipku doleva/doprava, dokud se nezobrazí **Tmavost**, a poté stiskněte tlačítka **OK**.

- Použití zvláštních kopírovacích funkcí
 - Rozhodnutí o formě kopie
 - Nastavení časové prodlevy kopírování
5. Stiskněte opakovaně šipku doleva / doprava, dokud se nezobrazí požadovaný režim kontrastu, poté stiskněte tlačítka **OK**.
 - **Svetly**: vhodné pro tmavé dokumenty.
 - **Nejsvetlejší**: vhodné pro tmavší dokumenty.
 - **Normalni**: vhodné pro standardní psané nebo tištěné originály.
 - **Tmavy**: vhodné pro světlé dokumenty.
 - **Nejtmavší**: vhodný u světlých výtisků nebo nevýrazných dokumentů psaných tužkou.
 6. Stisknutím tlačítka **Stop/Clear** vrátíte zařízení do pohotovostního režimu.

Výběr typu originálů

Nastavení typu originálu slouží k vylepšení kvality kopie výběrem typu dokumentu pro aktuální úlohu kopírování.

1. Stiskněte  (Kopírování) na ovládacím panelu.
2. Stiskněte tlačítka **Menu** na ovládacím panelu.
3. Stiskněte opakovaně šipku doleva/doprava, dokud se nezobrazí položka **Kopirovani**, potom stiskněte tlačítka **OK**.
4. Tiskněte šipku doleva/doprava, dokud se nezobrazí **Puvodni typ**, a poté stiskněte tlačítka **OK**.
5. Stiskněte opakovaně šipku doleva / doprava, dokud se nezobrazí požadovaný režim obrazu, poté stiskněte tlačítka **OK**.
 - **Text**: použijte pro originály obsahující převážně text.
 - **Text/Foto**: použijte pro originály obsahující text a fotografie.
 - **Foto**: používá se v případech, kdy předlohou jsou fotografie.
6. Stisknutím tlačítka **Stop/Clear** vrátíte zařízení do pohotovostního režimu.

Zmenšení nebo zvětšení kopií

Při kopírování ze skleněné desky skeneru lze velikost kopírovaného obrazu zmenšit nebo zvětšit na 25 až 400 % a při kopírování z automatického podavače dokumentů na 25 až 100 %.

Chcete-li vybírat z předem definovaných velikostí kopií, postupujte následujícím způsobem:

1. Stiskněte  (Kopírování) na ovládacím panelu.
2. Stiskněte tlačítka **Menu** na ovládacím panelu.
3. Stiskněte opakovaně šipku doleva/doprava, dokud se nezobrazí položka **Kopirovani**, potom stiskněte tlačítka **OK**.
4. Tiskněte šipku doleva/doprava, dokud se nezobrazí **Zmen./Zvet.**, a poté stiskněte tlačítka **OK**.
5. Stiskněte opakovaně šipku vlevo / vpravo, dokud se nezobrazí požadovaná možnost formátu, poté stiskněte tlačítka **OK**.
6. Stisknutím tlačítka **Stop/Clear** vrátíte zařízení do pohotovostního režimu.

Měřítka lze změnit přímo zadáním velikosti:

1. Stiskněte  (Kopírování) na ovládacím panelu.
2. Stiskněte tlačítko **Menu** na ovládacím panelu.
3. Stiskněte opakovaně šipku doleva/doprava, dokud se nezobrazí položka **Kopírování**, potom stiskněte tlačítko **OK**.
4. Tiskněte šipku doleva/doprava, dokud se nezobrazí **Zmen./Zvet.**, a poté stiskněte tlačítko **OK**.
5. Tiskněte šipku doleva/doprava, dokud se nezobrazí **Vlastni**, a poté stiskněte tlačítko **OK**.
6. Stisknutím šipky doleva / doprava nebo pomocí numerické klávesnice zadejte požadovaný formát kopie. Stisknutím a podržením šipky doleva / doprava můžete rychle přejít k požadované hodnotě.
7. Stisknutím tlačítka **OK** výběr uložte.
8. Stisknutím tlačítka **Stop/Clear** vrátíte zařízení do pohotovostního režimu.

 Při vytváření zmenšené kopie se ve spodní části kopie mohou vytvořit černé čáry.

Změna výchozího nastavení kopie

Vlastnosti kopie včetně tmavosti, formátu originálu, formátu kopie, řazení a počtu lze nastavit na nejčastěji používané hodnoty. Při kopírování dokumentu se použije výchozí nastavení, pokud nebylo změněno příslušnými tlačítky na ovládacím panelu.

1. Stiskněte  (Kopírování) na ovládacím panelu.
2. Stiskněte tlačítko **Menu** na ovládacím panelu.
3. Tiskněte šipku doleva/doprava, dokud se nezobrazí **Nast.-kopir.**, a poté stiskněte tlačítko **OK**.
4. Stiskněte opakovaně šipku doleva/doprava, dokud se nezobrazí položka **Zmenit vychozi**, potom stiskněte tlačítko **OK**.
5. Stiskněte opakovaně šipku doleva / doprava, dokud se nezobrazí požadovaná možnost nastavení, poté stiskněte tlačítko **OK**.
6. Stiskněte opakovaně šipku doleva / doprava, dokud se nezobrazí požadovaná možnost nastavení, poté stiskněte tlačítko **OK**.
7. Opakujte kroky 5 až 6 podle potřeby.
8. Stisknutím tlačítka **Stop/Clear** vrátíte zařízení do pohotovostního režimu.

 Pokud během nastavování možností kopírování stisknete tlačítko **Stop/Clear**, zruší se všechny provedené změny a obnoví se výchozí hodnoty nastavení.

Použití zvláštních kopírovacích funkcí

Můžete použít následující funkce kopírování:

Kopírování průkazu

Zařízení může tisknout oboustranné originály na jeden list papíru velikostí A4, Letter, Legal, Folio, Executive, B5, A5 nebo A6.

Tiskárna vytiskne jednu stranu originálu na horní polovinu papíru a druhou stranu na spodní polovinu bez zmenšení velikosti originálu. Tato funkce je užitečná při kopírování dokumentů malých rozměrů, například vizitek.

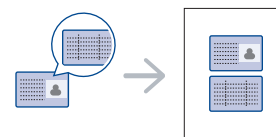

- Tato funkce kopírování je k dispozici jen tehdy, položíte-li originály na skleněnou desku skeneru.
- Velikost oboustranných originálů by měla být menší než A5, jinak se jejich část nekopíruje.

1. Na ovládacím panelu stiskněte tlačítko **ID Copy**.
2. Na displeji se zobrazí zpráva **Zalozte pre.str. a stisk. [Start]**.
3. Položte originál na skleněnou desku skeneru lícem dolů na místo vyznačené šipkami a zavřete kryt skeneru.

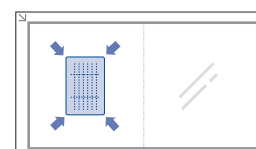

4. Na ovládacím panelu stiskněte tlačítko **OK**.
Zařízení zahájí skenování přední strany a zobrazí se položka **Zalozte zad.str. a stisk. [Start]**.
5. Obráťte originál a položte jej na skleněnou desku skeneru podle obrázku na místo vyznačené šipkami a zavřete víko skeneru.

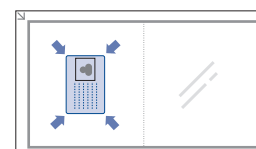



6. Stisknutím tlačítka **OK** na ovládacím panelu zahajte kopírování.

- Pokud je předloha větší než oblast tisku, nemusí být některé části dokumentu vytištěny.
- Pokud nestisknete tlačítko **OK**, zkopíruje se pouze přední strana.
- Stisknete-li tlačítko **Stop/Clear**, stroj zruší úlohu kopírování a vrátí se do pohotovostního režimu.

Kopírování 2 nebo 4 stránek na jeden list (tisk několika stran na jeden list)

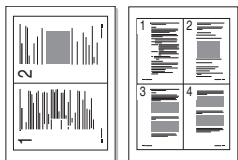
Tiskárna zmenší velikost původních obrazů a vytiskne 2 nebo 4 stránky na jeden list papíru.



1. Stiskněte  (Kopírování) na ovládacím panelu.
2. Stiskněte tlačítko **Menu** na ovládacím panelu.
3. Stiskněte opakovaně šipku doleva/doprava, dokud se nezobrazí položka **Kopírování**, potom stiskněte tlačítko **OK**.
4. Tiskněte šipku doleva/doprava, dokud se nezobrazí **Rozvržení**, a poté stiskněte tlačítko **OK**.
5. Tiskněte šipku doleva/doprava, dokud se nezobrazí **2 na 1** nebo **4 na 1**, a poté stiskněte tlačítko **OK**.
6. Když se zobrazí **Ano**, stiskněte tlačítko **OK**.
7. Stisknutím tlačítka **Start** na ovládacím panelu zahajete kopírování.

 **Není možné upravit formát kopie pomocí **Zmen./Zvet.** pro funkci **N na 1**.**

Kopírování plakátu

Váš originál bude rozdělen do 9 částí. Splením vytisknutých stránek vytvoříte jeden dokument velikosti plakátu.

Tato funkce kopírování je k dispozici jen tehdy, položíte-li originály na skleněnou desku skeneru.

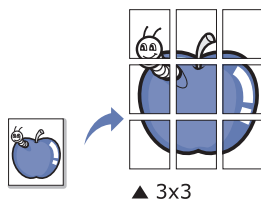

1. Stiskněte  (Kopírování) na ovládacím panelu.
2. Stiskněte tlačítko **Menu** na ovládacím panelu.
3. Stiskněte opakovaně šipku doleva/doprava, dokud se nezobrazí položka **Kopírování**, potom stiskněte tlačítko **OK**.
4. Tiskněte šipku doleva/doprava, dokud se nezobrazí **Rozvržení**, a poté stiskněte tlačítko **OK**.
5. Tiskněte šipku doleva/doprava, dokud se nezobrazí **Kopie-plakat**, a poté stiskněte tlačítko **OK**.
6. Stisknutím tlačítka **Stop/Clear** vrátíte zařízení do pohotovostního režimu.
7. Stisknutím tlačítka **Start** na ovládacím panelu zahajete kopírování.

 **Originál se rozdělí na 9 částí. Každá z těchto částí bude naskenována a vytištěna v následujícím pořadí:**

1	2	3
4	5	6
7	8	9

Klonovací kopírování

Tiskárna vytiskne více originálních obrazů na jednu stránku. Počet obrazů se určí automaticky podle velikosti předlohy a formátu používaného papíru. Tato funkce kopírování je k dispozici jen tehdy, položíte-li originály na skleněnou desku skeneru.

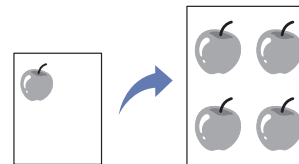

1. Stiskněte  (Kopírování) na ovládacím panelu.
2. Stiskněte tlačítko **Menu** na ovládacím panelu.
3. Stiskněte opakovaně šipku doleva/doprava, dokud se nezobrazí položka **Kopírování**, potom stiskněte tlačítko **OK**.
4. Tiskněte šipku doleva/doprava, dokud se nezobrazí **Rozvržení**, a poté stiskněte tlačítko **OK**.
5. Tiskněte šipku doleva/doprava, dokud se nezobrazí **Kopie-klon**, a poté stiskněte tlačítko **OK**.
6. Když se zobrazí **Ano**, stiskněte tlačítko **OK**.
7. Stisknutím tlačítka **Start** na ovládacím panelu zahajete kopírování.

 **Není možné upravit formát kopie pomocí **Zmen./Zvet.** pro funkci **Kopie-klon**.**

Vymazání obrazů na pozadí

Tato funkce je užitečná při kopírování originálů obsahujících barvu na pozadí, jako jsou noviny nebo katalogy.

1. Stiskněte  (Kopírování) na ovládacím panelu.
2. Stiskněte tlačítko **Menu** na ovládacím panelu.
3. Stiskněte opakovaně šipku doleva/doprava, dokud se nezobrazí položka **Kopírování**, potom stiskněte tlačítko **OK**.
4. Tiskněte šipku doleva/doprava, dokud se nezobrazí **Nast.pozadí**, a poté stiskněte tlačítko **OK**.
5. Stiskněte opakovaně šipku doleva/doprava, dokud se nezobrazí požadovaná možnost vazby.
 - **Vyp:** vypíná tuto funkci.
 - **Auto:** proběhne optimalizace pozadí.
 - **Vylepšit:** čím vyšší je číslo, tím sytější bude pozadí.
 - **Vymazat:** čím je číslo vyšší, tím světlejší bude pozadí.
6. Stisknutím tlačítka **OK** výběr uložte.
7. Stisknutím tlačítka **Stop/Clear** vrátíte zařízení do pohotovostního režimu.

Rozhodnutí o formě kopie

Můžete zařízení nastavit tak, aby třídilo úlohu kopírování. Například jestliže zhotovujete 2 kopie 3stránkového originálu, bude vytištěn jeden a potom druhý kompletní 3stránkový dokument.

1. Stiskněte  (Kopírování) na ovládacím panelu.
2. Umístěte originály do podavače lícem nahoru. Případně můžete vložit jeden originál dokumentu lícem dolů na skleněnou desku skeneru a zavřít víko skeneru.
3. Stiskněte tlačítko **OK** a zadejte počet kopií pomocí šipky doleva / doprava nebo numerické klávesnice.
4. Stiskněte tlačítko **Menu** na ovládacím panelu.

5. Tiskněte šipku doleva/doprava, dokud se nezobrazí **Nast.-kopir.**, a poté stiskněte tlačítko **OK**.
6. Stiskněte opakovaně šipku doleva/doprava, dokud se nezobrazí položka **Zmenit vchozi**, potom stiskněte tlačítko **OK**.
7. Tiskněte šipku doleva/doprava, dokud se nezobrazí **Trideni kopii**, a poté stiskněte tlačítko **OK**.
8. Tiskněte šipku doleva/doprava, dokud se nezobrazí **Zap**, a poté stiskněte tlačítko **OK**.
 - **Zap:** vytiskne výstup v sadách, které odpovídají posloupnosti originálů.

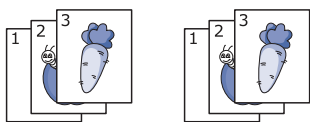

- **Vyp:** vytiskne výstup setříděný do stohů jednotlivých stran.

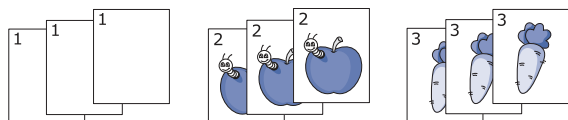

9. Stisknutím tlačítka **Stop/Clear** vrátíte zařízení do pohotovostního režimu.
10. Stisknutím tlačítka **Start** spustíte kopírování.
Bude vytištěn jeden a potom druhý kompletní dokument.

Nastavení časové prodlevy kopírování

Pokud nezačnete kopírovat ihned poté, co na ovládacím panelu změňte nastavení, můžete nastavit dobu, po kterou bude zařízení vyčkávat, než obnoví původní výchozí nastavení.

1. Stiskněte tlačítko **Menu** na ovládacím panelu.
2. Tiskněte šipku doleva/doprava, dokud se nezobrazí **Syst.nastaveni**, a poté stiskněte tlačítko **OK**.
3. Tiskněte šipku doleva/doprava, dokud se nezobrazí **Nast.zarizeni**, a poté stiskněte tlačítko **OK**.
4. Tiskněte šipku doleva/doprava, dokud se nezobrazí **Doba vyckavani**, a poté stiskněte tlačítko **OK**.
5. Stiskněte opakovaně šipku doleva / doprava, dokud se nezobrazí požadované nastavení.

Vyberete-li možnost **Vyp**, znamená to, že zařízení neobnoví výchozí nastavení, dokud nezahájíte kopírování stisknutím tlačítka **Start** nebo stisknutím tlačítka **Stop/Clear** kopírování nezrušíte.

6. Stisknutím tlačítka **OK** výběr uložte.
7. Stisknutím tlačítka **Stop/Clear** vrátíte zařízení do pohotovostního režimu.

Skenování

Zařízení umožňuje skenovat obrázky a text a převést je tak do digitálních souborů v počítači.

Obsah kapitoly:

- Základní metoda skenování
- Skenování a posílání originálů do počítače (Skenovat do PC)
- Použití programu Správce skenování Samsung
- Skenování v softwaru s rozhraním TWAIN

 Maximální dosažitelné rozlišení závisí na různých faktorech včetně rychlosti počítače, volného místa na pevném disku, velikosti paměti, velikosti skenovaného obrazu a nastavení bitové hloubky. Proto v závislosti na systému a předmětu skenování nemusíte být schopni skenovat v určitém rozlišení, zejména použijete-li dokonalejší rozlišení.

 Podporovaná volitelná zařízení a funkce se mohou lišit podle vašeho modelu. Prosíme zkontrolujte název svého modelu. (Viz „Funkce podle modelů“ na straně 24.)

Základní metoda skenování

Pomocí zařízení můžete skenovat originály prostřednictvím kabelu USB nebo sítě.

- **Správce skenování Samsung:** Skenování originálů z ovládacího panelu. Skenovaná data budou potom uložena do připojených počítačů do složky **Dokumenty**. Pokud nainstalujete software dodávaný na disku CD-ROM, do počítače se rovněž nainstaluje aplikace Správce skenování Samsung. Tuto funkci lze použít prostřednictvím místního připojení nebo síťového připojení (viz „Použití programu Správce skenování Samsung“ na straně 66).
- **TWAIN:** TWAIN je jednou z přednastavených zobrazovacích aplikací. Při skenování obrazu dojde ke spuštění vybrané aplikace, která umožní řízení procesu. Tuto funkci lze použít prostřednictvím místního připojení nebo síťového připojení (viz „Skenování v softwaru s rozhraním TWAIN“ na straně 67).
- **SmarThru:** tento program je doplňkovým softwarem zařízení. Tento program můžete použít ke skenování obrázků nebo dokumentů. Tuto funkci lze použít prostřednictvím místního připojení nebo síťového připojení (viz „SmarThru“ na straně 87).
- **WIA:** zkratka WIA znamená Windows Images Acquisition (pořizování obrázků v systému Windows). Aby bylo možné tuto funkci používat, musí být váš počítač připojen přímo k zařízení prostřednictvím kabelu USB (viz „Skenování pomocí ovladače WIA“ na straně 67).

Skenování a posílání originálů do počítače (Skenovat do PC)

Můžete naskenovat obrázek do zařízení prostřednictvím programu Správce skenování Samsung, který je nainstalován ve vašem počítači připojeném v síti.

- Skenování pomocí ovladače WIA
- Skenování v prostředí Macintosh
- Skenování v systému Linux

Pro zařízení připojené kabelem USB

Toto je základní způsob skenování pro zařízení připojená kabelem USB.

1. Zkontrolujte, zda je zařízení připojeno k počítači a zda je zapnuto.
2. Vložte originály lícem nahoru do podavače nebo položte jeden originál lícem dolů na skleněnou desku skeneru. (Viz „Zakládání originálů“ na straně 46.)
3. Stiskněte  (Skenování) na ovládacím panelu.
4. Tiskněte šipku doleva/doprava, dokud se nezobrazí **Skenovat do PC**, a poté stiskněte tlačítko **OK**.
5. Tiskněte šipku doleva/doprava, dokud se nezobrazí **Místní PC**, a poté stiskněte tlačítko **OK**.

 Pokud se zobrazí zpráva **Neni k dispozici**, zkontrolujte připojení portu.

6. Stiskněte opakovaně šipku doleva / doprava, dokud se nezobrazí požadovaný aplikační program, potom stiskněte tlačítko **OK**. Výchozí nastavení je **Dokumenty**.

 Chcete-li přidat nebo odstranit složku, ve které je uložen naskenovaný soubor, přidejte nebo odstraňte aplikační program pomocí **Správce skenování Samsung > Vlastnosti > Tlačítko nastavení skenování**.

7. Stiskněte opakovaně šipku doleva / doprava, dokud se nezobrazí požadovaná možnost nastavení, poté stiskněte tlačítko **OK**.

- **Rozlišení:** nastavuje rozlišení obrazu.
- **Sken.-barv.:** nastavuje barevný režim.
- **Sken.-form.:** nastavuje formát, ve kterém bude obraz uložen.
- **Sken.-vel.:** nastavuje velikost obrazu.

 • **Sken.-form.** se zobrazí pouze v případě, že je jako cílové umístění pro skenování vybrána složka **Dokumenty**.

- Chcete-li skenovat pomocí výchozího nastavení, stiskněte tlačítko **Start**.

8. Bude zahájeno skenování.

 • Naskenovaný obrázek bude uložen do složky **Dokumenty > Obrázky > Samsung** v počítači.

- Pro rychlé skenování v programu **Správce skenování Samsung** můžete použít ovladač TWAIN.

- Rovněž můžete skenovat stisknutím **Start > Ovládací panely > Správce skenování Samsung > Rychlé skenování** v systému Windows.

Pro zařízení připojené prostřednictvím sítě

Ujistěte se, že máte na počítači nainstalovaný ovladač tiskárny ze softwarového CD, protože ovladač obsahuje skenovací program (viz „Instalace ovladače zařízení připojeného do pevné sítě nebo USB portu“ na straně 38).

1. Ujistěte se, že vaše zařízení a počítač jsou připojeny k síti a na počítači je nainstalován program **Správce skenování Samsung**.
2. Vložte originály lícem nahoru do podavače nebo položte jeden originál lícem dolů na skleněnou desku skeneru.
3. Stiskněte  (Skenování) na ovládacím panelu.
4. Tiskněte šipku doleva/doprava, dokud se nezobrazí **Skenovat do PC**, a poté stiskněte tlačítko **OK**.
5. Tiskněte šipku doleva/doprava, dokud se nezobrazí **Sitove PC**, a poté stiskněte tlačítko **OK**.

 Pokud se zobrazí zpráva **Neni k dispozici**, zkontrolujte připojení portu.

6. Vyberte své **ID** zaregistrované v počítači a v případě potřeby vložte **Heslo**.

-  • **ID** je stejné, jako registrované **ID počítače** pro program **Správce skenování Samsung**.
- **Heslo** je 4místné registrované **Heslo** pro program **Správce skenování Samsung**.

7. Stiskněte opakovaně šipku doleva / doprava, dokud se nezobrazí požadovaný aplikační program, potom stiskněte tlačítko **OK**.
Výchozí nastavení je **Dokumenty**.

 Chcete-li přidat nebo odstranit složku, ve které je uložen naskenovaný soubor, přidejte nebo odstraňte aplikační program pomocí **Správce skenování Samsung > Vlastnosti > Tlačítko nastavení skenování**.

8. Stiskněte opakovaně šipku doleva / doprava, dokud se nezobrazí požadovaná možnost nastavení, poté stiskněte tlačítko **OK**.

- **Rozlisení**: nastavuje rozlišení obrazu.
- **Sken.-barv.:** nastavuje barevný režim.
- **Sken.-form.:** nastavuje formát, ve kterém bude obraz uložen.
- **Sken.-vel.:** nastavuje velikost obrazu.

 • **Sken.-form.** se zobrazí pouze v případě, že je jako cílové umístění pro skenování vybrána složka **Dokumenty**.

• Chcete-li skenovat pomocí výchozího nastavení, stiskněte tlačítko **Start**.

9. Bude zahájeno skenování.

-  • Naskenovaný obrázek bude uložen do složky **Dokumenty > Obrázky > Samsung** v počítači.
- Pro rychlé skenování v programu **Správce skenování Samsung** můžete použít ovladač TWAIN.
- Rovněž můžete skenovat stisknutím **Start > Ovládací panely > Správce skenování Samsung > Rychlé skenování** v systému Windows.

Použití programu Správce skenování Samsung

Pokud jste nainstalovali ovladač tiskárny, zároveň se nainstaloval i program **Správce skenování Samsung**. Spuštěním programu **Správce skenování Samsung** získáte další informace o tomto programu a o stavu nainstalovaného ovladače skeneru. V programu můžete rovněž měnit nastavení skenování a přidávat nebo odebrat složky, do kterých budou naskenované dokumenty ukládány v počítači.

 Program **Správce skenování Samsung** může být používán pouze se systémy Windows a Macintosh. Používáte-li operační systém Mac OS, viz „Nastavení informací o skenování v programu Scan Manager“ na straně 68.

1. Z nabídky **Start**, klepněte na **Ovládací panely > Správce skenování Samsung**.

 Aplikaci **Správce skenování Samsung** můžete otevřít klepnutím na ikonu **Smart Panel** na hlavním panelu Windows a vybráním aplikace **Správce skenování**.

2. Ze služby **Správce skenování Samsung** vyberte příslušné zařízení.
3. Stiskněte **Vlastnosti**.

4. Karta **Tlačítko nastavení skenování** umožňuje změnit cíl ukládání a nastavení skenování, přidávat nebo odstraňovat aplikační programy a formátovat soubory.

Pomocí nastavení **Změnit port** (místní nebo síť) můžete změnit skenovací zařízení.

5. Po dokončení nastavení klepněte na **OK**.

Karta Tlačítko nastavení skenování

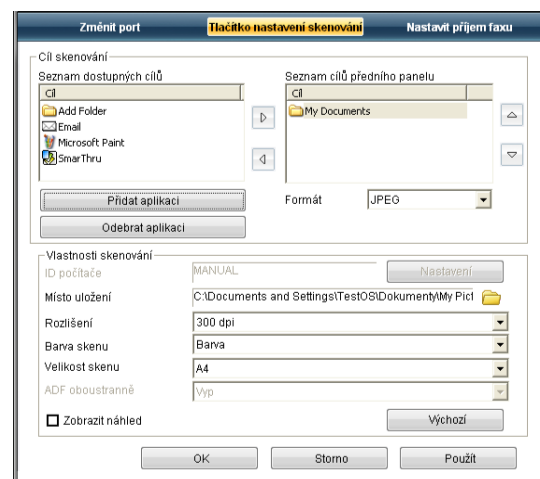

Cíl skenování

- **Seznam dostupných cílů:** zobrazuje seznam aplikací momentálně spojených se skenovanými obrázky v registru počítače. Vyberte program, který chcete používat, a klepněte na pravou šipku a přidejte jej do seznamu **Seznam cílů předního panelu**.
- **Seznam cílů předního panelu:** zobrazuje seznam aplikací pro otevření skenovaného obrazu.
- **Přidat aplikaci:** umožňuje vám přidat aplikaci, kterou chcete použít, do seznamu **Seznam dostupných cílů**.
- **Odebrat aplikaci:** umožňuje odstranit položku přidanou uživatelem v seznamu **Seznam dostupných cílů**.
- **Formát souboru:** umožňuje vybrat způsob uložení naskenovaných dat. K dispozici jsou možnosti **BMP**, **JPEG**, **PDF** a **TIFF**.

Vlastnosti skenování

- **ID počítače:** zobrazuje identifikaci počítače.
- **Místo uložení:** umožňuje vybrat umístění výchozí složky pro ukládání obrázků.
- **Rozlišení:** umožňuje vybrat rozlišení skenování.
- **Barva skenu:** umožňuje vybrat barvu skenování.
- **Velikost skenu:** umožňuje vybrat velikost skenování.
- **ADF oboustranně:** automaticky skenuje obě strany. Tato možnost bude šedá, pokud ji váš model nepodporuje.
- **Zobrazit náhled:** zaškrtnutí tohoto políčka umožňuje prohlížet nastavené možnosti skenování. Možnosti můžete upravit před zahájením skenování.
- **Výchozí:** umožňuje návrat k výchozímu nastavení.

Karta Změnit port

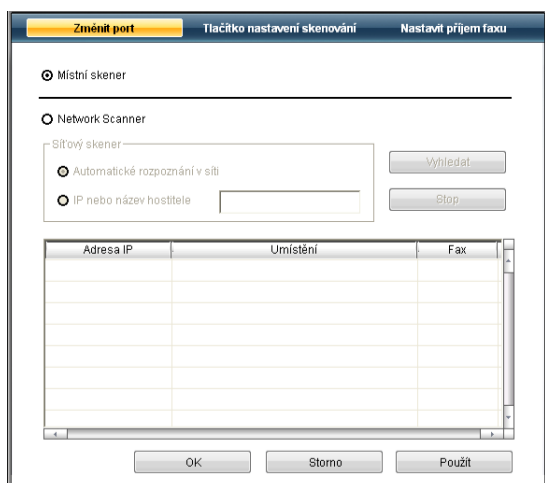

Místní skener

Zvolte, pokud je vaše zařízení připojeno pomocí USB nebo LPT portu.

Síťový skener

Zvolte, pokud je vaše zařízení připojeno pomocí síťového portu.

- **Automatické rozpoznání v síti:** automaticky rozpozná vaše zařízení.
- **Adresa IP:** vložte adresu IP zařízení, aby bylo zařízení rozpoznáno.

Skenování v softwaru s rozhraním TWAIN

Chcete-li dokumenty skenovat pomocí jiného softwaru, budete potřebovat softwarové kompatibilní s rozhraním TWAIN, jako například Adobe Photoshop.

Chcete-li skenovat v softwaru s rozhraním TWAIN, postupujte takto:

1. Zkontrolujte, zda je zařízení připojeno k počítači a zda je zapnuto.
2. Vložte originály lícem nahoru do podavače nebo položte jeden originál lícem dolů na skleněnou desku skeneru.
(Viz „Zakládání originálů“ na straně 46.)
3. Spustíte aplikaci, například Photoshop.
4. Otevřete okno rozhraní TWAIN a nastavte volby skenování.
5. Naskenujte obrázek a uložte jej.

Skenování pomocí ovladače WIA

Zařízení podporuje také skenování obrázku pomocí ovladače Windows Image Acquisition (WIA). WIA je jednou ze standardních součástí systému Microsoft Windows XP, která spolupracuje s digitálními fotoaparáty a skenery. Na rozdíl od ovladače TWAIN lze obrázky pomocí ovladače WIA skenovat a dále upravovat bez použití dalšího softwaru.

 Ovladač WIA je k dispozici pouze v systému Windows XP / Vista s portem USB.

Windows XP

1. Zkontrolujte, zda je zařízení připojeno k počítači a zda je zapnuto.
2. Vložte originály lícem nahoru do podavače nebo položte jeden originál lícem dolů na skleněnou desku skeneru.
(Viz „Zakládání originálů“ na straně 46.)
3. V nabídce **Start** vyberte možnost **Ovládací panely > Skenery a fotoaparáty**.
4. Poklepejte na ikonu ovladače skeneru. Zobrazí se okno průvodce **Průvodce skenery a fotoaparáty**.
5. Klepněte na **Další**.
6. Nastavte volbu v okně **Určete předvolby skenování** a klepnutím na **Náhled** uvidíte jak vaše nastavení obrázků ovlivňuje.
7. Klepněte na **Další**.
8. Zadejte název obrázku, formát souboru, do něhož se obrázek uloží, a umístění ukládaného souboru.
9. Váš obrázek byl úspěšně zkopírován do počítače. Vyberte na obrazovce jednu z možností.
10. Klepněte na **Další**.
11. Klepněte na **Dokončit**.

Windows Vista

1. Zkontrolujte, zda je zařízení připojeno k počítači a zda je zapnuto.
 2. Vložte originály lícem nahoru do podavače nebo položte jeden originál lícem dolů na skleněnou desku skeneru.
(Viz „Zakládání originálů“ na straně 46.)
 3. Z nabídky **Start** zvolte **Ovládací panely > Hardware a zvuk > Skenery a fotoaparáty**.
 4. Poklepejte na možnost **Skenovat dokument nebo obrázek**. Zobrazí se aplikace systému Windows **Nástroj Fax a skener**.
 - Můžete si také zobrazit skenery klepnutím na **Zobrazit skenery a fotoaparáty**.
 - Jestliže možnost **Skenovat dokument nebo obrázek** není k dispozici, otevřete program pro malování v MS a z nabídky **Soubor** klepněte na možnost **Skener nebo fotoaparát...**
 5. Klepněte na **Nové skenování**. Objeví se ovladač skenování.
 6. Vyberte možnosti nastavení skenování a klepněte na tlačítko **Náhled**. Nyní vidíte, jak nastavené možnosti ovlivní skenování.
 7. Klepněte na tlačítko **Skenovat**.
-  Pokud chcete zrušit úlohu skenování, stiskněte tlačítko **Storno** na průvodci **Průvodce skenery a fotoaparáty**.

Windows 7

1. Zkontrolujte, zda je zařízení připojeno k počítači a zda je zapnuto.
2. Vložte originály lícem nahoru do podavače nebo položte jeden originál lícem dolů na skleněnou desku skeneru.
(Viz „Zakládání originálů“ na straně 46.)
3. Z nabídky **Start** zvolte **Ovládací panely > Hardware a zvuk > Zařízení a tiskárny**.
4. Klepněte pravým tlačítkem myši na ikonu ovladače zařízení v **Tiskárny a faxy > Spustit skenování**. Objeví se aplikace **Nové skenování**.
5. Vyberte možnosti nastavení skenování a klepněte na tlačítko **Náhled**. Nyní vidíte, jak nastavené možnosti ovlivní skenování.
6. Klepněte na tlačítko **Skenovat**.

Skenování v prostředí Macintosh

Dokumenty můžete skenovat pomocí programu **Image Capture**. Operační systém Mac OS vám nabízí program **Image Capture**.

Skenování prostřednictvím portu USB

1. Zkontrolujte, zda je zařízení připojeno k počítači a zda je zapnuto.
2. Vložte originály lícem nahoru do podavače nebo položte jeden originál lícem dolů na skleněnou desku skeneru.
(Viz „Zakládání originálů“ na straně 46.)
3. Spustíte **Applications** a klepněte na **Image Capture**.

 Pokud se objeví zpráva **No Image Capture device connected**, odpojte USB kabel a znovu jej připojte. Pokud potíže pokračují, podívejte se do nápovědy programu **Image Capture**.

4. Nastavte možnosti skenování na tomto programu.
5. Naskenujte obrázek a uložte jej.

-  • Další informace o použití programu **Image Capture** naleznete v nápovědě programu **Image Capture**.
- Pro rozšíření možností skenování použijte software s rozhraním TWAIN.
 - Ke skenování můžete také používat software s rozhraním TWAIN, jako je Adobe Photoshop.
 - Proces skenování se liší podle softwaru kompatibilního s rozhraním TWAIN. Další informace naleznete v uživatelské příručce příslušného softwaru.
 - Jestliže skenování v **Image Capture** neprobíhá, aktualizujte Mac OS na nejnovější verzi. **Image Capture** funguje řádně v Mac OS X 10.3.9 nebo vyšším a Mac OS X 10.4.7 nebo vyšším.

Skenování prostřednictvím sítě

1. Zkontrolujte, zda je zařízení připojeno k počítači a zda je zapnuto.
2. Vložte originály lícem nahoru do podavače nebo položte jeden originál lícem dolů na skleněnou desku skeneru.
(Viz „Zakládání originálů“ na straně 46.)
3. Spustíte **Applications** a klepněte na **Image Capture**.
4. V operačním systému Mac OS X 10.4-10.5
Klepněte na tlačítko **Devices** a potom na tlačítko **Browse Devices**.
V operačním systému MAC OS X 10.6
Zvolte své zařízení pod **SHARED**. Přejděte ke kroku 7.

5. V operačním systému Mac OS X 10.4:

Vyberte vaše zařízení v seznamu zařízení TWAIN. Ujistěte se, že políčko **Use TWAIN software** je zaškrtnuto a klepněte na **Connect**.

- Objeví-li se varování, klepněte na **Change Port** a vyberte port.
- Objeví-li se uživatelské rozhraní TWAIN, na kartě **Preference** vyberte port klepnutím na **Change Port**.



Použití funkce **Change Port** zjistíte v programu Scan Manager (viz „Nastavení informací o skenování v programu Scan Manager“ na straně 68).

- V operačním systému Mac OS X 10.5:

Zkontrolujte, zda je zaškrtnuto políčko **Connected** vedle vašeho zařízení na **Bonjour Devices**.

Chcete-li skenovat prostřednictvím rozhraní TWAIN, viz postup pro operační systém MAC OS X 10.4 uvedený výše.

6. Nastavte možnosti skenování na tomto programu.
7. Naskenujte obrázek a uložte jej.



- Pro systém Mac OS X 10.3 používejte software kompatibilní s rozhraním TWAIN.
- Další informace o použití programu **Image Capture** naleznete v nápovědě programu **Image Capture**.
- Pro rozšíření možností skenování použijte software s rozhraním TWAIN.
- Ke skenování můžete také používat software s rozhraním TWAIN, jako je Adobe Photoshop.
- Proces skenování se liší podle softwaru kompatibilního s rozhraním TWAIN. Další informace naleznete v uživatelské příručce příslušného softwaru.
- Jestliže skenování v **Image Capture** neprobíhá, aktualizujte Mac OS na nejnovější verzi. **Image Capture** funguje řádně u systému Mac OS X 10.4.7 či vyššího.

Nastavení informací o skenování v programu Scan Manager

Chcete-li zjistit více o programu Scan Manager, zkontrolovat stav instalovaného ovladače skeneru, změnit nastavení skenování a přidat nebo odebrat složky, do kterých jsou naskenované dokumenty do počítače v programu Scan Manager uloženy, postupujte podle těchto pokynů:

1. V nabídce Smart Panel nebo na stavové liště klepněte na ikonu Scan Manager.
2. Ze služby Scan Manager vyberte příslušné zařízení.
3. Stiskněte **Vlastnosti**.
4. Chcete-li změnit cílovou složku nebo nastavení skenování, přidat nebo odebrat aplikace programů nebo formátovat soubory, použijte tlačítko **Tlačítko nastavení skenování**. Pomocí nastavení **Změnit port** (místní nebo síť) můžete změnit skenovací zařízení.
5. Po dokončení stiskněte **OK**.

Skenování v systému Linux

Dokument je možné skenovat z okna nástroje Unified Driver Configurator.

Skenování

1. Poklepejte na ploše na ikonu programu **Unified Driver Configurator**.
2. Klepnutím na tlačítko  přejděte do okna Scanners Configuration.
3. V seznamu vyberte skener.

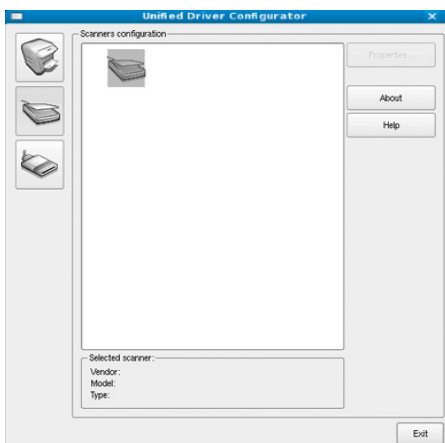

Pokud máte pouze jedno víceúčelové zařízení, které je připojené k počítači a zapnuté, skener se zobrazí v seznamu a je vybrán automaticky.

Pokud máte k počítači připojeno několik skenerů, můžete kdykoli vybrat libovolný skener, na kterém chcete pracovat. Můžete například v průběhu snímání na prvním skeneru vybrat druhý skener, nastavit možnosti zařízení a zahájit snímání obrázku souběžně s prvním skenerem.

4. Klepněte na **Properties**.
5. Vložte originály lícem nahoru do podavače nebo položte jeden originál lícem dolů na skleněnou desku skeneru.
(Viz „Zakládání originálů“ na straně 46.)
6. V okně **Scanner Properties** klepněte na **Preview**.

Dokument se naskenuje a náhled obrázku se zobrazí na panelu **Preview Pane**.

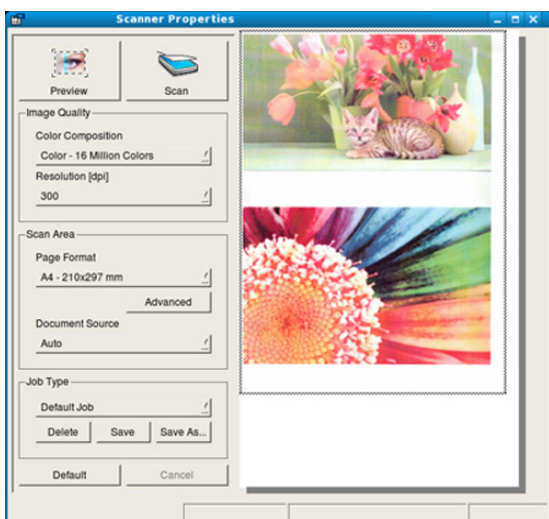

7. Na **Preview Pane** nastavte přetažením oblast, která má být skenována.
8. Nastavte možnosti skenování ve skupinových rámečcích **Image Quality** a **Scan Area**.
 - **Image Quality:** tato volba umožňuje vybrat skladbu barev a rozlišení skenování obrázku.
 - **Scan Area:** tato volba umožňuje vybrat velikost stránky. Tlačítko **Advanced** umožňuje nastavit velikost stránky ručně.

Chcete-li použít jedno z předem definovaných nastavení možností skenování, vyberte je z rozevíracího seznamu **Job Type** (viz „Přidání nastavení Job Type (Typ úlohy)“ na straně 69).

Chcete-li obnovit výchozí nastavení, klepněte na tlačítko **Default**.

9. Po dokončení nastavení klepněte na tlačítko **Scan**. Zahájí se skenování. V levé dolní části okna se zobrazí ukazatel průběhu skenování. Chcete-li skenování zrušit, klepněte na tlačítko **Cancel**.
10. Objeví se skenovaný obrázek. Obrázek můžete upravit pomocí panelu nástrojů (viz „Použití programu Image Manager“ na straně 70).
11. Jakmile úpravy dokončíte, klepněte na panelu nástrojů na tlačítko **Save**.
12. Vyberte adresář, do kterého chcete soubor uložit, a zadejte název souboru.
13. Klepněte na **Save**.

Přidání nastavení Job Type (Typ úlohy)

Zvolené možnosti skenování si můžete uložit pro pozdější použití.

Uložení nového nastavení Job Type:

1. Nastavte volby v okně Scanner Properties.
2. Klepněte na **Save As**.
3. Zadejte název pro nové nastavení.
4. Klepněte na **OK**.
Nastavení bude přidáno do rozevíracího seznamu **Saved Settings**.

Uložení nastavení Job Type pro příští úlohu skenování:

1. V rozevíracím seznamu **Job Type** vyberte nastavení, které chcete použít.
2. Při příštím otevření okna **Scanner Properties** bude uložené nastavení automaticky vybráno pro úlohu skenování.

Odstranění nastavení typu úlohy:







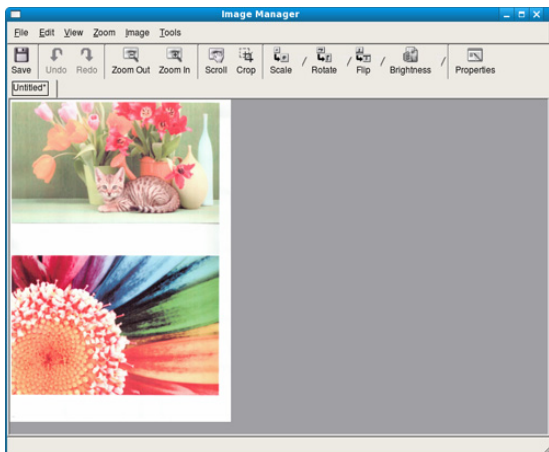





1. V rozevíracím seznamu **Job Type** vyberte nastavení, které chcete odstranit.
2. Klepněte na **Delete**.
Nastavení bude odstraněno ze seznamu.

Použití programu Image Manager

Program Image Manager obsahuje příkazy a nástroje pro úpravu skenovaného obrázku.



Pro úpravu obrázku použijte následující nástroje:

Nástroje	Název	Funkce
	Save	Uloží obrázek.
	Undo	Zruší poslední akci.
	Redo	Obnoví zrušenou akci.
	Scroll	Umožňuje posouvání v rámci obrázku.
	Crop	Ořízne vybranou oblast obrázku.
	Zoom Out	Oddálí (zmenší) obrázek.
	Zoom In	Přiblíží (zvětší) obrázek.
	Scale	Umožňuje změnu velikosti obrázku – lze ji zadat ručně nebo lze nastavit proporcionální, vodorovné či svislé měřítko.
	Rotate	Umožňuje otočení obrázku – úhel otočení (ve stupních) lze vybrat z rozevíracího seznamu.
	Flip	Umožňuje svislé nebo vodorovné převrácení obrázku.
	Effect	Umožňuje změnu jasu a kontrastu obrázku, případně inverzi barev.
	Properties	Zobrazí vlastnosti obrázku.

Další informace o programu Image Manager naleznete v nápovědě na obrazovce.

Faxování

Tato kapitola obsahuje informace o způsobu používání zařízení jako faxu.

Obsah kapitoly:

- Příprava k faxování
- Používání faxu ve vašem počítači
- Odeslání faxu ve vašem zařízení
- Příjem faxu ve vašem zařízení

-  • Toto zařízení nelze používat jako fax prostřednictvím internetového telefonu. Více informací se dozvíte u vašeho poskytovatele internetového připojení.
- Při připojování k telefonní lince kvůli používání faxu doporučujeme použít tradiční analogové telefonní služby (PSTN: veřejná komutovaná telefonní síť). Pokud používáte jiné internetové služby (DSL, ISDN, VoIP), můžete vylepšit kvalitu spojení pomocí mikrofiltru. Mikrofiltr eliminuje šum a vylepšuje kvalitu spojení a kvalitu připojení k Internetu. DSL mikrofiltr není s přístrojem dodáván. Pokud chcete mikrofiltr použít, obraťte se na poskytovatele internetových služeb.

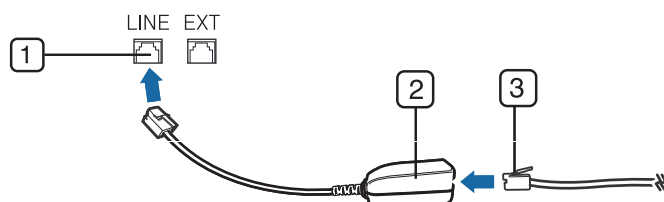

- 1 Linkový port
- 2 Mikrofiltr
- 3 DSL modem / telefonní linka

-  Podporovaná volitelná zařízení a funkce se mohou lišit podle vašeho modelu. Prosíme zkontrolujte název svého modelu. (Viz „Funkce podle modelů“ na straně 24.)

Příprava k faxování

Před odesláním nebo přijetím faxu musíte zapojit dodanou spojovací šňůru do konektoru ve zdi. Jak provést připojení viz Stručná instalační příručka. Způsob provedení telefonního připojení se v jednotlivých zemích liší.

Používání faxu ve vašem počítači

Fax můžete z počítače odeslat a přijmout, aniž byste museli přejít k zařízení.

Odesílání faxu

Chcete-li odeslat fax ze svého počítače, je nutné mít nainstalovaný program **Samsung Network PC Fax**. Tento program se nainstaluje při instalaci ovladače tiskárny.

1. Otevřete dokument, který chcete odeslat.

- Úprava nastavení dokumentu
 - Přeposlání přijatého faxu na jiné cílové místo
 - Vytvoření adresáře
 - Automatický tisk zprávy o odeslání faxu
2. Vyberte příkaz **Tisk** v nabídce **Soubor**. Zobrazí se okno **Tisk**. V závislosti na aplikaci se může jeho vzhled mírně lišit.
 3. V okně **Tisk** vyberte možnost **Samsung Network PC Fax**
 4. Klepněte na **Tisk** nebo **OK**.
 5. Zadejte čísla příjemců a zvolte možnost.

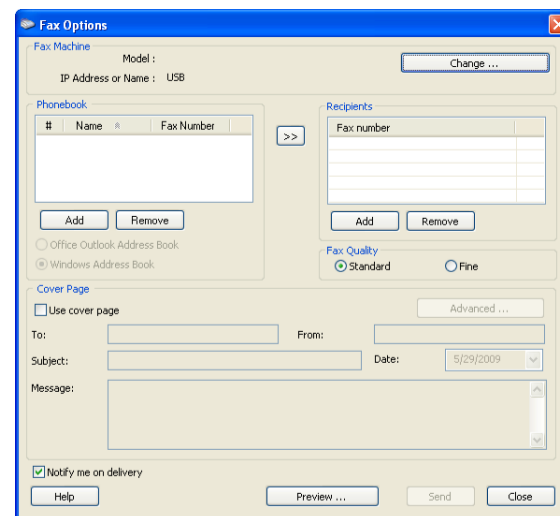

Chcete-li použít titulní stranu, zvolte **Use cover page**.

Zaškrtněte **Notify me on delivery**, až bude fax úspěšně doručen příjemcům.

6. Klepněte na **Odeslat**.

-  Pro více informací o programu **Samsung Network PC Fax** klepněte na **Help**.

Kontrola seznamu odeslaných faxů

Na svém počítači můžete zkontrolovat seznam odeslaných faxů.

V nabídce **Start** vyberte **Programy** nebo **Všechny programy** > **Samsung Printers** > **Network PC Fax** > **Fax Journal**. Poté se objeví nástroj **Fax Journal** se seznamem vámi odeslaných faxů.

Příjem faxu

Pokud jste nainstalovali ovladač tiskárny, zároveň se nainstaloval i program **Správce skenování a faxu** společnosti Samsung. Spuštěním programu **Správce skenování a faxu** společnosti Samsung získáte další informace o tomto programu a o stavu nainstalovaného ovladače. V programu můžete rovněž měnit nastavení faxu a přidávat nebo odebírat složky, do kterých budou faxované dokumenty ukládány v počítači.

 Program Správce skenování a faxu společnosti Samsung může být používán pouze se systémy Windows a Mac OS. Zkontrolujte, zda je přeposílání faxu na PC nastaveno na **Zap**:

- a) Stiskněte  (Fax) na ovládacím panelu.
 - b) Stiskněte tlačítko **Menu** na ovládacím panelu.
 - c) Stiskněte opakovaně šipku doleva/doprava, dokud se nezobrazí položka **1.Fax**, potom stiskněte tlačítko **OK**.
 - d) Tiskněte šipku doleva/doprava, dokud se nezobrazí **Predat dal**, a poté stiskněte tlačítko **OK**.
 - e) Tiskněte šipku doleva/doprava, dokud se nezobrazí **PC**, a poté stiskněte tlačítko **OK**.
1. Otevřete program Správce skenování a faxu společnosti Samsung.
 - Z nabídky systému Windows **Start** klepněte na **Ovládací panely > Správce skenování a faxu společnosti Samsung**.
Tento program můžete také otevřít klepnutím pravým tlačítkem na ikonu Smart Panel na hlavním panelu Windows a vybráním aplikace **Správce skenování a faxu společnosti Samsung**.
 - U systému Mac OS v nabídce Smart Panel nebo na stavové liště klepněte na Správce skenování a faxu společnosti Samsung.
 2. Ze služby Správce skenování a faxu společnosti Samsung vyberte příslušné zařízení.
 3. Klepněte na **Vlastnosti**.
 4. Pomocí volby **Nastavit příjem faxu** změňte nastavení faxu.
 5. Po dokončení nastavení klepněte na **OK**.

Záložka Nastavit příjem faxu

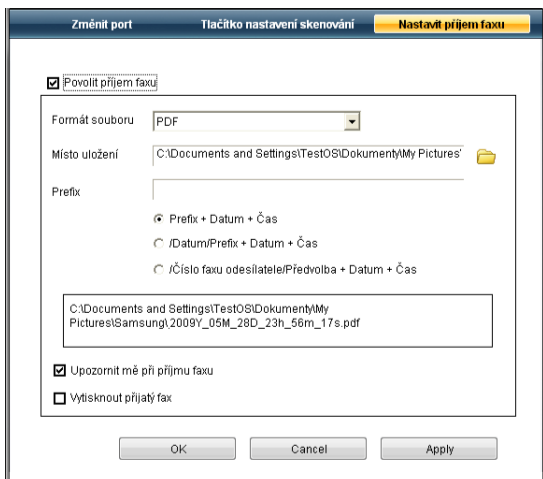

Nastavit příjem faxu

Povolit příjem faxů

Formát souboru: PDF

Místo uložení: C:\Documents and Settings\TestOS\Dokumenty\My Pictures

Prefix:

Prefix + Datum + Čas
 Datum/Prefix + Datum + Čas
 Číslo faxu odesílatele/Předvolba + Datum + Čas

C:\Documents and Settings\TestOS\Dokumenty\My Pictures\Samsung\2009Y_05M_28D_23h_56m_17s.pdf

Upozornit mě při příjmu faxu
 Vytisknout přijatý fax

OK Cancel Apply

- **Povolit příjem faxu:** můžete zvolit, zda funkci používat či nikoliv.
- **Formát souboru:** přijaté faxy můžete konvertovat na formát PDF nebo TIFF.
- **Místo uložení:** zvolit umístění k uložení konvertovaných faxů.
- **Prefix:** volí soubor nebo schéma adresáře jako předponu.
- **Vytisknout přijatý fax:** po přijetí faxu nastavuje u přijatého faxu informace pro vytisknutí.
- **Upozornit mě při příjmu faxu:** zobrazí vyskakovací okno s upozorněním na přijetí faxu.

Záložka Změnit port

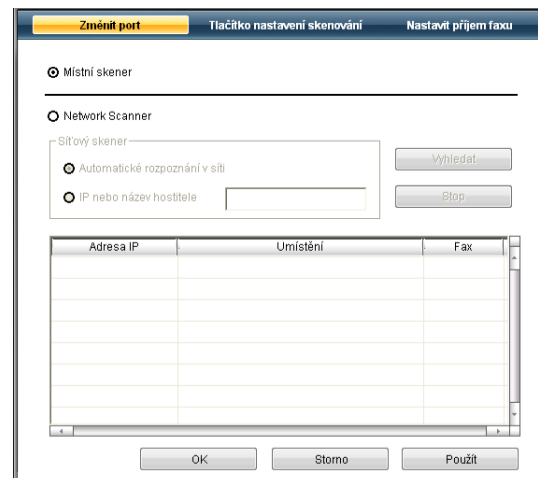

Změnit port

Místní skener

Síťový skener

Síťový skener:

Automatické rozpoznání v síti
 IP nebo název hostitele

Adresa IP	Umístění	Fax

OK Storno Použít

Místní skener

Zvolte, pokud je vaše zařízení připojeno pomocí USB nebo LPT portu.

Síťový skener

Zvolte, pokud je vaše zařízení připojeno pomocí síťového portu.

- **Automatické rozpoznání v síti:** automaticky rozpozná vaše zařízení.
- **Adresa IP:** vložte adresu IP zařízení, aby bylo zařízení rozpoznáno.

Odeslání faxu ve vašem zařízení

Tato část vysvětluje odesílání faxu a zvláštní způsoby přenosu.

 Pro umístění originálu můžete použít podavač nebo skleněnou desku skeneru (viz „Zakládání originálů“ na straně 46). Jsou-li originály vkládány do podavače i na skleněnou desku skeneru, zařízení bude nejdříve číst originály v podavači, který má vyšší prioritu při skenování.

Nastavení hlavičky faxu

V některých zemích zákon vyžaduje, aby bylo na každém odesílaném faxu uvedeno faxové číslo odesílatele.

1. Stiskněte tlačítko **Menu** na ovládacím panelu.
2. Tiskněte šipku doleva/doprava, dokud se nezobrazí **Syst.nastavení**, a poté stiskněte tlačítko **OK**.
3. Tiskněte šipku doleva/doprava, dokud se nezobrazí **Nast.zarizeni**, a poté stiskněte tlačítko **OK**.
4. Tiskněte šipku doleva/doprava, dokud se nezobrazí **ID pristroje**, a poté stiskněte tlačítko **OK**.
5. Na numerické klávesnici zadejte své jméno nebo název své společnosti. Alfamerické znaky můžete zadávat pomocí numerické klávesnice, speciální symboly lze zadat stisknutím tlačítka 1. Podrobnosti o zadávání alfanumerických znaků viz „Vkládání znaků pomocí numerické klávesnice“ na straně 43.
6. Stisknutím tlačítka **OK** uložte identifikační číslo.
7. Tiskněte šipku doleva/doprava, dokud se nezobrazí **Faxove c.zar.**, a poté stiskněte tlačítko **OK**.
8. Pomocí numerické klávesnice zadejte své faxové číslo a stiskněte tlačítko **OK**.
9. Stisknutím tlačítka **Stop/Clear** vrátíte zařízení do pohotovostního režimu.

Odesílání faxu

1. Stiskněte  (Fax) na ovládacím panelu.
2. Vložte originály lícem nahoru do podavače nebo položte jeden originál lícem dolů na skleněnou desku skeneru.
(viz „Na skleněnou desku skeneru“ na straně 46 nebo „Do podavače dokumentů“ na straně 47).
3. Nastavte rozlišení a tmavost podle faxovaného dokumentu (viz „Úprava nastavení dokumentu“ na straně 76).
4. Zadejte číslo cílového faxového zařízení.
Můžete použít čísla rychlé volby nebo čísla skupinové volby.
Podrobnosti o ukládání a vyhledávání čísel viz „Vytvoření adresáře“ na straně 77.
5. Na ovládacím panelu stiskněte tlačítko **Start**. Tiskárna spustí skenování a pošle fax na cílová místa.

-  Pokud chcete odeslat fax přímo ze svého počítače, použijte funkci **Samsung Network PC Fax** (viz „Odesílání faxu“ na straně 71).
- Pokud chcete zrušit faxovou úlohu, stiskněte tlačítko **Stop/Clear**, než zařízení zahájí přenos.
- Pokud jste použili skleněnou desku skeneru, tiskárna zobrazí zprávu s výzvou k vložení další strany.

Ruční odeslání faxu

Tento způsob posílání faxu je pomocí tlačítka **On Hook Dial** na ovládacím panelu.

1. Stiskněte  (Fax) na ovládacím panelu.
2. Vložte originály lícem nahoru do podavače nebo položte jeden originál lícem dolů na skleněnou desku skeneru.
3. Nastavte rozlišení a tmavost podle faxovaného dokumentu (viz „Úprava nastavení dokumentu“ na straně 76).
4. Stiskněte **On Hook Dial** na ovládacím panelu nebo zvedněte sluchátko.
5. Zadejte faxové číslo pomocí číselné klávesnice na ovládacím panelu.
6. Jakmile uslyšíte vysoký tón signálu vzdáleného faxu, stiskněte tlačítko **Start**.

-  Chcete-li faxovou úlohu zrušit, můžete kdykoli během odesílání faxu stisknout tlačítko **Stop/Clear**.

Potvrzení přenosu

Po úspěšném odeslání poslední stránky originálu vydá zařízení zvukový signál a vrátí se do pohotovostního režimu.

Pokud se odesílání faxu z nějakého důvodu nezdaří, zobrazí se na displeji chybová zpráva. Seznam chybových zpráv a jejich význam viz „Vysvětlení zobrazených zpráv“ na straně 98. Pokud se zobrazí chybová zpráva, smažte ji z displeje stisknutím tlačítka **Stop/Clear** a odešlete dokument znovu.

Zařízení můžete nastavit tak, aby se po odeslání faxu automaticky vytiskl potvrzovací protokol. Další informace viz „Automatický tisk zprávy o odeslání faxu“ na straně 79.

Automatické opakované vytáčení

Jestliže je při odesílání faxu vytočené číslo obsazeno nebo vzdálené zařízení na volání neodpovídá, bude zařízení po 3 minutách automaticky vytáčet číslo znovu, podle výchozího nastavení až sedmkrát.

Chcete-li, aby zařízení začalo opakovat vytáčení bez této prodlevy, stiskněte po zobrazení možnosti **Zk. vyt. znovu?** tlačítko **OK**. Automatické vytáčení zrušíte stisknutím tlačítka **Stop/Clear**.

Postup při změně časového intervalu mezi jednotlivými pokusy opakovaného vytáčení a celkovém počtu pokusů (viz „Změna možností nastavení faxu“ na straně 80).



Opakované vytáčení posledního čísla

Opakované vytočení posledního čísla:

1. Na ovládacím panelu stiskněte tlačítko **Redial/Pause**.
2. Pokud je v podavači dokumentů vložen dokument, zařízení jej začne automaticky odesílat.
Jestliže originál leží na skleněné desce skeneru, zvolte možnost **Ano** pro přidání další stránky. Vložte další originál a stiskněte tlačítko **OK**. Po skončení vyberte možnost **Ne** v nápovědě **Dalsi stranka?**



Odesílání faxu na více míst

Funkci vícenásobného odeslání lze používat k odesílání faxu více adresátům. Originály jsou automaticky ukládány do paměti a odeslány do vzdálené stanice. Po ukončení přenosu jsou dokumenty v paměti automaticky vymazány. Pomocí této funkce nelze odeslat barevný fax.

1. Stiskněte  (Fax) na ovládacím panelu.
2. Vložte originály lícem nahoru do podavače nebo položte jeden originál lícem dolů na skleněnou desku skeneru.
3. Nastavte rozlišení a tmavost podle faxovaného dokumentu (viz „Úprava nastavení dokumentu“ na straně 76).
4. Stiskněte tlačítko **Menu** na ovládacím panelu.
5. Stiskněte opakovaně šipku doleva/doprava, dokud se nezobrazí položka **1.Fax**, potom stiskněte tlačítko **OK**.
6. Stiskněte opakovaně šipku doleva/doprava, dokud se nezobrazí položka **Nasob.odeslani**, potom stiskněte tlačítko **OK**.
7. Vložte faxové číslo prvního přijímacího zařízení a stiskněte tlačítko **OK**.
Můžete stisknout čísla rychlé volby nebo vybrat číslo skupinové volby pomocí tlačítka **Address Book**. Další informace viz „Vytvoření adresáře“ na straně 77.
8. Vložte druhé faxové číslo a stiskněte tlačítko **OK**.
Na displeji se zobrazí žádost o vložení dalšího faxového čísla, na které chcete dokument odeslat.
9. Chcete-li zadat více faxových čísel, stiskněte po zobrazení možnosti **Ano** tlačítko **OK** a zopakujte kroky 7 a 8. Můžete přidat až 10 čísel.
10. Stisknutím **OK** spustíte ukládání dat naskenovaného originálu do paměti.
 Jakmile jste zadali číslo skupinového vytáčení, nemůžete již zadat další čísla skupinového vytáčení.
11. Po zadání faxových čísel vyberte stisknutím šipek doleva / doprava možnost **Ne** v dotazu **Dalsi c.?** a stiskněte tlačítko **OK**.
12. Pokud originál leží na skleněné desce skeneru, zvolte možnost **Ano** pro přidání další stránky. Vložte další originál a stiskněte tlačítko **OK**.
Po skončení vyberte možnost **Ne** v nápovědě **Dalsi stranka?**
Zařízení začne odesílat dokument na čísla v pořadí podle vložení.

Odložení faxového přenosu

Zařízení je možné nastavit tak, aby odeslalo fax později, až nebudete přítomni. Pomocí této funkce nelze odeslat barevný fax.

1. Stiskněte  (Fax) na ovládacím panelu.
2. Vložte originály lícem nahoru do podavače nebo položte jeden originál lícem dolů na skleněnou desku skeneru.
3. Nastavte rozlišení a tmavost podle faxovaného dokumentu (viz „Úprava nastavení dokumentu“ na straně 76).
4. Stiskněte tlačítko **Menu** na ovládacím panelu.
5. Stiskněte opakovaně šipku doleva/doprava, dokud se nezobrazí položka **1.Fax**, potom stiskněte tlačítko **OK**.
6. Stiskněte opakovaně šipku doleva/doprava, dokud se nezobrazí položka **Odloz.odeslani**, potom stiskněte tlačítko **OK**.
7. Vložte faxové číslo přijímacího zařízení a stiskněte tlačítko **OK**.
Můžete stisknout čísla rychlé volby nebo vybrat číslo skupinové volby pomocí tlačítka **Address Book**. Další informace viz „Vytvoření adresáře“ na straně 77.
8. Na displeji se zobrazí žádost o vložení dalšího faxového čísla, na které chcete dokument odeslat.
9. Chcete-li zadat více faxových čísel, stiskněte po zobrazení možnosti **Ano** tlačítko **OK** a zopakujte krok 7. Můžete přidat až 10 čísel.
 Jakmile jste zadali číslo skupinového vytáčení, nemůžete již zadat další čísla skupinového vytáčení.

10. Po zadání faxových čísel vyberte stisknutím šipek doleva / doprava možnost **Ne** v dotazu **Dalsi c.?** a stiskněte tlačítko **OK**.
11. Zadejte požadovaný název úlohy a stiskněte tlačítko **OK**.
Podrobnosti o zadávání alfanumerických znaků viz „Vkládání znaků pomocí numerické klávesnice“ na straně 43.
Pokud nechcete přiřadit název, tento krok přeskočte.
12. Pokud numerické klávesnice nastavíte čas a stiskněte tlačítko **OK**.
 Jestliže nastavíte čas dřívější, než je ten aktuální, fax bude odeslán ve stejný čas následujícího dne.
Originál je před přenosem skenován do paměti.
13. Pokud originál leží na skleněné desce skeneru, zvolte možnost **Ano** pro přidání další stránky. Vložte další originál a stiskněte tlačítko **OK**.
Po skončení vyberte možnost **Ne** v nápovědě **Dalsi stranka?**
Zařízení se vrátí do pohotovostního režimu. Na displeji se zobrazí připomenutí, že se zařízení nachází v pohotovostním režimu a je nastaveno odložené odeslání faxu.

Přidání dokumentů do rezervované odložené faxové úlohy

Můžete přidat další dokumenty do odložené faxové úlohy, která je uložena v paměti.

1. Vložte dokumenty, které chcete přidat, a upravte nastavení dokumentu.
2. Stiskněte tlačítko **Menu** na ovládacím panelu.
3. Stiskněte opakovaně šipku doleva/doprava, dokud se nezobrazí položka **1.Fax**, potom stiskněte tlačítko **OK**.
4. Stiskněte opakovaně šipku doleva/doprava, dokud se nezobrazí položka **Pridat stranku**, potom stiskněte tlačítko **OK**.

5. Stiskněte opakovaně šipku doleva / doprava, dokud se nezobrazí požadovaná úloha faxování, pak stiskněte tlačítko **OK**.
Po skončení vyberte možnost **Ne** v nápovědě **Dalsi stranka?**
Zařízení naskenuje originál do paměti.
6. Stisknutím tlačítka **Stop/Clear** vrátíte zařízení do pohotovostního režimu.

Zrušení rezervované odložené faxové úlohy

Můžete zrušit odloženou faxovou úlohu, která se uloží do paměti.

1. Stiskněte tlačítko **Menu** na ovládacím panelu.
2. Stiskněte opakovaně šipku doleva/doprava, dokud se nezobrazí položka **1.Fax**, potom stiskněte tlačítko **OK**.
3. Stiskněte opakovaně šipku doleva/doprava, dokud se nezobrazí položka **Storno ulohy**, potom stiskněte tlačítko **OK**.
4. Stiskněte opakovaně šipku doleva / doprava, dokud se nezobrazí požadovaná úloha faxování, pak stiskněte tlačítko **OK**.
5. Jakmile se objeví **Ano**, stiskněte tlačítko **OK**.
Vybraný fax bude v paměti vymazán.
6. Stisknutím tlačítka **Stop/Clear** vrátíte zařízení do pohotovostního režimu.

Odesílání prioritního faxu

Tato funkce se používá, když je potřeba odeslat fax s vysokou prioritou před rezervovanými operacemi. Dokument je naskenován do paměti a po dokončení aktuální operace je ihned odeslán. Prioritní přenos také přeruší odesílání na více cílových míst mezi stanicemi (např. po skončení přenosu do stanice A a před začátkem přenosu do stanice B) nebo vstoupí mezi pokusy o opakované vytáčení.



1. Stiskněte  (Fax) na ovládacím panelu.
2. Vložte originály lícem nahoru do podavače nebo položte jeden originál lícem dolů na skleněnou desku skeneru.
3. Nastavte rozlišení a tmavost podle faxovaného dokumentu (viz „Úprava nastavení dokumentu“ na straně 76).
4. Stiskněte tlačítko **Menu** na ovládacím panelu.
5. Stiskněte opakovaně šipku doleva/doprava, dokud se nezobrazí položka **1.Fax**, potom stiskněte tlačítko **OK**.
6. Stiskněte opakovaně šipku doleva/doprava, dokud se nezobrazí položka **Priorita odes.**, potom stiskněte tlačítko **OK**.
7. Vložte faxové číslo přijímacího zařízení a stiskněte tlačítko **OK**.
Můžete stisknout čísla rychlé volby nebo vybrat číslo skupinové volby pomocí tlačítka **Address Book**. Další informace viz „Vytvoření adresáře“ na straně 77.
8. Zadejte požadovaný název úlohy a stiskněte tlačítko **OK**.
Originál je před přenosem skenován do paměti.
9. Pokud originál leží na skleněné desce skeneru, zvolte možnost **Ano** pro přidání další stránky. Vložte další originál a stiskněte tlačítko **OK**.
Po skončení vyberte možnost **Ne** v nápovědě **Dalsi stranka?**
Tiskárna spustí skenování a pošle fax na cílová místa.

Příjem faxu ve vašem zařízení

V této části je vysvětleno přijímání faxu a dostupné zvláštní způsoby příjmu.

Změna režimů příjmu

Zařízení je od výrobce nastaveno na režim **Fax**. Pokud přijímáte fax, zařízení po zadaném počtu vyzvánění odpoví a fax automaticky přijme. Chcete-li však změnit režim na jiný, postupujte podle následujících kroků:

1. Stiskněte  (Fax) na ovládacím panelu.
2. Stiskněte tlačítko **Menu** na ovládacím panelu.
3. Tiskněte šipku doleva/doprava, dokud se nezobrazí **Nastavení faxu**, a poté stiskněte tlačítko **OK**.
4. Tiskněte šipku doleva/doprava, dokud se nezobrazí **Příjem**, a poté stiskněte tlačítko **OK**.
5. Stiskněte opakovaně šipku doleva/doprava, dokud se nezobrazí položka **Režim příjmu**, potom stiskněte tlačítko **OK**.
6. Stiskněte opakovaně šipku doleva / doprava, dokud se nezobrazí požadovaný režim příjmu faxu.
 - **Fax:** odpoví na příchozí faxové volání a ihned přejde do režimu příjmu faxu.
 - **Tel:** přijme fax stisknutím **On Hook Dial** a potom **Start**. Má-li vaše zařízení sluchátka, můžete fax přijmout zvednutím sluchátek.
 - **Zazn./fax:** je to pro případ, když je k zařízení připojen záznamník. Zařízení odpoví na příchozí volání a volající může zanechat vzkaz na záznamníku. Pokud faxový přístroj na lince zjistí faxový tón, bude hovor automaticky přepnut do režimu pro příjem faxu.
 - **DRPD:** můžete příchozí hovor přijmout pomocí funkce odlišného typu vyzvánění (Distinctive Ring Pattern Detection, DRPD). Jedná se o službu telefonní společnosti, která uživateli umožňuje používat jedinou telefonní linku pro komunikaci na více telefonních číslech. Další informace viz „Příjem faxů v režimu DRPD“ na straně 75.
7. Uložte výběr stisknutím tlačítka **OK**.
8. Stisknutím tlačítka **Stop/Clear** vrátíte zařízení do pohotovostního režimu.
 -  • Chcete-li použít režim **Zazn./fax**, připojte záznamník ke konektoru EXT na zadní straně zařízení.
 - Jestliže nechcete, aby ostatní osoby viděly přijaté faxy, můžete použít režim zabezpečeného příjmu. V tomto režimu se všechny přijaté faxy ukládají do paměti. Další informace viz „Příjem v zabezpečeném režimu“ na straně 76.

Ruční příjem v režimu Telefon

Když uslyšíte faxový tón ze vzdáleného zařízení, můžete faxové volání přijmout stisknutím tlačítka **On Hook Dial** a potom stisknutím tlačítka **Start**. Zařízení zahájí příjem faxu. Má-li vaše zařízení sluchátka, můžete na hovory odpovídat pomocí sluchátek.

Informace, jak změnit nastavený počet vyzvánění, najdete v části „Změna možností nastavení faxu“ na straně 80.

Automatický příjem v režimu záznamník / fax

Při použití tohoto režimu musíte záznamník zapojit do zdířky EXT na zadní straně zařízení (viz „Pohled zezadu“ na straně 26).

Pokud volající zanechá zprávu, uloží ji záznamník standardním způsobem. Pokud faxové zařízení na lince rozpozná faxový tón, začne automaticky přijímat fax.



- Jestliže jste na zařízení nastavili tento režim a záznamník je vypnutý nebo není zapojený do zdířky EXT, vaše zařízení automaticky přejde do režimu faxu po předem nastaveném počtu vyzvánění.
- Je-li váš záznamník vybaven uživatelským nastavením počtu vyzvánění, nastavte zařízení tak, aby odpovídalo na příchozí volání během 1 zazvonění.
- Jste-li v režimu telefonu a záznamník je připojený k vašemu zařízení, musíte vypnout záznamník, jinak zpráva odesílaná ze záznamníku přeruší telefonický rozhovor.

Ruční příjem faxů pomocí externího telefonu

Tato funkce nejlépe funguje v případě, že používáte externí telefon připojený ke zdířce EXT na zadní straně zařízení. Můžete přijmout fax od osoby, se kterou na externím telefonu hovoříte, aniž byste museli přecházet k faxovému přístroji.

Jestliže přijmete volání pomocí externího telefonu a uslyšíte faxové tóny, stiskněte tlačítko *9* na externím telefonu. Zařízení přijme fax.

Tlačítka nesmíte stisknout příliš rychle za sebou. Pokud stále slyšíte faxový tón vzdáleného zařízení, zkuste tlačítko *9* stisknout znovu.

9 je kód pro vzdálený příjem přednastavený z výroby. První a poslední hvězdička musí v kódu zůstat. Prostřední číslo můžete libovolně změnit. Podrobné informace o změně kódu viz „Změna možností nastavení faxu“ na straně 80.

Příjem faxů v režimu DRPD

Jedná se o službu telefonní společnosti, která uživateli umožňuje používat jedinou telefonní linku pro komunikaci na více telefonních číslech. Konkrétní číslo, na které vám příslušná osoba volá, je identifikováno podle specifického typu vyzvánění, který se skládá z různých kombinací dlouhých a krátkých vyzváněcích signálů. Tuto funkci často využívá záznamová služba, která umožňuje odpovídat na telefonní hovory pro řadu různých klientů. Musí být schopna zjistit, z jakého čísla volající strana volá, aby bylo možné správně přijmout hovor.

Pomocí funkce rozpoznávání odlišného typu vyzvánění (DRPD, Distinctive Ring Pattern Detection) se může faxové zařízení „naučit“, na jaký typ vyzvánění má reagovat. Dokud jej nezměníte, bude tento typ vyzvánění rozpoznáván a bude na něj reagováno jako na faxové volání. Všechny ostatní typy volání budou přeměrovány na externí telefon nebo záznamník zapojený do zdířky EXT. Funkci DRPD můžete kdykoliv snadno pozastavit nebo změnit.

Před použitím funkce DRPD musí telefonní společnost instalovat tuto službu na vaší telefonní lince. K nastavení funkce DRPD budete potřebovat jinou telefonní linku ve vašem sídle nebo někoho, kdo bude zvenku vytáčet vaše faxové číslo.

Nastavení režimu DRPD:

1. Stiskněte  (Fax) na ovládacím panelu.
2. Stiskněte tlačítko **Menu** na ovládacím panelu.
3. Tiskněte šipku doleva/doprava, dokud se nezobrazí **Nastavení faxu**, a poté stiskněte tlačítko **OK**.
4. Tiskněte šipku doleva/doprava, dokud se nezobrazí **Příjem**, a poté stiskněte tlačítko **OK**.
5. Stiskněte opakovaně šipku doleva/doprava, dokud se nezobrazí položka **Režim příjmu**, potom stiskněte tlačítko **OK**.
6. Tiskněte šipku doleva/doprava, dokud se nezobrazí **DRPD**, a poté stiskněte tlačítko **OK**.

Na displeji se zobrazí zpráva **Cekam na zazvonění**.
7. Zavolejte na své faxové číslo z jiného telefonu. Není nutné volat z faxového zařízení.

8. Jakmile začne vaše zařízení vyzvánět, nepřijímejte volání. Zařízení potřebuje několik vyzvánění, aby se naučilo typ vyzvánění rozpoznávat. Po ukončení „výuky“ zařízení se zobrazí zpráva **Dokonceno Nastavení DRPD**. Je-li nastavení DRPD neúspěšné, zobrazí se zpráva **Chyba Zvonění DRPD**.

Stiskněte tlačítko OK, jakmile se zobrazí DRPD, a přejděte ke kroku 6.

-  V případě, že změníte své faxové číslo nebo zařízení připojíte k jiné telefonní lince, je třeba funkci DRPD nastavit znovu.
- Po nastavení funkce DRPD zavolejte znovu na své faxové číslo a ověřte, že zařízení odpovídá faxovým tónem. Potom zavolejte na jiné číslo přidělené stejné lince, abyste se ujistili, že volání je přeměrováno na externí telefon nebo že záznamník je zapojený do zdířky EXT.

Příjem v zabezpečeném režimu

V případě potřeby můžete neoprávněným osobám zabránit v přístupu k přijatým faxům. Režim zabezpečeného příjmu můžete použít k omezení tisku přijatých faxů v době, kdy zařízení není obsluhováno. V tomto režimu jsou všechny příchozí faxy ukládány do paměti. Po vypnutí tohoto režimu se všechny faxy vytisknou.

Aktivace režimu zabezpečeného příjmu

- Stiskněte  (Fax) na ovládacím panelu.
- Stiskněte tlačítko **Menu** na ovládacím panelu.
- Stiskněte opakovaně šipku doleva/doprava, dokud se nezobrazí položka **1.Fax**, potom stiskněte tlačítko **OK**.
- Tiskněte šipku doleva/doprava, dokud se nezobrazí **Bezpec.prijem**, a poté stiskněte tlačítko **OK**.
- Tiskněte šipku doleva/doprava, dokud se nezobrazí **Zap**, a poté stiskněte tlačítko **OK**.
- Zadejte čtyřmístné číselné heslo, které budete používat, a stiskněte tlačítko **OK**.

 Režim zabezpečeného příjmu můžete aktivovat bez nastavení hesla, ale vaše faxy nebudou chráněny.

- Opakovaným zadáním potvrďte heslo a stiskněte tlačítko **OK**.
- Stisknutím tlačítka **Stop/Clear** vrátíte zařízení do pohotovostního režimu.

Je-li fax přijat v režimu zabezpečeného příjmu, zařízení ho uloží do paměti a zobrazí text **Bezpec.prijem**, podle kterého poznáte, že je v paměti uložen fax.

Tisk přijatých faxů

- Pomocí kroků 1 až 4 v odstavci „Aktivace režimu zabezpečeného příjmu“ přejděte do nabídky **Bezpec.prijem**.
- Tiskněte šipku doleva/doprava, dokud se nezobrazí **Tisk**, a poté stiskněte tlačítko **OK**.
- Zadejte čtyřmístné heslo a stiskněte tlačítko **OK**.
Zařízení vytiskne všechny faxy uložené v paměti.

Deaktivace režimu zabezpečeného příjmu

- Pomocí kroků 1 až 4 v odstavci „Aktivace režimu zabezpečeného příjmu“ přejděte do nabídky **Bezpec.prijem**.
- Tiskněte šipku doleva/doprava, dokud se nezobrazí **Vyp**, a poté stiskněte tlačítko **OK**.
- Zadejte čtyřmístné heslo a stiskněte tlačítko **OK**.
Režim se deaktivuje a zařízení vytiskne všechny faxy uložené v paměti.
- Stisknutím tlačítka **Stop/Clear** vrátíte zařízení do pohotovostního režimu.

Příjem faxů do paměti

Vzhledem k tomu, že zařízení umí zpracovávat více úloh najednou, dokáže přijímat faxy i v době, kdy kopíruje nebo tiskne. Když přijímáte fax během kopírování nebo tisku, zařízení ukládá příchozí faxy do paměti. Jakmile kopírování nebo tisk dokončíte, zařízení fax automaticky vytiskne.

Úprava nastavení dokumentu

Před zahájením faxování změňte následující nastavení podle stavu originálu, abyste docílili co nejlepší kvality.

Rozlišení

Výchozí nastavení dokumentů umožňuje dosáhnout dobrých výsledků při práci se standardními textovými dokumenty. Pokud však odesíláte originály nízké kvality nebo s fotografiemi, můžete pro dosažení vyšší kvality faxu upravit rozlišení.

- Stiskněte  (Fax) na ovládacím panelu.
- Stiskněte tlačítko **Menu** na ovládacím panelu.
- Stiskněte opakovaně šipku doleva/doprava, dokud se nezobrazí položka **1.Fax**, potom stiskněte tlačítko **OK**.
- Tiskněte šipku doleva/doprava, dokud se nezobrazí **Rozlišení**, a poté stiskněte tlačítko **OK**.
- Stiskněte opakovaně šipku vlevo / vpravo, dokud se nezobrazí požadovaná možnost, poté stiskněte tlačítko **OK**.
- Stisknutím tlačítka **Stop/Clear** vrátíte zařízení do pohotovostního režimu.

Rozlišení doporučená pro různé typy dokumentů jsou popsána v následující tabulce:

Režim	Doporučeno pro:
Standardní	Originály se znaky normální velikosti.
Jemne	Originály s malými znaky nebo tenkými čarami, nebo originály vytištěné jehličkovou tiskárnou.
Velmi jemne	Originály s velmi jemnými detaily. Režim Velmi jemne je k dispozici jen tehdy, když zařízení, se kterým komunikujete, rovněž podporuje rozlišení Velmi jemné.  <ul style="list-style-type: none">Režim Velmi jemne nelze použít při přenosu z paměti zařízení. Nastavení rozlišení se automaticky změní na JemneJe-li na vašem zařízení nastaveno rozlišení Velmi jemne a přijímací faxový přístroj nepodporuje rozlišení Velmi jemne, vysílací zařízení přenáší dokument s nejvyšším rozlišením podporovaným přijímacím zařízením.
Foto FAX	Dokumenty obsahující odstíny šedé nebo fotografie.
Barevný FAX	Barevné originály. Odeslání barevného faxu je možné pouze v případě, že zařízení, se kterým komunikujete, podporuje příjem barevného faxu a fax odesíláte manuálně. V tomto režimu není k dispozici paměťový přenos.

 Nastavené rozlišení platí pro aktuální úlohu faxování. Změna výchozího nastavení viz „Změna výchozího nastavení“ na straně 81.

Tmavost

Můžete zvolit stupeň tmavosti originálního dokumentu.

1. Stiskněte  (Fax) na ovládacím panelu.
2. Stiskněte tlačítko **Menu** na ovládacím panelu.
3. Stiskněte opakovaně šipku doleva/doprava, dokud se nezobrazí položka **1.Fax**, potom stiskněte tlačítko **OK**.
4. Tiskněte šipku doleva/doprava, dokud se nezobrazí **Tmavost**, a poté stiskněte tlačítko **OK**.
5. Stiskněte opakovaně šipku vlevo / vpravo, dokud se nezobrazí požadovaná možnost, poté stiskněte tlačítko **OK**.
6. Stisknutím tlačítka **Stop/Clear** vrátíte zařízení do pohotovostního režimu.

 Nastavená tmavost platí pro aktuální úlohu faxování. Změna výchozího nastavení viz „Změna výchozího nastavení“ na straně 81.

Přeposlání přijatého faxu na jiné cílové místo

Můžete nastavit zařízení tak, aby přeposlalo přijatý nebo odeslaný fax na jiné cílové místo faxem nebo emailem. Tato funkce může být užitečná, pokud nejste v kanceláři, ale potřebujete přijmout fax.

Přeposlání odeslaného faxu na jiné cílové místo

Můžete nastavit zařízení tak, aby přeposlalo každý fax, který odešlete, na jiné cílové místo.

1. Stiskněte  (Fax) na ovládacím panelu.
2. Stiskněte tlačítko **Menu** na ovládacím panelu.
3. Stiskněte opakovaně šipku doleva/doprava, dokud se nezobrazí položka **1.Fax**, potom stiskněte tlačítko **OK**.
4. Tiskněte šipku doleva/doprava, dokud se nezobrazí **Predat dal**, a poté stiskněte tlačítko **OK**.
5. Tiskněte šipku doleva/doprava, dokud se nezobrazí **Fax**, a poté stiskněte tlačítko **OK**.
6. Tiskněte šipku doleva/doprava, dokud se nezobrazí **Predat odesl.**, a poté stiskněte tlačítko **OK**.
7. Tiskněte šipku doleva/doprava, dokud se nezobrazí **Zap**, a poté stiskněte tlačítko **OK**.
8. Zadejte číslo faxového přístroje, do kterého budou přesměrovány všechny faxy, a stiskněte tlačítko **OK**.
9. Stisknutím tlačítka **Stop/Clear** vrátíte zařízení do pohotovostního režimu.
Následně odeslané faxy budou přesměrovány na určené faxové číslo.

Přeposlání přijatého faxu na jiné cílové místo

Pomocí této funkce můžete přeposlat každý fax, který přijmete, na jiné cílové místo faxem. Když zařízení přijme fax, uloží jej do paměti a pak jej odešle na cílové místo, které jste nastavili.

1. Stiskněte  (Fax) na ovládacím panelu.
2. Stiskněte tlačítko **Menu** na ovládacím panelu.
3. Stiskněte opakovaně šipku doleva/doprava, dokud se nezobrazí položka **1.Fax**, potom stiskněte tlačítko **OK**.
4. Tiskněte šipku doleva/doprava, dokud se nezobrazí **Predat dal**, a poté stiskněte tlačítko **OK**.
5. Tiskněte šipku doleva/doprava, dokud se nezobrazí **Fax**, a poté stiskněte tlačítko **OK**.

6. Stiskněte opakovaně šipku doleva / doprava, dokud se nezobrazí položka **Predat dál přijaté**, a poté stiskněte tlačítko **OK**.
7. Tiskněte šipku doleva/doprava, dokud se nezobrazí **Predat dal**, a poté stiskněte tlačítko **OK**.
Chcete-li nastavit zařízení tak, aby po přesměrování fax vytisklo, vyberte možnost **Predat&tisk**.
8. Zadejte číslo faxového přístroje, do kterého budou přesměrovány všechny faxy, a stiskněte tlačítko **OK**.
9. Pomocí šipky doleva / doprava nebo numerické klávesnice zadejte čas zahájení a stiskněte **OK**.
10. Pomocí šipky doleva / doprava nebo numerické klávesnice zadejte čas ukončení a stiskněte **OK**.
11. Stisknutím tlačítka **Stop/Clear** vrátíte zařízení do pohotovostního režimu.
Následně přijaté faxy budou přesměrovány na určené faxové číslo.

Vytvoření adresáře

Můžete vytvořit adresář **Address Book** s nejčastěji používanými faxovými čísly. Zařízení nabízí pro vytvoření adresáře **Address Book** tyto funkce:

 Před začátkem ukládání faxových čísel se ujistěte, že na zařízení je nastaven režim faxování.

Číslo rychlé volby

K číslování rychlé volby můžete přiřadit až 200 často používaných faxových čísel.

Uložení čísla rychlé volby

1. Stiskněte  (Fax) na ovládacím panelu.
2. Na ovládacím panelu stiskněte tlačítko **Address Book**.
3. Tiskněte šipku doleva/doprava, dokud se nezobrazí **Nový a upravit**, a poté stiskněte tlačítko **OK**.
4. Tiskněte šipku doleva/doprava, dokud se nezobrazí **Rychlá volba**, a poté stiskněte tlačítko **OK**.
5. Zadejte číslo rychlé volby v rozsahu 0 až 199 a stiskněte tlačítko **OK**.
Je-li vybrané číslo obsazeno, objeví se na displeji zpráva, že lze přiřazení změnit. Chcete-li začít znovu s jiným číslem rychlé volby, stiskněte tlačítko **Back**.
6. Zadejte požadované jméno a stiskněte tlačítko **OK**.
Podrobnosti o zadávání alfanumerických znaků viz (viz „Vkládání znaků pomocí numerické klávesnice“ na straně 43).
7. Zadejte číslo faxu, které chcete uložit, a stiskněte tlačítko **OK**.
8. Stisknutím tlačítka **Stop/Clear** vrátíte zařízení do pohotovostního režimu.

Úpravy čísel rychlé volby

1. Stiskněte  (Fax) na ovládacím panelu.
2. Na ovládacím panelu stiskněte tlačítko **Address Book**.
3. Tiskněte šipku doleva/doprava, dokud se nezobrazí **Nový a upravit**, a poté stiskněte tlačítko **OK**.
4. Tiskněte šipku doleva/doprava, dokud se nezobrazí **Rychlá volba**, a poté stiskněte tlačítko **OK**.
5. Zadejte číslo rychlé volby, které chcete upravit, a stiskněte tlačítko **OK**.
6. Změňte jméno a stiskněte tlačítko **OK**.
7. Změňte faxové číslo a stiskněte tlačítko **OK**.
8. Stisknutím tlačítka **Stop/Clear** vrátíte zařízení do pohotovostního režimu.

Používání čísel rychlé volby

Pokud jste během odesílání faxu vyzváni k zadání čísla, zadejte číslo rychlé volby, kterému je přiřazeno příslušné faxové číslo.

- V případě jednomístného (0-9) čísla rychlé volby stiskněte a podržte odpovídající tlačítko na numerické klávesnici.
- V případě dvomístného nebo trojmístného čísla rychlé volby stiskněte tlačítko pro první číslici a potom podržte stisknuté tlačítko pro poslední číslici.

V paměti můžete hledat zadané údaje také stisknutím tlačítka Adresář (viz „Vyhledání záznamu v adresáři“ na straně 78).

Číslo skupinové volby

Pokud často posíláte stejný dokument na více čísel, můžete vytvořit skupinu čísel těchto cílových míst a nastavit ji pod jedno číslo skupinové volby. Číslo skupinové volby můžete použít při odesílání dokumentu do všech míst ve skupině. Můžete vytvořit až 100 (0 až 99) čísel skupinového vytáčení za použití existujících čísel rychlé volby.

Uložení čísla skupinové volby

1. Stiskněte  (Fax) na ovládacím panelu.
2. Na ovládacím panelu stiskněte tlačítko **Address Book**.
3. Tiskněte šipku doleva/doprava, dokud se nezobrazí **Novy a upravit**, a poté stiskněte tlačítko **OK**.
4. Tiskněte šipku doleva/doprava, dokud se nezobrazí **Skup. volba**, a poté stiskněte tlačítko **OK**.
5. Zadejte číslo skupinového vytáčení v rozsahu 0 až 99 a stiskněte tlačítko **OK**.
Je-li vybrané číslo obsazeno, objeví se na displeji zpráva, že lze přiřazení změnit.
6. Zadejte požadované jméno a stiskněte tlačítko **OK**.
Podrobnosti o zadávání alfanumerických znaků viz (viz „Vkládání znaků pomocí numerické klávesnice“ na straně 43).
7. Zadejte několik prvních písmen názvu požadované rychlé volby.
8. Stiskněte opakovaně šipku doleva / doprava, dokud se nezobrazí požadované jméno a číslo, poté stiskněte tlačítko **OK**.
9. Stiskněte tlačítko **OK**, jakmile se v dotazu **Dalsi c.?** zobrazí možnost **Ano**.
Opakováním kroku 7 zadáte do skupiny další čísla rychlé volby.
10. Po dokončení tohoto kroku vyberte pomocí šipek doleva / doprava možnost **Ne** v dotazu **Dalsi c.?** a stiskněte tlačítko **OK**.
11. Stisknutím tlačítka **Stop/Clear** vrátíte zařízení do pohotovostního režimu.

Úpravy čísla skupinové volby

1. Stiskněte  (Fax) na ovládacím panelu.
2. Na ovládacím panelu stiskněte tlačítko **Address Book**.
3. Tiskněte šipku doleva/doprava, dokud se nezobrazí **Novy a upravit**, a poté stiskněte tlačítko **OK**.
4. Tiskněte šipku doleva/doprava, dokud se nezobrazí **Skup. volba**, a poté stiskněte tlačítko **OK**.
5. Zadejte číslo skupinové volby, které chcete upravit, a stiskněte tlačítko **OK**.
6. Zadejte jméno, které chcete upravit, a stiskněte tlačítko **OK**.
7. Zadejte několik prvních písmen názvu požadované rychlé volby, kterou chcete přidat nebo vymazat.

8. Stiskněte opakovaně šipku doleva / doprava, dokud se nezobrazí požadované jméno a číslo, poté stiskněte tlačítko **OK**.
Jestliže jste vložili nové číslo rychlé volby, zobrazí se **Pridat?**
Pokud jste zadali číslo rychlé volby uložené ve skupině, zobrazí se **Odstranit?**
9. Číslo přidáte nebo odstraníte stisknutím tlačítka **OK**.
10. Chcete-li přidat další čísla nebo čísla vymazat, stiskněte **OK**, jakmile se zvýrazní **Ano**, a zopakujte kroky 7 a 8.
11. Po dokončení tohoto kroku vyberte pomocí šipek doleva/doprava možnost **Ne** v dotazu **Dalsi c.?** a stiskněte tlačítko **OK**.
12. Stisknutím tlačítka **Stop/Clear** vrátíte zařízení do pohotovostního režimu.

Používání čísel skupinové volby

Skupinu rychlého vytáčení musíte vyhledat v paměti a tam ji vybrat.

Jste-li vyzváni k vložení faxového čísla při odesílání faxu, stiskněte tlačítko **Address Book**. Viz následující část.

Vyhledání záznamu v adresáři

Číslo v paměti lze hledat dvěma způsoby. Buď můžete prohledávat postupně od A do Z, nebo můžete zadat první písmena jména přiřazeného k číslu.

Postupné prohledávání paměti

1. Stiskněte  (Fax) na ovládacím panelu.
2. Na ovládacím panelu stiskněte tlačítko **Address Book**.
3. Tiskněte šipku doleva/doprava, dokud se nezobrazí **Vyhled.+vytoc.**, a poté stiskněte tlačítko **OK**.
4. Tiskněte šipku doleva/doprava, dokud se nezobrazí **Skup. volba**, a poté stiskněte tlačítko **OK**.
5. Tiskněte šipku doleva/doprava, dokud se nezobrazí **Vse**, a poté stiskněte tlačítko **OK**.
6. Stiskněte opakovaně šipku doleva / doprava, dokud se nezobrazí požadované jméno a číslo. Celou paměť můžete procházet nahoru nebo dolů v abecedním pořadí.

Postupné prohledávání paměti

1. Stiskněte  (Fax) na ovládacím panelu.
2. Na ovládacím panelu stiskněte tlačítko **Address Book**.
3. Tiskněte šipku doleva/doprava, dokud se nezobrazí **Vyhled.+vytoc.**, a poté stiskněte tlačítko **OK**.
4. Tiskněte šipku doleva/doprava, dokud se nezobrazí **Skup. volba**, a poté stiskněte tlačítko **OK**.
5. Tiskněte šipku doleva/doprava, dokud se nezobrazí **ID**, a poté stiskněte tlačítko **OK**.
6. Vložte několik prvních písmen požadovaného jména.
7. Opakovaně stiskněte šipku doleva / doprava, dokud se nezobrazí název a číslo požadovaného skupinového vytáčení.

Vymazání záznamu v adresáři

1. Stiskněte  (Fax) na ovládacím panelu.
2. Na ovládacím panelu stiskněte tlačítko **Address Book**.
3. Tiskněte šipku doleva/doprava, dokud se nezobrazí **Odstranit**, a poté stiskněte tlačítko **OK**.
4. Stiskněte opakovaně šipku doleva / doprava, dokud se nezobrazí požadovaná možnost mazání, poté stiskněte tlačítko **OK**.

5. Stiskněte opakovaně šipku doleva / doprava, dokud se nezobrazí požadovaná metoda vyhledávání, pak stiskněte tlačítko **OK**.
Volbou **Vyhledat vse** vyhledejte položku procházením všech položek v adresáři **Address Book**.
Možnost **Vyhledat ID** vyberte v případě, že chcete vyhledat záznam podle několika prvních písmen jména.
6. Stiskněte opakovaně šipku doleva / doprava, dokud se nezobrazí požadované jméno, poté stiskněte tlačítko **OK**.
Případně zadejte první písmena. Stiskněte opakovaně šipku doleva / doprava, dokud se nezobrazí požadované jméno, poté stiskněte tlačítko **OK**.
7. Chcete-li potvrdit odstranění, při zobrazení možnosti **Ano** stiskněte tlačítko **OK**.
8. Stisknutím tlačítka **Stop/Clear** vrátíte zařízení do pohotovostního režimu.

Tisk adresáře

Nastavení adresáře **Address Book** můžete zkontrolovat vytištěním seznamu.

1. Stiskněte  (Fax) na ovládacím panelu.
2. Na ovládacím panelu stiskněte tlačítko **Address Book**.
3. Stiskněte šipku doleva/doprava, dokud se nezobrazí **Tisk**, a poté stiskněte tlačítko **OK**.
Zařízení zahájí tisk.

Automatický tisk zprávy o odeslání faxu

Zařízení můžete nastavit tak, aby tisklo zprávu s podrobnými informacemi o předchozích 50 spojeních, včetně času a data.

1. Stiskněte  (Fax) na ovládacím panelu.
2. Stiskněte tlačítko **Menu** na ovládacím panelu.
3. Stiskněte šipku doleva/doprava, dokud se nezobrazí **Nastavení faxu**, a poté stiskněte tlačítko **OK**.
4. Stiskněte šipku doleva/doprava, dokud se nezobrazí **Auto protokol**, a poté stiskněte tlačítko **OK**.
5. Stiskněte šipku doleva/doprava, dokud se nezobrazí **Zap**, a poté stiskněte tlačítko **OK**.
6. Stisknutím tlačítka **Stop/Clear** vrátíte zařízení do pohotovostního režimu.

Režim zařízení a pokročilé vlastnosti

V této kapitole je vysvětleno, jak procházet aktuálním stavem tiskárny, a způsob pokročilého nastavení tiskárny. Přečtěte si tuto kapitolu pozorně, abyste mohli používat různé funkce zařízení.

Obsah kapitoly:

- Nastavení faxu
- Nastavení kopírování
- Tisk protokolu

 V závislosti na volbách a modelech se některé nabídky nemusí na displeji zobrazovat. V takovém případě se nevztahují k vašemu zařízení.

Nastavení faxu

Změna možností nastavení faxu

Zařízení poskytuje uživateli různé možnosti nastavení faxu. Můžete změnit výchozí nastavení podle svých preferencí a potřeb.

Změna nastavení faxu:

1. Stiskněte **Fax**.
2. Stiskněte tlačítko **Menu** na ovládacím panelu.
3. Tiskněte šipku doleva/doprava, dokud se nezobrazí **Nastavení faxu**, a poté stiskněte tlačítko **OK**.
4. Stiskněte opakovaně šipku doleva / doprava, dokud se nezobrazí požadovaná položka nastavení faxu, pak stiskněte tlačítko **OK**.
5. Stiskněte opakovaně šipku vlevo / vpravo, dokud se nezobrazí požadovaná možnost, poté stiskněte tlačítko **OK**.
6. Stiskněte opakovaně šipku doleva / doprava, dokud se nezobrazí požadovaný stav, nebo zadejte hodnotu položky, kterou jste vybrali, a stiskněte tlačítko **OK**.
7. V případě potřeby zopakujte kroky 4 až 6.
8. Stisknutím tlačítka **Stop/Clear** vrátíte zařízení do pohotovostního režimu.

Odesílání

Možnost	Popis
Interval opak.	Můžete určit počet pokusů při opakovaném vytáčení. Zadáte-li hodnotu 0, zařízení nebude opakovaně vytáčet.
Inter-op.vyt.	Zařízení může automaticky opakovaně vytáčet číslo vzdáleného faxu, pokud byla linka obsazena. Můžete nastavit interval mezi pokusy.
Vytac.predvol.	Můžete nastavit až pětimístné číslo předvolby. Toto číslo se vytáčí před jakýmkoli číslem automatického vytáčení. Je užitečné pro přístup k pobočkové ústředně.
Rez. kor. chyb	Tento režim pomáhá v případě nekvalitní linky a zajišťuje, že všechny faxy budou odeslány do jiného faxového přístroje vybaveného funkcí ECM. Odesílání faxu v režimu ECM může trvat déle.

- Vymazání paměti
- Síť
- Přehled nabídek

Možnost	Popis
	Zařízení můžete nastavit tak, aby vytisklo potvrzení o úspěšnosti přenosu, o počtu odeslaných stránek apod. K dispozici jsou tyto možnosti: Zap, Vyp a Chyba-kom. – protokol se tiskne pouze v případě, že přenos byl neúspěšný.
Prot-pren.obr.	Tato funkce umožňuje uživatelům zjistit, které faxové zprávy byly odeslány tím, že budou uvedeny v protokolu o přenosu. První strana zprávy je převedena na soubor obrázku a pak vytištěna v protokolu o přenosu, aby uživatelé viděli, které zprávy byly odeslány. Tuto funkci však nelze použít, pokud je fax odeslán a data nebyla uložena do paměti.
Rezim vytaceni	V některých zemích není toto nastavení k dispozici. Pokud tuto volbu nenajdete, váš přístroj tuto funkci nepodporuje. Režim vytáčení přístroje můžete nastavit na tónovou nebo pulsní volbu. Používáte-li veřejný telefonní systém nebo systém pobočkové ústředny (PBX), možná budete muset zvolit Pulzni . Nevíte-li jistě, který režim vytáčení použít, poraďte se s místní telefonní společností. Zvolíte-li Pulzni , některé funkce telefonního systému nemusí být k dispozici. Vytočení faxového nebo telefonního čísla může také trvat déle.

Příjem

Možnost	Popis
Rezim prijmu	Můžete vybrat výchozí režim příjmu faxů. Podrobnosti o přijímání faxů ve všech režimech naleznete na straně „Změna režimů příjmu“ na straně 75.
Pocet zazvon.	Můžete zadat počet zvonění, po kterém přístroj odpoví na příchozí volání.
Tisk-cas pri.n	Tato volba umožní přístroji automaticky vytisknout číslo stránky, datum a čas přijetí ve spodní části každé strany přijatého faxu.

Možnost	Popis
Kod-zah.prij.	Tento kód umožňuje spustit příjem faxu z externího telefonního přístroje připojeného ke konektoru EXT na zadní straně přístroje. Jestliže zvednete sluchátko externího telefonu a uslyšíte faxové tóny, zadejte kód pro příjem. Z výroby je nastaven na 9.
Auto zmenseni	Když přijímáte fax, který je stejně dlouhý nebo delší než papír v zásobníku, zařízení může automaticky zmenšit velikost originálu tak, aby se vešel na papír v zařízení. Tuto funkci zapněte, pokud chcete příchozí stránku automaticky zmenšit. Je-li funkce nastavena na možnost Vyp , zařízení nemůže zmenšit originál, aby se vešel na jednu stránku. Originál bude rozdělen a vtištěn ve skutečné velikosti na dvě nebo více stránek.
Orizn. format	Když přijímáte fax, který je stejně dlouhý nebo delší než papír v zařízení, můžete zařízení nastavit tak, aby odstranilo určitou délku od konce přijímaného faxu. Zařízení vytiskne přijatý fax na jeden nebo více listů papíru bez dat, která by se nacházela v odstraněné části. Pokud přijímaný fax obsahuje stránky větší než jsou listy papíru a funkce Auto zmenseni je zapnuta, zařízení zmenší fax na stávající papír a nic nebude odstraněno.
Nast-blok.faxy	V některých zemích není toto nastavení k dispozici. Při použití této funkce nebude zařízení přijímat faxy ze vzdálených stanic, jejichž čísla jsou uložena v paměti jako nežádoucí faxová čísla. Pomocí této funkce můžete zabránit příjmu jakéhokoliv nežádoucího faxu. Když tuto funkci zapnete, získáte přístup k následujícím volbám pro nastavení nežádoucích faxových čísel. <ul style="list-style-type: none"> • Pridat: umožňuje nastavit až 10 faxových čísel. • Odstranit: slouží k odstranění nežádoucího faxového čísla. Pokud vyberete možnost Odstranit vse, můžete odstranit všechna nežádoucí faxová čísla.
Rezim DRPD	Tento režim umožňuje přijímat volání na několik různých telefonních čísel pomocí jediné linky. V této nabídce můžete nastavit zařízení tak, aby rozpoznalo typy vyzvánění, na která má odpovídat. Podrobné informace o této funkci najdete v části „Příjem faxů v režimu DRPD“ na straně 75.

Změna výchozího nastavení

Možnost	Popis
Rozliseni	Změna nastavení rozlišení ovlivní vzhled přijatého dokumentu. <ul style="list-style-type: none"> • Standardni: originály se znaky normální velikosti. • Jemne: originály s malými znaky nebo tenkými čarami, nebo originály vtištěné jehličkovou tiskárnou. • Velmi jemne: originály s velmi jemnými detaily. Režim Velmi jemne je k dispozici jen tehdy, když zařízení, se kterým komunikujete, rovněž podporuje rozlišení Velmi jemne. <ul style="list-style-type: none"> • Režim Velmi jemne nelze použít při přenosu z paměti zařízení. Nastavení rozlišení se automaticky změní na Jemne. • Je-li na vašem zařízení nastaveno rozlišení Velmi jemne a přijímací faxový přístroj nepodporuje rozlišení Velmi jemne, vysílací zařízení přenáší dokument s nejvyšším rozlišením podporovaným přijímacím zařízením. • Foto FAX: dokumenty obsahující odstíny šedé nebo fotografie. • Barevny FAX: barevné originály. Odeslání barevného faxu je možné pouze v případě, že zařízení, se kterým komunikujete, podporuje příjem barevného faxu a fax odesíláte manuálně. V tomto režimu není k dispozici paměťový přenos.
Tmavost	Můžete zvolit výchozí režim nastavení kontrastu pro faxování světlejších nebo tmavších dokumentů.

Auto protokol

Zařízení můžete nastavit tak, aby tisklo zprávu s podrobnými informacemi o předchozích 50 spojeních, včetně času a data.

Další informace viz „Automatický tisk zprávy o odeslání faxu“ na straně 79.

Nastavení kopírování

Změna možností nastavení kopírování

Pro výstup kopií můžete nastavit několik funkcí předem.

1. Na ovládacím panelu stiskněte tlačítko **Kopírovat**.
2. Stiskněte tlačítko **Menu** na ovládacím panelu.
3. Tiskněte šipku doleva/doprava, dokud se nezobrazí **Nast.-kopir.**, a poté stiskněte tlačítko **OK**.
4. Stiskněte opakovaně šipku doleva / doprava, dokud se nezobrazí požadovaná položka nastavení kopírování, pak stiskněte tlačítko **OK**.
5. Stiskněte opakovaně šipku doleva / doprava, dokud se nezobrazí požadovaná možnost nastavení, poté stiskněte tlačítko **OK**.
6. Stiskněte opakovaně šipku doleva / doprava, dokud se nezobrazí požadovaná možnost nastavení, poté stiskněte tlačítko **OK**.
7. Opakujte kroky 4 až 6 podle potřeby.
8. Stisknutím tlačítka **Stop/Clear** vrátíte zařízení do pohotovostního režimu.

Změna výchozího nastavení

Možnost	Popis
Pocet kopii	Počet kopií můžete zadat pomocí numerické klávesnice.
Tridení kopii	Můžete zařízení nastavit tak, aby třídilo úlohu kopírování. Další informace viz „Rozhodnutí o formě kopie“ na straně 63.
Zmen./Zvet.	Zmenšuje a zvětšuje formát kopírovaného obrazu.
Tmavost	Nastavuje úroveň jasu, aby se kopie dala snadněji číst, když originál obsahuje nejasné značky a tmavé obrázky.
Puvodni typ	Zlepšuje kvalitu kopií volbou typu dokumentu pro aktuální úlohu kopírování.

Tisk protokolu

Můžete vytisknout protokol o konfiguraci zařízení nebo seznamu písem atd.

1. Stiskněte tlačítko **Menu** na ovládacím panelu.
2. Tiskněte šipku doleva/doprava, dokud se nezobrazí **Syst.nastaveni**, a poté stiskněte tlačítko **OK**.
3. Tiskněte šipku doleva/doprava, dokud se nezobrazí **Zobrazit**, a poté stiskněte tlačítko **OK**.
4. Stiskněte opakovaně šipku doleva / doprava, dokud se nezobrazí protokol nebo seznam, který chcete vytisknout, pak stiskněte tlačítko **OK**.
Chcete-li vytisknout všechny protokoly a seznamy, vyberte možnost **Vse-protokoly**.
5. Stisknutím tlačítka **OK** po zobrazení možnosti **Ano** potvrdíte tisk.
Vybrané informace budou vytištěny.

Možnost	Popis
Konfigurace	V tomto seznamu je uveden stav možností, které mohou vybírat uživatelé. Seznam můžete vytisknout, chcete-li ověřit všechny provedené změny nastavení.
Tel.seznam	Jedná se o aktuální seznam všech faxových čísel, která jsou uložena v paměti zařízení.
Prot.potvr.ode	V tomto protokolu je uvedeno faxové číslo, počet stránek, doba trvání úlohy, režim komunikace a výsledky komunikace konkrétní úlohy. Zařízení je možné nastavit tak, aby po dokončení každé úlohy vytisklo protokol s potvrzením přenosu (viz „Odesílání“ na straně 80).
Protokol-odes.	Tato zpráva uvádí informace o posledních odeslaných faxech. Zařízení můžete nastavit tak, aby tento protokol vytisklo automaticky vždy po 50 spojeních (viz „Odesílání“ na straně 80).
Prot-prij.faxy	Tento protokol obsahuje informace o posledních přijatých faxech.
Napl.ulohy	Tento seznam zobrazuje dokumenty uložené pro zpožděné faxování spolu s dobou zahájení a typem jednotlivých operací.
Prot-blok.faxy	Tento seznam obsahuje faxová čísla označená jako nežádoucí. Přidání nebo odebrání čísel ze seznamu lze provést pomocí nabídky Nast.blok.faxů (viz „Příjem“ na straně 80).
Informace site	Tento seznam obsahuje informace o síťovém připojení a konfiguraci zařízení.



Můžete také vytisknout informace o stavu zařízení a procházet stavem pomocí služby SyncThru™ Web Service. Otevřete internetový prohlížeč na svém počítači připojeném v síti a napište IP adresu svého zařízení. Po otevření služby SyncThru™ Web Service klepněte na **Information > Print information**.

Vymazání paměti

Vybrané informace uložené v paměti zařízení je možné vymazat.

1. Stiskněte tlačítko **Menu** na ovládacím panelu.
2. Tiskněte šipku doleva/doprava, dokud se nezobrazí **Syst.nastaveni**, a poté stiskněte tlačítko **OK**.
3. Tiskněte šipku doleva/doprava, dokud se nezobrazí **Zrus. nastav.**, a poté stiskněte tlačítko **OK**.
4. Stiskněte opakovaně šipku doleva / doprava, dokud se nezobrazí požadovaná položka, kterou chcete vymazat, poté stiskněte tlačítko **OK**.
5. Stisknutím tlačítka **OK** po zobrazení možnosti **Ano** potvrdíte vymazání.
6. Opakováním kroků 4 až 5 vymažte další položku.
7. Stisknutím tlačítka **Stop/Clear** vrátíte zařízení do pohotovostního režimu.

 V závislosti na volbách a modelech se některé nabídky nemusí na displeji zobrazovat. V takovém případě se nevztahují k vašemu zařízení.

Možnost	Popis
Vse-nastaveni	Vymaže všechna data uložená v paměti a veškerá nastavení vrátí na výchozí tovární hodnoty.
Nastaveni faxu	Změní všechny možnosti faxu na výchozí tovární hodnoty.
Nast.-kopir.	Změní všechny možnosti kopírování na výchozí tovární hodnoty.
Nast. skeneru	Změní všechny možnosti skenování na výchozí tovární hodnoty.
Syst.nastaveni	Změní všechny možnosti systému na výchozí tovární hodnoty.
Nastaveni site	Změní všechny možnosti sítě na výchozí tovární hodnoty.
Tel.seznam	Vymaže všechna faxová čísla uložená v paměti.
Protokol-odes.	Zruší všechny záznamy o odeslaných faxech.
Protokol-prij.	Zruší všechny záznamy o přijatých faxech.

Sít'

Sít' můžete nastavit pomocí displeje zařízení. Předtím musíte mít informace týkající se typu síťových protokolů a počítačového systému, který používáte. Jestliže si nejste jisti, které nastavení použít, obraťte se na správce sítě, aby nakonfiguroval toto síťové zařízení.

1. Stiskněte tlačítko **Menu** na ovládacím panelu.
2. Tiskněte šipku doleva/doprava, dokud se nezobrazí **Sit**, a poté stiskněte tlačítko **OK**.
3. Stiskněte opakovaně šipku doleva / doprava, dokud se nezobrazí požadovaná možnost nastavení, poté stiskněte tlačítko **OK**.
4. Stiskněte opakovaně šipku doleva / doprava, dokud se nezobrazí požadovaná možnost nastavení, poté stiskněte tlačítko **OK**.
5. Opakujte kroky 3 až 4 podle potřeby.
6. Stisknutím tlačítka **Stop/Clear** vrátíte zařízení do pohotovostního režimu.

Možnost	Popis
TCP/IP (IPv4)	Vyberte příslušný protokol a nakonfigurujte parametry pro použití síťového prostředí.  Je třeba nastavit mnoho parametrů. Nejste-li si jisti, nechte je beze změn, nebo se obraťte na správce sítě.
TCP/IP (IPv6)	Tuto možnost vyberte pro použití síťového prostředí prostřednictvím IPv6 (viz „Konfigurace IPv6“ na straně 40).
Rychl.Ethernet	Nakonfigurujte rychlost síťového přenosu.
Zrus. nastav.	Vrátí síťová nastavení na výchozí hodnoty.
Informace site	Tento seznam obsahuje informace o síťovém připojení a konfiguraci zařízení.

Přehled nabídek

Ovládací panel zajišťuje přístup k různým nabídkám nastavení zařízení nebo použití jeho funkcí. Tyto nabídky zobrazíte stisknutím tlačítka **Menu**.

 V závislosti na volbách a modelech se některé nabídky nemusí na displeji zobrazovat. V takovém případě se nevztahují k vašemu zařízení.

Položky	Možnost
1.Fax	Tmavost Rozliseni Nasob.odeslani Odloz.odeslani Priorita odes. Predat dal Bezpec.prijem Pridat stranku Storno ulohy
Nastaveni faxu	Odesilani Interval opak. Inter-op.vyt. Vytac.predvol. Rez. kor. chyb Prot.potvr.ode Prot-pren.obr. Rezim vytaceni Prijem Rezim prijmu Pocet zazvon. Tisk-cas pri.n Kod-zah.prij. Auto zmenseni Orizn. format Nast-blok.faxy Rezim DRPD Zmenit vychozi Rozliseni Tmavost Auto protokol
Kopirovani	Zmen./Zvet. Tmavost Puvodni typ Rozvrzeni Nast.pozadi
Nast.-kopir.	Sken.-vel. Zmenit vychozi Pocet kopii Trideni kopii Zmen./Zvet. Tmavost Puvodni typ

Položky	Možnost
	Nast.zarizeni ID pristroje Faxove c.zar. Datum a cas Rezim hodin Jazyk Vychozi rezim Usporny rezim Doba vyckavani Cas.prodl.ul. Kor.nadm.vys. Uspora toneru Nast. papiru Format papiru Typ papiru Zdroj papiru Zvuk/hlasitost Zvuk klaves Zvuk. sign. Reproduktor Vyzvaneni Zobrazit Vse-protokoly Konfigurace Tel.seznam Prot.potvr.ode Protokol-odes. Prot-prij.faxy Napl.ulohy Prot-blok.faxy Informace site Udrzba Odstr.hlaseni Ziv.spot.mat. Upozornění na docházející toner Vyrobni cislo Stohování pap. Zrus. nastav. Vse-nastaveni Nastaveni faxu Nast.-kopir. Nast. skeneru Syst.nastaveni Nastaveni site Tel.seznam Protokol-odes. Protokol-prij.
Sit	TCP/IP (IPv4) DHCP BOOTP Staticky TCP/IP (IPv6) Aktivovat IPv6 Konfig. DHCPv6 Rychl.Ethernet Zrus. nastav. Informace site

Nástroje správy zařízení

Tato kapitola představuje nástroje pro správu, které vám pomohou zařízení plně využívat.

Obsah kapitoly:

- Představení užitečných nástrojů správy
- Používání služby SyncThru™ Web Service
- Použití programu Smart Panel

 Podporovaná volitelná zařízení a funkce se mohou lišit podle vašeho modelu. Prosíme zkontrolujte název svého modelu. (Viz „Funkce podle modelů“ na straně 24.)

Představení užitečných nástrojů správy

Následující programy vám pomohou k pohodlné obsluze zařízení.

- „Používání služby SyncThru™ Web Service“ na straně 85.
- „Použití programu Smart Panel“ na straně 86.
- „SmarThru“ na straně 87.
- „Používání nástroje Unified Driver Configurator systému Linux“ na straně 89.

Používání služby SyncThru™ Web Service

 Okno SyncThru™ Web Service se může od okna zobrazeného v této uživatelské příručce lišit v závislosti na typu používaného zařízení.

Je-li zařízení připojeno k síti a parametry sítě TCP/IP jsou správně nastaveny, můžete zařízení spravovat prostřednictvím zabudovaného webového serveru SyncThru™ Web Service. Použití služby SyncThru™ Web Service:

- Zobrazování informací o zařízení a kontrola jeho aktuálního stavu.
- Změna parametrů TCP/IP a nastavení dalších parametrů sítě.
- Změna nastavení tiskárny.
- Nastavení e-mailových upozornění na stav zařízení.
- Získávání podpory při používání zařízení.

Přístup ke službě SyncThru™ Web Service:

1. Spustíte internetový prohlížeč, např. Internet Explorer v systému Windows.
Zadejte adresu IP zařízení (<http://xxx.xxx.xxx.xxx>) do pole adresy a stiskněte klávesu Enter nebo klepněte na **Přejít**.
2. Zobrazí se integrovaná webová stránka zařízení.

- SmarThru
- Používání programu SetIP
- Používání nástroje Unified Driver Configurator systému Linux

Přehled služby SyncThru™ Web Service

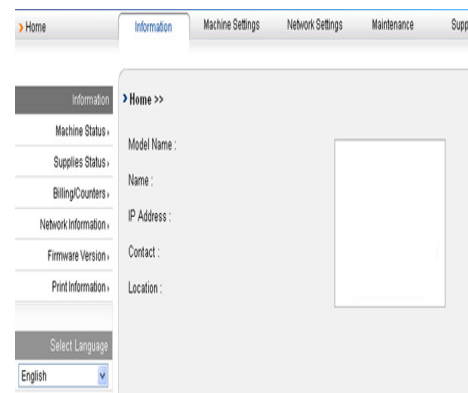

- **Karta Information:** tato karta vám poskytuje obecné informace o vašem zařízení. Můžete zde kontrolovat např. IP adresu zařízení, množství zbývajících tonerů, ethernetové údaje, verzi firmwaru apod. Můžete také tisknout protokoly, jako jsou zprávy o chybách apod.
- **Karta Machine Settings:** tato karta umožňuje nastavit možnosti vašeho zařízení.
- **Karta Network Settings:** tato karta umožňuje prohlížet a měnit nastavení síťového prostředí. Můžete zde nastavit TCP/IP, aktivovat Ether Talk apod.
- **Karta Maintenance:** tato karta umožňuje údržbu zařízení aktualizováním firmwaru a nastavením bezpečnostních informací.
- **Karta Support:** tato karta umožňuje zadat kontaktní informace pro odesílání elektronické pošty. Můžete se také připojit k webové stránce SEC nebo stáhnout ovladače volbou Link.

Nastavení kontaktních informací

Nastavte informace o správci zařízení. Toto nastavení je nutné pro použití funkce upozorňování e-mailem.

1. Spustíte internetový prohlížeč, např. Internet Explorer v systému Windows.
Zadejte adresu IP zařízení (<http://xxx.xxx.xxx.xxx>) do pole adresy a stiskněte klávesu Enter nebo klepněte na možnost Přejít.
2. Zobrazí se integrovaná webová stránka zařízení.
3. Vyberte **Support**.
4. Zadejte jméno správce zařízení, telefonní číslo, místo a e-mailovou adresu.
5. Klepněte na **Apply**.

 Je-li aktivní firewall, nemusí být e-mail odeslán úspěšně. V takovém případě se obraťte na správce sítě.

Použití programu Smart Panel

Smart Panel je program, který monitoruje stav zařízení a o tomto stavu informuje uživatele. Umožňuje také přizpůsobit nastavení zařízení. U systémů Windows a Mac OS se Smart Panel automaticky nainstaluje společně se softwarem zařízení. U systému Linux můžete stáhnout a nainstalovat aplikaci Smart Panel z webové stránky Samsung (viz „Instalace aplikace SmartPanel“ na straně 34).



-  Použití tohoto programu má následující systémové požadavky:
- Systém Windows. Zkontrolujte, které operační systémy Windows jsou kompatibilní se zařízením (viz „Požadavky na systém“ na straně 31).
 - Systém Mac OS X 10.3 nebo novější.
 - Systém Linux. Zkontrolujte, které operační systémy Linux jsou kompatibilní se zařízením (viz „Požadavky na systém“ na straně 31).
 - Aplikaci Internet Explorer verze 5.0 nebo novější (aby bylo možno zobrazit animace Flash v nápovědě ve formátu HTML).

Přesný název modelu vašeho zařízení lze ověřit pomocí dodaného disku CD-ROM.

Principy programu Smart Panel

Jestliže během tisku dojde k chybě, můžete chybu zkontrolovat z programu Smart Panel.

Program Smart Panel můžete také spustit ručně. Poklepejte na ikonu Smart Panel na hlavním panelu Windows (v systému Windows) nebo v Notification Area (v systému Linux). Také na ni můžete klepnout ve stavové liště (v systému Mac OS X).



Windows		Poklepejte na tuto ikonu ve Windows.
Macintosh		Klepněte na tuto ikonu v systému Mac OS X.
Linux		Klepněte na tuto ikonu v systému Linux.

Nebo, pokud používáte systém Windows, můžete jej spustit z nabídky **Start** - vyberte položku **Programy** nebo **Všechny programy** > **Samsung Printers** > **název ovladače tiskárny** > **Smart Panel**.

-  • Pokud jste již nainstalovali více zařízení Samsung, vyberte nejprve model toho zařízení, které má používat příslušný program Smart Panel.
- Klepněte pravým (systémy Windows a Linux) nebo levým (systém Mac OS X) tlačítkem na ikonu Smart Panel a vyberte vaše zařízení.
- Okno Smart Panel a jeho obsah zobrazený v této uživatelské příručce se mohou lišit podle používaného zařízení nebo operačního systému.

Program Smart Panel zobrazí aktuální stav zařízení, hladinu toneru zbývajících v kazetě (kazetách) s tonerem a různé jiné informace. Také můžete změnit nastavení.



1	Hladina toneru	Zobrazte hladinu toneru, který zbývá v kazetách s tonerem. Zařízení a počet kazet s tonerem zobrazené v okně nahoře se mohou lišit podle používaného zařízení. Některá zařízení tuto vlastnost nemají.
2	Zakoupit	Náhradní kazety s tonerem si můžete objednat online.
3	Uživatelská příručka	Zobrazení Uživatelská příručka.  Dojde-li k chybě, změní se toto tlačítko na Odstraňování problémů . Sekci o řešení problémů můžete také najít v uživatelské příručce.
4	Nastavení tiskárny	Nastavte různé volby zařízení v okně Nstroj Nastaven tiskrny . Některá zařízení tuto vlastnost nemají.  Je-li zařízení připojeno k síti, zobrazí se okno SyncThru™ Web Service místo okna Nstroj Nastaven tiskrny .
5	Nastavení ovladače	Všechny možnosti zařízení, které potřebujete, můžete nastavit v okně Předvolby tisku . Tato funkce je dostupná pouze pro systémy Windows (viz „Otevření předvoleb tisku“ na straně 54).

Spuštění Odstraňování problémů

Řešení problémů najdete v **Odstraňování problémů**.

Klepněte pravým tlačítkem (v systému Windows nebo Linux) nebo klepněte (v systému Mac OS X) na ikonu Smart Panel a zvolte **Odstraňování problémů**.

Změny nastavení programu Smart Panel

Klepněte pravým tlačítkem (v systému Windows nebo Linux) nebo klepněte (v systému Mac OS X) na ikonu Smart Panel a zvolte **Možnosti**. Vyberte v okně **Možnosti** požadovanou velikost papíru.

SmarThru

Dodaný disk CD-ROM vám poskytuje aplikaci SmarThru. Aplikace SmarThru nabízí užitečné funkce, které můžete využít se zařízením.

Spuštění aplikace SmarThru

Při spuštění aplikace SmarThru postupujte takto:

1. Zkontrolujte, zda jsou zařízení a počítač zapnuté a řádně propojené.
2. Po instalaci programu SmarThru se na ploše počítače zobrazí ikona SmarThru.
3. Poklepejte na ikonu SmarThru.



4. Spustí se aplikace SmarThru.

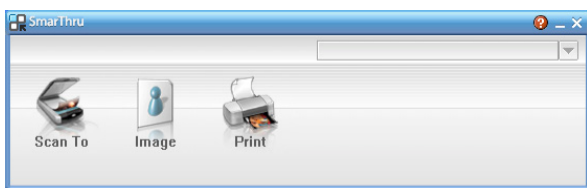

- **Scan To:** umožňuje skenovat obrázek a naskenovaný obrázek uložit do aplikace nebo souboru, odeslat ho e-mailem nebo publikovat na webu.
- **Image:** obrázek uložený do grafického souboru lze dále upravit, odeslat do zadané složky nebo aplikace, odeslat e-mailem nebo publikovat na webu.
- **Print:** umožňuje tisk uložených obrázků. Podle vybavení zařízení lze obrázek tisknout černobíle nebo barevně.

Chcete-li zobrazit další informace o softwaru SmarThru, klepněte na ikonu v pravém horním rohu okna. Objeví se okno nápovědy SmarThru. Na obrazovce vidíte pomoc poskytovanou k programu SmarThru.

- Chcete-li aplikaci SmarThru odinstalovat, postupujte takto: Než začnete s odinstalováním softwaru, ukončete všechny aplikace spuštěné v počítači.
 - a) V nabídce **Start** vyberte **Programy** nebo **Všechny programy**.
 - b) Zvolte **Samsung Printers > SmarThru 4 > Uninstall SmarThru 4**.
 - c) Jakmile vás počítač požádá o potvrzení, přečtěte si text a potom klepněte na **OK**.
 - d) Klepněte na **Finish**.

Používání softwaru SmarThru

Skenování

1. Klepněte na tlačítko **Scan To**.

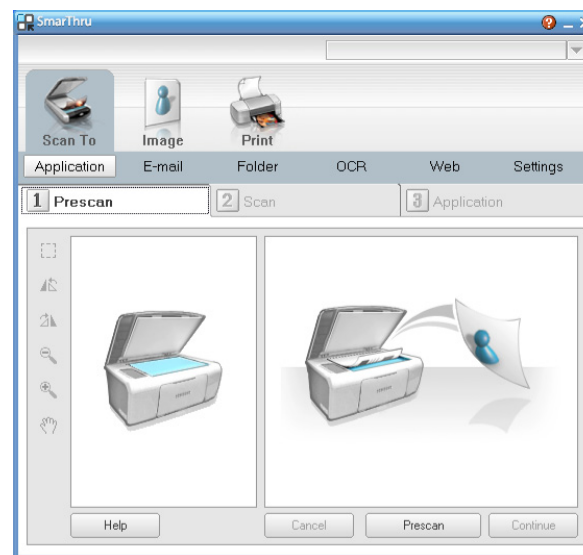

- **Application:** skenování obrázku a jeho otevření v grafickém editoru, jako je například Malování nebo Adobe Photoshop.
- **E-mail:** skenování obrázku a odeslání naskenovaného obrázku e-mailem. Umožňuje obrázek naskenovat, prohlédnout a odeslat e-mailem.

Aby bylo možné odeslat obrázek e-mailem, musí být v počítači nainstalován e-mailový klient, například Outlook Express, s nastaveným e-mailovým účtem.

- **Folder:** skenování obrázku a jeho uložení do vybrané složky. Umožňuje obrázek naskenovat, prohlédnout a uložit do vybrané složky.
- **OCR:** skenování obrázku a rozpoznání textu v něm. Umožňuje obrázek naskenovat, prohlédnout a odeslat do aplikace OCR pro automatické rozpoznání textu.
 - Doporučená možnost skenování pro OCR.
 - Rozlišení: 200 nebo 300 dpi.
 - Typ obrázku: odstíny šedé nebo černobílý.
- **Web:** umožňuje obrázek naskenovat, prohlédnout a publikovat na webu ve formátu, který jste zadali.
- **Settings:** uživatelské nastavení základních funkcí nabídky **Scan To**. Umožňuje upravit nastavení funkcí **Application**, **E-mail**, **OCR** a **Web**.

2. Zvolte nastavení skenování a klepněte na **Scan**.

Tisk

1. Klepněte na **Print**.
2. Vyberte soubor, který chcete tisknout.
3. Vyberte zařízení, které chcete použít pro tisk.
4. Klepnutím na **Print** spustíte tiskovou úlohu.

Používání programu SetIP

Tento program slouží k síťovému nastavení IP za pomoci MAC adresy, což je výrobní číslo hardwaru síťové karty nebo rozhraní síťové tiskárny.

Zejména pak slouží správcům sítě k nastavení několika síťových IP adres současně.

 Program SetIP můžete použít pouze tehdy, je-li zařízení připojeno k síti.

Windows

Následující postup vychází z operačního systému Windows XP.

Instalace programu

1. Vložte do počítače softwarový disk CD, který jste obdrželi spolu se zařízením. Pokud se disk CD se softwarem spustí automaticky, zavřete okno.
2. Z nabídky **Start** vyberte **Tento počítač** a otevřete disk X (X je vaše mechanika CD-ROM).
3. Poklepejte na **Application > SetIP**.
4. Poklepáním na **Setup.exe** nainstalujete program.
5. Klepněte na **OK**.
V případě potřeby vyberte z rozevíracího seznamu příslušný jazyk.
6. Dodržujte pokyny v okně a dokončete instalaci.

Tisk MAC adresy zařízení

1. Stiskněte tlačítko **Menu** na ovládacím panelu.
2. Stiskněte šipku doleva/doprava, dokud se nezobrazí **Sit**, a poté stiskněte tlačítko **OK**.
3. Stiskněte opakovaně tlačítko pravé/levé šipky, dokud se neobjeví položka **Informace site**, potom stiskněte tlačítko **OK**.

Naleznete zde MAC a IP adresu zařízení.

Nastavení síťových údajů

1. Vytiskněte protokol o síťové konfiguraci zařízení, který obsahuje adresu MAC zařízení.
2. V nabídce Windows **Start** vyberte **Všechny programy > Samsung Printers > SetIP > SetIP**.
3. Klepnutím otevřete okno konfigurace TCP/IP.
4. Zadejte adresu MAC síťové karty, IP adresu, masku podsítě, výchozí bránu a poté klepněte na **Apply**.

 Adresu MAC zadejte bez dvojtečky (:).

5. Zařízení vytiskne síťové informace. Zkontrolujte, zda jsou všechna nastavení správná.
6. Ukončete program SetIP.

Macintosh

Program SetIP by se měl nainstalovat automaticky během instalace ovladače.

Tisk MAC adresy zařízení

1. Stiskněte tlačítko **Menu** na ovládacím panelu.
2. Stiskněte šipku doleva/doprava, dokud se nezobrazí **Sit**, a poté stiskněte tlačítko **OK**.
3. Stiskněte opakovaně tlačítko pravé/levé šipky, dokud se neobjeví položka **Informace site**, potom stiskněte tlačítko **OK**.

Naleznete zde MAC a IP adresu zařízení.

Nastavení síťových údajů

Chcete-li změnit nastavení IP síťové tiskárny, postupujte podle následujících pokynů.

 Jestliže během instalace ovladače tiskárny zvolíte možnost **Typical installation for a network printer**, program SetIP se po instalaci automaticky spustí. Přejděte ke kroku 4.

1. Vytiskněte protokol o síťové konfiguraci zařízení, který obsahuje adresu MAC zařízení.
2. Otevřete složku **Library > Printers > Samsung > název modelu tiskárny > SetIP**.
3. Poklepejte na soubor **SetIPApplet.html**.
4. Po zobrazení okna s certifikátem klepněte na tlačítko **Trust**.
5. Klepnutím otevřete okno konfigurace TCP/IP.
6. Zadejte adresu MAC síťové karty, IP adresu, masku podsítě, výchozí bránu a poté klepněte na **Apply**.
 Adresu MAC zadejte bez dvojtečky (:).
7. Zařízení vytiskne síťové informace. Zkontrolujte, zda jsou všechna nastavení správná.
8. Ukončete program SetIP.

Linux

Program SetIP by se měl nainstalovat automaticky během instalace ovladače.

Tisk MAC adresy zařízení

1. Stiskněte tlačítko **Menu** na ovládacím panelu.
2. Stiskněte šipku doleva/doprava, dokud se nezobrazí **Sit**, a poté stiskněte tlačítko **OK**.
3. Stiskněte opakovaně tlačítko pravé/levé šipky, dokud se neobjeví položka **Informace site**, potom stiskněte tlačítko **OK**.

Naleznete zde MAC a IP adresu zařízení.

Nastavení síťových údajů

1. Vytiskněte protokol o síťové konfiguraci zařízení, který obsahuje adresu MAC zařízení.
2. Otevřete **/opt/Samsung/mfp/share/utils/**.
3. Poklepejte na soubor **SetIPApplet.html**.
4. Klepnutím otevřete okno konfigurace TCP/IP.
5. Zadejte adresu MAC síťové karty, IP adresu, masku podsítě, výchozí bránu a poté klepněte na **Apply**.
 Adresu MAC zadejte bez dvojtečky (:).
6. Zařízení vytiskne síťové informace. Zkontrolujte, zda jsou všechna nastavení správná.
7. Ukončete program SetIP.

Používání nástroje Unified Driver Configurator systému Linux

Nástroj Unified Driver Configurator je určen především pro konfiguraci tiskáren nebo víceúčelových zařízení. Chcete-li používat nástroj Unified Driver Configurator, musíte nainstalovat sdružené ovladače Linux (viz „Instalace sdružených ovladačů systému Linux“ na straně 33).

Až budou ovladače nainstalovány do systému Linux, na ploše se automaticky vytvoří ikona balíku Unified Driver Configurator.

Spuštění nástroje Unified Driver Configurator

1. Na ploše poklepejte na ikonu **Unified Driver Configurator**.
Také můžete klepnout na nabídku **Startup** a vybrat **Samsung Unified Driver > Unified Driver Configurator**.
2. Stisknutím příslušného tlačítka nalevo přepnete do příslušného konfiguračního okna.

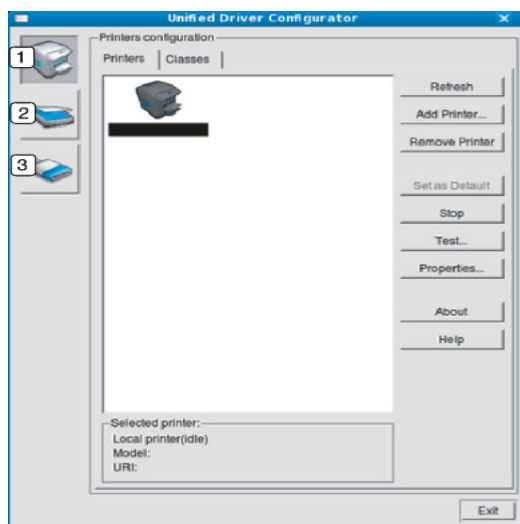

- 1 **Printers configuration**
- 2 **Scanners configuration**
- 3 **Ports configuration**

 Chcete-li použít nápovědu na obrazovce, klepněte na tlačítko **Help**.

3. Po změně konfigurace ukončete nástroj Unified Driver Configurator klepnutím na tlačítko **Exit**.

Printers configuration

Okno **Printers configuration** má dvě karty: **Printers** a **Classes**.

Karta Printers

Klepnutím na tlačítko s ikonou zařízení v levé části okna nástroje Unified Driver Configurator zobrazíte aktuální konfiguraci tiskáren systému.

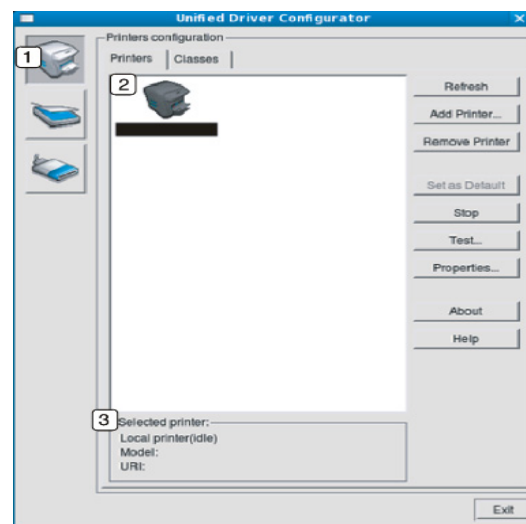

- 1 Přepíná do **Printers configuration**.
- 2 Zobrazuje všechna nainstalovaná zařízení.
- 3 Zobrazuje stav, název modelu a URI adresu zařízení.

Ovládací tlačítka tiskárny jsou tato:

- **Refresh:** obnoví seznam dostupných zařízení.
- **Add Printer:** umožňuje přidání nového zařízení.
- **Remove Printer:** odebere vybrané zařízení.
- **Set as Default:** nastaví aktuálně zvolené zařízení jako výchozí.
- **Stop/Start:** zastaví / spustí zařízení.
- **Test:** umožňuje vtištění zkušební stránky a ověření, zda zařízení pracuje správně.
- **Properties:** umožňuje zobrazení a změnu vlastností tiskárny.

Karta Classes

Karta Classes zobrazuje seznam dostupných tříd zařízení.

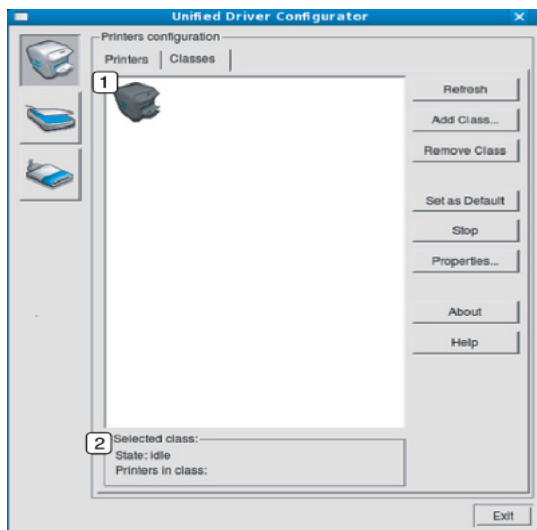

- 1 Zobrazuje všechny třídy zařízení.
- 2 Zobrazuje stav třídy a počet zařízení ve třídě.
 - **Refresh:** obnoví seznam tříd.
 - **Add Class:** umožňuje přidání nové třídy zařízení.
 - **Remove Class:** odebere vybranou třídu zařízení.

Scanners configuration

V tomto okně můžete sledovat činnost skenovacích zařízení, zobrazit seznam nainstalovaných víceúčelových zařízení Samsung, měnit vlastnosti zařízení a skenovat obrázky.

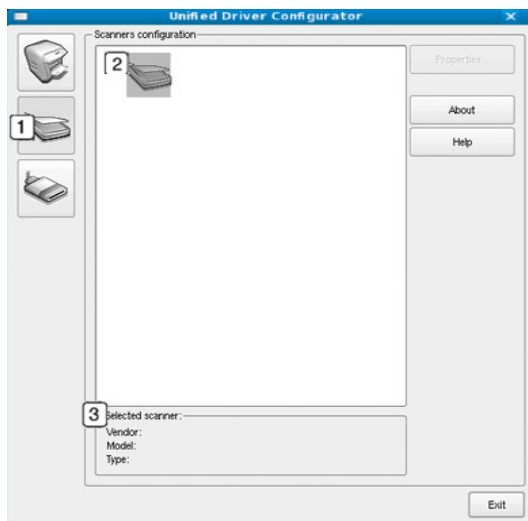

- 1 Přepíná na **Scanners configuration**.
- 2 Zobrazuje všechny nainstalované skenery.
- 3 Zobrazuje stav, název modelu a typ skeneru.
 - **Properties:** umožňuje měnit vlastnosti skeneru a skenovat dokumenty.

Ports configuration

V tomto okně si můžete prohlédnout seznam dostupných portů, zkontrolovat stav každého portu a uvolnit port, který zůstal v zaneprázdněném stavu, když jeho vlastník z nějakého důvodu ukončil úlohu.

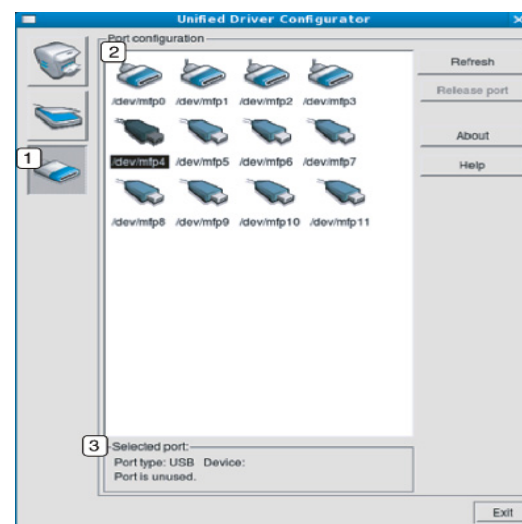

- 1 Přepíná do okna **Ports configuration**.
- 2 Zobrazuje všechny dostupné porty.
- 3 Zobrazuje typ portu, zařízení připojené k portu a jeho stav.
 - **Refresh:** obnoví seznam dostupných portů.
 - **Release port:** uvolní vybraný port.

Sdílení portů mezi tiskárnami a skenery

Zařízení může být připojeno k hostitelskému počítači pomocí paralelního portu nebo portu USB. Vzhledem k tomu, že víceúčelové zařízení obsahuje více než jedno zařízení (tiskárnu a skener), je nutné řídit správný přístup uživatelských aplikací k těmto zařízením prostřednictvím jednoho portu I/O.

Balík ovladačů Unified Linux Driver poskytuje vhodný mechanismus sdílení portu, který používají ovladače tiskáren a skenerů Samsung. Ovladače adresují příslušná zařízení prostřednictvím tzv. portů zařízení. Aktuální stav libovolného portu zařízení lze zobrazit v okně **Ports configuration**. Sdílení portu brání v přístupu k jednomu funkčnímu bloku víceúčelového zařízení, pokud je používán druhý blok.

Důrazně doporučujeme instalovat nová zařízení do vašeho systému pomocí nástroje Unified Driver Configurator. V takovém případě budete požádáni o výběr portu I/O pro nové zařízení. Tento výběr pak definuje nejvhodnější konfiguraci pro funkce víceúčelového zařízení. Ovladač vybírá porty I/O pro skenery víceúčelového zařízení automaticky a použijí se výchozí vhodná nastavení.

Údržba

Tato kapitola obsahuje informace týkající se údržby zařízení a kazety s tonerem.

Obsah kapitoly:

- Tisk zprávy o zařízení
- Sledování životnosti spotřebního materiálu
- Používání upozornění Výstr.docház.ton.
- Zjištění výrobního čísla

Tisk zprávy o zařízení

Můžete vytisknout protokol s informacemi o zařízení a úlohách.

1. Stiskněte tlačítko **Menu** na ovládacím panelu.
2. Tiskněte šipku doleva/doprava, dokud se nezobrazí **Syst.nastavení**, a poté stiskněte tlačítko **OK**.
3. Tiskněte šipku doleva/doprava, dokud se nezobrazí **Zobrazit**, a poté stiskněte tlačítko **OK**.
4. Opakovaně stiskněte šipku doleva / doprava, dokud se nezobrazí protokol nebo seznam, který chcete vytisknout. Stiskněte tlačítko **OK**. Chcete-li vytisknout všechny protokoly a seznamy, vyberte možnost **Vse-protokoly**.
5. Pomocí šipek doleva/doprava zobrazte možnost **Ano** nebo **Tisknout?** a stiskněte tlačítko **OK**.



K tisku konfigurace zařízení nebo k procházení jeho stavem můžete využít službu SyncThru™ Web Service. Otevřete internetový prohlížeč na svém počítači připojeném v síti a napište IP adresu svého zařízení. Po otevření služby SyncThru™ Web Service klepněte na **Information > Print information**.

Sledování životnosti spotřebního materiálu

Pokud se často zasekává papír nebo dochází k potížím s tiskem, zjistěte počet vytištěných stran. Je-li to nutné, vyměňte příslušné součásti.

1. Stiskněte tlačítko **Menu** na ovládacím panelu.
2. Tiskněte šipku doleva/doprava, dokud se nezobrazí **Syst.nastavení**, a poté stiskněte tlačítko **OK**.
3. Stiskněte opakovaně tlačítko pravé/levé šipky, dokud se neobjeví položka **Udržba**, potom stiskněte tlačítko **OK**.
4. Stiskněte opakovaně šipku doleva/doprava, dokud se neobjeví položka **Ziv.spot.mat.**, potom stiskněte tlačítko **OK**.
5. Stiskněte opakovaně šipku doleva / doprava, dokud se nezobrazí požadovaná položka, poté stiskněte tlačítko **OK**.
 - **Info-spot.mat.:** vytiskne stránku s informacemi o spotřebním materiálu.
 - **Celkem:** zobrazí celkový počet vytištěných stran.
 - **ADF, Skenování:** zobrazí počet stran naskenovaných pomocí automatického podavače dokumentů.
 - **Sken-skl.deska:** zobrazí počet stran naskenovaných přes skleněnou desku.
6. Stisknutím tlačítka **Stop/Clear** vrátíte zařízení do pohotovostního režimu.

- Čištění zařízení
- Skladování kazety s tonerem
- Tipy pro přenášení a skladování zařízení

Používání upozornění Výstr.docház.ton.

Pokud v kazetě dochází toner, začne kontrolka **Status** červeně blikat. Můžete se rozhodnout, zda chcete, aby kontrolka blikala či nikoliv.

1. Nainstalujte ovladač tiskárny pomocí dodaného disku CD se softwarem tiskárny.
2. Poklepejte na ikonu **Smart Panel** na hlavním panelu nástrojů (v systému Windows) nebo v Notification Area (v systému Linux). Také můžete klepnout na **Smart Panel** ve stavové liště (v systému Mac OS X).
3. Klepněte na **Nastavení tiskárny**.
4. Klepněte na **Nastavení > Dochází barva**. Vyberte příslušné nastavení a potom klepněte na **Použít**.

Zjištění výrobního čísla

Sériové číslo zařízení potřebujete při vyžádání servisu nebo při registraci uživatele na webu společnosti Samsung. Postupujte takto:

1. Stiskněte tlačítko **Menu** na ovládacím panelu.
2. Tiskněte šipku doleva/doprava, dokud se nezobrazí **Syst.nastavení**, a poté stiskněte tlačítko **OK**.
3. Stiskněte opakovaně tlačítko pravé/levé šipky, dokud se neobjeví položka **Udržba**, potom stiskněte tlačítko **OK**.
4. Tiskněte šipku doleva/doprava, dokud se nezobrazí **Vyrobní číslo**, a poté stiskněte tlačítko **OK**.
5. Zkontrolujte sériové číslo zařízení.
6. Stisknutím tlačítka **Stop/Clear** vrátíte zařízení do pohotovostního režimu.

Čištění zařízení

Jestliže dojde k problémům s kvalitou tisku nebo jestliže používáte zařízení v prašném prostředí, musíte je pravidelně čistit, abyste zachovali nejlepší podmínky tisku a mohli zařízení používat déle.



- Při čištění skříně zařízení čisticími prostředky s velkým množstvím alkoholu, rozpouštědel nebo jiných účinných látek může dojít k odbarvení nebo mechanickému poškození skříně.
- Dojde-li ke znečištění zařízení nebo jeho okolí tonerem, doporučujeme použít k čištění hadřík nebo ubrousek namočený ve vodě. Použijete-li vysavač, toner se rozptýlí do vzduchu a mohl by vám uškodit.

Čištění vnějšího povrchu

Vyčistěte skříň zařízení měkkým hadříkem, který nepouští vlas. Látku můžete lehce navlhčit, ale dávejte pozor, aby tekutina nestékala po zařízení nebo nenatekla dovnitř.

Čištění vnitřního prostoru

Během tisku se uvnitř zařízení mohou nahromadit zbytky papíru, toner a prachové částice. Tyto usazeniny mohou působit problémy s kvalitou tisku, například skvrny od toneru nebo jeho rozmazání. Vyčištěním vnitřních částí zařízení tyto problémy odstraníte a zmírníte.

1. Zařízení vypněte a odpojte přírodní šňůru elektrického proudu. Počkejte, než zařízení vychladne.
2. Otevřete přední kryt a vytáhněte kazetu s tonerem. Odložte ji na čistý rovný povrch.

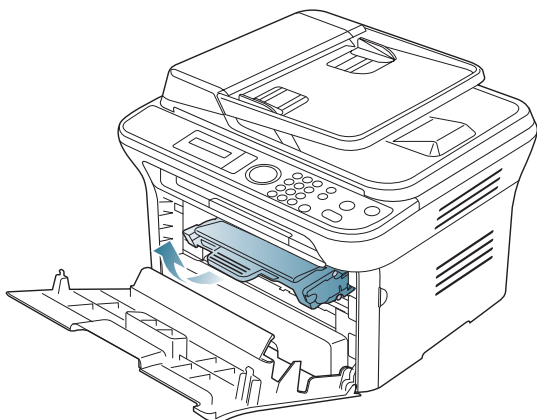

- Chcete-li předejít poškození kazety s tonerem, nevystavujte ji na světlo po dobu delší než několik minut. V případě potřeby ji můžete přikrýt papírem.
- Nedotýkejte se zelené spodní části kazety s tonerem. Abyste se tohoto místa nedotkli, použijte rukojeť na kazetě.

3. Setřete veškerý prach a vysypaný toner z okolí kazety s tonerem suchým hadříkem, který nepouští vlákna.

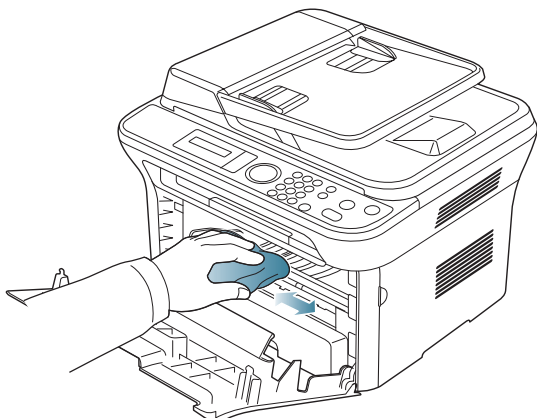

Při čištění vnitřku zařízení dávejte pozor, abyste nepoškodili přenosový válec nebo jiné vnitřní součásti. Nepoužívejte k čištění rozpouštědla, například benzen nebo ředidlo. Mohou se vyskytnout problémy s kvalitou tisku a způsobit poškození zařízení.

4. Najděte uvnitř horní části kazety dlouhý pruh skla (LSU) a jemně jej vyčistěte pomocí hadříku.

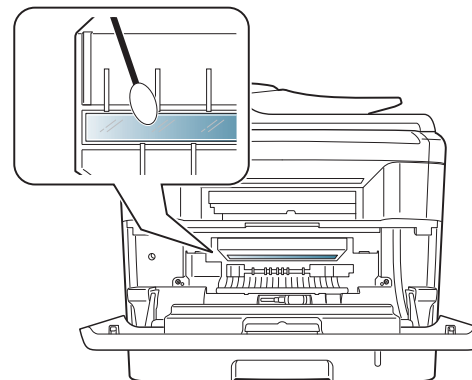

5. Zasuňte kazetu s tonerem a zavřete přední kryt.
6. Připojte napájecí kabel a zapněte zařízení.

Čištění skenovací jednotky

Budete-li udržovat skenovací jednotku čistou, zajistíte vysokou kvalitu kopií. Skenovací jednotku doporučujeme čistit podle potřeby na začátku každého dne a během dne.

1. Vodou lehce navlhčete měkkou tkaninu, která nepouští chlupy, nebo papírovou utěrku.
2. Otevřete kryt skeneru.
3. Utřete povrch skleněné desky skeneru a sklo podavače, aby bylo čisté a suché.

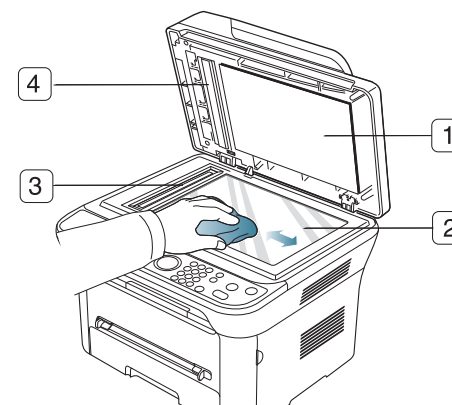

- 1 Kryt skeneru
- 2 Skleněná deska skeneru
- 3 Skleněná deska podavače
- 4 Bílý pruh

4. Očistěte a vysušte spodní stranu krytu skeneru a bílý pruh.
5. Zavřete kryt skeneru.

Skladování kazety s tonerem

Kazety s tonerem obsahují součásti, které jsou citlivé na světlo, teplotu a vlhkost. Společnost Samsung uživatelům doporučuje, aby se řídili doporučeními pro optimální výkon, nejvyšší kvalitu a prodlouženou životnost uvedené pro vaší novou kazetu s tonerem společnosti Samsung.

Skladujte kazetu ve stejném prostředí jako je tiskárna, ve které bude použita; takovým prostředím by měla být místnost s řízenou teplotou a vlhkostí. Kazeta s tonerem by měla zůstat ve svém původním, uzavřeném obalu až do doby instalace. Není-li původní obal k dispozici, zakryjte horní otvor kazety papírem a kazetu uložte na temné místo.

Otevření obalu kazety před použitím výrazně zkracuje její životnost. Neskladujte na podlaze. Pokud vyjmete kazetu s tonerem z tiskárny, vždy kazetu skladujte:

- Uvnitř ochranného sáčku z původního obalu.
- Skladujte vleže naplocho (nepokládejte na jeden konec) tou stranou nahoru, jaká je nahoru při nainstalování toneru do zařízení.
- spotřební materiály nikdy nepřechovávejte za následujících podmínek:
 - při teplotách vyšších než 40 °C;
 - při vlhkosti nižší než 20 % a vyšší než 80 %;
 - v prostředí s extrémními výkyvy vlhkosti nebo teploty;
 - na přímém slunci nebo pod umělým osvětlením;
 - na prašných místech;
 - v autě delší dobu;
 - v prostředí s korozivními plyny;
 - v prostředí se slaným vzduchem.

Pokyny k manipulaci

- Nedotýkejte se povrchu válce v kazetě, který je citlivý na světlo.
- Nevystavujte kazetu vibracím nebo otřesům.
- Nikdy ručně neotáčejte válcem, zejména v opačném směru; mohlo by dojít k vnitřnímu poškození a vysypání toneru.

Používání kazet s doplněným tonerem nebo kazet, které nejsou od společnosti Samsung

Společnost Samsung Electronics vám nedoporučuje ani neschvaluje, abyste v tiskárně používali kazety s tonerem, které nejsou od společnosti Samsung, včetně obecných, maloobchodních, doplňovaných nebo opětovně zpracovávaných kazet.



Záruka společnosti Samsung na tiskárnu se nevztahuje na škody na zařízení způsobené použitím opakovaně plněné, přepracované nebo neoriginální kazety s tonerem.

Předpokládaná životnost kazety

Odhadovaná životnost (výtěžek kazety s tonerem) závisí na množství toneru potřebného k provádění tiskových úloh. Skutečný počet vytištěných stran může být jiný v závislosti na hustotě tisku na stránkách, provozním prostředí, frekvenci tisku, typu používaných médií a/nebo jejich velikosti. Pokud například tisknete velké množství grafiky, bude spotřeba toneru vysoká a budete pravděpodobně muset kazetu měnit častěji.

Tipy pro přenášení a skladování zařízení

- Když zařízení přenášíte, nenaklánějte je ani je neotáčejte dnem vzhůru. Vnitřní část zařízení by se mohla znečistit tonerem, což může vést k poškození zařízení nebo způsobit špatnou kvalitu tisku.
- Při přesouvání zařízení by jej měly držet alespoň dvě osoby.

Řešení problémů

Tato kapitola obsahuje užitečné informace a postupy pro případ, že by došlo k chybě.

Obsah kapitoly:

- Rozprostření toneru
- Odstraňování vzpříčených originálů dokumentů
- Tipy jak zabránit zkroucení papíru
- Tipy jak zabránit zaseknutí papíru

Rozprostření toneru

Když je kazeta s tonerem téměř prázdná:

- Objevují se pruhy nebo světlý tisk.
- Na displeji se zobrazí hlášení **Připravít nov. kazetu**.
- Kontrolka **Status** bliká červeně.

V těchto případech můžete dočasně zlepšit kvalitu tisku opětovným rozprostřením toneru v kazetě. Někdy se bílé pruhy a světlý tisk objevují i po rozprostření toneru.

1. Otevřete přední kryt.
2. Vytáhněte kazetu s tonerem ven.

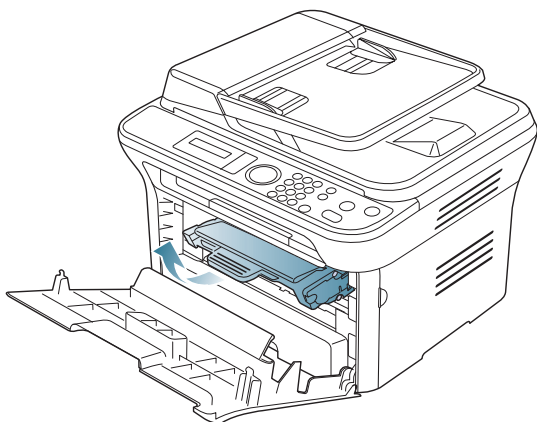

3. Důkladným otáčením kazety (5 až 6 krát) rozprostřete rovnoměrně toner uvnitř kazety.

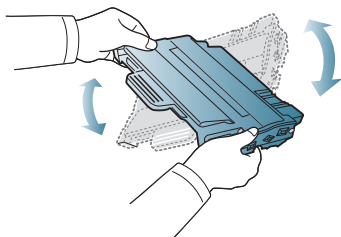

 Pokud se část toneru vysype na váš oděv, setřete jej suchou tkaninou a vyperte ve studené vodě. Horká voda by zafixovala toner do vlákna.

 Nedotýkejte se zelené spodní části kazety s tonerem. Abyste se tohoto místa nedotkli, použijte rukojeť na kazetě.

- Odstranění zaseknutého papíru
- Vysvětlení zobrazených zpráv
- Řešení jiných problémů

4. Uchopte kazetu s tonerem za rukojeť a pomalu ji vložte do otvoru v zařízení.

Výstupky na stranách kazety a odpovídající drážky v zařízení zajistí správnou pozici kazety, dokud zcela nezapadne na místo.

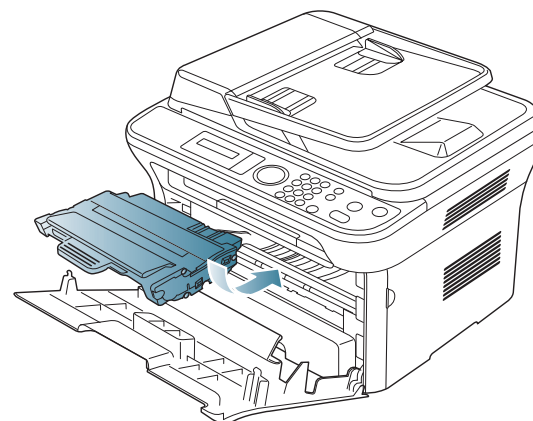

5. Zavřete přední kryt. Ujistěte se, že je kryt bezpečně uzavřen.

Odstraňování vzpříčených originálů dokumentů

Pokud se originál zasekne během průchodu podavačem dokumentů, na displeji se zobrazí výstražná zpráva.

 Zaseknutý papír odstraňujte ze zařízení zlehka a pomalu, abyste jej neroztrhli.

 Aby nedocházelo k zaseknutí, pokládejte silné a tenké originály a originály na smíšeném typu papíru na skleněnou desku skeneru.

1. Vyměňte zbývající dokumenty z podavače dokumentů.
2. Otevřete kryt podavače.

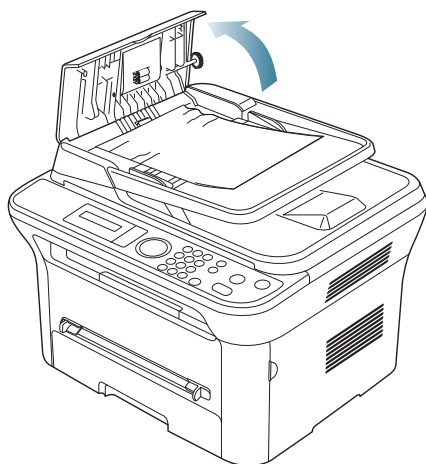

3. Opatrně vyjměte zaseknutý papír z podavače dokumentů.

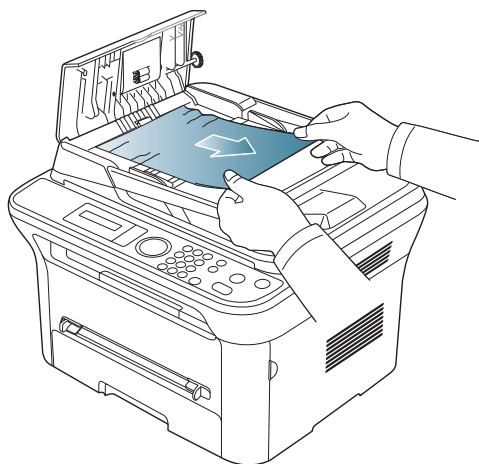

 Pokud v této oblasti nevidíte žádný papír, přejděte k bodu 5.

4. Zavřete kryt podavače. Potom do podavače znovu vložte stránky, které jste případně vytáhli.

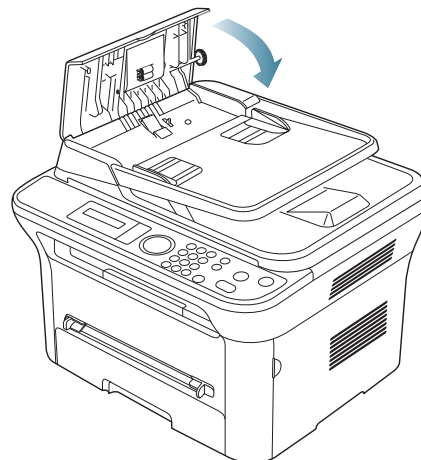

5. Otevřete kryt skeneru.
6. Uchopte nesprávně podaný papír a opatrným tahem oběma rukama směrem doprava jej vyjměte z oblasti podávání.

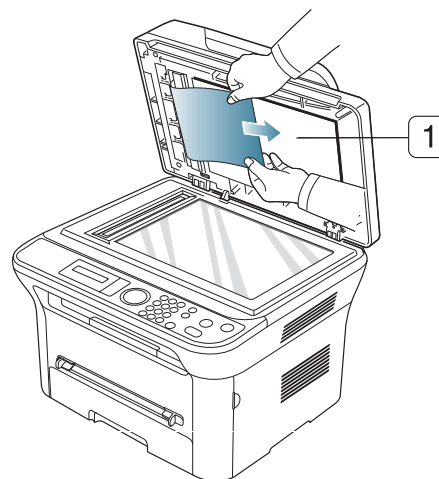

1 Kryt skeneru

7. Zavřete kryt skeneru. Odstraněné listy vložte zpět do podavače dokumentů.

Tipy jak zabránit zkroucení papíru

1. Otevřete zadní kryt.
2. Páčky na obou stranách vytáhněte dolů.

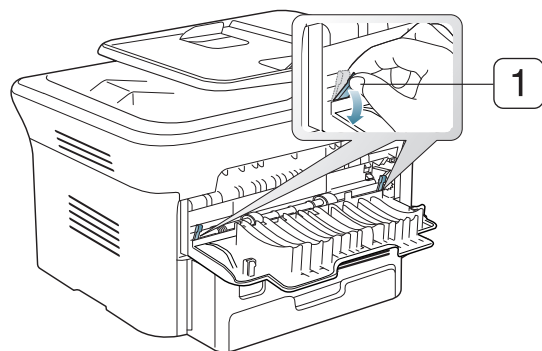

1 Přítlačná páčka

-  Nechte zadní kryt při tisku otevřen. Použijte tento postup jen tehdy, pokud je výtisk pokroucen na více než 20 mm.

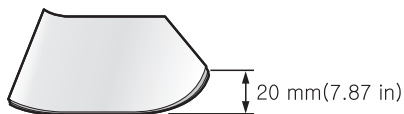

Tipy jak zabránit zaseknutí papíru

Když vyberete správné druhy médií, k zasekávání papíru většinou nebude docházet. Dojde-li k nahromadění papíru, přejděte k následujícím pokynům.

- Ujistěte se, že jsou nastavitelné vodiče ve správné poloze (viz „Vložení papíru do zásobníku“ na straně 48).
- Nepřeplňujte zásobník papíru. Dbejte na to, aby byl zásobník naplněn pouze po značku maximálního množství papíru uvnitř zásobníku.
- Nevyjímejte papír ze zásobníku, pokud zařízení tiskne.
- Papír před vložením do zásobníku prolistujte, profoukněte a srovnejte.
- Nepoužívejte zmačkaný, vlhký ani hodně pokroucený papír.
- Nevkládejte do zásobníku zároveň různé druhy papíru.
- Používejte pouze doporučená tisková média (viz „Nastavení formátu a typu papíru“ na straně 51).
- Tiskové médium musí být v zásobníku vloženo doporučenou stranou dolů a v ručním zásobníku doporučenou stranou nahoru.

Odstranění zaseknutého papíru

Pokud dojde k zaseknutí papíru, zobrazí se na displeji výstražná zpráva. Pro zahájení opětovného tisku po odstranění uvíznutého papíru musíte otevřít a znovu zavřít přední dvířka.

-  Zaseklý papír vytahujte ze zařízení zlehka a pomalu, abyste jej neroztrhli. Při odstraňování zaseknutého papíru postupujte podle pokynů v následujících částech.

V zásobníku 1

-  Kliknutím na tento odkaz otevřete animaci ukazující postup při odstraňování zaseknutého papíru.
1. Otevřete a zavřete přední kryt. Zaseknutý papír automaticky vyjede ze zařízení. Pokud papír nevyjede, přejděte k dalšímu kroku.
 2. Vytáhněte zásobník 1.

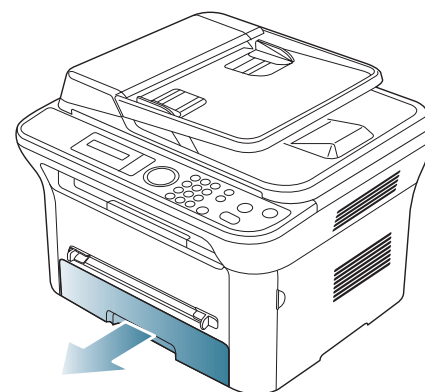

3. Odstraňte uvíznutý papír tak, že ho budete opatrně a v přímém směru vytahovat ven.

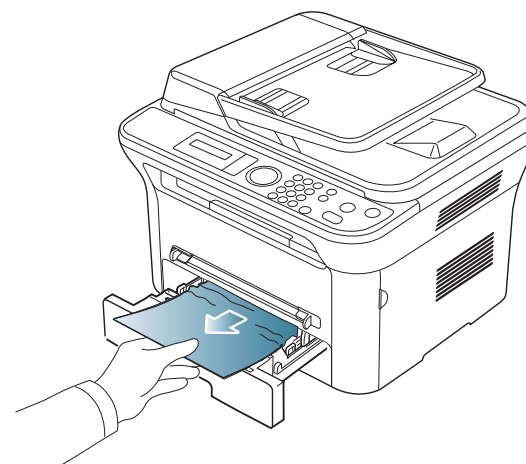

Pokud papír nelze lehce vytáhnout nebo pokud papír v této oblasti nevidíte, podívejte se do oblasti fixace u kazety s tonerem (viz „Uvnitř zařízení“ na straně 97).

4. Zasuňte zásobník 1 zpět do zařízení, až zaklapne na své místo. Tisk bude automaticky pokračovat.

V ručním zásobníku

 Kliknutím na tento odkaz otevřete animaci ukazující postup při odstraňování zaseknutého papíru.

1. Pokud není papír podáván správně, vytáhněte jej ze zařízení.

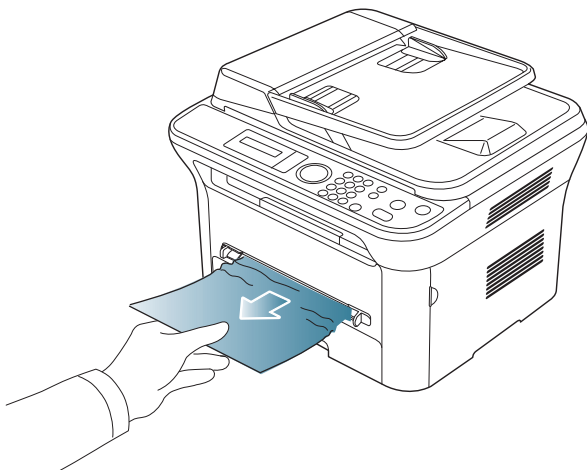

2. Otevřením a zavřením předního krytu pokračujte v tisku.

Uvnitř zařízení

 Kliknutím na tento odkaz otevřete animaci ukazující postup při odstraňování zaseknutého papíru.

 Oblast fixace je horká. Při vytahování papíru ze zařízení buďte opatrní.

1. Otevřete přední kryt a lehkým stlačením směrem dolů vytáhněte kazetu s tonerem.

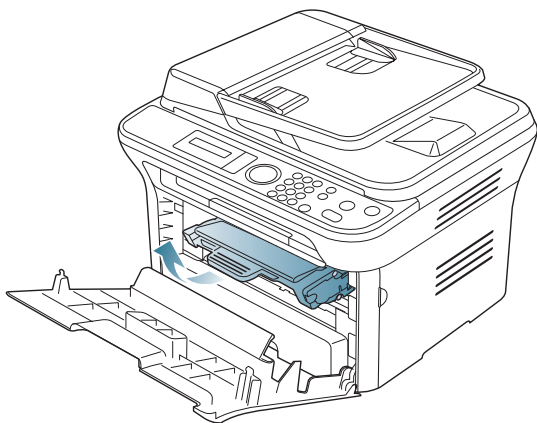

2. Odstraňte uvíznutý papír tak, že ho budete opatrně a v přímém směru vytahovat ven.

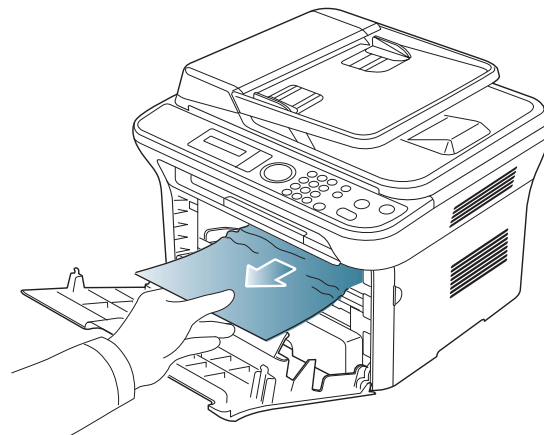

3. Zasuňte kazetu s tonerem zpět a zavřete přední kryt. Tisk bude automaticky pokračovat.

Ve výstupní oblasti

 Kliknutím na tento odkaz otevřete animaci ukazující postup při odstraňování zaseknutého papíru.

1. Otevřete a zavřete přední kryt. Zaseknutý papír automaticky vyjede ze zařízení.
Pokud zaseknutý papír nevidíte, přejděte k dalšímu kroku.
2. Jemně vytáhněte papír z předního výstupního zásobníku.

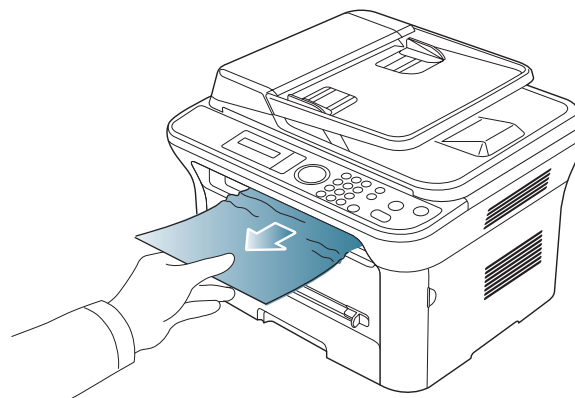

Pokud papír nelze lehce vytáhnout nebo pokud papír v této oblasti nevidíte, nepokračujte a přejděte k dalšímu kroku.

3. Otevřete zadní kryt.

4. Zatlačte páčky směrem dolů a vyjměte papír.

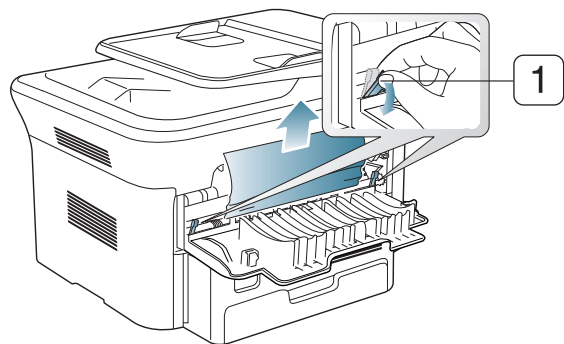

1 Přítlačná páčka

Pokud zaseknutý papír nevidíte, přejděte k dalšímu kroku.

5. Stáhněte páčky krytu fixační jednotky dolu a vyjměte papír. Vraťte páčky krytu fixační jednotky do původní polohy.

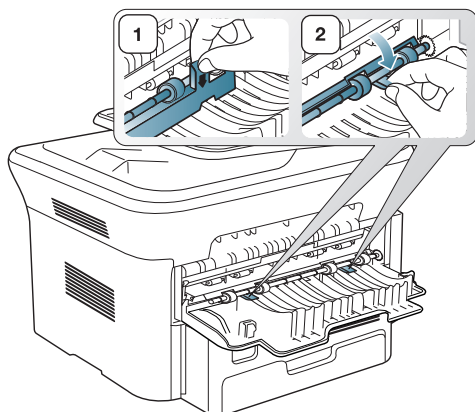

 Oblast fixace je horká. Při vytahování papíru ze zařízení buďte opatrní.

6. Vraťte páčky do původní polohy.
7. Uzavřete zadní kryt.
8. Po otevření a zavření předního krytu dojde k automatické obnově tisku.

Vysvětlení zobrazených zpráv

Zprávy zobrazené na ovládacím panelu oznamují stav zařízení nebo závady. V následující tabulce je uveden význam jednotlivých zpráv a navrhaná řešení pro odstranění případného problému.

Ověření zpráv na displeji

-  • Není-li zpráva uvedena v tabulce, vypněte a zapněte napájení a zopakujte tiskovou úlohu. Pokud potíže přetrvávají, obraťte se na odborný servis.
- Když požadujete servis, oznamte servisnímu pracovníkovi obsah zobrazené zprávy.
- V závislosti na volbách a modelech se některé zprávy nemusí na displeji zobrazovat.
- [číslo chyby] určuje číslo chyby.
- [typ zásobníku] určuje číslo zásobníku.
- [typ média] určuje druh média.
- [format média] určuje formát média.
- [barva] určuje barvu toneru nebo zobrazovací jednotky.

Zpráva	Význam	Navrhovaná řešení
[Chyba KOM.]	U zařízení došlo k problému v komunikaci.	Požádejte odesílatele, aby fax odeslal znovu.
[Nekompatibilní]	Přístroj přijal fax z čísla, které je registrováno jako nežádoucí.	Přijatá data budou vymazána. Znovu ověřte nastavení nežádoucích faxů. Viz strana 50.
[Linka obs.]	Zařízení přijímající fax neodpovídá nebo je již linka obsazena.	Opakujte akci za několik minut.
[Chyba linky]	Zařízení se nemůže spojit s cílovým zařízením nebo ztratilo spojení kvůli potížím s telefonní linkou.	Opakujte akci. Pokud potíže přetrvávají, počkejte, než bude linka opět plně funkční (například hodinu) a potom akci opakujte. Můžete také zapnout režim ECM. Viz strana 50.
[TI.Stop stisk.]	Během provozu bylo stisknuto tlačítko Stop/Clear .	Opakujte akci.
Problem BOOTP Spustit aut. IP	Přiřazení IP adresy selhalo. To se stává, když je pro BOOTP nastaveno Auto IP ve službě SyncThru™ Web Service.	Změňte metodu přiřazení IP adresy na DHCP nebo statickou. Jestliže tuto možnost nezměníte, server BOOTP se trvale ptá na přiřazení IP adresy.
Problem BOOTP Rekon. DHCP	Přiřazení IP adresy selhalo. To se stává, když pro BOOTP není nastaveno Auto IP (automatická IP) ve službě SyncThru™ Web Service.	Změňte metodu přiřazení IP adresy na DHCP nebo statickou. Jestliže tuto možnost nezměníte, server BOOTP se trvale ptá na přiřazení IP adresy.

Zpráva	Význam	Navrhovaná řešení
Problem DHCP Spustit aut. IP	Přiřazení IP adresy selhalo. To se stává, když je pro DHCP nastaveno Auto IP (automatická IP) ve službě SyncThru™ Web Service.	Změňte metodu přiřazení IP adresy na BOOTP nebo statickou. Jestliže tuto možnost nezměníte, server DHCP se trvale ptá na přiřazení IP adresy.
Problem DHCP Rekon. BOOTP	Přiřazení IP adresy selhalo. To se stává, když pro DHCP není nastaveno Auto IP (automatická IP) ve službě SyncThru™ Web Service.	Změňte metodu přiřazení IP adresy na BOOTP nebo statickou. Jestliže tuto možnost nezměníte, server DHCP se trvale ptá na přiřazení IP adresy.
Uviz. dok. Odst. uv. dok.	Vložený originál se zasekl v automatickém podavači dokumentů.	Odstaňte zaseknutý papír (viz „Odstraňování vzpříčených originálů dokumentů“ na straně 95).
Otevreny kryt. Zavrete jej	Přední kryt není pevně zavřený.	Zavřete kryt, až zaklapne na své místo.
U konce živ. Vym. za n. kaz.	Kazeta s tonerem dosáhla konce své předpokládané životnosti. Tiskárna přestala tisknout.  Odhadovaná životnost kazety znamená předpokládanou nebo odhadovanou životnost kazety s tonerem, která označuje průměrnou kapacitu výtisků a je navržena podle ISO/IEC 19798 (viz „Dostupný spotřební materiál“ na straně 111). Počet stránek může ovlivňovat provozní prostředí, frekvence tisku, druh a velikost média. Určité množství toneru může zůstat v kazetě, i když se zobrazí U konce živ. Vym. za n. kaz. a tiskárna přestane tisknout.	Vyměňte kazetu s tonerem (viz „Výměna kazety s tonerem“ na straně 112).

Zpráva	Význam	Navrhovaná řešení
Chyba [cislo chyby] Vyp. a zap. zar.	Došlo k systémové chybě	Vypněte a znovu zapněte a zkuste tiskovou úlohu znovu. Pokud potíže přetrvávají, obraťte se na odborný servis.
Nainstal.toner	Kazeta s tonerem je nainstalovaná nesprávně nebo není nainstalovaná vůbec.	Znovu kazetu s tonerem dvakrát nebo třikrát nainstalujte, aby byla řádně usazená. Pokud problém přetrvává, nebyla kazeta s tonerem rozpoznána. Obrat'te se na zástupce servisu.
Zalozte [velikost media] do [cislo zasobniku]	V zásobníku není příslušný papír.	Vložte vhodný papír do příslušného zásobníku (viz „Vložení papíru do zásobníku“ na straně 48).
Pamet plna Odstranit ulohu	Paměť je zaplněna.	Pomocí šipek doleva / doprava zvýrazněte možnost Storno nebo Start a poté stiskněte tlačítko OK . Vyberete-li možnost Storno , zařízení zastaví faxovou úlohu. Vyberete-li možnost Start , zařízení odešle pouze naskenované dokumenty faxové úlohy.
Sitovy problem: Konflikt IP	IP adresa už je používána.	Zkontrolujte IP adresu nebo získajte novou IP adresu.
Neni odpoved	Přijímající faxové zařízení neodpovídá ani po několika pokusech o opakované vytáčení.	Opakujte akci. Zjistěte, zda je přijímající zařízení zapnuto a funkční.
Nekompatibilni Tonerova kazeta	Kazeta s tonerem není vhodná pro vaše zařízení.	Nahrad'te odpovídající kazetu s tonerem originální kazetou Samsung (viz „Výměna kazety s tonerem“ na straně 112).
Plny vyst. zas. Odstrante pap.	Výstupní zásobník je plný. Nebo není čidlo nasměrováno dolů.	Po vyjmutí papíru z výstupního zásobníku bude tiskárna pokračovat v tisku. Nebo se ujistěte, že je čidlo nasměrováno dolů. Pokud potíže přetrvávají, obraťte se na odborný servis.
Dosel pap. ve [cislo zasobniku]	V zásobníku není papír.	Vložte papír do zásobníku (viz „Vložení papíru do zásobníku“ na straně 48).

Zpráva	Význam	Navrhovaná řešení
Vytazena Kazeta [cislo zásobníku]	Kazeta zásobníku není vložena nebo není vše řádně uzavřeno.	Zásobník zavřete tak, že skloníte zadní okraj směrem dolů, zarovnáte jej s otvorem a zasunete zásobník do tiskárny.
Uviz. pap. ve viceuc. zas.	Došlo k zaseknutí papíru v oblasti ručního zásobníku.	Odstraňte zaseknutý papír (viz „V ručním zásobníku“ na straně 97).
Uviz. pap. v zas. 1	Došlo k zaseknutí papíru v oblasti zásobníku 1.	Odstraňte zaseknutý papír (viz „V zásobníku 1“ na straně 96).
Uviz. pap.u uvnitř zařízení	Došlo k uvíznutí papíru uvnitř zařízení.	Odstraňte zaseknutý papír (viz „Uvnitř zařízení“ na straně 97).
Uviz. pap. v oblasti vyst.	V prostoru pro výstup papíru došlo k zaseknutí zvláštního tiskového média.	Odstraňte zaseknutý papír. <ul style="list-style-type: none"> Viz „Ve výstupní oblasti“ na straně 97. Viz „V ručním zásobníku“ na straně 97.
Připravit nov. kazetu	V kazetě zbývá malé množství toneru. Předpokládaná životnost kazety se blíží ke konci.	Připravte si novou náhradní kazetu. Kvalitu tisku můžete dočasně zlepšit opětovným rozprostřením toneru (viz „Rozprostření toneru“ na straně 94).
Odst. och. pas. a nain. toner	Zařízení nedokáže rozpoznat kazetu s tonerem.	Odstraňte z kazety s tonerem ochrannou pásku. Další informace naleznete ve Stručná instalační příručka.

Zpráva	Význam	Navrhovaná řešení
Vymente toner	Kazeta s tonerem téměř dosáhla své odhadované životnosti.	Můžete si vybrat mezi volbami Stop nebo Pokracovat , jak je uvedeno na ovládacím panelu. Vyberete-li možnost Stop , tiskárna přestane tisknout a bez výměny kazety nemůžete dále tisknout. Vyberete-li možnost Pokracovat , tiskárna bude pokračovat v tisku, ale bez záruky kvality tisku. Když se zobrazí tato zpráva, vyměňte kazetu s tonerem, aby kvalita tisku byla co nejlepší. Další použití kazety může způsobit problémy s kvalitou tisku (viz „Výměna kazety s tonerem“ na straně 112).  Společnost Samsung nedoporučuje používat kazety s tonerem od jiných společností, jako jsou například doplňované nebo opětovně zpracovávané kazety. Společnost Samsung se nemůže zaručit za kvalitu kazet s tonerem od jiných společností. Záruka na tento přístroj se nevztahuje na servisní údržbu nebo opravu poškození vyvolaného použitím jiné kazety s tonerem, než je kazeta od společnosti Samsung.
Vym. za novou fix. jed.	Životnost fixační jednotky vypršela.	Vyměňte fixační jednotku za novou. Obratě se na zástupce servisu.
Autodiag. Prosim cekejte	System tiskárny provádí kontrolu zjištěných potíží.	Počkejte několik minut.
Prilis faxu Odstrante ulohu	Je přijímáno příliš mnoho faxů.	Odstraňte přijatý fax.

Řešení jiných problémů

V následující tabulce jsou uvedeny některé možné problémy a jejich doporučená řešení. Postupujte podle navrhovaných řešení, dokud nebudou potíže vyřešeny. Pokud potíže přetrvávají, obraťte se na odborný servis.

problémy s napájením

 Klepnutím na tento odkaz otevřete animaci ukazující postup při problémech s napájením.

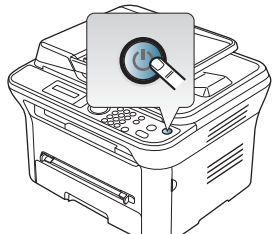
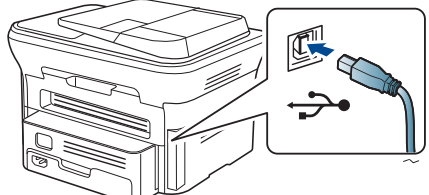
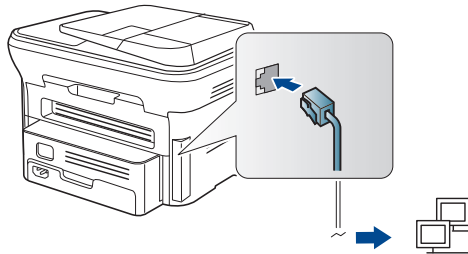
Problém	Navrhovaná řešení
Zařízení nepřijímá napájení nebo spojovací kabel mezi počítačem a zařízením není správně zapojen.	<ul style="list-style-type: none"> Zastrčte napájecí kabel a stiskněte tlačítko  (Napájení) na ovládacím panelu.  <ul style="list-style-type: none"> Odpojte kabel zařízení a znovu jej zapojte. <ul style="list-style-type: none"> Pro místní tisk  Pro síťový tisk (pouze síťový model) 

Problémy s podáváním papíru

Problém	Navrhovaná řešení
Při tisku došlo k zaseknutí papíru.	Odstraňte zaseknutý papír (viz „Odstranění zaseknutého papíru“ na straně 96).
Papíry se slepují.	<ul style="list-style-type: none"> Zkontrolujte maximální kapacitu papíru v zásobníku (viz „Specifikace tiskového média“ na straně 115). Zkontrolujte, zda používáte správný typ papíru (viz „Specifikace tiskového média“ na straně 115). Vyjměte papír ze zásobníku a promněte nebo profoukněte jednotlivé listy. Některé druhy papíru se mohou slepovat vlivem vlhkosti.
Ze zásobníku nelze podat více listů papíru najednou.	V zásobníku mohou být založeny různé druhy papíru. Vložte do zásobníku papír pouze jednoho typu, formátu a gramáže.
Do zařízení nelze podávat papír.	<ul style="list-style-type: none"> Odstraňte všechny překážky uvnitř zařízení. Papír nebyl správně vložen. Odstraňte papír ze zásobníku a vložte ho správně. V zásobníku je příliš mnoho papíru. Vyjměte ze zásobníku přebývající množství papíru. Papír je příliš silný. Používejte pouze papír odpovídající specifikacím, které dané zařízení vyžaduje (viz „Specifikace tiskového média“ na straně 115). Jestliže originál není podáván do stroje, je třeba vyměnit pryžovou podložku podavače dokumentů. Kontaktujte zástupce servisu.
Papír se stále zasekává.	<ul style="list-style-type: none"> V zásobníku je příliš mnoho papíru. Vyjměte ze zásobníku přebývající množství papíru. Jestliže tisknete na speciální média, používejte manuální zásobník. Je používán nesprávný typ papíru. Používejte pouze papír odpovídající specifikacím, které dané zařízení vyžaduje (viz „Specifikace tiskového média“ na straně 115). Uvnitř tiskárny mohou být zbytky papíru. Otevřete přední kryt a odstraňte zbytky papíru. Jestliže originál není podáván do zařízení, může být třeba vyměnit pryžovou podložku podavače dokumentů. Kontaktujte zástupce servisu.
V oblasti výstupu papíru se k sobě slepují průhledné fólie.	Používejte pouze fólie určené speciálně pro laserové tiskárny. Transparentní fólie odeberte z oblasti výstupu ihned po jejich vytištění.
Obálky se tisknou našikmo nebo se podávají nesprávně.	Zkontrolujte, zda jsou na obou stranách obálek nastavena vodítka papíru.

Problémy s tiskem

Problém	Možná příčina	Navrhovaná řešení
Zařízení netiskne.	Zařízení není napájeno.	Zkontrolujte, zda je správně připojena přírodní napájecí šňůra.
	Zařízení není nastaveno jako výchozí.	V systému Windows zvolte toto zařízení jako výchozí.
	Zkontrolujte, zda u zařízení nedošlo k následujícím stavům:	
	<ul style="list-style-type: none"> Přední kryt není zavřený. Zavřete přední kryt. Došlo k uvíznutí papíru. Odstraňte zaseknutý papír (viz „Odstranění zaseknutého papíru“ na straně 96). V tiskárně není vložen papír. Vložte papír (viz „Vložení papíru do zásobníku“ na straně 48). V zařízení není nainstalována kazeta s tonerem. Nainstalujte kazetu s tonerem. Když se vyskytne systémová chyba, volejte servisního zástupce.	
	Spojovací kabel mezi počítačem a zařízením není správně zapojen.	Odpojte kabel zařízení a znovu jej zapojte.
	Spojovací kabel mezi počítačem a zařízením je poškozený.	Pokud je to možné, připojte kabel k jinému počítači, který funguje správně, a vytiskněte úlohu. Zkuste rovněž použít jiný kabel k zařízení.
	Port není správně nastaven.	Zkontrolujte nastavení tiskárny v systému Windows a ujistěte se, že tisková úloha byla odeslána na správný port. Má-li počítač více než jeden port, musí být zařízení připojeno k správnému portu.
	Zařízení není správně nakonfigurováno.	Zkontrolujte Předvolby tisku a přesvědčte se, zda jsou všechny možnosti tisku nastaveny správně (viz „Otevření předvoleb tisku“ na straně 54).
Ovladač tiskárny je možná nesprávně nainstalován.	Opravte instalaci softwaru zařízení (viz „Instalace ovladače zařízení připojeného přes USB“ na straně 32, „Instalace ovladače zařízení připojeného do pevné sítě nebo USB portu“ na straně 38).	
Zařízení nefunguje správně.	Zkontrolujte, zda na displeji ovládacího panelu není zobrazena zpráva upozorňující na chybu. Kontaktujte zástupce servisu.	

Problém	Možná příčina	Navrhovaná řešení
Zařízení netiskne.	Dokument je tak velký, že na pevném disku počítače není dostatek místa pro přístup k tiskové úloze.	Uvolněte místo na pevném disku a vytiskněte dokument znovu.
	Výstupní zásobník je plný.	Po vyjmutí papíru z výstupního zásobníku bude zařízení pokračovat v tisku.
Zařízení odebírá tiskový materiál z nesprávného zdroje papíru.	Na kartě Předvolby tisku byla vybrána nesprávná možnost papíru.	U mnoha softwarových aplikací je možné nastavit zdroj papíru na kartě Papír v okně Předvolby tisku . Vyberte správný zdroj papíru. Viz obrazovka s nápovědou pro ovladač tiskárny (viz „Otevření předvoleb tisku“ na straně 54).
Tisková úloha je zpracovávána nezvykle pomalu.	Úloha může být velmi složitá.	Omezte složitost stránky nebo upravte nastavení kvality tisku.
Polovina strany je prázdná.	Nastavení orientace papíru může být nesprávné.	Změňte nastavení orientace papíru. Viz obrazovka s nápovědou pro ovladač tiskárny.
	Formát papíru a nastavení formátu papíru se liší.	Ujistěte se, že formát papíru v nastavení ovladače tiskárny odpovídá papíru v zásobníku. Nebo zkontrolujte, zda formát papíru v nastavení ovladače tiskárny odpovídá papíru zvolenému v nastavení softwarové aplikace, kterou používáte.



Problém	Možná příčina	Navrhovaná řešení
Zařízení tiskne, ale text není správně vytištěn nebo je neúplný.	Kabel zařízení je uvolněný nebo vadný.	Odpojte kabel od zařízení a znovu jej připojte. Vytiskněte úlohu, kterou jste již dříve úspěšně vytiskli. Pokud je to možné, připojte kabel a zařízení k jinému počítači, o kterém jste si jisti, že pracuje, a pokuste se vytisknout úlohu. Nakonec vyzkoušejte nový kabel zařízení.
	Byl zvolen nesprávný ovladač tiskárny.	Přejděte do nabídky příslušné aplikace pro výběr tiskárny a přesvědčte se, zda je vybráno odpovídající zařízení.
	Softwarová aplikace funguje nesprávně.	Pokuste se úlohu vytisknout z jiné aplikace.
	Operační systém nepracuje správně.	Ukončete systém Windows a restartujte počítač. Vypněte zařízení a znovu jej zapněte.
Stránky se tisknou, ale jsou prázdné.	Kazeta s tonerem je poškozená nebo v ní dochází toner.	V případě potřeby protřepejte kazetu s tonerem. V případě potřeby vyměňte kazetu s tonerem.
	Soubor obsahuje prázdné stránky.	Zkontrolujte soubor a přesvědčte se, zda neobsahuje prázdné stránky.
	Některé části, například ovladač nebo deska, mohou být vadné.	Kontaktujte zástupce servisu.
Zařízení netiskne soubor ve formátu PDF správně. Některé části obrázků, textu nebo ilustrací chybí.	Nekompatibilita mezi souborem PDF a produktovou řadou Acrobat.	Je možné, že soubor PDF půjde vytisknout jako obrázek. Zapněte v možnostech tisku aplikace Acrobat položku Print As Image .  Tisk souboru PDF ve formě obrázku potrvá déle.

Problém	Možná příčina	Navrhovaná řešení
Kvalita tisku fotografií není dobrá. Obrázky nejsou jasné.	Rozlišení fotografie je velmi nízké.	Zmenšete velikost fotografie. Jestliže zvětšíte velikost fotografie v softwarové aplikaci, rozlišení se sníží.
Před tiskem vychází z místa poblíž výstupního zásobníku zařízení pára.	Únik páry během tisku může být způsoben použitím vlhkého papíru.	Nejedná se o závadu. Můžete pokračovat v tisku.
Zařízení netiskne na papír zvláštního formátu, jako je faktura.	Nastavený formát papíru neodpovídá formátu, který chcete použít.	Nastavte správný formát papíru v položce Nastavení uživatelského formátu papíru na kartě Papír v nabídce Předvolby tisku (viz „Otevření předvoleb tisku“ na straně 54).

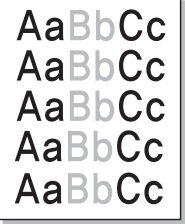
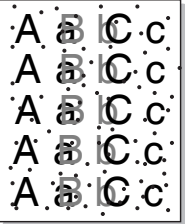
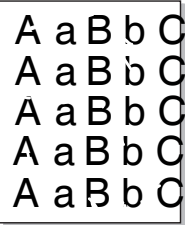

Problémy s kvalitou tisku

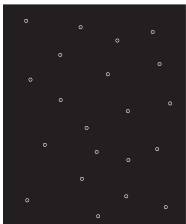
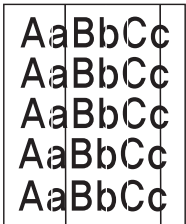
Nečistoty uvnitř zařízení nebo nesprávně vložený papír mohou snižovat kvalitu tisku. Následující tabulka uvádí informace o řešení tohoto problému.

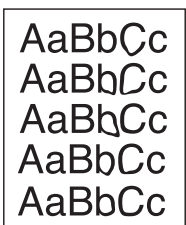
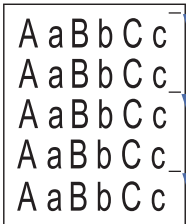
Problém	Navrhovaná řešení
<p>Světlý nebo blednoucí tisk</p> 	<ul style="list-style-type: none"> Pokud se objeví vertikální bílý pruh nebo vybledlá plocha na stránce, je zásoba toneru nízká. Životnost kazety s tonerem můžete dočasně prodloužit (viz „Rozprostření toneru“ na straně 94). Pokud tímto způsobem kvalitu tisku nezlepšíte, vyměňte kazetu s tonerem za novou. Papír pravděpodobně nesplňuje požadované specifikace. Může být například příliš vlhký nebo drsný (viz „Specifikace tiskového média“ na straně 115). Je-li celá stránka světlá, je nastaveno příliš nízké rozlišení tisku nebo je zapnut režim úspory toneru. Upravte rozlišení tisku a vypněte režim úspory toneru. Viz obrazovka s nápovědou pro ovladač tiskárny. Kombinace vyblednutí a rozmazání může znamenat, že je nutné vyčistit kazetu s tonerem (viz „Čištění vnitřního prostoru“ na straně 92). Povrch laserové snímáči jednotky může být znečištěn (viz „Čištění vnitřního prostoru“ na straně 92).
<p>Skvrny od toneru</p> 	<ul style="list-style-type: none"> Papír pravděpodobně nesplňuje požadované specifikace. Může být například příliš vlhký nebo drsný (viz „Specifikace tiskového média“ na straně 115). Došlo ke znečištění přenosového válce. Vyčistěte vnitřní části zařízení. Kontaktujte zástupce servisu. Pravděpodobně je nutné vyčistit dráhu papíru. Kontaktujte zástupce servisu.
<p>Vynechávky</p> 	<p>Pokud na různých místech na stránce objevují vybledlé, většinou kruhové plochy:</p> <ul style="list-style-type: none"> List papíru může být poškozený. Pokuste se úlohu znovu vytisknout. Vlhkost papíru není rovnoměrná nebo jsou na povrchu papíru vlhké skvrny. Vyzkoušejte jinou značku papíru (viz „Specifikace tiskového média“ na straně 115). Celý balík papíru je vadný. Vinou výrobního procesu některé oblasti neabsorbují toner. Vyzkoušejte jiný typ nebo jinou značku papíru. Vyberte jinou možnost tiskárny a opakujte akci. V okně Předvolby tisku klepněte na kartu Papír a nastavte typ papíru na Silný (viz „Otevření předvoleb tisku“ na straně 54). Pokud pomocí uvedených kroků problém neodstraníte, obraťte se na odborný servis.

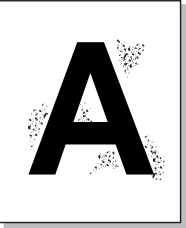
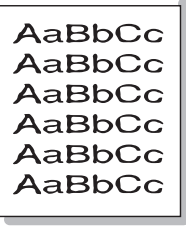
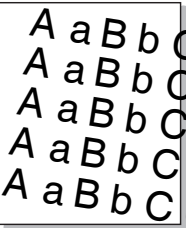
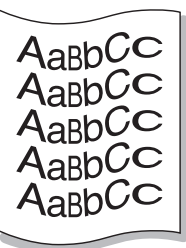
Problém	Navrhovaná řešení
<p>Bílé skvrny</p> 	<p>Pokud se na stránce objeví bílé skvrny:</p> <ul style="list-style-type: none"> Papír je příliš hrubý a odpadává od něj do vnitřních součástí zařízení hodně nečistot, které mohou znečistit přenosový válec. Vyčistěte vnitřní části zařízení (viz „Čištění vnitřního prostoru“ na straně 92). Pravděpodobně je nutné vyčistit dráhu papíru (viz „Čištění vnitřního prostoru“ na straně 92).
<p>Svislé pruhy</p> 	<p>Pokud se na stránce objevují svislé černé pruhy:</p> <ul style="list-style-type: none"> Povrch (válcová část) kazety s tonerem uvnitř tiskárny je pravděpodobně poškrábaný. Vyměňte kazetu s tonerem a nainstalujte novou (viz „Výměna kazety s tonerem“ na straně 112). <p>Bílé svislé čáry na stránce mohou mít následující příčinu:</p> <ul style="list-style-type: none"> Povrch laserové snímáči jednotky může být znečištěn (viz „Čištění vnitřního prostoru“ na straně 92).
<p>Šedé pozadí</p> 	<p>Jestliže je šedý závoj na pozadí příliš zřetelný, postupujte takto:</p> <ul style="list-style-type: none"> Použijte papír s menší gramáží (viz „Specifikace tiskového média“ na straně 115). Zkontrolujte provozní podmínky: ve velmi suchém nebo velmi vlhkém (relativní vlhkost vyšší než 80 %) prostředí může být šedé pozadí výraznější. Vyměňte starou kazetu s tonerem a vložte novou (viz „Výměna kazety s tonerem“ na straně 112).
<p>Rozmazaný toner</p> 	<p>Je-li na stránce rozmazaný toner:</p> <ul style="list-style-type: none"> Vyčistěte vnitřní části zařízení (viz „Čištění vnitřního prostoru“ na straně 92). Zkontrolujte typ a kvalitu papíru (viz „Specifikace tiskového média“ na straně 115). Vyměňte kazetu s tonerem a nainstalujte novou (viz „Výměna kazety s tonerem“ na straně 112).
<p>Opakované vady tisku ve svislém směru</p> 	<p>Pokud se stopy objevují na tištěné straně v pravidelných intervalech:</p> <ul style="list-style-type: none"> Kazeta s tonerem je pravděpodobně poškozená. Pokud po vytištění stále dochází ke stejnému problému, vyměňte kazetu s tonerem za novou (viz „Výměna kazety s tonerem“ na straně 112). Části zařízení jsou pravděpodobně znečištěny tonerem. V případě, že se vady objevují na zadní stránce, problém se pravděpodobně odstraní sám po vytištění několika stránek. Fixační jednotka může být poškozená. Kontaktujte zástupce servisu.

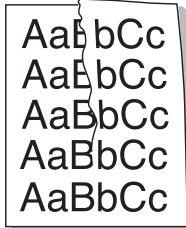
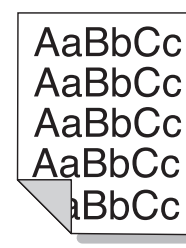
Problém	Navrhovaná řešení
<p>Nečistoty na pozadí</p> 	<p>Nečistoty na pozadí jsou způsobeny částicemi toneru rozprášenými na vytištěné stránce.</p> <ul style="list-style-type: none"> Papír může být příliš vlhký. Zkuste tisknout na jiný papír z jiného balíku. Neotevírejte balíky papíru, pokud to není nutné, aby papír zbytečně neabsorboval příliš vlhkosti. Pokud se nečistoty na pozadí objeví na obálce, změňte rozvržení pro tisk, abyste zabránili tisku přes oblasti s překrývajícími se spoji na obrácené straně. Tisk přes tyto lemy může působit problémy. Pokud roztroušený toner pokrývá celou plochu vytištěné stránky, nastavte rozlišení pomocí softwarové aplikace nebo na kartě Předvolby tisku (viz „Otevření předvoleb tisku“ na straně 54).
<p>Deformované znaky</p> 	<ul style="list-style-type: none"> Jestliže tvar znaků není správný a písmena jsou prohnutá, je papír pravděpodobně příliš kluzký. Vyzkoušejte jiný papír (viz „Specifikace tiskového média“ na straně 115). Pokud tvar znaků není správný a dochází k efektu zvlnění, bude pravděpodobně nutné opravit jednotku skeneru (viz „Čištění skenovací jednotky“ na straně 92).
<p>Stránka se tiskne šikmo</p> 	<ul style="list-style-type: none"> Ujistěte se, že papír je řádně umístěn v zásobníku. Zkontrolujte typ a kvalitu papíru (viz „Specifikace tiskového média“ na straně 115). Ujistěte se, zda vodící lišty nejsou oproti sadě papíru příliš utažené, nebo příliš volné.
<p>Pokroucení nebo zvlnění</p> 	<ul style="list-style-type: none"> Ujistěte se, že papír je řádně umístěn v zásobníku. Zkontrolujte typ a kvalitu papíru. Pokroucení papíru může způsobovat vysoká teplota i vlhkost (viz „Specifikace tiskového média“ na straně 115). Obraťte v zásobníku sadu papírů. Papír v zásobníku můžete také otočit o 180°.

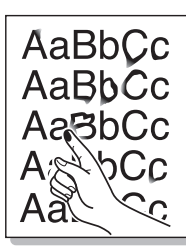
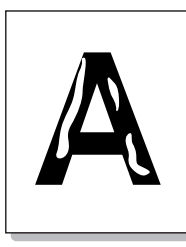
Problém	Navrhovaná řešení
<p>Pomačkaný papír</p> 	<ul style="list-style-type: none"> Ujistěte se, že papír je řádně umístěn v zásobníku. Zkontrolujte typ a kvalitu papíru (viz „Specifikace tiskového média“ na straně 115). Obraťte v zásobníku sadu papírů. Papír v zásobníku můžete také otočit o 180°.
<p>Znečištěná zadní strana výtisků</p> 	<p>Zkontrolujte, zda nedošlo k úniku toneru. Vyčistěte vnitřní části zařízení (viz „Čištění vnitřního prostoru“ na straně 92).</p>
<p>Zcela barevné nebo černé listy</p> 	<ul style="list-style-type: none"> Zásobník toneru pravděpodobně není správně nainstalován. Vyjměte kazetu a znovu ji vložte do zařízení. Kazeta s tonerem je pravděpodobně poškozená. Vyjměte kazetu s tonerem a nainstalujte novou (viz „Výměna kazety s tonerem“ na straně 112). Zařízení pravděpodobně bude nutné opravit. Kontaktujte zástupce servisu.
<p>Nevytvrzený toner</p> 	<ul style="list-style-type: none"> Vyčistěte vnitřní části zařízení (viz „Čištění vnitřního prostoru“ na straně 92). Zkontrolujte typ a kvalitu papíru (viz „Specifikace tiskového média“ na straně 115). Vyjměte kazetu s tonerem a nainstalujte novou (viz „Výměna kazety s tonerem“ na straně 112). Pokud potíže přetrvávají, bude zařízení pravděpodobně vyžadovat opravu. Kontaktujte zástupce servisu.
<p>Nevytištěné oblasti ve znacích</p> 	<p>Nevytištěné oblasti ve znacích jsou prázdné oblasti uvnitř znaků, které by měly být zcela černé:</p> <ul style="list-style-type: none"> Jestliže používáte fólie, vyzkoušejte jiný typ fólie. Vzhledem ke složení transparentních fólií občas k tomuto problému dochází. Tisknete na nesprávný povrch papíru. Vyjměte papír a otočte jej. Papír možná nesplňuje požadované specifikace (viz „Specifikace tiskového média“ na straně 115).

Problém	Navrhovaná řešení
<p>Vodorovné pruhy</p> 	<p>Pokud se objevují vodorovné černé pruhy nebo šmouhy:</p> <ul style="list-style-type: none"> Kazeta s tonerem pravděpodobně není vložena správně. Vyjměte kazetu a znovu ji vložte do zařízení. Kazeta s tonerem je pravděpodobně poškozená. Vyjměte kazetu s tonerem a nainstalujte novou (viz „Výměna kazety s tonerem“ na straně 112). Pokud potíže přetrvávají, bude zařízení pravděpodobně vyžadovat opravu. Kontaktujte zástupce servisu.
<p>Pokroucení</p> 	<p>Jestliže je vytištěný papír pokroucený nebo jej není možné podat do tiskárny, postupujte takto:</p> <ul style="list-style-type: none"> Obratěte v zásobníku sadu papírů. Papír v zásobníku můžete také otočit o 180°. Vyberte jinou možnost tiskárny a opakujte akci. V okně Předvolby tisku klepněte na kartu Papír a nastavte typ papíru na Slabý (viz „Otevření předvoleb tisku“ na straně 54).
<p>Na několika listech se opakovaně objevuje neznámý obrázek nebo dochází k výskytu nefixovaného toneru, světlého tisku či ke znečištění.</p>	<p>Pravděpodobně používáte zařízení v nadmořské výšce 1 000 m nebo vyšší. Vyšší nadmořská výška může způsobit potíže s tiskem, např. nefixovaný toner nebo světlý tisk. Změňte nastavení správné nadmořské výšky zařízení (viz „Nastavení nadmořské výšky“ na straně 42).</p>

Problémy při kopírování

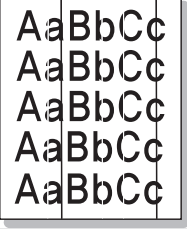
Problém	Navrhovaná řešení
<p>Kopie jsou příliš světlé nebo příliš tmavé.</p>	<p>Pomocí možnosti Tmavost v nabídce Kopírování můžete nastavit tmavší nebo světlejší pozadí kopií (viz „Změna tmavosti“ na straně 61).</p>
<p>Na kopiích se objevují šmouhy, čáry a různé skvrny.</p> 	<ul style="list-style-type: none"> Pokud se na originále vyskytují vady, použijte k zesvětlení pozadí kopií možnost Tmavost v nabídce Kopírování (viz „Změna tmavosti“ na straně 61). Jestliže se tyto chyby předloze nevyskytují, vyčistěte skenovací jednotku (viz „Čištění skenovací jednotky“ na straně 92).
<p>Kopie je vytištěna šikmo.</p>	<ul style="list-style-type: none"> Originál musíte pokládat lícem dolů na skleněnou desku nebo lícem nahoru do podavače dokumentů. Zkontrolujte, zda je správně vložen papír, na který kopírujete.
<p>Tisknou se prázdné kopie.</p>	<p>Originál musíte pokládat lícem dolů na skleněnou desku nebo lícem nahoru do podavače dokumentů.</p>
<p>Obrázek lze z kopie snadno setřít.</p>	<ul style="list-style-type: none"> Vyměňte papír v zásobníku za papír z nového balíku. V místech s vysokou vlhkostí nenechávejte papír v zařízení delší dobu.
<p>Často dochází k zaseknutí papíru při kopírování.</p>	<ul style="list-style-type: none"> Promněte nebo profoukněte jednotlivé listy papíru a potom celý stoh v zásobníku převraťte. Vyměňte papír v zásobníku za nový balík. Zkontrolujte vodítka papíru a v případě potřeby je upravte. Zkontrolujte, zda má papír správnou gramáž. Zkontrolujte, zda po odstranění zaseknutého papíru nezůstaly v zařízení zbytky papíru.
<p>Kazeta s tonerem nestačí na vytvoření očekávaného počtu kopií.</p>	<ul style="list-style-type: none"> Vaše dokumenty pravděpodobně obsahují obrázky, plné plochy nebo tlusté čáry. Je možné, že kopírujete například formuláře, bulletiny, knihy či jiné dokumenty, pro které se spotřebuje větší množství toneru. Je možné, že je při kopírování byl otevřený kryt skleněné desky skeneru. Vypněte zařízení a znovu jej zapněte.

Problémy při skenování

Problém	Navrhovaná řešení
Skener nefunguje.	<ul style="list-style-type: none"> Zkontrolujte, zda je skenovaný dokument položen lícem dolů na skleněnou desku skeneru nebo lícem nahoru v podavači dokumentů. Pravděpodobně není dostatek paměti pro uložení dokumentu, který chcete skenovat. Pomocí funkce Prescan vyzkoušejte, zda funguje náhled skenovaného dokumentu. Zkuste snížit rozlišení pro skenování. Zkontrolujte, zda je k zařízení správně připojen kabel. Zkontrolujte, zda kabel zařízení není vadný. Zkuste kabel vyměnit za takový, o kterém víte, že je v pořádku. V případě potřeby vyměňte kabel za nový. Zkontrolujte, zda je skener nakonfigurován správně. Zkontrolujte nastavení skenování v aplikaci SmarThru nebo aplikaci, kterou chcete použít, abyste se ujistili, že úloha skenování bude odeslána na správný port (například USB001).
Zařízení skenuje velmi pomalu.	<ul style="list-style-type: none"> Zjistěte, zda zařízení netiskne přijatá data. Pokud ano, naskenujte dokument až po vytištění přijatých dat. Skenování grafiky probíhá pomaleji než skenování textu. V režimu skenování se zpomaluje komunikace, neboť velký objem paměti je využíván k analýze a reprodukování naskenovaného obrázku. Nastavte počítač v systému BIOS na režim tiskárny ECP. Toto nastavení může zvýšit rychlost. Podrobnosti o nastavení systému BIOS naleznete v uživatelské příručce počítače.
Na obrazovce se zobrazí následující zpráva:	<ul style="list-style-type: none"> Pravděpodobně probíhá kopírování nebo tisk. Zkuste po dokončení této úlohy svou úlohu znovu. Vybraný port se momentálně používá. Restartujte počítač a opakujte akci. Kabel zařízení je špatně zapojen nebo je zařízení vypnuto. Ovladač skeneru není nainstalován nebo není správně nastaveno operační prostředí. Zkontrolujte, zda je zařízení správně připojeno a zapnuto. Potom počítač restartujte. Kabel USB je špatně zapojen nebo je zařízení vypnuto.
<ul style="list-style-type: none"> Zařízení nelze nastavit na potřebný režim hardwaru. Port je používán jiným programem. Port není aktivní. Skener je zaneprázdněný přijímáním nebo tištěním dat. Po dokončení aktuální úlohy to zkuste znovu. Neplatný popisovač. Skenování se nezdařilo. 	

Problémy s faxováním

Problém	navrhovaná řešení
Zařízení nefunguje, na displeji se nezobrazuje žádný text nebo nefungují tlačítka.	<ul style="list-style-type: none"> Odpojte a znovu připojte přívodní napájecí kabel. Zkontrolujte, zda je v elektrické zásuvce napájení.
Není slyšet oznamovací tón.	<ul style="list-style-type: none"> Zkontrolujte, zda je telefonní linka správně připojena. Připojením jiného telefonu zkontrolujte, zda je telefonní zásuvka ve zdi funkční.
Čísla uložená v paměti se nevytáčejí správně.	Přesvědčte se, zda jsou čísla v paměti uložena správně. Vytiskněte seznam Adresar (viz „Vytvoření adresáře“ na straně 77).
Originál není podáván do zařízení.	<ul style="list-style-type: none"> Papír nesmí být zmačkaný a musíte jej vkládat správně. Zkontrolujte, zda má dokument správný formát a zda není příliš silný či tenký. Zkontrolujte, zda je podavač dokumentů bezpečně uzavřen. Může být nutná výměna pryžové podložky v podavači. Kontaktujte zástupce servisu.
Nelze automaticky přijímat faxy.	<ul style="list-style-type: none"> Režim příjmu musí být nastaven na možnost Fax. Zkontrolujte, zda je v zásobníku vložen papír. Zkontrolujte, zda displej zobrazuje nějakou chybovou zprávu. Pokud ano, odstraňte závadu.
Zařízení neodesílá faxy.	<ul style="list-style-type: none"> Ujistěte se, že je originál založen na skleněné desce skeneru nebo v podavači dokumentů. Zkontrolujte, zda faxový přístroj, na který odesíláte, vaše faxy přijímá.
V příchozím faxu jsou prázdná místa nebo je nízké kvality.	<ul style="list-style-type: none"> Faxové zařízení, které vám fax odeslalo, může být vadné. Šum a rušení linky mohou způsobovat chyby komunikace. Zkontrolujte zařízení vytvořením kopie. Kazeta s tonerem dosáhla konce své předpokládané životnosti. Vyměňte kazetu s tonerem (viz „Výměna kazety s tonerem“ na straně 112).
Některá slova jsou na příchozím faxu roztažená.	Ve faxovém zařízení, které fax odeslalo, došlo k chvilkovému zaseknutí papíru.
Na odeslaných dokumentech jsou čáry.	Zkontrolujte, zda není znečištěna skenovací jednotka a vyčistěte ji (viz „Čištění skenovací jednotky“ na straně 92).

Problém	navrhovaná řešení
Zařízení vytočí číslo, ale ke vzdálenému faxovému zařízení se nelze připojit.	Je možné, že je vzdálené faxové zařízení vypnuté, došel v něm papír nebo nemůže odpovídat na příchozí volání. Zavolejte osobě, která toto vzdálené zařízení obsluhuje, a požádejte ji, aby problém vyřešila.
Faxy se neukládají do paměti.	Pravděpodobně není dostatek paměti pro uložení faxu. Jestliže se na displeji zobrazí stav paměti, vymažte z paměti všechny nepotřebné faxy a potom se pokuste fax znovu uložit. Volejte servis.
Ve spodní části každé stránky nebo na jiných stránkách se zobrazuje prázdná oblast s malým proužkem textu v horní části.	Pravděpodobně jste zvolili nesprávné nastavení papíru v konfiguraci uživatelských možností. Podrobné informace o nastavení papíru viz „Nastavení formátu a typu papíru“ na straně 51.

Potíže se Správce skenování Samsung

Problém	Navrhovaná řešení
Správce skenování Samsung nefunguje.	Zkontrolujte systémové požadavky. Správce skenování Samsung pracuje v operačních systémech Windows a Mac OS (viz „Požadavky na systém“ na straně 31).

Časté potíže v systému Windows

Problém	Navrhovaná řešení
“Během instalace se objeví zpráva „Soubor je používán.“.	Ukončete všechny spuštěné aplikace. Odeberte veškerý software ze skupiny po spuštění tiskárny a restartujte systém Windows. Přeinstalujte ovladač tiskárny.
“Zobrazí se zpráva „Chyba obecné ochrany“, „Výjimka OE“, „Spool32“ nebo „Neplatná operace“.	Ukončete všechny ostatní aplikace, restartujte systém Windows a opakujte tisk.
Zobrazí se zpráva „Chyba tisku“, „Chyba překročení časového limitu tiskárny“.	Tyto zprávy se mohou zobrazit během tisku. Počkejte, až zařízení dokončí tisk. Jestliže se zpráva zobrazí v pohotovostním režimu nebo po skončení tisku, zkontrolujte spojení nebo zda nevznikla chyba.

 Další informace o chybových zprávách systému Windows naleznete v uživatelské příručce systému Microsoft Windows dodané s počítačem.

Časté potíže v systému Linux

Problém	Navrhovaná řešení
Zařízení netiskne.	<ul style="list-style-type: none"> Zkontrolujte, zda je v systému instalovaný ovladač tiskárny. Spusťte nástroj Unified Driver Configurator a přejděte na kartu Printers v okně Printers configuration, kde zkontrolujete seznam dostupných tiskáren. Zkontrolujte, zda je zařízení uvedené v seznamu. Pokud nikoliv, spusťte Add new printer wizard a nainstalujte zařízení. Zkontrolujte, zda je zařízení zapnuté. Otevřete okno Printers configuration a vyberte v seznamu tiskáren své zařízení. Zkontrolujte popis na panelu Selected printer. Pokud jeho stav obsahuje řetězec Stopped, stiskněte tlačítko Start. Mělo by dojít k obnovení normální funkce zařízení. Stav „stopped“ mohl být nastaven jako následek nějakých problémů s tiskem. Mohlo například dojít k pokusu o tisk v době, kdy byl port obsazen skenovací aplikací. Zkontrolujte, zda není port zaneprázdněný. Jelikož funkční součástí zařízení (tiskárna a skener) sdílí totéž rozhraní I/O (port), může nastat situace, kdy se dvě uživatelské aplikace pokoušejí o přístup ke stejnému portu. Aby se předešlo možným konfliktům, nesmí zařízení ovládat více než jedna aplikace současně. Druhá aplikace obdrží odpověď „device busy“. Otevřete konfiguraci portů a vyberte port, který je přiřazen k zařízení. V podokně Selected port vidíte, zda je port obsazen jinou aplikací. Pokud ano, měli byste počkat na dokončení aktuální úlohy nebo, pokud jste přesvědčeni, že aktuální vlastník nefunguje správně, klepněte na tlačítko Release port. Zkontrolujte, zda aplikace nemá speciální tiskovou volbu, například „-oraw“. Je-li zadáno „-oraw“ v parametru příkazového řádku, odstraňte tento parametr, aby se tisklo správně. V koncové aplikaci Gimp postupně vyberte možnosti „print“ -> „Setup printer“ a upravte parametr příkazového řádku v příkazu. Verze nástroje CUPS (Common Unix Printing System) distribuovaná spolu s operačním systémem SuSE Linux 9.2 (cups-1.1.21) má potíže s tiskem pomocí protokolu ipp (Internet Printing Protocol). Namísto protokolu ipp použijte tisk pomocí soketu nebo nainstalujte novější verzi nástroje CUPS (cups-1.1.22 nebo vyšší).

Problém	Navrhovaná řešení
Zařízení netiskne celé stránky a při výstupu je stránka potištěna pouze z jedné poloviny.	Jedná se o známý problém, který se vyskytuje tehdy, když se barevná tiskárna používá v programu Ghostscript v. 8.51 nebo starším, 64 bitovým OS Linux, a na adresu bugs.ghostscript.com je nahlášen jako Ghostscript Fug 688252. Problém je vyřešen ve verzi AFPL Ghostscript v. 8.52 a vyšší. K vyřešení tohoto problému si stáhněte aktuální verzi AFPL Ghostscript na stránkách http://sourceforge.net/projects/ghostscript/ a nainstalujte ji.
Nelze skenovat pomocí aplikace Gimp Front-end.	Zkontrolujte, zda je v programu Gimp Front-end v nabídce: Acquire položku Device dialog . Pokud nikoliv, měli byste nainstalovat modul plug-in Xsane pro aplikaci Gimp. Modul plug-in Xsane pro program Gimp můžete najít na disku CD distribuce systému Linux nebo na domovské stránce programu Gimp. Podrobné informace vyhledejte v Nápovědě na disku CD distribuce systému Linux nebo v programu Gimp. Pokud chcete použít jinou skenovací aplikaci, prostudujte si nápovědu této aplikace.
Při tisku dokumentu se hlásí chyba „Nemohu otevřít soubor portu zařízení“.	V průběhu tisku neměňte parametry tiskové úlohy (například prostřednictvím LPR GUI). Známé verze serveru CUPS při jakékoli změně možností tisku přeruší tiskovou úlohu a zkusí ji znovu spustit od začátku. Jelikož ovladač Unified Linux Driver uzamkne během tisku port, při náhlém ukončení ovladače zůstane port uzamknutý a nedostupný pro další tiskové úlohy. Pokud došlo k této situaci, zkuste uvolnit port výběrem Release port v okně Port configuration .

Problém	Navrhovaná řešení
Zařízení se nezobrazuje v seznamu skenerů.	<ul style="list-style-type: none"> Ujistěte se, že je zařízení připojeno k počítači, správně připojeno pomocí USB portu a je zapnuto. Zkontrolujte, zda je v systému instalovaný ovladač skeneru pro vaše zařízení. Spustěte program Unified Linux Driver, přejděte do položky Scanners configuration a klepněte na možnost Drivers. Ověřte, zda je v okně uveden ovladač s názvem odpovídajícím názvu zařízení. Zkontrolujte, zda není port zaneprázdněný. Jelikož funkční součásti zařízení (tiskárna a skener) sdílí totéž rozhraní I/O (port), může nastat situace, kdy se dvě uživatelské aplikace pokoušejí o přístup ke stejnému portu. Aby se předešlo možným konfliktům, nesmí zařízení ovládat více než jedna aplikace současně. Druhá aplikace obdrží odpověď „device busy“. K tomu obvykle dochází při zahájení skenování. Objeví se příslušná zpráva. Abyste identifikovali zdroj problému, otevřete Ports configuration a zvolte port přidělený skeneru. Symbol portu /dev/mfp0 odpovídá označení LP:0, zobrazenému ve volbách skenerů, /dev/mfp1 se vztahuje k LP:1 atd. Porty USB začínají hodnotou /dev/mfp4, takže skener na USB:0 odpovídá /dev/mfp4, a tak postupně dále. V podokně Selected port vidíte, zda je port obsazen jinou aplikací. Pokud ano, měli byste počkat na dokončení aktuální úlohy nebo, pokud jste přesvědčeni, že aktuální vlastník nefunguje správně, klepněte na tlačítko Release port.
Zařízení neskenuje.	<ul style="list-style-type: none"> Ujistěte se, že je do zařízení dokument načten, ověřte připojení zařízení k počítači. Pokud se během skenování objeví chyba I/O.



Další informace o chybových zprávách systému Linux naleznete v uživatelské příručce systému Linux dodané s počítačem.

Běžné problémy se systémem Macintosh

Problém	Navrhovaná řešení
Tiskárna netiskne soubor ve formátu PDF správně. Některé části obrázků, textu nebo ilustrací chybí.	Je možné, že soubor PDF půjde vytisknout jako obrázek. Zapněte v možnostech tisku aplikace Acrobat položku Print As Image .  Tisk souboru PDF ve formě obrázku potrvá déle.
Dokument se vytiskl, ale tisková úloha nebyla odstraněna z tiskové fronty v systému Mac OS X 10.3.2.	Aktualizujte systém Mac OS na Mac OS X 10.3.3 nebo vyšší.
Při tisku titulní stránky se některá písmena nezobrazují správně.	Operační systém Mac OS nemůže vytvořit font během tisku titulní stránky. Anglická abeceda a čísla se na titulní stránce zobrazují normálně.
Při tisku dokumentu z aplikace Acrobat Reader 6.0 nebo vyšší v systému Mac OS se barvy tisknou nesprávně.	Zajistěte, aby se rozlišení nastavené v ovladači zařízení shodovalo s rozlišením v aplikaci Acrobat Reader.

 Další informace o chybových zprávách systému Macintosh naleznete v uživatelské příručce systému Macintosh dodané s počítačem.

Spotřební materiál a příslušenství

Tato kapitola obsahuje informace o nákupu spotřebního materiálu, příslušenství a náhradních dílů pro vaše zařízení.

Obsah kapitoly:

- Způsoby nákupu
- Dostupný spotřební materiál
- Dostupné součásti pro údržbu

 Dostupné doplňky se mohou lišit v závislosti na zemi dodání. Chcete-li mít přehled o příslušenství dostupném ve vaší zemi, kontaktujte obchodního zástupce.

Způsoby nákupu

Jestliže si chcete objednat autorizovaný spotřební materiál, doplňky a náhradní díly od firmy Samsung, kontaktujte svého místního obchodního zástupce společnosti Samsung, nebo maloobchodníka, u kterého jste zařízení zakoupili. Můžete také navštívit www.samsung.com/supplies, zvolit svou zemi/oblast a získat informace o servisu na zavolání.

Dostupný spotřební materiál

Když spotřební materiál dosáhne konce životnosti, můžete k zařízení objednat následující typy spotřebního materiálu:

Typ	Průměrná životnost ^a	Název součásti
Standardní životnost	Asi 1 500 stránek	<ul style="list-style-type: none">• 105 (MLT-D105S)• Oblast A^b: 1052 (MLT-D1052S)• Oblast B^c: 1053 (MLT-D1053S)
Dlouhá životnost	Asi 2 500 stránek	<ul style="list-style-type: none">• 105L (MLT-D105L)• Oblast A^b: 1052L (MLT-D1052L)• Oblast B^c: 1053L (MLT-D1053L)

a. Deklarovaná životnost v souladu s ISO/IEC 19752.

b. Oblast A: Albánie, Belgie, Bosna, Bulharsko, Chorvatsko, Česká republika, Dánsko, Finsko, Francie, Itálie, Kypr, Maďarsko, Makedonie, Německo, Nizozemsko, Norsko, Polsko, Portugalsko, Rakousko, Rumunsko, Řecko, Slovensko, Slovinsko, Srbsko, Španělsko, Švédsko, Švýcarsko a Velká Británie.

c. Oblast B: Čína a Indie.

Informace o výměně kazety s tonerem viz „Výměna kazety s tonerem“ na straně 112.

 Podle použitých voleb režimu úlohy se může životnost kazety s tonerem lišit.

- Výměna kazety s tonerem
- Kontrola životnosti vyměnitelných částí

 Je nutné, abyste spotřební materiál, včetně kazet s tonerem, kupovali ve stejné zemi, kde jste koupili zařízení. V opačném případě se může stát, že spotřební materiál nebude s vaším zařízením kompatibilní, protože nastavení systému se v jednotlivých zemích liší.

 Společnost Samsung nedoporučuje používat jiné než originální kazety s tonerem Samsung, jako např. znovu naplněné nebo repasované. Společnost Samsung nemůže zaručit kvalitu kazet s tonerem, které nenesou originální značku Samsung. Na servis či opravy, jejichž provedení bude vyžadováno v důsledku použití jiných kazet s tonerem než originálních Samsung, se nevztahuje záruka přístroje.

Dostupné součásti pro údržbu

Aby nedošlo ke zhoršení kvality tisku a k problémům s podáváním papíru v důsledku opotřebení součástí a aby bylo zařízení udržováno ve špičkovém provozním stavu, je třeba po vytištění stanoveného počtu stran nebo po vypršení životnosti vyměnit následující součásti.

Součásti	Průměrná životnost ^a	Název součásti
	Asi 20 000 stránek	RMO ADF RUBBER
Přenosový válec	Asi 50 000 stránek	ROLLER-TRANSFER
Fixační jednotka	Asi 50 000 stránek	FUSER
Snímací válec	Asi 50 000 stránek	ROLLER-PICK UP
Kazetová jednotka	Asi 50 000 stránek	CASSETTE

a. Je ovlivňována použitým operačním systémem, výkonem procesoru, používanou aplikací, způsobem připojení, typem a velikostí média a složitostí tiskové úlohy.

Chcete-li nakoupit součásti pro údržbu, obraťte se na zdroj, od kterého jste koupili vaše zařízení.

Výměna součástí může být prováděna jen autorizovaným poskytovatelem servisu, distributorem nebo prodejcem, od něhož jste zařízení zakoupili. Záruka se nevztahuje na výměnu součástí pro údržbu, jejichž životnost již vypršela.

Výměna kazety s tonerem

 Klepnutím na tento odkaz otevřete animaci ukazující postup při výměně kazety s tonerem.

Když kazeta s tonerem dosáhne své odhadované životnosti:

- Na displeji se zobrazí **U konce živ. Vym. za n. kaz.**
- Zařízení přestane pracovat. Příchozí faxy jsou ukládány do paměti.

V tomto okamžiku je nutno vyměnit kazetu s tonerem. Zjistěte typ kazety s tonerem pro vaši tiskárnu (viz „Dostupný spotřební materiál“ na straně 111).

1. Otevřete přední kryt.
2. Vytáhněte kazetu s tonerem ven.

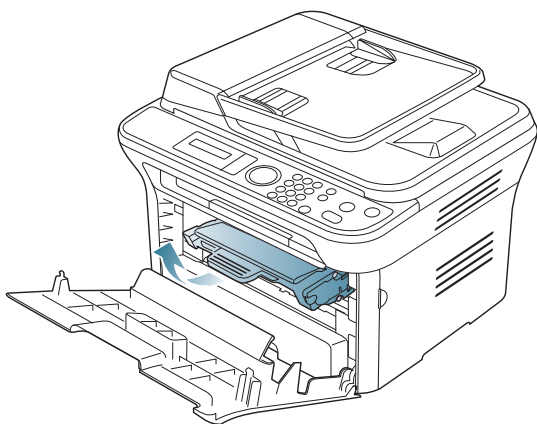

3. Rozbalte novou kazetu s tonerem.
4. Odstraňte ochranný papír z kazety sejmutím balicí pásky.

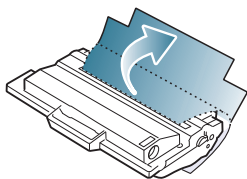

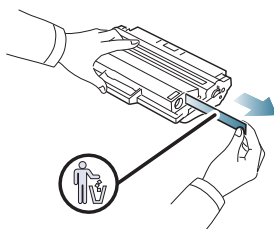

5. Vyhleďte ochrannou pásku na konci kazety s tonerem. Opatrně vytáhněte celou pásku z kazety a zlikvidujte ji (pásku).

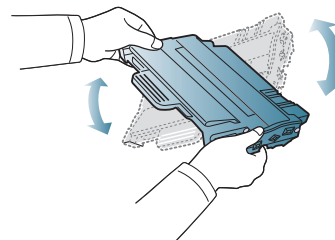

-  • Ochranná pásku by po vytažení správným způsobem měla být delší než 60 cm.
- Držte kazetu s tonerem a táhněte pásku rovně. Tímto způsobem ji vytáhněte z kazety. Dejte pozor, abyste pásku neutrhli. Pokud by se to stalo, nelze kazetu s tonerem použít.
 - Postup je také znázorněn na obrázcích na balení kazety.

6. Kazetu pomalu 5 až 6krát protřepejte a tím rozprostřete rovnoměrně toner uvnitř kazety. To zajistí maximální počet kopií na jednu kazetu.



 Pokud se část toneru vysype na váš oděv, setřete jej suchou tkaninou a vyperte ve studené vodě. Horká voda by zafixovala toner do vlákna.

 Nedotýkejte se zelené spodní části kazety s tonerem. Abyste se tohoto místa nedotkli, použijte rukojeť na kazetě.

7. Uchopte kazetu s tonerem za rukojeť a pomalu ji vložte do otvoru v zařízení. Výstupky na stranách kazety a odpovídající drážky v zařízení zajistí správnou pozici kazety, dokud zcela nezapadne na místo.

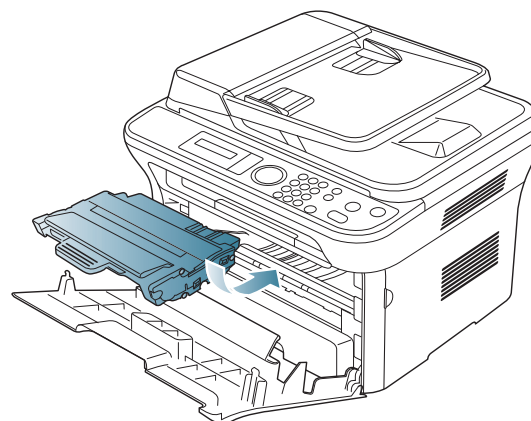

8. Zavřete přední kryt. Zkontrolujte, zda je kryt bezpečně uzavřen.

Kontrola životnosti vyměnitelných částí

Pokud se často zasekává papír nebo dochází k potížím s tiskem, zjistěte počet vytištěných stran. Je-li to nutné, vyměňte příslušné součásti.

1. Stiskněte tlačítko **Menu** na ovládacím panelu.
2. Stiskněte šipku doleva/doprava, dokud se nezobrazí **Syst.nastavení**, a poté stiskněte tlačítko **OK**.
3. Stiskněte opakovaně tlačítko pravé/levé šipky, dokud se neobjeví položka **Udržba**, potom stiskněte tlačítko **OK**.
4. Stiskněte opakovaně šipku doleva/doprava, dokud se neobjeví položka **Ziv.spot.mat.**, potom stiskněte tlačítko **OK**.
5. Stiskněte opakovaně šipku doleva / doprava, dokud se nezobrazí požadovaná položka, poté stiskněte tlačítko **OK**.
 - **Info-spot.mat.:** vytiiskne stránku s informacemi o spotřebním materiálu.
 - **Celkem:** zobrazí celkový počet vytištěných stran.
 - **ADF, Skenování:** zobrazí počet stran naskenovaných pomocí automatického podavače dokumentů.
 - **Sken-ski.deska:** zobrazí počet stran naskenovaných přes skleněnou desku.
6. Stisknutím tlačítka **Stop/Clear** vrátíte zařízení do pohotovostního režimu.

Technické specifikace

Tato kapitola vás provede specifikacemi tohoto zařízení, např. různými funkcemi.

Obsah kapitoly:

- Technické údaje hardwaru
- Ekologické technické údaje
- Elektrické technické údaje
- Specifikace tiskového média

 Technické hodnoty se zakládají na předběžných údajích. Viz www.samsung.com/printer pro aktuální informace.

Technické údaje hardwaru

Položka		Popis
Rozměry	Výška	<ul style="list-style-type: none">• SCX-4600 Series: 275,8 mm• SCX-4623F(K), SCX-4623FN: 318,9 mm• SCX-4623FH: 318,9 mm^a
	Hloubka	<ul style="list-style-type: none">• SCX-4600 Series: 409 mm• SCX-4623F(K), SCX-4623FN: 415,4 mm• SCX-4623FH: 415,4 mm^a
	Šířka	<ul style="list-style-type: none">• SCX-4600 Series: 416 mm• SCX-4623F(K), SCX-4623FN: 416 mm• SCX-4623FH: 416 mm^a
Gramáž	Zařízení se spotřebními materiály	<ul style="list-style-type: none">• SCX-4600 Series: 10,59 Kg• SCX-4623F(K), SCX-4623FN: 11,55 Kg• SCX-4623FH: 11,55 Kg^a
Hmotnost obalu	Papír	<ul style="list-style-type: none">• SCX-4600 Series: 2,13 Kg• SCX-4623 Series: 2,29 Kg
	Plast	<ul style="list-style-type: none">• SCX-4600 Series: 0,62 Kg• SCX-4623 Series: 0,49 Kg

a. Rozměry a hmotnost jsou udávány bez sluchátek.

Ekologické technické údaje

Položka		Popis
Hladina hluku ^a	Pohotovostní režim	26 dB(A)
	Režim tisku	50 dB(A)
	Režim kopírování (skleněná deska)	50 dB(A)
	Režim kopírování (podavač dokumentů)	52 dB(A)
Teplota	Provoz	10 až 32 °C
	Uložení	10 až 32 °C
Vlhkost	Provoz	20 až 80 % RV
	Uložení	20 až 80 % RV

a. Hladina akustického tlaku, ISO 7779. Testovaná konfigurace: základní instalace zařízení, papír formátu A4, jednostranný tisk.

Elektrické technické údaje

 Nároky na napájení se liší podle země / regionu, kde se zařízení prodává. Nekonzertujte provozní napětí. Mohlo by to zařízení poškodit, a záruka by tak pozbyla platnosti.

Položka		Popis
Jmenovitý výkon ^a	110 voltové modely	Střídavý proud 110-127 V
	220 voltové modely	Střídavý proud 220-240 V
Spotřeba energie	Průměrný provozní režim	Méně než 370 W
	Pohotovostní režim	Méně než 45 W
	Úsporný režim	Méně než 10 W
	Režim vypnutí	Méně než 1 W

a. Správné napětí, frekvenci (Hz) a typ proudu pro toto zařízení naleznete na typovém štítku.

Specifikace tiskového média

Typ	Formát	Rozměry	Gramáž tiskového média ^a /Kapacita ^b	
			Zásobník 1	Ruční zásobník
	Letter	216 × 279 mm	60 až 120 g/m ² • 250 listů papíru 80 g/m ²	60 až 220 g/m ² • Stohování po 1 listu
	Legal	216 × 356 mm		
	US Folio	216 × 330 mm		
	A4	210 × 297 mm		
	Oficio	216 × 343 mm		
	JIS B5	182 × 257 mm	60 až 90 g/m ² • 150 listů papíru 80 g/m ²	
	ISO B5	176 × 250 mm		
	Executive	184 × 267 mm		
	A5	148 × 210 mm		
	A6	105 × 148 mm		
Obálka	Ob.Monarch	98 × 191 mm	Není dostupné u zásobníku 1	75 až 90 g/m ² • Stohování po 1 listu
	Obál.č.10	105 × 241 mm		
	Obálka DL	110 × 220 mm		
	Obálka C5	162 × 229 mm		
	Obálka C6	114 × 162 mm		
Silný papír	Viz část Normální papír	Viz část Normální papír	90 g/m ²	90 g/m ² • Stohování po 1 listu
Slabý papír	Viz část Normální papír	Viz část Normální papír	60 až 70 g/m ²	60 až 70 g/m ² • Stohování po 1 listu
Fólie	Viz část Normální papír	Viz část Normální papír	Není dostupné u zásobníku 1	Kancelářský papír 138 až 146 g/m ² • Stohování po 1 listu
Štítky^c	Letter, Legal, US Folio, A4, JIS B5, ISO B5, Executive, A5, Statement	Viz část Normální papír	Není dostupné u zásobníku 1	Kancelářský papír 120 až 150 g/m ² • Stohování po 1 listu
Kartičky	Letter, Legal, US Folio, A4, JIS B5, ISO B5, Executive, A5, Statement, Pohlednice 4x6	Viz část Normální papír	Není dostupné u zásobníku 1	105 až 163 g/m ² • Stohování po 1 listu
Minimální rozměr (vlastní)		76 × 127 mm	60 až 163 g/m ²	
Maximální rozměr (vlastní)		216 × 356 mm		

a. Média s gramáží nad 120 g/m² vkládejte do zásobníku jednotlivě.

b. Maximální kapacita závisí na gramáži tiskového média, jeho tloušťce a na podmínkách okolního prostředí.

c. Hladkost: 100 až 250 (Sheffield).

Contact SAMSUNG worldwide

If you have any comments or questions regarding Samsung products, contact the Samsung customer care center.

Country/Region	Customer Care Center	Web Site
ARGENTINE	0800-333-3733	www.samsung.com/ar
AUSTRALIA	1300 362 603	www.samsung.com/au
AUSTRIA	0810-SAMSUNG (7267864, € 0.07/min)	www.samsung.com/at
BELGIUM	02 201 2418	www.samsung.com/be (Dutch) www.samsung.com/be_fr (French)
BRAZIL	0800-124-4214004-0000	www.samsung.com/br
CANADA	1-800-SAMSUNG (726-7864)	www.samsung.com/ca
CHILE	800-SAMSUNG (726-7864)	www.samsung.com/cl
CHINA	800-810-5858400-810-5858 010-6475 1880	www.samsung.com/cn
COLOMBIA	01-8000112112	www.samsung.com.co
COSTA RICA	0-800-507-7267	www.samsung.com/latin
CZECH REPUBLIC	800-SAMSUNG (800-726786) Samsung Zrt., česká organizační složka, Oasis Florenc, Sokolovská394/17, 180 00, Praha 8	www.samsung.com/cz
DENMARK	8-SAMSUNG (7267864)	www.samsung.com/dk
ECUADOR	1-800-10-7267	www.samsung.com/latin
EL SALVADOR	800-6225	www.samsung.com/latin
ESTONIA	800-7267	www.samsung.com/ee
KAZAKHSTAN	8-10-800-500-55-500	www.samsung.com/kz_ru
KYRGYZSTAN	00-800-500-55-500	
FINLAND	30-6227 515	www.samsung.com/fi
FRANCE	01 4863 0000	www.samsung.com/fr
GERMANY	01805 - SAMSUNG (726-7864 € 0,14/min)	www.samsung.de
GUATEMALA	1-800-299-0013	www.samsung.com/latin
HONDURAS	800-7919267	www.samsung.com/latin
HONG KONG	3698-4698	www.samsung.com/hk
HUNGARY	06-80-SAMSUNG (726-7864)	www.samsung.com/hu
INDIA	3030 82821800 1100111800 3000 8282	www.samsung.com/in

Country/Region	Customer Care Center	Web Site
INDONESIA	0800-112-8888	www.samsung.com/id
ITALIA	800-SAMSUNG(726-7864)	www.samsung.com/it
JAMAICA	1-800-234-7267	www.samsung.com/latin
JAPAN	0120-327-527	www.samsung.com/jp
LATVIA	8000-7267	www.samsung.com/lv
LITHUANIA	8-800-77777	www.samsung.com/lt
LUXEMBURG	02 261 03 710	www.samsung.com/lu
MALAYSIA	1800-88-9999	www.samsung.com/my
MEXICO	01-800-SAMSUNG (726-7864)	www.samsung.com/mx
NETHERLANDS	0900-SAMSUNG (0900-7267864) (€ 0,10/min)	www.samsung.com/nl
NEW ZEALAND	0800 SAMSUNG (0800 726 786)	www.samsung.com/nz
NICARAGUA	00-1800-5077267	www.samsung.com/latin
NORWAY	3-SAMSUNG (7267864)	www.samsung.com/no
PANAMA	800-7267	www.samsung.com/latin
PHILIPPINES	1800-10-SAMSUNG (726-7864) 1-800-3-SAMSUNG (726-7864) 02-5805777	www.samsung.com/ph
POLAND	0 801 1SAMSUNG (172678) 022-607-93-33	www.samsung.com/pl
PORTUGAL	80820-SAMSUNG (726-7864)	www.samsung.com/pt
PUERTO RICO	1-800-682-3180	www.samsung.com/latin
REP. DOMINICA	1-800-751-2676	www.samsung.com/latin
EIRE	0818 717 100	www.samsung.com/ie
RUSSIA	8-800-555-55-55	www.samsung.ru
SINGAPORE	1800-SAMSUNG (726-7864)	www.samsung.com/sg
SLOVAKIA	0800-SAMSUNG (726-7864)	www.samsung.com/sk
SOUTH AFRICA	0860 SAMSUNG (726-7864)	www.samsung.com/za
SPAIN	902-1-SAMSUNG(902 172 678)	www.samsung.com/es

Country/ Region	Customer Care Center	Web Site
SWEDEN	075-SAMSUNG (726 78 64)	www.samsung.com/se
SWITZERLAND	0848-SAMSUNG (7267864, CHF 0.08/min)	www.samsung.com/ch
TADJIKISTAN	8-10-800-500-55-500	
TAIWAN	0800-329-999	www.samsung.com/tw
THAILAND	1800-29-323202-689-3232	www.samsung.com/th
TRINIDAD & TOBAGO	1-800-SAMSUNG (726-7864)	www.samsung.com/latin
TURKEY	444 77 11	www.samsung.com/tr
U.A.E	800-SAMSUNG (726-7864) 8000-4726	www.samsung.com/ae
U.K	0845 SAMSUNG (726-7864)	www.samsung.com/uk
U.S.A	1-800-SAMSUNG (7267864)	www.samsung.com/us
UKRAINE	8-800-502-0000	www.samsung.ua
UZBEKISTAN	8-10-800-500-55-500	www.samsung.com/kz_ru
VENEZUELA	0-800-100-5303	www.samsung.com/latin
VIETNAM	1 800 588 889	www.samsung.com/vn

Slovník pojmů

 Následující slovník pojmů vám pomůže seznámit se s výrobkem díky porozumění terminologii běžně používané v oblasti tisku a uvedené v této příručce.

802.11

802.11 je sada standardů pro komunikaci prostřednictvím místní bezdrátové sítě (WLAN), vyvinutá komisí IEEE LAN/MAN Standards Committee (IEEE 802).

802.11b/g/n

802.11b/g/n může sdílet stejný hardware a používat vlnové pásmo 2,4 GHz. 802.11b podporuje vlnový rozsah do 11 Mbps; 802.11n podporuje vlnový rozsah až do 150 Mbps. Zařízení s 802.11b/g/n mohou být přiležitostně ručeny mikrovlnnými troubami, bezdrátovými telefony a zařízeními Bluetooth.

Přístupový bod

Přístupový bod nebo také Bezdrátový přístupový bod (AP nebo WAP) je zařízení, které spojuje bezdrátová komunikační zařízení v místní bezdrátové síti (WLAN) a funguje jako centrální vysílač a přijímač WLAN rádiových signálů.

ADF

Automatic Document Feeder (ADF), neboli automatický podavač dokumentů, je snímací jednotka, která automaticky podává předlohy do zařízení tak, aby toto zařízení mohlo sejmout několik předloh najednou.

AppleTalk

AppleTalk je patentovaná sada komunikačních protokolů vyvinutá společností Apple pro počítačové sítě. Byla součástí původních počítačů Macintosh (1984), nyní však od ní Apple upouští a upřednostňuje protokol TCP/IP.

Bitová hloubka

Termín z počítačové grafiky popisující počet bitů použitých ke zobrazení barvy jednoho pixelu v bitmapovém obrázku. Vyšší barevná hloubka znamená širší rozsah rozliďovacích barev. Se zvyšujícím se počtem bitů se počet možných barev pro barevnou mapu neprakticky zvyšuje. 1bitová barva se obecně nazývá monochromatická nebo také černobílá.

BMP

Formát bitmapové grafiky používaný vnitřně grafickým subsystémem Microsoft Windows (GDI) a běžně používaný jako jednoduchý formát grafického souboru na této platformě.

BOOTP

Bootstrap Protocol (protokol zavaděče). Síťový protokol používaný síťovým klientem za účelem automatického získání IP adresy. To se obvykle provádí při spouštění počítače nebo operačního systému. Servery BOOTP přiřazují každému klientovi adresu IP z fondu adres. BOOTP umožňuje „bezdiskovým pracovním stanicím“ získání IP adresy ještě před zavedením jakéhokoli pokročilého operačního systému.

CCD

Charge Coupled Device, paměťové zařízení s nábojovou vazbou), je hardware, který umožňuje skenování úloh. K uchycení modulu CCD se této používá zámkový mechanismus CCD, aby se zabránilo jeho poškození při přemísťování zařízení.

Třídění kopií

Třídění kopií je proces tisku úloh s několika sadami kopií. Je-li aktivována volba třídění kopií, výtiskové zařízení celou jednu sadu a teprve poté začne tisknout další kopie.

Ovládací panel

Ovládací panel je rovná, obvykle svislá plocha, na které jsou zobrazeny nástroje pro ovládání nebo sledování. Obvykle se nacházejí na horní nebo na přední straně zařízení.

Pokrytí

Jedná se o tiskárenský termín používaný pro měření spotřeby toneru při tisku. Např. 5% pokrytí znamená, že na papíru formátu A4 je přibližně 5% obrázků nebo textu. Pokud tedy papír nebo předloha obsahuje složitě obrázky nebo větší množství textu, bude pokrytí vyšší než 5% a zároveň bude spotřeba toneru odpovídat tomuto pokrytí.

CSV

Comma Separated Values (CSV, hodnoty oddělené čárkou). Typ formátu souboru CSV se používá k výměně dat mezi odlišnými aplikacemi. Formát souboru, tak jak je použit v aplikaci Microsoft Excel, se stal faktickým standardem v celém průmyslu, a to dokonce i u platform vyvinutých jinými společnostmi než Microsoft.

Duplexní automatický podavač dokumentů

Duplex Automatic Document Feeder (DADF), neboli duplexní automatický podavač, je snímací jednotka, která automaticky podává a překlápá předlohu dokumentu tak, aby zařízení mohlo naskenovat obě strany této předlohy.

Vychozí

Hodnota nebo nastavení, které platí v okamžiku, kdy vyjmete tiskárnu z obalu, resetujete, nebo inicializujete.

DHCP

Dynamic Host Configuration Protocol (DHCP, dynamický konfigurační protokol klienta) je síťový protokol pro strukturu klient-server. Server DHCP poskytuje konfigurační parametry podle hostitele klienta DHCP, obecně informace požadované hostitelem klienta kvůli práci v síti IP. DHCP také poskytuje mechanismus pro alokaci IP adres klientským hostům.

DIMM

Dual Inline Memory Module (DIMM, paměť v pouzdře s vývody po dvou stranách) je malá deska s plošnými spoji, která obsahuje paměť. Modul DIMM ukládá veškerá data zařízení, včetně tiskových dat nebo dat přijatých faxů.

DLNA

Digital Living Network Alliance (DLNA) je standard, který umožňuje zařízením na domovské síti sdílet informace s ostatními po celé síti.

DMPr

Tiskárna digitálních médií (DMPr) je zařízení, které umožňuje tisk na domovské síti podporující standard DLNA. Tiskárna DMPr tiskne stránky tak, že zkombinuje obrázky pomocí šablony XHTML (Extensible HyperText Markup Language).

DNS

Domain Name Server (server překládající doménové názvy) je systém, který uchovává informace související s názvy domén v distribuované databázi v sítích, jako je například internet.

Bodová tiskárna

Bodová tiskárna je typ počítačové tiskárny s tiskovou hlavou, která se pohybuje po stránce směrem dopředu a dozadu a tiskne úderem do inkoustem napuštěné pásky nastavené proti papíru – podobně jako při psaní na psacím stroji.

DPI

Dots Per Inch (počet bodů na palec) je měření rozlišení, které se používá pro skenování a pro tisk. Obecně platí, že vyšší DPI znamená vyšší rozlišení, lepší viditelnost detailu obrázku, ale také větší velikost souboru.

DRPD

Distinctive Ring Pattern Detection (DRPD), neboli detekce odlišného typu vyzvánění. Jedná se o službu telefonní společnosti, která uživateli umožňuje používat jedinou telefonní linku pro komunikaci na více telefonních číslech.

Duplex

Mechanismus, který automaticky překlápí list papíru, aby mohlo zařízení tisknout na obě strany papíru (nebo je skenovat). Tiskárna vybavená duplexní jednotkou umí tisknout na obě strany papíru během jednoho tiskového cyklu.

Zatížení

Zatížení je množství stránek, které měsíčně neovlivní výkon tiskárny. Obecně je životnost tiskárny omezena například počtem stránek za rok. Životnost znamená průměrnou kapacitu výtisků, obvykle v záruční době. Když je například zatížení 48 000 stran za měsíc a počítáme s 20 pracovními dny, je denní kapacita tiskárny 2 400 stran.

ECM

Error Correction Mode (ECM), neboli režim korekce chyb, je volitelný režim přenosu, který je zabudován do faxových přístrojů nebo modemů třídy 1. Automaticky rozpoznává a opravuje chyby vzniklé během přenosu faxu, které někdy vznikají v důsledku šumu v telefonních linkách.

Emulace

Emulace je technika, při které jedno zařízení získává stejné výsledky jako zařízení jiné.

Emulátor duplikuje funkce jednoho systému za pomoci jiného systému tak, aby se tento druhý systém choval stejným způsobem jako systém první. Emulace se soustředí na přesnou reprodukci externího chování, což je opakem simulace, která představuje abstraktní model simulovaného systému, často posuzujícího svůj interní stav.

Ethernet

Ethernet je počítačová síťová technologie využívající rámce pro místní síť (LAN). Definuje vedení a signály pro fyzickou vrstvu a formát rámců a protokolů pro řízení přístupu médií (MAC) / datovou vrstvu modelu OSI. Ethernet je většinou standardizován jako IEEE 802.3. Stal se celosvětově nejpoužívanější LAN technologií od devadesátých let po současnost.

EtherTalk

Sada protokolů vyvinutá společností Apple Computer pro počítačové síť. Byla součástí původních počítačů Macintosh (1984), nyní však od ní Apple upouští a upřednostňuje protokol TCP/IP.

FDI

Foreign Device Interface (FDI), neboli rozhraní pro cizí zařízení, je karta uvnitř zařízení, která umožňuje instalaci zařízení třetích stran, jako například přístroje na mince nebo čtečky karet. Tyto přístroje pak umožňují placené využívání vašeho zařízení.

FTP

File Transfer Protocol (FTP, protokol pro přenos souborů), je běžně používaný protokol pro výměnu souborů v jakékoli síti, která podporuje protokol TCP/IP (jako například internet nebo intranet).

Fixační jednotka

Součást laserové tiskárny, která nataví toner na tiskové médium. Sestává z ohřívacího válce a přitlačného válce. Po přenesení toneru na papír fixační jednotka teplem zajistí trvalé přichycení toneru na papír; z tohoto důvodu je papír vycházející z laserové tiskárny teplý.

Brána

Spojení mezi počítačovými sítěmi nebo mezi počítačovou sítí a telefonní linkou. Je velmi populární, protože jde o počítač nebo síť, která umožňuje přístup k jinému počítači nebo síti.

Stupnice ředé

Odstíny ředé, které představují světlé a tmavé části obrazu po převedení barevných obrázků na černobílé; barvy jsou zastoupeny různými odstíny ředé.

Polotóny

Typ obrazu, který simuluje odstíny ředé pomocí různého počtu bodů. Velmi barevné plochy se skládají z velkého množství teček, zatímco světlejší plochy se skládají z menšího množství teček.

HDD

Hard Disk Drive (HDD), obvykle nazývaný pevný disk, je energeticky nezávislé úložné zařízení, které ukládá digitálně kódovaná data na rychle se otáčející destičky s magnetickým povrchem.

IEEE

(Institute of Electrical and Electronics Engineers, Institut elektrických a elektronických inženýrů) je mezinárodní nezisková profesní organizace pro technologický pokrok v oblasti elektrotechniky.

IEEE 1284

Standard pro paralelní port 1284 byl vyvinut institutem elektrických a elektronických inženýrů (IEEE). Termín 1284-B se týká specifického typu konektoru na konci paralelního kabelu, který je připojován k perifernímu zařízení (například k tiskárně).

Intranet

Soukromá síť, která využívá internetové protokoly, připojení k síti a případně i veřejný telekomunikační systém k zabezpečenému sdílení části informací organizace nebo k práci zaměstnanců. Někdy termín popisuje pouze nejviditelnější službu, vnitřní web.

IP adresa

Adresa internetového protokolu IP je jedinečné číslo, které zařízení používají k vzájemné identifikaci a komunikaci v síti využívající standard internetového protokolu.

IPM

Images Per Minute (počet obrázků za minutu) je způsob měření rychlosti tiskárny. Rychlost IPM indikuje počet jednostranných archů, které tiskárna dokončí za jednu minutu.

IPP

Internet Printing Protocol (internetový tiskový protokol) definuje standardní protokol pro tisk, správu tiskových úloh, velikost média, rozlišení atd. IPP lze používat místně nebo v síti Internet pro stovky výtisků. Vedle toho podporuje také řízení přístupu, ověřování a ředování, takže tisková ředění jsou nyní mnohem bezpečnější a spolehlivější než dříve.

IPX/SPX

Internet Packet Exchange/Sequenced Packet Exchange (IPX/SPX), neboli výměna internetových paketů/výměna sekvenčních paketů. Jedná se o síťový protokol používaný operačními systémy Novell NetWare. Jak IPX, tak i SPX poskytují připojovací služby podobné protokolu TCP/IP, přičemž protokol IPX je podobný IP a SPX se podobá protokolu TCP. IPX/SPX byl původně navržen pro místní oblastní síť (LAN) a pro tyto účely je protokol vysoce účinný (v sítích LAN obvykle protokol TCP/IP dokonce předčí).

ISO

International Organization for Standardization (Mezinárodní organizace pro standardizaci) je organizace, která zavádí normy a která je složena ze zástupců z národních organizací pro normy. Vytváří celosvětové průmyslové a komerční normy.

ITU-T

International Telecommunication Union (ITU), neboli Mezinárodní telekomunikační unie, je organizace založená za účelem standardizace a regulace mezinárodních telekomunikací a rádia. Mezi její hlavní úkoly patří sestavování norem, alokace rádiových frekvenčních pásem a organizování vzájemného propojení různých zemí, aby bylo možné mezi nimi telefonovat. Písmeno T ve zkratce ITU-T pak znamená telekomunikace.

Předloha ITU-T

Standardizovaná zkušební předloha vydaná ITU-T pro faxový přenos dokumentů.

JBIG

Joint Bi-level Image Experts Group (JBIG) je standard pro kompresi obrazu, při které nedochází ke ztrátě přesnosti či kvality. Byla navržena pro kompresi binárních obrazů, zejména pro faxy, lze ji však použít i u jiných obrázků.

JPEG

Joint Photographic Experts Group (skupina spojených expertů na fotografování) je nejčastěji používanou standardní metodou ztrátové komprese pro fotografické snímky. Je to formát používaný pro ukládání a přenos fotografií v síti WWW.

LDAP

Lightweight Directory Access Protocol (odlehčený protokol internetové adresářové služby) je síťový protokol sloužící k dotazování a úpravě adresářových služeb fungujících přes TCP/IP.

Kontrolka

Light-Emitting Diode (svítící dioda či kontrolka) je polovodičové zařízení, které indikuje stav přístroje.

Adresa MAC

Media Access Control (adresa přenosového protokolu přístupu na médium) je adresa s jedinečným identifikátorem spojeným se síťovým adaptérem. Adresa MAC je jedinečný 48bitový identifikátor obvykle zapisovaný 12 šestnáctkovými znaky seskupenými v párech (např. 00-00-0c-34-11-4e). Tato adresa je obvykle pevně zakódována do Network Interface Card (NIC), tedy síťové karty, již od jejího výrobce, a používá se jako pomůcka pro routery pokoušející se vyhledat zařízení ve velkých sítích.

MFP

Multi Function Peripheral (multifunkční periferie) je kancelářský přístroj, který v sobě obsahuje tiskárnu, kopírku, fax, skener atd.

MH

Modifikované Huffmanovo kódování (MH) je metoda komprese pro snížení obsahu dat, která musí být vysílána mezi faxovými přístroji k přenosu obrazu. Toto kódování je doporučeno ITU-T T.4. MH je proudové kódovací schéma založené na seznamu kódů a optimalizované k účinnému využití bílých míst. Jelikož většina faxů obsahuje zejména bílá místa, minimalizuje tato funkce dobu přenosu.

MMR

Modified Modified READ (MMR) je kompresní metoda doporučovaná ITU-T T.6.

Modem

Zařízení, které moduluje a demoduluje signál nosiče pro kódování a dekódování digitálních informací.

MR

Modified Modified READ (MMR) je kompresní metoda doporučovaná ITU-T T.6. MR zakóduje první naskenovanou řádku pomocí MH. Další řádka je pak porovnána s řádkou první, jsou určeny rozdíly a tyto rozdíly jsou poté šířovány a přeneseny.

NetWare

Síťový operační systém vyvinutý společností Novell, Inc. Původně se používal pro kooperativní multitasking pro fungování různých služeb na PC a síťové protokoly byly založeny na typickém systému Xerox XNS. Dnešní NetWare podporuje jak TCP/IP, tak i IPX/SPX.

OPC

Organic Photo Conductor (OPC), neboli organický fotovodič, je mechanismus, který vytváří virtuální obraz pro tisk pomocí laserového paprsku vysílaného z laserové tiskárny. Obvykle má zelenou nebo rezavou barvu a má tvar válce.

Povrch válce v zobrazovací jednotce se používáním tiskárny (při styku s kartáčkem kazet, čistícím mechanismem a papírem) pomalu opotřebovává, je třeba ji řádně měnit.

Originály

První exemplář např. dokumentu, fotografie, textu apod., který se následně kopíruje, množí či převádí do jiných, avšak který sám není z ničeho kopírován ani odvozen. Těť se někdy nazývá jako předloha.

OSI

Open Systems Interconnection (propojení otevřených systémů) je model vyvinutý Mezinárodní organizací pro standardizaci (ISO) pro účely komunikace. OSI nabízí standardní, modulární přístup k designu sítí, který rozděluje pořadovanou sadu složitých funkcí do menších, snadno zvládnutelných nezávislých funkčních vrstev. Těmito vrstvami jsou (shora dolů): aplikační, prezentační, relační, transportní, síťová, linková a fyzická.

PABX

Private Automatic Branch Exchange (PABX) je automatická telefonní pobočková ústředna v soukromé firmě.

PCL

Printer Command Language (jazyk popisující vzhled stránky, Page Description Language) vyvinutý společností HP jako protokol tiskáren, který se posléze stal průmyslovým standardem. Původně byl vyvinut pro jedny z prvních inkoustových tiskáren, avšak postupně byl vytvořen pro různé úrovně tepelných, bodových a stránkových tiskáren.

PDF

Portable Document Format (patentovaný formát souboru) vyvinutý společností Adobe Systems pro zobrazování dvojrozměrných dokumentů ve formátu nezávislém na zařízení a na rozlišení.

PostScript

PS (PostScript, dodatečný skript) je jazyk pro popis stránek a programovací jazyk, který se používá zejména v oblasti elektronické a stolní počítačové sazby - běží v interpretru, který pak vytváří obraz.

Ovladač tiskárny

Program, který se používá k odesílání příkazů a přenosu dat z počítače na tiskárnu.

Tiskové médium

Média, jako například papír, obálky, dřítka a fólie, které lze používat v tiskárně, skeneru, faxu nebo v kopírce.

PPM

Pages Per Minute (počet stran za minutu) způsob měření, který určuje rychlost tiskárny vyjádřením počtu stránek vytištěných za jednu minutu.

Soubor PRN

Rozhraní ovladače zařízení, které umožňuje softwaru komunikovat s ovladačem zařízení prostřednictvím standardního vstupně / výstupního systémového volání, což zjednodušuje řadu úloh.

Protokol

Zvyklost nebo standard, který řídí nebo umožňuje spojení, komunikaci a přenos dat mezi dvěma koncovými body.

PS

Viz PostScript.

PSTN

Public-Switched Telephone Network (PSTN) je veřejná síť světových telefonních sítí, která je v průmyslových a komerčních zařízeních obvykle vedena přes ústřednu.

RADIUS

Remote Authentication Dial In User Service (vzdálené ověření volajícího uživatele) je protokol pro ověření a účtování vzdáleného uživatele. RADIUS umožňuje centralizované správě ověřovacích dat (jako jsou uživatelská jména a hesla) používat konceptu AAA (authentication, authorization, accounting – ověření, autorizování a záznam) ke správě přístupu na síť.

Rozlišení

Ostrost obrazu měřená v bodech na palec (dpi). Čím je dpi vyšší, tím je vyšší rozlišení.

SMB

Server Message Block (blok serverových zpráv) je síťový protokol používaný převážně ke sdílení souborů, tiskáren, sériových portů a k různé komunikaci mezi uzly v síti. Poskytuje také ověřený mechanismus meziprocesní komunikace.

SMTP

Simple Mail Transfer Protocol (jednoduchý výměnný protokol pro přenos pošty) je standard pro přenos elektronické pošty prostřednictvím sítě Internet. SMTP je relativně jednoduchý protokol na textové bázi, kde se po zadání jednoho nebo více příjemců zprávy a přenesení text zprávy. Jedná se o protokol klient-server, kde klient přenáší zprávu elektronické pošty na server.

SSID

Service Set Identifier (SSID) neboli identifikátor sady služeb je název místní bezdrátové sítě (WLAN). Všechna bezdrátová zařízení v síti WLAN používají ke vzájemné komunikaci stejný SSID. Parametry SSID mají maximální délku 32 znaků a rozlišují malá a velká písmena.

Maska podsítě

Maska podsítě se používá ve spojení se síťovou adresou a společně určují, která část adresy je síťová adresa a která hostitelská.

TCP/IP

Transmission Control Protocol a Internet Protocol (kontrolní přenosový protokol a internetový protokol) sada komunikačních protokolů, které implementují zásobník protokolů, které využívá Internet a většina komerčních sítí.

TCR

Transmission Confirmation Report (potvrzující zpráva o přenosu) udává detaily o každém přenosu, jako např. stav úlohy, výsledek přenosu a počet odeslaných stran. Tento protokol lze nastavit tak, aby se tiskl s každou úlohou nebo pouze v případě chyby přenosu.

TIFF

Tagged Image File Format (formát souboru označeného snímku) je bitmapový obrazový formát s proměnlivým rozlišením. TIFF popisuje data obrázků, které jsou typicky vytvářeny ve skeneru. Obrázky TIFF využívají tzv. tagy, což jsou klíčová slova, která definují charakteristiky obrázku obsažené v souboru. Tento flexibilní formát, který není závislý na platformě, lze použít u obrázků, které byly vytvořeny různými aplikacemi pro zpracování snímků.

Kazeta s tonerem

Druh nádoby používaný v zařízeních (například tiskárně) obsahující toner. Toner je prášek používaný v laserových tiskárnách a kopírkách, který vytváří text a obrázky na potitřeném papíru. Toner je možné tavit kombinací tepla a tlaku fixační jednotky, čímž se přichytí k vláknům v papíru.

TWAIN

Průmyslový standard pro skenery a software. Při používání skeneru s podporou TWAIN a programu s podporou TWAIN lze spustit skenování z tohoto programu. Je to rozhraní API pro zachycení obrázku pro operační systémy Microsoft Windows a Apple Macintosh.

Cesta UNC

Uniform Naming Convention (konvence uniformního pojmenování) je standardní formát zápisu cesty pro přístup ke sdíleným položkám ve Windows NT a dalších produktech společnosti Microsoft. Formát cesty UNC je: \\<název serveru>\<název sdílené položky>\<název adresáře>

URL

Uniform Resource Locator (uniformní lokátor zdrojů) je globální adresa dokumentů a zdrojů na Internetu. První část adresy označuje používaný protokol, druhá část specifikuje adresu IP nebo název domény, ve které se nachází zdroj.

USB

Universal Serial Bus (univerzální sériová sběrnice) je standard, který byl vyvinut společností USB Implementers Forum, Inc. pro připojování počítačů a periférií. Na rozdíl od paralelního portu je rozhraní USB určeno pro připojení portu USB jednoho počítače k více perifériím současně.

Vodoznak

Vodoznak je znatelný obrázek nebo vzor na papíru, který se při pohledu proti světlu jeví světlejší. Vodoznaky byly poprvé zavedeny v italské Boloni v roce 1282. Používají je výrobci papíru k identifikaci svých výrobků, dále se používají na poštovních známkách, bankovkách a dalších oficiálních dokumentech, aby se znesnadnila možnost jejich padělání.

WEP

Wired Equivalent Privacy (WEP) neboli soukromí ekvivalentní drátovým sítím, je bezpečnostní protokol specifikovaný v IEEE 802.11. Slouží k poskytování stejné úrovně soukromí jakou zajišťují drátové sítě LAN. WEP poskytuje zabezpečení pomocí kódování dat přes rádio, takže jsou chráněna při přenosu z jednoho místa na druhé.

WIA

Windows Imaging Architecture (WIA) je zobrazovací architektura, která byla původně zavedena do Windows Me a Windows XP. Z těchto operačních systémů pak lze spustit skenování za pomoci skeneru s podporou WIA.

WPA

Wi-Fi Protected Acces (WPA) neboli Wi-Fi chráněný přístup je třída systémů sloužící k zabezpečení bezdrátových (Wi-Fi) počítačových sítí. Byla vyvinuta k vylepšení bezpečnostních vlastností WEP.

WPA-PSK

WPA-PSK (WPA-Pre-Shared Key) neboli WPA předsdílený klíč je zvláštní režim WPA pro malé společnosti a domácí uživatele. V bezdrátovém přístupovém bodu (WAP) stejně jako v každém bezdrátově připojeném zařízení přenosného nebo stolního počítače je nakonfigurován klíč (heslo). WPA-PSK vytváří jedinečný klíč pro každý kontakt bezdrátového klienta a příslušného bodu WAP k zajištění větší bezpečnosti.

WPS

Wi-Fi Protected Setup (WPS) je standard pro zřízení bezdrátové domovské sítě. Pokud váš bezdrátový přístupový bod podporuje WPS, můžete jednoduše nakonfigurovat bezdrátové síťové připojení bez použití počítače.

XPS

Specifikace papíru XML (XPS) představuje specifikaci pro jazyk popisující stránky (Page Description Language, PDL) a nový formát dokumentu, kterou vyvinula společnost Microsoft. Je výhodná pro přenosné a elektronické dokumenty. Je to specifikace založená na jazyce XML. Vycházející z nové tiskové cesty a formátu dokumentu, který je založen na vektoru a nezávisí na zařízení.

Rejstřík

B

bezpečnost

- informace 9
- symboly 9

brožury 55

C

copying

- collation 63

Č

čítěn

- skenovac jednotka 92
- uvnitř 92
- vněj součásti 92

čítěn zařízen 91

D

displej 27

E

extern telefon 75

F

fax sending

- resending automatically 73
- sending a fax 74

faxovn

- adresř 77
- nastaven hlavičky faxu 72
- odesln 72
- odesln prioritního faxu 74
- odložen faxovho přenosu 74
- opakovan vytčěn posledního čsln 73
- prava rozličen 76
- přesměrovn faxů 77
- přijmn v režimu Telefon 75
- přjem 75
- přjem faxu do paměti 76
- přjem pomoc externho telefonu 75
- přprava k faxovn 71
- rychl volba 77
- skupinov vytčěn 78
- upraven tmavosti 77
- v režimu Zznamnk / Fax 75

změna nastaven faxu 80

změna režimů přjmu 75

H

chybov zprva 98

I

informace o prvnych předpisech 14

J

jazyk 42

K

Kabel USB

- instalace ovladače 32

Kontrolka

- stav tiskrny 29
- vznam stavov kontrolky 29

kazeta s tonerem

- neoriginln Samsung a znovu plněn 93
- odhadovan životnost 93
- pokyny k manipulaci 93
- rozprostřen toneru 94
- skladovn 93
- vměna kazety 112

koprovn

- klonov kopie 63
- kopie plaktu 63
- koprovn průkazu 62
- koprovn vce strnek na jeden list 63
- snen 63
- upraven tmavosti 61
- vběr formtu originlů 61
- zkladn koprovn 61
- zmenen nebo zvětěn kopi 61
- změna nastaven koprovn 82

koprovn ID 62

koprovn vce strnek na jeden list 63

L

LCD displej

- změna jazyka nadispleji 42

Linux

- část potže v systmu Linux 108

dodaný software 31

instalace ovladače pro sřově připojen zařízen 40

instalace ovladače pro zařízen připojená USB kabelem 33

použvn programu SetIP 38, 88

požadavky na systém 32

skenovn 69

tisk 59

Unified Driver Configurator 89

vlastnosti tiskárny 60

M

Macintosh

část potže vsystmu Macintosh 110

dodaný software 31

instalace ovladače pro sřově připojen zařízen 39

instalace ovladače pro zařízen připojená USB kabelem 33

místní sdílení zařízen 35

použvn programu SetIP 37, 88

požadavky na systém 32

skenovn 68

tisk 58

možnosti tiskárny

- Linux 60

N

nastaven časov prodlevy koprovn 64

nastaven časovho limitu lohy 45

nastaven času 42

nastaven data 42

nastaven faxu 80

nastaven koprovn 82

nastaven stě 83

nastavení rozlišení

- Linux 60

O

oblíbená nastavení pro tisk 54

oboustranný tisk ruční ovladač tiskárny 56

obrazovka displeje 28

odesln faxu
odesln faxu [72](#)
odesln na vse mst [73](#)
odložen odesln [74](#)
opakovan vytčen poslednho čsla [73](#)

originl dokumentu
odstraněn vzpřičenho papru [95](#)
vkldn
do podavače dokumentů [47](#)
na skleněnou desku skeneru [46](#)

ověřovn
tisk protokolu [82](#)

ovladač tiskárny
vlastnosti [53](#)

ovldac panel [27](#), [28](#)

P

paměť
vymazn paměti [83](#)

plakát tisk [55](#)

podavač dokumentů [47](#)

pohled zepředu [25](#)

pohled zezadu [26](#)

pojmy [21](#)

potže
problmy přikoprovň [106](#)
problmy s napjenm [101](#)
problmy skvalitou tisku [104](#)
problmy spodvnm papru [101](#)

použvň programu SetIP
Linux [88](#)
Macintosh [88](#)
Windows [88](#)

program SetIP [37](#), [38](#), [88](#)

přehled nabdek [84](#)

přizpůsoben
velikost zsobnku [44](#)

přjem faxu
aktivace zabezpečenho přjmu [76](#)
extern telefon [75](#)
režim DRPD [75](#)
v zznamnku / faxu [75](#), [76](#)
zabezpečen přjem [76](#)
změna režimu přjmu [75](#)

R

režim spory toneru [44](#)

rozlien
faxovn [76](#)

rozlišení nastavení
Macintosh [59](#)

ručn zsobnk
použit zvltňch mdi [49](#)
tipy pro použvň [49](#)
vkldn [49](#)

S

Smart Panel
obecn informace [86](#)

SyncThru™ Web Service
obecn informace [85](#)

service contact numbers [116](#)

skener
skleněn deska [46](#)
vko [25](#)
zakldn dokumentů [46](#)

skenovň
Linux [69](#)
Macintosh [68](#)
pro mstn připojen [65](#)
TWAIN [67](#)
WIA [67](#)
zkladn informace [65](#)
změna vchozho nastaven [43](#)

skleněn deska skeneru
zakldn dokumentů [46](#)

slovník pojmvů [118](#)

součsti pro držbu [111](#)

spořič energie
použvň režimu snžen spotřeby energie [44](#)

spotřebn materiil
dostupn spotřebn materiil [111](#)
objednn [111](#)
odhadovan životnost kazety s tonerem [93](#)
sledovň životnosti spotřebnho materiilu [91](#)
vměna kazety s tonerem [112](#)

st

instalace ovladače
Linux [40](#)
Macintosh [39](#)
Windows [38](#)
instalačn prostřed [36](#)
Konfigurace IPv6 [40](#)
použvň pevn stě [36](#)
program SetIP [37](#), [38](#), [88](#)
představen st'ovch programů [36](#)

T

Tlačtko On Hook Dial
hardware [27](#)

TWAIN, skenovň [67](#)

technick specifikace
obecn [113](#)
tiskov mdium [115](#)

tisk

Linux [59](#)
Macintosh [58](#)
plakát [55](#)
použití šablon [57](#)
použití vodoznaků [56](#)
přizpůsobení dokumentu vybranému
formátu papíru [56](#)
tisk do souboru [58](#)
tisk dokumentu
Windows [53](#)
tisk na obě strany papíru
Windows [56](#)
tisk více stránek na jeden list papíru
Macintosh [59](#)
Windows [55](#)
změna velikosti dokumentu při tisku [56](#)
změna výchozího nastavení tisku [58](#)

tisk brožur [55](#)

tisk dokumentu
Linux [59](#)
Macintosh [58](#)

tisk šablony
odstranit [57](#)
tisknout [57](#)
vytvořit [57](#)

tisk více stránek na jeden list
Macintosh [59](#)
Windows [55](#)

tiskov mdium
fotopapr [51](#)
hlavičkov papr [51](#)
kartičky [51](#)
leskl papr [51](#)
nastaven formtu papru [51](#)
nastaven typu papru [51](#)
nastaven vchozho zsobnku a papru
na ovldacm panelu [44](#)
v počítači [45](#)
oblka [50](#)
pokyny [47](#)
předtítn papr [51](#)
transparentn flie [50](#)
ttky [50](#)
vstupn opěra [115](#)

tlačtko
funkce pro [29](#)

tlačtko Start [27](#), [28](#)

tlačtko zastavit/vymazat [27](#), [28](#)

typ originlu
koprovň [61](#)

U

umístění zařízení

umístění [30](#)

umstěn zařízen

nastaven nadmořsk vky [42](#)

uvznut

odstraněn papru [96](#)

radý jak zabrnit zaseknut papru [96](#)

V

vchoz nastaven

nastaven hlavičky faxu [72](#)

nastaven zsobnku [51](#)

zakldn papru [43](#)

změna vchozho nastaven [43](#)

vkldn

do podavače dokumentů [47](#)

originly vložen na skleněnou desku
skeneru [46](#)

papr v zsobnku 1 [48](#)

papru do ručnho zsobnku [49](#)

zvltn mdia [49](#)

vlastnosti [23](#)

dodaný software [31](#)

funkce zařízen [80](#), [113](#)

ovladač tiskárny [53](#)

vlastnost snžen spotřeby energie [44](#)

vlastnosti tiskovho mdia [115](#)

vlastnosti tiskárny [55](#)

vodoznak

odstranit [57](#)

tisknout [56](#)

upravit [57](#)

vytvořit [56](#)

vrobn číslo [91](#)

vstupn opěra [52](#)

vypnut napjen

tlačtko [29](#)

W

WIA

skenovat [67](#)

Windows

část potže vsystmu Windows [108](#)

dodaný software [31](#)

instalace ovladače pro sřově připojen
zařízen [38](#)

instalace ovladače pro zařízení připojená
USB kabelem [32](#)

místní sdílení zařízení [34](#)

použvn programu SetIP [37](#), [88](#)

skenovn [65](#)

systémové požadavky [31](#)

tisk [53](#)

Windows 7

skenovat [68](#)

Z

Zadvn

pomoc numerick klvesnice [43](#)

zapnut zařízen [29](#)

zprvy

sřov MAC adresa [88](#)

zsobnk

nastaven formtu a typu papru [51](#)

nastaven řky a dlky [48](#)

vkldn papru do ručnho zsobnku [49](#)

změna velikosti zsobnku [48](#)

zznamnk / fax [75](#)