

Podręcznik użytkownika

SF-76xP Series

PODSTAWOWY

Niniejszy podręcznik zawiera informacje dotyczące instalacji, podstawowej obsługi oraz rozwiązywania problemów w systemie Windows.

ZAAWANSOWANY

Niniejszy podręcznik zawiera informacje dotyczące instalacji, zaawansowanej konfiguracji, obsługi i rozwiązywania problemów w środowiskach różnych systemów operacyjnych.

Niektóre funkcje mogą nie być dostępne w zależności od modelu lub kraju.

PODSTAWOWY



1. Wprowadzenie

Główne korzyści	5
Funkcje poszczególnych modeli	7
Przydatne informacje	12
Informacje o podręczniku użytkownika	13
Informacje o bezpieczeństwie	14
Przegląd urządzenia	20
Omówienie panelu sterowania	24
Włączanie urządzenia	26
Lokalna instalacja sterownika	27
Ponowna instalacja sterownika	28



2. Przegląd menu i konfiguracja podstawowa

Przegląd menu	30
Ustawienia podstawowe urządzenia	35
Nośniki i zasobnik	37
Drukowanie podstawowe	48
Kopiowanie podstawowe	52
Podstawowe operacje skanowania	56

Skanowanie podstawowe

57



3. Konserwacja

Zamawianie materiałów eksploatacyjnych i akcesoriów	62
Dostępne materiały eksploatacyjne	63
Dostępne części do konserwacji	64
Przechowywanie kasety z tonerem	65
Rozprowadzanie tonera	67
Wymiana kasety z tonerem	69
Monitorowanie stanu zużycia materiałów eksploatacyjnych	71
Ustawianie alertu niskiego poziomu toneru	72
Czyszczenie urządzenia	73
Wskazówki dotyczące przenoszenia i przechowywania urządzenia	79



4. Rozwiązywanie problemów

Wskazówki dotyczące unikania zakleszczeń papieru	81
Usuwanie zacięcia dokumentów oryginalnych	82
Usuwanie zakleszczeń papieru	84

PODSTAWOWY

Objaśnienie diod LED stanu	87
Opis komunikatów na wyświetlaczu	89



5. Dodatek

Dane techniczne	94
Informacje prawne	103
Prawa autorskie	115



1. Wprowadzenie

Niniejszy rozdział zawiera informacje, z którymi należy zapoznać się przed rozpoczęciem użytkowania urządzenia.

- **Główne korzyści** 5
- **Funkcje poszczególnych modeli** 7
- **Przydatne informacje** 12
- **Informacje o podręczniku użytkownika** 13
- **Informacje o bezpieczeństwie** 14
- **Przegląd urządzenia** 20
- **Omówienie panelu sterowania** 24
- **Włączanie urządzenia** 26
- **Lokalna instalacja sterownika** 27
- **Ponowna instalacja sterownika** 28

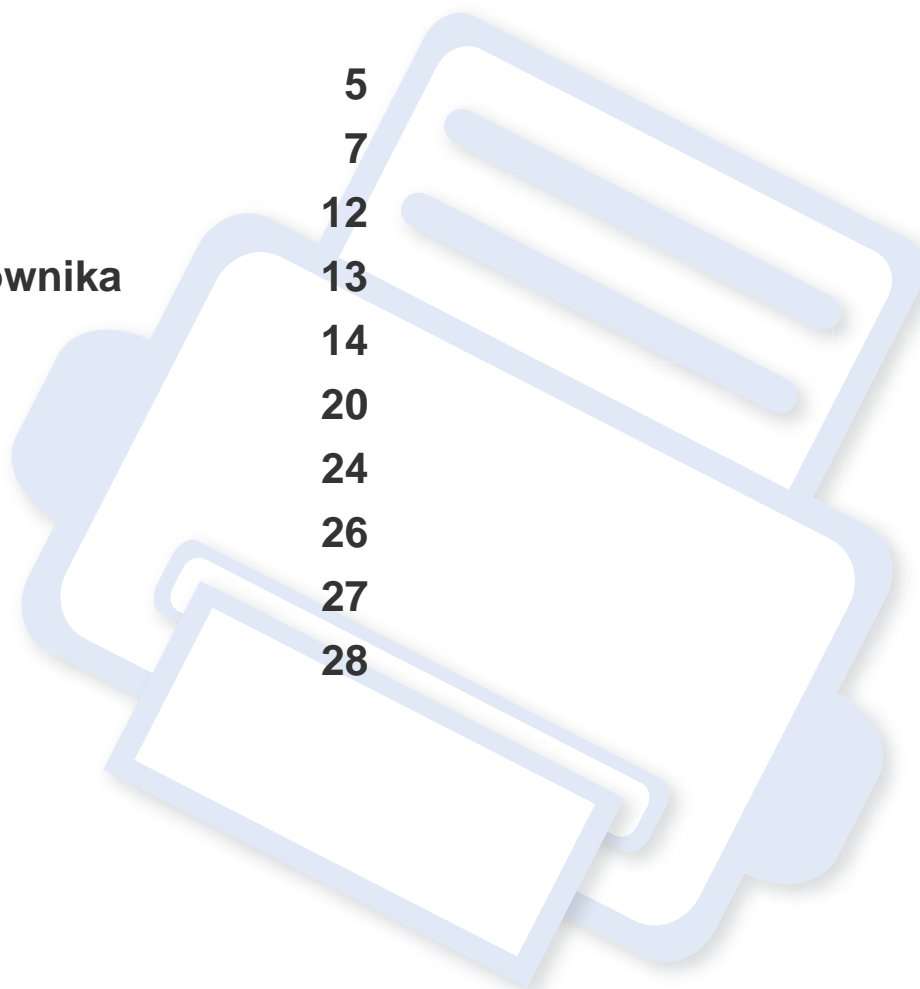

Główne korzyści

Brak szkodliwości dla środowiska



- Urządzenie wyposażone jest w funkcję Eco, co zapewnia oszczędność toneru i papieru (patrz „Easy Eco Driver” na stronie 181).
- W celu zaoszczędzenia papieru można także drukować wiele stron na jednym arkuszu (patrz „Korzystanie z zaawansowanych funkcji drukowania” na stronie 147).
- Aby zmniejszyć zużycie papieru, można drukować po obu stronach kartki (Drukowanie dwustronne (Ręcznie)) (patrz „Korzystanie z zaawansowanych funkcji drukowania” na stronie 147).
- Urządzenie umożliwia automatyczne oszczędzanie energii dzięki znacznemu zmniejszeniu poboru mocy, gdy nie jest używane.

Szybkie drukowanie w wysokiej rozdzielczości



- Wydruki mogą być wykonywane z rozdzielczością efektywną do 1 200 x 1 200 dpi.
- Szybkie drukowanie na żądanie.
 - Do druku jednostronnego, 20 str./min (A4) lub 21 str./min (Letter).

Wygoda



- Aplikacja Easy Capture Manager umożliwia łatwą edycję i wydruk elementów przechwyconych za pomocą przycisku Print Screen (patrz „Easy Capture Manager” na stronie 179).
- Aplikacje **Samsung Easy Printer Manager** i **Stan drukarki Samsung** (lub Smart Panel) służą do monitorowania i informowania użytkownika o stanie urządzenia i umożliwiają dostosowanie jego ustawień (patrz „Korzystanie z aplikacji Stan drukarki Samsung” na stronie 185 lub „Korzystanie z programu Smart Panel” na stronie 187).
- W porównaniu ze zwykłymi programami, narzędzie AnyWeb Print ułatwia tworzenie zrzutów ekranu, a także ich podgląd, usuwanie i drukowanie w przeglądarce Windows Internet Explorer (patrz „Samsung AnyWeb Print” na stronie 180).
- Usługa Inteligentna aktualizacja umożliwia sprawdzenie i zainstalowanie najnowszych wersji oprogramowania w procesie instalowania sterownika drukarki. Ta funkcja jest dostępna tylko w systemie Windows.
- Jeśli istnieje połączenie internetowe, można uzyskać pomoc i wsparcie techniczne, pobrać sterowniki do drukarki, podręczniki oraz uzyskać informacje na temat zamawiania w witrynie internetowej firmy Samsung pod adresem www.samsung.com > znajdź swój produkt > Wsparcie lub centrum pobierania.

Główne korzyści

Szeroki zakres obsługiwanych funkcji i aplikacji



- Obsługa wielu rozmiarów papieru (patrz „Dane techniczne nośnika druku” na stronie 96).
- Drukowanie znaków wodnych: Można wprowadzać własne słowa do dokumentów, np. „Poufne” (patrz „Korzystanie z zaawansowanych funkcji drukowania” na stronie 147).
- Drukowanie plakatów: Tekst i obrazy znajdujące się na każdej stronie dokumentu są powiększane i drukowane na oddzielnych arkuszach papieru, które następnie można skleić w celu utworzenia plakatu (patrz „Korzystanie z zaawansowanych funkcji drukowania” na stronie 147).
- Drukowanie można wykonywać w wielu systemach operacyjnych (patrz „Wymagania systemowe” na stronie 99).
- Urządzenie jest wyposażone w interfejs USB.

Funkcje poszczególnych modeli

Niektóre funkcje oraz wyposażenie opcjonalne mogą nie być dostępne, w zależności od modelu lub kraju.

System operacyjny

System operacyjny	SF-76xP Series
Windows	•
Macintosh	•
Linux	•
Unix	

(•: funkcja dostępna, pusta komórka: funkcja niedostępna)

Oprogramowanie

Oprogramowanie	SF-76xP Series
Sterownik drukarki SPL	•
Sterownik PCL drukarki	
Sterownik PS drukarki	
Sterownik drukarki XPS ^a	•
Narzędzie do drukowania bezpośredniego	

Funkcje poszczególnych modeli

Oprogramowanie		SF-76xP Series
Samsung Easy Printer Manager	Ustawienia skanowania do komputera	•
	Ustawienia faksowania do komputera	•
	Ustawienia urządzenia	•
Stan drukarki Samsung		•
Smart Panel		•
AnyWeb Print		•
SyncThru™ Web Service		
SyncThru Admin Web Service		
Easy Eco Driver (Drukowanie Ekologiczne)		•
Faks	Samsung Network PC Fax	•
Skan	Sterownik skanowania Twain	•
	Sterownik skanowania WIA	•
	Asystent skanowania Samsung	•
	SmarThru 4	
	SmarThru Office	•

a. Sterownik drukarki XPS dostępny jest tylko dla systemu Windows, na stronie firmy Samsung (www.samsung.com)

(•: funkcja dostępna, pusta komórka: funkcja niedostępna)

Funkcje poszczególnych modeli

Funkcja Różne

Funkcje	SF-76xP Series
Interfejs USB 2.0 o dużej szybkości	•
Karta przewodowej sieci LAN Ethernet 10/100 Base TX	
Karta bezprzewodowej sieci LAN 802.11b/g/n ^a	
Drukowanie Ekologiczne (Panel sterowania)	
Druk dwustronny (ręczny) ^b	•
Interfejs pamięci USB	
Moduł pamięci	
Urządzenie pamięci masowej (dysk twardy)	
DADF (Automatyczny Podajnik Dokumentów Dwustronny)	
Automatyczny podajnik dokumentów (ADF)	•
Słuchawka	•

Funkcje poszczególnych modeli

Funkcje		SF-76xP Series
Faks	Wysyl.do wielu	•
	Wysyl. opozn.	•
	Wysyl.prioryt.	•
	Wysyłanie dwustronne	
	Bezp. odbier.	•
	Druk. dwustr.	
	Przekazywanie wysłanych/odebranych - faks	•
Skan	Skanowanie do wiadomości e-mail	
	Skanowanie na serwer SMB	
	Skanowanie na serwer FTP	
	Skanowanie dwustronne	
	Skanuj do PC	•

Funkcje poszczególnych modeli

Funkcje		SF-76xP Series
Kopiowanie	Kopiowanie kart identyfikacyjnych	
	Kopia pomniejszona lub powiększona	•
	Sortowanie	•
	Plakat	
	Duplikat	
	Książka	
	2 strony na arkuszu, 4 strony na arkuszu	•
	Dostosuj tło	•
	Przes. marg.	
	Usuw. Kraw.	
	Polep. szar.	
	kopia dwustronna	

a. W niektórych krajach karty bezprzewodowej sieci LAN mogą być niedostępne. W niektórych krajach można użyć wyłącznie sieci 802.11 b/g. Skontaktuj się z lokalnym przedstawicielem lub sprzedawcą firmy Samsung, który sprzedał urządzenie.

b. Tylko system Windows.

(•: funkcja dostępna, pusta komórka: funkcja niedostępna)

Przydatne informacje



Urządzenie nie drukuje.

- Otwórz listę zadań drukowania oczekujących w kolejce i usuń dokument z listy (patrz „Anulowanie zadania drukowania” na stronie 49).
- Usuń sterownik i zainstaluj go ponownie (patrz „Lokalna instalacja sterownika” na stronie 27).
- Wybierz urządzenie jako urządzenie domyślne w systemie Windows (patrz „Ustawianie urządzenia jako domyślnego” na stronie 146).



Gdzie mogę kupić akcesoria lub materiały eksploatacyjne?

- Zwróć się z pytaniem do dystrybutora firmy Samsung lub sprzedawcy.
- Odwiedź stronę www.samsung.com/supplies. Wybierz kraj/region, aby wyświetlić informacje o serwisie produktu.



Dioda LED stanu miga lub ciągle się świeci.

- Wyłącz i włącz ponownie produkt.
- Sprawdź znaczenie wskazań diody LED w niniejszym podręczniku i zastosuj odpowiednie rozwiązanie problemu (patrz „Objaśnienie diod LED stanu” na stronie 87).



Nastąpiło zakleszczenie papieru.

- Otwórz i zamknij pokrywę górną lub moduł skanera (patrz „Widok z przodu” na stronie 21).
- Sprawdź instrukcje usuwania zakleszczonego papieru w niniejszym podręczniku i zastosuj odpowiednie rozwiązanie problemu (patrz „Usuwanie zakleszczeń papieru” na stronie 84).



Wydruki są niewyraźne.

- Poziom toner może być niski lub nierówny. Potrząśnij kasetą z tonerem (patrz „Rozprowadzanie tonera” na stronie 67).
- Wypróbuj inne ustawienie rozdzielczości drukowania (patrz „Otwieranie preferencji drukowania” na stronie 50).
- Wymień kasetę z tonerem (patrz „Wymiana kasety z tonerem” na stronie 69).



Skąd mogę pobrać sterownik urządzenia?

- Można uzyskać pomoc i wsparcie techniczne, pobrać sterowniki do drukarki, podręczniki oraz uzyskać informacje na temat zamawiania w witrynie internetowej firmy Samsung pod adresem www.samsung.com > znajdź swój produkt > Wsparcie lub centrum pobierania.

Informacje o podręczniku użytkownika

Niniejszy podręcznik użytkownika zawiera podstawowy opis urządzenia oraz szczegółowe objaśnienia jego użytkowania.

- Przed rozpoczęciem korzystania z urządzenia należy przeczytać informacje o bezpieczeństwie.
- W przypadku problemów związanych z użytkowaniem urządzenia, należy zapoznać się z rozdziałem dotyczącym rozwiązywania problemów.
- Pojęcia używane w niniejszym podręczniku użytkownika opisano w glosariuszu.
- Wszystkie ilustracje w tym podręczniku użytkownika mogą się różnić od zakupionego urządzenia w zależności od opcji i modelu.
- Zrzuty ekranu w niniejszym podręczniku administratora mogą różnić się od urządzenia w zależności od wersji oprogramowania/sterownika urządzenia.
- Procedury znajdujące się w tym podręczniku użytkownika dotyczą przeważnie systemu Windows 7.



Konwencje

Niektóre terminy zawarte w tym podręczniku używane są zamiennie, jak w przykładzie poniżej:

- Słowo „dokument” stosowane jest zamiennie ze słowem „oryginał”.
- Słowo „papier” stosowane jest zamiennie z terminami „nośnik” lub „nośnik druku”.

- Słowo „urządzenie” oznacza „drukarkę” lub „urządzenie wielofunkcyjne”.

Ogólne ikony



Ikona	Tekst	Opis
	Przeostroga	Zawiera informacje dla użytkowników o ochronie urządzenia przed potencjalnym uszkodzeniem mechanicznym lub awarią.
	Uwaga	Zawiera dodatkowe informacje lub szczegółowe dane dotyczące działania funkcji urządzenia.

Informacje o bezpieczeństwie

Niniejsze ostrzeżenia i środki ostrożności zamieszczono, aby zapobiec obrażeniom ciała u osób, a także aby zapobiec możliwemu uszkodzeniu urządzenia. Przed rozpoczęciem używania urządzenia należy przeczytać ze zrozumieniem wszystkie znajdujące się w tym rozdziale instrukcje. Po przeczytaniu tej części należy ją zachować w celu wykorzystania w przyszłości.

Ważne symbole bezpieczeństwa

Objaśnienie wszystkich ikon i oznaczeń użytych w niniejszym rozdziale

	Ostrzeżenie	Zagrożenia lub niebezpieczne postępowanie, które może skutkować poważnymi obrażeniami ciała lub śmiercią.
	Przeostroga	Zagrożenia lub niebezpieczne postępowanie, które może skutkować niewielkimi obrażeniami ciała lub uszkodzeniem sprzętu.
	Nie próbować.	

Środowisko pracy

Ostrzeżenie



Nie używać, jeśli kabel zasilający jest uszkodzony lub gdy gniazdko elektryczne nie jest uziemione.

Może to doprowadzić do porażenia prądem lub pożaru.



Nie wolno umieszczać przedmiotów na urządzeniu (wody, małych metalowych lub ciężkich obiektów, świeczek, zapalonych papierosów itp).

Może to doprowadzić do porażenia prądem lub pożaru.

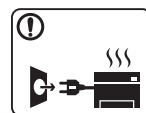

- W przypadku przegrzania urządzenia, wydobywania się z niego dymu, wydawania dziwnych dźwięków lub występowania dziwnego zapachu należy natychmiast wyłączyć urządzenie i odłączyć je od zasilania.
- W razie awarii wymagających odłączenia urządzenia od zasilania, użytkownik powinien mieć możliwość uzyskania dostępu do gniazda.

Może to doprowadzić do porażenia prądem lub pożaru.



Nie wolno zaginać kabla zasilającego ani umieszczać na nim ciężkich przedmiotów.

Nadeptnięcie lub zgniecenie kabla zasilającego ciężkim przedmiotem może doprowadzić do porażenia prądem lub pożaru.

Informacje o bezpieczeństwie



Nie wolno wyjmować wtyczki z gniazdka pociągając za kabel.
Nie wolno chwycić wtyczki mokrymi dłońmi.

Może to doprowadzić do porażenia prądem lub pożaru.

Przewaga

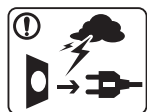

W przypadku burzy z piorunami lub gdy urządzenie nie jest używane przez pewien czas, należy odłączyć wtyczkę kabla zasilającego od gniazdka elektrycznego.

Może to doprowadzić do porażenia prądem lub pożaru.



Należy zachować ostrożność. Obszar wyjścia papieru może być gorący.

Istnieje ryzyko poparzenia.



W przypadku upuszczenia urządzenia lub powstania uszkodzeń obudowy należy odłączyć od urządzenia wszystkie podłączenia interfejsów i wezwać przeszkolony personel serwisowy.

W przeciwnym razie może dojść do porażenia prądem lub pożaru.



Jeśli pomimo postępowania zgodnie z niniejszymi instrukcjami urządzenie nie działa prawidłowo, należy odłączyć od urządzenia wszystkie podłączenia interfejsów i wezwać przeszkolony personel serwisowy.

W przeciwnym razie może dojść do porażenia prądem lub pożaru.



Jeśli wtyczka nie daje się w łatwy sposób włożyć do gniazdka elektrycznego, nie wolno wkładać jej na siłę.

Należy wezwać elektryka w celu wymiany gniazdka elektrycznego. W przeciwnym razie może dojść do porażenia prądem.







Nie należy dopuścić, aby przewód zasilania, telefoniczny lub łączący urządzenie z komputerem PC zostały pogryzione przez zwierzęta.





Może to spowodować porażenie prądem, pożar i/lub obrażenia zwierzęcia.

Informacje o bezpieczeństwie

Metoda obsługi

Przewaga

	Nie wolno wyjmować papieru na siłę podczas drukowania. Może to doprowadzić do uszkodzenia urządzenia.
	Należy uważać, aby nie wkładać dłoni pomiędzy urządzenie i zasobnik papieru. Może dojść do obrażeń ciała.
	Należy zachować ostrożność podczas wymiany papieru i wyjmowania zablokowanego papieru. Krawędzie nowo otwartego papieru są ostre i mogą spowodować bolesne skaleczenia.
	W przypadku drukowania dużej liczby arkuszy dolna część obszaru wyjścia papieru może stać się gorąca. Należy zabronić dzieciom dotykania tego obszaru. Istnieje ryzyko poparzenia.
	Podczas usuwania zakleszczonego papieru nie wolno używać szczypec lub ostrych metalowych przedmiotów. Może to spowodować uszkodzenie urządzenia.

	Nie wolno dopuścić do powstania zbyt dużego stosu arkuszy w wyjściowym zasobniku papieru. Może to spowodować uszkodzenie urządzenia.
	Nie wolno blokować otworu wentylacyjnego ani wkładać do niego przedmiotów. Może to doprowadzić do wzrostu temperatury podzespołów i skutkować uszkodzeniami lub pożarem.
	Regulacja i dopasowywanie urządzenia oraz postępowanie według procedur innych niż wskazane w niniejszym dokumencie mogą narazić użytkownika na kontakt z niebezpieczną dawką promieniowania.
	Urządzeniem odbiorczym zasilania tego urządzenia jest kabel zasilający. Aby wyłączyć zasilanie, należy odłączyć kabel zasilający od gniazdka elektrycznego.

Informacje o bezpieczeństwie

Instalacja/przenoszenie

Ostrzeżenie

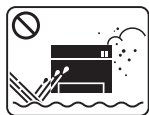

Nie wolno umieszczać urządzenia w miejscu narażonym na działanie kurzu, wilgoć lub wycieki wody.

Może to doprowadzić do porażenia prądem lub pożaru.

Przestroga



Przed przeniesieniem urządzenia należy wyłączyć jego zasilanie i odłączyć wszystkie przewody. Poniższe informacje stanowią jedynie sugestię w oparciu o ciężar urządzenia. W przypadku występowania problemów zdrowotnych wykluczających podnoszenie nie należy podnosić urządzenia. Należy poprosić o pomoc i zawsze podnosić urządzenie w kilka osób.

Następnie należy podnieść urządzenie.

- Jeśli urządzenie waży poniżej 20 kg, może je podnieść 1 osoba.
- Jeśli urządzenie waży 20–40 kg, powinny je podnosić 2 osoby.
- Jeśli urządzenie waży więcej niż 40 kg, powinny je podnosić minimum 4 osoby.

Urządzenie może spaść, powodując zranienie ciała bądź uszkodzenie samego urządzenia.







Nie należy umieszczać urządzenia na niestabilnej powierzchni. Urządzenie może spaść, powodując zranienie ciała bądź uszkodzenie samego urządzenia.



Należy używać wyłącznie kabli AWG^a nr 26 lub w razie potrzeby większych liniowych kabli telefonicznych.

W przeciwnym razie może dojść do uszkodzenia urządzenia.





Informacje o bezpieczeństwie

	<p>Należy upewnić się, że kabel zasilający podłączono do uziemionego gniazdka elektrycznego.</p> <p>W przeciwnym razie może dojść do porażenia prądem lub pożaru.</p>
	<p>W celu bezpiecznego korzystania z urządzenia należy używać kabla zasilającego dostarczonego z urządzeniem. W przypadku używania kabla dłuższego niż 2 m z urządzeniem zasilanym napięciem 110 V należy zastosować kabel AWG 16 lub większy.</p> <p>W przeciwnym razie może dojść do uszkodzenia urządzenia oraz porażenia prądem lub pożaru.</p>
	<p>Nie wolno zakrywać urządzenia ani umieszczać go w słabo wentylowanych pomieszczeniach, np. w szafie.</p> <p>Jeżeli urządzenie nie jest dostatecznie wentylowane, może dojść do pożaru.</p>
	<p>Nie należy powodować przeciążenia gniazdek sieciowych lub przedłużaczy.</p> <p>Może to doprowadzić do obniżenia wydajności i skutkować porażeniem prądem lub pożarem.</p>
	<p>Urządzenie powinno być podłączone do źródła zasilania o poziomie zasilania zgodnym z danymi wyszczególnionymi na etykiecie.</p> <p>W przypadku wątpliwości i konieczności sprawdzenia poziomu zasilania, należy skontaktować się z dostawcą energii elektrycznej.</p>

a. AWG: American Wire Gauge

Konserwacja/sprawdzanie

Przewaga

	<p>Przed czyszczeniem wnętrza urządzenia należy odłączyć kabel zasilający z gniazdka ściennego. Nie wolno czyścić urządzenia benzenem, rozcieńczalnikiem do farb lub alkoholem. Nie wolno rozpylać wody bezpośrednio na urządzenie.</p> <p>Może to doprowadzić do porażenia prądem lub pożaru.</p>
	<p>Nie wolno włączać urządzenia podczas wykonywania prac we wnętrzu urządzenia, wymiany materiałów eksploatacyjnych ani czyszczenia wnętrza.</p> <p>Może dojść do obrażeń ciała.</p>
	<p>Środki do czyszczenia należy trzymać z dala od dzieci.</p> <p>Dzieci mogą doznać obrażeń.</p>
	<p>Nie wolno samodzielnie rozmontowywać, naprawiać i ponownie montować urządzenia.</p> <p>Może to spowodować uszkodzenie urządzenia. Jeżeli urządzenie wymaga naprawy, należy wezwać certyfikowanego technika.</p>

Informacje o bezpieczeństwie



Czyszczenie i obsługę urządzenia należy przeprowadzać zgodnie z podręcznikiem użytkownika dostarczonym z urządzeniem.

W przeciwnym razie urządzenie może ulec uszkodzeniu.



Kabel zasilający i powierzchnię styku wtyczki należy chronić przed kurzem i wodą.

W przeciwnym razie może dojść do porażenia prądem lub pożaru.



- Nie wolno zdejmować osłon ani pokryw przymocowanych śrubami.
- Naprawę zespołów utrwalających może przeprowadzać wyłącznie technik serwisowy. Naprawa przez nieuprawnione osoby może doprowadzić do pożaru lub porażenia prądem.
- Naprawę urządzenia może przeprowadzać wyłącznie technik serwisowy firmy Samsung.



Nie wolno spalać materiałów eksploatacyjnych, takich jak kasety z tonerem lub zespół utrwalający.

Może to spowodować wybuch lub pożar.



Przechowywane materiały, takie jak kasety z tonerem, należy trzymać z dala od dzieci.

Wdychanie bądź połknięcie pyłu pochodzącego z toneru może być niebezpieczne.



Korzystanie z regenerowanych materiałów eksploatacyjnych, takich jak toner, może doprowadzić do uszkodzenia urządzenia.

W przypadku powstania uszkodzeń w wyniku zastosowania regenerowanych materiałów eksploatacyjnych za naprawę zostanie pobrana opłata.



W przypadku zabrudzenia ubrań tonerem nie należy usuwać go przy użyciu gorącej wody.

Użycie gorącej wody spowoduje utwalenie toneru na tkaninie. Należy użyć zimnej wody.



Podczas wymiany kasety z tonerem lub wyjmowania zakleszczonego papieru należy zachować ostrożność i nie dopuścić do kontaktu pyłu toneru z ciałem lub ubraniem.

Wdychanie bądź połknięcie pyłu pochodzącego z toneru może być niebezpieczne.

Korzystanie z materiałów eksploatacyjnych



Przeostroga



Nie należy rozmontowywać kasety z tonerem.

Wdychanie bądź połknięcie pyłu pochodzącego z toneru może być niebezpieczne.

Przegląd urządzenia

Akcesoria



Kabel zasilania



Skrócona instrukcja instalacji

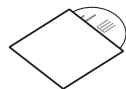

Płyta z oprogramowaniem^a

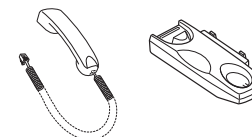

Słuchawka

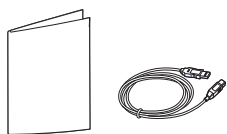

Różne akcesoria^b

a. Płyta CD z oprogramowaniem zawiera sterowniki drukarki, podręcznik użytkownika i aplikacje.

b. Akcesoria dostarczane z urządzeniem różnią się w zależności od kraju zakupu i modelu.

Przegląd urządzenia

Widok z przodu



- W zależności od modelu urządzenie przedstawione na ilustracji może się różnić od tego, które posiada użytkownik.
- Niektóre funkcje oraz wyposażenie opcjonalne mogą nie być dostępne, w zależności od modelu lub kraju (patrz „Funkcje poszczególnych modeli” na stronie 7).

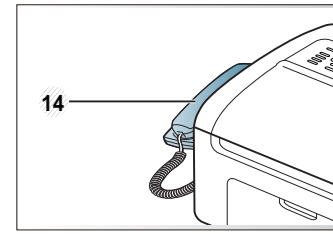
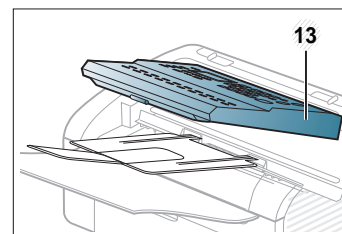
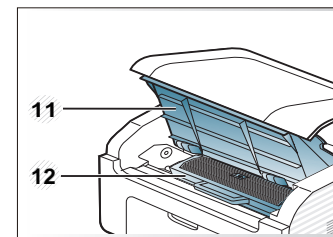
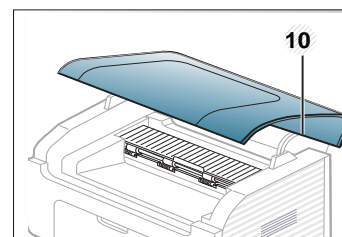
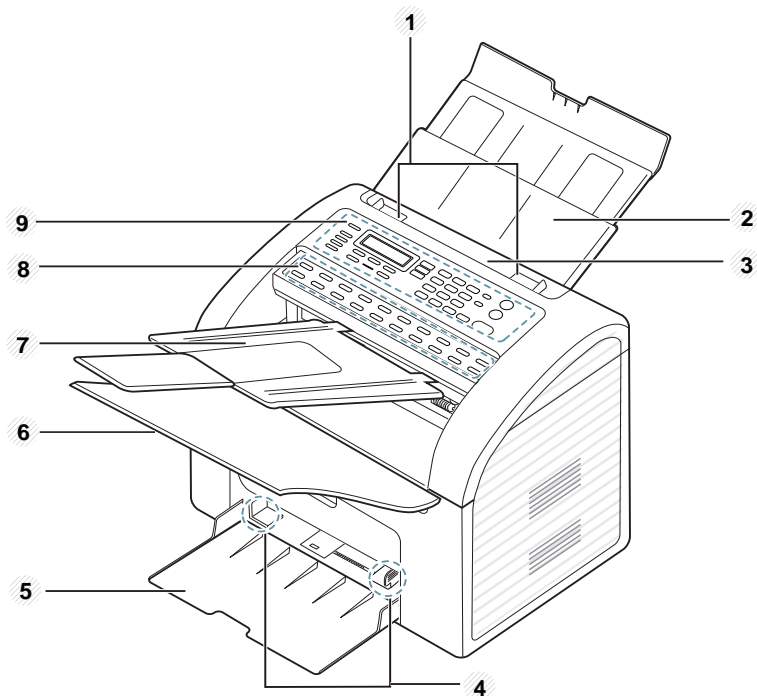

Przegląd urządzenia

1	Prowadnica szerokości podajnika dokumentów	5	Zasobnik	9	Panel sterowania	13	Moduł skanera
2	Zasobnik wejściowy podajnika dokumentów	6	Taca wyjściowa	10	Pokrywa górna	14	Słuchawka
3	Podajnik dokumentów	7	Zasobnik wyjściowy podajnika dokumentów	11	Pokrywa wewnętrzna		
4	Prowadnica szerokości papieru	8	One-touch dial	12	Kaseta z tonerem		

Przegląd urządzenia

Widok z tyłu



- W zależności od modelu urządzenie przedstawione na ilustracji może się różnić od tego, które posiada użytkownik.
- Niektóre funkcje oraz wyposażenie opcjonalne mogą nie być dostępne, w zależności od modelu lub kraju (patrz „Funkcje poszczególnych modeli” na stronie 7).

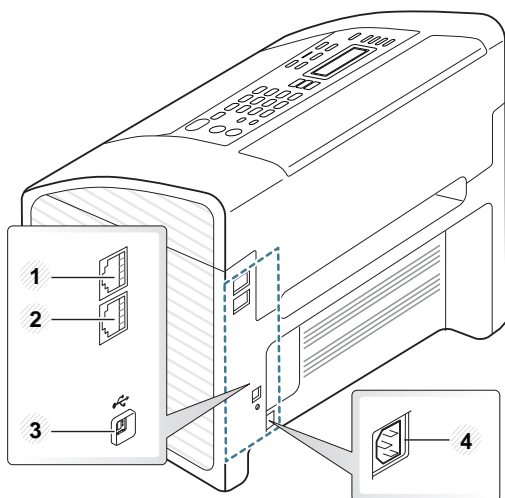

1	Gniazdo rozszerzenia telefonu (EXT.)	3	Port USB
2	Gniazdo linii telefonicznej (LINE)	4	Gniazdo zasilania

Omówienie panelu sterowania

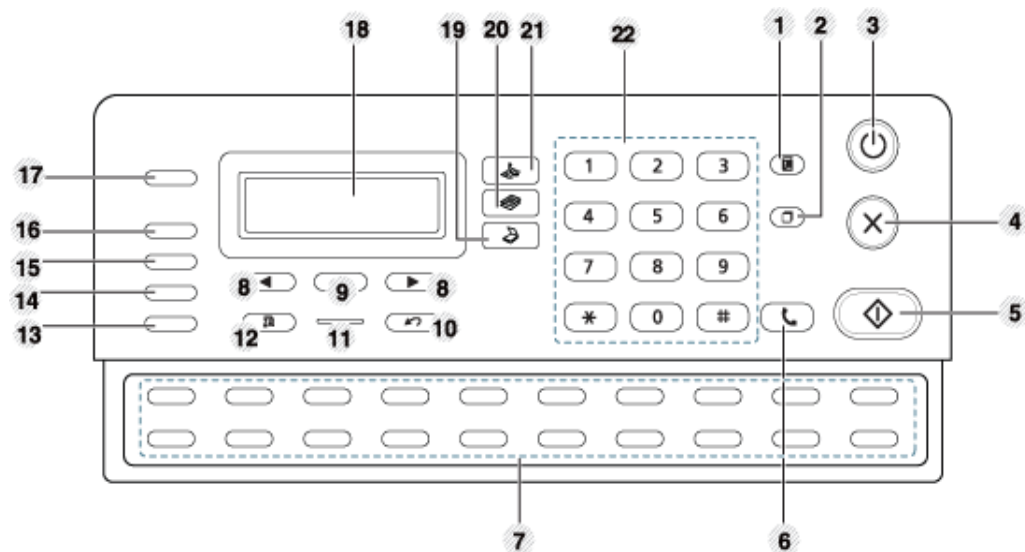

Panel sterowania



1	Address Book		Umożliwia zapisanie często używanych numerów faksów lub wyszukiwanie zapisanych numerów faksów.
2	Redial/Pause		Wybiera ponownie ostatnio wybierany numer w trybie gotowości lub wstawia pauzę w numerze faksu w trybie edycji.
3	Power		Włącza lub wyłącza zasilanie lub wybudza urządzenie z trybu oszczędzania energii. Aby wyłączyć urządzenie, naciśnij i przytrzymaj ten przycisk przez ponad 3 sekundy.

4	Stop/Clear		Zatrzymuje urządzenie w dowolnej chwili.
5	Start		Rozpoczyna zadanie.
6	On Hook Dial		Po naciśnięciu tego przycisku wyemitowany zostanie sygnał wybierania. Wprowadź numer faksu. Przypomina to wykonywanie połączenia w trybie głośnomówiącem.
7	One-touch dial		Zapisuje często wybierane numery faksów (patrz „Wybieranie jednodotkowe” na stronie 144).
8	Strzałki w lewo/prawo		Umożliwiają przeglądanie opcji dostępnych w wybranym menu oraz zwiększanie lub zmniejszanie wartości.
9	OK		Potwierdza wybór na wyświetlaczu.
10	Back		Umożliwia przejście na wyższy poziom menu.
11	Dioda Status LED		Informuje o stanie urządzenia (patrz „Objaśnienie diod LED stanu” na stronie 87).
12	Menu		Umożliwia przejście do trybu Menu i przewijanie dostępnych menu (patrz „Przegląd menu” na stronie 30).
13	Resolution		Dostosowuje rozdzielczość dokumentów bieżącego zadania faksowania (patrz „Rozdzielczosc” na stronie 59).

Omówienie panelu sterowania

14	Receive Mode		Zmienia tryb odbierania faksów (patrz „Zmiana trybów odbierania” na stronie 174).
15	Multi Send		Umożliwia wysłanie faksu (patrz „Wysyłanie faksu do wielu odbiorców” na stronie 58).
16	Delay Send		Umożliwia wysyłanie faksu w czasie późniejszym, pod nieobecność użytkownika (patrz „Opóźnianie transmisji faksu” na stronie 170).
17	Reduce/ Enlarge		Zmniejsza lub powiększa kopię oryginału.
18	Ekran wyświetlacza		Wyświetla bieżący stan i monity podczas działania.
19	Skanuj		Przełącza w tryb skanowania.
20	Kopiowanie		Przełącza się w tryb kopiowania.
21	Faks		Przełącza się w tryb faksu.
22	Klawiatura numeryczna		Umożliwia wybranie numeru lub wprowadzanie znaków alfanumerycznych (patrz „Litery i cyfry na klawiaturze” na stronie 141).

Włączanie urządzenia

- 1 Najpierw podłącz urządzenie do źródła zasilania.

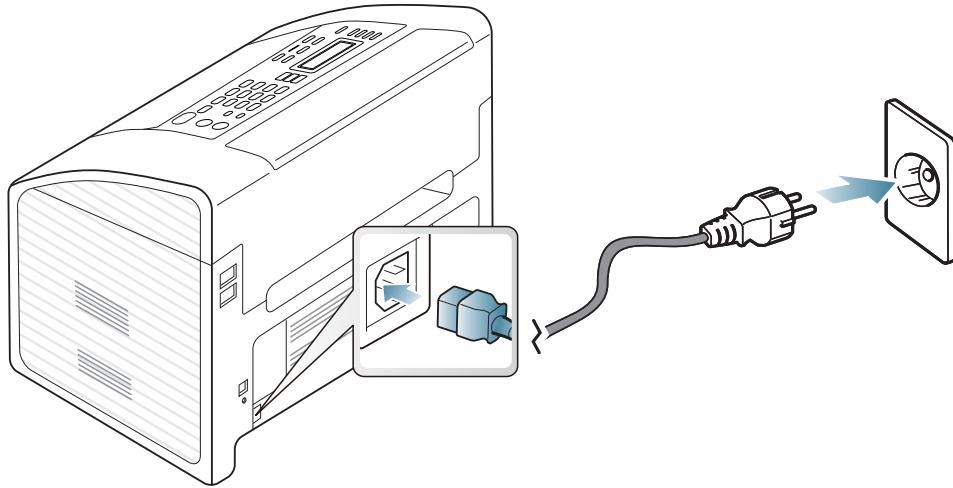

- 2 Zasilanie włączane jest automatycznie.



Aby wyłączyć zasilanie, naciśnij i przytrzymaj przycisk  (**Power**) przez ok. 3 sekundy.

Lokalna instalacja sterownika

Urządzenie podłączone lokalnie to urządzenie podłączone do komputera bezpośrednio za pomocą kabla.



- Użytkownicy systemów Macintosh lub Linux powinni zapoznać się z „Instalacja na komputerach Macintosh” na stronie 119 lub „Instalacja w systemie Linux” na stronie 122.
- Okno instalacji przedstawione w tym Podręcznik użytkownika może różnić się w zależności od urządzenia oraz używanego interfejsu.
- Wybranie opcji **Instalacja niestandardowa** umożliwia wybranie programu do zainstalowania.
- Nie należy używać kabli USB dłuższych niż 3 metry.

Windows

- 1 Upewnij się, że urządzenie jest włączone i podłączone do komputera.



Jeśli podczas instalacji zostanie wyświetlone okno „**Kreator znajdowania nowego sprzętu**”, kliknij przycisk **Anuluj**, aby je zamknąć.

- 2 Włóż dostarczoną płytę CD z oprogramowaniem do napędu CD-ROM.

Kliknij kolejno pozycje **Start > Wszystkie programy > Akcesoria > Uruchom**.

Wpisz **X:\Setup.exe**, zastępując znak „X” literą odpowiadającą napędowi CD-ROM, a następnie kliknij przycisk **OK**.

- 3 Wybierz opcję **Zainstaluj teraz**.

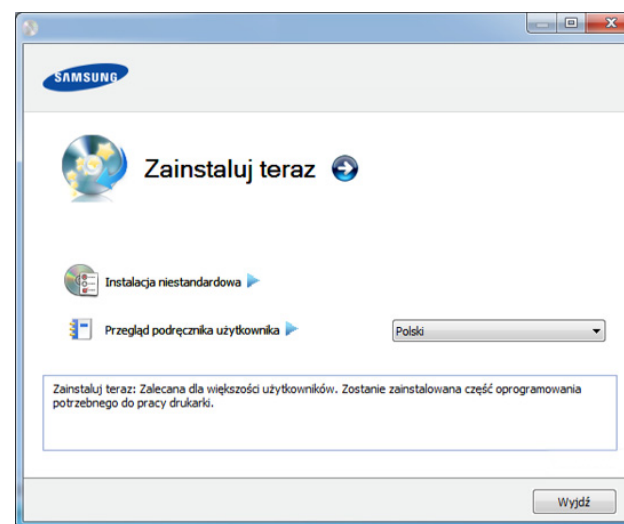

- 4 Przeczytaj dokument **Umowa licencyjna** i wybierz opcję **Akceptuję warunki Umowy licencyjnej**. Następnie kliknij **Dalej**.

- 5 Należy postępować zgodnie z instrukcjami w oknie instalacji.

Ponowna instalacja sterownika

Jeśli drukarka nie działa poprawnie, wykonaj poniższe kroki, aby ponownie zainstalować sterownik.

Windows

- 1 Upewnij się, że urządzenie jest włączone i podłączone do komputera.
- 2 Z menu **Start** wybierz opcję **Programy** lub **Wszystkie programy** > **Samsung Printers** > **nazwa sterownika drukarki** > **Odinstaluj**.
- 3 Należy postępować zgodnie z instrukcjami w oknie instalacji.
- 4 Włóż płytę CD z oprogramowaniem do napędu CD-ROM i zainstaluj sterownik ponownie (patrz „Lokalna instalacja sterownika” na stronie 27).



2. Przegląd menu i konfiguracja podstawowa

Niniejszy rozdział zawiera informacje o ogólnej strukturze menu i podstawowych opcjach konfiguracji.

- **Przegląd menu** 30
- **Ustawienia podstawowe urządzenia** 35
- **Nośniki i zasobnik** 37
- **Drukowanie podstawowe** 48
- **Kopiowanie podstawowe** 52
- **Podstawowe operacje skanowania** 56
- **Skanowanie podstawowe** 57

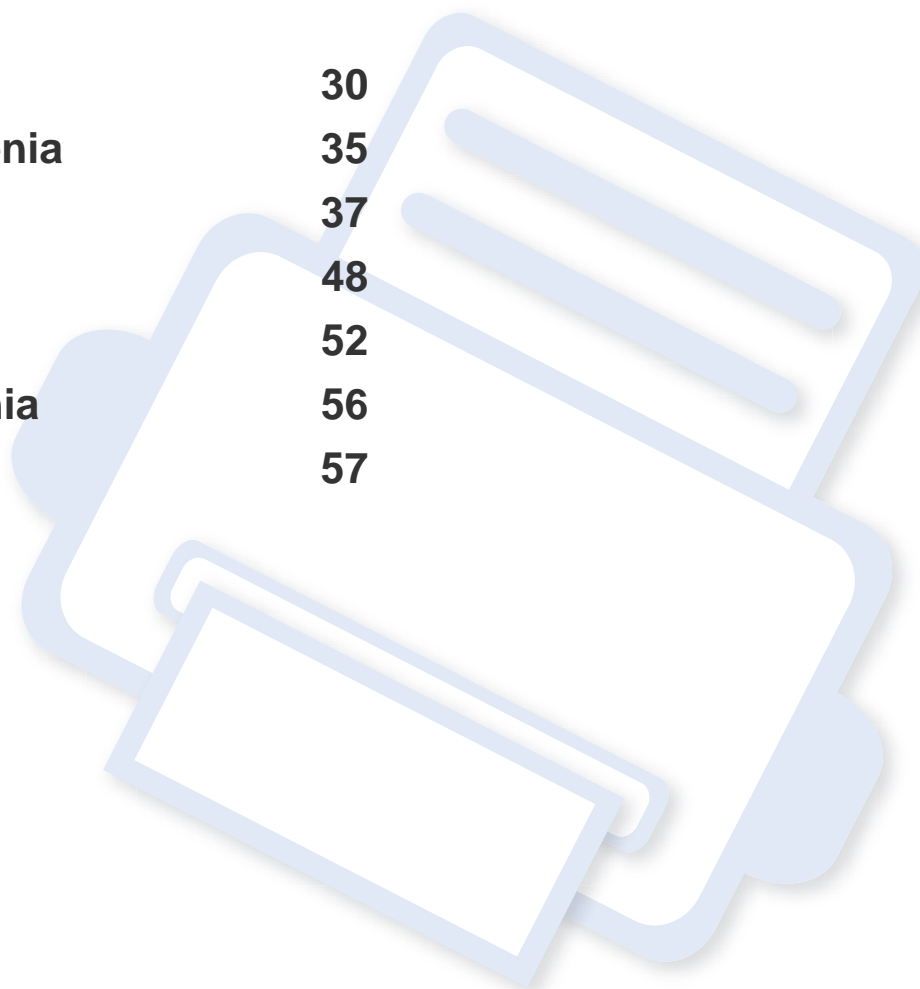

Przegląd menu

Panel sterowania udostępnia szereg menu umożliwiających konfigurację urządzenia i korzystanie z jego funkcji.



- Obok bieżącego menu wyświetlona zostanie gwiazdka (*).
- W zależności od opcji lub modelu niektóre menu mogą nie być wyświetlane. Oznacza to, że opcja nie dotyczy danego urządzenia.
- Niektóre nazwy menu w danym urządzeniu mogą się różnić w zależności od ich opcji lub modeli.
- Menu opisane są w Zaawansowanym podręczniku (patrz „Użyteczne menu ustawień” na stronie 125).

Uzyskiwanie dostępu do menu

- 1 Wybierz przycisk Faks, Kopiuj lub Skanuj na panelu sterowania w zależności od funkcji, jakiej chcesz użyć.
- 2 Naciskaj przycisk  (**Menu**), dopóki w dolnym wierszu nie zostanie wyświetlone odpowiednie menu, a następnie naciśnij przycisk **OK**.
- 3 Naciskaj przycisk strzałki w lewo/prawo do momentu wyświetlenia odpowiedniej pozycji menu, a następnie naciśnij przycisk **OK**.
- 4 Jeśli ustawienie zawiera podmenu, powtórz krok 3.
- 5 Naciśnij przycisk **OK**, aby zapisać wybór.

- 6 Naciśnij przycisk  (**Stop/Clear**), aby powrócić do trybu gotowości.

Elementy	Opcje	
Funk. faksu	Zaciemnienie	Normalny Ciemny+1- Ciemny+5 Jasny+5- Jasny+1
	Kontrast	Normalny Ciemny+1- Ciemny+5 Jasny+5- Jasny+1
	Rozdzielczosc	Standardowa Dokładna B. dokładna Faks ze zdj. Faks kolor.
	Rozmiar skan.	
	Wysyl.do wielu	
	Wysyl. opozn.	

Przegląd menu

Elementy	Opcje	
Funk. faksu	Wysył.prioryt.	
	Przekazanie	Faks PC
	Bezp. odbier.	Wyl. Wl. Drukuj
	Dodaj strone	
	Anuluj zadanie	
Konfig. faksu	Wysyłanie	Licz.powt.wyb. War. wyb. pon. Prefiks wyb. Tryb ECM Rap. wysłanych Obr. potw.odb. Tr wybierania ^a

Elementy	Opcje	
Konfig. faksu	Odbieranie	Tryb odb. Licz.syg. odb. Naz.stemp.odp. Kod rozp. odb. Autom. zmniejsz. Odrzuc rozmiar Kon. faks.-sm. Tryb DRPD
	Zmien domyslne	Rozdzielczosc Zciemnienie Kontrast Rozmiar skan.
	Raport autom.	Wl. Wyl.
Funk. kopiow.	Rozmiar skan.	
	Zmn./powieksz	
	Zciemnienie	Normalny Ciemny+1- Ciemny+5 Jasny+5- Jasny+1

Przegląd menu

Elementy	Opcje	
Funk. kopiow.	Kontrast	Normalny Ciemny+1- Ciemny+5 Jasny+5- Jasny+1
	Typ oryginalu	Tekst/zdjecie Zdjecie Tekst
	Uklad	Normalny 2 str./ark. 4 str. na ark.
	Dostosuj tlo	Wyl. Auto Ulepsz poz. 1 Ulepsz poz. 2 Usun poziom 1- Usun poziom 4

Elementy	Opcje	
Konfig. kop.	Zmien domyslne	Rozmiar skan. Kopie Sort. kopii Zmn./powieksz Zaciemnienie Kontrast Typ oryginalu Dostosuj tlo

Przegląd menu

Elementy	Opcje	
Konfig. syst.	Konfig. urzadz.	ID urządzenia Numer faksu Data i czas Tryb zegara Jezyk Oszcz. energii Zdarz. budz. Lim. czasu sys. Korekta wys. Autom. kontyn. ^b Niewlasc. papier Zastep. papieru ^b Oszcz. toneru
	Konfig. pap.	Format papieru Typ papieru Margines

Elementy	Opcje	
Konfig. syst.	Dzwiek/Glosn.	Dzwiek klaw. Dzwiek alarmu Glosnik Dzwonek
	Raport	Wsz. raporty Konfiguracja Info.mat.eksp. Ksiazka adr. Wysyl. faksu Wyslany faks Odebrano faks Zaplan.zadania Niechc. faks Licz. zuzycia Opcje faksu
	Konserwacja	Us. kom. braku ^c Mat. ekspl. Nazwa uslugi MaloTon-alarm Dostosuj Zaciemnienie

Przegląd menu

Elementy	Opcje	
Konfig. syst.	Wyczysc ustaw.	Wszystkie ust. Konfig. faksu Konfig. kop. Konfig. syst. Ksiazka adr. Wyslany faks Odebrano faks

- a. W zależności od kraju zakupu urządzenia to ustawienie może być niedostępne.
- b. Opcja ta dostępna jest tylko wtedy, gdy włączona jest opcja „Niewlasc. papier”.
- c. Ta opcja dostępna jest tylko wtedy, gdy w kasecie znajduje się już niewiele toneru.

Ustawienia podstawowe urządzenia



- W niektórych modelach konieczne może być naciśnięcie **OK**, aby przejść dalej do menu niższego poziom.
- Możesz skonfigurować ustawienia urządzenia korzystając z opcji **Ustawienia urządzenia** w programie Samsung Easy Printer Manager lub w części **Machine** w programie Printer Settings Utility.
 - Użytkownicy systemów Windows i Macintosh powinni zapoznać się z częścią „Ustawienia urządzenia” na stronie 184.
 - Użytkownicy systemu Linux powinni zapoznać się z częścią „Korzystanie z programu Smart Panel” na stronie 187.

Po ukończeniu instalacji zalecane jest skonfigurowanie ustawień domyślnych urządzenia.

Aby zmienić ustawienia domyślne urządzenia, wykonaj następujące czynności:

- 1 Naciśnij przycisk  (**Menu**) na panelu sterowania.
- 2 Naciśnij **Konfig. syst. > Konfig.urzadz..**

3 Wybierz żądaną opcję i naciśnij przycisk **OK**.

- **Data i czas:** Ustawione data i godzina są używane do opóźnionego faksowania i opóźnionego drukowania. Są one drukowane na raportach. Jeśli ustawienia są nieprawidłowe, należy je zmienić.



Wprowadź prawidłowy czas i datę za pomocą przycisków strzałek lub za pomocą klawiatury numerycznej („Litery i cyfry na klawiaturze” na stronie 141).

- Miesiąc = od 01 do 12
- Dzień = od 01 do 31
- Rok = wymagane cztery cyfry
- Godzina = od 01 do 12
- Minuta = od 00 do 59

- **Tryb zegara:** Urządzenie umożliwia wyświetlanie bieżącego czasu w formacie 12- lub 24-godzinnym.
- **Jezyk:** zmień język wyświetlany na panelu sterowania.
- **Oszcz. energii:** Jeśli urządzenie nie jest używane przez dłuższy czas, należy korzystać z tej funkcji w celu oszczędzania energii.

Ustawienia podstawowe urządzenia



- Aby wybudzić urządzenie z trybu oszczędzania energii, naciśnij przycisk zasilania, rozpocznij drukowanie lub odbierz faks.
- Urządzenie można także wybudzić naciskając dowolny inny przycisk po skonfigurowaniu  (**Menu**) > **Konfig. syst.** > **Konfig.urzadz.** > **Zdarz. budz.** > **Nacis.przyc.** > **Wl..**

- **Korekta wys.:** Jakość wydruku różni się w zależności od ciśnienia atmosferycznego panującego na wysokości nad poziomem morza, na której urządzenie jest używane (patrz „Ustawianie wysokości” na stronie 140).
- **Oszcz. toneru:** Tryb oszczędzania toneru umożliwia użycie mniejszej ilości toneru podczas drukowania każdej strony. Uruchomienie tego trybu wydłuża okres eksploatacji kasety z tonerem w porównaniu z trybem standardowym, ale obniża jakość wydruku.



Podczas drukowania z komputera tryb oszczędzania toneru można włączyć lub wyłączyć w ustawieniach właściwości drukarki.

- 4 Wybierz żądaną opcję i naciśnij przycisk **OK**.
- 5 Naciśnij przycisk **OK**, aby zapisać wybór.
- 6 Naciśnij przycisk  (**Stop/Clear**), aby powrócić do trybu gotowości.



Aby skonfigurować inne przydatne ustawienia, zapoznaj się z poniższymi łączami.

- Patrz „Wprowadzanie różnych alfanumerycznych” na stronie 141.
- Patrz „Litery i cyfry na klawiaturze” na stronie 141.
- Patrz „Ustawianie rozmiaru i typu papieru” na stronie 44.
- Patrz „Konfigurowanie książki adresowej” na stronie 142.

Nośniki i zasobnik

W tym rozdziale opisano sposoby ładowania nośników druku do urządzenia.



- Korzystanie z nośników druku, które nie są zgodne ze specyfikacjami może spowodować problemy lub konieczność przeprowadzenia napraw. Naprawy nie są objęte gwarancją ani umowami serwisowymi firmy Samsung.
- Nie należy korzystać z papieru do drukarek atramentowych. Może to doprowadzić do uszkodzenia urządzenia.
- Korzystanie z łatwopalnych nośników druku może wywołać pożar.
- Do drukowania należy używać zalecanych nośników (patrz „Dane techniczne nośnika druku” na stronie 96).



Korzystanie z nośników łatwopalnych lub pozostawienie ciał obcych w drukarce może doprowadzić do przegrzania urządzenia, a w rzadkich przypadkach może spowodować to pożar.

Przegląd zasobnika

Aby zmienić rozmiar, należy dopasować prowadnice papieru.

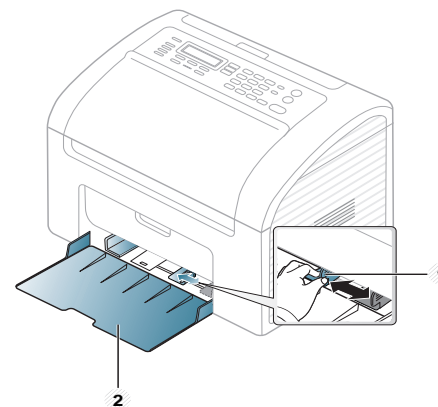

- 1 Prowadnica szerokości papieru
- 2 Zasobnik



Niedostosowanie prowadnicy skutkować może rejestracją, przekrzywieniem obrazu lub zakleszczeniem papieru.

Nośniki i zasobnik

Wkładanie papieru do zasobnika

- 1 Otwórz zasobnik. Następnie wyreguluj rozmiar zasobnika tak, aby był zgodny z rozmiarem załadowanego nośnika druku (patrz „Przegląd zasobnika” na stronie 37).

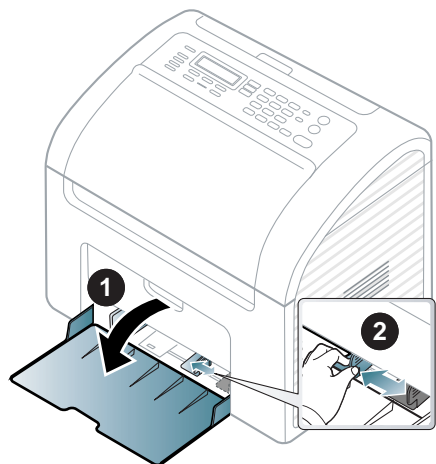

- 2 Stos papieru należy wygiąć lub przekartkować, aby rozdzielić poszczególne kartki przed ich załadowaniem.

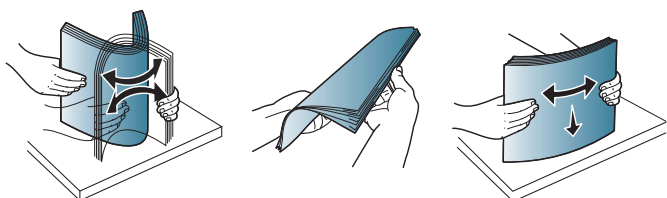

- 3 Umieść papier stroną do drukowania do góry i otwórz zasobnik wyjściowy.

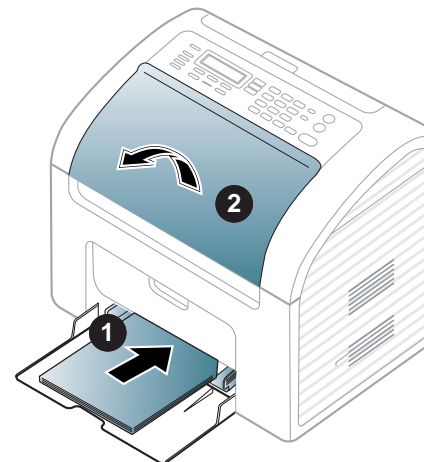

- Prowadnicy szerokości papieru nie należy przesuwac za daleko, ponieważ może to spowodować wygięcie nośnika.
- Nie należy używać papieru, którego krawędź wiodąca podwija się, mogłoby to spowodować zakleszczenie papieru lub pomarszczenie.
- Jeśli prowadnica szerokości papieru nie zostanie dopasowana, może to spowodować zakleszczenia papieru.

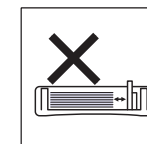
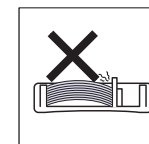
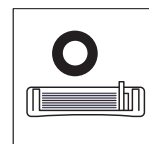

Nośniki i zasobnik

- 4 Ściśnij prowadnicę długości papieru i dosuń ją do brzegu stosu papieru, nie powodując zgięć.

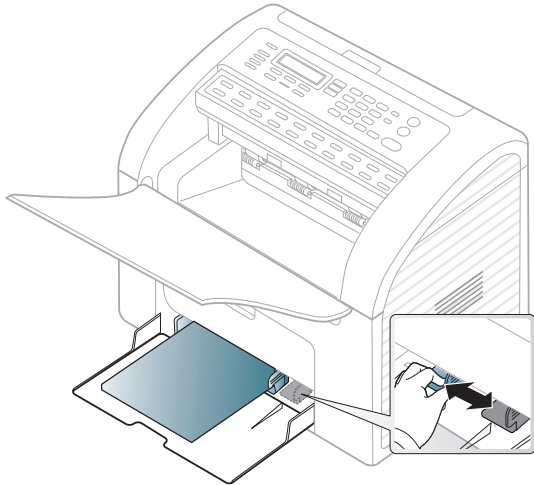

- 5 Podczas drukowania dokumentu ustaw typ i rozmiar papieru dla zasobnika (patrz „Ustawianie rozmiaru i typu papieru” na stronie 44).



Ustawienia wprowadzone w sterowniku urządzenia mają pierwszeństwo przed ustawieniami wprowadzonymi na panelu sterowania.

- a Aby wydrukować z aplikacji, należy uruchomić aplikację i przejść do menu drukowania.
- b Otwórz opcję **Preferencje drukowania** (patrz „Otwieranie preferencji drukowania” na stronie 50).
- c W oknie **Papier** wybierz kartę **Preferencje drukowania**, a następnie wybierz odpowiedni typ papieru.
Na przykład jeśli chcesz użyć etykiety, ustaw typ papieru na **Etykiety**.

- d Wybierz opcję **Podajnik ręczny** w obszarze źródła papieru, a następnie kliknij przycisk **OK**.
- e Rozpocznij drukowanie w aplikacji.

Nośniki i zasobnik

Ręczne podawanie arkuszy do zasobnika

Do zasobnika można wkładać materiały specjalnych typów i rozmiarów, np. pocztówki, karty i koperty (patrz „Dane techniczne nośnika druku” na stronie 96).

Aby podać materiał do zasobnika ręcznie, kliknij:

Patrz „Wkładanie papieru do zasobnika” na stronie 38.



Wskazówki dotyczące ręcznego podawania arkuszy do zasobnika

- W przypadku wybrania w sterowniku drukarki opcji **Papier > Źródło > Podajnik ręczny** należy nacisnąć przycisk **OK** za każdym razem, kiedy drukowana jest strona.
- Aby zapobiec zakleszczeniom, nie należy dodawać papieru podczas drukowania, jeżeli w podajniku ręcznym nadal znajduje się papier.
- Nośniki druku wkładaj do podajnika ręcznego stroną przeznaczoną do druku skierowaną do góry, górną krawędzią skierowaną do przodu; nośniki powinny znajdować się na środku zasobnika.
- Aby zapewnić jakość wydruku i zapobiec zakleszczeniu papieru, należy zawsze stosować odpowiedni papier (patrz „Dane techniczne nośnika druku” na stronie 96).
- Przed załadowaniem kopert i etykiet do podajnika ręcznego rozprostuj wszystkie występujące w nich zagięcia.
- W przypadku drukowania na nośniku specjalnym należy postępować zgodnie ze wskazówkami dotyczącymi ładowania papieru (patrz „Drukowanie na nośnikach specjalnych” na stronie 40).

- Jeśli w przypadku drukowania z podajnika ręcznego arkusze papieru nakładają się na siebie, należy otworzyć zasobnik 1 i usunąć arkusze, a następnie spróbować ponowić drukowanie.
- Do zasobnika należy ładować materiał do drukowania tego samego typu, rozmiaru i gramatury.

Drukowanie na nośnikach specjalnych

W poniższej tabeli przedstawiono nośniki specjalne dostępne dla poszczególnych zasobników.

Typy nośników druku są również wyświetlone w menu **Preferencje drukowania**, Aby uzyskać najwyższą jakość druku, wybierz odpowiedni rodzaj nośnika w oknie **Preferencje drukowania > Papier > Typ papieru** (patrz „Otwieranie preferencji drukowania” na stronie 50).

Na przykład, jeśli chcesz drukować na etykietach, wybierz **Etykiety** dla opcji **Typ papieru**.



W przypadku korzystania z nośników specjalnych zaleca się podawanie po jednym arkuszu (patrz „Dane techniczne nośnika druku” na stronie 96).

Aby sprawdzić gramaturę każdego arkusza, zapoznaj się z „Dane techniczne nośnika druku” na stronie 96.

Nośniki i zasobnik

Typy	Zasobnik ^a
Zwykły	•
Gruby	•
Cienki	•
Dokumentowy	•
Kolorowy	•
Brystol	•
Etykiety	•
Koperta	•
Z nadrukiem	•
Bawełna	•
Wtórny	•
Papier niepalący	•

a. Rodzaje papieru odpowiednie do zasobnika ręcznego:

(•: funkcja dostępna, pusta komórka: funkcja niedostępna)

Koperta

Wyniki drukowania na kopertach zależą od jakości kopert.

Aby zadrukować kopertę, umieść ją w sposób przedstawiony na poniższym rysunku.

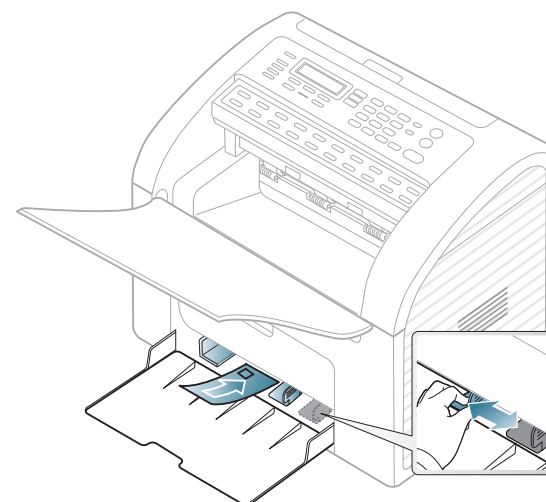

- Podczas wybierania kopert należy uwzględnić następujące czynniki:
 - **Ciężar:** nie powinien przekraczać 90 g/m^2 , w przeciwnym razie może dojść do zakleszczenia.
 - **Budowa:** powinny leżeć płasko, z zagięciem nieprzekraczającym 6 mm, i nie powinny być wypełnione powietrzem.
 - **Stan:** nie powinny być pomarszczone, zgięte ani uszkodzone.
 - **Temperatura:** powinny być wytrzymałe na temperaturę i nacisk urządzenia w czasie działania.

Nośniki i zasobnik

- Należy używać tylko dobrze wykonanych kopert, z ostrymi, dobrze sprasowanymi zagięciami.
- Nie należy używać kopert z naklejonymi znaczkami.
- Nie należy używać kopert ze spinaczami, zatrzaskami, okienkami, wewnętrzną wyściółką, z warstwami samoprzylepnymi ani zawierających inne materiały syntetyczne.
- Nie należy używać uszkodzonych lub niedokładnie wykonanych kopert.
- Należy się upewnić, że zakładki na obu końcach koperty dochodzą do samych rogów koperty.

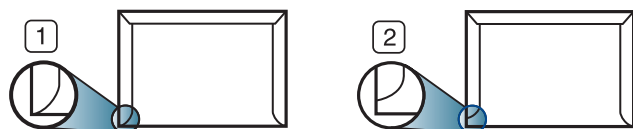

- 1 Właściwe
2 Niewłaściwe

- Koperty z paskiem samoprzylepnym lub z więcej niż jedną zakładką, która składa się na zamknięcie, muszą wykorzystywać kleje odpowiednie do temperatury utrwalania urządzenia wynoszącej 170°C przez 0,1 s. Dodatkowe klapki i paski mogą powodować marszczenie, fałdowanie lub zakleszczanie, a nawet mogą uszkodzić zespół utrwalający.
- W celu zapewnienia najlepszej jakości druku należy ustawić marginesy nie bliżej niż 15 mm od brzegu koperty.
- Nie należy drukować w miejscach połączeń szwów koperty.

Etykiety

Aby uniknąć uszkodzenia urządzenia, należy używać tylko etykiet przeznaczonych do stosowania w drukarkach laserowych.

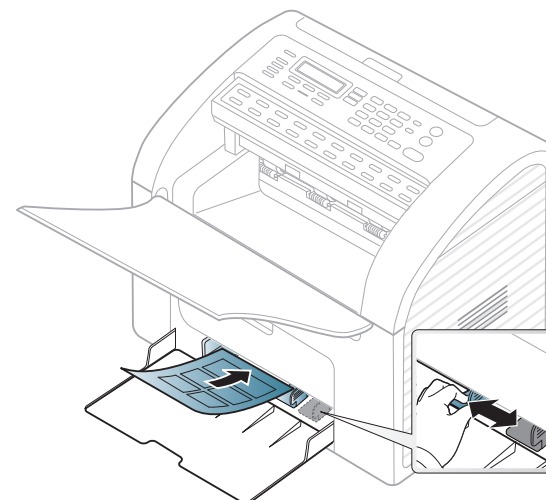

- Podczas wybierania etykiet należy uwzględnić następujące czynniki:
 - **Kleje:** Muszą wytrzymać temperaturę utrwalania urządzenia (ok. 170°C).
 - **Rozmieszczenie:** Należy używać arkuszy etykiet bez odsłoniętych miejsc pomiędzy poszczególnymi etykietami. Etykiety mogą się odklejać od arkuszy, na których między etykietami są odstępy, co może powodować poważne zakleszczenia.
 - **Podwinięcie:** Muszą leżeć płasko, z zagięciem nieprzekraczającym 13 mm w dowolnym kierunku.
 - **Stan:** Nie należy używać etykiet pomarszczonych, z pęcherzykami lub innymi oznakami odklejania się.

Nośniki i zasobnik

- Należy się upewnić, że między naklejkami nie ma odsłoniętej warstwy samoprzylepnej. Odsłonięte obszary mogą powodować odklejenie się etykiet podczas drukowania, co może spowodować zakleszczenie papieru. Odsłonięty klej może spowodować uszkodzenie elementów urządzenia.
- Nie wolno przepuszczać arkusza z etykietami przez urządzenie więcej niż raz. Warstwa samoprzylepna wytrzyma tylko jedno przejście przez urządzenie.
- Nie należy używać etykiet z odsłoniętą warstwą samoprzylepną ani takich, które są pomarszczone, mają pęcherzyki powietrza lub są w inny sposób uszkodzone.

Karton lub materiały o niestandardowych rozmiarach

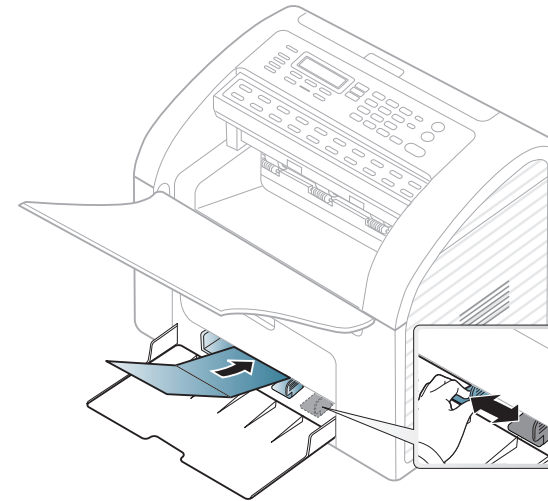

- W oprogramowaniu należy ustawić marginesy co najmniej na 6,4 mm od krawędzi materiału.

Nośniki i zasobnik

Papier z nadrukiem

W przypadku wkładania papieru z nadrukiem zadrukowana strona powinna być skierowana w górę, z niezagiętą krawędzią skierowaną do przodu. Jeżeli wystąpią problemy z podawaniem papieru, obróć papier. Należy pamiętać, że jakość druku nie jest gwarantowana.

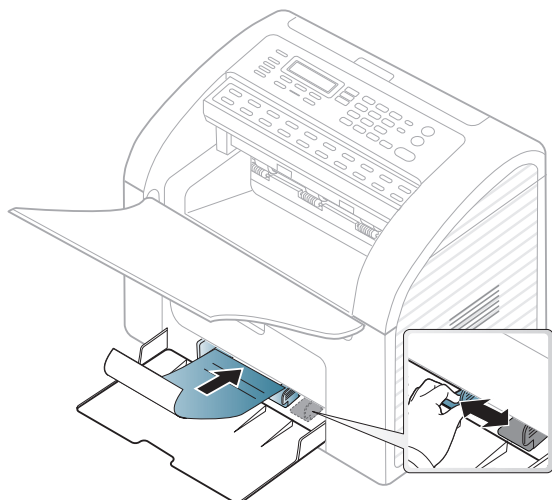

- Nadruki należy wykonywać przy użyciu tuszu odpornego na działanie wysokich temperatur, który nie rozmaże się, nie wyparuje ani nie spowoduje wydzielania niebezpiecznych substancji wskutek poddania go temperaturze utrwalania urządzenia (ok. 170 °C) przez okres 0,1 sekundy.
- Atrament wykorzystany w papierze z nadrukiem musi być niepalny i nie może wywierać niekorzystnego wpływu na wałki urządzenia.

- Przed włożeniem papieru z nadrukiem upewnij się, że tusz na papierze wysechł. W trakcie procesu utrwalania wilgotny tusz może rozmazać się na papierze, co pogorszy jakość wydruku.

Ustawianie rozmiaru i typu papieru

Po załadowaniu papieru do zasobnika papieru należy ustawić rozmiar i typ papieru za pomocą przycisków na panelu sterowania.



- W niektórych modelach konieczne może być naciśnięcie **OK**, aby przejść dalej do menu niższego poziomu.
- Możesz skonfigurować ustawienia urządzenia korzystając z opcji **Ustawienia urządzenia** w programie Samsung Easy Printer Manager lub w części **Machine** w programie Printer Settings Utility.
 - Użytkownicy systemów Windows i Macintosh powinni zapoznać się z częścią „Ustawienia urządzenia” na stronie 184.
 - Użytkownicy systemu Linux powinni zapoznać się z częścią „Korzystanie z programu Smart Panel” na stronie 187.

- 1 W panelu sterowania wybierz  (**Menu**) > **Konfig. syst.** > **Konfig. pap.** > **Format papieru** lub **Typ papieru**.
- 2 Wybierz żądany zasobnik i opcję.
- 3 Naciśnij przycisk **OK**, aby zapisać wybór.

Nośniki i zasobnik

- 4 Naciśnij przycisk  (**Stop/Clear**), aby powrócić do trybu gotowości.



- Ustawienia wprowadzone w sterowniku urządzenia mają pierwszeństwo przed ustawieniami wprowadzonymi na panelu sterowania.
 - a Aby wydrukować z aplikacji, należy ją uruchomić i przejść do menu drukowania.
 - b Otwórz opcję **Preferencje drukowania** (patrz „Otwieranie preferencji drukowania” na stronie 50).
 - c Naciśnij kartę **Papier**, a następnie wybierz odpowiedni typ papieru.
- Aby użyć papieru o nietypowym formacie, jak papier do druku faktur, wybierz kartę **Papier > Rozmiar > Edytuj...** i skonfiguruj **Ustawienia niestandardowego rozmiaru papieru** w menu **Preferencje drukowania** (patrz „Otwieranie preferencji drukowania” na stronie 50).

Używanie zasobnika wyjściowego



W przypadku jednoczesnego drukowania dużej liczby stron powierzchnia zasobnika wyjściowego może się nagrzewać. Nie należy dotykać powierzchni ani dopuszczać, aby zbliżyła się do niej dzieci.

Zadrukowane strony układane są na zasobniku wyjściowym. Domyślnie drukarka przekazuje wydruki do zasobnika wyjściowego.

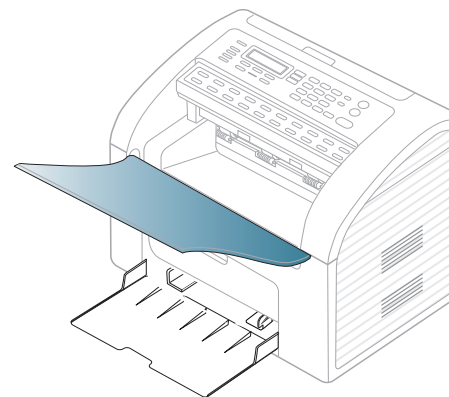

Przygotowanie oryginałów

- Nie należy ładować papieru o rozmiarach mniejszych niż 142 x 148 mm ani większych niż 216 x 356 mm.
- Aby uniknąć zakleszczenia papieru, niskiej jakości wydruku i uszkodzenia urządzenia, nie wolno próbować ładowania poniższych typów papieru:
 - kalka lub papier z kalką
 - papier powlekany
 - pelur albo cienki papier
 - pofałdowany albo pomarszczony papier
 - pogięty albo zwinięty papier

Nośniki i zasobnik

- podarty papier
- Przed załadowaniem należy usunąć wszystkie zszywki i spinacze.
- Przed załadowaniem należy się upewnić, że klej, atrament lub płyn korekcyjny na papierze zdążył już całkowicie wyschnąć.
- Nie należy ładować oryginałów, które zawierają papier o różnych rozmiarach i gramaturze.
- Nie należy ładować książeczek, broszur, folii ani dokumentów mających inne niestandardowe właściwości.

Ładowanie oryginałów

Do wkładania oryginałów w celu ich skopiowania, zeskanowania i wysłania faksem można użyć podajnika dokumentów.

W podajniku dokumentów

Do podajnika dokumentów można załadować do 20 arkuszy papieru (o gramaturze 80 g/m²) dla jednego zadania.

- 1 Stos papieru należy wygiąć lub przekartkować, aby rozdzielić poszczególne arkusze przed ich załadowaniem.

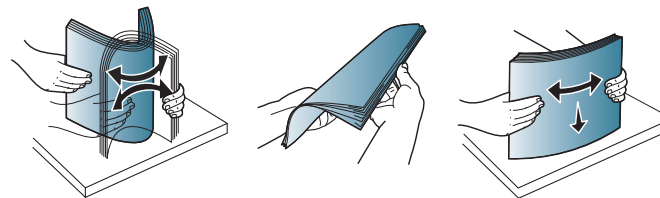

- 2 Wyjmij zasobnik wejściowy lub wyjściowy podajnika dokumentów. W razie potrzeby rozłóż zasobnik.



Nośniki i zasobnik

- 3 Umieść oryginały w podajniku dokumentów stroną zadrukowaną do dołu. Dopasuj prowadnice podajnika dokumentów do rozmiaru papieru.

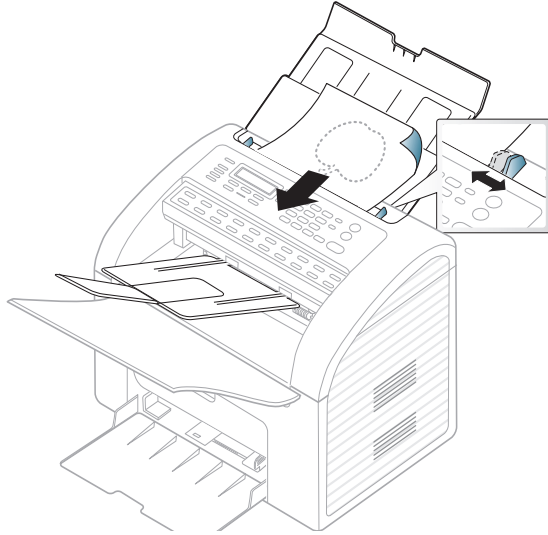

Drukowanie podstawowe



Aby uzyskać informacje o specjalnych funkcjach drukowania, zapoznaj się z Zaawansowanym podręcznikiem (patrz „Korzystanie z zaawansowanych funkcji drukowania” na stronie 147).

Drukowanie



Użytkownicy systemów Macintosh lub Linux powinni zapoznać się z Zaawansowany (patrz „Drukowanie na komputerach Macintosh” na stronie 156 lub „Drukowanie w systemie Linux” na stronie 158).

Poniższe okno **Preferencje drukowania** dotyczy Notatnika w systemie Windows 7.

- 1 Otwórz dokument, który ma być wydrukowany.
- 2 Wybierz pozycję **Drukuj** z menu **Plik**.

- 3 Wybierz urządzenie z listy **Wybierz drukarkę**.

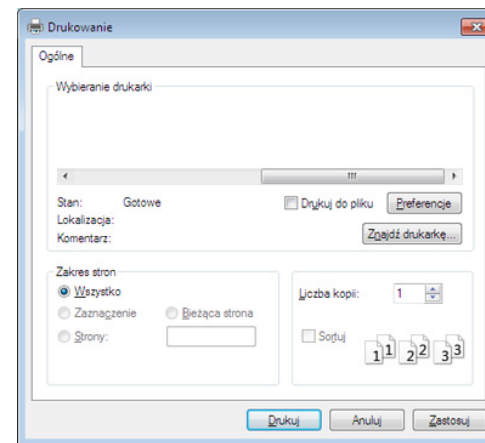

- 4 Podstawowe ustawienia drukowania, łącznie z liczbą kopii i zasięgiem wydruku, można wybrać w oknie **Drukuj**.





Aby wykorzystać zaawansowane funkcje drukowania, kliknij **Właściwości** lub **Preferencje** w oknie Drukuj (patrz „Otwieranie preferencji drukowania” na stronie 50).

- 5 Aby rozpocząć zadanie drukowania, kliknij przycisk **OK** lub polecenie **Drukuj** w oknie **Drukuj**.

Drukowanie podstawowe

Anulowanie zadania drukowania





Jeśli zadanie drukowania oczekuje w kolejce wydruku lub w buforze wydruku, anuluj zadanie w podany sposób:

- Do tego okna można również łatwo przejść, klikając dwukrotnie ikonę urządzenia () na pasku zadań systemu Windows.
- Bieżące zadanie można również anulować, naciskając przycisk  (**Stop/Clear**) na panelu sterowania.

Drukowanie podstawowe

Otwieranie preferencji drukowania



- Okno **Preferencje drukowania** przedstawione w tym Podręczniku użytkownika może różnić się w zależności od urządzenia.
- Po wybraniu opcji w oknie **Preferencje drukowania** może być widoczny znak ostrzegawczy,  lub . Wykrzyknik  oznacza, że można wybrać daną opcję, ale nie jest to zalecane. Znak (x)  oznacza, że danej opcji nie można wybrać z powodu ustawień komputera lub środowiska.

- 1 Otwórz dokument, który ma być wydrukowany.
- 2 Wybierz polecenie **Drukuj** z menu Plik. Zostanie wyświetlone okno **Drukuj**.
- 3 Wybierz urządzenie z listy **Wybierz drukarkę**.

- 4 Kliknij opcję **Właściwości** lub **Preferencje**.

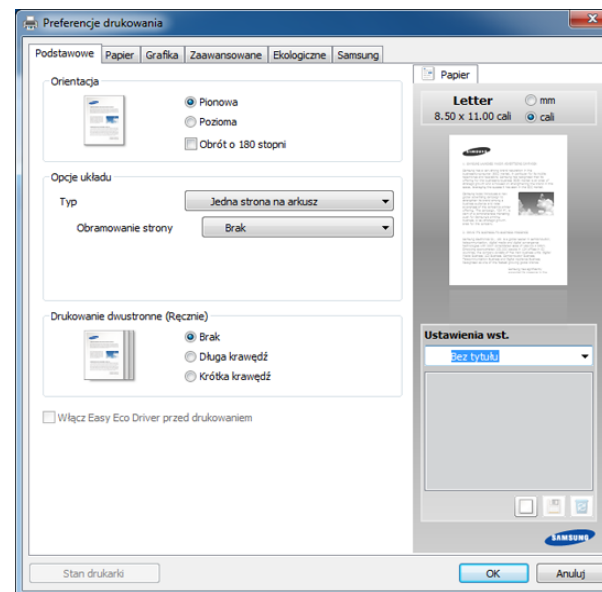

Możesz sprawdzić bieżący stan urządzenia naciskając przycisk **Stan drukarki** (patrz „Korzystanie z aplikacji Stan drukarki Samsung” na stronie 185).

Korzystanie z ulubionych ustawień

Opcja **Ustawienia wst.**, która jest dostępna z każdej karty właściwości oprócz karty **Samsung**, umożliwia zapisanie obecnych ustawień do przyszłego zastosowania.

Aby zachować pozycję **Ustawienia wst.**, wykonaj poniższe kroki:

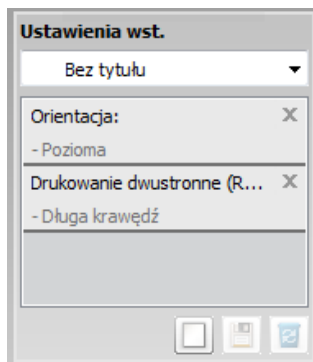

Drukowanie podstawowe

- 1 Zmień ustawienia na odpowiednich kartach.
- 2 Wprowadź nazwę pozycji w polu tekstowym **Ustawienia wst.**



- 3 Kliknij przycisk  (**Dodaj**). Po zapisaniu opcji **Ustawienia wst.** wszystkie obecne ustawienia sterownika zostaną zapisane.



Wybierz więcej opcji i kliknij opcję  (**Aktualizuj**); ustawienia zostaną dodane do wprowadzonych Ustawień wstępnych. Aby użyć zapisanych ustawień, wybierz je z listy rozwijanej **Ustawienia wst.** Urządzenie będzie teraz drukować zgodnie z wybranymi ustawieniami. Aby usunąć zapisane ustawienia, wybierz je z listy rozwijanej **Ustawienia wst.** i kliknij opcję  (**Usuń**).

Domyślne ustawienia sterownika drukarki można również przywrócić, wybierając z listy rozwijanej **Domyślne ustawienie wst.** pozycję **Ustawienia wst.**

Korzystanie z pomocy

W oknie **Preferencje drukowania** kliknij opcję, o której chcesz dowiedzieć się więcej i naciśnij klawisz **F1** na klawiaturze.

Drukowanie Ekologiczne

Funkcja **Eco** pozwala zmniejszyć zużycie toneru i papieru. Funkcja **Eco** umożliwia także oszczędzanie zasobów drukowania i zapewnia ekologiczne drukowanie.

Aby drukować w trybie Eco, kliknij poniższe opcje:

Patrz „Easy Eco Driver” na stronie 181.

Kopiowanie podstawowe



Aby uzyskać informacje o specjalnych funkcjach drukowania, zapoznaj się z Zaawansowanym podręcznikiem (patrz „Menu kopiowania” na stronie 131).

Kopiowanie podstawowe



- W niektórych modelach konieczne może być naciśnięcie **OK**, aby przejść dalej do menu niższego poziomu.
- Możesz skonfigurować ustawienia urządzenia korzystając z opcji **Ustawienia urządzenia** w programie Samsung Easy Printer Manager lub w części **Machine** w programie Printer Settings Utility.
 - Użytkownicy systemów Windows i Macintosh powinni zapoznać się z częścią „Ustawienia urządzenia” na stronie 184.
 - Użytkownicy systemu Linux powinni zapoznać się z częścią „Korzystanie z programu Smart Panel” na stronie 187.

1 Naciśnij przycisk  (Kopiowanie) na panelu sterowania.

2 Załaduj oryginały stroną do skanowania w dół do podajnika dokumentów (patrz „Ładowanie oryginałów” na stronie 46).

3 Jeśli przy użyciu przycisków panelu sterowania chcesz dostosować ustawienia kopiowania, takie jak **Zmn./powieksz**, **Zaciemnienie**, **Kontrast**, **Typ oryginału** i inne (patrz „Zmiana ustawień dla każdej kopii” na stronie 52).

4 W razie potrzeby wprowadź liczbę kopii za pomocą przycisków strzałek lub klawiatury numerycznej.

5 Naciśnij przycisk  (**Start**).



Aby anulować zadanie kopiowania w jego trakcie, naciśnij przycisk  (**Stop/Clear**), a kopiowanie zostanie zatrzymane.

Zmiana ustawień dla każdej kopii

Urządzenie udostępnia domyślne ustawienia kopiowania, dzięki czemu można szybko i łatwo wykonać kopię. Jeśli jednak zachodzi potrzeba zmiany opcji dla każdej kopii, należy użyć przycisków funkcji kopiowania na panelu sterowania.



Kopiowanie podstawowe



- Jeśli podczas ustawiania opcji kopiowania zostanie dwukrotnie naciśnięty przycisk  (**Stop/Clear**), wszystkie opcje ustawione dla bieżącego zadania kopiowania zostaną anulowane i przywrócone do stanu domyślnego. Ewentualnie zostaną one automatycznie przywrócone do wartości domyślnych po zakończeniu wykonywania kopii.
- Możesz dostosować ustawienia kopiowania, łącznie z zaciemnieniem, typem oryginału itp. korzystając z opcji **Ustawienia urządzenia** w programie Samsung Easy Printer Manager lub w części **Machine** w programie Printer Settings Utility.
 - Użytkownicy systemów Windows i Macintosh powinni zapoznać się z częścią „Ustawienia urządzenia” na stronie 184.
 - Użytkownicy systemu Linux powinni zapoznać się z częścią „Korzystanie z programu Smart Panel” na stronie 187.
- W niektórych modelach konieczne może być naciśnięcie **OK**, aby przejść dalej do menu niższego poziomu.



Zaciemnienie

Jeśli oryginał zawiera wyblakłe zaznaczenie i ciemne obrazy, można dostosować jaskrawość w celu uzyskania czytelnej kopii.

- 1 Na panelu sterowania wybierz  (Kopiowanie) >  (**Menu**) > **Funk. kopiow.** > **Zaciemnienie**.
- 2 Wybierz żądaną opcję i naciśnij przycisk **OK**.
Na przykład opcja **Jasny+5** jest najjaśniejsza, a **Ciemny+5** najciemniejsza.
- 3 Naciśnij przycisk  (**Stop/Clear**), aby powrócić do trybu gotowości.

Kontrast



Menu **Kontrast** pozwala zwiększyć lub zmniejszyć różnicę pomiędzy jasnymi i ciemnymi obszarami obrazu.

- 1 Na panelu sterowania wybierz  (Kopiowanie) >  (**Menu**) > **Funk. kopiow.** > **Kontrast**.
- 2 Wybierz żądaną opcję i naciśnij przycisk **OK**.
Wybierz opcję **Ciemny**, aby zwiększyć kontrast i wybierz **Jasny**, aby zmniejszyć kontrast.
- 3 Naciśnij przycisk  (**Stop/Clear**), aby powrócić do trybu gotowości.

Kopiowanie podstawowe

Typ oryginału

Opcja oryginał służy do poprawiania jakości kopii poprzez wybranie dokumentu dla bieżącego zadania kopiowania.

- 1 Na panelu sterowania wybierz  (Kopiowanie) >  (**Menu**) > **Funk. kopiow.** > **Typ oryginału**.
- 2 Wybierz żadaną opcję i naciśnij przycisk **OK**.
 - **Tekst**: przeznaczony dla oryginałów zawierających głównie tekst.
 - **Tekst/zdjecie**: przeznaczony dla oryginałów zawierających tekst i zdjęcia.

 Jeśli tekst wydruku jest niewyraźny, wybierz opcję **Tekst**, aby uzyskać wyraźny tekst.

- **Zdjecie**: używany, gdy oryginałami są zdjęcia.
- 3 Naciśnij przycisk  (**Stop/Clear**), aby powrócić do trybu gotowości.



Kopia pomniejszona lub powiększona

Rozmiar kopiowanego dokumentu można pomniejszyć lub powiększyć o 25–400%, jeśli oryginalne dokumenty kopiowane są z podajnika dokumentów.





Można także użyć przycisku **Zmn./powieksz** na panelu sterowania.

Aby wybrać zdefiniowany wcześniej rozmiar kopii

- 1 Na panelu sterowania wybierz  (Kopiowanie) >  (**Menu**) > **Funk. kopiow.** > **Zmn./powieksz**.
- 2 Wybierz żadaną opcję i naciśnij przycisk **OK**.
- 3 Naciśnij przycisk  (**Stop/Clear**), aby powrócić do trybu gotowości.

Aby wyskalować kopię bezpośrednio, wprowadzając współczynnik skalowania:

- 1 Na panelu sterowania wybierz  (Kopiowanie) >  (**Menu**) > **Funk. kopiow.** > **Zmn./powieksz** > **Wlasne**.
- 2 Wprowadź żądany rozmiar kopii za pomocą klawiatury numerycznej.

Kopiowanie podstawowe

- 3 Naciśnij przycisk **OK**, aby zapisać wybór.
- 4 Naciśnij przycisk  (**Stop/Clear**), aby powrócić do trybu gotowości.



W przypadku wykonywania pomniejszonej kopii w dolnej części kopii mogą pojawić się czarne linie.

Podstawowe operacje skanowania



Aby uzyskać informacje o specjalnych funkcjach skanowania, zapoznaj się z Zaawansowanym podręcznikiem (patrz „Funkcje skanowania” na stronie 161).

Podstawowe operacje skanowania

Poniżej przedstawiono standardową procedurę skanowania oryginałów.



W niektórych modelach konieczne może być naciśnięcie **OK**, aby przejść dalej do menu niższego poziomu.

Jest to podstawowa metoda skanowania dla urządzenia podłączonego za pomocą kabla USB.

- 1 Załaduj oryginały stroną do skanowania w dół do podajnika dokumentów (patrz „Ładowanie oryginałów” na stronie 46).
- 2 Na panelu sterowania wybierz  (Skanuj) > **Skanuj do PC**.



Jeśli wyświetlony zostanie komunikat **Niedostępny**, sprawdź połączenie portów lub wybierz opcję **Włącz skanowanie z panelu**

urządzenia aplikacji Samsung Easy Printer Manager >  Przełącz do trybu zaawansowanego > **Ustawienia skanowania do komputera**.

- 3 Wybierz **Miej. doc. skan.** i naciśnij przycisk **OK**.
Domyślne ustawienie to **Moje dokumenty**.



- Możesz utworzyć i zapisać listę profilu często stosowanych ustawień. Możesz także dodawać i usuwać profil oraz zapisywać poszczególne profile w innej ścieżce.
- Aby zmienić Samsung Easy Printer Manager >  Przełącz do trybu zaawansowanego > **Ustawienia skanowania do komputera**.

- 4 Wybierz żądaną opcję i naciśnij przycisk **OK**.
- 5 Rozpocznie się skanowanie.



- Zeskanowany obraz zapisywany jest na dysku komputera w folderze **C:\Users\Nazwa użytkownika\Moje dokumenty**. Zapisany folder może wyglądać inaczej w zależności od systemu i używanej aplikacji.

Skanowanie podstawowe



Aby uzyskać informacje o specjalnych funkcjach faksowania, zapoznaj się z Zaawansowany podręcznik (patrz „Funk. faksu” na stronie 168).



- Urządzenia nie można używać jako faksu przez telefon internetowy. Więcej informacji można uzyskać u dostawcy usług internetowych.
- Zalecamy korzystanie z usług tradycyjnej telefonii analogowej (PSTN: publicznej komutowanej sieci telefonicznej) przy podłączaniu linii telefonicznej w celu skorzystania z faksu. Jeśli używane są inne usługi Internetowe (DSL, ISDN, VoIP), można polepszyć jakość połączenia, korzystając z mikrofiltru. Mikrofiltr eliminuje niepotrzebne zakłócenia i poprawia jakość połączenia, również internetowego. Ponieważ mikrofiltr DSL nie jest dostarczany z urządzeniem, w celu używania filtra należy skontaktować się z dostawcą usług internetowych.

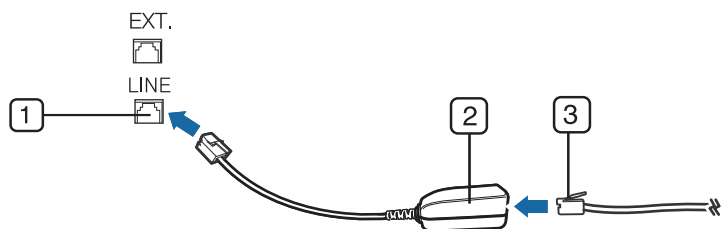

- 1 Port linii telefonicznej
- 2 Mikrofiltr
- 3 Modem DSL/linia telefoniczna (Patrz „Widok z tyłu” na stronie 23).

Przygotowanie do korzystania z funkcji faksu

Przed rozpoczęciem wysyłania lub odbierania faksów należy podłączyć dostarczony przewód telefoniczny do telefonicznego gniazda ściennego. Aby dowiedzieć się, jak podłączyć przewód, zapoznaj się ze Skróconą instrukcją instalacji. Sposób podłączenia urządzenia do linii telefonicznej różni się w zależności od kraju.

Wysyłanie faksu



W niektórych modelach konieczne może być naciśnięcie **OK**, aby przejść dalej do menu niższego poziomu.

- 1 Załaduj oryginały stroną do skanowania w dół do podajnika dokumentów (patrz „Ładowanie oryginałów” na stronie 46).
- 2 Naciśnij przycisk  (faks) na panelu sterowania.
- 3 Dostosuj rozdzielczość i zaciemnienie odpowiednio do faksu (patrz temat „Dopasowanie ustawień dokumentu” na stronie 59).
- 4 Wprowadź docelowy numer faksu.

Skanowanie podstawowe



- 5 Naciśnij przycisk  (**Start**) na panelu sterowania. Urządzenie rozpocznie skanowanie i wysyłanie faksu do określonych miejsc docelowych.



- Jeżeli chcesz faksować bezpośrednio z komputera, użyj programu Samsung Network PC Fax (patrz „Wysyłanie faksu z komputera” na stronie 169).
- Aby anulować zadanie faksowania, należy nacisnąć przycisk  (**Stop/Clear**), zanim urządzenie rozpocznie transmisję.

Ręczne wysyłanie faksu

Aby wysłać faks za pomocą funkcji  (**On Hook Dial**), dostępnej z panelu sterowania, wykonaj poniższe kroki (patrz „Funkcje poszczególnych modeli” na stronie 7).

- 1 Załaduj oryginały stroną do skanowania w dół do podajnika dokumentów (patrz „Ładowanie oryginałów” na stronie 46).
- 2 Naciśnij przycisk  (faks) na panelu sterowania.
- 3 Dostosuj rozdzielczość i zaciemnienie odpowiednio do faksu (patrz temat „Dopasowanie ustawień dokumentu” na stronie 59).
- 4 Naciśnij przycisk  (**On Hook Dial**) na panelu sterowania lub podnieś słuchawkę.



- 5 Wprowadź numer faksu, korzystając z klawiatury numerycznej na panelu sterowania.
- 6 Naciśnij przycisk  (**Start**) na panelu sterowania, gdy usłyszysz, że urządzenie odbierające nadaje wysoki sygnał faksu.

Wysyłanie faksu do wielu odbiorców

Można użyć funkcji wysyłania do wielu odbiorców, który umożliwia wysłanie faksu do wielu lokalizacji. Oryginały są automatycznie zapisywane w pamięci i wysyłane do zdalnej stacji. Przesłane oryginały są automatycznie usuwane z pamięci.



Za pomocą tej funkcji nie można wysyłać kolorowych faksów.

- 1 Załaduj oryginały stroną do skanowania w dół do podajnika dokumentów (patrz „Ładowanie oryginałów” na stronie 46).
- 2 Naciśnij przycisk  (faks) na panelu sterowania.
- 3 Dostosuj rozdzielczość i zaciemnienie odpowiednio do faksu (patrz temat „Dopasowanie ustawień dokumentu” na stronie 59).
- 4 Na panelu sterowania wybierz  (**Menu**) > **Funk. faksu** > **Wysył.do wielu**.
Można także użyć przycisku **Wysył.do wielu** na panelu sterowania.

Skanowanie podstawowe

- 5 Wprowadź numer pierwszego faksu odbierającego i naciśnij przycisk **OK**.
Możesz naciskać numery szybkiego wybierania lub wybrać pozycję Grupowe wybieranie numeru, korzystając z przycisku  (**Address Book**) (patrz „Korzystanie z numerów szybkiego wybierania” na stronie 142 lub „Wybieranie jednodotkowe” na stronie 144).
- 6 Wprowadź numer drugiego faksu i naciśnij przycisk **OK**.
Na wyświetlaczu zostanie wyświetlony monit o podanie innego numeru w celu wysłania dokumentu.
- 7 Aby wprowadzić więcej numerów faksów, naciśnij przycisk **OK** po wyświetleniu komunikatu **Tak** i powtórz czynności 5 i 6. Można dodać maksymalnie 10 numerów docelowych.



Po wprowadzeniu numeru wybierania grupowego nie można wprowadzić kolejnych numerów wybierania grupowego.

- 8 Po zakończeniu wprowadzania numerów faksów wybierz opcję **Nie** po wyświetleniu monitu **Inny numer?**, a następnie naciśnij przycisk **OK**.
Urządzenie rozpocznie wysyłanie faksów na podane numery w kolejności ich wprowadzenia.
Po wysłaniu faksów drukowany jest raport wysłania wielokrotnego.

Odbieranie faksu

Urządzenie jest fabrycznie ustawione w trybie faksu. Podczas odbierania faksu urządzenie odbiera połączenie po określonej liczbie dzwońków i automatycznie odbiera faks.

Dopasowanie ustawień dokumentu

Przed uruchomieniem faksu w celu uzyskania najlepszej rozdzielczości należy zmienić następujące ustawienia zgodnie ze stanem oryginału.



W niektórych modelach konieczne może być naciśnięcie **OK**, aby przejść dalej do menu niższego poziomu.

Rozdzielczość

Domyślne ustawienia dokumentu dają dobre wyniki w przypadku używania typowych oryginałów tekstowych. Jednak w przypadku wysyłania oryginałów słabej jakości lub zawierających zdjęcia można dostosować rozdzielczość w celu uzyskania faksu wyższej jakości.

Skanywanie podstawowe



Ustawienie rozdzielczości dotyczy bieżącego zadania faksowania. Aby zmienić ustawienie domyślne (patrz „Menu Faks” na stronie 127).

1 Na panelu sterowania wybierz  (faks) >  (**Menu**) > **Funk. faksu > Rozdzielczosc.**

2 Wybierz żadaną opcję i naciśnij przycisk **OK**.

- **Standardowa:** oryginały ze znakami normalnego rozmiaru.
- **Dokładna:** oryginały zawierające małe znaki lub cienkie linie albo oryginały wydrukowane na drukarce igłowej.
- **B. dokładna:** oryginały zawierające bardzo drobne szczegóły. Tryb **B. dokładna** jest włączany tylko wtedy, gdy urządzenie, z którym nawiązywana jest komunikacja, również obsługuje taką rozdzielczość.



- W przypadku transmisji pamięci tryb **B. dokładna** nie jest dostępny. Ustawienie rozdzielczości zostanie automatycznie zmienione na **Dokładna**.
- Jeśli w urządzeniu ustawiona jest rozdzielczość **B. dokładna**, a faks odbierający nie obsługuje rozdzielczości **B. dokładna**, urządzenie będzie transmitować faks z użyciem najwyższego trybu rozdzielczości obsługiwanego przez faks odbierający.

- **Faks ze zdj.:** oryginały zawierające odcienie szarości lub zdjęcia.

- **Faks kolor.:** Oryginały zawierające kolory.



- W tym trybie nie jest dostępna transmisja pamięci.
- Wysyłanie faksów kolorowych jest możliwe tylko wówczas, jeśli urządzenie, z którym jest nawiązywana łączność, obsługuje odbiór kolorowych faksów, a faks zostanie wysłany ręcznie.

3 Naciśnij przycisk  (**Stop/Clear**), aby powrócić do trybu gotowości.

Zaciemnienie

Można wybrać stopień zaciemnienia dokumentu oryginalnego.



Ustawienie zaciemnienia dotyczy bieżącego zadania faksowania. Aby zmienić ustawienie domyślne (patrz „Menu Faks” na stronie 127).

1 Na panelu sterowania wybierz  (faks) >  (**Menu**) > **Funk. faksu > Zaciemnienie.**

2 Wybierz żądany poziom zaciemnienia.

3 Naciśnij przycisk  (**Stop/Clear**), aby powrócić do trybu gotowości.



3. Konserwacja

Ten rozdział zawiera informacje na temat zakupu materiałów eksploatacyjnych i części do konserwacji dostępnych dla urządzenia.

- **Zamawianie materiałów eksploatacyjnych i akcesoriów** 62
- **Dostępne materiały eksploatacyjne** 63
- **Dostępne części do konserwacji** 64
- **Przechowywanie kasety z tonerem** 65
- **Rozprowadzanie tonera** 67
- **Wymiana kasety z tonerem** 69
- **Monitorowanie stanu zużycia materiałów eksploatacyjnych** 71
- **Ustawianie alertu niskiego poziomu toneru** 72
- **Czyszczenie urządzenia** 73
- **Wskazówki dotyczące przenoszenia i przechowywania urządzenia** 79



Zamawianie materiałów eksploatacyjnych i akcesoriów



Dostępne akcesoria mogą się różnić w zależności od kraju sprzedaży. Aby uzyskać listę dostępnych materiałów eksploatacyjnych i części do konserwacji, należy skontaktować się ze sprzedawcą.

Aby zamówić materiały eksploatacyjne, akcesoria i części do konserwacji zatwierdzone przez firmę Samsung, należy skontaktować się z przedstawicielem firmy Samsung lub ze sprzedawcą urządzenia. Można również odwiedzić witrynę www.samsung.com/supplies, wybrać swój kraj/region i otrzymać informacje kontaktowe serwisu.

Dostępne materiały eksploatacyjne

Gdy materiały eksploatacyjne zużyją się, dla urządzenia można zamówić następujące typy materiałów:

Typ	Średnia wydajność ^a	Nazwa części
Kaseta z tonerem	Około 1 500 stron	MLT-D101S

a. Deklarowana wydajność zgodnie ze standardem ISO/IEC 19752.



Czas eksploatacji kasety z tonerem może być różny w zależności od opcji, stopnia pokrycia oraz trybu pracy.



Nowe kasety z tonerem lub inne materiały eksploatacyjne należy kupować w tym samym kraju, gdzie jest używane urządzenie. W przeciwnym razie nowe kasety lub inne materiały eksploatacyjne będą nieobsługiwane przez urządzenie z powodu specyficznych dla każdego kraju różnic w konfiguracji kasety lub materiałów.



Firma Samsung nie zaleca używania nieoryginalnych kaset z tonerem, innych niż firmy Samsung, na przykład napełnianych lub odnawianych. Firma Samsung nie gwarantuje jakości kaset z tonerem innych niż oryginalne kasety z tonerem firmy Samsung. Koszty usług serwisowych lub naprawczych wynikających z korzystania z nieoryginalnych kaset z tonerem Samsung nie są pokrywane w ramach gwarancji na urządzenie.

Dostępne części do konserwacji

Aby zakupić części do konserwacji, należy skontaktować się ze sprzedawcą, od którego zakupiono urządzenie. Wymiana części do konserwacji może być przeprowadzana tylko przez autoryzowany serwis, przedstawiciela lub sprzedawcę, od którego zakupiono urządzenie. Gwarancja nie obejmuje wymiany żadnych części do konserwacji po upływie okresu „średniej wydajności”.

Części do konserwacji są wymieniane w określonych odstępach czasu, aby zapobiec problemom z jakością drukowania i podawaniem papieru związanym ze zużytymi częściami (patrz tabela poniżej). Ma to na celu utrzymanie optymalnej sprawności urządzenia. Wymienione poniżej części zamienne powinny zostać wymienione, gdy skończy się ich okres eksploatacji.

Części	Średnia wydajność ^a
Walek transferowy	Okolo 30 000 stron
Zespół utrwalający	Okolo 30 000 stron
Walek podawania	Okolo 30 000 stron
Rolka zbierająca	Okolo 30 000 stron
Rolka podajnika dokumentów	Okolo 20 000 stron
Podkładka gumowa podajnika dokumentów	Okolo 20 000 stron
Rolka biała	Okolo 30 000 stron

a. Zależy od używanego systemu operacyjnego, wydajności komputera, oprogramowania, metody połączenia, typu nośników, rozmiarów nośników oraz złożoności zadania.

Przechowywanie kasety z tonerem

Kasety z tonerem zawierają elementy wrażliwe na światło, temperaturę i wilgoć. Firma Samsung sugeruje, aby przestrzegać podanych zaleceń. Pozwoli to zapewnić najwyższą wydajność i jakość oraz najdłuższy czas pracy nowej kasety z tonerem Samsung.

Kasetę należy przechowywać w tym otoczeniu, w którym będzie używana drukarka. Powinno być to pomieszczenie o kontrolowanej temperaturze i wilgotności. Kaseca z tonerem powinna pozostać w oryginalnym, zamkniętym opakowaniu aż do momentu instalacji. Jeśli oryginalne opakowanie nie jest dostępne, należy przykryć górny otwór kasety papierem i przechowywać ją w ciemnej szafce.

Otwarcie opakowania kasety spowoduje znaczący spadek przydatności do użycia i czasu pracy. Nie należy przechowywać na podłodze. Po wyjęciu kasety z tonerem z drukarki należy ją zawsze prawidłowo przechowywać zgodnie z poniższymi zaleceniami.

- Wewnątrz torby ochronnej zachowanej z oryginalnego opakowania;
- Przechowywać poziomo (nie stawiać pionowo), tą samą stroną do góry, jak przy zainstalowaniu w maszynie.
- Nie należy przechowywać materiałów eksploatacyjnych w niżej opisanych warunkach:
 - temperaturze wyższej niż 40 °C.
 - wilgotności mniejszej niż 20% lub większej niż 80%.
 - w środowisku cechującym się gwałtownymi zmianami temperatury lub wilgotności.
 - w miejscu wystawionym na bezpośrednie oddziaływanie promieni słonecznych lub oświetlenia pokojowego.

- miejscu zakurzonym.
- samochodzie (w przypadku przechowywania przez dłuższy czas).
- w środowisku w którym występują gazy korozyjne.
- w środowisku o dużym stopniu zasolenia powietrza.

Instrukcja obsługi

- Nie wolno dotykać powierzchni światłoprzewodzącej w bębnie kasety.
- Nie wolno narażać kasety na niepotrzebne wibracje lub wstrząsy.
- Nie wolno ręcznie obracać bębna, zwłaszcza w kierunku wstecznym. Może to spowodować wewnętrzne uszkodzenie i rozsypanie tonera.

Korzystanie z kaset z tonerem

Firma Samsung nie zaleca i nie aprobuje używania kaset z tonerem innych niż wyprodukowane przez firmę Samsung (w tym kaset bezmarkowych, z marką sklepu, ponownie napełnianych lub ponownie produkowanych).



Gwarancja na drukarkę Samsung nie obejmuje uszkodzeń spowodowanych przez użycie kaset ponownie napełnianych, regenerowanych lub wyprodukowanych przez inne firmy.

Przechowywanie kasety z tonerem

Szacowany czas eksploatacji kasety z tonerem

Szacowany okres eksploatacji kasety (okres przydatności kasety z tonerem do użycia) jest uzależniony od ilości tonera wymaganej do zadań wydruku. Rzeczywista liczba wydruków może być różna w zależności od gęstości zadruku stron, środowiska pracy, stopnia pokrycia obrazu, przerw w drukowaniu, typu i/lub rozmiaru nośnika. Na przykład drukowanie dużej liczby grafik powoduje wyższe zużycie toneru i może spowodować konieczność częstszej wymiany kasety z tonerem.

Rozprowadzanie tonera

Gdy zaraz nastąpi koniec czasu eksploatacji kasety z tonerem:

- Na wydruku występują białe plamy, wydruk jest jasny lub występują różnice w gęstości.
- Dioda LED **Status** miga na czerwono.

W takim przypadku można czasowo polepszyć jakość druku, rozprowadzając toner pozostały w kasecie. W niektórych przypadkach białe plamy i jasny wydruk będą nadal występować nawet po rozprowadzeniu tonera.



- Przed otwarciem pokrywy górnej należy zamknąć wspornik.
- Aby zapobiec uszkodzeniu kasety z tonerem, nie należy wystawiać jej na działanie światła na dłużej niż kilka minut. Jeśli to konieczne, należy ją przykryć kartką papieru.
- Nie należy dotykać oznaczonego na zielono obszaru kasety. Aby nie dotykać tej powierzchni kasety, należy korzystać z uchwytu.
- Nie używaj ostrych przedmiotów, np. noża lub nożyczek do otwierania opakowania kasety z tonerem. Mogą one zarysować bęben kasety.
- Jeśli toner zabrudzi ubranie, należy go zetrzeć suchą szmatką i wyprać ubranie w zimnej wodzie. Użycie gorącej wody spowoduje utwalenie toneru na tkaninie.

Rozprowadzanie tonera

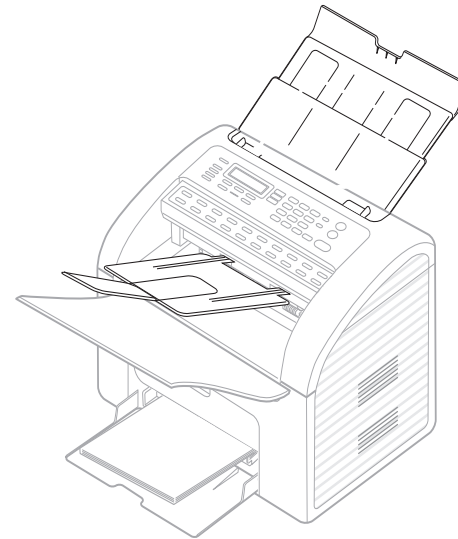
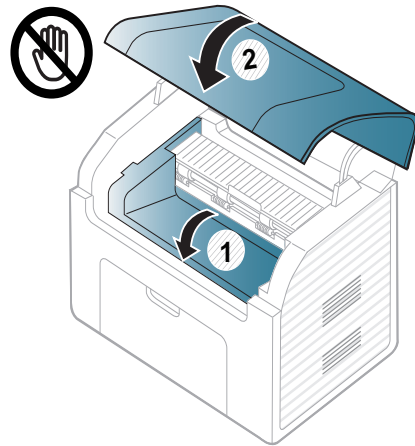
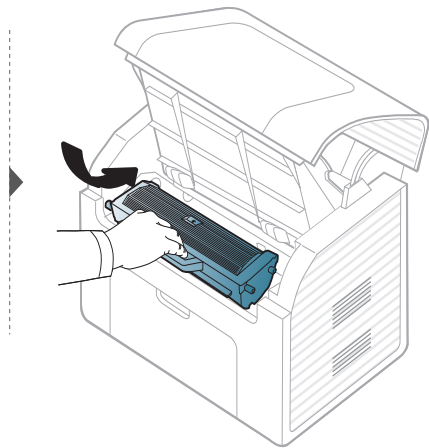
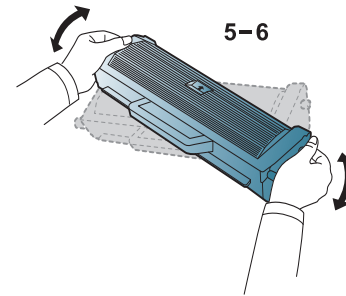
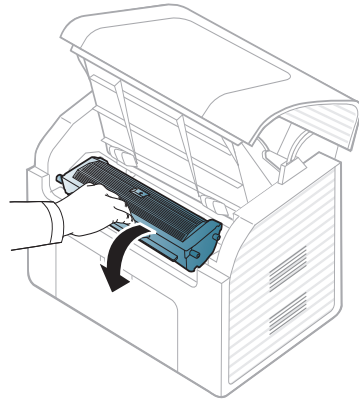
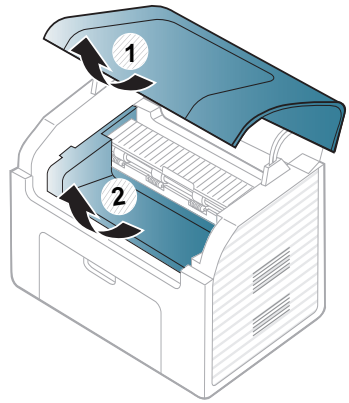

Wymiana kasety z tonerem



- Potrząśnij dokładnie kasetą z tonerem, pozwoli to poprawić początkową jakość druku.



- Przed otwarciem pokrywy górnej należy zamknąć wspornik.
- Aby zapobiec uszkodzeniu kasety z tonerem, nie należy wystawiać jej na działanie światła na dłużej niż kilka minut. Jeśli to konieczne, należy ją przykryć kartką papieru.
- Nie należy dotykać oznaczonego na zielono obszaru kasety. Aby nie dotykać tej powierzchni kasety, należy korzystać z uchwytu.
- Nie używaj ostrych przedmiotów, np. noża lub nożyczek do otwierania opakowania kasety z tonerem. Mogą one zarysować bęben kasety.
- Jeśli toner zabrudzi ubranie, należy go zetrzeć suchą szmatką i wyprać ubranie w zimnej wodzie. Użycie gorącej wody spowoduje utwalenie toneru na tkaninie.

Wymiana kasety z tonerem

Gdy kasetka z tonerem osiągnie koniec szacowanego czasu eksploatacji, urządzenie przestanie drukować.

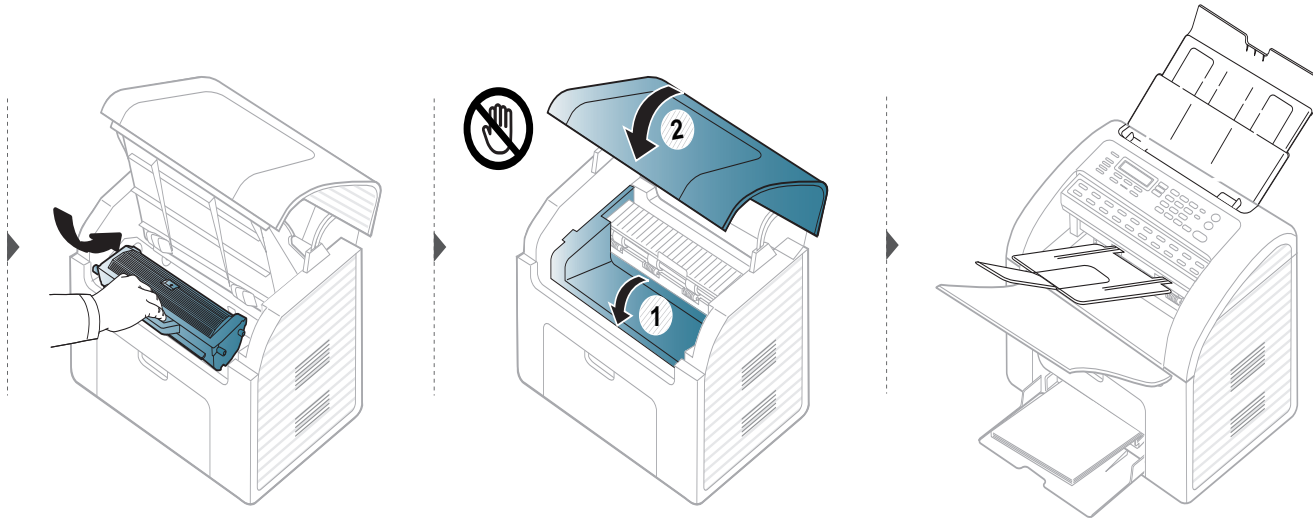
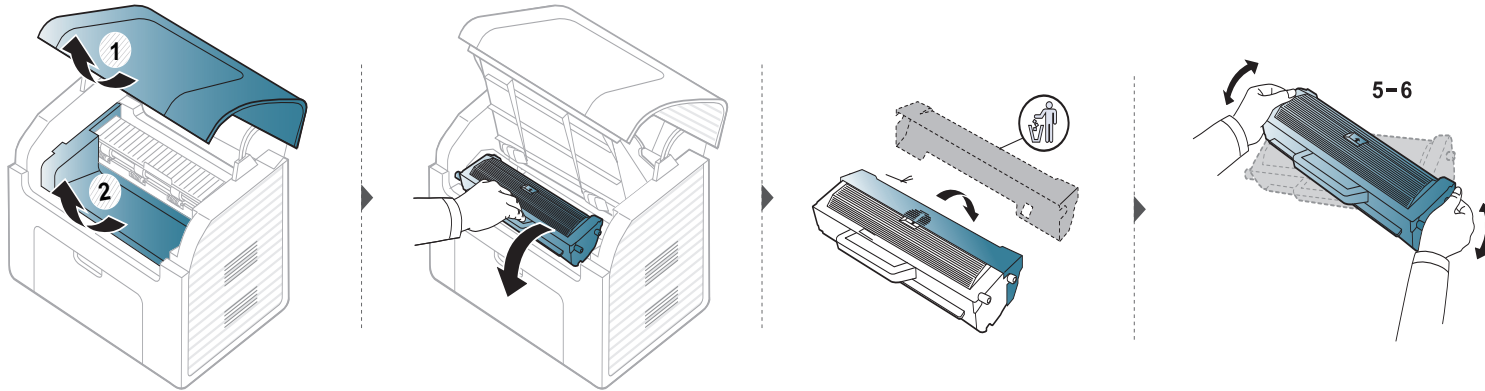



Monitorowanie stanu zużycia materiałów eksploatacyjnych

W przypadku częstych zakleszczeń papieru lub problemów z drukowaniem należy sprawdzić liczbę stron wydrukowanych lub zeskanowanych przez urządzenie. W razie potrzeby należy wymienić odpowiednie części.



- W niektórych modelach konieczne może być naciśnięcie **OK**, aby przejść dalej do menu niższego poziomu.
- Możesz dostosować ustawienia kopiowania, łącznie z zaciemnieniem, typem oryginału itp. korzystając z opcji **Ustawienia urządzenia** w programie Samsung Easy Printer Manager lub w części **Machine** w programie Printer Settings Utility.
 - Użytkownicy systemów Windows i Macintosh powinni zapoznać się z częścią „Ustawienia urządzenia” na stronie 184.
 - Użytkownicy systemu Linux powinni zapoznać się z częścią „Korzystanie z programu Smart Panel” na stronie 187.

- 1 W panelu sterowania wybierz  (**Menu**) > **Konfig. syst.** > **Konserwacja** > **Mat. eksplo.**
- 2 Wybierz żądaną opcję i naciśnij przycisk **OK**.
 - **Info.mat.eksp.:** wydruk strony z informacjami o materiałach eksploatacyjnych.
 - **Razem:** wyświetla łączną liczbę wydrukowanych stron.
 - **Skanuj:** Wyświetla liczbę stron wydrukowanych z podajnika dokumentów.
- 3 Naciśnij przycisk  (**Stop/Clear**), aby powrócić do trybu gotowości.

Ustawianie alertu niskiego poziomu toneru

Jeśli w kasecie pozostało niewiele toneru, zostanie wyświetlony komunikat informujący użytkownika o konieczności wymiany kasety lub zapali się dioda LED. Istnieje możliwość ustawienia opcji kontrolującej wyświetlanie komunikatu lub zapalenie diody LED.



- W niektórych modelach konieczne może być naciśnięcie **OK**, aby przejść dalej do menu niższego poziomu.
- Możesz dostosować ustawienia kopiowania, łącznie z zaciemnieniem, typem oryginału itp. korzystając z opcji **Ustawienia urządzenia** w programie Samsung Easy Printer Manager lub w części **Machine** w programie Printer Settings Utility.
 - Użytkownicy systemów Windows i Macintosh powinni zapoznać się z częścią „Ustawienia urządzenia” na stronie 184.
 - Użytkownicy systemu Linux powinni zapoznać się z częścią „Korzystanie z programu Smart Panel” na stronie 187.

- 1 W panelu sterowania wybierz  (**Menu**) > **Konfig. syst.** > **Konserwacja** > **MaloTon-alarm**.
- 2 Wybierz żądaną opcję.
- 3 Naciśnij przycisk **OK**, aby zapisać wybór.

Czyszczenie urządzenia

Jeśli występują problemy z jakością wydruku lub urządzenie znajduje się w zakurzonej pomieszczeniu, należy je regularnie czyścić, aby zapewnić najlepsze warunki drukowania i długotrwałe działanie urządzenia.



- Czyszczenie obudowy urządzenia za pomocą materiałów czyszczących zawierających duże ilości alkoholu, rozpuszczalnika lub innych agresywnych substancji może powodować odbarwienie lub odkształcenie obudowy.
- Jeśli urządzenie lub jego otoczenie jest zanieczyszczone tonerem, zaleca się wyczyszczenie go za pomocą szmatki lub chusteczki zwilżonej wodą. W przypadku użycia odkurzacza toner zostałby uniesiony w powietrze, co mogłoby być szkodliwe dla użytkownika.

Czyszczenie elementów zewnętrznych

Obudowę urządzenia należy czyścić miękką, niepozostawiającą włókien szmatką. Ściereczkę można lekko zwilżyć wodą, ale nie wolno pozwolić, aby woda kapła na urządzenie lub do jego wnętrza.

Czyszczenie elementów wewnętrznych

Podczas procesu drukowania papier, toner i cząsteczki kurzu mogą się zbierać wewnątrz urządzenia. Ich nagromadzenie może powodować problemy z jakością wydruku, takie jak plamki tonera lub smugi. Wyczyszczenie wnętrza urządzenia powoduje zmniejszenie lub ustąpienie tych problemów.

Czyszczenie urządzenia



- Aby zapobiec uszkodzeniu kasety z tonerem, nie należy wystawiać jej na działanie światła na dłużej niż kilka minut. Jeśli to konieczne, należy ją przykryć kartką papieru.
- Nie należy dotykać zielonej powierzchni na spodzie kasety z tonerem. Aby nie dotykać tej powierzchni kasety, należy korzystać z uchwytu.
- Do czyszczenia elementów wewnątrz urządzenia należy zastosować suchą, niepozostawiającą włókien ściereczkę, zachować ostrożność, aby nie uszkodzić wałka transferowego oraz innych elementów wewnętrznych. Nie należy używać rozpuszczalników takich jak benzen lub rozcieńczalnik. W przeciwnym razie mogą wystąpić problemy z jakością wydruku oraz uszkodzenie urządzenia.



- Do czyszczenia urządzenia należy używać suchej, niestrzępiącej się ściereczki.
- Przed otwarciem pokrywy górnej należy zamknąć wspornik.
- Wyłącz urządzenie i odłącz przewód zasilania. Poczekać, aż urządzenie ostygnie. Jeśli urządzenie wyposażone jest we włącznik, przełącz włącznik przed przystąpieniem do czyszczenia.

Czyszczenie urządzenia

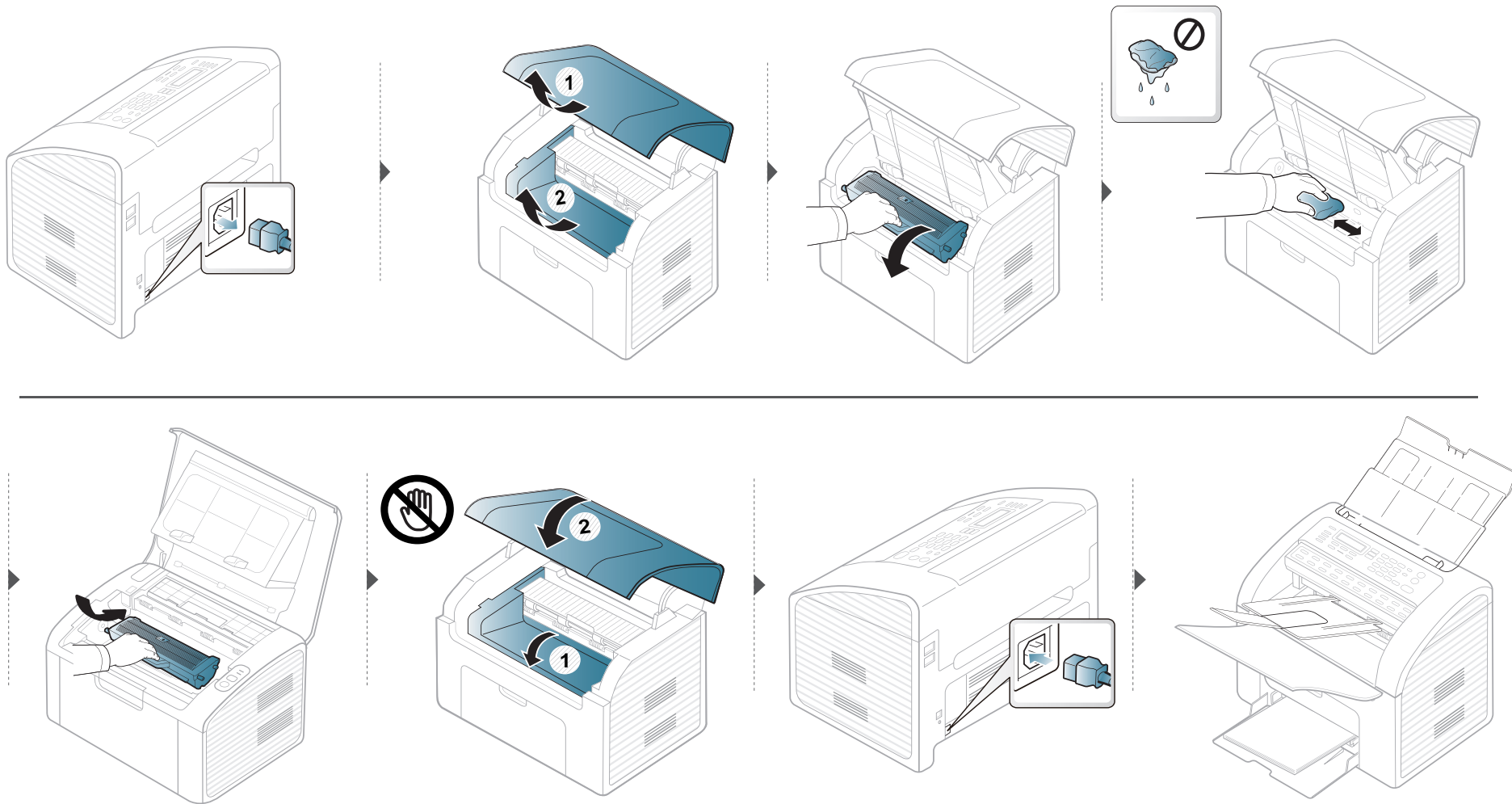

Czyszczenie urządzenia

Czyszczenie rolki odbierającej



- Do czyszczenia urządzenia należy używać suchej, niestrzępiącej się ściereczki.
- Wyłącz urządzenie i odłącz przewód zasilania. Poczekać, aż urządzenie ostygnie. Jeśli urządzenie wyposażone jest we włącznik, przełącz włącznik przed przystąpieniem do czyszczenia.

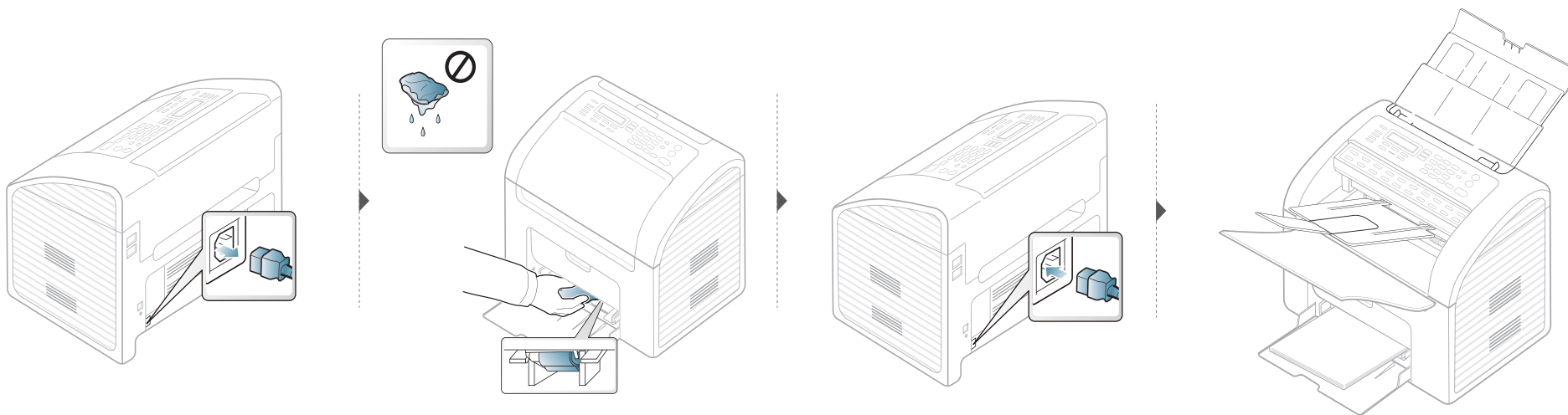

Czyszczenie urządzenia

Czyszczenie zespołu skanowania

Utrzymywanie modułu skanera w czystości pomaga zapewnić najlepszą jakość kopii. Najlepiej jest czyścić moduł skanera na początku każdego dnia i w razie potrzeby w ciągu dnia.



- Wyłącz urządzenie i odłącz przewód zasilania. Poczekać, aż urządzenie ostygnie. Jeśli urządzenie wyposażone jest we włącznik, przełącz włącznik przed przystąpieniem do czyszczenia.
- Jeśli włożony jest zasobnik wyjściowy podajnika dokumentów, zdejmij go.

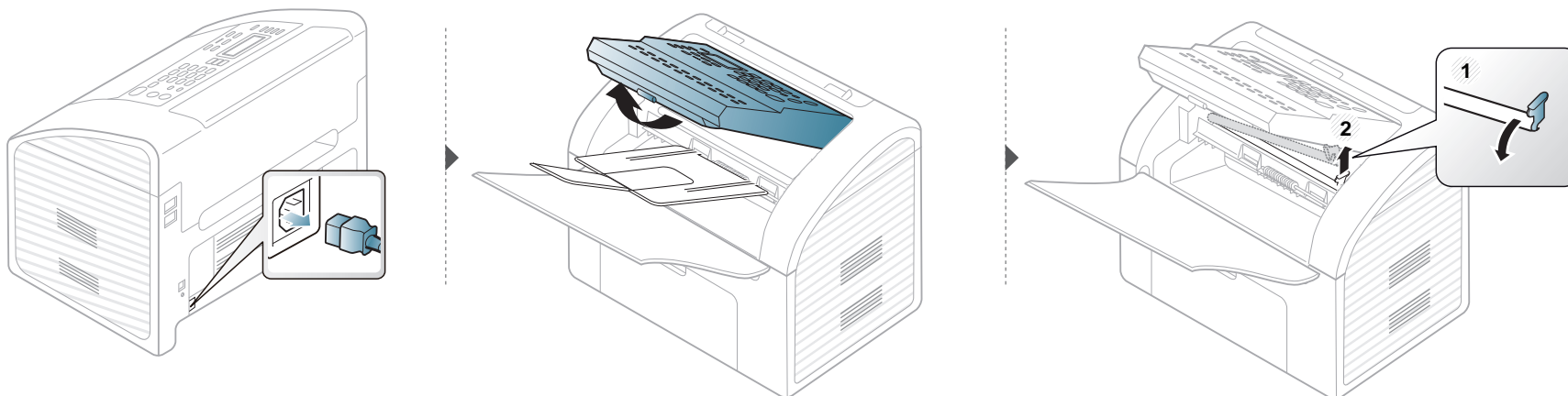

Czyszczenie urządzenia

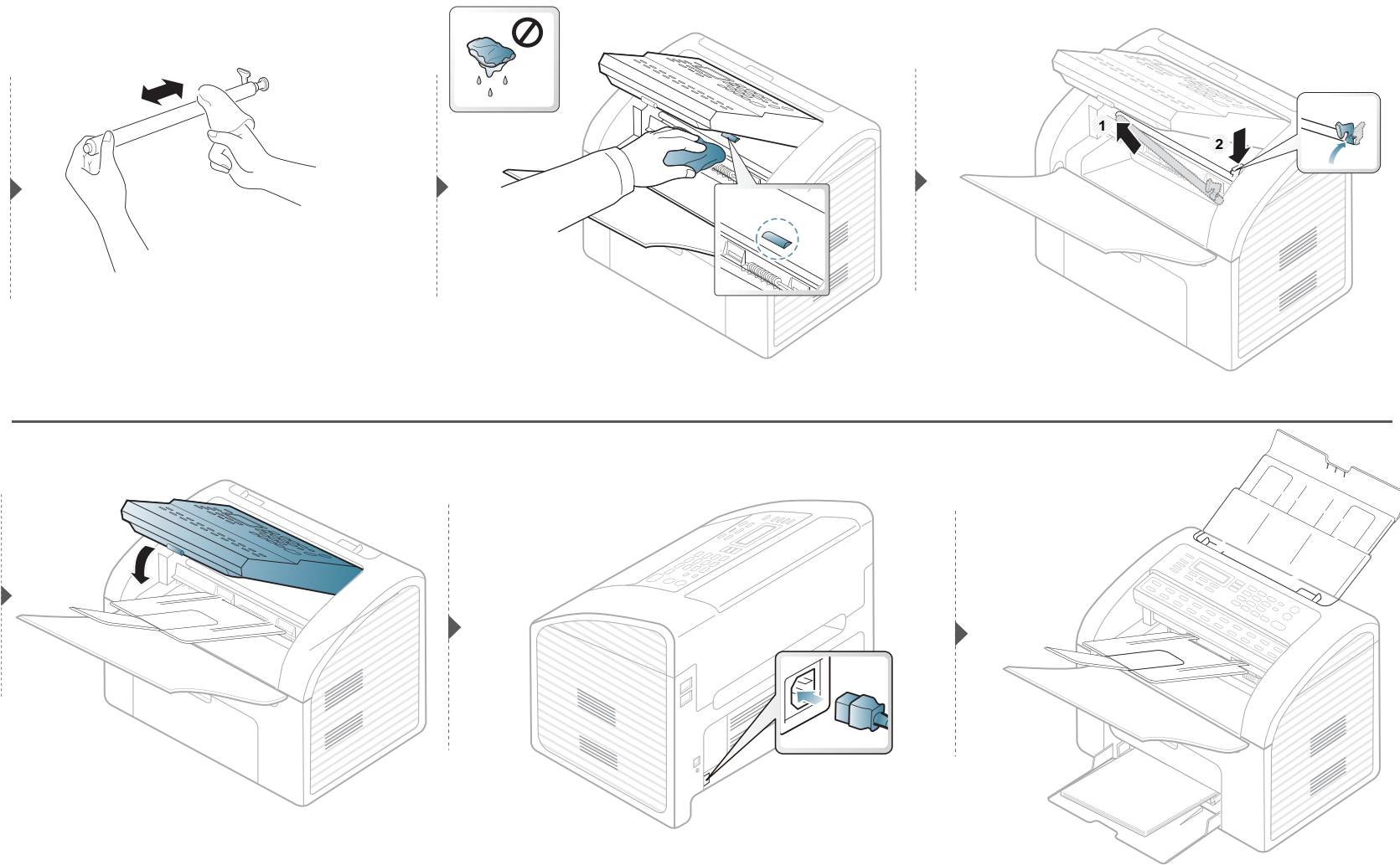

Wskazówki dotyczące przenoszenia i przechowywania urządzenia

- Podczas przenoszenia urządzenia nie wolno go przechylać ani odwracać. W przeciwnym razie wewnątrz urządzenia może zostać zanieczyszczone tonerem, co może spowodować uszkodzenie urządzenia lub niską jakość wydruków.
- Podczas przenoszenia urządzenia należy się upewnić, że jest ono podtrzymywane bezpiecznie przez co najmniej dwie osoby.



4. Rozwiązywanie problemów

Ten rozdział zawiera przydatne informacje dotyczące postępowania w przypadku wystąpienia błędu.

- **Wskazówki dotyczące unikania zakleszczeń papieru** 81
- **Usuwanie zacięcia dokumentów oryginalnych** 82
- **Usuwanie zakleszczeń papieru** 84
- **Objaśnienie diod LED stanu** 87
- **Opis komunikatów na wyświetlaczu** 89



Ten rozdział zawiera przydatne informacje dotyczące postępowania w przypadku wystąpienia błędu. Jeśli urządzenie wyposażone jest w wyświetlacz, najpierw sprawdź wyświetlany komunikat. Jeśli ten rozdział nie zawiera rozwiązania problemu, zapoznaj się z rozdziałem **Rozwiązywanie problemów** w Zaawansowany Podręcznik użytkownika (patrz „Rozwiązywanie problemów” na stronie 193).

Jeśli nie można znaleźć rozwiązania w tym Podręcznik użytkownika lub problem nie ustępuje, należy skontaktować się z serwisem.

Wskazówki dotyczące unikania zakleszczeń papieru

Wybierając prawidłowe typy nośników, można uniknąć większości zakleszczeń papieru. Aby uniknąć zakleszczenia papieru, zapoznaj się z następującymi wskazówkami:

- Należy się upewnić, że prowadnice znajdują się we właściwym położeniu (patrz „Przegląd zasobnika” na stronie 37).
- Nie należy wyjmować papieru z zasobnika, gdy urządzenie drukuje.
- Przed załadowaniem papier należy wygiąć, przekartkować i rozprostować.
- Nie należy używać pogiętego, wilgotnego ani zawijającego się papieru.
- Nie należy wkładać do zasobnika różnych rodzajów papieru jednocześnie.
- Do drukowania należy używać tylko zalecanych nośników (patrz „Dane techniczne nośnika druku” na stronie 96).

Usuwanie zacięcia dokumentów oryginalnych

Jeżeli oryginał zakleszczy się w podajniku dokumentów, na wyświetlaczu pojawi się ostrzeżenie.



Aby uniknąć podarcia zakleszczonego dokumentu, należy go wyciągać powoli i delikatnie.



Aby uniknąć zakleszczeń dokumentów, nie należy używać grubych, cienkich lub mieszanych dokumentów.

Nieprawidłowe podanie papieru na wejściu

- 1 Wyjmij pozostałe strony z podajnika dokumentów.
- 2 Delikatnie wyciągnij zakleszczony papier z podajnika dokumentów.



- 3 Umieść dokumenty ponownie w podajniku dokumentów.

Usuwanie zacięcia dokumentów oryginalnych

Nieprawidłowe podanie dokumentów na wyjściu

- 1 Wyjmij pozostałe strony z podajnika dokumentów.
- 2 Otwórz panel sterowania chwytając go za dolną krawędź i pociągając.

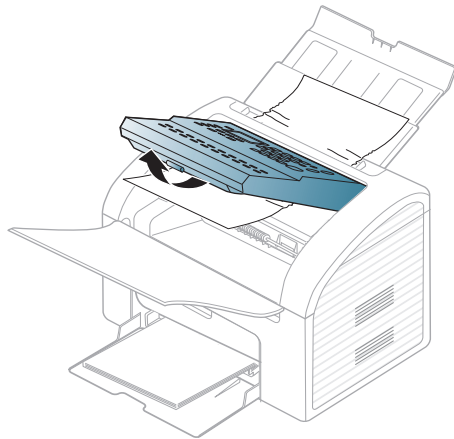

- 3 Delikatnie wyciągnij papier z podajnika dokumentów.

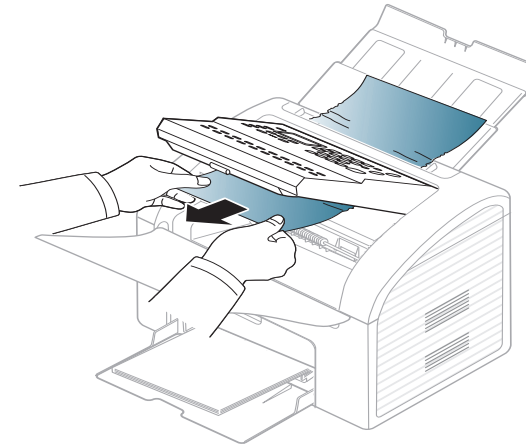

- 4 Zamknij panel sterowania. Następnie umieść dokumenty ponownie w podajniku dokumentów.

Usuwanie zakleszczeń papieru

 Aby uniknąć rozdarcia zakleszczonego papieru, należy go wyciągać powoli i delikatnie.

W zasobniku

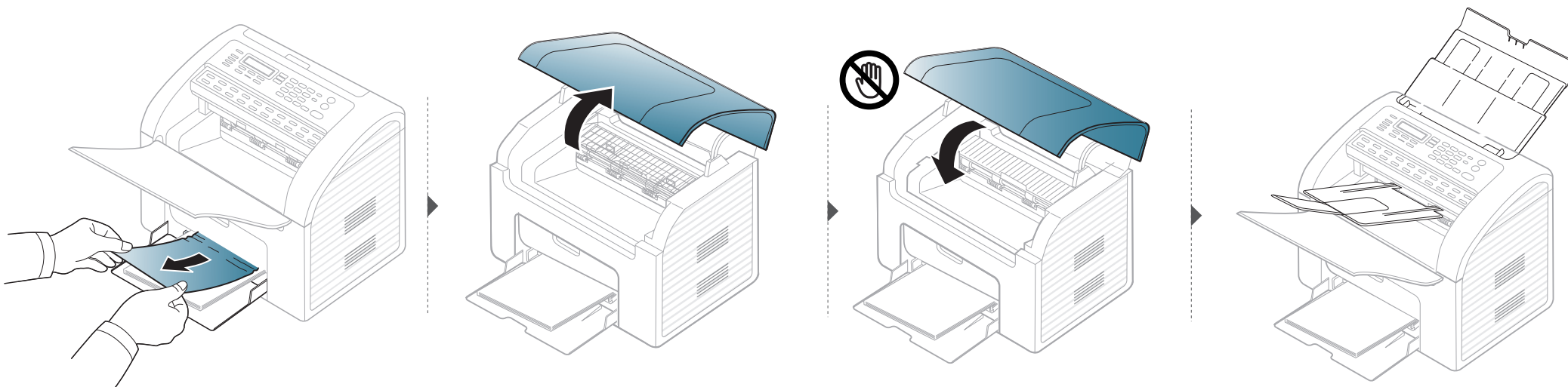

Usuwanie zakleszczeń papieru

Wewnątrz urządzenia



- Obszar utrwalacza jest gorący. Należy zachować ostrożność podczas wyjmowania papieru z urządzenia.
- Przed otwarciem pokrywy górnej należy zamknąć zasobnik wyjściowy.

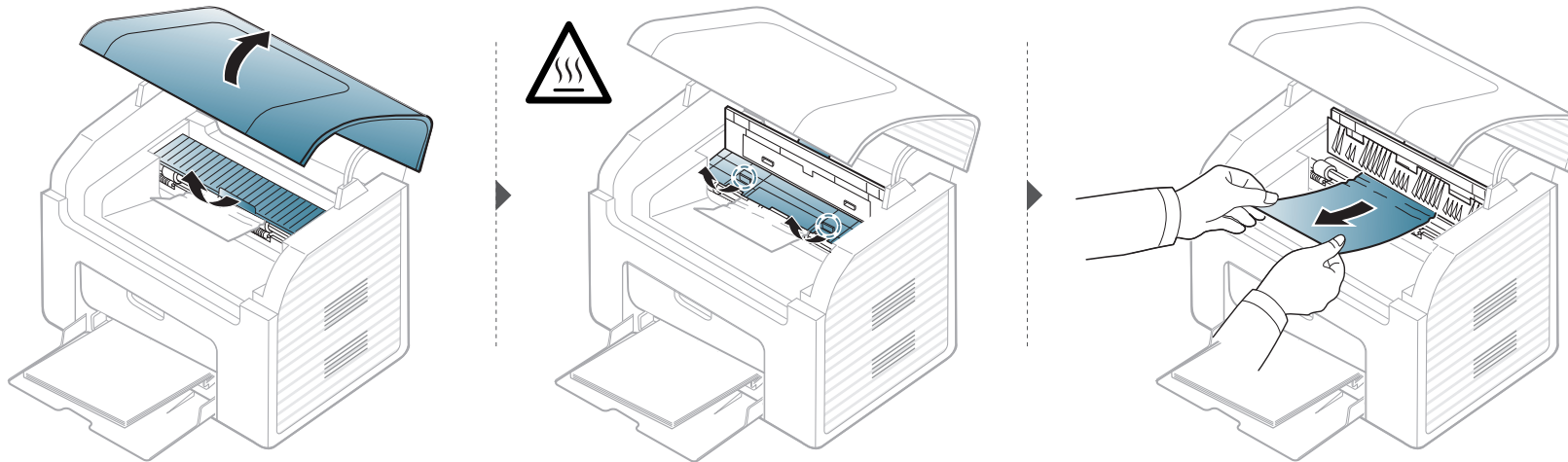

Usuwanie zakleszczeń papieru

Jeżeli nie widać papieru w tym obszarze, przerwij i przejdź do następnego kroku:

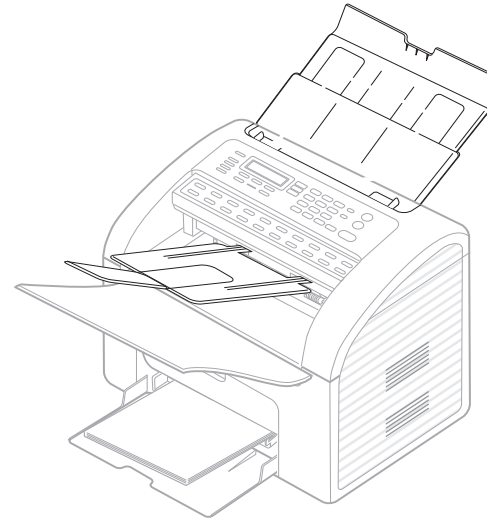
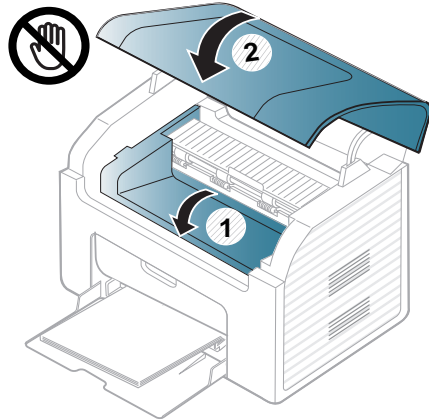
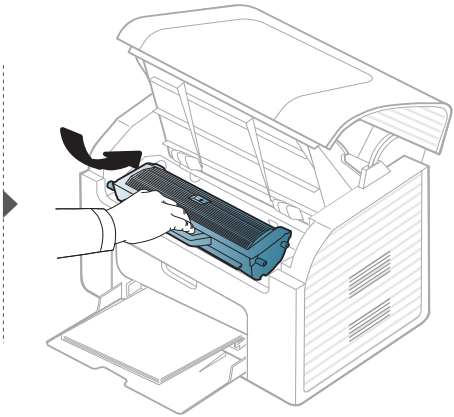
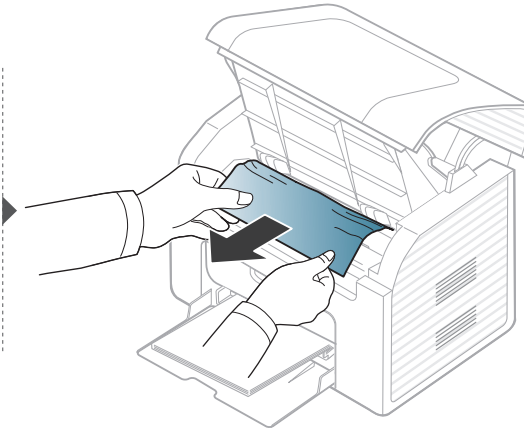
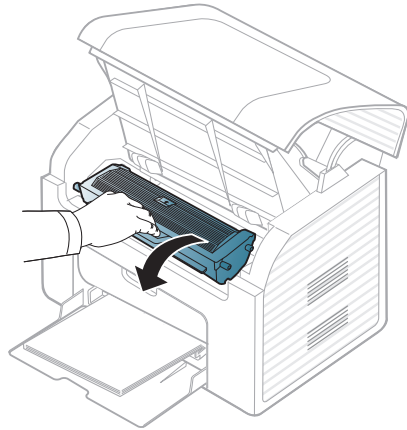
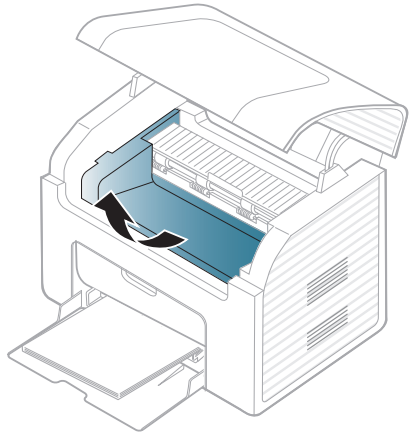

Objaśnienie diod LED stanu

Kolor diody LED wskazuje bieżący stan urządzenia.



- Aby rozwiązać problem, sprawdź komunikat o błędzie oraz instrukcje w części dotyczącej rozwiązywania problemów (patrz „Opis komunikatów na wyświetlaczu” na stronie 89).
- Możesz także rozwiązać problem opierając się na wskazówkach zawartych w oknie aplikacji Stan drukarki Samsung lub Smart Panel (patrz „Korzystanie z aplikacji Stan drukarki Samsung” na stronie 185 lub „Korzystanie z programu Smart Panel” na stronie 187)
- Jeżeli problem nie ustąpi, skontaktuj się z pracownikiem serwisu.

Objaśnienie diod LED stanu

Stan		Opis	
Dioda Status LED	Wył.	Urządzenie pracuje w trybie off-line.	
	Zielona	Miga	Gdy podświetlenie miga, drukarka odbiera lub drukuje dane.
		Wł.	Urządzenie jest włączone i można go używać.
	Czerwona	Miga	<ul style="list-style-type: none"> Wystąpił błąd o mniejszym znaczeniu i urządzenie czeka na jego naprawę. Sprawdź komunikat o błędzie na wyświetlaczu. Po usunięciu problemu urządzenie wznowi pracę. Funkcja ta nie dotyczy modeli bez wyświetlacza na panelu sterowania. W kasecie pozostaje niewielka ilość toneru. Wkrótce nastąpi koniec szacowanego okresu eksploatacji^a kasety z tonerem. Przygotuj nową kasetę z tonerem do wymiany. Można tymczasowo poprawić jakość wydruku, rozprowadzając toner (patrz „Rozprowadzanie tonera” na stronie 67).
		Wł.	<ul style="list-style-type: none"> Kaseta z tonerem zbliża się do końca szacowanego czasu swej eksploatacji^a. Zalecana jest wymiana kasety z tonerem (patrz „Wymiana kasety z tonerem” na stronie 69). Pokrywa jest otwarta. Zamknij pokrywę. Podczas odbierania lub drukowania danych w zasobniku nie ma papieru. Załaduj papier do zasobnika Urządzenie zatrzymało się z powodu poważnego błędu. Sprawdź komunikat o błędzie na wyświetlaczu (patrz „Opis komunikatów na wyświetlaczu” na stronie 89). Nastąpiło zakleszczenie papieru (patrz „Usuwanie zakleszczeń papieru” na stronie 84).
Dioda Power LED	Niebieski	Wł.	Urządzenie znajduje się w trybie oszczędzania energii.
		Wył.	Urządzenie jest w trybie gotowości lub zasilanie urządzenia jest wyłączone.

a. Szacowany czas eksploatacji kasety z tonerem to spodziewany lub szacowany czas eksploatacji kasety informujący o uśrednionej liczbie wydruków i zgodny z normą ISO/IEC 19752. Liczba stron może różnić się w zależności od środowiska pracy, stopnia pokrycia, częstotliwości drukowania, liczby elementów graficznych oraz typu i rozmiaru nośników druku. W kasecie może znajdować się pewna ilość toneru nawet po zapaleniu się diody LED i przerwaniu drukowania przez drukarkę.

Opis komunikatów na wyświetlaczu

Komunikaty są wyświetlane na wyświetlaczu panelu sterowania i wskazują stan lub błędy urządzenia. W poniższych tabelach przedstawiono komunikaty, ich znaczenie oraz sposób rozwiązania problemu (w razie potrzeby).



- Jeśli komunikat nie znajduje się w tabeli, należy ponownie włączyć urządzenie, a następnie wznowić zadanie drukowania. Jeżeli problem nie ustąpi, skontaktuj się z pracownikiem serwisu.
- W przypadku kontaktowania się z serwisem przedstawicielowi serwisu należy podać treść wyświetlanego komunikatu.
- W zależności od opcji lub modelu niektóre komunikaty mogą nie być wyświetlane.
- [numer błędu] wskazuje numer błędu.

Komunikaty powiązane z zakleszczeniem papieru

Wiadomość	Znaczenie	Sugerowane rozwiązania
Zac. dokumentu. Usun zaciecie	Nastąpiło zacięcie oryginału w podajniku dokumentów.	Usuń zakleszczenie papieru (patrz „Usuwanie zacięcia dokumentów oryginalnych” na stronie 82).



Wiadomość	Znaczenie	Sugerowane rozwiązania
Zac. lub pusta Otw./zamk. drzwi	<ul style="list-style-type: none">• Papier zakleszczył się w obszarze podawania papieru.• Brak papieru w zasobniku.	<ul style="list-style-type: none">• Usuń zakleszczenie papieru (patrz „W zasobniku” na stronie 84).• Załaduj papier do zasobnika (patrz „Wkładanie papieru do zasobnika” na stronie 38).
Zaciecie papieru w urządzeniu	Nastąpiło zacięcie papieru wewnątrz urządzenia.	Usuń zakleszczenie papieru (patrz „Wewnątrz urządzenia” na stronie 85).

Opis komunikatów na wyświetlaczu

Komunikaty związane z kasetą z tonerem

Wiadomość	Znaczenie	Sugerowane rozwiązania
Zainst. kasete toneru	Nie zainstalowano kasety z tonerem.	Zainstaluj kasetę z tonerem.
Nie kompatybilna Kasetą toneru	Używana kasetka z tonerem jest przeznaczona dla innego urządzenia.	Zainstaluj oryginalną kasetę z tonerem firmy Samsung przeznaczoną dla tego urządzenia.
Przygotuj nowa kasetę	We wskazanej kasecie pozostaje niewielka ilość toneru. Wkrótce nastąpi koniec szacowanego okresu eksploatacji tonera.	Przygotuj nową kasetę toneru do wymiany. Można tymczasowo poprawić jakość wydruku, rozprowadzając toner (patrz „Rozprowadzanie tonera” na stronie 67).

Opis komunikatów na wyświetlaczu

Wiadomość	Znaczenie	Sugerowane rozwiązania
Włóż nową kasetę	<p>Prawie upłynął szacowany okres eksploatacji wskazanej kasety z tonerem.</p> <div data-bbox="495 395 1294 927" style="border: 1px solid #ccc; padding: 10px;"><p>Szacowany czas eksploatacji kasety z tonerem to spodziewany lub szacowany czas eksploatacji kasety informujący o uśrednionej liczbie wydruków i zgodny z normą ISO/IEC 19752 (patrz „Dostępne materiały eksploatacyjne” na stronie 63). Na liczbę wydrukowanych stron mogą mieć wpływ warunki otoczenia, stopień pokrycia, odstęp między drukowaniem, typ nośników, stopień pokrycia i rozmiar. W kasecie może pozostać niewielka ilość toneru, nawet jeśli wyświetlany jest komunikat „Włóż nową kasetę” i drukarka przestaje drukować.</p></div> <p>Wskazana kasetka z tonerem osiągnęła koniec szacowanego okresu eksploatacji. Urządzenie może przestać drukować.</p>	<ul style="list-style-type: none">Można wybrać jedną z pozycji wyświetlanych na panelu sterowania: Stop lub Kontynuuj. Wybranie opcji Stop spowoduje zatrzymanie drukowania. Dalsze drukowanie będzie możliwe dopiero po wymianie kasety z tonerem. W przypadku wybrania opcji Kontynuuj urządzenie będzie drukować dalej, jednak jakość nie będzie zagwarantowana.Aby zapewnić jak najwyższą jakość wydruków, należy wymienić kasetę z tonerem po wyświetleniu tego komunikatu. Dalsze używanie tej samej kasety może skutkować pogorszeniem jakości wydruków (patrz „Wymiana kasety z tonerem” na stronie 69). <div data-bbox="1323 756 2197 1198" style="border: 1px solid #ccc; padding: 10px;"><p>Firma Samsung nie zaleca używania nieoryginalnych kaset z tonerem, innych niż marki Samsung, na przykład napełnianych lub odnawianych. Firma Samsung nie gwarantuje jakości kaset z tonerem innych niż oryginalne kasety z tonerem firmy Samsung. Koszty usług serwisowych lub naprawczych wynikających z korzystania z nieoryginalnych kaset z tonerem firmy innej niż Samsung nie są pokrywane w ramach gwarancji na urządzenie.</p></div> <p>Wymień kasetę z tonerem (patrz „Wymiana kasety z tonerem” na stronie 69).</p>

Opis komunikatów na wyświetlaczu

Komunikaty związane z zasobnikiem

Wiadomość	Znaczenie	Sugerowane rozwiązania
Zac. lub pusta Otw./zatk. drzwi	<ul style="list-style-type: none">Papier zakleszczył się w obszarze podawania papieru.Brak papieru w zasobniku lub podajniku ręcznym.	<ul style="list-style-type: none">Usuń zakleszczenie papieru (patrz „W zasobniku” na stronie 84).Załaduj papier do zasobnika (patrz „Wkładanie papieru do zasobnika” na stronie 38, „Ręczne podawanie arkuszy do zasobnika” na stronie 40).

Komunikaty różne

Wiadomość	Znaczenie	Sugerowane rozwiązania
Drzwi otwarte Zamknij je	Pokrywa nie została prawidłowo zatrzaśnięta.	Zamknij pokrywę, aż zostanie zablokowana na właściwym miejscu.

Wiadomość	Znaczenie	Sugerowane rozwiązania
Błąd [numer błędu] Wyl. i wł. pon.	Sterowanie urządzeniem jest niemożliwe.	Uruchom urządzenie ponownie i spróbuj wydrukować jeszcze raz. Jeżeli problem nie ustąpi, skontaktuj się z serwisem.
Błąd [numer błędu] Wezwij serwis		



5. Dodatek

Niniejszy rozdział zawiera dane techniczne i informacje o obowiązujących przepisach.

- **Dane techniczne** 94
- **Informacje prawne** 103
- **Prawa autorskie** 115

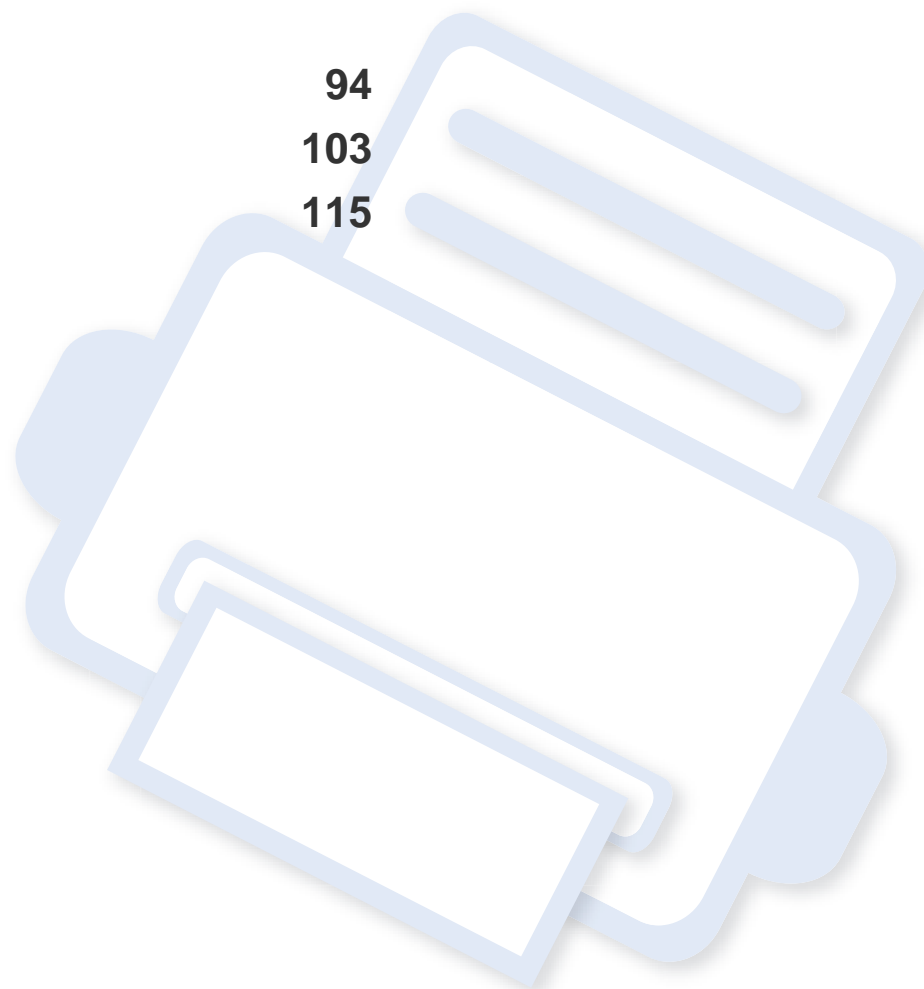

Dane techniczne

Ogólne dane techniczne



Wartości specyfikacji podane poniżej mogą ulec zmianie bez wcześniejszego powiadomienia. Wszelkie zmienione informacje są publikowane pod adresem www.samsung.com.

Elementy		Opis
Wymiar ^a	Szerokość x Długość x Wysokość	362 x 260 x 280 mm
Ciężar ^a	Urządzenie razem z materiałami eksploatacyjnymi	6,22 kg
Poziom hałasu ^b	Tryb gotowości	26 dB(A)
	Tryb druku	Mniej niż 50 dB(A)
	Tryb kopiowania	Mniej niż 52 dB(A)
	Tryb skanowania	Mniej niż 52 dB(A)
Temperatura	Działanie	od 10 do 32 °C
	Przechowywanie (w opakowaniu)	od -20 do 40 °C
Wilgotność	Działanie	od 20 do 80% wilgotności względnej
	Przechowywanie (w opakowaniu)	od 10 do 90% wilgotności względnej

Dane techniczne

Elementy		Opis
Zasilanie ^c	Modele 110 V	AC 110–127 V
	Modele 220 V	AC 220–240 V
Zużycie energii	Przeciętny tryb pracy	Poniżej 310 W
	Tryb gotowości	Poniżej 30 W
	Tryb oszczędzania energii	Poniżej 2,3 W
	Tryb wyłączenia	Poniżej 0,45 W (0,1 W ^d)

a. Słuchawka nie jest dołączona.

b. Natężenie dźwięku, ISO 7779. Testowana konfiguracja: podstawowa instalacja urządzenia, papier A4, drukowanie jednostronne.

c. Informacje na temat właściwego napięcia (V), częstotliwości prądu (Hz) oraz rodzaju prądu zasilającego (A) urządzenia znajdują się na tabliczce znamionowej.

d. Dla urządzenia wyposażonego we włącznik zasilania.

Dane techniczne

Dane techniczne nośnika druku

Typ	Rozmiar	Wymiary	Gramatura nośnika druku/Pojemność ^a	
			Zasobnik	Ręczne podawanie do zasobnika ^b
Zwykły papier	Letter	216 x 279 mm	71 do 85 g/m ² (papier dokumentowy) • 150 arkuszy papieru o gramaturze 80 g/m ² (papier dokumentowy)	71 do 85 g/m ² (papier dokumentowy) • 1 arkusz
	Legal	216 x 356 mm		
	US Folio	216 x 330 mm		
	A4	210 x 297 mm		
	Oficio	216 x 343 mm		
	JIS B5	182 x 257 mm		
	ISO B5	176 x 250 mm		
	Executive	184 x 267 mm		
	A5	148 x 210 mm		
Koperta	Koperta Monarch	98 x 191 mm	Od 75 do 90 g/m ² (papier dokumentowy) • 10 arkuszy	Od 75 do 90 g/m ² (papier dokumentowy) • 1 arkusz
	Koperta nr 10	105 x 241 mm		
	DL-Koperta	110 x 220 mm		
	C5-Koperta	162 x 229 mm		

Dane techniczne

Typ	Rozmiar	Wymiary	Gramatura nośnika druku/Pojemność ^a	
			Zasobnik	Ręczne podawanie do zasobnika ^b
Papier gruby	Patrz sekcja Zwykły papier	Patrz sekcja Zwykły papier	<p>Od 86 do 120 g/m² (papier dokumentowy)</p> <ul style="list-style-type: none"> 50 arkuszy papieru o gramaturze 120 g/m² (papier dokumentowy) 	<p>Od 86 do 120 g/m² (papier dokumentowy)</p> <ul style="list-style-type: none"> 1 arkusz
Papier cienki	Patrz sekcja Zwykły papier	Patrz sekcja Zwykły papier	<p>Od 60 do 70 g/m² (papier dokumentowy)</p> <ul style="list-style-type: none"> 160 arkuszy papieru o gramaturze 60 g/m² (papier dokumentowy) 	<p>Od 60 do 70 g/m² (papier dokumentowy)</p> <ul style="list-style-type: none"> 1 arkusz
Bawełna	Patrz sekcja Zwykły papier	Patrz sekcja Zwykły papier	<p>Od 75 do 90 g/m² (papier dokumentowy)</p> <ul style="list-style-type: none"> 150 arkuszy papieru o gramaturze 80 g/m² (papier dokumentowy) 	<p>Od 75 do 90 g/m² (papier dokumentowy)</p> <ul style="list-style-type: none"> 1 arkusz
Kolor	Patrz sekcja Zwykły papier	Patrz sekcja Zwykły papier	<p>Od 75 do 90 g/m² (papier dokumentowy)</p> <ul style="list-style-type: none"> 150 arkuszy papieru o gramaturze 80 g/m² (papier dokumentowy) 	<p>Od 75 do 90 g/m² (papier dokumentowy)</p> <ul style="list-style-type: none"> 1 arkusz

Dane techniczne

Typ	Rozmiar	Wymiary	Gramatura nośnika druku/Pojemność ^a	
			Zasobnik	Ręczne podawanie do zasobnika ^b
Zadrukowany	Patrz sekcja Zwykły papier	Patrz sekcja Zwykły papier	Od 75 do 90 g/m ² (papier dokumentowy) <ul style="list-style-type: none"> 150 arkuszy papieru o gramaturze 80 g/m² (papier dokumentowy) 	Od 75 do 90 g/m ² (papier dokumentowy) <ul style="list-style-type: none"> 1 arkusz
Wtórny	Patrz sekcja Zwykły papier	Patrz sekcja Zwykły papier	Od 60 do 90 g/m ² (papier dokumentowy) <ul style="list-style-type: none"> 150 arkuszy papieru o gramaturze 80 g/m² (papier dokumentowy) 	Od 60 do 90 g/m ² (papier dokumentowy) <ul style="list-style-type: none"> 1 arkusz
Etykiety ^c	Letter, Legal, Oficio, US Folio, A4, JIS B5, ISO B5, Executive, A5	Patrz sekcja Zwykły papier	Od 120 do 150 g/m ² (papier dokumentowy) <ul style="list-style-type: none"> 10 arkuszy 	Od 120 do 150 g/m ² (papier dokumentowy) <ul style="list-style-type: none"> 1 arkusz
Brystol	Letter, Legal, Oficio, US Folio, A4, JIS B5, ISO B5, Executive, A5, Kartka pocztowa 4x6	Patrz sekcja Zwykły papier	Od 121 do 163 g/m ² (papier dokumentowy) <ul style="list-style-type: none"> 10 arkuszy 	Od 121 do 163 g/m ² (papier dokumentowy) <ul style="list-style-type: none"> 1 arkusz
Papier dokumentowy	Patrz sekcja Zwykły papier	Patrz sekcja Zwykły papier	<ul style="list-style-type: none"> 10 arkuszy 	<ul style="list-style-type: none"> 1 arkusz

Dane techniczne

Typ	Rozmiar	Wymiary	Gramatura nośnika druku/Pojemność ^a	
			Zasobnik	Ręczne podawanie do zasobnika ^b
Papier niepalący	Patrz sekcja Zwykły papier	Patrz sekcja Zwykły papier	<ul style="list-style-type: none">• 100 arkuszy	<ul style="list-style-type: none">• 1 arkusz
Rozmiar minimalny (niestandardowy)		76 x 127 mm	60 do 163 g/m ² (papier dokumentowy)	
Rozmiar maksymalny (niestandardowy)		216 x 356 mm		

a. Pojemność maksymalna może się różnić w zależności od gramatury i grubości nośnika oraz warunków panujących w otoczeniu.

b. 1 arkusz w przypadku podajnika ręcznego.

c. Gładkość etykiet używanych w tym urządzeniu wynosi od 100 do 250 (sheffield). Jest to wartość liczbową gładkości.

Wymagania systemowe

Microsoft® Windows®

System operacyjny	Wymagania (zalecane)		
	Procesor	Pamięć RAM	wolne miejsce na dysku twardym
Windows® 2000	Procesor Intel® Pentium® II 400 MHz (Pentium III 933 MHz)	64 MB (128 MB)	600 MB
Windows® XP	Procesor Intel® Pentium® III 933 MHz (Pentium IV 1 GHz)	128 MB (256 MB)	1,5 GB

Dane techniczne

System operacyjny	Wymagania (zalecane)		
	Procesor	Pamięć RAM	wolne miejsce na dysku twardym
Windows Server® 2003	Procesor Intel® Pentium® III 933 MHz (Pentium IV 1 GHz)	128 MB (512 MB)	od 1,25 GB do 2 GB
Windows Server® 2008	Procesor Intel® Pentium® IV 1 GHz (Pentium IV 2 GHz)	512 MB (2 GB)	10 GB
Windows Vista®	Procesor Intel® Pentium® IV 3 GHz	512 MB (1 GB)	15 GB
Windows® 7	Procesor Intel® Pentium® IV 1 GHz 32-bitowy lub 64-bitowy lub nowszy	1 GB (2 GB)	16 GB
	<ul style="list-style-type: none">• Obsługa technologii DirectX® 9 z pamięcią 128 MB (aby uruchomić funkcję Aero).• Napęd DVD-R/W		
Windows Server® 2008 R2	Procesor Intel® Pentium® IV 1 GHz (x86) lub 1,4 GHz (x64) (2 GHz lub szybszy)	512 MB (2 GB)	10 GB



- Dla wszystkich systemów operacyjnych Windows wymagany jest program Internet Explorer w wersji 6.0 lub nowszej.
- Program ten mogą zainstalować użytkownicy z uprawnieniami administratora.
- Usługi **Windows Terminal Services** są kompatybilne z tym urządzeniem.
- W przypadku systemu **Windows 2000** wymagany jest pakiet **Services Pack 4** lub wyższy.

Dane techniczne

Macintosh

System operacyjny	Wymagania (zalecane)		
	Procesor	Pamięć RAM	Wolne miejsce na dysku twardym
Mac OS X 10.4	<ul style="list-style-type: none">Procesory IntelProcesor PowerPC G4/G5	<ul style="list-style-type: none">128 MB dla komputera Mac opartego na procesorze PowerPC (512 MB)512 MB w przypadku komputerów Mac z procesorem Intel (1 GB)	1 GB
Mac OS X 10.5	<ul style="list-style-type: none">Procesory IntelPower PC G4/G5 867 MHz lub szybszy	512 MB (1 GB)	1 GB
Mac OS X 10.6	<ul style="list-style-type: none">Procesory Intel	1 GB (2 GB)	1 GB
Mac OS X 10.7	<ul style="list-style-type: none">Procesory Intel	2 GB	4 GB

Dane techniczne

Linux

Elementy	Wymagania
System operacyjny	Redhat® Enterprise Linux WS 4, 5 (32/64-bitowy) Fedora 5 ~ 13 (32/64-bitowy) SuSE Linux 10.1 (32-bitowy) OpenSuSE® 10.2, 10.3, 11.0, 11.1, 11.2 (32/64-bitowy) Mandriva 2007, 2008, 2009, 2009.1, 2010 (32/64-bitowy) Ubuntu 6.06, 6.10, 7.04, 7.10, 8.04, 8.10, 9.04, 9.10, 10.04 (32/64-bitowy) SuSE Linux Enterprise Desktop 10, 11 (32/64-bitowy) Debian 4.0, 5.0 (32/64-bitowy)
Procesor	Procesor Pentium IV 2.4GHz (Intel Core™2)
Pamięć RAM	512 MB (1 GB)
Wolne miejsce na dysku twardym	1 GB (2 GB)

Informacje prawne

Niniejsze urządzenie zaprojektowano do wykorzystania w normalnym środowisku pracy i jest zgodne z wieloma regulacjami prawnymi.

Oświadczenie o bezpieczeństwie lasera

Niniejsza drukarka otrzymała w Stanach Zjednoczonych certyfikat potwierdzający spełnienie warunków zgodności z normą DHHS 21 CFR, rozdział 1, podrozdział J, dla urządzeń laserowych klasy I (1), a w innych krajach certyfikat urządzenia laserowego klasy I zgodnego z normą IEC 60825-1: 2007.

Produkty laserowe klasy I uważane są za bezpieczne. System lasera oraz drukarka są skonstruowane w taki sposób, aby podczas normalnej eksploatacji, konserwacji lub wystąpienia awarii nigdy nie dochodziło do kontaktu użytkowników z promieniowaniem laserowym powyżej klasy I.

Ostrzeżenie

Nigdy nie należy uruchamiać ani dokonywać czynności konserwacji drukarki, kiedy pokrywa zespołu lasera/skanera jest zdjęta. Odbita wiązka, choć niewidoczna, może uszkodzić wzrok.

Podczas użytkowania tego produktu stosuj podane niżej środki ostrożności, aby zmniejszyć ryzyko pożaru, porażenia elektrycznego lub obrażeń ciała:

	CAUTION - CLASS 3B LASER RADIATION WHEN OPEN AVOID EXPOSURE TO THE BEAM. DANGER - LASER RADIATION AVOID DIRECT EXPOSURE TO BEAM.
	DANGER - RADIATIONS INVISIBLES DU LASER EN CAS D'OUVERTURE. EVITER TOUTE EXPOSITION DIRECTE AU FAISCEAU.
	VORSICHT - UNSICHTBARE LASERSTRAHLUNG, WENN ABDECKUNG GEÖFFNET. NICHT DEM STRAHL AUSSETZEN.
	ATTENZIONE - RADIAZIONE LASER INVISIBILE IN CASO DI APERTURA. EVITARE L'ESPOSIZIONE AL FASCIO.
	PRECAUCIÓN - RADIACIÓN LASER INVISIBLE CUANDO SE ABRE. EVITAR EXPONERSE AL RAYO.
	PERIGO - RADIAÇÃO LASER INVISÍVEL AO ABRIR. EVITE EXPOSIÇÃO DIRECTA AO FEIXE.
	GEVAAR - ONZICHTBARE LASERSTRALEN BIJ GEOPENDE KLEP. DEZE KLEP NIET OPENEN.
	ADVARSEL - USYNLIG LASERSTRÅLNING VED ÅBNING. UNDGÅ UDSAETTELSE FOR STRÅLNING.
	ADVARSEL - USYNLIG LASERSTRÅLNING NÅR DEKSEL ÅPNES. UNNGÅ EKSPONERING FOR STRÅLEN.
	WARNING - OSYNLIG LASERSTRÅLNING NÅR DENNA DEL ÅR ÖPPEN. STRÅLEN ÅR FARLIG.
	VAROITUS - NÄKYMÄTÖNTÄ LASERSÄTEILYÄ AVATTAESSA. VARO SUORAA ALTISTUMISTA SÄTEELLE.
	注意 - 严禁揭开此盖, 以免激光泄露灼伤
	주의 - 이 덮개를 열면 레이저광에 노출될 수 있으므로 주의하십시오.

Środki bezpieczeństwa dotyczące ozonu



Emisja ozonu przez to urządzenie wynosi mniej niż 0,1 ppm. Ze względu że ozon jest cięższy od powietrza, należy urządzenie umieścić w miejscu o dobrej wentylacji.

Informacje prawne

Środki bezpieczeństwa dotyczące rtęci



Urządzenie zawiera rtęć. Należy usuwać zgodnie z przepisami lokalnymi, stanowymi lub federalnymi (Dotyczy tylko Stanów Zjednoczonych).

Oszczędzanie energii



Drukarkę wyposażono w zaawansowaną technologię oszczędzania energii, pozwalającą na zmniejszenie jej poboru w sytuacji, kiedy urządzenie nie jest używane.

Jeśli drukarka nie odbiera danych przez dłuższy czas, pobór energii zostaje automatycznie obniżony.

ENERGY STAR i znak ENERGY STAR są znakami towarowymi zastrzeżonymi w Stanach Zjednoczonych.

Aby uzyskać więcej informacji o programie ENERGY STAR, należy odwiedzić witrynę <http://www.energystar.gov>

W przypadku modeli z certyfikatami ENERGY STAR na urządzeniu umieszczona jest etykieta ENERGY STAR. Sprawdź, czy urządzenie ma certyfikat ENERGY STAR.

Utylizacja



Opakowania urządzenia należy utylizować w sposób nieszkodliwy dla środowiska.

Dotyczy tylko Chin

回收和再循环

为了保护环境，我们公司已经为废弃的产品建立了回收和再循环系统。我们会为您提供无偿提供回收同类废旧产品的服务。

当您废弃您正在使用的产品时，请您及时与授权耗材更换中心取得联系，我们会及时为您提供服务。

中国能效标识

型号	能效等级	典型能耗 (kW·h)
SF-761	2	1.09
SF-761P	1	1.02

依据国家标准 : GB 25956-2010

Informacje prawne

Prawidłowa utylizacja urządzenia (zużyty sprzęt elektryczny i elektroniczny)

(Przepisy mające zastosowanie w krajach Unii Europejskiej i innych krajach stosujących różne systemy utylizacji odpadów)



To oznaczenie umieszczone na produkcie, akcesoriach lub dokumentacji oznacza, że po zakończeniu eksploatacji nie należy tego produktu ani jego akcesoriów (np. ładowarki, zestawu słuchawkowego, przewodu USB) wyrzucać wraz ze zwykłymi odpadami gospodarstwa domowego. Aby uniknąć szkodliwego wpływu na środowisko naturalne i zdrowie ludzi wskutek niekontrolowanego usuwania odpadów, prosimy o oddzielenie tych przedmiotów od odpadów innego typu oraz o odpowiedzialny recykling i praktykowanie ponownego wykorzystania materiałów.

W celu uzyskania informacji na temat miejsca i sposobu bezpiecznego dla środowiska recyklingu tych przedmiotów, użytkownicy w gospodarstwach domowych powinni skontaktować się z punktem sprzedaży detalicznej, w którym dokonali zakupu produktu, lub z organem władz lokalnych.

Użytkownicy w firmach powinni skontaktować się ze swoim dostawcą i sprawdzić warunki umowy zakupu. Produktu ani jego akcesoriów nie należy usuwać razem z innymi odpadami komercyjnymi.

(Tylko Stany Zjednoczone)

Urządzenia elektroniczne należy utylizować za pośrednictwem uprawnionego podmiotu. Aby znaleźć najbliższy punkt recyklingu, przejdź do strony: www.samsung.com/recyclingdirect lub zadzwoń pod numer (877) 278 - 0799

Dotyczy tylko Tajwanu

警告

本電池如果更換不正確會有爆炸的危險
請依製造商說明書處理用過之電池

Emisja fal radiowych

Informacje dla użytkownika o przepisach FCC

To urządzenie spełnia wymagania zawarte w części 15 przepisów FCC. Użytkowanie urządzenia podlega następującymi warunkom:

- Urządzenie nie może wywoływać szkodliwych zakłóceń.
- Urządzenie musi pochłaniać wszystkie odbierane zakłócenia, w tym takie, które mogą spowodować jego nieprawidłowe działanie.

Informacje prawne

Niniejsze urządzenie zostało przetestowane, w wyniku czego potwierdzono jego zgodność z wymaganiami dotyczącymi urządzeń cyfrowych klasy B, zgodnie z częścią 15 przepisów FCC. Powyższe normy zostały opracowane z myślą o zapewnieniu odpowiedniej ochrony przed szkodliwymi zakłóceniami mogącymi wystąpić w instalacjach domowych. To urządzenie generuje, wykorzystuje i może emitować energię o częstotliwości radiowej. W przypadku zainstalowania i użytkowania niezgodnego z instrukcjami może ono powodować występowanie szkodliwych zakłóceń w łączności radiowej. Jednakże nie ma gwarancji, że zakłócenia nie wystąpią w danej instalacji. Jeżeli urządzenie będzie powodować szkodliwe zakłócenia w odbiorze radiowym lub telewizyjnym, które można wykryć, wyłączając i włączając urządzenie, zaleca się podjęcie próby wyeliminowania takich zakłóceń przez zastosowanie jednego lub więcej poniższych środków:

- Zmiana orientacji lub lokalizacji anteny odbiorczej.
- Poprawienie separacji między urządzeniem a odbiornikiem.
- Podłączenie urządzenia do gniazda znajdującego się w innym obwodzie elektrycznym niż gniazdo, do którego podłączony jest odbiornik.
- Aby uzyskać pomoc, należy skontaktować się ze sprzedawcą lub doświadczonym technikiem RTV.



Zmiany lub modyfikacje, które nie zostaną wyraźnie zatwierdzone przez producenta odpowiedzialnego za zgodność urządzenia z normami mogą spowodować unieważnienie prawa użytkownika do korzystania z urządzenia.

Kanadyjskie przepisy dotyczące zakłóceń radiowych

Niniejsze urządzenie cyfrowe nie powoduje większej emisji zakłóceń radiowych niż przewidziana dla urządzeń cyfrowych klasy B, zgodnie ze standardem przewidzianym dla urządzeń wywołujących zakłócenia, określonym w dokumencie „Digital Apparatus” (Urządzenia cyfrowe), ICES-003 Kanadyjskiego Urzędu ds. Przemysłu i Nauki.

Cet appareil numérique respecte les limites de bruits radioélectriques applicables aux appareils numériques de Classe B prescrites dans la norme sur le matériel brouilleur: “Appareils Numériques”, ICES-003 édictée par l’Industrie et Sciences Canada.

Stany Zjednoczone

Federalna Komisja ds. Komunikacji (FCC)

Nadawanie zamierzone zgodnie z przepisami FCC, część 15

W systemie drukarki mogą być zamontowane urządzenia bezprzewodowej sieci LAN o niskiej mocy (wykorzystujące częstotliwość radiową), działające w paśmie 2,4 GHz/5 GHz. Ta sekcja ma zastosowanie tylko wtedy, kiedy te urządzenia są zainstalowane. Aby sprawdzić, czy tego rodzaju urządzenie jest zainstalowane, sprawdź etykietę drukarki.

Urządzenia bezprzewodowe, które mogą się znajdować w urządzeniu, są dopuszczone do użytkowania w Stanach Zjednoczonych, jeśli na etykiecie urządzenia znajduje się numer identyfikacyjny FCC.

Standard FCC ustala ogólne zalecenie zachowania odległości 20 cm pomiędzy urządzeniem i ciałem w przypadku urządzeń bezprzewodowych działających blisko ludzkiego ciała (nie dotyczy to kończyn). Urządzenie powinno być stosowane w odległości większej niż 20 cm od ciała, kiedy urządzenia bezprzewodowe są włączone. Moc urządzenia bezprzewodowego (lub urządzeń), które można zainstalować w drukarce, jest znacznie niższa niż ograniczenia ekspozycji określone w przepisach FCC.

Nadajnik nie może być umieszczony w tym samym miejscu co inna antena lub nadajnik, ani nie może działać w połączeniu z żadną inną anteną lub nadajnikiem.

Praca tego urządzenia podlega następującym warunkom: (1) to urządzenie nie może powodować szkodliwych zakłóceń oraz (2) to urządzenie musi przyjąć każde zakłócenia, w tym zakłócenia, które mogą mieć niepożądany wpływ na pracę urządzenia.



Urządzenia bezprzewodowe nie powinny być konserwowane przez użytkownika. Nie należy ich w żaden sposób modyfikować. Zmiany wprowadzone w urządzeniu bezprzewodowym unieważniają upoważnienie do jego użytku. W celu naprawy należy kontaktować się z producentem.

Deklaracja FCC dotycząca użytkowania bezprzewodowej sieci lokalnej



W przypadku instalacji i używania tego nadajnika wraz z anteną wartość graniczna ekspozycji na promieniowanie radiowe 1 mW/cm² może być przekroczona w przypadku niewielkich odległości od anteny. Dlatego użytkownik powinien przez cały czas zachować odległość od anteny większą niż 20 cm. Urządzenie nie może być umieszczone w tym samym miejscu co inny nadajnik i jego antena.

Dotyczy tylko Rosji

AB57



Минсвязи России



Dotyczy tylko Niemiec

Das Gerät ist nicht für die Benutzung am Bildschirmarbeitsplatz gemäß Bildschirmarbeitsverordnung vorgesehen.

Dotyczy tylko Turcji

- RoHS
EEE Yönetmeliğine Uygundur.
This EEE is compliant with RoHS.
- Bu ürünün ortalama yaşam süresi 7 yıl, garanti süresi 2 yıldır.

Tylko Kanada

Ten produkt spełnia wymagania odpowiednich specyfikacji przemysłu kanadyjskiego. / Le present materiel est conforme aux specifications techniques applicables d'Industrie Canada.

Numer REN (Ringer Equivalence Number) przypisany każdemu terminalowi przyłączonemu do linii telefonicznej stanowi wskazówkę przy określaniu maksymalnej liczby terminali, które można przyłączyć do jednej linii. Zakończenie interfejsu może składać się z dowolnej kombinacji urządzeń, pod warunkiem zgodności z wymaganiem, aby suma REN dla wszystkich urządzeń nie przekroczyła pięciu. / L'indice d'équivalence de la sonnerie (IES) sert à indiquer le nombre maximal de terminaux qui peuvent être raccordés à une interface téléphonique. La terminaison d'une interface peut consister en une combinaison quelconque de dispositifs, à la seule condition que la somme d'indices d'équivalence de la sonnerie de tous les dispositifs n'excede pas cinq.

Informacje prawne

Oznaczenia na faksie

Zgodnie z ustawą o ochronie praw klientów sieci telefonicznych (Telephone Consumer Protection Act) z roku 1991 każda wiadomość przesłana przez jakąkolwiek osobę drogą telefoniczną lub faksem przy wykorzystaniu komputera lub innego urządzenia elektronicznego musi zawierać następujące informacje umieszczone na górnym lub dolnym marginesie każdej przesłanej strony lub na pierwszej stronie transmisji:

- 1 data i godzina transmisji.
- 2 dane identyfikacyjne przedsiębiorstwa lub osoby fizycznej wysyłającej wiadomość.
- 3 Numer telefonu urządzenia przesyłającego wiadomość, przedsiębiorstwa lub osoby fizycznej.

Firma telekomunikacyjna ma prawo do wprowadzania zmian w jej urządzeniach telekomunikacyjnych, sprzęcie, działaniach lub procedurach w przypadku gdy postępowanie takie jest uzasadnione w ramach działalności firmy i nie jest niezgodne z zasadami i przepisami zawartymi w części 68 FCC. W przypadku gdy zasadne jest twierdzenie, że zmiany takie mogą spowodować niezgodność jakichkolwiek urządzeń telekomunikacyjnych klienta z urządzeniami telekomunikacyjnymi firmy telekomunikacyjnej lub jeśli urządzenia klienta wymagają w takim przypadku modyfikacji lub zmiany albo w inny sposób mają znaczący wpływ na użytkowanie i działanie takich urządzeń, klient będzie poinformowany na piśmie z odpowiednim wyprzedzeniem, tak aby miał on możliwość utrzymania ciągłości usług.

Numer REN

Numer REN (Ringer Equivalence Number) oraz numer rejestracyjny FCC dla tego urządzenia można znaleźć na etykiecie umieszczonej na spodniej lub tylnej części urządzenia. W pewnych przypadkach może istnieć potrzeba przedstawienia tych numerów firmie telekomunikacyjnej.

Numer REN jest miarą obciążenia prądem elektrycznym na linii telefonicznej, przydatną do określania, czy linia jest „przeciążona”. Instalowanie urządzeń kilku typów na tej samej linii telefonicznej może spowodować problemy przy nawiązywaniu i w szczególności odbieraniu połączeń telefonicznych. Suma wszystkich numerów REN urządzeń zainstalowanych na linii telefonicznej powinna być mniejsza niż pięć. Pozwoli to na bezproblemowe korzystanie z usług świadczonych przez firmę telekomunikacyjną. W niektórych przypadkach korzystanie z pięciu urządzeń na jednej linii telefonicznej może nie być możliwe. Jeśli którekolwiek z urządzeń telefonicznych nie działa właściwie, należy je natychmiast odłączyć od linii telefonicznej, ponieważ może ono uszkodzić linię telefoniczną.

Ten sprzęt jest zgodny z częścią 68 przepisów FCC i wymaganiami przyjętymi przez ACTA. Z tyłu urządzenia znajduje się etykieta, zawierająca między innymi identyfikator produktu o formacie US:AAAEQ##TXXXX. Numer ten należy ujawnić na żądanie operatora sieci telefonicznej.

Informacje prawne



Przepisy FCC określają, że zmiany lub modyfikacje w takich urządzeniach, które nie zostały wyraźnie zaakceptowane przez ich producenta, mogą pozbawić użytkownika prawa do użytkowania takich urządzeń. W przypadku gdy terminal telekomunikacyjny powoduje szkodę w sieci telefonicznej, firma telekomunikacyjna powinna poinformować klienta o możliwości zaprzestania świadczenia usług telekomunikacyjnych. Jednakże w przypadkach gdy zawiadomienie takie jest niemożliwe ze względów praktycznych, firma ta może tymczasowo zaprzestać świadczenia usług pod warunkiem, że:

- a Bezzwłocznie zawiadomi o tym klienta.
- b Da klientowi możliwość usunięcia problemu z urządzeniami.
- c Poinformuje klienta o jego prawie do wniesienia zażalenia do Federalnej Komisji Komunikacji, zgodnie z procedurami określonymi w zasadach i przepisach FCC, punkt E części 68.

Pozostałe przydatne informacje:

- Urządzenie nie jest przeznaczone do połączenia do systemu cyfrowego PBX.
- Jeśli użytkownik zamierza korzystać z modemu komputerowego lub modemu faksowego na tej samej linii telefonicznej, na której jest zainstalowane urządzenie, transmisja i odbiór we wszystkich zainstalowanych urządzeniach mogą być zakłócone. Zaleca się, aby żadne inne urządzenia, z wyjątkiem zwykłego telefonu, nie były podłączone do tej samej linii telefonicznej.

- Jeśli w danej okolicy często występują wyładowania atmosferyczne lub wahania napięcia, zalecamy zainstalowanie zabezpieczeń przeciwprzepięciowych linii zasilania i linii telefonicznej. Zabezpieczenia przeciwprzepięciowe można zakupić u dystrybutora lub w specjalistycznych sklepach ze sprzętem telefonicznym i elektronicznym.
- Podczas programowania numerów awaryjnych i/lub wykonywania połączeń testowych z numerami alarmowymi należy, korzystając z numeru innego niż alarmowy, poinformować dyspozytora usług awaryjnych o tym zamiarze. Dyspozytor udzieli dalszych instrukcji co do sposobu przeprowadzenia testu numeru awaryjnego.
- Urządzenia tego nie wolno wykorzystywać do usług płatnych ani tzw. linii.
- Urządzenie ma połączenie magnetyczne dla aparatu słuchowego.

Urządzenie to można bezpiecznie podłączyć do sieci telefonicznej za pomocą standardowego gniazda USOC RJ-11C.

Wymiana wtyczki (dotyczy tylko Wielkiej Brytanii)

Ważne

Przewód sieciowy tego urządzenia jest wyposażony w znormalizowaną wtyczkę (BS 1363) 13 A z wkładem topikowym 13 A. W razie wymiany lub sprawdzania wkładu topikowego należy założyć właściwy wkład 13 A. Następnie należy założyć z powrotem pokrywę bezpieczników. W razie zagubienia pokrywy nie należy używać wtyczki bez założonej nowej pokrywy.

Należy skontaktować się ze sprzedawcą urządzenia.

Wtyczka 13-ampierowa jest powszechnie stosowana na terenie Wielkiej Brytanii i powinna być odpowiednia. Jednak w niektórych budynkach (głównie starszych) nie ma typowych 13-ampierowych gniazd. W takiej sytuacji należy zakupić odpowiedni adapter. Nie należy demontować zintegrowanej wtyczki.



W przypadku odcięcia zintegrowanej wtyczki należy ją natychmiast wyrzucić. Ponowne podłączanie wtyczki jest zabronione – włożenie jej do gniazda grozi porażeniem prądem.

Ważne ostrzeżenie:



Urządzenie musi być uziemione.

Przewody kabla zasilania mają następujące oznaczenia kolorystyczne:

- **Zielono-żółty:** uziemienie
- **Niebieski:** zero
- **Brązowy:** faza

Jeśli przewody kabla zasilania są innego koloru niż oznaczenia barwne na wtyczce:

Zielono-żółty przewód należy podłączyć do wtyku oznaczonego literą „E” lub symbolem uziemienia bądź kolorem zielono-żółtym lub zielonym.

Niebieski przewód należy podłączyć do wtyku oznaczonego literą „N” lub kolorem czarnym.

Brązowy przewód należy podłączyć do wtyku oznaczonego literą „L” lub kolorem czerwonym.

We wtyczce, adapterze lub na tablicy rozdzielczej musi być założona wkładka topikowa 13 A.

Oświadczenie o zgodności (państwa europejskie)

Zatwierdzenia i certyfikaty



Firma Samsung Electronics oświadcza, że urządzenie [SF-76xP Series] jest zgodne z podstawowymi wymogami i innymi stosownymi postanowieniami dyrektywy niskonapięciowej (2006/95/EC), dyrektywy o zgodności elektromagnetycznej (2004/108/EC)

Deklarację zgodności można sprawdzić na stronie internetowej www.samsung.com, przejdź do Wsparcie > Centrum pobierania i wprowadź nazwę drukarki (urządzenia wielofunkcyjnego), aby przejść do dokumentu EuDoC.

1 stycznia 1995 r.: Dyrektywa Rady 2006/95/EC — w sprawie zbliżenia ustawodawstw państw członkowskich związanych z urządzeniami niskonapięciowymi.

1 stycznia 1996 r.: Dyrektywa Rady 2004/108/EC — w sprawie zbliżenia ustawodawstw państw członkowskich odnoszących się do kompatybilności elektromagnetycznej.

9 marca 1999 r.: Dyrektywa Rady 1999/5/EC — w sprawie urządzeń radiowych i końcowych urządzeń telekomunikacyjnych oraz wzajemnego uznawania ich zgodności. Pełną treść deklaracji, przywołującej odpowiednie dyrektywy oraz odnośne normy można uzyskać od przedstawiciela firmy Samsung Electronics Co., Ltd.

Certyfikat EC

Certyfikat zgodnie z dyrektywą 1999/5/EC w sprawie urządzeń radiowych i końcowych urządzeń telekomunikacyjnych (FAX)

Niniejszy produkt firmy Samsung został poddany samocertyfikacji przez firmę Samsung zgodnie z dyrektywą nr 1999/5/EC dotyczącą ogólnoeuropejskiego podłączenia do pojedynczych terminali do publicznych analogowych sieci telefonicznych (PSTN). Produkt zaprojektowano tak, aby współpracował z krajowymi sieciami PSTN i zgodnymi systemami PBX w krajach europejskich:

W przypadku wystąpienia problemów należy w pierwszej kolejności skontaktować się z Laboratorium ZJ na Europę firmy Samsung Electronics Co., Ltd.

Informacje prawne

Produkt został przetestowany zgodnie ze standardem TBR21. W celu wsparcia użytkownika i stosowania urządzeń końcowych zgodnych z tym standardem, Europejski Instytut Norm Telekomunikacyjnych (European Telecommunication Standards Institute, ETSI) wydał dokument pomocniczy (EG 201 121) zawierający uwagi i dodatkowe wymagania mające za zadanie zapewnienie zgodności sieci terminali TBR21. Produkt został zaprojektowany w oparciu o odpowiednie uwagi pomocnicze zawarte w dokumencie i w pełni spełnia jego wymogi.

产品中有毒有害物质或元素的名称及含量

部件名称	有毒有害物质或元素					
	铅 (Pb)	汞 (Hg)	镉 (Cd)	六价铬 (Cr ⁶⁺)	多溴联苯 (PBB)	多溴联苯醚 (PBDE)
塑料	○	○	○	○	○	○
金属 (机箱)	X	○	○	○	○	○
印刷电路部件 (PCA)	X	○	○	○	○	○
电缆 / 连接器	X	○	○	○	○	○
电源设备	X	○	○	○	○	○
电源线	X	○	○	○	○	○
机械部件	X	○	○	○	○	○
卡盒部件	X	○	○	○	○	○
定影部件	X	○	○	○	○	○
扫描仪部件 - CCD (如果有)	X	X	○	○	○	○
扫描仪部件 - 其它 (如果有)	X	○	○	○	○	○
印刷电路板部件 (PBA)	X	○	○	○	○	○
墨粉	○	○	○	○	○	○
滚筒	○	○	○	○	○	○

○：表示该有毒有害物质在该部件所有均质材料中的含量均在 SJ/T 11363-2006 标准规定的限量要求以下。

×：表示该有毒有害物质至少在该部件的某一均质材料中的含量超出 SJ/T 11363-2006 标准规定的限量要求。

以上表为目前本产品含有有毒有害物质的信息。本信息由本公司的配套厂家提供，经本公司审核后而做成，本产品的部分部件含有有毒有害物质，这些部件是在现有科学技术水平下暂时无可替代物质，但三星电子将会一直为满足 SJ/T 11363-2006 标准而做不懈的努力。

Prawa autorskie

© 2011 Samsung Electronics Co., Ltd. Wszelkie prawa zastrzeżone.

Ten podręcznik użytkownika udostępniono wyłącznie w celach informacyjnych. Wszystkie informacje zawarte w tym podręczniku mogą ulec zmianie bez powiadomienia.

Firma Samsung Electronics nie ponosi odpowiedzialności za jakiegokolwiek szkody bezpośrednie lub pośrednie wynikające z korzystania z niniejszego podręcznika.

- Samsung i logo Samsung są znakami towarowymi firmy Samsung Electronics Co., Ltd.
- Microsoft, Windows, Windows Vista, Windows 7 i Windows Server 2008 R2 są znakami towarowymi lub zastrzeżonymi znakami towarowymi firmy Microsoft Corporation.
- True, LaserWriter i Macintosh są znakami towarowymi firmy Apple Computer, Inc.
- Wszystkie inne marki lub nazwy produktów są znakami towarowymi odpowiednich firm lub organizacji.

Informacje na temat licencji Open Source znajdują się w pliku „**LICENSE.txt**” na dostarczonym dysku CD-ROM.

REV. 1.00

Podręcznik użytkownika

SF-76xP Series

ZAAWANSOWANY

Niniejszy podręcznik zawiera informacje dotyczące instalacji, zaawansowanej konfiguracji, obsługi i rozwiązywania problemów w środowiskach różnych systemów operacyjnych.

Niektóre funkcje mogą nie być dostępne w zależności od modelu lub kraju.

PODSTAWOWY

Niniejszy podręcznik zawiera informacje dotyczące instalacji, podstawowej obsługi oraz rozwiązywania problemów w systemie Windows.



1. Instalacja oprogramowania

Instalacja na komputerach Macintosh	119
Przeinstalowanie na komputerach Macintosh	121
Instalacja w systemie Linux	122
Przeinstalowanie w systemie Linux	124



2. Użyteczne menu ustawień

Przed przeczytaniem rozdziału	126
Menu Faks	127
Menu kopiowania	131
Konfig. syst.	133



3. Funkcje specjalne

Ustawianie wysokości	140
Wprowadzanie różnych alfanumerycznych	141
Konfigurowanie książki adresowej	142
Funkcje drukowania	146
Funkcje skanowania	161
Funk. faksu	168



4. Użyteczne narzędzia do zarządzania

Easy Capture Manager	179
Samsung AnyWeb Print	180
Easy Eco Driver	181
Korzystanie z aplikacji Samsung Easy Printer Manager	182
Korzystanie z aplikacji Stan drukarki Samsung	185
Korzystanie z programu Smart Panel	187
Korzystanie z narzędzia Linux Unified Driver Configurator	189



5. Rozwiązywanie problemów

Problemy z podawaniem papieru	194
Problemy z zasilaniem i podłączaniem kabla	195
Problemy z drukowaniem	196
Problemy z jakością wydruków	200
Problemy z kopiowaniem	208
Problemy ze skanowaniem	209
Problemy z faksem	211
Problemy związane z systemem operacyjnym	213



1. Instalacja oprogramowania

Niniejszy rozdział zawiera instrukcje instalacji podstawowego i użytecznego oprogramowania do użytku w przypadku, gdy urządzenie podłączone jest za pomocą kabla. Urządzenie podłączone lokalnie to urządzenie podłączone do komputera bezpośrednio za pomocą kabla.

- **Instalacja na komputerach Macintosh** 119
- **Przeinstalowanie na komputerach Macintosh** 121
- **Instalacja w systemie Linux** 122
- **Przeinstalowanie w systemie Linux** 124



- Użytkownicy systemu operacyjnego Windows powinni zapoznać się z Podstawowym podręcznikiem, zawierającym informacje o instalacji sterownika drukarki.
- Nie należy używać kabli USB dłuższych niż 3 metry.

Instalacja na komputerach Macintosh

- 1 Upewnij się, że urządzenie jest włączone i podłączone do komputera.
- 2 Włóż dostarczoną płytę CD z oprogramowaniem do napędu CD-ROM.
- 3 Kliknij dwukrotnie ikonę CD-ROM, która zostanie wyświetlona na pulpicie komputera Macintosh.
- 4 Kliknij dwukrotnie folder **MAC_Installer** > ikonę **Installer OS X**.
- 5 Kliknij przycisk **Continue**.
- 6 Przeczytaj umowę licencyjną i kliknij przycisk **Continue**.
- 7 Kliknij przycisk **Agree**, aby zaakceptować umowę licencyjną.
- 8 Zostanie wyświetlony komunikat z ostrzeżeniem, że wszystkie aplikacje zostaną zamknięte. Kliknij **Continue**.
- 9 Kliknij **Continue** w oknie **User Options Pane**.
- 10 Kliknij przycisk **Install**. Zostaną zainstalowane wszystkie składniki niezbędne do pracy urządzenia.

W przypadku wybrania opcji **Customize** można wybrać poszczególne składniki do zainstalowania.
- 11 Podaj hasło i kliknij **OK**.
- 12 Instalacja oprogramowania wymaga ponownego uruchomienia komputera. Kliknij przycisk **Continue Installation**.
- 13 Po zakończeniu instalacji kliknij przycisk **Quit** lub **Restart**.
- 14 Otwórz kolejno foldery **Applications** > **Utilities** > **Print Setup Utility**.
 - W systemie Mac OS X 10.5-10.7 otwórz kolejno foldery **Applications** > **System Preferences** i kliknij pozycję **Print & Fax**.
- 15 Kliknij przycisk **Add** w obszarze **Printer List**.
 - W systemach Mac OS X 10.5-10.7 kliknij ikonę „+”. Zostanie otwarte okno.
- 16 Kliknij opcję **Default Browser** i znajdź połączenie USB.
 - W systemie Mac OS X 10.5-10.7 kliknij opcję **Default** i znajdź połączenie USB.
- 17 W systemie Mac OS X 10.4, jeżeli funkcja Auto Select nie działa prawidłowo, wybierz pozycję **Samsung** w obszarze **Print Using** i nazwę używanego urządzenia w polu **Model**.
 - W systemie Mac OS X 10.5-10.7, jeżeli funkcja Automatyczny wybór nie działa prawidłowo, wybierz pozycję **Select a driver to use...** i nazwę używanego urządzenia w polu **Print Using**.Urządzenie zostanie wyświetlone w obszarze **Printer List** i ustawione jako urządzenie domyślne.

Instalacja na komputerach Macintosh

18 Kliknij przycisk **Add**.



Aby zainstalować sterownik faksu:

- 1 Otwórz kolejno folder **Aplikacje** > **Samsung** > **Kreator kolejki faksów**.
- 2 Urządzenie zostanie wyświetlone na liście **Printer List**
- 3 Wybierz urządzenie, które chcesz użyć i kliknij przycisk **Create**

Przeinstalowanie na komputerach Macintosh

Jeśli sterownik drukarki nie działa prawidłowo, odinstaluj sterownik i zainstaluj go ponownie.

- 1 Upewnij się, że urządzenie jest włączone i podłączone do komputera.
- 2 Włóż dostarczoną płytę CD z oprogramowaniem do napędu CD-ROM.
- 3 Kliknij dwukrotnie ikonę CD-ROM, która zostanie wyświetlona na pulpicie komputera Macintosh.
- 4 Kliknij dwukrotnie folder **MAC_Installer** > ikonę **Uninstaller OS X**.
- 5 Podaj hasło i kliknij **OK**.
- 6 Po zakończeniu dezinstalacji kliknij przycisk **OK**.



Jeśli urządzenie zostało już dodane, usuń je w oknie **Print Setup Utility** lub **Print & Fax**.

Instalacja w systemie Linux

Aby zainstalować oprogramowanie do drukarki, należy pobrać pakiety z oprogramowaniem dla systemu Linux, które są dostępne na stronie internetowej firmy Samsung (<http://www.samsung.com/printer> > znajdź swój produkt > Wsparcie lub Centrum pobierania).

Instalacja zunifikowanego sterownika Unified Linux Driver

- 1 Upewnij się, że urządzenie jest włączone i podłączone do komputera.
- 2 Po wyświetleniu okna **Administrator Login** wpisz „root” w polu **Login** i podaj hasło systemowe.



Aby zainstalować oprogramowanie urządzenia, należy się zalogować jako administrator (root). Jeżeli użytkownik nie ma odpowiednich uprawnień, powinien je uzyskać od administratora.

- 3 Z witryny firmy Samsung pobierz pakiet sterownika Unified Linux.
- 4 Kliknij prawym przyciskiem pakiet **Unified Linux Driver** i wyodrębnij pliki.
- 5 Kliknij dwukrotnie pozycję **cdroot** > **autorun**.
- 6 Po wyświetleniu okna powitalnego kliknij przycisk **Next**.

- 7 Po ukończeniu instalacji kliknij przycisk **Finish**.

Dla wygody program instalacyjny dodaje do menu systemowego ikonę programu Unified Driver Configurator oraz Unified Driver. W razie problemów należy skorzystać z pomocy ekranowej dostępnej za pośrednictwem menu systemowego lub aplikacji pakietu sterownika działających w systemie Windows, np. **Unified Driver Configurator** lub **Image Manager**.

Instalowanie aplikacji Smart Panel

- 1 Upewnij się, że urządzenie jest włączone i podłączone do komputera.
- 2 Po wyświetleniu okna **Administrator Login** wpisz „root” w polu **Login** i podaj hasło systemowe.



Aby zainstalować oprogramowanie urządzenia, należy się zalogować jako administrator (root). Jeżeli użytkownik nie ma odpowiednich uprawnień, powinien je uzyskać od administratora.

- 3 Z witryny firmy Samsung pobierz pakiet **Smart Panel**.
- 4 Kliknij prawym przyciskiem myszy plik Smart Panel i go rozpakuj.

Instalacja w systemie Linux

- 5 Kliknij dwukrotnie pozycję **cdroot > Linux > smartpanel > install.sh**.

Instalowanie programu do ustawiania opcji drukarki

- 1 Upewnij się, że urządzenie jest włączone i podłączone do komputera.
- 2 Po wyświetleniu okna **Administrator Login** wpisz „root” w polu **Login** i podaj hasło systemowe.



Aby zainstalować oprogramowanie urządzenia, należy się zalogować jako administrator (root). Jeżeli użytkownik nie ma odpowiednich uprawnień, powinien je uzyskać od administratora.

- 3 Z witryny internetowej firmy Samsung pobierz na komputer pakiet Printer Settings Utility.
- 4 Kliknij prawym przyciskiem pakiet **Printer Settings Utility** i wyodrębnij pliki.
- 5 Kliknij dwukrotnie **cdroot > Linux > psu > install.sh**.

Przeinstalowanie w systemie Linux

Jeśli sterownik drukarki nie działa prawidłowo, odinstaluj sterownik i zainstaluj go ponownie.

- 1 Upewnij się, że urządzenie jest włączone i podłączone do komputera.
- 2 Po wyświetleniu okna **Administrator Login** wpisz „root” w polu **Login** i podaj hasło systemowe.

Aby odinstalować oprogramowanie urządzenia, należy zalogować się jako administrator (root). Jeżeli użytkownik nie ma odpowiednich uprawnień, powinien je uzyskać od administratora.
- 3 Kliknij ikonę znajdującą się na dole pulpitu. Po wyświetleniu okna Terminal wpisz:

```
[root@localhost root]#cd /opt/Samsung/mfp/uninstall/  
[root@localhost uninstall]#./uninstall.sh
```
- 4 Kliknij przycisk **Uninstall**.
- 5 Kliknij przycisk **Next**.
- 6 Kliknij przycisk **Finish**.



2. Użyteczne menu ustawień



Ten rozdział zawiera informacje na temat uzyskiwania danych o stanie urządzenia oraz metodach wybierania ustawień konfiguracji zaawansowanej.

- **Przed przeczytaniem rozdziału** 126
- **Menu Faks** 127
- **Menu kopiowania** 131
- **Konfig. syst.** 133



Przed przeczytaniem rozdziału

Ten rozdział zawiera objaśnienie wszystkich funkcji dostępnych w modelu. W Podstawowy podręcznik można sprawdzić funkcje dostępne w każdym modelu (patrz „Przegląd menu” na stronie 30). Poniżej przedstawione są wskazówki dotyczące korzystania z rozdziału

- Panel sterowania udostępnia szereg menu umożliwiających konfigurację urządzenia i korzystanie z jego funkcji. Aby uzyskać dostęp do menu, należy nacisnąć przycisk  (**Menu**).
- W zależności od opcji lub modelu niektóre menu mogą nie być wyświetlane. Oznacza to, że opcja nie dotyczy danego urządzenia.
- Funkcja ta nie dotyczy modeli bez opcji  (**Menu**) na panelu sterowania (patrz „Omówienie panelu sterowania” na stronie 24).
- Niektóre nazwy menu w danym urządzeniu mogą się różnić w zależności od ich opcji lub modeli.

Menu Faks

Funk. faksu





W zależności od opcji lub modelu niektóre menu mogą nie być wyświetlane. Oznacza to, że opcja nie dotyczy danego urządzenia (patrz „Przegląd menu” na stronie 30).

Aby zmienić opcje menu:

- Na panelu sterowania naciśnij  (faks) >  (Menu) > Funk. faksu.

Element	Opis
Zaciemnienie	Dostosowuje poziom jasności w celu uzyskania łatwego do przeczytania skanu w przypadku, kiedy oryginał zawiera niewyraźne znaki i ciemne obrazy (patrz „Zaciemnienie” na stronie 53).
Kontrast	Dostosowuje poziom kontrastu w celu uzyskania łatwego do przeczytania skanu w przypadku, kiedy oryginał jest zbyt niewyraźny lub zbyt ciemny.

Element	Opis
Rozdzielczosc	Domyślne ustawienia dokumentu dają dobre wyniki w przypadku używania typowych oryginałów tekstowych. Jednak w przypadku wysyłania oryginałów słabej jakości lub zawierających zdjęcia można dostosować rozdzielczość w celu uzyskania faksu wyższej jakości (patrz „Rozdzielczosc” na stronie 59).
Rozmiar skan.	ustawia rozmiar obrazu.
Wysyl.do wielu	Wysyła faks do wielu odbiorców (patrz „Wysyłanie faksu do wielu odbiorców” na stronie 58).  Za pomocą tej funkcji nie można wysyłać kolorowych faksów.
Wysyl. opozn.	Ustawia funkcję wysyłania faksu w czasie późniejszym, pod nieobecność użytkownika (patrz „Opóźnianie transmisji faksu” na stronie 170).  Za pomocą tej funkcji nie można wysyłać kolorowych faksów.

Menu Faks

Element	Opis
Wysyl.prioryt.	Oryginał jest skanowany do pamięci i wysyłany natychmiast po zakończeniu bieżącej operacji. Wykonanie transmisji priorytetowej spowoduje przerwanie wysyłania faksu do wielu miejsc docelowych między stacjami (tzn. gdy zakończy się transmisja do stacji A i przed rozpoczęciem transmisji do stacji B) lub pomiędzy próbami ponownego wybierania numeru (patrz „Wysyłanie priorytetowego faksu” na stronie 171).
Przekazanie	<p>Przekazuje otrzymany lub wysłany faks do innego miejsca docelowego przez faks lub komputer. Jeśli adresat faksu jest poza biurem, funkcja ta może okazać się pożyteczna.</p> <ul style="list-style-type: none">• Patrz „Przekazywanie wysłanego faksu do innego miejsca docelowego” na stronie 172.• Patrz „Przekazywanie odebranego faksu” na stronie 172.
Bezp. odbier.	Zapisuje otrzymany faks w pamięci bez drukowania. Aby wydrukować otrzymane dokumenty, należy wprowadzić hasło. Odebrane fakсы można zabezpieczyć przed dostępem osób nieupoważnionych (patrz „Odbieranie w trybie bezpiecznego odbierania” na stronie 176).

Element	Opis
Dodaj strone	Dodaje dokumenty do zadania faksu z zarezerwowanym opóźnieniem (patrz „Dodawanie dokumentów do zarezerwowanego faksu” na stronie 171).
Anuluj zadanie	Anuluje opóźnione zadanie faksu, które jest zapisane w pamięci urządzenia (patrz „Anulowanie zadania faksu z zarezerwowanym opóźnieniem” na stronie 171).



Konfiguracja wysyłania



W zależności od opcji lub modelu niektóre menu mogą nie być wyświetlane. Oznacza to, że opcja nie dotyczy danego urządzenia (patrz „Przegląd menu” na stronie 30).

Menu Faks

Aby zmienić opcje menu:

- Na panelu sterowania naciśnij przycisk  (faks) >  (**Menu**) > **Konfig. faksu > Wysyłanie.**

Element	Opis
Licz.powt.wyb.	Ustawia liczbę prób ponownego wybierania numeru. Wprowadzenie wartości 0 powoduje, że urządzenie nie ponawia wybierania.
War. wyb. pon.	Ustawia odstęp czasu dla automatycznego ponownego wybierania.
Prefiks wyb.	Ustawia prefiks składający się z maksymalnie pięciu cyfr. Ten numer jest wybierany przed wybraniem jakiegokolwiek automatycznie wybranego numeru. Funkcja przydatna w przypadku dostępu do skrzynki PABX.
Tryb ECM	Wysyła fakсы korzystając z trybu korekcji błędów (ECM), aby zapewnić, że fakсы są wysyłane bezproblemowo. Może trwać to dłużej.
Rap. wysłanych	Ustawia urządzenie tak, aby po zakończeniu transmisji faksu drukowany był raport. Przy wybranej opcji Przy bledzie, urządzenie drukuje raport wyłącznie w przypadku nieudanej transmisji.
Obr. potw.odb.	Drukuję raport z potwierdzeniem transmisji z pomniejszonym obrazem pierwszej wysłanej strony.



Element	Opis
Tr wybierania	Ustawia tryb tonowy lub impulsowy. W zależności od kraju zakupu urządzenia to ustawienie może być niedostępne.

Konfiguracja odbierania



W zależności od opcji lub modelu niektóre menu mogą nie być wyświetlane. Oznacza to, że opcja nie dotyczy danego urządzenia (patrz „Przegląd menu” na stronie 30).

Aby zmienić opcje menu:

- Na panelu sterowania naciśnij przycisk  (faks) >  (**Menu**) > **Konfig. faksu > Odbieranie.**

Element	Opis
Tryb odb.	Wybiera domyślny tryb odbierania faksów.
Licz.syg. odb.	Określa liczbę dzwonek emitowanych przez urządzenie przed odebraniem przez nie połączenia przychodzącego.

Menu Faks

Element	Opis
Naz.stemp.odb.	Automatycznie drukuje numer strony oraz datę i godzinę odbioru na dole każdej strony odebranego faksu.
Kod rozp. odb.	Inicjuje odbiór faksu z telefonu wewnętrznego podłączonego do gniazda EXT z tyłu urządzenia. Należy go wprowadzić po podniesieniu słuchawki telefonu zewnętrznego i usłyszeniu sygnału faksu. Fabrycznie jest on ustawiony na *9*.
Autom. zmniejsz.	Automatycznie zmniejsza stronę faksu przychodzącego tak, aby odpowiadała rozmiarowi załadowanego papieru.
Odrzuc rozmiar	Odrzuca określoną długość na końcu odbieranego faksu.
Kon. faks.-sm.	Blokuje fakсы z urządzeń, których numery zostały zapisane w pamięci jako numery faksów niepożądanych. W zależności od kraju zakupu urządzenia to ustawienie może być niedostępne.
Tryb DRPD	Umożliwia użytkownikowi jednej linii telefonicznej odbieranie połączeń z kilkoma różnymi numerami telefonów. Można ustawić urządzenie na rozpoznawanie wzorów dzwonek dla każdego numeru. W zależności od kraju zakupu urządzenia to ustawienie może być niedostępne (patrz „Odbieranie faksów w trybie DRPD” na stronie 176).



Menu kopiowania

Funk. kopiow.



W zależności od opcji lub modelu niektóre menu mogą nie być wyświetlane. Oznacza to, że opcja nie dotyczy danego urządzenia (patrz „Przegląd menu” na stronie 30).

Aby zmienić opcje menu:

- Na panelu sterowania naciśnij  (Kopiowanie) >  (Menu) > **Funk. kopiow..**

Element	Opis
Rozmiar skan.	ustawia rozmiar obrazu.
Zmn./powieksz	Pomniejszanie lub powiększanie rozmiaru kopiowanego obrazu (patrz „Kopia pomniejszona lub powiększona” na stronie 54).
Zaciemnienie	Dostosowywanie poziomu jasności w celu uzyskania łatwej do przeczytania kopii w przypadku, kiedy oryginał zawiera niewyraźne znaki i ciemne obrazy (patrz „Zaciemnienie” na stronie 60).
Kontrast	Dostosowuje poziom kontrastu w celu uzyskania łatwego do przeczytania skanu w przypadku, kiedy oryginał jest zbyt niewyraźny lub zbyt ciemny (patrz „Kontrast” na stronie 53).

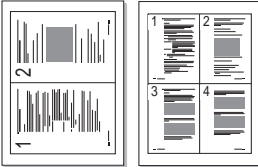
Element	Opis
Typ oryginału	Zwiększanie jakości kopiowania przez wybór typu dokumentu dla bieżącego zadania kopiowania (patrz „Typ oryginału” na stronie 54).
Układ	Dostosowanie układu, np. Normalny, 4 str. na ark. <ul style="list-style-type: none">Kopiowanie 2 str./ark. lub 4 str. na ark.: Zmniejsza rozmiar oryginalnych obrazów i wykonuje wydruk 2 lub 4 stron na jednym arkuszu papieru. Funkcja ta jest dostępna tylko w sytuacji, gdy oryginały są umieszczone w podajniku dokumentów. 
Dostosuj tło.	Drukowanie obrazu bez tła. Ta funkcja kopiowania usuwa kolor tła i może być przydatna podczas kopiowania oryginału zawierającego kolor w tle, takiego jak gazeta lub katalog. <ul style="list-style-type: none">Wyl.: Funkcja nie jest używana.Auto: Optymalizacja tła.Ulepsz poz. 1-2: Im większa liczba, tym żywsze są kolory tła.Usun poziom 1-4: Im większa liczba, tym jaśniejsze jest tło.



Menu kopiowania

Konfiguracja kopiowania



W zależności od opcji lub modelu niektóre menu mogą nie być wyświetlane. Oznacza to, że opcja nie dotyczy danego urządzenia (patrz „Przegląd menu” na stronie 30).

Aby zmienić opcje menu:

- Na panelu sterowania naciśnij przycisk  (kopiowanie) > 
(Menu) > **Konfig. kop..**

Element	Opis
Zmien domyslne	Resetuje wartość lub ustawienie stanu skrzynki drukarki.

Konfig. syst.

Konfig.urzadz.



W zależności od opcji lub modelu niektóre menu mogą nie być wyświetlane. Oznacza to, że opcja nie dotyczy danego urządzenia (patrz „Przegląd menu” na stronie 30).

Aby zmienić opcje menu:

- W panelu sterowania wybierz  (Menu) > **Konfig. syst.** > **Konfig.urzadz..**

Element	Opis
ID urządzenia	Ustawia ID urządzenia, które zostanie wydrukowane u góry każdego wysłanego faksu.
Numer faksu	Ustawia numer faksu, które zostanie wydrukowane u góry każdego wysłanego faksu.
Data i czas	Ustawia datę i godzinę.
Tryb zegara	Wybiera format wyświetlania godziny — 12- lub 24-godzinny.
Jezyk	Umożliwia ustawienie języka tekstu wyświetlanego na wyświetlaczu panelu sterowania.

Element	Opis
Oszcz. energii	Pozwala ustawić okres, po którym urządzenie przejdzie do trybu oszczędzania energii. Jeżeli przez dłuższy czas do drukarki nie są przesyłane żadne dane, pobór mocy zostanie automatycznie obniżony.
Zdarz. budz.	Umożliwia ustawienie warunku wybudzania z trybu oszczędzania energii. Ustaw tę pozycję na włączoną. <ul style="list-style-type: none">Nacis.przyc.: Gdy zostaje naciśnięty dowolny przycisk oprócz przycisku zasilania, urządzenie zostaje wybudzone z trybu oszczędzania energii.Skaner: Urządzenie zostaje wybudzone z trybu oszczędzania energii w przypadku włożenia papieru do podajnika dokumentów.
Lim.czasu sys.	Ustawia czas, który urządzenie zapamiętuje jako wcześniej zastosowane ustawienia kopiowania. Po upływie limitu czasu urządzenie przywróci domyślne ustawienia fabryczne.
Korekta wys.	Umożliwia optymalizację jakości wydruku w zależności od wysokości, na jakiej pracuje urządzenie.

Konfig. syst.

Element	Opis
Autom. kontyn.	<p>Pozwala określić, czy urządzenie ma kontynuować drukowanie w przypadku wykrycia, że załadowany papier nie odpowiada ustawieniom.</p> <ul style="list-style-type: none">• Wyl.: W razie niezgodności papieru urządzenie czeka, aż użytkownika załaduje odpowiedni papier.• Wl.: W przypadku niezgodności papieru zostanie wyświetlony komunikat o błędzie. Urządzenie odczeka 30 sekund, a następnie automatycznie skasuje komunikat i będzie kontynuować drukowanie.
Niewlasc. papier	<p>Określ, czy zignorować błąd niezgodności papieru. Wybierz Wyl., wówczas urządzenie nie zatrzyma drukowania nawet w przypadku niezgodności papieru.</p>
Zastep.papieru	<p>Automatycznie podstawia rozmiar papieru sterownika drukarki, aby wyeliminować niezgodność między formatami Letter i A4. Jeśli na przykład w podajniku załadowano papier formatu A4, a rozmiar papieru w sterowniku to Letter, urządzenie wydrukuje na papierze A4. Tak samo stanie się w sytuacji odwrotnej.</p>
Oszcz. toneru	<p>Włączenie tego trybu zwiększa wydajność kasety z tonerem i zmniejsza koszt wydrukowania strony w stosunku do drukowania w normalnym trybie, ale również pogarsza jakość wydruku.</p>

Konfig. pap.



W zależności od opcji lub modelu niektóre menu mogą nie być wyświetlane. Oznacza to, że opcja nie dotyczy danego urządzenia (patrz „Przegląd menu” na stronie 30).

Aby zmienić opcje menu:

- W panelu sterowania wybierz  (**Menu**) > **Konfig. syst.** > **Konfig. pap.**

Element	Opis
Format papieru	Określa rozmiar papieru A4, Letter lub inny, zgodnie z preferencjami.
Typ papieru	Wybiera typ papieru dla każdego zasobnika.
Margines	Określa marginesy dokumentu.

Konfig. syst.

Dźwięk/Glosn.





W zależności od opcji lub modelu niektóre menu mogą nie być wyświetlane. Oznacza to, że opcja nie dotyczy danego urządzenia (patrz „Przegląd menu” na stronie 30).

Aby zmienić opcje menu:

- W panelu sterowania wybierz  (Menu) > Konfig. syst. > Dźwięk/Glosn..

Element	Opis
Dźwięk klaw.	Włączanie i wyłączanie dźwięku klawiszy. Ustawienie tej opcji na Wł. powoduje odtworzenie sygnału dźwiękowego przy każdym naciśnięciu klawisza.
Dźwięk alarmu	umożliwia włączanie i wyłączanie dźwięku alarmu. Po włączeniu tej opcji w przypadku wystąpienia błędu lub zakończenia przesyłania faksu odtwarzany jest sygnał alarmowy.

Element	Opis
Głosnik	<p>umożliwia włączanie i wyłączanie odtwarzanych przez głośnik dźwięków linii telefonicznej, takich jak sygnał wybierania lub sygnał faksu. Przy ustawieniu tej opcji na wartość Komunikacja głośnik będzie włączony do chwili odpowiedzi zdalnego urządzenia.</p> <p> Głośność można regulować za pomocą pokrętła On Hook Dial lub słuchawki. Głośność głośnika można dostosować tylko wtedy, gdy linia telefoniczna jest podłączona.</p> <ol style="list-style-type: none">Naciśnij przycisk  (faks) na panelu sterowania.Naciśnij przycisk On Hook Dial lub podnieś słuchawkę^a. Z głośnika wyemitowany zostanie sygnał wybierania.Naciskaj strzałki w lewo/prawo do momentu ustawienia żądanej głośności.Naciśnij przycisk On Hook Dial lub OK (w przypadku słuchawki), aby zapisać zmianę i powrócić do trybu gotowości.
Dzwonek	Umożliwia regulację głośności dzwonka. W przypadku głośności dzwonka można wybrać Wyl., Nisk., Sred. lub Wys.

a. Tylko Stany Zjednoczone.

Konfig. syst.

Raport



W zależności od opcji lub modelu niektóre menu mogą nie być wyświetlane. Oznacza to, że opcja nie dotyczy danego urządzenia (patrz „Przegląd menu” na stronie 30).

Aby zmienić opcje menu:

- W panelu sterowania wybierz  (Menu) > **Konfig. syst.** > **Raport.**

Element	Opis
Wsz. raporty	Drukuje wszystkie rodzaje raportów dostępnych w urządzeniu.
Konfiguracja	Drukuje raport zawierający informacje o konfiguracji ogólnej urządzenia.
Info o mat. eksploatac.	Wydruk strony z informacjami o materiałach eksploatacyjnych.
Książka adr.	Drukuje wszystkie adresy e-mail aktualnie zapisane w pamięci urządzenia.

Element	Opis
Wysyl. faksu	Drukuje raport z potwierdzeniem transmisji, zawierający numer faksu, liczbę stron, czas, jaki upłynął dla danego zadania, tryb komunikacji oraz wynik komunikacji. Można ustawić urządzenie na automatyczne drukowanie raportu potwierdzeń transmisji po każdym zadaniu faksowania.
Wyslany faks	Drukuje informacje dotyczące ostatnio wysłanych faksów. Można ustawić urządzenie, aby automatycznie drukowało ten raport co 50 połączeń.
Odebrano faks	Drukuje informacje dotyczące ostatnio otrzymanych faksów.
Zaplan.zadania	Drukuje listę dokumentów aktualnie zapisanych jako opóźnione fakсы wraz z czasem rozpoczęcia i typem każdej operacji.
Niechc. faks	Drukuje numery faksów określonych jako niepożądane.
Licz. zużycia	Drukuje stronę użytkownika. Strona użytkownika wyświetla całkowitą liczbę wydrukowanych stron.
Opcje faksu	Drukuje informacje z raportów o faksach.

Konfig. syst.

Konserwacja





W zależności od opcji lub modelu niektóre menu mogą nie być wyświetlane. Oznacza to, że opcja nie dotyczy danego urządzenia (patrz „Przegląd menu” na stronie 30).

Aby zmienić opcje menu:

- W panelu sterowania wybierz  **(Menu)** > **Konfig. syst.** > **Konserwacja.**

Element	Opis
Us. kom. braku	Ta opcja wyświetlana jest wtedy, gdy kasetka z tonerem jest pusta. Można usunąć ten komunikat.
Mat. eksplo.	Wyświetla wskaźniki zużycia materiałów eksploatacyjnych (patrz „Monitorowanie stanu zużycia materiałów eksploatacyjnych” na stronie 71).
Nazwa usługi	Sprawdza numer seryjny urządzenia. Może być wymagany w przypadku kontaktu z serwisem lub rejestracji użytkownika w witrynie internetowej firmy Samsung.

Element	Opis
MaloTon-alarm	Dostosowuje poziom, na którym wyświetlany jest komunikat o niskim lub zerowym poziomie toneru (patrz „Ustawianie alertu niskiego poziomu toneru” na stronie 72).
Dostosuj Zaciemnienie	Użyj tego menu, gdy skopiowane lub zeskanowane obrazy są nieostre lub zamazane.  Dostosuj Zaciemnienie: <ol style="list-style-type: none">Włóż pustą kartkę do podajnika dokumentów.W panelu sterowania naciśnij  (Menu) > Konfig. syst. > Konserwacja > Dostosuj Zaciemnienie > Tak.Urządzenie automatycznie poda pustą stronę z podajnika i za jej pomocą dostosuje poziom bieli.

Konfig. syst.

Wyczysc ustaw.



W zależności od opcji lub modelu niektóre menu mogą nie być wyświetlane. Oznacza to, że opcja nie dotyczy danego urządzenia (patrz „Przegląd menu” na stronie 30).

Aby zmienić opcje menu:

- W panelu sterowania wybierz  (Menu) > **Konfig. syst.** > **Wyczysc ustaw..**

Element	Opis
Wszystkie ust.	Usuwa wszystkie dane zapisane w pamięci i przywraca fabryczne ustawienia wszystkich ustawień.
Konfig. faksu	Przywraca fabryczne ustawienia wszystkich opcji faksu.
Konfig. kop.	Przywraca fabryczne ustawienia wszystkich opcji kopiowania.
Konfig. syst.	Przywraca fabryczne ustawienia wszystkich opcji systemowych.
Książka adr.	Usuwa wszystkie wpisy adresów e-mail zapisane w pamięci.
Wysłany faks	Usuwa wszystkie informacje o wysłanych faksach.

Element	Opis
Odebrano faks	Usuwa wszystkie informacje o odebranych faksach.



3. Funkcje specjalne

Ten rozdział zawiera informacje na temat specjalnych funkcji kopiowania, skanowania, wysyłania faksów i drukowania.

- **Ustawianie wysokości** 140
- **Wprowadzanie różnych alfanumerycznych** 141
- **Konfigurowanie książki adresowej** 142
- **Funkcje drukowania** 146
- **Funkcje skanowania** 161
- **Funk. faksu** 168



- Procedury znajdujące się w tym rozdziale dotyczą przeważnie systemu Windows 7.
- W niektórych modelach konieczne może być naciśnięcie **OK**, aby przejść dalej do menu niższego poziomu.

Ustawianie wysokości

Na jakość wydruku wpływ ma ciśnienie atmosferyczne, zależne od wysokości nad poziomem morza, na której urządzenie jest używane. Poniższe informacje pozwalają na skonfigurowanie urządzenia w celu uzyskania jak najwyższej jakości wydruku.

Przed ustawieniem wartości wysokości należy określić wysokość, na której znajduje się urządzenie.

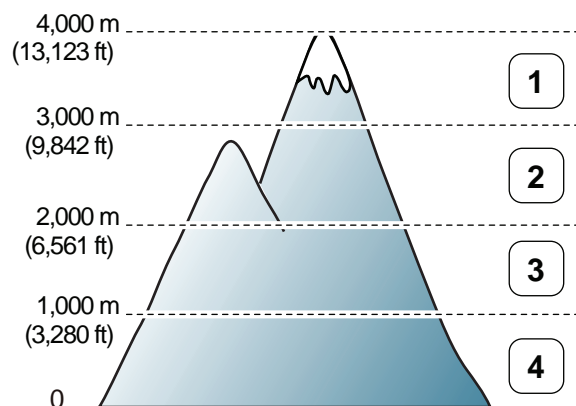

- 1 Wysoki3
- 2 Wysoki2
- 3 Wysoki1
- 4 Normalny

Możesz ustawić wartości w opcji **Ustawienia urządzenia** programu Samsung Easy Printer Manager lub w opcji **Machine** programu Printer Settings Utility.

- Użytkownicy systemów Windows i Macintosh powinni zapoznać się z częścią „Ustawienia urządzenia” na stronie 184.
- Użytkownicy systemu Linux powinni zapoznać się z częścią „Korzystanie z programu Smart Panel” na stronie 187.



Wysokość możesz także ustawić przy użyciu opcji **Konfig. syst.** > **Konfig.urzadz.** > **Korekta wys.** na ekranie urządzenia (patrz „Przegląd menu” na stronie 30).

Wprowadzanie różnych alfanumerycznych

Podczas wykonywania różnych czynności konieczne może być wprowadzanie nazw i liczb. Na przykład podczas konfigurowania urządzenia należy wprowadzić własne nazwisko lub nazwę firmy i numer faksu. W przypadku przechowywania w pamięci numerów faksów lub adresów e-mail można również wprowadzić odpowiednie nazwy.

Wprowadzanie znaków alfanumerycznych

Naciskaj przycisk, aż na wyświetlaczu zostanie wyświetlona właściwa litera. Przykładowo, aby wpisać literę O, naciśnij przycisk 6, oznaczony dodatkowo jako MNO. Po każdym naciśnięciu 6 na wyświetlaczu jest wyświetlana inna litera: M, N, O, m, n, o, a na końcu cyfra 6. Aby znaleźć żadaną literę, patrz „Litery i cyfry na klawiaturze” na stronie 141.



- Naciskając dwukrotnie przycisk 1, można wprowadzić spację.
- Aby usunąć ostatnią cyfrę lub znak, naciśnij przycisk strzałki w lewo/prawo lub górę/dół.



Litery i cyfry na klawiaturze



Zbiory znaków specjalnych w danym urządzeniu mogą się różnić w zależności od ich opcji lub modeli.

Przycisk	Przypisane cyfry, litery lub znaki
1	@ / . ' 1
2	A B C a b c 2
3	D E F d e f 3
4	G H I g h i 4
5	J K L j k l 5
6	M N O m n o 6
7	P Q R S p q r s 7
8	T U V t u v 8
9	W X Y Z w x y z 9
0	& + - , 0
*	* % _ ~ ! # \$ () [] (Te symbole są dostępne, jeśli wpisze się żądanie autoryzacji sieci.)
#	# = ? " : { } < > ; (Te symbole są dostępne, jeśli wpisze się żądanie autoryzacji sieci.)

Konfigurowanie książki adresowej

Rejestrowanie numeru szybkiego wybierania

- 1 Na panelu sterowania wybierz  (faks) >  (**Address Book**) > **Nowy i edytuj** > **Szyb. wyb..**
- 2 Wpisz numer szybkiego wybierania i naciśnij **OK**.



 Jeśli dla wybranego numeru istnieje już wpis, na wyświetlaczu zostanie wyświetlony komunikat w celu umożliwienia jego zmiany. Aby przejść do innego numeru szybkiego wybierania, naciśnij przycisk  (**Back**).

- 3 Wpisz żadaną nazwę i naciśnij przycisk **OK**.
- 4 Wpisz żądany numer faksu i naciśnij przycisk **OK**.
- 5 Naciśnij przycisk  (**Stop/Clear**), aby powrócić do trybu gotowości.



Korzystanie z numerów szybkiego wybierania

Jeśli podczas wysyłania faksu pojawi się monit o wprowadzenie numeru docelowego, należy wpisać numer szybkiego wybierania, pod którym został zapisany dany numer.



- W przypadku jednocyfrowego numeru szybkiego wybierania (0–9) naciśnij i przytrzymaj przez ponad 2 sekundy przycisk odpowiedniej cyfry na klawiaturze numerycznej.
- W przypadku dwu- lub trzycyfrowych numerów szybkiego wybierania naciśnij przyciski pierwszych cyfr, a następnie naciśnij i przytrzymaj przez ponad 2 sekundy przycisk ostatniej cyfry.
- Można wydrukować listę z książki adresowej wybierając opcję  (faks) >  (**Address Book**) > **Drukuj** i naciskając **OK**.

Edytowanie numerów szybkiego wybierania



- 1 Na panelu sterowania wybierz  (faks) >  (**Address Book**) > **Nowy i edytuj** > **Szyb. wyb..**
- 2 Wpisz numer szybkiego wybierania, który chcesz zmienić, i naciśnij przycisk **OK**.
- 3 Zmień nazwę i naciśnij przycisk **OK**.
- 4 Zmień numer faksu i naciśnij przycisk **OK**.
- 5 Naciśnij przycisk  (**Stop/Clear**), aby powrócić do trybu gotowości.

Konfigurowanie książki adresowej

Rejestrowanie numeru wybierania grupowego

1 Na panelu sterowania wybierz  (faks) >  (**Address Book**) > **Nowy i edytuj** > **Wyb. grup..**

2 Wpisz numer grupowego wybierania i naciśnij **OK**.

 Jeśli dla wybranego numeru istnieje już wpis, na wyświetlaczu zostanie wyświetlony komunikat w celu umożliwienia jego zmiany. Aby przejść do innego numeru szybkiego wybierania, naciśnij przycisk  (**Back**).

3 Wyszukuj wpisując kilka pierwszych liter nazwy szybkiego wybierania w grupie.

4 Wpisz żadaną nazwę i numer i naciśnij przycisk **OK**.

5 Wybierz **Tak** po wyświetleniu zapytania **Dodac?**.

6 Powtórz punkt 3, aby dołączyć do grupy inne numery szybkiego wybierania.

7 Po zakończeniu wybierz **Nie**, gdy wyświetlone zostanie zapytanie **Inny numer?** i naciśnij **OK**.

8 Naciśnij przycisk  (**Stop/Clear**), aby powrócić do trybu gotowości.

Edycja numerów wybierania grupowego

1 Na panelu sterowania wybierz  (faks) >  (**Address Book**) > **Nowy i edytuj** > **Wyb. grup..**

2 Wpisz numer wybierania grupowego, który chcesz zmienić i naciśnij przycisk **OK**.

3 Wprowadź nowe numery szybkiego wybierania do dodania i naciśnij **OK**, gdy zostanie wyświetlone zapytanie **Dodac?**.

Wprowadź numer szybkiego wybierania zapisany w grupie i naciśnij **OK**, gdy zostanie wyświetlony komunikat **Usunac?**.

4 Naciśnij przycisk **OK**, aby dodać lub usunąć numer.

5 Powtórz czynności kroku 3, aby dodać lub usunąć więcej numerów.

6 Wybierz **Nie** po wyświetleniu zapytania **Inny numer?** i naciśnij **OK**.



7 Naciśnij przycisk  (**Stop/Clear**), aby powrócić do trybu gotowości.

Konfigurowanie książki adresowej

Wybieranie jednodotkowe

Panel sterowania wyposażony jest w 20 przycisków, które umożliwiają zapisanie często używanych numerów faksów i automatyczne wybieranie ich po naciśnięciu przycisku.



Zapisywanie numeru w opcji wybierania jednodotkowego

- 1 Naciśnij przycisk  (faks) na panelu sterowania.
- 2 Naciśnij i przytrzymaj jeden z przycisków wybierania przez ponad 2 sekundy.
Jeśli w wybranej lokalizacji zapisany już został numer, zostanie wyświetlony numer i możliwa będzie jego zmiana. Po zakończeniu naciśnij **OK**.
- 3 Za pomocą klawiatury numerycznej wprowadź numer, który chcesz zapisać i naciśnij **OK**.
Aby wprowadzić pauzę pomiędzy numerami, naciśnij przycisk  (**Redial/Pause**). Na wyświetlaczu pojawi się symbol „-”.
- 4 Aby przypisać nazwę do numeru, wprowadź żadaną nazwę.
Jeśli nie chcesz przypisywać nazwy pomini ten krok.

- 5 Naciśnij **OK**, gdy nazwa zostanie wyświetlona poprawnie lub bez wpisywania nazwy.
- 6 Aby zapisać więcej numerów, naciśnij przycisk wybierania jednodotkowego i powtórz kroki od 2 do 5.
- 7 Naciśnij przycisk  (**Stop/Clear**), aby powrócić do trybu gotowości.

Wyszukiwanie wpisu w książce adresowej



Istnieją dwa sposoby wyszukania numeru w pamięci. Można albo kolejno przeglądać wpisy od A do Z, albo wyszukać, wprowadzając pierwsze litery nazwy powiązanej z numerem.

- 1 Na panelu sterowania wybierz  (faks) >  (**Address Book**) > **Wysz. i wyb.** > **Szyb. wyb.** lub **Wyb. grup..**
- 2 Wybierz **Wszystko** lub **ID** i naciśnij **OK**.
- 3 Naciśnij nazwę, liczbę lub przycisk klawiatury oznaczony odpowiednią literą.
Na przykład aby wyszukać nazwę „MOBILE”, naciśnij przycisk 6 oznaczony literami „MNO”.
- 4 Naciśnij przycisk  (**Stop/Clear**), aby powrócić do trybu gotowości.

Konfigurowanie książki adresowej

Drukowanie elementów książki adresowej

Można sprawdzić ustawienia opcji **Address Book** drukując ich listę.

- 1 Na panelu sterowania wybierz  (faks) >  (**Address Book**) > **Drukuj**.
- 2 Naciśnij opcję **OK**.
Urządzenie rozpocznie drukowanie.

Funkcje drukowania



- Aby uzyskać informacje o podstawowych funkcjach drukowania, zapoznaj się z Podstawowy podręcznik (patrz „Drukowanie podstawowe” na stronie 48).
- Ta funkcja może nie być dostępna w zależności od modelu lub wyposażenia opcjonalnego (patrz „Główne korzyści” na stronie 5).

Zmiana domyślnych ustawień drukowania

- 1 Kliknij przycisk **Start** w systemie Windows.
- 2 Wybierz polecenia **Panel sterowania > Urządzenia i drukarki**.
- 3 Prawym przyciskiem myszy kliknij używane urządzenie.
- 4 Otwórz menu **Preferencje drukowania**.



Jeśli polecenie **Preferencje drukowania** ma oznaczenie ►, można wybrać inne sterowniki drukarki powiązane z wybraną drukarką.

- 5 Zmień ustawienia na każdej karcie.
- 6 Kliknij przycisk **OK**.



Możesz zmienić ustawienia dla poszczególnych zadań drukowania w opcji **Preferencje drukowania**.

Ustawianie urządzenia jako domyślnego

- 1 Kliknij przycisk **Start** w systemie Windows.
- 2 Wybierz polecenia **Panel sterowania > Urządzenia i drukarki**.
- 3 Wybierz urządzenie.
- 4 Kliknij prawym przyciskiem myszy urządzenie i wybierz **Ustaw jako drukarkę domyślną**.



Jeśli polecenie **Preferencje drukowania** ma oznaczenie ►, można wybrać inne sterowniki drukarki powiązane z wybraną drukarką.

Funkcje drukowania

Korzystanie z zaawansowanych funkcji



Sterownik XPS drukarki: stosowany do drukowania plików w formacie XPS.

- Patrz „Funkcje poszczególnych modeli” na stronie 7.
- Sterownik XPS może być instalowany tylko w środowiskach Windows Vista lub nowszych.
- Dodaj opcjonalną pamięć, gdy zadania XPS nie są drukowane. Może być to spowodowane brakiem pamięci drukarki.
- Modele ze sterownikiem XPS na płycie CD z oprogramowaniem:
 - Sterownik drukarki XPS można zainstalować po włożeniu płyty CD z oprogramowaniem do napędu CD-ROM. **Instalacja zaawansowana > Instalacja niestandardowa.** Sterownik drukarki XPS można wybrać w oknie **Wybierz oprogramowanie i programy narzędziowe do zainstalowania.**
- Modele, których sterownik XPS dostępny jest na stronie internetowej firmy Samsung, www.samsung.com > znajdź swój produkt > Wsparcie lub Centrum Pobierania.

Drukowanie do pliku (PRN)

Czasem konieczne może być zapisanie danych drukowania w formie pliku.

- 1 Zaznacz pole **Drukuj do pliku** w oknie **Drukuj**.

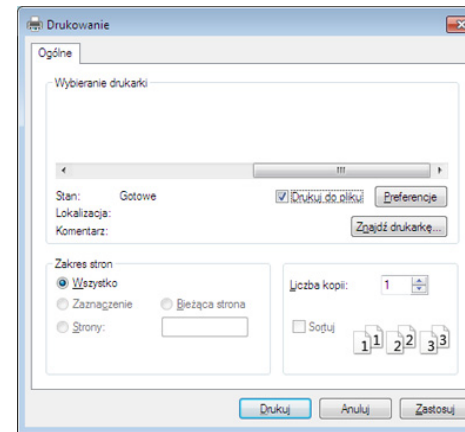

- 2 Kliknij przycisk **Drukuj**.

- 3 Wprowadź ścieżkę docelową i nazwę pliku, a następnie kliknij przycisk **OK**.

Przykład: **c:\Temp\nazwa pliku.**



W przypadku wprowadzenia samej nazwy pliku zostanie on zapisany automatycznie w folderze **Moje dokumenty**, **Documents and Settings** lub **Użytkownicy**. Zapisany folder może wyglądać inaczej w zależności od systemu i używanej aplikacji.

Funkcje drukowania

Objaśnienie specjalnych funkcji drukarki

Podczas korzystania z urządzenia można używać zaawansowanych funkcji drukowania.

Aby skorzystać z opcji drukarki udostępnianych przez sterownik drukarki i zmienić ustawienia drukowania, kliknij **Właściwości** lub **Preferencje** w oknie **Drukuj** używanej aplikacji. Nazwa urządzenia, która jest wyświetlana w oknie właściwości drukarki, może się różnić w zależności od używanego urządzenia.



- W zależności od opcji lub modelu niektóre menu mogą nie być wyświetlane. Oznacza to, że opcja nie dotyczy danego urządzenia.
- Kliknij przycisk Pomoc (🔍) w oknie lub naciśnij F1 na klawiaturze i kliknij opcję, o której chcesz dowiedzieć się więcej (patrz „Korzystanie z pomocy” na stronie 51).

Element	Opis
Wiele stron na arkusz 	Umożliwia wybór liczby stron do wydrukowania na jednym arkuszu papieru. Aby wydrukować więcej niż jedną stronę na arkusz, strony zostaną zmniejszone i ułożone w określonym porządku. Na jednym arkuszu można wydrukować do 16 stron.

Funkcje drukowania

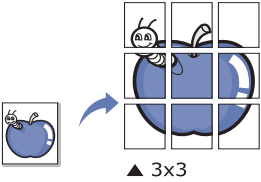
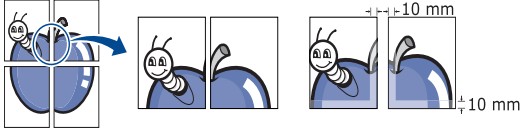
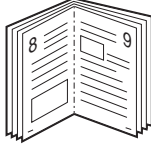
Element	Opis
<p data-bbox="53 312 344 344">Drukowanie plakatu</p> 	<p data-bbox="465 272 2181 344">Dokument zajmujący jedną stronę można wydrukować na 4 (Plakat 2x2), 9 (Plakat 3x3) lub 16 arkuszach (Plakat 4x4). Później te arkusze można skleić w jeden duży plakat.</p> <p data-bbox="465 368 2119 440">Wybierz wartość opcji Nakładanie się plakatu. Aby łączenie arkuszy było łatwiejsze, określ wartość opcji Nakładanie się plakatu w milimetrach lub calach, klikając przycisk wyboru znajdujący się w prawym górnym rogu karty Podstawowe.</p> 
<p data-bbox="53 722 383 754">Drukowanie broszury^a</p> 	<p data-bbox="465 643 2190 675">Drukuje dokument po obu stronach kartki i rozmieszcza kartki tak, aby po złożeniu wydruku na pół można było otrzymać broszurę.</p> <ul data-bbox="488 754 2181 978" style="list-style-type: none">• Aby utworzyć broszurę, należy drukować na nośniku w formacie Letter, Legal, A4, US Folio lub Oficio.• Opcja Drukowanie broszury nie jest dostępna dla wszystkich rozmiarów papieru. Wybierz dostępną opcję Rozmiar papieru na karcie Papier, aby sprawdzić dostępne rozmiary.• W przypadku wybrania niedostępnego rozmiaru papieru, wybór zostanie automatycznie anulowany. Wybierz tylko dostępny papier (papier bez znaku ⚠ lub ✖).
<p data-bbox="53 1201 412 1233">Drukowanie dwustronne</p>	<p data-bbox="465 1050 1973 1082">Można drukować na obu stronach papieru (dupleks). Przed drukowaniem należy wybrać orientację dokumentu.</p> <ul data-bbox="488 1161 2107 1345" style="list-style-type: none">• Z funkcji można korzystać w przypadku stosowania papieru o rozmiarze Letter, Legal, A4, US Folio lub Oficio.• Jeśli urządzenie nie ma zespołu druku dwustronnego, należy ręcznie dokończyć zadanie drukowania. Najpierw zostanie wydrukowana każda co druga strona dokumentu. Potem na ekranie wyświetlona zostanie wiadomość.• Funkcja Pomiń puste strony nie działa w przypadku wybrania opcji drukowania dwustronnego.

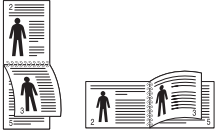

Funkcje drukowania

Element	Opis
<p>Drukowanie dwustronne (ciąg dalszy)</p> <p>Drukowanie dwustronne (Ręcznie)^a</p>	<ul style="list-style-type: none">• Domyślne drukarki: Jeśli wybierzesz tę opcję, działanie tej funkcji zależy od ustawień wprowadzonych z panelu sterowania drukarki. Funkcja jest dostępna tylko wtedy, gdy używany jest sterownik drukarki PCL/XPS.• Brak: wyłączenie tej funkcji.• Długa krawędź: typowy układ używany przy oprawianiu książek.  <ul style="list-style-type: none">• Krótką krawędź: typowy układ używany przy oprawianiu kalendarzy. 
<p>Opcje papieru</p>	<p>Zmienia rozmiar dokumentu, aby na wydrukowanej stronie był on większy lub mniejszy, poprzez wprowadzenie wartości procentowej, o którą dokument ma zostać zwiększony lub zmniejszony.</p>
<p>Znak wodny</p>	<p>Opcja znaku wodnego umożliwia drukowanie tekstu na istniejącym dokumencie. Można jej użyć, jeżeli na przykład chcesz wydrukować duży szary napis „WERSJA ROBOCZA” lub „POUFNE” ukośnie na pierwszej stronie lub na wszystkich stronach dokumentu.</p>

Funkcje drukowania

Element	Opis
Znak wodny (Tworzenie znaku wodnego)	<p>a Aby zmienić ustawienia drukowania z aplikacji oprogramowania, należy otworzyć okno Preferencje drukowania.</p> <p>b Z karty Zaawansowane wybierz Edytuj z listy rozwijanej Znak wodny. Zostanie wyświetlone okno Edycja znaków wodnych.</p> <p>c Wpisz tekst w polu Komunikat znaku wodnego.</p> <p>d Można wpisać do 256 znaków. Tekst zostanie wyświetlony w oknie podglądu obrazu.</p>
Znak wodny (Edycja znaku wodnego)	<p>a Aby zmienić ustawienia drukowania z aplikacji oprogramowania, należy otworzyć okno Preferencje drukowania.</p> <p>b Z karty Zaawansowane wybierz Edytuj z listy rozwijanej Znak wodny. Zostanie wyświetlone okno Edycja znaków wodnych.</p> <p>c Aby zmienić tekst znaku wodnego i jego opcje, należy wybrać żądany znak wodny z listy Aktualne znaki wodne.</p> <p>d Kliknij Aktualizuj, aby zachować zmiany.</p> <p>e Kliknij przycisk OK lub Drukuj przed opuszczeniem okna Drukuj.</p>
Znak wodny (Usuwanie znaku wodnego)	<p>a Aby zmienić ustawienia drukowania z aplikacji oprogramowania, należy otworzyć okno Preferencje drukowania.</p> <p>b Z karty Zaawansowane wybierz Edytuj z listy rozwijanej Znak wodny. Zostanie wyświetlone okno Edycja znaków wodnych.</p> <p>c Wybierz znak wodny, który chcesz usunąć z listy Aktualne znaki wodne, i kliknij Usuń.</p> <p>d Kliknij przycisk OK lub Drukuj przed opuszczeniem okna Drukuj.</p>

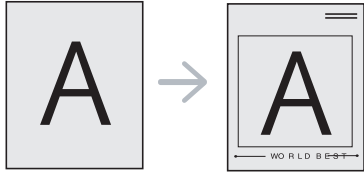
Funkcje drukowania

Element	Opis
<p data-bbox="53 451 203 480">Nakładka^a</p> 	<p data-bbox="465 272 2107 301">Funkcja jest dostępna tylko wtedy, gdy używany jest sterownik drukarki PCL/XPS (patrz „Oprogramowanie” na stronie 7).</p> <p data-bbox="465 328 2190 523">Nakładka to tekst i/lub obrazy przechowywane na dysku twardym komputera w formie pliku (w specjalnym formacie), które można wydrukować na dowolnym dokumencie. Nakładki umożliwiają zastąpienie papieru firmowego odpowiednim nadrukiem. Zamiast używania wcześniej wydrukowanego papieru firmowego, można utworzyć nakładkę zawierającą dokładnie te same informacje co papier firmowy. Aby wydrukować list z logo i danymi firmy, nie trzeba wkładać gotowego papieru firmowego do urządzenia — wystarczy wydrukować nakładkę firmową na dokumencie.</p> <p data-bbox="465 550 1883 579">Aby użyć nakładki strony, należy ją najpierw utworzyć. Nowa nakładka powinna zawierać logo lub obraz.</p> <div data-bbox="483 639 2190 866" style="background-color: #f0f0f0; padding: 10px;"><ul data-bbox="562 659 2190 818" style="list-style-type: none">• Rozmiar dokumentu nakładki musi być taki sam jak rozmiar dokumentu, który będzie drukowany z nakładką. Nie należy tworzyć nakładek ze znakami wodnymi.• Rozdzielczość dokumentu nakładki musi być taka sama jak rozdzielczość dokumentu, na którym będzie drukowana nakładka.</div>
<p data-bbox="53 903 434 1027">Nakładka (Tworzenie nowej nakładki strony)</p>	<ol data-bbox="465 903 2159 1238" style="list-style-type: none">a Aby zapisać dokument jako nakładkę, otwórz okno Preferencje drukowania.b Kliknij kartę Zaawansowane i wybierz opcję Edytuj z listy rozwijanej Tekst. Wyświetlone zostanie okno Edycja nakładki.c W oknie Edycja nakładki kliknij przycisk Utwórz.d W oknie Zapisz jako wpisz nazwę o długości do ośmiu znaków w polu Nazwa zadania. Jeżeli jest to konieczne, wybierz ścieżkę docelową. (Ścieżka domyślna to C:\Formover.)e Kliknij przycisk Zapisz. Nazwa zostanie wyświetlona w polu Lista nakładek.f Kliknij przycisk OK lub Drukuj przed opuszczeniem okna Drukuj. <p data-bbox="501 1206 1742 1235">Plik nie zostanie wydrukowany. Zostanie natomiast zapisany na dysku twardym komputera.</p>

Funkcje drukowania

Element	Opis
Nakładka (Korzystanie z nakładek stron)	<p>a Kliknij kartę Zaawansowane.</p> <p>b Z listy rozwijanej Tekst wybierz żądaną nakładkę.</p> <p>c Jeżeli żądany plik nakładki nie znajduje się na liście rozwijanej Tekst, wybierz z listy opcję Edytuj... i kliknij Załaduj. Wybierz plik nakładki, z której chcesz skorzystać. Jeżeli wybrany plik nakładki jest przechowywany w zewnętrznym źródle, można go również załadować po otwarciu okna Otwórz. Po wybraniu pliku kliknij przycisk Otwórz. Plik zostanie wyświetlony na liście Lista nakładek i będzie można go użyć do drukowania. Wybierz nakładkę z listy Lista nakładek.</p> <p>d W razie potrzeby zaznacz pole Potwierdzaj nakładanie stron podczas druku. Jeśli to pole wyboru jest zaznaczone, za każdym razem po wysłaniu dokumentu do drukowania wyświetlany będzie monit o potwierdzenie, czy na dokumencie ma być drukowana nakładka. Jeśli to pole nie jest zaznaczone, a nakładka została wybrana, będzie ona automatycznie drukowana razem z dokumentem.</p> <p>e Kliknij przycisk OK lub Drukuj przed opuszczeniem okna Drukuj.</p>
Nakładka (Usuwanie nakładki strony)	<p>a W oknie Printing Preferences kliknij kartę Zaawansowane.</p> <p>b Z listy rozwijanej Edytuj wybierz opcję Tekst.</p> <p>c Wybierz nakładkę, którą chcesz usunąć z listy Lista nakładek.</p> <p>d Kliknij przycisk Usuń.</p> <p>e Po wyświetleniu komunikatu z prośbą o potwierdzenie kliknij przycisk Tak.</p> <p>f Kliknij przycisk OK lub Drukuj przed opuszczeniem okna Drukuj. Nieużywane nakładki stron można usunąć.</p>

Funkcje drukowania

Element	Opis
Print Mode	<div data-bbox="483 309 539 368"></div> <ul style="list-style-type: none">• Funkcja ta dostępna jest wyłącznie po zainstalowaniu pamięci opcjonalnej lub urządzenia pamięci masowej (dysku twardego) (patrz „Funkcja Różne” na stronie 9).• W zależności od opcji lub modelu niektóre menu mogą nie być wyświetlane. Oznacza to, że opcja nie dotyczy danego urządzenia. <ul style="list-style-type: none">• Print Mode: Wartość domyślna opcji Print Mode to Normal. Ustawienie to dotyczy drukowania bez zapisywania drukowanego pliku w pamięci.<ul style="list-style-type: none">- Normalna: W tym trybie drukowanie wykonywane jest bez zapisywania dokumentu w pamięci opcjonalnej.- Korekta: Ten tryb jest przydatny podczas druku więcej niż jednej kopii. Na początku można wydrukować jedną kopię próbną, a pozostałe kopie w późniejszym czasie.- Poufne: Ten tryb jest używany do druku dokumentów poufnych. W celu wydrukowania dokumentu należy podać hasło.- Zapisz: Wybranie tego ustawienia powoduje zapisanie dokumentu na urządzeniu pamięci masowej (dysku twardym) bez drukowania.- Zapisz i wydrukuj: Ten tryb stosowany jest podczas jednoczesnego drukowania i zapisywania dokumentu.- Buforowanie: Ta opcja przydaje się do obsługi dużych ilości danych. W przypadku wybrania tego ustawienia drukarka buforuje dokument w urządzeniu pamięci masowej (dysku twardym), a następnie drukuje dokument z kolejki pamięci, zmniejszając obciążenie komputera.- Harmonogram drukowania: Wybranie tego ustawienia powoduje, że dokument zostanie wydrukowany o określonym czasie.• User ID: Ta opcja jest używana jeśli zachodzi potrzeba znalezienia drukowanego pliku przy użyciu panelu sterowania.• Job Name: Ta opcja jest używana jeśli zachodzi potrzeba znalezienia drukowanego pliku przy użyciu panelu sterowania.

Funkcje drukowania

Element	Opis
Szyfrowanie zadań	<p>Najpierw szyfruje dane drukowania, następnie przekazuje je do urządzenia. Ta funkcja chroni dane drukowanie pomimo faktu, że znajdują się w sieci.</p> <div data-bbox="465 395 2197 555"> Funkcja Job Encryption włączona jest wyłącznie wtedy, gdy zainstalowane jest urządzenie pamięci masowej (dysk twardy). Urządzenie pamięci masowej (dysk twardy) używany jest do odkodowania danych drukowania.</div>

a. Ta opcja nie jest dostępna, gdy używany jest sterownik XPS.

Funkcje drukowania

Drukowanie na komputerach Macintosh



Niektóre funkcje mogą nie być dostępne w zależności od modelu lub opcji. Oznacza to, że funkcje nie są obsługiwane.

Drukowanie dokumentu

Podczas drukowania z komputera Macintosh należy sprawdzić ustawienia sterownika drukarki w każdej aplikacji. Aby drukować z komputera Macintosh, wykonaj poniższe kroki:

- 1 Otwórz dokument do wydruku.
- 2 Otwórz menu **File** i kliknij polecenie **Page Setup** (w niektórych programach **Document Setup**).
- 3 Wybierz rozmiar papieru, orientację strony, skalowanie i inne opcje oraz upewnij się, że wybrane jest urządzenie użytkownika. Kliknij przycisk **OK**.
- 4 Otwórz menu **File** i kliknij polecenie **Print**.
- 5 Wybierz liczbę kopii i zaznacz, które strony mają zostać wydrukowane.
- 6 Kliknij przycisk **Print**.

Zmiana ustawień drukarki

Podczas korzystania z urządzenia można używać zaawansowanych funkcji drukowania.

Otwórz aplikację i wybierz opcję **Print** z menu **File**. Nazwa urządzenia, która jest wyświetlana w oknie właściwości drukarki, może się różnić w zależności od używanego urządzenia. Z wyjątkiem nazwy układ okna właściwości drukarki jest podobny do okna przedstawionego poniżej.

Drukowanie wielu stron na jednym arkuszu

Na jednym arkuszu papieru można drukować więcej niż jedną stronę. Jest to oszczędny sposób na drukowanie stron szkicowych.

- 1 Otwórz aplikację i wybierz opcję **Print** z menu **File**.
- 2 Wybierz opcję **Layout** z listy rozwijanej pod opcją **Orientation**. Z listy rozwijanej **Pages per Sheet** wybierz liczbę stron do wydrukowania na jednym arkuszu papieru.
- 3 Wybierz inne opcje, których chcesz użyć.
- 4 Kliknij przycisk **Print**.
Urządzenie wydrukuje wybraną liczbę stron na jednym arkuszu papieru.

Funkcje drukowania

Drukowanie na obydwu stronach papieru



Niektóre funkcje mogą nie być dostępne w zależności od modelu lub opcji. Oznacza to, że funkcje nie są obsługiwane (patrz „Funkcja Różne” na stronie 9).

Przed rozpoczęciem drukowania w trybie dwustronnym należy wybrać krawędź oprawiania dokumentu. Dostępne opcje oprawiania to:

- **Long-Edge Binding:** Typowy układ przy oprawianiu książek.
- **Short-Edge Binding:** Opcja stosowana często w przypadku kalendarzy.

- 1 W aplikacji systemu Macintosh należy wybrać polecenie **Print** z menu **File**.
- 2 Wybierz opcję **Layout** z listy rozwijanej pod opcją **Orientation**.
- 3 Wybierz orientację oprawy w obszarze **Two-Sided**.
- 4 Wybierz inne opcje, których chcesz użyć.
- 5 Kliknij przycisk **Print**, aby drukować na obu stronach arkusza.



Jeżeli drukujesz więcej niż dwie kopie, pierwsza i druga kopia mogą zostać wydrukowane na tym samym arkuszu. Kiedy drukujesz więcej niż jedną kopię, unikaj drukowania na obu stronach papieru.

Korzystanie z pomocy

Kliknij znak zapytania dostępny w lewym dolnym rogu okna i kliknij temat, o którym chcesz dowiedzieć się więcej. Zostanie wyświetlone okno wyskakujące z informacjami o obsługiwanych przez sterownik cechach tej opcji.

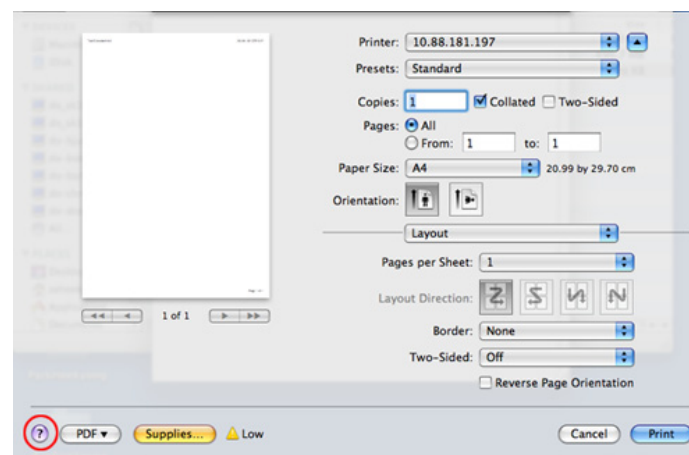

Funkcje drukowania

Drukowanie w systemie Linux



Niektóre funkcje mogą nie być dostępne w zależności od modelu lub opcji. Oznacza to, że funkcje nie są obsługiwane.

Drukowanie z poziomu aplikacji

Istnieje wiele aplikacji systemu Linux, które umożliwiają drukowanie za pomocą systemu Common UNIX Printing System (CUPS). Urządzenie może drukować z poziomu dowolnej aplikacji tego typu.

- 1 Otwórz aplikację i wybierz opcję **Print** z menu **File**.
- 2 Wybierz opcję **Print** bezpośrednio korzystając z lpr.
- 3 W oknie graficznego interfejsu użytkownika LPR wybierz odpowiednią nazwę modelu urządzenia z listy drukarek i kliknij przycisk **Properties**.

4 Zmień właściwości zadania drukowania, używając następujących czterech kart wyświetlonych u góry okna.

- **General:** Umożliwia zmianę rozmiaru papieru oraz orientację dokumentów. Umożliwia również drukowanie dwustronne, dodawanie nagłówka początkowego i końcowego oraz zmianę liczby stron drukowanych na jednym arkuszu.



W zależności od modelu drukowanie w trybie automatycznego/ręcznego druku dwustronnego może nie być dostępne. Możesz zastosować system drukowania lpr lub inne aplikacje do drukowania stron nieparzystych i parzystych.

- **Text:** Umożliwia określenie marginesów strony i ustawia takie opcje tekstu, jak odstępy i kolumny.
- **Graphics:** Umożliwia ustawianie opcji obrazu używanych podczas drukowania plików obrazów, np. opcje kolorów, rozmiar lub położenie obrazu.
- **Advanced:** umożliwia ustawienie rozdzielczości druku, źródła papieru i miejsca docelowego.

5 Kliknij przycisk **Apply**, aby zastosować zmiany i zamknąć okno **Properties**.

6 Kliknij przycisk **OK** w oknie **LPR GUI**, aby rozpocząć drukowanie.

Funkcje drukowania

- 7 Zostanie wyświetlone okno Printing, umożliwiające kontrolowanie stanu zadania drukowania.

Aby anulować bieżące zadanie, kliknij przycisk **Cancel**.

Drukowanie plików

Korzystając z systemu CUPS można drukować wiele różnych typów plików – bezpośrednio z poziomu wiersza polecenia. Umożliwia to narzędzie CUPS lpr, ale pakiet sterowników zastępuje standardowe narzędzie lpr bardziej wygodnym dla użytkownika programem LPR GUI.

Aby wydrukować dowolny plik dokumentu:

- 1 W wierszu polecenia systemu Linux wpisz polecenie „lpr <nazwa_pliku>” i naciśnij klawisz Enter. Zostanie wyświetlone okno **LPR GUI**.

Jeśli wpiszesz tylko „lpr” i naciśniesz klawisz **Enter**, najpierw pojawi się okno **Select file(s) to print**. Wybierz pliki, które chcesz wydrukować, i kliknij przycisk **Open**.
- 2 W oknie programu **LPR GUI** wybierz urządzenie z listy i zmień właściwości zadania drukowania.
- 3 Kliknij przycisk **OK**, aby rozpocząć drukowanie.

Konfigurowanie właściwości drukarki

W oknie **Printer Properties** w module **Printers configuration** można zmieniać różnorodne właściwości urządzenia używanego jako drukarka.

- 1 Otwórz program **Unified Driver Configurator**.
W razie potrzeby przejdź do modułu **Printers configuration**.
- 2 Z listy dostępnych drukarek wybierz odpowiednie urządzenie i kliknij przycisk **Properties**.
- 3 Zostanie otwarte okno **Printer Properties**.
U góry okna widocznych jest pięć następujących kart:
 - **General:** umożliwia zmianę lokalizacji i nazwy drukarki. Nazwa wpisana na tej karcie jest widoczna na liście drukarek na panelu **Printers configuration**.
 - **Connection:** umożliwia przeglądanie lub wybór innego portu. W przypadku zmiany używanego portu urządzenia z portu USB na port równoległy (lub odwrotnie) należy na tej karcie ponownie skonfigurować port urządzenia.
 - **Driver:** umożliwia przeglądanie lub wybór innego sterownika drukarki. Klikając przycisk **Options**, można ustawić domyślne opcje urządzenia.
 - **Jobs:** wyświetla listę zadań drukowania. Kliknij przycisk **Cancel job**, aby anulować wybrane zadanie i zaznacz pole wyboru **Show completed jobs**, aby wyświetlić poprzednie zadania na liście zadań.

Funkcje drukowania

- **Classes:** Ta opcja pokazuje klasę danej drukarki. Aby dodać urządzenie do danej klasy, kliknij przycisk **Add to Class** lub kliknij przycisk **Remove from Class**, aby usunąć urządzenie z wybranej klasy.

4 Kliknij przycisk **OK**, aby zastosować zmiany i zamknąć okno **Printer Properties**.

Funkcje skanowania



- Aby uzyskać informacje o podstawowych funkcjach skanowania, zapoznaj się z Podstawowy podręcznik (patrz „Podstawowe operacje skanowania” na stronie 56).
- Ta funkcja może nie być dostępna, w zależności od modelu lub wyposażenia opcjonalnego (patrz „Funkcje poszczególnych modeli” na stronie 7).
- Maksymalna rozdzielczość, jaką można uzyskać zależy od wielu czynników, m.in. szybkości komputera, dostępnego miejsca na dysku, pamięci, rozmiaru skanowanego obrazu i ustawień głębi bitowej. Dlatego też, w zależności od systemu i skanowanego obrazu, skanowanie w niektórych rozdzielczościach może nie być możliwe, zwłaszcza przy wyższym dpi.

Podstawowa metoda skanowania



- Ta funkcja może nie być dostępna w zależności od modelu lub wyposażenia opcjonalnego (patrz „Funkcja Różne” na stronie 9).

Urządzenie może skanować oryginały za pośrednictwem kabla USB. Do skanowania dokumentów mogą zostać wykorzystane następujące metody:

- **Skanuj do PC:** zeskanuj oryginały z poziomego panelu sterowania. Następnie zeskanowane dane zostaną zapisane w folderze **Moje dokumenty** podłączonego komputera (patrz „Podstawowe operacje skanowania” na stronie 56).
- **TWAIN:** TWAIN jest jedną ze wstępnie ustawionych aplikacji obrazowania. Skanowanie obrazu uruchamia wybraną aplikację, umożliwiając sterowanie procesem skanowania. Funkcja ta może być dostępna za pośrednictwem połączenia lokalnego (patrz „Skanowanie z programu do edycji obrazów” na stronie 162).
- **Asystent skanowania Samsung/SmarThru Office:** Tego programu można używać do skanowania obrazów lub dokumentów.
 - Patrz „Skanowanie za pomocą aplikacji Asystent skanowania Samsung” na stronie 163.
 - Zobacz „Skanowanie za pomocą aplikacji SmarThru Office” na stronie 164.
- **WIA:** WIA to skrót od uzyskiwanie obrazów w systemie Windows. Aby użyć tej funkcji, należy bezpośrednio podłączyć komputer do urządzenia za pomocą kabla USB (patrz „Skanowanie przy użyciu sterownika WIA” na stronie 163).

Funkcje skanowania

Konfiguracja ustawień skanowania w komputerze



Ta funkcja może nie być dostępna, w zależności od modelu lub wyposażenia opcjonalnego (patrz „Funkcje poszczególnych modeli” na stronie 7).

- 1 Otwórz aplikację **Samsung Easy Printer Manager**.
- 2 Wybierz odpowiednie urządzenie z listy **Lista drukarek**.
- 3 Wybierz menu **Ustawienia skanowania do komputera**.
- 4 Wybierz żądaną opcję.
 - **Włączanie skanowania:** Określa, czy skanowanie jest włączone w urządzeniu.
 - Karta **Podstawowe:** Zawiera ogólne ustawienia skanowania i urządzenia.
 - Karta **Obraz:** Zawiera ustawienia zmiany obrazu.
- 5 Naciśnij **Zapisz > OK**.

Skanowanie z programu do edycji obrazów

Można skanować i importować dokumenty za pomocą programów do edycji obrazów takich jak, Adobe Photoshop, jeśli oprogramowanie jest zgodne ze standardem TWAIN. Wykonaj czynności opisane poniżej, aby skanować za pomocą oprogramowania zgodnego ze standardem TWAIN:

- 1 Upewnij się, że urządzenie jest włączone i podłączone do komputera.
- 2 Załaduj oryginały stroną do skanowania w dół do podajnika dokumentów (patrz „Ładowanie oryginałów” na stronie 46).
- 3 Otwórz aplikację, np. Adobe Photoshop.
- 4 Kliknij **Plik > Importuj** i wybierz skaner.
- 5 Określ ustawienia skanowania.
- 6 Zeskanuj i zapisz zeskanowany obraz.

Funkcje skanowania

Skanowanie przy użyciu sterownika WIA

Urządzenie obsługuje sterownik Windows Image Acquisition (WIA), który pozwala na skanowanie obrazów. WIA jest jednym ze standardowych składników zawartych w systemie Microsoft Windows 7 i współpracuje z aparatami cyfrowymi i skanerami. W odróżnieniu od sterownika TWAIN sterownik WIA umożliwia skanowanie i łatwe przetwarzanie obrazów bez korzystania z dodatkowego oprogramowania.



Sterownik WIA działa tylko w systemach Windows z portem USB. Nie dotyczy to systemu Windows 2000.

- 1 Upewnij się, że urządzenie jest włączone i podłączone do komputera.
- 2 Załaduj oryginały stroną do skanowania w dół do podajnika dokumentów (patrz „Ładowanie oryginałów” na stronie 46).
- 3 Kliknij **Start > Panel sterowania > Sprzęt i dźwięk > Urządzenia i drukarki**.
- 4 Kliknij prawym przyciskiem myszy ikonę sterownika urządzenia w oknie **Drukarki i faksy > Rozpocznij skanowanie**.
- 5 Zostanie wyświetlona aplikacja **Nowy skan**.

- 6 Wybierz preferencje skanowania, a następnie kliknij przycisk **Podgląd**, aby sprawdzić, jak wybrane ustawienia zmieniają wygląd obrazu.
- 7 Zeskanuj i zapisz zeskanowany obraz.

Skanowanie za pomocą aplikacji Asystent skanowania Samsung



- Ta funkcja może nie być dostępna, w zależności od modelu lub wyposażenia opcjonalnego (patrz „Funkcje poszczególnych modeli” na stronie 7).
- Program Asystent skanowania Samsung umożliwia korzystanie z funkcji OCR.

- 1 Upewnij się, że urządzenie jest włączone i podłączone do komputera.
- 2 Załaduj oryginały stroną do skanowania w dół do podajnika dokumentów (patrz „Ładowanie oryginałów” na stronie 46).
- 3 Kliknij **Start > Wszystkie programy > Drukarki Samsung** i uruchom aplikację **Asystent skanowania Samsung**.

Funkcje skanowania



Wybierz menu **Pomoc** lub kliknij przycisk  w oknie i kliknij dowolną opcję, o której chcesz dowiedzieć się więcej.

4 Określ ustawienia skanowania.

5 Kliknij przycisk **Skanuj**.

Skanowanie za pomocą aplikacji SmarThru Office



- Ta funkcja może nie być dostępna, w zależności od modelu lub wyposażenia opcjonalnego (patrz „Funkcje poszczególnych modeli” na stronie 7).
- Aby korzystać z aplikacji SmarThru Office, należy zainstalować ją ręcznie z dostarczonej płyty CD. Aby zainstalować aplikację, wybierz opcję **Instalacja zaawansowana > Instalacja niestandardowa** i zaznacz SmarThru Office.
- Program SmarThru Office umożliwia korzystanie z funkcji OCR.

1 Upewnij się, że urządzenie jest włączone i podłączone do komputera.

2 Załaduj oryginały stroną do skanowania w dół do podajnika dokumentów (patrz „Ładowanie oryginałów” na stronie 46).

3 Kliknij dwukrotnie ikonę **SmarThru Office**.

4 Zostanie wyświetlone okno **SmarThru Office**.



Wybierz menu **Pomoc** lub kliknij przycisk  w oknie i kliknij dowolną opcję, o której chcesz dowiedzieć się więcej.

5 Kliknij ikonę **SmarThru Office**  na pasku zadań systemu Windows, aby aktywować funkcję uruchamiania oprogramowania **SmarThru Office**.

6 Kliknij ikonę skanowania , aby wyświetlić okno skanowania.

7 Zostanie otwarte okno **Ustawienia skanowania**.

8 Określ ustawienia skanowania i kliknij przycisk **Skanuj**.

Funkcje skanowania

Skanowanie na komputerze Macintosh

Skanowanie z urządzenia podłączonego za pomocą kabla USB

- 1 Upewnij się, że urządzenie jest włączone i podłączone do komputera.
- 2 Załaduj oryginały stroną do skanowania w dół do podajnika dokumentów (patrz „Ładowanie oryginałów” na stronie 46).
- 3 Uruchom menu **Applications** i kliknij opcję **Image Capture**.

 Jeśli wyświetlany jest komunikat **No Image Capture device connected**, odłącz i podłącz ponownie kabel USB. Jeśli problem nie ustępuje, patrz pomoc programu **Image Capture**.

- 4 Wybierz żadaną opcję.
- 5 Zeskanuj i zapisz zeskanowany obraz.

 Jeżeli w programie **Image Capture** nie działa skanowanie, należy zaktualizować system Mac OS do najnowszej wersji. Program **Image Capture** działa tylko w systemach Mac OS X 10.4.7 lub nowszych.

Skanowanie w systemie Linux

Skanowanie

- 1 Upewnij się, że urządzenie jest włączone i podłączone do komputera.
- 2 Kliknij dwukrotnie umieszczoną na pulpicie ikonę **Unified Driver Configurator**.
- 3 Kliknij przycisk , aby otworzyć okno Scanners configuration.

Funkcje skanowania

- 4 Wybierz skaner z listy.

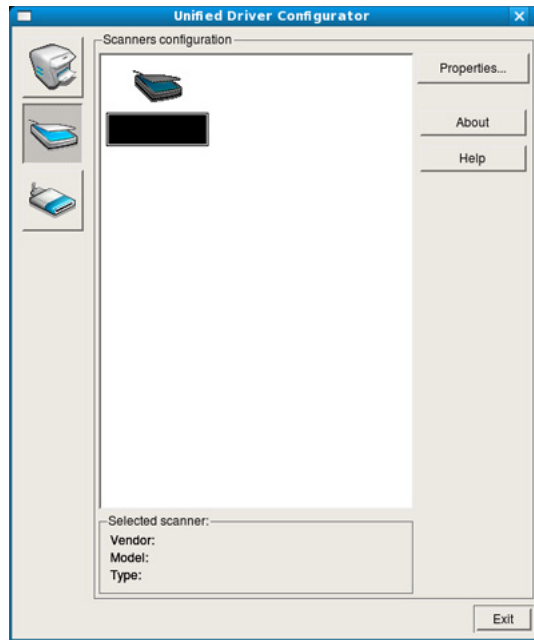

- 5 Kliknij przycisk **Properties**.

- 6 Połóż jeden arkusz na płycie stroną zadrukowaną skierowaną do dołu lub wiele arkuszy w automatycznym podajniku dokumentów, stroną zadrukowaną skierowaną do góry.

- 7 W oknie **Scanner Properties** kliknij przycisk **Preview**.

- 8 Rozpocznie się skanowanie dokumentu, a na panelu podglądu okna **Preview Pane** zostanie wyświetlony podgląd dokumentu.

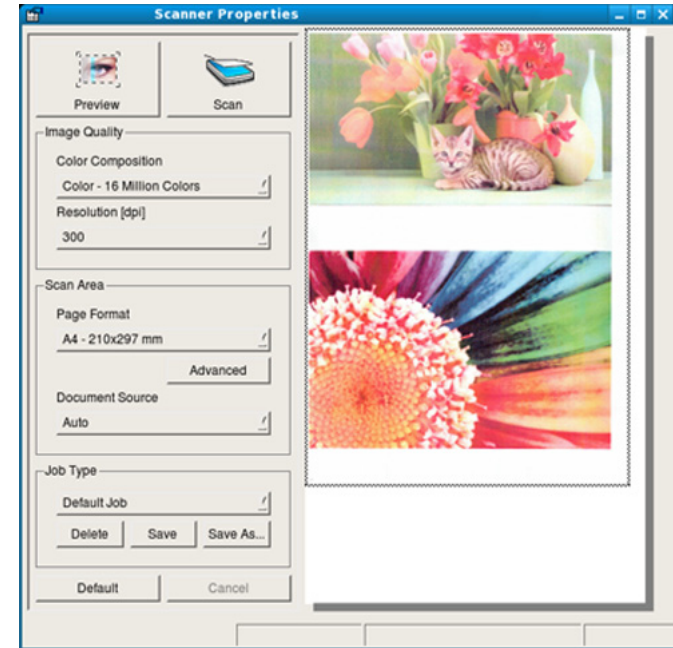

- 9 W oknie **Preview Pane** przeciągnij wskaźnik, aby wybrać obszar, który ma być skanowany.

- 10 Wybierz żadaną opcję.

- 11 Zeskanuj i zapisz zeskanowany obraz.



Można zapisać ustawienia skanowania i dodać je listy rozwijanej **Job Type** do późniejszego wykorzystania.

Funkcje skanowania

Edycja obrazu za pomocą Image Manager

Program Image Manager zapewnia polecenia menu i przyciski narzędzi służące do edycji zeskanowanych obrazów.

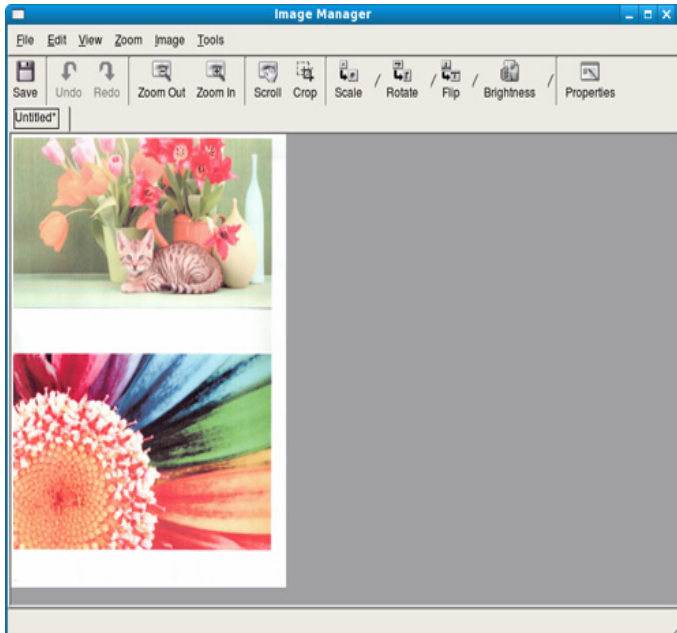



Funk. faksu





- Aby uzyskać informacje o podstawowych funkcjach skanowania, zapoznaj się z Podstawowym podręcznikiem (patrz „Faksowanie podstawowe” na stronie 68).
- Ta funkcja może nie być dostępna w zależności od modelu lub wyposażenia opcjonalnego (patrz „Funkcje poszczególnych modeli” na stronie 7).

Automatyczne ponowne wybieranie numeru

Jeśli wybrany numer jest zajęty lub nie odpowiada podczas wysyłania faksu, urządzenie automatycznie ponawia wybieranie numeru. Odstępy czasu pomiędzy próbami ponownego wybierania numeru uzależnione są od fabrycznych ustawień domyślnych w danych kraju.

Gdy na wyświetlaczu zostanie wyświetlony komunikat **Powt. pon. wyb.?**, naciśnij przycisk  (**Start**), aby wybrać numer ponownie bez oczekiwania. Aby anulować automatyczne wybieranie ponowne, naciśnij przycisk  (**Stop/Clear**).

Aby zmienić odstęp czasu pomiędzy próbami ponownego wybierania numeru oraz liczbę prób ponownego wybrania numeru

- 1 Na panelu sterowania naciśnij przycisk  (faks) >  (**Menu**) > **Konfig. faksu** > **Wysyłanie**.
- 2 Wybierz **Licz.powt.wyb.** lub **War. wyb. pon..**
- 3 Wybierz żądaną opcję.

Ponowne wybieranie numeru faksu

- 1 Naciśnij przycisk  (**Redial/Pause**) na panelu sterowania.
- 2 Wybierz żądany numer faksu.
Wyświetlanych jest dziesięć numerów, na które wysłano ostatnio fakсы i dziesięć numerów nadawców.
- 3 Jeśli oryginał został załadowany do podajnika dokumentów, urządzenie automatycznie rozpocznie wysyłanie.



Potwierdzanie transmisji

Po pomyślnym wysłaniu ostatniej strony oryginału urządzenie wyemituje sygnał i powróci do trybu gotowości.

Funk. faksu

W przypadku wystąpienia problemów podczas wysyłania faksu na wyświetlaczu zostanie wyświetlony komunikat o błędzie. Jeśli wystąpi komunikat o błędzie, należy nacisnąć przycisk  (**Stop/Clear**), aby usunąć komunikat i ponowić próbę wysłania faksu.



Urządzenie można ustawić w taki sposób, aby po każdym pomyślnym wysłaniu faksu drukowany był raport z potwierdzeniem. Na panelu sterowania naciśnij przycisk  (faks) >  (**Menu**) > **Konfig. faksu** > **Wysyłanie** > **Rap. wysłanych**.

Wysyłanie faksu z komputera





Ta funkcja może nie być dostępna w zależności od modelu lub wyposażenia opcjonalnego (patrz „Funkcje poszczególnych modeli” na stronie 7).

faksy można wysyłać za pośrednictwem komputera, bez konieczności podchodzenia do urządzenia.

Aby wysyłać faksy z komputera, musi być zainstalowany program **Samsung Network PC Fax**. Program ten jest instalowany podczas instalacji sterownika drukarki.

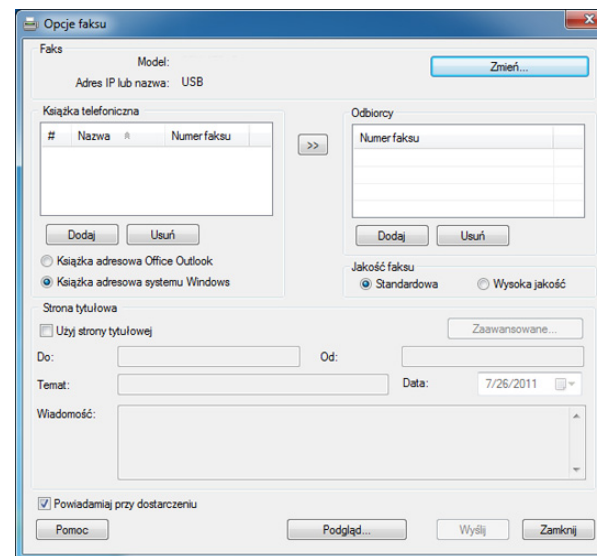
- 1 Otwórz dokument, który chcesz wysłać.
- 2 W menu **Plik** wybierz pozycję **Drukuj**.
Zostanie wyświetlone okno **Drukuj**. Okno może się nieznacznie różnić w zależności od aplikacji.
- 3 Wybierz pozycję **Samsung Network PC Fax** w oknie **Drukuj**.
- 4 Kliknij polecenie **Drukuj** lub **OK**.
- 5 Wprowadź numery odbiorców i wybierz żadaną opcję.





Wybierz menu **Pomoc** lub kliknij przycisk  w oknie i kliknij dowolną opcję, o której chcesz dowiedzieć się więcej.

Funk. faksu

- 6 Kliknij przycisk **Wyślij**.

Opóźnianie transmisji faksu

Można ustawić funkcję wysyłania faksu w czasie późniejszym, pod nieobecność użytkownika. Za pomocą tej funkcji nie można wysłać kolorowych faksów.

- 1 Umieść dokumenty w podajniku dokumentów stroną zadrukowaną do dołu.
- 2 Naciśnij przycisk  (faks) na panelu sterowania.
- 3 Dostosuj rozdzielczość i zaciemnienie odpowiednio do faksu.
- 4 Na panelu sterowania naciśnij  (**Menu**) > **Funk. faksu** > **Wysyl. opozn..**
Można także użyć przycisku **Delay Send** na panelu sterowania.
- 5 Wprowadź numer faksu odbierającego i naciśnij przycisk **OK**.
- 6 Na wyświetlaczu zostanie wyświetlony monit o podanie innego numeru w celu wysłania dokumentu.
- 7 Aby wprowadzić więcej numerów faksów, naciśnij przycisk **OK**, gdy zostanie wyświetlony komunikat **Tak**, a następnie powtórz krok 5.



- Można dodać do 10 adresatów.
- Po wprowadzeniu numeru wybierania grupowego nie można wprowadzić kolejnych numerów wybierania grupowego.

- 8 Wprowadź nazwę i czas zadania.



Jeśli ustawiona godzina jest wcześniejsza od bieżącej, faks zostanie wysłany o wskazanej porze następnego dnia.

- 9 Przed przesłaniem oryginały są skanowane do pamięci.

Na wyświetlaczu zostanie wyświetlona informacja przypominająca, że urządzenie znajduje się w trybie gotowości i ustawiona jest funkcja faksu opóźnionego. Urządzenie powróci do trybu gotowości.





Umożliwia sprawdzenie listy opóźnionych zadań faksowania.



W panelu sterowania naciśnij  (**Menu**) > **Konfig. syst.** > **Raport** > **Zaplan.zadania**.

Funk. faksu

Dodawanie dokumentów do zarezerwowanego faksu



- 1 Umieść dokumenty w podajniku dokumentów stroną zadrukowaną do dołu.
- 2 Na panelu sterowania naciśnij  (faks) >  (**Menu**) > **Funk. faksu** > **Dodaj strone**.
- 3 Wybierz zadanie faksowania i naciśnij przycisk **OK**.
- 4 Naciśnij przycisk  (**Stop/Clear**), aby powrócić do trybu gotowości.

Anulowanie zadania faksu z zarezerwowanym opóźnieniem

- 1 Na panelu sterowania naciśnij  (faks) >  (**Menu**) > **Funk. faksu** > **Anuluj zadanie**.
- 2 Wybierz żądane zadanie faksowania i naciśnij przycisk **OK**.
- 3 Po podświetleniu opcji **Tak** naciśnij przycisk **OK**.
Wybrany faks zostanie usunięty z pamięci.
- 4 Naciśnij przycisk  (**Stop/Clear**), aby powrócić do trybu gotowości.

Wysyłanie priorytetowego faksu

Tej funkcji można użyć w sytuacji, kiedy wymagane jest wysłanie faksu o wysokim priorytecie przed wykonaniem zaplanowanych operacji. Oryginał jest skanowany do pamięci i wysyłany natychmiast po zakończeniu bieżącej operacji.

- 1 Umieść dokumenty w podajniku dokumentów stroną zadrukowaną do dołu.
- 2 Na panelu sterowania naciśnij przycisk  (faks) >  (**Menu**) > **Funk. faksu** > **Wysyl.prioryt..**
- 3 Wprowadź numer faksu i naciśnij przycisk **OK**.
- 4 Wprowadź nazwę i naciśnij przycisk **OK**.
- 5 Naciśnij przycisk  (**Stop/Clear**), aby powrócić do trybu gotowości.



Funk. faksu

Przekazywanie wysłanego faksu do innego miejsca docelowego

Można skonfigurować urządzenie tak, aby otrzymane lub wysłane fakсы były przekazywane do innego miejsca docelowego za pomocą faksu lub komputera. Jeśli adresat faksu jest poza biurem, funkcja ta może okazać się pożyteczna.



Jeśli wysłany lub otrzymany faks jest kolorowy, dane przekazywane będą w skali szarości.

- 1 Umieść dokumenty w podajniku dokumentów stroną zadrukowaną do dołu.
- 2 Na panelu sterowania naciśnij  (faks) >  (Menu) > **Funk. faksu > Przekazanie > Faks > Wys. przekaz. > WI..**
- 3 Wprowadź numer faksu i naciśnij przycisk **OK**.
- 4 Naciśnij przycisk  (**Stop/Clear**), aby powrócić do trybu gotowości.



Następne wysłane fakсы zostaną przekazane do określonego faksu.

Przekazywanie odebranego faksu



Jeśli wysłany lub otrzymany faks jest kolorowy, dane przekazywane będą w skali szarości.

Można skonfigurować urządzenie tak, aby otrzymane lub wysłane fakсы były przekazywane do innego miejsca docelowego za pomocą faksu lub komputera. Jeśli adresat faksu jest poza biurem, funkcja ta może okazać się pożyteczna.

- 1 Umieść dokumenty w podajniku dokumentów stroną zadrukowaną do dołu.
- 2 Na panelu sterowania naciśnij  (faks) >  (Menu) > **Funk. faksu > Przekazanie > Faks > Odb. przekaz..**
- 3 Wybierz **Przekazanie** lub **Przek.i druk.** i naciśnij **OK**.



Aby ustawić funkcję drukowania faksu po zakończeniu jego przekazywania, wybierz opcję **Przek.i druk..**

- 4 Wprowadź numer faksu lub komputera i naciśnij przycisk **OK**.

Funk. faksu



5 Wprowadź godzinę rozpoczęcia i zatrzymania przekazywania i naciśnij **OK**.

6 Naciśnij przycisk  (**Stop/Clear**), aby powrócić do trybu gotowości.

Następne odebrane fakсы zostaną przekazane do określonego faksu.

Odbieranie faksu na komputerze



- Narzędzie Samsung Easy Printer Manager dostępne jest wyłącznie dla użytkowników systemów Windows i Macintosh.
- Aby użyć tej funkcji, ustaw opcję na panelu sterowania: Na panelu sterowania naciśnij  (faks) >  (**Menu**) > **Funk. faksu** > **Przekazanie** > **PC** > **WI..**

1 Otwórz aplikację **Samsung Easy Printer Manager**.

2 Wybierz odpowiednie urządzenie z **Lista drukarek**.

3 Wybierz menu **Ustawienia faksowania do komputera**.



4 Użyj karty **Włącz odbieranie faksów z urządzenia**, aby zmienić ustawienia faksu.

- Typ obrazu:** Odebrane fakсы można przekształcić w plik PDF lub TIFF.
- Lokalizacja zapisywania:** Wybór miejsca zapisywania skonwertowanych faksów.
- Prefiks:** Wybierz prefiks.
- Wydrukuj odebrany faks:** po odebraniu faksu ustaw dla niego dane drukowania.
- Powiadamiaj po zakończeniu:** W celu powiadomienia o odebraniu faksu zostanie wyświetlone okno wyskakujące.
- Otwórz za pomocą aplikacji domyślnej:** Po odebraniu faksu otwórz faks w domyślnej aplikacji.
- Brak:** Po odebraniu faksu urządzenie nie powiadamia użytkownika ani nie otwiera aplikacji.

5 Naciśnij **Zapisano** > **OK**.



Funk. faksu

Zmiana trybów odbierania

- 1 Na panelu sterowania naciśnij przycisk  (faks) >  (**Menu**) > **Konfig. faksu** > **Odbieranie** > **Tryb odb..**

Można także użyć przycisku **Receive Mode** na panelu sterowania.

- 2 Wybierz żadaną opcję.

- **Faks:** odbieranie przychodzącego połączenia faksu i automatyczne przechodzenie do trybu odbierania faksu.
- **Telefon:** odbieranie faksu po naciśnięciu przycisku  (**On Hook Dial**) i przycisku  (**Start**).
- **Odb./Faks:** ta funkcja jest używana wtedy, gdy do urządzenia podłączona jest automatyczna sekretarka. Urządzenie odbiera połączenie przychodzące, po czym osoba dzwoniąca może zostawić wiadomość na automatycznej sekretarce. Jeśli na linii pojawi się sygnał faksu, urządzenie automatycznie przełączy się w tryb Faks w celu odebrania faksu.



Aby korzystać z trybu **Odb./Faks**, należy podłączyć automatyczną sekretarkę do gniazda EXT z tyłu urządzenia.



- **DRPD:** można odebrać połączenie za pomocą funkcji DRPD (Distinctive Ring Pattern Detection). Funkcja DRPD to usługa firmy telefonicznej, która umożliwia użytkownikowi korzystanie z jednej linii telefonicznej do odbierania połączeń z kilku różnych numerów telefonów. Aby uzyskać szczegółowe informacje, patrz temat „Odbieranie faksów w trybie DRPD” na stronie 176.



W zależności od kraju zakupu urządzenia to ustawienie może być niedostępne.

- 3 Naciśnij opcję **OK**.
- 4 Naciśnij przycisk  (**Stop/Clear**), aby powrócić do trybu gotowości.

Odbieranie ręczne w trybie Tel

Faks można odebrać, naciskając przycisk  (**On Hook Dial**), a następnie naciskając przycisk  (**Start**) po usłyszeniu sygnału faksu z urządzenia zdalnego. Jeśli urządzenie posiada słuchawkę, można przy jej użyciu odbierać połączenia.

Funk. faksu

Odbieranie w trybach Automatyczna sekretarka/ Faks

Aby użyć tego trybu, należy podłączyć automatyczną sekretarkę do gniazda EXT z tyłu urządzenia. Jeśli osoba dzwoniąca zostawi wiadomość, automatyczna sekretarka zapisze ją. Jeśli urządzenie wykryje sygnał faksu na linii, automatycznie rozpocznie odbieranie faksu.



- Jeśli dla urządzenia ustawiono ten tryb, a automatyczna sekretarka jest wyłączona lub do gniazda EXT nie jest podłączona żadna automatyczna sekretarka, urządzenie automatycznie przejdzie w tryb Faks po wstępnie ustawionej liczbie dzwonek.
- Jeśli automatyczna sekretarka jest wyposażona w funkcję odliczania liczby dzwonek określonej przez użytkownika, należy ustawić urządzenie tak, aby połączenia przychodzące były odbierane po 1 dzwonku.
- Jeśli urządzenie włączone jest w trybie Tel. odłącz lub wyłącz automatyczną sekretarkę urządzenia faksu. W przeciwnym wypadku wiadomość wychodząca z automatycznej sekretarki będzie zakłócać rozmowę telefoniczną.

Odbieranie faksów za pomocą zewnętrznego telefonu

W przypadku korzystania z telefonu zewnętrznego podłączonego do gniazda EXT można odbierać fakсы podczas rozmowy za pośrednictwem telefonu zewnętrznego, bez konieczności podchodzenia do faksu.

W przypadku odebrania połączenia za pomocą telefonu zewnętrznego i usłyszenia dźwięku faksu, naciśnij klawisze ***9*** na telefonie zewnętrznym. Urządzenie odbierze faks.

9 to kod zdalnego odbioru, zaprogramowany fabrycznie. Gwiazdki na początku i końcu są stałe, ale można zmienić znajdujący się w środku numer na dowolnie wybrany.



Podczas rozmowy za pomocą telefonu podłączonego do gniazda EXT funkcje kopiowania i skanowania nie są dostępne.



Funk. faksu

Odbieranie faksów w trybie DRPD

Funkcja DRPD to usługa firmy telefonicznej, która umożliwia użytkownikowi korzystanie z jednej linii telefonicznej do odbierania połączeń z kilku różnych numerów telefonów. Ta funkcja jest często używana w usługach odbierania połączeń telefonicznych, gdzie odbierane są połączenia od różnych klientów i informacje o numerze, z którego dana osoba próbuje się skontaktować, są wymagane, aby udzielić prawidłowej odpowiedzi.



W zależności od kraju zakupu urządzenia to ustawienie może być niedostępne.

- 1 Na panelu sterowania naciśnij przycisk  (faks) >  (**Menu**) > **Konfig. faksu > Odbieranie > Tryb DRPD.**
- 2 Wybierz numer swojego faksu z innego telefonu.
- 3 Gdy urządzenie zacznie dzwonić, nie odbieraj połączenia. Urządzenie potrzebuje kilku dzwonek, aby zarejestrować wzór.
Gdy urządzenie zarejestruje wzór, na wyświetlaczu zostanie wyświetlony komunikat **Ukonczono konfig. DRPD**. Jeśli konfiguracja funkcji DRPD nie powiedzie się, zostanie wyświetlony komunikat **Błąd dzwonka DRPD**.
- 4 Naciśnij przycisk **OK**, gdy zostanie wyświetlona opcja DRPD, i rozpocznij ponownie od punktu 2.



- Tryb DRPD należy ustawić ponownie, jeśli numer faksu uległ zmianie lub jeśli podłączono urządzenie do innej linii telefonicznej.
- Po skonfigurowaniu funkcji DRPD należy ponownie wybrać numer swojego faksu, aby sprawdzić, czy urządzenie odpowiada sygnałom faksu. Następnie należy połączyć się z innym numerem przypisanym do tej samej linii, aby upewnić się, że połączenie jest przekazywane do telefonu wewnętrznego lub automatycznej sekretarki podłączonej do gniazda EXT.

Odbieranie w trybie bezpiecznego odbierania





Ta funkcja może nie być dostępna, w zależności od modelu lub wyposażenia opcjonalnego (patrz „Funkcje poszczególnych modeli” na stronie 7).



Może zaistnieć konieczność uniemożliwienia dostępu do odebranych faksów osobom nieupoważnionym. W trybie bezpiecznego odbierania wszystkie przychodzące fakсы są umieszczane w pamięci. Można wydrukować wszystkie przychodzące fakсы po wprowadzeniu hasła.

Funk. faksu



Aby skorzystać z trybu bezpiecznego odbierania, należy włączyć menu w panelu sterowania:  (faks) >  (**Menu**) > **Funk. faksu** > **Bezp. odbier.** > **WI..**

Drukowanie odebranych faksów

- 1 Na panelu sterowania wybierz  (faks) >  (**Menu**) > **Funk. faksu** > **Bezp. odbier.** > **Drukuj.**
- 2 Wprowadź czterocyfrowy kod dostępu, a następnie naciśnij przycisk **OK.**
- 3 Urządzenie wydrukuje wszystkie fakсы przechowywane w pamięci.

Odbieranie faksów do pamięci



Ponieważ urządzenie jest urządzeniem wielofunkcyjnym, może odbierać fakсы podczas wykonywania kopii lub drukowania. Jeśli w trakcie kopiowania lub drukowania zostanie odebrany faks, urządzenie zapisze go w pamięci. Następnie, po zakończeniu kopiowania lub drukowania, urządzenie automatycznie wydrukuje fakсы.



W przypadku odbioru i drukowania faksu niemożliwe jest przetworzenie innych zadań kopiowania i drukowania.

Automatyczne drukowanie raportu wysłanych faksów

Urządzenie można ustawić tak, aby drukowało raport zawierający szczegółowe informacje o ostatnich 50 operacjach komunikacji, łącznie z godzinami i datami.

- 1 Na panelu sterowania naciśnij przycisk  (faks) >  (**Menu**) > **Konfig. faksu** > **Raport autom.** > **WI..**
- 2 Naciśnij przycisk  (**Stop/Clear**), aby powrócić do trybu gotowości.



4. Użyteczne narzędzia do zarządzania

W tym rozdziale opisano narzędzia do zarządzania pomocne w pełnym wykorzystaniu możliwości urządzenia.

- **Easy Capture Manager** 179
- **Samsung AnyWeb Print** 180
- **Easy Eco Driver** 181
- **Korzystanie z aplikacji Samsung Easy Printer Manager** 182
- **Korzystanie z aplikacji Stan drukarki Samsung** 185
- **Korzystanie z programu Smart Panel** 187
- **Korzystanie z narzędzia Linux Unified Driver Configurator** 189

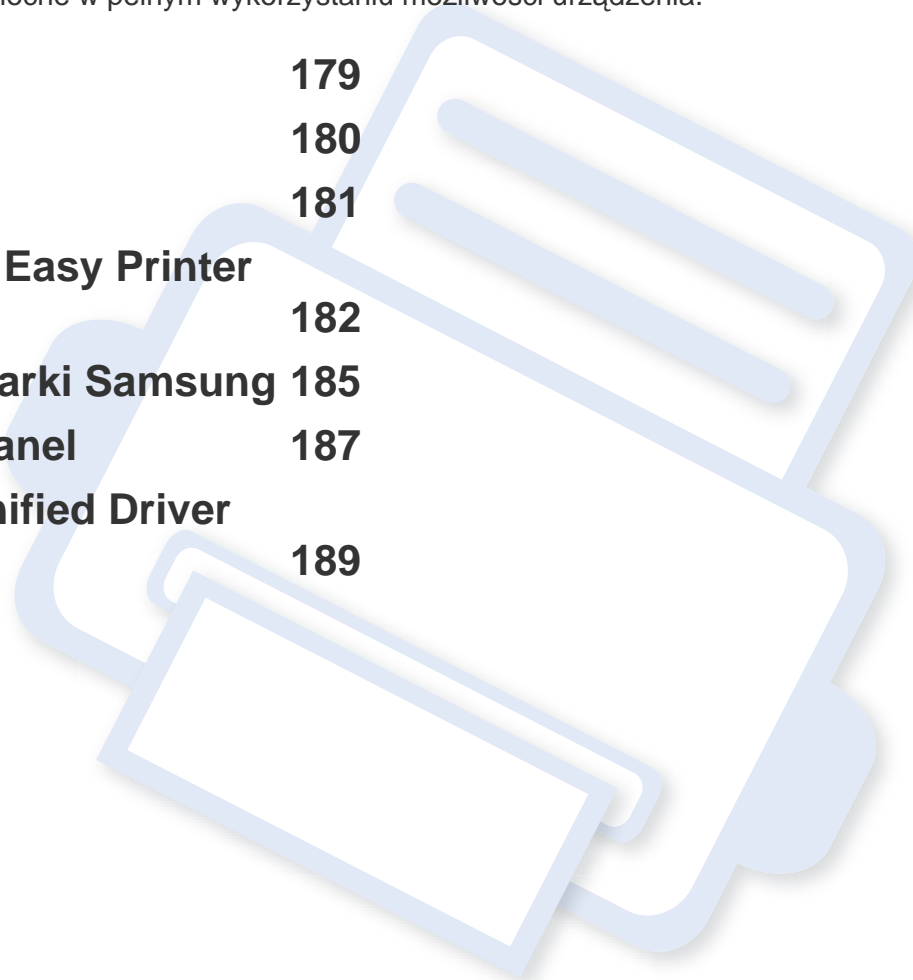

Easy Capture Manager



- Narzędzie to dostępne jest tylko dla użytkowników systemu Windows.
- Ta funkcja może nie być dostępna w zależności od modelu lub wyposażenia opcjonalnego (patrz „Funkcje poszczególnych modeli” na stronie 7).

Aby przechwycić ekran i uruchomić aplikację Easy Capture Manager, wystarczy nacisnąć klawisz Print Screen. Teraz możesz łatwo wydrukować przechwycony lub edytowany ekran.

Samsung AnyWeb Print



- Narzędzie to dostępne jest tylko dla użytkowników systemów Windows i Macintosh.
- Ta funkcja może nie być dostępna w zależności od modelu lub wyposażenia opcjonalnego (patrz „Funkcje poszczególnych modeli” na stronie 7).

To narzędzie umożliwia tworzenie zrzutów ekranu stron w przeglądarce Windows Internet Explorer, a także ich podgląd, usuwanie i drukowanie. Wybierz opcję **Start > Wszystkie programy > Samsung Printers > Samsung AnyWeb Print > Download the latest version**, aby przejść do witryny WWW umożliwiającej pobranie narzędzia.

Easy Eco Driver



- Narzędzie to dostępne jest tylko dla użytkowników systemu Windows.
- Ta funkcja może nie być dostępna w zależności od modelu lub wyposażenia opcjonalnego (patrz „Funkcje poszczególnych modeli” na stronie 7).

Za pomocą narzędzia Easy Eco Driver, przed drukowaniem można zastosować funkcje Eco, aby oszczędzać papier i toner. Aby użyć aplikacji, przed drukowaniem zaznacz pole wyboru **Uruchom Easy Eco Driver** we właściwościach drukarki.

Aplikacja Easy Eco Driver umożliwia także prostą edycję, np. usuwanie obrazów i tekstu, zmianę czcionki itp. Często używane ustawienia można zapisać jako ustawienia wstępne.

Jak używać:

- 1 Otwórz dokument do wydruku.
- 2 Wydrukuj dokument.
Zostanie wyświetlone okno podglądu.
- 3 Zaznacz opcje, które chcesz zastosować do dokumentu.
Możesz obejrzeć podgląd zastosowanych funkcji.
- 4 Kliknij przycisk **Drukuj**.

Korzystanie z aplikacji Samsung Easy Printer Manager



- Narzędzie to dostępne jest tylko dla użytkowników systemów Windows i Macintosh.
- Ta funkcja może nie być dostępna w zależności od modelu lub wyposażenia opcjonalnego (patrz „Oprogramowanie” na stronie 7).
- W przypadku systemu Windows do korzystania z programu Samsung Easy Printer Manager wymagany jest program Internet Explorer w wersji 6.0.

Narzędzie Samsung Easy Printer Manager to aplikacja, która gromadzi wszystkie ustawienia urządzenia firmy Samsung w jednym miejscu. Narzędzie Samsung Easy Printer Manager obejmuje ustawienia urządzenia, a także środowiska drukowania, ustawienia/działania oraz uruchamianie. Wszystkie te funkcje gwarantują wygodę użytkownika urządzenia firmy Samsung. Narzędzie Samsung Easy Printer Manager obejmuje dwa różne interfejsy użytkownika: podstawowy oraz zaawansowany. Przełączanie pomiędzy dwoma interfejsami jest proste: wystarczy kliknąć przycisk.

Opis narzędzia Samsung Easy Printer Manager

Otwieranie programu:

Środowisko Windows

Wybierz **Start > Programy** lub **Wszystkie programy > Samsung Printers > Samsung Easy Printer Manager > Samsung Easy Printer Manager**.

Środowisko Macintosh

Otwórz kolejno foldery **Applications > Samsung > Samsung Easy Printer Manager**

Interfejs aplikacji Samsung Easy Printer Manager składa się z różnych prostych sekcji opisanych w poniższej tabeli:



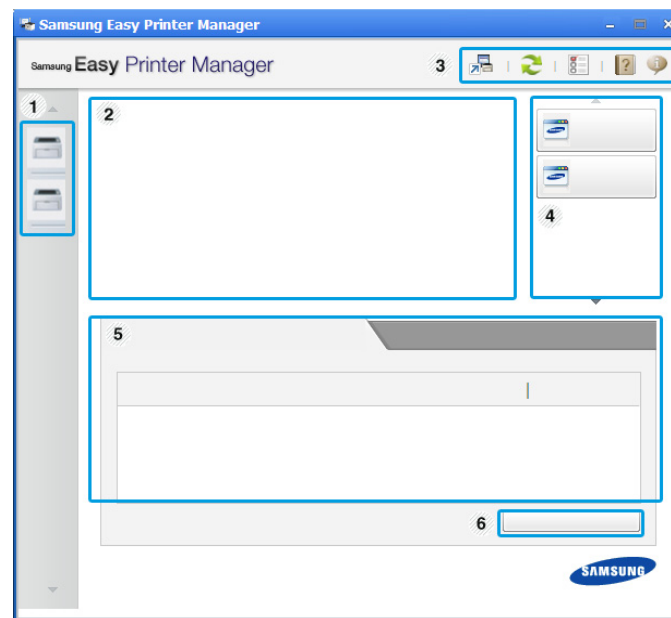

Zrzut ekranu może się różnić w zależności od systemu operacyjnego.



1	Lista drukarek	Lista drukarek wyświetla drukarki zainstalowane na komputerze oraz drukarki sieciowe dodane podczas wykrywania sieci (tylko system Windows).
---	----------------	--

Korzystanie z aplikacji Samsung Easy Printer Manager

2	Informacje o drukarce	<p>Tutaj znajdują się informacje ogólne na temat urządzenia. Można tu sprawdzić takie informacje, jak nazwa modelu urządzenia, adres IP (lub nazwa portu) oraz stan urządzenia.</p> <p> Umożliwia wyświetlenie Podręcznik użytkownika.</p> <p>Przycisk Pod. wyk. i usuw. usterek: W przypadku wystąpienia błędu ten przycisk otwiera Pod. wyk. i usuw. usterek. Umożliwia to otwieranie sekcji bezpośrednio w podręczniku użytkownika.</p>
3	Informacje o aplikacji	<p>Obejmuje łącza do zmian zaawansowanych ustawień, preferencji, pomocy i informacji o aplikacji.</p> <p> Przycisk  służy do zmiany interfejsu użytkownika na interfejs ustawień zaawansowanych (patrz „Przegląd interfejsu ustawień zaawansowanych” na stronie 183).</p>
4	Szybkie łącza	<p>Wyświetla Szybkie łącza do określonych funkcji urządzenia. Ta sekcja zawiera także łącza do aplikacji w ustawieniach zaawansowanych.</p>

5	Obszar zawartości	<p>Wyświetla informacje o wybranym urządzeniu, pozostałym poziomie toneru i papieru. Informacje te różnić się będą w zależności od wybranego urządzenia. Niektóre urządzenia nie obsługują tej funkcji.</p>
6	Zamów materiały eksplo.	<p>Kliknij przycisk Zamów w oknie zamówienia materiałów. Nowe kasety z tonerem zamawiać można za pośrednictwem Internetu.</p>



Wybierz menu **Pomoc** lub kliknij przycisk  w oknie i kliknij dowolną opcję, o której chcesz dowiedzieć się więcej.

Przegląd interfejsu ustawień zaawansowanych

Interfejs zaawansowany przeznaczony jest dla osób zarządzających siecią i urządzeniami.



W zależności od opcji lub modelu niektóre menu mogą nie być wyświetlane. Oznacza to, że opcja nie dotyczy danego urządzenia.

Korzystanie z aplikacji Samsung Easy Printer Manager

Ustawienia urządzenia

Umożliwia skonfigurowanie różnych ustawień np. konfiguracji urządzenia, papieru, układu strony, kopiowania, ustawień faksu, książki adresowej i informacji o drukowaniu.

Ustawienia skanowania do komputera

To menu zawiera ustawienia umożliwiające tworzenie lub usuwanie profili skanowania do PC.

- **Włączanie skanowania:** Określa, czy skanowanie jest włączone w urządzeniu.
- Karta **Podstawowe:** Zawiera ogólne ustawienia skanowania i urządzenia.
- Karta **Obraz:** Zawiera ustawienia zmiany obrazu.

Ustawienia faksowania do komputera

Zawiera ustawienia podstawowej funkcji skanowania wybranego urządzenia.

- **Wyłącz:** Jeśli opcja **Wyłącz** ma wartość **Wł.**, przychodzące fakсы nie będą odbierane w urządzeniu.
- **Włącz odbieranie faksów z urządzenia:** Umożliwia wysyłanie faksów za pomocą urządzenia i konfigurację większej liczby opcji.

Ustawienia ostrzeżeń (tylko środowisko Windows)

To menu zawiera ustawienia powiązane z alarmami o błędach.

- **Ostrzeżenie drukarki:** Obejmuje ustawienia czasu otrzymania alarmu.
- **Ostrzeżenie e-mail:** Zawiera opcje dotyczące otrzymywania alertów pocztą elektroniczną.
- **Historia ostrzeżeń:** Obejmuje alerty dotyczące historii urządzenia i toneru.

Korzystanie z aplikacji Stan drukarki Samsung

Aplikacja Stan drukarki Samsung to program służący do monitorowania stanu drukarki i informowania o nim.





- Narzędzie to dostępne jest tylko dla użytkowników systemu Windows (patrz „Funkcje poszczególnych modeli” na stronie 7).
- Okno programu Stan drukarki Samsung i jego zawartość, pokazane w tym podręczniku użytkownika, mogą się różnić w zależności od urządzenia i używanego systemu operacyjnego.
- Należy sprawdzić, czy system operacyjny jest zgodny z urządzeniem (patrz temat „Dane techniczne” na stronie 94).

Przegląd Stan drukarki Samsung

W programie Stan drukarki Samsung można uzyskać informacje o błędach, które wystąpiły podczas pracy. Aplikacja Stan drukarki Samsung instalowana jest automatycznie podczas instalacji oprogramowania urządzenia.

Program Stan drukarki Samsung można także uruchomić ręcznie. Przejdź do **Preferencje drukowania**, kliknij kartę **Podstawowe** > przycisk **Stan drukarki**.

Na pasku zadań systemu Windows wyświetlone zostaną następujące ikony:

Ikona	Znaczenie	Opis
	Normalny	Urządzenie jest w trybie gotowości, nie występują błędy ani ostrzeżenia.
	Ostrzeżenie	Stan urządzenia może spowodować wystąpienie błędu w przyszłości. Na przykład, poziom toneru może być niski, co oznacza, że niedługo może dojść do jego wyczerpania.
	Wskaźnik błędu	Wystąpił przynajmniej jeden błąd.

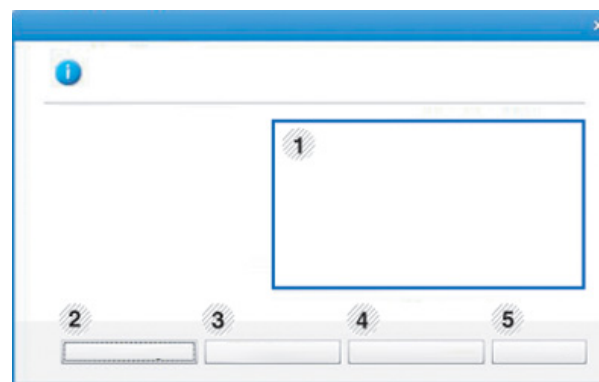

1	Poziom tonera	Możesz sprawdzić poziom toneru w każdej kasecie. Urządzenie i liczba kaset z tonerem wyświetlane w powyższym oknie mogą się różnić w zależności od używanego urządzenia. Niektóre urządzenia nie obsługują tej funkcji.
---	----------------------	---

Korzystanie z aplikacji Stan drukarki Samsung

2	Opcja	Możesz skonfigurować ustawienia ostrzeżeń związanych z zadaniami drukowania.
3	Zamów mat. ekspl.	Nowe kasety z tonerem zamawiać można za pośrednictwem Internetu.
4	User's Guide	Umożliwia wyświetlenie Podręcznik użytkownika.  W przypadku wystąpienia błędu ten przycisk otwiera Podręcznik wykrywania i usuwania usterek . Umożliwia to otwieranie sekcji rozwiązywania problemów bezpośrednio w podręczniku użytkownika.
5	Zamknij	Zamknij okno.

Korzystanie z programu Smart Panel

Smart Panel to program, który monitoruje pracę urządzenia i informuje o jego stanie, a także umożliwia dostosowanie jego ustawień. Aplikacja Smart Panel dostępna do pobrania w witrynie firmy Samsung (patrz „Instalowanie aplikacji Smart Panel” na stronie 122).





- Narzędzie to dostępne jest tylko dla użytkowników systemu Linux (patrz „Funkcje poszczególnych modeli” na stronie 7).
- Okno Smart Panel i jego zawartość przedstawione w tym podręczniku użytkownika mogą różnić się w zależności od urządzenia i stosowanego systemu operacyjnego.
- Należy sprawdzić, czy system operacyjny jest zgodny z urządzeniem (patrz temat „Dane techniczne” na stronie 94).

Przegląd programu Smart Panel

W programie Smart Panel można uzyskać informacje o błędach, które wystąpiły podczas pracy. Program Smart Panel można także uruchomić ręcznie.

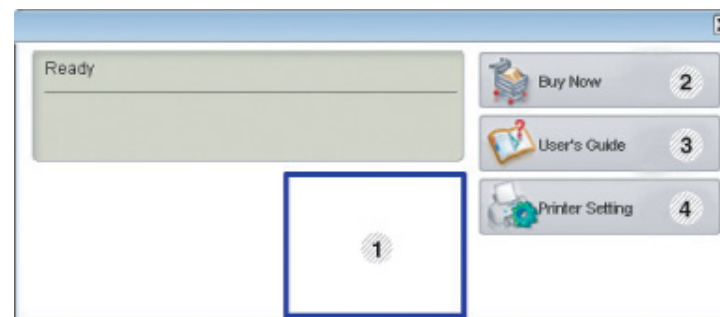
Kliknij dwukrotnie ikonę programu Smart Panel () w obszarze powiadamiania.



1	Poziom tonera	Możesz sprawdzić poziom toneru w każdej kasecie. Urządzenie i liczba kaset z tonerem wyświetlane w powyższym oknie mogą się różnić w zależności od używanego urządzenia. Jeśli ta opcja nie jest widoczna, to nie dotyczy danego urządzenia.
2	Buy Now	Nowe kasety z tonerem zamawiać można za pośrednictwem Internetu.
3	User's Guide	Umożliwia wyświetlenie Podręcznik użytkownika.  W przypadku wystąpienia błędu ten przycisk otwiera Troubleshooting Guide . Umożliwia to otwieranie sekcji rozwiązywania problemów bezpośrednio w podręczniku użytkownika.

Korzystanie z programu Smart Panel

4	Printer Setting	<p>Można skonfigurować różne ustawienia urządzenia w oknie programu Printer Settings Utility. Niektóre urządzenia nie obsługują tej funkcji.</p> <div data-bbox="392 375 1086 614"> Jeśli drukarka jest podłączona do sieci, okno SyncThru™ Web Service zostanie wyświetlone zamiast okna programu Printer Settings Utility.</div>
---	------------------------	---

Zmianie ustawień programu Smart Panel

Prawym przyciskiem myszy kliknij ikonę Smart Panel w systemie Linux i wybierz **Configure Smart Panel**. Wybierz wymagane ustawienia w oknie **Configure smart panel**.

Korzystanie z narzędzia Linux Unified Driver Configurator

Unified Driver Configurator to narzędzie służące głównie do konfigurowania urządzeń wielofunkcyjnych. Stosowanie narzędzia Unified Driver Configurator wymaga zainstalowania zunifikowanego sterownika dla systemu Linux (Unified Linux Driver) (patrz „Instalacja w systemie Linux” na stronie 122).

Po zainstalowaniu sterownika Unified Linux Driver w systemie Linux na pulpicie zostanie automatycznie utworzona ikona pakietu Unified Driver Configurator.

Uruchamianie programu Unified Driver Configurator

- 1 Dwukrotnie kliknij ikonę **Unified Driver Configurator**, znajdującą się na pulpicie.
Można również kliknąć ikonę menu **Startup** i wybrać kolejno opcje **Samsung Unified Driver > Unified Driver Configurator**.
- 2 Aby przejść do okna konfiguracji danego modułu, należy kliknąć odpowiednie przyciski po lewej stronie.

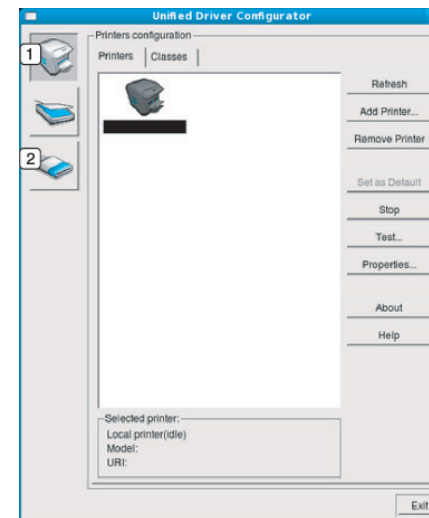

- 1 **Printer Configuration**
- 2 **Port Configuration**

Korzystanie z narzędzia Linux Unified Driver Configurator



Aby skorzystać z pomocy ekranowej, kliknij przycisk **Help** lub **?** w oknie.

- Po zmianie konfiguracji kliknij przycisk **Exit**, aby zamknąć aplikację **Unified Driver Configurator**.

Printers configuration

Menu **Printers configuration** ma dwie karty: **Printers** i **Classes**.

Karta Printers

Klikając przycisk z ikoną urządzenia z lewej strony okna programu **Unified Driver Configurator**, można wyświetlić bieżącą konfigurację drukarki systemowej.

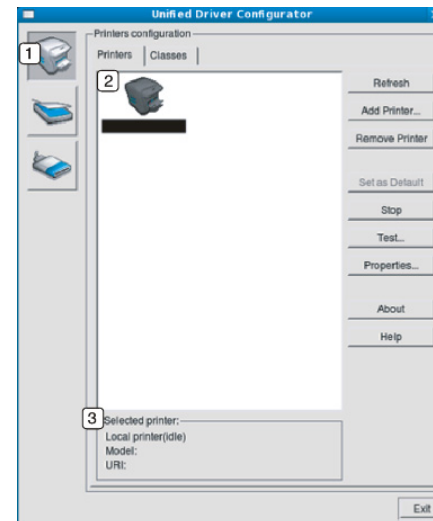

- | | |
|---|--|
| 1 | Przełącza do opcji Printers configuration . |
| 2 | Wyświetla wszystkie zainstalowane urządzenia. |
| 3 | Wyświetla stan, nazwę modelu i URI dla urządzenia. |

Przyciski sterujące drukarką są następujące:

- **Refresh:** Odświeża listę dostępnych urządzeń.
- **Add Printer:** Umożliwia dodanie nowych urządzeń.
- **Remove Printer:** Usuwa wybrane urządzenie.

Korzystanie z narzędzia Linux Unified Driver Configurator

- **Set as Default:** Ustawia wybrane urządzenie jako domyślne.
- **Stop/Start:** Zatrzymuje/uruchamia urządzenie.
- **Test:** Umożliwia wydruk strony testowej w celu sprawdzenia, czy urządzenie działa poprawnie.
- **Properties:** Umożliwia przeglądanie i zmianę właściwości drukarki.

Karta Classes

Na karcie Classes znajduje się lista dostępnych klas urządzeń.

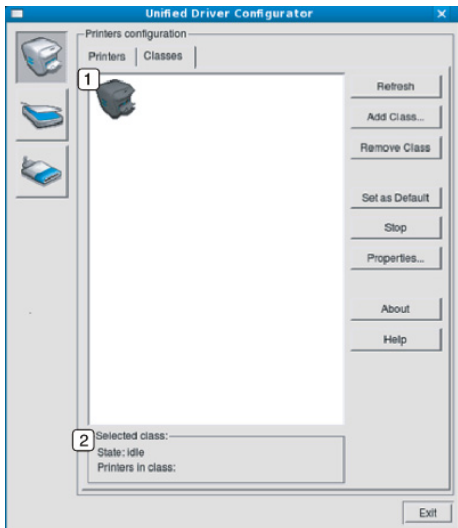

1	Wyświetla wszystkie klasy urządzeń.
2	Wyświetla stan klasy i liczbę urządzeń w tej klasie.

- **Refresh:** Odświeża listę klas.
- **Add Class:** Umożliwia dodanie nowej klasy urządzeń.
- **Remove Class:** Usuwa wybraną klasę urządzeń.

Ports configuration

W tym oknie można wyświetlać listę dostępnych portów, sprawdzać ich stan oraz zwalniać porty, które zostały zablokowane jako zajęte w momencie, kiedy proces nadrzędny został przerwany.

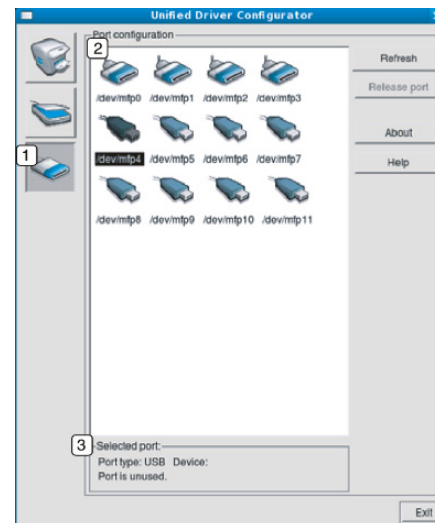

Korzystanie z narzędzia Linux Unified Driver Configurator

1	Przełącza do opcji Ports configuration .
2	Wyświetla wszystkie dostępne porty.
3	Wyświetla rodzaj portu, urządzenie podłączone do tego portu oraz stan.

- **Refresh:** odświeża listę dostępnych portów.
- **Release port:** Zwalnia wybrany port.



5. Rozwiązywanie problemów

Ten rozdział zawiera przydatne informacje dotyczące postępowania w przypadku wystąpienia błędu.

- **Problemy z podawaniem papieru** 194
- **Problemy z zasilaniem i podłączaniem kabla** 195
- **Problemy z drukowaniem** 196
- **Problemy z jakością wydruków** 200
- **Problemy z kopiowaniem** 208
- **Problemy ze skanowaniem** 209
- **Problemy z faksem** 211
- **Problemy związane z systemem operacyjnym** 213



Problemy z podawaniem papieru

Stan	Sugerowane rozwiązania
Papier zakleszcza się podczas drukowania	Usuń zakleszczenie papieru.
Papier skleja się.	<ul style="list-style-type: none">• Sprawdź maksymalną pojemność zasobnika.• Upewnij się, że użyto właściwego typu papieru.• Wyjmij papier z zasobnika papieru i wygnij go lub przekartkuj.• Wilgoć może powodować sklejanie się niektórych typów papieru.
Arkusze papieru nie są podawane ze stosu.	W zasobniku mogą znajdować się różne typy papieru. Załaduj do zasobnika papier jednego typu, rozmiaru i o jednakowej gramaturze.
Papier nie jest podawany do urządzenia.	<ul style="list-style-type: none">• Usuń wszystkie przeszkody z wnętrza urządzenia.• Papier nie został prawidłowo załadowany. Usuń papier z zasobnika i załaduj go prawidłowo.• W zasobniku znajduje się zbyt duża ilość papieru. Wyjmij nadmiar papieru.• Papier jest za gruby. Używaj tylko papieru zgodnego z wymaganiami technicznymi danego urządzenia.
Papier nadal ulega zakleszczeniu.	<ul style="list-style-type: none">• W zasobniku znajduje się zbyt duża ilość papieru. Wyjmij nadmiar papieru. Jeśli drukowanie odbywa się na materiałach specjalnych, użyj podajnika uniwersalnego (lub podajnika ręcznego).• Używany jest niewłaściwy typ papieru. Używaj tylko papieru zgodnego z wymaganiami technicznymi danego urządzenia.• Wewnątrz urządzenia mogą znajdować się resztki papieru. Otwórz pokrywę przednią i wyjmij resztki papieru.
Koperty przekrzywiają się lub nie są podawane prawidłowo.	Upewnij się, że prowadnice papieru dotykają koperty po obu jej stronach.

Problemy z zasilaniem i podłączaniem kabla

Stan	Sugerowane rozwiązania
Urządzenie nie jest zasilane lub kabel łączący urządzenie z komputerem nie jest podłączony prawidłowo.	<ul style="list-style-type: none"><li data-bbox="660 288 2184 384">• Najpierw podłącz urządzenie do źródła zasilania. Jeśli na panelu sterowania urządzenia znajduje się przycisk  (Power), naciśnij ten przycisk.<li data-bbox="660 411 1352 448">• Odłącz kabel urządzenia i podłącz go ponownie.

Problemy z drukowaniem

Stan	Możliwa przyczyna	Sugerowane rozwiązania
Urządzenie nie drukuje.	Urządzenie nie jest zasilane.	Najpierw podłącz urządzenie do źródła zasilania. Jeśli na panelu sterowania urządzenia znajduje się przycisk  (Power), naciśnij ten przycisk.
	Urządzenie nie jest wybrane jako urządzenie domyślne.	Wybierz urządzenie jako urządzenie domyślne w systemie Windows.
	Sprawdź następujące możliwości: <ul style="list-style-type: none">• pokrywa nie jest zamknięta. Zamknij pokrywę.• Wystąpiło zakleszczenie papieru. Usuń zakleszczenie papieru.• Nie załadowano papieru do podajnika. Załaduj papier.• Nie zainstalowano kasety z tonerem. Zainstaluj kasetę z tonerem.• Upewnij się, że z kasety z tonerem została zdjęta osłona ochronna i arkusze. Jeśli wystąpił błąd systemowy, skontaktuj się z przedstawicielem serwisu.	
	Kabel łączący urządzenie z komputerem nie jest podłączony prawidłowo.	Odłącz kabel urządzenia i podłącz go ponownie (patrz „Widok z tyłu” na stronie 23).
	Kabel łączący urządzenie z komputerem jest uszkodzony.	Jeśli to możliwe, podłącz kabel do innego sprawnego komputera i wykonaj wydruk. Można także spróbować użyć innego kabla urządzenia.
	Ustawienia portu są nieprawidłowe.	Sprawdź ustawienia drukarki w systemie Windows, aby określić, czy zadanie drukowania zostało wysłane do prawidłowego portu. Jeśli komputer wyposażony jest w więcej niż jeden port, upewnij się, że urządzenie jest podłączone do prawidłowego portu.
	Urządzenie może być nieprawidłowo skonfigurowane.	Sprawdź okno Preferencje drukowania , aby się upewnić, że wszystkie ustawienia są prawidłowe.

Problemy z drukowaniem

Stan	Możliwa przyczyna	Sugerowane rozwiązania
Urządzenie nie drukuje.	Sterownik drukarki został nieprawidłowo zainstalowany.	Odinstaluj i zainstaluj ponownie sterownik urządzenia.
	Urządzenie nie działa prawidłowo.	Sprawdź, czy urządzenie nie wyświetla błędu systemowego na wyświetlaczu panelu sterowania. Skontaktuj się z serwisem.
	Rozmiar dokumentu jest zbyt duży – brakuje pamięci dyskowej komputera, aby umożliwić dostęp do tego zadania drukowania.	Zwolnij więcej przestrzeni na dysku i wydrukuj dokument ponownie.
	Zasobnik odbiorczy jest pełny.	Po wyjęciu papieru z zasobnika wyjściowego urządzenie wznowi drukowanie.
Urządzenie wybiera materiały do drukowania z niewłaściwego źródła papieru.	Opcje papieru wybrane w oknie Preferencje drukowania mogą być nieprawidłowe.	W wielu aplikacjach źródło papieru można wybrać na karcie Papier w oknie Preferencje drukowania (patrz „Otwieranie preferencji drukowania” na stronie 50). Wybierz właściwe źródło papieru. Zobacz ekran pomocy sterownika drukarki (patrz „Korzystanie z pomocy” na stronie 51).
Wykonywanie zadania drukowania trwa bardzo długo.	Zadanie może być bardzo złożone.	Zmniejsz złożoność strony lub zmień ustawienia jakości wydruku.
Półowa strony jest pusta.	Mogła zostać wybrana niewłaściwa orientacja strony.	Zmień orientację strony w aplikacji (patrz „Otwieranie preferencji drukowania” na stronie 50). Zobacz ekran pomocy sterownika drukarki (patrz „Korzystanie z pomocy” na stronie 51).
	Rzeczywisty rozmiar papieru oraz ustawienia rozmiaru papieru nie są zgodne.	Upewnij się, że rozmiar papieru w ustawieniach sterownika drukarki odpowiada arkuszom znajdującym się w zasobniku. Upewnij się także, czy rozmiar papieru w ustawieniach sterownika drukarki odpowiada papierowi wybranemu w ustawieniach używanej aplikacji oprogramowania (patrz „Otwieranie preferencji drukowania” na stronie 50).

Problemy z drukowaniem

Stan	Możliwa przyczyna	Sugerowane rozwiązania
Urządzenie drukuje, ale tekst jest niepoprawny, zniekształcony lub niepełny.	Kabel urządzenia jest nieprawidłowo podłączony lub uszkodzony.	Odłącz kabel urządzenia i podłącz go ponownie. Spróbuj wydrukować dokument, który wcześniej został już prawidłowo wydrukowany. Jeśli to możliwe, podłącz kabel i urządzenie do innego komputera i spróbuj wydrukować zadanie, które na pewno jest poprawne. Jeśli problem nie zostanie rozwiązany, wymień kabel urządzenia.
	Wybrano niewłaściwy sterownik drukarki.	Sprawdź menu wyboru drukarki w aplikacji, aby się upewnić, że wybrano właściwe urządzenie.
	Aplikacja działa nieprawidłowo.	Spróbuj wydrukować dokument z innej aplikacji.
	System operacyjny działa nieprawidłowo.	Zamknij system Windows i ponownie uruchom komputer. Wyłącz i włącz ponownie urządzenie.
Strony są drukowane, ale są puste.	Kaseta z tonerem jest uszkodzona lub pusta.	W razie potrzeby wstrząśnij kasetą z tonerem. W razie konieczności wymień kasetę z tonerem. <ul style="list-style-type: none">• patrz „Rozprowadzanie tonera” na stronie 67.• patrz „Wymiana kasety z tonerem” na stronie 69.
	Plik może zawierać puste strony.	Sprawdź, czy w pliku nie ma pustych stron.
	Niektóre elementy, np. kontroler lub płyta główna, są uszkodzone.	Skontaktuj się z serwisem.
Urządzenie niepoprawnie drukuje pliki PDF. Brakuje niektórych elementów graficznych, tekstu lub ilustracji.	Niezgodność między plikiem PDF a produktami firmy Acrobat.	Wydrukowanie pliku PDF jako obrazu może umożliwić tę czynność. Włącz opcję Drukuj jako obraz w opcjach drukowania programu Acrobat.  Drukowanie potrwa dłużej w przypadku drukowania pliku PDF jako obrazu.

Problemy z drukowaniem



Stan	Możliwa przyczyna	Sugerowane rozwiązania
Jakość druku zdjęć nie jest dobra. Obrazy nie są wyraźne.	Rozdzielczość zdjęcia jest bardzo niska.	Zmniejsz rozmiar zdjęcia. Po zwiększeniu rozmiaru w aplikacji rozdzielczość zostaje zmniejszona.
Przed rozpoczęciem drukowania urządzenie wydziela parę w pobliżu zasobnika wyjściowego.	Używanie wilgotnego papieru może spowodować powstawanie pary podczas wydruku.	To nie stanowi problemu. Kontynuuj drukowanie.
Drukarka nie drukuje na papierze o nietypowym formacie, jak papier do druku faktur.	Rzeczywisty rozmiar papieru i ustawiony rozmiar papieru nie są zgodne.	Wybierz właściwy rozmiar papieru w obszarze Niestandardowa na karcie Papier w oknie Preferencje drukowania (patrz „Otwieranie preferencji drukowania” na stronie 50).
Zadrukowany papier z fakturami jest zawinięty.	Ustawienia typu papieru nie pasują do siebie.	Zmień opcję drukarki i spróbuj ponownie. Przejdź do okna Preferencje drukowania , kliknij kartę Papier i ustaw typ Gruby (patrz „Otwieranie preferencji drukowania” na stronie 50).

Problemy z jakością wydruków

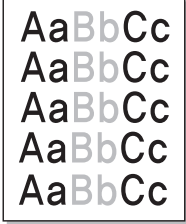
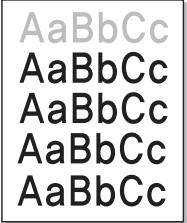
Jeśli wewnątrz urządzenia jest brudne lub jeśli papier został załadowany nieprawidłowo, jakość wydruku może się pogorszyć. Poniższa tabela zawiera informacje dotyczące usuwania problemu.

Stan	Sugerowane rozwiązania
<p>Zbyt jasny lub wyblakły wydruk</p> 	<ul style="list-style-type: none">• Jeżeli na stronie występują pionowe, białe pasma lub wyblakłe obszary, kończy się zapas toneru. Zamów nową kasetę z tonerem (patrz „Wymiana kasety z tonerem” na stronie 69).• Papier może być niezgodny ze specyfikacjami, np. jest zbyt wilgotny lub zbyt chropowaty.• Jeśli cała strona jest jasna, ustawienie rozdzielczości druku jest zbyt niskie lub włączony jest tryb oszczędzania tonera. Ustaw rozdzielczość wydruku i wyłącz tryb oszczędzania tonera. Patrz ekran pomocy sterownika drukarki.• Obecność wyblakłych powierzchni i plam sugeruje konieczność wyczyszczenia kasety z tonerem. Wyczyść wewnątrz urządzenia (patrz „Czyszczenie urządzenia” na stronie 73).• Powierzchnia modułu LSU wewnątrz urządzenia może być zabrudzona. Wyczyść wewnątrz urządzenia (patrz „Czyszczenie urządzenia” na stronie 73). Jeśli te czynności nie spowodują rozwiązania problemu, skontaktuj się z serwisem.
<p>Górna część papieru jest zadrukowywana jaśniejszymi kolorami niż pozostała część</p> 	<p>Toner może nie przylegać prawidłowo do tego typu papieru.</p> <ul style="list-style-type: none">• Zmień opcję drukarki i spróbuj ponownie. Przejdź do okna Preferencje drukowania, kliknij kartę Papier i ustaw typ papieru na Wtórny (patrz „Otwieranie preferencji drukowania” na stronie 50).

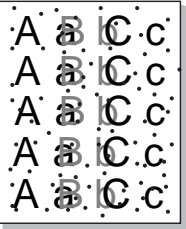
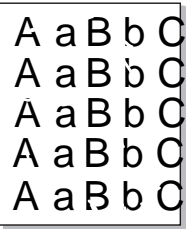
Problemy z jakością wydruków

Stan	Sugerowane rozwiązania
<p>Plamy toneru</p> 	<ul style="list-style-type: none">• Papier może być niezgodny ze specyfikacjami, np. jest zbyt wilgotny lub zbyt chropowaty.• Wałek transferowy może być brudny. Wyczyść wnętrze urządzenia (patrz „Czyszczenie urządzenia” na stronie 73).• Ścieżka papieru może wymagać wyczyszczenia. Skontaktuj się z serwisem (patrz „Czyszczenie urządzenia” na stronie 73).
<p>Wyblakłe obszary</p> 	<p>Jeśli w różnych miejscach na stronie występują wyblakłe, zazwyczaj okrągłe obszary:</p> <ul style="list-style-type: none">• Jeden z arkuszy papieru może być wadliwy. Spróbuj ponownie wydrukować zadanie.• Zawartość wilgoci w papierze jest nierównomierna lub papier ma wilgotne plamy. Użyj papieru innej marki.• Zła partia papieru. Błędy w procesie produkcyjnym mogą sprawić, że niektóre obszary papieru nie wchłaniają toneru. Użyj papieru innego typu lub innej marki.• Zmień opcję drukarki i spróbuj ponownie. Przejdź do okna Preferencje drukowania, kliknij kartę Papier i ustaw typ Gruby (patrz „Otwieranie preferencji drukowania” na stronie 50). <p>Jeśli te czynności nie spowodują rozwiązania problemu, skontaktuj się z serwisem.</p>
<p>Białe plamy</p> 	<p>Jeśli na stronie widoczne są białe plamy:</p> <ul style="list-style-type: none">• Papier jest zbyt chropowaty i jego drobiny są przenoszone na części wewnętrzne urządzenia, co powoduje zabrudzenie wałka transferowego. Wyczyść wnętrze urządzenia (patrz „Czyszczenie urządzenia” na stronie 73).• Ścieżka papieru może wymagać wyczyszczenia. Wyczyść wnętrze urządzenia (patrz „Czyszczenie urządzenia” na stronie 73). <p>Jeśli te czynności nie spowodują rozwiązania problemu, skontaktuj się z serwisem.</p>

Problemy z jakością wydruków

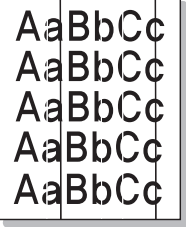
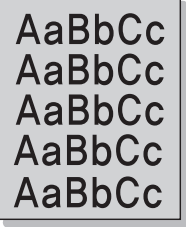
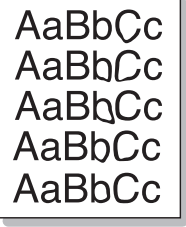
Stan	Sugerowane rozwiązania
<p>Pionowe linie na wydruku</p> 	<p>Jeśli na stronie występują pionowe smugi:</p> <ul style="list-style-type: none">• Powierzchnia (część bębna) kasety z tonerem wewnątrz urządzenia została prawdopodobnie zarysowana. Wyjmij kasetę z tonerem i zainstaluj nową (patrz „Wymiana kasety z tonerem” na stronie 69). <p>Jeśli na stronie występują białe pionowe smugi:</p> <ul style="list-style-type: none">• Powierzchnia modułu LSU wewnątrz urządzenia może być zabrudzona. Wyczyść wnętrze urządzenia (patrz „Czyszczenie urządzenia” na stronie 73). Jeśli te czynności nie spowodują rozwiązania problemu, skontaktuj się z serwisem.
<p>Tło czarne lub kolorowe</p> 	<p>Jeśli stopień zaciemnienia tła jest zbyt duży:</p> <ul style="list-style-type: none">• Zmień papier na papier o mniejszej gramaturze.• Sprawdź warunki panujące w miejscu, w którym ustawiono urządzenie: bardzo suche lub bardzo wilgotne powietrze (wilgotność względna wyższa niż 80%) może powodować większe cieniowanie tła.• Wyjmij kasetę z tonerem i zainstaluj nową (patrz „Wymiana kasety z tonerem” na stronie 69).• Dokładnie rozprowadź toner (patrz „Rozprowadzanie tonera” na stronie 67).
<p>Smugi toneru</p> 	<ul style="list-style-type: none">• Wyczyść wnętrze urządzenia (patrz temat „Czyszczenie urządzenia” na stronie 73).• Sprawdź typ i jakość papieru.• Wyjmij kasetę z tonerem i zainstaluj nową (patrz „Wymiana kasety z tonerem” na stronie 69).

Problemy z jakością wydruków

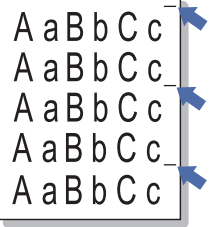
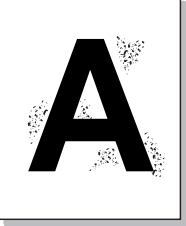
Stan	Sugerowane rozwiązania
<p data-bbox="51 272 302 347">Powtarzające się pionowe pasy</p> 	<p data-bbox="409 272 1377 304">Jeśli na drukowanej stronie występują powtarzające się pionowe ślady:</p> <ul data-bbox="409 328 2168 539" style="list-style-type: none"><li data-bbox="409 328 2168 400">• Kasetę z tonerem może być uszkodzona. Jeśli problem nie ustąpi, wyjmij kasetę z tonerem i zainstaluj nową (patrz „Wymiana kasety z tonerem” na stronie 69).<li data-bbox="409 419 2168 491">• Na niektórych częściach urządzenia może znajdować się toner. Jeśli wady występują na tylnej części strony, problem zostanie prawdopodobnie rozwiązany po wydrukowaniu kilku następnych stron.<li data-bbox="409 510 1391 539">• Zespół utrwalający może być uszkodzony. Skontaktuj się z serwisem.
<p data-bbox="51 655 383 730">Rozproszenie toneru w tle</p> 	<p data-bbox="409 655 1809 687">Plamki w tle powstają z drobin toneru rozproszonych w sposób przypadkowy na drukowanej stronie.</p> <ul data-bbox="409 711 2190 1098" style="list-style-type: none"><li data-bbox="409 711 2190 783">• Papier może być zbyt wilgotny. Użyj papieru z innej partii. Nie otwieraj opakowania papieru, jeżeli nie jest to konieczne, aby papier nie wchłonął zbyt wiele wilgoci.<li data-bbox="409 802 2190 919">• Jeśli rozproszenie toneru w tle pojawia się na kopercie, zmień układ wydruku, aby uniknąć drukowania w obszarach, które mają nachodzące na siebie połączenia po drugiej stronie. Drukowanie na połączeniach może powodować problemy. Możesz też wybrać opcję Gruba koperta w oknie Preferencje drukowania (patrz Podstawowy podręcznik).<li data-bbox="409 938 2190 1050">• Jeżeli plamki w tle pokrywają całą powierzchnię drukowanej strony, dostosuj rozdzielczość drukowania z poziomu aplikacji lub w oknie Preferencje drukowania. Upewnij się, że wybrany został odpowiedni typ papieru. Na przykład: Jeśli wybrano Grubszy papier, a zastosowano Zwykły papier, może wystąpić nagromadzenie toneru, co powoduje ten problem z jakością.<li data-bbox="409 1069 1989 1098">• Jeśli używasz nowej kasety z tonerem, najpierw rozprosz toner (patrz „Rozprowadzanie tonera” na stronie 67).

Problemy z jakością wydruków

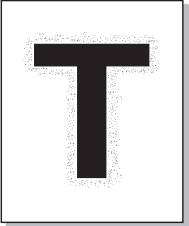
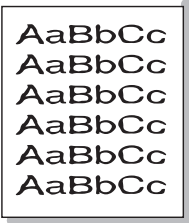
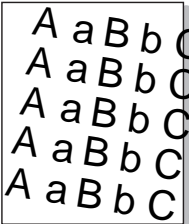
Stan	Sugerowane rozwiązania
<p data-bbox="51 268 365 427">Wokół pogrubionych znaków lub obrazów widać cząsteczki toneru</p> 	<p data-bbox="409 268 1227 304">Toner może nie przylegać prawidłowo do tego typu papieru.</p> <ul data-bbox="409 325 2190 491" style="list-style-type: none"><li data-bbox="409 325 2190 400">• Zmień opcję drukarki i spróbuj ponownie. Przejdź do okna Preferencje drukowania, kliknij kartę Papier i ustaw typ papieru na Wtórny (patrz „Otwieranie preferencji drukowania” na stronie 50).<li data-bbox="409 416 2190 491">• Upewnij się, że wybrany został odpowiedni typ papieru. Na przykład: Jeśli wybrano Grubszy papier, a zastosowano Zwykły papier, może wystąpić nagromadzenie toneru, co powoduje ten problem z jakością.
<p data-bbox="51 735 365 772">Zniekształcone znaki</p> 	<ul data-bbox="409 735 2107 772" style="list-style-type: none"><li data-bbox="409 735 2107 772">• Jeżeli litery są zniekształcone, a obrazy niekompletne, używany papier może być zbyt śliski. Spróbuj użyć innego papieru.
<p data-bbox="51 1075 365 1112">Przekrzywienie strony</p> 	<ul data-bbox="409 1075 1570 1214" style="list-style-type: none"><li data-bbox="409 1075 1167 1112">• Upewnij się, że papier został poprawnie załadowany.<li data-bbox="409 1123 853 1160">• Sprawdź typ i jakość papieru.<li data-bbox="409 1171 1570 1208">• Upewnij się, że prowadnice nie obejmują stosu arkuszy zbyt ciasno ani zbyt luźno.

Problemy z jakością wydruków

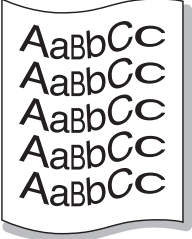
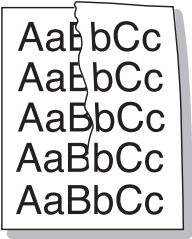
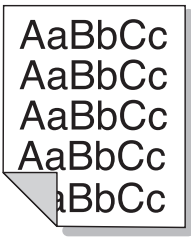
Stan	Sugerowane rozwiązania
<p data-bbox="49 268 286 347">Podwijanie się i falowanie</p> 	<ul data-bbox="414 271 1960 406" style="list-style-type: none">• Upewnij się, że papier został poprawnie załadowany.• Sprawdź typ i jakość papieru. Zwijanie się papieru może być spowodowane wysoką temperaturą i wilgotnością.• Odwróć stos papieru w zasobniku. Spróbuj także obrócić papier w zasobniku o 180°.
<p data-bbox="49 667 358 699">Marszczenie papieru</p> 	<ul data-bbox="414 670 1601 805" style="list-style-type: none">• Upewnij się, że papier został poprawnie załadowany.• Sprawdź typ i jakość papieru.• Odwróć stos papieru w zasobniku. Spróbuj także obrócić papier w zasobniku o 180°.
<p data-bbox="49 1018 358 1090">Zabrudzenie tylnych stron wydruków</p> 	<ul data-bbox="414 1013 2195 1045" style="list-style-type: none">• Sprawdź, czy toner nie wysypuje się z kasety. Wyczyść wnętrze urządzenia (patrz temat „Czyszczenie urządzenia” na stronie 73).

Problemy z jakością wydruków

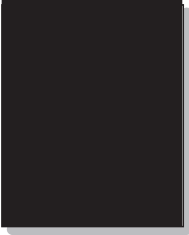
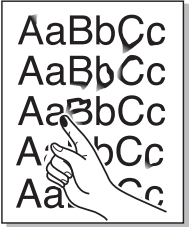
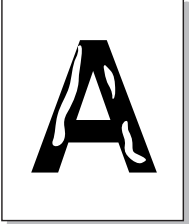
Stan	Sugerowane rozwiązania
<p data-bbox="51 272 338 347">Jednokolorowe lub czarne strony</p> 	<ul data-bbox="412 272 2186 448" style="list-style-type: none">• Kasetę z tonerem może być nieprawidłowo zainstalowana. Wyjmij kasetę z tonerem i włóż ją ponownie.• Kasetę z tonerem może być uszkodzona. Wyjmij kasetę z tonerem i zainstaluj nową (patrz „Wymiana kasety z tonerem” na stronie 69).• Urządzenie może wymagać naprawy. Skontaktuj się z serwisem.
<p data-bbox="51 655 309 730">Wysypywanie się toneru z kasety</p> 	<ul data-bbox="412 655 1794 799" style="list-style-type: none">• Wyczyść wnętrze urządzenia (patrz temat „Czyszczenie urządzenia” na stronie 73).• Sprawdź typ i jakość papieru.• Wyjmij kasetę z tonerem i zainstaluj nową (patrz temat „Wymiana kasety z tonerem” na stronie 69). <p data-bbox="412 815 1715 847">Jeśli problem występuje nadal, urządzenie może wymagać naprawy. Skontaktuj się z serwisem.</p>
<p data-bbox="51 1038 353 1070">Niewypełnione znaki</p> 	<p data-bbox="412 1038 1951 1070">W częściach znaków występują białe plamy w miejscach, gdzie powinny znajdować się wypełnione powierzchnie:</p> <ul data-bbox="412 1094 1626 1182" style="list-style-type: none">• Druk może odbywać się na niewłaściwej stronie papieru. Wyciągnij papier i odwróć go.• Papier może być niezgodny ze specyfikacjami.

Problemy z jakością wydruków

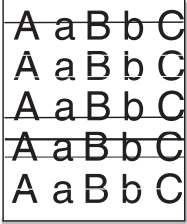
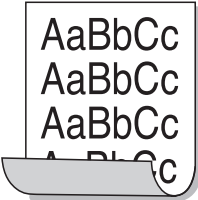
Stan	Sugerowane rozwiązania
<p data-bbox="49 268 282 304">Poziome smugi</p> 	<p data-bbox="412 272 1211 304">Jeśli wystąpią poziome równoległe czarne paski lub smugi:</p> <ul data-bbox="412 328 2190 448" style="list-style-type: none"><li data-bbox="412 328 1854 360">• Kasetę z tonerem może być nieprawidłowo zainstalowana. Wyjmij kasetę z tonerem i włóż ją ponownie.<li data-bbox="412 376 2190 448">• Kasetę z tonerem może być uszkodzona. Wyjmij kasetę z tonerem i zainstaluj nową (patrz „Wymiana kasety z tonerem” na stronie 69). <p data-bbox="412 472 1715 504">Jeśli problem występuje nadal, urządzenie może wymagać naprawy. Skontaktuj się z serwisem.</p>
<p data-bbox="49 611 237 643">Podwinięcie</p> 	<p data-bbox="412 611 1525 643">Jeśli zadrukowany papier jest pozwijany lub papier nie jest podawany do drukarki:</p> <ul data-bbox="412 667 2190 786" style="list-style-type: none"><li data-bbox="412 667 1599 699">• Odwróć stos papieru w zasobniku. Spróbuj także obrócić papier w zasobniku o 180°.<li data-bbox="412 715 2190 786">• Zmień opcję papieru w drukarce i spróbuj ponownie. Przejdź do okna Preferencje drukowania, kliknij kartę Papier i ustaw typ na Cienki (patrz „Otwieranie preferencji drukowania” na stronie 50).
<ul data-bbox="49 922 383 1289" style="list-style-type: none"><li data-bbox="49 922 383 1074">• Nieznany obraz pojawia się wielokrotnie na kilku arkuszach<li data-bbox="49 1090 383 1161">• Wysypywanie się toneru z kasety<li data-bbox="49 1177 383 1289">• Wydruk jest jasny lub występują zabrudzenia	<p data-bbox="412 922 2190 1034">Korzystanie z urządzenia na wysokości większej niż 1000 m może mieć niekorzystny wpływ na jakość wydruku np. powodując wysypywanie się toneru lub zbyt jasne wydruki. Należy poprawić ustawienie wysokości w urządzeniu (patrz „Ustawianie wysokości” na stronie 140).</p>

Problemy z kopiowaniem

Stan	Sugerowane rozwiązania
Kopie są zbyt jasne lub zbyt ciemne.	Użyj opcji Zaciemnienie w obszarze Funk.kopiov., aby rozjaśnić lub przyciemnić tło na kopiach (patrz „Zmiana ustawień dla każdej kopii” na stronie 52).
Na kopiach występują rozmazania, linie, znaki lub plamy.	<ul style="list-style-type: none">• Jeśli wady występują na oryginale, użyj opcji Zaciemnienie w obszarze Funk.kopiov., aby przyciemnić lub rozjaśnić tło kopii.• Jeśli wady nie występują na oryginale, wyczyść moduł skanera (patrz temat „Czyszczenie zespołu skanowania” na stronie 77).
Obraz kopii jest przekrzywiony.	<ul style="list-style-type: none">• Upewnij się, że oryginał jest wyrównany względem wskaźnika dopasowania.• Walek transferowy może być brudny. Wyczyść wnętrze urządzenia (patrz „Czyszczenie urządzenia” na stronie 73).
Drukowane są puste kopie.	Sprawdź, czy oryginał umieszczony jest w podajniku dokumentów zadrukowaną stroną w dół. Jeśli te czynności nie spowodują rozwiązania problemu, skontaktuj się z serwisem.
Obraz łatwo ściera się z kopii.	<ul style="list-style-type: none">• Wymień papier w zasobniku na papier z nowego opakowania.• W miejscach o dużej wilgotności nie należy pozostawiać papieru w urządzeniu przez dłuższy czas.
Występują częste zakleszczenia papieru do kopiowania.	<ul style="list-style-type: none">• Przekartkuj papier, a następnie odwróć go w zasobniku papieru. Wymień papier w zasobniku na nowy. Sprawdź i dopasuj prowadnice papieru, jeśli to konieczne.• Upewnij się, że używasz papieru odpowiedniego typu i o właściwej gramaturze.• Po usunięciu zakleszczenia papieru sprawdź, czy w urządzeniu nie pozostały resztki papieru do kopiowania.
Kaseta z tonerem wystarcza na mniejszą liczbę kopii niż oczekiwana.	<ul style="list-style-type: none">• Może to wynikać z faktu, że oryginały zawierają obrazy, duże ciemne obszary i grube linie. Formularze, biuletyny informacyjne, książki i podobne dokumenty należą do oryginałów, których kopiowanie wymaga większej ilości toneru.• Wyłącz i włącz urządzenie.

Problemy ze skanowaniem

Stan	Sugerowane rozwiązania
Skaner nie działa.	<ul style="list-style-type: none">• Upewnij się, że oryginał umieszczony jest w podajniku dokumentów stroną do zeskanowania skierowaną w dół (patrz „Ładowanie oryginałów” na stronie 46).• Ilość dostępnej pamięci może nie być wystarczająca do pomieszczenia dokumentu, który ma być zeskanowany. Należy wypróbować funkcję skanowania wstępnego, aby zobaczyć, czy zadziała. Spróbuj zmniejszyć rozdzielczość skanowania.• Sprawdź, czy kabel drukarki urządzenia jest podłączony prawidłowo.• Upewnij się, że kabel drukarki urządzenia nie jest uszkodzony. Zamień kabel drukarki na taki, który jest na pewno sprawny. Jeśli to konieczne, wymień kabel drukarki.• Sprawdź, czy skaner jest poprawnie skonfigurowany. Należy sprawdzić ustawienia w programie SmarThru Office lub używanej aplikacji w celu upewnienia się, że zadanie skanera zostało wysłane do prawidłowego portu (na przykład USB001).
Moduł skanera skanuje bardzo wolno.	<ul style="list-style-type: none">• Sprawdź, czy urządzenie drukuje odebrane dane. Jeśli tak, zeskanuj dokument po wydrukowaniu odebranych danych.• Grafika jest skanowana wolniej niż tekst.• Szybkość komunikacji spada w trybie skanowania, ponieważ do przeanalizowania i odtworzenia zeskanowanego obrazu wymagana jest duża ilość pamięci. Ustaw w komputerze tryb ECP, w ustawieniach BIOS. Pomoże to zwiększyć szybkość. Szczegóły dotyczące ustawiania opcji BIOS zawiera podręcznik użytkownika komputera.

Problemy ze skanowaniem

Stan	Sugerowane rozwiązania
<p>Na ekranie komputera wyświetlany jest następujący komunikat:</p> <ul style="list-style-type: none">• Urządzenie nie może być ustawione w wybranym trybie sprzętowym.• Port jest używany przez inny program.• Port jest wyłączony.• Skaner jest zajęty przyjmowaniem lub drukowaniem danych. Spróbuj ponownie po zakończeniu bieżącego zadania.• Nieprawidłowe dojście.• Skanowanie nie powiodło się.	<ul style="list-style-type: none">• Prawdopodobnie jest wykonywane zadanie kopiowania lub drukowania. Spróbuj wykonać zadanie po zakończeniu tego zadania.• Wybrany port jest obecnie używany. Uruchom ponownie komputer i ponów próbę.• Kabel drukarki urządzenia może być nieprawidłowo podłączony lub zostało wyłączone zasilanie.• Sterownik drukarki nie jest zainstalowany lub system operacyjny nie został prawidłowo skonfigurowany.• Upewnij się, że urządzenie jest prawidłowo podłączone i że włączono zasilanie, a następnie uruchom ponownie komputer.• Kabel USB może być nieprawidłowo podłączony lub zostało wyłączone zasilanie.

Problemy z faksem

Stan	Sugerowane rozwiązania
Urządzenie nie działa, na wyświetlaczu nie ma żadnych komunikatów lub przyciski nie działają.	<ul style="list-style-type: none">• Odłącz przewód zasilający i podłącz ponownie.• Upewnij się, że do gniazda elektrycznego dostarczane jest zasilanie.• Upewnij się, czy urządzenie jest włączone i czy został naciśnięty przycisk zasilania na panelu sterowania.
Brak sygnału wybierania.	<ul style="list-style-type: none">• Sprawdź, czy linia telefoniczna jest prawidłowo podłączona (patrz „Widok z tyłu” na stronie 23).• Sprawdź, czy gniazdo telefoniczne działa, podłączając do niego inny telefon.
Numery przechowywane w pamięci nie są prawidłowo wybierane.	Upewnij się, że numery zapisane w pamięci są prawidłowe. Aby to sprawdzić, wydrukuj listę z książki adresowej.
Oryginał nie jest podawany do urządzenia.	<ul style="list-style-type: none">• Upewnij się, że papier nie jest pomarszczony i został włożony prawidłowo. Sprawdź, czy oryginał ma prawidłowy rozmiar i nie jest za gruby lub za cienki.• Upewnij się, że podajnik dokumentów jest prawidłowo zamknięty.• Konieczna może być wymiana podkładki gumowej podajnika dokumentów. Skontaktuj się z serwisem (patrz „Dostępne części do konserwacji” na stronie 64).
Fakсы nie są odbierane automatycznie.	<ul style="list-style-type: none">• Tryb odbierania powinien być ustawiony na Faks (patrz „Zmiana trybów odbierania” na stronie 174).• Upewnij się, że w zasobniku znajduje się papier (patrz „Dane techniczne nośnika druku” na stronie 96).• Sprawdź, czy na wyświetlaczu nie ma komunikatu o błędzie. Jeśli jest, usuń problem.
Urządzenie nie wysyła faksów.	<ul style="list-style-type: none">• Sprawdź, czy oryginał został załadowany do podajnika dokumentów.• Sprawdź, czy urządzenie, do którego wysyłany jest faks, może go odebrać.

Problemy z faksem

Stan	Sugerowane rozwiązania
Faks przychodzący zawiera puste miejsca lub jest niskiej jakości.	<ul style="list-style-type: none">• Urządzenie wysyłające faks może być wadliwe.• Zaszumiona linia telefoniczna może powodować błędy linii.• Sprawdź urządzenie poprzez wykonanie kopii.• Kasetę z tonerem zbliża się do końca szacowanego czasu swej eksploatacji. Wymień kasetę z tonerem („Wymiana kasety z tonerem” na stronie 69).
Niektóre słowa na faksie przychodzącym są rozciągnięte.	W urządzeniu wysyłającym faks wystąpiło tymczasowe zakleszczenie dokumentu.
Na wysyłanych oryginałach występują linie.	Sprawdź, czy na jednostce skanującej nie ma zanieczyszczeń i usuń je (patrz temat „Czyszczenie zespołu skanowania” na stronie 77).
Urządzenie wybiera numer, ale nie może nawiązać połączenia z innym urządzeniem faksowym.	Faks odbiorczy może być wyłączony, może nie być w nim papieru lub może nie być w stanie odbierać połączeń przychodzących. Porozmawiaj z operatorem drugiego urządzenia i poproś o rozwiązanie problemów z ich strony.
Faksy nie są zapisywane w pamięci.	Może być za mało pamięci do zapisania faksu. Jeżeli wyświetlany jest komunikat o ilości dostępnej pamięci, usuń niepotrzebne fakсы z pamięci, a następnie spróbuj zapisać faks ponownie. Skontaktuj się z serwisem.
W dolnej części każdej strony lub na innych stronach znajdują się puste obszary, z małym paskiem tekstu w górnej części.	W ustawieniach opcji użytkownika mogły zostać wybrane nieprawidłowe ustawienia papieru. Sprawdź rozmiar papieru i spróbuj ponownie.

Problemy związane z systemem operacyjnym

Typowe problemy w systemie Windows

Stan	Sugerowane rozwiązania
Podczas instalacji pojawia się komunikat „Plik w użyciu”	Zamknij wszystkie aplikacje. Usuń wszystkie aplikacje z grupy Autostart, a następnie uruchom system Windows ponownie. Ponownie zainstaluj sterownik drukarki.
Wyświetlane są komunikaty: „Ogólny błąd ochrony”, „Wyjątek OE”, „Spool 32” lub „Niedozwolona operacja”	Zamknij wszystkie aplikacje, uruchom ponownie system Windows i ponownie wydrukuj zadanie.
Pojawiają się komunikaty: „Drukowanie nie powiodło się”, „Przekroczony limit czasu drukarki”.	Takie komunikaty mogą zostać wyświetlone podczas drukowania. Wystarczy poczekać, aż urządzenie zakończy drukowanie. Jeżeli komunikat pojawi się w trybie gotowości lub po ukończeniu drukowania, sprawdź połączenie i/lub określ, czy wystąpił błąd.



Więcej informacji na temat komunikatów o błędach systemu Microsoft Windows znajduje się w podręczniku użytkownika systemu Microsoft Windows dostarczonym wraz z komputerem.

Problemy związane z systemem operacyjnym

Typowe problemy na komputerach Macintosh

Stan	Sugerowane rozwiązania
Urządzenie niepoprawnie drukuje pliki PDF. Brakuje niektórych elementów graficznych, tekstu lub ilustracji.	<p>Wydrukowanie pliku PDF jako obrazu może umożliwić tę czynność. Włącz opcję Drukuj jako obraz w opcjach drukowania programu Acrobat.</p> <p> Drukowanie potrwa dłużej w przypadku drukowania pliku PDF jako obrazu.</p>
Niektóre litery nie są normalnie wyświetlane podczas drukowania okładki.	<p>System Mac OS nie może utworzyć czcionki podczas drukowania strony tytułowej. Litery alfabetu angielskiego i cyfry wyświetlane są prawidłowo na okładce.</p>
Podczas drukowania dokumentu na komputerze Macintosh w programie Acrobat Reader w wersji 6.0 lub nowszej kolory drukowane są nieprawidłowo.	<p>Upewnij się, że wybrane ustawienie rozdzielczości jest takie samo w sterowniku urządzenia i w programie Acrobat Reader.</p>



Więcej informacji na temat komunikatów o błędach systemu Macintosh znajduje się w podręczniku użytkownika systemu Macintosh dostarczonym wraz z komputerem.

Problemy związane z systemem operacyjnym

Typowe problemy w systemie Linux

Stan	Sugerowane rozwiązania
Urządzenie nie drukuje.	<ul style="list-style-type: none">• Sprawdź, czy w systemie zainstalowano sterownik drukarki. Otwórz program Unified Driver Configurator i przejdź do karty Printers w oknie Printers configuration, aby wyświetlić listę dostępnych drukarek. Sprawdź, czy dane urządzenie znajduje się na tej liście. Jeśli nie ma go tam, uruchom kreatora Add new printer wizard w celu skonfigurowania urządzenia.• Sprawdź, czy urządzenie jest uruchomione. Otwórz okno Printers configuration i wybierz urządzenie z listy drukarek. Zapoznaj się z opisem w panelu Selected printer. Jeśli w obszarze stanu widoczny jest ciąg „Stopped”, naciśnij przycisk Start. Spowoduje to wznowienie normalnej pracy drukarki. Stan „stopped” może zostać uaktywniony, gdy wystąpią problemy podczas drukowania.• Sprawdź, czy dla aplikacji wybrano specjalną opcję drukowania, np. „-oraw”. Jeśli w wierszu poleceń wpisano parametr „-oraw”, skasuj go, aby drukowanie przebiegało prawidłowo. W aplikacji Gimp wybierz „print” → „Setup printer” i edytuj parametr w wierszu poleceń.
Niektóre obrazy kolorowe drukowane są na czarno.	To znany błąd aplikacji Ghostscript (występujący aż do GNU Ghostscript w wersji 7.05): podstawowa przestrzeń koloru dokumentu to przestrzeń indeksowana, konwertowana następnie za pomocą przestrzeni kolorów CIE. Ponieważ w technologii PostScript przestrzeń kolorów CIE stosowana jest w systemie Color Matching System, należy uaktualnić Ghostscript do wersji 7.06 lub nowszej. Najnowsze wersje aplikacji Ghostscript można pobrać z witryny http://www.ghostscript.com .
Niektóre obrazy kolorowe drukowane są w nieoczekiwanym kolorze.	To znany błąd aplikacji Ghostscript (występujący aż do GNU Ghostscript w wersji 7.xx) – podstawowa przestrzeń koloru dokumentu to przestrzeń indeksowana RGB, konwertowana następnie za pomocą przestrzeni kolorów CIE. Ponieważ w technologii PostScript w systemie dobierania kolorów stosowana jest przestrzeń kolorów CIE, aplikację Ghostscript należy uaktualnić co najmniej do wersji 8.xx lub nowszej. Najnowsze wersje aplikacji Ghostscript można pobrać z witryny http://www.ghostscript.com .

Problemy związane z systemem operacyjnym

Stan	Sugerowane rozwiązania
Urządzenie nie drukuje całych stron; strony są zadrukowane w połowie.	To znany problem występujący w przypadku korzystania z urządzeń kolorowych z wersjami programu Ghostscript (8.51 lub wcześniejszymi) w 64-bitowym środowisku Linux. Usterka jest zgłoszona w witrynie bugs.ghostscript.com jako Ghostscript Bug 688252. Problem został rozwiązany w oprogramowaniu AFPL Ghostscript w wersji 8.52 i nowszych. Aby rozwiązać problem, pobierz oprogramowanie AFPL Ghostscript z witryny http://sourceforge.net/projects/ghostscript/ i zainstaluj je.
Nie można skanować za pomocą aplikacji GIMP.	Sprawdź, czy w menu Acquire aplikacji Gimp występuje tekst Xsane:Device dialog. Jeśli nie, zainstaluj na komputerze moduł Xsane dla programu Gimp. Moduł Xsane dla programu Gimp znajduje się na dysku CD z dystrybucją systemu Linux lub na stronie głównej programu Gimp. Szczegółowe informacje podano w pomocy na płycie z dystrybucją systemu Linux lub aplikacji Gimp. W przypadku korzystania z innej aplikacji do skanowania sprawdź w systemie pomocy tej aplikacji.
Podczas drukowania dokumentu wyświetlany jest komunikat o błędzie „Cannot open port device file”.	Należy unikać zmiany parametrów zadania drukowania (na przykład przy pomocy interfejsu użytkownika LPR), gdy zadanie drukowania jest w toku. Znane wersje serwera CUPS przerywają zadanie drukowania zawsze po zmianie opcji drukowania, po czym drukowanie zadania jest rozpoczynane ponownie. Ponieważ sterownik Unified Linux Driver blokuje port w trakcie drukowania, nagłe przerwanie jego pracy powoduje, że port pozostaje zablokowany i nie jest dostępny dla kolejnych zadań drukowania. Jeśli wystąpi taka sytuacja, spróbuj zwolnić port, wybierając opcję Release port w oknie Port configuration .

Problemy związane z systemem operacyjnym

Stan	Sugerowane rozwiązania
Urządzenie nie znajduje się na liście skanerów.	<ul style="list-style-type: none">• Upewnij się, że urządzenie jest prawidłowo podłączone do komputera za pomocą portu USB i że włączono zasilanie.• Sprawdź, czy w systemie zainstalowano sterownik skanera danego urządzenia. Otwórz program Unified Linux Driver Configurator, przejdź do opcji Scanners configuration i naciśnij przycisk Drivers. Sprawdź, czy sterownik o nazwie odpowiadającej nazwie urządzenia znajduje się na liście.• Upewnij się, że port nie jest zajęty. Ponieważ moduły funkcjonalne urządzenia (drukarka i skaner) korzystają z tego samego interfejsu wejścia/wyjścia (portu), możliwe jest, że różne aplikacje użytkownika próbują równocześnie uzyskać dostęp do tego samego portu. Aby uniknąć konfliktu, tylko jedna z nich może w danej chwili przejąć kontrolę nad urządzeniem. Drugi użytkownik uzyska odpowiedź „device busy”. Taka sytuacja ma zazwyczaj miejsce podczas uruchamiania procedury skanowania. Zostanie wyświetlone okno z odpowiednim komunikatem. Aby zidentyfikować źródło problemu należy otworzyć konfigurację portów i wybrać port przypisany do skanera. Port o symbolu /dev/mfp0 odpowiada oznaczeniu LP:0 wyświetlanemu w opcjach skanera, /dev/mfp1 – LP:1 itd. Porty USB rozpoczynają się od /dev/mfp4, stąd skanerowi podłączonemu do portu USB:0 odpowiada /dev/mfp4 itd. Na panelu Selected port można sprawdzić, czy ten port jest zajęty przez inną aplikację. W takim przypadku należy poczekać na zakończenie bieżącego zadania lub nacisnąć przycisk Release port, jeżeli jesteś pewien, że port w bieżącej aplikacji nie działa poprawnie.
Urządzenie nie skanuje.	<ul style="list-style-type: none">• Upewnij się, że w urządzeniu jest załadowany dokument, a urządzenie jest podłączone do komputera.• Jeśli podczas skanowania wystąpił błąd wejścia/wyjścia.

Problemy związane z systemem operacyjnym



Więcej informacji na temat komunikatów o błędach systemu Linux znajduje się w podręczniku użytkownika systemu Linux dostarczonym wraz z komputerem.

Typowe problemy z językiem PostScript

Następujące sytuacje dotyczą wyłącznie języka PS i mogą wystąpić w przypadku używania kilku języków drukarki.

Problem	Możliwa przyczyna	Rozwiązanie
Nie można wydrukować pliku PostScript.	Sterownik PostScript może nie być prawidłowo zainstalowany.	<ul style="list-style-type: none">• Zainstaluj sterownik języka PostScript (patrz „Instalacja oprogramowania” na stronie 118).• Wydrukuj stronę konfiguracyjną i sprawdź, czy wersja PS jest dostępna do drukowania.• Jeżeli problem nie ustąpi, skontaktuj się z pracownikiem serwisu.
Drukowany jest raport Błąd przekroczenia limitu.	Zadanie drukowania było zbyt złożone.	Może być konieczne zmniejszenie złożoności strony lub zainstalowanie większej ilości pamięci.
Została wydrukowana strona błędu języka PostScript.	Zadanie drukowania może nie być zadaniem PostScript.	Upewnij się, że zadanie drukowania jest zadaniem używającym języka PostScript. Sprawdź, czy aplikacja oczekiwała na wysłanie do urządzenia konfiguracji lub pliku nagłówka PostScript.
W sterowniku nie wybrano zasobnika opcjonalnego.	Konfiguracja sterownika drukarki uniemożliwia rozpoznanie zasobnika opcjonalnego.	Otwórz właściwości sterownika PostScript, wybierz kartę Opcje urządzenia i ustaw opcję zasobnika.

Problemy związane z systemem operacyjnym

Problem	Możliwa przyczyna	Rozwiązanie
Podczas drukowania dokumentu na komputerze Macintosh w programie Acrobat Reader w wersji 6.0 lub nowszej kolory drukowane są nieprawidłowo	Ustawienie rozdzielczości w sterowniku drukarki nie odpowiada ustawieniu wybranemu w programie Acrobat Reader.	Upewnij się, że wybrane ustawienie rozdzielczości jest takie samo w sterowniku drukarki i w programie Acrobat Reader.

Contact SAMSUNG worldwide

If you have any comments or questions regarding Samsung products, contact the Samsung customer care center.

Country/Region	Customer Care Center	Web Site
ALBANIA	42 27 5755	www.samsung.com
ARGENTINE	0800-333-3733	www.samsung.com
ARMENIA	0-800-05-555	www.samsung.com
AUSTRALIA	1300 362 603	www.samsung.com
AUSTRIA	0810-SAMSUNG (7267864, € 0.07/min)	www.samsung.com
AZERBAIJAN	088-55-55-555	www.samsung.com
BAHRAIN	8000-4726	www.samsung.com
BELARUS	810-800-500-55-500	www.samsung.com
BELGIUM	02-201-24-18	www.samsung.com/ be (Dutch) www.samsung.com/ be_fr (French)
BOLIVIA	800-10-7260	www.samsung.com
BOSNIA	05 133 1999	www.samsung.com
BRAZIL	0800-124-421 4004-0000	www.samsung.com
BULGARIA	07001 33 11	www.samsung.com

Country/Region	Customer Care Center	Web Site
CAMEROON	7095-0077	www.samsung.com
CANADA	1-800-SAMSUNG (726-7864)	www.samsung.com/ ca www.samsung.com/ ca_fr (French)
CHILE	800-SAMSUNG (726-7864) From mobile 02-482 82 00	www.samsung.com
CHINA	400-810-5858	www.samsung.com
COLOMBIA	01-8000112112	www.samsung.com
COSTA RICA	0-800-507-7267	www.samsung.com
COTE D'IVOIRE	8000 0077	www.samsung.com
CROATIA	062 SAMSUNG (062 726 7864)	www.samsung.com
CYPRUS	8009 4000 only from landline	www.samsung.com
CZECH REPUBLIC	800-SAMSUNG (800-726786) Samsung Electronics Czech and Slovak, s.r.o., Oasis Florenc, Sokolovská 394/17, 180 00, Praha 8	www.samsung.com
DENMARK	70 70 19 70	www.samsung.com
DOMINICA	1-800-751-2676	www.samsung.com
ECUADOR	1-800-10-7267	www.samsung.com

Contact SAMSUNG worldwide

Country/Region	Customer Care Center	Web Site
EGYPT	08000-726786	www.samsung.com
EIRE	0818 717100	www.samsung.com
EL SALVADOR	800-6225	www.samsung.com
ESTONIA	800-7267	www.samsung.com
FINLAND	030-6227 515	www.samsung.com
FRANCE	01 48 63 00 00	www.samsung.com
GERMANY	01805 - SAMSUNG (726-7864 €0,14/min)	www.samsung.com
GEORGIA	8-800-555-555	www.samsung.com
GHANA	0800-10077 0302-200077	www.samsung.com
GREECE	80111-SAMSUNG (80111 726 7864) only from land line(+30) 210 6897691 from mobile and land line	www.samsung.com
GUATEMALA	1-800-299-0013	www.samsung.com
HONDURAS	800-27919267	www.samsung.com
HONG KONG	(852) 3698-4698	www.samsung.com/ hk www.samsung.com/ hk_en/

Country/Region	Customer Care Center	Web Site
HUNGARY	06-80-SAMSUNG (726-7864)	www.samsung.com
INDIA	1800 1100 11 3030 8282 1800 3000 8282 1800 266 8282	www.samsung.com
INDONESIA	0800-112-8888 021-5699-7777	www.samsung.com
IRAN	021-8255	www.samsung.com
ITALY	800-SAMSUNG (726-7864)	www.samsung.com
JAMAICA	1-800-234-7267	www.samsung.com
JAPAN	0120-327-527	www.samsung.com
JORDAN	800-22273	www.samsung.com
KAZAKHSTAN	8-10-800-500-55-500 (GSM:7799)	www.samsung.com
KENYA	0800 724 000	www.samsung.com
KOSOVO	+381 0113216899	www.samsung.com
KUWAIT	183-2255	www.samsung.com
KYRGYZSTAN	00-800-500-55-500	www.samsung.com
LATVIA	8000-7267	www.samsung.com

Contact SAMSUNG worldwide

Country/Region	Customer Care Center	Web Site
LITHUANIA	8-800-77777	www.samsung.com
LUXEMBURG	261 03 710	www.samsung.com
MALAYSIA	1800-88-9999	www.samsung.com
MACEDONIA	023 207 777	www.samsung.com
MEXICO	01-800-SAMSUNG (726-7864)	www.samsung.com
MOLDOVA	00-800-500-55-500	www.samsung.com
MONGOLIA		www.samsung.com
MONTENEGRO	020 405 888	www.samsung.com
MOROCCO	080 100 2255	www.samsung.com
NIGERIA	0800-726-7864	www.samsung.com
NETHERLANDS	0900-SAMSUNG (0900-7267864) (€ 0,10/min)	www.samsung.com
NEW ZEALAND	0800 SAMSUNG (0800 726 786)	www.samsung.com
NICARAGUA	00-1800-5077267	www.samsung.com
NORWAY	815-56 480	www.samsung.com
OMAN	800-SAMSUNG (726-7864)	www.samsung.com
PANAMA	800-7267	www.samsung.com
PERU	0-800-777-08	www.samsung.com

Country/Region	Customer Care Center	Web Site
PHILIPPINES	1-800-10-SAMSUNG(726-7864) for PLDT 1-800-3-SAMSUNG(726-7864) for Digitel 1-800-8-SAMSUNG(726-7864) for Globe 02-5805777	www.samsung.com
POLAND	0 801-1 SAMSUNG (172-678) +48 22 607-93-33	www.samsung.com
PORTUGAL	808 20-SAMSUNG (808 20 7267)	www.samsung.com
PUERTO RICO	1-800-682-3180	www.samsung.com
ROMANIA	08010 SAMSUNG (08010 726 7864) only from landline(+40) 21 206 01 10 from mobile and land line	www.samsung.com
RUSSIA	8-800-555-55-55	www.samsung.com
SAUDI ARABIA	9200-21230	www.samsung.com
SENEGAL	800-00-0077	www.samsung.com
SERBIA	0700 SAMSUNG (0700 726 7864)	www.samsung.com
SINGAPORE	1800-SAMSUNG (726-7864)	www.samsung.com

Contact SAMSUNG worldwide

Country/Region	Customer Care Center	Web Site
SLOVAKIA	0800-SAMSUNG (0800-726-7864)	www.samsung.com
SOUTH AFRICA	0860-SAMSUNG (726-7864)	www.samsung.com
SPAIN	902-1-SAMSUNG(902 172 678)	www.samsung.com
SWEDEN	0771 726 7864 (SAMSUNG)	www.samsung.com
SWITZERLAND	0848-SAMSUNG (7267864, CHF 0.08/min)	www.samsung.com/ ch www.samsung.com/ ch_fr(French)
TADJIKISTAN	8-10-800-500-55-500	www.samsung.com
TAIWAN	0800-329-999 0266-026-066	www.samsung.com
TANZANIA	0685 88 99 00	www.samsung.com
THAILAND	1800-29-3232 02-689-3232	www.samsung.com
TRINIDAD & TOBAGO	1-800-SAMSUNG (726-7864)	www.samsung.com
TURKEY	444 77 11	www.samsung.com
U.A.E	800-SAMSUNG (726-7864)	www.samsung.com

Country/Region	Customer Care Center	Web Site
UGANDA	0800-300 300	www.samsung.com
U.K	0330 SAMSUNG (7267864)	www.samsung.com
U.S.A	1-800-SAMSUNG (726-7864)	www.samsung.com
UKRAINE	0-800-502-000	www.samsung.com/ ua www.samsung.com/ ua_ru
UZBEKISTAN	8-10-800-500-55-500	www.samsung.com
VENEZUELA	0-800-100-5303	www.samsung.com
VIETNAM	1 800 588 889	www.samsung.com



W celu ułatwienia korzystania z urządzenia w niniejszym glosariuszu omówiono terminologię powszechnie stosowaną w odniesieniu do drukowania, a także terminy stosowane w tym podręczniku użytkownika.

802.11

802.11 to zbiór standardów dotyczących komunikacji w bezprzewodowej sieci lokalnej (WLAN), opracowany przez IEEE LAN/MAN Standards Committee (IEEE 802).

802.11b/g/n

Tryb 802.11b/g/n jest obsługiwany przez ten sam sprzęt i korzysta z pasma 2,4 GHz. Tryb 802.11b obsługuje przepustowość do 11 Mb/s, a tryb 802.11n przepustowość do 150 Mb/s. Praca urządzeń 802.11b/g/n może w pewnych przypadkach być zakłócana przez kuchenki mikrofalowe, telefony bezprzewodowe i urządzenia Bluetooth.

Punkt dostępu

Punkt dostępowy (AP) lub bezprzewodowy punkt dostępowy (WAP) to urządzenie sprzęgające urządzenia komunikacji bezprzewodowej w lokalną sieć bezprzewodową (WLAN). Działa jako centralny nadajnik i odbiornik radiowych sygnałów WLAN.

ADF

Automatyczny podajnik dokumentów (ADF) to moduł skanowania, który automatycznie podaje arkusz papieru oryginału, tak że urządzenie może natychmiast zeskanować pewną jego część.

AppleTalk

AppleTalk to zastrzeżony zestaw protokołów stworzony przez firmę Apple, Inc. dla sieci komputerowych. Był dołączony do oryginalnego komputera Macintosh (1984). Obecnie firma Apple zastępuje go protokołem sieciowym TCP/IP.

Głębia bitowa

Termin z dziedziny grafiki komputerowej oznaczający liczbę bitów używanych do przedstawienia barwy pojedynczego piksela mapy bitowej. Im większa głębia barwy, tym szerszy zakres odrębnych barw. W miarę zwiększania liczby bitów liczba możliwych barw staje się w praktyce zbyt duża dla mapy kolorów. Kolor 1-bitowy jest powszechnie nazywany monochromatycznym lub czarno-białym.

BMP

Format grafiki bitmapowej, używany wewnętrznie w podsystemie grafiki (GDI) systemu Microsoft Windows, powszechnie używany jako prosty format plików graficznych na tej platformie.

BOOTP

Protokół BOOTP. Protokół sieciowy używany przez klienta sieciowego w celu automatycznego przydzielenia adresu IP. Zazwyczaj odbywa się to w trakcie wykonywania procedury startowej komputera lub systemu operacyjnego. Serwery BOOTP przypisują każdemu klientowi adres IP z puli adresów. Protokół BOOTP umożliwia „komputerom bezdyskowym” uzyskanie adresu IP przed uruchomieniem zaawansowanego systemu operacyjnego.

CCD

Moduł CCD (Charge Coupled Device) to sprzęt umożliwiający wykonywanie zadań skanowania. Mechanizm blokowania modułu CCD jest używany do ochrony modułu CCD przed uszkodzeniami podczas przenoszenia urządzenia.

Sortowanie

Sortowanie to proces drukowania zadania kopiowania wielu dokumentów w zestawach. Kiedy wybrana jest opcja sortowania, urządzenie drukuje cały zestaw przed wydrukowaniem dodatkowych kopii.

Panel sterowania

Panel sterowania to płaski, zwykle pionowo zorientowany obszar, na którym wyświetlane są elementy odpowiadające za sterowanie i monitorowanie. Panel sterowania znajduje się zazwyczaj w przedniej części urządzenia.

Pokrycie

Termin z dziedziny technologii druku, określający stopień zużycia toneru w czasie drukowania. Na przykład pokrycie 5% oznacza, że strona papieru A4 jest w około 5% pokryta obrazem lub tekstem. Jeżeli więc na dokumencie lub oryginale znajdują się złożone obrazy lub duża ilość tekstu, pokrycie będzie większe i w związku z tym zużycie toneru będzie tak duże jak pokrycie.

CSV

Wartości oddzielane przecinkami (CSV). Format plików CSV jest używany do wymiany danych między różnymi aplikacjami. Ten format plików, używany w programie Microsoft Excel, stał się faktycznym standardem w branży, nawet w przypadku platform innych niż firmy Microsoft.

DADF

Podajnik dwustronny DADF (Duplex Automatic Document Feeder) to moduł skanowania, który automatycznie podaje i odwraca arkusz oryginału, tak że obie strony mogą zostać zeskanowane.

Domyślny

Wartość lub ustawienie obowiązujące w nowo zakupionych urządzeniach, a także po ich zresetowaniu oraz uruchomieniu.

DHCP

Protokół DHCP (Dynamic Host Configuration Protocol) to protokół sieciowy klient-serwer. Serwer DHCP udostępnia parametry konfiguracyjne specyficzne dla klienta DHCP hosta żądającego zazwyczaj informacji wymaganych przez hosta klienta w celu włączenia się do sieci IP. Oprócz tego protokół DHCP zapewnia mechanizm przydzielania adresów IP hostom klienta.

DIMM

Moduł pamięci DIMM (Dual Inline Memory Module) to niewielka płytko drukowana przechowująca pamięć. Moduł DIMM przechowuje w urządzeniu wszystkie dane, takie jak dane drukowania lub dane odebranego faksu.

DLNA

Standard opracowany przez organizację DLNA (Digital Living Network Alliance) umożliwia urządzeniom podłączonym do sieci domowej przesyłanie informacji za pośrednictwem sieci.

DNS

Serwer DNS (Domain Name Server) to komputer przechowujący informacje powiązane z nazwami domen w rozproszonej bazie danych w sieciach, na przykład w Internecie.

Drukarka igłowa

Drukarka igłowa to rodzaj drukarki wyposażonej w głowicę drukującą przesuwającą się wzdłuż strony i drukującą poprzez nacisk, przy uderzeniu nasączoną atramentem taśmą o papier (podobnie jak w maszynie do pisania).

DPI

Jednostka DPI (Dots Per Inch) to jednostka, za pomocą której opisywana jest rozdzielczość używana przy drukowaniu i skanowaniu. Zwykle im wyższa wartość DPI, tym wyższa rozdzielczość, więcej szczegółów widocznych w obrazie oraz większy rozmiar pliku.

DRPD

Distinctive Ring Pattern Detection. Distinctive Ring to usługa firm telekomunikacyjnych, która umożliwia użytkownikowi używanie jednej linii telefonicznej do odbierania kilku różnych numerów telefonów.

Drukowanie dwustronne

Mechanizm, który automatycznie odwraca arkusz papieru, aby urządzenie mogło drukować na obu stronach papieru (lub skanować z obu stron). Drukarka wyposażona w moduł druku dwustronnego może drukować na dwóch stronach arkusza podczas jednej operacji drukowania.

Cykl eksploatacyjny

Cykl eksploatacyjny to liczba stron, których wydrukowanie w ciągu miesiąca nie wpływa na wydajność drukarki. Do drukarki odnoszą się ograniczenia dotyczące okresu eksploatacji, takie jak liczba wydrukowanych w ciągu roku stron. Okres eksploatacji oznacza średnią liczbę wydruków, zwykle podczas okresu gwarancji. Jeśli na przykład cykl eksploatacyjny wynosi 48 000 stron na miesiąc liczący 20 dni roboczych, drukarka ma drukowanie ograniczone do 2400 stron dziennie.

ECM

Tryb ECM (Error Correction Mode) to opcjonalny tryb transmisji dostępny w faksach i modemach klasy 1. Automatycznie wykrywa i naprawia błędy podczas transmisji danych faksu, powodowane przez zakłócenia na linii telefonicznej.

Emulacja

Emulacja to technologia pozwalająca danemu urządzeniu na osiągnięcie takich samych wyników, jakie osiąga inne urządzenie.

Emulator kopiuje funkcje jednego systemu w innym systemie, w wyniku czego drugi system działa tak jak pierwszy. Emulacja polega na dokładnym kopiowaniu zewnętrznych działań systemu, natomiast symulacja dotyczy symulowania działania danego modelu systemu, często z uwzględnieniem jego operacji wewnętrznych.

Ethernet

Ethernet to oparta na ramach technologia sieci komputerowych dla sieci lokalnych (LAN). Definiuje ona okablowanie i sygnały dla warstwy fizycznej oraz formaty ramek i protokoły dla warstwy MAC/łącza danych modelu OSI. Ethernet jest przeważnie standaryzowany jako IEEE 802.3. Jest to najszerzej rozpowszechniona technologia LAN, znajdująca się w użyciu od lat 90. aż do dzisiaj.

EtherTalk

Zestaw protokołów opracowany przez firmę Apple Computer dla sieci komputerowych. Był dołączony do oryginalnego komputera Macintosh (1984). Obecnie firma Apple zastępuje go protokołem sieciowym TCP/IP.

FDI

Interfejs FDI (Foreign Device Interface) to karta instalowana wewnątrz urządzenia, która pozwala na użytkowanie innych urządzeń, takich jak urządzenie na monety lub czytnik kart. Urządzenia tego typu umożliwiają wprowadzenie opłat za drukowanie za pomocą danego urządzenia.

FTP

Protokół FTP (File Transfer Protocol) to powszechnie stosowany protokół do wymiany plików w dowolnej sieci obsługującej protokół TCP/IP (na przykład internet lub intranet).

Zespół utrwalający

Część drukarki laserowej utrwalająca toner na powierzchni nośnika druku. Składa się z wałka termicznego i wałka dociskowego. Po naniesieniu toner na papier jednostka utrwalacza rozpoczyna obróbkę cieplną i ciśnieniową w celu utrwalenia toner na papierze; z tego powodu papier po opuszczeniu drukarki laserowej jest ciepły.

Brama

Połączenie między sieciami komputerowymi lub między siecią komputerową i linią telefoniczną. Zazwyczaj jest to komputer lub sieć umożliwiająca dostęp do innego komputera lub sieci.

Skala szarości

Odcienie szarości, odpowiadające jasnym i ciemnym częściom dokumentu, stosowane w przypadku przekształcania obrazu kolorowego na obraz w skali szarości; poszczególnym kolorom odpowiadają różne odcienie koloru szarego.

Półtony

Obraz, na którym skala szarości jest symulowana za pomocą różnic w ilości punktów. Na obszarach o dużym natężeniu kolorów występuje duża liczba punktów, podczas gdy na obszarach jaśniejszych występuje mniejsza liczba punktów.

Urządzenie pamięci masowej (dysk twardy)

Urządzenie pamięci masowej (HDD), zwane potocznie dyskiem twardym, to urządzenie do trwałego zapisu danych, przechowujące dane zakodowane cyfrowo na szybko obracających się płytach o magnetycznych powierzchniach.

IEEE

Instytut IEEE (Institute of Electrical and Electronics Engineers) to międzynarodowa, profesjonalna organizacja typu non-profit, zajmująca się rozwojem technologii związanych z elektrycznością.

IEEE 1284

Standard portu równoległego 1284 został opracowany przez instytut IEEE. Termin „1284-B” odnosi się do określonego typu łącza na końcu kabla równoległego podłączanego do urządzenia peryferyjnego (na przykład drukarki).

Intranet

Prywatna sieć wykorzystująca protokoły internetowe IP, połączenia sieciowe i ewentualnie publiczny system telekomunikacyjny w celu bezpiecznego udostępniania części informacji pracownikom organizacji lub umożliwiania im brania udziału w operacjach. Czasami ten termin dotyczy tylko najbardziej widocznej usługi: wewnętrznej witryny sieciowej.

Adres IP lub nazwa hosta

Adres protokołu internetowego (IP) to unikatowa liczba używana przez urządzenia w celu wzajemnej identyfikacji i komunikacji w sieci korzystającej ze standardu IP.

IPM

Jednostka obr./min (IPM) służy do określania szybkości drukarki. Szybkość w obrazach na minutę to liczba jednostronnych arkuszy, jakie drukarka może wydrukować w ciągu minuty.

IPP

Protokół IPP (Internet Printing Protocol) to standardowy protokół zarówno drukowania jak i zarządzania zadaniami drukowania, rozmiarami nośników, rozdzielczością itd. Protokołu IPP można używać lokalnie lub przez internet, łącząc się z wieloma drukarkami. Obsługuje on także funkcje kontroli dostępu, uwierzytelniania oraz szyfrowania, jest więc znacznie bardziej przydatny i bezpieczny od starszych rozwiązań z zakresu drukowania.

IPX/SPX

IPX/SPX to skrót od angielskiej nazwy Internet Packet Exchange/Sequenced Packet Exchange. Jest to protokół sieciowy używany w systemach operacyjnych Novell NetWare. Oba protokoły, IPX i SPX, zapewniają usługi połączenia podobne do protokołów TCP/IP. Protokół IPX przypomina protokół IP, a SPX — protokół TCP. IPX/SPX był początkowo projektowany dla sieci lokalnych (LAN); jest niezwykle wydajny w takich zastosowaniach (jego wydajność w sieci LAN jest zwykle znacznie większa od wydajności protokołu TCP/IP).

ISO

Międzynarodowa Organizacja Normalizacyjna (ISO) to międzynarodowa instytucja ustanawiająca standardy, złożona z przedstawicieli instytucji narodowych. Ustanawia globalne standardy obowiązujące w przemyśle i handlu.

ITU-T

ITU (International Telecommunication Union) jest międzynarodową organizacją założoną w celu utworzenia standardów i regulacji międzynarodowych usług radiowych i telekomunikacyjnych. Do jego podstawowych zadań należy standaryzacja, przydział pasm radiowych oraz organizacja umów w zakresie połączeń pomiędzy krajami w celu umożliwienia międzynarodowych rozmów telefonicznych. Litera T ze skrótu ITU-T oznacza telekomunikację.

Arkusze ITU-T Nr 1

Schemat ustandaryzowanego testu opublikowany przez instytut ITU-T dla transmisji dokumentów faksowych.

JBIG

JBIG (Joint Bi-level Image experts Group) to standard kompresji obrazów, zapewniający brak utraty dokładności i jakości, opracowany na potrzeby kompresji obrazów binarnych, szczególnie faksów. Może być używany również w przypadku innych obrazów.

JPEG

JPEG (Joint Photographic Experts Group) to najczęściej wykorzystywana w przypadku obrazów fotograficznych standardowa metoda kompresji stratnej. Jest to format używany do przechowywania i przesyłania zdjęć w sieci WWW.

LDAP

LDAP (Lightweight Directory Access Protocol) to protokół sieciowy służący do modyfikacji i wysyłania zapytań do usług katalogowych działających zgodnie z protokołem TCP/IP.

LED

Dioda emitująca światło (LED) to urządzenie półprzewodnikowe informujące o stanie urządzenia.

Adres MAC

Adres MAC (Media Access Control) to unikatowy identyfikator przypisany do karty sieciowej. Adres MAC to unikatowy 48-bitowy identyfikator, zazwyczaj zapisywany jako 12 szesnastkowych znaków pogrupowanych w pary (np. 00-00-0c-34-11-4e). Adres ten jest zwykle zakodowany na karcie sieciowej przez producenta. Umożliwia lokalizowanie przez routery urządzeń w dużych sieciach.

MFP

Urządzenie wielofunkcyjne (MFP) to urządzenie biurowe łączące funkcjonalność drukarki, kopiarki, faksu, skanera itd.

MH

MH (Modified Huffman) to metoda kompresji rekomendowana przez ITU-T T.4, polegająca na zmniejszaniu ilości danych, które mają być przesłane jako obrazy pomiędzy urządzeniami faksującymi. MH to schemat kodowania długości serii, wykorzystujący książkę kodów, zoptymalizowany pod kątem efektywnego kompresowania białych obszarów. Ponieważ większość faksów składa się głównie z białego tła, metoda ta skraca czas transmisji w przypadku większości faksów.

MMR

MMR (Modified Modified READ) to metoda kompresji rekomendowana przez ITU-T T.6.

Modem

Urządzenie do modulowania sygnału informacyjnego w celu zakodowania informacji cyfrowych, a także do demodulacji takiego sygnału w celu odcodowania przesłanych informacji.

MR

MR (Modified READ) to metoda kompresji rekomendowana przez ITU-T T.4. W metodzie MR pierwsza zeskanowana linia jest dekodowana za pomocą metody MH. Druga linia jest porównywana z pierwszą. Ustalone różnice są kodowane i przesyłane.

NetWare

Sieciowy system operacyjny opracowany przez firmę Novell, Inc. Początkowo system ten używał systemu wielozadaniowości równoległej do uruchamiania różnych usług na komputerze PC, a protokoły sieciowe były oparte na archetypowym stosie Xerox XNS. Obecnie NetWare obsługuje zarówno protokoły TCP/IP jak i IPX/SPX.

OPC

OPC (Organic Photo Conductor) to mechanizm tworzący za pomocą wiązki laserowej, emitowanej z drukarki laserowej, wirtualny obraz do wydrukowania; zwykle jest koloru zielonego lub rdzawego, o cylindrycznym kształcie.

Zespół obrazowania wyposażony w bęben powoduje powolne zużycie powierzchni bębna na skutek kontaktu ze szczotką wywoływacza, mechanizmem czyszczącym oraz papierem i wymaga odpowiednio częstej wymiany.

Oryginał

Pierwszy egzemplarz, na przykład dokumentu, fotografii lub tekstu itd., który jest kopiowany, reprodukowany lub tłumaczony w celu utworzenia kolejnych egzemplarzy. Oryginał nie jest kopią ani nie pochodzi od innej rzeczy.

OSI

OSI (Open Systems Interconnection) to model komunikacji opracowany przez organizację ISO (International Organization for Standardization). Model OSI to standardowa, modułarna wizja budowy sieci, w której wymagany zbiór złożonych funkcji jest podzielony na łatwe do zarządzania, niezależne i funkcjonalne warstwy. Poszczególne warstwy, od górnej do dolnej: warstwa aplikacji, warstwa prezentacji, warstwa sesji, warstwa transportowa, warstwa sieciowa, warstwa łącza danych, warstwa fizyczna.

PABX

PABX (Private Automatic Branch Exchange) to wewnętrzna automatyczna centrala telefoniczna prywatnego przedsiębiorstwa.

PCL

PCL (Printer Command Language) to język opisu strony (PDL), opracowany przez firmę HP jako protokół drukarki, który stał się standardem branżowym. Opracowany dla wczesnych drukarek atramentowych, język PCL został wydany w różnych wersjach dla drukarek termicznych, igłowych i drukarek laserowych.

PDF

PDF (Portable Document Format) to zastrzeżony format pliku, opracowany przez firmę Adobe Systems, umożliwiający wyświetlanie dwuwymiarowych dokumentów w formacie niezależnym od urządzenia i rozdzielczości.

PostScript

Język PS (PostScript) to język opisu strony i język programowania, używany głównie w zastosowaniach elektronicznych i DTP. Jest wykorzystywany przez interpreter do wygenerowania obrazu.

Printer Driver

Program używany do wysyłania poleceń i przesyłania danych z komputera do drukarki.

Nośnik druku

Nośnik, taki jak papier, koperty, etykiety i przezrocza, który może być używany w drukarkach, skanerach, faksach i kopiarkach.

PPM

PPM (Pages Per Minute) to metoda określania szybkości działania drukarki, oznaczającą ilość stron, które drukarka jest w stanie wydrukować w ciągu minuty.

Plik PRN

Interfejs sterownika urządzenia, umożliwiający oprogramowaniu współpracę ze sterownikiem urządzenia przy użyciu standardowych systemowych wywołań wejścia/wyjścia, co upraszcza wykonywanie wielu zadań.

Protokół

Konwencja lub standard sterujący bądź uaktywniający połączenie, komunikację i przesyłanie danych między dwoma punktami końcowymi sieci.

PS

Patrz PostScript.

PSTN

PSTN (Public-Switched Telephone Network) to publiczna komutowana sieć telefoniczna, która w warunkach przemysłowych jest zazwyczaj poddana routinowi przez centralę telefoniczną.

RADIUS

RADIUS (Remote Authentication Dial In User Service) to protokół służący do zdalnego uwierzytelniania i autoryzacji użytkowników. RADIUS umożliwia centralne zarządzanie danymi uwierzytelniającymi, np. nazwami użytkowników i hasłami. Do celów zarządzania dostępem do sieci wykorzystywana jest koncepcja AAA (uwierzytelnianie, autoryzacja, rozliczanie).

Rozdzielczość

Ostrość obrazu, mierzona w punktach na cale (DPI). Im wyższy parametr dpi, tym większa rozdzielczość.

SMB

SMB (Server Message Block) to protokół sieciowy używany głównie do udostępniania plików, drukarek, portów szeregowych oraz różnych typów komunikacji pomiędzy węzłami w sieci. Zapewnia również uwierzytelniony mechanizm komunikacji międzyprocesowej.

SMTP

SMTP (Simple Mail Transfer Protocol) to standard przesyłania wiadomości e-mail w Internecie. SMTP to względnie prosty, oparty na tekście protokół, w którym określony zostaje jeden lub większa liczba odbiorców, a następnie przesyłany jest tekst wiadomości. Jest to protokół typu klient-serwer, w którym klient przesyła wiadomość e-mail na serwer.

SSID

Identyfikator Service Set Identifier (SSID) to nazwa bezprzewodowej sieci lokalnej (WLAN). Wszystkie urządzenia bezprzewodowe w sieci WLAN używają do wzajemnej komunikacji tego samego SSID. W przypadku identyfikatorów SSID ważna jest wielkość liter, natomiast długość identyfikatora nie może przekraczać 32 znaków.

Subnet Mask

Maska podsieci jest używana w połączeniu z adresem sieciowym, aby ustalić, która część adresu jest adresem sieciowym, a która adresem hosta.

TCP/IP

Protokół kontroli transmisji (TCP) i protokół IP to zbiór protokołów komunikacyjnych, implementujących stos protokołów, z którego korzysta sieć Internet oraz większość sieci komercyjnych.

TCR

Raport TCR (Transmission Confirmation Report) zawiera szczegóły każdej transmisji, takie jak stan zadania, wynik transmisji i liczba wysłanych stron. Można ustawić funkcję drukowania raportu po każdym zadaniu lub tylko po transmisjach zakończonych niepowodzeniem.

TIFF

TIFF (Tagged Image File Format) to format map bitowych o zmiennej rozdzielczości. TIFF opisuje dane obrazów, które zazwyczaj pochodzą ze skanera. Obrazy TIFF wykorzystują tagi — słowa kluczowe definiujące charakterystykę obrazu dołączone do pliku. Ten elastyczny i niezależny od platformy format może być używany dla obrazów utworzonych przez różne aplikacje do przetwarzania obrazu.

Kaseta z tonerem

Rodzaj pojemnika z tonerem używanego w urządzeniu takim jak drukarka. Toner to proszek tworzący na drukowanym papierze tekst i zdjęcia, wykorzystywany w laserowych drukarkach i fotokopiarkach. Toner może być utrwalany przez połączenie ciepła i ciśnienia pochodzących z utrwalacza, co umożliwia wiązanie go z włóknami papieru.

TWAIN

Standard przemysłowy dla skanerów i oprogramowania. W przypadku korzystania zarówno ze skanera, jak i programu zgodnego ze standardem TWAIN, można zainicjować proces skanowania bezpośrednio z programu. Jest to interfejs API przechwytywania obrazów dla systemów operacyjnych Microsoft Windows i Apple Macintosh.

Ścieżka UNC

UNC (Uniform Naming Convention) to standardowy sposób na uzyskanie dostępu do udziałów sieciowych w systemie Windows NT i innych produktach firmy Microsoft. Format ścieżki UNC:
`\\<nazwaserwera>\<nazwaudziału>\<dodatkowy katalog>`

URL

URL (Uniform Resource Locator) to globalny adres dokumentów i zasobów w sieci Internet. Pierwsza część adresu zawiera informację o protokole, który ma zostać użyty, druga określa adres IP lub nazwę domeny, w której zlokalizowano zasoby.

USB

USB (Universal Serial Bus) to standard podłączania komputerów i urządzeń peryferyjnych opracowany przez organizację USB Implementers Forum, Inc. W odróżnieniu od portów równoległych porty USB są zaprojektowane w celu równoczesnego podłączania do pojedynczego komputera wielu urządzeń peryferyjnych.

Znak wodny

Znak wodny to rozpoznawalny obraz lub wzór na papierze, który wydaje się jaśniejszy, kiedy jest oglądany pod światło. Pierwsze znaki wodne wprowadzono w Bolonii we Włoszech w 1282 roku; używane były przez wytwórców papieru do identyfikacji ich produktów, a także na znaczkach pocztowych, pieniądzach i innych dokumentach państwowych w celu utrudnienia sfałszowania.

WEP

WEP (Wired Equivalent Privacy) to protokół szyfrowania określony w standardzie IEEE 802.11, zapewniający taki sam poziom bezpieczeństwa jak w kablowej sieci LAN. WEP zapewnia bezpieczeństwo poprzez szyfrowanie danych przesyłanych radiowo. Dzięki temu są one chronione podczas przekazywania ich z jednego punktu do innego.

WIA

WIA (Windows Imaging Architecture) to architektura obrazów, która została oryginalnie wprowadzona w systemach Windows Me i Windows XP. W tych systemach operacyjnych można zainicjować skanowanie z użyciem skanera zgodnego z architekturą WIA.

WPA

Wi-Fi Protected Access (WPA) to standard szyfrowania służący do zabezpieczania komputerowych sieci bezprzewodowych (Wi-Fi), opracowany w celu poprawienia poziomu bezpieczeństwa zapewnianego przez protokół WEP.

WPA-PSK

WPA-PSK (WPA Pre-Shared Key) to specjalny tryb WPA, przeznaczony dla małych biur i użytkowników domowych. Klucz udostępniony lub hasło są konfigurowane w bezprzewodowych punkcie dostępowych (WAP) i w dowolnym laptopie bezprzewodowym lub urządzeniu biurkowym. W celu zwiększenia bezpieczeństwa protokół WPA-PSK generuje unikalny klucz dla każdej sesji nawiązywanej pomiędzy klientem bezprzewodowym oraz powiązaniem punktem dostępowym.

WPS

Standard WPS (Wi-Fi Protected Setup) służy do konfiguracji bezprzewodowej sieci domowej. Jeśli bezprzewodowy punkt dostępowy obsługuje standard WPS, połączenie sieci bezprzewodowej można łatwo skonfigurować bez korzystania z komputera.

XPS

XPS (XML Paper Specification) to opracowana przez firmę Microsoft specyfikacja języka opisu strony (PDL) i nowego formatu dokumentu, przynosząca korzyści w przypadku dokumentów przenośnych i elektronicznych. Jest to specyfikacja na bazie języka XML, wykorzystująca nową procedurę print path i wektorowy format dokumentów, niezależny od urządzenia.

A

AnyWeb Print	180
Asystent skanowania	163

B

bezpieczeństwo	
informacje	14
symbole	14

C

części do konserwacji	64
czyszczenie	
moduł skanera	77
na zewnątrz	73
rolka odbierająca	76
wewnątrz	73
czyszczenie urządzenia	73

D

Drukowanie	48
dane techniczne	94
nośnik druku	96
drukowanie	
drukowanie do pliku	147

drukowanie dokumentu	
Windows	48
drukowanie na obydwu stronach papieru	
Macintosh	157
Linux	158
Macintosh	156
specjalne funkcje drukarki	148
ustawianie jako urządzenie domyślne	146
wielu stron na pojedynczym arkuszu papieru	
Macintosh	156
zmiana domyślnych ustawień drukowania	146
drukowanie dokumentu	
Linux	158
Macintosh	156
drukowanie ekologiczne	51
drukowanie nakładki	
drukowanie	153
tworzenie	152
usuwanie	153
drukowanie wielu stron na jednym arkuszu	
Macintosh	156

F

Funkcje specjalne	139
faks	
Anulowanie zadania faksu z zarezerwowanym opóźnieniem	171
Automatyczne drukowanie raportu wysłanych faksów	177
automatyczne wybieranie ponowne	168
Dodawanie dokumentów do zarezerwowanego faksu	171
konfiguracja ogólna	127
Odbieranie faksów do pamięci	177
Odbieranie faksu na komputerze	173
Opóźnianie transmisji faksu	170
odbieranie w trybie Automatyczna sekretarka	175
odbieranie w trybie bezpiecznego odbierania	176
odbieranie w trybie DRPD	176
odbieranie w trybie faksu	175
odbieranie w trybie telefonu	174
odbieranie za pomocą zewnętrznego telefonu	175
Przekazywanie wysłanego faksu do innego miejsca docelowego	172

ponowne wybieranie ostatniego numeru 168	136	kopiowanie podstawowe	52
przekazywanie otrzymanego faksu do innego miejsca docelowego	172	pomniejszanie lub powiększanie kopii	54
Wysyłanie faksu z komputera	169	korzystanie z pomocy	51, 157
Wysyłanie priorytetowego faksu	171	książka adresowa	
Zmiana trybów odbierania	174	edycja grupy	143
faksowanie		edytowanie	142
odbieranie w trybie faksu	59	korzystanie	142
przygotowanie do korzystania z funkcji faksu	57	rejestracja grupy	143
ustawianie jasności	60	rejestrowanie	142
ustawianie rozdzielczości	59	L	
funkcja drukowania	146	Linux	
funkcja faksu	168	drukowanie	158
funkcja skanowania	161	instalacja sterownika przy podłączonym kablu USB	122
funkcje	5	przeinstalowanie sterownika przy podłączonym kablu USB	124
funkcje nośnika druku	96	skanowanie	165
funkcje urządzenia	125	typowe problemy w systemie Linux	215
G		unified driver configurator	189
<hr/>		właściwości drukarki	159
glosariusz	224	Ł	
I		ładowanie	
<hr/>		nośniki specjalne	40
informacje o urządzeniu	127, 131, 132,		
	136		
informacje prawne	103		
K			
<hr/>			
Kaseta z tonerem			
inna niż firmy Samsung i ponowne napełnianie	65		
instrukcje dotyczące przenoszenia	65		
przechowywanie	65		
szacowany czas eksploatacji	66		
kabel USB			
instalacja sterownika	27, 28, 119, 122		
przeinstalowanie sterownika	121, 124		
kaseta z tonerem			
rozprowadzanie tonera	67		
wymiana kasety	69		
komunikat o błędzie	89		
konfiguracja książki adresowej	142		
konfiguracja urządzenia			
stan urządzenia	127, 131, 132, 136		
konwencja	13		
kopia			
konfiguracja ogólna	131		
kopiowanie			

papier w zasobniku 1	38	karton	43	operacyjnym	213
M		koperta	41	problemy	
Macintosh		nośniki specjalne	40	problemy z drukowaniem	196
drukowanie	156	papier z nadrukiem	44	problemy z faksem	211
instalacja sterownika przy podłączonym kablu USB	119	ustawianie rozmiaru papieru	44	problemy z jakością wydruków	200
przeinstalowanie sterownika przy podłączonym kablu USB	121	ustawianie typu papieru	44	problemy z kopiowaniem	208
skanowanie	165	wspornik wyjściowy	96	problemy z podawaniem papieru	194
typowe problemy z systemem Macintosh 214		O		problemy z zasilaniem	195
wymagania systemowe	101	ogólne ikony	13	problemy ze skanowaniem	209
materiały eksploatacyjne		opis diody LED stanu	87	przeгляд menu	30
dostępne materiały eksploatacyjne	63	P		przygotowanie typu oryginału	45
monitorowanie stanu zużycia materiałów eksploatacyjnych	71	Potwierdzenie	168	R	
szacowany czas eksploatacji kasety z tonerem	66	panel sterowania	24	raporty	
wymiana kasety z tonerem	69	podajnik uniwersalny		informacje o urządzeniu	127, 129, 131, 133, 136
zamawianie	63	korzystanie z nośników specjalnych	40	rozdzielczość	
N		wskazówki dotyczące korzystania	40	faksowanie	59
nośnik druku		podawanie ręczne		S	
etykiety	42	ładowanie	40	Skanowanie	
		preferencje drukarki		Skanowanie za pomocą aplikacji Asystent skanowania Samsung	163
		Linux	159	Skanowanie na komputerze Macintosh	165
		problem			
		problemy związane z systemem			

Skanowanie w systemie Linux	165
SmarThru Office	164
Stan drukarki Samsung	185
Sterownik PostScript	
rozwiązywanie problemów	218
service contact numbers	220
skanowanie	
informacje podstawowe	161
Skanowanie na komputerze Macintosh	165
Skanowanie przy użyciu sterownika WIA	163
Skanowanie w systemie Linux	165
Skanowanie z programu do edycji obrazów	162
Skanowanie za pomocą aplikacji SmarThru Office	164
stan drukarki	
informacje ogólne	185, 187

U

Unix	
wymagania systemowe	102
umieszczanie urządzenia	
ustawianie wysokości	140

ustawianie rozdzielczości drukowania	
Linux	158
ustawienia domyślne	
ustawienia zasobnika	44
ustawienia na karcie Ogólne	133
ustawienie ulubione drukowania	50

W

Windows	
instalacja sterownika przy podłączonym kablu USB	27, 28
typowe problemy w systemie Windows	213
wymagania systemowe	99
widok z przodu	21
widok z tyłu	23
wkładanie oryginałów	46
wprowadzanie znaków	141
wspornika wyjściowego	45
wysyłanie faksu	
wysyłanie do wielu odbiorców	58
wyświetlacz LCD	
przeglądanie stanu urządzenia	127, 131, 132, 136

Z

Zasobnik	
ustawianie rozmiaru i typu papieru	44
zakleszczenie	
usuwanie oryginałów	82
usuwanie papieru	84
wskazówki dotyczące unikania zakleszczeń papieru	81
zasobnik	
dostosowywanie szerokości i długości	37
podawanie ręczne	40
zmiana rozmiaru zasobnika	37
znak wodny	
edycja	151
tworzenie	151
usuwanie	151