

Пайдаланушы нұсқаулығы

SF-76xP Series

НЕГІЗГІ

Бұл нұсқаулықта Windows жүйесінде орнатуға, негізгі пайдалануға және ақаулықтарды жоюға қатысты ақпарат берілген.

КЕҢЕЙТІЛГЕН

Бұл нұсқаулықта әр түрлі амалдық жүйе орталарында орнату, кеңейтілген теңшеу, пайдалану және ақаулықтарды жою туралы ақпарат береді.

Модельдерге немесе мемлекеттерге байланысты кейбір функциялар қолжетімді емес болуы мүмкін.



1. Кіріспе

Негізгі артықшылықтар	5
Үлгілер бойынша мүмкіндіктер	7
Білген жөн	12
Осы пайдаланушы нұсқаулығы туралы	14
Қауіпсіздік туралы ақпарат	15
Құрылғыға жалпы шолу	21
Басқару тақтасына жалпы шолу	25
Құрылғыны қосу	27
Драйверді жергілікті орнату	28
Драйверді қайта орнату	29



2. Мәзірді шолу және негізгі теңшеу

Мәзірді шолу	31
Құрылғының негізгі параметрлерін орнату	36
Баспа құралы және науа	38
Негізгі басып шығару	49
Негізгі көшіру	54
Негізгі сканерлеу	57

Негізгі факс жіберу

58



3. Қызмет көрсету

Шығын материалдарына және керек-жарақтарға тапсырыс беру	64
Алуға болатын жабдықтар	65
Алуға болатын қосалқы бөлшектер	66
Тонер картриджін сақтау	67
Тонерді қайта тарату	69
Тонер картриджін ауыстыру	71
Керек-жарақтардың жұмыс мерзімін бақылау	73
Тонер төмен ескертуін орнату	74
Құрылғыны тазалау	75
Құрылғыны жылжыту және сақтау бойынша кеңестер	81



4. Ақаулықтарды жою

Қағаздың кептелуін болдырмау бойынша кеңестер	83
Түпнұсқа құжат кептелулерін жою	84
Қағаз кептелуін кетіру	86

Жарық диодты экран күйін түсіну	89
Қате туралы хабарламаларды түсіну	91



5. Қосымша

Техникалық сипаттамалары	96
Нормативтік ақпарат	104
Авторлық құқықтар	115



1. Кіріспе

Бұл тарауда машинаны пайдалану алдында білу керек ақпарат берілген.

- Негізгі артықшылықтар 5
- Үлгілер бойынша мүмкіндіктер 7
- Білген жөн 12
- Осы пайдаланушы нұсқаулығы туралы 14
- Қауіпсіздік туралы ақпарат 15
- Құрылғыға жалпы шолу 21
- Басқару тақтасына жалпы шолу 25
- Құрылғыны қосу 27
- Драйверді жергілікті орнату 28
- Драйверді қайта орнату 29

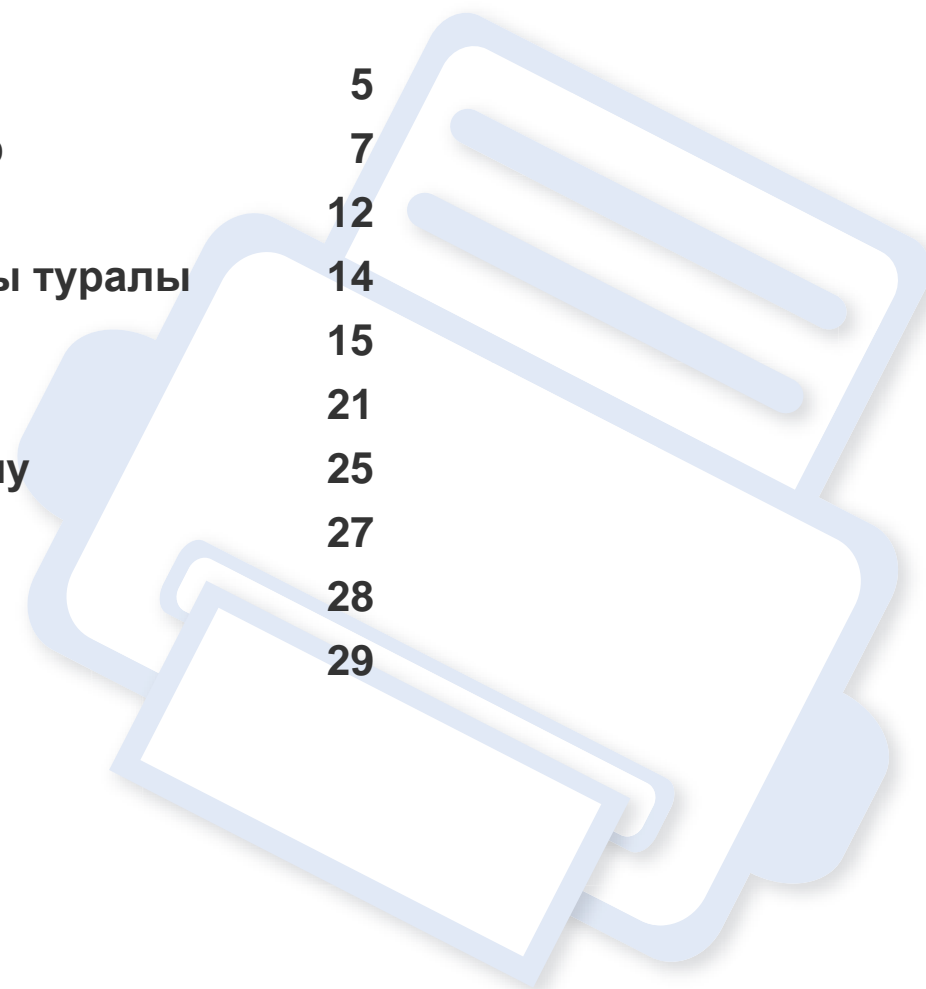

Негізгі артықшылықтар

Ортаға қауіпсіз



- Тонер мен қағазды үнемдеу үшін бұл құрылғы үнемдеу мүмкіндігін қолдайды (182-беттегі "Easy Eco Driver" бөлімін қараңыз).
- Қағазды үнемдеу үшін бір қағаз парағында бірнеше бетті басып шығаруға болады (148-беттегі "Кеңейтілген басып шығару мүмкіндіктерін пайдалану" бөлімін қараңыз).
- Қағазды үнемдеу үшін қағаздың екі жағында да басып шығаруға болады (Екі жақта басып шығару (Қолмен)) (148-беттегі "Кеңейтілген басып шығару мүмкіндіктерін пайдалану" бөлімін қараңыз).
- Электр қуатын үнемдеу үшін бұл машина пайдаланылып жатпаған кезде қуатты тұтынуды айтарлықтай азайтып, электр қуатын автоматты түрде үнемдейді.

Тез жоғары ажыратымдылықпен басып шығару



- 1,200 x 1,200 нүкте/дюйм өнімділігіне дейінгі ажыратымдылықпен басып шығара аласыз.
- Жылдам, сұрау бойынша басып шығару.
 - Бір жақты басып шығару үшін 20 ppm (A4) немесе 21 ppm (Letter).

Негізгі артықшылықтар

Ыңғайлылық



- Easy Capture Manager бағдарламасы пернетақтадағы Print Screen пернесін пайдаланып түсірген кез келген нәрсені оңай өңдеуге және басып шығаруға мүмкіндік береді (180-беттегі "Easy Capture Manager" бөлімін қараңыз).
- **Samsung Easy Printer Manager** және **Printing Status** (немесе Smart Panel) - машина күйін бақылайтын және хабарлайтын және құрылғының параметрлерін теңшеуге мүмкіндік беретін бағдарлама (187-беттегі "Состояние принтера Samsung бағдарламасын пайдалану" немесе 189-беттегі "Smart Panel бағдарламасын пайдалану" бөлімін қараңыз).
- AnyWeb Print бағдарламасы Windows Internet Explorer экранын әдеттегі бағдарламаны пайдаланғанмен салыстырғанда оңайырақ түсіруге, алдын ала қарауға, шығарып алуға және басып шығаруға мүмкіндік береді (181-беттегі "Samsung AnyWeb Print" бөлімін қараңыз).
- Служба обновлений бағдарламасы ең соңғы бағдарламалық жасақтаманы тексеруге және принтер драйверін орнату барысында ең соңғы нұсқаны орнатуға мүмкіндік береді. Тек Windows үшін қол жетімді.

- Егер Интернетке қатынасыңыз болса, Samsung веб-торабынан анықтаманы, қосымша бағдарламаларды, құрылғы драйверлерін, нұсқаулықтарды және тапсырыс беру туралы ақпаратты ала аласыз, www.samsung.com > өнімді табыңыз > Қолдау немесе Қотарулар.

Функциялардың және бағдарламалардың кең ауқымына қолдау көрсету



- Әр түрлі қағаз өлшемдерін қолдайды (98-беттегі "Баспа құралының сипаттамалары" бөлімін қараңыз).
- Су таңбасын басып шығару: Құжаттарды «Confidential» сияқты сөздермен теңшей аласыз (148-беттегі "Кеңейтілген басып шығару мүмкіндіктерін пайдалану" бөлімін қараңыз).
- Афишаларды басып шығару: Құжаттың әр бетіндегі мәтін мен суреттер үлкейтіліп, бірнеше қағаз парағында басып шығарылады, содан кейін оларды плакат етіп бірге біріктіруге болады (148-беттегі "Кеңейтілген басып шығару мүмкіндіктерін пайдалану" бөлімін қараңыз).
- Әр түрлі амалдық жүйелерді басып шығара аласыз (101-беттегі "Жүйелік талаптар" бөлімін қараңыз).
- Құрылғы USB интерфейспен жабдықталған.

Үлгілер бойынша мүмкіндіктер

Модельге немесе елге байланысты кейбір мүмкіндіктер және қосымшалар қол жетімді болмауы мүмкін.

Операциялық жүйе

Операциялық жүйе	SF-76xP Series
Windows	•
Macintosh	•
Linux	•
Unix	

(•: Соның ішінде, бос: Қол жетімсіз)

Бағдарламалық қамту

Бағдарламалық жасақтама	SF-76xP Series
SPL принтер драйвері	•
PCL принтер драйвері	
PS принтер драйвері	
XPS принтер драйвері ^a	•
Утилита прямой печати	

Үлгілер бойынша мүмкіндіктер

Бағдарламалық жасақтама		SF-76xP Series
Samsung Easy Printer Manager	Параметры сканирования на ПК	•
	Параметры режима Факс-ПК	•
	Параметры устройств	•
Состояние принтера Samsung		•
Smart Panel		•
AnyWeb Print		•
SyncThru™ Web Service		
SyncThru Admin Web Service		
Easy Eco Driver (Үнемдеу режимінде басып шығару)		•
Факс	Samsung желілік ДК факсі	•
Сканерлеу	Twain сканерлеу драйвері	•
	WIA сканерлеу драйвері	•
	Samsung Scan Assistant	•
	SmarThru 4	
	SmarThru Office	•

а. XPS драйвері тек Windows жүйесі үшін Samsung веб-торабы арқылы беріледі (www.samsung.com)

(•: Соның ішінде, бос: қол жетімсіз)

Үлгілер бойынша мүмкіндіктер

Әр түрлі мүмкіндіктер

Мүмкіндіктер	SF-76xP Series
Жоғары жылдамдықты USB 2.0	•
Network Interface Ethernet 10/100 Base TX сымды жергілікті желі	
Желілік интерфейс – 802.11b/n/g сымсыз LAN ^a	
Үнемді басып шығару (басқару тақтасы)	
Дуплекс (2-жақты) басып шығару (қолмен) ^b	•
USB жад интерфейсі	
Жад модулі	
Сақтау құрылғысы (HDD)	
Дуплексті құжаттарды автоматты түрде беру құрылғысы (DADF)	
Құжаттарды автоматты түрде беру құрылғысы (ADF)	•
Телефон тұтқасы	•

Үлгілер бойынша мүмкіндіктер

	Мүмкіндіктер	SF-76xP Series
Факс	Бірнеше нөмірге жіберу	•
	Кідірілген жіберу	•
	Басымдылыққа ие жіберу	•
	Екі жақты жіберу	
	Қауіпсіз қабылдау	•
	Екі жақты басып шығару	
	Басқа бағытпен жіберу/қабылдау - факс	•
Сканерлеу	Электрондық поштаға сканерлеу	
	SMB серверіне сканерлеу	
	FTP серверіне сканерлеу	
	Екі жақты сканерлеу	
	Сканир. на ПК	•

Үлгілер бойынша мүмкіндіктер

	Мүмкіндіктер	SF-76xP Series
Көшіру	Жеке бас куәлігінің көшірмесін жасау	
	Кішірейтілген немесе үлкейтілген көшіру	•
	Реттеу	•
	Плакат	
	Клондық	
	Кітап	
	2-жоғары/ 4-жоғары	•
	Өңдені баптау	•
	Өрістер ауытқуы	
	Жиектерді жою	
	Сұр кеңейту	
	Екі жақты көшіру	

a. Елге байланысты сымсыз жергілікті желі картасы қол жетімді болмауы мүмкін. Кейбір елдерде тек 802.11 b/g желісін пайдалану мүмкін. Құрылғыны сатып алған жергілікті Samsung дилеріне немесе сатушыға хабарласыңыз.

b. Тек Windows.

(•: Соның ішінде, бос: Қол жетімсіз)

Білген жөн



Құрылғы басып шығармайды.

- Басып шығару кезегі тізімін ашыңыз және құжатты тізімнен алып тастаңыз (50-беттегі "Басып шығару тапсырмасын болдырмау" бөлімін қараңыз).
- Драйверді жойып, қайта орнатыңыз (28-беттегі "Драйверді жергілікті орнату" бөлімін қараңыз).
- Машинаны Windows жүйесінде әдепкі машина ретінде таңдаңыз (147-беттегі "Құрылғыны әдепкі құрылғы ретінде орнату" бөлімін қараңыз).



Керек-жарақтарды немесе шығын материалдарын қайда сатып алуға болады?

- Samsung дистрибьюторынан немесе бөлшек сатушыдан сұраңыз.
- www.samsung.com/supplies торабына кіріңіз. Өнімге қызмет көрсету туралы ақпаратты қарау үшін елді/аймақты таңдаңыз.



Көрсеткіш шамы жыпықтайды немесе тұрақты жанып тұрады.

- Өнімді өшіріп, қайта қосыңыз.
- Осы нұсқаулықта көрсеткіш шамның мағыналарын тексеріңіз және ақауларды сәйкесінше жойыңыз (89-беттегі "Жарық диодты экран күйін түсіну" бөлімін қараңыз).



Қағаз кептелісі орын алды.

- Жоғарғы қақпақты немесе сканерлеу құрылғысын ашып, жабыңыз (22-беттегі "Алдыңғы көрінісі" бөлімін қараңыз).
- Осы нұсқаулықта қағаз кептелісін алып тастау туралы нұсқауларды қараңыз және сәйкесінше ақаулықтарды жойыңыз (86-беттегі "Қағаз кептелуін кетіру" бөлімін қараңыз).

Білген жөн



Басып шығарылған қағазда дақтар бар.

- Тонер деңгейі төмен немесе біркелкі емес болуы мүмкін. Тонер картриджін шайқаңыз (69-беттегі "Тонерді қайта тарату" бөлімін қараңыз).
- Басып шығару ажыратымдылығының басқа параметрін қолданып көріңіз (51-беттегі "Басып шығару теңшелімдерін ашу" бөлімін қараңыз).
- Тонер картриджін ауыстырыңыз (71-беттегі "Тонер картриджін ауыстыру" бөлімін қараңыз).



Машинаның драйверін қайда қотаруға болады?

- Samsung веб-торабынан анықтаманы, қосымша бағдарламаларды, құрылғы драйверлерін, нұсқаулықтарды және тапсырыс беру туралы ақпаратты ала аласыз, www.samsung.com > өнімді табыңыз > Қолдау немесе Қотарулар.

Осы пайдаланушы нұсқаулығы туралы

Осы пайдаланушы нұсқаулығында машинаның негіздері туралы ақпарат, сонымен бірге, машинаны пайдалануды түсіндіретін егжей-тегжейлі қадамдар берілген.



- Құрылғыны пайдалану алдында қауіпсіздік туралы ақпаратты оқып шығыңыз.
- Машинаны пайдалану бойынша мәселе болса, ақаулықтарды жою тарауын қараңыз.
- Осы пайдаланушы нұсқаулығында пайдаланылған терминдер глоссарий тарауында түсіндірілген.
- Осы пайдаланушы нұсқаулығындағы барлық суреттер оның параметрлеріне немесе сатып алған модельге байланысты басқа болуы мүмкін.
- Осы әкімші нұсқаулығындағы скриншоттар құрылғының микробағдарламасының/драйверінің нұсқасына байланысты басқа болуы мүмкін.
- Осы пайдаланушы нұсқаулығындағы іс рәсімдер негізінен Windows 7 жүйесіне негізделген.

Келісімдер

Бұл нұсқаулықтағы кейбір терминдер төмендегідей бір-бірінің орнын басады:

- Құжат түпнұсқаның синонимі болып табылады.
- Қағаз құралдың немесе баспа құралының синонимі болып табылады.
- Құрылғы принтерді немесе көп функциялы сыртқы құрылғыны білдіреді.

Жалпы белгішелер



Белгіше	Текст	Сипаттама
	Абайлаңыз	Құрылғыны ықтимал механикалық зақымнан қорғау немесе бұзылуына жол бермеу туралы пайдаланушыларға ақпарат береді.
	Ескерту	Құрылғының функциясы және мүмкіндігі туралы толық техникалық сипат немесе қосымша ақпарат береді.

Қауіпсіздік туралы ақпарат

Бұл ескертулер мен алдын ала сақтандырулар сіздің немесе басқалардың жарақаттануына және құрылғыңызға қандай да бір зақым келуіне жол бермеу үшін беріледі. Құрылғыны пайдалану алдында барлық нұсқауларды оқып, түсініп алыңыз. Бұл бөлімді оқып шыққаннан кейін келешекте пайдалану үшін оны сенімді жерде сақтаңыз.

Маңызды қауіпсіздік таңбалары

Осы тараудағы барлық белгішелердің және таңбалардың түсіндірмесі

	Ескерту	Ауыр дене жарақаты немесе өлімге әкелетін қауіптер немесе қауіпті әрекеттер.
	Абайлаңыз	Жеңіл дене жарақаты немесе мүліктің зақымдануына әкелуі мүмкін қауіптер немесе қауіпті әрекеттер.
		Істеуге болмайды.

Жұмыс істеу ортасы

Ескерту



Қуат сымы зақымдалған немесе электр розеткасы жерге қосылмаған болса, пайдаланбаңыз.

Бұл электр тогының соғуына немесе өртке әкелуі мүмкін.



Машинаның үстіне ештеңе қоймаңыз (су, шағын металл немесе ауыр заттар, шамдар, тұтатқан шылым, т.б.)

Бұл электр тогының соғуына немесе өртке әкелуі мүмкін.

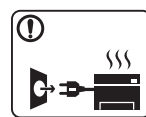

- Машина шамадан тыс қызса, түтін шығарса, оғаш шуды шығарса немесе жаман иіс шығарса, қуат қосқышын бірден өшіріңіз және машинаны розеткадан ажыратыңыз.

- Пайдаланушыдан штепсельді суыруды қажет ететін төтенше жағдайда пайдаланушы қуат розеткасына жете алуы керек.

Бұл электр тогының соғуына немесе өртке әкелуі мүмкін.



Қуат сымын бүкпеңіз немесе оның үстіне ауыр заттар қоймаңыз.

Қуат сымын таптау немесе оны ауыр нәрселермен мыжылуы электр тогының соғуына немесе өртке әкелуі мүмкін.

Қауіпсіздік туралы ақпарат



Штепсельді сымды тартып суырмаңыз. Штепсельді сулы қолдармен ұстамаңыз.

Бұл электр тогының соғуына немесе өртке әкелуі мүмкін.

Абайлаңыз

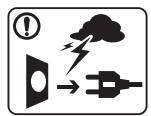

Нажағай болғанда немесе пайдаланбаған кезде, қуат штепселін электр розеткасынан суырыңыз.

Бұл электр тогының соғуына немесе өртке әкелуі мүмкін.



Әдепкі бойынша, қағаз шығару аумағы ыстық болады.

Күйіп қалуыңыз мүмкін.



Егер машина түсіріп алынса немесе корпус зақымдалса, машинаны барлық интерфейс қосылымдарынан ажыратыңыз және білікті қызмет көрсету маманынан көмек сұраңыз.

Әйтпесе бұл электр тогының соғуына немесе өртке әкелуі мүмкін.



Осы нұсқауларды орындағаннан кейін машина дұрыс жұмыс істемесе, құрылғыны барлық интерфейс қосылымдарынан ажыратыңыз және білікті қызмет көрсету маманынан көмек сұраңыз.

Әйтпесе бұл электр тогының соғуына немесе өртке әкелуі мүмкін.



Егер штепсель электр розеткасына оңай кірмесе, оны күшпен енгізуге тырыспаңыз.

Электр розеткасын өзгерту үшін электрик маманды шақырыңыз немесе бұл электр тогының соғуына әкелуі мүмкін.



Үй жануарларына қуат сымын, телефон немесе компьютер интерфейсін сымдарын шайнауға рұқсат етпеңіз.

Бұл электр тогының соғуына немесе өртке және/немесе үй жануарының жарақаттануына әкелуі мүмкін.

Жұмыс істеу әдісі

Абайлаңыз



Басып шығару кезінде қағазды күшпен шығарып алмаңыз.

Бұл құрылғыға зақым келтіруі мүмкін.



Машина мен қағаз науасының арасына қолыңызды қоймаңыз.

Жарақаттануыңыз мүмкін.

Қауіпсіздік туралы ақпарат

	Қағазды ауыстыру немесе кептелген қағазды алу кезінде сақ болыңыз. Жаңа қағаздың шеттері өткір және жырып кетуі мүмкін.
	Үлкен мөлшерлерде басып шығарғанда, қағазды шығару аумағының төменгі бөлігі қызуы мүмкін. Балалардың ұстауына жол бермеңіз. Күйіп қалуыңыз мүмкін.
	Кептелген қағазды алғанда, қысқыштарды немесе өткір металл заттарды пайдаланбаңыз. Бұл құрылғыға зиян келтіруі мүмкін.
	Қағазды шығару науасында тым көп қағаздың жиналуына жол бермеңіз. Бұл құрылғыға зиян келтіруі мүмкін.
	Желдету тесігін заттармен бітемеңіз немесе тықпаңыз. Бұл құрамдастарын қыздырып, зақымдалуға немесе өртке әкелуі мүмкін.
	Мұнда көрсетілгендерден өзгешеленетін басқару құралдарын не баптауларды не жұмыстарды пайдалану радиацияға ұшырау қаупін тудыруы мүмкін.
	Машинаның қуатты қабылдау құрылғысы қуат сымы болып табылады. Қуатты өшіру үшін қуат сымын электр розеткасынан алып тастаңыз.

Орнату / Жылжыту

Ескерту



Машинаны шаң, ылғалды немесе су ағатын аумаққа қоймаңыз.
Бұл электр тогының соғуына немесе өртке әкелуі мүмкін.

Қауіпсіздік туралы ақпарат

Абайлаңыз



Машинаны жылжыту алдында қуатты өшіріңіз және барлық сымдарды ажыратыңыз. Төмендегі мәліметтер құрылғылардың салмағына негізделген пікірлер ғана болып табылады. Денсаулығыңыздың күйі көтеруге жол бермейтін болса, құрылғыны көтермеңіз. Құрылғының қауіпсіздігін сақтау үшін көмек сұраңыз және әрқашан адамдардың тиісті санын қолданыңыз.

Одан кейін құрылғыны көтеріңіз:

- Егер машина 20 кг-нан аспаса, 1 адам болып көтеріңіз.
- Егер машина салмағы 20 кг - 40 кг арасында болса, 2 адам болып көтеріңіз.
- Егер машинаның салмағы 40 кг-нан асса, 4 немесе одан көп адам болып көтеріңіз.

Құрылғы құлап кетіп, жарақаттануға немесе құрылғының зақымдануына әкелуі мүмкін.



Машинаны тұрақсыз бетке қоймаңыз.

Құрылғы құлап кетіп, жарақаттануға немесе құрылғының зақымдануына әкелуі мүмкін.



Қажет болса, тек No.26 AWG сымын^a немесе үлкенірек сымды, телефон желісі сымын пайдаланыңыз.

Әйтпесе бұл құрылғыға зақым келтіруі мүмкін.



Қуат штепселін жерге қосылған электр розеткасына қосыңыз.

Әйтпесе бұл электр тогының соғуына немесе өртке әкелуі мүмкін.



Қауіпсіз пайдалану үшін машинамен бірге берілген қуат сымын пайдаланыңыз. Егер 110 В құрылғыға 2 метрден (6 фут) асатын сым пайдаланылатын болса, калибр 16 AWG немесе үлкенірек болуы керек.

Әйтпесе бұл құрылғыға зақым келтіріп, электр тогының соғуына немесе өртке әкеп соқтыруы мүмкін.



Құрылғы үстіне қақпақ қоймаңыз немесе оны туалет сияқты ауа аз жерге қоймаңыз.

Егер құрылғы желдетілмесе, бұл өртке әкелуі мүмкін.



Қабырға розеткаларына және кеңейту сымдарына шамадан тыс жүктеме түсірмеңіз.

Бұл өнімділікті азайтып, электр тогының соғуына немесе өртке әкелуі мүмкін.



Құрылғыны белгіде көрсетілген қуат деңгейіне қосу керек.

Егер сенімсіз болсаңыз және қуат деңгейін тексергіңіз келсе, электр жабдықтары компаниясына хабарласыңыз.

a. AWG: Америкалық сымдық калибр

Қауіпсіздік туралы ақпарат

Қызмет көрсету / Тексеру

Абайлаңыз



Машинаның ішін тазалау алдында өнімді қабырға розеткасынан ажыратыңыз. Машинаны бензинмен, араластырғышпен немесе алкогольмен тазаламаңыз. Суды тікелей машинаға бүркімеңіз.

Бұл электр тогының соғуына немесе өртке әкелуі мүмкін.



Машинаның ішінде шығын материалдарын ауыстырғанда немесе ішін тазалағанда, машинаны қоспаңыз.

Жарақаттануыңыз мүмкін.



Тазалау шығын материалдарын балалар тимейтін жерде сақтаңыз.

Балалар жарақаттануы мүмкін.



Машинаны өз бетіңізше бөлшектемеңіз, жөндемеңіз немесе қайта құрастырмаңыз.

Бұл құрылғыға зиян келтіруі мүмкін. Машинаны жөндеу қажет болса, куәліктендірілген техникалық маманды шақырыңыз.



Машинаны тазалау және пайдалану үшін машинамен бірге берілген пайдаланушы нұсқаулығын қатаң орындаңыз.

Әйтпесе құрылғыға зиян келтіруіңіз мүмкін.



Қуат сымын және розетканың тиетін бетін шаң немесе судан таза ұстаңыз.

Әйтпесе бұл электр тогының соғуына немесе өртке әкелуі мүмкін.



- Бұрандалармен бекітілген ешбір қақпақтарды немесе қорғауыштарды алмаңыз.

- Құрылғыны тек куәліктендірілген қызмет көрсету техникалық маманы жөндеуі керек. Куәліктендірілмеген техникалық мамандардың жөндеуі өртке немесе электр тогының соғуына әкелуі мүмкін.

- Құрылғыны тек Samsung қызмет көрсету техникалық маманы жөндеуі керек.

Қауіпсіздік туралы ақпарат

Керек-жарақтарды пайдалану

Абайлаңыз



Картриджді бөлшектемеңіз.

Тонер шаңы тыныс алғанда немесе жұтылған жағдайда қауіпті болуы мүмкін.



Тонер картриджі немесе термофиксатор сияқты ешбір шығын материалдарын жақпаңыз.

Бұл жарылысқа немесе сөндіру қиын өртке әкелуі мүмкін.



Тонер картридждері сияқты шығын материалдарын сақтағанда, оларды балалар жетпейтін жерде сақтаңыз.

Тонер шаңы тыныс алғанда немесе жұтылған жағдайда қауіпті болуы мүмкін.



Тонер сияқты қалпына келтірілген шығын материалдарын пайдалану машинаны зақымдауы мүмкін.

Қайта пайдаға жаратылған керек-жарақтарға байланысты зақымданған жағдайда қызметтік төлем алынады.



Тонер киімге тигенде, оны жуу үшін ыстық суды пайдаланбаңыз.

Ыстық су тонерді талшыққа сіңдіріп жібереді. Салқын суды пайдаланыңыз.



Тонер картриджін толтырғанда немесе кептелген қағазды алып тастағанда, тонер шаңын денеге немесе киімге тигізбеңіз.

Тонер шаңы тыныс алғанда немесе жұтылған жағдайда қауіпті болуы мүмкін.

Құрылғыға жалпы шолу

Керек-жарақтар



Қуат сымы



Қысқа орнату нұсқаулығы

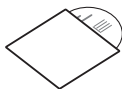

Бағдарламалық жасақтама ықшам дискісі^a

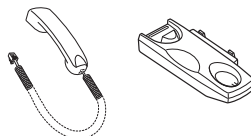

Телефон тұтқасы

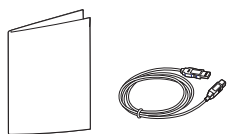

Әр түрлі керек-жарақтар^b

a. Бағдарлама ықшам дискісі басып шығару драйверлерін, пайдаланушы нұсқаулығын және бағдарламаларды қамтиды.

b. Машинада болатын әр түрлі керек-жарақтар сатып алған елге және нақты модельге байланысты әр түрлі болуы мүмкін.

Құрылғыға жалпы шолу

Алдыңғы көрінісі



- Құрылғы үлгіңізге қарай бұл сурет өзгеше болуы мүмкін.
- Модельге немесе елге байланысты кейбір мүмкіндіктер жәеәәне ққққққосымшалар ққққол жетімді болмауы мүмкін (7-беттегі "Үлгілер бойынша мүмкіндіктер" бөлімін ққараңыз).

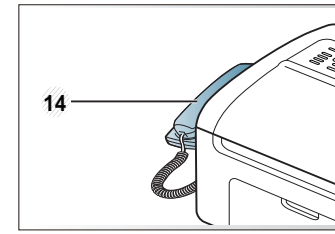
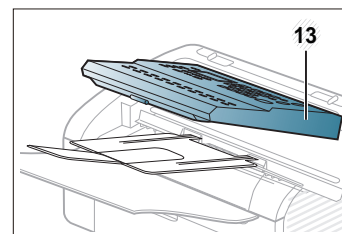
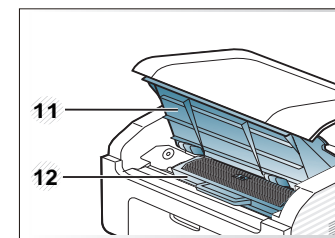
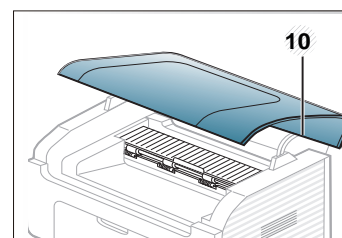
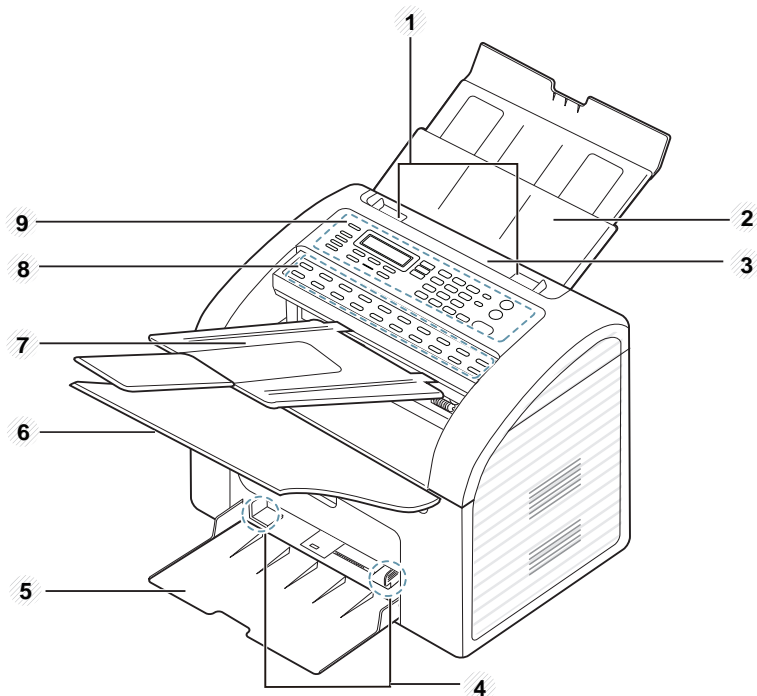

Құрылғыға жалпы шолу

1	Құжат бергіштің ені бойынша нұсқаулар	5	Науа	9	Басқару тақтасы	13	Сканерлеу құрылғысы
2	Құжат бергіштің кіріс науасы	6	Шығыс науасы	10	Жоғарғы қақпақ	14	Телефон тұтқасы
3	Құжат бергіш	7	Құжат бергіштің шығыс науасы	11	Ішкі қақпақ		
4	Парақ енін реттеуіштері	8	Жылдам теру	12	Тонер картриджі		

Құрылғыға жалпы шолу

Артқы көрінісі



- Құрылғы үлгіңізге қарай бұл сурет өзгеше болуы мүмкін.
- Модельге немесе елге байланысты кейбір мүмкіндіктер және қосымшалар қол жетімді болмауы мүмкін (7-беттегі "Үлгілер бойынша мүмкіндіктер" бөлімін қараңыз).

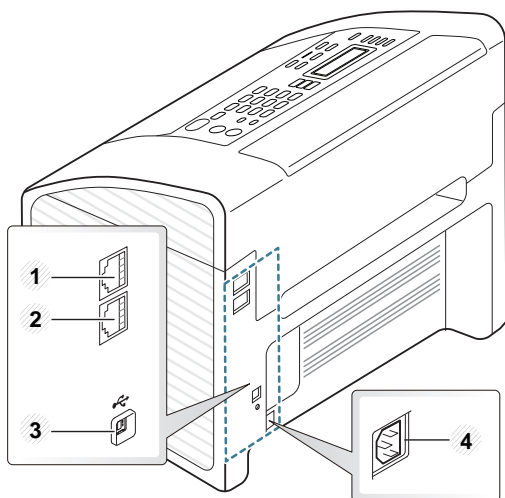

1	Қосымша телефон ұясы (EXT.)	3	USB порты
2	Телефон желісінің ұясы (LINE)	4	Электрлік дәнекер

Басқару тақтасына жалпы шолу

Басқару тақтасы

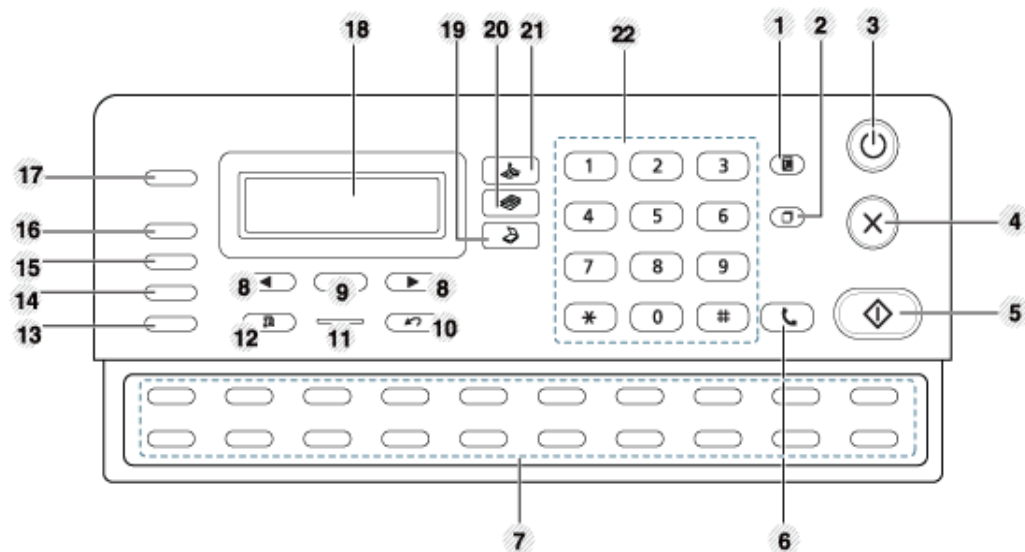

1	Address Book		Жиі қолданылатын факс нөмірлерін сақтауға және сол сақталған нөмірлерді іздеуге мүмкіндік береді.
2	Redial/Pause		Дайын режимінде соңғы нөмірді қайта тереді немесе теңшеу режимінде факс нөміріне кідірту(-) кірістіреді.
3	Power		Қуатты қосады немесе өшіреді я болмаса құрылғыны қуатты үнемдеу режимінен оятады. Егер құрылғыны өшіру керек болса, осы түймені үш секундтан көбірек басыңыз.

4	Stop/Clear		Әрекеттерді кез келген уақытта тоқтатады.
5	Start		Тапсырманы бастайды.
6	On Hook Dial		Бұл түймені басқанда, теру үнін естисіз. Содан кейін факс нөмірін енгізіңіз. Бұл спикерфонды пайдалану қоңырау шалуға ұқсайды.
7	One-touch dial		Жиі терілетін факс нөмірлерін сақтайды (145-беттегі "Жылдам теру" бөлімін қараңыз).
8	Сол/оң жақ жолақтар		Таңдалған мәзірдің ішіндегі қол жетімді опциялар арқылы жылжытып, мәндерді арттырады немесе азайтады.
9	OK		Дисплей экранындағы таңдауды растайды.
10	Back		Жоғарғы мәзір деңгейіне қайтарады.
11	Status жарық диодты көрсеткіші		Құрылғының күйін көрсетеді (89-беттегі "Жарық диодты экран күйін түсіну" бөлімін қараңыз).
12	Menu		Мәзір режимін ашады және қол жетімді мәзірлер ішінде жылжытады (31-беттегі "Мәзірді шолу" бөлімін қараңыз).

Басқару тақтасына жалпы шолу

13	Resolution	Ағымдағы факс жұмысы үшін құжаттардың ажыратымдылығын баптайды (61-беттегі "Разрешение" бөлімін қараңыз).
14	Receive Mode	ФАкс қабылдау режимін өзгертеді (174-беттегі "Қабылдау режимдерін өзгерту" бөлімін қараңыз).
15	Multi Send	Факсты жіберуге мүмкіндік береді (59-беттегі "Факсті бірнеше бағытқа жіберу" бөлімін қараңыз).
16	Delay Send	Факсті кейінірек, Сіз болмаған кезде жіберуге мүмкіндік береді (171-беттегі "Факстің тасымалдануын кідірту" бөлімін қараңыз).
17	Reduce/ Enlarge	Түпнұсқадан кішірек немесе үлкенірек көшірмені жасайды.
18	Дисплей	Ағымдағы күйді көрсетіп, жұмыс кезінде ұсыныстар жасайды.
19	Скан	 Сканерлеу режиміне ауыстырады.
20	Копия	 Көшіру режиміне ауыстырады.
21	Факс	 Факс режиміне ауыстырады.

22	Сандық пернетақта	Нөмірді тереде немесе әліпбилік-сандық таңбаларды енгізеді (142-беттегі "Пернетақтадағы әріптер мен сандар" бөлімін қараңыз).
----	--------------------------	---

Құрылғыны қосу

- 1 Алдымен машинаны электр көзіне қосыңыз.

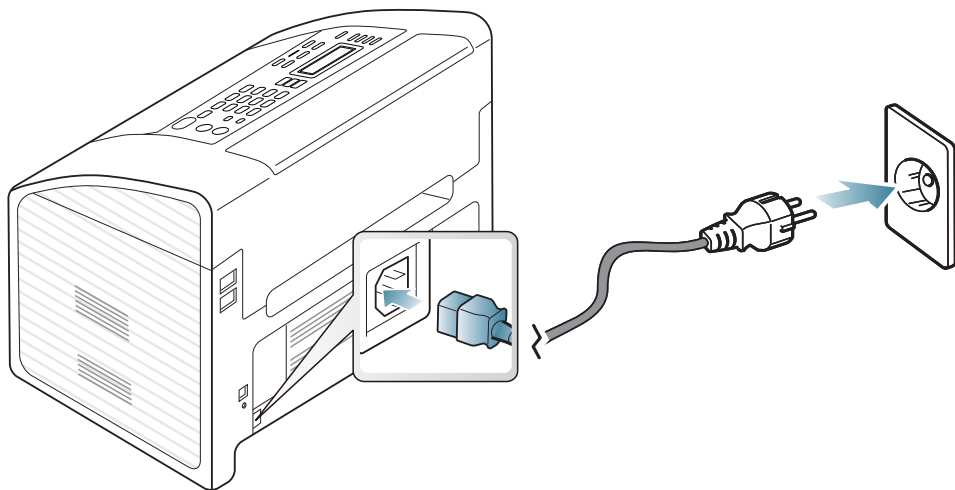

- 2 Қуат автоматты түрде өшеді.



Қуаты өшіргіңіз келсе,  (**Power**) түймесін шамамен 3 секундта басып, ұстап тұрыңыз.

Драйверді жергілікті орнату

Жергілікті қосылған машина – кабельді пайдаланып компьютерге тікелей жалғанған машина.



- Егер Macintosh немесе Linux жүйелерінің пайдаланушысы болсаңыз, 120-беттегі "Macintosh жүйесінде орнату", 123-беттегі "Linux үшін орнату" бөлімдерін қараңыз.
- Осы Пайдаланушы нұсқаулығы тармағындағы орнатым терезесі қолданыстағы құрылғы мен интерфейске байланысты түрлі болуы мүмкін.
- **Выборочная установка** тармағын таңдау бағдарламаларды орнату үшін таңдауға мүмкіндік береді.
- Тек 3 метрден аспайтын USB кабельді пайдаланыңыз.

Windows

- 1 Құрылғы компьютерге қосылып, қуат көзіне қосылғанын тексеріңіз.



Орнату іс рәсімі кезінде «**Жаңа жабдық табылды шебері**» шықса, терезені жабу үшін **Болдырмау** түймешігін басыңыз.

- 2 Қос берілген бағдарламалық жасақтама ықшам дискісін CD-ROM дискжетекке енгізіңіз.

Бастау > Барлық бағдарламаларда > Қалыпталған > Іске қосу тармағын таңдаңыз.

X:\Setup.exe деп "X" әрпінің орнына дискіенгізгінің әрпін теріп **OK** түймесін басыңыз.

- 3 **Установить сейчас** түймесін басыңыз.

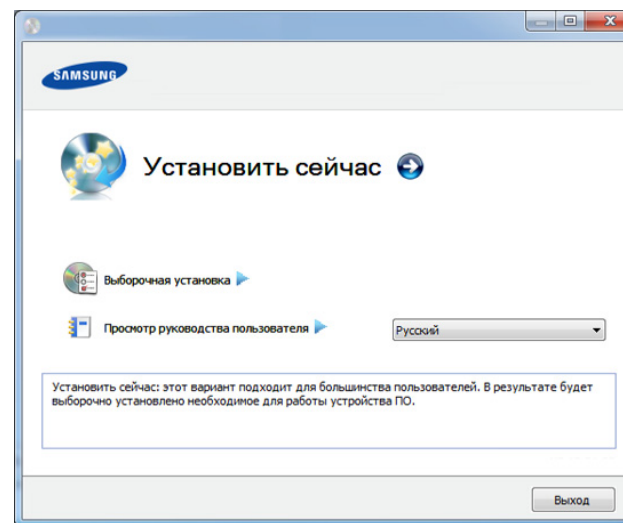

- 4 **Лицензионное соглашение** бөлімін оқыңыз және **Я принимаю условия лицензионного соглашения.** түймесін таңдаңыз. Содан кейін **Далее** түймесін басыңыз.

- 5 Орнату терезесіндегі нұсқауларды орындаңыз.

Драйверді қайта орнату

Егер принтер драйвері дұрыс жұмыс істемесе, драйверді қайта орнату үшін төмендегі қадамдарды орнатыңыз.

Windows

- 1 Құрылғы компьютерге қосылып, қуат көзіне қосылғанын тексеріңіз.
- 2 Бастау мәзірінен **Бағдарламалар** немесе **Барлық бағдарламаларда > Samsung Printers > принтер драйвері атауы > Удаление** түймесін таңдаңыз.
- 3 Орнату терезесіндегі нұсқауларды орындаңыз.
- 4 Дискіенгізгіге бағдарламалық жасақтама ықшам дискісін салып, драйверді қайтадан орнатыңыз (28-беттегі "Драйверді жергілікті орнату" бөлімін қараңыз).



2. Мәзірді шолу және негізгі теңшеу

Бұл тарауда жалпы мәзір құрылымы және негізгі теңшеу параметрлері туралы ақпарат берілген.

- Мәзірді шолу 31
- Құрылғының негізгі параметрлерін орнату 36
- Баспа құралы және науа 38
- Негізгі басып шығару 49
- Негізгі көшіру 54
- Негізгі сканерлеу 57
- Негізгі факс жіберу 58

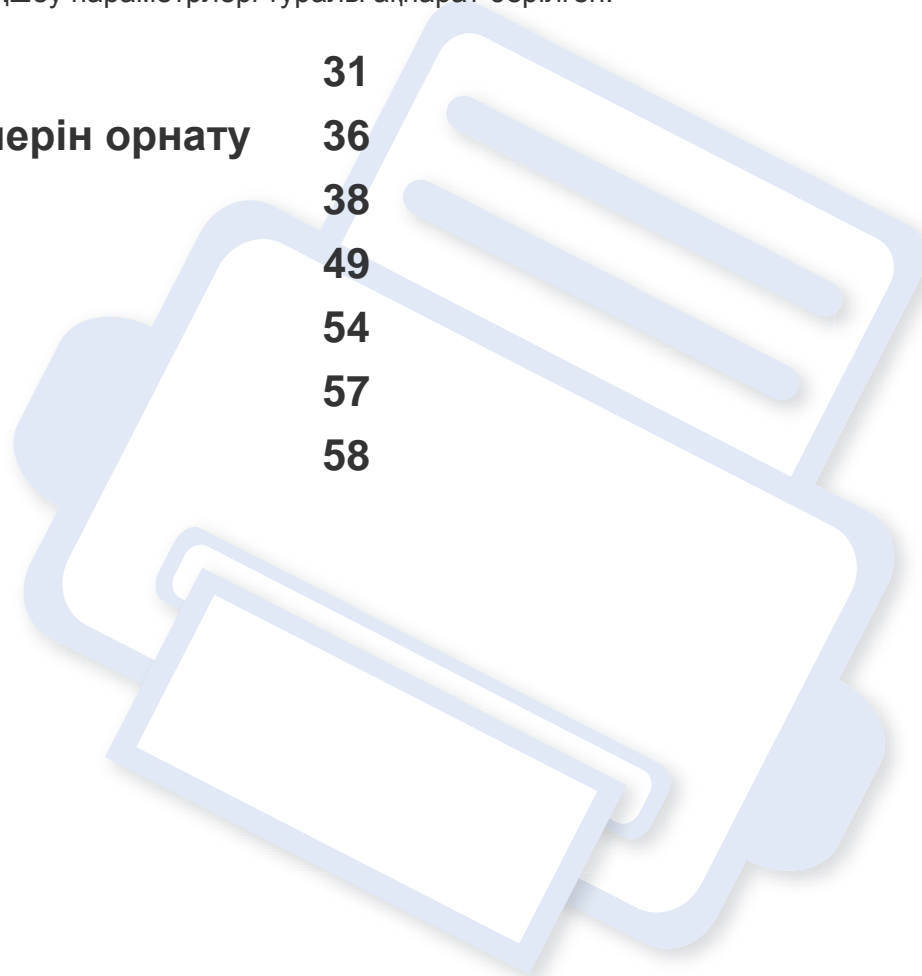

Мәзірді шолу

Басқару тақтасы құрылғы параметрлерін орнату немесе құрылғы функцияларын пайдалану үшін түрлі мәзірлерді ашуға мүмкіндік береді.



- Қазір таңдалған мәзірдің жанында жұлдызша (*) шығады.
- Параметрлерге немесе модельдерге байланысты кейбір мәзірлер дисплейде шықпауы мүмкін. Егер солай болса, ол құрылғыға сәйкес келмейді.
- Машинаңыздың параметрлеріне немесе моделіне байланысты кейбір мәзір атаулары басқа болуы мүмкін.
- Мәзірлер кеңейтілген нұсқаулықта сипатталған (126-беттегі "Пайдалы параметр мәзірлері" бөлімін қараңыз).

Мәзірге қатынасу

- 1 Пайдаланылатын мүмкіндікке байланысты басқару тақтасында Fax, Copy немесе Scan түймесін таңдаңыз.
- 2 Дисплейдің төменгі жағында мәзір пайда болғанша  (Menu) түймесін басып, **OK** түймесін басыңыз.
- 3 Қажет мәзір элементі шықпағанша көрсеткілерді басыңыз және **OK** түймесін басыңыз.
- 4 Егер параметр элементінде ішкі мәзірлер бар болса, 3-қадамды қайталаңыз.

- 5 Таңдалған параметрді сақтау үшін **OK** түймесін басыңыз.
- 6 Дайын режимге қайту үшін  (**Stop/Clear**) түймесін басыңыз.

Элементтер	Параметрлер	
Факс	Плотность	Стандартное Темное+1- Темное+5 Светлое+5- Светлое+1
	Контрастность	Стандартное Темное+1- Темное+5 Светлое+5- Светлое+1
	Разрешение	Стандартное Четкое Очень четкое Фотография Цветной
	Размер скан.	
	Отпр.несколько.	
	Отлож. отправ.	

Мәзірді шолу

Элементтер	Параметрлер	
Факс	Приор. отправ.	
	Переслать	Факс РС
	Безопас. прием	Выкл. Вкл. Печать
	Добавить стр.	
	Отмена задания	
Настр. факса	Отправка	Кол-во дозв. Интервал дозв. Префикс набора Реж. испр. ош. Отчет об отпр. Образ страницы Режим набора ^a

Элементтер	Параметрлер	
Настр. факса	Прием	Режим приема Звонк. до отв. Печ. дан.факса Код начала пр. Автоуменьшение Обрезать изоб. Наст. неж.факс Режим DRPD
	Измен. умолч.	Разрешение Плотность Контрастность Размер скан.
	Автоотчет	Вкл. Выкл.
Копирование	Размер скан.	
	Масштабировать	
	Плотность	Стандартное Темное+1- Темное+5 Светлое+5- Светлое+1

Мәзірді шолу

Элементтер	Параметрлер	
Копирование	Контрастность	Стандартное Темное+1- Темное+5 Светлое+5- Светлое+1
	Тип оригинала	Текст/фото Фото Текст
	Макет	Стандартное 2 копии/стр. 4 копии/стр.
	Настройка фона	Выкл. Авто Усил.: уров.1 Усил.: уров.2 Удал.: уров.1- Удал.: уров.4

Элементтер	Параметрлер	
Настр. копии	Измен. умолч.	Размер скан. Копии Сортировка Масштабировать Плотность Контрастность Тип оригинала Настройка фона

Мәзірді шолу

Элементтер	Параметрлер	
Настр. сист.	Настройка	ИД устройства Номер факса Дата и время Режим часов Язык Энергосбереж. Соб. пробужд. Время ож.сист. Над уров. моря Автопродолж. ^b в лотке 1 Замена бумаги ^b Эконом. тонера
	Настр. бумаги	Размер бумаги Тип бумаги Поле

Элементтер	Параметрлер	
Настр. сист.	Звук/громкость	Звук клавиш Сигнал Динамик Звонок
	Отчет	Все отчеты Конфигурация Расх. материал Адресная книга Отправка факса Факс отправлен Факс принят Заплан.задания Нежелат. факс Счетчик испол. Парам-ры факса
	Обслуживание	Уд.сообщ.тон. ^c Срок службы Серийный № Заканч. тонер Настройка тонов

Мәзірді шолу

Элементтер	Параметрлер	
Настр. сист.	Сброс настроек	Все настройки Настр. факса Настр. копии Настр. сист. Адресная книга Факс отправлен Факс принят

- a. Бұл параметр елге байланысты болмауы мүмкін.
- b. Бұл параметрлер “paper mismatch” қосылған кезде пайда болады.
- c. Картриджде тонердің аз мөлшері қалған кезде бұл параметр пайда болуы мүмкін.

Құрылғының негізгі параметрлерін орнату



- Кейбір модельдерде төменірек деңгейдегі мәзірлерге өту үшін **OK** түймесін басу қажет болуы мүмкін.
- Құрылғының параметрлерін Samsung Easy Printer Manager бағдарламасындағы **Параметры устройств** тармағын немесе Printer Settings Utility бағдарламасындағы **Machine** бөлімін пайдалана отырып орнатуға болады.
 - Windows және Macintosh пайдаланушысы болсаңыз, 185-беттегі "Параметры устройств" бөлімін қараңыз.
 - Linux пайдаланушысы болсаңыз, 189-беттегі "Smart Panel бағдарламасын пайдалану" бөлімін қараңыз.

Орнату аяқталғаннан кейін құрылғының әдепкі параметрлерін орнатқыңыз келуі мүмкін.

Құрылғының әдепкі параметрлерін өзгерту үшін мына қадамдарды орындаңыз:

- 1 Басқару тақтасында  (**Menu**) түймесін басыңыз.
- 2 **Настр. сист. > Настройка** тармағына өтіңіз.

3

Қажет параметрді таңдап, **OK** түймесін басыңыз.

- **Дата и время:** Орнатылғанда, уақыт пен күн кідірілген факс пен кідірілген баспада қолданылады. Олар есепте басылып шығарылады. Алайда, олар қате болса, ағымдағы уақытқа қарап түзету керек болады.



Көрсеткілерді немесе сандық пернетақтаны пайдаланып дұрыс уақыт пен күнді енгізіңіз (142-беттегі "Пернетақтадағы әріптер мен сандар" бөлімін қараңыз).

- Ай = 01 - 12,
- Күн = 01 - 31,
- Жыл = төрт санды қажет етеді,
- Сағат = 01 - 12,
- Минут = 00 - 59,

- **Режим часов:** Құрылғыдағы сағатты 12 сағаттық немесе 24 сағаттық пішімде көрсететін етіп орнатуға болады.
- **Язык:** басқару тақтасында көрсетілетін тілді өзгертеді.
- **Энергосбереж.:** Құрылғыны пайдаланбаған кезде, қуатты үнемдеу үшін, осы режимді пайдаланыңыз.

Құрылғының негізгі параметрлерін орнату



- Құрылғыны қуат үнемдеу режимінен ояту үшін қуат түймесін басыңыз, басып шығаруды бастаңыз немесе факсты қабылдаңыз.
- Бұған қоса, құрылғыны  (**Menu**) > **Настр. сист.** > **Настройка** > **Соб. пробужд.** > **Нажатие кнопки** > **Вкл.** параметрі арқылы кез келген басқа түймені басу арқылы оятуға болады.

- **Над уров. моря:** Басып шығару сапасына атмосфералық қысым әсер етеді. Атмосфералық қысымды құрылғының теңіз деңгейінен биіктігі анықтайды (141-беттегі "Биіктікті реттеу" бөлімін қараңыз).
- **Эконом. тонера:** Тонерді сақтау режимі құрылғыға әр бет үшін азырақ тонер пайдалануға мүмкіндік береді. Осы режим қосылғанда, қалыпты режимдегі жұмысқа қарағанда картридж тонер ұзаққа жетеді, бірақ баспа сапасы төмендейді.



Компьютерден басып шығару кезінде, тонерді үнемдеу режимін принтер сипаттарында қосуға немесе ажыратуға да болады.

- 4 Қажет параметрді таңдап, **OK** түймесін басыңыз.
- 5 Таңдалған параметрді сақтау үшін **OK** түймесін басыңыз.
- 6 Дайын режимге қайту үшін  (**Stop/Clear**) түймесін басыңыз.



Осы құрылғыны пайдаланғанда қолайлы басқа параметрлерді орнату үшін төмендегі сілтемелерді қараңыз.

- 142-беттегі "Түрлі таңбаларды енгізу" бөлімін қараңыз.
- 142-беттегі "Пернетақтадағы әріптер мен сандар" бөлімін қараңыз.
- 45-беттегі "Қағаз өлшемі мен түрін орнату" бөлімін қараңыз.
- 143-беттегі "Мекенжай кітапшасын орнату" бөлімін қараңыз.

Баспа құралы және науа

Бұл тарауда құрылғыға баспа құралын салу әдісі туралы ақпарат беріледі.



- Осы сипаттамаларға сәйкес келмейтін баспа құралдарын пайдалану ақаулар тудыруы не жөндеуді қажет етуі мүмкін. Мұндай жөндеу жұмыстары Samsung кепілдігінде немесе қызмет көрсету жөніндегі келісімшарттарында қамтылмайды.
- Сиялы фотоқағазды осы құрылғымен пайдаланбаңыз. Бұл құрылғыны зақымдауы мүмкін.
- Өртенгіш баспа құралын пайдалану өрт тудыруы мүмкін.
- Белгіленген баспа құралын пайдаланыңыз (98-беттегі "Баспа құралының сипаттамалары" бөлімін қараңыз).



Принтерде қалып қойған өртенгіш баспа құралы мен басқа заттарды пайдалану, құрылғының қызып кетуіне әкеледі және өртену сирек кездеседі.

Науаны шолу

Өлшемді өзгерту үшін қағаз реттейтін тетікті реттеуіңіз керек.

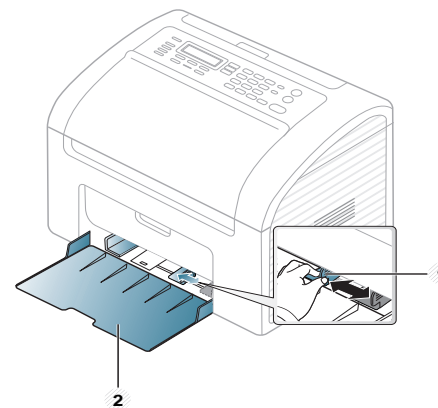

- 1 Парақ енін реттеуіш
- 2 Науа



Бағыттауышты лайықтамасаңыз, қағаз тұрып қалуы, сурет қисаюы немесе қағаз кептелуі мүмкін.

Баспа құралы және науа

Науаға қағаз салу

- 1 Науаны ашыңыз. Содан кейін науа өлшемін салып жатқан баспа материалының өлшеміне реттеңіз (38-беттегі "Науаны шолу" бөлімін қараңыз.)

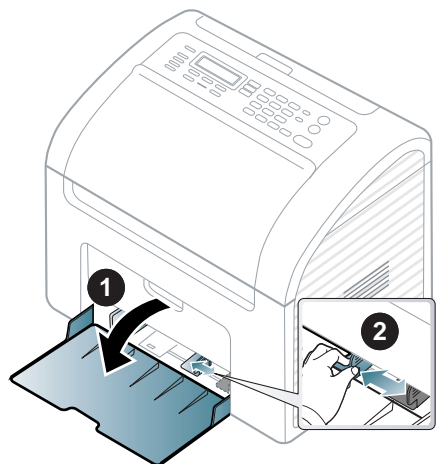

- 2 Қағазды салмастан бұрын оларды бір-бірінен ажырату үшін қағаз бумасын кішкене майыстырыңыз.

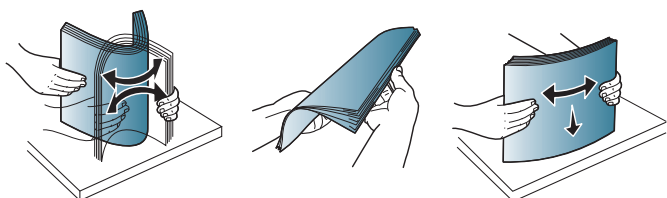

- 3 Қағазды басып шығарылатын жақын жоғары қаратып салыңыз және шығыс науасын ашыңыз.

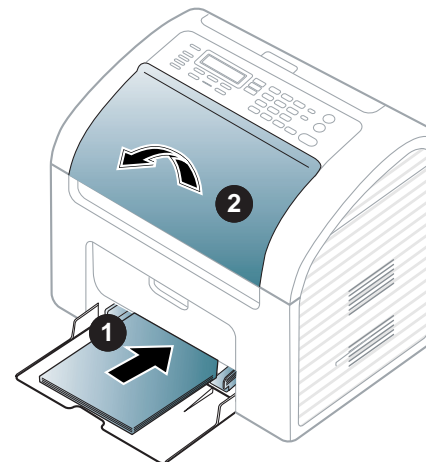

- Баспа құралын шығарып жібергенше қағаз енін реттейтін тетікті әрі қарай қатты итермеңіз.
- Басындағы жиегінде оралу бар қағазды пайдаланбаңыз, ол қағаз кептелісін тудыруы мүмкін немесе қағаз бүгілуі мүмкін.
- Қағаз ені бағыттауышын лайықтамасаңыз, қағаз кептелулері болуы мүмкін.

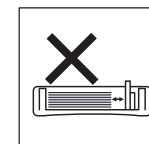
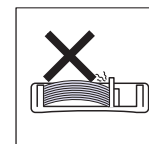
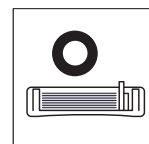

Баспа құралы және науа

- 4 Қағаз енін реттейтін тетікті қысып, оны қағаз бумасының шетіне дейін майыстырмай сырғытыңыз.

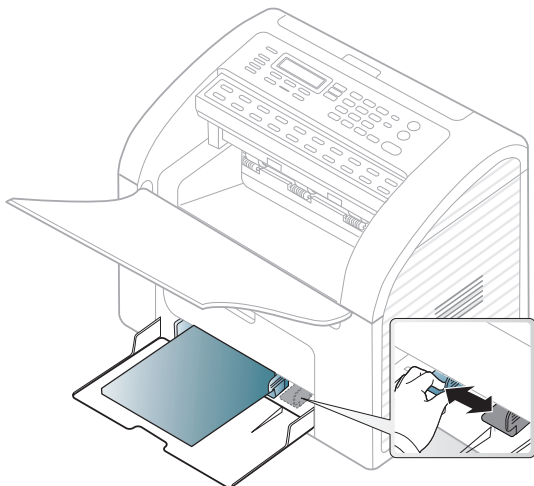

- 5 Құжатты басып шығарғанда, науа үшін қағаз түрі мен өлшемін орнатыңыз (45-беттегі "Қағаз өлшемі мен түрін орнату" бөлімін қараңыз).



Құрылғының драйверінен жасалған параметрлер басқару панеліндегі параметрлерді түзетеді.

- a Бағдарламада басып шығару үшін бағдарламаны ашып, басып шығару мәзірін қосыңыз.
- b **Басып шығару теңшелімдері** тармағын ашыңыз (51-беттегі "Басып шығару теңшелімдерін ашу" бөлімін қараңыз).
- c **Бумага** ішіндегі **Басып шығару теңшелімдері** қойындысын басыңыз және сәйкес қағаз түрін таңдаңыз.
Мысал, егер жапсырманы пайдаланғыңыз келсе, қағаз түрін **наклейки** белгілеңіз.

- d Қағаз көзінде **Ручная подача** тармағын таңдаңыз, содан кейін **OK** түймесін басыңыз.
- e Бағдарламада басып шығаруды бастаңыз.

Баспа құралы және науа

Науада қолмен беру

Науаға ашықхаттар, жазбалар көртішкелері және хатқалталар сияқты баспа материалдың ерекше өлшемдері мен түрлерін салуға болады (98-беттегі "Баспа құралының сипаттамалары" бөлімін қараңыз).

Науада қолмен беру үшін төмендегі сілтемені нұқыңыз:

39-беттегі "Науаға қағаз салу" бөлімін қараңыз.



Науада қолмен беру туралы кеңестер

- Егер принтер драйверінде **Бумага > Источник > Ручная подача** тармағына өтсеңіз, бетті басып шығарған сайын **ОК** түймесін басу керек.
- Қағаздың кептеліп қалуына жол бермеу үшін қолмен жүктелетін науада әлі қағаз бар болса, басып шығару кезінде қағаз қоспаңыз.
- Қолмен салу науасына баспа құралының беті жоғары қаратылып, үстіңгі жиегі бірінші салынады және оның ортасына салынады.
- Басып шығару сапасын қамтамасыз ету және қағаз кептелістерін болдырмау үшін тек бар қағазды салыңыз (98-беттегі "Баспа құралының сипаттамалары" бөлімін қараңыз).
- Майысқан ашықхаттарды, конверттерді және жапсырмаларды науаға салмастан бұрын оларды тегістеп жіберіңіз.
- Арнайы материалда басып шығарғанда, салу нұсқауларын орындау керек (41-беттегі "Арнайы баспа құралын басып шығару" бөлімін қараңыз).

- Қолмен беру науасын пайдаланып, басып шығарғанда қағаздар қабаттасқанда, науаны ашыңыз және қағаздарды алыңыз, содан кейін басып шығару әрекетін қайталаңыз.
- Науаға бір уақытта баспа материалының тек бір түрін, өлшемін және салмағын салыңыз.

Арнайы баспа құралын басып шығару

Төмендегі кестеде әр науада пайдалануға болатын арнайы материал көрсетілген.

Баспа құралының түрлері **Басып шығару теңшелімдері** ішінде көрсетілген. Басып шығарудың жақсы сапасын алу үшін **Басып шығару теңшелімдері** терезесі > **Бумага қойындысы** > **Тип бумаги** ішінен тиісті медиа түрін таңдаңыз (51-беттегі "Басып шығару теңшелімдерін ашу" қараңыз).

Мысалы, егер заттаңбаларға басып шығару қажет болса, **Тип бумаги** үшін **наклейки** таңдаңыз.



Арнайы материалды пайдаланғанда, бір уақытта бір қағазды беру ұсынылады (98-беттегі "Баспа құралының сипаттамалары" бөлімін қараңыз).

Әр парақтың қағаз өлшемін көру үшін 98-беттегі "Баспа құралының сипаттамалары" бөлімін қараңыз.

Баспа құралы және науа

Түрлері	Науа ^а
Низко	•
плотная бумага	•
тонкая бумага	•
высокосортная бумага	•
Цвет	•
Картон	•
наклейки	•
Конверт	•
форма	•
хлопковая	•
Вторичная	•
архив.	•

а. Науада қолмен беруге болатын қағаз түрлері.

(•: Соның ішінде, бос: қол жетімсіз)

Конверт

Хатқалталарда сәтті басып шығару хатқалталардың сапасына байланысты.

Хатқалтаны басып шығару үшін оны төмнедегі суретте көрсетілгендей қойыңыз.

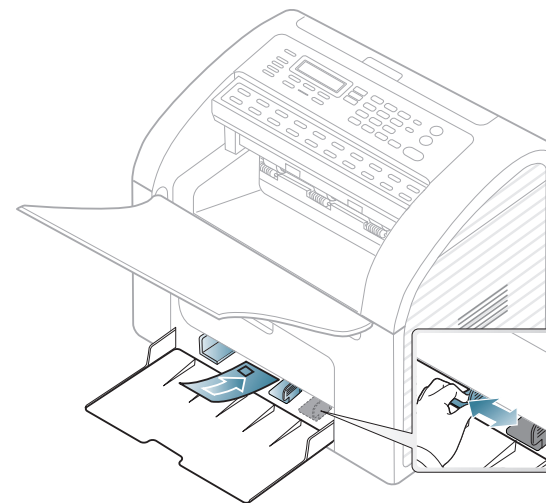

- Конвертттерді таңдағанда мына факторларды ескеріңіз:
 - **Салмағы:** 90 г/м² аспауы керек, әйтпесе, кептелістер орын алуы мүмкін.
 - **Құрылымы:** тегіс, оралуы 6 мм-ден аз болуы және ауа болмауы керек.
 - **Күйі:** бүгілген, кесілген немесе зақымдалған болмауы керек.
 - **Температура:** жұмыс істеген кезінде машинаның ыстығына және қысымына шыдауы керек.
- Тек жақсы жасалған, өткір және жақсы бүгілген хатқалталарды пайдаланыңыз.
- Мөр басылған конвертттерді пайдаланбаңыз.

Баспа құралы және науа

- Қыстырмалары, тесіктері, қаптамалары, жапсырмалары немесе басқа синтетикалық материалдары бар конверттерді пайдаланбаңыз.
- Бүлінген немесе нашар жасалған конверттерді пайдаланбаңыз.
- Конверттің екі жағындағы тігістің бұрыштарына дейін жеткенін тексеріңіз.

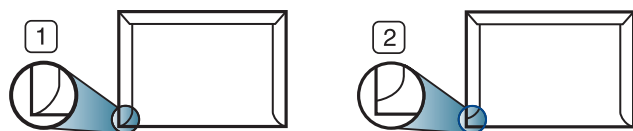

- 1 Жарайды
- 2 Жарамайды

- Алынатын жабысқақ таспасы бар немесе бірнеше жабысатын бөлігі бар хатқалталарда машинаның термофиксация температурасына, шамамен 170°C (338 °F) 0,1 секунд шыдайтын желімді пайдалану керек. Артық қыстырмалар қыртысталуға, кептелуге немесе термификсатордың зақымдалуына себеп болуы мүмкін.
- Ең жақсы басып шығару сапасын алу үшін шеттерді хатқалтаның жиектеріне 15 мм-ден жақындатпай орнатыңыз.
- Конверттердің тігістері сәйкес келетін жерлерінің басып шығарылуына жол бермеңіз.

Наклейки

Машинаны зақымдауды болдырмау үшін тек лазерлік принтерлерде пайдалануға арналған белгілерді пайдаланыңыз.

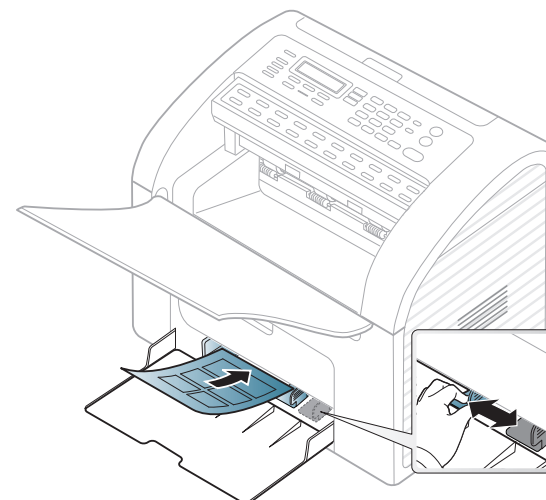

- Жапсырмаларды таңдағанда мына факторларды ескеріңіз:
 - **Жабысқыш материалдар:** Машинаның термофиксация температурасында (шамамен 170°C (338°F)) тұрақты болуы керек.
 - **Орналасуы:** Арасында қалмаған жапсырмаларды ған апайдаланыңыз. Жапсырмалар арасында бос орындары болатын парақтарды алуы мүмкін, ол кептелуге алып келеді.
 - **Майысу:** Кез келген бағытта 13 мм-ден аспайтын оралумен тегіс жатуы керек.
 - **Күйі:** Қыртыстары, ауасы бар немесе ажыраудың басқа белгілері бар жапсырмаларды пайдаланбаңыз.

Баспа құралы және науа

- Жапсырмалардың арасында жабысқыш материалдардың жоқ екеніне көз жеткізіңіз. Желім тиген жерлердің әсерінен басып шығару кезінде жапсырмалар алынып қалады және соның салдарынан парақ кептеледі. Желімнің жағылуы құрылғы бөлшектерінің зақымдалуына алып келеді.
- Жапсырмаларды құрылғыдан бірнеше рет өткізбеңіз. Жабысқыш қабат құрылғыдан бір рет қана өту үшін жасалған.
- Жабысқыш қабаттан ажырап тұрған немесе қыртысталған, ауа кірген немесе бүлінген жапсырмаларды пайдаланбаңыз.

Карта бумасы/Өлшемі белгіленетін қағаз

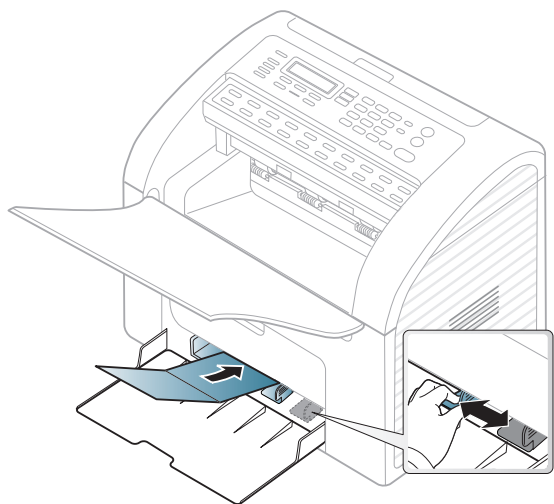

- Бағдарламалық құралда бет шеттерін материалдың жиектерінен кем дегенде 6,4 мм (0,25 дюйм) қашықтыққа қойыңыз.

Алдын ала басып шығарылған қағаз

Алдын ала басып шығарылған қағазды басып шығарғанда, басып шығарылатын жағы жоғарыға қарауы, майыспаған жиегі алдында болуы керек. Қағазды беру мәселелері болса, қағазды айналдырыңыз. Басып шығару сапасына кепілдік берілмейтінін ескеріңіз.

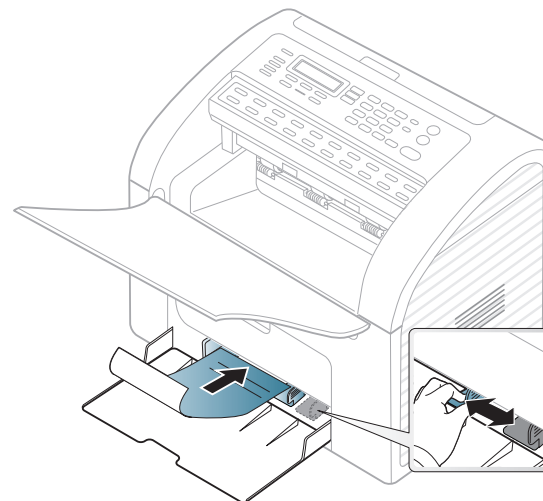

- Машинаның термофиксация температурасына 0.1 секундқа (шамамен 170°C (338°F)) түскенде ерімейтін, буланбайтын немесе қауіпті заттарды шығармайтын қыздыруға төзімді сиямен басып шығарылуы керек.
- Қайта басып шығарылатын қағаз сиясы өртенбейтін және құрылғының роликтеріне кері әсер етпеуі керек.

Баспа құралы және науа

- Алдып ала басып шығарылған қағазды салу алыдна қағаздағы сияның құрғақ екенін тексеріңіз. Еріту кезінде ылғал сия баспаның сапасын нашарлатып алдын ала басып шығарылған қағаздан ажырауы мүмкін.

Қағаз өлшемі мен түрін орнату

Қағаз науасына қағазды салғаннан кейін басқару тақтасының түймелерін пайдаланып, қағаз өлшемін және түрін орнатыңыз.



- Кейбір модельдерде төменірек деңгейдегі мәзірлерге өту үшін **OK** түймесін басу қажет болуы мүмкін.
- Құрылғының параметрлерін Samsung Easy Printer Manager бағдарламасындағы **Параметры устройств** тармағын немесе Printer Settings Utility бағдарламасындағы **Machine** бөлімін пайдалана отырып орнатуға болады.
 - Windows және Macintosh пайдаланушысы болсаңыз, 185-беттегі "Параметры устройств" бөлімін қараңыз.
 - Linux пайдаланушысы болсаңыз, 189-беттегі "Smart Panel бағдарламасын пайдалану" бөлімін қараңыз.

1 Басқару тақтасында  (**Menu**) > **Настр. сист.** > **Настр. бумаги** > **Размер бумаги** немесе **Тип бумаги** тармағына өтіңіз.

2 Науаны және қажет параметрді таңдаңыз.

3 Таңдалған параметрді сақтау үшін **OK** түймесін басыңыз.

4 Дайын режимге қайту үшін  (**Stop/Clear**) түймесін басыңыз.



- Машина драйверінде орнатылған параметрлер басқару тақтасындағы параметрлерді қайта анықтайды.
 - a** Бағдарламадан басып шығару үшін бағдарламаны ашыңыз және басып шығару мәзірін іске қосыңыз.
 - b** **Басып шығару теңшелімдері** ашыңыз (51-беттегі "Басып шығару теңшелімдерін ашу" бөлімін қараңыз).
 - c** **Бумага** қойындысын басыңыз да, тиісті қағазды таңдаңыз.
- Төлем құжаты сияқты арнайы өлшемді қағазды пайдалану керек болса, **Бумага қойындысы** > **Размер** > **Правка...** тармағын таңдап, **Параметры нестандартного размера бумаги** ішінде **Басып шығару теңшелімдері** орнатыңыз (51-беттегі "Басып шығару теңшелімдерін ашу" қараңыз).

Баспа құралы және науа

Шығыс науасын қолдану



Бір уақытта беттердің көп мөлшерін басып шығарсаңыз, шығу науасының беті ыстық болып кетуі мүмкін. Науаның бетін ұстамауды және оған балаларды жақын жібермеуді қадағалаңыз.

Басып шығарылған беттер шығыс науасында жиналады. Принтер шығатын қағаздарды әдепкі бойынша шығыс науасына жібереді.

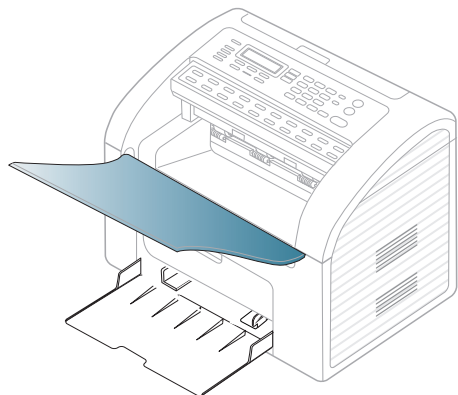

Түпнұсқаларды дайындау

- 142 x 148 мм-ден (5,6 x 5,8 дюйм) кіші немесе 216 x 356 мм-ден (8,5 x 14 дюйм) үлкен қағазды салмаңыз.
- Қағаздың кептеліп қалуына, баспа сапасының төмен болуына және құрылғының зақымдалуына жол бермеу үшін төмендегі қағаз түрлерін салмаңыз.
 - Көшіргіш қағаз немесе көшірме жасайтын қағаз
 - Борлы қағаз
 - Жұқа жылтыр қағаз немесе жұқа қағаз
 - Қыртыстары бар немесе мыжылған қағаз
 - Иілген немесе оралған қағаз
 - Жыртылған қағаз
- Салмас бұрын, барлық қапсырмалар мен қыстырғыштарды алып тастаңыз.
- Салмас бұрын, желім, сия немесе түзеткіш сұйықтық толығымен кепкеніне көз жеткізіңіз.
- Өлшемі немесе салмағы әртүрлі қағазды қамтитын түпнұсқалы құжаттарды салмаңыз.
- Кітапшаларды, үндеухаттарды, үлдірлерді немесе сипаттары әдеттен тыс құжаттарды салмаңыз.

Баспа құралы және науа

Түпнұсқаларды салу

Түпнұсқаны көшіру, сканерлеу және факс арқылы жіберу үшін құжат бергішті пайдалануға болады.

Құжат бергіште

Құжат бергіштің көмегімен бір тапсырмада 20 парақ (80 г/м², 21 фунт жоғары сапалы қағаз) салуға болады.

- 1 Түпнұсқаларды салмас бұрын, қағаз бумасының жиегін майыстырып немесе үрлеп, беттерді бір-бірінен айырыңыз.

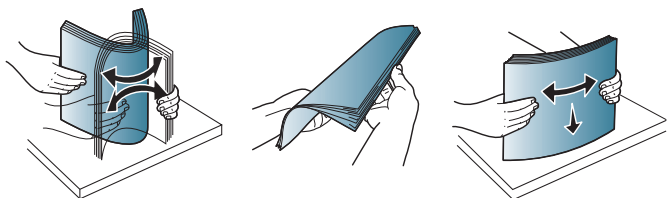

- 2 Құжат бергіштің кіріс науасын немесе шығыс науасын толығымен сыртқа тартыңыз. Қажет болса, кеңейткішті сыртқа бүгіңіз.

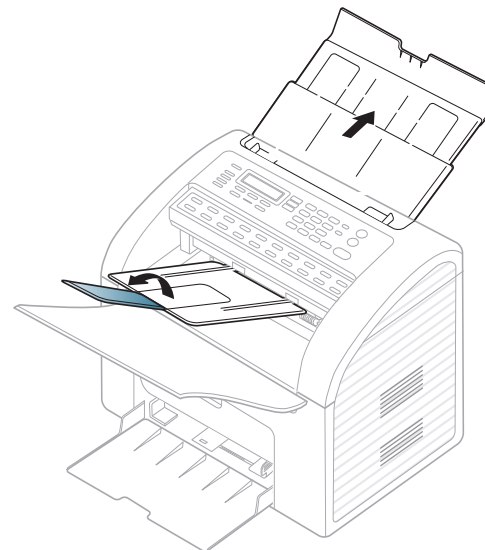

Баспа құралы және науа

- 3 Түпнұсқаны құжат бергіштің кіріс науасына бетін төмен қаратып салыңыз. Құжат бергіштің ен бағыттауыштарын қағаз өлшеміне баптаңыз.

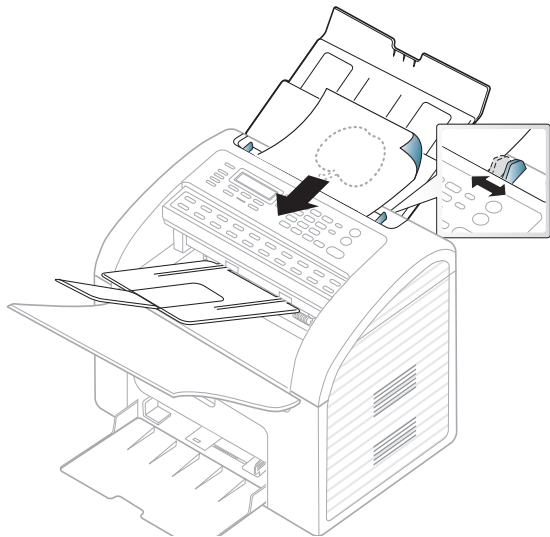

Негізгі басып шығару



Арнайы басып шығару мүмкіндіктерін Кеңейтілген нұсқаулықта қараңыз (148-беттегі "Кеңейтілген басып шығару мүмкіндіктерін пайдалану" бөлімін қараңыз).

Басып шығару



Егер сіз Macintosh немесе Linux жүйелерінің пайдаланушысы болсаңыз, Кеңейтілген нұсқаулықты қараңыз. (157-беттегі "Macintosh компьютерінде басып шығару", 159-беттегі "Linux жүйесінде басып шығару" бөлімдерін қараңыз)

Келесі **Басып шығару теңшелімдері** терезесі Windows 7 жүйесіндегі Notepad бағдраламасына арналған.

- 1 Басып шығару керек құжатты ашыңыз.
- 2 **Файл** мәзірінен **Басып шығару** пәрменін таңдаңыз.

3

Басып шығарудан таңдаңыз тізімінде құрылғыны таңдаңыз.

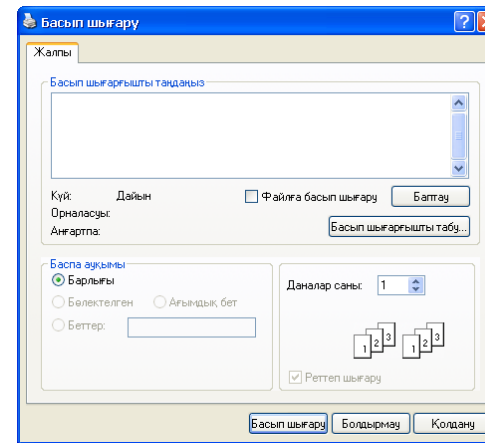

4

Негізгі басып шығару параметрлері, соның ішінде көшірме саны және басып шығару ауқымы **Басып шығару** терезесінде таңдалады.



Кеңейтілген басып шығару мүмкіндіктерінің артықшылығын пайдалану үшін «Басып шығару» терезесінде **Свойства** немесе **Теңшелімдер** пәрменін таңдаңыз (51-беттегі "Басып шығару теңшелімдерін ашу" қараңыз).



5

Басып шығару тапсырмасын бастау үшін **Басып шығару** терезесінде **OK** немесе **Басып шығару** түймесін басыңыз.

Негізгі басып шығару

Басып шығару тапсырмасын болдырмау





Басып шығару тапсырмасы басып шығару кезегінде немесе басып шығару кезегінде күтіп тұрса, тапсырманы келесідей болдырмаңыз:

- Бұл терезеге жай Windows тапсырмалар тақтасындағы құрылғы белгішесін () екі рет нұқу арқылы қатынаса аласыз.
- Сондай-ақ, ағымдағы тапсырманы болдырмауды басқару тақтасында  (**Stop/Clear**) түймесін басу арқылы орындауға болады.

Негізгі басып шығару

Басып шығару теңшелімдерін ашу



- Пайдаланушы нұсқаулығында шығатын **Басып шығару теңшелімдері** терезесі пайдаланып жатқан машинаға байланысты басқа болуы мүмкін.
- **Басып шығару теңшелімдері** ішінде параметрді таңдағанда,  немесе  ескерту белгісін көруіңіз мүмкін.  белгісі белгілі параметрді таңдауға болатынын, бірақ бұл ұсынылмайтынын білдіреді, ал  белгісі құрылғының теңшеліміне немесе ортасына байланысты бұл параметрді таңдау мүмкін емес екенін білдіреді.

- 1 Басып шығару керек құжатты ашыңыз.
- 2 Файл мәзірінде **Басып шығару** пәрменін таңдаңыз. **Басып шығару** терезесі орын алады.
- 3 **Принтерді таңдаңыз** ішінен құрылғыны таңдаңыз.

4 Свойства немесе Теңшелімдер пәрменін таңдаңыз.

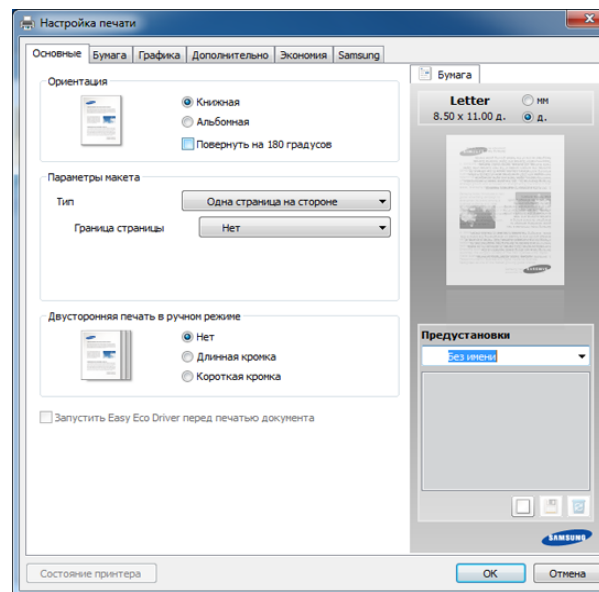

Құрылғының ағымдағы күйін **Состояние принтера** түймесін басып тексеруге болады (187-беттегі "Состояние принтера Samsung бағдарламасын пайдалану" бөлімін қараңыз).

Негізгі басып шығару

Таңдаулы параметрді қолдану

Samsung қойыншасынан басқа әрбір теңшелімдер қойыншасында көрінетін **Предустановки** параметрі ағымдағы теңшелімдерді болашақта пайдалану үшін сақтауға мүмкіндік береді.

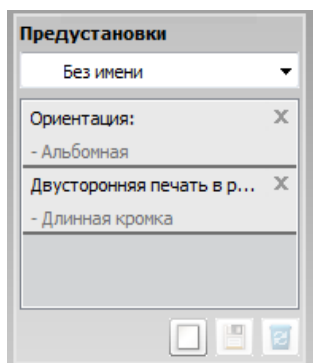

Предустановки элементін сақтау үшін төмендегі қадамдарды орындаңыз:

- 1 Әр қойындыда параметрлерді қажетінше өзгертіңіз.
- 2 **Предустановки** енгізу өрісіне элементтің атауын енгізіңіз.



- 3 (**Добавить**) түймесін басыңыз. **Предустановки** сақталғанда, ағымдағы драйвердің барлық параметрлері сақталады.



Қосымша параметрлерді таңдаңыз және  (**Обновить**) перменін таңдаңыз. Параметрлер жасалған «Presets» параметріне қосылады. Сақталған параметрді пайдалану үшін оны **Предустановки** ашылмалы тізімінде таңдаңыз. Құрылғы енді таңдалған параметрлерге сәйкес басып шығаруға теңшелді. Сақталған параметрлерді жою үшін оны **Предустановки** ашылмалы тізімінде таңдап,  (**Удалить**) түймесін басыңыз.

Сондай-ақ, **По умолчанию** ашылмалы тізімінде **Предустановки** параметрін таңдау арқылы принтер драйверінің әдепкі параметрлерін қалпына келтіре аласыз.

Анықтаманы пайдалану

Басып шығару теңшелімдері терезесінде мәлімет алу керек параметрді нұқып, пернетақтада **F1** пернесін басыңыз.

Негізгі басып шығару

Үнемді басып шығару

Есо функциясы тонерды тұтынуды және қағазды пайдалануды азайтады. **Есо** функциясы басып шығару ресурстарын үнемдеуге және экологияға зиянды емес басып шығаруға әкеледі.

Үнемдеу режимінде басып шығару үшін төмендегіні нұқыңыз:

182-беттегі "Easy Eco Driver" бөлімін қараңыз.

Негізгі көшіру



Арнайы басып шығару мүмкіндіктерін Кеңейтілген нұсқаулықта қараңыз (132-беттегі "Көшіру мәзірі" бөлімін қараңыз).

Негізгі көшіру



- Кейбір модельдерде төменірек деңгейдегі мәзірлерге өту үшін **OK** түймесін басу қажет болуы мүмкін.
- Құрылғының параметрлерін Samsung Easy Printer Manager бағдарламасындағы **Параметры устройств** тармағын немесе Printer Settings Utility бағдарламасындағы **Machine** бөлімін пайдалана отырып орнатуға болады.
 - Windows және Macintosh пайдаланушысы болсаңыз, 185-беттегі "Параметры устройств" бөлімін қараңыз.
 - Linux пайдаланушысы болсаңыз, 189-беттегі "Smart Panel бағдарламасын пайдалану" бөлімін қараңыз.

1 Басқару тақтасында  (көшіру) белгішесін таңдаңыз.

2 Түпнұсқаларды төмен қаратып, құжат бергішке салыңыз (47-беттегі "Түпнұсқаларды салу" бөлімін қараңыз).

3 Басқару тақтасының түймелерін пайдалана отырып көшіру параметрлерін, соның ішінде **Масштабировать**, **Плотность**, **Контрастность**, **Тип оригинала** және тағы басқаларын теңшеуге болады (54-беттегі "Әрбір көшірме үшін параметрлерді өзгерту" бөлімін қараңыз).

4 Керек болған жағдайда, көрсеткіні немесе сандық пернетақтаны пайдаланып, көшірмелер санын енгізіңіз.

5  (**Start**) түймесін басыңыз.



Егер әрекет барысында көшіру тапсырмасынан бас тартқыңыз келсе,  (**Stop/Clear**) түймесін басыңыз, сонда көшіру тоқтатылады.

Әрбір көшірме үшін параметрлерді өзгерту

Құрылғы жылдам әрі оңай көшірмелер жасау үшін әдепкі көшіру параметрлерін қамтамасыз етеді. Алайда, әр көшірменің параметрін өзгерту керек болса, басқару тақтасындағы көшірме жасау функциясының түймелерін пайдаланыңыз.



Негізгі көшіру



- Көшіру параметрлерін орнатып жатқанда  (**Stop/Clear**) түймесін екі рет бассаңыз, ағымдағы көшірме тапсырмасы үшін орнатқан барлық параметрлерден бас тартылып, әдепкі күйіне қайтарылады. Я болмаса құрылғы орындалу үстіндегі көшіруді аяқтағанда олар әдепкі күйіне оралады.
- Күңгірттік, түпнұсқа түрі және т.б. сияқты көшіру параметрлерін Samsung Easy Printer Manager бағдарламасының **Параметры устройств** тармағында немесе Printer Settings Utility бағдарламасының **Machine** бөлімінде теңшеуге болады.
 - Windows және Macintosh пайдаланушысы болсаңыз, 185-беттегі "Параметры устройств" бөлімін қараңыз.
 - Linux пайдаланушысы болсаңыз, 189-беттегі "Smart Panel бағдарламасын пайдалану" бөлімін қараңыз.
- Кейбір модельдерде төменірек деңгейдегі мәзірлерге өту үшін **OK** түймесін басу қажет болуы мүмкін.

Жиілік



Егер көмескі түсті белгілер мен қою түсті суреттері бар түпнұсқа болса, оңай оқылатын көшірме жасау үшін ашықтықты баптауға болады.

- 1 Басқару тақтасында  (көшіру) >  (**Menu**) > **Копирование** > **Плотность** тармағына өтіңіз.
- 2 Қажет параметрді таңдап, **OK** түймесін басыңыз.
Мысалы, **Светлое+5** ең ашығы, ал **Темное+5** ең күңгірті.

- 3 Дайын режимге қайту үшін  (**Stop/Clear**) түймесін басыңыз.

Контраст



Контрастность мәзірі суреттің ашық және күңгірт аймақтарының арасындағы айырмашылықты арттыруға немесе азайтуға мүмкіндік береді.

- 1 Басқару тақтасында  (көшіру) >  (**Menu**) > **Копирование** > **Контрастность** тармағына өтіңіз.
- 2 Қажет параметрді таңдап, **OK** түймесін басыңыз.
Контрастты арттыру үшін **Темное** пәрменін және азайту үшін **Светлое** пәрменін таңдаңыз.
- 3 Дайын режимге қайту үшін  (**Stop/Clear**) түймесін басыңыз.

Түпнұсқа түрі

Түпнұсқа параметрі ағымдағы көшіру тапсырмасы үшін құжатты таңдау арқылы көшіру сапасын жақсарту үшін пайдаланылады.

Негізгі көшіру

- 1 Басқару тақтасында  (көшіру) >  (Menu) > **Копирование** > **Тип оригинала** тармағына өтіңіз.
- 2 Қажет параметрді таңдап, **OK** түймесін басыңыз.
 - **Текст:** Негізінен мәтіннен тұратын түпнұсқаны пайдаланыңыз.
 - **Текст/фото:** Мәтіні мен фотосуреттері бар аралас мазмұнды түпнұсқалар үшін пайдаланыңыз.

 Басып шығарылған мәтіндер бұлдыр болса, анық мәтіндерді алу үшін **Текст** параметрін таңдаңыз.

- **Фото:** Түпнұсқалар фотосуреттер болған кезде пайдаланыңыз.



- 3 Дайын режимге қайту үшін  (**Stop/Clear**) түймесін басыңыз.

Кішірейтілген немесе үлкейтілген көшірме



Көшірілетін кескіннің өлшемін құжат бергіштен 25% - 400% аралығында кішірейтуге немесе үлкейтуге болады.

 Басқару тақтасында **Масштабировать** түймесін тікелей пайдалануға болады.

Алдын ала орнатылған көшірме өлшемдерінен таңдау үшін

- 1 Басқару тақтасында  (көшіру) >  (Menu) > **Копирование** > **Масштабировать** тармағына өтіңіз.
- 2 Қажетті параметрді таңдап, **OK** түймесін басыңыз.
- 3 Дайын режимге қайту үшін  (**Stop/Clear**) түймесін басыңыз.

Көшірмені масштаб өлшемдерін тікелей енгізу арқылы масштабтау үшін

- 1 Басқару тақтасында  (көшіру) >  (Menu) > **Копирование** > **Масштабировать** > **Нестандартный** тармағына өтіңіз.
- 2 Сандық пернетақтаны пайдаланып, қажет көшірме өлшемін енгізіңіз.
- 3 Таңдалған параметрді сақтау үшін **OK** түймесін басыңыз.
- 4 Дайын режимге қайту үшін  (**Stop/Clear**) түймесін басыңыз.

 Көшірме өлшемін қысқартқан кезде, көшірменің төменгі бөлігінде қара сызықтар пайда болуы мүмкін.

Негізгі сканерлеу



Арнайы сканерлеу мүмкіндіктерін Кеңейтілген нұсқаулықта қараңыз (162-беттегі "Сканерлеу мүмкіндіктері" бөлімін қараңыз).

Негізгі сканерлеу

Бұл түпнұсқалардың көшірмесін жасаудың негізгі және қалыпты процедурасы.



Кейбір модельдерде төменірек деңгейдегі мәзірлерге өту үшін **OK** түймесін басу қажет болуы мүмкін.

Бұл USB арқылы қосылған құрылғының негізгі сканерлеу әдісі.

- 1 Түпнұсқаларды төмен қаратып, құжат бергішке салыңыз (47-беттегі "Түпнұсқаларды салу" бөлімін қараңыз).
- 2 Басқару тақтасында  (сканерлеу) > **Сканир. на ПК** тармағына өтіңіз.



Егер **Недоступно** хабарламасын көрсеніз, порт қосылымын тексеріңіз немесе Samsung Easy Printer Manager >



ПереклЮчитьсЯ в расширенный режим > **Параметры сканирования на ПК** ішінен **Включить** параметрін таңдаңыз.

- 3 Қалаған **Назнач.скан.** таңдап, **OK** түймесін басыңыз.

Әдепкі параметр дегеніміз **Мои документы** қалтасы болып табылады.



- Жиі пайдаланылатын параметрлердің профиль тізімін жасау, сақтауға болады. Сондай-ақ, профильді қосуға және жоюға және әр профильді басқа жол көрсетіп сақтауға болады.
- Өзгерту үшін Samsung Easy Printer Manager >



ПереклЮчитьсЯ в расширенный режим > **Параметры сканирования на ПК** тармағына өтіңіз.

- 4 Қажет параметрді таңдап, **OK** түймесін басыңыз.
- 5 Сканерлеу басталады.



- Сканерленген сурет **C:\Users\users name\Мои документы** қалтасында сақталады. Сақталған қалта амалдық жүйеге немесе пайдаланылатын бағдарламаға байланысты басқа болуы мүмкін.

Негізгі факс жіберу



Арнайы факс мүмкіндіктерін Кеңейтілген нұсқаулық тармағында қараңыз (169-беттегі "Факс мүмкіндіктері" бөлімін қараңыз).



- Бұл құрылғыны факс ретінде интернет телефоны арқылы пайдалану мүмкін емес. Қосымша ақпаратты ғаламтор провайдеріңізден алыңыз.
- Факсты қолдану үшін телефон желілерін қосқан кезде, дәстүрлі аналогтық телефон қызметтерін (PSTN: Ортақ пайдаланылатын телефон желілері) пайдалануды ұсынамыз). Басқа ғаламтор қызметтерін (DSL, ISDN, VoIP) пайдаланғанда, шағын сүзгіні пайдаланып, байланыс сапасын жақсартуға болады. Шағын сүзгі қажетсіз шу сигналдарын жойып, байланыс сапасын немесе ғаламтор сапасын жақсартады. DSL шағын сүзгісі құрылғымен бірге берілмейтіндіктен, DSL шағын сүзгісін пайдалану үшін Ғаламтор провайдеріне хабарласыңыз.

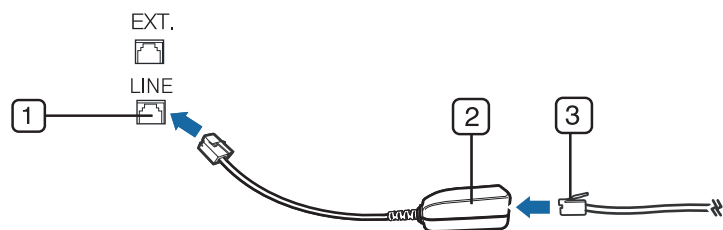

- 1 Желілік порт
- 2 Шағын сүзгі
- 3 DSL модемі / телефон желісі (24-беттегі "Артқы көрінісі" бөлімін қараңыз).

Факс жіберуге дайындау

Факс жіберу немесе қабылдау алдында берілген желі сымын қабырға розеткасына қосыңыз. Қосылымды жасау үшін Жылдам орнату нұсқаулығы нұсқаулығын қараңыз. Телефон байланысын орнату әдісі мемлекетке қарай әр түрлі болады.

Факс жіберу



Кейбір модельдерде төменірек деңгейдегі мәзірлерге өту үшін **OK** түймесін басу қажет болуы мүмкін.

- 1 Түпнұсқаларды төмен қаратып, құжат бергішке салыңыз (47-беттегі "Түпнұсқаларды салу" бөлімін қараңыз).
- 2 Басқару тақтасында  (факс) белгішесін таңдаңыз.
- 3 Ажыратымдылығы мен ашықтығын факс қажеттіліктеріне сай баптаңыз (60-беттегі "Құжат параметрлерін баптау" бөлімін қараңыз).
- 4 Мақсатты факс нөмірін енгізіңіз.

Негізгі факс жіберу



- 5 Басқару тақтасында  (**Start**) түймесін басыңыз. Құрылғы сканерлеуді бастап, факсті бағыты бойынша жібереді.



- Тікелей компьютерден факс жіберу керек болса, Samsung Network PC Fax бағдарламасын пайдаланыңыз (170-беттегі "Факсті компьютермен жіберу" бөлімін қараңыз).
- Факс тапсырмасын болдырмау үшін құрылғы тасымалдауды бастамас бұрын  (**Stop/Clear**) түймесін басыңыз.

Факсті қолмен жіберу

Факсты басқару тақтасындағы  (**On Hook Dial**) түймесін немесе тұтқаны пайдаланып жіберу үшін төмендегілерді орындаңыз (7-беттегі "Үлгілер бойынша мүмкіндіктер" бөлімін қараңыз).

- 1 Түпнұсқаларды төмен қаратып, құжат бергішке салыңыз (47-беттегі "Түпнұсқаларды салу" бөлімін қараңыз).
- 2 Басқару тақтасында  (факс) белгішесін таңдаңыз.
- 3 Ажыратымдылығы мен ашықтығын факс қажеттіліктеріне сай баптаңыз (60-беттегі "Құжат параметрлерін баптау" бөлімін қараңыз).
- 4 Басқару тақтасында  (**On Hook Dial**) түймесін басыңыз немесе телефон тұтқасын көтеріңіз.

- 5 Факс нөмірін басқару тақтасындағы сандық пернетақтаны басып теріңіз.

- 6 Қашықтықтағы факс құрылғысынан дыбыс деңгейі жоғары факс сигналы естілгенде,  (**Start**) түймесін басыңыз.

Факсті бірнеше бағытқа жіберу

Факсті бірнеше орынға жіберуге мүмкіндік беретін Бірнеше нөмірге жіберу мүмкіндігін пайдалана аласыз. Түпнұсқалар автоматты түрде жадта сақталып, қашықтағы терминалға жіберіледі.



Тасымалданғаннан кейін, түпнұсқалар автоматты түрде жадтан өшіріледі.



Бұл функцияны пайдаланып, түрлі түсті факс жіберу мүмкін емес.

- 1 Түпнұсқаларды төмен қаратып, құжат бергішке салыңыз (47-беттегі "Түпнұсқаларды салу" бөлімін қараңыз).
- 2 Басқару тақтасында  (факс) белгішесін таңдаңыз.
- 3 Ажыратымдылығы мен ашықтығын факс қажеттіліктеріне сай реттеңіз (60-беттегі "Құжат параметрлерін баптау" бөлімін қараңыз).

Негізгі факс жіберу

- 4 Басқару тақтасында  (**Menu**) > **Факс** > **Отпр.несколько.** тармағына өтіңіз.
Басқару тақтасында **Отпр.несколько.** түймесін де тікелей пайдалануға болады.
- 5 Бірінші алушы факсінің нөмірін енгізіп, **OK** түймесін басыңыз.
Жылдам теру нөмірлерін басуға немесе  (**Address Book**) түймесін пайдаланып, топтық теру нөмірлерін енгізуге болады (143-беттегі "Жылдам теру нөмірлерін пайдалану" немесе 145-беттегі "Жылдам теру" бөлімін қараңыз).
- 6 Екінші алушы факсінің нөмірін енгізіп, **OK** түймесін басыңыз.
Дисплейде құжатты жіберу үшін, келесі факс нөмірін енгізу сұралады.
- 7 Тағы факс нөмірлерін енгізу үшін, дисплейде **Да** көрсетілгенде **OK** түймесін басып, 5 және 6-қадамдарды қайталаңыз. Құжатты ең көбі 10 бағытқа жіберуге болады.



Топтық теру нөмірлерін бір рет енгізгеннен кейін, басқа топтық теру нөмірлерін енгізу мүмкін емес.

- 8 Факс нөмірлерін енгізуді аяқтағаннан кейін, **Другой номер?** ұсынысынан бас тарту үшін **Нет** пәрменін таңдап, **OK** түймесін басыңыз.
Құрылғы факсті енгізілген нөмірлерге сіз енгізген рет бойынша жібере бастайды.
факстарды жібергеннен кейін жіберу туралы есеп басып шығарылады.

Факс қабылдау

Құрылғы зауыттан алдын ала «Fax» режиміне орнатылған. Факс келген кезде, құрылғы орнатылған қоңырау санынан кейін қоңырауға жауап беріп, автоматты түрде факсті қабылдайды.

Құжат параметрлерін баптау

Факсті жіберуді немесе қабылдауды бастамас бұрын, сапаны жақсарту үшін, келесі параметрлерді түпнұсқа күйіне сәйкес өзгертіңіз.



Кейбір модельдерде төменірек деңгейдегі мәзірлерге өту үшін **OK** түймесін басу қажет болуы мүмкін.

Негізгі факс жіберу

Разрешение

Құжаттың әдепкі орнатылған параметрлері қалыпты мәтінге негізделген түпнұсқалар қолданылған кезде жақсы нәтиже береді. Алайда, сапасы нашар немесе суреттері бар түпнұсқа жіберсеңіз, жоғары сапалы факс жасау үшін, олардың ажыратымдылығын өзгертуге болады.



Ажыратымдылық параметрі ағымдағы факс тапсырмасына қолданылады. Әдепкі параметрді өзгерту үшін (128-беттегі "Факс мәзірі" бөлімін қараңыз).

1 Басқару тақтасында  (факс) >  (**Menu**) > **Факс** > **Разрешение** тармағына өтіңіз.

2 Қажет параметрді таңдап, **OK** түймесін басыңыз.

- **Стандартное:** Қалыпты өлшемді таңбалары бар түпнұсқалар.
- **Четкое:** Таңбалары кішкентай, жіңішке сызықтары бар немесе матрицалық принтерде басып шығарылған түпнұсқаларға арналған.
- **Очень четкое:** Өте кішкентай бөлшектері бар түпнұсқалар үшін. **Очень четкое** режимі қабылдаушы компьютерде «Жоғары айқындылық» ажыратымдылығына қолдау бар болса ғана қосылады.



- Жад жіберу үшін **Очень четкое** режимін пайдалану мүмкін емес. Ажыратымдылық параметрі автоматты түрде **Четкое** режиміне өзгертіледі.
- Құрылғы **Очень четкое** ажыратымдылығына орнатылғанда және байланысып отырған факс құрылғысы **Очень четкое** ажыратымдылығын қолдамағанда, құрылғы екінші факс құрылғысы қолдайтын ең жоғарғы ажыратымдылықта жібереді.

- **Фотография:** Сұр реңктері немесе фотосуреттері бар түпнұсқа құжаттар.
- **Цветной:** Түрлі түсті түпнұсқа.



- Бұл режимде жадты жіберу қол жетімді емес.
- Түрлі түсті факсты тек байланысып жатқан құрылы түрлі түсті факсты қабылдауды қолдаса және факсты қолмен жіберсеңіз ғана жібере аласыз.

3 Дайын режимге қайту үшін  (**Stop/Clear**) түймесін басыңыз.



Негізгі факс жіберу

Плотность

Түпнұсқа құжаттың ашықтық деңгейін таңдауға болады.



Ашықтық параметрі ағымдағы факс тапсырмасына қолданылады. Әдепкі параметрді өзгерту үшін (128-беттегі "Факс мәзірі" бөлімін қараңыз).

- 1 Басқару тақтасында  (факс) >  (Menu) > **Факс** > **Плотность** тармағына өтіңіз.
- 2 Қажет ашықтық деңгейін таңдаңыз.
- 3 Дайын режимге қайту үшін  (Stop/Clear) түймесін басыңыз.



3. Қызмет көрсету

Бұл тарауда машинаңыз үшін шығын материалдарын, керек-жарақтарды және қосалқы бөлшектерді сатып алу туралы ақпарат берілген.

- Шығын материалдарына және керек-жарақтарға тапсырыс беру 64
- Алуға болатын жабдықтар 65
- Алуға болатын қосалқы бөлшектер 66
- Тонер картриджін сақтау 67
- Тонерді қайта тарату 69
- Тонер картриджін ауыстыру 71
- Керек-жарақтардың жұмыс мерзімін бақылау 73
- Тонер төмен ескертуін орнату 74
- Құрылғыны тазалау 75
- Құрылғыны жылжыту және сақтау бойынша кеңестер 81

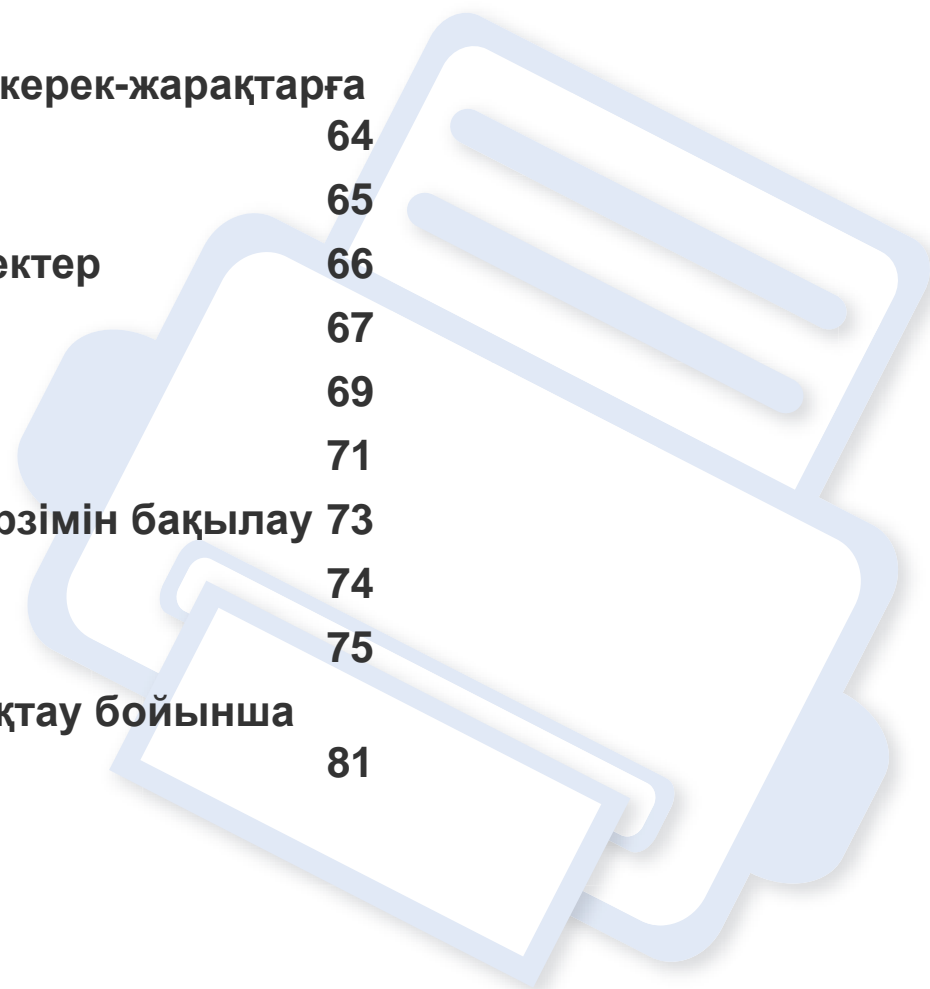

Шығын материалдарына және керек-жарақтарға тапсырыс беру



Алуға болатын керек-жарақтар әр елде әртүрлі болуы мүмкін. Бар шығын материалдарының және қосалқы бөлшектердің тізімін алу үшін сату өкіліне хабарласыңыз.

Samsung рұқсат еткен жабдықтар, керек-жарақтар мен қосалқы бөлшектерге тапсырыс беру үшін, құрылғыны сізге сатқан жергілікті Samsung дилеріне немесе сатушысына хабарласыңыз. Сондай-ақ, қызмет бойынша байланыс ақпаратын алу үшін www.samsung.com/supplies торабына кіріп, елді/аймақты таңдай аласыз.

Алуға болатын жабдықтар

Шығын материалдарының қызмет көрсету мерзімдері аяқталғанда, құрылғыңыз үшін шығын материалдарының келесі түрлеріне тапсырыс бере аласыз:

Түрі	Орташа өнімділік ^а	Бөлшек атауы
Тонер картриджі	Шамамен 1,500 бет	MLT-D101S

а. ISO/IEC 19752 сәйкес жарияланған өнімділік құны



Пайдаланылған опциялар, сурет кеңістігінің пайыздық көрсеткішіне және тапсырма режиміне қарай тонер картриджінің қызмет ету мерзімі әр түрлі болуы мүмкін.



Жаңа тонер картриджерін немесе басқа шығын материалдарын сатып алғанда, оларды машинаны пайдаланып жатқан елде сатып алу керек. Әйтпесе, тонер картриждерінің және басқа шығын материалдарының нақты ел жағдайларына сай басқа теңшелімдеріне байланысты жаңа тонер картриждері немесе басқа шығын материалдары машинамен сыйыспайтын болуы мүмкін.



Samsung компаниясы Samsung компаниясы жасамаған қайта толтырылған немесе қайта жасалған тонері бар сияқты тонер картриджін пайдалануды ұсынбайды. Samsung корпорациясы Samsung өзі шығармаған тонер картриджінің сапасына кепілдік бере алмайды. Samsung компаниясы жасамаған тонер картриджерін пайдалану нәтижесінде қажет болған қызмет көрсету немесе жөндеуді машинаның кепілдігі қамтымайды.

Алуға болатын қосалқы бөлшектер

Қосалқы бөлшектер сатып алу үшін, құрылғыны сатып алған жеріңізге хабарласыңыз. Қосалқы бөлшектерді тек құрылғыны сізге сатқан өкілетті қызмет көрсетуші, дилер немесе сатушы ауыстыра алады. Кепілдік «Орташа өнімділік» көрсеткішіне жеткен ешбір қосалқы бөлшектерді ауыстыруды қамтымайды.

Бөлшектердің тозуы салдарынан баспа сапасы мен қағаз берілімі мәселелері туындамау үшін, қосалқы бөлшектер белгілі бір уақыт аралықтарында ауыстырылады. Төмендегі кестені қараңыз. Оның мақсаты құрылғының мүлтіксіз жұмыс істеуін қамтамасыз ету болып табылады. Төмендегі қосалқы бөлшектердің әрқайсысының қызмет мерзімі аяқталғанда, олар ауыстырылуы тиіс.

Бөліктер	Орташа өнімділік ^а
Конвейер ролигі	Шамамен 30 000 бет
Термофиксатор	Шамамен 30 000 бет
Беру ролигі	Шамамен 30 000 бет
Теруші ролик	Шамамен 30 000 бет
ADF ролигі	Шамамен 20,000 бет
ADF резеңке тақтасы	Шамамен 20 000 бет
Ақ ролик	Шамамен 30 000 бет

а. Оған пайдаланылатын операциялық жүйе, есептеу өнімділігі, бағдарлама, жалғау әдісі, материал түрі, материал өлшемі және тапсырманың күрделілігі әсер етеді.

Тонер картриджді сақтау

Тонер картриджді жарыққа, температураға және ылғалға сезімтал құрамдастар бар. Samsung компаниясы жаңа Samsung тонер картридждің оңтайлы өнімділігін, ең жоғары сапасын және ең ұзақ қызмет көрсету мерзімін қамтамасыз ету үшін осы ұсыныстарды орындауды ұсынады.

Бұл картриджді принтер пайдаланылатын жерде сақтаңыз. Бұл бақыланатын температура және ылғалдылық жағдайлары болуы керек. Орнатуға дейін тонер картриджді бастапқы, ашылмаған орамасында болуы керек, егер бастапқы орама жоқ болса, картридждің жоғарғы тесігін қағазбен жабыңыз және қараңғы шкафта сақтаңыз.

Картридж орамын пайдалануға дейін ашу оның пайдалы жұмыс мерзімін айтарлықтай қысқартады. Еденге сақтамаңыз. Егер тонер картриджді принтерден алынса, тонер картриджді тиісті түрде сақтау үшін төмендегі нұсқауларды орындаңыз.

- Картриджді бастапқы орамадан алынған қорғаушы пакетте сақтаңыз.
- Машинада орнатылғандағыдай бетін жоғары қаратып, жатқызып (шетінде тұрғызып емес) сақтаңыз.
- Шығыс материалдарын кез келген келесі жағдайларды сақтамаңыз:
 - 40°C (104°F) деңгейінен жоғары температурада.
 - Ылғалдылық ауқымы 20%-дан азырақ немесе 80%-дан көбірек.
 - Ылғалдылық пен температураның күрт өзгерістеріне ие орта.
 - Тікелей күн көзі мен бөлме жарығында.

- Шаң жерлерде.
- Ұзақ уақыт бойы автокөлікте.
- Улы газды орталарда.
- Тұзды ауалы орталарда.

Пайдалану нұсқаулары

- Картриджегі фотоөткізгіш барабанның бетін ұстамаңыз.
- Картриджді қажетсіз вибрациялар немесе соққы әсеріне қалдырмаңыз.
- Барабанды ешқашан әсіресе кері бағытта қолмен айналдырмаңыз, бұл ішкі зиян мен тонердің төгілуіне алып келуі мүмкін.

Тонер картриджді пайдалану

Samsung Electronics компаниясы принтерде Samsung картридждінен басқа картридждерді, соның ішінде жалпы және сауда желісінің маркасына, қайта толтырылған немесе қайта өндірілген тонер картридждерін қолдануды ұсынбайды және қолдамайды.

Тонер картридждің сақтау



Samsung принтеріне кепілдік қайта толтырылған, қайта жасалған немесе Samsung емес маркалы тонер картридждерін пайдалану тудырған зақымды қамтымайды.

Картридждің болжамды қызмет мерзімі

Картридждің болжамды қызмет мерзімінің (тонер картридждің болжамды пайдалы қызмет мерзімі) басып шығару тапсырмасының қажет ететін тонер көлеміне байланысты болады. Нақты басып шығару өнімділігі беттердің баспа тығыздығына, жұмыс істеу ортасына, сурет ауданының пайызына, басып шығару уақыт аралығына, медиа түріне және/немесе медиа өлшеміне байланысты әртүрлі болуы мүмкін. Мысалы, көп сызбалықтарды басып шығарсаңыз, тонерді тұтыну жоғарырақ болады және картриджі жиірек ауыстыру қажет болады.

Тонерді қайта тарату

Тонер картриджін пайдалану мерзімі аяқталайын дегенде:

- Ақ жолақтар немесе ашық басып шығару және/немесе жақтарда тығыздық әр түрлі болады.
- **Status** ЖД қызыл түспен жыпылықтайды.

Бұл орын алса картриджде қалған тонерді қайта тарату арқылы басып шығару сапасын уақытша жақсарту аласыз. Кейбір жағдайларда ақ жолақтар немесе ашық басып шығару тіпті тонерде қайта таратудан кейін де орын алады.



- Жоғарғы қақпақты ашу алдында, ең алдымен шығыс тірегін жабыңыз.
- Тонер картриджіне зақым тиюіне жол бермеу үшін оған бес минуттан аса жарық түсірмеңіз. Қажет болса, оны қағазбен жабыңыз.
- Тонер картриджінің жасыл жағына тимеңіз. Бұл аумаққа жанаспау үшін картридж тұтқасын пайдаланыңыз.
- Тонер картриджінің орамасын ашу үшін пышақ немесе қайшы сияқты өткір заттарды қолданбаңыз. Олар картридждің барабанына сызат түсіруі мүмкін.
- Егер тонер киімге тисе, оны құрғақ матамен сүртіңіз және киімді суық сумен жуыңыз. Ыстық су тонерді матаға сіңдіреді.

Тонерді қайта тарату

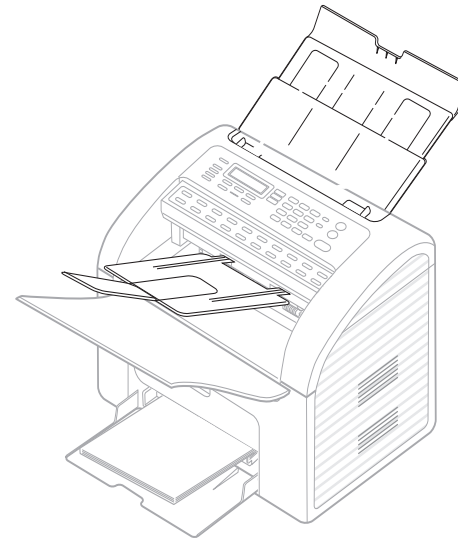
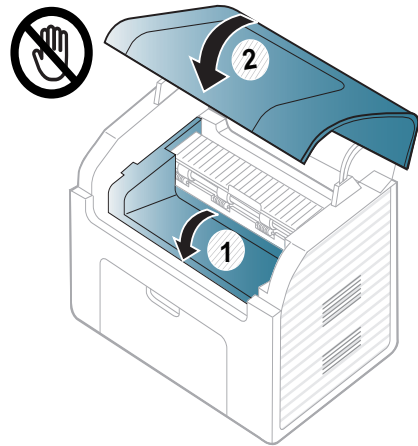
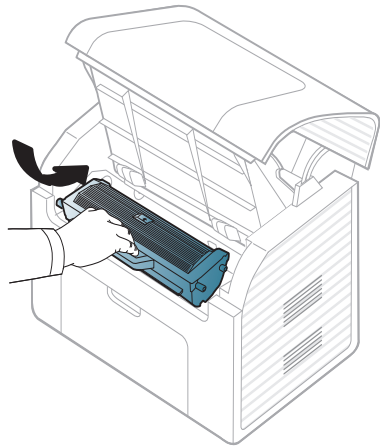
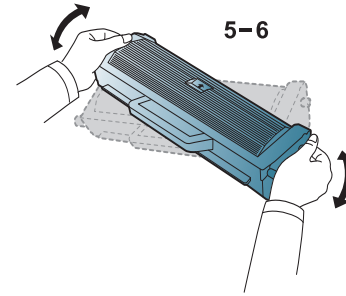
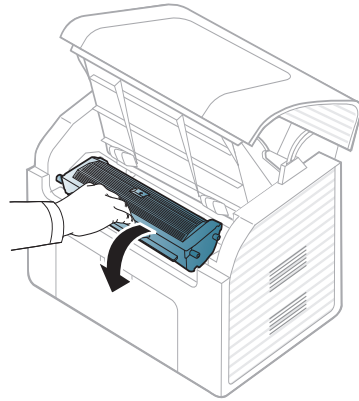
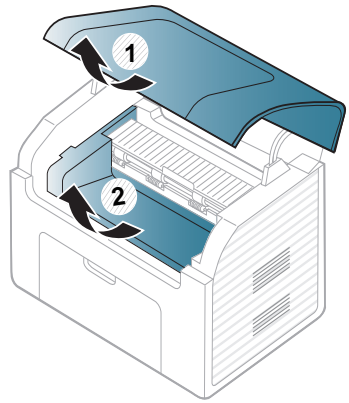

Тонер картридждің ауыстыру



- Тонер картридждің жақсылап шайқаңыз, бұл бастапқы басып шығару сапасын арттырады.



- Жоғарғы қапқаты ашу алдында, ең алдымен шығыс тірегін жабыңыз.
- Тонер картридждіңе зақым тиюіне жол бермеу үшін оған бес минуттан аса жарық түсірмеңіз. Қажет болса, оны қағазбен жабыңыз.
- Тонер картридждің жасыл жағына тимеңіз. Бұл аумаққа тимеу үшін картридж тұтқасын пайдаланыңыз.
- Тонер картридждің орамасын ашу үшін пышақ немесе қайшы сияқты өткір заттарды қолданбаңыз. Олар картридждің барабанына сызат түсіруі мүмкін.
- Егер тонер киімге тисе, оны құрғақ матамен сүртіңіз және киімді суық сумен жуыңыз. Ыстық су тонерді матаға сіңдіреді.

Тонер картридждің ауыстыру

Тонер картридждің қызмет көрсету мерзімі аяқталғанда, машина басып шығаруды тоқтатады.

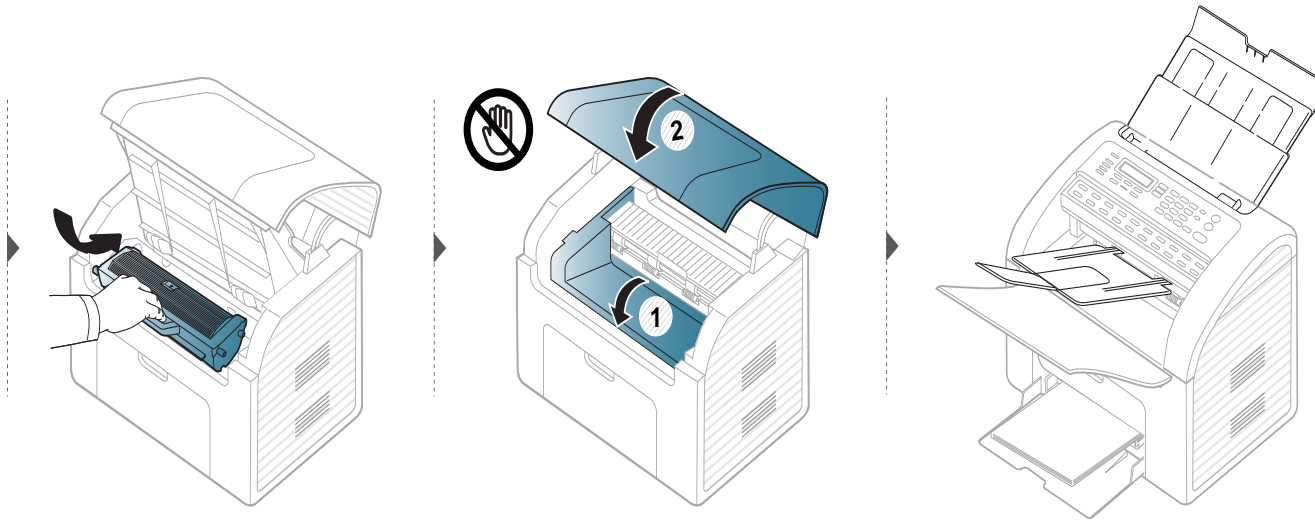
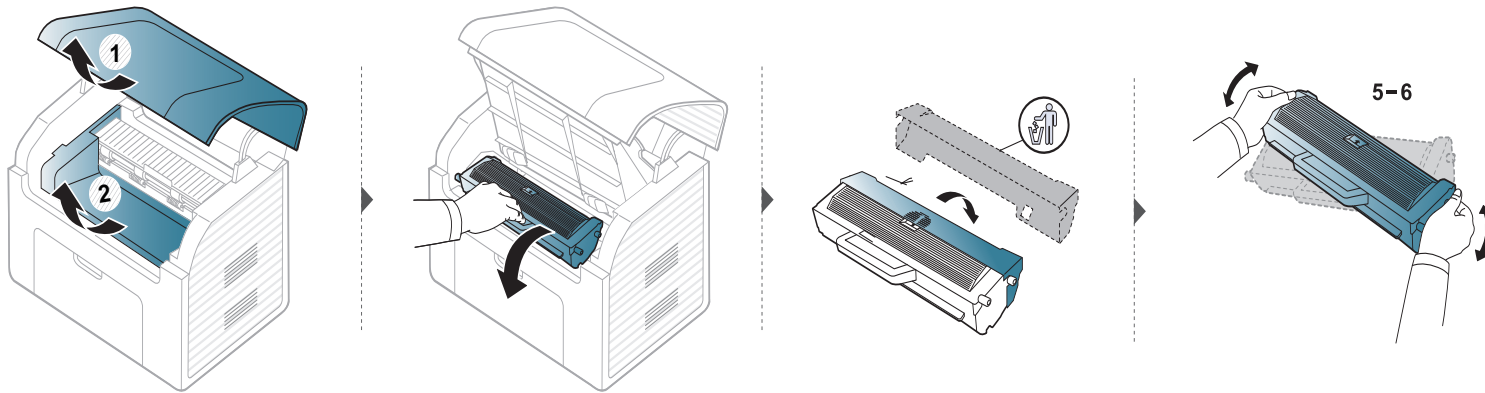



Керек-жарақтардың жұмыс мерзімін бақылау

Егер қағаз жиі кептеліп қалса немесе баспа мәселелері жиі орын алса, құрылғы басып шығарған қағаз санын тексеріңіз. Қажет болса, тиісті бөлшектерді ауыстырыңыз.



- Кейбір модельдерде төменірек деңгейдегі мәзірлерге өту үшін **OK** түймесін басу қажет болуы мүмкін.
- Күңгірттік, түпнұсқа түрі және т.б. сияқты көшіру параметрлерін Samsung Easy Printer Manager бағдарламасының **Параметры устройств** тармағында немесе Printer Settings Utility бағдарламасының **Machine** бөлімінде теңшеуге болады.
 - Windows және Macintosh пайдаланушысы болсаңыз, 185-беттегі "Параметры устройств" бөлімін қараңыз.
 - Linux пайдаланушысы болсаңыз, 189-беттегі "Smart Panel бағдарламасын пайдалану" бөлімін қараңыз.

- 1 Басқару тақтасында  (**Menu**) > **Настр. сист.** > **Обслуживание** > **Срок службы** тармағына өтіңіз.
- 2 Қажет параметрді таңдап, **OK** түймесін басыңыз.
 - **Расх. материал:** Керек-жарақтардың ақпарат бетін басып шығарады.
 - **Всего:** Басылып шыққан беттердің жалпы санын көрсетеді.
 - **Сканир.:** Құжат бергішті пайдалана отырып басып шығарылған беттердің санын көрсетеді.
- 3 Дайын режимге қайту үшін  (**Stop/Clear**) түймесін басыңыз.

Тонер төмен ескертуін орнату

Картридждегі тонердің мөлшері төмен босла, пайдаланушыға тонер картриджін ауыстыруды хабарлайтын хабар немесе ЖД шығады. Параметрді бұл хабар немесе ЖД шықса да, шықпаса да орната аласыз.



- Кейбір модельдерде төменірек деңгейдегі мәзірлерге өту үшін **OK** түймесін басу қажет болуы мүмкін.
- Күңгірттік, түпнұсқа түрі және т.б. сияқты көшіру параметрлерін Samsung Easy Printer Manager бағдарламасының **Параметры устройств** тармағында немесе Printer Settings Utility бағдарламасының **Machine** бөлімінде теңшеуге болады.
 - Windows және Macintosh пайдаланушысы болсаңыз, 185-беттегі "Параметры устройств" бөлімін қараңыз.
 - Linux пайдаланушысы болсаңыз, 189-беттегі "Smart Panel бағдарламасын пайдалану" бөлімін қараңыз.

- 1 Басқару тақтасында  (**Menu**) > **Настр. сист.** > **Обслуживание** > **Заканч. тонер** тармағына өтіңіз.
- 2 Қажет параметрді таңдаңыз.
- 3 Таңдалған параметрді сақтау үшін **OK** түймесін басыңыз.

Құрылғыны тазалау

Егер басып шығару сапасы мәселелері орын алса немесе құрылғыны шаң ортада пайдалансаңыз, ең жақсы басып шығару сапасын сақтау және құрылғыны ұзағырақ пайдалану үшін құрылғыны тұрақты түрде тазалау керек.



- Машинаның корпусын алкогольдің, еріткіштердің немесе басқа күшті заттардың көп мөлшері бар заттармен тазалау корпусың түсін кетіруі немесе зақымдауы мүмкін.
- Егер машина немесе оның айналасы тонермен ластанса, оны тазалау үшін суға малынған матаны пайдалану ұсынылады. Шаңсорғышты пайдаланғанда, тоенр ауаға ұшады. Бұл денсаулыққа қауіпті болуы мүмкін.

Сыртын тазалау

Құрылғы корпусын жұмсақ, талшықсыз шүберекпен тазалаңыз. Шүберекпен мұқият сулаңыз, бірақ құрылғы сыртына немесе ішіне судың кіріп кетпеуіне сақ болыңыз.

Ішкі бөлігін тазалау

Басып шығару барысында, қағаз, тонер және шаң түйіршіктері құрылғының ішіне жиналуы мүмкін. Осы жиналған қоқым баспа сапасын төмендетуі мүмкін (мысалы, тонер дақтарының және жағындыларының пайда болуы). Құрылғының ішін тазалау тазалайды және бұл ақауларды азайтады.



- Тонер картриджіне зақым тиюіне жол бермеу үшін оған бес минуттан аса жарық түсірмеңіз. Қажет болса, оны қағазбен жабыңыз.
- Тонер картриджінің астыңғы жасыл бетіне тимеңіз. Бұл аумаққа тимеу үшін картридж тұтқасын пайдаланыңыз.
- Құрылғының ішін тазалағанда құрғақ, түксіз шүберекті пайдаланыңыз. Тасымалдау ролигін немесе басқа ішкі бөліктерді зақымдап алмаңыз. Бензин немесе араластырғыш сияқты еріткіштерді пайдаланбаңыз. Басып шығару сапасының ақауы пайда болып, құрылғыға зиян келтіруі мүмкін.



- Құрылғыны тазалау үшін мамықсыз матаны пайдаланыңыз.
- Жоғарғы қақпақты ашу алдында, ең алдымен шығыс тірегіні жабыңыз.
- Құрылғыны өшіріңіз де, шнурды ажыратыңыз. Құрылғы суығанша күтіңіз. Егер құрылғыда қуат қосқышы бар болса, құрылғыны тазалау алдында қуат қосқышын өшіріңіз.

Құрылғыны тазалау

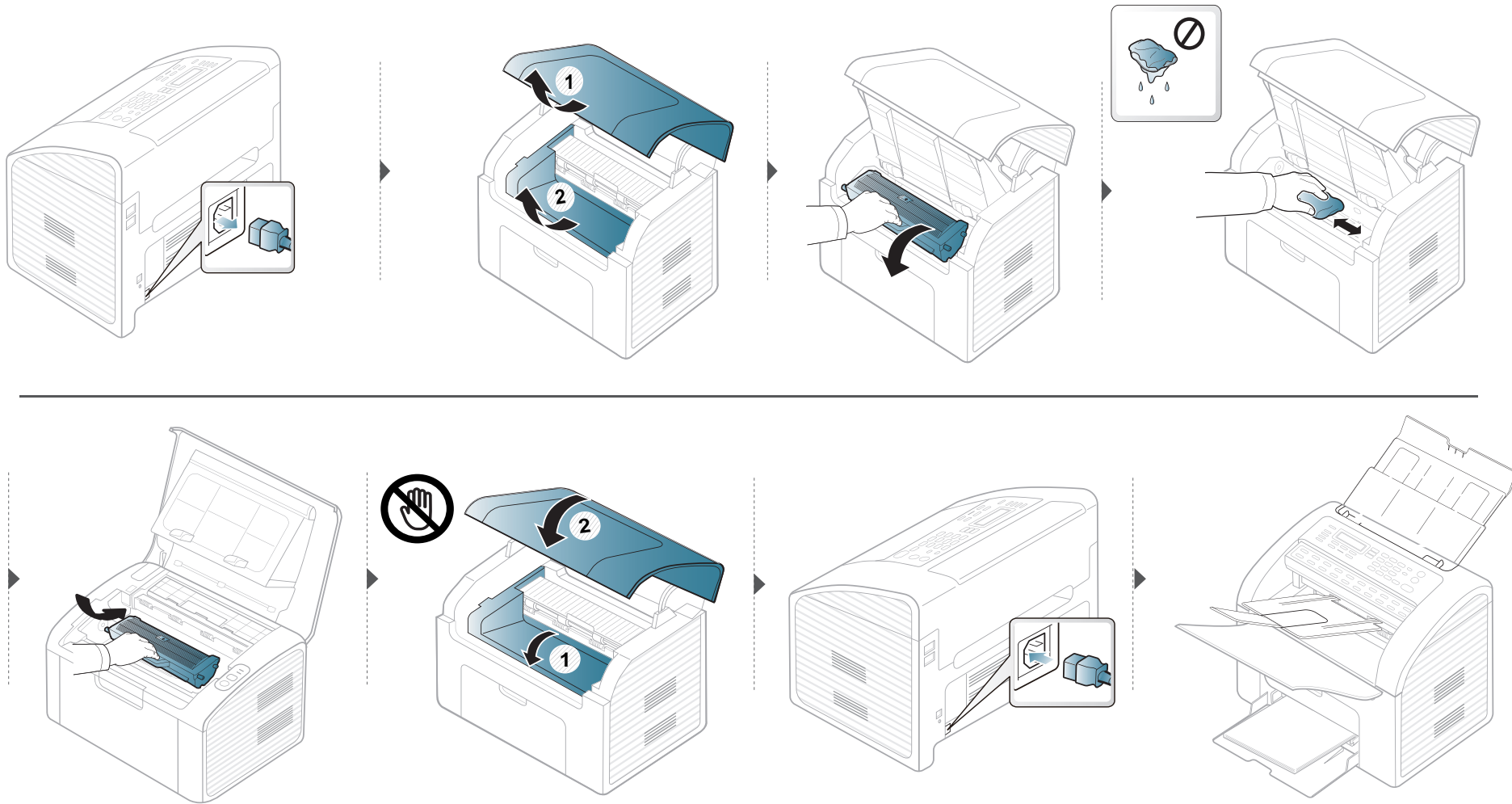

Беру ролигін тазалау



- Құрылғыны тазалау үшін мамықсыз матаны пайдаланыңыз.
- Құрылғыны өшіріңіз де, шнурды ажыратыңыз. Құрылғы суығанша күтіңіз. Егер құрылғыда қуат қосқышы бар болса, құрылғыны тазалау алдында қуат қосқышын өшіріңіз.

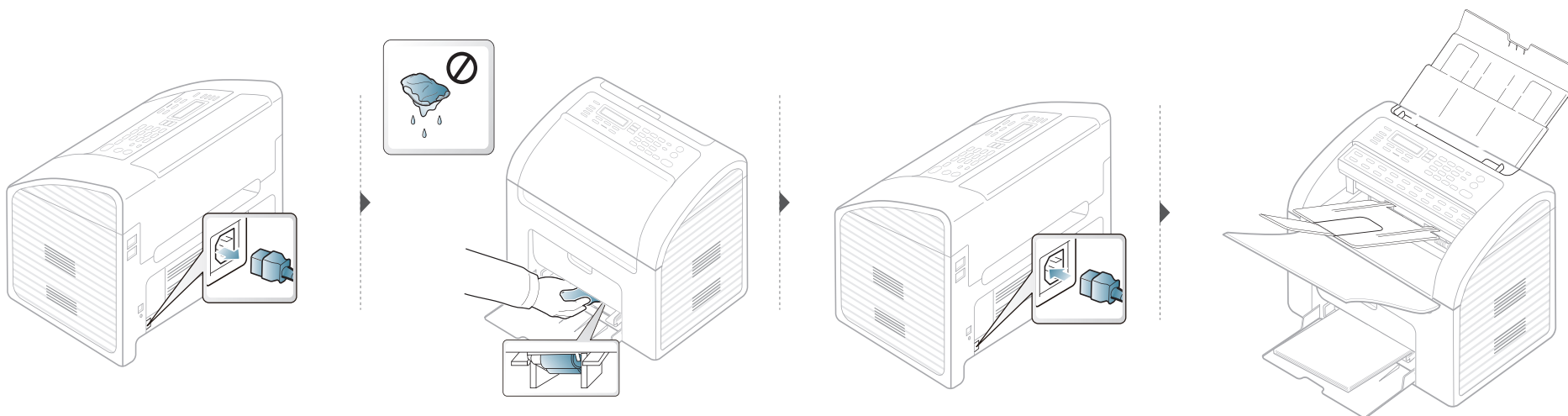

Құрылғыны тазалау

Сканерді тазалау

Сканерді таза ұстау ең жақсы көшірме сапасына қол жеткізуге көмектеседі. Сканерді күн сайын таңертең және күндіз тазалап тұруыңызды ұсынамыз.



- Құрылғыны өшіріңіз де, шнурды ажыратыңыз. Құрылғы суығанша күтіңіз. Егер құрылғыда қуат қосқышы бар болса, құрылғыны тазалау алдында қуат қосқышын өшіріңіз.
- Егер құжат бергіштің шығыс науасы салынған болса, құжат бергіштің шығыс науасын алыңыз.

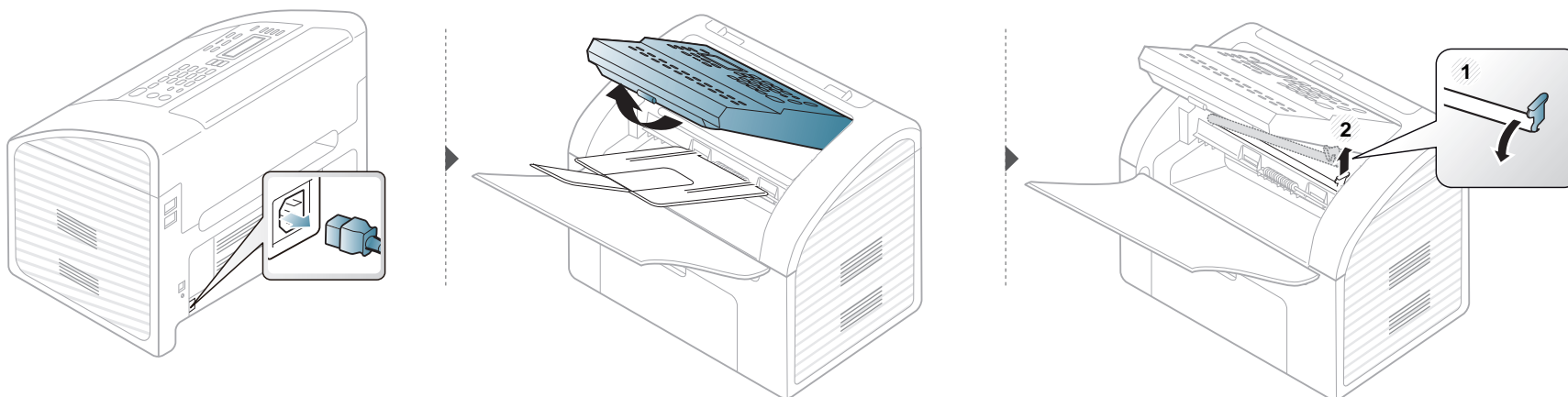

Құрылғыны тазалау

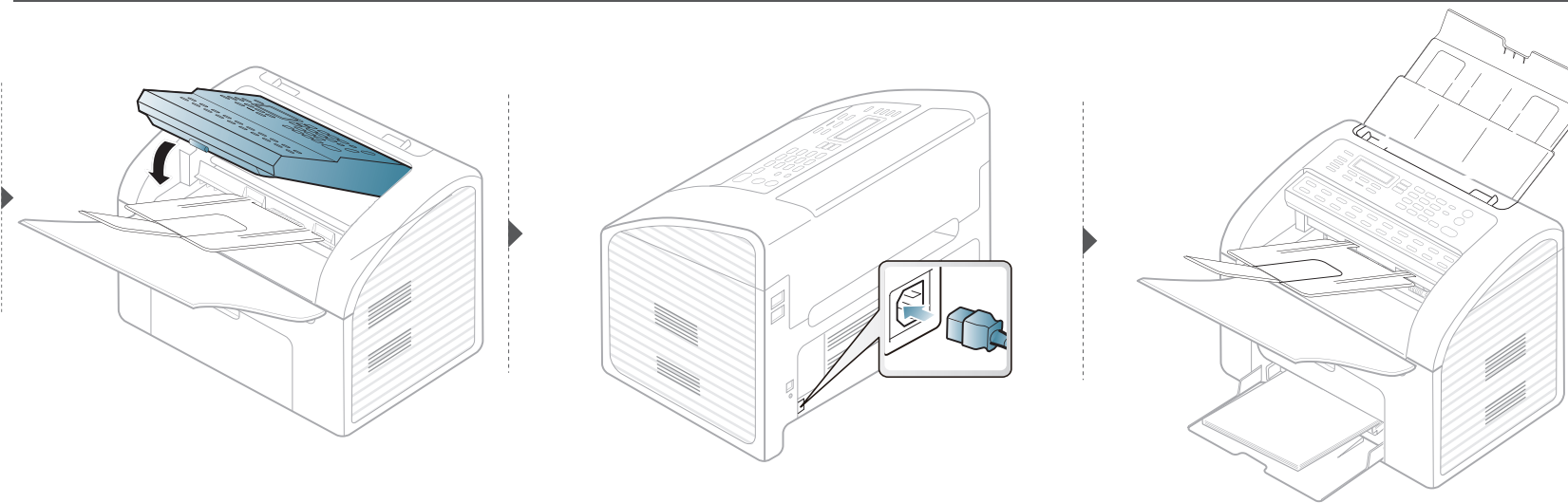
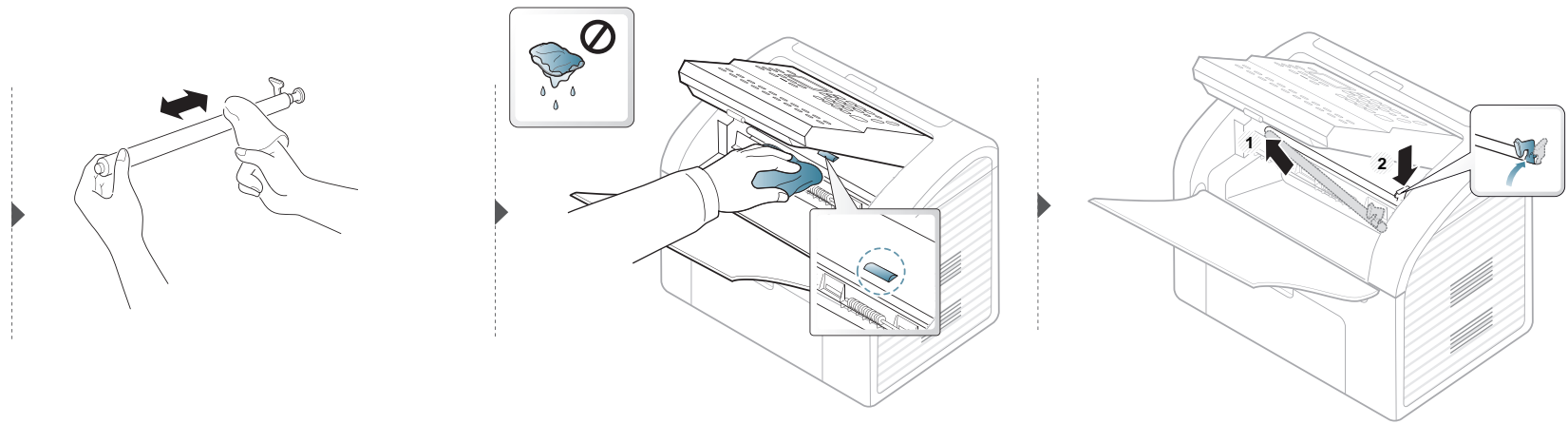

Құрылғыны жылжыту және сақтау бойынша кеңестер

- Құрылғыны жылжыту кезінде қисайтуға немесе аударуға болмайды. Әйтпесе құрылғының іші ластанып, бұл құрылғыға зиян келтіруі немесе басып шығару сапасын төмендетуі мүмкін.
- Құрылғыны тасымалдағанда, кемінде екі адам оны мықты ұстауы керек.



4. Ақаулықтарды жою

Бұл қате кездестірсеңіз не істеу керектігі туралы пайдалы ақпарат береді.

- Қағаздың кептелуін болдырмау бойынша кеңестер 83
- Түпнұсқа құжат кептелулерін жою 84
- Қағаз кептелуін кетіру 86
- Жарық диодты экран күйін түсіну 89
- Қате туралы хабарламаларды түсіну 91



Бұл қате кездестірсеңіз не істеу керектігі туралы пайдалы ақпарат береді. Егер құрылғыңызда дисплей экраны бар болса, қатені түзету үшін алдымен дисплей экранындағы хабарды тексеріңіз. Бұл бөлімде мәселенің шешімін таппасаңыз, Кеңейтілген Пайдаланушы нұсқаулығы нұсқаулығындағы **Ақаулықтарды жою** бөлімін қараңыз (195-беттегі "Ақаулықтарды жою" бөлімін қараңыз).

Пайдаланушы нұсқаулығы нұсқаулығында шешімді таба алмасаңыз немесе мәселе қайталанса, қызмет көрсету орталығына қоңырау шалыңыз.

Қағаздың кептелуін болдырмау бойынша кеңестер

Дұрыс материал түрлерін таңдау арқылы қағаз кептелулерінің көпшілігін болдырмауға болады. Қағаз кептелістерін болдырмау үшін келесі нұсқауларды орындаңыз:

- Лайықталатын бағыттауыштар дұрыс орнатылғанын тексеріңіз (38-беттегі "Науаны шолу" бөлімін қараңыз).
- Құрылғы басып шығарып жатқанда науадан қағазды алмаңыз.
- Қағазды салмастан бұрын бүгіп, желдетіп және туралап жіберіңіз.
- Қыртысталған, дымқыл немесе қатты бұралған қағазды пайдаланбаңыз.
- Науада қағаздарды араластырмаңыз.
- Тек ұсынылған баспа материалын пайдаланыңыз (98-беттегі "Баспа құралының сипаттамалары" бөлімін қараңыз).

Түпнұсқа құжат кептелулерін жою

Түпнұсқа құжат құжат бергіште кептелгенде, дисплейде ескерту хабары пайда болады.



Жыртып алмау үшін кептеліп қалған құжатты ақырын әрі көп күш салмай алыңыз.



Құжаттардың кептелуіне жол бермеу үшін қалың, жұқа немесе аралас түрлі құжаттарды пайдаланбаңыз.

Кіріс берілісінің бұзылуы

- 1 Қалған беттерді құжат бергіштен алып тастаңыз.
- 2 Кептелген құжатты құжат бергіштен мұқият тартып шығарыңыз.



- 3 Құжаттарды құжат бергішке қайта салыңыз.

Түпнұсқа құжат кептелулерін жою

Шығыс берілісінің бұзылуы

- 1 Қалған беттерді құжат бергіштен алып тастаңыз.
- 2 Басқару тақтасын төменгі шетінен ұстап және тартып тұрып, ашыңыз.

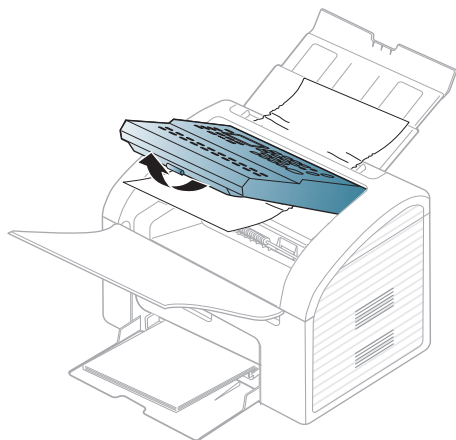

- 3 Құжатты құжат бергіштен мұқият тартып шығарыңыз.

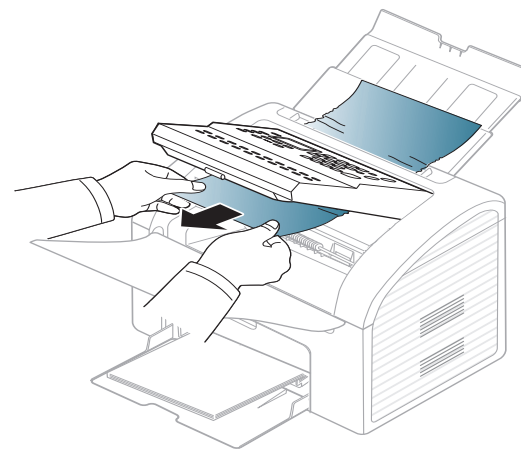

- 4 Басқару тақтасын жабыңыз. Содан кейін құжаттарды құжат бергішке қайта салыңыз.

Қағаз кептелуін кетіру

 Жыртып алмау үшін кептеліп қалған қағазды ақырын әрі көп күш салмай алыңыз.

Науада

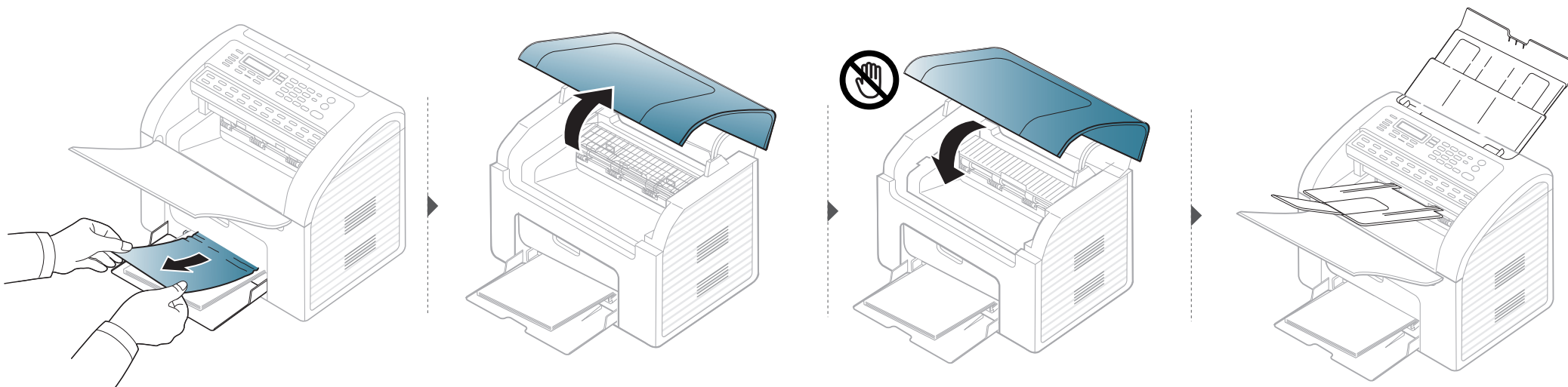

Қағаз кептелуін кетіру

Құрылғының ішінде

- Термофиксатор аумағы ыстық. Құрылғыдан қағазды алған кезде абай болыңыз.
- Жоғарғы қақпақты ашу алдында, ең алдымен шығыс науасын жабыңыз.

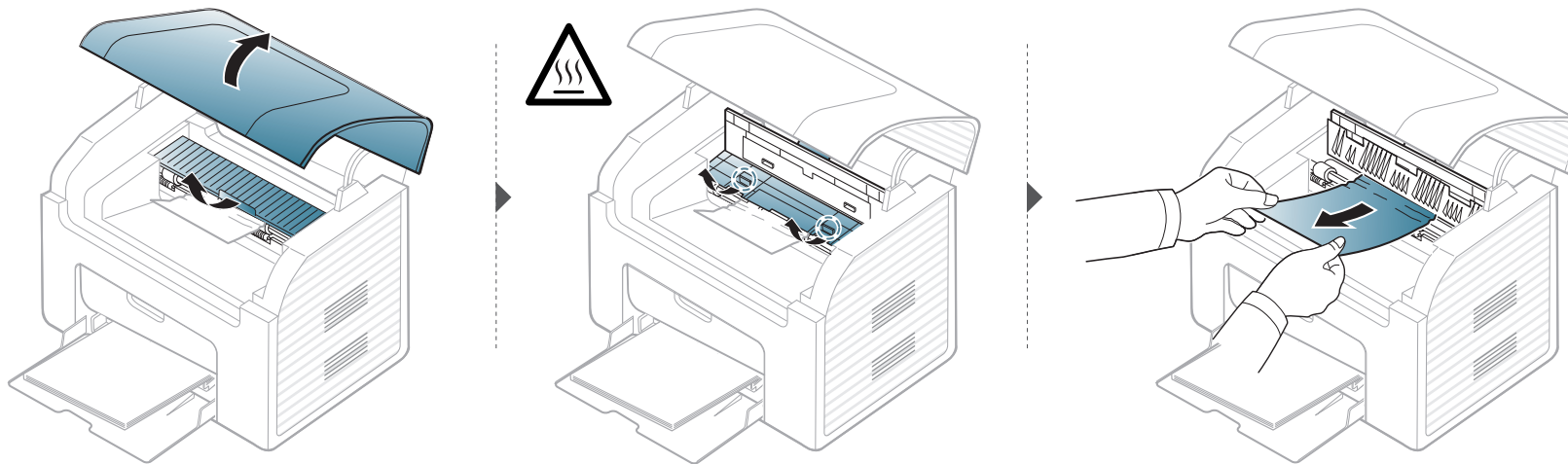

Қағаз кептелуін кетіру

Бұл аймақта қағазды көрмесеңіз, тоқтап, келесі қадамға өтіңіз:

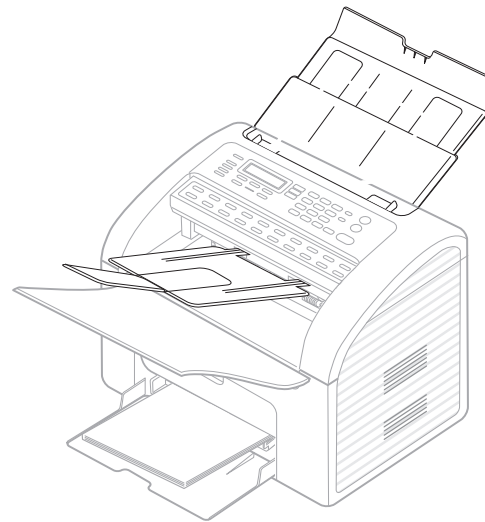
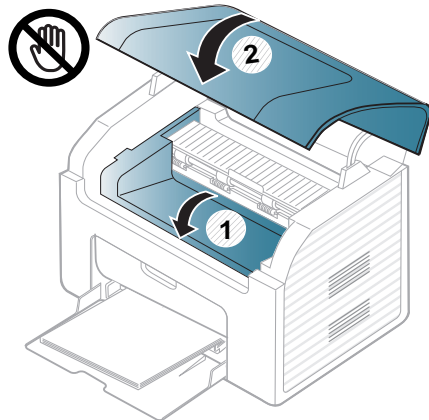
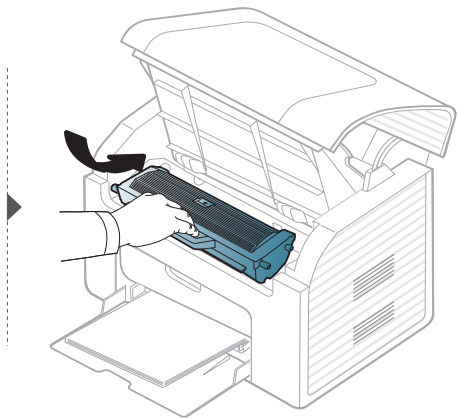
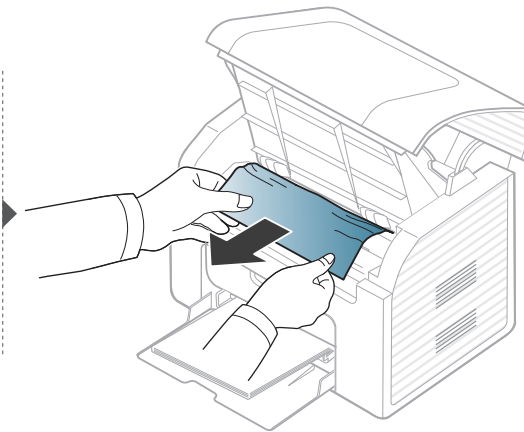
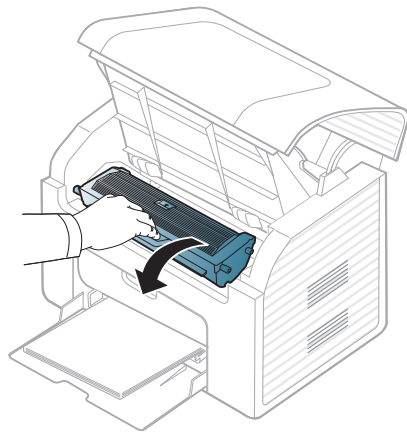
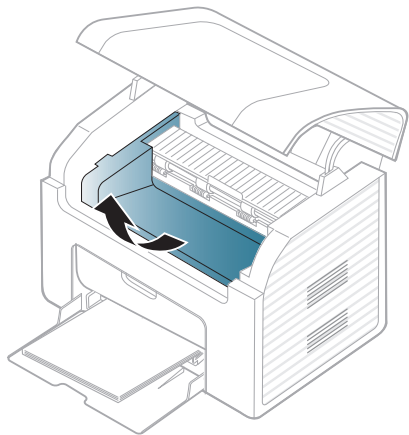

Жарық диодты экран күйін түсіну

Күй ЖД түсі құрылғының ағымдағы күйін көрсетеді.



- Қатені түзету үшін қате туралы хабарға қараңыз және ақаулықтарды жою бөлігіндегі ол туралы нұсқауларды қараңыз (91-беттегі "Қате туралы хабарламаларды түсіну" бөлімін қараңыз).
- Сондай-ақ, қатені компьютердегі Состояние печати немесе Smart Panel бағдарламасында түзетуге болады (187-беттегі "Состояние принтера Samsung бағдарламасын пайдалану" немесе 189-беттегі "Smart Panel бағдарламасын пайдалану" бөлімін қараңыз).
- Егер мәселе жалғасса, қызмет көрсету өкіліне қоңырау шалыңыз.

Жарық диодты экран күйін түсіну

Күй		Сипаттама
Status жарық диодты көрсеткіші	Выкл	
	Жасыл	Жыпылық тау
		Вкл
	Қызыл	Жыпылық тау
Вкл		
 Power жарық диодты көрсеткіші	Көк	Вкл
		Выкл

а. Картридждің есептелген қызмет көрсету мерзімі дегеніміз басып шығарудың орташа мүмкіндігін көрсететін есептелген тонер картриджінің қызмет көрсету мерзімі және ол ISO/IEC 19752 стандартына сәйкес келеді. Парақтардың санына жұмыс істеу ортасы, сурет аумағының пайыздық қатынасы, басып шығару интервалы, суреттер, медиа және медиа өлшемі әсер етуі мүмкін. Қызыл жарық диодты экран қосулы болғанда және принтер басып шығаруды тоқтатқан кезде картриджде тонердің кішкене бөлігі қалған.

Қате туралы хабарламаларды түсіну

Құрылғының күйін немесе қателерін білдіру үшін басқару тақтасының экранында хабарламалар көрсетіледі. Хабарламалар мен олардың мағынасын түсіну және, қажет болса, мәселені шешу үшін төмендегі кестелерді қараңыз.



- Хабарлама кестеде болмаса, құрылғыны өшіріп қайта іске қосыңыз да, басып шығару тапсырмасын қайтадан орындап көріңіз. Егер мәселе жалғасса, қызмет көрсету өкіліне қоңырау шалыңыз.
- Қолдау қызметіне телефон соққан кезде, қолдау қызметінің өкіліне экрандағы хабарламаның мазмұнын беріңіз.
- Параметрлерге немесе модельдерге байланысты кейбір хабарлар дисплейде шықпауы мүмкін.
- [қате нөмірі] – қате нөмірін білдіреді.

Қағаз кептелісіне қатысты хабарлар

Хабар	Мағынасы	Ұсынылатын шешімдер
Зам. документа. Устр.замятие	Салынған түпнұсқа құжат құжат бергіште кептелді.	Кептелісті тазалаңыз (84-беттегі "Түпнұсқа құжат кептелулерін жою" бөлімін қараңыз).



Хабар	Мағынасы	Ұсынылатын шешімдер
Замятие или нет документа Открыть закрыть крышку	<ul style="list-style-type: none">• Қағазды беру аумағында қағаз кептелді.• Науада қағаз жоқ.	<ul style="list-style-type: none">• Кептелісті тазалаңыз (86-беттегі "Науада" бөлімін қараңыз).• Науаға қағаз салыңыз (39-беттегі "Науаға қағаз салу" бөлімін қараңыз).
Замятие в внутри устр.	Құрылғының ішінде қағаз кептелді.	Кептелісті тазалаңыз (87-беттегі "Құрылғының ішінде" бөлімін қараңыз).

Қате туралы хабарламаларды түсіну

Тонерге қатысты хабарлар

Хабар	Мағынасы	Ұсынылатын шешімдер
Установите картридж с тонером	Тонер картриджі орнатылмаған.	Тонер картриджін орнатыңыз.
Несовм. картридж Картридж	Орнатылған тонер картриджі бұл құрылғыға арналмаған.	Samsung компаниясы жасаған, құрылғыңызға арналған тонер картриджін орнатыңыз.
Подготовьте новый картридж	Көрсетілген картриджде біраз мөлшерде тонер қалды. Тонердің болжанған жұмыс істеу мерзімі жақындады.	Ауыстыру үшін жаңа картриджді дайындаңыз. Тонерді қайта тарату арқылы басып шығару сапасын уақытша арттыруға болады (69-беттегі "Тонерді қайта тарату" бөлімін қараңыз).

Қате туралы хабарламаларды түсіну

Хабар	Мағынасы	Ұсынылатын шешімдер
Замените картридж	<p>Тонер картриджі есептелген картридждің қызмет көрсету мерзіміне жетуге аз қалды.</p> <div data-bbox="495 395 1294 1050"><p>Есептелген картридждің қызмет көрсету мерзімі – күтілетін немесе есептелген тонер картриджінің қызмет көрсету мерзімі. Ол басып шығарылатын парақтардың орташа мәнін көрсетеді және ISO/IEC 19752 стандартына сәйкес жасалған (65-беттегі "Алуға болатын жабдықтар" бөлімін қараңыз). Беттердің санына жұмыс істейтін орта, сурет ауданының пайызы, басып шығару аралығы, баспа құрал түрі, сурет аумағының пайызы және баспа құрал өлшемі әсер етуі мүмкін. Тіпті жаңа картриджге ауыстыру туралы хабар шығып, машина басып шығаруды тоқтатқанның өзінде картриджде тонердің біраз мөлшері қалуы мүмкін.</p></div> <p>Көрсетілген тонер картриджінің болжанған жұмыс істеу мерзімі аяқталды. Машина басып шығаруды тоқтатуы мүмкін.</p>	<ul style="list-style-type: none">Басқару тақтасында көрсетілгендей Остановить немесе Продолжить пәрменін таңдауға болады. Остановить түймесі таңдалса, принтер басып шығаруды тоқтатады және картридж ауыстырылғанша басып шығару мүмкін болмайды. Продолжить түймесі таңдалса, принтер басып шығаруды жалғастырады, бірақ басып шығару сапасына кепілдік берілмейді.Бұл хабарлама көрсетілгенде, басып шығару сапасының жоғары болуы үшін тонер картриджін ауыстырыңыз. Картриджді осыдан кейін пайдалану басып шығару мәселелеріне әкелуі мүмкін (71-беттегі "Тонер картриджін ауыстыру" бөлімін қараңыз). <div data-bbox="1323 794 2197 1241"><p>Samsung корпорациясы қайта толтырылған немесе қайта өндірілген сияқты Samsung өзі шығармаған тонер картриджін пайдалануға кеңес бермейді. Samsung компаниясы осындай шынайы емес тонер картриджінің сапасына кепілдік бермейді. Түпнұсқа емес Samsung тонер картридждерін пайдалану салдарынан болған қажетті қызмет көрсету немесе жөндеу жұмыстары құрылғының кепілдігінде қамтылмайды.</p></div> <p>Тонер картриджін ауыстырыңыз (71-беттегі "Тонер картриджін ауыстыру" бөлімін қараңыз).</p>

Қате туралы хабарламаларды түсіну

Науаға қатысты хабарлар

Хабар	Мағынасы	Ұсынылатын шешімдер
Замятие или нет документа Открыть закрыть крышку	<ul style="list-style-type: none">Қағазды беру аумағында қағаз кептелді.Науада немесе қолмен беру науасында парақ жоқ.	<ul style="list-style-type: none">Кептелісті тазалаңыз (86-беттегі "Науада" бөлімін қараңыз).Науаға қағаз салыңыз (39-беттегі "Науаға қағаз салу", 41-беттегі "Науада қолмен беру" бөлімдерін қараңыз).

Әр түрлі хабарлар

Хабар	Мағынасы	Ұсынылатын шешімдер
Крышка открыта крышку	Қақпақ берік жабылмаған.	Қақпақты орнына отыртып жабыңыз.

Хабар	Мағынасы	Ұсынылатын шешімдер
Ошибка [номер ошибки] Выкл. и вкл.уст.	Машина құралын бақылау мүмкін емес.	Құрылғыны өшіріп қайта іске қосыңыз да, басып шығару тапсырмасын қайтадан орындап көріңіз. Мәселе жалғасса, қызмет көрсету орталығына қоңырау шалыңыз.
Ошибка [номер ошибки] Қызмет көрсету орталығына хабарласыңыз		



5. Қосымша

Бұл тарауда өнімнің техникалық сипаттамалары және тиісті ережелерге қатысты ақпарат берілген.

- **Техникалық сипаттамалары**
- **Нормативтік ақпарат**
- **Авторлық құқықтар**

96

104

115

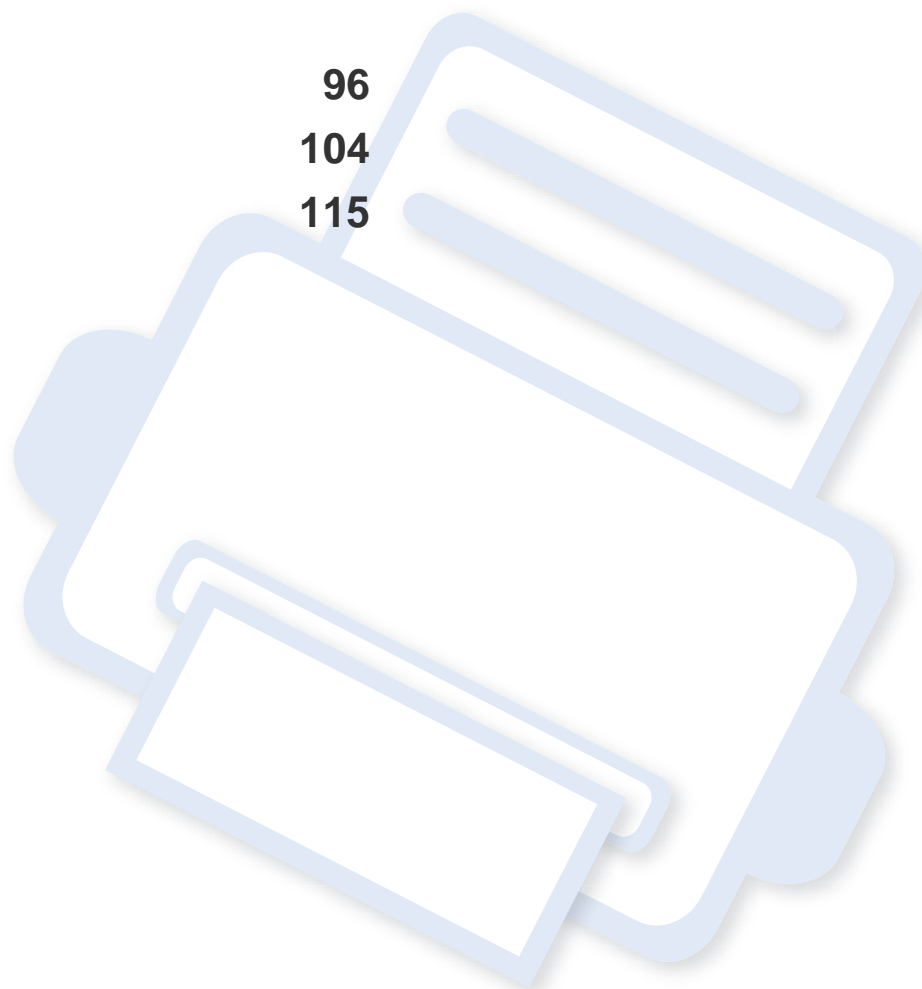

Техникалық сипаттамалары

Жалпы техникалық сипаттамалар



Төменде тізілген техникалық сипаттама мәндері ескертусіз өзгертілуі мүмкін. Ақпараттағы мүмкін өзгертулерді www.samsung.com торабында қараңыз.

Элементтер		Сипаттама
Өлшемі ^a	Ен x Ұзындық x Биіктік	362 x 260 x 280 мм (14,25 x 10,24 x 11,02 дюйм)
Салмағы ^a	Құрылғы мен шығыс материалдары	6,22 кг (13,71 фунт)
Шу деңгейі ^b	Дайын режимі	26 дБ (А)
	Басып шығару режимі	50 дБ (А) азырақ
	Көшіру режимі	52 дБ (А) азырақ
	Сканерлеу режимі	52 дБ (А) азырақ
Температура	Әрекет	10 - 32°C (50 - 89,6°F)
	Сақтау (орамада)	-20 - 40 °C (-4 - 104 °F)
Ылғалдылық	Әрекет	20 to 80 % салыстырмалы ылғалдылық
	Сақтау (орамада)	10 to 90% салыстырмалы ылғалдылық
Қуат кернеуі ^c	110 вольттық модельдер	Айнымалы ток: 110-127 В
	220 вольттық модельдер	Айнымалы ток: 220-240 В

Техникалық сипаттамалары

Элементтер		Сипаттама
Қуатты тұтыну	Орташа жұмыс істеу режимі	310 Вт-тан азырақ
	Дайын режимі	30 Вт-тан азырақ
	Қуатты үнемдеу режимі	2,3 Вт-тан азырақ
	Қуат көзінен өшірулі режим	0,45 Вт-тан азырақ (0,1 Вт ^d)

a. Тұтқа қосылмаған.

b. Дыбыс қысымының деңгейі, ISO 7779. Сыналған теңшелім: негізгі машина орнатымы, А4 қағазды, бір жақты басып шығару.

c. Құрылғы үшін дұрыс кернеу (В), жиілік (герц) және ток түрі (А) қандай екенін білу үшін құрылғыдағы қуат жапсырмасын қараңыз.

d. қуат қосқышы бар машина үшін.

Техникалық сипаттамалары

Баспа құралының сипаттамалары

Түрі	Өлшемі	Өлшемдері	Материал салмағы/Сыйымдылық ^a	
			Лоток	Науада қолмен беру ^b
Тегіс қағаз	Letter	216 x 279 мм (8,5 x 11 дюйм)	71 - 85 г/м ² (19 - 23 фунт жоғары сортты) • 150 парақ, 80 г/м ² (21 фунт жоғары сортты)	71 - 85 г/м ² (19 - 23 фунт жоғары сортты) • 1 парақ
	Legal	216 x 356 мм (8,5 x 14 дюйм)		
	US Folio	216 x 330 мм (8,5 x 13 дюйм)		
	A4	210 x 297 мм (8,27 x 11,69 дюйм)		
	Oficio	216 x 343 мм (8,5 x 13,5 дюйм)		
	JIS B5	182 x 257 мм (7,17 x 10,12 дюйм)		
	ISO B5	176 x 250 мм (6,93 x 9,84 дюйм)		
	Executive	184 x 267 мм (7,25 x 10,5 дюйм)		
	A5	148 x 210 мм (5,83 x 8,27 дюйм)		
Конверт	Monarch конверті	98 x 191 мм (3,87 x 7,5 дюйм)	75 - 90 г/м ² (20 - 24 фунт жоғары сортты) • 10 парақ	75 - 90 г/м ² (20 - 24 фунт жоғары сортты) • 1 парақ
	Конверт No. 10	105 x 241 мм (4,12 x 9,5 дюйм)		
	DL конверті	110 x 220 мм (4,33 x 8,66 дюйм)		
	C5 конверті	162 x 229 мм (6,38 x 9,02 дюйм)		

Техникалық сипаттамалары

Түрі	Өлшемі	Өлшемдері	Материал салмағы/Сыйымдылық ^a	
			Лоток	Науада қолмен беру ^b
Қалың қағаз	Тегіс қағаз бөлімін қараңыз	Тегіс қағаз бөлімін қараңыз	86 - 120 г/м ² (23 - 32 фунт жоғары сортты) • 50 парақ, 120 г/м ² (32 фунт жоғары сортты)	86 - 120 г/м ² (23 - 32 фунт жоғары сортты) • 1 парақ
Жұқа қағаз	Тегіс қағаз бөлімін қараңыз	Тегіс қағаз бөлімін қараңыз	60 - 70 г/м ² (16 - 19 фунт жоғары сапалы) • 160 парақ, 60 г/м ² (16 фунт жоғары сортты)	60 - 70 г/м ² (16 - 19 фунт жоғары сапалы) • 1 парақ
Cotton	Тегіс қағаз бөлімін қараңыз	Тегіс қағаз бөлімін қараңыз	75 - 90 г/м ² (20 - 24 фунт жоғары сортты) • 150 парақ, 80 г/м ² (21 фунт жоғары сапалы)	75 - 90 г/м ² (20 - 24 фунт жоғары сортты) • 1 парақ
Түсті	Тегіс қағаз бөлімін қараңыз	Тегіс қағаз бөлімін қараңыз	75 - 90 г/м ² (20 - 24 фунт жоғары сортты) • 150 парақ, 80 г/м ² (21 фунт жоғары сапалы)	75 - 90 г/м ² (20 - 24 фунт жоғары сортты) • 1 парақ
Алдын ала басып шығарылған	Тегіс қағаз бөлімін қараңыз	Тегіс қағаз бөлімін қараңыз	75 - 90 г/м ² (20 - 24 фунт жоғары сортты) • 150 парақ, 80 г/м ² (21 фунт жоғары сапалы)	75 - 90 г/м ² (20 - 24 фунт жоғары сортты) • 1 парақ

Техникалық сипаттамалары

Түрі	Өлшемі	Өлшемдері	Материал салмағы/Сыйымдылық ^а	
			Лоток	Науада қолмен беру ^б
Recycled	Тегіс қағаз бөлімін қараңыз	Тегіс қағаз бөлімін қараңыз	60 - 90 г/м ² (16 - 24 фунт жоғары сортты) • 150 парақ, 80 г/м ² (21 фунт жоғары сапалы)	60 - 90 г/м ² (16 - 24 фунт жоғары сортты) • 1 парақ
Белгілер ^с	Letter, Legal, Oficio, US Folio, A4, JIS B5, ISO B5, Executive, A5	Тегіс қағаз бөлімін қараңыз	120 - 150 г/м ² (32 - 40 фунт жоғары сапалы) • 10 парақ	120 - 150 г/м ² (32 - 40 фунт жоғары сапалы) • 1 парақ
Карта бумасы	Letter, Legal, Oficio, US Folio, A4, JIS B5, ISO B5, Executive, A5, Postcard 4x6	Тегіс қағаз бөлімін қараңыз	121 - 163 г/м ² (32 - 43 фунт жоғары сортты) • 10 парақ	121 - 163 г/м ² (32 - 43 фунт жоғары сапалы) • 1 парақ
Жоғары сапалы қағаз	Тегіс қағаз бөлімін қараңыз	Тегіс қағаз бөлімін қараңыз	• 10 парақ	• 1 парақ
Мұрағат	Тегіс қағаз бөлімін қараңыз	Тегіс қағаз бөлімін қараңыз	• 100 парақ	• 1 парақ
Ең аз өлшем (теңшелетін)		76 x 127 мм (3 x 5 дюйм)	60 - 163 г/м ² (16-43 фунт жоғары сапалы)	
Ең үлкен өлшем (теңшелетін)		216 x 356 мм (8,5 x 14 дюйм)		

а. Ең жоғары өнімділік салмағына, қалыңдығына және қоршаған орта сипаттарына байланысты басқаша болуы мүмкін.

б. Қолмен беру үшін 1 парақ.

с. Осы машинада пайдаланылатын белгілердің тегістігі – 100 - 250 (шеффилд). Бұл - тегістіктің сандық деңгейін білдіреді.

Техникалық сипаттамалары

Жүйелік талаптар

Microsoft® Windows®

Операциялық жүйе	Талап (ұсынылады)		
	CPU	RAM	бос HDD кеңістігі
Windows® 2000	Intel® Pentium® II 400 МГц (Pentium III 933 МГц)	64 МБ (128 МБ)	600 МБ
Windows® XP	Intel® Pentium® III 933 МГц (Pentium IV 1 ГГц)	128 МБ (256 МБ)	1,5 ГБ
Windows Server® 2003	Intel® Pentium® III 933 МГц (Pentium IV 1 ГГц)	128 МБ (512 МБ)	1,25 ГБ - 2 ГБ
Windows Server® 2008	Intel® Pentium® IV 1 ГГц (Pentium IV 2 ГГц)	512 МБ (2 ГБ)	10 ГБ
Windows Vista®	Intel® Pentium® IV 3 ГГц	512 МБ (1 ГБ)	15 ГБ
Windows® 7	Intel® Pentium® IV 1 ГГц 32 биттік немесе 64 биттік процессор немесе одан жоғары	1 ГБ (2 ГБ)	16 ГБ
	<ul style="list-style-type: none">• 128 МБ жадқа ие DirectX® 9 графиктерін қолдау (Аеро тақырыбын іске қосу үшін)• DVD-R/W дискісі		
Windows Server® 2008 R2	Intel® Pentium® IV 1 ГГц (x86) немесе 1,4 ГГц (x64) процессоры (2 ГГц немесе жылдамырақ)	512 МБ (2 ГБ)	10 ГБ

Техникалық сипаттамалары



- Internet Explorer 6.0 жүйесі немесе одан да жоғары нұсқасы барлық Windows амалдық жүйелеріне ең төменгі талап болып табылады.
- Әкімшілік құқықтары бар пайдаланушылар бағдарламаны орната алады.
- **Windows Terminal Services** құрылғыңызбен үйлесімді.
- **Windows 2000, Services Pack 4** немесе одан жоғары бумасы үшін қажет.

Macintosh

Операциялық жүйе	Талаптар (ұсынылады)		
	Орталық процессор	Жедел жаттайтын құрылғы	Бос HDD кеңістігі
Mac OS X 10.4	<ul style="list-style-type: none">• Intel® процессорлары• PowerPC G4/ G5	<ul style="list-style-type: none">• powerPC негізіндегі Mac үшін 128 Мбайт (512 Мбайт)• Intel-негізіндегі Mac үшін 512 Мбайт (1 Гбайт)	1 ГБ
Mac OS X 10.5	<ul style="list-style-type: none">• Intel® процессорлары• 867 МГц немесе жылдамырақ Power PC G4/ G5	512 МБ (1 ГБ)	1 ГБ
Mac OS X 10.6	<ul style="list-style-type: none">• Intel® процессорлары	1 ГБ (2 ГБ)	1 ГБ
Mac OS X 10.7	<ul style="list-style-type: none">• Intel® процессорлары	2 ГБ	4 ГБ

Техникалық сипаттамалары

Linux

Элементтер	Талаптар
Операциялық жүйе	Redhat® Enterprise Linux WS 4, 5 (32/64 биттік) Fedora 5 ~ 13 (32/64 биттік) SuSE Linux 10.1 (32 биттік) OpenSuSE® 10.2, 10.3, 11.0, 11.1, 11.2 (32/64 биттік) Mandriva 2007, 2008, 2009, 2009.1, 2010 (32/64 биттік) Ubuntu 6.06, 6.10, 7.04, 7.10, 8.04, 8.10, 9.04, 9.10, 10.04 (32/64 биттік) SuSE Linux Enterprise Desktop 10, 11 (32/64 биттік) Debian 4.0, 5.0 (32/64 биттік)
CPU	Pentium IV 2.4GHz (Intel Core™2)
RAM	512 МБ (1 ГБ)
Бос HDD кеңістігі	1 ГБ (2 ГБ)

Нормативтік ақпарат

Бұл құрылғы қалыпты жұмыс ортасы үшін жасалған және бірнеше нормативтік мәлімдемелермен куәліктендірілген.

Лазер қауіпсіздігі туралы мәлімдеме

Принтердің DHHS 21 CFR, 1-тарау, J-тараушасы, I (1) сыныпты лазерлік өнімдерге қойылатын талаптар сай екені АҚШ-та куәліктендірілген, ал басқа елдерде IEC 60825-1: 2007 стандартына сәйкес I сыныпты лазерлік өнім ретінде куәліктендірілген.

I сыныпты лазерлік өнімдер қауіпті деп саналмайды. Лазерлік жүйе және принтер қалыпты жұмыс істеу, пайдаланушы күтім жасағанда немесе тиісті қызмет күйінде болғанда адам ешқашан I сыныптан жоғары радиацияға ұшырамайтындай жасалған.

Ескерту

Лазер/сканер жиынынан қорғаушы қақпағы алынған принтерді ешқашан пайдаланбаңыз немесе қызмет көрсетпеңіз. Шағылысқан сәуле, көрінбесе де, көзіңізге зиян тигізуі мүмкін.

Өнімді пайдаланғанда, өрт, электр шоғы және адамдардың жарақат алу қаупін азайту үшін мына негізгі сақтық шараларын әрқашан қолдану керек:



Озон қауіпсіздігі



Бұл өнім шығаратын озон 0,1 бет/мин аспайды. Озон ауадан ауырлау болғандықтан, өнімді жақсы желдету бар жерде ұстаңыз.

Нормативтік ақпарат

Сынап қауіпсіздігі



Құрамында сынап бар. Жергілікті, Штат немесе Федералдық заңдарға сай тастаңыз (тек АҚШ)

Қуатты үнемдеу



Бұл принтерде белсенді пайдаланып жатпағанда қуатты тұтынуды азайтатын озық энергия үнемдеу технологиясы бар.

Принтер ұзақ уақыт бойы деректер алмағанда, қуатты тұтыну автоматты түрде төмендетіледі.

ENERGY STAR және ENERGY STAR белгілері – тіркелген АҚШ белгілері.

ENERGY STAR бағдарламасы бойынша қосымша ақпарат алу үшін <http://www.energystar.gov> торабын қараңыз.

ENERGY STAR тіркелген модельдер үшін, ENERGY STAR жапсырмасы машинаңызда бар болады. Машинаңыз ENERGY STAR тіркелген екенін тексеріңіз.

Тастау



Бұл өнімнің орама материалын қоршаған ортаға жауапкершілікпен қарап тастаңыз.

Тек Қытай

回收和再循环

为了保护环境，我们公司已经为废弃的产品建立了回收和再循环系统。我们会为您提供无偿提供回收同类废旧产品的服务。当您要废弃您正在使用的产品时，请您及时与授权耗材更换中心取得联系，我们会及时为您提供服务。

中国能效标识

型号	能效等级	典型能耗 (kW·h)
SF-761	2	1.09
SF-761P	1	1.02

依据国家标准 : GB 25956-2010

Нормативтік ақпарат

Осы өнімді дұрыс тастау (қоқыс электр және электроникалық жабдық)

(Еуропалық Одақта және жеке қоқыс жинау жүйелері бар басқа еуропалық елдерде қолданылады)



Өнімдегі, қосымша жабдықтардағы немесе әдебиеттегі осы белгі өнімді және оның электрондық қосымша жабдықтарының (мысалы, зарядтағыш, құлақспап, USB кабелі) қызмет істеу мерзімі аяқталғаннан кейін үйдің қалдықтарымен бірге тасталмауы керектігін білдіреді. Қалдықтардың бақылаусыз тасталу себебінен қоршаған ортаның ластануын не адамдардың жарақат алуын болдырмау үшін осы бұйымдарды өзге қалдықтардан бөлектеп, материалдық қорлардың қайта пайдаланылуын қамтамасыз ету үшін оларды қайта өңдеуге жіберіңіз.

Жеке тұлғалар өнімді қоршаған ортаға зақым келтірмей жою туралы толық ақпарат алу үшін және кімге, қайда хабарласуы қажеттігін білу үшін, өнімді сатқан сатушыға немесе жергілікті билік органына хабарласуы тиіс.

Іскери пайдаланушылар жеткізушіге хабарласып, сатып алу келісім-шартының шарттарын тексеруі керек. Осы өнім мен оның электрондық қосымша жабдықтары тасталатын өзге коммерциялық қалдықтармен араласпауы қажет.

(Тек Америка Құрама Штаттары)

Қажет емес электрониканы бекітілген қайта өңдеуші арқылы тастаңыз. Ең жақын қайта өңдеу орнын табу үшін біздің веб-торапқа өтіңіз: www.samsung.com/recyclingdirect Я болмаса, (877) 278 - 0799 нөміріне қоңырау шалыңыз

Тек Тайвань үшін

警告

本電池如果更換不正確會有爆炸的危險
請依製造商說明書處理用過之電池

Радио жиілік

Пайдаланушыға FCC ақпараты

Бұл құрылғы FCC ережелерінің 15-бөлігіне сәйкес келеді. Оның жұмысы келесі екі шартқа сай болуы керек:

- Бұл құрылғы зиянды интерференцияны тудырмауы керек және.
- Бұл құрылғы кез келген интерференцияны, соның ішінде қалаусыз жұмысты тудыруы мүмкін интерференцияны қабылдауы керек.

Нормативтік ақпарат

Бұл құрылғы сынақтан өткізілді және FCC ережелерінің 15-бөлігіне сәйкес В сыныпты сандық құрылғы шектеулеріне сай деп табылды. Бұл шектеулер орнындағы орнатуда зиянды интерференцияға қарсы тиісті қорғауды қамтамасыз ету үшін жасалған. Бұл құрылғы радио жиілік энергиясын тудырады, пайдаланады және таратуы мүмкін және нұсқауларға сәйкес орнатылмаса және пайдаланылмаса, радио байланысқа зиянды интерференцияны тудыруы мүмкін. Бірақ, нақты орнатымда интерференция болмайтынына кепілдік жоқ. Егер бұл құрылғы радио немесе теледидар қабылдауға зиянды интерференция тудырса (мұны құрылғыны өшіру және қосу арқылы анықтауға болады) пайдаланушыға интерференцияны келесі шаралардың біреуі немесе бірнешеуімен түзету ұсынылады:

- Қабылдаушы антеннаның бағытын немесе орнын өзгертіңіз.
- Құрылғы мен қабылдағыштың арасындағы бос аралықты арттырыңыз.
- Құрылғыны тізбектегі қабылдағыш қосылған розеткадан басқа розеткаға қосыңыз.
- Көмек алу үшін дилерге немесе тәжірибелі радио-теледидар технигіне хабарласыңыз.



Сәйкестік үшін жауапты жасап шығарушы ашық бекітпеген өзгерту немесе өзгертулер пайдаланушының құрылғыны пайдалану рұқсатын жоққа шығаруы мүмкін.

Канадалық радио кедергілер туралы ережелер

Канаданың Индустрия және ғылым министрлігінің «Digital Apparatus», ICES-003 атты интерференция тудыратын құрылғылар стандартында көрсетілгендей бұл сандық аппарат радио шуын шығаратын аппарат үшін В сыныбы шектеулерінен аспайды.

Cet appareil numérique respecte les limites de bruits radioélectriques applicables aux appareils numériques de Classe B prescrites dans la norme sur le matériel brouilleur : « Appareils Numériques », ICES-003 édictée par l'Industrie et Sciences Canada.

Америка Құрама Штаттары

Коммуникациялар бойынша федералдық комиссия (FCC)

FCC 15-бөлік бойынша мақсатты сәуле шығарғыш

Принтер жүйесінде төмен қуатты, 2,4 ГГц/5 ГГц диапазонында жұмыс істейтін, Radio LAN (радио жиілігіндегі сымсыз байланыс құрылғылары) түріне жататын құрылғылар болуы (ендірілген болуы) мүмкін. Бұл бөлім тек осы құрылғылар болса ғана қолданылады. Сымсыз құрылғылардың болуын тексеру үшін жүйе жапсырмасын қараңыз.

Нормативтік ақпарат

Жүйе жапсырмасында FCC ID нөмірі болса, жүйеде болуы мүмкін сымсыз құрылғылар тек АҚШ-та пайдалануға арналған.

FCC сымсыз құрылғыны дене жанында (бұл өскелең жағдайларды қамтымайды) пайдалану үшін құрылғы мен дене арасында жалпы 20 см бос аралық шегін орнатқан. Бұл құрылғы сымсыз құрылғы қосулы кезде денеден 20 см-ден аса қашықтықта қолданылуы керек. Принтерге ендірілген болуы мүмкін сымсыз құрылғының (немесе құрылғылардың) қуат шығысы FCC орнатқа радио жиілік сәулелендіру шектерінен әлдеқайда төмен.

Бұл таратқышты кез келген басқа антенна немесе таратқыштың жанында қоймау немесе сонымен бірге жұмыс істетпеу керек.

Бұл құрылғының жұмысы келесі екі шартқа бағынады: (1) Бұл құрылғы зиянды интерференцияны тудырмауы керек және (2) бұл құрылғы кез келген интерференцияны, соның ішінде қалаусыз жұмысты тудыруы мүмкін интерференцияны қабылдауы керек.



Сымсыз құрылғыларға пайдаланушы қызмет көрсете алмайды. Оларды ешқалай өзгертпеңіз. Сымсыз құрылғыны өзгерту оны пайдалану рұқсатын жоюы мүмкін. Қызмет көрсетуі үшін дайындаушыға хабарласыңыз.

Сымсыз LAN желісін пайдалану бойынша FCC мәлімдемесі:



Бұл таратқышты және антенна тіркесімін орнатқанда және пайдаланғанда радио жиілік сәулелендіруінің 1 мВт/см² шектеуі орнатылған антеннаға жақын қашықтықта асырылуы мүмкін. Сондықтан, пайдаланушы әрқашан антеннадан ең кемі 20 см қашықтықта болуы керек. Бұл құрылғыны басқа таратқыштың және тарату антеннасының жанына қоймау керек.

Тек Ресей

AB57



AB57

Минсвязи России



Нормативтік ақпарат

Тек Германия

Das Gerät ist nicht für die Benutzung am Bildschirmarbeitsplatz gemäß BildscharbV vorgesehen.

Тек Түркия

- RoHS
EEE Yönetmeliğine Uygundur.
This EEE is compliant with RoHS.
- Bu ürünün ortalama yaşam süresi 7 yıl, garanti süresi 2 yıldır.

Тек Канада үшін

Бұл өнім Канаданың тиісті техникалық сипаттамаларына сай келеді. /
Le present materiel est conforme aux specifications techniques applicables
d'Industrie Canada.

Қоңырау сигналының эквиваленттік саны (REN) – телефон интерфейсіне қосуға рұқсат етілген құрылғылардың ең көп санының көрсеткіші. Барлық құрылғылардың REN қосындысы бестен аспауы керек деген талапқа сай болса, интерфейстің соңы құрылғылардың кез келген тіркесімінен тұруы мүмкін. / L'indice d'equivalence de la sonnerie (IES) sert a indiquer le nombre maximal de terminaux qui peuvent etre raccordes a une interface telephonique. La terminaison d'une interface peut consister en une combinaison quelconque de dispositifs, a la seule condition que la somme d'indices d'equivalence de la sonnerie de tous les dispositifs n'excede pas cinq.

Факс арқылы жіберілетін хабарлардың белгіленуі

1991 жылы қабылданған Телефон желісінің абоненттерін қорғау актісіне сәйкес факс хабарларын компьютер немесе басқа электрондық құрылғылар арқылы жіберу, әр жіберілетін беттің жоғарғы немесе төменгі жағында немесе бірінші бетінде келесі мәліметтері болмаса, заңсыз әрекет болып саналады:

- 1 жіберу күні мен уақыты
- 2 жіберуші кәсібінің түрі, мекеменің аты немесе жеке тұлғаның есімі; және
- 3 жіберілген аппараттың, мекеменің немесе адамның телефон нөмірі.

Нормативтік ақпарат

Телефон компаниясы қалыпты жұмыс істеу үшін қажет болса және FCC ережесінің 68-тарауындағы шарттар мен талаптарға қарсы келмесе, байланыс құралдарына және жабдықтың жұмыс істеу режиміне өзгерістер енгізуі мүмкін. Егер осындай өзгертулер пайдаланушы жабдығының телефон компаниясының байланыс құралдарымен сәйкес келмеуіне әкелетін, жабдығын жетілдіруді талап ететін немесе басқалай пайдаланушы жұмысына әсер ететін болса, пайдаланушы жұмысында үзіліс болдырмау үшін, жазбаша ескертілуі керек

Қоңырау сигналының эквиваленттік саны

Осы жабдықтың қоңырау сигналының эквиваленттік санын және FCC тіркеу нөмірін жабдықтың төменгі немесе артқы жағындағы жапсырмадан табуға болады. Кейбір жағдайларда осы нөмірлерді телефон компаниясына беру керек болуы мүмкін.

Қоңырау сигналының эквиваленттік саны (REN) телефон желісінің жүктелу мүмкіндігін анықтайды және желінің "шамадан тыс жүктелуін" болдырмауға көмектеседі. Бір телефон желісінде жабдықтың бірнеше түрін орнату, әсіресе телефон желісі бос емес болмаса, телефон қоңырауларын жасау немесе қабылдау ақаулықтарын туғызуы мүмкін. Телефон компаниясы ұсынатын қызметтің сапасы жақсы болу үшін, бір желіге орнатылған жабдықтың қоңырау сигналының эквиваленттік саны бестен аз болуы керек. Кейбір жағдайларда, эквиваленттік сан беске тең болса, желі дұрыс істемеуі мүмкін. Егер телефон жабдығының кез келген бөлігі дұрыс істемесе, оны дереу телефон желісінен ажырату керек. Әйтпесе, желі зақымдалуы мүмкін.

Бұл жабдық АСТА (Контрафакцияға қарсы сауда келісімі) қабылдаған FCC ережесінің 68-тарауындағы шарттар мен талаптарға сәйкес келеді. Жабдықтың артқы жағындағы жапсырмада басқа ақпаратпен қоса, «US:AAAEQ##TXXXX» пішімінде өнім идентификаторы жазылған. Сұралған жағдайда, осы нөмірді телефон компаниясына беру керек.

Нормативтік ақпарат



FCC ережелері бойынша жабдыққа өндіруші мақұлдамаған өзгертулер мен жетілдірулер жасау, пайдаланушыны жабдықты қолдану құқынан айыруы мүмкін. Егер терминалды жабдық телефон желісін зақымдаса, телефон компаниясы тұтынушыны қызметтің үзілу мүмкіндігі жөнінде ескертуі керек. Дегенмен, алдын ала хабарландыруға мүмкіндік болмаған жағдайда, компания байланысты ажыратуына болады. Бірақ төмендегі шарттарды орындауы керек:

- a** Тұтынушыны бірден ескерту.
- b** Тұтынушыға жабдықтың ақаулықтарын жоюға мүмкіндік беру.
- c** Тұтынушының FCC ережелері және талаптарының 68-тарауы, «Е» параграфындағы процедураларға сәйкес Байланыс құрылғылары бойынша федералды комиссияға шағым жасау құқы бар екенін айту.

Сондай-ақ, мынаны білу керек:

- Бұл жабдық сандық PBX жүйесімен пайдалануға арнап жасалмаған.
- Жабдығыңызбен бір желіде компьютер немесе факс модемін пайдалансаңыз, бүкіл жабдықта жіберу және қабылдау ақаулықтары пайда болуы мүмкін. Жабдығыңызбен бір желіде қалыпты телефоннан басқа құрылғылар болмағаны жөн.

- Егер орналасқан аймағыңызда найзағай соғу немесе кернеудің кенет ауысу қаупі жоғары болса, ток және телефон желісіне кернеудің ауысып тұруынан қорғау құралын орнатуды ұсынамыз. Кернеудің ауысып тұруынан қорғау құралын өзіңіздің дилеріңізден немесе телефон немесе электрондық жабдықтар сатылатын дүкеннен табуға болады.
- Егер төтенше жағдайларда қоңырау шалу нөмірлерін енгізіп, оларға сынақ қоңырауын жасап көретін болсаңыз, қалыпты нөмір арқылы сәйкес қызметті ескертуді ұмытпаңыз. Сол қызмет диспетчері сынақ қоңырауын жасау нұсқауларын береді.
- Бұл жабдықты таксафон қызметінде немесе қауымдық пайдалану желілерінде қолдануға болмайды.
- Бұл жабдық есту құралдарын индуктивті қатынаспен қамтамасыз етеді.

Осы жабдықты телефонның желісіне USOC RJ-11C қалыпты модульді ұясы арқылы қосуға болады.

Нормативтік ақпарат

Ішіне салынған вилканы ауыстыру (тек Біріккен Патшалық үшін)

Маңызды

Бұл құрылғының қуат сымы стандартты (BS 1363) 13 амперлік ашамен жабдықталған және 13 ампер сақтандырғышы бар. Сақтандырғышты ауыстырғанда немесе тексергенде дұрыс 13 амперлік сақтандырғышты қайта қою керек. Содан кейін сақтандырғыш қақпағын қайта қою керек. Сақтандырғыш қақпағын жоғалтсаңыз, басқа сақтандырғыш қақпағын алғанша ашаны пайдаланбаңыз.

Құрылғыны сатқан адамдарға хабарласыңыз.

13 амперлік вилка Біріккен Патшалықта ең кең пайдаланылады және тура келуі керек. Бірақ, кейбір ғимараттарда (негізінен ескілерінде) қалыпты 13 ампер розеткалары жоқ. Сәйкес аша адаптерін сатып алу керек. Құйылған ашаны алып тастамаңыз.



Құйылған ашаны кесіп алсаңыз, оны бірден тастаңыз. Ашаны сымға қайта қоса алмайсыз және оны розеткаға қоссаңыз, электр тогына соғылуыңыз мүмкін.

Маңызды ескерту:



Бұл құрылғыны жерге қосу керек.

Қуат сымындағы сымдардың келесідей түс коды бар:

- **Жасыл және сары:** Жер
- **Көк:** Бейтарап
- **Қоңыр:** Кернеу астында

Негізгі сымдағы сымдар вилкада белгіленген түстерге сәйкес болмаса, төмендегіні орындаңыз:

Жасыл және сары сымды «E» әрпімен немесе қауіпсіздік «Жер нышанымен» белгіленген немесе жасыл және сары немесе жасыл істікке қосу керек.

Көк сымды «N» әрпімен белгіленген немесе қара түсті істікке қосу керек.

Қоңыр сымды «L» әрпімен белгіленген немесе қызыл түсті істікке қосу керек.

Ашада, адаптерде немесе бөлік таратқыш қалқанда 13 амперлік сақтандырғыш болуы керек.

Нормативтік ақпарат

Сәйкестік декларациясы (еуропалық елдер)

Мақұлдаулар мен куәландырулар



Осымен, Samsung Electronics компаниясы осы [SF-76xP Series] Төмен кернеу директивасының (2006/95/EC), EMC директивасының (2004/108/EC) негізгі талаптарына және басқа ережелеріне сай екенін жариялайды.

Сәйкестік туралы мәлімдемені www.samsung.com торабында көруге болады. Қолдау > Қотару орталығы тармағына өтіп, EuDoC шолу үшін принтердің (MFP) атын енгізіңіз.

1 қаңтар, 1995 жыл: Кеңес директивасы 2006/95/EC Мүше елдердің төмен кернеулі құрылғыларға қатысты заңдарына сәйкестік.

1 қаңтар, 1996 жыл: Кеңес директивасы 2004/108/EC мүше елдердің электромагниттік үйлесімділікке қатысты заңдарына сәйкестік.

9 наурыз, 1999 жыл: Радио құрылғылар және телекоммуникациялық термин құрылғылары және олардың сәйкестігін өзара мойындау туралы Кеңес директивасы 1999/5/EC. Қатысты директиваларды және анықтамалық стандарттарды анықтайтын толық мәлімдемені Samsung Electronics Co., Ltd. компаниясының өкілінен алуға болады.

ЕС сертификациясы

1999/5/EC радио құрылғылар және телекоммуникациялық терминал құрылғылар директивасы (FAX) бойынша сертификация

Бұл Samsung өнімі Samsung компаниясының өзімен 1999/5/EC директивасына сәйкес бүкіл еуропалық PSTN желісіне бір терминалды қосылым бойынша куәландырады. Өнім еуропалық елдердің ұлттық PSTN желілерімен және үйлесімді PBX желілерімен жұмыс істеу үшін жасалған:

Мәселелер болса, ең алдымен Samsung Electronics Co., Ltd. компаниясының Euro QA Lab бөліміне хабарласу керек.

Өнім TBR21 стандарты бойынша сыналды. Осы стандартқа сай терминалдық құрылғыларды пайдалануға көмектесу үшін Еуропалық телекоммуникация стандарттары институты (ETSI) кеңес беретін құжатты (EG 201 121) шығарды. Мұнда TBR21 терминалдарының желілік сыйысымдылығын қамтамасыз ету үшін ескерімдер және қосымша талаптар қамтылады. Өнім осы құжаттағы барлық қатысты кеңес ескерімдер бойынша жасалды және оларға толығымен сәйкес.

Нормативтік ақпарат

Тек Қытай

产品中有害有毒物质或元素的名称及含量

部件名称	有害有毒物质或元素					
	铅 (Pb)	汞 (Hg)	镉 (Cd)	六价铬 (Cr ⁶⁺)	多溴联苯 (PBB)	多溴联苯醚 (PBDE)
塑料	○	○	○	○	○	○
金属 (机箱)	X	○	○	○	○	○
印刷电路部件 (PCA)	X	○	○	○	○	○
电缆 / 连接器	X	○	○	○	○	○
电源设备	X	○	○	○	○	○
电源线	X	○	○	○	○	○
机械部件	X	○	○	○	○	○
卡盒部件	X	○	○	○	○	○
定影部件	X	○	○	○	○	○
扫描仪部件 - CCD (如果有)	X	X	○	○	○	○
扫描仪部件 - 其它 (如果有)	X	○	○	○	○	○
印刷电路板部件 (PBA)	X	○	○	○	○	○
墨粉	○	○	○	○	○	○
滚筒	○	○	○	○	○	○

○：表示该有害有毒物质在该部件所有均质材料中的含量均在 SJ/T 11363-2006 标准规定的限量要求以下。

X：表示该有害有毒物质至少在该部件的某一均质材料中的含量超出 SJ/T 11363-2006 标准规定的限量要求。

以上表为目前本产品含有有害有毒物质的信息。本信息由本公司的配套厂家提供，经本公司审核后而做成，本产品的部分部件含有有害有毒物质，这些部件是在现有科学技术水平下暂时无可替代物质，但三星电子将会一直为满足 SJ/T 11363-2006 标准而做不懈的努力。

Авторлық құқықтар

© 2011 Samsung Electronics Co., Ltd. Барлық құқықтар қорғалған.

Бұл пайдаланушы нұсқаулығы тек ақпараттық мақсатта берілген. Мұнда берілген барлық ақпарат ескертусіз өзгеруі мүмкін.

Samsung Electronics осы пайдаланушы нұсқаулығын пайдаланудан туындайтын немесе оған қатысты кез келген тікелей немесе жанама зияндар үшін жауапты емес.

- Samsung және Samsung логотиптері – Samsung Electronics Co., Ltd компаниясының сауда белгілері.
- Microsoft, Windows, Windows Vista, Windows 7, және Windows Server 2008 R2 - Microsoft корпорациясының тіркелген сауда белгілері немесе сауда белгілері.
- True, LaserWriter және Macintosh — Apple Computer, Inc компаниясының сауда белгілері.
- Барлық басқа брендтер немесе өнім атаулары сәйкес компаниялар немесе ұйымдардың сауда белгілері болып табылады.

Ашық бастапқы лицензиялық ақпарат алу үшін CD-ROM дискісіндегі '**LICENSE.txt**' файлын қараңыз.

РЕД. 1.00

Пайдаланушы нұсқаулығы

SF-76xP Series

КЕҢЕЙТІЛГЕН

Бұл нұсқаулықта әр түрлі амалдық жүйе орталарында орнату, кеңейтілген теңшеу, пайдалану және ақаулықтарды жою туралы ақпарат береді.

Модельдерге немесе мемлекеттерге байланысты кейбір функциялар қолжетімді емес болуы мүмкін.

НЕГІЗГІ

Бұл нұсқаулықта Windows жүйесінде орнатуға, негізгі пайдалануға және ақаулықтарды жоюға қатысты ақпарат берілген.



1. Бағдарламалық жасақтаманы орнату

Macintosh жүйесінде орнату	120
Macintosh жүйесінде қайта орнату	122
Linux үшін орнату	123
Linux үшін қайта орнату	125



2. Пайдалы параметр мәзірлері

Бөлімді оқуды бастау алдында	127
Факс мәзірі	128
Көшіру мәзірі	132
Жүйелік параметрлерді орнату	134



3. Арнайы мүмкіндіктер

Биіктікті реттеу	141
Түрлі таңбаларды енгізу	142
Мекенжай кітапшасын орнату	143
Басып шығару мүмкіндіктері	147
Сканерлеу мүмкіндіктері	162

Факс мүмкіндіктері

169



4. Пайдалы басқару құралдары

Easy Capture Manager	180
Samsung AnyWeb Print	181
Easy Eco Driver	182
Samsung Easy Printer Manager бағдарламасын пайдалану	183
Состояние принтера Samsung бағдарламасын пайдалану	187
Smart Panel бағдарламасын пайдалану	189
Linux Unified Driver Configurator құралын пайдалану	191



5. Ақаулықтарды жою

Қағазды беру қателері	196
Қуат және кабельді жалғау мәселелері	197
Басып шығару мәселелері	198
Басып шығару сапасы мәселелері	202
Көшіру мәселелері	210
Сканерлеу мәселелері	211

КЕҢЕЙТІЛГЕН

Факс мәселелері	213
Амалдық жүйе мәселелері	215



1. Бағдарламалық жасақтаманы орнату

Бұл тарауда машина кабель арқылы қосылатын ортада негізгі және пайдалы бағдарламалық жасақтаманы орнату бойынша нұсқаулар берілген. Жергілікті қосылған машина – кабельді пайдаланып компьютерге тікелей жалғанған машина.

- **Macintosh жүйесінде орнату** 120
- **Macintosh жүйесінде қайта орнату** 122
- **Linux үшін орнату** 123
- **Linux үшін қайта орнату** 125



- Windows жүйесінің пайдаланушысы болсаңыз, құрылғының драйверін орнату үшін негізгі нұсқаулықты қараңыз.
- Тек 3 метрден аспайтын USB кабельді пайдаланыңыз.

Macintosh жүйесінде орнату

- 1 Құрылғы компьютерге қосылып, қуат көзіне қосылғанын тексеріңіз.
- 2 Қос берілген бағдарламалық жасақтама ықшам дискісін CD-ROM дискжетекке енгізіңіз.
- 3 Macintosh жұмыс үстелінде шығатын CD-ROM белгішесін екі рет басыңыз.
- 4 **MAC_Installer** қалтасы > **Installer OS X** белгішесін екі рет нұқыңыз.
- 5 **Continue** түймесін басыңыз.
- 6 Лицензиялық келісім-шартты оқыңыз және **Continue** түймесін басыңыз.
- 7 Лицензиялық келісім-шартпен келісі үшін **Agree** түймесін басыңыз.
- 8 Компьютерде барлық бағдарламалар жабылатыны туралы ескертетін хабар шыққанда, **Continue** пәрменін таңдаңыз.
- 9 **User Options Pane** тармағындағы **Continue** пәрменін таңдаңыз.
- 10 **Install** түймесін басыңыз. Құрылғы жұмысына қажетті барлық құрылғылар орнатылады.
Егер **Customize** пәрменін таңдасаңыз, орнату үшін жеке құрамдастарды таңдай аласыз.
- 11 Құпиясөзді енгізіңіз және **OK** түймесін басыңыз.
- 12 Бағдарламалық жасақтаманы орнату компьютерді қайта қосуды қажет етеді. **Continue Installation** пәрменін таңдаңыз.
- 13 Орнату аяқталғанда **Quit** немесе **Restart** параметрін таңдаңыз.

Macintosh жүйесінде орнату

14 **Applications** қалтасын > **Utilities** > **Print Setup Utility** тармағын ашыңыз.

- Mac OS X 10.5-10.7 жүйесінде **Applications** қалтасы > **System Preferences** тармағын ашып, **Print & Fax** пәрменін таңдаңыз.

15 **Add** түймесін **Printer List** тізімінен басыңыз.

- Mac OS X 10.5-10.7 жүйесінде «+» белгішесін нұқыңыз; дисплей терезесі шығады.

16 **Default Browser** пәрменін таңдап, USB қосылымын табыңыз.

- Mac OS X 10.5-10.7 жүйесінде **Default** пәрменін таңдаңыз және USB қосылымын табыңыз.

17 Mac OS X 10.4 құрылғысы үшін Автотаңдау мүмкіндігі дұрыс жұмыс істемесе, **Samsung** тармағын **Print Using** бөлімінен және құрылғы атауын **Model** тармағынан таңдаңыз.

- Mac OS X 10.5-10.7 жүйесінде Автотаңдау мүмкіндігі дұрыс жұмыс істемесе, **Select a driver to use...** пәрменін және **Print Using** ішінде машинаның атауын таңдаңыз.

Құрылғы **Printer List** тармағына шығады және әдепкі құрылғы ретінде орнатылады.

18 **Add** түймесін басыңыз.



Факс драйверін орнату үшін:

- 1 **Бағдарламалар** қалтасын > **Samsung** > **Факс ретін жасаушысы** тармағын ашыңыз.
- 2 Құрылғыңыз **Printer List** тізімінде пайда болады
- 3 Пайдаланылатын құрылғыны таңдаңыз және **Create** түймесін басыңыз

Macintosh жүйесінде қайта орнату

Егер принтер дискісі дұрыс жұмыс істемесе, драйверді жойып, оны қайта орнатыңыз.

- 1 Құрылғы компьютерге қосылып, қуат көзіне қосылғанын тексеріңіз.
- 2 Қос берілген бағдарламалық жасақтама ықшам дискісін CD-ROM дискжетекке енгізіңіз.
- 3 Macintosh жұмыс үстелінде шығатын CD-ROM белгішесін екі рет басыңыз.
- 4 **MAC_Installer** қалтасы > **Uninstaller OS X** белгішесін екі рет нұқыңыз.
- 5 Құпиясөзді енгізіңіз және **OK** түймесін басыңыз.
- 6 Жою орындалған кезде **OK** түймесін басыңыз.



Машина қосылып қойылған болса, оны **Print Setup Utility** немесе **Print & Fax** ішінен жойыңыз.

Linux үшін орнату

Принтердің бағдарламасын орнату үшін Samsung веб-торабынан Linux бағдарламаларының бумаларын қотару керек (<http://www.samsung.com>> өнімді табу > Қолдау немесе Қотарулар).

Unified Linux Driver орнату

- 1 Құрылғы компьютерге қосылып, қуат көзіне қосылғанын тексеріңіз.
 - 2 **Administrator Login** терезесі шыққанда, **Login** өрісіне «root» сөзін және жүйелік құпия сөзді енгізіңіз.
- 

Құрылғы бағдарламалық жасақтамасын орнату үшін супер пайдаланушы ретінде (түбір) тіркелуіңіз керек. Егер супер пайдаланушы болмасаңыз, жүйелік әкімшіден сұраңыз.
- 3 Samsung веб-сайтынан компьютеріңізге Unified Linux Driver бумасын жүктеңіз.
 - 4 **Unified Linux Driver** бумасын оң жақ пернемен басып, буманы шығарыңыз.
 - 5 **cdroot > autorun** тармағын екі рет басыңыз.
 - 6 Сәлемдесу экраны ашылған кезде **Next** түймесін басыңыз.

- 7 Орнату аяқталған кезде **Finish** түймесін басыңыз.

Орнату бағдарламасы қолайлы болуы үшін Unified Driver Configurator жұмыс үстелі белгішесі мен Unified Driver тобын жүйелік мәзірге қосады. Қандай да қиындықтар болса, жүйелік мәзірде немесе драйверлер бумасы Windows бағдарламаларында қол жетімді экрандағы анықтаманы қараңыз, мысалы, **Unified Driver Configurator** немесе **Image Manager**.

Smart Panel орнату

- 1 Құрылғы компьютерге қосылып, қуат көзіне қосылғанын тексеріңіз.
 - 2 **Administrator Login** терезесі шыққан кезде **Login** өрісінде түбірге теріп, жүйелік құпиясөзін енгізіңіз.
- 

Құрылғы бағдарламалық жасақтамасын орнату үшін супер пайдаланушы ретінде (түбір) тіркелуіңіз керек. Егер супер пайдаланушы болмасаңыз, жүйелік әкімшіден сұраңыз.
- 3 Samsung веб-сайтынан **Smart Panel** бумасын компьютерге жүктеңіз.
 - 4 Smart Panel бумасын оң жақ пернемен басып, буманы шығарыңыз.

Linux үшін орнату

- 5 `cdroot > Linux > smartpanel > install.sh` тармағын екі рет басыңыз.

Printer Settings Utility орнату

- 1 Құрылғы компьютерге қосылып, қуат көзіне қосылғанын тексеріңіз.
- 2 **Administrator Login** терезесі шыққанда, **Login** өрісіне «root» сөзін және жүйелік құпия сөзді енгізіңіз.



Құрылғы бағдарламалық жасақтамасын орнату үшін супер пайдаланушы ретінде (түбір) тіркелуіңіз керек. Егер супер пайдаланушы болмасаңыз, жүйелік әкімшіден сұраңыз.

- 3 Samsung веб-сайтынан компьютеріңізге Printer Settings Utility бумасын жүктеңіз.
- 4 **Printer Settings Utility** бумасын оң жақ пернемен басып, буманы шығарыңыз.
- 5 `cdroot > Linux > psu > install.sh` тармағын екі рет басыңыз.

Linux үшін қайта орнату

Егер принтер дискісі дұрыс жұмыс істемесе, драйверді жойып, оны қайта орнатыңыз.

1 Құрылғы компьютерге қосылып, қуат көзіне қосылғанын тексеріңіз.

2 Administrator Login терезесі шыққанда, **Login** өрісіне «root» сөзін және жүйелік құпия сөзді енгізіңіз.

Принтер драйверін жою үшін супер пайдаланушы ретінде (түбір) тіркелуіңіз керек. Егер супер пайдаланушы болмасаңыз, жүйелік әкімшіден сұраңыз.

3 Жұмыс үстелінің төменгі бөлігіндегі белгішені басыңыз. Терминал экраны шыққанда келесі енгізіңіз.

```
[root@localhost root]#cd /opt/Samsung/mfp/uninstall/  
[root@localhost uninstall]#./uninstall.shю
```

4 Uninstall түймесін басыңыз.

5 Next түймесін басыңыз.

6 Finish түймесін басыңыз.



2. Пайдалы параметр мәзірлері

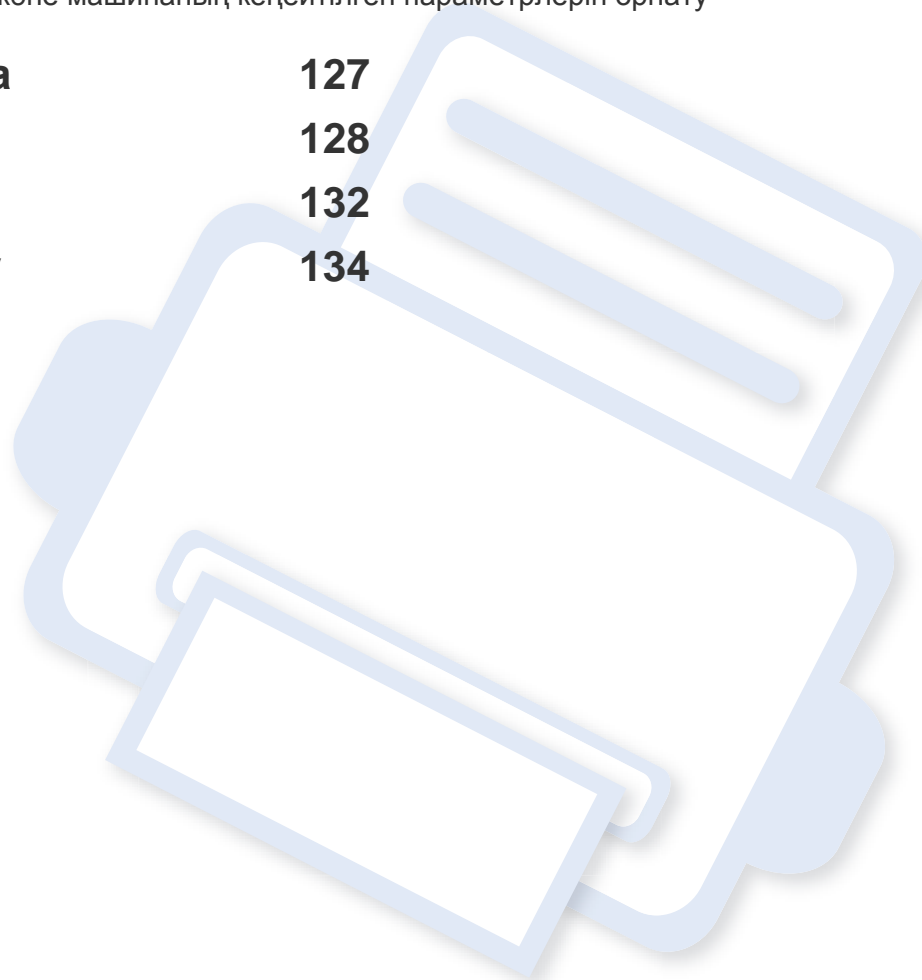

Бұл тарауда машинаның ағымдағы күйін көру әдісі және машинаның кеңейтілген параметрлерін орнату әдісі түсіндіріледі.

- **Бөлімді оқуды бастау алдында** 127
- **Факс мәзірі** 128
- **Көшіру мәзірі** 132
- **Жүйелік параметрлерді орнату** 134



Бөлімді оқуды бастау алдында

Бұл бөлімде пайдаланушыға мүмкіндіктерді оңай түсінуге көмектесу үшін осы серияның модельдері үшін барлық қолжетімді мүмкіндіктерді түсіндіреді. Әрбір модель үшін қол жетімді мүмкіндіктерді Негізгі нұсқаулық тармағында қарай аласыз (31-беттегі "Мәзірді шолу" бөлімін қараңыз). Төмендегілер осы бөлімді пайдалануға арналған кеңестер болып табылады

- Басқару тақтасы құрылғы параметрлерін орнату немесе құрылғы функцияларын пайдалану үшін түрлі мәзірлерді ашуға мүмкіндік береді. Бұл мәзірлерге  (**Menu**) түймесін басу арқылы қол жеткізуге болады.
- Параметрлерге немесе модельдерге байланысты кейбір мәзірлер дисплейде шықпауы мүмкін. Егер солай болса, ол құрылғыға сәйкес келмейді.
- Басқару тақтасында  (**Menu**) түймесі жоқ модельдерде бұл мүмкіндік жоқ (25-беттегі "Басқару тақтасына жалпы шолу" бөлімін қараңыз).
- Машинаңыздың параметрлеріне немесе моделіне байланысты кейбір мәзір атаулары басқа болуы мүмкін.



Факс мәзірі

Факс





Параметрлерге немесе үлгілерге байланысты дисплейде кейбір мәзірлер пайда болмауы мүмкін. Егер солай болса, ол құрылғыға сәйкес келмейді (31-беттегі "Мәзірді шолу" бөлімін қараңыз).

Мәзір параметрлерін өзгерту:

- Басқару тақтасында  (факс) >  (Menu) > **Факс** тармағына өтіңіз.

Элемент	Сипаттама
Плотность	Түпнұсқа құжатта анық емес белгілер мен күңгірт суреттер болғанда, оқу оңайырақ түпнұсқаны сканерлеу үшін жарықтық деңгейін реттейді (55-беттегі "Жиілік" бөлімін қараңыз).
Контрастность	Түпнұсқада тым ашық немесе тым күңгірт мазмұн болғанда, оқу оңайырақ түпнұсқаны сканерлеу үшін контраст деңгейін реттейді.

Элемент	Сипаттама
Разрешение	Құжаттың әдепкі параметрлері әдеттегі мәтінге негізделген түпнұсқалар қолданылған кезде жақсы нәтиже береді. Алайда, сапасы нашар немесе суреттері бар түпнұсқа жіберсеңіз, жоғары сапалы факс жасау үшін, олардың ажыратымдылығын өзгертуге болады (61-беттегі "Разрешение" бөлімін қараңыз).
Размер скан.	Сурет өлшемін орнатады.
Отпр.несколько.	Факсті бірнеше бағытқа жібереді (59-беттегі "Факсті бірнеше бағытқа жіберу" бөлімін қараңыз).  Бұл функцияны пайдаланып, түрлі түсті факс жіберу мүмкін емес.
Отлож. отправ.	Құрылғыны факсті кейінірек, сіз болмаған кезде жіберуге орнатады (171-беттегі "Факстің тасымалдануын кідірту" бөлімін қараңыз).  Бұл функцияны пайдаланып, түрлі түсті факс жіберу мүмкін емес.

Факс мәзірі

Элемент	Сипаттама
Приор. отправ.	Түпнұсқа жадқа сканерленеді және ағымдағы әрекет орындалғаннан кейін дереу жіберіледі. Басымдылыққа ие факсті жіберу функциясы станциялар арасында (мысалы, А станциясына жіберу аяқталғаннан кейін, Б станциясына жіберу басталмай тұрып) немесе қайта теру әрекеттерінің арасында бірнеше бағытқа жіберуді бөледі (172-беттегі "Басымдылыққа ие факсті жіберу" бөлімін қараңыз).
Переслать	Қабылданған немесе жіберілген факсты басқа бағытқа факс немесе компьютер арқылы қайта жібереді. Бұл функция кеңседен тыс болып, бірақ факс алуыңыз керек болған кезде өте пайдалы. <ul style="list-style-type: none">• 172-беттегі "Жіберілген факсті басқа бағытқа қайта жіберу" бөлімін қараңыз.• 173-беттегі "Қабылданған факсті қайта жіберу" бөлімін қараңыз.
Безопас. прием	Қабылданған факсты басып шығарусыз жадта сақтайды. Қабылданған құжаттарды басып шығару үшін құпия сөзді енгізу керек. Қабылданған факстерді рұқсаты жоқ адамдардың оқуын болдырмауға болады (177-беттегі "Қауіпсіз қабылдау режимінде қабылдау" бөлімін қараңыз).

Элемент	Сипаттама
Добавить стр.	Тапсырыс жасалған кідірілген факс тапсырмасына құжаттарды қосады (172-беттегі "Тапсырыс жасалған факске құжаттарды қосу" бөлімін қараңыз).
Отмена задания	Жадта сақталған кідірілген факс тапсырмасын болдырмайды (172-беттегі "Тапсырыс жасалған кідірілген факс тапсырмасын болдырмау" бөлімін қараңыз).



Жіберу параметрлерін орнату



Параметрлерге немесе модельдерге байланысты дисплейде кейбір мәзірлер пайда болмауы мүмкін. Егер солай болса, ол құрылғыға сәйкес келмейді (31-беттегі "Мәзірді шолу" бөлімін қараңыз).

Факс мәзірі

Мәзір параметрлерін өзгерту:

- Басқару тақтасында  (факс) >  (Menu) > **Настр. факса** > **Отправка** тармағына өтіңіз.

Элемент	Сипаттама
Кол-во дозв.	Қайта теру әрекеттерінің санын орнатады. 0 саны енгізілсе, құрылғы қайта термейді.
Интервал дозв.	Автоматты қайта теру алдындағы уақыт аралығын орнатады.
Префикс набора	Беске дейін сандардан тұратын префиксті орнатады. Бұл нөмір автоматты түрде терілетін кез келген нөмірден бұрын теріледі. Ол PABX алмасу серверіне кіру үшін пайдалы.
Реж. испр. ош.	Факстар ешбір қатесіз, қиындықтарсыз жіберілуін қамтамасыз ету үшін факстарды қателерді түзету режимін (ЕСМ) пайдаланып жібереді. Бұл көбірек уақыт алуы мүмкін.
Отчет об отпр.	Құрылғыны факсты тасымалдау сәтті аяқталды ма, жоқ па, сол туралы есепті басып шығаруға реттейді. Егер Ошибка параметрін таңдасаңыз, құрылғы жіберу сәтті болғанда ғана есепті басып шығарады.
Образ страницы	Жіберілген факстің бірінші бетінің кішірейтілген суреті бар жіберу есебін басып шығарады.



Элемент	Сипаттама
Режим набора	Теру режимін тональдық немесе импульстық етіп орнатады. Бұл параметр елге байланысты болмауы мүмкін.

Қабылдау параметрлерін орнату



Параметрлерге немесе модельдерге байланысты дисплейде кейбір мәзірлер пайда болмауы мүмкін. Егер солай болса, ол құрылғыға сәйкес келмейді (31-беттегі "Мәзірді шолу" бөлімін қараңыз).

Мәзір параметрлерін өзгерту:

- Басқару тақтасында  (факс) >  (Menu) > **Настр. факса** > **Прием** тармағына өтіңіз.

Элемент	Сипаттама
Режим приема	Әдепкі факсты қабылдау режимін таңдайды.
Звонк. до отв.	Кіріс қоңырауына жауап берместен бұрын, құрылғының шырылдау санын көрсетеді.

Факс мәзірі

Элемент	Сипаттама
Печ. дан.факса	Қабылданған факстың әр бетінің астында бет нөмірін және қабылдаудың күні мен уақытын автоматты түрде басып шығарады.
Код начала пр.	Құрылғының артындағы ЕХТ ұяшығына қосылған ішкі телефонда факсты қабылдауды бастайды. Егер ішкі телефон тұтқасын көтергенде, факс дыбысы естілсе, кодты енгізіңіз. Зауытта алдын ала *9* мәніне орнатылады.
Автоуменьшение	Кіріс факстің бетін құрылғыға жүктелген қағаз өлшеміне сай болатындай автоматты түрде азайтады.
Обрезать изоб.	Қабылданған факстың соңынан нақты ұзындықты қиып алады.
Наст. неж.факс	Жадта сақтаған кез келген қалаусыз факстарды қалаусыз факс нөмірлері ретінде бұғаттайды. Бұл параметр елге байланысты болмауы мүмкін.
Режим DRPD	Пайдаланушыға бірнеше түрлі телефон нөмірлеріне жауап беру үшін бір телефон желісін пайдалануға мүмкіндік береді. Құрылғыны әр нөмір үшін әр түрлі қоңырау үлгілерін тануға орнатуға болады. Еліңізге байланысты бұл параметр қол жетімді болмауы мүмкін (176-беттегі "Факсті DRPD режимі арқылы қабылдау" бөлімін қараңыз).



Көшіру мәзірі

Копирование



Параметрлерге немесе модельдерге байланысты дисплейде кейбір мәзірлер пайда болмауы мүмкін. Егер солай болса, ол құрылғыға сәйкес келмейді (31-беттегі "Мәзірді шолу" бөлімін қараңыз).

Мәзір параметрлерін өзгерту:

- Басқару тақтасында  (көшіру) >  (Menu) > **Копирование** тармағына өтіңіз.

Элемент	Сипаттама
Размер скан.	Сурет өлшемін орнатады.
Масштабировать	Көшірілетін суреттің өлшемін азайтады немесе үлкейтеді (56-беттегі "Кішірейтілген немесе үлкейтілген көшірме" бөлімін қараңыз).
Плотность	Түпнұсқа құжатта анық емес белгілер мен күңгірт суреттер болғанда, көшірмені оқуға ыңғайлы ету үшін жарықтық деңгейін реттейді (62-беттегі "Плотность" бөлімін қараңыз).

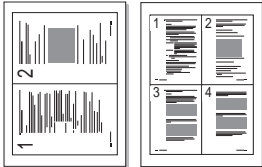
Элемент	Сипаттама
Контрастность	Түпнұсқада тым ашық немесе тым күңгірт мазмұн болғанда, оқу оңайырақ түпнұсқаны сканерлеу үшін контраст деңгейін реттейді (55-беттегі "Контраст" бөлімін қараңыз).
Тип оригинала	Ағымдағы көшірме тапсырмасы үшін құжат түрін таңдау арқылы көшірме сапасын жақсартады (55-беттегі "Түпнұсқа түрі" бөлімін қараңыз).
Макет	<p>Қалыпты, бір бетке 2/4 бет сияқты орналасу пішімін реттейді.</p> <ul style="list-style-type: none">2 копии/стр. немесе 4 копии/стр. көшіру: Түпнұсқа суреттердің өлшемін азайтып, бір парақ қағазға 2 немесе 4 бет басып шығарады. Бұл көшіру мүмкіндігі құжат бергішке түпнұсқаларды жүктегенде ғана қол жетімді. 

Көшіру мәзірі



Элемент	Сипаттама
Настройка фона.	<p>Суретті фонсыз басып шығарады. Бұл көшіру мүмкіндігі фондық түсті алып тастайды және газет немесе каталог сияқты түсті фонды түпнұсқаны көшіру кезінде пайдалы болуы мүмкін.</p> <ul style="list-style-type: none">• Выкл.: Бұл мүмкіндікті пайдаланбайды.• Авто: Фонды оңтайландырады.• Усил.: уров.1-2: Мән жоғары болған сайын, өң жарығырақ болады.• Удал.: уров.1-4: Мән жоғары болған сайын, өң ашығырақ болады.

Настр. копии



Параметрлерге немесе үлгілерге байланысты дисплейде кейбір мәзірлер пайда болмауы мүмкін. Егер солай болса, ол құрылғыға сәйкес келмейді (31-беттегі "Мәзірді шолу" бөлімін қараңыз).

Мәзір параметрлерін өзгерту:

- Басқару тақтасында  (көшіру) >  (Menu) > **Настр. копии** тармағына өтіңіз.

Элемент	Сипаттама
Измен. умолч.	Мәнді немесе параметрді принтердің қораптан алған кездегісіне қалпына келтіреді.

Жүйелік параметрлерді орнату

Настройка



Параметрлерге немесе үлгілерге байланысты дисплейде кейбір мәзірлер пайда болмауы мүмкін. Егер солай болса, ол құрылғыға сәйкес келмейді (31-беттегі "Мәзірді шолу" бөлімін қараңыз).

Мәзір параметрлерін өзгерту:

- Басқару тақтасында  (Menu) > Настр. сист. > Настройка тармағына өтіңіз.

Элемент	Сипаттама
ИД устройства	Жіберілетін әр факс бетінің үстінде басып шығарылатын машина идентификаторын орнатады.
Номер факса	Жіберілетін әр факс бетінің үстінде басып шығарылатын факс нөмірін орнатады.
Дата и время	Күн мен уақытты орнатады.
Режим часов	12 сағ және 24 сағ арасында уақытты көрсету пішімін таңдайды.
Язык	Басқару тақтасының дисплейінде шығатын мәтіннің тілін орнатады.

Элемент	Сипаттама
Энергосбереж.	Қуатты үнемдеу режиміне өту алдында машинаның қанша күтетінін орнатады. Машина ұзақ уақыт бойы деректерді алмаса, қуатты тұтыну автоматты түрде азайтылады.
Соб. пробужд.	Қуатты үнемдеу режимінен ояту шартын орнатуға болады. Элементті орнатыңыз. <ul style="list-style-type: none">Нажатие кнопки: Қуат түймесінен басқа кез келген түймені басқанда, машина қуатты үнемдеу режимінен оянады.Сканер: Құжат бергішке қағазды салғанда, құрылғы қуатты үнемдеу режимінен шығады.
Время ож.сист.	Құрылғының алдында пайдаланылған көшіру параметрлерін есте сақтау уақытын орнатады. Уақыт аяқталғаннан кейін құрылғы әдепкі көшіру параметрлерін қалпына келтіреді.
Над уров. моря	Басып шығару сапасын машинаның биіктігіне сәйкес оңтайландырыңыз.

Жүйелік параметрлерді орнату

Элемент	Сипаттама
Автопродолж.	<p>Қағаздың қағаз параметрлеріне сәйкес емес екенін анықтағанда, машинаның басып шығаруды жалғастыратын немесе жалғастырмайтынын анықтайды.</p> <ul style="list-style-type: none">• Выкл.: Егер қағаз сәйкес емес болса, машина дұрыс қағазды салғанша күтеді.• Вкл.: Егер қағаз сәйкес емес болса, қате туралы хабар көрсетіледі. Машина 30 секунд бойы күтеді, содан кейін хабарды автоматты түрде тазалайды және басып шығаруды жалғастырады.
в лотке 1	<p>Қағаз сәйкессіздігі қатесіне көңіл бөлмеу немесе бөлуді анықтайды. Выкл. пәрменін таңдаңыз, сонда құрылғы тіпті қағаз сәйкес емес болса да, басып шығаруды тоқтатпайды.</p>
Замена бумаги	<p>Letter және А4 арасындағы қағаз сәйкессіздігін болдырмау үшін принтер драйверінің қағаз өлшемін автоматты түрде ауыстырады. Мысалы, науада А4 қағазы болса, бірақ принтер драйверінде қағаз өлшемін Letter деп орнатсаңыз, құрылғы А4 қағаз басып шығарады және керісінше.</p>
Эконом. тонера	<p>Бұл режимді белсендіру тонер картриджінің қызмет көрсету мерзімін арттырады және әр беттің құнын қалыпты режимдегіден төмендетеді. Бірақ бұл басып шығару сапасын төмендетеді.</p>

Настр. бумаги



Параметрлерге немесе үлгілерге байланысты дисплейде кейбір мәзірлер пайда болмауы мүмкін. Егер солай болса, ол құрылғыға сәйкес келмейді (31-беттегі "Мәзірді шолу" бөлімін қараңыз).

Мәзір параметрлерін өзгерту:

- Басқару тақтасында  (Menu) > Настр. сист. > Настр. бумаги тармағына өтіңіз.

Элемент	Сипаттама
Размер бумаги	Талаптарға сай А4, Letter сияқты немесе басқа қағаз өлшемдерін орнатады.
Тип бумаги	Әр науа үшін қағаз түрін таңдайды.
Поле	Құжаттың шеттерін орнатады.

Жүйелік параметрлерді орнату

Звук/громкость





Параметрлерге немесе үлгілерге байланысты дисплейде кейбір мәзірлер пайда болмауы мүмкін. Егер солай болса, ол құрылғыға сәйкес келмейді (31-беттегі "Мәзірді шолу" бөлімін қараңыз).

Мәзір параметрлерін өзгерту:

- Басқару тақтасында  (Menu) > Настр. сист. > Звук/громкость тармағына өтіңіз.

Элемент	Сипаттама
Звук клавиш	Перне дыбысын қосады немесе өшіреді. Бұл параметр он күйіне орнатылған болса, перне басылған сайын дыбыс естіледі.
Сигнал	Дабыл дыбысын қосады немесе өшіреді. Бұл параметр он күйіне орнатылса, қате орын алғанда немесе факс байланысы аяқталғанда дабыл дыбысы естіледі.

Элемент	Сипаттама
Динамик	<p>Теру үні немесе факс үні сияқты телефон желісінен динамик арқылы шығатын дыбыстарды қосулы немесе өшірулі күйлеріне келтіреді. Бұл параметр Связь деп орнатылған болса, динамик қашықтағы құрылғы жауап бергенше қосулы болады.</p> <p> Дыбыс деңгейін On Hook Dial параметрі немесе тұтқа арқылы реттеуге болады. Динамиктің дыбыс деңгейін телефон желісі қосылғанда ғана реттеуге болады.</p> <p>a Басқару тақтасында  (факс) түймесін басыңыз.</p> <p>b On Hook Dial түймесін басыңыз немесе тұтқаны алыңыз^a. Динамиктен теру үні шығады.</p> <p>c Сол жақ/оң жақ көрсеткіні керекті дыбыс деңгейі орнатылғанша басыңыз.</p> <p>d Өзгертілген параметрді сақтау және дайын режимге қайту үшін On Hook Dial немесе OK (тұтқа үшін) түймесін басыңыз.</p>
Звонок	Қоңыраудың дыбыс деңгейін реттейді. Қоңырау дыбысы үшін Өшірулі, Төмен, Орташа және Жоғары деңгейін таңдауға болады.

a. Тек Америка Құрама Штаттары.

Жүйелік параметрлерді орнату

Отчет



Параметрлерге немесе модельдерге байланысты дисплейде кейбір мәзірлер пайда болмауы мүмкін. Егер солай болса, ол құрылғыға сәйкес келмейді (31-беттегі "Мәзірді шолу" бөлімін қараңыз).

Мәзір параметрлерін өзгерту:

- Басқару тақтасында  (Menu) > Настр. сист. > Отчет тармағына өтіңіз.

Элемент	Сипаттама
Все отчеты	Осы құрылғы қамтамасыз еттеін есептердің барлық түрлерін басып шығарады.
Конфигурация	Машинаның жалпы теңшелімі туралы есепті басып шығарады.
Расх. материал.	Басып шығарудың шығын материалдары туралы ақпарат беті.
Адресная книга	Құрылғы жадында қазіргі уақытта сақталған барлық электрондық пошта мекенжайларын басып шығарады.

Элемент	Сипаттама
Отправка факса	Жіберу есебін басып шығарады, соның ішінде факс тапсырмасының факс нөмірін, беттер санын, тапсырмаға кеткен уақытты, байланыс режимін және байланыс нәтижелерін. Құрылғыны әр факс тапсырмасынан кейін жіберуді растау есебін автоматты түрде басып шығаратындай реттеуге болады.
Факс отправлен	Жақында жіберілген факстар туралы ақпаратты басып шығарады. Құрылғыны әр 50 байланыстан кейін осы есепті автоматты түрде басып шығаратындай реттеуге болады.
Факс принят	Жақында қабылданған факстар туралы ақпаратты басып шығарады.
Заплан. задания	Бұл тізім, әр әрекеттің басталу уақытымен және түрімен қоса, кідірілген факстар үшін ағымдағы уақытта сақталған құжаттарды көрсетеді.
Нежелат. факс	Қалаусыз факс нөмірлері ретінде көрсетілген факс нөмірлерін басып шығарады.
Счетчик испол.	Пайдалану бетін басып шығарады. Пайдалану беті басып шығарылған беттердің жалпы санын қамтиды
Парам-ры факса	Факс есептері туралы ақпаратты басып шығарады.

Жүйелік параметрлерді орнату

Обслуживание



Параметрлерге немесе үлгілерге байланысты дисплейде кейбір мәзірлер пайда болмауы мүмкін. Егер солай болса, ол құрылғыға сәйкес келмейді (31-беттегі "Мәзірді шолу" бөлімін қараңыз).

Мәзір параметрлерін өзгерту:

- Басқару тақтасында  (Menu) > Настр. сист. > Обслуживание тармағына өтіңіз.

Элемент	Сипаттама
Уд.сообщ.тон.	Тонер картриджі бос болғанда осы параметр пайда болады. Бос хабарды тазалауға болады.
Срок службы	Жабдықтардың қызмет көрсету мерзімін көрсетеді (73-беттегі "Керек-жарақтардың жұмыс мерзімін бақылау" бөлімін қараңыз).
Серийный №	Құрылғының сериялық нөмірін көрсетеді. Қызмет көрсету орталығына қоңырау шалғанда немесе Samsung веб-торабында пайдаланушы ретінде тіркелгенде, оны таба аласыз.
Заканч. тонер	Деңгейді тонер төмен немесе тонер бос болғанда ескертетіндей теңшейді (74-беттегі "Тонер төмен ескертуін орнату" бөлімін қараңыз).

Элемент

Сипаттама

Настройка тонов

Көшірілген немесе сканерленген суреттер анық емес немесе бұлдыр болғанда осы мәзірді пайдаланыңыз.



Настройка тонов үшін:

- Ақ қағазды төмен қаратып, құжат бергішке салыңыз.
- Басқару тақтасында  (Menu) > Настр. сист. > Обслуживание > **Настройка тонов** > **Да** тармағына өтіңіз.
- Құрылғы ақ қағазды құжат бергіштен автоматты түрде береді және ақ деңгейін реттеуден кейін оны шығарады.

Жүйелік параметрлерді орнату

Сброс настроек



Параметрлерге немесе үлгілерге байланысты дисплейде кейбір мәзірлер пайда болмауы мүмкін. Егер солай болса, ол құрылғыға сәйкес келмейді (31-беттегі "Мәзірді шолу" бөлімін қараңыз).

Мәзір параметрлерін өзгерту:

- Басқару тақтасында  (Menu) > Настр. сист. > Сброс настроек тармағына өтіңіз.

Элемент	Сипаттама
Все настройки	Жадта сақталған барлық деректерді жойып, параметрлердің барлығын зауыттық параметрлерге қайтарады.
Настр. факса	Факс параметрлерінің барлығын зауыттық параметрлерге қайтарады.
Настр. копии	Көшіру параметрлерінің барлығын зауыттық параметрлерге қайтарады.
Настр. сист.	Жүйе параметрлерінің барлығын зауыттық параметрлерге қайтарады.
Адресная книга	Жадта сақталған барлық электрондық пошта мекенжайларының жазбаларын тазалайды.

Элемент	Сипаттама
Факс отправлен	Жіберілген факстардың барлық жазбаларын тазалайды.
Факс принят	Қабылданған факстардың барлық жазбаларын жояды.



3. Арнайы мүмкіндіктер

Бұл тарауда арнайы көшіру, сканерлеу, факс жіберу және басып шығару мүмкіндіктері түсіндірілген.

- Биіктікті реттеу 141
- Түрлі таңбаларды енгізу 142
- Мекенжай кітапшасын орнату 143
- Басып шығару мүмкіндіктері 147
- Сканерлеу мүмкіндіктері 162
- Факс мүмкіндіктері 169



- Бұл тараудағы іс рәсімдер негізінен Windows 7 жүйесіне негізделген.
- Кейбір модельдерде төменірек деңгейдегі мәзірлерге өту үшін **ОК** түймесін басу қажет болуы мүмкін.

Биіктікті реттеу

Басып шығару сапасына атмосфералық қысым әсер етеді. Оны машинаның теңіз деңгейінен биіктігі анықтайды. Төмендегі ақпарат ең жақсы басып шығару сапасы үшін машинаны теңшеу әдісін көрсетеді.

Биіктік мәнін орнату алдында орналасу орныңыздың теңіз деңгейінен биіктігін анықтаңыз.

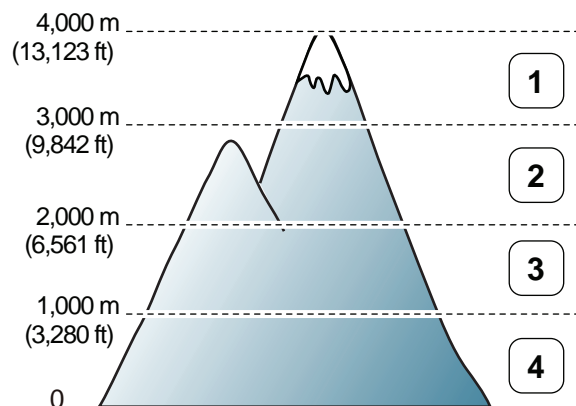

- 1 High3
- 2 High2
- 3 High1
- 4 Стандартный

Биіктік мәнін SamsungEasy Printer Manager бағдарламасындағы **Параметры устройств** бөлімінде немесе Printer Settings Utility бағдарламасындағы **Machine** бөлімінде орната аласыз.

- Windows және Macintosh пайдаланушысы болсаңыз, 185-беттегі "Параметры устройств" бөлімін қараңыз.
- Linux пайдаланушысы болсаңыз, 189-беттегі "Smart Panel бағдарламасын пайдалану" бөлімін қараңыз.



Биіктік мәнін сондай-ақ құрылғы дисплейінің **Настр. сист.** > **Настройка** > **Над уров. моря** параметрінде орнатуға болады (31-беттегі "Мәзірді шолу" бөлімін қараңыз).

Түрлі таңбаларды енгізу

Түрлі тапсырмалар орындалғанда, атаулар мен сандарды енгізу қажет болуы мүмкін. Мысалы, құрылғы параметрлерін орнатқанда, атыңызды, компания атын және факс нөмірін енгізесіз. Факс нөмірлерін немесе электрондық пошта мекенжайларын жадта сақтау кезінде тиісті атауларды да енгізуге болады.

Әріптік-сандық таңбаларды енгізу

Дисплейде тиісті әріп пайда болғанша, түймені басып тұрыңыз. Мысалы, О әрпін енгізу үшін, MNO болып белгіленген 6 санын басыңыз. 6 санын басқан сайын, дисплейде M, N, O, m, n, o әріптері және соңында 6 саны көрсетіледі. Енгізгіңіз келетін әріпті табу үшін 142-беттегі "Пернетақтадағы әріптер мен сандар" қараңыз.



- 1 түймесін екі рет басу арқылы бос орын енгізуге болады.
- Соңғы санды немесе таңбаны жою үшін сол/оң немесе жоғары/төмен көрсеткі түймесін басыңыз.



Пернетақтадағы әріптер мен сандар



Құрылғыңыздың параметрлеріне немесе моделіне байланысты арнайы таңба жиындары басқа болуы мүмкін.

Перне	Тағайындалған сандар, әріптер және таңбалар
1	@ / . ' 1
2	A B C a b c 2
3	D E F d e f 3
4	G H I g h i 4
5	J K L j k l 5
6	M N O m n o 6
7	P Q R S p q r s 7
8	T U V t u v 8
9	W X Y Z w x y z 9
0	& + - , 0
*	* % _ ~ ! # \$ () [] (Бұл таңбалар желі аутентификациясы үшін енгізгенде қол жетімді.)
#	# = ? " : { } < > ; (Бұл таңбалар желі аутентификациясы үшін енгізгенде қол жетімді.)

Мекенжай кітапшасын орнату

Жылдам теру нөмірін тіркеу

- 1 Басқару тақтасында  (факс) >  (**Address Book**) > **Создать/правка** > **Быстрый набор** тармағын таңдаңыз.
- 2 Жылдам теру нөмірін енгізіп, **OK** түймесін басыңыз.



 Егер таңдалған сан үшін нөмір енгізілген болса, дисплейде оны өзгерту ұсынылатын хабар көрсетіледі. Басқа жылдам теру нөмірін енгізуді қайтадан бастау үшін  (**Back**) түймесін басыңыз.

- 3 Қалаған атты енгізіп, **OK** түймесін басыңыз.
- 4 Керекті факс нөмірін енгізіп, **OK** түймесін басыңыз.
- 5 Дайын режимге қайту үшін  (**Stop/Clear**) түймесін басыңыз.



Жылдам теру нөмірлерін пайдалану

Факсті жіберу кезінде бағыт нөмірін енгізу ұсынылғанда, керекті нөмір сақталған жылдам теру нөмірін енгізіңіз.



- Бір сандық (0-9) жылдам теру нөмірі үшін сандық пернетақтадағы сәйкес сандық түймені 2 секундтан көбірек басып тұрыңыз.
- Екі немесе үш сандық жылдам теру нөмірі үшін бірінші сандық түймені(лерді) басып, содан кейін соңғы сандық түймені 2 секундтан көбірек басып тұрыңыз.
- Мекенжай кітапшасының тізімін  (факс) >  (**Address Book**) > **Печать** тармағын таңдау және **OK** түймесін басу арқылы басып шығаруға болады.

Жылдам теру нөмірлерін өңдеу



- 1 Басқару тақтасында  (факс) >  (**Address Book**) > **Создать/правка** > **Быстрый набор** тармағын таңдаңыз.
- 2 Өңдеу керек жылдам теру нөмірін енгізіп, **OK** түймесін басыңыз.
- 3 Атын өзгертіп, **OK** түймесін басыңыз.
- 4 Факс нөмірін өзгертіп, **OK** түймесін басыңыз.
- 5 Дайын режимге қайту үшін  (**Stop/Clear**) түймесін басыңыз.

Мекенжай кітапшасын орнату

Топтық теру нөмірін тіркеу

- 1 Басқару тақтасында  (факс) >  (**Address Book**) > **Создать/правка** > **Групп. набор** тармағын таңдаңыз.
 - 2 Топтық жылдам теру нөмірін енгізіп, **OK** түймесін басыңыз.
-  Егер таңдалған сан үшін нөмір енгізілген болса, дисплейде оны өзгерту ұсынылатын хабар көрсетіледі. Басқа жылдам теру нөмірін енгізуді қайтадан бастау үшін  (**Back**) түймесін басыңыз.
- 3 Топқа орналастыру үшін жылдам теру атының бірінші әріптерін енгізу арқылы іздеңіз.
 - 4 Керекті атауды және нөмірді, **OK** түймесін басыңыз.
 - 5 **Добавить?** пайда болғанда **Да** пәрменін таңдаңыз.
 - 6 Топқа басқа жылдам теру нөмірлерін енгізу үшін 3-қадамды қайталаңыз.
 - 7 Аяқтағанда, **Другой номер?** пайда болғанда **Нет** пәрменін таңдаңыз да, **OK** түймесін басыңыз.
 - 8 Дайын режимге қайту үшін  (**Stop/Clear**) түймесін басыңыз.

Топтық жылдам теру нөмірлерін өңдеу



- 1 Басқару тақтасында  (факс) >  (**Address Book**) > **Создать/правка** > **Групп. набор** тармағын таңдаңыз.
- 2 Өңдеу керек топтық теру нөмірін енгізіп, **OK** түймесін басыңыз.
- 3 Қосу керек жаңа жылдам теру нөмірін енгізіңіз және **OK** түймесін басыңыз, содан кейін **Добавить?** пайда болады.
Топта сақталған жылдам теру нөмірін енгізіңіз және **OK** түймесін басыңыз, **Удалить?** пайда болады.
- 4 Нөмірді қосу немесе жою үшін, **OK** түймесін басыңыз.
- 5 Қосымша нөмірлерді қосу немесе жою үшін 3-қадамды қайталаңыз.
- 6 **Другой номер?** пайда болғанда **Нет** пәрменін таңдаңыз және **OK** түймесін басыңыз.
- 7 Дайын режимге қайту үшін  (**Stop/Clear**) түймесін басыңыз.

Мекенжай кітапшасын орнату

Жылдам теру

Басқару тақтасындағы 20 жылдам теру түймесі жиі пайдаланылатын факс нөмірлерін сақтауға және түймені басу арқылы нөмірді автоматты түрде теруге мүмкіндік береді.

Жылдам теру үшін нөмірді сақтау

- 1 Басқару тақтасында  (факс) түймесін басыңыз.
- 2 Жылдам теру түймелерінің бірін 2 секундтан артық уақытта басып, ұстап тұрыңыз.
Егер нөмір таңдалған жерде сақталған болса, дисплейде нөмір оны өзгертуге мүмкіндік беру үшін көрсетіледі де, **OK** түймесін басыңыз.
- 3 Сандық пернетақтадан пайдаланып, сақтағыңыз келетін нөмірді енгізіңіз және **OK** түймесін басыңыз.
Нөмірлер арасында кідіртуді енгізу үшін  (**Redial/Pause**) түймесін басыңыз. "-" таңбасы дисплейде орын алады.
- 4 Нөмірге ат тағайындау үшін қалаған атыңызды енгізіңіз.
Егер ат қойғыңыз келмесе, осы қадамнан өтіңіз.

- 5 Ат тиісінше орын алғанда немесе атты енгізбей **OK** түймесін басыңыз.
- 6 Көбірек нөмірлерді сақтау үшін жылдам теру түймесін басыңыз және 2-5 қадамдарын қайталаңыз.
- 7 Дайын режимге қайту үшін  (**Stop/Clear**) түймесін басыңыз.

Мекенжай кітапшасында нөмірді іздеу



Нөмірді жадтан іздеудің екі жолы бар. Тізімді алфавиттік ретте қарап шығуға болады немесе нөмір үшін тағайындалған аттың бірінші әріптерін енгізу арқылы іздеңіз.

- 1 Басқару тақтасында  (факс) >  (**Address Book**) > **Поиск и набор** > **Быстрый набор** немесе **Групп. набор** тармағына өтіңіз.
- 2 **Все** немесе **ИД** таңдап, **OK** түймесін басыңыз.
- 3 Атты, нөмірді немесе іздеу керек әріп бар түймені басыңыз.
Мысалы, «MOBILE,» атын табу керек болса, «MNO.» әріптері бар **6** түймесін басыңыз.
- 4 Дайын режимге қайту үшін  (**Stop/Clear**) түймесін басыңыз.

Мекенжай кітапшасын орнату

Мекенжай кітапшасын басып шығару

Address Book параметрлерін тізімді басып шығару арқылы тексеруге болады.

- 1 Басқару тақтасында  (факс) >  (**Address Book**) > **Печать** тармағына өтіңіз.
- 2 **OK** түймесін басыңыз.
Құрылғы басып шығаруды бастайды.

Басып шығару мүмкіндіктері



- Негізгі басып шығару мүмкіндіктерін Негізгі нұсқаулықта қараңыз (49-беттегі "Негізгі басып шығару" бөлімін қараңыз).
- Модельге немесе қосымшаларға байланысты бұл мүмкіндік қол жетімді болмауы мүмкін (5-беттегі "Негізгі артықшылықтар" бөлімін қараңыз).

Әдепкі басып шығару параметрлерін өзгерту

- Windows **Бастау** мәзірін басыңыз.
- Басқару тақтасы > Құрылғылар мен принтерлер** тармағын таңдаңыз.
- Құрылғыңызды тінтуірдің оң жақ пернесімен басыңыз.
- Басып шығару теңшелімдері** пәрменін таңдаңыз.



Басып шығару теңшелімдері терезесінде ► белгісі болса, таңдалған принтерге қосылған басқа принтер драйверлерін таңдай аласыз.

- Әр қойындыда параметрлерді өзгертіңіз.
- OK** түймесін басыңыз.



Әр басып шығару тапсырмасы үшін параметрлерді өзгерту қажет болса, оны **Басып шығару теңшелімдері** тармағында өзгертіңіз.

Құрылғыны әдепкі құрылғы ретінде орнату

- Windows **Бастау** мәзірін басыңыз.
- Басқару тақтасы > Құрылғылар мен принтерлер** тармағын таңдаңыз.
- Құрылғыны таңдаңыз.
- Құрылғыны тінтуірдің оң жақ түймесімен нұқыңыз және **Әдепкі принтер ретінде орнату** параметрін таңдаңыз.



Басып шығару теңшелімдері терезесінде ► белгісі болса, таңдалған принтерге қосылған басқа принтер драйверлерін таңдай аласыз.

Басып шығару мүмкіндіктері

Кеңейтілген басып шығару мүмкіндіктерін



XPS принтер драйвері: XPS файл пішімін басып шығару үшін пайдаланылады.

- 7-беттегі "Үлгілер бойынша мүмкіндіктер" қараңыз.
- XPS принтер драйверін тек Windows Vista немесе одан жоғары жүйеде орнатуға болады.
- XPS жұмысы басып шығармағанда қосымша жадты орнатыңыз. Құрылғыда жад жеткіліксіз болуы мүмкін.
- Бағдарлама ықшам дискісінде XPS драйверін беретін модельдер үшін:
 - XPS принтер драйверін диск жетегіне бағдарламалық жасақтама ықшам дискісін салғанда орнатуға болады. **Расширенная установка > Выборочная установка.** XPS принтер драйверін **Выбор программ и утилит для установки** терезесінде таңдауға болады.
- Samsung веб-торабында XPS драйверін беретін модельдерде, www.samsung.com > өнімді табу > Қолдау немесе Жүктеулер.

Файлға басып шығару (PRN)

Кейде басып шығару деректерін файл ретінде сақтау керек болады.

- 1 **Басып шығару** терезесінде **Файлға басып шығару** құсбелгісін қойыңыз.

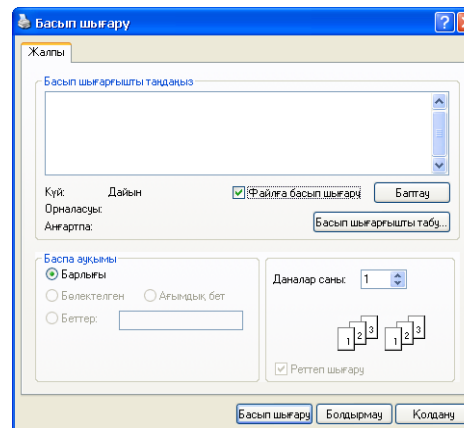

- 2 **Басып шығару** түймесін басыңыз.
- 3 Мақсатты жолды және файл атауын енгізіңіз, содан кейін **OK** түймесін басыңыз.
Мысалы, **c:\Temp\файл атауы.**



Тек файл атауын енгізсеңіз, файл автоматты түрде **Менің құжаттарым**, **Құжаттар тен орнатулар** немесе **Пайдаланушылар** ішінде сақталады. Сақтау қалтасы амалдық жүйеге немесе пайдаланылатын бағдарламаға байланысты басқа болуы мүмкін.

Басып шығару мүмкіндіктері

Принтердің арнайы мүмкіндіктерін түсіну

Құрылғыны пайдалану барысында қосымша басып шығару мүмкіндіктерін пайдалануға болады.

Принтер драйвері беретін принтер мүмкіндіктерінің артықшылығын пайдалану мақсатында басып шығару параметрлерін өзгерту үшін бағдарламаның **Свойства** терезесінде **Теңшелімдер** немесе **Басып шығару** пәрменін таңдаңыз. Принтер сипаттары терезесінде шығатын машина атауы пайдаланылатын машинаға байланысты басқа болуы мүмкін.



- Параметрлерге немесе модельдерге байланысты кейбір мәзірлер дисплейде шықпауы мүмкін. Егер солай болса, ол құрылғыға сәйкес келмейді.
- Терезеде Анықтама (?) түймесін нұқыңыз немесе пернетақтада F1 пернесін басыңыз және мәліметтер алғыңыз келетін кез келген параметрді нұқыңыз (52-беттегі "Анықтаманы пайдалану" бөлімін қараңыз).

Элемент	Сипаттама
Несколько страниц на стороне 	Бір парақта басып шығару керек беттердің санын таңдайды. Бір парақта бірнеше бет басып шығару үшін беттердің өлшемін азайту және көрсетілген ретпен реттеу керек. Бір парақта 16-ға дейін бет басып шығаруға болады.

Басып шығару мүмкіндіктері

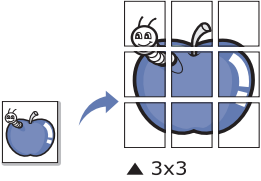
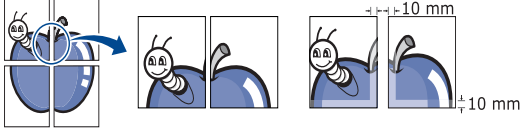
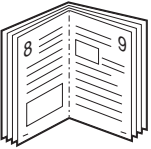
Элемент	Сипаттама
<p data-bbox="51 331 163 363">Плакат</p> 	<p data-bbox="465 272 2119 347">Бір беттік құжатты 4 (2x2 өлшемді афиша), 9 (3x3 өлшемді афиша) немесе 16 (4x4 өлшемді афиша) параққа басып шығарады. Содан кейін парақтар біріктіріліп, бір афиша өлшемді құжат алынады.</p> <p data-bbox="465 368 2175 485">Перекрытие частей плаката мәнін таңдаңыз. Парақтарды бір біріне жабыстыру оңай болуы үшін орналастыру Перекрытие частей плаката қойындысының жоғарғы оң жағында айырып-қосқышты таңдау арқылы Основные мәнін миллиметрлермен немесе дюймдермен көрсетіңіз.</p> 
<p data-bbox="51 786 219 818">Брошюра^a</p> 	<p data-bbox="465 687 2152 762">Құжатты парақтың екі жағында да басып шығарады және беттерді басып шығарғаннан кейін кітапша жасау үшін бетті бүгуге болатындай реттейді.</p> <div data-bbox="465 810 2197 1102" style="background-color: #f0f0f0; padding: 10px;"><ul data-bbox="488 842 2190 1066" style="list-style-type: none"><li data-bbox="488 842 2063 879">• Кітапша жасау керек болса, Letter, Legal, A4, US Folio немесе Oficio өлшемді баспа материалы қажет.<li data-bbox="488 890 2190 970">• Брошюра параметрі барлық қағаз өлшемдері үшін қол жетімді емес. Қандай қағаз өлшемдері бар екенін көру үшін Размер қойыншасында бар қағаз Бумага параметрін таңдаңыз.<li data-bbox="488 981 2190 1066">• Қол жетімді емес қағаз өлшемін таңдасаңыз, бұл параметр автоматты түрде болдырылмайды. Тек қол жетімді қағаздарды (⚠ немесе ❌ таңбасы жоқ) таңдаңыз.</div>

Басып шығару мүмкіндіктері

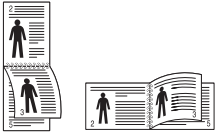
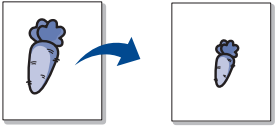
Элемент	Сипаттама
Двусторонняя печать	<p>Парақтың екі жағында да басып шығару. Басып шығару алдында құжаттың бағдарын таңдаңыз.</p> <ul style="list-style-type: none">• Бұл мүмкіндікті Letter, Legal, A4, US Folio немесе Oficio өлшемді қағазда пайдалануға болады• Егер құрылғыда екіжақсы құрал болмаса, басып шығару тапсырмасын қолмен аяқтау керек. Құрылғы алдымен құжаттың әрбір екінші бетін басып шығарады. Одан кейін компьютерде хабар пайда болады.• Пропускать пустые страницы мүмкіндігі екі жақты басып шығару параметрін таңдағанда жұмыс істемейді.
Двусторонняя печать (жалғастыру) Двусторонняя печать в ручном режиме^a	<ul style="list-style-type: none">• Настройки по умолчанию: Бұл параметрді таңдасаңыз, бұл мүмкіндік машинаның басқару тақтасында таңдаған параметрлермен анықталады. Бұл параметр PCL/XPS принтер драйверін пайдаланғанда ғана қол жетімді.• Нет: функцияны өшіреді.• Длинная кромка: Бұл параметр кітаптарды түптеуде қолданылатын әдеттегі орналасу.  <ul style="list-style-type: none">• Короткая кромка: Бұл параметр күнтізбелерді қолданылатын әдеттегі орналасу. 
Параметры бумаги	<p>Құжатты үлкейту немесе кішірейту пайызын енгізу арқылы құжаттың өлшемін басып шығарылатын бетте үлкенірек немесе кішірек болатындай өзгертеді.</p> 

Басып шығару мүмкіндіктері

Элемент	Сипаттама
<p data-bbox="53 272 264 300">Водяной знак</p> 	<p data-bbox="463 272 2186 384">Су таңбасы параметрі бар құжа үстінен мәтінді басып шығаруға мүмкіндік береді. Мысалы, оны құжаттың бірінші бетінде немесе барлық беттерінде диагональ бойынша «ЖОБА ЖАЗБА» немесе «ҚҰПИЯЛЫ» деп оқылатын үлкен сұр әріптер басып шығарылуы қажет болғанда пайдалануға болады.</p>
<p data-bbox="53 544 371 632">Водяной знак (Су таңбасын жасау)</p>	<ul data-bbox="463 544 2186 746" style="list-style-type: none">a Бағдарламада басып шығару параметрлерін өзгерту үшін Басып шығару теңшелімдері тармағына өтіңіз.b Дополнительно қойындысын нұқыңыз, Правка ашылмалы тізімінде Водяной знак пәрменін таңдаңыз. Изменение водяных знаков терезесі шығады.c Текст водяного знака өрісіне мәтіндік хабарды енгізіңіз.d 256-ға дейін таңба енгізуге болады. Хабар алдын ала қарау терезесінде көрсетіледі.
<p data-bbox="53 783 371 871">Водяной знак (Су таңбасын өңдеу)</p>	<ul data-bbox="463 783 2186 1066" style="list-style-type: none">a Бағдарламада басып шығару параметрлерін өзгерту үшін Басып шығару теңшелімдері тармағына өтіңіз.b Дополнительно қойындысын нұқыңыз, Правка ашылмалы тізімінде Водяной знак пәрменін таңдаңыз. Изменение водяных знаков терезесі шығады.c Текущие водяные знаки тізімінде өңдеу керек су таңбасын таңдап, су таңбасының хабарын және параметрлерін өзгертіңіз.d Өзгертулерді сақтау үшін Обновить пәрменін таңдаңыз.e Печать терезесінен шығу алдында ОК немесе Басып шығару түймесін басыңыз.
<p data-bbox="53 1102 349 1190">Водяной знак (Су таңбасын жою)</p>	<ul data-bbox="463 1102 2186 1305" style="list-style-type: none">a Бағдарламада басып шығару параметрлерін өзгерту үшін Басып шығару теңшелімдері тармағына өтіңіз.b Дополнительно қойындысын нұқыңыз, Правка ашылмалы тізімінде Водяной знак пәрменін таңдаңыз. Изменение водяных знаков терезесі шығады.c Текущие водяные знаки тізімінде жою керек су таңбаларын таңдаңыз және Удалить түймесін басыңыз.d Печать терезесінен шығу алдында ОК немесе Басып шығару түймесін басыңыз.

Басып шығару мүмкіндіктері

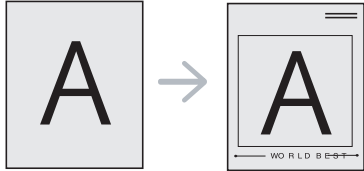
Элемент	Сипаттама
<p data-bbox="53 472 237 504">Наложение^a</p> 	<p data-bbox="465 272 2145 344">Бұл параметр PCL/SPL принтер драйверін пайдаланғанда ғана қол жетімді (7-беттегі "Бағдарламалық қамту" бөлімін қараңыз).</p> <p data-bbox="465 368 2186 568">Оверлей — компьютердің қатты дискісінде (HDD) арнайы файл пішімі түрінде сақталатын және кез келген құжатта басылып шығатын мәтін және/немесе сурет. Оверлейлер әдетте дайын бланк қағазының орнына қолданылады. Алдын ала басып шығарылған бланкты пайдаландудың орнына дәл қазір бланкта бар ақпаратты қамтитын қабаттасуды жасауға болады. Компанияның бланкымен хатты басып шығау үшін машинаға алдын ала басып шығарылған бланк қағазын жүктеудің қажеті жоқ: жай құжатта бланк қабаттасуын басып шығарыңыз.</p> <p data-bbox="465 592 1895 624">Бет оверлейін пайдалану үшін, логотипті немесе суретті қамтитын жаңа бет оверлейін жасау керек.</p> <div data-bbox="465 671 2197 911" style="background-color: #f0f0f0; padding: 10px;"><ul data-bbox="488 703 2186 863" style="list-style-type: none"><li data-bbox="488 703 2186 775">• Оверлей құжатының өлшемі оверлеймен басылатын құжаттың өлшемімен бірдей болуы керек. Қабаттасуды су таңбасымен бірге жасамаңыз.<li data-bbox="488 791 2186 863">• Оверлей құжатының ажыратымдылығы сонымен бірге басылып шығатын құжаттың ажыратымдылығымен бірдей болуы керек.</div>
<p data-bbox="53 951 405 1070">Наложение (Жаңа бет қабаттасуын жасау)</p>	<p data-bbox="465 951 1771 983">a Құжатты қабаттасу ретінде сақтау үшін Басып шығару теңшелімдері тармағына өтіңіз.</p> <p data-bbox="465 991 2063 1062">b Дополнительно қойындысын нұқыңыз және Правка ашылмалы тізімінде Текст пәрменін таңдаңыз. Правка наложения терезесі ашылады.</p> <p data-bbox="465 1070 1391 1102">c Правка наложения терезесінде Создать пәрменін таңдаңыз.</p> <p data-bbox="465 1110 2163 1182">d Сохранить как терезесінде Имя задания жолағында сегізге дейін таңбадан тұратын атауды енгізіңіз. Қажет болса, файл жолын көрсетіңіз (Өдепкі жолы: C:\Formover).</p> <p data-bbox="465 1190 1570 1222">e Сохранить түймесін басыңыз. Атауы Список наложений ішінде шығады.</p> <p data-bbox="465 1230 1682 1318">f Печать терезесінен шығу алдында ОК немесе Басып шығару түймесін басыңыз. Файл басып шығарылмайды. Оның орнына, ол компьютердің қатты дискінде сақталады.</p>

Басып шығару мүмкіндіктері

Элемент	Сипаттама
Наложение (Бет қабаттасуын пайдалану)	<p>a Дополнительно қойындысын нұқыңыз.</p> <p>b Текст ашылмалы тізімінде қалаған қабаттасуды таңдаңыз.</p> <p>c Егер қажет қабаттасу файлы Текст ашылмалы тізімінде шықпаса, тізімде Правка... пәрменін таңдаңыз, сөйтіп Загрузить пәрменін таңдаңыз. Пайдалану керек қабаттасу файлын таңдаңыз. Пайдалану керек қабаттасу файлын сыртқы көзде сақтасаңыз, файлды Открыть терезесін ашып та қотаруға болады. Файлды таңдағанда, Открыть түймесін басыңыз. Файл Список наложений жолағында шығады және басып шығару үшін қол жетімді. Список наложений жолағында қабаттасуды таңдаңыз.</p> <p>d Қажет болса, Подтверждать наложение при печати құсбелгісін қойыңыз. Осы құсбелгі қойылған болса, құжатты басып шығаруға жіберген сайын құжатта қабаттасуды басып шығаруды құптауды сұрайтын хабар терезесі шығады. Егер бұл құсбелгі қойылмаса және қабаттасу таңдалмаса, қабаттасу құжатпен бірге автоматты түрде басып шығарылады.</p> <p>e Басып шығару терезесінен шығу алдында ОК немесе Басып шығару түймесін басыңыз.</p>
Наложение (Бет қабаттасуын жою)	<p>a Printing Preferences терезесінде Дополнительно қойындысын нұқыңыз.</p> <p>b Правка ашылмалы тізімінде Текст пәрменін таңдаңыз.</p> <p>c Список наложений өрісінде жою керек қабаттасуды таңдаңыз.</p> <p>d Удалить түймесін басыңыз.</p> <p>e Растау терезесінде Да жауабын таңдаңыз.</p> <p>f Печать терезесінен шығу алдында ОК немесе Басып шығару түймесін басыңыз. Пайдаланылмайтын болса, бет қабаттасуларын жоюға болады.</p>

Басып шығару мүмкіндіктері

Элемент	Сипаттама
Print Mode	<div data-bbox="481 311 537 367"></div> <ul style="list-style-type: none">• Бұл мүмкіндік қосымша жадты немесе сақтау құрылғысын (HDD) орнатсаңыз ғана қол жетімді (9-беттегі "Әр түрлі мүмкіндіктер" бөлімін қараңыз).• Параметрлерге немесе модельдерге байланысты кейбір мәзірлер дисплейде шықпауы мүмкін. Егер солай болса, ол құрылғыға сәйкес келмейді. <ul style="list-style-type: none">• Print Mode: Әдепкі Print Mode – Normal. Ол басып шығарылатын файлды жадта сақтаусыз басып шығаруға арналған.<ul style="list-style-type: none">- обычная: Бұл режим құжатты қосымша жадта сақтаусыз басып шығарады.- Для проверки: Бұл режим бірнеше көшірмені басып шығарғанда пайдалы. Тексеру үшін алдымен бір көшірмені басып шығарып, қалған көшірмелерді кейінірек басып шығара аласыз.- КОНФИДЕНЦИАЛЬНО: Бұл режим құпия құжаттарды басып шығаруға арналған. Басып шығару үшін құпия сөзді енгізу керек.- Сохранить: Бұл параметрді құжатты сақтау құрылғысында (HDD) басып шығарусыз сақтау үшін таңдаңыз.- Сохранить и напечатать: Бұл режим бір уақытта құжатты басып шығарғанда және сақтағанда пайдаланылады.- Поставить в очередь: Бұл параметр деректердің үлкен көлемдерін өңдегенде пайдалы. Осы параметрді таңдасаңыз, принтер құжатты сақтау құрылғысына (HDD) кезекке қояды, содан кейін оны сақтау құрылғысының (HDD) кезегінен басып шығарады. Осылайша компьютердің жұмыс жүктемесін азайтады.- Расписание печати: Бұл параметрді құжатты көрсетілген уақытта басып шығару үшін таңдаңыз.• User ID: Бұл параметр сақталған файлды басқару тақтасын пайдаланып табу қажет болғанда пайдаланылады.• Job Name: Бұл параметр сақталған файлды басқару тақтасын пайдаланып табу қажет болғанда пайдаланылады.

Басып шығару мүмкіндіктері

Элемент	Сипаттама
Шифрование заданий	<p>Алдымен басып шығару деректерін шифрлайды, сөйтіп оны құрылғыға жібереді. Бұл мүмкіндік тіпті деректер желіде ұрланса да, басып шығару мәліметтерін қорғайды.</p> <p> Job Encryption мүмкіндігі сақтау құрылғысын (HDD) орнатқанда ғана қосылады. Сақтау құрылғысы (HDD) басып шығару деректерінің шифрін шешу үшін пайдаланылады.</p>

а. Бұл параметр XPS драйверін пайдаланғанда қол жетімді емес.

Басып шығару мүмкіндіктері

Macintosh компьютерінде басып шығару



Модельдерге немесе параметрлерге байланысты кейбір функциялар қолжетімді емес болуы мүмкін. Бұл функциялар қолданылмайтынын білдіреді.

Құжатты басып шығару

Macintosh жүйесінде басып шығарғанда, әр пайдаланатын бағдарламада принтер драйверінің параметрлерін тексеру керек. Macintosh компьютерінде басып шығару үшін төмендегі қадамдарды орындаңыз:

- 1 Басып шығару керек құжатты ашыңыз.
- 2 **File** мәзірін ашып, **Page Setup** (кейбір бағдарламаларда **Document Setup**) тармағына өтіңіз.
- 3 Қағаз өлшемін, бағдарын, масштабын, басқа параметрлерді таңдаңыз және құрылғының таңдалғанын тексеріңіз. **OK** түймесін басыңыз.
- 4 **File** мәзірін ашыңыз және **Print** пәрменін таңдаңыз.
- 5 Көшірмелер санын таңдаңыз және басып шығару керек беттерді көрсетіңіз.

- 6 **Print** түймесін басыңыз.

Принтер параметрлерін өзгерту

Құрылғыны пайдалану барысында қосымша басып шығару мүмкіндіктерін пайдалануға болады.

Бағдарламаны ашып, **File** мәзірінде **Print** пәрменін таңдаңыз. Принтер сипаттары терезесінде шығатын машина атауы пайдаланылатын машинаға байланысты басқа болуы мүмкін. Атауы болмаса, принтер сипаттары терезесінің құрылғысы келесіге ұқсас.

Бір парақта бірнеше бетті басып шығару

Бір қағаз парағында бірнеше бетті басып шығаруға болады. Бұл мүмкіндік жоба жазба көшірмелерді басып шығарудың үнемді жолын береді.

- 1 Бағдарламаны ашып, **File** мәзірінде **Print** пәрменін таңдаңыз.
- 2 **Orientation** астындағы ашылмалы тізімде **Layout** параметрін таңдаңыз. **Pages per Sheet** ашылмалы тізімінде бір қағаз парағында басып шығару керек беттердің санын таңдаңыз.
- 3 Пайдаланылатын басқа параметрлерді таңдаңыз.

Басып шығару мүмкіндіктері

4 Print түймесін басыңыз.

Машина таңдалған басып шығару керек беттерді бір парақта басып шығарады.

Қағаздың екі бетінде де басып шығару



Модельдерге немесе параметрлерге байланысты кейбір функциялар қолжетімді емес болуы мүмкін. Бұл функциялар қолданылмайтынын білдіреді (9-беттегі "Әр түрлі мүмкіндіктер" бөлімін қараңыз).

Екі жақты режимде басып шығару алдында аяқталған құжатты қай жағынан мұқаба жасайтыныңызды шешіңіз. Мұқаба параметрлері төмендегідей:

- **Long-Edge Binding:** Бұл мұқаба – мұқаба жасауда жиі пайдаланылатын орналасу.
- **Short-Edge Binding:** Бұл параметр – күнтізбелерде пайдаланылатын түр.

1 Macintosh бағдарламасында **File** мәзірінде **Print** пәрменін таңдаңыз.

2 **Orientation** астындағы ашылмалы тізімде **Layout** параметрін таңдаңыз.

3 **Two-Sided** параметрінде мұқабаның бағдарын таңдаңыз.

4 Пайдаланылатын басқа параметрлерді таңдаңыз.

5 **Print** пәрменін таңдаңыз, сонда машина қағаздың екі жағында да басып шығарады.



2 көшірмеден көбірек басып шығарсаңыз, бірінші көшірме және екінші көшірме бір парақта басып шығарылуы мүмкін. 1 көшірмеден көбірек басып шығарғанда, қағаздың екі бетінде де басып шығармаңыз.

Анықтаманы пайдалану

Терезенің төменгі сол жағындағы сұрақ белгісін нұқыңыз және білгіңіз келетін тақырыпты нұқыңыз. Сол параметрдің мүмкіндігі туралы ақпарат бар қалқымалы терезе шығады. Ақпарат драйверден беріледі.

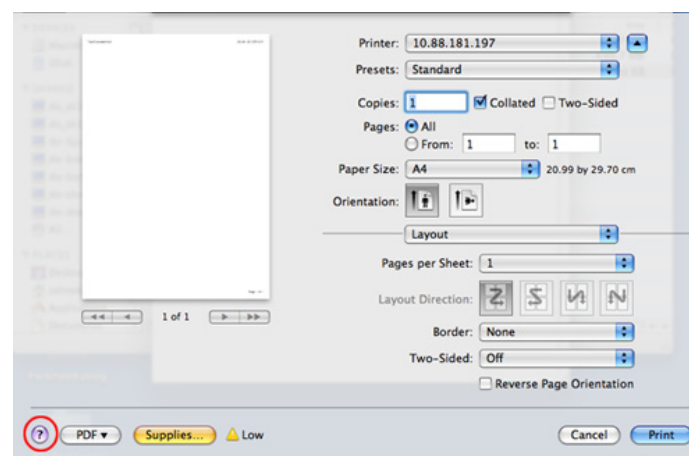

Басып шығару мүмкіндіктері

Linux жүйесінде басып шығару



Модельдерге немесе параметрлерге байланысты кейбір функциялар қолжетімді емес болуы мүмкін. Бұл функциялар қолданылмайтынын білдіреді.

Бағдарламалардан басып шығару

Linux қолданбаларының көбі CUPS (Common UNIX Printing System) жүйесі көмегімен басып шығаруға мүмкіндік береді. Осы қолданбалардың кез келгені арқылы осы құрылғыдан басып шығаруға болады.

- 1 Бағдарламаны ашып **File** мәзірінде **Print** басып шығару пәрменін таңдаңыз.
- 2 Тікелей жылдам басып шығару құрылғысын пайдаланып, **Print** пәрменін таңдаңыз.
- 3 LPR GUI терезесінде, принтерлер тізімінен құрылғы үлгісінің атын таңдап, **Properties** түймесін басыңыз.

- 4 Терезенің жоғарғы жағында көрсетілетін келесі төрт қойындыны пайдаланып басып шығару тапсырмасының сипаттарын өзгертіңіз.

- **General:** Қағаз өлшемін, қағаз түрін және құжаттардың бағдарын өзгертеді. Ол екі жақты басып шығару мүмкіндігін қосады, басында және соңында жарияламаларды қосады және әр парақтағы беттердің санын өзгертеді.



Модельдерге байланысты автоматты/қолмен екі жақты басып шығару қол жетімді емес болуы мүмкін. Оның орнына lpr басып шығару жүйесін немесе тақ-жұп басып шығаруға арналған басқа бағдарламаларды пайдалана аласыз.

- **Text:** Бет шеттерін көрсетеді және аралық немесе бағандар сияқты мәтін параметрлерін орнатады.
- **Graphics:** Сурет файлдарын басып шығарғанда пайдаланылатын түс параметрлері, сурет өлшемі немесе суреттің күйі сияқты сурет параметрлерін орнатады.
- **Advanced:** Басып шығару ажыратымдылығын, қағаздың көзін және тағайындалған орнын орнатады.

- 5 Өзгертулерді қолдану үшін **Apply** түймесін басыңыз және **Properties** терезесін жабыңыз.

- 6 Басып шығаруды бастау үшін **LPR GUI** терезесінде **OK** түймесін басыңыз.

Басып шығару мүмкіндіктері

- 7 Басып шығару тапсырмасының күйін бақылауға мүмкіндік беретін «Басып шығару» терезесі шығады.

Ағымдағы тапсырманы доғару үшін **Cancel** түймесін басыңыз.

Файлдарды басып шығару

CUPS серверін пайдаланып тікелей пәрмені жолы интерфейсінен машинада файлдардың көп түрлерін басып шығара аласыз. CUPS lpr қызметтік бағдарламасы мұны істеуге мүмкіндік береді, бірақ драйвер бумасы стандартты lpr құралын түсініктірек LPR GUI бағдарламасымен ауыстырады.

Кез келген құжат файлын басып шығару үшін:

- 1 Linux shell пәрмен жолында `lpr <file_name>` дегенді енгізіп, Enter пернесін басыңыз. **LPR GUI** терезесі шығады.
Тек lpr сөзін енгізіп, **Enter** түймесін бассаңыз, алдымен **Select file(s) to print** терезесі шығады. Жай басып шығару керек файлдарды таңдаңыз және **Open** түймесін басыңыз.
- 2 **LPR GUI** терезесіндегі тізімнен құрылғыңызды таңдап, баспа тапсырмасының сипаттарын өзгертіңіз.
- 3 Басып шығаруды бастау үшін **OK** түймесін басыңыз.

Принтер сипаттарының параметрлерін реттеу

Printers configuration ішіндегі **Printer Properties** терезесін пайдаланып, құрылғының принтер функцияларының түрлі сипаттарын өзгертуге болады.

- 1 **Unified Driver Configurator** тармағын ашыңыз.
Қажет болса, **Printers configuration** бөліміне ауысыңыз.
- 2 Бар болған принтерлер тізімінен құрылғыңызды таңдап, **Properties** түймесін басыңыз.
- 3 **Printer Properties** терезесі шығады.
Терезенің жоғарғы жағында келесі бес қойынды көрсетіледі.
 - **General:** Принтердің орнын және атауын өзгертуге мүмкіндік береді. Бұл қойындыда енгізілген атау **Printers configuration** ішіндегі принтерлер тізімінде көрсетіледі.
 - **Connection:** Басқа портты қарауға немесе таңдауға мүмкіндік береді. Егер пайдаланып жатқанда құрылғының портын USB-ден параллель немесе керісінше өзгертсеңіз, құрылғының портын осы қойындыда қайта теңшеңіз.
 - **Driver:** Басқа машина драйверін қарауға немесе таңдауға мүмкіндік береді. **Options** тармағын таңдап, әдепкі құрылғы параметрлерін орнатуға болады.

Басып шығару мүмкіндіктері

- **Jobs:** Басып шығару тапсырмаларының тізімін көрсетеді. Таңдалған тапсырманы болдырмау үшін **Cancel job** пәрменін таңдаңыз және тапсырмалар тізімінде алдыңғы тапсырмаларды көру үшін **Show completed jobs** құсбелгісін қойыңыз.
- **Classes:** Машинаның сыныбын көрсетеді. Машинаны нақты сыныпқа қосу үшін **Add to Class** пәрменін таңдаңыз немесе машинаны таңдалған сыныптан алып тастау үшін **Remove from Class** пәрменін таңдаңыз.

4 Өзгертулерді қолдану үшін **OK** түймесін басыңыз және **Printer Properties** терезесін жабыңыз.

Сканерлеу мүмкіндіктері



- Негізгі сканерлеу мүмкіндіктерін Негізгі нұсқаулық қараңыз (57-беттегі "Негізгі сканерлеу" бөлімін қараңыз).
- Модельге немесе қосымшаларға байланысты бұл мүмкіндік қол жетімді болмауы мүмкін (7-беттегі "Үлгілер бойынша мүмкіндіктер" бөлімін қараңыз).
- Жетуге болатын максималды ажыратымдылық түрлі факторларға тәуелді, бұлардың ішіне компьютер жылдамдығы, дискіде қалған бос орын, жад, сканерленетін суреттің өлшемі және бит тереңдігінің параметрлері кіреді. Сонымен, жүйеңізге және сканерленетін суретке байланысты кейбір ажыратымдылықтарда, әсіресе кеңейтілген н/д пайдаланғанда сканерлеу мүмкін емес болады.

Негізгі сканерлеу әдісі



Модельге немесе қосымшаларға байланысты бұл мүмкіндік қол жетімді болмауы мүмкін (9-беттегі "Әр түрлі мүмкіндіктер" бөлімін қараңыз).

Түпнұсқаларды құрылғымен USB кабель арқылы сканерлеуге болады. Құжаттарды сканерлеу үшін келесі әдістемелерді пайдалануға болады:

- **Сканир. на ПК:** Түпнұсқаларды басқару тақтасынан сканерлеңіз. Содан кейін, сканерленген деректер қосылған компьютерлердің **Менің құжаттарым** қалтасында сақталады (57-беттегі "Негізгі сканерлеу" бөлімін қараңыз).
- **TWAIN:** TWAIN – алдын ала орнатылған суретті тасымалдау бағдарламаларының біреуі. Суретті сканерлеу таңдалған бағдарламаны іске қосып, сканерлеу процесін бақылауға мүмкіндік береді. Бұл мүмкіндікті жергілікті байланыс арқылы пайдалануға болады (163-беттегі "Суреттерді өңдеу бағдарламасында сканерлеу" бөлімін қараңыз).
- **Samsung Scan Assistant/ SmarThru Office:** Бұл бағдарламаны суреттерді немесе құжаттарды сканерлеу үшін пайдалануға болады.
 - 164-беттегі "Samsung Scan Assistant көмегімен сканерлеу" бөлімін қараңыз.
 - 165-беттегі "SmarThru Office көмегімен сканерлеу" бөлімін қараңыз
- **WIA:** WIA – Windows суреттерді жүктеу қызметі дегенді білдіреді. Бұл мүмкіндікті пайдалану үшін компьютер тікелей құрылғыға USB кабель арқылы қосылған болуы керек (164-беттегі "WIA драйверін пайдаланып сканерлеу" бөлімін қараңыз).

Сканерлеу мүмкіндіктері

Компьютердегі сканерлеу параметрлерін орнату



Модельге немесе қосымшаларға байланысты бұл мүмкіндік қол жетімді болмауы мүмкін (7-беттегі "Үлгілер бойынша мүмкіндіктер" бөлімін қараңыз).

- 1 **Samsung Easy Printer Manager** бағдарламасын ашыңыз.
- 2 **Список принтеров** ішінен тиісті құрылғыны таңдаңыз.
- 3 **Параметры сканирования на ПК** мәзірін таңдаңыз.
- 4 Қажет параметрді таңдаңыз.
 - **Включение сканирования:** Құрылғыда сканерлеу қосылған ба, жоқ па, соны анықтайды.
 - **Основн. қойындысы:** Жалпы сканерлеу және құрылғы параметрлеріне қатысты параметрлерді қамтиды.
 - **Изображение** қойындысы: Суретті өзгертуге қатысты параметрлерді қамтиды.
- 5 **Сохранено > ОК** түймесін басыңыз.

Суреттерді өңдеу бағдарламасында сканерлеу

Бағдарлама TWAIN үйлесімді болса, Adobe Photoshop сияқты суреттерді өңдеу бағдарламасында құжаттарды сканерлей және импорттай аласыз. TWAIN талаптарына сай бағдарламалық құралмен сканерлеу үшін төмендегі қадамдарды орындаңыз:

- 1 Құрылғы компьютерге қосылып, қуат көзіне қосылғанын тексеріңіз.
- 2 Түпнұсқаларды төмен қаратып, құжат бергішке салыңыз (47-беттегі "Түпнұсқаларды салу" бөлімін қараңыз).
- 3 Adobe Photoshop секілді бағдарламаны ашыңыз.
- 4 **Файл > Импорттау** тармағына өтіп, сканер құрылғысын таңдаңыз.
- 5 Сканерлеу параметрлерін орнатыңыз.
- 6 Сканерлеңіз және сканерленген суретті сақтаңыз.

Сканерлеу мүмкіндіктері

WIA драйверін пайдаланып сканерлеу

Құрылғы суреттерді сканерлеу үшін Windows Image Acquisition (WIA) драйверін қолдайды. WIA – Microsoft Windows 7 жүйесі беретін стандартты құрамдастардың бірі және сандық камералар және сканерлермен жұмыс істейді. TWAIN драйверіне қарағанда, WIA драйвері суреттерді қосымша бағдарламалық құралды пайдаланбастан сканерлеуге және оңай дұрыстауға мүмкіндік береді.



WIA драйвері тек Windows жүйесінде (Windows 2000 жүйесіне қолдау көрсетілмейді), USB порт көмегімен жұмыс істейді.

- 1 Құрылғы компьютерге қосылып, қуат көзіне қосылғанын тексеріңіз.
- 2 Түпнұсқаларды төмен қаратып, құжат бергішке салыңыз (47-беттегі "Түпнұсқаларды салу" бөлімін қараңыз).
- 3 **Бастау > Басқару тақтасы > Жабдық және дыбыс > Құрылғылар мен принтерлер** тармағына өтіңіз.
- 4 **Принтеры и факсы > Начать сканирование** тармағында құрылғы драйверінің белгішесін тінтуірдің оң жақ түймешігімен нұқыңыз.
- 5 **Жаңа сканерлеу** бағдарламасы шығады.

- 6 Сканерлеу теңшелімдерін таңдаңыз және теңшелімдер суретке қалай әсер ететінін көру үшін **Алдын ала қарау** пәрменін таңдаңыз.
- 7 Сканерлеңіз және сканерленген суретті сақтаңыз.

Samsung Scan Assistant көмегімен сканерлеу



- Модельге немесе қосымшаларға байланысты бұл мүмкіндік қол жетімді болмауы мүмкін (7-беттегі "Үлгілер бойынша мүмкіндіктер" бөлімін қараңыз).
- Samsung Scan Assistant бағдарламасындағы OCR (оптикалық таңбаларды оқу) мүмкіндігін пайдалануға болады.

- 1 Құрылғы компьютерге қосылып, қуат көзіне қосылғанын тексеріңіз.
- 2 Түпнұсқаларды төмен қаратып, құжат бергішке салыңыз (47-беттегі "Түпнұсқаларды салу" бөлімін қараңыз).
- 3 **Бастау > Барлық бағдарламаларда > Принтер Samsung** тармағына өтіп, **Samsung Scan Assistant** бағдарламасын іске қосыңыз.

Сканерлеу мүмкіндіктері



Справка мәзірін таңдаңыз немесе терезеде  түймесін басып, мәліметтер алу керек кез келген параметрді нұқыңыз.

4 Сканерлеу параметрлерін орнатыңыз.

5 **Сканировать** түймесін басыңыз.

SmarThru Office көмегімен сканерлеу



- Модельге немесе қосымшаларға байланысты бұл мүмкіндік қол жетімді болмауы мүмкін (7-беттегі "Үлгілер бойынша мүмкіндіктер" бөлімін қараңыз).
- SmarThru Office пайдалану үшін бағдарламаны берілген ықшам дискіден қолмен орнату керек. **Расширенная установка > Выборочная установка** тармағына өтіп, SmarThru Office бағдарламасын орнатуды таңдаңыз.
- SmarThru Office бағдарламасында OCR (Optical Character Reader) мүмкіндігін пайдалануға болады.

1 Құрылғы компьютерге қосылып, қуат көзіне қосылғанын тексеріңіз.

2 Түпнұсқаларды төмен қаратып, құжат бергішке салыңыз (47-беттегі "Түпнұсқаларды салу" бөлімін қараңыз).

3 **SmarThru Office** белгішесін екі рет нұқыңыз.

4 **SmarThru Office** бағдарламасы пайда болады.



Справка мәзірін таңдаңыз немесе терезеде  түймесін басып, мәліметтер алу керек кез келген параметрді нұқыңыз.

5 **SmarThru Office** іске қосу құралын белсендіру үшін Windows тапсырмалар тақтасының науа аймағында **SmarThru Office** белгішесін () нұқыңыз.

6 Сканерлеу терезесін ашу үшін сканерлеу белгішесін () нұқыңыз.

7 **Параметры сканирования** терезесі ашылады.

8 Сканерлеу параметрлерін орнатып, **Сканировать** түймесін басыңыз.

Сканерлеу мүмкіндіктері

Macintosh жүйесінде сканерлеу

USB арқылы қосылған құрылғыда сканерлеу

- 1 Құрылғы компьютерге қосылып, қуат көзіне қосылғанын тексеріңіз.
- 2 Түпнұсқаларды төмен қаратып, құжат бергішке салыңыз (47-беттегі "Түпнұсқаларды салу" бөлімін қараңыз).
- 3 **Applications** іске қосыңыз және **Image Capture** бағдарламасын нұқыңыз.

 **No Image Capture device connected** хабары пайда болса, USB кабелін ажыратып, оны қайта қосыңыз. Ақаулық жалғаса берсе, **Image Capture** анықтамасын қараңыз.

- 4 Қажет параметрді таңдаңыз.
- 5 Сканерлеңіз және сканерленген суретті сақтаңыз.



Image Capture бағдарламасында сканерлеу жұмыс істемесе, Mac OS жүйесін соңғы нұсқаға жаңартыңыз. **Image Capture** бағдарламасы Mac OS X 10.4.7 немесе одан жоғары жүйеде тиісті түрде жұмыс істейді.

Linux жүйесінде сканерлеу

Сканерлеу

- 1 Құрылғы компьютерге қосылып, қуат көзіне қосылғанын тексеріңіз.
- 2 Жұмыс үстелінде **Unified Driver Configurator** белгішесін екі рет нұқыңыз.
- 3 **Scanners Configuration** тармағына ауысу үшін  түймесін басыңыз.

Сканерлеу мүмкіндіктері

- 4 Тізімде сканерді таңдаңыз.

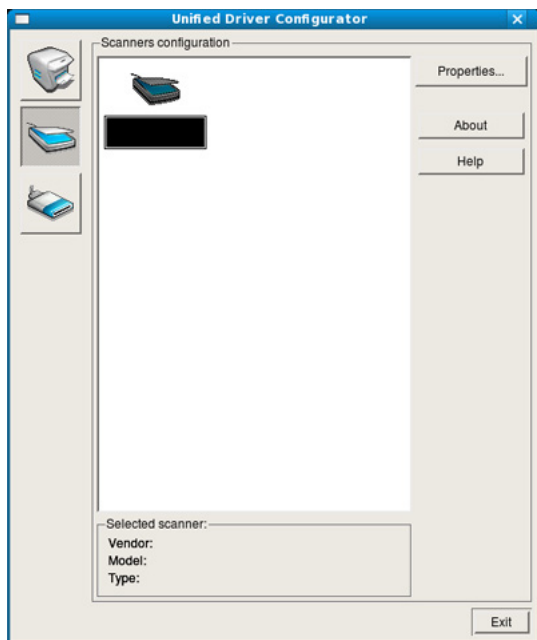

- 5 **Properties** пәрменін таңдаңыз.

- 6 Бір құжатты төмен қаратып құжат әйнегіне қойыңыз немесе құжаттарды жоғары қаратып құжат бергішке жүктеңіз.

- 7 **Scanner Properties** терезесінде **Preview** түймесін басыңыз.

- 8 Құжат сканерленеді және **Preview Pane** суреттің алдын ала қарауы пайда болады.

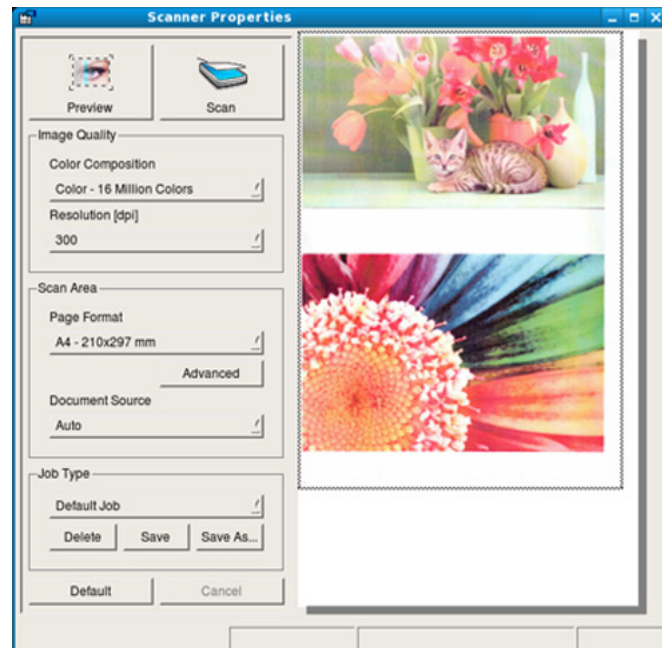

- 9 **Preview Pane** сканерленетін сурет аумағын орнату үшін меңзерді сүйреңіз.

- 10 Қажет параметрді таңдаңыз.

- 11 Сканерлеңіз және сканерленген суретті сақтаңыз.



Кейінірек пайдалану үшін сканерлеу параметрлерін сақтап, **Job Type** ашылмалы тізіміне қосуға болады.

Сканерлеу мүмкіндіктері

Image Manager көмегімен суретті өңдеу

Image Manager бағдарламасы сканерленген суретті өңдеу үшін мәзір пәрмендері мен құралдарымен қамтамасыз етеді.

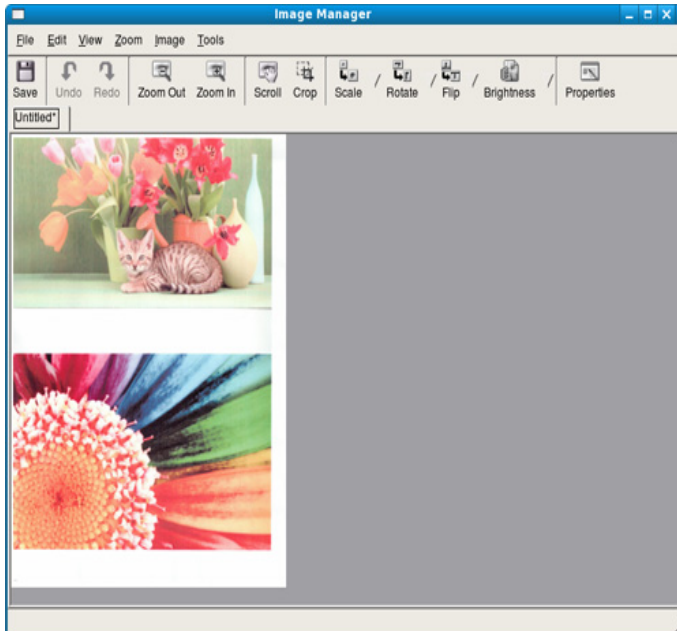



Факс мүмкіндіктері





- Негізгі сканерлеу мүмкіндіктерін Негізгі нұсқаулықта қараңыз (68-бетте "Негізгі факс жіберу" бөлімін қараңыз).
- Модельге немесе қосымшаларға байланысты бұл мүмкіндік қол жетімді болмауы мүмкін (7-бетте "Үлгілер бойынша мүмкіндіктер" бөлімін қараңыз).

Автоматты түрде қайта теру

Терілген нөмір бос емес болса немесе факсты жібергенде жауап болмаса, құрылғы автоматты түрде нөмірді қайта тереді. Қайта теру уақыты елдің зауыттық әдепкі параметріне байланысты.

Дисплейде **Повторить набор?** көрсетілгенде, нөмірді күтусіз қайта теру үшін  (**Start**) түймесін басыңыз. Автоматты түрде қайта теруді болдырмау үшін,  (**Stop/Clear**) түймесін басыңыз.

Қайта терулер арасындағы уақыт аралығын немесе қайта теру әрекеттерінің санын өзгерту үшін.

- Басқару тақтасында  (факс) >  (**Menu**) > **Настр. факса** > **Отправка** тармағына өтіңіз.
- Кол-во дозв.** немесе **Интервал дозв.** параметрлерін таңдаңыз.

- Қажет параметрді таңдаңыз.

Факс нөмірін қайта теру

- Басқару тақтасында  (**Redial/Pause**) тармағына өтіңіз.
- Қажет факс нөмірін таңдаңыз.
Он жақында жіберілген факс нөмірлері мен он алынған қоңырау шалушы идентификаторлары көрсетіледі.
- Түпнұсқа құжат бергішке салынған кезде, құрылғы автоматты түрде жіберуін бастайды.

Тасымалдауды растау

Түпнұсқаның соңғы беті сәтті жіберілгенде, құрылғы дыбыстық сигнал беріп, дайын режиміне өтеді.

Факс жіберу кезінде қате пайда болса, дисплейде қате туралы хабар көрсетіледі. Егер қате туралы хабар көрсетілсе, хабарды жою үшін  (**Stop/Clear**) түймесін басып, факсті қайтадан жіберуге тырысыңыз.

Факс мүмкіндіктері



Әрдайым, факсті жіберу аяқталған кезде растау есебін басып шығару параметрін орнатуға болады. Басқару тақтасында (факс) > * (Menu) > Настр. факса > Отправка > Отчет об отпр. тармағына өтіңіз.

Факсті компьютермен жіберу



Модельге немесе қосымшаларға байланысты бұл мүмкіндік қол жетімді болмауы мүмкін (7-бетте "Үлгілер бойынша мүмкіндіктер" бөлімін қараңыз).

Факсті құрылғыға бармай-ақ, компьютер арқылы жіберуге болады.

Компьютер арқылы факс жіберу үшін, **Samsung желілік ДК факсі** бағдарламасын орнату керек. Бұл бағдарлама принтер драйверін орнатқан кезде орнатылады.

- 1 Жіберілетін құжатты ашыңыз.
- 2 **Файл** мәзірінде **Басып шығару** түймесін таңдаңыз.
Басып шығару терезесі көрсетіледі. Қолданба нұсқасына қарай бұл терезе сәл өзгеше болуы мүмкін.

- 3 **Басып шығару** терезесінен **Samsung желілік ДК факсі** тармағын таңдаңыз.
- 4 **Басып шығару** немесе **ОК** түймесін басыңыз.
- 5 Алушылардың нөмірлерін енгізіп, опцияны таңдаңыз

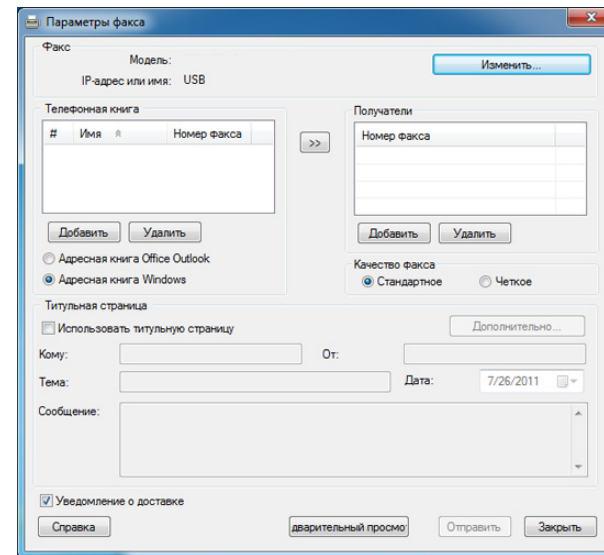



Справка мәзірін таңдаңыз немесе терезеде **?** түймесін басып, мәліметтер алу керек кез келген параметрді нұқыңыз.

- 6 **Отправить** түймесін басыңыз.

Факс мүмкіндіктері

Факстің тасымалдануын кідірту

Жабдыққа факсті кейінірек, сіз болмаған кезде жіберу параметрін орнатуға болады. Бұл функцияны пайдаланып, түрлі түсті факс жіберу мүмкін емес.

- 1 Түпнұсқаларды төмен қаратып, құжат бергішке салыңыз.
- 2 Басқару тақтасында  (факс) түймесін басыңыз.
- 3 Ажыратымдылығы мен ашықтығын қажетті деңгейге келтіріңіз.
- 4 Басқару тақтасында  (**Menu**) > **Факс** > **Отлож. отправ.** тармағына өтіңіз.
Басқару тақтасында **Delay Send** түймесін тікелей пайдалануға болады.
- 5 Алушы факсінің нөмірін енгізіп, **OK** түймесін басыңыз.
- 6 Дисплейде құжатты жіберу үшін, келесі факс нөмірін енгізу сұралады.
- 7 Қосымша факс нөмірлерін енгізу үшін **Да** параметрі бөлектелгенде **OK** түймесін басып, 5 қадамды қайталаңыз.



- 10-ға дейін мақсатты орындарды қосуға болады.
- Топтық теру нөмірлерін бір рет енгізгеннен кейін, басқа топтық теру нөмірлерін енгізу мүмкін емес.

8

Жұмыс атауын және уақытты енгізіңіз.



Егер тапсырмаға ағымдағы уақыттан ерте уақытты белгілесеніз, факс келесі күні сол уақытта жіберіледі.

9

Түпнұсқа тасымалданбас бұрын, жадқа сканерленеді.

Дисплейде құрылғының дайын режиміне ауысқаны және кідірілген факс орнатылғаны туралы ескерту көрсетіледі. Жабдық дайын режиміне өтеді.





Кідірілген факс тапсырмаларының тізімін тексеруге болады.



Басқару тақтасында  (**Menu**) > **Настр. сист.** > **Отчет** > **Заплан. задания** тармағына өтіңіз.

Факс мүмкіндіктері

Тапсырыс жасалған факске құжаттарды қосу



- 1 Түпнұсқаларды төмен қаратып, құжат бергішке салыңыз.
- 2 Басқару тақтасында  (факс) >  (**Menu**) > **Факс** > **Добавить стр.** тармағына өтіңіз.
- 3 Факс жұмысын таңдап, **OK** түймесін басыңыз.
- 4 Дайын режимге қайту үшін  (**Stop/Clear**) түймесін басыңыз.

Тапсырыс жасалған кідірілген факс тапсырмасын болдырмау

- 1 Басқару тақтасында  (факс) >  (**Menu**) > **Факс** > **Отмена задания** тармағына өтіңіз.
- 2 Қажетті факс тапсырмасын таңдап, **OK** түймесін басыңыз.
- 3 Дисплейде **Да** бөлектелгенде, **OK** түймесін басыңыз.
Таңдалған факс тапсырмасы жадтан өшіріледі.
- 4 Дайын режимге қайту үшін  (**Stop/Clear**) түймесін басыңыз.

Басымдылыққа ие факсті жіберу

Бұл функция жоғары басымдылыққа ие факсті тапсырыс жасалған жұмыстардан бұрын жіберу үшін пайдаланылады. Түпнұсқа жадқа сканерленеді және ағымдағы жұмыс орындалғаннан кейін дереу жіберіледі.

- 1 Түпнұсқаларды төмен қаратып, құжат бергішке салыңыз.
- 2 Басқару тақтасында  (факс) >  (**Menu**) > **Факс** > **Приор. отправ.** тармағына өтіңіз.
- 3 Екінші алушы факсінің нөмірін енгізіп, **OK** түймесін басыңыз.
- 4 Жұмыс атауын енгізіп, **OK** түймесін басыңыз.
- 5 Дайын режимге қайту үшін  (**Stop/Clear**) түймесін басыңыз.



Жіберілген факсті басқа бағытқа қайта жіберу

Жабдықтың қабылданған немесе жіберілген факсті факс немесе компьютер арқылы басқа бағытқа жіберу функциясын қосуға болады. Бұл функция кеңседен тыс болып, бірақ факс алуыңыз керек болған кезде өте пайдалы.

Факс мүмкіндіктері



Түсті факсті жіберіп не қабылдағаныңызбен, деректер сұр түсте қайта жіберіледі.



- 1 Түпнұсқаларды төмен қаратып, құжат бергішке салыңыз.
- 2 Басқару тақтасында  (факс) >  (**Menu**) > **Факс** > **Переслать** > **Факс** > **Переслать** > **Вкл.** тармағына өтіңіз.
- 3 Екінші алушы факсінің нөмірін енгізіп, **OK** түймесін басыңыз.
- 4 Дайын режимге қайту үшін  (**Stop/Clear**) түймесін басыңыз.
Барлық келесі жіберілген факстер көрсетілген факс жабдығына қайта жіберіліп тұрады.

Қабылданған факсті қайта жіберу



Түсті факсті жіберіп не қабылдағаныңызбен, деректер сұр түсте қайта жіберіледі.

Жабдықтың қабылданған немесе жіберілген факсті факс немесе компьютер арқылы басқа бағытқа жіберу функциясын қосуға болады. Бұл функция кеңседен тыс болып, бірақ факс алуыңыз керек болған кезде өте пайдалы.

- 1 Түпнұсқаларды төмен қаратып, құжат бергішке салыңыз.
- 2 Басқару тақтасында  (факс) >  (**Menu**) > **Факс** > **Переслать** > **Факс** > **Перенаправить** тармағына өтіңіз.
- 3 **Переслать** немесе **Перес.и печать** таңдап, **OK** түймесін басыңыз.





Факсті қайта жіберу орындалған соң, құрылғыда факстің басып шығарылуын орнату үшін, **Перес.и печать** тармағын таңдаңыз.

- 4 Екінші алушы факсінің нөмірін енгізіп, **OK** түймесін басыңыз.
- 5 Қайта жіберуді бастау және тоқтату үшін уақытты енгізіп, **OK** түймесін басыңыз.
- 6 Дайын режимге қайту үшін  (**Stop/Clear**) түймесін басыңыз.
Барлық келесі қабылданатын факстер көрсетілген факс құрылғысына қайта жіберіліп тұрады.

Факс мүмкіндіктері

Факсті компьютермен қабылдау





- Samsung Easy Printer Manager – Windows және Macintosh жүйелерінің пайдаланушылары үшін ғана қол жетімді.
- Бұл мүмкіндікті пайдалану үшін басқару тақтасындағы параметрді орнатыңыз: Басқару тақтасында  (факс) >  (Menu) > **Факс** > **Переслать** > **PC** > **Вкл.** тармағына өтіңіз.



- 1 **Samsung Easy Printer Manager** бағдарламасын ашыңыз.
- 2 **Список принтеров** ішінен қажетті құрылғыны таңдаңыз.
- 3 **Параметры режима Факс-ПК** мәзірін таңдаңыз.
- 4 Факс параметрлерін өзгерту үшін, **Включить прием факсов с устройства** қойындысын пайдаланыңыз.
 - **Тип изображения:** Қабылданған факстің пішінін PDF немесе TIFF пішініне ауыстыру.
 - **Папка для сохранения:** Пішіні ауыстырылған факстерді сақтау орны таңдалады.
 - **Префикс:** Префиксті таңдаңыз.
 - **Печать принятых факсов:** факс қабылданғаннан кейін, осы факсті басып шығарады.

- **Уведомить по завершении:** Факс келгенде қалқымалы терезе арқылы ескерту жасалады.
- **Открыть с помощью приложения по умолчанию:** Факсті қабылдағаннан кейін оны әдепкі бағдарламамен ашу.
- **Отсутствуют:** Факсты қабылдағаннан кейін құрылғы пайдаланушыға хабарламайды немесе бағдарламаны ашпайды.

- 5 **Сохранено** > **ОК** түймесін басыңыз.

Қабылдау режимдерін өзгерту

- 1 Басқару тақтасында  (факс) >  (Menu) > **Настр. факса** > **Прием** > **Режим приема** тармағына өтіңіз.

Басқару тақтасында **Receive Mode** түймесін тікелей пайдалануға болады.
- 2 Қажет параметрді таңдаңыз.
 - **Факс:** факстің кіріс қоңырауына жауап беріп, бірден факсті қабылдау режиміне өтеді.
 - **Телефон:** Факсті  (**On Hook Dial**) және содан кейін  (**Start**) түймесін басқаннан кейін қабылдайды.

Факс мүмкіндіктері

- **Автоотв/факс:** жауап беру құрылғысы сіздің жабдығыңызға жалғанғанда қолданылады. Жабдығыңыз кіріс қоңырауына жауап беріп, қоңырау шалушы жауап беру құрылғысында хабар қалдыра алады. Егер құрылғы желіде факс үнін сезінсе, ол автоматты түрде «Fax» режиміне ауысып, факсті қабылдай бастайды.



Автоотв/факс режимін пайдалану үшін, жауап беруші құрылғыны құрылғының артындағы «EXT» ұясына қосыңыз.



- **DRPD:** қоңырауды шартты қоңырауды автоматты түрде тану функциясын пайдаланып қабылдауға болады. Шартты қоңырау - бұл телефон компаниясы ұсынатын бір телефон желісі арқылы бірнеше телефон нөмірлерін пайдаланып қоңырауға жауап беруге мүмкіндік беретін қызмет. Қосымша мәліметтерді мына жерден қараңыз: 176-беттегі "Факсті DRPD режимі арқылы қабылдау".



Бұл параметр елге байланысты болмауы мүмкін.

- 3 **OK** түймесін басыңыз.
- 4 Дайын режимге қайту үшін  (**Stop/Clear**) түймесін басыңыз.

Факстерді «Tel» режимінде қолмен қабылдау

Факс қоңырауын  (**On Hook Dial**) түймесін, содан кейін факс үні естілген кезде  (**Start**) түймесін басып қабылдауға болады. Егер жабдығыңызда тұтқа болса, қоңырауға телефон арқылы жауап беруге болады.

«Answering Machine/Fax» режимінде қабылдау

Осы режимді пайдалану үшін жауап беруші құрылғыны құрылғының артындағы «EXT» ұясына қосыңыз. Қоңырау шалушы хабар қалдырса, жауап беруші құрылғы хабарды сақтайды. Егер құрылғы желіде факс үнін анықтаса, автоматты түрде факсті қабылдай бастайды.

Факс мүмкіндіктері



- Егер құрылғыда осы режим орнатылып, жауап беруші құрылғы өшірілген немесе «EXT» ұясына жалғанған болса, алдын ала орнатылған қоңыраулар санынан кейін құрылғы автоматты түрде Факс режиміне өтеді.
- Егер жауап беруші құрылғыда қоңырау санын пайдаланушының өзі таңдау мүмкіндігі болса, құрылғыны кіріс қоңырауына 1 қоңыраудан кейін жауап беру параметріне орнатыңыз.
- Егер құрылғы «Tel» режимінде болса, факс құрылғысы бар бар жауап беруші құрылғыны ажыратыңыз немесе өшіріңіз. Әйтпесе, жауап беруші құрылғының шығыс хабары телефон байланысын үзеді.

Факстарды қосымша телефон арқылы қабылдау

«EXT» ұясына қосылған қосымша телефонды пайдаланып жатқанда, факс құрылғысына өтпестен, сөйлесіп жатқан адамнан факсты қосымша телефонда қабылдай аласыз.

Қосымша телефоннан қоңырау алып факс үнін естіңіз, қосымша телефондағы *9* түймелерін басыңыз. Құрылғы факсты қабылдайды.

9 зауытта алдын ала орнатылған қашықтан қабылдау коды. Бірінші және соңғы жұлдызша бекітілген, ал ортасындағы санды қалауыңыз бойынша өзгертуге болады.





«EXT» ұясына қосылған телефонмен сөйлесіп жатқанда, көшіру және сканерлеу мүмкіндіктер қол жетімді болмайды.

Факсті DRPD режимі арқылы қабылдау

Шартты қоңырау - бұл телефон компаниясы ұсынатын бір телефон желісі арқылы бірнеше телефон нөмірлерін пайдаланып қоңырауға жауап беруге мүмкіндік беретін қызмет. Бұл функция әдетте, қоңырауға тиісті түрде жауап беру үшін, осы қоңырау қай нөмірге жасалғанын білу керек көптеген клиенттермен жұмыс істейтін қызметтерде пайдаланылады.



Бұл параметр елге байланысты қол жетімді болмауы мүмкін.

- 1 Басқару тақтасында  (факс) >  (Menu) > **Настр. факса** > **Прием** > **Режим DRPD** тармағына өтіңіз.
- 2 Факс нөміріңізге басқа телефоннан қоңырау соғыңыз.

Факс мүмкіндіктері

- 3 Жабдыққа қоңырау келгенде, оған жауап бермеңіз. Шартты сигналды есте сақтау үшін құрылғыға бірнеше қоңырау жасалуы керек.

Жабдық сигналды есте сақтағаннан кейін, дисплейде **Настройка DRPD завершена** хабары көрсетіледі. DRPD функциясын орнату жүзеге аспаса, **Ошибка звонка DRPD** хабары көрсетіледі.

- 4 «DRPD» хабары көрсетілгенде **OK** түймесін басып, 2-қадамнан бастап әрекетті қайталаңыз.



- Факстің нөмірі өзгертілсе немесе құрылғы басқа желіге қосылса, DRPD функциясын қайтадан орнату керек болады.
- DRPD функциясы орнатылғаннан кейін, сигналды факске жасалған қоңырау ретінде қабылдайтынын тексеру үшін, құрылғы нөміріне қайтадан қоңырау соғыңыз. Содан соң, қоңырау «ЕХТ» ұясына жалғанған қосымша телефон немесе жауап беруші құрылғыға жіберілетінін тексеру үшін, дәл осы желідегі басқа нөмірге қоңырау соғыңыз.



Қауіпсіз қабылдау режимінде қабылдау





Модельге немесе қосымшаларға байланысты бұл мүмкіндік қол жетімді болмауы мүмкін (7-беттегі "Үлгілер бойынша мүмкіндіктер" бөлімін қараңыз).

Қабылданған факстерді рұқсаты жоқ адамдардың оқуын болдырмау керек болуы мүмкін. Қауіпсіз қабылдау режимін қосыңыз, сонда барлық кіріс факстер жадқа жіберіледі. Құпия сөзді енгізіп кіріс факстерді басып шығаруға болады.



Қауіпсіз қабылдау режимін пайдалану үшін басқару тақтасының  (факс) >  (**Menu**) > **Факс** > **Безопас. прием** > **Вкл.** тармағында мәзірді белсендіріңіз.

Қабылданған факстерді басып шығару

- 1 Басқару тақтасында  (факс) >  (**Menu**) > **Факс** > **Безопас. прием** > **Печать** тармағына өтіңіз.
- 2 Төрт санды құпия сөзді енгізіп, **OK** түймесін басыңыз.
- 3 Жабдық жадта сақталған барлық факстерді басып шығарады.

Факс мүмкіндіктері

Жадтағы факстерді қабылдау



Бұл құрылғы көп функциялы құрылғы болғандықтан, ол көшірме жасау немесе басып шығару кезінде факс қабылдай алады. Көшірме жасау немесе басып шығару кезінде факс қабылдасаңыз, құрылғы келген факсті жадында сақтайды. Содан соң, көшірме жасау немесе басып шығару аяқталғаннан кейін құрылғы автоматты түрде факсті басып шығарады.



Егер факс қабылданып, басып шығарылып жатса, дәл сол уақытта басқа көшіру және басып шығару тапсырмаларын өңдеу мүмкін емес.

Факстің жіберілуі туралы есепті автоматты түрде басып шығару

Құрылғыны уақыт пен күндерді қоса алдыңғы 50 байланыс әрекеттері туралы толық мәліметтері бар есепті басып шығаратын етіп орнатуға болады.

- 1 Басқару тақтасында  (факс) >  (Menu) > **Настр. факса** > **Автоотчет** > **Вкл.** тармағына өтіңіз.
- 2 Дайын режимге қайту үшін  (Stop/Clear) түймесін басыңыз.



4. Пайдалы басқару құралдары

Бұл тарауда құрылғыны толық пайдалануға көмектесетін басқару құралдары таныстырылады.

- **Easy Capture Manager** 180
- **Samsung AnyWeb Print** 181
- **Easy Eco Driver** 182
- **Samsung Easy Printer Manager бағдарламасын пайдалану** 183
- **Состояние принтера Samsung бағдарламасын пайдалану** 187
- **Smart Panel бағдарламасын пайдалану** 189
- **Linux Unified Driver Configurator құралын пайдалану** 191

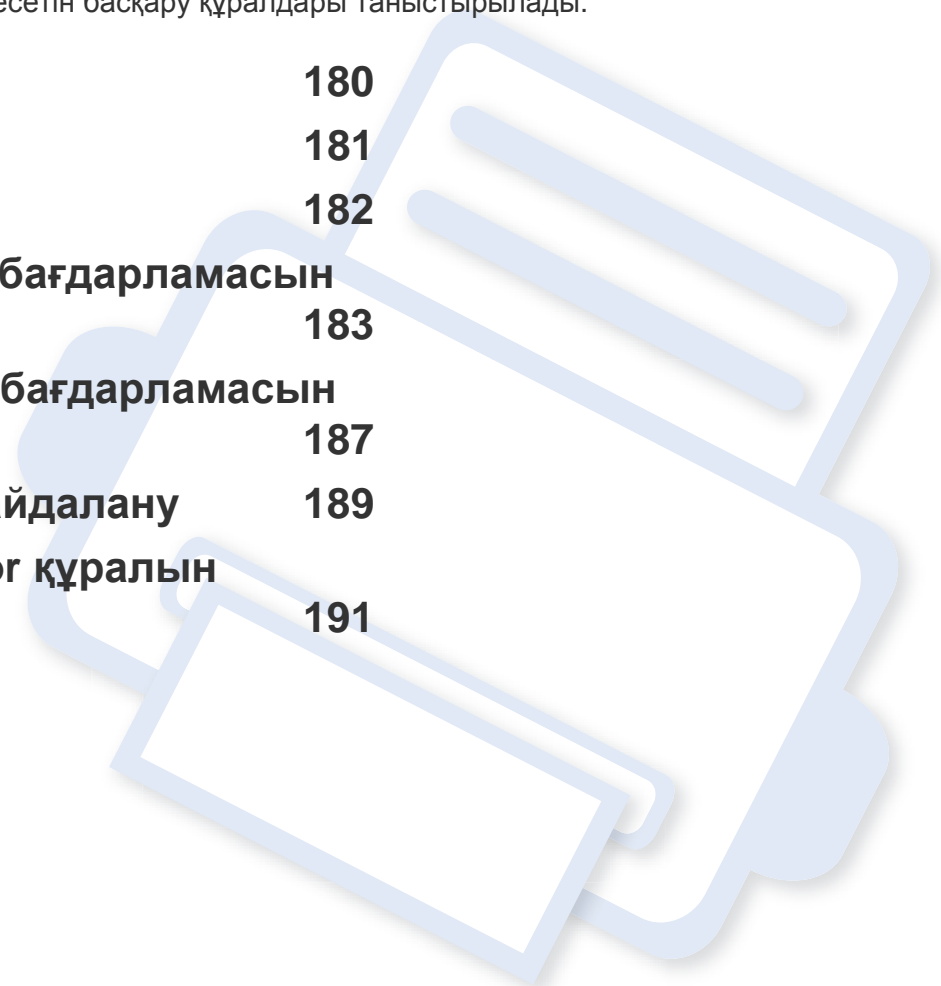

Easy Capture Manager



- Windows жүйесінің пайдаланушыларына ғана қол жетімді.
- Модельге немесе қосымшаларға байланысты бұл мүмкіндік қол жетімді болмауы мүмкін (7-беттегі "Үлгілер бойынша мүмкіндіктер" бөлімін қараңыз).

Жай пернетақтадағы Print Screen пернесін басу арқылы экранды түсіріңіз және Easy Capture Manager бағдарламасын іске қоса аласыз. Енді түсірілген экранды түсірілген немесе өңделген түрінде оңай басып шығаруға болады.

Samsung AnyWeb Print



- Windows және Macintosh жүйелерінің пайдаланушыларына ғана қол жетімді.
- Модельге немесе қосымшаларға байланысты бұл мүмкіндік қол жетімді болмауы мүмкін (7-беттегі "Үлгілер бойынша мүмкіндіктер" бөлімін қараңыз).

Бұл құрал жай бағдарламаны пайдаланғанда, Windows Internet Explorer беттерін оңайырақ экраннан түсіруге, алдын ала қарауға, қиюға және басып шығаруға көмектеседі. Құралы қотаруға болатын веб-торапқа байланысу үшін **Бастау > Барлық бағдарламаларда > Samsung Printers > Samsung AnyWeb Print > Download the latest version** тармағына өтіңіз.

Easy Eco Driver



- Windows жүйесінің пайдаланушыларына ғана қол жетімді.
- Модельге немесе қосымшаларға байланысты бұл мүмкіндік қол жетімді болмауы мүмкін (7-беттегі "Үлгілер бойынша мүмкіндіктер" бөлімін қараңыз).

Easy Eco Driver бағдарламасының көмегімен басып шығару алдында қағазды және тонерді үнемдеу үшін Eco мүмкіндіктерін қолдануға болады. Бұл бағдарламаны пайдалану үшін принтер сипаттарында **Запустить драйвер Easy Eco перед печатью задания** құсбелгісін қою керек.

Easy Eco Driver бағдарламасы, сонымен бірге, қарапайым өңдеуді орындауға мүмкіндік береді, мысалы, суреттерді және мәтіндерді жою, қаріптерді өзгерту және т.б. Жиі пайдаланылатын параметрлерді алдын ала орнатылған ретінде сақтауға болады.

Пайдалану әдісі:

- 1 Басып шығару керек құжатты ашыңыз.
- 2 Құжатты басып шығарыңыз.
Алдын ала қарау терезесі пайда болады.
- 3 Құжатқа қолдану керек параметрлерді таңдаңыз.
Қолданылған мүмкіндіктерді алдын ала қарауға болады.
- 4 **Басып шығару** түймесін басыңыз.

Samsung Easy Printer Manager бағдарламасын пайдалану



- Windows және Macintosh жүйелерінің пайдаланушыларына ғана қол жетімді.
- Модельге немесе қосымшаларға байланысты бұл мүмкіндік қол жетімді болмауы мүмкін (7-беттегі "Бағдарламалық қамту" бөлімін қараңыз).
- Windows жүйесінде Samsung Easy Printer Manager бағдарламасы үшін Internet Explorer 6.0 немесе одан жоғары нұсқасы ең жоғары талап болып табылады.

Samsung Easy Printer Manager – Samsung құрылғысының параметрлерін бір жерге біріктіретін бағдарлама. Samsung Easy Printer Manager бағдарламасы құрылғы параметрлерін, сонымен бірге, басып шығару орталарын, параметрлерін/әрекеттерін және іске қосуды біріктіреді. Осы мүмкіндіктердің барлығы Samsung құрылғысын ыңғайлы пайдалануға жол ашады. Samsung Easy Printer Manager пайдаланушыға таңдау үшін екі түрлі пайдаланушылық интерфейсті қамтамасыз етеді: негізгі пайдаланушылық интерфейс және кеңейтілген пайдаланушылық интерфейс. Екі интерфейсстің арасында ауысу оңай: жай түймені басыңыз.

Samsung Easy Printer Manager бағдарламасын түсіну

Бағдарламаны ашу үшін:

Windows жүйесінде

Бастау > Бағдарламалар немесе **Барлық бағдарламаларда > Samsung Printers > Samsung Easy Printer Manager > Samsung Easy Printer Manager** тармағын таңдаңыз.

Macintosh жүйесінде

Applications қалтасын > **Samsung** қалтасын > **Samsung Easy Printer Manager** тармағын ашыңыз.

Samsung Easy Printer Manager интерфейсі төмендегі кестеде сипатталған әр түрлі негізгі бөлімдерден тұрады:



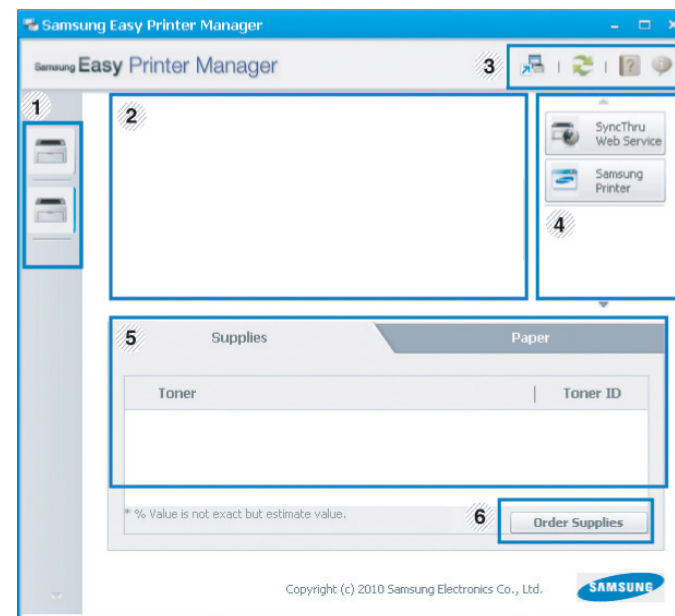

Скриншот пайдаланып жатқан операциялық жүйеге байланысты өзгеріп отыруы мүмкін.



Samsung Easy Printer Manager бағдарламасын пайдалану

1	Принтер тізімі	Принтер тізімі компьютерде орнатылған принтер белгішелерін және желіде іздеу арқылы қосылған желілік принтерді (тек Windows) көрсетеді.
2	Принтер ақпараты	<p>Бұл аймақ машина туралы жалпы ақпаратты береді. Машина моделінің атауы, IP мекенжайы (немесе порт атауы) және машинаның күйі сияқты ақпаратты тексере аласыз.</p> <p> Желідегі Руководство пользователя көруге болады.</p> <p>Руководство по устранению неисправностей түймесі: Бұл түйме қате болғанда Руководство по устранению неисправностей нұсқаулығын ашады. Пайдаланушы нұсқаулығындағы бөлімді тікелей ашуыңызға болады.</p>

3	Бағдарлама ақпараты	<p>Кеңейтілген параметрлерге, теңшелімдерге, анықтамаға және «О программе» өту сілтемелерін қамтиды.</p> <p>  түймесі пайдаланушылық интерфейсті кеңейтілген параметрлер пайдаланушылық интерфейсіне ауыстыру үшін пайдаланылады (185-беттегі "Кеңейтілген параметрлер пайдаланушылық интерфейсінің шолуы" бөлімін қараңыз).</p>
4	Жылдам сілтемелер	Машинаның функцияларын Быстрые переходы жылдам сілтемелерін көрсетеді. Сондай-ақ, бұл бөлім кеңейтілген параметрлердегі бағдарламаларға сілтемелерді қамтиды.
5	Мазмұны аймағы	Таңдалған машина, қалған тонер деңгейі және қағаз туралы ақпаратты көрсетеді. Таңдалған машинаға байланысты ақпарат өзгеріп отырады. Кейбір құрылғыларда мұндай мүмкіндік болмайды.
6	Жабдықтарға тапсырыс беру	Керек-жарақтарға тапсырыс беру терезесінде Заказать түймесін басыңыз. Қосалқы тонер картридж(дер)іне желіде тапсырыс беруіңізге болады.

Samsung Easy Printer Manager бағдарламасын пайдалану



Справка мәзірін таңдаңыз немесе терезеде  түймесін басып, мәліметтер алу керек кез келген параметрді нұқыңыз.

Кеңейтілген параметрлер пайдаланушылық интерфейсінің шолуы

Кеңейтілген пайдаланушылық интерфейс желіні және машиналарды басқаруға жауапты адамның пайдалануы үшін жасалған.



Параметрлерге немесе модельдерге байланысты дисплейде кейбір мәзірлер пайда болмауы мүмкін. Егер солай болса, ол құрылғыға сәйкес келмейді.

Параметры устройств

Машинаны орнату, қағаз параметрі, орналасу, Көшіру, Факс параметрі, Мекенжай кітапшасы және басып шығару ақпараты сияқты машинаның әр түрлі параметрлерін теңшей аласыз.

Параметры сканирования на ПК

Бұл мәзір компьютерде сканерлеу профильдерін жасау немесе жою параметрлерін қамтиды.

- **Включение сканирования:** Құрылғыда сканерлеу қосылған ба немесе жоқ па, соны анықтайды.
- **Основн. қойындысы:** Жалпы сканерлеу және құрылғы параметрлеріне қатысты параметрлерді қамтиды.
- **Изображение қойындысы:** Суретті өзгертуге қатысты параметрлерді қамтиды.

Параметры режима Факс-ПК

Бұл мәзір таңдалған құрылғының негізгі факс функцияларына қатысты параметрлерді қамтиды.

- **Отключить: Отключить** функциясы **Включено** күйінде болса, бұл құрылғыда кіріс факстар қабылданбайды.
- **Включить прием факсов с устройства:** Құрылғыда факс жіберу/қабылдауды қосады және қосымша параметрлерді орнатуға мүмкіндік береді.

Samsung Easy Printer Manager бағдарламасын пайдалану

Параметры оповещений (тек Windows)

Бұл мәзір қате туралы ескертуге қатысты параметрлерді қамтиды.

- **Оповещения принтера:** Ескертулер қашан алынатынына қатысты параметрлерді береді.
- **Оповещения по электронной почте:** Электрондық пошта арқылы ескертулерді алуға қатысты параметрлерді қамтамасыз етеді.
- **Журнал оповещений:** Құрылғыға және тонерге қатысты ескертулердің журналын береді.

Состояние принтера Samsung бағдарламасын пайдалану

Состояние принтера Samsung – машинаның күйін бақылайтын және ол туралы хабарлайтын бағдарлама.



- Тек Windows жүйесінің пайдаланушылары үшін қол жетімді (7-беттегі "Үлгілер бойынша мүмкіндіктер" бөлімін қараңыз).
- Пайдаланылатын машинаға немесе амалдық жүйеге байланысты осы пайдаланушы нұсқаулығында көрсетілген Состояние принтера Samsung терезесі және оның мазмұны басқа болуы мүмкін.
- Құрылғымен үйлесімді амалдық жүйені(лерді) тексеріңіз (96-беттегі "Техникалық сипаттамалары" бөлімін қараңыз).

Состояние принтера Samsung бағдарламасының шолуы

Пайдалану кезінде қате орын алса, қатені Состояние принтера Samsung бағдарламасында тексере аласыз. Состояние принтера Samsung бағдарламасы машина бағдарламалық жасақтамасын орнатқанда автоматты түрде орнатылады.

Сондай-ақ, Состояние принтера Samsung бағдарламасын қолмен қосуға болады. **Басып шығару теңшелімдері** тармағына өтіп, **Основные** қойындысын нұқып, > **Состояние принтера** түймесін басыңыз.

Бұл белгішелер Windows тапсырмалар жолағында шығады:

Белгіше	Орташа	Сипаттама
	Қалыпты	Машина дайын күйде және қателер немесе ескертулер жоқ.
	Ескерту	Машина болашақта қате орын алу мүмкін күйде. Мысалы, ол тонер аз күйінде болуы мүмкін. Бұл тонер жоқ күйіне әкелуі мүмкін.
	Қате	Машинада кемінде бір қате бар.

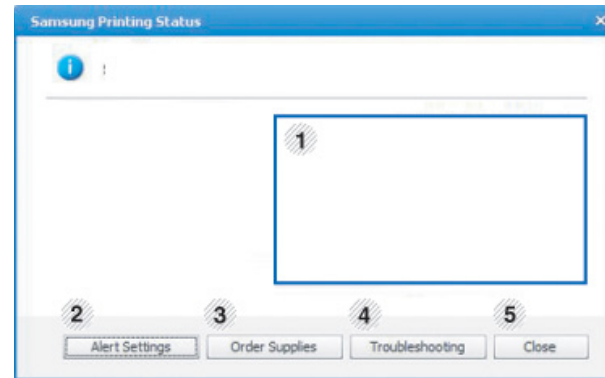

1	Тонер деңгейі	Әрбір тонер картриджінде қалған тонердің деңгейін көруіңізге болады. Жоғарыда көрсетілген құрылғы мен тонер картридждерінің саны қолдаыстағы құрылғыға қарай басқаша болуы мүмкін. Кейбір құрылғыларда мұндай мүмкіндік болмайды.
---	----------------------	---

Состояние принтера Samsung бағдарламасын пайдалану

2	Функция	Басып шығару тапсырмасы туралы ескертуге қатысты параметрлерді орнатуға болады.
3	Заказ расх матер	Қосалқы тонер картридж(дер)іне желіде тапсырыс беруіңізге болады.
4	Руководство пользователя	<p>Желідегі Пайдаланушы нұсқаулығы көруге болады.</p> <div data-bbox="421 544 1106 826"><p>Бұл түйме қате орын алғанда Рук. по устр. неполадок нұсқаулығын ашады. Пайдаланушы нұсқаулығындағы ақаулықтарды жою бөлімін тікелей ашуыңызға болады.</p></div>
5	Закреть	Терезені жабыңыз.

Smart Panel бағдарламасын пайдалану

Smart Panel – машинаның күйін бақылайтын және ол туралы хабарлайтын бағдарлама және машинаның параметрлерін теңшеуге мүмкіндік береді. Smart Panel бағдарламасын Samsung веб-торабынан қотара аласыз (123-беттегі "Smart Panel орнату" бөлімін қараңыз).



- Тек Linux жүйесінің пайдаланушылары үшін қол жетімді (7-беттегі "Үлгілер бойынша мүмкіндіктер" бөлімін қараңыз).
- Қолданыстағы құрылғы мен амалдық жүйенің түріне қарай, осы пайдаланушы нұсқаулығында көрсетілген Smart Panel терезесі мен оның мазмұны басқаша болуы мүмкін.
- Құрылғымен үйлесімді амалдық жүйені(лерді) тексеріңіз (96-беттегі "Техникалық сипаттамалары" бөлімін қараңыз).

Smart Panel бағдарламасын шолу

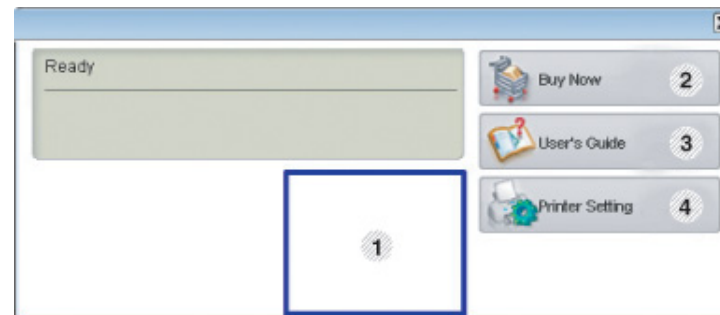

Пайдалану кезінде қате орын алса, қатені Smart Panel бағдарламасынан тексеруіңізге болады. Сондай-ақ, Smart Panel бағдарламасын қолмен ашуыңызға болады.

Хабарландыру аумағында Smart Panel белгішесін () екі рет нұқыңыз.



1	Тонер деңгейі	Әрбір тонер картриджінде қалған тонердің деңгейін көруіңізге болады. Жоғарыда көрсетілген құрылғы мен тонер картридждерінің саны қолдаыстағы құрылғыға қарай басқаша болуы мүмкін. Егер бұл мүмкіндікті көрмесеніз, ол құрылғыға сәйкес келмейді.
2	Buy Now	Қосалқы тонер картридж(дер)іне желіде тапсырыс беруіңізге болады.

Smart Panel бағдарламасын пайдалану

3	User's Guide	<p>Желідегі Пайдаланушы нұсқаулығы көруге болады.</p> <p> Бұл түйме қате болғанда Troubleshooting Guide нұсқаулығын ашады. Пайдаланушы нұсқаулығындағы ақаулықтарды жою бөлімін тікелей ашуыңызға болады.</p>
4	Printer Setting	<p>Printer Settings Utility терезесінде әр түрлі машина параметрлерін теңшеуге болады. Кейбір құрылғыларда мұндай мүмкіндік болмайды.</p> <p> Машинаны желіге қоссаңыз, Printer Settings Utility орнына SyncThru™ Web Service терезесі шығады.</p>

Smart Panel параметрлерін өзгерту

Smart Panel белгішесін тінтуірдің оң жақ түймешігімен нұқып, **Configure Smart Panel** пәрменін таңдаңыз. **Configure smart panel** терезесінен керекті параметрлерді таңдаңыз.

Linux Unified Driver Configurator құралын пайдалану

Unified Driver Configurator — негізінен құрылғылардың параметрлерін реттеуге арналған құрал. Unified Driver Configurator бағдарламасын пайдалану үшін Unified Linux Driver бағдарламасын орнату керек (123-беттегі "Linux үшін орнату" бөлімін қараңыз).

Драйвер Linux жүйесіне орнатылғаннан кейін, жұмыс үстелінде автоматты түрде Unified Driver Configurator белгішесі автоматты түрде жасалады.

Unified Driver Configurator бағдарламасын ашу

- 1 Жұмыс үстеліндегі **Unified Driver Configurator** белгішесін екі рет басыңыз.
Сондай-ақ, **Startup** мәзірінің белгішесін басып, **Samsung Unified Driver > Unified Driver Configurator** тармағын таңдауыңызға болады.
- 2 Тиісті конфигурация терезесіне ауысу үшін, сол жақтағы әрбір түймені басыңыз.



- 1 Printer Configuration
- 2 Port Configuration

Linux Unified Driver Configurator құралын пайдалану



Экрандағы анықтаманы пайдалану үшін терезеде **Help** немесе **?** түймесін басыңыз.

3 Теңшелімдерді өзгерткеннен кейін **Unified Driver Configurator** терезесін жабу үшін **Exit** пәрменін таңдаңыз.

Принтерлер конфигурациясы

Printers configuration терезесінде екі қойынды бар: **Printers** және **Classes**.

Printers қойындысы

Ағымдағы жүйенің принтер конфигурациясын көру үшін, **Unified Driver Configurator** терезесінің сол жағындағы құрылғы белгішесі түймесін басыңыз.

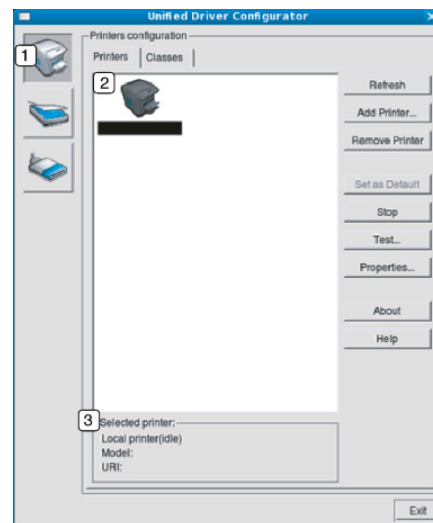

- | | |
|---|---|
| 1 | Printers configuration терезесіне ауысады. |
| 2 | Барлық орнатылған машиналарды көрсетеді. |
| 3 | Машинаның күйін, модель атауын және URI мекенжайын көрсетеді. |

Принтерді басқару түймелері төмендегідей:

- **Refresh:** Қолдануға болатын құрылғылар тізімін жаңартады.
- **Add Printer:** Жаңа құрылғылар қосуға мүмкіндік береді.

Linux Unified Driver Configurator құралын пайдалану

- **Remove Printer:** Таңдалған құрылғыны жояды.
- **Set as Default:** Ағымағы таңдалған құрылғыны әдепкі құрылғы етіп орнатады.
- **Stop/Start:** Құрылғыны тоқтатады/қосады.
- **Test:** Құрылғының дұрыс жұмыс істеп тұрғанын тексеру үшін, сынақ парағын басып шығаруға мүмкіндік береді.
- **Properties:** Принтердің сипаттарын көруге және өзгертуге мүмкіндік береді.

1	Құрылғы сыныптарының барлығын көрсетеді.
2	Сыныптың күйі мен сыныптағы құрылғылардың санын көрсетеді.

- **Refresh:** Сыныптар тізімін жаңартады.
- **Add Class:** Жаңа құрылғылар сыныбын қосуға мүмкіндік береді.
- **Remove Class:** Таңдалған құрылғы сыныбын жояды.

Classes қойындысы

«Classes» қойындысында қолдануға болатын құрылғы сыныптарының тізімі көрсетіледі.

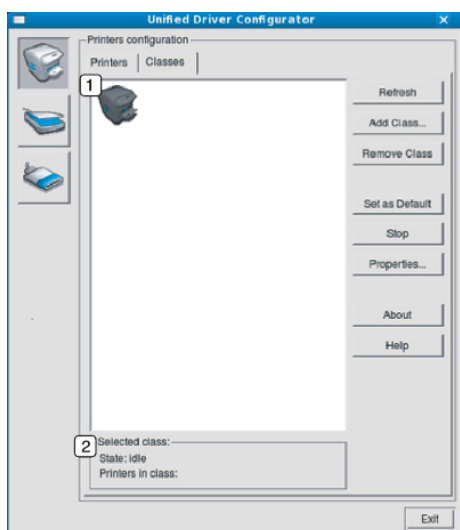

Linux Unified Driver Configurator құралын пайдалану

Ports configuration

Бұл терезеде бар болған порттар тізімін қарауға, әр порттың күйін тексеруге және иесі тапсырманы бір себеппен жойған кезде бос емес күйде тұрып қалған портты босатуға болады.

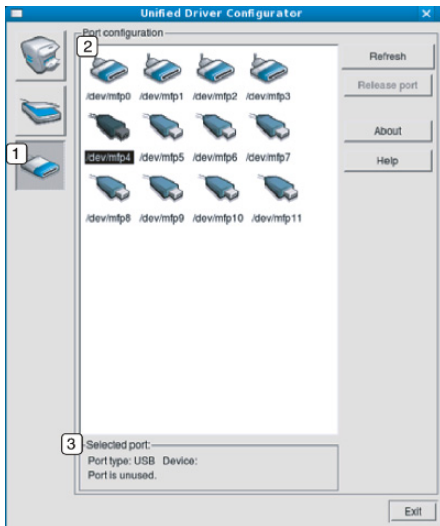

1	Ports configuration терезесіне ауысады.
2	Қолдануға болатын порттардың барлығын көрсетеді.
3	Порт түрін, портқа жалғанған құрылғы мен күйін көрсетеді.

- **Refresh:** Қолдануға болатын порттар тізімін жаңартады.
- **Release port:** Таңдалған портты босатады.



5. Ақаулықтарды жою

Бұл қате кездестірсеңіз не істеу керектігі туралы пайдалы ақпарат береді.

- Қағазды беру қателері 196
- Қуат және кабельді жалғау мәселелері 197
- Басып шығару мәселелері 198
- Басып шығару сапасы мәселелері 202
- Көшіру мәселелері 210
- Сканерлеу мәселелері 211
- Факс мәселелері 213
- Амалдық жүйе мәселелері 215



Қағазды беру қателері

Күйі	Ұсынылатын шешімдер
Басып шығару кезіндегі қағаз кептелістері.	Қағаз кептелісін тазалаңыз.
Қағаз бір біріне жабысып қалады.	<ul style="list-style-type: none">• Науаның ең көп қағаз сыйымдылығын тексеріңіз.• Дұрыс қағаз түрін пайдаланып жатқаныңызды тексеріңіз.• Қағазды науадан шығарыңыз және бүгіңіз немесе желдетіңіз.• Жоғары ылғалдылық жағдайлары кейбір қағаздың бір-біріне жабысып қалуына себеп болуы мүмкін.
Қағаздың бірнеше парағы берілмейді.	Науада қағаздың әр түрлі түрлері салынған болуы мүмкін. Тек түрі, өлшемі және салмағы бірдей қағазды салыңыз.
Қағаз құрылғыға берілмейді.	<ul style="list-style-type: none">• Құрылғы ішінен барлық кедергілерді алып тастаңыз.• Қағаз дұрыс салынбаған. Қағазды науадан алып тастап, қайтадан дұрыстап салыңыз.• Науада қағаз тым көп. Науадан артық қағазды алып тастаңыз.• Қағаз тым қалың. Тек машинаның техникалық сипаттамаларына сай қағазды пайдаланыңыз.
Қағаз кептеле береді.	<ul style="list-style-type: none">• Науада қағаз тым көп. Науадан артық қағазды алып тастаңыз. Арнайы материалдарда басып шығарсаңыз, көп мақсатты науаны (немесе қолмен беруді) пайдаланыңыз.• Пайдаланылып жатқан қағаз түрі дұрыс емес. Тек машинаның техникалық сипаттамаларына сай қағазды пайдаланыңыз.• Құрылғы ішінде кір болуы мүмкін. Алдыңғы қақпақты ашыр, барлық кірден тазалаңыз.
Конверттер қисық шығады немесе дұрыс берілмейді.	Конверттердің екі жағында да қағаз бағыттауыштарының болуын қамтамасыз етіңіз.

Қуат және кабельді жалғау мәселелері

Күйі	Ұсынылатын шешімдер
Құрылғы электр тогын алмайды немесе компьютер мен құрылғы арасындағы қосылым кабелі дұрыстап жалғанбаған.	<ul style="list-style-type: none">• Алдымен машинаны электр көзіне қосыңыз. Құрылғының басқару тақтасында  (Power) түймесі болса, оны басыңыз.• Машинаның кабелін ажыратып, қайта қосыңыз.

Басып шығару мәселелері

Күйі	Ықтимал себеп	Ұсынылатын шешімдер
Құрылғы басып шығармайды.	Құрылғы электр тогын алмайды.	Алдымен машинаны электр көзіне қосыңыз. Машинаның басқару тақтасында  (Power) түймесі болса, оны басыңыз.
	Құрылғы әдепкі құрылғы ретінде таңдалмаған.	Машинаны Windows жүйесіндегі әдепкі машина ретінде таңдаңыз.
	Құрылғыда келесіні тексеріңіз:	
	<ul style="list-style-type: none">• Қақпақ жабылмаған. Қақпақты жабыңыз.• Қағаз кептелген. Қағаз кептелісін тазалаңыз.• Қағаз салынбаған. Қағазды салыңыз.• Тонер картриджі орнатылмаған. Тонер картриджін орнатыңыз.• Тонер картриджінен қорғау жабыны мен беттердің алынғанына көз жеткізіңіз.	
	Жүйелік қате орын алса, қызмет көрсету өкіліне хабарласыңыз.	
	Компьютер мен құрылғы арасындағы қосылым кабелі дұрыстап қосылмаған.	Құрылғы кабелін ажыратып, қайта қосыңыз (24-беттегі "Артқы көрінісі" бөлімін қараңыз).
	Компьютер мен құрылғы арасындағы қосылым кабелінде ақаулық бар.	Мүмкін болса, кабельді дұрыс істеп тұрған басқа компьютерге қосыңыз және тапсырманы басып шығарыңыз. Сондай-ақ, басқа құрылғы кабелін пайдаланып көруге болады.
	Порт параметрі дұрыс емес.	Windows принтер параметрлерін тексеріп, басып шығару тапсырмасы дұрыс портқа жіберілетінін тексеріңіз. Егер компьютерде бірнеше порт болса, құрылғының дұрыс портқа қосылғанын тексеріңіз.
Құрылғы дұрыс теңшелмеген болуы мүмкін.	Басып шығару теңшелімдері ішінде барлық басып шығару параметрлері дұрыс екенін тексеріңіз.	

Басып шығару мәселелері

Күйі	Ықтимал себеп	Ұсынылатын шешімдер
Құрылғы басып шығармайды.	Принтер драйвері дұрыс орнатылмаған болуы мүмкін.	Машинаның драйверін жойып, қайта орнатыңыз.
	Құрылғы дұрыс емес жұмыс істеп жатыр.	Құрылғыда жүйелік қатенің болуын көру үшін басқару тақтасындағы экран хабарламаларын қараңыз. Қызмет көрсету өкіліне хабарласыңыз.
	Құжаттың өлшемі тым үлкен, компьютердің қатты дискіндегі кеңістік басып шығару тапсырмасына қатынасу үшін жеткіліксіз.	Қатты дискіде орын босатып, құжатты қайтадан басып шығарыңыз.
	Шығыс науасы толған.	Шығыс науасынан қағазды алғанда, құрылғы басып шығаруды жалғастырады.
Құрылғы басып шығару материалдарын дұрыс емес қағаз көзінен таңдайды.	Басып шығару теңшелімдері ішінде таңдалған қағаз дұрыс емес болуы мүмкін.	Көп бағдарламаларда қағаз көзін Басып шығару теңшелімдері терезесіндегі Бумага қойындысында таңдауға болады (51-беттегі "Басып шығару теңшелімдерін ашу" бөлімін қараңыз). Дұрыс қағаз көзін таңдаңыз. Принтер драйверінің анықтама экранын қараңыз (52-беттегі "Анықтаманы пайдалану" бөлімін қараңыз).
Басып шығару тапсырмасы өте баяу.	Тапсырма тым күрделі болуы мүмкін.	Беттің күрделілігін азайтыңыз немесе басып шығару сапасы параметрлерін лайықтап көріңіз.
Беттің жартысы бос.	Бет бағдары параметрі дұрыс емес болуы мүмкін.	Бағдарламада бет бағытын ауыстырыңыз (51-беттегі "Басып шығару теңшелімдерін ашу" бөлімін қараңыз). Принтер драйверінің анықтама экранын қараңыз (52-беттегі "Анықтаманы пайдалану" бөлімін қараңыз).
	Қағаз өлшемі және қағаз өлшемінің параметрлері сәйкес емес.	Принтер драйверінің параметрлеріндегі қағаз өлшемін науадағы қағазға сәйкес етіңіз немесе принтер драйверінің параметрлеріндегі қағаз өлшемін пайдаланатын бағдарламадағы параметрлерде таңдалған қағазға сәйкес етіңіз. (51-беттегі "Басып шығару теңшелімдерін ашу" бөлімін қараңыз).

Басып шығару мәселелері



Күйі	Ықтимал себеп	Ұсынылатын шешімдер
Құрылғы басып шығарады, бірақ мәтін дұрыс емес, бұзылған немесе толық емес.	Құрылғы кабелі бос немесе оның ақаулығы бар.	Құрылғы кабелін ажыратып, қайта қосыңыз. Сәтті басып шығарған басып шығару тапсырмасын орындап көріңіз. Мүмкін болса, кабельді және құрылғыны жұмыс істейтінін білетін басқа компьютерге қосыңыз және басып шығару тапсырмасын орындап көріңіз. Аяғында, жаңа құрылғы кабелін пайдаланып көріңіз.
	Дұрыс емес принтер драйвері таңдалған.	Бағдарламаның принтерлерін таңдау мәзірінде осы құрылғы таңдалғанын тексеріңіз.
	Бағдарлама дұрыс жұмыс істемей жатыр.	Тапсырманы басқа бағдарламада басып шығару әрекетін жасаңыз.
	Амалдық жүйе дұрыс жұмыс істемей жатыр.	Windows жүйесінен шығыңыз және компьютерді қайта іске қосыңыз. Құрылғыны өшіріп, қайта қосыңыз.
Беттер басып шығарылады, бірақ олар бос.	Тонер картридждіңде ақаулық бар немесе тонер біткен.	Қажет болса, тонерді қайта таратыңыз. Қажет болса, тонер картридждің ауыстырыңыз. <ul style="list-style-type: none">• 69-беттегі "Тонерді қайта тарату" қараңыз.• 71-беттегі "Тонер картридждің ауыстыру" қараңыз.
	Файлда бос беттер болуы мүмкін.	Файлда бос беттер жоқ екенін тексеріңіз.
	Контроллер немесе тақта сияқты кейбір бөліктерде ақаулық болуы мүмкін.	Қызмет көрсету өкіліне хабарласыңыз.
Құрылғы PDF файлдарды дұрыс басып шығармайды. Сызбалықтардың, мәтіннің немесе суреттердің кейбір бөліктері жоқ.	PDF файлы мен Acrobat өнімдерінің арасында сыйысымдылық жоқ.	PDF файлды сурет ретінде басып шығару файлды басып шығаруға мүмкіндік беруі мүмкін. Acrobat басып шығару параметрлерінде Сурет ретінде басып шығару параметрін қосыңыз.  PDF файлды сурет ретінде басып шығару көбірек уақыт алады.

Басып шығару мәселелері

Күйі	Ықтимал себеп	Ұсынылатын шешімдер
Суреттердің басып шығару сапасы жақсы емес. Суреттер анық емес.	Суреттің ажыратымдылығы тым төмен.	Суреттің өлшемін азайтыңыз. Бағдарламада суреттің өлшемін үлкейтсеңіз, ажыратымдылық азаяды.
Басып шығару алдында құрылғы шығыс науасының жанынан бу шығарады.	Дымқыл қағазды пайдаланғанда басып шығару кезінде бу шығуы мүмкін.	Бұл мәселе емес. Жай басып шығаруды жалғастырыңыз.
Құрылғы есеп-шот қағазы сияқты арнайы өлшемді қағазды басып шығармайды.	Қағаз өлшемі және қағаз өлшемінің параметрі сәйкес емес.	Басып шығару теңшелімдері терезесінің Другое қойындысындағы Бумага ішінде дұрыс қағаз өлшемін орнатыңыз (51-беттегі "Басып шығару теңшелімдерін ашу" бөлімін қараңыз).
Басып шығарылған есеп-шот қағазы оралып қалған.	Қағаз түрі сәйкеспейді.	Принтерді өзгертіңіз және әрекетті қайталаңыз. Басып шығару теңшелімдері терезесіне өтіп, Бумага қойындысын нұқып, түрді плотная бумага деп орнатыңыз (51-беттегі "Басып шығару теңшелімдерін ашу" бөлімін қараңыз).

Басып шығару сапасы мәселелері

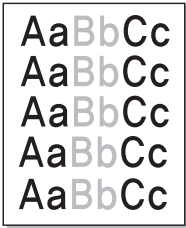
Құрылғының іші кір болса немесе қағаз дұрыстап салынбаған болса, басып шығару сапасы төмендеуі мүмкін. Мәселені кетіру үшін төмендегі кестені қараңыз.

Күйі	Ұсынылатын шешімдер
<p>Ашық немесе көлеңкеленген басып шығару</p> 	<ul style="list-style-type: none">• Бетте тік ақ жолақ немесе көлеңкеленген аумақ пайда болса, тонер мөлшері төмен. Жаңа тонер картриджін салыңыз (71-беттегі "Тонер картриджін ауыстыру" бөлімін қараңыз).• Қағаз қағаз спецификацияларына сай емес болуы мүмкін, мысалы, қағаз тым ылғалды немесе қатты болуы мүмкін.• Егер бүкіл бет ашық болса, басып шығарудың ажыратымдылық параметрі тым төмен немесе тонерді үнемдеу режимі қосулы. Басып шығару ажыратымдылығын лайықтаңыз және тонерді үнемдеу режимін өшіріңіз. Принтер драйверінің анықтама экранын қараңыз.• Көлеңкеленген немесе жағылған ақаулардың тіркесімі тонер картриджін тазалау керек екенін көрсетеді. Құрылғының ішін тазалаңыз (75-беттегі "Құрылғыны тазалау" бөлімін қараңыз).• Құрылғының ішіндегі LSU бөлігінің беті өте лас болуы мүмкін. Құрылғының ішін тазалаңыз (75-беттегі "Құрылғыны тазалау" бөлімін қараңыз). Егер бұл қадамдар мәселені түзетпесе, қызмет көрсету өкіліне хабарласыңыз.
<p>Қағаздың жоғарғы жартысы қалған бөлігінен ашығырақ болып басып шығарылады</p> 	<p>Тонер осы қағаз түріне сай болмауы мүмкін.</p> <ul style="list-style-type: none">• Принтерді өзгертіңіз және әрекетті қайталаңыз. Басып шығару теңшелімдері терезесіне өтіп, Бумага қойындысын нұқып, қағаз түрін Вторичная деп орнатыңыз (51-беттегі "Басып шығару теңшелімдерін ашу" бөлімін қараңыз).

Басып шығару сапасы мәселелері

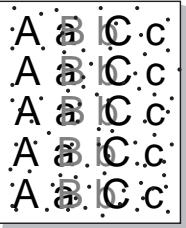
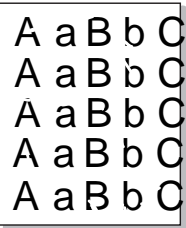
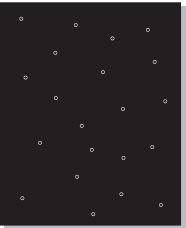
Күйі	Ұсынылатын шешімдер
<p>Тонер дақтары</p> 	<ul style="list-style-type: none">• Қағаз қағаз спецификацияларына сай емес болуы мүмкін, мысалы, қағаз тым ылғалды немесе қатты болуы мүмкін.• Тасымалдау ролигі кір болуы мүмкін. Құрылғының ішін тазалаңыз (75-беттегі "Құрылғыны тазалау" бөлімін қараңыз).• Қағаз жолын тазалау керек болуы мүмкін. Қызмет көрсету өкіліне хабарласыңыз (75-беттегі "Құрылғыны тазалау" бөлімін қараңыз).
<p>Өткізілген жерлер</p> 	<p>Егер бетте көлеңкеленген, әдетте дөңгелек аумақтар пайда болса:</p> <ul style="list-style-type: none">• Бір қағаз парағында ақаулық болуы мүмкін. Тапсырманы қайта басып шығарып көріңіз.• Қағаздың ылғал мөлшері біркелкі емес немесе қағаз бетінде ылғал дақтары бар. Басқа қағаз маркасын пайдаланып көріңіз.• Қағаз жиыны нашар. Жасап шығару процесі кейбір аумақтарда тонерді қабылдамауға әкелуі мүмкін. Қағаздың басқа түрін немесе маркасын пайдаланып көріңіз.• Принтерді өзгертіңіз және әрекетті қайталаңыз. Басып шығару теңшелімдері тармағына өтіп, Бумага қойындысын нұқып, түрді плотная бумага деп орнатыңыз (51-беттегі "Басып шығару теңшелімдерін ашу" бөлімін қараңыз). <p>Егер бұл қадамдар мәселені түзетпесе, қызмет көрсету өкіліне хабарласыңыз.</p>
<p>Ақ дақтар</p> 	<p>Егер бетте ақ дақтар пайда болса:</p> <ul style="list-style-type: none">• Қағаз тым қатты және қағаздан машина ішіндегі құрамдастарға көп кір түседі, сондықтан тасымалдау ролигі лас болуы мүмкін. Құрылғының ішін тазалаңыз (75-беттегі "Құрылғыны тазалау" бөлімін қараңыз).• Қағаз жолын тазалау керек болуы мүмкін. Құрылғының ішін тазалаңыз (75-беттегі "Құрылғыны тазалау" бөлімін қараңыз). <p>Егер бұл қадамдар мәселені түзетпесе, қызмет көрсету өкіліне хабарласыңыз.</p>

Басып шығару сапасы мәселелері

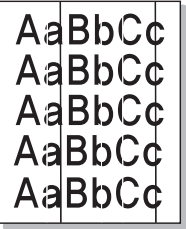
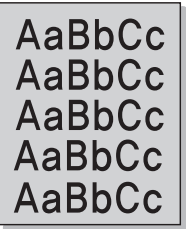
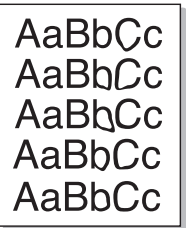
Күйі	Ұсынылатын шешімдер
<p>Тік жолдар</p> 	<p>Бетте қара тік жолақтар пайда болса:</p> <ul style="list-style-type: none">Құрылғының ішіндегі тонер картриджінің бетіне (барабан бөлігі) сызат түскен болуы мүмкін. Тонер картриджін алып тастап, жаңасын орнатыңыз (71-беттегі "Тонер картриджін ауыстыру" бөлімін қараңыз). <p>Егер бетте ақ тік жолақтар пайда болса:</p> <ul style="list-style-type: none">Құрылғының ішіндегі LSU бөлігінің беті өте лас болуы мүмкін. Құрылғының ішін тазалаңыз (75-беттегі "Құрылғыны тазалау" бөлімін қараңыз). Егер бұл қадамдар мәселені түзетпесе, қызмет көрсету өкіліне хабарласыңыз.
<p>Қара немесе түсті өң</p> 	<p>Өндік көлеңкелеудің мөлшері қажеттіден асса:</p> <ul style="list-style-type: none">Салмағы азырақ қағазға өтіңіз.Қоршаған орта жағдайларын тексеріңіз: өте құрғақ жағдай немесе ылғалдылықтың жоғары деңгейі (80 % салыстырмалы ылғалдылықтан аса) өндік көлеңкелеудің мөлшерін арттыруы мүмкін.Ескі тонер картриджін алыңыз да, жаңасын орнатыңыз (71-беттегі "Тонер картриджін ауыстыру" бөлімін қараңыз).Тонерді толығымен таратыңыз (69-беттегі "Тонерді қайта тарату" бөлімін қараңыз).
<p>Тонер жағылады</p> 	<ul style="list-style-type: none">Құрылғының ішін тазалаңыз (75-беттегі "Құрылғыны тазалау" бөлімін қараңыз).Қағаздың түрін және сапасын тексеріңіз.Тонер картриджін алып тастап, жаңасын орнатыңыз (71-беттегі "Тонер картриджін ауыстыру" бөлімін қараңыз).

Басып шығару сапасы мәселелері

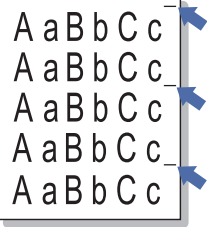
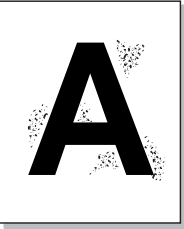
Күйі	Ұсынылатын шешімдер
<p data-bbox="51 272 264 347">Тік қайталама ақаулықтар</p> 	<p data-bbox="392 272 1489 304">Егер басып шығарылатын бетте дақтар біркелкі аралықтармен пайда болса:</p> <ul data-bbox="392 328 2072 544" style="list-style-type: none"><li data-bbox="392 328 2072 400">• Тонер картриджі зақымдалған болуы мүмкін. Мәселе әлі бар болса, тонер картриджін алыңыз да, жаңасын орнатыңыз (71-беттегі "Тонер картриджін ауыстыру" бөлімін қараңыз).<li data-bbox="392 416 2072 488">• Құрылғының бөліктерінде тонер болуы мүмкін. Егер ақаулықтар беттің артында болса, мәселе тағы бірнеше беттен кейін өзі жойылуы мүмкін.<li data-bbox="392 504 2072 544">• Термофиксация жиыны зақымдалған болуы мүмкін. Қызмет көрсету өкіліне хабарласыңыз.
<p data-bbox="51 655 264 687">Өңге шашылу</p> 	<p data-bbox="392 655 1758 687">Өңде шашылу басып шығарылатын бетте ретсіз таралған тонер бөлшектерінен пайда болады.</p> <ul data-bbox="392 711 2072 1214" style="list-style-type: none"><li data-bbox="392 711 2072 783">• Қағаз тым ылғалды болуы мүмкін. Қағаздың басқа топтамасымен басып шығарып көріңіз. Қағаз тым көп ылғалды қабылдамауы үшін қажет болмағанша қағаз бумаларын ашпаңыз.<li data-bbox="392 799 2072 959">• Өңде шашылу конвертте болса, артқы жағында қабаттасатын сызықтар бар аумақтарды басып шығаруды болдырмау үшін басып шығару орналасуын өзгертіңіз. Сызықтарда басып шығару мәселелер тудыруы мүмкін. Я болмаса Басып шығару теңшелімдері терезесінен Плотные конверты таңдаңыз (Негізгі нұсқаулықты қараңыз).<li data-bbox="392 975 2072 1126">• Басып шығарылған беттің бүкіл бетінде өңдік қабаттасатын сызықтар болса, басып шығару ажыратымдылығын бағдарламада немесе Басып шығару теңшелімдері ішінде лайықтаңыз. Дұрыс қағаз түрі таңдалғанын тексеріңіз. Мысалы: Егер «Повыш. плотности» қағазы таңдалған болса, бірақ іс жүзінде «Низко» қағазы пайдаланылса, шамадан тыс тонер беріліп, көшірменің сапасын нашарлатуы мүмкін.<li data-bbox="392 1142 2072 1214">• Жаңа тонер картриджін пайдалансаңыз, алдымен тонерді таратыңыз (69-беттегі "Тонерді қайта тарату" бөлімін қараңыз).

Басып шығару сапасы мәселелері

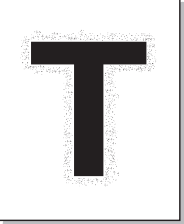
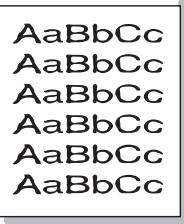
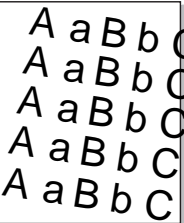
Күйі	Ұсынылатын шешімдер
<p data-bbox="51 268 360 427">Қалың әріптердің немесе суреттердің айналасында тонер бөлшектері бар</p> 	<p data-bbox="392 268 1025 304">Тонер осы қағаз түріне сай болмауы мүмкін.</p> <ul data-bbox="392 325 2072 528" style="list-style-type: none"><li data-bbox="392 325 2072 437">• Принтерді өзгертіңіз және әрекетті қайталаңыз. Басып шығару теңшелімдері терезесіне өтіп, Бумага қойындысын нұқып, қағаз түрін Вторичная деп орнатыңыз (51-беттегі "Басып шығару теңшелімдерін ашу" бөлімін қараңыз).<li data-bbox="392 458 2072 528">• Дұрыс қағаз түрі таңдалғанын тексеріңіз. Мысалы: Егер «Повыш. плотности» қағазы таңдалған болса, бірақ іс жүзінде «Низко» қағазы пайдаланылса, шамадан тыс тонер беріліп, көшірменің сапасын нашарлатуы мүмкін.
<p data-bbox="51 735 360 810">Дұрыс емес пішінді таңбалар</p> 	<ul data-bbox="392 735 2072 810" style="list-style-type: none"><li data-bbox="392 735 2072 810">• Егер таңбалардың пішіні дұрыс емес болса және суреттер бос болса, қағаз жиыны тым жылтыр болуы мүмкін. Басқа қағазды пайдаланып көріңіз.
<p data-bbox="51 1114 271 1150">Қағаз қисаяды</p> 	<ul data-bbox="392 1114 1668 1257" style="list-style-type: none"><li data-bbox="392 1114 831 1150">• Қағазды дұрыстап салыңыз.<li data-bbox="392 1171 1010 1208">• Қағаздың түрін және сапасын тексеріңіз.<li data-bbox="392 1217 1668 1254">• Қағаз жиынының жанындағы бағыттауыштар тым тығыз немесе тым бос емес болсын.

Басып шығару сапасы мәселелері

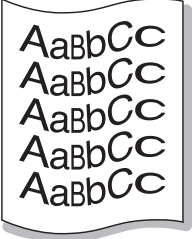
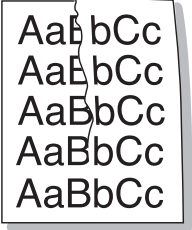
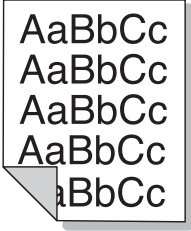
Күйі	Ұсынылатын шешімдер
<p data-bbox="49 268 268 343">Оралу немесе толқын</p> 	<ul data-bbox="392 271 2038 406" style="list-style-type: none">• Қағазды дұрыстап салыңыз.• Қағаздың түрін және сапасын тексеріңіз. Жоғары температура да, ылғалдылық та қағаздың оралуын тудырады.• Тартпадағы қағаз жиынын бұрыңыз. Сондай-ақ, науадағы қағазды 180°-қа бұрып көріңіз.
<p data-bbox="49 662 313 742">Қабаттар немесе майысулар</p> 	<ul data-bbox="392 662 1702 805" style="list-style-type: none">• Қағазды дұрыстап салыңыз.• Қағаздың түрін және сапасын тексеріңіз.• Тартпадағы қағаз жиынын бұрыңыз. Сондай-ақ, науадағы қағазды 180°-қа бұрып көріңіз.
<p data-bbox="49 1053 358 1133">Басып шығарылған беттердің арты лас</p> 	<ul data-bbox="392 1053 1948 1093" style="list-style-type: none">• Тонердің ағуын тексеріңіз. Құрылғының ішін тазалаңыз (75-беттегі "Құрылғыны тазалау" бөлімін қараңыз).

Басып шығару сапасы мәселелері

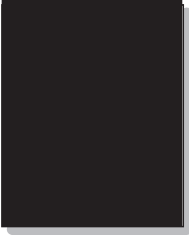
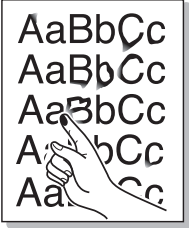
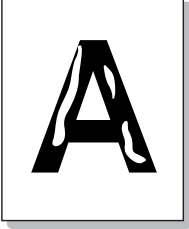
Күйі	Ұсынылатын шешімдер
<p data-bbox="51 272 331 347">Қалың түс немесе кара беттер</p> 	<ul data-bbox="392 272 2069 448" style="list-style-type: none">• Тонер картриджі дұрыстап орнатылмаған болуы мүмкін. Картриджді алып, қайта салыңыз.• Тонер картриджінде ақаулық болуы мүмкін. Тонер картриджін алып тастап, жаңасын орнатыңыз (71-беттегі "Тонер картриджін ауыстыру" бөлімін қараңыз).• Машинаны жөндеу қажет болуы мүмкін. Қызмет көрсету өкіліне хабарласыңыз.
<p data-bbox="51 655 331 687">Тығыз емес тонер</p> 	<ul data-bbox="392 655 2069 831" style="list-style-type: none">• Құрылғының ішін тазалаңыз (75-беттегі "Құрылғыны тазалау" бөлімін қараңыз).• Қағаздың түрін және сапасын тексеріңіз.• Тонер картриджін алып тастаңыз, содан кейін жаңасын орнатыңыз (71-беттегі "Тонер картриджін ауыстыру" бөлімін қараңыз). <p data-bbox="392 855 1727 887">Егер мәселе қайталана берсе, құрылғы жөндеу керек. Қызмет көрсету өкіліне хабарласыңыз.</p>
<p data-bbox="51 995 264 1070">Таңбалар жоқ жерлер</p> 	<p data-bbox="392 995 1675 1027">Таңбалар жоқ жерлер таңбалардың қалың қарамен болу керек жерлеріндегі ақ аумақтар:</p> <ul data-bbox="392 1051 1921 1139" style="list-style-type: none">• Қағаздың дұрыс емес бетінде басып шығарып жатқан болуыңыз мүмкін. Қағазды алып, оны аударыңыз.• Қағаз қағаз спецификацияларына сай болмауы мүмкін.

Басып шығару сапасы мәселелері

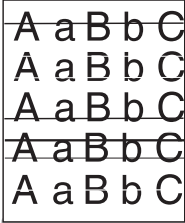
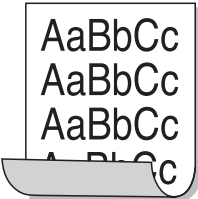
Күйі	Ұсынылатын шешімдер
<p data-bbox="49 268 358 300">Көлденең жолақтар</p> 	<p data-bbox="392 268 1523 300">Егер көлденең тураланған ақ жолақтар немесе жағылған жерлер пайда болса:</p> <ul data-bbox="392 327 2060 446" style="list-style-type: none">• Тонер картриджі дұрыс емес орнатылған болуы мүмкін. Картриджді алып, қайта салыңыз.• Тонер картриджінде ақаулық болуы мүмкін. Тонер картриджін алып тастап, жаңасын орнатыңыз (71-беттегі "Тонер картриджін ауыстыру" бөлімін қараңыз). <p data-bbox="392 470 1825 502">Егер мәселе жалғасса, машина жөндеу қажет болуы мүмкін. Қызмет көрсету өкіліне хабарласыңыз.</p>
<p data-bbox="49 606 179 638">Майысу</p> 	<p data-bbox="392 606 1456 638">Егер басып шығарылған парақ оралса немесе қағаз құрылғыға берілмесе:</p> <ul data-bbox="392 662 2060 829" style="list-style-type: none">• Тартпадағы қағаз жиынын бұрыңыз. Сондай-ақ, науадағы қағазды 180°-қа бұрып көріңіз.• Принтердегі қағаз түрін ауыстырып, әрекетті қайталаңыз. Басып шығару теңшелімдері терезесіне өтіп, Бумага қойындысын нұқып, түрді тонкая бумага деп орнатыңыз (51-беттегі "Басып шығару теңшелімдерін ашу" бөлімін қараңыз).
<ul data-bbox="49 917 358 1292" style="list-style-type: none">• Бірнеше парақта белгісіз сурет қайта-қайта шығады• Тығыз емес тонер• Ашық басып шығару немесе ластану орын алады	<p data-bbox="392 917 2060 1037">Машина 1 000 м немесе одан жоғары биіктікте пайдаланылып жатқан болуы мүмкін. Жоғары биіктік басып шығару сапасына әсер етуі мүмкін, мысалы, әлсіз тонер немесе ашық сурет. Машинаның биіктік параметрін өзгертіңіз (141-беттегі "Биіктікті реттеу" бөлімін қараңыз).</p>

Көшіру мәселелері

Күйі	Ұсынылатын шешімдер
Көшірмелер тым ашық немесе тым күңгірт.	Көшіру мүмкіндігіндегі күңгірттікті көшірмелердің өңдерін ашық немесе күңгірт етуге реттеңіз (54-беттегі "Әрбір көшірме үшін параметрлерді өзгерту" бөлімін қараңыз).
Көшірмелерде жағылған жерлер, сызықтар, дақтар пайда болады.	<ul style="list-style-type: none">• Ақаулықтар түпнұсқада болса, көшірмелердің өңінің түсін ашу үшін көшіру мүмкіндігіндегі ашықтық параметрін баптаңыз.• Түпнұсқада ақаулықтар болмаса, сканерлеу құрылғысын тазалаңыз (79-беттегі "Сканерді тазалау" бөлімін қараңыз).
Көшірме сурет қисайған.	<ul style="list-style-type: none">• Түпнұсқа тіркеу бағыттаушымен тураланғанын тексеріңіз.• Тасымалдау ролигі кір болуы мүмкін. Құрылғының ішін тазалаңыз (75-беттегі "Құрылғыны тазалау" бөлімін қараңыз).
Бос көшірмелер басып шығарылады.	Түпнұсқа құжат бергішінде төмен қаратылғанына көз жеткізіңіз. Егер бұл қадамдар мәселені түзетпесе, қызмет көрсету өкіліне хабарласыңыз.
Сурет көшірмеден оңай өшіріледі.	<ul style="list-style-type: none">• Тартпадағы қағазды жаңа бумадағы қағазбен ауыстырыңыз.• Ылғалдылық жоғары аумақтарда қағазды құрылғыда ұзақ уақыт кезеңдеріне қалдырмаңыз.
Қағаз кептелулері жиі болады.	<ul style="list-style-type: none">• Қағаз жиынын желдетіңіз, содан кейін қайтадан науаға салыңыз. Тартпадағы қағазды жаңа қағазбен ауыстырыңыз. Қажет болса, қағаз бағыттауыштарын тексеріңіз/лайықтаңыз.• Қағаздың түрі мен салмағы тиісті екенін қамтамасыз етіңіз.• Қағаз кептелуінен кейін құрылғыда қалған көшірме қағазды немесе көшірме қағаз бөліктерін шығарыңыз.
Тонер картриджі тонер бітпей тұрып күтілгеннен азырақ көшірмелерді жасайды.	<ul style="list-style-type: none">• Түпнұсқаларда суреттер, қалың бөліктер немесе қалық сызықтар болуы мүмкін. Мысалы, түпнұсқалар көбірек тонерді пайдаланатын пішіндер, жаршылар, кітаптар немесе басқа құжаттар болуы мүмкін.• Құрылғыны өшіріп, қосыңыз.

Сканерлеу мәселелері

Күйі	Ұсынылатын шешімдер
Сканер жұмыс істемейді.	<ul style="list-style-type: none">• Сканерлеу керек түпнұсқаны құжат бергішке төмен қаратып салғаныңызға көз жеткізіңіз (47-беттегі "Түпнұсқаларды салу" бөлімін қараңыз).• Сканерлеу керек құжатты сақтау үшін қол жетімді жад жеткіліксіз болуы мүмкін. Просмотр функциясын қолданып көріңіз. Сканерлеу ажыратымдылығының деңгейін төмендетіп көріңіз.• Құрылғы принтерінің кабелі тиісті түрде қосылғанын тексеріңіз.• Құрылғы принтерінің кабелінің ақаулы емес екеніне көз жеткізіңіз. Принтер кабелін жарамды екені белгілі кабельмен ауыстырыңыз. Қажет болса, принтер кабелін ауыстырыңыз.• Сканердің дұрыс теңшелгенін тексеріңіз. Сканерлеу тапсырмасы тиісті портқа (мысалы, USB001) жіберілетініне көз жеткізу үшін SmartThru немесе пайдаланылатын басқа бағдарламада сканерлеу параметрін тексеріңіз.
Құрылғы тым баяу сканерлейді.	<ul style="list-style-type: none">• Құрылғының алынған деректерді басып шығарып жатпағанын тексеріңіз. Егер солай болса, құжатты алынған деректер басып шығарылғаннан кейін сканерлеңіз.• Сызбалық мәтіннен гөрі баяулау сканерленеді.• Сканерленген суретті талдау және қайта жасау үшін көп мөлшерде жад қажет болатындықтан сканерлеу режимінде хабарласу жылдамдығы төмендейді. BIOS параметрі арқылы компьютерді ECP принтер режиміне орнатыңыз. Бұл жылдамдықты арттыруға көмектеседі. BIOS параметрлерін орнату туралы қосымша ақпарат алу үшін компьютердің нұсқаулығын қараңыз.

Сканерлеу мәселелері

Күйі	Ұсынылатын шешімдер
<p>Компьютер экранында хабар шығады:</p> <ul style="list-style-type: none">• Құрылғыны қажет H/W режиміне орнату мүмкін емес.• Портты басқа бағдарлама пайдалануда.• Порт ажыратылған.• Сканер деректерді алуда немесе басып шығаруда. Ағымдағы тапсырма аяқталғанда, әрекетті қайталаңыз.• Жарамсыз тұтқа.• Сканерлеу орындалмады.	<ul style="list-style-type: none">• Орындалып жатқан көшіру немесе басып шығару тапсырмасы болуы мүмкін. Сол тапсырма аяқталғанда тапсырманы қайтадан орындап көріңіз.• Таңдалған порт қазіргі уақытта пайдаланылуда. Компьютерді қайта іске қосып, әрекетті қайталаңыз.• Құрылғы принтерінің кабелі дұрыстап қосылмаған болуы немесе қуат көзі өшірулі болуы мүмкін.• Сканер драйвері орнатылмаған немесе жұмыс ортасы дұрыс орнатылмаған.• Құрылғыны дұрыстап қосыңыз және қуатты қосыңыз, содан кейін компьютерді қайта іске қосыңыз.• USB кабель дұрыстап қосылмаған немесе қуат көзі өшірулі болуы мүмкін.

Факс мәселелері

Күйі	Ұсынылатын шешімдер
Құрылғы жұмыс істемейді, экран сөніп тұр немесе түймелер жұмыс істемейді.	<ul style="list-style-type: none">• Қуат кабелін ағытып, оны қайта қосыңыз.• Розеткада ток бар екендігіне көз жеткізіңіз.• Қуат қосқышын қосыңыз және басқару тақтасындағы жұмсақ қуат қосқышын басыңыз.
Теру үні естілмейді.	<ul style="list-style-type: none">• Телефон кабелі тиісті түрде қосылғанын тексеріңіз (24-беттегі "Артқы көрінісі" бөлімін қараңыз).• Басқа телефонды жалғау арқылы телефон розеткасы жұмыс істейтінін тексеріңіз.
Жадта сақталған нөмірлер тұрыс терілмейді.	Нөмірлер жадта дұрыс сақталғанына көз жеткізіңіз. Мұны тексеру үшін мекенжай кітапшаларының тізімін басып шығарыңыз.
Түпнұсқалы құжат құрылғыға берілмейді.	<ul style="list-style-type: none">• Қағаз қыртыспағанына және дұрыс салынып жатқанына көз жеткізіңіз. Түпнұсқалы құжаттың өлшемі тиісті екенін, тым қалың немесе жұқа емес екенін тексеріңіз.• Құжат бергіш мықты жабылғанына көз жеткізіңіз.• Құжат бергіштің резеңке жастықшасын ауыстыру қажет болуы мүмкін. Қызмет көрсету өкіліне хабарласыңыз (66-беттегі "Алуға болатын қосалқы бөлшектер" бөлімін қараңыз).
Факстар автоматты түрде алынбайды.	<ul style="list-style-type: none">• Алу режимін факсқа қою керек (174-беттегі "Қабылдау режимдерін өзгерту" бөлімін қараңыз).• Науада қағаздың бар екеніне көз жеткізіңіз (98-беттегі "Баспа құралының сипаттамалары" бөлімін қараңыз).• Экранда кез келген қате туралы хабарлама көрсетілмегенін тексеріңіз. Көрсетілген болса, мәселені шешіңіз.
Құрылғы жібермейді.	<ul style="list-style-type: none">• Құжат бергішке түпнұсқаны салғаныңызға көз жеткізіңіз.• Факс жіберіп жатқан факс құрылғысын тексеріп, ол факс қабылдай алатынын көріңіз.
Кіріс факста бос орындар бар немесе оның сапасы төмен.	<ul style="list-style-type: none">• Факсты жіберген факс құрылғысы ақаулы болуы мүмкін.• Телефон желісіндегі шуылдар желі қателерін туғызуы мүмкін.• Көшірме жасау арқылы құрылғыңызды тексеріңіз.• Тонер картриджі өзінің есептелген қызмет көрсету мерзіміне жетейін деп қалды. Тонер картриджді ауыстырыңыз (71-беттегі "Тонер картриджді ауыстыру").

Факс мәселелері

Күйі	Ұсынылатын шешімдер
Кіріс факсындағы кейбір сөздер созылған.	Факсты жіберген факс құрылғысында уақытша құжат кептелуі болды.
Сіз жіберген түпнұсқалы құжатта сызықтар бар.	Сканерлеу құрылғысында дақтардың болуын тексеріп, оны тазалаңыз (79-беттегі "Сканерді тазалау" бөлімін қараңыз).
Құрылғы нөмірді тереді, бірақ басқа факс құрылғысымен байланыс орнатылмайды.	Басқа факс құрылғысы өшірілген болуы мүмкін немесе ол кіріс қоңырауларға жауап бере алмайды. Басқа құрылғы операторымен сөйлесіңіз және одан мәселені өз жағында шешуді сұраңыз.
Факстар жадта сақталмайды.	Факсты сақтау үшін жадта жеткілікті орын болмауы мүмкін. Жад күйін білдіретін экран көрсетілсе, қажет болмаған факстарды жадтан жойып, факсты сақтау әрекетін қайталаңыз. Қызмет көрсету орталығына хабарласыңыз.
Әрбір немесе екі беттің бірінің төменгі жағында, үстіңгі жағында кіші мәтін жолағы бар, бос аумақтар пайда болады.	Пайдаланушы параметрлерінде дұрыс емес қағаз параметрлерін таңдаған болуыңыз мүмкін. Қайтадан қағаз өлшемін және түрін тексеріңіз.

Амалдық жүйе мәселелері

Жалпы Windows мәселелері

Күйі	Ұсынылатын шешімдер
Орнату кезінде «Файл пайдаланылуда» хабары шығады.	Барлық бағдарламалардан шығыңыз. Автоқосылу тобынан барлық бағдарламаларды жойыңыз, содан кейін Windows жүйесін қайта іске қосыңыз. Басып шығарғыш драйверін қайта орнатыңыз.
«General Protection Fault», «Exception OE», «Spool 32» немесе «Illegal Operation» хабары шығады.	Барлық бағдарламаларды жабыңыз, Windows жүйесін қайта іске қосыңыз және басып шығару әрекетін қайталаңыз.
«Fail To Print», «A printer timeout error occurred» хабары шықты.	Бұл хабарлар басып шығару кезінде шығады. Жай құрылғы басып шығаруды аяқтағанша күтіңіз. Егер хабар дайын режимінде немесе басып шығару аяқталғаннан кейін шықса, қосылымды және/немесе қате орын алғанын тексеріңіз.



Windows жүйесінің қате туралы хабарлы бойынша қосымша ақпарат алу үшін компьютермен бірге келген Microsoft Windows пайдаланушы нұсқаулығын қараңыз.

Амалдық жүйе мәселелері

Жалпы Macintosh мәселелері

Күйі	Ұсынылатын шешімдер
Құрылғы PDF файлдарды дұрыс басып шығармайды. Сызбалықтардың, мәтіннің немесе суреттердің кейбір бөліктері жоқ.	<p>PDF файлды сурет ретінде басып шығару файлды басып шығаруға мүмкіндік беруі мүмкін. Acrobat басып шығару параметрлерінде Сурет ретінде басып шығару параметрін қосыңыз.</p> <p> PDF файлды сурет ретінде басып шығару көбірек уақыт алады.</p>
Мұқаба бетін басып шығару кезінде кейбір әріптер әдеттегідей көрсетілмеуі мүмкін.	<p>Mac жүйесі мұқаба бетін басып шығарып жатқанда қаріпті жасай алмайды. Ағылшын тілінің алфавиті мен сандары мұқабаны басып шығарғанда дұрыс көрсетіледі.</p>
Macintosh компьютерінде Acrobat Reader 6.0 немесе одан жоғары нұсқасында құжатты басып шығарғанда түстер дұрыс емес басып шығарылады.	<p>Құрылғыдағы ажыратымдылық параметрі Acrobat Reader бағдарламасындағы параметрге сай екенін тексеріңіз.</p>



Macintosh компьютеріндегі қате туралы хабарлар туралы қосымша ақпарат алу үшін компьютермен бірге келген Macintosh пайдаланушы нұсқаулығын қараңыз.

Амалдық жүйе мәселелері

Жалпы Linux мәселелері

Күйі	Ұсынылатын шешімдер
Құрылғы басып шығармайды.	<ul style="list-style-type: none">Жүйеде принтер драйверінің орнатылғанын тексеріңіз. Бар машиналардың тізімін көру үшін Unified Driver Configurator бағдарламасын ашып, Printers configuration терезесінде Printers қойыншасына өтіңіз. Тізімде осы құрылғы көрсетілгенін тексеріңіз. Көрсетілмесе, құрылғыны орнату үшін Add new printer wizard шеберін ашыңыз.Құрылғының қосылғанын тексеріңіз. Printers configuration терезесін ашып, принтерлер тізімінде машинаны таңдаңыз. Selected printer аумағында сипаттаманы қараңыз. Егер оның күйінде Stopped болса, Start түймесін басыңыз. Машинаның қалыпты жұмысын қалпына келтіру керек. «Тоқтатылған» күйін басып шығаруда кейбір мәселелер орын алғанда белсендіруге болады.Машинада «-oraw» сияқты арнайы басып шығару параметрлері бар екенін тексеріңіз. Егер пәрмен жолы параметрінде «-oraw» көрсетілген болса, дұрыс басып шығару үшін оны жойыңыз. Gimp бағдарламасы үшін «print» -> «Setup printer» тармағын таңдап, пәрмен элементінде пәрмен жолы параметрін өзгертіңіз.
Кейбір түрлі-түсті суреттер толығымен қара болып шығады.	Бұл - Ghostscript (GNU Ghostscript 7.05 нұсқасына дейінгі) белгілі қатесі, яғни құжаттың фондық түсінің кеңістігі индекстелген түс кеңістігі болып табылады және ол CIE түс кеңістігі арқылы түрленеді. Postscript түс сәйкестігінің жүйесі үшін CIE түс кеңістігін пайдаланатындықтан, жүйеңіздегі Ghostscript қолданбасын кемінде GNU Ghostscript 7.06 немесе одан кейінгі нұсқасына дейін жаңартуыңыз керек. Ең соңғы Ghostscript нұсқаларын www.ghostscript.com веб-сайтынан таба аласыз.
Кейбір түрлі-түсті суреттер күтпеген түстерде басып шығарылуы мүмкін.	Бұл - Ghostscript (GNU Ghostscript 7.xx нұсқасына дейінгі) белгілі қатесі, яғни құжаттың фондық түсінің кеңістігі индекстелген RGB түс кеңістігі болып табылады және ол CIE түс кеңістігі арқылы түрленеді. Postscript түс сәйкестігінің жүйесі үшін CIE түс кеңістігін пайдаланатындықтан, жүйеңіздегі Ghostscript қолданбасын кемінде GNU Ghostscript 8.xx немесе одан кейінгі нұсқасына дейін жаңартуыңыз керек. Ең соңғы Ghostscript нұсқаларын www.ghostscript.com веб-сайтынан таба аласыз.

Амалдық жүйе мәселелері

Күйі	Ұсынылатын шешімдер
Құрылғы бүкіл бетте басып шығармайды және шығыс беттің жартысында басып шығарылады.	Бұл Ghostscript бағдарламасының 8.51 немесе одан ескі нұсқасын, 64-bit Linux OS жүйесін пайдаланғанда орын алатын белгілі мәселе және ол туралы bugs.ghostscript.com торабына 688252 Ghostscript қатесі ретінде есеп берілген. Мәселе AFPL Ghostscript v. 8.52 немесе одан жоғары нұсқаларда шешілген. Бұл мәселені шешу үшін AFPL Ghostscript бағдарламасының соңғы нұсқасын http://sourceforge.net/projects/ghostscript/ торабынан қотарыңыз және орнатыңыз.
Gimp клиенті арқылы сканерлей алмаймын.	<p>Gimp клиентінде Acquire мәзірінде Xsane:Device тілқатысу терезесі бар-жоғын тексеріңіз. Олай болмаса, компьютерге Gimp бағдарламасына арналған Xsane қондырмасын орнату керек. Gimp бағдарламасына арналған Xsane қондырмасының бумасын тарату ықшам дискісінде немесе Gimp бағдарламасының өзіндік бетінде табуға болады. Егжей-тегжейлі ақпарат алу үшін Linux жүйесін тарату ықшам дискісіндегі немесе Gimp клиенттік бағдарламасындағы анықтаманы қараңыз.</p> <p>Егер сканерлеу бағдарламасының басқа түрін пайдалану керек болса, бағдарламаның анықтамасын қараңыз.</p>
Құжатты басып шығарғанда «Cannot open port device file» қате туралы хабары шығады.	Басып шығару тапсырмасы орындалып жатқанда басып шығару тапсырмасының параметрлерін (мысалы, LPR GUI арқылы) өзгертпеңіз. CUPS серверінің белгілі нұсқалары басып шығару параметрлері өзгертілгенде басып шығару тапсырмасын үзеді, содан кейін тапсырманы басынан бастауға әрекет жасайды. Unified Linux Driver басып шығарғанда портты құрсаулайтындықтан, драйверді бірден тоқтату портты құрсаулы және келе жатқан басып шығару тапсырмаларына қол жетімді емес етеді. Егер бұл жағдай орын алса, Port configuration терезесінде Release port пәрменін таңдау арқылы портты босатып көріңіз.

Амалдық жүйе мәселелері

Күйі	Ұсынылатын шешімдер
Құрылғы сканерлер тізімінде жоқ.	<ul style="list-style-type: none">• Құрылғының компьютерге қосылғанын, USB порт арқылы дұрыстап қосылғанын және қосулы екенін тексеріңіз.• Құрылғының сканер драйвері жүйеде орнатылғанын тексеріңіз. Unified Linux Driver конфигураторын ашып, «Scanners configuration» терезесіне өтіңіз, одан кейін «Drivers» тармағын басыңыз. Терезеде құрылғының атауына сәйкес атауы бар драйвер тізілгенін тексеріңіз.• Порттың бос екенін тексеріңіз. Құрылғының функционалдық құрамдастары (принтер және сканер) бірдей кіріс/шығыс интерфейсін (портты) ортақ пайдаланғандықтан, әр түрлі пайдаланушылық бағдарламалар бір портқа бір уақытта қатынасатын жағдай болуы мүмкін. Мүмкін қайшылықтарды болдырмау үшін бір уақытта олардың біреуі ғана құрылғыны бақылайды. Басқа пайдаланушы «құрылғы бос емес» жауабын алады. Бұл әдетте сканерлеу іс рәсімін бастағанда орын алады. Сәйкес хабар терезесі шығады. Мәселенің себебін анықтау үшін «Ports configuration» терезесін ашып, сканерге тағайындалған портты таңдаңыз; «/dev/mfp0» порт таңбасы сканердің параметрлерінде көрсетілетін «LP:0» белгісіне сәйкес келеді, «/dev/mfp1» таңбасы «LP:1» белгісіне сәйкес және с.с. USB порттар /dev/mfp4 орнында, осылайша USB:0 портындағы сканер /dev/mfp4 орнына сәйкес қатысты және т.с.с. кезекпен. «Selected port» аумағында портты басқа бағдарлама пайдаланатынын көруге болады. Егер солай болса, ағымдағы тапсырманың аяқталуын күту керек немесе порт ағымдағы бағдарлама дұрыс істеп жатпағанына сенімді болсаңыз «Release port» түймесін басу керек.
Құрылғы сканерлемейді.	<ul style="list-style-type: none">• Құжат құрылғыға салынғанын тексеріңіз, құрылғының компьютерге қосылғанын тексеріңіз.• Сканерлеу кезінде кіріс/шығыс қатесі болса.



Linux жүйесінің қате туралы хабарлары туралы қосымша ақпарат алу үшін компьютермен бірге келген Linux пайдаланушы нұсқаулығын қараңыз.

Амалдық жүйе мәселелері

Жалпы PostScript мәселелері

Келесі жағдайлар PS тіліне қатысты және бірнеше принтер тілдерін пайдаланғанда орын алуы мүмкін.

Мәселе	Ықтимал себеп	Шешім
PostScript файлын басып шығару мүмкін емес	PostScript драйвері дұрыс орнатылмаған болуы мүмкін.	<ul style="list-style-type: none">• PostScript драйверін орнатыңыз (119-беттегі "Бағдарламалық жасақтаманы орнату" бөлімін қараңыз).• Теңшелім бетін басып шығарыңыз және басып шығару үшін PS нұсқасы бар екенін тексеріңіз.• Егер ақау сақталса, қызмет көрсету өкіліне хабарласыңыз.
Ошибка проверки лимита есебі басып шығарылады	Басып шығару тапсырмасы тым күрделі.	Беттің күрделілігін төмендету немесе қосымша жад орнату керек болуы мүмкін.
PostScript қатесі беті басып шығарылады	Басып шығару тапсырмасы PostScript тілінде болмауы мүмкін.	Басып шығару тапсырмасы PostScript тапсырмасы екенін тексеріңіз. Бағдарлама орнатуды күтіп тұрғанын немесе машинаға PostScript тақырып файлын жіберу керек екенін тексеріңіз.
Драйверде қосымша науа таңдалмаған.	Принтер драйвері қосымша науаны тануға теңшелмеген.	PostScript драйверінің сипаттарын ашыңыз, Параметры устройства қойыншасын таңдаңыз және науа параметрін орнатыңыз.
Macintosh компьютерінде Acrobat Reader 6.0 немесе одан жоғары нұсқасында құжатты басып шығарғанда түстер дұрыс емес басып шығарылады	Принтер драйверіндегі ажыратымдылық параметрі Acrobat Reader бағдарламасындағы параметрге сай емес болуы мүмкін.	Принтер драйверіндегі ажыратымдылық параметрі Acrobat Reader бағдарламасындағы параметрге сай екенін тексеріңіз.

Contact SAMSUNG worldwide

If you have any comments or questions regarding Samsung products, contact the Samsung customer care center.

Country/Region	Customer Care Center	Web Site
ALBANIA	42 27 5755	www.samsung.com
ARGENTINE	0800-333-3733	www.samsung.com
ARMENIA	0-800-05-555	www.samsung.com
AUSTRALIA	1300 362 603	www.samsung.com
AUSTRIA	0810-SAMSUNG (7267864, € 0.07/min)	www.samsung.com
AZERBAIJAN	088-55-55-555	www.samsung.com
BAHRAIN	8000-4726	www.samsung.com
BELARUS	810-800-500-55-500	www.samsung.com
BELGIUM	02-201-24-18	www.samsung.com/ be (Dutch) www.samsung.com/ be_fr (French)
BOLIVIA	800-10-7260	www.samsung.com
BOSNIA	05 133 1999	www.samsung.com
BRAZIL	0800-124-421 4004-0000	www.samsung.com
BULGARIA	07001 33 11	www.samsung.com

Country/Region	Customer Care Center	Web Site
CAMEROON	7095-0077	www.samsung.com
CANADA	1-800-SAMSUNG (726-7864)	www.samsung.com/ ca www.samsung.com/ ca_fr (French)
CHILE	800-SAMSUNG (726-7864) From mobile 02-482 82 00	www.samsung.com
CHINA	400-810-5858	www.samsung.com
COLOMBIA	01-8000112112	www.samsung.com
COSTA RICA	0-800-507-7267	www.samsung.com
COTE D'IVOIRE	8000 0077	www.samsung.com
CROATIA	062 SAMSUNG (062 726 7864)	www.samsung.com
CYPRUS	8009 4000 only from landline	www.samsung.com
CZECH REPUBLIC	800-SAMSUNG (800-726786) Samsung Electronics Czech and Slovak, s.r.o., Oasis Florenc, Sokolovská 394/17, 180 00, Praha 8	www.samsung.com
DENMARK	70 70 19 70	www.samsung.com
DOMINICA	1-800-751-2676	www.samsung.com
ECUADOR	1-800-10-7267	www.samsung.com

Contact SAMSUNG worldwide

Country/Region	Customer Care Center	Web Site
EGYPT	08000-726786	www.samsung.com
EIRE	0818 717100	www.samsung.com
EL SALVADOR	800-6225	www.samsung.com
ESTONIA	800-7267	www.samsung.com
FINLAND	030-6227 515	www.samsung.com
FRANCE	01 48 63 00 00	www.samsung.com
GERMANY	01805 - SAMSUNG (726-7864 €0,14/min)	www.samsung.com
GEORGIA	8-800-555-555	www.samsung.com
GHANA	0800-10077 0302-200077	www.samsung.com
GREECE	80111-SAMSUNG (80111 726 7864) only from land line(+30) 210 6897691 from mobile and land line	www.samsung.com
GUATEMALA	1-800-299-0013	www.samsung.com
HONDURAS	800-27919267	www.samsung.com
HONG KONG	(852) 3698-4698	www.samsung.com/ hk www.samsung.com/ hk_en/

Country/Region	Customer Care Center	Web Site
HUNGARY	06-80-SAMSUNG (726-7864)	www.samsung.com
INDIA	1800 1100 11 3030 8282 1800 3000 8282 1800 266 8282	www.samsung.com
INDONESIA	0800-112-8888 021-5699-7777	www.samsung.com
IRAN	021-8255	www.samsung.com
ITALY	800-SAMSUNG (726-7864)	www.samsung.com
JAMAICA	1-800-234-7267	www.samsung.com
JAPAN	0120-327-527	www.samsung.com
JORDAN	800-22273	www.samsung.com
KAZAKHSTAN	8-10-800-500-55-500 (GSM:7799)	www.samsung.com
KENYA	0800 724 000	www.samsung.com
KOSOVO	+381 0113216899	www.samsung.com
KUWAIT	183-2255	www.samsung.com
KYRGYZSTAN	00-800-500-55-500	www.samsung.com
LATVIA	8000-7267	www.samsung.com

Contact SAMSUNG worldwide

Country/Region	Customer Care Center	Web Site
LITHUANIA	8-800-77777	www.samsung.com
LUXEMBURG	261 03 710	www.samsung.com
MALAYSIA	1800-88-9999	www.samsung.com
MACEDONIA	023 207 777	www.samsung.com
MEXICO	01-800-SAMSUNG (726-7864)	www.samsung.com
MOLDOVA	00-800-500-55-500	www.samsung.com
MONGOLIA		www.samsung.com
MONTENEGRO	020 405 888	www.samsung.com
MOROCCO	080 100 2255	www.samsung.com
NIGERIA	0800-726-7864	www.samsung.com
NETHERLANDS	0900-SAMSUNG (0900-7267864) (€ 0,10/min)	www.samsung.com
NEW ZEALAND	0800 SAMSUNG (0800 726 786)	www.samsung.com
NICARAGUA	00-1800-5077267	www.samsung.com
NORWAY	815-56 480	www.samsung.com
OMAN	800-SAMSUNG (726-7864)	www.samsung.com
PANAMA	800-7267	www.samsung.com
PERU	0-800-777-08	www.samsung.com

Country/Region	Customer Care Center	Web Site
PHILIPPINES	1-800-10-SAMSUNG(726-7864) for PLDT 1-800-3-SAMSUNG(726-7864) for Digitel 1-800-8-SAMSUNG(726-7864) for Globe 02-5805777	www.samsung.com
POLAND	0 801-1 SAMSUNG (172-678) +48 22 607-93-33	www.samsung.com
PORTUGAL	808 20-SAMSUNG (808 20 7267)	www.samsung.com
PUERTO RICO	1-800-682-3180	www.samsung.com
ROMANIA	08010 SAMSUNG (08010 726 7864) only from landline(+40) 21 206 01 10 from mobile and land line	www.samsung.com
RUSSIA	8-800-555-55-55	www.samsung.com
SAUDI ARABIA	9200-21230	www.samsung.com
SENEGAL	800-00-0077	www.samsung.com
SERBIA	0700 SAMSUNG (0700 726 7864)	www.samsung.com
SINGAPORE	1800-SAMSUNG (726-7864)	www.samsung.com

Contact SAMSUNG worldwide

Country/Region	Customer Care Center	Web Site
SLOVAKIA	0800-SAMSUNG (0800-726-7864)	www.samsung.com
SOUTH AFRICA	0860-SAMSUNG (726-7864)	www.samsung.com
SPAIN	902-1-SAMSUNG(902 172 678)	www.samsung.com
SWEDEN	0771 726 7864 (SAMSUNG)	www.samsung.com
SWITZERLAND	0848-SAMSUNG (7267864, CHF 0.08/min)	www.samsung.com/ ch www.samsung.com/ ch_fr(French)
TADJIKISTAN	8-10-800-500-55-500	www.samsung.com
TAIWAN	0800-329-999 0266-026-066	www.samsung.com
TANZANIA	0685 88 99 00	www.samsung.com
THAILAND	1800-29-3232 02-689-3232	www.samsung.com
TRINIDAD & TOBAGO	1-800-SAMSUNG (726-7864)	www.samsung.com
TURKEY	444 77 11	www.samsung.com
U.A.E	800-SAMSUNG (726-7864)	www.samsung.com

Country/Region	Customer Care Center	Web Site
UGANDA	0800-300 300	www.samsung.com
U.K	0330 SAMSUNG (7267864)	www.samsung.com
U.S.A	1-800-SAMSUNG (726-7864)	www.samsung.com
UKRAINE	0-800-502-000	www.samsung.com/ ua www.samsung.com/ ua_ru
UZBEKISTAN	8-10-800-500-55-500	www.samsung.com
VENEZUELA	0-800-100-5303	www.samsung.com
VIETNAM	1 800 588 889	www.samsung.com



Келесі глоссарий басып шығаруға қатысты көп қолданылатын және осы пайдаланушыға арналған нұсқаулықта кездесетін терминологияны түсіну арқылы өніммен танысуға көмектеседі.

802.11

802.11 - сымсыз жергілікті желі (WLAN) байланысына арналған стандарттар жиынтығы, IEEE LAN/MAN Стандарттар комитеті (IEEE 802) тарапынан дайындалған.

802.11b/g/n

802.11b/g/n кейбір жабдықтарды ортақ пайдалануы және 2,4 ГГц жиілігін пайдалануы мүмкін. 802.11b 11 Мб/с-қа дейінгі өткізу мүмкіндігін, 802.11n 150 Мб/с-қа дейінгі өткізу мүмкіндігін қолдайды. 802.11b/g/n құрылғыларына кейде микротолқындық пештер, сымсыз телефондар және Bluetooth құрылғылар кедергі келтіруі мүмкін.

Қатынас нүктесі

Қатынас нүктесі немесе сымсыз қатынас нүктесі (AP немесе WAP) - сымсыз жергілікті желілерде (WLAN) сымсыз байланыс құрылғыларын байланыстыратын және WLAN радиосигналдары үшін орталық трансмиттер және ресивер ретінде жұмыс істейтін құрылғы.

ADF

Құжаттарды автоматты түрде беру құрылғысы (ADF) - түпнұсқа қағаз парағын автоматты түрде беретін сканерлеу құрылғысы, құрылғы қағаздың біршама көлемін бір уақытта сканерлей алады.

AppleTalk

AppleTalk - компьютерлік желі құру үшін Apple, Inc шығарған арнайы протоколдар жиынтығы. Ол бастапқы Macintosh (1984) құрамына енгізілген және қазір оны Apple компаниясы TCP/IP желісінің пайдасына жойды.

Биттік тереңдік

Растрлік суреттегі бір пикселдің түсін көрсету үшін пайдаланылатын биттер санын сипаттайтын компьютерлік графика термині. Жоғарырақ түс тереңдігі анық түстердің кеңірек ауқымын береді. Биттер саны көбейген сайын, түстер картасы үшін мүмкін болатын түстер саны тым көбейіп кетеді. 1-битті түс әдетте монохромды немесе қара және ақ деп аталады.

ВМР

Microsoft Windows графикалық ішкі жүйесі (GDI) пайдаланатын және сол платформада қарапайым графикалық файл пішімі ретінде пайдаланылатын растрлік графика пішімі.

VOOTP

VOOTP протоколы. Желілік клиент өзінің IP-мекенжайын автоматты түрде алу үшін пайдаланатын желілік протокол. Әдетте ол компьютерлердің немесе олардағы жұмыс істейтін операциялық жүйелердің бастапқы жүктелу процесінде орындалады. VOOTP серверлері әрбір клиентке IP-мекенжайды мекенжайлар тобынан тағайындайды. VOOTP протоколы «дискісіз жұмыс станциясының» компьютерлеріне IP-мекенжайды кез келген жетілдірілген операциялық жүйені жүктеуден бұрын алуға мүмкіндік береді.

CCD

Зарядты байланысы бар құрылғы (CCD) - сканерлеу тапсырмасын қосатын аппараттық құрал. CCD бекіту құрылғысы CCD модулін құрылғыны жылжитқан кезде зақымдалудан сақтау үшін пайдаланылады.

Реттеу

Реттеу - жинақта бірнеше көшірме тапсырмасы бойынша басып шығару процесі. Реттеу таңдалғанда, құрылғы қосымша көшірмелерді басып шығарудан бұрын бүкіл жинақты басып шығарады.

Басқару тақтасы

Басқару панелі - басқару немесе бақылау аспаптары көрсетілетін тегіс, көбінесе тік болып келетін бөлік. Әдетте олар құрылғының алдыңғы жағында орналасады.

Қамту

Басып шығару кезінде тонердің пайдаланылуын өлшеу үшін қолданылатын басып шығаруға қатысты термин. Мысалы, 5 % қамту А4 өлшеміндегі қағазда шамамен 5 % суреттің немесе мәтіннің болатынын білдіреді. Сондықтан, егер қағазда немесе түпнұсқада күрделі суреттер немесе көп мәтін болса, қамту жоғары болады және сонымен бірге, тонерді пайдалану көлемі қамту көлемімен бірге артады.

CSV

Үтірлермен бөлінген мәндер (CSV). Файл пішімінің түрі, CSV әр түрлі бағдарламалар арасында деректер алмасу үшін пайдаланылады. Файл пішімі, Microsoft Excel бағдарламасында пайдаланылғандай, іс жүзінде сала стандартына айналды, Microsoft емес платформалар арасында да.

DADF

Дуплексті құжаттарды автоматты түрде беру құрылғысы (DADF) - құрылғы қағаздың екі жағын да сканерлей алатындай етіп, түпнұсқа парақты автоматты түрде беретін және аударатын сканерлеу құрылғысы.

Әдепкі

Принтерді қорабынан алған кездегі, қалпына келтірген кездегі немесе бастапқы күйге орнатқан кездегі мән немесе параметр.

DHCP

Хостарды динамикалық теңшеу протоколы (DHCP) - клиент-сервер желілік протоколы. DHCP сервері DHCP клиент хост сұрауына тән конфигурация параметрлерін қамтамасыз етеді, жалпы, IP желісінде қатысу үшін клиент хостына қажет мәліметтер. Сондай-ақ, DHCP клиент хосттарына IP-мекенжайларды бөліп беру механизмін қамтамасыз етеді.

DIMM

Қос қосылған жад модулі (DIMM) - жад ұстайтын кішкентай схемалық тақта. DIMM басып шығару деректері, алынған факс деректері сияқты құрылғы ішіндегі барлық деректерді сақтайды.

DLNA

DLNA альянсы (DLNA) - үй желісіндегі құрылғыларға желі арқылы бір-бірімен ақпарат алмасуға мүмкіндік беретін стандарт.

DNS

Домен атауларының сервері (DNS) - Интернет сияқты желілердегі бөлінген дерекқордағы домен атауларына қатысты мәліметтерді сақтайтын жүйе.

Нүктелік-матрицалық принтер

Нүктелік-матрицалық принтер - басатын басы бетте алға және артқа қозғалатын, соққы арқылы басатын, жазу машинкасы сияқты қағазға бояу сіңірілген мата таспаны соғу арқылы басатын компьютер принтері.

DPI

Дюймдегі нүктелер саны (DPI) - сканерлеу және басып шығару үшін пайдаланылатын ажыратымдылық өлшемі. Әдетте, DPI жоғарылаған сайын ажыратымдылық артады, суреттегі көрінетін бөліктер көбейеді және файл өлшемі үлкейеді.

DRPD

Шартты қоңырауды автоматты тану. Шартты қоңырау - пайдаланушыға әр түрлі бірнеше телефон нөмірлеріне жауап беру үшін бір телефон желісін пайдалануға мүмкіндік беретін телефон компаниясының қызметі.

Дуплекс

Құрылғы қағаздың екі жағында да басатын (сканерлейтін) етіп қағаз парағын автоматты түрде аударатын механизм. Дуплекс құрылғысы бар принтер бір баспа циклінде қағаздың екі жағынан да баса алады.

Өнімділік

Өнімділік - принтердің бір айдағы жұмыс өнімділігіне әсер етпейтін беттер саны. Әдетте принтерде бір жылдағы беттер саны сияқты пайдалану мерзімінің шектеуі болады. Пайдалану мерзімі басып шығарулардың орташа көрсеткішін білдіреді, әдетте кепілдік мерзімі ішіндегі. Мысалы, егер өнімділік 20 жұмыс күні бар бір ай үшін 48 000 бет болса, принтердің жұмыс істеу шегі күніне 2 400 бет болады.

ЕСМ

Қателерді түзету режимі (ЕСМ) - 1-класс факс машиналарына немесе факс-модемдерге қосылатын қосымша беру режимі. Ол кейде телефон желісіндегі кедергілерден болатын факс жіберу процесіндегі қателерді автоматты түрде табады және түзетеді.

Эмуляция

Эмуляция бір құрылғының басқа құрылғының нәтижелерімен бірдей нәтижелер алу әдісі.

Эмулятор бір жүйенің функцияларын басқа жүйеде қайталайды, екінші жүйе бірінші жүйе сияқты әрекет етеді. Эмуляция сыртқы жұмысты дәл көшіруге назар аударады, симуляциядан өзгеше болады, симуляцияда симуляцияланатын жүйенің абстрактілік моделіне, көбінесе ішкі күйіне көңіл бөлінеді.

Ethernet

Ethernet - жергілікті желілерге (LAN) арналған фреймдік компьютер желісінің технологиясы. Ол физикалық деңгей үшін схеманы және сигнал беруді сипаттайды және кадр пішімдері және протоколдар үшін, ортамен қатынасты басқару (MAC)/деректер беру деңгейі, OSI моделі. Ethernet көбінесе IEEE 802.3 ретінде стандартталады. Ол 1990 жылдардан бастап қазірге дейін пайдаланылып келе жатқан ең көп таралған LAN технологиясына айналды.

EtherTalk

Компьютер желісіне арналған Apple Computer тарапынан жасалған протоколдар жиынтығы. Ол бастапқы Macintosh (1984) құрамына енгізілген және қазір оны Apple компаниясы TCP/IP желісінің пайдасына жойды.

FDI

Сыртқы құрылғы интерфейсі (FDI) - монеталық құрылғы немесе кардридер сияқты үшінші тараптың құрылғысына рұқсат етуге арналған құрылғы ішіне орнатылған карта. Ол құрылғылар сіздің құрылғыңызда төлемге негізделген қызметті қамтамасыз етеді.

FTP

Файлдарды беру протоколы (FTP) - TCP/IP протоколын (мысалы, Интернет немесе интранет) қолдайтын кез келген желі арқылы файлдар алмасу үшін кең пайдаланылатын протокол.

Термофиксатор құрылғысы

Баспа құралына тонерді түсіретін лазерлік принтердің бөлігі. Ол жылу ролигі мен қысым ролигінен тұрады. Тонер қағазға түсірілгеннен кейін, термобекіту құрылғысы тонердің қағазда тұрақты қалуы үшін жылу мен қысымды қолданады, сондықтан да қағаз лазерлік принтерден шыққан кезде ол жылы болады.

Шлюз

Компьютер желілерінің арасындағы қосылым немесе компьютер желісі мен телефон желісінің арасындағы қосылым. Ол өте кең таралған, себебі ол басқа компьютермен немесе желімен қатынасты қамтамасыз ететін компьютер немесе желі болып табылады.

Сұр түстің реңктері

Түсті суреттер сұр түстің реңктеріне түрлендірілгенде суреттің ашық және қара бөліктерін көрсететін сұр түстің шкаласы; түстер әр түрлі сұр түстің шкаласымен көрсетіледі.

Көмескі түс

Нүктелер санын өзгерту арқылы сұр түстің реңктерін көрсететін сурет түрі. Қатты боялған бөліктерде нүктелердің саны көп болады, ал ақшыл бөліктердегі нүктелердің саны азырақ болады.

Сақтау құрылғысы (HDD)

Әдетте қатты диск деп аталатын сақтау құрылғысы (HDD) – қуат бермегенде өшірілмейтін сақтау құрылғысы. Ол сандық түрде кодталған деректерде тез айналатын, магниттік беті бар пластинкаларда сақтайды.

IEEE

Электротехника және электроника саласындағы инженерлер институты (IEEE) - электрге қатысты технологияны дамытуға арналған халықаралық коммерциялық емес кәсіби ұйым.

IEEE 1284

1284 параллель порт стандартын Электротехника және электроника саласындағы инженерлер институты (IEEE) жасаған. «1284-B» термині сыртқы құрылғыға (мысалы, принтерге) қосылатын параллель кабельдің ұшындағы арнайы коннектор түрін білдіреді.

Инtranет

Ұйымның мәліметтерінің немесе операцияларының бір бөлігін сенімді түрде өз қызметкерлерімен бірлесіп пайдалану үшін IP протоколдарын, желі қосылымын және жалпы байланыс жүйесін пайдаланатын жеке желі. Кейде бұл термин тек ең нақты көрінетін қызметті, ішкі веб-сайтты білдіреді.

IP мекенжай

Интернет протоколы (IP) мекенжайы - IP протоколы стандартын пайдаланатын желіде бір-бірімен байланысу және анықтау үшін құрылғылар пайдаланатын бірегей нөмір.

IPM

Бір минуттағы суреттер (IPM) - принтер жылдамдығын өлшеу әдісі. IPM көрсеткіші принтер бір минут ішінде басып шығара алатын бір жақты парақтар санын көрсетеді.

IPP

Интернет басып шығару протоколы (IPP) басып шығару, басып шығару тапсырмаларын басқару, баспа құралдарының өлшемі, ажыратамдылық және т.б. үшін стандартты протоколды сипаттайды. IPP протоколын жергілікті немесе Интернет арқылы жүздеген принтерлер үшін пайдалануға болады және ол қатынасты басқару, аутентификация және шифрлау мүмкіндіктерін қолдайды, бұл оны бұрынғыларға қарағанда икемдірек және қауіпсіз басып шығару шешімі етеді.

IPX/SPX

IPX/SPX - желіаралық бумалар алмасу протоколы/бірізді бумалар алмасу. Novell NetWare операциялық жүйелері пайдаланатын желілік протокол. IPX және SPX протоколдары TCP/IP протоколына ұқсас қосылым қызметтерін қамтамасыз етеді, IPX протоколы IP протоколына ұқсас және SPX протоколы TCP протоколына ұқсас. IPX/SPX протоколы негізінен жергілікті желілерге (LAN) арналған және осы мақсатта ол өте тиімді протокол болып табылады (әдетте оның жұмыс көрсеткіштері жергілікті желідегі TCP/IP көрсеткіштерінен жоғары).

ISO

Стандарттау жөніндегі халықаралық ұйым (ISO) - ұлттық стандарттау органдарының өкілдерінен құралған халықаралық стандарттау органы. Ол халықаралық өнеркәсіп және сауда стандарттарын шығарады.

ITU-T

Халықаралық телекоммуникация одағы - халықаралық радио және телекоммуникация саласын стандарттау және реттеу үшін құрылған халықаралық ұйым. Оның негізгі мақсаттары радиожииліктер диапазонын бөлу, стандарттау және халықаралық телефон байланыстарын қамтамасыз ету мақсатында әр түрлі елдер арасында өзара байланыс келісімдерін ұйымдастыру. ITU-T сөзіндегі -Т әрпі телекоммуникацияны білдіреді.

ITU-T № 1 диаграмма

Құжаттарды факсимильді байланыс арқылы жіберу үшін ITU-T жариялаған стандартталған сынақ диаграммасы.

JBIG

Екі деңгейлі кескіндер жөніндегі бірлескен эксперттер тобы (JBIG) - дәлдік пен сапаны жоғалтпай кескіндерді қысу стандарты, бинарлық кескіндерді қысуға арналған, әсіресе факстер үшін, сонымен қатар басқа кескіндер үшін де пайдалануға болады.

JPEG

Фотосуреттер жөніндегі бірлескен эксперттер тобы (JPEG) - фотосуреттерді жоғалтумен қысу үшін ең көп қолданылатын стандартты әдіс. Фотосуреттерді Интернетте сақтау және жіберу үшін пайдаланылатын пішім.

LDAP

Каталогқа кіру үшін жеңілдетілген протокол (LDAP) - TCP/IP арқылы жұмыс істейтін каталог қызметтерін сұрауға және өзгертуге арналған желілік протокол.

Жарық диодты экран

Жарық шығаратын диод (LED) - құрылғы күйін көрсететін жартылай өткізгішті құрылғы.

MAC-мекенжай

Ортамен қатынасты басқару (MAC) мекенжайы - желілік адаптермен байланысқан бірегей идентификатор. MAC-мекенжай бірегей 48-биттік идентификатор болып табылады, әдетте екі-екіден топталған 12 он алтылық таңбалар (мысалы, 00-00-0c-34-11-4e). Бұл мекенжай әдетте өндіруші тарапынан желілік интерфейстік картаға (NIC) қатты бекітіледі және үлкен желілерде құрылғыларды табуға әрекет жасайтын маршрутизаторларға көмек ретінде пайдаланылады.

MFP

Көп функциялы сыртқы құрылғы (MFP) - бір физикалық денеде келесі функцияларды қамтитын кеңсе құрылғысы, принтер, көшіру құрылғысы, факс, сканер және т.б.

МН

Өзгертілген Хаффман (МН) - ITU-T T.4 ұсынған кескінді тасымалдау үшін факс құрылғылары арасында берілетін деректер көлемін азайтуға арналған қысу әдісі. МН - бос орынды тиімді қысу үшін оңтайландырылған кодтық кітапқа негізделген бірізді кодтау схемасы. Факстер көбінесе бос орыннан тұратындықтан, бұл факстердің берілу уақытын барынша азайтады.

MMR

Модификацияланған модификацияланған Рид коды (MMR) - ITU-T T.6 ұсынған қысу әдісі.

Модем

Сандық ақпаратты кодтау үшін негізгі сигналды модуляциялайтын құрылғы және ол берілген ақпараттың кодын ашу үшін негізгі сигналды демодуляциялайды.

MR

Модификацияланған Рид коды (MR) - ITU-T T.4 ұсынған қысу әдісі. MR бірінші сканерленген жолды МН көмегімен кодтайды. Келесі жол бірінші жолмен салыстырылады, айырмашылықтары анықталады, сонан соң айырмашылықтар кодталады және жіберіледі.

NetWare

Novell, Inc. компаниясы жасаған желілік операциялық жүйе. Басында ол жеке компьютерде әр түрлі қызметтерді орындау үшін кооперативті көп тапсырмалылықты пайдаланды және желілік протоколдар бастапқы Xerox XNS стегіне негізделді. Қазір NetWare жүйесі TCP/IP және IPX/SPX протоколдарын қолдайды.

OPC

Фотобарабан (OPC) - лазерлік принтерден шығатын лазер сәулесін пайдаланып басып шығару үшін виртуалды кескін жасайтын механизм және ол әдетте жасыл немесе тот түсті болады және цилиндр пішініне ие.

Принтерде пайдалану кезінде барабаны бар кескін жасау блогы барабан бетін ақырын тоздырады және оны дұрыстап ауыстыру керек, себебі ол картридждің шығару щеткасына, тазалау механизміне және қағазға тиіп тозады.

Түпнұсқалар

Басқаларын шығару үшін көшірілетін, шығарылатын немесе аударылатын, бірақ өзі басқа бірдеңеден көшірілмейтін немесе шығарылмайтын бірдеңенің бірінші үлгісі, мысалы, құжат, фотосурет немесе мәтін және т.б.

OSI

Ашық жүйелердің әрекеттестігі (OSI) - байланыс үшін Стандарттау жөніндегі халықаралық ұйым (ISO) тарапынан жасалған модель. OSI желіні жобалау үшін стандартты, модульді әдісті ұсынады, ол кешенді функциялардың қажетті жиынтығын басқарылатын, тәуелсіз, функционалдық деңгейлерге бөледі. Деңгейлер - жоғарыдан төменге қарай, қолданба, презентация, сеанс, транспорт, желі, деректер беру арнасы және физикалық.

PABX

Ішкі автоматты телефон станциясы (PABX) - жеке мекеме ішіндегі автоматты телефон коммутация жүйесі.

PCL

Принтердің басқару тілі (PCL) - принтер протоколы ретінде HP компаниясы жасаған беттерді сипаттау тілі (PDL), өнеркәсіп стандартына айналған. Басында бастапқы себелеу принтерлері үшін жасалған, PCL түрлі деңгейлерде термопринтерлер, нүкте-матрицалық принтерлер және лазерлік принтерлер үшін шығарылды.

PDF

Тасымалданатын құжат пішімі (PDF) - Adobe Systems жасаған арнайы файл пішімі, екі өлшемді құжаттарды құрылғыдан тәуелсіз және ажыратымдылықтан тәуелсіз пішімде көрсетуге арналған.

PostScript

PostScript (PS) - беттерді сипаттау тілі және бағдарлама тілі, негізінен электрондық және үстелдік баспа жүйелерінде пайдаланылады. - кескін шығару үшін интерпретаторда орындалады.

Принтер драйвері

Компьютерден принтерге деректерді тасымалдау және командаларды жіберу үшін пайдаланылатын бағдарлама.

Баспа құралы

Принтерде, сканерде, факста немесе көшіру құрылғысында пайдалануға болатын қағаз, конверт, белгілер және көшіргіш сияқты құралдар.

PPM

Бір минуттағы беттер саны (PPM) - принтердің жұмыс істеу жылдамдығын анықтау әдісі, принтер бір минут ішінде басып шығаратын беттер санын көрсетеді.

PRN файлы

Құрылғы драйверіне арналған интерфейс, бағдарламалық жасақтамаға стандартты кіріс/шығыс жүйелік қоңыраулар арқылы құрылғы драйверімен жұмыс істеуге мүмкіндік береді, бұл көп тапсырмаларды жеңілдетеді.

Протокол

Екі есептегіш соңғы нүктелер арасында деректерді тасымалдауды, қосылымды, байланысты қамтамасыз ететін немесе басқаратын ереже немесе стандарт.

PS

PostScript бөлімін қараңыз.

PSTN

Жалпыға арналған телефон желісі (PSTN) - жалпыға бірдей коммутациялық телефон желілерінің жүйесі, өнеркәсіптік ғимаратта орналасады, әдетте коммутатор арқылы реттеледі.

RADIUS

Телефон желісінің абонентін қашықтан аутентификациялау қызметі (RADIUS) - пайдаланушыны қашықтан аутентификациялау және тіркеу протоколы. RADIUS аутентификация деректерін орталықтан басқаруға мүмкіндік береді, мысалы, пайдаланушы аты және құпия сөздер, желіге кіруді басқару үшін AAA (аутентификация, авторизация және есеп) принципін пайдаланады.

Ажыратымдылық

Кескіннің анықтығы, дюймдегі нүктелер санымен (DPI) өлшенеді. Дюймдегі нүктелер саны көбейсе, ажыратымдылық жоғарылайды.

SMB

Сервердің хабарлар блогы (SMB) - желілік протокол, негізінен файлдарды, принтерлерді, бірізді порттарды бірлесіп пайдалану үшін және басқа түрлі байланыстар үшін желі нүктелерінің арасында пайдаланылады. Сонымен қатар, ол тексерілген процесс аралық байланыс механизмін қамтамасыз етеді.

SMTP

Пошта жіберуге арналған қарапайым протокол (SMTP) - Интернет арқылы электрондық пошта хабарларын жіберуге арналған стандарт. SMTP - салыстырмалы түрде қарапайым, мәтінге негізделген протокол, бір немесе бірнеше хабар алушылары көрсетіледі, сонан соң хабар мәтіні беріледі. Ол клиент-сервер протоколы, клиент серверге электрондық пошта хабарын жібереді.

SSID

Сымсыз желі идентификаторы (SSID) - сымсыз жергілікті желінің (WLAN) атауы. Бір бірімен байланысу үшін сымсыз жергілікті желідегі барлық сымсыз құрылғылар бірдей SSID пайдаланады. SSID регистрге тәуелді болады және ең үлкен ұзындығы 32 таңба.

Ішкі желі маскасы

Қосалқы желі маскасы мекенжайдың қайсы бөлігі желілік мекенжай, ал қайсысы хост мекенжай екендігін анықтау үшін желілік мекенжаймен бірге пайдаланылады.

TCP/IP

Берілісті басқару протоколы (TCP) және Интернет протоколы (IP); байланыс протоколдарының жиынтығы, Интернет және басқа көптеген коммерциялық желілер жұмыс істейтін протоколдар жиынтығын енгізеді.

TCR

Берілісті растау есебі (TCR) әрбір беріліс мәліметтерін қамтамасыз етеді, мысалы, тапсырма күйі, беріліс нәтижесі және жіберілген беттер саны. Бұл есепті әр тапсырмадан кейін басып шығарылатын етіп немесе беріліс сәтсіз болғанда ғана басып шығарылатын етіп қоюға болады.

TIFF

Кескін файлының тегтік пішіні (TIFF) - ажыратымдылығы өзгертін растрлық кескін пішімі. TIFF сканерлерден келетін кескін деректерін сипаттайды. TIFF кескіндері файлдағы кескін сипаттамаларын анықтайтын тегтерді, кілт сөздерді пайдаланады. Бұл икемді және платформадан тәуелсіз пішімді кескін өңдейтін түрлі бағдарламаларда түсірілген суреттер үшін пайдалануға болады.

Тонер картриджі

Ішінде тонер болатын принтер сияқты құрылғыда пайдаланылатын ыдыс немесе контейнер. Тонер - лазерлік принтерлерде және ксерокстарда пайдаланылатын ұнтақ, басылған қағазда мәтінді және кескіндерді пайда етеді. Тонер термофиксатордан қыздыру/қысым арқылы беріліп, қағаздың талшықтарына жабысуы мүмкін.

TWAIN

Сканерлер мен бағдарламалық жасақтамаларға арналған өнеркәсіптік стандарт. TWAIN стандартына сәйкес бағдарламасы бар TWAIN сканерін пайдалану арқылы сканерлеуді бағдарламадан қосуға болады. Ол кескін алу API, Microsoft Windows және Apple Macintosh операциялық жүйелері үшін.

UNC жолы

Бірегей атау беру ережесі (UNC) - Window NT және басқа Microsoft өнімдерінде ортақ желіге кірудің стандартты жолы. UNC жолының пішімі: \\<servername>\<sharename>\<Қосымша каталог>

URL

Ресурстардың бірегей көрсеткіші (URL) - құжаттардың және ресурстардың Интернеттегі ғаламдық мекенжайы. Мекенжайдың бірінші бөлігі пайдаланылатын протоколды көрсетеді, екінші бөлігі ресурс орналасқан IP-мекенжайды немесе домен атауын сипаттайды.

USB

Әмбебап бірізді шина (USB) - USB Implementers Forum, Inc. жасаған стандарт, компьютер мен сыртқы құрылғыларды қосу үшін пайдаланылады. Параллель порттан айырмашылығы, USB бір мезгілде бір компьютер USB портын бірнеше сыртқы құрылғыларға қосады.

Су таңбасы

Су таңбасы - қағаздағы көрінетін кескін немесе өрнек, жарықпен қарағанда ашық көрінеді. Алғаш рет су таңбалары 1282 жылы Италияның Болонья қаласында пайдаланылды; оларды өз өнімдерін белгілеу үшін қағаз жасаушылар пайдаланды, пошта маркаларында, ақшада және басқа үкімет құжаттарында қолдан жасауды болдырмау мақсатында пайдаланылды.

WEP

Енгізілген құпиялылық эквиваленті (WEP) - қауіпсіздік протоколы, IEEE 802.11, сымды жергілікті желідегі қауіпсіздік деңгейін қамтамасыз етеді. WEP радио арқылы деректерді шифрлау арқылы қауіпсіздікті қамтамасыз етеді, екі нүкте арасында берілген кезде деректер қорғалады.

WIA

Windows кескін архитектурасы (WIA) - басында Windows Me және Windows XP жүйесінде енгізілген кескін архитектурасы. Сканерлеуді WIA сканерін пайдаланып осы операциялық жүйелердің ішінен қосуға болады.

WPA

Wi-Fi қорғалған қатынас (WPA) - сымсыз (Wi-Fi) компьютер желілерін қорғайтын жүйелер тобы, WEP қауіпсіздік мүмкіндіктерін жетілдіру үшін жасалған.

WPA-PSK

WPA-PSK (WPA алдын ала ортақтасқан кілт) - шағын бизнес пен үйде пайдаланушылар үшін WPA арнайы режимі. Ортақ кілт немесе құпия сөз, сымсыз кіру нүктесінде (WAP) конфигурацияланады және сымсыз лэптоп немесе үстел құрылғылары. WPA-PSK қауіпсіздікті арттыру үшін сымсыз клиент пен тиісті WAP арасындағы әрбір сеанс үшін бірегей кілт шығарады.

WPS

Wi-Fi қорғалған орнату (WPS) - сымсыз үй желісін орнату стандарты. Егер сымсыз кіру нүктесі WPS стандартын қолдаса, сымсыз желі қосылымын компьютерсіз оңай конфигурациялауға болады.

XPS

XML қағаз сипаттамасы (XPS) - беттерді сипаттау тіліне (PDL) және жаңа құжат пішіміне арналған сипаттама, тасымалы құжат және электрондық құжат үшін артықшылықтары бар, Microsoft тарапынан жасалған. XML негізіндегі сипаттама, жаңа баспа жолына негізделген және векторға негізделген құрылғыдан тәуелсіз құжат пішімі.

A

AnyWeb Print 181

E

есептер

құрылғы туралы ақпарат 128, 130, 132,
134, 137

L

Linux

USB кабельмен қосылған үшін
драйверді қайта орнату 125

unifled driver configurator 191

басып шығару 159, 217

қосылған USB кабеліне арналған
драйвер орнату 123

принтер сипаттары 160

сканерлеу 166

Linux жүйесінде сканерлеу 166

M

Macintosh

USB кабельмен қосылған үшін
драйверді қайта орнату 122

басып шығару 157, 216, 102

қосылған USB кабеліне арналған
драйвер орнату 120

сканерлеу 166

Macintosh жүйесінде сканерлеу 166

N

Нжоғары басып шығару
Macintosh 157

P

PostScript драйвері
ақаулықтарды жою 220

S

Scan Assitant 164

SmarThru Office 165

service contact numbers 221

U

Unix
жүйеге қойылатын талаптар 103

USB кабелі
драйвер орнату 29, 28

USB кабель

драйверді қайта орнату 122, 125, 120,
123

W

Windows

жалпы Windows мәселелері 215, 101
қосылған USB кабеліне арналған
драйвер орнату 28, 29

A

Арнайы мүмкіндіктер 140

ажыратымдылық
факспен жұмыс істеу 61

алдыңғы көрінісі 22

анықтаманы пайдалану 52, 158

артқы көрінісі 24

Ә

әдепкі параметрлер
науа параметрі 45

Б

Басып 49

басқару тақтасы 25

баспа құралы

алдын ала басып шығарылған қағаз 44,	41, 43, 44, 42
қағаз өлшемін орнату	45
шығысты қолдау	98

басып шығару

Linux	159
Macintosh	157
арнайы басып шығару мүмкіндіктері 149	
әдепкі басып шығару параметрлерін өзгерту	147
бір қағаз парағында бірнеше бет Macintosh	157
қағаздың екі жағында да басып шығару Macintosh	158
	148
Windows	49

басып шығару ажыратымдылығы орнату

Linux	159
басып шығару мүмкіндігі	147

Г

гlossарий	225
-----------	-----

Ж

жалпы белгішелер	14
жалпы параметрлер	134

К

кептелу

қағазды алып тастау	86, 83
түпнұсқа құжат кептелулерін жою	84

керекжарақтар

алуға болатын жабдықтар	65, 73
тапсырыс беру	65, 71, 68

көп мақсатты науа

арнайы баспа құралын пайдалану	41
--------------------------------	----

көшіру

жалпы теңшелімдер	132, 56, 54
-------------------	-------------

күй ЖД түсіну	89
---------------	----

Қ

қабаттасуды басып шығару

басып шығару	154, 153, 154
--------------	---------------

қате туралы хабарлама	91
-----------------------	----

қауіпсіздік

ақпарат	15
таңбалар	15

қолмен беру

жүктеу	41
қосалқы бөлшектер	66
құжатты басып шығару Linux	159
Macintosh	157

құрылғы параметрлерін орнату

құрылғы күйі	128, 132, 133, 137
құрылғы туралы ақпарат	128, 132, 133, 137

құрылғыны орналастыру

биіктігін реттеу	141
құрылғыны тазалау	75

М

мәзірді шолу	31
--------------	----

мәселе

амалдық жүйе мәселелері	215
-------------------------	-----

мәселелер

басып шығару мәселелері	198, 202, 210
қағазды беру қателері	196, 197
сканерлеу мәселелері	211, 213

мекенжай кітапшасы

өңдеу	143
пайдалану	143
топтық өңдеу	144, 143
мекенжай кітапшасының параметрлерін орнату	143
мүмкіндіктер	
құрылғының мүмкіндіктері	126
мүмкіндіктері	5
баспа құралының мүмкіндігі	98

Н

Науа	
ені мен ұзындығын реттеу	38
қолмен беру	41
науа өлшемін өзгерту	38
науа	
қағаз түрі мен өлшемін орнату	45
нормативтік ақпарат	104

П

Принтердің күйі	
жалпы ақпарат	187, 189
принтер басымдықтары	
Linux	160

С

СҚД дисплейі	
құрылғының күйін көру	128, 132, 133, 137
Сканерлеу	
Samsung Scan Assitant көмегімен сканерлеу	164
Состояние принтера Samsung	187
салу	
арнайы баспа құралы	41, 39
сканерлеу	
Linux жүйесінде сканерлеу	166
Macintosh жүйесінде сканерлеу	166
SmarThru Office көмегімен сканерлеу	165
WIA драйверін пайдаланып сканерлеу	164
негізгі ақпарат	162, 163
сканерлеу мүмкіндігі	162
су таңбасы	
жасау	152
өңдеу	152

Т

Тасымалдауды	169
тазалау	
беру ролигі	78
сканер	79, 75, 76
таңба енгізу	142
таңдаулы параметрлер басып шығару үшін	52
техникалық сипаттамалары	96
баспа құралы	98
тонер картриджі	
Samsung компаниясы шығармаған және қайта құйылған	67
болжамды қызмет мерзімі	68, 71, 67
сақтау	67, 69
түпнұсқаларды салу	47
түпнұсқалардың түрін дайындау	46
Ү	
үнемді басып шығару	53
Ф	
факс	
Answering Machine режимінде	

қабылдау	175
DRPD режимінде қабылдау	176
Тел режимінде қабылдау	175
автоматты түрде қайта теру	169, 173, 172, 178, 172, 128
Қабылдау режимдерін өзгерту	174, 177, 176
соңғы нөмірді қайта теру	169
Тапсырыс жасалған кідірілген факс тапсырмасын болдырмау	172, 175, 170, 174, 178, 171

факс жіберу

бірнеше нөмірге жіберу	59
факс мүмкіндігі	169
факспен жұмыс істеу	
ажыратымдылықты баптау	61, 62, 60
факс жіберуге дайындау	58

Ш

шартты белгілер	14
шығысты қолдау	46