

Brugerhåndbog

Samsung Multifunction **ProXpress**

C267x series

GRUNDLÆGGENDE

Denne brugerhåndbog indeholder oplysninger om installation, grundlæggende betjening og fejlfinding i Windows.

AVANCERET

Denne håndbog indeholder oplysninger om installation, avanceret konfiguration, betjening og fejlfinding i forskellige OS-miljøer.

Nogle funktioner er muligvis ikke tilgængelige afhængigt af modeller og lande.

GRUNDLÆGGEND

E



1. Introduktion

Nøglefordele	5
Funktioner pr. model	8
Nyttigt at vide	13
Om denne brugerhåndbog	14
Sikkerhedsoplysninger	15
Oversigt over maskinen	21
Oversigt over kontrolpanelet	24
Tænde for maskinen	26
Installere driveren lokalt	27
Geninstallere driveren	30



2. Menuoversigt og grundlæggende

Menuoversigt	32
Maskinens grundlæggende indstillinger	38

Medier og bakke	39
Grundlæggende udskrivning	53
Basiskopiering	60
Grundlæggende scanning	64
Grundlæggende faxning	65
Brug af USB-hukommelsesenhed	69



3. Vedligeholdelse

Bestille forbrugsstoffer og tilbehør	75
Tilgængelige forbrugsstoffer	76
Tilgængeligt tilbehør	77
Tilgængelige vedligeholdelsesdele	78
Opbevaring af tonerpatronen	79
Fordele toner	81
Udskifte tonerpatronen	83
Udskiftning af beholderen til spildtoner	86
Installation af tilbehør	88
Overvåge forbrugsstoffer	92
Indstille advarsel om lavt tonerniveau	93
Rengøre maskinen	94
Tip til flytning og opbevaring af maskinen	100



4. Fejlfinding

Tip til at undgå papirstop	102
Afhjælpning af originaldokumentstop	103
Udbedre papirstop	108
Om status-indikator	117
Displaymeddelelsernes betydning	119



5. Appendiks

Specifikationer	126
Bemærkninger om regler	136
Copyright	149



1. Introduktion

Dette kapitel indeholder den information, du har behov for, for at bruge maskinen.

- **Nøglefordele** 5
- **Funktioner pr. model** 8
- **Nyttigt at vide** 13
- **Om denne brugervejledning** 14
- **Sikkerhedsoplysninger** 15
- **Oversigt over maskinen** 21
- **Oversigt over kontrolpanelet** 24
- **Tænde for maskinen** 26
- **Installere driveren lokalt** 27
- **Geninstallere driveren** 30

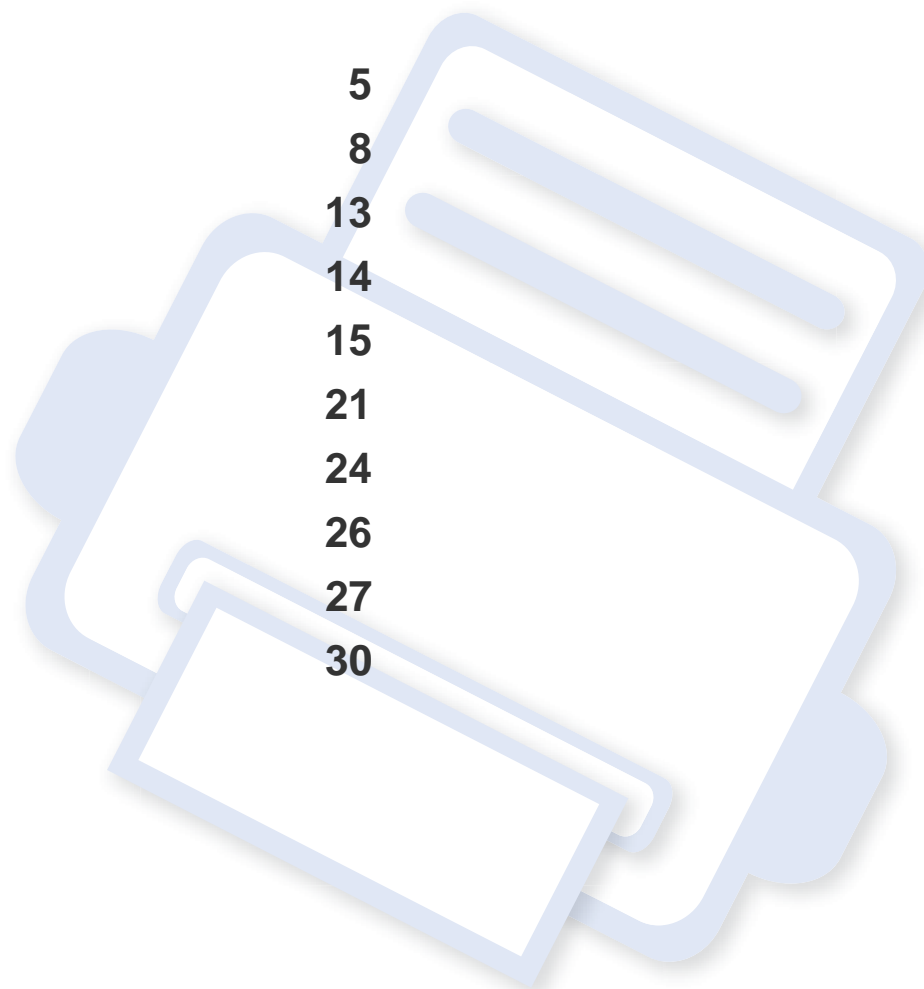

Nøglefordele

Miljøvenlig



- For at spare toner og papir understøtter denne maskine Eco-funktionen (se "Eco-udskrivning" på side 57).
- Du kan udskrive flere sider på et enkelt ark for at spare papir (se "Brug af avancerede udskrivningsfunktioner" på side 248).
- Du kan udskrive på begge sider af papiret (dobbeltsidet udskrivning) for at spare papir (se "Brug af avancerede udskrivningsfunktioner" på side 248).
- For at bruge mindre strøm sparer denne maskine strøm ved at nedsætte strømforbruget betydeligt, når der ikke udskrives.
- Vi anbefaler, at du benytter genbrugspapir for at spare energi.

Hurtig udskrivning i høj opløsning



- Du kan udskrive i et fuldt farveområde med cyan, magenta, gul og sort.
- Du kan udskrive med en opløsning på op til 9.600 x 600 dpi med et effektivt resultat (600 x 600 x 4 bit).

- Hurtig udskrivning efter behov.
 - Ved udskrivning på en enkelt side udskrives der op til 26 sider pr. minut (A4) eller op til 27 sider pr. minut (Letter).

Bekvemmelighed



- Du skal blot anbringe din mobilenhed på NFC-mærket på din printer for at udføre udskriften (se "Brug af NFC-funktionen" på side 193).
- Du kan udskrive, når du er på farten, fra din smartphone eller computer ved hjælp af Google Cloud Print™-aktiverede apps (se "Google Cloud Print™" på side 202).
- Easy Capture Manager giver dig mulighed for nem redigering og udskrivning af alt, du henter ved hjælp af tasten Print Screen på tastaturet (se "Easy Capture Manager" på side 286).
- Samsung Easy Printer Manager og Udskriftsstatus er programmer, der overvåger og informerer dig om maskinens status, og som giver dig mulighed for at tilpasse maskinens indstillinger (se "Brug af Status for Samsung-printer" på side 298 eller "Brug af Samsung Easy Printer Manager" på side 295).
- Samsung Easy Document Creator er et program, der kan hjælpe brugere med at scanne, kompilere og gemme dokumenter i mange formater, herunder .epub-formatet. Disse dokumenter kan deles via websteder til sociale netværk eller fax (se "Brug af Samsung Easy Document Creator" på side 294).

Nøglefordele

- Samsung AnyWeb Print kan tage en kopi af skærbilledet, vise eksempler, fjerne og udskrive skærbilledet i Windows Internet Explorer meget nemmere end hvis du bruger det almindelige program (se "Samsung AnyWeb Print" på side 288).
- Intelligent opdatering giver dig mulighed for at kontrollere den seneste software og installere den seneste version under installationsprocessen for printerdriveren. Den er kun tilgængelig for Windows.
- Hvis du har adgang til internettet, kan du få hjælp, supportprogram, maskindrivere, vejledninger og andre oplysninger på webstedet www.samsung.com > find dit produkt > Support eller hentninger.

Understøttelse af flere typer funktionalitet og programmer



- Understøtter forskellige papirstørrelser (se "Specifikationer af udskriftsmedier" på side 128).
- Udskrive vandmærke: Du kan tilpasse dine dokumenter med ord som f.eks. "**Confidential**" (se "Brug af avancerede udskrivningsfunktioner" på side 248).
- Du kan udskrive med forskellige operativsystemer (se "Systemkrav" på side 132).

- Maskinen er udstyret med en USB-grænseflade og/eller en netværksgrænseflade.

Understøtter forskellige metoder til indstilling af trådløst netværk



- Brug af WPS (Wi-Fi Protected Setup™)
 - Du kan nemt oprette forbindelse til et trådløst netværk ved hjælp af WPS-funktionen på maskinen og et adgangspunkt (trådløs router).
- Brug af et USB-kabel eller et netværkskabel
 - Du kan oprette forbindelse til et netværk og indstille forskellige indstillinger for trådløst netværk ved hjælp af et USB-kabel eller et netværkskabel.
- Brug af Wi-Fi Direct
 - Du kan nemt udskrive fra din mobilenhed ved hjælp af Wi-Fi Direct-funktionen.



Se "Introduktion til trådløse opsætningsmetoder" på side 175.

Nøglefordele

Understøttelse af XOA-programmer

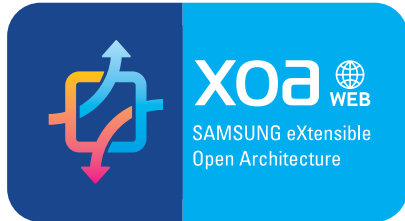

Maskinen understøtter brugerdefinerede XOA-programmer.

- I forbindelse med brugerdefinerede XOA-programmer skal du kontakte udbyderen af disse.

Funktioner pr. model

Nogle funktioner og valgfrie elementer er muligvis ikke tilgængelige, afhængigt af model eller land.

Operativsystem

Operativsystem	C267xFW
Windows	•
Mac	•
Linux	•
Unix	•

(•: Understøttes, blank: Ikke understøttet)

Software

Du kan installere printerdriveren og softwaren, når du indsætter software-cd'en i dit cd-rom-drev.

I Windows skal du vælge printerdriveren og softwaren i vinduet **Vælg software og hjælpeprogrammer, der skal installeres**.

Software	C267xFW
SPL-printerdriver	•
PCL-printerdriver	•
PS-printerdriver ^a	•
XPS-printerdriver ^a	•

Funktioner pr. model

Software		C267xFW
Direkte udskrivning Hjælpeprogram ^a		•
Samsung Easy Printer Manager	Indstillinger for scanning til pc	•
	Fax til pc-indstillinger	•
	Enhedsindstillinger	•
Status for Samsung-printer		•
Samsung AnyWeb Print ^a		•
Samsung Easy Document Creator		•
Easy Capture Manager		•
Samsung Easy Color Manager ^a		•
SyncThru™ Web Service		•
SyncThru Admin Web Service		•
Easy Eco Driver		•
Fax	Samsung Network PC Fax	•
Scanning	Twain-scannerdriver	•
	WIA-scannerdriver	•

a. Hent softwaren fra Samsungs websted, og installer den: (<http://www.samsung.com> > find dit produkt > Support eller hentninger). Før du installerer softwaren, skal du kontrollere, om computerens operativsystem understøtter den.

(•: Understøttes, blank: Ikke understøttet)

Funktioner pr. model

Variationsfunktion

Funktioner		C267xFW
USB 2.0 med høj hastighed		●
Kabelbaseret 10/100/1000 Base TX lokalnetværk		●
IEEE 1284B-port ^a		○
Netværksinterface 802.11b/g/n trådløst LAN ^b		●
NFC(Nærhedskommunikation)		●
Google Cloud Print™		●
AirPrint		●
Eco-udskrivning		●
Duplex (2-sidet) udskrivning		●
Duplex (2-sidet) udskrivning (manuel) ^{c d}		
USB-hukommelsesgrænseflade		●
Hukommelsesmodul		○
Valgfri bakke (bakke 2)		○
Masselagringsenhed		● ^e
Dokumentføder	Duplex Automatic Document Feeder (DADF)	●
	Automatisk dokumentføder (ADF)	

Funktioner pr. model

Funktioner		C267xFW
Telefonrør		
Fax	Multiafsend.	•
	Forsink afs.	•
	Prior. afsend.	
	Duplex afsend.	•
	Sikker modtagelse	•
	Dobb. udskr.	•
	Send/Videresend modtaget - fax	•
	Send/Videresend modtaget - e-mail	•
	Send/Videresend modtaget - server	•
Scanning	Scanning til e-mail	•
	Scanning til SMB-server	•
	Scanning til FTP-server	•
	Duplexscanning	•
	Scan til PC	•

Funktioner pr. model

	Funktioner	C267xFW
Kopiere	Kopiering af id-kort	●
	Formindsket eller forstørret kopiering	●
	Sortering	●
	Plakat	
	Kloning	
	Automatisk tilpasning	●
	Bog	●
	2-op/4-op	●
	Juster baggrund	●
	Margenforskydning	
	Kantsletning	●
	Gråtoneforb.	
	Duplexkopiering	●

- a. Hvis du bruger parallelporten, kan du ikke bruge USB-kablet.
- b. Afhængigt af hvilket land du bor i, er der ikke sikkert, at du kan få kort til trådløse netværk. I visse lande kan kun 802.11 b/g anvendes. Kontakt din lokale Samsung-repræsentant eller den forhandler, hvor du har købt maskinen.
- c. Kun tilgængelig for brugere af Windows OS.
- d. Kun bakke 1 understøttes.
- e. Maskinen er udstyret med 4 GB SD-kort (Secure Digital).

(●: Understøttes, ○: Ekstraudstyr, blank: Ikke understøttet)

Nyttigt at vide



Maskinen udskriver ikke.

- Åbn printerkøen, og fjern dokumentet fra listen (se "Annullere et udskriftsjob" på side 54).
- Fjern driveren, og installer den igen (se "Installere driveren lokalt" på side 27).
- Vælg din maskine som standardmaskine i Windows (se "Indstilling af maskinen til standardmaskine" på side 247).



Hvor kan jeg købe tilbehør eller forbrugsstoffer?

- Spørg hos en Samsung-distributør eller din forhandler.
- Besøg www.samsung.com/supplies. Vælg dit land/område for at få vist serviceinformationen for produktet.



Statusindikatoren blinker eller lyser hele tiden.

- Sluk printeren, og tænd den igen.
- Kontroller betydningen af LED-indikatorerne i denne manual, og gennemfør fejlfindingen som beskrevet (se "Om status-indikator" på side 117).



Der er opstået papirstop.

- Åbn og luk lågen (se "Set forfra" på side 22).
- Læs denne manuals instruktioner for at fjerne fastklemt papir, og gennemfør fejlfindingen som beskrevet (se "Udbedre papirstop" på side 108).



Udskrifterne er slørede.

- Tonerniveauet kan være lavt eller ujævnt. Ryst tonerpatronen (se "Fordele toner" på side 81).
- Prøv en anden indstilling for udskriftsopløsning (se "Åbne udskriftsindstillinger" på side 55).
- Udskift tonerpatronen (se "Udskifte tonerpatronen" på side 83).



Hvor kan jeg hente maskinens driver?

- Du kan få hjælp, supportprogram, maskindrivere, vejledninger og andre oplysninger på Samsungs websted, www.samsung.com > find dit produkt > Support eller hentninger.

Om denne brugerhåndbog

Denne brugerhåndbog indeholder information om maskinens grundlæggende funktioner samt en detaljeret beskrivelse af de enkelte trin i forbindelse med anvendelsen af maskinen.



- Smid ikke denne manual væk, men gem den til senere brug.
- Læs sikkerhedsoplysningerne inden brug af maskinen.
- Se kapitlet om fejlfinding, hvis du har problemer med at bruge maskinen.
- Termer, der benyttes i denne brugerhåndbog, er forklaret i ordlisten.
- Illustrationerne i denne brugerhåndbog kan være forskellige fra din maskine afhængigt af maskinens tilbehør eller den model, du har købt.
- Skærbillederne i denne brugerhåndbog afviger muligvis fra din maskine, afhængigt af maskinens firmware-/driver-version.
- Procedurene i denne brugerhåndbog er hovedsageligt baseret på Windows 7.

Konventioner

Nogle udtryk i brugerhåndbogen fungerer som synonymmer som beskrevet nedenfor:

- Dokument betyder det samme som original.
- Papir er synonymt med medie eller udskriftsmedie.
- Med maskine menes printer eller MFP (printer og scanner).

Generelle ikoner



Ikon	Tekst	Beskrivelse
	Forsigtig	Giver brugere oplysninger om beskyttelse af maskinen mod mulige mekaniske skader eller fejlfunktion.
	Advarsel	Bruges til at gøre brugeren opmærksom på risikoen for personskade.
	Bemærk	Angiver yderligere oplysninger om eller detaljerede specifikationer for maskinens funktioner og egenskaber.

Sikkerhedsoplysninger

Disse advarsler og forholdsregler er medtaget for at forhindre skader på dig og andre, samt for at undgå potentiel beskadigelse af maskinen. Du skal læse og forstå alle disse instruktioner, inden du bruger maskinen. Når du har læst dette afsnit, skal du opbevare det et sikkert sted til fremtidig reference.

Vigtige sikkerhedssymboler

Forklaring af ikoner og tegn anvendt i dette kapitel

	Advarsel	Farer eller usikre rutiner, som kan medføre risiko for alvorlig personskade eller dødsfald.
	Forsigtig	Farer eller usikre rutiner, som kan medføre mindre person- eller tingsskade.
		Forsøg ikke.

Driftsmiljø

Advarsel



Brug ikke, hvis netledningen er beskadiget, eller hvis stikkontakten ikke er jordforbundet.

Det kan medføre elektrisk stød eller brand.



Placer ikke noget oven på maskinen (vand, små metalgenstande eller tunge genstande, lysestager, tændte cigaretter osv.).

Det kan medføre elektrisk stød eller brand.

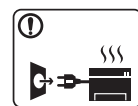

- Hvis maskinen overophedes, udsender den røg, mærkelige lyde eller en ubehagelig lugt. Sluk straks for strømmen, og tag stikket ud af stikkontakten.
- Brugeren skal kunne få adgang til stikkontakten i tilfælde af nødsituationer, der kan kræve, at brugeren tager stikket ud af stikkontakten.

Det kan medføre elektrisk stød eller brand.



Bøj ikke, og anbring ikke tunge genstande på netledningen.

Hvis der trædes på eller anbringes en tung genstand på netledningen, kan det medføre elektrisk stød eller brand.

Sikkerhedsoplysninger



Fjern ikke stikket ved at trække i ledningen, og rør ikke stikket med våde hænder.

Det kan medføre elektrisk stød eller brand.

Forsigtig

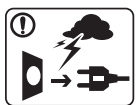

Tag stikket ud af stikkontakten i tordenvejr eller i perioder, hvor maskinen ikke bruges.

Det kan medføre elektrisk stød eller brand.



Vær forsigtig. Området, hvor udskrifterne sendes ud, er varmt.

Det kan medføre forbrændinger.



Afbryd alle forbindelser til maskinen, og tilkald en kvalificeret servicetekniker, hvis maskinen har været tabt, eller kabinettet ser ud til at være beskadiget.

Ellers kan det medføre elektrisk stød eller brand.



Afbryd alle forbindelser til maskinen, og tilkald en kvalificeret servicetekniker, hvis maskinen ikke fungerer korrekt efter at disse instruktioner er fulgt.

Ellers kan det medføre elektrisk stød eller brand.



Forsøg ikke at tvinge stikket ind, hvis det ikke nemt går ind i stikkontakten.

Tilkald en elektriker, som kan ændre stikkontakten, da der ellers er risiko for elektrisk stød.



Pas på, at kæledyr ikke tygger på vekselstrømsledningen eller ledningerne til telefon eller pc.

Dette kan resultere i, at dit kæledyr bliver udsat for elektrisk stød eller brand, og/eller at det bliver såret.

Betjeningsmåde

Forsigtig



Træk ikke papiret ud under udskrivningen.

Det kan beskadige maskinen.



Pas på ikke at få hænderne ind mellem maskinen og papirbakken.

Du kan komme til skade.



Vær forsigtig, når du udskifter eller fjerner fastklemmt papir.





Nyt papir har skarpe kanter og kan medføre smertefulde snitsår.

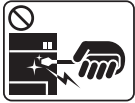

Området, hvor papiret udsendes, kan blive meget varmt, når du udskrives store mængder. Lad ikke børn røre området.

Det kan medføre forbrændinger.

Sikkerhedsoplysninger

	Brug ikke en pincet eller skarpe metalgenstande, når du fjerner fastklemt papir. Det kan beskadige maskinen.
	Sørg for, at der ikke ligger for mange udskrifter i papirudbakken. Det kan beskadige maskinen.
	Bloker ikke for, og skub ikke genstande ind i ventilationsåbningerne. Det kan øge temperaturen i komponenterne og forårsage beskadigelse eller brand.
	Anvendelse af kontrolfunktioner eller justering eller udførelse af procedurer, der ikke er angivet i denne manual, kan resultere i farlig bestråling.
	Denne maskine får strøm via netledningen. Tag netledningen ud af stikkontakten for at slukke for strømforsyningen.

Installation/flytning

Advarsel

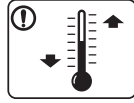
	Anbring ikke maskinen et støvet eller fugtigt sted eller et sted med vandudslip. Det kan medføre elektrisk stød eller brand.
	Placer maskinen i et miljø, som passer til specifikationerne for driftstemperatur og fugtighed. Ellers kan der opstå problemer og maskinen kan tage skade (se "Generelle specifikationer" på side 126).

Sikkerhedsoplysninger

Forsigtig



Sluk maskinen og fjern alle kabler, inden den flyttes. Oplysningerne herunder er kun forslag baseret på enhedernes vægt. Hvis du har en lidelse, der betyder, at du ikke må løfte, skal du undlade at løfte maskinen. Bed om hjælp, og brug altid det rigtige antal personer til at løfte maskinen på en sikker måde.

Maskinen kan falde på gulvet og medføre person- eller tingsskade.

Løft derefter maskinen:

- Hvis maskinen vejer under 20 kg, kan den løftes af en enkelt person.
- Hvis maskinen vejer 20-40 kg, skal den løftes af to personer.
- Hvis maskinen vejer mere end 40 kg, skal den løftes af fire eller flere personer.

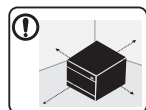

Vælg at placere maskinen på en vandret overflade med god plads for ventilation. Du skal også tage hensyn til den plads, der kræves til at åbne låger og bakker.

Placeringen skal være ventileret tilstrækkeligt og være langt fra direkte lys, varme og fugt.



Hvis maskinen benyttes i lang tid, eller hvis du udskriver et stort antal sider i et ikke ventileret rum, kan der forekomme luftforurening, som er sundhedsskadelig. Anbring maskinen i et tilstrækkeligt ventileret rum, eller åbn jævnligt et vindue for at skabe luftcirkulation.



Undlad at placere maskinen på en ustabil flade. Maskinen kan falde på gulvet og medføre person- eller tingsskade.



Brug kun en telefonledning af typen 26 AWG^a eller større. Ellers kan det beskadige maskinen.



Sørg for at stikket sættes i en jordet stikkontakt. Ellers kan det medføre elektrisk stød eller brand.



Brug af hensyn til sikkerheden den strømledning, der fulgte med maskinen. Hvis du bruger en ledning på over 2 meter til en maskine på 110V, skal den være 16 AWG eller kraftigere. Ellers kan den beskadige maskinen og medføre elektrisk stød eller brand.



Tildæk ikke maskinen, og anbring den ikke et lufttæt sted, f.eks. et skab. Hvis maskinen ikke ventileres tilstrækkeligt, kan der opstå brand.



Stikkontakter og forlængerledninger må ikke overbelastes. Det kan forringe ydeevnen og medføre elektrisk stød eller brand.

Sikkerhedsoplysninger



Maskinen skal tilsluttes en strømkilde med en strømstyrke som angivet på mærkaten.

Kontakt elselskabet, hvis du er i tvivl om strømstyrken.

a. AWG: Amerikansk trådkalibermål

Vedligeholdelse/kontrol

Forsigtig



Tag dette produkt ud af stikkontakten inden indvendig rengøring af maskinen. Rengør ikke maskinen med benzen, fortynder eller alkohol. Sprøjt ikke vand direkte ind i maskinen.

Det kan medføre elektrisk stød eller brand.



Benyt ikke maskinen, mens du arbejder inde i maskinen for at skifte forbrugsstoffer eller rengøre den indvendigt.

Du kan komme til skade.



Hold rengøringsmidler uden for børns rækkevidde.

Børn kan komme til skade.



Adskil, reparer eller ombyg ikke selv maskinen.

Det kan beskadige maskinen. Tilkald en certificeret tekniker, hvis maskinen skal repareres.



Følg brugerhåndbog, der fulgte med maskinen, når den skal rengøres og bruges.

Ellers kan du beskadige maskinen.



Sørg for, at strømledningen og stikkets kontaktflader er fri for støv eller vand.

Ellers kan det medføre elektrisk stød eller brand.







- Fjern ikke dæksler eller skærme, der er fastgjort med skruer.
- Fikseringsenheder må kun repareres af en certificeret servicetekniker. Reparationer foretaget af ikke-certificerede teknikere kan medføre brand eller elektrisk stød.
- Maskinen må kun repareres af en Samsung-servicetekniker.

Sikkerhedsoplysninger

Anvendelse af forbrugsstoffer

Forsigtig

	Skil ikke tonerpatronen ad. Tonerstøv kan være farligt, hvis det indåndes eller indtages.
	Brænd ikke forbrugsstoffer, f.eks. tonerpatroner eller fikseringsenheder. Dette kan medføre eksplosion eller en ukontrollerbar brand.
	Hold forbrugsstoffer som f.eks. tonerpatroner uden for børns rækkevidde. Tonerstøv kan være farligt, hvis det indåndes eller indtages.
	Brug af genbrugsforbrugsstoffer, f.eks. toner, kan beskadige maskinen. I tilfælde af skade, som skyldes brug af genanvendte forbrugsstoffer, opkræves et servicegebyr.



Følg nedenstående instruktioner for at få forbrugsstoffer, der indeholder tonerstøv (tonerpatron, spildtonerflaske, billedenhed, osv.).

- Følg anvisningerne for bortskaffelse ved bortskaffelse af forbrugsstofferne. Bed leverandøren om anvisninger til bortskaffelse af forbrugsstoffer.
- Forbrugsstofferne må ikke vaskes.
- Spildtonerflasker må ikke genbruges.

Hvis anvisningerne ovenfor ikke følges, kan det medføre maskinens fejlfunktion og miljøforurening. Garantien dækker ikke skader forårsaget af brugers uforsigtighed.



Hvis du får toner på tøjet, skal du ikke bruge varmt vand til at vaske det.

Varmt vand opløser toneren, så den sætter sig fast i tøjet. Brug koldt vand.



Pas på ikke at få tonerstøv på kroppen eller tøjet, når du skifter tonerpatron eller fjerner fastklemmt papir.

Tonerstøv kan være farligt, hvis det indåndes eller indtages.

Oversigt over maskinen

Komponenter

Den faktiske komponent kan afvige fra illustrationen nedenfor. Afhængigt af omstændighederne kan visse komponenter ændres.

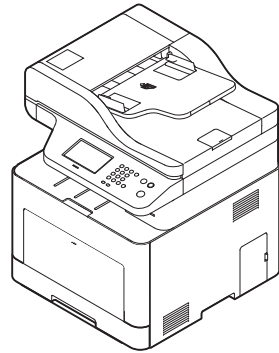

Maskine

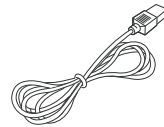

Strømkabel

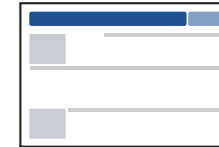

Lyninstallationsvejledning

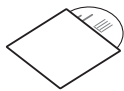

Software-cd^a

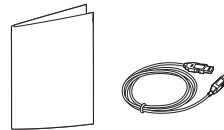

Diverse tilbehør^b

a. Software-cd'en indeholder printerdriverne, brugerguiden og softwareprogrammer.

b. Diverse tilbehør, der følger med maskinen, kan variere alt efter det land, hvor du har købt maskinen, og den specifikke model.

Oversigt over maskinen

Set forfra



- Denne illustration afviger muligvis fra din maskine, afhængigt af den konkrete model. Der er forskellige typer maskiner.
- Nogle funktioner og valgfrie elementer er muligvis ikke tilgængelige, afhængigt af model og land (se "Funktioner pr. model" på side 8).

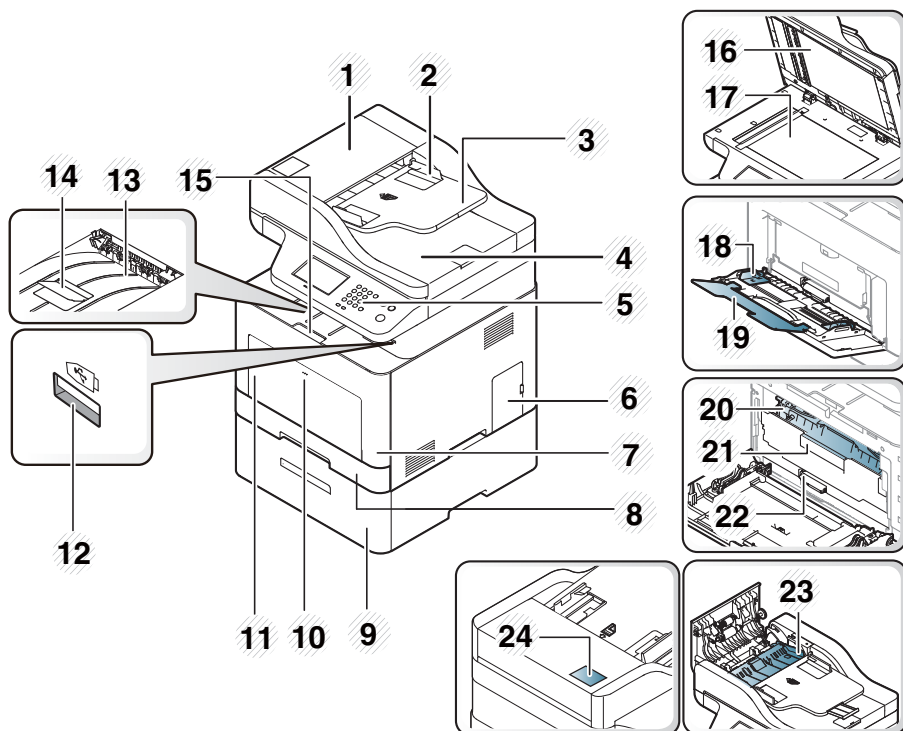

1	Dæksel til DADF (Dual Automatic Document Feeder)	13	Udbakke
2	Bredestyr for DADF (Dual Automatic Document Feeder)	14	Udskriftsstøtte
3	Indføringsbakke til DADF (Dual Automatic Document Feeder)	15	Håndtag til frontdæksel
4	Udbakke til DADF (Dual Automatic Document Feeder)	16	Scannerlåg
5	Kontrolpanel	17	Scannerglasplade
6	Dæksel til kontrolkort	18	Papirbredestyr på en universalbakke
7	Frontdæksel	19	Universalstøttebakke
8	Bakke 1	20	Tonerpatron
9	Valgfri bakke ^a	21	Håndtering af tonerpatron
10	Håndtag til at skubbe universalbakken fri	22	Mellemliggende overførsels bælte (ITB)
11	Universalbakke	23	Duplexstopdæksel
12	USB-port	24	NFC (Near Field Communication)-mærket

a. Dette er en valgfri funktion.

Oversigt over maskinen

Set bagfra



- Denne illustration afviger muligvis fra din maskine, afhængigt af den konkrete model. Der er forskellige typer maskiner.
- Nogle funktioner og valgfrie elementer er muligvis ikke tilgængelige, afhængigt af model og land (se "Funktioner pr. model" på side 8).

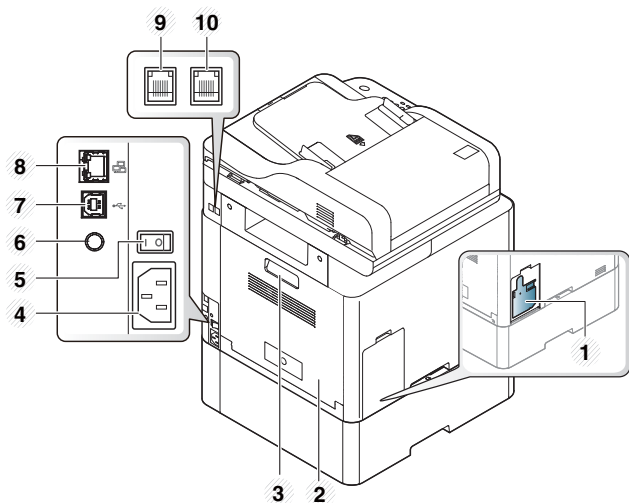

1 Beholder til spildtoner

2 Bagdæksel

3 Håndtag til bagdæksel

4 Strømindgang

5 Tænd/sluk-kontakt

6 5V-udgangsport for IEEE 1284B-port^a

7 USB-port

8 Netværksport

9 Telefonstik (**LINE**)

10 Lokaltelefonstik (**EXT.**)

a. Det valgfrie IEEE 1284B-parallelstik kan bruges, hvis du både sætter det i USB-porten og 5V-udgangsporten.

Oversigt over kontrolpanelet





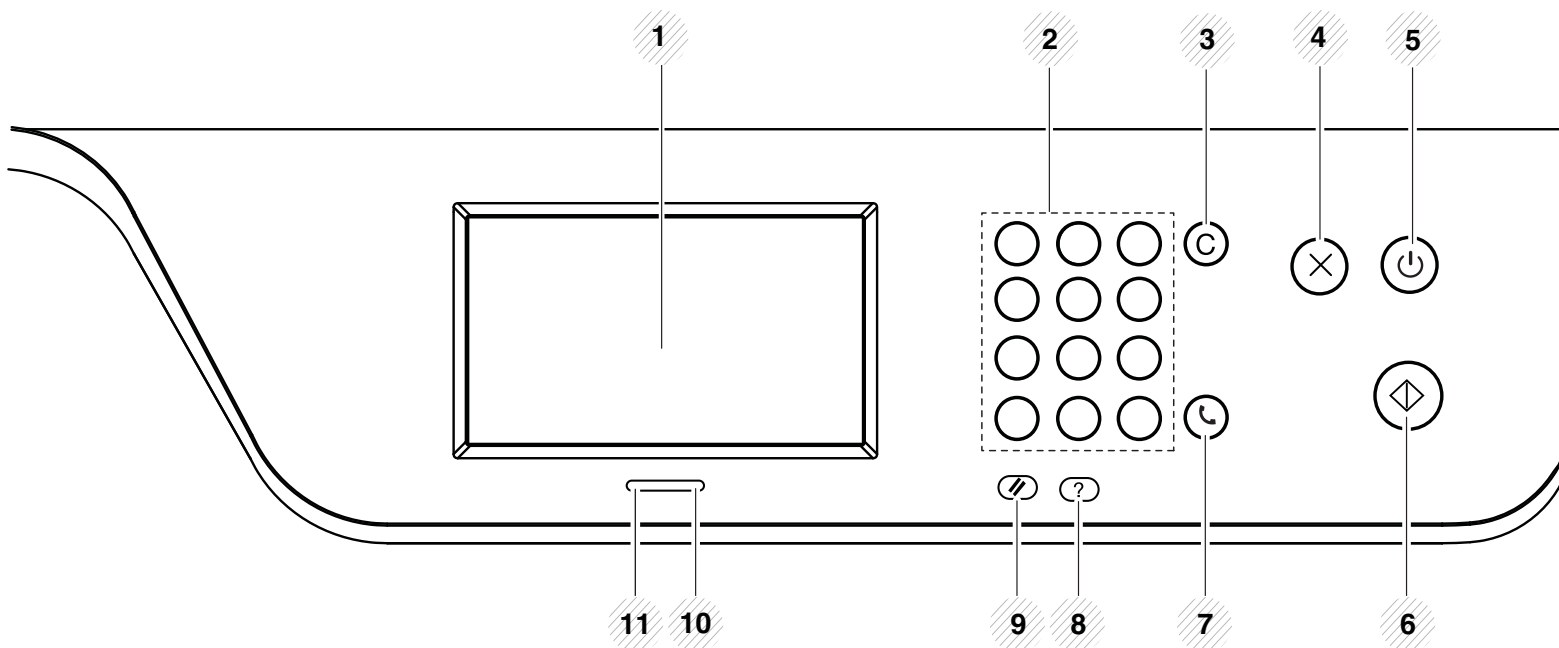

- Dette kontrolpanel afviger muligvis fra din maskine, afhængigt af den konkrete model. Der er forskellige typer kontrolpaneler.
- Nogle funktioner og valgfrie elementer er muligvis ikke tilgængelige, afhængigt af model og land (se "Funktioner pr. model" på side 8).
- Brug kun fingrene til at betjene berøringskærmen. Skarpe genstande kan beskadige skærmen.



1	Berøringskærm		Viser den aktuelle status og giver mulighed for adgang til tilgængelige menuer.
2	Taltastaturet		Bruges til nummeropkald eller indtastning af alfanumeriske tegn (se "Om tastaturet" på side 241).
3	Clear		Sletter tegn i redigeringsområdet.
4	Stop		Afbryder en igangværende handling.

Oversigt over kontrolpanelet

5	Power/Wake Up		Tænder eller slukker for strømmen eller vækker maskinen fra dvaletilstand. Hvis du vil slukke for maskinen, skal du trykke på denne knap i mere end tre sekunder.
6	Start		Starter et job i sort eller farvet tilstand.
7	On Hook Dial		Når du trykker på denne knap, kan du høre en klartone. Indtast derefter et faxnummer. Det er ligesom at foretage et højttaleropkald (se "Manuel modtagelse i telefontilstand" på side 278).
8	Help		Giver detaljerede oplysninger om denne maskines menuer og status.
9	Reset		Nulstiller den aktuelle maskines konfiguration.
10	Wireless-indikator		Viser den aktuelle status på den trådløse netværksforbindelse (se "Om status-indikator" på side 117).
11	Status-indikator		Viser maskinens status (se "Om status-indikator" på side 117).

Tænde for maskinen



Illustrationerne i denne brugerhåndbog kan være anderledes end på din maskine, afhængigt af maskinens tilbehør eller model. Kontroller din maskintype (se "Set forfra" på side 22).

- 1 Tilslut først maskinen til strømstikket.
- 2 Tænd på afbryderkontakten.

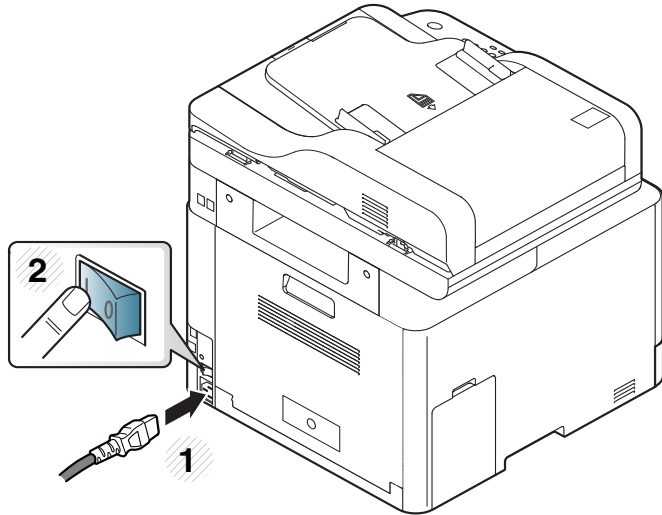

Installere driveren lokalt

En lokalt tilsluttet maskine er en maskine, der er sluttet direkte til computeren via kablet. Spring trinnene i det følgende over, og fortsæt med installationen af maskinens driver, hvis maskinen er sluttet til et netværk (se "Installation af driver via netværket" på side 163).



- Hvis du anvender Mac, Linux eller UNIX, henvises der til "Installation til Mac" på side 154 eller "Installation til Linux" på side 156 eller "Installation af UNIX-printerdriverpakken" på side 168.
- Installationsvinduet, der vises i denne Brugerhåndbog, kan være anderledes på den maskine og den brugergrænseflade, som du anvender.
- Brug ikke et USB-kabel, der er længere end 3 meter.

Installere driveren lokalt

Windows

1 Kontroller, at maskinen er sluttet til computeren, og at den er tændt.

2 Sæt den medfølgende cd i cd-rom-drevet.



Hvis installationsvinduet ikke vises, skal du klikke på **Start > Alle programmer > Tilbehør > Kør**.

X:\Setup.exe, idet du erstatter "X" med det bogstav, der repræsenterer dit cd-rom-drev, og klik på **OK**.

• I Windows 8,

Hvis installationsvinduet ikke vises, skal du i **Charms(Amuletter)** vælge **Søg > Apps(App)** og søge efter **Kør**. Indtast X:\Setup.exe, hvor "X" erstattes med drevbogstavet for dit cd-rom-drev, og klik herefter på **OK**.

Hvis pop-op-vinduet "**Tryk for at vælge, hvad der skal ske med denne disk**." vises, skal du klikke på det, og vælge **Kør Setup.exe**.

3 Gennemse og acceptér installationsaftalerne i installationsvinduet.

Klik derefter på **Næste**.

4 Vælg **USB** på skærmen **Printerforbindelsestype**. Klik derefter på **Næste**.

5 Følg de anvisninger, der vises i installationsvinduet.



Du kan vælge programmerne i vinduet **Vælg software og hjælpeprogrammer, der skal installeres**.

I Start-skærmen Windows 8



- V4-driveren hentes automatisk med Windows Update, hvis din computer er tilsluttet internettet. Hvis det ikke er tilfældet, kan du manuelt hente V4-driveren fra Samsungs websted www.samsung.com > find dit produkt > Support eller hentninger.
- Du kan hente programmet Samsung Printer Experience fra **Windows Store**. Du skal have en Microsoft-konto for at kunne bruge Windows Store.
 - 1 Fra **Charms(Amuletter)**, vælg **Søg**.
 - 2 Klik på **Store(store)**.
 - 3 Søg efter og klik på **Samsung Printer Experience**.
 - 4 Klik på **Installer**.

Installere driveren lokalt

- Hvis du installerer driveren vha. den medfølgende software-cd, installeres V4-driveren ikke. Hvis du vil bruge V4-driveren i skærbilledet **DeskTop**, kan du hente den fra Samsungs websted, www.samsung.com > find dit produkt > Support eller hentninger.
- Hvis du vil installere Samsungs printeradministrationsværktøjer, skal du installere dem ved hjælp af den medfølgende software-cd.

- 1 Kontroller, at computeren er sluttet til internettet, og at den er tændt.
- 2 Kontroller, at maskinen er tændt.
- 3 Tilslut computeren og maskinen med et USB-kabel.
Driveren installeres automatisk ved hjælp af **Windows Update**.

Geninstallere driveren

Hvis printerdriveren ikke fungerer korrekt, skal du gøre følgende for at geninstallere driveren.

Windows

- 1 I menuen **Start** skal du vælge **Programmer** eller **Alle programmer** > **Samsung Printers** > **Afinstaller Samsung printersoftware**.
- 2 Følg de anvisninger, der vises i installationsvinduet.
- 3 Indsæt software-cd'en i dit cd-rom-drev, og installer driveren igen (se "Installere driveren lokalt" på side 27).

I Start-skærmen Windows 8

- 1 Kontroller, at maskinen er sluttet til computeren, og at den er tændt.
- 2 Klik på tilen **Uninstall Samsung Printer Software** i skærmbilledet **Start**.
- 3 Følg vejledningen i vinduet.



- Hvis du ikke kan se tilen Samsung Printer Software, kan du fjerne installationen fra skrivebordet.
- Hvis du vil fjerne installationen af Samsungs printeradministrationsværktøjer, skal du i skærmbilledet **Start** højreklikke på programmet > **Afinstaller** > højreklik på det program, du vil fjerne > **Afinstaller** og følg anvisningerne i vinduet.



2. Menuoversigt og grundlæggende konfiguration

Dette kapitel indeholder oplysninger om den overordnede menustruktur og de grundlæggende konfigurationsindstillinger.

- **Menuoversigt** 32
- **Maskinens grundlæggende indstillinger** 38
- **Medier og bakke** 39
- **Grundlæggende udskrivning** 53
- **Basiskopiering** 60
- **Grundlæggende scanning** 64
- **Grundlæggende faxning** 65
- **Brug af USB-hukommelsesenhed** 69

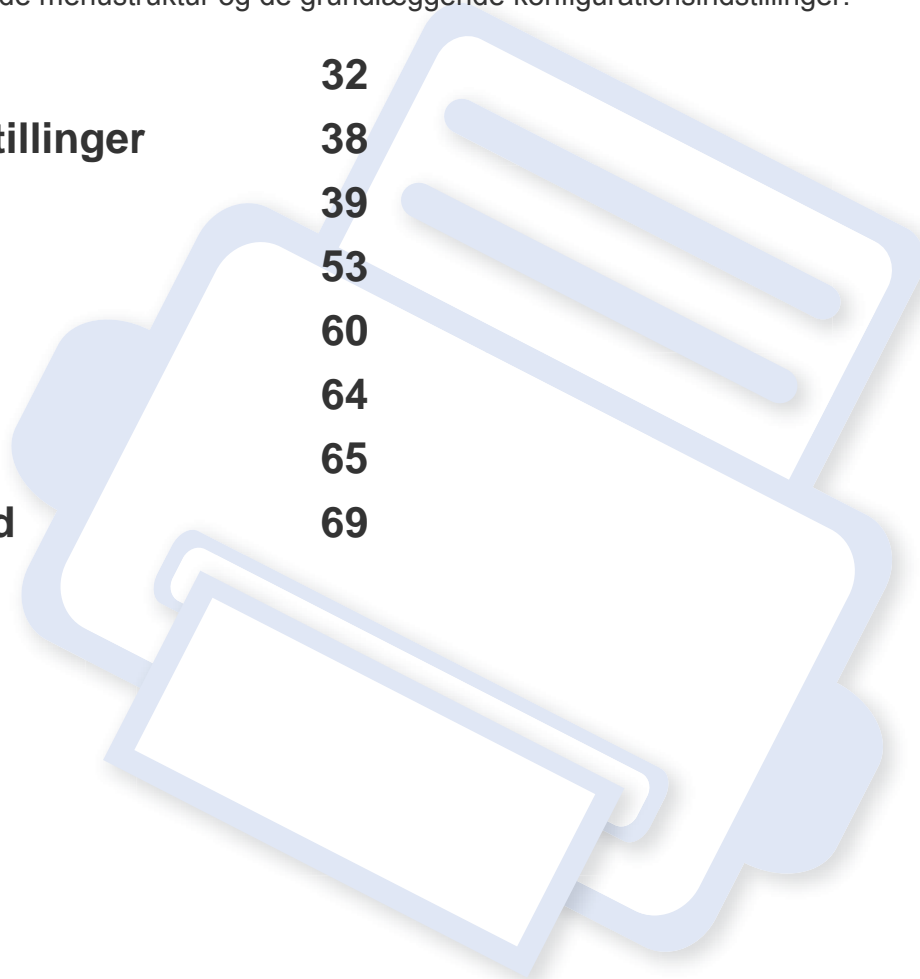

Menuoversigt

Fra kontrolpanelet kan du få adgang til forskellige menuer til klargøring af maskinen eller betjening af maskinens funktioner.

Du kan nemt indstille menuerne ved hjælp af berøringsskærmen.







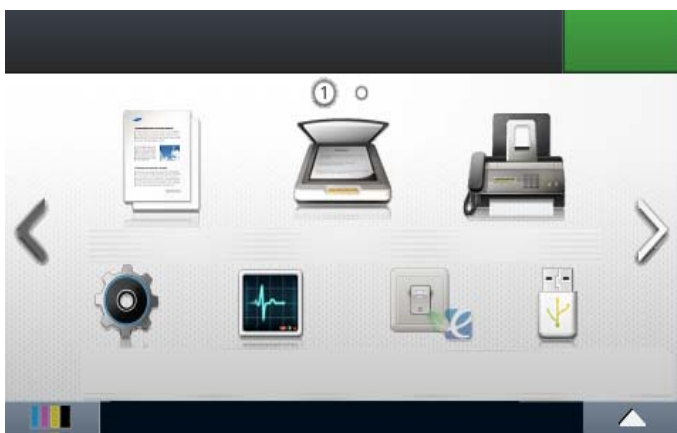









- Nogle menuer er nedtonet, afhængigt af dine indstillinger eller modeller.
- Visse menunavne kan være forskellige fra din maskine, afhængigt af maskinens tilbehør eller model.
- Menuerne er beskrevet i brugerhåndbogen Avanceret (se "Menuer med nyttige indstillinger" på side 205).

Præsentation af startskærmen



Ikone	Navn	Beskrivelse
	Kopiering	Når du rører ved Kopiering på skærmen, vises skærmen Kopiering, som indeholder flere faner og mange kopieringsindstillinger.
	Scan	Når du rører ved Scan på skærmen, vises skærmen Scan, som indeholder flere faner og mange scanningsindstillinger.
	Fax	Når du rører ved Fax på skærmen, vises skærmen Fax, som indeholder flere faner og mange faxindstillinger.
	Opsætning	Du kan gennemgå maskinens aktuelle indstillinger eller ændre maskinens værdier.
	Jobstatus	Jobstatus viser job, der kører i øjeblikket, fuldførte job og job i kø.
	Eco	Du kan få vist Eco-indstillingerne.
	Direkte USB	Åbner USB-menuen, når USB-hukommelsen er indsat i maskinens USB-port.
	Dokumentboks	Du kan gemme udskriftsdataene, udskrive den sikre side eller den delte mappe.
	Scan til Cloud	Du kan scanne et billede, hvor de scannede data vil blive gemt i Cloud-tjenesten.
	Tonerstatus	Viser tonerstatus.
	Menu	Vælger LCD-lysstyrke og sprog.

Menuoversigt

 Kopiering (se "Kopiere" på side 208.)				 Fax (se "Fax" på side 216.)		
Basiskopi  (Indstill.) Mørkhed Farvetils. Auto Farve Mono Originaltype Tekst Tekst og foto Foto Magasin Brugerdef. kopi  (Indstill.) Duplex Reducer/ forstør Mørkhed Farvetils. Oprindelig størrelse Originaltype	Papirkilde Auto Bakke 1 Bakke 2 ^a Univ.bk. Sortering Fra Til Layout Normal 2-Op 4-Op Id-kopi Bogkopi Juster baggrund Fra Auto Forb.niveau1~2 Sletniveau1~4	Kantsletning Fra Lille original Hulning Bogmidte ^b Kantsletning Stempel Aktiver stempel Element Uigennemsigti ghed Position Vandmærke Id-kopi  (Indstill.) Mørkhed Farvetils. Originaltype Autotilpas kopi  (Indstill.) Mørkhed Farvetils. Originaltype	N-op kopi  (Indstill.) N-op Oprindelig retning Duplex Mørkhed Farvetils. Oprindelig størrelse Originaltype Bogkopi  (Indstill.) Bogkopi Begge Venstre Højre Mørkhed Farvetils. Oprindelig størrelse Originaltype	Memory Send Til  (Indstill.) Mørkhed Opløsning Originaltype Oprindelig størrelse Duplex Opkald med rør på Til  (Indstill.) Mørkhed Opløsning Farvetils. Originaltype Oprindelig størrelse Duplex	Forsinket send Til  (Indstill.) Mørkhed Opløsning Originaltype Oprindelig størrelse Duplex Hurtigopkald send Til  (Indstill.) Mørkhed Opløsning Originaltype Oprindelig størrelse Duplex	Gruppeopkald send Til  (Indstill.)) Mørkhed Opløsning Originaltype Oprindelig størrelse Duplex Gopk. Til  (Indstill.)) Mørkhed Opløsning Originaltype Oprindelig størrelse Duplex

a. Dette er en valgfri funktion.

b. Denne indstilling vises kun, hvis indstillingen **Layout** er angivet til **Bogkopi**.

Menuoversigt







Scan
(se "Scan" på side 212.)

Lokal pc Destination ⚙️ (Indstill.) Oprindelig størrelse Originaltype Opløsning Farvetils. Filformat PDF-kryptering ^a Duplex Mørkhed	E-mail Til ⚙️ (Indstill.) Oprindelig størrelse Originaltype Opløsning Farvetils. Filformat PDF-kryptering ^a Digital signatur i PDF ^b Duplex Mørkhed Filnavn	Digital signatur i PDF^b Duplex Mørkhed Filnavn FTP Destination ⚙️ (Indstill.) Oprindelig størrelse Originaltype Opløsning Farvetils. Filformat PDF-kryptering ^a Digital signatur i PDF ^b Duplex Mørkhed Filnavn	Bcc Emne ⚙️ (Indstill.) Oprindelig størrelse Originaltype Opløsning Farvetils. Filformat PDF-kryptering ^a Digital signatur i PDF ^b Duplex Mørkhed Filnavn	Digital signatur i PDF^b Filhåndt.politik Duplex Mørkhed Filnavn Delt mappe ⚙️ (Indstill.) Oprindelig størrelse Originaltype Opløsning Farvetils. Filformat PDF-kryptering ^a Digital signatur i PDF ^b Filhåndt.politik Duplex Mørkhed Filnavn
Netv.-pc Destination ⚙️ (Indstill.) Oprindelig størrelse Originaltype Opløsning Farvetils. Filformat PDF-kryptering ^a Duplex Mørkhed	SMB Destination ⚙️ (Indstill.) Oprindelig størrelse Originaltype Opløsning Farvetils. Filformat PDF-kryptering ^a	Brugerdefineret e-mail Fra Til Cc	USB ⚙️ (Indstill.) Oprindelig størrelse Originaltype Opløsning Farvetils. Filformat PDF-kryptering ^a	WSD Destination

a. Denne indstilling vises kun, hvis indstillingen **Filformat** er angivet til PDF-type.

b. Denne indstilling vises kun, hvis du har angivet en digital signatur i SyncThru™ Web Service (fanen **Settings > Machine Settings > Scan > Scan Security > Digital Signature in PDF**).

Menuoversigt

 Eco (se "Eco" på side 234.)	 Direkte USB (se "Direkte USB" på side 235.)		 Opsætning (se "Systemkonfiguration" på side 221.)	
Eco-Til Til Fra Indstillinger Standardtilstand Til Fra Til-tvunget ^a Funktionskonfiguration Standard Brugerdef.	Udskriv fra  (Indstill.) Kopier Aut.tilp. Duplex Papirkilde Farvetils.	Scan til USB  (Indstill.) Oprindelig størrelse Originaltype Opløsning Farvetils. Filformat PDF-kryptering ^b Digital signatur i PDF ^c Filhåndt.politik Duplex Mørkhed Filnavn Filhåndtering Vis plads	Maskinkonfiguration Standardindstilling Kopistandard Scanningsstandard Faxstandard Scan til cloud (standard) Programadministration Papirkonfiguration Bakke 1 Bakke 2 ^d Univ.bk. Margin Bakkevirkemåde Autobakkekontakt Papirerstatning Auto fortsæt Bakkebeskyt Bakketilstand	Adr.kartotek Telefonbog E-mail Uds. Slet alle Rapport Konfiguration Demoside Hjælpeliste Netværkskonfiguration Forbrugsstofoplysninger Brugstæller Konto ^e Fax modtaget Fax sendt Fax planlagte jobs Bekræftelse af faxafsendelse Junkfax

- a. Hvis du slår Eco-tilstand til med en adgangskode i SyncThru™ Web Service (**Settings > Machine Settings > System > Eco Settings**) eller Samsung Easy Printer Manager (**Enhedsindstillinger > Eco**), vises meddelelsen **On-forced**. Du skal indtaste adgangskoden for at ændre status for Eco-tilstanden.
- b. Denne indstilling vises kun, hvis indstillingen **Filformat** er angivet til PDF-type.
- c. Denne indstilling vises kun, hvis du har angivet en digital signatur i SyncThru™ Web Service (fanen **Settings > Machine Settings > Scan > Scan Security > Digital Signature in PDF**).
- d. Dette er en valgfri funktion.
- e. Denne indstilling vises kun, hvis du har aktiveret din konto i SyncThru™ Web Service (fanen **Security > User Access Control > Accounting > Accounting Methods**).

Menuoversigt







Opsætning

(se "Systemkonfiguration" på side 221.)

E-mail sendt	Faxbekræftelse	Wi-Fi Direct	Udskr.indsk.	Lyd/lydstyrke
PCL-font	Billede-TCR	Til/fra	Retning	Strømbesparelse
PS Font	Autoformindsk	Enhedsnavn	Duplex	Opvågningshændelse
Adr.kartotek	Kasserstr.	IP-adresse	Kopier	Systemtimeout
Faxkonfiguration	Modtag startkode	Gruppeejer	Opløsning	Jobtimeout
Videresend	DRPD-tilstand	Netværksnøgle	Ryd tekst	TO prk. job
Modt. videres.	Papirkilde	Status	Kantforbedring	Højdetilpasning
Afgiftssparer	Duplexudskrivning	Wi-Fi-signal	Opfangning	Adv. lav toner
Junkfaxkonfig.	Faxkonfigurationsguide	Ryd Wi-Fi-indstillinger	Screening	Firmwareversion
Sikker modt.	Smart fax-diagnostics	Indstilling af netværksprotokoller	Auto CR	PDF-type
Præfiks opkald	Netværkskonfiguration	HTTP	Spring tomme sider over	Importindstilling
Skriv modtaget navn	TCP/IP (IPv4)	WINS	Emulering	Eksportinds.
ECM-tilstand	TCP/IP (IPv6)	SNMPv1/v2	Papirkilde	Std.papirstr.
Modemhastighed	Ethernet	SNTP	Første konfiguration	RYD medd. tom ^a
Opkaldstilstand	802.1x	UPnP(SSDP)	Maskin-id og faxnummer	Billedstyring
Ring til svar	Wi-Fi	mDNS	Dato og Tid	Dampstilstand
Modtagetilstand	Wi-Fi Til/Fra	SetIP	Datoformat	Papirstabling
Manuel TX/RX	Wi-Fi-indstillinger	SLP	Urtilstand	Fugtighed
Genopkaldsperiode	WPS	Netværkskonfiguration	Vælg land	
Antal genopkald	Tilslut via PBC	Ryd indstillinger	Sprog	
	Tilslut via PIN		Standardtilstand	

a. Denne valgmulighed vises kun, når der kun er en lille mængde toner tilbage i patronen.

Menuoversigt

 Opsætning (se "Systemkonfiguration" på side 221.)	 Jobstatus (se "Jobstatus" på side 233.)	 Dokumentboks (se "Dokumentboks" på side 236.)	 Scan til Cloud (se "Scan til Cloud" på side 237.)
Administratorkonfiguration Brugeradgangskontrol Godkendelse Kortregistrering Stempel Aktiver stempel Element Uigennemsigthed Position Skift administratoradgangskode Firmwareopgradering Billedoverskr. Program Fejlfinding Sprog	Aktuelt job Gn.ført job	Systembokse Gemt udskr. Sikker udskrivning Delt mappe  (Indstill.) Kopier Aut.tilp. Duplex Papirkilde Farvetils.	Google Drive Dropbox

Maskinens grundlæggende indstillinger



Du kan angive maskinens indstillinger ved hjælp af **Enhedsindstillinger** i programmet Samsung Easy Printer Manager.

Brugere af Windows og Mac kan indstille printeren fra **Samsung Easy Printer Manager** >  **(Skift til avanceret tilstand)** > **Enhedsindstillinger** (se "Enhedsindstillinger" på side 297).

Når installationen af maskinen er fuldført, ønsker du måske at angive de indstillinger, der skal bruges som standard.

Hvis du vil ændre maskinens standardindstillinger, skal du følge disse trin:

- 1 Vælg  **(Opsætning)** > **Maskinkonfiguration** > **Next** > **Første konfiguration** på berøringsskærmen.
- 2 Vælg den ønskede indstilling.
 - **Sprog:** Skift det sprog, der vises på kontrolpanelet.
 - **Dato og Tid:** Når du angiver dato og klokkeslæt, bruges de ved udskudt fax og udskudt udskrivning. De udskrives på rapporter. Men hvis de ikke er korrekte, skal de ændres til de korrekte tidspunkter.



Indtast korrekt klokkeslæt og dato ved hjælp af pilene eller taltastaturet (se "Om tastaturet" på side 241).

- Måned = 01 til 12
- Dag = 01 til 31
- År = kræver fire cifre

- Time = 01 til 12
- Minut = 00 til 59



- **Urtilstand:** Du kan indstille maskinen til at vise tiden i enten 12-timers eller 24-timers format.
- **Strømbesparelse:** Brug denne funktion for at spare strøm, når maskinen ikke bruges i en periode.



Når du trykker på knappen  **(Power/Wake Up)**, når du begynder at udskrive, eller når der modtages en fax, vågner programmet fra strømbesparellestilstanden.

- **Højdetilpasning:** Udskriftskvaliteten påvirkes af det atmosfæriske tryk, hvor det atmosfæriske tryk bestemmes af maskinens højde over havoverfladen. Før du angiver højdeindstillingen, skal du finde den højde, du er i (se "Højdejustering" på side 238).

3

Tryk på knappen  **(Stop)** eller hjemikonet () for at vende tilbage til Klar-tilstand.



Gå til nedenstående links, hvis du vil konfigurere nyttige indstillinger til maskinen.

- Se "Indtastning af forskellige tegn" på side 241.
- Se "Om tastaturet" på side 241.
- Se "Indstilling af papirformat og -type" på side 48.
- Se "Konfiguration af faxadressebog" på side 243.

Medier og bakke

I dette kapitel beskrives det, hvordan du lægger udskriftsmedier i maskinen.



- Brug af udskriftsmedier, der ikke overholder disse specifikationer, kan medføre problemer og kræve reparationer. Sådanne reparationer er ikke dækket af Samsungs garanti eller serviceaftaler.
- Sørg for, at du ikke bruger inkjetfotopapir sammen med denne maskine. Det kan beskadige maskinen.
- Brug af brændbare udskriftsmedier kan medføre brand.
- Brug udvalgte udskriftsmedier (se "Specifikationer af udskriftsmedier" på side 128).



Brug af brændbare medier eller fremmede materialer, der efterlades i printeren, kan medføre overophedning af enheden, og i sjældne tilfælde kan det medføre brand.

Bakkeoversigt

Hvis du vil ændre formatet, skal du justere papirstyrene.

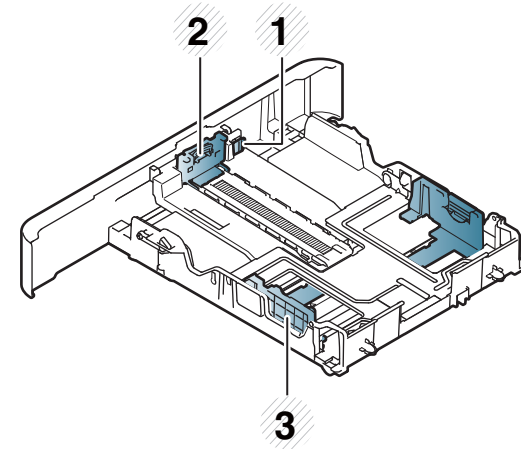

- 1 Håndtag til bakkeudvidelse
- 2 Papirlængdestyr
- 3 Papirbredestyr

Medier og bakke



Papir i Legal-størrelse

Tryk på knappen som vist, og træk bakken ud.

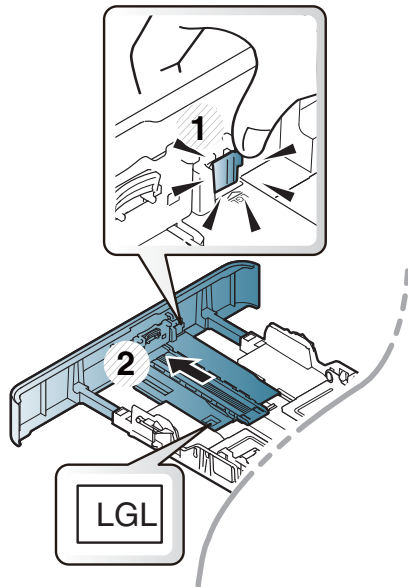

Illustrationerne i denne brugerhåndbog kan være anderledes end på din maskine, afhængigt af maskinens tilbehør eller model. Kontroller din maskintype (se "Bakkeoversigt" på side 39).



Hvis du ikke justerer papirstyret, kan der opstå papirregistrering, skævvridning af billeder eller papirstop.

Ilægning af papir i bakken



Illustrationerne i denne brugerhåndbog kan være anderledes end på din maskine, afhængigt af maskinens tilbehør eller model. Kontroller din maskintype (se "Set forfra" på side 22).

Bakke1/ekstra bakke

- 1 Træk papirbakken ud.

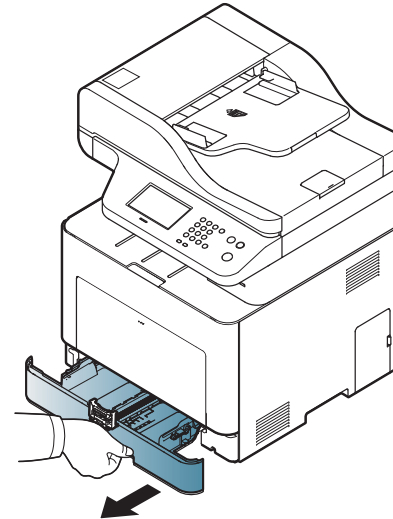

Medier og bakke

- 2** Klem papirbredestyret og papirlængdehåndtaget for at placere dem i den korrekte åbning til papirstørrelsen, som er markeret i bunden af bakken, så størrelsen kan justeres (se "Bakkeoversigt" på side 39).

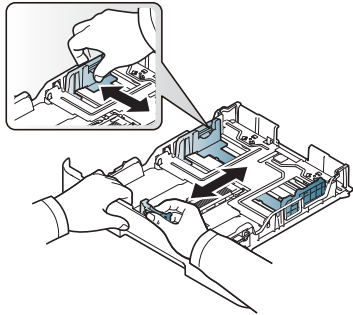

- 3** Bøj papirstakken frem og tilbage for at adskille siderne, inden papirerne lægges i bakken.

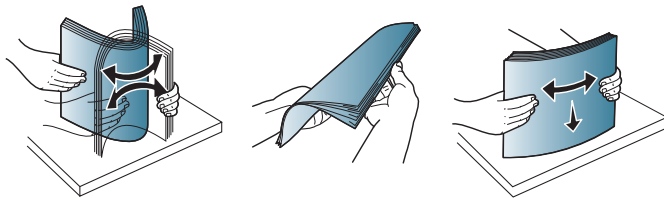

- 4** Når du har lagt papir i bakken, skal du klemme papirbredestyrene og papirlængdestyret.

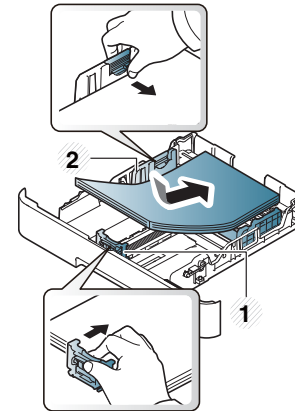

- 1** Papirlængdestyr
2 Papirbredestyr

Medier og bakke



- Vær opmærksom på ikke at skubbe papirbredestyret for langt ind, så mediet bøjes.
- Hvis du ikke justerer breddestyret, kan det forårsage papirstop.

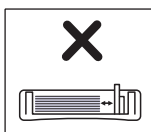
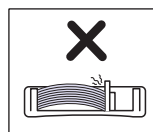
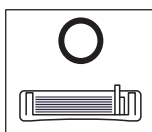

- Brug ikke papir, der er krøllet i indsætningsretningen, da det kan forårsage papirstop eller krølle papiret.

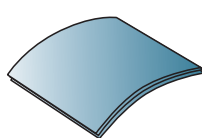
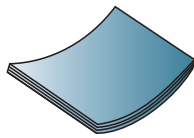
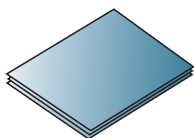

- 5 Sæt bakken tilbage i maskinen.

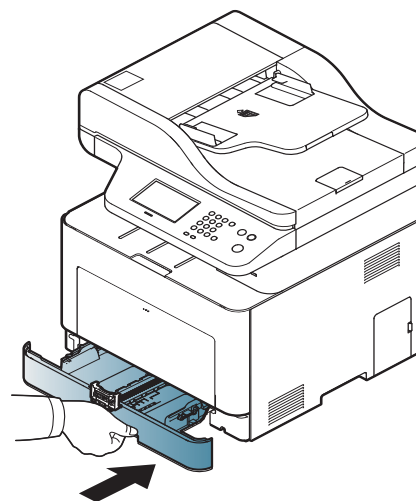

- 6 Når du udskriver et dokument, skal du angive papirtypen og -størrelsen for bakken (se "Indstilling af papirformat og -type" på side 48).

Universalbakke

Universalbakken kan håndtere specielle størrelser og typer af udskriftsmateriale, f.eks. postkort, notekort og konvolutter, i maskinen (se "Specifikationer af udskriftsmedier" på side 128).

Medier og bakke

Tip til brug af universalbakken

- Læg kun udskriftsmedier af samme type, format og vægt i universalbakken ad gangen.
- Læg ikke mere papir i universalbakken under udskrivning, hvis den stadig indeholder papir. Det kan medføre papirstop. Det gælder også andre typer udskriftsmedier.
- Brug altid kun de angivne udskriftsmedier, så du undgår papirstop og problemer med udskriftskvaliteten (se "Specifikationer af udskriftsmedier" på side 128).
- Sørg for at glatte evt. krøller på postkort, konvolutter og etiketter ud, før du lægger dem i universalbakken.

- 1 Tryk på håndtaget for at skubbe universalbakken fri, og skub den ned, så den åbnes.

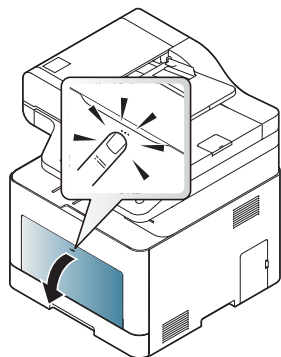

- 2 Læg papiret i.

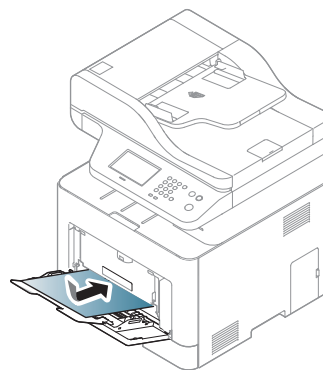

- 3 Klem styrene til indstilling af papirbredden i universalbakken ind mod papiret. Pres dem ikke for langt ind, så papiret bøjer, hvilket kan medføre papirstop, eller at papiret føres skævt ind.

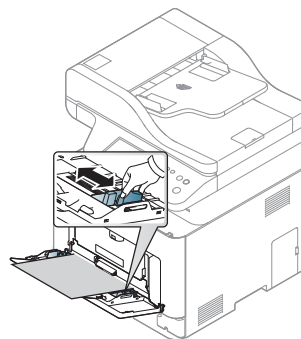

- Følg vejledningen til ilægning ved udskrivning af specialmedier (se "Udskrive på specialmedier" på side 44).
- Åbn bakke 1, og tag det overlappende papir ud, og forsøg at udskrive igen, hvis papiret overlapper, når der bruges universalbakke.

Medier og bakke

- 4 Når du udskriver et dokument, skal papirtype og -format indstilles til universalbakken.

Oplysninger om indstilling af papirtype og -format på kontrolpanelet (se "Indstilling af papirformat og -type" på side 48).

Udskrive på specialmedier

Der skal være overensstemmelse mellem papirindstillingen i maskinen og driveren for at udskrive uden papiruverensstemmelsesfejl.

Hvis du vil ændre papirindstillingen i maskinen fra **Samsung Easy Printer Manager**, skal du vælge  (Skift til avanceret tilstand) >

Enhedsindstillinger.

Alternativt kan du, hvis din maskine understøtter et display eller en berøringsskærm, indstille det fra kontrolpanelet.

Derefter kan du indstille papirtypen i vinduet **Udskriftsindstillinger** > fanen **Papir** > **Papirtype** (se "Åbne udskriftsindstillinger" på side 55).



- Vi anbefaler, at du indfører ét ark ad gangen, når du bruger specialmedier (se "Specifikationer af udskriftsmedier" på side 128).
- Illustrationerne i denne brugerhåndbog kan være anderledes end på din maskine, afhængigt af maskinens tilbehør eller model. Kontroller din maskintype (se "Set forfra" på side 22).

For oplysninger om papirvægt se "Specifikationer af udskriftsmedier" på side 128.

Typer	Bakke 1	Valgfri bakke	Universalbakke
Almindeligt	•	•	•
Tykt papir	•	•	•
Tykkere	•		•
Tyndt papir	•	•	•
Bond-papir	•	•	•
Farve	•		•
Karton	•	•	•
Etiketter	•		•
Transparent	•		•
Konvolut	•		•
Fortrykt	•		•
Bomuld	•		•
Genbrugspapir	•	•	•
Arkivpapir	•	•	•
Brevhoved	•	•	•
Hulning	•	•	•
Højglansfoto	•	•	•

(•: Understøttes, blank: Ikke understøttet)

Medier og bakke

Konvolut

Når du udskriver på konvolutter, afhænger udskriftskvaliteten af konvolutternes kvalitet.

Når du udskriver en kuvert, skal du placere den som vist i nedenstående figur.

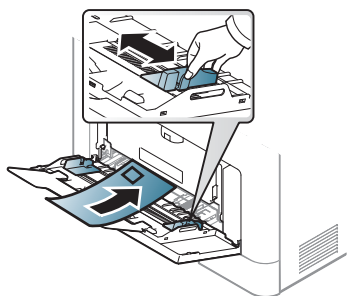

- Ved valg af konvolutter skal du tage følgende faktorer i betragtning:
 - **Vægt:** må ikke overstige 90 g/m^2 , da der ellers kan opstå papirstop.
 - **Udformning:** skal ligge fladt uden at bøje mere end 6 mm og må ikke indeholde indespærret luft.
 - **Tilstand:** må ikke være rynkede, hakkede eller på anden måde beskadiget.
 - **Temperatur:** skal kunne klare den varme og det tryk, der opstår i maskinen.
- Brug kun kvalitetskonvolutter med skarpe og helt pressede kanter.
- Brug ikke konvolutter med frimærker.

- Brug ikke konvolutter med lukkeanordninger, ruder, belægninger, selvklæbende lukning eller andre syntetiske materialer.
- Brug ikke beskadigede konvolutter eller konvolutter af dårlig kvalitet.
- Kontrollér, at sammenføjningerne i begge konvoluttens ender når helt ud til konvoluttens hjørner.

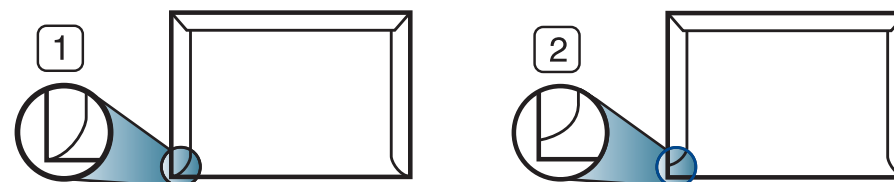

- 1 Acceptabelt
- 2 Uacceptabelt

- Konvolutter med en klæbestrimmel, der skal pilles af, eller med mere end én flap, der foldes hen over forseglingen, skal benytte klæbemidler, som kan holde til maskinens fikseringstemperatur på ca. $170 \text{ }^\circ\text{C}$ i 0,1 sekund. Ekstra flapper og strimler kan betyde, at konvolutten krøller, bukker eller sætter sig fast, og i værste fald kan det beskadige fikseringsenheden.
- Du opnår den bedste udskriftskvalitet, hvis margenerne ikke placeres tættere end 15 mm på konvoluttens kanter.
- Undgå at udskrive i det område, hvor konvoluttens sammenføjninger mødes.

Medier og bakke

Transparent



- I tilfælde af farveudskrivning med transparenter bliver billedkvaliteten lavere end ved sort/hvid-udskrivning, når udskrifterne bruges på en overheadprojektor.
- Udskrifter på transparent film fra denne maskine er ikke kompatibel med overheadprojektorer og kan blive vist som et sort-hvide billede, hvis de benyttes i en overheadprojektor.

Brug kun transparenter, der er beregnet til laserprintere, så maskinen ikke beskadiges.

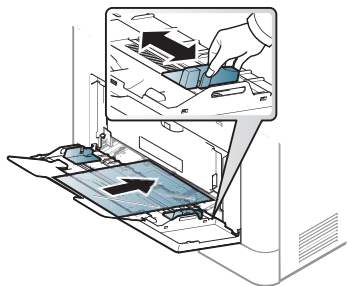

- Skal kunne modstå maskinens fikseringstemperatur.
- Anbring transparenterne på en jævn overflade, når du har taget dem ud af maskinen.
- Lad ikke ubrugte transparenter ligge i papirbakken i længere tid. De kan samle støv og snavs, hvilket kan medføre plettet udskrivning.
- Tag forsigtigt på transparenter, så du undgår pletter fra fingeraftryk.

- Undgå at udsætte trykte transparenter for sollys i længere tid, da dette kan medføre falmet tryk.
- Kontrollér, at transparenterne ikke er krøllede og ikke har iturevne kanter.
- Brug ikke transparenter, der ikke sidder fast på mellemlaget.
- For at undgå, at transparenter klæber sammen, bør du ikke lade udskrevne ark ligge oven på hinanden efter udskrivningen.
- Anbefalede medier: Transparenter til farvelaserprintere fra Xerox, f.eks. 3R 91331(A4), 3R 2780 (Letter).

Etiketter

Brug kun etiketter, der er beregnet til laserprintere, så maskinen ikke beskadiges.

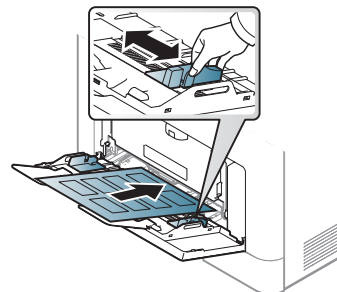

- Ved valg af etiketter skal du tage følgende faktorer i betragtning:
 - **Klæbemidler:** Skal være stabil ved maskinens fikseringstemperatur omkring 170 °C.

Medier og bakke

- **Placering på arket:** Brug kun etiketark, hvor arket ikke er synligt mellem de enkelte etiketter. Etiketter kan løsne sig fra ark, hvis der er afstand mellem dem, hvilket kan medføre alvorlige papirstop.
- **Krøl:** Skal ligge fladt uden at bøje mere end 13 mm i nogen retning.
- **Tilstand:** Brug ikke etiketter med rynker, bobler eller andre tegn på manglende klæbeevne.
- Kontroller, at der ikke er synligt klæbemateriale mellem etiketterne. Synlige områder på arket med klæbemateriale kan medføre, at etiketterne løsnes under udskriften, hvilket kan forårsage papirstop. Synligt klæbemateriale kan også beskadige maskindele.
- Kør aldrig et etiketark gennem maskinen mere end én gang. Den selvklæbende bagside er kun beregnet til at skulle igennem maskinen én gang.
- Brug ikke etiketter, der har løsnet sig fra arket, er krøllede, har bobler eller på anden måde er beskadiget.

Karton/materialer i brugerdefinerede størrelser

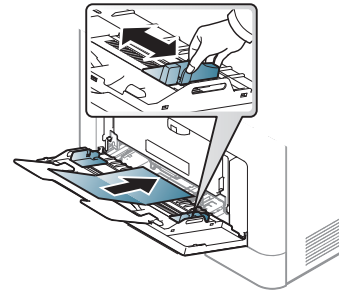

- Indstil margenerne i programmet, så de er mindst 6,4 mm fra materialets kanter.

Medier og bakke

Fortrykt papir

Når der ilægges fortrykt papir, skal udskriftssiden vende opad, og en ukrøllet kant skal vende fremad. Hvis du støder på problemer med papirfødingen, så prøv at vende papiret om. Bemærk, at udskriftskvaliteten ikke kan garanteres.

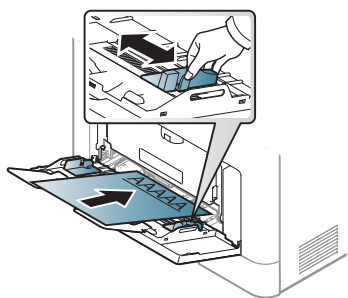

- Skal være trykt med varmebestandigt blæk, der ikke smelter, fordamper eller afgiver giftige gasser, når det udsættes for maskinens fikseringstemperatur (ca. 170 °C) i 0,1 sekund.
- Fortrykt papir skal være ikke-brændbart og må ikke have nogen form for negativ virkning på maskinens ruller.
- Før du lægger fortrykt papir i bakken, skal du kontrollere, at blækket på papiret er tørt. Under fikseringsprocessen kan fugtigt blæk løsnes fra fortrykt papir og forringe udskriftskvaliteten.

Højglansfoto

Anbefalede medier: Glittet papir (A4) til denne maskine efter **HP Professional Laser Paper 150**.

Indstilling af papirformat og -type

Når du har lagt papir i papirbakken, skal du angive papirstørrelse og -type ved hjælp af tasterne på kontrolpanelet.

Der skal være overensstemmelse mellem papirindstillingen i maskinen og driveren for at udskrive uden papiruverensstemmelsesfejl.

Hvis du vil ændre papirindstillingen i maskinen fra **Samsung Easy Printer Manager**, skal du vælge  **(Skift til avanceret tilstand) > Enhedsindstillinger**.

Eller du kan konfigurere det via kontrolpanelet.



Derefter kan du indstille papirtypen i vinduet **Udskriftsindstillinger > fanen Papir > Papirtype** (se "Åbne udskriftsindstillinger" på side 55).



Du kan angive papirstørrelse og type fra **Enhedsindstillinger** i programmet Samsung Easy Printer Manager.

Brugere af Windows og Mac kan indstille printeren fra **Samsung Easy Printer Manager >  (Skift til avanceret tilstand) > Enhedsindstillinger** (se "Enhedsindstillinger" på side 297).

Medier og bakke

- 1 Vælg  (Opsætning) > Maskinkonfiguration > Next > Papirkonfiguration > vælg en bakke > Papirstørrelse eller Papirtype på berøringsskærmen.
- 2 Vælg den ønskede bakke og indstilling.
- 3 Tryk på knappen  (Stop) eller hjemikonet () for at vende tilbage til Klar-tilstand.



Hvis du vil bruge papir i specialstørrelser, f.eks. fakturapapir, skal du vælge fanen **Papir** > **Størrelse** > **Rediger...** og angive **Indstilling af brugerdefineret papirstørrelse** i **Udskriftsindstillinger** (se "Åbne udskriftsindstillinger" på side 55).

Brug af udskriftsstøtte



Udbakkens overflade kan blive varm, hvis du udskriver mange stykker papir på en gang. Undlad at berøre overfladen, og lad ikke børn komme i nærheden af den.

Stakken med udskrevne papirer i udskriftsstøtten vil sammen med udskriftsstøtten hjælpe med at rette de udskrevne sider ind. Træk udskriftsstøtten ud.

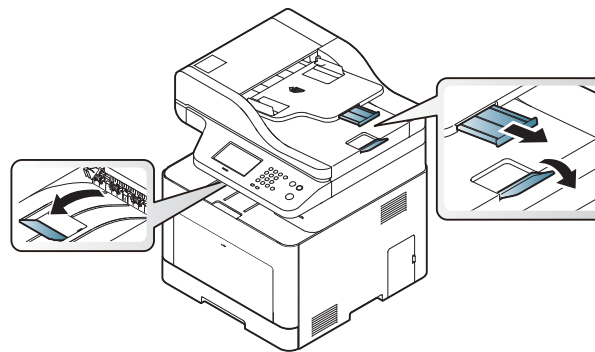

Illustrationerne i denne brugerhåndbog kan være anderledes end på din maskine, afhængigt af maskinens tilbehør eller model. Kontroller din maskintype (se "Set forfra" på side 22).

Medier og bakke

Klargøring af originaler

- Ilæg ikke papir, der er mindre end 142 × 148 mm eller større end 216 × 356 mm.
- For at undgå papirstop, dårlig udskriftskvalitet og ødelæggelse af maskinen bør du ikke ilægge følgende papirtyper.
 - Karbonpapir eller karbonbelagt papir.
 - Overfladebehandlet papir
 - Gennemsigtigt eller tyndt papir
 - Krøllet eller foldet papir
 - Krøllet eller rullet papir
 - Iturevet papir
- Fjern alle hæfteklammer og papirclips, før du lægger papiret i.
- Kontroller, at lim, blæk eller retteblæk på papiret er helt tørt, før du lægger det i.
- Ilæg ikke originaler med forskellige størrelser eller med forskellig vægt.
- Ilæg ikke brochurer, pjecer, transparente eller dokumenter med andre usædvanlige egenskaber.

Placering af originaler

Du kan anbringe et originaldokument på scannerglaspladen til kopiering eller scanning og til afsendelse af en fax.



Illustrationerne i denne brugervejledning kan være anderledes end på din maskine, afhængigt af maskinens tilbehør eller model. Kontroller din maskintype (se "Set forfra" på side 22).

På scannerglaspladen

Ved hjælp af scannerglaspladen kan du kopiere eller scanne originaler. Du kan opnå den bedste scanningskvalitet, specielt for farvebilleder eller gråtoner. Sørg for, at der ikke er nogen originaler i dokumentføderen. Hvis der registreres en original i dokumentføderen, prioriterer maskinen den original højere end originalen på scannerglaspladen.

- 1 Løft og åbn scannerlåget.

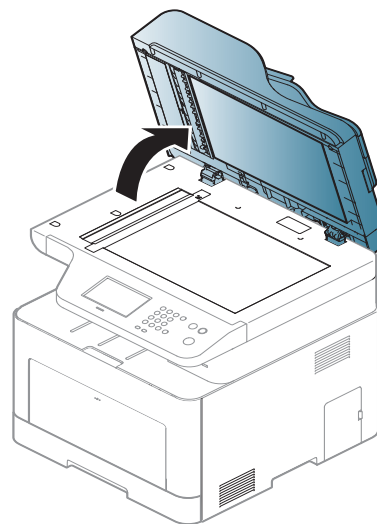

Medier og bakke

- 2 Placer originalen på glaspladen med forsiden nedad. Lad det flugte med registreringsstyret i øverste venstre hjørne af glaspladen.

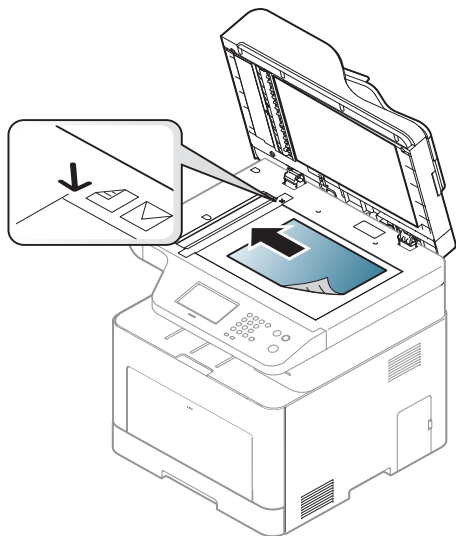

- 3 Luk scannerlåget.



- Det kan påvirke kopikvaliteten og tonerforbruget, hvis scannerlåget står åbent, mens du kopierer.
- Støv på scannerglaspladen kan give sorte pletter på udskriften. Hold den altid ren (se "Rengøre maskinen" på side 94).
- Hvis du kopierer en side fra en bog eller et blad, skal du løfte op i scannerlåget, indtil hængslerne fanges af stopanordningen, og derefter lukke låget. Hvis bogen eller bladet er tykkere end 30 mm, skal du begynde at kopiere med låget åbent.



- Vær forsigtig, så glaspladen ikke går i stykker. Du kan komme til skade.
- Læg ikke hænderne på glasset, mens du lukker scannerlåget. Scannerlåget kan falde ned over hænderne, og du kan komme til skade.
- Kig ikke ind i lyset inde i scanneren, mens du kopierer eller scanner. Det kan skade øjnene.

I dokumentføderen

Når du bruger dokumentføderen (eller den automatisk duplex-dokumentføder), kan du ilægge op til 50 ark papir (kontraktpapir på 80 g/m²) til et enkelt job.

- 1 Bøj papirstakken frem og tilbage for at adskille siderne, før de lægges i bakken.

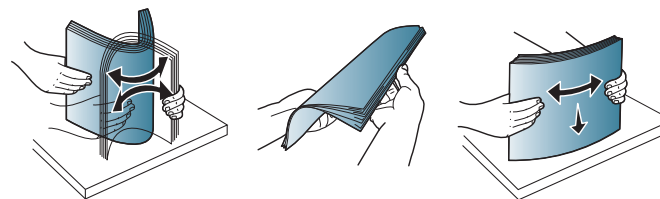

Medier og bakke

- 2 Anbring originalen med forsiden opad i dokumentføderens indføringsbakke. Kontroller, at bunden af originalstakken passer til den papirstørrelse, der er markeret i dokumentindføringsbakken.

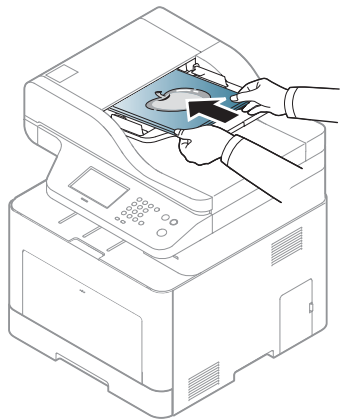

- 3 Juster styrene til indstilling af dokumentføderbredden, så de passer til papirstørrelsen.

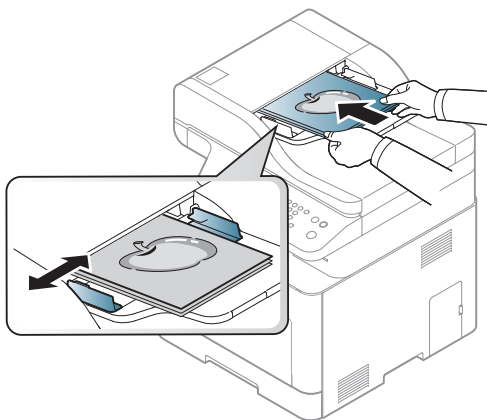

Støv på dokumentføderens glasplade kan forårsage sorte pletter på kopien. Hold altid glaspladen ren (se "Rengøre maskinen" på side 94).

Grundlæggende udskrivning



Til specielle udskriftsfunktioner henvises der til den avancerede vejledning (se "Brug af avancerede udskrivningsfunktioner" på side 248).

Udskrivning af



Hvis du anvender Mac, Linux eller UNIX, henvises der til Avanceret vejledning (se "Mac-udskrivning" på side 257, "Linux-udskrivning" på side 259 eller "Unix-udskrivning" på side 260).

Vinduet **Udskriftsindstillinger** i det følgende er til Notesblok i Windows 7.

- 1 Åbn det dokument, du vil udskrive.
- 2 Vælg **Udskriv** i menuen **Filer**.

- 3 Vælg din maskine på listen **Vælg printer**.

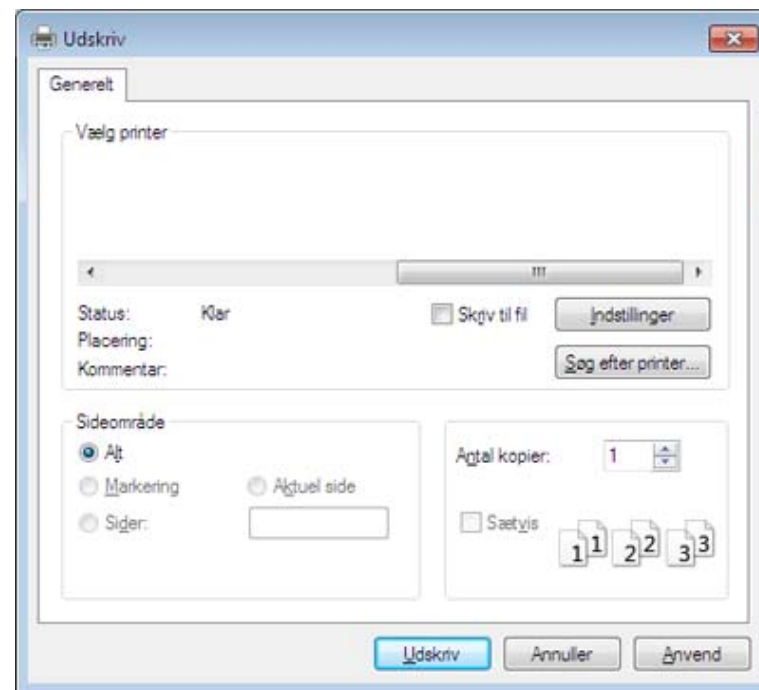

- 4 De grundlæggende udskriftsindstillinger, herunder antal kopier og udskriftsområde, vælges i vinduet **Udskriv**.





Hvis du vil udnytte de avancerede udskriftsfunktioner, skal du klikke på **Egenskaber** eller **Indstillinger** i vinduet **Udskriv** (se "Åbne udskriftsindstillinger" på side 55).

- 5 Start udskriftsjobbet ved at klikke på **OK** eller **Udskriv** i vinduet **Udskriv**.

Grundlæggende udskrivning

Annullere et udskriftsjob



Hvis udskriftsjobbet venter i udskrivningskøen eller printerspooleren, kan du annullere jobbet som følger:

- Du kan få adgang til dette vindue ved blot at dobbeltklikke på maskinikonet () på proceslinjen i Windows.
- Du kan også annullere det aktuelle job ved at trykke på knappen  (**Stop**) på kontrolpanelet.

Grundlæggende udskrivning

Åbne udskriftsindstillinger



- Vinduet **Udskriftsindstillinger**, der vises i denne brugerhåndbog, kan være anderledes på den maskine, som du anvender.
- Når du vælger en indstilling i **Udskriftsindstillinger**, vises der muligvis et advarselstegn  eller . Et  betyder, at du godt kan vælge denne indstilling, men at dette ikke anbefales, mens et  betyder, at du ikke kan vælge denne indstilling på grund af maskinens indstillinger eller miljø.

- 1 Åbn det dokument, du vil udskrive.
- 2 Vælg **Udskriv** i menuen Filer. Vinduet **Udskriv** vises.
- 3 Vælg din maskine på listen **Vælg printer**.
- 4 Klik på **Egenskaber** eller **Indstillinger**.



Skærbilledet kan variere, afhængigt af model.

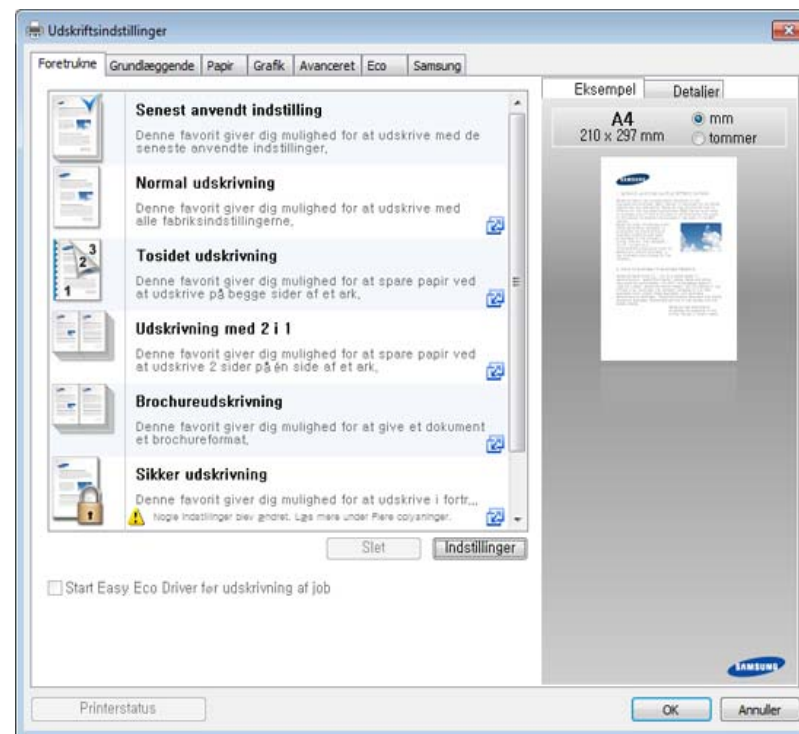

- Du kan anvende **Eco**-funktioner for at spare på papir og toner, før du udskriver (se "Easy Eco Driver" på side 289).
- Du kan kontrollere maskinens aktuelle status ved at trykke på knappen **Printerstatus** (se "Brug af Status for Samsung-printer" på side 298).

Grundlæggende udskrivning

Brug af en foretrukken indstilling

Indstillingen **Foretrukne**, som vises under hver af egenskabsfanerne undtagen fanen **Foretrukne** og fanen **Samsung**, giver dig mulighed for at gemme de aktuelle indstillinger til fremtidig brug.

For at gemme et punkt under **Foretrukne** skal du følge nedenstående trin:

- 1 Rediger indstillingerne på hver fane efter behov.
- 2 Indtast et navn for indstillingen i feltet **Foretrukne**.



- 3 Klik på **Gem**.
- 4 Angiv navn og beskrivelse, og vælg derefter det ønskede ikon.
- 5 Klik på **OK**. Når du gemmer **Foretrukne**, gemmes alle aktuelle driverindstillinger.



Hvis du vil bruge en gemt indstilling, skal du vælge den under fanen **Foretrukne**. Maskinen er nu indstillet til at udskrive i overensstemmelse med de valgte indstillinger. Hvis du vil slette en indstilling, du har gemt, skal du vælge den under fanen **Foretrukne** og klikke på **Slet**.

Brug af Hjælp

Klik på den indstilling, du vil vide mere om, i vinduet **Udskriftsindstillinger**, og tryk på **F1** på dit tastatur.

Grundlæggende udskrivning

Eco-udskrivning

Funktionen **Eco** nedsætter tonerforbruget og brug af papir. Funktionen **Eco** gør dig i stand til at spare udskrivningsressourcer, så du kan udskrive mere miljøvenligt.

Hvis du trykker på knappen **Eco** på kontrolpanelet, aktiverer du Eco-tilstanden. Standardindstillingen for Eco-tilstand er dupleks, flere sider pr. ark (begge sider) og spring tomme sider over.



Du kan angive højdeværdien fra **Enhedsindstillinger** i programmet Samsung Easy Printer Manager.

- Brugere af Windows og Mac kan indstille printeren fra **Samsung Easy Printer Manager** >  **(Skift til avanceret tilstand)** > **Enhedsindstillinger** (se "Enhedsindstillinger" på side 297).

Indstille Eco-tilstand på kontrolpanelet





Adgang til menuerne kan variere fra model til model (se "Menuoversigt" på side 32 eller "Oversigt over kontrolpanelet" på side 24).

- 1 Vælg  (**Eco**) > **Indstillinger** > **Next** på berøringskærmen.
- 2 Vælg den ønskede indstilling.
 - **Standardtilstand:** Væg denne for at slå Eco-tilstanden til og fra.
 - **Fra:** Slår Eco-tilstanden fra.
 - **Til:** Slår Eco-tilstanden til.



Hvis du slår Eco-tilstand til med en adgangskode fra fanen SyncThru™ Web Service (**Settings** > **Machine Settings** > **System** > **Eco Settings**) eller Samsung Easy Printer Manager (**Enhedsindstillinger** > **Eco**), vises meddelelsen **On-forced**. Du skal indtaste adgangskoden for at ændre status for Eco-tilstanden.

- **Funktionskonfiguration:** Vælg funktioner, der skal bruges i Eco-tilstanden.
 - **Standard:** Maskinen er indstillet til tilstanden **Standard**.
 - **Brugerdef.:** Rediger de nødvendige værdier.
- 3 Tryk på knappen  (**Stop**) eller hjemikonet () for at vende tilbage til Klar-tilstand.

Grundlæggende udskrivning

Indstille Eco-tilstand på driveren



Hvis du vil udnytte de avancerede udskriftsfunktioner, skal du klikke på **Egenskaber** eller **Indstillinger** i vinduet **Udskriv** (se "Åbne udskriftsindstillinger" på side 55).

Åbn fanen Eco for at indstille Eco-tilstanden. Når du ser Eco-billedet () betyder det, at Eco-tilstanden er aktiveret.

Eco-indstillinger

- **Printerstandard:** Følger indstillingerne fra maskinens kontrolpanel.
- **Ingen:** Deaktiverer Eco-tilstanden.
- **Eco-udskrivning:** Aktiverer Eco-tilstanden. Aktiver de forskellige Eco-elementer, du vil bruge.
- **Adgangskode:** Hvis administratoren har aktiveret Eco-tilstanden, skal du indtaste adgangskoden for ændre status for tilstanden.



Knappen **Adgangskode:** Du kan angive den fra SyncThru™ Web Service (fanen **Settings** > **Machine Settings** > **System** > **Eco Settings**) eller Samsung Easy Printer Manager (**Enhedsindstillinger** > **Eco**), så adgangskodeknappen er aktiveret. Hvis du vil ændre udskriftsindstillingerne, skal du klikke på denne knap, angive adgangskoden eller kontakte administratoren.

Resultatsimulator

Resultatsimulator viser, hvor meget du har reduceret CO₂-udslippet, elforbruget og papirforbruget med de indstillinger, du har valgt.

- Resultaterne beregnet ud fra, at det totale antal udskrivninger er et hundrede uden en blank side, når Eco-tilstand er deaktiveret.
- Henviser til beregningskoefficienten for CO₂, energi og papir fra **IEA**, indekset fra det japanske indenrigs- og kommunikationsministerium og www.remanufacturing.org.uk. Hver model har sit eget indeks.
- Energiforbruget i udskrivningstilstand refererer til det gennemsnitlige energiforbrug i forbindelse med udskrivning for denne maskine.
- Den faktiske mængde, der vises, er kun et estimat, da den faktiske mængde kan variere afhængigt af det anvendte operativsystem, computerens ydelse, programsoftwaren, forbindelsesmetoden, medietypen [tykkelse], mediestørrelse, jobkompleksitet mv.

Sikker udskrivning



- Nogle menuer vises muligvis ikke i displayet, afhængigt af indstillinger eller modeller. De menuer, der ikke er vist, er ikke relevante for maskinen.
- Du kan måske ikke udskrive et komplekst dokument med RAM-disken. Installer en valgfri hukommelse for at udskrive et komplekst dokument.

Grundlæggende udskrivning

Når du bruger en udskrivningsenhed på et kontor, i en skole eller på et offentligt sted, kan du beskytte dine personlige dokumenter eller fortrolige oplysninger ved hjælp af funktionen for sikker udskrivning.

Starter sikker udskrivning fra SyncThru™ Web Service

- 1 Åbn en webbrowser, f.eks. Internet Explorer, i Windows.
Indtast printerens IP-adresse (<http://xxx.xxx.xxx.xxx>) i adressefeltet, og tryk på Enter, eller klik på **Kør**.
- 2 Klik på Login øverst til højre på SyncThru™ Web Service-webstedet (se "Log på SyncThru™ Web Service" på side 290).
- 3 **Settings > Machine Settings > System > RAM Disk.**
- 4 Aktiver **RAM Disk**.

 Denne funktion vises muligvis ikke i displayet, afhængigt af indstillinger eller modeller. De menuer, der ikke er vist, er ikke relevante for maskinen.

Udskrivning af sikre dokumenter fra kontrolpanelet



Adgang til menuerne kan variere fra model til model (se "Menuoversigt" på side 32 eller "Oversigt over kontrolpanelet" på side 24).



- 1 Vælg  (**Dokumentboks**) > **Systemboks** > **Next** > **Sikker udskrivning** på berøringsskærmen.
- 2 Vælg det dokument, du vil udskrive.
- 3 Angiv den adgangskode, du har angivet fra printerdriveren.
- 4 Udskriv eller slet dokumentet.

Basiskopiering



- Til specielle udskriftsfunktioner henvises der til Avanceret vejledning (se "Kopiere" på side 208).
- Adgang til menuerne kan variere fra model til model (se "Menuoversigt" på side 32 eller "Oversigt over kontrolpanelet" på side 24).

Basiskopiering

- 1 Vælg  (Kopiering) > **Basiskopi** >  (Indstill.) på berøringsskærmen.
- 2 Anbring et enkelt dokument med forsiden nedad på glaspladen, eller ilæg dokumenterne med forsiden opad i dokumentføderen (se "Placering af originaler" på side 50).
- 3 Du kan tilpasse kopiindstillingerne, bl.a. **Reducer/forstør**, **Mørkhed**, **Originaltype** og mere ved hjælp af tasterne på kontrolpanelet (se "Ændring af indstillingerne for hver kopi" på side 60).
- 4 Indtast eventuelt det ønskede antal kopier ved hjælp af pilen eller taltastaturet.
- 5 Rør ved **Start** på berøringsskærmen, eller tryk på  (**Start**) på kontrolpanelet.



- Hvis du vil annullere et igangværende kopieringsjob, skal du trykke på  (**Stop**), og kopieringen stoppes herefter.

Ændring af indstillingerne for hver kopi

Du kan hurtigt og nemt kopiere med maskinens standardindstillinger.







- Hvis du trykker to gange på knappen  (**Stop**), mens du angiver kopiindstillingerne, nulstilles alle de indstillinger, du har angivet for det aktuelle kopijob, og standardværdierne gendannes. Standardværdierne gendannes automatisk, når maskinen har afsluttet kopieringen.
- Adgang til menuerne kan variere fra model til model (se "Menuoversigt" på side 32).

Moerkhed



Hvis du har en original, der indeholder svag markering og mørke billeder, kan du justere lysstyrken, så kopien bliver lettere at læse.

Basiskopiering

- 1 Vælg  (**Kopiering**) > **Basiskopi** >  (**Indstill.**) > **Mørkhed** på berøringsskærmen.
- 2 Vælg den ønskede indstilling.
For eksempel **Lys+5**, den lyseste, og **Mørk+5**, den mørkeste.
- 3 Tryk på knappen  (**Stop**) eller hjemikonet () for at vende tilbage til Klar-tilstand.

Originaltype



Indstillingen Original bruges til at forbedre kopikvaliteten ved at angive, hvilken type dokument, der skal kopieres i det aktuelle job.

- 1 Vælg  (**Kopiering**) > **Basiskopi** >  (**Indstill.**) > **Originaltype** på berøringsskærmen.
- 2 Vælg den ønskede indstilling.
 - **Tekst**: Bruges til originaler, der hovedsageligt indeholder tekst.
 - **Tekst og foto**: Bruges til originaler med en blanding af tekst og fotografier.

 Hvis teksten på udskriften er sløret, skal du vælge **Tekst** for at få tydelig tekst.

- **Foto**: Bruges, hvis originalerne er fotografier.

- **Magasin**: Bruges, hvis originalerne er magasiner.

- 3 Tryk på knappen  (**Stop**) eller hjemikonet () for at vende tilbage til Klar-tilstand.





Formindsket eller forstørret kopi

Du kan formindske eller forstørre et kopieret billede fra 25 % til 400 % fra dokumentføderen eller scannerens glasplade.







- Denne funktion er muligvis ikke tilgængelig, afhængigt af model og valgfrie elementer (se "Variationsfunktion" på side 10).
- Hvis maskinen er indstillet til Eco-tilstand, er funktionerne til reduktion og forstørrelse ikke tilgængelige.

Sådan vælger du blandt de foruddefinerede kopistørrelser

- 1 Vælg  (**Kopiering**) > **Brugerdef. kopi** >  (**Indstill.**) > **Reducer/forstør** på berøringsskærmen.
- 2 Vælg den ønskede indstilling.
- 3 Tryk på knappen  (**Stop**) eller hjemikonet () for at vende tilbage til Klar-tilstand.

Basiskopiering

Sådan skalerer du kopien ved at indtaste skaleringsforholdet direkte

- 1 Vælg  (**Kopiering**) > **Brugerdef. kopi** >  (**Indstill.**) > **Reducer/forstør** > **Brugerdef.** på berøringsskærmen.
- 2 Indtast den ønskede kopistørrelse ved hjælp af taltastaturet.
- 3 Tryk på knappen  (**Stop**) eller hjemikonet () for at vende tilbage til Klar-tilstand.

 Når du formindsker en kopi, kan der forekomme sorte streger nederst på kopien.

Kopiering af id-kort

Maskinen kan udskrive 2-sidede originaler på ét ark.

Maskinen udskriver den ene side af originalen på den øverste halvdel af papiret og den anden side på den nederste halvdel uden at formindsker originalens størrelse. Denne funktion er velegnet til kopiering af små originaler, som f.eks. visitkort.



- Originalen skal placeres på scannerglaspladen for at bruge denne funktion.
- Hvis maskinen er angivet til Eco-tilstand, er denne funktion ikke tilgængelig.

- 1 Vælg  (**Kopiering**) > **ID-kopi** > på berøringsskærmen.
- 2 Anbring originalen med forsiden nedad på scannerens glasplade, som vist med pilene. Luk derefter scannerens låg.

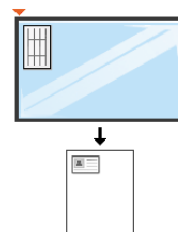

- 3 Rør ved **Next** på berøringsskærmen.
- 4 Rør ved **Start** på berøringsskærmen, eller tryk på  (**Start**) på kontrolpanelet.
Maskinen begynder at scanne forsiden.

Basiskopiering

- 5 Vend originalen, og placer den på scannerglaspladen, som vist med pilene. Luk derefter scannerens låg.

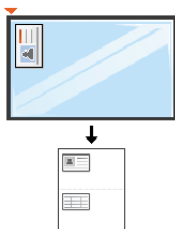

- 6 Rør ved **Start** på berøringsskærmen, eller tryk på  (**Start**) på kontrolpanelet.

Maskinen begynder at scanne bagsiden.



Hvis originalen er større end det område, der kan udskrives på, er det ikke sikkert, at alle dele af originalen kan kopieres.

Grundlæggende scanning



Til specielle scanningsfunktioner henvises der til Avanceret vejledning (se "Scanningsfunktioner" på side 263).

Grundlæggende scanning

Dette er den normale og sædvanlige fremgangsmåde til scanning af dine originaler.

Dette er den grundlæggende scanningsmetode for en maskine, der er tilsluttet via USB.





- Adgang til menuerne kan variere fra model til model.
- Hvis du vil scanne ved hjælp af netværket, skal du se den avancerede brugerhåndbog (se "Scanning fra en netværkstilsluttet maskine" på side 264).

- 1 Anbring et enkelt dokument med forsiden nedad på glaspladen, eller ilæg dokumenterne med forsiden opad i dokumentføderen (se "Placering af originaler" på side 50).
- 2 Vælg  (**Scan**) > **Lokal pc**, og rør ved **Next** på berøringsskærmen.





Hvis du ser meddelelsen **Ikke tilgængelig**, skal du kontrollere portforbindelsen eller vælge **Aktiver scanning fra enhedspanel** i

Samsung Easy Printer Manager >  Skift til avanceret tilstand > **Indstillinger for scanning til pc**.

- 3 Rør ved  (**Indstill.**), og vælg din ønskede indstilling.
- 4 Rør ved  (tilbage), og vælg din ønskede scanningsdestination.



- Du kan oprette og gemme de ofte anvendte indstillinger som en profilliste. Du kan også tilføje og slette profilen og gemme profilerne på en forskellige stier.
- Hvis du vil ændre **Samsung Easy Printer Manager** >  Skift til avanceret tilstand > **Indstillinger for scanning til pc**.

- 5 Rør ved **Start** på berøringsskærmen, eller tryk på  (**Start**) på kontrolpanelet. Maskinen begynder at scanne og sende det scannede billede til destinationerne



Det scannede billede gemmes under computerens **C:\Brugere\Brugernavn\Dokumenter**. Afhængigt af dit operativsystem og programmet, du bruger, ser den gemte mappe muligvis anderledes ud.

Grundlæggende faxning



- Til specielle faxfunktioner henvises der til "Faxfunktioner" på side 273.
- Adgang til menuerne kan variere fra model til model (se "Menuoversigt" på side 32 eller "Oversigt over kontrolpanelet" på side 24).



- Du kan ikke bruge denne maskine som fax via bredbåndstelefoeni. Kontakt din internetudbyder for at få yderligere oplysninger.
- Vi anbefaler, at du bruger traditionelle analoge telefontjenester som PSTN (Public Switched Telephone Network), når du bruger en telefonlinje som faxlinje. Hvis du bruger andre internettjenester (DSL, ISDN, VoIP), kan du forbedre forbindelseskvaliteten ved at bruge et mikrofilter. Et mikrofilter reducerer støj og forbedrer forbindelseskvaliteten. Da DSL-mikrofilteret ikke følger med maskinen, skal du kontakte din internetudbyder.

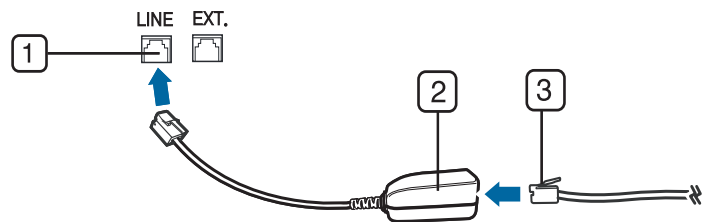

- 1 Linjeport
- 2 Mikrofilter
- 3 DSL-modem/telefonlinje (se "Set bagfra" på side 23).



Forberedelse af en fax

Før du sender eller modtager en fax, skal du tilslutte den medfølgende telefonledning til stikket i væggen (se "Set bagfra" på side 23). Se afsnittet om "Tilslutning af faxlinje" i Lyninstallationsvejledning. Tilslutningsmetoder for telefonlinjer varierer fra land til land.

Afsendelse af en fax



Du kan bruge enten dokumentføderen eller scannerens glasplade, når du anbringer originalerne. Hvis du ilægger originaler både i dokumentføderen og på scannerglaspladen, vil maskinen først læse originalerne i dokumentføderen, der har højest prioritet ved scanning.

- 1 Anbring et enkelt dokument med forsiden nedad på glaspladen, eller ilæg dokumenterne med forsiden opad i dokumentføderen (se "Placering af originaler" på side 50).
- 2 Vælg  (Fax) > **Memory Send** > **Next** på berøringskærmen.
- 3 Rør ved  (**Indstill.**) > vælg din ønskede indstilling med pilene >  (tilbage) > **Next** på berøringskærmen (se "Justering af dokumentindstillingerne" på side 67).

Grundlæggende faxning

- 4 Vælg **Dir. input** eller **Faxliste**, og indtast destinations-faxnummeret ved hjælp af det numeriske tastatur på berøringsskærmen (se "Om tastaturet" på side 241).
- 5 Rør ved **Send** på berøringsskærmen.
Maskinen begynder at scanne og sende faxen til destinationerne.





- Brug Samsung Network PC Fax, hvis du vil sende fax direkte fra din computer (se "Afsendelse af en fax fra computeren" på side 273).
- Hvis du ønsker at annullere en faxjob, skal du trykke på knappen  (**Stop**), inden maskinen starter transmissionen.
- Hvis du brugte scanneret, viser maskinen en meddelelse om at ilægge yderligere en side.

Manuel afsendelse af en fax

Udfør følgende for at sende en fax ved hjælp af  (**On Hook Dial**) på kontrolpanelet.

- 1 Anbring et enkelt dokument med forsiden nedad på glaspladen, eller ilæg dokumenterne med forsiden opad i dokumentføderen (se "Placering af originaler" på side 50).
- 2 Vælg  (**Fax**) > **Opkald med rør på** på berøringsskærmen.

- 3 Rør ved  (**Indstill.**) > vælg din ønskede indstilling med pilene >  (tilbage) > **Next** på berøringsskærmen (se "Justering af dokumentindstillingerne" på side 67).
- 4 Rør ved **On Hook** på berøringsskærmen.
- 5 Indtast et faxnummer ved brug af taltastaturet på kontrolpanelet.
- 6 Rør ved **Start** på berøringsskærmen, eller tryk på  (**Start**) på kontrolpanelet, når du hører en skinger faxtone fra den eksterne faxmaskine.



Afsendelse af en fax til flere destinationer

Du kan bruge funktionen til afsendelse af flere, hvilket giver dig mulighed for at sende en fax til flere destinationer. Originalerne gemmes automatisk i hukommelsen og sendes til en ekstern maskine. Efter transmissionen slettes originalerne automatisk i hukommelsen.



Du kan ikke sende faxer med denne funktion, hvis du har valgt superfin som indstilling, eller hvis faxen er i farver.

Grundlæggende faxning

- 1 Anbring et enkelt dokument med forsiden nedad på glaspladen, eller ilæg dokumenterne med forsiden opad i dokumentføderen (se "Placering af originaler" på side 50).
- 2 Vælg  (**Fax**) > **Hurtigopkald send** eller **Gruppeopkald send** på berøringsskærmen.
- 3 Rør ved  (**Indstill.**) > vælg din ønskede indstilling med pilene >  (tilbage) > **Next** på berøringsskærmen (se "Justering af dokumentindstillingerne" på side 67).
- 4 Vælg et hurtigopkaldsnummer, eller vælg et gruppeopkaldsnummer.
- 5 Rør ved **Send** på berøringsskærmen.
Maskinen begynder at sende faxen til de numre, du har indtastet, i den rækkefølge, du har indtastet dem.

Modtagelse af fax

Maskinen er forudindstillet til faxtilstand fra fabrikken. Når du modtager en fax, besvarer maskinen opkaldet efter et bestemt antal ring og modtager automatisk faxen.

Justering af dokumentindstillingerne

Inden du begynder at faxe, skal du ændre følgende indstillinger, så de passer til originalens status, for at få den bedste kvalitet.



Adgang til menuerne kan variere fra model til model (se "Menuoversigt" på side 32 eller "Oversigt over kontrolpanelet" på side 24).



Opløsning

Standardindstillingerne for dokumenter giver et godt resultat, når der anvendes almindelige tekstbaserede originaler. Men hvis du sender originaler, som er af dårlig kvalitet eller indeholder billeder, kan du opnå en bedre faxkvalitet ved at justere opløsningen.





Indstillingen for opløsning anvendes på det igangværende faxjob. Sådan ændrer du standardindstillingen (se "Fax" på side 216).

Grundlæggende faxning

- 1 Vælg  (Fax) > vælg et element, såsom **Memory Send**, **Opkald med rør på**, **Forsinket send** osv. >  (Indstill.) > **Opløsning** på berøringsskærmen.
- 2 Vælg den ønskede opløsning med pilene. Rør ved  (tilbage) for at gå tilbage til det forrige skærbillede.
 - **Standard**: Originaler med tegn i normal størrelse.
 - **Fin**: Originaler med små tegn eller tynde linjer eller originaler, der er udskrevet på en matrixprinter.
 - **Superfin**: Originaler med mange fine detaljer. Tilstanden **Superfin** kan kun aktiveres, hvis den maskine, der kommunikerer med, også understøtter denne tilstand.



- Ved hukommelsestransmission er tilstanden **Superfin** ikke tilgængelig. Opløsningsindstillingen ændres automatisk til **Fin**.
- Når maskinen er indstillet til opløsningen **Superfin**, og den faxmaskine, der kommunikeres med, ikke understøtter opløsningen **Superfin**, afsender maskinen faxen med den højeste opløsningsgrad, der understøttes af den modtagende faxmaskine.





- 3 Tryk på knappen  (**Stop**) eller hjemikonet () for at vende tilbage til Klar-tilstand.

Mørkhed

Du kan vælge graden af mørkhed i det originale dokument.



Indstillingen for mørkhed anvendes på det igangværende faxjob. Sådan ændrer du standardindstillingen (se "Fax" på side 216).

- 1 Vælg  (Fax) > vælg et element, såsom **Memory Send**, **Opkald med rør på**, **Forsinket send** osv. >  (Indstill.) > **Mørkhed** på berøringsskærmen.
- 2 Vælg det ønskede mørkhedsniveau med pilene. Rør ved  (tilbage) for at gå tilbage til det forrige skærbillede.
- 3 Tryk på knappen  (**Stop**) eller hjemikonet () for at vende tilbage til Klar-tilstand.

Brug af USB-hukommelsesenhed

I dette kapitel beskrives, hvordan du bruger en USB-hukommelsesenhed sammen med maskinen.

Om USB-hukommelse

USB-hukommelsesenheder fås i forskellige størrelser med plads til lagring af dokumenter og præsentationer og download af musik og hele videoer, fotografier med høj opløsning og en række andre filer, som du vil gemme eller overføre.

Du kan bruge en USB-hukommelsesenhed til at udføre forskellige opgaver på denne maskine. Du kan f.eks.:

- Scanne dokumenter og gemme dem på USB-enheden
- Udskrive data, der er gemt på USB-enheden
- Gendanne sikkerhedskopifiler i maskinens hukommelse
- Formatere USB-enheden
- Undersøge, hvor stor hukommelse der er tilgængelig

Tilslutning af en USB-hukommelsesenhed

USB-porten foran på maskinen er beregnet til en hukommelsesenhed af typen USB V1.1 og USB V2.0. Maskinen understøtter USB-hukommelsesenheder med FAT16/FAT32 og en sektorstørrelse på 512 byte.

Kontroller USB-hukommelsesenhedens filsystem hos en forhandler.

Du må kun bruge en godkendt USB-enhed med et tilslutningsstik af type A.

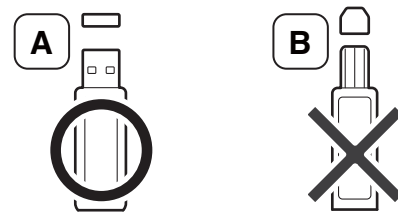

Brug kun en USB-hukommelsesenhed med metalafskærmning.

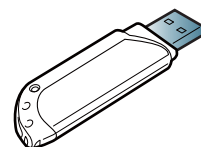

Brug kun en USB-hukommelsesenhed, der er certificeret kompatibel. Ellers genkender maskinen den muligvis ikke.

Brug af USB-hukommelsesenhed



- Du må ikke fjerne USB-enheden, mens maskinen er i gang, eller mens der skrives til USB-hukommelsen eller læses fra den. Maskinens garanti dækker ikke skader forårsaget af brugerens forkerte brug.
- Hvis USB-enheden har visse funktioner, f.eks. sikkerhedsindstillinger og adgangskodeindstillinger, registreres den muligvis ikke automatisk af maskinen. Du kan finde flere oplysninger om disse funktioner i brugerhåndbogen til USB-enheden.

Scanning til USB-hukommelsesenhed



Adgang til menuerne kan variere fra model til model (se "Menuoversigt" på side 32 eller "Oversigt over kontrolpanelet" på side 24).

Du kan scanne et dokument og gemme det på en USB-hukommelsesenhed.

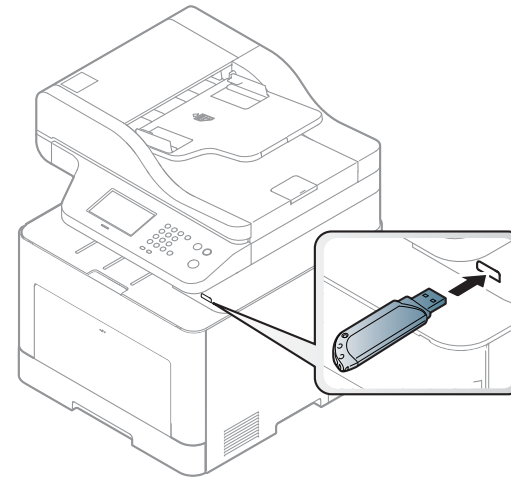

Scanning



- 1 Sæt USB-enheden i USB-porten på maskinen.
- 2 Anbring et enkelt dokument med forsiden nedad på glaspladen, eller ilæg dokumenterne med forsiden opad i dokumentføderen (se "Placering af originaler" på side 50).
- 3 Vælg  (Scan) > **USB** > **Next** > **Start** på berøringskærmen. Maskinen begynder at scanne.

Når scanningen er udført, kan du fjerne USB-enheden fra maskinen.



Brug af USB-hukommelsesenhed

Tilpasning af scanning til USB

Du kan angive billedstørrelse, filformat og farvetilstand, hver gang du scanner til en USB-enhed.

- 1 Vælg  (**Direkte USB**) > **Scan til USB** >  (**Indstill.**) på berøringsskærmen.
- 2 Vælg den ønskede indstilling.
 - **Oprindelig størrelse:** Angiver billedformat.
 - **Originaltype:** Angiver originaldokumentets type.
 - **Opløsning:** Angiver billedopløsningen.
 - **Farvetils.:** Angiver farvetilstanden. Hvis du vælger **Mono** her, kan du ikke vælge JPEG i **Filformat**.
 - **Filformat:** Angiver det filformat, som billedet skal gemmes i. Hvis du vælger **TIFF** eller **PDF**, kan du vælge at scanne flere sider. Hvis du vælger **JPEG** her, kan du ikke vælge **Mono** i **Farvetils.**
 - **PDF-kryptering:** Krypterer **PDF**-filer.
 - **Filhåndt.politik:** Angiver politikken for lagring af filer mellem overskrivning og omdøbning
 - **Duplex:** Angiver duplextilstanden.
 - **Mørkhed:** Indstiller lysstyrkeniveauet for at scanne en original.
 - **Filnavn:** Angiver filnavnet.

3 Vælg din ønskede status. Rør ved  (tilbage) for at gå tilbage til det forrige skærmbillede.

4 Tryk på knappen  (**Stop**) eller hjemikonet () for at vende tilbage til Klar-tilstand.



Du kan ændre standardindstillingerne for scanning (se "Scan" på side 212).

Udskrivning fra en USB-hukommelsesenhed

Du kan udskrive filer, der er gemt på en USB-hukommelsesenhed, direkte.

Filen er understøttet af indstillingen Direkte udskrivning.

- **PRN:** Det er kun muligt at udskrive filer, der er oprettet med den driver, der følger med maskinen.





Hvis du udskriver PRN-filer, der er oprettet på en anden maskine, bliver udskriften anderledes.

- **TIFF:** TIFF 6.0-baseline
- **JPEG:** JPEG-baseline
- **PDF:** PDF 1.7 eller en ældre version.

Brug af USB-hukommelsesenhed



Sådan udskrives et dokument fra en USB-hukommelsesenhed:

- 1 Indsæt en USB-hukommelsesenheden i USB-hukommelsesporten på maskinen, og vælg derefter  (**Direkte USB**) > **Udskriv fra** > **Next** på berøringsskærmen.
- 2 Vælg din ønskede mappe eller fil.
- 3 Vælg det antal kopier, der skal udskrives, eller indtast tallet.
- 4 Rør ved **Uds.** på berøringsskærmen.
- 5 Tryk på knappen  (**Stop**) eller hjemikonet () for at vende tilbage til Klar-tilstand.

Sikkerhedskopiering af data

I tilfælde af strømsvigt eller lagerfejl er der risiko for, at der sker fejlagtig sletning af data i maskinens hukommelse. Sikkerhedskopiering hjælper dig med at beskytte systemindstillingerne ved at lagre dem som sikkerhedskopifiler på en USB-hukommelsesenhed.



Sikkerhedskopiering af data

- 1 Sæt USB-enheden i USB-porten på maskinen.
- 2 Vælg  (**Opsætning**) > **Maskinkonfiguration** > **Next** > **Første konfiguration** > **Eksportinds.** på berøringsskærmen.
- 3 Vælg **Konfigurationsdata** eller **Adr.kartotek** .
- 4 Rør ved **Ja**, når bekræftelsesvinduet vises.
- 5 Tryk på knappen  (**Stop**) eller hjemikonet () for at vende tilbage til Klar-tilstand.

Gendannelse af data

- 1 Sæt USB-hukommelsesenheden med de sikkerhedskopierede data i USB-porten.
- 2 Vælg  (**Opsætning**) > **Maskinkonfiguration** > **Next** > **Første konfiguration** > **Importindstilling** på berøringsskærmen.
- 3 Vælg **Konfigurationsdata** eller **Adr.kartotek** .
- 4 Vælg den fil, som du vil gendanne.
- 5 Rør ved **Ja**, når det vises, for at gendanne de sikkerhedskopierede data på maskinen.

Brug af USB-hukommelsesenhed

- Tryk på knappen  (**Stop**) eller hjemikonet () for at vende tilbage til Klar-tilstand.





Håndtering af USB-hukommelse

Du kan slette billedfiler, der er gemt på en USB-hukommelsesenhed, enten enkeltvis eller samlet ved at omformatere enheden.







Når du har slettet filer eller omformateret en USB-hukommelsesenhed, er det ikke længere muligt at gendanne filerne. Inden du sletter filerne, skal du derfor være helt sikker på, at du ikke længere har brug for filerne.

Sletning af en billedfil



- Sæt USB-enheden i USB-porten på maskinen.
- Vælg  (**Direkte USB**) > **Filhåndtering** > **Next** > vælg din ønskede fil eller mappe >  (**Indstill.**) > **Slet** på berøringsskærmen
- Rør ved **Ja**, når bekræftelsesvinduet vises.
- Tryk på knappen  (**Stop**) eller hjemikonet () for at vende tilbage til Klar-tilstand.

Formatering af en USB-hukommelsesenhed

- Sæt USB-enheden i USB-porten på maskinen.
- Vælg  (**Direkte USB**) > **Filhåndtering** > **Next** > vælg din ønskede fil eller mappe >  (**Indstill.**) > **Formater** på berøringsskærmen.
- Rør ved **Ja**, når bekræftelsesvinduet vises.
- Tryk på knappen  (**Stop**) eller hjemikonet () for at vende tilbage til Klar-tilstand.

Visning af USB-hukommelsesstatus

Du kan undersøge, hvor stor hukommelse der er tilgængelig til scanning og lagring af dokumenter.

- Sæt USB-enheden i USB-porten på maskinen.
- Vælg  (**Direkte USB**) > **Vis plads** > **Next** på berøringsskærmen.
- Den tilgængelige hukommelse vises i displayet.
- Tryk på knappen  (**Stop**) eller hjemikonet () for at vende tilbage til Klar-tilstand.



3. Vedligeholdelse

Dette kapitel indeholder oplysninger om køb af forbrugsstoffer, tilbehør og vedligeholdelsesdele til maskinen.

• Bestille forbrugsstoffer og tilbehør	75
• Tilgængelige forbrugsstoffer	76
• Tilgængeligt tilbehør	77
• Tilgængelige vedligeholdelsesdele	78
• Opbevaring af tonerpatronen	79
• Fordele toner	81
• Udskifte tonerpatronen	83
• Udskiftning af beholderen til spildtoner	86
• Installation af tilbehør	88
• Overvåge forbrugsstoffer	92
• Indstille advarsel om lavt tonerniveau	93
• Rengøre maskinen	94
• Tip til flytning og opbevaring af maskinen	100

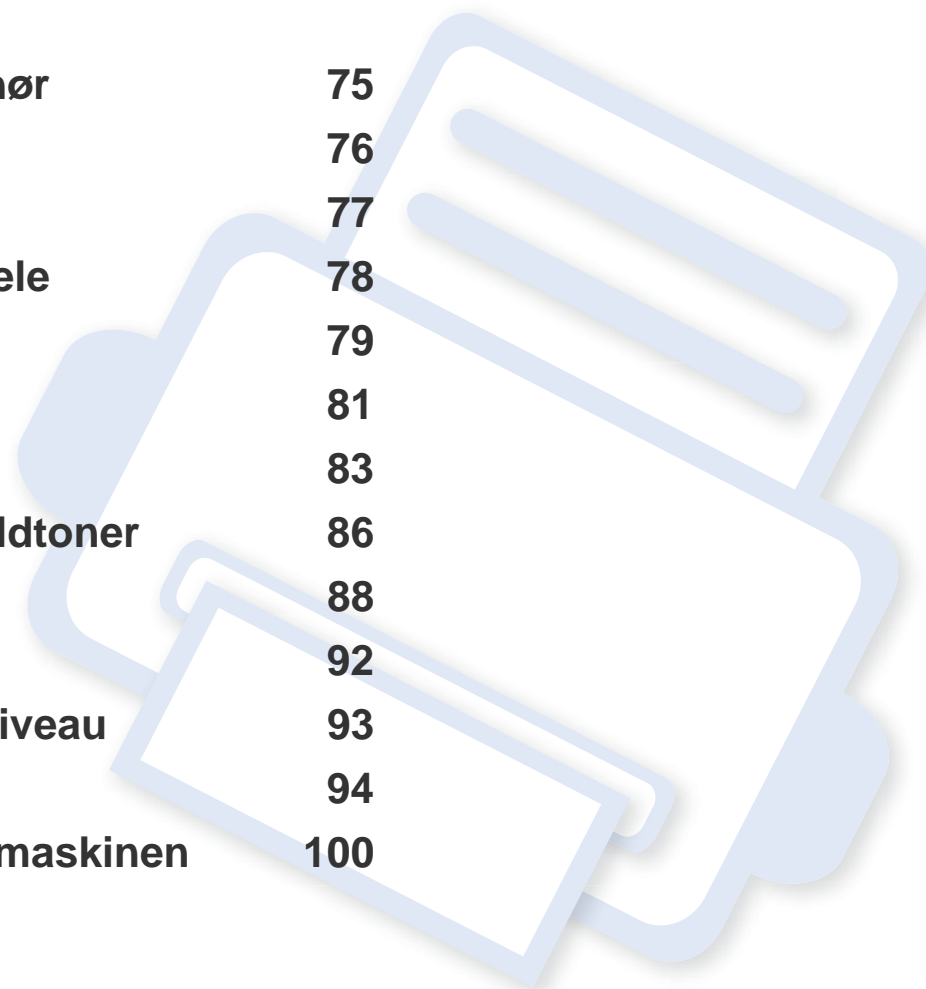

Bestille forbrugsstoffer og tilbehør



Det tilgængelige tilbehør kan variere fra land til land. Kontakt salgsrepræsentanten for at indhente listen over tilgængelige forbrugsstoffer og vedligeholdelsesdele.

Hvis du vil bestille Samsung-godkendte forbrugsstoffer, tilbehør og vedligeholdelsesdele, skal du kontakte den lokale Samsung-forhandler, eller det sted, hvor du købte maskinen. Du kan også besøge www.samsung.com/supplies og vælge dit land/område for at få servicekontaktoplysninger.

Tilgængelige forbrugsstoffer

Når forbrugsstoffer når endt levetid, kan du bestille følgende typer forbrugsstoffer til maskinen:

Type	Gennemsnitsydelse ^a	Varens navn
Tonerpatron	<ul style="list-style-type: none">• Gennemsnitlig ydelse for sort tonerpatron ved fortløbende udskrivning: Cirka 6.000 standardsider (Sort)• Gennemsnitlig ydelse for farvepatron ved fortløbende udskrivning: Cirka 3.500 standardsider (Gul/Magenta/Cyan)	<ul style="list-style-type: none">• CLT-K505L: Sort• CLT-Y505L: Gul• CLT-M505L: Magenta• CLT-C505L: Cyan
Beholder til spildtoner	<ul style="list-style-type: none">• Cirka 14.000 standardsider (sort)• Cirka 3.500 standardsider (farve)	CLT-W506

a. Erklæret ydelsesværdi i overensstemmelse med ISO/IEC 19798. Antallet af sider kan blive påvirket af driftsmiljøet, udskrivningsintervaller, medietypen og mediestørrelsen.



Afhængigt af indstillingerne, procentdelen af billedområdet og den benyttede jobtilstand kan der være forskel på tonerpatronens levetid.



Indkøb af tonerpatroner og andre forbrugsstoffer skal ske i det land, hvor maskinen er købt. Ellers vil nye tonerpatroner eller andre forbrugsstoffer være inkompatible med maskinen på grund af forskellige konfigurationer af tonerpatroner og andre forbrugsstoffer i henhold til bestemte landeforhold.



Samsung anbefaler ikke, at du bruger ikke-originale Samsung-tonerpatroner, såsom genopfyldte eller "genfremstillede" patroner. Samsung kan ikke garantere for kvaliteten af tonerpatroner, der ikke er originale Samsung-tonerpatroner. Service eller reparation som følge af brug af ikke-originale Samsung-tonerpatroner dækkes ikke af maskinens garanti.

Tilgængeligt tilbehør

Du kan købe og installere tilbehør, så maskinens ydeevne og kapacitet forbedres.



- Nogle funktioner og valgfrie elementer er muligvis ikke tilgængelige, afhængigt af model og land (se "Funktioner pr. model" på side 8).

Tilbehør	Funktion	Varens navn
Hukommelsesmodul	Udvider maskinens hukommelseskapacitet.	ML-MEM380 (1.024 MB)
Valgfri bakke	Hvis du ofte oplever problemer med papirtilførslen, kan du bruge en ekstra bakke til 520 ^a ark.	CLP-S680A
IEEE 1284-port^b	Gør det muligt at bruge forskellige interfaces.  <ul style="list-style-type: none">• Ved installation af printerdriveren med et IEEE1284B-parallelstik findes maskinen muligvis ikke, og efter installation af printerens vil kun basale funktioner være tilgængelige.• Hvis du vil kontrollere maskinens status eller angive indstillinger, skal maskinen sluttes til en computer med et USB-kabel eller via et netværk.• Hvis du bruger et IEEE 1284B-parallelstik, kan du ikke bruge USB-kablet.	ML-PAR100

a. Almindeligt papir 80 g/m².

b. Det valgfrie IEEE 1284-port kan bruges, hvis du både sætter det i USB-porten og 5V-udgangsporten.

Tilgængelige vedligeholdelsesdele

Du skal udskifte vedligeholdelsesdele ved bestemte intervaller for at holde maskinen i bedste stand og for at undgå problemer med udskriftskvalitet eller papirfremføring, som følge af slidte dele. Vedligeholdelsesdele er oftest ruller, bælter og puder. Udskiftningsperioden og dele kan imidlertid afhænge af modellen. Udskiftning af vedligeholdelsesdele skal udføres af en autoriseret serviceudbyder, en forhandler eller det sted, hvor du har købt maskinen. Kontakt den forhandler, hvor du købte maskinen, for at købe vedligeholdelsesdele. Oplysninger om udskiftningsperioden for vedligeholdelsesdele findes i programmet Status for Samsung-printer. Hvis din maskine understøtter display, vises en meddelelse på displayet. Udskiftningsperioden varierer afhængigt af det benyttede operativsystem, computerens ydeevne, programsoftware, tilslutningsmetode, papirtype, papirstørrelse og jobkompleksitet.

Opbevaring af tonerpatronen

Tonerpatroner indeholder komponenter, der er følsomme over for lys, temperatur og fugtighed. Samsung foreslår, at du følger disse anbefalinger for at sikre optimal ydelse, højeste kvalitet og længste levetid for din nye Samsung-tonerpatron.

Opbevar denne patron i det samme miljø som printeren skal anvendes i. Dette bør være under kontrollerede temperatur- og luftfugtighedsbetingelser. Tonerpatronen bør forblive i den originale, uåbnede emballage, indtil den installeres. Hvis den originale emballage ikke er tilgængelig, skal du dække patronens øverste åbning med papir og opbevare den i et mørkt rum.

Hvis tonerpatronens emballage åbnes, før den skal bruges, vil lagringsholdbarheden og brugstiden nedsættes væsentligt. Opbevar ikke tonerpatronen på gulvet. Hvis tonerpatronen tages ud printeren, skal den altid opbevares som beskrevet i følgende instruktioner.

- Opbevar patronen i beskyttelsesposen fra den originale emballage.
- Opbevar den vandret med den samme side opad, som når den er installeret i maskinen.
- Opbevar ikke forbrugsstoffer under følgende forhold:
 - I temperaturer over 40 °C.
 - Ved en relativ fugtighed, der er lavere end 20 % eller højere end 80 %.
 - I et miljø med ekstreme ændringer i fugtighed eller temperatur.
 - I direkte sollys eller rumbelysning.
 - På støvede steder.

- I en bil i længere tid.
- I et miljø med korroderende gasser.
- I et miljø med saltholdig luft.

Håndteringsvejledning

- Rør ikke ved overfladen på den fotoledende tromle i patronen.
- Udsæt ikke tonerpatronen for unødvendige rystelser eller stød.
- Drej aldrig tromlen manuelt, specielt ikke baglæns. Det kan medføre intern beskadigelse og spild af toner.

Brug af tonerpatroner

Samsung Electronics anbefaler ikke eller godkender ikke brugen af ikke-Samsung-tonerpatroner i printeren, herunder tredjeparts patroner og genopfyldte eller genfremstillede tonerpatroner.



Samsungs printergaranti dækker ikke skade på maskinen, der er forårsaget af brugen af ikke-Samsung-tonerpatroner eller af genopfyldte eller "genfremstillede" tonerpatroner.

Opbevaring af tonerpatronen

Forventet patronlevetid

Patronens forventede levetid afhænger af, hvor meget toner udskriftsjobbene kræver. Det faktiske antal udskrifter kan variere afhængigt af udskriftstætheden på de sider, der udskrives, driftsmiljøet, procentdelen af billedområdet, udskriftsintervallet, medietypen og/eller mediestørrelsen. Hvis du f.eks. udskriver meget grafik, vil tonerforbruget være højere, og du vil måske få brug for at udskifte patronen oftere.

Fordele toner

Når tonerpatronen er ved at være tom:

- Der forekommer hvide striber, eller udskriften bliver for lys, og/eller tætheden varierer fra side til side.
- Lampen **Status** blinker rødt. Der vises muligvis en meddelelse i displayet om, at tonerniveauet er meget lavt.
- Programvinduet Status for Samsung-printer vises på computeren og fortæller dig, hvilken farvepatron der næsten er tom (se "Brug af Status for Samsung-printer" på side 298).

Hvis det sker, kan du forbedre udskriftskvaliteten midlertidigt ved at fordele den resterende toner i patronen. I nogle tilfælde kan der stadig forekomme hvide striber eller lyse udskrifter, selv når du har fordelt toneren.



Illustrationerne i denne brugerhåndbog kan være anderledes end på din maskine, afhængigt af maskinens tilbehør eller model. Kontroller din maskintype (se "Set forfra" på side 22).



- Undlad at udsætte tonerpatronen for lyspåvirkning i mere end et par minutter, da dette kan medføre risiko for beskadigelse af tonerpatronen. Tildæk den eventuelt med et stykke papir.
- Rør ikke ved tonerpatronens grønne område. Benyt patronens håndtag, så du undgår at berøre dette område.
- Brug ikke skarpe genstande, f.eks. en kniv eller en saks, til at åbne tonerpatronens emballage med. Du kan komme til at ridse patronens tromle.
- Hvis du får toner på tøjet, kan du tørre den af med en tør klud og vaske tøjet i koldt vand. Varmt vand opløser toneren, så den sætter sig fast i tøjet.

Fordele toner

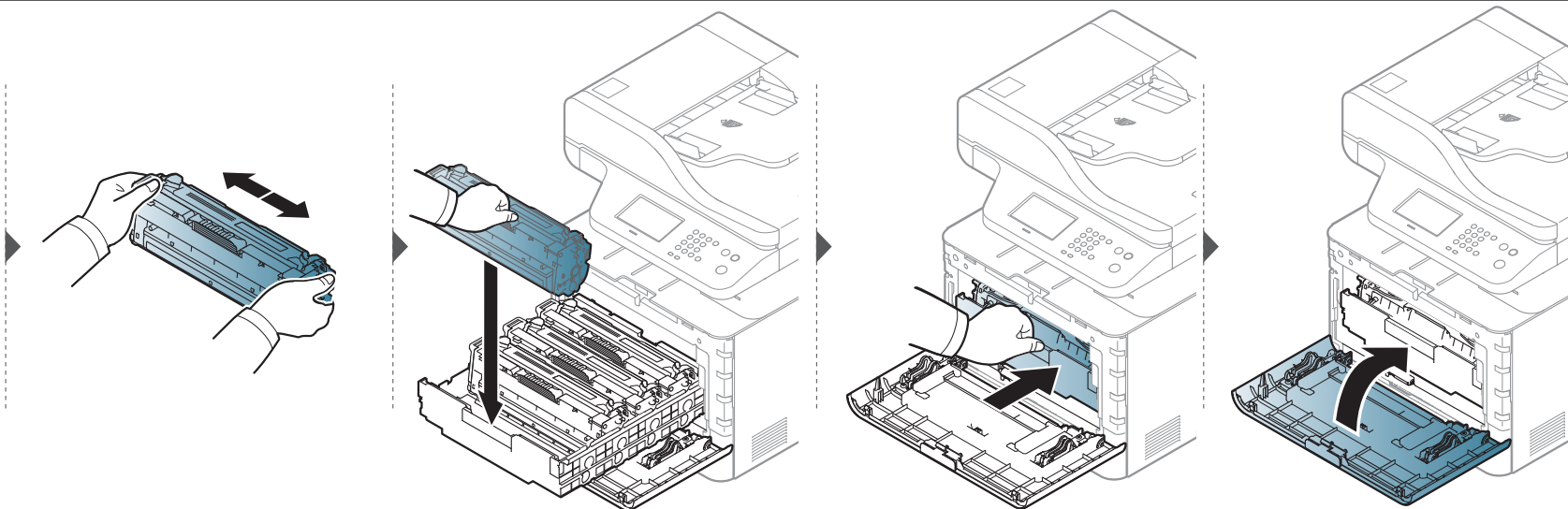
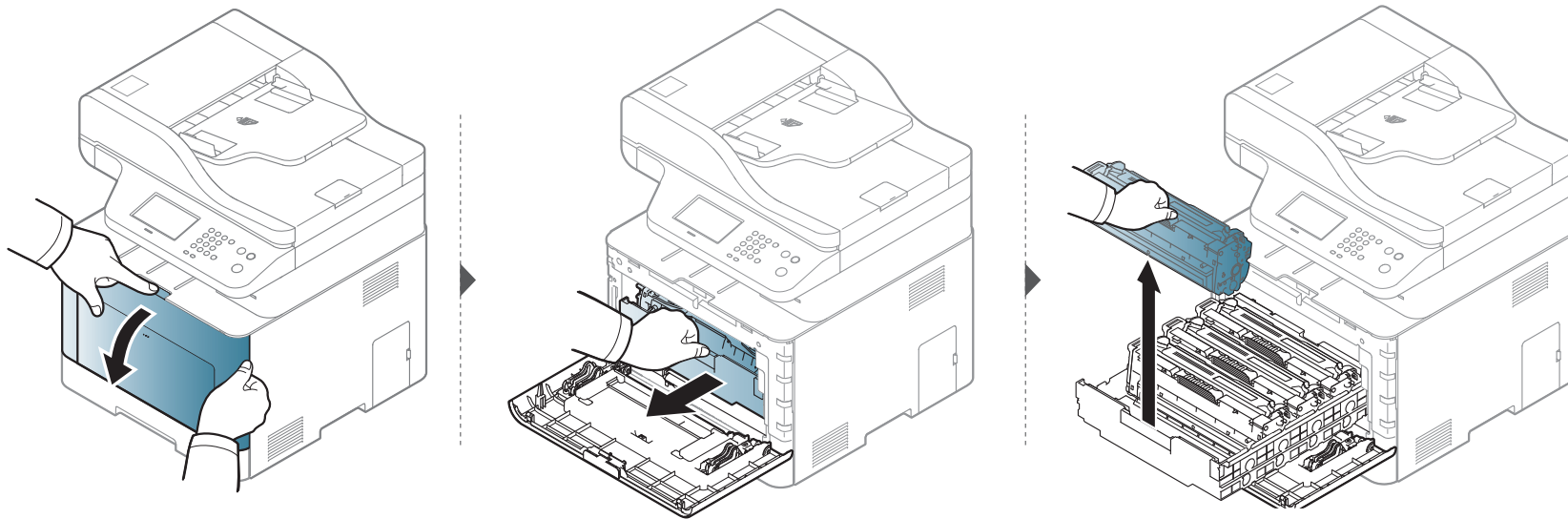

Udskifte tonerpatronen

Maskinen benytter fire farver og har en tonerpatron til hver farve: gul (Y), magenta (M), cyan (C) og sort (K).

- Statuslampen og den tonerrelaterede meddelelse på displayet angiver, hvornår de enkelte tonerpatroner skal udskiftes.
- Programvinduet Status for Samsung-printer vises på computeren og fortæller dig, hvilken patron der er tom (se "Brug af Status for Samsung-printer" på side 298).

Kontrollér, hvilken type tonerpatron der bruges til maskinen (se "Tilgængelige forbrugsstoffer" på side 76).



- Ryst tonerpatronen grundigt. Dette vil forøge den første udskriftskvalitet.
- Illustrationerne i denne brugerhåndbog kan være anderledes end på din maskine, afhængigt af maskinens tilbehør eller model. Kontrollér din maskintype (se "Set forfra" på side 22).



- Undlad at udsætte tonerpatronen for lyspåvirkning i mere end et par minutter, da dette kan medføre risiko for beskadigelse af tonerpatronen. Tildæk den eventuelt med et stykke papir.
- Rør ikke ved tonerpatronens grønne område. Benyt patronens håndtag, så du undgår at berøre dette område.
- Brug ikke skarpe genstande, f.eks. en kniv eller en saks, til at åbne tonerpatronens emballage med. Du kan komme til at ridse patronens tromle.
- Hvis du får toner på tøjet, kan du tørre den af med en tør klud og vaske tøjet i koldt vand. Varmt vand opløser toneren, så den sætter sig fast i tøjet.

Udskifte tonerpatronen

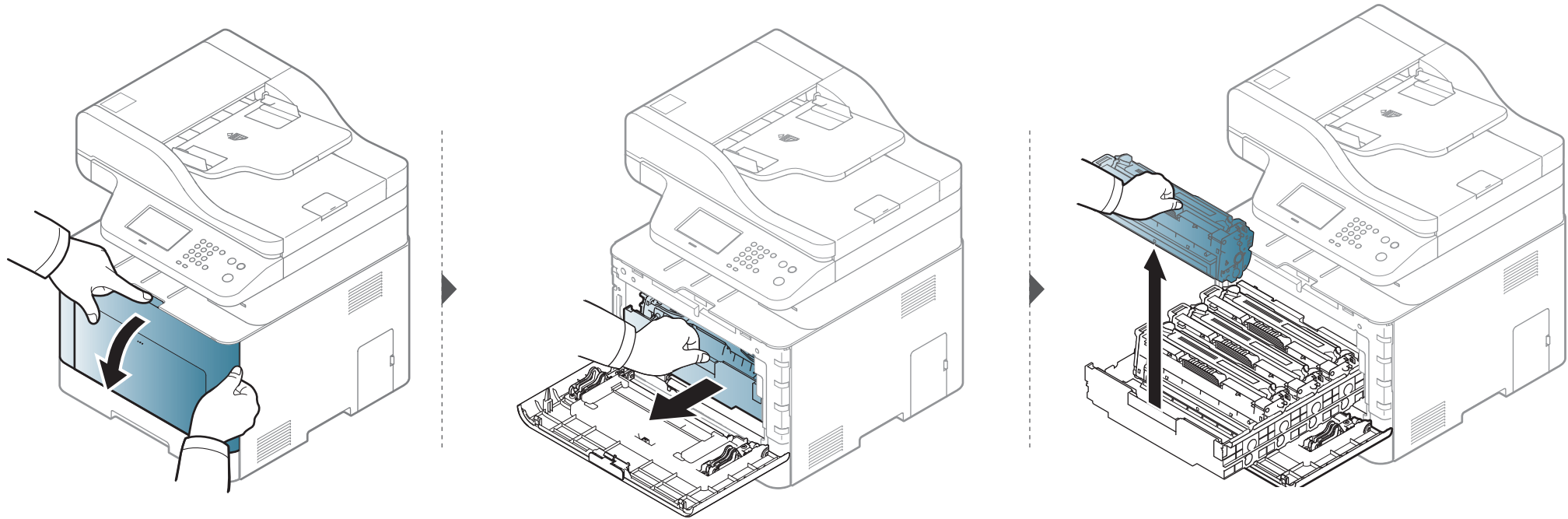

Udskifte tonerpatronen

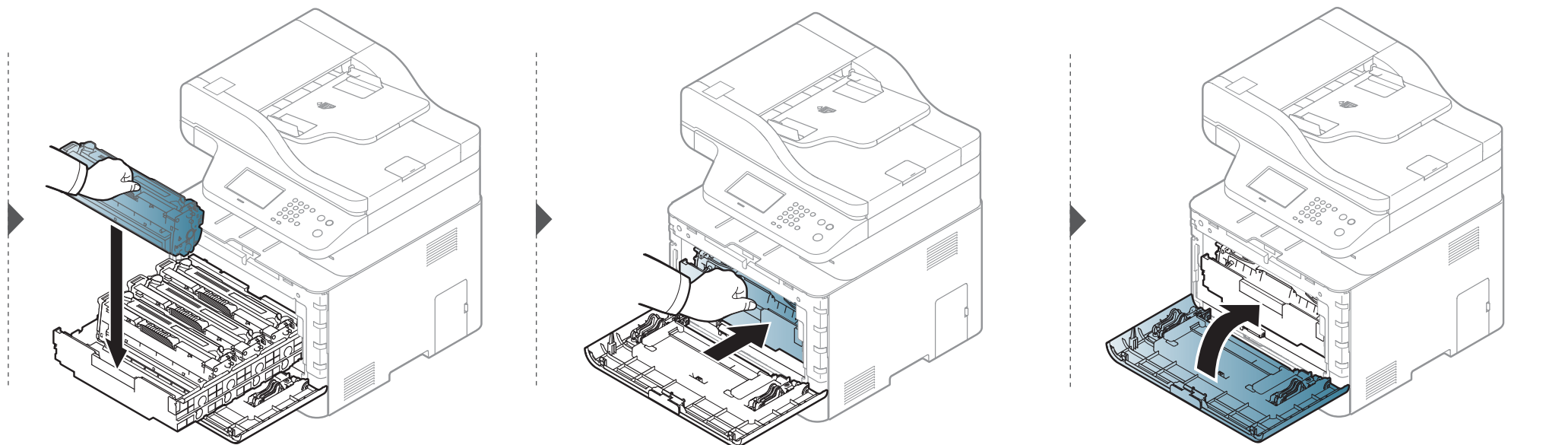
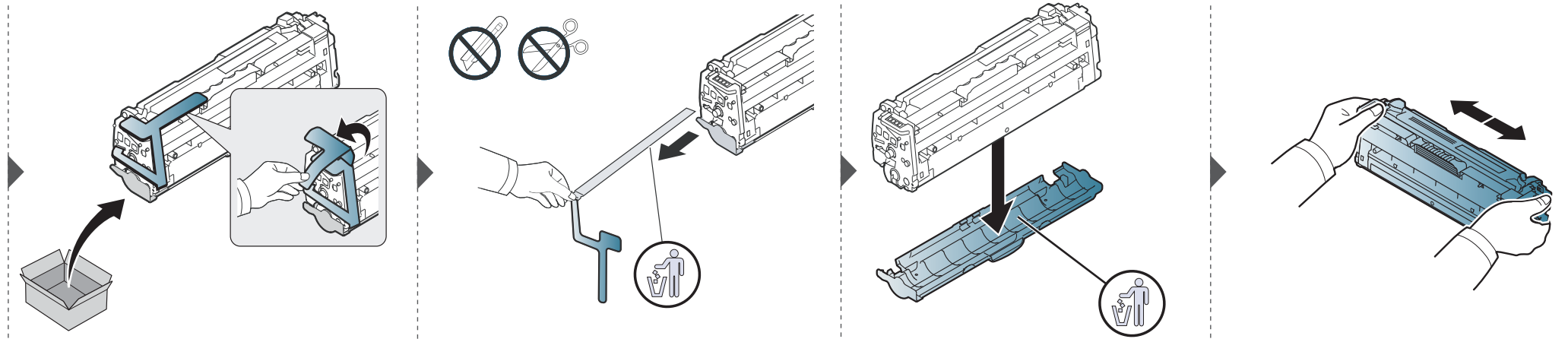

Udskiftning af beholderen til spildtoner

Når levetiden for beholderen til spildtoner er udløbet, vises der en meddelelse om beholderen til spildtoner på kontrolpanelet på skærmen, som indikerer, at beholderen til spildtoner skal udskiftes. Kontrollér beholderen til spildtoner for din maskine (se "Tilgængelige forbrugsstoffer" på side 76).



- Der kan frigives tonerpartikler inden i maskinen, men det betyder ikke, at maskinen er beskadiget. Kontakt en servicemedarbejder, når der opstår problemer med udskriftskvaliteten.
- Når du trækker beholderen til spildtoner ud af maskinen, skal du forsigtigt flytte beholderen, så du ikke taber den.
- Sørg for at lægge beholderen til spildtoner på en vandret overflade, så du ikke spilder toneren.



Beholderen må ikke vippes eller vendes.

Udskiftning af beholderen til spildtoner

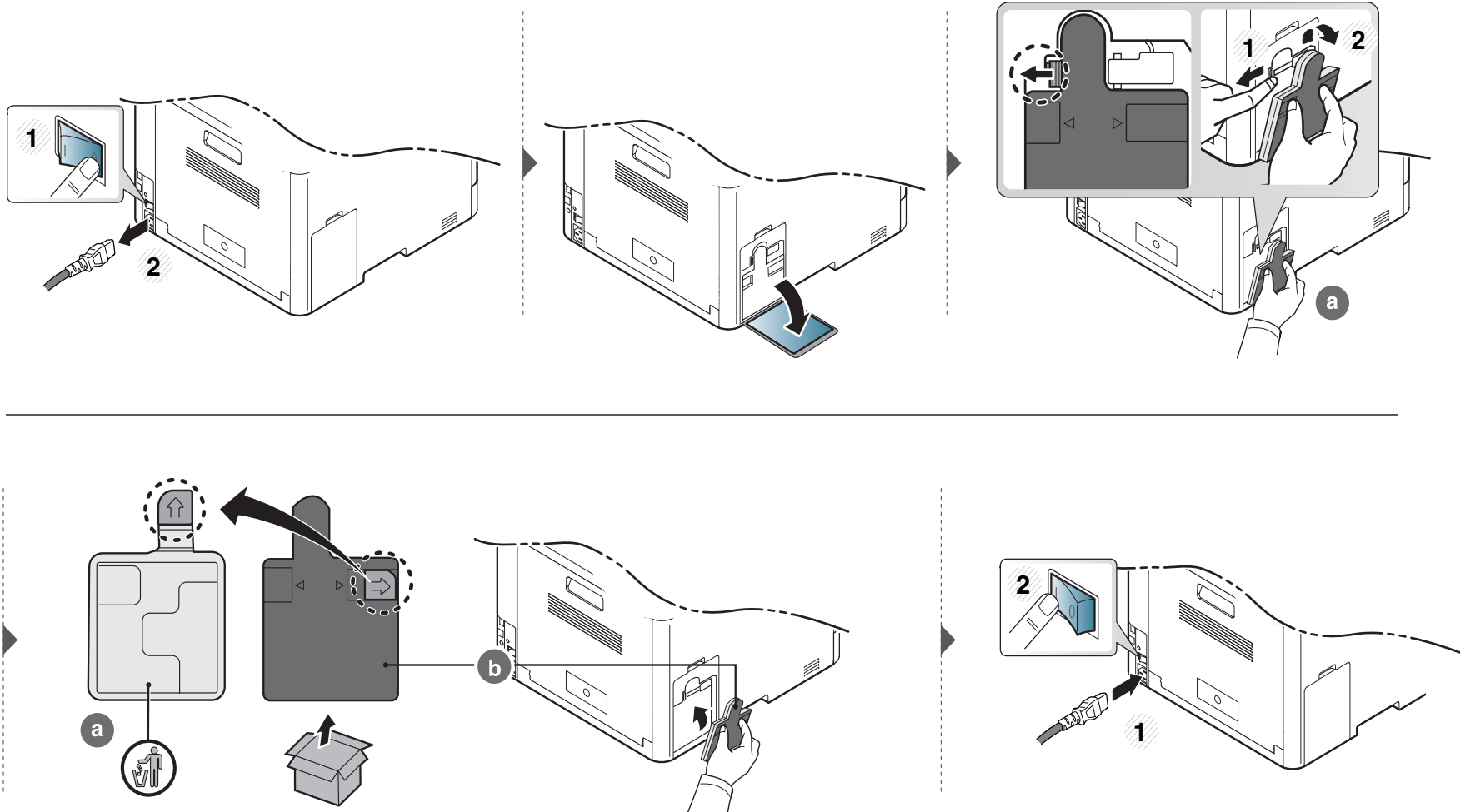

Installation af tilbehør

Foranstaltninger

- Tag netledningen ud.

Fjern aldrig kontrolkortdækslet, når strømmen er tilsluttet.

Tag altid netledningen ud, inden du installerer eller fjerner NOGET ekstraudstyr og tilbehør, uanset om det skal installeres uden på eller inden i maskinen. Så undgår du at få stød.

- Aflad statisk elektricitet.

Kontrolkortet og internt tilbehør (hukommelsesmodul) er følsomme over for statisk elektricitet. Inden du installerer eller fjerner internt tilbehør, skal du derfor sørge for, at du ikke selv giver stød. Du kan aflade statisk elektricitet ved at røre ved metal, f.eks. metalbagpladen på en enhed, der er sat i en stikkontakt med jordforbindelse. Hvis du går rundt, før du afslutter installationen, skal du gentage denne procedure for at aflade eventuel statisk elektricitet igen.



Batteriet inde i maskinen er en servicekomponent, når der installeres tilbehør. Forsøg ikke at udskifte det selv. Der er risiko for eksplosion, hvis batteriet udskiftes med en forkert type. Få din serviceudbyder til at fjerne det gamle batteri fra enheden og bortskaffe det i henhold til de gældende regler i det pågældende land.

Angivelse af Enhedsindstillinger

Når du installerer de valgfrie enheder, f.eks. en valgfri bakke, hukommelse osv., registreres det automatisk på denne maskine, og de valgfrie enheder konfigureres. Hvis du ikke kan bruge de valgfrie enheder, du har installeret i denne driver, skal du konfigurere de valgfrie enheder under **Enhedsindstillinger**.

- 1 Klik på menuen **Start** i Windows.
 - I Windows 8 skal du i menuen **Charms(Amuletter)** vælge **Søg > Indstillinger**.
- 2 I Windows XP/2003 skal du vælge **Printere og faxenhede**.
 - I Windows 2008/Vista skal du vælge **Kontrolpanel > Hardware og lyd > Printere**.
 - I Windows 7 skal du vælge **Kontrolpanel > Hardware og lyd > Enheder og printere**.
 - I Windows 8 skal du søge efter **Enheder og printere**.
 - I Windows Server 2008 R2 skal du vælge **Kontrolpanel > Hardware > Enheder og printere**.
- 3 Højreklik på maskinen.

Installation af tilbehør

4 I Windows XP/2003/2008/Vista skal du vælge **Egenskaber**.

I Windows 7, Windows 8 og Windows Server 2008 R2 skal du i genvejsmenuerne vælge **Printeregenskaber**.



Hvis menupunktet **Printeregenskaber** har mærket ►, kan du vælge andre printerdrivere, der er forbundet med den valgte printer.

5 Vælg **Enhedsindstillinger**.



Vinduet **Egenskaber** kan se forskelligt ud, afhængigt af driveren eller det operativsystem du bruger.

6 Vælg den rette indstilling.



Nogle menuer vises muligvis ikke på displayet, afhængigt af indstillinger eller modeller. De menuer, der ikke er vist, er uden relevans for maskinen.

- **Bakkeindstillinger:** Vælg den valgfrie bakke, du har installeret. Du kan vælge bakken.
- **Lagerindstillinger:** Vælg den valgfrie hukommelse, du har installeret. Hvis denne indstilling er markeret, kan du vælge **Udskrivningstilstand**.
- **Printerkonfiguration:** Vælg printersproget for udskriftsjobbet.

- **Administratorindstillinger:** Du kan vælge **Printerstatus** og **EMF-spooling**.
- **Admin. af jobregnskab:** Giver dig mulighed for at knytte oplysninger om bruger- og konto-id til de dokumenter, du udskriver.
 - **Brugertilladelse:** Hvis du vælger denne indstilling, er det kun brugere med brugertilladelsen, der kan starte et udskrivningsjob.
 - **Gruppetilladelse:** Hvis du vælger denne indstilling, er det kun grupper med gruppetilladelsen, der kan starte et udskrivningsjob.



Hvis du vil kryptere adgangskoden for jobregnskab, skal du markere **Kryptering af adg.kode for Jobregnskab**.

- **Indstillinger for brugerdefinerede papirstørrelser:** Du kan angive brugerdefinerede papirstørrelser.

7 Klik på **OK**, indtil du har lukket vinduet **Egenskaber** eller **Printeregenskaber**.

Installation af tilbehør

Opgradere et hukommelsesmodul

Maskinen har et ekstra stik til et DIMM-hukommelsesmodul (Dual In-line Memory Module). Du kan bruge dette modulstik til at installere ekstra hukommelse. Det anbefales, at du kun bruger ægte Samsung DIMM'er. Garantien gælder måske ikke, hvis det konstateres, at problemerne med din maskine skyldes DIMM'er fra tredjepart.

Der findes oplysninger om bestilling af valgfrit tilbehør (se "Tilgængeligt tilbehør" på side 77).



Når den ekstra hukommelse er installeret, kan du bruge de avancerede udskriftsfunktioner, f.eks. udskrive et job til korrektur og angive udskrivning af et sikkert job, i vinduet med printeregenskaber. Du kan styre den aktive jobkø i **Dokumentboks** (se "Brug af valgfrie enhedsfunktioner" på side 283 og "Dokumentboks" på side 236).

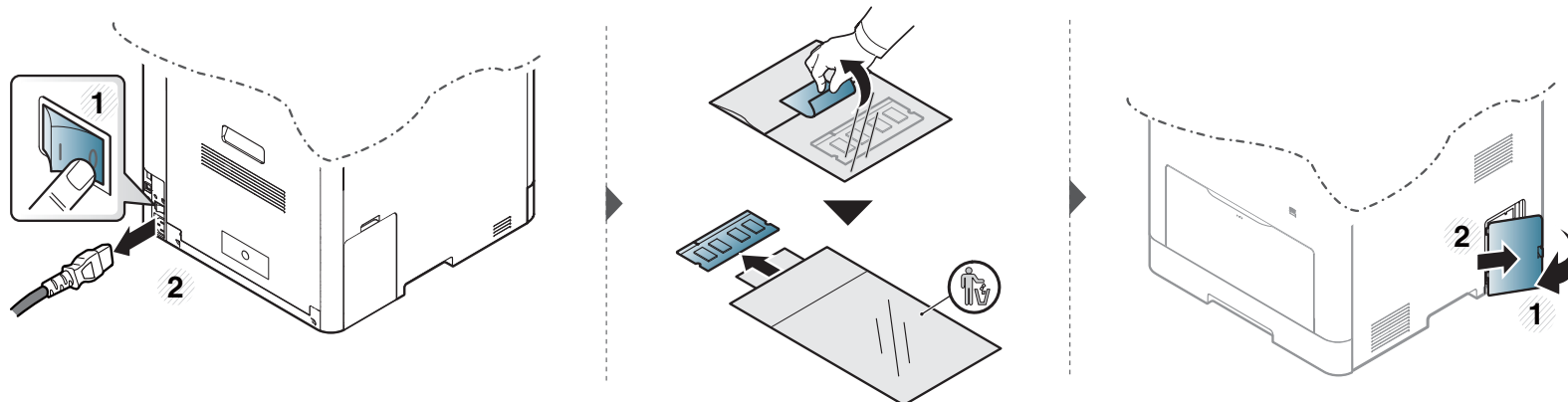

Installation af tilbehør

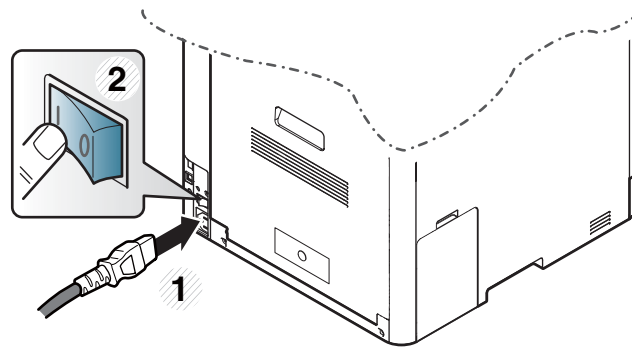
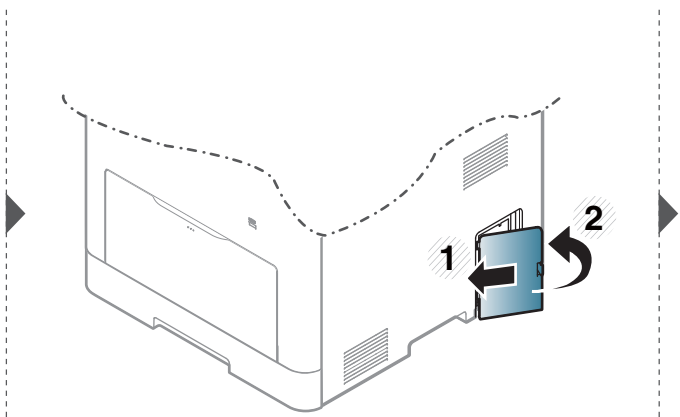
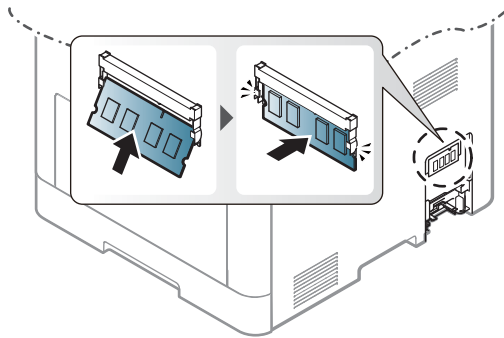
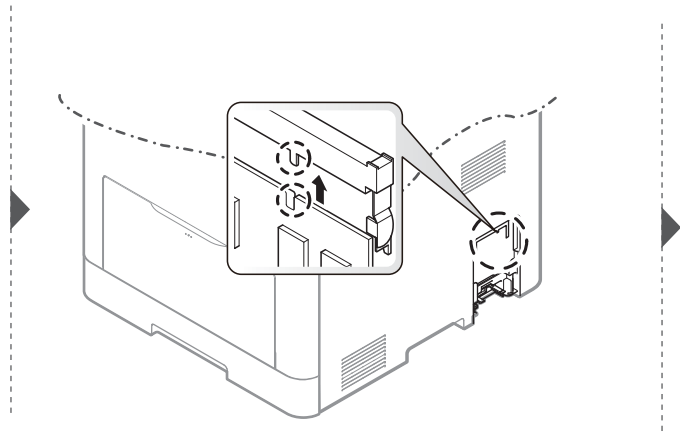

Overvåge forbrugsstoffer

Hvis der ofte forekommer papirstop eller problemer med udskrivningen, skal du kontrollere, hvor mange sider maskinen har udskrevet eller scannet. Udskift de tilsvarende dele, hvis det er nødvendigt.



- Adgang til menuerne kan variere fra model til model (se "Menuoversigt" på side 32).
- Nogle menuer vises muligvis ikke i displayet, afhængigt af indstillinger eller modeller. De menuer, der ikke er vist, er ikke relevante for maskinen.

- 1 Vælg  (**Opsætning**) > **Maskinkonfiguration** > **Next** > **Rapport** > **Forbrugsstofoplysninger** på berøringsskærmen.
- 2 Rør ved **Ja**, når bekræftelsesvinduet vises.
- 3 Tryk på knappen  (**Stop**) eller hjemikonet () for at vende tilbage til Klar-tilstand.

Indstille advarsel om lavt tonerniveau

Hvis der kun er en lille mængde toner i patronen, vises en meddelelse eller en indikator om at skifte tonerpatron. Du kan angive, om denne meddelelse eller indikator skal vises.



- Adgang til menuerne kan variere fra model til model (se "Menuoversigt" på side 32).
- Du kan angive maskinens indstillinger ved hjælp af **Enhedsindstillinger** i programmet Samsung Easy Printer Manager.
 - Brugere af Windows og Mac kan indstille printeren fra **Samsung Easy Printer Manager** >  **(Skift til avanceret tilstand)** > **Enhedsindstillinger** (se "Enhedsindstillinger" på side 297).

1

Vælg  (**Opsætning**) > **Maskinkonfiguration** > **Next** > **Første konfiguration** > **Adv. lav toner** på berøringskærmen.



Du kan indstille tonerens **Advarselsniveau** for advarsel om lavt tonerniveau med valget **Adv. lav toner**. **Advarselsniveau** angiver den resterende tonerbeholdning (%) i tonerpatronen. Standardværdien for advarselsniveauet er 10 %- Du kan indstille værdien til mellem 1 og 30 %.

2

Vælg den ønskede indstilling.

3

Tryk på knappen  (**Stop**) eller hjemikonet () for at vende tilbage til Klar-tilstand.

Rengøre maskinen

Hvis der opstår problemer med udskriftskvaliteten, eller hvis du bruger maskinen i omgivelser med meget støv, skal du rengøre maskinen regelmæssigt for at opretholde de bedste udskriftsforhold og forlænge maskinens levetid.



- Rengøring af maskinens kabinet med rengøringsmidler, der indeholder store mængder alkohol, opløsningsmidler eller andre stærke kemikalier, kan medføre misfarvning eller anden skade på kabinettet.
- Hvis maskinen eller dens omgivelser er tilsmudset med toner, anbefaler vi, at du rengør den med en klud fugtet med vand. Hvis du bruger en støvsuger, bliver toneren hvirvlet op i luften og kan være skadelig for dig.

Rengøre maskinen udvendigt

Rengør maskinens kabinet med en blød og fnugfri klud. Fugt eventuelt kluden med lidt vand, men vær forsigtig, så der ikke drypper vand på eller ned i maskinen.

Rengøre maskinen

Rengøre maskinen indvendigt

Under udskrivningen kan der samle sig papir-, toner- og støvpartikler inde i maskinen. Denne ophobning kan give problemer med udskriftskvaliteten, f.eks. tonerpletter eller udtværeret skrift. Det er muligt at forebygge og reducere disse problemer ved at rengøre maskinen indvendigt.



- Undlad at udsætte tonerpatronen for lyspåvirkning i mere end et par minutter, da dette kan medføre risiko for beskadigelse af tonerpatronen. Tildæk den eventuelt med et stykke papir.
- Rør ikke ved tonerpatronens grønne område. Benyt patronens håndtag, så du undgår at berøre dette område.
- Brug en tør og fnugfri klud, når du rengør maskinen indvendigt, og sørg for ikke at beskadige overførselsrullen eller andre indvendige dele. Undlad at bruge opløsningsmidler som rensebenzin eller fortynder. Der kan opstå problemer med udskriftskvaliteten, og maskinen kan tage skade.



- Brug en tør og fnugfri klud til at rengøre maskinen.
- Sluk for maskinen, og træk netledningen ud. Vent, til maskinen er kølet ned. Sluk maskinen på tænd/sluk-kontakten, hvis maskinen har en sådan kontakt, inden du rengør maskinen.
- Illustrationerne i denne brugerhåndbog kan være anderledes end på din maskine, afhængigt af maskinens tilbehør eller model. Kontroller din maskintype (se "Set forfra" på side 22).

Rengøre maskinen

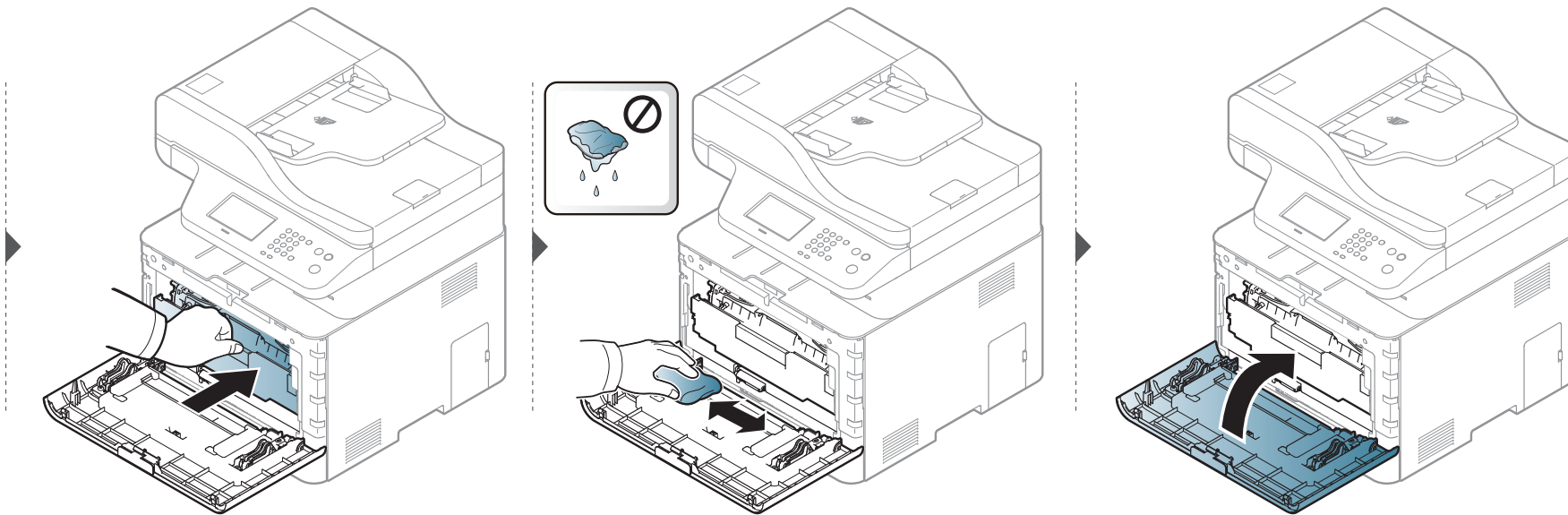
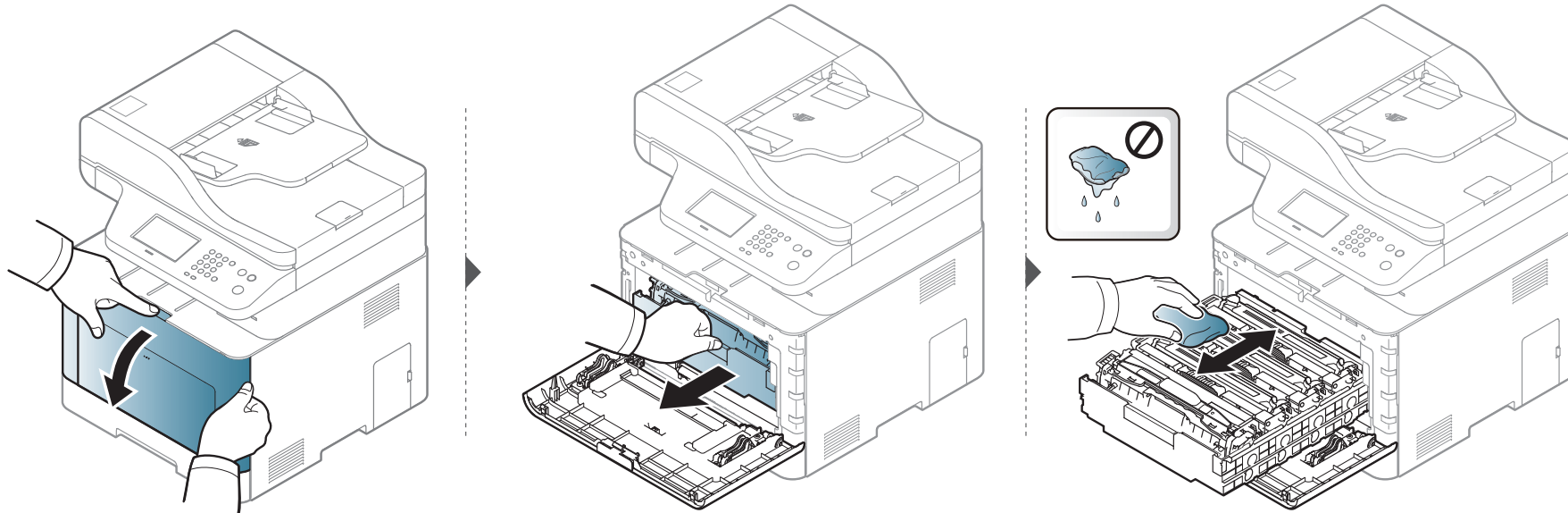

Rengøre maskinen

Rengøre opsamlingsrullen



- Sluk for maskinen, og træk netledningen ud. Vent, til maskinen er kølet ned. Hvis din maskine har en tænd/sluk-kontakt, skal du slukke for den, inden du reser maskinen.
- Illustrationerne i denne brugerhåndbog kan være anderledes end på din maskine, afhængigt af maskinens tilbehør eller model. Kontroller din maskintype (se "Set forfra" på side 22).

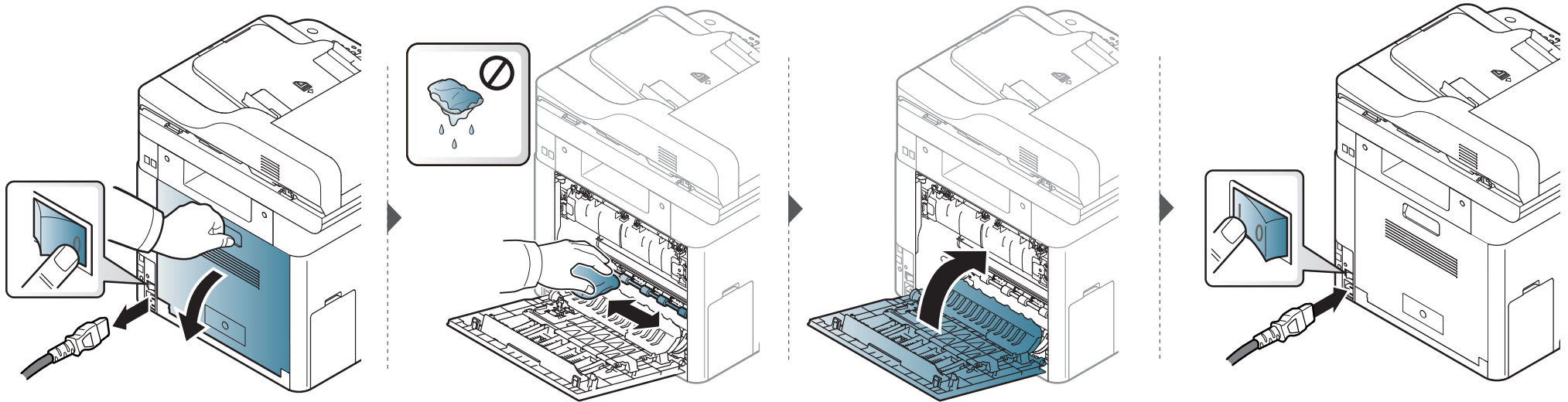

Rengøre maskinen

Rengøring af scannerenheden

Regelmæssig rengøring af scannerenheden er med til at sikre en optimal kopikvalitet. Vi foreslår, at du rengør scannerenheden hver morgen og i løbet af dagen efter behov.



- Sluk for maskinen, og træk netledningen ud. Vent, til maskinen er kølet ned. Hvis din maskine har en tænd/sluk-kontakt, skal du slukke for den, inden du reser maskinen.
- Illustrationerne i denne brugerhåndbog kan være anderledes end på din maskine, afhængigt af maskinens tilbehør eller model. Kontroller din maskintype (se "Set forfra" på side 22).

- 1 Fugt en blød fnugfri klud eller et stykke køkkenrulle med lidt vand.
- 2 Løft og åbn scannerlåget.

Rengøre maskinen

3 Aftør scanneren, indtil den er ren og tør.

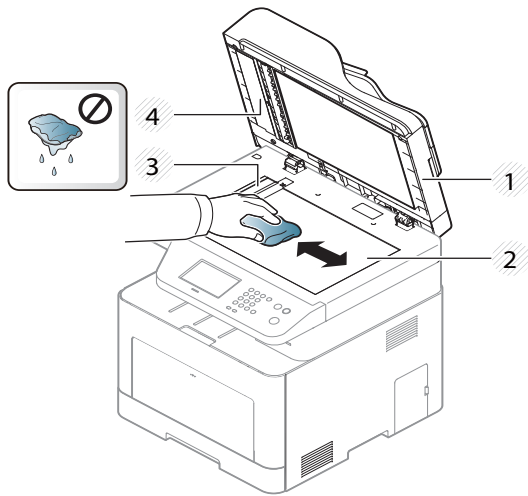

- 1 Scannerlåg
- 2 Scannerglasplade
- 3 Dokumentføderens glasplade
- 4 Hvid flade

4 Luk scannerlåget.

Tip til flytning og opbevaring af maskinen

- Undlad at vippe eller vende maskinen på hovedet, når den flyttes. Ellers er der risiko for, at maskinens indvendige dele bliver tilsmudset med toner, hvilket kan medføre skader på maskinen eller dårlig udskriftskvalitet.
- Lad to personer løfte maskinen, når den flyttes.



4. Fejlfinding

Dette kapitel indeholder nyttige oplysninger om, hvad du kan gøre, hvis der opstår en fejl.

- **Tip til at undgå papirstop** 102
- **Afhjælpning af originaldokumentstop** 103
- **Udbedre papirstop** 108
- **Om status-indikator** 117
- **Displaymeddelelsernes betydning** 119



Dette kapitel indeholder nyttige oplysninger om, hvad du kan gøre, hvis der opstår en fejl. Hvis din maskine har et display, skal du kontrollere meddelelsen på displayet først for at løse fejlen. Hvis du ikke kan finde en løsning i dette kapitel, kan du få flere oplysninger i kapitlet **Fejlfinding** i Avanceret vejledning (se "Fejlfinding" på side 306). Hvis du ikke kan finde en løsning i Brugerhåndbog, eller hvis problemet forsætter, skal du tilkalde service.

Tip til at undgå papirstop

De fleste former for papirstop kan undgås, hvis du vælger de rigtige medier. Følg nedenstående retningslinjer for at undgå papirstop:

- Kontroller, at de justerbare styr er korrekt placeret (se "Bakkeoversigt" på side 39).
- Fjern ikke papir fra bakken, mens maskinen skriver ud.
- Bøj, luft og ret papiret ud, inden det lægges i bakken.
- Brug ikke foldet, fugtigt eller meget krøllet papir.
- Bland ikke forskellige papirtyper og –størrelser i en bakke.
- Brug kun anbefalede udskriftsmedier (se "Specifikationer af udskriftsmedier" på side 128).

Afhjælpning af originaldokumentstop

Når et originaldokument sætter sig fast i dokumentføderen, vises en advarselsmeddelelse på skærmen.



Hvis du vil undgå at dokumentet rives i stykker, skal du fjerne det fastklemte dokument langsomt og forsigtigt.



Du kan forebygge dokumentstop, hvis du bruger scannerglaspladen til originaler, der er tykke eller tynde, eller som består af blandede papirtyper.

Afhjælpning af originaldokumentstop

Originalpapirstop forrest i scanneren



- Illustrationerne i denne brugerhåndbog kan være anderledes end på din maskine, afhængigt af maskinens tilbehør eller model. Kontroller din maskintype (se "Set forfra" på side 22).
- Denne fejlfinding er muligvis ikke tilgængelig, afhængigt af model og valgfrie elementer (se "Variationsfunktion" på side 10).

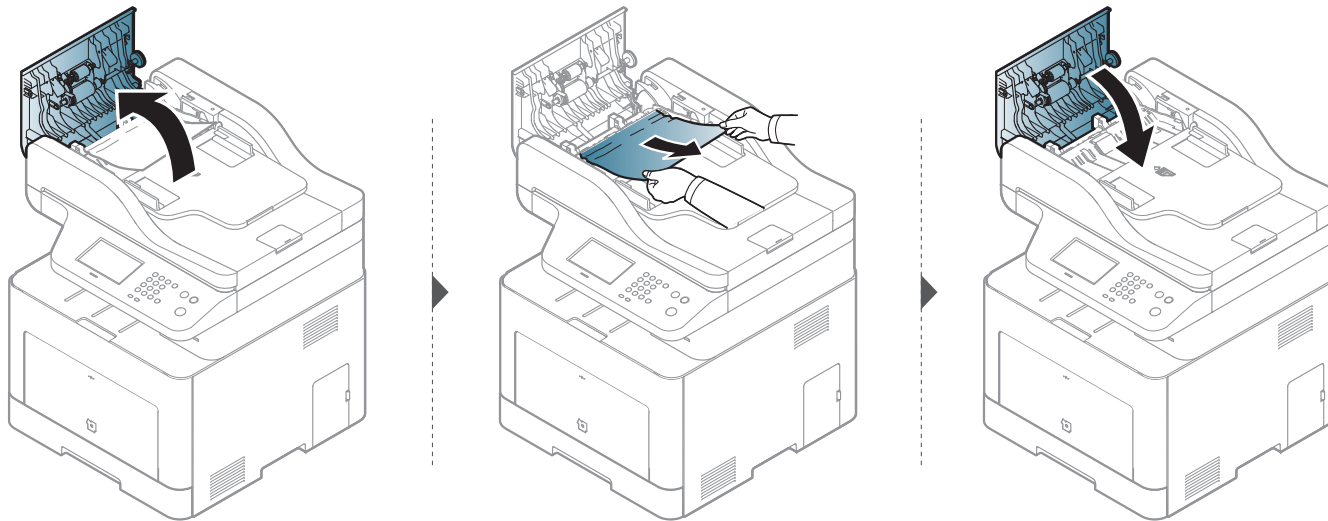

Afhjælpning af originaldokumentstop

Originalpapirstop inde i scanneren



- Illustrationerne i denne brugerhåndbog kan være anderledes end på din maskine, afhængigt af maskinens tilbehør eller model. Kontroller din maskintype (se "Set forfra" på side 22).
- Denne fejlfinding er muligvis ikke tilgængelig, afhængigt af model og valgfrie elementer (se "Variationsfunktion" på side 10).

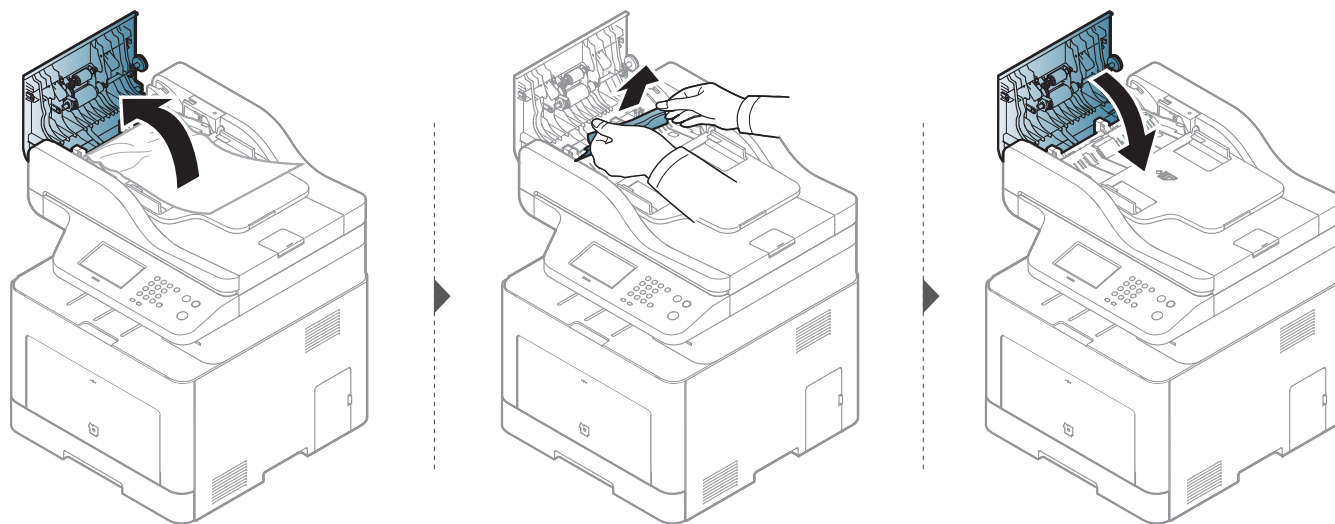

Afhjælpning af originaldokumentstop

Originalpapirstop i scannerens udføringsområde



- Illustrationerne i denne brugerhåndbog kan være anderledes end på din maskine, afhængigt af maskinens tilbehør eller model. Kontroller din maskintype (se "Set forfra" på side 22).
- Denne fejlfinding er muligvis ikke tilgængelig, afhængigt af model og valgfrie elementer (se "Set forfra" på side 22).

- 1 Fjern eventuelle resterende sider fra dokumentføderen.
- 2 Fjern forsigtigt det fastklemede papir fra dokumentføderen.

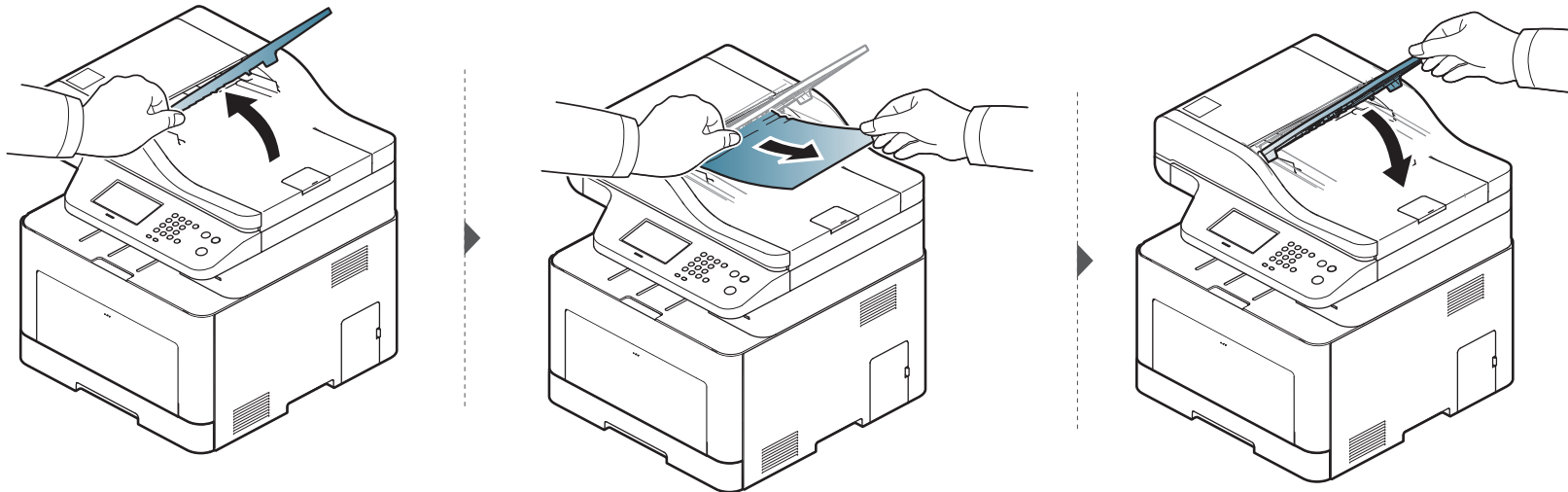

Afhjælpning af originaldokumentstop

Originalpapirstop i scannerduplexbanen



- Illustrationerne i denne brugerhåndbog kan være anderledes end på din maskine, afhængigt af maskinens tilbehør eller model. Kontroller din maskintype (se "Set forfra" på side 22).
- Denne fejlfinding er muligvis ikke tilgængelig, afhængigt af model og valgfrie elementer (se "Set forfra" på side 22).

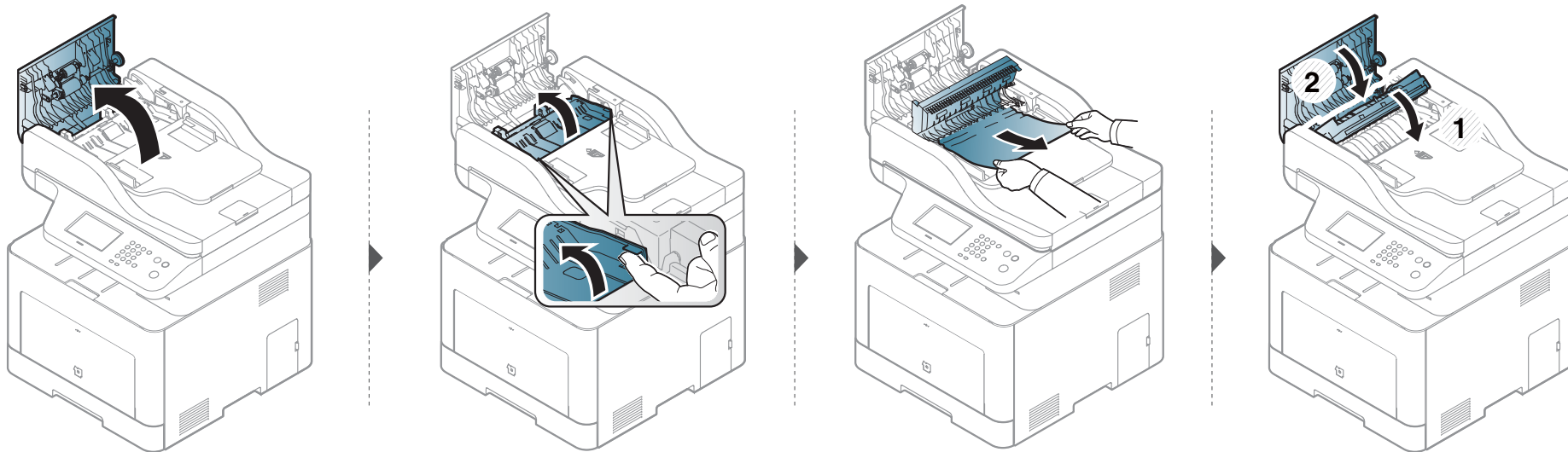

Udbedre papirstop

 Træk fastklemt papir langsomt og forsigtigt ud, så det ikke rives i stykker.

I bakke 1

 Illustrationerne i denne brugerhåndbog kan være anderledes end på din maskine, afhængigt af maskinens tilbehør eller model. Kontroller din maskintype (se "Set forfra" på side 22).

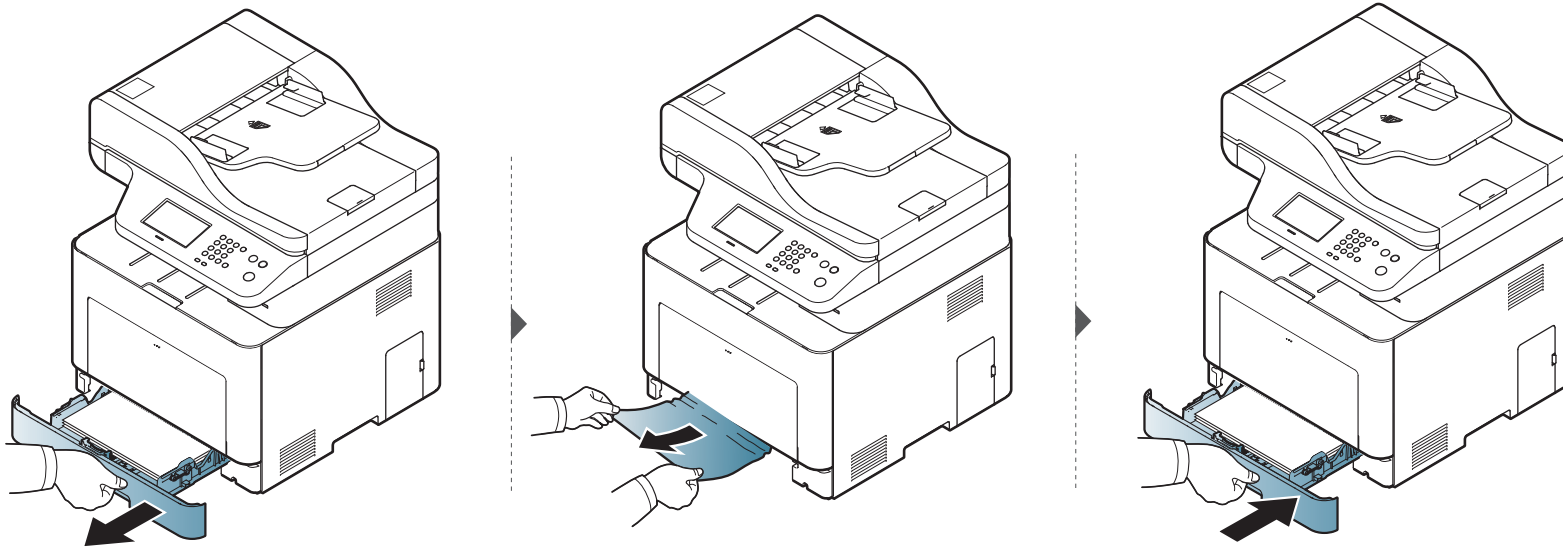

Udbedre papirstop

I valgfri bakke

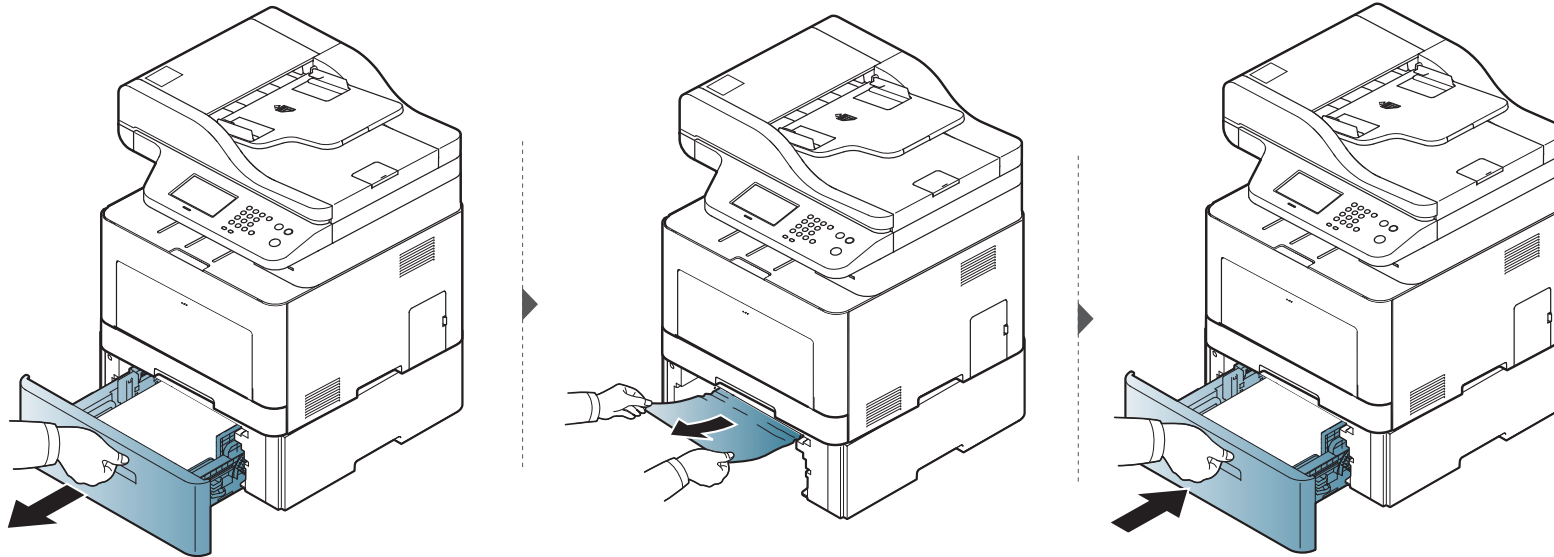

Udbedre papirstop

Hvis du ikke kan se papiret i dette område, skal du stoppe og gå til næste trin:

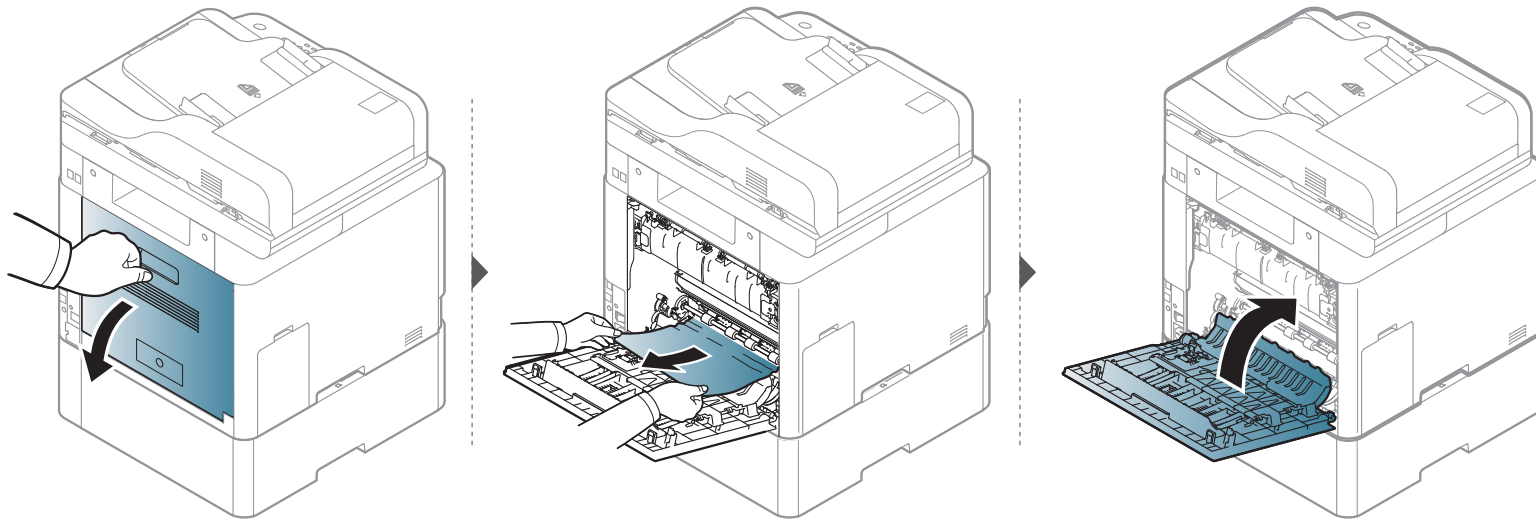

Udbedre papirstop

I universalbakken

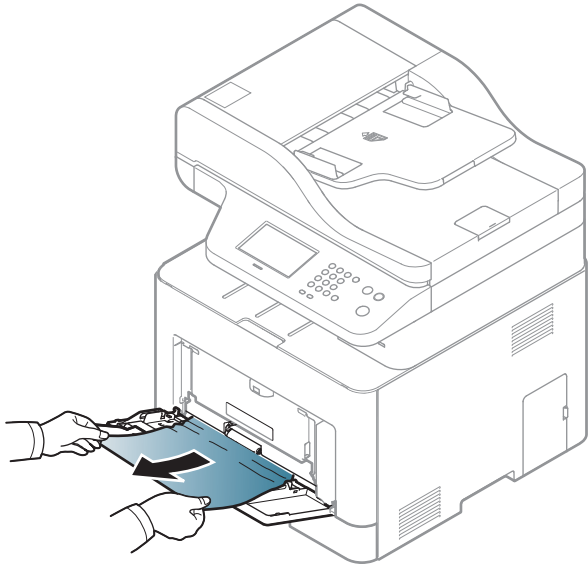

Udbedre papirstop

Hvis du ikke kan se papiret i dette område, skal du stoppe og gå til næste trin:

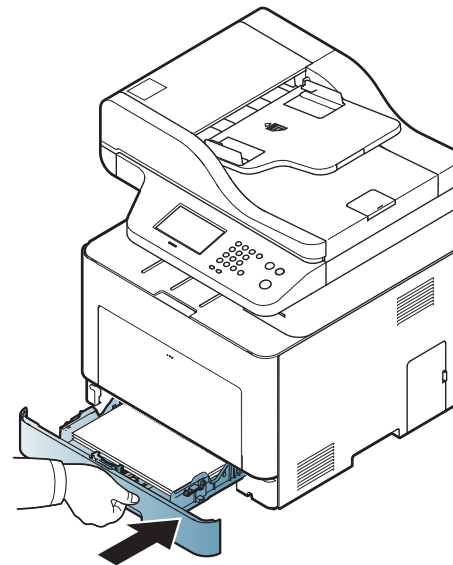
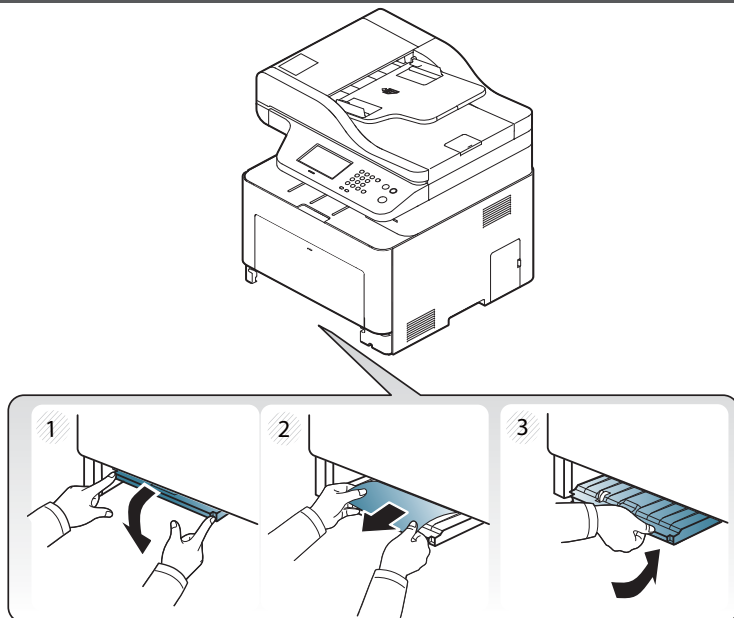
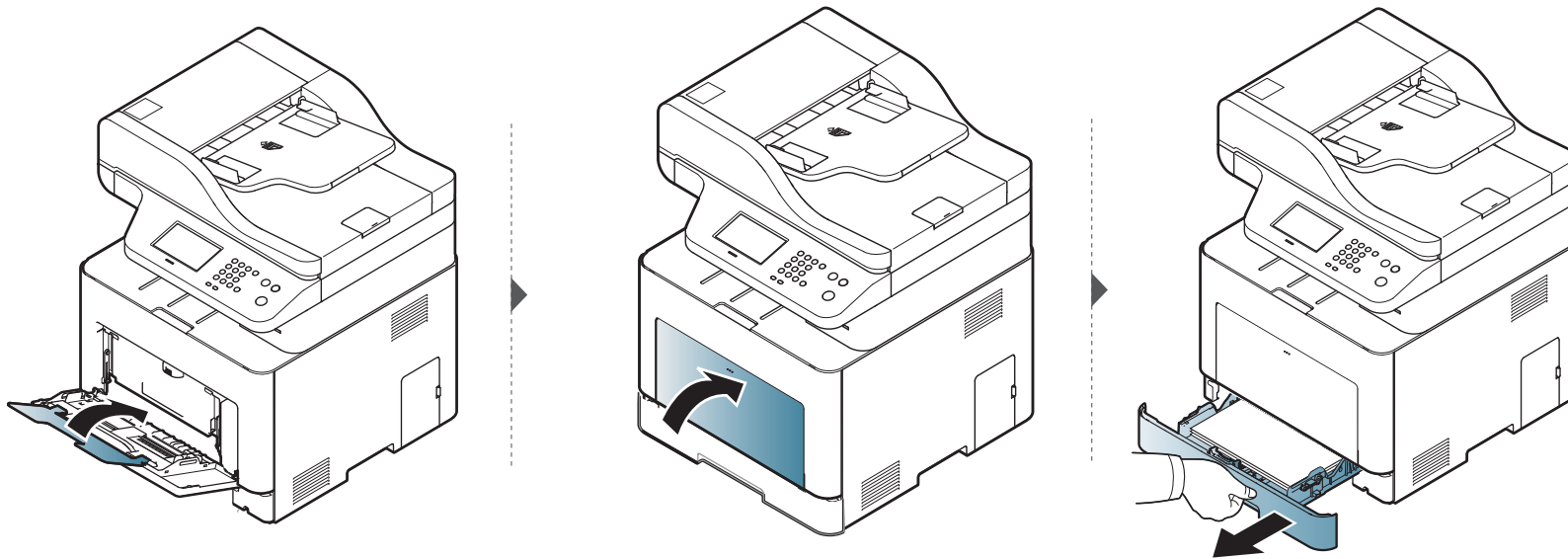

Udbedre papirstop

Inde i maskinen



Fikseringsområdet er meget varmt. Sluk for maskinen og lad den køle af, før du fjerner papiret fra fikseringsenhedsområdet. Manglende omhu, når papiret fjernes fra dette område, kan resultere i skader.



Illustrationerne i denne brugervejledning kan være anderledes end på din maskine, afhængigt af maskinens tilbehør eller model. Kontroller din maskintype (se "Set forfra" på side 22).

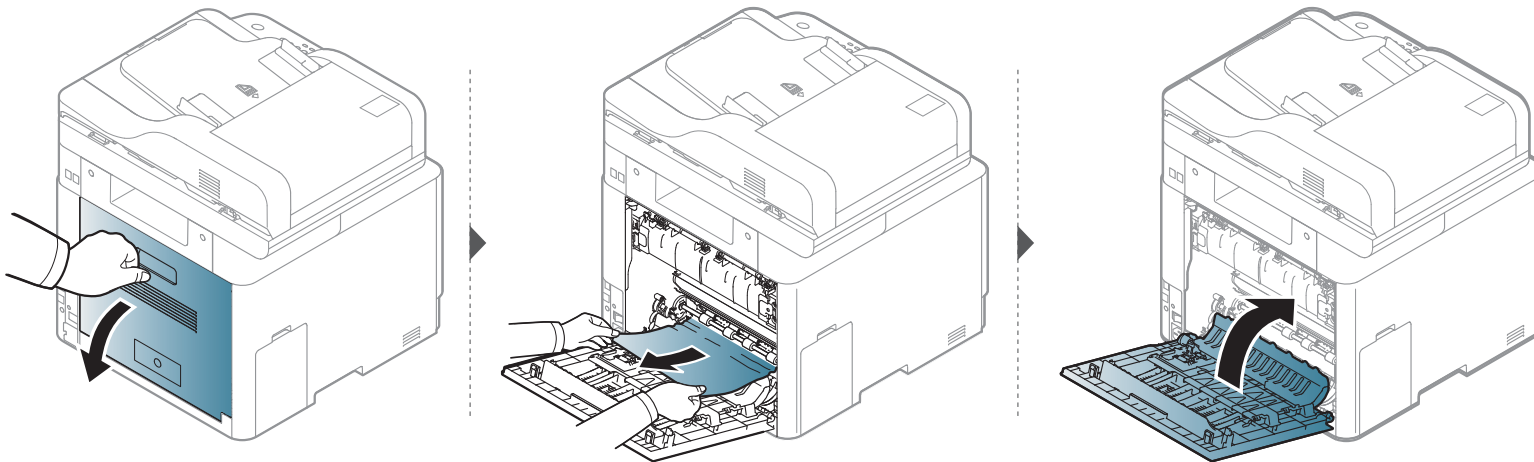

Udbedre papirstop

I udføringsområdet

 Fikseringsområdet er meget varmt. Vær forsigtig, når du fjerner papir fra maskinen.

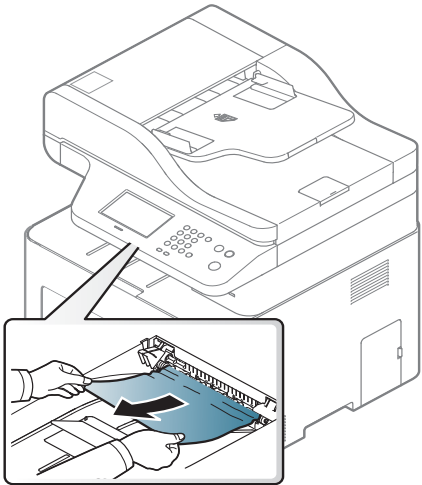

Udbedre papirstop

Hvis du ikke kan se papiret i dette område, skal du stoppe og gå til næste trin:

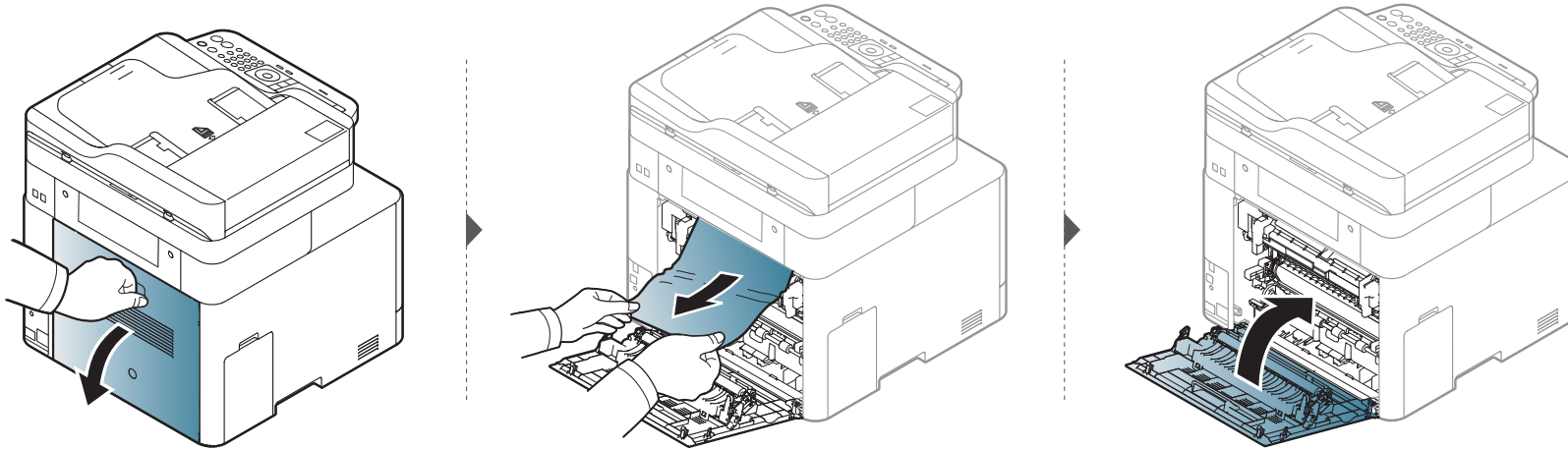

Udbedre papirstop

I duplexenhedsområdet

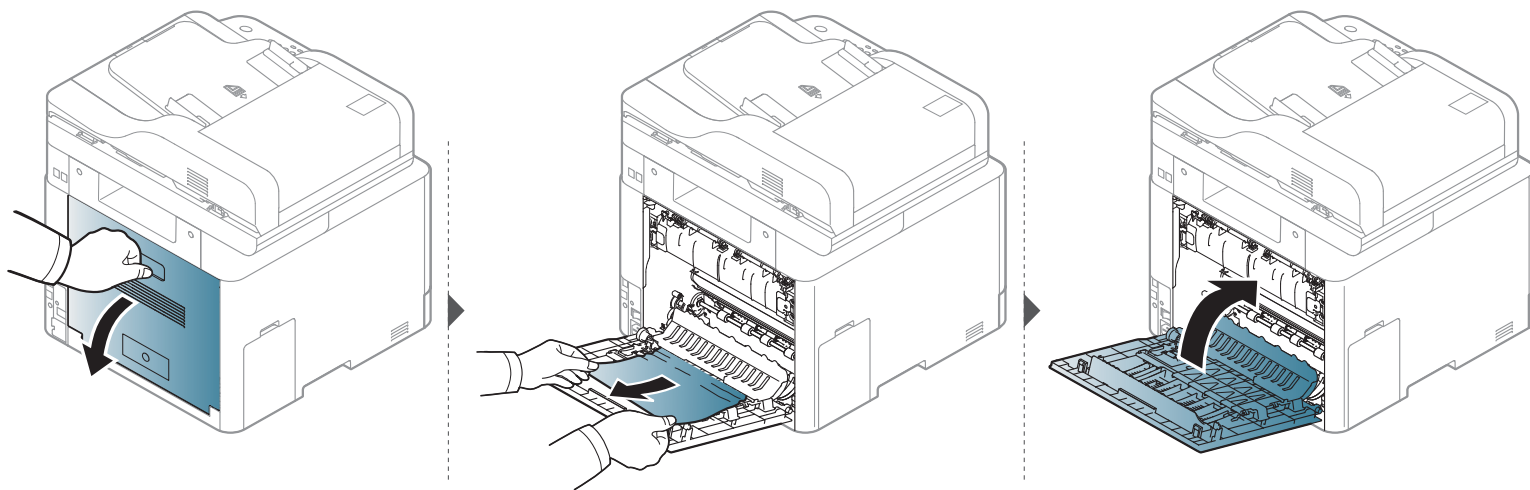

Om status-indikator

Indikatorens farve angiver maskinens aktuelle status.



- Nogle indikatorer er ikke tilgængelige afhængigt af model eller land (se "Oversigt over kontrolpanelet" på side 24).
- Læs fejlmeddelelsen og dens instruktioner i fejlfindingsdelen for at løse problemet (se "Displaymeddelelsernes betydning" på side 119).
- Du kan også løse problemet ved hjælp af retningslinjerne fra computerens programvindue Status for Samsung-printer (se "Brug af Status for Samsung-printer" på side 298).
- Tilkald service, hvis problemet fortsætter.

Indikator	Status	Beskrivelse	
Status	Fra	Maskinen er offline eller i strømbesparende tilstand.	
	Grøn	Blinker	Når baggrundslýset blinker, modtager og udskriver maskinen data.
		Lyser	<ul style="list-style-type: none">• Maskinen er online og kan bruges.
	Rød	Blinker	<ul style="list-style-type: none">• Der er opstået en mindre fejl, og maskinen venter på, at fejlen bliver afhjulpet. Læs meddelelsen i displayet. Når fejlen er afhjulpet, fortsætter maskinen.• Der er en lille smule toner tilbage i patronen. Tonerpatronens forventede levetid^a sidder løst. Klargør en ny patron til udskiftning. Du kan midlertidigt forøge udskriftskvaliteten ved at omfordele toneren (se "Fordele toner" på side 81).^b
			Til

Om status-indikator

Indikator	Status	Beskrivelse	
Wireless ^b	Blå	Blinker	Maskinen begynder at oprette forbindelse til et trådløst netværk.
		Til	Maskinen begynder at oprette forbindelse til et trådløst netværk (se "Konfiguration af trådløst netværk" på side 174).
		Fra	Maskinen er ikke tilsluttet et trådløst netværk.
 Power/Wake Up	Blå	Til	Maskinen er i strømsparetilstand.
		Fra	Maskinen er i klartilstand eller slukket.
Eco	Grøn	Til	Eco-tilstanden er aktiv (se "Eco-udskrivning" på side 57).
		Fra	Eco-tilstanden er aktiv.

a. Den forventede patronlevetid er den forventede eller anslåede levetid for tonerpatronen, som angiver den gennemsnitlige kapacitet for udskrifter og er udviklet i henhold til ISO/IEC 19798. Antallet af sider kan påvirkes af driftsmiljøet, procentdelen af billedområdet, udskrivningsintervallet, grafik, mediet og mediestørrelsen. Der kan være en vis mængde toner tilbage i patronen, selv om den røde indikator lyser og printeren holder op med at udskrive.

Tonerens

b. Nogle indikatorer er ikke tilgængelige afhængigt af model eller land (se "Oversigt over kontrolpanelet" på side 24).

Displaymeddelelsernes betydning

I displayet på kontrolpanelet vises en række meddelelser, der angiver maskinens status eller fejl. Du kan finde en oversigt over de enkelte meddelelser og deres betydning i nedenstående tabel.



- Du kan løse problemet ved hjælp af retningslinjerne fra computerens programvindue Status for Samsung-printer (se "Brug af Status for Samsung-printer" på side 298).
- Hvis meddelelsen ikke vises i tabellen, skal du slukke og tænde for strømmen og prøve at udskrive jobbet igen. Kontakt en servicerepræsentant, hvis problemet fortsætter.
- Når du tilkalder service, skal du oplyse, hvilken meddelelse der vises i displayet.
- Nogle meddelelser vises muligvis ikke i displayet, afhængigt af indstillinger eller modeller.
- [fejlnummer] angiver fejlnummeret.
- [bakke] angiver bakketyperne.
- [farve] angiver tonerfarven.

Papirstop-relaterede meddelelser

Meddelelse	Betydning	Løsningsforslag
Papirstop i duplex	Papiret har sat sig fast under duplexudskrivning. Dette gælder kun for maskiner med denne funktion.	Afhjælp papirstoppet (se "I duplexenhedsområdet" på side 116).
Papirstop i udføringsområdet	Der er opstået papirstop i papirudføringsområdet.	Afhjælp papirstoppet (se "I udføringsområdet" på side 114).
Papirstop inde i maskinen	Der er opstået papirstop inde i maskinen.	Afhjælp papirstoppet (se "Inde i maskinen" på side 113).
Original-papirstop	Den ilagte original er stoppet i dokumentføderen.	Afhjælp papirstoppet (se "Afhjælpning af originaldokumentstop" på side 103).
Papirstop i bakke 1	Papiret har sat sig fast i bakken.	Afhjælp papirstoppet (se "I bakke 1" på side 108).
Papirstop i bakke 2	Der er papirstop i den valgfri bakke.	Afhjælp papirstoppet (se "I valgfri bakke" på side 109).

Displaymeddelelsernes betydning

Meddelelse	Betydning	Løsningsforslag
Papirstop i universalbakken	Der er papirstop i universalbakken.	Afhjælp papirstoppet (se "I universalbakken" på side 111).

Toner-relaterede meddelelser

Meddelelse	Betydning	Løsningsforslag
[farve]-toner ikke inst.	Der er ikke installeret en tonerpatron.	Geninstaller tonerpatronen.
	Der registreres ikke en tonerpatron	Geninstaller tonerpatronen to eller tre gange for at kontrollere, at den sidder korrekt. Ring til service, hvis problemet fortsætter.
	Den beskyttende film er ikke fjernet fra toneren.	Fjern den beskyttende film fra tonerpatronen. Se Quick Installation Guide, der fulgte med din maskine.
[farve]-toner ikke kompat.	Den angivne tonerpatron er ikke velegnet til din maskine.	Installer den tilsvarende tonerpatron med en ægte Samsung-tonerpatron (se "Udskifte tonerpatronen" på side 83).

Meddelelse	Betydning	Løsningsforslag
Fejl: [fejlnummer] Fejl ved [farve] toner: [fejlnummer]. Installer [farve] toner igen	Den angivne tonerpatron er installeret forkert, eller forbindelsen er forurenset.	Geninstaller Samsung-tonerpatronen to eller tre gange for at kontrollere, at den sidder korrekt. Ring til service, hvis problemet fortsætter.
Forbered ny [farve]-toner	Der er en lille smule toner tilbage i den angivne patron. Patronen er tæt på slutningen af sin forventede levetid.	Forbered en ny patron til udskiftning. Du kan muligvis midlertidigt øge udskriftskvaliteten ved at omfordele toneren (se "Fordele toner" på side 81).

Displaymeddelelsernes betydning

Meddelelse	Betydning	Løsningsforslag
Udskift ny [farve]-toner Udskift med ny [farve] tonerpatron	Den angivne tonerpatron har næsten nået sin forventede patronlevetid ^a .	<ul style="list-style-type: none">Du kan vælge mellem Stop eller Fortsæt som vist på kontrolpanelet. Hvis du vælger Stop, standser printeren udskrivningen. Hvis du vælger Fortsæt, fortsætter printeren med at udskrive, men udskriftskvaliteten kan ikke garanteres.Udskift tonerpatronen for at opnå den bedste udskriftskvalitet, når denne meddelelse vises. Hvis du bruger en patron ud over dette stadie, kan det resultere i problemer med udskriftskvaliteten (se "Udskifte tonerpatronen" på side 83).
	Den angivne tonerpatron har nået sin forventede patronlevetid ^a .	Udskift tonerpatronen (se "Udskifte tonerpatronen" på side 83).

a. Den forventede patronlevetid er den forventede eller anslåede levetid for tonerpatronen, som angiver den gennemsnitlige kapacitet for udskrifter og er udviklet i henhold til ISO/IEC 19798. (se "Tilgængelige forbrugsstoffer" på side 76). Antallet af sider kan påvirkes af driftsmiljøet, procentdelen af billedområdet, udskrivningsintervallet, mediet, procentdelen af billedområdet og mediestørrelsen. Der kan være en vis mængde toner tilbage i patronen, selvom udskift med ny patron vises, og maskinen holder op med at udskrive.



Samsung anbefaler ikke, at du bruger en ikke-original Samsung-tonerpatron, f.eks. en genopfyldt eller "genfremstillet" patron. Samsung kan ikke garantere for kvaliteten af en tonerpatron, der ikke er en original Samsung-tonerpatron. Service eller reparation som følge af brug af ikke-originale Samsung-tonerpatroner er ikke omfattet af maskinens garanti.

Bakke-relaterede meddelelser

Meddelelse	Betydning	Løsningsforslag
Udbakken er fuld	Udbakken er fuld.	Fjern papir fra udbakken, hvorefter printeren genoptager udskrivning.
Ikke mere papir i Bakke [bakketype]	Der er ikke papir i den angivne bakke.	Læg papir i bakken (se "Ilægning af papir i bakken" på side 40).
Ikke mere papir i hele bakken	Der er ikke noget papir i bakkerne.	Læg papir i bakken (se "Ilægning af papir i bakken" på side 40).

Displaymeddelelsernes betydning

Meddelelse	Betydning	Løsningsforslag
Ikke mere papir i universalbakken.	Der er ikke noget papir i universalbakken.	Læg papir i universalbakken (se "Universalbakke" på side 42).
Bakke 2 kassette ude	Den valgfri bakke 2 er ikke installeret.	Installer den valgfri bakke 2. Hvis den valgfri bakke 2 installeres, skal du kontrollere kablet, som forbinder maskinen og den valgfri bakke 2. Hvis problemet fortsætter, skal du tilkalde service.

Netværks-relaterede meddelelser

Meddelelse	Betydning	Løsningsforslag
IP-konflikt	Den IP-adresse, du har angivet, benyttes af en anden enhed på netværket.	Kontroller IP-adressen, og ret den om nødvendigt (se brugerhåndbogen Avanceret).

Meddelelse	Betydning	Løsningsforslag
802.1x Netværksfejl	Kan ikke godkendes.	Kontroller protokollen for netværksgodkendelse. Kontakt netværksadministratoren, hvis problemet fortsætter.

Diverse meddelelser

Meddelelse	Betydning	Løsningsforslag
Forkert rumtemp.	Maskinen står i et rum med forkert rumtemperatur.	Flyt maskinen til et rum med korrekt rumtemperatur (se "Specifikationer" på side 126).
Lågen er åben. Luk den	Frontdækslet eller bagdækslet er ikke lukket korrekt.	Luk dækslet, indtil det klikker på plads.
Scannerlåge åben.	Dokumentføderens dæksel er ikke lukket korrekt.	Luk dækslet, indtil det klikker på plads.

Displaymeddelelsernes betydning

Meddelelse	Betydning	Løsningsforslag
Fejl: [fejlnummer] Motorsystemfejl: [fejlnummer]. Ring efter service.	Der er opstået et problem i maskinen.	Træk strømkablet ud, og sæt det i igen. Ring efter service, hvis problemet fortsætter.
Fejl: [fejlnummer] UI-systemfejl: [fejlnummer] Ring efter service	Der er opstået et problem i UI-systemet.	Træk strømkablet ud, og sæt det i igen. Ring efter service, hvis problemet fortsætter.
Fejl: [fejlnummer] Fikseringsenhedsfejl: [fejlnummer] Sluk og tænd	Der er opstået et problem i fikseringsenheden.	Tænd og sluk for strømmen. Ring til service, hvis problemet fortsætter.
Fejl: [fejlnummer] Motorfejl: [fejlnummer] Sluk og tænd. Tilkald service, hvis problemet fortsætter	Der er problemer i motorsystemet.	Tænd og sluk for strømmen. Ring til service, hvis problemet fortsætter.
Fejl: [fejlnummer] LSU-enhedsfejl: [fejlnummer] Sluk og tænd. Tilkald service, hvis problemet fortsætter	Der er et problem i LSU-enheden.	Tænd og sluk for strømmen. Ring til service, hvis problemet fortsætter.

Meddelelse	Betydning	Løsningsforslag
Fejl: [fejlnummer] Blæserfejl: [fejlnummer] Sluk og tænd. Tilkald service, hvis problemet fortsætter	Der er opstået et problem i blæsesystemet.	Tænd og sluk for strømmen. Ring til service, hvis problemet fortsætter.
Fejl: [fejlnummer] Sensorfejl: nr.. [fejlnummer] Sluk og tænd. Tilkald service, hvis problemet fortsætter	Der er opstået et problem i sensoren.	Tænd og sluk for strømmen. Ring til service, hvis problemet fortsætter.
Klargør overf.bæltet	Overførselsbæltets levetid er ved at være udløbet.	Udskift overførselsbæltet med et nyt. Ring til service, hvis problemet fortsætter.
Udskift overf.bælte	Overførselsbæltets levetid er udløbet.	
Klargør fiks.enhed	Fikseringsenhedens anslåede levetid er udløbet.	Forbered en ny fikseringsenhed til udskiftning. Tilkald service.

Displaymeddelelsernes betydning

Meddelelse	Betydning	Løsningsforslag
Udskift fiks.enhed	Fikseringsenhedens levetid er udløbet.	Udskift fikseringsenheden med en ny. Ring til service, hvis problemet fortsætter.
Installer ovr.bælteen.	Overførselsbæltet er ikke monteret.	Monter et originalt Samsung-overførselsbælte. Kontakt en servicetekniker.
Overf.bælte ej komp.	Maskinens overførselsbælte er ikke til denne maskine.	Installer en original Samsung del, der er designet til maskinen. Kontakt en servicetekniker.
Waste toner near full	Beholderen til spildtoner er næsten fuld.	Klargør en ny beholder til spildtoner til udskiftning.
Spildtank fuld	Beholderen til spildtoner er fuld.	Udskift beholderen til spildtoner med en original Samsung-beholder til spildtoner (se "Udskiftning af beholderen til spildtoner" på side 86).

Meddelelse	Betydning	Løsningsforslag
Waste Not Installed	Beholderen til spildtoner er ikke installeret.	Installer beholderen til spildtoner. Hvis den allerede er installeret, kan du prøve at installere beholderen til spildtoner igen. Tilkald service, hvis problemet fortsætter.
Udskift opsaml.rulle	Levetiden for bakkens opsamlingsrulle er udløbet.	Udskift bakkens opsamlingsrulle med en ny. Tilkald service, hvis problemet fortsætter.
Udskift stoprulle	Levetiden for retardrullens bakke er udløbet.	Udskift bakkens stoprulle med en ny. Tilkald service, hvis problemet fortsætter.
Hukommelse fuld	Der er ikke mere plads i hukommelsen. Der kan ikke modtages flere faxdata.	Udskriv eller fjern de modtagne faxdata i hukommelsen.
Scanner låst	Scanneren er låst.	Tænd og sluk for strømmen. Ring til service, hvis problemet fortsætter.



5. Appendiks

Dette kapitel indeholder produktspecifikationer og information om gældende regler.

- **Specifikationer** 126
- **Bemærkninger om regler** 136
- **Copyright** 149

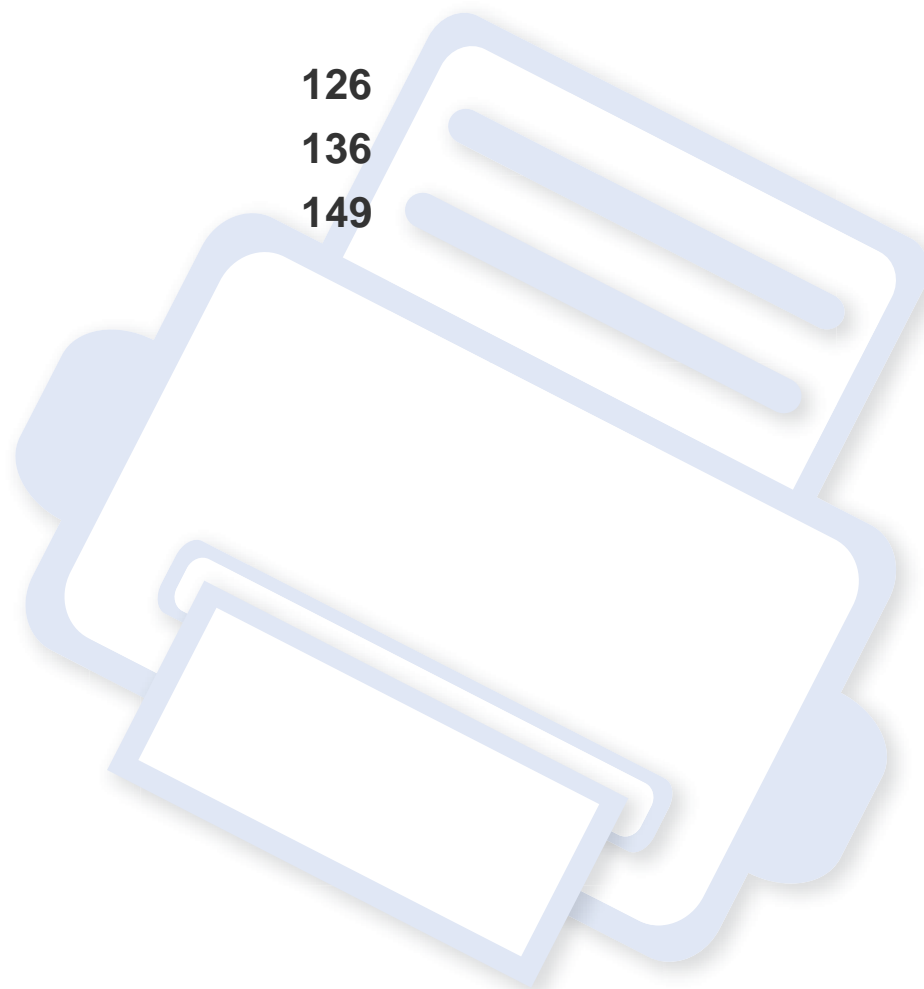

Specifikationer

Generelle specifikationer



Specifikationsværdierne, der er anført nedenfor, kan ændres uden varsel. Du kan finde de eventuelle ændringer af oplysningerne på www.samsung.com.

Elementer		Beskrivelse	
Mål ^a	Bredde x længde x højde	469 x 452,5 x 504,3 mm	
Vægt ^a	Maskine med forbrugsstoffer	26,62 Kg	
Støjniveau ^{b c}	Klartilstand	Mindre end 37 dB(A)	
	Udskrivningstilstand	Mindre end 55 dB(A)	
	Kopieringstilstand	Scannerglasplade	Mindre end 56 dB(A)
		Dokumentføder	Mindre end 56 dB(A)
	Scanningstilstand	Scannerglasplade	Mindre end 56 dB(A)
		Dokumentføder	Mindre end 56 dB(A)
Temperatur	Drift	10 til 30 °C	
	Opbevaring (emballeret)	-20 til 40 °C	
Luftfugtighed	Drift	20 til 80% RL	
	Opbevaring (emballeret)	10 til 90 % RL	

Specifikationer

	Elementer	Beskrivelse
Nominel effekt ^d	110 volt-modeller	Vekselstrøm 110 – 127 V
	220 volt-modeller	Vekselstrøm 220 – 240 V
Strømforbrug ^e	Gennemsnitlig driftstilstand	Mindre end 450 W
	Klartilstand	Mindre end 18 W
	Strømsparetilstand	Mindre end 2,5 W
	Slukket tilstand ^f	Mindre end 0,1 W
	Netværks-standbytilstand (aktivering af alle porte)	Mindre end 2,48 W
Trådløs ^g	Modul	SPW-B43143U

a. Mål og vægt måles uden telefonrør.

b. Lydtryksniveau, ISO 7779. Testet konfiguration: basisinstallation af maskinen, A4 papir, enkltsidet udskrivning.

c. Kun Kina Hvis udstyrets lydniveau er højere end 63 db (A), skal det placeres efter relativt uafhængig rådgivning.

d. Se klassificeringsetiketten på maskinen for at få oplysninger om den korrekte spænding (V), frekvens (Hertz) og strøm (A).

e. Energiforbruget kan påvirkes af maskinens status, de valgte indstillinger, driftsmiljøet og måleudstyr samt metode, landet anvender.

f. Strømforbrug kan kun helt undgås, når netledningen ikke er tilsluttet.

g. Kun trådløse modeller (se "Funktioner pr. model" på side 8).

Specifikationer

Specifikationer af udskriftsmedier

Type	Størrelse	Mål	Vægt/kapacitet ^a	
			Bakke1/Valgfri bakke	Universalbakke
Almindeligt papir ^{b c}	Letter	216 x 279 mm	70 til 90 g/m ² kontraktpapir • Bakke 1: 250 ark 80 g/m ² kontraktpapir • Valgfri bakke: 520 ark 80 g/m ² kontraktpapir	70 til 90 g/m ² kontraktpapir • 50 ark
	Legal	216 x 356 mm		
	US Folio	216 x 330 mm		
	A4	210 x 297 mm		
	Oficio	216 x 343 mm		
	JIS B5	182 x 257 mm		
	ISO B5	176 x 250 mm		
	Executive	184 x 267 mm		
	Statement	140 x 216 mm		
	A5	148 x 210 mm		
	A6	105 x 148 mm	70 til 90 g/m ² kontraktpapir • 150 ark 80 g/m ² kontraktpapir Ikke tilgængelig i valgfri bakke.	

Specifikationer

Type	Størrelse	Mål	Vægt/kapacitet ^a	
			Bakke1/Valgfri bakke	Universalbakke
Konvolut	Konvolut Monarch	98 x 191 mm	75 til 90 g/m ² kontraktpapir • 20 ark Ikke tilgængelig i valgfri bakke.	75 til 90 g/m ² kontraktpapir • 5 ark
	Konvolut nr. 10	105 x 241 mm		
	Konvolut nr. 9	98 x 225 mm		
	Konvolut DL	110 x 220 mm		
	Konvolut C5	162 x 229 mm		
	Konvolut C6	114 x 162 mm		
Tykt papir ^{b c}	Se afsnittet om almindeligt papir	Se afsnittet om almindeligt papir	91 til 105 g/m ² kontraktpapir • 50 ark 105 g/m ² kontraktpapir	91 til 105 g/m ² kontraktpapir • 10 ark
Tykkere papir ^{b c}	Se afsnittet om almindeligt papir	Se afsnittet om almindeligt papir	164 til 220 g/m ² kontraktpapir • 50 ark 220 g/m ² kontraktpapir Ikke tilgængelig i valgfri bakke.	164 til 220 g/m ² kontraktpapir • 10 ark
Tyndt papir	Se afsnittet om almindeligt papir	Se afsnittet om almindeligt papir	60 til 70 g/m ² kontraktpapir • 250 ark 70 g/m ² kontraktpapir	60 til 70 g/m ² kontraktpapir • 50 ark
Bomuld, Farve, Fortrykt	Se afsnittet om almindeligt papir	Se afsnittet om almindeligt papir	75 til 90 g/m ² kontraktpapir • 250 ark 80 g/m ² kontraktpapir Ikke tilgængelig i valgfri bakke.	75 til 90 g/m ² kontraktpapir • 50 ark

Specifikationer

Type	Størrelse	Mål	Vægt/kapacitet ^a	
			Bakke1/Valgfri bakke	Universalbakke
Genbrugt	Se afsnittet om almindeligt papir	Se afsnittet om almindeligt papir	70 til 90 g/m ² kontraktpapir • 250 ark 80 g/m ² kontraktpapir	70 til 90 g/m ² kontraktpapir • 50 ark
Transparent	Letter, Legal, A4	Se afsnittet om almindeligt papir	138 til 146 g/m ² kontraktpapir • 50 ark Ikke tilgængelig i valgfri bakke.	138 til 146 g/m ² kontraktpapir • 10 ark
Etiketter ^d	Letter, Legal, US Folio, A4, JIS B5, ISO B5, Executive, A5	Se afsnittet om almindeligt papir	120 til 150 g/m ² kontraktpapir • 50 ark Ikke tilgængelig i valgfri bakke.	120 til 150 g/m ² kontraktpapir • 10 ark
Karton ^{b c}	Letter, Legal, US Folio, A4, JIS B5, ISO B5, Executive, A5	Se afsnittet om almindeligt papir	121 til 163 g/m ² kontraktpapir • 50 ark	121 til 163 g/m ² kontraktpapir • 10 ark
Kontraktpapir	Se afsnittet om almindeligt papir	Se afsnittet om almindeligt papir	105 til 120 g/m ² kontraktpapir • 50 ark	105 til 120 g/m ² kontraktpapir • 10 ark
Arkivpapir, hullet papir, brevhoved	Se afsnittet om almindeligt papir	Se afsnittet om almindeligt papir	• 250 ark	• 50 ark

Specifikationer

Type	Størrelse	Mål	Vægt/kapacitet ^a	
			Bakke1/Valgfri bakke	Universalbakke
Glossy Photo^b	Letter, A4, postkort 4 x 6	Se afsnittet om almindeligt papir	111 til 130 g/m ² kontraktpapir til bakke 1 • Bakke 1: 30 ark • Valgfri bakke: 50 ark	111 til 130 g/m ² kontraktpapir • 5 ark
		Se afsnittet om almindeligt papir	131 til 175 g/m ² kontraktpapir • Bakke 1: 30 ark • Valgfri bakke: 50 ark	131 til 175 g/m ² kontraktpapir • 5 ark
		Se afsnittet om almindeligt papir	176 til 220 g/m ² kontraktpapir • Bakke 1: 30 ark • Valgfri bakke: 50 ark	176 til 220 g/m ² kontraktpapir • 5 ark
Minimumstørrelse (brugerdefineret)		<ul style="list-style-type: none"> • Bakke 1: 98 x 127 mm • Valgfri bakke: 148,5 x 210 mm • Universalbakke: 76 x 127 mm 	<ul style="list-style-type: none"> • 60 til 220 g/m² kontraktpapir til bakke 1 • 60 til 163 g/m² kontraktpapir til valgfri bakke. 	60 til 220 g/m ² kontraktpapir
Maksimumstørrelse (brugerdefineret)	216 x 356 mm			

a. Den maksimale kapacitet kan variere afhængigt af materialets vægt, tykkelse og de omgivende forhold.

b. Postkort 4 x 6 understøttes til bakke 1, universalbakken.

c. Universalbakken understøtter indekshort (3x5).

d. Glatheden af de etiketter, der anvendes i denne maskine, er 100 til 250 (Sheffield). Det betyder det numeriske niveau af glathed.

Specifikationer

Systemkrav

Microsoft® Windows®

Operativsystem	Krav (anbefales)		
	Processor	RAM	ledig plads på harddisk
Windows® XP	Intel® Pentium® III 933 MHz (Pentium IV 1 GHz)	128 MB (256 MB)	1,5 GB
Windows Server® 2003	Intel® Pentium® III 933 MHz (Pentium IV 1 GHz)	128 MB (512 MB)	1,25 GB til 2 GB
Windows Server® 2008	Intel® Pentium® IV 1 GHz (Pentium IV 2 GHz)	512 MB (2 GB)	10 GB
Windows Vista®	Intel® Pentium® IV 3 GHz	512 MB (1 GB)	15 GB
Windows® 7	Intel® Pentium® IV 1 GHz 32-bit eller 64-bit processor eller kraftigere	1 GB (2 GB)	16 GB
	<ul style="list-style-type: none">• Understøttelse af DirectX® 9-grafik med 128 MB hukommelse (for at aktivere Aero-temaet).• DVD-R/W-drev		
Windows Server® 2008 R2	Intel Pentium IV 1,4 GHz (x64) processorer (2 GHz eller hurtigere)	512 MB (2 GB)	10 GB
Windows® 8	Intel® Pentium® IV 1 GHz 32-bit eller 64-bit processor eller kraftigere	2 GB (2 GB)	20 GB
Windows® 8.1	<ul style="list-style-type: none">• Understøttelse af DirectX® 9-grafik med 128 MB hukommelse (for at aktivere Aero-temaet).• DVD-R/W-drev		
Windows Server® 2012	Intel Pentium IV 1,4 GHz (x64) processorer (2 GHz eller hurtigere)	512 MB (2 GB)	32GB
Windows Server® 2012 R2			

Specifikationer



- Til alle Windows-operativsystemer kræves som minimum Internet Explorer 6.0 eller nyere.
- Brugere med administratorrettigheder kan installere softwaren.
- **Windows Terminal Services** er kompatibel med maskinen.

Mac

Operativsystem	Krav (anbefalet)		
	Processor	RAM	Ledig plads på harddisk
Mac OS X 10.5	<ul style="list-style-type: none">• Intel® processorer• 867 MHz eller hurtigere Power PC G4/G5	512 MB (1 GB)	1 GB
Mac OS X 10.6	<ul style="list-style-type: none">• Intel® processorer	1 GB (2 GB)	1 GB
Mac os x 10.7 -10.9	<ul style="list-style-type: none">• Intel® processorer	2 GB	4 GB

Specifikationer

Linux

Elementer	Krav
Operativsystem	Red Hat Enterprise Linux 5, 6 Fedora 11, 12, 13, 14, 15, 16, 17, 18, 19 OpenSUSE 11.0, 11.1, 11.2, 11.3, 11.4, 12.1, 12.2, 12.3 Ubuntu 10.04, 10.10, 11.04, 11.10, 12.04, 12.10, 13.04 SUSE Linux Enterprise Desktop 10, 11 Debian 5.0, 6.0, 7.0, 7.1 Mint 13, 14, 15
Processor	Pentium IV 2,4 GHz (Intel Core™ 2)
RAM	512 MB (1 GB)
Ledig plads på harddisk	1 GB (2 GB)

Unix

Elementer	Krav
Operativsystem	Sun Solaris 9, 10, 11 (x86, SPARC) HP-UX 11.0, 11i v1, 11i v2, 11i v3 (PA-RISC, Itanium) IBM AIX 5.1, 5.2, 5.3, 5.4, 6.1, 7.1 (PowerPC)
Ledig plads på harddisk	Op til 100 MB

Specifikationer

Netværksmiljø

Du skal konfigurere maskinens netværksprotokoller, før den kan bruges som netværksmaskine. Følgende tabel viser de netværksmiljøer, der understøttes af maskinen.

Elementer	Specifikationer
Netværksinterface	<ul style="list-style-type: none">• Ethernet 10/100/1000 Base TX kabelbaseret LAN• 802.11b/g/n trådløst LAN
Netværksoperativsystem	<ul style="list-style-type: none">• Windows® XP, Windows Server® 2003, Windows Vista®, Windows® 7, Windows Server® 2008 R2• Forskellige Linux-operativsystemer• Mac OS X 10.5 -10.9• UNIX OS
Netværksprotokoller	<ul style="list-style-type: none">• TCP/IPv4• DHCP, BOOTP• DNS, WINS, Bonjour, SLP, UPnP• Standard TCP/IP-udskrivning (RAW), LPR, IPP, WSD• SNMPv 1/2/3, HTTP, IPSec• TCP/IPv6 (DHCP, DNS, RAW, LPR, SNMPv 1/2/3, HTTP, IPSec)
Trådløs sikkerhed	<ul style="list-style-type: none">• Godkendelse: Open System, Delt nøgle, WPA Personal, WPA2 Personal (PSK)• Kryptering: WEP64, WEP128, TKIP, AES

Bemærkninger om regler

Denne maskine er udviklet til et normalt arbejdsmiljø og certificeret med flere lovmæssige erklæringer.

Erklæring om lasersikkerhed

Printeren er certificeret i USA til at overholde kravene i DHHS 21 CFR, kapitel 1 afsnit J for laserprodukter i klasse I (1), og er andetsteds certificeret som et laserprodukt i klasse 1, der overholder kravene i IEC 60825-1 : 2007.

Klasse 1-laserprodukter anses ikke for at være farlige. Lasersystemet og printeren er konstrueret, så der aldrig er risiko for strålingsfare ud over klasse 1-niveau under normal drift, vedligeholdelse udført af brugere eller under de foreskrevne servicebetingelser.

Advarsel

Undlad at betjene eller servicere printeren, når beskyttelsesdækslet er fjernet fra laser-/scannerenheden. Den reflekterede stråle kan, selvom den er usynlig, beskadige dine øjne.

Når du bruger dette produkt, skal almindelige sikkerhedsprocedurer altid følges for at reducere risikoen for brand, elektrisk stød og personskader:

	CAUTION - CLASS 3B. INVISIBLE LASER RADIATION WHEN OPEN. AVOID EXPOSURE TO THE BEAM.
	DANGER - INVISIBLE LASER RADIATION WHEN OPEN. AVOID DIRECT EXPOSURE TO BEAM.
	DANGER - KLASSE 3B. UNSICHTBARE LASERSTRAHLUNG, WENN OFFEN. STRAHLENAUSSETZUNG VERMEIDEN.
	VORSICHT - UNSICHTBARE LASERSTRAHLUNG KLASSE 3 B, WENN ABDECKUNG GEÖFFNET. NICHT DEM STRAHL AUSSETZEN.
	ATTENZIONE - CLASSE 3B. RADIZIONI LASER INVISIBILI CON IL DISPOSITIVO APERTO. EVITARE L'ESPOSIZIONE AL RAGGIO.
	PRECAUCIÓN - RADIACIÓN LÁSER INVISIBLE DE CLASE 3B PRESENTE AL ABRIR. EVITE LA EXPOSICIÓN AL HAZ.
	PERIGO - CLASSE 3B. RADIAÇÃO LASER INVISÍVEL AO ABRIR. EVITE EXPOSIÇÃO DIRECTA AO FEIXE.
	GEVAAR - KLASSE 3B. ONZICHTBARE LASERSTRALING INDIEN GEOPEND. VERMIJD BLOOTSTELLING AAN DE STRAAL.
	ADVARSEL - KLASSE 3B. USYNLIG LASERSTRÅLING VED ÅBNING. UNDGÅ UDSÆTTELSE FOR STRÅLING.
	ADVARSEL - KLASSE 3B. USYNLIG LASERSTRÅLING NÅR DEKSEL ÅPNES. UNNGÅ EKSPONERING FOR STRÅLEN.
	VARNING - KLASSE 3B OSYNLIG LASERSTRÅLNING NÅR DENNA DEL ÄR ÖPPNAD. STRÅLEN ÄR FARLIG.
	VAROITUS - LUOKAN 3B NÄKYMÄTTÖMÄLLE LASER-SÄTEILYÄ AVATTUNA. VÄLTÄ ALTISTUMISTA SÄTEELLE.
	注 意 - CLASS 3B. 严禁打开, 以免被不可见激光辐射泄漏灼伤
	주 의 - 열리면 등급 3B 비가시 레이저 방사선 이 방출됩니다. 광선에 노출을 피하십시오.

Sikkerhed i forbindelse med ozon



Dette produkts ozonudsendelsesomfang er under 0,1 ppm. Eftersom ozon er tungere end luft, skal produktet placeres et sted med god ventilation.

Bemærkninger om regler

Kviksølvssikkerhed



Indeholder kviksølv, skal bortskaffes i henhold til lokale, statslige eller føderale love (kun USA)

Strømsparer



Denne printer benytter avanceret teknologi til reduktion af energiforbruget, når den ikke benyttes til udskrivning.

Når printeren ikke modtager data i et længere tidsrum, reducerer den automatisk strømforbruget.

ENERGY STAR og ENERGY STAR-mærket er registrerede mærker i USA.

Du kan finde flere oplysninger om ENERGY STAR-programmet på <http://www.energystar.gov>

For modeller certificeret til ENERGY STAR vil mærkatet ENERGY STAR være påsat din computer. Kontroller, om din computer er certificeret til ENERGY STAR.

Genbrug



Genbrug eller bortskaf emballagen fra dette produkt på en miljømæssigt forsvarlig måde.

Kun Kina

回收和再循环

为了保护环境，我们公司已经为废弃的产品建立了回收和再循环系统。我们会为您提供无偿提供回收同类废旧产品的服务。

当您要废弃您正在使用的产品时，请您及时与授权耗材更换中心取得联系，我们会及时为您提供服务。

Websted: <http://www.samsung.com/cn/support/location/supportServiceLocation.do?page=SERVICE.LOCATION>

Bemærkninger om regler

Korrekt bortskaffelse af dette produkt (Affald i gruppen Elektrisk & Elektronisk udstyr)

(Gældende i lande med separate indsamlingssystemer)



Mærket på dette produkt, på tilbehør eller i den medfølgende dokumentation betyder, at produktet og elektronisk tilbehør hertil (f.eks. oplader, hovedsæt, USB-ledning) ikke må bortskaffes sammen med almindeligt husholdningsaffald efter endt levetid. For at undgå skadelige miljø- eller sundhedspåvirkninger på grund af ukontrolleret affaldsbortskaffelse skal ovennævnte bortskaffes særskilt fra andet affald og indleveres behørigt til fremme for bæredygtig materiale genvinding.

Forbrugere bedes kontakte forhandleren, hvor de har købt produktet, eller kommunen for oplysning om, hvor og hvordan de kan indlevere ovennævnte med henblik på miljøforsvarlig genvinding.

Erhvervsbrugere skal enten kontakte deres forhandler eller kontrollere bestemmelserne og betingelserne i købskontrakten. Dette produkt og elektronisk tilbehør hertil bør ikke bortskaffes sammen med andet erhvervsaffald.

(Kun USA)

Bortskaf uønsket elektronik gennem en godkendt genvindingsvirksomhed. Find den nærmeste genbrugsplads på vores websted: www.samsung.com/recyclingdirect Du kan også ringe til (877) 278 - 0799

State of California Proposition 65 Warning (kun i US)

The California Safe Drinking Water and Toxic Enforcement Act requires the Governor of California to publish a list of chemicals known to the State of California to cause cancer or reproductive toxicity and requires businesses to warn of potential exposure to such chemicals.

WARNING: This product contains chemicals known to the State of California to cause cancer, birth defects or other reproductive harm.
This appliance can cause low-level exposure to the chemicals, which can be minimized by operating the appliance in a well ventilated area.

Kun Taiwan

警告

本電池如果更換不正確會有爆炸的危險
請依製造商說明書處理用過之電池

Bemærkninger om regler

Radiofrekvensemmissioner

FCC-oplysninger til brugeren

Denne enhed overholder afsnit 15 i FCC-reglerne. Driften er underlagt følgende to betingelser:

- Denne enhed må ikke forårsage skadelig interferens.
- Denne enhed skal acceptere al modtaget interferens, herunder interferens som kan medføre uønsket drift.

Dette apparat er blevet testet og overholder begrænsningerne for en klasse B digital enhed i overensstemmelse med Del 15 i FCC-reglerne. Disse grænseværdier er beregnet til at give en rimelig beskyttelse mod skadelig interferens ved installation i private hjem. Dette apparat genererer, bruger og kan udstråle radiofrekvensenergi, og kan forårsage skadelig påvirkning af anden radiokommunikation, hvis det ikke installeres og bruges i overensstemmelse med instruktionerne. Der er imidlertid ingen garanti for, at der ikke kan opstå interferens i forbindelse med en given installation. Hvis apparatet forårsager skadelig interferens i radio- eller tv-modtagelsen, hvilket kan fastslås ved at slukke og tænde apparatet, anbefales det, at brugeren forsøger at fjerne interferensen ved hjælp af en eller flere af disse forholdsregler:

- Drej eller flyt modtagelsesantennen.
- Øg afstanden mellem apparat og modtager.

- Slut apparatet til en stikkontakt, der tilhører et andet kredsløb end det, modtageren er tilsluttet.
- Kontakt forhandleren eller en erfaren radio/tv-tekniker for at få hjælp.



Ændringer eller justeringer, der ikke er udtrykkeligt godkendt af den producent, der er ansvarlig for, at apparatet overholder gældende lovgivning, kan ophæve brugerens ret til at betjene udstyret.

Canadiske regler for radiointerferens

Dette digitale apparat overskrider ikke grænserne for klasse B-radiostøjudsendelse fra digitale apparater som beskrevet i standarden for støjudsændende udstyr med titlen "Digital apparatus", ICES-003 fra Industry and Science Canada.

Cet appareil numérique respecte les limites de bruits radioélectriques applicables aux appareils numériques de Classe B prescrites dans la norme sur le matériel brouilleur : "Appareils Numériques", ICES-003 édictée par l'Industrie et Sciences Canada.

Bemærkninger om regler

United States of America

Den føderale kommunikationskommission (FCC)

Strålingskilde ifølge FCC Part 15

Svagstrømsenheder af typen radio-LAN (trådløse radiofrekvenskommunikationsenheder (RF-enheder)), der arbejder i 2,4/5 GHz-båndet, kan være til stede (integreret) i printersystemet. Dette afsnit er kun gældende, hvis disse enheder findes. Se systemmærkaten for at kontrollere, om trådløse enheder er til stede.

Trådløse enheder, der muligvis findes i systemet, må kun bruges i USA, hvis der findes et FCC ID-nummer på systemmærkaten.

FCC har som tommelfingerregel angivet en afstand på 20 cm mellem enheden og kroppen, når en trådløs enhed bruges i nærheden af kroppen (dette omfatter ikke arme og ben). Enheden skal bruges med mindst 20 cm fra kroppen, når der er tændt for trådløse enheder. Den afgivne effekt for den eller de trådløse enheder, som kan være integreret i printeren, ligger et godt stykke under RF-eksponeringsgrænserne som angivet af FCC.

Denne sender må ikke placeres eller bruges sammen med en anden antenne eller sender.

Denne enheds virkemåde er underlagt følgende to betingelser: (1) Denne enhed må ikke forårsage skadelig interferens, og (2) denne enhed skal acceptere enhver form for modtaget interferens, herunder interferens, der kan forårsage uønsket drift af enheden.



Trådløse enheder må ikke repareres af brugeren. De må ikke ændres på nogen måde. Hvis en trådløs enhed ændres, vil det ugyldiggøre godkendelsen til at bruge den. Kontakt producenten for at få service.

FCC-erklæring om brug af trådløst LAN



Under installation og drift af denne kombination af sender og antenne kan eksponeringsgrænsen for radiofrekvens på 1 m W/cm² blive overskredet ved afstande tæt på den installerede antenne. Brugeren skal derfor altid opretholde en minimumafstand på 20 cm fra antennen. Enheden må ikke placeres sammen med en anden sender eller sendeantenne.

Bemærkninger om regler

Kun Rusland/Kazakhstan/Hviderudland



Изготовитель: «Самсунг Электроникс Ко., Лтд.»
(Мэтан-донг) 129, Самсунг-ро, Енгтонг-гу, г. Сувон, Кёнги-до, Республика Корея
Импортер: ООО «Самсунг Электроникс Рус Компани»
Адрес: 125009, г. Москва, ул. Воздвиженка 10

Самсунг Электроникс Ко. Лтд
(Мэтан-донг) 129, Самсунг-ро, Енгтонг-гу, Сувон қ., Кёнги-до, Корея Республикасы
«САМСУНГ ЭЛЕКТРОНИКС КЗ ЭНД ЦЕНТРАЛ ЭЙЖА» ЖШС
Заңды мекен-жайы:Қазақстан Республикасы, Алматы қ., Өл-Фараби даңғылы, 36, 3,4-қабаттар

Kun Tyskland

Das Gerät ist nicht für die Benutzung am Bildschirmarbeitsplatz gemäß BildscharbV vorgesehen.

Kun Tyrkiet

- RoHS

EEE Yönetmeliğine Uygundur.
This EEE is compliant with RoHS.

- Bu ürünün ortalama yaşam süresi 7 yıl, garanti süresi 2 yıldır.

Kun Thailand

Dette udstyr til telekommunikation overholder de tekniske NTC-krav.

Kun Canada

Dette produkt overholder de relevante tekniske specifikationer fra Industry Canada. / Le present materiel est conforme aux specifications techniques applicables d'Industrie Canada.

REN (Ringer Equivalence Number) er en angivelse af det maksimale antal enheder, der må være tilsluttet til et telefoninterface. Et interface kan afsluttes i enhver mulig kombination af enheder, så længe disse enheders samlede REN-sum ikke overstiger fem. / L'indice d'équivalence de la sonnerie (IES) sert à indiquer le nombre maximal de terminaux qui peuvent être raccordés à une interface téléphonique. La terminaison d'une interface peut consister en une combinaison quelconque de dispositifs, à la seule condition que la somme d'indices d'équivalence de la sonnerie de tous les dispositifs n'excede pas cinq.

Bemærkninger om regler

Faxmærkning

Telephone Consumer Protection-loven af 1991 gør det ulovligt for alle at bruge en computer eller andet elektronisk udstyr til at sende en besked via en faxmaskine, medmindre beskeden tydeligt indeholder følgende oplysninger i en margen øverst eller nederst på hver transmitteret side eller på første side af transmissionen:

- 1 Dato og klokkeslæt for transmissionen.
- 2 Identifikation af enten virksomhed, virksomhedsenhed eller den person, der sender beskeden.
- 3 Telefonnummeret på enten den afsendende faxmaskine, virksomhed, virksomhedsenhed eller person.

Telefonselskabet kan foretage ændringer i deres kommunikationsfaciliteter, udstyrsbetjening eller procedurer, hvor en sådan handling er påkrævet af hensyn til betjening af deres forretning og ikke er i modstrid med bestemmelser og regulativer i FCC stykke 68. Hvis sådanne ændringer med rimelighed kan forventes, at gøre kundens terminaludstyr inkompatibelt med telefonselskabets kommunikationsfaciliteter, eller vil kræve modifikation eller ændring af sådant terminaludstyr, eller på anden måde vil påvirke den materielle anvendelse eller ydelse, skal kunden i god tid adviseres skriftligt herom, så kunden har mulighed for at bevare uafbrudt service

REN (Ringer Equivalence Number)

REN og FCC-registreringsnummer for denne maskine findes på den mærkat, der er placeret nederst eller på bagsiden af maskinen. I nogle situationer kan du blive bedt om at indberette disse numre til telefonselskabet.

REN (Ringer Equivalence Number) er et mål for den elektriske belastning, der kan placeres på telefonlinjen, og er nyttigt til bestemmelse af, om du har "overbelastet" linjen. Installation af flere typer udstyr på samme telefonlinje kan medføre problemer ved telefonopkald og modtagelse af telefonopkald, især hvis du ringer op samtidig med, at nogen ringer til dig. Summen af alle REN'er (Ringer Equivalence Numbers) for udstyret på telefonlinjen skal være mindre end fem for at sikre, at tjenesten fra telefonselskabet fungerer korrekt. I nogle tilfælde kan et antal på fem muligvis ikke anvendes på linjen. Hvis noget af telefonudstyret ikke fungerer korrekt, skal du straks fjerne det fra telefonlinjen, da det kan forårsage skade på telefonnettet.

Apparatet overholder Del 68 af de FCC-regulativer, som ACTA har tilsluttet sig. På apparatets bagside findes en mærkat, der blandt andet indeholder et produktidentitetsnummer i formatet US:AAAEQ##TXXXX. Hvis der anmodes om det, skal dette nummer opgives til telefonselskabet.

Bemærkninger om regler



FCC-regulativer fastslår, at ændringer eller justeringer af dette udstyr, der ikke udtrykkeligt er godkendt af producenten, kan ophæve brugerens ret til at betjene udstyret. I tilfælde af, at terminaludstyr forårsager skade på telefonnettet, skal telefonselskabet give kunden besked om, at den pågældende tjeneste kan blive stoppet. Hvis forudgående varsel ikke er praktisk muligt, kan selskabet midlertidigt stoppe servicen, hvis det:

- a Giver kunden besked straks.
- b Giver kunden en mulighed for at afhjælpe udstyrsproblemet.
- c Informerer kunden om retten til at indsende en klage til FCC (Federal Communication Commission) i overensstemmelse med de procedurer, der er angivet i FCC-bestemmelserne og regulativernes stykke 68, underafsnit E.

Du skal også vide, at:

- Maskinen ikke er beregnet til at blive tilsluttet et digitalt omstillingsanlæg.
- Du kan opleve transmissions- og modtagelsesproblemer med alt udstyret, hvis du har planer om at bruge et computermodem eller et faxmodem på samme linje som maskinen. Det anbefales, at intet andet udstyr, bortset fra en almindelig telefon, deler linje med din maskine.
- Hvis der er en høj forekomst af lynnedslag eller overspænding i området, anbefaler vi, at du installerer overspændingsbeskyttelse for både el- og telefonlinje. Overspændingsbeskyttelse kan købes hos din forhandler eller i specialforretninger for telefoni og elektronik.

- Hvis du programmerer alarmtjenestenumre og/eller foretager testopkald til alarmtjenestenumre, skal du benytte et ikke-alarmtjenestenummer til at advisere udbyderen af alarmtjenesten om, hvad du har tænkt dig at gøre. Udbyderen vil give dig yderligere anvisninger på, hvordan du foretager den faktiske test af alarmtjenestenummeret.
- Denne maskine må ikke bruges på møntservice- eller mødelinjer.
- Denne maskine er udstyret med magnetisk svingningskreds til høreapparat.

Du kan uden problemer tilslutte dette udstyr til telefonnettet ved hjælp af et standardstik, USOC RJ-11C.

Udskiftning af det monterede stik (kun for Storbritannien)

Vigtigt

Lysnetledningen til denne maskine er udstyret med et standardstik på 13 ampere (BS 1363) og en sikring på 13 ampere. Når du udskifter eller undersøger sikringen, skal du sætte den korrekte 13 ampere-sikring tilbage på plads. Derefter skal du sætte sikringsdækslet på igen. Hvis du har mistet sikringsdækslet, skal du ikke bruge stikket, før du har et andet sikringsdæksel.

Kontakt stedet, hvor du købte maskinen.

Bemærkninger om regler

13 ampere-stikket er det mest almindelige i Storbritannien, og det bør være egnet. Nogle bygninger (hovedsageligt ældre bygninger) har imidlertid ikke de almindelige 13 ampere-stikkontakter. Du skal købe en egnet stikadapter. Fjern ikke det formstøbte stik.



Hvis du klipper det formstøbte stik af, skal det bortskaffes med det samme. Du kan ikke slutte ledninger til stikket igen, og du kan få elektrisk stød, hvis du sætter det i en stikkontakt.

Vigtig advarsel:



Du skal jordforbinde denne maskine.

Ledningerne i lysnetledningen har følgende farvekode:

- **Grøn og gul:** Jord
- **Blå:** Neutral
- **Brun:** Strømførende

Hvis ledningerne i lysnetledningen ikke svarer til de farver, som er mærket på stikket, skal der ske følgende:

Du skal forbinde den grønne og gule ledning med det ben, der er mærket med bogstavet "E" eller med sikkerhedssymbolet "jord", eller som er grøn og gul eller grøn.

Du skal forbinde den blå ledning med det ben, der er mærket med bogstavet "N", eller som er sort.

Du skal forbinde den brune ledning med det ben, der er mærket med bogstavet "L", eller som er rødt.

Du skal have en 13 ampere-sikring i stikket, adapteren eller stikdåsen.

Overensstemmelseserklæring (Europæiske lande)

Godkendelser og certificeringer

Samsung Electronics erklærer hermed, at denne [C267xFW] overholder de væsentlige krav og andre relevante bestemmelser i lavspændingsdirektivet (2006/95/EF), EMC-direktivet (2004/108/EF).



Samsung Electronics erklærer hermed, at denne [C267xFW] opfylder de væsentlige krav og andre relevante bestemmelser i R&TTE-direktivet 1999/5/EF.

Overensstemmelseserklæringen kan ses på www.samsung.com, gå til Support > Download center, og indtast printerens (MFP) navn for at gennemse EuDoC.

1. januar 1995: Rådskonvention 2006/95/EC, tilnærmelse af lovgivningen i medlemslandene med hensyn til svagstrømsudstyr (Lavspændingsdirektivet).

1. januar 1996: Rådskonvention 2004/108/EC om tilnærmelse af lovgivningen i medlemslandene med hensyn til elektromagnetisk kompatibilitet (EMC-direktivet).

Bemærkninger om regler

9. marts 1999: Rådskonvention 1999/5/EC om radioudstyr og telekommunikationsterminaludstyr og den gensidige anerkendelse af deres forenelighed (Radio-og teleterminaldirektivet). En komplet deklARATION med definitioner for relevante direktiver og benyttede standarder kan ses hos din repræsentant for Samsung Electronics Co., Ltd.

EC-certificering

Certificering i henhold til Rådets direktiv 1999/5/EC om radio- og teleterminaludstyr (FAX)

Dette Samsung-produkt er selvcertificeret af Samsung for paneuropæisk enkelt terminalforbindelse til PSTN (det offentlige analoge kabelforbundne netværk) i overensstemmelse med Direktiv 1999/5/EC. Produktet er designet til at kunne fungere sammen med de europæiske landes nationale PSTN'er og kompatible omstillingsanlæg:

I tilfælde af problemer kontaktes i første omgang Samsung Electronics Co., Ltd.'s europæiske QA-laboratorium.

Produktet er testet og overholder TBR21. Som en hjælp til brug og applikation af terminaludstyr, som overholder denne standard, har ETSI (European Telecommunication Standards Institute) udstedt et dokument (EG 201 121), som indeholder bemærkninger og yderligere krav til sikring af, at TBR21-terminaler er netværkskompatible. Produktet er designet til, og er fuldt i overensstemmelse med alle relevante meddelelser indeholdt i dette dokument.

Oplysninger om europæisk radiogodkendelse (for produkter udstyret med EU-godkendte radioenheder)

Svagstrømsenheder af typen radio-LAN (trådløse radiofrekvenskommunikationsenheder (RF-enheder)), der arbejder i 2,4/5 GHz-båndet, kan være til stede (integreret) i printersystemet, der er beregnet til hjemme- eller kontorbrug. Dette afsnit er kun gældende, hvis disse enheder findes. Se systemmærkaten for at kontrollere, om trådløse enheder er til stede.



Trådløse enheder, der kan være i systemet, må kun bruges i EU eller associerede områder, hvis der findes et CE-mærke med et registreringsnummer fra et bemyndiget organ og advarselssymbolet på systemmærkaten.

Udgangseffekten for den eller de trådløse enheder, der kan være integreret i printeren, ligger et godt stykke under de RF-eksponeringsgrænser, der er fastsat af Europakommissionen gennem R&TTE-direktivet.

Europæiske lande kvalificeret under godkendelsen:

EU-lande

Europæiske lande med anvendelsesrestriktioner:

EU

I Frankrig må dette udstyr kun bruges indendørs.

Bemærkninger om regler

EEA/EFTA-lande

Ingen begrænsninger på dette tidspunkt

Lovbestemte overensstemmelseserklæringer

Trådløs styring

Svagstrømsenheder af typen radio-LAN (trådløse radiofrekvenskommunikationsenheder (RF-enheder)), der arbejder i 2,4/5 GHz-båndet, kan være til stede (integreret) i printersystemet. Følgende afsnit er en generel oversigt over hensyn under drift af trådløst udstyr.

Yderligere begrænsninger, advarsler og overvejelser i bestemte lande er angivet i afsnittet for disse lande (eller grupper af lande). De trådløse enheder i systemet er kun kvalificeret til anvendelse i de lande, der er angivet med radiogodkendelsesmærker på systemmærkaten. Hvis det land, den trådløse enhed skal benyttes i, ikke findes på listen, skal du kontakte den lokale radiogodkendelsesmyndighed. Trådløse enheder er strengt reguleret og er muligvis ikke tilladte.

Udgangseffekten for den eller de trådløse enheder, der kan være integreret i printeren, ligger et godt stykke under de RF-eksponeringsgrænser, der er kendt på nuværende tidspunkt. Da de trådløse enheder (der kan være integreret i printeren) udsender mindre energi end tilladt af radiofrekvenssikkerhedsstandarder og anbefalinger, er det producentens overbevisning, at disse enheder er sikre at benytte. Uanset effekt-niveauerne bør der være minimal kontakt med mennesker under normal drift.

Som en generel retningslinje anføres, at der typisk kræves en adskillelse på 20 cm mellem den trådløse enhed og kroppen ved brug af en trådløs enhed tæt på kroppen (dette inkluderer ikke ekstremiteter). Enheden bør anvendes i en afstand på mindst 20 cm fra kroppen, når de trådløse enheder er tændt og sender.

Denne sender må ikke placeres eller bruges sammen med en anden antenne eller sender.

Visse omstændigheder kræver begrænsninger for trådløse enheder. Eksempler på almindelige begrænsninger findes på listen nedenfor:



Trådløs radiofrekvenskommunikation kan forstyrre udstyr i flyvemaskiner. Gældende luftfartsregler kræver, at trådløse enheder slukkes ombord på fly. IEEE 802.11 – (trådløst Ethernet) og Bluetooth-kommunikationsenheder er eksempler på enheder, der anvender trådløs kommunikation.

Bemærkninger om regler



I miljøer, hvor risikoen for interferens med andre enheder eller tjenester er skadelig eller anses for skadelig, kan muligheden for at anvende trådløse enheder være begrænset eller forbudt. Lufthavne, hospitaler og omgivelser med ilt eller brændbare gasser er eksempler på områder, hvor anvendelse af trådløse enheder kan være begrænset eller forbudt. Når du færdes i miljøer, hvor du er usikker på, om du må bruge trådløse enheder, skal du spørge den relevante myndighed til råds, før du tænder eller benytter trådløse enheder.



I hvert land gælder forskellige begrænsninger for anvendelsen af trådløse enheder. Da dit system er udstyret med en trådløs enhed, bør du kontrollere godkendelserne, før du rejser til andre lande med den trådløse enhed.



Hvis dit system blev leveret med en intern, integreret trådløs enhed, må du ikke bruge enheden, medmindre alle dæksler og afskærmninger er på plads, og systemet er fuldt samlet.



Trådløse enheder må ikke repareres af brugeren. De må ikke ændres på nogen måde. Hvis en trådløs enhed ændres, vil det ugyldiggøre godkendelsen til at bruge den. Kontakt producenten for at få service.



Benyt kun drivere, der er godkendt i det land, hvor de benyttes. Se fabrikantens systemgendannelseskit, eller kontakt fabrikantens tekniske support for at få yderligere oplysninger.

Bemærkninger om regler

Kun Kina

产品中有害有害物质或元素的名称及含量

部件名称	有害有害物质或元素					
	铅 (Pb)	汞 (Hg)	镉 (Cd)	六价铬 (Cr ⁶⁺)	多溴联苯 (PBB)	多溴联苯醚 (PBDE)
塑料	○	○	○	○	○	○
金属 (机箱)	X	○	○	○	○	○
印刷电路部件 (PCA)	X	○	○	○	○	○
电缆 / 连接器	X	○	○	○	○	○
电源设备	X	○	○	○	○	○
电源线	X	○	○	○	○	○
机械部件	X	○	○	○	○	○
卡盒部件	X	○	○	○	○	○
定影部件	X	○	○	○	○	○
扫描仪部件 - CCD (如果有)	X	X	○	○	○	○
扫描仪部件 - 其它 (如果有)	X	○	○	○	○	○
印刷电路板部件 (PBA)	X	○	○	○	○	○
墨粉	○	○	○	○	○	○
滚筒	○	○	○	○	○	○

○：表示该有害有害物质在该部件所有均质材料中的含量均在 SJ/T 11363-2006 标准规定的限量要求以下。

×：表示该有害有害物质至少在该部件的某一均质材料中的含量超出 SJ/T 11363-2006 标准规定的限量要求。

以上表为目前本产品含有有害有害物质的信息。本信息由本公司的配套厂家提供，经本公司审核后而做成，本产品的部分部件含有有害有害物质，这些部件是在现有科学技术水平下暂时无可替代物质，但三星电子将会一直为满足 SJ/T 11363-2006 标准而做不懈的努力。

Copyright

© 2014 Samsung Electronics Co., Ltd. Alle rettigheder forbeholdes.

Denne brugerhåndbog er udelukkende ment som orientering. Alle oplysninger indeholdt heri kan til enhver tid ændres uden forudgående varsel.

Samsung Electronics er ikke ansvarlig for skader, direkte eller indirekte, der opstår som følge af brugen af denne brugervejledning.

- Samsung og Samsung-logoet er varemærker tilhørende Samsung Electronics Co., Ltd.
- Microsoft, Windows, Windows Vista, Windows 7, Windows 8 og Windows Server 2008 R2 er enten registrerede varemærker eller varemærker tilhørende Microsoft Corporation.
- Microsoft, Internet Explorer, Excel, Word, PowerPoint og Outlook er enten registrerede varemærker eller varemærker tilhørende Microsoft Corporation i USA og andre lande.
- Google, Picasa, Google Cloud Print, Google Docs, Android og Gmail er enten registrerede varemærker eller varemærker tilhørende Google Inc.
- iPad, iPhone, iPod touch, Mac samt Mac OS er varemærker tilhørende Apple Inc., registreret i USA og andre lande.
- AirPrint og AirPrint-logoet er varemærker tilhørende Apple Inc.
- Alle andre mærke - eller produktnavne er varemærker tilhørende de respektive virksomheder eller organisationer.

Se filen "**LICENSE.txt**" på den medfølgende cd-rom for at få oplysninger om open source-licens.

REV. 1.00

Brugerhåndbog

Samsung Multifunction **ProXpress**

C267x series

AVANCERET

Denne håndbog indeholder oplysninger om installation, avanceret konfiguration, betjening og fejlfinding i forskellige OS-miljøer.

Nogle funktioner er muligvis ikke tilgængelige afhængigt af modeller og lande.

GRUNDLÆGGENDE

Denne brugerhåndbog indeholder oplysninger om installation, grundlæggende betjening og fejlfinding i Windows.

AVANCERET



1. Softwareinstallation

Installation til Mac	154
Geninstallation til Mac	155
Installation til Linux	156
Geninstallation til Linux	157



2. Brug af netværkstilsluttet

Nyttige netværksprogrammer	159
Kabelbaseret netværkskonfiguration	160
Installation af driver via netværket	163
IPv6-konfiguration	171
Konfiguration af trådløst netværk	174
Samsung Mobile Print	192
Brug af NFC-funktionen	193
AirPrint	200
Google Cloud Print™	202



3. Menuer med nyttige indstillinger

Udskriv	206
Kopiere	208
Scan	212
Fax	216
Systemkonfiguration	221
Jobstatus	232
Eco	233
Direkte USB	234
Dokumentboks	235
Scan til Cloud	236



4. Specielle funktioner

Højdejustering	238
Lagring af e-mail-adresse	239
Indtastning af forskellige tegn	241
Konfiguration af faxadressebog	243
Registrering af autoriserede brugere	246
Udskrivningsfunktioner	247
Scanningsfunktioner	263

Faxfunktioner	273
Brug af funktioner til delt mappe	282
Brug af valgfrie enhedsfunktioner	283

Kopieringsproblemer	321
Scanningsproblemer	322
Faxproblemer	324
Problemer vedrørende operativsystem	326



5. Nyttige administrationsværktøjer

Adgang til administrationsværktøj	285
Easy Capture Manager	286
Samsung Easy Color Manager	287
Samsung AnyWeb Print	288
Easy Eco Driver	289
Brug af SyncThru™ Web Service	290
Brug af Samsung Easy Document Creator	294
Brug af Samsung Easy Printer Manager	295
Brug af Status for Samsung-printer	298
Brug af Samsung Printer Experience	300



6. Fejlfinding

Problemer med papirindføring	307
Problemer med strøm- og kabeltilslutninger	308
Udskrivningsproblemer	309
Problemer med udskriftskvaliteten	313



1. Softwareinstallation

Dette kapitel forklarer, hvordan du installerer vigtig og nyttig software til brug i et miljø, hvor maskinen er tilsluttet via et kabel. En lokalt tilsluttet maskine er en maskine, der er sluttet direkte til computeren ved hjælp af kablet. Spring trinnene i det følgende over, og fortsæt med installationen af maskinens driver, hvis maskinen er sluttet til et netværk (se "Installation af driver via netværket" på side 163).

- **Installation til Mac** 154
- **Geninstallation til Mac** 155
- **Installation til Linux** 156
- **Geninstallation til Linux** 157



- Hvis du bruger Windows OS, kan du i den Grundlæggende vejledning læse, hvordan du installerer maskinens driver (se "Installere driveren lokalt" på side 27).
- Brug ikke et USB-kabel, der er længere end 3 meter.

Installation til Mac

1 Kontroller, at maskinen er sluttet til computeren, og at den er tændt.

2 Sæt den medfølgende cd i cd-rom-drevet.

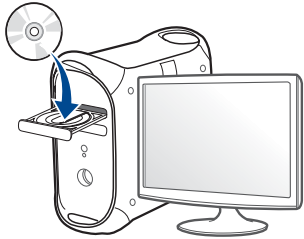

3 Dobbeltklik på cd-rom-ikonet, som vises på Mac-computerens skrivebord.

- I Mac OS X 10.8 skal du dobbeltklikke på cd-rom-ikonet på **Finder**.

4 Dobbeltklik på mappen **MAC_Installer** > ikonet **Installer OS X**.

5 Klik på **Continue**.

6 Læs licensaftalen, og klik på **Continue**.

7 Klik på **Agree** for at acceptere licensaftalen.

8 Klik på **Install**. Alle de komponenter, der er nødvendige for, at maskinen kan fungere, installeres.

Hvis du vælger **Customize**, kan du vælge at installere individuelle komponenter.

9 Angiv adgangskoden, og klik på **OK** (eller **Install Software**).

10 Vælg **USB Connected Printer** i skærbilledet **Printer Connection Type**, og klik på **Continue**.

11 Klik på knappen **Add Printer** for at vælge din printer og føje den til din printerliste.

Hvis din maskine understøtter fax, skal du klikke på knappen **Add Fax** for at vælge din fax og føje den til din faxliste

12 Klik på **Fortsæt**.

13 Klik på **Close**, når installationen er fuldført.

Geninstallation til Mac

Hvis printerdriveren ikke fungerer korrekt, skal du fjerne installationen af driveren og geninstallere den.

- 1 Åbn mappen **Applications** > **Samsung** > **Printer Software Uninstaller**.
- 2 Klik på **Continue** for at afinstallere printersoftware.
- 3 Marker det program, du vil slette, og klik på **Uninstall**.
- 4 Angiv adgangskoden, og klik på **OK**.
- 5 Klik på **Close**, når afinstallationen er fuldført.



Hvis der allerede er tilføjet en maskine, skal du slette den fra **Print Setup Utility** eller **Print & Fax**.

Installation til Linux

Du skal hente Linux-softwarepakken på Samsungs websted for at installere printersoftware (http://www.samsung.com > find dit produkt > Support eller hentninger).

Installation af Unified Linux Driver



Du skal logge på som superbruger (root) for at installere maskinsoftwaren. Hvis du ikke er superbruger, skal kontakte systemadministratoren for at få hjælp.

- 1 Kontroller, at maskinen er sluttet til computeren, og at den er tændt.
- 2 Kopier **Unified Linux Driver**-pakken til dit system.
- 3 Åbn terminalprogrammet, og gå til den mappe, som du har kopieret pakken til.
- 4 Pak pakken ud.
- 5 Flyt den til mappen **uld**.
- 6 Udfør kommandoen **./install.sh** (hvis du ikke er logget på som superbruger, skal du udføre kommandoen med **sudo** som **sudo ./install.sh**)
- 7 Fortsæt installationen.

- 8 Når installationen er fuldført, skal hjælpeprogrammet til udskrivning startes (gå til **System > Administration > Printing** eller du skal udføre kommandoen **"system-config-printer"** i terminalprogrammet).
- 9 Tryk på knappen **Add**.
- 10 Vælg printer.
- 11 Tryk på knappen **Forward**, og føj den til dit system.

Geninstallation til Linux

Hvis printerdriveren ikke fungerer korrekt, skal du fjerne installationen af driveren og geninstallere den.

- 1 Åbn programmet **Terminal**.
- 2 Gå til mappen **uld**, som hentes fra pakken **Unified Linux Driver**.
- 3 Udfør kommandoen "**./uninstall.sh**" (hvis du ikke er logget på som superbruger, skal du udføre kommandoen med "**sudo**" som "**sudo ./uninstall.sh**")
- 4 Fortsæt afinstallationen.



2. Brug af netværkstilsluttet maskine

Dette kapitel indeholder trinvisse instruktioner til konfiguration af en maskine og den tilhørende software via netværket.

- **Nyttige netværksprogrammer** 159
- **Kabelbaseret netværkskonfiguration** 160
- **Installation af driver via netværket** 163
- **IPv6-konfiguration** 171
- **Konfiguration af trådløst netværk** 174
- **Samsung Mobile Print** 192
- **Brug af NFC-funktionen** 193
- **AirPrint** 200
- **Google Cloud Print™** 202



De understøttede ekstraudstyrsenheder og funktionerne kan variere alt afhængigt af din model (se "Funktioner pr. model" på side 8).

Nyttige netværksprogrammer

Der findes en række programmer, som gør det nemt at konfigurere netværksindstillinger i et netværksmiljø. Især for netværksadministratoren er det muligt at håndtere flere maskiner på netværket.



- Angiv først IP-adressen, inden du anvender programmerne nedenfor.
- Nogle funktioner og valgfrie elementer er muligvis ikke tilgængelige, afhængigt af model og land (se "Funktioner pr. model" på side 8).

SyncThru™ Web Service

Webserveren, der er integreret i netværksmaskinen, gør det muligt for dig at udføre følgende opgaver (se "Brug af SyncThru™ Web Service" på side 290).

- Kontrollere oplysninger om og status for forbrugsstoffer.
- Tilpasse maskinindstillinger.
- Indstille muligheden for e-mail-underretning. Når du angiver denne indstilling, sender maskinen automatisk status (mangel på tonerpatron eller maskinfejl) til en bestemt persons e-mail.
- Konfigurere de netværksparametre, som maskinen skal bruge til at oprette forbindelse til forskellige netværksmiljøer.

SyncThru™ Web Admin Service

Webbaseret maskinstyringsløsning til netværksadministratoren. SyncThru™ Web Admin Service er en effektiv måde at administrere netværksenheder og gør det muligt for dig at overvåge og udføre fejlfinding på netværksmaskiner fra ethvert sted, hvor du har internetadgang til firmaets netværk.

- Download dette program fra Samsungs websted (<http://www.samsung.com> > find dit produkt > Support eller hentninger).

Kabelbaseret netværkskonfiguration med SetIP

Med dette hjælpeprogram kan du vælge en netværksgrænseflade og manuelt konfigurere IP-adresserne, der skal bruges sammen med TCP/IP-protokollen.

- Se "Konfiguration af IPv4 med programmet SetIP (Windows)" på side 160.
- Se "Konfiguration af IPv4 med programmet SetIP (Mac)" på side 161.
- Se "Konfiguration af IPv4 med programmet SetIP (Linux)" på side 162.



- Den maskine, der ikke understøtter netværksporten, vil ikke kunne bruge denne funktion (se "Set bagfra" på side 23).
- TCP/IPv6 understøttes ikke af dette program.

Kabelbaseret netværkskonfiguration

Udskrivning af netværkskonfigurationsrapport

Du kan udskrive en **netværkskonfigurationsrapport** fra maskinens kontrolpanel, der viser den aktuelle maskines netværksindstillinger. Dette hjælper dig med at konfigurere et netværk.

- Vælg  (**Opsætning**) > **Maskinkonfiguration** > **Next** > **Rapport** > **Netværkskonfiguration** på berøringsskærmen.

Ved hjælp af **netværkskonfigurationsrapporten** kan du finde din maskines MAC-adresse og IP-adresse.

Eksempel:

- MAC-adresse: 00:15:99:41:A2:78
- IP-adresse: 169.254.192.192

Konfiguration af IP-adresse



- Den maskine, der ikke understøtter netværkskortet, vil ikke kunne bruge denne funktion (se "Set bagfra" på side 23).
- TCP/IPv6 understøttes ikke af dette program.

Først skal du konfigurere en IP-adresse for netværksudskrivning og -administration. Som regel tildeles en ny IP-adresse automatisk af en DHCP-server (Dynamic Host Configuration Protocol) på netværket.

Konfiguration af IPv4 med programmet SetIP (Windows)

Før du bruger programmet SetIP, skal du slå computerens firewall fra under **Kontrolpanel** > **Sikkerhedscenter** > **Windows Firewall**.



De følgende instruktioner kan variere for din model.

- 1 Hent softwaren fra Samsung-webstedet, og pak den derefter ud, og installer den: (<http://www.samsung.com> > find dit produkt > Support eller hentninger).
- 2 Følg de anvisninger, der vises i installationsvinduet.
- 3 Slut maskinen til netværket med et netværkskabel.
- 4 Tænd maskinen.
- 5 Vælg **Start** i Windows, vælg **Alle Programmer** > **Samsung Printers** > **SetIP** > **SetIP**.
- 6 Klik på ikonet  (det tredje fra venstre) i SetIP-vinduet for at åbne TCP/IP-konfigurationsvinduet.

Kabelbaseret netværkskonfiguration

- Angiv maskinens nye oplysninger i konfigurationsvinduet. På en virksomheds intranet skal en netværksadministrator muligvis tildele dig disse oplysninger, før du fortsætter.

 Find maskinens MAC-adresse i **Netværkskonfigurationsrapporten** (se "Udskrivning af netværkskonfigurationsrapport" på side 160), og angiv den uden kolon. F.eks. bliver 00:15:99:29:51:A8 til 0015992951A8.

- Klik på **Anvend**, og klik derefter på **OK**. Maskinen udskriver automatisk **Netværkskonfigurationsrapporten**. Kontroller, at alle indstillingerne er korrekte.

Konfiguration af IPv4 med programmet SetIP (Mac)

Før du bruger programmet SetIP, skal du slå computerens firewall fra under **System Preferences > Security** (eller **Security & Privacy**) > **Firewall**.

 De følgende anvisninger kan variere, afhængigt af din model.

- Tilslut maskinen til netværket med et netværkskabel.
- Sæt den medfølgende cd i cd-rom-drevet.

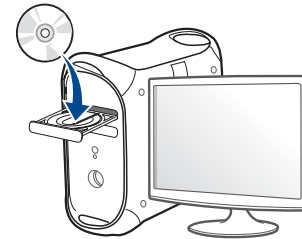

- Dobbelklik på cd-rom-ikonet, som vises på Mac-computerens skrivebord.
 - I Mac OS X 10.8 skal du dobbeltklikke på cd-rom-ikonet på Finder.

- Dobbelklik på mappen **MAC_Installer** > ikonet **Installer OS X**.

- Klik på **Continue**.

- Læs licensaftalen, og klik på **Continue**.

- Klik på **Agree** for at acceptere licensaftalen.

- Klik på **Install**. Alle de komponenter, der er nødvendige for, at maskinen kan fungere, installeres.

Hvis du vælger **Customize**, kan du vælge at installere individuelle komponenter.

- Angiv adgangskoden, og klik på **OK** (eller **Install Software**).

Kabelbaseret netværkskonfiguration

- 10 Klik på **Continue**, når der vises en advarsel om, at alle programmer lukkes.
- 11 Vælg **Network Connected Printer (Wired eller Trådløs)** under **Printer Connection Type**, og klik på knappen **Set IP Address**.
- 12 Klik på ikonet  (det tredje fra venstre) i SetIP-vinduet for at åbne TCP/IP-konfigurationsvinduet.
- 13 Angiv maskinens nye oplysninger i konfigurationsvinduet. På en virksomheds intranet skal en netværksadministrator muligvis tildele dig disse oplysninger, før du fortsætter.



Find maskinens MAC-adresse i **Netværkskonfigurationsrapporten** (se "Udskrivning af netværkskonfigurationsrapport" på side 160), og angiv den uden kolon. F.eks. bliver 00:15:99:29:51:A8 til 0015992951A8.

- 14 Klik på **Apply**, og klik derefter på **OK**. Maskinen udskriver automatisk **Netværkskonfigurationsrapporten**. Kontroller, at alle indstillingerne er korrekte.

Konfiguration af IPv4 med programmet SetIP (Linux)

Før du bruger programmet SetIP, skal du slå computerens firewall fra under **System Preferences** eller **Administrator**.



De følgende anvisninger kan variere, afhængigt af din model eller dine operativsystemer.

- 1 Hent SetIP-programmet fra Samsung-webstedet og udpak det.
- 2 Dobbeltklik på filen **SetIPApplet.html** i mappen **cdroot/Linux/noarch/at_opt/share/utls**.
- 3 Klik for at åbne TCP/IP-konfigurationsvinduet.
- 4 Angiv maskinens nye oplysninger i konfigurationsvinduet. På en virksomheds intranet skal en netværksadministrator muligvis tildele dig disse oplysninger, før du fortsætter.



Find maskinens MAC-adresse i **Netværkskonfigurationsrapporten** (se "Udskrivning af netværkskonfigurationsrapport" på side 160), og angiv den uden kolon. F.eks. bliver 00:15:99:29:51:A8 til 0015992951A8.

- 5 Maskinen udskriver automatisk **Netværkskonfigurationsrapporten**.

Installation af driver via netværket



- Nogle funktioner og valgfrie elementer er muligvis ikke tilgængelige, afhængigt af model og land (se "Funktioner pr. model" på side 8).
- Den maskine, der ikke understøtter netværkskortet, vil ikke kunne bruge denne funktion (se "Set bagfra" på side 23).
- Du kan installere printerdriveren og softwaren efter at have indsat cd'en med software i cd-rom-drevet. Til Windows skal du vælge printerdriver og software i vinduet **Vælg software og hjælpeprogrammer, der skal installeres**.

Windows



Firewallsoftwaren kan blokere for netværkskommunikationen. Deaktiver computerens firewall, inden du tilslutter enheden til netværket.

- 1 Sørg for, at maskinen er tilsluttet netværket, og at den er tændt. Desuden skal maskinens IP-adresse være angivet (se "Konfiguration af IP-adresse" på side 160).

- 2 Sæt den medfølgende cd i cd-rom-drevet.

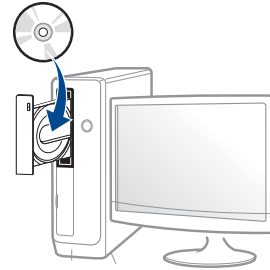

Hvis installationsvinduet ikke vises, skal du klikke på **Start > Alle programmer > Tilbehør > Kør**.

X:\Setup.exe, idet du erstatter "X" med det bogstav, der repræsenterer dit cd-rom-drev, og klik på **OK**.

- I Windows 8,

Hvis installationsvinduet ikke vises, skal du i **Charms(Amuletter)** vælge **Søg > Apps(App)** og søge efter **Kør**. Indtast X:\Setup.exe, hvor "X" erstattes med drevbogstavet for dit cd-rom-drev, og klik herefter på **OK**.

Hvis pop-op-vinduet "**Tryk for at vælge, hvad der skal ske med denne disk**." vises, skal du klikke på det, og vælge **Run Setup.exe**.

- 3 Gennemse og acceptér installationsaftalerne i installationsvinduet. Klik derefter på **Næste**.

Installation af driver via netværket

4 Vælg **Netværk** på skærmen **Printerforbindelsestype**.

5 Følg de anvisninger, der vises i installationsvinduet.

I Start-skærmen Windows 8



- V4-driveren hentes automatisk med Windows Update, hvis din computer er tilsluttet internettet. Hvis det ikke er tilfældet, kan du manuelt hente V4-driveren fra Samsungs websted www.samsung.com > find dit produkt > Support eller hentninger.
- Du kan hente programmet **Samsung Printer Experience** fra **Windows Store**. Du skal have en Microsoft-konto for at kunne bruge **Windows Store(store)**.
 - a Fra **Charms(Amuletter)**, vælg **Søg**.
 - b Klik på **Store(store)**.
 - c Søg efter og klik på **Samsung Printer Experience**.
 - d Klik på **Installer**.
- Hvis du installerer driveren vha. den medfølgende software-cd, installeres V4-driveren ikke. Hvis du vil bruge V4-driveren i skærbilledet **Skrivebord**, kan du hente den fra [Samsungs websted](http://www.samsung.com), www.samsung.com > find dit produkt > Support eller hentninger.
- Hvis du vil installere Samsungs printeradministrationsværktøjer, skal du installere dem ved hjælp af den medfølgende software-cd.

1 Sørg for, at maskinen er tilsluttet netværket, og at den er tændt. Desuden skal maskinens IP-adresse være angivet (se "Konfiguration af IP-adresse" på side 160).

2 Fra **Charms(Amuletter)**, vælg **Indstillinger** > **Skift pc-indstillinger** > **enhed**.

3 Klik på **Tilføj en enhed**.

Listen med fundne maskiner vises på skærmen.

4 Klik på modellens navn eller værtsnavnet, du vil benytte.



Du kan udskrive en netværkskonfigurationsrapport fra maskinens kontrolpanel. Rapporten vil vise den aktuelle maskines værtsnavn (se "Udskrivning af netværkskonfigurationsrapport" på side 184).

5 Driveren installeres automatisk ved hjælp af **Windows Update**.

Tilstanden for installation uden brugerindgriben

Tilstanden for installation uden brugerindgriben er en installationsmetode, der ikke kræver brugerindgriben. Når du starter installationen, installeres maskindriveren og softwaren automatisk på din computer. Du kan starte installationen uden brugerindgriben ved at skrive **/s** eller **/S** i kommandovinduet.

Installation af driver via netværket

Kommandolinjeparametre

I følgende tabeller vises kommandoer, der kan bruges i kommandovinduet.



Nedenstående kommandolinje er effektiv og anvendes, når kommandoen bruges sammen med **/s** eller **/S**. Men **/h**, **/H** eller **/?** er exceptionelle kommandoer, der kan anvendes alene.

Kommandolinje	Definition	Beskrivelse
/s eller /S	Starter installation uden brugerindgriben.	Installerer maskindrivere uden at bede om UI'er eller brugerindgriben.

Kommandolinje	Definition	Beskrivelse
/p"<portnavn>" eller /P"<portnavn>"	Angiver printerport.  Netværksporten oprettes vha. TCP/IP-standardportovervågning. For lokalport skal denne port eksistere på systemet, før den angives ved kommando.	Printerportnavn kan angives som IP-adresse, værtsnavn, USB-lokalportnavn, IEEE1284-portnavn eller netværkssti. Eksempel: <ul style="list-style-type: none">• /p"xxx.xxx.xxx.xxx" hvor "xxx.xxx.xxx.xxx" betyder IP-adresse for netværksprinter. /p"USB001", /P"LPT1:", /p"værtsnavn"• /p"\\computer_name\shared_printer" eller "\\xxx.xxx.xxx.xxx\shared_printer", hvor "\\computer_name\shared_printer" eller "\\xxx.xxx.xxx.xxx\shared_printer" angiver netværksstien til printerens ved indtastning af to skråstreger, computerens navn eller den lokale IP-adresse for den pc, som deler printerens delenavn.

Installation af driver via netværket

Kommandolinje	Definition	Beskrivelse
/a"<dest_sti>" eller /A"<dest_sti>"	Angiver destinationsstien for installation.  Destinationsstien bør være en fuldt kvalificeret sti.	Eftersom maskinens drivere bør være installeret på den OS-specifikke placering, gælder denne kommando kun for programmer.
/n"<Printernavn>" eller /N"<Printernavn>"	Angiver printernavn. Printerforekomster skal oprettes som angivet printernavn.	Med denne parameter kan du tilføje printerforekomster efter behov.
/nd eller /ND	Kommandoer, der ikke angiver den installerede driver som en standardmaskindriver.	Det angiver, at den installerede maskindriver ikke er standardmaskindriveren på dit system, hvis der er installeret en eller flere printerdrivere. Hvis der ikke er installeret maskindriver på dit system, anvendes denne indstilling ikke, da Windows-operativsystemet vil angive den installerede printerdriver som en standardmaskindriver.
/x eller /X	Bruger eksisterende maskindriverfil til at oprette printerforekomster, hvis den allerede er installeret.	Denne kommando angiver en måde at installere en printerforekomst på, der anvender installerede printerdriverfiler, uden at installere en ekstra driver.

Kommandolinje	Definition	Beskrivelse
/up"<printernavn>" eller /UP"<printernavn>"	Fjerner kun angivne printerforekomster og ikke driverfilerne.	Denne kommando angiver en måde til kun at fjerne en specificeret printerforekomst fra dit system, uden at det får indflydelse på andre printerdrivere. Den fjerner ikke printerdriverfiler fra dit system.
/d eller /D	Afinstallerer alle enhedsdrivere og programmer fra dit system.	Denne kommando fjerner alle installerede enhedsdrivere og programmer fra dit system.
/v"<delenavn>" eller /V"<delenavn>"	Deler den installerede maskine og tilføjer andre tilgængelige platformdrivere til pegning og udskrivning.	Den installerer alle Windows-plattformens understøttede maskindrivere på systemet og deler dem med det angivne <sharenavn> til pegning og udskrivning.
/o eller /O	Åbner mappen Printere og faxenhede efter installation.	Denne kommando åbner mappen Printere og faxenhede efter installation uden brugerindgriben.
/h, /H eller /?	Viser brugen af kommandolinjer.	

Installation af driver via netværket

Mac

1 Kontroller, at maskinen er tilsluttet netværket, og at den er tændt.

2 Sæt den medfølgende cd i cd-rom-drevet.

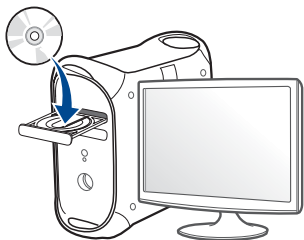

3 Dobbeltklik på cd-rom-ikonet, som vises på Mac-computerens skrivebord.

- I Mac OS X 10.8 skal du dobbeltklikke på cd-rom-ikonet på **Finder**.

4 Dobbeltklik på mappen **MAC_Installer** > ikonet **Installer OS X**.

5 Klik på **Continue**.

6 Læs licensaftalen, og klik på **Continue**.

7 Klik på **Agree** for at acceptere licensaftalen.

8 Klik på **Install**. Alle de komponenter, der er nødvendige for, at maskinen kan fungere, installeres.

Hvis du vælger **Customize**, kan du vælge at installere individuelle komponenter.

9 Angiv adgangskoden, og klik på **OK** (eller **Install Software**).

10 Vælg **Network Connected Printer(Wired or Wireless)** under **Printer Connection Type**, og klik på knappen **Continue**.

11 Klik på knappen **Add Printer** for at vælge din printer og føje den til din printerliste.

12 Klik på **IP**, og vælg **HP JetDirect - Socket** i **Protocol**.

13 Indtast maskinens IP-adresse i feltet **Address**.

14 Indtast kønavnet i feltet **Queue**. Hvis du ikke kan bestemme kønavnet for maskinens server, kan du først forsøge at bruge standardkøen.

15 Hvis Auto Select ikke fungerer korrekt, skal du vælge **Select Printer Software** og maskinnavnet i **Print Using**.

16 Tryk på **Add**.

17 Klik på **Continue**.

18 Klik på **Close**, når installationen er fuldført.

Installation af driver via netværket

Linux

Du skal hente Linux-softwarepakken på Samsungs websted for at installere printersoftware (http://www.samsung.com > find dit produkt > Support eller hentninger).

- 1 Kontroller, at maskinen er tilsluttet netværket, og at den er tændt. Desuden skal maskinens IP-adresse være angivet.
- 2 Kopier **Unified Linux Driver**-pakken til dit system.
- 3 Åbn terminalprogrammet, og gå til den mappe, som du har kopieret pakken til.
- 4 Pak pakken ud.
- 5 Flyt den til mappen **uld**.
- 6 Udfør kommandoen **./install.sh** (hvis du ikke er logget på som superbruger, skal du udføre kommandoen med **sudo** som **sudo ./install.sh**)
- 7 Fortsæt installationen.
- 8 Når installationen er fuldført, skal du starte hjælpeprogrammet **Printing** (gå til **System > Administration > Printing** eller udføre kommandoen **"system-config-printer"** i terminalprogrammet)

- 9 Klik på knappen **Tilføj**.
- 10 Vælg **AppSocket/HP JetDirect**, og angiv IP-adressen for din maskine.
- 11 Tryk på knappen **Forward**, og føj den til dit system.

UNIX



- Sørg for, at maskinen understøtter UNIX-operativsystemet, før du installerer UNIX-printerdriveren (se "Operativsystem" på side 8).
- Kommandoerne er markeret med "". Du skal ikke skrive anførelstegnene i indtastningen.
- Nogle funktioner og valgfrie elementer er muligvis ikke tilgængelige, afhængigt af model og land (se "Operativsystem" på side 8).

Du skal installere UNIX-printerdriverpakken først og derefter konfigurere printereren for at bruge UNIX-printerdriveren. Du kan hente UNIX-printerdriverpakken på Samsungs websted (http://www.samsung.com> find dit produkt > Support eller hentninger).

Installation af UNIX-printerdriverpakken

Installationsproceduren er almindelig for alle varianter af nævnte UNIX-operativsystem.

Installation af driver via netværket

1 Fra Samsungs websted skal du hente og udpakke UNIX Printer Driver-pakken på din computer.

2 Opnå rodprivilegier.

“su -”

3 Kopier det relevante driverarkiv til mål-UNIX-computeren.



Se administratorhåndbogen til UNIX OS angående oplysninger.

4 Pak UNIX-printerdriverpakken ud.

For eksempel skal du på IBM AIX bruge følgende kommandoer.

“gzip -d < indtast pakkenavn | tar xf -”

5 Gå til den udpakkede mappe.

6 Kør installationsscriptet.

“./install -i”

install er installationsscriptfilen, der bruges til at installere og fjerne installationen af UNIX-printerdriverpakken.

Brug "**chmod 755 install**"-kommandoen til at give tilladelsen til installationsscriptet.

7 Kør kommandoen "**./install -c**" for at verificere installationsresultaterne.

8 Kør "**installprinter**" fra kommandolinjen. Dette åbner vinduet **Add Printer Wizard**. Konfigurer printeren i dette vindue som vist i de følgende procedurer.



På nogle UNIX-operativsystemer, f.eks. Solaris 10, er netop tilføjede printere muligvis ikke aktiveret og/eller accepterer ikke opgaver. I det tilfælde skal du køre følgende to kommandoer på rodterminalen:

“accept <printer_name>”

“enable <printer_name>”

Afinstallation af printerdriverpakken



Programmet bør bruges til at slette den printer, der er installeret i systemet.

a Kør "**uninstallprinter**"-kommandoen fra terminalen.

Det åbner **Uninstall Printer Wizard**.

De installerede printere vises på rullelisten.

b Vælg den printer, der skal slettes.

c Klik på **Delete** for at slette printeren fra systemet.

d Kør kommandoen "**./install -d**" for at fjerne installationen af hele pakken.

e Hvis du vil verificere resultatet af fjernelsen, skal du udføre kommandoen "**./install -c**".

Installation af driver via netværket

Hvis du vil geninstallere den, skal du bruge kommandoen `./install -i` for at geninstallere binære filer.

Konfiguration af printeren

Kør 'installprinter' fra kommandolinjen for at tilføje printeren til dit UNIX-system. Dette åbner vinduet med guiden Add printer. Konfigurer printeren i dette vindue i henhold til følgende trin:

- 1 Skriv navnet på printeren.
- 2 Vælg den relevante printermodel på modellisten.
- 3 Indtast en beskrivelse, der svarer til printertypen, i feltet **Type**. Dette er valgfrit.
- 4 Angiv en printerbeskrivelse i feltet **Description**. Dette er valgfrit.
- 5 Angiv printerplaceringen i feltet **Location**.
- 6 Skriv IP-adressen eller DNS-navnet på printeren i tekstfeltet **Device** for netværkstilsluttede printere. På IBM AIX med **jetdirect Queue type** er kun DNS-navnet muligt, numerisk IP-adresse er ikke tilladt.
- 7 **Queue type** viser tilslutningen som **lpd** eller **jetdirect** i det tilsvarende listefelt. Der er adgang til en yderligere **usb**-type på Sun Solaris OS.
- 8 Vælg **Copies** for at angive antallet af kopier.

- 9 Kontroller indstillingen **Collate** for at modtage kopier, der allerede er sorteret.
- 10 Kontroller indstillingen **Reverse Order** for at modtage kopier i omvendt rækkefølge.
- 11 Kontroller indstillingen **Make Default** for at angive denne printer som standard.
- 12 Klik på **OK** for at tilføje printeren.

IPv6-konfiguration



IPv6 understøttes kun korrekt i Windows Vista eller nyere.



Hvis det ser ud til, at IPv6-netværket ikke fungerer, skal du nulstille alle netværksindstillingerne til fabriksstandarderne og prøve igen ved hjælp af **Ryd indstillinger**.

- Vælg  (**Opsætning**) > **Maskinkonfiguration** > **Next** > **Netværkskonfiguration** > **Ryd indstillinger** på berøringsskærmen.

Maskinen understøtter de følgende IPv6-adresser til netværksudskrivning og -administration.

- **Link-local Address:** Selvkonfigureret lokal IPv6-adresse (adressen starter med FE80).
- **Stateless Address:** IPv6-adresse, der er konfigureret automatisk af en netværksrouter.
- **Stateful Address:** IPv6-adresse, der er konfigureret af en DHCPv6-server.
- **Manual Address:** IPv6-adresse, der er konfigureret manuelt af en bruger.

I IPv6-netværksmiljøet skal du benytte den følgende procedure for at bruge IPv6-adressen.

Fra kontrolpanelet

Aktivering af IPv6



Adgang til menuerne kan variere fra model til model (se "Menuoversigt" på side 32).

- 1 Vælg  (**Opsætning**) > **Maskinkonfiguration** > **Next** > **Netværkskonfiguration** > **TCP/IP (IPv6)** > **IPv6 Aktiver** på berøringsskærmen.
- 2 Vælg **Til** for at aktivere.
- 3 Sluk maskinen, og tænd den igen.



Når du installerer printerdriveren, skal du ikke både konfigurere IPv4 og IPv6. Det anbefales, at du enten konfigurerer IPv4 eller IPv6.

Konfiguration af DHCPv6-adresse

Hvis der er en DHCPv6-server på netværket, kan du angive en af følgende indstillinger som standard for dynamisk værtskonfiguration.

IPv6-konfiguration

- 1 Vælg  (Opsætning) > Maskinkonfiguration > Næste > Netværkskonfiguration > TCP/IP (IPv6) > DHCPv6-konfig. på berøringsskærmen.
- 2 Vælg den ønskede værdi.
 - **DHCPv6-adresse:** Brug altid DHCPv6, uanset hvad routeren kræver.
 - **DHCPv6 Fra:** Brug aldrig DHCPv6, uanset hvad routeren kræver.
 - **Router:** Brug kun DHCPv6, når en router kræver det.

SyncThru™ Web Service

Aktivering af IPv6

- 1 Åbn en webbrowser, f.eks. Internet Explorer, i Windows. Skriv maskinens IP-adresse (http://xxx.xxx.xxx.xxx) i adressefeltet, og tryk på Enter, eller klik på **Kør**.
- 2 Hvis det er første gang, du logger på **SyncThru™ Web Service**, skal du logge ind som en administrator. Angiv standard-ID og adgangskode nedenfor. Det anbefales, at du ændrer standardadgangskoden af sikkerhedsmæssige årsager.
 - **ID: admin**
 - **Password: sec00000**
- 3 Når vinduet **SyncThru™ Web Service** åbnes, skal du flytte musemarkøren hen på **Settings** på den øverste menulinje og derefter klikke på **Network Settings**.
- 4 Klik på **TCP/IPv6** i den venstre rude på webstedet.
- 5 Markér afkrydsningsfeltet **IPv6 Protocol** for at aktivere IPv6.
- 6 Klik på knappen **Apply**.
- 7 Sluk maskinen, og tænd den igen.

IPv6-konfiguration



- Du kan også angive DHCPv6.
- Sådan angives IPv6-adressen manuelt:
Marker afkrydsningsfeltet **Manual Address**. Tekstboksen **Address/Prefix** aktiveres derefter. Indtast resten af adressen (f.eks.: 3FFE:10:88:194::**AAAA**. "A" er de hexadecimale værdier 0 til 9, A til F).

3

Indtast IPv6-adresserne (f.eks.: http://[FE80::215:99FF:FE66:7701]).



Adressen skal være anbragt i "[]"-parenteser.

Konfiguration af IPv6-adresse

- 1 Start en webbrowser, f.eks. Internet Explorer, der understøtter IPv6-adressering som en URL-adresse.
- 2 Vælg en af IPv6-adresserne (**Link-local Address**, **Stateless Address**, **Stateful Address** eller **Manual Address**) i **netværkskonfigurationsrapport** (se "Udskrivning af netværkskonfigurationsrapport" på side 160).
 - **Link-local Address**: Selvkonfigureret lokal IPv6-adresse (adressen starter med FE80).
 - **Stateless Address**: IPv6-adresse, der er konfigureret automatisk af en netværksrouter.
 - **Stateful Address**: IPv6-adresse, der er konfigureret af en DHCPv6-server.
 - **Manual Address**: IPv6-adresse, der er konfigureret manuelt af en bruger.

Konfiguration af trådløst netværk

Sådan kommer du i gang

Kend din netværkstype

Normalt kan du kun have én forbindelse mellem computeren og maskinen ad gangen.

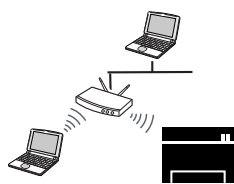

Infrastruktur-tilstand

Dette er et miljø, der normalt bruges til netværk i hjemmet og på små kontorer/hjemmekontorer (SOHO). Denne tilstand bruger et adgangspunkt til at kommunikere med den trådløse maskine.

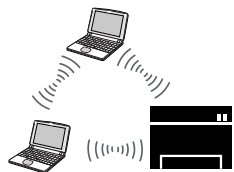

Ad hoc-tilstand^a

Denne tilstand bruger ikke et adgangspunkt. Den trådløse computer og den trådløse maskine kommunikerer direkte.

a. C2670-modellen understøtter ikke Ad hoc-tilstand.

Navn for trådløst netværk og adgangskode til netværket

Trådløse netværk kræver en højere grad af sikkerhed. Når et adgangspunkt konfigureres, oprettes der derfor et netværksnavn (SSID), den anvendte sikkerhedstype og en netværksadgangskode for netværket. Bed netværksadministratoren om disse oplysninger, før du går videre med maskininstallationen.

Konfiguration af trådløst netværk

Introduktion til trådløse opsætningsmetoder

Du kan enten konfigurere de trådløse indstillinger fra maskinen eller computeren. Vælg indstillingsmetoden i tabellen nedenfor.



- Visse installationstyper til trådløst netværk er muligvis ikke tilgængelige, afhængigt af model eller land.
- Hvis der opstår problemer under den trådløse konfiguration eller driverinstallation, kan du se kapitlet og fejlfinding (se "Fejlfinding i forbindelse med trådløst netværk" på side 189).
- Det anbefales kraftigt, at du angiver en adgangskode på adgangspunkterne. Hvis du ikke angiver en adgangskode på adgangspunkterne, kan de blive udsat for ulovlig adgang fra ukendte enheder såsom pc'er, smartphones og printere. Se i brugerhåndbogen til adgangspunkter for oplysninger om angivelse af adgangskoder.

Tilslutningstype		Beskrivelse og reference
Med adgangspunkt		<ul style="list-style-type: none">• Se "Indstilling på berøringsskærmen" på side 176.• Windows-brugere skal læse "Adgangspunkt via USB-kabel (anbefalet)" på side 179.• Mac-brugere skal læse "Adgangspunkt via USB-kabel (anbefalet)" på side 181.• Se "Brug af et netværkskabel" på side 184.
Uden adgangspunkt	Brug af Ad hoc-tilstand^a	Ikke til rådighed
	Brug af Wi-Fi Direct	Se "Indstilling af Wi-Fi Direct til mobil udskrivning" på side 187.

a. C2670-modellen understøtter ikke Ad hoc-tilstand.

Konfiguration af trådløst netværk

Indstilling på berøringskærmen

Inden du starter, skal du kende dit trådløse netværks netværksnavn (SSID) og netværksnøglen, hvis netværket er krypteret. Disse oplysninger blev indstillet, da adgangspunktet (eller den trådløse router) blev installeret. Hvis du ikke kender det trådløse miljø, kan du spørge den person, der har konfigureret dit netværk.

Oprette forbindelse til et trådløst netværk



Når du har oprettet den trådløse netværksforbindelse, skal du installere en maskindriver til udskrivning fra et program (se "Installation af driver via netværket" på side 163).

- 1 Select  (**Opsætning**) > **Maskinkonfiguration** > **Next** > **Netværkskonfiguration** > **Wi-Fi** > **Wi-Fi-indstillinger** på berøringskærmen.
- 2 Vælg den ønskede konfigurationsmetode.
 - **Søgeliste** (anbefales): Maskinen viser en liste over tilgængelige netværk at vælge mellem. Når der er valgt et netværk, beder printeren om den tilsvarende sikkerhedsnøgle.
 - **Brugerdef.:** I denne tilstand kan brugerne angive eller manuelt redigere deres eget SSID eller vælge en detaljeret sikkerhedsindstilling.

Genoprettelse af forbindelsen til netværket

Når den trådløse forbindelse mistes, forsøger maskinen automatisk at genoprette forbindelse til adgangspunktet (eller den trådløse router) med de tidligere brugte indstillinger og adresser til trådløs forbindelse.



I følgende tilfælde genopretter maskinen automatisk forbindelse til det trådløse netværk:

- Maskinen slukkes og tændes igen.
- Adgangspunktet (eller den trådløse router) slukkes og tændes igen.

annullering af tilslutningsprocessen

Hvis du vil afbryde forbindelsen til det trådløse netværk, når maskinen opretter forbindelse til det trådløse netværk, skal du trykke på  (**Stop**) på kontrolpanelet og slippe den igen. **Du skal vente et par minutter på at genoprette forbindelse til det trådløse netværk.**

Konfiguration af trådløst netværk

Bruge Wi-Fi Protected Setup™ (WPS)

Hvis din maskine og et adgangspunkt (eller en trådløs router) understøtter WPS (Wi-Fi Protected Setup™), kan du nemt konfigurere den sikre trådløse forbindelse.



- Hvis du vil bruge det trådløse netværk ved hjælp af infrastrukturtilstanden, skal du kontrollere, at netværkskablet er fjernet fra maskinen. Om du skal bruge **WPS (PBC)**-knappen eller indtaste PIN-koden fra computeren for at oprette forbindelse til adgangspunktet (eller den trådløse router), afhænger af det adgangspunkt (eller den trådløse router), du bruger. Se brugervejledningen til adgangspunktet (eller den trådløse router), som du bruger.
- Når du bruger WPS-knappen til at indstille det trådløse netværk, kan sikkerhedsindstillingerne ændres. Du kan undgå dette ved at låse WPS-indstillingen til de aktuelle trådløse sikkerhedsindstillinger. Indstillingsnavnet kan variere afhængigt af adgangspunktet (eller den trådløse router), du anvender.

Elementer, du skal have klar

- Tjek, om adgangspunktet (eller den trådløse router) understøtter WPS (Wi-Fi Protected Setup™).
- Tjek, om maskinen understøtter WPS (Wi-Fi Protected Setup™).

- Netværkscomputer (kun PIN-tilstand)

Valg af din type

Der findes to metoder til at slutte maskinen til et trådløst netværk ved hjælp af WPS.

- Metoden **Trykknopkonfiguration (PBC)** giver dig mulighed for at tilslutte maskinen et trådløst netværk ved at aktivere WPS på maskinen og trykke på WPS-knappen (PBC) på et adgangspunkt (eller en trådløs router), som understøtter WPS.
- Metoden **Personligt identifikationsnummer (PIN)** giver dig mulighed for at tilslutte maskinen et trådløst netværk ved at indtaste de medfølgende PIN-oplysninger på et adgangspunkt (eller en trådløs router), som understøtter WPS.

Fabriksstandarden for maskinen er **PBC**-tilstand, som anbefales for et typisk trådløst miljø.

Tilslutning i PBC-tilstand

- 1 Select  (Opsætning) > Maskinkonfiguration > Next > Netværkskonfiguration > Wi-Fi > WPS.
- 2 Vælg **Tilslut via PBC**.
- 3 Tryk på **OK**, når bekræftelsesvinduet åbnes.
Et oplysningsvindue viser to minutters tilslutningsbehandlingstid.

Konfiguration af trådløst netværk

- 4 Tryk på knappen **WPS (PBC)** på adgangspunktet (eller den trådløse router).

Meddelelserne vises på displayet i følgende rækkefølge:

- a **Tilslutter:** Maskinen opretter forbindelse til et adgangspunkt (eller en trådløs router).
- b **Tilsluttet:** Når maskinen har oprettet forbindelse til det trådløse netværk, lyser indikatoren for WPS.
- c **AP SSID:** Når tilslutningen til det trådløse netværk er gennemført, vises AP'ets SSID-oplysninger på displayet.

- 5 Indsæt den medfølgende software-cd i cd-rom-drevet, og følg instruktionerne i vinduet, for at installere det trådløse netværk.

Tilslutning i PIN-tilstand

- 1 Select  (Opsætning) > **Maskinkonfiguration** > **Next** > **Netværkskonfiguration** > **Wi-Fi** > **WPS**.
- 2 Vælg **Tilslut via PIN**.
- 3 Tryk på **OK**, når bekræftelsesvinduet åbnes.

- 4 Den ottecifrede PIN-kode vises på displayet.

Du skal indtaste den ottecifrede PIN-kode inden for to minutter på den computer, der er tilsluttet adgangspunktet (eller den trådløse router).

Meddelelserne vises på displayet i følgende rækkefølge:

- a **Tilslutter:** Maskinen opretter forbindelse til det trådløse netværk.
- b **Tilsluttet:** Når maskinen har oprettet forbindelse til det trådløse netværk, lyser indikatoren for WPS.
- c **AP SSID:** Når tilslutningen til det trådløse netværk er gennemført, vises AP'ets SSID-oplysninger på displayet.

- 5 Indsæt den medfølgende software-cd i cd-rom-drevet, og følg instruktionerne i vinduet, for at installere det trådløse netværk.

Konfigurere i Windows



Genvej til programmet **Samsung Easy Wireless Setup** uden cd'en: Hvis du har installeret printerdriveren en gang, kan du få adgang til programmet **Samsung Easy Wireless Setup** uden brug af cd'en (se "Adgang til administrationsværktøj" på side 285).

Konfiguration af trådløst netværk

Adgangspunkt via USB-kabel (anbefalet)

Elementer, du skal have klar

- Adgangspunkt.
- Netværkstilsluttet computer
- Program-cd, der fulgte med maskinen
- Der er installeret en maskine med et trådløst netværkshort
- USB-kabel

Oprettelse af infrastrukturnetværket

- 1 Kontroller, at USB-kablet er tilsluttet maskinen.
- 2 Tænd computeren, adgangspunktet og maskinen.

- 3 Sæt den medfølgende cd i cd-rom-drevet.

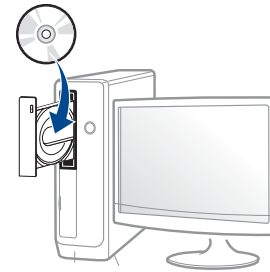

Hvis installationsvinduet ikke vises, skal du klikke på **Start > Alle programmer > Tilbehør > Kør**.

X:\Setup.exe, idet du erstatter "X" med det bogstav, der repræsenterer dit cd-rom-drev, og klik på **OK**.

- I Windows 8,

Hvis installationsvinduet ikke vises, skal du i **Charms(Amuletter)** vælge **Søg > Apps(App)** og søge efter **Kør**. Indtast X:\Setup.exe, hvor "X" erstattes med drevbogstavet for dit cd-rom-drev, og klik herefter på **OK**.

Hvis pop-op-vinduet "**Tryk for at vælge, hvad der skal ske med denne disk**." vises, skal du klikke på det, og vælge **Run Setup.exe**.

- 4 Gennemse og acceptér installationsaftalerne i installationsvinduet. Klik derefter på **Næste**.
- 5 Vælg **Trådløs** på skærmen **Printerforbindelsestype**. Klik derefter på **Næste**.

Konfiguration af trådløst netværk

- 6** På skærmen **Konfigurerer du din printer for første gang?** skal du vælge **Ja jeg vil konfigurere min printers trådløse netværk**. Klik derefter på **Næste**.

Hvis din printer allerede er koblet på netværket, skal du vælge **Nej, min printer er allerede tilsluttet mit netværk**.

- 7** Efter søgningen viser vinduet de trådløse netværksenheder. Vælg navnet (SSID) for det adgangspunkt, som du vil bruge, og klik på **Næste**.



Hvis du ikke kan finde det ønskede netværksnavn, eller hvis du vil konfigurere det trådløse netværk manuelt, skal du klikke på **Avanceret indstilling**.

- **Indtast det trådløse netværks navn:** Indtast SSID'et for adgangspunktet (der skelnes mellem store og små bogstaver i SSID'et).
- **Driftstilstand:** Marker afkrydsningsfeltet **Infrastruktur**.
- **Godkendelse:** Vælg en godkendelsestype.
Åbent system: Der bruges ikke godkendelse, og der bruges muligvis kryptering, afhængigt af behovet for datasikkerhed.
Delt nøgle: Der bruges godkendelse. En enhed, der har en korrekt WEP-nøgle, kan få adgang til netværket.
WPA Personlig eller WPA2 Personlig: Vælg denne indstilling for at godkende printerserveren baseret på WPA Pre-Shared Key. Der bruges her en delt hemmelig nøgle (omtales normalt som Pre Shared Key passphrase), der konfigureres manuelt på adgangspunktet og hvert af dets klienter.
- **Kryptering:** Vælg kryptering: (Ingen, WEP64, WEP128, TKIP, AES, TKIP AES).

- **Netværksadgangskode:** Angiv netværkets krypteringsadgangskode.
- **Bekræft adgangskode til netværket:** Bekræft netværkets krypteringsadgangskode.
- **WEP-nøgleindeks:** Hvis du bruger WEP-krypteringen, skal du vælge det passende **WEP-nøgleindeks**.



Vinduet med trådløs netværkssikkerhed vises, hvis adgangspunktet har sikkerhedsindstillinger.

Indtast netværksadgangskoden til adgangspunktet (eller routeren).

- 8** Tag netværkskablet ud, når vinduet med netværkstilslutningen vises. Klik derefter på **Næste**. Hvis netværkskablet er tilsluttet, kan det forstyrre søgningen efter trådløse enheder.

Konfiguration af trådløst netværk

- 9 Hvis din printer understøtter Wi-Fi Direct, og denne funktion er deaktiveret, vises den tilsvarende skærm.

Hvis du vil aktivere Wi-Fi Direct, skal du markere afkrydsningsfeltet og klikke på Next. Hvis ikke, skal du bare klikke på **Næste**.

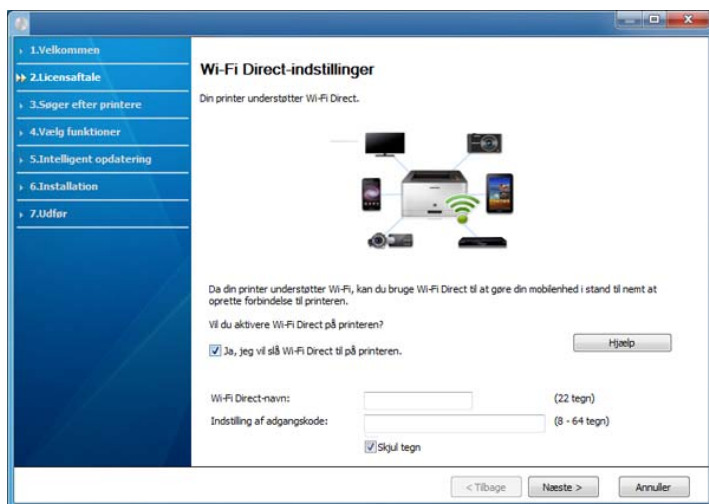

- Kan starte med at oprette Wi-Fi Direct ved hjælp af Samsung Easy Printer Manager (se "Konfiguration af Wi-Fi Direct" på side 187).
- **Wi-Fi Direct-navn:** Standardnavnet for Wi-Fi Direct er modellens navn og den maksimale længde er 22 tegn.
- **Indstilling af adgangskode** er en numerisk streng, og længden er 8 ~ 64 tegn.

- 10 Når konfigurationen til det trådløse netværk er fuldført, skal du fjerne USB-kablet mellem computeren og maskinen. Klik på **Næste**.

- 11 Følg de anvisninger, der vises i installationsvinduet.

Konfigurere på Mac

Adgangspunkt via USB-kabel (anbefalet)

Elementer, du skal have klar

- Adgangspunkt
- Netværkstilsluttet printer
- Program-cd, der fulgte med maskinen
- Der er installeret en maskine med et trådløst netværk kort
- USB-kabel

- 1 Kontroller, at maskinen er sluttet til computeren, og at den er tændt.

- 2 Sæt den medfølgende cd i cd-rom-drevet.

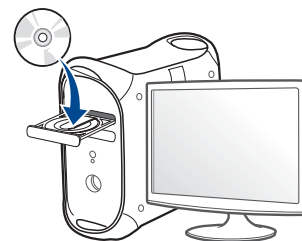

Konfiguration af trådløst netværk

- 3 Dobbeltklik på cd-rom-ikonet, som vises på Mac-computerens skrivebord.
 - I Mac OS X 10.8 skal du dobbeltklikke på cd-rom-ikonet på **Finder**.
- 4 Dobbeltklik på mappen **MAC_Installer** > ikonet **Installer OS X**.
- 5 Klik på **Continue**.
- 6 Læs licensaftalen, og klik på **Continue**.
- 7 Klik på **Agree** for at acceptere licensaftalen.
- 8 Klik på **Install**. Alle de komponenter, der er nødvendige for, at maskinen kan fungere, installeres.
Hvis du vælger **Customize**, kan du vælge at installere individuelle komponenter.
- 9 Angiv adgangskoden, og klik på **OK** (eller **Install Software**).

- 10 Vælg **Configuration of Wireless network** på **Printer Connection Type**, og klik på **Continue**.



- 11 Efter søgningen viser vinduet de trådløse netværksenheder. Vælg navnet (SSID) for det adgangspunkt, som du vil bruge, og klik på **Next**.



Hvis du indstiller den trådløse konfiguration manuelt, skal du klikke på **Advanced Setting**.

- **Enter the wireless Network Name:** Indtast SSID'et for adgangspunktet (der skelnes mellem store og små bogstaver i SSID'et).
- **Operation Mode:** Marker afkrydsningsfeltet **Infrastructure**.

Konfiguration af trådløst netværk

- **Authentication:** Vælg en godkendelsestype.
Open System: Der bruges ikke godkendelse, og der bruges muligvis kryptering, afhængigt af behovet for datasikkerhed.
Shared Key: Der bruges godkendelse. En enhed, der har en korrekt WEP-nøgle, kan få adgang til netværket.
WPA Personal eller WPA2 Personal: Vælg denne indstilling for at godkende printerserveren baseret på WPA Pre-Shared Key. Der bruges her en delt hemmelig nøgle (omtales normalt som Pre Shared Key passphrase), der konfigureres manuelt på adgangspunktet og hvert af dets klienter.
- **Encryption:** Vælg krypteringen. (Ingen, WEP64, WEP128, TKIP, AES, TKIP AES)
- **Network Password:** Angiv netværkets krypteringsadgangskode.
- **Confirm Network Password:** Bekræft netværkets krypteringsadgangskode.
- **WEP Key Index:** Hvis du bruger WEP-krypteringen, skal du vælge det passende **WEP Key Index**.

Vinduet med trådløs netværkssikkerhed vises, hvis adgangspunktet har sikkerhedsindstillinger.

Indtast netværksadgangskoden til adgangspunktet (eller routeren).

- 12** Hvis din printer understøtter Wi-Fi Direct, og denne funktion er deaktiveret, vises den tilsvarende skærm.

Hvis du vil aktivere Wi-Fi Direct, skal du markere afkrydsningsfeltet og klikke på Next. Hvis ikke, skal du bare klikke på **Next**.



- Kan starte med at oprette Wi-Fi Direct ved hjælp af Samsung Easy Printer Manager (se "Konfiguration af Wi-Fi Direct" på side 187).
- **Wi-Fi Direct Name:** Standard for Wi-Fi Direct Name er modellens navn og den maksimale længde er 22 tegn.
- **Password setting** er den numeriske streng, og størrelsen er 8-64 tegn.

Konfiguration af trådløst netværk

13 Når indstillingerne for det trådløse netværk er udført, skal du fjerne USB-kablet mellem computeren og maskinen.

14 Konfigurationen af det trådløse netværk er færdig. Når installationen er færdig, skal du klikke på **Quit**.



Når du har oprettet den trådløse netværksforbindelse, skal du installere en maskindriver til udskrivning fra et program (se "Installation til Mac" på side 154).

Brug af et netværkskabel



Den maskine, der ikke understøtter netværksporten, vil ikke kunne bruge denne funktion (se "Set bagfra" på side 23).

Maskinen er netværkskompatibel. For at gøre maskinen i stand til at samarbejde med dit netværk skal du udføre forskellige konfigurationsprocedurer.



- Når du har oprettet den trådløse netværksforbindelse, skal du installere en maskindriver til udskrivning fra et program (se "Installation af driver via netværket" på side 163).
- Kontakt netværksadministratoren eller den person, der har oprettet det trådløse netværk, for at få oplysninger om netværkskonfigurationen.

Elementer, du skal have klar

- Adgangspunkt.
- Netværkstilsluttet computer
- Program-cd, der fulgte med maskinen
- Der er installeret en maskine med et trådløst netværkskort
- Netværkskabel.

Udskrivning af netværkskonfigurationsrapport

Du kan identificere maskinens netværksindstillinger ved at udskrive en netværkskonfigurationsrapport.

Se "Udskrivning af netværkskonfigurationsrapport" på side 160.

Konfiguration af trådløst netværk

IP-indstilling vha. programmet SetIP (Windows)

Dette program bruges til manuel opsætning af din maskines netværks-IP-adresse vha. MAC-adressen til kommunikation med maskinen. MAC-adressen er netværksgrænsefladens hardwareserienummer og findes i **Netværkskonfigurationsrapporten**.

Se "Konfiguration af IP-adresse" på side 160.

Konfiguration af maskinens trådløse netværk

Før du starter, skal du kende netværksnavnet (SSID) til det trådløse netværk og netværksnøglen, hvis den er krypteret. Disse oplysninger blev indstillet, da adgangspunktet (eller den trådløse router) blev installeret. Hvis du ikke kender det trådløse miljø, kan du spørge den person, der har konfigureret dit netværk.

Du kan bruge **SyncThru™ Web Service** til at konfigurere de trådløse parametre.

Brug af SyncThru™ Web Service

Før du starter konfigurationen af parametre til trådløs forbindelse, skal du kontrollere status for kabeltilslutning.

- 1 Kontroller, om netværkskablet er tilsluttet maskinen. Ellers skal du tilslutte maskinen ved hjælp af et standardnetværkskabel.
- 2 Start en webbrowser, f.eks. Internet Explorer, Safari eller Firefox, og angiv maskinens nye IP-adresse.

For eksempel:

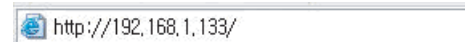

- 3 Klik på **Login** øverst til højre på SyncThru™ Web Service-webstedet.
- 4 Skriv **ID** og **Password**, og klik derefter på **Login**. Det anbefales, at du ændrer standardadgangskoden af sikkerhedsmæssige årsager.
 - **ID: admin**
 - **Password: sec00000**
- 5 Når vinduet **SyncThru™ Web Service** åbnes, skal du klikke på **Network Settings**.
- 6 Klik på **Wireless > Wizard**.



Wizard hjælper dig med opsætningen af den trådløse netværkskonfiguration. Du kan dog evt. konfigurere det trådløse netværk direkte ved at vælge **Custom**.

Konfiguration af trådløst netværk

7 Vælg det eneste **Network Name(SSID)** på listen.

- **SSID:** SSID (Service Set Identifier) er et navn, der identificerer et trådløst netværk. Adgangspunkter og trådløse enheder, der forsøger at oprette forbindelse til et bestemt trådløst netværk, skal bruge det samme SSID. Der skelnes mellem store og små bogstaver i SSID'et.
- **Operation Mode:** **Operation Mode** henviser til de trådløse forbindelsers type (se "Navn for trådløst netværk og adgangskode til netværket" på side 174).
 - **Ad-hoc:** Gør trådløse enheder i stand til at kommunikere direkte med hinanden i et peer-to-peer-miljø.
 - **Infrastructure:** Gør trådløse enheder i stand til at kommunikere med hinanden via et adgangspunkt.

 Hvis netværkets **Operation Mode** er **Infrastructure**, skal du vælge adgangspunktet til SSID. Hvis **Operation Mode** er **Ad-hoc**, skal du vælge maskinens SSID.

8 Klik på **Next**.

Hvis vinduet med sikkerhedsindstillinger for trådløse netværk vises, skal du angive den registrerede adgangskode (netværksadgangskode) og klikke på **Next**.

9 Bekræftelsesvinduet vises. Kontroller den trådløse konfiguration. Hvis konfigurationen er korrekt, skal du klikke på **Apply**.



Tag netværkskablet ud (standard eller netværk). Maskinen bør nu starte den trådløse kommunikation med netværket. Hvis tilstanden er Ad-Hoc, kan du benytte et trådløst LAN og kabelbaseret LAN samtidig.

10 Indsæt den medfølgende software-cd i cd-rom-drevet, og følg instruktionerne i vinduet, for at installere det trådløse netværk.

Aktivering og deaktivering af WiFi-netværket



Hvis din maskine har en skærm, kan du også tænde/slukke for Wi-Fi på maskinens kontrolpanel ved hjælp af menuen **Network**.

1 Kontroller, at netværkskablet er tilsluttet maskinen. Ellers skal du tilslutte maskinen ved hjælp af et standardnetværkskabel.

2 Start en webbrowser, f.eks. Internet Explorer, Safari eller Firefox, og angiv maskinens nye IP-adresse.

For eksempel:



3 Klik på **Login** øverst til højre på SyncThru™ Web Service-webstedet.

Konfiguration af trådløst netværk

- 4 Skriv **ID** og **Password**, og klik derefter på **Login**. Det anbefales, at du ændrer standardadgangskoden af sikkerhedsmæssige årsager.
 - **ID: admin**
 - **Password: sec00000**
- 5 Når vinduet **SyncThru™ Web Service** åbnes, skal du klikke på **Network Settings**.
- 6 Klik på **Wireless > Custom**.

Du kan også aktivere og deaktivere WiFi-netværket.

Indstilling af Wi-Fi Direct til mobil udskrivning

Wi-Fi Direct er en brugervenlig peer-to-peer-tilslutningsmetode til din Wi-Fi Direct-certificerede printer og en mobilenhed, som giver sikker tilslutning og bedre overførselshastighed end ad hoc-tilstand.

Med Wi-Fi Direct kan du slutte din printer til et Wi-Fi Direct-netværk, mens du samtidig opretter forbindelse til et adgangspunkt. Du kan også bruge et kabelforbundet netværk og et Wi-Fi Direct-netværk samtidig, så flere brugere kan få adgang til og udskrive dokumenter både fra Wi-Fi Direct og fra et kabelforbundet netværk.



- Du kan ikke forbinde din mobile enhed til internettet gennem printerens Wi-Fi Direct.
- Den understøttede protokolliste passer muligvis ikke til din model. Wi-Fi Direct-netværk understøtter IKKE IPv6, netværksfiltrering, IPSec, WINS og SLP-tjenester.
- Det højeste antal enheder, der kan forbindes via Wi-Fi Direct, er tre.

Konfiguration af Wi-Fi Direct

Du kan aktivere Wi-Fi Direct-funktionen på én af følgende måder.

Fra den USB-kabelforbundne computer (anbefalet)

Når driveren er installeret, kan Samsung Easy Printer Manager installeres, og der kan foretages ændringer i Wi-Fi Direct.



Samsung Easy Printer Manager er kun tilgængelig for brugere af Windows og Mac.

Konfiguration af trådløst netværk

Gør følgende i menuen **Start**, Vælg **Programmer** eller **Alle programmer** > **Samsung Printers** > Samsung Easy Printer Manager > **Enhedsindstillinger** > **Netværk**.

- **Direkte Wi-Fi til/fra:** Vælg **Til** for at aktivere.
- **Enhedsnavn:** Indtast printerens navn for at søge efter printerens på et trådløst netværk. Enhedsnavnet er som standard et modelnavn.
- **IP-adresse:** Indtast printerens IP-adresse. Denne IP-adresse bruges kun til det lokale netværk og ikke til den kabelforbundne infrastruktur eller det trådløse netværk. Vi anbefaler at bruge standardindstillingen for den lokale IP-adresse (192.168.3.1 er en standardindstilling til printerens lokale IP-adresse til Wi-Fi Direct)
- **Gruppeejer:** Aktiver denne indstilling for at tildele printerens til Wi-Fi Direct-gruppeejer. **Gruppeejer** fungerer på samme måde som et trådløst adgangspunkt. Vi anbefaler at aktivere denne indstilling.
- **Netværksadgangskode:** Hvis din printer er en **Gruppeejer**, er det nødvendigt med et **Netværksadgangskode** til andre mobile enheder for at oprette forbindelse til printerens. Du kan selv konfigurere en netværksadgangskode eller kan huske den angivne netværksadgangskode, der som standard vilkårligt bliver oprettet.

Fra maskinen

- 1 Vælg  (**Opsætning**) > **Maskinkonfiguration** > **Næste** > **Netværkskonfiguration** > **Wi-Fi** > **Wi-Fi Direct** på berøringsskærmen.
- 2 Vælg **Til** for at aktivere.

Fra den netværksforbundne computer

Hvis printerens bruger et netværkskabel eller et trådløst adgangspunkt, kan du aktivere og konfigurere Wi-Fi Direct fra SyncThru™ Web Service.

- 1 Gå til **SyncThru™ Web Service**, vælg **Settings** > **Network Settings** > **Wireless** > **Wi-Fi Direct**.
- 2 Aktiver **Wi-Fi Direct**, og konfigurere andre indstillinger.



Linux OS-brugere skal udskrive en konfigurationsrapport for IP-netværket for at kontrollere udskrifterne (se "Udskrivning af netværkskonfigurationsrapport" på side 160).

Indstilling af mobilenheden

- Når Wi-Fi Direct er indstillet for printerens, henvises der til brugermanualen for den mobile enhed, som du bruger til at indstille dens Wi-Fi Direct.
- Når Wi-Fi Direct er indstillet, skal du hente app'en til mobiludskrivningsprogrammet (for eksempel: Samsung-mobilprinter) for at udskrive fra din smartphone.

Konfiguration af trådløst netværk



- Når du har fundet den printer, du vil oprette forbindelse til fra din mobilenhed, skal du vælge printeren. Så vil printerens indikator blinke. Tryk på WPS-knappen på din printer, og den vil være sluttet til din mobilenhed.
- Hvis din mobilenhed ikke understøtter Wi-Fi Direct, skal du indtaste en printers "netværksnøgle" i stedet for at trykke på WPS-knappen.

Fejlfinding i forbindelse med trådløst netværk

Problemer under konfiguration eller driverinstallation

Der blev ikke fundet printere

- Maskinen er muligvis ikke tændt. Tænd computeren og maskinen.
- USB-kablet er ikke tilsluttet mellem computeren og maskinen. Slut maskinen til computeren ved hjælp af USB-kablet.
- Maskinen understøtter ikke trådløst netværk. Se maskinens brugervejledning på den cd-rom med printersoftware, der fulgte med maskinen, og konfigurer maskinen til trådløst netværk.

Tilslutningsfejl - SSID ikke fundet

- Maskinen kan ikke søge efter det netværksnavn (SSID), som du har valgt eller indtastet. Kontroller netværksnavnet (SSID) på adgangspunktet, og prøv at oprette forbindelse igen.
- Dit adgangspunkt er ikke tændt. Tænd adgangspunktet.

Tilslutningsfejl – Ugyldig sikkerhed

- Sikkerheden er ikke konfigureret korrekt. Kontroller den konfigurerede sikkerhed på dit adgangspunkt og maskinen.

Tilslutningsfejl – Generel tilslutningsfejl

- Computeren modtager ikke et signal fra din maskine. Kontroller USB-kablet og maskinens strømforsyning.

Tilslutningsfejl – Tilsluttet kabelført netværk

- Din maskine er tilsluttet med et netværkskabel. Fjern netværkskablet fra maskinen.

Tilslutningsfejl - Tildeling af IP-adresse

- Sluk og tænd adgangspunktet (eller den trådløse router) og maskinen.

Fejl ved tilslutning af pc

- Den konfigurerede netværksadresse kan ikke oprette forbindelse mellem computeren og maskinen.
 - For DHCP-netværksmiljø
Maskinen modtager IP-adressen automatisk (DHCP), hvis computeren er konfigureret til DHCP.



Hvis udskriftsjobbet ikke fungerer i DHCP-tilstand, kan problemet skyldes, at IP-adressen er ændret automatisk. Sammenlign IP-adressen på produktets IP-adresse og printerportens IP-adresse.

Sådan sammenlignes de:

- 1 Udskriv rapporten over netværksoplysninger for din printer, og kontrollér derefter IP-adressen (se "Udskrivning af netværkskonfigurationsrapport" på side 160).
- 2 Kontrollér printerportens IP-adresse fra din computer.

Konfiguration af trådløst netværk

- a Klik på menuen **Start** i Windows.
 - I Windows 8 skal du i menuen **Charms(Amuletter)** vælge **Søg > Indstillinger**.
 - b I Windows XP/Server 2003 skal du vælge **Printere og faxenheder**.
 - I Windows Server 2008/Vista skal du vælge **Kontrolpanel > Hardware og lyd > Printere**.
 - I Windows 7/8 skal du vælge **Kontrolpanel > Enheder og printere**.
 - I Windows Server 2008 R2 skal du vælge **Kontrolpanel > Hardware > Enheder og printere**.
 - c Højreklik på maskinen.
 - d I Windows XP/2003/2008/Vista skal du vælge **Egenskaber**. I Windows 7/8 og Windows Server 2008 R2 skal du vælge **Printeregenskaber** i genvejsmenuerne. Hvis menupunktet **Printeregenskaber** har mærket ►, kan du vælge andre printerdrivere, der er forbundet med den valgte printer.
 - e Klik på fanen **Port**.
 - f Klik på knappen **Konfigurer port...**
 - g Kontrollér, om **Printernavn eller IP-adresse**: er IP-adressen på arket til netværkskonfiguration.
- 3 Skift printerportens IP-adresse, hvis den adskiller sig fra IP-adressen i rapporten over netværksoplysninger.
Hvis du vil bruge softwareinstallations-cd'en til at skifte portens IP-adresse, skal du oprette forbindelse til en netværksprinter. Opret derefter forbindelse til IP-adressen igen.

- For statisk netværksmiljø

Maskinen bruger den statiske adresse, hvis computeren er konfigureret til en statisk adresse.

For eksempel:

Hvis computerens netværksoplysninger er som vist herunder:

- IP-adresse: 169.254.133.42

- Undernetmaske: 255.255.0.0

Maskinens netværksoplysninger bør være som vist nedenfor:

- IP-adresse: 169.254.133.43
- Undernetmaske: 255.255.0.0 (brug computerens undernetmaske.)
- Gateway: 169.254.133.1

Andre problemer

Hvis der opstår problemer, mens du bruger maskinen på et netværk, skal du kontrollere følgende:



Oplysninger om adgangspunktet (eller den trådløse router) finder du i produktets brugervejledning.

- Du kan ikke samtidigt aktivere kablede og trådløse netværk.
- Computeren, adgangspunktet (eller den trådløse router) eller maskinen er muligvis ikke tændt.
- Kontrollér den trådløse modtagelse omkring maskinen. Hvis routeren er langt fra maskinen, eller hvis der er en forhindring, kan der være vanskeligheder med modtagelsen af signalet.
- Sluk og tænd adgangspunktet (eller den trådløse router), maskinen og computeren. Nogle gange kan netværkskommunikationen genetableres ved at slukke og tænde strømmen.

Konfiguration af trådløst netværk

- Kontroller, om firewallsoftwaren (V3 eller Norton) blokerer kommunikationen.

Hvis computeren og maskinen er tilsluttet på det samme netværk, og det ikke kan findes ved at søge efter det, blokerer firewallsoftwaren muligvis kommunikationen. Læs i brugervejledningen til softwaren, slå den fra, og prøv at søge efter maskinen igen.

- Kontroller, om maskinens IP-adresse er allokeret korrekt. Du kan kontrollere IP-adressen ved at udskrive en netværkskonfigurationsrapport.
- Kontroller, om adgangspunktet (eller den trådløse router) har konfigureret sikkerhed (adgangskode). Hvis der findes en adgangskode, skal du kontakte adgangspunktets (eller den trådløse routers) administrator.
- Tjek maskinens IP-adresse. Geninstaller maskinens driver, og tilpas indstillingerne for at slutte til maskinen på netværket. På grund af DHCP's egenskaber kan den allokerede IP-adresse blive ændret, hvis maskinen ikke bruges i lang tid, eller hvis adgangspunktet er blevet nulstillet.

Registrer produktets MAC-adresse, når du konfigurerer DHCP-serveren på adgangspunktet (eller den trådløse router). Så kan du altid bruge den IP-adresse, der blev angivet med MAC-adressen. Du kan identificere maskinens MAC-adresse ved at udskrive en netværkskonfigurationsrapport (se "Udskrivning af netværkskonfigurationsrapport" på side 160).

- Kontroller det trådløse miljø. Du kan muligvis ikke oprette forbindelse til netværket i infrastrukturmiljøet, hvor du skal angive en brugers oplysninger, inden du opretter forbindelse til adgangspunktet (eller den trådløse router).

- Denne maskine understøtter kun IEEE 802.11b/g/n og Wi-Fi. Andre trådløse kommunikationstyper (f.eks. Bluetooth) understøttes ikke.

- Maskinen er inden for det trådløse netværks rækkevidde.

- Maskinen er placeret på afstand af forhindringer, der kan blokere det trådløse signal.

Fjern eventuelle store metalgenstande mellem adgangspunktet (eller den trådløse router) og maskinen.

Sørg for, at maskinen og det trådløse adgangspunkt (eller den trådløse router) ikke er adskilt af stolper, vægge eller støttesøjler, der indeholder metal eller beton.

- Maskinen er placeret på afstand af andre elektroniske enheder, der kan påvirke det trådløse signal.

Mange enheder kan interferere med det trådløse signal, blandt andet mikrobølgeovne og visse Bluetooth-enheder.

- Når konfigurationen af dit adgangspunkt (eller trådløse router) ændres, skal du konfigurere produktets trådløse netværk igen.

- Det højeste antal enheder, der kan forbindes via Wi-Fi Direct, er fire.

Samsung Mobile Print

Hvad er Samsung Mobile Print?

Samsung Mobile Print er en gratis app, som giver brugerne mulighed for at udskrive fotos, dokumenter og websider direkte fra din smartphone eller tablet. **Samsung Mobile Print** er kompatibel med Android- og iOS-smartphones plus iPod Touch og tablet PC. App'en slutter din mobilenhed til en netværkstilsluttet Samsung-printer eller til en trådløs printer via et Wi-Fi-access point. Det er ikke nødvendigt at installere en ny driver eller at konfigurere netværksindstillinger – du skal blot installere **Samsung Mobile Print**, hvorefter app'en automatisk vil finde kompatible Samsung-printere. Udskrivning af fotos, websider og PDF-dokumenter samt scanning understøttes. Hvis du har en Samsung multifunktionsprinter, kan du scanne ethvert dokument til JPG-, PDF- eller PNG-format, så du hurtigt og nemt kan se det på din mobilenhed.

Hentning af Samsung Mobile Print

Du kan hente **Samsung Mobile Print** ved at gå til app-butikken (Samsung Apps, Play Store, App Store) på din mobilenhed og søge efter "**Samsung Mobile Print**". Du kan også besøge iTunes for Apple-enheder på din computer



Android



iOS

Understøtter Mobile OS

- Android OS 2.3 eller nyere
- iOS 4.0 eller nyere

Brug af NFC-funktionen

Med NFC (Near Field Communication)-printeren kan du udskrive/scanne/faxe direkte fra din mobilenhed ved blot at holde mobilenheden over NFC-mærket på din printer. Det kræver ikke installation af en printerdriver eller forbindelse til et adgangspunkt. Du skal bare bruge en NFC-understøttet mobilenhed. App'en Samsung Mobile Print skal være installeret på din mobilenhed, før du kan bruge denne funktion.



- NFC-genkendelse kan muligvis ikke virke korrekt alt efter hvilket materiale mobilenhedens cover er fremstillet af.
- Overførselshastigheden afhænger af, hvilken mobilenhed du benytter.
- Denne funktion fås kun til modeller med NFC-mærke (se "Oversigt over maskinen" på side 21).
- Hvis du benytter et andet cover eller et batteri, som ikke fulgte med den mobile enhed, eller metalcover/mærkater, kan NFC blive blokeret.
- Hvis NFC-enhederne bliver ved med ikke at kunne kommunikere:
 - Fjern holderen eller coveret fra den mobile enhed, og prøv igen.
 - Sæt batteriet fra den mobile enhed i igen, og prøv igen.

Krav

- NFC og Wi-Fi Direct er aktiveret, app'en Samsung Mobile Print er installeret på mobilenheden med Android OS 4.0 eller nyere.



Når du aktiverer NFC-funktionen, vil kun Android OS 4.1 eller nyere automatisk aktivere Wi-Fi Direct-funktionen på mobilenheden. Vi anbefaler, at du opgraderer din mobilenhed til Android OS 4.1 eller nyere for at bruge NFC-funktionen.

- Printer med aktiveret Wi-Fi Direct (se "Konfiguration af Wi-Fi Direct" på side 187).

Udskrivning af

- 1 Kontroller, at NFC-funktionen og Wi-Fi Direct-funktionen er aktiveret på din mobilenhed, og at Wi-Fi Direct-funktionen er aktiveret på din printer (se "Indstilling af Wi-Fi Direct til mobil udskrivning" på side 187).
- 2 Anbring NFC-mærket på din mobilenhed (sædvanligvis placeret på mobilenhedens bagside) over NFC-mærket (NFC) på din printer. Vent et par sekunder, mens **Samsung Mobile Print**-appen starter.

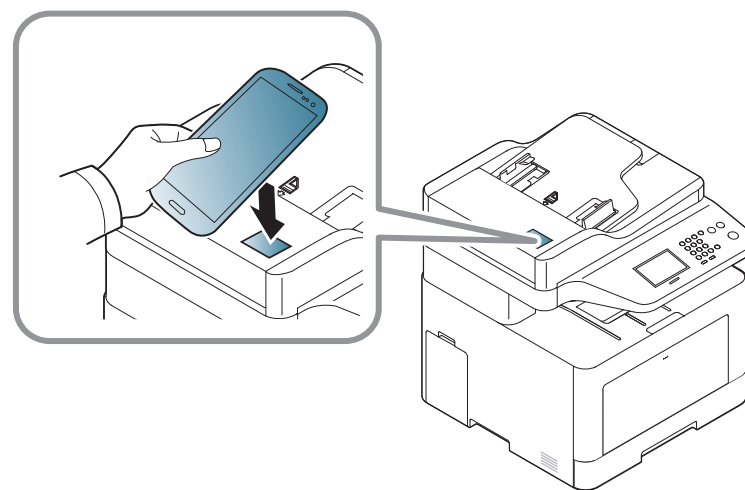

Brug af NFC-funktionen



- På visse mobilenheder er NFC-mærket ikke placeret på mobilenhedens bagside. Kontroller placeringen af NFC-antennen på mobilenheden, inden du starter.
- Hvis der vises en fejlmeddelelse om et ændret PIN-nummer, skal du angive et ændret PIN-nummer og trykke på **OK**. Følg vejledningen på skærmen for at opdatere PIN-nummeret.
- Hvis du ikke har app'en **Samsung Mobile Print** installeret på din mobilenhed, opretter den automatisk forbindelse til siden, hvor du kan hente app'en **Samsung Mobile Print**. Hent app'en, og prøv igen.

3 Vælg udskrivningstilstand.

4 Vælg det indhold, du vil udskrive.

Ret eventuelt printerindstillingerne, hvis det er nødvendigt, ved at trykke på ikonet .

5 Anbring NFC-mærket på din mobilenhed (sædvanligvis placeret på mobilenhedens bagside) over NFC-mærket () på din printer.

Vent et par sekunder, mens mobilenheden opretter forbindelse til printereren.

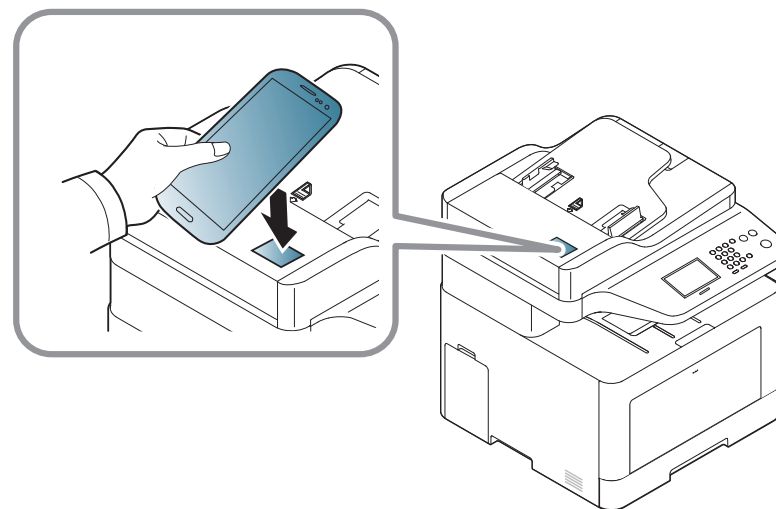

- På visse mobilenheder er NFC-mærket ikke placeret på mobilenhedens bagside. Kontroller placeringen af NFC-antennen på mobilenheden, inden du starter.
- Hvis der vises en fejlmeddelelse om et ændret PIN-nummer, skal du angive et ændret PIN-nummer og trykke på **OK**. Følg vejledningen på skærmen for at opdatere PIN-nummeret.

6 Printereren starter udskrivningen.

Brug af NFC-funktionen

Scanning

- 1 Kontroller, at NFC-funktionen og Wi-Fi Direct-funktionen er aktiveret på din mobilenhed, og at Wi-Fi Direct-funktionen er aktiveret på din printer (se "Indstilling af Wi-Fi Direct til mobil udskrivning" på side 187).
- 2 Anbring NFC-mærket på din mobilenhed (sædvanligvis placeret på mobilenhedens bagside) over NFC-mærket (NFC) på din printer.

Vent et par sekunder, mens **Samsung Mobile Print**-appen starter.

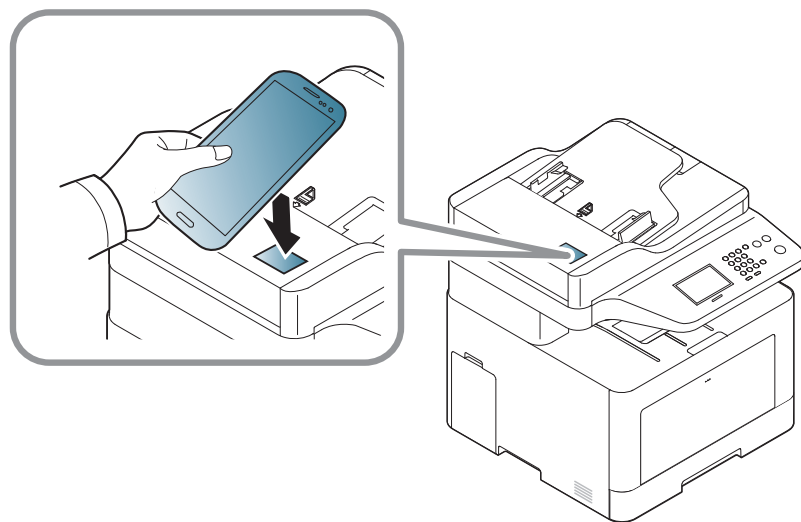

- På visse mobilenheder er NFC-mærket ikke placeret på mobilenhedens bagside. Kontroller placeringen af NFC-antennen på mobilenheden, inden du starter.
- Hvis der vises en fejlmeddelelse om et ændret PIN-nummer, skal du angive et ændret PIN-nummer og trykke på **OK**. Følg vejledningen på skærmen for at opdatere PIN-nummeret.
- Hvis du ikke har app'en **Samsung Mobile Print** installeret på din mobilenhed, opretter den automatisk forbindelse til siden, hvor du kan hente app'en **Samsung Mobile Print**. Hent app'en, og prøv igen.

3 Vælg scanningstilstand.

4 Anbring et enkelt dokument med forsiden nedad på glaspladen, eller ilæg dokumenterne med forsiden opad i dokumentføderen (se "Placering af originaler" på side 50).

Ret om nødvendigt scannerindstillingerne ved at trykke på ikonet .

Brug af NFC-funktionen

- 5 Anbring NFC-mærket på din mobilenhed (sædvanligvis placeret på mobilenhedens bagside) over NFC-mærket (NFC) på din printer.

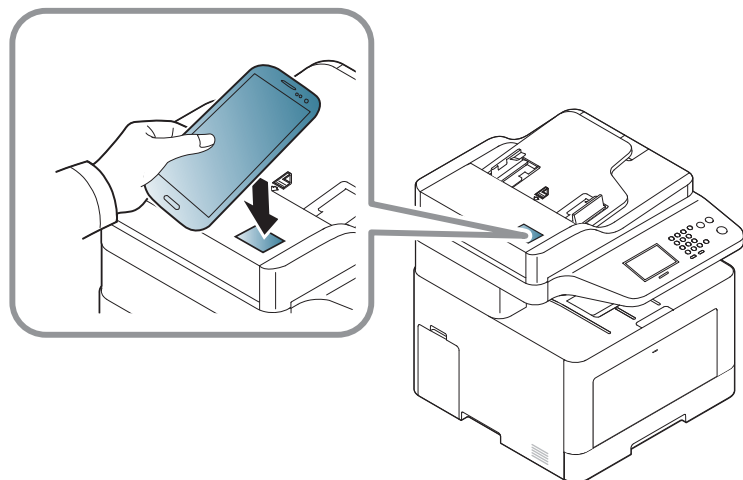

- På visse mobilenheder er NFC-mærket ikke placeret på mobilenhedens bagside. Kontroller placeringen af NFC-antennen på mobilenheden, inden du starter.
- Hvis der vises en fejlmeddelelse om et ændret PIN-nummer, skal du angive et ændret PIN-nummer og trykke på **OK**. Følg vejledningen på skærmen for at opdatere PIN-nummeret.

- 6 Printeren begynder at scanne indholdet.
De scannede data gemmes på din mobilenhed.

- Hvis du ønsker at fortsætte scanningen, skal du følge instruktionerne på app-skærmen.

Afsendelse af fax

- 1 Kontroller, at NFC-funktionen og Wi-Fi Direct-funktionen er aktiveret på din mobilenhed, og at Wi-Fi Direct-funktionen er aktiveret på din printer (se "Indstilling af Wi-Fi Direct til mobil udskrivning" på side 187).
- 2 Anbring NFC-mærket på din mobilenhed (sædvanligvis placeret på mobilenhedens bagside) over NFC-mærket (NFC) på din printer.
Vent et par sekunder, mens **Samsung Mobile Print**-appen starter.

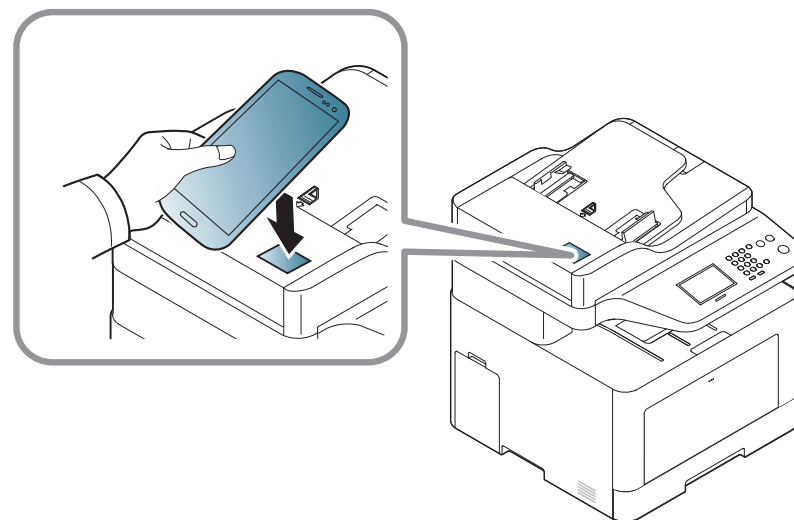

Brug af NFC-funktionen



- På visse mobilenheder er NFC-mærket ikke placeret på mobilenhedens bagside. Kontroller placeringen af NFC-antennen på mobilenheden, inden du starter.
- Hvis der vises en fejlmeddelelse om et ændret PIN-nummer, skal du angive et ændret PIN-nummer og trykke på **OK**. Følg vejledningen på skærmen for at opdatere PIN-nummeret.
- Hvis du ikke har app'en **Samsung Mobile Print** installeret på din mobilenhed, opretter den automatisk forbindelse til siden, hvor du kan hente app'en **Samsung Mobile Print**. Hent app'en, og prøv igen.

3 Vælg faxtilstand.

4 Vælg det indhold, du vil faxe.

Hvis det er nødvendigt, angiv faxnummer, og ret faxindstillingerne ved at trykke på ikonet .

5 Anbring NFC-mærket på din mobilenhed (sædvanligvis placeret på mobilenhedens bagside) over NFC-mærket () på din printer.

Vent et par sekunder, mens mobilenheden opretter forbindelse til printereren.

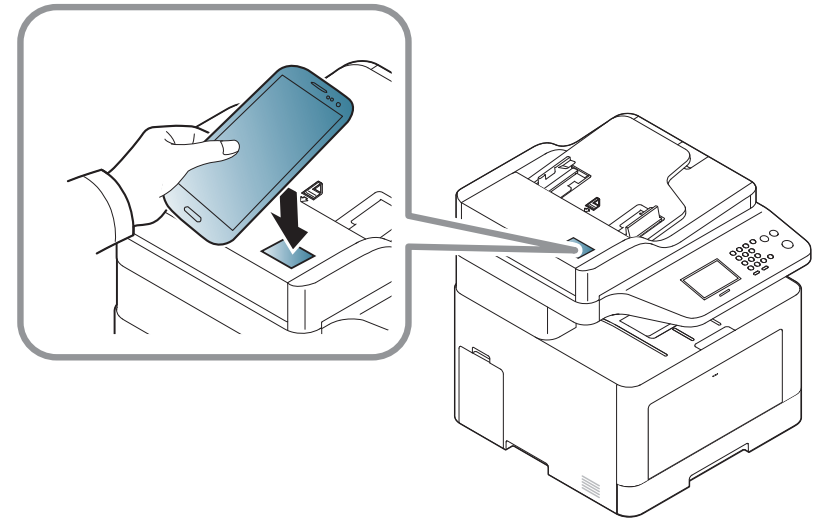

- På visse mobilenheder er NFC-mærket ikke placeret på mobilenhedens bagside. Kontroller placeringen af NFC-antennen på mobilenheden, inden du starter.
- Hvis der vises en fejlmeddelelse om et ændret PIN-nummer, skal du angive et ændret PIN-nummer og trykke på **OK**. Følg vejledningen på skærmen for at opdatere PIN-nummeret.

6 Printereren begynder at faxe indholdet.

Brug af NFC-funktionen

Registrering af Google Cloud Print

- 1 Kontroller, at NFC-funktionen og Wi-Fi Direct-funktionen er aktiveret på din mobilenhed, og at Wi-Fi Direct-funktionen er aktiveret på din printer (se "Indstilling af Wi-Fi Direct til mobil udskrivning" på side 187).
- 2 Anbring NFC-mærket på din mobilenhed (sædvanligvis placeret på mobilenhedens bagside) over NFC-mærket (NFC) på din printer.
Vent et par sekunder, mens **Samsung Mobile Print**-appen starter.

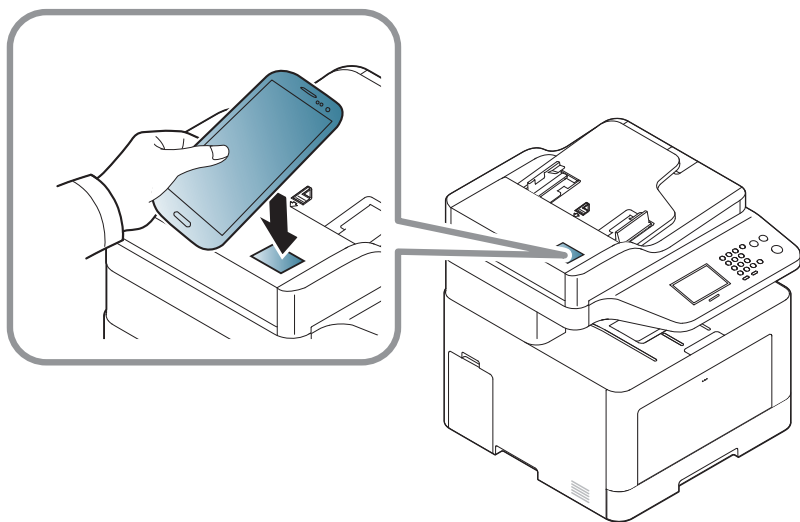

- På visse mobilenheder er NFC-mærket ikke placeret på mobilenhedens bagside. Kontroller placeringen af NFC-antennen på mobilenheden, inden du starter.
- Hvis der vises en fejlmeddelelse om et ændret PIN-nummer, skal du angive et ændret PIN-nummer og trykke på **OK**. Følg vejledningen på skærmen for at opdatere PIN-nummeret.
- Hvis du ikke har app'en **Samsung Mobile Print** installeret på din mobilenhed, opretter den automatisk forbindelse til siden, hvor du kan hente app'en **Samsung Mobile Print**. Hent app'en, og prøv igen.

- 3 Vælg enhedens statusikon.
- 4 Vælg **Google Cloud Print > Register Google Cloud Printer**.

Brug af NFC-funktionen

- 5 Anbring NFC-mærket på din mobilenhed (sædvanligvis placeret på mobilenhedens bagside) over NFC-mærket (NFC) på din printer.

Vent et par sekunder, mens mobilenheden opretter forbindelse til printeren.

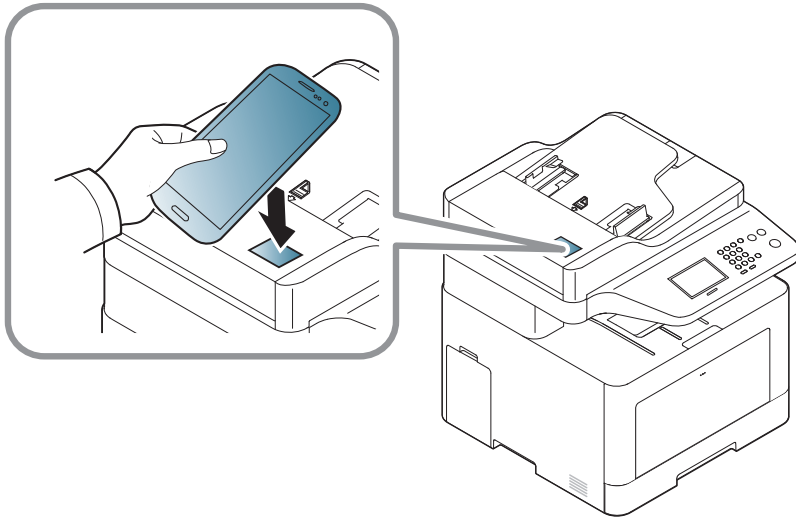

- På visse mobilenheder er NFC-mærket ikke placeret på mobilenhedens bagside. Kontroller placeringen af NFC-antennen på mobilenheden, inden du starter.
- Hvis der vises en fejlmeddelelse om et ændret PIN-nummer, skal du angive et ændret PIN-nummer og trykke på **OK**. Følg vejledningen på skærmen for at opdatere PIN-nummeret.

- 6 Bekræft din printer i pop op-vinduet.

Nu er din printer registreret i tjenesten Google Cloud Print™.



Kun AirPrint-certificerede maskiner kan anvende funktionen AirPrint. Se efter, om der er et AirPrint-certificeringsmærkat på den kasse, maskinen blev leveret i.



Med AirPrint kan du trådløst udskrive direkte fra en iPhone, iPad eller iPod touch, der kører den nyeste version af iOS.

Konfiguration af AirPrint

Bonjour(mDNS) og IPP-protokoller er et krav på din maskine, hvis du vil benytte **AirPrint**-funktionen. Du kan slå **AirPrint**-funktionen til på en af følgende måder.

- 1 Kontrollér at maskinen er tilsluttet netværket.
- 2 Start en webbrowser, f.eks. Internet Explorer, Safari eller Firefox, og angiv maskinens nye IP-adresse.

For eksempel:

- 3 Klik på **Login** øverst til højre på SyncThru™ Web Service-webstedet.

- 4 Skriv **ID** og **Password**, og klik derefter på **Login**. Hvis det er første gang, du logger på SyncThru™ Web Service, skal du skrive nedenstående standard-id og -adgangskode. Det anbefales, at du ændrer standardadgangskoden af sikkerhedsmæssige årsager.

- **ID: admin**
- **Password: sec00000**

- 5 Når vinduet **SyncThru™ Web Service** åbnes, skal du klikke på **Settings > Network Settings**.

- 6 Klik på **Raw TCP/IP, LPR, IPP** eller **mDNS**.

Du kan aktivere IPP-protokollen eller mDNS-protokollen.

Udskrivning via AirPrint

Som eksempel giver iPad manualen følgende instruktioner:

- 1 Åbn e-mailen, fotoet, websiden eller dokumentet, som du vil udskrive.
- 2 Rør ved aktionikonet ().
- 3 Vælg **navnet på din printerdriver** og sæt menuen til opsætning.
- 4 Rør knappen **Udskriv**. Udskriv den valgte fil.



Annuller udskriftsjobbet: For at annullere udskriftsjobbet eller se oversigt over udskriften skal du klikke på printercenterikonet () i multitask-området. Du kan klikke på annuller i printercenteret.

Google Cloud Print™

Google Cloud Print™ er en tjeneste, der giver dig mulighed for at udskrive til en printer ved hjælp af din smartphone, tablet eller en hvilken som helst anden enhed, der har forbindelse til internettet. Du skal blot registrere din Google-konto på printeren, og så er du klar til at bruge tjenesten Google Cloud Print™. Du kan udskrive dit dokument eller din e-mail med Chrome OS, en Chrome-browser eller et Gmail™-/Google Docs™-program på din mobilenhed, så du ikke behøver at installere printerdriveren på mobilenheden. På Google-webstedet (<http://www.google.com/cloudprint/learn/> eller <http://support.google.com/cloudprint>) kan du finde flere oplysninger om Google Cloud Print™.

Registrering af din Google-konto på printeren

Registrer med app'en Samsung Mobile Print.



App'en Samsung Mobile Print skal være installeret på din mobiltelefon, før du kan bruge denne funktion.

- 1 Åbn app'en Samsung Mobile Print fra din mobilenhed.
- 2 Vælg enhedsindstillinger.
- 3 Vælg **Google Cloud Print**.
- 4 Angiv navnet på og en beskrivelse af printeren.



Hvis netværksmiljøet bruger en proxyserver, skal du konfigurere proxyens IP- og portnummer fra **Proxy Setting**. Kontakt udbyderen af din netværkstjeneste eller netværksadministratoren for at få flere oplysninger.

- 5 Klik på **Register**.
Bekræft printeren i popup-vinduet.
- 6 Klik på **Finish**.
Nu er din printer registreret i tjenesten Google Cloud Print™.

Registrering fra Chrome-browseren



- Kontrollér, at printeren er tændt og har forbindelse til et traditionelt eller trådløst netværk, der har adgang til internettet.
- Du skal oprette din Google-konto i forvejen.

- 1 Åbn Chrome-browseren.
- 2 Besøg www.google.com.
- 3 Log på Google-webstedet med din Gmail™-adresse.

Google Cloud Print™

- 4 Skriv printerens IP-adresse i adressefeltet, og tryk på Enter, eller klik på **Kør**.
- 5 Klik på **Login** øverst til højre på SyncThru™ Web Service-webstedet.
- 6 Hvis det er første gang, du logger på **SyncThru™ Web Service**, skal du logge ind som en administrator. Angiv standard-**id** og **Password** nedenfor. Det anbefales, at du ændrer standardadgangskoden af sikkerhedsmæssige årsager.
 - **ID: admin**
 - **Password: sec00000**

 Hvis der bruges en proxyserver i netværksmiljøet, skal du konfigurere proxyens IP- og portnummer fra **Settings > Network Settings > Google Cloud Print > Proxy Setting**. Kontakt udbyderen af din netværkstjeneste eller netværksadministratoren for at få flere oplysninger.

- 7 Når vinduet **SyncThru™ Web Service** åbnes, skal du klikke på **Settings > Network Settings > Google Cloud Print**.
- 8 Angiv navnet på og en beskrivelse af printerens.
- 9 Klik på **Register**.
Pop op-bekræftelsesvinduet vises.



Hvis du angiver, at browseren skal blokere pop op-vinduer, vises bekræftelsesvinduet ikke. Tillad, at der vises pop op-vinduer på webstedet.

- 10 Klik på **Finish printer registration**.
- 11 Klik på **Manage your printers**.
Nu er din printer registreret i tjenesten Google Cloud Print™. Google Cloud Print™-aktiverede enheder vises på listen.

Udskrivning med Google Cloud Print™

Udskrivningsproceduren varierer, afhængigt af det program eller den enhed, du bruger. Du kan se listen over de programmer, der understøtter tjenesten Google Cloud Print™.



Kontrollér, at printerens er tændt og har forbindelse til et traditionelt eller trådløst netværk, der har adgang til internettet.

Google Cloud Print™



Udskrivning fra et program på en mobilenhed

Følgende trin er et eksempel på brug af app'en Google Docs™ fra en Android-mobiltelefon.

- 1 Installer applikationen Cloud Print på din mobilenhed.



Hvis du ikke har applikationen, kan du hente den fra applikationslageret, f.eks. Android Market eller App Store.

- 2 Åbn applikationen Google Docs™ fra din mobilenhed.
- 3 Tryk på indstillingsknappen  for det dokument, du vil udskrive.
- 4 Tryk på sendeknappen ().
- 5 Tryk på knappen Cloud Print ().
- 6 Angiv evt. udskrivningsindstillingerne.
- 7 Tryk på **Click here to Print**.

Udskrivning fra Chrome-browseren

Følgende trin er et eksempel på brug af Chrome-browseren.

- 1 Kør Chrome.
- 2 Åbn det dokument eller den e-mail, du vil udskrive.
- 3 Klik på ikonet med skruenøglen () øverst til højre i browseren.
- 4 Klik på **Udskriv**. Der vises en ny fane til udskrivning.
- 5 Vælg **Print with Google Cloud Print**.
- 6 Klik på knappen **Udskriv**.



3. Menuer med nyttige indstillinger

I dette kapitel beskrives det, hvordan du får vist maskinens aktuelle status og metoden til avanceret opsætning af maskinen.

• Udskriv	206
• Kopiere	208
• Scan	212
• Fax	216
• Systemkonfiguration	221
• Jobstatus	233
• Eco	234
• Direkte USB	235
• Dokumentboks	236
• Scan til Cloud	237

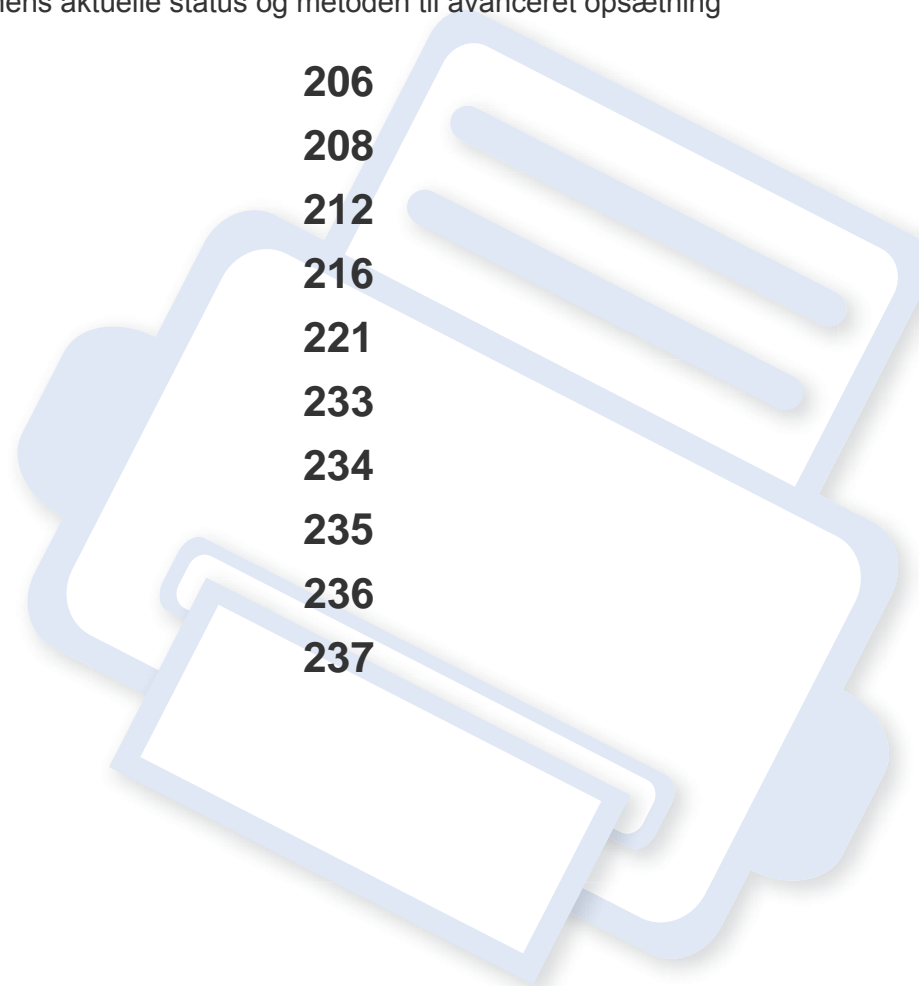



Udskriv



- Du kan se de tilgængelige funktioner i Grundlæggende vejledning (se "Menuoversigt" på side 32).
- Nogle menuer vises muligvis ikke i displayet, afhængigt af indstillinger eller modeller.

Sådan ændrer du menuindstillingerne:

- Vælg  (**Opsætning**) > **Maskinkonfiguration** > **Next** > **Udskr.inds.** på berøringsskærmen.

Emne	Beskrivelse
Retning	<p>Vælger den retning som oplysningerne udskrives i på en side.</p> <ul style="list-style-type: none">• Stående  <ul style="list-style-type: none">• Liggende 

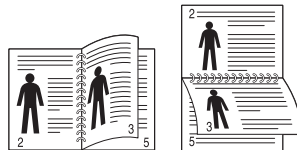
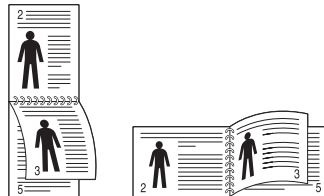
Emne	Beskrivelse
Duplex	<p>Hvis du vil udskrive på begge sider af papiret, skal du angive indbindingskanten.</p> <ul style="list-style-type: none">• Fra: Deaktiverer denne indstilling.• Lang led  <ul style="list-style-type: none">• Kort kant 
Kopier	Du kan indtaste det ønskede antal kopier på taltastaturet.
Opløsning	Angiver antallet af punkter pr. tomme (dpi). Jo højere indstilling, desto skarpere bliver de udskrevne tegn og den udskrevne grafik.
Ryd tekst	Udskriver tekster, der er mørkere end et almindeligt dokument.
Kantforbedring	Den giver brugeren mulighed for at forbedre skarpheden for tekst og grafik, så læsbarheden forbedres.

Udskriv

Emne	Beskrivelse
Opfangning	Den reducerer det hvide mellemrum, der opstår som følge af forkert justerede farvekanaler, når der udskrives i farver. Desuden overtrykkes sort tekst på andre farver.
Screening	Denne indstilling påvirker farveudskriftens opløsning og skarphed. <ul style="list-style-type: none">• Normal: I denne tilstand genereres udskrifter med en jævn tone på hele siden.• Forbedret: I denne tilstand genereres udskrifter med skarptegnet tekst og udjævnede grafik-/fotoobjekter på siden.• Detaljeret: I denne tilstand genereres udskrifter med skarpe detaljer på hele siden.
Auto CR	Giver dig mulighed for at tilføje den nødvendige vognretur efter hvert linjeskift, hvilket er nyttigt for UNIX- eller DOS-brugere.
Spring tomme sider over	Printeren registrerer udskriftsdataene fra computeren, uanset om en side er tom eller ej. Du kan indstille den til at udskrive den tomme side eller springe den over.
Emulering	Indstiller emuleringstypen og -indstillingen. <ul style="list-style-type: none">• Emuleringstype: Maskinsproget angiver, hvordan computeren kommunikerer med maskinen.• Opsætning: Konfigurerer de detaljerede indstillinger for den valgte emuleringstype.

Emne	Beskrivelse
Papirkilde	Bruges til at indstille standardpapirbakken.  Auto: Finder automatisk bakken med papir i samme størrelse som originalen.



Kopiere

Kopieringsindstillinger







- Du kan se de tilgængelige funktioner i Grundlæggende vejledning (se "Menuoversigt" på side 32).
- Nogle menuer vises muligvis ikke i displayet, afhængigt af indstillinger eller modeller.

Sådan ændrer du menuindstillingerne:

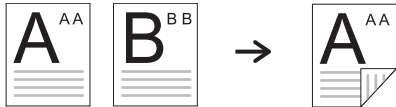
- Vælg  (Opsætning) > Maskinkonfiguration > Next > Standardindstilling > Kopistandard (eller Kopistandard > Fælles) på berøringsskærmen.
- Eller rør ved  (Kopiering), og vælg det ønskede menupunkt på berøringsskærmen.

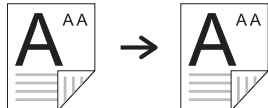
Emne	Beskrivelse
Kopier	Du kan indtaste det ønskede antal kopier på taltastaturet.



Emne	Beskrivelse
Duplex	<p>Du kan indstille maskinen til at udskrive kopier på begge sider af papiret.</p> <ul style="list-style-type: none">• 1 -> 1-sidet: Scanner én side af en original og udskriver den på én side af papiret.• 1 -> 2-sidet • 1 -> 2-sidet roteret • 2 -> 1-sidet • 2 -> 2-sidet • 2 -> 1-sidet roteret 

Kopiere

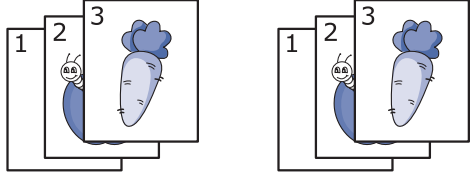
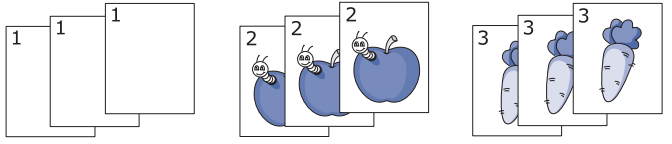
Emne	Beskrivelse
Reducer/forstør	<p>Reducerer eller forstørrelser størrelsen på et kopieret billede (se "Formindsket eller forstørret kopi" på side 61).</p> <p> Hvis maskinen er angivet til Eco-tilstand, er det ikke muligt at formindske og forstørre.</p>
Mørkhed	<p>Justerer lysstyrkeniveauet for at gøre en kopi lettere at læse, når originalen indeholder svage markeringer og mørke billeder (se "Mørkhed" på side 60)</p>
Farvetils.	<p>Du kan vælge den standardfarvetilstand, der skal benyttes til kopijob.</p> <ul style="list-style-type: none">• Auto: Vælg denne indstilling, hvis det automatisk skal registreres, om det scannede dokument er i farver eller sort-hvid, og vælg derefter den rette farveindstilling.• Farve: Vælg denne indstilling, hvis du vil udskrive dokumentet i samme farve som farven på det oprindelige billede.• Mono: Vælg denne indstilling, hvis du vil udskrive kopien i sort-hvid, uanset om det scannede dokument er i farver eller i sort-hvid.
Oprindelig størrelse	<p>Angiver billedformat.</p>
Originaltype	<p>Forbedrer kopikvaliteten ved at vælge dokumenttypen for det aktuelle kopijob (se "Originaltype" på side 61)</p>

Emne	Beskrivelse
Papirkilde	<p>Giver dig mulighed for at kontrollere de aktuelle bakkeindstillinger og evt. ændre indstillingerne.</p> <p> Auto: Du kan angive, at maskinen automatisk skal bruge bakken med papir i samme størrelse, når den bakke, der er i brug, bliver tom.</p>
Sortering	<p>Indstil maskinen, så kopieringsjob sorteres. Hvis du f.eks. opretter 2 kopier af en original på 3 sider, udskrives der et komplet dokument på 3 sider efterfulgt af endnu et komplet dokument.</p> <ul style="list-style-type: none">• Til: Udskriver i sæt, der svarer til rækkefølgen på originalerne. <p></p> <ul style="list-style-type: none">• Fra: Udskriver individuelle sider sorteret i stakke. <p></p>

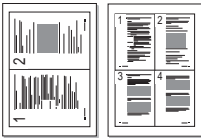
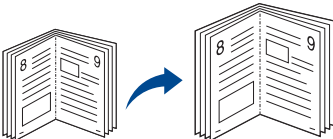
Kopiere

Emne	Beskrivelse
N-op kopi	<p>Reducerer størrelsen på de originale billeder og udskriver 2 eller 4 sider på ét ark papir.</p> 
Bogkopi	<p>Funktionen Bogkopiering giver dig mulighed for at kopiere en hel bog. Hvis bogen er for tyk, skal du løfte dækslet, indtil det bremses af hængslerne, og derefter lukke dækslet. Hvis bogen eller magasinet er tykkere end 3 cm, er du nødt til at kopiere med låget åbent.</p>  <ul style="list-style-type: none">• Fra: Bruger ikke denne funktion.• Venstre side: Brug denne indstilling til at udskrive venstre side af bogen.• Højre side: Brug denne indstilling til at udskrive højre side af bogen.• Begge sider: Brug denne indstilling til at udskrive begge sider af bogen. <div style="border: 1px solid gray; padding: 5px; margin-top: 10px;"> Denne kopifunktion kan kun vælges, hvis du lægger originalen på scannerglaspladen.</div>

Emne	Beskrivelse
Basiskopi	Kopier kan startes hurtigt.
Brugerdef. kopi	Kopier kan tilpasses ved hjælp af detaljerede indstillinger.
Id-kopi	Denne funktion er velegnet til kopiering af små originaler, som f.eks. visitkort (se "Kopiering af id-kort" på side 62).
Autotilpas kopi	Kopierer billedet, så det automatisk passer til papirstørrelsen.
Layout	Justerer layoutformatet, f.eks. ID-kopi, 2/4-op osv.
Juster baggrund	<p>Udskriver et billede uden baggrund. Denne kopifunktion fjerner baggrundsfarven og kan være praktisk, når du f.eks. kopierer en avis eller et katalog med farvet baggrund.</p> <ul style="list-style-type: none">• Fra: Bruger ikke denne funktion.• Auto: Optimerer baggrunden.• Forb.niveau1~2: Jo højere tallet er, jo mere livagtig er baggrunden.• Sletniveau1~4: Jo højere tallet er, jo lysere er baggrunden.

Kopiere

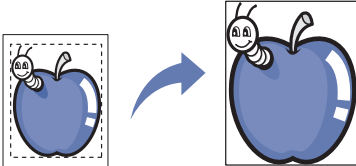
Emne	Beskrivelse
Kantsletning	<p>Giver dig mulighed for at slette mærker, borehuller, foldemærker og mærker efter hæfteklammer langs alle fire sider af et dokument.</p>  <ul style="list-style-type: none">• Fra: Bruger ikke denne funktion.• Lille original: Sletter kanten af originalen, hvis den er lille. Denne funktion kan kun vælges, hvis du lægger originalen på scannerglaspladen.• Hulning: Sletter mærkerne efter bogbindingshuller.• Bogmidte: Sletter den midterste del af papiret, der er sort og vandret, når du kopierer en bog. Denne funktion kan kun vælges, hvis du lægger originalen på scannerglaspladen.• Kantsletning: Indtast venstre, højre, top- eller bundmargen fra taltastaturet.
Stempel	<p>Du kan anvende stempelfunktionen.</p> <ul style="list-style-type: none">• Element: Udskriver dato og klokkeslæt, IP-adresse, sidetal, enhedsoplysninger, kommentarer eller bruger-id på kopien.• Uigennemsi g tighed: Du kan vælge graden af gennemsigtighed.• Position: Angiver positionen.

Emne	Beskrivelse
Vandmærke	<p>Indstillingen Vandmærke giver dig mulighed for at udskrive tekst hen over et eksisterende dokument. Du kan f.eks. benytte den, hvis du vil have teksten "KLADDE" eller "FORTROLIGT" skrevet med store grå bogstaver diagonalt hen over den første side eller på alle sider i et dokument.</p> 

Standardopsætning



Du kan se de tilgængelige funktioner i Grundlæggende vejledning (se "Menuoversigt" på side 32).

Sådan ændrer du menuindstillingerne:

- Vælg  (Opsætning) > Maskinkonfiguration > Next > Standardindstilling > Scanningsstandard på berøringsskærmen.

Emne	Beskrivelse
Scan t. email	Indstiller scanningsdestinationen til en e-mail. Du scanner originalerne og e-mailer det scannede billede til destinationer (se "Scanning til e-mail" på side 265).
Scan til SMB/FTP	Indstiller scanningsdestinationen til en SMB/FTP-server. Du scanner originalerne og sender det scannede billede til en SMB/FTP-server (se "Scanning til FTP-/SMB-server" på side 266).
Scan til USB	Indstiller scanningsdestinationen til en USB-enhed. Du scanner originalerne og gemmer det scannede billede på en USB-enhed.
Scan til delt mappe	Indstiller scanningsdestinationen til en delt mappe. Du kan oprette og bruge den delte mappe (se "Brug af funktioner til delt mappe" på side 282).

Emne	Beskrivelse
Filformat	<p>Angiver det filformat, som billedet skal gemmes i. Hvis du vælger JPEG, TIFF, XPS eller PDF, kan du vælge at scanne flere sider. Afhængigt af den valgte scanningstype, vises denne indstilling måske ikke.</p> <ul style="list-style-type: none">• Flersidet PDF: Scanner originaler i PDF-format, men flere originaler scannes som én fil.• Enkeltsidet PDF: Scanner originaler i PDF-format, og flere originaler scannes som individuelle TIFF-filer.• Flersidet TIFF: Scanner originaler i TIFF-format (Tagged Image File Format), men flere originaler scannes som én fil.• Enkeltsidet TIFF: Scanner originalerne i TIFF-format (Tagged Image File Format), og flere originaler scannes som individuelle TIFF-filer.• JPEG: Scanner originaler i JPEG-format.• Flersidet XPS: Scanner originaler i XPS-format, men flere originaler scannes som én fil.• Enkeltsidet XPS: Scanner originaler i XPS-format, og flere originaler scannes som individuelle TIFF-filer. <p> • XPS: Denne funktion understøttes kun for enheder, der har et masselager.</p> <ul style="list-style-type: none">• Filformatet JPEG kan ikke vælges i indstillingen Filformat, hvis Mono er valgt for Farvetils.



Emne	Beskrivelse
Serverbekræftelse	<p>Du kan angive, at maskinen skal udskrive en rapport med resultatet af serverbekræftelse.</p> <p> Hvis du vælger Ved fejl, udskriver maskinen kun en rapport, når en transmission ikke lykkes.</p>
E-mail-bekræftelse	<p>Du kan angive, at maskinen skal udskrive en rapport med resultatet af e-mail-bekræftelse.</p> <p> Hvis du vælger Ved fejl, udskriver maskinen kun en rapport, når en transmission ikke lykkes.</p> <ul style="list-style-type: none">Hvis en rapport indeholder tegn eller skrifttyper, som maskinen ikke understøtter, udskrives der måske Ukendt i rapporten i stedet for tegnet/skrifttypen.

Scanningsindstillinger





- Du kan se de tilgængelige funktioner i Grundlæggende vejledning (se "Menuoversigt" på side 32).
- Nogle menuer vises muligvis ikke i displayet, afhængigt af indstillinger eller modeller.

Sådan ændrer du menuindstillingerne:

- Rør ved  (**Scan**), og vælg det ønskede menupunkt på berøringsskærmen.
- Eller vælg  (**Scan**) > vælg et menuelement > **Næste** >  (**Indstill.**) på berøringsskærmen.

Emne	Beskrivelse
Lokal pc	Indstiller scanningsdestinationen til en USB-tilsluttet computer. Du scanner originalerne og gemmer det scannede billede i en mappe som f.eks. Dokumenter (se "Grundlæggende scanning" på side 64).

Emne	Beskrivelse
Netv.-pc	Indstiller scanningsdestinationen til en netværkstilsluttet computer. Du scanner originalerne og gemmer det scannede billede i en mappe som f.eks. Dokumenter (se "Scanning fra en netværkstilsluttet maskine" på side 264).
WSD	Scanner originalerne og gemmer de scannede data på den tilsluttede computer, hvis den understøtter WSD-funktionen (Web Service for Device).
Destination eller Til	Angiv destinationsoplysningerne.
Oprindelig størrelse	Angiver billedformat.
Originaltype	Angiver originaldokumentets type.
Opløsning	Angiver billedopløsningen.
Farvetils.	<p>Du kan vælge farveindstillingerne for scanninger.</p> <ul style="list-style-type: none">• Farve: Bruger farver til at vise et billede. 24 bit pr. pixel, 8 bit for hver RGB, bruges for 1 pixel.• Grå: Bruger sorte farveovergange til at vise et billede. 8 bit pr. pixel.  <ul style="list-style-type: none">• Mono: Viser et billede i sort-hvid. 1 bit pr. pixel. 

Emne	Beskrivelse
PDF-kryptering	Krypterer PDF-filerne, når du scanner originalerne til PDF-filer. Vælg Til for at kryptere PDF-filen og konfigurere en adgangskode. Hvis brugere vil åbne filen, skal de angive adgangskoden
Digital signatur i PDF	Føjer en digital signatur til PDF-filer, når du scanner originalerne til PDF-filer. Vælg Til for at føje en digital signatur til PDF-filer.
Duplex	<p>Vælger, om maskinen scanner den ene side af papiret (1-sidet), begge sider af papiret (2-sidet) eller begge sider af papiret (2-sidet roteret).</p> <ul style="list-style-type: none">• 1-sidet: For originaler, der kun udskrives på én side.• 2-sidet: For originaler, der udskrives på begge sider.• 2-sidet roteret: For originaler, der udskrives på begge sider, men bagsiden roteres 180 grader. <div data-bbox="1491 1050 2197 1334" style="border: 1px solid #ccc; padding: 10px;"><p>Hvis en original placeres på scannerens glasplade, viser maskinen vinduet, der beder om at placere endnu en side. Læg endnu en original i, og tryk på Ja. Når du er færdig, skal du vælge Nej til denne indstilling.</p></div>
Mørkhed	Justerer lysstyrkeniveauet for at scanne.

Emne	Beskrivelse
Filhåndt.politik	<p>Du kan vælge politikken for oprettelse af filnavn, før du fortsætter med scanningsjobbet, via serveren eller USB-hukommelsesenheden. Hvis serveren eller USB-hukommelsesenheden allerede har det navn, du angiver, kan du ændre navnet, annullere jobbet eller overskrive det.</p> <ul style="list-style-type: none">• Skift navn: Den sendte fil gemmes under et andet filnavn end det, der programmeres automatisk.• Overskriv: Overskriver den eksisterende fil.
Filnavn	Opretter et filnavn til lagring af de scannede data.
Fra	Angiver afsenderens e-mail-adresse.
Cc	Sender kopien af e-mailen til en anden modtager.
Bcc	Det samme som Cc , men modtagerens navn vises ikke.
Emne	Angiver emnet for en e-mail.

Standardopsætning



- Du kan se de tilgængelige funktioner i Grundlæggende vejledning (se "Menuoversigt" på side 32).
- Nogle menuer vises muligvis ikke i displayet, afhængigt af indstillinger eller modeller.

Sådan ændrer du menuindstillingerne:

- Vælg  (**Opsætning**) > **Maskinkonfiguration** > **Next** > **Standardindstilling** > **Faxstandard** på berøringsskærmen.

Emne	Beskrivelse
Mørkhed	Justerer lysstyrkeniveauet for at scanne en kopi, der er lettere at læse, når originalen indeholder svage markeringer og mørke billeder (se "Mørkhed" på side 68).
Opløsning	Standardindstillingerne for dokumenter giver et godt resultat, når der anvendes almindelige tekstbaserede originaler. Men hvis du sender originaler, som er af dårlig kvalitet eller indeholder billeder, kan du opnå en bedre faxkvalitet ved at justere opløsningen (se "Opløsning" på side 67).

Emne	Beskrivelse
Farvetils.	Vælger den farvetilstand, du vil sende faxen i. <ul style="list-style-type: none">• Mono: Sender en fax i sort-hvid.• Farve: Sender en fax i farve.
Originaltype	Forbedrer faxkvaliteten på baggrund af typen af det originaldokument, der scannes.
Oprindelig størrelse	Angiver billedformat.
Duplex	Denne funktion er især velegnet til to-sidede originaler. Du kan vælge, om maskinen skal sende faxen på den ene side eller begge sider af papiret. <ul style="list-style-type: none">• 1-sidet: For originaler, der kun udskrives på én side.• 2-sidet: For originaler, der udskrives på begge sider.• 2-sidet roteret: For originaler, der udskrives på begge sider, men bagsiden roteres 180 grader. <div data-bbox="1496 1054 2197 1380"><p>Hvis du vil bruge 2-sidet og 2-sidet roteret, skal du lægge originalerne i den automatiske duplexdokumentfoder. Hvis maskinen ikke kan registrere originalen i den automatiske duplexdokumentfoder, ændres indstillingen automatisk til 1-sidet.</p></div>

Generel konfiguration



- Du kan se de tilgængelige funktioner i Grundlæggende vejledning (se "Menuoversigt" på side 32).
- Nogle menuer vises muligvis ikke i displayet, afhængigt af indstillinger eller modeller.

Sådan ændrer du menuindstillingerne:

- Vælg  (**Opsætning**) > **Maskinkonfiguration** > **Next** > **Faxkonfiguration** på berøringsskærmen.

Emne	Beskrivelse
Videresend	Videresender den modtagne fax til en anden destination via fax eller pc. Hvis du er væk fra kontoret, men skal modtage faxen, kan denne funktion være nyttig. <ul style="list-style-type: none">• Se "Videresendelse af en sendt fax til en anden destination" på side 275.• Se "Videresendelse af en modtaget fax" på side 275.
Modt. videres.	
Afgiftssparer	Sender faxer på et foruddefineret tidspunkt, hvor taksten er lav, for at spare på opkaldsprisen. Denne indstilling er ikke tilgængelig i alle lande.

Emne	Beskrivelse
Junkfaxkonfig.	Denne indstilling er ikke tilgængelig i alle lande. Hvis du bruger denne funktion, accepterer systemet ikke faxer, der er afsendt fra fjernstationer, hvis numre er lagret i hukommelsen som junkfaxnumre. Denne funktion er nyttig, hvis du vil blokere uønskede faxer.
Sikker modt.	Gemmer den modtagne fax i hukommelsen uden at udskrive. Hvis du vil udskrive modtagne dokumenter, skal du indtaste adgangskoden. Du kan forhindre de faxer, du modtager, i være tilgængelige for uautoriserede personer (se "Modtagelse i sikker modtagetilstand" på side 280).
Præfiks opkald	Angiver et præfiks på op til fem cifre. Maskinen vil så kalde dette opkaldspræfiks op først, inden der kaldes op til et automatisk opkaldsnummer. Dette er nyttigt, hvis du skal have adgang til en PABX-omstilling.
Skriv modtaget navn	Udskriver automatisk sidetal samt dato og klokkeslæt for modtagelsen nederst på hver side af en modtaget fax.
ECM-tilstand	Sender faxer ved hjælp af ECM-tilstand (error correction mode) for at sikre, at faxerne sendes gnidningsløst uden fejl. Det kan tage længere tid.
Modemhastighed	Vælg den ønskede maksimumhastighed for modemmet, hvis telefonlinjen ikke kan bevare en højere modemhastighed. Du kan vælge 33,6, 28,8, 14,4, 12,0, 9,6 eller 4,8 kbps.

Fax

Emne	Beskrivelse
Opkaldstilstand	Indstiller opkaldstilstanden til enten Tone eller Puls. Denne indstilling er ikke tilgængelig i alle lande.
Ring til svar	Angiver, hvor mange gange maskinen skal ringe, før den besvarer et indgående opkald.
Modtagetilstand	Vælger faxens standardmodtagetilstand (se "Ændring af modtagetilstande" på side 277).
Manuel TX/RX	Denne indstilling giver brugeren mulighed for at vælge at sende/modtage fax manuelt ved hjælp af knappen On Hook Dial (☎), lokaltelefon eller telefonrør.
Genopkaldsperiode	Indstiller tidsintervallet før automatisk genopkald.
Antal genopkald	Indstiller antallet af genopkaldsforsøg. Hvis du indtaster 0, ringer maskinen ikke op igen.
Faxbekræftelse	Indstiller maskinen til at udskrive en rapport, uanset om en faxtransmission blev fuldført eller ej.  Hvis du vælger Ved fejl , udskriver maskinen kun en rapport, når en transmission ikke lykkes.
Billede-TCR	Udskriver en transmissionsrapport med et minimeret billede af den sendte fax's første side.

Emne	Beskrivelse
Autoformindsk	Formindsker automatisk en indgående faxside, så den passer til størrelsen på det papir, der er lagt i maskinen.
Kasserstr.	Kasserer en bestemt længde fra slutningen af den modtagne fax.
Modtag startkode	Starter faxmodtagelsen fra en lokaltelefon, der er sat i EXT-stikket bag på maskinen. Hvis du tager lokaltelefonen og kan høre faxtoner, skal du indtaste koden. Fabriksindstillingen er *9*.
DRPD-tilstand	Sætter en bruger i stand til at besvare opkald fra flere forskellige telefonnumre via en enkelt telefonlinje. Du kan du indstille maskinen, så den registrerer de forskellige ringemønstre fra hvert nummer. Denne indstilling er ikke tilgængelig i alle lande (se "Modtagelse af faxer i DRPD-tilstand" på side 279).
Papirkilde	Giver dig mulighed for at kontrollere de aktuelle bakkeindstillinger og evt. ændre indstillingerne.  Auto: Du kan angive, at maskinen automatisk skal bruge bakken med papir i samme størrelse, når den bakke, der er i brug, bliver tom.

Fax

Emne	Beskrivelse
Duplexudskrivning	<p>Udskriver de modtagne faxdata på begge sider af papiret. Du kan spare på papirforbruget.</p> <ul style="list-style-type: none">• Fra: Udskriver kun den ene side af papiret.• Lang led: Udskriver begge sider af papiret, men indbindingen er langs den lange kant.• Kort kant: Udskriver begge sider af papiret, men indbindingen er langs den korte kant.
Faxkonfigurationsguide	<p>Gør det nemt at konfigurere de nødvendige faxindstillinger som maskin-ID, faxnummer osv.</p>
Smart fax-diagnosticering	<p>Optimerer indstillingerne for din faxlinje.</p> <ul style="list-style-type: none">• Automatisk konfiguration: Under afsendelse og modtagelse af fax vil maskinen jævnligt kontrollere for fejl og automatisk konfigurere faxindstillinger for at sikre en stabil forbindelse.• Start nu: Giver mulighed for automatisk registrering eller manuel angivelse af miljøet ved afsendelse eller modtagelse af fax. Vælg Automatisk registrering, hvis miljøet skal registreres automatisk, eller angiv manuelt faxmiljøet som Normal, VoIP(Kontor), Støj(Hjem) eller Meget støj.• Initialisering: Nulstiller alle indstillinger.

Afsendelse af fax



- Du kan se de tilgængelige funktioner i Grundlæggende vejledning (se "Menuoversigt" på side 32).
- Nogle menuer vises muligvis ikke i displayet, afhængigt af indstillinger eller modeller.

Sådan ændrer du menuindstillingerne:

- Rør ved  (**Fax**), og vælg det ønskede menupunkt på berøringsskærmen.

Emne	Beskrivelse
Memory Send	Faxer kan tilpasses ved hjælp af detaljerede indstillinger.
Opkald med rør på	Hør en klartone for at sende en fax.
Forsinket send	Indstiller din maskine til at sende en fax på et senere tidspunkt, hvor du ikke er til stede (se "Udskydelse af en faxtransmission" på side 274).  Du kan ikke sende en farvefax ved hjælp af denne funktion.

Emne	Beskrivelse
Hurtigopkald send	Fax billede til destinationen fra listen over hurtigopkald.
Gruppeopkald send	Fax billede til destinationen fra listen over gruppeopkald (se "Afsendelse af en fax til flere destinationer" på side 66).
Gopk.	Foretager et genopkald til det sidst sendte faxnummer eller modtagen opkalds-id eller indsætter en pause (-) i et faxnummer i redigeringsstilstand.

Systemkonfiguration

Første konfiguration



- Du kan se de tilgængelige funktioner i Grundlæggende vejledning (se "Menuoversigt" på side 32).
- Nogle menuer vises muligvis ikke i displayet, afhængigt af indstillinger eller modeller.

Sådan ændrer du menuindstillingerne:

- Vælg  (**Opsætning**) > **Maskinkonfiguration** > **Next** > **Første konfiguration** på berøringsskærmen.

Emne	Beskrivelse
Maskin-id og faxnummer	Indstiller det maskin-id og faxnummer, som udskrives øverst på hver faxside, du sender.
Dato og Tid	Indstiller dato og klokkeslæt.
Datoformat	Indstiller datoformat.
Urtilstand	Vælger tidsformat til visning af klokkeslæt - 12 timer eller 24 timer.
Vælg land	Vælger landet.
Sprog	Indstiller visningssproget i kontrolpanelets display.

Emne	Beskrivelse
Standardtilstand	Indstiller maskinens standardtilstand mellem faxtilstand, kopitilstand eller scanningstilstand.
Lyd/lydstyrke	Angiver indstillingen for lyd/lydstyrke (se "Lyd/lydstyrke" på side 224).
Strømbesparelse	Angiver, hvor længe maskinen skal vente, før strømsparetilstanden aktiveres. Når maskinen ikke modtager data i et længere tidsrum, reduceres strømforbruget automatisk.
Opvågningshændelse	Når dette valg er " Til ", kan du vække maskinen fra dvaletilstanden ved at gøre følgende: <ul style="list-style-type: none">• trykke på en vilkårlig tast på kontrolpanelet• lægge papir i en bakke• åbne eller lukke frontdækslet• trække en bakke ud eller skubbe en bakke ind• tilslutte en USB-hukommelsesenhed (kun for modeller, som understøtter USB-hukommelsesenheder)
Systemtimeout	Indstiller det tidsrum, hvori maskinen husker tidligere anvendte kopiindstillinger. Efter timeout gendanner maskinen standardkopiindstillingerne.
Jobtimeout	Angiver, hvor længe printerens skal vente, før den udskriver den sidste side i et udskriftsjob, der ikke ender med en kommando om at udskrive siden.

Systemkonfiguration

Emne	Beskrivelse
TO prk. job	Indstiller tiden til at vente med det job, der er stoppet midlertidigt.
Højdetilpasning	Optimer udskriftskvaliteten på baggrund af maskinens højde over havet.
Adv. lav toner	Hvis toneren i patronen er brugt op, vises der en meddelelse til brugeren om, at tonerpatronen skal skiftes. Du kan angive, hvorvidt denne meddelelse skal vises eller ej.
Firmwareversion	Viser versionen af produktets firmware.
PDF-type	<p>Giver dig mulighed for at vælge PDF-typen, når du gemmer dataene som en PDF-fil.</p> <ul style="list-style-type: none">• Standard: Gemmer dataene som en almindelig PDF-fil.• PDF/A: Gemmer dataene som en PDF-fil, der indeholder de nødvendige oplysninger til gengivelse i et hvilket som helst miljø. <div> PDF/A-filen skal være uafhængig: Den må ikke være afhængig af et andet program i forbindelse med gengivelse af skrifttyper, åbning af links eller kørsel af scripts, lydfile eller videofiler.</div>

Emne	Beskrivelse
Importindstilling	Importerer data, der er gemt på en USB-enhed, til maskinen.
Eksportinds.	Eksporterer data, der er gemt på maskinens hukommelsesenhed til en USB-enhed.
Std.papirstr.	Du kan angive den standardpapirstørrelse, der skal anvendes.
RYD medd. tom	Når tonerpatronen er tom, vises denne indstilling. Du kan fjerne den tomme meddelelse.
Billedstyring	Giver dig mulighed for at justere farveindstillingen, f.eks. farveregistrering, farvetæthed osv.
Brugerdefineret farve	<p>På denne menu kan du indstille kontrasten farve for farve.</p> <ul style="list-style-type: none">• Standard: Optimerer farver automatisk.• Udskriftstæthed: Giver dig mulighed for at justere farvetætheden for udskrifter manuelt. Juster udskriftstætheden. <p>Det anbefales at benytte indstillingen Standard for at opnå den bedste farve kvalitet.</p>

Systemkonfiguration

Emne	Beskrivelse
Automatisk farveregistrering	<p>Maskinen udskriver et billede med mønstre for at kalibrere farveudskrivningspositionen. Denne funktion forbedrer de farvede billeder, så de bliver skarpere og tydeligere, hvilket betyder, at maskinen udskriver farvebilleder på papir, der ligner det på skærmen mere.</p> <div> Hvis du har flyttet maskinen, anbefales det kraftigt at bruge menuen manuelt.</div>
Tonejustering	<ul style="list-style-type: none">• Standard: Maskinen kalibrerer automatisk tonerdensiteten for at opnå den bedst mulige farveudskriftskvalitet. Hvis du vælger Fra, kalibreres maskinen ud fra producentens standardindstillinger for tonertæthed.• Autom. tonejustering: Giver dig mulighed for at justere nuancen til den bedst mulige udskriftskvalitet.• Kalibrering af id-sensor: Beregner automatisk de reducerede eller slidte forbrugsstoffer, f.eks. toner eller maskindele, og bruger disse oplysninger til at justere farvetætheden. Hvis maskinen f.eks. er ved at løbe tør for gul, beregnes mængden af resterende gul toner, og farvetætheden justeres, så udskrifterne bliver fine.

Emne	Beskrivelse
Damptilstand	<p>Du kan reducere den mængde damp, der produceres under udskrivning.</p> <ul style="list-style-type: none">• Fra: Deaktiverer damptilstanden.• Til: Aktiverer damptilstanden.• Auto: Skifter automatisk til damptilstand i overensstemmelse med tiden i miljøer med høj fugtighed.
Papirstabling	<p>Hvis maskinen benyttes et sted med høj luftfugtighed, eller der anvendes et fugtigt udskriftsmedie, kan udskrifterne i udskriftsbakken blive krøllede og stables muligvis ikke korrekt. I dette tilfælde kan du indstille maskinen til at benytte denne funktion, så udskrifterne stables korrekt. Bruges denne funktion nedsættes udskrivningshastigheden imidlertid.</p>
Fugtighed	<p>Optimerer udskriftskvaliteten i forhold til den omgivende luftfugtighed.</p>

Systemkonfiguration

Lyd/lydstyrke



- Du kan se de tilgængelige funktioner i Grundlæggende vejledning (se "Menuoversigt" på side 32).
- Nogle menuer vises muligvis ikke i displayet, afhængigt af indstillinger eller modeller.

Sådan ændrer du menuindstillingerne:

- Vælg  (**Opsætning**) > **Maskinkonfiguration** > **Næste** > **Første konfiguration** > **Lyd/lydstyrke** på berøringsskærmen.

Emne	Beskrivelse
Tastelyd	Slår tastelyden til eller fra. Der høres en lyd, hver gang der trykkes på en tast, hvis denne indstilling er valgt
Alarmlyd	Slår alarmen til eller fra. Der lyder et alarmsignal, når er opstår en fejl, eller når faxkommunikationen afsluttes, når denne indstilling er valgt.

Emne	Beskrivelse
Højttalerlydstyrke	<p>Slår lydene fra telefonlinjen via højttaleren til eller fra, f.eks. en klartone eller en faxtone. Når denne indstilling er Komm., hvilket vil sige, at højttaleren er slået til, indtil den eksterne maskine svarer.</p> <div> Du kan justere indstillingen af lydstyrken ved hjælp af On Hook Dial. Du kan kun justere lydstyrken i højttaleren, når der er forbindelse til telefonlinjen.</div> <ol style="list-style-type: none">Tryk på Fax på berøringsskærmen.Klik på On Hook Dial. Der lyder en klartone fra højttaleren.Tryk på pilene, indtil du hører den lydstyrke, du vil bruge.Tryk på On Hook Dial for at gemme ændringen og vende tilbage til klar-tilstand.
Dial Tone Volume	Justerer lydstyrken for klartone. Du kan vælge forskellige niveauer.
Ringelydstyrke	Justerer lydstyrken for ringesignalet. Du kan vælge forskellige niveauer.

Systemkonfiguration

Papirkonfiguration



- Du kan se de tilgængelige funktioner i Grundlæggende vejledning (se "Menuoversigt" på side 32).
- Nogle menuer vises muligvis ikke i displayet, afhængigt af indstillinger eller modeller.

Sådan ændrer du menuindstillingerne:

- Vælg  (Opsætning) > **Maskinkonfiguration** > **Næste** > **Papirkonfiguration**, og vælg en bakketype eller **Margen** på berøringsskærmen.

Emne	Beskrivelse
Papirstørrelse	Indstiller papirstørrelsen til A4, Letter eller andre papirstørrelser i overensstemmelse med dine krav.
Papirtype	Vælger papirtypen for hver bakke.
Bekræft bakke	Aktiverer meddelelsen bakkebekræftelse. Hvis du åbner og lukker en bakke, vises et vindue, hvor du bliver spurgt, om du vil angive papirstørrelse og -type for den netop åbnede bakke.

Emne	Beskrivelse
Margen	<p>Indstiller margenerne til dokumentet.</p> <ul style="list-style-type: none">• Fælles margen / Univ.bk. / Bakke 1 / Bakke 2<ul style="list-style-type: none">- Simplexmargen: Indstiller margen for ensidet udskrivning.- Dupleksmargen: Indstiller margen for dobbeltsidet udskrivning.- Indbinding: Når du udskriver på begge sider af papiret, vil side A's margen tættest på indbindingen svare til side B's margen tættest på indbindingen. Ligeledes vil sidernes margener længst fra indbindingen være ens. <p> Indbinding findes kun i Fælles margen.</p> <ul style="list-style-type: none">• Emuleringsmargen<p>Indstiller papirmargenerne for udskriftssiden emulering.</p><ul style="list-style-type: none">- Topmargen: Indstiller topmargenen.- Venstre margen: Indstil venstre margen.

Systemkonfiguration

Bakkevirkemåde



- Du kan se de tilgængelige funktioner i Grundlæggende vejledning (se "Menuoversigt" på side 32).
- Nogle menuer vises muligvis ikke i displayet, afhængigt af indstillinger eller modeller.

Sådan ændrer du menuindstillingerne:

- Vælg  (**Opsætning**) > **Maskinkonfiguration** > **Next** > **Bakkevirkemåde** på berøringsskærmen.

Element	Beskrivelse
Autobakkekontakt	<p>Angiv, om maskinen skal fortsætte med at udskrive, hvis den registrerer papir, som ikke passer. For eksempel udskriver maskinen automatisk fra bakke 2, efter bakke 1 løber tør for papir, hvis bakke 1 og bakke 2 indeholder samme papirstørrelse.</p> <div> Denne mulighed vises ikke, hvis du har valgt Automatisk til Papirkilde fra printerdriveren.</div>

Element	Beskrivelse
Papirerstatning	<p>Udskifter automatisk printerdriverens papirstørrelse for at forhindre uoverensstemmelse mellem Letter og A4. Hvis du f.eks. har A4-papir i bakken, men du indstiller papirstørrelsen til Letter i printerdriveren, udskriver maskinen på A4-papir og omvendt.</p>
Auto fortsæt	<p>Angiv, om maskinen skal fortsætte med at udskrive, hvis den registrerer papir, som ikke svarer til papirindstillingen.</p> <ul style="list-style-type: none">• Efter 30 sek.: Hvis der opstår uoverensstemmelse mellem papirindstillingerne og papiret i bakken, vises der en fejlmeddelelse. Maskinen venter i ca. 30 sekunder, hvorefter den automatisk sletter meddelelsen og fortsætter udskrivningen.• Efter 0 sek.: Denne indstilling giver dig mulighed for at fortsætte udskrivningen, når den papirstørrelse, du har angivet, ikke passer til papiret i bakken.• Fra: Hvis der opstår en papiruoverensst., venter maskinen, indtil du lægger det rigtige papir i.
Bakkebeskyt	<p>Angiver, om funktionen Autobakkekontakt skal bruges eller ej.</p> <p>Hvis du f.eks. angiver bakke 1 til Til, udelukkes bakke 1 under bakkeskift.</p> <div> Denne indstilling gælder for kopi- og udskriftsjob: Den gælder ikke for faxjob.</div>

Systemkonfiguration

Element	Beskrivelse
Bakketilstand	<ul style="list-style-type: none">• Dynamisk: Hvis du åbner og lukker bakken, når der forekommer en papiruverensstemmelse, vil papirindstillingerne (størrelse og type) for den pågældende bakke automatisk ændres til de indstillinger, der er nødvendige for dette job. (Når du åbner og lukker bakken i tilstanden Dynamisk, vil maskinen gå ud fra, at papiret i bakken er udskiftet med papir i den størrelse og type, der kræves til det pågældende job.)• Statisk: Bakkeindstillingerne ændres ikke, når du åbner og lukker bakken.

Rapport



- Du kan se de tilgængelige funktioner i Grundlæggende vejledning (se "Menuoversigt" på side 32).
- Nogle menuer vises muligvis ikke i displayet, afhængigt af indstillinger eller modeller.

Sådan ændrer du menuindstillingerne:

- Vælg  (**Opsætning**) > **Maskinkonfiguration** > **Næste** > **Rapport** på berøringsskærmen.

Element	Beskrivelse
Konfiguration	Udskriver en rapport om maskinens overordnede konfiguration.

Element	Beskrivelse
Demoside	Udskriver en testside for at undersøge, om maskinen fungerer korrekt.
Hjælpeliste	Udskriver hjælpeside for at undersøge, om maskinen fungerer korrekt.
Netværkskonfiguration	Udskriver oplysninger om maskinens netværksforbindelse og konfiguration.
Forbrugsstofoplysninger	Udskriver en side med oplysninger om forbrugsstoffer.
Brugstæller	Udskriver en brugsside. Forbrugssiden indeholder til samlede antal udskrevne sider.
Konto	Denne er kun tilgængelig, når Jobregnskab er aktiveret fra SyncThru™ Web Admin Service. Du kan udskrive en rapport over antal udskrifter pr. bruger.
Fax modtaget	Udskriver oplysninger om nyligt modtagne faxer.
Fax sendt	Udskriver oplysninger om nyligt sendte faxer.
Fax planlagte jobs	Udskriver den dokumentliste, der til enhver tid er gemt til udskudt faxtransmission, sammen med starttidspunktet og handlingstypen.
Bekræftelse af faxafsendelse	Udskriver resultatet af faxbekræftelsen.
Junkfax	Udskriver uønskede faxnumre.
E-mail sendt	Udskriver oplysninger om nyligt sendte e-mails.
PCL-font	Udskriver PCL-skrifttypelisten.
PS Font	Udskriver PS/PS3-fontlisten.
Adr.kartotek	Udskriver alle de e-mail-adresser, der aktuelt er gemt i maskinens hukommelse.

Systemkonfiguration

Netværkskonfiguration







- Du kan se de tilgængelige funktioner i Grundlæggende vejledning (se "Menuoversigt" på side 32).
- Nogle menuer vises muligvis ikke i displayet, afhængigt af indstillinger eller modeller.



Du kan også bruge denne funktion fra SyncThru™ Web Service. Åbn webbrowseren fra din netværkscomputer, og angiv IP-adressen til din maskine. Når SyncThru™ Web Service åbnes, skal du klikke på **Settings** > **Network Settings** (se "Brug af SyncThru™ Web Service" på side 290).

Sådan ændrer du menuindstillingerne:

- Vælg  (Opsætning) > **Maskinkonfiguration** > **Next** > **Netværkskonfiguration** på berøringsskærmen.

Indstilling	Beskrivelse
TCP/IP (IPv4)	<p>Vælger den korrekte protokol og konfigurerer parametre for at bruge netværksmiljøet (se "Konfiguration af IP-adresse" på side 160).</p> <p> Der kan indstilles mange parametre. Hvis du ikke er sikker, skal du lade parametrene være eller kontakte netværksadministratoren.</p>
TCP/IP (IPv6)	<p>Vælg denne indstilling for bruge netværksmiljøet ved hjælp af IPv6 (se "IPv6-konfiguration" på side 171).</p> <p>Konfigurer netværkets overførselshastighed eller port.</p>
Ethernet	<p> Sluk og tænd for strømmen, når du har ændret denne indstilling.</p>
Ethernet-port	<p>Du kan slå Ethernet til eller fra.</p> <p> Sluk og tænd for strømmen, når du har ændret denne indstilling.</p>

Systemkonfiguration

Indstilling	Beskrivelse
Ethernet-hastighed	Konfigurer netværkets overførselshastighed.  Sluk og tænd for strømmen, når du har ændret denne indstilling.
802.1x	Du kan vælge brugergodkendelsen til netværskommunikation. Kontakt netværksadministratoren for at få yderligere oplysninger.
Wi-Fi	Vælg denne indstilling for bruge det trådløse netværk (se "Konfiguration af trådløst netværk" på side 174).

Indstilling	Beskrivelse
Indstilling af netværksprotokoller	<ul style="list-style-type: none">• HTTP: Du kan angive, hvorvidt du vil benytte SyncThru™ Web Service.• WINS: Du kan konfigurere WINS-serveren. WINS (Windows Internet Name Service) bruges i Windows-operativsystemet.• SNMPv1/v2: Du kan angive SNMP (Simple Network Management Protocol). Administratorer kan bruge SNMP til at overvåge og administrere maskiner på netværket.• SNTP: Du kan angive indstillinger for SNTP (Simple Network Time Protocol). Du kan bruge SNTP til at synkronisere urene på computersystemerne via internettet (NTP), så der ikke er tidsforskel, når data udveksles.• UPnP(SSDP): Du kan angive UPnP-protokollen.• mDNS: Du kan angive indstillinger for mDNS (Multicast Domain Name System).• SetIP: Du kan angive, hvorvidt du vil benytte SyncThru™ Web Service.• SLP: Du kan konfigurere indstillinger for SLP (Service Location Protocol). Denne protokol tillader, at værtsprogrammer søger efter tjenester på et lokalnetværk uden tidligere konfiguration.  Sluk og tænd for strømmen, når du har ændret denne indstilling.
Netværkskonfiguration	Denne liste viser oplysninger om maskinens netværksforbindelse og konfiguration.

Systemkonfiguration

Indstilling	Beskrivelse
Ryd indstillinger	<p data-bbox="286 252 1084 288">Nulstiller netværksindstillingerne til standardværdierne.</p> <div data-bbox="286 336 1084 499"> Sluk og tænd for strømmen, når du har ændret denne indstilling.</div>

Systemkonfiguration

Konfiguration af adressebog



- Du kan se de tilgængelige funktioner i Grundlæggende vejledning (se "Menuoversigt" på side 32).
- Nogle menuer vises muligvis ikke i displayet, afhængigt af indstillinger eller modeller.

Sådan ændrer du menuindstillingerne:

- Vælg  (**Opsætning**) > **Maskinkonfiguration** > **Next** > **Adr.kartotek** på berøringsskærmen.

Indstilling	Beskrivelse
Telefonbog	Tilføjer, viser, udskriver eller sletter telefonbogslisten. Du kan også oprette en gruppe.
E-mail	Tilføjer, viser, udskriver eller sletter e-mail-listen. Du kan også oprette en gruppe.
Uds.	Udskriver adressekartoteket.
Slet alle	Sletter det aktuelle adressekartotek.



- Du kan se de tilgængelige funktioner i Grundlæggende vejledning (se "Menuoversigt" på side 32).
- Nogle menuer vises muligvis ikke i displayet, afhængigt af indstillinger eller modeller.
- Du skal angive en adgangskode for at angive denne menu. Standardadgangskoden er **sec00000**.

Sådan ændrer du menuindstillingerne:

- Vælg  (**Opsætning**) > **Administratorkonfiguration** > **Next** på berøringsskærmen.

Emne	Beskrivelse
Brugeradgangs kontrol	<p>Du kan kontrollere brugeradgang til en maskine. Du kan tildele forskellige tilladelsesniveauer til brug af maskinen for de enkelte brugere.</p> <div style="border: 1px solid #ccc; padding: 5px; margin-top: 10px;">  <p>Du kan også bruge denne funktion fra SyncThru™ Web Service. Åbn webbrowseren fra din netværkscomputer, og angiv IP-adressen til din maskine. Når SyncThru™ Web Service åbnes, skal du klikke på Security > User Access Control (se "Registrering af autoriserede brugere" på side 246).</p> </div>

Emne	Beskrivelse
Stempel	Angiver stempelfunktionen, der giver adgang til menuen Admin.konfig.
Change Admin. Password	Ændrer maskinens adgangskode, som giver adgang til Administratorkonfiguration .
Firmwareopgradering	Hvis du vil opgradere til den nyeste firmware, skal du vælge " Til ", og derefter hente firmwarefilen.
Billedoverskrif.	<p>Du kan vælge metoden til overskrivning af sikker ikke-flygtig hukommelse.</p> <ul style="list-style-type: none"> • Brugerdef.: Vælg for at bestemme antallet af gange, som hukommelsen skal overskrives. Harddisken overskrives så mange gange, som det antal du valgte. • Tysk VSITR: Vælg at overskrive hukommelsen syv gange. Ved overskrivning 6 gange anvendes 0x00 og 0xff på skift til at overskrive disken, og den syvende gang overskrives disken med 0xAA. • DoD5220.28-M: Vælg for at overskrive hukommelsen tre gange. Når du har overskrevet tre gange, bruges mønstret 0x35, 0xCA, 0x97 til at overskrive diskens indhold. Denne metode til overskrivning af disken er specificeret af US DoD. • Australsk ACSI33: Vælg for at overskrive hukommelsen fem gange. Når der overskrives fem gange, bruges tegnet "C" og dets komplement skiftevis til at overskrive disken. Efter anden gang sker der en obligatorisk validering. Til femte gang anvendes vilkårlige data.
Program	<p>Du kan installere eller afinstallere programmer.</p> <ul style="list-style-type: none"> • Programadministration: Du kan afinstallere eller aktivere/deaktivere installerede programmer. • Installer nyt program: Du kan installere et nyt program via et USB-stik.

Jobstatus



- Du kan se de tilgængelige funktioner i Grundlæggende vejledning (se "Menuoversigt" på side 32).
- Nogle menuer vises muligvis ikke i displayet, afhængigt af indstillinger eller modeller.

- Rør ved  (**Jobstatus**), og vælg det ønskede menupunkt på berøringsskærmen.

Emne	Beskrivelse
Aktuelt job	Viser listen over igangværende og ventende job.
Gn.ført job	Viser listen over færdige job.



- Du kan se de tilgængelige funktioner i Grundlæggende vejledning (se "Menuoversigt" på side 32).
- Nogle menuer vises muligvis ikke i displayet, afhængigt af indstillinger eller modeller.

Sådan ændrer du menuindstillingerne:

- Rør ved  (**Eco**), og vælg det ønskede menupunkt på berøringsskærmen.

Emne	Beskrivelse
Eco-Til eller Eco-Fra	Vælg eco-tilstanden, og skift indstillingen til/fra eller til-tvunget.
Indstillinger	Angiver eco-relaterede indstillinger og ændrer standardindstillingerne. <ul style="list-style-type: none">• Standardtilstand: Vælg denne indstilling for at slå standardtilstanden til eller fra.• Funktionskonfiguration: Vælg tilstanden Standard eller tilstanden Brugerdef.

Direkte USB



- Du kan se de tilgængelige funktioner i Grundlæggende vejledning (se "Menuoversigt" på side 32).
- Nogle menuer vises muligvis ikke i displayet, afhængigt af indstillinger eller modeller.

- Rør ved  (**Direkte USB**), og vælg det ønskede menupunkt på berøringsskærmen.

Element	Beskrivelse
Udskriv fra	Viser filoversigten fra filnavigationen. Vælg en fil, der skal udskrives.
Scan til USB	Indstiller scanningsdestinationen til en USB-enhed. Du scanner originalerne og gemmer det scannede billede på en USB-enhed.
Filhåndtering	Viser filoversigten fra filnavigationen. Vælg en fil, der skal slette. Du kan formatere USB-enheden.
Vis plads	Viser den resterende plads.

Dokumentboks



- Du kan se de tilgængelige funktioner i Grundlæggende vejledning (se "Menuoversigt" på side 32).
- Nogle menuer vises muligvis ikke i displayet, afhængigt af indstillinger eller modeller.

- Rør ved  (**Dokumentboks**) > **Næste**, og vælg dit ønskede menuelement på berøringsskærmen.

Indstilling	Beskrivelse
Systembokse	Gemmer udskriftsdata eller udskriver den sikre side. <ul style="list-style-type: none">• Gemt udskr.: Udskriver de gemte data uden angivelse af en adgangskode.• Sikker udskrivning: Udskriver de gemte data med angivelse af en adgangskode.
Delt mappe	Viser de delte mapper på dit netværk og gemmer dine job der.



Scan til Cloud

Scan til Cloud



- Du kan se de tilgængelige funktioner i Grundlæggende vejledning (se "Menuoversigt" på side 32).
- Nogle menuer vises muligvis ikke i displayet, afhængigt af indstillinger eller modeller.

Sådan ændrer du menuindstillingerne:

- Rør ved  (**Opsætning**) > **Maskinkonfiguration** > **Next** > **Standardindstilling** > **Scan til cloud (standard)** på berøringsskærmen.
- Eller rør ved  (**Scan til Cloud**) > vælg det ønskede menupunkt > **Next** på berøringsskærmen.

Element	Beskrivelse
Google Drive	Indstiller scanningsdestination til Google Drive, Dropbox ved Cloud-tjeneste. Du scanner originalerne og sender det scannede billede til Google Drev eller Dropbox (se "Scanne med Cloud-tjenesten" på side 268).
Dropbox	



4. Specielle funktioner

I dette kapitel beskrives de specielle funktioner til kopiering, scanning, faxning og udskrivning.

- **Højdejustering** 238
- **Lagring af e-mail-adresse** 239
- **Indtastning af forskellige tegn** 241
- **Konfiguration af faxadressebog** 243
- **Registrering af autoriserede brugere** 246
- **Udskrivningsfunktioner** 247
- **Scanningsfunktioner** 263
- **Faxfunktioner** 273
- **Brug af funktioner til delt mappe** 282
- **Brug af valgfrie enhedsfunktioner** 283



Procedurerne i dette kapitel er hovedsageligt baseret på Windows 7.

Højdejustering

Udskriftskvaliteten påvirkes af det atmosfæriske tryk, som bestemmes af maskinens højde over havoverfladen. I det følgende beskrives det, hvordan du indstiller maskinen, så du får den bedste udskriftskvalitet.

Før du angiver højdeindstillingen, skal du finde den højde, du er i.

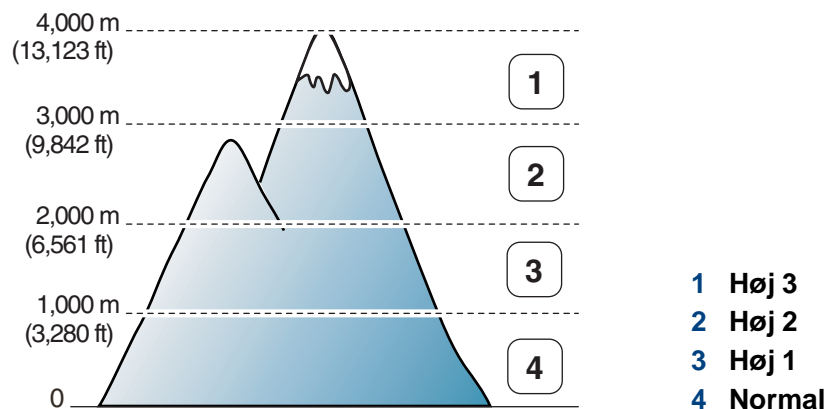

Du kan angive højdeværdien fra **Enhedsindstillinger** i programmet Samsung Easy Printer Manager.

Brugere af Windows og Mac kan indstille printeren fra **Samsung Easy**

Printer Manager >  **(Skift til avanceret tilstand)** >

Enhedsindstillinger (se "Enhedsindstillinger" på side 297).



- Hvis maskinen er tilsluttet netværket, kan du indstille højden via SyncThru™ Web Service (se "Brug af SyncThru™ Web Service" på side 290).



Du kan også indstille højden under **Første konfiguration** på maskinens display (se "Maskinens grundlæggende indstillinger" på side 38).

- Vælg  **(Opsætning)** > **Maskinkonfiguration** > **Første konfiguration** > **Højdetilpasning** på berøringsskærmen.

Lagring af e-mail-adresse



Denne funktion er muligvis ikke tilgængelig, afhængigt af model og valgfrie elementer (se "Funktioner pr. model" på side 8).

Du kan oprette et adressekartotek med de e-mail-adresser, du oftest bruger, via SyncThru™ Web Service og derefter angive en e-mail-adresse hurtigt og nemt ved at indtaste det nummer, e-mail-adressen har fået tildelt i adressekartoteket.

Lagring på din maskine

Hvis du vil scanne og sende et billede som en vedhæftet fil, skal du konfigurere en e-mail-adresse ved hjælp af SyncThru™ Web Service.

- 1 Åbn SyncThru™ Web Service (se "Brug af SyncThru™ Web Service" på side 290).
- 2 Klik på **Login** øverst til højre på SyncThru™ Web Service-webstedet.
- 3 Skriv **ID** og **Password**, og klik derefter på **Login**. Det anbefales, at du ændrer standardadgangskoden af sikkerhedsmæssige årsager.
 - **ID: admin**
 - **Password: sec00000**

4 Klik på **Address Book > Individual > Add**.

5 Vælg **Speed No.**, og angiv e-mail-adresse og faxnummer.



Hvis du skal angive SMB- eller FTP-serveroplysninger, skal du kontrollere SMB eller FTP og angive oplysningerne.

6 Klik på **Apply**.



Hvis du opretter en gruppe, skal du

1 Klikke på **Address Book > Group > Add Group**.

2 Vælg **Speed No.**, og angiv **Group Name**.

Du kan nemt tilføje en individuel adresse, hvis du markerer **Yes** til **Add individual(s) after this group is created**.

3 Klik på **Apply**.



Lagring af e-mail-adresse

Søgning efter en e-mail-adresse

Systematisk søgning i hukommelsen

- 1 Vælg  (Opsætning) > Maskinkonfiguration > Next > Adr.kartotek > E-mail > Vis liste > Individuel eller Gruppe på berøringsskærmen.
- 2 Søg gennem hele indekset i hukommelsen i numerisk rækkefølge, og vælg det navn og den adresse, du ønsker.

Søgning efter de første bogstaver i et navn

- 1 Vælg  (Opsætning) > Maskinkonfiguration > Next > Adr.kartotek > E-mail > Vis lister > Individuel eller Gruppe på berøringsskærmen.
- 2 Vælg  (Indstill.) > Søg, og indtast de første bogstaver i det ønskede navn.
- 3 Rør ved pilene, indtil du finder det ønskede navn og nummer.

Indtastning af forskellige tegn

Når du udfører forskellige opgaver, skal du muligvis skrive navne og numre. Når du f.eks. sætter maskinen op, skal du angive dit eget eller firmaets navn og faxnummeret. Når du gemmer faxnumre eller e-mail-adresser i hukommelsen, kan du evt. også angive de tilsvarende navne.

Om tastaturet

Tryk på knappen, indtil det rigtige bogstav vises i displayet. Hvis du f.eks. vil indtaste bogstavet O, skal du trykke på 6, der er knappen med MNO. Hver gang du trykker på 6, viser displayet et nyt bogstav M, N, O, m, n, o og til sidst 6.



- Du kan indsætte et mellemrum ved at trykke på 1 to gange.
- Hvis du vil slette det sidste tal eller tegn, skal du trykke på pileknappen.
- Særlige tegnsæt kan være forskellige fra din maskine, afhængigt af maskinens tilbehør eller model.
- Afhængigt af det job, du udfører, vises nogle af følgende tastværdier muligvis ikke.



Tast	Tildelte tal, bogstaver eller symboler
1	@ / . \' 1
2	A B C a b c 2
3	D E F d e f 3
4	G H I g h i 4
5	J K L j k l 5
6	M N O m n o 6
7	P Q R S p q r s 7
8	T U V t u v 8
9	W X Y Z w x y z 9
0	& + - , 0
*	* % ^ _ ~ ! # \$ () [] (Disse symboler er tilgængelige, når du har angivet netværksgodkendelse)
#	# = ? " : { } < > ; (Disse symboler er tilgængelige, når du har angivet netværksgodkendelse)

Indtastning af forskellige tegn

Om popup-tastaturet



Afhængigt af det job, du udfører, vises nogle af følgende taster muligvis ikke.

Du kan indtaste bogstaver, tal eller specielle symboler vha. popup-tastaturet på displayet. Dette tastatur bruger det almindelige QWERTY-layout, som er nemt at bruge.

Tastaturet kommer frem på skærmen, når du rører ved et indtastningsområde. Tastaturet viser først små bogstaver.

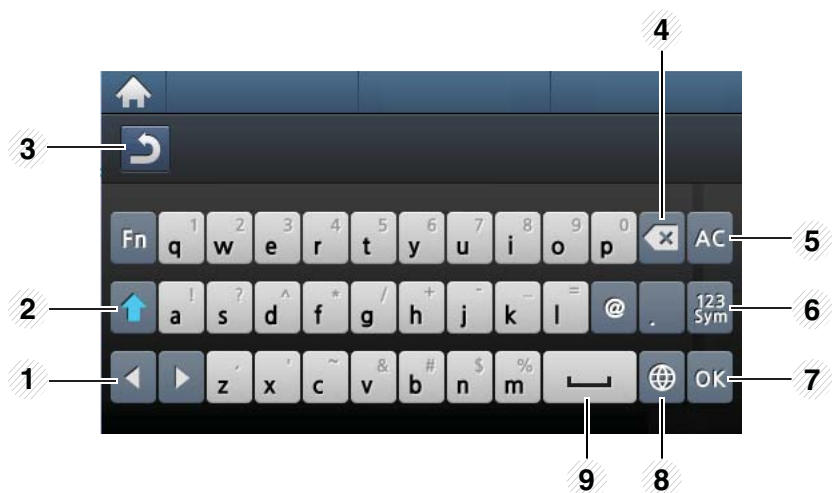





Nr.	Tast	Beskrivelse
1		Flytter markøren mellem tegn i indtastningsområdet.
2		Skifter mellem små og store bogstaver.
3		Vender tilbage til den øverste menu.
4		Sletter tegn i indtastningsområdet.
5		Sletter alle tegn i indtastningsområdet.
6		Skifter fra det alfanumeriske tastatur til tastaturet med tal eller symbolsymboler.
7		Gemmer og lukker indtastningsresultat.
8		Skifter diakritiske tegn.
9		Indsætter mellemrum mellem tegn. Du kan også indsætte en pause.

Konfiguration af faxadressebog

Du kan oprette et hurtignummer med de faxnumre, du oftest bruger, via SyncThru™ Web Service og derefter angive faxnumre hurtigt og nemt ved at indtaste de placeringsnummer, faxnumrene har fået tildelt i adressekartoteket.

Registrering af et hurtigopkaldsnummer



- 1 Vælg  (Opsætning) > **Maskinkonfiguration** > **Næste** > **Adr.kartotek** > **Telefonbog** > **Vis liste** > **Individuel** >  (Menu) > **Tilføj** på berøringsskærmen.
- 2 Angiv navnet, faxnummeret, e-mailadressen og hurtigopkaldsnummeret. Rør ved  (tilbage) for at gå tilbage til det forrige skærbillede.
- 3 Tryk på knappen  (**Stop**) eller hjemikonet () for at vende tilbage til Klar-tilstand.

Brug af hurtigopkaldsnumre

Når du bliver bedt om at indtaste et destinationsnummer, mens du er ved at sende en fax, skal du indtaste det hurtigopkaldsnummer, som du gemte det ønskede faxnummer under.

- 1 Vælg  (Fax) > **Hurtigopkald send** eller **Gruppeopkald send** > **Næste** på berøringsskærmen.
- 2 Vælg det ønskede nummer.
- 3 Rør ved **Send**.





Redigering af hurtigopkaldsnumre

- 1 Vælg  (Opsætning) > **Maskinkonfiguration** > **Next** > **Adr.kartotek** > **Telefonbog** > **Vis liste** > **Individuel** på berøringsskærmen.
- 2 Vælg det hurtigopkaldsnummer, du ønsker at redigere.
- 3 Skift navnet, faxnummeret, e-mailadressen og hurtigopkaldsnummeret. Rør ved  (tilbage) for at gå tilbage til det forrige skærbillede.

Konfiguration af faxadressebog

- 4 Tryk på knappen  (**Stop**) eller hjemikonet () for at vende tilbage til Klar-tilstand.

Registrering af et gruppeopkaldsnummer

- 1 Vælg  (**Opsætning**) > **Maskinkonfiguration** > **Næste** > **Adr.kartotek** > **Telefonbog** > **Vis liste** > **Gruppe** >  (Menu) > **Tilføj** på berøringsskærmen.
- 2 Vælg **Grp.medlemmer** > **Telefonbog**.
- 3 Vælg en individuel adresse, og tryk på  (tilbage).
- 4 Tryk på knappen  (**Stop**) eller hjemikonet () for at vende tilbage til Klar-tilstand.

Redigering af gruppeopkaldsnumre

- 1 Vælg  (**Opsætning**) > **Maskinkonfiguration** > **Next** > **Adr.kartotek** > **Telefonbog** > **Vis liste** > **Gruppe** på berøringsskærmen.
- 2 Vælg det gruppenummer, du ønsker at redigere.
- 3 Vælg **Navn**, og rediger gruppenavnet med tastaturet.

- 4 Vælg **Grp.medlemmer**, og tilføj eller slet gruppenummeret med **Telefonbog**.

- 5 Tryk på knappen  (**Stop**) eller hjemikonet () for at vende tilbage til Klar-tilstand.

Udskriver adressebog



Du kan kontrollere indstillingerne for **Adr.kartotek** ved at udskrive en liste.

- 1 Vælg  (**Opsætning**) > **Maskinkonfiguration** > **Next** > **Rapport** > **Adr.kartotek** på berøringsskærmen.
- 2 Rør ved **Ja**, når bekræftelsesvinduet vises.
Maskinen begynder at udskrive.

Søgning efter en adresse i adressekartoteket



Du kan søge efter et nummer i hukommelsen på to måder. Du kan enten søge sekventielt fra A til Z, eller du kan søge ved at indtaste de første bogstaver i det navn, der hører til nummeret.

Konfiguration af faxadressebog

- 1 Vælg  (Opsætning) > Maskinkonfiguration > Næste > Adr.kartotek > Telefonbog > Vis lister > Gruppe >  (Menu) > **Søg** på berøringsskærmen.
- 2 Angiv navnet, tallet eller bogstavet, du vil søge på, og tryk på **OK** på tastaturet på berøringsskærmen.

ELLER

Tryk på navnet og nummeret eller på den knap på piletasterne, som har det bogstav, du vil søge på.

Hvis du fx vil finde navnet "MOBILE", skal du trykke på knappen **6**, der er tildelt bogstaverne "MNO."
- 3 Tryk på knappen  (**Stop**) eller hjemikonet () for at vende tilbage til Klar-tilstand.

Registrering af autoriserede brugere

Hvis du vil sende et scannet billede, kopiere et billede eller faxe data via e-mail eller en netværksserver på en sikker måde, skal de godkendte brugeres kontoplysninger registreres på din lokale maskine via SyncThru™ Web Service.

- 1 Åbn SyncThru™ Web Service (se "Brug af SyncThru™ Web Service" på side 290).
- 2 Klik på **Login** øverst til højre på SyncThru™ Web Service-webstedet.
- 3 Skriv **ID** og **Password**, og klik derefter på **Login**. Det anbefales, at du ændrer standardadgangskoden af sikkerhedsmæssige årsager.
 - **ID: admin**
 - **Password: sec00000**
- 4 Klik på **Security > User Access Control > Authentication**.
- 5 Vælg **Basic Authentication** i **Authentication Mode**, og vælg **Local Authentication** i **AA Method**, og klik.
- 6 Klik på **Apply**.
- 7 Klik på **OK** i pop op-vinduet til bekræftelse.
- 8 Klik på **User Profile > Add**.
- 9 Angiv **User Name**, **Login ID**, **Password**, **Confirm Password**, **E-mail Address** og **Fax Number**.



Du kan nemt tilføje en individuel adresse, hvis du markerer **Yes** til **Add individual(s) after this group is created**.

- 10 Klik på **Apply**.

Udskrivningsfunktioner



Til grundlæggende funktioner henvises der til Grundlæggende vejledning (se "Grundlæggende udskrivning" på side 53).

Ændring af standardindstillingerne for udskrivning

- 1 Klik på menuen **Start** i Windows.
 - I Windows 8 skal du under **Charms(Amuletter)** vælge **Søg > Indstillinger**.
- 2 I Windows XP/Server 2003 skal du vælge **Printere og faxenheder**.
 - I Windows Server 2008/Vista skal du vælge **Kontrolpanel > Hardware og lyd > Printere**.
 - I Windows Server 2008 R2 skal du vælge **Kontrolpanel > Hardware > Enheder og printere**.
 - I Windows 7/8 skal du vælge **Kontrolpanel > Enheder og printere**.
- 3 Højreklik på maskinen.
- 4 I Windows XP/Server 2003/Server 2008/Vista skal du vælge **Udskriftsindstillinger**.
I Windows 7/8 eller Windows Server 2008 R2 skal du vælge **Udskriftsindstillinger** i genvejsmenuerne.



Hvis **Udskriftsindstillinger** har et ►, kan du vælge andre printerdrivere, der er tilsluttet den valgte printer.

5 Rediger indstillingerne under de enkelte faner.

6 Tryk på **OK**.



Hvis du vil ændre indstillingerne for hvert udskriftjobbet, skal du ændre dem i **Udskriftsindstillinger**.

Indstilling af maskinen til standardmaskine

- 1 Klik på menuen **Start** i Windows.
 - I Windows 8 skal du under **Charms(Amuletter)** vælge **Søg > Indstillinger**.
- 2 I Windows XP/Server 2003 skal du vælge **Printere og faxenheder**.
 - I Windows Server 2008/Vista skal du vælge **Kontrolpanel > Hardware og lyd > Printere**.
 - I Windows Server 2008 R2 skal du vælge **Kontrolpanel > Hardware > Enheder og printere**.
 - I Windows 7/8 skal du vælge **Kontrolpanel > Enheder og printere**.
- 3 Vælg din maskine.
- 4 Højreklik på maskinen, og vælg **Benyt som standardprinter**.

Udskrivningsfunktioner



I Windows 7 eller Windows Server 2008 R2 kan du vælge andre printerdrivere, der er forbundet med den valgte printer, hvis der er en ► ud for **Benyt som standardprinter**.

Brug af avancerede udskrivningsfunktioner



XPS-printerdriver: bruges til udskrivning af XPS-filformatet.

- Se "Funktioner pr. model" på side 8.
- XPS-printerdriveren kan kun installeres på Windows Vista-operativsystemet eller nyere.
- Installer valgfri hukommelse, når et XPS-job ikke udskrives, fordi printeren ikke har mere hukommelse.
- Du kan installere printerdriveren og softwaren efter at have indsat cd'en med software i cd-rom-drevet. Til Windows skal du vælge XPS-printerdriver i vinduet **Vælg software og hjælpeprogrammer, der skal installeres**.

Udskrivning til en fil (PRN)

Du kan få brug for at gemme udskriftsdataene som en fil.

- 1 Marker feltet **Skriv til fil** i vinduet **Udskriv**.

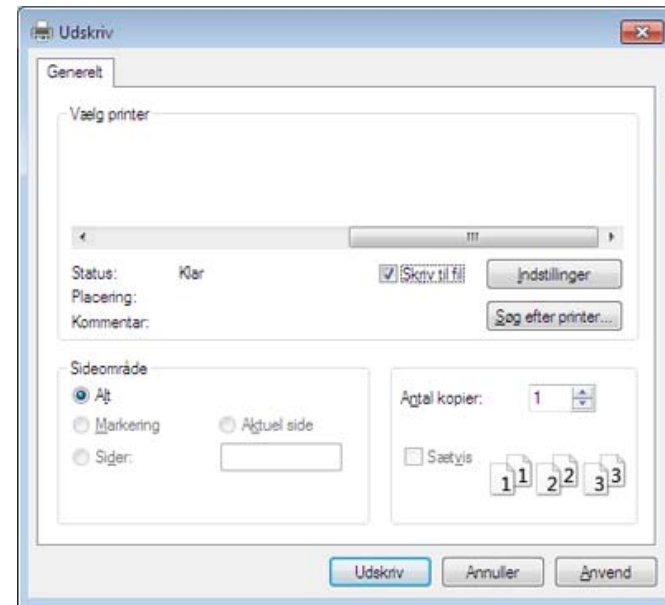

- 2 Klik på **Udskriv**.
- 3 Skriv destinationsstien og filnavnet, og klik derefter på **OK**.
For eksempel **c:\Temp\filnavn**.



Hvis du kun skriver filnavnet, gemmes filen automatisk i **Dokumenter**, **Documents and Settings** eller **Brugere**. Afhængigt af dit operativsystem og programmet, du bruger, ser den gemte mappe muligvis anderledes ud.

Udskrivningsfunktioner

Beskrivelse af de specielle udskrivningsfunktioner

Du kan bruge avancerede udskrivningsfunktioner, når du bruger maskinen.



Hvis du vil udnytte udskrivningsfunktionerne i printerdriveren, skal du klikke på **Egenskaber** eller **Indstillinger** i programmets vindue **Udskriv** for at ændre udskriftsindstillingerne. Det maskinnavn, der vises i vinduet med printeregenskaber, kan være anderledes, afhængigt af hvilken maskine du bruger.





- Nogle menuer vises muligvis ikke i displayet, afhængigt af indstillinger eller modeller. De menuer, der ikke er vist, er ikke relevante for maskinen.
- Vælg menuen **Hjælp**, eller klik på knappen  fra vinduet, eller tryk på **F1** på dit tastatur, og klik på en indstilling, du gerne vil vide mere om (se "Brug af Hjælp" på side 56).

Emne	Beskrivelse
Flere sider pr. ark 	Vælger det antal sider, som du vil udskrive på ét enkelt ark papir. Hvis du vil udskrive mere end én side pr. ark, reduceres sidernes størrelse, og de arrangeres i den rækkefølge, du angiver. Du kan udskrive op til 16 sider på samme papir.
Posterudskrivning 	Udskriver et eneltsidet dokument på 4 (Poster 2x2), 9 (Poster 3x3) eller 16 (Poster 4x4) ark papir med det formål at sætte siderne sammen, så de udgør ét dokument af plakatstørrelse. Vælg værdien for Posteroverlapping . Angiv Posteroverlapping i millimeter eller tommer ved at klikke på alternativknappen øverst til højre under fanen Grundlæggende , så det bliver nemmere at sætte arkene sammen bagefter.

Udskrivningsfunktioner

Emne	Beskrivelse
<p>Brochureudskrivning a</p> 	<p>Udskriver dokumentet på begge sider af papiret og arrangerer siderne, så papiret efter udskrivningen kan foldes på midten og danne en brochure.</p> <ul style="list-style-type: none">• Du skal udskrive på medier i formatet Letter, Legal, A4, US Folio eller Oficio, hvis du vil oprette en brochure.• Indstillingen Brochureudskrivning er ikke tilgængelig for alle papirformater. Vælg den tilgængelige indstilling for papirstørrelse på fanen Papir for at se tilgængelige papirstørrelser.• Hvis du vælger et papirformat, der ikke er tilgængeligt, annulleres denne indstilling automatisk. Vælg kun tilgængeligt papir (papir uden mærket  eller .
<ul style="list-style-type: none">• Dobbeltsidet udskrivning• Dobbeltsidet udskrivning (manuel)^a	<p>Udskriv på begge sider af et ark papir (duplex). Før du udskriver, skal du angive udskriftsretningen.</p> <ul style="list-style-type: none">• Du kan bruge denne funktion sammen med papirstørrelserne Letter, Legal, A4, US Folio eller Oficio• Hvis maskinen ikke har en duplexenhed, skal du fuldføre udskriftsjobbet manuelt. Maskinen udskriver først hver anden side af dokumentet. En meddelelse vises derefter på computeren.• Funktionen Spring tomme sider over fungerer ikke, når du vælger indstillingen Dobbeltsidet udskrivning (manuel).

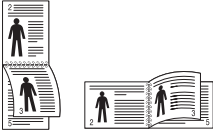
Udskrivningsfunktioner

Emne	Beskrivelse
<ul style="list-style-type: none">• Dobbelt-sided udskrivning• Dobbelt-sided udskrivning (manuel)^a	<ul style="list-style-type: none">• Printerstandard: Hvis du vælger denne indstilling, afhænger denne funktion af de indstillinger, du har valgt på maskinens kontrolpanel.• Ingen: Deaktiverer denne funktion.• Lang led: Denne indstilling er det layout, som normalt anvendes ved indbinding af bøger. • Kort led: Denne indstilling er det layout, som normalt anvendes i kalendere. • Omvendt dobbelt-sided udskrivning: Vælg denne indstilling for at vende udskrivningsrækkefølgen ved duplexudskrivning. Denne indstilling er ikke tilgængelig, når du bruger Dobbelt-sided udskrivning (manuel).
Papirindstillinger 	Ændrer størrelsen af et dokument, så det bliver større eller mindre på den udskrevne side, ved at angive med hvilken procent dokumentet skal forstørres eller formindskes.
Vandmærke 	Indstillingen Vandmærke giver dig mulighed for at udskrive tekst hen over et eksisterende dokument. Du bruger den f.eks., når du vil have "DRAFT" eller "CONFIDENTIAL" skrevet diagonalt hen over den første side eller på alle sider i et dokument med store grå bogstaver.

Udskrivningsfunktioner



Emne	Beskrivelse
Vandmærke (Oprettelse af et vandmærke)	<p>a Hvis du vil ændre indstillingerne for udskrivning fra programmet, skal du åbne Udskriftsindstillinger.</p> <p>b Klik på fanen Avanceret, og vælg Rediger på rullelisten Vandmærke. Vinduet Rediger vandmærker e vises.</p> <p>c Skriv vandmærketeksten i tekstfeltet Meddelelse i vandmærke. Du kan indtaste op til 256 tegn. Teksten vises i eksempelvinduet.</p>
Vandmærke (Redigering af et vandmærke)	<p>a Hvis du vil ændre indstillingerne for udskrivning fra programmet, skal du åbne Udskriftsindstillinger.</p> <p>b Klik på fanen Avanceret, og vælg Rediger på rullelisten Vandmærke. Vinduet Rediger vandmærker e vises.</p> <p>c Vælg det vandmærke, du vil redigere, på listen Aktuelle vandmærker. Nu kan du ændre vandmærkets tekst og øvrige indstillinger.</p> <p>d Klik på Opdater for at gemme ændringerne.</p> <p>e Klik på OK eller Udskriv, indtil du afslutter vinduet Udskriv.</p>
Vandmærke (Sletning af et vandmærke)	<p>a Hvis du vil ændre indstillingerne for udskrivning fra programmet, skal du åbne Udskriftsindstillinger.</p> <p>b Klik på fanen Avanceret, og vælg Rediger på rullelisten Vandmærke. Vinduet Rediger vandmærker e vises.</p> <p>c Marker det vandmærke, du vil slette, på listen Aktuelle vandmærker, og klik på Slet.</p> <p>d Klik på OK eller Udskriv, indtil du afslutter vinduet Udskriv.</p>
Overlay^a	<p>Denne indstilling er kun tilgængelig, når du bruger PCL/SPL-printerdriveren (se "Software" på side 8).</p> <p>Et overlay er tekst og/eller grafik, der er gemt på computerens harddisk i et særligt filformat, og som kan udskrives på alle dokumenter. Overlays benyttes ofte i stedet for brevpapir. I stedet for at bruge fortrykt brevpapir kan du oprette et overlay, der indeholder præcis de samme oplysninger som dit brevpapir. Hvis du vil udskrive et brev med dit selskabs brevhoved, behøver du ikke at lægge fortrykt papir i maskinen: Udskriv blot brevhovedet som overlay på dokumentet.</p> <p>Hvis du vil benytte et sideoverlay, skal du oprette et nyt sideoverlay med dit logo eller billede.</p> <div style="border: 1px solid gray; padding: 5px;"><ul style="list-style-type: none">• Overlayet skal have samme format som det dokument, du vil udskrive det på. Opret ikke et overlay med et vandmærke.• Overlayets opløsningsgrad skal være den samme som opløsningsgraden for det dokument, du vil udskrive overlayet på.</div>





Udskrivningsfunktioner

Emne	Beskrivelse
Overlay^a (Oprettelse af et nyt sideoverlay)	<p>a Hvis du vil gemme dokumentet som et overlay, skal du åbne Udskriftsindstillinger.</p> <p>b Klik på fanen Avanceret, og vælg Rediger på rullelisten Tekst. Vinduet Rediger overlay.</p> <p>c Klik på Opret i vinduet Rediger overlay.</p> <p>d I vinduet Gem som skal du indtaste et navn på op til otte tegn i feltet Filnavn. Vælg destinationsstien, hvis der er behov for det (standard er C:\Formover).</p> <p>e Tryk på gem. Navnet vises i Overlayliste.</p> <p>f Klik på OK eller Udskriv, indtil du afslutter vinduet Udskriv. Filen udskrives ikke. Den gemmes i stedet på computerens harddisk.</p>
Overlay^a (Brug af et sideoverlay)	<p>a Klik på fanen Avanceret.</p> <p>b Markér det ønskede overlay på rullelisten Tekst.</p> <p>c Hvis den ønskede overlayfil ikke vises på rullelisten Tekst, skal du vælge Rediger... og klikke på Indlæs. Markér den overlayfil, du vil benytte. Hvis du har gemt den overlayfil, du vil bruge, i en ekstern kilde, kan du også indlæse filen fra vinduet Åbn. Klik på Åbn, når du har markeret filen. Filen vises i feltet Overlayliste og er tilgængelig for udskrivning. Vælg overlayet i feltet Overlayliste.</p> <p>d Markér om nødvendigt afkrydsningsfeltet Bekræft sideoverlay ved udskrivning. Hvis dette afkrydsningsfelt er markeret, vises der en meddelelsesboks, hver gang du sender et dokument til udskrivning, der beder dig bekræfte, at du vil udskrive et overlay sammen med dokumentet. Hvis afkrydsningsfeltet ikke er markeret, og der er markeret et overlay, udskrives overlayet automatisk sammen med dokumentet.</p> <p>e Klik på OK eller Udskriv, indtil du afslutter vinduet Udskriv.</p>
Overlay^a (Sletning af et sideoverlay)	<p>a Klik på fanen Avanceret i vinduet Udskriftsindstillinger.</p> <p>b Vælg Rediger på rullelisten Tekst.</p> <p>c Markér det overlay, du vil slette, i feltet Overlayliste.</p> <p>d Klik på Slet.</p> <p>e Klik på Ja, når du bliver bedt om at bekræfte sletningen.</p> <p>f Klik på OK eller Udskriv, indtil du afslutter vinduet Udskriv. Du kan slette sideoverlays, som du ikke længere bruger.</p>

Udskrivningsfunktioner

Emne	Beskrivelse
Udskrivningstilstand	 <ul style="list-style-type: none">• Denne funktion er kun tilgængelig, hvis du har installeret masselagringsenheden eller den ekstra hukommelse (se "Variationsfunktion" på side 10).• Nogle menuer vises muligvis ikke i displayet, afhængigt af indstillinger eller modeller. De menuer, der ikke er vist, er ikke relevante for maskinen.• Du skal markere Lagerindstillinger, hvis du vil bruge denne funktion (se "Angivelse af Enhedsindstillinger" på side 88).• Hvis du ikke installerer masselagringsenheden på maskinen, indeholder funktionen Ramdisk kun tre indstillinger: Normal, Kladde og Fortrolig.
	<ul style="list-style-type: none">• Print Mode: Standarden for Print Mode er Normal, dvs. udskrivning uden at gemme udskriftsfilen i hukommelsen.<ul style="list-style-type: none">- Normal: Denne tilstand udskriver uden at gemme dokumentet i den ekstra hukommelse.- Kladde: Denne tilstand er nyttig, når du udskriver mere end én kopi. Du kan udskrive én kopi for at undersøge den og derefter udskrive resten af kopierne senere.- Fortrolig: Denne tilstand bruges til at udskrive fortrolige dokumenter. Du skal angive en adgangskode for at udskrive.- Gem: Vælg denne indstilling for at gemme et dokument på masselagringsenheden uden at udskrive det.- Gem og udskriv: Denne tilstand bruges, når et dokument udskrives og lagres på samme tid.- Spool: Indstillingen kan være nyttig ved håndtering af store mængder data. Hvis du vælger denne indstilling, spooler printerens dokumentet til harddisken, og udskriver derefter dokumentet fra køen på masselagringsenheden, hvilket nedsætter computerens arbejdsmængde.- Udskriftsplanlægning: Vælg denne indstilling for at udskrive dokumentet på et bestemt tidspunkt.  <ul style="list-style-type: none">• Jobnavn: Denne indstilling bruges, når der skal søges efter en gemt fil på kontrolpanelet.• Bruger-id: Denne indstilling bruges, når der skal søges efter en gemt fil på kontrolpanelet. Brugernavnet vises automatisk som det brugernavn, du bruger til at logge på Windows.• Indtast adgangskode: Hvis Egenskab for det dokumentfelt, du har valgt, er Sikker, skal du angive adgangskoden for dokumentfeltet. Denne indstilling bruges til at indlæse en gemt fil ved hjælp af kontrolpanelet.• Bekræft adgangskode: Angiv adgangskoden igen for at bekræfte den.

Udskrivningsfunktioner

Emne	Beskrivelse
Jobregnskab	<p>Denne indstilling giver dig mulighed for at udskrive med den tildelte tilladelse.</p> <ul style="list-style-type: none">• Brugertilladelse: Hvis du vælger denne indstilling, er det kun brugere med brugertilladelsen, der kan starte et udskrivningsjob.• Gruppetilladelse: Hvis du vælger denne indstilling, er det kun grupper med gruppetilladelsen, der kan starte et udskrivningsjob. <p> • Klik på spørgsmålstegnet () øverst til højre i vinduet, og klik derefter på den indstilling, du vil have flere oplysninger om.</p> <ul style="list-style-type: none">• Administratorer kan aktivere oprettelse af jobregnskab og konfigurere tilladelser i kontrolpanelet eller i SyncThru™ Web Service.
Jobkryptering	<p>Krypterer først udskriftsdata og sender det derefter til maskinen. Denne funktion beskytter udskriftsoplysningerne, selv hvis dataene skulle blive opfanget på et netværk.</p> <p> Funktionen Job Encryption aktiveres kun, når masselagringsenheden er installeret. Masselagringsenheden bruges til at dekryptere udskriftsdataene (se "Variationsfunktion" på side 10).</p>

a. Denne indstilling er ikke tilgængelig, når du bruger XPS-driver.

Udskrivningsfunktioner

Brug af Direkte udskrivning Hjælpeprogram



- Kun tilgængelig for brugere af Windows OS.
- Direkte udskrivning Hjælpeprogram er muligvis ikke tilgængeligt, afhængigt af model og valgfrie elementer (se "Software" på side 8).

Hvad er Direkte udskrivning Hjælpeprogram?

Direkte udskrivning Hjælpeprogram er et program, der sender PDF-filerne direkte til din maskine, uden at behøve at åbne filen.

Sådan installeres dette program:

Hent softwaren fra Samsungs websted, pak den derefter ud, og installer den: (<http://www.samsung.com> > find dit produkt > Support eller hentninger).



- Ekstra hukommelse eller masselagringsenhed bør installeres på maskinen, for at du kan udskrive filer med dette program. (se "Variationsfunktion" på side 10).
- Du kan ikke udskrive PDF-filer, der er beskyttet. Deaktiver udskrivningsbeskyttelsesfunktionen, og prøv at udskrive igen.
- Du kan ikke udskrive PDF-filer, der er beskyttet af en adgangskode. Deaktiver adgangskodefunktionen, og prøv at udskrive igen.

- Hvorvidt en PDF-fil kan udskrives med Direkte udskrivning Hjælpeprogram-programmet afhænger af, hvordan PDF-filen blev oprettet.
- Programmet Direkte udskrivning Hjælpeprogram understøtter PDF version 1.7 og ældre versioner. I forbindelse med nyere versioner skal du åbne filen for at udskrive den.

Udskrivning af

Du kan udskrive med Direkte udskrivning Hjælpeprogram på flere måder.

- 1 Fra menuen **Start** skal du vælge **Programmer** eller **Alle Programmer > Samsung Printers > Direkte udskrivning Hjælpeprogram**.
Vinduet Direkte udskrivning Hjælpeprogram vises.
- 2 Vælg din maskine på rullelisten **Vælg printer**, og klik på **Gennemse**.
- 3 Marker den fil, du ønsker at udskrive, og klik på **Åbn**.
Filen føjes til afsnittet **Vælg filer**.
- 4 Tilpas maskinens indstillinger efter dine behov.
- 5 Klik på **Udskriv**. Den valgte PDF-fil sendes til maskinen.

Udskrivningsfunktioner

Brug af genvejsmenuen

- 1 Højreklik på den PDF-fil, du vil udskrive, og vælg **Direkte udskrivning**.
Vinduet Direkte udskrivning Hjælpeprogram vises med PDF-filen tilføjet.
- 2 Vælg den maskine, du vil benytte.
- 3 Tilpas maskinindstillingerne.
- 4 Klik på **Udskriv**. Den valgte PDF-fil sendes til maskinen.

Mac-udskrivning



Nogle funktioner er muligvis ikke tilgængelige afhængigt af modeller og indstillinger. Det betyder, at funktionerne ikke understøttes.

Sådan udskriver du et dokument

Når du udskriver fra en Mac, skal du kontrollere indstillingerne for printerdriveren i alle de programmer, du bruger. Følg trinene nedenfor for at udskrive fra Mac:

- 1 Åbn det dokument, du vil udskrive.
- 2 Åbn menuen **File**, og klik på **Page Setup** (**Document Setup** i nogle programmer).
- 3 Vælg papirstørrelse og -retning, skalering og andre indstillinger, og kontrollér, at maskinen er valgt. Tryk på **OK**.
- 4 Åbn menuen **File**, og klik på **Print**.
- 5 Vælg antal kopier, og angiv hvilke sider du vil udskrive.
- 6 Klik på **Print**.

Ændring af printerindstillinger

Du kan bruge avancerede udskrivningsfunktioner, når du bruger maskinen.

Åbn et program, og vælg **Print** i menuen **File**. Det maskinnavn, der vises i vinduet med printeregenskaber, kan være anderledes, afhængigt af hvilken maskine du bruger. Bortset fra navnet ligner printeregenskabsvinduet følgende.

Udskrivning af flere sider på et ark

Du kan udskrive mere end en side på et enkelt ark papir. Denne funktion giver dig mulighed for at udskrive kladder på en omkostningseffektiv måde.

Udskrivningsfunktioner

- 1 Åbn et program, og vælg **Print** i menuen **File**.
- 2 Vælg **Layout** på rullelisten under **Orientation**. Vælg det antal sider, du vil udskrive på et ark papir, på rullelisten **Pages per Sheet**.
- 3 Vælg de øvrige indstillinger, du vil benytte.
- 4 Klik på **Print**.
Maskinen udskriver derefter det valgte antal sider, som du vil udskrive, på ét ark papir.

Udskrivning på begge sider af papiret



Nogle funktioner er muligvis ikke tilgængelige afhængigt af modeller og indstillinger. Det betyder, at funktionerne ikke understøttes (se "Variationsfunktion" på side 10).

Før du påbegynder en duplexudskrivning, skal du bestemme, i hvilken side det endelige dokument skal bindes sammen. Indbindingsindstillingerne er:

- **Long-Edge Binding:** Denne indstilling giver det konventionelle layout, der anvendes i bogbinding.
- **Short-Edge Binding:** Denne indstilling er den type, der oftest bruges til kalendere.

- 1 Vælg **Print** i menuen **File** i dit Mac-program.
- 2 Vælg **Layout** på rullelisten under **Orientation**.
- 3 Vælg en indbindingsretning under indstillingen **Two-Sided**.
- 4 Vælg de øvrige indstillinger, du vil benytte.
- 5 Klik på **Print**. Printereren udskriver nu på begge sider af papiret.



Hvis du udskriver mere end 2 kopier, bliver den første og anden kopi muligvis udskrevet på det samme ark papir. Undgå at udskrive på begge sider af papiret, når du udskriver mere end 1 kopi.

Udskrivningsfunktioner

Brug af Hjælp

Klik på spørgsmålstegnet nederst til venstre i vinduet, og klik på det emne, som du vil have oplysninger om. Der vises et pop op-vindue med oplysninger om den pågældende indstillings funktion, som findes i driveren.

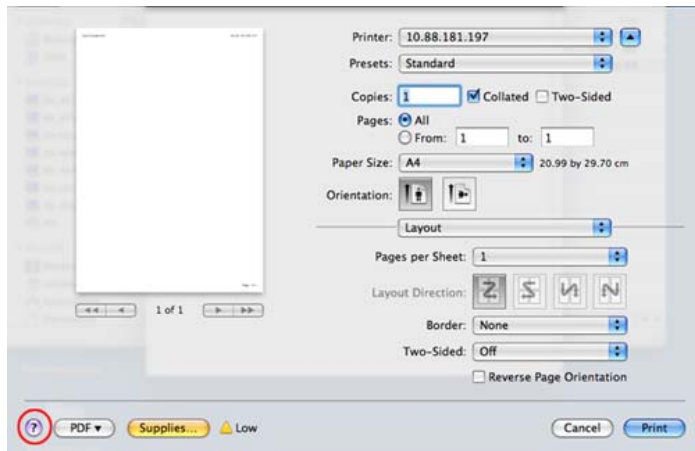

Linux-udskrivning



Nogle funktioner er muligvis ikke tilgængelige afhængigt af modeller og indstillinger. Det betyder, at funktionerne ikke understøttes.

Udskrivning fra programmer

Der er en lang række Linux-programmer, som gør det muligt at udskrive ved hjælp af CUPS (Common UNIX Printing System). Du kan udskrive på maskinen fra ethvert af disse programmer.

- 1 Åbn det dokument, du vil udskrive.
- 2 Åbn menuen **File**, og klik på **Page Setup** (**Print Setup** i nogle programmer).
- 3 Vælg papirstørrelse og -retning, og kontroller, at maskinen er valgt. Klik på **Apply**.
- 4 Åbn menuen **File**, og klik på **Print**.
- 5 Vælg maskine til din udskrivning.
- 6 Vælg antal kopier, og angiv hvilke sider du vil udskrive.
- 7 Skift andre udskriftsindstillinger i hver enkelt fane, hvis det er nødvendigt.
- 8 Klik på **Print**.

Udskrivningsfunktioner



Automatisk/manuel dobbelt udskrivning er muligvis ikke tilgængelig afhængigt af modeller. Som alternativ kan du bruge lpr-udskrivningssystemet eller andre programmer til udskrivning af ulige (se "Funktioner pr. model" på side 8).

Udskrivning af filer

Du kan udskrive tekst, billeder og pdf-filer på din maskine vha. CUPS-standarden – direkte fra kommandolinjen. CUPS lp- eller lpr-hjælpeprogrammet giver dig mulighed for at gøre dette. Du kan udskrive disse filer vha. nedenstående kommandoformat.

"lp -d <printernavn> -o <indstilling> <filnavn>"

Se lp- eller lpr-man-siden i dit system for at få flere oplysninger.

Konfiguration af printeregenskaber

Du kan ændre standardindstillingerne for udskrivning eller tilslutningstypen med udskrivningshjælpeprogrammet fra o/s.

- 1 Hjælpeprogrammet til udskrivning startes (gå til **System > Administration > Printing**, eller udfør kommandoen "**system-config-printer**" i terminalprogrammet).
- 2 Vælg din printer, og dobbeltklik på den.

- 3 Skift standardindstillinger for udskrivning eller tilslutningstype.
- 4 Klik på knappen **Apply**.

Unix-udskrivning



Nogle funktioner er muligvis ikke tilgængelige afhængigt af modeller og indstillinger. Det betyder, at funktionerne ikke understøttes (se "Funktioner pr. model" på side 8).

Fortsættelse af udskriftsjobbet

Når du har installeret printeren kan du vælge billedet, teksten eller PS-filen, du vil udskrive.

- 1 Udfør kommandoen "**printui <file_name_to_print>**".
Hvis du f.eks. udskriver "**document1**"
printui document1
Dette åbner UNIX-printerdriveren **Print Job Manager**, hvor brugeren kan vælge forskellige udskriftsindstillinger.
- 2 Vælg en printer, der allerede er tilføjet.
- 3 Vælg udskriftsindstillingerne i vinduet, f.eks. **Page Selection**.

Udskrivningsfunktioner

- 4 Vælg, hvor mange kopier du har brug for, i **Number of Copies**.



Tryk på **Properties** for at få fordel af de printerfunktioner, der findes i printerdriveren.

- 5 Tryk på **OK** for at starte udskriftsjobbet.

Ændring af maskinindstillingerne

UNIX-printerdriveren **Print Job Manager**, hvor brugeren kan vælge forskellige indstillinger i printerens **Properties**.

Følgende hot keys kan også anvendes: “H” for **Help**, “O” for **OK**, “A” for **Apply** og “C” for **Cancel**.

Fanen General

- **Paper Size:** Indstil papirstørrelsen til A4, Letter eller andre papirstørrelser i overensstemmelse med dine krav.
- **Paper Type:** Vælg papirtypen. Tilgængelige indstillinger i listefeltet **Printer Default, Plain** og **Thick**.
- **Paper Source:** Vælg hvilken bakke der skal udskrives fra. Som standard er det **Auto Selection**.
- **Orientation:** Vælg den retning som oplysningerne udskrives i på en side.

- **Duplex:** Udskriv på begge sider af papiret for at spare papir.



Automatisk/manual dobbelt udskrivning er muligvis ikke tilgængelig afhængigt af modeller. Som alternativ kan du bruge lpr-udskrivningssystemet eller andre programmer til udskrivning af ulige-lige.

- **Multiple pages:** Udskriv flere sider på én side af papiret.
- **Page Border:** Vælg en af kanterne (f.eks. **Single-line hairline** eller **Double-line hairline**)

Fanen Image

Under denne fane kan du ændre dokumentets lysstyrke, opløsning eller billedretning.

Fanen Text

Indstil tegnmargenen, linjeafstanden eller kolonnerne til den aktuelle udskrift.

Udskrivningsfunktioner

Fanen Margins

- **Use Margins:** Indstil margenerne til dokumentet. Som standard er margenerne ikke aktiveret. Brugeren kan ændre margenindstillingerne ved at ændre værdierne i de respektive felter. Disse værdier, der indstilles som standard, afhænger af den valgte sidestørrelse.
- **Unit:** Skift enhederne til punkter, tommer eller centimeter.

Fanen Printer-Specific Settings

Vælg forskellige indstillinger i **JCL**- og **General**-rammer for at brugertilpasse forskellige indstillinger. Disse indstillinger er specifikke for printeren og afhænger af PPD-filen.

Scanningsfunktioner



- Til grundlæggende scanningsfunktioner, henvises der til Grundlæggende vejledning (se "Grundlæggende scanning" på side 64).
- Denne funktion er muligvis ikke tilgængelig, afhængigt af model og valgfrie elementer (se "Funktioner pr. model" på side 8).
- Den maksimale opløsning, der kan opnås, afhænger af forskellige faktorer, herunder indstillingerne for computerhastighed, tilgængelig diskplads, hukommelse, størrelsen på det billede, der scannes, og bitdybden. Afhængigt af systemet og hvad du scanner vil du derfor muligvis ikke kunne scanne ved visse opløsninger, især ved hjælp af forbedret dpi.

Grundlæggende scanningsmetode



- Denne funktion er muligvis ikke tilgængelig, afhængigt af model og valgfrie elementer (se "Variationsfunktion" på side 10).

Du kan scanne originalerne på maskinen via et USB-kabel eller netværket. Følgende metoder kan bruges til scanning af dokumenterne:

- **Scan til pc:** Scan originalerne fra kontrolpanelet. De scannede data gemmes derefter i mappen **Dokumenter** på de tilsluttede computere (se "Grundlæggende scanning" på side 64).
- **TWAIN:** TWAIN er et af de foruddefinerede programmer til billedbehandling. Når du scanner et billede, startes det valgte program, så du selv kan styre scanningsprocessen. Funktionen kan bruges sammen med en lokal forbindelse eller netværksforbindelse (se "Scanning fra et billedredigeringsprogram" på side 269).
- **Samsung Easy Document Creator:** Du kan bruge dette program til at scanne billeder eller dokumenter. **Vi anbefaler anvendelse af scanningsfunktionerne i programmet Samsung Easy Document Creator, som leveres i den medfølgende software-cd.**
 - Se "Brug af Samsung Easy Document Creator" på side 294.
- **WIA:** WIA er en forkortelse for Windows Images Acquisition. Hvis du vil have adgang til at bruge denne funktion, skal computeren være sluttet direkte til maskinen via et USB-kabel (se "Scanning ved brug af WIA-driveren" på side 270).
- **USB-hukommelse:** Du kan scanne et dokument og gemme det på en USB-hukommelsesenhed.
- **E-mail:** Du kan sende det scannede billede som en vedhæftet fil (se "Scanning til e-mail" på side 265).
- **FTP/SMB:** Du kan scanne et billede og overføre det til en FTP/SMB-server (se "Scanning til FTP-/SMB-server" på side 266).

Scanningsfunktioner

Konfiguration af scanningsindstillinger på



Denne funktion er muligvis ikke tilgængelig, afhængigt af model og valgfrie elementer (se "Funktioner pr. model" på side 8).

- 1 Åbn **Samsung Easy Printer Manager** (se "Brug af Samsung Easy Printer Manager" på side 295).
- 2 Vælg den relevante maskine under **Printerliste**.
- 3 Vælg menuen **Indstillinger for scanning til pc**.
- 4 Vælg den ønskede indstilling.
 - **Scan aktivering:** Bestemmer, om scanning aktiveres på enheden eller ej.
 - Fanen **Grundlæggende:** Indeholder indstillinger, der har relation til generel scanning og enheder.
 - Fanen **Billede:** Indeholder indstillinger, der har relation til billedændring.
- 5 Vælg **Gem > OK**.

Scanning fra en netværkstilsluttet maskine



Denne funktion er ikke tilgængelig til en maskine, der ikke understøtter netværksinterfacet (se "Funktioner pr. model" på side 8).

Kontroller, at printerdriveren er installeret på computeren vha. software-cd'en, da printerdriveren indeholder scanningsprogrammet (se "Installere driveren lokalt" på side 27).

- 1 Anbring et enkelt dokument med forsiden nedad på glaspladen, eller ilæg dokumenterne med forsiden opad i dokumentføderen (se "Placering af originaler" på side 50).
- 2 Vælg  (**Scan**) > **Netv.-pc** > **Næste**, og vælg den ønskede scanningsdestination på berøringsskærmen.





Hvis meddelelsen **Ikke tilgængelig** vises, skal du kontrollere portforbindelsen.

- 3 Vælg dit registrerede computer-**ID**, og indtast om nødvendigt **Adg.kode**.

Scanningsfunktioner



- **ID** er det samme id som det registrerede scannings-id til **Samsung Easy Printer Manager** >  Skift til avanceret tilstand > **Indstillinger for scanning til pc**.
- **Adg.kode** er det 4-cifrede tal, som er den registrerede adgangskode til **Samsung Easy Printer Manager** >  Skift til avanceret tilstand > **Indstillinger for scanning til pc**.

4 Rør ved  (**Indstill.**) > vælg din ønskede indstilling med pilene > knappen **Start** på berøringsskærmen.

5 Scanningen starter.



Det scannede billede gemmes under computerens **C:\Brugere\Brugernavn\Dokumenter**. Afhængigt af dit operativsystem og programmet, du bruger, ser den gemte mappe muligvis anderledes ud.

Scanning til e-mail



Denne funktion er muligvis ikke tilgængelig, afhængigt af model og valgfrie elementer (se "Funktioner pr. model" på side 8).

Oprettelse af en e-mail-konto

- 1** Åbn SyncThru™ Web Service (se "Brug af SyncThru™ Web Service" på side 290).
- 2** Klik på **Settings** > **Network Settings** og **Outgoing Mail Server(SMTP)**.
- 3** Indtast IP-adressen som decimaler adskilt af punktummer eller som et værtsnavn.
- 4** Indtast serverens portnummer som et tal mellem 1 og 65535.
- 5** Marker afkrydsningsfeltet ud for **SMTP Requires Authentication** for at aktivere godkendelse.
- 6** Indtast logonnavn og adgangskode til SMTP-serveren.
- 7** Tryk på **Apply**.





- Hvis godkendelsesmetoden for SMTP-serveren er POP3 før SMTP, skal du markere afkrydsningsfeltet for **SMTP Requires POP Before SMTP Authentication**.
- Indtast IP-adressen og portnummeret.

Scanningsfunktioner

Scanning og afsendelse af en e-mail

- 1 Anbring et enkelt dokument med forsiden nedad på glaspladen, eller ilæg dokumenterne med forsiden opad i dokumentføderen (se "Placering af originaler" på side 50).
- 2 Vælg  (**Scan**) > **E-mail** > **Næste** på berøringsskærmen.
- 3 Indtast logonnavnet og adgangskoden, hvis du har konfigureret på SyncThru™ Web Service (se "Brug af SyncThru™ Web Service" på side 290).
- 4 Indtast afsenderens og modtagerens e-mail-adresse.

 Du kan sende en e-mail til dig selv ved at aktivere indstillingen **Auto Send To Self** i **Settings** > **Scan** > **Scan To E-mail** på SyncThru™ Web Service.

- 5 Vælg **Dir. input** eller **Adr.kartotek**, og indtast e-mailadressen ved hjælp af det numeriske tastatur på berøringsskærmen.
- 6 Rør ved  (**Indstill.**) > vælg din ønskede indstilling med pilene > knappen **Start** på berøringsskærmen.
- 7 Maskinen begynder at scanne og sender derefter e-mailen.

Scanning til FTP-/SMB-server



Denne funktion er muligvis ikke tilgængelig, afhængigt af model og valgfrie elementer (se "Funktioner pr. model" på side 8).

Oprettelse af en FTP-/SMB-server

- 1 Åbn SyncThru™ Web Service (se "Brug af SyncThru™ Web Service" på side 290).
- 2 Vælg **Address Book** > **Individual** > **Add**.
- 3 Marker afkrydsningsfeltet ud for **Add FTP** eller **Add SMB**.
- 4 Indtast IP-adressen som decimaler adskilt af punktummer eller som et værtsnavn.
- 5 Indtast serverens portnummer som et tal mellem 1 og 65535.
- 6 Marker afkrydsningsfeltet ud for **Anonymous**, så tillader serveren adgang for uautoriserede personer.
- 7 Indtast logonnavnet og adgangskoden.

Scanningsfunktioner

8 Indtast domænenavne, hvis din server er tilsluttet et bestemt domæne. Ellers skal du blot indtaste det computernavn, som er registreret på SMB-serveren.

9 Angiv stien til lagring af det scannede billede.



- Mappen, hvor det scannede billede skal gemmes, skal oprettes i roden.
- Mappeegenskaberne skal indstilles som et share.
- Dit brugernavn skal have læseadgang og skriveadgang i mappen.

10 Tryk på **Apply**.

Scanning og afsendelse til FTP-/SMB-server

1 Maskinen skal have forbindelse til et netværk.

2 Anbring et enkelt dokument med forsiden nedad på glaspladen, eller ilæg dokumenterne med forsiden opad i dokumentføderen (se "Placering af originaler" på side 50).

3 Vælg  (**Scan**) > **SMB** eller **FTP** > **Næste**, og vælg den ønskede scanningsdestination på berøringsskærmen.

4 Rør ved  (**Indstill.**) > vælg din ønskede indstilling med pilene > knappen **Start** på berøringsskærmen.

5 Maskinen begynder at scanne, og sender derefter filen til den angivne server.

Scanner til WSD

Scanner originalerne og gemmer de scannede data på den tilsluttede computer, hvis computeren understøtter WSD-funktionen (Web Service for Device). Hvis du vil bruge WSD-funktionen, skal du installere WSD-printerdriveren på din computer. I Windows 7 kan du installere WSD-driveren med **Kontrolpanel > Enheder og printere > Tilføj en printer**. Klik på **Tilføj netværksprinter, trådløs printer eller Bluetooth-printer** fra guiden.



- WSD-funktionen fungerer kun sammen med Windows Vista® eller en nyere version på en WSD-kompatibel computer.
- Følgende installationstrin er baseret på en Windows 7-computer.

Installation af en WSD-printerdriver

1 Vælg **Start > Kontrolpanel > Enheder og printere > Tilføj en printer**.

2 Klik på **Tilføj netværksprinter, trådløs printer eller Bluetooth-printer** fra guiden.

Scanningsfunktioner

- 3 Vælg den printer, du vil bruge, på listen over printere, og klik derefter på **Nste**.



- IP adressen for WSD-printeren er http://IP address/ws/ (f.eks.: http://111.111.111.111/ws/).
- Hvis der ikke vises en WSD-printer på listen, skal du klikke på **Den printer, jeg søger efter, findes ikke på listen > Tilføj en printer ved hjælp af TCP/IP-adresse eller værtsnavn** og vælge **Enheden Webtjenester** fra **Enhedstype**. Angiv derefter printerens IP-adresse.

- 4 Følg de anvisninger, der vises i installationsvinduet.

Scanning ved hjælp af WSD-funktionen

- 1 Kontroller, at maskinen er sluttet til computeren, og at den er tændt.
- 2 Anbring et enkelt dokument med forsiden nedad på glaspladen, eller ilæg dokumenterne med forsiden opad i dokumentføderen (se "Placering af originaler" på side 50).
- 3 Vælg  (**Scan**)> **WSD** > **Næste**, og vælg den ønskede scanningsdestination på berøringsskærmen.



Hvis meddelelsen **Ikke tilgængelig** vises, skal du kontrollere portforbindelsen. Du kan også kontrollere, at printerdriveren til WSD er korrekt installeret.

- 4 Rør ved **Start** på berøringsskærmen.

Scanne med Cloud-tjenesten

Du skal være tilmeldt en **Google Drive**-, **Dropbox**-konto for at kunne benytte denne funktion.

Logge på Google Drive, Dropbox

Google Drive, **Dropbox** følger hver enkel Cloud-login-politik.

- 1 Rør ved  (**Scan til Cloud**) på berøringsskærmen.
- 2 Vælg den Cloud-tjeneste, du vil sende de scannede data til.
- 3 Angiv konto til Cloud-tjenesten samt adgangskode for at få adgang til den valgte Cloud-tjeneste.

Scanningsfunktioner





Hvis du vil logge på automatisk, skal du markere afkrydsningsfeltet **Aktiver autologin** og trykke på **OK**.

Hvis du vil logge på med en anden konto, skal du trykke på **Log af** på berøringsskærmen og logge på som en anden konto.

4 Klik på **OK**.

Scanne til Google Drev, Dropbox

- 1** Kontroller, at maskinen er sluttet til computeren, og at den er tændt.
- 2** Anbring et enkelt dokument med forsiden nedad på glaspladen, eller ilæg dokumenterne med forsiden opad i dokumentføderen (se "Placering af originaler" på side 50).
- 3** Rør ved  (**Scan til Cloud**) på berøringsskærmen.
- 4** Vælg den Cloud-tjeneste, du vil sende de scannede data til.
- 5** Vælg den mappe, du vil scanne til.
- 6** Rør eventuelt ved  (**Indstill.**), og vælg de ønskede scanningsindstillinger.
- 7** Rør ved **Start** på berøringsskærmen.
Scanningen starter.

Scanning fra et billedredigeringsprogram

Du kan scanne og importere dokumenter i billedredigeringssoftware, f.eks. Adobe Photoshop, hvis softwaren er TWAIN-kompatibel. Følg trinene nedenfor for at scanne med TWAIN-kompatibelt software:

- 1** Kontroller, at maskinen er sluttet til computeren, og at den er tændt.
- 2** Anbring et enkelt dokument med forsiden nedad på glaspladen, eller ilæg dokumenterne med forsiden opad i dokumentføderen (se "Placering af originaler" på side 50).
- 3** Åbn et program, f.eks. Adobe Photoshop.
- 4** Klik på **Filer > Importer**, og vælg scannerenheden.
- 5** Angiv scanningsindstillingerne.
- 6** Scan og gem det scannede billede.

Scanningsfunktioner

Scanning ved brug af WIA-driveren

Maskinen understøtter WIA-driveren (Windows Image Acquisition) til scanning af billeder. WIA er en af de standardkomponenter, der leveres af Microsoft Windows 7, og som fungerer sammen med digitale kameraer og scannere. I modsætning til TWAIN-driveren, giver WIA-driveren dig mulighed for at scanne og nemt justere billeder uden brug af yderligere software:



WIA-driveren fungerer kun på Windows-operativsystemer med en USB-port.

- 1 Kontroller, at maskinen er sluttet til computeren, og at den er tændt.
- 2 Anbring et enkelt dokument med forsiden nedad på glaspladen, eller ilæg dokumenterne med forsiden opad i dokumentføderen (se "Placering af originaler" på side 50).
- 3 Klik på **Start > Kontrolpanel > Hardware og lyd > Enheder og printere**.
- 4 Højreklik på enhedsdriverikonet i **Printere og faxenhede > Start søgning**.
- 5 Programmet **Ny scanning** vises.

- 6 Vælg dine scanningsindstillinger, og klik på **Eksempel** for at se, hvordan indstillingerne påvirker billedet.
- 7 Scan og gem det scannede billede.

Scanning med Samsung Easy Document Creator

Samsung Easy Document Creator er et program, der kan hjælpe brugere med at scanne, kompilere og gemme dokumenter i mange formater, herunder .epub-formatet.



- Kun tilgængelig for brugere af Windows OS.
- Windows XP eller nyere og Internet Explorer 6.0 eller nyere er minimumkravet for Samsung Easy Document Creator.
- Samsung Easy Document Creator installeres automatisk, når du installerer maskinens software (se "Brug af Samsung Easy Document Creator" på side 294).

- 1 Anbring et enkelt dokument med forsiden nedad på glaspladen, eller ilæg dokumenterne med forsiden opad i dokumentføderen (se "Placering af originaler" på side 50).
- 2 I menuen **Start** skal du vælge **Programmer** eller **Alle programmer**.

Scanningsfunktioner

- 3 Klik på **Samsung Printers**, og start Samsung Easy Document Creator.

Klik på **Scan** () på startskærmen.



- 4 Vælg typen af scanning eller en foretrukken type, og klik derefter på **Start**.

- 5 Foretag justeringer af billedet (**Scanningsindstillinger** og **Flere indstillinger**).

- 6 Klik på **Scan** for at scanne et endeligt billede, eller klik på **Forscan** for at hente et andet billede til gennemsyn.

- 7 Vælg **Gem på placering**, **Send til e-mail** eller **Send til socialt netværk**.

- 8 Klik på **Gem** (gemmer en scanning), **Send** (sender en scanning via e-mail) eller **Del** (overfører).

 Hvis der er plads på glaspladen, kan der scannes flere elementer på én gang. Brug funktionen  til at oprette områder til flere valg.

Mac-scanning

Scanning fra en USB-tilsluttet maskine

- 1 Kontroller, at maskinen er sluttet til computeren, og at den er tændt.
- 2 Anbring et enkelt dokument med forsiden nedad på glaspladen, eller ilæg dokumenterne med forsiden opad i dokumentføderen (se "Placering af originaler" på side 50).
- 3 Start **Applications**, og klik på **Image Capture**.



Hvis meddelelsen **No Image Capture device connected** vises, skal du tage USB-kablet ud og sætte det i igen. Hvis problemet fortsætter – se Hjælp til **Image Capture**.

- 4 Vælg den ønskede indstilling.
- 5 Scan og gem det scannede billede.



Hvis scanning ikke fungerer i Image Capture, skal du opdatere Mac OS til den nyeste version.

Scanningsfunktioner

Scanning fra en netværkstilsluttet maskine



Kun netværksmodeller eller trådløse modeller (se "Funktioner pr. model" på side 8).

- 1 Maskinen skal have forbindelse til et netværk.
- 2 Anbring et enkelt dokument med forsiden nedad på glaspladen, eller ilæg dokumenterne med forsiden opad i dokumentføderen (se "Placering af originaler" på side 50).
- 3 Start **Applications**, og klik på **Image Capture**.
- 4 Følg trinene nedenfor i henhold til din OS-version.
 - For 10.5
 - Klik på **Devices > Browse Devices** på menulinjen.
 - Kontroller, at afkrydsningsfeltet **Connected** er markeret ud for maskinen i **Bonjour Devices**.
 - Når det gælder 10.6-10.9 herunder, skal du vælge enheden under **SHARED**.
- 5 Angiv scanningsindstillingerne for dette program.
- 6 Scan og gem det scannede billede.



- Hvis scanning ikke fungerer i Image Capture, skal du opdatere Mac OS til den nyeste version.
- Yderligere oplysninger finder du i Hjælp til **Image Capture**.
- Du kan også scanne med et TWAIN-kompatibelt program, f.eks. Adobe Photoshop.
- Du kan scanne vha. Samsung Scanningsassistent-softwaren. Åbn mappen **Applications > mappen Samsung > Samsung Scanningsassistent**.

Linux-scanning

- 1 Kontroller, at maskinen er sluttet til computeren, og at den er tændt.
- 2 Start et scanningsprogram, f.eks. xsane eller Enkel scan (Hvis dette ikke er installeret, skal du installere det for at kunne benytte scanningsfunktionerne). Du kan f.eks. bruge "yum-installation af xsane" til rpm-pakkesystemer og "apt-get installation af xsane" til deb-pakkesystemer til at installere xsane).
- 3 Vælg din enhed på listen, og angiv de scanningsindstillinger, du vil benytte.
- 4 Klik på knappen **Scan**.

Faxfunktioner



Til grundlæggende faxfunktioner, henvises der til Grundlæggende vejledning (se "Grundlæggende faxning" på side 65).

Bekræftelse af en transmission

Når den sidste side i originalen er afsendt korrekt, bipper maskinen og vender tilbage til klar-tilstand.

Hvis der opstår fejl under afsendelsen, vises der en fejlmeddelelse i displayet. Hvis du modtager en fejlmeddelelse, skal du trykke på  (**Stop**) for at rydde meddelelsen og prøve at sende faxen igen.



Maskinen kan indstilles til at udskrive en bekræftelsesrapport, hver gang den har afsluttet afsendelsen af en fax.

Vælg  (**Opsætning**) > **Maskinkonfiguration** > **Next** > **Faxkonfiguration** > **Faxbekræftelse** på berøringsskærmen.

Afsendelse af en fax fra computeren



- Denne funktion er muligvis ikke tilgængelig, afhængigt af model og valgfrie elementer (se "Funktioner pr. model" på side 8).

Du kan sende en fax fra computeren uden at gå hen til maskinen.

Hvis du vil sende en fax fra computeren, skal programmet **Samsung Network PC Fax** være installeret. Dette program installeres, når du installerer printerdriveren.

- 1 Åbn det dokument, der skal sendes.
- 2 Vælg **Udskriv** i menuen **Filer**.
Vinduet **Udskriv** åbnes. Afhængig af programmet kan udseendet variere en smule.
- 3 Vælg **Samsung Network PC Fax** i vinduet **Udskriv**
- 4 Klik på **Udskriv** eller **OK**.
- 5 Indtast modtagernes numre, og vælg indstillingen

Faxfunktioner





Vælg menuen **Hjælp**, eller klik på knappen  i vinduet, og klik på en indstilling, som du vil vide mere om.

6 Klik på **Send**.

Udskydelse af en faxtransmission

Du kan indstille maskinen, så den sender en fax på et senere tidspunkt, hvor du ikke selv er til stede. Du kan ikke sende en farvefax ved hjælp af denne funktion.

- 1 Anbring et enkelt dokument med forsiden nedad på glaspladen, eller læg dokumenterne med forsiden opad i dokumentføderen.
- 2 Vælg  (**Fax**) > **Forsinket send** på berøringsskærmen.
- 3 Rør ved  (**Indstill.**) for at justere indstillingerne for opløsning og mørkhed, så de passer til den fax, der skal sendes.
- 4 Rør ved  (tilbage) for at vende tilbage til den forrige skærm, og tryk derefter på **Næste** for at gå til skærmen **Indstil forsinkelsestid**.
- 5 Angiv tidspunktet > **Næste** > vælg **Dir. input** eller **Faxliste**, og indtast faxnummeret ved hjælp af det numeriske tastatur på berøringsskærmen.



Hvis du angiver et klokkeslæt, der ligger før det nuværende tidspunkt, sendes faxen på dette klokkeslæt den efterfølgende dag.





- 6 Originalen scannes ind i hukommelsen, før den sendes. Maskinen vender tilbage til klar-tilstand. Der vises en meddelelse i displayet om, at maskinen befinder sig i klar-tilstand, og at den er indstillet til at sende en udskudt fax.



Du kan kontrollere listen over afsluttede udskriftsjob.

Vælg  (**Opsætning**) > **Maskinkonfiguration** > **Next** > **Rapporter** > **Fax planlagte job** på berøringsskærmen.

annullering af et reserveret faxjob

- 1 Vælg  (**Jobstatus**) > **Aktuelt job** > **Næste** på berøringsskærmen.
- 2 Rør ved  (**Annuller**) på dit ønskede faxjob på berøringsskærmen.
- 3 Rør ved **Ja**, når bekræftelsesvinduet vises.
- 4 Tryk på knappen  (**Stop**) eller hjemikonet () for at vende tilbage til Klar-tilstand.

Faxfunktioner

Videresendelse af en sendt fax til en anden destination

Du kan indstille maskinen til at videresende den modtagne eller afsendte fax til en anden destination via fax, e-mail eller server. Hvis du er væk fra kontoret, men skal modtage faxen, kan denne funktion være nyttig.





- Når du videresender en fax med e-mail, skal du først indstille mailservieren og IP-serveren i SyncThru™ Web Service (se "Brug af SyncThru™ Web Service" på side 290).
- Selvom du har sendt eller modtaget en farvefax, videresendes data i gråtoner.

- 1 Anbring et enkelt dokument med forsiden nedad på glaspladen, eller læg dokumenterne med forsiden opad i dokumentføderen.
- 2 Vælg  (Opsætning) > **Maskinkonfiguration** > **Next** > **Faxkonfiguration** > **Videresend** > **Videresend til fax, Videresend til e-mail** eller **Videresend til server** på berøringsskærmen.



Videresend-indstillingerne er muligvis ikke tilgængelige afhængigt af modellen eller valgfrie elementer (se "Variationsfunktion" på side 10).

- 3 Slå denne indstilling "**Til**", og angiv derefter videresendelsesnummeret.

- 4 Tryk på knappen  (**Stop**) eller hjemikonet () for at vende tilbage til Klar-tilstand.

Alle efterfølgende faxer, der sendes, vil blive videresendt til den angivne faxmaskine.

Videresendelse af en modtaget fax

Du kan indstille maskinen til at videresende den modtagne eller afsendte fax til en anden destination via fax, e-mail eller server. Hvis du er væk fra kontoret, men skal modtage faxen, kan denne funktion være nyttig.



Selvom du har sendt eller modtaget en farvefax, videresendes data i gråtoner.

- 1 Vælg  (Opsætning) > **Maskinkonfiguration** > **Next** > **Faxkonfiguration** > **Modt. videres.** > **Videresend til fax, Videre til pc Videresend til e-mail** eller **Videresend til server** på berøringsskærmen.



Hvis maskinen skal indstilles til at udskrive en fax, når videresendelsen af faxen er udført, skal du vælge **V.send, uds..**

- 2 Slå denne indstilling "**Til**", og angiv derefter videresendelsesnummeret.



Faxfunktioner

- Tryk på knappen  (**Stop**) eller hjemikonet () for at vende tilbage til Klar-tilstand.

Alle efterfølgende faxer, der sendes, vil blive videresendt til den angivne faxmaskine.

Sender faxer på begge sider af papiret

- Er kun tilgængelig, når du lægger originaler i dokumentføderen.
- Denne funktion er muligvis ikke tilgængelig, afhængigt af model og valgfrie elementer (se "Funktioner pr. model" på side 8).

- Anbring et enkelt dokument med forsiden nedad på glaspladen, eller læg dokumenterne med forsiden opad i dokumentføderen.
- Vælg  (**Fax**) > vælg det ønskede menupunkt >  (**Indstill.**) > **Duplex** på berøringsskærmen.
 - **1-sidet:** For originaler, der kun udskrives på én side.
 - **2-sidet:** For originaler, der udskrives på begge sider.
 - **2-sidet roteret:** For originaler, der udskrives på begge sider, men bagsiden roteres 180°.



Hvis du vil bruge **2-sidet** og **2-sidet roteret**, skal du lægge originalerne i den automatiske duplexdokumentføder. Hvis maskinen ikke kan registrere originalen i den automatiske duplexdokumentføder, ændres indstillingen automatisk til **1-sidet**.

- Rør ved  (tilbage) for at gå tilbage til det forrige skærmbillede.

Modtagelse af en fax fra computeren



- Denne funktion er muligvis ikke tilgængelig, afhængigt af model og valgfrie elementer (se "Funktioner pr. model" på side 8).
- Hvis du vil bruge denne funktion, skal du konfigurere indstillingen på kontrolpanelet:
Vælg  (**Opsætning**) > **Maskinkonfiguration** > **Next** > **Faxkonfiguration** > **Modt. videres.** > **Videre til pc** > **Videresend** på berøringsskærmen.

- Åbn Samsung Easy Printer Manager.
- Vælg den relevante maskine under **Printerliste**.
- Vælg menuen **Fax til pc-indstillinger**.



Faxfunktioner

4 Brug **Aktiver faxmodtagelse fra enhed** til at ændre faxindstillingerne.

- **Billedtype:** Konverter de modtagne faxer til PDF eller TIFF.
- **Lagringssted:** Vælg den placering, hvor de konverterede faxer skal gemmes.
- **Præfiks:** Vælg præfiks.
- **Udskriv modtaget fax:** Indstil maskinen til at udskrive oplysninger for den modtagne fax, når den er modtaget.
- **Giv mig besked, når fuldført:** Angiv for at vise pop op-vinduet med besked om, at der er modtaget en fax.
- **Åbn med standardprogrammet:** Når du har modtaget faxen, skal du åbne den med standardprogrammet.
- **Intet:** Efter modtagelse af en fax underretter maskinen ikke brugeren, og programmet åbnes heller ikke.

5 Vælg **Gem > OK**.

Ændring af modtagetilstande

- 1 Vælg  (**Opsætning**) > **Maskinkonfiguration** > **Next** > **Faxkonfiguration** > **Modtagetilstand** på berøringsskærmen.
- 2 Vælg den ønskede indstilling.
 - **Fax:** Besvarer et indgående faxopkald og skifter straks til faxmodtagelsestilstanden.
 - **Tlf.:** Modtager en fax ved at trykke på  (**On Hook Dial**) og derefter på knappen  (**Start**).
 - **Svar/Fax:** Bruges, når der er sluttet en telefonsvarer til din maskine. Maskinen besvarer et indgående opkald, og den der ringer op, kan efterlade en meddelelse på telefonsvareren. Hvis faxmaskinen registrerer en faxtone på linjen, skifter maskinen automatisk til faxtilstand for at modtage faxen.





Hvis du vil bruge tilstanden **Svar/Fax**, skal du sætte en telefonsvarer i EXT-stikket bag på maskinen.

Faxfunktioner



- **DRPD:** Du kan modtage et opkald ved hjælp af DRPD-funktionen (Distinctive Ring Pattern Detection). Distinctive Ring er en tjeneste, der leveres af telefonselskaberne, og som giver en bruger mulighed for at bruge en enkelt telefonlinje til at besvare flere forskellige telefonnumre. Se "Modtagelse af faxer i DRPD-tilstand" på side 279, hvis du ønsker yderligere oplysninger.



Denne indstilling er ikke tilgængelig i alle lande.

- 3 Rør ved  (tilbage) for at gå tilbage til det forrige skærbillede.
- 4 Tryk på knappen  (**Stop**) eller hjemikonet () for at vende tilbage til Klar-tilstand.

Manuel modtagelse i telefontilstand

Du kan modtage et faxopkald ved at trykke på knappen  (**On Hook Dial**) og derefter trykke på  (**Start**), når du hører en faxtone. Hvis din maskine har et telefonrør, kan du besvare opkald vha. telefonrøret (se "Funktioner pr. model" på side 8).

Modtagelse i telefonsvarer/faxtilstand

Hvis du vil bruge denne tilstand, skal der sluttes en telefonsvarer til EXT-stikket på bagsiden af maskinen. Hvis den, der ringer, efterlader en besked, gemmer telefonsvareren beskeden. Hvis maskinen registrerer en faxtone på linjen, begynder den automatisk at modtage faxen.



- Hvis du har indstillet din maskine til denne tilstand, og din telefonsvarer er slukket, eller der ikke er sluttet nogen telefonsvarer til EXT-stikket, skifter maskinen automatisk til faxtilstand efter et foruddefineret antal ringetoner.
- Hvis du selv har indstillet antal ring på telefonsvareren, skal du indstille maskinen til at besvare indgående opkald ved første ring.
- Hvis maskinen er i telefontilstand, skal du trække telefonsvarerens strømkabel ud eller slukke telefonsvareren sammen med faxmaskinen. Ellers vil den udgående meddelelse fra telefonsvareren forstyrre telefonsamtalen.

Modtage faxer med en lokaltelefon

Når du bruger en lokaltelefon, der er sluttet til EXT-stikket, kan du modtage en fax fra en person, du taler med på lokaltelefonen, uden at gå til faxmaskinen.

Faxfunktioner

Når du modtager et opkald på lokaltelefonen og hører faxtoner, skal du trykke på tasterne *9* på lokaltelefonen. Maskinen modtager derefter faxen.

9 er den eksterne modtagekode, maskinen leveres med fra fabrikken. Den første og sidste stjerne er faste, men du kan ændre det midterste tal.



Når du taler i den telefon, der er sluttet til EXT-stikke, er kopi- og scanningsfunktionerne ikke tilgængelige.

Modtagelse af faxer i DRPD-tilstand

Denne indstilling er ikke tilgængelig i alle lande. Distinctive Ring er en tjeneste, der leveres af telefonselskaberne, og som giver en bruger mulighed for at bruge en enkelt telefonlinje til at besvare flere forskellige telefonnumre. Denne funktion bruges ofte af svartjenester, der besvarer telefoner for mange forskellige kunder, og som derfor har behov for at vide, hvilket nummer en given person ringer fra, for at kunne besvare opkaldet korrekt.



Denne indstilling er ikke tilgængelig i alle lande.

1 Vælg  (**Opsætning**) > **Maskinkonfiguration** > **Next** > **Faxkonfiguration** > **Modtagetilstand** > **DRPD** på berøringsskærmen.

2 Ring til dit faxnummer fra en anden telefon.

3 Undlad at besvare opkaldet, når maskinen begynder at ringe. Maskinen skal registrere adskillige ring for at lære mønstret.

Maskinen viser **Ventering**, mens ringemønstret registreres. Når maskinen kan genkende sekvensen, viser den **Lykkedes Slut DRPD-konfiguration** på skærmen.

Hvis opsætningen af DRPD mislykkes, vises **DRPD-ringfejl**.





- DRPD-funktionen skal opsættes igen, hvis du tildeler faxnummeret igen eller slutter maskinen til en anden telefonlinje.
- Når DRPD-funktionen er opsat, skal du ringe dit faxnummer op igen for at bekræfte, at maskinen svarer med en faxtone. Derefter skal du sørge for, at der ringes op til et andet nummer, som er registreret på samme linje, så du er sikker på, at opkaldet dirigeres videre til den lokaltelefon eller telefonsvarer, der er sat i EXT-stikket.

Faxfunktioner

Modtagelse i sikker modtagetilstand

 Denne funktion er muligvis ikke tilgængelig, afhængigt af model og valgfrie elementer (se "Funktioner pr. model" på side 8).

Du kan få brug for at hindre uvedkommende personers adgang til de faxer, du modtager. Hvis du slår sikker modtagetilstand til, gemmes alle indgående faxer i hukommelsen. Du kan udskrive indgående faxer ved at indtaste adgangskoden.

 Hvis du vil bruge den sikre modtagetilstand, skal du aktivere menuen fra  (**Opsætning**) > **Maskinkonfiguration** > **Next** > **Faxkonfiguration** > **Sikker modt.** on the touch screen.

Udskrivning af modtagne faxer

- 1 Vælg  (**Opsætning**) > **Maskinkonfiguration** > **Next** > **Faxkonfiguration** > **Sikker modt.** på berøringskærmen.
- 2 Vælg **Konfiguration** > **Uds.** ved brug af pilene.
- 3 Indtast en firecifret adgangskode, og rør ved **Uds.**

- 4 Maskinen udskriver alle faxer, der er gemt i hukommelsen.

Udskrivning af faxer på begge sider af papiret

- 1 Anbring et enkelt dokument med forsiden nedad på glaspladen, eller læg dokumenterne med forsiden opad i dokumentføderen.
- 2 Vælg  (**Opsætning**) > **Maskinkonfiguration** > **Next** > **Faxkonfiguration** > **Duplexudskrivning** på berøringskærmen.
 - **Fra:** Udskriver i normal tilstand.
 - **Lang led:** Udskriver siderne, så de skal læses som i en bog.

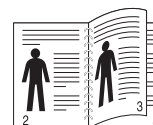

- **Kort kant:** Udskriver siderne, så de skal læses, ligesom når man vipper siderne op på en notesblok.

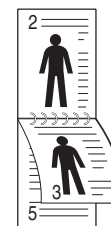

Faxfunktioner

- 3 Rør ved  (tilbage) for at gå tilbage til det forrige skærmbillede.

Modtagelse af faxer i hukommelsen

Da maskinen er en multitaskingenhed, kan den modtage faxer, samtidig med at den kopierer eller udskriver. Hvis du modtager en fax, mens du kopierer eller udskriver, gemmer maskinen den indgående fax i hukommelsen. Så snart kopieringen eller udskrivningen er afsluttet, udskriver maskinen automatisk faxerne.



Hvis en fax modtages og udskrives, kan andre kopierings- og udskriftsjob ikke behandles på samme tid.

Brug af funktioner til delt mappe

Denne funktion gør det muligt at bruge maskinens hukommelse som en delt mappe. Fordelen ved denne funktion er, at du nemt kan bruge den delte mappe via computervinduet.



- Denne funktion er muligvis ikke tilgængelig, afhængigt af model og valgfrie elementer (se "Funktioner pr. model" på side 8).
- Du kan bruge denne funktion i modeller, som har en masselagringsenhed (se "Variationsfunktion" på side 10).
- Administratoren kan indstille id'et og adgangskoden for at begrænse brugerens adgang og også angive det maksimale antal samtidige brugere.

Oprettelse af en delt mappe

- 1 Åbn vinduet Windows Stifinder på computeren.
- 2 Indtast printerens **\\[ip-adresse]** (f.eks.: \\169.254.133.42) i adressefeltet, og tryk på tasten Enter, eller klik på **Kør**.
- 3 Opret en ny mappe i biblioteket **nfsroot**.

Brug af den delte mappe

Du kan bruge den delte mappe på præcis samme måde som med den normale computer. Opret, rediger og slet mappen eller filen, som var det en almindelig Windows-mappe. Du kan også gemme de scannede data i den delte mappe. Du kan udskrive filer, der er gemt i en delt mappe, direkte. Du kan udskrive TIFF-, JPEG- og PRN-filer.

Brug af valgfrie enhedsfunktioner



Nogle funktioner er muligvis ikke tilgængelige afhængigt af modeller og indstillinger. Det betyder, at funktionerne ikke understøttes (se "Variationsfunktion" på side 10).

Fra printerdriveren

Hvis du installerer den valgfrie enhed, kan du bruge avancerede udskriftsfunktioner, f.eks. udskrive et job til korrektur og angive udskrivning af et privat job i vinduet **Udskriv**. Kontrollér masselageret eller RAM-diskindstillingen i **Enhedsindstillinger**. Derefter kan du vælge de forskellige funktioner fra **Udskrivningstilstand** (se "Angivelse af Enhedsindstillinger" på side 88).

- 1 Åbn det dokument, du vil udskrive.
- 2 Vælg **Udskriv** i menuen **Filer**. Vinduet **Udskriv** vises.

- 3 Vælg din printerdriver på listen **Vælg printer**.

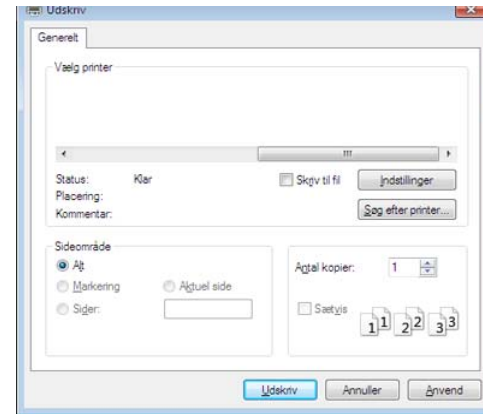

- 4 Klik på **Egenskaber** eller **Indstillinger**.
- 5 Klik på de enkelte faner, og vælg derefter **Udskrivningstilstand**.
- 6 Vælg den ønskede indstilling (se "Beskrivelse af de specielle udskrivningsfunktioner" på side 249).
- 7 Marker afkrydsningsfeltet **OK**.



5. Nyttige administrationsværktøjer

I dette kapitel beskrives de administrationsværktøjer, der medfølger, for at du kan udnytte maskinen fuldt ud.

- **Adgang til administrationsværktøj** 285
- **Easy Capture Manager** 286
- **Samsung Easy Color Manager** 287
- **Samsung AnyWeb Print** 288
- **Easy Eco Driver** 289
- **Brug af SyncThru™ Web Service** 290
- **Brug af Samsung Easy Document Creator** 294
- **Brug af Samsung Easy Printer Manager** 295
- **Brug af Status for Samsung-printer** 298
- **Brug af Samsung Printer Experience** 300

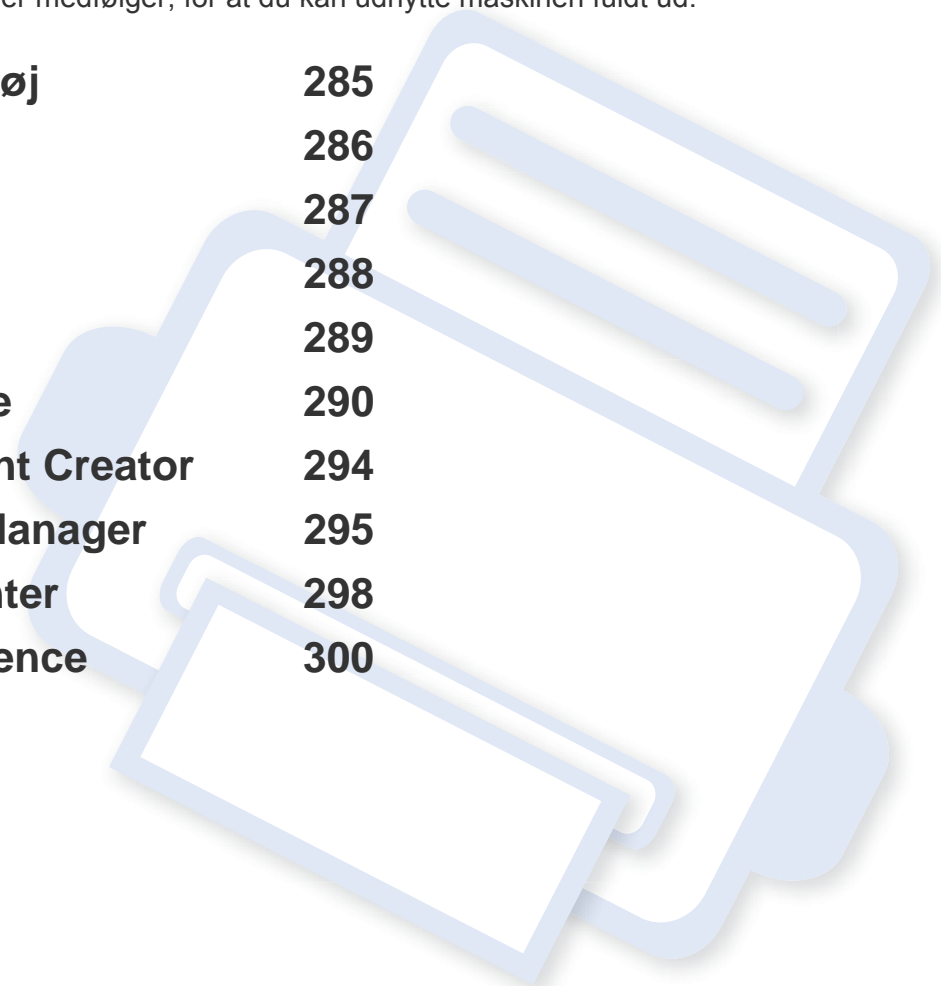

Adgang til administrationsværktøj

Samsung leverer en række administrationsværktøjer til Samsung-printere.

- 1 Kontroller, at maskinen er sluttet til computeren, og at den er tændt.
- 2 Vælg **Programmer** eller **Alle Programmer** i menuen **Start**.
 - I Windows 8, skal du i menuen **Charms(Amuletter)** vælge **Søg > Apps(App)**.
- 3 Find **Samsung-printer**.
- 4 Under **Samsung-printer** kan du se en liste med installerede administrationsværktøjer.
- 5 Klik på det administrationsværktøj, du vil bruge.



- Du kan med det samme benytte nogle af administrationsværktøjerne, efter at have installeret driveren fra menuen **Start > Programmer** eller **Alle programmer**.
- I Windows 8 kan du med det samme benytte nogle af administrationsværktøjerne, efter at have installeret driveren. Klik på den tilsvarende tile i **Start**-skærbilledet.

Easy Capture Manager



- Kun tilgængelig for brugere af Windows OS.
- Denne funktion er muligvis ikke tilgængelig, afhængigt af model og valgfrie elementer (se "Software" på side 8).

Hent skærbilledet, og start Easy Capture Manager ved blot at trykke på tasten Print Screen. Nu kan du let udskrive skærbilledet, som er hentet eller redigeret.

Samsung Easy Color Manager

Med Samsung Easy Color Manager kan du justere farvebalance, lysstyrke, kontrast og mætning for alle billeder, du ser på din pc-skærm. Du får også mulighed for at benytte forskellige specialeffekter, der betyder, at du kan optimere billedet, før du skriver det ud, uden at være ekspert i redigering.

Du kan også bruge Samsung Easy Color Manager til at oprette en personlig farveprofil. Denne farveprofil kan føjes til printerdriveren som en farveindstilling. Du kan også erstatte standardfarveprofilen ved at sende den nye farveprofil til maskinen.



- Kun tilgængelig for brugere af Windows og Mac OS.
- Denne funktion er muligvis ikke tilgængelig, afhængigt af model og valgfrie elementer (se "Software" på side 8).

Hent softwaren fra Samsungs websted, udpak og installer den: (<http://www.samsung.com> > find dit produkt > Support eller hentninger).

Samsung AnyWeb Print



- Kun tilgængelig for brugere af Windows OS.
- Denne funktion er muligvis ikke tilgængelig, afhængigt af model og valgfrie elementer (se "Software" på side 8).

Dette værktøj kan tage en kopi af, vise eksempler på samt fjerne og udskrive Windows Internet Explorer-sider meget nemmere, end hvis du bruger det almindelige program.

Hent softwaren fra Samsungs websted, pak den derefter ud, og installer den: (<http://www.samsung.com> > find dit produkt > Support eller hentninger).

Easy Eco Driver



Kun tilgængelig for brugere af Windows OS (se "Software" på side 8).

Med Easy Eco Driver kan du anvende miljøfunktioner for at spare papir og toner før udskrivning.

Easy Eco Driver giver dig også mulighed for enkel redigering, f.eks. fjerne billeder og tekster m.m. Du kan gemme ofte anvendte indstillinger som en forudindstilling.

Sådan gør du:

- 1 Åbn det dokument, du vil udskrive.
- 2 Åbn vinduet udskriftsindstillinger (se "Åbne udskriftsindstillinger" på side 55).
- 3 Gå ind på fanen **Foretrukne**, og vælg **Eksempel på Eco-udskrivning**.
- 4 Klik på **OK** > **Udskriv** i vinduet. Et vindue åbnes.
- 5 Vælg de indstillinger, du vil anvende på dokumentet.
Du kan se eksempelvisningen af de anvendte funktioner.
- 6 Klik på **Udskriv**.



Hvis du vil køre Easy Eco Driver hver gang, du udskriver, skal du markere afkrydsningsfeltet **Start Easy Eco Driver før udskrivning af job** under fanen **Grundlæggende** i vinduet med udskrivningsindstillinger.

Brug af SyncThru™ Web Service



- Til SyncThru™ Web Service kræves som minimum Internet Explorer 6.0 eller nyere.
- Beskrivelsen af SyncThru™ Web Service i denne brugerhåndbog kan være forskellige fra din maskine, afhængigt af maskinens tilbehør eller model.
- Kun netværksmodel (se "Software" på side 8).

Adgang til SyncThru™ Web Service

- 1 Åbn en webbrowser, f.eks. Internet Explorer, i Windows. Indtast printerens IP-adresse (<http://xxx.xxx.xxx.xxx>) i adressefeltet, og tryk på Enter, eller klik på **Kør**.
- 2 Maskinens integrerede websted åbnes.

Log på SyncThru™ Web Service

Inden du konfigurerer indstillinger i SyncThru™ Web Service, skal du logge på som administrator. Du kan stadig bruge SyncThru™ Web Service uden at logge på, men du har ikke adgang til fanen **Settings** og fanen **Security**.

- 1 Klik på **Login** øverst til højre på SyncThru™ Web Service-webstedet.
- 2 Skriv **ID** og **Password**, og klik derefter på **Login**. Det anbefales, at du ændrer standardadgangskoden af sikkerhedsmæssige årsager.
 - **ID: admin**
 - **Password: sec00000**

Oversigt over SyncThru™ Web Service



Information

Settings

Security

Maintenance



Nogle faner vises muligvis ikke, afhængigt af din model.

Brug af SyncThru™ Web Service

Fanen Information

Under denne fane får du generelle oplysninger om maskinen. Du kan f.eks. kontrollere resterende toner. Du kan også udskrive rapporter, f.eks. en fejlrapport.

- **Active Alerts:** Viser de advarsler, der er opstået i maskinen, og hvor alvorlige de er.
- **Supplies:** Viser hvor mange sider der er blevet udskrevet og den mængde toner, der er tilbage i tonerpatronen.
- **Usage Counters:** Viser forbrugstallet efter udskriftstype: enkeltsidet og dobbeltsidet.
- **Current Settings:** Viser oplysninger om maskinen og netværket.
- **Security Information:** Viser maskinens sikkerhedsoplysninger.
- **Print information:** Udskriver rapporter, som f.eks. systemrelaterede rapporter, e-mail-adresse- og skrifttyperapporter.

Fanen Settings

Under denne fane kan du indstille konfigurationer leveret af maskinen og netværket. Du skal logge ind som administrator for at få vist denne fane.

- Fanen **Machine Settings:** Konfigurerer maskinens indstillinger.
- Fanen **Network Settings:** Viser indstillinger for netværksmiljøet. Indstiller f.eks. TCP/IP og netværksprotokoller.

Fanen Security

Under denne fane kan du indstille oplysninger om system- og netværkssikkerhed. Du skal logge ind som administrator for at få vist denne fane.

- **System Security:** Indstiller systemadministratoroplysninger og aktiverer eller deaktiverer maskinfunktioner.
- **Network Security:** Angiver indstillinger for HTTP'er, IPSec, IPv4/IPv6-filtrering, 802.1 x og godkendelsesservere.
- **User Access Control:** Klassificerer brugerne i forskellige grupper alt efter hver enkelt brugers rolle. Den enkelte brugers tilladelse, godkendelse og regnskab vil blive styret af gruppens rolledefinition.
- **System Log:** Systemloggen indeholder indstillinger, der er relateret til logge for enhedshændelser.
 - **Log Configuration:** Sektionen Log Configuration indeholder indstillinger, der er relateret til lagring af logge.
 - **Log Viewer:** Sektionen Log Viewer indeholder indstillinger til visning af logge, der er gemt lokalt på enheden.

Brug af SyncThru™ Web Service

Fanen Maintenance

Under denne fane kan du vedligeholde maskinen ved at opgradere firmware og angive kontaktoplysninger for afsendelse af e-mails. Du kan også oprette forbindelse til Samsungs websted eller hente drivere ved at vælge menuen **Link**.

- **Firmware Upgrade:** Opdater maskinens firmware.
- **Contact Information:** Viser kontaktoplysningerne.
- **Link:** Viser links til nyttige websteder, hvor du kan hente eller kontrollere oplysninger.
- **License Management:** Licensadministration indeholder licenser til installerede programmer og programlicenser.
- **Cloning:** Du kan importere eller eksportere (overføre) forskellige indstillinger (computerindstilling, netværksoplysninger, adressekartotek osv.) mellem enheder, der indeholder funktionen **Cloning** i SyncThru™ Web Service.

Konfiguration af e-mail-underretninger

Du kan modtage e-mail om maskinens status ved at vælge denne indstilling. Ved at angive oplysninger, som f.eks. IP-adresse, værtsnavn, e-mail-adresse og SMTP-server, sender maskinen automatisk status (mangel på tonerpatron eller maskinfejl) til en bestemt persons e-mail. Denne indstilling bruges muligvis oftere af en maskinadministrator.



Nogle menuer vises muligvis ikke i displayet, afhængigt af indstillinger eller modeller. De menuer, der ikke er vist, er ikke relevante for maskinen.

- 1 Start en webbrowser, f.eks. Internet Explorer, i Windows.
Skriv maskinens IP-adresse (<http://xxx.xxx.xxx.xxx>) i adressefeltet, og tryk på Enter, eller klik på **Kør**.
- 2 Maskinens integrerede websted åbnes.
- 3 Under fanen **Settings** skal du vælge **Machine Settings > E-mail Notification**.



Hvis du ikke har konfigureret det udgående servermiljø, skal du gå til **Settings > Network Settings > Outgoing Mail Server(SMTP)** for at konfigurere netværksmiljøet, inden du indstiller e-mail-beskeder.

- 4 Marker afkrydsningsfeltet **Enable** for at bruge **E-mail Notification**.
- 5 Klik på knappen **Add** for at tilføje bruger til e-mail-beskeder.
Indstil modtagernavnet og e-mail-adresse(r) med beskedpunkter, du vil modtage en meddelelse om.
- 6 Klik på **Apply**.

Brug af SyncThru™ Web Service



Hvis firewall'en aktiveres, sendes e-mailen muligvis ikke korrekt. I det tilfælde skal du kontakte en netværksadministrator.

5 Klik på **Apply**.

Angivelse af systemadministratoroplysninger

Denne indstilling er nødvendig for at bruge indstillingen for e-mail-beskeder.



Nogle menuer vises muligvis ikke i displayet, afhængigt af indstillinger eller modeller. De menuer, der ikke er vist, er ikke relevante for maskinen.

- 1** Start en webbrowser, f.eks. Internet Explorer, i Windows.
Skriv maskinens IP-adresse (<http://xxx.xxx.xxx.xxx>) i adressefeltet, og tryk på Enter, eller klik på **Kør**.
- 2** Maskinens integrerede websted åbnes.
- 3** Under fanen **Security** skal du vælge **System Security > System Administrator**
- 4** Skriv navnet på administratoren samt telefonnummer, placering og e-mail-adresse.

Brug af Samsung Easy Document Creator

Samsung Easy Document Creator er et program, der kan hjælpe brugere med at scanne, kompilere og gemme dokumenter i mange formater, herunder .epub-formatet. Disse dokumenter kan deles via websteder til sociale netværk eller fax. Om du er studerende, der har brug for at organisere materiale fra biblioteket, eller hjemmegående, der deler scannede billeder fra fødselsdagen sidste år, så kan Samsung Easy Document Creator give dig de nødvendigt værktøjer.

Samsung Easy Document Creator indeholder nedenstående:

- **Billedscanning:** Bruges til scanning af et enkelt eller flere billeder.
- **Dokumentscanning:** Bruges til scanning af dokumenter med tekst eller tekst og billeder.
- **Tekstkonvertering:** Bruges til scanning af dokumenter, der skal gemmes i et redigerbart tekstformat.
- **Bogscanning:** Bruges til scanning af bøger med glaspladescanneren.
- **Overførsel til socialt netværk:** Gør det nemt og hurtigt at overføre scannede billeder eller eksisterende filer til en lang række sociale netværk.
- **Konvertering til e-bog:** Gør det muligt at scanne flere dokumenter som én e-bog eller konvertere eksisterende filer til e-bogformat.
- **Plug-in:** Scan og fax direkte fra Microsoft Office-programmet.



Klik på knappen **Hjælp** (?) fra vinduet, og klik på en hvilken som helst indstilling, som du vil vide mere om.

Brug af Samsung Easy Printer Manager



- Denne funktion er muligvis ikke tilgængelig, afhængigt af model og valgfrie elementer (se "Software" på side 8).
- Kun tilgængelig for brugere af Mac OS (se "Software" på side 8).
- Windows, Internet Explorer 6.0 eller nyere kræves som minimum til Samsung Easy Printer Manager.

Samsung Easy Printer Manager er et program, der samler alle Samsung-maskinindstillinger ét sted. Samsung Easy Printer Manager kombinerer enhedsindstillinger, udskrivningsmiljøer, indstillinger/handlinger og opstart. Med alle disse funktioner samlet på ét sted kan du nemt og bekvemt få det optimale ud af din Samsung-maskine. Samsung Easy Printer Manager giver brugeren valget mellem to forskellige brugergrænseflader: den grundlæggende og den avancerede brugergrænseflade. Du kan nemt skifte mellem de to grænseflader: blot et enkelt tryk på en knap.

Beskrivelse af Samsung Easy Printer Manager

Sådan åbnes programmet:

I Windows

Vælg **Start > Programmer** eller **Alle Programmer > Samsung Printers > Samsung Easy Printer Manager > Samsung Easy Printer Manager**.

I forbindelse med Mac

Åbn mappen **Applications > Samsung > Samsung Easy Printer Manager**

Grænsefladen Samsung Easy Printer Manager består af flere grundlæggende afsnit, som er beskrevet i følgende tabel:





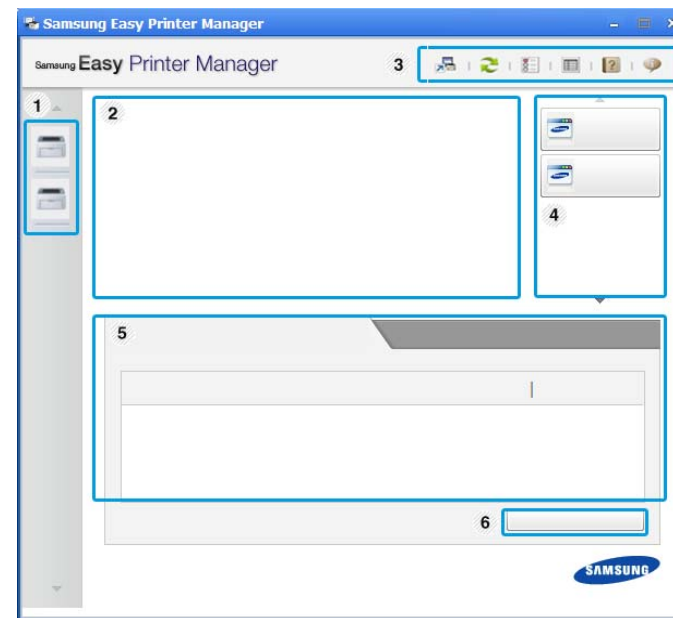

Skærbilledet kan variere, afhængigt af det benyttede operativsystem.



1	Printerliste	Printerlisten viser de printere, som er installeret på din computer og de netværksprintere, som er tilføjet af netværksregistrering (kun Windows).
---	--------------	--

Brug af Samsung Easy Printer Manager

2	Printeroplysninger	<p>Her får du generelle oplysninger om maskinen. Du kan se oplysninger, som f.eks. maskinens modelnavn, IP-adresse (eller portnavn) og maskinens status.</p> <p> Du kan få vist online Brugervejledning.</p> <p>Knappen Fejlfinding: Ved tryk på denne knap åbnes Fejlfindingsguide, når der opstår en fejl. Du kan åbne det relevante afsnit direkte i brugerhåndbogen.</p>
3	Programoplysninger	<p>Indeholder links til at skifte til de avancerede indstillinger (skifte brugergrænseflade), opdateringer, præferencer, oversigt, hjælp og Om.</p> <p> Knappen  bruges til at skifte til brugergrænsefladen med avancerede indstillinger (se "Oversigt over brugergrænsefladen Avancerede indstillinger" på side 296).</p>

4	Hurtiglinks	<p>Viser Hurtige links til maskinspecifikke funktioner. Dette afsnit indeholder desuden links til programmer i avancerede indstillinger.</p> <p> Hvis du forbinder din maskine til et netværk, aktiveres ikonet SyncThru™ Web Service.</p>
5	Indholdsområde	<p>Viser oplysninger om den valgte maskine, det aktuelle tonerniveau og papir. Oplysningerne varierer afhængigt af den valgte maskine. Nogle maskiner understøtter ikke denne funktion.</p>
6	Start Bestille forbrugsstoffer	<p>Klik på knappen Rækkefølge fra vinduet til bestilling af forbrugsstoffer. Du kan bestille nye tonerpatroner online.</p>



Vælg menuen **Hjælp**, eller klik på knappen  i vinduet, og klik på en indstilling, som du vil vide mere om.

Oversigt over brugergrænsefladen Avancerede indstillinger

Den avancerede brugergrænseflade er beregnet til den person, som administrerer netværket og maskinerne.

Brug af Samsung Easy Printer Manager



Nogle menuer vises muligvis ikke i displayet, afhængigt af indstillinger eller modeller. De menuer, der ikke er vist, er ikke relevante for maskinen.

Enhedsindstillinger

Du kan konfigurere diverse maskinindstillinger såsom maskinkonfiguration, papir, layout, emulering, netværk og udskrivningsoplysninger.

Indstillinger for scanning til pc

Denne menu indeholder indstillinger til oprettelse eller sletning af profiler for scanning til pc.

- **Scan aktivering:** Bestemmer, om scanning aktiveres på enheden eller ej.
- Fanen **Grundlæggende:** Indeholder indstillinger til generel scanning og enheder.
- Fanen **Billede:** Indeholder indstillinger, der har relation til billedændring.

Fax til pc-indstillinger

Denne menu indeholder indstillinger, der har relation til den valgte enheds grundlæggende faxfunktion.

- **Deaktiver:** Hvis **Deaktiver** er slået **Til**, vil indgående faxer ikke blive modtaget på denne enhed.
- **Aktiver faxmodtagelse fra enhed:** Aktiverer faxning på enheden og giver mulighed for angivelse af flere indstillinger.

Advarselsindstillinger (kun Windows)

Denne menu indeholder indstillinger for advarsler om fejl.

- **Printeradvarsel:** Indholder indstillinger for, hvornår der modtages advarsler.
- **E-mail-alarm:** Indeholder indstillinger for modtagelse af advarsler via e-mail.
- **Advarselshistorik:** Indeholder en historik over enheds- og tonerrelaterede advarsler.

Jobregnskab

Giver mulighed for at søge i kvoteoplysninger for den angivne jobregnskabsbruger. Disse kvoteoplysninger kan oprettes og anvendes på enheder ved hjælp af jobregnskabsoftware, såsom SyncThru™- eller CounThru™-administrationssoftware.

Brug af Status for Samsung-printer

Status for Samsung-printer er et program, der overvåger og giver dig besked om maskinens status.



- Vinduet Status for Samsung-printer og dets indhold, som det vises i brugerhåndbogen til softwaren, kan være anderledes end på den printer eller i det operativsystem, du bruger.
- Kontroller, hvilke operativsystemer der er kompatible med maskinen (se "Specifikationer" på side 126).
- Kun tilgængelig for brugere af Windows OS (se "Software" på side 8).

Oversigt over Status for Samsung-printer

Hvis der opstår en fejl, kan du undersøge den fra Status for Samsung-printer. Status for Samsung-printer installeres automatisk, når du installerer maskinens software.

Status for Samsung-printer kan også startes manuelt. Gå til **Udskriftsindstillinger**, klik på fanen **Grundlæggende** > knappen **Printerstatus**.

Disse ikoner vises på proceslinjen i Windows:

Ikon	Betydning	Beskrivelse
	Normal	Maskinen er i klartilstand, og der er ingen fejl eller advarsler.
	Advarsel	Maskinen er i en tilstand, hvor der snart kan opstå en fejl. Det kan f.eks. være statussen Lavt tonerniveau, som kan føre til statussen Toneren er tom.
	Fejl	Der er opstået mindst én fejl i maskinen.

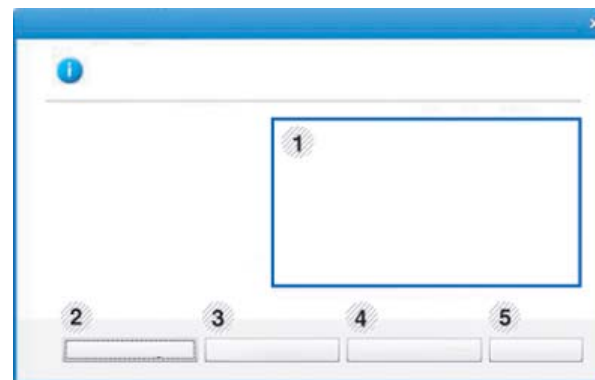

1	Tonerniveau	Du kan få vist, hvor meget toner der er tilbage i hver tonerpatron. Maskinen og antallet af tonerpatroner kan være anderledes end i vinduet vist herover, alt efter hvilken maskine du bruger. Nogle maskiner understøtter ikke denne funktion.
2	Indstilling	Du kan angive indstillinger, der har relation til advarsler for udskriftsjob.

Brug af Status for Samsung-printer

3	Bestil forbrugsstoffer	Du kan bestille nye tonerpatroner online.
4	Br'ugerhåndbog	Du kan få vist onlineBr'ugerhåndbog.  Ved tryk på denne knap åbnes Fejlfindingsguide , når der opstår en fejl. Du kan åbne fejlfindingsafsnittet direkte i brugerhåndbogen.
5	Luk	Luk vinduet.

Brug af Samsung Printer Experience

Samsung Printer Experience er et Samsung-program, som samler Samsung maskinindstillinger og administration af maskiner på et sted. Du kan vælge indstillinger for drev, bestille forbrugsstoffer, åbne vejledninger til fejlfinding, besøge Samsungs websted eller se oplysninger om tilsluttede maskiner. Programmet hentes automatisk fra Windows **Store(store)**, hvis maskinen er tilsluttet en computer med internetadgang.

Beskrivelse af Samsung Printer Experience

Sådan åbnes programmet,

Fra **Start**-skærbilledet skal du vælge tilen **Samsung Printer Experience**



Grænsefladen til **Samsung Printer Experience** samler forskellige nyttige funktioner, som beskrevet i følgende tabel:



Skærbilledet kan variere afhængigt af den benyttede model.

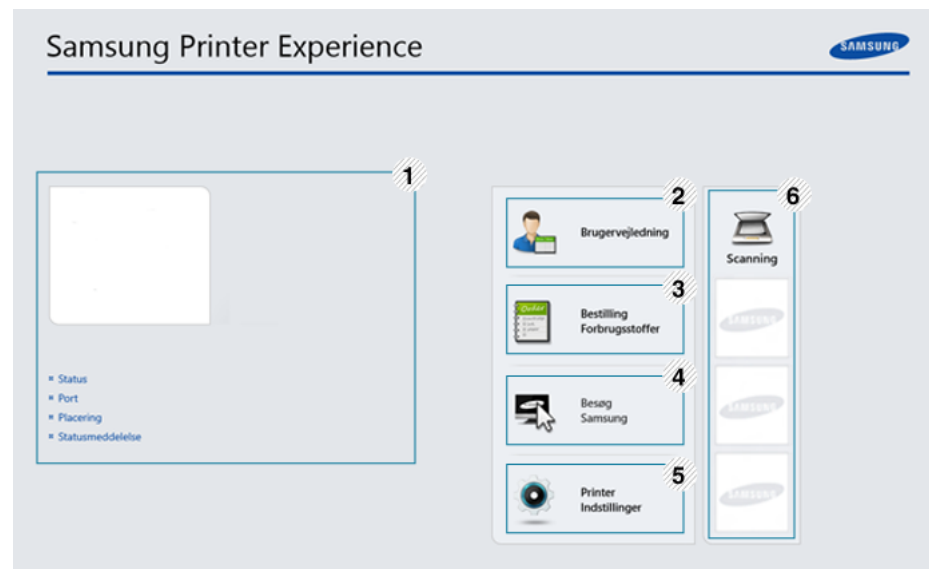

1	Printeroplysninger	Her får du generelle oplysninger om maskinen. Du kan se oplysninger, som f.eks. maskinens status, placering, IP-adresse og resterende tonerbeholdning.
---	---------------------------	--

Brug af Samsung Printer Experience

2	Brugervejledning	<p>Du kan få vist onlineBr'ugerhåndbog. Du skal have forbindelse til internettet for at kunne bruge denne funktion.</p> <p> Ved tryk på denne knap åbnes Fejlfindingsguide, når der opstår en fejl. Du kan åbne fejlfindingsafsnittet direkte i brugerhåndbogen.</p>
3	Bestilling forbrugsstoffer	<p>Klik på denne knap for at bestille erstatningstonerpatroner online. Du skal have forbindelse til internettet for at kunne bruge denne funktion.</p>
4	Besøg Samsung	<p>Åbner linket til Samsungs printerwebsted. Du skal have forbindelse til internettet for at kunne bruge denne funktion.</p>
5	Printer Indstillinger	<p>Du kan konfigurere forskellige maskinindstillinger, f.eks. maskinkonfiguration, papir, layout, emulering, netværk eller udskrivningsoplysninger ved hjælp af SyncThru™ Web Service. Maskinen skal være tilsluttet et netværk. Knappen er deaktiveret, hvis maskinen er tilsluttet via et USB-kabel.</p>

6	Enhedsliste og Seneste scannede billede	<p>Scannerlisten viser de enheder, som understøtter Samsung Printer Experience. Under enheden kan du se de senest scannede billeder. Maskinen skal være tilsluttet et netværk for at du kan scanne herfra. Dette afsnit er beregnet til brugere, som har en multifunktionsprinter.</p>
---	--	---

Tilføj/slet printere

Hvis du ikke har nogen printer tilføjet til **Samsung Printer Experience**, eller hvis du ønsker at tilføje/slette en printer, skal du følge instruktionerne herunder.





Du kan kun tilføje/slette netværksforbundne printere.

Tilføj en printer

- 1 Vælg under **Charms(Amuletter) Indstillinger**.
Du kan også højreklikke på siden **Samsung Printer Experience** og vælge **Indstillinger**.
- 2 Vælg **Tilføj printer**

Brug af Samsung Printer Experience

- 3 Vælg den printer, du vil tilføje.
Du kan se den tilføjede printer.

 Hvis du ser mærket , kan du også klikke på mærket  for at tilføje printere.

Fjern en printer

- 1 Vælg under **Charms(Amuletter) Indstillinger**.
Du kan også højreklikke på siden **Samsung Printer Experience** og vælge **Indstillinger**.
- 2 Vælg **Fjern printer**
- 3 Vælg den printer, du vil fjerne.
- 4 Klik på **Ja**.
Du kan se, at printeren er fjernet fra skærmen.

Udskrivning fra Windows 8

I dette afsnit beskrives almindelige udskriftsopgaver, du kan udføre fra **Start**-skærm-billedet.

Grundlæggende udskrivning

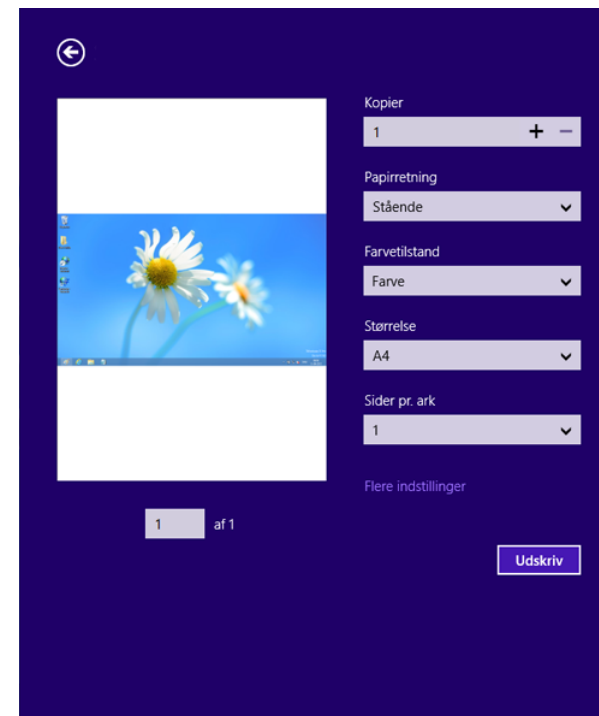

- 1 Åbn det dokument, du vil udskrive.
- 2 Fra **Charms(Amuletter)**, vælg **enhed**.
- 3 Vælg printeren på listen
- 4 Vælg printerindstillinger, f.eks. antal kopier og papirretning.
- 5 Klik på knappen **Udskriv** for at starte udskriftsjobbet.



Brug af Samsung Printer Experience

Annulere et udskriftsjob

Hvis udskriftsjobbet venter i udskrivningskøen eller printerspooleren, kan du annullere jobbet på følgende måde:

- Du kan få adgang til dette vindue ved blot at dobbeltklikke på maskinikonet () på proceslinjen i Windows.
- Du kan også annullere det aktuelle job ved at trykke på knappen  **Stop/Clear** på kontrolpanelet.

Åbne yderligere indstillinger



Skærbillederne kan blive vist lidt anderledes afhængigt af den benyttede model eller indstillinger.

Du kan indstille flere udskriftsparametre.

- 1 Åbn det dokument, du vil udskrive.
- 2 Fra **Charms(Amuletter)**, vælg **enhed**.
- 3 Vælg printeren på listen
- 4 Klik på **Flere indstillinger**.

Fanen Grundlæggende

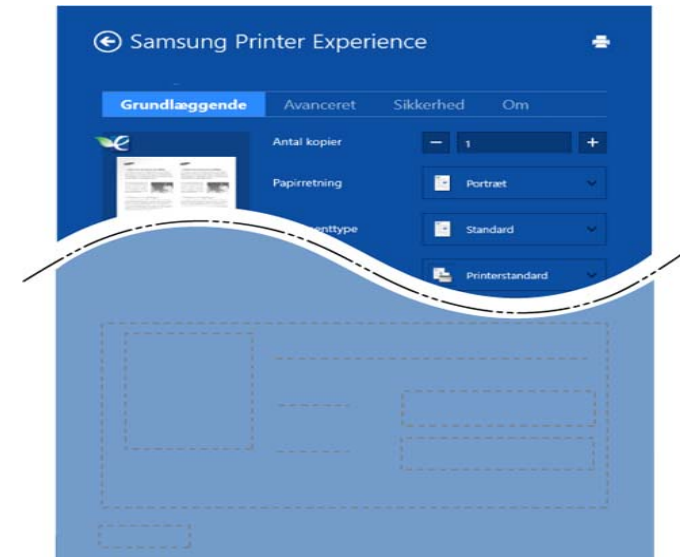

Grundlæggende

Med denne indstilling kan du vælge de grundlæggende udskriftsindstillinger, f.eks. antal kopier, papirretning og dokumenttype.

Eco-indstillinger

Med denne indstilling kan du vælge udskrift af flere sider på en side for at spare på mediet.

Brug af Samsung Printer Experience

Fanen Avanceret



Papirindstil.

Med denne indstilling kan du vælge grundlæggende specifikationer for papirhåndtering.

Layoutindstillinger

Med denne indstilling kan du indstille forskellige måder at få vist layout af dokumenter.

Fanen Sikkerhed



Nogle funktioner er måske ikke tilgængelige for den aktuelle model eller med de valgte indstillinger. Hvis fanen ikke vises eller er deaktiveret, betyder det, at funktionerne ikke understøttes.

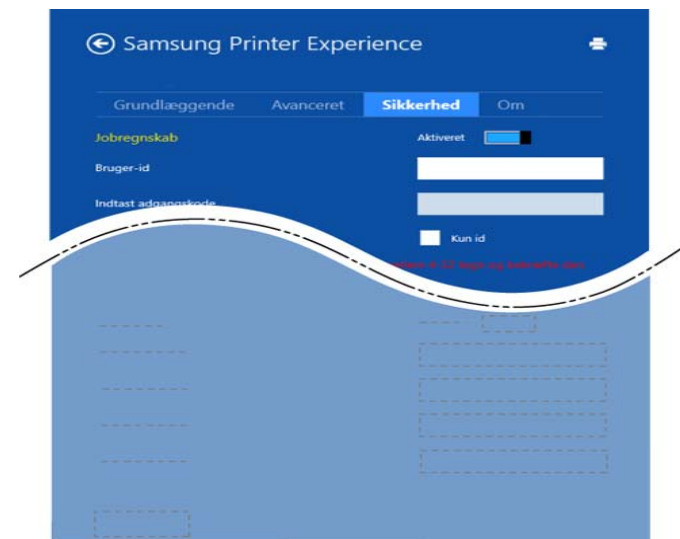

Jobregnskab

Denne indstilling giver dig mulighed for at udskrive med den tildelte tilladelse.

Fortrolig udskrivning

Denne indstilling benyttes til at udskrive fortrolige dokumenter. Du skal angive en adgangskode for at udskrive i denne tilstand.

Brug af Samsung Printer Experience

Scanning fra Windows 8





Dette afsnit er beregnet til brugere, som har en multifunktionsprinter.

Du kan scanne billeder og tekst på maskinen, så de kan gemmes som digitale filer på computeren.

Scanning fra Samsung Printer Experience

De hyppigst benyttede udskrivningsmenuer vises til hurtig scanning.

- 1 Anbring et enkelt dokument med forsiden nedad på glaspladen, eller læg dokumenterne med forsiden opad i dokumentføderen.
- 2 Klik på tilen **Samsung Printer Experience** i **Start**-skærbilledet.
- 3 Klik på **Scanning** ().
- 4 Indstil scanningsparametre, f.eks. billedtype, dokumentstørrelse og opløsning.
- 5 Klik på **Forscan** () for at kontrollere billedet.
- 6 Juster det forscannede billede med scanningsfunktioner, f.eks. drejning og spejling.

7

Klik på **Scanning** () og gem billedet.



- Når du lægger originaler i ADF (eller DADF), er valget **Forscan** () ikke tilgængeligt.
- Du kan springe trin 5 over, hvis forscanning er valgt.



6. Fejlfinding

Dette kapitel indeholder nyttige oplysninger om, hvad du kan gøre, hvis der opstår en fejl.

- **Problemer med papirindføring** 307
- **Problemer med strøm- og kabeltilslutninger** 308
- **Udskrivningsproblemer** 309
- **Problemer med udskriftskvaliteten** 313
- **Kopieringsproblemer** 321
- **Scanningsproblemer** 322
- **Faxproblemer** 324
- **Problemer vedrørende operativsystem** 326



Hvis der opstår fejl under installation og konfiguration af den trådløse software, kan du finde oplysninger i afsnittet om fejlfinding i kapitlet om trådløs konfiguration (se "Fejlfinding i forbindelse med trådløst netværk" på side 189).

Problemer med papirindføring

Tilstand	Løsningsforslag
Papirstop under udskrivning.	Afhjælp papirstoppet.
Papirarkene hænger sammen.	<ul style="list-style-type: none">• Kontrollér bakkens maksimale papirkapacitet.• Kontrollér, at du benytter en korrekt papirtype.• Fjern papiret fra bakken, og bøj og luft papiret.• Fugtige omgivelser kan medføre, at papirarkene hænger sammen.
Der kan ikke indføres flere sider i maskinen på én gang.	Der er muligvis forskellige typer papir i bakken. Ilæg kun papir af samme type, størrelse og vægt.
Papiret indføres ikke i maskinen.	<ul style="list-style-type: none">• Fjern eventuelle forhindringer fra maskinen.• Papiret er ikke lagt korrekt i maskinen. Fjern papiret fra bakken, og ilæg det korrekt.• Papirbakken er overfyldt. Fjern det overskydende papir fra bakken.• Papiret er for tykt. Brug kun papir, der overholder de angivne specifikationer for denne maskine.
Der opstår hele tiden papirstop.	<ul style="list-style-type: none">• Papirbakken er overfyldt. Fjern det overskydende papir fra bakken. Hvis du udskriver på særlige udskriftsmaterialer, skal du bruge bakken til den manuelle arkføder.• Der bruges en forkert type papir. Brug kun papir, der overholder de angivne specifikationer for denne maskine.• Der kan være papirrester inde i maskinen. Åbn frontdækslet, og fjern resterne.
Konvolutter vrides eller indføres forkert i maskinen.	Sørg for, at papirstyrene støder helt op til begge sider af konvolutterne.

Problemer med strøm- og kabeltilslutninger

Tilstand	Løsningsforslag
Maskinen får ingen strøm, eller kablet mellem computeren og maskinen er ikke tilsluttet korrekt.	<ul style="list-style-type: none">• Tilslut først maskinen til strømstikket. Hvis maskinen har en  (Power/Wake Up)-knap på kontrolpanelet, skal du trykke på den.• Tag maskinens kabel ud, og sæt det i igen.

Udskrivningsproblemer

Tilstand	Mulig årsag	Løsningsforslag
Maskinen udskriver ikke.	Maskinen får ingen strøm.	Tilslut først maskinen til strømstikket. Hvis maskinen har en  (Power/Wake Up)-knap på kontrolpanelet, skal du trykke på den.
	Maskinen er ikke valgt som standardmaskine.	Vælg din maskine som standardmaskine i Windows.
	Undersøg maskinen for følgende:	
	<ul style="list-style-type: none">• Dækslet er ikke lukket. Luk dækslet.• Der er papirstop. Afhjælp papirstoppet (se "Udbedre papirstop" på side 108).• Der mangler papir i printerens. Ilæg papir (se "Ilægning af papir i bakken" på side 40).• Tonerpatronen er ikke installeret. Installer tonerpatronen (se "Udskifte tonerpatronen" på side 83).• Kontroller, at beskyttelsesdækslet og arkene er fjernet fra tonerpatronen (se "Udskifte tonerpatronen" på side 83).	
	Hvis der opstår en systemfejl, skal du kontakte en servicerepræsentant.	
	Kablet mellem computeren og maskinen er ikke tilsluttet korrekt.	Tag maskinens kabel ud, og sæt det i igen (se "Set bagfra" på side 23).
	Kablet mellem computeren og maskinen er beskadiget.	Slut eventuelt kablet til en anden computer, der fungerer korrekt, og udskriv et job. Du kan også forsøge med et andet maskinkabel.
Portindstillingen er forkert.	Kontroller printerindstillingerne i Windows for at sikre, at udskriftsjobbet sendes til den korrekte port. Hvis computeren har mere end én port, skal du kontrollere, at maskinen er sluttet til den korrekte port.	

Udskrivningsproblemer

Tilstand	Mulig årsag	Løsningsforslag
Maskinen udskriver ikke.	Maskinen kan være forkert konfigureret.	Kontroller Udskriftsindstillinger for at sikre, at udskriftsindstillingerne er korrekte.
	Printerdriveren er muligvis forkert installeret.	Afinstaller og geninstaller maskinens driver.
	Der er opstået en funktionsfejl i maskinen.	Se i displayet på kontrolpanelet, om der er opstået en systemfejl. Kontakt en servicetekniker.
	Dokumentet er så stort, at der ikke er tilstrækkelig plads på computerens harddisk til at åbne udskriftsjobbet.	Skaf mere plads på harddisken, og udskriv dokumentet igen.
	Udbakken er fuld.	Når papiret er fjernet fra udbakken, genoptager maskinen udskrivningen.
Maskinen vælger papir fra den forkerte papirkilde.	Den papirindstilling, der blev valgt under Udskriftsindstillinger , kan være forkert.	I mange programmer findes papirkildevalget under fanen Papir i Udskriftsindstillinger (se "Åbne udskriftsindstillinger" på side 55). Vælg den korrekte papirkilde. Se printerdriverens hjælpeskærm (se "Brug af Hjælp" på side 56).
Et udskriftsjob behandles meget langsomt.	Jobbet kan være meget komplekst.	Gør siden mindre kompleks, eller juster indstillingerne for udskriftskvaliteten.
Halvdelen af siden er blank.	Indstillingen for papirretningen kan være forkert.	Skift papirretning i programmet (se "Åbne udskriftsindstillinger" på side 55). Se printerdriverens hjælpeskærm (se "Brug af Hjælp" på side 56).
	Papirformatet og indstillingerne for papirformatet stemmer ikke overens.	Kontroller, at indstillingen for papirstørrelse i printerdriveren stemmer overens med papiret i bakken. Eller kontroller, at indstillingen for papirstørrelse i printerdriveren stemmer overens med indstillingen for papirstørrelse i det program, du bruger (se "Åbne udskriftsindstillinger" på side 55).

Udskrivningsproblemer



Tilstand	Mulig årsag	Løsningsforslag
Maskinen udskriver, men teksten er forkert, forvansket eller ufuldstændig.	Maskinens kabel sidder løst eller er defekt.	Tag maskinens kabel ud, og slut det til igen. Prøv at udskrive et job, du tidligere har udskrevet uden problemer. Hvis du har mulighed for det, kan du tilslutte kablet og maskinen til en anden computer og udskrive et job. Endelig kan du prøve med et nyt maskinkabel.
	Der er valgt en forkert printerdriver.	Kontrollér programmets menu for printervalg for at sikre, at din maskine er valgt.
	Der er funktionsfejl i programmet.	Prøv at udskrive et job fra et andet program.
	Der er funktionsfejl i operativsystemet.	Afslut Windows, og genstart computeren. Sluk maskinen, og tænd den igen.
Der udskrives sider, men de er tomme.	Tonerpatronen er defekt eller tom.	Fordel eventuelt toneren i patronen. Udskift eventuelt tonerpatronen. <ul style="list-style-type: none">• Se "Fordele toner" på side 81.• Se "Udskifte tonerpatronen" på side 83.
	Filen kan indeholde blanke sider.	Kontrollér, at filen ikke indeholder blanke sider.
	Nogle dele, f.eks. controlleren eller kortet, kan være defekte.	Kontakt en servicetekniker.
Maskinen udskriver ikke PDF-filer korrekt. Visse dele af grafik, tekst eller illustrationer mangler.	Inkompatibilitet mellem PDF-filen og Acrobat-produkterne.	Udskrivning af PDF-filen som billede kan muliggøre udskrivning af filen. Aktiver Udskriv som billede fra Acrobat-udskrivningsmuligheder.  Det tager længere tid at udskrive, når du udskriver en PDF-fil som et billede.
Udskriftskvaliteten for fotografier er ikke god. Billederne er ikke klare.	Opløsningen for fotografiet er meget lav.	Reducer fotografiets størrelse. Hvis du forstørker fotografiet i programmet, reduceres opløsningen.

Udskrivningsproblemer

Tilstand	Mulig årsag	Løsningsforslag
Før udskrivning udskiller maskinen dampe i nærheden af udbakken.	Brug af fugtigt/vådt papir kan forårsage dampe (hvid røg) under udskrivning.	Dette er ikke noget problem, fortsæt blot udskrivningen. Hvis du generes af røgen [damp], kan du udskifte papiret med nyt papir fra en uåbnet pakke.
Maskinen udskriver ikke på papir i specialstørrelser, f.eks. fakturapapir.	Papirstørrelsen og indstillingerne for papirstørrelse stemmer ikke overens.	Vælg den korrekte papirstørrelse i Brugerdefineret under fanen Papir i Udskriftsindstillinger ("Åbne udskriftsindstillinger" på side 55).
Det udskrevne faktureringspapir er krøllet.	Indstillingen for papirtype er forkert.	Skift printerindstilling, og forsøg igen. Gå til Udskriftsindstillinger , klik på fanen Papir , og angiv typen til Tyndt papir (se "Åbne udskriftsindstillinger" på side 55).

Problemer med udskriftskvaliteten

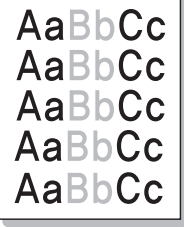
Hvis den indvendige del af maskinen er snavset, eller hvis papiret er indført forkert, kan det forringe udskriftskvaliteten. Se i tabellen nedenfor, hvordan du kan løse problemet.

Tilstand	Løsningsforslag
Lys eller falmet udskrift 	<ul style="list-style-type: none">• Hvis der er en lodret hvid stribe eller et falmet område på siden, er der kun lidt toner tilbage. Bestil en ny tonerpatron (se "Udskifte tonerpatronen" på side 83).• Papiret overholder muligvis ikke de angivne specifikationer. Det kan f.eks. være for fugtigt eller for groft.• Hvis hele siden er lys, er opløsningsindstillingen indstillet for lavt, eller indstillingen Tonerbesparelse er aktiveret. Juster udskriftsopløsningen, og deaktiver Tonerbesparelse. Se hjælpeskærmen til printerdriveren.• En kombination af falmede og udtværede udskrifter kan betyde, at tonerpatronen trænger til rengøring. Rengør maskinen indvendigt (se "Rengøre maskinen" på side 94).• LSU-enhedens overflade inde i maskinen er muligvis snavset. Rengør maskinen indvendigt (se "Rengøre maskinen" på side 94). Hvis disse trin ikke løser problemet, skal du kontakte en servicetekniker.
Udskriften på den øverste halvdel af papiret er lysere end på resten af papiret 	<p>Toneren dækker muligvis ikke korrekt på denne type papir.</p> <ul style="list-style-type: none">• Skift printerindstilling, og forsøg igen. Gå til Udskriftsindstillinger, klik på fanen Papir, og angiv typen til Genbrugspapir (se "Åbne udskriftsindstillinger" på side 55).

Problemer med udskriftskvaliteten

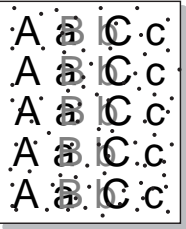
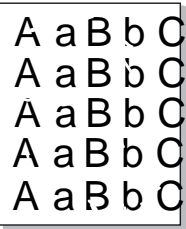
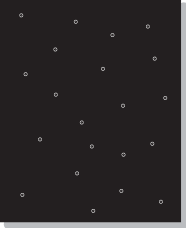
Tilstand	Løsningsforslag
<p>Tonerpletter</p> 	<ul style="list-style-type: none">• Papiret overholder muligvis ikke specifikationerne. Det kan f.eks. være for fugtigt eller for groft.• Overførselsrullen kan være snavset. Rengør maskinen indvendigt (se "Rengøre maskinen" på side 94).• Papirgangen trænger muligvis til rengøring. Kontakt en servicetekniker (se "Rengøre maskinen" på side 94).
<p>Udfald</p> 	<p>Hvis der opstår falmede, ofte runde, områder tilfældigt rundt om på siden:</p> <ul style="list-style-type: none">• Et enkelt ark papir kan være defekt. Prøv at udskrive jobbet igen.• Papiret har muligvis et ujævnt fugtindhold, eller der kan være fugtige områder på overfladen. Prøv et andet papirmærke.• Hele papirstakken er af dårlig kvalitet. Fremstillingsprocessen kan gøre nogle områder uimodtagelige for toner. Prøv en anden papirtype eller et andet papirmærke.• Skift printerindstilling, og forsøg igen. Gå til Udskriftsindstillinger, klik på fanen Papir og angiv typen til Tykt papir (se "Åbne udskriftsindstillinger" på side 55). <p>Hvis disse trin ikke løser problemet, skal du kontakte en servicetekniker.</p>
<p>Hvide pletter</p> 	<p>Hvis der er hvide pletter på siden:</p> <ul style="list-style-type: none">• Papiret er for groft, og en hel del snavs fra papiret falder ned i maskinen, så overførselsrullen kan være snavset. Rengør maskinen indvendigt (se "Rengøre maskinen" på side 94).• Papirgangen trænger muligvis til rengøring. Rengør maskinen indvendigt (se "Rengøre maskinen" på side 94). <p>Hvis disse trin ikke løser problemet, skal du kontakte en servicetekniker.</p>

Problemer med udskriftskvaliteten

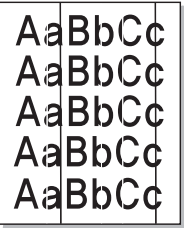
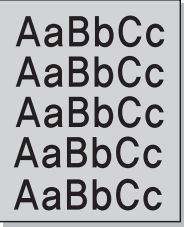
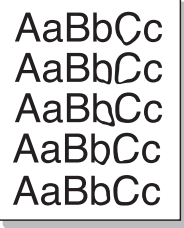
Tilstand	Løsningsforslag
Lodrette linjer 	<p>Hvis der forekommer sorte, lodrette striber på siden:</p> <ul style="list-style-type: none">• Tonerpatronens overflade (tromledelen) inden i maskinen er sandsynligvis ridset. Fjern tonerpatronen, og installer en ny (se "Udskifte tonerpatronen" på side 83). <p>Hvis der er lodrette hvide striber på siden:</p> <ul style="list-style-type: none">• LSU-enhedens overflade inde i maskinen er muligvis snavset. Rengør maskinen indvendigt (se "Rengøre maskinen" på side 94). Hvis disse trin ikke løser problemet, skal du kontakte en servicetekniker.
Farvet eller sort baggrund 	<p>Hvis baggrundsskyggen bliver uacceptabel:</p> <ul style="list-style-type: none">• Skift til en lettere type papir.• Kontrollér de omgivende forhold: Meget tørre forhold eller en høj luftfugtighed (højere end 80 % relativ fugtighed) kan øge mængden af baggrundsskygge.• Udskift den gamle tonerpatron med en ny (se "Udskifte tonerpatronen" på side 83).• Fordel toneren grundigt i patronen (se "Fordele toner" på side 81).
Tonerudtværing 	<ul style="list-style-type: none">• Rengør maskinen indvendigt (se "Rengøre maskinen" på side 94).• Kontrollér papirtypen og papirkvaliteten.• Fjern tonerpatronen, og installer en ny (se "Udskifte tonerpatronen" på side 83).

Problemer med udskriftskvaliteten

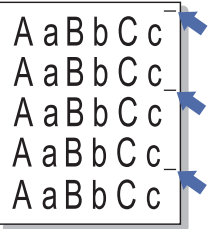
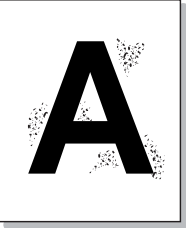
Tilstand	Løsningsforslag
Lodrette gentagne defekter 	<p>Hvis der gentagne gange forekommer mærker på den trykte side af papiret med regelmæssige intervaller:</p> <ul style="list-style-type: none">• Tonerpatronen er muligvis beskadiget. Hvis du fortsat oplever problemet, skal du fjerne tonerpatronen og installere en ny (se "Udskifte tonerpatronen" på side 83).• Der er muligvis kommet toner på dele af maskinen. Hvis defekterne forekommer på papirets bagside, løses problemet sandsynligvis af sig selv efter nogle få yderligere sider.• Fikseringsenheden kan være beskadiget. Kontakt en servicetekniker.
Spredte baggrundspletter 	<p>Spredt baggrundsmisfarvning er resultatet af små mængder toner, der spredes tilfældigt på udskriften.</p> <ul style="list-style-type: none">• Papiret kan være for fugtigt. Gentag udskrivningen på papir fra et andet parti. Åbn ikke pakker med papir, før det er nødvendigt, så papiret ikke absorberer for meget fugtighed.• Hvis der forekommer spredt baggrundsmisfarvning på en konvolut, kan du ændre udskriftslayoutet, så du ikke udskriver i områder af konvolutten, hvor der er overliggende sammenføjninger på bagsiden. Udskrivning hen over sammenføjninger kan give problemer. Eller vælg Tykt papir i vinduet Udskriftsindstillinger (se "Åbne udskriftsindstillinger" på side 55).• Hvis den spredte baggrundsmisfarvning dækker hele overfladen på en side, kan du ændre udskriftsopløsningen i programmet eller i Udskriftsindstillinger (se "Åbne udskriftsindstillinger" på side 55). Kontroller, at du har valgt den korrekte papirtype. Eksempel: Hvis du har valgt Tykkere papir, men har brugt Alm. papir, kan der blive påført for meget toner, hvilket forringer kopikvaliteten.• Hvis du bruger en ny tonerpatron, skal du fordele toneren først (se "Fordele toner" på side 81).

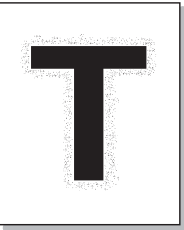
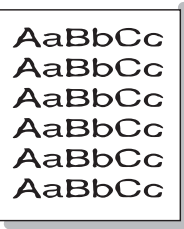
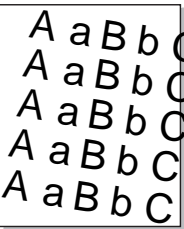

Problemer med udskriftskvaliteten

Tilstand	Løsningsforslag
<p data-bbox="53 268 481 347">Der er tonerpartikles omkring tegn med Fed og billeder</p> 	<p data-bbox="510 268 1310 304">Toneren dækker muligvis ikke korrekt på denne type papir.</p> <ul data-bbox="510 325 2186 488" style="list-style-type: none"><li data-bbox="510 325 2186 400">• Skift printerindstilling, og forsøg igen. Gå til Udskriftsindstillinger, klik på fanen Papir, og angiv typen til Genbrugspapir (se "Åbne udskriftsindstillinger" på side 55).<li data-bbox="510 416 2186 488">• Kontroller, at du har valgt den korrekte papirtype. Eksempel: Hvis du har valgt Tykkere papir, men har brugt Alm. papir, kan der blive påført for meget toner, hvilket forringer kopikvaliteten.
<p data-bbox="53 655 304 692">Misdannede tegn</p> 	<ul data-bbox="510 655 1962 692" style="list-style-type: none"><li data-bbox="510 655 1962 692">• Hvis tegnene er misdannede og giver hule billeder, kan papirtypen være for glat. Prøv noget andet papir.
<p data-bbox="53 992 203 1029">Skrå skrift</p> 	<ul data-bbox="510 992 1503 1129" style="list-style-type: none"><li data-bbox="510 992 1016 1029">• Kontrollér, at papiret ligger korrekt.<li data-bbox="510 1045 1086 1082">• Kontrollér papirtypen og papirkvaliteten.<li data-bbox="510 1098 1503 1129">• Kontrollér, at styrene ikke er for tæt på eller for løse mod papirstakken.

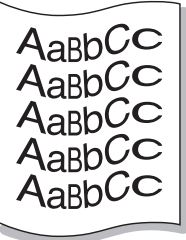
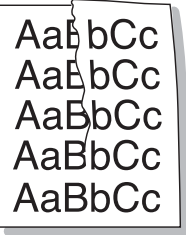
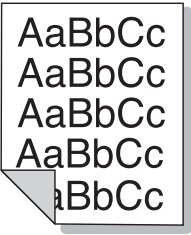
Problemer med udskriftskvaliteten

Tilstand	Løsningsforslag
<p data-bbox="53 272 331 304">Krøller eller bølger</p>  <p data-bbox="53 368 215 560">AaBbCc AaBbCc AaBbCc AaBbCc AaBbCc</p>	<ul data-bbox="510 272 1827 408" style="list-style-type: none">• Kontrollér, at papiret ligger korrekt.• Kontrollér papirtypen og papirkvaliteten. Både høj temperatur og fugt kan få papiret til at krølle.• Vend stakken i bakken. Prøv også at vende papiret 180 ° i bakken.
<p data-bbox="53 624 376 655">Folder eller bukninger</p>  <p data-bbox="53 719 215 911">AaBbCc AaBbCc AaBbCc AaBbCc AaBbCc</p>	<ul data-bbox="510 624 1451 759" style="list-style-type: none">• Kontrollér, at papiret ligger korrekt.• Kontrollér papirtypen og papirkvaliteten.• Vend stakken i bakken. Prøv også at vende papiret 180 ° i bakken.
<p data-bbox="53 975 454 1046">Bagsiden af udskrifterne er snavset</p>  <p data-bbox="69 1118 230 1310">AaBbCc AaBbCc AaBbCc AaBbCc AaBbCc</p>	<ul data-bbox="510 975 2000 1007" style="list-style-type: none">• Kontrollér, at tonerpatronen ikke lækker. Rengør maskinen indvendigt (se "Rengøre maskinen" på side 94).

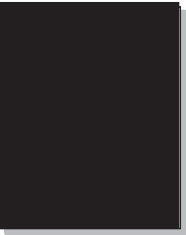
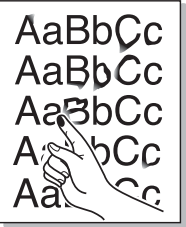
Problemer med udskriftskvaliteten

Tilstand	Løsningsforslag
<p data-bbox="53 272 450 341">Helt farvede eller helt sorte sider</p> 	<ul data-bbox="510 272 2069 405" style="list-style-type: none">• Tonerpatronen er muligvis ikke installeret korrekt. Tag patronen ud, og sæt den i igen.• Tonerpatronen kan være defekt. Fjern tonerpatronen, og installer en ny (se "Udskifte tonerpatronen" på side 83).• Maskinen skal muligvis repareres. Kontakt en servicetekniker.
<p data-bbox="53 660 197 687">Løs toner</p> 	<ul data-bbox="510 660 1733 799" style="list-style-type: none">• Rengør maskinen indvendigt (se "Rengøre maskinen" på side 94).• Kontrollér papirets type, tykkelse og kvalitet.• Fjern tonerpatronen, og installer derefter en ny (se "Udskifte tonerpatronen" på side 83). <p data-bbox="510 815 1704 842">Hvis problemet fortsætter, skal maskinen muligvis repareres. Kontakt en servicetekniker.</p>
<p data-bbox="53 1000 427 1027">Blanke områder i tegnene</p> 	<p data-bbox="510 1000 1733 1027">Blanke områder i tegnene er utrykte områder inde i dele af tegn, der burde være helt sorte:</p> <ul data-bbox="510 1054 1644 1139" style="list-style-type: none">• Måske udskriver du på den forkerte side af arket. Tag papiret ud, og vend det om.• Papiret overholder muligvis ikke papirspecifikationerne.

Problemer med udskriftskvaliteten

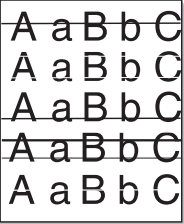
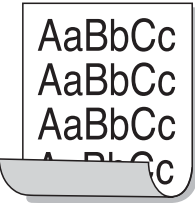
Tilstand	Løsningsforslag
<p>Vandrette striber</p> 	<p>Hvis der forekommer vandrette parallelle striber eller udtværing:</p> <ul style="list-style-type: none">• Tonerpatronen kan være installeret forkert. Tag patronen ud, og sæt den i igen.• Tonerpatronen kan være defekt. Fjern tonerpatronen, og installer en ny (se "Udskifte tonerpatronen" på side 83). <p>Hvis problemet fortsætter, skal maskinen muligvis repareres. Kontakt en servicetekniker.</p>
<p>Krøl</p> 	<p>Hvis det udskrevne papir er krøllet, eller papiret ikke indføres i maskinen:</p> <ul style="list-style-type: none">• Vend stakken i bakken. Prøv også at vende papiret 180 ° i bakken.• Skift papirindstilling for printeren, og forsøg igen. Gå til Udskriftsindstillinger, klik på fanen Papir, og angiv typen til Tyndt papir (se "Åbne udskriftsindstillinger" på side 55).
<ul style="list-style-type: none">• Et ukendt billede vises gentagne gange på nogle få ark• Løs toner• Der forekommer lys udskrift eller forurening	<p>Maskinen bruges sandsynligvis i en højde på 1.000 m eller derover. Denne højde kan påvirke udskriftskvaliteten med f.eks. løs toner eller lys billedgengivelse. Rediger højdeindstillingen på maskinen (se "Højdejustering" på side 238).</p>

Kopieringsproblemer

Tilstand	Løsningsforslag
Kopierne er for lyse eller for mørke.	Juster kopiens mørkhed for at gøre baggrunden på kopierne lysere eller mørkere (se "Ændring af indstillingerne for hver kopi" på side 60).
Der forekommer udtværing, striber, mærker eller pletter på kopierne.	<ul style="list-style-type: none">• Hvis der er fejl på originalen, skal du bruge mørkhed i kopifunktion for at gøre baggrunden på kopierne lysere.• Hvis der ikke er nogen defekter på originalen, skal du rengøre scannerenheden (se "Rengøring af scannerenheden" på side 98).
Kopiens indhold er skævt.	<ul style="list-style-type: none">• Sørg for, at originalen flugter med registreringsstyret.• Overførselsrullen kan være snavset. Rengør maskinen indvendigt (se "Rengøre maskinen" på side 94).
Der udskrives tomme sider.	Sørg for, at originalen vender forsiden nedad på scannerglaspladen eller forsiden opad i dokumentføderen. Hvis disse trin ikke løser problemet, skal du kontakte en servicetekniker.
Trykket tværes nemt af kopien.	<ul style="list-style-type: none">• Udskift papiret i papirbakken med papir fra en ny pakke.• I områder med høj luftfugtighed må papiret ikke efterlades i maskinen i længere perioder.
Der opstår hyppige papirstop.	<ul style="list-style-type: none">• Luft papiret, og vend det i bakken. Udskift papiret i bakken. Kontroller/juster evt. papirstyrene.• Kontroller, at papiret er den rigtige type og vægt (se "Specifikationer af udskriftsmedier" på side 128).• Undersøg maskinen for kopipapir eller papirstykker, efter du har afhjulpet papirstop.
Tonerpatronen udskriver færre kopier end forventet, før den løber tør for toner.	<ul style="list-style-type: none">• Originalerne indeholder muligvis billeder, farvede felter eller tykke streger. Originalerne kan f.eks. være formularer, nyhedsbreve, bøger eller andre dokumenter, der bruger mere toner.• Scannerlåget er muligvis åbent, mens der kopieres.• Sluk maskinen, og tænd den igen.

Scanningsproblemer

Tilstand	Løsningsforslag
Scanneren fungerer ikke.	<ul style="list-style-type: none">• Kontroller, at den original, du vil scanne, er anbragt med den trykte side nedad på scannerglaspladen eller med den trykte side opad i dokumentføderen (se "Placering af originaler" på side 50).• Der er muligvis ikke tilstrækkelig hukommelse til at behandle det dokument, du vil scanne. Prøv forscanningsfunktionen for at se, om den virker. Prøv at reducere scanningens opløsningsgrad.• Kontroller, at maskinens printerkabel er korrekt tilsluttet.• Kontroller, at printerkablet ikke er defekt. Udskift kablet med et, du ved, er i orden. Udskift eventuelt kablet.• Kontrollér, at scanneren er konfigureret korrekt. Kontrollér scanningsindstillingen i det program, du vil bruge, for at sikre dig, at scannerjobbet bliver sendt til den rigtige port (f.eks. USB001).
Enheden scanner meget langsomt.	<ul style="list-style-type: none">• Kontrollér, om maskinen udskriver de data, den modtager. Hvis dette er tilfældet, kan du scanne dokumentet, når de modtagne data er udskrevet.• Grafik scannes langsommere end tekst.• Kommunikations hastigheden er langsommere i scanningstilstand, pga. den store mængde hukommelse, der er nødvendig for at analysere og gengive det scannede billede. Indstil computeren til ECP-printertilstand ved hjælp af BIOS-indstillingerne. Dette vil øge hastigheden. Du kan finde oplysninger om, hvordan du indstiller BIOS, i brugervejledningen til computeren.

Scanningsproblemer

Tilstand	Løsningsforslag
<p>Følgende meddelelse vises på computerskærmen:</p> <ul style="list-style-type: none">• Enheden kan ikke indstilles til den H/W-tilstand, du ønsker.• Port bruges af et andet program.• Port deaktiveret.• Scanneren er optaget af at modtage eller udskrive data. Prøv igen, når det aktuelle job er udført.• Ugyldig handling.• Scanning mislykkedes.	<ul style="list-style-type: none">• Der kan være et kopijob eller udskriftsjob i gang. Prøv at udføre jobbet igen, når det andet job er færdigt.• Den valgte port anvendes i øjeblikket. Genstart computeren, og prøv igen.• Printerkablet er muligvis ikke korrekt tilsluttet, eller strømtilførslen kan være afbrudt.• Scannerdriveren er ikke installeret, eller driftsmiljøet er ikke konfigureret korrekt.• Kontroller, at maskinen er korrekt tilsluttet, og at strømmen er tændt, og genstart derefter computeren.• USB-kablet er muligvis ikke korrekt tilsluttet, eller strømtilførslen kan være afbrudt.

Faxproblemer

Tilstand	Løsningsforslag
Maskinen virker ikke, displayet lyser ikke, eller knapperne fungerer ikke.	<ul style="list-style-type: none">• Træk netledningen ud, og sæt den i igen.• Find ud af, om der er strøm i stikkontakten.• Sørg for, at der er tændt for strømmen.
Ingen klartone.	<ul style="list-style-type: none">• Kontroller, at telefonledningen er tilsluttet korrekt (se "Set bagfra" på side 23).• Kontrollér, at telefonstikket i væggen fungerer ved at tilslutte en anden telefon.
De tal, der er lagret i hukommelsen, ringer ikke til det korrekte nummer.	Kontrollér, at tallene i er gemt korrekt i hukommelsen. Kontroller det ved at udskrive en adressebogsliste.
Originalen føres ikke ind i maskinen.	<ul style="list-style-type: none">• Kontrollér, at papiret ikke er krøllet, og at du indfører det korrekt. Kontrollér, om originalen har den rigtige størrelse og ikke er for tyk eller for tynd.• Kontrollér, at dokumentføderen er helt lukket.• Dokumentføderens gummipude skal evt. udskiftes. Kontakt en servicetekniker (se "Tilgængelige vedligeholdelsesdele" på side 78).
Faxer modtages ikke automatisk.	<ul style="list-style-type: none">• Modtagetilstanden skal indstilles til fax (se "Ændring af modtagetilstande" på side 277).• Der skal være papir i papirbakken (se "Specifikationer af udskriftsmedier" på side 128).• Undersøg, om der vises fejlmeddelelser i displayet. Hvis der vises meddelelser i displayet, skal du afhjælpe problemet.
Maskinen sender ikke.	<ul style="list-style-type: none">• Kontroller, at der er en original i dokumentføderen eller på scannerglasset.• Undersøg, om den faxmaskine, du sender til, kan modtage din fax.

Faxproblemer

Tilstand	Løsningsforslag
Indgående faxer har blanke områder, eller kvaliteten er dårlig.	<ul style="list-style-type: none">• Den maskine, der sender faxen, kan være defekt.• Støj på telefonlinjen kan medføre linjefejl.• Undersøg maskinens tilstand ved at tage en kopi.• En tonerpatron er næsten nået til slutningen af sin forventede levetid. Udskift tonerpatronen (se "Udskifte tonerpatronen" på side 83).
Nogle af ordene på en modtaget fax er strukket ud.	Den maskine, der sendte faxen, har haft et midlertidigt dokumentstop.
Der er striber på de originaler, du sendte.	Undersøg scannerenheden for pletter, og rengør den (se "Rengøring af scannerenheden" på side 98).
Maskinen ringer op til et nummer, men det lykkes ikke at oprette forbindelse med den anden faxmaskine.	Den anden faxmaskine kan være slukket, mangle papir eller være ude af stand til at besvare de opkald, den modtager. Tal med den anden maskinbruger, og bed vedkommende om at løse problemet på sin side.
Faxer gemmes ikke i hukommelsen.	Der er muligvis ikke tilstrækkelig hukommelse til at gemme faxen. Hvis der vises en meddelelse i displayet om hukommelsesstatus, skal du slette de faxer, som du ikke længere har brug for, fra hukommelsen og derefter prøve at gemme faxen igen. Tilkald service.
Der opstår blanke områder i bunden af hver side eller på andre sider med en smal stribe tekst foroven.	Du har muligvis valgt den forkerte papirindstilling i opsætningen af brugerindstillingerne. Kontroller papirstørrelsen- og typen igen.

Problemer vedrørende operativsystem

Ofte forekommende Windows-problemer

Tilstand	Løsningsforslag
Meddelelsen "Filen er i brug" vises under installationen.	Afslut alle programmer. Fjern alle programmer i startgruppen, og genstart Windows. Geninstaller printerdriveren.
Meddelelserne "Generel beskyttelsesfejl", "Undtagelse OE", "Spool 32" eller "Ugyldig handling" vises.	Luk alle andre programmer, og genstart Windows.
Meddelelsen "Kan ikke udskrive", "der er opstået en printer timeout-fejl" vises.	Disse meddelelser kan blive vist under udskrivningen. Vent, indtil maskinen er færdig med at udskrive. Hvis denne meddelelse vises i klartilstanden, eller når udskrivningen er færdig, skal du kontrollere forbindelsen, og/eller om der er opstået en fejl.
Samsung Printer Experience vises ikke, når du klikker på Flere indstillinger.	Samsung Printer Experience er ikke installeret. Hent app'en fra Windows Store(store) og installér den.
Maskinoplysninger vises ikke, når du klikker på enheden i Enheder og printere.	Kontroller Printeregenskaber . Klik på fanen Porte . (Kontrolpanel > Enheder og printere > Højreklik på printerikonet og vælg Printeregenskaber) Hvis porten er indstillet til Fil eller LPT, skal du fjerne markeringen og vælge TCP/IP, USB eller WSD.



Du kan finde oplysninger om Windows-fejlmeddelelser i den brugervejledning til Microsoft Windows, der fulgte med din pc.

Problemer vedrørende operativsystem

Almindelige Mac-problemer

Tilstand	Løsningsforslag
Maskinen udskriver ikke PDF-filer korrekt. Visse dele af grafik, tekst eller illustrationer mangler.	<p>Udskrivning af PDF-filen som billede kan muliggøre udskrivning af filen. Aktiver Udskriv som billede fra Acrobat-udskrivningsmuligheder.</p> <p> Det tager længere tid at udskrive, når du udskriver en PDF-fil som et billede.</p>
Nogle bogstaver vises ikke normalt ved udskrivning af en forside.	<p>Mac OS kan ikke oprette skrifttypen, mens forsiden udskrives. Det engelske alfabet og tal vises normalt på forsiden.</p>
Når du udskriver et dokument i Mac med Acrobat Reader 6.0 eller nyere, udskrives farverne ikke korrekt.	<p>Sørg for, at opløsningsindstillingen i maskinens driver stemmer overens med indstillingen i Acrobat Reader.</p>



Du kan finde oplysninger om Mac-fejlmeddelelser i den brugervejledning til Mac, der fulgte med din pc.

Problemer vedrørende operativsystem

Ofte forekommende Linux-problemer

Tilstand	Løsningsforslag
Der er ikke noget xsane- eller enkel scan-program på min Linux-maskine.	Ved visse Linux-distributioner er der ikke noget scanningsprogram som standard. Hvis du vil benytte scanningsfunktioner, skal du installere et af scanningsprogrammerne via O/S-downloadcenteret (f.eks. Ubuntu Software Center for Ubuntu, Install/Remove Software for openSUSE og Software for Fedora).
Scanneren kan ikke findes via netværk.	Ved visse Linux-distributioner er der aktiveret en stærk firewall, der kan blokere for, at vores installationsprogram kan åbne den nødvendige port og søge efter netværksenheder. I sådanne tilfælde må snmp-port - 22161 åbnes manuelt, eller firewall deaktiveres midlertidigt, mens enheden benyttes.
Når du udskriver mere end én kopi, udskrives den anden kopi ikke.	Problemet opstår på Ubuntu 12.04 pga. et problem i standard-CUPS-filtret 'pdftops'. Opdater 'cups-filtre'-pakken til version 1.0.18 for at løse problemet ('pdftops' er en del af 'cups-filters'-pakken).
Det er ikke muligt at fjerne markering i sorteringsindstillingen i dialogboksen Udskriv.	I visse produkter har udskrivningsdialogboksen GNOME problemer med at styre sorteringsindstillingen. Dette problem kan omgås ved at sætte sorteringsindstillingens standardværdi til False vha. systemets udskrivningshjælpeprogram (udfør "system-config-printer" i terminalprogrammet).
Udskrivning foregår altid i dupleks.	Dette dupleksproblem fandtes i Ubuntu 9.10 CUPS-pakken. Opdater CUPS-version til 1.4.1-ubuntu2.2.
Printeren er ikke tilføjet med systemets udskrivningsprogram.	Problemet opstår på Debian 7 pga. en defekt i 'system-config-printer'-pakken i Debian 7 (http://bugs.debian.org/cgi-bin/bugreport.cgi?bug=662813 i Debian bug-trackingssystemet). Tilføj printerens på en anden måde (f.eks. CUPS WebUI)

Problemer vedrørende operativsystem

Tilstand	Løsningsforslag
Papirstørrelse og -retning er deaktiveret i dialogboksen Udskriv, mens tekstfilerne åbnes.	Problemet opstår på Fedora 19 og skyldes 'leafpad'-teksteditoren på Fedora 19. Brug en anden teksteditor, f.eks. 'gedit'.



Du kan finde oplysninger om Linux-fejlmeddelelser i den brugervejledning til Linux, der fulgte med din pc.

Almindelige PostScript-problemer

De følgende situationer er PS-sprogspecifikke og kan forekomme, når der anvendes flere forskellige printersprog.

Problem	Mulig årsag	Løsning
PostScript-filen kan ikke udskrives	PostScript-driveren er muligvis ikke installeret korrekt.	<ul style="list-style-type: none">• Installer PostScript-driveren (se "Softwareinstallation" på side 153).• Udskriv en konfigurationsside, og kontroller, at PS-versionen er tilgængelig til udskrivning.• Kontakt en servicetekniker, hvis problemet fortsætter.
Rapporten Grænsekontrolfejls udskrives	Udskriftsjobbet er for komplekst.	Du er muligvis nødt til at reducere sidens kompleksitet eller installere mere hukommelse.
Der udskrives en PostScript-fejlside	Udskriftsjobbet er muligvis ikke PostScript.	Kontroller, at udskriftsjobbet er et PostScript-job. Kontroller, om programmet forventede, at der blev sendt en installationsfil eller en PostScript-headerfil til maskinen.

Problemer vedrørende operativsystem

Problem	Mulig årsag	Løsning
Den valgfri bakke er ikke valgt i driveren	Printerdriveren er ikke konfigureret til at genkende den valgfrie bakke.	Åbn PostScript-driveregenskaberne, vælg fanen Enhedsindstillinger , og angiv bakkeindstillingen (se "Angivelse af Enhedsindstillinger" på side 88).
Når du udskriver et dokument i Mac med Acrobat Reader 6.0 eller nyere, udskrives farverne ikke korrekt.	Printerdriverens indstilling for opløsning stemmer muligvis ikke overens med indstillingen i Acrobat Reader.	Sørg for, at opløsningsindstillingen i printerdriveren stemmer overens med indstillingen i Acrobat Reader.

Contact SAMSUNG worldwide

If you have any comments or questions regarding Samsung products, contact the Samsung customer care center.

Country/Region	Customer Care Center	WebSite
ALGERIA	021 36 11 00	www.samsung.com/n_africa/support
ANGOLA	91-726-7864	www.samsung.com/support
ARGENTINE	0800-333-3733	www.samsung.com/ar/support
ARMENIA	0-800-05-555	www.samsung.com/support
AUSTRALIA	1300 362 603	www.samsung.com/au/support
AUSTRIA	0800 - SAMSUNG (0800 - 7267864)	www.samsung.com/at/support
AZERBAIJAN	088-55-55-555	www.samsung.com/support
BAHRAIN	8000-4726	www.samsung.com/ae/support (English) www.samsung.com/ae_ar/support (Arabic)

Country/Region	Customer Care Center	WebSite
BELARUS	810-800-500-55-500	www.samsung.com/support
BANGLADESH	09612300300 – non toll free	www.samsung.com/in/support
BELGIUM	02-201-24-18	www.samsung.com/be/support (Dutch) www.samsung.com/be_fr/support (French)
BOLIVIA	800-10-7260	www.samsung.com/cl/support
BOSNIA	051 133 1999	www.samsung.com/support
BOTSWANA	8007260000	www.samsung.com/support
BRAZIL	0800-124-421 (Demais cidades e regiões) 4004-0000 (Capitais e grandes centros)	www.samsung.com/br/support
BULGARIA	07001 33 11 ,sharing cost	www.samsung.com/bg/support
BURUNDI	200	www.samsung.com/support

Contact SAMSUNG worldwide

Country/Region	Customer Care Center	WebSite
CAMEROON	7095- 0077	www.samsung.com/africa_fr/support
CANADA	1-800-SAMSUNG (726-7864)	www.samsung.com/ca/support(English) www.samsung.com/ca_fr/support (French)
CHILE	800-SAMSUNG (726-7864) [HHP] 02-24828200	www.samsung.com/cl/support
CHINA	400-810-5858	www.samsung.com/cn/support
COLOMBIA	Bogotá 600 12 72Gratis desde cualquier parte del país 01 8000 112 112 ó desde su celular #SAM(726)	www.samsung.com/co/support
COSTA RICA	0-800-507-7267 00-800-1-SAMSUNG (726-7864)	www.samsung.com/latin/support (Spanish) www.samsung.com/latin_en/support (English)
CROATIA	062 726 786	www.samsung.com/hr/support

Country/Region	Customer Care Center	WebSite
Cote D' Ivoire	8000 0077	www.samsung.com/africa_fr/support
CYPRUS	8009 4000 only from landline,toll free	www.samsung.com/gr/support
CZECH	800-SAMSUNG (800-726786)	www.samsung.com/cz/support
DENMARK	70 70 19 70	www.samsung.com/dk/support
DOMINICA	1-800-751-2676	www.samsung.com/latin/support (Spanish) www.samsung.com/latin_en/support (English)
DRC	4999999	www.samsung.com/support
ECUADOR	1-800-10-72670 1-800-SAMSUNG (72-6786)	www.samsung.com/latin/support (Spanish) www.samsung.com/latin_en/support(English)

Contact SAMSUNG worldwide

Country/Region	Customer Care Center	WebSite
EGYPT	08000-726786 16580	www.samsung.com/eg/support
EIRE	0818 717100	www.samsung.com/ie/support
EL SALVADOR	800-6225	www.samsung.com/latin/support (Spanish) www.samsung.com/latin_en/support (English)
ESTONIA	800-7267	www.samsung.com/ee/support
FINLAND	030-6227 515	www.samsung.com/fi/support
FRANCE	01 48 63 00 00	www.samsung.com/fr/support

Country/Region	Customer Care Center	WebSite
GERMANY	0180 6 SAMSUNG bzw. 0180 6 7267864* [HHP] 0180 6 M SAMSUNG bzw. 0180 6 67267864* (*0,20 €/Anruf aus dem dt. Festnetz, aus dem Mobilfunk max. 0,60 €/Anruf)	www.samsung.com/de/support
GEORGIA	8-800-555-555	www.samsung.com/support
GHANA	0800-10077 0302-200077	www.samsung.com/africa_en/support
GREECE	80111-SAMSUNG (80111 726 7864) only from land line(+30) 210 6897691 from mobile and land line	www.samsung.com/gr/support
GUATEMALA	1-800-299-0013 1-800-299-0033	www.samsung.com/latin/support (Spanish) www.samsung.com/latin_en/support (English)

Contact SAMSUNG worldwide

Country/Region	Customer Care Center	WebSite
HONDURAS	800-2791-9267 800-2791-9111	www.samsung.com/ latin/support (Spanish) www.samsung.com/ latin_en/support (English)
HONG KONG	(852) 3698-4698	www.samsung.com/ hk/support (Chinese) www.samsung.com/ hk_en/support (English)
HUNGARY	0680SAMSUNG (0680-726-786) 0680PREMIUM (0680-773-648)	www.samsung.com/ hu/support
INDIA	1800 3000 8282 - Toll Free 1800 266 8282 - Toll Free	www.samsung.com/ in/support
INDONESIA	0800112888 021-56997777	www.samsung.com/ id/support
IRAN	021-8255	www.samsung.com/ iran/support
ITALIA	800-SAMSUNG (800.7267864)[HHP] 800.Msamsung (800.67267864)	www.samsung.com/ it/support

Country/Region	Customer Care Center	WebSite
JAMAICA	1-800-234-7267 1-800-SAMSUNG (726-7864)	www.samsung.com/ latin/support
JAPAN	0120-327-527	www.samsung.com/ jp/support
JORDAN	800-22273 06 5777444	www.samsung.com/ levant/support (English)
KAZAKHSTAN	8-10-800-500-55-500 (GSM:7799,VIP care 7700))	www.samsung.com/ support
KENYA	0800 545 545	www.samsung.com/ support
KUWAIT	183-2255 (183-CALL)	www.samsung.com/ ae/support (English) www.samsung.com/ ae_ar/support (Arabic)
KYRGYZSTAN	00-800-500-55-500	www.samsung.com/ kz_ru/support
LATVIA	8000-7267	www.samsung.com/ lv/support
LITHUANIA	8-800-77777	www.samsung.com/ lt/support

Contact SAMSUNG worldwide

Country/Region	Customer Care Center	WebSite
LUXEMBURG	261 03 710	www.samsung.com/ support
MACEDONIA	023 207 777	
MALAYSIA	1800-88-9999	www.samsung.com/ my/support
MEXICO	01-800-SAMSUNG (726-7864)	www.samsung.com/ mx/support
MOLDOVA	0-800-614-40	www.samsung.com/ support
MONGOLIA	7-800-555-55-55	www.samsung.com/ support
MONTENEGRO	020 405 888	www.samsung.com/ support
MOROCCO	080 100 2255	www.samsung.com/ n_africa/support
MOZAMBIQUE	847267864 / 827267864	www.samsung.com/ support
NAMIBIA	08 197 267 864	www.samsung.com/ support
NIGERIA	0800-726-7864	www.samsung.com/ africa_en/support

Country/Region	Customer Care Center	WebSite
NETHERLANDS	0900-SAMSUNG (0900-7267864) (€ 0,10/min)	www.samsung.com/ nl/support
NEW ZEALAND	0800 SAMSUNG (0800 726 786)	www.samsung.com/ nz/support
NICARAGUA	00-1800-5077267	www.samsung.com/ latin/ support(Spanish) www.samsung.com/ latin_en/support (English)
NORWAY	815-56 480	www.samsung.com/ no/support
OMAN	800-SAMSUNG (726-7864)	www.samsung.com/ ae/support (English) www.samsung.com/ ae_ar/support (Arabic)
PAKISTAN	0800-Samsung (72678)	www.samsung.com/ pk/support

Contact SAMSUNG worldwide

Country/Region	Customer Care Center	WebSite
PANAMA	800-7267 800-0101	www.samsung.com/ latin/support (Spanish) www.samsung.com/ latin_en/support (English)
PARAGUAY	009-800-542-0001	www.samsung.com/ latin/support (Spanish) www.samsung.com/ latin_en/support (English)
PERU	0-800-777-08 Desde celulares por favor llamar al número 336 8686	www.samsung.com/ pe/support
PHILIPPINES	1-800-10-7267864 [PLDT]1- 800-8-7267864 [Globe landline and Mobile]02-4222111 [Other landline]	www.samsung.com/ ph/support

Country/Region	Customer Care Center	WebSite
POLAND	0 801-172-678* lub +48 22 607-93-33 **[HHP] 0 801-672- 678* lub +48 22 607-93- 33***(całkowity koszt połączenia jak za 1 impuls według taryfy operatora)** (koszt połączenia według taryfy operatora)	www.samsung.com/ pl/support
PORTUGAL	808 20 7267	www.samsung.com/ pt/support
PUERTO RICO	1-800-682-3180	www.samsung.com/ latin/support (Spanish) www.samsung.com/ latin_en/support (English)
QATAR	800-2255 (800-CALL)	www.samsung.com/ ae/support (English) www.samsung.com/ ae_ar/support (Arabic)
RWANDA	9999	www.samsung.com/ support
ROMANIA	08008 SAMSUNG (08008 726 7864)TOLL FREE No.	www.samsung.com/ ro/support

Contact SAMSUNG worldwide

Country/Region	Customer Care Center	WebSite
RUSSIA	8-800-555-55-55	www.samsung.com/ru/support
SAUDI ARABIA	920021230	www.samsung.com/sa/support www.samsung.com/sa_en/support (English)/
SENEGAL	800-00-0077	www.samsung.com/africa_fr/support
SERBIA	011 321 6899	www.samsung.com/rs/support
SINGAPORE	1800-SAMSUNG (726-7864)	www.samsung.com/sg/support
SLOVENIA	080 697 267090 726 786	www.samsung.com/rs/si
SLOVAKIA	0800 - SAMSUNG(0800-726 786)	www.samsung.com/sk/support
SOUTH AFRICA	0860 SAMSUNG (726-7864)	www.samsung.com/support
SPAIN	0034902172678[HHP] 0034902167267	www.samsung.com/es/support
SUDAN	1969	www.samsung.com/support

Country/Region	Customer Care Center	WebSite
SWEDEN	0771 726 7864 (SAMSUNG)	www.samsung.com/es/support
SWITZERLAND	0848 726 78 64 (0848-SAMSUNG)	www.samsung.com/ch/support (German) www.samsung.com/ch_fr/support (French)
SYRIA	18252273	www.samsung.com/levant/support (English)
TADJIKISTAN	8-10-800-500-55-500	www.samsung.com/support
TAIWAN	0800-32-9999	www.samsung.com/tw/support
TANZANIA	0685 88 99 00	www.samsung.com/support
THAILAND	0-2689-3232, 1800-29-3232	www.samsung.com/th/support
TRINIDAD & TOBAGO	1-800-SAMSUNG (726-7864)	www.samsung.com/latin/support (Spanish) www.samsung.com/latin_en/support (English)

Contact SAMSUNG worldwide

Country/Region	Customer Care Center	WebSite
TURKEY	444 77 11	www.samsung.com/tr/support
TUNISIA	80-1000-12	www.samsung.com/n_africa/support
U.A.E	800-SAMSUNG (726-7864)	www.samsung.com/ae/support (English) www.samsung.com/ae_ar/support (Arabic)
U.K	0330 SAMSUNG (7267864)	www.samsung.com/uk/support
U.S.A -Consumer Electonics	1-800-SAMSUNG (726-7864)	www.samsung.com/us/support
U.S.A (Mobile Phones)	1-800-SAMSUNG (72-6786) [HHP] 1-888-987-HELP(4357)	www.samsung.com/us/support
UGANDA	0800 300 300	www.samsung.com/support

Country/Region	Customer Care Center	WebSite
UKRAINE	0-800-502-000	www.samsung.com/ua/support (Ukrainian) www.samsung.com/ua_ru/support (Russian)
URUGUAY	000- 405-437-33	www.samsung.com/latin/support (Spanish) www.samsung.com/latin_en/support (English)
UZBEKISTAN	8-10-800-500-55-500	www.samsung.com/support
VENEZUELA	0-800-SAMSUNG (726-7864)	www.samsung.com/ve/support
VIETNAM	1800 588 889	www.samsung.com/vn/support
ZAMBIA	0211 350370	www.samsung.com/support



Nedenstående ordliste hjælper dig med at få kendskab til produktet ved at give dig en forståelse af den terminologi, der bruges i forbindelse med udskrivning, og som anvendes i denne brugerhåndbog.

802.11

802.11 er et sæt standarder til kommunikation via trådløse lokalnetværk (WLAN), og det er udviklet af IEEE LAN/MAN Standards Committee (IEEE 802).

802.11b/g/n

802.11b/g/n kan dele hardware og benytte 2,4 GHz-båndet. 802.11b understøtter båndbredde op til 11 Mbps, 802.11n understøtter båndbredde op til 150 Mbps. 802.11b/g/n-enheder kan være udsat for interferens fra mikrobølgeovne, trådløse telefoner og Bluetooth-enheder.

Adgangspunkt

AP (Access Point) eller WAP (Wireless Access Point) er en enhed, som forbinder udstyr til trådløs kommunikation på et trådløst lokalnetværk (WLAN) og fungerer som en central sender/modtager af WLAN-radiosignaler.

ADF

En automatisk dokumentføder (ADF) er en scanningsenhed, der automatisk indfører en papiroriginal, så maskinen kan scanne noget af papiret med det samme.

AppleTalk

AppleTalk er en samling varemærkebeskyttede protokoller, der er udviklet af Apple, Inc til computernetværk. Den var medtaget i den oprindelige Mac (1984), og Apple er nu gået bort fra den til fordel for TCP/IP-netværk.

Bitdybde

En betegnelse i forbindelse med computergrafik, som beskriver antallet af bits, der bruges til at repræsentere farven på en enkelt pixel i et bitmapbillede. En større farvedybde giver et større spektrum af klare farver. Når antallet af bits forøges, bliver antallet af mulige farver upraktisk stort til et farveskema. 1-bit-farve kaldes normalt monokrom eller sort-hvid.

BMP

Et bitmapgrafikformat, der bruges internt af Microsoft Windows-grafikundersystemet (GDI), og som normalt bruges som et filformat til enkle grafikfiler på denne platform.

BOOTP

Bootstrap-protokol. En netværksprotokol, som en netværksklient benytter til automatisk at hente en IP-adresse. Dette foregår normalt i bootstrap-processen på en computer eller det operativsystem, der kører på den. BOOTP-serverne tildeler IP-adressen til hver klient fra en pulje med adresser. BOOTP gør det muligt for arbejdsstationscomputere uden harddisk at hente en IP-adresse, inden der indlæses et avanceret operativsystem.

CCD

CCD (Charge Coupled Device) er en hardwareenhed, der gør det muligt at foretage en scanning. CCD-låsemekanismen bruges også til at fastholde CCD-modulet for at forhindre beskadigelse, når maskinen flyttes.

Sortering

Sortering er en proces, hvor et kopijob med flere kopier udskrives i sæt. Når sortering er valgt, udskriver enheden et helt sæt, før der udskrives yderligere kopier.

Kontrolpanel

Et kontrolpanel er et fladt og som regel lodret område, hvor der er placeret knapper eller indikatorer. Det findes normalt foran på maskinen.

Dækning

Dette er et udskrivningsbegreb, der bruges i forbindelse med målingen af tonerforbrug ved udskrivning. F.eks. betyder 5 % dækning, at der på et stykke A4-papir er ca. 5 % billeder eller tekst. Hvis papiret eller originalen indeholder komplicerede billeder eller en stor mængde tekst, er dækningen derfor højere, og tonerforbruget stiger tilsvarende.

CSV

Kommaseparerede værdier (CSV). En type filformat. CSV bruges til at udveksle data mellem inkompatible programmer. Filformatet, som det bruges i Microsoft Excel, er blevet en slags de facto-standard i hele branchen, selv på andre platforme end Microsoft.

DADF

En automatisk duplexdokumentføder er en scanningsenhed, der automatisk indfører og vender en papiroriginal, så maskinen kan scanne begge sider af papiret.

Standard

Den værdi eller indstilling, der er gældende, når en printer pakkes ud, nulstilles eller initialiseres.

DHCP

En DHCP (Dynamic Host Configuration Protocol) er en klient/server-netværksprotokol. En DHCP-server sender specifikke konfigurationsparametre til den anmodende DHCP-klientvært – generelt oplysninger, som klientværten skal bruge for at kommunikere med andre computere på et IP-netværk. DHCP indeholder også en mekanisme til allokering af IP-adresser til klientværter.

DIMM

DIMM (Dual Inline Memory Module) er et lille trykt kredsløb, der indeholder hukommelse. DIMM gemmer alle data i maskinen, f.eks. udskriftsdata og modtagne faxdata.

DLNA

DLNA (Digital Living Network Alliance) er en standard, der gør det muligt for enheder i et hjemmenetværk at dele oplysninger med hinanden på tværs af netværket.

DNS

DNS (Domain Name Server) er et system, der gemmer oplysninger i forbindelse med domænenavne i en distribueret database på et netværk, f.eks. internettet.

Matrixprinter

En matrixprinter er en type computerprinter med et printhead, der kører frem og tilbage på siden og skriver med anslag ved at slå et tekstilfarvebånd mod papiret, meget lig en skrivemaskine.

DPI

DPI (Dots Per Inch) er et mål for opløsning, der bruges i forbindelse med scanning og udskrivning. Generelt resulterer et højere DPI-tal i en højere opløsning, flere synlige detaljer i billedet og større filer.

DRPD

DRPD (Distinctive Ring Pattern Detection). "Distinctive Ring" er en tjeneste, der giver brugeren mulighed for at bruge en enkelt telefonlinje til at besvare opkald til flere forskellige telefonnumre.

Duplex

En mekanisme, der automatisk vender et ark papir, så maskinen kan skrive på (eller scanne) begge sider af papiret. En printer med duplexenhed kan udskrive på begge sider af papiret samtidigt.

Driftscyklus

Driftscyklus er det antal sider pr. måned, der ikke påvirker printerens ydeevne. Generelt har printeren en levetidsbegrænsning, f.eks. antal sider pr. år. Levetiden betyder den gennemsnitlige udskriftskapacitet, normalt inden for garantiperioden. Hvis driftscyklussen f.eks. er 48.000 sider pr. måned, idet der regnes med 20 arbejdsdage, har printeren en grænse på 2.400 sider om dagen.

ECM

ECM (Error Correction Mode) er en valgfri transmissionstilstand, der er indbygget i Class 1-faxmaskiner eller faxmodemmer. Når tilstanden er slået til, sker der automatisk registrering og korrektion af de fejl i faxtransmissionsprocessen, der nogle gange opstår på grund af støj på telefonlinjen.

Emulering

Emulering er en teknik, hvor én maskine opnår de samme resultater som en anden.

En emulator duplikerer funktionerne i et system til et andet system, så det andet system fungerer som det første system. Emulering fokuserer på nøjagtig reproduktion af den eksterne funktion i modsætning til simulering, hvor en abstrakt model af systemet simuleres, ofte under hensyn til systemets interne tilstand.

Ethernet

Ethernet er en rammebaseret computernetværksteknologi til LAN-netværk (Local Area Network). Der fastlægges ledningsføring og signaler på det fysiske lag samt rammeformater og protokoller på MAC-laget (Media Access Control Layer) og dataforbindelseslaget (Data Link Layer) i OSI-modellen. Ethernet er for det meste standardiseret som IEEE 802.3. Det er blevet den mest udbredte LAN-teknologi siden 1990'erne og frem til i dag.

EtherTalk

En samling af protokoller, der er udviklet af Apple Computer til computernetværk. Den var medtaget i den oprindelige Mac (1984), og Apple er nu gået bort fra den til fordel for TCP/IP-netværk.

FDI

FDI (Foreign Device Interface) er et kort, der er installeret inde i maskinen, og som gør det muligt at anvende enheder fra en tredjepart, f.eks. en møntbetjent enhed eller en kortlæser. Med disse enheder kan maskinen bruges til udskrivning mod betaling.

FTP

FTP (File Transfer Protocol) er en almindeligt brugt protokol til udveksling af filer over alle netværk, der understøtter TCP/IP-protokollen (f.eks. internettet eller et intranet).

Fikseringsenhed

Den del af en laserprinter, der fikserer toneren på udskriftsmediet. Den består af en varmerulle og en trykrulle. Når toneren er overført til papiret, bruger fikseringsenheden varme og tryk til at sikre, at toneren bliver på papiret permanent. Det er årsagen til, at papiret er varmt, når det kommer ud af en laserprinter.

Gateway

En forbindelse mellem computernetværk eller mellem et computernetværk og en telefonlinje. Metoden er særdeles populær, eftersom det er en computer eller et netværk, der giver adgang til andre computere eller netværk.

Gråtoner

Forskellige grå nuancer, der repræsenterer lyse og mørke dele af et billede, når farvebilleder konverteres til gråtoner. Farverne repræsenteres af de forskellige grå nuancer.

Halvtone

En billedtype, der simulerer gråtoner ved, at antallet af punkter varieres. Områder med megen farve består af et stort antal punkter, mens lysere områder består af et mindre antal punkter.

Masselagringsenhed

Masselagringsenheden er en permanent lagerenhed, hvor digitalt kodede data lagres på hurtigt roterende plader med magnetiske overflader.

IEEE

IEEE (Institute of Electrical and Electronics Engineers) er en international, almennyttig faglig organisation, hvis formål er at udbrede teknologi, der er relateret til elektricitet.

IEEE 1284

Standarden for 1284-parallelporten er udviklet af IEEE (Institute of Electrical and Electronics Engineers). Betegnelsen "1284-B" refererer til en specifik stiktype i enden af det parallelkabel, der sluttes til perifere enheder (f.eks. en printer).

Intranet

Et privat netværk, der benytter internetprotokoller, netværksforbindelser og eventuelt det offentlige telekommunikationssystem til sikkert at dele en del af en organisations oplysninger eller drift med medarbejderne. Begrebet henviser undertiden kun til den mest synlige tjeneste, som er det interne websted.

IP-adresse

En IP-adresse (Internet Protocol) er et entydigt tal, som enheder benytter til at identificere og kommunikere med hinanden på et netværk ved hjælp af IP-standarden.

IPM

IPM (Images Per Minute) er en metode til måling af en printers hastighed. En IPM-hastighed viser, hvor mange enkelt-sidede ark en printer kan producere i løbet af et minut.

IPP

IPP (Internet Printing Protocol) definerer en standardprotokol for udskrivning samt styring af udskriftsjob, mediestørrelser, opløsning osv. IPP kan bruges lokalt eller over internettet til hundredvis af printere og understøtter også adgangskontrol, godkendelse og kryptering, hvilket gør det til en meget mere anvendelig og sikker udskrivningsløsning end ældre løsninger.

IPX/SPX

IPX/SPX står for Internet Packet Exchange/Sequenced Packet Exchange. Det er en netværksprotokol, der bruger af Novell NetWare-operativsystemerne. IPX og SPX er begge forbindelsestjenester, der ligner TCP/IP, hvor IPX-protokollen ligner IP, og SPX ligner TCP. IPX/SPX er primært udviklet til lokale netværk (LAN), og det er en meget effektiv protokol til dette formål (typisk har den en bedre ydeevne end TCP/IP på et LAN).

ISO

ISO (International Organization for Standardization) er en international organisation til fastlæggelse af standarder, og den er sammensat af repræsentanter fra de nationale standardiseringsorganisationer. Den udarbejder globale branche- og handelsstandarder.

ITU-T

ITU (International Telecommunication Union) er en international organisation, der blev etableret for at standardisere og regulere den internationale radio- og telekommunikation. Dens hovedopgaver omfatter standardisering, allokering af radiospektrum og organisering af forbindelsesaftaler mellem forskellige lande for at muliggøre internationale telefonopkald. Det sidste T i ITU-T henviser til telekommunikation.

ITU-T's testark nr. 1

Et standardiseret testark, der er udgivet af ITU-T til faxtransmissioner af dokumenter.

JBIG

JBIG (Joint Bi-level Image Experts Group) er en standard for billedkomprimering, hvor nøjagtigheden og kvaliteten ikke forringes. Den er beregnet til komprimering af binære billeder, specielt til faxer, men den kan også bruges til andre billeder.

JPEG

JPEG (Joint Photographic Experts Group) er den hyppigst brugte standardmetode til komprimering af fotografier med kvalitetsforringelse. Det er det format, der bruges til lagring og transmission af fotografier på internettet.

LDAP

LDAP (Lightweight Directory Access Protocol) er en netværksprotokol til forespørgsel på og redigering af katalogtjenester, der kører via TCP/IP.

LED

En lysdiode (LED) er en halvlederenhed, der viser en maskines status.

MAC-adresse

MAC-adressen (Media Access Control) er et entydigt id, der er knyttet til en netværksadapter. MAC-adressen er et entydigt 48-bit-id, der normalt skrives som 12 hexadecimale tegn grupperet i par (f.eks. 00-00-0c-34-11-4e). Denne adresse er normalt hårdkodet på et netværkskort af fabrikanten, og den bruges som en hjælp til routere, der prøver at lokalisere lokale maskiner i store netværk.

MFP

MFP (Multi Function Peripheral) er en kontormaskine, der omfatter flere funktioner i én fysisk enhed, f.eks. en printer, en kopimaskine, en fax, en scanner osv.

MH

MH (Modified Huffman) er en komprimeringsmetode til nedsættelse af den mængde data, der skal transmitteres mellem faxmaskiner for at overføre det billede, der anbefales i ITU-T T.4. MH er et kodebogsbaseret RLE-skema (run-length encoding), der er optimeret til effektiv komprimering af blanke områder. Da de fleste faxer mest består af blanke områder, minimerer dette transmissionstiden for de fleste faxer.

MMR

MMR (Modified Modified READ) er en komprimeringsmetode, der er anbefalet i ITU-T T.6.

Modem

En enhed, der modulerer et bæresignal til at kode digitale oplysninger og demodulerer bæresignalet for at afkode de transmitterede oplysninger.

MR

MR (Modified READ) er en komprimeringsmetode, der er anbefalet i ITU-T T.4. Ved MR kodes den første scannede linje ved hjælp af MH. Den næste linje sammenlignes med den første, forskellene bestemmes, og derefter kodes og sendes forskellene.

NetWare

Et netværksoperativsystem, der er udviklet af Novell, Inc. Der blev oprindeligt brugt kooperativ multitasking til at køre forskellige tjenester på en pc, og netværksprotokollerne var baseret på den typiske Xerox XNS-stak. I dag understøtter NetWare TCP/IP og IPX/SPX.

OPC

OPC (Organic Photo Conductor) er en mekanisme, der fremstiller et virtuelt billede til udskrivning ved hjælp af en laserstråle fra en laserprinter. Den er normalt grøn eller rustrød og cylinderformet.

En billedenhed, der indeholder en tromle, slider langsomt på tromlens overflade, når den bruges i printeren, og den skal udskiftes efter behov, når den er slidt som følge af kontakt med patronen, fremkalderbørsten, rensmekanismen og papiret.

Originaler

Det første eksemplar af noget, f.eks. et dokument, et fotografi eller en tekst, der kopieres, reproduceres eller oversættes for at producere flere eksemplarer, men som ikke selv er kopieret fra eller afledt af noget andet.

OSI

OSI (Open Systems Interconnection) er en kommunikationsmodel, der er udviklet af ISO (International Organization for Standardization). OSI er en standardiseret, modulær tilgang til netværksdesign, hvor det nødvendige sæt af komplekse funktioner opdeles i håndterbare, selvstændige funktionelle lag. Lagene er fra top til bund: program, præsentation, session, transport, netværk, dataforbindelse og fysisk lag.

PABX

En PABX (privat automatisk omstilling) er et automatisk telefonomstillingsanlæg i en privat virksomhed.

PCL

PCL (Printer Command Language) er et PDL (Page Description Language – sidebeskrivessprog), der er udviklet af HP som en printerprotokol og er blevet en branchestandard. PCL blev oprindeligt udviklet til de tidlige inkjetprintere og er siden udgivet i forskellige udgaver til termiske printere, matrixprintere og laserprintere.

PDF

PDF (Portable Document Format) er et varemærkebeskyttet filformat, der er udviklet af Adobe Systems, til repræsentation af todimensionelle dokumenter i et format, som er uafhængigt af enheder og opløsning.

PostScript

PS (PostScript) er et sidebeskrivelses- og programmeringssprog, der primært benyttes inden for elektronik og DTP. , og som køres i et tolkningsprogram for at generere et billede.

Printerdriver

Et program, der bruges til at sende kommandoer og overføre data fra computeren til printeren.

Udskriftsmedie

Et medie, der kan bruges i en printer, en scanner, en fax eller en kopimaskine, f.eks. papir, kuverter, etiketter og transparenter.

PPM

PPM (sider pr. minut) er en målemetode til bestemmelse af, hvor hurtigt en printer arbejder, dvs. hvor mange sider den kan producere pr. minut.

PRN-fil

En grænseflade til en enhedsdriver, der tillader softwaren at kommunikere med enhedsdriveren ved hjælp af standardsystemkald til input/output, hvilket forenkler mange opgaver.

Protokol

En konvention eller standard, der kontrollerer eller muliggør forbindelse, kommunikation og dataoverførsel mellem to computere.

PS

Se PostScript.

PSTN

PSTN (det offentlige analoge kabelforbundne telefonnet) er det netværk, der består af verdens offentlige analoge telefonnetværk og normalt ledes gennem en omstilling i virksomheder.

RADIUS

RADIUS (Remote Authentication Dial In User Service) er en protokol til godkendelse og registrering af eksterne brugere. RADIUS muliggør central styring af godkendelsesdata, f.eks. brugernavne og adgangskoder, ved hjælp af et AAA-koncept (godkendelse, autorisation og registrering) til styring af adgang til netværket.

Opløsning

Et billedes skarphed målt i punkter pr. tommer (DPI). Jo højere DPI-tal, jo højere opløsning.

SMB

SMB (Server Message Block) er en netværksprotokol, der især anvendes til at dele filer, printere, serielle porte og forskellige former for kommunikation mellem noder i et netværk. Den indeholder også en mekanisme til godkendelse af kommunikation mellem processer.

SMTP

SMTP (Simple Mail Transfer Protocol) er standarden for transmission af e-mail over internettet. SMTP er en relativt enkel tekstbaseret protokol, hvor der angives en eller flere modtagere af en meddelelse, og derefter overføres meddelelseteksten. Det er en klient/server-protokol, hvor klienten overfører en e-mail-meddelelse til serveren.

SSID

SSID (Service Set Identifier) er et navn på et trådløst lokalnetværk (WLAN). Alle trådløse enheder på et WLAN anvender det samme SSID for at kommunikere med hinanden. Der skelnes mellem store og små bogstaver i SSID'er, og maksimumlængden er 32 tegn.

Undernetmaske

Undernetmasken bruges i forbindelse med netværksadressen til at bestemme, hvilken del af adressen der er netværksadressen, og hvilken del der er værtsadressen.

TCP/IP

TCP (Transmission Control Protocol) og IP (Internet Protocol) er det sæt kommunikationsprotokoller, der implementerer den protokolstak, som internettet og de fleste kommercielle netværk kører på.

TCR

TCR (Transmission Confirmation Report) indeholder oplysninger om hver transmission, f.eks. jobstatus, transmissionsresultat og antal sendte sider. Rapporten kan indstilles til at blive udskrevet efter hvert job eller kun efter mislykkede transmissioner.

TIFF

TIFF (Tagged Image File Format) er et bitmapbilledformat med variabel opløsning. TIFF beskriver billeddata, der typisk kommer fra scannere. I TIFF-billeder bruges der mærker, dvs. nøgleord, som definerer egenskaberne for det billede, der er inkluderet i filen. Dette fleksible og platformsuafhængige format kan bruges til billeder, der er oprettet i forskellige billedbehandlingsprogrammer.

Tonerpatron

En slags flaske eller beholder med toner, der anvendes i en maskine, f.eks. en printer. Toner er et pulver, der bruges i laserprintere og fotokopieringsmaskiner, og som danner teksten og billederne på det udskrevne papir. Toneren fikseres med en kombination af varme og tryk fra fikseringsenheden, så den klæber til papirets fibre.

TWAIN

En branchestandard for scannere og software. Hvis der bruges en TWAIN-kompatibel scanner og et TWAIN-kompatibelt program, kan en scanning startes fra programmet. TWAIN er en API, der kan bruges til at hente billeder under operativsystemerne Microsoft Windows og Apple Mac.

UNC-sti

UNC (Uniform Naming Convention) er en standardiseret metode til at oprette adgang til netværksshare i Windows NT og andre Microsoft-produkter. Formatet for en UNC-sti er:

```
\\<servernavn>\<sharenavn>\<Yderligere mapper>
```

URL

URL (Uniform Resource Locator) er den globale adresse på dokumenter og ressourcer på internettet. Den første del af adressen angiver, hvilken protokol der skal bruges, og den anden del angiver den IP-adresse eller det domænenavn, hvor ressourcen er placeret.

USB

USB (Universal Serial Bus) er en standard for tilslutning af perifere enheder til computere, og den er udviklet af USB Implementers Forum, Inc. I modsætning til parallelporte er USB udviklet til, at der på samme tid kan tilsluttes flere perifere enheder til en enkelt USB-port på computeren.

Vandmærke

Et vandmærke er et genkendeligt billede eller mønster i papiret, der virker lysere, når det holdes op imod lyset. Vandmærker blev første gang introduceret i Bologna i Italien i 1282. De er blevet brugt af papirfabrikanter til at identificere deres produkter, og de bruges også i frimærker, pengesedler og andre officielle dokumenter for at forhindre forfalskninger.

WEP

WEP (Wired Equivalent Privacy) er en sikkerhedsprotokol, der er defineret i IEEE 802.11. Den giver det samme sikkerhedsniveau som et kabelforbundet LAN. Sikkerheden i WEP er baseret på kryptering af trådløst overførte data, så de er beskyttet under transmissionen.

WIA

WIA (Windows Imaging Architecture) er en billedbehandlingsarkitektur, der oprindeligt blev introduceret i Windows Me og Windows XP. Hvis der bruges en WIA-kompatibel scanner, kan en scanning startes fra disse operativsystemer.

WPA

WPA (Wi-Fi Protected Access) er en klasse af systemer til sikring af trådløse (Wi-Fi) computernetværk. Det blev oprettet for at forbedre sikkerheden i WEP.

WPA-PSK

WPA-PSK (WPA Pre-Shared Key) er en særlig udgave af WPA til mindre virksomheder og hjemmebrugere. En delt nøgle, eller adgangskode, konfigureres på det trådløse adgangspunkt (WAP) og på alle trådløse bærbare eller stationære enheder. WPA-PSK genererer en entydig nøgle til hver session mellem en trådløs klient og det tilhørende trådløse adgangspunkt, hvilket øger sikkerheden.

WPS

WPS (Wi-Fi Protected Setup) er en standard til oprettelse af et trådløst hjemmenetværk. Hvis det trådløse adgangspunkt understøtter WPS, er det nemt at konfigurere den trådløse netværksforbindelse uden at bruge en computer.

XPS

XPS (XML Paper Specification) er en specifikation af et PDL (sidebeskrivelsessprog) og et nyt dokumentformat, som er nyttigt til transportable og elektroniske dokumenter. Det er udviklet af Microsoft. Det er en XML-baseret specifikation, som er baseret på en ny udskriftssti og et vektorbaseret dokumentformat, der er uafhængigt af enheden.

A

adressekartotek	
bruge	243
generel konfiguration	230
redigere	243
redigere gruppe	244
registrere	243
registrere gruppe	244
AirPrint	200
angive tegn	241
AnyWeb Print	288
autoriserede brugere	
registrere	246

B

bakke	
ændre bakkestørrelse	39
bestille en ekstra bakke	77
bestilling af et parallelstik	77
indstilling af papirformat og type	48
justere bredde og længde	39
lægge papir i universalbakken	42
bemærkninger om regler	136
berøringsskærm	

tastatur	242
brug af hjælp	56, 259
bruge	
tastatur	242

D

direkte udskrivning hjælpeprogram	256
dokumentboks	235
generel konfiguration	235
driverinstallation	
Unix	168

E

easy document creator	294
konvertering til ebog	294
Eco	233
ecoudskrivning	57
emailadresse	239
lagring	239
søger	240
enhedsindstillinger	88

F

fax	
-----	--

afsendelse af en fax fra computeren	273
annullering af et reserveret faxjob	274
ændring af modtagetilstande	277
generel konfiguration	216
modtage i DRPDtilstand	279
modtage i sikker tilstand	280
modtage i telefonsvaretilstand	278
modtage i tlf tilstand	278
modtage med lokaltelefon	278
modtagelse af en fax fra computeren	276
modtagelse af faxer i hukommelsen	281
modtagelse i faxtilstand	278
sender faxer på begge sider af papiret	276
udskriver faxer på begge sider af papiret	280
udskydelse af en faxtransmission	274
videresendelse af en modtaget fax til en anden destination	275
videresendelse af en sendt fax til en anden destination	275
faxafsendelse	
afsende flere	66
faxe	
forberedelse af en fax	65

justere mørkhed	68
justere opløsning	67
modtagelse i faxtilstand	67
faxfunktion	273
fejlmeddelelse	119
forbrugsstoffer	
bestille	76
forventet levetid for tonerpatroner	80
overvågning af forbrugsstoffer	92
tilgængelige forbrugsstoffer	76
udskifte tonerpatronen	83
foretrukne indstillinger til udskrivning	56
funktion til hukommelseharddisk	282, 283
funktioner	5
maskinfunktioner	205
udskriftsmediefunktion	128
G	
generelle ikoner	14
google cloud printing	202
H	
hukommelse	
hukommelsesopgradering	90

I	
idkopiering	62
K	
klargøring af originaltyper	50
knappen Hjælp	25
knappen Nulstil	25
knappen Slet	24
knapper	
taltastatur	24
konfigurere administrator	231
konfigurere adressekartotek	243
kontrolpanel	24
berøringsskærm	32
konvention	14
kopiere	
generel konfiguration	208
kopiering	
basiskopiere	60
reducering eller forstørrelse af kopier	61

L	
Lagring	239

lægge i	
papir i bakke 1	40
papir i universalbakken	42
specialmedier	44
LCDdisplay	
gennemse maskinens status	208, 213, 216, 227
Linux	
almindelige Linuxproblemer	328
brug af SetIP	162
driverinstallation til netværkstilsluttede	168
driverinstallation ved tilslutning via USBkabel	156
geninstallation af driver ved tilslutning via USBkabel	157
printeregenskaber	260
scanning	272
systemkrav	134
udskrivning	259
Linuxscanning	272

M	
Mac	
almindelige Macproblemer	327

brug af SetIP	161	installationsmiljø	135	bestille	77
driverinstallation til netværkstilsluttede 167		IPv6konfiguration	171	placere en maskine	
driverinstallation ved tilslutning via USBkabel	154	kabelbaseret netværkskonfiguration	160	justere højden	238
geninstallation af driver ved tilslutning via USBkabel	155	præsentation af netværksprogrammer 159		placering af originaler	50
scanning	271	SetIPprogram	160, 161, 162, 185	PostScriptdriver	
systemkrav	133	trådløst netværk konfigurere	174	fejlfinding	329
udskrivning	257	nop udskrivning		printerindstillinger	
macscanning	271	Mac	257	Linux	260
maskinkonfig	221	O		printerstatus	
maskinstatus	208, 213, 216, 227	om statusindikator	117	generelle oplysninger	298
maskinoplysninger	208, 213, 216, 227	opløsning		problem	
menuen Udskriv	206	faxe	67	problemer vedrørende operativsystem 326	
menuoversigt	32	ordliste	339	problemer	
N		Oversigt over Status for Samsungprinter 298		faxproblemer	324
netværk		P		kopieringsproblemer	321
driverinstallation		papirstop		problemer med papirindføring	307
Linux	168	fjernelse af originaldokument	103	problemer med udskriftskvaliteten	313
Mac	167	tip til at undgå papirstop	102	scanningsproblemer	322
UNIX	168	udbedre papirstop	108	strømprøblemer	308
Windows	163	Parallel		udskrivningsproblemer	309
generel konfiguration	228			R	
				rapporter	

Indeks

maskinoplysninger	209, 214, 216, 218, 221, 227	Scanning til FTPSMBserver	266	bestille	77
rengøre		Scanning ved brug af WIAdriveren	270	installere	88
indvendigt	95	USBflashhukommelse	70	tonerpatron	
opsamlingsrulle	97	Scanningsassistent	270	fordele toner	81
scannerenhed	98	scanningsfunktion	263	forventet levetid	80
udvendigt	94	service contact numbers	331	håndteringsvejledning	79
rengøre maskinen	94	set bagfra	23	ikkeSamsung og genopfyldt	79
S		set forfra	22	lagring	79
samsung printer experience	300	SetIPprogram	160, 185	udskifte patronen	83
scan til cloud	236	sikker udskrivning	58	trådløst	
Scanning		sikkerhed		Infrastrukturtilstand	174
Scanning med Samsung		oplysninger	15	USBkabel	179
Scanningsassistent	270	symboler	15	WPS	
scanning		Specielle egenskaber	237	afbryder forbindelse	178
generel konfiguration	212	specifikationer	126	frakobling	177
grundlæggende oplysninger	263	udskriftsmedie	128	trådløst LED	25
Linuxscanning	272	standardindstillinger		trådløst netværk	
Mac	271	bakkeindstilling	48	netværkskabel	184
Scanning fra en netværkstilsluttet maskine	264, 267, 268	status	25	U	
Scanning fra et billedredigeringsprogram	269	SyncThru Web Service	290	udskriftsmedie	
Scanning til email	265	generelle oplysninger	290	etiketter	46
		T		fortrykt papir	48
		tilbehør		fotopapir	48

Indeks

indstilling af papirformatet	48	mobile OS	192	USBflashhukommelse	
indstilling af papirtypen	48	mobileprint	192	data sikkerhedskopiere	72
karton	47	specielle udskrivningsfunktioner	249	scanning	70
konvolut	45	udskrive på begge sider af papiret		styring	73
specialmedier	44	Mac	258	udskrivning	71
transparent	46	udskrive til en fil	248	USBkabel	
udskriftsstøtte	128	udskrivning af et dokument		driver installation	154, 156
udskriftsstøtte	49	Windows	53	Driverinstallationen	27, 30
udskrive et dokument		UNIX	260	geninstallation af driver	155, 157
Mac	257	USBhukommelse	71	V	
udskrive overlay		udskrivning af et dokument		valgfri bakke	77
oprette	253	Linux	259	bestille	77
slette	253	UNIX	260	lægge papir i	40
udskrivning	253	udskrivningsfunktion	247	vandmærke	
udskrivning		Universalbakke		oprette	252
ændre standardindstillingerne for		bruge specialmedier	44	redigere	252
udskrivning	247	lægge i	42	slette	252
bruge direkte udskrivning hjælpeprogram	256	UNIX		vedligeholdelsesdele	78
flere sider på ét ark		driverinstallation til netværkstilsluttede	168	W	
Mac	257	udskrivning	260	Windows	
generel konfiguration	206	Unix		brug af SetIP	160, 185
indstille som en standardmaskine	247	systemkrav	134	driverinstallation til netværkstilsluttede	
Linux	259	USB	234		
Mac	257				

163

driverinstallation ved tilslutning via

USBkabel 27, 30

ofte forekommende Windowsproblemer

326

systemkrav

132