

Användarguide

Samsung Multifunction **ProXpress**

C306x series

GRUNDLÄGGANDE

I den här bruksanvisningen får du information om hur du installerar, använder och felsöker skrivaren i Windows.

AVANCERAT

I den här bruksanvisningen finns information om installation, avancerade inställningar, användning och felsökning i olika operativsystem.

Alla funktioner är inte tillgängliga på alla modeller och i alla länder.

GRUNDLÄGGANDE



1. Introduktion

Fördelar	5
Funktioner fördelade på modell	7
Bra att veta	10
Om bruksanvisningen	11
Säkerhetsinformation	12
Översikt över maskinen	18
Översikt över kontrollpanelen	22
Slå på maskinen	24
Drivrutinen installeras lokalt	25
Ominstallation av drivrutinen	27



2. Översikt över menyn och grundläggande installation

Menykarta	29
Maskinens grundinställningar	43
Medier och kassetter	45
Grundläggande information om utskrift	61
Vanlig kopiering	68
Grundläggande skanning	73

Grundläggande faxfunktioner	75
Använda en USB-minnesenhet	79



3. Underhåll

Beställa förbrukningsvaror och tillbehör	86
Tillgängligt förbrukningsmaterial	87
Tillgängliga tillbehör	88
Tillgängliga reservdelar	89
Förvara tonerkassetten	90
Omfördela toner	92
Byta ut tonerkassetten	94
Byta spilltonerbehållaren	97
Installera tillbehör	99
Kontrollera förbrukningsmaterialens status	101
Ställa in varning vid låg tonernivå	102
Rengöra maskinen	103
Tips för att flytta och förvara skrivaren	109



4. Felsökning

Så undviker du pappersstopp	111
Ta bort papper som fastnat	112
Att förstå status indikator	125
Meddelanden på displayen	128



5. Bilaga

Specifikationer	137
Godkännandeinformation	147
Copyright	160



1. Introduktion

I den här kapitlet finns det du behöver veta innan du börjar använda skrivaren.

- **Fördelar** 5
- **Funktioner fördelade på modell** 7
- **Bra att veta** 10
- **Om bruksanvisningen** 11
- **Säkerhetsinformation** 12
- **Översikt över maskinen** 18
- **Översikt över kontrollpanelen** 22
- **Slå på maskinen** 24
- **Drivrutinen installeras lokalt** 25
- **Ominstallation av drivrutinen** 27

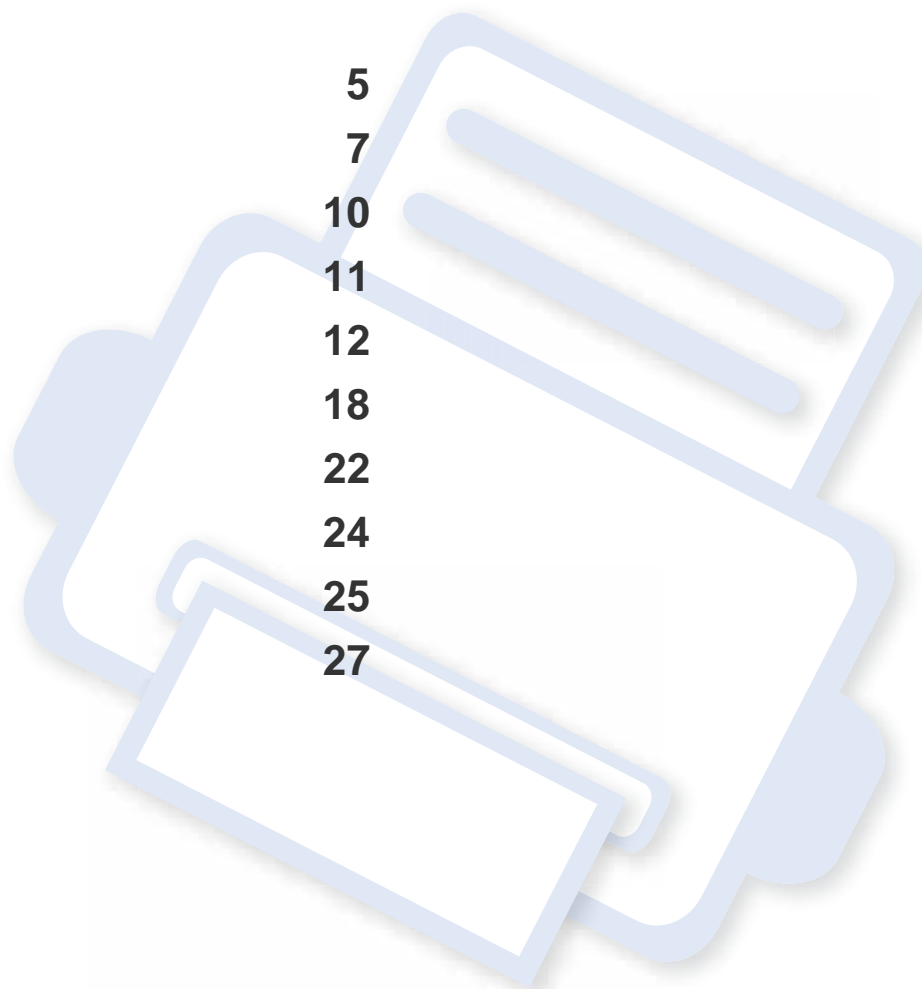

Fördelar

Miljövänlig



- Med Eko-funktionen kan du skriva ut med mindre toner- och pappersåtgång (se "Eko-utskrifter" på sidan 65).
- Du kan spara papper genom att skriva ut flera sidor på samma ark (se "Använda specialfunktioner för utskrift" på sidan 268).
- Du kan spara papper genom att skriva ut på båda sidorna (dubbelsidig utskrift) (se "Använda specialfunktioner för utskrift" på sidan 268).
- Skrivaren sparar ström automatiskt i och med att energiförbrukningen minskas drastiskt när den inte används.
- Vi rekommenderar att använder återvinningspapper gör att spara på miljön.

Snabba utskrifter med hög upplösning



- Genom att använda cyan, magenta, gul och svart kan du skriva ut en komplett palett färger.
- Du kan skriva ut med 9 600 x 600 dpi upplösning (600 x 600 x 4 bitar).

- Snabba utskrifter.
 - För enkelsidig utskrift upp till 30 ppm (A4) eller upp till 31 ppm (Brev).

Smidigt



- Med hjälp av Samsung Cloud Print-appar kan du skriva ut från var som helst (se "Samsung Cloud Print" på sidan 212).
- Vidrör bara din mobiltelefon mot NFC-etiketten på din skrivare och få utskriftsjobbet gjort (se "Använda NFC-funktionen" på sidan 198)
- Genom att använda Google Cloud Print™-aktiverade appar i telefonen kan du skriva ut oberoende av var du är (se "Google Cloud Print™" på sidan 217).
- Via Easy Capture Manager kan du enkelt redigera och skriva ut de skärmdumpar som du har tagit med Print Screen-knappen på tangentbordet (se "Easy Capture Manager" på sidan 310).
- Samsung Easy Printer Manager och Printing Status är ett program som övervakar och informerar dig om skrivarens status och så att du kan anpassa inställningarna (se "Använda Samsung skrivarens status" på sidan 321 eller "Använda Samsung Easy Printer Manager" på sidan 318).

Fördelar

- Samsung Easy Document Creator är en applikation som ger användaren möjlighet att skanna, sammanställa och spara dokument i olika format inklusive .epub. Dokumenten kan spridas på sociala nätverk eller via fax (se "Använda Samsung Easy Document Creator" på sidan 313).
- Smart uppdatering letar reda på den senaste versionen av programvaran och installerar denna samtidigt som skrivaren installeras. Detta är endast tillgängligt på Windowsdatorer.
- Om du har en internetanslutning kan du få tillgång till hjälp, support, skrivardrivrutiner, handböcker och beställningsinformation på Samsungs hemsida: www.samsung.com > hitta din produkt > Stöd eller nedladdningar.

Många funktioner och stöd för många olika program



- Stöd för flera olika pappersstorlekar (se "Specifikationer för utskriftsmedier" på sidan 139).
- Skriv ut vattenstämplar: Du kan justera dokumenteten med hjälp av ord, som t.ex. "**CONFIDENTIAL**" (se "Använda specialfunktioner för utskrift" på sidan 268).
- Du kan använda olika operativsystem när du skriver ut (se "Systemkrav" på sidan 143).
- Skrivaren har ett USB-gränssnitt och/eller ett nätverksgränssnitt.

Stöder flera konfigureringsmetoder för trådlösa nätverk



- Använda WPS (Wi-Fi Protected Setup™)
 - Det är lätt att ansluta till ett trådlöst nätverk med skrivarens WPS-meny och åtkomstpunkten (en trådlös router).
- Använda USB- eller nätverkskabel
 - Du kan ansluta och konfigurera olika trådlösa nätverksinställningar med en USB- eller nätverkskabel.
- Använda Wi-Fi Direct
 - Du kan enkelt skriva ut från din mobila enhet med Wi-Fi eller Wi-Fi Direct-funktionen.



Se "Installation av trådlöst nätverk" på sidan 183.

Funktioner fördelade på modell

Vissa funktioner och tillbehör kanske inte finns tillgängliga på alla modeller eller i alla länder.

Operativsystem

Operativsystem	C306xND series	C306xFR series	C306xFW series
Windows	•	•	•
Mac	•	•	•
Linux	•	•	•
Unix	•	•	•

(•: Stöds, Tom: Stöds ej)

Programvara

Skrivardrivrutinen och programvaran finns på programvaru-cd:n. Om du använder Windows väljer du drivrutin och programvara i fönstret **Välj vilken programvara och vilka verktyg som ska installeras.**

Programvara	C306xND series	C306xFR series	C306xFW series
SPL-skrivardrivrutin	•	•	•
PCL-skrivardrivrutin	•	•	•

Programvara	C306xND series	C306xFR series	C306xFW series
PS-skrivardrivrutin ^a	•	•	•
XPS-skrivardrivrutin ^a	•	•	•
Direktutskrivningsfunktion ^a	•	•	•
Samsung Printer Center	•	•	•
Samsung Easy Printer Manager	Inställningar för att skanna till dator	•	•
	Inställningar för att faxa till dator		•
	Avancerad inst.	•	•
Samsung skrivarens status	•	•	•
Samsung AnyWeb Print ^a	•	•	•

Funktioner fördelade på modell

Programvara		C306xND series	C306xFR series	C306xFW series
Samsung Easy Document Creator		●	●	●
Easy Capture Manager		●	●	●
Samsung Eco Driver-paket ^b		●	●	●
Samsung Paket för bekväm utskrift ^c		●	●	●
SyncThru™ Web Service		●	●	●
Faxa	Samsung Network PC Fax		●	●
Skanning	Skannerdrivrutin	●	●	●

- a. Hämta programvaran från Samsung webbplats och installera den. (<http://www.samsung.com> > hitta din produkt > Stöd eller nedladdningar). Innan du installerar kontrollerar du om programvaran har stöd för ditt operativsystem.
- b. För att använda funktionerna med Easy Eco Driver måste man installera paketet **Eco Driver-paket**.
- c. Skrivardrivrutinen innehåller ett användargränssnitt som är optimerat för pekskärmar. För att använda detta, klicka på **Samsung Printer Center > Enhetsalternativ** och välj sedan **Elegant användargränssnitt** (se "Använda Samsung Printer Center" på sidan 314).

(●: Stöds, Tom: Stöds ej)

Olika funktioner

funktioner	C306xND series	C306xFR series	C306xFW series
Höghastighets-USB 2.0	●	●	●
Nätverksgränssnitt Ethernet 10/100/1000 Base TX trådbundet LAN	●	●	●
Nätverksgränssnitt 802.11b/g/n trådlöst LAN ^a	○	○	●
NFC(Närfältskommunikation)	○	○	●
Google Cloud Print™	●	●	●
Samsung Cloud Print	●	●	●
PrinterOn	●	●	●
Mopria	●	●	●
Eko-utskrifter	●	●	●
Dubbelsidiga utskrifter	●	●	●

Funktioner fördelade på modell

funktioner		C306xND series	C306xFR series	C306xFW series
USB-minnesgränssnitt		●	●	●
Tillbehörskassetter (kassett 2, kassett 3)		○	○	○
Dokumentmatare	Automatisk dokumentmatare	●		
	Vändande automatisk dokumentmatare (RADF)		●	●

a. Beroende på land kanske inte trådlösa LAN-kort finns tillgängliga. I vissa länder kan endast 802.11 b/g användas. Kontakta din lokala Samsung-återförsäljare där du köpte maskinen.

(●: stöds, ○: Tillbehör, Tom: Stöds ej)

Bra att veta



Skrivaren skriver inte ut

- Öppna skrivarkön och ta bort dokumentet från listan (se "Avbryta en utskrift" på sidan 62).
- Ta bort drivrutinen och installera den på nytt (se "Drivrutinen installeras lokalt" på sidan 25).
- Välj skrivaren som standardskrivare i Windows (se "Ange att din skrivare ska vara standardskrivare." på sidan 268).



Var kan jag köpa tillbehör och förbrukningsartiklar?

- Hör med återförsäljaren eller en Samsung-distributör.
- Gå in på www.samsung.com/supplies. När du har valt land eller region visas serviceinformationen.



Statusindikatorerna blinkar eller lyser ständigt.

- Stäng av skrivaren och slå på den igen.
- Läs igenom avsnittet om vilka funktioner indikatorerna står för i bruksanvisningen och felsök funktionen i fråga (se "Att förstå status indikator" på sidan 125).



Ett papper har fastnat.

- Öppna och stäng luckan (se "Framsida" på sidan 19).
- Läs igenom avsnittet om hur du tar bort papper som har fastnat och felsök (se "Ta bort papper som fastnat" på sidan 112).



Utskrifterna är otydliga.

- Tonern kan vara på väg att ta slut eller vara ojämnt fördelad. Skaka tonerkassetten (se "Omfördela toner" på sidan 92).
- Prova med en annan upplösning (se "Öppna utskriftsinställningarna" på sidan 63).
- Byt tonerkassetten (se "Byta ut tonerkassetten" på sidan 94).



Var kan jag ladda ned drivrutinen till skrivaren?

- Om du har en Internetanslutning kan du få tillgång till hjälp, support, skrivardrivrutiner, handböcker och beställningsinformation på Samsungs hemsida: www.samsung.com > hitta din produkt > Support eller nedladdningar.

Om bruksanvisningen

Bruksanvisningen innehåller grundläggande information om skrivaren och detaljerade användningsinstruktioner.



- Kasta inte den här handboken utan spara den för framtida referens.
- Läs säkerhetsinformationen innan du använder skrivaren.
- Mer information om eventuella fel som kan uppstå finns i kapitlet om felsökning.
- I kapitlet Ordlista förklaras termerna som används i den här bruksanvisningen.
- Bilderna som visas här kan skilja sig från den skrivare du har (beroende på tillval och modell).
- Skärmbilderna som visas i den här användarguiden kan skilja sig från vad som faktiskt visas på din skrivare (beroende på inbyggd programvara och drivrutin).
- Anvisningarna i den här bruksanvisningen gäller huvudsakligen Windows 7.

Ordförklaringar

Vissa termer kan ha samma betydelse:

- Dokument är synonymt med original.
- Papper är synonymt med medium eller utskriftsmedium.
- Maskinen syftar på skrivaren eller multifunktionsskrivaren.

Allmänna ikoner



Ikon	Text	Beskrivning
	Varning	Används för att varna användare om risk för personskador.
	Försiktig het	Ger användaren information som skyddar maskinen från skador och fel.
	Obs	Ger ytterligare information eller detaljerade specifikationer om maskinens funktioner och möjligheter.

Säkerhetsinformation

Dessa varningar och säkerhetsföreskrifter finns med i bruksanvisningen så att du ska kunna undvika person- eller maskinskador. Läs alla dessa anvisningar innan du använder skrivaren. När du har läst det här avsnittet bör du förvara det på en säker plats för framtida bruk.





Viktiga säkerhetssymboler

Förklaringar av alla ikoner och symboler som används i det här kapitlet

	Varning	Risker eller osäkra metoder som kan leda till svåra personskador eller dödsfall.
	Försiktig het	Risker eller osäkra metoder som kan leda till lättare personskador eller skador på egendom.
	Försök inte.	



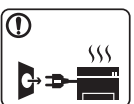



Driftsmiljö

Varning

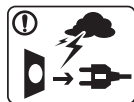
	Använd inte skrivaren om nätsladden är skadad eller om vägguttaget inte är jordat. Det kan leda till elektriska stötar eller eldsvåda.
	Ställ ingenting på skrivaren (exempelvis vatten, små metallföremål, tunga föremål, ljus eller tända cigaretter). Det kan leda till elektriska stötar eller eldsvåda.
	<ul style="list-style-type: none">Om skrivaren blir överhettad, börjar ryka, låter konstigt eller börjar lukta konstigt ska du omedelbart stänga av den och dra ur sladden.Du bör se till att du alltid kan komma åt vägguttaget eftersom du kan behöva dra ut kontakten vid nödsituationer. Det kan leda till elektriska stötar eller eldsvåda.
	Böj inte nätsladden och ställ inga tunga föremål på den. Om du trampar på nätsladden eller klämmer ihop den med tunga föremål kan elstötar eller eldsvåda uppstå.
	Ta inte bort stickkontakten genom att dra i sladden, och hantera den inte med blöta händer. Det kan leda till elektriska stötar eller eldsvåda.







Säkerhetsinformation

Försiktighet

	<p>Du bör dra ut kontakten vid åskväder eller om du inte tänker använda skrivaren på ett tag.</p> <p>Det kan leda till elektriska stötar eller eldsvåda.</p>
	<p>Tänk på att utmatningsområdet blir hett.</p> <p>Du kan bränna dig.</p>
	<p>Om någon har tappat skrivaren, eller om höljet verkar vara skadad bör du koppla ur alla gränssnittsanslutningar och kontakta kvalificerad servicepersonal.</p> <p>Det finns risk för elektriska stötar eller eldsvåda.</p>
	<p>Om skrivaren inte fungerar som den ska även efter det att du följt dessa instruktioner kopplar du ur maskinen från alla gränssnittsanslutningar och kontaktar kvalificerad servicepersonal.</p> <p>Det finns risk för elektriska stötar eller eldsvåda.</p>
	<p>Försök inte tvinga in kontakten i vägguttaget om det inte går lätt att sätta i den.</p> <p>Ring en elektriker för att byta vägguttaget, annars finns risk för elektriska stötar.</p>
	<p>Låt inte husdjur gnaga på nätsladden, telesladden eller kablarna för anslutning till datorn.</p> <p>Det kan leda till elektriska stötar och eldsvåda. Dessutom kan djuret skadas allvarligt.</p>

Driftsmetod

Försiktighet

	<p>Dra inte ut papperet med våld under utskrift.</p> <p>Skrivaren kan ta skada.</p>
	<p>Placera inte handen mellan skrivaren och pappersmagasinet.</p> <p>Du kan skada dig.</p>
	<p>Var försiktig när du byter papper eller tar bort papper som fastnat inuti skrivaren.</p> <p>Nya papper har vassa kanter och du kan skära dig.</p>
	<p>När du skriver ut stora kvantiteter kan den undre delen av utmatningsområdet bli het. Låt inte barn röra den.</p> <p>Du kan bränna dig.</p>
	<p>Du bör inte ta bort papper som har fastnat med pincett eller vassa metallföremål.</p> <p>Det kan skada skrivaren.</p>
	<p>Låt inte alltför många papper ansamlas i utmatningsmagasinet.</p> <p>Det kan skada skrivaren.</p>

Säkerhetsinformation



Blockera inte och tryck inte in objekt i ventilationsöppningen. Det kan leda till höjda temperaturer hos komponenterna, vilket kan orsaka skador eller eldsvåda.



Kontroller, justeringar eller procedurer annat än de som beskrivs här kan leda till farlig bestrålning.



Skrivaren strömförsörjs via nätsladden. Om du vill stänga av strömförsörjningen drar du ur nätsladden från vägguttaget.

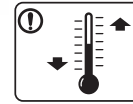

Placera skrivaren i en miljö som uppfyller specifikationerna för drifttemperatur och luftfuktighet.

Använd inte maskinen när temperaturen understiger noll grader, eller om den har nyligen flyttats från en plats där temperaturen understeg noll grader. Om du gör det kan du skada maskinen. Använd endast maskinen när maskinens interna temperatur är inom specifikationerna för drifttemperatur och luftfuktighet.

Annars kan det uppstå problem med utskriftskvaliteten och orsaka skador på maskinen.

Se "Allmänna specifikationer" på sidan 137.

Installera/flytta

Varning



Placera inte skrivaren i ett område med damm, fukt eller vattenläckor.

Det kan leda till elektriska stötar eller eldsvåda.

Säkerhetsinformation

Försiktighet



Innan du flyttar skrivaren ska du stänga av strömmen och koppla ur alla sladdar. Nedanstående information är enbart förslag som baseras på enhetens vikt. Om du har hälsoskäl som hindrar dig från att lyfta, ska du inte lyfta skrivaren. Be om hjälp och använd alltid lämpligt antal personer för att lyfta enheten på ett säkert sätt.

Lyft sedan skrivaren:

- Om skrivaren väger under 20 kg kan du lyfta den själv.
- Om skrivaren väger 20–40 kg ska den lyftas av två personer.
- Om skrivaren väger över 40 kg ska den lyftas av fyra eller fler personer.

Den kan annars falla i golvet, vilket kan orsaka person- eller maskinskador.

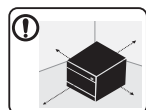

Välj ett plant underlag med tillräcklig yta för ventilationen och placera maskinen. Betänk också utrymmet so krävs för att öppna luckor och kasseter.

Placeringen bör vara välventilerad och ifrån direkt solljus, hetta eller fukt.



När du använder maskinen under längre perioder eller skriver ut stora volymer av papper i oventilerade utrymmen, kan det förorena luften och vara skadligt för din hälsa. Placera maskinen i ett väl ventilerat utrymme eller öppna ett fönster för att låta luften cirkulera tidvis.



Placera inte skrivaren på ett instabilt underlag.

Den kan annars falla i golvet, vilket kan orsaka person- eller maskinskador.



Använd endast 26 AWG^a eller grövre telefonsladd.

Annars kan maskinen skadas.



Kontrollera att du sätter i nätsladden i ett jordat vägguttag.

Det finns risk för elektriska stötar eller eldsvåda.



Använd nätsladden som medföljer skrivaren för säker drift. Om du använder en sladd som är längre än 2 meter med en 140-voltsmaskin så ska grovleken vara 16 AWG eller högre.

Annars kan skrivaren skadas och elstötar och eldsvåda kan uppstå.



Sätt inte någon lucka över skrivaren och placera den inte på någon plats utan ventilation, t.ex. i en garderob.

Om skrivaren inte är väl ventilerad kan eldsvåda uppstå.



Överbelasta inte vägguttag eller förlängningssladdar.

Det kan försämra produktens prestanda och leda till elektriska stötar eller eldsvåda.



Skrivaren ska anslutas till den spänning som anges på etiketten.

Om du är osäker och vill kontrollera vilken spänningsnivå du använder kontaktar du din elleverantör.

a. AWG: Amerikanskt kabelmått

Säkerhetsinformation

Underhåll/kontroll

Försiktighet



Dra ut sladden från vägguttaget innan du rengör insidan av skrivaren. Rengör inte skrivaren med bensin, thinner eller alkohol och spreja inte vatten direkt i skrivaren.

Det kan leda till elektriska stötar eller eldsvåda.



Skrivaren ska inte användas samtidigt som du byter delar eller rengör insidan.

Du kan skada dig.



Förvara städprodukter utom räckhåll för barn.

De kan skada sig.

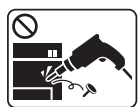

Plocka inte isär, reparera inte och bygg inte om skrivaren själv.

Den kan skadas. Ring en certifierad fackman när skrivaren behöver repareras.



Vid rengöring och drift av maskinen ska du följa anvisningarna i bruksanvisningen som medföljer maskinen.

Annars kan skrivaren skadas.



Se till att nätsladden och kontaktytan inte utsätts för damm eller väta.

Det finns risk för elektriska stötar eller eldsvåda.



- Ta inte bort kåpor eller skydd som är fastskruvade.
- Fixeringsenheter får endast repareras av certifierad servicetekniker. Reparation av lekman kan leda till eldsvåda och elstötar.
- Skrivaren får endast repareras av Samsungs servicetekniker.

Använda förbrukningsmaterial

Försiktighet



Plocka inte isär tonerkassetten.

Toner kan vara farligt för människor vid förtäring eller inandning.



Bränn inte upp förbrukningsmaterial (exempelvis tonerkassetten eller fixeringsenheten).

Det kan orsaka en explosion eller en okontrollerbar eldsvåda.

Säkerhetsinformation



Förvara förbrukningsmaterial, till exempel tonerkassetter utom räckhåll för barn.

Toner kan vara farligt för människor vid förtäring eller inandning.



Att använda återvunnet förbrukningsmaterial, t.ex. toner, kan skada maskinen.

Om det uppstår skador på grund av användning av återvunnet förbrukningsmaterial tas en serviceavgift ut.



För förbrukningsvaror som innehåller tonerdamm (tonerkassett, spilltonerbehållare, skannerenhet, etc.) följer du instruktionerna nedan.

- När förbrukningsvaror ska kasseras följer du instruktionerna för avfallshantering. Be återförsäljaren om avfallshanteringsinstruktioner.
- Tvätta inte förbrukningsvarorna.
- En spilltonerbehållare ska inte återanvändas efter att den har tömts.

Om du inte följer instruktionerna ovan kan det orsaka funktionsfel och miljöförstöring. Garantin täcker inte skador som orsakas av en användares ovarsamhet.



Om du får toner på kläderna ska du inte tvätta dem i varmt vatten.

Varmt vatten gör att tonern fastnar i tyget. Använd kallt vatten.





När du byter tonerkassett eller tar bort papper som har fastnat ska du vara försiktig så att du inte får toner på dig eller dina kläder.

Toner kan vara farligt för människor vid förtäring eller inandning.

Översikt över maskinen

Komponenter

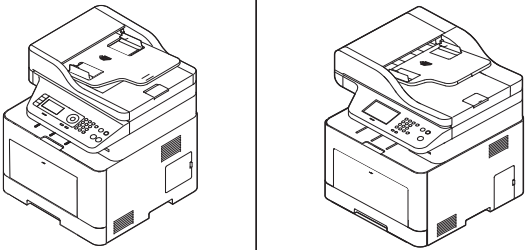
Den faktiska komponenten kan skilja sig från bilden nedan. Vissa komponenter kan ändras beroende på konfigurationen.

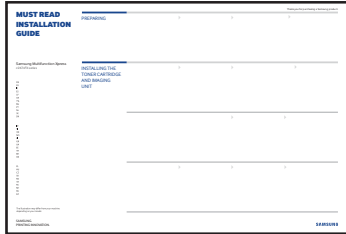
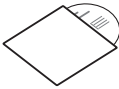
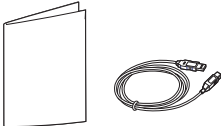
		
Maskin ^a	Nätsladd	Snabbinstallationsanvisning
		
Programvaru-cd ^b	Diverse tillbehör ^c	

a. Bilden kan skilja sig från din skrivare beroende på modell. Det finns olika typer av maskiner.

b. Programvaru-cd:n innehåller drivrutin och program till skrivaren.

c. Vilka tillbehör som medföljer skrivaren beror på i vilket land du har köpt den och vilken modell det rör sig om.

Översikt över maskinen

Framsida



- Bilden kan skilja sig från din skrivare beroende på modell. Det finns olika typer av maskiner.
- Vissa funktioner och tillbehör kanske inte finns tillgängliga för alla modeller och i alla länder (se "Funktioner fördelade på modell" på sidan 7).

C306xND series

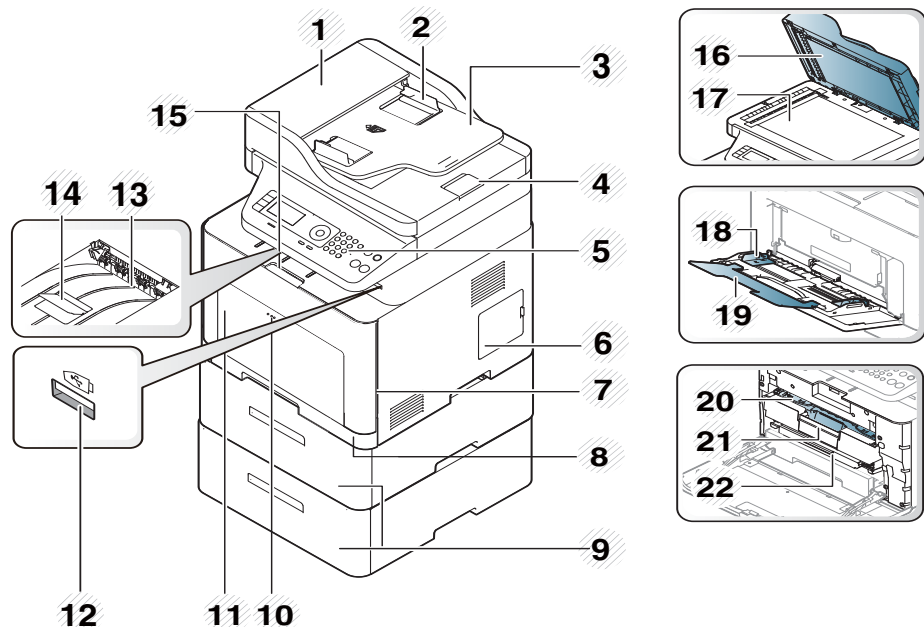

1	Lucka till automatisk dokumentmatare	12	Port för USB-minne
2	Automatisk dokumentmatare med stöd	13	Utmatningsmagasin
3	Inmatningsfack för automatisk dokumentmatare	14	Stödkassett för utmatning
4	Utmatningfack för automatisk dokumentmatare	15	Handtag för främre lucka
5	Kontrollpanelen	16	Skannerlock
6	Lucka till systemkortet	17	Skannerglas
7	Främre lucka	18	Breddstöd för papper i en multikassett
8	Kassett 1	19	Multikassett-support
9	Tillbehörskassett ^a	20	Tonerkassetter
10	Tryck in för att öppna multikassett	21	Handtag till tonerkassett
11	Multikassett	22	Intermediate Transfer Belt (ITB)

a. Installera tillbehörskassetten vid behov.

Översikt över maskinen

C306xFR series/ C306xFW series

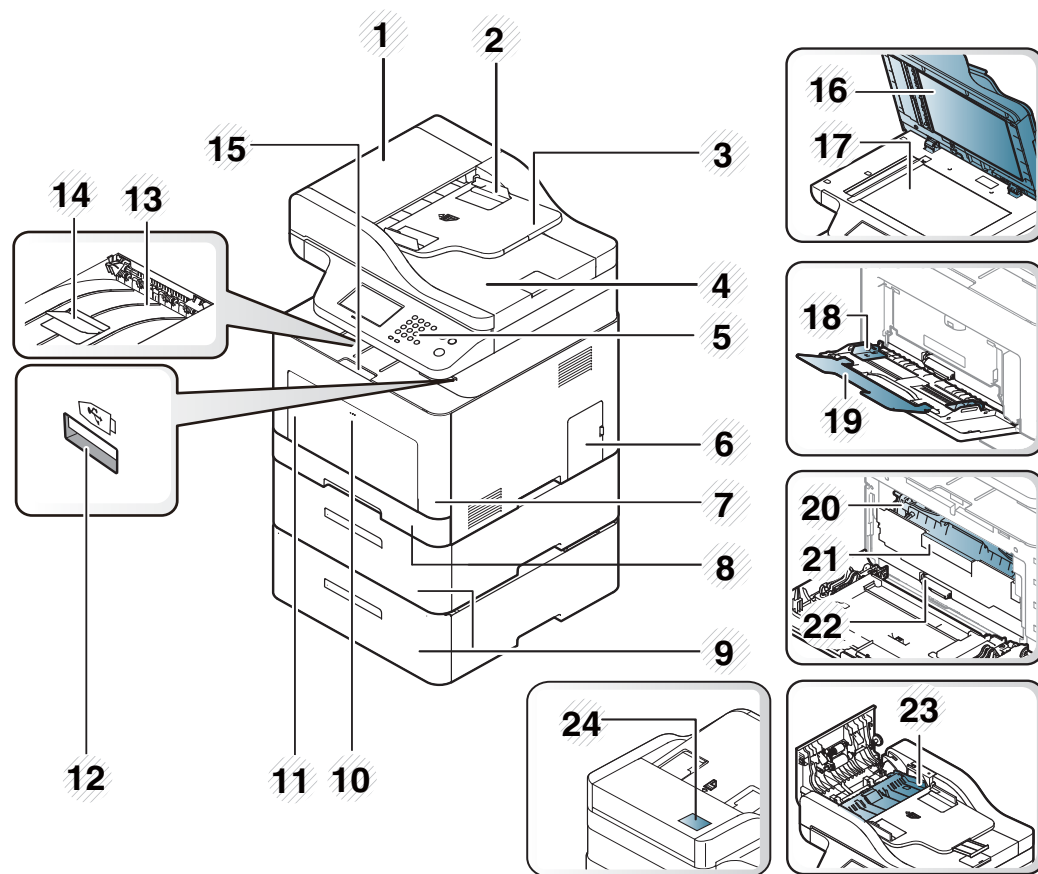

1	Vändande automatisk dokumentmatare (RADF)	13	Utmatningsmagasin
---	---	----	-------------------

2	Breddstöd till vändande automatisk dokumentmatare (RADF)	14	Stödkassett för utmatning
3	Vändande automatisk dokumentmatare (RADF) inmatningsmagasin	15	Handtag för främre lucka
4	Vändande automatisk dokumentmatare (RADF) utmatningsmagasin	16	Skannerlock
5	Kontrollpanelen	17	Skannerglas
6	Lucka till systemkortet	18	Breddstöd för paper i en multikassett
7	Främre lucka	19	Multikassett-support
8	Kassett 1	20	Tonerkassetter
9	Tillbehörskassett ^a	21	Handtag till tonerkassett
10	Tryck in för att öppna multikassett	22	Intermediate Transfer Belt (ITB)
11	Multikassett	23	Dubbelsidigt pappersstoppskydd
12	USB-minnesport	24	NFC-etikett (Near Field Communication) ^b

a. Installera tillbehörskassetten vid behov.

b. Endast C306xFW.

Översikt över maskinen

Baksida



- Bilden kan skilja sig från din skrivare beroende på modell. Det finns olika typer av maskiner.
- Vissa funktioner och tillbehör kanske inte finns tillgängliga för alla modeller och i alla länder (se "Funktioner fördelade på modell" på sidan 7).

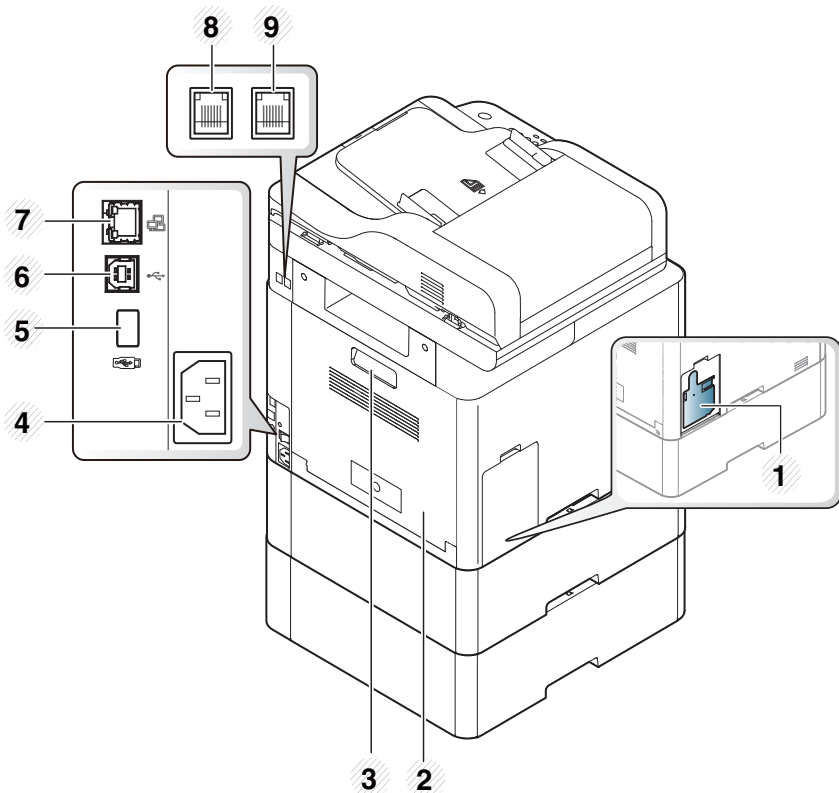

1	Spilltonerbehållare
2	Bakre lucka
3	Handtag för bakdörr
4	Nätkontakt
5	Port för USB-minne
6	USB-port
7	Nätverksport
8	Telefonuttag (LINE) ^a
9	Uttag för anknypningstelefon (EXT.) ^a

a. Endast C306xFR och C306xFW.

Översikt över kontrollpanelen



- Kontrollpanelen kan skilja sig från din skrivare beroende på modell. Det finns olika typer av kontrollpaneler.
- Vissa funktioner och tillbehör kanske inte finns tillgängliga för alla modeller och i alla länder (se "Funktioner fördelade på modell" på sidan 7).

C306xND series

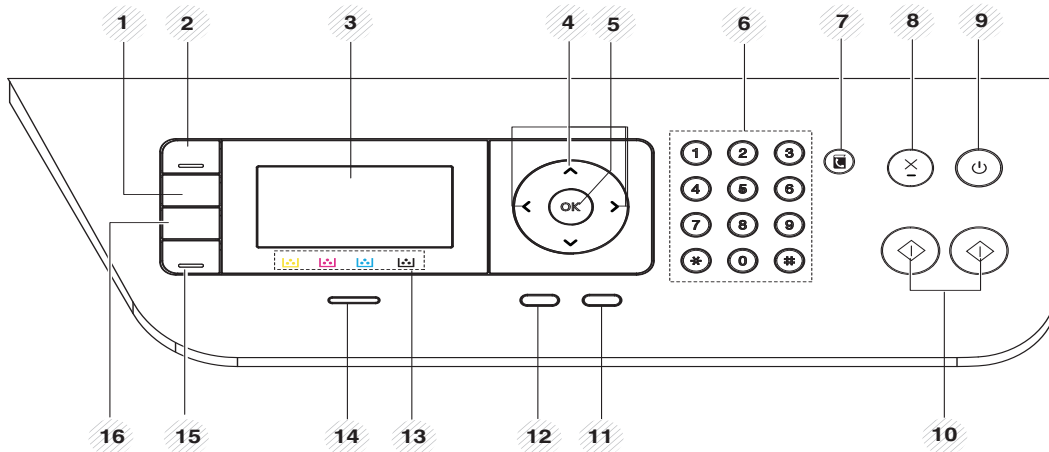



1	Darkness	Justerar ljusstyrkan så att kopian blir tydligare om originalet är otydligt och innehåller mörka bilder.
2	Scan to	Skickar inskannad data.
3	Skärm	Visar aktuell status och ledtexter under en åtgärd.
4	Arrows	Bläddra igenom de tillgängliga alternativen i den valda menyn och öka eller minska värdena.



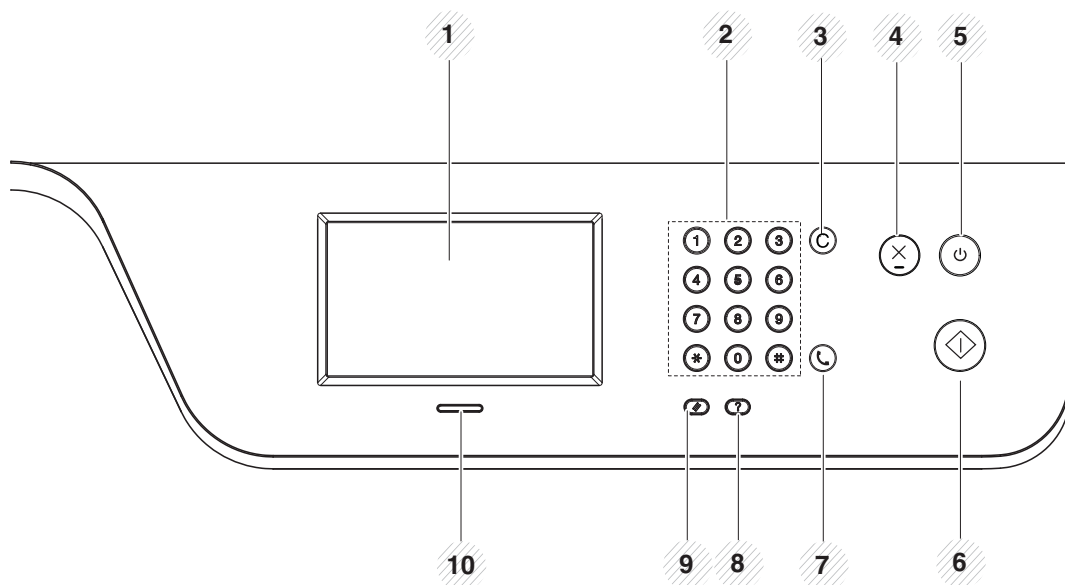

5	OK		Bekräfta valet på skärmen.
6	Sifferknappar		Används för att ringa ett nummer eller mata in siffror och bokstäver (se "Förklaring av knappsetsen" på sidan 260).
7	Address Book		Gör att du kan lagra ofta använda e-postadresser och söka efter sparade e-postadresser (se "Spara e-postadresser" på sidan 258).
8	Stop/Clear		Det aktuella jobbet avbryts.
9	Power/Wakeup		Används för att slå på och stänga av skrivaren samt för att växla från energispar- till normalläge. Håll ned den här knappen i tre sekunde eller mer om du vill stänga av skrivaren.
10	Start	Color	Påbörjar färgutskrift.
		Black	Påbörjar svartvit utskrift.
11	Back		Återgå till den övre menynivån.
12	Menu		Översikt över de olika menyerna (se "Menykarta" på sidan 29).
13	Tonerfärger		Visar varje tonerkassetts status. (se "Meddelanden om tonerkassetter" på sidan 129).
14	Status indikator		Visar skrivarens status (se "Att förstå status indikator" på sidan 125).
15	Eco		Försätter skrivaren i eko-läge med mindre toner- och pappersåtgång vid datorutskrift och kopiering enbart (se "Eko-utskrifter" på sidan 65).
16	Direct USB		Om du ansluter ett USB-minne till USB-porten på skrivarens framsida kan du skriva ut filer direkt från det minnet.

Översikt över kontrollpanelen

C306xFR series / C306xFW series



1	Skärm	Visar aktuell status och ledtexter under en åtgärd.
2	Sifferknappar	Används för att ringa ett nummer eller mata in siffror och bokstäver (se "Förklaring av knappsatsen" på sidan 260).
3	Clear	C Tar bort tecken i redigeringsområdet.
4	Stop	 Avbryter ett jobb när som helst.

5	Power/ Wakeup		Används för att slå på och stänga av skrivaren samt för att växla från energispar- till normalläge. Håll ned den här knappen i tre sekunde eller mer om du vill stänga av skrivaren.
6	Start		Startar svartvitt jobb.
7	On Hook Dial		Om du trycker på  (Fax) > Uppringning m. luren på > On Hook på startskärmen kan du höra kopplingstonen. Knappa då in faxnumret. Denna process är likadan som när du ringer med högtalartelefon (se "Ta emot fax manuellt i telefonläge" på sidan 298).
8	Help		Visar ingående hjälp om skrivarens olika menyer och om olika statuslägen.
9	Reset		Återställer skrivarens inställningar.
10	Status indikator		Visar skrivarens status (se "Att förstå status indikator" på sidan 125).



Använd endast fingrarna på pekskärmen. Skärmen kan skadas av pennor och andra spetsiga föremål.

Slå på maskinen



Bilderna i den här användarhandboken kan skilja sig från din maskin beroende på tillbehör eller modell. Kontrollera modellnamnet (se "Framsida" på sidan 19).



- Använd alltid den nätsladd som levereras med maskinen. Annars kan maskinen skadas eller börja brinna.
- Vissa delar inuti maskinen kan vara varma när strömmen är på, eller efter utskrifter. Var försiktig så att du inte bränner dig på delarna inuti maskinen.
- Montera inte isär maskinen när den är påslagen eller inkopplad. Du kan få en elektrisk stöt om du gör det.

1

Anslut först skrivaren till elnätet.

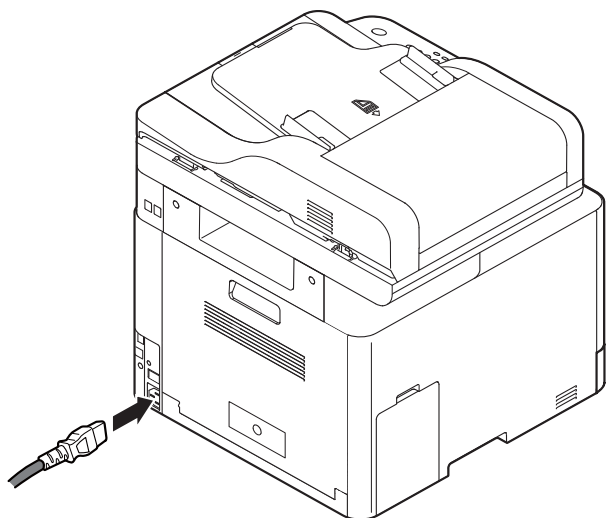

2

Strömmen startas automatiskt.



Du kan också slå på maskinen genom att trycka på knappen

 **(Power/Wakeup).**

Drivrutinen installeras lokalt

Med en lokalt ansluten skrivare menas en skrivare som är kopplad till datorn via en USB-kabel. Om skrivaren är ansluten till ett nätverk hoppar du över stegen nedan och går till avsnittet om installation av drivrutin för en nätverksansluten skrivare (se "Installera drivrutinen via nätverk" på sidan 176).



- Är du Mac-, Linux- eller UNIX-användare vänder du dig till "Installation för Mac" på sidan 165 eller "Linux-installation" på sidan 167 eller "Installera skrivardrivrutinspaketet för UNIX" på sidan 181.
- Installationsfönstret i den här Användarhandbok kan variera beroende på vilken maskin och vilket gränssnitt som används.
- Använd en USB-kabel som är kortare än 3 meter.

Windows

- 1 Kontrollera att skrivaren är ansluten till datorn och påslagen.
- 2 Sätt i den medföljande cd-skivan med programvara i cd-rom-enheten.

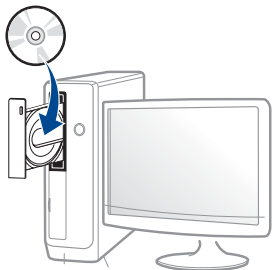

Om installationsfönstret inte försvinner, klicka på **Starta > Alla program > Tillbehör > Kör**.

X:\Setup.exe och byt ut X mot den enhetsbokstav som motsvarar. Klicka därefter på **OK**.

- För Windows 8

Om installationsfönstret inte visas från **Charms(Snabbknappar)**, välj **Sök > Apps(Appar)** och sök efter **Kör**. Skriv in X:\Setup.exe, ersätt "X" med bokstaven som representerar din CD-ROM-enhet och klicka på **OK**.

Om fönstret "**Peka för att välja vad som händer med skivan.**" visas, klicka på fönstret och välj **Run Setup.exe**.

- För Windows 10 och Windows Server 2016

Om installationsfönstret inte visas, ange X:\Setup.exe i området **Sök**, där "X" byts ut mot den bokstav som motsvarar din CD-ROM-enhet, och tryck sedan på retur.

- 3 Granska och acceptera installationsavtalen i installationsfönstret, och klicka sedan på **Nästa**.
- 4 Välj **USB** på skärmen **Skrivaranslutningstyp** och klicka sedan på **Nästa**.
- 5 Följ anvisningarna i installationsfönstret.

Drivrutinen installeras lokalt

Från Starta i Windows 8



- V4-drivrutinen laddas ned automatiskt från Windows Update om din dator är ansluten till internet. Du kan också ladda ner V4-drivrutinen manuellt från Samsungs internetsida, www.samsung.com > hitta din produkt > Support eller nedladdningar.
- Du kan ladda ner Samsung Printer Experience-appen från Windows Store. Du måste ha ett Microsoft-konto för att använda Windows Store.
 - 1 Från **Charms(Snabbknappar)**, väljer du **Sök**.
 - 2 Klicka på **Store**.
 - 3 Sök och klicka på **Samsung Printer Experience**.
 - 4 Klicka på **Installera**.
- Om du installerar drivrutinen med hjälp av den tillhörande CD:n med mjukvaran på, installeras inte V4-drivrutinen. Om du vill använda V4-drivrutinen på den **Skrivbord** skärmen, kan du ladda ner den från Samsungs internetsida, www.samsung.com > hitta din produkt > Support eller nedladdningar.
- Samsungs verktyg för skrivarhantering installeras separat från den medföljande programvaru-cd:n.

- 1 Kontrollera att din skrivare är ansluten till nätverket och påslagen.
- 2 Kontrollera att maskinkabeln är påslagen.
- 3 Anslut datorn till och maskinen med en USB-kabel.
Drivrutinen installeras automatiskt från **Windows Update**.

Ominstallation av drivrutinen

Om skrivardrivrutinen inte fungerar ordentligt följer du anvisningarna för att installera om drivrutinen.

Windows

- 1 Kontrollera att skrivaren är ansluten till datorn och påslagen.
- 2 På menyn **Starta** väljer du **Program** eller **Alla program > Samsung Printers > Ta bort Samsungs skrivarprogramvara**.
 - Windows 8
 - 1 Från Charms, väljer du **Sök > Apps(Appar)**.
 - 2 Sök och klicka på **Kontrollpanelen**.
 - 3 Klicka på **Program och Funktioner**.
 - 4 Högerklicka på den drivrutin du vill avinstallera och välj **Avinstallera**.
 - För Windows 10 och Windows Server 2016
 - 1 Från aktivitetsfältet, ange **Program och funktioner** i området **Sök**. Tryck på retur.
ELLER
Från ikonen **Starta** () , välj **Alla appar > Sök > ange Program och Funktioner**.
 - 2 Högerklicka på den drivrutin du vill avinstallera och välj **Avinstallera**.

- 3 Följ anvisningarna i installationsfönstret.
- 4 Sätt i programvaru-cd:n i cd-enheten och installera drivrutinen på nytt (se "Drivrutinen installeras lokalt" på sidan 25).

Från Starta i Windows 8

- 1 Kontrollera att skrivaren är ansluten till datorn och påslagen.
- 2 Klicka på **Ta bort Samsungs skrivarprogramvara** på **Starta** skärmen.
- 3 Följ anvisningarna i fönstret.



- Om du inte kan hitta knappen för att avinstallera Samsung Printer Software kan du avinstallera från skrivbordet.
- Om du vill avinstallera Samsungs utskriftshanteringsverktyg, från **Starta** skärmen, högerklicka på app:en > **Avinstallera** > högerklicka på programmet du vill radera > **Avinstallera** och följ instruktionerna i fönstret.



2. Översikt över menyn och grundläggande installation

I det här kapitlet finns information om den övergripande menystrukturen och om de grundläggande installationsalternativen.

- **Menykarta** 29
- **Maskinens grundinställningar** 43
- **Medier och kassetter** 45
- **Grundläggande information om utskrift** 61
- **Vanlig kopiering** 68
- **Grundläggande skanning** 73
- **Grundläggande faxfunktioner** 75
- **Använda en USB-minnesenhet** 79

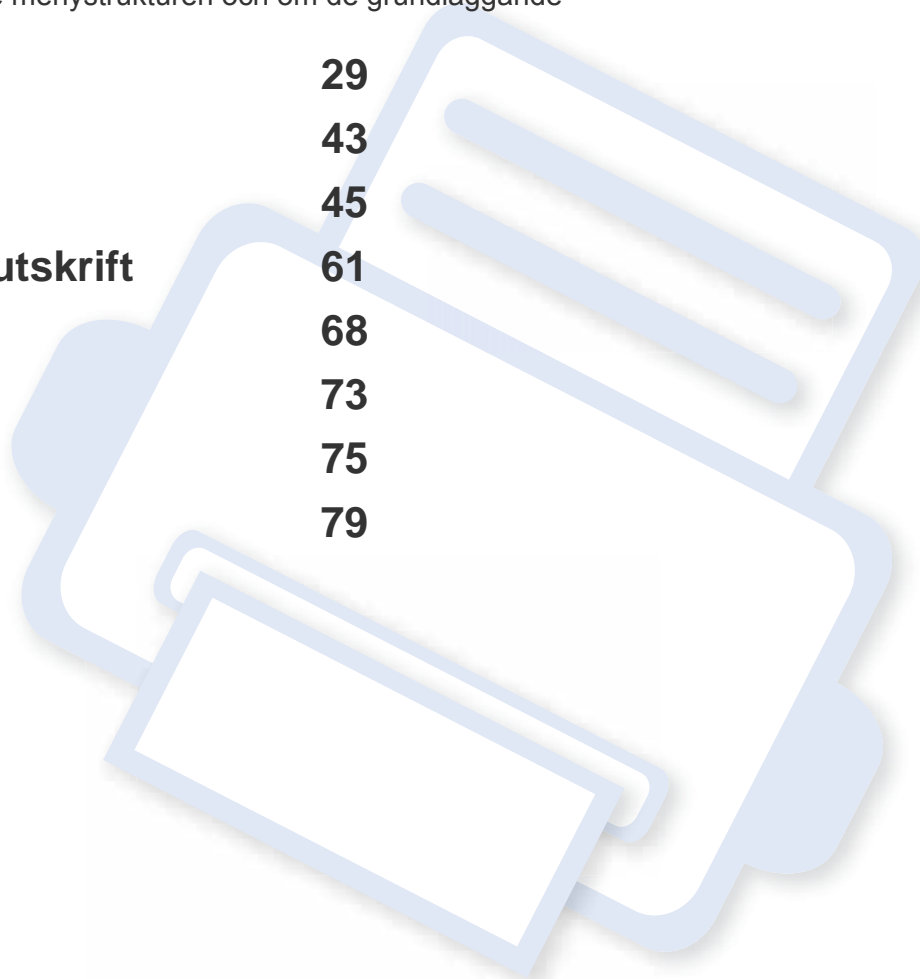

Menykarta



Kontrollpanelen ger tillgång till olika menyer för att ställa in maskinen eller använda maskinens funktioner.



- Vissa menyer visas kanske inte på displayen, beroende på tillval eller modeller. Menyer som inte visas kan inte användas på din maskin.
- Namnen i menyerna kan skilja sig åt beroende på tillval och modell.
- Menyerna beskrivs i den Avancerade Guiden (se "Nyttiga inställningsmenyer" på sidan 219).

C306xND series

Visa meny

- 1 Tryck på  (**Menu**) tills den meny du vill öppna visas längst ned på skärmen. Tryck sedan på **OK**.
- 2 Tryck på pilknapparna tills önskat menyalternativ visas och välj därefter **OK**.
- 3 Om inställningen har undermenyer upprepar du steg 2.
- 4 Tryck på **OK** för att spara valet.
- 5 Tryck på  (**Stop/Clear** eller **Stop**)-knappen för att återgå till redo-läget.

Menykarta

Kopieringsfunktion (se "Kopieringsfunktionen" på sidan 223)			Kopieringsinställning (se "Kopier.inst." på sidan 228)	
Originalstorlek	Sortering	Litet original ^a	Ändra st.inst.	Originaltyp
Förminska/förstora	Utformning	Hålslagning	Originalstorlek	Text
Dubbelsidig	Normal	Centrera bok ^b	Kopior	Text/Foto
1->1-sidig	2-upp	Radera bård	Förminska/förstora	Foto
1->2-sidig	4-upp	Stämpel	Dubbelsidig	Magasin
1->2-sidig roterad	ID-kopia	Vattenstämpel	1->1-sidig	Sortering
Autofärg	Bundna dok.		1->2-sidig	
Svarta	Justera bakgrund		1->2-sidig roterad	
Ljus+5- Ljus+1	Av		Svarta	
Normal	Auto		Ljus+5- Ljus+1	
Mörk+1- Mörk+5	Förbättra nivå 1		Normal	
Originaltyp	Förbättra nivå 2		Mörk+1- Mörk+5	
Text	Radera nivå 1- Radera nivå 4		Autofärg	
Text/Foto	Radera kant			
Foto	Av			
Magasin				

a. Det här alternativet visas inte när 2-upp, 4-upp, Bundna Dokument, Dubbelsidig eller Autoanpassa har markerats eller när dokumentet finns i ADF eller RADF.

b. Detta är endast valbart om **Layout-val** är **Bundna dok.**

Menykarta

Skanningsfunktion ^a (se "skanna" på sidan 233)			Skanningsinställning ^a (se "skanna" på sidan 233)	Skrivarinställning (se "Utskrift" på sidan 221)	
USB-funktion	FTP-funk.	Samsung Cloud	Ändra st.inst.	Riktning	Kantförbättring
Originalstorlek	Originalstorlek	Originalstorlek	USB-stand.	Porträtt	Skarm
Originaltyp	Originaltyp	Originaltyp	E-poststand.	Landskap	Svällning
Upplösning	Upplösning	Upplösning	FTP-/SMB-standard	Dubbelsidig	Autom. radretur
Färgläge	Färgläge	Färgläge	Samsung Cloud	Av	Hoppa över tomma sidor
Färg	Filformat	Svarta		Långsida	Emulering
Grå	Svarta			Kortsida	Emuleringstyp
Mono	SMB-funk.			Kopior	Installning
Filformat	Originalstorlek			Upplösning	
Svarta	Originaltyp			Standard	
E-postfunk.	Upplösning			Hög bildkvalitet	
Originalstorlek	Färgläge			Tydlig text	
Originaltyp	Filformat				
Upplösning	Svarta				
Färgläge					
Filformat					
Svarta					

a. Det här alternativet visas bara om du trycker på **Scan to** på kontrollpanelen.

Menykarta

Systeminställning (se "Systeminstallation" på sidan 237)

Maskininställning	Automatisk kassettväxling	Pappersinställningar	Rapport	Underhåll
Datum & Tid	Pappersersättning	Pappersformat	Konfiguration	Rensa tonermedd. ^c
Datumformat	Kassettskydd	Kassett 1	Demosida	Liv. förbr.art.
Klockläge	Kassettläge	Kassett 2 ^a	Nätverkskonfiguration	Bildhantering
Språk	PDF-typ	Kassett 3 ^a	Förbr.art.info	Anpassad färg
Standardinställning	Eko-inställningar	Multi-kassett	Användningsräknare	Auto. färgpass.
Energisparläge	Auto-av	Standard pap.format	Konto ^b	Tonjustering
Uppvakningshändelse	Tyst läge	Papperstyp	Skickade e-post	Serienummer
System-timeout	Staplingsläge	Papperskälla	PCL-typsn.	RAM-disk ^d
Jobb-timeout	Smart dubbelsidig	Marginal	PS-tecken	
Höjdjustering	Ångläge	Kassettbekräftelse	Adressbok	
Fuktighet	Bekräftelse av utloggning			
Jobbschemaomläggning				
Autom. fortsätt				

a. Detta alternativ är endast tillgängligt om tillvalskassetten är installerad.

b. Detta alternativ visas endast om du har aktiverat ditt konto på SyncThru™ Web Service (fliken **Security** > **User Access Control** > **Accounting** > **Redovisningmetoder**).

c. Det här alternativet visas endast när det finns små mängder bläck kvar i tonern.

d. Vissa menyer visas kanske inte på displayen, beroende på tillval eller modeller. Menyer som inte visas kan inte användas på din maskin

Menykarta

Nätverk (se "Nätverksinstallation" på sidan 247)		Hantera jobb ^a (se "Jobbhanterare" på sidan 246)	PrinterOn ^b (se "PrinterOn" på sidan 255)	Admin.inställningar ^c (se "Admin.inställningar" på sidan 249)	USB direkt ^d (se "USB direkt" på sidan 252)
TCP/IP (IPv4)	Wi-Fi Direct	Aktivt jobb		Stämpel	USB-utskrift
DHCP	Wi-Fi-signal	Säkert jobb		Post	Filhantering
BOOTP	Rensa Wi-Fi-inställningar	Lagrade jobb		Teststorlek	Kontr. utr.
Statisk				Opacitet	
TCP/IP (IPv6)	Protokollhantering			Position	
IPv6-protokoll	NFC ^e			Ändra inloggning för admin	
Konfig.DHCPv6	Nätverkskonfiguration			Uppgradering av inbyggd programvara	
Ethernet	Rensa inställningar			Import. inst.	
Ethernet port				Export. inst.	
Ethernet-hastighet				Säker utskrift	
802.1x				Hantering av förbrukningsartiklar	
Wi-Fi ^e				Täckningsräknare	
Wi-Fi PÅ/AV					
Wi-Fi Inställn					
WPS					

a. Det här alternativet är bara tillgängligt om **Systeminställning > RAM-disk** är aktiverad.

b. Denna funktion är bara tillgänglig om **PrinterOn** är aktiverad. Denna menys undermenyer kan vara olika beroende på om skrivaren är ansluten till **PrinterOn**-servern.

c. Du måste ange ett lösenord för att komma in i den här menyn. Standardlösenordet är **sec00000**.

d. Det här alternativet visas bara om du trycker på **Direct USB** på kontrollpanelen. Du kan öppna USB-menyn när USB-minnet är anslutet till din skrivares USB-port.

e. Alternativet är tillgängligt om tillvalspaketet Trådlös/NFC är installerat.

Menykarta

C306xFR series / C306xFW series

Menysystemet är enkelt att nå via pekskärmen.



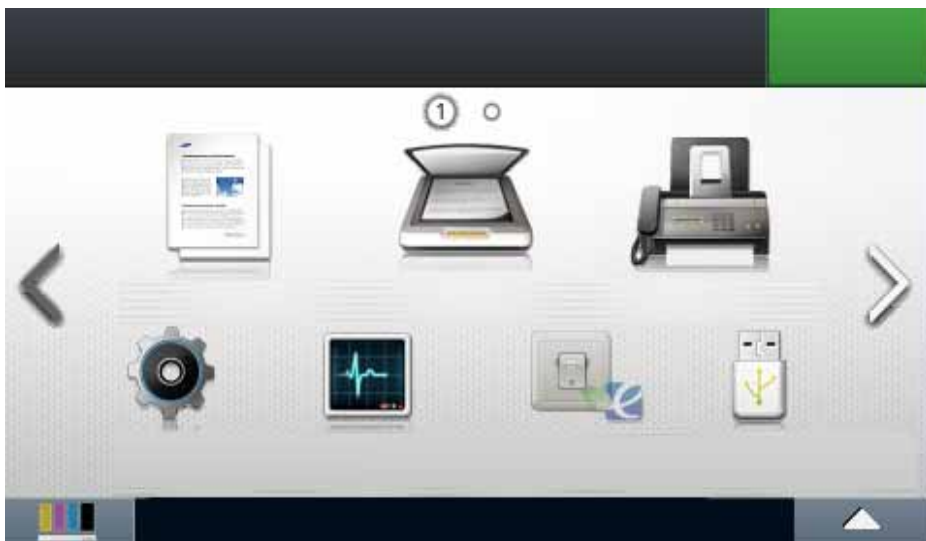

- **Startskärmen** visas på pekskärmen på kontrollpanelen.
- Beroende på vilka tillval och vilken skrivare du har kan det hända att vissa menyer är gråmarkerade och inte kan användas.
- Namnen i menyerna kan skilja sig åt beroende på tillval och modell.

Information om Startskärmen



Kopia		Väljer du Kopia från displayen visar sig kopieringsskärmen. Den har ett flertal flikar och många kopieringsalternativ.
Skann		Väljer du Skann från displayen visar sig skanningsskärmen. Den har ett flertal flikar och många skanningsalternativ.
Fax		Väljer du Fax från displayen visar sig faxskärmen. Den har ett flertal flikar och många kopieringsalternativ.
Inställning		Du kan bläddra bland aktuella maskininställningar eller ändra maskinvärden.
Jobbstatus		Här visas pågående jobb, utförda jobb och köade jobb.
Eko		Eko-inställningarna visas.
USB direkt		Du kan öppna USB-menyn när USB-minnet är anslutet till din skrivares USB-port.
Dokumentbox		Du kan spara utskriftsdata, skriva ut säkrade sidor eller delade mappar.
PrinterOn		Du kan skriva i molntjänsten.
Alternativinställningar		Du kan anpassa alternativinställningarna såsom svärta, originaltyp med mera.
Tonerstatus		Du kan se tonerstatusen.







Menykarta

Pilknapp		Du kan bläddra igenom de tillgängliga alternativen i den valda menyn och öka eller minska värdena.
Tillbaka		Du kan återgå till föregående skärm.
		Du kan välja QR-kod, språk och LCD-skärmens ljusstyrka, samt ändra startmenyn.

Menykarta



Kopia (se "Kopiera" på sidan 223)

Grundkopia	Anpassad kopia	Radera kant	ID-kopia	N-upp kopia	Bundna dok.
 (Alternativinställningar)	 (Alternativinställningar)	Av	 (Alternativinställningar)	 (Alternativinställningar)	 (Alternativinställningar)
Svärta	Dubbelsidig	LitetOriginal	Svärta	N-upp	Bundna dok.
Färginst.	Minska/Förstora	Hålslag	Färginst.	Originalriktning	Svärta
Färg	Svärta	Bokmitt ^a	Originaltyp	Dubbelsidig	Färginst.
Mono	Färginst.	Kantradering	Autoanpassa kop	Svärta	Originalformat
Auto	Originalformat	Stempel	 (Alternativinställningar)	Färginst.	Originaltyp
Originaltyp	Originaltyp	Stempel aktiverad	Svärta	Originalformat	
Text	Papperskälla	Post	Färginst.	Originaltyp	
Text/Foto	Sortering	Textformat	Originaltyp		
Foto	Layout	Opacitet			
Magasin	Normal	Position			
	2-upp	Vat.stämp.			
	4-upp				
	ID-kopia				
	Bundna dok.				
	Justera bakgrund				

a. Detta är endast valbart om Layout-val är Bundna dok..

Menykarta



Skann (se "skanna" på sidan 233)

Samsung Cloud	Lokal PC	Nätv.-PC	E-post	SMB
Destination	Destination	Destination	Till	Destination
 (Alternativinställningar)	 (Alternativinställningar)	 (Alternativinställningar)	 (Alternativinställningar)	 (Alternativinställningar)
Originalformat	Originalformat	Originalformat	Originalformat	Originalformat
Originaltyp	Originaltyp	Originaltyp	Originaltyp	Originaltyp
Upplösning	Upplösning	Upplösning	Upplösning	Upplösning
Färginst.	Färginst.	Färginst.	Färginst.	Färginst.
Dubbelsidig	Filformat	Filformat	Filformat	Filformat
Svärta	Sidseparering	Sidseparering	Sidseparering	Sidseparering
Filnamn	PDF-kryptering^a	PDF-kryptering^a	PDF-kryptering^a	PDF-kryptering^a
	Dubbelsidig	Dubbelsidig	Digital signatur i PDF^b	Digital signatur i PDF^b
	Svärta	Svärta	Dubbelsidig	Dubbelsidig
			Svärta	Svärta
			Filnamn	Filnamn





a. Detta alternativ visas endast när alternativet **filformat** är angivet som PDF-typ.

b. Detta alternativ visas endast om du har ställt in en digital signatur i SyncThru™ Web Service (fliken **Settings > Machine Settings > Scan > Scan Security > Digital Signature in PDF**).

Menykarta



Skan (se ”skanna” på sidan 233)

FTP	Anpassa e-post	USB	Delad mapp	WSD
Destination  (Alternativinställningar) Originalformat Originaltyp Upplösning Färginst. Filformat Sidseparering PDF-kryptering^a Digital signatur i PDF^b Dubbelsidig Svärta Filnamn	Från Till CC BCC Ämne  (Alternativinställningar) Originalformat Originaltyp Upplösning Färginst. Filformat Sidseparering PDF-kryptering^a Digital signatur i PDF^b Dubbelsidig Svärta Filnamn	 (Alternativinställningar) Originalformat Originaltyp Upplösning Färginst. Filformat Sidseparering PDF-kryptering^a Digital signatur i PDF^b Filhant. Dubbelsidig Svärta Filnamn	 (Alternativinställningar) Originalformat Originaltyp Upplösning Färginst. Filformat Sidseparering PDF-kryptering^a Digital signatur i PDF^b Filhant. Dubbelsidig Svärta Filnamn	Destination

a. Detta alternativ visas endast när alternativet **filformat** är angivet som PDF-typ.

b. Detta alternativ visas endast om du har ställt in en digital signatur i SyncThru™ Web Service (fliken **Settings** > **Machine Settings** > **Scan** > **Scan Security** > **Digital Signature in PDF**).

Menykarta



Fax (se "Faxa" på sidan 229)

Minnessänd.	Uppringning m. luren på	Fördröjd sändning	Snabbvalsändning	Gruppvalsändning	Åt.up.
Till	Till	Starttid	Till	Till	Till
					
(Alternativinställningar)	(Alternativinställningar)	(Alternativinställningar)	(Alternativinställningar)	(Alternativinställningar)	(Alternativinställningar)
Svärta	Svärta	Svärta	Svärta	Svärta	Svärta
Upplösning	Upplösning	Upplösning	Upplösning	Upplösning	Upplösning
Originaltyp	Originaltyp	Originaltyp	Originaltyp	Originaltyp	Originaltyp
Originalformat	Färginst.	Originalformat	Originalformat	Originalformat	Originalformat
Dubbelsidig	Originaltyp	Dubbelsidig	Dubbelsidig	Dubbelsidig	Dubbelsidig
	Originalformat				
	Dubbelsidig				

Menykarta

Inställning (se "Systeminstallation" på sidan 237)

Maskininställningar Standardinställning Kopiera standard Skanna standard Faxes standard Programhantering Pappersinställningar Kasset 1 Kasset 2 ^a Kasset 3 ^a M.kass. Marginal Beteende för kasset Automatisk kassetväxling ^a Pappersbyte Fortsätt automatiskt Kassettskydd ^a	Adressbok Individ Grupp Skrv Rad. alla Rapporter Konfigurering Demosida Hjälplista Nätverkskonfiguration Info. förbrukningsart. Användningsräknare Konto ^b Mottaget fax Skickade fax Faxes schemal. jobb Information om faxesändning Skräpfax Skickad e-post	PCL-typsn. PS Font Adressbok Faxinställning Skicka vid.bef. Ta emot vid.bef. Ekonomisamtal Skräpfaxinst. Säker mottagn. Prefixuppringn. Mottagen stämpel: namn ECM-läge Modemhastighet Uppringningsläg ^e Ant. ring f. svar Mottagningsläge	Återuppringningsintervall Återuppringningstider Faxbekräftelse Bild-TCR Autoförminskn. Ignor. format Startkod för mottagning DRPD-läge^c Papperskälla Dub.sidig uts. Faxinställningsguiden Smarta faxdiagnoser Sändningskvitto/Mottagningskvitto	Nätverksinställning TCP/IP (IPv4) TCP/IP (IPv6) Ethernet 802.1x Wi-Fi^d Wi-Fi PÅ/AV Wi-Fi Inställn WPS Anslut via PBC Anslut via PIN Wi-Fi Direct På/av Enhetsnamn IP-adress Gruppägare Nätverksnyckel Status Wi-Fi Signal Rensa Wi-Fi-inställningar
---	--	--	---	---

a. Detta alternativ är endast tillgängligt om tillvalskassetten är installerad.

b. Detta alternativ visas endast om du har aktiverat ditt konto på SyncThru™ Web Service (fliken **Security** > **User Access Control** > **Accounting** > **Redovisningmetoder**).

c. Detta alternativ finns kanske inte i alla länder.

d. För C306xFR är alternativet bara tillgängligt om tillvalspaketet trådlös/NFC är installerat.

Menykarta

Inställning (se "Systeminstallation" på sidan 237)









Protokollhantering NFC^a Nätverkskonfiguration Rensa inställningar	Skrivarinställning Riktning Dubbelsidig Kopior Upplösning Tydlig text Kantförbättring Svällning Skarm Autom. radretur Hoppa över tomma sidor Emulering Papperskälla	Inledande inställningar Maskin-ID & Fax-nummer Datum & Tid Datumformat Tidsformat Välj land Språk Standardinställning. Ljud/Volym Tangentljud Larmton Faxljud Energispar Väckningshändelse Systemtidsgränser	Jobbtimeout Jobbpaustidsgr. Justering av höjd ö. havet Va. låg tonernivå Inb. prog. vers. PDF-typ Import. inst. Export. inst. Stand.pappersfor. Rensa tonermedd.^b Bildhanterare Ångläge	Staplingsläge Fuktighet Tyst läge Bekräftelse av utloggning Jobbschemaomläggning Smart dubbelsidig Admin.inst.^c Anv.atkomstkontroll Autentisering Stampel Stämpel aktiverad Post Opacitet Position Textformat	Ändra administratör. Lösenord Uppgrad. av inb. progr Skriv över bild Program Säker utskrift Täckningsräknare Felsökning Språk
---	--	---	---	---	--

a. För C306xFR är alternativet bara tillgängligt om tillvalspaketet trådlös/NFC är installerat.

b. Det här alternativet visas endast när det finns små mängder bläck kvar i tonern.

c. Du måste ange ett lösenord för att komma in i den här menyn. Standardlösenordet är **sec00000**.

Menykarta

 Jobbstatus (se "Eco" på sidan 251)	 Eco (se "Eco" på sidan 251)	 USB direkt^a (se "USB direkt" på sidan 252)		 Dokumentbox (se "Dokumentbox" på sidan 254)	 PrinterOn^b (se "PrinterOn" på sidan 255)
Aktuellt jobb Jobbet är färdigt	Eko-På eller Eko-Av Inställningar Standardinställn. Av På På-tvingad^c Funktionskonfiguration Standard Anpassad	Skriv ut från  (Alternativinställningar) Kopior AutAnp. Dubbelsidig Papperskälla Färginst. Skanna till USB  (Alternativinställningar) Originalformat Originaltyp Upplösning Färginst. Filformat PDF-kryptering^d	Digital signatur i PDF^e Filhant. Dubbelsidig Svärta Filnamn Filhantering Kont. utrymme	Systemboxar Lagr. utskr. Säker utskrift Delad mapp  (Alternativinställningar) Kopior AutAnp. Dubbelsidig Papperskälla Färginst.	

a. Du kan öppna USB-menyn när USB-minnet är anslutet till din skrivares USB-port.

b. Denna funktion är bara tillgänglig om **PrinterOn** är aktiverad. Denna menys undermenyer kan vara olika beroende på om skrivaren är ansluten till **PrinterOn**-servern.

c. Om du ställer in Eko med lösenord från SyncThru™ Web Service (**Settings**-fliken > **Machine Settings** > **System** > **Eco Settings**) eller Samsung Easy Printer Manager (**Enhetsinställningar** > **Eko-inställningar**), visas **Alltid på**-meddelandet. Du ombeds att ange lösenordet för att aktivera eller inaktivera eko-läget.

d. Detta alternativ visas endast när alternativet **filformat** är angivet som PDF-typ.

e. Detta alternativ visas endast om du har ställt in en digital signatur i SyncThru™ Web Service (fliken **Settings** > **Machine Settings** > **Scan** > **Scan Security** > **Digital Signature in PDF**).

Maskinens grundinställningar



Du kan konfigurera maskinens inställningar i programmet Samsung Easy Printer Manager eller SyncThru™ Web Service.

- Om din maskin är ansluten lokalt kan du konfigurera inställningarna från **Samsung Easy Printer Manager > Avancerad inst. > Enhetsinställningar** (se "Använda Samsung Easy Printer Manager" på sidan 318).
- Om din enhet är ansluten till nätverket kan du konfigurera inställningarna i **SyncThru™ Web Service > Settings Inställningar > Machine Settings** (se "SyncThru™ Web Service" på sidan 304).

När installationen är klar kan du göra standardinställningar.

För att ändra maskinens standardinställningar följer du dessa steg:



Det kan hända att du måste trycka på **OK** för att komma till undermenyer.

1 Välj  (**Menu**) > **Systeminställning** > **Maskininställning** på kontrollpanelen.

ELLER

För modellen med pekskärm trycker du på  (**Inställning**) > **Maskininställningar** > **Nästa** > **Inledande inställningar** på pekskärmen.

2 Välj det alternativ du vill använda.

- **Språk:** ändra språket som visas på kontrollpanelen.
- **Datum & Tid:** När du anger tid och datum används de för senarelagda fax och utskrifter. Tid och datum skrivs ut på alla rapporter. Om de inte stämmer måste du ändra till rätt tid.
- **Klockläge:** Du kan ange att aktuell tid ska visas i antingen 12-timmars eller 24-timmars format.
- **Energisparläge:** Om du inte använder maskinen på en stund kan du spara energi med den här funktionen.



När du trycker på knappen  (**Power/Wakeup**) på kontrollpanelen, påbörjar ett utskriftsjobb eller när skrivaren tar emot ett fax så vaknar maskinen från strömsparläget.

- **Höjjustering:** Utskriftskvaliteten påverkas av lufttrycket, vilket är beroende av höjden över havsytan. Innan du ställer in höjdvärdet måste du fastställa vilken höjd du befinner dig på (se "Höjjustering" på sidan 257).

Maskinens grundinställningar

3 Välj det alternativ du vill ha och tryck på **OK** för att spara valet.

För modeller med pekskärm, tryck på  (Tillbaka) för att spara valet.

4 Tryck på någon av knapparna  (**Stop/Clear** eller **Stop**), eller tryck på  (Start)-ikonen för att återgå till redo-läget.



Se nedanstående länkar för att göra andra nyttiga inställningar för maskinen.

- Se "Mata in olika tecken" på sidan 260.
- Se "Ange pappersformat och papperstyp" på sidan 56.
- Se "Inställning av faxens adressbok" på sidan 262.

Medier och kassetter

I det här kapitlet beskrivs hur du lägger utskriftsmedier i skrivaren.

Välja utskriftsmedia

Du kan skiva ut på en mängd utskriftsmedier, t.ex. vanligt papper, kuvert och etiketter. Använd alltid utskriftsmedia som uppfyller riktlinjerna för maskinen.

Riktlinjer för att välja utskriftsmedier

Utskriftsmedier som inte uppfyller kraven som anges i den här användarhandboken kan orsaka följande problem:

- Undermålig utskriftskvalitet.
- Pappersstopp.
- Ökat slitage på maskinen.

Egenskaper som vikt, sammansättning, fiber- och fukttinhåll är viktiga faktorer som påverkar maskinens prestanda och utskriftskvaliteten. Tänk på följande när du väljer papper:

- Typ, storlek och vikt för utskriftsmedier för maskinen beskrivs i specifikationerna för utskriftsmedier (se ”Specifikationer för utskriftsmedier” på sidan 139).
- Önskat resultat: Utskriftsmedia som du väljer ska vara lämpliga för projektet.

- Ljusstyrka: En del utskriftsmedia är vitare än andra och ger skarpare och mer levande bilder.
- Ytans egenskaper: Utskriftsmediets ytjämnhet påverkar hur skarp utskriften blir.



- Det kan hända att en del utskriftsmedia uppfyller alla riktlinjer i den här användarhandboken, men ändå inte ger ett tillfredsställande resultat. Det kan bero på papperets egenskaper, felaktig hantering, olämplig temperatur och luftfuktighet, eller andra omständigheter som inte kan styras.
- Innan du köper några större mängder utskriftsmedia bör du kontrollera att de uppfyller kraven som anges i den här användarhandboken.



- Tänk på att skrivaren kan ta skada om du använder andra typer av utskriftsmedier. Reparationer av skada som uppstått på grund av att felaktiga utskriftsmedier täcks inte av Samsungs garanti eller serviceavtal.
- Mängden papper som ska fyllas på i magasinet kan variera beroende på vilken medietyp som används (se ”Specifikationer för utskriftsmedier” på sidan 139).
- Använd inte fotopappaer av inkjet-typ. eftersom skrivaren kan skadas.
- Om utskriftsmediet är lättantändligt kan eldsvåda uppstå.
- Använd enbart rekommenderade utskriftsmedier (se ”Specifikationer för utskriftsmedier” på sidan 139).

Medier och kassetter



Om lättantändliga utskriftsmedier används eller om andra föremål fastnar i skrivaren kan skrivaren bli överhettad. Detta kan i sällsynta fall leda till eldsvåda.

Mängden papper som ska fyllas på i magasinet kan variera beroende på vilken medietyp som används (se "Specifikationer för utskriftsmedier" på sidan 139).

Översikt över kassetter

Du måste justera pappersstöden om du ändrar pappersformat.

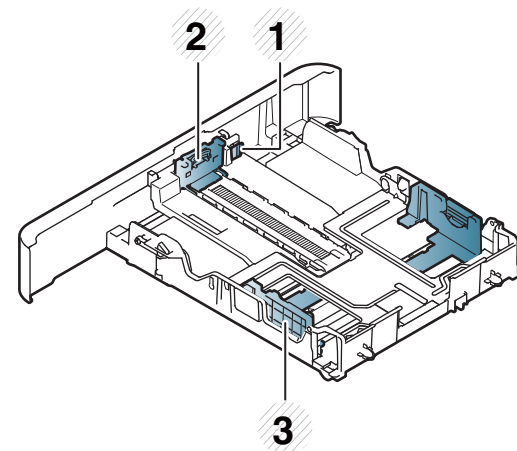

- 1 Kassettförlängningsarm
- 2 Längdstöd för papper
- 3 Pappersbreddsstöd

Medier och kassetter



För papper av legal-storlek

Tryck på knappen som visas och dra ut kassetten.

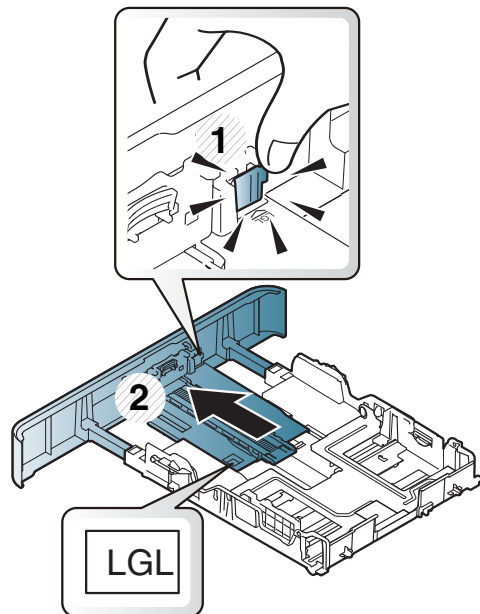

Om du inte justerar breddstödet kan papperet fastna eller skrivas ut snett.

Fylla på papper i magasinet



Bilderna i den här användarhandboken kan skilja sig från din maskin beroende på tillbehör eller modell. Kontrollera modellnamnet (se "Framsida" på sidan 19).

Kassett 1/tillbehörskassett



Detta upprepas för alla tillbehörskassetter.

Medier och kassetter

- 1 Dra ut papperskassetten.

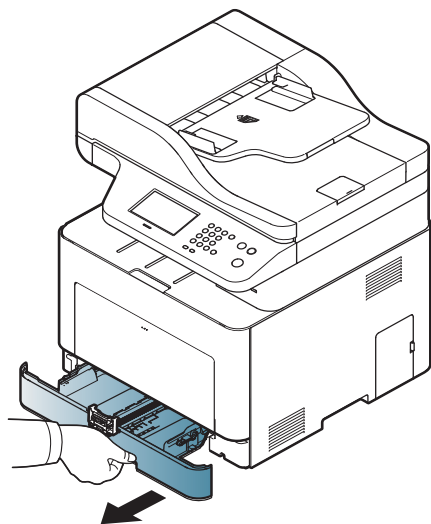

- 2 Anpassa breddstöden till den pappersstorlek som anges längst ned i kassetten (se "Översikt över kassetter" på sidan 46).

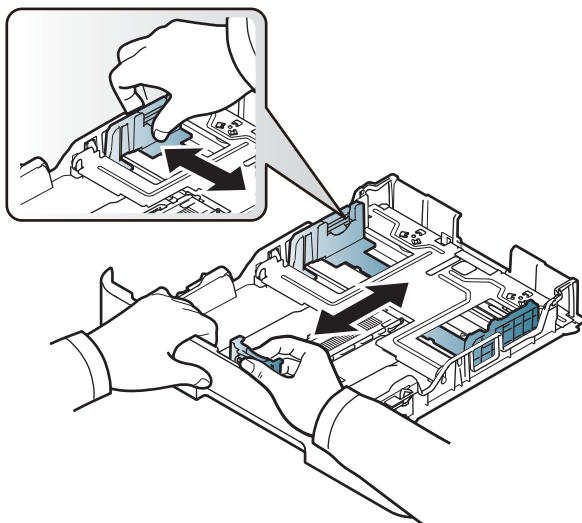

- 3 Böj eller bläddra pappersbunten så att sidorna separeras innan du lägger i dem.

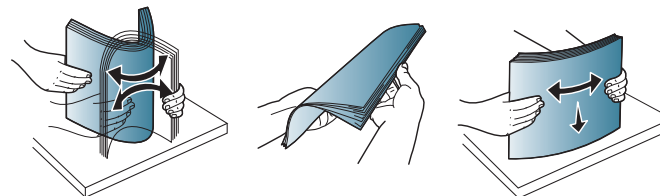

- 4 Efter att ha fyllt på papper i kassetten justerar du papperslängd- och -breddstöden.

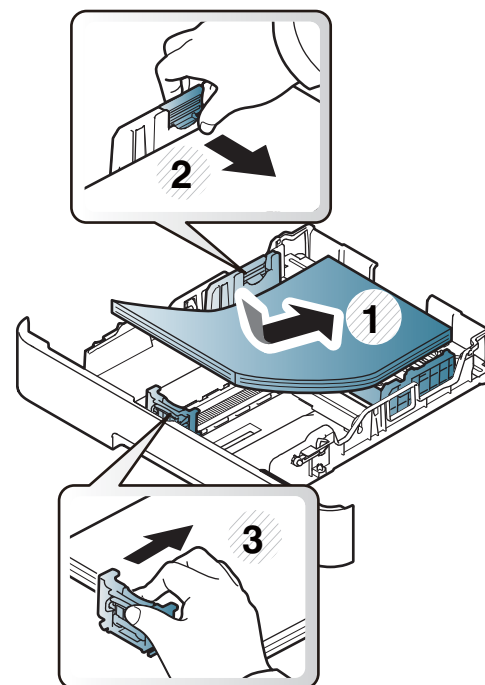

Medier och kassetter



- Tryck inte breddstödet så hårt mot bunten att papperen böjs.
- Om du inte justerar breddstödet kan du råka ut för pappersstopp.

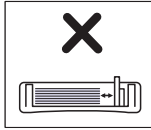
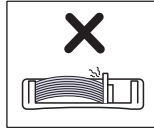
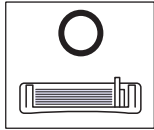

- Använd inte papper med böjd kant eftersom det kan orsaka pappersstopp eller leda till att papperet skrynklas ihop.

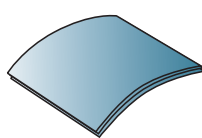
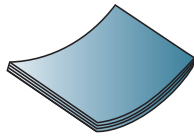
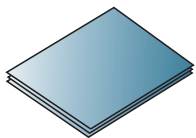

- 5 Sätt tillbaka magasinet i skrivaren.

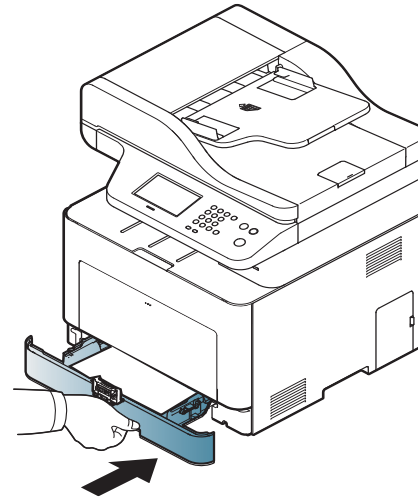

- 6 Ställ in papperstyp och -storlek innan du skriver ut ett dokument (se "Ange pappersformat och papperstyp" på sidan 56).

Multikassett

Facket kan hantera speciella typer av utskriftsmedier i olika storlekar, t.ex. vykort, anteckningskort och kuvert (se "Specifikationer för utskriftsmedier" på sidan 139).

Medier och kassetter

Tips om hur du använder multikassetten

- Fyll bara på utskriftsmedier av samma typ, storlek och vikt i multikassetten.
- Förhindra pappersstopp genom att inte fylla på papper under pågående utskrift om det fortfarande finns papper kvar i multikassetten. Det gäller även andra typer av utskriftsmedier.
- Fyll bara på med angivna utskriftsmedia. Därigenom undviker du pappersstopp och problem med utskriftskvaliteten (se "Specifikationer för utskriftsmedier" på sidan 139).
- Jämna till buktningar på vykort, kuvert och etiketter innan du fyller på dem i multikassetten.

- 1 Tryck på multikassetten handtag och dra det nedåt för att öppna.

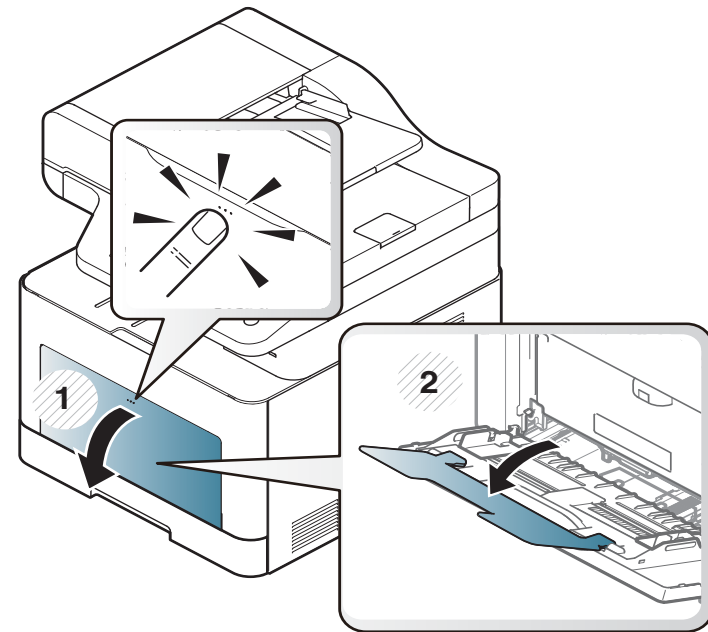

Medier och kassetter

- 2 Fyll på paper.

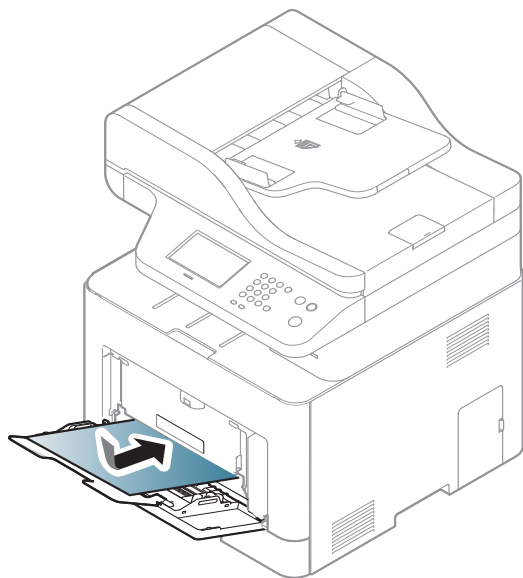

- 3 Tryck ihop multikassettens pappersbreddsstöd och justera dem efter papperets bredd. Tryck inte för hårt eftersom papperet då buktas med pappersstopp eller skev pappersutmatning som följd.

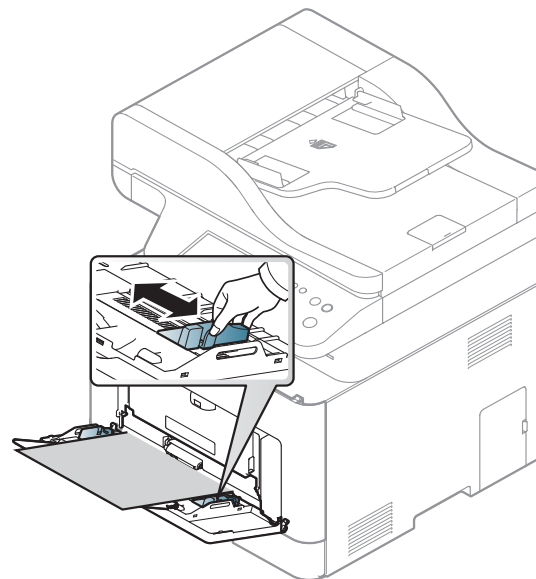

- När du skriver ut på specialmedier måste du följa riktlinjerna för att fylla på paper (se "Skriva ut på specialmedier" på sidan 52).
- När paper överlappar vid utskrift med multikassett öppnar du kassett 1, tar bort överlappande paper och försöker sedan att skriva ut igen.

Medier och kassetter

- 4 När du skriver ut ett dokument ställer du in papperets typ och storlek för multikassetten.

För mer information om intällning av pappertyp och -storlek i kontrollpanelen (se "Ange pappersformat och papperstyp" på sidan 56).

Skriva ut på specialmedier

Tabellen nedan visar tillgängliga specialmedier för varje kassett/magasin.

Pappersinställningarna i maskinen och drivrutinen bör matchas, för att skriva ut utan matchningsfel.

- Du kan ändra pappersinställning i maskinen från programmet Samsung Easy Printer Manager eller SyncThru™ Web Service.
 - Om din maskin är ansluten lokalt kan du konfigurera inställningarna från **Samsung Easy Printer Manager > Avancerad inst. > Enhetsinställningar** (se "Använda Samsung Easy Printer Manager" på sidan 318).
 - Om din enhet är ansluten till nätverket kan du konfigurera inställningarna i **SyncThru™ Web Service > Settings Inställningar > Machine Settings** (se "SyncThru™ Web Service" på sidan 304).

- Du ändrar skrivarens pappersinställningar med hjälp av kontrollpanelen.

- Välj  (Menu) > **Systeminställning > Pappersinställningar > Pappersformat** eller **Papperstyp** på kontrollpanelen.

ELLER

- Välj  (Inställning) > **Maskininställningar > Nästa > Pappersinställningar** > välj en kassett > **Pappersformat** eller **Papperstyp** på pekskärmen.

- Du ändrar skrivarens pappersinställningar med hjälp av skrivarens drivrutin.
 - Ställ in papperssort från fönstret **Utskriftsinställningar** > fliken **Papper > Paperstyp** (se "Öppna utskriftsinställningarna" på sidan 63).



- När du använder specialmedier rekommenderar vi att du matar ett papper åt gången (se "Specifikationer för utskriftsmedier" på sidan 139).
- Bilderna i den här användarhandboken kan skilja sig från din maskin beroende på tillbehör eller modell. Kontrollera modellnamnet (se "Framsida" på sidan 19).

Information om hur mycket de olika arken väger finns i "Specifikationer för utskriftsmedier" på sidan 139.

Medier och kassetter

Typer	Kassett 1	Valfri kassett	Multikassett
Vanligt papper	●	●	●
Tjockt papper	●	●	●
Tjockare papper	●		●
Tunt papper	●	●	●
Brevpapper	●	●	●
Färg	●		●
Kortpapper	●	●	●
Etiketter	●		●
Kuvert	●		●
Förtryckt	●		●
Bomullspapper	●		●
Återanvänt papper	●	●	●
Arkiv papper	●	●	●
Brevhuvud	●	●	●
Håltagning	●	●	●
Blankt foto	●		●

(●: Stöds, Tom: Stöds ej)

Kuvert

Utskriftskvaliteten är avhängig av kuvertets papperskvalitet.

Vid utskrift av kuvert placerar du det enligt bilden.

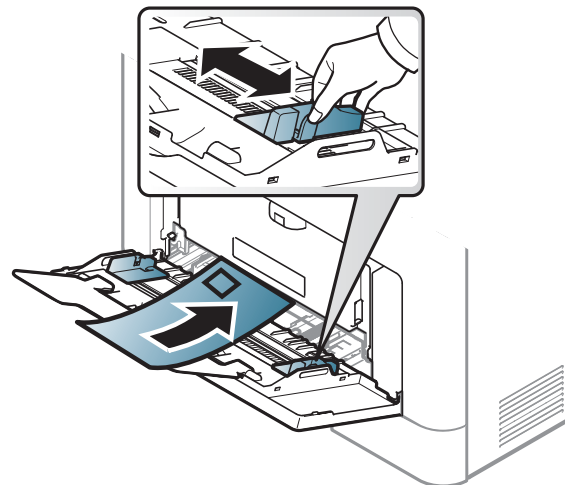

- Tänk på följande saker när du väljer kuvert:
 - **Vikt:** bör inte överstiga 90 g/m²; annars finns en risk för pappersstopp.
 - **Konstruktion:** bör ligga plant (mindre än 6 mm böjning) och inte innehålla luftfickor.
 - **Status:** får inte vara skrynklade, vikta eller skadade.
 - **Temperatur:** ska vara beständiga mot den hetta och det tryck som skapas vid utskrift.
- Använd endast vältillverkade kuvert med skarpa och väl slutna flikar.
- Använd inte frankerade kuvert.
- Använd inte kuvert med klämmor, snäpplås, fönster, bestruket foder, självhäftande förseglingar eller andra syntetiska material.

Medier och kassetter

- Använd inte skadade eller dåligt tillverkade kuvert.
- Kontrollera att fogen i kuvertets båda ändar fortsätter hela vägen till hörnet.

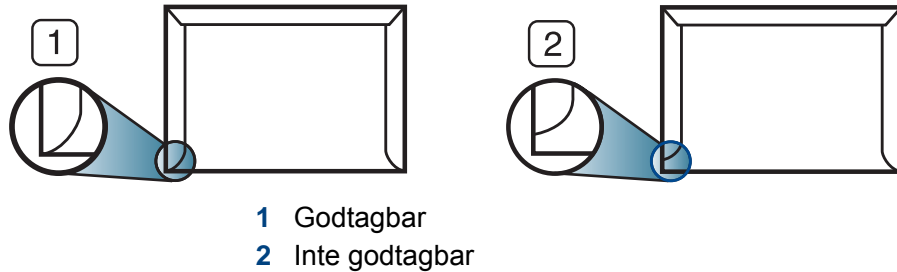

- Kuvert med en klisterremsa som dras av eller med mer än en flik som viks för att försegla kuvertet måste vara belagda med en gummering som klarar maskinens fixeringstemperatur (ungefär 170 °C) under 0,1 sekunder. De extra flikarna och remsorna kan orsaka veck, skrynklor eller pappersstopp och kan också skada värmeenheten.
- För bästa utskriftskvalitet ska marginalerna inte placeras närmare än 15 mm från kuvertets kanter.
- Undvik att skriva på området där kuvertets skarvar möts.

Etiketter

Använd enbart etiketter som är avsedda för laserskrivare. Annars kan skrivaren skadas.

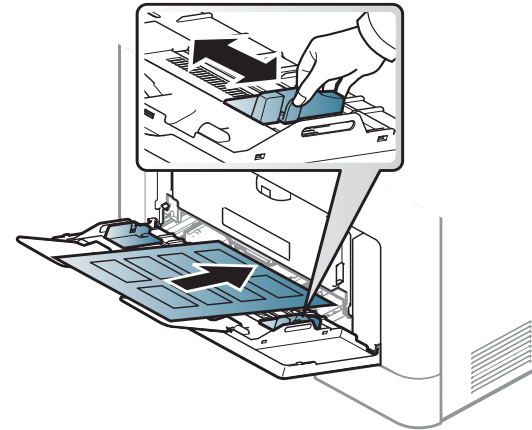

- Tänk på följande när du väljer etiketter:
 - **Lim:** Ska vara stabilt vid skrivarens fixeringstemperatur ca 170 °C.
 - **Arrangemang:** använd endast etiketter där du inte kan se bakgrundspapperet mellan dem. Etiketter som inte ligger kant i kant kan lossna och orsaka problem.
 - **Buktigt papper:** måste ligga plant med mindre än 13 mm böjning i någon riktning.
 - **Status:** använd inte etiketter med skrynklor, bubblor eller andra tecken på att de har lossnat från bakstycket.

Medier och kassetter

- Kontrollera att det inte finns något synligt lim mellan etiketterna. Synliga limområden kan orsaka att etiketterna skalas av under utskriften, vilket kan ge upphov till pappersstopp. Synligt lim kan även skada skrivarens delar.
- Kör inte ett ark med etiketter genom skrivaren mer än en gång. Skyddspapperet har endast utformats för att passera genom skrivaren en gång.
- Använd inte etiketter som har lossnat från skyddsarket, eller är skrynkliga, bubbliga eller skadade på något annat sätt.

Kortpapper/papper i anpassad storlek

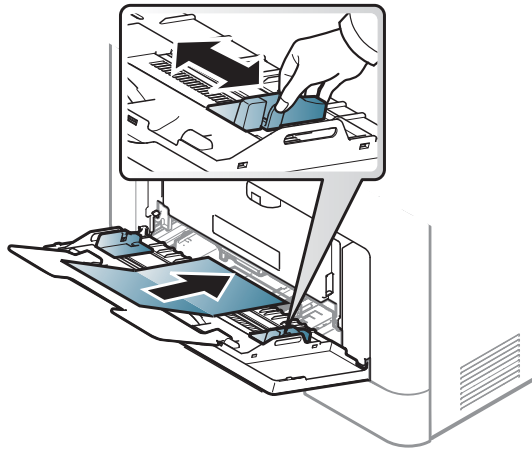

- I programvaran anger du att marginalerna ska vara minst 6,4 mm från kanterna på materialet.

Förtryckt papper

När du fyller på förtryckt papper ska utskriftssidan vara vänd uppåt med en jämn kant längst fram. Får du problem med pappersmatningen vänder du pappersbunten. Observera att utskriftskvaliteten kan försämrans.

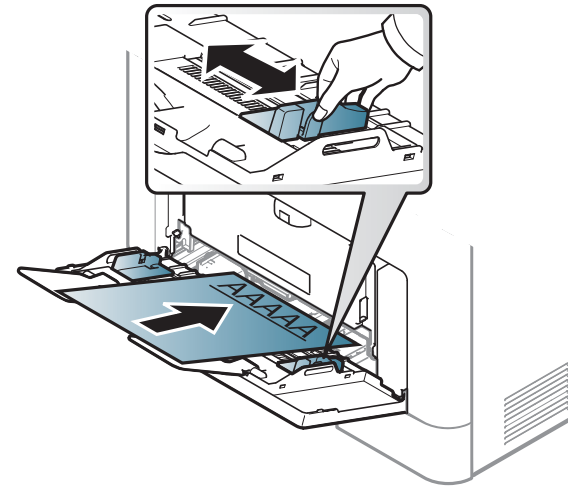

- Måste tryckas med värmebeständigt bläck som inte smälter, förångas eller frigör farliga gaser när det utsätts för skrivarens fixeringstemperatur (ungefär 170 °C) under 0,1 sekunder.
- Bläck på brevhuvuden/förtryckt papper måste vara brandsäkert och får inte skada maskinens rullar.
- Innan du lägger i förtryckt papper måste du vara säker på att bläcket på papperet är torrt. Under fixeringen kan fuktig färg lossna från förtryckt papper och försämra utskriftskvaliteten.



Medier och kassetter

Ange pappersformat och papperstyp

När du har lagt i papper i papperskassetten ställer du in papperets storlek och typ.

Pappersinställningarna i maskinen och drivrutinen bör matchas, för att skriva ut utan matchningsfel.

- Du kan ändra pappersinställning i maskinen från programmet Samsung Easy Printer Manager eller SyncThru™ Web Service.
 - Om din maskin är ansluten lokalt kan du konfigurera inställningarna från **Samsung Easy Printer Manager > Avancerad inst. > Enhetsinställningar** (se "Använda Samsung Easy Printer Manager" på sidan 318).
 - Om din enhet är ansluten till nätverket kan du konfigurera inställningarna i **SyncThru™ Web Service > Settings** Inställningar > **Machine Settings** (se "SyncThru™ Web Service" på sidan 304).

- Du ändrar skrivarens pappersinställningar med hjälp av kontrollpanelen.
 - Välj  (Menu) > **Systeminställning > Pappersinställningar > Pappersformat** eller **Papperstyp** på kontrollpanelen.
ELLER
Tryck på  (Inställning) > **Maskininställningar > Nästa > Pappersinställningar** > välj en kassett > **Pappersformat** eller **Papperstyp** på pekskärmen.
- Du ändrar skrivarens pappersinställningar med hjälp av skrivarens drivrutin.
 - Ställ in pappersort från fönstret **Utskriftsinställningar** > fliken **Papper > Paperstyp** (se "Öppna utskriftsinställningarna" på sidan 63).



Om du vill använda papper av specialstorlek (exempelvis för kvitton) väljer du fliken **Papper** tab > **Storlek > Redigera...** och anger sedan **Inställning, eget format** under **Utskriftsinställningar** (se "Öppna utskriftsinställningarna" på sidan 63).

Medier och kassetter

Använda utmatningsstöd



Det kan hända att utmatningsfacket blir varmt om du skriver ut många ark på en gång. Se till att inte röra vid ytan och låt inte barn komma i närheten.

De utskrivna arken staplas och jämnas till på utmatningsstödet. Använd utmatningsstödet.

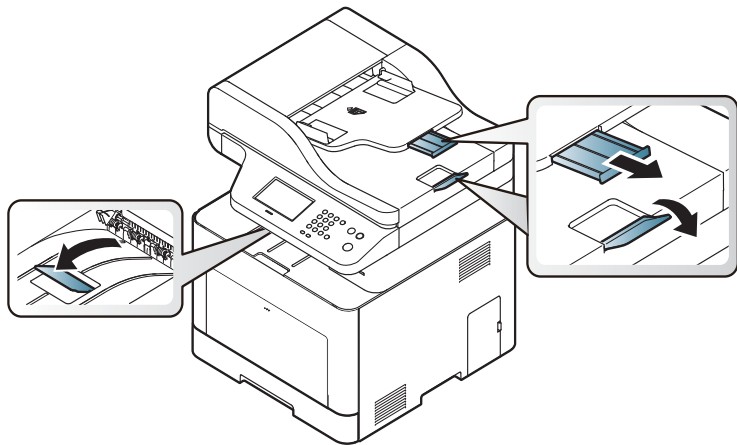

Bilderna i den här användarhandboken kan skilja sig från din maskin beroende på tillbehör eller modell. Kontrollera modellnamnet (se "Framsida" på sidan 19).

Förbereda original

- Ladda inte med papper som är mindre eller större än den anpassade storleken.
 - **Skannerglas:** X: 216 mm, Y: 297 mm
 - **Dokumentmatare (ADF eller RADF):** X: 148 - 216 mm, Y: 210 - 356 mm
- Fyll inte på med följande typer av papper, då de kan orsaka pappersstopp, låg utskriftskvalitet och ändringar i maskinen.
 - Karbonpapper eller papper med karbonbelagd baksida
 - Bestruket papper
 - Onionskin-papper eller tunt papper
 - Veckat eller skrynkligt papper
 - Krökt eller rullat papper
 - Rivet papper
- Ta bort alla klamrar och gem innan du lägger i papperen.
- Kontrollera att eventuellt klister, bläck eller korrigeringsvätska på papperet är helt torrt innan du lägger i originalet.
- Lägg inte i original i olika storlekar eller med olika ytvikter.
- Lägg inte i häften, broschyrer eller dokument med andra ovanliga egenskaper.

Medier och kassetter

Lägga i original

Du kan antingen använda skannerglaset eller dokumentmataren (ADF eller RADF) för att läsa in ett original som ska kopieras, skannas eller faxas.



Bilderna i den här användarhandboken kan skilja sig från din maskin beroende på tillbehör eller modell. Kontrollera modellnamnet (se "Framsida" på sidan 19).

På skannerglaset

Med hjälp av skannerglaset kan du kopiera eller skanna original. Du kan få den bästa skanningskvaliteten, särskilt för bilder i färg eller gråskala. Kontrollera att det inte finns några original i dokumentmataren. Om det redan finns ett original där kommer det att ha högre prioritet och användas istället för originalet på skannerglaset.

1 Lyft och öppna skannerlocket.

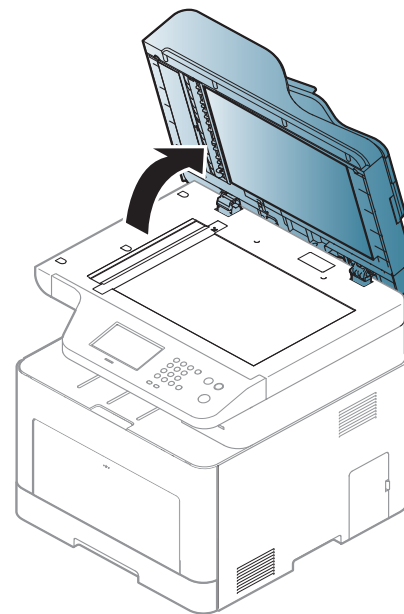

Medier och kassetter

- 2 Lägga originalet med framsidan nedåt på skannerglaset. Justera det efter registreringsmarkeringarna i glasets övre, vänstra hörn.

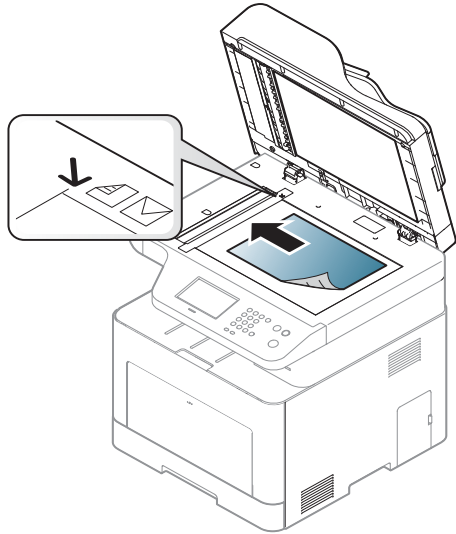

- 3 Stäng skannerlocket.



- Om du lämnar skannerlocket öppet när du skannar kan det påverka kopians kvalitet och tonerförbrukningen.
- Damm på skannerglaset kan orsaka svarta linjer på utskriften. Se till att det är rent (se "Rengöra maskinen" på sidan 103).
- Om du kopierar en sida från en bok eller en tidskrift lyfter du skannerlocket så långt det går och stänger sedan locket. Om boken eller tidskriften är tjockare än 30 mm börjar du att kopiera med skannerlocket öppet.



- Var försiktig så att skannerglaset inte går sönder. Du kan skada dig.
- Ha inga händer i vägen när du stänger skannerlocket. Skannerlocket kan stängas över dina händer och skada dig.
- Titta inte på ljuset inuti skannern medan du kopierar eller skannar. Det är skadligt för ögonen.

I dokumentmataren (ADF eller RADF)

Med hjälp av dokumentmataren (ADF eller RADF) kan du ladda upp till 50 papper (80 g/m², 21 lbs bond) för ett jobb.

- 1 Böj eller bläddra pappersbunten så att sidorna separeras innan du lägger i dem.

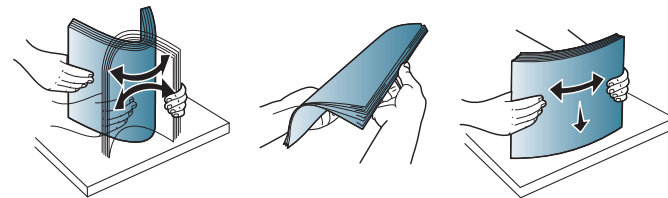

Medier och kassetter

- 2** Lägg i originalet med framsidan uppåt i dokumentinmataren. Kontrollera att botten på originalbunten överensstämmer med den angivna pappersstorleken i inmatningskassetten.

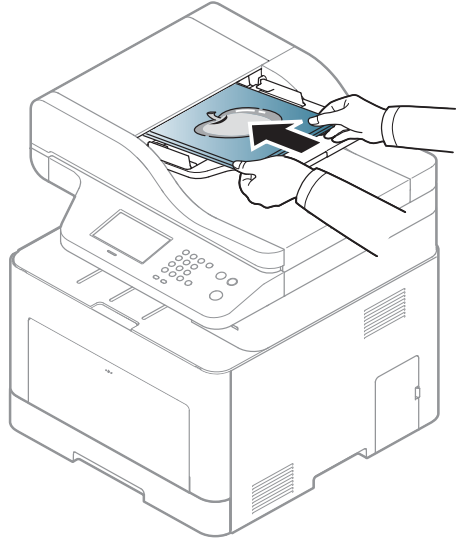

- 3** Justera dokumentmatarens breddstöd efter pappersstorleken.

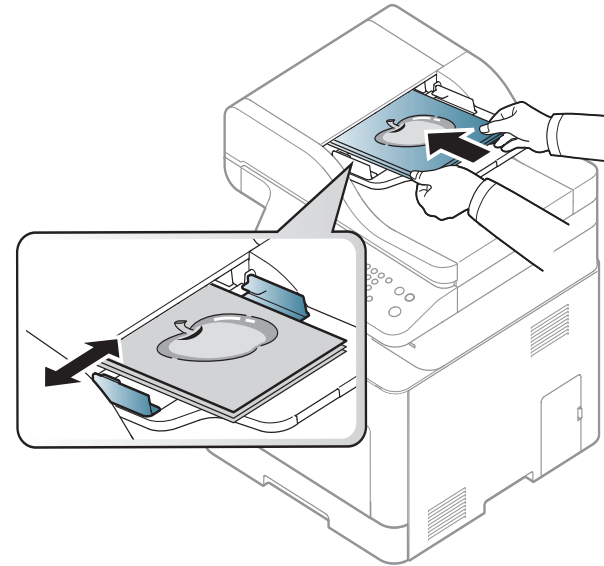

Damm på dokumentmatarens glas kan orsaka svarta ränder på utskriften. Håll alltid glasplattan ren (se "Rengöra maskinen" på sidan 103).

Grundläggande information om utskrift



För speciella utskriftsfunktioner läs Avancerad guide (se "Använda specialfunktioner för utskrift" på sidan 268).

Skriva ut



Om du använder något av operativsystemen Mac, Linux eller UNIX, se Avancerad bruksanvisning

- Se "Mac-utskrift" på sidan 279.
- Se "Linux-utskrift" på sidan 281.
- Se "Skriva ut på Unix" på sidan 282.

Fönstret **Utskriftsinställningar** som följer avser Anteckningar i Windows 7.

- 1 Öppna dokumentet du vill skriva ut.
- 2 Välj **Skriv ut** på menyn **Fil**.

- 3 Markera din skrivare i listan **Välj skrivare**.



- 4 De grundläggande utskriftsinställningarna, som antalet kopior och utskriftsområde, väljs i fönstret **Skriv ut**.





Om du vill dra nytta av de avancerade utskriftsfunktionerna klickar du på **Egenskaper** eller **Inställningar** i **Skriv ut** (se "Öppna utskriftsinställningarna" på sidan 63).

- 5 Starta utskriften genom att klicka på **OK** eller **Skriv ut** i fönstret **Skriv ut**.

Grundläggande information om utskrift

Avbryta en utskrift

Om utskriftsjobbet väntar i en utskriftskö eller utskriftsbuffert avbryter du jobbet så här:

- Du kan också öppna fönstret genom att dubbelklicka på skrivarikonen () i Aktivitetsfältet i Windows.
- Du kan också avbryta ett pågående jobb genom att trycka på någon av knapparna  (**Stop/Clear** eller **Stop**) på kontrollpanelen.

Grundläggande information om utskrift

Öppna utskriftsinställningarna



- Fönstret **Utskriftsinställningar** som visas i den här bruksanvisningen kan se annorlunda ut beroende på vilken skrivare som används.
- När du väljer ett alternativ i **Utskriftsinställningar** kan en varningsmarkering visas eller . Ett utropstecken () anger att du kan markera det aktuella alternativet men att det inte rekommenderas, och tecknet anger att det inte går att markera det alternativet på grund av skrivarens inställningar eller miljö.

- 1 Öppna dokumentet du vill skriva ut.
- 2 Välj **Skriv ut** på Arkiv-menyn. Fönstret **Skriv ut** öppnas.
- 3 Markera din skrivare i listan **Välj skrivare**.
- 4 Klicka på **Egenskaper** eller **Inställningar**.



Skärmbilderna kan skilja sig beroende på modell.

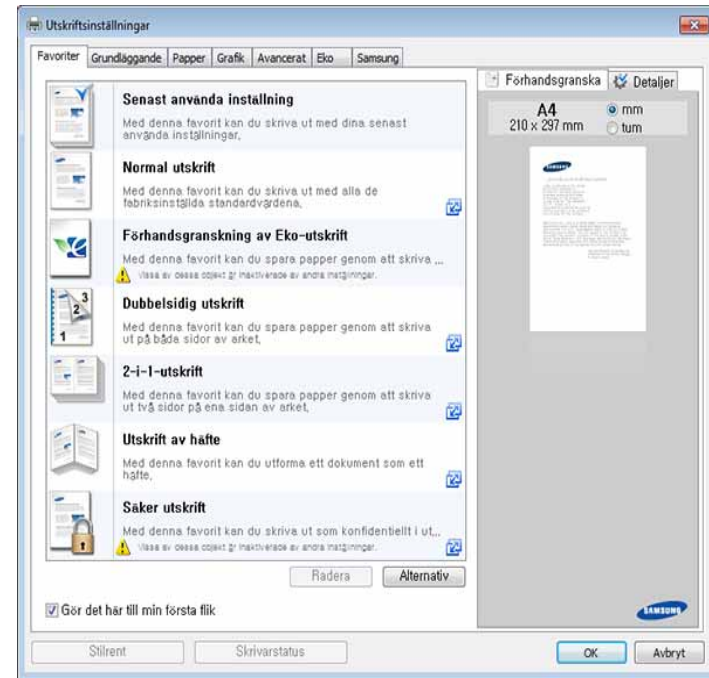

- Du kan använda **Eco**-funktioner för att spara på papper och toner vid utskrift (se "Easy Eco Driver" på sidan 312).
- Om du vill kontrollera skrivarens status trycker du på knappen **Skrivarstatus** (se "Använda Samsung skrivarens status" på sidan 321).
- Skrivardrivrutinen innehåller ett användargränssnitt som är optimerat för pekskrämar. För att använda detta, klicka på **Samsung Printer Center > Enhetsalternativ** och välj sedan **Elegant användargränssnitt** (se "Använda Samsung Printer Center" på sidan 314).

Grundläggande information om utskrift

Använda en favoritinställning

Alternativet **Favoriter** som finns på alla inställningsflikar utom fliken **Favoriter** och **Samsung** gör det möjligt för dig att spara aktuella inställningar för framtida bruk.

Så här sparar du en **Favoriter**:

- 1 Ändra önskade inställningar på varje flik.
- 2 Ange ett namn i **Favoriter**-boxen.



- 3 Klicka på **Spara**.
- 4 Ange namn, beskrivning och välj ikon.
- 5 Klicka på **OK**. När du sparar en **Favoriter**, sparas samtliga aktuella inställningar.



För att använda sparade inställningar, välj dem under **Favoriter**-fliken. Maskinen är nu inställd för utskrift med valda inställningar. För att ta bort sparade inställningar går du till **Favoriter**-fliken och klicka på **Ta bort**.

Använda hjälpen

Välj det alternativ som du vill veta mer om i fönstret **Utskriftsinställningar** och tryck därefter på **F1** på tangentbordet.

Grundläggande information om utskrift

Eko-utskrifter

När funktionen **Eco** är aktiverad begränsas toner- och pappersförbrukningen. Med **Eco** blir utskrifterna både billigare och mer miljövänliga.

Läget aktiveras när du trycker på **Eco**-knappen på kontrollpanelen. Standardinställning för Eko-läge är duplex flera sidor per ark (2-up), hoppa över tomma sidor.

Ställ in eko-läge på kontrollpanelen



- Menysystemet skiljer sig från mellan modeller (se "Visa menyn" på sidan 29 or "Översikt över kontrollpanelen" på sidan 22).
- Det kan hända att du måste trycka på **OK** för att komma till undermenyer.

1 Välj  (Menu) > **Systeminställning** > **Maskininställning** > **Eko-inställningar** på kontrollpanelen.

ELLER

Tryck på **Eco** på kontrollpanelen.

ELLER

För modeller med pekskärm, tryck på  (Eko) > **Inställningar** > **Nästa** på pekskärmen.

2 Välj det alternativ du vill använda.

- **Standardinställning:** Välj för att aktivera eller inaktivera eko-läget Om du ställer in Eko med lösenord från SyncThru™ Web Service (**Settings**-fliken > **Machine Settings** > **System** > **Eco Settings**) eller Samsung Easy Printer Manager (**Enhetsinställningar** > **Eko-inställningar**), visas **Alltid på** meddelandet. Du ombeds att ange lösenordet för att aktivera eller inaktivera eko-läget.
- **Välj mall (eller Funktionskonfiguration)**
 - **Standard eko (eller Standard):** Maskinen står i läget standard-eko.
 - **Anpassat eko (eller Anpassad):** Ändra till önskade värden.

Grundläggande information om utskrift



Innan du väljer detta måste du ställa in Eko i SyncThru™ Web Service (**Settings**-fliken > **Machine Settings** > **System** > **Eco Settings**) eller Samsung Easy Printer Manager (**Enhetsinställningar** > **Eko-inställningar**).

3

Tryck på **OK** för att spara valet.

För modeller med pekskärm trycker du på  (Tillbaka) för att spara valet.

Aktiverar eko-läge för drivrutinen



Om du vill dra nytta av de avancerade utskriftsfunktionerna klickar du på **Egenskaper** eller **Inställningar** i **Skriv ut** (se "Öppna utskriftsinställningarna" på sidan 63).

Öppna fliken **Eko** för att aktivera eko-läget. Om eko-bilden visas () är läget redan aktiverat.

Eko-alternativ

- **Skrivarstandard:** Inställningarna som angetts via skrivarens kontrollpanel används.
- **Ingen:** Eko-läget inaktiveras.

- **Eko-utskrift:** Eko-läget aktiveras. De olika eko-alternativen som du har angett aktiveras.
- **Lösenord:** Om administratören har skapat ett lösenord måste du ange detta för att aktivera/inaktivera läget.



Knappen **Lösenord:** Du kan ställa in från SyncThru™ Web Service (**Settings**-fliken > **Machine Settings** > **System** > **Eco Settings**) eller Samsung Easy Printer Manager (**Enhetsinställningar** > **Eko-inställningar**), lösenordsknappen är aktiverad. Om du vill ändra utskriftsinställningar klickar du på knappen, anger lösenordet eller kontaktar administratören vid behov.

Resultatsimulator

Resultatsimulator visar hur mycket mindre koldioxid, energi och papper som går åt med de eko-inställningar som du har valt jämfört med en vanlig utskrift.

- Vid beräkningen antas att du skriver ut 100 sidor och att ingen av dessa är tom när eko-läget är inaktiverat.
- Mer information om beräkningskoefficienten som används för koldioxidutsläpp finns hos **IEA**, Japans departement för inrikes affärer och kommunikation, samt på webbplatsen www.remanufacturing.org.uk. Olika beräkningsmetoder används för de olika modellerna.
- Med energiförbrukningen avses skrivarens genomsnittliga energiförbrukning.
- De faktiska besparingarna kan vara olika beroende på använt operativsystem, datorprestanda, använd programvara, anslutning, utskriftsmediet och -storlek, skrivjobbens komplexitet, etc.

Grundläggande information om utskrift

Skyddad utskrift



- Vissa menyer visas kanske inte på displayen, beroende på tillval eller modeller. Menyer som inte visas kan inte användas på din maskin.
- Du kanske inte kan skriva ut ett komplicerat dokument med hjälp av RAM-disken.

Om du skriver ut på ett kontor, i en skola eller någon annan allmän plats kan du skydda dina personliga dokument eller konfidentiella information genom att använda skyddad utskrift.



Börja säker utskrift från SyncThru™ Web Service



För C306xFR och C306xFW har som standard ett SD-kort (Secure Digital) installerat, säker utskrift finns därmed tillgänglig utan RAM-disk.

- 1 Starta en webbläsare i Windows, t.ex. Internet Explorer.
Ange skrivarens IP-adress (http://xxx.xxx.xxx.xxx) i adressfältet och tryck på Retur eller klicka på **Gå**.
- 2 Klicka på Login längst upp till höger på webbplatsen SyncThru™ Web Service (se "Logga in på SyncThru™ Web Service" på sidan 305).
- 3 **Settings > Machine Settings > System > RAM Disk.**
- 4 Aktivera **RAM Disk**.

Skriva ut skyddade dokument från kontrollpanelen.





- 1 Välj  (Menu) > **Hantera jobb > Säkert jobb** på skrivarens kontrollpanel.
ELLER
För modellen med pekskärm väljer du  (**Dokumentbox**) > **Systemboxar > Nästa > Säker utskrift** på pekskärmen.
- 2 Ange den ID och det lösenord du ställt in från drivrutinen.
- 3 Välj dokumentet som ska skrivas ut.
- 4 Skriv ut dokumentet.

Vanlig kopiering



- För speciella utskriftsfunktioner läs Avancerad bruksanvisning (se "Kopiera" på sidan 223).
- Menysystemet skiljer sig från mellan modeller (se "Visa meny" på sidan 29 or "Översikt över kontrollpanelen" på sidan 22).

Vanlig kopiering

- 1 Lägg en dokumentsida med framsidan nedåt på dokumentglaset eller lägg sidorna med framsidan uppåt i den automatiska dokumentmataren (se "Lägga i original" på sidan 58).
- 2 Välj  (Menu) > **Kopieringsfunktion** på kontrollpanelen.
ELLER
För modeller med pekskärm, välj  (Kopia) > **Grundkopia** på pekskärmen.
- 3 Du kan anpassa kopieringsinställningar som förminska/förstora, svärta, originaltyp med flera med hjälp av kontrollpanelen (se "Ändra inställningar för varje kopia" på sidan 68).
För modeller med pekskärm, tryck på 
(Alternativinställningar) > välj önskat alternativ >  (tillbaka).
- 4 Ange eventuellt antalet kopior med pil- eller sifferknapparna.

- 5 Tryck på  (Start).



- Om du vill avbryta ett pågående kopieringsjobb, tryck på någon av knapparna  (Stop/Clear eller Stop) så avbryts kopieringen.

Ändra inställningar för varje kopia

Maskinen har standardinställningar för kopiering så att du snabbt och enkelt kan göra en kopia.



- Om du trycker två gånger på någon av knapparna  (Stop/Clear eller Stop) medan du ställer in kopieringsalternativ ignoreras alla alternativval du gjort för nuvarande kopieringsjobb och återgår till sina standardvärden. Annars återställs de automatiskt till standardinställningarna när maskinen har kopierat klart.
- Menysystemet kan skilja sig från modell till modell (se "Visa meny" på sidan 29).
- Det kan hända att du måste trycka på **OK** för att komma till undermenyer.

Vanlig kopiering

Svarta

Om du har ett original med svaga markeringar och mörka bilder kan du justera ljusstyrkan och göra en kopia som är lättare att läsa.

- 1 Välj  (**Menu**) > **Kopieringsfunktion** > **Svarta** på kontrollpanelen.

ELLER

Välj **Darkness** på kontrollpanelen.

För modeller med pekskärm, välj  (**Kopia**) > **Grundkopia** >

 (Alternativinställningar) > **Svarta** på pekskrämen.

- 2 Välj det alternativ du vill använda.

Ljus+5 ger ljusast resultat medan **Mörk+5** ger mörkast.

- 3 Tryck på **OK** för att spara valet.

För modeller med pekskärm trycker du på  (Tillbaka) för att spara valet.

- 4 Tryck på någon av knapparna  (**Stop/Clear** eller **Stop**), eller tryck på  (Start)-ikonen för att återgå till redo-läget.

Originaltyp

Originalinställningen används för att förbättra kopieringskvaliteten. Du väljer vad det är för förlaga som ska kopieras.

- 1 Välj  (**Menu**) > **Kopieringsfunktion** > **Originaltyp** på kontrollpanelen.

ELLER

För modeller med pekskärm, tryck på  (**Kopia**) > **Grundkopia** >

 (Alternativinställningar) > **Originaltyp** på pekskrämen.

- 2 Välj det alternativ du vill använda.

- **Text:** Används för förlagor som i huvudsak innehåller text.
- **Text/foto:** Används för förlagor med både text och fotografier.



Om texten på utskrifterna är suddig väljer du alternativet **Text**.

- **Foto:** Används när förlagan består av fotografier.
- **Magasin:** Används då originalen är magasin.

- 3 Tryck på **OK** för att spara valet.

För modeller med pekskärm, tryck på  (Tillbaka) för att spara valet.

- 4 Tryck på någon av knapparna  (**Stop/Clear** eller **Stop**), eller tryck på  (Start)-ikonen för att återgå till redo-läget.

Vanlig kopiering

Förminskad eller förstordad kopia

Du kan förminska eller förstora en kopia från 25 % till 400 % från dokumentmataren eller skannerglaset.





- Den här funktionen kanske inte är tillgänglig beroende på modell eller tillbehör (se "Olika funktioner" på sidan 8).
- Om maskinen är i Ekoläget är inte minsknings- eller förstöringsfunktionerna tillgängliga.

Så här väljer du mellan fördefinierade kopieringsstorlekar

- 1 Välj  (Menu) > **Kopieringsfunktion** > **Förminska/förstora** på kontrollpanelen.

ELLER

För modeller med pekskärm, tryck på  (**Kopia**) > **Anpassad kopia** >  (Alternativinställningar) > **Minska/Förstora** på pekskrmen.

- 2 Välj det alternativ du vill använda.

För modellen med pekskärm väljer du det alternativ du vill ha med hjälp av pilarna.

- 3 Tryck på **OK** för att spara valet.



För modeller med pekskärm, tryck på  (Tillbaka) för att spara valet.

- 4 Tryck på någon av knapparna  (**Stop/Clear** eller **Stop**), eller tryck på  (Start)-ikonen för att återgå till redo-läget.

Så här förminskar eller förstorar du kopian genom att ange skalan direkt

- 1 Välj  (Menu) > **Kopieringsfunktion** > **Förminska/förstora** > **Anpassat** på kontrollpanelen.

ELLER

För modeller med pekskärm, tryck på  (**Kopia**) > **Anpassad kopia** >  (Alternativinställningar) > **Minska/Förstora** > **Anpassad** på pekskrmen.

- 2 Ange värdet med den numeriska knappsatsen.
- 3 Tryck på **OK** för att spara valet.

För modeller med pekskärm, tryck på  (Tillbaka) för att spara valet.

- 4 Tryck på någon av knapparna  (**Stop/Clear** eller **Stop**), eller tryck på  (Start)-ikonen för att återgå till redo-läget.



När du förminskar en kopia kan svarta linjer uppstå på kopians nederdel.

Vanlig kopiering

Kopiera identitetskort

Maskinen kan skriva ut dubbelsidiga original på ett ark.

Maskinen skriver ut en sida av originalet på den övre halvan av papperet och baksidan på den nedre delen, utan att storleken reduceras. Den här funktionen är praktisk när du ska kopiera små objekt, t.ex. visitkort.



- Originalet måste placeras på skannerglaset för att den här funktionen ska kunna användas.
- Om skrivaren står i Ekoläge är inte den här funktionen tillgänglig.

Tillvägagångssättet kan variera beroende på modell.

- 1 Välj  (**Menu**) > **Kopieringsfunktion** > **Utformning** > **ID-kopia** på kontrollpanelen. Tryck på  (**Start**).

ELLER

För modeller med pekskärm, tryck på  (**Kopia**) > **ID-kopia** på pekskärmen.

- 2 **Placera framsida och Tryck**  visas på displayen.

För modellen med pekskärm följer du instruktionerna på pekskärmen.

- 3 Placera originalet med framsidan ned på skannerglaset enligt pilarna. Stäng sedan skannerlocket.

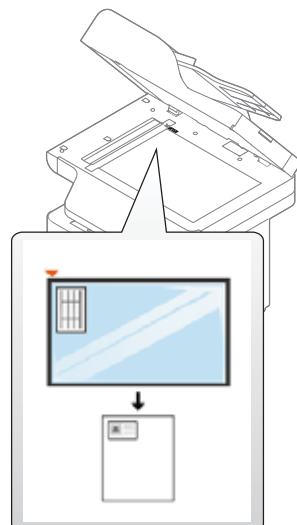

- 4 Tryck på  (**Start**).

Maskinen börjar skanna framsidan.

- 5 **Placera baksidan och Tryck**  visas på displayen.

För modeller med pekskärm, följ instruktionerna på pekskärmen.

Vanlig kopiering

- 6 Vänd på originalet och placera det på skannerglaset enligt pilarna (se bild). Stäng sedan skannerlocket.

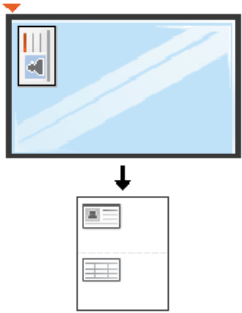

- 7 Tryck på  (**Start**)-knappen.

Maskinen börjar skanna baksidan.



- Om du inte trycker på  (**Start**) kopieras endast framsidan.
- Om originalet är större än det utskrivbara området kanske vissa delar inte skrivs ut.

Grundläggande skanning



För speciella skanningsfunktioner läs Avancerad bruksanvisning (se "Skanningsfunktioner" på sidan 284).

Grundläggande skanning

Det här är den vanliga metoden för att kopiera original.

Det här är en grundläggande skanningsmetod för USB-anslutna maskiner.



- Menysystemet kan skilja sig från modell till modell.
- Det kan hända att du måste trycka på **OK** för att komma till undermenyer.
- Information om skanning med nätverksanvändning finns i den Avancerade guiden (se "Skanna från en nätverksansluten maskin" på sidan 285).

1 Lägg en dokumentsida med framsidan nedåt på dokumentglaset eller lägg sidorna med framsidan uppåt i den automatiska dokumentmataren (se "Lägga i original" på sidan 58).

2 Välj **Scan to > Skanna till PC** på kontrollpanelen.
ELLER

För modeller med pekskärm, tryck på  (**Skan**) > **Lokal PC** på pekskärmen.



Om du ser meddelandet **Ej tillgänglig**, kontrollera portanslutningen eller välj **Aktivera skanning från enhetspanel** i **Samsung Easy Printer Manager > Avancerad inst. > Inställningar för att skanna till dator**.

3 Ange önskad skanningdestination och tryck på **OK**.

För modellen med pekskärm trycker du på **Nästa** > välj den skanningdestination du vill ha på pekskärmen.



- Du kan skapa och spara ofta använda inställningar som en profillista. Du kan även lägga till och radera profilen och spara varje profil till en annan sökväg.
- För att ändra **Samsung Easy Printer Manager > Avancerad inst. > Inställningar för att skanna till dator**.

Grundläggande skanning

4 Ange önskat alternativ och tryck på **OK**.

För modeller med pekskärm, tryck på 

(Alternativinställningar) > välj önskat alternativ med hjälp av pilarna
> **Start**-knappen på pekskärmen

5 Skanningen påbörjas.



Den skannade bilden sparas i datorns mapp **Mina dokument\Skannade dokument**. Vilken mapp filen sparas i kan variera beroende på vilket operativsystem och program du använder.

Grundläggande faxfunktioner



- Denna funktion stöds inte av C306xND (se "Olika funktioner" på sidan 8).
- För specialfunktioner med fax, se "Faxfunktioner" på sidan 293.
- Menysystemet skiljer sig från mellan modeller (se "Visa meny" på sidan 29 or "Översikt över kontrollpanelen" på sidan 22).



- Maskinen kan inte användas som fax via Internettelefon. Kontakta Internetleverantören om du vill ha mer information.
- Vi rekommenderar att du använder det allmänna, analoga telefont nätet när du ansluter telefonlinjer för att använda en fax. Om du använder andra Internettjänster (DSL, ISDN, VoIP) kan du förbättra anslutningskvaliteten genom att använda mikrofilter. Mikrofilter eliminerar onödigt brus och förbättrar anslutnings- eller Internetkvaliteten. Mikrofilter för DSL ingår inte när du köper maskinen. Kontakta Internetleverantören om du vill få tillgång till det.

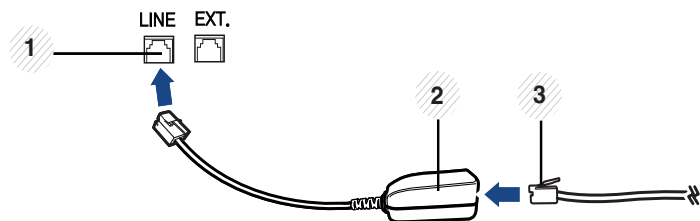

- 1 Linjeport
- 2 Mikrofilter
- 3 DSL-modem/Telefonlinje (se "Baksida" på sidan 21).



Förbereda fax

Innan du skickar eller tar emot ett fax måste faxen anslutas till telefonuttaget (se "Baksida" på sidan 21). I Snabbinstallationsanvisning kan du läsa hur du ska göra. Det kan variera mellan olika länder hur en anslutning görs.

Skicka ett fax



Originalen kan läggas antingen i dokumentinmataren eller på skannerglaset. Om du lägger original både i dokumentmataren och på skannerglaset går dokumentmataren före.

- 1 Lägg en dokumentsida med framsidan nedåt på dokumentglaset eller lägg sidorna med framsidan uppåt i den automatiska dokumentmataren (se "Lägga i original" på sidan 58).
- 2 Tryck på  (**Fax**) > **Minnessänd.** på pekskärmen.
- 3 Justera upplösning och svärta efter behov. Tryck på  (Alternativinställningar) > välj önskat alternativ med hjälp av pilarna >  (Tillbaka) > **Nästa** på pekskärmen.

Grundläggande faxfunktioner

4 Välj **Direktinm.** eller **Faxlista** > ange faxnumret med hjälp av pekskärmens numeriska tangentbord (se "Förklaring av knappsatsen" på sidan 260).

5 Tryck på **Skicka** på pekskärmen.

Maskinen skannar faxet och skickar det till mottagaren.





- Om du vill skicka fax direkt från datorn kan du använda Samsung Network PC Fax (se "Skicka fax från datorn" på sidan 294).
- Om du vill avbryta ett faxjobb, tryck på någon av knapparna  (**Stop/Clear** eller **Stop**) innan överföringen startar.
- Om du använder skannerglaset visas en uppmaning att lägga nästa sida på glaset.

Skicka ett fax manuellt

Så här gör du för att skicka ett fax via  (**On Hook Dial**) på kontrollpanelen.

1 Lägg en dokumentsida med framsidan nedåt på dokumentglaset eller lägg sidorna med framsidan uppåt i den automatiska dokumentmataren (se "Lägga i original" på sidan 58).

2 Tryck på  (**Fax**) > **Uppringning m. luren på** på pekskärmen.

3 Justera upplösning och svärta efter behov. Tryck på  (Alternativinställningar) > välj önskat alternativ med hjälp av pilarna >  (Tillbaka) > **Nästa** på pekskärmen.

4 Tryck på **On Hook** på pekskärmen.

5 Ange faxnumret med pekskärmens sifferknappar.



6 När du hör en faxsignal från mottagarens fax trycker du på knappen  (**Start**).

Skicka ett fax till flera mottagare

Du kan använda knappen om du vill skicka ett fax till flera platser. Originalsidorna lagras automatiskt i minnet och skickas till en fjärrstation. Efter överföringen tas originalsidorna automatiskt bort ur minnet.

1 Lägg en dokumentsida med framsidan nedåt på dokumentglaset eller lägg sidorna med framsidan uppåt i den automatiska dokumentmataren (se "Lägga i original" på sidan 58).

2 Tryck på  (**Fax**) > **Snabbvalsändning** eller **Gruppvalsändning** på pekskärmen.

3 Justera upplösning och svärta efter behov. Tryck på  (Alternativinställningar) > välj önskat alternativ med hjälp av pilarna >  (Tillbaka) > **Nästa** på pekskärmen.

4 Välj önskat alternativ, snabbvalsnummer eller gruppnummer.

5 Tryck på **Skicka** på pekskärmen.

Faxet börjar skickas till de angivna numren i den ordning som du angivit dem.

Rapport om flerutskick skrivs ut när faxen är skickade.

Grundläggande faxfunktioner

Ta emot ett fax

Maskinen är förinställd på faxläget som standard. När det kommer in ett fax svarar maskinen efter ett angivet antal ringtoner och tar sedan automatiskt emot faxet.

Justera dokumentinställningarna

Innan du faxar ska du ändra inställningar efter hur originalet ser ut så att du får bästa möjliga kvalitet.





- Menysystemet skiljer sig från mellan modeller (se "Visa meny" på sidan 29 or "Översikt över kontrollpanelen" på sidan 22).
- Det kan hända att du måste trycka på **OK** för att komma till undermenyer.

Upplösning

Standarddokumentinställningarna ger goda resultat när du använder vanliga textoriginal. Men om du ska faxa dokument med dålig kvalitet eller med fotografier kan du justera upplösningen och få fina fax.



Den upplösning du anger används bara för det aktuella faxjobbet. Information om hur du ändrar standardinställningen finns i den (se Avancerad bruksanvisningen).

- 1 Tryck på  (**Fax**) > välj en fax såsom **Minnessänd., Uppringning m. luren på, Fördröjd sändning**, eller etc. >  (Alternativinställningar) > **Upplösning** på pekskärmen.
- 2 Välj det alternativ du vill använda.
 - **Standard**: original med tecken i normal storlek.
 - **Fin**: Original som innehåller små tecken eller tunna linjer, eller som har skrivits ut på en matris skrivare.
 - **Superfin**: Original som innehåller extremt små detaljer. Läget **Superfin** aktiveras endast om maskinen som du kommunicerar med stödjer upplösningen.
- 3 Tryck på  (Start)-ikonen för att återgå till redoläget.



När maskinen är inställd på **Superfin** upplösning och den fax du kommunicerar med inte stöder **Superfin** upplösning, överför maskinen med den högsta upplösningen som stöds av den andra faxmaskinen.



Grundläggande faxfunktioner

Svarta

Du kan välja ljusstyrka för originaldokumentet.



Inställningen används bara för det aktuella faxet. För att ändra standardinställningen (se "Faxa" på sidan 229).

- 1 Tryck på  (**Fax**) > välj en fax såsom **Minnessänd., Uppringning m. luren på, Fördröjd sändning**, eller etc. > 
(Alternativinställningar) > **Svarta** på pekskärmen.
- 2 Välj den svarta du vill använda.
- 3 Tryck på  (Start)-ikonen för att återgå till redoläget.

Använda en USB-minnesenhet

I det här kapitlet beskrivs hur du använder en USB-minnesenhet med maskinen.

Om USB-minnen

Det finns USB-minnen av olika storlek där du kan lagra dokument, presentationer, musik och film, högupplösta fotografier eller vilka filer som helst som du vill lagra eller flytta.

Genom att använda USB-minne kan du göra följande med din maskin:

- Skanna dokument och spara dem på en USB-minnesenhet
- Skriva ut data från en USB-minnesenhet
- Återställa säkerhetskopierade filer till skrivarens minne
- Formatera USB-minnesenheten
- Kontrollera tillgängligt minnesutrymme

Ansluta en USB-minnesenhet

USB-minnesporten på maskinens framsida är utformad för minnesenheter av typen USB v1.1 och USB v2.0. Maskinen stödjer USB-minnen med FAT16/FAT32 och en sektorstorlek på 512 bytes.

Kontrollera USB-enhetens filsystem hos återförsäljaren.

Du måste använda ett godkänt USB-minne med kontaktdon.

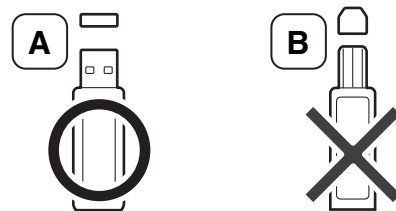

Använd endast USB-minnen med metallavskärmning.

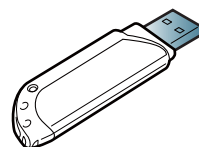

Du bör endast använda kompatibla USB-minnen (med certifiering). Annars kan det hända att skrivaren inte känner igen det.

Sätt in en USB-minnesenhet i USB-minnesporten på maskinen.

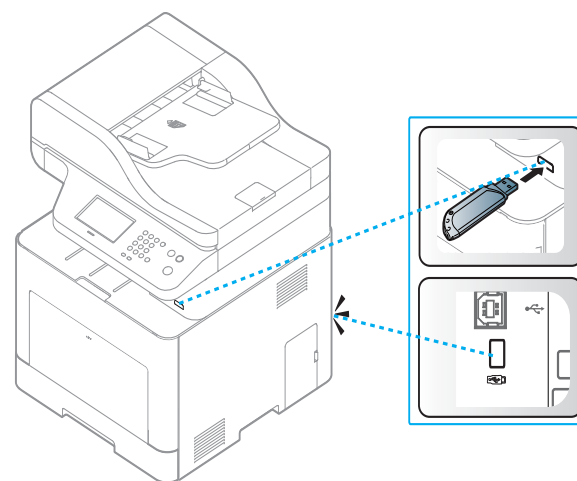

Använda en USB-minnesenhet



- Ta inte bort USB-minnesenheten när maskinen är i drift eller medan den sparar på eller läser från USB-minnet. Maskinens garanti täcker inte skador som orsakats av användarens misstag.
- Om USB-minnesenheten har vissa funktioner, till exempel säkerhets- och lösenordsinställningar, kanske maskinen inte upptäcker enheten automatiskt. Information om sådana funktioner finns i användarhandboken för USB-minnesenheten.

Skriva ut från en USB-minnesenhet

Du kan skriva ut filer direkt från en USB-minnesenhet.

Filen stöds av Direktutskrivnings-funktionen.

- **PRN:** Endast filer som skapats med den drivrutin som medföljer maskinen är kompatibla. PRN-filer skapas genom att du markerar kryssrutan **Skriv till fil** när du skriver ut ett dokument. Dokumentet sparas som en PRN-fil i stället för att skrivas ut på papper. Endast PRN-filer som har skapats på det här sättet går att skriva ut direkt från USB-minne.
- **TIFF:** TIFF 6.0 Baseline
- **JPEG:** JPEG Baseline
- **PDF:** PDF 1,7 och lägre
- **XPS:** XML pappersspecifikation 1.0

Så här skriver du ut från en USB-minnesenhet:

- 1 Sätt i en USB-minnesenhet i skrivarens USB-minnesport och tryck sedan på **Direct USB > USB-utskrift** på kontrollpanelen.

ELLER



För modeller med pekskärm, tryck på  **(USB) > Skriv ut från > Nästa** på pekskärmen.
- 2 Välj mapp eller fil och tryck sedan på **OK**.

[+] eller [D] framför ett mappnamn innebär att mappen innehåller filer eller undermappar.

För modellen med pekskärm väljer du den mapp eller fil du vill ha.
- 3 Ange hur många kopior som ska skrivas ut.
- 4 Tryck **OK**, **Start** eller **Skriv** för att starta utskrift av vald fil.

När filen har skrivits ut visas en fråga om du vill skriva ut mer.

För modellen med pekskärm trycker du på **Skriv** på pekskärmen. Gå till steg 6.
- 5 Tryck på **OK** när **Ja** visas om du vill skriva ut ett annat jobb. Återgå därefter till steg 2.

Välj annars **Nej** med vänster-/högerpilen och tryck sedan på **OK**.
- 6 Tryck på någon av knapparna  (**Stop/Clear** eller **Stop**), eller tryck på  (Start)-ikonen för att återgå till redo-läget.

Använda en USB-minnesenhet

Skanna till en USB-minnesenhet



Du kan skanna ett dokument och spara den skannade bilden på en USB-minnesenhet.

Skanning

- 1 Sätt in en USB-minnesenhet i USB-minnesporten på maskinen.
- 2 Lägg en dokumentsida med framsidan nedåt på dokumentglaset eller lägg sidorna med framsidan uppåt i den automatiska dokumentmataren (se "Lägga i original" på sidan 58).
- 3 Välj **Scan to** > **Skanna till USB** på kontrollpanelen.
ELLER
För modeller med pekskärm, tryck på  (**Skan**) > **USB** > **Nästa** > **Skanna till USB** > **Start** på pekskärmen.
Skanning inleds.
- 4 När skanningen har slutförts kan du ta bort USB-minnesenheten från maskinen.

Anpassa skanning till USB

Du kan specificera bildstorlek, filformat eller färgläge för varje skanning till en USB-enhet.

- 1 Sätt in en USB-minnesenhet i USB-minnesporten på maskinen.
- 2 Välj  (**Menu**) > **Skanningsfunktion** > **USB-funktion** på kontrollpanelen.
ELLER
För modeller med pekskärm, tryck på  (**USB**) > **Skanna till USB** >  (Alternativinställningar) på pekskärmen.
- 3 Välj det alternativ du vill använda.
För modellen med pekskärm väljer du det alternativ du vill ha med hjälp av pilarna.



Vissa funktioner är inte tillgängliga beroende på modell.

- **Originalformat:** Bildens storlek.
- **Originaltyp:** Originaldokument.
- **Upplösning:** Bildupplösning.
- **Färginst.:** Färgläge. Om **Mono** är valt kan JPEG inte vara valt som **Filformat**.

Använda en USB-minnesenhet

- **Filformat:** Filformatet som bilden ska sparas i. Om du väljer **TIFF** eller **PDF** kan du skanna flera sidor. Om du väljer **JPEG** kan du inte välja **Mono** i **Färgläge**.
- **Dubbelsidig:** Anger duplexläge (dubbelsidiga utskrifter).
- **Svarta:** Anger svärtan vid skanning av original.
- **Filnamn:** Anger filnamnet.
- **Filpolicy:** Ställer in standardåtgärd när filer sparas: överskrivning eller namnbyte.
- **PDF-kryptering:** Anger kryptering för **PDF**-filer.

4 Ange önskad status och tryck på **OK**.

För modeller med pekskärm, tryck på  (Tillbaka) för att spara valet. Gå till steg 5.

5 Upprepa steg 2 och 3 om du vill göra andra inställningar.

6 Tryck på någon av knapparna  (**Stop/Clear** eller **Stop**), eller tryck på  (Start)-ikonen för att återgå till redo-läget.

Säkerhetskopiera data

Data i maskinens minne kan oavsiktligt raderas på grund av strömavbrott eller lagringsfel. Du kan skydda systeminställningarna genom att säkerhetskopiera dem som filer på ett USB-minne.

Säkerhetskopiera data

1 Sätt i USB-minnet i USB-minnesporten på maskinen.

2 Välj  (**Menu**) > **Systeminställning** > **Maskininställning** > **Export. inst.** på kontrollpanelen.

ELLER

För modeller med pekskärm, tryck på  (**Inställning**) > **Maskininställningar** > **Nästa** > **Inledande inställningar** > **Export. inst.** på pekskärmen.

3 Välj **Inställningsdata** eller **Adressbok**.

4 Markera den fil som du vill säkerhetskopiera.

5 Tryck på **OK** eller **Ja** när bekräftelsefönstret visas.

6 Tryck på någon av knapparna  (**Stop/Clear** eller **Stop**), eller tryck på  (Start)-ikonen för att återgå till redo-läget.

Använda en USB-minnesenhet

Återställa data

- 1 Sätt i USB-minnesenheten med de säkerhetskopierade filerna i USB-minnesporten.
- 2 Välj  (Menu) > **Systeminställning** > **Maskininställning** > **Import. inst.** på kontrollpanelen.
ELLER
För modeller med pekskärm, tryck på  (Inställning) > **Maskininställningar** > **Nästa** > **Inledande inställningar** > **Import. inst.** på pekskärmen.
- 3 Välj **Inställningsdata** eller **Adressbok**.
- 4 Markera den fil som du vill återställa.
- 5 Tryck på **OK** eller **Ja** när bekräftelsefönstret visas.
- 6 Tryck på någon av knapparna  (**Stop/Clear** eller **Stop**), eller tryck på  (Start)-ikonen för att återgå till redo-läget.

Hantera USB-minnen

Du kan ta bort en fil i taget från ett USB-minne, eller ta bort alla på en gång genom att formatera om enheten.





[+] eller [D] framför ett mappnamn innebär att mappen innehåller filer eller undermappar.



När du har tagit bort filer eller formaterat om USB-minnet kan filerna inte återställas. Kontrollera därför att du inte längre behöver filerna innan du tar bort dem.

Ta bort en fil

- 1 Sätt in en USB-minnesenhet i USB-minnesporten på maskinen.
- 2 Välj **Direct USB** > **Filhantering** > **Radera**.
ELLER
För modeller med pekskärm, tryck på  (**USB**) > **Filhantering** > **Nästa** > välj fil >  (Alternativinställningar) > **Radera** på pekskärmen.
- 3 Tryck på **OK** eller **Ja** när bekräftelsefönstret visas.
- 4 Tryck på någon av knapparna  (**Stop/Clear** eller **Stop**), eller tryck på  (Start)-ikonen för att återgå till redo-läget.

Använda en USB-minnesenhet

Formatera en USB-minnesenhet

- 1 Sätt in en USB-minnesenhet i USB-minnesporten på maskinen.
- 2 Välj **Direct USB > Filhantering > Format.**
ELLER
För modeller med pekskärm, tryck på  (**USB**) > **Filhantering > Nästa > välj fil >  (Alternativinställningar) > Formatering** på pekskärmen.
- 3 Tryck på **OK** eller **Ja** när bekräftelsefönstret visas.
- 4 Tryck på någon av knapparna  (**Stop/Clear** eller **Stop**), eller tryck på  (Start)-ikonen för att återgå till redo-läget.

Visa USB-minnets status

Du kan kontrollera hur mycket minne som är tillgängligt för skanning och dokumentförvaring.

- 1 Sätt in en USB-minnesenhet i USB-minnesporten på maskinen.
- 2 Välj **Direct USB > Filhantering > Kontr. utr..**
ELLER
För modeller med pekskärm, tryck på  (**USB**) > **Visa utrymme > Nästa** på pekskärmen.
- 3 Det tillgängliga minnesutrymmet visas på displayen.
- 4 Tryck på någon av knapparna  (**Stop/Clear** eller **Stop**), eller tryck på  (Start)-ikonen för att återgå till redo-läget.



3. Underhåll

Det här kapitlet innehåller information om hur du anskaffar förbrukningsartiklar, tillbehör och reservdelar till maskinen.

- **Beställa förbrukningsvaror och tillbehör** 86
- **Tillgängligt förbrukningsmaterial** 87
- **Tillgängliga tillbehör** 88
- **Tillgängliga reservdelar** 89
- **Förvara tonerkassetten** 90
- **Omfördela toner** 92
- **Byta ut tonerkassetten** 94
- **Byta spilltonerbehållaren** 97
- **Installera tillbehör** 99
- **Kontrollera förbrukningsmaterialens status** 101
- **Ställa in varning vid låg tonernivå** 102
- **Rengöra maskinen** 103
- **Tips för att flytta och förvara skrivaren** 109

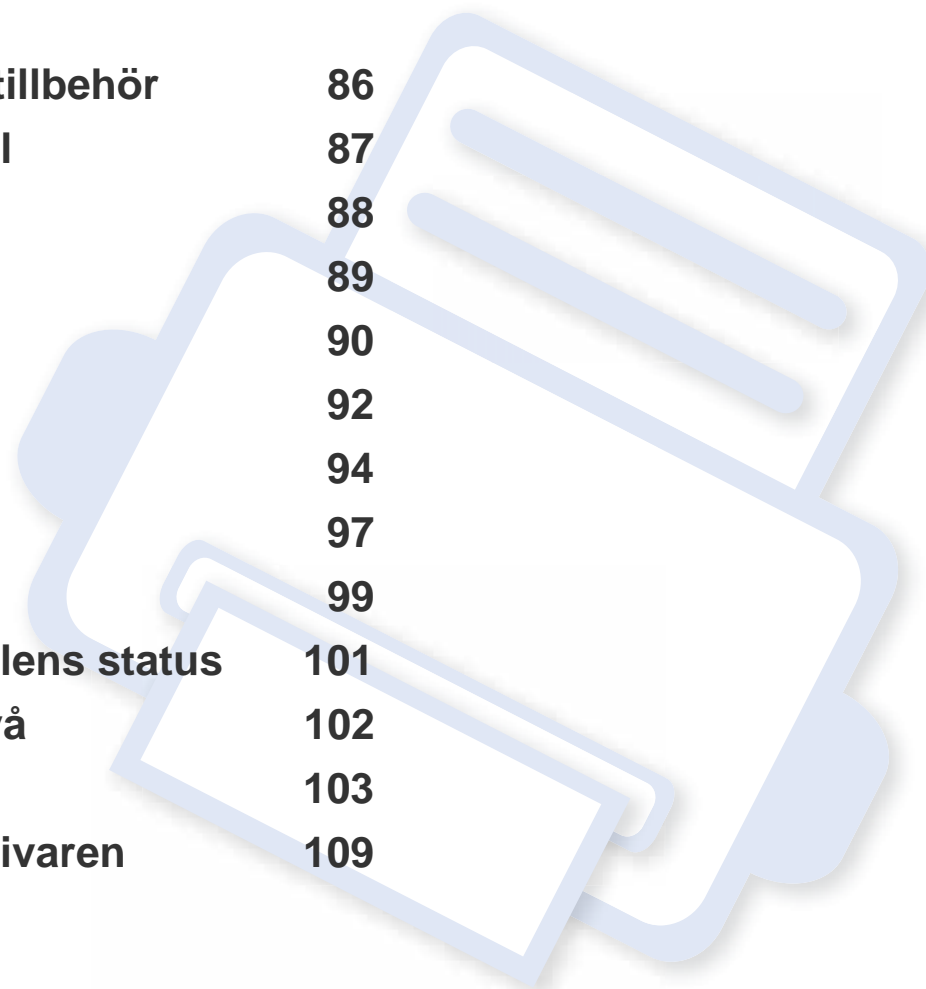

Beställa förbrukningsvaror och tillbehör



Vilka tillbehör som finns tillgängliga kan variera mellan olika länder. Kontakta din återförsäljare om du vill få en lista över tillgängliga tillbehör och underhållsdelar.

Kontakta din lokala Samsung-återförsäljare eller butiken där du köpte maskinen om du vill beställa Samsung-auktoriserade förbrukningsmaterial, tillbehör eller reservdelar. Du kan även besöka www.samsung.com/supplies och välja land. Då visas kontaktinformationen.

Tillgängligt förbrukningsmaterial

Du kan beställa följande förbrukningsmaterial som har tjänat ut:

Typ	Genomsnittlig livslängd ^a	Reservdelsnamn
Tonerkassett med standardkapacitet^b	<ul style="list-style-type: none">• Genomsnittlig kontinuerlig kapacitet för svart kassett: Cirka 2 500 standardsidor (Svart)• Genomsnittlig kontinuerlig kapacitet för färgkassett: Cirka 2 500 standardsidor (Gul/Magenta/Cyan)	<ul style="list-style-type: none">• CLT-K503S: Svart• CLT-Y503S: Gul• CLT-M503S: Magenta• CLT-C503S: Cyan
Tonerkassett med hög kapacitet	<ul style="list-style-type: none">• Genomsnittlig kontinuerlig kapacitet för svart kassett: Cirka 8 000 standardsidor (Svart)• Genomsnittlig kontinuerlig kapacitet för färgkassett: Cirka 5 000 standardsidor (Gul/Magenta/Cyan)	<ul style="list-style-type: none">• CLT-K503L: Svart• CLT-Y503L: Gul• CLT-M503L: Magenta• CLT-C503L: Cyan
Spilltonerbehållare	Cirka 20,000 svartvita sidor eller 5 000 färgsidor	CLT-W506

a. Deklarerat avkastningsvärde i enlighet med ISO/IEC 19798. Antalet sidor kan påverkas av användningsmiljön, utskriftsintervall, diagram, mediatyp och -storlek.

b. Tonerkassett med standardkapacitet är endast tillgänglig för C306xFW.



Tonerkassettens livslängd kan variera, beroende på vilka alternativ och jobblägen som används och på hur stor del av sidan som täcks av utskriften.



Du måste köpa nya tonerkassetter och andra tillbehör i samma land där du köpte maskinen. Annars passar de inte med maskinen. Tonerkassetter och andra tillbehör tillverkas på olika sätt beroende på skilda förhållanden i olika länder.



Samsung rekommenderar inte att man använder andra tonerkassetter än Samsungs egna, till exempel påfyllda eller återanvända kassetter. Samsung kan inte garantera kvaliteten hos tonerkassetter från andra tillverkare än Samsung. Service eller reparation som krävs på grund av användning av tonerkassetter som inte är Samsung-original täcks inte av maskingarantin.

Tillgängliga tillbehör

Du kan köpa och installera tillbehör för att förbättra maskinens prestanda och kapacitet.



- Vissa funktioner och tillbehör kanske inte finns tillgängliga för alla modeller och i alla länder (se "Funktioner fördelade på modell" på sidan 7).
- Se till att läsa säkerhetsinformationen och godkännandeinformationen före användning av förbrukningsartiklar och tillbehör. (se Säkerhetsinformation och Godkännandeinformation)

Tillbehör	Funktion	Reservdelsnamn
Tillbehörskassetter (kassett 2, kassett 3)	Om du ofta har problem med otillräcklig papperstillförsel kan du ansluta en extra kassett för 550 ^a kassett.	SL-SCF3000
Trådlös/NFC-enhet^b	Med den här enheten kan du använda maskinen som en trådlös och NFC-maskin.	SL-NWE001X

a. Vanligt papper, 75 g/m² (20 lbs bond).

b. Endast C306xND och C306xFR.

Tillgängliga reservdelar

Du måste byta ut reservdelar med specifika intervaller för att skrivaren ska vara i bästa skick och för att undvika problem med utskriftskvalitet och pappersmatning som beror på slitna delar. Reservdelarna är framför allt rullar, band och dynor. Dock kan intervallerna och reservdelarna variera beroende på modell. Vi rekommenderar att byte av reservdelar endast utförs av en auktoriserad serviceverkstad, återförsäljare eller där maskinen köptes. När du ska köpa reservdelar kontaktar du försäljningsstället där du köpte skrivaren. Information om intervallerna för byte av reservdelar får du från programmet "Samsung Printer Status". Eller på användargränssnittet, om din maskin har stöd för en display.

Förvara tonerkassetten

Tonerkassetter innehåller komponenter som är känsliga för ljus, temperatur och fukt. Samsung råder användare att följa rekommendationerna för att bibehålla högsta prestanda, kvalitet och livslängd för nya tonerkassetter från Samsung.

Förvara kassetten i samma miljö som skrivaren ska användas i, det vill säga i kontorsmiljö med reglerad temperatur och luftfuktighet. Tonerkassetten bör förvaras i den oöppnade originalförpackningen tills den installeras. Om originalförpackningen inte finns till hands ska öppningen på kassetten täckas över med ett papper och kassetten förvaras i ett mörkt skåp.

Om kassetten öppnas innan kassetten ska användas förkortas dess livslängd och funktion drastiskt. Förvara den inte på golvet. Om du tar ut en tonerkassetten ur skrivaren ska den förvaras enligt följande:

- Förvara kassetten inuti skyddspåsen från originalförpackningen.
- Den ska förvaras liggande med samma sida uppåt (som om den redan satt i skrivaren).
- Förvara inte förbrukningsartiklar under något av följande förhållanden:
 - Temperaturer över 40 °C.
 - Luftfuktighet på under 20 % eller över 80 %
 - Miljöer där luftfuktigheten eller temperaturen varierar kraftigt.
 - Direkt solljus eller rumsbelysning.
 - Dammiga miljöer.
 - En bil under längre tid.
 - Miljöer med frätande gaser.
 - Salthaltig luft.

Hanteringsanvisningar

- Rör inte vid ytan på tonerkassetten ljuskänsliga trumma.
- Utsätt inte tonerkassetten för onödiga vibrationer eller stötar.
- Vrid aldrig trumman manuellt, speciellt inte åt fel håll. Det kan skada delar inuti tonerkassetten och orsaka tonerspill.

Tonerkassetten

Samsung rekommenderar eller godkänner inte användning av tonerkassetter som inte är Samsung original i din skrivare. Detta inkluderar generiska, återfyllda eller återtillverkade tonerkassetter, och tonerkassetter med olika butikens varumärken.



Samsungs skrivargaranti täcker inte skador på skrivaren som orsakats av användning av återfyllda eller återtillverkade tonerkassetter, eller kassetter från andra tillverkare än Samsung.

Förvara tonerkassetten

Kassettenns uppskattade livslängd

Kassettenns uppskattade livslängd (tonerkapaciteten) beror på den mängd toner som utskrifterna kräver. Det faktiska antalet utskrivna sidor beror på mängden trycksvärta på utskrivna sidor, driftsmiljön, bildernas storlek, utskriftsintervall, medietyp och mediastorlek. Om du till exempel skriver ut mycket grafik ökar toneråtgången och du kan behöva byta kassett oftare.

Omfördela toner

När tonerkassetten nästan är tom:

- Vita strimmor eller ljus utskrift uppstår på utskriften och/eller trycket varierar från sida till sida.
- Dioden **Status** blinkar orange. Ett meddelande som säger att tonern håller på att ta slut kan visas på displayen.
- Datorns Samsung Printing Status-program visas när datorn vill meddela vilken tonerkasset som börjar ta slut (se "Använda Samsung skrivarens status" på sidan 321).

Om det händer kan du tillfälligt förbättra utskriftskvaliteten genom att omfördela resterande toner i tonerkassetten. I vissa fall blir det fortfarande vita streck eller ljus utskrift även om du omfördelar tonern.



Bilderna i den här användarhandboken kan skilja sig från din maskin beroende på tillbehör eller modell. Kontrollera modellnamnet (se "Framsida" på sidan 19).



- Utsätt inte tonerkassetten för ljus i mer än ett par minuter, annars kan den skadas. Täck vid behov över den med papper.
- Rör inte vid den gröna delen av tonerkassetten. Använd handtaget på kassetten i stället så att du kan undvika detta område.
- Använd inte vassa föremål (såsom kniv eller sax) när du öppnar förpackningen till tonerkassetten. Trumman i kassetten kan ta skada.
- Om du får toner på kläderna bör du torka bort den med en torr trasa och tvätta kläderna i kallt vatten. Varmt vatten gör att tonern fastnar i tyget.

Omfördela toner

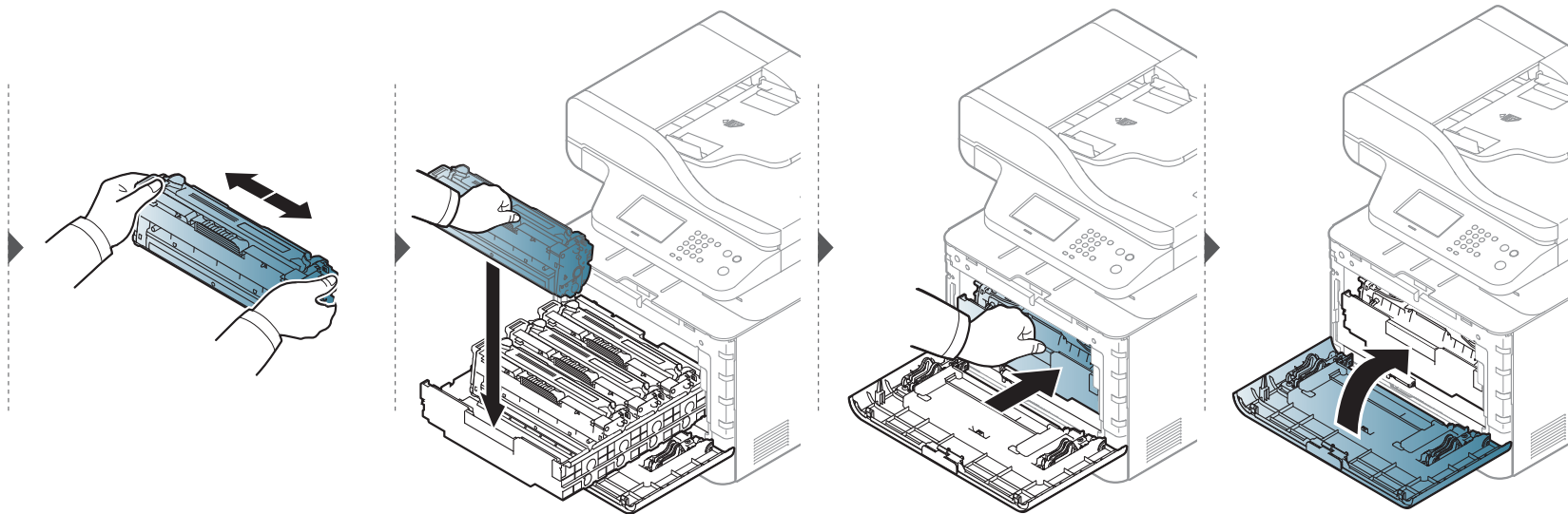
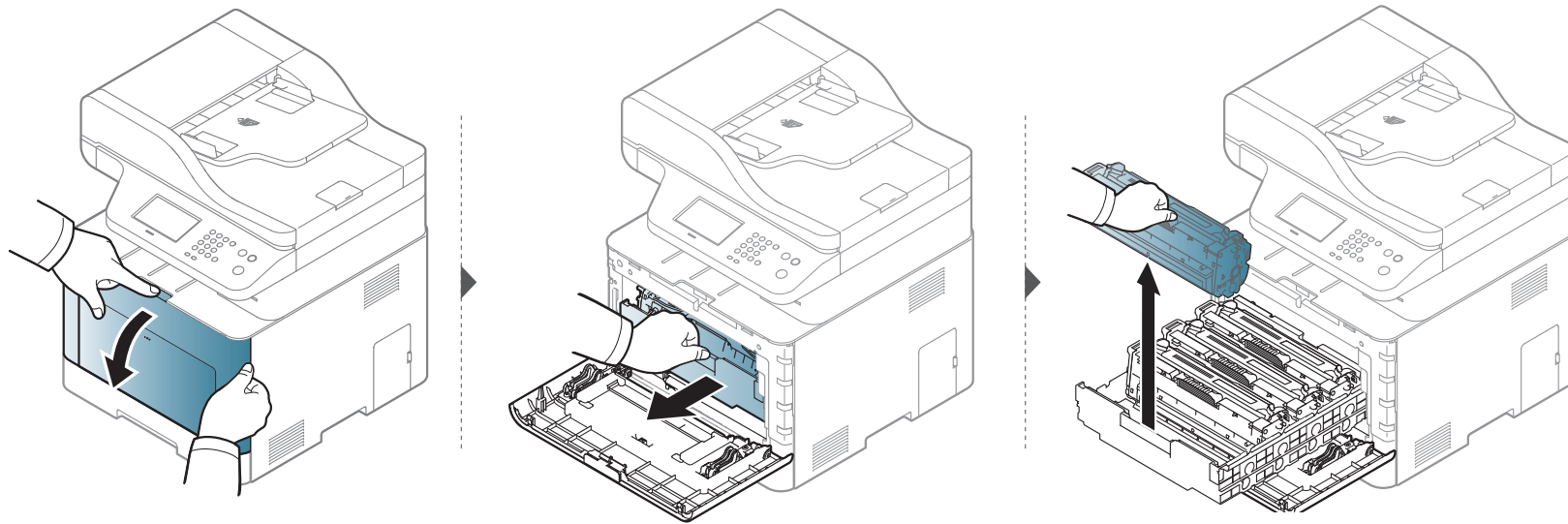

Byta ut tonerkassetten

I maskinen används fyra färger och det finns en tonerkassettt för varje färg: gul (Y), magenta (M), cyan (C) och svart (K).

- Statusindikatorn och meddelandet på displayen visar när varje tonerkassettt bör bytas ut.
- Datorns program Samsung Printing Status visar sig när datorn vill meddela vilken tonerkassettt som börjar ta slut (se "Använda Samsung skrivarens status" på sidan 321).

Kontrollera tonerkassettt (se "Tillgängligt förbrukningsmaterial" på sidan 87).



- Om du skakar tonerkassetten ordentligt från sida till sida kommer de första utskrifterna att bli betydligt bättre.
- Bilderna i den här användarhandboken kan skilja sig från din maskin beroende på tillbehör eller modell. Kontrollera modellnamnet (se "Framsida" på sidan 19).



- Utsätt inte tonerkassetten för ljus i mer än ett par minuter, annars kan den skadas. Täck vid behov över den med papper.
- Rör inte vid den gröna delen av tonerkassetten. Använd handtaget på kassetten i stället så att du kan undvika detta område.
- Använd inte vassa föremål (såsom kniv eller sax) när du öppnar förpackningen till tonerkassetten. Trumman i kassetten kan ta skada.
- Om du får toner på kläderna bör du torka bort den med en torr trasa och tvätta kläderna i kallt vatten. Varmt vatten gör att tonern fastnar i tyget.

Byta ut tonerkassetten

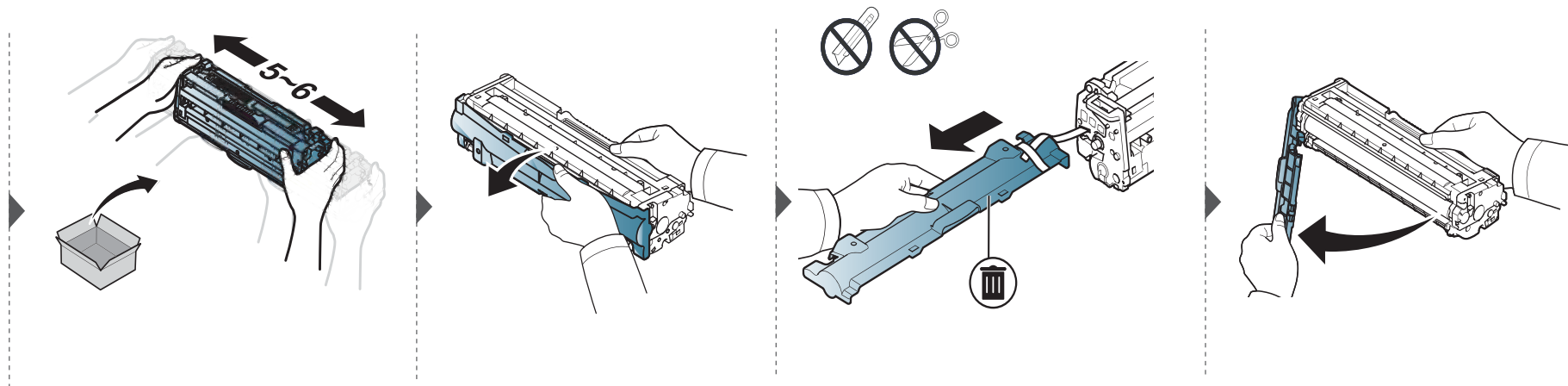
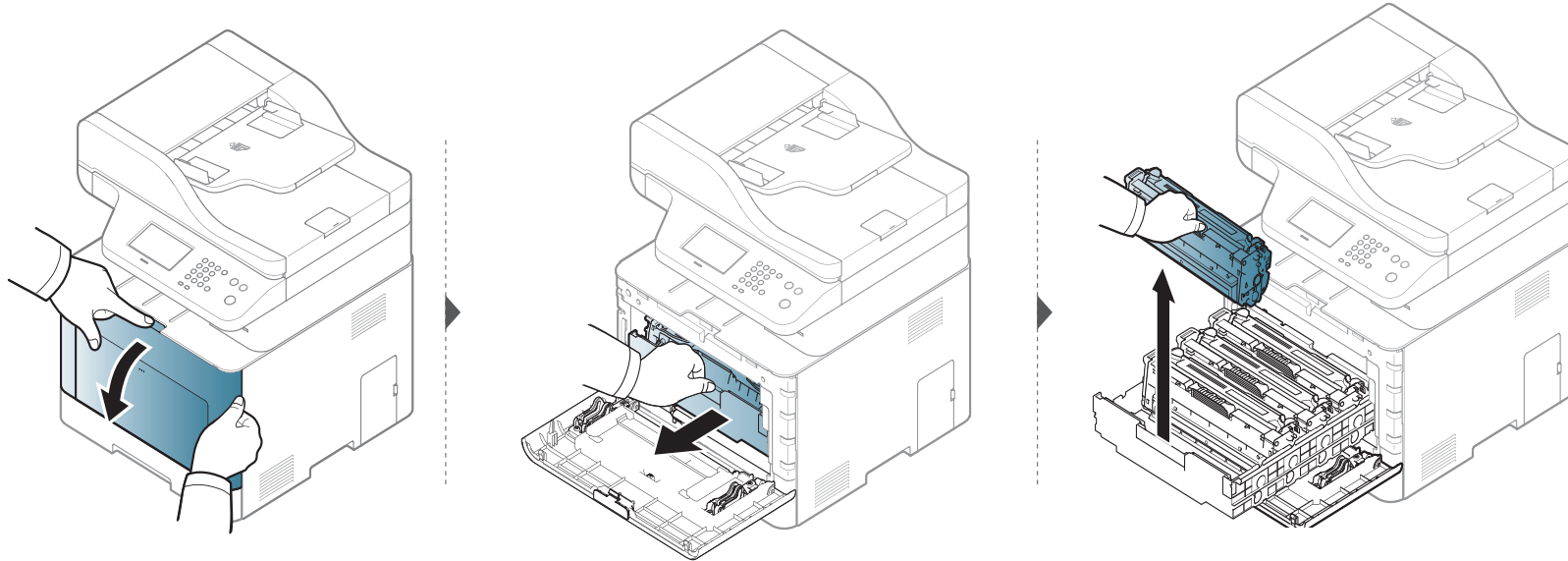

Byta ut tonerkassetten

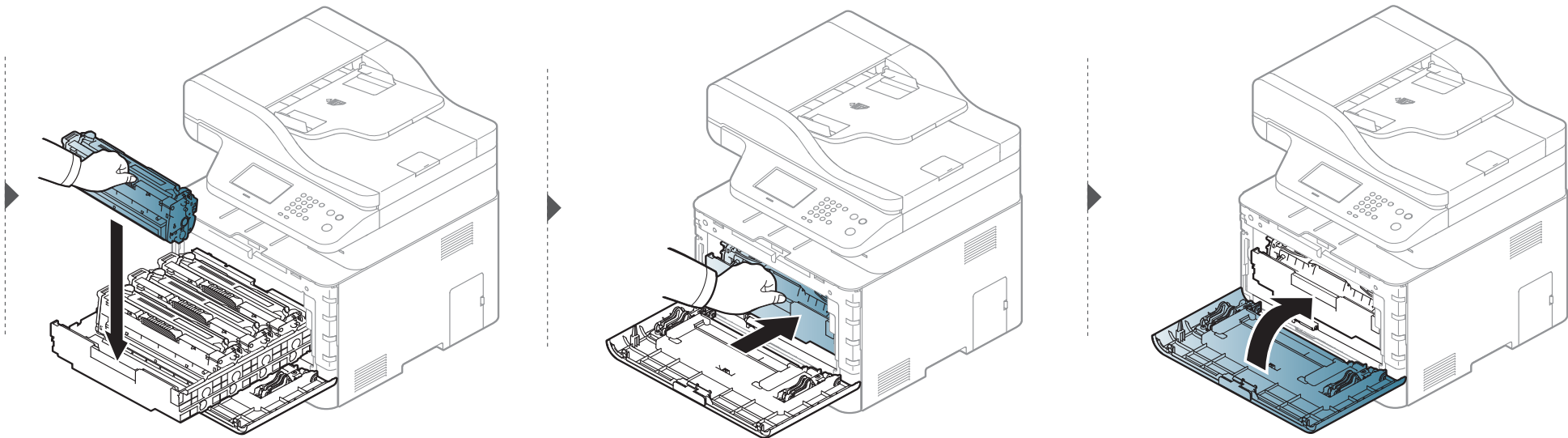

Byta spilltonerbehållaren

När slutet av spilltonerbehållarens livslängd har nåtts visas ett meddelande om spilltonerbehållaren på kontrollpanelens display som en indikation på att spilltonerbehållaren måste bytas ut. Kontrollera skrivarens spilltonerbehållare (se "Tillgängligt förbrukningsmaterial" på sidan 87).



- Små tonerpartiklar kan släppas ut inuti skrivaren med det innebär inte att maskinen skadas. Kontakta en servicerepresentant utskriftskvaliteten försämras.
- När du drar ut spilltonerbehållaren ur skrivaren måste du vara försiktig så att du inte tappar den.
- Lägg spilltonerbehållaren på en plan yta så att du inte spiller ut toner.

Byta spilltonerbehållaren



Luta eller vänd inte på behållaren.

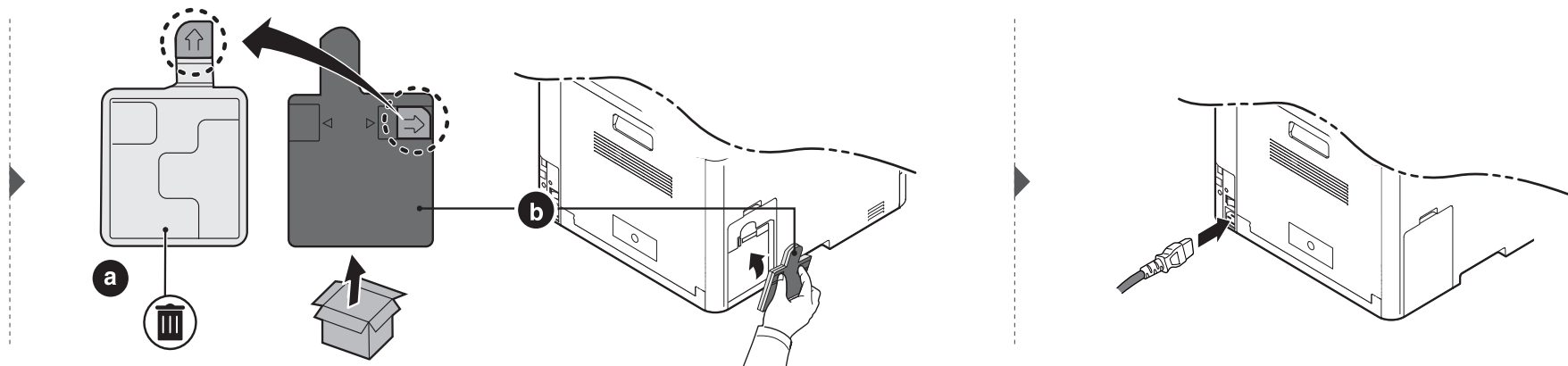
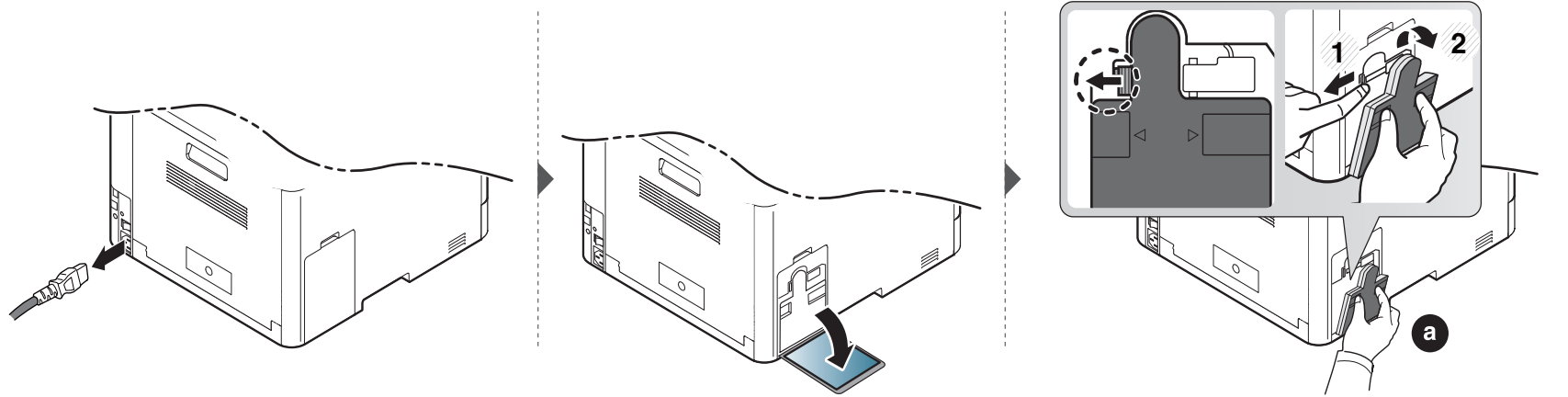

Installera tillbehör

Försiktighetsåtgärder

- Koppla ur strömsladden
Ta aldrig bort skyddet till kontrollkortet när strömmen är på.
Undvik risken för elektriska stötar genom att alltid koppla ur nätsladden när du installerar ALLA TÄNKBARA interna eller externa tillbehör.
- Ladda ur statisk elektricitet
Kontrollkortet och interna tillbehör (nätverkskort eller DIMM-minne) är känsliga för statisk elektricitet. Innan du installerar eller tar bort ett internt tillbehör ska du ladda ur statisk elektricitet från kroppen genom att ta i metall, t.ex. den bakre metallplåten på någon enhet som är ansluten till en jordad strömkälla. Om du går omkring innan du avslutar installationen bör du ladda ur den statiska elektriciteten på nytt.



När du installerar tillbehör är batteriet inuti maskinen en servicekomponent. Byt det inte själv när du installerar tillbehör. Om batteriet byts ut mot en felaktig typ finns risk för explosion. Din återförsäljare bör ta bort det gamla batteriet från din enhet och kassera det i enlighet med landets lagstiftning.

Hantera Enhetsalternativ

När du installerar tillvalsenheter såsom ytterligare kassett, minne osv. kommer skrivaren automatiskt att identifiera och installera dem. Om du inte kan använda de tillvalsenheter du installerade kan du ändra inställningar för dem i **Enhetsalternativ**.

- 1 I Windows XP Service Pack 3/Server 2003 väljer du **Skrivare och fax** från menyn **Starta**.
 - I Windows Server 2008/Vista väljer du **Kontrollpanel > Maskinvara och ljud > Skrivare** från **Starta**-menyn.
 - I Windows 7 väljer du **Kontrollpanel > Enheter och skrivare** från **Starta**-menyn.
I Windows 8 väljer du **Sök > Inställningar > Kontrollpanel > Enheter och skrivare** från **Charms(Snabbknappar)**.
 - I Windows Server 2008 R2 väljer du **Kontrollpanelen > Maskinvara > Enheter och skrivare**.
 - För Windows 10 och Windows Server 2016
Från aktivitetsfältet, ange **Enheter och skrivare** i området **Sök**. Tryck på retur.
ELLER
Från ikonen **Starta** () , välj **Inställningar > Enheter > Skrivare och skannrar > Enheter och skrivare**.

Installera tillbehör



Högerklicka ikonen **Starta** () så kan du välja **Kontrollpanel > Enheter och skrivare**.

- 2 Högerklicka på din maskin.
- 3 I Windows XP/2003/2008/Vista trycker du på **Egenskaper**.
I kontextmenyerna i Windows 7/8 och Windows Server 2008 R2 väljer du **Skrivaregenskaper**.



Om **Skrivaregenskaper** är markerad med ► kan du välja andra skrivardrivrutiner som är anslutna till den valda skrivaren.

- 4 Välj **Enhetsalternativ**.



Fönstret **Egenskaper** kan vara se olika ut beroende på drivrutin och operativsystem.

- 5 Välj lämpligt alternativ.



En del menyer syns inte för vissa modeller, och är i så fall inte kompatibla med din maskin.

- **Kassetternativ:** Välj tillbehörskassetten du installerade. Du kan välja kassett.
- **Lagringsalternativ:** Välj tillbehörsmminnet du installerade. Är denna funktion ibockad kan du välja **Utskriftsläge**.
- **Avancerade funktioner:** Du kan välja **Skrivarstatus** och **Elegant användargränssnitt**.
- **Admin-jobbredovisning:** Gör det möjligt att koppla användar- och kontoinformation till alla dokument du skriver ut.
 - **Användartillåtelse:** Om du markerar detta alternativ kan bara användare med användarbehörighet skriva ut.
 - **Grupptillåtelse:** Om du markerar detta alternativ kan bara grupper med gruppbehörighet starta ett utskriftsjobb.



Om du vill kryptera lösenordet för jobbredovisning markerar du **Kryptering av lösenord för jobbredovisn..**

- **Inställning, eget format:** Du kan specificera valfri pappersstorlek.

- 6 Klicka **OK** innan du stänger fönstret **Egenskaper** eller **Skrivaregenskaper**.

Kontrollera förbrukningsmaterialens status

Om du ofta får pappersstopp eller utskriftsproblem kontrollerar du antalet sidor som maskinen har skrivit ut eller skannat. Byt ut motsvarande delar vid behov.



- Menysystemet kan skilja sig från modell till modell (se "Visa menyn" på sidan 29).
- Vissa menyer visas kanske inte i displayen, beroende på tillval eller modell. Menyer som inte visas kan inte användas på din maskin.
- Det kan hända att du måste trycka på **OK** för att komma till undermenyer.



1 Välj  (**Menu**) > **Systeminställning** > **Underhåll** > **Liv. förbr.art.** på kontrollpanelen.

ELLER

För modeller med pekskärm, tryck på  (**Inställning**) > **Maskininställningar** > **Nästa** > **Rapport** > **Info. förbrukningsart.** på pekskärmen.

2 Ange önskat alternativ och tryck på **OK**.

För modellen med pekskärm trycker du på **Ja** när bekräftelsefönstret visas.

3 Tryck på någon av knapparna  (**Stop/Clear** eller **Stop**), eller tryck på  (Start)-ikonen för att återgå till redo-läget.

Ställa in varning vid låg tonernivå

Om mängden toner i kassetten är låg visas ett meddelande om att den måste bytas ut. Du kan ange om det här meddelandet ska visas och om indikatorn ska tändas.

 Menysystemet kan skilja sig från modell till modell (se "Visa menyn" på sidan 29).

1 Välj  (**Menu**) > **Admin.inställningar** > **Hantering av förbrukningsartiklar** > **Varn. låg toner** > **Varning på panel** på kontrollpanelen
ELLER

För modeller med pekskärm, tryck på  (**Inställning**) > **Maskininställningar** > **Nästa** > **Inledande inställningar** > **Va. låg tonernivå** på pekskrmen.

 Via **Va. låg tonernivå** kan du ställa in en **Varningsnivå** när meddelandet om låg toner ska visas. Med **Varningsnivå** menas den kvarvarande mängden toner (i procent) i tonerkassetten.

2 Välj det alternativ du vill använda.

3 Tryck på **OK** för att spara valet.

För modeller med pekskärm trycker du på  (**Tillbaka**) för att spara valet.

Rengöra maskinen

Om det uppstår problem med utskriftskvaliteten, eller om du använder skrivaren i en dammig miljö, behöver du regelbundet rengöra den för att hålla den i ordentligt arbetsskick och öka dess livslängd.



- Om du rengör skrivarens hölje med rengöringsmedel med hög alkoholhalt, lösningsmedel eller andra starka ämnen, kan höljet missfärgas eller skadas.
- Om det läcker ut toner i eller kring maskinen torkar du upp den med en trasa eller papper fuktat med vatten. Om du använder en dammsugare virvlar tonern upp i luften och kan vara skadlig för din hälsa.

Rengöra utsidan av skärmen

Rengör maskinens utsida eller skärmen med en mjuk och luddfri trasa. Fukta trasan försiktigt i vatten, men var noga med att inte droppa vatten på eller i maskinen.

Rengöra maskinen

Rengöra insidan

Vid utskrift kan papperspartiklar, toner och damm samlas inuti maskinen. Detta kan orsaka problem med utskriftskvaliteten, till exempel tonerfläckar eller utsmetad toner. Rengöring av skrivarens insida löser och minimerar dessa problem.



- Utsätt inte tonerkassetten för ljus i mer än ett par minuter, annars kan den skadas. Täck vid behov över den med papper.
- Rör inte vid den gröna delen av tonerkassetten. Använd handtaget på kassetten i stället så att du kan undvika detta område.
- Använd en torr duk som inte luddar när du rengör skrivarens invändigt. Var försiktig så att inte överföringsvalsen eller några andra delar skadas. Använd inte lösningsmedel som bensen eller thinner. Det kan uppstå problem med utskriften som skadar maskinen.



- Rengör skrivaren med en torr trasa som inte luddar.
- Stäng av maskinen och dra ur nätsladden. Låt maskinen svalna en stund. Om skrivaren har en strömbrytare ska du stänga av strömmen innan du rengör skrivaren.
- Bilderna i den här användarhandboken kan skilja sig från din maskin beroende på tillbehör eller modell. Kontrollera modellnamnet (se "Framsida" på sidan 19).

Rengöra maskinen

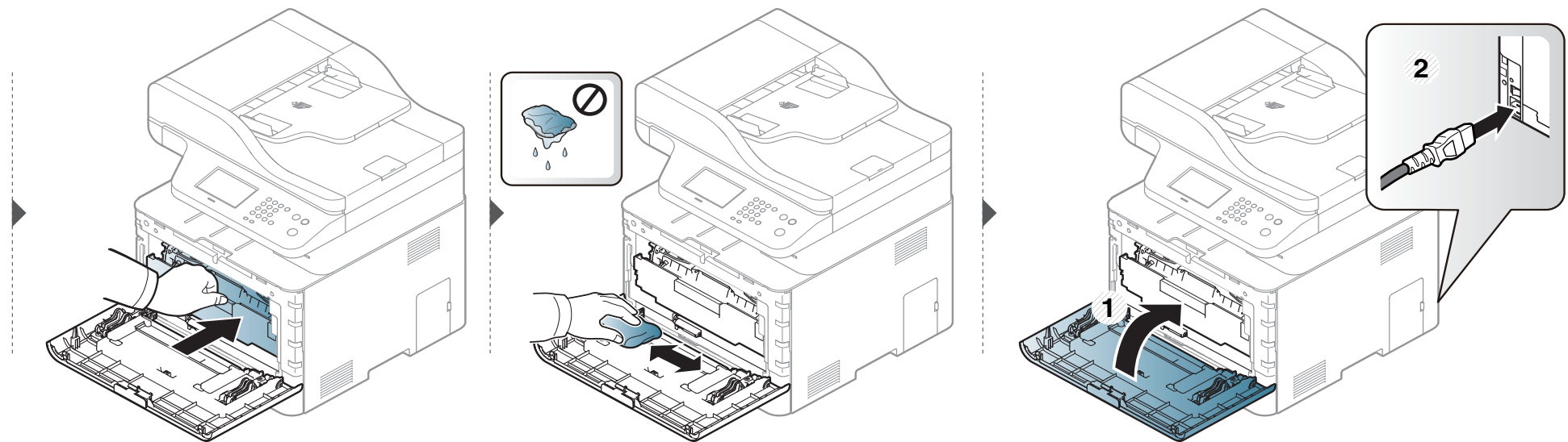
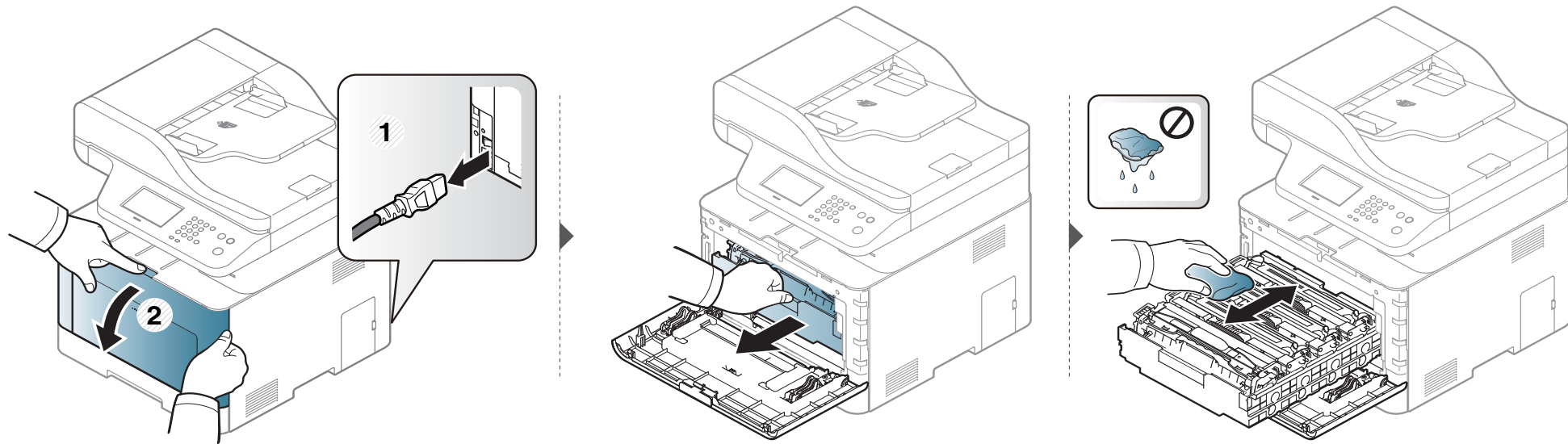

Rengöra maskinen

Göra rent matningsvalsen



- Stäng av maskinen och dra ur nätsladden. Låt maskinen svalna en stund. Om skrivaren har en strömbrytare ska du stänga av strömmen innan du rengör skrivaren.
- Bilderna i den här användarhandboken kan skilja sig från din maskin beroende på tillbehör eller modell. Kontrollera modellnamnet (se "Framsida" på sidan 19).

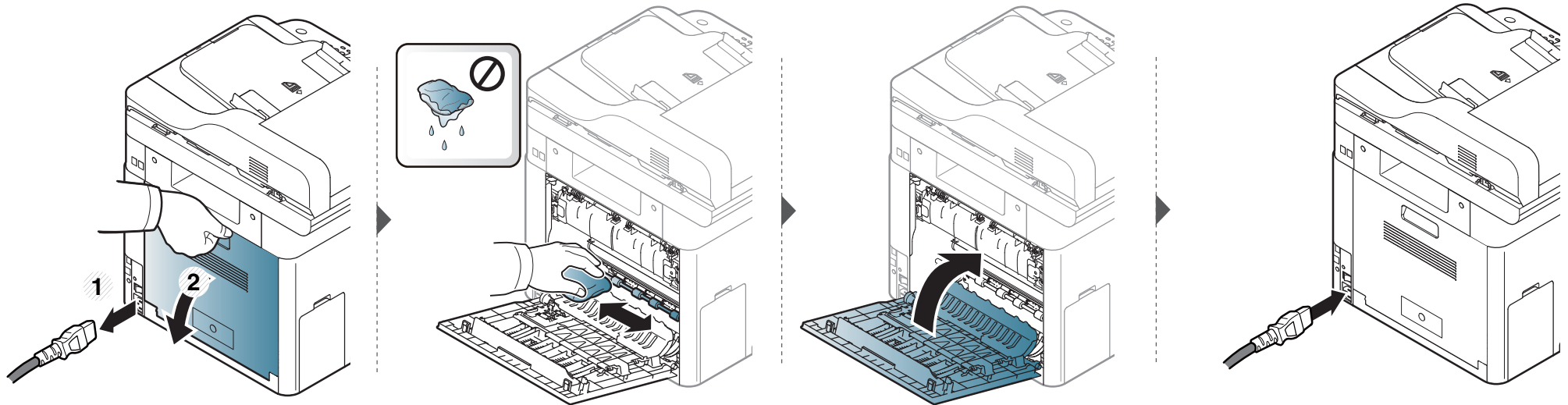

Rengöra maskinen

Rengöra skannerenheten

Att hålla skannerenheten ren hjälper dig att få bästa möjliga resultat när du skannar bilder. Vi föreslår att du rengör skannerenheten det första du gör varje dag och vid behov även under dagen.



- Stäng av maskinen och dra ur nätsladden. Låt maskinen svalna en stund. Om skrivaren har en strömbrytare ska du stänga av strömmen innan du rengör skrivaren.
- Bilderna i den här användarhandboken kan skilja sig från din maskin beroende på tillbehör eller modell. Kontrollera modellnamnet (se "Framsida" på sidan 19).

- 1 Fukta lätt en mjuk luddfri trasa eller pappershandduk med vatten.
- 2 Lyft och öppna skannerlocket.

Rengöra maskinen

- 3** Torka av skannerglasets yta tills den är ren och torr.

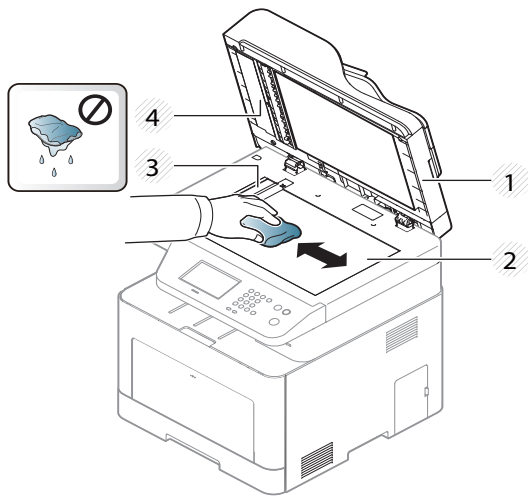

- 1 Skannerlock
- 2 Skannerglas
- 3 Dokumentinmatarglas
- 4 Vit list

- 4** Stäng skannerlocket.

Tips för att flytta och förvara skrivaren

- Luta inte maskinen och vänd den inte upp och ned när du flyttar den. Toner kan läcka ut och smutsa ned skrivarens insida, vilket kan försämra utskriftskvaliteten eller skada skrivaren.
- Var minst två personer när skrivaren flyttas och håll i den ordentligt.



4. Felsökning

I det här kapitlet finns information om vad du ska göra om ett fel uppstår.

- **Så undviker du pappersstopp** 111
- **Ta bort papper som fastnat** 112
- **Att förstå status indikator** 125
- **Meddelanden på displayen** 128



I det här kapitlet finns information om vad du ska göra om ett fel uppstår. I det här kapitlet finns information om vad du ska göra om fel uppstår. Om skrivaren har en display läser du först felmeddelandet som visas där. Om du inte hittar någon lösning på problemet hänvisar vi till kapitlet **Felsökning** i Avancerad bruksanvisning (se "Felsökning" på sidan 329). Hittar du ingen lösning i Användarhandbok eller om problemet kvarstår, kontakta en reparatör.

Så undviker du pappersstopp

Genom att välja rätt medietyper går de flesta pappersstopp att undvika. Följ anvisningarna nedan för att undvika pappersstopp:

- Kontrollera att de justerbara stöden är rätt placerade (se "Översikt över kassetter" på sidan 46).
- Ta inte bort papper ur magasinet under utskrift.
- Böj, bläddra och jämna till pappersbunten innan du lägger i den.
- Använd inte veckade, fuktiga eller kraftigt skrynkade papper.
- Blanda inte pappersstorlekar- och typer i en kassett.
- Använd enbart rekommenderade utskriftsmedier (se "Specifikationer för utskriftsmedier" på sidan 139).
- Ta bort alla ämnen (damm, pappersbitar, band) i vägen där papper matas eller passerar.

Ta bort papper som fastnat

 Undvik att papper som har fastnat går sönder genom att dra ut det sakta och försiktigt.

I Kasset 1

 Bilderna i den här användarhandboken kan skilja sig från din maskin beroende på tillbehör eller modell. Kontrollera modellnamnet (se "Framsida" på sidan 19).

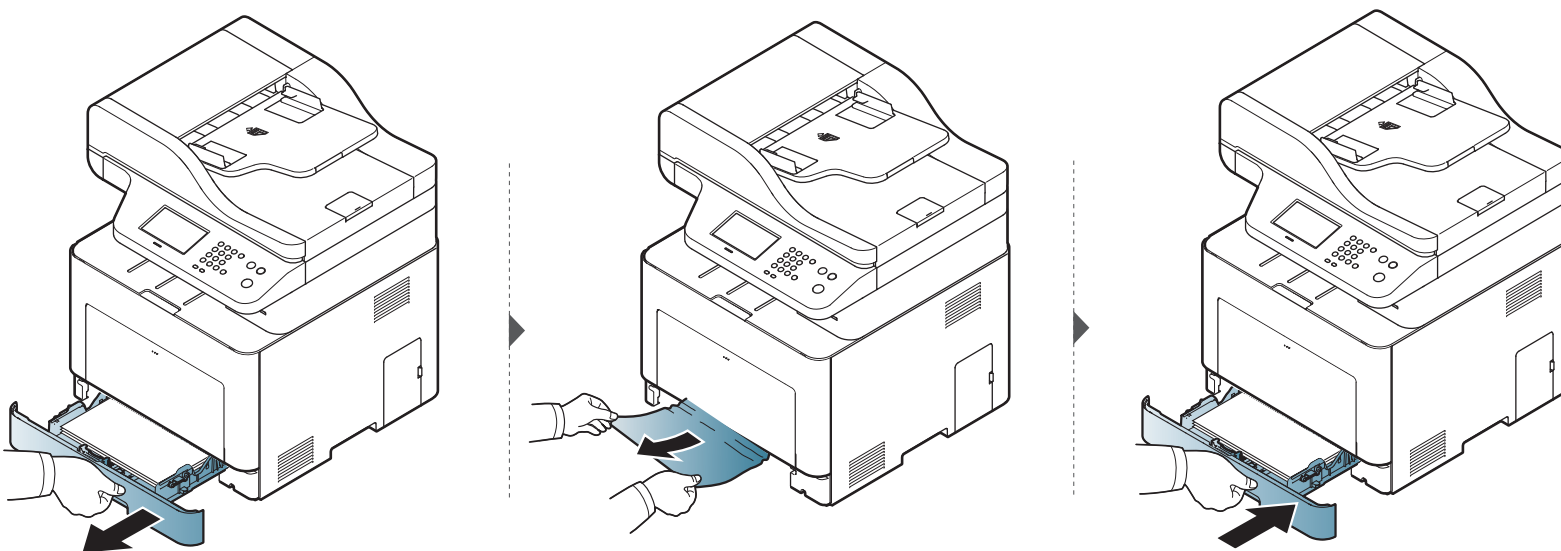

Ta bort papper som fastnat

i den valfria kassetten



Detta upprepas för alla tillbehörskassetter.

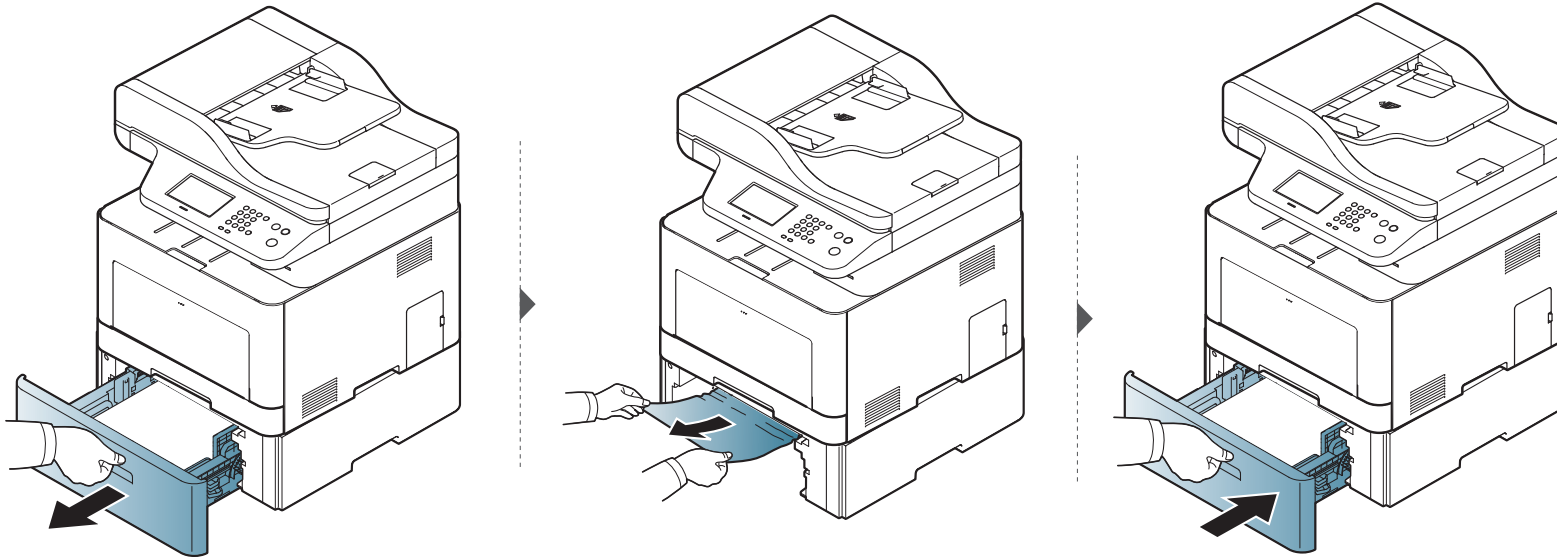

Ta bort papper som fastnat

Om det inte finns något papper i det här området går du vidare till nästa steg:

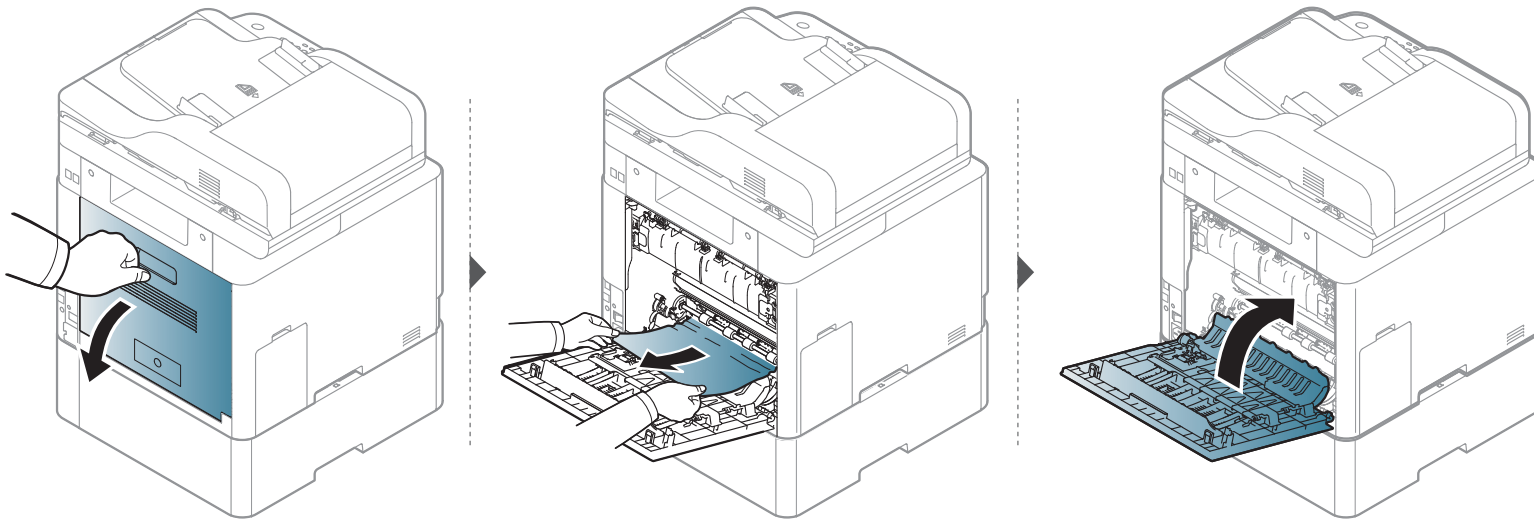

Ta bort papper som fastnat

I multikassetten

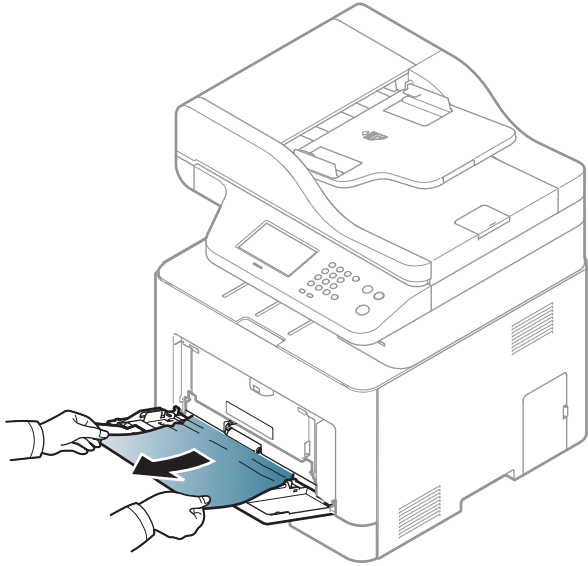

Ta bort papper som fastnat

Om det inte finns något papper i det här området går du vidare till nästa steg:

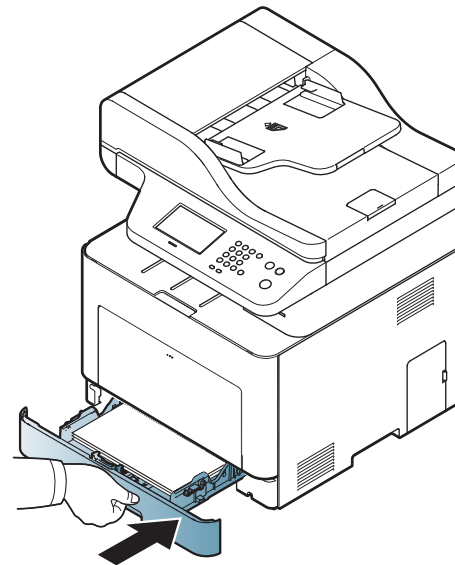
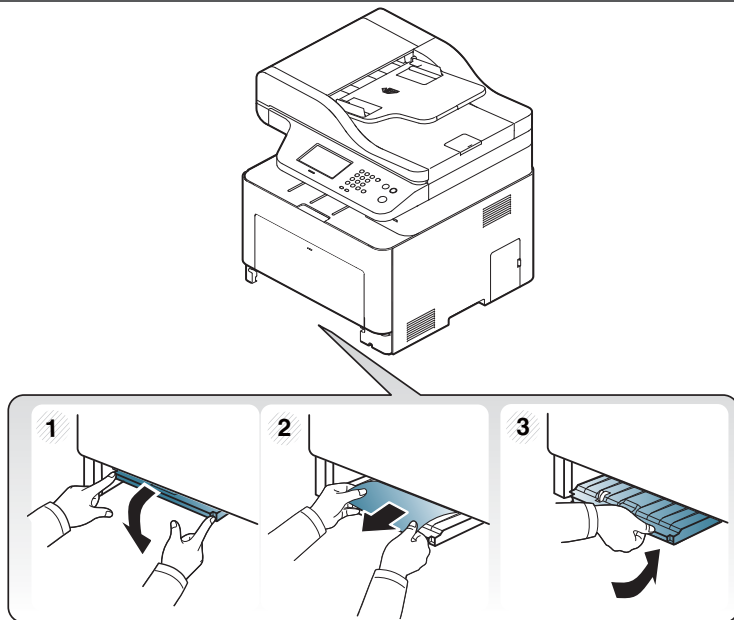
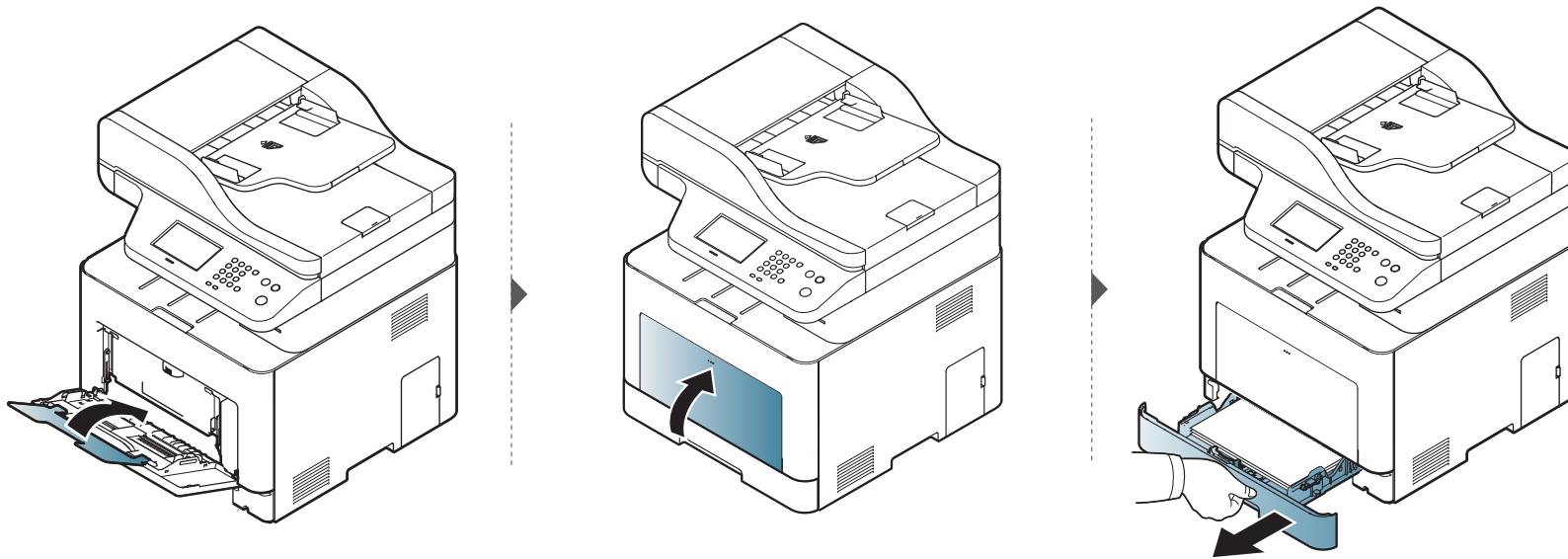

Ta bort papper som fastnat

Inuti skrivaren



Fixeringsområdet är hett. Var försiktig när du tar ut papper ur skrivaren.



Bilderna i den här användarhandboken kan skilja sig från din maskin beroende på tillbehör eller modell. Kontrollera modellnamnet (se "Framsida" på sidan 19).

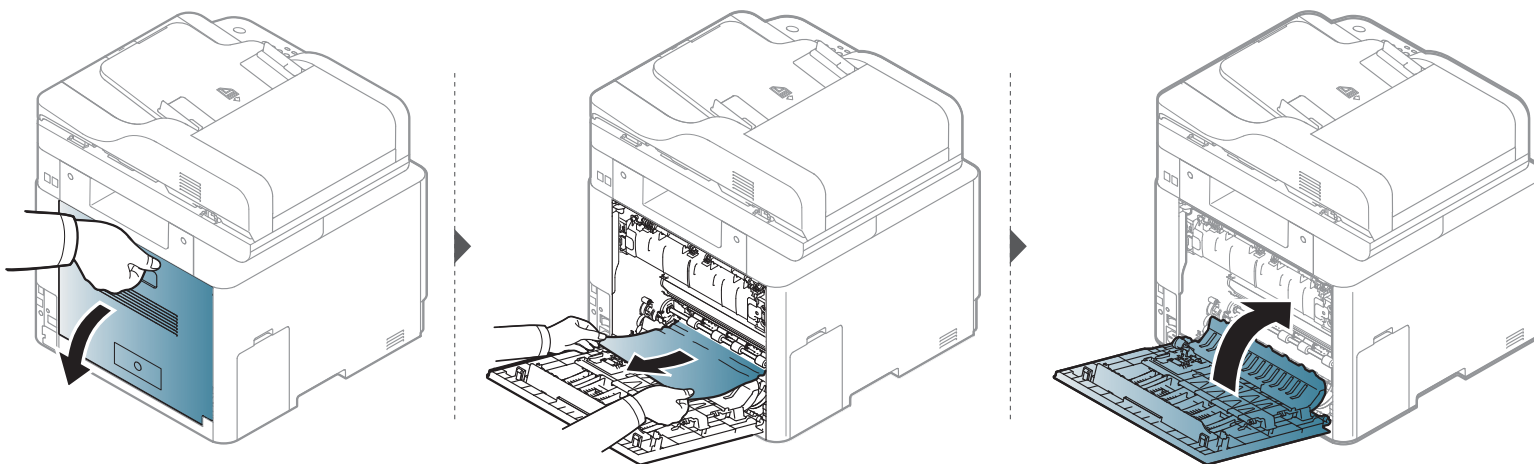

Ta bort papper som fastnat

I utmatningsområdet



Fixeringsområdet är hett. Var försiktig när du tar ut papper ur skrivaren.

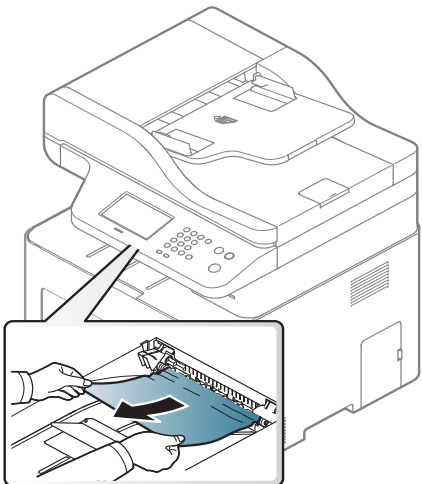

Ta bort papper som fastnat

Om det inte finns något papper i det här området går du vidare till nästa steg:

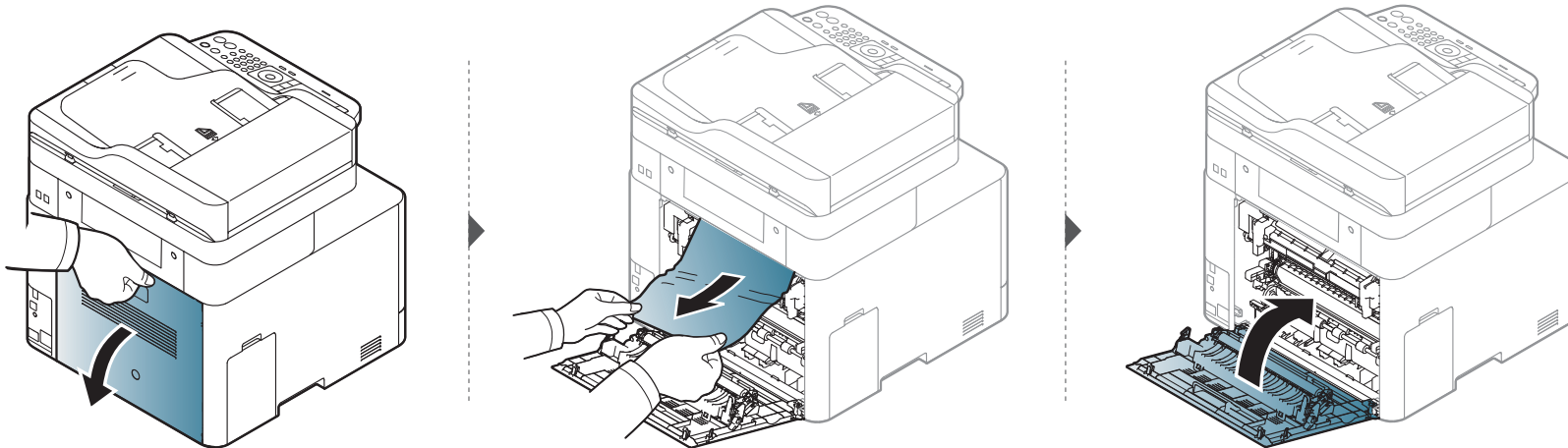

Ta bort papper som fastnat

I duplexenhetens område

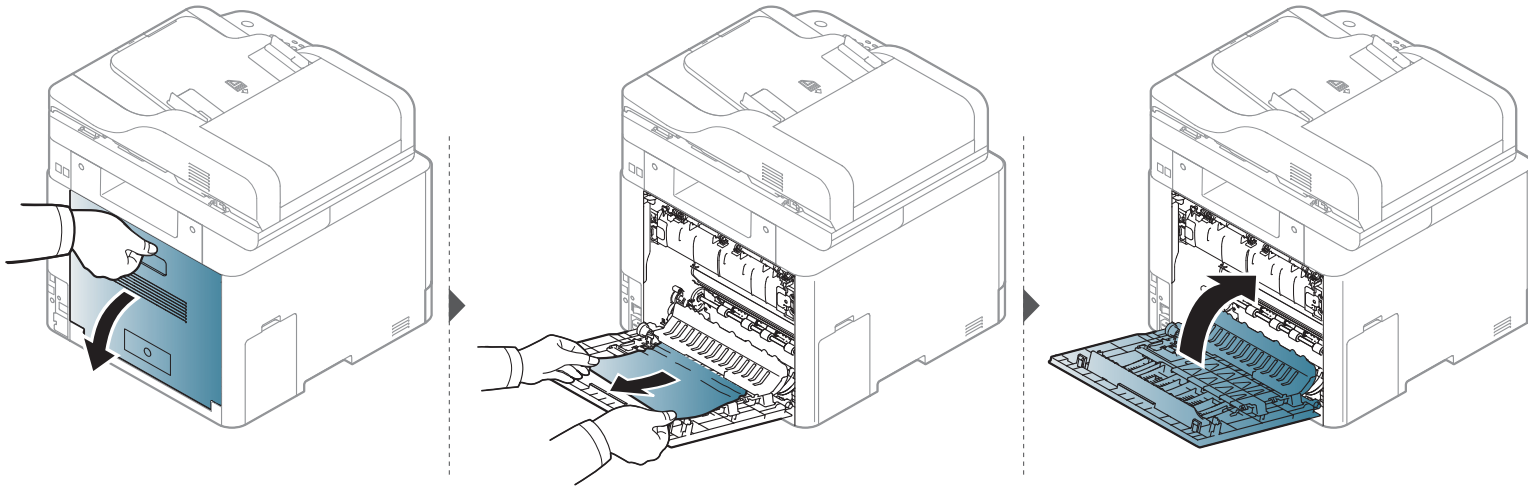

Ta bort originaldokument som fastnat

Om ett original fastnar i dokumentmataren visas en varning på displayen.



Dra ut papperet sakta och försiktigt så att det inte går sönder.



Du kan förebygga pappersstopp genom att använda skannerglaset för original med tjocka, tunna eller blandade papperstyper.

Ta bort papper som fastnat

Original har fastnat framför dokumentinmataren



- Bilderna i den här användarhandboken kan skilja sig från din maskin beroende på tillbehör eller modell. Kontrollera modellnamnet (se "Framsida" på sidan 19).
- Denna felsökning kanske inte finns tillgänglig för alla modeller och för alla produkter (se "Olika funktioner" på sidan 8).

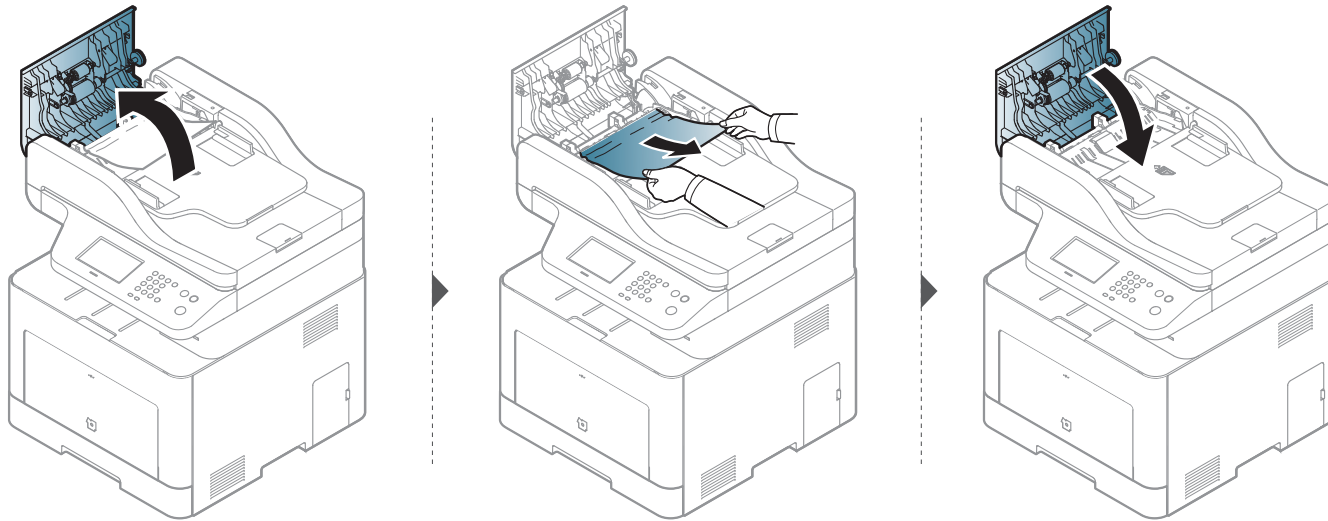

Ta bort papper som fastnat

Originallet har fastnat inuti dokumentinmataren



- Bilderna i den här användarhandboken kan skilja sig från din maskin beroende på tillbehör eller modell. Kontrollera modellnamnet (se "Framsida" på sidan 19).
- Denna felsökning kanske inte finns tillgänglig för alla modeller och för alla produkter (se "Olika funktioner" på sidan 8).

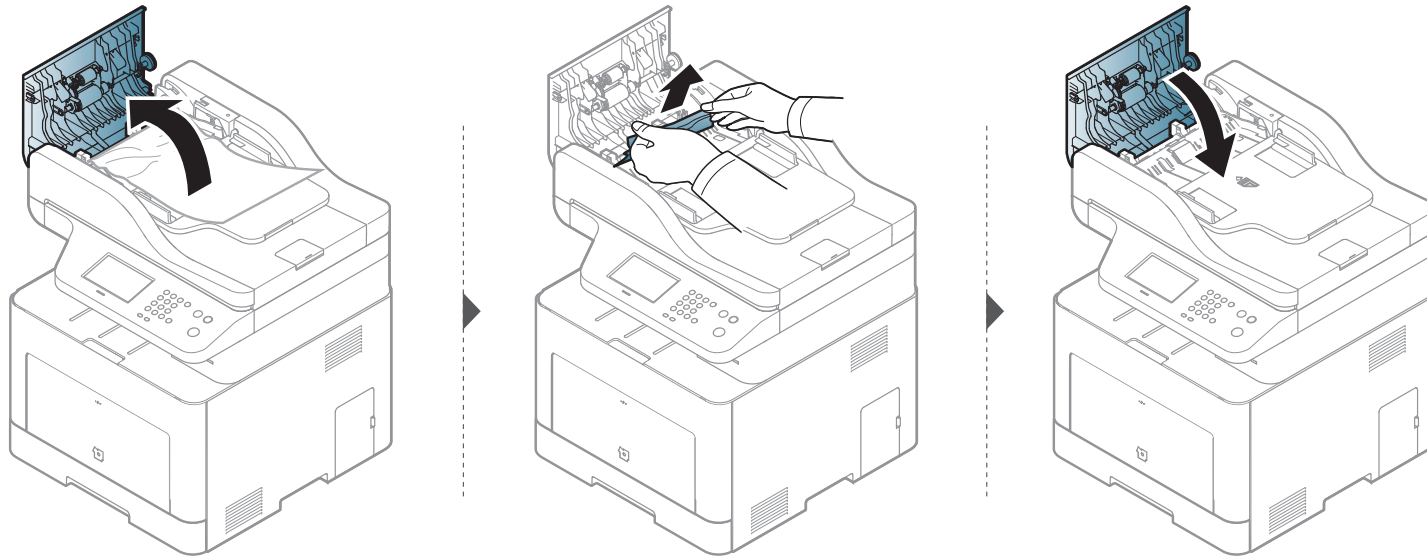

Ta bort papper som fastnat

Original har fastnat i dokumentinmatarens utmatningsområde



- Bilderna i den här användarhandboken kan skilja sig från din maskin beroende på tillbehör eller modell. Kontrollera modellnamnet (se "Framsida" på sidan 19).
- Denna felsökning kanske inte finns tillgänglig för alla modeller och för alla produkter (se "Framsida" på sidan 19).

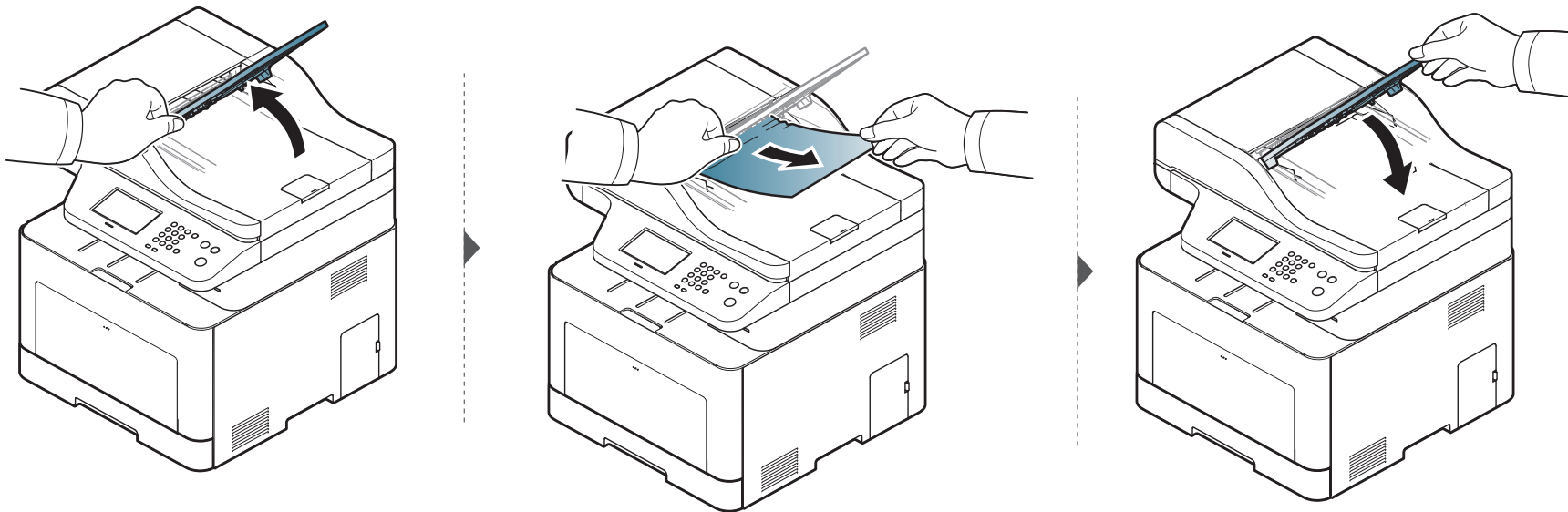

Ta bort papper som fastnat

Original har fastnat i dokumentinmatarens duplexområde



- Endast C306xFR och C306xFW.
- Bilderna i den här användarhandboken kan skilja sig från din maskin beroende på tillbehör eller modell. Kontrollera modellnamnet (se "Framsida" på sidan 19).
- Denna felsökning kanske inte finns tillgänglig för alla modeller och för alla produkter (se "Framsida" på sidan 19).

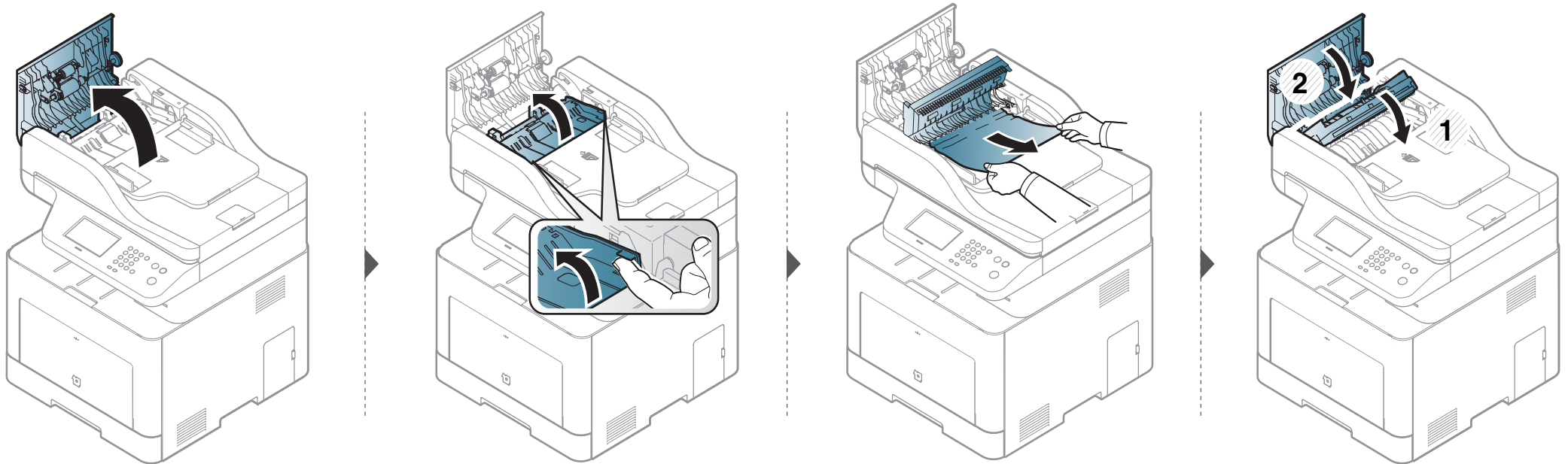

Att förstå status indikator

Färgen på indikatorn visar skrivarens aktuella status.



- Vissa indikatorer kanske inte finns på din modell, beroende på vilken modell du har och var du har köpt den (se "Översikt över kontrollpanelen" på sidan 22).
- Läs först felmeddelandet och de anvisningar som anges i respektive felsökningsavsnitt (se "Meddelanden på displayen" på sidan 128).
- Problemet kan också lösas genom att följa riktlinjerna från datorns Samsung-skrivarens Status-fönster (se "Använda Samsung skrivarens status" på sidan 321).
- Kontakta en servicetekniker om problemet kvarstår.

Att förstå status indikator

Indikator	Status	Beskrivning	
Status	Av	<ul style="list-style-type: none">• Skrivaren är offline.• Skrivaren är i energisparläge.	
	Blå	Blinkar	Lampan blinkar vid skrift och när data skickas till skrivaren.
		På	<ul style="list-style-type: none">• Skrivaren är online och kan användas.
	Orange	Blinkar	<ul style="list-style-type: none">• Ett mindre fel har uppstått och maskinen väntar på att det ska rättas till. Kontrollera meddelandet på displayen. När problemet är åtgärdat går maskinen vidare.• Det finns inte så mycket toner kvar i kassetten. Beräknad livslängd för tonerkassetten^a tonern är på väg att ta slut. Köp eller beställ en ny ersättningskassett. Du kan tillfälligt öka utskriftskvaliteten genom att omfördela tonern (se "Omfördela toner" på sidan 92).
		På	<ul style="list-style-type: none">• Tonerkassetten har snart tjänat ut, det vill säga nått den väntade livslängden^a Vi rekommenderar att du byter ut tonerkassetten (se "Byta ut tonerkassetten" på sidan 94).• Luckan är öppen. Stäng luckan.• Det finns inget papper i magasinet. Fyll på papper• Maskinen har stoppats på grund av ett allvarligt fel. Kontrollera meddelandet på displayen (se "Meddelanden på displayen" på sidan 128).• Ett papper har fastnat (se "Ta bort papper som fastnat" på sidan 112).• Det finns ingen spilltonerbehållare i maskinen, eller så är spilltonerbehållaren full (se "Byta spilltonerbehållaren" på sidan 97).
	 Power/Wakeup	Blå	På
Blå		Av	Skrivaren är i redoläge eller avstängd.

Att förstå status indikator

Indikator	Status	Beskrivning	
Eco	Grön	På	Eko-läge används (se "Eko-utskrifter" på sidan 65).
		Av	Eko-läget används inte.

a. Kassettenns förväntade livslängd innebär tonerkassettenns förväntade eller beräknade livslängd. Detta anger den genomsnittliga utskriftskapaciteten och har beräknats enligt ISO/IEC 19798. Antalet sidor kan påverkas av driftsmiljön, utskriftsintervall, grafik, medietyp och mediastorlek. Det kan finnas en viss mängd toner kvar i kassetten även efter att den röda indikatorn tänds och det inte längre går att skriva ut.

Meddelanden på displayen

Meddelanden visas på kontrollpanelen. De visar maskinens status eller felmeddelanden. Tabellerna här nedan visar vad meddelandena betyder och hur du korrigerar problem vid behov.



- Problemet kan också lösas genom att följa riktlinjerna från datorns Printing Status programfönster (se "Använda Samsung skrivarens status" på sidan 321).
- Om ett meddelande inte står i tabellen startar du om skrivaren och försöker skriva ut igen. Kontakta en servicetekniker om problemet kvarstår.
- När du ringer service är det bra om du kan tala om för serviceteknikern vilket meddelande som visas i fönstret.
- Vissa meddelanden visas kanske inte på displayen, beroende på tillval eller modell.
- [felnummer] anger felnumret.
- [magasinsnummer] anger magasinnumret.
- [medietyyp] anger medietyp.
- [mediestorlek] ange mediestorlek.
- [färg] anger tonerns färg.
- [enhetstyp] anger typ av enhet.

Meddelanden om pappersstopp

Meddelande	Betydelse	Föreslagna åtgärder
• Original fast i skannern. Ta bort pap.stopp	Det inmatade dokumentet har fastnat i dokumentmataren.	Ta bort papperet som har fastnat (se "Ta bort originaldokument som fastnat" på sidan 120).
• Pap.stopp i kass1	Papper har fastnat i kassetten.	Ta bort papperet som har fastnat (se "I Kasset 1" på sidan 112).
• Pap.stopp i kass2	Papper har fastnat i tillvalskassetten.	Ta bort papperet som har fastnat (se "i den valfria kassetten" på sidan 113).
• Pap.stopp i kass3		
• Pap.stopp i mul.kass	Ett papper har fastnat i multikassetten.	Ta bort papperet som har fastnat (se "I multikassetten" på sidan 115).
• Pap.stopp i mask.	Ett papper har fastnat inuti maskinen.	Ta bort papperet som har fastnat (se "Inuti skrivaren" på sidan 117).
• Pap.stopp i duplex	Papper har fastnat i duplexområdet (för dubbelsidig utskrift).	Ta bort papperet som har fastnat (se "I duplexenhetens område" på sidan 120).
• Pap.stopp utm.omr.	Papper har fastnat i utmatningsområdet.	Ta bort papperet som har fastnat (se "I utmatningsområdet" på sidan 118).

Meddelanden på displayen

Meddelanden om tonerkassetter

Meddelande	Betydelse	Föreslagna åtgärder
<ul style="list-style-type: none">• Fel: [felnummer] Tonerkassettfel: [felnummer] Kontakta en servicetekniker.	Det finns ingen tonerkassett i skrivaren.	Ominstallera tonerkassetten.
<ul style="list-style-type: none">• [färg] toner ej installerad Installera [färg] tonerkassett	Ingen tonerkassett kan hittas.	Installera om tonerkassetten två eller tre gånger för att säkerställa att den sitter korrekt. Kontakta en servicetekniker om problemet kvarstår.
	Avlägsna inte den skyddande hinnan från toner.	Avlägsna tonerkassetts skyddsfilm. Vänd dig till din maskins snabbinstallationsanvisningar.
<ul style="list-style-type: none">• [färg]Toner inte kompatibel [färg] Tonerkass. ej kompat. Läs bruksanv.	Tonerkassetten är inte avsedd för den här skrivaren.	Installera motsvarande tonerkassett med en äkta Samsung-kassett (se "Byta ut tonerkassetten" på sidan 94).

Meddelande	Betydelse	Föreslagna åtgärder
<ul style="list-style-type: none">• [färg] Förbered ny toner Forbered en ny [färg] tonerkassett	Det finns bara lite toner kvar i den angivna kassetten. Tonern i kassetten är snart slut.	Förbered en ny kassett för byte. Du kan tillfälligt öka utskriftskvaliteten genom att omfördela tonern (se "Omfördela toner" på sidan 92).
<ul style="list-style-type: none">• [färg] Byt mot ny toner Byt mot en ny [färg] tonerkassett	Tonerkassetten når snart slutet på sin livslängd ^a .	<ul style="list-style-type: none">• Du kan välja mellan Sluta och Fortsätt (se kontrollpanelen). Om du väljer Sluta upphör utskriften. Om du väljer Fortsätt fortsätter skrivaren att skriva ut, men utskriftskvaliteten kan inte garanteras.• Ersätt tonerkassetten när det här meddelandet visas om du vill ha bästa möjliga utskriftskvalitet. Om du fortsätter att använda kassetten efter att meddelandet visats kan det uppstå kvalitetsproblem i utskrifterna (se "Byta ut tonerkassetten" på sidan 94).
	Denna tonerkassett har nått slutet av sin livslängd ^a .	Byt tonerkassetten (se "Byta ut tonerkassetten" på sidan 94).

Meddelanden på displayen

a. Uppskattad livslängd för kassetten visar hur länge kassetten kan förväntas räcka vid genomsnittlig utskriftskapacitet. Funktionen är utvecklad i enlighet med ISO/IEC 19798 (se "Tillgängligt förbrukningsmaterial" på sidan 87). Antalet sidor påverkas av driftsmiljön, utskriftsintervall, materialtyp, bildområdets storlek och materialets storlek. En mindre mängd toner kan finnas kvar i kassetten även efter att meddelandet "Toner slut" visas och skrivaren har slutat att skriva ut.



Samsung rekommenderar inte att man använder andra tonerkassetter än Samsungs egna, till exempel påfyllda eller återanvända kassetter. Samsung kan inte garantera kvaliteten hos tonerkassetter från andra tillverkare än Samsung. Service eller reparation som krävs på grund av användning av andra tonerkassetter än Samsungs originaltonerkassetter täcks inte av maskingarantin.

Meddelanden om kassetter

Meddelande	Betydelse	Föreslagna åtgärder
<ul style="list-style-type: none">• Utmatn.fack fullt Utmatn.fack fullt Ta bort utskr.	Utmatningsfacket är fullt.	Ta bort papperet från utmatningsfacket, skrivaren återupptar utskriften.
<ul style="list-style-type: none">• Inget papper i kass1 Inget papper i kass1. Fyll på pap.	Det finns inget papper i kassett 1.	Fyll på papper i kassett 1 (se "Kassett 1/ tillbehörskassett" på sidan 47).

Meddelande	Betydelse	Föreslagna åtgärder
<ul style="list-style-type: none">• Inget papper i kass2 Inget pap. i kass2. Fyll på pap.	Det finns inget papper i tillvalskassetten.	Fyll på papper i kassett 2 (se "Kassett 1/ tillbehörskassett" på sidan 47).
<ul style="list-style-type: none">• Inget papper i kass3 Inget pap. i kass3. Fyll på pap.		
<ul style="list-style-type: none">• Ej pap. i multikass. Inget pap. i multikass. Fyll på pap.	Det finns inget papper i multikassetten.	Fyll på papper i multikassetten (se "Multikassett" på sidan 49).
<ul style="list-style-type: none">• Fel papper [kassettyp]• Fel papper Multikassett	Det pappersformat som anges i skrivarens egenskaper motsvarar inte pappret i kassetten.	Välj Fortsätt för att fortsätta utskriftsjobbet med felaktigt papper, eller välj Avbryt för att stoppa utskriftsjobbet och fylla på rätt papper i kassetten.

Meddelanden på displayen

Meddelanden om nätverksproblem

Meddelande	Betydelse	Föreslagna åtgärder
<ul style="list-style-type: none">• IP-konflikt IP-adr. i konflikt m. annat system	Den IP-adress på nätverket som du angav används av någon annan.	Kontrollera IP-adressen och återställ den om det behövs.
<ul style="list-style-type: none">• 802.1x Nätverksfel 802.1x Nätverksfel Kontakta admin.	Det gick inte att autentisera.	Kontrollera det nätverksprotokoll som används vid autentisering. Om problemet kvarstår kontaktar du systemadministratören.
<ul style="list-style-type: none">• Fel: [felnummer] Nätverksfel: [felnummer] Slå av och sedan på. Ring kundservice om problemet kvarstår.	Fel har uppstått i nätverkssystemet.	Stäng av skrivaren och slå på den igen. Kontakta en servicetekniker om problemet kvarstår.

Meddelande	Betydelse	Föreslagna åtgärder
<ul style="list-style-type: none">• Fel: [felnummer] Kan inte hitta något trådlöst nätverk. Kontrollera trådlösa nätverk	Skrivaren kan inte hitta det trådlösa nätverket.	Kontrollera statusen för den trådlösa routern eller åtkomstpunkten, inklusive dess konfiguration och strömanslutning, såväl som andra enheter som kan påverka den trådlösa kommunikationen. Om problemet kvarstår kontaktar du service.

Meddelanden på displayen

Meddelande	Betydelse	Föreslagna åtgärder
<ul style="list-style-type: none">• Fel: [felnummer] Säkerhetsinställningarna för trådlösa nätverk är felaktiga. Ändra inställningarna	<ul style="list-style-type: none">• Det trådlösa nätverket är felaktigt konfigurerat för säkerhetsmetoden.• Lösenordet som angivits för det trådlösa säkerhetsalternativet är felaktigt.• Skrivaren stödjer inte säkerhetsmetoden som används av åtkomstpunkten eller den trådlösa routern.• Åtkomstpunkten eller den trådlösa routern fungerar dåligt.	Omkonfigurera de trådlösa inställningarna i skrivaren, SyncThru™ Web Service, åtkomstpunkten eller den trådlösa routern. WPA2-PSK/AES-säkerhetsmetoden rekommenderas. Om problemet kvarstår kontaktar du service.

Meddelande	Betydelse	Föreslagna åtgärder
<ul style="list-style-type: none">• Fel: [felnummer] Ej ansluten till trådlöst AP. Om du inte återansluts automatiskt, kontrollera då trådlösa inställningar	Skrivaren kunde inte ansluta till den trådlösa åtkomstpunkten (eller den trådlösa routern).	Kontrollera statusen för åtkomstpunkten, inklusive dess konfiguration och strömanslutning, såväl som andra enheter som kan påverka den trådlösa kommunikationen. Om problemet kvarstår kontaktar du service.
<ul style="list-style-type: none">• Fel: [felnummer] Kunde inte ansluta till WPS. Försök igen eller konfigurera en annan trådlös anslutning	Maskinen kunde inte ansluta via WPS.	Kontrollera WPS-inställningarna (se "Använda WPS-menyn" på sidan 184).
<ul style="list-style-type: none">• Fel: [felnummer] Wi-Fi Direct är inte redo. Slå av och på igen. Ring kundservice om problemet kvarstår	Skrivaren kunde inte starta Wi-Fi Direct-anslutningen.	Starta om skrivaren för att starta de trådlösa inställningarna. Om problemet kvarstår kontaktar du service.

Meddelanden på displayen

Meddelande	Betydelse	Föreslagna åtgärder
<ul style="list-style-type: none">• Fel: [felnummer] Kunde inte ansluta till Wi-Fi Direct. Slå av och sedan på din mobila enhet	Skrivaren kunde inte ansluta via Wi-Fi Direct.	Stäng av funktionen Wi-Fi Direct och slå sedan på den igen eller starta om skrivaren eller mobilenheten. Om problemet kvarstår kontaktar du service.

Övriga meddelanden

Meddelande	Betydelse	Föreslagna åtgärder
<ul style="list-style-type: none">• Dörren är öppen. Vänligen stäng den.	Den främre eller bakre luckan har inte stängts riktigt.	Stäng luckan ordentligt så att den snäpper på plats.
<ul style="list-style-type: none">• Skan.lucka öppen Skan.lucka öppen. Stäng	Dokumentmatarens lucka är inte ordentligt stängd.	Stäng luckan ordentligt så att den snäpper på plats.

Meddelande	Betydelse	Föreslagna åtgärder
<ul style="list-style-type: none">• Fel: [felnummer] [enhetstyp] Fel: [felnummer] Slå av och sedan på. Ring kundservice om problemet kvarstår.• Fel: [felnummer] [enhetstyp] Fel: [felnummer] Slå av/på	Det gick inte att styra skrivaren.	Starta om skrivaren och försök skriva ut på nytt. Om problemet kvarstår kontaktar du service.
<ul style="list-style-type: none">• Fel rumstemperatur Rumstemp. är inte passande för tillämpningen. Justera rumstemperaturen	Maskinen befinner sig i ett rum med en felaktig rumstemperatur.	Flytta maskinen till rum med lämplig temperatur (se "Specifikationer" på sidan 137).
<ul style="list-style-type: none">• Förber. överför.band Förbered nytt bildöverföringsband	Överföringsbandets livslängd har löpt ut.	Ersätt överföringsbandet med ett nytt. Kontakta kundservice.
<ul style="list-style-type: none">• Förber. fixer.enhet Förbered ny fixeringsenheten	Fixeringsenhetens förväntade livslängd är snart slut.	Byt ut fixeringsenheten mot en ny. Kontakta kundservice.

Meddelanden på displayen

Meddelande	Betydelse	Föreslagna åtgärder
<ul style="list-style-type: none"> • Byt fixeringsenhet Byt mot ny fixeringsenhet 	Fixeringsenhetens livslängd kommer ta slut.	Byt ut fixeringsenheten mot en ny. Kontakta kundservice.
<ul style="list-style-type: none"> • Inst. överf.bandenh. Installera bildöverföringsbands enhet. 	Överföringsbandet är inte installerat.	Installera ett överföringsband från Samsung. Kontakta kundservice.
<ul style="list-style-type: none"> • Överf.band ej komp. Överf.band ej kompat. Läs bruksanv. 	Överföringsbandet i maskinen är inte avsedd för din maskin.	Installera en äkta del från Samsung som är avsedd för din maskin. Kontakta kundservice.
<ul style="list-style-type: none"> • Skräptonert.är full Skräptonertanken är nästan full. Byt ut mot en ny 	Livslängden för skräptonertanken har gått ut och skrivaren kommer inte längre skriva ut förrän en ny skräptonertank har placerats i skrivaren.	Ersätt skräptonertanken med en äkta Samsung-skräptonertank.
<ul style="list-style-type: none"> • Skräpkassetten full Skräptonertank full. Byt 	Tonerspillbehållaren är full.	Byt tonerspillbehållaren.

Meddelande	Betydelse	Föreslagna åtgärder
<ul style="list-style-type: none"> • Skräptank ej install. Waste toner tank is not installed.install it 	Det finns ingen spilltonerbehållare i maskinen.	Sätt i spilltonerbehållaren. Om den redan har satts i så tar du ut den och sätter in den igen. Kontakta en servicetekniker om problemet kvarstår.
<ul style="list-style-type: none"> • Byt plockvals Byt mot ny plockvals i [kassettyp] 	Inmatningsvalsen i kasset 1, kasset 2 eller multikassetten har snart nått sin fulla livslängd.	Ersätt kassetten inmatningsvals. Kontakta kundservice.
<ul style="list-style-type: none"> • Byt fördröjningsvals Byt ut mot en ny [kassettyp]-fördröjningsvals 	Retard roller i kasset 1 eller kasset 2 har nått sin fulla livslängd.	Ersätt retard roller med en ny. Kontakta kundservice.
<ul style="list-style-type: none"> • Minnet är fullt Faxminnet är nästan fullt. Skriv ut eller ta bort mottagna faxjobb. 	Faxminnet håller på att ta slut.	Skriv ut det mottagna faxet eller ta bort det. Det gör du i Saker mottagn..
<ul style="list-style-type: none"> • Minnet är fullt Faxminne fullt. Skriv ut eller ta bort mottaget faxjobb 	Minnet är fullt. Inga ytterligare faxdata kan tas emot.	Skriv ut eller ta bort mottagna faxdata.

Meddelanden på displayen

Meddelande	Betydelse	Föreslagna åtgärder
<ul style="list-style-type: none">• Skannern är låst Skannern är låst Tryck på Stopp	Skannern är låst.	Stäng av strömmen och slå på den igen. Om problemet kvarstår kontaktar du service.
<ul style="list-style-type: none">• Fel: [felnummer] Faxfel: [felnummer] Slå av och sedan på. Ring kundservice om problemet kvarstår.	Ett fel har uppstått i faxsystemet.	Installera faxkort. Försök ominstallera faxkortet om det redan är installerat. Kontakta en servicetekniker om problemet kvarstår.
<ul style="list-style-type: none">• Fel: [felnummer] Motorsystemfel: [felnummer] Kontakta en servicetekniker.	Ett fel har uppstått i motorsystemet.	Dra ut nätsladden och sätt i den igen. Ring på service om problemet kvarstår.
<ul style="list-style-type: none">• Fel: [felnummer] Sensorfel:[felnummer] Slå av/på	Sensorn fungerar inte som den ska.	Dra ut nätsladden och sätt i den igen. Ring på service om problemet kvarstår.

Meddelande	Betydelse	Föreslagna åtgärder
<ul style="list-style-type: none">• Fel: [felnummer] Hårddisksystemfel: [felnummer] Slå av/på Ring service om problemet kvarstår.	Fel har uppstått i HDD-systemet.	Stäng av strömmen och slå på den igen. Om problemet kvarstår kontaktar du service.



5. Bilaga

I det här kapitlet finns information om de standarder som uppfylls.

- **Specifikationer** 137
- **Godkännandeinformation** 147
- **Copyright** 160

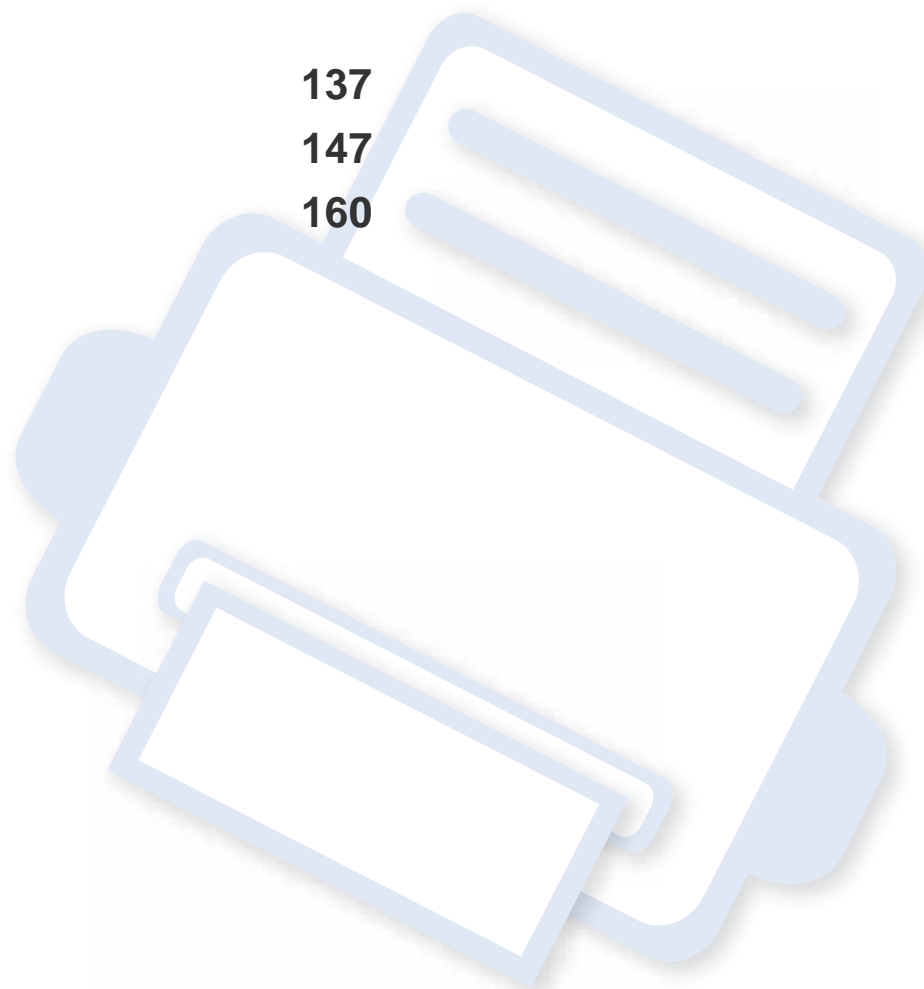

Specifikationer

Allmänna specifikationer



Dessa specifikationer kan ändras utan förvarning. För att se ytterligare specifikationer och information om ändringar av specifikationerna, besök www.samsung.com.

Poster		Beskrivning	
Mått ^a	Bredd x djup x höjd	<ul style="list-style-type: none">• C306xND: 420 x 452,5 x 476,8 mm• C306xFR / C306xFW: 469 x 452,5 x 504,3 mm	
	Maskin med förbrukningsmaterial	<ul style="list-style-type: none">• C306xND: 24,62 kg• C306xFR / C306xFW: 26,32 kg	
Bullernivå ^{bc}	Redoläge	Mindre än 37 dB(A)	
	Utskriftsläge	Mindre än 52 dB(A)	
	Kopiering släge	Kassett 1	Mindre än 54 dB(A)
		Kassett 2	Mindre än 55 dB(A)
	Skannings läge	Skannerglas	Mindre än 50 dB(A)
Dokumentinmatar e		Mindre än 52 dB(A)	
Temperatur	Drift	10 till 30 °C	
	Lagring (förpackad)	-20 till 40 °C	

Specifikationer

Poster		Beskrivning
Luftfuktighet	Drift	20 till 80 % relativ luftfuktighet
	Lagring (förpackad)	10 till 90 % relativ luftfuktighet
Effektmärkning ^d	110-voltsmodeller	110 - 127 V växelström
	220-voltsmodeller	220 - 240 V växelström
Energiförbrukning ^e	Genomsnittligt driftsläge	Mindre än 500 W
	Redoläge	Mindre än 40 W
	Energisparläge	<ul style="list-style-type: none">• C306xND / C306xFR : Mindre än 1,4 W• C306xFW: Mindre än 1,8 W
	Strömlöst läge ^f	Mindre än 0,5 W (0,1 W ^g)
Trådlös ^h	Modul	SPW-B4319U

a. Storlek och vikt mäts utan telefonlur.

b. Ljudtrycksnivå, ISO 7779. Testad konfiguration: grundläggande ininstallation, A4-papper, enkelsidig utskrift.

c. Endast Kina Om bruset från utrustningen är högre än 63 db (A) bör utrustningen placeras på en relativt avskild plats.

d. Se märkdata på maskinen för rätt spänning (V), frekvens (Hz) och strömstyrka (A).

e. Strömförbrukningen kan påverkas av skrivarens status, inställningsvillkor och driftsmiljö, mätutrustning och metoder som tillämpas i landet.

f. Strömkonsumtionen kan undvikas helt endast när strömkabeln inte är ansluten.

g. Endast Korea.

h. Endast C306xFW.

Specifikationer

Specifikationer för utskriftsmedier

Typ	Storlek	Mått	Vikt/kapacitet ^a	
			Kassett1/Tillbehörskassett	Multikassett
Vanligt papper ^{bc}	Letter	216 x 279 mm	70 till 90 g/m ²	70 till 90 g/m ² • 50 ark
	Legal	216 x 356 mm	• Kasset 1: 250 ark med ytvikten 75 g/m ²	
	US Folio	216 x 330 mm	• Tillvalskassett: 550 ark med ytvikten 75 g/m ²	
	A4	210 x 297 mm		
	Oficio	216 x 343 mm		
	JIS B5	182 x 257 mm		
	ISO B5	176 x 250 mm		
	Executive	184 x 267 mm		
	Statement	140 x 216 mm		
	A5	148 x 210 mm		
	A6	105 x 148 mm	70 till 90 g/m ² • 150 ark med ytvikten 75 g/m ² Ej tillgängligt i tillbehörskassetten.	

Specifikationer

Typ	Storlek	Mått	Vikt/kapacitet ^a	
			Kassett1/Tillbehörskassett	Multikassett
Kuvert	Kuvert Monarch	98 x 191 mm	75 till 90 g/m ² • 20 ark Ej tillgängligt i tillbehörskassetten.	75 till 90 g/m ² • 5 ark
	Kuvert nr. 10	105 x 241 mm		
	Kuvert nr. 9	98 x 225 mm		
	Kuvert DL	110 x 220 mm		
	Kuvert C5	162 x 229 mm		
	Kuvert C6	114 x 162 mm		
Tjocktpapper ^{bc}	Se avsnittet om vanligt papper	Se avsnittet om vanligt papper	91 till 105 g/m ² • 50 ark papper med ytvikten 105 g/m ²	91 till 105 g/m ² • 5 ark
Tjockare papper ^{bc}	Se avsnittet om vanligt papper	Se avsnittet om vanligt papper	164 till 220 g/m ² • 50 ark papper med ytvikten 220 g/m ² Ej tillgängligt i tillbehörskassetten.	164 till 220 g/m ² • 5 ark
Tunt papper	Se avsnittet om vanligt papper	Se avsnittet om vanligt papper	60 till 70 g/m ² • 250 ark papper med ytvikten 70 g/m ²	60 till 70 g/m ² • 50 ark
Bomullspapper, Färg, Förtryckt	Se avsnittet om vanligt papper	Se avsnittet om vanligt papper	75 till 90 g/m ² • 250 ark med ytvikten 75 g/m ² Ej tillgängligt i tillbehörskassetten.	75 till 90 g/m ² • 50 ark

Specifikationer

Typ	Storlek	Mått	Vikt/kapacitet ^a	
			Kassett1/Tillbehörskassett	Multikassett
Återvunnet	Se avsnittet om vanligt papper	Se avsnittet om vanligt papper	70 till 90 g/m ² • 250 ark med ytvikten 75 g/m ²	70 till 90 g/m ² • 50 ark
Etiketter ^d	Letter, Legal, US Folio, A4, JIS B5, ISO B5, Executive, A5	Se avsnittet om vanligt papper	120 till 150 g/m ² • 50 ark Ej tillgängligt i tillbehörskassetten.	120 till 150 g/m ² • 5 ark
CardStock ^{bc}	Letter, Legal, US Folio, A4, JIS B5, ISO B5, Executive, A5	Se avsnittet om vanligt papper	121 till 163 g/m ² (32 till 43 lbs bond) • 20 ark	121 till 163 g/m ² (32 till 43 lbs bond) • 5 ark
Bond papper	Se avsnittet om vanligt papper	Se avsnittet om vanligt papper	105 till 120 g/m ² • 50 ark	105 till 120 g/m ² • 5 ark
Arkivpapper, Hålat papper, Brevhuvud	Se avsnittet om vanligt papper	Se avsnittet om vanligt papper	• 250 ark	• 50 ark

Specifikationer

Typ	Storlek	Mått	Vikt/kapacitet ^a	
			Kassett1/Tillbehörskassett	Multikassett
Glansig bild ^b	Letter, A4, Vykort 4x6	Se avsnittet om vanligt papper	111 till 130 g/m ² för kassett1 • Kasset 1: 30 ark Ej tillgängligt i tillbehörskassetten.	111 till 130 g/m ² • 5 ark
		Se avsnittet om vanligt papper	131 till 175 g/m ² • Kasset 1: 30 ark Ej tillgängligt i tillbehörskassetten.	131 till 175 g/m ² • 5 ark
		Se avsnittet om vanligt papper	176 till 220 g/m ² (47 till 59 lbs bond) • Kasset 1: 30 ark Ej tillgängligt i tillbehörskassetten.	176 till 220 g/m ² (47 till 59 lbs bond) • 5 ark
Minsta storlek (anpassad)		<ul style="list-style-type: none"> • Papperskassett 1: 98 x 127 mm • Tillvalsmagasin: 148,5 x 210 mm • Multikassett: 76 x 127 mm 	<ul style="list-style-type: none"> • 60 till 220 g/m² for Kassett1 • 60 till 163 g/m² för tillvalskassett. 	60 till 220 g/m ²
Maximal storlek (anpassad)		216 x 356 mm		

a. Kapaciteten kan variera beroende på mediets ytvikt, tjocklek och utskriftsmiljön.

b. Vykort av standardstorlek är kompatibla med kassett 1 eller multikassett.

c. Multikassetten har stöd för indexkort (3x5).

d. Jämnheten på de etiketter som används i maskinen ligger mellan 100 och 250 (Sheffieldpunkter). Detta är ett mått på hur jämna de är.

Specifikationer

Systemkrav

Microsoft® Windows®

Operativsystem	Krav (rekommenderas)		
	Processor	RAM	ledigt hårddiskutrymme
Windows® XP Service Pack 3	Intel® Pentium® III 933 MHz (Pentium IV 1 GHz)	128 MB (256 MB)	1,5 GB
Windows Server® 2003	Intel® Pentium® III 933 MHz (Pentium IV 1 GHz)	128 MB (512 MB)	1,25 GB till 2 GB
Windows Server® 2008	Intel® Pentium® IV 1 GHz (Pentium IV 2 GHz)	512 MB (2 GB)	10 GB
Windows Vista®	Intel® Pentium® IV 3 GHz	512 MB (1 GB)	15 GB
Windows® 7	Intel® Pentium® IV 1 GHz 32- eller 64-bitars processor, eller snabbare	1 GB (2 GB)	16 GB
	<ul style="list-style-type: none">• Stöd för DirectX® 9-grafik med 128 MB minne (för Aerotemat)• DVD-R/W-enhet		
Windows Server® 2008 R2	Intel® Pentium® IV 1,4 GHz-processorer (x64) (2 GHz eller snabbare)	512 MB (2 GB)	10 GB
Windows® 8	Intel® Pentium® IV 1 GHz 32- eller 64-bitars processor, eller snabbare	2 GB (2 GB)	20 GB
Windows® 8.1	<ul style="list-style-type: none">• Stöd för DirectX® 9-grafik med 128 MB minne (för Aerotemat)		
Windows® 10	<ul style="list-style-type: none">• DVD-R/W-enhet		
Windows® Server 2016			

Specifikationer

Operativsystem	Krav (rekommenderas)		
	Processor	RAM	Ledigt hårddiskutrymme
Windows Server® 2012 Windows Server® 2012 R2	Intel® Pentium® IV 1,4 GHz-processorer (x64) (2 GHz eller snabbare)	512 MB (2 GB)	32 GB

-  Internet Explorer 6.0 eller senare krävs för alla Windows-operativsystem.
- Användare med administratörsrättigheter kan installera programvaran.
- Windows Terminal Services** är kompatibelt med maskinen.

Mac

Operativsystem	Krav (rekommenderas)		
	Processor	RAM	Ledigt hårddiskutrymme
Mac OS X 10.6	<ul style="list-style-type: none">Intel®-processorer	1 GB (2 GB)	1 GB
Mac OS x 10.7-10.11	<ul style="list-style-type: none">Intel®-processorer	2 GB	4 GB

Specifikationer

Linux

Poster	Krav
Operativsystem	Red Hat Enterprise Linux 5, 6, 7 Fedora 13, 14, 15, 16, 17, 18, 19, 20, 21, 22 OpenSUSE 11.3, 11.4, 12.1, 12.2, 12.3, 13.1, 13.2 Ubuntu 10.04, 10.10, 11.04, 11.10, 12.04, 12.10, 13.04, 13.10, 14.04, 14.10, 15.04 SUSE Linux Enterprise Desktop 11, 12 Debian 6, 7, 8 Mint 13, 14, 15, 16, 17
Processor	Pentium IV 2.4 GHz (Intel Core™ 2)
RAM	512 MB (1 GB)
Ledigt hårddiskutrymme	1 GB (2 GB)

Unix

Poster	Krav
Operativsystem	Sun Solaris 9, 10, 11 (x86, SPARC) HP-UX 11.0, 11i v1, 11i v2, 11i v3 (PA-RISC, Itanium) IBM AIX 5.1, 5.2, 5.3, 5.4, 6.1, 7.1 (PowerPC)
Ledigt hårddiskutrymme	Upp till 100 MB

Specifikationer

Nätverksmiljö

Du måste installera nätverksprotokoll på skrivaren om du vill använda den som nätverksskrivare. Följande tabell visar vilka nätverksmiljöer maskinen kan användas i.

Poster	Specifikationer
Nätverkskort	<ul style="list-style-type: none">• Ethernet 10/100/1000 Base-TX Wired Lan• 802.11b/g/n trådlöst LAN ^a
Nätverksoperativsystem	<ul style="list-style-type: none">• Windows® XP Service Pack 3, Windows Server® 2003, Windows Vista®, Windows® 7/8, Windows Server® 2008 R2, Windows® 10, Windows® Server 2016• Olika Linux-OS• Mac OS X 10.6-10.11• UNIX OS
Nätverksprotokoll	<ul style="list-style-type: none">• TCP/IPv4• DHCP, BOOTP• DNS, WINS, Bonjour, SLP, UPnP• Standard TCP/IP-utskrift (RAW), LPR, IPP, WSD• SNMPv 1/2/3, HTTP, IPSec• TCP/IPv6 (DHCP, DNS, RAW, LPR, SNMPv 1/2/3, HTTP, IPSec)
Trådlös säkerhet ^a	<ul style="list-style-type: none">• Autentisering: Öppet system, Delad nyckel, WPA personlig, WPA2 personlig (PSK)• Kryptering: WEP64, WEP128, TKIP, AES

a. För C306xND och C306xFR, tillvalsenhet.

Godkännandeinformation

Den här maskinen är utformad för en normal arbetsmiljö och certifierad med flera godkännandedeklarationer.

Säkerhetsdeklaration för laser

Skrivaren är certifierad i USA och uppfyller kraven i DHHS 21 CFR, paragraf 1 underparagraf J för Klass I (1) laserprodukter, och, i övriga världen, certifierad som en Klass I-laserprodukt som uppfyller kraven i IEC 60825-1: 2007.

Klass 1-laserprodukter anses inte vara skadliga. Lasersystemet och skrivaren är konstruerade så att människor aldrig kommer i kontakt med laserstrålning överstigande klass 1 under normal drift, underhåll och föreskriven service.

Varning

Använd eller reparera aldrig skrivaren om skyddet till laser-/skannerenheten är borttaget. Den reflekterade strålen kan skada dina ögon, även om den är osynlig.

Vid användning av denna produkt ska de grundläggande säkerhetsföreskrifterna alltid följas för att minska risken för brand, elektriska stötar och personskador:



CAUTION - CLASS 3B. INVISIBLE LASER RADIATION WHEN OPEN. AVOID EXPOSURE TO THE BEAM.

ATTENTION - CLASSE 3B. RADIATION LASER INVISIBLE EN CAS D'OUVERTURE. EVITER L'EXPOSITION AU FAISCEAU.

GEFAHREN - KLASSE 3B: UNSICHTBARE LASERSTRAHLUNG WENN GEOFFNET. STRAHLENAUSSETZUNG VERMEIDEN.

ATTENZIONE - CLASSE 3B. RADIAZIONI LASER INVISIBILI CON IL DISPOSITIVO APERTO. EVITARE L'ESPOSIZIONE AL RAGGIO.

PRECAUCIÓN - RADIACIÓN LÁSER INVISIBLE DE CLASE 3B PRESENTE AL ABRIR. EVITE LA EXPOSICIÓN AL HAZ.

PERIGO - CLASSE 3B. RADIAÇÃO LASER INVISÍVEL AO ABRIR. EVITE EXPOSIÇÃO DIRECTA AO FEIXE.

GEVAAR - KLASSE 3B. ONZICHTBARE LASERSTRALING INDIEN GEOPEND. VERMIJD BLOOTSTELLING AAN DE STRAAL.

ADVARSEL - KLASSE 3B. USYNLIG LASERSTRÅLING VED ÅBNING. UNDGÅ UDSÆTTELSE FOR STRÅLING.

ADVARSEL - KLASSE 3B. USYNLIG LASERSTRÅLING NÅR DEKSEL ÅPNES. UNNGÅ EKSPONERING FOR STRÅLEN.

VARNING - KLASSE 3B OSYNLIG LASERSTRÅLNING NÅR DENNA DEL ÅR ÖPPNAD. STRÅLEN ÅR FARLIG.

VAROITUS - LUOKAN 3B NÄKYMÄTTÖMÄLLE LASER-SÄTEILYÄ AVATTUNA. VÄLTÄ ALTISTUMISTA SÄTEELLE.

注意 - CLASS 3B。严禁打开, 以免被不可见激光辐射 泄漏灼伤
주의 - 열리면 등급 3B 비가시 레이저 방사선이 방출됩니다.
광선에 노출을 피하십시오.

注意 - CLASS 3B。嚴禁打開, 以免被不可見激光輻射洩漏灼傷

Godkännandeinformation

Ozonsäkerhet



Produkten släpper ut mindre än 0.1 ppm ozon. I och med att ozon är tyngre än luft bör du sörja för god ventilation där du använder skrivaren.

Perkloratvarning

Denna perkloratvarning gäller endast primära litiumknappcells batterier (CR, mangandioxid) i produkter som ENDAST säljs eller distribueras i Kalifornien, USA.

Perkloratmaterial – specialhantering kan krävas.

Se www.dtsc.ca.gov/hazardouswaste/perchlorate. (Endast USA)

Energispar



Skrivaren innehåller avancerad teknik för att spara energi som minskar energiförbrukningen när den inte används aktivt.

Om skrivaren inte tar emot data under en längre tid minskar energiåtgången automatiskt.

Namnet ENERGY STAR och ENERGY STAR-märket är registrerade varumärken i USA.

Om du vill veta mer om ENERGY STAR-programmet besöker du <http://www.energystar.gov>.

Modeller som är godkända enligt ENERGY STAR-specifikationerna är försedda med en ENERGY STAR-dekal. Kontrollera om skrivaren har en sådan.

Återvinning



Återvinn eller deponera produktens förpackningsmaterial på ett miljövänligt sätt.

Godkännandeinformation

Avfallshantering (kassera elektrisk och elektronisk utrustning)

(Gäller i länder med separata insamlingssystem)



Märkningen på produkten, tillbehören eller dokumentationen anger att produkten och de elektroniska komponenterna (t.ex. laddare, headset, USB-kabel) inte ska kasseras tillsammans med annat hushållsavfall. För att förhindra miljöskador och minska hälsoriskerna ska dessa skiljas från andra typer av avfall och återvinnas.

Hemanvändare bör antingen kontakta återförsäljaren som de köpte produkten av, eller kommunen för information om hur och var de kan lämna produkten för miljövänlig återvinning.

Kontorsanvändare bör kontakta sin leverantör och kontrollera villkoren i inköpskontraktet. Den här produkten och dess elektriska komponenter ska inte blandas med annat kommersiellt avfall.

Endast för USA

Elektronikskrot ska återvinnas. Du kan ta reda på var närmaste återvinningsstation finns genom att besöka vår webbplats:
www.samsung.com/recyclingdirect Eller ring, (877) 278 - 0799

EU REACH SVHC-försäkran

För information om Samsungs miljöåtaganden och produktspecifika lagstadgade skyldigheter, t.ex. REACH, besök: samsung.com/uk/aboutsamsung/samsungelectronics/corporatecitizenship/data_corner.html.

State of California Proposition 65 Warning (Endast USA)

The California Safe Drinking Water and Toxic Enforcement Act requires the Governor of California to publish a list of chemicals known to the state of California to cause cancer or reproductive toxicity and requires businesses to warn of exposure to such chemicals.

WARNING: This product contains chemicals known to the State of California to cause cancer and birth defects or other reproductive harm. This appliance and its accessories can cause low-level exposure to chemicals during operation, which can be reduced by operating the appliance in a well ventilated area, and low-level exposure to chemicals through other use or handling.

Godkännandeinformation

Radiofrekvensstrålning

FCC-information till användaren

Enheten uppfyller del 15 i FCC-reglerna. Den får användas om följande två villkor är uppfyllda:

- Enheten får inte ge upphov till skadlig interferens och
- enheten måste acceptera inkommande interferens, inklusive störningar som orsakar oönskad drift.

Den här utrustningen har testats och funnits efterleva gränsvärdena för en digital enhet av klassen A i enlighet med del 15 i FCC:s föreskrifter.

Gränsvärdena är framtagna för att ge ett rimligt skydd mot skadliga störningar i en bostad. Utrustning ger upphov till, använder och kan utstråla radiofrekvensenergi, och kan om den inte installeras och används enligt anvisningarna orsaka skadliga störningar i radiokommunikation. Det finns emellertid ingen garanti för att störningar inte inträffar i en viss installation. Om utrustningen orsakar skadliga störningar på radio- eller TV-mottagningen, vilket kan påvisas genom att stänga av och sedan sätta på utrustningen igen, uppmanas användaren att försöka korrigera störningen genom att vidta en eller flera av följande åtgärder:

- Rikta om eller flytta mottagarantennen.
- Öka avståndet mellan utrustningen och mottagaren.
- Anslut utrustningen till ett annat vägguttag eller en annan strömkrets än den som mottagaren är ansluten till.

- Rådfråga återförsäljaren eller en erfaren radio/TV-tekniker om du behöver hjälp.



Ändringar eller modifieringar som inte uttryckligen godkänts av den tillverkare som är ansvarig för produktöverensstämmelserna kan innebära att användaren inte längre får använda apparaten.

Kanadensiska bestämmelser för radiostörningar

Denna apparat överstiger inte gränsvärdena för klass A för radiostörningar från digitala apparater som de anges i störningsorsakande normer betecknade "Digital Apparatus", ICES-003 från Industry and Science Canada.

Cet appareil numérique respecte les limites de bruits radioélectriques applicables aux appareils numériques de Classe A prescrites dans la norme sur le matériel brouilleur : "Appareils Numériques", ICES-003 édictée par l'Industrie et Sciences Canada.

Godkännandeinformation

United States of America

De amerikanska federala myndigheterna för etermedier (FCC)

Avsiktig sändning enligt del 15 i FCC

Lågeffektsutrustning av Radio LAN-typ (trådlösa kommunikationsenheter med radiofrekvens (RF)) som används i frekvensbandet 2,4/5 GHz kan finnas inbyggd i ditt skrivarsystem. Kapitlet gäller endast om dessa enheter finns i systemet. Läs på systemetiketten för att verifiera närvaron av trådlösa enheter.

Eventuella trådlösa enheter i ditt system är endast godkända för användning i USA om det finns ett FCC ID-nummer på systemetiketten.

FCC har angett en allmän riktlinje om 20 cm avstånd mellan apparaten och kroppen för användning av trådlösa enheter i närheten av kroppen (detta inkluderar inte extern utrustning). Apparaten ska inte användas närmare än 20 cm från kroppen när trådlösa enheter är påslagna. Utgångseffekten från den trådlösa enheten (eller de trådlösa enheterna), som kan finnas inbyggda i din skrivare, ligger klart under de gränsvärden för avgiven RF som FCC har angivit.

Denna sändare får inte samlokaliseras eller samköras med någon annan antenn eller sändare.

Enheten får användas om följande två villkor är uppfyllda: (1) Enheten får inte ge upphov till skadlig interferens, och (2) enheten måste acceptera inkommande interferens, inklusive störningar som orsakar oönskad drift av apparaten.



Användare får inte reparera trådlösa enheter på egen hand. Förändra dem inte på något sätt. Modifiering av trådlösa enheter innebär att du inte längre har tillstånd att använda dem. Kontakta tillverkaren för service.

FCC-deklaration för användning av trådlöst LAN



Vid installation och användning av kombinationen av sändare och antenn kan gränsvärdet för avgiven radiofrekvens om 1 mW/cm^2 överstigas på platser nära den installerade antennen. Därför ska användaren alltid iaktta ett minimiavstånd om 20 cm från antennen. Denna apparat kan inte samlokaliseras med en annan sändare och sändarantenn.

Godkännandeinformation

RFID (Radio Frequency Interface Device)

RFID-användning av denna apparat ska ske på följande två villkor: (1) Denna apparat får inte orsaka skadlig interferens, och (2) denna apparat måste acceptera inkommande störningar, inklusive störningar som orsakar oönskad drift. (Endast USA, Frankrike, Taiwan)

Endast Kina

回收和再循环

为了保护环境，我公司已经为废弃的产品建立了回收和再循环系统。我们会为您无偿提供回收同类废旧产品的服务。当您废弃您正在使用的产品时，请您及时与授权耗材更换中心取得联系，我们会及时为您提供服务。

Webbplats: <http://www.samsung.com/cn/support/location/supportServiceLocation.do?page=SERVICE.LOCATION>

产品中有害物质的名称及含量

部件名称	有害物质					
	铅 (Pb)	汞 (Hg)	镉 (Cd)	六价铬 (Cr ⁶⁺)	多溴联苯 (PBB)	多溴二苯醚 (PBDE)
塑料	○	○	○	○	○	○
金属 (机箱)	X	○	○	○	○	○
印刷电路部件 (PCA)	X	○	○	○	○	○
电缆 / 连接器	X	○	○	○	○	○
电源设备	X	○	○	○	○	○
电源线	X	○	○	○	○	○
机械部件	X	○	○	○	○	○
卡盒部件	X	○	○	○	○	○
定影部件	X	○	○	○	○	○
扫描仪部件 - CCD (如果有)	X	X	○	○	○	○
扫描仪部件 - 其它 (如果有)	X	○	○	○	○	○
印刷电路板部件 (PBA)	X	○	○	○	○	○
墨粉	○	○	○	○	○	○
滚筒	○	○	○	○	○	○

本表格依据 SJ/T 11364 的规定编制。

○：表示该有害物质在该部件所有均质材料中的含量均在 GB/T 26572 规定的限量要求以下。

X：表示该有害物质至少在该部件的某一均质材料中的含量超出 GB/T 26572 规定的限量要求。

警告

此为A级产品，在生活环境中，该产品可能会造成无线电干扰。在这种情况下，可能需要用户对其干扰采取切实可行的措施。

Godkännandeinformation

Endast Taiwan

警告使用者：

此為甲類資訊技術設備，於居住環境中使用時，可能會造成射頻擾動，在此種情況下，使用者會被要求採取某此適當的對策。

警告

本電池如果更換不正確會有爆炸的危險
請依製造商說明書處理用過之電池

低功率電波輻射性電機管理辦法

- 第十二條** 經型式認證合格之低功率射頻電機，非經許可，公司、商號或使用者均不得擅自變更頻率、加大功率或變更原設計之特性及功能。
- 第十四條** 低功率射頻電機之使用不得影響飛航安全及干擾合法通信；經發現有干擾現象時，應立即停用，並改善至無干擾時方得繼續使用。前項合法通信，指依電信法規定作業之無線電通信。低功率射頻電機須忍受合法通信或工業、科學及醫療用電波輻射性電機設備之干擾。

Endast Ryssland/Kazakstan/Vitryssland



Изготовитель: «Самсунг Электроникс Ко., Лтд.»
(Мэтан-донг) 129, Самсунг-ро, Енгтонг-гу, г. Сувон, Кёнги-до, Республика Корея
Импортер: ООО «Самсунг Электроникс Рус Компани»
Адрес: 125009, г. Москва, ул. Воздвиженка 10

Самсунг Электроникс Ко. Лтд
(Мэтан-донг) 129, Самсунг-ро, Енгтонг-гу, Сувон қ., Кёнги-до, Корея Республикасы
«САМСУНГ ЭЛЕКТРОНИКС КЗ ЭНД ЦЕНТРАЛ ЭЙЖА» ЖШС
Заңды мекен-жайы: Қазақстан Республикасы, Алматы қ., Өл-Фараби дағылы, 36, 3,4-қабаттар

Endast Tyskland

Das Gerät ist nicht für die Benutzung am Bildschirmarbeitsplatz gemäß BildscharbV vorgesehen.

Das Gerät kann der Bildschirmarbeitsverordnung unterliegen und in diesem Zusammenhang Abweichungen von an Bildschirmarbeitsplätze zu stellenden Anforderungen (Zeichengröße auf Bildschirmgerät und Tastatur) aufweisen. Es ist daher für Tätigkeiten nicht geeignet, bei denen Beschäftigte das Gerät für einen nicht unwesentlichen Teil ihrer normalen Arbeit mit Bildschirmarbeit benutzen.

Bei Aufstellung des Gerätes darauf achten, dass Blendungen durch in der Anzeige spiegelnde Lichtquellen vermieden werden.

Godkännandeinformation

Endast Turkiet

- Bu ürünün ortalama yaşam süresi 7 yıl, garanti süresi 2 yıldır.

Endast Thailand

Denna telekommunikationsutrustning stämmer i enlighet med NTC's tekniska krav.

Endast Kanada

Denna produkt överensstämmer med gällande tekniska specifikationer för Industry Canada. / Le present materiel est conforme aux specifications techniques applicables d'Industrie Canada.

REN-numret (Ringer Equivalence Number) används för att avgöra antalet enheter som kan vara anslutna till en telefonlinje. Termineringen på en uppkoppling kan bestå av alla kombinationer av enheter som uppfyller kravet att summan av REN för alla enheter inte överstiger fem. / L'indice d'équivalence de la sonnerie (IES) sert à indiquer le nombre maximal de terminaux qui peuvent être raccordés à une interface téléphonique. La terminaison d'une interface peut consister en une combinaison quelconque de dispositifs, à la seule condition que la somme d'indices d'équivalence de la sonnerie de tous les dispositifs n'excede pas cinq.

REN-nummer (Ringer Equivalence Number): 0.1/ REN-index: 0.1

Faxmärkning

Enligt Telephone Consumer Protection Act från 1991 är all användning av dator eller annan elektronisk utrustning för att sända någon typ av meddelanden med hjälp av en faxtelefon förbjuden om inte varje sådant meddelande innehåller en tydlig marginal överst eller längst ned på varje skickad sida, eller på meddelandets första sida, som innehåller följande information:

- 1 Datum och tidpunkt för sändningen.
- 2 Identifiering av företaget eller den person som skickar meddelandet.
- 3 Telefonnummer till den sändande maskinen, företaget eller personen.

Telebolaget kan ändra sina kommunikationsmedel eller procedurer utifrån gällande behov om de inte står i strid med reglerna och förordningarna i FCC Part 68. Om sådana ändringar kan förväntas göra kundens utrustning inkompatibel med telebolagets kommunikationsfunktioner, eller kräva modifiering av sådan terminalutrustning eller på annat sätt materiellt påverka dess användning eller prestanda, ska kunden meddelas skriftligen om detta i god tid.

Godkännandeinformation

REN-nummer (Ringer Equivalence Number)

REN- och FCC-registreringsnumret för maskinen hittas på etiketten på maskinens under- eller baksida. Ibland är det nödvändigt att uppge dessa nummer till telebolaget.

REN-numret är ett mått på maskinens elektriska belastning på telefonlinjen och kan användas för att avgöra om linjen har överbelastats. Om du installerar flera typer av utrustning på samma telefonlinje kan det leda till olika problem när du ringer och tar emot samtal. Summan av alla REN-nummer för den utrustning som är ansluten till telefonlinjen ska vara mindre än fem för att undvika att telefonbolagets tjänst störs. I vissa fall kan det hända att fem REN-nummer inte kan användas på din telefonlinje. Om någon del av din telefonutrustning inte fungerar korrekt bör du genast koppla ur den från telefonlinjen eftersom telenätet annars kan skadas.

Utrustningen överensstämmer med Part 68 i FCC-reglementet och de krav som antagits av ACTA. På utrustningens baksida finns en etikett som bl.a. innehåller ett produktnummer i formatet US:AAAEQ##TXXXX. Om din telefonleverantör efterfrågar detta nummer måste du uppge det för dem.



FCC-reglerna anger att ändringar eller modifieringar som inte uttryckligen är godkända av tillverkaren kan innebära att användaren inte längre får använda apparaten. Om terminalutrustningen skadar telenätet måste telebolaget meddela kunden att tjänsten kan avbrytas. I de fall då det inte är praktiskt genomförbart att meddela kunden kan företaget tillfälligt avbryta tjänsten förutsatt att de:

- a Meddelar kunden så snart som möjligt.
- b Ger kunden tillfälle att korrigera utrustningsproblemet.
- c Meddelar kunden om rättigheten att klaga hos Federal Communication Commission enligt de procedurer som fastställts i FCC Rules and Regulations Subpart E of Part 68.

Du bör också känna till att

- Maskinen är inte utformad för att anslutas till en digital växel.
- Om du tänker använda ett datormodem eller ett faxmodem på samma telelinjer som maskinen kan det leda till överförings- och mottagningsproblem för all utrustning. Det rekommenderas att du inte delar maskinens linje med annan utrustning än en vanlig telefon.
- Om ditt område ofta utsätts för blixtnedslag eller strömstörningar rekommenderar vi att du installerar ett strömskydd för både el- och teleledningarna. Du kan köpa strömskydd från din återförsäljare eller en annan tele- eller elektronikförsäljare.

Godkännandeinformation

- När du programmerar nödnummer och/eller ringer testsamtal till nödnummer, måste du i förväg kontakta larmcentralen (på ett annat nummer än nödnumret) om dina testavsikter. Larmoperatören ger dig anvisningar för hur du ska testa nödnumret.
- Maskinen får inte användas tillsammans med myntautomater eller för betalsamtal.
- Maskinen kan kopplas magnetiskt till hörselhjälpmedel.

Du kan på ett säkert sätt ansluta denna utrustning till telenätet med en vanlig väggkontakt, USOC RJ-11C.

Ersätta den anpassade kontakten (endast för Storbritannien)

Viktigt

Maskinens nätsladd är utrustad med en 13 A-standardkontakt (BS 1363) och har en 13 A-säkring. Om du byter eller undersöker säkringen måste du sätta tillbaka rätt säkring på 13 A. Du måste sedan sätta tillbaka säkringsskyddet. Om du har tappat bort säkringsskyddet ska du inte använda kontakten förrän du har ett nytt säkringsskydd.

Kontakta återförsäljaren.

Kontakten på 13 A är den vanligaste typen i Storbritannien och bör passa. Vissa byggnader (mestadels äldre) har emellertid inte uttag för en vanlig kontakt på 13 A. Då måste du köpa en lämplig nätkontaktsadapter. Ta inte bort den gjutna kontaktdelen.



Om du tar bort den gjutna kontaktdelen bör du göra dig av med den direkt. Du kan inte koppla in ny kabel på kontakten, och du kan få en elektrisk stöt om du sätter in den i ett uttag.

Viktig varning

Den här maskinen måste jordas.

Trådarna i nätsladden har följande färgkoder:



- **Grön och gul:** jord
- **Blå:** neutral
- **Brun:** spänningsförande

Om trådarna i din nätsladd inte matchar färgerna i din kontakt, gäller följande:

Du måste ansluta den gröna/gula tråden till stiftet märkt med "E" eller med jordsymbolen eller till den gröna/gula eller gröna anslutningen.

Du måste koppla den blå tråden till stiftet som är märkt med ett "N" eller är svartfärgat.

Godkännandeinformation

Du måste koppla den bruna tråden till stiftet som är märkt med ett "L" eller är rödfärgat.

Du måste ha en säkring på 13 A i kontakten, adaptern eller elpanelen.

Deklaration om överensstämmelse (Länder i Europa)

Godkännanden och certifieringar



Samsung Electronics intygar härmed att produkterna i [C306x series] uppfyller kraven som anges i direktivet om radioutrustning och teleterminalutrustning (1999/5/EG).

Denna deklARATION om överensstämmelse finns på www.samsung.com, gå till Support > Filarkiv och ange skrivarens (MFP) namn så att motsvarande dokument visas.

1 januari 1995: Kommissionens direktiv 2006/95/EC rörande approximation av medlemsstaternas lagstiftning som rör lågspänningsutrustning.

1 januari 1996: Kommissionens direktiv 2004/108/EC om harmonisering av medlemsstaterna lagstiftning rörande elektromagnetisk kompatibilitet.

9 mars 1999: Kommissionens direktiv 1999/5/EC om radioutrustning och terminalutrustning för telekommunikation och ömsesidigt erkännande av deras överensstämmelse. En undertecknad kopia av Declaration of Conformity, som definierar de relevanta direktiven och refererade normer kan erhållas från din representant för Samsung Co., Ltd.

EC-certifiering

Överensstämmelse med direktivet för radioutrustning och teleterminalutrustning (1999/5/EG)

Samsung-produkten har certifierats av Samsung gällande alleuropeisk terminalanslutning till det publika telefont nätet (PSTN) i enlighet med direktivet 1999/5/EG. Produkten har utformats för anslutning till det publika telefont nätet och till kompatibla icke-publika telefonväxlar i Europa.

Om det uppstår problem bör du i första hand vända dig till Euro QA Lab hos Samsung Electronics Co., Ltd.

Den här produkten har testats i enlighet med TBR21.

Standardiseringsorganet för telekommunikation i Europa (ETSI) har publicerat ett rådgivande dokument (EG 201 121) som innehåller utförlig information om krav och nätverkskompatibilitet vad gäller TBR21-terminaler. Produkten har utvecklats med dokumentet i åtanke och är helt kompatibelt med däri angivna rekommendationer.

Godkännandeinformation

European Radio Approval-information (för produkter utrustade med av EU godkända radioenheter)

Lågeffektsutrustning av Radio LAN-typ (trådlösa kommunikationsenheter med radiofrekvens (RF)) som används i frekvensbandet 2.4/5 GHz kan finnas inbyggd i ditt skrivarsystem som är avsett för hemmabruk eller kontorsbruk. Kapitlet gäller endast om dessa enheter finns i systemet. Läs på systemetiketten för att verifiera närvaron av trådlösa enheter.



Eventuella trådlösa enheter i ditt system får endast användas inom Europeiska Unionen eller associerade områden om det finns ett CE-märke, ett registreringsnummer från ett anmält organ och om varningssymbolen finns på systemetiketten.

Utgångseffekten från den trådlösa enheten, eller enheterna, som kan finnas inbyggda i din skrivare, ligger klart under de gränsvärden för avgiven RF som är fastställda av Europeiska kommissionen genom direktivet R&TTE.

Får användas i de europeiska staterna under trådlösa godkännanden:

EU-länder

Med restriktioner för användning:

EU

Enligt fransk lagstiftning får produkten endast användas inomhus.

EEA/EFTA-länder

Inga begränsningar för närvarande.

Deklaration om överensstämmelse med regler

Riktlinjer för trådlös utrustning

Lågeffektsutrustning av Radio LAN-typ (trådlösa kommunikationsenheter med radiofrekvens (RF)) som används i frekvensbandet 2.4/5 GHz kan finnas inbyggd i ditt skrivarsystem. Följande kapitel är en allmän översikt över den hänsyn som måste tas vid användning av trådlös utrustning.

Ytterligare begränsningar, försiktighetsåtgärder och varningar för vissa länder listas i avsnitten för dessa länder (eller grupper av länder). De trådlösa enheterna i ditt system är endast godkända för användning i de länder som anges på etiketten för radiogodkännande på märkskylten. Om det land som du ska använda den trådlösa enheten i inte finns med i listan kontaktar du den myndighet i landet som utfärdar godkännanden för radioutrustning för att få veta vilka bestämmelser som gäller. Användandet av trådlösa enheter är strikt reglerat och det är kanske inte tillåtet att använda dem.

Godkännandeinformation

Utgångseffekten från den trådlösa enheten (eller de trådlösa enheterna), som kan finnas inbyggda i din skrivare, ligger klart under de gränsvärden för avgiven RF som är kända för närvarande. Eftersom de trådlösa enheterna (som kan finnas inbyggda i din skrivare) utstrålar mindre energi än vad som anges i säkerhetsnormer och rekommendationer för radiosäkerhet, anser tillverkaren att enheterna tryggt kan användas. Oberoende av effektnivåerna bör du vidtaga åtgärder för att minimera kontakten mellan din kropp och de trådlösa enheterna under normal drift.

FCC anger en generell riktlinje om 20 cm avstånd mellan den trådlösa apparaten och kroppen för användning av trådlösa enheter i närheten av kroppen (detta inkluderar inte extern utrustning). Apparaten ska inte användas närmare än 20 cm från kroppen när trådlösa enheter är påslagna och sänder.

Denna sändare får inte samlokaliseras eller samköras med någon annan antenn eller sändare.

Vissa omständigheter kräver restriktioner vid användning av trådlösa enheter. Exempel på vanliga restriktioner listas nedan:



Trådlös kommunikation med radiofrekvens kan störa utrustningen på flygplan. Nuvarande regler inom civilflyget kräver att trådlösa enheter stängs av i flygplan. Kommunikationsenheter med IEEE 802.11 (också känt som trådlöst Ethernet) och Bluetooth är exempel på enheter som använder trådlös kommunikation.



I miljöer där risk för störningar på andra enheter eller tjänster är skadlig eller anses vara skadlig, kan möjligheten att använda trådlösa enheter vara begränsad eller förbjuden. Flygplatser, sjukhus och platser där syrgas eller brännbara gaser finns i atmosfären är några exempel där användningen av trådlösa enheter kan vara begränsad eller förbjuden. Om du är osäker på om det är tillåtet att använda trådlösa enheter på den plats där du befinner dig, ska du först kontakta tillämplig myndighet för att få ett godkännande innan du sätter på den trådlösa enheten.



Varje land har egna restriktioner för användning av trådlösa enheter. Eftersom ditt system är försett med en trådlös enhet, ska du vid resa mellan länder kontrollera med den lokala myndighet som utfärdar godkännanden för användning av trådlösa enheter vilka restriktioner som gäller för resa till det aktuella landet, innan du reser dit.



Om ditt system levererades med en inbyggd trådlös enhet, ska du inte använda denna innan du stängt alla luckor och skärmar och systemet är fullständigt monterat.



Användare får inte reparera trådlösa enheter på egen hand. Förändra dem inte på något sätt. Modifiering av trådlösa enheter innebär att du inte längre har tillstånd att använda dem. Kontakta tillverkaren för service.



Använd endast drivrutiner som är godkända i det land där enheten ska användas. Läs i tillverkarens Systemåterställningssats, eller kontakta tillverkarens tekniska support för ytterligare information.

Copyright

© 2016 Samsung Electronics Co., Ltd. Med ensamrätt.

Användarhandboken tillhandahålls endast i informationssyfte. All information i handboken kan ändras utan förvarning.

Samsung Electronics är inte ansvarigt för några direkta eller indirekta skadeståndskrav som kan uppstå som en följd av eller i samband med användningen av denna användarhandbok.

- Samsung och Samsung-logotypen är varumärken som tillhör Samsung Electronics Co., Ltd.
- Microsoft, Windows XP, Windows Vista, Windows 7, Windows 8, Windows Server 2008 R2, Windows 10 och Windows Server 2016 är antingen registrerade varumärken eller varumärken som tillhör Microsoft Corporation.
- Microsoft, Internet Explorer, Excel, Word, PowerPoint, och Outlook är varumärken eller registrerade varumärken som tillhör Microsoft Corporation i USA och andra länder.
- Google, Picasa, Google Cloud Print, Google Docs, Android and Gmail är varumärken eller registrerade varumärken som tillhör Google Inc.
- Mopria, Mopria-logotypen och Mopria Alliance-logotypen är registrerade varumärken som tillhör Mopria Alliance, Inc. i USA och andra länder. Obehörig användning är strängt förbjudet.
- iPad, iPhone, iPod touch, Mac och Mac OS är varumärken som tillhör Apple Inc., vilka har registrerats i USA och i andra länder.
- AirPrint och AirPrint-logotypen är varumärken som tillhör Apple Inc.
- Alla övriga varumärken eller produktnamn är varumärken som tillhör respektive företag eller organisation.



QR-kod

Programvaran som ingår i denna produkt innehåller programvara med öppen källkod. Du kan erhålla den fullständiga källkoden under tre år efter senaste gången denna produkt skickades iväg. Detta gör du genom att mejla till :oss.request@samsung.com. Det går även att få den fullständiga koden genom ett fysiskt media som en CD-ROM-skiva; en minsta kostnad kommer att tas ut.

Följande webbadress http://opensource.samsung.com/opensource/C3010_C3060_Series/seq/0 pekar på nedladdningssidan där du kan hämta källkoden och licensinformationen om öppen källkod relaterad till denna produkt. Detta erbjudande gäller vem som helst som mottar denna information.

Användarguide

AVANCERAD

I den här bruksanvisningen finns information om installation, avancerade inställningar, användning och felsökning i olika operativsystem.

Alla funktioner är inte tillgängliga på alla modeller och i alla länder.

GRUNDLÄGGANDE

I den här bruksanvisningen får du information om hur du installerar, använder och felsöker skrivaren i Windows.



1. Programvaruinstallation

Installation för Mac	165
Ominstallation för Mac	166
Linux-installation	167
ominstallation för Linux	168



2. Använda en nätverksansluten skrivare

Nyttiga nätverksprogram	170
Installation av trådbundet nätverk	171
Installera drivrutinen via nätverk	176
Installation av trådlöst nätverk	183
Använda NFC-funktionen	198
Kompatibla mobilappar	208
Mopria™	209
AirPrint	211
Samsung Cloud Print	212
PrinterOn	215
Google Cloud Print™	217



3. Nyttiga inställningsmenyer

Innan du börjar läsa ett kapitel	220
Utskrift	221
Kopiera	223
Faxa	229
skanna	233
Systeminstallation	237
Admin.inställningar	249
Eco	251
USB direkt	252
Jobbstatus	253
Dokumentbox	254
PrinterOn	255



4. Specialfunktioner

Höjdjustering	257
Spara e-postadresser	258
Mata in olika tecken	260
Inställning av faxens adressbok	262
Registrera behöriga användare	266

Utskriftsfunktioner	267
Skanningsfunktioner	284
Faxfunktioner	293
Använda delade mappar	301

Problem med utskriftskvalitet	336
Kopieringsproblem	344
Skanningsproblem	345
Faxproblem	347
Problem med operativsystemet	349



5. Nyttiga administreringsverktyg

Åtkomst till administreringsverktyg	303
SyncThru™ Web Service	304
Easy Capture Manager	310
Samsung AnyWeb Print	311
Easy Eco Driver	312
Använda Samsung Easy Document Creator	313
Använda Samsung Printer Center	314
Använda Samsung Easy Printer Manager	318
Använda Samsung skrivarens status	321
Använda Samsung printer experience	323



6. Felsökning

Problem med pappersmatning	330
Problem med strömförsörjning och kablar	331
Utskriftsproblem	332



1. Programvaruinstallation

I det här kapitlet finns information om hur du installerar nödvändig och nyttig programvara för kabelanslutna skrivare. Med en lokalt ansluten skrivare menas en skrivare som är kopplad till datorn via en USB-kabel. Om skrivaren är ansluten till ett nätverk hoppar du över stegen nedan och går till avsnittet om installation av drivrutin för en nätverksansluten skrivare (se "Installera drivrutinen via nätverk" på sidan 176).

- **Installation för Mac** 165
- **Ominstallation för Mac** 166
- **Linux-installation** 167
- **ominstallation för Linux** 168



- Om du använder Windows hänvisar vi till den grundläggande bruksanvisningen för information om hur du installerar drivrutinen till skrivaren (se "Drivrutinen installeras lokalt" på sidan 25).
- Använd en USB-kabel som är kortare än 3 meter.

Installation för Mac

- 1 Kontrollera att skrivaren är ansluten till datorn och påslagen.
- 2 Hämta programmet från Samsungs webbplats, sedan packa upp och installera den (<http://www.samsung.com> > hitta din produkt > Support eller Nedladdningar).
- 3 Starta skrivaren.
- 4 Dubbelklicka på ikonen **Install Software**.
- 5 Läs licensavtalet och markera knappen för att godkänna.
- 6 Klicka på **Next** och följ instruktionerna på installationsskärmen.



Installera drivrutinen för fax:

- a Öppna **Program > Samsung > Fax Queue Creator**.
- b Skrivaren visas i skrivarlistan (**Printer List**)
- c Välj skrivare och klicka sedan på knappen **Create** (skapa).

Ominstallation för Mac

Om skrivardrivrutinen inte fungerar korrekt kan du avinstallera drivrutinen och installera om den.

- 1 Öppna mappen **Applications > Samsung > Printer Software Uninstaller**.
- 2 För att avinstallera skrivarprogramvara, klicka på **Continue**.
- 3 Välj vilket program som ska avinstalleras och klicka på **Uninstall**.
- 4 Ange lösenordet och klicka på **OK**.
- 5 När programmet har avinstallerats klickar du på **Close**.



Om det redan finns en skrivare tar du bort den från **Print Setup Utility** eller **Print & Fax**.

Linux-installation

Du måste hämta programvarupaket för Linux från Samsungs webbplats om du vill installera skrivarprogramvaran (<http://www.samsung.com> > hitta din produkt > Stöd eller nedladdningar).

Installera Unified Linux Driver-paketet



Du måste logga in som superanvändare (root) för att kunna installera programvaran för skrivaren. Be din systemadministratör om hjälp om du inte är superanvändare.

- 1 Kontrollera att skrivaren är ansluten till datorn och påslagen.
- 2 Kopiera **Unified Linux Driver**-paketet till ditt system.
- 3 Öppna terminalprogrammet och gå till mappen du kopierade paketet till.
- 4 Packa upp paketet.
- 5 Flytta till mappen **uld**.
- 6 Kör kommandot **./install.sh** (om du inte är inloggad som root ska du köra kommandot med **sudo** som **sudo ./install.sh**).
- 7 Fortsätt installationen.

- 8 När installationen är klar startar du utskriftsfunktionen (gå till **System** > **Administration** > **Printing** eller kör kommandot **"system-config-printer"** i terminalprogrammet).
- 9 Klicka på knappen **Add**.
- 10 Välj skrivare.
- 11 Klicka på knappen **Forward** och lägg till den i systemet.

ominstallation för Linux

Om skrivardrivrutinen inte fungerar korrekt kan du avinstallera drivrutinen och installera om den.

- 1 Öppna **Terminal**.
- 2 Flytta till mappen **uld** som packats upp från paketet **Unified Linux Driver**.
- 3 Kör kommandot **./uninstall.sh** kommandot (om du inte är inloggad som root ska du köra kommandot med **sudo** som **sudo ./uninstall.sh**).
- 4 Fortsätt avinstallationen.



2. Använda en nätverksansluten skrivare

Det här kapitlet innehåller steg för steg-anvisningar om hur du installerar den nätverksanslutna skrivaren och dess programvara.

- **Nyttiga nätverksprogram** 170
- **Installation av trådbundet nätverk** 171
- **Installera drivrutinen via nätverk** 176
- **Installation av trådlöst nätverk** 183
- **Använda NFC-funktionen** 198
- **Kompatibla mobilappar** 208
- **Mopria™** 209
- **AirPrint** 211
- **Samsung Cloud Print** 212
- **PrinterOn** 215
- **Google Cloud Print™** 217



Enheter och funktioner som stöds kan variera beroende på vilken modell du använder (se "Funktioner fördelade på modell" på sidan 7).

Nyttiga nätverksprogram

Det finns flera program som underlättar nätverksinställningarna i nätverksmiljö. Särskilt för nätverksadministratören är det möjligt att hantera flera skrivare i nätverket.



- Ange först IP-adressen innan du använder programmen nedan.
- Vissa funktioner och tillbehör kanske inte finns tillgängliga för alla modeller och i alla länder (se "Funktioner fördelade på modell" på sidan 7).

SyncThru™ Web Service

En webbserver på nätverksskrivaren finns varifrån du kan göra följande (se "SyncThru™ Web Service" på sidan 304):

- Kontrollera förbrukningsmaterial och status.
- Anpassa skrivarinställningarna.
- Aktivera e-postavisering. När du har aktiverat aviseringen skickas ett e-postmeddelande med skrivarstatus (tonerkassetts status och eventuellt skrivarfel) automatiskt till en viss e-postadress.
- Konfigurera nätverksparametrarna som krävs för att skrivaren ska kunna ansluta till olika nätverksmiljöer.

Installation av trådbundet nätverk via SetIP

Med det här hjälpprogrammet kan du ange ett nätverkskort och manuellt konfigurera IP-adresser för användning med TCP/IP-protokollet.

- Se "Ange en IP-adress" på sidan 171.



Skrivaren stödjer inte nätverksporten, den kan inte använda denna funktion (se "Baksida" på sidan 21).

Installation av trådbundet nätverk

Skriva ut en nätverkskonfigurationsrapport

Du kan skriva ut en **nätverkskonfigurationsrapport** från skrivarens kontrollpanel. Där visas skrivarens aktuella nätverksinställningar. På så vis blir det lättare att konfigurera nätverket.



Menysystemet kan skilja sig från modell till modell (se "Visa meny" på sidan 29).

- **Skrivaren har display:** Klicka på  (**Menu**)-knappen på kontrollpanelen och välj **Nätverk > Nätverkskonfiguration**.
- **Maskinen har pekskärm:** Tryck på  (**Inställning**) på Huvudskärmen > **Maskininställningar > Nästa > Rapporter > Nätverkskonfiguration**.

Med hjälp av **nätverkskonfigurationsrapporten** kan du ta reda på skrivarens MAC-adress och IP-adress.

Exempel:

- MAC-adress: 30:CD:A7:41:A2:78
- IP adress: 169.254.192.192

Ange en IP-adress

När du ansluter maskinen till ett nätverk måste du först konfigurera TCP/IP-inställningar för maskinen. Inställningarna som visas nedan är grundläggande inställningar som krävs för att kunna använda maskinen som en nätverksmaskin. Du kan ange TCP/IP, DNS-server, TCP/IPv6, Ethernet och allokeringsmetoder för IP-adress.

Först måste du ange en IP-adress för utskrifter och hantering via nätverk. I de flesta fall tilldelas en ny IP-adress automatiskt av en DHCP-server (Dynamic Host Configuration Protocol) i nätverket.

IPv4-konfiguration



- Du kan även ange TCP/IPv4-inställningarna från kontrollpanelen.
- Det här programmet är inte kompatibelt med TCP/IPv6.

Konfigurera IPv4-adress med programmet SetIP (Windows)

Innan du använder SetIP måste du inaktivera brandväggen via **Kontrollpanelen > Säkerhetscenter > Windows-brandväggen**.

Installation av trådbundet nätverk



Följande anvisningar kan variera något beroende på modell.

- 1 Hämta programvaran från Samsungs webbplats. Packa sedan upp filen och installera den. (<http://www.samsung.com> > hitta din produkt > Stöd eller nedladdningar).
- 2 Följ anvisningarna i installationsfönstret.
- 3 Anslut skrivaren till nätverket med en nätverkskabel.
- 4 Starta skrivaren.
- 5 Öppna **Starta**-menyn i Windows och välj **Alla program > Samsung Printers > SetIP**.
- 6 Klicka på -ikonen (tredje från vänster) i fönstret SetIP, varefter TCP/IP-konfigurationsfönstret öppnas.
- 7 Ange skrivarens nya information i konfigurationsfönstret. I ett företagsintranät måste du kanske få den här informationen av en nätverksadministratör innan du kan fortsätta.



Ta reda på MAC-adressen via **Nätverkskonfigurationsrapporten** och ange den utan kolon (se "Skriva ut en nätverkskonfigurationsrapport" på sidan 171). Exempel: 30:CD:A7:1F:E3:27 blir 30CDA71FE327.

- 8 Klicka på **Verkställ** och sedan på **OK**. Skrivaren skriver automatiskt ut **Nätverkskonfigurationsrapporten**. Kontrollera att alla inställningar är korrekta.

Konfigurera IPv4-adress med programmet SetIP (Mac)

Innan du använder SetIP måste du inaktivera brandväggen via **System Preferences > Security** (eller **Security & Privacy**) > **Firewall**.

- 1 Hämta programvaran från Samsungs webbplats. Packa sedan upp filen och installera den: (<http://www.samsung.com> > hitta din produkt > Stöd eller nedladdningar).
- 2 Starta skrivaren.
- 3 Kör nedladdat **SetIP**-program.
- 4 Klicka på -ikonen (tredje från vänster) i fönstret SetIP, varefter TCP/IP-konfigurationsfönstret öppnas.
- 5 Ange skrivarens nya information i konfigurationsfönstret. I ett företagsintranät måste du kanske få den här informationen av en nätverksadministratör innan du kan fortsätta.



Ta reda på MAC-adressen via **Nätverkskonfigurationsrapporten** och ange den utan kolon (se "Skriva ut en nätverkskonfigurationsrapport" på sidan 171). Exempel: 30:CD:A7:1F:E3:27 blir 30CDA71FE327.

- 6 Klicka på **Verkställ** och sedan på **OK**. Skrivaren skriver automatiskt ut **Nätverkskonfigurationsrapporten**. Kontrollera att alla inställningar är korrekta.

Installation av trådbundet nätverk

Konfigurera IPv4-adress med programmet SetIP (Linux)

Innan du använder SetIP måste du inaktivera brandväggen via **System Preferences** eller **Administrator**.



Följande anvisningar kan variera något beroende på modell och operativsystem.

- 1 Ladda ned SetIP-program från Samsungs webbplats och packa upp det.
- 2 Dubbelklicka på filen **SetIPApplet.html** i mappen **cdroot/Linux/noarch/at_opt/share/utils**.
- 3 Klicka för att öppna TCP/IP-konfigurationsfönstret.
- 4 Ange skrivarens nya information i konfigurationsfönstret. I ett företagsintranät måste du kanske få den här informationen av en nätverksadministratör innan du kan fortsätta.



Ta reda på MAC-adressen via **Nätverkskonfigurationsrapporten** och ange den utan kolon (se "Skriva ut en nätverkskonfigurationsrapport" på sidan 171). Exempelvis 30:CD:A7:29:51:A8 blir 30CDA72951A8.



- 5 Skrivaren skriver automatiskt ut **Nätverkskonfigurationsrapporten**.

IPv6-konfiguration



IPv6 stöds endast fullt ut under Windows Vista eller senare.

Aktivering av IPv6 från kontrollpanelen

- 1 Välj  (**Menu**) > **Nätverk** > **TCP/IP (IPv6)** > **Aktivera IPv6** på kontrollpanelen.
ELLER
För modeller med pekskärm, tryck på  (**Inställning**) > **Maskininställningar** > **Nästa** > **Nätverksinställning** > **TCP/IP (IPv6)** > **IPv6 protokoll** på pekskärmen.
- 2 Välj **På** och tryck på **OK**.
För modeller med pekskärm, välj **På** och tryck på **Ja** när bekräftelsefönstret visas. Tryck på  (**Tillbaka**) för att spara valet.
- 3 Stäng av skrivaren och slå på den igen.



Vi installation av drivrutiner ska du inte konfigurera både IPv4 och IPv6. Vi rekommenderar installation av antingen IPv4 eller IPv6.

Installation av trådbundet nätverk

Konfiguration av DHCPv6-adress från kontrollpanelen

Om det finns en DHCPv6-server i nätverket kan du ange något av följande alternativ som standard för dynamisk värdkonfigurering.

- 1 Välj  (Menu) > **Nätverk** > **TCP/IP (IPv6)** > **Konfig.DHCPv6** på kontrollpanelen.

ELLER

För modeller med pekskärm, tryck på  (Inställning) > **Maskininställningar** > **Nästa** > **Nätverksinställning** > **TCP/IP (IPv6)** > **DHCPv6-konfig.** på pekskärmen.

- 2 Ange värde.
 - **Använd alltid:** Använd alltid DHCPv6 oavsett av om routern efterfrågar det.
 - **Använd aldrig:** Använd aldrig DHCPv6 oavsett av om routern efterfrågar det.
 - **Router:** Använd endast DHCPv6 när det efterfrågas av en router.

Aktivera från SyncThru™ Web Service

- 1 Kontrollera att skrivaren är ansluten till nätverket.
- 2 Starta en webbläsare, till exempel Internet Explorer, Safari eller Firefox, och ange skrivarens nya IP-adress i webbläsarfönstret.
Exempel:

- 3 Klicka **Login** i övre högra hörnet på SyncThru™ Web Service-hemsidan.
- 4 Ange **ID** och **Password** och klicka därefter på **Login**. Om det är första gången du loggar in på SyncThru™ Web Service anger du följande ID och lösenord. Av säkerhetsskäl rekommenderar vi dig att ändra förinställt lösenord.
 - **ID: admin**
 - **Password: sec00000**
- 5 Fönstret **SyncThru™ Web Service** öppnas. Flytta muspekaren till **Settings** i den översta menyraden och klicka på **Network Settings**.
- 6 Klicka på **TCP/IPv6** till vänster på webbsidan.
- 7 Markera kryssrutan **IPv6 Protocol**.
- 8 Klicka på knappen **Apply**.

Installation av trådbundet nätverk

9 Stäng av skrivaren och slå på den igen.



- Du kan också ställa in DHCPv6.
- För manuell inställning av DHCPv6-adressen: Markera kryssrutan **Manual Address**. Textrutan **Address/Prefix** aktiveras. Ange resten av adressen (till exempel 3FFE:10:88:194::**AAAA**. A motsvaras av det hexadecimala värdet 0 till 9 eller A till F).

Konfiguration av IPv6-adress från SyncThru™ Web Service

- 1 Kontrollera att skrivaren är ansluten till nätverket.
- 2 Starta en webbläsare, till exempel Internet Explorer, Safari eller Firefox, och ange skrivarens nya IP-adress i webbläsarfönstret.
Exempel:

- 3 Klicka **Login** i övre högra hörnet på SyncThru™ Web Service-hemsidan.

4 Ange **ID** och **Password** och klicka därefter på **Login**. Om det är första gången du loggar in på SyncThru™ Web Service anger du följande ID och lösenord. Av säkerhetsskäl rekommenderar vi dig att ändra förinställt lösenord.

- **ID: admin**
- **Password: sec00000**

5 Fönstret **SyncThru™ Web Service** öppnas. Flytta muspekaren till **Settings** i den översta menyraden och klicka på **Network Settings**.

6 Klicka på **TCP/IPv6** till vänster på webbsidan.

7 Välj en av IPv6-adresserna från **Address Type** (se "Skriva ut en nätverkskonfigurationsrapport" på sidan 171).

- **Link-Local Address:** Egenkonfigurerad lokal IPv6-adress (Adressen börjar med FE80).
- **Stateless Address:** IPv6-adress som konfigurerats automatiskt av en nätverksrouter.
- **Stateful Address:** IPv6-adress som konfigurerats av en DHCPv6-server.
- **Manual Address:** IPv6-adress som konfigurerats manuellt av en användare.
- **Default Gateway:** Standard-gateway-IPv6-adress som konfigurerats av en nätverksrouter.

8 Ange IPv6-adresserna (t.ex.: http://[FE80::215:99FF:FE66:7701]).



Adressen måste omges av []-klamrar.

Installera drivrutinen via nätverk

Du måste installera skrivardrivrutinerna för utskrift. Programvaran innehåller drivrutiner, tillämpningar och andra supportprogram.

Kontrollera att nätverksinstallationen har slutförts. Alla program på datorn bör vara stängda innan du påbörjar installationen.

Windows

- 1 Kontrollera att skrivaren är ansluten till nätverket och påslagen. Skrivarens IP-adress måste även ha angetts.
- 2 Sätt i den medföljande cd-skivan med programvara i cd-rom-enheten.

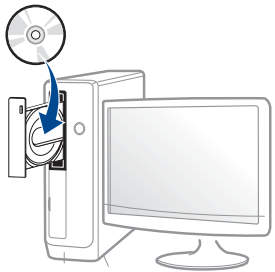

Om installationsfönstret inte försvinner, klicka på **Starta > Alla program > Tillbehör > Kör**.

X:\Setup.exe och byt ut X mot den enhetsbokstav som motsvarar. Klicka därefter på **OK**.

- För Windows 8

Om installationsfönstret inte visas från **Charms(Snabbknappar)**, välj **Sök > Apps(Appar)** och sök efter **Kör**. Skriv in X:\Setup.exe, och ersätt "X" med bokstaven som representerar din CD-ROM-enhet och klicka på **OK**.

Om fönstret "**Peka för att välja vad som händer med skivan.**" visas, klicka på fönstret och välj **Run Setup.exe**.

- För Windows 10 och Windows Server 2016
Om installationsfönstret inte visas, ange X:\Setup.exe i området **Sök** från aktivitetsfältet, där "X" byts ut mot den bokstav som motsvarar din CD-ROM-enhet och tryck sedan på retur.
- 3 Granska och acceptera installationsavtalen i installationsfönstret. Klicka därefter på **Nästa**.
 - 4 Välj **Nätverk** på skärmen **Skrivaranslutningstyp**. Klicka därefter på **Nästa**.
 - 5 Följ anvisningarna i installationsfönstret.

Installera drivrutinen via nätverk

Från Starta i Windows 8



- V4-drivrutinen laddas ned automatiskt från Windows Update om din dator är ansluten till internet. Eller så kan du ladda ner V4-drivrutinen manuellt från Samsung webbplats, www.samsung.com > hitta din produkt > Support eller nedladdningar.
- **Samsung Printer Experience** finns för nedladdning via Windows Store. Du måste ha ett Microsoft-konto för att använda Windows Store.
 - a Från **Charms(Snabbknappar)**, väljer du **Sök**.
 - b Klicka på **Store**.
 - c Sök och klicka på **Samsung Printer Experience**.
 - d Klicka på **Installera**.
- Om du installerar drivrutinen med hjälp av den tillhörande CD:n med mjukvaran på, installeras inte V4-drivrutinen. Om du vill använda V4-drivrutinen från **Skrivbord** kan du ladda ner den från Samsung webbplats: www.samsung.com > hitta din produkt > Stöd eller nedladdningar.
- Samsungs verktyg för skrivarhantering installeras separat från den medföljande programvaru-cd:n.

- 1 Kontrollera att skrivaren är ansluten till nätverket och påslagen. Skrivarens IP-adress måste även ha angetts.
- 2 Från **Charms(Snabbknappar)**, välj **Inställningar > Ändra datorinställningar > Enheter**.



För Windows 10 och Windows Server 2016

Från aktivitetsfältet, ange **Enheter och skrivare** i området **Sök**. Tryck på retur.

ELLER

Från ikonen **Starta** (), välj **Inställningar > Enheter > Enheter och skrivare**.

- 3 Klicka på **Lägg till en enhet**.
Maskinerna som upptäcks visas på skärmen.
- 4 Klicka på modellnamnet eller värdnamnet du vill använda.



Du kan skriva ut en nätverkskonfigurationsrapport från skrivarens kontrollpanel som visar maskinens aktuella värdnamn.

- 5 Drivrutinen installeras automatiskt från **Windows Update**.

Tyst installationsläge

Tyst installationsläge är en installationsmetod som inte kräver någon åtgärd från användaren. När du har startat installationen installeras maskinens drivrutiner och programvara automatiskt på datorn. Starta den tysta installationen genom att skriva **/s** eller **/S** i kommandofönstret.

Installera drivrutinen via nätverk

Kommandoradsparametrar

I följande tabell visas de kommandon som kan användas i kommandofönstret.



Den följande kommandoraden används och utförs när kommandot används tillsammans med **/s** eller **/S**. **/h**, **/H** och **/?** är dock särskilda kommandon som kan användas separat.

Kommandorad	Definition	Beskrivning
/s eller /S	Startar tyst installation.	Installerar maskindrivrutiner utan att det krävs någon åtgärd från användaren eller visas i användargränssnittet.

Kommandorad	Definition	Beskrivning
/p"<portnamn>" eller / P"<portnamn>"	Anger skrivarporten.  Nätverksporten skapas via standardportmonitorn för TCP/IP. För lokala portar måste porten finnas på datorn innan den kan anges med det här kommandot.	Skrivarportnamnet kan anges som en IP-adress, värddnamn, lokalt USB-portnamn, IEEE1284-portnamn eller nätverkssökväg. Exempel: <ul style="list-style-type: none">• /p"xxx.xxx.xxx.xxx" där "xxx.xxx.xxx.xxx" avser nätverksskrivarens IP-adress. /p"USB001", /P"LPT1:", /p"värddnamn"• /p"\\datornamn\delad_skrivare" eller "\\xxx.xxx.xxx.xxx\delad_skrivare" där, "\\datornamn\delad_skrivare" eller "\\xxx.xxx.xxx.xxx\delad_skrivare" anger nätverkssökvägen till skrivaren genom att ange två snedstreck, datornamnet eller den lokala IP-adressen till datorn som delar skrivaren, och därefter resursnamnet för skrivaren.

Installera drivrutinen via nätverk

Kommandorad	Definition	Beskrivning
/a"<målsökväg>" eller / A"<målsökväg>"	Anger en målsökväg för installationen.  Målsökvägen måste vara en fullständig sökväg.	Eftersom maskindrivrutiner ska installeras på en OS-specifik plats gäller detta kommando endast för tillämpningsprogram.
/n"<skrivarnamn>" eller / N"<skrivarnamn>"	Anger skrivarnamnet. Skrivarinstansen skapas som det angivna skrivarnamnet.	Med den här parametern kan du lägga till önskade skrivarinstanser.
/nd eller /ND	Anger att en installerade drivrutinen inte ska användas som standardmaskindrivrutin.	Den installerade maskindrivrutinen blir inte standardmaskindrivrutin på systemet om det finns minst en installerad skrivardrivrutin. Om det inte finns någon installerad maskindrivrutin används inte det här alternativet eftersom den installerade skrivardrivrutinen blir standardmaskindrivrutin i Windows.

Kommandorad	Definition	Beskrivning
/x eller /X	Angänder befintliga maskindrivrutinfilerna till att skapa en skrivarinstans om den redan har installerats.	Med det här kommandot kan du installera en skrivarinstans som använder installerade skrivardrivrutinfilerna utan att installera ytterligare en drivrutin.
/ up"<skrivarnamn>" eller / UP"<skrivarnamn>"	Tar endast bort den angivna skrivarinstansen och inte drivrutinsfilerna.	Med det här kommandot tar du endast bort den angivna skrivarinstansen från systemet utan att andra skrivardrivrutiner påverkas. Inga skrivardrivrutinfilerna tas bort.
/d eller /D	Avinstallerar alla enhetsdrivrutiner och program från systemet.	Med det här kommandot avinstalleras alla installerade enhetsdrivrutiner och applikationsprogram från systemet.
/ v"<delningsnamn>" eller / V"<delningsnamn>"	Delar ut den installerade maskinen och lägger till andra tillgängliga plattformsdivrutiner för Peka och skriv ut.	Alla maskindrivrutiner som stöds i den aktuella Windows-versionen installeras på systemet och delas ut med det angivna <delningsnamnet> för Peka och skriv ut.

Installera drivrutinen via nätverk

Kommandorad	Definition	Beskrivning
/o eller /O	Öppnar mappen Skrivare och fax efter installationen.	Med det här kommandot öppnas mappen Skrivare och fax efter den tysta installationen.
/h, /H eller /?	Visar hjälp för kommandoraden.	

Mac

- 1 Kontrollera att skrivaren är ansluten till datorn och påslagen.
- 2 Hämta programvaran från Samsungs webbplats. Packa sedan upp filen och installera den: (<http://www.samsung.com> > hitta din produkt > Stöd eller nedladdningar).
- 3 Starta skrivaren.
- 4 Dubbelklicka på ikonen **Install Software**.
- 5 Läs licensavtalet och markera knappen för att godkänna.
- 6 Klicka på **Next**.
- 7 Välj **Network** på skärmen **Printer Connection Type**.
- 8 Klicka på **Next**.
- 9 Följ anvisningarna i installationsfönstret.

Linux

Du måste hämta programvarupaket för Linux från Samsungs webbplats om du vill installera skrivarprogramvaran (<http://www.samsung.com> > hitta din produkt > Stöd eller nedladdningar).

- 1 Kontrollera att skrivaren är ansluten till nätverket och påslagen. Skrivarens IP-adress måste även ha angetts.
- 2 Kopiera **Unified Linux Driver**-paketet till ditt system.
- 3 Öppna terminalprogrammet och gå till mappen du kopierade paketet till.
- 4 Packa upp paketet.
- 5 Flytta till mappen **uld**.
- 6 Kör kommandot "**./install.sh**" (Om du inte är inloggad som root, kör kommandot med "**sudo**" som "**sudo ./install.sh**").
- 7 Fortsätt installationen.
- 8 När installation är klar, starta funktionen **Printing** (Gå till **System > Administration > Printing** eller kör kommandot "**system-config-printer**" i terminalprogrammet).
- 9 Klicka på knappen **Add**.
- 10 Välj **AppSocket/HP JetDirect** och ange din maskins IP-adress.
- 11 Klicka på knappen **Forward** och lägg till den i systemet.

Installera drivrutinen via nätverk

UNIX



- Kontrollera först att skrivaren har stöd för UNIX innan du installerar drivrutinen för UNIX (se "Systemkrav" på sidan 143).
- Ange inte citationstecknen som omgärdar kommandona i den här bruksanvisningen.
- Vissa funktioner och tillbehör kanske inte finns tillgängliga för alla modeller och i alla länder (se "Systemkrav" på sidan 143).

Du måste först installera paketet med drivrutinen för UNIX och konfigurera skrivaren innan du kan börja använda den. Du måste hämta drivrutinspaketet för UNIX från Samsung webbplats om du vill installera skrivarprogramvaran (<http://www.samsung.com> > hitta din produkt > Stöd eller nedladdningar).

Installera skrivardrivrutinspaketet för UNIX

Installationen går till på samma sätt för alla varianter av UNIX-operativsystem som omnämns.

- 1 Från Samsungs webbplats hämtar du UNIX-paketet och packar upp det på datorn.
- 2 Se till att du har root-behörighet.
"su -"

- 3 Kopiera lämpligt drivrutinsarkiv till UNIX-måldatorn.



Se administratörshandboken för UNIX-operativsystemet för mer information.

- 4 Packa upp skrivardrivrutinspaketet för UNIX.

På IBM AIX anger du följande kommandon:

"gzip -d < ange namnet på paketet | tar xf -"

- 5 den uppackade katalogen.

- 6 Kör installationsskriptet.

"/install -i"

install är den installationsskriptfil som används för att installera eller avinstallera skrivardrivrutinspaketet för UNIX.

Använd kommandot **chmod 755 install** för att tillåta installationsskriptet.

- 7 Kör kommandot **./install -c** för att verifiera installationen.

- 8 Kör **installprinter** från kommandoraden. Fönstret **Add Printer Wizard** öppnas. Konfigurera skrivaren i det här fönstret enligt följande anvisningar:

Installera drivrutinen via nätverk



På vissa UNIX-operativsystem (exempelvis Solaris 10) kan det hända att en nyligen tillagd skrivare inte är aktiverad och/eller inte accepterar jobb. Kör i så fall följande två kommandon i terminalfönstret som root:

```
“accept <printer_name>”
```

```
“enable <printer_name>”
```

Avinstallera skrivardrivrutinspaketet



Använd avinstallationsverktyget om du vill ta bort den installerade skrivaren från systemet.

- a** Kör kommandot **uninstallprinter** från terminalen.
Uninstall Printer Wizard öppnas.
De installerade skrivarna visas i listrutan.
- b** Välj vilken skrivare som ska tas bort.
- c** Klicka på **Delete** för att ta bort skrivaren från systemet.
- d** Kör kommandot **./install -d** för att avinstallera hela paketet.
- e** för att verifiera att avinstallationen lyckades anger du kommandot **./install -c**.

Om du vill installera på nytt använder du kommandot **./install -i** för ominstallation av binärer.

Konfigurera skrivaren

Om du vill lägga till skrivaren till UNIX-systemet kör du 'installprinter' från kommandoraden. Fönstret med guiden Lägg till ny skrivare öppnas. Installera skrivaren i det här fönstret enligt följande steg:

- 1** Ange skrivarens namn.
- 2** Välj lämplig skrivarmodell i modellistan.
- 3** Skriv en beskrivning som motsvarar skrivarens typ i fältet **Type**. Detta är valfritt.
- 4** Ange en skrivarbeskrivning i fältet **Description**. Detta är valfritt.
- 5** Ange en skrivarplats i fältet **Location**.
- 6** Ange skrivarens IP-adress eller DNS-namn i textrutan **Device** för nätverksanslutna skrivare. På IBM AIX med **jetdirect Queue type** fungerar endast DNS-namn. Numeriska IP-adresser är inte tillåtna.
- 7** **Queue type** visar anslutningen som **lpd** eller **jetdirect** i motsvarande listruta. Dessutom är typen **usb** tillgänglig i Sun Solaris.
- 8** Välj **Copies** för att ange antal kopior.
- 9** Markera alternativet **Collate** för att ta emot redan sorterade kopior.
- 10** Markera alternativet **Reverse Order** för att ta emot kopior i omvänd ordning.
- 11** Markera alternativet **Make Default** för att använda skrivaren som standardskrivare.
- 12** Klicka på **OK** för att lägga till skrivaren.

Installation av trådlöst nätverk



- För C306xND og C306xFR, se listan med alternativ och kontakta inköspunkten för att beställa (se "Tillgängliga tillbehör" på sidan 88). Efter installation av det trådlösa/NFC-paketet (tillval) konfigurerar du maskinen så att den kan använda denna funktion.
- Kontrollera att din maskin stödjer trådlöst nätverk. Trådlöst nätverk finns kanske inte beroende på modellen (se "Funktioner fördelade på modell" på sidan 7).

Trådlösa nätverk kräver högre säkerhet, så när en åtkomstpunkt ställs in första gången skapas ett nätverksnamn (SSID), och en säkerhetstyp och ett lösenord anges. Fråga din nätverksadministratör om denna information innan du fortsätter med maskininstallationen.

Introduktion av trådlösa inställningsmetoder

Du kan göra trådlösa inställningar antingen från skrivaren eller från datorn. Välj inställningsmetod från nedanstående tabell.



- Vissa typer av konfiguration av trådlösa nätverk finns kanske inte beroende på modellen eller landet.
- Det är högst rekommenderat att du ställer in lösenordet på åtkomstpunkter. Om du inte ställer in lösenordet på åtkomstpunkter är det möjligt att de exponeras för illegal åtkomst från okända maskiner som till exempel datorer, smarta mobiler och skrivare. Se användarguiden för åtkomstpunkten för hur du ställer in lösenord.

Installation av trådlöst nätverk

Konfiguration smetod	Anslutningsmetod	Beskrivning & referens
Med åtkomstpunkt	Från datorn	Se "Konfiguration via USB-kabel" på sidan 187 för Windows.
		Se "Konfiguration via USB-kabel" på sidan 190 för Mac.
		Se "Använda nätverkskabel" på sidan 191.
	Från maskinens kontrollpanel	Se "Använda WPS-menyn" på sidan 184.
		Se "Användning av Wi-Fi-nätverk" på sidan 187.
Med Wi-Fi Direct		Se "Wi-Fi Direct-inställning för mobila utskrifter" på sidan 193.

Använda WPS-menyn

Om din maskin och åtkomstpunkt (eller trådlösa router) har stöd för Wi-Fi Protected Setup™ (WPS) kan du enkelt konfigurera det trådlösa nätverket med hjälp av menyn **WPS-inställningar** utan behov av en dator.



- Om du vill använda det trådlösa nätverket i infrastrukturläget kontrollerar du att nätverkskabeln är urkopplad från skrivaren. Huruvida du använder knappen **WPS(PBC)** eller istället anger PIN-koden från datorn för att ansluta till åtkomstpunkten beror på vilken typ av åtkomstpunkt (eller trådlös router) som du använder. Se bruksanvisningen till åtkomstpunkten (eller den trådlösa routern).
- Om det trådlösa nätverket ställs in med WPS kan säkerhetsinställningar ändras. För att förhindra detta, läs WPS-alternativet för den aktuella trådlösa säkerhetsinställningen. Namnet på alternativet kan variera beroende på vilken åtkomstpunkt (eller trådlös router) du använder.

Objekt att förbereda

- Kontrollera om åtkomstpunkten (eller den trådlösa routern) har stöd för WPS (Wi-Fi Protected Setup™).
- Kontrollera om skrivaren har stöd för WPS (Wi-Fi Protected Setup™).
- Nätverksansluten dator (endast PIN-läget).

Installation av trådlöst nätverk

Välja typ

Du kan ansluta skrivaren till ett trådlöst nätverk på två olika sätt.

- Med metoden **Tryckknappskonfigurering (PBC)** kan du ansluta din skrivare till ett trådlöst nätverk genom att trycka på menyn **WPS-inställningar** på skrivarens kontrollpanel samt på motsvarande knapp (WPS/PBC) på en WPS-aktiverad (Wi-Fi Protected Setup™) åtkomstpunkt (eller trådlös router).
- Med **PIN-metoden (Personal Identification Number)** kan du ansluta skrivaren till ett trådlöst nätverk genom att ange den medföljande PIN-koden på en WPS-utrustad (Wi-Fi Protected Setup™) åtkomstpunkt eller trådlös router.

Anslutning av WPS

Fabriksinställningen är **PBC-läget**, som rekommenderas för en typisk trådlös nätverksmiljö.



Om maskinen är ansluten till ett trådbundet nätverk kan du inte ansluta dig till den genom WPS-funktionen. Om nätverkskabeln är ansluten till nätverksporten bör du koppla bort den från nätverksporten.

Ansluta i PBC-läge

- 1 Välj  (**Menu**) > **Nätverk** > **Wi-Fi** > **WPS** på kontrollpanelen.
ELLER

För modeller som har pekskärm på kontrollpanelen, tryck på  (**Inställning**) > **Maskininställningar** > **Nästa** > **Nätverksinställning** > **Wi-Fi** > **WPS**.

- 2 Tryck på **Anslut via PBC**.
- 3 Tryck på **OK** eller **Ja** när bekräftelsefönstret visas.
Informationsfönstret öppnas. Där anges en anslutningstid på två minuter.

Installation av trådlöst nätverk

- 4 Tryck på **WPS (PBC)**-knappen på den trådlösa åtkomstpunkten eller routern.

Meddelandena visas på displayen i följande ordning:

- a **Ansluter:** Skrivaren ansluter till åtkomstpunkten (eller den trådlösa routern).
- b **Ansluten:** När skrivaren har anslutits till det trådlösa nätverket lyser indikatorn för WPS med ett fast sken.
- c **Nätverksnamn (SSID):** Efter att det trådlösa nätverkets anslutningsprocess har slutförts visas åtkomstpunktens SSID-information på displayen.

- 5 Sätt i den medföljande programvaru-cd:n och följ anvisningarna i fönstret för att konfigurera det trådlösa nätverket.

Ansluta i PIN-läge

- 1 Välj  (Menu) > **Nätverk** > **Wi-Fi** > **WPS** på kontrollpanelen.

ELLER

För modeller som har pekskärm på kontrollpanelen, tryck på  (Inställning) > **Maskininställningar** > **Nästa** > **Nätverksinställning** > **Wi-Fi** > **WPS**.

- 2 Tryck på **Anslut via PIN**.

- 3 Tryck på **OK** eller **Ja** när bekräftelsefönstret visas.

- 4 Den åttasiffriga PIN:en visas på displayen.

Du måste skriva in den åttasiffriga PIN-koden inom två minuter på datorn som är ansluten till åtkomstpunkten (eller den trådlösa routern).

Meddelandena visas på displayen i följande ordning:

- a **Ansluter:** Skrivaren ansluts till det trådlösa nätverket.
- b **Ansluten:** När skrivaren har anslutits till det trådlösa nätverket lyser indikatorn för WPS med ett fast sken.
- c **Nätverksnamn (SSID):** Efter att det trådlösa nätverkets anslutningsprocess har slutförts visas åtkomstpunktens SSID-information på LCD-displayen.

- 5 Sätt i den medföljande programvaru-cd:n och följ anvisningarna i fönstret för att konfigurera det trådlösa nätverket.

Installation av trådlöst nätverk

Användning av Wi-Fi-nätverk

Innan du börjar måste du känna till det trådlösa nätverkets namn (SSID) samt nätverksnyckeln om det är krypterat. Denna information angavs när åtkomstpunkten (eller den trådlösa routern) installerades. Om du inte vet vilken trådlös miljö du arbetar i kontaktar du personen som har konfigurerat nätverket.

- 1 Välj knappen  (Menu) > **Nätverk** > **Wi-Fi** > **Wi-Fi Inställn** på kontrollpanelen

ELLER

För modeller som har pekskärm på kontrollpanelen, tryck på  (Inställning) > **Maskininställningar** > **Nästa** > **Nätverksinställning** > **Wi-Fi** > **Wi-Fi Inställn** på pekskärmen.

- 2 Välj språk.
 - **Sökningslista** (rekommenderat): I detta läge är konfigurationen automatisk. Ett antal nätverk visas på skrivaren, och du väljer ett av dessa. Därefter blir du ombedd att ange nätverkets lösenord.
 - **Anpassat**: I detta läge kan användaren manuellt ange eller ändra sitt eget SSID eller välja säkerhetsalternativet i detalj
- 3 Följ instruktionerna för att konfigurera det trådlösa nätverket.

Installation i Windows



Genväg till programmet **Samsung Easy Wireless Setup** utan CDn: Om du har installerat skrivardrivrutinen en gång, kan du öppna programmet **Samsung Easy Wireless Setup** utan cd-skivan.

Konfiguration via USB-kabel

Objekt att förbereda

- Åtkomstpunkt
- Nätverksansluten dator
- CD-skiva med programvara som följde med maskinen
- En skrivare konfigurerad med ett trådlöst nätverksgränssnitt
- USB-kabel

Skapa infrastruktur för nätverk

- 1 Kontrollera att USB-kabeln är ansluten till skrivaren.
- 2 Sätt på datorn, åtkomstpunkten och skrivaren.

Installation av trådlöst nätverk

- 3 Sätt i den medföljande cd-skivan med programvara i cd-rom-enheten.

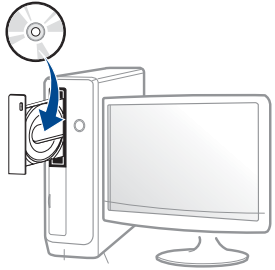

Om installationsfönstret inte försvinner, klicka på **Starta > Alla program > Tillbehör > Kör**.

X:\Setup.exe och byt ut X mot den enhetsbokstav som motsvarar. Klicka därefter på **OK**.

- Windows 8

Om installationsfönstret inte visas från **Charms(Snabbknappar)**, välj **Sök > Apps(Appar)** och sök efter **Kör**. Skriv in X:\Setup.exe, och ersätt "X" med bokstaven som representerar din CD-ROM-enhet och klicka på **OK**.

Om fönstret "**Peka för att välja vad som händer med skivan.**" visas, klicka på fönstret och välj **Run Setup.exe**.

- För Windows 10 och Windows Server 2016

Om installationsfönstret inte visas, ange X:\Setup.exe i området **Sök** från aktivitetsfältet, där "X" byts ut mot den bokstav som motsvarar din CD-ROM-enhet och tryck sedan på retur.

- 4 Granska och acceptera installationsavtalen i installationsfönstret. Klicka därefter på **Nästa**.

- 5 Välj **Trådlös** på skärmen **Skrivaranslutningstyp**. Klicka därefter på **Nästa**.

- 6 På skärmen **Installerar du din skrivare för första gången?**, väljer du **Ja, jag ska installera min skrivares trådlösa nätverk**. Klicka därefter på **Nästa**.

Om din skrivare redan är ansluten till nätverket, väljer du **Nej, min skrivare är redan ansluten till mitt nätverk**.

- 7 Välj **Använder en USB-kabel** på skärmen **Välj trådlös installationsmetod**. Klicka därefter på **Nästa**.

- 8 Efter sökningen visas de trådlösa nätverksenheterna i fönstret. Välj namnet (SSID) på den åtkomstpunkt som du vill använda och klicka på **Nästa**.



Om du inte hittar nätverksnamnet som du vill välja, eller om du vill konfigurera den trådlösa anslutningen manuellt, klickar du på **Avancerade inställningar**.

- **Ange trådlöst nätverksnamn:** Skriv in SSID för åtkomstpunkten (SSID är skiftlägeskänsligt).
- **Driftläge:** Visar **Infrastruktur**.

Installation av trådlöst nätverk

- **Autentisering:** Välj autentiseringstyp.
Öppet system: Autentisering används inte. Kryptering används eventuellt, beroende på behovet av datasäkerhet.
Delad nyckel: autentisering används. En enhet med en korrekt WEP-nyckel kan ansluta till nätverket.
WPA personlig eller WPA2 Personlig: Välj det här alternativet för att autentisera skrivarservern baserat på en delad WPA-nyckel. När den här inställningen har valts används en delad hemlig nyckel som konfigureras manuellt vid åtkomstpunkten och för var och en av dess klienter.
- **Kryptering:** Välj kryptering (Ingen, WEP64, WEP128, TKIP, AES).
- **Nätverkslösenord:** Ange det krypterade lösenordet.
- **Bekräfta nätverksnyckel:** Bekräfta det krypterade lösenordet.
- **WEP-nyckelindex:** Om du använder WEP-kryptering väljer du lämpligt **WEP-nyckelindex**.
Det trådlösa nätverkets säkerhetsfönster visas när åtkomstpunkten har säkerhetsinställningar.
Ange nätverkslösenordet för åtkomstpunkten (eller routern).

- 9 Om funktionen Wi-Fi Direct är avstängd i maskinen visas följande bild.

Klicka på **Nästa**.



- Alternativet Wi-Fi Direct visas endast på skärmen om skrivaren har stöd för funktionen.
- Du kan börja bygga Wi-Fi Direct med hjälp av kontrollpanelen (se "Komma igång med Wi-Fi Direct" på sidan 193).
- **Namn på Wi-Fi Direct-anslutning:** Standardnamnet är modellnamnet, och den maximala längden är 23 tecken.
- **Lösenord, inst.** är siffersträngen på 8–64 tecken.

- 10 När inställningen av det trådlösa nätverket är klar kopplar du bort USB-kabeln mellan datorn och skrivaren. Klicka på **Nästa**.

- 11 Välj vilka komponenter som ska installeras.

- 12 Följ anvisningarna i installationsfönstret.

Installation av trådlöst nätverk

inställningar för Mac

Objekt att förbereda

- Åtkomstpunkt
- Nätverksansluten dator
- CD-skiva med programvara som följde med maskinen
- En skrivare konfigurerad med ett trådlöst nätverksgränssnitt
- USB-kabel

Konfiguration via USB-kabel

- 1 Kontrollera att skrivaren är ansluten till datorn och påslagen.
- 2 Hämta programvaran från Samsungs webbplats. Packa sedan upp filen och installera den: (<http://www.samsung.com> > hitta din produkt > Stöd eller nedladdningar).
- 3 Starta skrivaren.
- 4 Dubbelklicka på ikonen **Install Software**.
- 5 Dubbelklicka på ikonen **Install Software**.
- 6 Läs licensavtalet och markera knappen för att godkänna.

- 7 Klicka på **Next**.
- 8 Välj **Wireless** på skärmen **Printer Connection Type**.
- 9 Klicka på **Next**.
- 10 På skärmen **Select the Wireless Setup Method**, välj **Using a USB cable** och klicka på **Next**.
Om skärmen inte visas, gå till steg 14.
- 11 Efter sökningen visas de trådlösa nätverksenheterna i fönstret. Välj namnet (SSID) på den åtkomstpunkt som du vill använda och klicka på **Next**.



Om du ställer in den trådlösa konfigurationen manuellt ska du klicka på **Advanced Setting**.

- **Enter the wireless Network Name:** Skriv in SSID för åtkomstpunkten (SSID är skiftlägeskänsligt).
- **Driftläge:** Visar **Infrastruktur**.
- **Authentication:** Välj autentiseringstyp.
Open System: Autentisering används inte. Kryptering används eventuellt, beroende på behovet av datasäkerhet.
Shared Key: autentisering används. En enhet med en korrekt WEP-nyckel kan ansluta till nätverket.
WPA Personal eller WPA2 Personal: Välj det här alternativet för att autentisera skrivarservern baserat på delad WPA-nyckel. När den här inställningen har valts används en delad hemlig nyckel som konfigureras manuellt vid åtkomstpunkten och för var och en av dess klienter.

Installation av trådlöst nätverk

- **Encryption:** Välj kryptering. (Ingen, WEP64, WEP128, TKIP, AES)
- **Network Key:** ange värdet på nätverksnyckelns kryptering.
- **Confirm Network Key:** bekräfta värdet på nätverksnyckelns kryptering.
- **WEP Key Index:** Om du använder WEP-kryptering väljer du lämpligt **WEP Key Index**.

Det trådlösa nätverkets säkerhetsfönster visas när åtkomstpunkten har aktiverad säkerhet.

Ange nätverksnyckeln till åtkomstpunkten (eller routern).

- 12** Ett fönster med den trådlösa nätverksinställningen visas. Kontrollera inställningarna och klicka på **Next**.



- Du kan starta Wi-Fi Direct med hjälp av kontrollpanelen (se "Komma igång med Wi-Fi Direct" på sidan 193).
- **Wi-Fi Direct Name:** Standardnamnet är modellnamnet, och den maximala längden är 23 tecken.
- **Password setting** är en numerisk sträng som kan innehålla 8–64 tecken.

- 13** Fönstret **Wireless Network Setting Complete** visas. Klicka på **Next**.

- 14** När inställningen av det trådlösa nätverket är klar kopplar du bort USB-kabeln mellan datorn och skrivaren. Klicka på **Next**.

- 15** Följ anvisningarna i installationsfönstret.

Använda nätverkskabel



Be nätverksadministratören, eller personen som installerade det trådlösa nätverket, om information om nätverkets konfiguration.

Skrivaren är nätverkskompatibel. För att din skrivare ska fungera i nätverket måste du utföra viss konfiguration.

Objekt att förbereda

- Åtkomstpunkt
- Nätverksansluten dator.
- CD-skiva med programvara som följde med maskinen
- En skrivare konfigurerad med ett trådlöst nätverksgränssnitt
- Nätverkskabel

Skriva ut en nätverkskonfigurationsrapport

Du kan ta reda på skrivarens nätverksinställningar genom att skriva ut en konfigurationsrapport för nätverket.

Se "Skriva ut en nätverkskonfigurationsrapport" på sidan 171.

Installation av trådlöst nätverk

Ange IP-adress med programmet SetIP (Windows)

Med det här programmet anger du manuellt IP-adressen för din skrivare med hjälp av MAC-adressen för att kommunicera med skrivaren. En MAC-adress är nätverkskortets serienummer och visas i **nätverkskonfigurationsrapporten**.

Se "Ange en IP-adress" på sidan 171.

Konfigurera skrivarens trådlösa nätverk

Innan du börjar måste du känna till det trådlösa nätverkets namn (SSID) samt nätverksnyckeln om det är krypterat. Denna information angavs när åtkomstpunkten (eller den trådlösa routern) installerades. Om du inte vet vilken trådlös miljö du arbetar i kontaktar du personen som har konfigurerat nätverket.

Du kan konfigurera trådlösa parametrar med hjälp av **SyncThru™ Web Service**.

Använda SyncThru™ Web Service

Innan du börjar konfigurera trådlösa parametrar kontrollerar du status för kabelanslutningen.

- 1 Kontrollera att skrivaren är ansluten till nätverket.
- 2 Starta en webbläsare, till exempel Internet Explorer, Safari eller Firefox, och ange skrivarens nya IP-adress i webbläsarfönstret. Exempel:



- 3 Klicka **Login** i övre högra hörnet på SyncThru™ Web Service-hemsidan.
- 4 Ange **ID** och **Password** och klicka därefter på **Login**. Om det är första gången du loggar in på SyncThru™ Web Service anger du följande ID och lösenord. Av säkerhetsskäl rekommenderar vi dig att ändra förinställt lösenord.
 - **ID: admin**
 - **Password: sec00000**
- 5 När fönstret **SyncThru™ Web Service** öppnas klickar du på **Settings > Network Settings**.
- 6 Klicka på **Wi-Fi > Wizard**.
- 7 Välj **Network Name(SSID)** i listan.
- 8 Klicka på **Next**.

Om fönstret för trådlös nätverkssäkerhet visas anger du det registrerade lösenordet (för nätverket) och klickar på **Next**.
- 9 En bekräftelse visas. Kontrollera de trådlösa inställningarna. Klicka på **Apply** om inställningarna stämmer.



Om nätverkskabeln är ansluten till nätverksporten bör du koppla bort den från nätverksporten.

Installation av trådlöst nätverk

Sätta på och stänga av det trådlösa nätverket

- 1 Kontrollera att skrivaren är ansluten till nätverket.
- 2 Starta en webbläsare, till exempel Internet Explorer, Safari eller Firefox, och ange skrivarens nya IP-adress i webbläsarfönstret.
Exempel:

- 3 Klicka **Login** i övre högra hörnet på SyncThru™ Web Service-hemsidan.
- 4 Ange **ID** och **Password** och klicka därefter på **Login**. Om det är första gången du loggar in på SyncThru™ Web Service anger du följande ID och lösenord. Av säkerhetsskäl rekommenderar vi dig att ändra förinställt lösenord.
 - **ID: admin**
 - **Password: sec00000**
- 5 När fönstret **SyncThru™ Web Service** öppnas klickar du på **Settings > Network Settings**.
- 6 Klicka på **Wi-Fi**.
- 7 Du kan slå på och stänga av det trådlösa nätverket.

Wi-Fi Direct-inställning för mobila utskrifter

Wi-Fi Direct är en säker och smidig anslutningsmetod för att ansluta skrivare med stöd för Wi-Fi Direct till en mobil enhet via ett P2P-nätverk (peer-to-peer).

Med Wi-Fi Direct kan du ansluta din skrivare till ett Wi-Fi Direct-nätverk samtidigt som du ansluter till en åtkomstpunkt. Dessutom kan du använda ett trådbundet nätverk och ett Wi-Fi Direct-nätverk simultant, så att flera användare kan ha åtkomst till och skriva ut dokument från både Wi-Fi Direct och ett trådbundet nätverk.



- Det går inte att ansluta den mobila enheten till internet genom skrivarens Wi-Fi Direct.
- Listan över protokoll som stöds kan variera beroende på modell. Wi-Fi Direct-nätverk stödjer INTE IPv6, nätverksfiltrering, IPSec, WINS eller SLP-tjänster.
- Maximalt fyra enheter kan koppla upp via Wi-Fi Direct.

Komma igång med Wi-Fi Direct

Du kan aktivera Wi-Fi Direct-funktionen på ett av följande vis:

Installation av trådlöst nätverk

På maskinen

- 1 Välj  (Menu) > **Nätverk** > **Wi-Fi** > **Wi-Fi Direct** i kontrollpanelen.

ELLER

För modeller som har pekskärm på kontrollpanelen, tryck på  (Inställning) > **Maskininställningar** > **Nästa** > **Nätverksinställning** > **Wi-Fi** > **Wi-Fi Direct** på pekskärmen.

- 2 Aktivera **Wi-Fi Direct**.

Från en nätverksansluten dator

Om din skrivare använder en nätverkskabel eller en trådlös åtkomstpunkt kan du aktivera och konfigurera Wi-Fi Direct från SyncThru™ Web Service.

- 1 Gå till **SyncThru™ Web Service** och välj **Settings** > **Network Settings** > **Wi-Fi** > **Wi-Fi Direct™**.
- 2 Aktivera **Wi-Fi Direct** och ställ in andra alternativ.

Konfigurera den mobila enheten

- När Wi-Fi Direct har ställts in från skrivaren, behöver du läsa i användarhandboken till den mobila enhet du använder för att också ställa in dennas Wi-Fi Direct.
- När installationen av Wi-Fi Direct är slutförd behöver du hämta det mobila utskriftsprogrammet. (Exempelvis Samsung Mobile printer) om du vill skriva ut från din smartphone.



- När du hittat den skrivare du vill ansluta till från din mobila enhet väljer du skrivaren, varpå skrivarens LED-indikator blinkar. Tryck på önskat alternativ när fönstret för bekräftad Wi-Fi-anslutning visas på skärmen, så ansluts den till din mobila enhet.
- Om din mobila enhet inte har stöd för Wi-Fi Direct måste du ange skrivarens "nätverksnyckel".

Installation av trådlöst nätverk

Problemlösning för trådlöst nätverk

Problem som kan inträffa under installation av skrivare eller drivrutin

Inga skrivare hittades

- Skrivaren kanske inte är påslagen. Slå på datorn och skrivaren.
- USB-kabeln är inte ansluten mellan datorn och skrivaren. Anslut skrivaren till datorn med USB-kabeln.
- Skrivaren stöder inte ett trådlöst nätverk. Läs skrivarens bruksanvisning som finns på CD-skivan med programvara som levererades med skrivaren och förbered en trådlös nätverksskrivare.

Anslutningsfel - Det gick inte att hitta SSID

- Skrivaren kan inte hitta det nätverksnamn (SSID) som du har valt eller angett. Kontrollera nätverksnamnet (SSID) på din åtkomstpunkt och försök ansluta igen.
- Åtkomstpunkten är avstängd. Starta åtkomstpunkten.

Anslutningsfel - Ogiltig säkerhet

- Säkerheten har inte konfigurerats rätt. Kontrollera säkerhetskfigurationen för åtkomstpunkten och skrivaren.

Anslutningsfel - Allmänt anslutningsfel

- Datorn får ingen signal från skrivaren. Kontrollera att USB-kabeln är ansluten och att skrivaren är på.

Anslutningsfel - Anslutet trådbundet nätverk

- Skrivaren är ansluten med en nätverkskabel. Ta bort den trådbundna nätverkskabeln från skrivaren.

Anslutningsfel - Tildelning av IP-adress

- Stäng av och slå på åtkomstpunkten (eller den trådlösa routern) samt skrivaren.

PC-anslutningsfel

- Den konfigurerade nätverksadressen fungerar inte mellan datorn och skrivaren.
 - För DHCP-nätverksmiljö
Maskinen får sin IP-adress automatiskt (DHCP) om datorn är konfigurerad för DHCP.



Om utskriften inte fungerar i DHCP-läge kan problemet ligga i den automatiskt ändrade IP-adressen. Jämför produktens IP-adress med skrivarportens IP-adress.

Så här jämför du:

Installation av trådlöst nätverk

1 Skriv ut nätverksinformationsrapporten och kontrollera IP-adressen (se "Skriva ut en nätverkskonfigurationsrapport" på sidan 171).

2 Kontrollera skrivarens port från din dator.

a Klicka på Windows **Starta**-meny.

b I Windows XP/Server 2003 väljer du **Skrivare och fax**.

- I Windows Server 2008/Vista väljer du Kontrollpanel > **Maskinvara och ljud** > **Skrivare** från menyn **Starta**.

- I Windows 7 väljer du Kontrollpanel > **Enheter och skrivare** från menyn **Starta**.

I Windows 8 väljer du **Sök** > **Inställningar** > **Kontrollpanel** > **Enheter och skrivare** från **Charms(Snabbknappar)**.

- I Windows Server 2008 R2 väljer du **Kontrollpanelen** > **Maskinvara** > **Enheter och skrivare**.

- För Windows 10 och Windows Server 2016

Från aktivitetsfältet, ange **Enheter och skrivare** i området **Sök**. Tryck på retur.

ELLER

Från ikonen **Starta** (), välj **Inställningar** > **Enheter** > **Skrivare och skannrar** > **Enheter och skrivare**.

Högerklicka ikonen **Starta** () så kan du välja **Kontrollpanel** > **Enheter och skrivare**.

c Högerklicka på din maskin.

d I Windows XP/2003/2008/Vista trycker du på **Egenskaper**.

I Windows 7/8 , Windows Server 2008 R2, Windows 10 eller Windows Server 2016 väljer du **Skrivaregenskaper** från snabbmenyerna.

Om **Skrivaregenskaper** har en ►-markör, kan du välja andra drivrutiner kopplade till vald skrivare.

e Klicka på **Port**-fliken.

f Klicka på knappen **Konfigurera port...**

g Kontrollera om **Skrivarnamn** eller **IP-adress::** är samma IP-adress som på Nätverkskonfigureringspappret.

3 Ändra skrivarens IP-adress om den skiljer sig från nätverksinformationsrapporten.

Anslut till en nätverksskrivare om du vill använda installations-cd-skivan för att ändra portens IP-adress. Koppla sedan upp dig igen till IP-adressen.

- För miljö med statiska nätverksadresser

Skrivaren använder den statiska adressen när datorn är konfigurerad med en statisk adress.

Exempel:

Om datorns nätverksinformation ser ut på följande sätt:

- IP-adress: 169.254.133.42
- Nätmask: 255.255.0.0

Skrivarens nätverksinformation ska då vara som följer:

- IP-adress: 169.254.133.43
- Nätmask: 255.255.0.0 (Använd datorns nätmask)
- Gateway: 169.254.133.1

Installation av trådlöst nätverk

Övriga problem

Om problem uppstår när skrivaren används i ett nätverk kontrollerar du följande.



Se respektive bruksanvisning för information om åtkomstpunkt (eller trådlös router).

- Datorn, åtkomstpunkten (eller den trådlösa routern) eller skrivaren kanske inte är påslagen.
- Kontrollera den trådlösa mottagningen i skrivarens närhet. Om routern är alltför långt ifrån skrivaren eller om det finns hinder i vägen kan det vara svårt att fånga upp signalen.
- Stäng av och sätt på strömmen för åtkomstpunkten (eller den trådlösa routern), skrivaren och datorn. Ibland kan nätverkskommunikationen återupptas om strömmen stängs av och slås på igen.
- Kontrollera om brandväggsprogrammet (V3 eller Norton) blockerar kommunikationen.
Om datorn och skrivaren är anslutna till samma nätverk och det inte går att hitta skrivaren i nätverket kan det bero på att brandväggsprogramvara blockerar kommunikationen. Se programvarans bruksanvisning för information om hur man stänger av den och sök sedan efter skrivaren igen.
- Kontrollera om skrivarens IP-adress är korrekt tilldelad. Du kan kontrollera IP-adressen genom att skriva ut en nätverkskonfigurationsrapport.
- Kontrollera om åtkomstpunkten (eller den trådlösa routern) har konfigurerats med säkerhetsinställningar (lösenord). I så fall frågar du administratören för åtkomstpunkten (eller den trådlösa routern) om lösenordet.

- Kontrollera om skrivarens IP-adress är korrekt tilldelad. Ominstallera skrivarens drivrutin och ändra inställningarna för att ansluta skrivaren till nätverket. På grund av egenskaperna för DHCP kan den tilldelade IP-adressen ändras om skrivaren inte används en längre tid eller om åtkomstpunkten har återställts.
Registrera produktens MAC-adress när du konfigurerar DHCP-servern på åtkomstpunkten (eller trådlösa routern). Då kan du alltid använda IP-adressen som är inställd med MAC-adressen. Du kan ta reda på skrivarens Mac-adress genom att skriva ut en konfigurationsrapport för nätverket.
- Kontrollera den trådlösa nätverksmiljön. I infrastrukturmiljön måste du eventuellt ange användaruppgifter för att kunna ansluta till åtkomstpunkten (eller den trådlösa routern).
- Skrivaren fungerar bara med IEEE 802.11 b/g/n och Wi-Fi. Det saknas stöd för andra trådlösa nätverk (exempelvis Bluetooth).
- Se till att skrivaren är inom det trådlösa nätverkets räckvidd.
- Se till att det inte finns hinder som kan blockera den trådlösa signalen till skrivaren.
Avlägsna alla stora metallföremål mellan åtkomstpunkten (eller den trådlösa routern) och skrivaren.
Se till att det inte står stolpar, väggar eller stödpelare av metall eller betong mellan skrivaren och den trådlösa åtkomstpunkten eller routern.
- Se till att skrivaren står på tillräckligt avstånd från andra elektroniska enheter som kan störa den trådlösa signalen.
Många apparater kan störa den trådlösa signalen, bland annat mikrovågsugnar och vissa Bluetooth-enheter.
- Närhelst konfigurationen för din åtkomstpunkt (eller trådlösa router) ändras, måste du göra produktens trådlösa nätverkskonfiguration igen.
- Maximalt fyra enheter kan koppla upp via Wi-Fi Direct.
- Om åtkomstpunkten är inställd på att endast fungera med 802.11n, kanske den inte ansluter till din maskin.

Använda NFC-funktionen



För C306xND och C306xFR, se listan med alternativ och kontakta inköpspunkten för att beställa (se "Tillgängliga tillbehör" på sidan 88). Efter installation av det trådlösa/NFC-paketet (tillval) konfigurerar du maskinen så att den kan använda denna funktion.

NFC (Near Field Communication)-skrivaren gör det möjligt för dig att skriva ut/skanna direkt från din mobiltelefon genom att helt enkelt hålla din mobiltelefon över NFC-etiketten på det trådlösa/NFC-paketet (trådlöst LAN-alternativ). Det kräver ingen installation av skrivardrivrutiner eller anslutning till en åtkomstpunkt. Det enda som behövs är en mobiltelefon som stöder NFC. För att använda denna funktion måste du installera appen på din mobilenhet.



- Beroende på materialet i mobilenheten kan det hända att NFC-igenkänningen inte fungerar korrekt.
- Överföringshastigheten kan variera beroende på typen av mobiltelefon du använder.
- Den här funktionen är bara tillgänglig på modeller som har NFC-etikett.
- Om du använder ett annat hölje eller batteri än det som följde med mobilenheten, eller ett metallhölje kan det blockera NFC.
- Om NFC-enheter fortsätter att misslyckas med att kommunicera,
 - ta då bort höljet från mobilenheten och försök igen.
 - Sätt in in batteriet på nytt och försök igen.

Krav

- NFC- och Wi-Fi Direct-aktiverad mobiltelefon med appen installerad samt Android OS 4.0 eller senare.



Endast Android OS 4.1 eller senare aktiverar Wi-Fi Direct-funktionen automatiskt på mobilenheten när man aktiverar NFC-funktionen. Vi rekommenderar att du uppgraderar mobilenheten till Android OS 4.1 eller senare för att använda NFC-funktionen.

- Skrivare med Wi-Fi Direct-funktionen aktiverad (se "Wi-Fi Direct-inställning för mobila utskrifter" på sidan 193).

Använda NFC-funktionen

Relaterade Appar

Det finns vissa appar som kan användas med NFC-funktionen. Apparna kan laddas ned från Google Play Store.

- **Samsung Mobile Print:** Gör det möjligt för användare att skriva ut, skanna (endast användare med maskin med skanningsfunktion) eller faxa (endast användare med maskin med faxfunktion) foton, dokument och webbplatser från din smarttelefon eller surfplatta (se "Med hjälp av Appen Samsung Mobile Print" på sidan 205).
- **Samsung Mobile Print Control:** Gör det lättare för användare att autentiseras. Denna app låter dig autentiseras som användare med hjälp av din mobilenhet (se "Använda appen Samsung Mobile Print Control" på sidan 199).
- **Samsung Mobile Print Manager:** Gör det möjligt för användare att använda funktioner med kloning och trådlös konfiguration med hjälp av din mobilenhet (se "Med hjälp av Appen Samsung Mobile Print Manager" på sidan 201).

Använda appen Samsung Mobile Print Control



Denna app kan inte användas för C306xFW.

Du kan använda den för autentisering/registrering från appen **Samsung Mobile Print Control**.

Autentisering från den mobila enheten

- 1 Kontrollera att NFC och Wi-Fi Direct-funktionerna är aktiverade på din mobilenhet och att din skrivares Wi-Fi Direct-funktion är aktiverad.
- 2 Öppna appen **Samsung Mobile Print Control**.



Om du inte har installerat **Samsung Mobile Print Control** på din mobiltelefon, gå till applikationsbutiken (Samsung Apps, Play Store, App Store) och sök efter appen och ladda ned den. Försök sedan på nytt.

- 3 Ange **ID** och **Password**.
 - **ID:** admin
 - **Password:** sec00000

Använda NFC-funktionen

- 4 För NFC-antennen på din mobilenhet (vanligen placerad på mobilenhetens baksida) över NFC-etiketten (NFC) på din skrivare.

Vänta några sekunder tills mobilenheten ansluter till skrivaren.

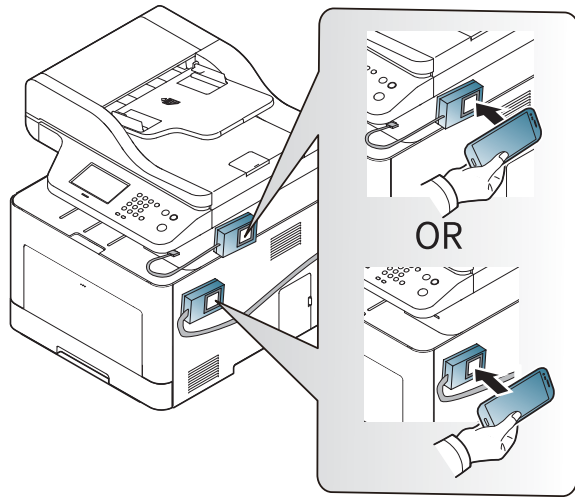

- För vissa mobilenheter är det möjligt att NFC-etiketten inte finns på baksidan av mobilenheten. Kontrollera placeringen av NFC-antennen på din mobilenhet innan du för den över etiketten.

Registrering från mobilenheten

- 1 Kontrollera att NFC och Wi-Fi Direct-funktionerna är aktiverade på din mobilenhet och att din skrivares Wi-Fi Direct-funktion är aktiverad.

- 2 Öppna appen **Samsung Mobile Print Control**.

Om du inte har installerat **Samsung Mobile Print Control** på din mobiltelefon, gå till applikationsbutiken (Samsung Apps, Play Store, App Store) och sök efter appen och ladda ned den. Försök sedan på nytt.

- 3 Tryck på ikonen  på skärmen **Samsung Mobile Print Control**.

- 4 Välj **On** från menyn **Phone login set as default**.

- 5 ID till mobilenhet visas på skärmen **Samsung Mobile Print Control**. Tryck på **Registration**.

- 6 Ange **ID** och **Password**.

- **ID: admin**
- **Password: sec00000**

Använda NFC-funktionen



- **Passcode** är för när administratören väljer metoden **Two-Factor Authentication**. Du måste ange en autentiseringskod. Lösenordet och koden ska vara olika. Du kan välja **Two-Factor Authentication** från SyncThru™ Web Service, välj **Security > User Access Control > Authentication > Authentication Method > Options** knapp > **Login Method > Two-Factor Authentication**.

- 7 För NFC-antennen på din mobilenhet (vanligen placerad på mobilenhetens baksida) över NFC-etiketten (NFC) på din skrivare. Vänta några sekunder tills mobilenheten ansluter till skrivaren.

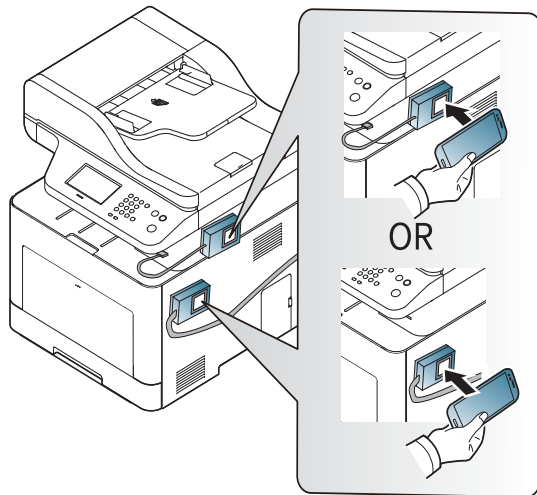

För vissa mobilenheter är det möjligt att NFC-etiketten inte finns på baksidan av mobilenheten. Kontrollera placeringen av NFC-antennen på din mobilenhet innan du för den över etiketten.

8

Ett meddelande som anger att registreringen är slutförd visas på pekskärmen.

Med hjälp av Appen Samsung Mobile Print Manager



Denna app kan inte användas för C306xFW.

Om du har fler än en skrivare och behöver samma inställningar för varje skrivare, kan du enkelt genomföra det med hjälp av appen **Samsung Mobile Print Manager**. Vidrör din mobiltelefon mot NFC-etiketten på din skrivare för att kopiera inställningar och tryck sedan på skrivaren vars inställningar du vill ändra.



När du exporterar data kan du spara flera olika. När du importerar data kan du välja data från listan och importera.

Använda NFC-funktionen

Exporterar (kopierar inställningarna till din mobilenhet)

1 Kontrollera att NFC och Wi-Fi Direct-funktionerna är aktiverade på din mobilenhet och att din skrivares Wi-Fi Direct-funktion är aktiverad.

2 Öppna **Samsung Mobile Print Manager** från din mobilenhet.

 Om du inte har installerat **Samsung Mobile Print Manager** på din mobiltelefon, gå till applikationsbutiken (Samsung Apps, Play Store) och sök efter appen och ladda ned den. Försök sedan på nytt.

3 Tryck på **Export**.

4 Ange **ID** och **Password**.

- **ID: admin**
- **Password: sec00000**

5 För NFC-antennen på din mobilenhet (vanligen placerad på mobilenhetens baksida) över NFC-etiketten (NFC) på din skrivare.

Vänta några sekunder tills mobilenheten ansluter till skrivaren.

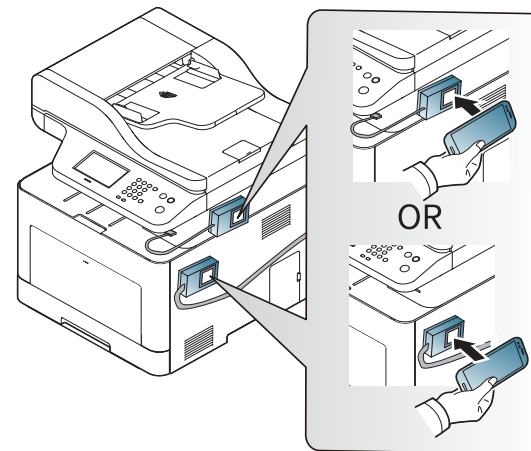

-  • För vissa mobilenheter är det möjligt att NFC-etiketten inte finns på baksidan av mobilenheten. Kontrollera placeringen av NFC-antennen på din mobilenhet innan du för den över etiketten.
- När du klonar är maskinen låst.

6 Välj inställningarna du vill använda och tryck på **OK**.

7 Följ instruktionen på mobilens bildskärm.

Använda NFC-funktionen

Importerar (applicerar inställningarna på maskinen)

1 Kontrollera att NFC och Wi-Fi Direct-funktionerna är aktiverade på din mobilenhet och att din skrivares Wi-Fi Direct-funktion är aktiverad.

2 Öppna **Samsung Mobile Print Manager** från din mobilenhet.

 Om du inte har installerat **Samsung Mobile Print Manager** på din mobiltelefon, gå till applikationsbutiken (Samsung Apps, Play Store) och sök efter appen och ladda ned den. Försök sedan på nytt.

3 Tryck på **Import**.

4 Ange **ID** och **Password**.

- **ID: admin**
- **Password: sec00000**

5 Välj inställningarna som du vill kopiera.

6 Följ instruktionen på mobilens bildskärm.

7 För NFC-antennen på din mobilenhet (vanligen placerad på mobilenhetens baksida) över NFC-etiketten (NFC) på din skrivare.

Vänta några sekunder tills mobilenheten ansluter till skrivaren.

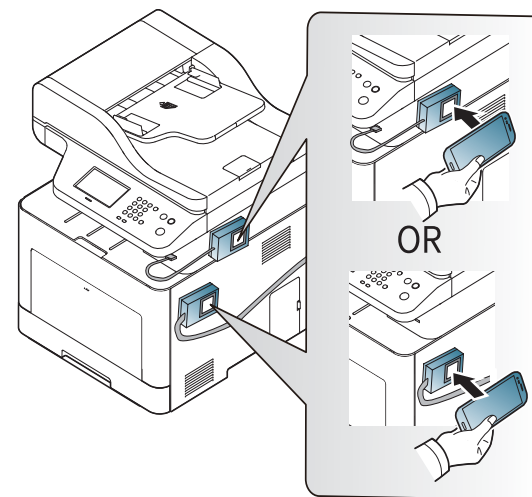

-  För vissa mobilenheter är det möjligt att NFC-etiketten inte finns på baksidan av mobilenheten. Kontrollera placeringen av NFC-antennen på din mobilenhet innan du för den över etiketten.
- När du klonar är maskinen låst.

Trådlös konfiguration

Du kan kopiera de trådlösa inställningarna från din telefon genom att vidröra din mobiltelefon mot NFC-etiketten på din skrivare.

Använda NFC-funktionen

1 Kontrollera att NFC och Wi-Fi Direct-funktionerna är aktiverade på din mobilenhet och att din skrivares Wi-Fi Direct-funktion är aktiverad.

2 Öppna **Samsung Mobile Print Manager** från din mobilenhet.

 Om du inte har installerat **Samsung Mobile Print Manager** på din mobiltelefon, gå till applikationsbutiken (Samsung Apps, Play Store) och sök efter appen och ladda ned den. Försök sedan på nytt.

3 Mobilskärmen **Samsung Mobile Print Control** visas.
Tryck på **Wi-Fi Setup**.

4 Ange **ID** och **Password**.

- **ID: admin**
- **Password: sec00000**

5 Om åtkomstpunkten (eller trådlös router) är ansluten, visas ett bekräftelsefönster. Klicka då på **OK**. Om åtkomstpunkten (eller den trådlös routern) inte är ansluten väljer du önskad åtkomstpunkt (eller trådlös router) och klickar sedan på **OK**, följt av **OK**.

6 För NFC-antennen på din mobilenhet (vanligen placerad på mobilenhetens baksida) över NFC-etiketten (NFC) på din skrivare.
Vänta några sekunder tills mobilenheten ansluter till skrivaren.

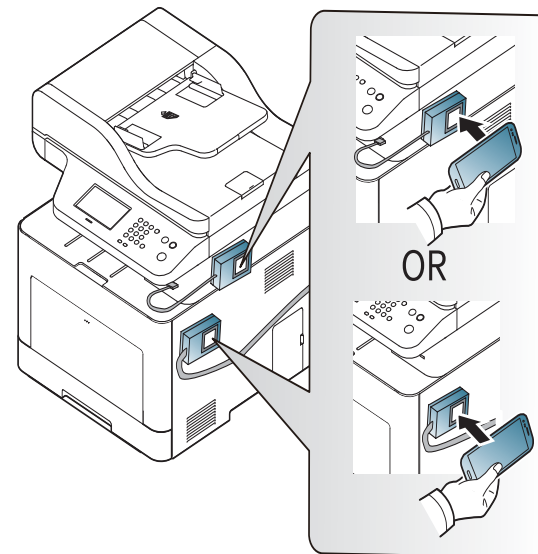

 För vissa mobilenheter är det möjligt att NFC-etiketten inte finns på baksidan av mobilenheten. Kontrollera placeringen av NFC-antennen på din mobilenhet innan du för den över etiketten.

7 Följ instruktionen på mobilens bildskärm.

Använda NFC-funktionen

Med hjälp av Appen Samsung Mobile Print

Samsung Mobile Print är ett gratis program med vilket användare kan (endast användare med multifunktionella skrivare) skriva ut foton, dokument och webbsidor direkt från mobiltelefonen eller surfplattan.

Skriva ut

- 1 Kontrollera att NFC och Wi-Fi Direct-funktionen är aktiverad i din mobilenhet och att Wi-Fi Direct-funktionen är aktiverad i din skrivare.
- 2 Öppna appen **Samsung Mobile Print**.



Om du inte har installerat **Samsung Mobile Print** på din mobiltelefon, gå till applikationsbutiken (Samsung Apps, Play Store, App Store) och sök efter appen och ladda ned den. Försök sedan på nytt.

- 3 Välj utskriftsläge.
- 4 Välj det innehåll du vill skriva ut.

Ändra vid behov utskriftsalternativ genom att trycka på ikonen .

- 5 För NFC-antennen på din mobilenhet (vanligen placerad på mobilenhetens baksida) över NFC-etiketten (NFC) på din skrivare.

Det tar några sekunder för mobilenheten att skicka jobbet till skrivaren.

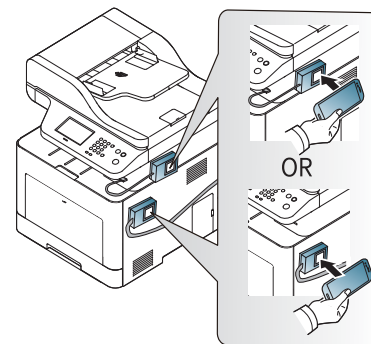

C306xND series
C306xFR series

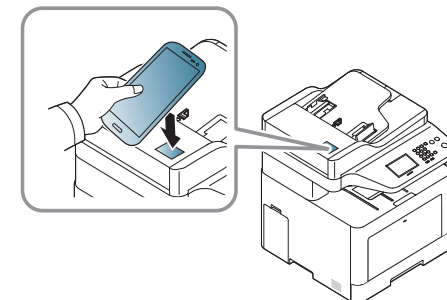

C306xFW series



För vissa mobilenheter är det möjligt att NFC-etiketten inte finns på baksidan av mobilenheten. Kontrollera placeringen av NFC-antennen på din mobilenhet innan du för den över etiketten.

- 6 Skrivaren påbörjar utskriften.

Skanning

- 1 Kontrollera att NFC och Wi-Fi Direct-funktionen är aktiverad i din mobilenhet och att Wi-Fi Direct-funktionen är aktiverad i din skrivare.
- 2 Öppna appen **Samsung Mobile Print**.

Använda NFC-funktionen



Om du inte har installerat **Samsung Mobile Print** på din mobiltelefon, gå till applikationsbutiken (Samsung Apps, Play Store, App Store) och sök efter appen och ladda ned den. Försök sedan på nytt.

3 Välj skanningsläge.

4 Lägg en dokumentsida med framsidan nedåt på dokumentglaset eller lägg sidorna med framsidan uppåt i den automatiska dokumentmataren (se "Lägga i original" på sidan 58).

Ändra vid behov skanningsalternativ genom att trycka på .

5 För NFC-antennen på din mobil enhet (vanligen placerad på mobilenhetens baksida) över NFC-etiketten () på din skrivare.

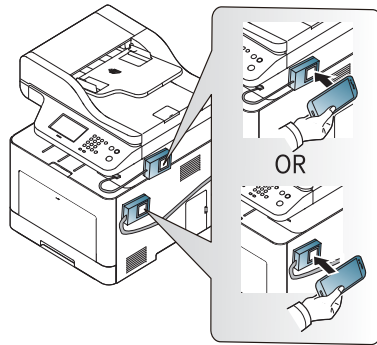

C306xND series
C306xFR series

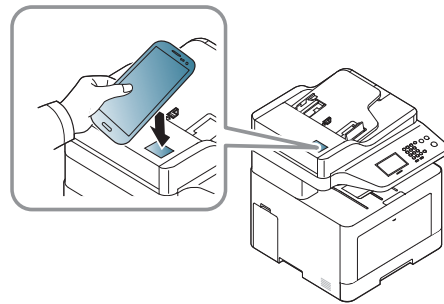

C306xFW series



För vissa mobilenheter är det möjligt att NFC-etiketten inte finns på baksidan av mobilenheten. Kontrollera placeringen av NFC-antennen på din mobilenhet innan du för den över etiketten.

6 Skrivaren börjar skanna innehållet.

Skannad data sparas i mobilenheten.



Om du vill fortsätta att skanna, följ instruktionerna på appskärmen.

Skicka fax

1 Kontrollera att NFC och Wi-Fi Direct-funktionen är aktiverad i din mobilenhet och att Wi-Fi Direct-funktionen är aktiverad i din skrivare.



2 Öppna appen **Samsung Mobile Print**.





Om du inte har installerat **Samsung Mobile Print** på din mobiltelefon, gå till applikationsbutiken (Samsung Apps, Play Store, App Store) och sök efter appen och ladda ned den. Försök sedan på nytt.

3 Välj faxläge.

Använda NFC-funktionen

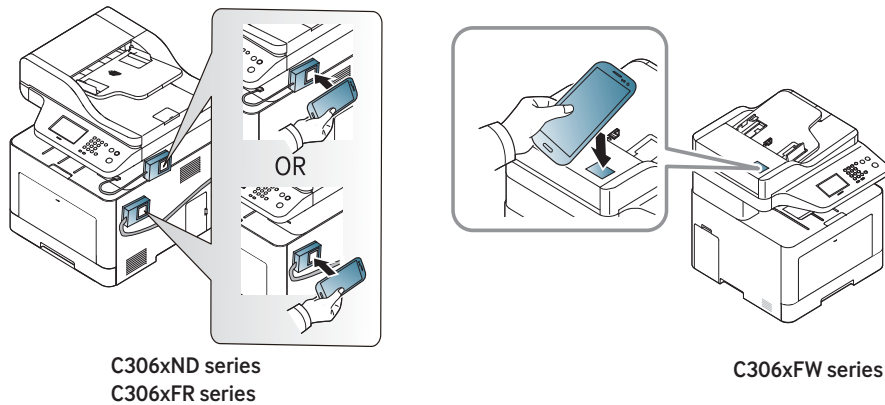
- 4 Välj innehållet som du vill faxa.
Vid behov bör du ange faxnumret och ändra faxalternativet genom att klicka på ikonen .
- 5 För NFC-antennen på din mobilenhet (vanligen placerad på mobilenhetens baksida) över NFC-etiketten () på din skrivare.



-  För vissa mobilenheter är det möjligt att NFC-etiketten inte finns på baksidan av mobilenheten. Kontrollera placeringen av NFC-antennen på din mobilenhet innan du för den över etiketten.

- 6 Skrivaren börjar faxa innehållet.

Kompatibla mobilappar

Tillgängliga Appar

- **Samsung Mobile Print:** **Samsung Mobile Print** är ett gratis program med vilket användare kan skriva ut, skanna (endast användare med skrivare med skanningsfunktion) eller faxa (endast användare med skrivare med faxfunktion) foton, dokument och webbsidor direkt från mobiltelefonen eller surfplattan. **Samsung Mobile Print** är inte bara kompatibelt med mobiltelefoner med Android och iOS, utan också med din iPod Touch och surfplatta. Det ansluter din mobila enhet till en nätverksansluten Samsung-skrivare eller till en trådlös skrivare via en Wi-Fi-åtkomstpunkt. Det är inte nödvändigt att installera en ny drivrutin eller konfigurera nätverksinställningar – installera bara programmet **Samsung Mobile Print** helt enkelt, så kommer det automatiskt att upptäcka kompatibla Samsung-skrivare. Förutom utskrift av foton, webbsidor och PDF-filer stöds också skanning. Om du har en Samsung-multifunktionsskrivare kan du skanna alla dokument till formaten JPG, PDF eller PNG för snabb och enkel visning på din mobila enhet (se ”Med hjälp av Appen Samsung Mobile Print” på sidan 205).
- **Samsung Mobile Print Control:** Gör det lättare för användare att autentiseras. Denna app låter dig autentiseras som användare med hjälp av din mobilenhet (se ”Använda appen Samsung Mobile Print Control” på sidan 199).
- **Samsusng Mobile Print Manager:** Gör det möjligt för användare att använda funktioner med kloning och trådlös konfiguration med hjälp av din mobilenhet (se ”Med hjälp av Appen Samsung Mobile Print Manager” på sidan 201).

Ladda ned Appar

Om du vill ladda ned appar, gå till applikationsbutiken (Play Store, App Store) på din mobila enhet och sök helt enkelt efter ”**Samsung Mobile Print/Samsung Mobile Print Control/Samsusng Mobile Print Manager.**” Du kan även besöka iTunes för Apple-enheter på din dator.

- **Samsung Mobile Print/Samsung Mobile Print Control**
 - **Android:** Sök efter **Samsung Mobile Print** eller **Samsung Mobile Print Control** i Play Store, och ladda sedan ned appen.
 - **iOS:** Sök efter **Samsung Mobile Print** eller **Samsung Mobile Print Control** i App Store, och ladda sedan ned appen.
- **Samsusng Mobile Print Manager**
 - **Android:** Sök efter **Samsusng Mobile Print Manager** i Play Store, och ladda sedan ned appen.

Kompatibla mobil-OS

- **Samsung Mobile Print/Samsung Mobile Print Control**
 - Android OS 4,0 eller senare
 - iOS 8,0 eller senare
- **Samsusng Mobile Print Manager**
 - Android OS 4,0 eller senare



Endast skrivare som är certifierade med Mopria kan använda **Mopria**-funktionen. Kontrollera om kartongen som din skrivare levererades i har en Mopria-logotyp.



Mopria™-utskriftstjänsten är en mobil utskriftstjänst som förbättrar den nya utskriftsfunktionen på vilken Android-telefon eller surfplatta som helst (Android version 4.4 eller senare). Med denna tjänst kan du ansluta och skriva ut med Mopria-certifierade skrivare på samma nätverk som din mobilenhet utan ytterligare konfiguration. Många ursprungliga Android-appar stöder utskrift, däribland Chrome, Gmail, Gallery, Drive och Quickoffice.

Konfigurera skrivaren för Mopria-utskrift

Bonjour(mDNS) och IPP-protokoll krävs i skrivaren för att kunna använda **Mopria**-funktionen. Utför följande steg för att aktivera **Mopria**-funktionen.

- 1 Kontrollera att skrivaren är ansluten till nätverket.
- 2 Starta en webbläsare, till exempel Internet Explorer, Safari eller Firefox, och ange skrivarens nya IP-adress i webbläsarfönstret.

Exempel:



- 3 Klicka **Login** i övre högra hörnet på SyncThru™ Web Service-hemsidan.
- 4 Ange **ID** och **Password** och klicka därefter på **Login**. Om det är första gången du loggar in på SyncThru™ Web Service anger du följande ID och lösenord. Av säkerhetsskäl rekommenderar vi dig att ändra förinställt lösenord.
 - **ID: admin**
 - **Password: sec00000**
- 5 När SyncThru™ Web Service öppnas klickar du på **Settings** > **Network Settings** > **Standard TCP/IP, LPR, IPP** > **IPP**. Välj sedan **Enable**.
- 6 Klicka på **Settings** > **Network Settings** > **mDNS**. Välj sedan **Enable**.
- 7 Klicka på **Security** > **System Security** > **Feature Management** > **Mopria**. Välj sedan **Enable**.

Installera Mopria på din mobilenhet

Om du inte har appen **Mopria Print Service** installerad på din mobilenhet, öppna då appbutiken (Play Store, App Store), och sök efter **Mopria Print Service**, och hämta samt installera den.

- 1 I **Settings**-menyn för din Android-enhet, trycker du på **Printing**.



Platsen för detta alternativ kan variera beroende på din mobilenhet. Om du inte kan hitta alternativet **Printing**, titta då i användarmanualen som medföljde mobilenheten.

- 2 Under **Print Services**, trycker du på **Mopria Print Service**.
- 3 Dra skjutreglaget till **On/Off** för att aktivera **Mopria Print Service**.

Utskrift via Mopria

För att skriva ut via Mopria på en Android-enhet:

- 1 Öppna e-postmeddelandet, bilden, webbsidan eller dokumentet som du vill skriva ut.
- 2 Tryck på **Utskrift** på menyn i appen.

- 3 Välj **din skrivare**, och konfigurera sedan utskriftsalternativ.
- 4 Vidrör **Skriv ut** igen för att skriva ut dokumentet.



Avbryta en utskrift: Välj och ta bort dokumentet från skrivarkön i **Meddelandefältet**.

AirPrint



Endast skrivare som är certifierade med AirPrint kan använda AirPrint-funktioner. Kontrollera kartongen som din skrivare levererades i om den har ett AirPrint-certifieringsmärke.



AirPrint låter dig skriva ut direkt från Mac OS (MacBook Pro, MacBook Air och iMac) och iOS (iPhone, iPad och iPod touch).

Skanning och fax är endast tillgänglig för Mac OS. (Endast användare med multifunktionella skrivare)

Konfigurera AirPrint

Bonjour(mDNS) och IPP-protokoll krävs i skrivaren om funktionen **AirPrint** ska kunna användas. Du kan aktivera **AirPrint** på något av följande sätt.

- 1 Kontrollera att skrivaren är ansluten till nätverket.
- 2 Starta en webbläsare, till exempel Internet Explorer, Safari eller Firefox, och ange skrivarens nya IP-adress i webbläsarfönstret.

Exempel:

 http://192.168.1.133/

- 3 Klicka **Login** i övre högra hörnet på SyncThru™ Web Service-hemsidan.

- 4 Ange **ID** och **Password** och klicka därefter på **Login**. Om det är första gången du loggar in på SyncThru™ Web Service anger du följande ID och lösenord. Av säkerhetsskäl rekommenderar vi dig att ändra förinställt lösenord.

- **ID: admin**
- **Password: sec00000**

- 5 När fönstret SyncThru™ Web Service öppnas klickar du på **Settings** > **Network Settings**.

- 6 Klicka på **AirPrint**.

Använda AirPrint

AirPrint är ett gratis program med vilket användare kan skriva ut, skanna (endast användare med multifunktionella skrivare) eller faxa (endast användare med multifunktionella skrivare och inbyggd fax) från Mac OS och iOS.. Skanning och fax är endast tillgänglig för Mac OS (endast användare med multifunktionella skrivare).



Se hjälpen för Mac för instruktioner om hur du skriver ut, skannar och faxar.

Samsung Cloud Print

Samsung Cloud Print är en kostnadsfri tjänst som du kan använda till att skriva ut eller skanna direkt från mobiltelefonen eller surfplattan till din Samsung-skrivare eller multifunktionsskrivare. Efter att du installerat appen Samsung Cloud Print kan du registrera dig för tjänsten Samsung Cloud-utskrift eller helt enkelt använda ditt mobilnummer för autentisering. Du behöver inte logga in på fler konton, men om du vill kan du länka appen till ditt Samsung-konto.

På Samsungs webbplats (www.samsungcloudprint.com) finns mer information om Samsung Cloud Print.



Om du trycker på knappen () från appen Samsung Cloud Print, ansluter din mobilenhet till en skrivare eller MFP med hjälp av Wi-Fi Direct, rör vid etiketten Närfältskommunikation (NFC), skannar QR-koden eller manuellt skriver in skrivarens MAC-adress. När de är parade kan du skriva ut eller skanna var och när som helst.

Registrera din skrivare i servern Samsung Cloud

Registrera från webbläsaren



Se till att skrivaren är påslagen och uppkopplat mot ett trådlöst nätverk som är anslutet till Internet.

- 1 Kontrollera att skrivaren är ansluten till nätverket.
- 2 Starta en webbläsare, till exempel Internet Explorer, Safari eller Firefox, och ange skrivarens nya IP-adress i webbläsarfönstret.

Exempel:

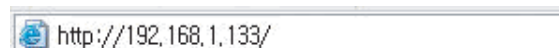

- 3 Klicka **Login** i övre högra hörnet på SyncThru™ Web Service-hemsidan.
- 4 Ange **ID** och **Password** och klicka därefter på **Login**. Om det är första gången du loggar in på SyncThru™ Web Service anger du följande ID och lösenord. Av säkerhetsskäl rekommenderar vi dig att ändra förinställt lösenord.
 - **ID: admin**
 - **Password: sec00000**
- 5 När du öppnat fönstret **SyncThru™ Web Service**, klicka då på **Settings > Network Settings > Samsung Cloud Print**.



Om fliken **XOA** visas trycker du på **XOA > Samsung Cloud Agent** från **SyncThru™ Web Service**.

- 6 Din skrivare är nu registrerad för tjänsten Samsung Cloud Print.

Samsung Cloud Print

Använda Samsung Cloud Print

 Säkerställ att skrivaren är påslagen och uppkopplad mot ett trådlöst nätverk med Internetanslutning.

Registrera en skrivare från ett program i en mobil enhet

Följande steg är ett exempel på hur man använder appen **Samsung Cloud Print** från en mobiltelefon med Android.

1 Öppna appen **Samsung Cloud Print**.

 Om du inte har installerat **Samsung Cloud Print** på din mobiltelefon, gå till applikationsbutiken (Samsung Apps, Play Store, App Store) och sök efter appen och ladda ned den. Försök sedan på nytt.

2 Tryck på knappen () från appen Samsung Cloud Print.

3 Anslut din mobila enhet till en skrivare MFP med hjälp av Wi-Fi Direct, tryck på Närfältskommunikation (NFC), skanna QR-koden eller genom att manuellt skriva in skrivarens Mac-adress.

Utskrift via applikation eller mobiltelefon

Följande steg är ett exempel på hur man använder appen **Samsung Cloud Print** från en mobiltelefon med Android.

1 Öppna appen **Samsung Cloud Print**.

 Om du inte har installerat **Samsung Cloud Print** på din mobiltelefon, gå till applikationsbutiken (Samsung Apps, Play Store, App Store) och sök efter appen och ladda ned den. Försök sedan på nytt.

2 Tryck på alternativ-knappen för dokumentet du vill skriva ut.

3 Ställ in utskriftsalternativ.

4 Tryck på **Send Job**.

Skanna och skicka till Samsung Cloud Print

Du kan skanna en bild som sedan lagras i **Samsung Cloud Print**.

1 Lägg en dokumentsida med framsidan nedåt på dokumentglaset eller lägg sidorna med framsidan uppåt i den automatiska dokumentmataren (se "Lägga i original" på sidan 58).

2 Tryck på **Samsung Cloud** på kontrollpanelen.

Samsung Cloud Print

- 3 Ange mottagarens landskod och mottagarens telefonnummer.
- 4 Ange avsändarinformation.
- 5 Ange ett filnamn för att lagra skannade data.



Du kan ställa in filnamnet från SyncThru™ Web Service. Öppna webbläsaren från din nätverksanslutna dator och ange din maskins IP-adress. När SyncThru™ Web Service öppnas, klickar du på **Settings > Machine Settings > Samsung Cloud > File Name**.

- 6 Tryck på knappen  (**Start**) för att skanna och lagra filen i Samsung Cloud-servern.



När användaren inte är registrerad i **Samsung Cloud Print**, visas ett bekräftelsefönster. Välj ett arbete som är igång eller inte.

PrinterOn

Genom att registrera din **PrinterOn**-aktiverade Samsung-skrivare för **PrinterOn**-tjänsten kan du skriva ut dokument på den skrivaren från var som helst i världen. **PrinterOn**-tjänsten ger dig också möjlighet att skriva ut direkt från mobilappen **PrinterOn** på din iOS- eller Android-enhet. När mobilappen **PrinterOn** installerats kan du registrera din enhet för **PrinterOn**-tjänsten genom att använda ditt mobilnummer som verifiering.

För att använda **PrinterOn**-funktionen måste du registrera din skrivare på **PrinterOn**-webbplatsen (www.printeron.com).

Endast administratörer kan registrera eller konfigurera en skrivare i **PrinterOn**-tjänsten.

Detta kapitel förklarar inte alla funktioner i **PrinterOn**-tjänsten. Det förklarar istället hur en skrivare registreras för **PrinterOn**-tjänsten via maskinens kontrollpanel och SyncThru™ Web Service.

Mer information om **PrinterOn**-tjänsten finns på **PrinterOn**-webbplatsen (www.printeron.com).

Registrera din skrivare för PrinterOn-tjänsten

För att registrera din skrivare för **PrinterOn**-tjänsten måste du aktivera **PrinterOn**-funktionen på maskinen via kontrollpanelen eller SyncThru™ Web Service.

Registrera via kontrollpanelen



Innan du påbörjar denna process ska du se till att din skrivare är påslagen och att den kan ansluta till Internet.

Skrivare med display

- 1 Välj  (**Menu**) > **PrinterOn** på skärmen.
- 2 Tryck på **OK**.
- 3 Tryck på **Ja** för att aktivera **PrinterOn**-funktionen.
- 4 Tryck på **OK**.
Nu är din skrivare registrerad för **PrinterOn**-tjänsten.

Skrivare med pekskärm

- 1 Tryck på **PrinterOn** på pekskärmen.
- 2 Tryck på **OK** när popup-fönstret visas.
Nu är din skrivare registrerad för **PrinterOn**-tjänsten.

Registrera från webbläsaren



Innan du påbörjar denna process ska du se till att din skrivare är påslagen och att den kan ansluta till Internet.

- 1 Kontrollera att skrivaren är ansluten till nätverket.
- 2 Starta en webbläsare, till exempel Internet Explorer, Safari eller Firefox, och ange skrivarens nya IP-adress i webbläsarfönstret.
Exempel:

- 3 Klicka **Login** i övre högra hörnet på SyncThru™ Web Service-hemsidan.
- 4 Ange **ID** och **Password** och klicka därefter på **Login**. Om det är första gången du loggar in på SyncThru™ Web Service anger du följande ID och lösenord. Av säkerhetsskäl rekommenderar vi dig att ändra förinställt lösenord.
 - **ID: admin**
 - **Password: sec00000**
- 5 När fönstret **SyncThru™ Web Service** öppnas ska du klicka på **Settings > Network Settings > PrinterOn Cloud Print**.



Om fliken **XOA** visas ska du trycka på **XOA > PrinterOn Cloud Print** via **SyncThru™ Web Service**.

- 6 Välj **Enable** för inställningen **PrinterOn Cloud Print Protocol**.
- 7 Klicka på **Apply**.
Nu är din skrivare registrerad för **PrinterOn**-tjänsten.

Använda PrinterOn-tjänsten

Instruktioner om utskrift med **PrinterOn**-tjänsten finns på webbplatsen för **PrinterOn**-tjänsten (www.printeron.com).

Google Cloud Print™

Google Cloud Print™ är en tjänst som möjliggör utskrift till en skrivare via din mobiltelefon, bärbara pekdator eller någon annan webbansluten utrustning. Registrera ditt Google-konto till skrivaren så kan du använda tjänsten Google Cloud Print™. Du kan skriva ut dokument eller e-post med Chrome OS, Chrome-webbläsaren eller en Gmail™/ Google Docs™-applikation i den mobila enheten, så du behöver inte installera skrivarens drivrutiner i den mobila enheten. Vänd dig till Google:s webbplats (<http://google.com/cloudprint/learn/> eller <http://support.google.com/cloudprint>) för mer information om Google Cloud Print™.

Registrera skrivaren med ditt Google-konto

Registrera från Chrome-webbläsaren



- Se till att skrivaren är påslagen och uppkopplat mot ett trådlöst nätverk som är anslutet till Internet.
- Du bör skapa ett Google-konto i förväg.

- 1 Öppna Chrome-webbläsaren.
- 2 Gå till www.google.com.
- 3 Logga in på Googles webbplats med Gmail™-adressen.

- 4 Notera din skrivares IP-adress in adressfältet och trycker sedan enter-knappen eller välj **Gå**.
- 5 Klicka på **Login** i SyncThru™ Web Service-hemsidans övre högra hörn.
- 6 Ange **ID** och **Password** och klicka därefter på **Login**. Om det är första gången du loggar in på SyncThru™ Web Service anger du följande ID och lösenord. Av säkerhetsskäl rekommenderar vi dig att ändra förinställt lösenord.
 - **ID: admin**
 - **Password: sec00000**



Om nätverket använder proxyserver måste du konfigurera proxy IP och portnummer: **Settings > Network Settings > Proxy**. Kontakta din Internetleverantör eller administratör för mer information.

- 7 När du öppnat fönstret **SyncThru™ Web Service** klicka då på **Settings > Network Settings > Google Cloud Print**.
- 8 Ange skrivarens namn och information.
- 9 Klicka på **Register**.
Bekräftelsefönstret poppar upp.

Google Cloud Print™



Om din webbläsare inte tillåter pop-up kommer bekräftelsefönstret inte dyka upp. Ställ in så webbläsaren tillåter pop-up.

10 Klicka **Finish printer registration**.

11 Klicka **Manage your printers**.

Din skrivare är nu registrerad till tjänsten Google Cloud Print™.
Google Cloud Print™-kompatibla enheter visas i listan.

Skriva ut via Google Cloud Print™

Utskriftsproceduren kan variera beroende på applikation och utrustning. Du kan se en lista över program som stödjer tjänsten Google Cloud Print™.



Säkerställ att skrivaren är påslagen och uppkopplad mot ett trådlöst nätverk med Internetanslutning.



Utskrift via applikation eller mobiltelefon

Följande steg är ett exempel på hur man använder Google Docs™-programmet från en Android-mobiltelefon.

1 Installera programmet Cloud Print i den mobila enheten.



Har du inte applikationen kan du ladda ned den från t.ex. Android Market eller App Store.

- 2** Öppna programmet Google Docs™ i den mobila enheten.
- 3** Tryck på alternativ -knappen för dokumentet du vill skriva ut.
- 4** Tryck på sänd -knappen.
- 5** Tryck på Cloud Print -knappen.
- 6** Ställ in utskriftsalternativ.
- 7** Tryck på **Click here to Print**.

Utskrift från Chrome-webbläsaren

Följande är ett exempel på hur man använder Chrome -webbläsaren.

- 1** Kör Chrome.
- 2** Öppna det dokument eller den e-post du vill skriva ut.
- 3** Klicka på skiftnyckeln  i webbläsarens övre högra hörn.
- 4** Klicka på **Skriv ut**. En ny flik för utskrift uppenbarar sig.
- 5** Välj **utskrift med Google Cloud Print**.
- 6** Klicka på **Skriv ut**-knappen.



3. Nyttiga inställningsmenyer

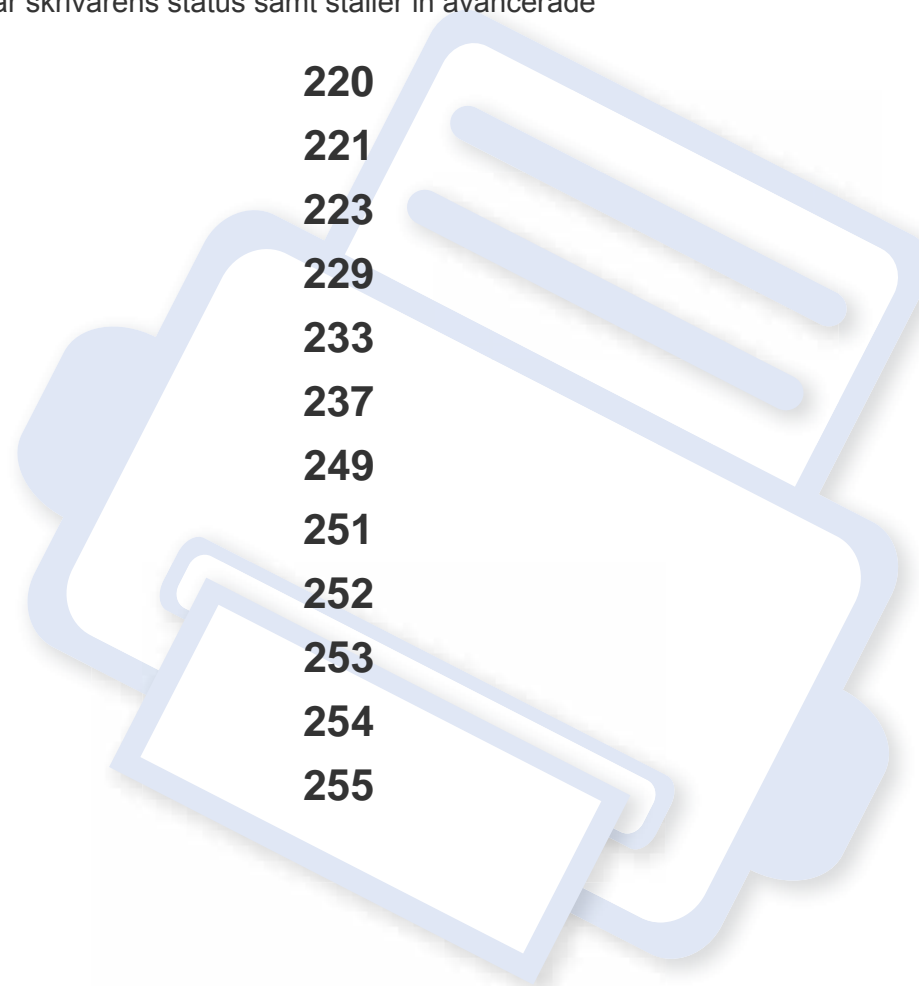

I det här kapitlet finns anvisningar för hur du kontrollerar skrivarens status samt ställer in avancerade inställningar.

• Innan du börjar läsa ett kapitel	220
• Utskrift	221
• Kopiera	223
• Faxa	229
• skanna	233
• Systeminstallation	237
• Admin.inställningar	249
• Eco	251
• USB direkt	252
• Jobbstatus	253
• Dokumentbox	254
• PrinterOn	255



Innan du börjar läsa ett kapitel



Detta kapitel förklarar alla funktioner som finns på seriens modeller för att hjälpa användarna att lätt förstå funktionerna. Du kan kontrollera funktionerna som finns för varje modell i Grundläggande bruksanvisning (se "Menykarta" på sidan 29).Följande är tips för hur kapitlet ska användas

- Kontrollpanelen ger tillgång till olika menyer för att ställa in maskinen eller använda maskinens funktioner. Du kommer åt menyerna på pekskärmen eller genom att trycka på  (**menu**).
- Vissa menyer visas kanske inte på displayen, beroende på tillval eller modeller. Menyer som inte visas kan inte användas på din maskin.
- Den här funktionen finns inte på de modeller som saknar  (**Menu**) på kontrollpanelen (se "Översikt över kontrollpanelen" på sidan 22).
- Namnen i menyerna kan skilja sig åt beroende på tillval och modell.



Vissa menyer visas kanske inte i displayen, beroende på tillval eller modell. Menyer som inte visas kan inte användas på din maskin (se "Menykarta" på sidan 29).

För att ändra menyalternativen:

- Välj  (**Menu**) > **Skrivarinställning** på kontrollpanelen.
- Eller tryck  (**Inställning**) > **Maskininställningar** > **Nästa** > **Skrivarinställning** på pekskärmen.

Objekt	Beskrivning
Riktning	<p>Välj i vilken riktning informationen ska skrivas ut på en sida.</p> <ul style="list-style-type: none"> • Porträtt  <ul style="list-style-type: none"> • Landskap 

Objekt	Beskrivning
Dubbelsidig	Du kan ställa in skrivaren så att den gör dubbelsidiga utskrifter.
Kopior	Du kan ange antalet kopior med sifferknapparna.
Upplösning	Anger antalet punkter per tum (dpi). Ju högre inställning desto skarpare blir tecken och grafik.
Tydlig text	Ger mörkare text jämfört med normalinställningarna.
Emulering	<p>Anger emuleringstyp och alternativ.</p> <ul style="list-style-type: none"> • Emuleringstyp: Skrivarspråket definierar hur datorn kommunicerar med skrivaren. • Installning: Anger detaljerade inställningar för den valda emuleringstypen.
Kantförbättring	Text och grafik får bättre skärpa och blir på så vis lättare att se.
Autom. radretur	Du kan lägga till en vagnretur vid varje radmatning, vilket kan vara användbart om du använder Unix eller DOS.
Hoppa över tomma sidor	Skrivaren identifierar utskriftsdata från datorn oavsett om en sida är tom eller innehåller data. Du kan ställa in så att tomma sidor skrivs ut eller hoppas över.
Svällning	I det här läget minskas det vita mellanrummet som uppstått på grund av felanpassade färgkanaler i färgläget. Svart text skrivs ut ovanpå andra färger.

Utskrift

Objekt	Beskrivning
Skarm	<p>Det här alternativet påverkar upplösningen och skärpan hos färgutskrifterna.</p> <ul style="list-style-type: none">• Normal: i det här läget får du utskrifter med jämn ton över hela sidan.• Forbättrad: i det här läget får du utskrifter med skarp text och jämna grafik- och fotoobjekt på sidan.• Detaljerad: i det här läget får du utskrifter med skarpa detaljer över hela sidan.
Papperskälla	Vald kassett.



Kopiera

Kopieringsfunktionen



Vissa menyer visas kanske inte i displayen, beroende på tillval eller modell. Menyer som inte visas kan inte användas på din maskin (se "Menykarta" på sidan 29).

För att ändra menyalternativen:

- Tryck på  (**Menu**) > **Kopieringsfunktion** på kontrollpanelen.
- Eller tryck på  (**Inställning**) > **Maskininställningar** > **Nästa** > **Standardinställning** > **Kopiera standard** > **Allmänt** på pekskärmen.
- Eller tryck på  (**Kopia**) > gör önskat menyval på pekskärmen.

Objekt	Beskrivning
Originalstorlek	Bildens storlek.
Originaltyp	Förbättrar kvaliteten på kopiorna genom att välja dokumenttyp för aktuell kopiering.
Kopior	Du kan ange antalet kopior med sifferknapparna.

Objekt	Beskrivning
Förminska/förstora	Minskar eller förstorar storleken på en kopierad bild (se "Förminskad eller förstora kopiering" på sidan 70).  Om maskinen är i Ekoläget är inte minsknings- eller förstöringsfunktionerna tillgängliga.
Svarta	Justerar ljusstyrkan så att kopian blir tydligare om originalet är otydligt och innehåller mörka bilder (se "Svarta" på sidan 69).
Originaltyp	Förbättrar kvaliteten på kopiorna genom att välja dokumenttyp för aktuell kopiering (se "Originaltyp" på sidan 69).
Autofärg	Auto färg kan vara av- eller påslaget. <ul style="list-style-type: none">På: Upptäcker automatiskt om skannat dokument är i färg eller svartvitt och väljer lämplig färginställning.

Kopiera

Objekt	Beskrivning
Färginst.	<p>Du kan välja standardfärgläget som ska användas för kopieringsjobb.</p> <ul style="list-style-type: none">• Auto: Upptäcker automatiskt om skannat dokument är i färg eller svartvitt och väljer lämplig färginställning.• Färg: Skriver ut i samma färger som originalet.• Mono: Skriver i svartvitt oberoende av originalets färger.
Papperskälla	<p>Kontrollera och ändra kassettinställningar.</p> <div style="border: 1px solid #ccc; padding: 5px;"><p>Auto: Maskinen kan ställas in till att automatiskt byta till en kassett med papper av samma storlek när kassetten som används är tom.</p></div>
Stampel	<p>Du kan ställa in stämpelfunktionen.</p> <ul style="list-style-type: none">• Post: Skriver automatiskt ut tid, datum, IP-adress, sidantal, enhetsinformation, kommentarer och användar-ID för utmatning.• Textformat: Du kan välja textstorlek.• Opacitet: Du kan välja genomskinlighet.• Position: Ställer in position.
Utformning	<p>Justerar layout som ID-kopia, 2/4-up, och så vidare.</p>

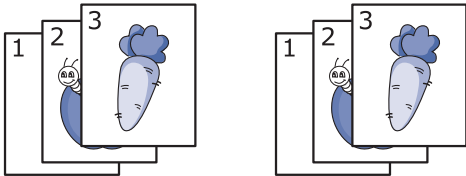
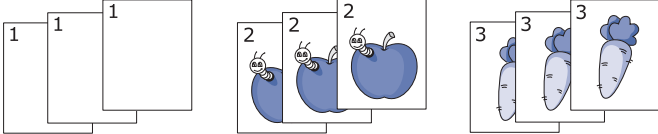
Objekt	Beskrivning
ID-kopia	<p>Används för små föremål som exempelvis visitkort. (se "Kopiera identitetskort" på sidan 71).</p>
Grundkopia	<p>kopiering sker snabbt.</p>
Anpassad kopia	<p>Kopiering kan anpassas genom detaljinställning.</p>
Autoanpassa kop	<p>Bildstorleken formateras automatiskt till papperets storlek.</p>
<ul style="list-style-type: none">• Sortering• Sortering av kopior	<p>Du kan ställa in skrivaren så att kopiorna sorteras. Om du exempelvis gör två kopior av ett tresidigt original skrivs först ett komplett tresidigt dokument ut följt av ännu ett.</p> <ul style="list-style-type: none">• På: Sidorna skrivs ut i samma ordning som i originalen. <div style="text-align: center;"></div> <ul style="list-style-type: none">• Av: Utskrifterna sorteras sidvis i separata högar. <div style="text-align: center;"></div>

Kopiera

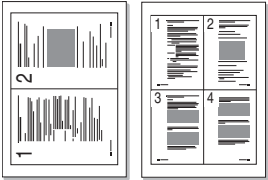
Objekt	Beskrivning
<ul style="list-style-type: none">• 2-upp eller 4-upp• N-upp kopia	<p>Skrivaren förminskar storleken på originalets bilder och skriver ut dem med två eller fyra sidor på samma papper. Du kan välja vilken orientering originalen har.</p> 



Objekt	Beskrivning
Bundna dok.	<p>Med funktionen Bundna dokument kan du kopiera en hel bok. Om boken är för tjock lyfter du på locket tills det tar stopp. Stäng det sedan igen. Är boken eller tidskriften tjockare än 30 mm börjar du kopiera med öppet lock.</p>  <ul style="list-style-type: none">• Vänster sida: Använd den här funktionen för att kopiera vänster sida i boken.• Höger sida: Använd den här funktionen för att kopiera höger sida i boken.• Båda sidorna: Använd den här funktionen för att kopiera båda sidorna i boken. <p> Den här funktionen är endast tillgänglig om du placerar original på skannerglasets.</p>

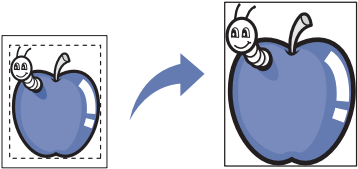

Kopiera

Objekt	Beskrivning
Justera bakgrund	<p>Skriver ut en bild utan bakgrund. Den här kopieringsfunktionen tar bort bakgrundsfärgen och kan vara praktisk om du kopierar ett original med bakgrundsfärg, till exempel en tidning eller katalog.</p> <ul style="list-style-type: none">• Av: Funktionen används inte.• Auto: Bakgrunden optimeras.• Forb. niva 1-2: Ju högre värdet är, desto mer intensiv blir bakgrunden.• Radera nivå 1-4: Ju högre värdet är, desto ljusare blir bakgrunden.

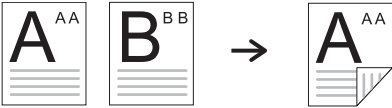
Objekt	Beskrivning
Radera kant	<p>Du kan du ta bort ojämnheter, hål, veck och häftklammermärken på dokumentets fyra kanter.</p>  <ul style="list-style-type: none">• Av: Funktionen används inte.• LitetOriginal: Raderar kanten på originalet om den är liten. Den här funktionen är endast tillgänglig om du placerar original på skannerglasat.• Hålslagning: Raderar märken efter bokbindningshål.• Centrera bok: Raderar mittendelen av papperet som är svart och vågrät när du kopierar en bok. Den här funktionen är endast tillgänglig om du placerar original på skannerglasat.• Radera bård: Ange vänster, höger, övre och nedre marginal med sifferknappsatsen.

Kopiera

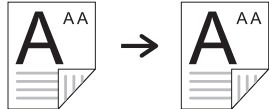
Objekt	Beskrivning
Vattenstämpel	<p>Med alternativet Vattenstämpel kan du skapa en vattenstämpel på papperet som ligger "bakom" den övriga texten i dokumentet. Du kan till exempel skriva ut ordet "UTKAST" eller "SEKRETESS" diagonalt över ett dokumentets första sida eller samtliga sidor i stora, gråa bokstäver.</p> 
Dubbelsidig	<p>Du kan ange att utskriften ska göras på båda sidorna av papperet.</p> <ul style="list-style-type: none">• 1->1-sidig: Skannar en sida av originalet och skriver ut det på ena sidan av papperet.• 1->2 sidor • 1->2-sidig, roterad 

Objekt	Beskrivning
Dubbelsidig (fortsätt)	<ul style="list-style-type: none">• 2->1-sidig • 2->2 sidor • 2->1-sidig, roterad 
Program	<p>Med det här alternativet kan du spara aktuella inställningar för framtida bruk. Du kan även använda tidigare inställningar från de senaste jobben.</p> <ul style="list-style-type: none">• Spara program• Öppna program

Kopiera

Kopier.inst.



Vissa menyer visas kanske inte i displayen, beroende på tillval eller modell. Menyer som inte visas kan inte användas på din maskin (se "Menykarta" på sidan 29).

För att ändra menyalternativen:

Tryck på  (Menu) > **Kopieringsinställning** på kontrollpanelen.



Objekt	Beskrivning
Ändra st.inst.	Du kan ange de kopieringsinställningar som du oftast använder som standard.

Faxa



- Denna funktion stöds inte av C306xND
- Vissa menyer visas kanske inte i displayen, beroende på tillval eller modell. Menyer som inte visas kan inte användas på din maskin (se "Menykarta" på sidan 29).

För att ändra menyalternativen:

- Eller tryck på  (**Inställning**) > **Maskininställningar** > **Nästa** > **Standardinställning** > **Faxa standard** på pekskärmen.
- Eller tryck på  (**Fax**) > gör önskat menyval på pekskärmen.
- Eller tryck  (**Inställning**) > **Maskininställningar** > **Nästa** > **Faxinställning** på pekskärmen.

Objekt	Beskrivning
Originalformat	Bildens storlek.
Originaltyp	Förbättrar kvaliteten på fax baserat på det originaldokument som skannats.
Svärta	Justerar ljusstyrkan så att den inskannade bilden blir mer lättläst när originalet är alltför bleknat eller mörkt (se "Svärta" på sidan 78).

Objekt	Beskrivning
Upplösning	Standarddokumentinställningarna ger goda resultat när du använder vanliga textoriginal. Men om du ska faxa dokument med dålig kvalitet eller med fotografier kan du justera upplösningen och få fax med en högre kvalitet (se "Upplösning" på sidan 77).
Färginst.	Anger det färgläge du vill använda när du sänder faxet. <ul style="list-style-type: none">• Mono: Skickar svartvitt fax.• Färg: Skickar färgfax.
Dubbelsidig	Används för tvåsidiga original. Välj om maskinen ska faxa en eller båda sidor av pappret. <ul style="list-style-type: none">• 1-sidig: För original med tryck på en sida.• 2-sidig: För original med tryck på två sidor.• 2-sidig, roterad: För original med tryck på två sidor, med baksidan roterad 180 grader. <div data-bbox="1496 1038 2197 1278" style="border: 1px solid gray; padding: 5px;"> För att använda 2-sidig och 2-sidig, roterad, fyll på papper i DADF. Om maskinen inte kan hitta originalen i DADF ändras automatiskt till 1-sidig.</div>
Minnessänd.	Anpassa fax i detaljinställning.
Uppringning m. luren på	Faxa genom kopplingston.

Faxa

Objekt	Beskrivning
Snabbvalsändning	Faxa bild från snabbvalslista.
Gruppvalsändning	Faxa bild från gruppvalslista.
Åt.up.	Ringer upp det senast slagna faxnumret (eller mottagna avsändare) i redoläget, eller infogar en paus i ett faxnummer i redigeringsläget (se "Slå faxnumret på nytt" på sidan 293).
Fördröjd sändning	<p>Du kan ställa in att maskinen skickar ett faxmeddelande vid ett senare tillfälle när du inte befinner dig vid faxen (se "Senarelägga faxesändning" på sidan 295).</p> <div data-bbox="380 798 1075 957"> Det går inte att skicka färgfax med den här funktionen.</div>
Skicka vid.bef. Ta emot vid.bef.	<p>Vidarebefordrar det mottagna eller skicka faxet till en annan mottagare via fax eller dator. Du kan exempelvis använda funktionen för att nå av fax även när du inte är på plats.</p> <ul style="list-style-type: none">• Se "Vidarebefordra skickade fax till en annan mottagare" på sidan 295.• Se "vidarebefordra mottagna fax" på sidan 296.

Objekt	Beskrivning
Säker mottagn.	Det mottagna faxet lagras i minnet, men skrivs inte ut. Du måste ange lösenordet innan du kan skriva ut mottagna dokument. Du kan förhindra att obehöriga ser dina mottagna fax (se "Ta emot fax i säkert mottagningsläge" på sidan 300).
Återuppringningstider	Anger hur många återuppringningsförsök som ska göras. Om du anger 0 sker ingen återuppringning.
Återuppringningsintervall	Anger tidsintervallet mellan de automatiska uppringningarna.
Prefixuppringn.	Du kan välja ett prefix på upp till fem siffror. Detta nummer slås före varje automatisk uppringning. Prefixet är för att komma ut på linjen när du ringer via en företagsväxel.
ECM-läge	Faxen skickas i felkorrigeringsläge (ECM), vilket förhindrar fel som annars kan uppkomma. Detta kan ta längre tid.
Faxbekräftelse	<p>Du kan välja om maskinen ska skriva ut en rapport när ett fax har skickats.</p> <div data-bbox="1489 1181 2195 1340"> Väljer du Vid fel, skriver maskinen endast ut en rapport när en sändning inte lyckades.</div>

Faxa

Objekt	Beskrivning
Modemhastighet	Ställ in annan maxhastighet för modem om telefonlinjen inte stödjer aktuell hastighet. Du kan välja 33,6, 28,8, 14,4, 12,0, 9,6 eller 4,8 kbps.
Bild-TCR	En sändningsrapport som innehåller en miniatyrbild av den första sidan skickas.
Uppringningsläge	Anger huruvida ton- eller pulsuppringning ska användas. Den här inställningen finns kanske inte i alla länder.
Ekonomisamtal	Faxen skickas vid en förinställd tidpunkt när samtalstaxan är lägre.
Skräpfaxinst.	Med hjälp av den här funktionen kommer systemet inte acceptera fax-meddelanden som skickats från fjärrstationer vars nummer är lagrade i minnet, som skräp-nummer. Funktionen är användbar för att blockera alla oönskade fax-meddelanden. När du startar den här funktionen, kan du komma åt följande alternativ för att ställa in skräpfaxnummer.
Faxinställningsguiden	Gör det lätt att konfigurera nödvändiga faxalternativ såsom skrivar-ID, faxnummer o.s.v.
Mottagningsläge	Väljer standardläge för mottagande av fax (se "Ändra mottagningslägen" på sidan 298).
Ant. ring f. svar	Du kan ange hur många ringsignaler som ska gå fram innan maskinen svarar på ett inkommande samtal.

Objekt	Beskrivning
Mottagen stämpel: namn	Sidnummer samt datum och klockslag när faxen mottogs skrivs ut längst ner på varje sida av det mottagna faxet.
Startkod för mottagning	Med den här koden kan du initiera faxmottagning från en anknytningstelefon ansluten till EXT-uttaget på maskinens baksida. Om du tar upp anknytningsluren och hör faxtoner anger du koden. Koden är *9* som standard.
Autoförminskn.	Mottagna fax minskas automatiskt till den pappersstorlek som finns i maskinen.
Ignor. format	Kasserar ett visst (angivet) textsjok på slutet av det mottagna faxet.
DRPD-läge	Tjänsten gör att användare kan använda en enda telefonlinje för flera olika telefonnummer. Du kan ställa in så att de olika numren identifieras med olika ringsignaler. Den här inställningen finns kanske inte i alla länder (se "Ta emot fax i DRPD-läge" på sidan 299).
Dubbelsidig utskrift	Mottagna fax skrivs ut på båda sidor av papperet. På så vis kan du spara in på papper. <ul style="list-style-type: none">• Av: Skriver bara ut ena sidan av pappret.• Långsida: Skriver ut papprets båda sidor men bindningen kommer vara på långsidan.• Kortsida: Skriver ut papprets båda sidor men bindningen kommer vara på kortsidan.

Faxa

Objekt	Beskrivning
Smarta faxdiagnoser	Den här funktionen optimerar inställningar för en specifik faxlinje.
Sändningskvitto/ Mottagningskvitto	Du kan ställa in automatisk utskrift av en rapport med klockslag och datum för de senaste 50 faxesändningarna samt andra detaljuppgifter.
Papperskälla	Kontrollera och ändra kassettinställningar.  Auto: Maskinen kan ställas in till att automatiskt byta till en kassett med papper av samma storlek när kassetten som används är tom.

skanna





Vissa menyer visas kanske inte i displayen, beroende på tillval eller modell. Menyer som inte visas kan inte användas på din maskin (se "Menykarta" på sidan 29).

För att ändra menyalternativen:

- Tryck på  (**Menu**) > **Skanningsfunktion** eller **Skanningsinställning** på kontrollpanelen.

Eller **Scan to** >  (**Menu**) > **Skanningsfunktion** eller **Skanningsinställning** på kontrollpanelen.

- Eller tryck på  (**Inställning**) > **Maskininställningar** > **Nästa** > **Standardinställning** > **Skanna standard** på pekskärmen.

Eller tryck på  (**Skan**) > gör önskat menyval på pekskärmen.

Objekt	Beskrivning
<ul style="list-style-type: none">USBUSB-funktion	Anger USB som skanningsmål. Originalen skannas och filerna sparas till en USB-enhet.
<ul style="list-style-type: none">E-postAnpassa e-postE-postfunk.	Anger e-post som skanningsmål. Du kan skanna originalen och e-posta den skannade bilden till mottagare (se "Skanna till e-post" på sidan 286).

Objekt	Beskrivning
<ul style="list-style-type: none">FTP-funk.FTP	Anger FTP-server som skanningsmål. Du kan skanna originalen och skicka den skannade bilden till en FTP-server (se "Skanna till FTP-/SMB-server" på sidan 287).
<ul style="list-style-type: none">SMBSMB-funk.	Anger SMB-server som skanningsmål. Du kan skanna originalen och skicka den skannade bilden till en SMB-server (se "Skanna till FTP-/SMB-server" på sidan 287).
Lokal PC	Anger USB-ansluten dator som skanningsmål. Du kan skanna originalen och spara den skannade bilden till en målmapp som till exempel Mina dokument (se "Grundläggande skanning" på sidan 73).
Nätv.-PC	Anger nätverksansluten dator som skanningsmål. Du kan skanna originalen och spara den skannade bilden till en målmapp som till exempel Mina dokument (se "Skanna från en nätverksansluten maskin" på sidan 285).
WSD	Skannar originalen och sparar inskannad data på ansluten dator om den stödjer WSD (Web Service for Device).
Delad mapp	Anger delad mapp som skanningsmål. Du kan skapa och använda en delad mapp (se "Använda delade mappar" på sidan 301).

skanna

Objekt	Beskrivning
Samsung Cloud	Du kan skanna en bild som sedan lagras i molntjänsten



Objekt	Beskrivning
Filformat	<p>Filformatet som bilden ska sparas i. Har du valt JPEG, TIFF, XPS eller PDF kan du skanna multipla sidor. Beroende på skanner finns inte alltid denna valmöjlighet.</p> <ul style="list-style-type: none">• Enkelsidig TIFF: Skannar original som TIFF (Tagged Image File Format), och multipla original skannas som individuella TIFF-filer.• Flersidig TIFF: Skannar original som TIFF (Tagged Image File Format), och multipla original skannas som en TIFF-fil.• Enkelsidig PDF: Skannar original som PDF, och multipla original skannas som individuella TIFF-filer.• Flersidig PDF: Skannar original som PDF och multipla original skannas som en fil.• Enkelsidig XPS: Skannar original som XPS och multipla original skannas som individuella TIFF-filer.• Flersidig XPS: Skannar original som XPS och multipla original skannas som en fil.• JPEG: Skannar original som JPEG. <div><ul style="list-style-type: none">• XPS: Stöds bara av enheter som har masslagring.• Formatet JPEG kan inte väljas som filformat om Mono är valt i Färginst..</div>

skanna

Objekt	Beskrivning
Destination	Ange destinationsinformation.
Ändra st.inst.	Skanningsinställningarna kan anpassas till de som används mest frekvent.
Originalstorlek	Bildens storlek.
Originaltyp	Ställer in originaldokumentets typ.
Upplösning	Bildupplösning.
Färginst.	Du kan välja mellan olika färginställningar för skanningsutmatning. <ul style="list-style-type: none">• Färg: Använder färg för bildvisning. 24 bits per pixel, 8 bits för varje RGB används för 1 pixel.• Grå: Använder gråskala för bildvisning. 8 bits per pixel.• Mono: Svartvit bildvisning. 1 bit per pixel.
Svarta	Det skannade dokumentets ljusstyrka.

Objekt	Beskrivning
Dubbelsidig	<p>Anger om maskinen skannar på en sida av pappret (1-sidig), båda sidorna av pappret (2-sidig) eller båda sidorna av pappret (2-sidig roterad).</p> <ul style="list-style-type: none">• 1-sidig: För original med tryck på en sida.• 2-sidig: För original med tryck på två sidor.• 2-sidig, roterad: För original med tryck på två sidor, med baksidan roterad 180 grader. <div data-bbox="1491 635 2195 874"><p>Om ett original placeras på skannern och maskinen ber dig placera en till sida. lägg på ett till document och tryck Ja. När du är klar, välj då Nej.</p></div>
Filhanter.	<p>Du kan generera filnamn redan innan du sätter igång inskanning genom server eller USB-minne. Om servern eller USB-minnet redan har namnet du anger kan du ändra namnet, cancellera skanning, eller skriva över namnet.</p> <ul style="list-style-type: none">• Byt namn: Den skickade filen sparas under ett namn som genereras automatiskt.• SkrivÖver: Skriver över befintlig fil.• Avbryt: Den skickade filen sparas inte.
Filnamn	Skapar filnamn för lagring av inskannat data.

skanna

Objekt	Beskrivning
Serverbekräftelse	<p>Du kan ställa in att serverbekräftelserapport skrivs ut.</p>  <p>Väljer du Vid fel, skriver maskinen endast ut en rapport när en sändning inte lyckades.</p>
E-postbekräft.	<p>Du kan ställa in att e-post-bekräftelserapport skrivs ut.</p>  <ul style="list-style-type: none">• Väljer du Vid fel, skriver maskinen endast ut en rapport när en sändning inte lyckades.• Om en rapport innehåller tecken eller teckensnitt som maskinen inte stödjer kan Okänd skrivas ut istället för tecknen/teckensnittet.
Sidseparering	<p>Anger det antal sidor som ska ingå i varje fil när du sparar det skannade dokumentet i separata filer.</p>
PDF-kryptering	<p>Kryptera PDF-filerna när du skannar originalen som PDF. Välj På för kryptering av PDF och ange lösenord. Användare måste ange lösenord för att kunna öppna filer</p>

Objekt	Beskrivning
Digital signatur i PDF	<p>Signera PDF-filerna digitalt när du skannar originalen i PDF-format. Välj på för att signera en PDF-fil digitalt och konfigurera en digital signatur. För att öppna filen måste användare ange den digitala signaturen.</p>
Ämne	<p>Anger ämne för e-post.</p>
Till	<p>Anger mottagarens e-postadress.</p>
Från	<p>Anger avsändarens e-post-adress.</p>
CC	<p>Skickar en kopia av meddelandet till ytterliggare mottagare.</p>
BCC	<p>Detsamma som CC men mottagarens namn visas inte.</p>
Program <ul style="list-style-type: none">• Spara program• Öppna program	<p>Med det här alternativet kan du spara aktuella inställningar för framtida bruk. Du kan även använda tidigare inställningar från de senaste jobben.</p>
Landskod	<p>Anger landskoden.</p>
Tele.nr.	<p>Anger det telefonnummer du registrerat hos Samsung cloud.</p>
Sändarinformation	<p>Anger avsändarinformation.</p>



Systeminstallation

Maskininst.



Vissa menyer visas kanske inte i displayen, beroende på tillval eller modell. Menyer som inte visas kan inte användas på din maskin (se "Menykarta" på sidan 29).

För att ändra menyalternativen:

- Välj  (**Menu**) > **Systeminställning** > **Maskininställning** på kontrollpanelen.
- Eller tryck  (**Inställning**) > **Maskininställningar** > **Nästa** > **Inledande inställningar** på pekskärmen.
- Eller tryck på  (**Inställning**) > **Maskininställningar** > gör önskat menyval på pekskärmen.

Objekt	Beskrivning
Maskin-ID	Anger maskin-ID:t som skrivs ut längst upp på de faxsidor som skickas.
Maskin-ID & Faxnummer	Anger maskin-ID:t och faxnumret som skrivs ut längst upp på de faxsidor som skickas.
Datum & tid	Används för datum- och tidsinställning.
Klockläge	Anger tidsformat (mellan 12 och 24 timmar).
Språk	Ställer in språket som visas i kontrollpanelens display.

Objekt	Beskrivning
Standardinställning	Anger standardläge: fax, kopiering eller skanning.
Energisparläge	Ställer in hur länge det ska dröja innan skrivaren försätts i energisparläge. Om skrivaren inte tar emot data under en längre tid minskas energiförbrukningen automatiskt.
Uppvakningshändelse	När alternativet är " På " kan du försätta maskinen i normalläge från energisparläge genom att: <ul style="list-style-type: none">• trycka på valfri knapp på kontrollpanelen• fylla på papper i en kassett• öppna eller stänga den främre luckan• Dra ut eller skjuta in en kassett• Ansluta ett USB-minne (gäller endast de modeller som har stöd för USB-minnen) <div data-bbox="1473 965 1541 1029"></div> Om maskinen saknar pekskärm kan du försätta den i normalläge genom att trycka på valfri knapp på kontrollpanelen (oavsett vilken normalfunktion knappen har).
System-timeout	Anger hur länge de senast använda kopieringsinställningarna ska användas. När tiden har löpt ut används standardinställningarna för kopiering.
Jobb-timeout	Du kan ange hur lång tid skrivaren ska vänta innan den skriver ut den sista sidan av ett jobb som inte slutar med kommandot att skriva ut sidan.

Systeminstallation

Objekt	Beskrivning
Jobbpaustidsgränser	Om det inträffar ett fel under utskriften och det inte kommer någon signal från datorn håller maskinen kvar jobbet under en angiven tid innan det tas bort.
Justering av höjd ö. havet	Optimerar utskriftskvaliteten utifrån skrivarens höjd.
Mottagningsläge	Ställer in faxens standardmottagningsläge.
Mottagningskod	Denna funktion fungerar bäst om du kopplar en telefon till EXT-sockeln på baksidan av maskinen. Du kan ta emot fax från någon du pratar med på telefonen utan att behöva gå till faxmaskinen. *9* är den förinställda koden för fjärrmottagning (se "Faxmottagning med anknytningstelefon" på sidan 299).
Välj land	Väljer ett land.
Ljud/Volym	Ljud-/volyminställningar.
Va. låg tonernivå	Om tonern i kassetten är slut visas ett meddelande om att tonerkassetten måste bytas ut. Du kan ange om det här meddelandet ska visas.

Objekt	Beskrivning
Skriv över bild	Du kan skriva över data lagrat i minnet. Maskinen skriver över data och eliminerar chans för att återskapa datan. <ul style="list-style-type: none">• Manuell: Vid utskrift, kopiering, skanning och fax använder maskinen minne temporärt. Ur säkerhetssynpunkt kan du ställa in maskinen att manuellt skriva över säkrat, icke-flyktigt (non-volatile) minne. Om du vill säkra minnesutrymme kan du manuellt skriva över säkrat, icke-flyktigt (non-volatile) minne.• Automatisk: När ett jobb är avslutat ligger temporära bilder kvar i minnet. Ur säkerhetssynpunkt kan du ställa in maskinen att automatiskt skriva över säkrat, icke-flyktigt (non-volatile) minne. Om du vill säkra minnesutrymme kan du ställa in maskinen att maskinen automatiskt skriva över säkrat, non-volatile, minne
Stand.pappersfor.	Du kan välja standardpappersstorlek.
Fuktighet	Optimerar utskriftskvaliteten utifrån luftfuktigheten i skrivarens omgivning.
Jobbschemaomläggning	Jobbschemaomläggning gör det möjligt för maskinen att gå vidare till nästa jobb när nuvarande pausas på grund av pappersfel eller inget papper.

Systeminstallation

Objekt	Beskrivning
Autom. fortsätt	<p>Anger huruvida utskriften ska fortsätta när pappersformatet inte stämmer med inställningarna.</p> <ul style="list-style-type: none">• 0 sek: Tillåter fortsatt utskrift trots att pappersformatet du angett inte matchar pappret i kassetten.• 30 sek: Om fel papperstyp används visas ett felmeddelande. Skrivaren pausas i 30 sekunder och därefter tas meddelandet bort och utskriften fortsätter.• Av: Om fel papper upptäcks pausas utskriften till du sätter in rätt papper.
Autom. radretur	<p>Du kan lägga till en vagnretur vid varje radmatning, vilket kan vara användbart om du använder Unix eller DOS.</p>
Inb. prog. vers.	<p>Visar versionen av den inbyggda programvaran.</p>
Automatisk kassettväxling	<p>Anger huruvida utskriften ska fortsätta när pappersformatet inte stämmer med inställningarna. Om till exempel både kassett 1 och 2 har fyllts med samma pappersformat skriver maskinen automatiskt ut från kassett 2 när papperet är slut i kassett 1.</p> <div> Det här alternativet visas inte om du har valt Auto för Pappersmagasin från skrivarens drivrutin.</div>



Objekt	Beskrivning
Pappersersättning	<p>Pappersstorleken som anges i drivrutinen ändras så att förväxlingar mellan letter- och A4-format undviks. Om det exempelvis finns A4-papper i kassetten men du har angett pappersformatet som Letter i skrivardrivrutinen skriver maskinen ut på A4-papper, och vice versa.</p>
Hoppa över tomma sidor	<p>Skrivaren identifierar utskriftsdata från datorn oavsett om en sida är tom eller innehåller data. Du kan ställa in så att tomma sidor skrivs ut eller hoppas över.</p>
Kassettskydd	<p>Ställer in om du vill använda Automatisk kassettväxling -funktionen eller inte.</p> <p>Väljer du t.ex. Påför Kassett 1 är Kassett 1 exkluderad vid kassettväxling.</p> <div> Kopiering eller utskrift: Påverkar inte fax.</div>

Systeminstallation

Objekt	Beskrivning
Kassettläge	<p>Specificerar huruvida maskinen automatiskt ska ändra pappersinställningar till rätt värden när du stänger kassetten.</p> <ul style="list-style-type: none">• Statisk: Kassetinställningarna ändras inte när du öppnar och stänger kassetten.• Dynamisk: Om du öppnar och stänger kassetten när en pappersblandning upptäcks, ändras automatiskt inställningar för pappersstorlek och -typ till de som krävs för utskriften. (När du öppnar och stänger kassetten i läget Dynamisk antar maskinen att pappret i kassetten byttes ut mot storleken och typen som krävs för utskriften.)
PDF-typ	<p>Låter dig välja PDF-typ när du sparar data som PDF-fil.</p> <ul style="list-style-type: none">• Standard: Sparar data som vanlig PDF.• PDF/A: Sparar data som PDF-fil som kan rendera oavsett miljö. <div data-bbox="353 1018 1077 1262" style="border: 1px solid #ccc; padding: 5px;"><p> PDF/A filen måste vara oberoende: den kan inte vara beroende av andra applikationer för teckensnitt, länkar, eller hantering av script, audiofiler eller videofiler.</p></div>

Objekt	Beskrivning
Stempel	<p>Du kan ställa in stämpelfunktionen.</p> <ul style="list-style-type: none">• Post: Skriver ut tid, datum, IP-adress, sidnummer, enhetsinformation, eller användar-ID för utmatning.• Opacitet: Du kan välja genomskinlighet.• Position: Ställer in position.
Adressbok	<p>Visar eller skriver ut listan med telefonnummer eller e-postadresser.</p>
Import. inst.	<p>Importerar data från en USB-pinne till skrivaren.</p>
Export. inst.	<p>Exporterar data från en USB-sticka till skrivaren.</p>
Rensa tonermedd.	<p>Det här alternativet visas när tonerkassetten är tom. Du kan ta bort meddelandet.</p>
Eko-inställningar	<p>I eko-läget minskar bläck- och pappersåtgången.</p> <ul style="list-style-type: none">• Standardinställning: Aktiverar eller inaktiverar eko-läget. <div data-bbox="1469 943 2190 1182" style="border: 1px solid #ccc; padding: 5px;"><p> Alltid på (På-tvingad): Aktiverar lösenord för eko-läget. Om en användare vill sätta skrivaren i eko-läge måste han eller hon ange lösenordet.</p></div> <ul style="list-style-type: none">• Välj mall: Väljer den eko-mall som har angetts via SyncThru™ Web Service.

Systeminstallation

Objekt	Beskrivning
Ångläge	<p>Du kan minska mängden vattenånga som produceras vid utskrift.</p> <ul style="list-style-type: none">• Av: Avaktiverar avdunstningsläge.• På: Aktiverar avdunstningsläge.• Auto: Aktiverar avdunstningsläge automatiskt i miljöer med hög luftfuktighet.
Auto-av	<p>Stänger av skrivaren automatiskt när den har befunnit sig i energisparläge under den tidslängd som angivits i Auto-av > På > Timeout.</p> <div><ul style="list-style-type: none">• För att sätta på maskinen igen, klicka på  (Power/Wakeup)-knappen på kontrollpanelen (se till att huvudströmmen är på).• Om du använder skrivardrivrutinen eller Samsung Easy Printer Manager förlängs tiden automatiskt.• Om skrivaren är ansluten till nätverket eller en utskrift pågår fungerar inte funktionen Auto-av.</div>
Bildhanterare	<p>Du kan justera färgerna, genom färgregistrering, svärtning, osv.</p>

Objekt	Beskrivning
Anpassad färg	<p>Med hjälp av den här menyn kan du justera kontrasten för varje färg.</p> <ul style="list-style-type: none">• Standard: Optimerar automatiskt färgerna.• Utskriftsdens.: Du kan manuellt justera trycksvärtning för utskrift. Justera trycksvärtning. <p>Det rekommenderas att du använder inställningen Standard för bästa färgkvalitet.</p>
<ul style="list-style-type: none">• Auto. färgpass.• Auto Color Registration	<p>Maskinen skriver ut en mönsterbild för kalibrering av färgerna. Den här funktionen gör att utskriften blir skarpare med klarare färger, vilket gör att den utskrivna bilden på papperet mer liknar bilden på skärmen än annars.</p> <div><p>Om du har flyttat maskinen rekommenderas det att du använder menyn manuellt.</p></div>

Systeminstallation



Objekt	Beskrivning
Tonjustering	<ul style="list-style-type: none">• Standard: Maskinens tonertäthet ställs in automatiskt för att uppnå optimal utskriftskvalitet. OM du väljer Av används standarddensiteten vid kalibreringen.• Auto. just. av ton (Auto. tonjust.): Med den här funktionen kan du automatiskt justera tonen för bästa möjliga utskriftskvalitet.• Kalibrerar ID-sensor (Kal. ID-sensor): En automatisk beräkning görs av reducerade eller utslitna delar som toner och maskinkomponenter och informationen används för att justera färgdensiteten. Om till exempel den gula tonern håller på att ta slut beräknas mängden återstående gul toner i skrivaren så att färgdensiteten kan anpassas för bästa möjliga utskrift.
Staplingsläge	Om du använder skrivaren på en fuktig plats eller använder fuktiga utskriftsmedier (p.g.a. hög luftfuktighet) kan utskrifterna i utmatningsfacket krusa sig och staplas felaktigt. I så fall kan du aktivera den här funktionen så att utskrifterna staplas korrekt. Om du använder funktionen blir utskriftshastigheten lägre.
Tyst läge	När du aktiverar det här läget minskar ljudnivån vid utskrift. Utskriftshastigheten och utskriftskvaliteten kan dock bli lidande.
Smart dubbelsidig	Använder enkelsidig utskrift när endast en originalsida eller blank sida skrivs ut, även om alternativet dubbelsidig utskrift är aktiverat.
Bekräftelse av utloggning	Bestämmer huruvida du vill se ett bekräftelsefönster när du loggar ut.

Pappersinställning



Vissa menyer visas kanske inte i displayen, beroende på tillval eller modell. Menyer som inte visas kan inte användas på din maskin (se "Menykarta" på sidan 29).

För att ändra menyalternativen:

- Välj  (Menu) > **Systeminställning** > **Pappersinställningar** på kontrollpanelen.
- Eller tryck  (Inställning) > **Maskininställningar** > **Nästa** > **Pappersinställningar** på pekskärmen.

Objekt	Beskrivning
Pappersformat	Anger pappersstorleken, exempelvis A4 eller Letter.
Papperstyp	Anger papperstyp i de olika kassetterna.
Papperskälla	Anger vilken kassett papperet ska matas från.
Marginal	Ställer in dokumentets marginaler.

Systeminstallation

Objekt	Beskrivning
Allmän marginal	<ul style="list-style-type: none">• Enkelsidig marg.: Ställer in marginalen för enkelsidiga utskrifter.• Duplexmarginal: Ställer in marginalen för enkelsidiga utskrifter.• Bindning: När du skriver ut på båda sidor av papperet blir den marginal på A-sidan som är närmast bindningen den samma som motsvarande marginal på B-sidan. De marginaler som är längst från bindningen blir också desamma.• Övre marginal: Ställer in övre marginal.• Vänster marginal: Ställer in vänster marginal.
Emuleringsmarginal	<p>Ställer in marginalerna för emuleringssidan.</p> <ul style="list-style-type: none">• Övre marginal: Ställer in övre marginal.• Vänster marginal: Ställer in vänster marginal.
Multi-kassett	<p>Ställer in marginalerna för multikassetten.</p> <ul style="list-style-type: none">• Enkelsidig marg.: Ställer in marginalen för enkelsidiga utskrifter.• Duplexmarginal: Ställer in marginalen för dubbelsidiga utskrifter.• Övre marginal: Ställer in övre marginal.• Vänster marginal: Ställer in vänster marginal.

Objekt	Beskrivning
Kassettbekräftelse	Aktiverar meddelandet om kassettbekräftelse. När du öppnar eller stänger en kassett öppnas ett fönster där du blir ombedd att bekräfta pappersstorlek och papperstyp. Detta meddelande kan stängas av om det irriterar.
<Kassett X>	<p>Ställer in pappersmarginaler för kassetten.</p> <ul style="list-style-type: none">• Enkelsidig marg.: Ställer in marginalen för enkelsidiga utskrifter.• Duplexmarginal: Ställer in marginalen för dubbelsidiga utskrifter.• Övre marginal: Ställer in övre marginal.• Vänster marginal: Ställer in vänster marginal.

Ljud/Volym



Vissa menyer visas kanske inte i displayen, beroende på tillval eller modell. Menyer som inte visas kan inte användas på din maskin (se "Menykarta" på sidan 29).

För att ändra menyalternativen:

Tryck på  (**Inställning**) > **Maskininställningar** > **Nästa** > **Inledande inställningar** > **Ljud/volym** på pekskärmen.

Systeminstallation



Objekt	Beskrivning
Tangentljud	Slår på eller av knappljud. När alternativet är aktiverat hörs en ton vid varje knapptryck.
Larmton	Slår på eller av larmljud. När fel uppstår eller när faxöverföringen avbryts hörs ett varningsljud.
Faxljud	Du kan justera volymen på det ljud som hörs när knapparna trycks ned. <ul style="list-style-type: none">• Högtalarvolym: Slår på eller av ljud från telefonlinjen till högtalaren, t.ex. en ringsignal eller en faxton. Om det här alternativet har värdet Komm. är högtalaren på tills den andra maskinen svarar.• Vol. uppring.ton: Här anges ringtonens volym. Du kan välja olika inställningar.• Ringvolym: Här anges ringsignalens volym. Du kan välja olika inställningar.

Rapport



Vissa menyer visas kanske inte i displayen, beroende på tillval eller modell. Menyer som inte visas kan inte användas på din maskin (se "Menykarta" på sidan 29).

För att ändra menyalternativen:

- Välj  (Menu) > **Systeminställning** > **Rapport** på kontrollpanelen.
- Eller tryck på  (Inställning) > **Maskininställningar** > **Nästa** > **Rapporter** på pekskärmen.

Objekt	Beskrivning
Konfiguration	Du kan skriva ut en rapport med skrivarens fullständiga konfiguration.
Förbr.art.info	En sida med information om förbrukningsartiklar skrivs ut.
Adressbok	Skriver ut de e-postadresser som för tillfället finns lagrade i maskinens minne.
Demosida	En demosida skrivs ut och du kan kontrollera om skrivaren skriver ut korrekt.
Information om faxesändning	Skriver ut resultat av faxbekräftelse.
Skickade fax	Skriver ut uppgifter om de fax som du nyligen har skickat
Mottaget fax	Skriver ut uppgifter om de fax som du har tagit emot på sistone.
Skickade e-post	Skriver ut uppgifter om de e-postmeddelanden som du nyligen har skickat

Systeminstallation

Objekt	Beskrivning
Faxa schemal. jobb	Skriver ut listan över dokument som för tillfället finns lagrade som fördröjda fax, liksom starttider och åtgärdstyper.
Nätverkskonfiguration	Skriver ut information om maskinens nätverksanslutning och konfiguration.
PCL-typsn.	Skriver ut listan med PCL-teckensnitt.
PS-tecken	Skriver ut listan med PS-/PS3-teckensnitt.
Användningsräknare	Skriver ut en sida som visar användningen. Du ser hur många sidor som har skrivits ut.
Konto	Denna finns endast tillgänglig när Jobbredovisning har aktiverats i SyncThru™ Web Admin Service. Du kan skriva ut separata användningsrapporter för alla användare.
Hjälplista	En hjälpsida skrivs ut för att kontrollera om skrivaren skriver ut korrekt.
Skräpfax	Skriver ut skräpfaxnummer.

Underhåll



Vissa menyer visas kanske inte i displayen, beroende på tillval eller modell. Menyer som inte visas kan inte användas på din maskin (se "Menykarta" på sidan 29).

För att ändra menyalternativen:

Välj  (Menu) > **Systeminställning** > **Underhåll** på kontrollpanelen.

Objekt	Beskrivning
Rensa tonermedd.	Det här alternativet visas när tonerkassetten är tom. Du kan ta bort meddelandet.
Liv. förbr.art.	Visar nivån på förbrukningsartiklarna (se "Kontrollera förbrukningsmaterialens status" på sidan 101).
Bildhantering	Du kan justera färgerna, genom färgregistrering, svärtning, osv.
Serienummer	Visar maskinens serienummer. Serienumret är bra att ha till hands när du kontaktar service eller tänker registrera dig på Samsungs webbplats.
RAM-disk	Aktiverar/inaktiverar RAM-disken för jobbhantering.

Systeminstallation

Jobbhanterare



Vissa menyer visas kanske inte i displayen, beroende på tillval eller modell. Menyer som inte visas kan inte användas på din maskin (se "Menykarta" på sidan 29).

För att ändra menyalternativen:

Välj  (Menu) > **Hantera jobb** på kontrollpanelen.

Objekt	Beskrivning
Aktivt jobb	Visar listan över utskriftsjobb som väntar på att skrivas ut.
Lagrade jobb	Visar listan över utskriftsjobb som har lagrats på disk.
Säkert jobb	Visar listan över utskriftsjobb som är skyddade på disken.
Delad mapp	Visar lista över utskriftsjobb som finns i den delade mappen på disken.

Inställning av adressbok



Vissa menyer visas kanske inte i displayen, beroende på tillval eller modell. Menyer som inte visas kan inte användas på din maskin (se "Menykarta" på sidan 29).

Tryck på  (Inställning) > **Maskininställningar** > **Nästa** > **Adressbok** på pekskärmen.

Alternativ	Beskrivning
Individ	Du kan skapa en individuell.
Grupp	Du kan skapa en grupp.
Skrv	Du kan skriva ut adresboken.
Rad. alla	Du kan ta bort den befintliga adressboken.

Systeminstallation



Nätverksinstallation



Vissa menyer visas kanske inte i displayen, beroende på tillval eller modell. Menyer som inte visas kan inte användas på din maskin (se "Menykarta" på sidan 29).





Denna funktion kan också användas från SyncThru™ Web Service. Öppna webbläsaren från din nätverksanslutna dator och ange din maskins IP-adress. När SyncThru™ Web Service öppnas, välj **Settings > Network Settings** (se "SyncThru™ Web Service" på sidan 304).

- Tryck på  (**Menu**) > **Nätverk** på kontrollpanelen.
- Eller tryck på  (**Inställning**) > **Maskininställningar** > **Nästa** > **Nätverksinställning** på pekskärmen.

Objekt	Beskrivning
TCP/IP (IPv4)	<p>Anger lämpligt protokoll och anger parametrarna för nätverksmiljön (se "Ange en IP-adress" på sidan 171).</p> <p> Det är många parametrar som ska ställas in. Om du är osäker är det bättre att lämna det som det är eller fråga en nätverksadministratör.</p>
TCP/IP (IPv6)	<p>Välj detta alternativ för att använda nätverksmiljön via IPv6 (se "IPv6-konfiguration" på sidan 173).</p>
Ethernet	<p>Används för att ställa in hastigheten på nätverksöverföringen.</p> <p> Starta om maskinen efter det att du ändrar inställningen.</p>
802.1x	<p>Ange användarautentisering för nätverkskommunikation. Kontakta nätverksadministratören om du vill ha mer information.</p>
Wi-Fi	<p>Välj det här alternativet om du ska ansluta till ett trådlöst nätverk.</p>

Systeminstallation

Objekt	Beskrivning
Rensa inställningar	<p>Återställer nätverksinställningarna till standardvärdena.</p> <div> Starta om maskinen efter det att du ändrar inställningen.</div>
Nätverkskonfiguration	<p>Visar information om maskinens nätverksanslutning och konfiguration.</p>
Ethernet port	<p>Du kan ange om Ethernet ska användas eller inte.</p> <div> Starta om maskinen efter det att du ändrar inställningen.</div>
Ethernet-hastighet	<p>Du kan ställa in ethernet-hastigheten.</p>



Objekt	Beskrivning
Protokollhantering	<ul style="list-style-type: none">• WSD: Du kan ställa in WSD-protokollet.• HTTP: Du kan ange om SyncThru™ Web Service ska användas eller inte.• Samsung Cloud Print: Du kan ange inställningar för Samsung Cloud Print.• PrinterOn: Du kan ange inställningar för PrinterOn.• WINS: Du kan konfigurera WINS-servern. WINS (Windows Internet Name Service) används i Windows-operativsystemet.• SNMPv1/v2: Du kan ställa in SNMP (Simple Network Management Protocol). Administratörer kan använda SNMP för att ha uppsikt över och hantera maskiner i nätverket.• SNTP: Du kan ställa in SNTP (Simple Network Time Protocol)-inställningar. SNTP synkroniserar datorernas klockor genom Internet (NTP) för att undvika tidsskillnader då man utbyter data.• UPnP(SSDP): Du kan ställa in UPnP-protokollet.• mDNS: Du kan ange mDNS (Multicast Domain Name System)-inställningar.• SetIP: Du kan ange om SyncThru™ Web Service ska användas eller inte.• SLP: Du kan konfigurera SLP (Service Location Protocol) -inställningar. Detta protokoll tillåter värdapplikationer att hitta tjänster i ett lokalt nätverk utan tidigare konfigurering. <div> Starta om maskinen efter det att du ändrar inställningen.</div>

Admin.inställningar



Vissa menyer visas kanske inte i displayen, beroende på tillval eller modell. Menyer som inte visas kan inte användas på din maskin (se "Menykarta" på sidan 29).

För att ändra menyalternativen:

- Tryck på  (Menu) > **Admin.inställningar** på kontrollpanelen.
- Eller tryck på  (Inställning) > **Admin.inst.** > **Nästa** på pekskärmen.

Objekt	Beskrivning
Anv.atkomstkontroll	<p>Du kan kontrollera användaråtkomsten till en maskin. Du kan ställa in olika åtkomstnivåer för olika användare av maskinen.</p> <div><p>Du kan även använda den här funktionen från SyncThru™ Web Service. Öppna webbläsaren från en nätverksansluten dator och ange skrivarens IP-adress. När SyncThru™ Web Service öppnas klickar du på Security > User Access Control (se "Registrera behöriga användare" på sidan 266).</p></div>

Objekt	Beskrivning
Ändra inloggning för admin	Ändrar lösenordet som krävs för att komma åt Admin.inst..
Uppgrad. av inb. progr	Du uppdaterar den inbyggda programvaran genom att ange alternativet som "På" och ladda ned filen.
Stampel	Anger stämpelfunktionens inställningar, för åtkomst till meny för administratörsinställningar.
Skriv över bild	<p>Du kan skriva över data lagrat i minnet. Maskinen skriver över data och eliminerar chans för att återskapa datan.</p> <ul style="list-style-type: none">• Manuell Skriv över bild: Vid utskrift, kopiering, skanning och fax använder maskinen minne temporärt. Ur säkerhetssynpunkt kan du ställa in maskinen att manuellt skriva över säkrat, icke-flyktigt (non-volatile) minne. Om du vill säkra minnesutrymme kan du manuellt skriva över säkrat, icke-flyktigt (non-volatile) minne. Du kan även ställa in så att maskinen skriver över minnet vid varje uppstart.• Överskrivningsmetod: Du kan välja metod för att skriva över den säkra beständiga lagringsplatsen (hårddisk).• Överskrivningstid: Du kan välja tider för att skriva över den säkra beständiga lagringsplatsen (hårddisk).

Admin.inställningar

Objekt	Beskrivning
Program	Du kan installera eller avinstallera program. <ul style="list-style-type: none">• Programhantering: Du kan avinstallera eller aktivera/inaktivera installerade program.• Installera ny applikation: Du kan installera ett nytt program från USB.
Säker utskrift	Anger inloggningsmetod (ID och lösenord, enbart ID eller enbart lösenord) för säkra utskrifter.
Täckningsräknare	Visar procentandel toner som förbrukats inom varje klass som använts vid utskriften. Mängden förbrukad toner för varje klass visas i Användningsräknare i SyncThru™ Web Service. Utskriftsytans procentsats baseras på ISO:s 5 %-mönster som representerar ett standarddokument.
Import. inst.	Importerar data från en USB-pinne till skrivaren.
Export. inst.	Exporterar data från en USB-sticka till skrivaren.

Objekt	Beskrivning
Hantering av förbrukningsartiklar	Anger alternativ för aviseringar för beställning av förbrukningsmaterial. Om du anger det här alternativet visas ett varningsmeddelande i maskinen när förbrukningsmaterialen håller på att ta slut. Förbered förbrukningsmaterialen i förväg. <div><ul style="list-style-type: none">• Va. låg tonernivå: Om tonern i kassetten är slut visas ett meddelande om att tonerkassetten måste bytas ut. Du kan ange om det här meddelandet ska visas.</div>



Vissa menyer visas kanske inte i displayen, beroende på tillval eller modell. Menyer som inte visas kan inte användas på din maskin (se "Menykarta" på sidan 29).

För att ändra menyalternativen:

Tryck på  (**Eko**) > välj den menyrad du vill ha på pekskärmen.

Objekt	Beskrivning
Eko-På eller Eko-Av	Välj eko-läge och ändra av/på eller på-tvingad.
Inställningar	Anger eko-inställningar och ändrar grundinställningar. <ul style="list-style-type: none">• Standardinställn.: Sätt på och stäng av standardläge här.• Funktionskonfiguration: Välj Standard-läge eller Anpassad läge.

USB direkt



Vissa menyer visas kanske inte i displayen, beroende på tillval eller modell. Menyer som inte visas kan inte användas på din maskin (se "Menykarta" på sidan 29).

För att ändra menyalternativen:

Sätt in en USB-minnesenhet i USB-minnesporten på maskinen.

- Tryck på **USB direkt** på kontrollpanelen.
- eller tryck på  (**USB direkt**) > välj den menyrad du vill ha på pekskärmen.

Objekt	Beskrivning
<ul style="list-style-type: none">• USB-utskrift• Skriv ut från	Välj en fil för utskrift.
Skanna till USB	Anger USB som skanningsmål. Originalen skannas och filerna sparas till en USB-enhet.
Filhantering	Välj vilken fil som ska tas bort. Du kan formatera USB-enheten.
Kontr. utr.	Visar hur mycket minne som återstår.

Jobbstatus



Vissa menyer visas kanske inte i displayen, beroende på tillval eller modell. Menyer som inte visas kan inte användas på din maskin (se "Menykarta" på sidan 29).

För att ändra menyalternativen:

Tryck på  (**Jobbstatus**) > välj den menyrad du vill ha på pekskärmen.

Objekt	Beskrivning
Aktuellt jobb	Visar listan över pågående och väntande jobb.
Jobbet är färdigt	Visar listan med slutförda jobb.

Dokumentbox



Vissa menyer visas kanske inte i displayen, beroende på tillval eller modell. Menyer som inte visas kan inte användas på din maskin (se "Menykarta" på sidan 29).



Tryck på  (**Dokumentbox**) > gör önskat menyval på pekskärmen.

Objekt	Beskrivning
Systemboxar	Sparar utskriftsdata först och börjar därefter skriva ut. <ul style="list-style-type: none">• Lagr. utskr.: Skriver ut lagrad data utan att du behöver ange ett lösenord.• Säker utskrift: Skriver ut lagrad data efter att du har angett ett lösenord.
Delad mapp	Visar delade mappar på ditt nätverk och du sparar din skannade data där.



Vissa menyer visas kanske inte i displayen, beroende på tillval eller modell. Menyer som inte visas kan inte användas på din maskin (se "Menykarta" på sidan 29).

För att ändra menyalternativen:

- Tryck på  (**Menu**) > **PrinterOn** på kontrollpanelen.
- Eller tryck på  (**Inställning**) > **Admin.inst.** > **Nästa** på pekskärmen.

Du kan aktivera **PrinterOn**-funktionen i **PrinterOn**-menyn.



Innan du kan använda **PrinterOn**-funktionen måste du konfigurera maskinens nätverksanslutning. Om du inte kan ansluta till maskinen efter att ha konfigurerat dess nätverksanslutning kan du behöva kontrollera nätverkets externa internetanslutning.

Om **PrinterOn**-funktionen är aktiverad kan du ställa in den till **Frigörningskod**-läge eller Auto-läge. Dessa lägen kan ändras på **PrinterOn**-servern.

- **Frigörningskod:** Användare måste ange en **Frigörningskod** för att skriva ut dokument som skickats via **PrinterOn**.
- **Auto:** Maskinen skriver automatiskt ut dokument som skickats via **PrinterOn** utan att användaren måste ange någon **Frigörningskod**.



4. Specialfunktioner

Det här kapitlet innehåller information om specialfunktioner för skanner-, fax- och utskriftsläget.

- **Höjdjustering** 257
- **Spara e-postadresser** 258
- **Mata in olika tecken** 260
- **Inställning av faxens adressbok** 262
- **Registrera behöriga användare** 266
- **Utskriftsfunktioner** 267
- **Skanningsfunktioner** 284
- **Faxfunktioner** 293
- **Använda delade mappar** 301

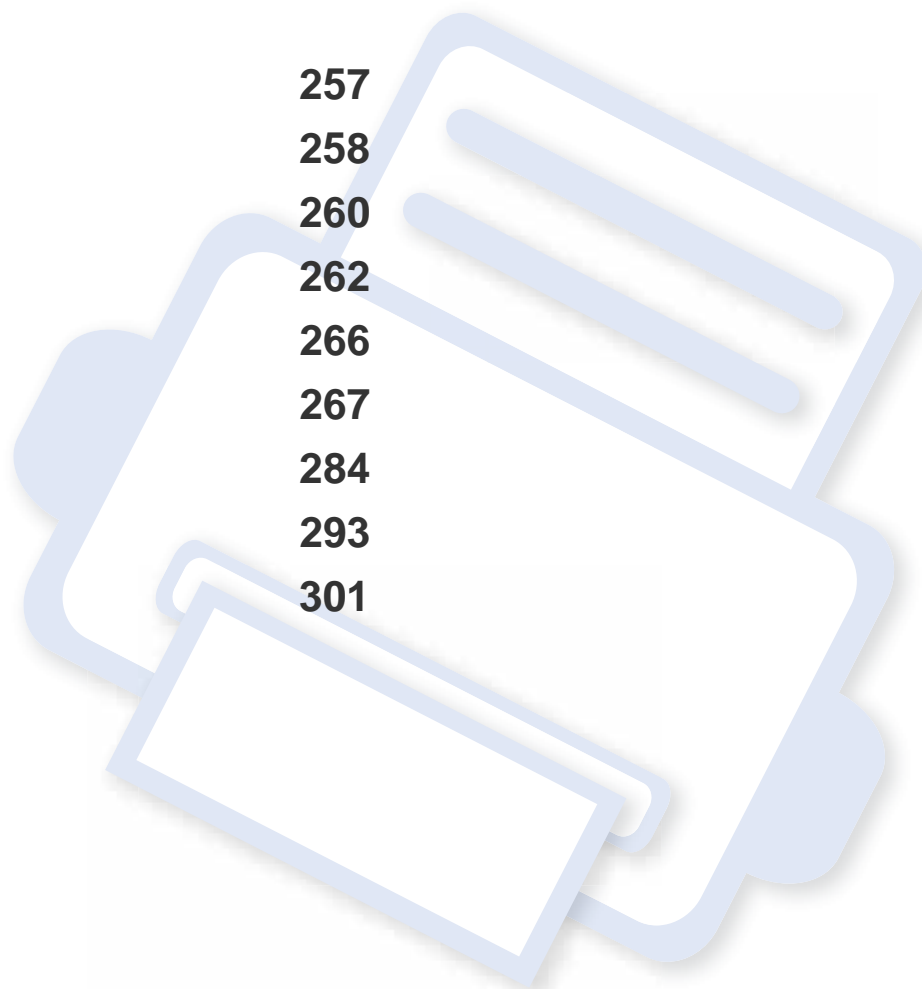

Höjdjustering

Utskriftskvaliteten påverkas av lufttrycket, som avgörs av hur högt över havsnivån skrivaren befinner sig. Följande uppgifter hjälper dig att ställa in skrivaren för bästa utskriftskvalitet.

Innan du ställer in höjdvärdet måste du fastställa vilken höjd du befinner dig på.

- **Normal:** 0 - 1 000 m
- **Hog 1:** 1 000 m - 2 000 m
- **Hog 2:** 2 000 m - 3 000 m
- **Hog 3:** 3 000 m - 4 000 m
- **Hog 4:** 4 000 m - 5 000 m

Du kan ställa in höjdvärdet med programmet Samsung Easy Printer Manager eller SyncThru™ Web Service.

- Om din maskin är ansluten lokalt kan du konfigurera inställningarna från **Samsung Easy Printer Manager > Avancerad inst. > Enhetsinställningar** (se "Använda Samsung Easy Printer Manager" på sidan 318).
- Om din enhet är ansluten till nätverket kan du konfigurera inställningarna i **SyncThru™ Web Service > Settings Inställningar > Machine Settings** (se "SyncThru™ Web Service" på sidan 304).



- Om skrivaren är ansluten till nätverket kan du ange höjd via SyncThru™ Web Service (se "SyncThru™ Web Service" på sidan 304).
- Du kan även ange höjden över havet genom att välja **Systeminställning** på displayen (se "Maskinens grundinställningar" på sidan 43).

Spara e-postadresser



Den här funktionen kanske inte är tillgänglig beroende på modell eller tillbehör (se "Funktioner fördelade på modell" på sidan 7).

Du kan ange e-postadresser som ofta används i adressboken via SyncThru™ Web Service. Sedan kan du snabbt och enkelt välja en e-postadress genom att ange platsnumret för den i adressboken.

Lagring på maskinen

För att skanna och skicka en bild som bilaga till e-post behöver du ställa in e-postadresser med SyncThru™ Web Service.

- 1 Starta SyncThru™ Web Service (se "SyncThru™ Web Service" på sidan 304).
- 2 Klicka på **Login** längst upp till höger på webbplatsen SyncThru™ Web Service.
- 3 Ange **ID** och **Password** och klicka därefter på **Login**. Av säkerhetsskäl rekommenderar vi dig att ändra förinställt lösenord.
 - **ID: admin**
 - **Password: sec00000**
- 4 Klicka på **Address Book > Individual > Add**.

- 5 Välj alternativet **Speed No.** och ange e-postadress och faxnummer.



Om du behöver ange information för SMB eller FTP-server markerar du SMB eller FTP och anger därefter informationen.

- 6 Klicka på **Apply**.





Om du skapar en grupp,

- 1 Klicka på **Address Book > Group > Add Group**.
- 2 Välj **Speed No.** och ange namnet på gruppen i **Group Name**.
Du kan lätt lägga till individuella adresser om du markerar **Yes** för **Add individual(s) after this group is created**.
- 3 Klicka på **Apply**.



Spara e-postadresser

Söka efter en e-postadress

Söka igenom minnet alfabetiskt

- 1 Välja **Scan to** >  (**Address Book**) > **Sök & skicka** > Välj en adressgrupp > **Alla** på kontrollpanelen.
ELLER
För modeller med pekskärm, tryck på  (**Inställning**) > **Maskininställningar** > **Nästa** > **Adressbok** > **E-post** > **Visa lista** > **Individ** eller **Grupp** på pekskärmen.
- 2 Sök igenom hela minnet i indexordning (numerisk) och välj namn och adress.

Söka med hjälp av första bokstav

- 1 Välj **Scan to** >  (**Address Book**) > **Sök & skicka** > Välj en adressgrupp > **ID** på kontrollpanelen.
ELLER
För modeller med pekskärm, tryck på  (**Inställning**) > **Maskininställningar** > **Nästa** > **Adressbok** > **E-post** > **Visa listor** > **Individ** eller **Grupp** på pekskärmen.
- 2 Ange de första bokstäverna i namnet du söker.
För modellen med pekskärm trycker du på  (alternativ) > **Sök** > ange de första bokstäverna i namnet du söker.
- 3 Tryck på pilarna tills önskat namn och nummer visas.

Mata in olika tecken

När du utför olika uppgifter kanske du måste ange namn och siffror. När du exempelvis gör inställningar för maskinen anger du ditt eller företagets namn samt faxnumret. När du lagrar faxnummer eller e-postadresser i minnet kan du också ange motsvarande namn.

Förklaring av knappsetsen

Tryck på knappen flera gånger tills rätt bokstav visas på displayen. Exempel: Om du vill skriva bokstaven O trycker du på 6 (som har försetts med bokstäverna "MNO"). Varje gång du trycker på 6 visas en ny bokstav i displayen: M, N, O, m, n, o och slutligen 6.



- Du kan ange ett mellanslag genom att trycka två gånger på 1.
- Tryck på pilknappen om du vill ta bort den sista siffran eller bokstaven.

- Vilka specialtecken som finns kan skilja sig från modell till modell och kan även bero på vilka tillval du har.
- En del av knappvärdena nedan kanske inte visas beroende på vilket jobb du utför.



Knap p	Tillhörande siffror, bokstäver och tecken
1	@ / . ' 1
2	A B C a b c 2
3	D E F d e f 3
4	G H I g h i 4
5	J K L j k l 5
6	M N O m n o 6
7	P Q R S p q r s 7
8	T U V t u v 8

Mata in olika tecken

Knap p	Tillhörande siffror, bokstäver och tecken
9	W X Y Z w x y z 9
0	& + - , 0
*	* % ^ _ ~ ! # \$ () [] (De här symbolerna kan du använda för autentisering i nätverket)
#	# = ? " : { } < > ; (De här symbolerna kan du använda för autentisering i nätverket)

Förklaring av popup-tangentbordet



- Den här funktionen finns endast på modeller med pekskärm. Den här funktionen stöds inte av C306xND.
- En del av knappvärdena nedan kanske inte visas beroende på vilket jobb du utför.

Med tangentbordet på startskärmen kan du skriva bokstäver, siffror, diakritiska tecken och specialtecken. Tangentbordet har en speciell utformning för att förbättra användbarheten.

Tryck på den plats där du vill skriva bokstäver, siffror, diakritiska tecken eller specialtecken så visas tangentbordet på skärmen.

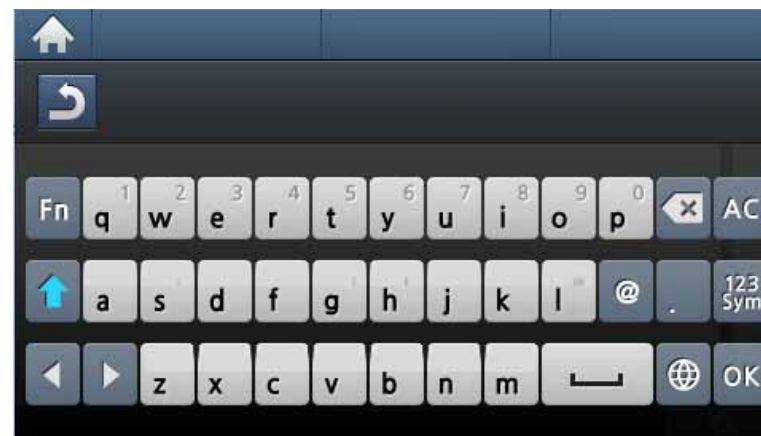

- : Återgår till den övre menyn.
- : Tar bort samtliga tecken i inmatningsområdet.
- : Tar bort tecken i inmatningsområdet.
- : Flyttar markören mellan tecknen i inmatningsområdet.
- : Sparar det du har angett och stänger fönstret.
- : Infogar ett blanksteg mellan tecknen. Du kan även infoga en paus.
- : Växlar mellan gemener och VERSALER.
- : Växlar mellan tangentbordet för alfanumeriska tecken och tangentbordet för siffror eller specialtecken.
- : Växlar diakritiska tecken.





Inställning av faxens adressbok



Denna funktion stöds inte av C306xND.

Du kan koppla nummer som ofta används till snabbval via SyncThru™ Web Service. Du kan därefter snabbt och smidigt välja ett faxnummer genom att välja dess platsnummer i adressboken.

Registrera ett snabbuppringningsnummer

- 1 Tryck på  (Inställning) > **Maskininställningar** > **Nästa** > **Adressbok** > **Telefonbok** > **Visa lista** > **Individ** >  (alternativ) > **Lägg till** på pekskärmen.
- 2 Ange namn, faxnummer, e-postadress och snabbvalsnummer.
- 3 Tryck på  (Tillbaka).
- 4 Tryck på  (Start)-ikonen för att återgå till redoläget.

Använda snabbuppringningsnummer



När du ska skicka ett fax och uppmanas att ange ett nummer, anger du snabbvalsnumret för det önskade faxnumret.



- För ett ensiffrigt (0–9) snabbvalsnummer trycker du på och håller ned motsvarande sifferknapp på det numeriska tangentbordet i mer än 2 sekunder.
- För ett två- eller tresiffrigt snabbuppringningsnummer trycker du först på den/de första sifferknappen/knapparna och håller sedan ner den sista sifferknappen längre än 2 sekunder.





- 1 Tryck på  (Fax) > **Snabbvalssändning** eller **Gruppvalssändning** > **Nästa** på pekskärmen.
- 2 Välj önskat nummer.
- 3 Tryck på **Skicka**.

Redigera snabbuppringningsnummer



- 1 Tryck på  (Inställning) > **Maskininställningar** > **Nästa** > **Adressbok** > **Telefonbok** > **Visa lista** > **Individ** på pekskärmen.
- 2 Välj snabbvalsnumret du vill redigera.
- 3 Tryck på  (Tillbaka).
- 4 Tryck på  (Start)-ikonen för att återgå till redoläget.

Inställning av faxens adressbok

Registrera ett gruppuppringningsnummer



- 1 Tryck på  (**Inställning**) > **Maskininställningar** > **Nästa** > **Adressbok** > **Telefonbok** > **Visa lista** > **Grupp** >  (alternativ) > **Lägg till** på pekskärmen.
- 2 Tryck på **Gruppmedl.** > **Telefonbok**.
- 3 Välj en individadress och tryck på  (Tillbaka).
- 4 Välj önskat namn och tryck på **OK**.
- 5 Välj **Ja** när **Lägg till:** visas.
- 6 Upprepa steg 3 för att lägga in övriga snabbvalsnummer i gruppen.
- 7 När du är klar väljer du **Nej** när **Annat nummer?** visas. Tryck därefter på **OK**.
- 8 Tryck på  (Start)-ikonen för att återgå till redoläget.

Redigera gruppuppringningsnummer

- 1 Tryck på  (**Inställning**) > **Maskininställningar** > **Nästa** > **Adressbok** > **Telefonbok** > **Visa lista** > **Grupp** på pekskärmen.
- 2 Tryck på **Namn** > redigera gruppens namn med hjälp av tangentbordet.
- 3 Tryck på **Gruppmedl.** > lägg till eller ta bort gruppnumret med hjälp av **Telefonbok**.
- 4 Tryck på  (Start)-ikonen för att återgå till redoläget.

Söka efter en post i adressboken

Du kan söka efter ett nummer i minnet på två olika sätt. Du kan antingen söka i bokstavsordning från A till Z eller genom att ange de första bokstäverna i namnet som är kopplat till numret.

- 1 Tryck på  (**Inställning**) > **Maskininställningar** > **Nästa** > **Adressbok** > **Telefonbok** > **Visa lista** > **Grupp** >  (alternativ) > **Sök** på pekskärmen.
- 2 Ange namnet, numret eller bokstaven du vill söka på och tryck på **OK** på tangentbordet.
- 3 Tryck på  (Start)-ikonen för att återgå till redoläget.

Exportera Address Book.

Du kan importera adressboken som sparats i maskinen till din dator i form av en CSV-fil, med hjälp av SyncThru™ Web Service.

- 1 Starta SyncThru™ Web Service (se "SyncThru™ Web Service" på sidan 304).
- 2 Klicka på **Login** längst upp till höger på webbplatsen SyncThru™ Web Service.

Inställning av faxens adressbok

- 3 Ange **ID** och **Password** och klicka därefter på **Login**. Av säkerhetsskäl rekommenderar vi dig att ändra förinställt lösenord.
 - **ID: admin**
 - **Password: sec00000**
- 4 Klicka på fliken **Address Book > Individual**.
- 5 Välj **Export** i listrutan **Task**.
- 6 Välj det alternativ du vill använda och klicka på knappen **Export**. Adressboksfilen kommer då att sparas på din dator.

Importerar Address Book

Du kan redigera den exporterade adressboken i CSV-filformatet, och sedan skicka tillbaka den till maskinen genom att exportera den till maskinen från din dator.



Följande villkor gäller för redigering av de importerade CSV-filerna.

- Lösenordsskyddade, eller säkerhetsskyddade CSV-filer kan inte redigeras.
- CSV-filen behöver sparas i ett Notepad-program i UTF-8-format.
- Ändra inte den första raden (modellnamn version, titelfält).
- Använd kommatering(,) som separering.

- När du importerar information från adressboken från datorn till maskinen, raderas informationen i den existerande adressboken.
- Var noga med att ange giltig information. Om du anger ogiltig information kan oväntade fel uppstå. Se nedanstående regler för angivande av giltig information.
 - **Speed dial:** Ett nummer krävs för varje adress. Du kan inte använda samma nummer två gånger. Endast siffror är tillåtna.
 - **User Name:** Fältet är inte obligatoriskt. Du kan ange upp till 64-bits; i UTF-8 är inte <, ", >, \, / tillåtna tecken.
 - **Fax:** Fältet är inte obligatoriskt. Du kan ange upp till 40-bits, genom att använda nummer (0-9) och specialtecken (#,*,-).
 - **E-mail:** Fältet är inte obligatoriskt. Du kan ange upp till 128-bits i e-postadressformat (ex: printer@domain.com)

- 1 Starta SyncThru™ Web Service (se "SyncThru™ Web Service" på sidan 304).
- 2 Klicka på **Login** längst upp till höger på webbplatsen SyncThru™ Web Service.
- 3 Ange **ID** och **Password** och klicka därefter på **Login**. Av säkerhetsskäl rekommenderar vi dig att ändra förinställt lösenord.
 - **ID: admin**
 - **Password: sec00000**
- 4 Klicka på fliken **Address Book > Individual**.
- 5 Välj **Import** i listrutan **Task**.
- 6 Välj **Browse**, och välj den lagrade filen.
- 7 Klicka på **Import > OK**.

Inställning av faxens adressbok

Skriva ut adressbok

Du kan kontrollera posterna i **Adressbok** genom att skriva ut en lista.

- 1 Tryck på  (**Inställning**) > **Maskininställningar** > **Nästa** > **Rapport** > **Adressbok** på pekskärmen.
- 2 Tryck på **Ja** när bekräftelsefönstret visas.
Utskriften påbörjas.

Registrera behöriga användare



Denna funktion kanske inte finns tillgänglig för alla modeller och för alla produkter (se "Funktioner fördelade på modell" på sidan 7).

För att kunna skicka en säkrad skannad bild, kopierad bild, eller fax genom e-post eller via nätverk måste du registrera kontoinformationen för godkända användare genom SyncThru™ Web Service.

- 1 Starta SyncThru™ Web Service (se "SyncThru™ Web Service" på sidan 304).
- 2 Klicka på **Login** längst upp till höger på webbplatsen SyncThru™ Web Service.
- 3 Ange **ID** och **Password** och klicka därefter på **Login**. Av säkerhetsskäl rekommenderar vi dig att ändra förinställt lösenord.
 - **ID: admin**
 - **Password: sec00000**
- 4 Klicka på **Security > User Access Control > Authentication**.
- 5 Välj **Basic Authentication** i **Authentication Mode**, och välj **Local Authentication** i **Authentication Method**, och klicka.
- 6 Klicka på **Apply**.
- 7 Klicka på **OK** i popup-fönstret för att bekräfta.

8 Klicka på **User Profile > Add**.

9 Ange **User Name, Login ID, Password, Confirm Password, E-mail Address** och **Fax Number**.



Du kan lätt lägga till individuella adresser om du markerar **Yes** för **Add individual(s) after this group is created**.

10 Klicka på **Apply**.

Utskriftsfunktioner



- Information om grundläggande utskriftsfunktioner finns i Grundläggande bruksanvisning (se "Grundläggande information om utskrift" på sidan 61).
- Den här funktionen kanske inte är tillgänglig beroende på modell eller tillbehör (se "Funktioner fördelade på modell" på sidan 7).

Ändra standardinställningarna för utskrift



De flesta Windowsprogram åsidosätter inställningarna som du gör i skrivardrivrutinen. Ändra först alla skrivarinställningar som finns i programmet, och sedan de återstående inställningarna i skrivardrivrutinen.

- 1 I Windows XP Service Pack 3/Server 2003 väljer du **Skrivare och fax** från menyn **Starta**.
 - I Windows Server 2008/Vista väljer du Kontrollpanel > **Maskinvara och ljud** > **Skrivare** från menyn **Starta**.
 - I Windows 7 väljer du Kontrollpanel > **Enheter och skrivare** från menyn **Starta**.
I Windows 8 väljer du **Sök** > **Inställningar** > **Kontrollpanel** > **Enheter och skrivare** från **Charms(Snabbknappar)**.
 - I Windows Server 2008 R2 väljer du **Kontrollpanelen** > **Maskinvara** > **Enheter och skrivare**.

- För Windows 10 och Windows Server 2016
Från aktivitetsfältet, ange **Enheter och skrivare** i området **Sök**. Tryck på retur.
ELLER
Från ikonen **Starta** (), välj **Inställningar** > **Enheter > Skrivare och skannrar** > **Enheter och skrivare**.



Högerklicka ikonen **Starta** () så kan du välja **Kontrollpanel** > **Enheter och skrivare**.

- 2 Högerklicka på din maskin.
- 3 I Windows XP Service Pack 3/Server 2003/Server 2008/Vista väljer du **Utskriftsinställningar**.
I Windows 7/8 , Windows Server 2008 R2, Windows 10, eller Windows Server 2016 väljer du **Utskriftsinställningar** från snabbmenyerna.



Om **Utskriftsinställningar** är markerat med symbolen ► kan du välja andra skrivardrivrutiner kopplade till vald skrivare.

- 4 Ändra inställningarna på respektive flik.
- 5 Klicka på **OK**.

Utskriftsfunktioner



Om du vill ändra inställningarna för varje utskriftsjobb ändrar du dem i **Utskriftsinställningar**.

Ange att din skrivare ska vara standardskrivare.

- 1 I Windows XP Service Pack 3/Server 2003 väljer du **Skrivare och fax** från menyn **Starta**.
 - I Windows Server 2008/Vista väljer du **Kontrollpanel > Maskinvara och ljud > Skrivare** från menyn **Starta**.
 - I Windows 7 väljer du **Kontrollpanel > Enheter och skrivare** från menyn **Starta**.
I Windows 8 väljer du **Sök > Inställningar > Kontrollpanel > Enheter och skrivare** från **Charms(Snabbknappar)**.
 - I Windows Server 2008 R2 väljer du **Kontrollpanelen > Maskinvara > Enheter och skrivare**.
 - För Windows 10 och Windows Server 2016
Från aktivitetsfältet, ange **Enheter och skrivare** i området **Sök**.
Tryck på retur.
ELLER
Från ikonen **Starta** (), välj **Inställningar > Enheter > Skrivare och skannrar > Enheter och skrivare**.



Högerklicka ikonen **Starta** () så kan du välja **Kontrollpanel > Enheter och skrivare**.

2

Markera din maskin.

3

Högerklicka på skrivaren och välj **Välj som standardskrivare**.



Om posten **Välj som standardskrivare** är markerad med ► i Windows 7 eller Windows Server 2008 R2, kan du ansluta andra skrivardrivrutiner som är anslutna till den valda skrivaren.

Använda specialfunktioner för utskrift



Skrivardrivrutin för XPS används för att skriva ut dokument i XPS-format.

- Se "Funktioner fördelade på modell" på sidan 7.
- Drivrutinen kräver Windows Vista eller senare operativsystem.
- Om skrivaren får slut på minne vid utskrift av XPS-jobb bör du installera extra minne.
- För modeller som hämtar XPS-drivrutinen från Samsungs hemsida, www.samsung.com > hitta din produkt > Stöd eller nedladdningar.

Utskriftsfunktioner

Skriva till fil (PRN)

Ibland kan det vara nödvändigt spara utskriftsdata som en fil.

- 1 Markera rutan **Skriv till fil** i fönstret **Skriv ut**.

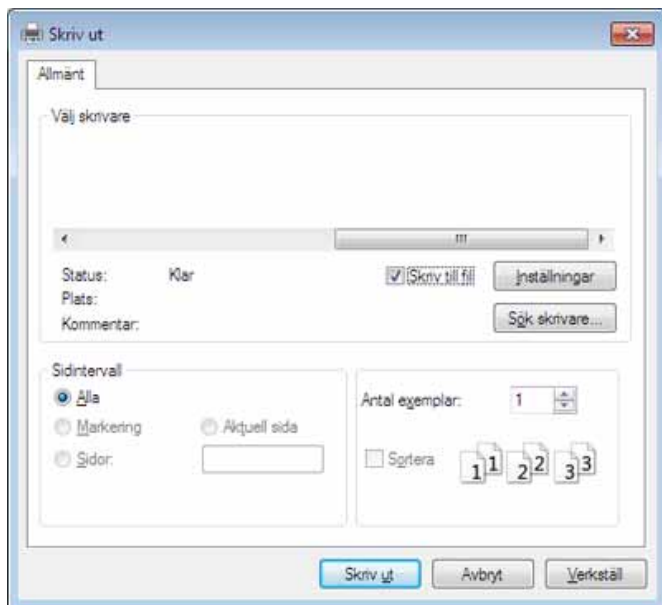

- 2 Klicka på **Skriv ut**.
- 3 Skriv målsökvägen och filnamnet. Klicka sedan på **OK**.
Till exempel **c:\Temp\filnamn**.



Om du endast anger filnamnet sparas filen automatiskt i **Mina dokument**, **Documents and Settings** eller **Användare**. Mappen där filen sparas kan variera beroende på vilket operativsystem och program du använder.

Utskriftsfunktioner

Så här fungerar specialfunktionerna

Skrivaren har stöd för avancerade utskriftsfunktioner.

Om du vill dra nytta av alla funktioner som skrivaren kan hantera klickar du på **Egenskaper** eller **Inställningar** i programmets **Skriv ut**-fönster. Där kan du ändra inställningarna. Skrivarnamnet som visas i fönstret med skrivaregenskaper kan skilja sig beroende på vilken maskin som används.



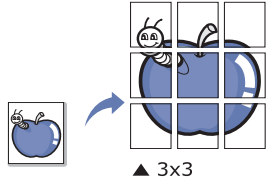
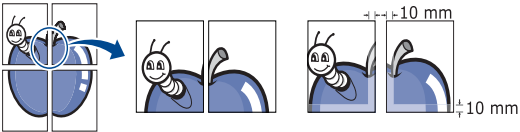

- Vissa menyer visas kanske inte på displayen, beroende på tillval eller modeller. Menyer som inte visas kan inte användas på din maskin.
- Välj menyn **Hjälp** eller klicka på  i fönstret eller tryck på **F1** på tangentbordet samt på det alternativ du vill veta mer om (se "Använda hjälpen" på sidan 64).

Objekt	Beskrivning
<p data-bbox="51 815 327 847">Flera sidor per ark</p> 	<p data-bbox="376 815 2152 887">Anger hur många sidor som du vill skriva ut på ett enda pappersark. Om du vill skriva ut fler än en sida per ark kommer sidorna att förminsas och ordnas på arket på det sätt du anger. Du kan skriva ut högst sexton sidor på ett ark.</p>
<p data-bbox="51 1134 264 1166">Affischutskrift</p> 	<p data-bbox="376 1094 2186 1166">Du kan även skriva ut ett ensidigt dokument på 4 (affisch 2 x 2), 9 (affisch 3 x 3) eller 16 (affisch 4 x 4) ark om du vill tejpa ihop arken och göra en affisch.</p> <p data-bbox="376 1190 2190 1262">Markera värdet Överlappning för affisch. Ange Överlappning för affisch i millimeter eller med alternativknappen längst upp till höger på fliken Grundläggande. Det gör det lättare att sammanfoga arken.</p> 

Utskriftsfunktioner

Objekt	Beskrivning
<p data-bbox="53 373 300 405">Utskrift av häfte^a</p> 	<p data-bbox="380 271 2186 344">Med den här funktionen kan du skriva ut ett dokument på båda sidor av papperet och ordna sidorna så att papperet kan vikas på mitten och bilda ett häfte.</p> <ul data-bbox="380 395 2186 687" style="list-style-type: none"><li data-bbox="380 427 2186 464">• Häften måste skrivas ut på utskriftsmedia i formatet Letter, Legal, A4, US Folio eller Oficio.<li data-bbox="380 480 2186 553">• Alternativet Utskrift av häfte är inte tillgängligt för alla pappersformat. Välj alternativet Storlek på fliken Papper om du vill se vad det finns för tillgängliga pappersstorlekar.<li data-bbox="380 569 2186 643">• Om du väljer ett pappersformat som inte är tillgängligt avbryts åtgärden automatiskt. Välj bara tillgängligt papper (papper utan ⚠ - eller ❌-märke).
<p data-bbox="53 847 353 879">Dubbelsidig utskrift^a</p>	<p data-bbox="380 722 2141 754">Du kan skriva ut på båda sidor av ett papper (duplex). Innan du skriver ut ska du bestämma vilken orientering dokumentet ska ha.</p> <ul data-bbox="380 805 2186 959" style="list-style-type: none"><li data-bbox="380 837 2186 874">• Den här funktionen fungerar med papper i storleken Letter, Legal, A4, US Folio och Oficio<li data-bbox="380 890 2186 959">• Om skrivaren inte har en någon duplexenhet måste du avsluta utskriften manuellt. Skrivaren skriver först ut varannan sida i dokumentet. Sedan visas ett meddelande på datorn.

Utskriftsfunktioner

Objekt	Beskrivning
Dubbelsidig utskrift^a	<ul style="list-style-type: none">• Skrivarstandard: När du väljer det här alternativet bestäms funktionen av den inställning du gör på skrivarens kontrollpanel.• Ingen: Funktionen inaktiveras.• Längsida: det här är det normala layoutalternativet för bokbindning.  <ul style="list-style-type: none">• Kortsida: det här är det normala layoutalternativet för kalendrar.  <ul style="list-style-type: none">• Omvänd dubbelsidig utskrift: Markera det här alternativet om du vill vända utskriftsordningen vid dubbelsidig utskrift.
Pappersalternativ	Du anger ett procenttal för att förstora eller förminska dokumentet så att det skrivs ut större eller mindre än dess faktiska storlek.
Vattenstämpel	Med alternativet Vattenstämpel kan du skapa en vattenstämpel på papperet som ligger "bakom" den övriga texten i dokumentet. Du kan till exempel skriva ut ordet DRAFT eller CONFIDENTIAL diagonalt över ett dokumentets första sida eller samtliga sidor i stora, grå bokstäver.

Utskriftsfunktioner

Objekt	Beskrivning
Vattenstämpel (Skapa en vattenstämpel)	<p>a Om du vill ändra utskriftsinställningarna i programmet går du till Utskriftsinställningar.</p> <p>b Klicka på fliken Avancerat och välj sedan Redigera i listrutan Vattenstämpel. Fönstret Redigera vattenstämpel visas.</p> <p>c Ange en text i rutan Vattenstämpelns meddelande. Du kan ange upp till 256 tecken. Meddelandet visas i förhandsgranskningsfönstret.</p>
Vattenstämpel (Redigera en vattenstämpel)	<p>a Om du vill ändra utskriftsinställningarna i programmet går du till Utskriftsinställningar.</p> <p>b Klicka på fliken Avancerat och välj sedan Redigera i listrutan Vattenstämpel. Fönstret Redigera vattenstämpel visas.</p> <p>c Välj den vattenstämpel som du vill redigera i listan Aktuella vattenstämplar och ändra vattenstämpelns text och andra alternativ.</p> <p>d Klicka på Uppdatera för att spara ändringarna.</p> <p>e Klicka på OK eller Skriv ut tills fönstret Skriv ut stängs.</p>
Vattenstämpel (Ta bort en vattenstämpel)	<p>a Om du vill ändra utskriftsinställningarna i programmet går du till Utskriftsinställningar.</p> <p>b Klicka på fliken Avancerat och välj sedan Redigera i listrutan Vattenstämpel. Fönstret Redigera vattenstämpel visas.</p> <p>c Välj den vattenstämpel som du vill ta bort i listan Aktuella vattenstämplar och klicka sedan på Ta bort.</p> <p>d Klicka på OK eller Skriv ut tills fönstret Skriv ut stängs.</p>
Överlägg^a	<p>Denna funktion är endast tillgänglig när du använder PCL-/SPL-skrivardrivrutinen (se "Programvara" på sidan 7).</p> <p>Ett överlägg är en text och/eller bilder som lagras på datorns hårddisk i ett särskilt filformat. Det kan skrivas ut på ett valfritt dokument. Överlägg används ofta i stället för papper med brevhuvud. I stället för att använda ett förtryckt brevhuvud kan du skapa ett överlägg som innehåller exakt samma information som finns på ditt brevhuvud. Om du vill skriva ut ett brev med ditt företags brevhuvud behöver du inte längre ladda förtryckt papper i skrivaren: skriv bara ut brevhuvud som ett överlägg på dokumentet.</p> <p>När du vill använda ett överlägg måste du först skapa ett nytt överlägg som innehåller företagets logotyp eller annan information.</p> <div style="border: 1px solid #ccc; padding: 10px; margin-top: 10px;"><ul style="list-style-type: none">• Överläggsdokumentets format måste vara likadant som det dokument som du vill skriva ut överlägget på. Skapa inte ett överlägg med en vattenstämpel.• Upplösningen på överläggsdokumentet måste vara samma som för dokumentet som du vill skriva överlägget på.</div>

Överlägg^a





Utskriftsfunktioner

Objekt	Beskrivning
Överlägg^a (Skapa ett nytt överlägg)	<p>När du vill använda ett överlägg måste du först skapa ett nytt överlägg som innehåller företagets logotyp eller annan information.</p> <ul style="list-style-type: none">a Skapa eller öppna ett dokument som innehåller texten eller bilden som du vill använda för överlägget. Placera de olika objekten exakt där du vill att de ska visas när de skrivs ut som överlägg.b Om du vill spara dokumentet som ett överlägg går du till Utskriftsinställningar.c Klicka på fliken Avancerat och välj sedan Skapa i listrutan Överlägg.d I fönstret Spara som anger du ett namn på upp till åtta tecken i rutan Jobbnamn. Ange målsökväg, om det behövs (standardinställningen är C:\Formover).e Klicka på Spara.f Klicka på OK eller Skriv ut tills fönstret Skriv ut stängs. När ett bekräftelsefönster öppnas klickar du på Ja.g Filen skrivs inte ut. I stället lagras den på datorns hårddisk.
Överlägg^a (Använda ett överlägg)	<p>När du har skapat ett överlägg kan du skriva ut det på dokument. Så här skriver du ut ett överlägg tillsammans med ett annat dokument:</p> <ul style="list-style-type: none">a Skapa eller öppna dokumentet som du vill skriva ut.b Om du vill ändra utskriftsinställningarna i programmet går du till Utskriftspreferenser.c Klicka på fliken Avancerat.d Välj Skriv ut överlägg från listrutan Överlägg.e Om den överläggsfil du vill använda inte visas i listrutan Overlayfil 1 eller Overlayfil 2 väljer du Hämta från Överläggslista. Välj den överläggsfil som du vill använda. Om du har sparat den överläggsfil som du vill använda på en extern plats kan du också läsa in filen när du öppnar fönstret Öppna. När du har valt filen klickar du på Öppna. Filen visas i rutan Överläggslista och kan användas för utskrifter. Välj överlägget i rutan Överläggslista.f Markera kryssrutan Bekräfta sidöverlägg vid utskrift om det behövs. Om denna ruta är markerad öppnas ett meddelandefönster varje gång du skickar ett dokument till utskrift, där du ska bekräfta att du vill ha ett överlägg på dokumentet. Om rutan är avmarkerad och du har valt ett överlägg skrivs detta ut automatiskt på dokumentet.g Klicka på OK eller Skriv ut tills fönstret Skriv ut stängs. Det valda överlägget skrivs ut på dokumentet.



Utskriftsfunktioner

Objekt	Beskrivning
Överlägg^a (Ta bort ett överlägg)	<p>Du kan ta bort överlägg som du inte använder längre.</p> <ul style="list-style-type: none">a I fönstret Printing Preferences klickar du på fliken Avancerat.b Välj Skriv ut överlägg från listrutan Överlägg.c Markera det överlägg du vill ta bort i rutan Överläggslista. Om den överläggsfil du vill använda inte visas i Överläggslista väljer du Hämta från Överläggslistan. Välj den överläggsfil som du vill radera.d Klicka på Ta bort.e När ett bekräftelsefönster öppnas klickar du på Ja.f Klicka på OK eller Skriv ut tills fönstret Skriv ut stängs.

Utskriftsfunktioner

Objekt	Beskrivning
Utskriftsläge	<ul style="list-style-type: none"> • Denna funktion fungerar bara om du har installerat masslagringsenhet eller extraminne (se "Olika funktioner" på sidan 8).• Vissa menyer visas kanske inte på displayen, beroende på tillval eller modeller. Menyer som inte visas kan inte användas på din maskin.• Aktivera den här funktionen genom att markera Lagringsalternativ (se "Hantera Enhetsalternativ" på sidan 99).• Utan masslagringsenhet finns endast tre alternativ för RAM-disken: Normal, Provtryck, and Konfidentiell. <ul style="list-style-type: none">• Print Mode: Standardinställningen för Print Mode är Normal, vilket betyder att filen skrivs ut utan att sparas i minnet.<ul style="list-style-type: none">- Normal: I det här läget sker utskriften utan att dokumentet sparas i extraminnet.- Provtryck: Läget är användbart när du skriver ut mer än en kopia. Du kan skriva ut en kopia och kontrollera hur den blev och skriva ut resterande kopior senare.- Konfidentiell: Läget är användbart för att skriva ut konfidentiella dokument. Du måste ange ett lösenord. <ul style="list-style-type: none"> • Jobbnamn: Med det här alternativet kan du söka efter en sparad fil via kontrollpanelen.• Användar-ID: Med det här alternativet kan du söka efter en sparad fil via kontrollpanelen. Användarnamnet visas automatiskt som användarnamnet du använder för att logga in till Windows.• Ange lösenord: I det fall Egenskap för vald dokumentbox är Säkert, måste du ange dokumentboxens lösenord. Med det här alternativet kan öppna en sparad fil via kontrollpanelen.• Bekräfta lösenord: Ange lösenordet igen för att bekräfta det.

Utskriftsfunktioner

Objekt	Beskrivning
Jobbredovisning	<p>Genom detta alternativ skriver du ut med vald tillåtelse.</p> <ul style="list-style-type: none">• Användartillåtelse: Om du markerar detta alternativ kan bara användare med användarbehörighet skriva ut.• Grupptillåtelse: Om du markerar detta alternativ kan bara grupper med gruppbehörighet starta ett utskriftsjobb. <div data-bbox="383 459 2197 639"><ul style="list-style-type: none">• Markera frågetecknet () i fönstrets övre högra hörn och tryck på vad du vill veta mer om.• Administratörer kan aktivera jobbredovisning och konfigurera rättigheter i kontrollpanelen eller SyncThru™ Web Service.</div>
Jobbkryptering	<p>Utskriftsinformationen krypteras innan den skickas till skrivaren. Det innebär att inga obehöriga kan ta del av informationen även om de lyckas stjäla data från nätverket.</p> <div data-bbox="383 794 2197 949"><p>Job Encryption-funktionen är endast aktiv då masslagringsenheten är ansluten. Masslagringsenheten används för a dekryptera utskriftsdata (se "Olika funktioner" på sidan 8).</p></div>

a. Den här inställningen finns inte tillgänglig när du använder XPS-drivrutin.

Utskriftsfunktioner

Använda Direktutskrivningsfunktion



- Direktutskrivningsfunktion Denna funktion kanske inte finns tillgänglig för alla modeller och för alla produkter (se "Programvara" på sidan 7).
- Finns endast tillgängligt för Windows.

Vad är Direktutskrivningsfunktion för program?

Direktutskrivningsfunktion skickar PDF-filen direkt till skrivare utan att filen behöver öppnas.

Så här installerar du programmet:

Hämta programvaran från Samsung webbplats. Packa sedan upp filen och installera den. (<http://www.samsung.com> > hitta din produkt > Stöd eller nedladdningar).



- Du kan inte skriva ut PDF-filer om restriktionsfunktionen för utskrifter har använts. Inaktivera restriktionsfunktionen och försök skriva ut på nytt.
- Du kan inte skriva ut PDF-filer som är lösenordsskyddade. Inaktivera lösenordsfunktionen och försök skriva ut igen.

- Om en PDF-fil kan skrivas ut med programmet Direktutskrivningsfunktion beror på hur PDF-filen skapades.
- Programmet Direktutskrivningsfunktion stöder PDF-version 1.7 och tidigare versioner. Om du har en senare version måste du öppna filen för att kunna skriva ut den.

Skriva ut

Du kan skriva ut på flera sätt med Direktutskrivningsfunktion.

- 1 Från **Starta**-menyn, välj **Program** eller **Alla Program** > **Samsung Printers**.
 - I Windows 8 väljer du **Sök** > **Apps(Appar)** från **Charms(Snabbknappar)**.
 - För Windows 10 och Windows Server 2016
Från aktivitetsfältet, ange **Samsung Printers** i området **Sök**.
Tryck på retur.
ELLER
Från ikonen **Starta** () , välj **Alla appar** > **Samsung Printers**.
- 2 Tryck på **Direktutskrivningsfunktion**.
- 3 Välj skrivaren i listrutan **Välj skrivare** och klicka på **Bläddra**.

Utskriftsfunktioner

- 4 Välj den fil du vill skriva ut och klicka på **Öppna**.
Filen läggs till avsnittet **Välj filer**.
- 5 Anpassa maskininställningarna efter dina behov.
- 6 Klicka på **Skriv ut**. Den valda PDF-filen skickas till skrivaren.

Att använda högerklicksmenyn

- 1 Högerklicka på den PDF-fil du vill skriva ut och välj **Direktutskrift**.
Fönstret Direktutskrivningsfunktion visas och där finns PDF-filen med.
- 2 Välj vilken skrivare som ska användas.
- 3 Anpassa skrivarinställningarna.
- 4 Klicka på **Skriv ut**. Den valda PDF-filen skickas till skrivaren.

Mac-utskrift



Alla funktioner är inte tillgängliga på alla modeller och i alla utföranden. Det kan därför hända att din skrivare inte har stöd för alla funktioner.

Skriva ut ett dokument

Vill du skriva ut med MAC bör du kontrollera inställningarna i drivrutinerna för samtliga applikationer. Följ dessa steg för utskrift med Mac:

- 1 Öppna dokumentet som ska skrivas ut.
- 2 Öppna menyn **File** och klicka på **Page Setup (Document Setup i vissa program)**.
- 3 Välj papperets storlek, orientering, skalning och andra alternativ, och kontrollera att din maskin är markerad. Klicka på **OK**.
- 4 Öppna menyn **File** och klicka på **Print**.
- 5 Välj antal kopior och vilka sidor du vill skriva ut.
- 6 Klicka på **Print**.

Ändra utskriftsinställningar

Skrivaren har stöd för avancerade utskriftsfunktioner.

Öppna ett program och välj **Print** från menyn **File**. Maskinnamnet som visas i fönstret med skrivaregenskaper kan skilja sig beroende på vilken maskin som används. Förutom namnet ser fönstren med skrivaregenskaper ungefär ut som följande.

Utskriftsfunktioner

Utskrift av flera sidor på ett ark

Du kan skriva ut fler än en sida på ett enda pappersark. Med den här funktionen kan du skriva ut billiga utkast.

- 1 Öppna ett program och välj **Print** på menyn **File**.
- 2 Välj **Layout** i listrutan under **Orientation**. Välj det antal sidor du vill skriva ut på ett pappersark i listrutan **Pages per Sheet**.
- 3 Välj övriga alternativ som ska användas.
- 4 Klicka på **Print**.
Skrivaren skriver ut det valda antalet sidor på ett ark.

- 1 För Mac väljer du **Print** från **File**-menyn.
- 2 Välj **Layout** i listrutan under **Orientation**.
- 3 Välj en bindningsorientering från alternativet **Two-Sided**.
- 4 Välj övriga alternativ som ska användas.
- 5 När du klickar på **Print** skriver skrivaren ut på båda sidorna av pappret.



Om du skriver ut fler än två kopior kan den första och den andra kopian skrivas ut på samma pappersark. Undvik att skriva ut på båda sidor av papperet när du skriver ut fler än en kopia.

Dubbelsidig utskrift



Alla funktioner är inte tillgängliga på alla modeller och i alla utföranden. Det kan därför hända att din skrivare inte har stöd för alla funktioner.

Innan du skriver ut dubbelsidiga dokument bör du bestämma vilken kant som skall bindas. Det här är de olika bindningsalternativen:

- **Long-Edge Binding:** Det här är det normala layoutalternativet vid bokbindning.
- **Short-Edge Binding:** Det här alternativet används ofta för kalendrar.

Utskriftsfunktioner

Använda hjälpen

Klicka på frågetecknet i fönstrets nedre vänstra hörn och klicka sedan på ett ämne du vill veta mer om. Då visas ett popup-fönster med information om hur alternativet fungerar.

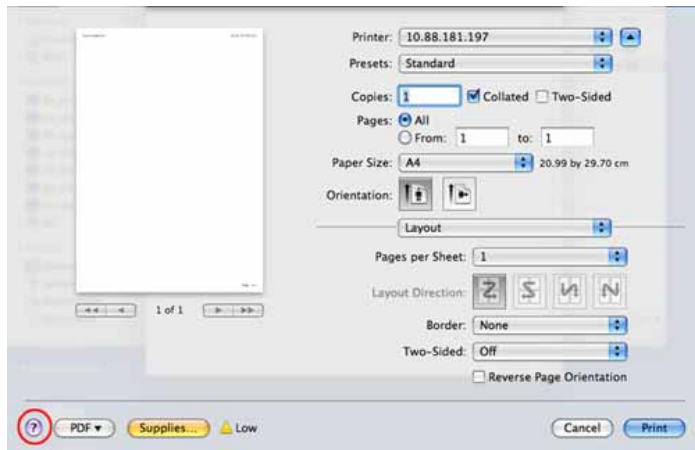

Linux-utskrift



Alla funktioner är inte tillgängliga på alla modeller och i alla utföranden. Det kan därför hända att din skrivare inte har stöd för alla funktioner.

Skriva ut från program

I många Linux-program kan du skriva ut med hjälp av CUPS (Common UNIX Printing System). Du kan skriva ut på skrivaren från sådana program.

- 1 Öppna dokumentet som ska skrivas ut.
- 2 Öppna menyn **File** och klicka på **Page Setup (Print Setup** i vissa program).
- 3 Välj pappersstorlek, orientering och kontrollera att maskinen är vald. Klicka på **Apply**.
- 4 Öppna menyn **File** och klicka på **Print**.
- 5 Välj skrivare för utskrift.
- 6 Välj antal kopior och vilka sidor du vill skriva ut.
- 7 Välj alternativ i de olika flikarna.
- 8 Klicka på **Print**.



Automatisk/manuell dubbelsidig kopiering är inte tillgänglig på alla skrivarmodeller. Du kan istället använda utskriftssystemet lpr eller andra program för udda-jämn-utskrift.

Utskriftsfunktioner

Skriva ut filer

Du kan skriva ut text, bilder och pdf-filer på skrivaren via CUPS, direkt från kommandoradsgränssnittet. Detta är möjligt tack vare CUPS lpr. Så här gör du:

```
"lp -d <skrivarnamn> -o <alternativ> <filnamn>"
```

Mer information finns i man-sidan för lpr.

Konfigurera skrivaregenskaper

Du kan välja standardalternativ för utskrift eller anslutningstyp med utskriftsverktyget som finns i operativsystemet.

- 1 Starta utskriftsfunktionen (gå till **System > Administration > Printing** eller kör kommandot "**system-config-printer**" i terminalprogrammet).
- 2 Välj skrivare och dubbelklicka på den.
- 3 Ändra standardinställningar för utskrift eller anslutningstyp.
- 4 Klicka på knappen **Apply**.

Skriva ut på Unix



Alla funktioner är inte tillgängliga på alla modeller och i alla utföranden. Det kan därför hända att din skrivare inte har stöd för alla funktioner.

Fortsätta med utskriftsjobbet

När du har installerat skrivaren väljer du någon av bild-, text- eller PS-filerna för utskrift.

- 1 Kör kommandot **printui <file_name_to_print>**.
Du skriver exempelvis ut **document1**.
printui dokument1
UNIX-skrivardrivrutinens **Print Job Manager** öppnas och användaren kan välja olika utskriftsalternativ.
- 2 Välj en skrivare som redan har lagts till.
- 3 Välj utskriftsalternativen från fönstret, exempelvis **Page Selection**.
- 4 Välj önskat antal kopior i **Number of Copies**.

Utskriftsfunktioner



Om du vill använda funktionerna som finns i skrivardrivrutinen trycker du på **Properties**.

5

Tryck på **OK** för att starta utskriftsjobbet.

Ändra utskriftsinställningarna

UNIX-skrivardrivrutinens **Print Job Manager** där användaren kan välja olika utskriftsalternativ i skrivarens **Properties**.

Följande snabbtangenter kan även användas: H för **Help**, O för **OK**, A för **Apply** och C för **Cancel**.

Fliken General

- **Paper Size:** Ange pappersstorleken, exempelvis A4 eller Letter.
- **Paper Type:** Välj papperstyp. Alternativerna som finns i listrutan är **Printer Default**, **Plain** och **Thick**.
- **Paper Source:** Välj vilken kassett papperet ska matas från. **Auto Selection** är standard.
- **Orientation:** Välj i vilken riktning informationen ska skrivas ut på en sida.
- **Duplex:** Skriv ut på båda sidor för att spara papper.



Automatisk/manuell dubbelsidig kopiering är inte tillgänglig på alla skrivarmodeller. Du kan istället använda utskriftssystemet lpr eller andra program för udda-jämn-utskrift.

- **Multiple pages:** Skriv ut flera sidor på en sida av papperet.

- **Page Border:** Välj någon av kantstilarna (exempelvis **Single-line hairline**, **Double-line hairline**).

Fliken Image

På den här fliken kan du ändra ljusstyrka, upplösning eller en bilds placering i dokumentet.

Fliken Text

Ange teckenmarginal, radavstånd eller kolumnerna för den faktiska utskriften.

Fliken Margins

- **Use Margins:** Ställ in dokumentets marginaler. Marginaler är inte aktiverade som standard. Marginalinställningarna kan ändras genom att värdena i respektive fält ändras. Inställda som standard är dessa värden beroende av den valda papperstorleken.
- **Unit:** Ändra enheterna till punkter, tum eller centimeter.

Fliken Printer-Specific Settings

Välj olika alternativ i ramarna **JCL** och **General** för att anpassa olika inställningar. Dessa alternativ är specifika för skrivaren och beror på PPD-filen.

Skanningsfunktioner



- För grundläggande skanningfunktioner läs Grundläggande bruksanvisning (se "Grundläggande skanning" på sidan 73).
- Denna funktion kanske inte finns tillgänglig för alla modeller och för alla produkter (se "Funktioner fördelade på modell" på sidan 7).
- Den maximala upplösning som du kan få beror på flera faktorer, däribland datorns hastighet, tillgängligt diskutrymme, minne, storleken på bilden som skannas och inställningarna av bitdjup. Därför är det möjligt att du inte kan skanna på vissa upplösningar, speciellt om du använder utökad dpi, beroende på vilket system du har och vad du skannar.

Grundläggande skanningsmetod



Denna funktion kanske inte finns tillgänglig för alla modeller och för alla produkter (se "Olika funktioner" på sidan 8).

Du kan skanna originalen med maskinen via en USB-kabel eller via nätverket. Följande metoder kan användas för dokumentskanning:

- **Skanna till PC:** Skanna originalen från kontrollpanelen. Skannade data lagras i mappen **Mina dokument** i den anslutna datorn (se "Grundläggande skanning" på sidan 73).
- **E-post:** Du kan skicka den skannade bilden som bilaga till ett e-postmeddelande (se "Skanna till e-post" på sidan 286).

- **FTP/SMB:** Du kan skanna bilden och överföra den till en FTP/SMB-server (se "Skanna till FTP-/SMB-server" på sidan 287).
- **Skann till WSD:** Skannar originalen och sparar inskannad data på en ansluten dator om den stödjer WSD (Web Service for Device) (se "Skanna till WSD" på sidan 288).
- **Skanna till Samsung Cloud:** Du kan skanna en bild som sedan lagras i molntjänsten (se "Skanna och skicka till Samsung Cloud Print" på sidan 213).
- **Samsung Easy Document Creator:** Du kan använda det här programmet för att skanna bilder eller dokument (se "Skanna med Samsung Easy Document Creator" på sidan 291).
- **TWAIN:** TWAIN är ett av de förinställda bildprogrammen. När du skannar en bild startas det valda programmet där du kan styra skanningsprocessen. Funktionen kan användas via lokal anslutning eller nätverksanslutning (se "Skanna från bildbehandlingsprogram" på sidan 290).
- **WIA:** WIA är en förkortning av Windows Image Acquisition. Om du vill använda den här funktionen måste datorn och maskinen vara anslutna direkt med en USB-kabel (se "Skanna med hjälp av WIA-drivrutinen" på sidan 290).
- **USB-minne:** Du kan skanna ett dokument och spara den skannade bilden på en USB-minnesenhet (se "Skanning" på sidan 81).

Skanningsfunktioner

Välja skanningsinställningar i datorn



Denna funktion kanske inte finns tillgänglig för alla modeller och för alla produkter (se "Funktioner fördelade på modell" på sidan 7).

- 1 Öppna **Samsung Easy Printer Manager** (se "Använda Samsung Easy Printer Manager" på sidan 318).
- 2 Välj lämplig maskin i **Skrivarlista**.
- 3 Välj menyn **Avancerade inställningar > Inställningar för att skanna till dator**.
- 4 Välj det alternativ du vill använda.
 - **Skanningsaktivering:** Används för att aktivera och inaktivera skanningsfunktionen på enheten.
 - Fliken **Grundläggande:** Här finns allmänna skannings- och enhetsinställningar.
 - Fliken **Bild:** Här finns inställningar för bildbehandling.
- 5 Tryck på **Spara > OK**.

Skanna från en nätverksansluten maskin



Funktionen är inte tillgänglig för maskiner som inte stöder nätverksgränssnittet (se "Funktioner fördelade på modell" på sidan 7).

Kontrollera att skrivardrivrutinen har installerats på datorn från cd-skivan med programvara, eftersom skrivardrivrutinen innehåller skanningsprogrammet (se "Drivrutinen installeras lokalt" på sidan 25).

- 1 Lägg en dokument sida med framsidan nedåt på dokumentglaset eller lägg sidorna med framsidan uppåt i den automatiska dokumentmataren (se "Lägga i original" på sidan 58).
- 2 Välj **Scan to > Skanna till PC > Nätv.-PC** på kontrollpanelen.
ELLER
För modeller med pekskärm, tryck på  (**Skann**) > **Nätv.-PC** > **Nästa** välj önskad skanningsdestination på pekskärmen.



Om meddelandet **Ej tillgänglig** visas kontrollerar du portanslutningen.

- 3 Välj datorns registrerade **ID** och ange **Lösenord** om nödvändigt.

Skanningsfunktioner

- 4 Ange önskat alternativ och tryck på **OK**.

För modellen med pekskärm trycker du på  (Alternativinställningar) > välj önskat alternativ med hjälp av pilarna > **Start**-knappen på pekskärmen.

- 5 Skanningen påbörjas.



Den skannade bilden sparas i datorns mapp **Mina dokument\Skannade dokument**. Mappen där filen sparas kan variera beroende på vilket operativsystem och program du använder.

Skanna till e-post



Den här funktionen kanske inte är tillgänglig beroende på modell eller tillbehör (se "Funktioner fördelade på modell" på sidan 7).

Ställa in ett e-postkonto

- 1 Starta SyncThru™ Web Service (se "SyncThru™ Web Service" på sidan 304).
- 2 Välj **Settings** > **Network Settings** och **Outgoing Mail Server(SMTP)**.
- 3 Ange IP-adressen med decimalpunkter eller som ett värddamn.
- 4 Ange serverns portnummer, från 1 till 65535.
- 5 Markera rutan bredvid **SMTP Requires Authentication** för att begära autentisering.
- 6 Ange SMTP-serverns inloggningsnamn och lösenord.
- 7 Tryck på **Apply**.



- Om SMTP-serverns autentiseringsmetod är POP3 före SMTP, markerar du **SMTP Requires POP Before SMTP Authentication**.
- Ange IP-adressen och portnumret.

Skanningsfunktioner

Skanna och skicka e-post

- 1 Lägg en dokument sida med framsidan nedåt på dokumentglaset eller lägg sidorna med framsidan uppåt i den automatiska dokumentmataren (se "Lägga i original" på sidan 58).
- 2 Välj **Scan to > Skan. t. e-post** på kontrollpanelen.
ELLER
För modeller med pekskärm, tryck på  (**Skann**) > **E-post** > **Nästa** på pekskärmen.
- 3 Ange sändarens och mottagarens e-postadresser och tryck på **OK**.
För modeller med pekskärm, tryck på **Direktinm.** eller **Adressbok** > ange sändarens och mottagarens e-postadresser med hjälp av pekskärmens numeriska tangentbord.



- Du kan svälja att skicka e-post till dig själv genom att aktivera alternativet **Auto Send To Self** i **Settings > Scan > Scan to E-mail** i SyncThru™ Web Service.
- Ange användarnamnet och lösenordet som du skapade i SyncThru™ Web Service (se "SyncThru™ Web Service" på sidan 304).

- 4 Välj filformatet som ska skannas och tryck på **OK**.

För modellen med pekskärm trycker du på  (Alternativinställningar) > välj önskat alternativ med hjälp av pilarna > **Start**-knappen på pekskärmen.

- 5 Bilden skannas och skickas med e-post.

Skanna till FTP-/SMB-server



Den här funktionen kanske inte är tillgänglig beroende på modell eller tillbehör (se "Funktioner fördelade på modell" på sidan 7).

Konfigurera en FTP-/SMB-server

- 1 Starta SyncThru™ Web Service (se "SyncThru™ Web Service" på sidan 304).
- 2 Välj **Address Book > Individual > Add**.
- 3 Markera rutan bredvid **Add FTP** eller **Add SMB**.
- 4 Ange IP-adressen med decimalpunkter eller som ett värddamn.
- 5 Ange serverns portnummer, från 1 till 65535.

Skanningsfunktioner

- 6 Markera rutan bredvid **Anonymous** om du vill att servern ska ge obehöriga personer tillträde.
- 7 Ange inloggningsnamnet och lösenord.
- 8 Ange domännamnet om servern finns på en viss domän. Annars räcker det att ange namnet på den dator som är registrerad hos SMB-servern.
- 9 Ange sökvägen där den skannade bilden ska sparas.



- Katalogen måste finnas under rotfilsystemet.
- Katalogen måste vara utdelad.
- Ditt användarkonto ska ha läs- och skrivbehörighet till katalogen.

- 10 Tryck på **Apply**.

Skanna och skicka till FTP-/SMB-server

- 1 Kontrollera att maskinen är ansluten till ett nätverk.
- 2 Lägg en dokumentsida med framsidan nedåt på dokumentglaset eller lägg sidorna med framsidan uppåt i den automatiska dokumentmataren (se "Lägga i original" på sidan 58).

- 3 Välj **Scan to > Skan. t. SMB** eller **Skan. t. FTP** på kontrollpanelen.
ELLER

För modeller med pekskärm, tryck på  (**Skan**) > **SMB** eller **FTP** > **Nästa** på pekskärmen.

- 4 Välj server och format på den skannade filen.

För modellen med pekskärm trycker du på  (Alternativinställningar) > välj önskat alternativ med hjälp av pilarna > **Start**-knappen på pekskärmen.

- 5 Maskinen börjar skanna och skickar sedan filen till angiven server.

Skanna till WSD

Skannar originalen och sparar inskannad data på ansluten dator om den stödjer WSD (Web Service for Device). Du måste först installera WSD-drivrutinen på datorn innan du kan använda funktionen. I Windows 7 väljer du **Kontrollpanelen > Enheter och skrivare > Lägg till en skrivare**. Klicka på **Lägg till en nätverksskrivare, trådlös skrivare eller Bluetooth-skrivare** i guiden.

Skanningsfunktioner



- Om skrivaren inte stödjer nätverksgränssnitt kan den inte använda den här funktionen.
- WSD fungerar endast med Windows Vista® eller senare versioner av Windows.
- Anvisningarna nedan gäller för Windows 7.

Installera WSD-skrivardrivrutinen

- 1 Välj **Starta > Kontrollpanelen > Enheter och skrivare > Lägg till en skrivare**.
- 2 Klicka på **Lägg till en nätverksskrivare, trådlös skrivare eller Bluetooth-skrivare** i guiden.
- 3 Välj den skrivare som ska användas från listan och klicka sedan på **Nästa**.



- WSD-skrivarens IP-adress är `http://[IP-adress]/ws/` (exempelvis: `http://111.111.111.111/ws/`).
- Om ingen WSD-skrivare visas i listan väljer du **Skrivaren jag vill använda finns inte i listan > Lägg till en skrivare med TCP/IP-adress eller värddamn** samt **Webbtjänstenhet** som **Enhetstyp**. Ange därefter skrivarens IP-adress.

- 4 Följ anvisningarna i installationsfönstret.

Skanna med WSD



Den här funktionen finns endast på modeller med pekskärm. Den här funktionen stöds inte av C306xND.

- 1 Kontrollera att skrivaren är ansluten till datorn och påslagen.
- 2 Lägg en dokumentsida med framsidan nedåt på dokumentglaset eller lägg sidorna med framsidan uppåt i den automatiska dokumentmataren (se "Lägga i original" på sidan 58).
- 3 Välj  (**Skann**) > **WSD** > **Nästa** på kontrollpanelen.



Om meddelandet **Ej tillgänglig** visas kontrollerar du portanslutningen. Du kan även kontrollera att WSD-skrivardrivrutinen har installerats.

- 4 Välj dator från **Destination**.
- 5 Ange önskat alternativ och tryck på **Start**.
- 6 Skanningen påbörjas.

Skanningsfunktioner

Skanna från bildbehandlingsprogram

Du kan skanna och importera dokument i bildredigeringsprogram som Adobe Photoshop om programmet är TWAIN-kompatibelt. Följ stegen nedan för att skanna med TWAIN-kompatibel programvara:

- 1 Kontrollera att skrivaren är ansluten till datorn och påslagen.
- 2 Lägg en dokumentsida med framsidan nedåt på dokumentglaset eller lägg sidorna med framsidan uppåt i den automatiska dokumentmataren (se "Lägga i original" på sidan 58).
- 3 Öppna ett program, t.ex. Adobe Photoshop.
- 4 Klicka på **Fil > Importera** och välj skannerenheten.
- 5 Ange skanningsinställningarna.
- 6 Skanna och spara den skannade bilden.

Skanna med hjälp av WIA-drivrutinen

Maskinen stöder WIA-drivrutinen (Windows Image Acquisition) för skanning av bilder. WIA är en av standardkomponenterna som medföljer Microsoft Windows 7. Den fungerar med både digitalkameror och skannrar. Till skillnad från TWAIN-drivrutinen behöver du inte använda andra program för att justera bilder när du använder WIA-drivrutinen:



WIA-drivrutinen fungerar endast med Windows och USB-portar.

- 1 Kontrollera att skrivaren är ansluten till datorn och påslagen.
- 2 Lägg en dokumentsida med framsidan nedåt på dokumentglaset eller lägg sidorna med framsidan uppåt i den automatiska dokumentmataren (se "Lägga i original" på sidan 58).
- 3 Välj **Starta > Kontrollpanelen > Maskinvara och ljud > Enheter och skrivare**.
- 4 Högerklicka på ikonen till enhetens drivrutin i **Skrivare och fax > Starta skanning**.
- 5 Programmet **Ny skanning** visas.
- 6 Välj skannerinställningar och klicka sedan på **Förhandsgranska** om du vill se hur inställningarna påverkar bilden.
- 7 Skanna och spara den skannade bilden.

Skanningsfunktioner

Skanna med Samsung Easy Document Creator

Samsung Easy Document Creator är en applikation som ger användaren möjlighet att skanna, sammanställa och spara dokument i olika formart inklusive .epub.



- Enbart tillgängligt för Windows- och Mac-användare.
- Windows XP Service Pack 3 eller senare och Internet Explorer 6.0 eller senare är minimikrav för Samsung Easy Document Creator.
- Samsung Easy Document Creator installeras automatiskt vid installation av maskinens programvara (se "Använda Samsung Easy Document Creator" på sidan 313).

- 1** Lägg en dokumentsida med framsidan nedåt på dokumentglaset eller lägg sidorna med framsidan uppåt i den automatiska dokumentmataren (se "Lägga i original" på sidan 58).
- 2** Från **Starta**-menyn, välj **Program** eller **Alla Program > Samsung Printers**.

Mac-användare öppnar mappen **Applications > Samsung > Samsung Easy Document Creator**.
- 3** Klicka på **Samsung Easy Document Creator**.
- 4** Tryck på **Skanna** från startskärmen.

- 5** Välj typ av skanning eller favorit och justera sedan bilden.
- 6** Tryck på **Skanna** för att skanna bilden eller **Förskanning** för ytterligare en förhandsgranskning.
- 7** Tryck på **Skicka** för att spara den skannade bilden.
- 8** Välj det alternativ du vill använda.
- 9** Tryck på **OK**.



Klicka på **Hjälp** (?)-knappen i fönstret och klicka på det alternativ du vill ha mer information om.

Mac-skanning

Du kan skanna dokument med hjälp av **Image Capture**-programmet. Användare av Mac OS X har tillgång till programmet **Image Capture**.

Skanningsfunktioner

Skanning via nätverk

- 1 Kontrollera att maskinen är ansluten till ett nätverk.
- 2 Lägg en dokumentsida med framsidan nedåt på dokumentglaset eller lägg sidorna med framsidan uppåt i den automatiska dokumentmataren (se "Lägga i original" på sidan 58).
- 3 Öppna mappen **Applications** och kör **Image Capture**.
- 4 Välj enhet under **SHARED**.
- 5 Ställ in programmets skanningsalternativ.
- 6 Skanna och spara den skannade bilden.



- Om skanningen inte fungerar i Image Capture uppdaterar du Mac OS till den senaste versionen.
- Mer information finns i hjälpen till **Image Capture**.
- Du kan även skanna med hjälp av TWAIN-kompatibel programvara, t.ex. Adobe Photoshop.
- Du kan skanna med **Samsung Easy Document Creator**. Öppna mappen **Applications** > **Samsung** > **Samsung Easy Document Creator**.

Skanna med Linux

Skanning

- 1 Kontrollera att skrivaren är ansluten till datorn och påslagen.
- 2 Starta ett skanningsprogram som xsane eller enkel skanning (om det inte är installerat så installerar du det manuellt för att använda skanningsfunktioner. Du kan exempelvis använda "yum installera xsane" för rpm-paketsystem och "apt-get installera xsane" för deb-paketsystem för att installera xsane).
- 3 Välj din enhet från listan och ställ in önskade skanningsalternativ.
- 4 Klicka på knappen **Scan**.

Faxfunktioner



- För grundläggande skanningfunktioner läs Grundläggande bruksanvisning (se "Grundläggande faxfunktioner" på sidan 75).
- Denna funktion stöds inte av C306xND (se "Översikt över kontrollpanelen" på sidan 22).

Automatisk återuppringning

Om numret du har slagit är upptaget eller om ingen svarar när du skickar ett fax, ringer maskinen automatiskt upp numret igen.

Återuppringningstiden beror på de landsspecifika fabriksinställningarna.

Ändra tidsintervall mellan återuppringningarna och antalet försök

- 1 Tryck på  (**Inställning**) > **Maskininställningar** > **Nästa** > **Faxinställning** på pekskärmen.
- 2 Välj enligt önskemål **Återuppringningstider** eller **Återuppr.interv..**
- 3 Välj det alternativ du vill använda.

Slå faxnumret på nytt

- 1 Tryck på  (**Redial/Pause**) på kontrollpanelen.
- 2 Välj det faxnummer du vill använda.
Tio nyligen skickade faxnummer med tio mottagna avsändar-ID:n visas.
- 3 Om du lägger originalet i dokumentmataren, börjar maskinen automatiskt att skanna och sända.
Om du använder skannerglaset väljer du **Ja** för att faxa en sida till. Lagg i ett nytt original och tryck på **OK**. När du är klar väljer du **Nej** när **En sida till?** visas.

Bekräfta en överföring

När sista faxsidan har skickats piper maskinen och återgår till redoläget.

Om någonting går fel vid faxesändningen visas ett felmeddelande på displayen. Om du får ett felmeddelande, tryck på  (**Stop/Clear** eller **Stop**) för att ta bort det och försöka att skicka faxet igen.

Faxfunktioner



Du kan ställa in maskinen så att den automatiskt skriver ut en bekräftelse varje gång du skickat ett fax. Tryck på  (**Inställning**) > **Maskininställningar** > **Nästa** > **Faxinställning** > **Faxbekräftelse** på pekskärmen.

Skicka fax från datorn



- Denna funktion kanske inte finns tillgänglig för alla modeller och för alla produkter (se "Funktioner fördelade på modell" på sidan 7).

Du kan skicka ett fax från datorn utan att använda maskinen.

Om du vill kunna skicka fax från datorn behöver du programmet **Samsung Network PC Fax**.

- 1 Öppna dokumentet du vill skicka.
- 2 Välj **Skriv ut** på **Fil**-menyn.
Fönstret **Skriv ut** visas. Det kan se aningen annorlunda ut beroende på vilket program du använder.
- 3 Välj **Samsung Network PC Fax** i fönstret **Skriv ut**
- 4 Klicka på **Skriv ut** eller **OK**.



- 5 Ange mottagarnas nummer och välj alternativet.



Välj menyn **Hjälp** eller klicka på knappen  i fönstret och klicka på det alternativ du vill veta mer om.

- 6 Klicka på **Send**.

Skicka ett fax manuellt med en anknytningstelefon

- 1 Lägg en dokumentsida med framsidan nedåt på dokumentglaset eller lägg sidorna med framsidan uppåt i den automatiska dokumentmataren (se "Lägga i original" på sidan 58).
- 2 Tryck på  (**Fax**) på pekskärmen.
- 3 Justera upplösning och svärta efter behov.
- 4 Plocka upp anknytningstelefonens mottagare.
- 5 När du för kopplingstenen slår du ett faxnummer på anknytningstelefonen.
- 6 Tryck på  (**Start**) på kontrollpanelen när du hör en högfrekvent faxsignal från anknytningstelefonen.

Faxfunktioner

Senarelägga faxesändning

Du kan ange att ett faxmeddelande ska skickas vid ett senare tillfälle när du inte är närvarande. Det går inte att skicka färgfax med den här funktionen.

- 1 Lägg en dokument sida med framsidan nedåt på dokumentglaset eller lägg sidorna med framsidan uppåt i den automatiska dokumentmataren (se "Lägga i original" på sidan 58).
- 2 Tryck på  (**Fax**) > **Fördröjd sändning** > **Nästa** på pekskärmen.
- 3 Ange jobbnamn och tid > **Nästa** > tryck på **Direktinm.** eller **Faxlista** > ange faxnumret med hjälp av det numeriska tangentbordet.

 Om du anger en tidpunkt före den aktuella skickas faxet dagen därpå.



- 4 Originallet skannas till minnet före överföringen.
Maskinen återvänder till redoläget. Displayen visar att maskinen är i redoläget och att du har valt fördröjd faxesändning.



Du kan kontrollera listan över fördröjda faxjobb.

Tryck på  (**Inställning**) > **Maskininställningar** > **Nästa** > **Rapporter** > **Faxa schemal. jobb** på pekskärmen.

Avbryta senarelagd faxesändning

- 1 Tryck på  (**Jobbstatus**) > **Aktuellt jobb** > **Nästa** på pekskärmen.
- 2 Markera önskat faxjobb och tryck på  (avbryt)-ikonen.
- 3 Tryck på **Ja** när bekräftelsefönstret visas.
- 4 Tryck på  (Start)-ikonen för att återgå till redoläget.



Vidarebefordra skickade fax till en annan

Vidarebefordran kan ske till en annan mottagare via fax, e-post eller en server. Du kan exempelvis använda funktionen för att nås av fax även när du inte är på plats.

Faxfunktioner



- När du vidarebefordrar ett fax via e-post måste du först ange e-postserver och IP-adress i SyncThru™ Web Service (se "SyncThru™ Web Service" på sidan 304).
- Dokumentet vidarebefordras i gråskala även om dokumentet var i färg när du tog emot eller skickade det.



- 1 Lägg en dokumentsida med framsidan nedåt på dokumentglaset eller lägg sidorna med framsidan uppåt i den automatiska dokumentmataren (se "Lägga i original" på sidan 58).
- 2 Tryck på  (Inställning) > Maskininställningar > Nästa > Faxinställning > Skicka vid.bef. > Vidarebefordra till fax, Vidarebefordran till e-post eller Vidarebefordran till server på pekskärmen.
- 3 Ange detta alternativ som på "På" och ange sedan numret för vidarebefordran.
- 4 Tryck på  (Start)-ikonen för att återgå till redoläget. Hädanefter vidarebefordras skickade fax till den angivna faxmaskinen.

vidarebefordra mottagna fax

Vidarebefordran kan ske till en annan mottagare via fax, e-post eller en server. Du kan exempelvis använda funktionen för att nås av fax även när du inte är på plats.



Dokumentet vidarebefordras i gråskala även om dokumentet var i färg när du tog emot eller skickade det.

- 1 Tryck på  (Inställning) > Maskininställningar > Nästa > Faxinställning > Ta emot vid.bef. > Vidarebefordra till fax, Vid. t. dator, Vidarebefordran till e-post eller Vidarebefordran till server på pekskärmen.
- 2 Ange detta alternativ som på "På" och ange sedan numret för vidarebefordran.
- 3 Ange start- och sluttiden och tryck på **OK**.
- 4 Tryck på  (Start)-ikonen för att återgå till redoläget. Hädanefter vidarebefordras skickade fax till den angivna faxmaskinen.

Faxfunktioner

Skicka fax på båda sidorna av papperet



- Om du vill använda den här funktionen måste du lägga i originalen i dokumentmataren.
- Vissa menyer visas kanske inte på displayen, beroende på tillval eller modeller. Menyer som inte visas kan inte användas på din maskin.
- Denna funktion kanske inte finns tillgänglig för alla modeller och för alla produkter (se "Funktioner fördelade på modell" på sidan 7).

- 1 Lägg en dokument sida med framsidan nedåt på dokumentglaset eller lägg sidorna med framsidan uppåt i den automatiska dokumentmataren (se "Lägga i original" på sidan 58).
- 2 Tryck på  (**Fax**) > välj önskad meny > **Nästa** > välj **Dubbelsidig** från undermenyerna > på pekskärmen.
 - **1-sidig:** För original som endast är utskrivna på en sida.
 - **2-sidig:** För original med tryck på två sidor.
 - **2-sidig, roterad:** För original som är utskrivna på båda sidorna där baksidan är roterad 180°.



För att använda **2-sidig** och **2-sidig, roterad**, fyll på papper i DADF. Om maskinen inte kan hitta originalen i DADF ändras automatiskt till **1-sidig**.

- 3 Tryck på  (Tillbaka) för att spara valet.

Ta emot fax från datorn







- Den här funktionen kanske inte är tillgänglig beroende på modell eller tillbehör (se "Funktioner fördelade på modell" på sidan 7).
- För att använda den här funktionen väljer du detta alternativ på kontrollpanelen:
Tryck på  (**Inställning**) > **Maskininställningar** > **Nästa** > **Faxinställning** > **Ta emot vid.bef.** > **Vid. t. dator** > **Vidarebefordra** på pekskärmen.

- 1 Öppna Samsung Easy Printer Manager.
- 2 Välj lämplig maskin i **Skrivarlista**.
- 3 Välj menyn **Inställningar för att faxa till dator**.
- 4 Använd **Aktivera faxmottagning från enhet** för att ändra faxinställningarna.
- 5 Tryck på **Spara** > **OK**.

Faxfunktioner

Ändra mottagningslägen



- 1 Tryck på  (**Inställning**) > **Maskininställningar** > **Nästa** > **Faxinställning** > **Mottagningsläge** på pekskärmen.
- 2 Välj det alternativ du vill använda.
 - **Fax:** Svarar på inkommande fax och går direkt till faxmottagningsläge.
 - **Tel:** Ta emot ett fax genom att trycka på  (**Fax**) > **Uppringning m. luren på** och sedan  (**Start**)-knappen.
 - **Svar/Fax:** Används när en telefonsvarare är kopplad till maskinen. Maskinen svarar på inkommande samtal och den som ringer kan lämna ett meddelande på telefonsvararen. Om det hörs en faxton på linjen växlar maskinen automatiskt till faxläget och tar emot faxet.

 Om du vill använda **Svar/Fax**-läget ansluter du telefonsvararen till EXT-uttaget på maskinens baksida.



- **DRPD:** Du kan ta emot samtal med hjälp av DRPD-funktionen (Distinctive Ring Pattern Detection). Distinkt ringsignal är en teletjänst som gör det möjligt att använda flera olika telefonnummer med endast en telefonlinje. Mer information finns i "Ta emot fax i DRPD-läge" på sidan 299.



Den här inställningen finns kanske inte i alla länder.

- 3 Tryck på  (Tillbaka) för att spara valet.
- 4 Tryck på  (Start)-ikonen för att återgå till redoläget.

Ta emot fax manuellt i telefonläge

Du kan ta emot ett fax genom att trycka på  (**Fax**) > **Uppringning m. luren på** och sedan trycka på  (**Start**) när du hör en faxton. Om maskinen har en lur kan du besvara samtal med luren (se "Funktioner fördelade på modell" på sidan 7).

Mottagning i läget Telefonsvarare/Fax

Om du ska kunna använda detta läge måste en telefonsvarare anslutas till **EXT.**-uttaget på maskinens baksida. Om den uppringande personen lämnar ett meddelande sparar telefonsvararen detta som vanligt. Om det hörs en faxton på linjen tas faxet emot automatiskt.

Faxfunktioner



- Om du har satt maskinen i det här läget och telefonsvararen inte är inkopplad i **EXT.**-uttaget eller är frånslagen, går maskinen automatiskt över i faxläge efter ett fördefinierat antal svarssignaler.
- Om telefonsvararen går att ställa in så att den svarar efter ett visst antal signaler väljer du svar efter en signal.
- Om maskinen är försatt i telefonläge bör du koppla ur eller stänga av telefonsvararen. Annars avbryts samtalet av telefonsvararmeddelandet som du har talat in.

Faxmottagning med anknytningstelefon

Om du använder en anknytningstelefon som är ansluten till **EXT.**-uttaget kan du ta emot fax från den du pratar med via anknytningstelefonen utan att behöva ta dig till faxen.

När du tar emot ett samtal på telefonen och hör en faxton trycker du på ***9*** på telefonen. Maskinen tar emot faxet.

9 är den fabriksinställda fjärrmottagningskoden. Den första och sista asterisken går inte att ändra, men du kan ändra siffran i mitten.



Du kan dock inte skanna eller kopiera när du pratar i en telefon som är ansluten till **EXT.**-uttaget.

Ta emot fax i DRPD-läge

Den här inställningen finns kanske inte i alla länder. Distinkt ringsignal är en teletjänst som gör det möjligt att använda flera olika telefonnummer med endast en telefonlinje. Funktionen används ofta av svarstjänstpersonal som svarar i telefon åt flera olika kunder och behöver veta vilket nummer som har slagits för att kunna svara med rätt fras.



Den här inställningen finns kanske inte i alla länder.

- 1 Tryck på  (**Inställning**) > **Maskininställningar** > **Nästa** > **Faxinställning** > **Mottagningsläge** > **DRPD** på pekskärmen.
- 2 Ring upp ditt faxnummer från en annan telefon.
- 3 När maskinen börjar ringa ska du inte svara. Maskinen behöver ta emot flera ringsignaler för att programmera in mönstret.
När programmeringen har slutförts står det **Avslutad DRPD-installning** på displayen. Om DRPD-inställningen misslyckas, visas **Fel DRPD-ringsignal**.
- 4 Tryck på **OK** när DRPD visas och börja om från steg 2.

Faxfunktioner



- DRPD-funktionen måste ställas in på nytt om du ändrar faxnumret eller ansluter faxen till en annan telefonlinje.
- När DRPD-funktionen har ställts in, ringer du upp ditt faxnummer igen för att kontrollera att faxen verkligen svarar med en faxton. Ring sedan till ett annat nummer som har kopplats till samma linje och kontrollera att samtalet vidarebefordras till anknötningstelefonen eller telefonsvararen som är ansluten till EXT-uttaget.

Ta emot fax i säkert mottagningsläge

Du kan behöva skydda dina inkommande fax så att inte obehöriga kommer åt dem. I säkert mottagningsläge sparas alla inkommande fax i minnet. Ange lösenordet om du vill skriva ut de inkommande faxen.



För att välja säkert mottagningsläge, aktivera menyn från  (Inställning) > Maskininställningar > Nästa > Faxinställning > Säker mottagn. på pekskärmen..

Skriva ut mottagna fax

- 1 Tryck på  (Inställning) > Maskininställningar > Nästa > Faxinställning > Säker mottagn. > Skriv på pekskärmen.
- 2 Ange ett fyrsiffrigt lösenord.
- 3 Maskinen skriver ut alla fax som är lagrade i minnet.

Använda delade mappar

Med hjälp av den här funktionen kan du dela ut skrivarens minne på nätverket. På så sätt kan du enkelt komma åt dokumenten från datorn via den delade mappen.



- Den här funktionen kanske inte är tillgänglig beroende på modell eller tillbehör (se "Funktioner fördelade på modell" på sidan 7).
- Du kan använda den här funktionen på modeller som har en masslagringsenhet (se "Olika funktioner" på sidan 8).
- Administratören kan ange ID och lösenord så att endast vissa användare får tillgång till mappen. Han eller hon kan även begränsa antalet användare som kan komma åt mappen samtidigt.

Skapa en delad mapp

- 1 Öppna Utforskaren i Windows.
- 2 Ange skrivarens **\\[ip-adress]** (exempelvis: \\169.254.133.42) i adressfältet och tryck på Retur eller **Gå**.
- 3 Skapa en ny mapp under **nfsroot**.

Använda den delade mappen

Du kan använda skrivarens utdelade mapp på samma sätt som mappar du delar ut från datorn. Skapa, redigera och ta bort mappen eller filen på samma sätt som du gör i Windows. Det går även att lagra de inskannade filerna i den delade mappen. Du kan skriva ut filer direkt från den delade mappen. Du kan skriva ut filer i formaten TIFF, JPEG och PRN.



5. Nyttiga administreringsverktyg

I det här kapitlet beskrivs de hanteringsverktyg som medföljer och som hjälper dig att använda skrivaren på bästa sätt.

- **Åtkomst till administreringsverktyg** 303
- **SyncThru™ Web Service** 304
- **Easy Capture Manager** 310
- **Samsung AnyWeb Print** 311
- **Easy Eco Driver** 312
- **Använda Samsung Easy Document Creator** 313
- **Använda Samsung Printer Center** 314
- **Använda Samsung Easy Printer Manager** 318
- **Använda Samsung skrivarens status** 321
- **Använda Samsung printer experience** 323

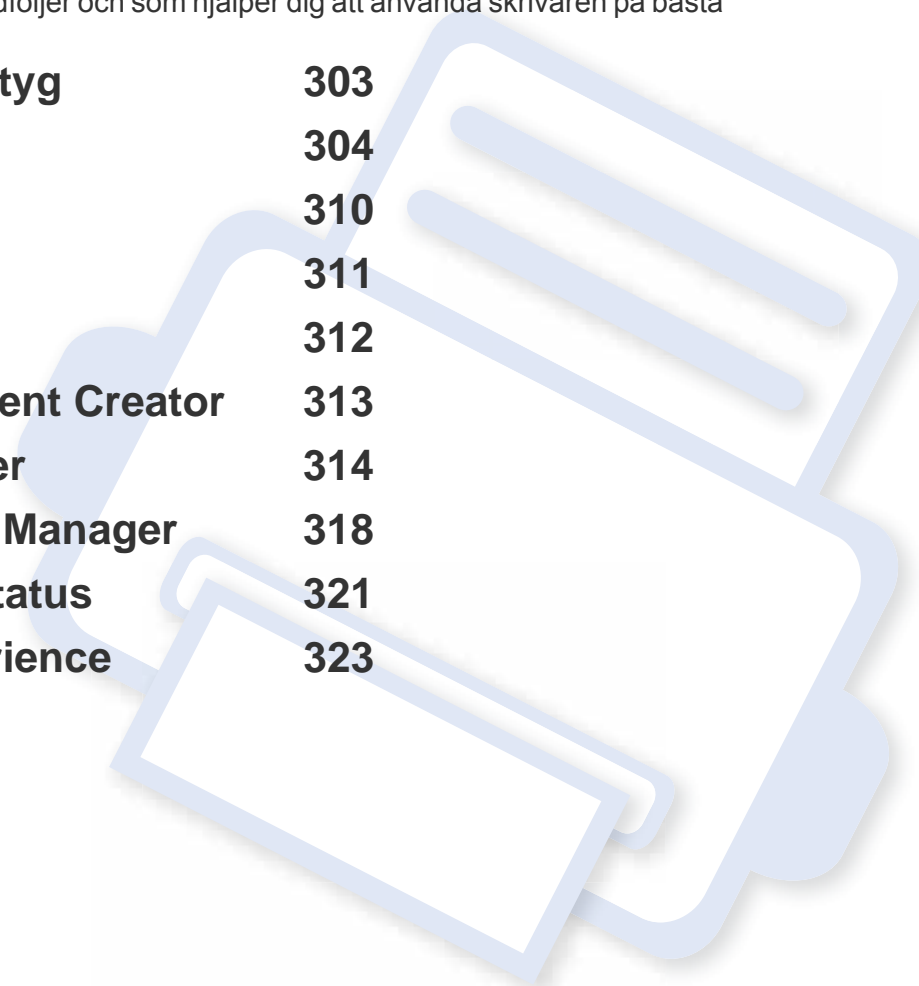

Åtkomst till administreringsverktyg

Samsung erbjuder en variation av hanteringsverktyg för Samsungskrivare.

- 1 Kontrollera att skrivaren är ansluten till datorn och påslagen.
- 2 Från menyn **Starta**, välj **Program** eller **Alla program** > **Samsung Printers**.
 - För Windows 8
Från **Charms(Snabbknappar)**, välj **Sök** > **Apps(Appar)** > **Samsung Printers**.
 - För Windows 10 och Windows Server 2016
Från aktivitetsfältet, ange **Samsung Printers** i området **Sök**. Tryck på retur.
ELLER
Från ikonen **Starta** (), välj **Alla appar** > **Samsung Printers**.
- 3 Hitta **Samsung Printers**.
- 4 Under **Samsung Printers**, kan du se de installerade hanteringsverktygen.
- 5 Klicka på de hanteringsverktyg du vill använda.



- Efter installation av drivrutinen kan du för vissa hanteringsverktyg kan du komma åt dem direkt från **Starta** meny > **Program** eller **Alla Program**.
- Om du använder Windows 8 kan du komma åt vissa hanteringsverktyg direkt från **Starta**-skärmen genom att klicka på dem.

SyncThru™ Web Service

Det här kapitlet innehåller steg för steg-anvisningar om hur du konfigurerar nätverksmiljön via SyncThru™ Web Service.



- Internet Explorer® 8,0 eller senare är minimikravet för SyncThru™ Web Service.
- Vissa menyer visas kanske inte på skärmen beroende på inställningar eller modeller. Menyer som inte visas kan inte användas på din maskin.

Vad är SyncThru™ Web Service?

Om du har anslutit maskinen till ett nätverk och ställt in TCP/IP-nätverksparametrarna korrekt kan du hantera maskinen via SyncThru™ Web Service. Du kan använda SyncThru™ Web Service för att göra följande:

- Visa maskinens enhetsinformation och kontrollera dess aktuella status.
- Ändra TCP/IP-parametrar och ange andra nätverksparametrar.
- Ändra skrivarinställningarna.
- Ställa in så att du får e-postmeddelanden med maskinstatus.
- Få support för skrivaren.
- Uppgradera programvaran för maskinen.

Webbläsare som krävs

Du behöver någon av följande webbläsare för att använda SyncThru™ Web Service.

- Internet Explorer® 8,0 eller senare
- Chrome 27,0 eller senare
- FireFox 21,0 eller senare
- Safari 5.9.1 eller senare

Ansluta till SyncThru™ Web Service

Webbläsare med IPv4-stöd

- 1 Starta en webbläsare, t.ex. Internet Explorer®, som har stöd för IPv4-adresser som webbadresser.

Ange maskinens IP-adress (`http://xxx.xxx.xxx.xxx`) i adressfältet och tryck på returtangenten eller klicka på **Gå**.



Information om maskinens IP-adress kan fås genom maskinrapporten (se "Skriva ut en nätverkskonfigurationsrapport" på sidan 171).

- 2 Webbplatsen för SyncThru™ Web Service öppnas.

SyncThru™ Web Service

Webbläsare med IPv6-stöd

- 1 Starta en webbläsare, t.ex. Internet Explorer®, som har stöd för IPv6-adresser som webbadresser.
- 2 Välj en av IPv6-adresserna (**Stateless Address, Stateful Address, Manual Address**) från **Nätverkskonfigurationsrapporten**.



Information om maskinens IPv6-adress kan fås genom maskinrapporten (se "Skriva ut en nätverkskonfigurationsrapport" på sidan 171).

- 3 Ange IPv6-adressen (t.ex. `http://[3ffe:10:88:194:213:77ff:fe82:75b]`).



Adressen måste omges av []-klamrar.

- 4 Webbplatsen för SyncThru™ Web Service öppnas.

Så här får du tillgång till SyncThru™ Web Service:

- 1 Starta en webbläsare i Windows, t.ex. Internet Explorer.
Ange skrivarens IP-adress (`http://xxx.xxx.xxx.xxx`) i adressfältet och tryck på Retur eller klicka på **Gå**.
- 2 Skrivarens inbyggda webbplats öppnas.

Logga in på SyncThru™ Web Service

Innan du kan konfigurera alternativ i SyncThru™ Web Service måste du logga in som administratör. Du kan använda SyncThru™ Web Service även utan att logga in men du har då inte tillgång till flikarna **Settings** och **Security**.

- 1 Klicka på **Login** längst upp till höger på webbplatsen SyncThru™ Web Service.
- 2 Ange **ID** och **Password** och klicka därefter på **Login**. Av säkerhetsskäl rekommenderar vi dig att ändra förinställt lösenord.
 - **ID: admin**
 - **Password: sec00000**

SyncThru™ Web Service

Översikt över SyncThru™ Web Service

Fliken Information

på den här fliken finns allmän information om skrivaren. Du kan kontrollera olika saker, t.ex. maskinens status, status för förbrukningsmaterial, användningsinformation, nätverksinformation och så vidare. Du kan även skriva ut rapporter, till exempel en konfigurationssida.

- **Active Alerts:** Du kan kontrollera de aktuella varningarna i maskinen. Använd den här informationen när du felsöker maskinen.
- **Supplies:** Du kan kontrollera information om förbrukningsmaterial. För tonerkassetter visas återstående mängd visuellt med en graf. Även antal återstående sidor finns tillgängligt så att du lättare ska kunna planera för när det är dags att fylla på förbrukningsmaterial. Den här funktionen är även tillgänglig på maskinen.
- **Usage Counters:** Du kan kontrollera faktureringsinformation och användningsstatistik på maskinen. Den här funktionen är även tillgänglig på maskinen.
- **Current Settings:** Visar de aktuella inställningarna för maskinen och nätverket.
 - **Machine Information:** Visar de aktuella maskininställningarna.
 - **Network Information:** Visar de aktuella nätverksinställningarna. Använd den här sidan som referens och ändra de inställningar som krävs för att använda nätverket.

- **Security Information:** De saktuella säkerhetsinställningarna för maskinen och nätverket visas.
- **Print Information:** Du kan skriva ut alla rapporter som maskinen tillhandahåller. Dessa rapporter kan hjälpa dig att hålla maskinen i ett gott skick. Den här funktionen är även tillgänglig på maskinen.

Address Book-fliken

Du kan hantera adressboken. Den här funktionen är även tillgänglig på maskinen (se "Inställning av faxens adressbok" på sidan 262).

- **Individual:** Du kan hantera enskilda poster i adressboken.
- **Group:** Du kan hantera gruppadressböcker.

Fliken Inställningar

På fliken Inställningar finns undermenyerna **Machine Settings** och **Network Settings**. Du måste logga in som administratör för att kunna visa eller få åtkomst till den här fliken (se "Logga in på SyncThru™ Web Service" på sidan 305).

- **Machine Settings:** Du kan ange maskininställningar.
 - **System:** Du kan ange maskininställningar.
 - **Printer:** Du kan ange utskriftsinställningar, till exempel för svärta eller justering av bakgrunden. Den här funktionen är även tillgänglig på maskinen.

SyncThru™ Web Service

- **Copy:** Du kan ange kopieringsinställningar, till exempel för svärta eller justering av bakgrunden.
- **Fax:** Du kan ange faxinställningar, till exempel för faxnummer eller återuppringningsförsök. Den här funktionen är även tillgänglig på maskinen.
- **Scan:** Du kan ange skanningsinställningar. Den här funktionen är även tillgänglig på maskinen.
- **Email Notification:** När ett fel uppstår eller förbrukningsmaterialet håller på att ta slut skickas en avisering till administratören via e-post. Du kan välja om du vill använda den här funktionen eller inte. Du kan även välja vilka varningar du vill ta emot och när.
- **Network Settings:** Du kan konfigurera nätverksmiljön om du vill använda maskinen i ett nätverk. Du kan även ange de här inställningarna på maskinen. Mer information finns i kapitlet om nätverksinstallation.
 - **General:** Du kan ange den allmänna maskininformationen för nätverket samt Ethernet-inställningar. Den här funktionen är även tillgänglig på maskinen.
 - TCP/IPv4, TCP/IPv6, Raw TCP/IP, LPR/LPD, IPP, Telnet, WSD, SLP, UPNP, mDNS, CIFS (delad mapp), SNMPv1/v2, SNMPv3, FTP Print Server, AirPrint, ThinPrint®, Google Cloud Print: Du kan ange protokollinställningar.
 - **Outgoing Mail Server (SMTP):** Du kan ange serverinställningar för utgående e-post. Om inte den här inställningen är konfigurerad kan du inte använda funktionen skanna till e-post. Utgående e-post skickas via den SMTP-server du anger här.
 - **HTTP:** Du kan ge användare åtkomst till eller blockera användare från SyncThru™ Web Service.
 - **Proxy:** Du kan ange proxyinställningar och aktivera autentisering.
 - **Restore Default:** Klicka på knappen **Clear** under området **Restore Default** för att rensa säkerhets- och nätverksinställningar. Återställning av inställningarna kommer att genomföras när systemet startas om.

fliken Säkerhet

På fliken säkerhet finns: **System Security**, **Network Security**, **User Access Control** och **System Log**. Du måste logga in som administratör för att få åtkomst till den här fliken (se "Logga in på SyncThru™ Web Service" på sidan 305).

- **System Security:** Gå till SyncThru™ Web Service och välj **Security > System Security**.
 - **System Administrator:** Ange information om systemadministratören. E-postaviseringar skickas till den e-postadress som anges här. Den här funktionen är även tillgänglig på maskinen.
 - **Feature Management:** Anger vilka tjänster, vilken datorprogramsäkerhet, vilka fysiska portar och vilka nätverksprotokollsfunktioner som ska användas. Välj de funktioner som ska användas och klicka därefter på **Apply**.

SyncThru™ Web Service

- **Information Hiding:** Anger vilken information som ska döljas. Välj den mängd information som du vill dölja och klicka därefter på **Apply**.
- **Restart Device:** Du kan starta om maskinen. Klicka på knappen **Restart Now** om du vill starta om maskinen.
- **Network Security:** Gå till SyncThru™ Web Service och välj **Security > Network Security**.
 - **Digital Certificate:** Du kan hantera digitala certifikat. Ett digitalt certifikat är ett elektroniskt certifikat som verifierar den säkra kopplingen mellan kommunikationsnoder. Du måste lägga till ett certifikat för SSL-kommunikation.
 - **Secure Connection:** Du kan aktivera eller inaktivera säker anslutning för en säkrare nätverksanslutning. För en säkrare anslutning rekommenderas det att du använder funktionen **Secure Connection**.
 - **SNMPv3:** Du kan konfigurera SNMPv3.
 - **IP Security:** Du kan ange IP-säkerhetsinställningar.
 - **IP/MAC Filtering:** Du kan ange filtreringsalternativ för IP- och MAC-adresser. Om administratören inte lägger till någon filtreringsregel för IPv4-, IPv6- och MAC-adresser filtreras ingenting. Om administratören har lagt till en filtreringsregel används filtreringen på angivna IPv4-, IPv6- och MAC-adresser.
 - **IPv4 Filtering:** Du kan aktivera eller inaktivera IPv4-filtrering och hantera filtreringsregler.
 - **IPv6 Filtering:** Du kan aktivera eller inaktivera IPv6-filtrering och hantera filtreringsregler.
 - **MAC Filtering:** Du kan aktivera/inaktivera MAC-filtrering och ställa in och ändra regler för filtrering.
- **802.1x(External):** Du kan aktivera eller inaktivera 802.1x-säkerhet och hantera filtreringsregler.
- **External Authentication Server:** Ange servrarna för autentisering.
- **User Access Control:** Du kan begränsa användarnas åtkomst till maskinen eller programmet. Du kan också ge användare specifika behörigheter för endast vissa funktioner på maskinen. Du kan till exempel tillåta användare A att endast använda utskriftsfunktionen. Användare A kan då inte skanna, kopiera eller faxa med maskinen.
 - **Authentication:** Du kan välja autentiseringsmetod för användarautentiseringen. Välj ett läge och klicka på knappen **Options**.
 - **Authorization (tilldela behörighet):** Du kan ge en användare behörigheter för endast vissa funktioner på maskinen.
 - **Authority Management:** Du kan ge olika rättigheter till olika användare. Du kan till exempel visa maskinens alla funktioner för användare A, medan användare B endast har rätt att skriva ut.
 - **External User Authority:** Ange servrarna för autentisering.
 - **Accounting:** Du kan hantera konton.

SyncThru™ Web Service

- **User profile:** Du kan lagra användarinformation på maskinens hårddisk eller NFC. Med hjälp av den här funktionen kan du hantera användarna av maskinen. Du kan också gruppera användare och hantera dem som grupp. Du kan skapa maximalt 500 individuella användare och 200 användargrupper. Användare som identifieras med användar-ID och lösenord kan ändra sina lösenord. De kan också visa all information om deras profil. Användarna kan endast se vilken roll de tillhör, men inte vilka behörigheter som rollen har.
- **System Log:** Du kan spara loggar för händelser som har inträffat i maskinen. Administratören kan lagra och hantera maskinens användningsinformation med hjälp av systemloggfiler. Systemloggfilerna lagras på maskinens masslagringsenhet (hårddisk), och när den är full raderas gamla data allteftersom nya data sparas. Exportera och spara viktiga data separat med hjälp av exportfunktionen.
 - **Log Configuration:** Du kan aktivera eller inaktivera logganvändning. Du kan även säkerhetskopiera loggfiler efter perioder och överföra dem till en lagringsserver.
 - **Log Viewer:** Du kan visa, ta bort och söka efter loggfiler.

fliken Underhåll

På den här fliken kan du underhålla maskinen genom att uppgradera den inbyggda programvaran, hantera program och ange kontaktinformation för att skicka e-post. Du kan även ansluta till Samsungs webbplats eller hämta handböcker och drivrutiner via menyn **Link**.

- **Firmware Upgrade:** Du kan kontrollera versionen på den inbyggda programvaran i maskinen. Kontrollera versionen och uppdatera den om det behövs.
- **Application Management:** Du kan lägga till eller ta bort program/licenser. Om du lägger till ett program måste du aktivera dess licens. Vissa program kanske inte har någon licens.
- **Contact Information:** Du kan visa kontaktuppgifter.
- **Link:** Du kan visa länkar till användbara webbplatser där du kan:
 - visa produktinformation och få support (Samsungs webbplats).
 - hämta handböcker och drivrutiner.
 - beställ förbrukningsmaterial.
 - registrera din maskin online.
- **Samsung MIB Version:** Versionsnumret för MIB (Management Information Base)
- **License Management:** **License Management** tillhandahåller inställningar för hantering av licenserna för installerade program.
- **Cloning:** Maskinen skriver ut flera originalbilder på en enda sida. Antalet bilder bestäms automatiskt utifrån originalbilden och papperets storlek. Du kan aktivera eller inaktivera kloningsmenyn.
- **Wi-Fi Interface:** Du kan aktivera eller inaktivera Wi-Fi-menyn.

Easy Capture Manager



- Finns endast tillgängligt för Windows.
- Den här funktionen kanske inte är tillgänglig beroende på modell eller tillbehör (se "Programvara" på sidan 7).

Du tar en skärmdump och startar Easy Capture Manager genom att trycka på knappen Print Screen på tangentbordet. Du har därefter möjlighet att redigera bilden och skriva ut den.

Samsung AnyWeb Print



- Finns endast tillgängligt för Windows.
- Den här funktionen kanske inte är tillgänglig beroende på modell eller tillbehör (se "Programvara" på sidan 7).

Med hjälp av det här verktyget kan du enkelt ta skärmdumpar, förhandsgranska och skriva ut Windows Internet Explorer-skärmar.

Hämta programvaran från Samsung webbplats. Packa sedan upp filen och installera den: (<http://www.samsung.com> > hitta din produkt > Stöd eller nedladdningar).

Easy Eco Driver



- Finns endast tillgängligt för Windows (se "Programvara" på sidan 7).
- För att använda funktionerna med Easy Eco Driver måste man installera paketet **Eco Driver-paket**.

Drivrutinen Easy Eco Driver ger dig tillgång till Eko-läget som är perfekt om du vill spara på toner och papper.

Easy Eco Driver har även redigeringsmöjligheter. Du kan exempelvis ta bort bilder and textobjekt samt ändra teckensnitt. Du kan spara inställningar som du ofta använder som favorit (förinställning).

Så här använder du funktionen:

- 1 Öppna dokumentet som ska skrivas ut.
- 2 Öppna fönstret Utskriftsinställningar.
- 3 Välj **Förhandsgranskning av Eko-utskrift** under fliken **Favoriter**.
- 4 Klicka på **OK > Skriv ut** i fönstret. Ett fönster med förhandsgranskning öppnas.
- 5 Välj inställningar och alternativ för utskriften.
Dessa återspeglas i förhandsgranskningen.
- 6 Klicka på **Skriv ut**.



- Om du vill köra Easy Eco Driver för varje utskrift, markera kryssrutan **Starta Easy Eco Driver innan dokumentet skrivs ut** under fliken **Grundläggande** i fönstret utskriftsinställningar.
- För att använda detta på Elegant användargränssnitt, klicka på **Samsung Printer Center > Enhetsalternativ** och välj sedan **Elegant användargränssnitt** (se "Använda Samsung Printer Center" på sidan 314).

Använda Samsung Easy Document Creator



- Enbart tillgängligt för Windows- och Mac-användare.
- Windows® XP Service Pack 3 eller senare och Internet Explorer 6.0 eller senare är minimikrav för Samsung Easy Document Creator.

Samsung Easy Document Creator är en applikation som ger användaren möjlighet att skanna, sammanställa och spara dokument i olika format inklusive .epub. Dokumenten kan sedan spridas via sociala nätverk eller fax. Oavsett om du är en student som behöver organisera studiematerial eller en mamma som vill dela med sig av inskannade bilder från förra årets födelsedagskalas kommer Samsung Easy Document Creator sköta jobbet åt dig.

Med Samsung Easy Document Creator kommer följande funktioner:

- **skanna:** Används för att skanna bilder eller dokument.
- **Textkonvertering Skanna** (endast Windows): Används vid skanning av dokument som måste sparas i redigerbart text-format.
- **Dokumentkonvertering:** Ger möjligheten att konvertera befintliga filer till flera format.
- **Fax:** Ger möjligheten att faxa ett dokument direkt från Easy Document Creator om drivrutinerna för Samsung Network PC Fax är installerade.

Använda Samsung Printer Center



Endast tillgängligt för Windows-användare.

Med **Samsung Printer Center** kan du hantera alla skrivardrivrutiner som är installerade på din dator med en enda integrerad applikation. Du kan använda **Samsung Printer Center** för att lägga till och ta bort skrivardrivrutiner, kontrollera skrivares status, uppdatera programvara och konfigurera inställningar för skrivardrivrutiner.

Förstå Samsung Printer Center

Så här startar du programmet:

För Windows

Välj **Starta > Program** eller **Alla Program > Samsung Printers > Samsung Printer Center**.

- För Windows 8

Från **Charms(Snabbknappar)**, välj **Sök > Apps(Appar) > Samsung Printers > Samsung Printer Center**.

- För Windows 10 och Windows Server 2016

Från aktivitetsfältet, ange **Samsung Printers** i området **Sök**. Tryck på retur och välj sedan **Samsung Printer Center**.

ELLER

Från ikonen **Starta** () , välj **Alla appar > Samsung Printers > Samsung Printer Center**.

Använda Samsung Printer Center

Fliken Skrivare



Skärmens faktiska utseende beror på operativsystem, modell eller tillval.

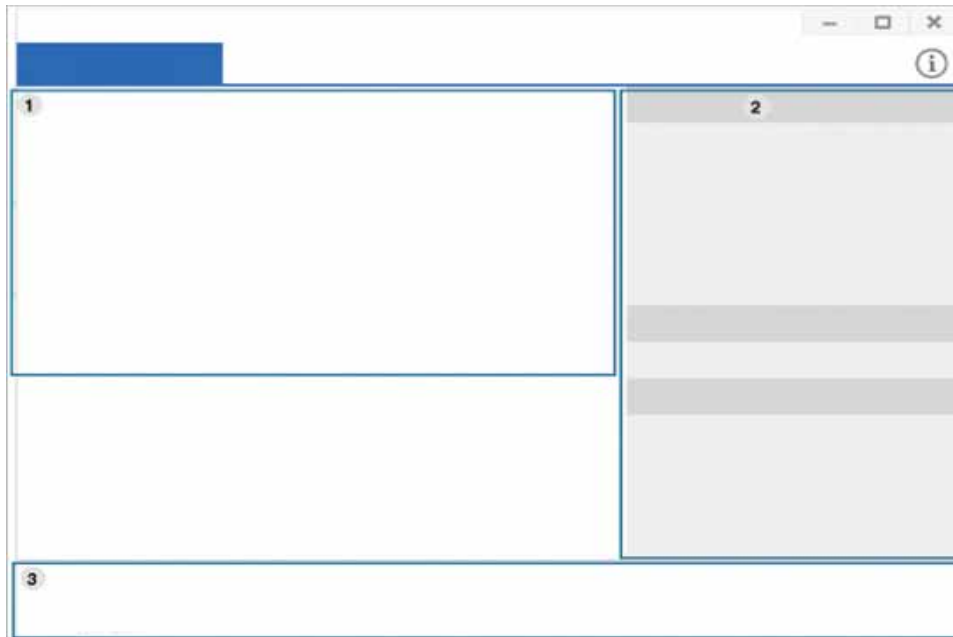

1	Skrivarlista	Visar skrivardrivrutiner som är installerade på din dator. För att lägga till en skrivardrivrutin på listan klickar du på knappen .
---	---------------------	--

Snabblänkar

Visar länkar till olika hanteringsfunktioner för skrivardrivrutiner. Snabblänkarna i fliken **Skrivare** länkar till följande funktioner:

- **Inställningar:** Ger dig möjligheten att konfigurera inställningarna för enskild skrivardrivrutin.
 - **Ställ in som standardskrivare:** Ställer in den valda skrivaren som standardskrivare. Detta alternativ aktiveras inte om den valda skrivardrivrutinen redan är inställd som standardskrivare.
 - **Utskriftspreferenser:** Här kan du konfigurera standardinställningar för utskrift.
 - **Enhetsalternativ:** Här kan du konfigurera avancerade alternativ, till exempel inställningar för tillbehörsenheter och ytterligare funktioner.



Med detta alternativ kan du modifiera **Skrivarstatus** och inställningarna för **Elegant användargränssnitt**.

2

- **Byt enhet:** Gör det möjligt att ändra enhet.
- **Egenskaper:** Med denna kan du konfigurera egenskaperna för skrivardrivrutinen, till exempel dess namn och plats, eller lägga till kommentarer om den.
- **Åtgärder:** Med denna kan du använda skanningsfunktionerna (detta alternativ är endast tillgängligt om den valda enheten stöder skanningsfunktionen).
- **Hantering:** Med denna kan du hantera enheter som är registrerade i detta program.
 - **Lägg till en ny skrivare / Ta bort skrivare:** Lägger till en ny skrivare eller tar bort en befintlig enhet.
 - **Skrivardiagnos:** Diagnostiserar problem i den valda enheten och föreslår lösningar.
 - **Uppdatera programvara:** Laddar ned och tillämpar de tillämpliga programvaruuppdateringarna.

Använda Samsung Printer Center



3	Skrivarinformation	Ger allmän information om den valda enheten, till exempel dess modell, IP-adress, portnummer och status.
---	---------------------------	--

Skanner och faxflik

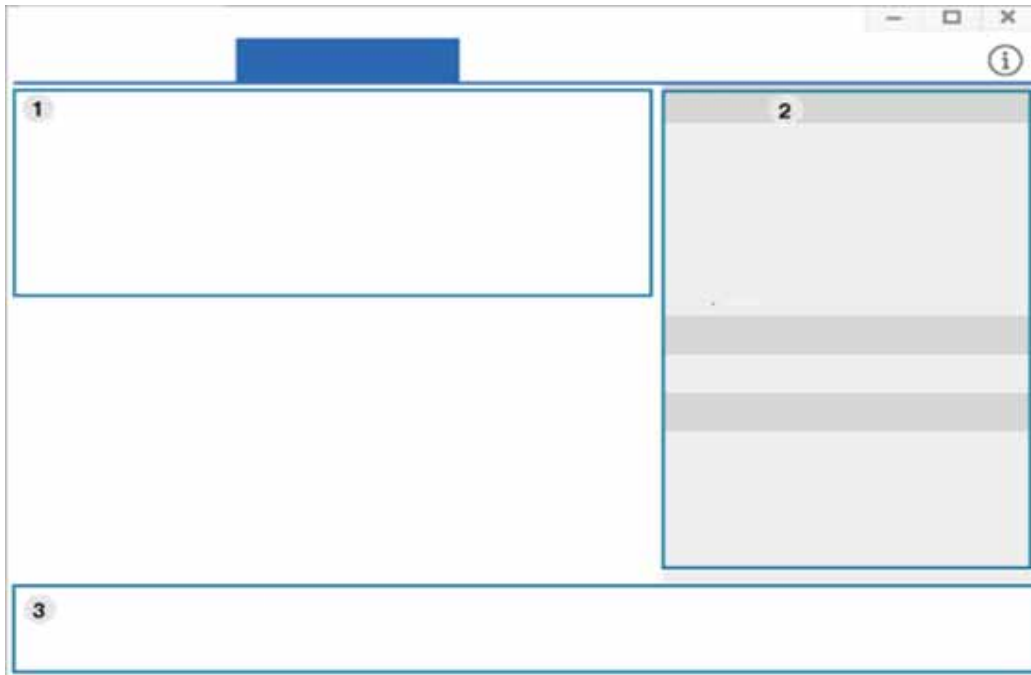

- Skärmens faktiska utseende beror på operativsystem, modell eller tillval.
- **Endast tillgänglig för multifunktionsprodukter.**



1	Skrivarlista	Visar drivrutiner för fax och skanner som är installerade på din dator. För att lägga till en faxdrivrutin till listan, klicka på knappen  (Lägg till fax) eller  (Lägg till skanner).
---	---------------------	--

Använda Samsung Printer Center

2	<p>Snabblänkar</p> <p>Visar länkar till tillgängliga funktioner för att hantera skrivardrivrutiner för fax eller skanner. Snabblänkarna i fliken Skanner & fax erbjuder följande funktioner:</p> <div data-bbox="309 373 1093 571"> För att använda denna funktion, måste skrivardrivrutinerna för fax och skanner vara installerade på datorn.</div> <ul style="list-style-type: none">• Inställningar: Ger dig möjligheten att konfigurera inställningarna för skrivardrivrutiner för fax och skanner.<ul style="list-style-type: none">- Adressbok (endast fax): Öppnar adressboken.- Faxöverföringshistorik (endast fax): Öppnar faxöverföringshistoriken.- Faxpreferenser (endast fax): Här kan du konfigurera standardinställningar för fax.- Byt enhet: Gör att du kan ändra enhet.- Egenskaper: Med denna kan du konfigurera egenskaperna för en enhet, till exempel plats och lägga till kommentarer om den.• Åtgärder: Här kan du använda skannerfunktionen.• Hantering: Med denna kan du hantera enheter som är registrerade i detta program.<ul style="list-style-type: none">- Ta bort fax eller ta bort skanner: Tar bort vald drivrutin för fax eller skanner.- Uppdatera programvara: Laddar ned och tillämpar de tillämpliga programvaruuppdateringarna.	3	Skrivarinformation	Ger allmän information om den valda enheten, till exempel dess modell, IP-adress, portnummer och status.
---	---	---	---------------------------	--

Använda Samsung Easy Printer Manager



- Enbart tillgängligt för Windows- och Mac-användare.
- Samsung Easy Printer Manager för Windows fungerar endast med Internet Explorer 6.0 och senare versioner.

Samsung Easy Printer Manager är ett program som samlar alla inställningar för Samsung-skrivaren på ett och samma ställe. Samsung Easy Printer Manager ger dig tillgång till enhetsinställningarna och till olika skrivarmiljöer, och låter dig utföra olika skrivaråtgärder. Programmet gör det enkelt att dra nytta av Samsung-skrivarens funktioner.

Så här fungerar Samsung Easy Printer Manager

Så här startar du programmet:

För Windows

Välj **Starta > Program** eller **Alla program > Samsung Printers > Samsung Easy Printer Manager** .

- För Windows 8

Från **Charms(Snabbknappar)**, välj **Sök > Apps(Appar) > Samsung Printers > Samsung Easy Printer Manager**.

- För Windows 10 och Windows Server 2016

Från aktivitetsfältet, ange **Samsung Printers** i området **Sök**. Tryck på retur och välj sedan **Samsung Easy Printer Manager**.

ELLER

Från ikonen **Starta** () , välj **Alla appar > Samsung Printers > Samsung Easy Printer Manager**.

För Mac,

Öppna mappen **Applications > Samsung > Samsung Easy Printer Manager**.

Gränssnittet i Samsung Easy Printer Manager består av olika avsnitt enligt följande:

Använda Samsung Easy Printer Manager



Skärmens faktiska utseende beror på operativsystem, modell eller tillval.

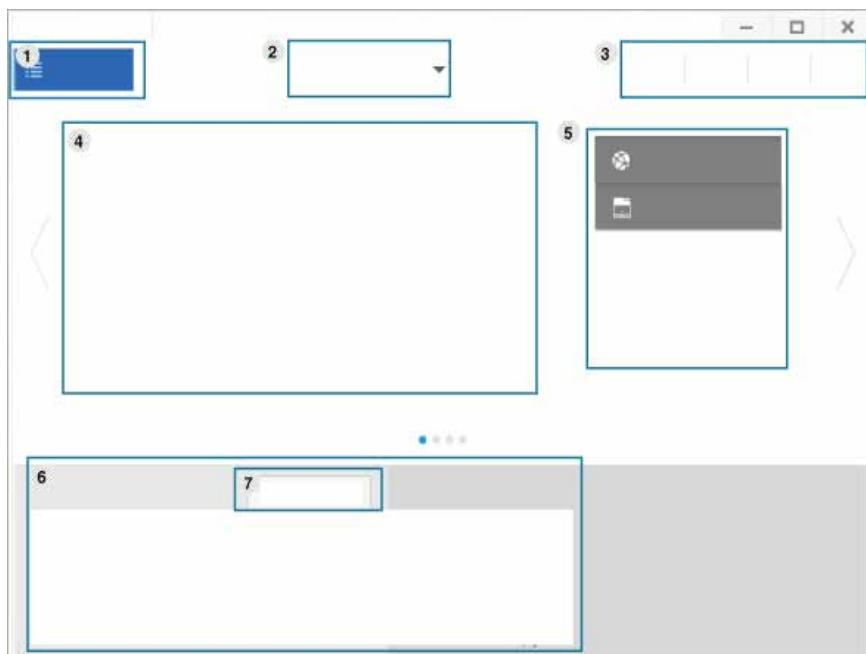

1

Skrivarlistan

Skrivarlistan visar de skrivare som finns installerade på datorn och de nätverksskrivare som lagts till av nätverksidentifieringen (endast i Windows).

2 Avancerad inst.

Det avancerade gränssnittet är avsett för nätverks- och skrivaradministratörer.



Vissa menyer visas kanske inte i displayen, beroende på tillval eller modell. Menyer som inte visas kan inte användas på din maskin.



- **Enhetsinställningar:** Du kan ange olika inställningar, exempelvis för papper, layout, emulering och utskriftsinformation samt konfigurera nätverket.



Om du ansluter skrivaren till ett nätverk aktiveras ikonen för SyncThru™ Web Service.

- **Inställningar för att skanna till dator:** I den här menyn för inställningar för att skapa eller ta bort datorprofiler.
 - **Skanningsaktivering:** Används för att aktivera och inaktivera skanningsfunktionen på enheten.
 - Fliken **Grundläggande:** Här finns allmänna skannings- och enhetsinställningar.
- **Varningsinställningar** (endast för Windows): I den här menyn finns inställningar för varningar.
 - **Skrivarvarning:** Innehåller inställningar för när varningarna ska visas.
 - **E-postvarning:** Innehåller inställningar för hur e-postvarningar ska skickas.
 - **Varningshistorik:** Här visas tidigare enhets- och tonervarningar.

Använda Samsung Easy Printer Manager

3	Programinformation	Här finns länkar för att ändra uppdateringar och få hjälp och versionsinformation.
4	Skrivarinformation	<p>På den här fliken finns allmän information om skrivaren. Här listas bland annat skrivarens modellnamn, IP-adress (eller postnamn) samt skrivarens status.</p> <div data-bbox="331 480 1099 679"> Den här knappen leder till att Felsökningsguide öppnas vid eventuella fel. Du kan öppna felsökningsavsnittet i bruksanvisningen direkt.</div>
5	Snabblänkar	<p>Visar Snabblänkar till skrivarspecifika funktioner. I det här avsnittet finns även länkar till verktyg i de avancerade inställningarna.</p> <div data-bbox="331 879 1099 1035"> Om du ansluter skrivaren till ett nätverk aktiveras ikonen för SyncThru™ Web Service.</div>
6	Innehållsområde	Här finns information om de valda skrivaren, exempelvis hur mycket toner och papper som återstår. Informationen som visas beror på vilken skrivare som har valts. Denna funktion finns inte i alla maskiner.
7	Beställ förbrukningsmaterial	Klicka på Beställ i fönstret för beställningar. Du kan beställa nya tonerkassetter online.



Välj menyn **Hjälp** eller klicka på knappen  i fönstret och klicka på det alternativ du vill veta mer om.

Använda Samsung skrivarens status

Samsung skrivarstatus är ett program som övervakar och informerar dig om skrivarens status.



- Fönstret Samsung skrivarens status och dess innehåll som visas i denna bruksanvisning kan skilja sig åt beroende på vilken skrivare eller vilket operativsystem som används.
- Kontrollera vilka operativsystem som är kompatibla med skrivaren (se "Systemkrav" på sidan 143).
- Finns endast tillgängligt för Windows.

Översikt över Samsung skrivarens status

Om ett fel uppstår under drift kan du kontrollera felet i Samsung skrivarens status. Samsung skrivarens status installeras automatiskt när du installerar skrivarens programvara.

Du kan även starta Samsung skrivarens status manuellt. Gå till **Utskriftsinställningar** och klicka på knappen **Skrivarstatus**.

Följande ikoner visas på Aktivitetsfältet i Windows:

Ikon	Avser	Beskrivning
	Normal	Skrivaren är redo och inga fel eller varningar har uppstått.

Ikon	Avser	Beskrivning
	Varning	Skrivaren befinner sig i ett läge där det finns risk för framtida fel. Kanske är tonernivån låg, vilket kan leda till fel när tonern har tagit slut.
	Fel	Ett eller flera fel har inträffat i skrivaren.



Skärmens faktiska utseende beror på operativsystem, modell eller tillval.

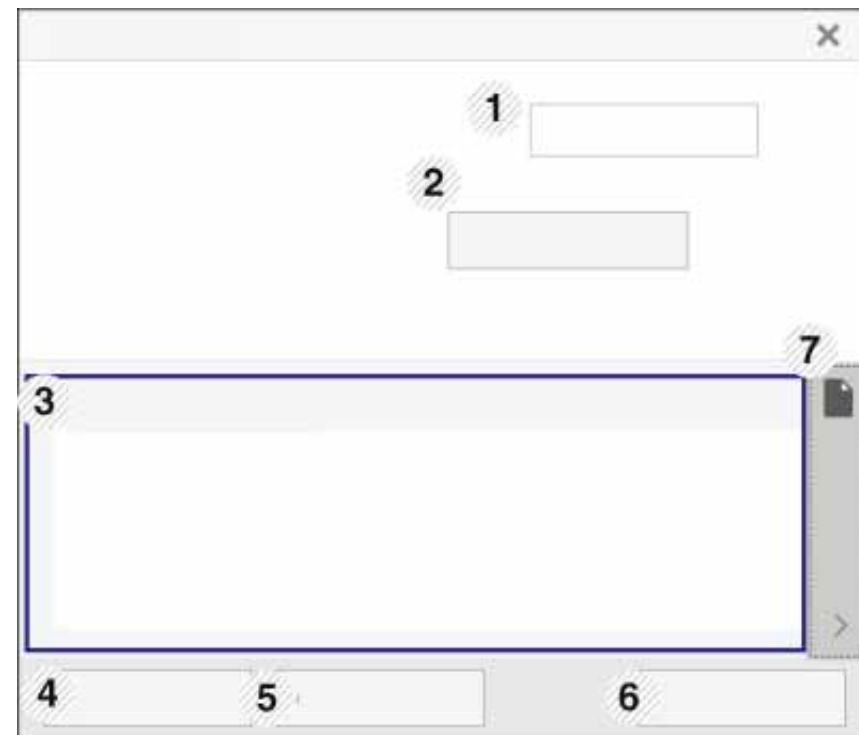

Använda Samsung skrivarens status

1	Enhetsinformation	Du kan visa maskininformation.
2	Användarhandbok	Du kan visa Användarhandbok online.  Den här knappen leder till att Felsökningsguide öppnas vid eventuella fel. Du kan öppna felsökningsavsnittet i användarhandboken direkt.
3	Info. förbrukningsart.	Du kan visa den återstående tonernivån i varje kasset. Maskinen och antalet tonerkassetter som visas i fönstret ovan kan variera beroende på vilken maskin som används. Denna funktion finns inte i alla maskiner.
4	Alternativ	Du kan göra varningsinställningar för utskriftsjobb.
5	Beställ Material	Du kan beställa nya tonerkassetter online.
6	Avbryt utskrift eller Stäng	<ul style="list-style-type: none">• Avbryt utskrift : Om utskriftsjobbet väntar i en utskriftskö, avbryt alla utskriftsjobb som väntar.• Stäng : Beroende på maskinens status eller funktionerna som stöds, kan knappen Stäng visas för att stänga statusfönstret.

7	Toner-/pappersinformation	Det här knappområdet för pappers- och tonerinfo är tillgängligt beroende på maskinen.
---	----------------------------------	---

Använda Samsung printer experience

Samsung Printer Experience är ett Samsung-program som kombinerar Samsungmaskinens inställningar och maskinhantering till en plats. Du kan ställa in enhetens inställningar, beställa varor, öppna felsökningsguider, besöka Samsungs hemsida och kontrollera information för anslutna maskiner. Detta program kommer laddas ner automatiskt från **Windows Store(Lagra)** om maskinen är kopplad till en dator med internetuppkoppling.

 Detta är endast tillgängligt för användare av Windows 8 eller högre.

Att förstå Samsung Printer Experience

Så här startar du programmet,

Från skärmen **Starta** eller ikonen **Starta**(), välj knappen **Samsung Printer Experience** (.

Samsung Printer Experience's gränssnitt innehåller olika funktioner såsom beskrivs i följande tabell:

 Skärmens faktiska utseende beror på operativsystem, modell eller tillval.

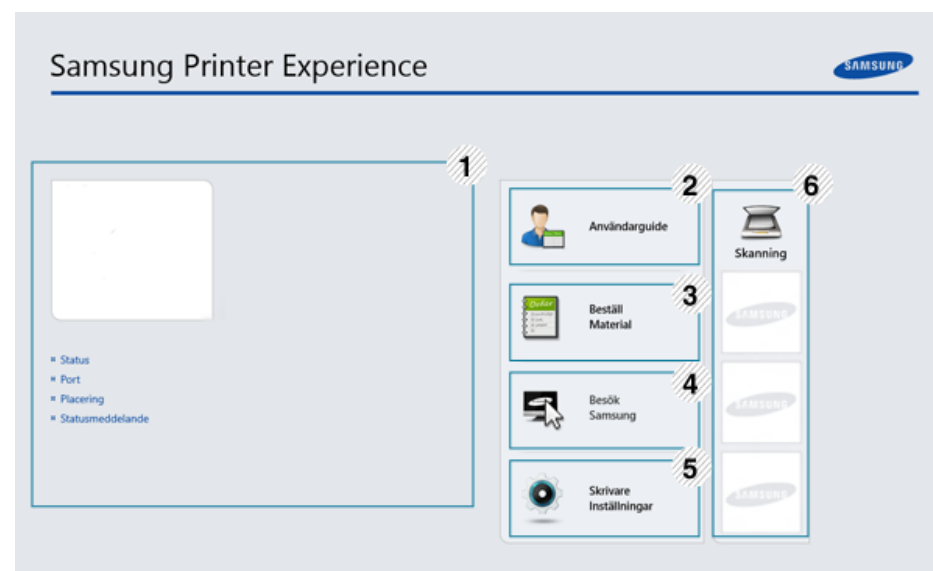

1	Skrivarinformat ion	På den här fliken finns allmän information om skrivaren. Du kan kontrollera information, såsom maskinstatus, plats, IP-adress och återstående toner-nivå.
---	--------------------------------	---

Använda Samsung printer experience

2	Användarguide	Du kan visa Användarhandbok online. Du måste vara ansluten till internet för att använda den här funktionen.  Den här knappen leder till att Felsökningsguide öppnas vid eventuella fel. Du kan öppna felsökningsavsnittet i bruksanvisningen direkt.
3	Beställ Material	Klicka på den här knappen för att beställa en ersättningsstoner på internet. Du måste vara ansluten till internet för att använda den här funktionen.
4	Besök Samsung	Länkar till Samsungs internetsida för skrivare. Du måste vara ansluten till internet för att använda den här funktionen.
5	Skrivare Inställningar	Du kan ange olika maskininställningar, exempelvis för papper, layout, emulering och utskriftsinformation samt konfigurera nätverket genom SyncThru™ Web Service . Din maskin behöver anslutas till ett nätverk. Denna knapp kommer vara inaktiv om din maskin är ansluten med USB-kabel.
6	Enhetslista & Senast skannade bild	Skannlistan visar enheter som stöder Samsung Printer Experience . Under enheten kan du se de senast skannade bilderna. Din maskin behöver anslutas till ett nätverk för att scanna här ifrån. Denna del är för användare med flerfunktionella skrivare.

Lägga till/ta bort skrivare

Om du inte har någon skrivare tillagd till **Samsung Printer Experience**, eller om du vill lägga till/ta bort en skrivare, följ anvisningarna nedan.



Du kan endast lägga till/ta bort nätverksanslutna skrivare.

Lägga till en skrivare

- 1 Högerklicka på sidan **Samsung Printer Experience** och välj **Inställningar**.
- 2 Välj **Lägg till skrivare**
- 3 Välj skrivaren du vill lägga till.
Du kan se den tillagda skrivaren.



Om du ser markeringen **+**, kan du även klicka på markeringen **+** för att lägga till skrivare.

Använda Samsung printer experience

Ta bort en skrivare

- 1 Högerklicka på sidan **Samsung Printer Experience** och klicka sedan på **Inställningar**.
- 2 Välj **Ta bort skrivare**.
- 3 Välj skrivaren du vill ta bort.
- 4 Klicka på **Ja**.
Du kan se att den valda skrivaren tas bort från skärmen.

Skriva ut

Denna del förklarar de vanligaste utskriftsuppgifterna från **Starta** skärmen.



Skärmens faktiska utseende beror på operativsystem, modell eller tillval.

Grundläggande information om utskrift

- 1 Öppna dokumentet som ska skrivas ut.
- 2 Välj **Skriv ut** på **Fil**-menyn.

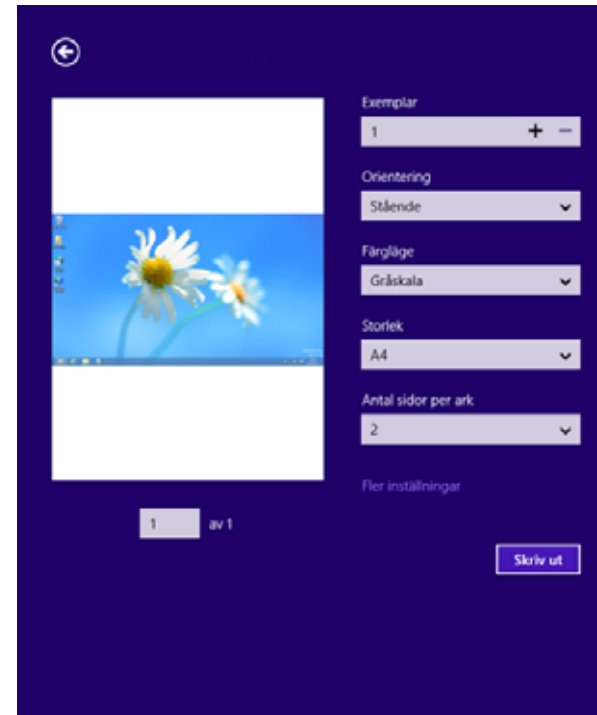

- 3 Välj din skrivare från listan
- 4 Välj utskriftsinställningar så som antalet kopior och orienteringen.
- 5 Klicka på **Skriv ut**-knappen för att starta utskriften.



Använda Samsung printer experience

Avbryta en utskrift

Om utskriften väntar i en utskrifts-kö eller utskriftsbuffert avbryter du jobbet så här:

- Du kan också öppna fönstret genom att dubbelklicka på skrivarikonen () i Aktivitetsfältet i Windows.
- Du kan också avbryta det aktuella jobbet genom att trycka på knappen  (**Stop**) på kontrollpanelen.

Öppna fler inställningar



Skärmen kan skilja sig något beroende på modell eller alternativ.

Du kan ställa in fler utskriftsparametrar.

- 1 Öppna dokumentet du vill skriva ut.
- 2 Välj **Skriv ut** på **Fil**-menyn.
- 3 Välj din skrivare från listan
- 4 Klicka på **Fler inställningar**.

Grundläggande-fliken



Grundläggande

Detta alternativ låter dig välja grundinställningarna för utskrifter så som antal kopior, orientering och dokumenttyp.

Eko-inställningar

Detta alternativ tillåter dig att välja flera sidor per papper för att spara på media.

Använda Samsung printer experience

Avancerat-fliken



Pappersinställningar

Detta alternativ låter dig ställa in specifikation för grundläggande pappershantering.

Layout-inställningar

Med det här alternativet kan du välja olika layouter för dokumentet.

Säkerhet-fliken



Vissa funktioner kanske inte är tillgängliga beroende på modell eller alternativ. Om denna flik inte visas eller är avaktiverad, betyder det att funktionen inte stöds.



Jobbredovisning

Genom detta alternativ skriver du ut med vald tillåtelse.

Konfidentiell utskrift

Detta alternativ är användbart för att skriva ut konfidentiella dokument. Du måste ange ett lösenord för att kunna skriva ut.

Använda Samsung printer experience

Använda delningsfunktionen

Samsung Printer Experience tillåter dig att skriva ut från andra applikationer som är installerade på datorn med hjälp av delningsfunktionen.



Denna funktion är endast tillgänglig för utskrift av filformaten jpeg, bmp, tiff, gif och png.

- 1 Välj det innehåll du vill skriva ut från en annan applikation.
- 2 Klicka **Dela** eller tryck på Windows-tangenten + **H**.
- 3 Välj utskriftsinställningar så som antalet kopior och orienteringen.
- 4 Klicka på **Skriv ut**-knappen för att starta utskriften.

Skanning





Denna del är för användare med flerfunktionella skrivare.

Genom att skanna med maskinen kan du omvandla bilder och text till digitala filer som du kan spara på datorn.

Skanna från Samsung Printer Experience

Det mest frekvent använda utskriftsmenyerna visas för snabbskanning.

- 1 Lägg en dokumentsida med framsidan nedåt på dokumentglaset eller lägg sidorna med framsidan uppåt i dokumentmataren.
- 2 Klicka på **Samsung Printer Experience** på **Starta** skärmen.
- 3 Klicka **Skanning** ()
- 4 Ställ in skanningsparametrar såsom bildtyp, dokumentstorlek, och upplösning.
- 5 Klicka på **Förskanning** () för att kontrollera bilden.
- 6 Justera den förskannade bilden med skanningsfunktioner såsom rotation och spegel.
- 7 Klicka på **Skanning** () och spara bilden.



- När du placerar originalen i ADF eller RADF är **Förskanning** () inte möjlig.
- Du kan hoppa över steg 5, om förskanningsalternativet är valt.



6. Felsökning

I det här kapitlet finns information om vad du ska göra om ett fel uppstår.

- **Problem med pappersmatning** 330
- **Problem med strömförsörjning och kablar** 331
- **Utskriftsproblem** 332
- **Problem med utskriftskvalitet** 336
- **Kopieringsproblem** 344
- **Skanningsproblem** 345
- **Faxproblem** 347
- **Problem med operativsystemet** 349



Om fel uppstår under installation och inställning av trådlöst nätverk läser du avsnittet om felsökning i kapitlet om trådlöst nätverk (se "Problemlösning för trådlöst nätverk" på sidan 195).

Problem med pappersmatning

Status	Föreslagna åtgärder
Papper fastnar vid utskrift.	Ta bort papper som har fastnat.
Papper fastnar i varandra.	<ul style="list-style-type: none">• Kontrollera hur mycket papper som ryms i kassetten.• Kontrollera att du använder rätt papperstyp.• Avlägsna papperet från magasinet och böj eller bläddra bunten.• Fuktiga förhållanden kan också göra att papper fastnar i varandra.
Flera ark papper matas inte.	Olika papperstyper kan ha fyllts på i magasinet. Lägg bara i papper av samma typ samt med samma storlek och vikt.
Papperet matas inte in i skrivaren.	<ul style="list-style-type: none">• Ta bort eventuella hinder inuti skrivaren.• Papperet har inte fyllts på korrekt. Avlägsna papperet från magasinet och lägg tillbaka det på rätt sätt.• Det finns för mycket papper i magasinet. Avlägsna överskottspapper från magasinet.• Papperet är för tjockt. Använd bara papper som överensstämmer med skrivarens specifikationer.
Papperet fastnar hela tiden.	<ul style="list-style-type: none">• Det finns för mycket papper i magasinet. Avlägsna överskottspapper från magasinet. Om du skriver ut på specialpapper ska du använda den manuella mataren.• Fel papperstyp används. Använd bara papper som överensstämmer med skrivarens specifikationer.• Det kan finnas skräp inuti skrivaren. Öppna den främre luckan och ta bort eventuellt skräp.
Kuvert blir skeva eller matas inte korrekt.	Kontrollera att pappersstöden vilar mot kuvertens bägge sidor.

Problem med strömförsörjning och kablar

Stäng av strömmen och slå på den igen. Om problemet kvarstår kontaktar du service.

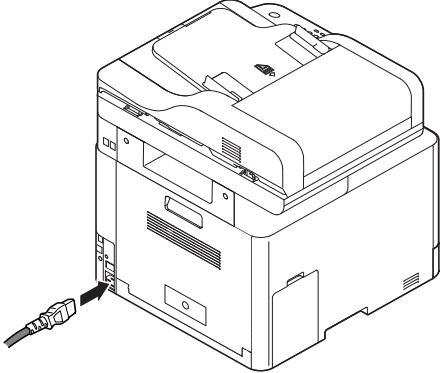
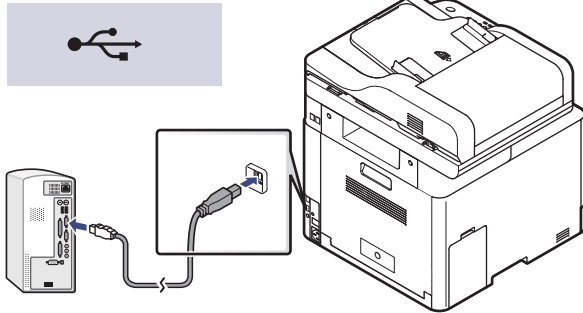
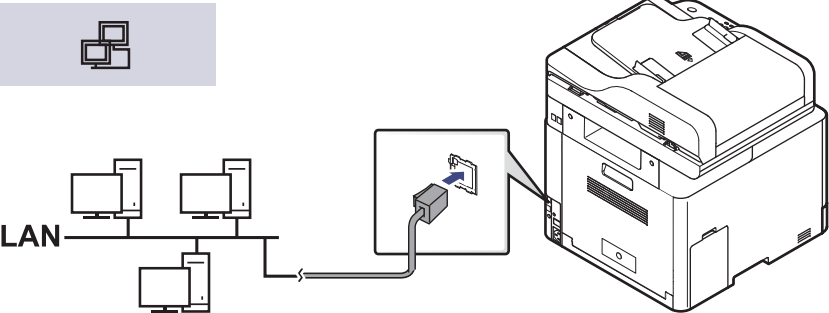
Status	Föreslagna åtgärder
<p>Skrivaren får ingen ström, eller så är anslutningskabeln mellan datorn och skrivaren inte ordentligt ansluten.</p>	<p>1 Anslut först skrivaren till elnätet.</p>  <p>2 Kontrollera att USB- eller nätverkskabeln är ansluten på maskinens baksida.</p>   <p>3 Koppla ur USB- eller nätverkskabeln från maskinens baksida, och anslut den sedan på nytt.</p>

Utskriftsproblem

Status	Möjlig orsak	Föreslagna åtgärder
Skrivaren skriver inte ut.	Skrivaren får ingen ström.	Anslut först skrivaren till elnätet. Om maskinen har knappen  (Power/Wakeup) på kontrollpanelen ska du trycka på den.
	Skrivaren är inte vald som standardmaskin.	Välj skrivaren som standardskrivare i Windows.
	Kontrollera följande på skrivaren:	
	<ul style="list-style-type: none">• Luckan är inte stängd. Stäng luckan.• Papper har fastnat i skrivaren. Ta bort papperet som har fastnat (se "Ta bort papper som fastnat" på sidan 112).• Det finns inget papper i skrivaren. Fyll på papper (se "Fylla på papper i magasinet" på sidan 47).• Det finns ingen tonerkassetten i skrivaren. Sätt i tonerkassetten (se "Byta ut tonerkassetten" på sidan 94).• Se till att skyddspapperet inte sitter kvar på tonern (se "Byta ut tonerkassetten" på sidan 94).	
	Om det uppstår ett systemfel kontaktar du en servicetekniker.	
	Anslutningskabeln mellan datorn och skrivaren är inte ordentligt ansluten.	Koppla ifrån skrivarsladden och koppla in den igen (se "Baksida" på sidan 21).
	Anslutningskabeln mellan datorn och skrivaren är trasig.	Anslut sladden till en annan dator som fungerar, om det är möjligt, och skriv ut ett jobb. Du kan också försöka använda en annan maskinkabel.
Inställningen för skrivarporten är felaktig.	Kontrollera skrivarinställningen i Windows och kontrollera att utskriften skickas till rätt port. Om datorn har flera portar kontrollerar du att skrivaren är ansluten till rätt port.	

Utskriftsproblem

Status	Möjlig orsak	Föreslagna åtgärder
Skrivaren skriver inte ut.	Skrivaren kan vara felkonfigurerad.	Kontrollera Utskriftsinställningar för att försäkra dig om att alla inställningar är korrekta.
	Skrivardrivrutinen kan vara felaktigt installerad.	Avinstallera skrivarens drivrutin och installera den på nytt.
	Skrivaren fungerar inte.	Kontrollera meddelandet på kontrollpanelens display för att se om skrivaren indikerar ett systemfel. Kontakta en servicetekniker.
	Dokumentstorleken är så stor att datorns hårddisk inte räcker till för utskriftsjobbet.	Frigör mer hårddiskutrymme och skriv ut dokumentet igen.
	Utmatningsfacket är fullt.	Ta bort papperet från utmatningsfacket, så återupptas utskriften automatiskt.
Skrivaren väljer utskriftsmaterial från fel papperskälla.	Valet av papperskälla i Utskriftsinställningar kan vara fel.	I många program hittar du papperskällans inställning på fliken Papper i Utskriftsinställningar (se "Öppna utskriftsinställningarna" på sidan 63). Välj rätt papperskälla. Se hjälpfönstret om skrivardrivrutinen (se "Använda hjälpen" på sidan 64).
Ett utskriftsjobb tar väldigt lång tid.	Utskriftsjobbet kan vara mycket komplext.	Minska sidans komplexitet eller försök justera inställningarna för utskriftskvaliteten.
Halva sidan är tom.	Sidriktningen kan vara fel.	Ändra sidriktningen i programmet du skriver ut från (se "Öppna utskriftsinställningarna" på sidan 63). Se hjälpfönstret om skrivardrivrutinen (se "Använda hjälpen" på sidan 64).
	Pappersformatet och motsvarande pappersinställningar överensstämmer inte.	Kontrollera att pappersformatet i skrivardrivrutinens inställningar stämmer med papperet i kassetten. Kontrollera annars att pappersformatet i skrivardrivrutinens inställningar stämmer med pappersvalet i programvaruinställningarna (se "Öppna utskriftsinställningarna" på sidan 63).

Utskriftsproblem



Status	Möjlig orsak	Föreslagna åtgärder
Skrivaren skriver ut men texten är fel, förvrängd eller ofullständig.	Maskinkabeln kan vara lös eller trasig.	Koppla loss maskinkabeln och anslut den igen. Prova med ett utskriftsjobb som har lyckats tidigare. Om det är möjligt kan du koppla in kabeln och skrivaren i en annan dator och försöka skriva ut ett jobb som du vet fungerar. Försök slutligen att använda en ny maskinkabel.
	Du har valt fel skrivardrivrutin.	Kontrollera programmets skrivarvalmeny och bekräfta att rätt skrivare är vald.
	Programmet du använder fungerar inte ordentligt.	Försök att skriva ut från ett annat program.
	Operativsystemet fungerar inte ordentligt.	Avsluta Windows och starta om datorn. Stäng av skrivaren och slå på den igen.
Sidorna skrivs ut men är tomma.	Tonerkassetten är trasig eller tom.	Omfördela tonern om det behövs. Vid behov byter du ut tonerkassetten. <ul style="list-style-type: none">• Se "Omfördela toner" på sidan 92.• Se "Byta ut tonerkassetten" på sidan 94.
	Filen innehåller kanske tomma sidor.	Kontrollera att filen inte innehåller tomma sidor.
	Vissa delar, till exempel styrdonet eller moderkortet, kan vara skadade.	Kontakta en servicetekniker.
PDF-filer skrivs inte ut korrekt. Vissa delar av grafik, text eller bilder saknas.	Inkompatibilitet mellan PDF-filen och Acrobat-programmen.	Det kan gå att skriva ut PDF-filen genom att skriva ut den som bild. Aktivera Skriv ut som bild från utskriftsinställningarna i Acrobat.  Det tar längre tid att skriva ut när du skriver ut en PDF-fil som en bild.
Fotografier skrivs ut med dålig kvalitet. Bilderna är inte tydliga.	Upplösningen på fotot är mycket låg.	Minska fotografiets storlek. Om du förstorar en bild i programmet minskas upplösningen.

Utskriftsproblem

Status	Möjlig orsak	Föreslagna åtgärder
Skrivaren släpper ut ånga vid utmatningsfacket före utskrift.	Användning av fuktigt/vått papper kan orsaka ånga [vit rök] vid utskrift.	Det är ingen fara, fortsätt bara utskriften. Om du far illa av röken [ångan], ersätt då pappret med nytt papper från ett öppnat paket.
Skrivaren skriver inte ut papper i specialstorlekar, exempelvis kvittopapper.	Pappersformatet och inställningen för pappersformat överensstämmer inte.	Ställ in rätt pappersstorlek under Anpassat på fliken Papper i Utskriftsinställningar (se "Öppna utskriftsinställningarna" på sidan 63).
Det utskrivna fakturapapperet är böjt.	Inställningarna för papperstyp stämmer inte överens.	Ändra skrivaralternativen och försök igen. Gå till Utskriftsinställningar , klicka på fliken Papper och välj typen Tunt papper (se "Öppna utskriftsinställningarna" på sidan 63).

Problem med utskriftskvalitet

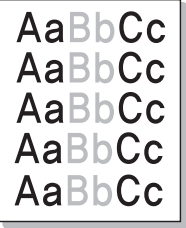
Om insidan av skrivaren är smutsig eller papper har fyllts på felaktigt kan utskriftskvaliteten bli sämre. Se tabellen nedan för felsökning av problemet.

Status	Föreslagna åtgärder
Ljus eller blek utskrift 	<ul style="list-style-type: none">• Om vita vertikala streck eller bleka partier syns på sidan börjar en tonerkassetten ta slut. Installera en ny tonerkassetten (se "Byta ut tonerkassetten" på sidan 94).• Papperet kanske inte uppfyller pappersspecifikationerna. Det kan vara för fuktigt eller för grovt.• Om hela sidan är ljus är upplösningen för låg eller också är tonersparläget aktiverat. Justera utskriftsupplösningen och inaktivera tonersparläget. Se hjälpen om skrivardrivrutinen.• En kombination av bleka fält och utsmetad färg kan betyda att tonerkassetten behöver rengöras. Rengör insidan av maskinen (se "Rengöra maskinen" på sidan 103).• Ytan på laserskanningsenheten (LSU) i skrivaren kan vara smutsig. Rengör insidan av maskinen (se "Rengöra maskinen" på sidan 103). Om dessa åtgärder inte löser problemet kontaktar du en servicetekniker.
Den övre halvan av papperet skrivs ut ljusare än resten av papperet 	<p>Tonern kanske inte fäster som den ska på den här typen av papper.</p> <ul style="list-style-type: none">• Ändra skrivaralternativen och försök igen. Gå till Utskriftsinställningar, klicka på fliken Papper och välj typen Återanvänt papper (se "Öppna utskriftsinställningarna" på sidan 63).

Problem med utskriftskvalitet

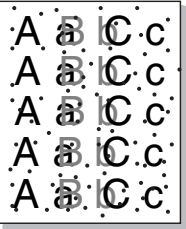
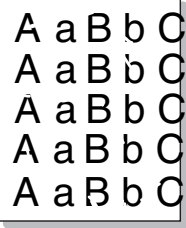
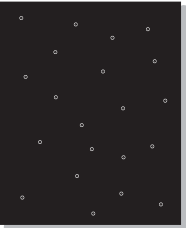
Status	Föreslagna åtgärder
Tonerfläckar 	<ul style="list-style-type: none">• Papperet kanske inte uppfyller pappersspecifikationerna. Det kan t.ex. vara för fuktigt eller för grovt.• Överföringsvalsen kan vara smutsig. Rengör insidan av maskinen (se "Rengöra maskinen" på sidan 103).• Pappersbanan kan behöva göras rent. Kontakta service (se "Rengöra maskinen" på sidan 103).
Tomma områden 	<p>Urblekta områden (som ofta är runda) visas slumpmässigt på sidan:</p> <ul style="list-style-type: none">• Ett enskilda pappersark kan vara skadat. Prova att skriva ut igen.• Fuktinnehållet i papperet kan vara ojämnt eller så har papperet fuktfläckar på ytan. Försök att använda ett annat pappersfabrikat.• Hela bunten är dålig. Tonern kanske inte fastnar i vissa områden på grund av tillverkningsprocessen. Försök att använda ett annat pappersfabrikat.• Ändra skrivaralternativen och försök igen. Gå till Utskriftsinställningar, klicka på fliken Papper och välj typen Tjockt papper (se "Öppna utskriftsinställningarna" på sidan 63). <p>Om dessa åtgärder inte löser problemet kontaktar du en servicetekniker.</p>
Vita fläckar 	<p>Om det blir vita fläckar på papperet:</p> <ul style="list-style-type: none">• Papperet är för strävt och smuts från ett papper faller ned i de inre delarna av skrivaren. Det innebär att överföringsvalsen kan vara smutsig. Rengör insidan av maskinen (se "Rengöra maskinen" på sidan 103).• Pappersbanan kan behöva göras rent. Rengör insidan av maskinen (se "Rengöra maskinen" på sidan 103). <p>Om dessa åtgärder inte löser problemet kontaktar du en servicetekniker.</p>

Problem med utskriftskvalitet

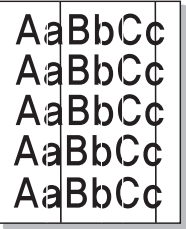
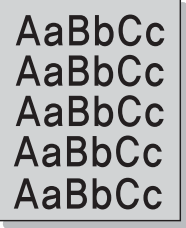
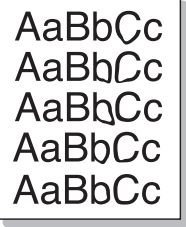
Status	Föreslagna åtgärder
Lodräta linjer 	<p>Om svarta lodräta streck syns på sidan:</p> <ul style="list-style-type: none">• Ytan (trumdelen) på tonerkassetten i skrivaren har antagligen repats. Ta bort tonerkassetten och installera en ny (se "Byta ut tonerkassetten" på sidan 94). <p>Om vita lodräta streck syns på sidan:</p> <ul style="list-style-type: none">• Ytan på laserskanningsenheten (LSU) i skrivaren kan vara smutsig. Rengör insidan av maskinen (se "Rengöra maskinen" på sidan 103). Om dessa åtgärder inte löser problemet kontaktar du en servicetekniker.
Svart eller färgad bakgrund 	<p>Om skuggningen på bakgrunden blir oacceptabel:</p> <ul style="list-style-type: none">• Byt till ett lättare papper.• Kontrollera den omgivande miljön: mycket torra eller fuktiga (högre än 80 % relativ luftfuktighet) förhållanden kan öka skuggningen.• Ta bort tonerkassetten och installera en ny (se "Byta ut tonerkassetten" på sidan 94).• Fördela om den (se "Omfördela toner" på sidan 92).
Utsmetad toner 	<ul style="list-style-type: none">• Rengör insidan av maskinen (se "Rengöra maskinen" på sidan 103).• Kontrollera papperets typ och kvalitet.• Ta bort tonerkassetten och installera en ny (se "Byta ut tonerkassetten" på sidan 94).

Problem med utskriftskvalitet

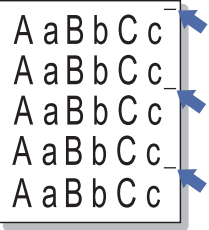
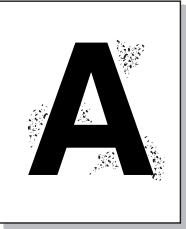
Status	Föreslagna åtgärder
Återkommande lodräta defekter 	<p>Om det finns märken som återkommer på utskriftssidan med jämna intervall:</p> <ul style="list-style-type: none">• Tonerkassetten kan vara skadad. Om du fortfarande har samma problem efter utskriften byter du tonerkassett (se "Byta ut tonerkassetten" på sidan 94).• Det kan finnas toner på skrivarens delar. Om defekterna visar sig på papperets baksida försvinner problemet förmodligen av sig självt efter ett par sidor.• Fixeringsenheten kan vara skadad. Kontakta en servicetekniker.
Fläckig bakgrund 	<p>Fläckar i bakgrunden beror på att små tonerpartiklar har spridits slumpvis över den utskrivna sidan.</p> <ul style="list-style-type: none">• Papperet kan vara för fuktigt. Försök skriva ut med papper från en annan pappersbunt. Öppna inte pappersförpackningar förrän det är nödvändigt för att förhindra att papperet absorberar för mycket fukt.• Om det finns fläckar i bakgrunden på ett kuvert ska du ändra utskriftslayout så att du inte skriver ut på områden med överlappande skarvar på motsatta sidan. Utskrift på skarvar kan orsaka problem. Du kan även välja Tjockt papper från fönstret Utskriftsinställningar (se "Öppna utskriftsinställningarna" på sidan 63).• Om det är en massa prickar på hela den utskrivna sidan ska du ändra upplösningen i programmet eller i Utskriftsinställningar (se "Öppna utskriftsinställningarna" på sidan 63). Kontrollera att du har valt rätt pappersformat. Exempel: Om du har valt Tjockare papper men istället skriver ut på Vanligt papper kan utskriftskvaliteten bli lidande.• Om du använder en ny toner ska den först omfördelas (se "Omfördela toner" på sidan 92).

Problem med utskriftskvalitet

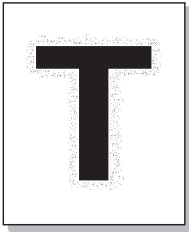
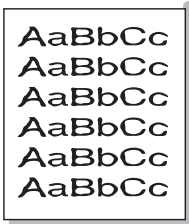
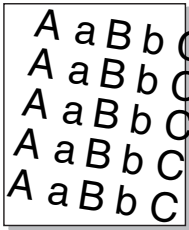
Status	Föreslagna åtgärder
<p>Det är tonerpartiklar runt fetstilta tecken eller bilder</p> 	<p>Tonern kanske inte fäster som den ska på den här typen av papper.</p> <ul style="list-style-type: none">• Ändra skrivaralternativen och försök igen. Gå till Utskriftsinställningar, klicka på fliken Papper och välj typen Återanvänt papper (se "Öppna utskriftsinställningarna" på sidan 63).• Kontrollera att du har valt rätt pappersformat. Exempel: Om du har valt Tjockare papper men istället skriver ut på Vanligt papper kan utskriftskvaliteten bli lidande.
<p>Missformade tecken</p> 	<ul style="list-style-type: none">• Om tecknen formas felaktigt och är konturerade kan papperet vara för glatt. Försök med en annan sorts papper.
<p>Sned utskrift</p> 	<ul style="list-style-type: none">• Kontrollera att papperet har fyllts på korrekt.• Kontrollera papperets typ och kvalitet.• Kontrollera att stöden inte sitter för hårt eller för löst mot pappersbunten.

Problem med utskriftskvalitet

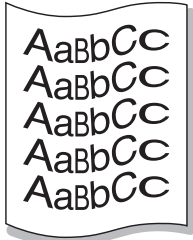
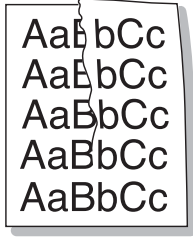
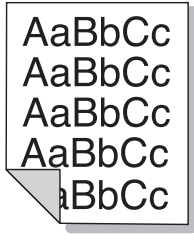
Status	Föreslagna åtgärder
Buktigt eller vågigt papper 	<ul style="list-style-type: none">• Kontrollera att papperet har fyllts på korrekt.• Kontrollera papperets typ och kvalitet. Både hög temperatur och luftfuktighet kan leda till att papperet buktar.• Vänd på bunten i magasinet. Försök också vända papperet 180° i magasinet.
Skrynkligt eller veckat papper 	<ul style="list-style-type: none">• Kontrollera att papperet har fyllts på korrekt.• Kontrollera papperets typ och kvalitet.• Vänd på bunten i magasinet. Försök också vända papperet 180° i magasinet.
Baksidan på utskrifterna är smutsig 	<ul style="list-style-type: none">• Sök efter läckande toner. Rengör insidan av maskinen (se "Rengöra maskinen" på sidan 103).

Problem med utskriftskvalitet

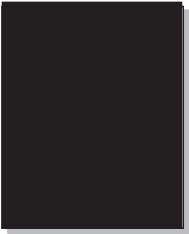
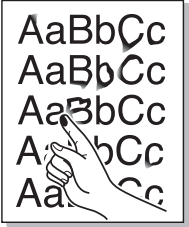
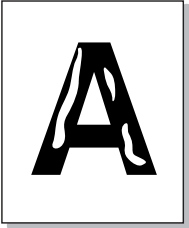
Status	Föreslagna åtgärder
Sidor helt i färg eller svart 	<ul style="list-style-type: none">• Tonerkassetten har kanske inte satts i på rätt sätt. Ta ut kassetten och sätt i den igen.• Tonerkassetten kan vara defekt. Ta bort tonerkassetten och installera en ny (se "Byta ut tonerkassetten" på sidan 94).• Skrivaren kan behöva repareras. Kontakta en servicetekniker.
Tonerspill 	<ul style="list-style-type: none">• Rengör insidan av maskinen (se "Rengöra maskinen" på sidan 103).• Kontrollera papperstyp, tjocklek och kvalitet.• Ta bort tonerkassetten och installera en ny (se "Byta ut tonerkassetten" på sidan 94). <p>Om problemet kvarstår kan skrivaren behöva repareras. Kontakta en servicetekniker.</p>
Brutna tecken 	<p>Teckentomrum är vita områden inom delar av tecken som borde vara helt svarta:</p> <ul style="list-style-type: none">• Du skriver kanske ut på fel sida av papperet. Ta ut papperet och vänd på det.• Papperet motsvarar kanske inte specifikationerna.

Problem med utskriftskvalitet

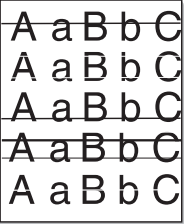
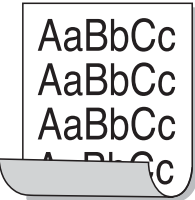
Status	Föreslagna åtgärder
Vågräta ränder 	<p>Om vågräta färgade eller svarta streck syns på papperet eller om det finns utsmetad färg:</p> <ul style="list-style-type: none">• Tonerkassetten är kanske inte rätt installerad. Ta ut kassetten och sätt i den igen.• Tonerkassetten kan vara defekt. Ta bort tonerkassetten och installera en ny (se "Byta ut tonerkassetten" på sidan 94). <p>Om problemet kvarstår kan skrivaren behöva repareras. Kontakta en servicetekniker.</p>
Buktigt papper 	<p>Om det utskrivna arket är vågigt eller om papperet inte matas in i skrivaren:</p> <ul style="list-style-type: none">• Vänd på buntens i magasinet. Försök också vända papperet 180° i magasinet.• Ändra skrivarens pappersinställningar och försök igen. Gå till Utskriftsinställningar, klicka på fliken Papper och välj typen Tunt papper (se "Öppna utskriftsinställningarna" på sidan 63).
<ul style="list-style-type: none">• En okänd bild skrivs ut på vissa ark• Tonerspill• Trycket blir för ljust eller så inträffar tonerspill	<p>Skrivaren används antagligen på 1 000 meters höjd eller högre. Den höga höjden kan påverka utskriftskvaliteten, t.ex. tonerspill eller ljusa bilder. Ändra till korrekt höjdinställning för skrivaren (se "Höjjustering" på sidan 257).</p>

Kopieringsproblem

Status	Föreslagna åtgärder
Kopiorna är för ljusa eller för mörka.	Använd funktionen Svärta för att göra kopiornas bakgrunder mörkare eller ljusare (se "Ändra inställningar för varje kopia" på sidan 68).
Fläckar, linjer, märken eller prickar syns på kopior.	<ul style="list-style-type: none">• Om defekterna finns på originalet använder du funktionen Svärta för att göra kopiornas bakgrund ljusare.• Rengör skannerenheten om originalet är felfritt (se "Rengöra skannerenheten" på sidan 107).
Kopiorna blir skeva.	<ul style="list-style-type: none">• Se till att originalet är korrekt placerat i enlighet med markeringarna.• Överföringsvalsen kan vara smutsig. Rengör insidan av maskinen (se "Rengöra maskinen" på sidan 103).
Tomma kopior skrivs ut.	Kontrollera att originalet ligger med utskriftsytan nedåt på glasplattan eller uppåt i dokumentinmataren. Om dessa åtgärder inte löser problemet kontaktar du en servicetekniker.
Bilden suddas lätt ut från kopiorna.	<ul style="list-style-type: none">• Byt papper i magasinet mot papper från en ny förpackning.• Lämna inte papper i maskinen en längre tid på fuktiga platser.
Kopieringspapperet fastnar ofta.	<ul style="list-style-type: none">• Lufta pappersbunten och vänd på den i kassetten. Byt papperet i magasinet mot nytt. Kontrollera/justera pappersstöden vid behov.• Kontrollera att papperet har rätt typ och vikt (se "Specifikationer för utskriftsmedier" på sidan 139).• Kontrollera att det inte finns något papper eller några pappersbitar kvar i maskinen när du tagit bort papper som har fastnat.
Tonerkassetten producerar färre kopior än förväntat innan den tar slut.	<ul style="list-style-type: none">• Dina original kanske innehåller bilder, färgade fält eller tjocka linjer. Originalen kan t.ex. vara blanketter, informationsblad, böcker eller andra dokument som förbrukar mer toner.• Skannerlocket kan ha lämnats öppet medan kopior görs.• Stäng av maskinen och slå sedan på den igen.

Skanningsproblem

Status	Föreslagna åtgärder
Skannern fungerar inte.	<ul style="list-style-type: none">• Kontrollera att du har placerat originalet som ska skannas med utskriftssidan nedåt på skannerglaset eller uppåt i dokumentinmataren (se "Lägga i original" på sidan 58).• Det finns kanske inte tillräckligt med minne för att spara det dokument du vill skanna. Försök använda förskanningsfunktionen för att se om den fungerar. Försök att minska upplösningen.• Kontrollera att skrivarkabeln är ordentligt ansluten.• Kontrollera att skrivarkabeln inte är trasig. Byt ut kabeln mot en som du vet fungerar. Byt ut kabeln vid behov.• Kontrollera att skannern är korrekt konfigurerad. Kontrollera skanningsinställningarna och säkerställ att skanningsjobben skickas till rätt port (t.ex. USB001).
Skanningen går mycket långsamt.	<ul style="list-style-type: none">• Kontrollera om maskinen skriver ut dokument som den tar emot. I så fall skannar du dokumentet när mottagna data har skrivits ut.• Grafik skannas mycket långsammare än text.• Kommunikations hastigheten blir långsammare i skanningsläget för att det behövs mycket minne för att analysera och återge den skannade bilden. Ställ in din dator i ECP-skrivarläge i BIOS. Det ökar hastigheten. Mer information om hur du ändrar inställningar i BIOS finns i användarhandboken till din dator.

Skanningsproblem

Status	Föreslagna åtgärder
<p>Meddelanden med följande innebörd visas på datorns skärm:</p> <ul style="list-style-type: none">• Enheten kan inte ställas om till det H/W-läge du önskar.• Porten används av ett annat program.• Porten är inaktiverad.• Skannern är upptagen med att ta emot eller skriva data. Försök igen när det aktuella jobbet är klart.• Ogiltigt handtag.• Skanningen misslyckades.	<ul style="list-style-type: none">• Det kan vara ett kopierings- eller utskriftsjobb igång. Försök en gång till när det andra jobbet är klart.• Den valda porten används redan. Starta om datorn och försök igen.• Skrivarkabeln kan vara felaktigt ansluten eller strömmen kan vara avstängd.• Skannerns drivrutin är inte installerad eller också är operativsystemet inte korrekt inställt.• Kontrollera att maskinen är korrekt inkopplad och att strömmen är på. Starta sedan om datorn.• USB-kabeln kan vara felaktigt ansluten eller strömmen kan vara avstängd.

Faxproblem

Status	Föreslagna åtgärder
Maskinen fungerar inte, inget visas på displayen eller knapparna fungerar inte.	<ul style="list-style-type: none">• Dra ur nätsladden och sätt i den igen.• Kontrollera att det finns ström i vägguttaget.• Se till att strömmen är igång.
Ingen ringsignal.	<ul style="list-style-type: none">• Kontrollera att telelinjen är ordentligt ansluten (se "Baksida" på sidan 21).• Kontrollera att telefonjacket på väggen fungerar genom att koppla in en annan telefon.
De nummer som är lagrade i minnet rings inte upp korrekt.	Kontrollera att numren i minnet är korrekt inmatade. Det gör du genom att skriva ut adressboken.
Originallet matas inte in i maskinen.	<ul style="list-style-type: none">• Kontrollera att papperet inte är skrynklat och att du sätter i det rätt. Kontrollera att originalet har rätt storlek och inte är för tjockt eller för tunt.• Kontrollera att du verkligen har stängt dokumentmataren.• Dokumentmatarens gummidyna kanske måste bytas ut. Kontakta service (se "Tillgängliga reservdelar" på sidan 89).
Maskinen tar inte emot fax automatiskt.	<ul style="list-style-type: none">• Ställ in mottagningsläget till fax (se "Ändra mottagningslägen" på sidan 298).• Kontrollera att det finns papper i kassetten (se "Specifikationer för utskriftsmedier" på sidan 139).• Kontrollera om det visas något felmeddelande på displayen. Åtgärda problemet i så fall.
Maskinen sänder inte.	<ul style="list-style-type: none">• Kontrollera att originalet har lagts i dokumentmataren eller på skannerglaset.• Kontrollera att den maskin du sänder faxet till kan ta emot det.
Det inkommande faxet har tomma fläckar eller har tagits emot med dålig kvalitet.	<ul style="list-style-type: none">• Den sändande faxen kan vara trasig.• En brusig telefonlinje kan orsaka linjefel.• Kontrollera din maskin genom att göra en kopia.• En tonerkassett är snart slut. Byt tonerkassetten (se "Byta ut tonerkassetten" på sidan 94).

Faxproblem

Status	Föreslagna åtgärder
Vissa ord på ett inkommande fax är utsträckta.	Faxen som dokumentet skickades ifrån hade ett tillfälligt pappersstopp.
Det finns streck på originalen som du skickade.	Kontrollera att det inte finns några märken på skannerenheten och gör ren den (se "Rengöra skannerenheten" på sidan 107).
Maskinen slår ett nummer, men ingen anslutning upprättas till den mottagande maskinen.	Den andra faxen kanske är avstängd, har slut på papper eller kan inte besvara inkommande samtal. Tala med mottagaren och be honom eller henne åtgärda problemet.
Fax lagras inte i minnet.	Det kanske inte finns tillräckligt med minne för att lagra ett fax. Om det visas ett meddelande om minnet tar du bort de fax som du inte behöver längre och försöker sedan lagra faxet igen. Kontakta en servicetekniker.
Tomma områden uppstår längst ned på varje sida eller på andra sidor med en liten textrad längst upp.	Du kan ha valt fel pappersinställning vid inställning av eget papper. Kontrollera pappersstorlek och papperstyp på nytt.

Problem med operativsystemet

Vanliga Windows-problem

Status	Föreslagna åtgärder
Ett meddelande om att filen används visas vid installationen.	Avsluta alla program. Ta bort alla program från startgruppen och starta sedan om Windows. Installera om skrivardrivrutinen.
Meddelandet "Allmänt skyddsfel", "Undantagsfel", "Spool 32" eller "Förbjuden åtgärd" visas.	Stäng alla program, starta om Windows och försök skriva ut igen.
Meddelandet "Kan inte skriva ut", "Timeout-fel uppstod vid utskrift" visas.	Dessa meddelanden kan visas under utskrift. Vänta tills skrivaren är klar med utskriften. Om meddelandet visades i redoläget eller efter att utskriften är klar kontrollerar du anslutningen och/eller att ett fel verkligen har uppstått.
Samsung Printer Experience visas inte när du trycker på fler inställningar.	Samsung Printer Experience är inte installerat. Ladda ner appen från Windows Store(Lagra) och installera den.
Maskininformationen visas inte när du klickar på enheten i Enheter och Skrivare.	Kontrollera skrivaregenskaper . Klicka på fliken Portar . (Kontrollpanelen > Enheter och skrivare > Högerklicka på ikonen för skrivaren och välj skrivaregenskaper) Om porten är ställd till Fil eller LPT, avmarkera dessa och välj TCP/IP, USB eller WSD.



Läs användarhandboken för Microsoft Windows som följde med datorn om du vill veta mer om felmeddelanden i Windows.

Problem med operativsystemet

Återkommande Mac-problem

Status	Föreslagna åtgärder
PDF-filer skrivs inte ut korrekt. Vissa delar av grafik, text eller bilder saknas.	<p>Det kan gå att skriva ut PDF-filen genom att skriva ut den som bild. Aktivera Skriv ut som bild från utskriftsinställningarna i Acrobat.</p> <p> Det tar längre tid att skriva ut när du skriver ut en PDF-fil som en bild.</p>
Vissa bokstäver visas inte korrekt då framsidan skrivs ut.	<p>Macintosh kan inte skapa teckensnittet när framsidan skrivs ut. Siffror och det engelska alfabetet visas korrekt på framsidan.</p>
Vid utskrift av dokument för Mac med Acrobat Reader 6.0 eller yngre skrivs färgerna inkorrekt.	<p>Kontrollera att inställningen för upplösning i skrivarens drivrutin motsvarar inställningen i Acrobat Reader.</p>



Vänd dig till användarhandboken som kom med din dator för mer information om felmeddelanden för Mac.

Problem med operativsystemet

Vanliga Linux-problem

Status	Föreslagna åtgärder
Jag har inget xsane- eller simple-scan-program på min Linux-maskin.	Det är möjligt att det inte finns något förinställt skanningsprogram på vissa Linux-versioner. För att använda skanningsfunktionerna måste du installera något av skanningsprogrammen med hjälp av det nedladdningscenter som tillhandahålls av OS (t.ex. Ubuntu Software Center för Ubuntu, Install/Remove Software för openSUSE, Software för Fedora).
Skannern kan inte hittas via nätverket.	För vissa Linux-versioner har en stark brandvägg ha aktiverats och det är möjligt att den blockerar vår installerare från att öppna de portar som krävs för att söka efter nätverksenheter. I detta fall måste du öppna snmp-porten 22161 manuellt eller temporärt avaktivera brandväggen medan du använder enheten.
När du skriver ut mer än en kopia, skrivs inte den andra kopian ut.	Problemet inträffar i Ubuntu 12.04 på grund av ett problem i standard-CUPS-filtret 'pdftops'. Uppdatering av paketet "cups-filters" till version 1.0.18 löser problemet ("pdftops" är en del av paketet "cups-filters").
Avmarkering av alternativet Collate i dialogrutan Print fungerar inte.	För vissa distributioner har GNOME:s dialogruta för utskrift problem med detta alternativ. För att undvika problemet kan man ställa in standardvärdet för Collate-alternativet till False med hjälp av systemets utskriftsfunktion (kör kommandot "system-config-printer" i terminalprogrammet).
Utskrift fungerar alltid med duplex.	Det här duplex-problemet fanns i Ubuntu 9.10 CUPS-paketet. Uppdatera CUPS-version till 1.4.1-5ubuntu2.2.
Skrivaren läggs inte till via systemets utskriftsfunktion.	Problemet inträffar i Debian 7 på grund av fel i Debian 7:s 'system-config-printer'-paket (http://bugs.debian.org/cgi-bin/bugreport.cgi?bug=662813 i Debians felsökningssystem). Använd ett annat sätt för att lägga till skrivare (exempelvis CUPS WebUI)
Pappersstorlek och orientering är inaktiverade i dialogrutan för utskrift när man öppnar textfiler.	Problemet uppstår på Fedora 19 och det är relaterat till textredigeraren "leafpad" i Fedora 19. Använd en annan textredigerare som 'gedit'.



Se användarhandboken för Linux som följde med datorn om du vill veta mer om felmeddelanden i Linux.

Problem med operativsystemet

Vanliga PostScript-problem

Följande situationer är specifika för PS-språket och kan inträffa när flera olika skrivarspråk används.

Problemet	Möjlig orsak	Lösning
En PostScript-fil kan inte skrivas ut	Drivrutinen för PostScript kan vara felaktigt installerad.	<ul style="list-style-type: none">• Installera PostScript-drivrutinen (se "Programvaruinstallation" på sidan 164).• Skriv ut en konfigurationssida för att verifiera att PS-versionen är tillgänglig för utskrift.• Kontakta en servicetekniker om problemet kvarstår.
Rapporten Fel: kontroll av meddelandestorlek skrivs ut.	Utskriftsjobbet är för komplicerat.	Du kanske måste minska sidans komplexitet eller installera mer minne.
En PostScript-felsida skrivs ut	Utskriftsjobbet kanske inte är PostScript.	Kontrollera att utskriftsjobbet är ett PostScript-jobb. Kontrollera om programvaran förväntade att en inställningsfil eller en PostScript-huvudfil skulle skickas till skrivaren.
Tillbehörskassetten är inte vald i drivrutinen.	Skrivarens drivrutin är inte konfigurerad för att känna av tillbehörskassetten.	Öppna PostScript drivrutinegenskaper, välj fliken Enhetsalternativ och ställ in Kassetternativ (se "Hantera Enhetsalternativ" på sidan 99).
Vid utskrift av dokument för Mac med Acrobat Reader 6.0 eller senare skrivs färgerna inkorrekt	Inställningen för upplösning i skrivarens drivrutin överensstämmer kanske inte med den i Acrobat Reader.	Kontrollera att inställningen för upplösning i skrivarens drivrutin motsvarar inställningen i Acrobat Reader.

Contact SAMSUNG worldwide

If you have any comments or questions regarding Samsung products, contact the Samsung customer care center.

Country/Region	Customer Care Center	WebSite
ALGERIA	3004 (Toll Free)	www.samsung.com/n_africa/support
ANGOLA	917 267 864	www.samsung.com/support
ARGENTINE	0800-555-SAM(7267)	www.samsung.com/ar
ARMENIA	0-800-05-555	www.samsung.com/support
AUSTRALIA	1300 362 603	www.samsung.com/au/support
AUSTRIA	0800-SAMSUNG (0800-7267864)[Only for Premium HA] 0800-366661[Only for Dealers] 0810-112233	www.samsung.com/at/support
AZERBAIJAN	0-88-555-55-55	www.samsung.com/support
BAHRAIN	8000-GSAM (8000-4726)	www.samsung.com/ae/support (English) www.samsung.com/ae_ar/support (Arabic)

Country/Region	Customer Care Center	WebSite
BANGLADESH	0961-2300300 0800-0300300 (Toll free)	www.samsung.com/in/support
BELARUS	810-800-500-55-500	www.samsung.com/support
BELGIUM	02-201-24-18	www.samsung.com/be/support (Dutch) www.samsung.com/be_fr/support (French)
BOLIVIA	800-10-7260	www.samsung.com/cl/support
BOSNIA	055 233 999	www.samsung.com/support
BOTSWANA	8007260000	www.samsung.com/support
BRAZIL	0800-124-421 (Demais cidades e regiões) 4004-0000 (Capitais e grandes centros)	www.samsung.com/br/support
BULGARIA	0800 111 31 , Безплатна телефонна линия	www.samsung.com/bg/support
BURUNDI	200	www.samsung.com/support

Contact SAMSUNG worldwide

Country/Region	Customer Care Center	WebSite
CAMEROON	7095- 0077	www.samsung.com/africa_fr/support
CANADA	1-800-SAMSUNG (726-7864)	www.samsung.com/ca/support(English) www.samsung.com/ca_fr/support (French)
CHILE	800-SAMSUNG (726-7864) [HHP] 02-24828200	www.samsung.com/cl/support
CHINA	400-810-5858	www.samsung.com/cn/support
COLOMBIA	Bogotá en el 600 12 72Sin costo en todo el país 01 8000 112 112Y desde tu celular #726	www.samsung.com/co
COSTA RICA	00-800-1-SAMSUNG (726-7864)	www.samsung.com/latin/support (Spanish) www.samsung.com/latin_en/support (English)
CROATIA	072 726 786	www.samsung.com/hr/support

Country/Region	Customer Care Center	WebSite
Cote D' Ivoire	8000 0077	www.samsung.com/africa_fr/support
CYPRUS	8009 4000 only from landline, toll free	www.samsung.com/gr/support
CZECH	800-SAMSUNG (800-726786)	www.samsung.com/cz/support
DENMARK	70 70 19 70	www.samsung.com/dk/support
DOMINICAN REPUBLIC	1-800-751-2676	www.samsung.com/latin/support (Spanish) www.samsung.com/latin_en/support (English)
DRC	4999999	www.samsung.com/support
ECUADOR	1-800-SAMSUNG (72-6786)	www.samsung.com/latin/support (Spanish) www.samsung.com/latin_en/support(English)

Contact SAMSUNG worldwide

Country/Region	Customer Care Center	WebSite
EGYPT	08000-7267864 16580	www.samsung.com/eg/support
EIRE	0818 717100	www.samsung.com/ie/support
EL SALVADOR	8000-SAMSUNG (726-7864)	www.samsung.com/latin/support (Spanish) www.samsung.com/latin_en/support (English)
ESTONIA	800-7267	www.samsung.com/ee/support
FINLAND	030-6227 515	www.samsung.com/fi/support
FRANCE	01 48 63 00 00	www.samsung.com/fr/support

Country/Region	Customer Care Center	WebSite
GERMANY	0180 6 SAMSUNG bzw. 0180 6 7267864* (*0,20 €/Anruf aus dem dt. Festnetz, aus dem Mobilfunk max. 0,60 €/Anruf) [HHP] 0180 6 M SAMSUNG bzw. 0180 6 67267864* (*0,20 €/Anruf aus dem dt. Festnetz, aus dem Mobilfunk max. 0,60 €/Anruf)	www.samsung.com/de/support
GEORGIA	0-800-555-555	www.samsung.com/support
GHANA	0800-10077 0302-200077	www.samsung.com/africa_en/support
GREECE	80111-SAMSUNG (80111 726 7864) only from land line (+30) 210 6897691 from mobile and land line	www.samsung.com/gr/support

Contact SAMSUNG worldwide

Country/Region	Customer Care Center	WebSite
GUATEMALA	1-800-299-0033	www.samsung.com/ latin/support (Spanish) www.samsung.com/ latin_en/support (English)
HONDURAS	800-2791-9111	www.samsung.com/ latin/support (Spanish) www.samsung.com/ latin_en/support (English)
HONG KONG	3698 4698	www.samsung.com/ hk/support (Chinese) www.samsung.com/ hk_en/support (English)
HUNGARY	0680SAMSUNG (0680-726-786) 0680PREMIUM (0680-773-648)	www.samsung.com/ hu/support
INDIA	1800 3000 8282 - Toll Free 1800 266 8282 - Toll Free	www.samsung.com/ in/support
INDONESIA	021-56997777 08001128888	www.samsung.com/ id/support

Country/Region	Customer Care Center	WebSite
IRAN	021-8255 [CE] 021-42132 [HHP]	www.samsung.com/ iran/support
ITALIA	800-SAMSUNG (800.7267864)	www.samsung.com/ it/support
JAMAICA	1-800-SAMSUNG (726-7864)	www.samsung.com/ latin_en/support (English)
JAPAN	0120-363-905	www.samsung.com/ jp/support
JORDAN	0800-22273 06 5777444	www.samsung.com/ Levant
KAZAKHSTAN	8-10-800-500-55-500 (GSM: 7799, VIP care 7700)	www.samsung.com/ kz_ru/support
KENYA	0800 545 545	www.samsung.com/ support
KUWAIT	183-CALL (183-2255)	www.samsung.com/ ae/support (English) www.samsung.com/ ae_ar/support (Arabic)
KYRGYZSTAN	00-800-500-55-500 (GSM: 9977)	www.samsung.com/ support

Contact SAMSUNG worldwide

Country/Region	Customer Care Center	WebSite
LATVIA	8000-7267	www.samsung.com/ lv/support
LEBANON	961 1484 999	www.samsung.com/ Levant
LITHUANIA	8-800-77777	www.samsung.com/ lt/support
LUXEMBURG	261 03 710	www.samsung.com/ be_fr/support
MACAU	0800 333	www.samsung.com/ support
MACEDONIA	023 207 777	
MALAYSIA	1800-88-9999 603-77137477 (Overseas contact)	www.samsung.com/ my/support
MAURITIUS	800 2550	www.samsung.com/ support
MEXICO	01-800-SAMSUNG (726-7864)	www.samsung.com/ mx/support
MOLDOVA	0-800-614-40	www.samsung.com/ support
MONGOLIA	+7-495-363-17-00	www.samsung.com/ support

Country/Region	Customer Care Center	WebSite
MONTENEGRO	020 405 888	www.samsung.com/ support
MOROCCO	080 100 22 55	www.samsung.com/ n_africa/support
MOZAMBIQUE	847267864 / 827267864	www.samsung.com/ support
MYANMAR	+95-01-2399-888	www.samsung.com/ support
NAMIBIA	08 197 267 864	www.samsung.com/ support
NIGERIA	0800-726-7864	www.samsung.com/ africa_en/support
NETHERLANDS	0900-SAMSUNG (0900- 7267864) (€ 0,10/Min)	www.samsung.com/ nl/support
NEW ZEALAND	0800 726 786	www.samsung.com/ nz/support
NICARAGUA	001-800-5077267	www.samsung.com/ latin/ support(Spanish) www.samsung.com/ latin_en/support (English)

Contact SAMSUNG worldwide

Country/Region	Customer Care Center	WebSite
NORWAY	815 56480	www.samsung.com/no/support
OMAN	800-SAMSUNG (800 - 726 7864)	www.samsung.com/ae/support (English) www.samsung.com/ae_ar/support (Arabic)
PAKISTAN	0800-Samsung (72678)	www.samsung.com/pk/support
PANAMA	800-0101	www.samsung.com/latin/support (Spanish) www.samsung.com/latin_en/support (English)
PARAGUAY	0800-11-SAMS(7267)	www.samsung.com/ar
PERU	0800-777-08	www.samsung.com/pe/support

Country/Region	Customer Care Center	WebSite
PHILIPPINES	1-800-10-726-7864 [PLDT Toll Free] 1-800-8-726-7864 [Globe Landline and Mobile] 02- 422-2111 [Standard Landline]	www.samsung.com/ph/support
POLAND	801-172-678* lub +48 22 607-93-33* Dedykowana infolinia do obsługi zapytań dotyczących telefonów komórkowych: 801-672-678* lub +48 22 607-93-33* * (koszt połączenia według taryfy operatora)	www.samsung.com/pl/support
PORTUGAL	808 20 7267	www.samsung.com/pt/support
PUERTO RICO	1-800-682-3180	www.samsung.com/latin/support (Spanish) www.samsung.com/latin_en/support (English)

Contact SAMSUNG worldwide

Country/Region	Customer Care Center	WebSite
QATAR	800-CALL (800-2255)	www.samsung.com/ ae/support (English) www.samsung.com/ ae_ar/support (Arabic)
REUNION	0262 50 88 80	www.samsung.com/ support
RWANDA	9999	www.samsung.com/ support
ROMANIA	*8000 (apel in retea) 08008-726-78-64 (08008- SAMSUNG) Apel GRATUIT	www.samsung.com/ ro/support
RUSSIA	8-800-555-55-55 (VIP care 8- 800-555-55-88)	www.samsung.com/ ru/support
SAUDI ARABIA	800 247 3457 (800 24/7 HELP)	www.samsung.com/ sa/home www.samsung.com/ sa_en
SENEGAL	800-00-0077	www.samsung.com/ africa_fr/support
SERBIA	011 321 6899	www.samsung.com/ rs/support

Country/Region	Customer Care Center	WebSite
SINGAPORE	1800-SAMSUNG (726-7864)	www.samsung.com/ sg/support
SLOVENIA	080 697 267 (brezplačna številka)	www.samsung.com/ si
SLOVAKIA	0800 - SAMSUNG (0800-726 786)	www.samsung.com/ sk/support
SOUTH AFRICA	0860 SAMSUNG (726 7864)	www.samsung.com/ support
SPAIN	0034902172678[HHP] 0034902167267	www.samsung.com/ es/support
SRI LANKA	0117540540 0115900000	www.samsung.com/ support
SUDAN	1969	www.samsung.com/ support
SWEDEN	0771 726 7864 (0771- SAMSUNG)	www.samsung.com/ se/support
SWITZERLAND	0800 726 78 64 (0800- SAMSUNG)	www.samsung.com/ ch/support (German) www.samsung.com/ ch_fr/support (French)

Contact SAMSUNG worldwide

Country/Region	Customer Care Center	WebSite
SYRIA	18252273	www.samsung.com/ Levant
TAJIKISTAN	8-10-800-500-55-500	www.samsung.com/ support
TAIWAN	0800-329999	www.samsung.com/ tw/support
TANZANIA	0800 755 755 0685 889 900	www.samsung.com/ support
THAILAND	0-2689-3232, 1800-29-3232	www.samsung.com/ th/support
TRINIDAD & TOBAGO	1-800-SAMSUNG (726-7864)	www.samsung.com/ latin/support (Spanish) www.samsung.com/ latin_en/support (English)
TURKEY	444 77 11	www.samsung.com/ tr/support
TUNISIA	80-1000-12	www.samsung.com/ n_africa/support

Country/Region	Customer Care Center	WebSite
U.A.E	800-SAMSUNG (800 -726 7864)	www.samsung.com/ ae/support (English) www.samsung.com/ ae_ar/support (Arabic)
UK	0330 SAMSUNG (7267864)	www.samsung.com/ uk/support
U.S.A -Consumer Electronics	1-800-SAMSUNG (726-7864)	www.samsung.com/ us/support
U.S.A -(Mobile Phones)	1-800-SAMSUNG (726-7864)	www.samsung.com/ us/support
UGANDA	0800 300 300	www.samsung.com/ support
UKRAINE	0-800-502-000	www.samsung.com/ ua/support (Ukrainian) www.samsung.com/ ua_ru/support (Russian)
URUGUAY	0800-SAMS(7267)	www.samsung.com/ ar

Contact SAMSUNG worldwide

Country/Region	Customer Care Center	WebSite
UZBEKISTAN	00-800-500-55-500 (GSM: 7799)	www.samsung.com/ support
VENEZUELA	0-800-SAMSUNG (726-7864)	www.samsung.com/ ve/support
VIETNAM	1800 588 889	www.samsung.com/ vn/support
ZAMBIA	0211 350370	www.samsung.com/ support



Följande ordlista hjälper dig bekanta dig med produkten och förstå de termer som ofta används i samband med utskrift och som nämns i den här användarhandboken.

802.11

802.11 är en uppsättning standarder för kommunikation i trådlösa lokala nätverk (WLAN), som har utvecklats av IEEE LAN/MAN Standards Committee (IEEE 802).

802.11b/g/n

802.11 b/g/n kan använda samma maskinvara och 2,4 GHz-bandet. 802.11b fungerar med en bandbredd på upp till 11 mbit/s. 802.11n fungerar med en bandbredd på upp till 150 mbit/s. 802.11b/g/n-enheter kan ibland råka ut för störningar från mikrovågsugnar, sladdlösa telefoner och Bluetooth-enheter.

Åtkomstpunkt

En åtkomstpunkt eller en trådlös åtkomstpunkt (AP eller WAP) är en enhet som kopplar samman trådlösa kommunikationsenheter i trådlösa lokala nätverk (WLAN) och fungerar som en central enhet för att ta emot och skicka ut WLAN-radiosignaler.

ADF

En automatisk dokumentmatare eller (ADF) är en skanningsenhet som automatiskt matar ett pappersark med original så att maskinen kan skanna en del av papperet direkt.

AppleTalk

AppleTalk är en uppsättning protokoll som utvecklats av Apple, Inc för datornätverk. Det inkluderades i original-Mac (1984) men Apple använder numera TCP/IP-nätverk.

Färgdjup

En term inom datorgrafiken som beskriver hur många bitar som används för att representera färgen för en pixel i en bitmappbild. Högre färgdjup ger ett större omfång av olika färger. I takt med att antalet bitar ökar blir antalet möjliga färger opraktiskt stort för en färgkarta. 1-bitsfärg kallas vanligtvis monokrom eller svartvitt.

BMP

Ett bitmappat grafikformat som används internt av grafikundersystemet (GDI) i Microsoft Windows, och ofta används som ett enkelt grafikfilformat i Windows.

BOOTP

Bootstrap Protocol. Ett nätverksprotokoll som används av en nätverksklient för att hämta IP-adressen automatiskt. Det görs oftast när datorn eller operativsystemet startas. BOOTP-servrarna tilldelar IP-adressen från en adresspool till varje klient. Med BOOTP kan datorer av typen ”disklösa arbetsstationer” få en IP-adress innan de startar ett avancerat operativsystem.

CCD

CCD (Charge Coupled Device) är den del av maskinvaran som gör det möjligt att skanna. CCD-låsmekanismen används för att hålla fast CCD-modulen så inga skador uppkommer när du flyttar maskinen.

Sortering

Sortering är processen att skriva ut flera kopior av ett jobb i uppsättningar. När sortering är vald skriver enheten ut en hel uppsättning innan den skriver ut fler kopior.

Kontrollpanel

En kontrollpanel är en platt yta, vanligtvis vertikal, där kontroll- eller övervakningsinstrument visas. Den finns vanligen på framsidan av maskinen.

Täckning

Täckning är en tryckterm som används för att mäta toneranvändning på utskrifter. 5 % täckning betyder att ett A4-papper har ungefär 5 % bilder eller text. Om papperet eller originalet har invecklade bilder eller mycket text blir täckningen större och tonerförbrukningen blir lika stor som täckningen.

CSV

CSV (Comma Separated Values). Är en typ av filformat som används för att utbyta data mellan olika program. Filformatet, som bl.a. används i Microsoft Excel, har blivit en defactostandard i branschen, även på plattformar som inte kommer från Microsoft.

RADF

En automatisk dokumentmatare med vändfunktion (RADF) är en skanningsenhet som automatiskt matar ett pappersark med original och vänder det så att maskinen kan skanna båda sidorna av papperet.

Standardinställning

Det värde eller den inställning som gäller när skrivaren packas upp första gången, återställs eller initieras.

DHCP

DHCP (Dynamic Host Configuration Protocol) är ett nätverksprotokoll av klient-server-modell. En DHCP-server ger konfigurationsparametrar som är specifika för DHCP-klientvärdens begäran om nödvändig information för att delta i ett IP-nätverk. DHCP gör det också möjligt att tilldela IP-adresser till klientvärdar.

DIMM

DIMM (Dual Inline Memory Module) är ett litet kretskort som innehåller minne. DIMM-modulerna lagrar alla data i skrivaren, t.ex. utskriftsdata eller mottagna faxdata.

DLNA

DLNA (Digital Living Network Alliance) är en standard som gör det möjligt för enheter på ett hemmanätverk att dela information med varandra över nätverket.

DNS

DNS (Domain Name Server) är ett system som lagrar information om domännamn i en distribuerad nätverksdatabas, t.ex. Internet.

Matrisskrivare

En matrisskrivare är en sorts datorskrivare med ett skrivarhuvud som löper fram och tillbaka på sidan och skriver ut genom att slå an ett tygband med bläck mot papperet, ungefär som en skrivmaskin.

DPI

Punkter per tum (DPI) är ett mått för upplösning som används vid skanning och utskrift. I allmänhet leder högre DPI till högre upplösning, fler synliga detaljer i bilden och större filer.

DRPD

DRPD (Distinctive Ring Pattern Detection). Är en tjänst från telefonbolaget som gör att en användare kan svara på flera telefonnummer från en och samma telefon.

Duplex (dubbelsidigt)

Duplexenheten är en mekanism som automatiskt vänder på ett pappersark så att maskinen kan skriva ut (eller skanna) på båda sidorna av papperet. En skrivare med en duplexenhet kan skriva ut på båda sidorna av papperet under en utskriftscykel.

Utskriftskapacitet

Utskriftskapaciteten är det antal sidor som inte påverkar skrivarens prestanda under en månad. Skrivaren har i allmänhet en livstidsgräns på ett antal sidor per år. Livstiden innebär den genomsnittliga utskriftskapaciteten, vanligtvis inom garantiperioden. Om utskriftskapaciteten är 48 000 sidor i månaden beräknat på 20 arbetsdagar, är skrivarens gräns beräknad till 2 400 sidor om dagen.

ECM

ECM (Error Correction Mode) är ett extra överföringsläge som finns inbyggt i klass 1-faxar eller faxmodem. Det upptäcker och korrigerar automatiskt fel i faxöverföringen som ibland orsakas av störningar på linjen.

Emulering

Emulering är en teknik där en maskin får samma resultat som en annan maskin.

Emulatorn duplicerar funktionerna hos ett system med ett annat system, så att det andra systemet beter sig som det första. Emulering fokuserar på att reproducera ett externt beteende exakt, till skillnad från simulering, som rör en abstrakt modell av systemet som simuleras och ofta tar hänsyn till dess inre status.

Ethernet

Ethernet är en rambaserad teknik för lokala datornätverk (LAN). Den definierar kablar och signalstandard för det fysiska lagret, och ramformat och protokoll för MAC- (Media Access Control)/datalänkslagret hos OSI-modellen. Ethernet är oftast standardiserat som IEEE 802.3. Sedan 1990-talet och framåt har det blivit den mest spridda och använda LAN-tekniken.

EtherTalk

En uppsättning protokoll som utvecklats av Apple Computer för datornätverk. Det inkluderades i original-Mac (1984) men Apple använder numera TCP/IP-nätverk.

FDI

FDI (Foreign Device Interface) är ett kort som installeras inuti maskinen så att en tredjepartsenhet, t.ex. en myntenhet eller en kortläsare, kan användas. Enheterna gör det möjligt att ta betalt för maskinens tjänster.

FTP

FTP (File Transfer Protocol) är ett vanligt protokoll som används för att överföra filer i ett TCP/IP-nätverk (t.ex. Internet eller ett intranät).

Fixeringsenhet

Den del av laserskrivaren som fixerar tonern på utskriftsmediet. Den består av en het vals och en tryckvals. När tonern har överförs till papperet avger fixeringsenheten värme och tryck som ser till att tonern blir permanent på papperet. Det är därför papperet är varmt när det kommer ut ur en laserskrivare.

Gateway

En anslutning mellan datornätverk eller mellan ett datornätverk och en telefonlinje. Den är mycket populär, eftersom den är en dator eller ett nätverk som möjliggör åtkomst till en annan dator eller ett nätverk.

Gråskala

Gråtoner som återger ljusa och mörka delar av en bild när färgbilder konverteras till gråskala. Färger återges med olika gråtoner.

Halvton

En bildtyp som simulerar gråskalor genom att variera antalet punkter. Mörkare områden består av många punkter, medan ljusare områden har färre punkter.

Masslagringsenhet

En masslagringsenhet (benämns ofta hårddisk) är en lagringsenhet som sparar digitalt kodade data på snabbt roterande skivor med magnetiska ytor.

IEEE

IEEE (Institute of Electrical and Electronics Engineers) är en internationell icke-vinstdrivande yrkesorganisation för att främja elektroteknik.

IEEE 1284

Parallellportstandarden 1284 utvecklades av IEEE. Termen "1284-B" avser en viss typ av kontakt i änden av parallellkabeln som ansluts till tillbehöret (t.ex. en skrivare).

Intranät

Ett privat nätverk som använder Internetprotokoll, nätverksanslutningar och kanske det allmänna telekommunikationssystemet för att dela en del av en organisations information eller drift med sina anställda på ett säkert sätt. Ibland betyder termen bara den synligaste tjänsten, den interna webbplatsen.

IP-adress

En IP-adress (Internet Protocol) är ett unikt nummer som olika enheter använder för att identifiera och kommunicera med varandra i ett nätverk som använder IP-standarden.

IPM

Bilder per minut (IPM) är ett sätt att mäta en skrivares hastighet. IPM-hastigheten visar hur många enkelsidiga ark en skrivare kan slutföra på en minut.

IPP

IPP (Internet Printing Protocol) är ett standardprotokoll för utskrift och för att hantera utskriftsjobb, mediastorlekar, upplösning o.s.v. IPP kan användas lokalt eller via Internet till hundratals skrivare, och har också stöd för åtkomstkontroll, autentisering och kryptering, vilket gör det till en mer avancerad och säkrare utskriftslösning än äldre protokoll.

IPX/SPX

IPX/SPX står för Internet Packet Exchange/Sequenced Packet Exchange. Det är ett nätverksprotokoll som används av Novell NetWare-operativsystem. IPX och SPX har båda anslutningstjänster som liknar TCP/IP, där IPX-protokollet liknar IP och SPX liknar TCP. IPX/SPX utformades främst för lokala nätverk och är ett mycket effektivt protokoll för ändamålet (vanligen har det högre prestanda än TCP/IP i lokala nätverk).

ISO

Internationella standardiseringsorganisationen (ISO) är ett internationellt standardiseringsorgan, som består av representanter från nationella standardiseringsinstitutioner. Det producerar världsomspännande industriella och kommersiella standarder.

ITU-T

International Telecommunication Union är en internationell organisation som upprättats för att standardisera och reglera internationella radio- och telekommunikationer. Dess huvuduppgifter är standardisering, tilldelning av radiospektrat och att organisera anslutningar mellan olika länder så att internationella telefonsamtal blir möjliga. Suffixet -T i ITU-T betyder telekommunikation.

ITU-T Testtabell nr 1

En standardiserad testtabell som publiceras av ITU-T för faxöverföring av dokument.

JBIG

JBIG (Joint Bi-level Image Experts Group) är en standard för bildkomprimering utan förlust av korrekthet eller kvalitet, som upprättades för att komprimera binära bilder, i synnerhet för fax men även för andra bilder.

JPEG

JPEG (Joint Photographic Experts Group) är den vanligaste standardmetoden för destruktiv komprimering av foton. Det är det format som oftast används för att lagra och överföra foton på webben.

LDAP

LDAP (Lightweight Directory Access Protocol) är ett nätverksprotokoll för att fråga och ändra katalogtjänster via TCP/IP.

LED

En indikator består av en lysdiod (LED), d.v.s. en halvledarenhet som visar maskinens status.

MAC-adress

MAC-adressen (Media Access Control) är en unik adress som är kopplad till ett nätverkskort. MAC-adressen är en unik identifierare på 48 bitar, som vanligtvis skrivs som 12 hexadecimala tecken grupperade i par (t.ex. 00-00-0c-34-11-4e). Adressen är vanligtvis hårdkodad i nätverkskortet av tillverkaren och används för att hjälpa routrar hitta maskiner i stora nätverk.

MFP

En MFP (Multi Function Peripheral) är en kontorsmaskin som kombinerar flera olika funktioner i en maskin, t.ex. skrivare, kopian, fax och skanner.

MH

MH (Modified Huffman) är en komprimeringsmetod rekommenderad av ITU-T T.4 som minskar den mängd data som behövs för att skicka en bild mellan faxmaskiner. MH är ett kodboks-baserat RLE-schema som har optimerats för att på ett effektivt sätt komprimera vita ytor. Eftersom de flesta fax mest består av vita ytor minskar det överföringstiden för de flesta fax.

MMR

MMR (Modified Modified READ) är en komprimeringsmetod som rekommenderas av ITU-T T.6.

Modem

En enhet som modulerar en bärvågssignal för att koda digital information och även demodulerar signalen för att avkoda överförd information.

MR

MR (Modified READ) är en komprimeringsmetod som rekommenderas av ITU-T T.4. Med MR kodas den första skannade raden med MH-metoden. Nästa rad jämförs med den första, skillnaderna avgörs och sedan kodas och sänds skillnaderna.

NetWare

Ett nätverksoperativsystem utvecklat av Novell, Inc. Från början använde det kooperativ parallellbearbetning för att köra olika tjänster på en PC, och nätverksprotokollen baserades på den ursprungliga Xerox XNS-stacken. I dag har NetWare stöd för såväl TCP/IP som IPX/SPX.

OPC

OPC (Organic Photo Conductor) är en mekanism som skapar en virtuell bild för utskrift med en laserstråle från laserskrivaren. Den är oftast grön eller rostfärgad och cylinderformad.

I en skannerenhet som innehåller en trumma nöts trumman långsamt bort när den används i skrivaren. Den bör bytas ut med jämna mellanrum eftersom den slits när den kommer i kontakt med kassetten framkallningsborste, rengöringsmekanismen och papper.

Original

Det första exemplaret av någonting, t.ex. ett dokument, ett foto eller en text, som kopieras, reproduceras eller översätts för att skapa fler, men som själv inte är kopierat eller härlett från något annat.

OSI

OSI (Open Systems Interconnection) är en modell som utvecklats av ISO (International Organization for Standardization) för kommunikationer. OSI erbjuder ett standardiserat moduluppbyggt förhållningssätt till nätverksdesign som delar upp den obligatoriska uppsättningen komplexa funktioner i hanterbara, kompletta funktionslager. Lagren är, uppifrån och ner: Applikation, Presentation, Session, Transport, Nätverk, Datalänk och Fysiskt.

PABX

PABX (Private Automatic Branch eXchange) är en automatisk telefonväxel i ett privat företag.

PCL

PCL (Printer Command Language) är ett sidbeskrivningsspråk (PDL) som utvecklats av HP som skrivarprotokoll och blivit en branschstandard. Det utvecklades ursprungligen för tidiga bläckstråleskrivare, men har släppts i olika nivåer för termiska skrivare, matriskskrivare och laserskrivare.

PDF

PDF (Portable Document Format) är ett filformat som utvecklats av Adobe Systems för att återge tvådimensionella dokument i ett enhets- och upplösningsoberoende format.

PostScript

PostScript (PS) är ett sidbeskrivningsspråk som i första hand används inom elektronisk publicering och DTP, d.v.s. att det körs i en tolk som genererar en bild.

Skrivardrivrutin

Ett program som används för att skicka kommandon och överföra data från datorn till skrivaren.

Utskriftsmedier

Medier som papper, kuvert och etiketter som kan användas i en skrivare, skanner, fax eller kopiator.

PPM

Sidor per minut (PPM) är ett sätt att mäta hur snabbt en skrivare skriver ut. Det anger hur många sidor en skrivare kan producera på en minut.

PRN-fil

Ett gränssnitt för en enhetsdrivrutin, som gör det möjligt för programvara att interagera med drivrutinen med vanliga systemanrop för in- och utmatning, vilket gör många uppgifter enklare.

Protokoll

En konvention eller standard som styr eller möjliggör anslutning, kommunikation och dataöverföring mellan två datorsystem.

PS

Se PostScript.

PSTN

PSTN (Public-Switched Telephone Network) är det nätverk som består av världens publika telefonnät, som i företag oftast leds genom en växel.

RADIUS

RADIUS (Remote Authentication Dial In User Service) är ett protokoll för autentisering och redovisning av fjärranvändare. RADIUS möjliggör centraliserad hantering av autentiseringsinformation, till exempel användarnamn och lösenord som hanterar nätverksåtkomsten med hjälp av Trippel A-konceptet (authentication, authorization and accounting – autentisering, auktorisering och redovisning).

Upplösning

Bildens skärpa, mätt i punkter per tum (DPI). Ju fler dpi, desto högre upplösning.

SMB

SMB (Server Message Block) är ett nätverksprotokoll som främst används för att dela filer, skrivare, serieportar och diverse kommunikationer mellan noder på ett nätverk. Det erbjuder också en autentiserad mekanism för kommunikation mellan processer.

SMTP

SMTP (Simple Mail Transfer Protocol) är standarden för e-postöverföring över Internet. SMTP är ett relativt enkelt textbaserat protokoll, där en eller flera mottagare av ett meddelande specificeras, och meddelandetexten sedan överförs. Det är ett klient-server-protokoll, där klienten överför ett e-postmeddelande till servern.

SSID

SSID (Service Set Identifier) är ett namn på ett trådlöst lokalt nätverk (WLAN). Alla trådlösa enheter i ett WLAN-nätverk kommunicerar med varandra via samma SSID. SSID-identifierarna är skriftlägeskänsliga och kan bestå av maximalt 32 tecken.

Undernätverksmask

Undernätverksmasken används tillsammans med nätverksadressen för att avgöra vilken del som är nätverksadressen och vilken som är värdadressen.

TCP/IP

TCP (Transmission Control Protocol) och IP (Internet Protocol) är den uppsättning kommunikationsprotokoll som implementerar den protokollstack som Internet och de flesta kommersiella nätverk körs på.

TCR

TCR (Transmission Confirmation Report) ger detaljer om varje överföring, t.ex. jobbstatus, överföringsresultat och antal sidor som sänts. Rapporten kan ställas in att den ska sändas efter varje jobb eller bara efter misslyckade överföringar.

TIFF

TIFF (Tagged Image File Format) är ett bitmappat bildformat med variabel upplösning. TIFF beskriver bilddata som vanligtvis kommer från skannrar. TIFF-bilder använder taggar, nyckelord som definierar egenskaper hos bilden som ingår i filen. Det här flexibla och plattformsoberoende formatet kan användas för bilder som skapas av olika bildbehandlingsprogram.

Tonerkassett

Tonerkassetten är en sorts flaska eller en behållare inuti en maskin, t.ex. en skrivare, och som innehåller toner. Toner är ett pulver som används i laserskrivare och kopiatorer och som bildar text och bilder på det utskrivna papperet. Tonern fixeras av en kombination av värme och tryck från fixeringsenheten så att den binds till pappersfibrerna.

TWAIN

En branschstandard för skannrar och program. Genom att använda en TWAIN-kompatibel skanner med ett TWAIN-kompatibelt program, går det att starta en skanning inifrån programmet. Det är ett bildfångstprogram för Microsoft Windows och Apple OS.

UNC-sökväg

UNC (Uniform Naming Convention) är ett standardiserat sätt att komma åt delade nätverksenheter i Windows NT och andra Microsoft-produkter. En UNC-sökväg har följande format:

```
\\<servernamn>\<enhetsnamn>\<ytterligare katalog>
```

URL

URL (Uniform Resource Locator) är den globala adressen till dokument och resurser på Internet. Den första delen av adressen visar vilket protokoll som ska användas, den andra delen anger IP-adressen eller domännamnet där resursen finns.

USB

USB (Universal Serial Bus) är en standard som utvecklats av USB Implementers Forum, Inc. för att koppla ihop datorer och tillbehör. Till skillnad från parallellporten är USB utformad så att flera tillbehör kan kopplas till en enda USB-port på datorn.

Vattenstämpel

En vattenstämpel (eller ett vattenmärke) är en igenkännbar bild eller ett mönster i papper som ser ljusare ut när man låter ljus skina genom det. Vattenstämplar började användas i Bologna i Italien år 1282. De har använts av pappersmakare för att identifiera produkter, samt på frimärken, sedlar och andra offentliga dokument för att förhindra förfalskningar.

WEP

WEP (Wired Equivalent Privacy) är ett säkerhetsprotokoll enligt IEEE 802.11 som tillhandahåller samma säkerhetsnivå som i ett kabelanslutet nätverk. WEP tillhandahåller säkerhet genom att kryptera data via radio så att de skyddas under överföringen från en slutpunkt till en annan.

WIA

WIA (Windows Imaging Architecture) är en bildbehandlingsarkitektur som introducerades i Windows Me och Windows XP. Det går att inleda en skanning från dessa operativsystem med en WIA-kompatibel skanner.

WPA

WPA (Wi-Fi Protected Access) är en systemklass som säkrar trådlösa (Wi-Fi) datornätverk och som skapades i syfte att förbättra säkerhetsfunktionerna i WEP.

WPA-PSK

WPA-PSK (WPA Pre-Shared Key) är en speciell typ av WPA för små företag och hemanvändare. En delad nyckel, eller ett lösenord, konfigureras i den trådlösa åtkomstpunkten (WAP) och i eventuella trådlösa bärbara och stationära datorer och enheter. WPA-PSK genererar en unik nyckel för varje session mellan en trådlös klient och tillhörande WAP, vilket höjer säkerheten.

WPS

WPS (Wi-Fi Protected Setup) är en standard för att upprätta ett trådlöst hemmanätverk. Om din trådlösa åtkomstpunkt har stöd för WPS kan du enkelt konfigurera den trådlösa nätverksanslutningen utan en dator.

XPS

XPS (XML Paper Specification) är en specifikation för ett sidbeskrivningsspråk (PDL) och ett nytt dokumentformat som har utvecklats av Microsoft och som innebär fördelar för portabla dokument och elektroniska dokument. Specifikationen är XML-baserad och bygger på ett nytt filformat och ett vektorbaserat dokumentformat som är enhetsoberoende.

Index

A

administratörsinställning	249
adressbok	306
allmänna inställningar	246
använda	262
enskild	306
grupp	306
gruppredigering	263
gruppregistrering	263
redigera	262
registrera	262
AirPrint	211
allmänna ikoner	11
allmänna inställningar	237
ange tecken	260
använda	
PrinterOn	216
tangentbord	261
använda hjälpen	64, 281
användare	
hantera	308
profil	309
användning	

förbrukningsmaterial	306
räknare	306
AnyWeb Print	311
återställningsknapp	23
att förstå status indikator	125
auktoriserade användare	
registrera	266
auktoritet	308

B

baksida	21
---------	----

C

certificate	308
-------------	-----

D

direktutskriftsfunktion	278
dokumentbox	254
allmänna inställningar	254
drivrutinsinstallation	176
Unix	181

E

easy document creator	291, 313
-----------------------	----------

Eco	251
ekoutskrifter	65
enhetsalternativ	99
epostadress	258
förvaring	258
söka	259
extern autentiseringsserver	308

F

favoritinställningar för utskrift	64
fax	
återuppringning av det senaste numret	293
Att ta emot i DRPDval	299
Att ta emot i faxläget	298
att ta emot i telefonsvararläge	298
automatisk återuppringning	293
i säkert mottagningsläge	300
mottagning i telefonläge	298
skicka fax från datorn	294
ta emot med anknytningstelefon	299
faxa	
adressbok	306
allmänna inställningar	229

Index

Ändra mottagningslägen	298	kontrollera förbrukningsvarornas status	23		
Att ta emot i faxläget	77	101	http	160	
Avbryta senarelagd faxesändning	295	tillgängligt förbrukningsmaterial	87	HTTPinställningar	307
förbereda fax	75	uppskattad livslängd för tonerkassetten	91	I	
justera ljusstyrka	78	framsida	19	IDkort kopiera	71
justera upplösning	77	funktioner	5	inbyggd programvara	309
senarelägga faxesändning	295	maskinens funktioner	219	Inställning av adressbok	262
skicka fax på båda sidorna av papperet	297	utskriftsmediefunktion	139	inställningar	
skicka till flera	76	ylla på		aktuella	306
Ta emot fax från datorn	297	papper i kassett 1	47	faxa	307
Vidarebefordra ett mottaget fax till en		papper i multikassetten	49	HTTP	307
annan mottagare	296	specialmedier	52	kopiering	307
Vidarebefordra skickade fax till en annan		ylla på papper	57	marginal	306
mottagare	295	G		maskin	306
faxfunktion	293	godkännandeinformation	147	nätverk	307
felmeddelande	128	google cloudutskrift	217	säkerhet	307
filtrering	308	H		nätverk	308
IPv6	308	hantera		skanna	307
MAC	308	adressbok	306	skrivare	306
flera på ett ark		användare	308	SyncThru Web Service	307
Mac	280	program	309	Inställningar för rå TCPIP	307
förbrukningsmaterial				IPPinställningar	307
beställa	87				
byta ut tonerkassett	94				

K

kassett	
ändra kassettstorlek	46
ange pappersformat och papperstyp	56
beställa en tillbehörskassett	88
fylla på papper i multikassetten	49
justera bredd och längd	46
knappar	
IDkort kopiera	22
sifferknappar	22, 23
skanna till	22
Svarta	22
knappareko	
eko	22
kontrollera användaråtkomst	308
kontrollpanelen	22
pekskärm	34
kopiera	
förminska eller förstora kopior	70
vanlig kopiering	68
kopiering	
allmänna inställningar	223
inställning	307
krav	

SyncThru Web Service	304
----------------------	-----

L

lägga i original	58
länk	309
LCDdisplay	
kontrollera skrivarens status	223, 228, 244
Linux	
använda SetIP	173
drivrutinsinstallation för anslutningar med USBkabel	167
drivrutinsinstallation för nätverksskrivare	180
installera om drivrutinen för USBanslutna skrivare	168
skanna	292
skriva ut	281
skrivaregenskaper	282
systemkrav	145
vanliga Linuxproblem	351
logg	309
LPRLPDinställningar	307

M

Mac	
använda SetIP	172
Återkommande Macproblem	350
drivrutinsinstallation för anslutningar med USBkabel	165
drivrutinsinstallation för nätverksskrivare	180
installera om drivrutinen för USBanslutna skrivare	166
skriva ut	279
systemkrav	144
Macintosh	
skanna	291
maskininställningar	
skrivarens status	223, 228, 244
meny	
printerön	255
menykarta	29
Menyn Skriv ut	221
minnes och hårddisksfunktioner	301
Mopria	209
multikassett	
använda specialmedier	52

Index

fylla på	49	ta bort originaldokument	120	PrinterOn	215
N		ta bort papper	112	rengöra	
nätverk		pekskärm		insida	104
allmänna inställningar	247	tangentbord	261	matningsvals	106
drivrutinsinstallation		PostScriptdrivrutin		skannerenhet	107
Linux	180	felsökning	352	utsida	103
Mac	180	PrinterOn	215	rengöra skrivaren	103
UNIX	181	Problem		rensningssknapp	23
Windows	176	faxproblem	347	reservdelar	89
installation av trådlöst nätverk	183	kopieringsproblem	344	S	
installation i trådbundet nätverk	171	problem med pappersmatning	330	säkerhet	
installationsmiljö	146	problem med utskriftskvaliteten	336	information	12
introduktion till nätverksprogram	170	skanningsproblem	345	symboler	12
IPv4konfiguration	171	strömproblem	331	system	307
IPv6konfiguration	173	utskriftsproblem	332	säkrad utskrift	67
SetIPprogrammet	171, 172, 173, 192	problemet		samsung cloudutskrift	212
O		problem med operativsystemet	349	samsung printer experience	323
ordförklaringar	11	R		Samsung Printer Status	321
ordlista	362	rapporter		service contact numbers	353
P		skrivarinformation	223, 229, 230, 231, 235, 237, 244	SetIPprogrammet	171, 192
pappersstopp		redovisning	308	skanna	
så undviker du pappersstopp	111	registrera		allmänna inställningar	233
				epostserver	307

Index

grundläggande information	284	marginal	306	Linux	282
Macintosh	291	pappersorientering	306	Spara	258
Skanna från bildbehandlingsprogram	290	skriva till fil	269	Specialfunktioner	256
Skanna från en nätverksansluten maskin		skriva ut ett dokument		specifikationer	137
285,	288	Windows	61	utskriftsmedier	139
Skanna med hjälp av WIAdrivrutinen	290	skriva ut på papperets båda sidor		standardinställningar	
Skanna med Linux	292	Mac	280	kassetinställning	56
Skanna till epost	286	specialfunktioner för utskrift	270	status	22, 23
Skanna till FTPSMBserver	287	UNIX	282	SyncThru Web Service	304
USBflashminne	81	USBminne	80	ansluta till	304
Skanna med Linux	292	skriva ut ett dokument		användarprofil	309
Skanning		Linux	281	configuring	307
Skanna med Samsungs skanningsguide		Mac	279	extern autentiseringsserver	308
Scan Assistant	291	UNIX	282	fxa	307
skanningsfunktion	284	skriva ut överlägg		fliken adressbok	306
skriva ut		skapa	274	fliken information	306
ändra standardinställningarna för utskrift		ta bort	275	fliken inställningar	306
267		utskrift	274	fliken säkerhet	307
ange som standardskrivare	268	skrivarens placering		fliken underhåll	309
använda direktutskriftsfunktion	278	justering enligt höjd	257	inställningar	306
dubbelsidig	306	skrivarens status		kontrollera användaråtkomst	308
flera sidor på ett pappersark		allmän information	321	kopiering	307
Mac	280	skrivarinformation	223, 228, 244	krav	304
Linux	281	skrivarinställningar		logg	309
Mac	279				

Index

nätverk	307	trådlöst nätverk		mobileprint	208
programhantering	309	nätverkskabel	191	mobilOS	208
redovisning	308			utskriftsfunktioner	267
skanna	307	U		utskriftsmedier	
skrivare	306	UNIX		ange pappersformat	56
vad är	304	drivrutinsinstallation för nätverksskrivare		ange papperstyp	56
		181		etiketter	54
T		skriva ut	282	förtryckt papper	55
tillbehör		Unix		kortpapper	55
beställa	88	systemkrav	145	kuvert	53
installera	99	upplösning		riktlinjer	45
tillbehörskasset		fxa	77	specialmedier	52
beställa	88	USB	252	utmatningsstödet	139
fylla på papper	47	USBflashminne			
Tonerkasset		hantera	83	V	
byta ut tonerkassetten	94	säkerhetskopiering	82	vattenstämpel	
förvaring	90	skanna	81	redigera	273
hanteringsanvisningar	90	skriva ut	80	skapa	273
omfördela toner	92	USBkabel		ta bort	273
påfyllda eller inte från Samsung	90	drivrutinsinstallation	25, 27, 165, 167		
uppskattad livslängd	91	installera om drivrutinen	166, 168	W	
trådlöst		utmatningsstödet	57	Windows	
WPS		utskrift		använda SetIP	171, 192
koppla ifrån	185, 186	allmänna inställningar	221	drivrutinsinstallation för anslutningar med USBkabel	25, 27

drivrutinsinstallation för nätverksskrivare	
176	
systemkrav	143
vanliga Windowsproblem	349
WSDinställningar	307