

Manual do Usuário

Samsung Multifunction **MultiXpress**

X422x/X425x/X430x series
K425x/K430x/K435x series

BÁSICO

Este guia fornece informações sobre a instalação, operação básica e solução de problemas no Windows.

AVANÇADO (MANUAL DO ADMINISTRADOR)

Este manual fornece informações sobre a instalação, configuração avançada, operação e solução de problemas em vários ambientes de SO.

Alguns recursos talvez não estejam disponíveis dependendo dos modelos ou dos países.



1. Introdução

Principais benefícios	6
Recursos por modelo	9
Conhecimento útil	11
Sobre este manual do usuário	12
Informações de segurança	13
Descrição geral do equipamento	18
Painel de controle	21
Conectando um cabo de rede	22
Ligando o equipamento	23
Compreendendo os LEDs	25
Tela de exibição e menu útil	28
Compreendendo o teclado pop-up	37
Instalando o driver localmente	38
Reinstalando o driver	42



2. Materiais e bandejas

Colocando documentos	45
Selecionando materiais de impressão	48
Colocando papel na bandeja	50

Imprimindo em materiais especiais	60
Configurações da bandeja	65



3. Impressão

Recursos do driver de impressão	68
Impressão básica	69
Abrindo as preferências de impressão	71
Utilizando recursos de impressão especiais	79
Usando o Utilitário de impressão direta	88
Alterando as configurações de impressão padrão	90
Definindo o seu equipamento como a impressora padrão	91
Configurações de impressão no equipamento	92
Configurando Opções do dispositivo	93
Imprimindo em arquivos (PRN)	95
Impressão no Mac	96
Impressão no Linux	98
Impressão no UNIX	100



4. Copiando

Compreendendo a tela de cópia	103
Cópia básica	113
Utilizando o menu Cópia rápi	114
Cópia de identidades	115



5. Digitalizar e Enviar(Digitalizando)

Compreendendo a tela Digitalizar e Enviar	118
Digitalização básica	126
Digitalizando com software compatível com o padrão TWAIN	127
Usando o Samsung Easy Document Creator	128
Digitalização no mac	130
Digitalizando no Linux	132



6. Digitalizar e Enviar(Enviando fax)

Preparando para enviar fax	134
Utilizando um fax no seu computador	135

Compreendendo a tela de fax	137
Enviando um fax	146
Recebendo faxes	149



7. Configurando um catálogo de endereços

Compreensão da tela de endereço	156
Utilizando o painel de controle	158
Usando o SyncThru™ Web Service	162



8. Ferramentas de gerenciamento

Acessando as ferramentas de gerenciamento	172
SyncThru™ Web Service	173
Easy Capture Manager	182
Samsung AnyWeb Print	183
Easy Eco Driver	184
Usando o Samsung Easy Document Creator	185
Usando o Samsung Easy Printer Manager	186
Usando o Status da impressora Samsung	189

Usando o Samsung Printer Experience	191
Usando a Caixa	198



9. Solução de problemas

redistribuição do toner	202
Substituindo o cartucho de toner	204
Substituindo o recipiente para descarte de toner	207
Eliminando obstruções de documentos	209
Dicas para evitar obstruções de papel	215
Eliminando obstruções de papel	216
Compreendendo as mensagens do visor	230
Problemas com a conexão de cabos e alimentação elétrica	239
Resolvendo outros problemas	240



10. Suprimentos e acessórios

Fazendo pedidos de suprimentos e acessórios	259
Disponível Suprimentos	260
Precauções	262

Acessórios disponíveis	263
Peças de reposição disponíveis	265
Instalando acessórios	266
Verificando a vida útil dos itens de reposição	268
Usando um dispositivo de unidade USB	269



11. Apêndice

Especificações	274
Informações de regulamentação	285
Copyright	296



1. Introdução

O seu equipamento possui os seguintes componentes principais:

Este capítulo inclui:

- **Principais benefícios** 6
- **Recursos por modelo** 9
- **Conhecimento útil** 11
- **Sobre este manual do usuário** 12
- **Informações de segurança** 13
- **Descrição geral do equipamento** 18
- **Painel de controle** 21
- **Ligando o equipamento** 23
- **Conectando um cabo de rede** 22
- **Compreendendo os LEDs** 25
- **Tela de exibição e menu útil** 28
- **Compreendendo o teclado pop-up** 37
- **Instalando o driver localmente** 38
- **Reinstalando o driver** 42

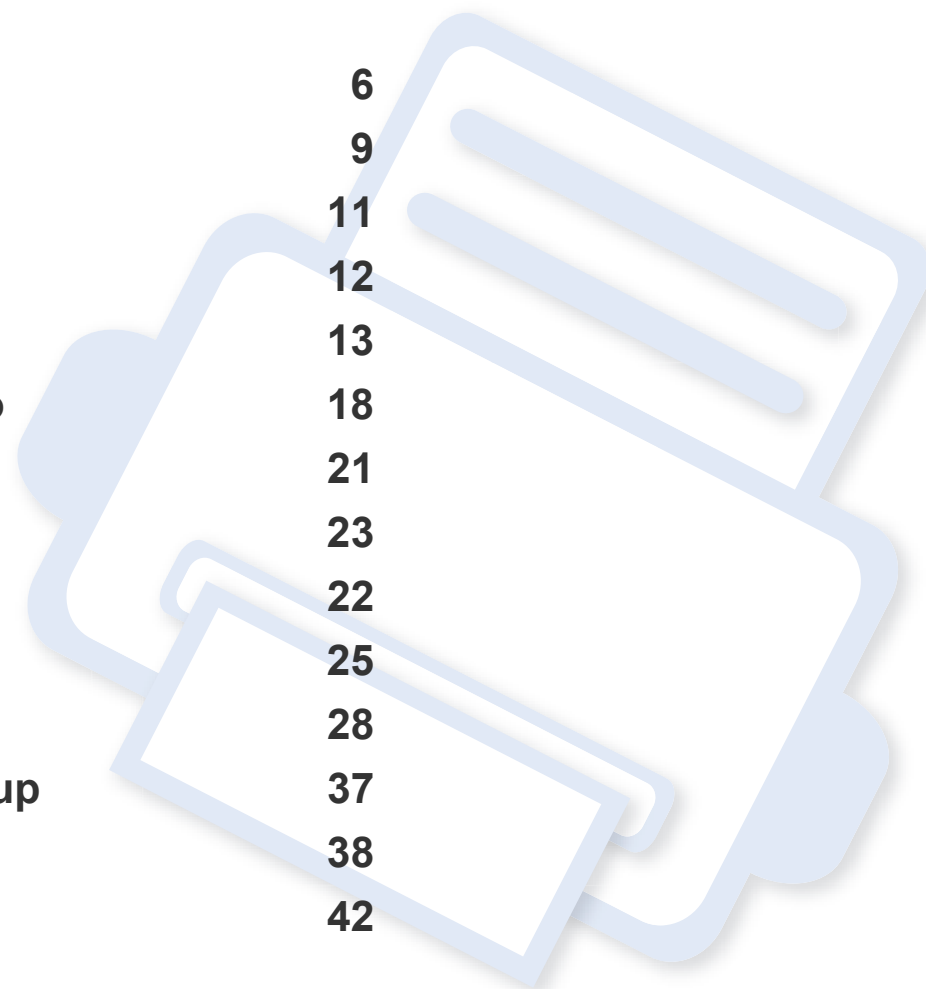

Principais benefícios

Ambientalmente correto



- Para economizar toner e papel, esta máquina suporta o recurso Eco (consulte "Guia Eco" na página 75).
- Para economizar papel, você pode imprimir várias páginas em uma única folha (consulte "Utilizando recursos de impressão especiais" na página 79).
- Para economizar papel, você pode imprimir em ambos os lados do papel (impressão em frente e verso) (consulte "Utilizando recursos de impressão especiais" na página 79).
- Para economizar energia, esta máquina conserva automaticamente a eletricidade reduzindo substancialmente o consumo de energia quando não estiver em uso.
- Recomendamos usar papel reciclado para economizar energia.

Impressão rápida em alta resolução



- Você pode imprimir com uma resolução de até 1.200 x 1.200 ppp de saída efetiva
- Impressão rápida, por demanda.
 - X430x series
 - Para impressão de um lado, até 30 ppm (A4 ou Letter).
 - X425x series
 - Para impressão de um lado, até 25 ppm (A4 ou Letter).
 - X422x series
 - Para impressão de um lado, até 22 ppm (A4 ou Letter).
- Impressão rápida, por demanda.
 - K435x series
 - Para impressão de um lado, até 35 ppm (A4 ou Letter).
 - K430x series
 - Para impressão de um lado, até 30 ppm (A4 ou Letter).
 - K425x series
 - Para impressão de um lado, até 25 ppm (A4 ou Letter).

Principais benefícios

Conveniência



- Você pode imprimir onde quer que esteja a partir do seu smartphone ou computador usando os aplicativos habilitados para o Google Cloud Print™ (consulte "Google Cloud Print™" na página 351).
- O Easy Capture Manager permite editar e imprimir facilmente qualquer coisa que você tenha capturado usando a tecla Print Screen no teclado (consulte "Easy Capture Manager" na página 182).
- Samsung Easy Printer Manager e Status da impressão são programas que monitoram e informam sobre o status do equipamento e permitem que você personalize as configurações do equipamento (consulte "Usando o Status da impressora Samsung" na página 189 ou "Usando o Samsung Easy Printer Manager" na página 186).
- O Samsung Easy Document Creator é um aplicativo para ajudar os usuários a digitalizar, compilar e salvar documentos em vários formatos, incluindo o formato .epub. Esses documentos podem ser compartilhados via sites de rede social ou fax (consulte "Usando o Samsung Easy Document Creator" na página 185).
- O AnyWeb Print ajuda a capturar, visualizar, descartar e imprimir telas do Windows Internet Explorer mais facilmente do que ao usar o programa comum (consulte o "Samsung AnyWeb Print" na página 183).
- O Atualização inteligente permite verificar o último software e instalar a última versão durante o processo de instalação do driver de impressão. Esse recurso está disponível somente no Windows.

- Se você possuir acesso à Internet, poderá obter ajuda, aplicativo de suporte, drivers do equipamento, manuais e outras informações no site www.samsung.com > localize seu produto > Suporte ou Downloads.

Grande variedade de funcionalidade e suporte ao aplicativo



- Suporta diversos tamanhos de papel (consulte "Especificações dos materiais de impressão" na página 277).
- Impressão de marca d'água: Você pode personalizar seus documentos utilizando palavras, como, por exemplo, "**CONFIDENTIAL**" (consulte "Marca d'água" na página 74).
- É possível imprimir em diversos sistemas operacionais (consulte "Requisitos do sistema" na página 281).
- Seu equipamento possui uma interface USB e/ou uma interface de rede.

Principais benefícios

Suporte a aplicativos XOA



O equipamento oferece suporte a aplicativos XOA personalizados.

- Para obter informações sobre aplicativos XOA personalizados, entre em contato com os seus respectivos fornecedores.

Recursos por modelo

Talvez alguns recursos e opcionais não estejam disponíveis dependendo do modelo ou país.

Sistema operacional

Sistema operacional	X430x series	X425x series	X422x series	K435x series	K430x series	K425x series
Windows	•	•	•	•	•	•
Mac	•	•	•	•	•	•
Linux	•	•	•	•	•	•
Unix	•	•	•	•	•	•

(•: Incluído, em branco: Não disponível)

Software

Você pode instalar o driver de impressão e o software inserindo o CD de software em sua unidade de CR-ROM. No Windows, selecione o driver de impressão e o software na janela **Selecione o software e os utilitários para instalar**.

Software	X430x series	X425x series	X422x series	K435x series	K430x series	K425x series
Driver de impressão PCL	•	•	•	•	•	•
Driver de impressão PS ^a	•	•	•	•	•	•
Driver de impressão XPS ^a	•	•	•	•	•	•
Utilitário de impressão direta ^a	•	•	•	•	•	•

Recursos por modelo

Software		X430x series	X425x series	X422x series	K435x series	K430x series	K425x series
Samsung Easy Printer Manager	Configurações de digitalização para PC	•	•	•	•	•	•
	Configurações de fax para PC						
	Configurações do dispositivo	•	•	•	•	•	•
Samsung Printer Status		•	•	•	•	•	•
Samsung AnyWeb Print ^a		•	•	•	•	•	•
Samsung Easy Document Creator		•	•	•	•	•	•
Easy Capture Manager		•	•	•	•	•	•
SyncThru™ Web Service		•	•	•	•	•	•
SyncThru Admin Web Service		•	•	•	•	•	•
Easy Eco Driver		•	•	•	•	•	•
Fax	Samsung Network PC Fax	•	•	•	•	•	•
Digitalização	Driver de digitalização Twain	•	•	•	•	•	•

a. Baixe o software no site da Samsung e instale-o: (<http://www.samsung.com> > localize seu produto > Suporte ou Downloads). Antes de instalar, verifique se o sistema operacional do seu computador é compatível com o software.

(•: Incluído, em branco: Não disponível)

Conhecimento útil



O equipamento não imprime.

- Abra a lista da fila de impressão e remova o documento da lista (consulte "Cancelando trabalhos de impressão" na página 70).
- Remova o driver e instale-o novamente (consulte "Instalando o driver localmente" na página 38).
- Selecione o equipamento como a impressora padrão do Windows (consulte "Definindo o seu equipamento como a impressora padrão" na página 91).



Onde posso comprar os acessórios ou os suprimentos?

- Pergunte a um distribuidor Samsung ou ao revendedor.
- Visite www.samsung.com/supplies. Selecione seu país/região para visualizar as informações de serviço do produto.



O LED de status pisca ou permanece constantemente aceso.

- Desligue o equipamento e volte a ligá-lo.
- Verifique os significados das indicações do LED neste manual e solucione o problema de acordo (consulte "Compreendendo os LEDs" na página 25).



Ocorreu uma obstrução de papel.

- Abra e feche a porta frontal (consulte "Visão frontal 1" na página 18).
- Verifique as instruções sobre a remoção do papel obstruído neste manual e solucione o problema de acordo (consulte "Eliminando obstruções de papel" na página 216).



As impressões estão borradas.

- O nível do toner pode estar baixo ou irregular. Sacuda o cartucho de toner (consulte "redistribuição do toner" na página 202).
- Tente uma configuração de resolução de impressão diferente (consulte "Abrindo as preferências de impressão" na página 71).
- Substitua o cartucho de toner (consulte "Substituindo o cartucho de toner" na página 204).



De onde posso baixar o driver da máquina?

- Você pode obter ajuda, aplicativo de suporte, drivers do equipamento, manuais e outras informações no site www.samsung.com > localize seu produto > Suporte ou Downloads.

Sobre este manual do usuário

Este manual do usuário fornece informações para seu entendimento básico da máquina bem como etapas detalhadas para explicar o uso da máquina.

- Não descarte este manual e guarde-o para referência futura.
- Leia as informações de segurança antes de usar o equipamento.
- Se houver um problema ao usar o equipamento, consulte o capítulo sobre soluções de problemas.
- Os termos usados neste manual do usuário são explicados no capítulo de glossário.
- As ilustrações neste manual do usuário podem ser diferentes do seu equipamento em função dos opcionais ou do modelo adquirido.
- As capturas de tela neste manual do administrador podem ser diferentes do seu equipamento da versão do firmware/driver do equipamento.
- Os procedimentos neste manual do usuário são baseados principalmente no Windows 7.



Convenções

Alguns termos equivalentes são usados no manual, conforme descrito abaixo:

- Documento é sinônimo de original.
- Papel é sinônimo de mídia ou material de impressão.

- Equipamento indica uma impressora ou multifuncional.

Ícones gerais



Ícone	Texto	Descrição
	Cuidado	Fornecer informações aos usuários sobre como proteger o equipamento contra possíveis danos mecânicos ou mal funcionamento.
	Observação	Fornecer informações adicionais ou especificações detalhadas sobre funções e recursos do equipamento.

Informações de segurança

Estes avisos e precauções foram incluídos para ajudar a evitar possíveis ferimentos em você e em outras pessoas e também para impedir quaisquer danos potenciais ao seu equipamento. Certifique-se de ler e entender todas essas instruções antes de usar o equipamento. Após ler esta seção, mantenha-a em um local seguro para referência futura.

Símbolos de segurança importantes

Explicação de todos os ícones e sinais usados neste capítulo

	Aviso	Práticas perigosas ou inseguras que podem causar ferimentos graves ou morte.
	Cuidado	Práticas perigosas ou inseguras que podem causar ferimentos leves ou danos a equipamentos e objetos.
	Não tente.	

Ambiente de operação

Aviso



Não use o equipamento se o cabo de alimentação estiver danificado ou se a tomada elétrica não estiver aterrada. Isso poderia causar choques elétricos ou um incêndio.



Não coloque objetos sobre o equipamento (água, pequenos metais ou objetos pesados, velas, cigarros acesos, etc.). Isso poderia causar choques elétricos ou um incêndio.

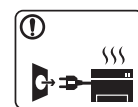

- Se o equipamento superaquecer, liberar fumaça, fizer ruídos estranhos ou gerar odores diferentes, desligue imediatamente a chave liga/desliga e desconecte o equipamento.
- O usuário deve ter acesso à tomada elétrica em caso de emergências que talvez exijam que o usuário retire o plugue. Isso poderia causar choques elétricos ou um incêndio.









Não dobre nem coloque objetos pesados sobre o cabo de alimentação. Pisar em ou permitir que o cabo de alimentação seja esmagado por um objeto pesado poderia causar choques elétricos ou um incêndio.



Não puxe o cabo para desconectá-lo da tomada. Não manuseie o plugue com as mãos molhadas. Isso poderia causar choques elétricos ou um incêndio.







Informações de segurança

Cuidado

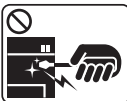

	Durante tempestades elétricas ou em períodos de inatividade, desconecte o plugue da tomada elétrica. Isso poderia causar choques elétricos ou um incêndio.
	Cuidado! A área de saída de papel está quente. Você poderia se queimar.
	Se o equipamento sofreu uma queda ou o gabinete parecer danificado, desconecte-o completamente e solicite auxílio de profissionais de assistência técnica qualificados. Caso contrário, isso poderia causar choques elétricos ou um incêndio.
	Se o equipamento não funcionar corretamente depois que essas instruções forem seguidas, desconecte-o completamente e solicite auxílio de profissionais de assistência técnica qualificados. Caso contrário, isso poderia causar choques elétricos ou um incêndio.
	Se não for possível inserir o plugue na tomada com facilidade, não tente forçá-lo. Entre em contato com um electricista para trocar a tomada. Caso contrário, haverá o risco de choques elétricos.
	Não permita que animais domésticos mastiguem os cabos de alimentação, telefone e de interface com o computador. Isso poderia causar choques elétricos, incêndios e/ou ferimentos em seus animais.

Método de operação

Cuidado

	Não force a saída do papel durante a impressão. Isso poderia danificar o equipamento.
	Cuidado para não colocar as mãos entre o equipamento e a bandeja de papel. Você poderá se ferir.
	Cuidado ao substituir o papel ou remover obstruções. Folhas de papel novas possuem bordas afiadas e podem causar cortes.
	A área de saída de papel poderá ficar quente quando grandes quantidades de papel forem impressas. Não permita que ela seja tocada por crianças. Você poderia se queimar.
	Ao remover folhas obstruídas, não use pinças ou objetos de metal afiados. Fazer isso pode danificar o equipamento.
	Não permita o acúmulo de uma grande quantidade de papel na bandeja de saída. Fazer isso pode danificar o equipamento.

Informações de segurança



	<p>Não bloqueie nem insira objetos na abertura de ventilação.</p> <p>Isso poderia resultar na elevação da temperatura dos componentes e causar danos ou um incêndio.</p>
	<p>a utilização de controles e ajustes ou a execução de procedimentos diferentes dos aqui especificados pode resultar em exposição perigosa à radiação.</p>
	<p>O dispositivo de recepção de energia do equipamento é o cabo de alimentação.</p> <p>Para desligar a fonte de alimentação, remova o cabo da tomada elétrica.</p>

Instalação e deslocamento

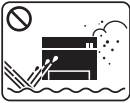
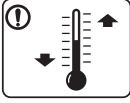



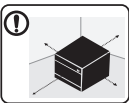

Aviso

	<p>Não coloque o equipamento em áreas com poeira, umidade ou vazamentos de água.</p> <p>Isso poderia causar choques elétricos ou um incêndio.</p>
	<p>Coloque o equipamento em um ambiente que atenda às especificações de temperatura operacional e umidade.</p> <p>Caso contrário, poderão ocorrer problemas de qualidade e danos ao equipamento.</p> <p>consulte "Especificações do ambiente" na página 275</p>

Cuidado

	<p>Antes de mover o equipamento, desligue-o e desconecte todos os cabos. As informações abaixo são apenas sugestões baseadas no peso das unidades.</p> <p>Se você tiver algum problema de saúde que o impeça de levantar peso, não levante a máquina. Peça ajuda e sempre use a quantidade adequada de pessoas para levantar o dispositivo com segurança. O equipamento poderia cair, causando ferimentos ou danos.</p> <p>Em seguida, levante o equipamento:</p> <ul style="list-style-type: none">• Se o equipamento pesar menos de 20 kg (44,09 lbs), uma pessoa será suficiente para levá-lo.• Se o equipamento pesar de 20 kg (44,09 lbs) a 40 kg (88,18 lbs), serão necessárias duas pessoas.• Se o equipamento pesar mais de 40 kg (88,18 lbs), serão necessárias quatro pessoas ou mais.
	<p>Escolha uma superfície plana com espaço suficiente para ventilação para colocar a máquina. Considere também o espaço necessário para abrir a tampa e as bandejas.</p> <p>O local deve ser bem ventilado e deve estar distante da luz direta, calor e umidade.</p>
	<p>Usar a máquina por um longo período de tempo ou para imprimir uma grande quantidade de páginas em um espaço não ventilado, pode poluir o ar e ser danoso a sua saúde. Coloque a máquina em um espaço bem ventilado ou abra periodicamente uma janela para circular o ar.</p>





Informações de segurança

	<p>Não coloque o equipamento em uma superfície instável.</p> <p>O equipamento poderia cair, causando ferimentos ou danos.</p>
	<p>Se necessário, use somente cabos telefônicos No.26 AWG^a ou superiores.</p> <p>Caso contrário, o equipamento poderá sofrer danos.</p>
	<p>Certifique-se de ligar o cabo de alimentação em uma tomada elétrica aterrada.</p> <p>Caso contrário, isso poderia causar choques elétricos ou um incêndio.</p>
	<p>Para uma operação segura, use o cabo de alimentação fornecido com o seu equipamento. Se estiver usando um cabo com mais de 2 metros de comprimento em um equipamento de 110V, seu diâmetro deverá ser 16 AWG ou superior.</p> <p>Caso contrário, o equipamento poderá sofrer danos e causar choques elétricos ou um incêndio.</p>
	<p>Não cubra o equipamento nem o coloque em um local com pouca circulação de ar, como em um armário.</p> <p>Se o equipamento não receber ventilação adequada, isso poderá causar um incêndio.</p>
	<p>Não sobrecarregue tomadas ou cabos de extensão.</p> <p>Isso poderia diminuir o desempenho e causar choques elétricos ou um incêndio.</p>
	<p>O equipamento deve ser conectado ao nível de potência especificado no rótulo.</p> <p>Se não tiver certeza e desejar verificar o nível que está usando, entre em contato com a empresa de fornecimento de energia elétrica.</p>

a. AWG: American Wire Gauge

Manutenção e verificação

Cuidado

	<p>Desconecte este produto da tomada antes de limpar seu interior. Não limpe o equipamento com benzina, redutores ou álcool. Não borrife água diretamente em seu interior.</p> <p>Isso poderia causar choques elétricos ou um incêndio.</p>
	<p>Não use o equipamento enquanto trabalha em seu interior para substituir suprimentos ou limpá-lo.</p> <p>Você poderia se ferir.</p>
	<p>Mantenha os produtos de limpeza longe do alcance de crianças.</p> <p>As crianças poderiam se ferir.</p>
	<p>Não desmonte, faça reparos ou remonte o equipamento sozinho.</p> <p>Fazer isso pode danificar o equipamento. Entre em contato com um técnico certificado sempre que o equipamento precisar de reparos.</p>
	<p>Para limpar e operar o equipamento, siga estritamente as instruções do manual do usuário que o acompanha.</p> <p>Caso contrário, você poderá danificá-lo.</p>

Informações de segurança



Mantenha o cabo de alimentação e a superfície de contato do plugue sempre limpa e longe de água.

Caso contrário, isso poderia causar choques elétricos ou um incêndio.



- Nunca remova tampas ou proteções presas com parafusos.
- As unidades do fusor devem ser reparadas somente por um técnico certificado. Reparo por técnicos não certificados pode causar incêndio ou choque elétrico.
- O equipamento deve ser reparado somente por técnicos autorizados da Samsung.



Ao armazenar suprimentos como cartuchos de toner, mantenha-os longe do alcance de crianças.

O pó de toner pode ser perigoso se inalado ou ingerido.



O uso de suprimentos reciclados, como toner, poderá danificar o equipamento.

No caso de danos causados pelo uso de suprimentos reciclados, uma taxa de serviço será cobrada.



Para suprimentos que contenham pó de toner (cartucho de toner, recipiente para descarte de toner, unidade de imagem etc), siga as instruções abaixo.

- Ao descartar os suprimentos, siga as instruções para descarte. Consulte o revendedor para obter instruções sobre descarte.
- Não lave os suprimentos.
- Não reutilize o recipiente para descarte de toner após esvaziar o recipiente.

O não cumprimento das instruções acima pode acarretar mal funcionamento do equipamento e poluição ambiental. A garantia não cobre danos causados por mau uso.



Se o pó de toner sujar sua roupa, não use água quente para lavá-la.

A água quente fixa o toner no tecido. Use água fria.



Ao substituir o cartucho de toner ou remover o papel obstruído, tome cuidado para que o pó de toner não toque seu corpo ou suas roupas.

O pó de toner pode ser perigoso se inalado ou ingerido.

Uso de suprimentos



Cuidado



Não desmonte o cartucho de toner.

O pó de toner pode ser perigoso se inalado ou ingerido.



Não queime nenhum dos suprimentos, como o cartucho de toner ou a unidade de fusão.

Isso poderia causar uma explosão ou um incêndio fora de controle.

Descrição geral do equipamento

Visão frontal 1

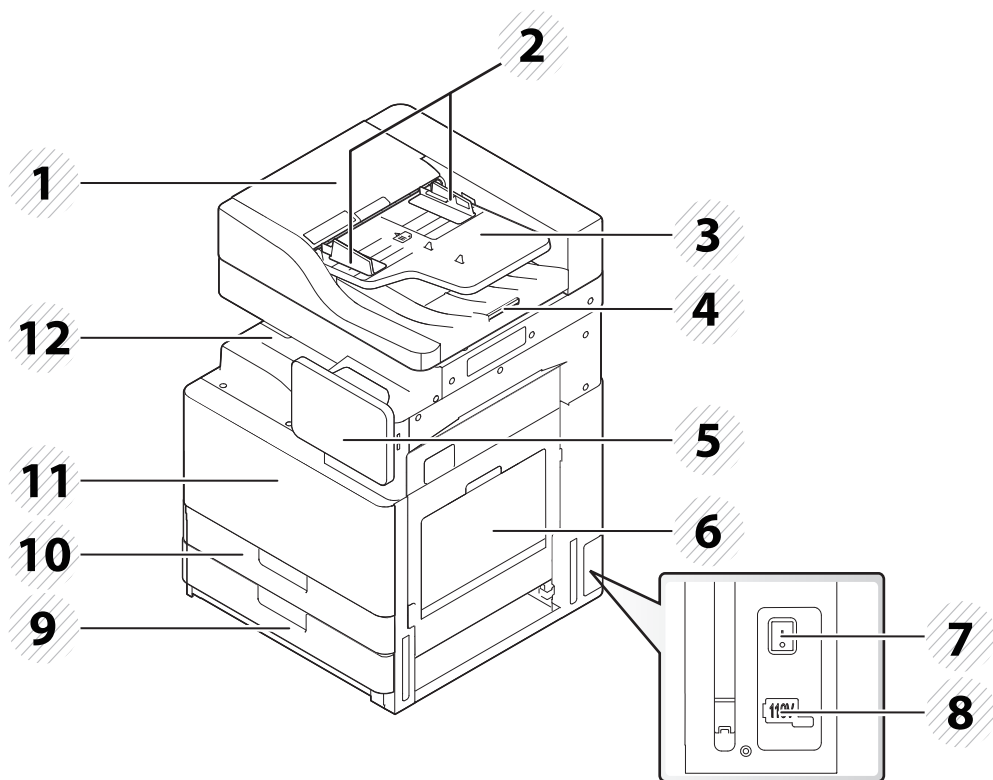

3	Bandeja de entrada do alimentador automático de documentos em reverso (RADF)	9	Bandeja padrão (bandeja 2)
4	Bandeja de saída alimentador automático de documentos em reverso (RADF)	10	Bandeja padrão (bandeja 1)
5	Painel de controle	11	Porta frontal
6	Bandeja multifuncional	12	Bandeja de saída de papel

1	Tampa do alimentador automático de documentos em reverso (RADF)	7	Chave liga/desliga
2	Guias de largura do alimentador automático de documentos em reverso (RADF)	8	Conector de alimentação

Descrição geral do equipamento

Visão frontal 2

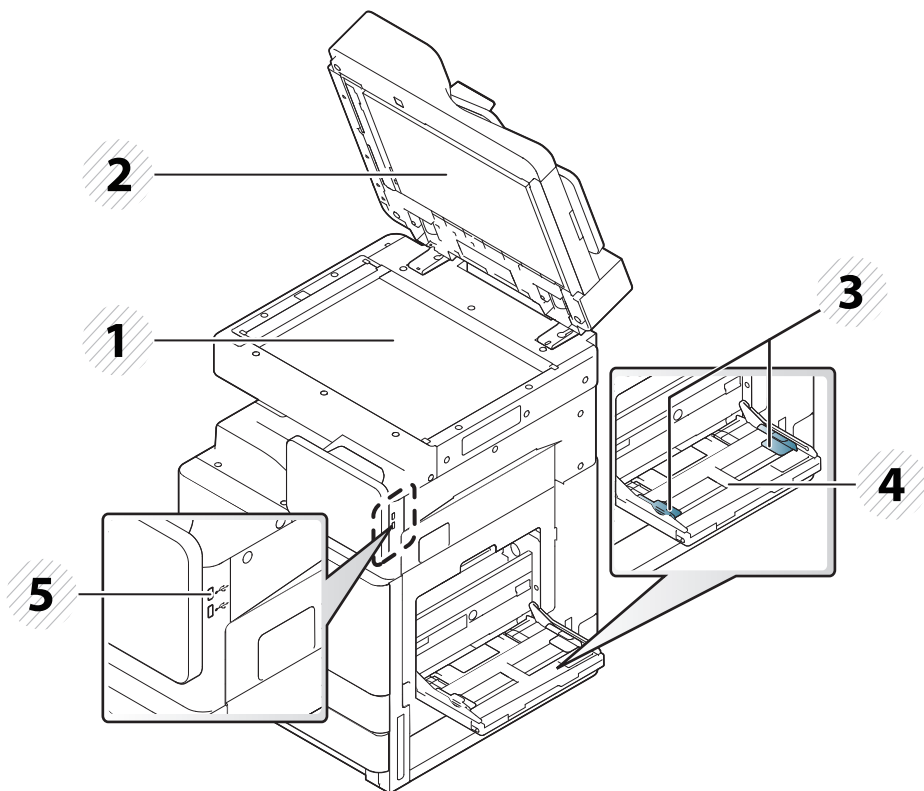

1	Vidro de leitura do scanner	4	Bandeja multifuncional
2	Superfície branca	5	Porta USB
3	Guia de largura de papel da bandeja multifuncional		

Visão interna (X422x series/X425x series/X430x series)

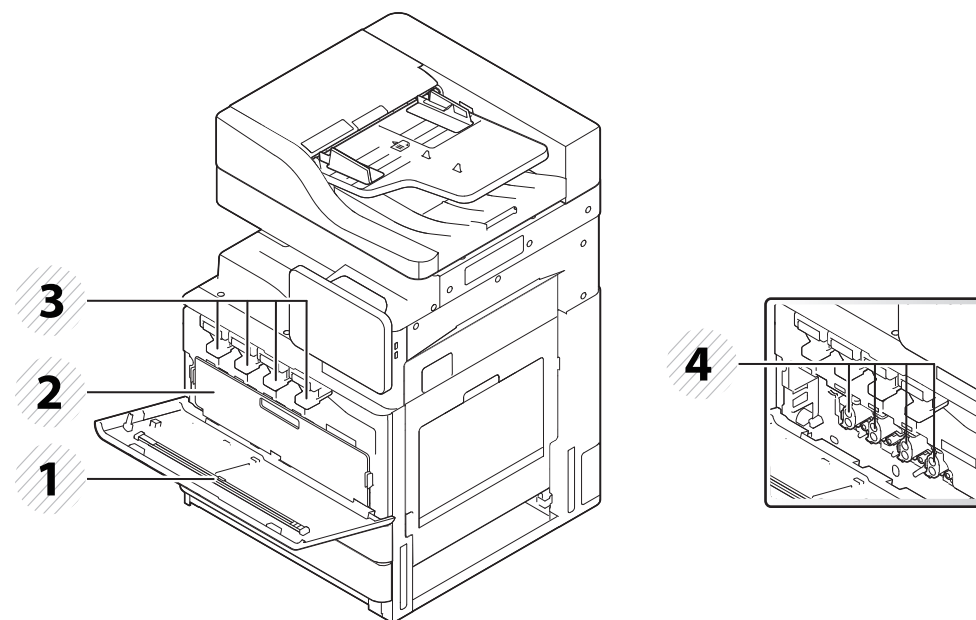

1	Vareta de limpeza da janela da LSU	3	Cartuchos de toner
2	Recipiente para descarte de toner	4	Unidades de imagem



Se você desejar ver a unidade de imagem, remova o recipiente para descarte de toner.

Descrição geral do equipamento

Visão interna (K425x series/K430x series/K435x series)

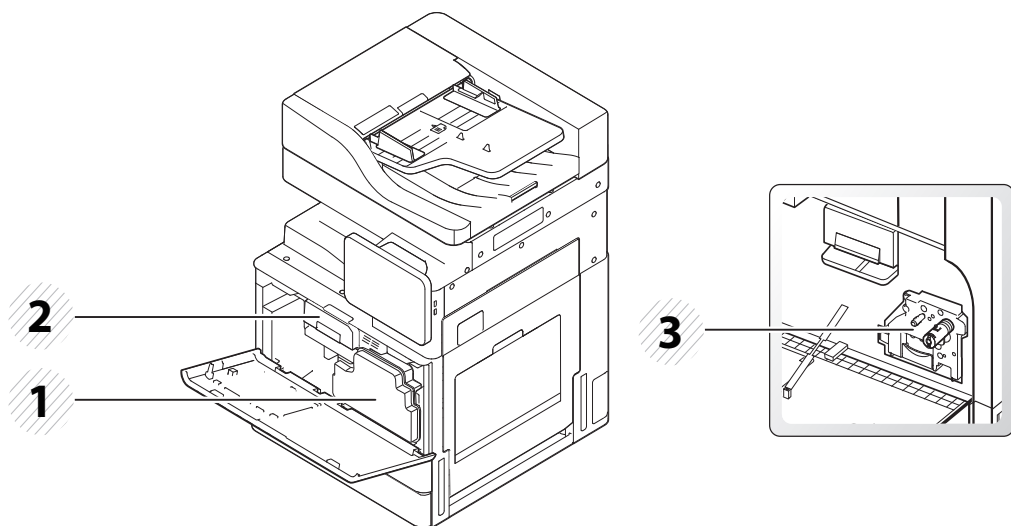

1	Recipiente para descarte de toner	3	Unidade de imagem
---	-----------------------------------	---	-------------------

2	Cartucho de toner		
---	-------------------	--	--



Se você desejar ver a unidade de imagem, remova o recipiente para descarte de toner.

Visão traseira

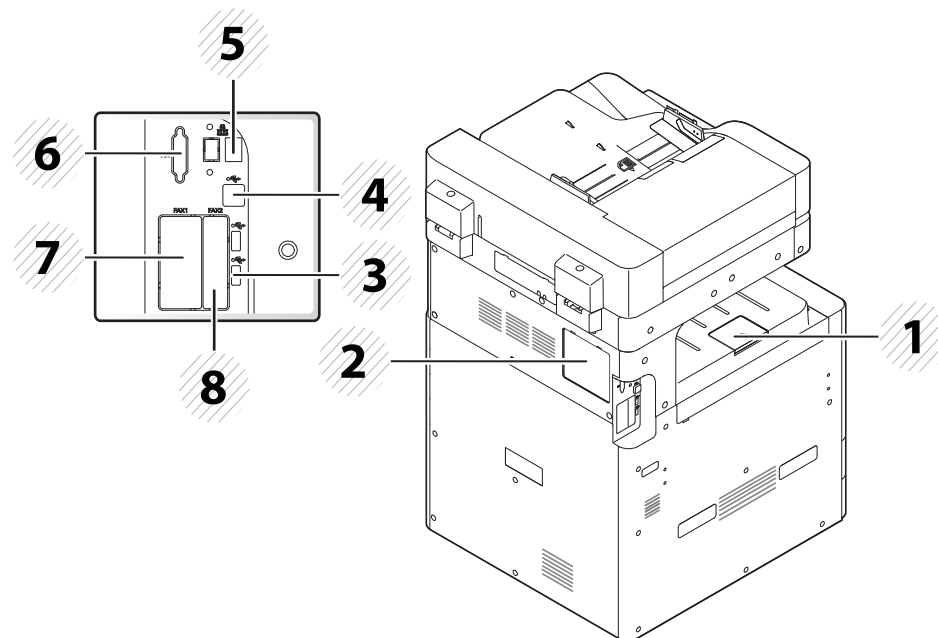

1	Bandeja de suporte de saída	5	Porta de rede
---	-----------------------------	---	---------------

2	Tampa da placa de controle	6	Tampa (Opcional) do FDI
---	----------------------------	---	-------------------------

3	Porta USB	7	Tampa da porta (opcional) do fax 1
---	-----------	---	------------------------------------

4	Porta USB da impressora	8	Tampa da porta (opcional) do fax 2
---	-------------------------	---	------------------------------------

Painel de controle

Painel de controle

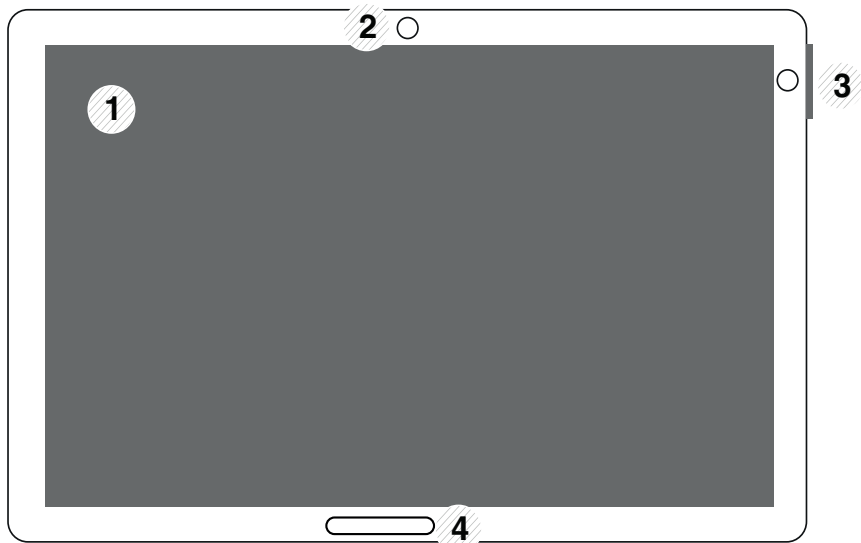

1	Tela do visor	Mostra o status atual do equipamento e faz perguntas durante uma operação. Você pode definir menus facilmente usando a tela do visor.
2	Orifício do sensor de movimento	Sensor de movimento.

3	a. LED de energia	Exibe o status de energia de seu equipamento.
	b.  botão (Power / Wakeup)	Liga e desliga o equipamento. Quando o LED azul estiver aceso, o equipamento estará ligado e você poderá usá-lo. Se você desejar desligar o equipamento, pressione esse botão por mais de dois segundos. Então uma janela de confirmação aparece.
4	LED de Status	Mostra o status do equipamento (consulte "Compreendendo os LEDs" na página 25).



Ao utilizar a tela do visor, use somente seus dedos. A tela pode ser danificada por uma caneta com ponta ou outro objeto.

Conectando um cabo de rede

Este equipamento possui uma placa de rede interna. É possível conectar o equipamento a uma rede usando um cabo de rede.

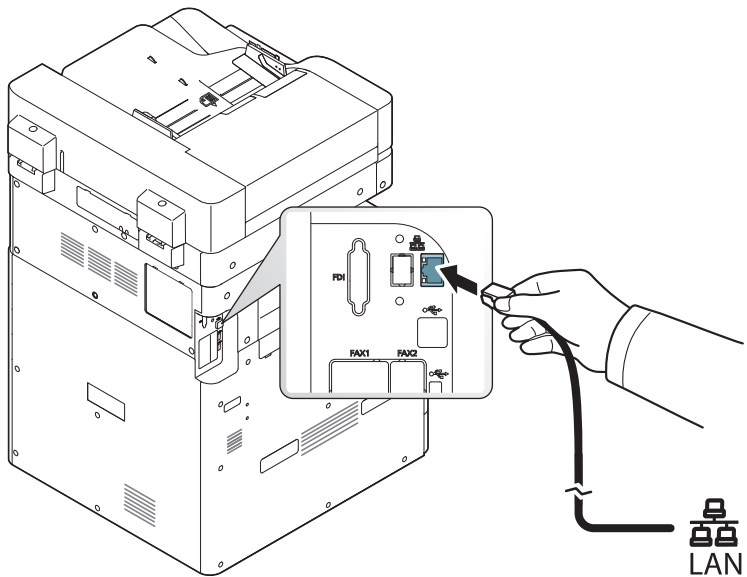

Ligando o equipamento



Lembre-se de usar o cabo de alimentação fornecido com o equipamento. Caso contrário, o equipamento poderá sofrer danos ou um incêndio.

- 1 Conecte o cabo de alimentação à sua tomada no equipamento.

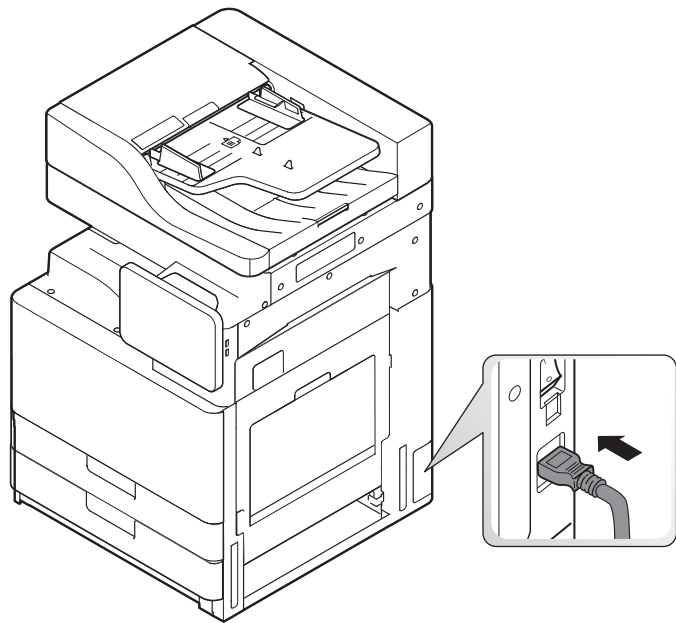

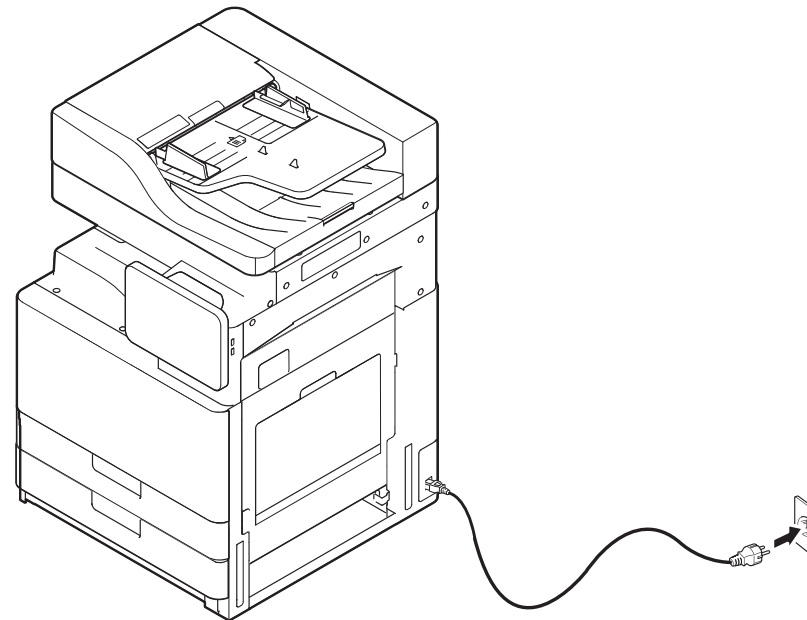

- 2 Conecte a outra extremidade a uma tomada CA corretamente aterrada.

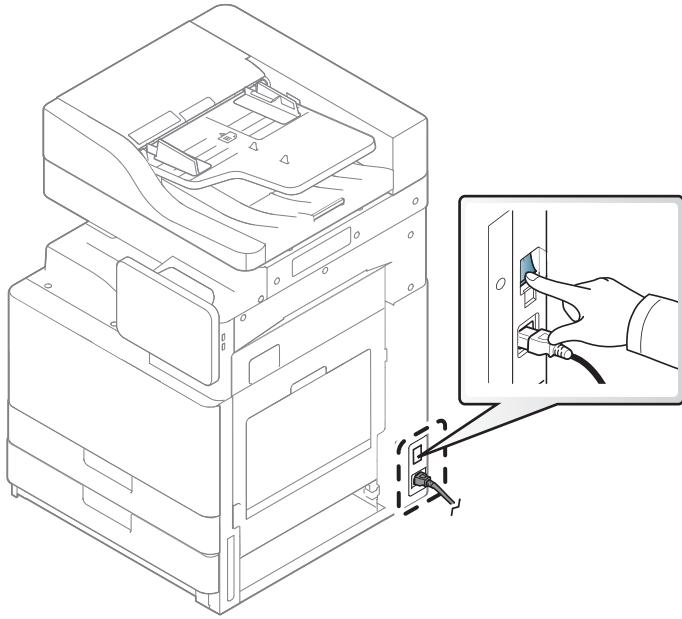

Ligando o equipamento

- 3 Pressione o botão Ligar/Desligar.



- Você também pode pressionar o botão  (**Ligar/despertar**) para ligar o equipamento.
- Algumas peças dentro do equipamento podem ficar quentes quando ele estiver ligado ou após a impressão. Cuidado para não se queimar quando estiver manuseando o interior do equipamento.
- Não desmonte o equipamento enquanto ele estiver ligado ou conectado, pois há risco de choques elétricos.

Compreendendo os LEDs

Compreendendo o LED de status

A cor do LED de status indica o status atual do equipamento.



- Alguns LEDs talvez não estejam disponíveis dependendo do modelo ou do país (consulte "Painel de controle" na página 21).
- Para resolver o erro, consulte a mensagem de erro e suas instruções da parte de solução de problemas (consulte "Solução de problemas" na página 201).
- Também é possível resolver o erro com a diretriz da janela do programa Status da impressora Samsung do computador (consulte "Usando o Status da impressora Samsung" na página 189).
- Se o problema persistir, entre em contato com um representante técnico.

Status	Descrição		
Desativado	<ul style="list-style-type: none">• O equipamento está offline.• O equipamento está no modo de economia de energia.		
Azul	Ativado	O equipamento está online e pode ser usado.	
	Piscando	Fax	O equipamento está enviando ou recebendo faxes.
		Cópia	O equipamento está copiando documentos.
		Digitalização	O equipamento está digitalizando documentos.
	Imprimir	<ul style="list-style-type: none">• Quando o LED de status pisca lentamente, o equipamento está recebendo dados do computador.• Quando o LED de status pisca rapidamente, o equipamento está imprimindo dados.	

Compreendendo os LEDs

Status		Descrição
Laranja	Ativado	<ul style="list-style-type: none">Um cartucho de toner está quase atingindo a sua duração estimada^a. É recomendável substituir o cartucho de toner.Ocorreu uma obstrução de papel (consulte "Eliminando obstruções de papel" na página 216).A tampa está aberta. Feche a tampa.Não há papel no tabuleiro. Coloque o papel na bandeja (consulte "Colocando papel na bandeja" na página 50).O equipamento parou devido a um erro grave. Verifique a mensagem apresentada no visor (consulte "Compreendendo as mensagens do visor" na página 230).Uma unidade de imagem está quase atingindo a duração estimada de seu cartucho^b. É recomendável substituir o cartucho de toner.
	Piscando	<ul style="list-style-type: none">Ocorreu um erro e o equipamento aguarda que o erro seja resolvido. Verifique a mensagem apresentada no visor (consulte "Compreendendo as mensagens do visor" na página 230). O equipamento reiniciará a tarefa original assim que o problema for resolvido.O cartucho de toner^a ou a unidade de imagem está quase no fim de sua vida útil. Solicite um novo cartucho de toner ou unidade de imagem. A qualidade de impressão pode ser temporariamente aprimorada com a redistribuição do toner.

- a. A vida útil estimada do cartucho significa a duração esperada do cartucho de toner que indica a capacidade média de impressões e é designada de acordo com o padrão ISO/IEC 19752. O número de páginas pode variar em função do ambiente de operação, do percentual da área de imagem, do intervalo entre as impressões, dos gráficos, além do tipo e tamanho do material. Pode haver uma pequena quantidade de toner restante no cartucho, mesmo quando o LED vermelho acender e a impressora parar de imprimir.
- b. Quando uma unidade de imagem atingir o fim de sua duração estimada, o equipamento vai parar de imprimir. Neste caso, você pode escolher parar ou continuar a impressão a partir do SyncThru™ Web Service (**Configurações > Config. equipamento > Sistema > Instalação > Gerenciamento de suprimentos > Parar cartucho de toner**) ou Samsung Easy Printer Manager (**Configurações do dispositivo > Sistema > Gerenciamento de suprimentos > Parar cartucho de toner**). Desativar esta opção e continuar com a impressão pode danificar o sistema do dispositivo.



Verifique a mensagem na tela do visor. Siga as instruções na mensagem ou consulte o capítulo sobre solução de problemas (consulte "Compreendendo as mensagens do visor" na página 230). Se o problema persistir, contacte a assistência técnica.

Compreendendo os LEDs

Compreendendo o LED de energia

A cor do LED de status indica o status atual do equipamento.

Status		Descrição
Desativado		O equipamento está offline.
Azul	Ativado	O equipamento está online e pode ser usado.
	Piscando	O equipamento está no modo de economia de energia. Quando os dados são recebidos, ou qualquer tela é pressionada, ele muda para online automaticamente.



Verifique a mensagem na tela do visor. Siga as instruções na mensagem ou consulte o capítulo sobre solução de problemas (consulte "Compreendendo as mensagens do visor" na página 230). Se o problema persistir, contacte a assistência técnica.

Tela de exibição e menu útil

Navegação no menu

Você pode adaptar o alcance do equipamento para que as funções atendam às suas necessidades com os menus e os widgets. Acesse os recursos percorrendo os menus em tela disponíveis.

Termos do manual

Toque

Toque levemente na tela e tire seu dedo. Por exemplo:

- Toque o teclado na tela para digitar caracteres ou outro texto.
- Toque em um item do menu para selecioná-lo.
- Toque em um ícone de um aplicativo para iniciá-lo.

Toque e segure

Toque ligeiramente e segure seu dedo na tela. Por exemplo:

- Toque e segure um dispositivo na tela inicial para movê-lo.
- Toque e segure em um campo para exibir um menu pop-up de opções.

Deslizar

Arrastar levemente o dedo pela tela.

Por exemplo:

- Deslize para cima ou para baixo na tela inicial ou no menu para deslocá-lo.



Movimento panorâmico

Toque e segure um ícone, em seguida, incline o dispositivo para a esquerda ou para a direita.

Por exemplo:





- Use o movimento panorâmico para mover os ícones de suas telas iniciais ou menus do aplicativo para outras páginas.

Teclas de comando

-  (Voltar): Retorna à tela, opção ou etapa anterior.
-  (Início): Vá para a tela Inicial principal.
-  (Recente): Mostra os aplicativos usados recentemente.
- Início rápido: Uma tecla personalizável. Veja a próxima seção para ver as opções.

Tela de exibição e menu útil

Adicionar início rápido

- 1 A partir da tela do visor, toque no ícone  (**Configurações**) > **Exibir** > **Mais configurações** > **Inicialização rápida**.
- 2 Selecione a função de início rápido desejado.
 - **Nenhuma:** O ícone não é mostrado.
 - **Captura de tela** (): Captura a tela atual para um arquivo de imagem.
 - **Aplicativos** (): Abre uma tela mostrando todos os aplicativos.
 - **Pesquisar** (): Abre uma tela de busca.
- 3 Toque em  (Voltar) para retornar ao menu de configurações.

Visão geral da tela inicial

A tela inicial principal é o ponto de partida para muitos aplicativos e funções. Você pode personalizá-lo com os ícones de aplicativos, atalhos e widgets para permitir acesso instantâneo a informações e aplicativos. Você pode abrir a página padrão em qualquer momento tocando no ícone . As ilustrações neste manual do usuário podem ser diferentes do seu equipamento dependendo dos opcionais ou do modelo adquirido.



Dependendo das configurações de autenticação, os usuários de um equipamento podem precisar inserir uma ID e uma senha. Se isto for ativado, o equipamento só pode ser usado por um usuário com um ID registrado e uma senha no equipamento. Entre em contato com o administrador do equipamento.

Navegando nas telas iniciais

O equipamento tem sete telas de início. Você pode colocar ícones de aplicativos em qualquer página.



Da tela inicial principal, deslize para a esquerda ou para a direita. A tela inicial principal está localizada no centro e três páginas adicionais estão localizadas em cada lado.

Navegando nos menus de aplicativos

Por padrão, este equipamento tem vários menus de aplicativos disponíveis na tela inicial principal. Se você quiser acessar todos os menus e widgets de aplicativos, toque no ícone  e deslize a tela para a esquerda ou para a direita.

Tela de exibição e menu útil



Conforme você adiciona aplicativos, o número de menus de aplicativos disponíveis para você aumenta.

Acessando aplicativos usados recentemente.

Você pode encontrar facilmente qualquer aplicativo que você tenha usado recentemente.

- 1 Toque no ícone  de qualquer lugar para abrir a janela de aplicativos recentemente usados.
- 2 Toque no ícone de um aplicativo nesta janela para abri-lo.

Personalizando sua tela inicial

Você pode personalizar sua tela inicial para satisfazer as suas necessidades.



Criando atalhos

Atalhos são diferentes de widgets. Enquanto os widgets podem somente iniciar aplicativos, os atalhos podem fazer isto e ativar recursos e ações.

Adicionando um atalho a partir da tela inicial

- 1 Toque no ícone  para ir para a tela inicial principal.
- 2 Toque e segure a tela inicial para visualizar uma lista de atalhos disponíveis para selecionar.
 - **Definir papel de parede**
 - **Tela inicial:** Define um papel de parede para a **tela inicial**.
 - **Tela de login:** Define um papel de parede para a **Tela de login**.
 - **Tela inicial e de login :** Define um papel de parede para a **Tela Inicial e de login**.
 - **Aplicativos, Aplicativos XOA, Widgets e Programas :** Coloca ícones de aplicativos, aplicativos XOA, Widgets e Programas na tela inicial.
 - **Pasta :** Cria uma pasta na tela inicial.
 - **Página :** Adiciona outra página à tela inicial.

Adicionando um atalho a partir do menu Aplic.

- 1 Toque no ícone  para ir para a tela inicial principal.
- 2 Toque no ícone  para visualizar seus aplicativos atuais.
- 3 Role a lista e localize o aplicativo desejado.

Tela de exibição e menu útil

- 4 Toque e segure o ícone do aplicativo. Isto cria um atalho para o aplicativo e mostra a tela inicial principal.
- 5 Arraste o atalho para uma posição desejada na tela e solte-o. Para mover para uma página diferente, arraste o atalho para a extremidade da tela até que a tela role para a página desejada.

Excluindo um atalho

- 1 Toque e segure um atalho até que ele se possa ser movido.
- 2 Você pode arrastar um atalho e colocá-lo no lixo. Ambos os itens ficam vermelhos.





Esta ação não desinstala um programa, ele só remove o atalho da tela inicial.

Adicionando e removendo widgets

Widgets são aplicativos autônomos que residem em seu guia de widgets e em qualquer página da tela inicial. Ao contrário atalhos, um widget aparece como um aplicativo na tela.

Adicionando um widget

- 1 Toque no ícone  para ir para a tela inicial principal.
- 2 Toque no ícone  e em **Widget** na parte superior da tela.
- 3 Role através da lista e localize o widget desejado.
- 4 Toque e segure o ícone do widget. Isto cria uma cópia do widget e abre a tela inicial principal.
- 5 Arraste o widget para uma posição desejada na tela e solte-o. Para mover o widget para uma página diferente, arraste-o para a borda da tela até que a tela se desloque para a página desejada.

Removendo um widget



- 1 Toque e segure um widget até que ele se possa ser movido.
- 2 Você pode arrastar um atalho e colocá-lo no lixo. Ambos os itens ficam vermelhos.



Esta ação não desinstala um widget, ele só remove a cópia da tela inicial.

Tela de exibição e menu útil

Movendo ícones no menu de Aplic.

- 1 Toque no ícone  para ir para a tela inicial principal.
- 2 Toque no ícone  para visualizar seus aplicativos atuais.
- 3 Toque na guia de **Aplic.** no topo da tela se ela ainda não foi selecionada.
- 4 Arraste o ícone para uma posição desejada na tela e solte-o. Para mover para uma página diferente, arraste o ícone para a extremidade da tela até que a tela role para a página desejada.

Alterando o papel de parede

Você pode personalizar o papel de parede (imagem de fundo) de suas telas iniciais.

- 1 A partir de qualquer tela inicial, toque e segure em uma área vazia da tela. Então selecione a opção **Definir papel de parede**.
- 2 Toque em uma das seguintes opções na janela que aparece.
 - **Tela inicial:** Define um papel de parede para a **tela inicial**.
 - **Tela de login:** Define um papel de parede para a **Tela de login**. Para usar esse recurso, você pode precisar fazer o login como administrador (consulte "Logon" na página 307).

- **Tela inicial e de login:** Define um papel de parede para ambas as telas. Para usar esse recurso, você pode precisar fazer o login como administrador (consulte "Logon" na página 307).

- 3 Toque em uma das seguintes opções na próxima janela que aparecer.

- **Galeria:** Selecione um papel de parede entre as fotografias e imagens da galeria do equipamento.
- **Papéis animados:** Selecione uma imagem animada.
- **Papéis de parede:** Selecione entre várias imagens estáticas embutidas.

- 4 Selecione um papel de parede e toque em **OK**, **Definir papel de parede**, ou **Cancelar**.

Tela de exibição e menu útil

Barra de notificações

A barra de notificação inclui uma lista suspensa para mostrar informações sobre os processos em execução no momento, o estado do toner, o brilho da tela e notificações recentes.

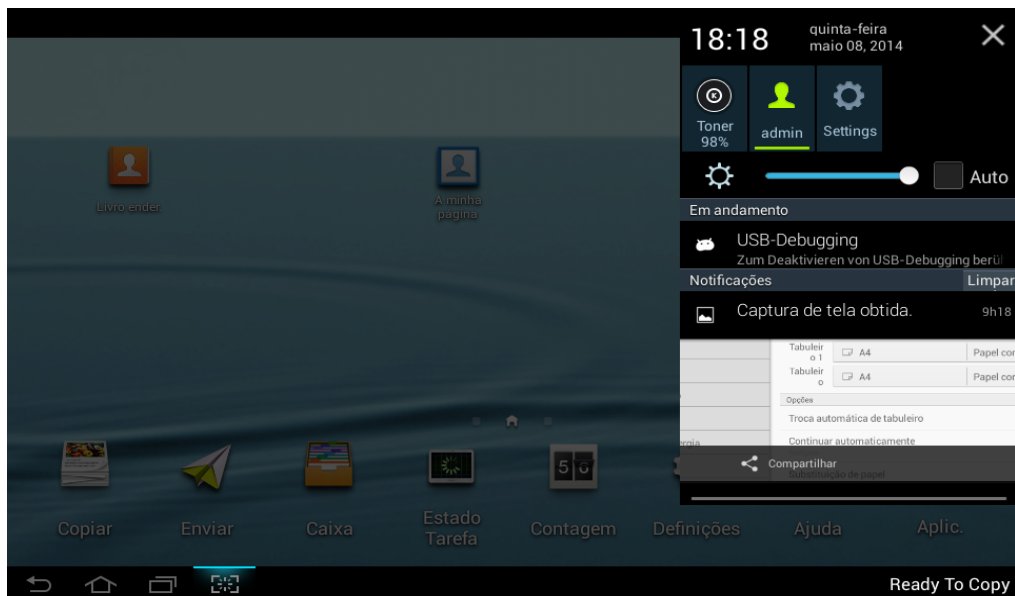

Na tela inicial, toque e segure a barra de notificação até que a lista suspensa apareça e arraste-o para baixo para expandi-lo.

Status do trabalho

Quando você toca em **Status trb** a partir da tela inicial ou em **Aplic.**, a tela lista o **Trabalho atual**, **Trab.concluído**, **Impressão segura**, **Fax seguro** e **Aviso ativo**.

Trabalho atual

Exibe uma lista de trabalhos em progresso e pendentes.

Trabalho concluído

Exibe uma lista de trabalhos concluídos, incluindo informações sobre os trabalhos em que tenha ocorrido um erro.

Impressão / Fax seguro

Exibe uma lista de trabalhos seguros. Para uma impressão segura, você precisa inserir a **ID** e a **senha** na unidade impressora (consulte "Print Mode" na página 76). Para um fax seguro, você deve inserir a **senha**.

Aviso ativo

Exibe mensagens e códigos de erros ocorridos.

Tela de exibição e menu útil

Contador

Você pode verificar quantas páginas/trabalhos serão impressos, copiados, digitalizados e enviados por fax. É possível verificar o contador por dispositivo ou usuários.

Toque em **Contadr** na tela inicial ou toque em **Aplic..**



Você também pode usar esse recurso a partir do SyncThru™ Web Service. Abra o navegador da Web a partir do seu computador conectado à rede e digite o endereço IP do seu equipamento. Quando o SyncThru™ Web Service for aberto, clique na guia **Informações** > **Contadores de uso** (consulte "Contador" na página 34).

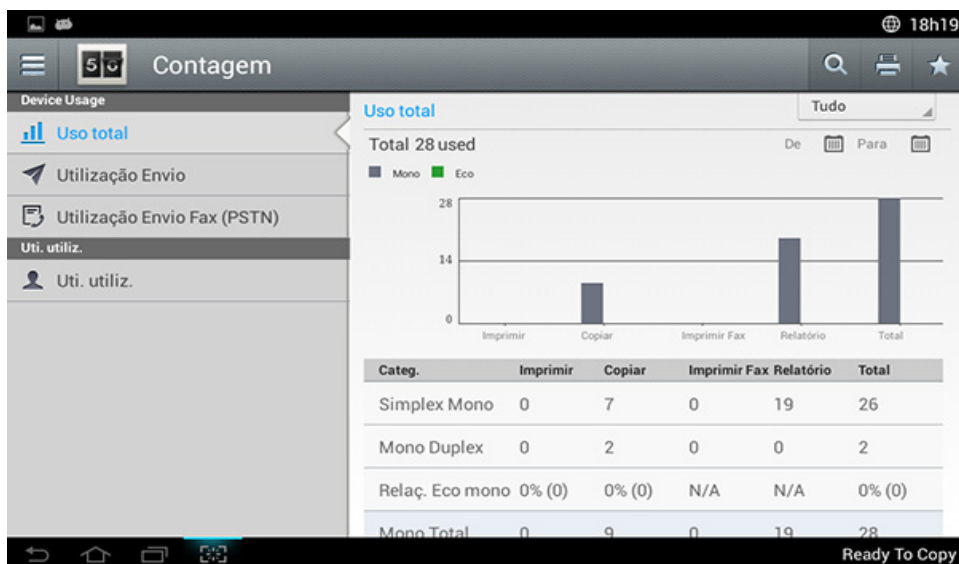

Teclas de comando

Botão	Nome	Descrição
	Menu rápido	Abre o menu rápido.
	Pesquisar	Busca um menu ou aplicativo desejado.
	Imprimir	Você pode imprimir um relatório de contador de uso.
	Meu programa	Abre uma lista de aplicativos que você adicionou.
Todas	-	Seleciona o período de verificação do contador.
	De, Para	Configura o período de verificação do contador.

Compreendendo o menu Contador

- **Uso total:** Cada categoria mostra o contador de uso por tipos de trabalho (**Imprimir, Copiar, Impr fax, Relatório, Total**).
 - Tudo: Toque e selecione
- **Uso envio:** Mostra a contagem de trabalhos a **Enviar** (**E-mail, SMB, FTP, USB, PC, Outros**).
- **Uso envio fax (PSTN):** Mostra a contagem de Uso de envio de fax.

Tela de exibição e menu útil

- **Uso do usuário** (Somente usuário com login): Cada categoria mostra o uso de impressão por usuário.



Para usar **Uso do usuário**, você precisa selecionar **Autenticação do aplicativo e Somente contas padrão** em **Configurações > Configuracoes de admin > Segurança > Modo ou Metodo** na tela inicial ou em **Aplic..**

USB

Para usar o recurso USB, toque em **Cx > USB** na tela inicial ou **Aplic.** (consulte "Usando um dispositivo de unidade USB" na página 269).



Para usar este recurso, você precisa inserir uma memória USB na porta USB de seu equipamento.



Ajuda

Fornecer informações de ajuda online para ajudar com suas perguntas sobre o equipamento.

O aplicativo **Ajuda** fornece informações sobre os menus e funções disponíveis no equipamento. Use o painel do lado esquerdo da tela para navegar pelo aplicativo **Ajuda**. Você também pode selecionar os títulos abaixo de cada seção para navegar pelos tópicos de ajuda.

- 1 Toque em **Ajuda** na tela inicial ou **Aplic..**
A tela **Ajuda** é exibida.
- 2 Escolha um tópico e siga a navegação embutida.



Clique em  (**Ajuda**) a partir da tela inicial ou  (menu rápido) e clique em qualquer opção sobre a qual você quer saber.

Minha página



O app **Minha página** permite facilmente mudar suas informações e configurações de perfil. Seu perfil **Minha página** armazena suas informações de contato e suas configurações pessoais. Você pode usar estas configurações para personalizar o equipamento para satisfazer seus hábitos de uso e necessidades de acessibilidade.

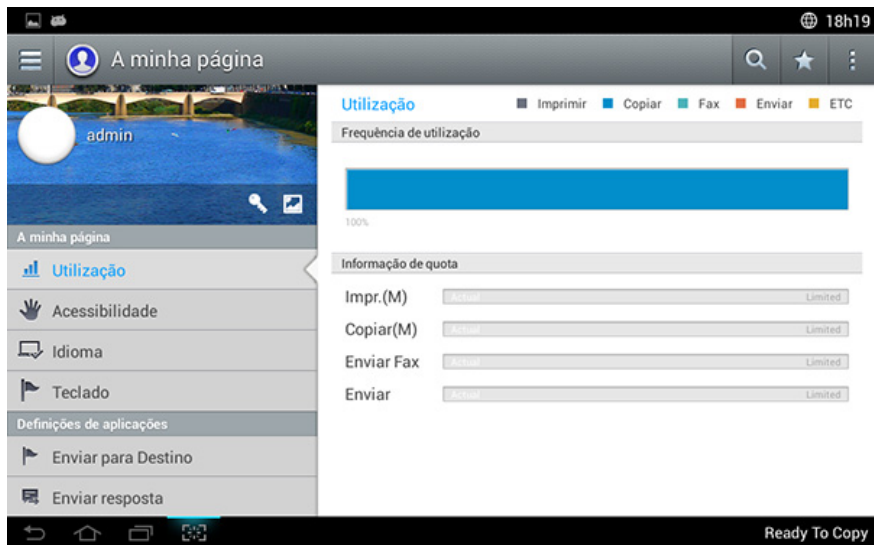

Tela de exibição e menu útil

Para usar este recurso, toque em **Minha página** na tela inicial ou **Aplic..**



Teclas de comando

Botão	Nome	Descrição
	Menu rápido	Abre o menu rápido.
	Pesquisar	Busca um menu ou aplicativo desejado.
	Meu programa	Abre uma lista de aplicativos que você adicionou.

Botão	Nome	Descrição
	Sub menu (Sobrefluxo de ação)	Abre o sub menu.
	Alterar senha	Permite alterar a senha.

Compreendendo o menu Minha página

Permite modificar várias configurações para tornar a sua experiência mais agradável de usar o equipamento.

- **Personalização**

- **Uso:** O gráfico de frequência de uso mostra quantas impressões, cópias, faxes, envios ou outros trabalhos foram realizados, enquanto que as informações de cotas indicam quão perto você está de suas cotas de uso.

- **Configurações de aplicativo**

- **Configuração +eu:** A **Configuração +eu** especifica se o equipamento envia ou não informações sobre seu uso à Caixa ou a outro destino. Você também pode especificar onde as informações de uso são enviadas.
- **Enviar feedback:** As configurações **Enviar feedback** especifica se o equipamento envia ou não informações sobre seu uso ao fabricante. Enviar feedback ajuda o fabricante a melhorar o equipamento através das atualizações ou correções.

Compreendendo o teclado pop-up

Você pode digitar letras, números ou símbolos especiais usando o teclado pop-up na tela do visor. Este teclado usa o layout padrão QWERTY para facilitar o uso.

Quando você toca em uma área de entrada, o teclado aparece na tela. O teclado mostra inicialmente letras minúsculas.



- Modo ABC (**ABC**): Toque esta tecla para retornar o layout do teclado para as teclas de letras padrão. Use a tecla de maiúscula (**↵**) para alternar entre letras maiúsculas e minúsculas.
- Barra de espaço (**English (US)**): Toque esta tecla para inserir um espaço.

- Tecla de maiúsculas (**↵**): Toque esta tecla para digitar uma letra maiúscula. Toque esta tecla duas vezes para alternar caps-lock.
- Modo numérico/símbolo (**?123**): Toque esta tecla para digitar números, símbolos e emoticons.

Instalando o driver localmente

Um equipamento conectado localmente consiste em um equipamento conectado diretamente ao seu computador usando um cabo USB. Se o seu equipamento estiver conectado a uma rede, ignore as etapas abaixo e instale o driver para equipamento conectado via rede (consulte "Instalando o driver pela rede" na página 340).



- A janela de instalação deste Manual do Usuário pode variar de acordo com o computador e a interface usados.
- Use apenas cabos USB com um comprimento máximo de 3 metros (118 pol.).

Instalando o driver localmente

Windows

1 Certifique-se de que o equipamento esteja conectado ao seu computador e ligado.

2 Insira o CD de software fornecido na unidade de CD-ROM.



Se a janela de instalação não aparecer, clique em **Iniciar > Todos os programas > Acessórios > Executar**.

Digite X:\Setup.exe, substituindo "X" pela letra, que representa a sua unidade de CD-ROM e clique em **OK**.

- Para Windows 8,

Se a janela de instalação não aparecer, em **Charms(Botões)**, clique em **Pesquisar > Apps(Aplicativo)** e localize **Executar**. Digite X:\Setup.exe, substituindo "X" pela letra que representa a sua unidade de CD-ROM e clique em **OK**.

Se a janela pop-up “**Toque para determinar o que fazer com este disco**” aparecer, clique nela e selecione **Run Setup.exe**.

3 Releia e aceite os contratos de instalação na janela de instalação.

Em seguida, clique em **Avançar**.

4 Selecione **USB** na tela **Tipo de conexão de impressora**. Em seguida, clique em **Avançar**.

5 Siga as instruções na janela de instalação.

Da tela Iniciar do Windows 8



- O driver V4 será baixado automaticamente no Windows Update se o computador estiver conectado à Internet. Se não estiver, você pode baixá-lo manualmente no site da Samsung, www.samsung.com > localize seu produto > Suporte ou downloads.
- É possível baixar o aplicativo Samsung Printer Experience na Windows Store. Você precisa ter uma conta da Microsoft para utilizar a Store(Loja) do Windows.
 - 1** Em **Charms(Botões)**, selecione **Pesquisar**.
 - 2** Clique em **Store(Loja)**.
 - 3** Pesquise e clique em **Samsung Printer Experience**.
 - 4** Clique em **Instalar**.
- Caso instale o driver usando o CD de software fornecido, o driver V4 não será instalado. Caso deseje usar o driver V4 na tela **Área de trabalho**, você pode baixá-lo no site da Samsung, www.samsung.com > localize seu produto > Suporte ou downloads.
- Caso deseje instalar as ferramentas de gerenciamento de impressora Samsung, é necessário instalá-las utilizando o CD de software fornecido.

Instalando o driver localmente

- 1 Certifique-se de que o computador esteja ligado e conectado à Internet.
- 2 Certifique-se de que o equipamento esteja ligado.
- 3 Conecte o computador e o equipamento com um cabo USB. O driver será instalado automaticamente pelo **Windows Update**.

Mac

- 1 Certifique-se de que o equipamento esteja conectado ao seu computador e ligado.
- 2 Insira o CD de software fornecido na unidade de CD-ROM.



- 3 Clique duas vezes no ícone de CD-ROM exibido na área de trabalho do Mac.
 - Para Mac OS X 10.8, clique duas vezes no CD-ROM que aparece no **Finder**.
- 4 Clique duas vezes na pasta **MAC_Installer** > ícone **Installer OS X**.
- 5 Clique em **Continue**.
- 6 Leia o contrato de licença e clique em **Continue**.
- 7 Clique em **Agree** para aceitar os termos do contrato de licença.
- 8 Clique em **Install**. Todos os componentes necessários para o funcionamento do equipamento serão instalados.
Se clicar em **Customize**, poderá escolher os componentes individuais a instalar.
- 9 Digite a senha e clique em **OK** (ou **Install Software**).
- 10 Selecione **USB Connected Printer** na tela **Printer Connection Type** e clique em **Continue**.
- 11 Clique no botão **Add Printer** para selecionar sua impressora e adicioná-la à lista de impressoras.
- 12 Após a conclusão da instalação, clique em **Close**.

Instalando o driver localmente

Linux

É necessário fazer download dos pacotes de software para Linux do site da Samsung para instalar o software da impressora (<http://www.samsung.com> > localize seu produto > Suporte ou Downloads).

Instalando o Unified Linux Driver



Você deve fazer login como superusuário (root) para instalar o software do equipamento. Caso não seja um superusuário, peça ajuda ao administrador do sistema.

- 1 Certifique-se de que o equipamento esteja conectado ao seu computador e ligado.
- 2 Copie o pacote **Unified Linux Driver** no seu sistema.
- 3 Abra o programa Terminal e vá para a pasta em que você copiou o pacote.
- 4 Extraia os arquivos.
- 5 Mova para a pasta **uld**.

- 6 Execute o comando **"./install.sh"** (se você não estiver conectado como raiz, execute o comando com **"sudo"** como **"sudo ./install.sh"**)
- 7 Continue a instalação.
- 8 Quando a instalação estiver concluída, inicie o utilitário de impressão (vá para **System > Administration > Printing** ou execute o comando **"system-config-printer"** no programa Terminal).
- 9 Clique no botão **Add**.
- 10 Selecione sua impressora.
- 11 Clique no botão **Forward** e adicione-a ao sistema.

Reinstalando o driver

Se o driver da impressora não funcionar corretamente, siga as etapas abaixo para reinstalar o driver.

Windows

- 1 Certifique-se de que o equipamento esteja conectado ao seu computador e ligado.
- 2 No menu **Iniciar**, selecione **Programas** ou **Todos os Programas** > **Samsung Printers** > **Desinstalar Samsung Printer Software**.
 - Para Windows 8,
 - 1 Em Charms, selecione **Pesquisar** > **Apps(Aplicativo)**.
 - 2 Pesquise e clique em **Painel de controle**.
 - 3 Clique em **Programas e Recursos**.
 - 4 Clique com o botão direito do mouse no driver que deseja desinstalar e selecione **Desinstalar**.
 - 5 Siga as instruções exibidas na janela.
- 3 Siga as instruções na janela de instalação.

- 4 Insira o CD do software na unidade de CD-ROM e instale o driver novamente (consulte "Instalando o driver localmente" na página 38).

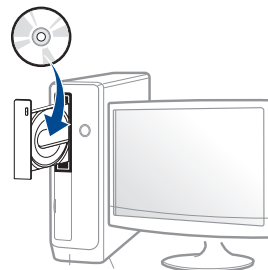

Da tela Iniciar do Windows 8

- 1 Certifique-se de que o equipamento esteja conectado ao seu computador e ligado.
- 2 Clique no bloco **Desinstalar o software de impressão Samsung** na tela **Iniciar**.
- 3 Siga as instruções exibidas na janela.



- Se você não puder encontrar um bloco Samsung Printer Software, desinstale a partir da tela da área de trabalho.
- Caso queira desinstalar as ferramentas de gerenciamento de impressora da Samsung pela tela **Iniciar**, clique com o botão direito do mouse no aplicativo > **Desinstalar** > no programa que você deseja excluir > **Desinstalar** e siga as instruções na janela.

Reinstalando o driver

Mac

Se o driver de impressão não funcionar corretamente, desinstale e reinstale o driver.

- 1 Abra a pasta **Applications > Samsung > Printer Software Uninstaller**.
- 2 Para desinstalar o software da impressora, clique em **Continue**.
- 3 Marque o programa que deseja excluir e clique em **Uninstall**.
- 4 Insira a senha e clique em **OK**.
- 5 Após a conclusão da desinstalação, clique em **Close**.



Se um equipamento já tiver sido adicionado, exclua-o de **Print Setup Utility** ou **Print & Fax**.

Linux

Se o driver de impressão não funcionar corretamente, desinstale e reinstale o driver.

- 1 Abra o programa **Terminal**.
- 2 Mova para a pasta **uld** extraída do pacote **Unified Linux Driver**.
- 3 Execute o comando **./uninstall.sh** (se você não estiver conectado como raiz, execute o comando com **sudo** como **sudo ./uninstall.sh**)
- 4 Continue a desinstalação.



2. Materiais e bandejas

Este capítulo contém instruções para a colocação de documentos e materiais de impressão no equipamento.

Este capítulo inclui:

- **Colocando documentos** 45
- **Selecionando materiais de impressão** 48
- **Colocando papel na bandeja** 50
- **Imprimindo em materiais especiais** 60
- **Configurações da bandeja** 65

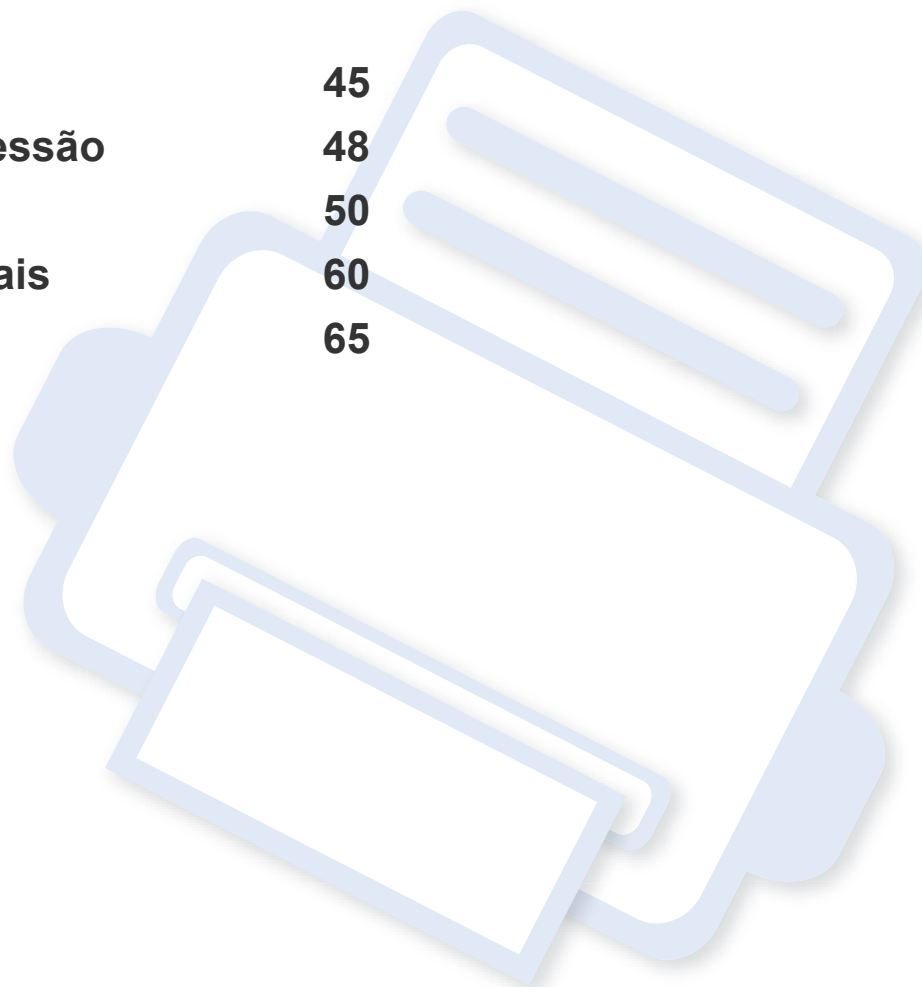

Colocando documentos

Você pode usar o vidro do scanner ou o alimentador de documentos com dupla digitalização (dsdf) para carregar um original para cópia, digitalização e envio de um fax.

No vidro de leitura do scanner

Tenha certeza de que nenhum original está no DSDf. Se um original for detectado em um DSDf, o equipamento dá prioridade a ele sobre o original no vidro do scanner. Para obter a melhor qualidade de digitalização, especialmente para imagens coloridas ou em tons de cinza, utilize o vidro de leitura do scanner.

Preparando os documentos

- Não coloque papéis menores que 25 × 25 mm ou maiores que 297 × 432 mm.
- Certifique-se de que qualquer cola, tinta ou corretor existente esteja completamente seco no papel antes de colocá-lo no equipamento.

- 1 Abra o DSDf.

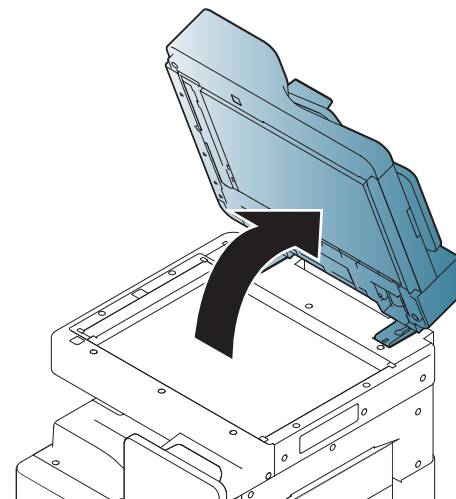

- 2 Coloque o documento com a face voltada para baixo sobre o vidro de leitura do scanner e alinhe-o com a guia de registro no canto superior esquerdo do vidro.

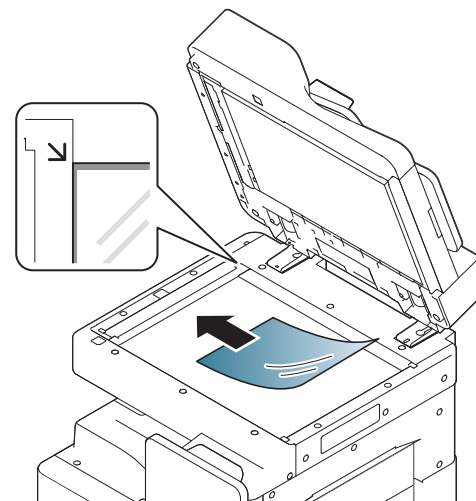

Colocando documentos

3 Feche o DSDF.



- Caso a tampa do alimentador seja deixada aberta durante a cópia, a qualidade da cópia e o consumo de toner poderão ser afetados.
- O acúmulo de poeira sobre o vidro de leitura do scanner pode ocasionar pequenos pontos escuros na impressão. Mantenha-o sempre limpo.
- Se você estiver copiando uma página de um livro ou revista, levante o DSDF até que as dobradiças fiquem presas no obturador e feche a tampa. Se a espessura do livro ou da revista for superior a 30 mm, inicie a cópia com a tampa aberta.



- Cuidado para não quebrar o vidro do scanner. Você poderá se ferir.
- Não coloque as mãos no vidro do scanner ao fechar o DSDF. O DSDF pode cair nas suas mãos e causar ferimentos.
- Não olhe para a luz no interior do scanner ao copiar ou digitalizar. Ela é perigosa para seus olhos.

No alimentador de documentos com dupla digitalização (DSDF)

Preparando os documentos

- Não coloque papéis menores que 140 x 140 mm ou maiores que 297 x 432 mm.
- O DSDF pode detectar automaticamente originais com os tamanhos A3, A4 LEF, A4 SEF, B4, B5 LEF, B5 SEF, A5 LEF, A5 SEF, Ledger, Legal, Letter LEF, Letter SEF, Statement LEF e Statement SEF.
- Não tente carregar os seguintes tipos de papel para impedir obstruções, baixa qualidade de impressão e danos ao equipamento.
 - Papel carbono ou autocopiador
 - Papel resinado.
 - Papel de seda ou fino.
 - Papel vincado ou enrugado.
 - Papel ondulado ou dobrado.
 - Papel rasgado.
- Remova todos os grampos e cliques antes de colocar os documentos.
- Certifique-se de que qualquer cola, tinta ou corretor existente esteja completamente seco no papel antes de colocá-lo no equipamento.
- Não coloque documentos que incluam tamanhos ou gramaturas de papel diferentes.

Colocando documentos

- Não coloque livretos, panfletos, transparências ou documentos que tenham outras características incomuns.

Usando o DSDF, você pode colocar até 100 folhas de papel (80 g/m², 20 lb não calandrado) para um trabalho.

- 1 Folheie ou assopre a borda da pilha de papel para separar as páginas antes de colocá-las no equipamento.

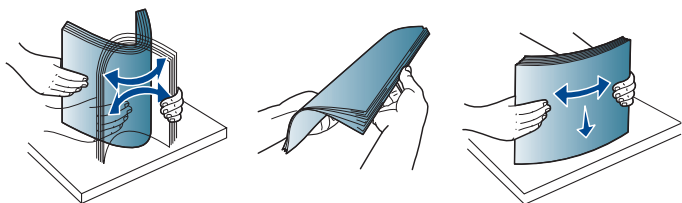

- 2 Coloque os documentos com a face voltada para cima no alimentador automático de documentos duplex. Verifique se a parte inferior da pilha de documentos corresponde ao tamanho do papel indicado na bandeja de entrada de documentos.

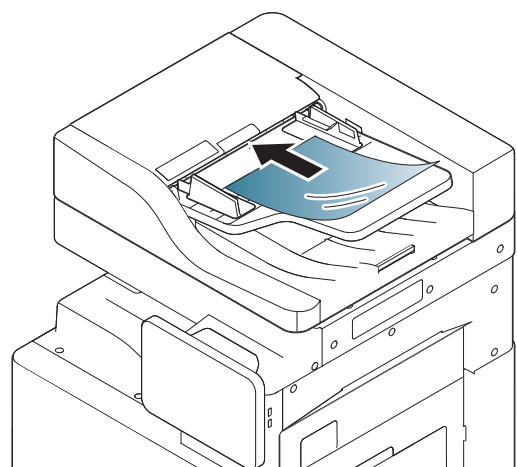

- 3 Ajuste as guias de acordo com o tamanho do documento.

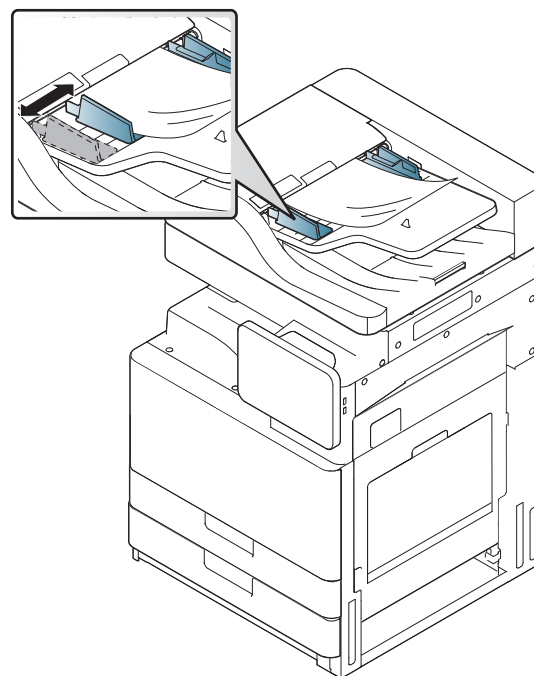

O acúmulo de poeira sobre o vidro do alimentador automático de documentos duplex pode ocasionar linhas escuras na impressão. Mantenha-o sempre limpo.

Selecionando materiais de impressão

Você pode imprimir em uma grande variedade de materiais de impressão, tais como papel comum, envelopes, etiquetas e transparências. Use sempre materiais de impressão que atendam às diretrizes de utilização do equipamento.

Diretrizes de seleção de materiais de impressão

A impressão em materiais que não atendam às diretrizes descritas neste manual do usuário poderá causar os seguintes problemas:

- Baixa qualidade de impressão.
- Aumento do número de obstruções de papel.
- Desgaste prematuro do equipamento.

Propriedades como gramatura, composição, granulação e teor de umidade são fatores importantes que afetam o desempenho do equipamento e a qualidade da saída. Ao escolher materiais de impressão, considere o seguinte:

- O tipo, o tamanho e a gramatura do material de impressão para o seu equipamento estão descritos nas especificações de materiais de impressão (consulte "Especificações dos materiais de impressão" na página 277).
- Resultado desejado: o material de impressão escolhido deve ser adequado ao projeto.
- Alvura: alguns tipos de material de impressão são mais brancos do que outros e produzem imagens mais acentuadas e vibrantes.

- Textura da superfície: a suavidade do material afeta a nitidez da impressão no papel.



- Alguns tipos de materiais de impressão podem atender a todas as diretrizes deste manual do usuário e ainda assim não produzir resultados satisfatórios. Isso pode ser o resultado da característica das folhas, de manuseio inadequado, níveis inaceitáveis de temperatura e umidade ou outras variáveis que não podem ser controladas.
- Antes de comprar grandes quantidades de materiais de impressão, certifique-se de que eles atendam aos requisitos especificados neste manual do usuário.



- Usar materiais de impressão que não atendam a essas especificações pode causar problemas ou necessitar de reparos. Tais reparos não são cobertos pela garantia da Samsung ou pelos acordos de serviço.
A quantidade de papel na bandeja pode variar de acordo com o tipo de material utilizado (consulte "Especificações dos materiais de impressão" na página 277).
- Certifique-se de não usar papel fotográfico para impressoras a jato de tinta com este equipamento. Isso poderia danificar o equipamento.
- Usar materiais de impressão inflamáveis pode causar incêndio.
- Use materiais de impressão designados (consulte "Especificações dos materiais de impressão" na página 277).

Selecionando materiais de impressão



O uso de materiais inflamáveis ou estranhos deixados na impressora pode levar ao superaquecimento da unidade e, em casos raros, causar incêndio.

A quantidade de papel na bandeja pode variar de acordo com o tipo de material utilizado (consulte "Especificações dos materiais de impressão" na página 277).

Colocando papel na bandeja

Bandeja padrão/Alimentador de gaveta dupla opcional

Coloque o material de impressão a ser utilizado na maioria das tarefas de impressão na bandeja padrão. A bandeja padrão é capaz de acomodar até 1.040 folhas de papel comum.

Você pode comprar um alimentador de gaveta dupla opcional e conectá-lo à bandeja padrão abaixo para colocar 1.040 folhas adicionais de papel comum.



- A bandeja padrão contém duas bandejas (Bandeja 1, Bandeja 2).
- O alimentador de gaveta dupla opcional contém duas bandejas (Bandeja 3, Bandeja 4).
- O processo de colocar papel na bandeja 1, bandeja 2, bandeja 3 e bandeja 4 é igual.



O uso de papel fotográfico ou resinado pode causar problemas que exijam reparos. Esses reparos não são cobertos pela garantia ou pelos contratos de serviço.

- 1 Pressione a alavanca de bloqueio na alça e remova a bandeja.

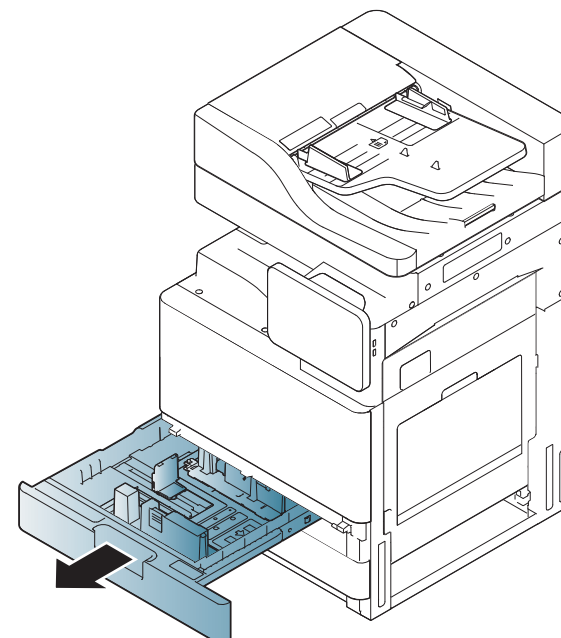

- 2 Pressione a guia de comprimento de papel e empurre-a para o fim da bandeja.

Colocando papel na bandeja

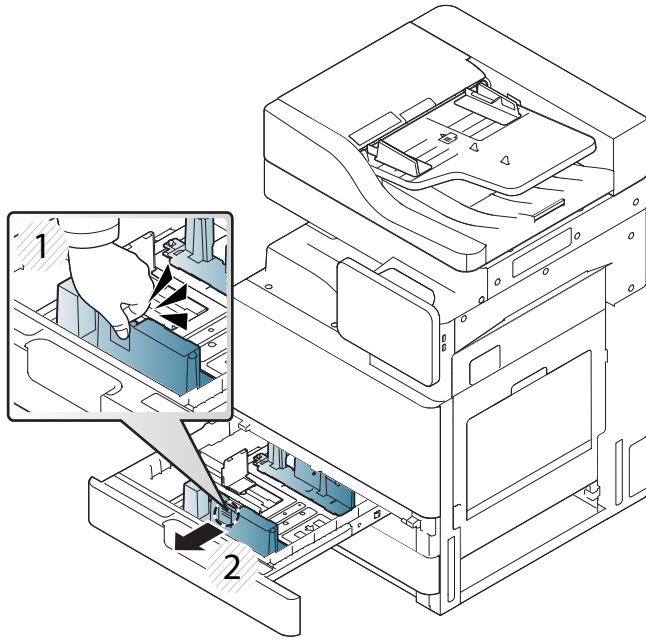

1 Guia de comprimento de papel

3 Pressione a guia de largura de papel e empurre-a para o fim da bandeja.

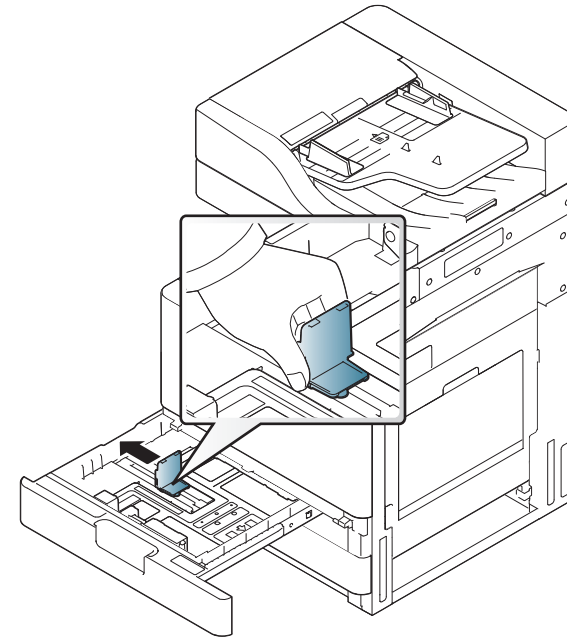

1 Guia de largura de papel

4 Flexione ou ventile a borda da pilha de papel para separar as páginas antes de colocá-las no equipamento.

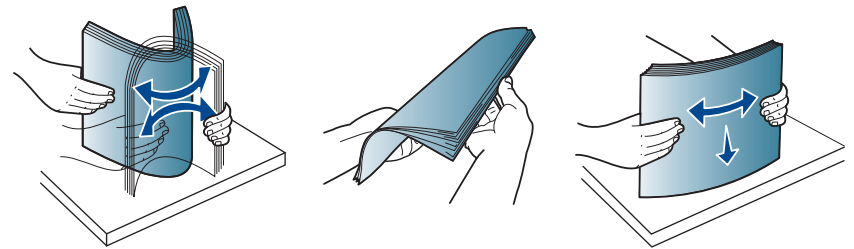

Colocando papel na bandeja

5 Coloque o papel com o lado a ser impresso voltado para cima.

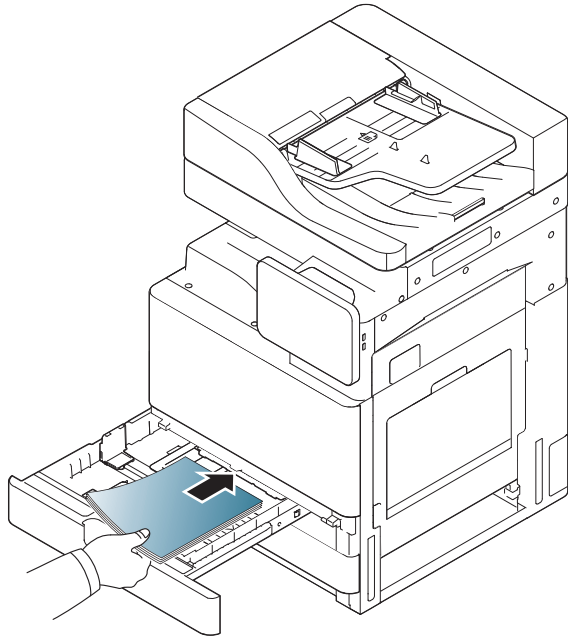

6 Ajuste a guia de papel de acordo com o comprimento desejado.

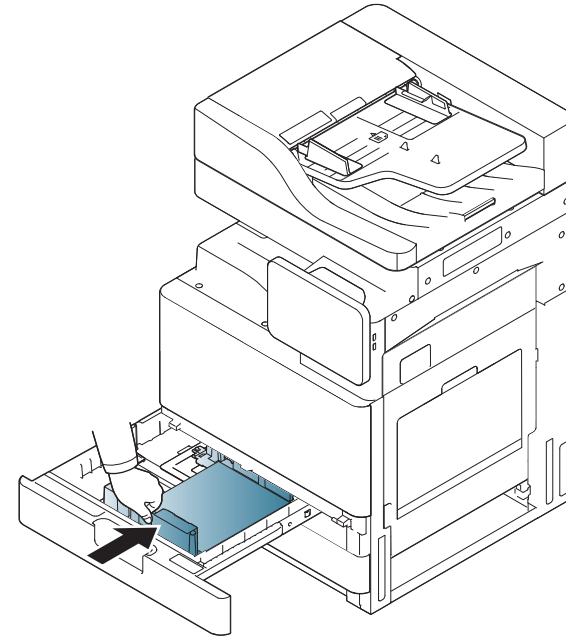

Colocando papel na bandeja

- 7 Após inserir o papel na bandeja, segure a guia de largura de papel e mova-a em direção à pilha de papel até que ela toque suavemente na lateral da pilha. Não pressione o guia com muita força na borda do papel: a guia pode dobrar o papel.

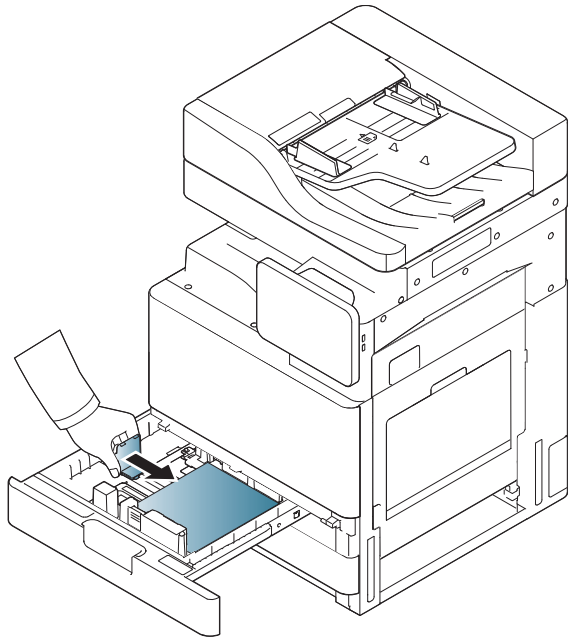

- Não empurre a guia do papel ao ponto de o papel ficar ondulado.
- Se a guia de largura de papel não for ajustada, obstruções poderão ocorrer.

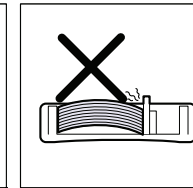
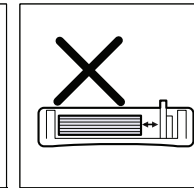
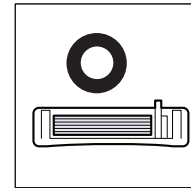

Colocando papel na bandeja



Não sobrecarregue a bandeja: isso pode causar obstruções de papel. Certifique-se de que o papel esteja abaixo da guia de capacidade máxima de papel dentro da bandeja.

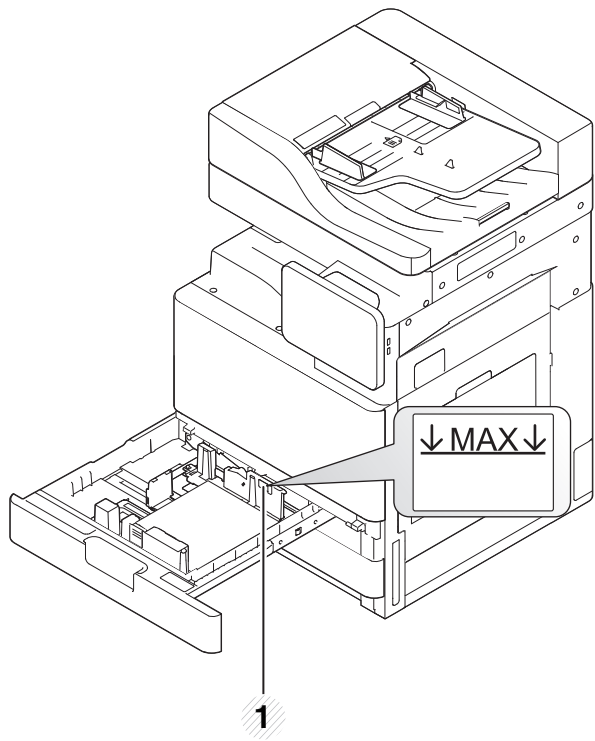

1 Guia de capacidade de papel

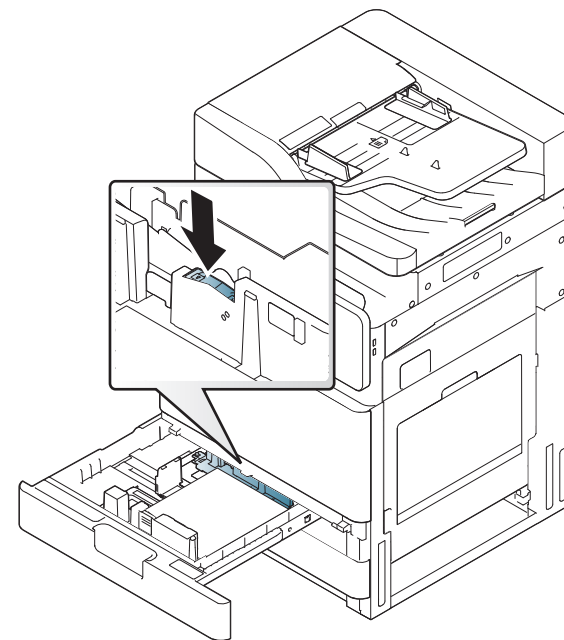

1 Chave de travamento

- 8 Fixe a guia de comprimento de papel usando a chave de travamento. Libere a chave de travamento para colocar um tamanho de papel diferente.

Colocando papel na bandeja

9 Insira a bandeja novamente no equipamento.

Ao imprimir um documento, configure o tipo e o tamanho do papel para a bandeja.

Para obter informações sobre a configuração do tipo e do tamanho do papel no painel de controle (consulte "Configurações da bandeja" na página 65).

A bandeja padrão e o alimentador de gaveta dupla opcional podem detectar automaticamente vários tamanhos de papel (consulte "Tamanhos de materiais detectados automaticamente" na página 58).

Se você configurar a **Mensagem confirmação bandeja ON** em **Configurações da bandeja**, a janela de confirmação aparece automaticamente.

Verifique se o tamanho e o tipo de papel na bandeja foram detectados ou não. Se você desejar definir o tamanho e o tipo de papel ou se o equipamento não puder detectá-los, defina o tamanho e o tipo diretamente na janela de confirmação.



- No caso de problemas com a alimentação de papel, verifique se o papel atende às especificações do material (consulte "Especificações dos materiais de impressão" na página 277). Em seguida, tente colocar uma folha de cada vez na bandeja multifuncional (consulte "Bandeja multifuncional" na página 55).
- As configurações feitas no driver do equipamento têm prioridade sobre as configurações do painel de controle.
Para imprimir de um aplicativo:
 - a Abra um aplicativo e inicie o menu de impressão.
 - b Abra as **Preferências de impressão** (consulte "Abrindo as preferências de impressão" na página 71).
 - c Pressione a guia **Papel** em **Preferências de impressão** e selecione um tipo, um tamanho e uma fonte de papel apropriada.
 - d Pressione **OK**.
 - e Inicie a impressão de um aplicativo.

Bandeja multifuncional

A bandeja multifuncional pode acomodar diversos tamanhos e tipos de materiais de impressão, como postais, cartões e envelopes. Ela é muito útil para imprimir uma única página de papel timbrado ou colorido.

Colocando papel na bandeja

Dicas de utilização da bandeja multifuncional

- Coloque apenas um tipo, tamanho e gramatura de material de impressão de cada vez na bandeja multifuncional.
- Para evitar obstruções, não acrescente papel enquanto ainda houver folhas na bandeja multifuncional durante uma impressão. Isso também se aplica a outros tipos de material.
- O material de impressão deve ser colocado com a face voltada para baixo, com a borda superior voltada para a bandeja multifuncional e no centro da bandeja.
- Sempre utilize os materiais de impressão especificados para evitar obstruções e problemas de qualidade de impressão (consulte "Especificações dos materiais de impressão" na página 277).
- Remova todas as ondulações dos cartões postais, envelopes e etiquetas antes de colocá-los na bandeja multifuncional.

- 1 Abra a bandeja multifuncional e remova a extensão, se necessário.

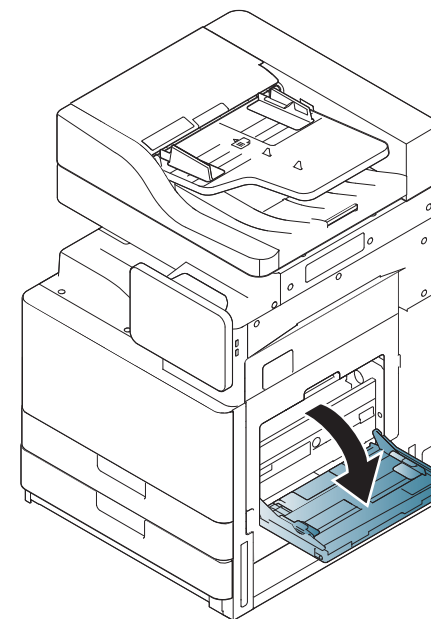

- 2 Folheie ou assopre a borda da pilha de papel para separar as páginas antes de colocá-las no equipamento.

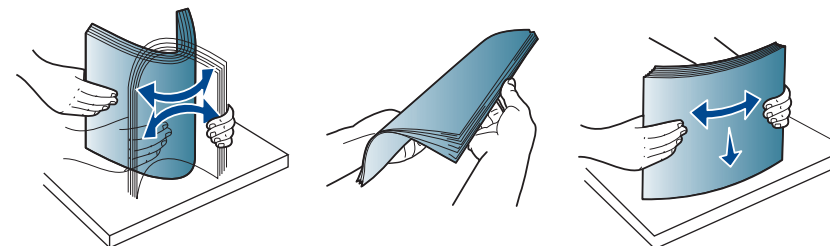

Colocando papel na bandeja

- 3** Coloque o papel com o lado a ser impresso voltado para baixo.

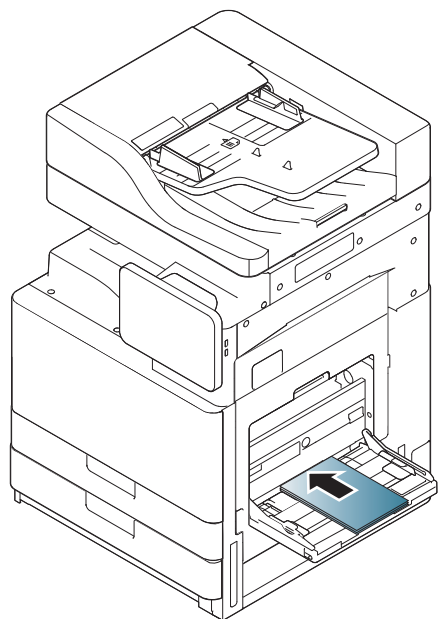

- 4** Pressione as guias de largura na bandeja multifuncional e ajuste-as de acordo com a largura do papel. Não force muito ou o papel poderá dobrar e ocasionar obstruções ou um desalinhamento.

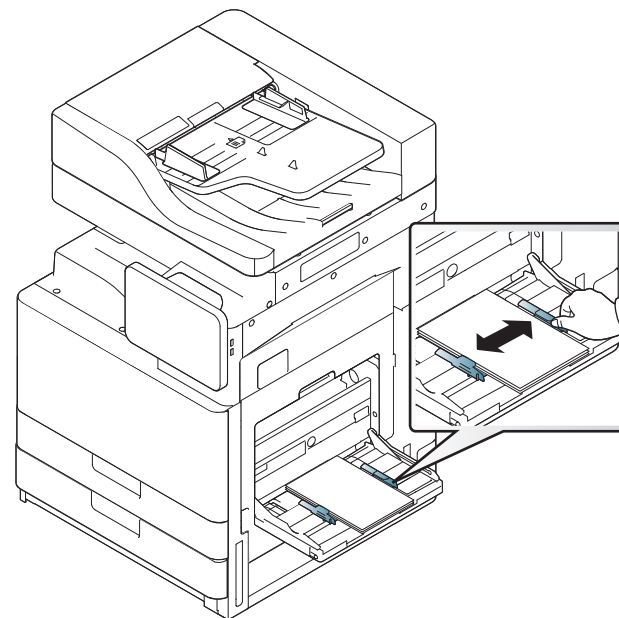

- 5** Ao imprimir um documento, configure o tipo e o tamanho do papel para a bandeja multifuncional (consulte "Tamanhos de materiais detectados automaticamente" na página 58).

Para obter informações sobre a configuração do tipo e do tamanho do papel no painel de controle (consulte "Configurações da bandeja" na página 65).

Colocando papel na bandeja



As configurações feitas no driver do equipamento têm prioridade sobre as configurações do painel de controle.

Para imprimir de um aplicativo:

- a Abra um aplicativo e inicie o menu de impressão.
- b Abra as **Preferências de impressão** (consulte "Abrindo as preferências de impressão" na página 71).
- c Pressione a guia **Papel** em **Preferências de impressão** e selecione um tipo, um tamanho e uma fonte de papel apropriada.
- d Pressione **OK**.
- e Inicie a impressão de um aplicativo.

Tamanhos de materiais detectados

Este equipamento pode detectar automaticamente vários tamanhos de papéis. Consulte a tabela abaixo.

Tamanho ^a (Papel normal)	Padrão bandeja1,2	Alimentador de gaveta dupla opcional	Bandeja multifuncional	Impressão duplex
Letter SEF ^b	•	•	•	•
Letter LEF ^c	•	•	•	•

Tamanho ^a (Papel normal)	Padrão bandeja1,2	Alimentador de gaveta dupla opcional	Bandeja multifuncional	Impressão duplex
Ledger	• (Somente bandeja 2)	•	•	•
Legal SEF	•	•	•	•
Executive SEF	•	•	•	•
Executive LEF			•	•
Statement SEF	•	•	•	•
A3 SEF	• (Somente bandeja 2)	•	•	•
A4 SEF	•	•	•	•
A4 LEF	•	•	•	•
A5 SEF	•	•	•	•
A5 LEF			•	
B4 SEF	•	•	•	•
JIS B5 SEF	•	•	•	•

Colocando papel na bandeja

Tamanho ^a (Papel normal)	Padrão bandeja ^{1,2}	Alimentador de gaveta dupla opcional	Bandeja multifuncional	Impressão duplex
JIS B5 LEF			•	•
A6 SEF			•	
ISO B5 SEF	•	•	•	•
ISO B5 LEF			•	
Folio SEF	•	•	•	•
Ofício SEF	•	•	•	•
8K SEF	• (Somente bandeja 2)	•	•	•
16K SEF	•	•	•	•
16K LEF			•	•
Cart. post. 4x6			•	

a. Este equipamento pode detectar papéis de tamanhos parecidos conforme os tamanhos listados.

b. SEF significa alimentação pela borda curta.

c. LEF significa alimentação pela borda longa.

(•: Incluído, em branco: Não disponível)

Imprimindo em materiais especiais

A tabela abaixo mostra os materiais especiais disponíveis para cada bandeja.



Ao usar materiais especiais, recomendamos que você alimente um papel de cada vez. Verifique a capacidade máxima de material de cada bandeja (consulte "Especificações dos materiais de impressão" na página 277).

Tipos (A4)	Bandeja padrão/ Alimentador de gaveta dupla opcional	Bandeja multifuncional
Papel normal	•	•
Grosso	•	•
Gramatura elevada	•	•
Papel de gramatura ultra alta 1	•	
Fino	•	•
Algodão	•	•
Coloridas	•	•
Pré-impresso	•	•
Reciclado	•	•

Tipos (A4)	Bandeja padrão/ Alimentador de gaveta dupla opcional	Bandeja multifuncional
Papel não calandrado	•	•
Papel de arquivo	•	•
Timbrado	•	•
Perfurado	•	•
Cartão fino	•	•
Brilhante fino	•	•
Envelope		•
Etiquetas		•

(•: Incluído, em branco: Não disponível)



Os tipos de materiais são mostrados nas **Preferências de impressão**. Esta opção de tipo de papel permite definir o tipo do papel que será colocado na bandeja. Esta opção é mostrada na lista para que você possa selecioná-la. Isso proporciona a melhor qualidade de impressão. Se ela não for ajustada corretamente, a qualidade de impressão desejada poderá não ser obtida.

Imprimindo em materiais especiais

Envelope

A impressão bem-sucedida em envelopes depende da sua qualidade.

Para imprimir um envelope, coloque-o voltado para cima.

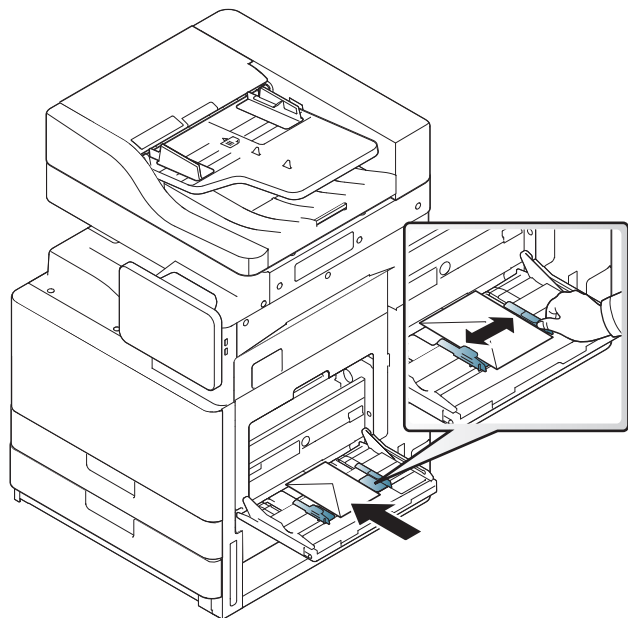

• Ao selecionar envelopes, considere os seguintes fatores:

- **Peso:** a gramatura do envelope não deverá exceder 90 g/m^2 . Caso contrário, obstruções poderão ocorrer.
- **Estrutura:** antes da impressão, os envelopes deverão estar nivelados, com menos de 6 mm de ondulações e não poderão conter ar.

- **Condição:** os envelopes não podem conter rugas, cortes ou outros danos.
- **Temperatura:** utilize envelopes compatíveis com a temperatura e a pressão do equipamento durante a operação.

- Use somente envelopes de boa qualidade, com dobras e vincos bem definidos.
- Não use envelopes com selos.
- Não use envelopes com grampos, fechos, aberturas, revestimentos, lacres adesivos ou outros materiais sintéticos.
- Não use envelopes danificados ou mal confeccionados.
- Certifique-se de que a junção em ambas as extremidades do envelope se estenda até o canto do envelope.

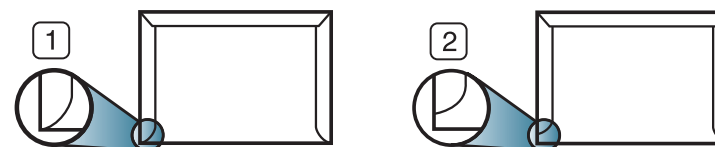

- 1 Aceitável
2 Não aceitável

- Envelopes com faixas autocolantes ou com mais de uma aba dobrada sobre o lacre devem utilizar adesivos compatíveis com a temperatura de fusão da impressora de cerca de 170 °C durante 0,1 segundo. As abas e faixas adicionais podem causar rugas, dobras ou obstruções e até mesmo danificar a unidade de fusão.
- Para obter a melhor qualidade de impressão, posicione as margens com no mínimo 15 mm de distância das bordas do envelope.

Imprimindo em materiais especiais

- Evite imprimir sobre a área onde as junções do envelope se encontram.

Etiquetas

Coloque o papel com o lado a ser impresso voltado para baixo.

Para não danificar o equipamento, utilize somente etiquetas recomendadas para impressoras a laser.

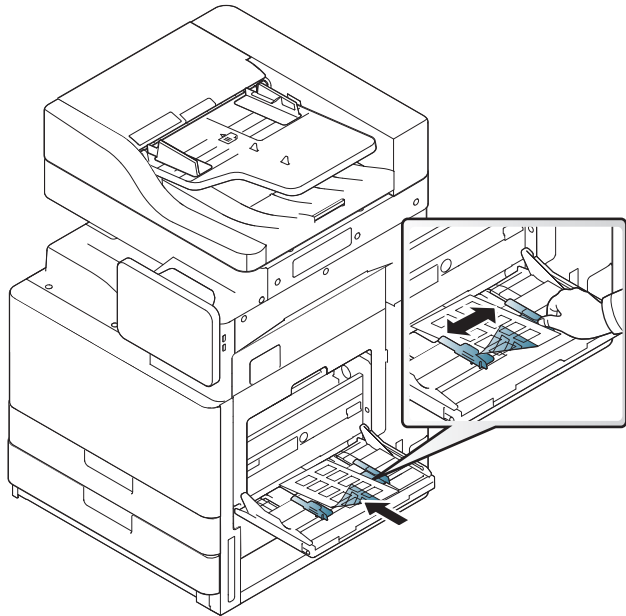

- Ao selecionar etiquetas, considere os seguintes fatores:
 - **Adesivos:** O material adesivo deve permanecer estável à temperatura de fusão do equipamento de cerca de 170 °C por 0,1 segundo.

- **Disposição:** use somente etiquetas sem o fundo exposto entre elas. As etiquetas poderão se destacar das folhas e causar obstruções graves.
- **Ondulações:** as etiquetas devem estar planas com no máximo 13 mm de ondulações em qualquer direção antes da impressão.
- **Condição:** não use etiquetas com rugas, bolhas ou outros sinais de separação.
- Verifique se não há material adesivo exposto entre as etiquetas. As áreas expostas podem causar o descolamento das etiquetas durante a impressão, ocasionando obstruções. Os adesivos expostos também podem causar danos aos componentes do equipamento.
- Não alimente uma folha de etiquetas na impressora mais de uma vez. A camada adesiva foi desenvolvida para passar apenas uma vez pelo equipamento.
- Não utilize etiquetas que estejam se soltando da folha ou que apresentem rugas, bolhas ou outras imperfeições.

Imprimindo em materiais especiais

- Não coloque papéis que não possuam espaço entre as etiquetas na mesma direção que o papel sendo alimentado. Caso contrário, obstruções de papel poderão ocorrer.

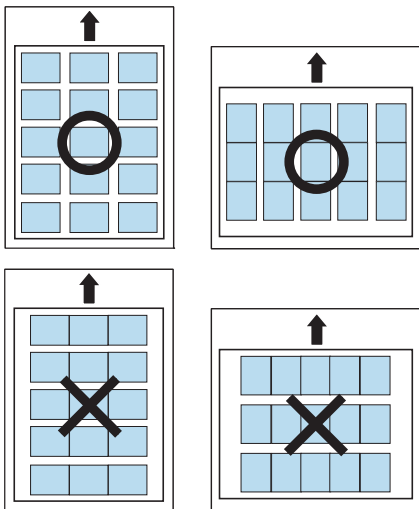

Cartolina / Papel de tamanho personalizado

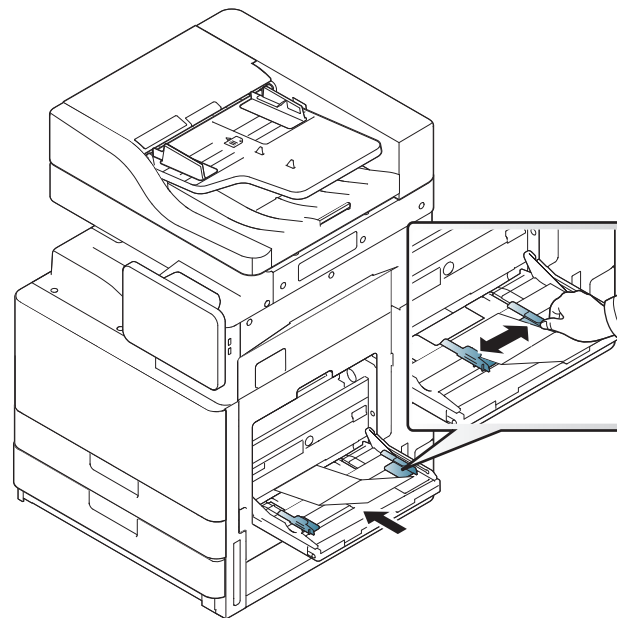

- Não imprima em materiais com menos de 98 mm de largura ou 148 mm de comprimento.
- No aplicativo, defina as margens a pelo menos 6,4 mm de distância das bordas do material.

Imprimindo em materiais especiais

Papel timbrado / pré-impreso

Bandeja	Uma face	Duas faces
Bandeja padrão/ Alimentador de gaveta dupla opcional	Face voltada para cima	Face voltada para baixo
Bandeja multifuncional	Face voltada para baixo	Face voltada para cima

- Os papéis pré-impresos devem conter tinta resistente ao calor, que não derreta, vaporize ou emita substâncias perigosas quando submetida à temperatura de fusão do equipamento de cerca de 170 °C durante 0,1 segundo.
- A tinta ou o timbre do papel não devem ser inflamáveis ou causar danos aos cilindros do equipamento.
- Os formulários devem ser isolados com uma película à prova de umidade para evitar alterações durante o armazenamento.
- Antes de colocar papel timbrado/pré-impreso, verifique se a tinta do papel está seca. Durante o processo de fusão, a tinta úmida pode se soltar do papel pré-impreso, reduzindo a qualidade de impressão.

Brilhante



Coloque uma única folha de papel de cada vez na bandeja multifuncional com o lado brilhante voltado para baixo.

- Material recomendado: papel brilhante (Carta) para este equipamento, HP Brochure Paper (Produto: Q6611A).
- Material recomendado: Papel brilhante (A4) para este equipamento, HP Superior Paper 160 glossy (Produto: Q6616A).

Configurações da bandeja

Para mudar as configurações de bandeja detalhadas, toque em **Configurações > Config bandeja** e selecione a bandeja e as opções que você quiser na tela do visor.

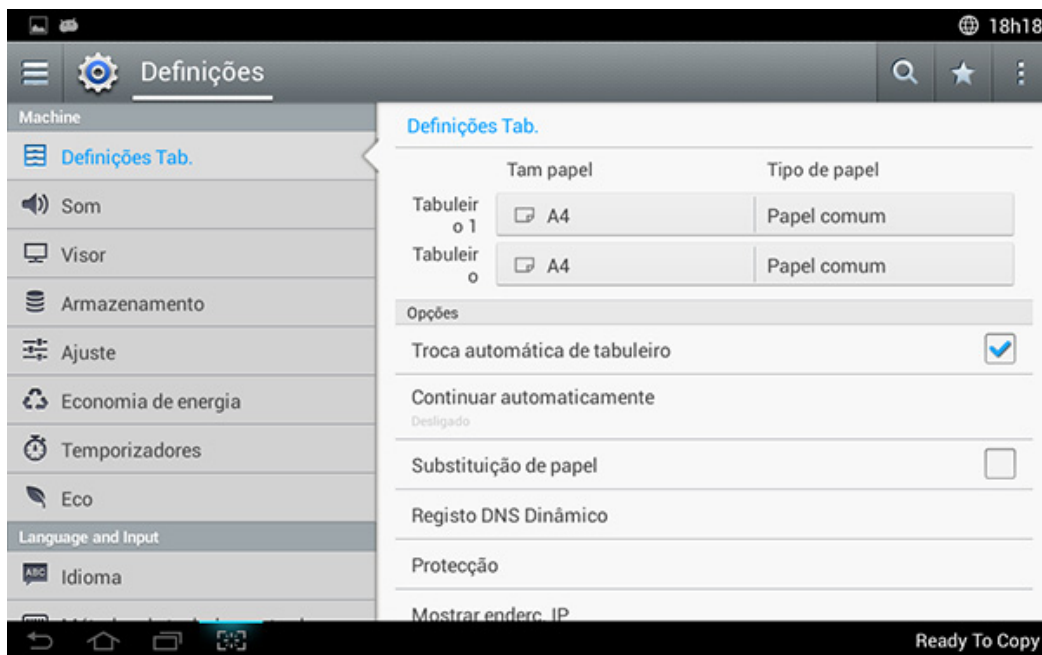

- **Bandeja 1, Bandeja multifuncional:** Você pode configurar o **Tamanho do papel** e o **Tipo de papel**.
- **Bandeja 2, Bandeja 3, Bandeja 4 :** Você pode configurar o **Tamanho do papel** e o **Tipo de papel**.



Se os três segundos alimentadores de gaveta opcionais estiverem instalados, você pode usar estas funções.

- **Tamanho do papel:** Permite que você mude o tamanho do papel.
 - Você pode alterar a lista de papéis na tela do visor. A lista de papéis será dividida nos tipos de tamanho A/B e papel de tamanho Letter neste equipamento.
 - Se não houver o tamanho de papel desejado ou se você precisar usar um papel de tamanho personalizado, pressione as setas para definir o tamanho do documento. Você também pode definir e salvar o tamanho personalizado usando **Tamanh pers**. É possível selecionar o tamanho personalizado sempre que for necessário.
- **Tipo de papel:** Permite que você mude o tipo do papel.

Opções

Percorra as opções deslizando para cima e para baixo.

- **Troca automática de bandeja:** Determina se o equipamento continuará ou não imprimindo ao detectar uma inconsistência de papel. Por exemplo, se as bandejas 1 e 2 forem preenchidas com papel do mesmo tamanho, o equipamento imprimirá automaticamente da bandeja 2 depois que a bandeja 1 ficar sem papel.
- **Continuação automática:** Esta opção permitirá que você continue a imprimir quando o tamanho de papel definido for incompatível com o papel na bandeja. Quando ela estiver ativada, o equipamento continuará a imprimir usando um papel de tamanho semelhante ou grande. Se ela estiver desativada, o equipamento aguardará até que o papel do tamanho desejado seja colocado na bandeja.

Configurações da bandeja

- **Substituição de papel:** Quando o papel solicitado para um trabalho de impressão não estiver disponível na bandeja, este recurso permitirá sua substituição por papel de tamanho semelhante. Por exemplo, se o papel de tamanho de Letter solicitado não estiver disponível na bandeja, esse equipamento o substituirá por A4.



Quando o papel for substituído, alguma perda de imagens poderá ocorrer.

- **Mensagem confirmação bandeja:** Ao colocar papel em uma bandeja, você pode configurar a exibição automática de uma mensagem de confirmação. Este equipamento pode detectar tamanhos e tipos de papel automaticamente. Se você deseja definir o tamanho e o tipo de papel ou se o equipamento não puder detectá-los, defina o tamanho e o tipo diretamente na janela de confirmação.
- **Proteção de Bandeja:** Se você definir a bandeja 1 para **Ativada**, por exemplo, então a bandeja 1 estará excluída durante a troca de bandeja.



Esta configuração funciona para trabalhos de cópia ou impressão: Ela não afeta os trabalhos de envio de fax.

- **Configurações de prioridade da bandeja:** Você pode definir a prioridade da bandeja. Se a primeira definição for Bandeja 1, a máquina imprimirá automaticamente da bandeja 1 depois que a segunda definição ficar sem papel.



3. Impressão

Este capítulo explica as tarefas mais comuns de impressão.

Este capítulo inclui:

- **Impressão básica** 69
- **Abrindo as preferências de impressão** 71
- **Configurando Opções do dispositivo** 93
- **Utilizando recursos de impressão especiais** 79
- **Usando o Utilitário de impressão direta** 88
- **Alterando as configurações de impressão padrão** 90
- **Definindo o seu equipamento como a impressora padrão** 91
- **Configurações de impressão no equipamento** 92
- **Configurando Opções do dispositivo** 93
- **Imprimindo em arquivos (PRN)** 95
- **Impressão no Mac** 96
- **Impressão no Linux** 98
- **Impressão no UNIX** 100

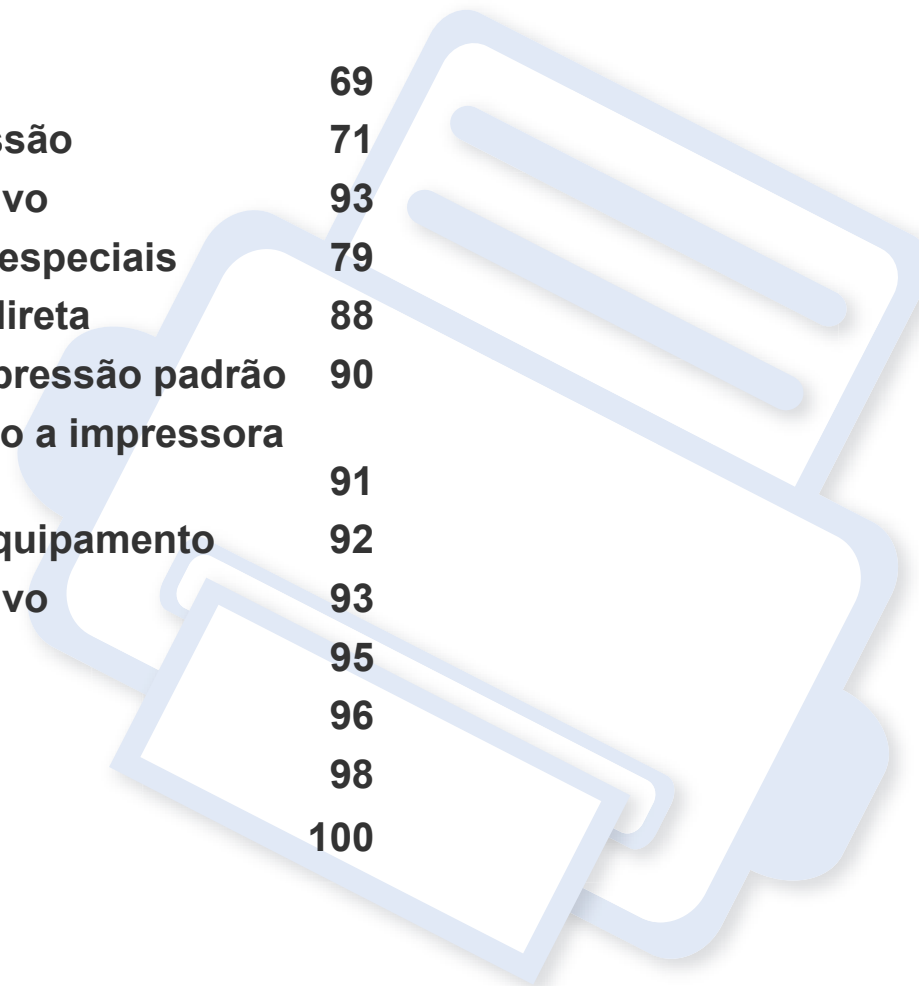

Recursos do driver de impressão



- Os procedimentos neste capítulo baseiam-se principalmente no Windows 7.
- Verifique os sistemas operacionais compatíveis com o seu equipamento (consulte "Requisitos do sistema" na página 281).

Os drivers de impressão oferecem suporte aos seguintes recursos padrão:

- Seleção de orientação, tamanho, origem e tipo de papel.
- Número de cópias

Além disso, vários recursos de impressão especiais podem ser utilizados. A tabela a seguir mostra uma visão geral dos recursos oferecidos pelos drivers de impressão:



Alguns modelos ou sistemas operacionais podem não oferecer suporte a determinados recursos da tabela a seguir.

Recurso	PCL/PS ^{a b/} XPS ^{bc}	PS ^b		
	Windows	Mac	Linux	Unix
Opção de qualidade do equipamento	•	•	•	•
Impressão de pôsteres	•	•		
Várias páginas por folha	•	•	•	•
Impressão de livretos	•			

Recurso	PCL/PS ^{a b/} XPS ^{bc}	PS ^b		
	Windows	Mac	Linux	Unix
Impressão ajustada à página	•	•		
Impressão reduzida e ampliada	•	•		
Origem diferente para a primeira página	•	•		
Opções de folha de rosto	•	•	•	•
Compactação de varredura	• (somente PCL)			
Opções de saída	•	•	•	•
Marca d'água	•	•		
Sobreposição	• (somente PCL)			
Impressão em frente e verso (duplex)	•	•	•	•

- O driver PostScript é recomendado para obter uma melhor qualidade de imagem de impressão de aplicativos baseados em PostScript, como o Acrobat Reader®, Adobe Illustrator®, Adobe Photoshop®, etc.
- Baixe o software no site da Samsung e instale-o: (<http://www.samsung.com> > localize seu produto > Suporte ou Downloads). Antes de instalar, verifique se o sistema operacional do seu computador é compatível com o software.
- O driver de impressão XPS pode ser instalado somente no sistema operacional Windows Vista ou superior.

(•: com suporte, Em branco: sem suporte)

Impressão básica



- Impressão no Mac (consulte "Impressão no Mac" na página 96).
- Impressão no Linux (consulte "Impressão no Linux" na página 98).
- Impressão no UNIX (consulte "Impressão no UNIX" na página 100).

A janela **Preferências de Impressão** a seguir é para Notepad no Windows 7. Sua janela **Preferências de Impressão** poderá ser diferente em função do sistema operacional ou do aplicativo utilizado.

- 1 Abra o documento que deseja imprimir.
- 2 Selecione **Imprimir** no menu **Arquivo**.

- 3 Selecione o equipamento na lista **Selecionar impressora**.

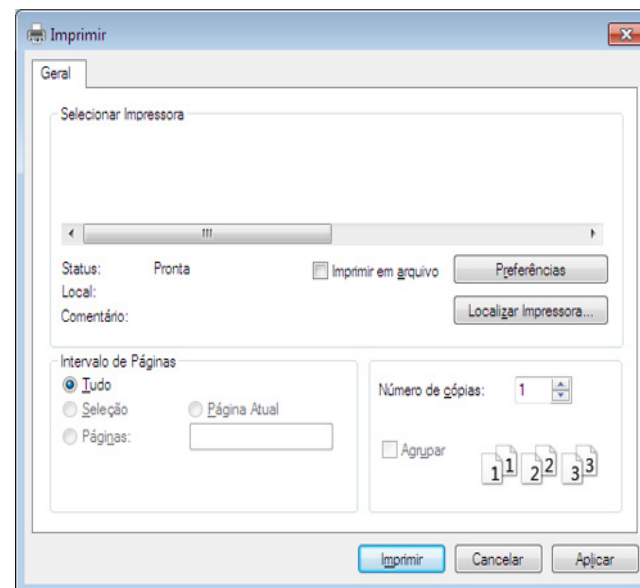

As configurações básicas de impressão, inclusive o número de cópias e o intervalo de impressão, são selecionadas na janela **Imprimir**.



Para aproveitar os recursos do equipamento oferecidos pelo driver de impressão, clique em **Propriedades** ou **Preferências** na janela **Imprimir** do aplicativo para alterar a configuração de impressão (consulte "Abrindo as preferências de impressão" na página 71).

- 4 Para iniciar o trabalho de impressão, clique em **OK** ou em **Imprimir** na janela **Imprimir**.

Impressão básica





Cancelando trabalhos de impressão

Se o trabalho de impressão estiver aguardando na fila de impressão ou no spooler, cancele-o da seguinte forma:

- Você pode acessar esta janela clicando duas vezes no ícone do equipamento () na barra de tarefas do Windows.
- Você pode cancelar o trabalho de impressão com o **Cancelar impressão** da janela do programa Samsung Printer Status do computador (consulte "Usando o Status da impressora Samsung" na página 189).

Abrindo as preferências de impressão



Quando você selecionar uma opção em **Preferências de impressão**, uma marca de aviso,  ou  poderá ser exibida. Um ponto de exclamação () significa que você pode selecionar a opção atual, embora não seja recomendado. Um () significa que essa opção não pode ser selecionada, devido às configurações do equipamento ou ao ambiente.

- 1 Abra o documento que deseja imprimir.
- 2 Selecione **Imprimir** no menu **Arquivo**.
- 3 Selecione seu driver de impressão a partir da lista **Selecionar impressora**.
- 4 Clique em **Propriedad** ou em **Preferências**.



A captura de tela pode ser diferente dependendo do modelo.

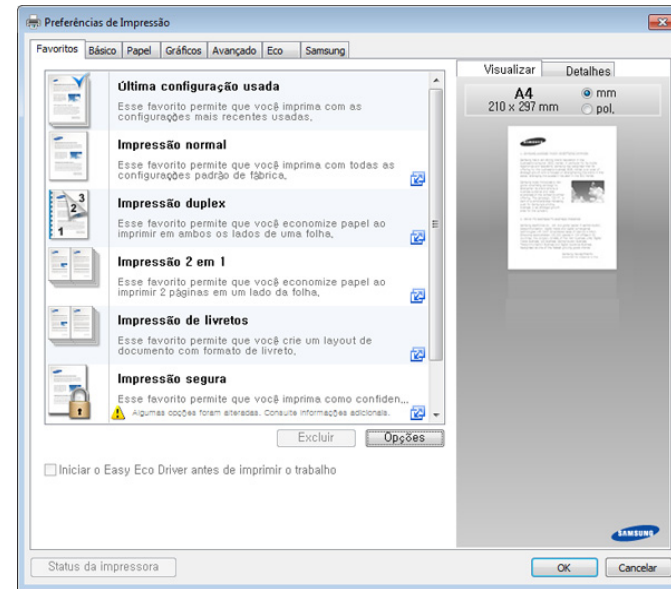

- Você pode aplicar os recursos de **Eco** para economizar papel e toner antes da impressão (consulte "Easy Eco Driver" na página 184).
- É possível verificar o status atual da máquina pressionando o botão **Status da impressora** (consulte "Usando o Status da impressora Samsung" na página 189).

Abrindo as preferências de impressão

Guia Favoritos

Itens listados ajudam a escolher configurações predefinidas.



A captura de tela pode ser diferente dependendo do modelo.

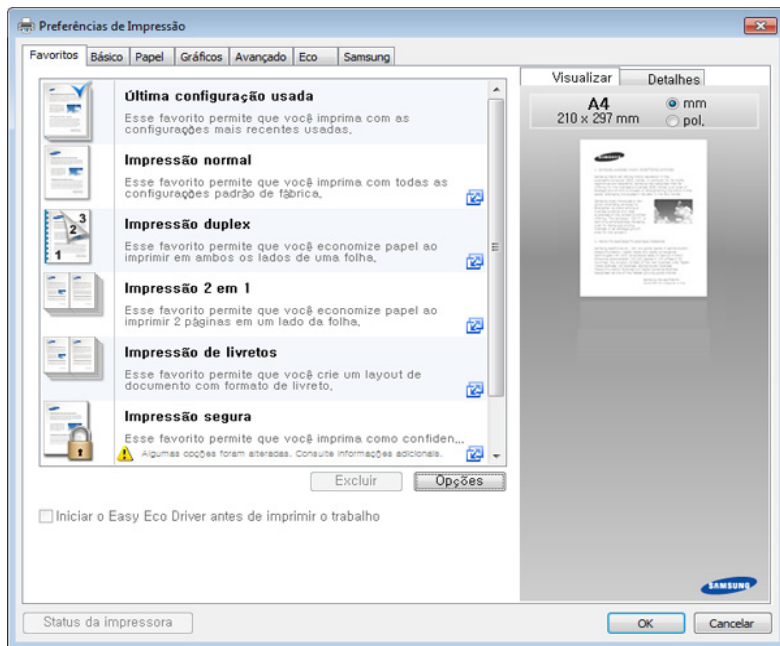

Guia Básico

Guia **Básico** para definir várias opções de impressão.

Orientação

Esta opção permite selecionar a direção na qual as informações serão impressas na página.

Opções de layout

Esta opção permite selecionar várias opções de layout para o seu documento.

- **Uma página por lado:** uma opção básica de layout. Ela permite imprimir uma página em um lado do papel.
- **Várias páginas por lado:** Consulte "Impressão várias páginas em uma única folha de papel" na página 79.
- **Impressão de pôsteres:** Consulte "Impressão de pôsteres" na página 80.
- **Impressão de livretos:** Consulte "Impressão de livretos" na página 80.
- **Page Border:** esta opção permite imprimir seu documento na linha de borda. Ela não está disponível para **Impressão de pôsteres** e **Impressão de livretos**.

Impressão em frente e verso

Esta opção permite imprimir nos dois lados do papel (consulte "Imprimindo em ambos os lados do papel" na página 81).

Abrindo as preferências de impressão

Guia Papel

Use as opções da guia **Papel** para definir as especificações básicas de manuseio de papel.

Copias

Esta opção permite escolher o número de cópias que serão impressas. Você pode selecionar entre 1 e 9999 cópias.

Opções de papel

- **Tamanho original:** esta opção permite definir o tamanho de papel real dos documentos.
- **Tamanho da saída:** esta opção permite ajustar as dimensões do trabalho de impressão para qualquer tamanho de papel selecionado, independentemente do tamanho do documento (consulte "Ajuste de documentos ao tamanho de papel selecionado" na página 83).
 - **Porcentagem:** Esta opção permite alterar o tamanho do conteúdo para que ele seja exibido maior ou menor na página impressa digitando-se o percentual desejado (consulte "Alterar o tamanho percentual do seu documento" na página 82).
- **Origem:** verifique se **Origem** está configurada para a bandeja de papel correspondente. Utilize **Bandeja multifuncional** ao imprimir em materiais especiais como envelopes e transparências.

- **Tipo:** esta opção permite definir o tipo do papel que será colocado na bandeja. Isso proporciona a melhor qualidade de impressão. Se ela não for ajustada corretamente, a qualidade de impressão desejada poderá não ser obtida.
- **Página especial:** esta opção permite que você crie páginas especiais como capas. Você pode adicionar, excluir ou atualizar as configurações de páginas especiais na lista. Essa opção estará disponível somente quando o driver de impressão PCL for usado.

Guia Gráficos

Utilize as opções da guia **Gráfico** para ajustar a qualidade da impressão às suas necessidades específicas.

Qualidade

Quanto maior a configuração, mais nítidos serão os caracteres e os elementos gráficos impressos. As definições maiores também podem aumentar o tempo de impressão dos documentos.

Fonte/texto

selecione **Clarear texto** para imprimir textos mais escuros do que em um documento normal.

Abrindo as preferências de impressão

Selecione **Todo o texto em preto** para imprimir em preto sólido, independente da cor exibida na tela.

Controlador gráfico

Permite aos usuários realçar as bordas dos textos e as linhas finas para melhorar a leitura e alinhar cada registro de canal de cor no modo de impressão em cores.

Economia toner

A configuração de **Economia de toner** permite que o usuário economize o toner de impressão ao imprimir uma versão de rascunho de um documento. Selecione **Desativar** para imprimir no modo normal e selecione **Ativar** para imprimir com menos toner aplicado à página.

Guia Avançado

Use a guia **Avançado** para definir várias opções de impressão.

Marca d'água

Consulte "Utilização de marcas d'água" na página 83.

Sobreposição

Consulte "Utilização de sobreposições" na página 85.

Opções de saída

- **Ordem de impressão:** estas opções permitem definir a sequência na qual as páginas serão impressas. **Imprimir páginas ímpares e Imprimir páginas pares** estarão disponíveis somente ao usar o driver de impressão PCL.
- **Pular Páginas em Branco:** esta opção permite especificar que páginas em branco nos dados do documento não sejam impressas.
- **Margem manual:** esta opção permite especificar a margem de encadernação. A margem de encadernação ajusta a posição de encadernação. *Essa opção não estará disponível ao usar o driver de impressão PS.*



Se você clicar em **Redefinir**, as opções da guia **Avançado** serão restauradas para os valores padrão.

Abrindo as preferências de impressão

Segurança

Criptografa primeiro os dados de impressão e depois os transmite para o equipamento. Este recurso protege as informações de impressão para evitar que os dados sejam comprometidos na rede. O recurso **Criptografia de trabalhos** estará ativado apenas quando o disco rígido estiver instalado. O disco rígido é usado para descriptografar dados de impressão.

Contabilidade de trabalhos

Esta opção permite que você imprima com a permissão concedida.

- **Permissão de usuário:** Se você marcar esta opção, somente os usuários com permissão poderão iniciar uma tarefa de impressão.
- **Permissão de grupo:** Se você marcar esta opção, somente os grupos com permissão poderão iniciar uma tarefa de impressão.



- Clique no ponto de interrogação (?), no canto superior direito da janela, e clique em qualquer opção sobre a qual deseja obter informações.
- Os administradores podem ativar a contabilidade de trabalhos e configurar permissões no painel de controle ou SyncThru™ Web Service. Para informações detalhadas sobre eles (consulte "SyncThru™ Web Service" na página 173).

Guia Eco

A guia **Eco** permite economizar recursos de impressão, gerando impressões ecológicas. Ao selecionar **Impressão de Eco**, a imagem ecológica () será exibida em algumas opções. Também, algumas opções não estão disponíveis para uso no modo ecológico.

Opções de Eco

- **Padrão da impressora:** se você selecionar esta opção, esse recurso será determinado pela configuração feita no painel de controle do equipamento.
- **Nenhuma:** desativa esta opção.
- **Impressão de Eco:** o modo Ecológico é ativado. Selecione **Impressão em dois lados**, **Layout**, e **Pular páginas em branco** se você quiser usar no modo ecológico. Desde que você não altere as opções de outras guias, o documento será impresso como um conjunto no modo Ecológico.
- **Senha:** se o administrador definir **Forçado** em **Mod econ padrão** para este equipamento, o modo Ecológico sempre será definido por essa configuração ecológica do equipamento, enquanto as **Opções de Eco** no driver de impressão estarão desativadas. Se for necessário alterar as configurações de impressão, clique em **Senha** e insira a senha ou entre em contato com seu administrador.

Abrindo as preferências de impressão

Simulador de resultados

Simulador de resultados mostra o resultado da redução de emissão de dióxido de carbono, a eletricidade utilizada e a quantidade de papel economizada de acordo com as configurações selecionadas.



- Os resultados são calculados considerando que o número total de papel impresso seja uma centena sem uma página em branco quando o modo eco estiver desativado.
- Consulte o coeficiente do cálculo sobre CO₂, energia e papel do **IEA**, (International Energy Agency), o índice do Ministério de Questões Internacionais e Comunicação do Japão e www.remanufacturing.org.uk. Cada modelo possui um índice diferente.
- O consumo de energia no modo de impressão está relacionado ao consumo de energia médio das impressões neste equipamento.
- A quantidade real economizada ou reduzida pode ser diferente dependendo do sistema operacional usado, do desempenho do computador, do software aplicativo, do método de conexão, do tipo e tamanho do material e da complexidade do trabalho.

Guia Samsung

Use a guia **Samsung** para exibir o aviso de direitos autorais e o número da versão do driver. Se o seu computador estiver conectado à Internet, você poderá acessar os serviços:

Print Mode

Esta opção permite escolher como imprimir ou salvar o arquivo de impressão usando a unidade de disco rígido do equipamento. O **Modo de impressão** padrão é **Normal** que destina-se à impressão sem armazenar o arquivo de impressão no disco rígido. Você também pode usar esta opção em outras guias.

- **Normal:** este modo imprime sem armazenar o seu documento.
- **Prova:** Este modo é útil ao imprimir mais de uma cópia. Você pode imprimir somente uma cópia primeiro para verificar e, em seguida, imprimir as demais cópias.
- **Confidencial:** este modo é usado para imprimir documentos confidenciais. É necessário inserir uma senha para imprimir (consulte "Status do trabalho" na página 33).
- **Armazenar:** este modo é usado somente para armazenar documentos no disco rígido. Se necessário, você poderá carregar e imprimir os documentos armazenados. Você pode encontrar o arquivo armazenado na **Cx** (consulte "Usando a Caixa" na página 198). Primeiro, escolha uma caixa de documentos em **Salvar a localização** e, em seguida, defina **Opções**.
- **Armazenar e imprimir:** este modo é usado ao imprimir e armazenar documentos ao mesmo tempo. Se necessário, você poderá carregar e imprimir os documentos armazenados. Você pode encontrar o arquivo armazenado na **Cx** (consulte "Usando a Caixa" na página 198). Primeiro, escolha uma caixa de documentos em **Salvar a localização** e, em seguida, defina **Opções**.

Abrindo as preferências de impressão

- **Spool:** Esta opção pode ser útil para lidar com grandes quantidades de dados. Se você selecionar essa configuração, a impressora enviará o documento para o dispositivo de armazenamento em massa e o imprimirá da fila do dispositivo de armazenamento em massa, diminuindo assim a carga de trabalho do computador.
- **Agendamento de impressão:** selecione esta configuração para imprimir o documento em um horário especificado.



- **Nome do trabalho:** Esta opção é usada quando você precisa encontrar um arquivo armazenado usando o painel de controle.
- **ID do usuário:** Esta opção é usada quando você precisa encontrar um arquivo armazenado usando o painel de controle. O nome de usuário aparece automaticamente como o nome de usuário que você usa para fazer login no Windows.
- **Inserir a senha:** Se a **Propriedade** dos documentos armazenados for **Protegido**, insira a senha do documento armazenado. Esta opção é usada para carregar um arquivo armazenado usando o painel de controle.
- **Confirmar senha:** Digite a senha novamente para confirmá-la.

Usando uma configuração favorita

A opção **Favoritos**, que está visível em cada guia de preferências exceto para a guia **Favoritos** e a guia **Samsung**, permite que você salve as preferências atuais para uso futuro.

Para salvar um item **Favoritos**, siga estas etapas:

- 1 Altere as configurações necessárias em cada guia.
- 2 Insira um nome para o item na caixa de entrada **Favoritos**.

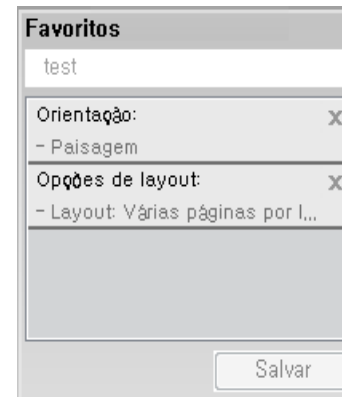

- 3 Clique em **salvar**.
- 4 Digite o nome e a descrição, em seguida selecione o ícone desejado.
- 5 Clique em **OK**. Quando você salvar as **Favoritos**, todas as configurações atuais do driver serão salvas.



Para usar uma configuração salva, selecione-a na guia **Favoritos**. O equipamento agora está definido para imprimir de acordo com as configurações selecionadas. Para excluir as configurações salvas, selecione-as na guia **Favoritos** e clique em **Excluir**.

Abrindo as preferências de impressão

Usando a ajuda

Clique na opção que deseja conhecer na janela **Preferências de Impressão** e pressione **F1** no teclado.

Utilizando recursos de impressão especiais

Os recursos de impressão especiais incluem:

- "Impressão várias páginas em uma única folha de papel" na página 79.
- "Impressão de pôsteres" na página 80.
- "Impressão de livretos" na página 80.
- "Imprimindo em ambos os lados do papel" na página 81.
- "Alterar o tamanho percentual do seu documento" na página 82.
- "Ajuste de documentos ao tamanho de papel selecionado" na página 83.
- "Utilização de marcas d'água" na página 83.
- "Utilização de sobreposições" na página 85.

Impressão várias páginas em uma única folha de papel

Você pode selecionar o número de páginas que serão impressas em uma única folha de papel. Quando mais de uma página é impressa por folha, o tamanho das páginas é reduzido e elas são organizadas na ordem especificada por você. É possível imprimir até 16 páginas em uma folha.



- 1 Para alterar as configurações de impressão do aplicativo de software, acesse as **Preferências de impressão** (consulte "Abrindo as preferências de impressão" na página 71).
- 2 Clique na guia **Básico** e selecione **Várias páginas por lado** na lista suspensa **Tipo**.
- 3 Selecione **Borda de página** para imprimir uma borda ao redor de cada página na folha.
- 4 Selecione o número de páginas que deseja imprimir por folha (2, 4, 6, 9 ou 16) na lista suspensa **Páginas por lado**.
- 5 Selecione a ordem das páginas na lista suspensa **Ordem das páginas**, se for necessário.
- 6 Clique na guia **Papel** e selecione o **Tamanho do original**, a **Origem** e o **Tipo**.
- 7 Clique em **OK** ou em **Imprimir** até sair da janela **Impr..**

Utilizando recursos de impressão especiais

Impressão de pôsteres

Este recurso permite imprimir documentos de uma única página em 4, 9 ou 16 folhas de papel para que você possa colá-las e formar um pôster.

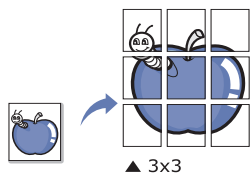

- 1 Para alterar as configurações de impressão do aplicativo de software, acesse as **Preferências de impressão** (consulte "Abrindo as preferências de impressão" na página 71).
- 2 Clique na guia **Básico** e selecione **Impressão de pôsteres** na lista suspensa **Tipo**.
- 3 Selecione o layout de página desejado.
Especificações do layout de página:

- 4 Selecione o valor de **Sobreposição do pôster**. Especifique o valor de **Sobreposição do pôster** em milímetros ou polegadas ao selecionar o botão de opção no canto superior direito da guia **Básico** para facilitar a colagem das folhas umas nas outras.

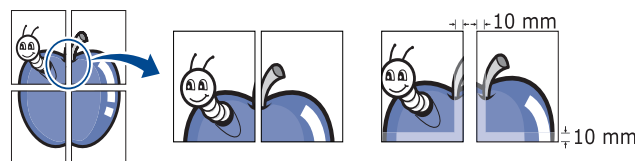

- 5 Clique na guia **Papel** e selecione o **Tamanho do original**, a **Origem** e o **Tipo**.
- 6 Clique em **OK** ou em **Imprimir** até sair da janela **Impr..**
- 7 Você pode montar o pôster juntando as folhas e colando-as.

Impressão de livretos

Este recurso imprime documentos nos dois lados das folhas de papel e organiza as páginas para que o papel possa ser dobrado ao meio para formar um livreto após ser impresso.



Utilizando recursos de impressão especiais





Se quiser criar um livreto, imprima em materiais de tamanho Letter, Legal, A4, JIS B5, Statement, Executive, A5, Ledger ou JIS B4.

- 1 Para alterar as configurações de impressão do aplicativo de software, acesse as **Preferências de impressão** (consulte "Abrindo as preferências de impressão" na página 71).
- 2 Clique na guia **Básico** e selecione **Impressão de livretos** na lista suspensa **Tipo**.
- 3 Clique no botão **Avançado**. Em seguida, selecione a opção desejada.
- 4 Clique na guia **Papel** e selecione o **Tamanho do original**, a **Origem** e o **Tipo**.



A opção **Impressão de livretos** não está disponível para todos os tamanhos de papel. Para identificar os tamanhos de papel disponíveis para este recurso, selecione os tamanhos de papel disponíveis na opção **Tamanho do original** da guia **Papel**.

Se você selecionar um tamanho de papel não disponível, essa opção será automaticamente cancelada. Selecione somente os papéis disponíveis (papel sem marca  ou .

- 5 Clique em **OK** ou em **Imprimir** até sair da janela **Impr..**

Imprimindo em ambos os lados do papel

Você pode imprimir em ambos os lados de uma folha de papel (duplex). Antes de imprimir, decida qual será a orientação do documento. Esse recurso só está disponível para materiais de impressão de tamanho Letter, Legal, Ofício, US Folio, A4, ISO B5, JIS B5, Statement, Executive, A5, 8K, 16K, Ledger, Tabloid Extra ou JIS B4.



Não imprima nos dois lados de materiais especiais como etiquetas, envelopes ou papéis grossos. Isso pode causar uma obstrução de papel ou danificar o equipamento.

- 1 Para alterar as configurações de impressão do aplicativo de software, acesse as **Preferências de impressão** (consulte "Abrindo as preferências de impressão" na página 71).
- 2 Clique na guia **Básico**.
- 3 Na seção **Impressão em frente e verso**, selecione a opção de encadernação desejada.
 - **Padrão da impressora:** se você selecionar esta opção, esse recurso será determinado pela configuração feita no painel de controle do equipamento. Essa opção estará disponível somente quando o driver de impressão PCL for usado.
 - **Nenhuma:** desativa este recurso.

Utilizando recursos de impressão especiais

- **Borda longa:** esta opção corresponde ao layout convencional usado na encadernação de livros.

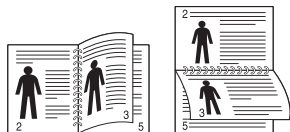

- **Borda curta:** esta opção corresponde ao layout convencional usado em calendários.

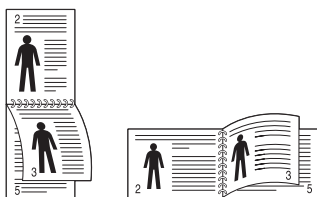

- **Impressão em frente e verso invertida:** selecione esta opção para reverter a ordem das impressões duplex.

4 Clique na guia **Papel** e selecione o **Tamanho do original**, a **Origem** e o **Tipo**.

5 Clique em **OK** ou em **Imprimir** até sair da janela **Impr..**

Alterar o tamanho percentual do seu documento

É possível digitar o percentual desejado para alterar o tamanho de um documento para que ele pareça maior ou menor na página impressa.

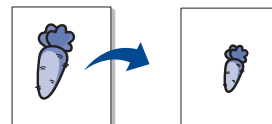

1 Para alterar as configurações de impressão do aplicativo de software, acesse as **Preferências de impressão** (consulte "Abrindo as preferências de impressão" na página 71).

2 Clique na guia **Papel**.

3 Selecione o tamanho real do papel dos documentos em **Tamanho do original**.

4 Insira a escala na caixa de entrada **Porcentagem**.

Você também pode clicar nas setas para cima/para baixo para selecionar a escala.



Você não poderá usar este recurso ao selecionar um tamanho de papel em **Tamanho da saída**.

5 Selecione **Origem** e **Tipo**.

Utilizando recursos de impressão especiais

- 6 Clique em **OK** ou em **Imprimir** até sair da janela **Impr..**

Ajuste de documentos ao tamanho de papel selecionado

Este recurso da impressora permite definir a escala do trabalho de impressão em qualquer tamanho de papel selecionado, independentemente do tamanho do documento. Isso pode ser útil para verificar detalhes sutis em documentos pequenos.



- 1 Para alterar as configurações de impressão do aplicativo de software, acesse as **Preferências de impressão** (consulte "Abrindo as preferências de impressão" na página 71).
- 2 Clique na guia **Papel**.
- 3 Selecione o tamanho real do papel dos documentos em **Tamanho do original**.
- 4 Selecione o tamanho do papel a ser impresso na bandeja em **Tamanho da saída**.

- 5 Selecione **Origem e Tipo**.

- 6 Clique em **OK** ou em **Imprimir** até sair da janela **Impr..**

Utilização de marcas d'água

A opção de marca d'água permite imprimir texto ou imagem sobre um documento existente. Por exemplo, você pode optar por incluir as palavras "**DRAFT**" ou "**CONFIDENTIAL**" em letras grandes de cor cinza no sentido diagonal ao longo da primeira página ou em todas as páginas de um documento.

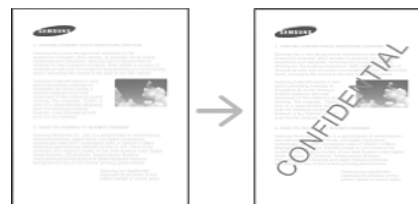

Seu equipamento possui várias marcas d'água predefinidas. Elas podem ser modificadas, ou você também pode adicionar novas marcas d'água à lista.



- **Cabeçalho:** Você pode adicionar o texto selecionado na parte superior esquerda, central ou direita.
- **Rodapé:** Você pode adicionar o texto selecionado na parte inferior esquerda, central ou direita.

Utilizando recursos de impressão especiais

Utilizando uma Marcas d'água existente

- 1 Para alterar as configurações de impressão do aplicativo de software, acesse as **Preferências de impressão** (consulte "Abrindo as preferências de impressão" na página 71).
- 2 Clique na guia **Avançado** e selecione a marca d'água desejada na lista **Marcas d'água**. Você verá a marca d'água selecionada na imagem do alimentador triplo de gaveta.
- 3 Clique em **OK** ou em **Imprimir** até sair da janela **Impr..**



- **Mensagem em marca d'água:** Permite aos usuários inserir uma marca d'água que o usuário deseja imprimir.
- **Arquivo de imagem:** Permite aos usuários carregar uma imagem de marca d'água que o usuário deseja imprimir.
- **Nome da marca d'água:** Permite aos usuários inserir um nome na marca d'água para adicionar à lista suspensa de marcas d'água.
- **Somente na primeira página:** Imprime marca d'água somente na primeira página. Não está marcado como padrão.

Criando marcas d'água

- 1 Para alterar as configurações de impressão do aplicativo de software, acesse as **Preferências de impressão** (consulte "Abrindo as preferências de impressão" na página 71).
- 2 Na guia **Avançado**, selecione **Editar...** na lista suspensa **Marcas d'água**.
- 3 Digite uma mensagem de texto na caixa **Mensagem da marca d'água**. Você pode inserir até 256 caracteres.

Quando a caixa de seleção **Somente na primeira página** for marcada, a Marcas d'água será impressa somente na primeira página.
- 4 Selecione as opções de Marcas d'água.

Você pode selecionar o nome, estilo, tamanho e tom da fonte na seção **Atributos de fonte**, além de definir o ângulo da marca d'água na seção **Alinhamento e ângulo de marca d'água**.
- 5 Clique em **Adicionar** para acrescentar uma nova Marcas d'água à lista **Marcas d'água atuais**.
- 6 Após concluir a edição, clique em **OK** ou em **Impr.** até sair da janela **Impr..**

Para parar a impressão da Marcas d'água, selecione **Nenhuma** na lista suspensa **Marcas d'água**.

Utilizando recursos de impressão especiais

Editando marcas d'água

- 1 Para alterar as configurações de impressão do aplicativo de software, acesse as **Preferências de impressão** (consulte "Abrindo as preferências de impressão" na página 71).
- 2 Clique na guia **Avançado** e selecione **Editar...** na lista suspensa **Marca d'água**.
- 3 Selecione a marca d'água que deseja editar na lista **Marcas d'água atuais** e altere a mensagem e as opções da marca d'água.
- 4 Clique em **Atualizar** para salvar as alterações.
- 5 Clique em **OK** ou em **Imprimir** até sair da janela **Impr..**

Excluindo marcas d'água

- 1 Para alterar as configurações de impressão do aplicativo de software, acesse as **Preferências de impressão** (consulte "Abrindo as preferências de impressão" na página 71).
- 2 Clique na guia **Avançado** e selecione **Editar...** na lista suspensa **Marca d'água**.
- 3 Selecione a marca d'água que deseja excluir na lista **Marcas d'água atuais** e clique em **Excluir**.

- 4 Clique em **OK** ou em **Imprimir** até sair da janela **Impr..**

Utilização de sobreposições

Essa opção estará disponível somente quando o driver de impressão PCL for usado.

O que são sobreposições?

Sobreposições são textos e/ou imagens armazenadas na unidade de disco rígido (HD) do computador em um formato de arquivo especial que pode ser impresso em qualquer documento. As sobreposições costumam ser usadas para substituir papéis timbrados. Em vez de usar papéis timbrados pré-impressos, você pode criar uma sobreposição que contém as mesmas informações do timbre. Para imprimir uma carta com o timbre de sua empresa, não é necessário colocar papéis timbrados pré-impressos no equipamento. Basta imprimir a sobreposição adequada com o seu documento.



Utilizando recursos de impressão especiais

Criando uma nova sobreposição de página

Para usar uma sobreposição de página, crie uma nova sobreposição que contenha um logotipo ou uma imagem.

- 1 Crie ou abra um documento com o texto ou a imagem a serem usados na nova sobreposição de página. Posicione os itens exatamente como deseja que eles apareçam quando forem impressos como uma sobreposição.
- 2 Para salvar o documento como uma sobreposição, acesse as **Preferências de impressão** (consulte "Abrindo as preferências de impressão" na página 71).
- 3 Clique na aba **Avançado** e selecione **Criar** na lista suspensa **Sobreposição**.
- 4 Na janela **Salvar como**, digite um nome com até oito caracteres na caixa **Nome do trabalho**. Se necessário, selecione o caminho de destino (o caminho padrão é C:\Formover).
- 5 Clique em **salvar**.
- 6 Clique em **OK** ou em **Imprimir** até sair da janela **Impr..**
Quando a mensagem de confirmação for exibida, clique em **Sim**.
- 7 O arquivo não será impresso. Em vez disso, ele será armazenado no disco rígido do computador.



O tamanho do documento de sobreposição deve ser igual ao tamanho dos documentos que serão impressos com a sobreposição. Não crie sobreposições que contenham marcas d'água.

Utilizando sobreposições de página

Depois de criada, a sobreposição estará pronta para ser impressa com o documento. Para imprimir uma sobreposição com um documento:

- 1 Crie ou abra o documento que deseja imprimir.
- 2 Para alterar as configurações de impressão do aplicativo de software, acesse as **Preferências de impressão** (consulte "Abrindo as preferências de impressão" na página 71).
- 3 Clique na guia **Avançado**.
- 4 Selecione **Imprimir sobreposição** na lista suspensa **Sobreposição**.

Utilizando recursos de impressão especiais

- 5** Se o arquivo de sobreposição que você quer não aparecer na lista suspensa **Sobreposição arquivo 1** ou **Sobreposição arquivo 2**, selecione **Carregar** em **Lista de sobreposição**. Selecione o arquivo de sobreposição que deseja usar.

Se o arquivo de sobreposição estiver armazenado em uma origem externa, você também poderá carregá-lo quando acessar a janela **Carregar**.

Após selecionar o arquivo, clique em **Abrir**. O arquivo será exibido na caixa **Lista de sobreposições** e estará disponível para impressão. Selecione a sobreposição na caixa **Lista de sobreposições**.

- 6** Se necessário, marque a caixa **Confirmar sobreposição de página ao imprimir**. Se essa caixa for marcada, uma janela de mensagem solicitando a confirmação de que o usuário pretende imprimir uma sobreposição no documento será exibida sempre que um documento for enviado para impressão.

Se essa caixa não estiver marcada e uma sobreposição for selecionada, ela será impressa automaticamente com o documento.

- 7** Clique em **OK** ou em **Imprimir** até sair da janela **Impr..**

A sobreposição selecionada será impressa no documento.



A resolução do documento de sobreposição deve ser igual ao documento que será impresso.

Excluindo sobreposições de página

Você pode excluir as sobreposições de página que não estão mais em utilização.

- 1** Na janela **Printing Preferences**, clique na guia **Avançado**.
- 2** Selecione **Imprimir sobreposição** na lista suspensa **Sobreposição**.
- 3** Na caixa **Lista de sobreposições**, selecione a sobreposição que deseja excluir.

Se o arquivo de sobreposição que você quer não aparecer em **Lista de sobreposição**, selecione **Carregar** na **lista de sobreposição**. Selecione o arquivo de sobreposição que deseja excluir.
- 4** Clique em **Excluir**.
- 5** Quando a mensagem de confirmação for exibida, clique em **Sim**.
- 6** Clique em **OK** ou em **Imprimir** até sair da janela **Impr..**

Usando o Utilitário de impressão direta

Este capítulo explica como utilizar o Direct Printing Utility para imprimir arquivos PDF sem abri-los.



- Para que a impressão de arquivos PDF com este programa seja possível, o HDD opcional deverá estar instalado em seu equipamento.
- Você não pode imprimir arquivos PDF com restrição de impressão. Desative o recurso de restrição de impressão e tente imprimir novamente.
- Você não pode imprimir arquivos PDF restritos por uma senha. Desative o recurso de senha e tente imprimir novamente.
- Se um arquivo PDF pode ou não ser impresso com o Direct Printing Utility depende de como o arquivo PDF foi criado.
- O programa Utilitário de impressão direta suporta a versão PDF 1.7 ou inferior. Para usar versões superiores, você deverá abrir o arquivo para imprimi-lo.

O que é o Utilitário de impressão direta?

O Utilitário de impressão direta é um programa que envia um arquivo PDF diretamente à impressora sem que seja necessário abri-lo. Ele envia dados via spooler do Windows por meio da porta do driver de impressão. oferece suporte somente ao formato PDF.

Para instalar esse programa:

Baixe o software no site da Samsung, descompacte e instale-o: (<http://www.samsung.com> > localize seu produto > Suporte ou Downloads).

Impressão

Há várias maneiras de imprimir com o Utilitário de impressão direta.

Da janela do Direct Printing Utility

- 1 No menu **Iniciar**, selecione **Programas** ou **Todos os Programas**.
 - Para o Windows8, em **Charms**, selecione **Buscar** > **Apps**.
- 2 Encontre **Impressoras Samsung** > **Utilitário de impressão direta**.
- 3 Selecione o seu equipamento na lista suspensa **Selecionar impressora** e clique em **Procurar**.
- 4 Selecione o arquivo PDF para impressão e clique em **Abrir**.
O arquivo PDF será adicionado à seção **Selecionar Arquivos**.
- 5 Personalize as configurações do equipamento de acordo com as suas necessidades.
- 6 Clique em **Imprimir**. O arquivo PDF selecionado será enviado para o equipamento.

Usando o Utilitário de impressão direta

Usando o menu de clique com o botão direito do mouse

- 1** Clique com o botão direito do mouse no arquivo PDF que deseja imprimir e selecione **Impressão direta**.
A janela do Utilitário de impressão direta será aberta com o arquivo PDF adicionado.
- 2** Selecione o equipamento que deseja usar.
- 3** Personalize as configurações do equipamento de acordo com as suas necessidades.
- 4** Clique em **Imprimir**. O arquivo PDF selecionado será enviado para o equipamento.

Alterando as configurações de impressão padrão



A maioria dos aplicativos do Windows substitui as configurações especificadas no driver de impressão. Altere primeiro todas as configurações de impressão disponíveis no aplicativo de software. Em seguida, altere as demais configurações utilizando o driver de impressão.

- 1 Clique no menu **Iniciar** do Windows.
 - Para Windows 8, no menu **Charms(Botões)**, selecione **Pesquisar > Configurações**.
- 2 No Windows XP/Server 2003, selecione **Impressoras e Aparelhos de Fax**.
 - No Windows Server 2008/Vista, selecione **Painel de controle > Hardware e Sons > Impressoras**.
 - No Windows 7/8, selecione **Painel de controle > Dispositivos e Impressoras**.
 - No Windows Server 2008 R2, selecione **Painel de controle > Hardware > Dispositivos e Impressoras**.
- 3 Clique com o botão direito do mouse no seu equipamento.
- 4 No Windows XP/Server 2003/Server 2008/Vista, selecione **Preferências de Impressão**.

Nos menus de contexto do Windows 7/8 ou Windows Server 2008 R2, selecione as **Preferências de Impressão**.



Se **Preferências de impressão** possuir um ►, você poderá selecionar outros drivers de impressão conectados à impressora selecionada.

- 5 Altere as configurações em cada guia.
- 6 Clique em **OK**.



Para alterar as configurações para cada trabalho de impressão, acesse as **Preferências de Impressão**.

Definindo o seu equipamento como a impressora padrão

- 1 Clique no menu **Iniciar** do Windows.
 - Para Windows 8, no menu **Charms(Botões)**, selecione **Pesquisar > Configurações**.
- 2 No Windows XP/Server 2003, selecione **Impressoras e Aparelhos de Fax**.
 - No Windows Server 2008/Vista, selecione **Painel de controle > Hardware e Sons > Impressoras**.
 - No Windows 7/8, selecione **Painel de controle > Dispositivos e Impressoras**.
 - No Windows Server 2008 R2, selecione **Painel de controle > Hardware > Dispositivos e Impressoras**.
- 3 Selecione o seu equipamento.
- 4 Clique com o botão direito do mouse no equipamento e selecione **Definir como Impressora Padrão**.



No Windows 7 ou Windows Server 2008 R2, se **Definir como Impressora Padrão** possuir um ►, você poderá selecionar outros drivers de impressão conectados à impressora selecionada.

Configurações de impressão no equipamento

Você pode definir as configurações relacionadas. Quando não houver entrada específica para as opções de impressão, o equipamento imprimirá usando as configurações aqui definidas. Defina as configurações de impressão usadas com frequência. Este recurso poderá ser útil se a sua empresa possuir um formulário de impressão específico.

Toque em **Configurações > Configurações de impressão** a partir da tela do visor.

- **Numero de copias:** selecione o número de cópias que deseja imprimir.
- **Margem:** Ajuste a margem para Duplex comum, Simplex comum e Emulação.

General

- **Geral:** Você pode configurar Pular Página em Branco, Origem do papel e Emulação.
 - **Ignorar páginas em branco:** Você pode ignorar páginas em branco durante a impressão.
 - **Origem do papel:** Você pode selecionar a bandeja como fonte de papel.
 - **Emulação:** Você pode escolher o formato emulação.

Layout

- **Layout:** fornece opções relacionadas ao layout do papel.
 - **Orientacao:** selecione a orientação do papel.
 - **Duplex:** selecione a orientação do papel para o modo duplex.

Configurando Opções do dispositivo

Quando você instala dispositivos opcionais, como bandeja opcional, memória, etc., essa máquina os detecta e define automaticamente. Se você não usar os dispositivos opcionais instalados neste driver, você pode defini-los em **Opções do dispositivo**.

- 1 Clique no menu **Iniciar** do Windows.
 - Para Windows 8, no menu **Charms(Botões)**, selecione **Pesquisar > Configurações**.
- 2 Para Windows XP/2003, selecione **Impressoras e Aparelhos de Fax**.
 - No Windows 2008/Vista, selecione **Painel de Controle > Hardware e Sons > Impressoras**.
 - No Windows 7, selecione **Painel de Controle > Hardware e Sons > Dispositivos e Impressoras**.
 - No Windows 8, localize **Dispositivos e Impressoras**.
 - No Windows Server 2008 R2, selecione **Painel de controle > Hardware > Dispositivos e Impressoras**.
- 3 Clique com o botão direito do mouse no seu equipamento.
- 4 No Windows XP/2003/2008/Vista, pressione **Propriedades**.
Nos menus de contexto do Windows 7, Windows 8 e Windows Server 2008 R2, selecione **Propriedades da impressora**.



Se o item **Propriedades da impressora** tiver uma marca ?, você poderá selecionar outros drivers de impressoras conectados com a impressora selecionada.

5

Selecione as **Opções do dispositivo**.



A janela **Propriedades** pode ser diferente dependendo do driver ou do sistema operacional em uso.

6

Selecione a opção apropriada.



Dependendo dos opcionais ou modelos, alguns menus podem não ser exibidos no visor. Nesse caso, eles não se aplicam ao seu equipamento.

- **Opções de bandeja:** Selecione a bandeja opcional que você instalou. Você pode selecionar a bandeja.
- **Opções de armazenamento:** Selecione a memória opcional que você instalou. Se este recurso estiver marcado, você pode selecionar o **Modo de impressão**.
- **Configuração da impressora:** Selecione o idioma da impressora para o trabalho de impressão.
- **Configurações do administrador:** Você pode selecionar o **Status da impressora** e **Spool EMF**.

Configurando Opções do dispositivo

- **Admin da Cont. trabalhos:** Permite que você associe as informações de identificação de usuário e conta a cada documento que você imprimir.
 - **Permissão de usuário:** Se você marcar esta opção, somente os usuários com permissão poderão iniciar uma tarefa de impressão.
 - **Permissão de grupo:** Se você marcar esta opção, somente os grupos com permissão poderão iniciar uma tarefa de impressão.



Se você quiser criptografar a senha de contabilidade de trabalho, verifique **Cript. senha-Contabilidade de trabalhos**.

- **Configurações do tamanho de papel personalizado:** Você pode especificar o tamanho de papel personalizado.

7 Clique em **OK** até sair da janela **Propriedad** ou **Propriedades da impressora**.

Imprimindo em arquivos (PRN)

Algumas vezes é necessário salvar os dados de impressão na forma de um arquivo.

Para criar um arquivo:

- 1 Marque a caixa **Imprimir em arquivo** na janela **Imprimir**.

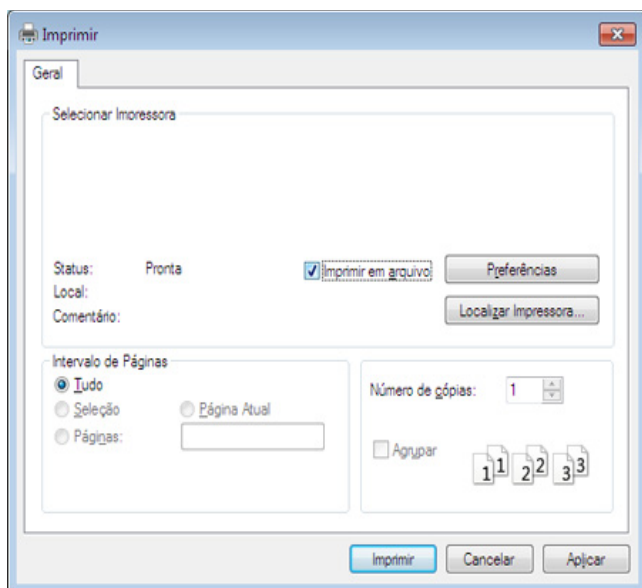

- 2 Clique em **Imprimir**.
- 3 Digite o caminho e o nome do arquivo de destino e, em seguida, clique em **OK**.

Por exemplo, **c:\Temp\nome do arquivo**.



Se você digitar somente o nome do arquivo, o arquivo será automaticamente salvo em **Meus Documentos**, **Documents and Settings** ou **Usuários**. A pasta salva poderá ser diferente em função do sistema operacional ou do aplicativo usado.

Impressão no Mac



Alguns recursos talvez não estejam disponíveis dependendo dos modelos ou das opções. Isso significa que os recursos não são suportados.

Esta seção explica como imprimir usando um Mac.

Impressão de documentos

Ao imprimir documentos em um Mac, verifique a configuração do driver de impressão em cada aplicativo usado. Siga estas etapas para imprimir em um Mac:

- 1 Abra o documento que deseja imprimir.
- 2 Abra o menu **File** e clique em **Page Setup** (**Document Setup** em alguns aplicativos).
- 3 Escolha o tamanho do papel, a orientação e a escala, entre outras opções, e certifique-se de que o seu equipamento esteja selecionado. Clique em **OK**.
- 4 Abra o menu **File** e clique em **Print**.
- 5 Escolha o número de cópias e indique quais páginas deseja imprimir.

- 6 Clique em **Print**.

Alterando as configurações da impressora

Você pode usar os recursos de impressão avançados oferecidos pelo seu equipamento.

Abra um aplicativo e selecione **Print** no menu **File**. O nome do equipamento mostrado na janela de propriedades da impressora pode variar em função do equipamento em utilização. Com exceção do nome, a composição da janela de propriedades da impressora é semelhante à mostrada a seguir.

Impressão várias páginas em uma única folha de papel

Você pode imprimir várias páginas em uma única folha de papel. Esse recurso representa uma maneira econômica de imprimir páginas de rascunho.

- 1 Abra um aplicativo e selecione **Print** no menu **File**.
- 2 Selecione **Layout** na lista suspensa **Orientation**. Selecione o número de páginas que serão impressas em uma única folha de papel na lista suspensa **Pages per Sheet**.

Impressão no Mac

3 Selecione as outras opções a serem usadas.

4 Clique em **Print**.

O equipamento imprimirá o número de páginas selecionado em um lado do papel.

Imprimindo em frente e verso

Você pode imprimir em ambos os lados do papel. Antes de imprimir no modo duplex, decida em qual margem a encadernação de seu documento pronto será feita. As opções de encadernação são:

- **Long-Edge Binding:** esta opção corresponde ao layout convencional usado na encadernação de livros.
- **Short-Edge Binding:** tipo usado muitas vezes em calendários.

1 No aplicativo do Mac, selecione **Print** no menu **File**.

2 Selecione **Layout** na lista suspensa **Orientation**.

3 Selecione a orientação da encadernação na opção **Two-Sided**.

4 Selecione as outras opções a serem usadas.

5 Clique em **Print**. O equipamento imprimirá em ambos os lados do papel.



Se você imprimir mais de duas cópias, a primeira e a segunda cópias podem ser impressas na mesma folha de papel. Evite imprimir nos dois lados do papel ao produzir mais de uma cópia.

Usando a ajuda

Clique no ponto de interrogação no canto inferior direito da janela e clique no tópico sobre o qual deseja obter mais informações. Uma janela pop-up será exibida com as informações sobre os recursos da opção que são oferecidos pelo driver.

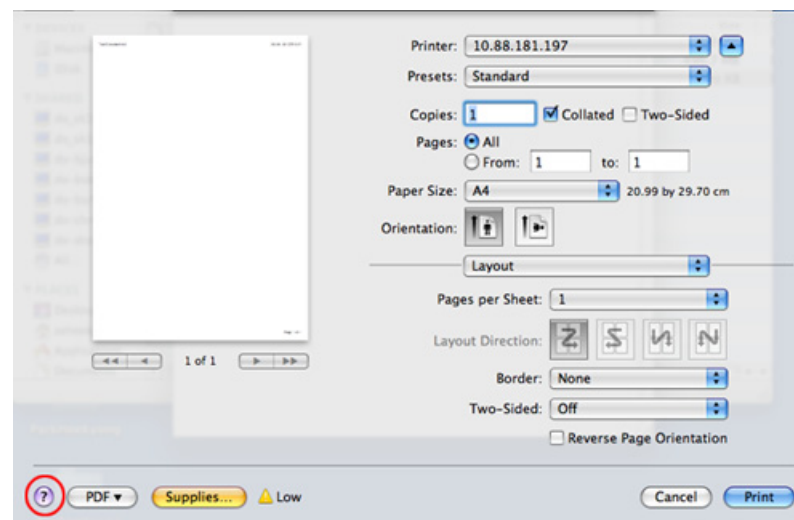

Impressão no Linux



Alguns recursos talvez não estejam disponíveis dependendo dos modelos ou das opções. Isso significa que os recursos não são suportados.

Imprimindo de aplicativos

Você pode imprimir a partir de vários aplicativos do Linux que usam o CUPS (Common Unix Printing System). Qualquer aplicativo desse tipo pode ser usado.

- 1 Abra o documento a ser impresso.
- 2 Abra o menu **File** e clique em **Page Setup** (**Page Setup** em alguns aplicativos).
- 3 Escolha o tamanho, a orientação e tenha certeza de que seu equipamento foi selecionado. Clique em **Apply**.
- 4 Abra o menu **File** e clique em **Print**.
- 5 Selecione a máquina para imprimir.
- 6 Escolha o número de cópias e indique quais páginas deseja imprimir.
- 7 Altere outras opções de impressão em casa guia, se necessário.

8

Clique em **Print**.



A impressão duplex automática/manual talvez não esteja disponível dependendo dos modelos. Você pode usar alternadamente o sistema de impressão lp ou lpr, ou outros aplicativos para impressão de páginas ímpares-pares.

Imprimindo arquivos

Você pode imprimir texto, imagem, arquivos pdf na sua impressora usando o **CUPS** padrão, diretamente da interface de linha de comando. O utilitário lp ou lpr do **CUPS** permite fazer isso. Você pode imprimir esses arquivos usando o formato do comando abaixo.

```
"lp -d <nome_impressora> -o <opção> <Nome de arquivo>"
```

Consulte a página do manual do lp ou lpr no seu sistema para obter mais detalhes.

Configurando propriedades de impressora

Você pode alterar as opções de impressão pré-definidas ou o tipo de conexão com um utilitário de impressão fornecido pelo sistema operacional

Impressão no Linux

- 1 Inicie o utilitário de impressão (vá para o menu **System > Administration > Printing** ou execute o comando "**system-config-printer**" no programa Terminal).
- 2 Selecione a impressora e clique duas vezes.
- 3 Altere as opções padrão de impressão ou o tipo de conexão.
- 4 Clique no botão **Apply**.

Impressão no UNIX



Alguns recursos talvez não estejam disponíveis dependendo dos modelos ou das opções. Isso significa que os recursos não são suportados.

Executando o trabalho de impressão

Após instalar a impressora, escolha qualquer um dos arquivos de imagem, texto ou PS para impressão.

- 1 Execute o comando "**printui <file_name_to_print>**".
Por exemplo, você está imprimindo "**document1**"

```
printui document1
```

Isso abrirá o UNIX Printer Driver **Print Job Manager** onde o usuário pode selecionar várias opções de impressão.

- 2 Selecione uma impressora que já tenha sido adicionada.
- 3 Selecione as opções de impressão na janela como **Page Selection**.
- 4 Selecione o número de cópias necessárias em **Number of Copies**.



Para aproveitar os recursos da impressora oferecidos pelo seu driver de impressão, pressione **Properties**.

- 5 Pressione **OK** para iniciar o trabalho de impressão.

Alterando as configurações da impressora

O **Print Job Manager** do UNIX Printer Driver permite que o usuário selecione várias opções de impressão nas **Properties** da impressora.

As seguintes teclas de acesso também podem ser usadas: "H" para **Help**, "O" para **OK**, "A" para **Apply** e "C" para **Cancel**.

Guia General

- **Tamanho papel:** define o tamanho do papel como A4, Carta ou outro de acordo com os seus requisitos.
- **Tipo de papel:** escolhe o tipo do papel. As opções disponíveis na caixa de listagem são **Printer Default**, **Plain** e **Thick**.
- **Origem papel:** Selecione de qual bandeja o papel está sendo usado. Por padrão, essa opção é definida como **Auto Selection**.
- **Orientacao:** seleciona a direção na qual as informações serão impressas na página.

Impressão no UNIX

- **Duplex:** imprime em frente e verso para economizar papel.



A impressão duplex automática/manual talvez não esteja disponível dependendo dos modelos. Você pode usar alternadamente o sistema de impressão lpr ou outros aplicativos para impressão de páginas ímpares-pares.

- **Multiple pages:** imprime várias páginas em um lado do papel.
- **Page Border:** Escolha um dos estilos de borda (ex., **Single-line hairline**, **Double-line hairline**).

Guia Image

Nesta guia, você pode alterar o brilho, a resolução ou a posição de uma imagem do seu documento.

Guia Text

Defina a margem de caracteres, o espaço de linhas ou colunas da saída de impressão real.

Guia Margins

- **Use Margins:** define as margens do documento. Por padrão, as margens não estão ativadas. O usuário pode alterar as configurações de margem, alterando os valores nos respectivos campos. Definidos por padrão, esses valores dependem do tamanho de página selecionado.
- **Unit:** altera as unidades para pontos, polegadas ou centímetros.

Guia Configurações específicas da impressora

Selecione as diversas opções nos quadros **JCL** e **General** para personalizar várias configurações. Essas opções são específicas para a impressora e dependem do arquivo PPD.



4. Copiando

Este capítulo apresenta instruções passo a passo sobre como copiar documentos.

Este capítulo inclui:



- **Compreendendo a tela de cópia** 103
- **Cópia básica** 113
- **Utilizando o menu Cópia rápi** 114
- **Cópia de identidades** 115





Compreendendo a tela de cópia



Quando você toca em **Copiar** na tela inicial ou em **Aplic.**, a tela **Copiar** aparece. Esta tela tem várias guias e muitas opções de cópia. Todas as opções estão agrupadas por recurso para que você possa configurar suas seleções facilmente. Se você quiser ir para a tela inicial, toque no botão () de início.



O aplicativo  (**Ajuda**) explica os procedimentos normais para copiar originais. Clique em  (**Ajuda**) a partir da tela inicial ou  (menu rápido) e clique em qualquer opção sobre a qual você quer saber.

Teclas de comando



Botão	Nome	Descrição
	Menu rápido	Abre o menu rápido.
	Pesquisar	Busca um menu ou aplicativo desejado.
	Meu programa	Adiciona um app à Minha lista de programas.

Botão	Nome	Descrição
	Sub menu (Sobrefluxo de ação)	Abre o sub menu.
		Seleciona o número de cópias impressas.



Teclado virtual



- O teclado virtual está localizado no lado direito da tela.
- Quando um aplicativo é iniciado pela primeira vez, o teclado virtual aparece.
- Se a tela é tocada, o teclado virtual sempre aparece.
- Se  for tocado, as teclas do teclado virtual são exibidas ou ocultadas.

Botão	Nome	Descrição
	Redefinir	Redefine a configuração atual do equipamento.
	Interromper	Suspende o trabalho atual, permitindo cópias urgentes.

Compreendendo a tela de cópia





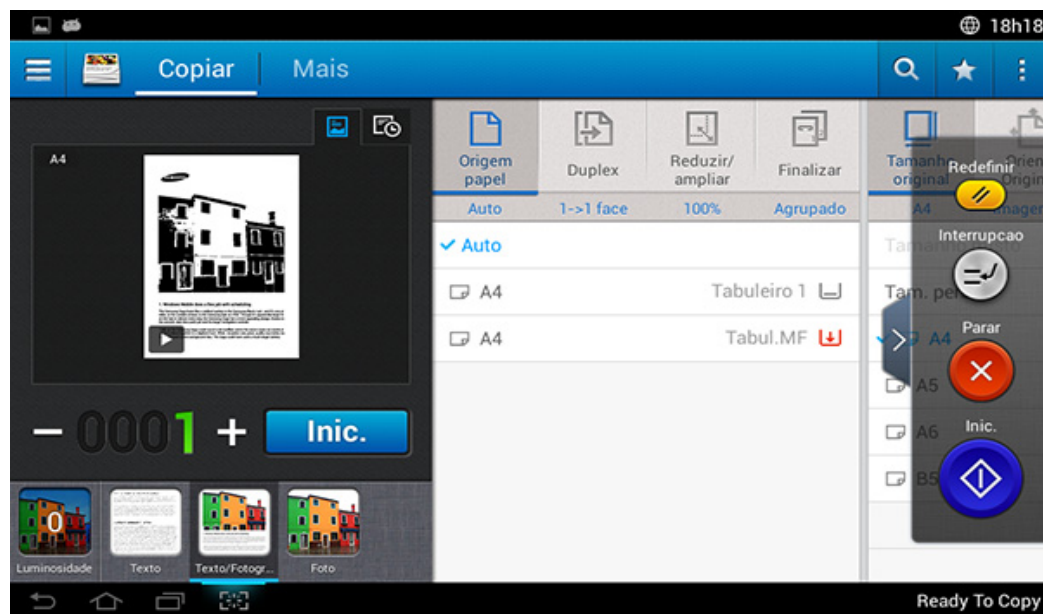

Botão	Nome	Descrição
	Parar	Para um trabalho a qualquer momento. Uma janela popup aparece para mostrar os trabalhos que você quer interromper.
	Inici	Inicia um trabalho.

Guia de cópia



Visualizar

Exibe o tipo original

Botão	Nome	Descrição
	Histórico de configuração	Visualiza lista de opções alterada.
	Visualizar status	Exibe a visualização do trabalho.
	Visualizar reprodução	Digitaliza o trabalho.
	Visualizar modo de edição	Este botão aparece para editar ao digitalizar. Ajustar a imagem pré-digitalizada, com funções de operação, tais como girar e recortar.  Alguns recursos não estão disponíveis para visualização no modo de edição.
	Inici	Inicia um trabalho.

Compreendendo a tela de cópia

Modificando a intensidade

Você pode ajustar o nível de contraste de uma cópia se necessário, para uma leitura mais fácil se o original contiver marcas tênues ou imagens escuras. Ajuste a intensidade usando a barra de controle. Este recurso permite que você imprima imagens escuras mais claras, ou imagens claras mais escuras.

Toque em **Contraste** () para mostrar o controle deslizante.



Selecionando o tipo dos documentos

Use a configuração original para melhorar a qualidade da cópia, selecionando o tipo de documento adequado para um trabalho de cópia.

- **Texto** : Use se o original for em grande parte um texto com muito poucas ou nenhuma imagem.
- **Texto/foto** : Use se o original for uma mistura de texto e imagens.
- **Foto** : Use se o original for principalmente ou exclusivamente de imagens.

Sub menu (Sobrefluxo de ação)

- **Adicionar ao Meu programa**: Adiciona um app à Minha lista de programas.
- **Eco**: Quando o modo Eco está ativado, você só pode selecionar as configurações de impressão econômicas. Toque na opção Eco no menu Sobrefluxo de ação para ligar ou desligar o modo Eco
- **Criar trb**: Esta opção pode ser ligada ou desligada. Quando esta opção estiver ligada: Depois que a digitalização termina, a janela **Digitalizar mais** aparece para perguntar se você quer digitalizar outra página. Se você selecionar **Sim**, você poderá digitalizar outra página no trabalho atual. Se você selecionar **Não**, então o processo de digitalização será concluído e o restante do trabalho será feito.
- **Cópi prova**: Permite imprimir uma cópia de teste para verificar a qualidade e alinhamento da impressão. Toque nesta opção no menu Sobrefluxo de ação para imprimir um trabalho de prova. Depois de garantir que a cópia é perfeita, toque no botão Iniciar para imprimir o restante das cópias.
- **Cópia ID**: Permite copiar ambos os lados de um original de dois lados em uma folha de papel. Esse recurso é útil para copiar originais com informações importantes nos dois lados, como carteiras de motorista.
- **Salv na cx**: Permite guardar originais digitalizados para a unidade de disco rígido no equipamento. Você pode então imprimir esses documentos salvos em uma data posterior ou armazená-los como arquivos imprimíveis. Toque nesta opção no menu Sobrefluxo de ação para salvar um documento na unidade de disco rígido do equipamento.

Compreendendo a tela de cópia

- **Salvar como padrão:** Permite salvar as opções de cópia atuais como as configurações de cópia padrão. Depois de salvar as configurações de cópia padrão, todas as tarefas de cópia futuras usarão essas configurações. Toque nesta opção no menu Sobrefluxo de ação para salvar as configurações atuais como configurações padrão.
- **Restaurar padrão:** Permite restaurar as configurações de cópia para as configurações padrão do equipamento. Esta opção altera as configurações de cópia atual para as configurações de cópia originais de fábrica. Toque na opção Restaurar padrão neste menu para restaurar as configurações padrão.
- **Configurações de cópia:** A opção **Confirmação de outra página** especifica se o equipamento requer a confirmação de que a digitalização está concluída depois de cada página. Selecione esta opção para copiar eficientemente várias páginas em um único trabalho de cópia.



- **Confirmação de outra página:** Esta opção especifica se o equipamento requer a confirmação de que a digitalização está concluída depois de cada página. Selecione esta opção para copiar eficientemente várias páginas em um único trabalho de cópia.

- **Configuração de UI:** Permite selecionar as opções que aparecem no menu **Copiar**. Toque nos símbolos + ou - nos ícones do menu para adicionar ou excluir menus. Você também pode tocar e segurar um ícone do menu para movê-lo para uma posição diferente ou tocar em **Limpar Tudo** para remover todos os menus.

Progresso do trabalho

Este menu aparece sempre que o equipamento estiver processando um trabalho.

- **Detalhe :** Toque neste botão para ver o estado, tipo e tempo de trabalho.
- **Área de visualização :** Permite que você veja uma prévia do documento que está sendo copiado. A imagem na área de visualização indica as configurações de envio atuais, como a orientação e o tamanho da impressão.
- **Enviar feedback :** Permite enviar comentários sobre a atual tarefa de envio. Se você quiser receber o trabalho enviado por e-mail, você pode configurar a partir do app **Minha página** (consulte "Compreendendo o menu Minha página" na página 36).



Para usar esse recurso, você pode precisar fazer o login como administrador (consulte "Logon" na página 307).

Opções de configuração

A guia **Copiar** fornece duas seções. A guia **Mais** fornece quatro seções adicionais.

Compreendendo a tela de cópia



- Você pode personalizar a interface do usuário de cada aba usando a opção de configuração de interface do usuário (**Enviar** >  Sub menu (sobrefluxo de ação) > **Configuração de UI**).
- Alguns menus são desativados. Se assim for, ele não está disponível para o seu equipamento.



Origem do papel

A opção de origem do papel configura a bandeja para este trabalho de impressão. O equipamento imprime a imagem digitalizada no papel da bandeja selecionada. Você pode ver ícones que representam tamanhos de papel e a quantidade de papel restante em cada bandeja.



Duplex

Você pode definir o equipamento para imprimir cópias nos dois lados do papel.

Você pode selecionar o tipo de encadernação **Original** e **Saída**, para os tipos **Livro** ou **Calendár**.

- **1 face:** Para originais ou saída do tipo encadernação que são impressos em apenas um lado.
- **2 lados, Livr:** Para originais ou saída do tipo encadernação que são impressos dos dois lados.

- **2 lados, Calendár :** Para originais ou saída do tipo encadernação que são impressos dos dois lados, mas o verso é girado em 180 graus.



Reduzir/ampliar

O recurso reduzir/ampliar permite que você imprima uma imagem maior ou menor do que a original. Toque nos ícones na tela para reduzir uma cópia entre 25% e 99% ou aumente uma cópia em 101% a 400%.

- **Automático:** Reduz ou aumenta a cópia baseado no tamanho do papel de saída.
- **100%(Original):** Imprime a cópia do mesmo tamanho que o original.
- **Personalizado:** Você pode definir a porcentagem personalizada (entre 25 e 400%).
- **XY Padrão:** Você pode definir os valores XY personalizados (entre 25 e 400%).



Acabamento

Você pode configurar as opções de saída.

Compreendendo a tela de cópia

Define o equipamento para ordenar o trabalho de cópia. Por exemplo, ao produzir duas cópias de um documento de três páginas, um documento de três páginas completo será impresso, seguido por um segundo documento completo.

- **Intercalado:** Imprime em conjuntos correspondentes à sequência dos originais.
- **Não intercalado:** Imprime pilhas de páginas individuais ordenadas.

Tamanho do original

Use esta opção para configurar o tamanho de papel real dos originais.

- **Automático:** Detecta automaticamente o tamanho do original (consulte "Tamanhos de materiais detectados automaticamente" na página 58).
- **Tamanho misto:** Se o original usa uma combinação de papel tamanho Legal e Carta, o equipamento pode usar o papel de tamanho adequado para cada folha de várias bandejas. Por exemplo, se o original é 3 de páginas, duas Carta e uma Legal, o equipamento imprime na ordem com o tamanho de papel correto para cada página.
- **Tamanho personalizado:** Se você precisar definir um valor personalizado para um tamanho de papel especial, use as setas para definir o tamanho necessário.

Orientação original

Use esta opção para configurar a orientação do original.

- **Img verticais:** Use essa configuração para um documento original carregado com a parte superior em direção à parte traseira do equipamento.
- **Img laterais:** Use esta configuração para um documento original carregado no DSDF com a parte superior do documento em direção ao lado esquerdo do equipamento, ou para um documento original colocado no scanner com a parte superior do documento em direção ao lado direito do equipamento.

Tipo do original

Use esta configuração original para melhorar a qualidade da cópia, selecionando o tipo de documento adequado para o trabalho atual.

- **Texto:** Use se o original for em grande parte um texto com muito poucas ou nenhuma imagem.
- **Texto/foto:** Use se o original for uma mistura de texto e imagens.
- **Foto:** Use se o original for principalmente ou exclusivamente de imagens.

N-Acima

Reduz o tamanho das imagens originais e imprime de 2 a -16 páginas em uma folha de papel.

Compreendendo a tela de cópia



Quando você usa o recurso **N-Acima**, os menus **Cópia ID**, **Repet imagem**, **Folheto**, **Cópia de livro**, **Mudança de imagem**, e **Cópia de pôster** são desativados.

- **Desativada:** Desativa este recurso.
- **N-up:** Copia o número especificado de páginas a partir do original em uma folha de papel.
- **Orientacao:** Você pode selecionar a direção na qual as informações serão copiadas na página.



Você não pode ajustar o tamanho da cópia usando **Reduzir/Ampliar** para o recurso **N-Acima**.

Folheto

O equipamento imprime automaticamente em um ou ambos os lados do papel, que são dobrados para formar um folheto com todas as páginas na sequência correta. O equipamento também reduzirá e ajustará corretamente a posição de cada imagem de acordo com o papel selecionado.

- **Desativada:** Desativa este recurso.
- **Originais de 1 Face:** Copia um lado do original em uma folha de um folheto.

- **Original 2 lados, livro:** Copia cada lado de um original em uma folha de um folheto.
- **Original 2 lados, calendário:** Copia cada lado de um original em uma página de um folheto. O segundo lado do documento será girado em 180 graus de forma que o texto seja exibido na vertical no livreto.



Cópia de livro

Utilize este recurso para copiar um livro. Se o livro é muito grosso, levante o RADF até que a articulação esteja acoplada à tampa, então feche o RADF. Se o livro ou revista é mais espesso do que 30 mm (1,18 polegadas), comece a copiar com o RADF aberto.



Esse recurso de cópia estará disponível apenas quando os documentos forem colocados sobre o vidro de leitura do scanner.

- **Desativada:** Desativa este recurso.
- **Pág. esq.:** Imprime a página esquerda do livro.
- **Página direita:** Imprime a página direita do livro.
- **Ambas as páginas (da esquerda):** Imprime as páginas adjacentes a partir da esquerda.
- **Ambas as páginas (da direita):** Imprime páginas adjacentes a partir da direita.

Compreendendo a tela de cópia

- **Centro livro e apag bord:** Apaga sombras causadas por encadernações ou bordas do livro a partir das bordas do centro e laterais de cópias.
- **Duplex:** Você pode usar a função duplex e configurá-la.

Cópia de pôster

Este recurso permite imprimir documentos de uma única página em 4, 9 ou 16 folhas de papel para que você possa colá-las e formar um pôster.



Esse recurso de cópia estará disponível apenas quando os documentos forem colocados sobre o vidro de leitura do scanner.

Repet imagem

Esta opção imprime várias cópias da imagem original no mesmo lado de uma única página. Se você possuir outro documento no alimentador, todas as imagens do documento serão impressas da mesma forma.



Quando você usa o recurso **Repet imagem**, os menus **Cópia ID,N-Acima, Folheto, Cópia de livro, Mudança de imagem**, e **Cópia de pôster** são desativados.

- **Desativada:** Desativa este recurso.
- **Repet autom:** O número de imagens é automaticamente determinada pela imagem original e o tamanho do papel. O número de imagens repetidas é automaticamente selecionado baseado no tamanho do original, o tamanho da página de saída e a porcentagem reduzir/ ampliar em até 100%.
- **Repet manual:** Selecionar manualmente o número de imagens de 2, 4, 6, 8, 9 ou 16.



Marca d'água

A opção de marcas d'água permite imprimir texto sobre um documento existente. Por exemplo, você usa-o quando quer ter letras grandes em cinza como "RASCUNHO" ou "CONFIDENCIAL" impressas diagonalmente na primeira página ou em todas as páginas de um documento.



Carimbo



Você não pode aplicar carimbos a folhetos ou posters.

Compreendendo a tela de cópia

Imprime o **Endereço IP**, **ID**, **Informações sobre o dispositivo**, **Comentário**, **Número da página** ou **Data e hora** nas impressões. Você pode configurar o **Tam texto**, **Opacid** ou **Posição** da gravação.

Sobreposição

Uma sobreposição são textos e/ou imagens armazenados em um disco rígido (HDD) em um formato de arquivo especial que pode ser impresso em qualquer documento. Sobreposições podem tomar o lugar do papel timbrado tradicional. Em vez de utilizar papéis timbrados pré-impresos, você pode criar uma sobreposição combinando o layout do papel timbrado. Para imprimir uma carta em papel timbrado da sua empresa, você não precisa carregar o papel timbrado pré-impreso no equipamento, apenas permita a sobreposição do timbrado juntamente com o seu documento.

- **Desativada:** Desativa este recurso.
- **+ Novo:** Cria uma nova sobreposição de página contendo o seu logotipo ou imagem.
- **Sobreposição:** Seleciona uma localização de sobreposição.

Apagar borda

Você pode copiar documentos sem bordas ou margens.

- **Desativada:** Desativa este recurso.
- **Apagar borda:** Apaga uma quantidade igual de bordas de todas as cópias.

- **Apagar perfuração de orifício:** Apaga marcas de perfuração de orifícios da borda esquerda das cópias.

Mudança de imagem

Para evitar imagens sobrepostas com grampos, e outras marcas, você pode mover a posição de uma imagem.

- **Desativada:** Desativa este recurso.
- **Centro auto:** Posiciona automaticamente no centro do papel.
- **Mudança pers:** Ajusta as margens do papel se necessário.

Capas

O equipamento adiciona capas automaticamente ao conjunto copiado utilizando material obtido de uma bandeja diferente. As capas devem ser do mesmo tamanho e orientação que o corpo principal do trabalho.

- **Desativada:** Desativa este recurso.
- **Frente:** Imprime o documento com uma capa frontal.
- **Voltar:** Imprime o documento com uma capa posterior.
- **Frente e verso:** Imprime o documento com uma capa frontal e uma posterior.
- **Folha de rosto:** Define a opção para cópia em frente e verso.
- **Origem do papel:** Seleciona a bandeja padrão a ser usada.

Compreendendo a tela de cópia

Ajuste de imagem

Esta opção permite que você ajuste manualmente a **Contrast**, **Nitidez**, **Contraste** e a **Img negativa** da imagem.

Ajuste de plano de fundo

Esta opção permite-lhe compensar os originais que contêm cor no fundo, tais como jornais ou catálogos. Você pode usar as opções neste menu para deixar as cópias mais fáceis de ler.

- **Densidade do plano de fundo:** Permite ajustar a densidade do fundo na imagem digitalizada. Este recurso é útil quando for digitalizar originais que ficaram amarelados com o tempo ou originais com um fundo escuro.
- **Imagem de trás:** Permite apagar qualquer texto ou imagens que aparecem do outro lado do original. Você pode usar esse recurso para garantir que sua saída digitalizada é claramente legível.

Espelhar a imagem

Esta opção permite que você inverta o documento original como um espelho.

Cópia básica

Este é o procedimento comum para copiar seus documentos originais.

- 1 Toque em **Copiar** na tela inicial ou **Aplic..**
- 2 Coloque os originais com a face para cima no DSDF ou coloque um único original voltado para baixo no vidro do scanner e feche o DSDF (consulte "Colocando documentos" na página 45).
- 3 Ajuste as configurações na guia **Copiar** e na guia **Mais**.
- 4 Informe o número de cópias desejado no teclado numérico (ou no botão +, -) no painel de controle, se necessário.
- 5 Toque em ,  (**Inici**) no painel de controle para iniciar a cópia.



Para cancelar o trabalho de cópia atual, toque em  (**Parar**)> toque em **Status trb** no painel de controle. Então apague o trabalho que você quiser (consulte "Status do trabalho" na página 33).

Utilizando o menu Cópia rápida

O menu **Cópia rápida** permite que você configure rapidamente opções de cópia sem ter que abrir o menu inferior ou outra guia. No entanto, este menu não oferece todas as opções de cópia disponíveis.

- 1 Toque em **Cópia rápida** na tela inicial ou **Aplic..**
- 2 Coloque os originais com a face para cima no DSDF ou coloque um único original voltado para baixo no vidro do scanner e feche o DSDF (consulte "Colocando documentos" na página 45).
- 3 Ajuste as configurações (**Origem do papel, Reduzir/Ampliar, Orientação original, Contraste, Duplex, N-Acima, Agrupamento**).
- 4 Informe o número de cópias desejado no teclado numérico (ou no botão +, -) no painel de controle, se necessário.
- 5 Pressione  (**Início**) no painel de controle para iniciar a cópia.



Para cancelar o trabalho de cópia atual, toque em  (**Parar**)> toque em **Status trb** no painel de controle. Então apague o trabalho que você quiser (consulte "Status do trabalho" na página 33).

Cópia de identidades



Seu equipamento pode imprimir documentos de dois lados em uma folha.

O equipamento imprime um lado do documento na metade superior do papel e o outro lado na metade inferior sem reduzir o tamanho do original. Esse recurso é útil para copiar um item pequeno, como um cartão de visitas.



O documento deverá ser colocado sobre o vidro de leitura do scanner para que este recurso possa ser utilizado.

- 1 Toque em Copiar ID na tela inicial ou **Aplic..**
- 2 Se necessário, ajuste as configurações para cada cópia, como **Layout de impressão**, **Tamanho do original**, **Origem do papel**, **Ajustar ao tamanho do papel**, e **Alinhar**.

Siga as instruções no painel de controle.

- 3 Coloque a frente do documento voltada para baixo sobre o vidro de leitura do scanner onde as setas estão indicadas. Em seguida, feche a tampa do scanner.

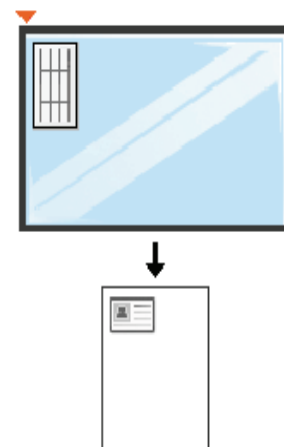

- 4 Toque em **Inic.**
Seu equipamento começará a digitalização da frente.

Cópia de identidades

- 5 Vire o documento e coloque-o sobre o vidro de leitura do scanner, onde as setas estão indicadas. Em seguida, feche a tampa do scanner.

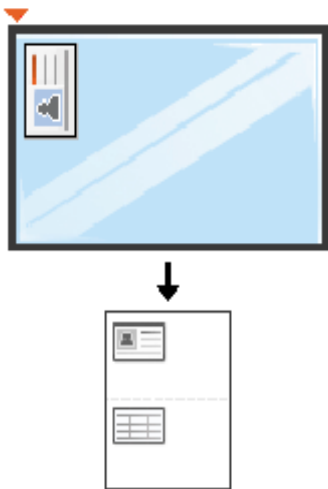

- 6 Toque em **Seguinte**.

Seu equipamento começará a digitalização de trás.



- Se você não pressionar o botão **Inic.**, somente a parte da frente será copiada.
- Se o documento original for maior que a área de impressão, algumas partes poderão não ser impressas.



5. Digitalizar e Enviar(Digitalizando)

A digitalização com o seu equipamento permite converter figuras e texto em arquivos digitais que podem ser armazenados no computador.

Este capítulo inclui:

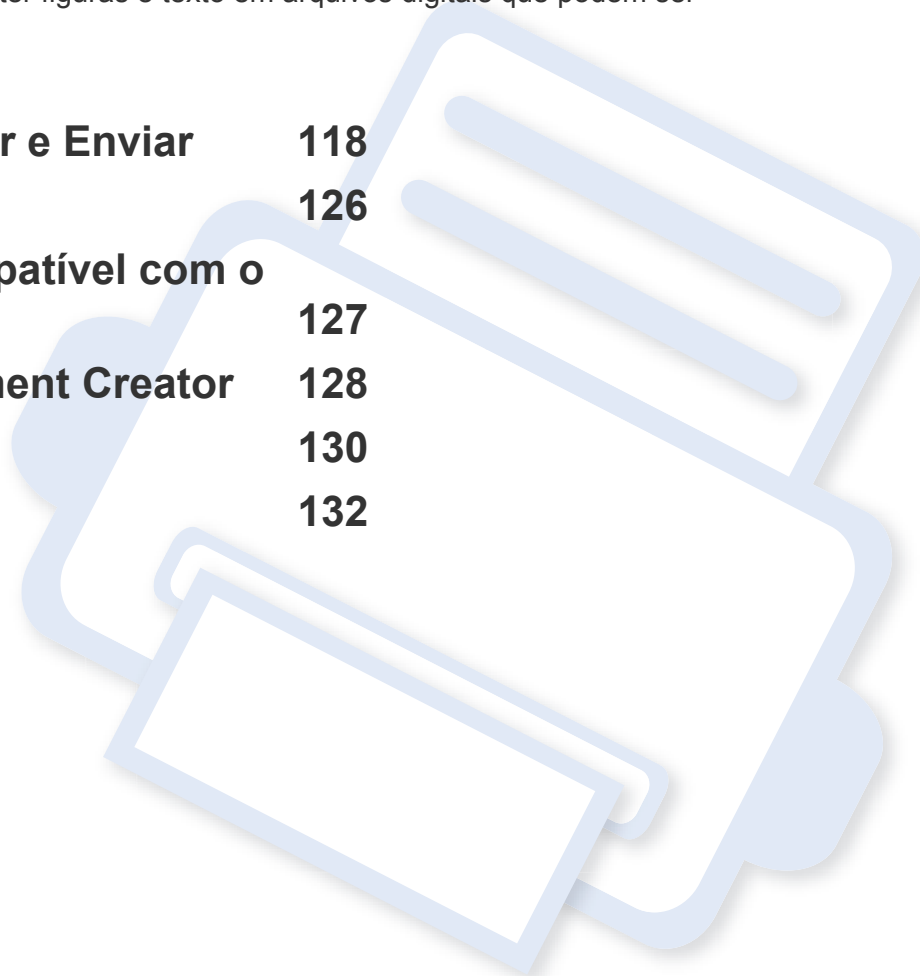

- **Compreendendo a tela Digitalizar e Enviar** 118
- **Digitalização básica** 126
- **Digitalizando com software compatível com o padrão TWAIN** 127
- **Usando o Samsung Easy Document Creator** 128
- **Digitalização no mac** 130
- **Digitalizando no Linux** 132



Compreendendo a tela Digitalizar e Enviar

Esta seção descreve todas as funções de digitalização e fax. Quando você toca em **Enviar** na tela inicial ou em **Aplic.**, a tela **Enviar** aparece. Esta tela tem duas abas e muitas opções. Todas as opções estão agrupadas por recurso para que você possa configurar o trabalho facilmente. Se você quiser ir para a tela inicial, toque no botão () de início.







Clique em  (**Ajuda**) a partir da tela inicial ou  (menu rápido) e clique em qualquer opção sobre a qual você quer saber.

Guia Enviar



Teclas de comando

Botão	Nome	Descrição
	Menu rápido	Abre o menu rápido.
	Catalog ender	Abre a sua agenda de endereços salvos
	Fax	Envia um fax.
	Meu programa	Adiciona um app à Minha lista de programas.
	Sub menu (Sobrefluxo de ação)	Abre o sub menu.

+ Eu

Quando os usuários estão conectados, o destino configurado em seu perfil **Minha página** aparece. Você pode configurar o destino no menu **Enviar ao destino** do app **Minha página** (consulte "Minha página" na página 35). Os administradores podem também configurar o destino padrão no sub menu (Sobrefluxo de ação) > **Enviar configurações** > **Configuração +Eu**.









Você deve fazer log in para usar o destino **+ Eu**. Se você não fizer log in, o equipamento envia a cópia para o destino **+ Eu** especificado pelo administrador.

Compreendendo a tela Digitalizar e Enviar

Teclado virtual









- O teclado virtual está localizado no lado direito da tela.
- Quando um aplicativo é iniciado pela primeira vez, o teclado virtual aparece.
- Se a tela é tocada, o teclado virtual sempre aparece.
- Se ,  for tocado, as teclas do teclado virtual são exibidas ou ocultadas.

Botão	Nome	Descrição
	Redefinir	Reinicia o aplicativo para a configuração padrão.
	No ganc	Quando você pressionar este botão, será possível ouvir um tom de discagem. Em seguida, insira um número de fax. É semelhante a fazer uma chamada usando o alto-falante.
	Parar	Para um trabalho a qualquer momento. Uma janela popup aparece para mostrar os trabalhos que você quer interromper.
	Inici	Inicia um trabalho.

Visualizar

A visualização exibe a imagem digitalizada original.

Botão	Nome	Descrição
	Histórico de configuração	Visualiza lista de opções alterada.
	Visualizar status	Exibe a visualização do trabalho.
	Visualizar reprodução	Digitaliza o trabalho.   : Este botão aparece para editar ao digitalizar. Ajustar a imagem pré-digitalizada, com funções de operação, tais como girar e recortar.
	Inici	Inicia um trabalho.

Compreendendo a tela Digitalizar e Enviar

Ajustando o brilho

Você pode ajustar o nível de intensidade de uma cópia se necessário, para uma leitura mais fácil se o original contiver marcas tênues ou imagens escuras. Ajusta o nível de brilho usando o slider. Este recurso permite que você imprima imagens escuras mais claras, ou imagens claras mais escuras.

Toque em **Contraste**  para mostrar o controle do slider.



Selecionando o modo de cores

Use uma das seguintes opções na digitalização.

- **Mono:** Use preto e branco (1-bit por pixel).
- **Cinza :** Use escala de cinzas (8-bits por pixel).
- **Cor:** Use colorido (24-bits por pixel, cada um dos canais RGB tem 8 bits).

Selecionando o tipo de original

Use a configuração original para melhorar a qualidade da cópia, selecionando o tipo de documento adequado para um trabalho de cópia.

- **Texto:** Use se o original for em grande parte um texto com muito poucas ou nenhuma imagem.
- **Texto/foto:** Use se o original for uma mistura de texto e imagens.
- **Foto:** Use se o original for principalmente ou exclusivamente de imagens.

Sub menu (Sobrefluxo de ação)

- **Adicionar ao Meu programa:** Adiciona um app à Minha lista de programas. Com este recurso, o usuário pode fazer as configurações padrão, destinos solicitados para cada programa. Também pode configurar as opções padrão como Iniciar automaticamente, adicionar atalho ao Início.
- **Pesquisar:** Busca as opções desejadas.
- **Criar trb :** Esta opção pode ser ligada ou desligada. Quando esta opção estiver ligada: Depois que a digitalização termina, a janela **Digitalizar mais** aparece para perguntar se você quer digitalizar outra página. Se você selecionar **Sim**, você poderá digitalizar outra página no trabalho atual. Se você selecionar **Não**, então o processo de digitalização será concluído e o restante do trabalho será feito.

Compreendendo a tela Digitalizar e Enviar

- **Anexar somente arquivos** : Permite anexar um arquivo à sua mensagem. Você pode usar esta opção para enviar rapidamente um ou mais arquivos da unidade de disco rígido (BOX) do equipamento para um SMB, FTP, e-mail, Caixa, USB.
- **Salvar como padrão** : Permite salvar as configurações **Digitalizar e Enviar** como configurações padrão para **Digitalizar e Enviar**. Depois de salvar as configurações de **Digitalizar e Enviar**, todas as tarefas de envio futuras usarão essas configurações. Toque nesta opção no menu Sobrefluxo de ação para salvar as configurações atuais como configurações **Digitalizar e Enviar** padrão.
- **Restaurar padrão** : Permite restaurar as configurações **Digitalizar e Enviar** para as configurações **Digitalizar e Enviar** padrão do equipamento. Esta opção altera as configurações **Digitalizar e Enviar** atuais para as configurações originais de fábrica. Toque nesta opção no menu Sobrefluxo de ação para restaurar as configurações **Digitalizar e Enviar** padrão.
- **Enviar configurações**: Permite digitalizar rapidamente um documento e enviá-lo para um destino. O documento digitalizado é enviado como um arquivo de imagem. Toque nesta opção no sub menu (menu Sobrefluxo de ação) para digitalizar e anexar um arquivo a uma mensagem.
 - **Polít.arq.** : A configuração **Polít.arq.** especifica como o equipamento lida com conflitos quando salvar cópias.
 - **Relat. confirm. impressão**: Você pode usar este recurso para conseguir confirmação sobre **Digitalizar e Enviar** executado com êxito no destino ou não.



Se o relatório contém os ou fontes que o equipamento não suporta, então **Desconhecido** pode aparecer no relatório, em vez de caracteres/fontes.

- **Configuração +eu**: Permite selecionar o destino padrão para o trabalho a enviar. Quando conectado, você pode selecionar qualquer destino de envio como padrão. O mesmo aparecerá nos widgets **Digitalizar e Enviar** também.
- **Enviar para PC**: Digitaliza e envia a saída digitalizada para um computador.
- **Configurações do catálogo de endereços**: Este catálogo de endereços contém contatos que estão disponíveis a todos os usuários. Você pode usar o catálogo de endereços para tornar contatos disponíveis para quem usa o equipamento.
 - **Catálogo de Endereços Google** : O catálogo de endereços contém os contatos registrados na sua lista de contatos Google. Você deve se conectar à sua conta Google para acessar seu **Catálogo de Endereços Google**.
- **Configuração de UI**: Permite selecionar as opções que aparecem no menu **Digitalizar e Enviar**. Toque nos símbolos + ou - nos ícones do menu para adicionar ou excluir menus. Você também pode tocar e segurar um ícone do menu para movê-lo para uma posição diferente ou tocar em **Limpar Tudo** para remover todos os menus.

Compreendendo a tela Digitalizar e Enviar

Progresso do trabalho

Este menu aparece sempre que o equipamento estiver processando um trabalho.

- **Detalhe** : Toque neste botão para ver o estado, tipo e tempo de trabalho.
- **Área de visualização** : Permite que você veja uma prévia do documento que está sendo copiado. A imagem na área de visualização indica as configurações de envio atuais, como a orientação e o tamanho da impressão.
- **Enviar feedback** : Permite enviar comentários sobre a atual tarefa de envio. Se você quiser receber o trabalho enviado por e-mail, você pode configurar a partir do app **Minha página** (consulte "Compreendendo o menu Minha página" na página 36).





Para usar esse recurso, você pode precisar fazer o login como administrador (consulte "Logon" na página 307).

Opções de configuração

Você pode configurar opções de detalhe na guia **Enviar** e na guia **Mais**.



- Você pode personalizar a interface do usuário de cada aba usando a opção de configuração de interface do usuário (**Enviar** >  Sub menu (sobrefluxo de ação) > **Configuração de UI**).
- Alguns menus são desativados. Se assim for, ele não está disponível para o seu equipamento.
- Alguns menus podem não aparecer no visor dependendo das opções ou modelos. Nesse caso, eles não se aplicam ao seu equipamento.
- Clique em  (**Ajuda**) a partir da tela inicial ou  (menu rápido) e clique em qualquer opção sobre a qual você quer saber.



Adicionar destino

Toque em  para adicionar um e-mail de destinatário ou um número de fax. Se você quiser enviar para **SMB**, **FTP**, **Cx**, **PC**, ou **USB**, clique nos respectivos botões.

Original

Esta configuração é usada para melhorar a qualidade da digitalização, selecionando o tipo de documento adequado para o trabalho atual.

- **1 face**: Para documentos que são impressos somente em um lado.
- **2 lados, Livr**: Para originais que são impressos em ambos os lados.

Compreendendo a tela Digitalizar e Enviar

- **2 lados, Calendár:** Para documentos que são impressos em ambos os lados, mas o verso é girado em 180 graus.



Para usar **2 lados, Livr** e **2 lados, Calendár**, você deverá colocar os originais no alimentador de documentos. Se o equipamento não puder detectar o original no DADF, ele automaticamente muda para **1 face**.

Opcoes de digitalizacao

Configura opções de arquivo de digitalizações feitas.

- **Nome do arquivo:** Insira um nome de arquivo para armazenar o nome de arquivo digitalizado no destino.
- **Formato do arquivo:** Seleciona um formato de arquivo para as digitalizações feitas.
- **Resolução:** Ajusta a resolução do documento. Quanto mais alto é o valor, mais claro é o resultado, mas o tempo de digitalização pode aumentar.
- **Qualidade:** Use esta opção para produzir um documento de alta qualidade. Quanto maior a qualidade de seleção, maior o tamanho do arquivo.
- **Idioma do OCR:** Quando se está digitalizando para um software OCR, seleciona o idioma apropriado.

Opções de fax

Se você enviar os originais de má qualidade ou que contenham fotografias, você pode ajustar a resolução para produzir um fax de melhor qualidade.

- **Resolução**
 - **Padrão:** geralmente recomendada para documentos com texto. Esta opção reduzirá o tempo de transmissão.
 - **Fina:** Recomendado para os originais que contêm caracteres pequenos, linhas finas, ou texto de uma impressora matricial.
 - **Superfina:** Recomendado para originais que contêm detalhes finos. Esta opção somente está disponível se o equipamento receptor também suportar resolução **Superfina**.
 - **Ultra fino:** Recomendado para originais que contêm detalhes extremamente finos. Esta opção somente está disponível somente se o equipamento receptor também suportar resolução **Ultra fino**.



Dig livro

Utilize este recurso para digitalizar um livro. Se o livro for muito grosso, levante o DADF até que suas presilhas estejam presas pelo obturador, então feche o DADF. Se a espessura do livro ou da revista for superior a 30 mm, inicie a cópia com a tampa aberta.

- **Desativada:** Desativa este recurso.
- **Pág. esq.:** digitaliza somente a página esquerda do livro.
- **Página direita:** digitaliza somente a página direita do livro.

Compreendendo a tela Digitalizar e Enviar

- **Ambas as páginas (da esquerda):** digitaliza as páginas adjacentes a partir da esquerda.
- **Ambas as páginas (da direita):** digitaliza as páginas adjacentes a partir da direita.
- **Centro livro e apag bord:** Você pode definir áreas sombreadas para apagar sombras causadas por encadernações ou bordas do livro a partir das bordas do centro e das laterais de cópias.

Fax avançado (somente usuário de fax)

Configura as opções de envio para fax, como **Fax início ráp** e **Esperar envio**.

- **Desativada:** Desativa este recurso.
- **Fax início ráp:** O equipamento começará a transmitir o fax assim que a página tiver sido digitalizada. Os originais com muitas páginas podem ser enviadas desta forma sem sobrecarregar a memória do equipamento.
- **Esperar envio:** Define a sua máquina para enviar um fax em um horário agendado. Defina o **Nome do trabalho** e a **Hora de início**.



Você pode adiar um fax em qualquer momento, começando 1 minutos a 24 horas depois da digitalização.

Config e-mail

Configura as informações de e-mail, como **De**, **Assunto** e **Mensagem**.

Tipo do original

Use esta configuração original para melhorar a qualidade da cópia, selecionando o tipo de documento adequado para o trabalho atual.

- **Texto:** Use se o original for em grande parte um texto com muito poucas ou nenhuma imagem.
- **Texto/foto:** Use se o original for uma mistura de texto e imagens.
- **Foto:** Use se o original for principalmente ou exclusivamente de imagens.

Tamanho do original

Use esta opção para configurar o tamanho de papel real dos originais.

- **Automático:** Detecta automaticamente o tamanho do original (consulte "Tamanhos de materiais detectados automaticamente" na página 58).
- **Tamanho misto:** Detecta automaticamente o tamanho do original se o original usar uma combinação de diferentes tipos de papel.
- **Tamanh pers:** Se você precisar definir um valor personalizado para um tamanho de papel especial, use as setas para definir o tamanho necessário.

Compreendendo a tela Digitalizar e Enviar



Orientação original

Use esta opção para configurar a orientação do original.

- **Img verticais:** O original está na orientação paisagem. As imagens ou texto no original estão paralelos à borda longa da página.
- **Img laterais:** O original está na orientação retrato. As imagens ou texto no original estão perpendiculares à borda longa da página.



Modo de cores

Use uma destas opções para digitalizar o original entre Coloridas, Cinza ou Mono.

- **Mono:** Exibe uma imagem em preto e branco.
- **Cinza:** Exibe uma imagem em cinza.
- **Cor:** Exibe uma imagem colorida.



O formato JPEG não pode ser selecionada na opção **Formato do arquivo** se **Mono** tiver sido selecionado como **Modo de cores**.



Ajuste de imagem

Esta opção permite ajustar manualmente a **Contrast**, a **nitidez** e o **contraste** da imagem.

- **Contraste:** Permite ajustar o contraste do arquivo de saída digitalizado. Este recurso é útil para digitalizar originais desbotados ou originais com pouco contraste.
- **Nitidez:** Permite ajustar as bordas do texto de modo que é mais fácil de ler. Você pode usar esse recurso para melhorar também os detalhes das imagens.
- **Contrast:** Permite ajustar o contraste para deixar a digitalização mais nítida ou mais suave. Você pode usar esse recurso para melhorar a qualidade de uma imagem ou aumentar a legibilidade do texto.







Ajuste de plano de fundo

Esta opção permite-lhe compensar os originais que contêm cor no fundo, tais como jornais ou catálogos. Você pode usar as opções neste menu para deixar as cópias mais fáceis de ler.

- **Densidade do plano de fundo:** Permite ajustar a densidade do fundo na imagem digitalizada. Este recurso é útil quando for digitalizar originais que ficaram amarelados com o tempo ou originais com um fundo escuro.
- **Imagem de trás:** Permite apagar qualquer texto ou imagens que aparecem do outro lado do original. Você pode usar esse recurso para garantir que sua saída digitalizada é claramente legível.

Digitalização básica

Este é o procedimento comum para digitalizar seus documentos originais.

- 1 Toque em **Digitalizar e Enviar** na tela inicial ou **Aplic..**
- 2 Coloque os originais com a face para cima no DSDF ou coloque um único original voltado para baixo no vidro do scanner e feche o DSDF (consulte "Colocando documentos" na página 45).
- 3 Ajuste as configurações na guia **Enviar** e na guia **Mais**.
- 4 Selecione um destino usando  (**Adicionar destino**), **+ Eu, E-mail, SMB, FTP, Cx, USB, PC** ou  (**Catalog ender**).
- 5 Toque em . Toque em  (**Inici**) no painel de controle para começar a digitalização.



Para cancelar o trabalho de envio atual, toque em  (**Parar**), então toque em **Status trb** no painel de controle e, então, exclua o trabalho que você quiser (consulte "Status do trabalho" na página 33).

Digitalizando com software compatível com o padrão TWAIN

Se você quiser digitalizar documentos usando outros softwares, você precisa usar um software compatível com TWAIN, como o Adobe Photoshop.

Siga as etapas abaixo para digitalizar com um aplicativo compatível com o padrão TWAIN:

- 1** Certifique-se de que o equipamento esteja conectado ao seu computador e ligado.
- 2** Coloque os originais com a face para cima no DSDF ou coloque um único original voltado para baixo no vidro do scanner e feche o DSDF (consulte "Colocando documentos" na página 45).
- 3** Abra um aplicativo como o Adobe Photoshop.
- 4** Abra a janela TWAIN e configure as opções de digitalização.
- 5** Digitalize e salve as imagens capturadas.

Usando o Samsung Easy Document Creator

O Samsung Easy Document Creator é um aplicativo para ajudar os usuários a digitalizar, compilar e salvar documentos em vários formatos (incluindo .epub). Esses documentos podem ser compartilhados via sites de rede social ou fax. Seja você é um aluno precisando organizar as pesquisas da biblioteca ou um familiar compartilhando fotos digitalizadas da festa de aniversário do ano passado, o Easy Document Creator fornecerá as ferramentas necessárias.



- Disponível para SO Windows apenas.
- Exige Windows XP ou superior e Internet Explorer 6.0 ou superior.
- O Samsung Easy Document Creator é instalado automaticamente quando você instala o software do equipamento.

O Samsung Easy Document Creator oferece os seguintes recursos:

- **Digitalização de imagens:** Use para digitalizar uma ou várias imagens.
- **Digitalização de documentos:** Use para digitalizar documentos com texto ou texto e imagens.
- **Conversão de textos:** Use para digitalizar documentos que precisem ser salvos em um formato de texto editável.
- **Digitalização de livros:** Use para digitalizar livros com um scanner com vidro de leitura.
- **Carregar para SNS:** Use para enviar imagens digitalizadas ou imagens existentes rápida e facilmente para uma variedade de sites de redes sociais (SNS).

- **Conversão em livro eletrônico:** Use para digitalizar vários documentos em um livro eletrônico ou combinar arquivos existentes em um formato de livro eletrônico.
- **Plug-in:** Digitalize e envie faxes diretamente do programa Microsoft Office.



Clique em  (**Ajuda**) no canto superior direito da janela e clique em qualquer opção sobre a qual deseja obter mais informações.

Digitalizando com o Samsung Easy Document Creator

O Samsung Easy Document Creator é um aplicativo que ajuda os usuários a digitalizar, compilar e salvar documentos em vários formatos, incluindo em .epub.

- 1 Coloque um único documento com a face voltada para baixo sobre o vidro de leitura ou carregue os documentos com a face para cima no alimentador de documentos (consulte "Colocando documentos" na página 45).
- 2 No menu do Windows **Início**, clique em **Programas** ou **Todos os programas**.

Usando o Samsung Easy Document Creator

- 3 Clique em **Impressoras Samsung** e execute o **Samsung Easy Document Creator**.
- 4 Clique em **Digitalizar** da tela inicial.
- 5 Selecione o tipo de digitalização ou um favorito, e depois clique em **Iniciar**.
- 6 Fazer ajustes na imagem (**Configurações de digitalização e Mais opções**).
- 7 Clique em **Digt** para digitalizar uma imagem final ou **Pré-digt** para fazer outra pré-visualização.
- 8 Selecione **Salvar no local**, **Enviar para e-mail**, ou **Enviar para SNS**.
- 9 Clique em **Salvar** (para salvar a imagem digitalizada), **Enviar** (para enviar a imagem por e-mail), ou **Compartilhar** (para carregar a imagem digitalizada).



Se houver espaço no vidro de digitalização, você pode digitalizar mais do que um item de uma vez. Use a ferramenta  para definir múltiplas áreas de seleção.

Digitalização no mac

Digitalizando em equipamentos conectados por USB

- 1 Certifique-se de que o equipamento esteja conectado ao seu computador e ligado.
- 2 Coloque um único documento com a face voltada para baixo sobre o vidro de leitura ou carregue os documentos com a face para cima no alimentador de documentos (consulte "Colocando documentos" na página 45).
- 3 Inicie **Applications** e clique em **Image Capture**.

 Se uma mensagem **No Image Capture device connected** for exibida, desconecte o cabo USB e conecte-o novamente. Se o problema persistir, consulte a ajuda do **Image Capture**.

- 4 Selecione a opção desejada.
- 5 Digitalize e salve a imagem capturada.

 Se a digitalização não funcionar com o **Image Capture**, atualize o Mac OS para a versão mais recente.

Digitalizando em equipamentos conectados à rede

- 1 Certifique-se de que o equipamento esteja conectado à rede.
- 2 Coloque um único documento com a face voltada para baixo sobre o vidro de leitura ou carregue os documentos com a face para cima no alimentador de documentos (consulte "Colocando documentos" na página 45).
- 3 Inicie **Applications** e clique em **Image Capture**.
- 4 De acordo com o SO, siga as etapas abaixo.
 - Na 10.5
 - Clique em **Devices > Browse Devices** na barra de menus.
 - Certifique-se de que a caixa de seleção **Connected** esteja marcada próximo ao seu equipamento em **Bonjour Devices**.
 - Para 10.6 -10.9, selecione o dispositivo abaixo **SHARED**.
- 5 Defina as opções de digitalização neste programa.
- 6 Digitalize e salve a imagem capturada.

Digitalização no mac



- Se a digitalização não funcionar no Image Capture, atualize o Mac OS para a versão mais recente.
- Para obter mais informações, consulte a ajuda do **Image Capture**.
- Você também pode digitalizar usando aplicativos compatíveis com padrão TWAIN, como o Adobe Photoshop.
- Você pode digitalizar usando o software Samsung Scan Assistant. Abra a pasta **Applications** > pasta **Samsung** > **Samsung Scan Assistant**.

Digitalizando no Linux

Digitalizando

- 1 Certifique-se de que o equipamento esteja conectado ao seu computador e ligado.
- 2 Inicie um aplicativo de digitalização, como xsane ou simple-scan (se não estiver instalado, instale-o manualmente para utilizar os recursos de digitalização. Por exemplo, você pode usar "yum install xsane" para sistemas com o pacote rpm e "apt-get install xsane" para sistemas com o pacote deb para instalar o xsane).
- 3 Selecione seu dispositivo na lista e defina as opções de digitalização a serem aplicadas.
- 4 Clique no botão **Scan**.



6. Digitalizar e Enviar(Enviando fax)

Este manual contém informações sobre a utilização do equipamento como fax.

Este capítulo inclui:

- **Preparando para enviar fax** 134
- **Utilizando um fax no seu computador** 135
- **Compreendendo a tela de fax** 137
- **Enviando um fax** 146
- **Recebendo faxes** 149

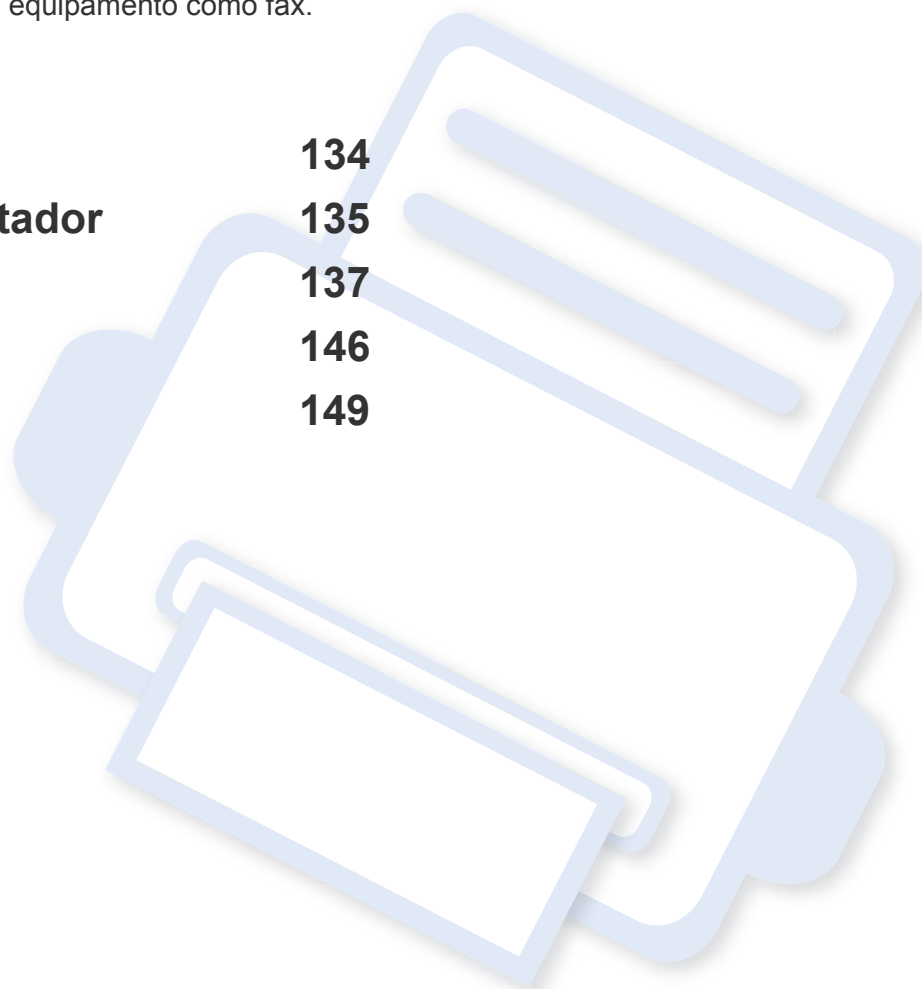

Preparando para enviar fax



- Você não pode usar este equipamento como um fax através de um telefone internet. Para mais informações, pergunte ao seu provedor de serviços de Internet.
- Recomendamos que você use serviços telefônicos analógicos tradicionais, como PSTN (rede telefônica comutada pública) ao usar uma linha de telefone como uma linha de fax. Se você utilizar os serviços de internet (DSL, ISDN, VoIP), você pode melhorar a qualidade da ligação usando um micro-filtro. Um micro-filtro reduz o ruído e melhora a qualidade da conexão. Uma vez que um micro-filtro DSL não é fornecido com a máquina, procure seu provedor de serviços de internet.

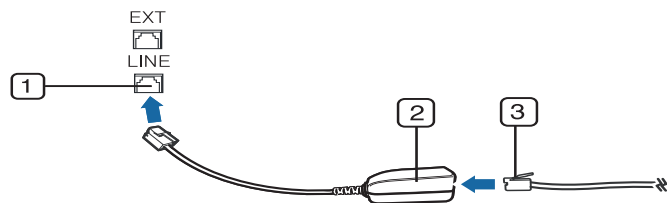

- 1 Porta Line
- 2 Microfiltro
- 3 Modem DSL/Linha telefônica

Antes de enviar ou receber um fax, é necessário conectar o cabo fornecido na tomada de parede. Consulte o “Guia de instalação rápido”. O método de conexão de uma linha telefônica varia conforme o país.

Utilizando um fax no seu computador

Você pode enviar um fax diretamente do seu computador. Certifique-se de que o equipamento e o computador estejam conectados à mesma rede.

Enviando faxes (Windows)

Para enviar um fax do seu computador, o programa **Samsung Network PC Fax** deverá estar instalado. Você pode instalar o driver do **Samsung Network PC Fax** a partir do CD do software. Quando a janela de instalação aparecer, selecione **Instalar agora**. Você pode selecionar o driver **Samsung Network PC Fax** na janela **Selecionar recursos**.

- 1 Abra o documento que você quer enviar.
- 2 Selecione **Imprimir** no menu **Arquivo**.
A janela **Imprimir** é exibida. Dependendo do aplicativo utilizado, essa janela pode ser um pouco diferente.
- 3 Selecione **Samsung Network PC Fax** na janela **Imprimir**.
- 4 Clique em **Imprimir** ou em **OK**.
- 5 Digite o número de fax do destinatário e defina todas as opções, se necessário.



Para obter mais informações sobre **Samsung Network PC Fax**, clique em **Ajuda**.

- 6 Clique em **Enviar**.

Verificando uma lista de faxes enviados (Windows)

Você pode verificar uma lista de faxes enviados no computador.

No menu **Iniciar**, clique em **Programas** ou **Todos os programas** > **Impressoras Samsung** > **Fax PC rede** > **Histórico de transmissão de fax**. O **Registro de faxes** será exibido com a lista de faxes enviados.



Para mais informações sobre **Histórico de transmissão de fax**, clique em **Ajuda**.

Utilizando um fax no seu computador

Enviando faxes (Mac)

Para enviar um fax do seu computador, o programa **Fax Utilities** deverá estar instalado. Esse programa é instalado automaticamente quando você instala o driver de impressão.

As etapas a seguir são baseadas no Mac OS X 10.5 ou 10.6. Dependendo da versão do sistema operacional, as seguintes etapas podem ser diferentes. Antes de enviar um fax, adicionar um driver de fax usando o **Fax Queue Creator**.



- 1 Abra o documento que você quer enviar.
- 2 Selecione **Print** no menu **File**.
- 3 Selecione um driver de fax na lista **Printer**.
- 4 Escolha o número de cópias e páginas.
- 5 Escolha o tamanho, a orientação e a escala do papel.
- 6 Digite o número de fax dos destinatários na caixa de entrada **To**. Se você tiver armazenado números de fax utilizados com frequência, você também pode usar **Addresses** pressionando o botão .
- 7 Se necessário, digite o código de acesso em **Dialing Prefix**.
- 8 Se necessário, verifique **Use Cover page** para enviar o fax com uma folha de rosto.



9 Insira o assunto e a mensagem do trabalho de fax.

10 Clique em **Fax**.

11 O ícone Fila de fax () é exibido no dock do Mac. Clique no ícone para ver o status do trabalho de fax. Você também pode apagar, suspender, pausar e retornar aos trabalhos a partir desta janela.

Compreendendo a tela de fax





Toque em **Digitalizar e Enviar** na tela inicial ou **Aplic.** então toque em  para abrir a tela de **Fax**. Se você vir uma tela diferente, toque no ícone  para ir à tela inicial.

- Clique em  (**Ajuda**) a partir da tela inicial ou  (menu rápido) e clique em qualquer opção sobre a qual você quer saber.
- Você pode configurar as opções gerais (consulte "Opções de configuração" na página 122).

Guia Enviar



Teclas de comando



Botão	Nome	Descrição
	Menu rápido	Abre o menu rápido.
	Catalog ender	Abre a sua agenda de endereços salvos
	Fax	Envia um fax.
	Meu programa	Adiciona um app à Minha lista de programas.
	Sub menu (Sobrefluxo de ação)	Abre o sub menu.
+ Eu		Quando os usuários estão conectados, o destino configurado em seu perfil Minha página aparece. Você pode configurar o destino no menu Enviar ao destino do app Minha página (consulte "Minha página" na página 35). Os administradores podem também configurar o destino padrão no sub menu (Sobrefluxo de ação) > Enviar configurações > Configuração +Eu .





 Você deve fazer log in para usar o destino **+ Eu**. Se você não fizer log in, o equipamento envia a cópia para o destino **+ Eu** especificado pelo administrador.

Compreendendo a tela de fax

Teclado virtual









- O teclado virtual está localizado no lado direito da tela.
- Quando um aplicativo é iniciado pela primeira vez, o teclado virtual aparece.
- Se a tela é tocada, o teclado virtual sempre aparece.
- Se ,  for tocado, as teclas do teclado virtual são exibidas ou ocultadas.

Botão	Nome	Descrição
	Redefinir	Reinicia o aplicativo para a configuração padrão.
	No ganc	Quando você pressionar este botão, será possível ouvir um tom de discagem. Em seguida, insira um número de fax. É semelhante a fazer uma chamada usando o alto-falante.
	Parar	Para um trabalho a qualquer momento. Uma janela popup aparece para mostrar os trabalhos que você quer interromper.
	Inici	Iniciar um trabalho.

Visualizar

A visualização exibe a imagem digitalizada original.

Botão	Nome	Descrição
	Histórico de configuração	Visualiza lista de opções alterada.
	Visualizar status	Exibe a visualização do trabalho.
	Visualizar reprodução	Digitaliza o trabalho.   : Este botão aparece para editar ao digitalizar. Ajustar a imagem pré-digitalizada, com funções de operação, tais como girar e recortar.
	Inici	Inicia um trabalho.

Compreendendo a tela de fax

Ajustando o brilho

Você pode ajustar o nível de intensidade de uma cópia se necessário, para uma leitura mais fácil se o original contiver marcas tênues ou imagens escuras. Ajusta o nível de brilho usando o slider. Este recurso permite que você imprima imagens escuras mais claras, ou imagens claras mais escuras.

Toque em **Contraste**  para mostrar o controle do slider.



Selecionando o modo de cores

Use uma das seguintes opções na digitalização.

- **Mono:** Use preto e branco (1-bit por pixel).
- **Cinza :** Use escala de cinzas (8-bits por pixel).
- **Cor:** Use colorido (24-bits por pixel, cada um dos canais RGB tem 8 bits).

Selecionando o tipo de original

Use a configuração original para melhorar a qualidade da cópia, selecionando o tipo de documento adequado para um trabalho de cópia.

- **Texto:** Use se o original for em grande parte um texto com muito poucas ou nenhuma imagem.
- **Texto/foto:** Use se o original for uma mistura de texto e imagens.
- **Foto:** Use se o original for principalmente ou exclusivamente de imagens.

Sub menu (Sobrefluxo de ação)

- **Adicionar ao Meu programa:** Adiciona um app à Minha lista de programas. Com este recurso, o usuário pode fazer as configurações padrão, destinos solicitados para cada programa. Também pode configurar as opções padrão como Iniciar automaticamente, adicionar atalho ao Início.
- **Pesquisar:** Busca as opções desejadas.
- **Criar trb :** Esta opção pode ser ligada ou desligada. Quando esta opção estiver ligada: Depois que a digitalização termina, a janela **Digitalizar mais** aparece para perguntar se você quer digitalizar outra página. Se você selecionar **Sim**, você poderá digitalizar outra página no trabalho atual. Se você selecionar **Não**, então o processo de digitalização será concluído e o restante do trabalho será feito.

Compreendendo a tela de fax

- **Anexar somente arquivos** : Permite anexar um arquivo à sua mensagem. Você pode usar esta opção para enviar rapidamente um ou mais arquivos da unidade de disco rígido (BOX) do equipamento para um SMB, FTP, e-mail, Caixa, USB.
- **Salvar como padrão** : Permite salvar as configurações **Digitalizar e Enviar** como configurações padrão para **Digitalizar e Enviar**. Depois de salvar as configurações de **Digitalizar e Enviar**, todas as tarefas de envio futuras usarão essas configurações. Toque nesta opção no menu Sobrefluxo de ação para salvar as configurações atuais como configurações **Digitalizar e Enviar** padrão.
- **Restaurar padrão** : Permite restaurar as configurações **Digitalizar e Enviar** para as configurações **Digitalizar e Enviar** padrão do equipamento. Esta opção altera as configurações **Digitalizar e Enviar** atuais para as configurações originais de fábrica. Toque nesta opção no menu Sobrefluxo de ação para restaurar as configurações **Digitalizar e Enviar** padrão.
- **Enviar configurações**: Permite digitalizar rapidamente um documento e enviá-lo para um destino. O documento digitalizado é enviado como um arquivo de imagem. Toque nesta opção no sub menu (menu Sobrefluxo de ação) para digitalizar e anexar um arquivo a uma mensagem.
 - **Polít.arq.** : A configuração **Polít.arq.** especifica como o equipamento lida com conflitos quando salvar cópias.
 - **Relat. confirm. impressão**: Você pode usar este recurso para conseguir confirmação sobre **Digitalizar e Enviar** executado com êxito no destino ou não.



Se o relatório contém os ou fontes que o equipamento não suporta, então **Desconhecido** pode aparecer no relatório, em vez de caracteres/fontes.

- **Configuração +eu**: Permite selecionar o destino padrão para o trabalho a enviar. Quando conectado, você pode selecionar qualquer destino de envio como padrão. O mesmo aparecerá nos widgets **Digitalizar e Enviar** também.
- **Enviar para PC**: Digitaliza e envia a saída digitalizada para um computador.
- **Configurações do catálogo de endereços**: Este catálogo de endereços contém contatos que estão disponíveis a todos os usuários. Você pode usar o catálogo de endereços para tornar contatos disponíveis para quem usa o equipamento.
 - **Catálogo de Endereços Google** : O catálogo de endereços contém os contatos registrados na sua lista de contatos Google. Você deve se conectar à sua conta Google para acessar seu **Catálogo de Endereços Google**.
- **Configuração de UI**: Permite selecionar as opções que aparecem no menu **Digitalizar e Enviar**. Toque nos símbolos + ou - nos ícones do menu para adicionar ou excluir menus. Você também pode tocar e segurar um ícone do menu para movê-lo para uma posição diferente ou tocar em **Limpar Tudo** para remover todos os menus.

Compreendendo a tela de fax

Progresso do trabalho

Este menu aparece sempre que o equipamento estiver processando um trabalho.

- **Detalhe** : Toque neste botão para ver o estado, tipo e tempo de trabalho.
- **Área de visualização** : Permite que você veja uma prévia do documento que está sendo copiado. A imagem na área de visualização indica as configurações de envio atuais, como a orientação e o tamanho da impressão.
- **Enviar feedback** : Permite enviar comentários sobre a atual tarefa de envio. Se você quiser receber o trabalho enviado por e-mail, você pode configurar a partir do app **Minha página** (consulte "Compreendendo o menu Minha página" na página 36).





Para usar esse recurso, você pode precisar fazer o login como administrador (consulte "Logon" na página 307).

Opções de configuração

Você pode configurar opções de detalhe na aba **Enviar** e na aba **Mais**.



- Você pode personalizar a interface do usuário de cada aba usando a opção de configuração de interface do usuário (**Enviar** >  Sub menu (sobrefluxo de ação) > **Configuração de UI**).
- Alguns menus são desativados. Se assim for, ele não está disponível para o seu equipamento.
- Alguns menus podem não aparecer no visor dependendo das opções ou modelos. Nesse caso, eles não se aplicam ao seu equipamento.
- Clique em  (**Ajuda**) a partir da tela inicial ou  (menu rápido) e clique em qualquer opção sobre a qual você quer saber.



Adicionar destino

Toque em  para adicionar um e-mail de destinatário ou um número de fax. Se você quiser enviar para **SMB**, **FTP**, **Cx**, **PC**, ou **USB**, clique nos respectivos botões.

Original

Esta configuração é usada para melhorar a qualidade da digitalização, selecionando o tipo de documento adequado para o trabalho atual.

- **1 face**: Para documentos que são impressos somente em um lado.
- **2 lados, Livr**: Para originais que são impressos em ambos os lados.

Compreendendo a tela de fax

- **2 lados, Calendár:** Para documentos que são impressos em ambos os lados, mas o verso é girado em 180 graus.



Para usar **2 lados, Livr** e **2 lados, Calendár**, você deverá colocar os originais no alimentador de documentos. Se o equipamento não puder detectar o original no DADF, ele automaticamente muda para **1 face**.

Opcoes de digitalizacao

Configura opções de arquivo de digitalizações feitas.

- **Nome do arquivo:** Insira um nome de arquivo para armazenar o nome de arquivo digitalizado no destino.
- **Formato do arquivo:** Selecciona um formato de arquivo para as digitalizações feitas.
- **Resolução:** Ajusta a resolução do documento. Quanto mais alto é o valor, mais claro é o resultado, mas o tempo de digitalização pode aumentar.
- **Qualidade:** Use esta opção para produzir um documento de alta qualidade. Quanto maior a qualidade de seleção, maior o tamanho do arquivo.
- **Idioma do OCR:** Quando se está digitalizando para um software OCR, selecciona o idioma apropriado. Isto é compatível quando a opção PDF pesquisável estiver seleccionada nas configurações de Formato do arquivo.

Opções de fax

Se você enviar os originais de má qualidade ou que contenham fotografias, você pode ajustar a resolução para produzir um fax de melhor qualidade.

- **Resolução**
 - **Padrão:** geralmente recomendada para documentos com texto. Esta opção reduzirá o tempo de transmissão.
 - **Fina:** Recomendado para os originais que contêm caracteres pequenos, linhas finas, ou texto de uma impressora matricial.
 - **Superfina:** Recomendado para originais que contêm detalhes finos. Esta opção somente está disponível se o equipamento receptor também suportar resolução **Superfina**.
 - **Ultra fino:** Recomendado para originais que contêm detalhes extremamente finos. Esta opção somente está disponível somente se o equipamento receptor também suportar resolução **Ultra fino**.



Dig livro

Utilize este recurso para digitalizar um livro. Se o livro for muito grosso, levante o DADF até que suas presilhas estejam presas pelo obturador, então feche o DADF. Se a espessura do livro ou da revista for superior a 30 mm, inicie a cópia com a tampa aberta.

- **Desativada:** Desativar este recurso.
- **Pág. esq.:** digitaliza somente a página esquerda do livro.
- **Página direita:** digitaliza somente a página direita do livro.

Compreendendo a tela de fax

- **Ambas as páginas (da esquerda):** digitaliza as páginas adjacentes a partir da esquerda.
- **Ambas as páginas (da direita):** digitaliza as páginas adjacentes a partir da direita.
- **Centro livro e apag bord:** Você pode alterar a configuração da área a evitar para a encadernação em torno de toda a borda do livro; ou para a largura central e as bordas laterais.

Fax avançado (somente usuário de fax)

Configura as opções de envio para fax, como **Fax início ráp** e **Esperar envio**.

- **Desativada:** Desativa este recurso.
- **Fax início ráp:** O equipamento começará a transmitir o fax assim que a página tiver sido digitalizada. Os originais com muitas páginas podem ser enviadas desta forma sem sobrecarregar a memória do equipamento.
- **Esperar envio:** Define a sua máquina para enviar um fax em um horário agendado. Defina o **Nome do trabalho** e a **Hora de início**.



Você pode adiar um fax em qualquer momento, começando 1 minutos a 24 horas depois da digitalização.

Config e-mail

Configura as informações de e-mail, como **De**, **Assunto** e **Mensagem**.

Tipo do original

Use esta configuração original para melhorar a qualidade da cópia, selecionando o tipo de documento adequado para o trabalho atual.

- **Texto:** Use se o original for em grande parte um texto com muito poucas ou nenhuma imagem.
- **Texto/foto:** Use se o original for uma mistura de texto e imagens.
- **Foto:** Use se o original for principalmente ou exclusivamente de imagens.

Tamanho do original

Use esta opção para configurar o tamanho de papel real dos originais.

- **Automático:** Detecta automaticamente o tamanho do original (consulte "Tamanhos de materiais detectados automaticamente" na página 58).
- **TamANH pers:** Se você precisar definir um valor personalizado para um tamanho de papel especial, use as setas para definir o tamanho necessário.

Compreendendo a tela de fax

Orientação original

Use esta opção para configurar a orientação do original.

- **Img verticais:** O original está na orientação paisagem. As imagens ou texto no original estão paralelos à borda longa da página.
- **Img laterais:** O original está na orientação retrato. As imagens ou texto no original estão perpendiculares à borda longa da página.

Modo de cores

Use uma destas opções para digitalizar o original entre Coloridas, Cinza ou Mono.

- **Mono:** Exibe uma imagem em preto e branco.
- **Cinza:** Exibe uma imagem em cinza.
- **Cor:** Exibe uma imagem colorida.



O formato de arquivo JPEG não pode ser selecionado se o modo cor estiver em MONO.

Ajuste de imagem

Esta opção permite ajustar manualmente a imagem.

- **Contraste:** Permite ajustar o contraste do arquivo de saída digitalizado. Este recurso é útil para digitalizar originais desbotados ou originais com pouco contraste.
- **Nitidez:** Permite ajustar as bordas do texto de modo que é mais fácil de ler. Você pode usar esse recurso para melhorar também os detalhes das imagens.
- **Contrast:** Permite ajustar o contraste para deixar a digitalização mais nítida ou mais suave. Você pode usar esse recurso para melhorar a qualidade de uma imagem ou aumentar a legibilidade do texto.

Ajuste de plano de fundo

Esta opção permite-lhe compensar os originais que contêm cor no fundo, tais como jornais ou catálogos. Você pode usar as opções neste menu para deixar as cópias mais fáceis de ler.

- **Densidade do plano de fundo:** Permite ajustar a densidade do fundo na imagem digitalizada. Este recurso é útil quando for digitalizar originais que ficaram amarelados com o tempo ou originais com um fundo escuro.
- **Imagem de trás:** Permite apagar qualquer texto ou imagens que aparecem do outro lado do original. Você pode usar esse recurso para garantir que sua saída digitalizada é claramente legível.

Compreendendo a tela de fax

Tela de fax

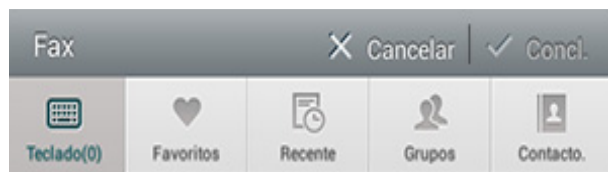

Teclas de comando

Botão	Nome	Descrição
	Teclado virtual	Abre o teclado virtual.

Botão	Nome	Descrição
	Favoritos	Abre uma lista de endereços frequentemente usados.
	Recente	Ver os endereços usados recentemente.
	Grupos	Abre uma lista de grupos endereços.
	Contatos	Abre uma lista de seus contatos.
	Pausa	Pausa o trabalho atual.
	Adicionar contatos	Adiciona um novo contato aos seus endereços.
	Adicionar para	Adiciona para uma lista de destino.
	Lista de destinos	Abre a lista de destino.
	No ganc	Ativa a discagem No ganc . Quando você ouvir o tom de discagem, insira um número de fax usando o teclado virtual numérico na tela de controle.
	Enviar	Envia o fax.

Enviando um fax

Esta seção explica como enviar um fax e os métodos especiais de transmissão.



Você pode colocar os originais usando o DSDF ou o vidro do scanner. Se os originais são colocados no DSDF e no vidro do scanner, o aparelho lerá os originais no DSDF em primeiro lugar, porque tem maior prioridade de digitalização.



Configurando o cabeçalho do fax

Em alguns países, é exigido por lei especificar o seu número de fax em todos os faxes que enviar.

- 1 Toque em **Configurações > Config fax > ID da máquina e nº do Fax** na tela do visor.
- 2 Toque na caixa de entrada **Nome ID**. O teclado pop-up será exibido.
- 3 Insira o seu nome ou o nome da empresa (consulte "Compreendendo o teclado pop-up" na página 37).
- 4 Toque em **Concl..**
- 5 Toque na caixa de entrada **Número do fax**.

- 6 Insira um número de fax usando o teclado virtual numérico no painel de controle.
- 7 Toque em **Concl..**
- 8 Toque em  ou selecione outras configurações.

Enviando um fax

- 1 Coloque os originais com a face para cima no DSDF ou coloque um único original voltado para baixo no vidro do scanner e feche o DSDF (consulte "Colocando documentos" na página 45).
- 2 Toque em **Enviar** na tela inicial ou **Aplic..**
- 3 Ajuste as configurações do documento na aba **Enviar** ou na aba **Mais**.
- 4 Toque em  digite diretamente o número do fax usando  na tela, então toque em  ou toque em **Favoritos, Recente, Grupos, Contatos** na tela do visor.



- Você pode enviar um fax para até 10 destinos de uma vez.
- Você pode ver e apagar um destino na **Lista de destinos** ().

Enviando um fax

- Para inserir uma pausa, toque em **P** enquanto digita um número de fax. Um hífen (-) aparece no visor quando uma pausa é inserida.
- Se você quiser usar a discagem **No ganc**, toque em  e digite um número de fax usando o teclado virtual numérico na tela quando ouvir o tom de discagem.

5 Pressione  para iniciar o processo.



- Você pode enviar um fax diretamente do seu computador (consulte "Utilizando um fax no seu computador" na página 135).
- Quando você quiser cancelar um trabalho de fax, toque em  (**Parar**) no teclado antes do equipamento começar a transmissão. Ou então, toque em **Job Status** da tela inicial ou **Aplic.** e selecione o trabalho que deseja excluir (consulte "Status do trabalho" na página 33).
- Você não pode enviar e-mails com o equipamento enquanto estiver enviando um fax.

Enviando um fax usando números de discagem rápida

Quando você for solicitado a digitar um número de destino para o seu fax, você pode usar um número de discagem rápida anteriormente definida por você.



- Podem ser atribuídos de 1 a 500 números de discagem rápida.
- Para números de discagem rápida de um dígito, pressione e segure o número correspondente no teclado virtual numérico no painel de controle.
- Para números de discagem rápida de dois ou mais dígitos, pressione o botão do primeiro dígito e segure o último número no teclado virtual numérico no painel de controle.

Enviando faxes manualmente utilizando uma extensão telefônica

Este método envia um fax utilizando uma extensão telefônica. Certifique-se de que a extensão telefônica esteja conectada ao soquete **EXT.** do kit de fax da máquina.

- 1** Pegue o fone da extensão telefônica.
- 2** Ao ouvir um tom de discagem, disque um número de fax usando a extensão telefônica.
- 3** Coloque os originais com a face para cima no DSDF ou coloque um único original voltado para baixo no vidro do scanner e feche o DSDF (consulte "Colocando documentos" na página 45).
- 4** Toque em **Enviar** na tela inicial ou **Aplic.**

Enviando um fax

- 5 Ajuste as configurações do documento na aba **Enviar** ou na aba **Mais**.
- 6 Toque em  no painel de controle. A pop-up de fax manual aparece.
- 7 Toque em **Enviar** no painel de controle ao ouvir um sinal de fax da extensão telefônica.

Reenviando automaticamente

Se a linha estiver ocupada ou não houver resposta quando você enviar um fax, a máquina remarca automaticamente o número.

Para alterar o intervalo entre rediscagens e/ou o número de tentativas de rediscagem, consulte as etapas abaixo:

Toque em **Configurações > Config fax > Redis.** na tela do visor.

Retardando uma tr faxtransmissão de um fax

Você pode configurar seu equipamento para enviar um fax em um momento posterior (consulte "Fax avançado (somente usuário de fax)" na página 124).



Para cancelar um fax retardado, toque em **Desativada** antes de enviar.

Recebendo faxes

Esta seção explica como receber faxes e as opções especiais disponíveis.

Alterando alteração do modo de recebimento

Seu equipamento está predefinido na fábrica para o modo **Fax**. Quando você recebe um fax, o equipamento atende a chamada após um determinado número de toques e recebe automaticamente o fax. Se você quiser mudar para outro modo de recepção, siga as etapas abaixo:

Toque em **Configurações > Config fax > Modo de recebimento** na tela do visor.

- **Telefone:** Receba faxes pressionando **No ganc** e então  (**Start**) no teclado virtual.
- **Fax:** Receba faxes normalmente e imediatamente selecione o modo de recepção de fax.
- **Secretária eletrônica/fax:** Use quando uma secretária eletrônica estiver acoplada ao seu equipamento. Seu equipamento atende à chamada e o chamador pode deixar uma mensagem na secretária eletrônica. Se o equipamento detectar um tom de fax na linha, ele automaticamente alternará para o modo **Fax** para receber o documento.



Código inicial de recepção: Ao receber uma chamada na extensão telefônica e ouvir tons de fax, pressione as teclas *9* no telefone. O equipamento receberá o fax. Pressione os botões lentamente e em sequência. Se, mesmo assim, você continuar a ouvir o sinal de fax do equipamento remoto, tente pressionar *9* novamente.

Recebendo manualmente no modo Telefone

Você pode receber uma ligação de fax pressionando **No ganc** e então  (**Start**) no teclado virtual quando ouvir o tom de fax no equipamento remoto. O equipamento começará a receber o fax.

Recebendo automaticamente no modo Secretária eletrônica/Fax

Para utilizar esse modo, conecte uma secretária eletrônica ao soquete EXT localizado na parte traseira do equipamento. Para mais detalhes, consulte o “Manual de instalação para kit de fax”.

Se o chamador deixar uma mensagem, a secretária eletrônica gravará a mensagem como normal. Se o seu equipamento detectar um tom de fax na linha, o recebimento será iniciado automaticamente.

Recebendo faxes



- Se você configurar a máquina para este modo e sua secretária eletrônica estiver desligada, ou nenhuma secretária eletrônica estiver conectada à tomada EXT, o equipamento entra automaticamente no modo **Fax** após um número predefinido de toques.
- Se a sua secretária eletrônica tem um contador de toques configurável, configure-o para atender as chamadas antes que toque mais de uma vez.
- Se você estiver no modo **Telefone** quando a secretária eletrônica estiver conectada ao seu computador, você deve desligá-la. Caso contrário, as mensagens de saída da secretária eletrônica interromperão suas conversas telefônicas.

Recebendo faxes manualmente usando uma extensão telefônica

Este recurso funciona melhor ao usar uma extensão telefônica conectada ao soquete **EXT.** da sua máquina. Ao receber uma chamada na extensão telefônica e ouvir tons de fax, pressione as teclas *9* no telefone de extensão. A máquina receberá o fax. Pressione os botões lentamente em sequência. Se você ainda ouvir o tom de fax na máquina remota, tente pressionar *9* novamente. Para alterar o *9* para, por exemplo, *3*, siga as etapas abaixo:

- 1 Toque em **Configurações** > **Config fax** > **Modo de recebimento** na tela do visor.
- 2 Toque em **Ativada** para ativar este recurso.
- 3 Insira o número 3 usando  na tela.
- 4 Toque em **Concl..**

Recebendo no Modo de recepção segura

Talvez haja necessidade de impedir que fax recebidos sejam acessados por pessoas não autorizadas. Você pode ativar o modo de recebimento segura para impedir a impressão de faxes recebidos quando a máquina estiver sem atenção. No modo **Recepção segura**, todos os faxes recebidos são salvos na memória.

- 1 Toque em **Configurações** > **Config fax** > **Recepção segura** na tela do visor.



O modo **Recepção segura** só pode ser configurado por um usuário com um ID registrado e uma senha no equipamento. Quando o equipamento solicitar, digite sua ID e sua senha.

- 2 Toque em **Ativada** para ativar este recurso.

Recebendo faxes



Quando o equipamento recebe um fax neste modo, a opção **Imprimir** fica disponível. Se você quiser imprimir faxes seguros, toque em **Imprimir**. Todos os faxes seguros serão então impressos.

- 3 Se você quiser configurar uma senha, toque na caixa da senha e digite uma senha.
- 4 Se você quiser que os faxes recebidos sejam sempre salvos na memória, toque em **Dia inte**i. Caso contrário, vá para a próxima etapa.
- 5 Toque em **Hora de início** e configure a hora específica de início usando os botões para cima/para baixo. Toque em **Config** quando tiver terminado.
- 6 Toque em **Hora final** e configure a hora específica de fim usando os botões para cima/para baixo. Toque em **Config** quando tiver terminado.
- 7 Toque em  ou selecione outras configurações.



Para desativar o recurso **Recepção segura**, toque em **Desativada**. Os faxes recebidos serão impressos novamente automaticamente.

Configuração de impressão de fax recebido

Use esta opção para configurar as opções de impressão de faxes recebidos.

Toque em **Configurações > Config fax > Impressão de fax recebido** na tela do visor.

- **Duplex:** O equipamento imprime os faxes recebidos nos dois lados do papel.
- **Bandeja de saída:** Especifica a bandeja onde o fax será impresso.
- **Redução automática:** Configura para reduzir o tamanho das páginas recebidas automaticamente. Ao receber um fax com páginas do mesmo tamanho ou maior que o papel colocado na bandeja de papel, a máquina pode reduzir o tamanho do original para se ajustar ao tamanho do papel colocado na máquina. Se você não ativar esta opção, o equipamento não poderá reduzir o original para caber em uma página. O documento será dividido e impresso no tamanho real em duas ou mais páginas.
- **Imprimir páginas grandes:** Use para caber onde os faxes são impressos.
- **Grav nome RCB:** Imprime a informação de fax recebido em impressões.
- **Origem do papel:** Seleciona uma bandeja como a fonte de papel.

Recebendo faxes

Encaminhamento de faxes



Você pode configurar o equipamento para encaminhar faxes enviados ou recebidos para e-mail, SMB, FTP, etc. Se você estiver fora do escritório, mas precisar receber faxes, esse recurso pode ser útil.

Configurações gerais de fax

Você pode definir as opções de fax padrão. Defina as configurações de fax usadas com mais frequência.

Toque em **Configurações** > **Config fax** na tela do visor.



- Alguns menus podem não aparecer no visor dependendo das opções ou modelos. Nesse caso, eles não se aplicam ao seu equipamento.
- Clique em  (**Ajuda**) a partir da tela inicial ou  (menu rápido) e clique em qualquer opção sobre a qual você quer saber.
- Você também pode usar esse recurso a partir do SyncThru™ Web Service. Abra o navegador da Web a partir de um computador conectado à rede e digite o endereço IP do seu equipamento. Quando o SyncThru™ Web Service for aberto, clique na aba **Configurações** > **Config. equipamento** > **Fax** (consulte "Guia configurações" na página 176).

Opção	Descrição
ID da máquina e nº do Fax	Você pode configurar o ID do equipamento e o número de fax para serem impressos no topo de cada página.
Redis.	Configura o equipamento para rediscar o número de fax se a linha de fax do destinatário estiver ocupada ou não atender. Configura o número de tentativas de rediscagem e o intervalo entre tentativas. <ul style="list-style-type: none">• Prazo para rediscagem: Seleciona o prazo para rediscagem usando as setas para cima/para baixo.• Número de rediscagens: Seleciona um número de rediscagens usando as setas para cima/para baixo. Selecione 0 para desativar a rediscagem.
Prefixo de discagem	Configura o número a ser discado antes do número de destino. Os usuários podem usar isto para acessar um PABX (ex. 9) ou um código de área (ex. 02). Uma vez definido este número, ele aparece automaticamente na tela quando digitar um número de fax/telefone.
Modo de discagem	Configura o modo de discagem para tom ou pulso. Esta configuração poderá não estar disponível dependendo do país.

Recebendo faxes

Opção	Descrição
Modo ECM	Configura o equipamento para corrigir erros. Isso ajuda a superar má qualidade da linha e assegura que os faxes enviados serão devidamente transmitidos para qualquer outra máquina de fax equipada com correção de erros. Enviar um fax neste modo pode demorar mais.
Velocidade de modem	Configura a velocidade do modem (4.8Kbps - 33.6Kbps).
Modo de recebimento	<p>Seleciona o modo de recebimento de faxes.</p> <ul style="list-style-type: none">• Telefone: Pressione Discagem no ganc e então Inici para receber um fax.• Fax: Receba faxes normalmente e imediatamente selecione o modo de recepção de fax.• Secretária eletrônica/fax: Use quando uma secretária eletrônica estiver acoplada ao seu equipamento. Seu equipamento atende à chamada e o chamador pode deixar uma mensagem na secretária eletrônica. Se o equipamento detectar um tom de fax na linha, ele automaticamente alternará para o modo Fax para receber o documento.

Opção	Descrição
Toque para atender	Configura o número de vezes que o equipamento tocará antes de responder a uma chamada recebida.
Econom. tarifa	Configura o equipamento para enviar faxes no horário de tarifa econômica para reduzir os custos da conta telefônica.
Modo DRPD	Habilita um usuário para atender vários números de telefones diferentes na mesma linha telefônica. Configura o equipamento para reconhecer diferentes padrões de toque para cada número. Esta configuração poderá não estar disponível no seu país.
Conf. fax ind.	Use este recurso para rejeitar faxes enviados de números armazenados na memória como números de fax indesejados. Este recurso é útil para bloquear faxes indesejados. Quando você ativa este recurso, você pode acessar opções adicionais para configurar números de fax indesejados. Esta opção pode não estar disponível no seu país.

Recebendo faxes

Opção	Descrição
Recepção segura ^a	<p>Configura o equipamento para salvar os faxes recebidos na memória para que pessoas não autorizadas não possam acessá-los quando você estiver ausente. Esta opção restringe a impressão de faxes recebidos quando o equipamento não está sendo monitorado.</p> <ul style="list-style-type: none">• Desativada: Selecione para não usar recepção segura.• Ativada: Selecione para usar recepção segura.• Imprimir: Selecione para imprimir faxes na memória. É necessário fazer login como administrador para imprimir faxes recebidos na memória.
Impressão de fax recebido	<p>Configura opções para imprimir faxes recebidos.</p>
Config. país fax	<p>Seleciona um país como padrão. Antes de alterar isto, conecte uma linha telefônica ao equipamento. Quando você altera o país, um teste ping é feito.</p>

Opção	Descrição
Smart Fax Diagnostics	<p>O recurso Smart Fax otimiza as configurações para sua linha de fax.</p> <ul style="list-style-type: none">• Configuração automática: Ao enviar e receber fax, o equipamento regularmente verifica erros e faz automaticamente as configurações de fax para garantir uma conexão estável.• Inici: Permite que você detecte automaticamente ou especifique manualmente o ambiente ao receber ou enviar faxes. Selecione Deteccão automática para detectar automaticamente o ambiente, ou para especificar manualmente o ambiente de fax como Normal, VoIP(Escrit.), Ruído(Início), ou Grande ruído.• Inicializar configurações de diagnóstico: Redefine todas as configurações.

a. Somente o administrador poderá ter acesso a esta opção dependendo das configurações de autenticação selecionadas (consulte "Autenticação" na página 316).



7. Configurando um catálogo de endereços

Este guia contém diretrizes para o catálogo de endereços.

Este capítulo inclui:

- **Compreensão da tela de endereço** 156
- **Utilizando o painel de controle** 158
- **Usando o SyncThru™ Web Service** 162

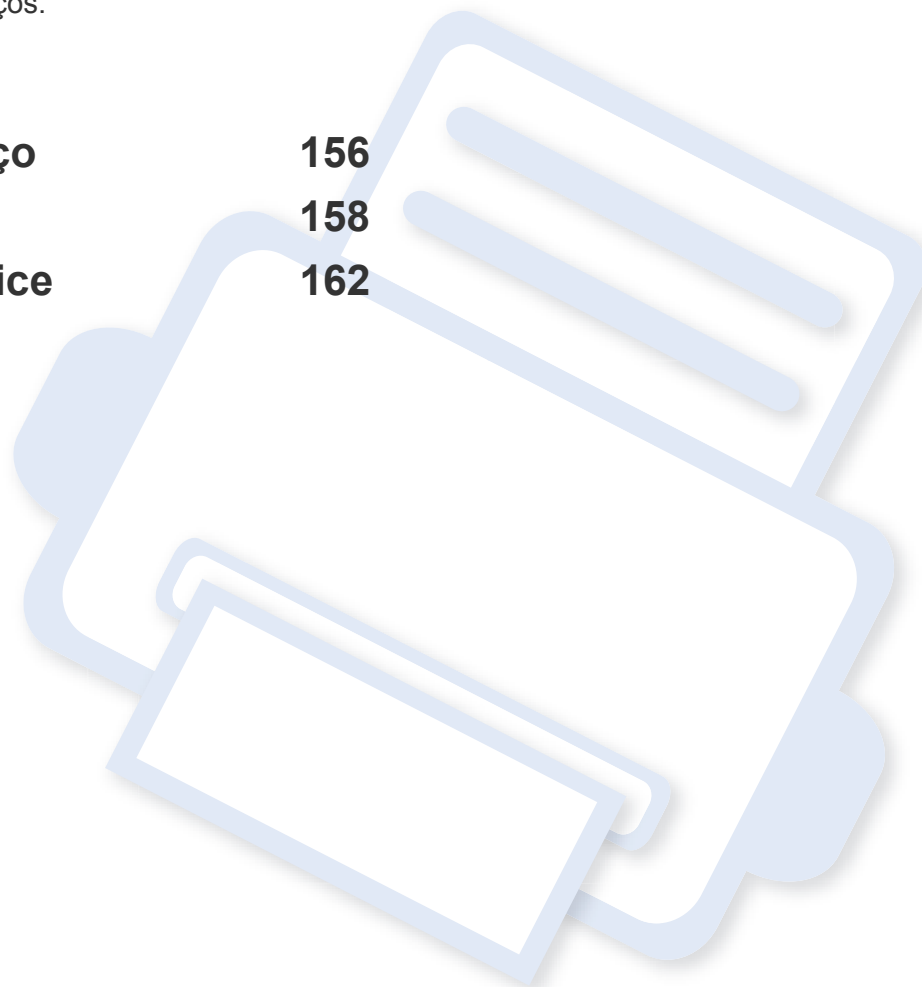



Compreensão da tela de endereço

O aplicativo **Catalog ender** permite acessar e salvar os endereços usados com frequência no equipamento. Você pode salvar números de fax e endereços de e-mail, bem como endereços para SMB, FTP, e assim por diante.

Toque em **Catalog ender** na tela inicial ou **Aplic..** Se você vir uma tela diferente, toque em  para ir à tela inicial.



- Clique em  (**Ajuda**) a partir da tela inicial ou  (menu rápido) e clique em qualquer opção sobre a qual você quer saber.
- Você pode configurar as opções gerais (consulte "Opções de configuração" na página 122).

Tela de endereço

Você pode salvar números de fax usados com frequência, endereços de email, endereços de servidores SMB e endereços de servidores FTP em seu equipamento.

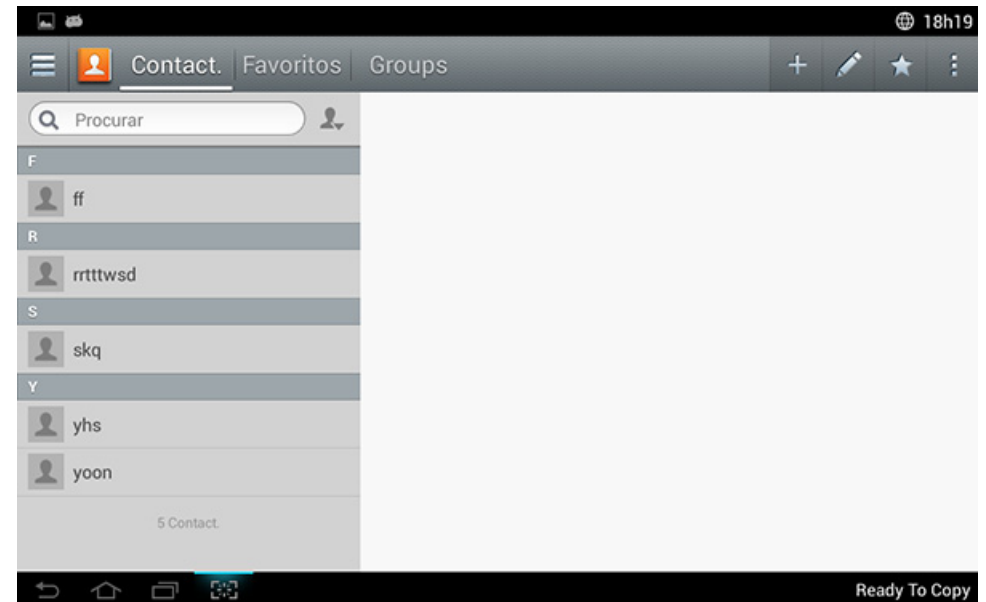

- **Contatos:** Exibe o nome e as informações de contato dos contatos salvos no catálogo de endereços.
- **Favoritos:** Exibe o nome e as informações de contato dos contatos marcados como favoritos no catálogo de endereços.
- **Grupos:** Lista os grupos registrados no catálogo de endereços e os usuários registrados nesses grupos.

Compreensão da tela de endereço









Você não pode adicionar um grupo como um membro de outro grupo.

Teclas de comando



Para usar alguns recursos, você pode precisar fazer o login como administrador (consulte "Logon" na página 307).

Botão	Nome	Descrição
	Menu rápido	Mostra o menu rápido.
	Catalog ender	Abre a sua lista de endereços
	Pesquisar	Busca um endereço desejado
	Adicionar	Adiciona um contato, favoritos, ou grupo.
	Editar	Selecione o endereço que deseja editar e clique neste botão.
	Meu programa	Mostra a lista de programas adicionados.
	Sub menu (Sobrefluxo de ação)	Abre o sub menu.



Sub menu (Sobrefluxo de ação)



Para usar alguns recursos, você pode precisar fazer o login como administrador (consulte "Logon" na página 307).



- **Pesquisar:** Procura os nomes e informações de contato na lista de contatos.
- **Excluir contatos:** Exclui os contatos que você definir.
- **Import:** Você pode importar o catálogo de endereços salvo de outro multifuncional ou do mesmo multifuncional.
- **Export:** Você pode exportar o catálogo de endereços salvo de outro multifuncional ou do mesmo multifuncional.

Utilizando o painel de controle

Armazenando endereços individuais

1 Toque em **Endereço** na tela inicial ou **Aplic.>** Toque em  (adicionar) na tela do visor

2 Toque na caixa de entrada **Nome** e então digite o nome do destinatário.

 Toque no ícone  (favoritos) para endereços que você usa com frequência e quer encontrar facilmente.

3 Toque nas caixas de entrada de **E-mail** para inserir as informações sobre o destinatário.

4 **Numero disc.rap.** é automaticamente atribuído com o primeiro número dos números não usados.

 Use a **Numero disc.rap.** no teclado virtual para selecionar um endereço rapidamente.

5 Toque na caixa de entrada **Fax** e insira o número de fax usando o teclado virtual no painel de controle. Você pode inserir somente números, códigos de área primeiro se necessário.



- Inserindo uma pausa: Em alguns sistemas telefônicos, você deve discar um código de acesso (como o 9) e ouvir o tom de discagem antes de discar o número. Em tais situações, você pode inserir uma pausa no número de telefone.

6

Toque nas caixas de entrada de **SMB**, **E-mail**, e/ou **FTP** para inserir as informações sobre o destinatário.



- Se você quiser que um servidor **SMB** ou **FTP** permita conexões anônimas, selecione **Anônimo** a partir de **Tipo logon**.
- Se o servidor SMB que você inseriu não estiver registrado em nenhum domínio, deixe-o em branco ou insira o nome do computador do servidor SMB.
- **Nome de login do usuário:** Selecione esta opção para criar uma subpasta na pasta de arquivo que você selecionou. A subpasta é nomeada de acordo com o nome de usuário inserido no passo 5. Se a pasta de arquivo já tem uma sub-pasta com o mesmo nome, o equipamento não cria uma sub-pasta.
- **Ciclo de criação de pastas:** Configura o ciclo de criação de subpastas. O equipamento cria subpastas de acordo com esta opção. Se a pasta do arquivo tiver uma subpasta com o mesmo nome, o equipamento não cria uma subpasta.
 - **Todos os dias:** Uma subpasta é criada todos os dias usando o formato de nome “YYYY-MM-DD” (por exemplo, “01.01.14”).

Utilizando o painel de controle

- **Todos os meses:** Uma subpasta é criada todos os meses usando o formato de nome “YYYY-MM” (por exemplo, “2014-01”).
- **Todos os anos:** Uma subpasta é criada todos os anos usando o formato de nome “YYYY” (por exemplo, “2014”).
- **Criar grupo para vários arquivos:** Se você selecionar essa opção e digitalizar vários arquivos, o equipamento cria uma subpasta na pasta de arquivo que você selecionou para armazenar todos os arquivos enviados.

Se todas as opções de criação de pasta estiverem ativadas ao mesmo tempo, os arquivos enviados são armazenados conforme abaixo.

- Quando um único arquivo digitalizado é enviado:
\\pasta\nome de usuário\01.01.14\DOC.jpg
- Quando vários arquivos digitalizados são enviados:
\\pasta\nome de usuário\01.01.14\DOCJPEG\DOC000.jpg
\\pasta\nome de usuário\01.01.14\DOCJPEG\DOC001.jpg
\\pasta\nome de usuário\01.01.14\DOCJPEG\DOC002.jpg

7 Toque em **OK** para salvar as informações.

Editando endereços individuais

Ao editar um contato, toque em um campo para alterar ou suprimir a informação, ou adicionar outros campos de informação do contato.

1 Toque em **Catalog ender > Contatos** na tela inicial ou **Aplic..**

2 Toque no nome da pessoa que você quer editar. Toque em  (editar).



Se você quiser excluir um endereço único, marque a caixa daquele endereço e toque no Sub menu (Sobrefluxo de ação)  > **Excluir contatos.**

3 Toque no campo de entrada para a informação que você quer alterar. O teclado pop-up será exibido, permitindo que você digite no campo.

4 Toque em **Concl.** para salvar a informação.

Armazenando grupos de endereços

1 Toque em **Catalog ender** na tela inicial ou **Aplic.> Grupos >**  na tela do visor.

2 Toque no campo de entrada do **Nome** e insira um nome para o grupo.

3 Toque em **+Adicionar contato** e marque as caixas para todos os endereços que você quer incluir no grupo. Toque em **Concl.** quando tiver terminado.

Utilizando o painel de controle



Para buscar um contato, toque no campo de busca na tela **+Adicionar contato**. Insira as primeiras letras de um nome de contato ou toque em  (procurar) para mostrar todos os contatos. Na lista que aparece, marque as caixas dos contatos que você quer adicionar e toque em **Concl.**.

4 Toque em **Concl.** para salvar a informação.

Editando grupos de endereço

1 Toque em **Catalog ender > Grupos** na tela inicial ou **Aplic..**

2 Toque no nome do grupo que você quer editar e toque em  (editar).





Se você quiser excluir um grupo de endereços, marque a caixa do grupo que você quer excluir e toque em  (excluir).

3 Toque no campo do nome do grupo para alterar o nome do grupo.

4 Toque em **Adicionar contato** e marque as caixas para todos os endereços que você quer incluir no grupo. Toque em **Concl.** quando tiver terminado.



Para buscar um contato, toque no campo de busca na tela **Adicionar contato**. Insira as primeiras letras de um nome de contato ou toque em  (procurar) para mostrar todos os contatos. Na lista que aparece, marque as caixas dos contatos que você quer adicionar e toque em **Concl.**.

5 Para remover um endereço único do grupo, marque a caixa daquele endereço e toque em  (excluir).

6 Toque em **Concl.** para salvar a informação.

Procurando por entradas no catálogo de endereços

Você pode pesquisar os endereços que estão armazenados no catálogo de endereços.

1 Toque em **Catalog ender > Contatos** ou **Grupos** na tela inicial ou **Aplic..**

2 Toque no campo de entrada  (buscar) e insira um nome ou parte de um nome para buscar.

3 O equipamento exibe os resultados de busca.

Utilizando o painel de controle

Excluindo entradas do catálogo de endereços

Você pode excluir entradas armazenadas no catálogo de endereços.



Para usar esse recurso, você pode precisar fazer o login como administrador (consulte "Logon" na página 307).

- 1 Toque em **Catalog ender** > **Contatos** ou **Grupos** na tela inicial ou **Aplic..**
- 2 Marque as caixas dos endereços que você quer excluir e toque em Sub menu (Sobrefluxo de ação) > **Excluir contatos**.
- 3 Toque em **OK** na janela de confirmação e os endereços selecionados são excluídos do catálogo de endereços.

Visualizando o catálogo de endereços

Você pode procurar por endereços individuais e grupos.

- 1 Toque em **Catalog ender** na tela inicial ou **Aplic..**
- 2 Toque em um endereço para ver mais informações sobre ele.



Você pode tocar em (editar) ao visualizar um endereço para editar suas informações de forma direta, ou ao ver um grupo de endereços para ver uma lista de membros desse grupo.

Usando o SyncThru™ Web Service

Você pode armazenar endereços de forma conveniente a partir do computador em rede utilizando o SyncThru™ Web Service. Somente usuários registrados no equipamento podem armazenar endereços através do login SyncThru™ Web Service.

Armazenando no equipamento local

Este método permite que você armazene endereços na memória de seu equipamento. Você pode adicionar endereços e agrupá-los em categorias.

Adicionando endereços individuais ao catálogo de endereços

- 1 Abra o navegador da Web a partir de um computador conectado à rede.
- 2 Digite o endereço IP do equipamento como URL no navegador (por exemplo, http://123.123.123.123)
- 3 Pressione **Enter** ou clique em **Ir** para acessar as exibições do SyncThru™ Web Service.
- 4 Clique em **Login**.
- 5 Insira sua ID e senha e selecione um domínio para acessar.

- 6 Clique em **Login**.
- 7 Clique em **Catálogo de endereços**.
- 8 Clique em **Add**.
- 9 Insira um nome para adicionar e selecione um número de discagem rápida no campo **Geral**.



- Um **Número de discagem rápida** permite que você insira aquele número no teclado virtual para discar aquele número rapidamente.
- Marque **Favoritos** para endereços que você usa com frequência. Você pode facilmente encontrá-los nos resultados de busca.

- 10 Insira um endereço de e-mail no campo **E-mail**.
- 11 Digite um número de fax no campo **Fax**.
- 12 Marque a caixa para ativar SMB em **SMB** e insira a informação do **SMB**.
- 13 Insira um endereço IP do servidor ou um nome de host em **Endereço servidor SMB**.
- 14 Insira um número de porta do servidor em **Porta do servidor SMB**.
- 15 Insira um nome de login em **Nome login**.

Usando o SyncThru™ Web Service



Se você quiser permitir conexões anônimas para o seu servidor **SMB** ou **FTP**, marque a caixa **Anônimo**. Essa caixa está desmarcada por padrão. Se você selecionou a caixa **Anônimo**, vá para a etapa 18.

16 Insira uma senha em **Senha** e reinsira a mesma senha em **Confirmar senha**.

17 Insira um nome de domínio em **Domínio**.



Se o servidor SMB que você inseriu não estiver registrado em um domínio, deixe-o em branco ou insira o nome do computador do servidor SMB.

18 Insira a pasta de arquivo digitalizado para armazenar imagens digitalizadas em **Caminho**.

Exemplo: **/shared_Folder/**

19 Selecione as opções **política de criação de pasta de digitalização**:

- **Criar pasta usando nome de login:** se você selecionar esta opção, o equipamento criará uma subpasta na pasta de arquivos selecionada. A subpasta é nomeada de acordo com o nome do usuário inserido no passo 15.



Se a pasta do arquivo tiver uma subpasta com o mesmo nome, o equipamento não cria uma subpasta.

- **Criar pasta a cada:** você pode definir o ciclo de criação de subpastas. O equipamento cria uma subpasta de acordo com estas opções:



Se a pasta do arquivo tiver uma subpasta com o mesmo nome, o equipamento não cria uma subpasta.

- **Dia:** Uma subpasta é criada todos os dias usando o formato de nome “YYYY-MM-DD” (por exemplo, “2012-01-01”).
- **Mês:** Uma subpasta é criada todos os meses usando o formato de nome “YYYY-MM” (por exemplo, “2012-01”).
- **Ano:** Uma subpasta é criada todos os anos usando o formato de nome “YYYY” (por exemplo, “2012”).

Usando o SyncThru™ Web Service

- **Criar pasta somente se a saída de digitalização consistir em vários arquivos:** Se você selecionar esta opção para criar várias subpastas, o equipamento cria uma subpasta na pasta de arquivo que você selecionou e os arquivos enviados são armazenados na subpasta.



Se todas as opções de criação de pasta estiverem ativadas ao mesmo tempo, os arquivos enviados são armazenados conforme abaixo.

- Quando um único arquivo digitalizado é enviado:
`\\pasta\nome de usuário\2012-01-01\DOC.jpg`
- Quando vários arquivos digitalizados são enviados:
`\\pasta\nome de usuário\2012-01-01\DOCJPEG\DOC000.jpg`
`\\pasta\nome de usuário\2012-01-01\DOCJPEG\DOC001.jpg`
`\\pasta\nome de usuário\2012-01-01\DOCJPEG\DOC002.jpg`

- 20** Selecione a política de geração de nomes de arquivos em **Política de arquivamento**. Se o servidor já contém um arquivo com o mesmo nome, o arquivo é processado com base nas seguintes opções.

- **Alterar nome:** O arquivo enviado é automaticamente salvo como um nome de arquivo pré-definido.
- **Cancelar:** Não salva o arquivo enviado.
- **Substituir:** Substitui um arquivo existente pelo novo arquivo enviado.

- 21** Insira o nome de arquivo em **Nome do arquivo** para armazenar no servidor.

- 22** Para verificar que o processo esteja trabalhando com suas configurações, clique em **Test**.

- 23** Insira a informação de servidor **FTP** como você fez para o **SMB**.

- 24** Clique em **Aplicar**.



Clique em **Desfazer** para apagar a informação que você inseriu. Se você clicar em **Cancelar**, a janela **Add** é fechada.

Editando endereços individuais em Catálogo de endereços

- 1** Abra o navegador da Web a partir de um computador conectado à rede.
- 2** Digite o endereço IP do equipamento como URL no navegador (por exemplo, `http://123.123.123.123`).
- 3** Pressione **Enter** ou clique em **Ir** para acessar a página SyncThru™ Web Service.
- 4** Clique em **Login**.

Usando o SyncThru™ Web Service

- 5 Insira sua ID e senha, e selecione um domínio para acessar.
- 6 Clique em **Login**.
- 7 Clique em **Catálogo de endereços**.
- 8 Selecione a caixa do endereço que deseja editar e clique em **Editar**.
- 9 Altere as informações do endereço.
- 10 Clique em **Aplicar**.



Clique em **Desfazer** para reverter qualquer alteração que você tenha inserido. Clique em **Cancelar** para fechar a janela sem salvar nenhuma alteração.

Excluindo endereços individuais em Catálogo de endereços

- 1 Abra o navegador da Web a partir de um computador conectado à rede.
- 2 Digite o endereço IP do equipamento como URL no navegador (por exemplo, `http://123.123.123.123`).
- 3 Pressione **Enter** ou clique em **Ir** para acessar a página SyncThru™ Web Service.

- 4 Clique em **Login**.
- 5 Insira sua ID e senha, e selecione um domínio para acessar.
- 6 Clique em **Login**.
- 7 Clique em **Catálogo de endereços**.
- 8 Marque as caixas dos endereços que você quer excluir e clique em **Excluir**.
Marque a caixa no alto da coluna para selecionar todos os endereços.
Clique em **OK** na janela de confirmação para excluir os endereços.

Procurando por endereços individuais no catálogo de endereços

- 1 Abra o navegador da Web a partir de um computador conectado à rede.
- 2 Digite o endereço IP do equipamento como URL no navegador (por exemplo, `http://123.123.123.123`).
- 3 Pressione **Enter** ou clique em **Ir** para acessar a página SyncThru™ Web Service.
- 4 Clique em **Login**.

Usando o SyncThru™ Web Service

5 Insira sua ID e senha, e selecione um domínio para acessar.

6 Clique em **Login**.

7 Clique em **Catálogo de endereços**.

 Você pode classificar o livro de endereços clicando em cada cabeçalho da coluna. Por exemplo, clique em **Nº rápido** para classificar os endereços por número de discagem rápida. Clique em uma coluna pela segunda vez para reverter a ordem de classificação.

8 Insira um nome ou parte de um nome para procurar por um campo de pesquisa.

 Você pode buscar endereços em uma categoria específica como **Nº fax, E-mail, SMB**, e assim por diante.

Por exemplo, se você quiser encontrar um número de fax, clique na lista suspensa ao lado de  e selecione **Número fax**.

9 Clique em  e o resultado da pesquisa aparece.



Você pode buscar endereços em uma categoria específica como **Nº fax, E-mail, SMB**, etc.

Por exemplo, para ver os endereços que incluem números de fax, clique na lista suspensa abaixo de **LDAP** e selecione **Nº fax**.

Importando um Catálogo de endereços

É possível editar o catálogo de endereços exportado em um arquivo CSV e enviá-lo de volta para a impressora exportando-o para a impressora a partir de seu computador.



A seguir, as condições para editar o arquivo CSV importado.

- Arquivos protegidos por senha ou com segurança avançada não podem ser editados.
- O arquivo CSV precisa ser salvo no programa Bloco de Notas em UTF-8.
- Não altere a primeira linha (nome do modelo, versão, campo do título).
- Use vírgulas (,) como separadores.

Usando o SyncThru™ Web Service

- Ao importar os dados do catálogo de endereços de um computador para o equipamento, os dados existentes de catálogo de endereço são excluídos.
- Certifique-se de inserir dados válidos. Se dados inválidos forem inseridos, podem ocorrer erros inesperados. Consulte as regras abaixo para inserir dados válidos.
 - **Discagem rápida:** É necessário um número para cada endereço. Não é possível usar número duplicados. Apenas números são permitidos.
 - **Nome de usuário:** Este campo não é obrigatório. É possível inserir até 64 bytes em UTF-8. Os caracteres <, “, >, \, / não são permitidos.
 - **Fax:** Este campo não é obrigatório. É possível inserir até 40 bytes usando números (0-9) e caracteres especiais (#, *, -).
 - **E-mail:** Este campo não é obrigatório. É possível inserir até 128 bytes no formato de endereço de e-mail (ex.: impressora@dominio.com)

- 1 Acessando o SyncThru™ Web Service (consulte "Fazendo login no SyncThru™ Web Service" na página 174).
- 2 Clique na aba **Catálogo de endereços > Individual**.
- 3 Selecione **Importar** na lista suspensa **Tarefa**.
- 4 Selecione **Procurar** e selecione o arquivo armazenado.
- 5 Clique em **Importar > OK**.

Exportando um Catálogo de endereços



Esse recurso pode não estar disponível dependendo do modelo ou opcionais (consulte "Recursos por modelo" na página 9).

É possível importar o catálogo de endereços salvo na impressora para o computador em um arquivo CSV usando o SyncThru™ Web Service.

- 1 Acessando o SyncThru™ Web Service (consulte "Fazendo login no SyncThru™ Web Service" na página 174).
- 2 Clique na aba **Catálogo de endereços > Individual**.
- 3 Selecione **Exportar** na lista suspensa **Tarefa**.
- 4 Selecione a opção desejada e clique no botão **Exportar**.
O arquivo do catálogo de endereços é armazenado no seu computador.

Agrupando endereços em catálogo de endereços

- 1 Abra o navegador da Web a partir de um computador conectado à rede.
- 2 Digite o endereço IP do equipamento como URL no navegador (por exemplo, http://123.123.123.123).

Usando o SyncThru™ Web Service

- 3 Pressione **Enter** ou clique em **Ir** para acessar a página SyncThru™ Web Service.
- 4 Clique em **Login**.
- 5 Insira sua ID e senha e selecione um domínio para acessar quando fizer login no equipamento.
- 6 Clique em **Login**.
- 7 Clique em **Catálogo de endereços**.
- 8 Clique em **Grupos**.
- 9 Clique em **Adicionar grupo**.
- 10 Insira o nome do grupo a ser adicionado em **Nome do grupo**.
- 11 Selecione **Adicionar indivíduo(s) após a criação deste grupo**.



Se você não desejar adicionar endereços individuais ao endereço de grupo criado, ignore esta etapa. Você poderá adicionar endereços individuais na próxima vez ao pressionar **Detalhes do grupo**.

- 12 Clique em **Aplicar**.
- 13 Selecione os endereços que deseja adicionar ao **Catálogo de endereços de grupo** em **Catálogo de endereços individual**.

- 14 Clique na seta no meio. Os endereços selecionados serão adicionados ao **Catálogo de endereços de grupo**.
- 15 Clique em **Aplicar**.

Editando grupos de endereço em Catálogo de endereços

- 1 Ligue o computador conectado à rede e abra o navegador da Web.
- 2 Insira o endereço IP do equipamento como o URL em um navegador.
(Exemplo: http://123.123.123.123)
- 3 Pressione **Enter** ou clique em **Ir** para acessar as exibições do SyncThru™ Web Service.
- 4 Clique em **Login**.
- 5 Insira a ID e a senha e selecione um domínio para fazer login no equipamento.
- 6 Clique em **Login**.
- 7 Clique em **Catálogo de endereços**.
- 8 Clique em **Grupos**.

Usando o SyncThru™ Web Service

- 9 Marque o endereço de grupo que deseja editar e pressione **Editar grupo**.
- 10 Altere as informações de endereço do grupo.
- 11 Clique em **Aplicar**.



Pressione **Desfazer** para excluir as informações inseridas. Se você pressionar **Cancelar**, a janela **Editar** será fechada.

Excluindo grupos de endereços do Catálogo de endereços

- 1 Abra o navegador da Web a partir de um computador conectado à rede.
- 2 Digite o endereço IP do equipamento como URL no navegador (por exemplo, http://123.123.123.123)
- 3 Pressione **Enter** ou clique em **Ir** para acessar a página SyncThru™ Web Service.
- 4 Clique em **Login**.
- 5 Insira a ID e a senha e selecione um domínio para fazer login no equipamento.

- 6 Clique em **Login**.
- 7 Clique em **Catálogo de endereços**.
- 8 Clique em **Grupos**.
- 9 Marque a caixa dos grupos que você quer excluir.
- 10 Clique em **Excluir grupo**.
Clique em **OK** se uma janela de confirmação for exibida.

Verificando grupos de endereço

Você pode ver informações sobre grupos de endereços e adicionar ou excluir endereços individuais do grupo na janela **Detalhes do grupo**.

- 1 Abra o navegador da Web a partir de um computador conectado à rede.
- 2 Digite o endereço IP do equipamento como URL no navegador (por exemplo, http://123.123.123.123)
- 3 Pressione **Enter** ou clique em **Ir** para acessar a página SyncThru™ Web Service.
- 4 Clique em **Login**.
- 5 Insira a ID e a senha e selecione um domínio para fazer login no equipamento.

Usando o SyncThru™ Web Service

- 6 Clique em **Login**.
- 7 Clique em **Catálogo de endereços**.
- 8 Clique em **Grupos**.
- 9 Clique no endereço de grupo que deseja ver e clique em **Detalhes do grupo**.



- Você pode adicionar endereços individuais diretamente. Selecione os endereços que deseja adicionar ao **Catálogo de endereços de grupo** em **Catálogo de endereços individual**.
- Você pode excluir endereços individuais diretamente. Selecione os endereços que deseja excluir e pressione **Excluir** em **Catálogo de endereços de grupo**.



8. Ferramentas de gerenciamento

Este capítulo apresenta as ferramentas de gerenciamento fornecidas para ajudá-lo a usar o seu equipamento.

Este capítulo inclui:

- **Acessando as ferramentas de gerenciamento** 172
- **SyncThru™ Web Service** 173
- **Easy Capture Manager** 182
- **Samsung AnyWeb Print** 183
- **Easy Eco Driver** 184
- **Usando o Samsung Easy Document Creator** 185
- **Usando o Samsung Easy Printer Manager** 186
- **Usando o Status da impressora Samsung** 189
- **Usando o Samsung Printer Experience** 191
- **Usando a Caixa** 198

Acessando as ferramentas de gerenciamento

A Samsung fornece uma variedade de ferramentas de gerenciamento para suas impressoras.

- 1 Certifique-se de que o equipamento esteja conectado ao seu computador e ligado.
- 2 No menu **Iniciar**, selecione **Programas** ou **Todos os Programas**.
 - Para Windows 8, no menu **Charms(Botões)**, selecione **Pesquisar > Apps(Aplicativo)**.
- 3 Encontre **Impressoras Samsung**.
- 4 Em **Impressoras Samsung**, você verá as ferramentas de gerenciamento instaladas.
- 5 Clique na ferramenta que deseja usar.



- Após a instalação do driver, é possível acessar algumas ferramentas de gerenciamento na tela **Iniciar** menu > **Programas** ou **Todos os Programas**.
- No Windows 8, após a instalação do driver, é possível acessar algumas ferramentas de gerenciamento na tela **Iniciar** clicando no bloco correspondente.

SyncThru™ Web Service

Este capítulo contém instruções passo a passo sobre como configurar o ambiente de rede através do SyncThru™ Web Service.



- O Internet Explorer® 6.0 ou superior é o requisito mínimo para o SyncThru™ Web Service.
- Alguns menus poderão não ser exibidos na tela do visor dependendo das configurações ou modelos. Nesse caso, eles não se aplicam ao seu equipamento.

O que é o SyncThru™ Web Service?

Se o equipamento foi conectado a uma rede e os parâmetros de rede TCP/IP foram configurados corretamente, você poderá gerenciá-lo através do SyncThru™ Web Service. Use o SyncThru™ Web Service para:

- Exibir as informações de dispositivos do equipamento e verificar o seu status atual.
- Alterar os parâmetros de TCP/IP e configurar outros parâmetros de rede.
- Alterar as preferências de impressão.
- Configurar as notificações por email do status do equipamento.
- Obter suporte para a utilização do equipamento.
- Atualizar software do equipamento.

Navegador da Web necessário

Um dos seguintes navegadores da Web é necessário para usar o SyncThru™ Web Service.

- Internet Explorer® 6.0 ou superior
- Chrome 4.0 ou superior
- FireFox 3.0 ou superior
- Safari 3.0 ou superior

Conectando ao SyncThru™ Web Service

Navegador da Web IPv4 com suporte

- 1 Inicie um navegador da Web, como o Internet Explorer®, que seja compatível com o endereçamento IPv4 como um URL.

Insira o endereço IP (<http://xxx.xxx.xxx.xxx>) do equipamento no campo de endereço e pressione a tecla Enter ou clique em **Ir**.



Você pode obter o endereço IP do equipamento no próprio equipamento (consulte "Relatório" na página 323).

SyncThru™ Web Service

- 2 O site do SyncThru™ Web Service do seu equipamento será aberto.

Navegador da Web IPv6 com suporte

- 1 Inicie um navegador, como o Internet Explorer®, que seja compatível com o endereçamento IPv6 como um URL.
- 2 Selecione um dos endereços IPv6 (**Endereço stateless**, **Endereço stateful**, **Endereço manual**, **Link-Local**) do **Relatório de Configuração de Rede**.

 Você pode obter o endereço IPv6 do equipamento de seu relatório (consulte "Relatório" na página 323).

- 3 Insira o endereço IPv6 (ex: http://[3ffe:10:88:194:213:77ff:fe82:75b]).

 O endereço deve estar entre colchetes '[]'.

- 4 O site do SyncThru™ Web Service do seu equipamento será aberto.

Fazendo login no SyncThru™ Web Service

Antes de configurar as opções no SyncThru™ Web Service, você deve fazer login como administrador. Você ainda poderá usar o SyncThru™ Web Service sem fazer login, mas as guias **Configurações** e **Segurança** não poderão ser acessadas ou exibidas.

- 1 Clique em **Login** no canto superior direito do site SyncThru™ Web Service.
Uma página de login é exibida.
- 2 Digite o **ID**, a **Senha** e selecione o **Domínio**. Em seguida, clique em **Login**.

Use a mesma ID, senha e domínio de login usados para fazer login no equipamento (consulte "Logon" na página 307.)

 Se você deseja criar um novo usuário ou alterar a senha, consulte "Guia segurança" na página 178.

Guia de informações

Esta guia fornece informações gerais sobre o seu equipamento. Você pode verificar informações como status do equipamento, status dos suprimentos, informações de contagem, informações de rede e assim por diante. Também é possível imprimir relatórios, como uma página de configuração, etc.

- **Alertas ativos:** Você pode verificar os alertas atuais no equipamento. Use essa informação para solucionar erros do equipamento.
- **Suprimentos:** Você pode verificar as informações dos suprimentos. Para cartuchos de toner e unidades de imagem, o status dos suprimentos será exibido com um gráfico visual, mostrando a quantidade restante de cada suprimento. Contagens de páginas também estão disponíveis e podem ajudá-lo a prever quando os suprimentos deverão ser substituídos. Esse recurso também está disponível no equipamento (consulte "Gerenciamento" na página 323).
- **Cont. de uso:** Você pode verificar as informações de cobrança e o contador de utilizações do equipamento. Esse recurso também está disponível no equipamento (consulte "Contador" na página 34).
- **Configurações atuais:** Mostra as configurações atuais do equipamento e da rede.
- **Informações do equipamento:** Mostra as configurações atuais do equipamento.
- **Informações sobre a rede:** Mostra as configurações atuais de rede. Use esta página como uma referência e altere as configurações necessárias para utilização da rede.
- **Informações de segurança:** Mostra as configurações atuais de segurança da máquina e da rede.
- **Informações de impressão:** Você pode imprimir todos os relatórios oferecidos pelo seu equipamento. Você pode usar esses relatórios para ajudar a manter o seu equipamento. Esse recurso também está disponível no equipamento (consulte "Relatório" na página 323).

Guia Caixa

Você pode gerenciar a Caixa. Esse recurso também está disponível no equipamento (consulte "Usando a Caixa" na página 198).

Encaminhar / Imprimir / Enviar / Baixar

Você pode gerenciar a pasta e os arquivos em **Encaminhar**, **Imprimir**, **Enviar**, **Baixar**.

- **Adic.:** Você pode criar **Caixa** na guia **Imprimir**, **Enviar**, **Baixar** e **Caixa segura** na guia **Imprimir**, **Enviar**.
- **Excluir:** Você pode apagar **Caixa** e arquivo na aba **Encaminhar**, **Imprimir**, **Enviar**, **Download**.
- **Editar:** Você pode editar **Caixa** e o nome de arquivo na guia **Imprimir**, **Enviar**, **Baixar**.
- **Procurar:** Se você quiser procurar a **Caixa**, marque a **Caixa** que você quer e clique em **Procurar**.
- **Tarefa:** Você pode copiar e mover a Caixa e os arquivos na aba **Imprimir**, **Enviar**, **Download**.

Guia Catálogo de endereços

Você pode gerenciar o catálogo de endereços. Esse recurso também está disponível no equipamento (consulte "Compreensão da tela de endereço" na página 156).

- **Indivíduo:** Você pode gerenciar entradas individuais no catálogo de endereços.
- **Grupo:** Você pode gerenciar catálogo de endereços de grupos.

Guia configurações

A guia configurações tem submenus, **Config. equipamento** e **Configurações de rede**. Você não poderá exibir ou acessar essa guia se não estiver conectado como um administrador (consulte "Fazendo login no SyncThru™ Web Service" na página 174).

- **Config. equipamento:** Você pode definir as configurações da máquina.
 - **Sistema:** Você pode definir configurações relacionadas ao equipamento.
 - **Impressora:** Você pode definir configurações relacionadas a impressão como escurecimento ou ajustar o segundo plano. Esse recurso também está disponível no equipamento (consulte "Config impress" na página 320).

SyncThru™ Web Service

- **Cópia:** Você pode definir configurações relacionadas a cópia como escurecimento ou ajustar o segundo plano. Esse recurso também está disponível no equipamento (consulte "Opções de configuração" na página 106).
- **Fax:** Você pode definir configurações relacionadas a números de fax ou tentativas de rediscagem. Esse recurso também está disponível no equipamento (consulte "Compreendendo a tela de fax" na página 137).
- **Digitalizar e Enviar :** Você pode definir configurações relacionadas a digitalização. Esse recurso também está disponível no equipamento (consulte "Compreendendo a tela Digitalizar e Enviar" na página 118).
- **Cx :** Você pode definir as configurações relacionadas com a caixa. Este recurso também está disponível no equipamento (consulte "Usando a Caixa" na página 198).
- **Configurações do catálogo de endereços:** Este catálogo de endereços contém contatos que estão disponíveis a todos os usuários. Você pode usar o catálogo de endereços para tornar contatos disponíveis para quem usa o equipamento.
- **Notificação de email:** Quando houver um erro ou os consumíveis estiverem esgotados, o equipamento enviará uma notificação para o administrador via email. Você pode definir se deseja ou não usar este recurso. Também é possível selecionar quais alertas serão recebidos e quando.
- **Config de rede:** Você pode configurar o ambiente de rede para usar o seu equipamento em uma rede. Você também pode definir as configurações no equipamento. Consulte o capítulo sobre configuração de rede (consulte "Configuração de rede" na página 331).
 - **General:** Você pode definir as informações do equipamento a serem usadas nas configurações de rede e Ethernet. Esse recurso também está disponível no equipamento (consulte "Ethernet" na página 334).
 - **TCP/IPv4, TCP/IPv6, Raw TCP/IP, LPR, IPP, Telnet, WSD, SLP, UPNP, mDNS, CIFS, SNMP, SNMPv1/v2, SNMPv3:** Você pode definir as configurações de protocolo. Este recurso também está disponível na máquina.
 - **Servidor de email de saída (SMTP):** Você pode definir as configurações do servidor para saída de emails. Se essa opção não for configurada, não será possível usar o recurso digitalizar para email. Emails de saída serão enviados através do servidor SMTP aqui definido. Esse recurso também está disponível no equipamento (consulte "Protocolo de rede" na página 328).
 - **HTTP:** Você pode permitir ou bloquear os usuários de acessarem o SyncThru™ Web Service. Esse recurso também está disponível no equipamento (consulte "Protocolo de rede" na página 328).
 - **Proxy:** Você pode definir configurações de proxy e ativar autenticação para conectar ao servidor de licenciamento através do servidor de proxy http. Essas configurações de proxy serão fornecidas somente se o administrador desejar atualizar uma licença de um aplicativo XOA online através do servidor de proxy.

SyncThru™ Web Service

Guia segurança

A guia Segurança possui **Segurança do sistema**, **Segurança da rede**, **Controle de acesso de usuários** e **Log do sistema**. Você não poderá acessar essa guia se não estiver conectado como um administrador (consulte "Logon" na página 307).

- **Segurança do sistema:** No SyncThru™ Web Service, selecione a guia **Segurança > Segurança do sistema**.
 - **Administrador do sistema:** Insira as informações do administrador do sistema. O equipamento envia uma notificação via email para o endereço de email aqui definido. Esse recurso também está disponível no equipamento (consulte "Contato Informações" na página 330).
 - **Gerenciamento de recursos:** Você pode ativar/desativar recursos de rede. Selecione os recursos que deseja ativar e clique em **Aplicar**.
 - **Ocultação de informações:** Você pode ativar/desativar recursos de rede. Selecione os recursos que deseja ativar e clique em **Aplicar**.
 - **Reiniciar dispositivo:** Você pode reinicializar o equipamento. Clique no botão **Reiniciar agora** para reinicializar.

- **Segurança de rede:** No SyncThru™ Web Service, selecione a guia **Segurança > Segurança da rede**.
 - **Certificado digital:** Você pode gerenciar certificados digitais. Um certificado digital é um certificado eletrônico que verifica a associação segura entre nós de comunicação. Você precisa adicionar o certificado para comunicação SSL. Esse recurso também está disponível no equipamento (consulte "Segurança da rede" na página 328).
 - **Conexão segura:** Você pode ativar ou desativar conexões seguras para usar um canal de rede seguro mais avançado. O uso do recurso **Conexão segura** é recomendado para comunicações seguras.
 - **SNMPv3:** Você pode definir SNMPv3.
 - **Segurança do IP:** Você pode definir as configurações de segurança IP.
 - **Filtragem de IP/MAC:** Você pode definir as opções de filtragem para endereços IP e MAC. Se o administrador não adicionar uma regra de filtragem para endereços IPv4, IPv6 e MAC, nada será filtrado. Se o administrador tiver adicionado uma regra de filtragem, a filtragem será aplicada aos endereços IPv4, IPv6 e MAC inseridos.
 - **Filtro IPv4:** Você pode ativar/desativar a filtragem IPv6, bem como gerenciar regras de filtragem. Esse recurso também está disponível no equipamento (consulte "Configurações de filtragem de rede" na página 339).

SyncThru™ Web Service

- **Filtro IPv6:** Você pode ativar/desativar a filtragem IPv6, bem como gerenciar regras de filtragem. Esse recurso também está disponível no equipamento (consulte "Configurações de filtragem de rede" na página 339).
- **Filtragem MAC:** Você pode ativar/desativar a filtragem Mac, bem como pode gerenciar regras de filtragem. Esse recurso também está disponível no equipamento (consulte "Configurações de filtragem de rede" na página 339).
- **802.1x:** Você pode ativar/desativar a 802.1x Segurança, bem como gerenciar regras de filtragem. Esse recurso também está disponível no equipamento (consulte "802.1x" na página 327).
- **Servidor de autenticação externa:** Defina os servidores para autenticação.
- **802.1x:** Você pode ativar a autenticação 802.1x baseada em portas. Se essa autenticação estiver ativada, o equipamento não poderá ser acessado pelo lado protegido da rede até que haja autorização. Use esse recurso para proteger a sua rede. Esse recurso também está disponível no equipamento (consulte "802.1x" na página 327).
- **Controle de acesso de usuários:** Você pode restringir o acesso de usuários ao equipamento ou aplicativo. Também é possível fornecer permissões específicas para que o usuário utilize apenas determinados recursos do equipamento. Por exemplo, você pode permitir que o usuário A use somente o recurso de impressão. Nesse caso, o usuário A serão poderá digitalizar, copiar ou enviar faxes com o equipamento.
 - **Autenticação (Ativando controle de acesso):** Você pode escolher o método de autenticação de usuários. Selecione um modo e clique no botão **Opções**. Esse recurso também está disponível no equipamento (consulte "Autenticação" na página 316).
 - **Autorização (Concedendo privilégios):** Você pode conceder permissões para que o usuário utilize apenas determinados recursos do equipamento.
 - **Gerenciamento de autoridade:** Você pode conceder diversos privilégios a usuários diferentes. Por exemplo, você pode permitir que o usuário A use todas as funções do equipamento e permitir que o usuário B somente imprima.
 - **Contabilidade:** Você pode gerenciar contas.
 - **Perfil do usuário:** Você pode armazenar informações de usuário no disco rígido do equipamento. Esse recurso pode ser usado para gerenciar usuários que utilizam o equipamento. Você também pode agrupar os usuários e gerenciá-los como um grupo. É possível adicionar até 1.000 entradas. Os usuários identificados por IDs e senhas de usuário podem modificar suas senhas. Eles também podem exibir todas as suas informações de perfil. Com relação a funções, os usuários podem exibir somente a função à qual pertencem, mas não suas permissões.

SyncThru™ Web Service

- **Log do sistema:** Você pode manter logs de eventos que ocorreram no equipamento. O administrador pode gravar e gerenciar as informações de utilização do equipamento ao manter os arquivos de log do sistema. Os arquivos de log do sistema são armazenados no disco rígido do equipamento e quando ele estiver cheio, os dados antigos serão excluídos. Exporte e salve dados de auditoria importantes separadamente com o recurso de exportação.
 - **Configuração de log:** Você pode ativar ou desativar a manutenção de logs. Também é possível fazer backup de arquivos de log por períodos e transferi-los para um servidor de armazenamento.
 - **Visualizador de log:** Você pode exibir, excluir e pesquisar arquivos de log.

Guia manutenção

Esta guia permite executar a manutenção do seu equipamento via atualizações de firmware, gerenciamento de aplicativos e definição de informações de contato para o envio de emails. Você também pode se conectar ao site da Samsung ou baixar manuais e drivers ao selecionar o menu **Link**.

- **Ver de firmware:** Você pode verificar a versão de firmware usada no equipamento. Verifique e atualize a versão se necessário. Esse recurso também está disponível no equipamento (consulte "Detalhes aparelho" na página 329).
- **Gerenciamento de aplicativo:** Você pode adicionar ou excluir aplicativos/licenças. Se você adicionar um aplicativo, precisará ativar a licença do aplicativo instalado. Alguns aplicativos podem não ter uma licença. Esse recurso também está disponível no equipamento (consulte "Gerenciamento de aplicativo" na página 321).
- **Backup/Restaurar:** Você pode fazer backup das configurações do equipamento e restaurá-las quando houver um problema com ele. Os arquivos salvos (em backup) também podem ser usados para configurar outros equipamentos.
- **Contato Informações:** Você pode exibir as informações de contato. Para alterar as informações, consulte "Contato Informações" na página 330).
- **Link :** Você pode exibir links para sites úteis onde é possível:
 - Exibir informações do produto e obter suporte (site da Samsung).
 - Baixar manuais e drivers.

- Solicitar suprimentos de consumíveis.
- Registrar seu equipamento online.

Easy Capture Manager



- Disponível para usuários do Windows apenas.
- Esse recurso pode não estar disponível dependendo do modelo ou opcionais (consulte "Software" na página 9).

Capture sua tela e inicie o Easy Capture Manager simplesmente pressionando a tecla Print Screen no teclado. Agora você pode facilmente imprimir sua tela como capturada ou editada.

Samsung AnyWeb Print



- Disponível para usuários do Windows apenas.
- Esse recurso pode não estar disponível dependendo do modelo ou opcionais (consulte "Software" na página 9).

Esta ferramenta ajuda a capturar, visualizar, descartar e imprimir páginas do Windows Internet Explorer mais facilmente do que ao usar o programa comum.

Baixe o software no site da Samsung, descompacte e instale-o: (<http://www.samsung.com> > localize seu produto > Suporte ou Downloads).

Easy Eco Driver

 Disponível para usuários do Windows apenas (consulte "Software" na página 9).

Com o Easy Eco Driver, você pode aplicar recursos apropriados para economizar o papel e o toner antes da impressão.

O Easy Eco Driver também permite edição simples, como remover imagens e textos e muito mais. Você pode salvar as configurações usadas com frequência como predefinições.

Como usar:

- 1 Abra um documento a ser impresso.
- 2 Abra a janela de preferências de impressão (consulte "Abrindo as preferências de impressão" na página 71).
- 3 Na guia **Favoritos**, selecione **Eco Printing Preview**.
- 4 Clique em **OK > Print** na janela. Uma janela de visualização é exibida.
- 5 Selecione as opções que deseja aplicar ao documento.
Você pode ver a visualização dos recursos aplicados.
- 6 Clique em **Imprimir**.

 Se quiser executar o Easy Eco Driver toda vez que imprimir, marque a caixa **Iniciar o Easy Eco Driver antes de imprimir o trabalho** na guia **Básico** da janela preferências de impressão.

Usando o Samsung Easy Document Creator

O Samsung Easy Document Creator é um aplicativo para ajudar os usuários a digitalizar, compilar e salvar documentos em vários formatos, incluindo o formato .epub. Esses documentos podem ser compartilhados via sites de rede social ou fax. Seja você é um aluno precisando organizar as pesquisas da biblioteca ou uma mãe da família compartilhando fotos digitalizadas da festa de aniversário do ano passado, o Samsung Easy Document Creator fornecerá as ferramentas necessárias.

O Samsung Easy Document Creator oferece os recursos mencionados abaixo:

- **Digitalização de imagens:** Use para digitalizar uma ou várias imagens.
- **Digitalização de documentos:** Use para digitalizar documentos com texto ou texto e imagens.
- **Conversão de textos:** Use para digitalizar documentos que precisem ser salvos em um formato de texto editável.
- **Digitalização de livros:** Use para digitalizar livros com um scanner com vidro de leitura.
- **Carregar para SNS:** Oferece uma maneira fácil e rápida de enviar imagens digitalizadas ou imagens existentes para uma variedade de sites de redes sociais (SNS).
- **Conversão em livro eletrônico:** Oferece a capacidade de digitalizar vários documentos como um livro eletrônico ou converter arquivos existentes em um livro eletrônico.
- **Plug-in:** Digitalize e envie faxes diretamente do programa Microsoft Office.



Clique no botão **Ajuda** (?) na janela e clique em qualquer opção sobre a qual deseje obter mais informações.

Usando o Samsung Easy Printer Manager



- Disponível para usuários do Windows e Mac apenas.
- For Windows, o Internet Explorer 6.0 ou superior é o requisito mínimo para o Samsung Easy Printer Manager.

O Samsung Easy Printer Manager é um aplicativo que combina as configurações do equipamento Samsung em um local. O Samsung Easy Printer Manager combina as configurações de dispositivo, bem como ambientes de impressão, configurações/ações e execução. Todos esses recursos fornecem um gateway para usar de maneira conveniente o seu equipamento Samsung. O Samsung Easy Printer Manager fornece duas interfaces de usuário diferentes para que o usuário possa escolher: a interface básica e a interface avançada do usuário. Alternar entre as duas interfaces é fácil: basta clicar em um botão.

Compreendendo o Samsung Easy Printer Manager

Para abrir o programa:

Para Windows

Selecione **Iniciar > Programas** ou **Todos os Programas > Samsung Printers > Samsung Easy Printer Manager > Samsung Easy Printer Manager**.

Para Mac,

Abra a pasta **Applications > pasta Samsung > Samsung Easy Printer Manager**.

A interface do Samsung Easy Printer Manager é composta por várias seções básicas, conforme descrito na tabela a seguir:





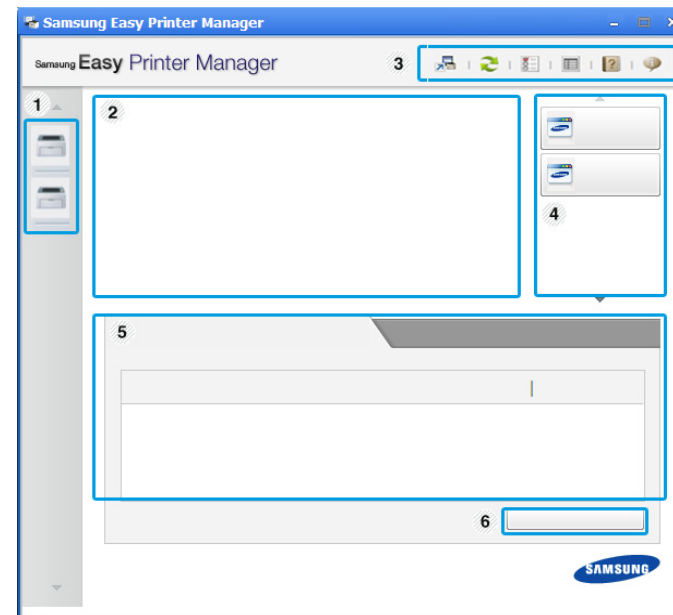

A captura de tela pode ser diferente dependendo do sistema operacional que está sendo usado.





1	Lista de impressoras	A Lista de Impressora exibe as impressoras instaladas no computador e as impressoras de rede adicionadas pela descoberta de rede (apenas Windows).
---	----------------------	--

Usando o Samsung Easy Printer Manager

2	Informações da impressora	<p>Esta área fornece informações gerais sobre o seu equipamento. Você pode verificar informações, como nome do modelo do equipamento, endereço IP (ou nome da porta) e status do equipamento.</p> <p> Você pode exibir o Manual do Usuário online.</p> <p>Botão Solução de problemas: Este botão abre Solução de Problemas sempre que ocorre um erro. Você pode abrir diretamente a seção necessária no manual do usuário.</p>
3	Informações do aplicativo	<p>Inclui links para alteração de configurações avançadas (alternando a interface do usuário), atualizar, configurações de preferência, resumo, ajuda e sobre.</p> <p> O botão  é usado para alterar a interface do usuário para a interface do usuário de configurações avançadas (consulte "Visão geral da interface de usuário de configurações avançadas" na página 188).</p>

4	Links rápidos	<p>Exibe Links rápidos para as funções específicas do equipamento. Esta seção também inclui links para aplicativos nas configurações avançadas.</p> <p> Se você conectar o seu equipamento a uma rede, o ícone SyncThru™ Web Service é ativado.</p>
5	Área de conteúdo	<p>Exibe informações sobre o equipamento selecionado, nível de toner restante e papel. As informações variarão com base no equipamento selecionado. Alguns equipamentos não possuem esse recurso.</p>
6	Fazer pedido de suprimentos	<p>Clique no botão Pedido na janela de pedidos de suprimentos. Você pode solicitar a substituição dos cartuchos de toner online.</p>

 Selecione o menu **Ajuda** ou clique no botão  na janela e clique em qualquer opção sobre a qual deseje obter mais informações.

Usando o Samsung Easy Printer Manager

Visão geral da interface de usuário de configurações avançadas

A interface de usuário avançada deve ser usada pela pessoa responsável pelo gerenciamento da rede e dos equipamentos.



Dependendo dos opcionais ou modelos, alguns menus podem não ser exibidos no visor. Nesse caso, eles não se aplicam ao seu equipamento.

Configurações do dispositivo

Você pode configurar várias opções do equipamento, como definições da máquina, papel, layout, emulação, rede e informações de impressão.

Configurações de digitalização para PC

Este menu inclui as configurações para criar ou excluir perfis de digitalização para PC.

- **Ativação da digitalização:** Determina se a digitalização está ou não ativada no dispositivo.
- Guia **Básico:** Contém as configurações relacionadas à digitalização em geral e às opções do dispositivo.

- Guia **Image:** Contém as configurações relacionadas à alteração de imagem.

Configurações de alerta (Windows apenas)

Este menu inclui as configurações relacionadas aos alertas de erro.

- **Alerta da impressora:** Fornece configurações relacionadas a quando os alertas serão recebidos.
- **Alerta via email:** Fornece opções relacionadas ao recebimento de alertas via email.
- **Histórico de alertas:** Fornece um histórico dos alertas relacionados ao dispositivo e toner.

Contabilidade de trabalhos

Fornece consulta das informações de cota do usuário especificado para contabilidade de trabalhos. Essas informações de cota podem ser criadas e aplicadas aos dispositivos por software de contabilidade de trabalhos, como o software de admin SyncThru™ ou CounThru™.

Usando o Status da impressora Samsung

O Status da impressora Samsung é um programa que monitora e informa o status do equipamento.



- A janela do Status da impressora Samsung e o seu conteúdo mostrado neste manual do usuário pode variar em função do equipamento ou do sistema operacional em utilização.
- Verifique os sistemas operacionais compatíveis com o seu equipamento (consulte "Requisitos do sistema" na página 281).
- Disponível para usuários do Windows apenas.

Visão geral do Status da impressora Samsung

Se houver erros durante a impressão, você poderá consultá-los no Status da impressora Samsung. O Status da impressora Samsung é instalado automaticamente quando você instala o software do equipamento.

Também é possível iniciar o Status da impressora Samsung manualmente. Vá para **Preferências de Impressão**, clique na guia **Básico** > botão **Status da Impressora**.

Estes ícones são exibidos na barra de tarefas do Windows:

Ícone	Significado	Descrição
	Normal	O equipamento está no modo online e não está apresentando erros ou avisos.
	Aviso	O equipamento está em um estado em que pode haver um erro no futuro. Por exemplo, ele pode estar com pouco toner, o que poderá levar a um status de toner vazio.
	Erro	O equipamento possui pelo menos um erro.

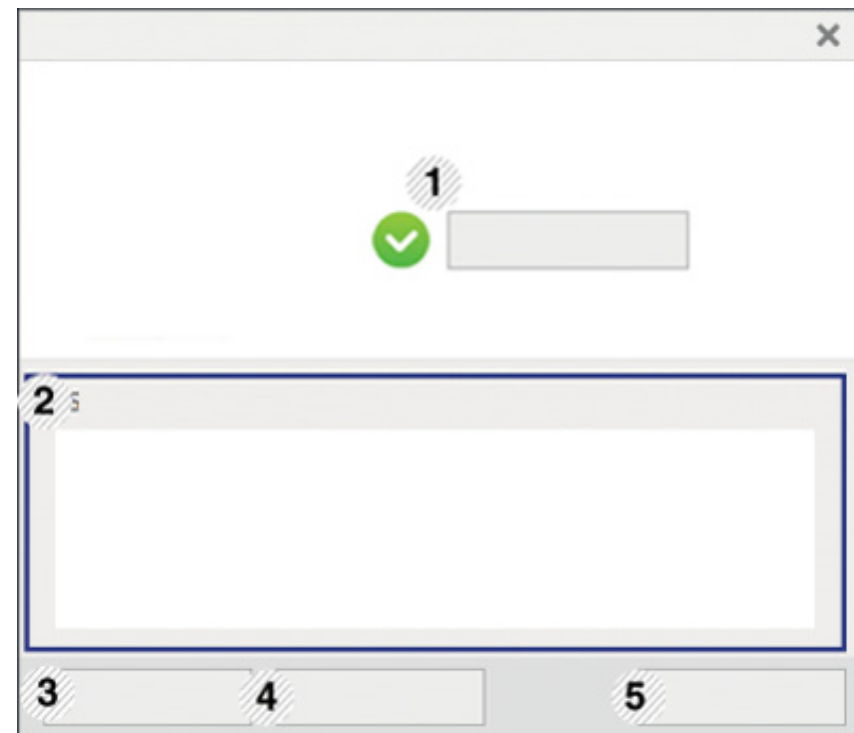

Usando o Status da impressora Samsung

1	Manual do Usuário	<p>Você pode exibir o Manual do Usuário online.</p> <div><p>Este botão abre Solução de Problemas sempre que ocorre um erro. Você pode abrir diretamente a seção de solução de problemas no manual do usuário.</p></div>
2	Informações de suprimentos	<p>Você pode visualizar a porcentagem de toner remanescente em cada cartucho. O equipamento e o número de cartuchos de toner exibidos na janela acima podem variar de acordo com o equipamento. Alguns equipamentos não possuem esse recurso.</p>
3	Opção	<p>Você pode definir as configurações relacionadas a alerta de trabalho de impressão.</p>
4	Fazer pedido de suprimentos	<p>Você pode solicitar a substituição dos cartuchos de toner online.</p>
5	Cancelar impressão ou Fechar	<ul style="list-style-type: none">• Se o trabalho de impressão estiver aguardando na fila de impressão ou na impressora, cancele todos os trabalhos de impressão do usuário na fila de impressão ou na impressora.• Dependendo do status do equipamento ou das funções suportadas, o botão Fechar pode aparecer para fechar a janela de status.

Usando o Samsung Printer Experience

O **Samsung Printer Experience** é um aplicativo da Samsung que combina gerenciamento e configurações de equipamentos em um único local. Você pode definir configurações de dispositivos, fazer pedidos de suprimentos, abrir guias de solução de problemas, acessar o site da Samsung e verificar informações do equipamento conectado. Este aplicativo será automaticamente baixado da **Store(Loja)** do Windows se o equipamento estiver conectado a um computador com Internet.



Disponível somente para usuários do Windows 8.

Entendendo o Samsung Printer Experience

Para abrir o aplicativo,

Na tela **Iniciar**, selecione o bloco **Samsung Printer Experience** ().

A interface **Samsung Printer Experience** envolve vários recursos úteis, conforme descrito na tabela a seguir:



A captura de tela pode diferir dependendo do modelo que está sendo usado.

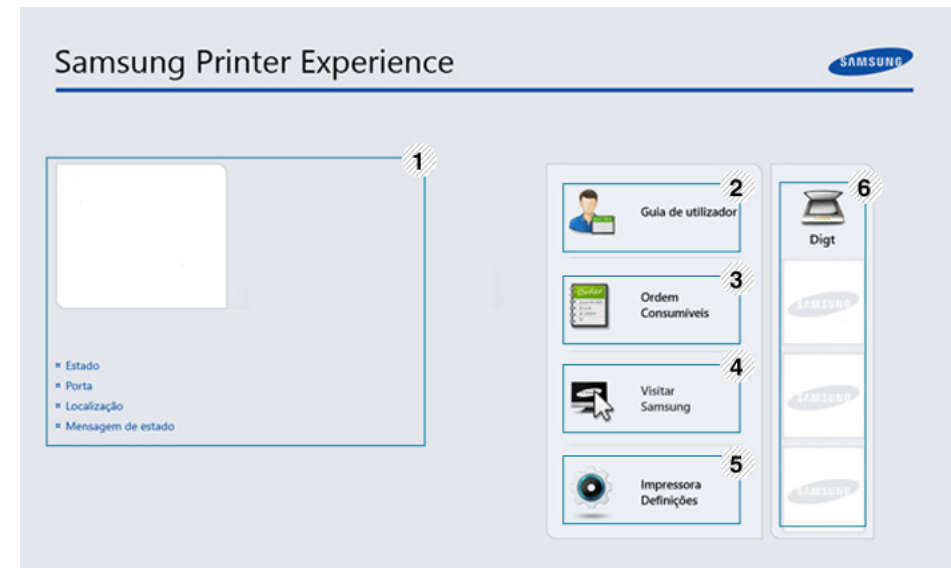

1	Informações da impressora	Esta área fornece informações gerais sobre o seu equipamento. Você pode verificar informações, como status do equipamento, local, endereço IP e o nível do toner restante.
---	----------------------------------	--

Usando o Samsung Printer Experience

2	Guia de utilizador	<p>Você pode exibir o Manual do Usuário online. É preciso estar conectado à Internet para usar este recurso.</p> <p> Este botão abre Solução de Problemas sempre que ocorre um erro. Você pode abrir diretamente a seção de solução de problemas no manual do usuário.</p>
3	Fazer pedido de suprimentos	<p>Clique neste botão para fazer pedidos online de substituição de cartuchos. É preciso estar conectado à Internet para usar este recurso.</p>
4	Visitar Samsung	<p>Links para o site de impressoras da Samsung. É preciso estar conectado à Internet para usar este recurso.</p>
5	Impressora Definições	<p>Você pode configurar várias opções do equipamento, como definições da máquina, papel, layout, emulação, rede e informações de impressão pelo SyncThru™ Web Service. Seu equipamento deve estar conectado a uma rede. Este botão será desativado se o equipamento estiver conectado pelo cabo USB.</p>
6	Lista de dispositivo e Última imagem digitalizada	<p>A lista de digitalização mostra dispositivos que oferecem suporte à Samsung Printer Experience. Pelo dispositivo, é possível ver as últimas imagens digitalizadas. Seu equipamento deve estar conectado a uma rede para digitalizar a partir daí. Esta seção é para os usuários de impressoras multifuncionais.</p>

Adicionar/Excluir impressoras

Se você não adicionou nenhuma impressora à **Samsung Printer Experience** ou se quiser adicionar/excluir uma impressora, siga as instruções abaixo.





Só é possível adicionar/excluir impressoras conectadas em rede.

Adicionar uma impressora

- 1 No **Charms(Botões)**, selecione **Configurações**.
Ou clique com o botão direito na página da **Samsung Printer Experience** e selecione **Configurações**.
- 2 Selecione **Adicionar impressora**
- 3 Selecione a impressora que deseja adicionar.
É possível ver a impressora adicionada.



Se aparecer a marca , você também pode clicar na marca  para adicionar impressoras.

Usando o Samsung Printer Experience

Excluir uma impressora

- 1 No **Charms(Botões)**, selecione **Configurações**.
Ou clique com o botão direito na página da **Samsung Printer Experience** e selecione **Configurações**.
- 2 Selecione **Remover impressora**
- 3 Selecione a impressora que deseja excluir.
- 4 Clique em **Sim**.
Você verá que a impressora selecionada é removida da tela.

Imprimindo pelo Windows 8

Esta seção explica trabalhos comuns de impressão da tela **Iniciar**.

Impressão básica

- 1 Abra o documento a ser impresso.
- 2 Em **Charms(Botões)**, selecione **Dispositivos**.
- 3 Selecione sua impressora na lista

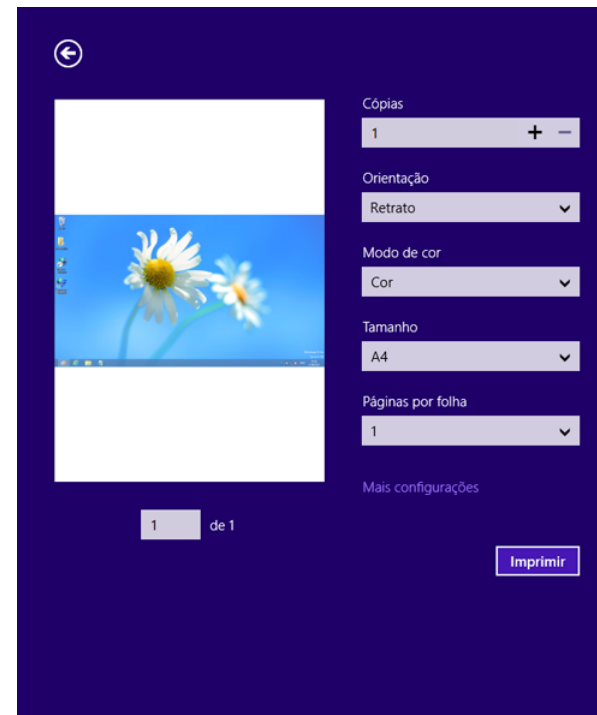

- 4 Selecione as configurações de impressora, como número de cópias e orientação.
- 5 Clique no botão **Imprimir** para iniciar o trabalho.



Usando o Samsung Printer Experience

Cancelando trabalhos de impressão

Se o trabalho estiver aguardando na fila de impressão ou no spooler, cancele-o da seguinte forma:

- Você pode acessar esta janela clicando duas vezes no ícone do equipamento () na barra de tarefas do Windows.
- O trabalho atual também pode ser cancelado pressionando-se  (**Parar**) no painel de controle.

Abrindo mais configurações



A tela pode ser exibida de formas diferentes dependendo do modelo ou das opções.

É possível configurar mais parâmetros de impressão.

- 1 Abra o documento que deseja imprimir.
- 2 Em **Charms(Botões)**, selecione **Dispositivos**.
- 3 Selecione sua impressora na lista
- 4 Clique em **Mais configurações**.

Guia Básico

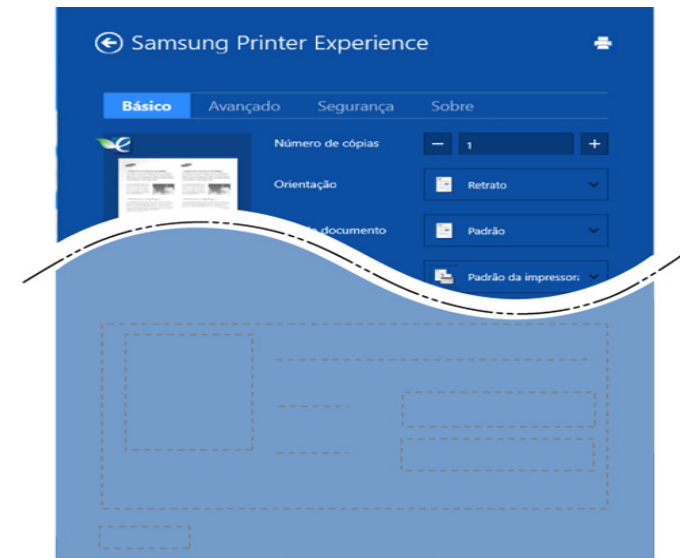

Básico

Esta opção permite escolher as configurações básicas de impressão, como cópias, orientação e tipo de documento.

Config econom

Esta opção permite escolher várias páginas por lado para economizar material.

Usando o Samsung Printer Experience

Guia Avançado



Configurações de papel

Esta opção permite definir as especificações básicas de manuseio de papel.

Configurações de layout

Esta opção permite definir as várias formas de layout de documentos.

Guia Segurança



Talvez alguns recursos não estejam disponíveis dependendo do modelo ou das opções. Se esta guia não estiver disponível ou se estiver desativada, isso significa que não há suporte para o recurso.

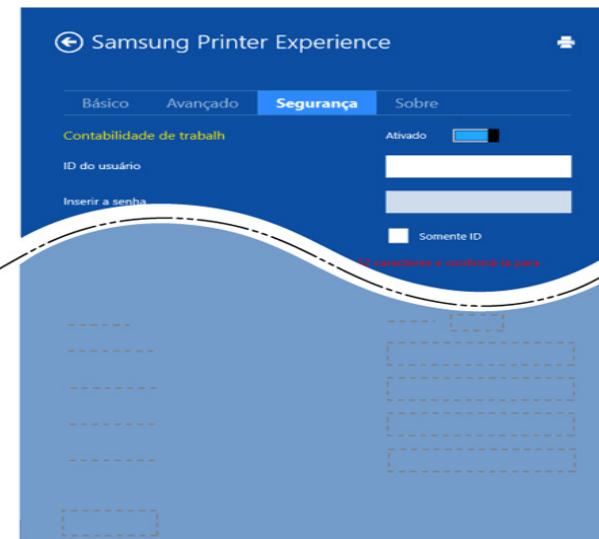

Contabilidade de trabalhos

Esta opção permite que você imprima com a permissão concedida.

Impressão confidencial

Esta opção é usada para imprimir documentos confidenciais. É necessário inserir uma senha para imprimir usando-a.

Usando o Samsung Printer Experience

Usando o recurso de compartilhamento

Samsung Printer Experience permite imprimir a partir de outros aplicativos instalados no computador, usando o recurso de compartilhamento.



Este recurso só está disponível para a impressão dos formatos de arquivos jpeg, bmp, tiff, gif e png.

- 1 Selecione o conteúdo que deseja imprimir do outro aplicativo.
- 2 No **Charms(Botões)**, selecione **Compartilhar > Samsung Printer Experience** .
- 3 Selecione as configurações de impressora, como número de cópias e orientação.
- 4 Clique no botão **Imprimir** para iniciar o trabalho.

Digitalizando pelo Windows 8





Esta seção é para os usuários de impressoras multifuncionais.

A digitalização com o seu equipamento permite converter figuras e texto em arquivos digitais que podem ser armazenados no computador.

Digitalizando pelo Samsung Printer Experience

Os menus de impressão mais utilizados são exibidos para digitalização rápida.

- 1 Coloque um único documento com a face voltada para baixo sobre o vidro de leitura ou carregue os documentos com a face para cima no alimentador de documentos.
- 2 Clique em **Samsung Printer Experience**, na tela **Iniciar**.
- 3 Clique em **Digt** ().
- 4 Configure os parâmetros de impressão, como tipo de imagem, tamanho do documento e resolução.
- 5 Clique em **Pré-digitalização** () para verificar a imagem.

Usando o Samsung Printer Experience

6 Ajuste a imagem com as funções operacionais de digitalização, como rotação e espelhamento.

7 Clique em **Digit** () e salve a imagem.





- Quando você coloca os originais no ADF (ou no DSDF), **Pré-digitalização** () não está disponível.
- Você pode ignorar a etapa 5, caso a opção pré-digitalizar esteja selecionada.

Usando a Caixa

Compreendendo a tela da Caixa

Documentos e imagens impressas, digitalizadas, baixadas e enviadas a partir de computadores podem ser armazenados na **Cx**. A **Cx** está localizada no disco rígido (HDD) do seu equipamento. Isso significa que os documentos são armazenados no disco rígido. É possível criar uma senha para um documento armazenado específica de forma que usuários não autorizados não possam acessá-lo. Além disso, é possível imprimir documentos armazenados com vários recursos de impressão e enviá-los para vários destinos como email, servidor ou fax. Você pode configurar um Documento Armazenado e usar o recurso Documento Armazenado com o SyncThru™ Web Service.









- Se dados importantes estiverem armazenados na **Cx**, recomendamos que você faça backup dos dados regularmente. A Samsung se isenta de todas as responsabilidades por danos ou perdas de dados causados por uso incorreto ou falha do equipamento.
- Clique em  (**Ajuda**) a partir da tela inicial ou  (menu rápido) e clique em qualquer opção sobre a qual você quer saber.

Teclas de comando



Quando você seleciona arquivos, exibe os menus abaixo.





-  (**Imprimir**) : Imprime arquivos diretamente.
-  (**Enviar**) : Enviar arquivos para **Fax**, **E-mail**, **Servidor**, **Cx**, ou **USB**.
-  (**Excluir**) : Exclui pastas e arquivos.

Botão	Nome	Descrição
	Menu rápido	Abre o menu rápido.
	Pesquisar	Busca um menu ou aplicativo desejado.
	Modo de visualização	Seleciona o tipo de visualização.
	Meu programa	Mostra a minha lista de programas.

Usando a Caixa

Botão	Nome	Descrição
	Sub menu (Sobrefluxo de ação)	<p>Abre o sub menu.</p> <ul style="list-style-type: none">• Selec tudo: Seleciona todos os arquivos e pastas.• Op de impres: Configura opções para impressão.• Criar pasta : Cria uma pasta.• Renomear: Renomeia uma pasta ou um arquivo.• Excluir: Exclui pastas e arquivos.• Copiar: Copia pastas e arquivos.• Mover: Move pastas ou arquivos a outros lugares de armazenamento.• Limpar informações de navegação: Limpar informação de navegação.• Detalhe: Visualiza as informações detalhadas sobre uma pasta ou um arquivo.• Polít.arq.: Seleciona uma política de arquivamento.• Formato : Formatando arquivos ou dados.

Armazenamento

Botão	Nome	Descrição
	Encaminhar	Gerenciar os dados encaminhados.
	Imprimir	Gerencia os dados de impressão armazenados.
	Enviar	Gerencia os dados de envio armazenados.
	Baixar	Gerencia os dados de download armazenados.
	USB	Usa uma memória USB.

Usando a Caixa

Progresso do trabalho

Este menu aparece sempre que o equipamento estiver processando um trabalho.

- **Detalhe** : Toque neste botão para ver o estado, tipo e tempo de trabalho.
- **Área de visualização** : Permite que você veja uma prévia do documento que está sendo salvo. A imagem na área de visualização indica as configurações de envio atuais, como a orientação e o tamanho do arquivo.

Usando a Caixa

Para usar o recurso **Cx**, toque em **Cx** na tela inicial ou **Aplic..**

Usando o multi check



Esta função não está disponível para armazenagem em **Imprimir e Enviar**.

Toque e segure a pasta ou arquivo, então altere o modo multi check.

Criar pasta privada



Esta função não está disponível para armazenagem em **Baixar e USB**.

- **Público**: Todos os usuários podem acessar os arquivos.
 - **Privado**: configure a senha para impedir que pessoas não autorizadas a acessem.
- 1 Selecione o tipo de **Armazenamento (Imprimir ou Enviar)** na qual você criar a pasta.
 - 2 Toque em  > **Criar pasta**.
 - 3 Digite o nome da pasta e selecione **Definir como privado**, e toque em **OK**.
 - 4 Digite a informação apropriada nos campos **ID**, **Senha**, **Confirmar senha** e toque em **OK**.



9. Solução de problemas

Este capítulo contém informações úteis sobre o que fazer em caso de erros.

Este capítulo inclui:

- **redistribuição do toner** 202
- **Substituindo o cartucho de toner** 204
- **Substituindo o recipiente para descarte de toner** 207
- **Eliminando obstruções de documentos** 209
- **Dicas para evitar obstruções de papel** 215
- **Eliminando obstruções de papel** 216
- **Compreendendo as mensagens do visor** 230
- **Problemas com a conexão de cabos e alimentação elétrica** 239
- **Resolvendo outros problemas** 240



Se você não conseguir resolver seu problema usando este capítulo, contate seu administrador ou centro de serviços. Você pode consultar a informação de contato a partir de **Configurações > Informações do contato > Administrador do sistema** ou **Suporte Samsung**. Essas informações são configuradas pelo administrador do equipamento.

redistribuição do toner

Quando o cartucho de toner estiver próximo do fim da vida útil:

- Faixas verticais brancas ou impressões desbotadas podem ocorrer.
- Mensagens de toner baixo são mostradas no visor.
- O LED de status pisca em laranja.

Se isso ocorrer, a qualidade de impressão poderá ser aprimorada temporariamente através da redistribuição do toner restante no cartucho. Em alguns casos, as impressões poderão apresentar riscas brancas ou esmaecimento mesmo depois da redistribuição do toner.



Clique neste link para abrir uma animação sobre redistribuição de toner.

1 Abra a porta frontal.

X422x Series/X425x Series/X430x Series

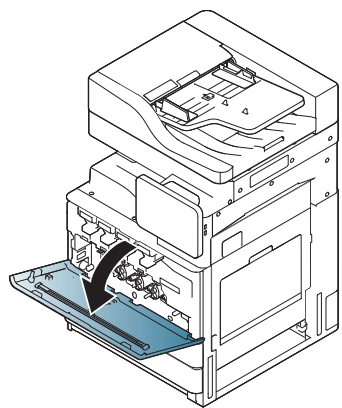

K425x Series/K430x Series/K435x Series

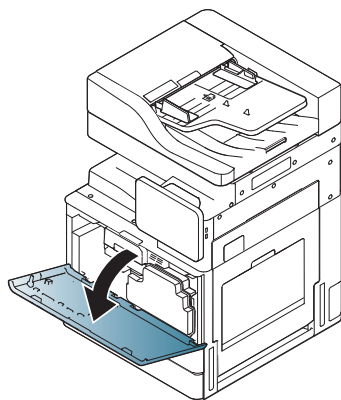

As partículas de toner podem ser liberadas dentro do equipamento, mas isso não significa que o equipamento esteja danificado. Entre em contato com um representante de assistência técnica quando ocorrerem problemas de qualidade de impressão.

2 Remova o cartucho de toner correspondente do equipamento.

X422x Series/X425x Series/X430x Series

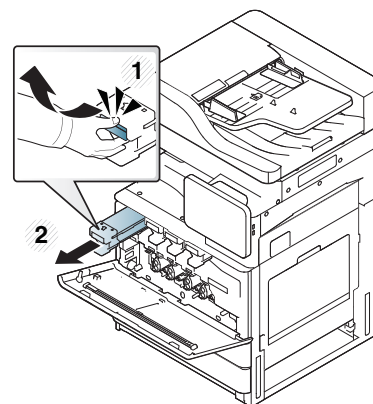

K425x Series/K430x Series/K435x Series

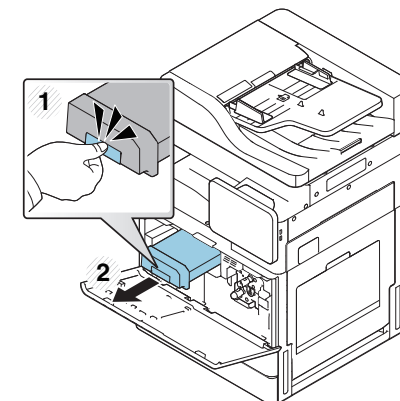

3 Agite-o vigorosamente 5 ou 6 vezes para distribuir o toner por igual em seu interior.

X422x Series/X425x Series/X430x Series

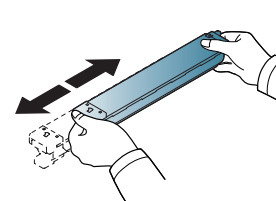

K425x Series/K430x Series/K435x Series

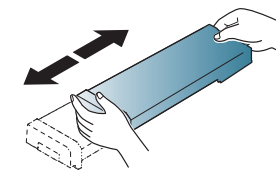

redistribuição do toner



Caso manche a roupa com toner, limpe-a com um pano seco e lave-a em água fria. A água quente fixa o toner no tecido.

- 4** Alinhe o cartucho de toner com o slot correspondente dentro do equipamento. Insira-o no seu slot até que ele trave na posição correta.

X422x Series/X425x Series/X430x Series

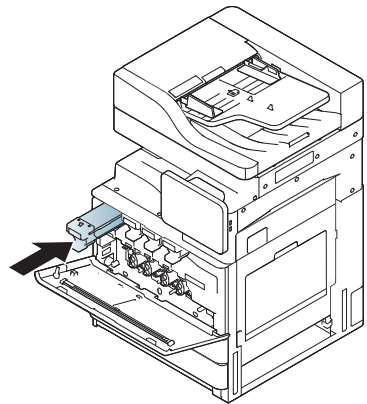

K425x Series/K430x Series/K435x Series

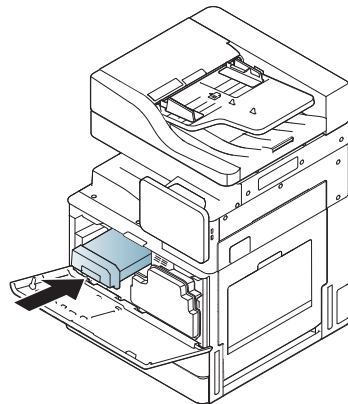

- 5** Feche a porta frontal. Verifique se a porta está bem fechada.

X422x Series/X425x Series/X430x Series

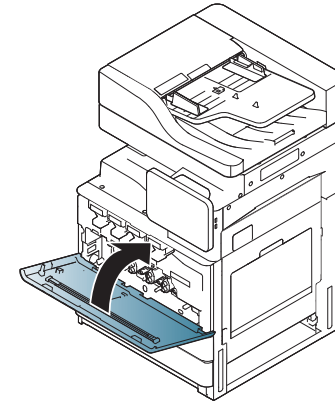

K425x Series/K430x Series/K435x Series

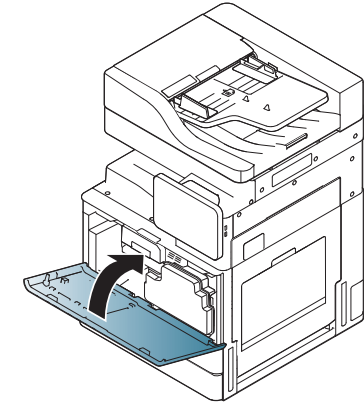

Se a porta frontal não for completamente fechada, o equipamento não iniciará a operação.

Substituindo o cartucho de toner

O equipamento utiliza quatro cores e possui um cartucho de toner diferente para cada uma: amarelo (Y), magenta (M), ciano (C) e preto (K).

Quando o cartucho de toner está completamente vazio

- O LED de status se torna vermelho e a tela do visor mostra a mensagem de erro de substituição de toner.
- O equipamento para de imprimir e os faxes recebidos são salvos na memória. No entanto, quando os cartuchos de toner estão vazios, mas ainda há toner no cartucho preto, você ainda pode imprimir trabalhos em preto e branco (o trabalho enviado deve ser em preto e branco).
- Verifique o tipo de cartucho de toner para o seu equipamento (consulte "Suprimentos e acessórios" na página 258).

Se isso ocorrer, será necessário substituir o cartucho de toner.



Clique neste link para abrir uma animação sobre a substituição do cartucho de toner. (X422x/X425x/X430x/X40x series)

Clique neste link para abrir uma animação sobre a substituição do cartucho de toner. (K425x/K430x/K435x/K40x series)

1 Abra a porta frontal.

X422x Series/X425x Series/X430x Series

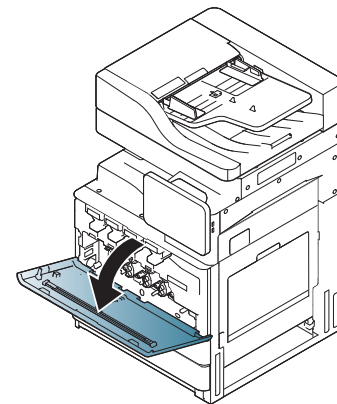

K425x Series/K430x Series/K435x Series

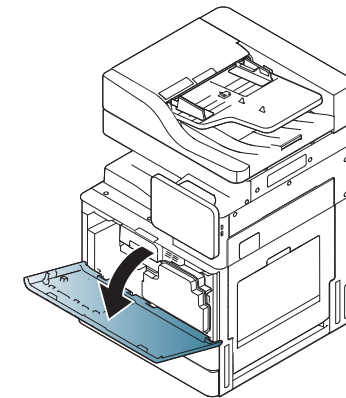

2 Remova o cartucho de toner correspondente do equipamento.

X422x Series/X425x Series/X430x Series

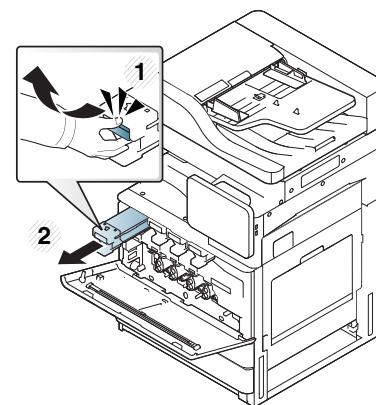

K425x Series/K430x Series/K435x Series

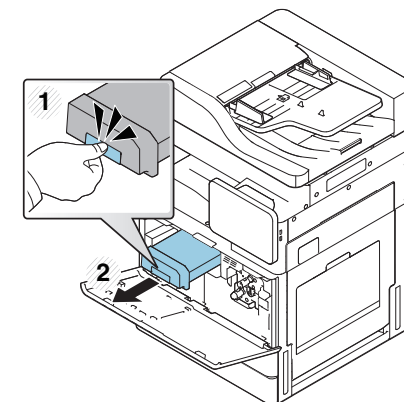

Substituindo o cartucho de toner

- 3 Retire o novo cartucho de toner da embalagem.

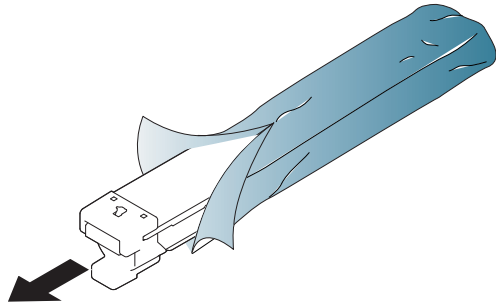

- 4 Agite-o vigorosamente 5 ou 6 vezes para distribuir o toner por igual em seu interior.

X422x Series/X425x Series/X430x Series

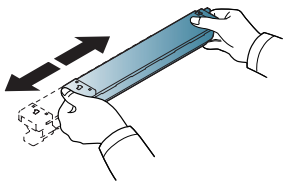

K425x Series/K430x Series/K435x Series

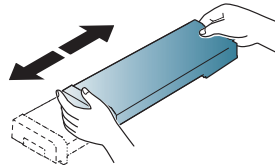

- 5 Remova completamente a fita de vedação do cartucho.

K425x Series/K430x Series/K435x Series

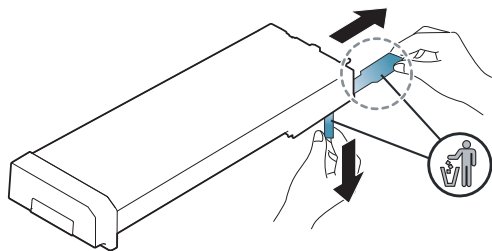

Caso manche a roupa com toner, limpe-a com um pano seco e lave-a em água fria. A água quente fixa o toner no tecido.

- 6 Alinhe o cartucho de toner com o slot correspondente dentro do equipamento. Insira-o no seu slot até que ele trave na posição correta.

X422x Series/X425x Series/X430x Series

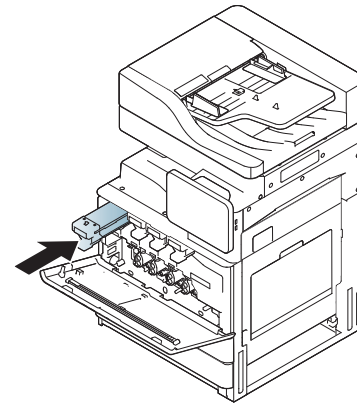

K425x Series/K430x Series/K435x Series

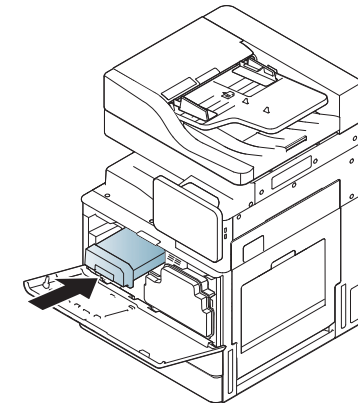

Substituindo o cartucho de toner

7 Feche a porta frontal. Verifique se a porta está bem fechada.

X422x Series/X425x Series/X430x Series

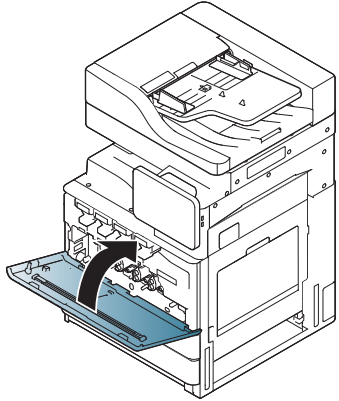

K425x Series/K430x Series/K435x Series

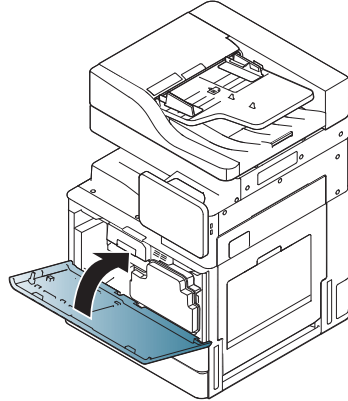

Se a porta frontal não for completamente fechada, o equipamento não iniciará a operação.

Substituindo o recipiente para descarte de toner

Quando a vida útil do recipiente para descarte de toner se esgota, a tela do visor mostra a mensagem de erro de substituição do recipiente para descarte de toner.

Nesse estágio, o recipiente para descarte de toner precisa ser substituído.

- Verifique o tipo de recipientes para descarte de toner adequados para o seu equipamento (consulte "Suprimentos e acessórios" na página 258).

1 Abra a porta frontal.

X422x Series/X425x Series/X430x Series

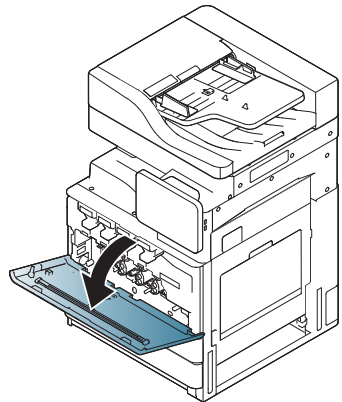

K425x Series/K430x Series/K435x Series

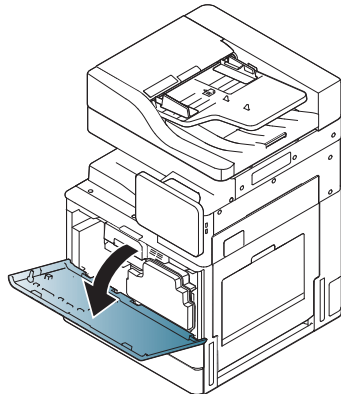

2 Empurre as alavancas de bloqueio direita e esquerda e empurre-as para fora conforme mostrado abaixo. Em seguida, remova o recipiente para descarte de toner.

X422x Series/X425x Series/X430x Series

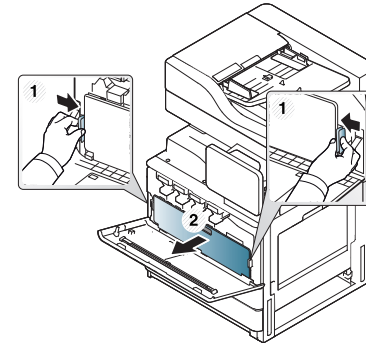

K425x Series/K430x Series/K435x Series

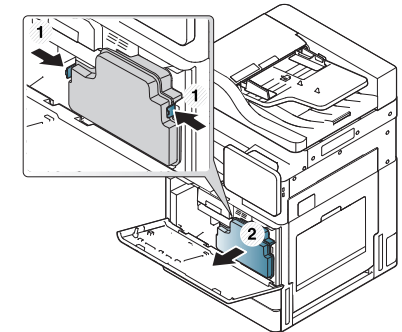

3 Remova o novo recipiente para descarte de toner da sua embalagem.

4 Insira o novo recipiente para descarte de toner até ele travar em sua posição final.

X422x Series/X425x Series/X430x Series

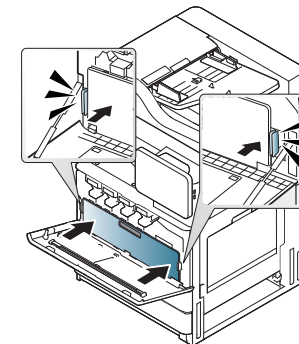

K425x Series/K430x Series/K435x Series

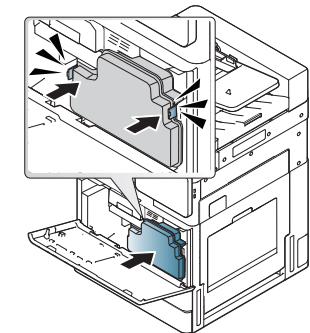

Substituindo o recipiente para descarte de

- 5 Feche a porta frontal. Verifique se a porta está bem fechada.

X422x Series/X425x Series/X430x Series

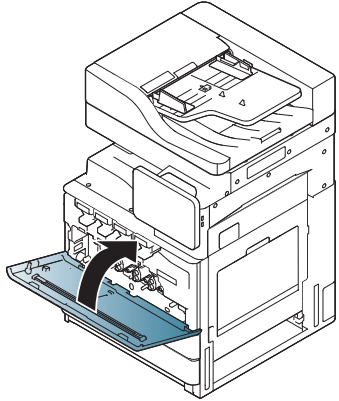

K425x Series/K430x Series/K435x Series

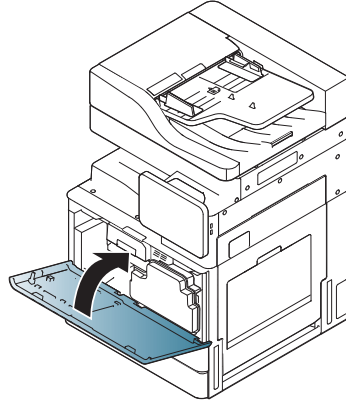

Se a porta frontal não for completamente fechada, o equipamento não iniciará a operação.

Eliminando obstruções de documentos

Quando um original fica preso ao passar pelo alimentador de documentos de digitalização dupla (DSDF), uma mensagem de aviso aparece na tela do visor.



Para evitar rasgar o documento, puxe-o com cuidado e lentamente.



Para evitar obstruções de papel, utilize o vidro de leitura do scanner para documentos que contenham papéis muito espessos, finos ou mistos.

Obstrução de papel original na frente do scanner

- 1 Remova as páginas que ainda estiverem no DSDF.
- 2 Abra a tampa do DSDF.

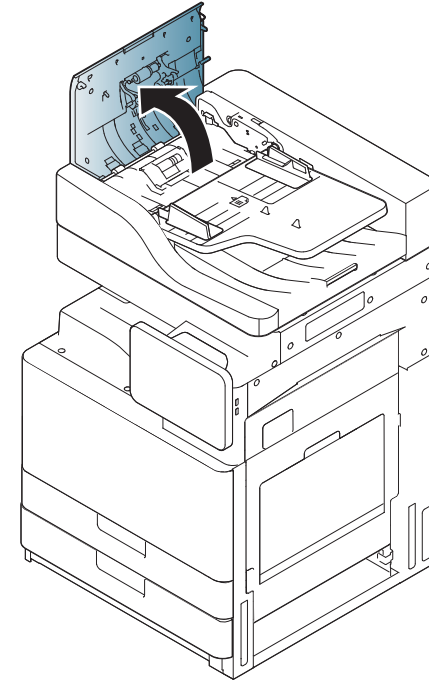

Eliminando obstruções de documentos

- 3 Remova cuidadosamente o papel preso no DSDF.

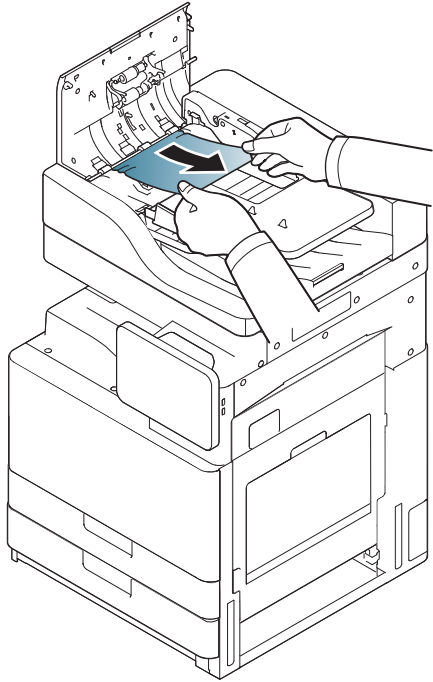

- 4 Feche a tampa do DSDF.

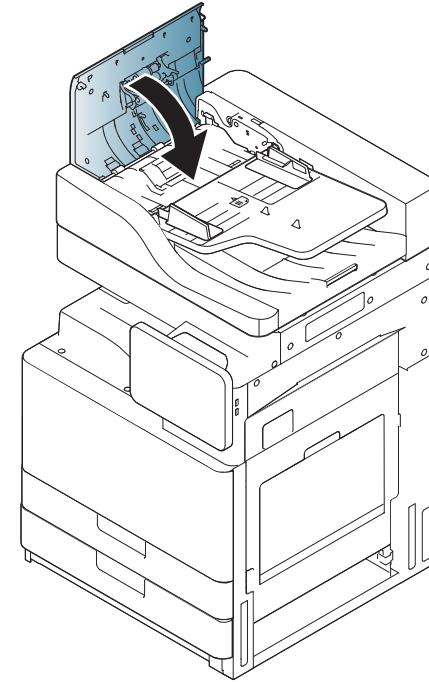

Eliminando obstruções de documentos

Fonte de obstrução de papel dentro do scanner

- 1 Remova as páginas que ainda estiverem no DSDF.
- 2 Abra a tampa do DSDF.

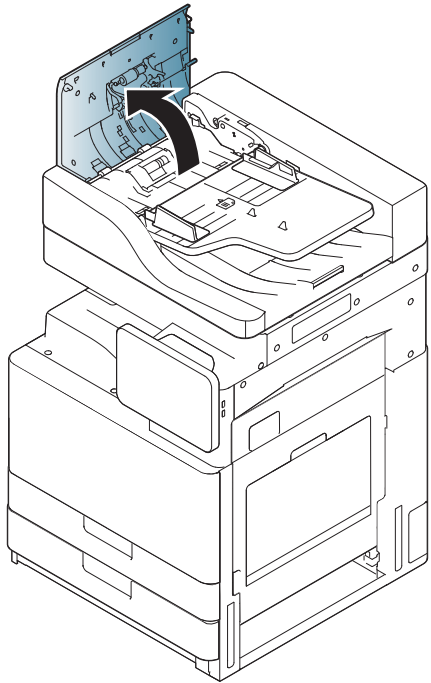

- 3 Remova cuidadosamente o papel preso no DSDF. Se você não conseguir pegar o papel obstruído, use a alavanca conforme mostrado na figura abaixo.

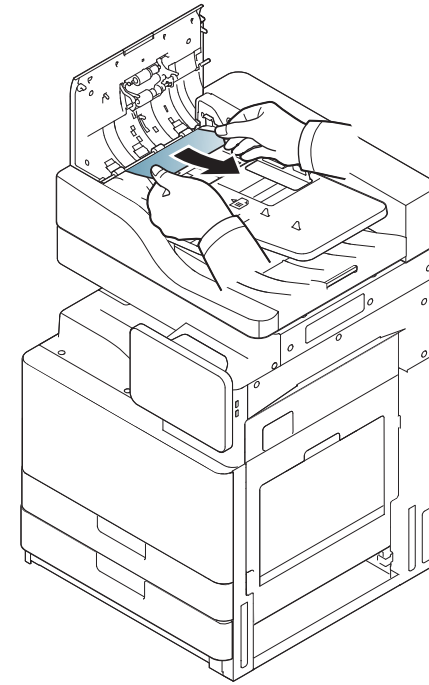

Eliminando obstruções de documentos

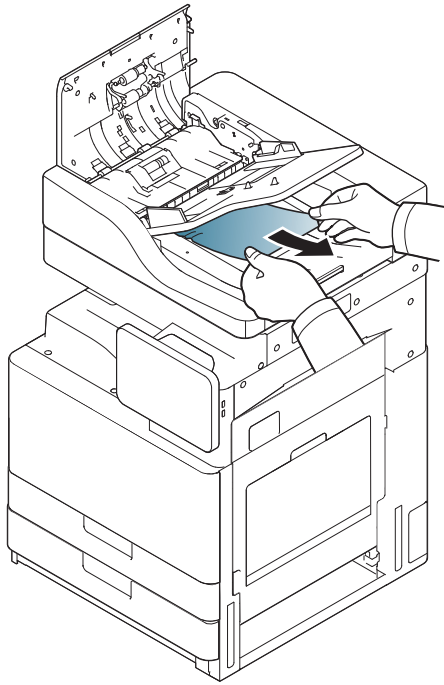

Se não houver papel visível nessa área, vá para a próxima etapa.

4 Abra a bandeja de entrada do DSDF.

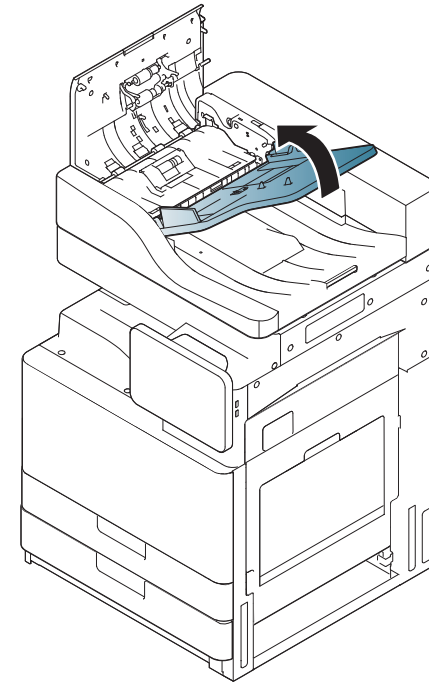

5 Puxe o papel preso com cuidado para fora do DSDF.

Eliminando obstruções de documentos

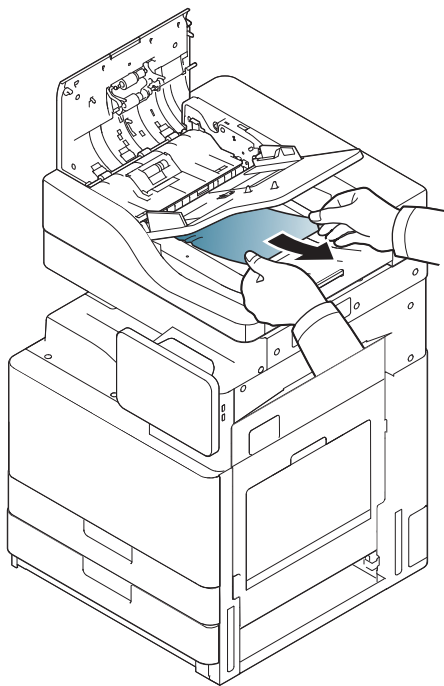

Se não houver papel visível nessa área, vá para a próxima etapa.

6 Feche a tampa do DSD e a bandeja de entrada do DSD.

7 Abra o DSD.

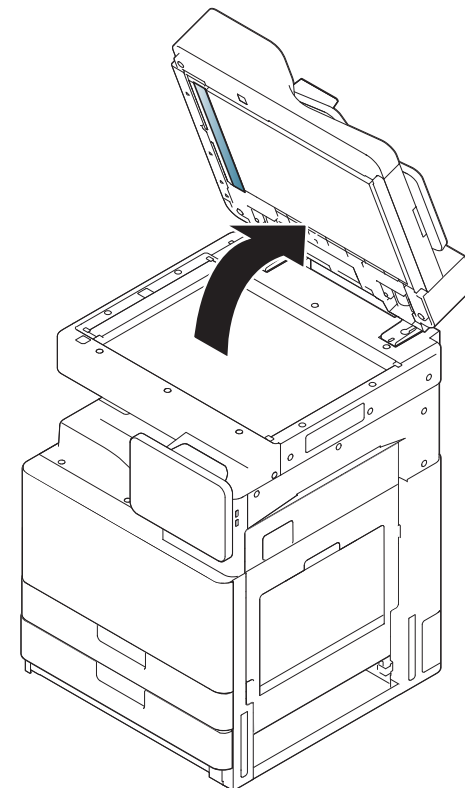

8 Segure o papel alimentado incorretamente e remova-o da área de alimentação ao puxá-lo com cuidado utilizando as duas mãos.

Eliminando obstruções de documentos

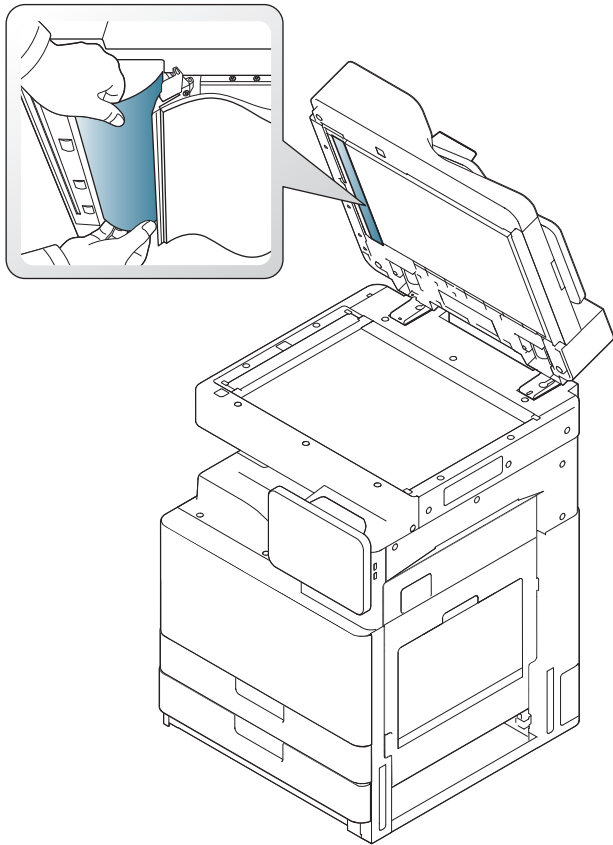

Se não houver papel visível nessa área, vá para a próxima etapa.

9 Feche o DSD.

Dicas para evitar obstruções de papel

A maioria das obstruções de papel pode ser evitada pela seleção dos tipos corretos de material. Quando uma obstrução de papel ocorrer, consulte as diretrizes a seguir.

- Certifique-se de que as guias ajustáveis estejam posicionadas corretamente (consulte "Colocando papel na bandeja" na página 50).
Não sobrecarregue a bandeja. Verifique se o papel está abaixo da marca de capacidade de papel situada no interior da bandeja.
- Não remova o papel da bandeja durante a impressão.
- Flexione, assopre e endireite as folhas de papel antes de colocá-las na bandeja.
- Não use papéis vincados, úmidos ou muito ondulados.
- Não misture tipos diferentes de papel em uma bandeja.
- Use somente os materiais de impressão recomendados (consulte "Configurações da bandeja" na página 65).
- Verifique se o lado recomendado para impressão do material está voltado para cima na bandeja de papel ou para baixo na bandeja multifuncional.

Eliminando obstruções de papel

Quando uma obstrução de papel ocorrer, uma mensagem de aviso será exibida na tela do visor.



Para evitar rasgar o papel preso, puxe-o lentamente e com cuidado. Siga as instruções nas seções a seguir para eliminar a obstrução.

Obstrução de papel nas bandejas 1, 2



Clique neste link para abrir uma animação sobre eliminação de obstruções.



A área de fusão pode estar quente. Cuidado ao remover o papel do equipamento.

1 Abra a porta direita.

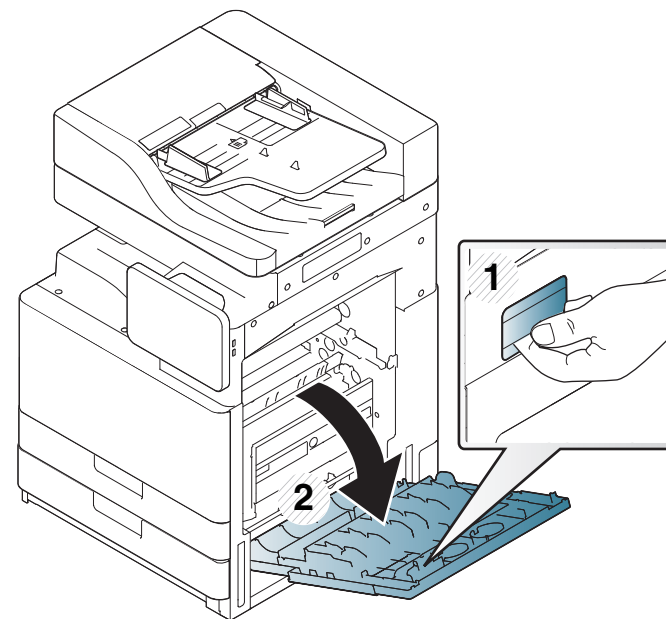

Eliminando obstruções de papel

- 2** Remova o papel que está causando a obstrução ao puxá-lo com cuidado.

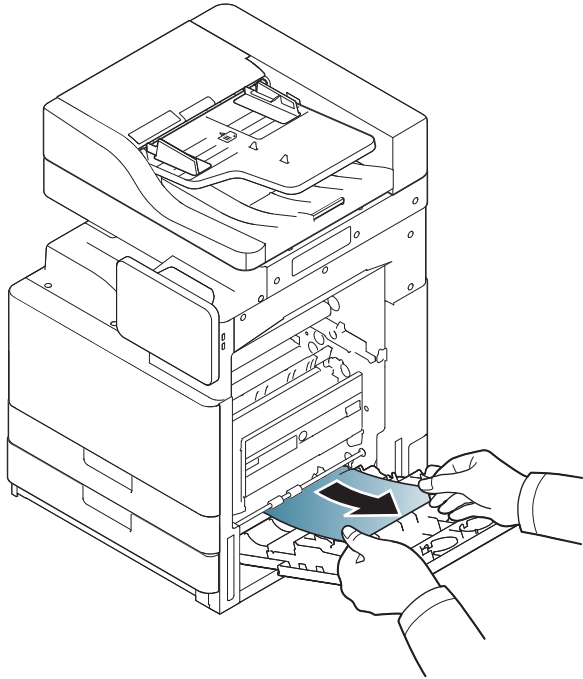

Feche a porta direita.

Se não houver papel visível nessa área, vá para a próxima etapa.

- 3** Puxe a bandeja 1 ou a 2.

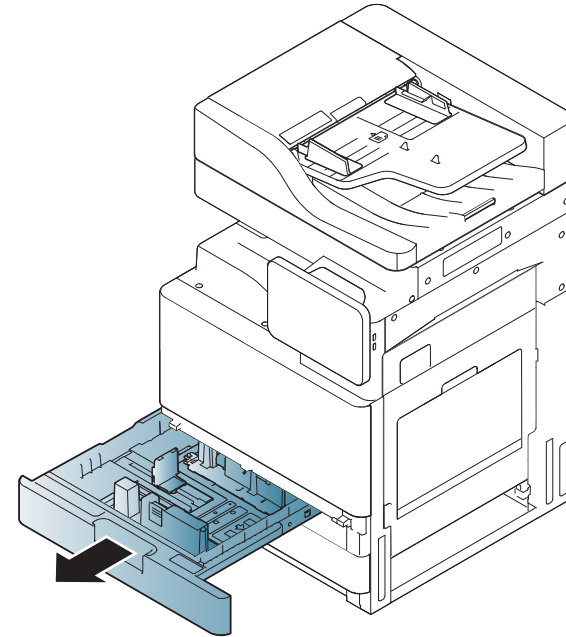

Eliminando obstruções de papel

- 4 Remova o papel preso no interior do equipamento.

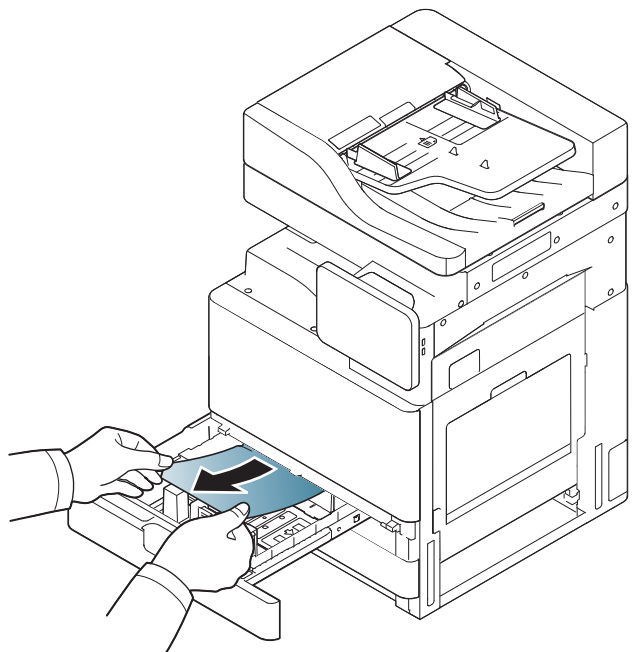

- 5 Insira a bandeja 1 ou 2 novamente no equipamento até que ela trave na posição correta. A impressão é reiniciada automaticamente.

Obstrução de papel na bandeja 3, 4



Clique neste link para abrir uma animação sobre eliminação de obstruções.

- 1 Abra a porta inferior direita do alimentador de gaveta dupla.

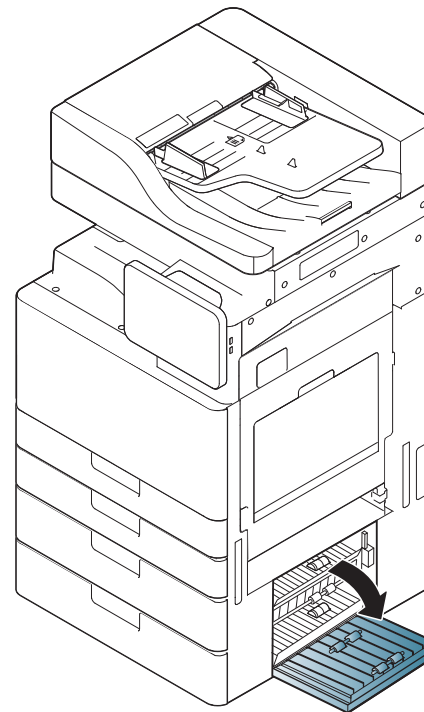

Eliminando obstruções de papel

- 2** Remova o papel que está causando a obstrução ao puxá-lo com cuidado.

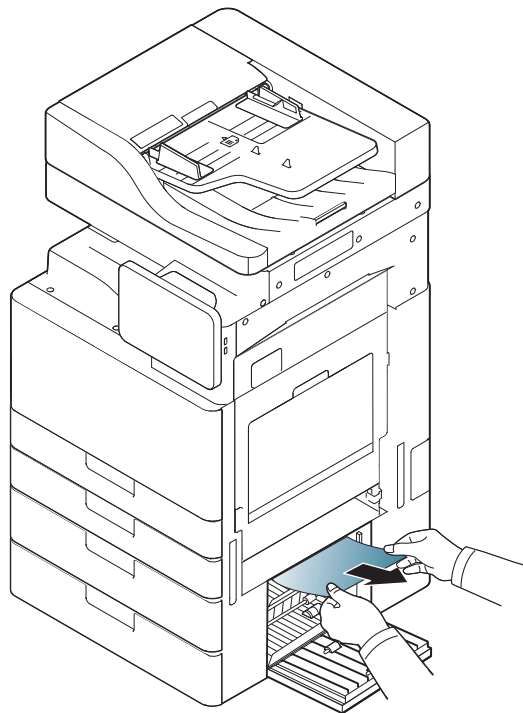

Feche a porta inferior direita do alimentador de gaveta dupla.

Se não houver papel visível nessa área, vá para a próxima etapa.

- 3** Puxe a bandeja 3 ou a 4.

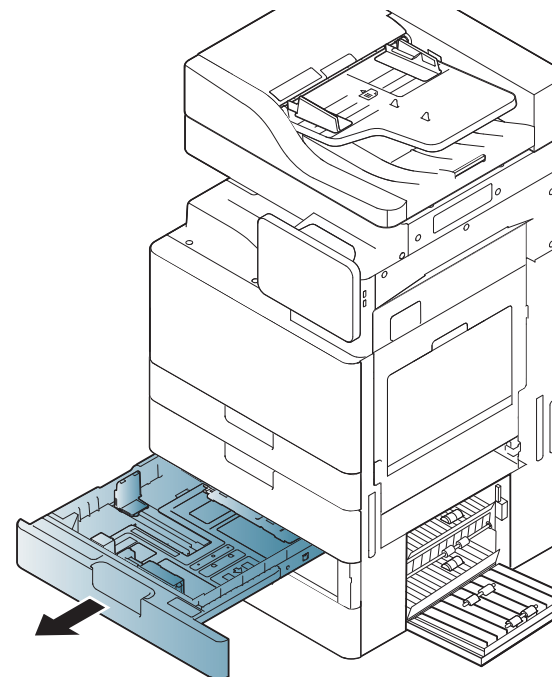

Eliminando obstruções de papel

- 4 Remova o papel preso no interior do equipamento.

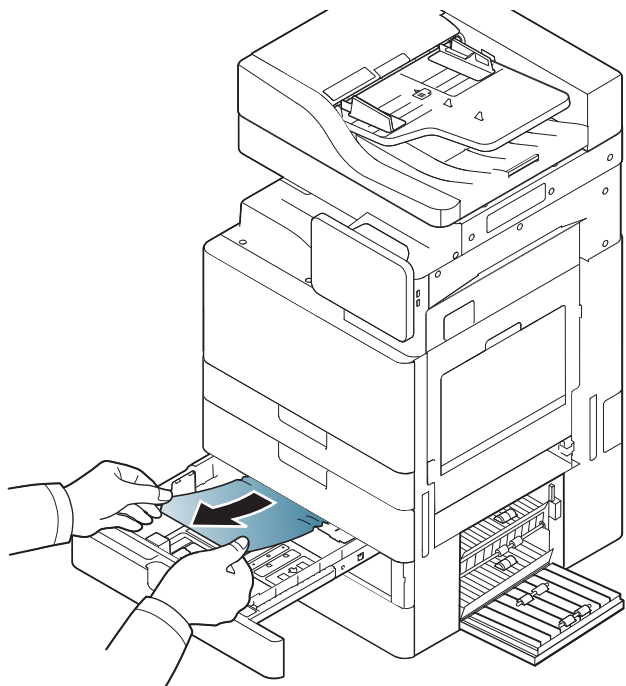

- 5 Insira a bandeja 3 ou 4 novamente no equipamento até que ela trave na posição correta. A impressão é reiniciada automaticamente.

Obstrução de papel na bandeja multifuncional



Clique neste link para abrir uma animação sobre eliminação de obstruções.

- 1 Se o papel não estiver sendo alimentado corretamente, remova-o do equipamento.

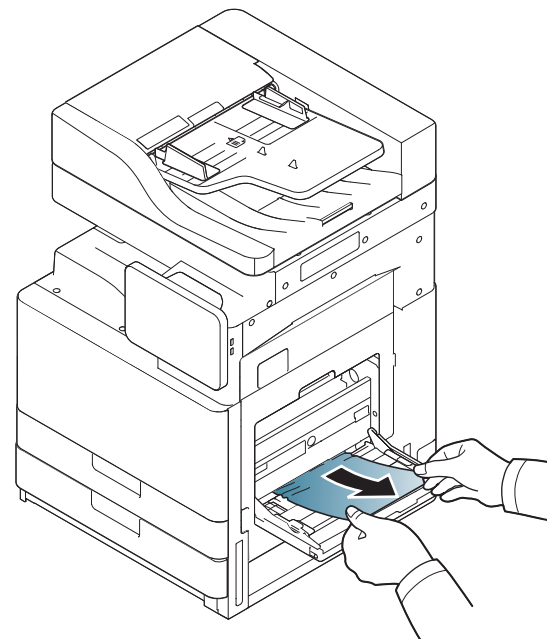

- 2 Abra e feche a porta frontal para continuar a impressão.

Eliminando obstruções de papel

Obstrução de papel dentro do equipamento (obstrução de alimentação 1, obstrução de alimentação 2)



Clique neste link para abrir uma animação sobre eliminação de obstruções.



A área de fusão pode estar quente. Cuidado ao remover o papel do equipamento.

1 Abra a porta direita.

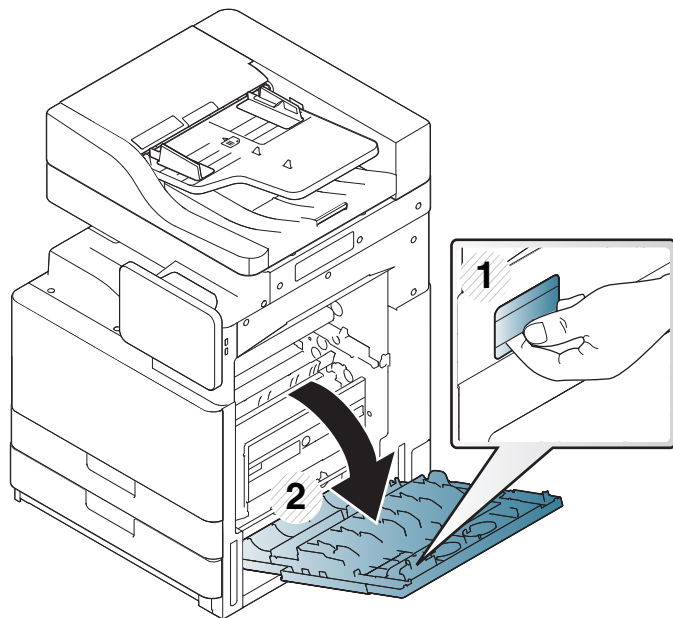

2 Remova o papel que está causando a obstrução ao puxá-lo com cuidado.

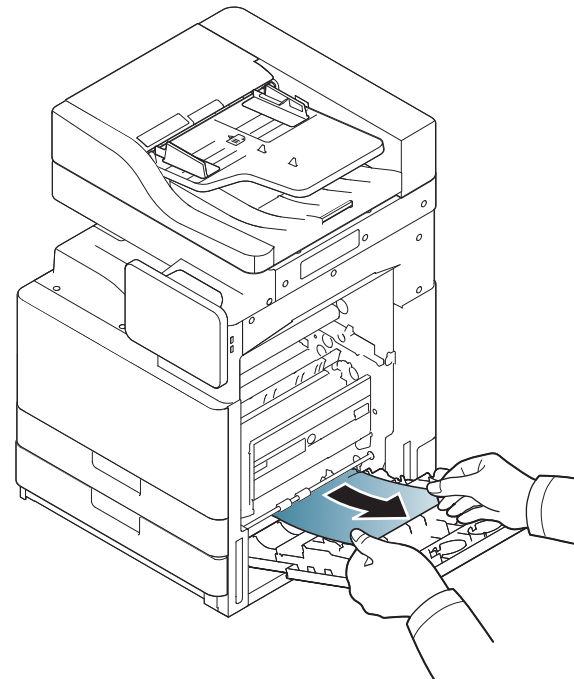

3 Feche a porta direita.

Eliminando obstruções de papel

Obstrução de papel dentro do equipamento (obstrução de alimentação 3, obstrução de alimentação 4)



Clique neste link para abrir uma animação sobre eliminação de obstruções.

- 1 Abra a porta inferior direita do alimentador de gaveta dupla.

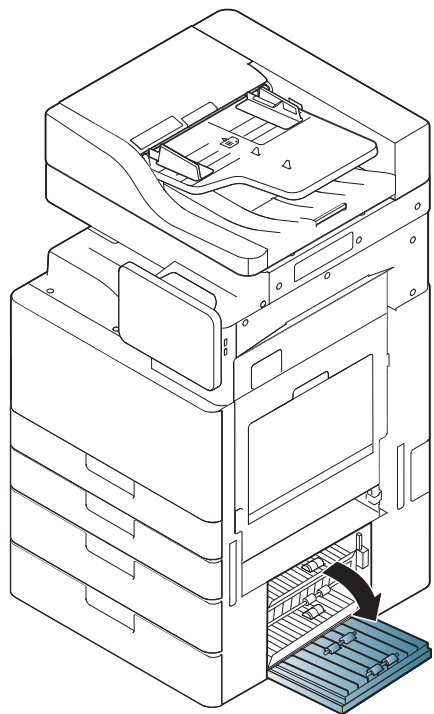

- 2 Remova o papel que está causando a obstrução ao puxá-lo com cuidado.

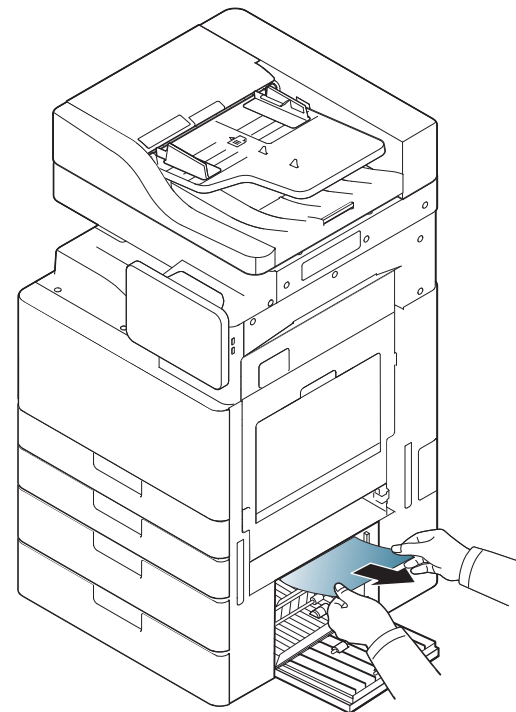

- 3 Feche a porta inferior direita do alimentador de gaveta dupla.

Eliminando obstruções de papel

Obstrução de papel dentro do equipamento (registro de obstrução)



Clique neste link para abrir uma animação sobre eliminação de obstruções.



A área de fusão pode estar quente. Cuidado ao remover o papel do equipamento.

1 Abra a porta direita.

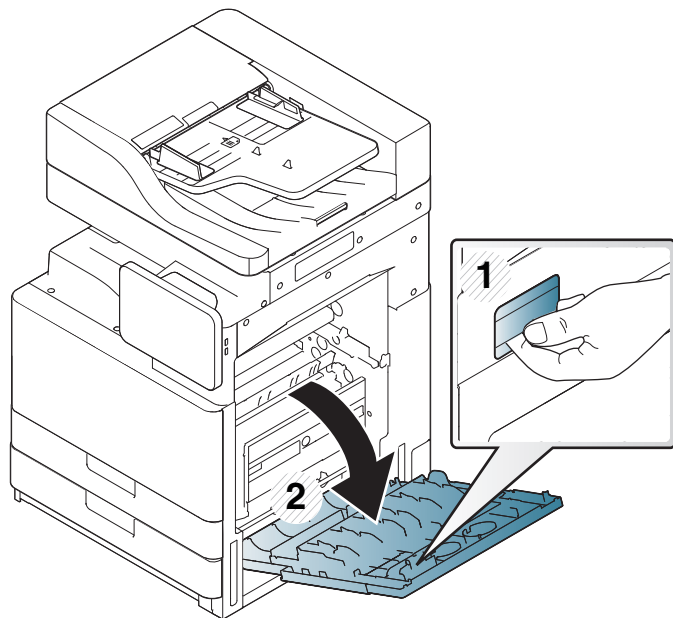

2 Remova o papel que está causando a obstrução ao puxá-lo com cuidado.

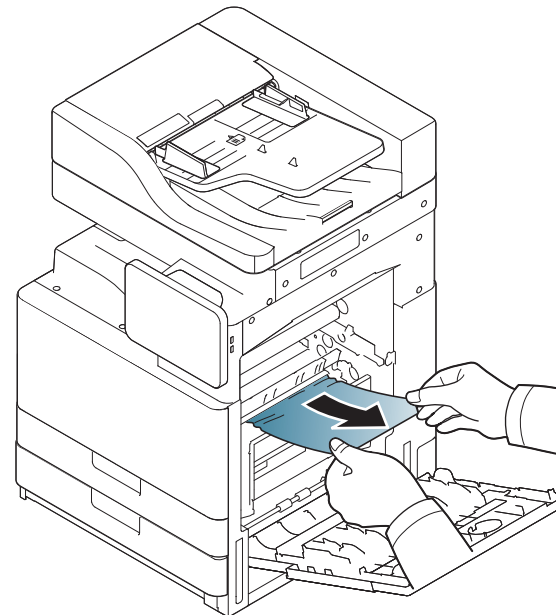

3 Feche a porta direita.

Eliminando obstruções de papel

Obstrução de papel dentro do equipamento (obstrução na saída da unidade de fusão)



Clique neste link para abrir uma animação sobre eliminação de obstruções.



A área de fusão pode estar quente. Cuidado ao remover o papel do equipamento.

1 Abra a porta direita.

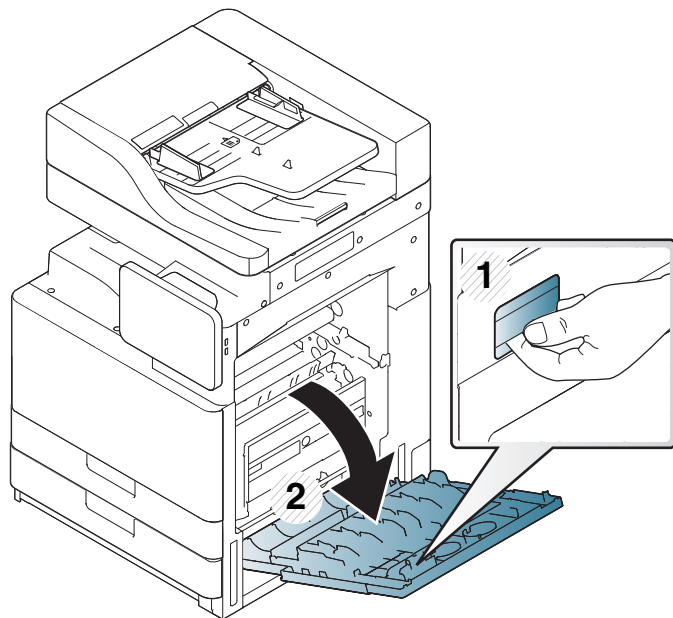

2 Abra a tampa da unidade de fusão. Em seguida, remova o papel que está causando a obstrução ao puxá-lo com cuidado.

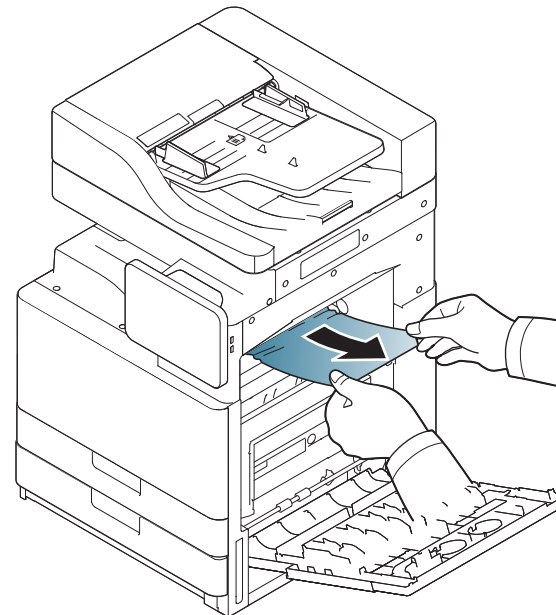

3 Feche a tampa de fusão e a porta direita.

Eliminando obstruções de papel

Obstrução de papel no topo do caminho duplex (obstrução no retorno duplex, Obstrução duplex 1)



Clique neste link para abrir uma animação sobre eliminação de obstruções.



A área de fusão pode estar quente. Cuidado ao remover o papel do equipamento.

1 Abra a porta direita.

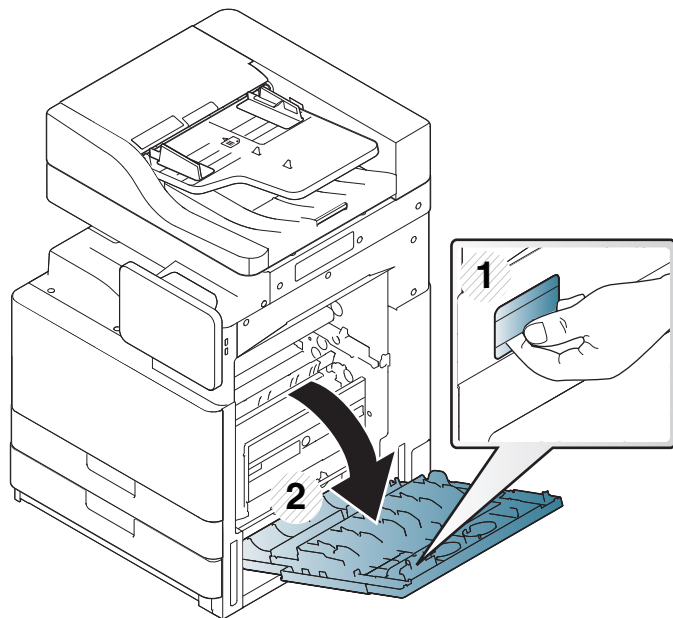

2 Remova o papel que está causando a obstrução ao puxá-lo com cuidado.

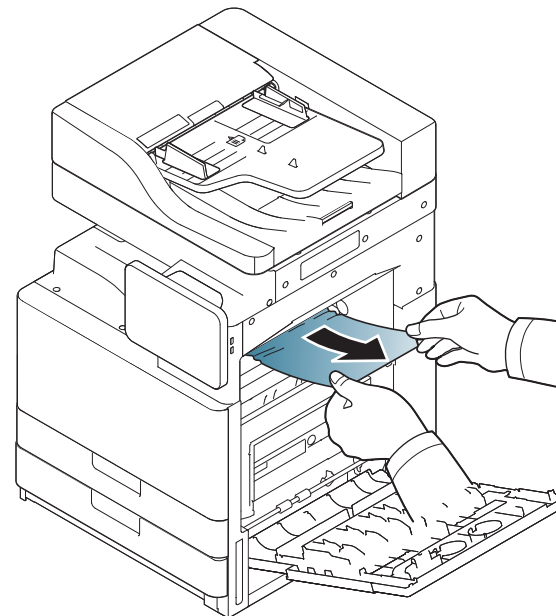

3 Feche a porta direita.

Eliminando obstruções de papel

Obstrução de papel dentro do caminho duplex (obstrução duplex 2)



Clique neste link para abrir uma animação sobre eliminação de obstruções.



A área de fusão pode estar quente. Cuidado ao remover o papel do equipamento.

1 Abra a porta direita.

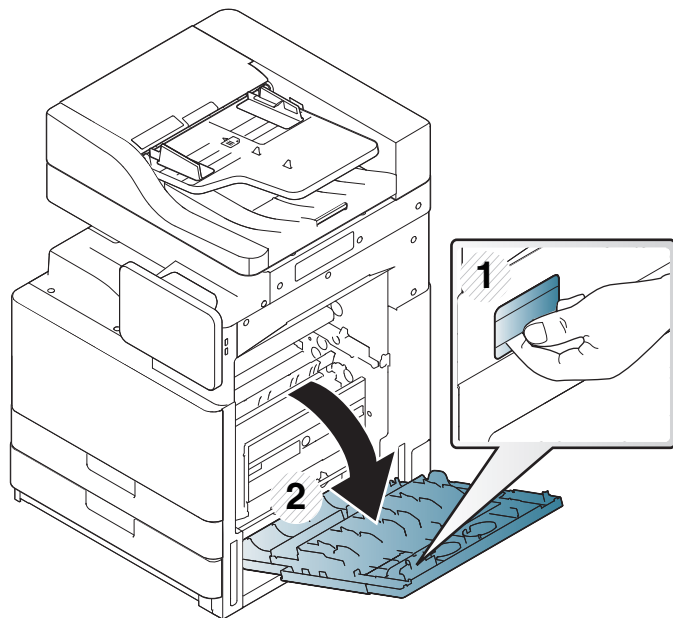

2 Remova o papel que está causando a obstrução ao puxá-lo com cuidado.

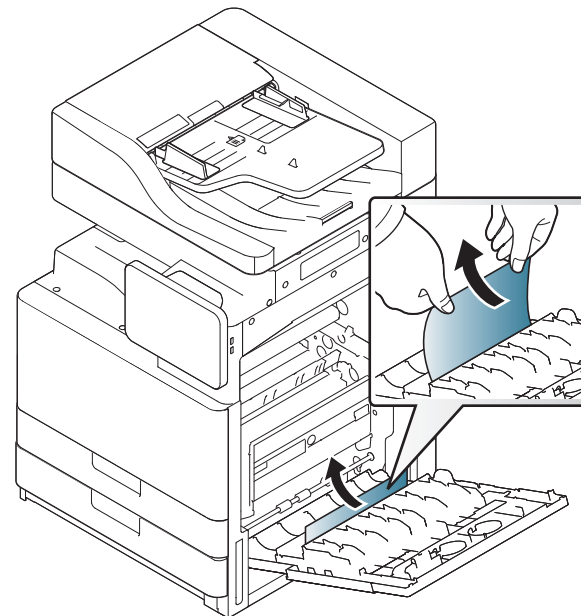

3 Feche a porta direita.

Eliminando obstruções de papel

Obstrução de papel embaixo do caminho duplex (registro de obstrução duplex)



Clique neste link para abrir uma animação sobre eliminação de obstruções.



A área de fusão pode estar quente. Cuidado ao remover o papel do equipamento.

1 Abra a porta direita.

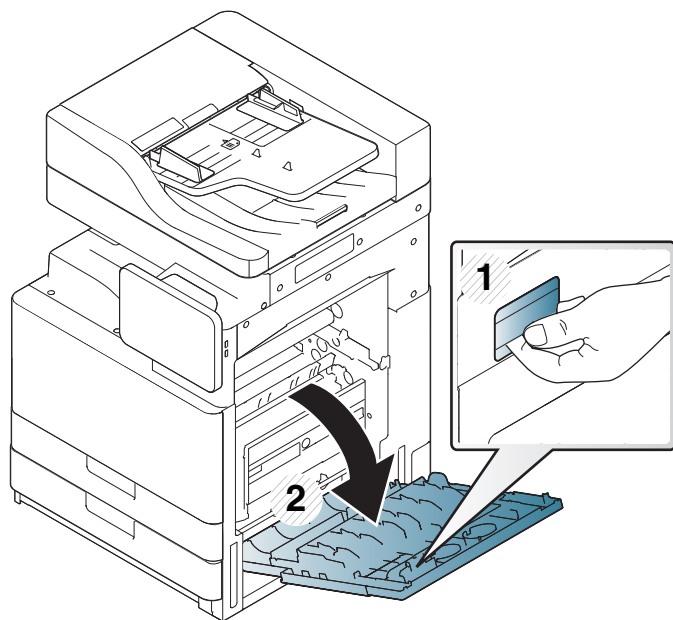

2 Remova o papel que está causando a obstrução ao puxá-lo com cuidado.

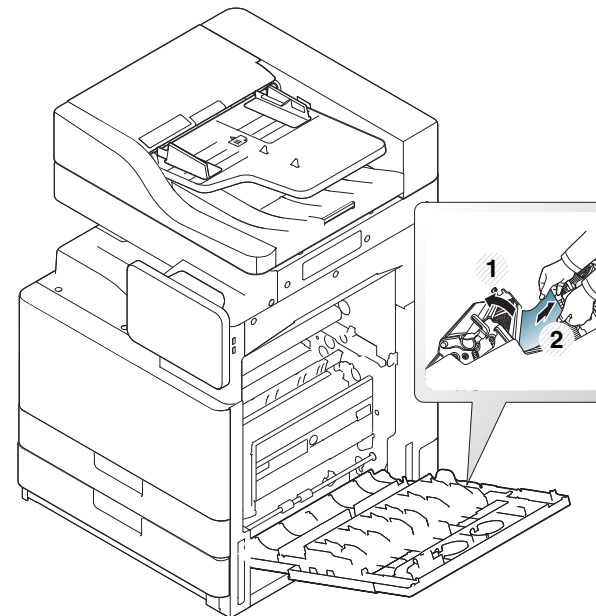

3 Feche a porta direita.

Eliminando obstruções de papel

Obstrução de papel na área de saída (obstrução ao sair com a face voltada para baixo)



Clique neste link para abrir uma animação sobre eliminação de obstruções.

- 1 Retire cuidadosamente o papel da bandeja de saída.

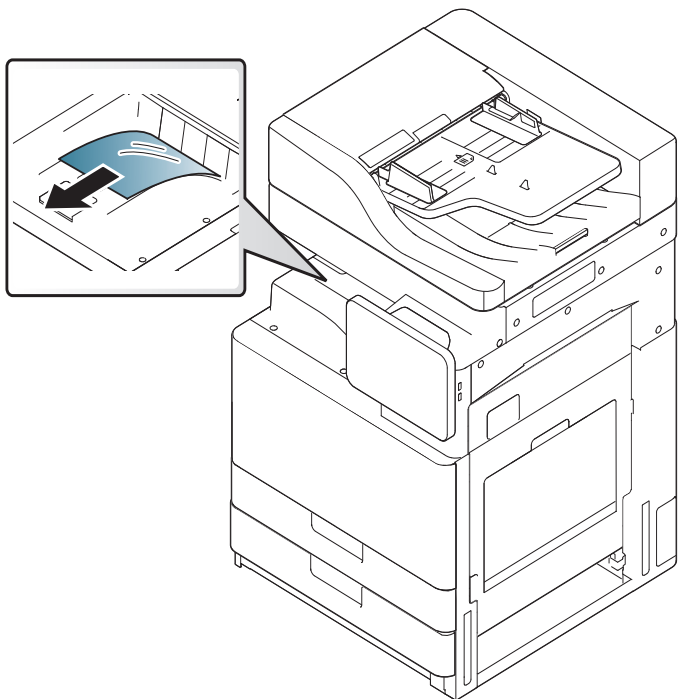

2

Abra e feche a porta frontal. A impressão é reiniciada automaticamente.



Se a unidade de acabamento interna ou a unidade de acabamento de livretos opcional estiver instalada, remova o papel obstruído como mostrado abaixo.

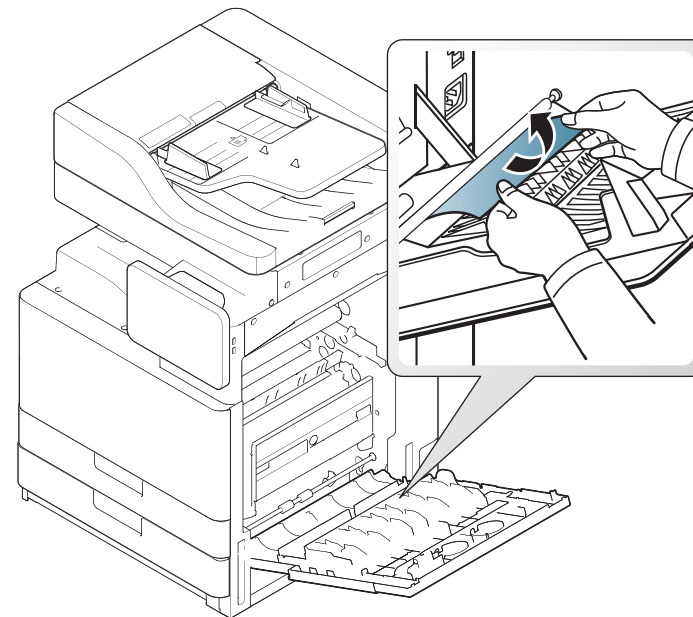

Eliminando obstruções de papel

Se a obstrução de papel persistir, certifique-se de que o sensor de compartimento cheio esteja desdobrado. O sensor de compartimento cheio está localizado na frente da bandeja de saída.

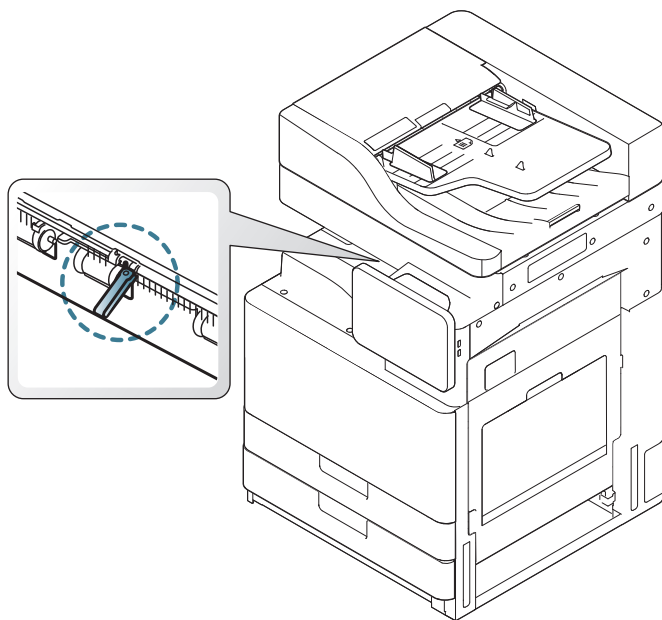

Compreendendo as mensagens do visor

A tela do visor exibe mensagens para indicar o status ou os erros do equipamento. Algumas mensagens de erro são mostradas com gráficos para ajudá-lo a solucionar o problema. Consulte as tabelas abaixo para entender as mensagens e seus significados e para corrigir o problema, caso seja necessário. As mensagens e seus significados estão listados em ordem alfabética.



- Se alguma mensagem não fizer parte da tabela, desligue e ligue o equipamento e tente imprimir o trabalho novamente. Se o problema persistir, contacte a assistência técnica.
- Ao entrar em contato com a assistência técnica, informe ao representante o conteúdo das mensagens exibidas.
- Dependendo dos opcionais ou modelos, algumas mensagens podem não ser exibidas no visor.
- [cor] indica a cor do toner ou da unidade de imagem.
- [número da bandeja] indica o número da bandeja.
- [tipo de mídia] indica o tipo de mídia.
- [tamanho do material] indica o tamanho do papel.
- [número do erro] indica o número do erro.

Mensagem	Significado	Soluções sugeridas
Verifique se há pedaços de papel no caminho do papel	Há um problema no caminho do papel.	Remova os pedaços de papel que ficaram no caminho do papel. Se o problema persistir, contacte a assistência técnica.

Mensagem	Significado	Soluções sugeridas
Não foi fornecido toner suficiente. Remova a fita de vedação do cartucho de toner ou agite-o. Solicite manutenção se o problema persistir	A máquina não detectou o cartucho de toner. Ou a fita adesiva do cartucho de toner não foi removida.	Remova a fita adesiva do cartucho de toner. Consulte o Manual de Instalação Rápida.
Porta está aberta. Feche.	A porta não está travada corretamente.	Feche a porta até que ela trave na posição correta.
Fim vid útil, substituir por nova unidade de imagem	A unidade de imagem indicada atingiu a sua vida útil estimada ^a .	Substitua a unidade de imagem por uma unidade de imagem original da Samsung.
Fim da vida útil. Substitua por um novo cartucho de toner.	O cartucho de toner indicado atingiu a sua duração estimada ^a .	Substitua o cartucho de toner por um cartucho original da Samsung ^b (consulte "Substituindo o cartucho de toner" na página 204).
Falha sist mecanismo: [número do erro]. Des/ligue nov	Problema no sistema do motor.	Desligue e ligue o equipamento novamente. Se o problema persistir, contacte a assistência técnica.

Compreendendo as mensagens do visor

Mensagem	Significado	Soluções sugeridas
Falha na unidade do fusor: [número do erro]. Desligue e ligue novamente.	A unidade fusora está com problemas.	Desligue e ligue o equipamento novamente. Se o problema persistir, contacte a assistência técnica.
Falha no fusor [número do erro]: Deligue e ligue novamente. Telefone para a manutenção se o problema persistir.		
A gaveta do alimentador de alta [HCF número] foi removida. Insira-a corretamente.	O HCF não está bem fechado.	Feche o HCF até que ele fique travado no lugar correto.
A porta [HCF número] está aberta. É necessário fechá-la	A porta do HCF não está bem fechada.	Feche a porta do HCF até que ela fique travada no lugar correto.
[HCF number] is not installed.Install the tray	O HCF não está bem instalado.	Reinstale o HCF. Se o problema persistir, contacte a assistência técnica.

Mensagem	Significado	Soluções sugeridas
Falha do sistema do HDD [número do erro]: desligue e ligue novamente.Solicite assistência se o problema persistir	Problema no disco rígido.	Desligue e ligue o equipamento novamente. Se o problema persistir, contacte a assistência técnica.
HDD System Failure [error number]:Call for service		
Erro HDD [número do erro]. Consulte guia usuário		
Falha da unidade de imagem: [número do erro].Instalar unid. de imagem de novo	A unidade de imagem não está instalada.	Instale a unidade de imagem. Se ela já estiver instalada, tente reinstalá-la. Se o problema persistir, contacte a assistência técnica.
Falha unid img: [número do erro]. Chame assist téc	Problema na unidade de imagem.	Desligue e ligue o equipamento novamente. Se o problema persistir, contacte a assistência técnica.

Compreendendo as mensagens do visor

Mensagem	Significado	Soluções sugeridas
Falha da unidade de imagem: [número do erro]. Desl/ligue nov	Problema na unidade de imagem.	Desligue e ligue o equipamento novamente. Se o problema persistir, contacte a assistência técnica.
Unidade de imagem não é compatível. Verifique o guia de usuário	A unidade de imagem instalada não se destina ao seu equipamento.	Instale uma unidade de imagem original da Samsung projetada para o seu equipamento (consulte "Disponível Suprimentos" na página 260).
Unidade de imagem não instalada. Instale-a	A unidade de imagem não está instalada ou não foi instalada corretamente.	Instale a unidade de imagem. Se ela já estiver instalada, tente reinstalá-la. Se o problema persistir, contacte a assistência técnica.
Instalar cartucho de toner.	O cartucho de toner não está instalado ou não está instalado de forma adequada.	Instale o cartucho de toner. Se ele já estiver instalado, tente reinstalá-lo. Se o problema persistir, contacte a assistência técnica.
Falha sistema entrada: [número do erro]. Verifique a conexão [HCF número]	Há um problema no HCF	Abra e feche o HCF. Se o problema persistir, contacte a assistência técnica.

Mensagem	Significado	Soluções sugeridas
Falha sistema entrada: [número do erro]. Verifique a conexão [número da bandeja]	Problema na bandeja	Abra e feche a bandeja. Se o problema persistir, contacte a assistência técnica.
Falha no sistema de entrada[número do erro] : Puxe o [HCF número] e recoloque-o	Há um problema no HCF.	Abra e feche o HCF. Se o problema persistir, contacte a assistência técnica.
Falha sistema entrada: [número do erro]. Retire e recoloque [número da bandeja]	Problema na bandeja.	Abra e feche a bandeja. Se o problema persistir, contacte a assistência técnica.
Lamp Failure:[error number].Open the door, then close it.Call for service if the problem persists	Há um problema na lâmpada.	Abra e feche a porta. Se o problema persistir, contacte a assistência técnica.
Carregue [número da bandeja] com [Letter], papel [Plano]	O tamanho de papel especificado nas propriedades da impressora não corresponde ao papel que está sendo colocado.	Coloque papel correto na bandeja.

Compreendendo as mensagens do visor

Mensagem	Significado	Soluções sugeridas
Falha da LSU: [número do erro]. Desligue e ligue. Se o problema persistir, contate a assistência técnica	Há um problema na LSU.	Desligue e ligue o equipamento novamente. Se o problema persistir, contacte a assistência técnica.
Falha do Motor: [número do erro]. Desligue e ligue. Telefone para a manutenção se o problema persistir	Há um problema no sistema do motor.	Desligue e ligue o equipamento novamente. Se o problema persistir, contacte a assistência técnica.
Falha de MSOK: [número do erro]. Solicite manutenção e altere o MSOK	Problema no sistema do motor.	Desligue e ligue o equipamento novamente. Se o problema persistir, contacte a assistência técnica.
Falha MSOK: [número do erro]. Chame assist téc	Problema no sistema do motor.	Desligue e ligue o equipamento novamente. Se o problema persistir, contacte a assistência técnica.
Cabo de rede está desconectado. Verifique.	O equipamento não está conectado com um cabo de rede.	Conecte o equipamento à rede usando um cabo de rede.

Mensagem	Significado	Soluções sugeridas
Atol papel original na area saída scanner	Os originais estão obstruídos no alimentador de documentos de dupla digitalização.	Elimine a obstrução.
Atolam papel original dentro scanner	Os originais estão obstruídos no alimentador de documentos de dupla digitalização.	Elimine a obstrução (consulte "Fonte de obstrução de papel dentro do scanner" na página 211).
Todas as caixas de saída de papel estão cheias. Remover papel impresso	A bandeja de saída está cheia.	Remova os papéis da bandeja de saída. O equipamento continuará a impressão.
Caixa de saída cheia de papel. Remover papel impresso	A bandeja de saída está cheia.	Remova os papéis da bandeja de saída. O equipamento continuará a impressão.
Alimentador de alta capacidade 2 vazio. Coloque papel.	Não há papel no HCF.	Coloque papel no HCF.
Papel está vazio na bandeja [número]. Carregue papel.	Não há papel no tabuleiro.	Coloque papel na bandeja.
Pouco papel HCF [número]. Carregue papel.	O HCF está ficando sem papel.	Coloque papel no HCF.

Compreendendo as mensagens do visor

Mensagem	Significado	Soluções sugeridas
Papel baixo na bandeja [número]. Carregue papel.	O papel da bandeja está acabando.	Coloque papel na bandeja.
Obstrução de papel no fundo do caminho dúplex	Obstrução de papel durante uma impressão duplex.	Elimine a obstrução (consulte "Obstrução de papel embaixo do caminho duplex (registro de obstrução duplex)" na página 227).
Obstrução de papel no topo do caminho dúplex	Obstrução de papel durante uma impressão duplex.	Elimine a obstrução (consulte "Obstrução de papel no topo do caminho duplex (obstrução no retorno duplex, Obstrução duplex 1)" na página 225).
Atol papel área de saída	Uma obstrução de papel ocorreu na área de saída.	Elimine a obstrução (consulte "Obstrução de papel na área de saída (obstrução ao sair com a face voltada para baixo)" na página 228).

Mensagem	Significado	Soluções sugeridas
Obstrução de papel dentro da máquina	Obstrução de papel no interior do equipamento.	Elimine a obstrução (consulte "Obstrução de papel dentro do equipamento (obstrução de alimentação 1, obstrução de alimentação 2)" na página 221 ou "Obstrução de papel dentro do equipamento (obstrução de alimentação 3, obstrução de alimentação 4)" na página 222).
Obst. papel em HCF [número]	O papel ficou preso na área de alimentação do HCF.	Elimine a obstrução (consulte "Obstrução de papel na bandeja 3, 4" na página 218).

Compreendendo as mensagens do visor

Mensagem	Significado	Soluções sugeridas
Obstrução de papel na bandeja 1	Obstrução de papel na área de alimentação da bandeja.	Elimine a obstrução (consulte "Obstrução de papel nas bandejas 1, 2" na página 216).
Obstrução de papel na bandeja 2		Elimine a obstrução (consulte "Obstrução de papel nas bandejas 1, 2" na página 216).
Obstrução de papel na bandeja 3		Elimine a obstrução (consulte "Obstrução de papel na bandeja 3, 4" na página 218).
Obstrução de papel na bandeja 4		Elimine a obstrução.
Papel atolado na bandeja [número] ou porta da bandeja aberta	O papel ficou preso na área de alimentação da bandeja ou a porta da bandeja está aberta.	Elimine a obstrução (consulte "Obstrução de papel nas bandejas 1, 2" na página 216) ou feche a bandeja.
Obstrução de papel na bandeja MP	Obstrução de papel na área de alimentação da bandeja.	Elimine a obstrução.
Obstrução de papel ou não há papel na bandeja	O papel ficou preso na bandeja ou não há papel.	Elimine a obstrução (consulte "Obstrução de papel na bandeja multifuncional" na página 220) ou coloque papel.

Mensagem	Significado	Soluções sugeridas
Dados de PPM incorretos. Ligue para obter assistência e alterar MSOK	Há um problema nos dados ppm.	Desligue e ligue o equipamento novamente. Se o problema persistir, contacte a assistência técnica.
Preparar nova unidade de imagem	A vida útil estimada ^a da unidade de imagem está próxima ao fim.	Prepare uma nova unidade de imagem para substituição.
Preparar novo cartucho de toner	A vida útil estimada do cartucho ^a de toner está quase esgotada.	Prepare um cartucho novo para reposição. Você pode aumentar temporariamente a qualidade de impressão, redistribuindo o toner (consulte "redistribuição do toner" na página 202).

Compreendendo as mensagens do visor

Mensagem	Significado	Soluções sugeridas
Substituir por novo cartucho de toner	O cartucho de toner indicado atingiu a sua duração estimada ^a .	Para obter a melhor qualidade de impressão, substitua o cartucho de toner quando esta mensagem aparecer. Usar um cartucho além desse estágio pode resultar em problemas de qualidade de impressão (consulte "Substituindo o cartucho de toner" na página 204). Se o equipamento parar de imprimir, substitua o cartucho de toner (consulte "Substituindo o cartucho de toner" na página 204).
Substituir por nova unidade de imagem de toner	A unidade de imagem indicada está quase atingindo a sua duração estimada ^a .	Substitua a unidade de imagem para obter a melhor qualidade de impressão quando esta mensagem for exibida. Utilizar uma unidade de imagem além desse estágio pode resultar em problemas de qualidade de impressão

Mensagem	Significado	Soluções sugeridas
Substituir por uma nova unidade de fusor	A vida útil da unidade de fusão expirou.	Substitua a unidade de fusão por uma unidade de fusão original da Samsung; entre em contato com a assistência técnica.
Substituir por novo cilindro de transferência	A vida útil do rolo de transferência esgotou.	Substitua o rolo de transferência por um rolo de transferência original da Samsung; entre em contato com a assistência técnica.
Substitua com um novo cilindro coletor da bandeja [número]	A vida útil do rolo de captação da bandeja esgotou.	Substitua o rolo de captação da bandeja por um rolo de captação original da Samsung; entre em contato com a assistência técnica.
Scanner bloqueado ou ocorreu outro problema.	A trava do dispositivo de acoplamento por carga foi acionada.	Desbloqueie a trava do dispositivo de acoplamento por carga. Ou desligue e ligue o equipamento novamente. Se o problema persistir, contacte a assistência técnica.

Compreendendo as mensagens do visor

Mensagem	Significado	Soluções sugeridas
Falha sistema digit: [número do erro]. Desl/ ligue nov	Problema no sistema de digitalização.	Desligue e ligue o equipamento novamente. Se o problema persistir, contacte a assistência técnica.
Falha do sensor: [número do erro]. Desligue e ligue. Telefone para a manutenção se o problema persistir	Há um problema no sistema do sensor.	Desligue e ligue o equipamento novamente. Se o problema persistir, contacte a assistência técnica.
Agite o cartucho de toner [color].	Há uma pequena quantidade de toner restando no cartucho indicado.	<ul style="list-style-type: none">• Você pode aumentar temporariamente a qualidade de impressão, redistribuindo o toner (consulte "redistribuição do toner" na página 202).• Se o problema persistir, contacte a assistência técnica.
Relógio passou à h inicial. Defina a hora novam	A configuração de hora do equipamento foi inicializada.	Defina a configuração de tempo em Configuração do equipamento .

Mensagem	Significado	Soluções sugeridas
Conflito do endereço IPv4 atribuído à LAN sem fio com o end. de outro sistema. Verifique	O endereço IPv4 é usado em outro lugar (LAN sem fios).	Verifique o endereço IPv4 ou obtenha um novo endereço IP.
Conflito do endereço IPv6 atribuído à LAN sem fio com o end. de outro sistema. Verifique	O endereço IPv6 é usado em outro lugar (LAN sem fios).	Verifique o endereço IPv6 ou obtenha um novo endereço IP.
A temperatura do local não é adequada para o uso dessa configuração. Ajuste a temperatura.	O equipamento está em uma sala com temperatura inadequada.	Ajuste a temperatura da sala (consulte "Ajuste" na página 311).
Esse endereço de IP esta em conflito com o de outro sistema. Verifique	O endereço IP está sendo usado em outro local.	Verifique o endereço IP ou obtenha um novo endereço IP.
Falha cartucho toner: [número do erro]. Chame assist téc	Problema no cartucho de toner.	Desligue e ligue o equipamento novamente. Se o problema persistir, contacte a assistência técnica.

Compreendendo as mensagens do visor

Mensagem	Significado	Soluções sugeridas
O cartucho de toner não é compatível. Consulte o manual do usuário	A unidade de imagem instalada não se destina ao seu equipamento.	Instale uma unidade de imagem original da Samsung projetada para o seu equipamento (consulte "Disponível Suprimentos" na página 260).
Falha de TR: [número do erro]. Instale o rolo de transferência novamente	O cilindro de transferência não está instalado.	Instale o cilindro de transferência. Se já estiver instalado, experimente reinstalá-lo. Se o problema persistir, contacte a assistência técnica.
Falha na bandeja: [número do erro]. Verifique a conexão da bandeja	A bandeja não está conectada com segurança.	Reinstale a bandeja. Se o problema persistir, contacte a assistência técnica.
Falha na bandeja: [número do erro]. Puxe a Bandeja [número] e recoloque-a. Solicite manutenção se o problema persistir	A bandeja não está conectada com segurança.	Reinstale a bandeja. Se o problema persistir, contacte a assistência técnica.
A bandeja [número] não está instalada. Instale a bandeja	A bandeja não foi instalada de forma adequada.	Reinstale a bandeja. Se o problema persistir, contacte a assistência técnica.

Mensagem	Significado	Soluções sugeridas
Gaveta da bandeja [número] está puxada. Insira corretamente	A bandeja não foi travada corretamente.	Feche a bandeja até que ela trave na posição correta.
Porta da bandeja [número] está aberta. Feche.	A porta da bandeja não está bem fechada.	Feche a porta da bandeja até que ela fique travada no lugar correto.
Falha do sistema de IU: [número do erro]. Contate a assistência técnica	Problema no sistema de interface de usuário.	Desligue e ligue o equipamento novamente. Se o problema persistir, contacte a assistência técnica.
Falha na autenticação 802.1x. Entre em contato com o Administrador do Sistema	Falha ao autenticar.	Verifique o protocolo de autenticação da rede. Se o problema persistir, contacte a assistência técnica.

- A vida útil estimada do cartucho significa a duração esperada do cartucho, o que indica a capacidade média de impressões e é designada de acordo com o padrão ISO/IEC 19752. O número de páginas pode variar em função do ambiente de operação, do intervalo entre as impressões, além do tipo e tamanho do material.
- Quando um cartucho de toner atingir o fim de sua vida útil, o equipamento vai parar de imprimir. Neste caso, você pode escolher parar ou continuar a impressão a partir do SyncThru™ Web Service. ((**Configurações > Config. equipamento > Sistema > Instalação > Gerenciamento de suprimentos > Parar cartucho de toner**) ou Samsung Easy Printer Manager (**Configurações do dispositivo > Sistema > Gerenciamento de suprimentos > Parar cartucho de toner**)). Desativar esta opção e continuar com a impressão pode danificar o sistema do dispositivo.

Problemas com a conexão de cabos e alimentação elétrica



Clique neste link para abrir uma animação sobre problemas de alimentação elétrica.

Condição	Soluções sugeridas
O equipamento não está recebendo energia elétrica, ou o cabo entre o computador e o equipamento não está conectado corretamente.	<ul style="list-style-type: none">• Conecte o cabo de alimentação e ligue o equipamento (consulte "Ligando o equipamento" na página 23).• Desconecte o cabo do equipamento e conecte-o novamente (consulte "Conectando um cabo de rede" na página 22).

Resolvendo outros problemas

A tabela a seguir apresenta algumas condições de problema que podem ocorrer e as soluções recomendadas. Siga as soluções sugeridas até que o problema seja resolvido. Se o problema persistir, entre em contato com um representante de assistência técnica.

Outros problemas são:

- Consulte "Problema na tela do visor" na página 240.
- Consulte "Problemas de alimentação de papel" na página 240.
- Consulte "Problemas de impressão" na página 242.
- Consulte "Problemas de qualidade de impressão" na página 245.
- Consulte "Problemas de cópia" na página 250.
- Consulte "Problemas de digitalização" na página 251.
- Consulte "Problemas de fax (opcional)" na página 253.
- Consulte "Problemas no sistema operacional" na página 254.

Problema na tela do visor

Condição	Soluções sugeridas
A tela do visor não mostra nenhuma informação.	<ul style="list-style-type: none">• Ajuste o brilho da tela do visor.• Desligue e ligue o equipamento novamente. Se o problema persistir, contacte a assistência técnica.

Problemas de alimentação de papel

Condição	Soluções sugeridas
Obstrução de papel durante a impressão.	Elimine a obstrução de papel (consulte "Eliminando obstruções de papel" na página 216).
As folhas de papel estão grudadas.	<ul style="list-style-type: none">• Verifique a capacidade máxima de papel da bandeja (consulte "Especificações dos materiais de impressão" na página 277).• Verifique se você está utilizando o tipo correto de papel (consulte "Especificações dos materiais de impressão" na página 277).• Remova o papel da bandeja e flexione ou areje as folhas.• Condições de umidade podem fazer com que as folhas de papel grudem umas nas outras. Experimente outro lote de papel.
Não é possível alimentar várias folhas de papel.	<ul style="list-style-type: none">• Tipos diferentes de papel podem estar empilhados na bandeja. Coloque apenas papéis do mesmo tipo, tamanho e gramatura.• Elimine a obstrução causada pela alimentação de várias folhas de papel, se houver (consulte "Eliminando obstruções de papel" na página 216).

Resolvendo outros problemas

Condição	Soluções sugeridas
Não é possível alimentar papel no equipamento.	<ul style="list-style-type: none">• Elimine quaisquer obstruções no interior do equipamento.• O papel não foi colocado corretamente. Remova o papel da bandeja e recoloque-o corretamente.• Há excesso de papel na bandeja. Remova o papel em excesso da bandeja.• O papel é muito grosso. Utilize somente papéis que obedecem às especificações do equipamento (consulte "Especificações dos materiais de impressão" na página 277).• Se um original não entrar no equipamento, a almofada de borracha do DSDF pode precisar ser substituída. Entre em contato com um representante de assistência técnica.

Condição	Soluções sugeridas
Obstruções de papel ocorrem com frequência.	<ul style="list-style-type: none">• Há excesso de papel na bandeja. Remova o papel em excesso da bandeja. Ao imprimir em materiais especiais, utilize a bandeja multifuncional.• Um tipo incorreto de papel está sendo usado. Utilize somente papéis que obedecem às especificações do equipamento (consulte "Especificações dos materiais de impressão" na página 277).• Pode haver resíduos no interior do equipamento. Abra a porta frontal e remova os resíduos.• Se um original não entrar no equipamento, a almofada de borracha do DSDF pode precisar ser substituída. Entre em contato com um representante de assistência técnica.
Os envelopes desalinham ou não são alimentados corretamente.	Verifique se as guias de papel estão apoiando os dois lados dos envelopes.

Resolvendo outros problemas

Problemas de impressão

Condição	Possível causa	Soluções sugeridas
O equipamento não imprime.	O equipamento não está recebendo energia elétrica.	Verifique as conexões do cabo de alimentação. Verifique o interruptor e a fonte de alimentação.
	O equipamento não está selecionado como a impressora padrão.	Selecione o equipamento como a impressora padrão do Windows.
Verifique os seguintes aspectos do equipamento:		
<ul style="list-style-type: none">• A porta frontal não está fechada. Feche a porta frontal.• Ocorreu uma obstrução de papel. Elimine a obstrução de papel (consulte "Eliminando obstruções de papel" na página 216).• Não há papel no equipamento. Coloque papel (consulte "Colocando papel na bandeja" na página 50).• O cartucho de toner ou a unidade de imagem não estão instalados. Instale o cartucho de toner ou a unidade de imagem.		
Se um erro de sistema ocorrer, entre em contato com o seu representante de assistência técnica.		
O cabo que liga o equipamento ao computador não está conectado corretamente.		Desconecte o cabo do equipamento e conecte-o novamente.
O cabo que liga o computador ao equipamento está com defeito.		Se possível, conecte o cabo a outro computador que esteja funcionando corretamente e imprima um trabalho. Você também pode tentar usar um cabo de impressora diferente.

Condição	Possível causa	Soluções sugeridas
O equipamento não imprime.	A configuração de porta está incorreta.	Verifique a configuração de impressora do Windows para ter certeza de que a tarefa de impressão está sendo enviada à porta correta. Se o computador possuir mais de uma porta, certifique-se de que o equipamento esteja conectado à porta correta.
	O equipamento pode estar configurado incorretamente.	Verifique as Preferências de impressão para garantir que todas as configurações de impressão estejam corretas (consulte "Abrindo as preferências de impressão" na página 71).
	O driver de impressão pode estar instalado incorretamente.	Corrija o software do equipamento.
	O equipamento não está funcionando corretamente.	Verifique se a mensagem exibida no painel de controle indica algum erro de sistema do equipamento. Entre em contato com um representante de assistência técnica.
	O tamanho do documento é tão grande que o espaço no disco rígido do computador não é suficiente para acessar o trabalho de impressão.	Se estiver imprimindo GUI, deixe mais espaço no disco rígido disponível para o trabalho de impressão e tente imprimir o documento novamente.

Resolvendo outros problemas

Condição	Possível causa	Soluções sugeridas
O equipamento seleciona materiais de impressão da origem incorreta.	A opção de papel selecionada nas Preferências de Impressão pode estar incorreta.	Em muitos aplicativos, a seleção da origem de papel pode ser encontrada na guia Papel das Preferências de Impressão . Selecione a origem correta do papel. Consulte a tela de ajuda do driver de impressão (consulte "Abrindo as preferências de impressão" na página 71).
O trabalho de impressão está extremamente lento.	O trabalho pode ser muito complexo.	Reduza a complexidade da página ou tente ajustar as configurações de qualidade de impressão.
Metade da página está em branco.	A definição de orientação da página pode estar incorreta.	Altere a orientação da página no aplicativo. Consulte a tela de ajuda do driver de impressão.
	O tamanho do papel e as definições de tamanho da página não coincidem.	Certifique-se de que o tamanho do papel nas configurações de driver da impressora correspondem ao papel na bandeja. Ou, certifique-se de que o tamanho do papel nas configurações do driver da impressora correspondem à seleção de papel nas configurações do aplicativo de software que você usa.

Condição	Possível causa	Soluções sugeridas
O equipamento imprime, mas o texto está incorreto, ilegível ou incompleto.	O cabo da impressora está solto ou apresenta defeitos.	Desconecte o cabo da impressora e conecte-o novamente. Tente imprimir novamente documentos com os quais foram obtidos bons resultados anteriormente. Se possível, conecte o cabo e o equipamento a outro computador e tente imprimir um trabalho que produza resultados conhecidos. Finalmente, tente usar um novo cabo de impressora.
	Um driver de impressão incorreto foi selecionado.	Verifique o menu de seleção de impressora do aplicativo para garantir que o equipamento tenha sido selecionado.
	O aplicativo de software está funcionando incorretamente.	Tente imprimir um trabalho a partir de outro aplicativo.
	O sistema operacional está funcionando incorretamente.	Saia do Windows e reinicialize o computador. Desligue e ligue o equipamento novamente.
	Se você estiver em um ambiente DOS, a configuração de fonte do seu equipamento pode estar incorreta.	Altere a configuração de idioma.

Resolvendo outros problemas

Condição	Possível causa	Soluções sugeridas
As páginas são impressas, mas estão em branco.	O cartucho de toner está danificado ou vazio.	Redistribua o toner. Se necessário, substitua o cartucho de toner.
	O arquivo pode conter páginas em branco.	Verifique o arquivo para ter certeza de que ele não contém páginas em branco.
	Algumas peças, como o controlador ou a placa, podem estar com defeito.	Entre em contato com um representante de assistência técnica.
O equipamento não imprime arquivos PDF corretamente. Algumas partes dos gráficos, do texto ou das ilustrações estão faltando.	Incompatibilidade entre o arquivo PDF e os produtos Acrobat.	A impressão do arquivo PDF como uma imagem pode ativar o arquivo para impressão. Ative Imprimir como imagem nas opções de impressão do Acrobat.  A impressão de arquivos PDF como imagens é mais demorada.
	Se o arquivo PDF não incluir a fonte ou o objeto definido no modo Interativo.	Experimente imprimir um trabalho com o driver de impressão.

Condição	Possível causa	Soluções sugeridas
A qualidade de impressão de fotos não é boa. As imagens não estão nítidas.	A resolução da foto está muito baixa.	Reduza o tamanho da foto. Se você aumentar o tamanho da foto no aplicativo de software, a resolução será reduzida.
Antes de imprimir, o equipamento libera vapores próximos à bandeja de saída.	A utilização de papéis úmidos poderá produzir vapores na impressão.	Isso não é um problema. Continue a imprimir normalmente. Experimente outro lote de papel.
O equipamento não imprime em papéis de tamanho especial, como documentos físicos.	O tamanho não corresponde à configuração de tamanho do papel.	Defina o tamanho correto do papel em Lista de papéis personalizados na guia Papel das Preferências de impressão (consulte "Opções de papel" na página 73).
O equipamento apresenta um cheiro incomum na utilização inicial.	O óleo utilizado para proteger a unidade de fusão está evaporando.	Após a impressão de cerca de 100 páginas coloridas, não haverá mais cheiro. Esse problema é temporário.

Resolvendo outros problemas

Problemas de qualidade de impressão

Se o interior do equipamento estiver sujo ou o papel tiver sido colocado incorretamente, poderá haver uma redução na qualidade da impressão. Consulte a tabela a seguir para solucionar os problemas.

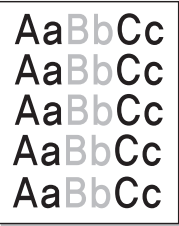
Condição	Soluções sugeridas
Impressões claras ou desbotadas 	<ul style="list-style-type: none">• Se uma risca vertical branca ou uma área desbotada for exibida na página, o suprimento de toner está baixo. É possível prolongar temporariamente a vida útil do cartucho de toner. Se esse procedimento não melhorar a qualidade da impressão, instale um cartucho de toner novo.• O tom de cor poderá não ser ajustado. Ajuste o tom de cor.• Talvez o papel não atenda às especificações, podendo ser, por exemplo, muito úmido ou áspero (consulte "Especificações dos materiais de impressão" na página 277).• Se páginas inteiras estiverem muito claras, a resolução de impressão poderá estar baixa ou o modo de economia de toner poderá estar ativado. Ajuste a resolução de impressão e desative o modo de economia de toner. Consulte a tela de ajuda do driver de impressão.• Uma combinação de áreas desbotadas ou manchadas pode indicar que o cartucho de toner precisa de limpeza. Entre em contato com um representante de assistência técnica.• A superfície da LSU no interior do equipamento pode estar suja. Limpe a LSU, entre em contato com um representante de assistência técnica.

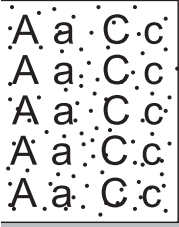
Condição	Soluções sugeridas
Pontos de toner 	<ul style="list-style-type: none">• Talvez o papel não atenda às especificações, podendo ser, por exemplo, muito úmido ou áspero (consulte "Especificações dos materiais de impressão" na página 277).• O cilindro de transferência pode estar sujo. Limpe o interior do equipamento. Entre em contato com um representante de assistência técnica.• O caminho do papel pode precisar de limpeza. Entre em contato com um representante de assistência técnica.• Verifique a localização do equipamento. Se a área não for bem ventilada, esse problema poderá ocorrer.

Resolvendo outros problemas

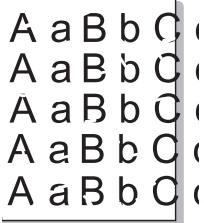
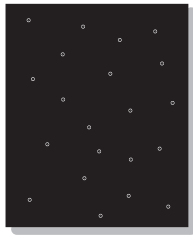
Condição	Soluções sugeridas
Perdas de informação 	<p>Se a página apresentar áreas desbotadas, geralmente arredondadas, distribuídas aleatoriamente pela página:</p> <ul style="list-style-type: none">• Uma única folha de papel pode estar com defeito. Tente imprimir o trabalho mais uma vez.• O teor de umidade do papel é desigual ou o papel possui pontos úmidos na superfície. Tente outra marca de papel (consulte "Especificações dos materiais de impressão" na página 277).• O lote de papel está com problemas. Os processos de fabricação podem causar a rejeição de toner em algumas áreas. Tente outro tipo ou marca de papel.• Altere a opção da impressora e tente novamente. Vá para Preferências de impressão, clique na guia Papel e defina o tipo como papel grosso (consulte "Abrindo as preferências de impressão" na página 71).• Se essas medidas não corrigirem os problemas, entre em contato com um representante de assistência técnica.
Pontos brancos 	<p>Se pontos brancos surgirem na página:</p> <ul style="list-style-type: none">• O papel é muito áspero e é possível que a sujeira de uma folha tenha caído nos dispositivos internos do equipamento. Conseqüentemente, o rolo de transferência pode estar sujo. Limpe o interior do equipamento. Limpe o interior ou entre em contato com um representante de assistência técnica.• O caminho do papel pode precisar de limpeza. Limpe o interior ou entre em contato com um representante de assistência técnica.

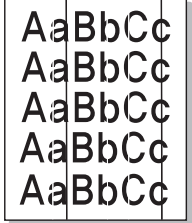
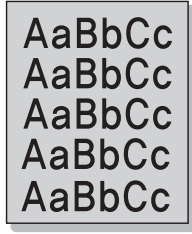
Condição	Soluções sugeridas
Linhas verticais 	<p>Se faixas verticais pretas surgirem na página:</p> <ul style="list-style-type: none">• O tambor no interior da impressora provavelmente foi arranhado. Remova a unidade de imagem e instale uma nova. Entre em contato com um representante de assistência técnica. <p>Se faixas verticais brancas surgirem na página:</p> <ul style="list-style-type: none">• A superfície da LSU no interior do equipamento pode estar suja. Limpe o interior ou entre em contato com um representante de assistência técnica. <p>Se faixas verticais surgirem na página:</p> <ul style="list-style-type: none">• A superfície do vidro de leitura e a superfície branca do scanner podem estar sujas. Limpe o interior ou entre em contato com um representante de assistência técnica.
Segundo plano colorido ou preto 	<p>Se o sombreamento do fundo se tornar inaceitável:</p> <ul style="list-style-type: none">• Substitua a correia de transferência de imagens se o fim da sua vida útil tiver sido atingido. Entre em contato com um representante de assistência técnica.• Verifique as condições do ambiente: condições muito secas (baixa umidade) ou de umidade elevada (superior a 80% de umidade relativa) podem aumentar a quantidade de sombras no segundo plano.• Remova o cartucho de toner antigo e instale um novo.

Resolvendo outros problemas

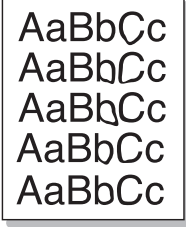
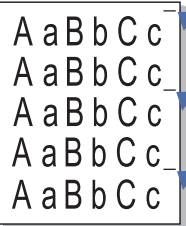
Condição	Soluções sugeridas
Manchas de toner 	<p>Se houver manchas de toner na página:</p> <ul style="list-style-type: none">• Limpe o interior do equipamento. Limpe o interior ou entre em contato com um representante de assistência técnica.• Verifique o tipo e a qualidade do papel (consulte "Especificações dos materiais de impressão" na página 277).• Remova a unidade de imagem e instale uma nova. Entre em contato com um representante de assistência técnica.• Substitua a correia de transferência de imagens se o fim da sua vida útil tiver sido atingido. Entre em contato com um representante de assistência técnica.
Falhas verticais repetidas 	<p>Se marcas repetidas surgirem no lado impresso da página em intervalos regulares:</p> <ul style="list-style-type: none">• A unidade de imagem pode estar danificada. Se uma marca repetida ocorrer na página, imprima uma folha de limpeza várias vezes para limpar a unidade de imagem. Limpe o interior. Se os problemas persistirem, remova a unidade de imagem e instale uma nova. Entre em contato com um representante de assistência técnica.• Algumas peças do equipamento podem estar sujas de toner. Se o verso da página apresentar defeitos, provavelmente o problema desaparecerá após a impressão de algumas páginas adicionais.• O conjunto de fusão pode estar danificado. Entre em contato com um representante de assistência técnica.

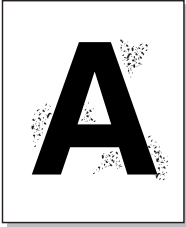
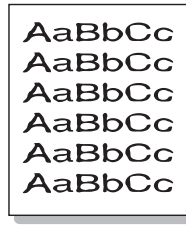
Condição	Soluções sugeridas
Dispersão no segundo plano 	<p>A dispersão no segundo plano é o resultado de pequenas quantidades de toner espalhadas aleatoriamente pela página impressa.</p> <ul style="list-style-type: none">• O papel pode estar muito úmido. Tente imprimir com outro lote de papel. Não abra as embalagens de papel até que seja necessário; isso evita que o papel absorva muita umidade.• Se houver dispersão do segundo plano de um envelope, altere o layout de impressão para evitar imprimir sobre áreas que possuam junções sobrepostas no verso. A impressão sobre as áreas de junção pode causar problemas.• Se a dispersão no segundo plano cobrir toda a superfície de uma página impressa, ajuste a resolução de impressão por meio do software ou nas Preferências de impressão (Consulte "Abrindo as preferências de impressão" na página 71).
Caracteres deformados 	<ul style="list-style-type: none">• Se os caracteres estiverem deformados e produzirem imagens sem preenchimento, é possível que o papel seja muito liso. Experimente usar um papel diferente (consulte "Especificações dos materiais de impressão" na página 277).• Se os caracteres estiverem deformados e produzirem um efeito ondulado, a unidade de digitalização poderá precisar de manutenção. Limpe a unidade de digitalização ou entre em contato com um representante de assistência técnica.

Resolvendo outros problemas

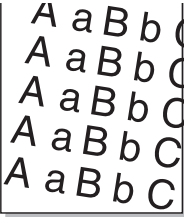
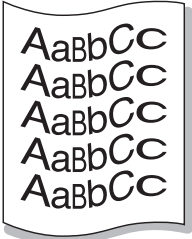
Condição	Soluções sugeridas
Desalinhamento da página 	<ul style="list-style-type: none">• Certifique-se de que o papel esteja colocado corretamente.• Verifique o tipo e a qualidade do papel (consulte "Especificações dos materiais de impressão" na página 277).• Certifique-se de que o papel ou outro material esteja colocado corretamente e as guias não estejam muito apertadas ou muito frouxas contra a pilha de papel.• Certifique-se de que a porta inferior direita da bandeja padrão, do alimentador de gaveta dupla ou do alimentador de alta capacidade esteja fechada firmemente. Se as portas inferiores não estiverem completamente fechadas, abra e feche-as.
Dobras ou ondulações 	<ul style="list-style-type: none">• Certifique-se de que o papel esteja colocado corretamente.• Verifique o tipo e a qualidade do papel. Temperatura e umidade altas podem causar ondulações no papel (consulte "Especificações dos materiais de impressão" na página 277).• Vire a pilha de papel ao contrário na bandeja. Tente também girar o papel em 180° na bandeja.

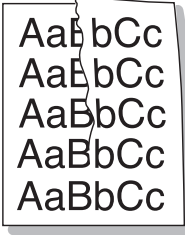
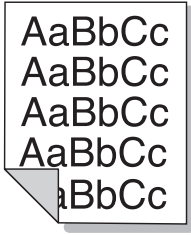
Condição	Soluções sugeridas
Rugas ou vincos 	<ul style="list-style-type: none">• Certifique-se de que o papel esteja colocado corretamente.• Verifique o tipo e a qualidade do papel (consulte "Especificações dos materiais de impressão" na página 277).• Vire a pilha de papel ao contrário na bandeja. Tente também girar o papel em 180° na bandeja.• Certifique-se de que a porta inferior direita da bandeja padrão, do alimentador de gaveta dupla ou do alimentador de alta capacidade esteja fechada firmemente. Se as portas inferiores não estiverem completamente fechadas, abra e feche-as.
O verso das impressões está sujo 	Verifique se há vazamentos de toner. Limpe o interior do equipamento. Limpe o interior ou entre em contato com um representante de assistência técnica.

Resolvendo outros problemas

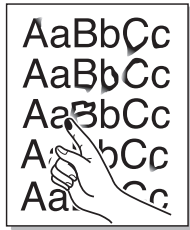
Condição	Soluções sugeridas
Páginas pretas ou em cores sólidas 	<ul style="list-style-type: none">A unidade de imagem pode não ter sido instalada corretamente. Remova a unidade de imagem e reinstale-a.A unidade de imagem pode estar com defeito e precisar de substituição. Remova a unidade de imagem e instale uma nova. Entre em contato com um representante de assistência técnica.O equipamento pode precisar de reparos. Entre em contato com um representante de assistência técnica.
Perda de toner 	<ul style="list-style-type: none">Limpe o interior do equipamento. Limpe o interior ou entre em contato com um representante de assistência técnica.Verifique o tipo e a qualidade do papel (consulte "Especificações dos materiais de impressão" na página 277).Remova a unidade de imagem e instale uma nova. Entre em contato com um representante de assistência técnica.Se o problema persistir, o equipamento poderá precisar de reparos. Entre em contato com um representante de assistência técnica.

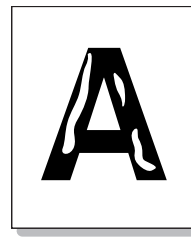
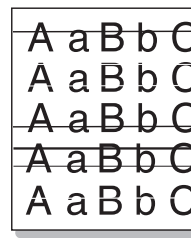
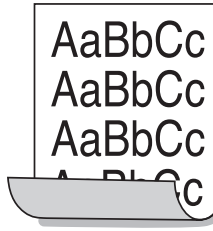
Condição	Soluções sugeridas
Falhas nos caracteres 	<p>As falhas são áreas em branco nos caracteres em locais que deveriam ser preenchidos de preto sólido:</p> <ul style="list-style-type: none">É possível que o papel não esteja sendo impresso no lado correto. Remova o papel e vire-o.O papel pode não atender às especificações (consulte "Especificações dos materiais de impressão" na página 277).
Listras horizontais 	<p>Se riscas ou manchas pretas alinhadas horizontalmente surgirem:</p> <ul style="list-style-type: none">A unidade de imagem pode ter sido instalada incorretamente. Remova a unidade de imagem e reinstale-a.A unidade de imagem pode estar com defeito. Remova a unidade de imagem e instale uma nova. Entre em contato com um representante de assistência técnica.Se o problema persistir, o equipamento poderá precisar de reparos. Entre em contato com um representante de assistência técnica.
Ondulações 	<p>Se o papel impresso possuir ondulações ou se não for possível alimentar o equipamento:</p> <ul style="list-style-type: none">Vire a pilha de papel ao contrário na bandeja. Tente também girar o papel em 180° na bandeja.Altere a opção da impressora e tente novamente. Vá para Preferências de impressão, clique na guia Papel e defina o tipo como papel fino (consulte "Abrindo as preferências de impressão" na página 71).

Resolvendo outros problemas

Condição	Soluções sugeridas
Uma imagem desconhecida é exibida repetidamente em algumas folhas ou o toner não adere, as impressões são claras ou há contaminação.	O equipamento provavelmente está sendo usado em uma altitude de 1.000 m ou superior. Altitudes elevadas podem afetar a qualidade da impressão, causando a falta de aderência do toner e imagens claras. Ajuste a opção de altitude correta em seu equipamento.

Problemas de cópia

Condição	Solução sugerida
As cópias estão muito claras ou muito escuras.	Toque em Copiar na tela inicial ou Aplic.. Você pode ajustar o nível de intensidade de uma cópia para uma leitura mais fácil se o original contiver marcas tênues ou imagens escuras (consulte "Modificando a intensidade" na página 105).

Condição	Solução sugerida
As cópias apresentam manchas, linhas, marcas ou pontos.	<ul style="list-style-type: none">Se o defeito estiver no original, toque em Copiar na tela inicial ou Aplic."Modificando a intensidade" na página 105).Se os defeitos não existirem no documento original, limpe a unidade de digitalização. Limpe a unidade de digitalização ou entre em contato com um representante de assistência técnica.
As cópias estão desalinhadas.	<ul style="list-style-type: none">Verifique se o original está virado para baixo no vidro do scanner ou virado para cima no DSDF.Verifique se o papel para cópia foi colocado corretamente.Se o problema persistir, o equipamento poderá precisar de reparos. Entre em contato com um representante de assistência técnica.
Cópias em branco são impressas.	Verifique se o original está virado para baixo no vidro do scanner ou virado para cima no DSDF.
As imagens são facilmente apagadas das cópias.	<ul style="list-style-type: none">Substitua o papel colocado na bandeja por outro de uma embalagem diferente.Em áreas com umidade do ar elevada, não deixe o papel no equipamento por períodos prolongados.

Resolvendo outros problemas

Condição	Solução sugerida
Obstruções com o papel de cópia ocorrem com frequência.	<ul style="list-style-type: none">• Separe as folhas da pilha de papel e, em seguida, vire-as na bandeja. Substitua o papel da bandeja por papel de um lote diferente. Verifique e ajuste as guias de papel, se necessário.• Verifique se o papel possui a gramatura adequada.• Verifique se há papéis de cópia ou pedaços de papel no interior do equipamento após a eliminação de uma obstrução.
O cartucho de toner produz menos cópias do que o esperado durante a sua vida útil.	<ul style="list-style-type: none">• Os documentos originais podem conter imagens, figuras sólidas ou linhas muito fortes. Por exemplo, os originais podem ser formulários, boletins informativos, livros e outros documentos que utilizam mais toner.• O DSDF pode ser deixado aberto enquanto as cópias estão sendo feitas.• O equipamento é ligado e desligado com frequência.

Problemas de digitalização

Condição	Soluções sugeridas
O scanner não funciona.	<ul style="list-style-type: none">• Verifique se o original a ser digitalizado está virado para baixo no vidro do scanner ou virado para cima no DSDF.• Pode não haver memória disponível suficiente para armazenar o documento que será digitalizado. Tente utilizar a função Pré-digitalizar para verificar se isso funciona. Diminua a resolução de digitalização.• Verifique se o cabo do equipamento está conectado corretamente.• Certifique-se de que o cabo do equipamento não esteja com defeito. Troque o cabo por um que esteja em perfeitas condições. Se necessário, substitua o cabo.• Verifique se o scanner está configurado corretamente.

Resolvendo outros problemas

Condição	Soluções sugeridas
A digitalização está muito lenta.	<ul style="list-style-type: none">• Verifique se o equipamento está imprimindo dados recebidos. Em caso afirmativo, aguarde a impressão dos dados recebidos terminar para poder digitalizar o documento.• A digitalização de gráficos é mais lenta do que a de texto.• A velocidade de comunicação torna-se lenta no modo de digitalização porque uma grande área de memória é necessária para analisar e reproduzir a imagem. Configure o modo de impressão do seu computador como ECP na configuração do BIOS. Isso ajudará a aumentar a velocidade. Para obter mais detalhes sobre como configurar o BIOS, consulte o manual do usuário do seu computador.

Condição	Soluções sugeridas
As seguintes mensagens são exibidas na tela do computador: <ul style="list-style-type: none">• Não é possível configurar o dispositivo no modo de hardware desejado.• A porta está sendo usada por outro aplicativo.• A porta está desativada.• O scanner está ocupado recebendo ou imprimindo dados. Tente novamente após a conclusão do trabalho em andamento.• Identificador inválido• A digitalização falhou.	<ul style="list-style-type: none">• É possível que haja um trabalho de cópia ou impressão em andamento. Tente executar o seu trabalho novamente quando o atual estiver concluído.• A porta selecionada está sendo utilizada no momento. Reinicie o computador e tente novamente.• O cabo da impressora pode não estar conectado corretamente ou o equipamento pode estar desligado.• O driver do scanner não está instalado ou o ambiente de operação não foi configurado corretamente.• Verifique se o equipamento está conectado corretamente e ligado. Em seguida, reinicie o computador.• O cabo USB pode não estar conectado corretamente ou o equipamento pode estar desligado.

Resolvendo outros problemas

Problemas de fax (opcional)

condição	Soluções sugeridas
O equipamento, o visor ou os botões não estão funcionando.	<ul style="list-style-type: none">• Desconecte o cabo de alimentação e conecte-o novamente.• Verifique se a tomada da parede está recebendo alimentação de energia.
Não há tom de discagem.	<ul style="list-style-type: none">• Verifique se a linha telefônica está conectada corretamente.• Verifique se a tomada telefônica na parede funciona quando outro aparelho é conectado.• Encontre a linha ideal para comunicação (consulte "Configurações gerais de fax" na página 152).
Os números armazenados na memória não são discados corretamente.	Verifique se os números estão armazenados na memória corretamente.
O documento não é alimentado no equipamento.	<ul style="list-style-type: none">• Verifique se o papel não está enrugado e se você o está inserindo corretamente. Verifique se o tamanho do documento está correto e se ele não é muito espesso nem muito fino.• Verifique se o DSDF está bem fechado.• A almofada de borracha do DSDF pode precisar ser substituída. Entre em contato com um representante de assistência técnica.

condição	Soluções sugeridas
As mensagens de fax não são recebidas automaticamente.	<ul style="list-style-type: none">• O modo de recebimento deve ser definido como Fax.• Verifique se há papel na bandeja.• Verifique se o visor mostra alguma mensagem de erro. Em caso afirmativo, resolva o problema.• Encontre a linha ideal para comunicação. Para verificar isso, consulte o menu Smart Fax Diagnostics (consulte "Configurações gerais de fax" na página 152).
O equipamento não envia mensagens de fax.	<ul style="list-style-type: none">• Verifique se o original está colocado no DSDF ou no vidro de leitura do scanner.• Verifique o equipamento de fax do destinatário (se ele possui um problema).• Encontre a linha ideal para comunicação. Para verificar isso, consulte o menu Smart Fax Diagnostics (consulte "Configurações gerais de fax" na página 152).
O fax recebido contém espaços em branco ou a qualidade da impressão é baixa.	<ul style="list-style-type: none">• O equipamento de fax de origem pode estar com problemas.• Linhas telefônicas com ruídos podem causar erros.• Copie um documento para verificar o funcionamento do seu equipamento.• O cartucho de toner pode estar vazio. Substitua o cartucho de toner.• Encontre a linha ideal para comunicação. Para verificar isso, consulte o menu Smart Fax Diagnostics (consulte "Configurações gerais de fax" na página 152).

Resolvendo outros problemas

condição	Soluções sugeridas
Algumas letras no fax recebido estão esticadas.	O equipamento de fax de origem pode ter sofrido uma obstrução de papel temporária.
Os documentos enviados contêm linhas.	Verifique se há marcas na unidade de digitalização e limpe-a. Limpe a unidade de digitalização.
O equipamento disca um número, mas a conexão com o fax remoto falha.	O outro equipamento de fax pode estar desligado, sem papel ou impossibilitado de atender ligações. Solicite que o operador do outro equipamento solucione o problema.
Os fax não são armazenados na memória.	Pode não haver memória suficiente para armazenar o fax. Se o visor exibindo o status de memória for exibido, exclua todos os fax desnecessários da memória e tente armazenar o fax novamente.
Áreas em branco surgem na parte inferior de cada página ou em outras páginas, com uma pequena faixa de texto na parte superior.	Talvez você tenha configurado o papel incorretamente nas opções do usuário.

Problemas no sistema operacional

Problemas comuns no Windows

Condição	Soluções sugeridas
A mensagem "Arquivo em uso" é exibida durante a instalação.	Feche todos os aplicativos. Remova todos os aplicativos do grupo Inicializar e, em seguida, reinicie o Windows. Reinstale o driver de impressão.
As mensagens "Falha geral de proteção", "Exceção OE", "Spool 32" ou "Operação ilegal" são exibidas.	Feche todos os outros aplicativos, reinicie o Windows e tente imprimir novamente.
As mensagens "Falha ao imprimir" e "Erro de limite de tempo da impressora" são exibidas.	Essas mensagens podem ser exibidas durante a impressão. Aguarde a conclusão da impressão. Se a mensagem for exibida no modo online ou após a conclusão da impressão, verifique a conexão e/ou se um erro ocorreu.
O Samsung Printer Experience não é exibido ao clicar em mais configurações.	O Samsung Printer Experience não está instalado. Baixe o aplicativo na Store(Loja) Windows e instale-o.

Resolvendo outros problemas

Condição	Soluções sugeridas
As informações do equipamento não são exibidas ao clicar no dispositivo em Dispositivos e Impressoras.	Selecione Propriedades da impressora . Clique na guia Portas (Ports). (Painel de Controle > Dispositivos e Impressoras > Clique com o botão direito do mouse no ícone da impressora e selecione > Propriedades da impressora) Se a porta estiver definida para Arquivo ou LPT, desmarque e selecione TCP/IP, USB ou WSD.



Consulte o Guia do Usuário do Microsoft Windows que acompanha o seu computador para obter mais informações sobre as mensagens de erro do Windows.

Problemas comuns do Mac

Condição	Soluções sugeridas
O equipamento não imprime arquivos PDF corretamente. Algumas partes dos gráficos, do texto ou das ilustrações estão faltando.	A impressão do arquivo PDF como uma imagem pode ativar o arquivo para impressão. Ative Imprimir como imagem nas opções de impressão do Acrobat.  A impressão de arquivos PDF como imagens é mais demorada.
Alguns caracteres não são exibidos corretamente durante a impressão de capas.	O Mac OS não pode criar a fonte durante a impressão de capas. As letras do idioma inglês e os números são exibidos normalmente nas capas.
Quando um documento é impresso no Mac com o Acrobat Reader 6.0 ou superior, as cores não são impressas corretamente.	Verifique se a resolução no driver de impressão é a mesma do Acrobat Reader.

Resolvendo outros problemas



Consulte o manual do usuário do Mac que acompanha o seu computador para obter mais informações sobre as mensagens de erro relacionadas ao Mac.

Problemas comuns no Linux

Condição	Soluções sugeridas
Não há um aplicativo xsane ou simple-scan na minha máquina Linux.	Para algumas distribuições do Linux, pode não haver um aplicativo de digitalização padrão. Para usar os recursos de digitalização, instale um dos aplicativos de digitalização usando o centro de download fornecido pelo sistema operacional (p. ex. Ubuntu Software Center para Ubuntu, Install/Remove Software para openSUSE, Software para Fedora).
O scanner não pode ser encontrado através da rede.	Para algumas distribuições do Linux, o firewall forte está ativado e pode bloquear nosso instalador, impedindo-o de abrir a porta necessária para a pesquisa de dispositivos de rede. Nesse caso, abra a porta snmp - 22.161 manualmente ou desative o firewall temporariamente durante o uso do dispositivo.

Condição	Soluções sugeridas
Ao imprimir mais de uma cópia, a segunda cópia não é impressa.	O problema ocorre no Ubuntu 12.04 devido a um problema no filtro CUPS padrão 'pdftops'. Atualize o pacote 'cups-filters' para a versão 1.0.18 para corrigir o problema ('pdftops' é parte do pacote 'cups-filters').
Desmarcar a opção agrupar na caixa de diálogo Imprimir não funciona.	Para algumas distribuições, a caixa e diálogo Imprimir GNOME possui um erro ao manipular a opção agrupar. Como alternativa, defina o valor padrão da opção de agrupamento para False usando o utilitário de impressão do sistema (execute "system-config-printer" no programa Terminal).
A impressão sempre é realizada em modo frente e verso.	Este problema duplo estava no pacote CUPS do Ubuntu 9.10. Atualize a versão do CUPS para 1.4.1-5ubuntu2.2.
A impressora não é adicionada no utilitário de impressão do sistema.	O problema ocorre no Debian 7 devido a um defeito no pacote 'system-config-printer' do Debian 7 (http://bugs.debian.org/cgi-bin/bugreport.cgi?bug=662813 no sistema de rastreamento de erro do Debian). Use outra forma de adicionar a impressora (CUPS WebUI, por exemplo)
O Tamanho do papel e Orientação estão desativados na caixa de diálogo Imprimir ao abrir arquivos de texto.	O problema ocorre no Fedora 19 e está relacionado ao editor de texto 'leafpad' no Fedora 19. Utilize outros editores de texto, como o 'gedit'.

Resolvendo outros problemas



Consulte o manual do usuário do Linux que acompanha o seu computador para obter mais informações sobre as mensagens de erro relacionadas ao Linux.

Problemas comuns de PostScript

As seguintes situações são específicas da linguagem PostScript e podem ocorrer quando várias linguagens de impressora são usadas.

Problema	Possível causa	Solução
Não é possível imprimir um arquivo PostScript.	O driver PostScript pode não estar instalado corretamente.	<ul style="list-style-type: none">• Instale o driver PostScript.• Imprima uma página de configuração e verifique se a versão PostScript está disponível para impressão.• Se o problema persistir, entre em contato com um representante de assistência técnica.
Um relatório de Erro de verificação de limite é impresso.	O trabalho de impressão era muito complexo.	Talvez seja necessário reduzir a complexidade da página ou instalar mais memória.

Problema	Possível causa	Solução
Uma página de erro de PostScript é impressa.	O trabalho de impressão pode não ser PostScript.	Verifique se o trabalho de impressão é de fato PostScript. Verifique se o aplicativo esperava que um arquivo de configuração ou de cabeçalho de PostScript fosse enviado para o equipamento.
A bandeja opcional não foi selecionada no driver.	O driver de impressão não foi configurado para reconhecer a bandeja opcional.	Abra as propriedades do driver PostScript, selecione a guia Opções do dispositivo e defina a opção de bandeja.
Quando um documento é impresso no Mac com o Acrobat Reader 6.0 ou superior, as cores não são impressas corretamente	A resolução no driver de impressão pode não corresponder à resolução no Acrobat Reader.	Verifique se a resolução no driver de impressão é a mesma do Acrobat Reader.



10. Suprimentos e acessórios

Este guia fornece informações sobre a aquisição de suprimentos, acessórios e peças de manutenção disponíveis para seu equipamento.

Este capítulo inclui:

- **Fazendo pedidos de suprimentos e acessórios** 259
- **Disponível Suprimentos** 260
- **Precauções** 262
- **Acessórios disponíveis** 263
- **Peças de reposição disponíveis** 265
- **Instalando acessórios** 266
- **Verificando a vida útil dos itens de reposição** 268
- **Usando um dispositivo de unidade USB** 269



Os acessórios disponíveis podem variar em função do país. Entre em contato com seu representante de vendas para obter a lista dos acessórios disponíveis.

Fazendo pedidos de suprimentos e acessórios



Os acessórios disponíveis podem variar em função do país. Entre em contato com o representante de vendas para obter a lista de suprimentos disponíveis e peças de manutenção.

- Consulte "Disponível Suprimentos" na página 260.
- Consulte "Acessórios disponíveis" na página 263.

Para encomendar suprimentos, acessórios e peças de reposição autorizados da Samsung, entre em contato com o distribuidor ou revendedor Samsung local onde o equipamento foi adquirido. Você também pode visitar www.samsung.com/supplies e selecionar seu país/região para obter as informações de contato para o serviço.

Disponível Suprimentos

Quando a vida útil dos suprimentos se esgotar, você poderá fazer o pedido dos seguintes tipos de suprimentos para seu equipamento:

Série K425x/Série K430x/Série K435x

Tipo	Rendimento médio ^a	Nome da peça
Cartucho de toner	Rendimento médio contínuo do cartucho preto: 25.000 páginas padrão	MLT-D708S (Preto)
	Rendimento médio contínuo do cartucho preto: 35.000 páginas padrão	MLT-D708L (Preto)
Recipiente para descarte de toner	Aprox. 100.000 páginas	MLT-W708

a. Valor do rendimento declarado de acordo com uma cobertura de 6%.

Disponível Suprimentos

Série X422x/série X425x/série X430x

Tipo	Rendimento médio ^a	Nome da peça
Cartucho de toner	Rendimento médio contínuo do cartucho preto: 23.000 páginas	CLT-K808S (Preto)
	Rendimento médio contínuo do cartucho colorido: 20.000 páginas (Ciano/Magenta/Amarelo)	CLT-C808S (Ciano)
		CLT-M808S (Magenta) CLT-Y808S (Amarelo)
Recipiente para descarte de toner	Aprox. 33.700 páginas	CLT-W808

a. Valor do rendimento declarado de acordo com uma cobertura de 5%.



Dependendo das opções e do modo de trabalho usado, a vida útil do cartucho de toner pode variar.



Ao comprar novos cartuchos de toner ou outros suprimentos, eles devem ser adquiridos no mesmo país em que o equipamento que você está usando. Caso contrário, novos cartuchos de toner ou outros suprimentos serão incompatíveis com o seu equipamento devido a diferentes configurações de cartucho de toner e outros suprimentos de acordo com as condições específicas do país.



Você deve comprar os suprimentos, incluindo cartuchos de toner, no mesmo país em que adquiriu o seu equipamento. Caso contrário, os suprimentos serão incompatíveis com o equipamento, pois suas configurações variam de acordo com o país.

Precauções

- Desconecte o cabo de alimentação.

Nunca remova a tampa da placa de controle se o equipamento estiver ligado.

Para evitar a possibilidade de choques elétricos, sempre desconecte o cabo de alimentação ao instalar ou remover QUALQUER acessório interno ou externo.

- Descarregue a eletricidade estática.

A placa de controle e os acessórios internos (placa de rede ou módulo de memória) são sensíveis à eletricidade estática. Antes de instalar ou remover acessórios internos, descarregue a eletricidade estática do seu corpo tocando em um objeto metálico, como a placa de metal traseira de um dispositivo aterrado. Se você caminhar antes de concluir a instalação, repita esse procedimento para descarregar a eletricidade estática novamente.

- Ativando os acessórios adicionais nas propriedades do driver PostScript.

Após a instalação de um acessório, como uma bandeja opcional, os usuários do driver PostScript deverão fazer configurações adicionais. Vá para as propriedades da impressora PostScript e defina o acessório adicional como ativado.



Ao instalar acessórios, observe que a bateria no interior do equipamento é um componente de serviço. Não tente substituí-la.

Haverá o risco de explosão se a bateria for substituída por outra de tipo incorreto. Descarte as baterias usadas de acordo com as instruções.

Acessórios disponíveis

Você pode comprar e instalar acessórios para aprimorar o desempenho e a capacidade do equipamento.

Acessório	Função	Nome da peça
Suporte de gabinete	Seu equipamento pode ser colocado em um gabinete ergonômico que permite sua utilização de forma conveniente. Caso seja necessário, você também poderá mover o gabinete com as rodas existentes e usá-lo para armazenar itens variados como papel.	CLX-DSK502T
Alimentador de gaveta dupla	Se houver problemas de origem de papel, considere conectar uma bandeja adicional. A bandeja opcional pode acomodar até 1.040 folhas. É possível imprimir documentos em vários tamanhos e tipos de materiais em cada bandeja.	CLX-PFP502D
Mesa de trabalho	Você pode colocar um dispositivo de autenticação externo ou itens diversos na mesa de trabalho.	CLX-WKT000 SL-WKT101
Kit de fax	Este kit permite usar o equipamento como um fax.	CLX-FAX160
Kit multilinha de fax	Este kit multilinha de fax permite usar a segunda linha de fax.	SL-FAX2501
Kit da interface de dispositivo externo (FDI)	Esta placa é instalada dentro do equipamento para permitir a utilização de dispositivos de terceiros, como um dispositivo operado por moedas ou um leitor de cartões. Esses dispositivos permitem cobrar pelas impressões produzidas pelo equipamento.	CLX-KIT10F
Separador de trabalho	Este separador de trabalho ajudará o equipamento a agrupar as impressões.	SL-JSP500S
Acabamento	Esse acabamento permite ordenar, agrupar e grampear as impressões.	SL-FIN501L

Acessórios disponíveis

Acessório	Função	Nome da peça
Acabamento folheto	Esse acabamento de folhetos permite dobrar, ordenar, agrupar, grampear e fazer folhetos com as impressões.	SL-FIN702B : Séries X422x/X425x/X430x SL-FIN703B : Séries K425x/K430x/K435x
Acabamento de grandes volumes	Esse acabamento de grande volume permite ordenar, agrupar e grampear as impressões em grandes volumes	SL-FIN702H : Séries X422x/X425x/X430x SL-FIN703H : Séries K425x/K430x/K435x
Kit de perfuração (Acabamento)	Esse kit permite perfurar as impressões para arquivamento.	SL-HPU501x
Kit de perfuração (Acabamento de folheto, acabamento de grandes volumes)	Esse kit permite perfurar as impressões para arquivamento.	SL-HPU701x
Cartucho da unidade grampeadora (Acabamento interno/Grampeador de folheto)	3 x 5.000 grampos por pacote, espessura máxima de grampeamento de 50 folhas, 1 posição de grampeamento.	SCX-STP000
Kit NFC/sem fio	Para comprar o kit ou NFC/sem fio, procure o vendedor ou o distribuidor onde você comprou o equipamento. Somente fornecedores de serviços autorizados, distribuidores, ou vendedores podem instalar o kit NFC/sem fio.	SL-NWE001X
Kit de rede adicional	Esse kit de rede adicional permite usar a segunda linha de rede.	SL-NWA001N

Peças de reposição disponíveis

É necessário substituir as peças de manutenção em intervalos específicos para manter o equipamento nas melhores condições e evitar problemas de alimentação de papel e de qualidade de impressão resultantes de peças desgastadas. Peças de manutenção são principalmente rolos, correias e almofadas. No entanto, o período de substituição e as peças podem ser diferentes, dependendo do modelo. A substituição de peças de reposição pode ser executada somente por um fornecedor de assistência técnica ou pelo distribuidor ou revendedor autorizado em que o produto foi adquirido. Para adquirir peças de manutenção, entre em contato com o revendedor onde comprou o equipamento. O período de reposição para as peças de manutenção é informado pelo programa “Samsung Printer Status”. Ou se seu equipamento suportar a tela, uma mensagem é exibida na tela do visor. O período de substituição varia de acordo com o sistema operacional utilizado, desempenho informático, software do aplicativo, método de conexão, tipo de papel, tamanho do papel e complexidade do trabalho.

Instalando acessórios

Precauções

- Desconecte o cabo de alimentação
Nunca remova a tampa da placa de controle se o equipamento estiver ligado.
Para evitar a possibilidade de choques elétricos, sempre desconecte o cabo de alimentação ao instalar ou remover QUALQUER acessório interno ou externo.
- Descarregue a eletricidade estática
A placa de controle e os acessórios internos (placa de rede ou módulo de memória) são sensíveis à eletricidade estática. Antes de instalar ou remover acessórios internos, descarregue a eletricidade estática do seu corpo tocando em um objeto metálico, como a placa de metal traseira de um dispositivo aterrado. Se você caminhar antes de concluir a instalação, repita esse procedimento para descarregar a eletricidade estática novamente.



Ao instalar acessórios, observe que a bateria no interior do equipamento é um componente de serviço. Não tente substituí-la. Haverá o risco de explosão se a bateria for substituída por outra de tipo incorreto. Descarte as baterias usadas de acordo com as instruções.

Configurando Opções do dispositivo

Quando você instala dispositivos opcionais, como bandeja opcional, memória, etc., essa máquina os detecta e define automaticamente. Se você não usar os dispositivos opcionais instalados neste driver, você pode defini-los em **Opções do dispositivo**.

- 1 Clique no menu **Iniciar** do Windows.
 - Para Windows 8, no menu **Charms(Botões)**, selecione **Pesquisar > Configurações**.
- 2 Para Windows XP/2003, selecione **Impressoras e Aparelhos de Fax**.
 - No Windows 2008/Vista, selecione **Painel de Controle > Hardware e Sons > Impressoras**.
 - No Windows 7, selecione **Painel de Controle > Hardware e Sons > Dispositivos e Impressoras**.
 - No Windows 8, localize **Dispositivos e Impressoras**.
 - No Windows Server 2008 R2, selecione **Painel de controle > Hardware > Dispositivos e Impressoras**.
- 3 Clique com o botão direito do mouse no seu equipamento.

Instalando acessórios

4 No Windows XP/2003/2008/Vista, pressione **Propriedades**.

Nos menus de contexto do Windows 7, Windows 8 e Windows Server 2008 R2, selecione **Propriedades da impressora**.



Se o item **Propriedades da impressora** tiver uma marca ?, você poderá selecionar outros drivers de impressoras conectados com a impressora selecionada.

5 Selecione as **Opções do dispositivo**.



A janela **Propriedades** pode ser diferente dependendo do driver ou do sistema operacional em uso.

6 Selecione a opção apropriada.



Alguns menus podem não aparecer no visor dependendo das opções ou modelos. Se for o caso, não é aplicável a sua máquina.

- **Opções de bandeja:** Selecione a bandeja opcional que você instalou. Você pode selecionar a bandeja.
- **Opções de armazenamento:** Selecione a memória opcional que você instalou. Se este recurso estiver marcado, você pode selecionar o **Modo de impressão**.

- **Configuração da impressora:** Selecione o idioma da impressora para o trabalho de impressão.
- **Configurações do administrador:** Você pode selecionar o **Status da impressora** e **Spool EMF**.
- **Admin da Cont. trabalhos:** Permite que você associe as informações de identificação de usuário e conta a cada documento que você imprimir.
 - **Permissão de usuário:** Se você marcar esta opção, somente os usuários com permissão poderão iniciar uma tarefa de impressão.
 - **Permissão de grupo:** Se você marcar esta opção, somente os grupos com permissão poderão iniciar uma tarefa de impressão.



Se você quiser criptografar a senha de contabilidade de trabalho, verifique **Cript. senha-Contabilidade de trabalhos**.

- **Configurações do tamanho de papel personalizado:** Você pode especificar o tamanho de papel personalizado.

7 Clique em **OK** até sair da janela **Propriedades** ou **Propriedades da impressora**.

Verificando a vida útil dos itens de reposição

Se houver obstruções de papel ou problemas de impressão frequentes, verifique a vida útil restante dos suprimentos. Substitua as peças correspondentes, se necessário.

- 1 Toque em **Configurações > Gerenciam > Vida útil suprim.** na tela principal.
- 2 Verifique a vida útil dos consumíveis.

Usando um dispositivo de unidade USB

Este capítulo explica como usar um dispositivo USB Drive com o seu equipamento.

Entendendo a tela USB

Para usar o recurso **USB**, toque em **Cx > USB** na tela inicial ou **Aplic..**

Documentos e imagens impressas, digitalizadas, baixadas e enviadas de USB podem ser armazenados na **Cx** (consulte "Usando a Caixa" na página 198).

Sobre o dispositivo de unidade USB

Dispositivos de unidade USB estão disponíveis com uma variedade de capacidades de memória para dar-lhe mais espaço para armazenar documentos, apresentações, músicas e vídeos, fotografias de alta resolução, ou qualquer outro arquivo que você queira armazenar ou mover.

Você pode fazer o seguinte em seu equipamento usando um dispositivo de unidade USB:

- Digitalizar documentos e salvá-los usando um dispositivo de unidade USB.
- Imprimir dados armazenados em um dispositivo de unidade USB.

- Formatar o dispositivo de unidade USB.

Seu equipamento suporta dispositivos de unidade USB com FAT16/FAT32 e com capacidade de 512 bytes.

Verifique o sistema de arquivos do seu dispositivo de unidade USB com o revendedor.

Você deve usar apenas um dispositivo de unidade USB autorizado com um conector tipo plugue A.



Use apenas um dispositivo de unidade USB com conector de metal blindado.

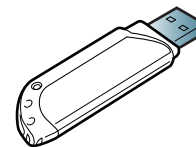

Utilize apenas uma unidade de dispositivo USB que tenha obtido certificação de compatibilidade; caso contrário, o equipamento pode não reconhecê-lo.

Insira um dispositivo de unidade USB na porta USB em seu equipamento.

Usando um dispositivo de unidade USB



Não insira o dispositivo de unidade USB para outras portas, exceto as portas como as mostradas na imagem abaixo. Se você inserir o dispositivo de unidade USB para outras portas, o equipamento mostra uma mensagem de aviso na tela do visor.

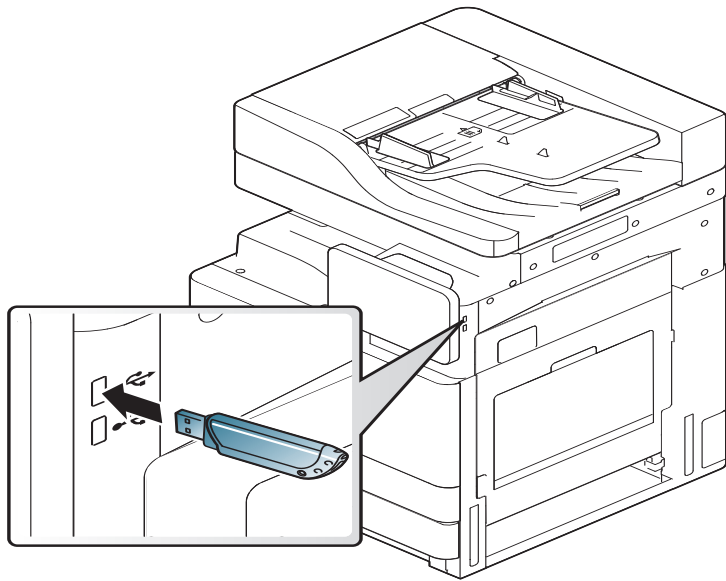

- Não remova o dispositivo de unidade USB enquanto estiver sendo usado. A garantia do equipamento não cobre danos causados por mau uso.
- Se o seu dispositivo de unidade USB tiver certos recursos, tais como configurações de segurança e senha, seu equipamento pode não detectá-lo automaticamente. Para detalhes sobre estes recursos, consulte o Guia do usuário do dispositivo de unidade USB.

Imprimindo a partir de um dispositivo de unidade USB

Você pode imprimir arquivos armazenados em um dispositivo de unidade USB diretamente. É possível imprimir arquivos TIFF, JPEG e PRN.

A opção de impressão USB oferece suporte aos seguintes tipos de arquivos:

- **PRN:** somente os arquivos criados pelo driver fornecido com o seu equipamento são compatíveis. Os arquivos PRN podem ser criados quando a caixa de seleção **Imprimir em arquivo** é marcada durante a impressão de um documento. O documento será salvo como um arquivo PRN em vez de ser impresso em papel. Somente os arquivos PRN criados desta forma podem ser impressos diretamente do dispositivo de unidade USB (consulte "Imprimindo em arquivos (PRN)" na página 95).
- **TIFF:** TIFF 6.0 Base
- **JPEG:** JPEG Base
- **PDF:** PDF 1,7 e inferior



No caso de arquivos JPEG CMYK de 8 bits, o trabalho poderia ser cancelado.

Para imprimir um documento a partir de um dispositivo de unidade USB:

Usando um dispositivo de unidade USB

- 1 Insira um dispositivo de unidade USB na porta USB em seu equipamento.

O seu equipamento detectará o dispositivo automaticamente e lerá os dados nele armazenados (consulte "Sobre o dispositivo de unidade USB" na página 269).



- O equipamento não pode detectar o dispositivo de unidade USB não formatado. Formate-o e então reinsira o dispositivo de unidade USB na porta USB em seu equipamento.
- Se o equipamento não detectou o seu dispositivo de unidade USB quando o equipamento está em modo de economia. Acorde o dispositivo e aguarde até que o equipamento retorne ao estado de pronto. Então reinsira o dispositivo de unidade USB de volta na porta USB na frente do seu equipamento.

- 2 Toque em **Cx** > **USB** na tela inicial ou **Aplic..**

- 3 O equipamento mostra todos os arquivos no dispositivo de unidade USB.

Toque e segure a pasta ou o documento que deseja imprimir da lista.



Se o arquivo PDF selecionado estiver protegido com senha, você deverá saber a senha para impressão. Insira a senha quando o equipamento exigir a senha de segurança. Se você não souber a senha, o trabalho de impressão será cancelado.

- 4 Toque em  > **Imprimir** > **Op de impres.**

- 5 Selecione a opção apropriada.

- **Cópias:** Seleciona o número de cópias.
- **Origem do papel:** Selecione de qual bandeja o papel está sendo usado.
- **Ajuste automático:** permite dimensionar o trabalho de impressão de acordo com o tamanho de papel selecionado na bandeja independentemente do tamanho do documento. Selecione uma bandeja e pressione **Ativada**.

- 6 Toque no ícone  para iniciar a impressão.

- 7 Depois que a impressão tiver sido concluída, você pode remover o dispositivo de unidade USB do equipamento.

Usando um dispositivo de unidade USB

Gerenciando o dispositivo de unidade USB

Você pode excluir arquivos de imagem armazenados em uma unidade USB um por um ou todos de uma só vez reformatando o dispositivo.



Após a exclusão de arquivos ou a reformatação do dispositivo de unidade USB, os arquivos não podem ser restaurados. Certifique-se de que os dados não sejam mais necessários antes de excluí-los.

Excluindo um arquivo de imagem

- 1 Insira um dispositivo de unidade USB na porta USB em seu equipamento.
- 2 Toque em **Cx > USB** na tela inicial ou **Aplic..**
- 3 O equipamento mostra todos os arquivos no dispositivo de unidade USB.
Toque e segure a pasta ou o documento que deseja excluir da lista.



Se o arquivo estiver em uma pasta, pressione o nome da pasta.

- 4 Toque em  > **Excluir**.

- 5 Toque em **Excluir** quando a janela de confirmação aparecer.

Formatando um dispositivo de unidade USB

- 1 Insira um dispositivo de unidade USB na porta USB em seu equipamento.
- 2 Toque em **Cx > USB** na tela inicial ou **Aplic..**
- 3 O equipamento mostra todos os arquivos no dispositivo de unidade USB.
Toque e segure a pasta ou o documento que deseja excluir da lista.



Se o arquivo estiver em uma pasta, pressione o nome da pasta.

- 4 Toque em  > **Formato**.
- 5 Toque em **Formato** quando a janela de confirmação aparecer.



11. Apêndice

Este capítulo fornece especificações do produto e informações referentes às regulamentações aplicáveis.

- **Especificações** 274
- **Informações de regulamentação** 285
- **Copyright** 296



Especificações

Especificações de hardware

Item		K425x series	K430x series K435x series	X422x series	X425x series X430x series
Dimensões	Altura (com o Alimentador automático de documentos duplex)	829 mm (32,6 polegadas)	829 mm (32,6 polegadas)	879 mm (35,3 polegadas)	879 mm (35,3 polegadas)
	Profundidade	640 mm (25,2 polegadas)			
	Largura	566 mm (22,3 polegadas)			
Peso	Equipamento sem consumíveis e opcionais	62 kg (136,6 libras)	63 kg (138,9 libras)	80 kg (176,4 libras)	80 kg (176,4 libras)

Especificações

Especificações do ambiente

Item		K425x series	K430x series	K435x series	X422x series	X425x series	X430x series
Nível de ruído ^{ab}	Modo online	30 dB(A)					
	Modo de impressão (Simplex) (Duplex: Simplex+2dBA)	<ul style="list-style-type: none"> Bandeja 1: 50dB(A) Multifuncional: 52 dB(A) Bandeja opcional : 52 dB(A) 	<ul style="list-style-type: none"> Bandeja 1: 51dB(A) Multifuncional : 53dB(A) Bandeja opcional : 53dB(A) 	<ul style="list-style-type: none"> Bandeja 1: 52 dB(A) Multifuncional : 54 dB(A) Bandeja opcional : 54dB(A) 	<ul style="list-style-type: none"> Bandeja 1: 48dB(A) Multifuncional : 50 dB(A) Bandeja opcional : 50dB(A) 	<ul style="list-style-type: none"> Bandeja 1: 49dB(A) Multifuncional : 51dB(A) Bandeja opcional : 51dB(A) 	<ul style="list-style-type: none"> Bandeja 1: 50dB(A) Multifuncional : 52 dB(A) Bandeja opcional : 52 dB(A)
	Modo de cópia (Simplex) (Duplex: Simplex+2dBA)	<ul style="list-style-type: none"> Bandeja 1: 53dB(A) Multifuncional: 55 dB(A) Bandeja opcional : 55dB(A) 	<ul style="list-style-type: none"> Bandeja 1: 55dB(A) Multifuncional : 57 dB(A) Bandeja opcional : 57dB(A) 	<ul style="list-style-type: none"> Bandeja 1: 55dB(A) Multifuncional : 57 dB(A) Bandeja opcional : 57dB(A) 	<ul style="list-style-type: none"> Bandeja 1: 53dB(A) Multifuncional : 55 dB(A) Bandeja opcional : 55dB(A) 	<ul style="list-style-type: none"> Bandeja 1: 54dB(A) Multifuncional : 56 dB(A) Bandeja opcional : 56 dB(A) 	<ul style="list-style-type: none"> Bandeja 1: 54dB(A) Multifuncional : 56 dB(A) Bandeja opcional : 56 dB(A)
Temperatura	Operação	10 a 32 °C					
	Armazenamento	-20 a 40 °C					
Umidade	Operação	20 a 80% de umidade relativa					
	Armazenamento	10 a 90% de umidade relativa					

a. Nível de pressão sonora, ISO 7779. Configuração testada: instalação básica do equipamento, impressão simplex em papel A4.

b. Somente para a China Se o som do equipamento for superior a 63 db (A), é aconselhado colocar o equipamento em uma região relativamente independente.

Especificações

Especificações elétricas



Os requisitos de energia elétrica dependem do país ou da região em que o dispositivo é vendido. Não converta voltagens de operação. Isso pode causar danos ao dispositivo e invalidar a garantia do produto.

	Item	Descrição
Potência nominal^a	Modelos de 110 volts	CA 110 - 127 V
	Modelos de 220 volts	CA 220 - 240 V
Consumo de energia^b	Modo de operação normal	Inferior a 1.200 W
	Modo online	Inferior a 250 W
	Modo de economia de energia	Inferior a 1,5 W
	Modo desligado	Inferior a 0 W

a. consulte a etiqueta no equipamento para identificar a tensão, a frequência (hertz) e o tipo de corrente do equipamento.

b. O consumo de energia pode ser afetado pelo status do equipamento, condições de configuração, ambiente operacional e o equipamento de medição e o método que o país usa.

Especificações

Especificações dos materiais de impressão

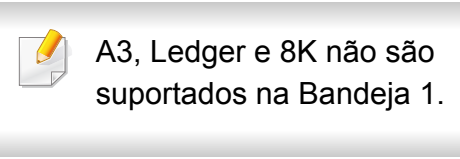
Tipo	Tamanho	Dimensões	Gramatura/Capacidade do material de impressão (Simplex) ^a	
			bandeja 1,2,3,4	Bandeja multifuncional
Papel normal	Carta	216 x 279 mm (8,5 x 11 polegadas)	71 a 90 g/m ² (19 a 24 lb não calandrado) • 520 folhas de papel de 80 g/m ² em cada bandeja 	71 a 90 g/m ² (19 a 24 lb não calandrado) • 100 folhas de 80 g/m ² (20 lb não calandrado)
	Ledger	279 x 432 mm (11 x 17 polegadas)		
	Legal	216 x 356 mm (8,5 x 14 polegadas)		
	Executive	184 x 267 mm (7,25 x 10,5 polegadas)		
	Statement	140 x 216 mm (5,5 x 8,5 polegadas)		
	A3	297 x 420 mm (11,7 x 16,5 polegadas)		
	A4	210 x 297 mm (8,26 x 11,69 polegadas)		
	A5	148 x 210 (5,82 x 8,26 polegadas)		
	B4	257 x 364 mm (10,1 x 14,3 polegadas)		
	JIS B5	182 x 257 mm (7,16 x 10,12 polegadas)		
	ISO B5	176 x 250 mm (6,93 x 9,84 polegadas)		
	US Folio	216 x 330 mm (8,5 x 13 polegadas)		
	Ofício	216 x 343 mm (8,5 x 13,5 polegadas)		
	8K	270 x 390 mm (10,75 x 15,5 polegadas)		
	16K	195 x 270 mm (7,76 X 10.75 polegadas)		
A6	105 x 148 mm (4,13 x 5,82 polegadas)	Não disponível nas bandejas 1, 2, 3 e 4		

Especificações

Tipo	Tamanho	Dimensões	Gramatura/Capacidade do material de impressão (Simplex) ^a	
			bandeja 1,2,3,4	Bandeja multifuncional
Envelope	Carta, A4	Consulte a seção sobre papel normal	Não disponível nas bandejas 1, 2, 3 e 4	75 a 90 g/m ² (20 a 24 lb não calandrado) • Empilhamento de 10 folhas
	Envelope Monarca	98 x 191 mm (3,87 x 7,5 polegadas)		
	Envelope No. 10	105 x 241 mm (4,12 x 9,5 polegadas)		
	Envelope No. 9	98 x 225 mm (3,87 x 8,87 polegadas)		
	Envelope DL	110 x 220 mm (4,33 x 8,66 polegadas)		
	Envelope C5	162 x 229 mm (6,37 x 9,01 polegadas)		
	Envelope C6	114 x 162 mm (4,48 x 6,38 polegadas)		
	Envelope C4	229 x 324 mm (9,01 x 12,75 polegadas)		
Papel grosso	Consulte a seção sobre papel normal	Consulte a seção sobre papel normal	91 a 105 g/m ² (25 a 28 lb não calandrado) • 400 folhas em cada bandeja	91 a 105 g/m ² (25 a 28 lb não calandrado) • Empilhamento de 50 folhas
Papel de alta gramatura	Consulte a seção sobre papel normal	Consulte a seção sobre papel normal	106 a 176 g/m ² (29 a 47 lb não calandrado) • Empilhamento de 350 folhas	106 a 176 g/m ² (29 a 47 lb não calandrado) • Empilhamento de 20 folhas
Gramatura pesada extra	Consulte a seção sobre papel normal	Consulte a seção sobre papel normal	177 a 220 g/m ² (47 a 59 lb não calandrado) • Empilhamento de 200 folhas	Não disponível na bandeja multifuncional
Papel fino	Consulte a seção sobre papel normal	Consulte a seção sobre papel normal	60 a 70 g/m ² (16 a 18 lb não calandrado) • Empilhamento de 520 folhas	60 a 70 g/m ² (16 a 18 lb não calandrado) • Empilhamento de 100 folhas
Algodão	Consulte a seção sobre papel normal	Consulte a seção sobre papel normal	75 a 90 g/m ² (20 a 24 lb não calandrado) • Empilhamento de 400 folhas	75 a 90 g/m ² (20 a 24 lb não calandrado) • Empilhamento de 50 folhas

Especificações

Tipo	Tamanho	Dimensões	Gramatura/Capacidade do material de impressão (Simplex) ^a	
			bandeja 1,2,3,4	Bandeja multifuncional
Colorido / Pré-impresso	Consulte a seção sobre papel normal	Consulte a seção sobre papel normal	75 a 90 g/m ² (20 a 24 lb não calandrado) • Empilhamento de 400 folhas	75 a 90 g/m ² (20 a 24 lb não calandrado) • Empilhamento de 50 folhas
Reciclado	Consulte a seção sobre papel normal	Consulte a seção sobre papel normal	60 a 90 g/m ² (16 a 24 lb não calandrado) • Empilhamento de 400 folhas	60 a 90 g/m ² (16 a 24 lb não calandrado) • Empilhamento de 100 folhas
Papel não calandrado	Consulte a seção sobre papel normal	Consulte a seção sobre papel normal	105 a 120g/m ² (28 a 32 lb não calandrado) • Empilhamento de 350 folhas	105 a 120g/m ² (28 a 32 lb não calandrado) • Empilhamento de 20 folhas
Papel de arquivo	Consulte a seção sobre papel normal	Consulte a seção sobre papel normal		
Timbrado / Perfurado	Consulte a seção sobre papel normal	Consulte a seção sobre papel normal	75 a 90 g/m ² (20 a 24 lb não calandrado) • Empilhamento de 400 folhas	75 a 90 g/m ² (20 a 24 lb não calandrado) • Empilhamento de 50 folhas
Cartolina fina / Brilhante fino	Consulte a seção sobre papel normal	Consulte a seção sobre papel normal	106 a 163 g/m ² (28 a 43 lb não calandrado) • Empilhamento de 350 folhas	106 a 163 g/m ² (28 a 43 lb não calandrado) • Empilhamento de 20 folhas
Etiquetas^b	Letter, A4	Consulte a seção sobre papel normal	Não disponível nas bandejas 1, 2, 3 e 4	120 a 150 g/m ² (32 a 40 lb não calandrado) • Empilhamento de 20 folhas

Especificações

Tipo	Tamanho	Dimensões	Gramatura/Capacidade do material de impressão (Simplex) ^a	
			bandeja 1,2,3,4	Bandeja multifuncional
Tamanho mínimo para bandejas 1 (personalizado)		148 x 210 mm (5,85 x 8,27 polegadas)	60 a 220 g/m ² (16 a 59 lb não calandrado)	-
Tamanho máximo para bandejas 1 (personalizado)		297 x 364 mm (11,7 x 14,3 polegadas)		
Tamanho mínimo para bandejas 2, 3, 4 (personalizado)		148 x 210 mm (5,85 x 8,27 polegadas)		
Tamanho máximo para bandejas 2, 3, 4 (personalizado)		297 x 432 mm (11,7 x 17 polegadas)		
Tamanho mínimo na bandeja multifuncional (personalizado)		98 x 148 mm (3,87 x 5,82 polegadas)	-	60 a 176 g/m ² (16 a 47 lb não calandrado)
Tamanho máximo na bandeja multifuncional (personalizado)		297 x 432 mm (11,7x 17polegadas)		

a. A capacidade máxima pode variar em função da gramatura e espessura das folhas, além das condições ambientais.

b. A suavidade das etiquetas usadas neste equipamento é de 100 a 250 (sheffield). Isso significa o nível numérico de suavidade.

Especificações

Requisitos do sistema

Microsoft® Windows®

Sistema operacional	Requisitos (recomendação)		
	CPU	Memória RAM	espaço livre em disco rígido
Windows® XP	Intel® Pentium® III 933 MHz (Pentium IV 1 GHz)	128 MB (256 MB)	1,5 GB
Windows Server® 2003	Intel® Pentium® III 933 MHz (Pentium IV 1 GHz)	128 MB (512 MB)	1,25 GB a 2 GB
Windows Server® 2008	Intel® Pentium® IV 1 GHz (Pentium IV 2 GHz)	512 MB (2 GB)	10 GB
Windows Vista®	Intel® Pentium® IV 3 GHz	512 MB (1 GB)	15 GB
Windows® 7	Processador Intel® Pentium® IV 1 GHz de 32 bits ou 64 bits ou superior	1 GB (2 GB)	16 GB
	<ul style="list-style-type: none">• Suporte a gráficos DirectX® 9 com 128 MB de memória (para ativar o tema Aero).• Unidade de DVD-R/W.		
Windows Server® 2008 R2	Processadores Intel® Pentium® IV 1,4 GHz (x64) (2 GHz ou superior)	512 MB (2 GB)	10 GB
Windows® 8	Processador Intel® Pentium® IV 1 GHz de 32 bits ou 64 bits ou superior	2 GB	20 GB
Windows® 8.1	<ul style="list-style-type: none">• Suporte a gráficos DirectX® 9 com 128 MB de memória (para ativar o tema Aero).• Unidade de DVD-R/W.		
Windows® 10			
Windows Server® 2016			
Windows Server® 2012	Processadores Intel® Pentium® IV 1,4 GHz (x64) (2 GHz ou superior)	512 MB (2 GB)	32 GB
Windows Server® 2012 R2			

Especificações



- O Internet Explorer 6.0 ou superior é o requisito mínimo para todos os sistemas operacionais Windows.
- Usuários com direitos de administrador podem instalar o software.
- O **Windows Terminal Services** é compatível com o seu equipamento.

Mac

Sistema operacional	Requisitos (recomendados)		
	CPU	Memória RAM	Espaço livre em disco rígido
Mac OS X 10.5	<ul style="list-style-type: none">• Processadores Intel®• 867 MHz ou Power PC G4/G5 mais rápido	512 MB (1 GB)	1 GB
Mac OS X 10.6	<ul style="list-style-type: none">• Processadores Intel®	1 GB (2 GB)	1 GB
Mac OS X 10.7 - 10.10	<ul style="list-style-type: none">• Processadores Intel®	2 GB	4 GB

Especificações

Linux

Itens	Requisitos
Sistema operacional	RedHat Enterprise Linux 5, 6 Fedora 11, 12, 13, 14, 15, 16, 17, 18, 19 openSUSE 11.0, 11.1, 11.2, 11.3, 11.4, 12.1, 12.2, 12.3 Ubuntu 10.04, 10.10, 11.04, 11.10, 12.04, 12.10, 13.04 SUSE Linux Enterprise Desktop 10, 11 Debian 5.0, 6.0, 7.0, 7.1 Mint 13, 14 , 15
CPU	Pentium IV 2,4GHz (Intel Core™2)
Memória RAM	512 MB (1 GB)
Espaço livre em disco rígido	1 GB (2 GB)

Unix

Itens	Requisitos
Sistema operacional	Sun Solaris 9, 10, 11 (x86, SPARC) HP-UX 11.0, 11i v1, 11i v2, 11i v3 (PA-RISC, Itanium) IBM AIX 5.1, 5.2, 5.3, 5.4, 6.1 7.1 (PowerPC)
Espaço livre em disco rígido	Até 100 MB

Especificações

Ambiente de rede

 Apenas modelos de rede e sem fio (consulte "Recursos por modelo" na página 9).

Você deve configurar os protocolos de rede no equipamento para usá-lo como a sua impressora de rede. A tabela a seguir mostra os ambientes de rede aos quais o equipamento oferece suporte:

Itens	Especificações
Interface de rede	<ul style="list-style-type: none">• LAN fixa Ethernet 10/100/100 Base-TX
Sistema operacional de rede	<ul style="list-style-type: none">• Windows® XP, Windows Server® 2003, Windows Vista®, Windows® 7, Windows® 8, Windows Server® 2008 R2• Várias distribuições do sistema operacional Linux• Mac OS X 10.5 - 10.10• Sistema operacional UNIX
Protocolos de rede	<ul style="list-style-type: none">• TCP/IPv4• DHCP, BOOTP• DNS, WINS, Bonjour, SLP, UPnP• Impressão TCP/IP padrão (RAW), LPR, IPP, WSD, AirPrint, Google Cloud Print• SNMPv 1/2/3, HTTP, IPSec• TCP/IPv6 (DHCP, DNS, RAW, LPR, SNMPv 1/2/3, HTTP, IPSec)

Informações de regulamentação

Este equipamento foi desenvolvido para ambientes de trabalho normais e é certificado para atender a várias regulamentações.

Declaração de segurança de equipamentos a laser

A impressora é certificada nos Estados Unidos de acordo com os requisitos do DHHS 21 CFR, capítulo 1, subcapítulo J para produtos a laser Classe I(1) e, em outros países, é certificada como produto a laser Classe I de acordo com os requisitos da norma IEC 60825-1: 2007.

Os produtos a laser Classe I não são considerados perigosos. O sistema a laser e a impressora foram projetados de modo que não haja exposição à radiação de laser superior ao nível Classe I durante o funcionamento normal, manutenção pelo usuário ou em condições de serviço predeterminadas.

Aviso

Nunca use nem efetue manutenção na impressora sem a tampa de proteção do conjunto laser/scanner. O feixe refletido, embora invisível, pode causar lesões oculares.

Ao usar este equipamento, siga sempre estas precauções básicas de segurança para reduzir o risco de incêndios, choques elétricos ou lesões corporais:



CAUTION - CLASS 3B. INVISIBLE LASER RADIATION WHEN OPEN. AVOID EXPOSURE TO THE BEAM.
ATTENTION - CLASSE 3B. RADIATION LASER INVISIBLE EN CAS D'OUVERTURE. EVITER L'EXPOSITION AU FAISCEAU.

GEFAHREN - KLASSE 3B: UNSICHTBARE LASERSTRAHLUNG WENN GEOFFNET. STRAHLENAUSSETZUNG VERMEIDEN.
ATTENZIONE - CLASSE 3B. RADIAZIONI LASER INVISIBILI CON IL DISPOSITIVO APERTO. EVITARE L'ESPOSIZIONE AL RAGGIO.
PRECAUCIÓN - RADIACIÓN LÁSER INVISIBLE DE CLASE 3B PRESENTE AL ABRIR. EVITE LA EXPOSICIÓN AL HAZ.
PERIGO - CLASSE 3B. RADIAÇÃO LASER INVISÍVEL AO ABRIR. EVITE EXPOSIÇÃO DIRECTA AO FEIXE.
GEVAAR - KLASSE 3B. ONZICHTBARE LASERSTRALING INDIEN GEOPEND. VERMIJD BLOOTSTELLING AAN DE STRAAL.
ADVARSEL - KLASSE 3B. USYNLIG LASERSTRÅLING VED ÅBNING. UNNGÅ UDSÆTTELSE FOR STRÅLING.
ADVARSEL - KLASSE 3B. USYNLIG LASERSTRÅLING NÅR DEKSEL ÅPNES. UNNGÅ EKSPONERING FOR STRÅLEN.
VARNING - KLASSE 3B OSYNLIG LASERSTRÅLNING NÅR DENNA DEL ÄR ÖPPNAD. STRÅLEN ÄR FARLIG.
VAROITUS - LUOKAN 3B NÄKYMÄTTÖMÄLLE LASER-SÄTEILYÄ AVATTUNA. VÄLTÄ ALTISTUMISTA SÄTEELLE.

注意 - CLASS 3B. 严禁打开, 以免被不可见激光辐射 泄漏灼伤
주의 - 열리면 등급 3B 비가시 레이저 방사선이 방출됩니다. 광선에 노출을 피하십시오.

Somente Taiwan

警告使用者：

此為甲類資訊技術設備，於居住環境中使用時，可能會造成射頻擾動，在此種情況下，使用者會被要求採取某此適當的對策。

Informações de regulamentação

Segurança do ozônio



A taxa de emissão de ozônio deste produto está abaixo de 0,1 ppm. Como o ozônio é mais pesado do que o ar, mantenha o produto em um local com boa ventilação.

Segurança do mercúrio



Contém mercúrio. Descarte de acordo com as leis locais, estaduais ou federais (Somente EUA).

Aviso de Perclorato

Este aviso sobre percloratos aplica-se somente às baterias de lítio CR (dióxido de manganês) do tipo moeda dos produtos vendidos ou distribuídos SOMENTE na Califórnia, EUA.

Material com percloratos – manuseio especial pode ser necessário.

Consulte www.dtsc.ca.gov/hazardouswaste/perchlorate. (somente EUA)

Economia de energia



Esta impressora possui tecnologia avançada de economia de energia para reduzir o consumo de eletricidade quando não se encontra em utilização.

Quando a impressora não recebe dados durante um período prolongado, o consumo de energia é reduzido automaticamente.

ENERGY STAR e a marca ENERGY STAR são marcas registradas nos EUA.

Para obter mais informações sobre o programa ENERGY STAR, consulte <http://www.energystar.gov>.

Para modelos certificados pela ENERGY STAR, o rótulo ENERGY STAR estará no seu equipamento. Verifique se o equipamento é certificado pela ENERGY STAR.

Reciclagem



Recicle ou descarte a embalagem deste produto de forma responsável e respeitando o meio ambiente.

Informações de regulamentação

Somente para a China

回收和再循环

为了保护环境，我公司已经为废弃的产品建立了回收和再循环系统。我们会为您无偿提供回收同类废旧产品的服务。当您废弃您正在使用的产品时，请您及时与授权耗材更换中心取得联系，我们会及时为您提供服务。

Website : <http://www.samsung.com/cn/support/location/supportServiceLocation.do?page=SERVICE.LOCATION>

此为A级产品，在生活环境中，该产品可能会造成无线电干扰。在这种情况下，可能需要用户对其干扰采取切实可行的措施。

中国能效标识

型号	能效等级	典型能耗 (kW·h)
MultiXpress X4300LX	2	2.95
MultiXpress X4250LX	2	2.01
MultiXpress X4220RX	2	2.11
MultiXpress K4350LX	2	2.87
MultiXpress K4300LX	2	2.31
MultiXpress K4250RX	2	2.10

依据国家标准 GB 21521-2014

Descarte correto do produto (descarte de equipamentos elétricos e eletrônicos)

(Aplicável a países com sistemas de coleta diferenciada)



Esta marca no produto, em acessórios ou na literatura indica que o produto e seus acessórios eletrônicos (por exemplo, carregador, headset, cabo USB) não devem ser descartados juntamente com lixo doméstico no fim de suas vidas úteis. Para evitar possíveis danos no ambiente ou na saúde humana provocados por uma eliminação não controlada dos resíduos, separe estes itens de outros tipos de resíduos e recicle-os de forma responsável para promover a reutilização sustentável dos recursos materiais.

Os usuários domésticos devem entrar em contato com as lojas onde adquiriram este produto ou com o órgão de governo local para obter informações detalhadas sobre onde e como esses itens podem ser reciclados de maneira segura para o meio-ambiente.

Os usuários comerciais devem entrar em contato com seus fornecedores e verificar os termos e as condições do contrato de compra. Este produto e seus acessórios eletrônicos não devem ser misturados com outros lixos comerciais para descarte.

Informações de regulamentação

(Somente Estados Unidos da América)

Descarte os produtos eletrônicos indesejados por intermédio do representante de reciclagem. Para encontrar o local mais próximo para reciclagem, vá para o nosso site: www.samsung.com/recyclingdirect ou ligue para (877) 278 - 0799

Declaração sobre SVHC (substância que suscita elevada preocupação) do regulamento REACH (Registro, avaliação, autorização e restrição de substâncias químicas) na UE

Para informações sobre os compromissos ambientais da Samsung e as obrigações normativas específicas do produto, por exemplo REACH, visite: www.samsung.com/uk/aboutsamsung/samsungelectronics/corporatecitizenship/data_corner.html

Aviso da Proposição 65 do Estado da Califórnia (EUA somente)

The California Safe Drinking Water and Toxic Enforcement Act requires the Governor of California to publish a list of chemicals known to the state of California to cause cancer or reproductive toxicity and requires businesses to warn of exposure to such chemicals.

WARNING: This product contains chemicals known to the State of California to cause cancer and birth defects or other reproductive harm. This appliance and its accessories can cause low-level exposure to chemicals during operation, which can be reduced by operating the appliance in a well ventilated area, and low-level exposure to chemicals through other use or handling.

Somente Taiwan

警告

本電池如果更換不正確會有爆炸的危險
請依製造商說明書處理用過之電池

Emissões de radiofrequência

Informações da FCC para o usuário

Este dispositivo está em conformidade com a Parte 15 dos Regulamentos da FCC. A operação está sujeita a estas duas condições:

- O dispositivo não pode causar interferência nociva.
- O dispositivo deve aceitar qualquer tipo de interferência recebida, mesmo aquelas que podem afetar sua operação.

Informações de regulamentação

Este equipamento foi testado, tendo sido comprovado que está em conformidade com os limites para os dispositivos digitais Classe B, de acordo com a Parte 15 dos Regulamentos da FCC. Esses limites foram estipulados a fim de proporcionar uma proteção razoável contra interferência nociva em instalações residenciais. Este equipamento gera, usa e pode irradiar energia de radiofrequência. Se não for instalado e usado de acordo com as instruções, ele poderá causar interferência prejudicial às comunicações de rádio. No entanto, não existe qualquer garantia de que não haverá interferência em determinadas instalações. Se este equipamento causar interferência prejudicial à recepção de rádio ou televisão, o que pode ser determinado desligando-o e ligando-o novamente, recomenda-se tentar resolver o problema através de uma ou mais das seguintes medidas:

- Reorienta ou reposicione a antena receptora.
- Aumente a distância entre o equipamento e o receptor.
- Conecte o equipamento a uma tomada pertencente a um circuito elétrico diferente daquele ao qual o receptor está ligado.
- Consulte o revendedor ou um técnico de rádio/TV experiente para obter ajuda.



Quaisquer alterações ou modificações que não sejam expressamente aprovadas pelo fabricante responsável pela conformidade poderão anular a autorização do usuário para usar o equipamento.

Regulamentações canadenses sobre interferência de rádio

Este equipamento digital não excede os limites da Classe B para emissões de ruído de rádio de aparelhos digitais, conforme estabelecido no padrão para equipamentos que causam interferência intitulado "Digital Apparatus", ICES-003 da Industry and Science Canada.

Cet appareil numérique respecte les limites de bruits radioélectriques applicables aux appareils numériques de Classe B prescrites dans la norme sur le matériel brouilleur : "Appareils Numériques", ICES-003 édictée par l'Industrie et Sciences Canada.

RFID (Dispositivo de Interface de Radiofrequência)

A operação de RFIDs está sujeita às duas condições a seguir: (1) o dispositivo não pode causar interferência nociva e (2) o dispositivo deve aceitar qualquer interferência recebida, inclusive interferência que possa afetar o seu próprio funcionamento. (Somente EUA, França e Taiwan.)

Informações de regulamentação

Somente Taiwan

低功率電波輻射性電機管理辦法

- 第十二條** 經型式認證合格之低功率射頻電機，非經許可，公司、商號或使用者均不得擅自變更頻率、加大功率或變更原設計之特性及功能。
- 第十四條** 低功率射頻電機之使用不得影響飛航安全及干擾合法通信；經發現有干擾現象時，應立即停用，並改善至無干擾時方得繼續使用。前項合法通信，指依電信法規定作業之無線電通信。低功率射頻電機須忍受合法通信或工業、科學及醫療用電波輻射性電機設備之干擾。

Somente Rússia/Cazaquistão/Bielorrússia



Изготовитель: «Самсунг Электроникс Ко., Лтд.»
(Мэтан-донг) 129, Самсунг-ро, Енгтонг-гу, г. Сувон, Кёнги-до, Республика Корея
Импортер: ООО «Самсунг Электроникс Рус Компани»
Адрес: 125009, г. Москва, ул. Воздвиженка 10

Самсунг Электроникс Ко. Лтд
(Мэтан-донг) 129, Самсунг-ро, Енгтонг-гу, Сувон қ., Кёнги-до, Корея Республикасы
«САМСУНГ ЭЛЕКТРОНИКС КЗ ЭНД ЦЕНТРАЛ ЭЙЖА» ЖШС
Заңды мекен-жайы:Қазақстан Республикасы, Алматы қ., Әл-Фараби даңғылы, 36, 3,4-қабаттар

Somente para a Alemanha

Das Gerät ist nicht für die Benutzung am Bildschirmarbeitsplatz gemäß BildschirmV vorgesehen.

Das Gerät kann der Bildschirmarbeitsverordnung unterliegen und in diesem Zusammenhang Abweichungen von an Bildschirmarbeitsplätze zu stellenden Anforderungen (Zeichengröße auf Bildschirmgerät und Tastatur) aufweisen. Es ist daher für Tätigkeiten nicht geeignet, bei denen Beschäftigte das Gerät für einen nicht unwesentlichen Teil ihrer normalen Arbeit mit Bildschirmarbeit benutzen.

Bei Aufstellung des Gerätes darauf achten, dass Blendungen durch in der Anzeige spiegelnde Lichtquellen vermieden werden.

Somente para a Turquia

- Bu ürünün ortalama yaşam süresi 7 yıl, garanti süresi 2 yıldır.

Somente para a Tailândia

Este equipamento de telecomunicação está em conformidade com os requisitos técnicos da NTC.

Informações de regulamentação

Somente Canadá

Este produto atende às especificações técnicas industriais do Canadá aplicáveis. / Le present materiel est conforme aux specifications techniques applicables d'Industrie Canada.

O número de equivalência de chamada (REN) é um indicador do número máximo de dispositivos que pode ser conectado a uma interface telefônica. A terminação de uma interface pode ser formada por qualquer combinação de dispositivos, desde que a soma dos números REN de todos os dispositivos conectados não exceda cinco. / L'indice d'équivalence de la sonnerie (IES) sert a indiquer le nombre maximal de terminaux qui peuvent être raccordes a une interface telephonique. La terminaison d'une interface peut consister en une combinaison quelconque de dispositifs, a la seule condition que la somme d'indices d'équivalence de la sonnerie de tous les dispositifs n'excede pas cinq.

Identificação de faxes

O decreto norte-americano de proteção aos clientes de serviços telefônicos (Telephone Consumer Protection Act, 1991) tornou ilegal o uso de computadores ou quaisquer outros dispositivos eletrônicos para enviar mensagens via FAX que não contenham na margem superior ou inferior de cada página transmitida, ou na primeira página da transmissão, as seguintes informações:

- 1 a data e a hora da transmissão.
- 2 a identificação da empresa, entidade ou indivíduo que está enviando a mensagem.
- 3 o número de telefone do aparelho de fax, empresa, entidade ou indivíduo emissor.

A companhia telefônica poderá fazer alterações em suas instalações, equipamentos ou procedimentos sempre que for necessário para a manutenção de suas operações, desde que não sejam inconsistentes com a Parte 68 das regras e regulamentações da FCC. Se tais alterações puderem, de alguma forma, tornar o equipamento de terminal do cliente incompatível com os recursos de comunicação da companhia telefônica, exigir a modificação ou alteração de tal equipamento ou afetar sua utilização ou seu desempenho, o cliente deverá ser previamente avisado, por escrito, para que possa tomar as medidas necessárias para evitar a interrupção dos serviços.

Informações de regulamentação

Número de equivalência de chamada

O Número de equivalência de chamada e o Número de registro na FCC deste equipamento podem ser encontrados na etiqueta fixada na parte inferior ou traseira do equipamento. Em alguns casos, pode ser necessário informar esses números à companhia telefônica.

O Número de equivalência de chamada (REN) é uma medição da carga elétrica aplicada à linha telefônica e é útil para determinar se ela foi sobrecarregada. A instalação de vários tipos de equipamentos na mesma linha pode causar problemas na discagem e no recebimento de telefonemas, especialmente ao afetar os toques quando a linha é chamada. A soma de todos os números de equivalência de chamada em sua linha telefônica deve ser inferior a 5 para garantir o funcionamento correto dos serviços oferecidos pela companhia telefônica. Em alguns casos, uma soma igual a 5 pode não ser adequada à linha. Se qualquer um de seus dispositivos telefônicos não estiver operando de forma adequada, desconecte-o da linha para não causar danos à rede telefônica.

O equipamento está em conformidade com a Parte 68 dos regulamentos da FCC e com os requisitos adotados pelo ACTA. Na parte posterior do equipamento, existe uma etiqueta que contém, entre outras informações, o identificador do produto no formato US:AAAEQ##TXXXX. Se for solicitado, esse número deverá ser fornecido para a companhia telefônica.



Os regulamentos da FCC determinam que qualquer alteração ou modificação neste equipamento não aprovada pelo fabricante poderá revogar a autorização do usuário para operá-lo. Se um equipamento de terminal causar danos à rede, a companhia telefônica deverá informar ao cliente que o serviço poderá ser interrompido. No entanto, quando o aviso prévio não é possível, a companhia poderá interromper o fornecimento dos serviços temporariamente, desde que:

- a avise o cliente imediatamente.
- b conceda ao cliente uma oportunidade de solucionar o problema do equipamento.
- c informe ao cliente sobre o direito de registrar uma reclamação junto à FCC relativa aos procedimentos definidos na Subparte E da Parte 68 das regras e regulamentações da FCC.

Outras informações

- Seu equipamento não foi projetado para ser conectado a um PABX digital.
- A utilização de modems de computador ou de fax modems na mesma linha à qual o equipamento está conectado poderá causar problemas de transmissão e recepção em todos os equipamentos conectados. É recomendável que nenhum outro dispositivo, com exceção de um aparelho de telefone convencional, compartilhe a linha com seu equipamento.

Informações de regulamentação

- Se houver uma alta incidência de raios ou surtos elétricos em sua região, recomendamos instalar proteções contra surtos elétricos nas linhas de alimentação e de telefone. Essas proteções podem ser adquiridas em seu revendedor ou em qualquer loja especializada.
- Ao programar números de emergência e/ou ao fazer ligações de teste para números de emergência, use um número normal para alertar o operador do serviço de emergência sobre suas intenções. O operador fornecerá informações adicionais sobre como testar o número de emergência.
- Este equipamento não deve ser usado em serviços de telefonia pública nem em linhas de bate-papo.
- Este equipamento oferece acoplamento magnético para aparelhos auditivos.

Este equipamento pode ser conectado com segurança à rede telefônica através de um conector modular padrão USOC RJ-11C.

Substituindo o plugue (somente para o Reino Unido)

Importante

O cabo de alimentação deste equipamento possui um plugue de 13 A (BS 1363) equipado com um fusível de 13 A. Ao substituir ou examinar o fusível, recoloque o fusível de 13 A correto. A cobertura do fusível deverá ser substituída. Caso tenha perdido a cobertura, não use o plugue até adquirir uma nova cobertura.

Entre em contato com o local em que o equipamento foi comprado.

O plugue de 13 A é o tipo mais utilizado no Reino Unido e é adequado ao equipamento. No entanto, talvez alguns prédios (em especial, os mais antigos) não possuam tomadas de 13 A padrão. Nesse caso, será necessário adquirir um adaptador adequado. Não remova o plugue do cabo.



Se você cortar o plugue moldado, descarte-o imediatamente. Não é possível reconectá-lo e você poderá receber um choque se ligá-lo na tomada.

Informações de regulamentação

Aviso importante:



Este equipamento deverá ser aterrado.

Os fios do cabo de alimentação possuem o seguinte código de cores:

- **Verde e amarelo:** Terra.
- **Azul:** Neutro.
- **Marrom:** Fase.

Se os fios do cabo de alimentação não coincidirem com as cores marcadas no plugue, faça o seguinte:

Conecte o fio verde e amarelo ao pino marcado pela letra "E", marcado pelo "Símbolo de aterramento" ou colorido em verde e amarelo ou em verde.

O fio azul deve ser conectado ao pino marcado pela letra "N" ou preto.

O fio marrom deve ser conectado ao pino marcado pela letra "L" ou vermelho.

Um fusível de 13 A é necessário no plugue, no adaptador ou na placa de distribuição.

Declaração de conformidade (países europeus)

Aprovações e certificações

Abaixo, a Samsung Electronics declara que este[Séries K425x/K430x/K435x/X422x/X425x/X430x] está em conformidade com os requisitos essenciais e outras provisões relevantes da Diretiva R&TTE 1999/5/EC.



A declaração de conformidade pode ser consultada em www.samsung.com, vá para Suporte > Download geral e insira o nome da sua impressora (multifuncional) para percorrer a EuDoC.

01.01.95: Diretiva do conselho 2006/95/EC, aproximação das leis dos estados-membros no que diz respeito a equipamentos de baixa tensão.

1º de janeiro de 1996: Diretiva do conselho 2004/108/EC, aproximação das leis dos estados-membros no que diz respeito à compatibilidade eletromagnética.

9 de março de 1999: Diretiva do conselho 1999/5/EC sobre equipamentos de rádio e equipamentos de terminal de telecomunicações e o reconhecimento mútuo da conformidade. Uma declaração completa com a definição das diretivas relevantes e os padrões referenciados pode ser obtida junto ao seu representante da Samsung Electronics Co., Ltd.

Informações de regulamentação

Somente para a China

产品中有害物质的名称及含量

部件名称	有害物质					
	铅 (Pb)	汞 (Hg)	镉 (Cd)	六价铬 (Cr ⁶⁺)	多溴联苯 (PBB)	多溴二苯醚 (PBDE)
塑料	○	○	○	○	○	○
金属 (机箱)	X	○	○	○	○	○
印刷电路部件 (PCA)	X	○	○	○	○	○
电缆 / 连接器	X	○	○	○	○	○
电源设备	X	○	○	○	○	○
电源线	X	○	○	○	○	○
机械部件	X	○	○	○	○	○
卡盒部件	X	○	○	○	○	○
定影部件	X	○	○	○	○	○
扫描仪部件 - CCD (如果有)	X	X	○	○	○	○
扫描仪部件 - 其它 (如果有)	X	○	○	○	○	○
印刷电路板部件 (PBA)	X	○	○	○	○	○
墨粉	○	○	○	○	○	○
滚筒	○	○	○	○	○	○

本表格依据 SJ/T 11364 的规定编制。

○：表示该有害物质在该部件所有均质材料中的含量均在 GB/T 26572 规定的限量要求以下。

X：表示该有害物质至少在该部件的某一均质材料中的含量超出 GB/T 26572 规定的限量要求。

Copyright

© 2014 Samsung Electronics Co., Ltd. Todos os direitos reservados.

Este manual do usuário destina-se somente a fins informativos. Todas as informações aqui incluídas estão sujeitas a alterações sem aviso prévio.

A Samsung Electronics não se responsabiliza por nenhum dano, direto ou indireto, causado por ou relacionado à utilização deste manual do usuário.

- Samsung e o logotipo da Samsung são marcas comerciais da Samsung Electronics Co., Ltd.
- PCL e PCL 6 são marcas comerciais da Hewlett-Packard Company.
- Microsoft, Windows XP, Windows Vista, Windows 7, Windows 2008 Server R2, Windows 8, Windows 10 e Windows Server 2016 são marcas registradas ou marcas comerciais da Microsoft Corporation.
- PostScript 3 é uma marca comercial da Adobe System, Inc.
- ABBYY® FineReader® Engine for Embedded OS © 2009 ABBYY. ABBYY FineReader – uma visão apurada em OCR. ABBYY, FINEREADER e ABBYY FineReader são marcas registradas da ABBYY Software Ltd.
- Todos os outros nomes de marcas ou produtos são marcas comerciais das respectivas empresas ou organizações.

Copyright

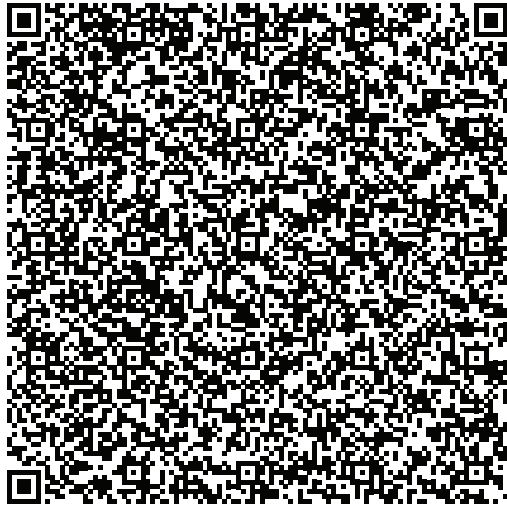

Código QR

O software incluído neste produto contém software de código aberto. Você pode obter o código-fonte correspondente completo por um período de três anos após a última remessa do produto, enviando um e-mail para oss.request@samsung.com. Também é possível obter o código de origem completo correspondente em um meio físico, como um CD-ROM; uma cobrança mínima será feita.

A seguinte URL https://opensource.samsung.com/opensource/X4300_K4350_Series/seq/0 leva à página de download do código-fonte disponibilizado e informações open source de licença como as relacionadas a este produto. Esta oferta é válida para qualquer pessoa que receba esta informação.

REV. 10.00

Manual do Usuário

Samsung Multifunction **MultiXpress**

X422x/X425x/X430x series
K425x/K430x/K435x series

AVANÇADO (MANUAL DO ADMINISTRADOR)

Este manual do administrador oferece informações avançadas destinadas ao uso e gerenciamento do equipamento por administradores. Alguns recursos talvez não estejam disponíveis dependendo do modelo ou do país.

BÁSICO

Este guia fornece informações sobre a instalação, operação básica e solução de problemas no Windows.

AVANÇADO (MANUAL DO ADMINISTRADOR)



1. Sobre este manual do administrador

Convenção	302
Público-alvo	303
Políticas de segurança para administradores	304
Terminologia usada neste manual	305



2. Recursos avançados para o menu Settings

Logon	307
Idioma e Entrada	308
Equipamento	309
Configuração admin	314
Gerenciamento	323
Configurações de rede	325
Sistema	329



3. Configuração de rede

Ambiente de rede	332
Acessando a configuração de rede	333
Configurações de rede (configurando TCP/IP)	334
Configurações de impressão (portas a serem definidas para impressão em rede)	337
Configurar Protocolos	338
Configurações de filtragem de rede	339
Instalando o driver pela rede	340
Samsung Mobile Print	349
AirPrint	350
Google Cloud Print™	351



4. Manutenção

Monitorando a vida útil dos suprimentos	355
Configurando a notificação de reorganização de suprimentos	356
Substituindo e redistribuindo suprimentos	357
Localizando o número de série	359
Limpando a memória	360

AVANÇADO (MANUAL DO

Limpendo o equipamento	361
Dicas para armazenamento do equipamento, suprimentos e papéis	372
Dicas para mover o equipamento	373
Imprimindo uma página de demonstração	374



1. Sobre este manual do administrador

Este manual do administrador oferece informações avançadas destinadas ao uso e gerenciamento do equipamento por administradores. O seu equipamento contém recursos disponíveis somente para administradores como instalação de driver remota ou criação do pacote de instalação. Você também pode consultar este manual para obter informações sobre manutenção (por exemplo, limpeza do equipamento, substituição de cartuchos de toner). Este manual contém imagens de telas educativas, tabelas de recursos de fácil leitura e instruções passo a passo.



• Convenção	302
• Público-alvo	303
• Políticas de segurança para administradores	304
• Terminologia usada neste manual	305



- Leia as informações de segurança antes de usar o equipamento.
- Os termos usados neste manual do administrador são explicados no capítulo de glossário (consulte "Glossário" na página 382).
- As ilustrações neste manual do administrador podem diferir do equipamento dependendo das opções ou do modelo, mas os procedimentos são iguais.
- As capturas de tela neste manual do administrador podem ser diferentes do seu equipamento da versão do firmware/driver do equipamento.
- Os procedimentos neste guia do administrador são baseados principalmente no Windows 7.

Convenção

A tabela a seguir apresenta as convenções deste manual:

Convenção	Descrição	Exemplo
Negrito	Para textos no visor ou nomes de botões do equipamento.	Início
Observação	Fornecer informações adicionais ou especificações detalhadas sobre funções e recursos do equipamento.	 O formato da data pode variar de acordo com o país.
Cuidado	Fornecer informações aos usuários sobre como proteger o equipamento contra possíveis danos mecânicos ou mal funcionamento.	 Não toque na superfície do tambor localizada no cartucho de toner ou na unidade de imagem.
Nota de rodapé	Fornecer informações adicionais sobre determinadas palavras ou frases.	a. páginas por minuto
("Referência cruzada")	Conduz os usuários a uma página de referência para obtenção de informações detalhadas adicionais.	(Consulte "Glossário" na página 382.)

Público-alvo

O usuário esperado deste manual é um administrador com compreensão sobre:

- Conhecimento geral do equipamento e outras peças opcionais.
- Conhecimento técnico básico.
- O ambiente de impressão em rede.
- Protocolos de rede – sub-redes, recursos de segurança, endereços.
- Sistemas operacionais Windows em servidores e clientes.

Políticas de segurança para administradores

Os administradores devem aderir às seguintes políticas para gerenciarem o equipamento com segurança:

- O administrador deve posicionar o equipamento em um local seguro onde ele esteja protegido contra contato físico ou modulação.
- O administrador deve estar completamente ciente sobre políticas de segurança da organização e segui-las para gerenciar o equipamento.
- O administrador deve conceder direitos de uso do equipamento a usuários de acordo com procedimentos e políticas de segurança.
- O administrador não deve usar a autoridade que possui sobre o equipamento com más intenções.
- O administrador deve gerenciar o equipamento em um ambiente de rede com suporte e confiável.
- O administrador deve garantir que o serviço de certificação via servidor de certificação seja executado através um canal seguro e seja gerenciado com segurança.
- O administrador deve fornecer um recurso de marca de data e hora para manter um histórico de logs do sistema preciso.
- O administrador deve fornecer um canal de rede seguro com SSL.
- O administrador deve salvar os arquivos de log do sistema exportados pelo recurso de exportação em um local seguro e protegido.
- O administrador deve proteger o equipamento contra contato não autorizado com interfaces externas.

Terminologia usada neste manual

Os seguintes termos são usados neste manual em exemplos, instruções e descrições:

Sinônimo

Alguns termos equivalentes são usados no manual, conforme descrito abaixo:

Termo	Sinônimo
Documento	original
Papel	mídia, mídia de impressão
Equipamento	impressora, multifuncional, dispositivo
Manual do Usuário	manual, guia

Acrônimo

Os seguintes acrônimos são usados neste manual em exemplos, instruções e descrições:

Acrônimo	Significado
DBMS	Sistema de gerenciamento de banco de dados
EAP-MD5	Extensible Authentication Protocol-Message Digest 5
EAP-MSCHAPv2	Extensible Authentication Protocol-Microsoft Challenge-Handshake Authentication Protocol versão 2
IP	Internet Protocol

Acrônimo	Significado
HTTP	Hypertext Transfer Protocol
HTTPS	Protocolo HTTPS
PEAPv0/EAP-MS-CHAPv2	Protected Extensible Authentication Protocol versão 0/Extensible Authentication Protocol-Microsoft Challenge-Handshake Authentication Protocol versão 2
SMTP	Simple Mail Transfer Protocol
Periférico multifuncional (MFP)	Impressora/periférico multifuncional
S/N	Número de série
SNMP	Simple Network Management Protocol
SNTP	Simple Network Time Protocol
TLS	Transport Layer Security
UPnP	Universal Plug and Play
MDNS	Multicast Domain Name System
LDAP	Lightweight Directory Access Protocol
SLP	Service Location Protocol
SMB	Server Message Block
SWS	SyncThru™ Web Service
WINS	Windows Internet Name Service
WSD	Web Service for Device

Glossário

(Consulte "Glossário" na página 382.)



2. Recursos avançados para o menu Settings

Este capítulo explica o menu **Configurações** fornecido pelo seu equipamento. O menu **Configurações** oferece várias opções de configuração para os administradores usarem o equipamento em sua capacidade total.

Este capítulo inclui:

- **Logon** 307
- **Idioma e Entrada** 308
- **Equipamento** 309
- **Configuração admin** 314
- **Gerenciamento** 323
- **Configurações de rede** 325
- **Sistema** 329



- Este Manual do Administrador descreve principalmente recursos usados com frequência por administradores e configurações a serem definidas antes de usar o equipamento.
- Para configurar algumas opções, entre em contato com o seu prestador de serviços local.
- Alguns menus poderão não ser exibidos na tela do visor dependendo das configurações ou modelos. Nesse caso, eles não se aplicam ao seu equipamento.
- Algumas opções estão disponíveis somente para o administrador dependendo das configurações de autenticação selecionadas (consulte "Autenticação" na página 316).

Logon

Dependendo das configurações de autenticação que você selecionou, você pode precisar fazer logon como administrador para acessar algumas opções no menu **Configurações** (consulte "Autenticação" na página 316). Entre em contato com seu provedor de serviço de rede ou administrador de rede para obter mais informações.

- 1 Toque em **Configurações** na tela inicial ou em **Aplic..**
- 2 Selecione a opção desejada. Se a opção estiver disponível somente para o administrador, a tela de logon aparece.

Digite a **ID**, **Senha** e **Domínio** usando o teclado pop-up que aparece quando você toca em cada campo.



- Insira a ID e a senha que você definiu primeiro quando ligou o equipamento (consulte "Config inicial (administrador somente)" na página 318).
- Você também pode usar o botão **Usr recentes** para localizar a ID usada recentemente e o botão Lista domín para localizar o domínio na lista armazenada no equipamento.
- Ao fazer login, a ID do usuário conectado será exibida no visor.

- 3 Toque em **Fazer logon**

Idioma e Entrada

Este menu permite-lhe configurar o idioma em que serão exibidos os menus. Você pode também configurar opções de teclado na tela.

Toque em **Configurações > Idioma e Entrada** na tela inicial ou **Aplic.**.

Recurso	Descrição
Idioma	Permite que você selecione o idioma.
Métodos de entrada e teclado	Você pode alterar o teclado usado por seu equipamento.
Discurso	Permite que você faça as configurações de voz para o Voiceinput.

Idioma

Permite selecionar o idioma exibido na tela do visor.

Toque em **Configurações > Idioma** a partir da tela inicial ou **Aplic.** e selecione o idioma que você quer.

Entrada

Quando não houver interação durante um determinado período de tempo, o equipamento cancelará o trabalho retido, sairá do menu atual e restaurará as configurações padrão. Você pode definir o tempo que o equipamento aguardará antes que ele cancele o trabalho retido ou saia do menu atual.

Métodos de entrada e teclado

Permite especificar o teclado que o equipamento usa.

- **Padrão:** Selecione o idioma de entrada padrão e o método.



Discurso

- **Saída do texto para discurso :** Fornece leitura audível de texto, por exemplo, o conteúdo das mensagens de e-mail.

Equipamento

Antes de usar o equipamento, faça as configurações gerais.



- Alguns menus podem não aparecer no visor dependendo das opções ou modelos. Nesse caso, eles não se aplicam ao seu equipamento.
- Clique em  (**Ajuda**) a partir da tela inicial ou  (menu rápido) e clique em qualquer opção sobre a qual você quer saber.

Toque em **Configurações > Equipamento** desde a tela inicial ou **Aplic..**

Recurso	Descrição
Config bandej	Permite que você ajuste as configurações de bandeja atuais, como tipo de papel e prioridades da bandeja (consulte "Config bandej" na página 310).
Som	Permite que você defina o volume para sons de botões, alarmes de aviso e sinais sonoros que ocorrem durante o trabalho de fax. Você poderá testar o volume logo após definir o seu nível (consulte "Som" na página 310).
Exibir	Permite que você faça as configurações de papel de parede, luminosidade e início rápido.

Recurso	Descrição
Armazenamento	Gerencia o armazenamento de todos os aplicativos.
Ajuste	Permite o ajuste de altitude, umidade, imagem e funções de teste do equipamento.
Economia de energia	permite reduzir o consumo de energia. Se você definir esta opção, o equipamento acionará o modo de economia de energia quando não estiver em uso. Há dois modos de economia de energia (consulte "Econ. Energ." na página 312).
Timers	Permite que você defina o tempo para restaurar a configuração padrão do equipamento ou cancelar o trabalho retido se não houver interação por um longo período (consulte "Timers (administrador apenas)" na página 312).
Eco^a	Permite que você defina o modo Ecológico como o padrão, além de alterar as suas configurações. O modo Ecológico pode economizar recursos de impressão (consulte "ECO" na página 313).

a. Disponível para o administrador dependendo das configurações de autenticação selecionadas (consulte "Autenticação" na página 316).

Equipamento

Config bandej

Este recurso permite que você verifique as configurações atuais da bandeja e altere-as se necessário. Há muitas opções disponíveis para configurações de bandejas e papéis. Use as opções da forma mais adequada às suas necessidades de bandejas e papéis.



Você também pode usar esse recurso a partir do SyncThru™ Web Service. Abra o navegador da Web a partir do seu computador conectado à rede e digite o endereço IP do seu equipamento. Ao abrir o SyncThru™ Web Service, clique na guia **Configurações > Config. equipamento > Sistema > Input Trays** (consulte "Guia configurações" na página 176).



Se algumas opções estiverem esmaecidas, isso significa que a opção esmaecida não é aceita pelo seu equipamento ou as peças opcionais necessárias para usar a opção não estão instaladas.

Som

Você pode definir o volume para sons de botões, alarmes de aviso e sinais sonoros que ocorrem durante o trabalho de fax. Usar a barra deslizante seleciona o volume desejado, e pressionar o botão **Teste** testa o volume.

- **Som da tecla:** Permite que você ajuste o volume para quando pressionar o botão
- **Som alarme:** Permite que você ajuste o volume para alarme de aviso.
- **Som do Fax:** Permite que você ajuste o volume durante uma tarefa de fax. Esta opção possui outras subopções.

Visor

você pode alterar várias configurações do visor.

- **Papel de parede:** Atribui um plano de fundo para a Tela Inicial, tela de Login ou ambos.
- **Tela:** Permite que você ajuste a luminosidade do LCD.
- **Inicialização rápida:** Você pode selecionar o registro em **Inicialização rápida (Captura de tela, Aplicativos, Pesquisar, Status trb)**

Equipamento

Armazenamento

Você pode gerenciar o armazenamento de todos os aplicativos e exibir todas as informações de armazenamento.



Se o fornecimento de energia para o equipamento for interrompido, talvez seja necessário reconfigurar a data e a hora quando a alimentação for restabelecida.

Ajuste

Você pode escolher a altitude do local onde o equipamento está localizado. Você também pode ajustar o gerenciamento de imagem e verificar o teste do equipamento.

- **Ajuste de altitude:** Você pode escolher a altitude do local onde o equipamento está localizado. A qualidade de impressão é afetada pela pressão atmosférica, determinada pela altura do equipamento em relação ao nível do mar. Portanto, é importante definir a altitude correta.

Normal	0 ~ 1.000 m (3.280 pés)
Alto 1	1.000 m (3.280 pés) ~ 2.000 m (6.561 pés)
Alto 2	2.000 m (6.561 pés) ~ 3.000 m (9.842 pés)

Alto 3	3.000 m (9.842 pés) ~ 4.000 m (13.123 pés)
Alto 4	4.000 m (13.123 pés) ~ 5.000 m (16.404 pés)

- **Umidade:** Otimiza a qualidade de impressão conforme a umidade do ambiente.
- **Cor personaliz:** Permite que você ajuste o nível de densidade da impressão e de brilho da cópia.
- **Ajuste de Tom:** Permite ajustar automaticamente o tom da cor para produzir a melhor qualidade de impressão possível.
 - **Ativar ajuste de tom automático:** Instrui o equipamento a calibrar automaticamente o tom a certos intervalos. Ative esta opção para fazer um ajuste normal ou integral do tom depois de um certo número de páginas serem impressas ou quando o equipamento não for utilizado por um determinado período.
 - **Ajuste aut. de tons:** Executa uma sequência de ajuste normal ou integral do tom imediatamente.



- **Normal:** Ajusta automaticamente os tons de cores. Este processo leva mais tempo do que o Quick, mas produz resultados melhores.
- **Cheio:** Altera a tabela de cores completamente para ajustar o tom de cor.

- **Teste de equipamento:** Permite que você ajuste o nível do tom.
 - **Ajuste impressão:** Permite que você ajuste a área de impressão. Quando as imagens forem impressas fora da página ou deslocadas, ajuste a área de impressão.

Equipamento

Econ. Energ.

Quando o equipamento não for usado por algum tempo, use esta opção para economizar energia.



A opção **Economia de energia** pode ser de despertar pressionando a tela do visor.

Otimização de desempenho

Quando essa opção estiver **Ativada**, você poderá sair do modo de economia de energia por meio das seguintes ações:

- Pressionando  (**Power / Wakeup**) no painel de controle.
- Colocando papel em uma bandeja.
- Abrindo ou fechando a tampa.
- Puxando ou empurrando uma bandeja.
- Coloque os originais no DSDF.
- Conecte a unidade do dispositivo USB.

Economizar pouca energia

A opção **Baixa economia de energia** permite que o seu equipamento economize energia. Quando o equipamento não for usado por algum tempo, algumas de suas peças acionarão a opção **Baixa economia de energia** automaticamente. A opção **Baixa economia de energia** economiza menos energia do que a opção **Economia de energia**.

Economia de energia

Quando o equipamento não for usado por algum tempo, use esta opção para economizar energia. O equipamento economiza mais energia com a opção **Economia de energia** do que no modo **Baixa economia de energia**.

Timers (administrador apenas)

Quando não houver interação durante um determinado período de tempo, o equipamento cancelará o trabalho retido, sairá do menu atual e restaurará as configurações padrão. Você pode definir o tempo que o equipamento aguardará antes que ele cancele o trabalho retido ou saia do menu atual.

Equipamento



Você também pode usar esse recurso a partir do SyncThru™ Web Service. Abra o navegador da Web a partir do seu computador conectado à rede e digite o endereço IP do seu equipamento. Quando o SyncThru™ Web Service for aberto, clique em **Configurações > Config. equipamento > Sistema > Configurações**.

- **Tempo limite do sistema:** O equipamento retornará ao menu Copiar se não houver interação pelo período especificado.
- **Tempo limite trab. ret.:** quando ocorrer um erro ao imprimir e não houver sinal do computador, o equipamento reterá o trabalho por um período de tempo específico antes de excluí-lo.
- **Tempo limite do trabalho:** Quando não houver interação durante um determinado período de tempo, o equipamento cancelará o trabalho atual. Você pode definir o tempo que o equipamento aguardará antes de cancelar o trabalho.

ECO

Permite que você salve os recursos de impressão e habilita a impressão ecoamigável.

- **Modo padrão :** Selecione para ativar ou desativar o modo econômico.





Forçado: Ativa o modo econômico. Se um usuário quiser desativar o modo econômico, ele precisará inserir uma senha.

- **Configuração do Recurso Eco :** Configura os recursos ECO
 - **Configurações padrão:** O equipamento está configurado para o modo econômico padrão.
 - **Configurações personalizadas:** Altere qualquer valor necessário.

Configuração admin

Esta opção só está disponível para administradores.



- Alguns menus podem não aparecer no visor dependendo das opções ou modelos. Nesse caso, eles não se aplicam ao seu equipamento.
- Clique em  (**Ajuda**) a partir da tela inicial ou  (menu rápido) e clique em qualquer opção sobre a qual você quer saber.

Toque em **Configurações > Configuracoes de admin** na tela inicial ou **Aplic..**

Recurso	Descrição
Segurança	Permite definir as configurações relacionadas a segurança (consulte "Segurança" na página 315).
Config gerais	Permite que você defina as configurações gerais (Medida, Gerenciamento de suprimentos, Gerenciamento de conteúdo , e outras configurações) (consulte "Config gerais" na página 318).
Config inicial	Permite que você defina as configurações básicas a serem definidas antes de usar o equipamento (consulte "Config inicial (administrador somente)" na página 318).

Recurso	Descrição
Config fax	Você pode definir as opções de fax padrão. Defina as configurações de fax usados ??com mais frequência (consulte "Config fax" na página 320).
Config impress	Você pode definir as configurações relacionadas. Quando não houver entrada específica para as opções de impressão, o equipamento imprimirá usando as configurações aqui definidas. Defina as configurações de impressão usadas com frequência. Esse recurso pode ser útil se a sua empresa tem um formulário de impressão específico (consulte "Config impress" na página 320).
Configurações da caixa	Permite verificar a caixa de configurações atual e alterar as configurações, se necessário (consulte "Configurações de caixa" na página 321).
Configurações de relatório	A configuração de origem do papel especifica a bandeja padrão de papel que o equipamento usa para imprimir relatórios.
Gerenciamento aplicat	Você pode instalar ou desinstalar licenças de aplicativos. Se você adicionar um aplicativo, precisará ativar a licença do aplicativo instalado. Alguns aplicativos podem não ter uma licença (consulte "Gerenciamento de aplicativo" na página 321).

Configuração admin

Segurança

Permite que você faça as configurações relacionadas com a segurança.

Subst. imagem

Você pode definir a máquina para substituir os dados armazenados na memória. O equipamento substitui os dados com padrões diferentes, eliminando as possibilidades de recuperação.



Este recurso poderá não estar disponível dependendo dos modelos ou kits de opções instalados.

- **Automático Subst. imagem:** Quando um trabalho for concluído, haverá imagens temporárias na memória. Por questões de segurança, você pode definir o equipamento para substituir automaticamente a memória não-volátil segura. Se você deseja proteger espaços da memória, configure o equipamento para sobrescrever automaticamente a memória não volátil segura.

- **Manual Subst. imagem:** Ao imprimir, copiar, digitalizar e enviar fax, o equipamento usa temporariamente o espaço da memória. Por questões de segurança, você pode definir o equipamento para substituir manualmente a memória não-volátil de segurança. Se você deseja garantir espaço na memória, você pode substituir manualmente a memória não-volátil de segurança. Você pode configurar o equipamento para repetir a substituição de imagem manual depois que o sistema for reinicializado.
- **Substituição da imagem agendada:** você pode configurar o cronograma para sobrescrever manualmente a imagem.
- **Método substitit:** Você pode selecionar o método de sobrescrever a memória não-volátil de segurança (hard).
 - **VSIT Alemão:** Selecione para sobrescrever a memória 7 vezes. Quando sobrescrever 6 vezes, 0x00 e 0xff alternados são usados ??para sobrescrever o disco e, na 7ª vez, o disco é escrito com 0xAA.
 - **DoD 5220.28-M:** selecione para sobrescrever a memória 3 vezes. Ao sobrescrever 3 vezes, os padrões 0x35, 0xCA, 0x97 serão usados para substituir o conteúdo do disco. Esse método de sobrescrever o disco é especificado pelo DoD dos EUA.
 - **ACSI 33 australiano:** selecione para sobrescrever a memória 5 vezes. Ao sobrescrever 5 vezes, o caractere "C" e seu complemento serão usados alternativamente para substituir o conteúdo do disco. Após a segunda vez, haverá uma validação obrigatória. Na quinta vez, dados aleatórios serão usados.

Configuração admin

- **DoD 5220.22M (ECE):** Selecione para sobrescrever a memória 3 vezes. Ao sobrescrever 3 vezes, os padrões 0x35, 0xCA, 0x97 serão usados para substituir o conteúdo do disco. Esse método de sobrescrever o disco é especificado pelo DoD dos EUA.
- **Sobrescrever personalizado:** selecione para determinar o número de vezes que a memória será sobrescrita. o disco rígido será sobrescrito pelo número de vezes que você selecionar.

Autenticação

Este recurso permite escolher o método de autenticação de usuários.



Você também pode usar esse recurso a partir do SyncThru™ Web Service. Abra o navegador da Web a partir do seu computador conectado à rede e digite o endereço IP do seu equipamento. Quando o SyncThru™ Web Service for aberto, clique na guia **Segurança > Controle de acesso de usuários** (consulte "Guia segurança" na página 178).

- **Modo:** Selecione o modo de autenticação.
 - **Autenticação básica:** Ativa a autenticação básica. O login dos usuários será solicitado quando eles selecionarem opções disponíveis somente para administradores. Essas opções estarão marcadas com "a" ou "(administrador somente)" neste manual.

- **Autenticação disposit:** Ativa a autenticação do dispositivo. A autenticação do dispositivo solicita que um usuário faça login para usar o dispositivo. Os usuários não poderão usar qualquer aplicativo sem fazer login.
- **Autenticação aplicativo:** Ativa a autenticação do aplicativo. Um administrador pode escolher os aplicativos que exigirão login dos usuários. Os usuários não podem usar o(s) aplicativo(s) selecionado(s) sem fazer login. Pressione **Modo de aplicativo** para ativar a autenticação.

- **Método**

- **Autenticação local:** Executa o processo de autenticação baseado nas informações do usuário armazenadas em um dispositivo HDD.
 - **Tela de Login LUI:** Fornece o pré-instalado para LUI, pelo padrão.
 - **Tela de login SWS:** Fornece o pré-instalado para SWS, pelo padrão.
- **SMB e Autenticação Local:** Executa processo de autenticação com base nas informações do usuário armazenadas no servidor SMB.
 - **Tela de Login LUI:** Fornece o pré-instalado para LUI, pelo padrão.
 - **Tela de login SWS:** Fornece o pré-instalado para SWS, pelo padrão.

Configuração admin

- **Kerberos e Autenticação Local:** Executa processo de autenticação com base nas informações do usuário armazenadas no servidor Kerberos.
 - **Tela de Login LUI:** Fornece o pré-instalado para LUI, pelo padrão.
 - **Tela de login SWS:** Fornece o pré-instalado para SWS, pelo padrão.
- **LDAP e Autenticação Local:** Executa o processo de autenticação baseado nas informações do usuário armazenadas em um servidor LDAP.
 - **Tela de Login LUI:** Fornece o pré-instalado para LUI, pelo padrão.
 - **Tela de login SWS:** Fornece o pré-instalado para SWS, pelo padrão.
- **SyncThruAaProvider:** Executa o processo de autenticação baseado nas informações do usuário armazenadas no SWS.
 - **Tela de Login LUI:** Fornece o pré-instalado para LUI, pelo padrão.
 - **Tela de login SWS:** Fornece o pré-instalado para SWS, pelo padrão.
- **Somente contas padrão:** Permite que os usuários façam login inserindo ID e senha.
 - **Logon de ID/PW:** Você pode fazer o login com ID e senha.
 - **Logon só ID:** Você pode fazer o login somente com o ID.
- **Opcoes :** selecione o que exigir para login do usuário.
 - **Logout aut.:** Você pode usar o logoff automático.
 - **Segundo:** Também é possível a hora do logoff.
 - **Diret logoff:** Você pode selecionar o tipo de Identificação de logout.
 - **Restrição de login:** Você pode definir a hora de Restrição Logon, tentativas ou bloqueio.
 - **Diret logoff:** Você pode definir a diretiva de logout.
- **Impressão segura:** Você pode fazer login da impressão segura.

Contabiliz

Você poderá definir os limites de uso de cada recurso se o método de contabilidade **Padrão** for escolhido (consulte "Autenticação" na página 316).



Você também pode usar esse recurso a partir do SyncThru™ Web Service. Abra o navegador da Web a partir do seu computador conectado à rede e digite o endereço IP do seu equipamento. Quando o SyncThru™ Web Service for aberto, clique na aba **Segurança > Controle de acesso de usuários > Contabilidade > Accounting Methods**. (consulte "Guia Segurança" na página 195).

- **Nenhuma contabilidade:** Selecione para não usar este recurso.
- **Contabilidade padrão:** Selecione para usar o método de contabilidade de trabalhos instalado.

Configuração admin

- **SyncThruAaProvider:** Selecione para usar o método de contabilidade de trabalhos fornecido pelo SyncThru™Web Admin Service (Para maiores informações, leia o guiaSyncThru™Web Admin Service).

Config gerais

Permite que você faça as configurações gerais.

Medição

Você pode escolher a unidade de medida e tamanho de papel padrão.

Gerenciamento de suprimentos

Permite configurar as opções para notificações de reclassificação de suprimentos. Se essa opção for definida, o equipamento exibirá uma mensagem de aviso quando os suprimentos estiverem acabando. Prepare os suprimentos com antecedência.



- **Notificação reordenação unidade de imag.:** Emite uma notificação quando a unidade de imagem tem a vida útil restante especificada.
- **Notif. reord. cartucho toner:** Emite uma notificação quando o cartucho de toner tem a vida útil restante especificada.
- **Economia de toner:** A configuração de **Economia toner** permite que o usuário economize toner de impressão quando estiver imprimindo um documento.

Gerenciamento de conteúdo

Permite que você configure a prioridade em **Copiar, Imprimir, Enviar, Relatório**

Mais configurações

Voce pode configurar **Janela de andamento do trabalho e Exclusão do trabalho.**

- **Janela de andamento do trabalho:** Permite mostrar o progresso do trabalho na tela.
- **Exclusão do trabalho:** A configuração Exclusão de trabalhos especifica se os usuários podem excluir todos os trabalhos ou apenas os trabalhos que eles criaram.
 - **Permitir exclusão de todos os trabalhos:** Todos os usuários podem excluir todos os trabalhos.
 - **Permitir exclusão somente de trabalhos próprios:** Os usuários podem excluir somente os próprios trabalhos.

Config inicial (administrador somente)

Você pode alterar as configurações iniciais ao ligar o equipamento pela primeira vez.

Configuração admin



Se você desejar interromper o ajuste das configurações iniciais, pressione **Sair**. As configurações definidas até então serão salvas. Entretanto, o botão **Sair** não estará ativado se essa opção estiver sendo usada pela primeira vez.

- **Idioma:** Selecione o idioma a ser usado na tela do visor e então toque em **Avançar**.
- **Observação:** Leia e toque em **Avançar**.
- **Conta de administrador:** Insira o **Nome**, **Nova senha**, **Confirmar senha**. **Oadmin** é colocado como padrão no campo Nome.
- **Data e hora:** Configure a **Data**, **Tempo**, **Fuso horário**, formato de data e hora e **Hor de verão**.



Como exemplo para selecionar o fuso horário, selecione a área de seu país.

- **Atribuição disp.:** Remova o nome do dispositivo existente e digite o nome do dispositivo que você deseja usar. Então toque em **Avançar**. Insira o nome do dispositivo a ser usado na rede.
- Se necessário, insira o local do equipamento no campo **Local**.
- Se necessário, insira as informações no campo **Administrador** para a pessoa a ser contatada quando houver um problema com o equipamento.

- **Verificar conexões:** Toque no botão **Teste** para verificar a conexão do **Conexão da placa Ethernet**. Quando **Conectado** aparecer depois de tocar no botão **Teste**, pressione **Avançar**.

Se a opção **Não conectada** for exibida, certifique-se de que o equipamento esteja conectado à rede e, em seguida, verifique a conexão de LAN novamente.



- Se o problema de conexão de rede persistir, entre em contato com o administrador do sistema.
- Se você tiver instalado um kit de fax ou uma unidade de acabamento opcional, pressione cada botão de **Teste** para verificar suas conexões.

- **Config de rede:** Digite o **endereço IP**, **Máscara de sub-rede**, **Gateway**, **Nome do host**, **Nome do domín.**, **Servidor DNS primário** e **Servidor DNS secundário** em cada campo. Então toque em **Avançar**.



- Se um novo endereço IP for atribuído automaticamente por DHCP ou BOOTP, pressione **DHCP** ou **BOOTP**.
- Se você não tiver certeza sobre o seu ambiente de rede, entre em contato com o administrador de rede.

- **Configuração SNMP:** Insira o **Nome da comunidade**, **Permissão acesso**, **Nom usuário autenticação**, **Senha de autenticação**, **Confirmar senha de autenticação**, **Senha privacidade** e **Confirmar senha de privacidade** em cada campo. Então toque em **Concl.**

Configuração admin

Config fax

Você pode definir as opções de fax padrão. Defina as configurações de fax usadas com mais frequência.

Toque em **Configurações** > **Config fax** na tela do visor.



- Se o recurso de fax opcional não estiver instalado, o ícone de fax não será exibido na tela do visor.
- As opções de fax podem variar de acordo com o país, dependendo das regulamentações de comunicação internacionais. Se algumas opções de fax explicadas nas instruções estiverem esmaecidas, isso significa que não haverá suporte à função esmaecida no seu ambiente de comunicação.
- Você também pode usar esse recurso a partir do SyncThru™ Web Service. Abra o navegador da Web a partir do seu computador conectado à rede e digite o endereço IP do seu equipamento. Quando o SyncThru™ Web Service for aberto, clique na aba **Configurações** > **Config. equipamento** > **Fax** (consulte "Guia configurações" na página 176).

Config impress

Você pode definir as configurações relacionadas. Quando não houver entrada específica para as opções de impressão, o equipamento imprimirá usando as configurações aqui definidas. Defina as configurações de impressão usadas com frequência. Este recurso poderá ser útil se a sua empresa possuir um formulário de impressão específico.

Toque em **Configurações** > **Config impress** na tela do visor.



Você também pode usar esse recurso a partir do SyncThru™ Web Service. Abra o navegador da Web a partir do seu computador conectado à rede e digite o endereço IP do seu equipamento. Quando o SyncThru™ Web Service for aberto, clique na guia **Configurações** > **Config. equipamento** > **Impressora** (consulte "Guia configurações" na página 176).

Configuração admin

Configurações de caixa

Você pode armazenar documentos de impressão, download e envio de computadores ou imagens digitalizadas em **Cx**. A **Cx** está localizada no disco rígido (HDD) do seu equipamento. Isso significa que os documentos são armazenados no disco rígido. É possível criar uma senha para um documento armazenado específica de forma que usuários não autorizados não possam acessá-lo. Além disso, é possível imprimir documentos armazenados com vários recursos de impressão e enviá-los para vários destinos como email, servidor ou fax. Você pode configurar um Documento Armazenado e usar o recurso Documento Armazenado com o SyncThru™ Web Service.



Se dados importantes estiverem armazenados na **Cx**, recomendamos que você faça backup dos dados regularmente. A Samsung se isenta de todas as responsabilidades por danos ou perdas de dados causados por uso incorreto ou falha do equipamento.

Gerenciamento de aplicativo

Você pode instalar ou desinstalar aplicativos/licenças. Se você adicionar um aplicativo, precisará ativar a licença do aplicativo instalado. Alguns aplicativos podem não ter uma licença.

Toque em **Configurações > Gerenciamento aplicat** na tela inicial ou **Aplic..**



- Você também pode usar esse recurso a partir do SyncThru™ Web Service. Abra o navegador da Web a partir do seu computador conectado à rede e digite o endereço IP do seu equipamento. Quando o SyncThru™ Web Service for aberto, clique na guia **Manutenção > Gerenciamento de aplicativos** (consulte "Guia manutenção" na página 181).
- Alguns modelos podem não oferecer suporte a esse recurso.

Instalando um aplicativo

- 1 Toque no botão **Instalar**.
- 2 Uma janela pop-up com árvore de pastas será exibida. Selecione o arquivo do aplicativo e pressione **OK**.
- 3 Uma mensagem de verificação será exibida. Leia o contrato e selecione **Eu aceito os termos do Acordo de Licença** e pressione **OK**.
A instalação do aplicativo será iniciada.

Configuração admin

Exibindo um aplicativo em detalhes

- 1 Toque no nome do aplicativo que você quer ver em detalhes.
- 2 Consulte as informações do aplicativo em detalhes.

Ativando/Desativando um aplicativo



- 1 Selecione o aplicativo que você quer ativar/desativar e pressione **Ativ/desativar**.
- 2 O aplicativo selecionado será ativado/desativado.

Desinstalando um aplicativo

- 1 Selecione o aplicativo que você quer desinstalar e toque em **Desinstal**.
- 2 Uma janela de confirmação será exibida. Pressione **Sim**.
O aplicativo selecionado será desinstalado.

Gerenciamento



- Alguns menus podem não aparecer no visor dependendo das opções ou modelos. Nesse caso, eles não se aplicam ao seu equipamento.
- Clique em  (**Ajuda**) a partir da tela inicial ou  (menu rápido) e clique em qualquer opção sobre a qual você quer saber.

Você pode verificar a vida útil dos suprimentos e imprimir relatórios.

Toque em **Configurações > Gerenciam** na tela inicial ou **Aplic..**

Vida útil suprim.

Este recurso permite verificar o percentual restante de cada suprimento.

ex) cartucho de toner/Unidade de imagem

Relatório

Este recurso permite imprimir todos os relatórios fornecidos pelo seu equipamento. Você pode usar esses relatórios para ajudar a manter o seu equipamento.



Você também pode usar esse recurso a partir do SyncThru™ Web Service. Abra o navegador da Web a partir do seu computador conectado à rede e digite o endereço IP do seu equipamento. Quando o SyncThru™ Web Service for aberto, clique em **Informações > Informações sobre a impressão** (consulte "Guia de informações" na página 175).

• **Relat. do sistema**

- **Configuração:** Imprima para verificar as informações de configuração do equipamento. Informações sobre produto e versão, além de configurações do produto e papel estão incluídas.
- **Informações de suprimentos:** Imprima para verificar a porcentagem remanescente de cada suprimento.
- **Contador de uso:** imprima para verificar a contagem de trabalhos executados. Informações sobre o uso de impressões, digitalizações e faxes estão incluídas.
- **Página de demonstração:** Imprima uma página de demonstração para verificar se o equipamento está funcionando corretamente. Você pode selecionar também o tamanho A4 ou Carta.
- **Info de erro:** Imprima para verificar quais erros ocorreram no equipamento. Os tipos de erros e as contagens estão incluídos.
- **Configuração de Rede:** Imprima para verificar as informações de configuração de rede. Informações de configuração de rede como TCP/IP, Raw TCP/IP e LPD são impressas.
- **Conta:** Imprima para verificar a lista de contas.

Gerenciamento

- **Enviar:**
 - **Enviar confirmação:** Você pode configurar o equipamento para imprimir um relatório se um envio foi feito ou não com êxito.
 - **Fax recebido:** Imprima para verificar a lista de faxes recebidos.
 - **Fax enviado:** Imprima para verificar a lista de faxes enviados.
 - **Trabalhos de fax agendados:** Imprima para verificar a lista de trabalhos de fax agendados.
 - **E-mail enviado:** Imprima para verificar o estado de transmissão do trabalho **Digi p/ email**.
- **Fonte:**
 - **Fontes PCL:** Imprima para verificar a lista de fontes PCL.
 - **Lista de fontes PS:** Imprimir para ver a lista de fontes PS

Configurações de rede

Esta opção está configurando as funções de Configurações de rede.



- Alguns menus podem não aparecer no visor dependendo das opções ou modelos. Nesse caso, eles não se aplicam ao seu equipamento.
- Clique em (**Ajuda**) a partir da tela inicial ou (menu rápido) e clique em qualquer opção sobre a qual você quer saber.

Toque em **Configurações > Config de rede** na tela inicial ou em **Aplic..**

Ethernet

Recurso	Descrição
Porta Ethernet	Você pode ativar/desativar a porta ethernet.
Velocidade da Ethernet	Você pode selecionar a taxa de velocidade de Ethernet.
Endereço MAC	Mostra o endereço Mac do equipamento.
Configuração de IP	Você pode definir a configuração de IP TCP/IPv4 .
Configuração de DNS	Você pode definir a configuração de DNS .

Recurso	Descrição
WINS	Você pode configurar o servidor WINS.
Exibir endereço IP	Você pode configurar o equipamento para exibir o endereço IP na tela inicial.
Protocolo	Você pode ativar/desativar o protocolo IPv6.
Endereo IPv6	Você pode definir os tipos de endereço IPv6.
Configuração DHCPv6	Você pode definir a configuração de DHCPv6.
Identificador único do DHCP	Mostrar o identificador único DHCP.
802.1x	Você pode ativar/desativar o 802.1x Security.
Método de autenticação 802.1x	Você pode selecionar o algoritmo de autenticação para uso.
Identificador de associação de identidade DHCPv6	Mostrar o identificador associado da identidade DHCP.

Configurações de rede

TCP/IPv4

Você pode definir configurações IPv4.

- **Configuração de IP:** Você pode escolher o método para alocação de endereços IP.
 - **Estático:** Selecione para inserir o endereço IP, a máscara de sub-rede e o endereço de gateway manualmente.
 - **BOOTP:** o endereço IP, a máscara de sub-rede e o endereço do gateway são alocados automaticamente pelo servidor BOOTP.
 - **DHCP:** o endereço IP, a máscara de sub-rede e o endereço do gateway são alocados automaticamente pelo servidor DHCP.
- **Configuração de DNS:** Você pode configurar o servidor DNS.
 - **Nome do host:** Insira o nome do host. Você pode inserir até 63 caracteres. O nome padrão é "**SEC[MAC address]**".
 - **Nome do domín.:** Insira o nome do domínio. Você pode inserir até 128 caracteres.
 - **Servidor DNS Primário:** Insira o endereço do servidor DNS principal.
 - **Servidor DNS secundário:** Insira o endereço do servidor DNS alternativo.

- **Registro de DNS dinâmico:** Se você quiser utilizar, verifique a(s) caixa(s) de seleção do registro dinâmico de DNS. Se esta opção estiver ativada, o equipamento registrará o seu nome de host e nome de domínio para os servidores DNS configurados dinamicamente. Além disso, se esta opção estiver ativada e DHCP estiver selecionado, as opções DHCP FQDN serão desativadas automaticamente.
- **WINS:** Você pode configurar o servidor WINS. WINS é usado no sistema operacional Windows. Selecione esta opção.
- **Exibir endereço IP:** Você pode configurar o equipamento para exibir o endereço IP na barra de notificação. Se você selecionar esta opção o endereço IP exibirá na barra de notificação.

TCP/IPv6

Você pode definir as configurações IPv6.

- **Protocolo:** Toque para usar o protocolo IPv6 no sistema. Reinicialize o equipamento para aplicar a alteração.
- **Endereo IPv6:** Mostra os tipos de endereços IPv6.
 - **End local do link:** Endereço IPv6 iniciado por um valor de prefixo FE80. Este endereço possui escopo de link local e é gerado automaticamente.

Configurações de rede

- **Endereço sem monitoração de estado:** Este é um endereço IPv6 formado por um prefixo anunciado por roteador e identificador de interface. Em uma interface como Ethernet, geralmente o identificador de interface é derivado do endereço Mac do equipamento. O prefixo anunciado depende das configurações do roteador.



Mais de um endereço pode ser configurado para o anúncio do roteador, mas somente um será exibido na tela do visor.

- **Endereço com monitoração de estado:** Este é um endereço IPv6 adquirido por um servidor DHCPv6.
- **Endereço manual:** Este é um endereço IPv6 que um administrador pode configurar manualmente.
- **Configuração DHCPv6:** Selecione a configuração DHCPv6 desejada.
 - **Use DHCP como direcionado por um roteador:** O DHCPv6 é ativado quando um roteador anuncia o uso do DHCPv6.
 - **Sempre ativar DHCP:** Independentemente do anúncio do roteador, use DHCPv6 para adquirir um endereço IPv6.
 - **Nunca usar DHCP:** Desativa DHCPv6.
- **Identificador único do DHCP:** Mostrar o identificador único DHCP.
- **Identificador de associação de identidade do DHCP:** Mostrar o identificador associado da identidade DHCP.

802.1x

Você pode ativar a autenticação 802.1x baseada em portas. Se essa autenticação estiver ativada, o equipamento não poderá ser acessado pelo lado protegido da rede até que haja autorização. Use esse recurso para proteger a sua rede.

- **802.1x :** Selecione para ativar este recurso.
- **Método de autenticação 802.1x:** Selecione o algoritmo de autenticação a ser usado.
 - **EAP-MD5:** Oferece segurança mínima. A função hash MD5 é vulnerável a ataques de dicionário e não oferece suporte à geração de chaves.
 - **PEAP:** Opção recomendada para usuários que somente pretendem usar clientes desktop e servidores da Microsoft. Essa opção não é recomendada para outros usuários.
 - **EAP-MS-CHAPv2:** MS-CHAPv2 oferece autenticação bidirecional entre pontos ao combinar uma mensagem de desafio de ponto com o pacote de resposta e uma mensagem de resposta do autenticador no pacote de êxito.
 - **TLS:** Isso é usado para oferecer comunicação segura através da Internet entre um cliente e um servidor.

Configurações de rede

Protocolo de rede

Você pode ativar/desativar as funções que você quer na lista abaixo.

Recurso	Descrição
TCP/IP padrão	Você pode ativar/desativar cada função.
LPR	
IPP	
ThinPrint	
CIFS	
HTTP	
SNMPv1/v2	
SNMPv3	
SNTP	
UPnP(SSDP)	
mDNS	
SetIP	
SLP	
Telnet	

Segurança da rede





Você pode ativar e configurar estas opções somente em SyncThru™ Web Service (consulte "Guia segurança" na página 178).

Recurso	Descrição
IPSec	Você pode desativar o IPSec se ele estiver ativado em SyncThru™ Web Service.
Filtragem rede	Você pode desativar as opções de filtragem de rede se elas estiverem ativadas em SyncThru™ Web Service.

- **IPSec:** Você pode desativar as configurações de segurança IP.
- **Filtragem rede**
 - **Filtro MAC:** Desativar filtro MAC.
 - **Filtro IPv4:** Desativar filtro IPv4.
 - **Filtro IPv6:** Desativar filtro IPv6.

Sistema



- Alguns menus podem não aparecer no visor dependendo das opções ou modelos. Nesse caso, eles não se aplicam ao seu equipamento.
- Clique em  (**Ajuda**) a partir da tela inicial ou  (menu rápido) e clique em qualquer opção sobre a qual você quer saber.

Data e hora

Quando data e hora forem definidas, elas serão usadas para enviar/imprimir trabalhos de fax/impressão com retardo ou serão impressas nos relatórios. Entretanto, se elas não estiverem corretas, será necessário alterá-las.

Sobre o sistema

Você pode ver a configuração de hardware, recursos de sistema e versão de software do equipamento.

Detalhes aparelho

Você pode verificar as informações detalhadas do equipamento. Verifique o status das versões de hardware e software instaladas para ajudá-lo a manter o equipamento. Você pode baixar o software mais recente do site da Samsung (<http://www.samsung.com/printer>).

- **Configuração H/W:** Mostra o status do hardware instalado, incluindo peças opcionais.
- **Capacidade:** Exibe os recursos do hardware.
- **Versões de software:** Mostra as versões de software do sistema instaladas.

Acessibilidade

Permite configurar o equipamento para deixá-lo mais fácil de usar. Neste menu, você pode alterar o som, a interação e exibir as opções para que o equipamento seja mais acessível aos usuários.

Contato Informações

Este recurso permite exibir as informações da central de serviços e o ponto de contato onde os usuários podem obter ajuda. Se você fizer login como um administrador, será possível alterar as informações de contato.

- **Administrador do sistema:** Verifique as informações de contato do administrador.
- **Suporte Samsung:** Verifique as informações da central de serviços.



3. Configuração de rede

Este capítulo contém instruções passo a passo sobre como configurar o ambiente de rede antes de usar o equipamento. Você pode configurar o ambiente de rede usando o menu **Configurações de rede** no menu **Configurações**. Você deve estar familiarizado com os termos usados para configuração do ambiente de rede. Consulte o glossário para obter informações sobre os termos que você não compreende ("Glossário" na página 382).

Este capítulo inclui:

- **Ambiente de rede** 332
- **Acessando a configuração de rede** 333
- **Configurações de rede (configurando TCP/IP)** 334
- **Configurações de impressão (portas a serem definidas para impressão em rede)** 337
- **Configurar Protocolos** 338
- **Configurações de filtragem de rede** 339
- **Instalando o driver pela rede** 340
- **Samsung Mobile Print** 349
- **AirPrint** 350
- **Google Cloud Print™** 351

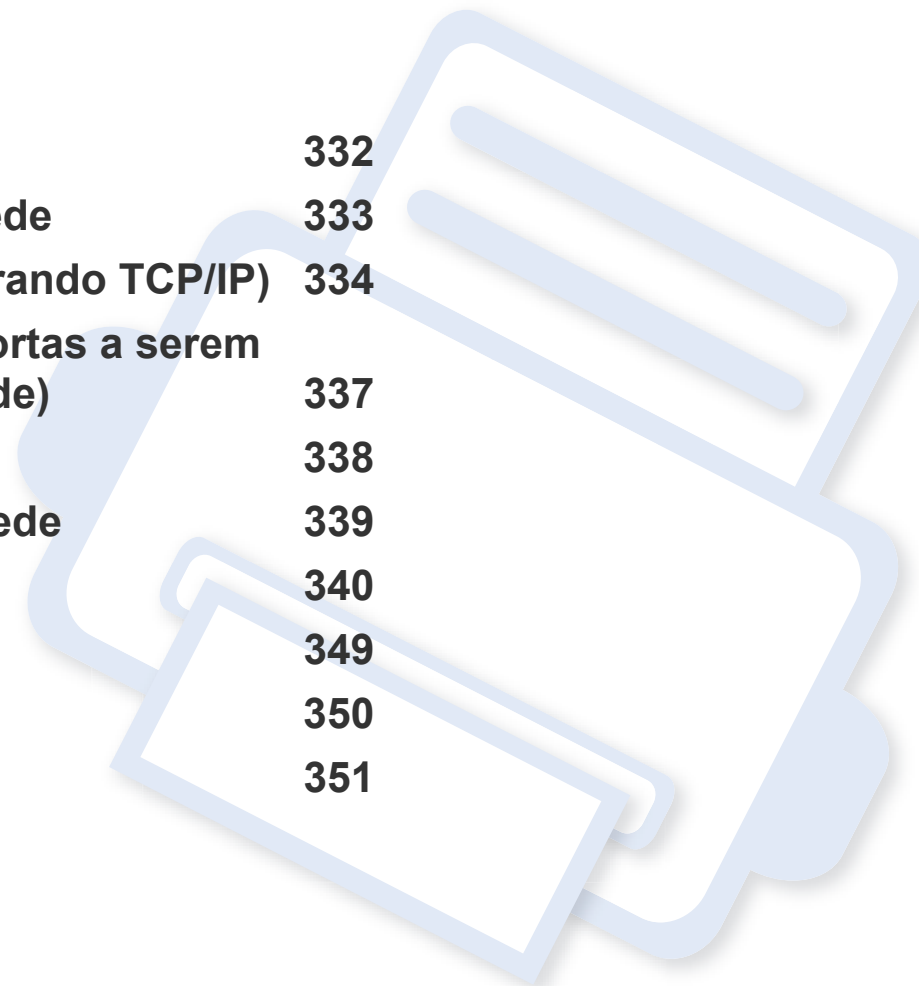

Ambiente de rede

Você poderá usar a rede após conectar um cabo de rede a uma porta correspondente em seu computador.

Você deve configurar os protocolos de rede no equipamento para usá-lo como a sua impressora de rede. É possível definir configurações básicas de rede no painel de controle do equipamento.

A tabela a seguir mostra os ambientes de rede aos quais a impressora oferece suporte:

Item	Especificações
Interface de rede	Ethernet 10/100/1000 Base-T
Sistema operacional de rede	<ul style="list-style-type: none">• Windows® XP, Windows Server® 2003, Windows Vista®, Windows® 7, Windows 8, Windows Server® 2008 R2• Várias distribuições do sistema operacional Linux• Várias distribuições do sistema operacional Linux• Mac OS X 10.5 a 10.9• Novell NetWare 5.x ~ 6.x
Protocolos de rede	<ul style="list-style-type: none">• TCP/IPv4• DHCP, BOOTP• DNS, WINS, Bonjour, SLP, UPnP• Impressão TCP/IP padrão (RAW), LPR, IPP• FTP,SMB, SMTP, WSD• LDAP, Kerberos, 802.1x• SNMPv 1/2/3, HTTP, IPSec• TCP/IPv6 (DHCP, DNS, RAW, LPR, SNMPv 1/2/3, HTTP, IPSec)

Acessando a configuração de rede

- 1 Certifique-se de que o cabo Ethernet esteja conectado ao seu equipamento.
- 2 Toque em **Configurações** > **Config de rede** > **Ethernet** na tela inicial ou em **Aplic..**
- 3 Faça login como um administrador (consulte "Logon" na página 307).

Configurações de rede (configurando TCP/IP)

Ao conectar seu equipamento a uma rede, você deverá configurar primeiro suas opções de TCP/IP. As configurações mostradas abaixo são as opções básicas necessárias para usar seu equipamento em rede. Você pode definir TCP/IP, servidor DNS, TCP/IPv6, Ethernet e métodos de alocação de endereços IP.

Ethernet

Você pode definir configurações Ethernet.

Toque em **Configurações** > **Config de rede** > **Ethernet** na tela inicial ou em **Aplic..**



Você também pode usar esse recurso a partir do SyncThru™ Web Service. Abra o navegador da Web a partir do seu computador conectado à rede e digite o endereço IP do seu equipamento (consulte "Guia configurações" na página 176).

- **Porta Ethernet:** Você pode ativar/desativar a porta ethernet.
- **Velocidade da Ethernet:** Escolha a taxa de velocidade Ethernet.
- **Endereço MAC:** Mostra o endereço Mac do equipamento.

Protocolo TCP/IP

Você pode definir configurações IPv4.

Toque em **Configurações** > **Config de rede** > **Ethernet** > **TCP/IPv4** na tela inicial ou em **Aplic..**



Você também pode usar esse recurso a partir do SyncThru™ Web Service. Abra o navegador da Web a partir do seu computador conectado à rede e digite o endereço IP do seu equipamento (consulte "Guia configurações" na página 176).

Configuração de IP

Você pode escolher o método para alocação de endereços IP.

- **Estático:** Selecione para inserir o endereço IP, a máscara de sub-rede e o endereço de gateway manualmente.
- **BOOTP:** o endereço IP, a máscara de sub-rede e o endereço do gateway são alocados automaticamente pelo servidor BOOTP.
- **DHCP:** o endereço IP, a máscara de sub-rede e o endereço do gateway são alocados automaticamente pelo servidor DHCP.

Configurações de rede (configurando TCP/IP)

Configuração de DNS

Você pode configurar o servidor DNS.

- **Nome do host:** Insira o nome do host. Você pode inserir até 63 caracteres. O nome padrão é "**SEC[MAC address]**".
- **Nome do domín.:** Insira o nome do domínio. Você pode inserir até 128 caracteres.
- **Servidor DNS Primário:** Insira o endereço do servidor DNS principal.
- **Servidor DNS secundário:** Insira o endereço do servidor DNS alternativo.
- **Registro de DNS dinâmico:** Se você quiser utilizar, verifique a(s) caixa(s) de seleção do registro dinâmico de DNS. Se esta opção estiver ativada, o equipamento registrará o seu nome de host e nome de domínio para os servidores DNS configurados dinamicamente. Além disso, se esta opção estiver ativada e DHCP estiver selecionado, as opções DHCP FQDN serão desativadas automaticamente.

Windows Internet Name Service (WINS)

Você pode configurar o servidor WINS. WINS é usado no sistema operacional Windows. Selecione esta opção.

Exibir endereço IP

Você pode configurar o equipamento para exibir o endereço IP na barra de notificação. Se você selecionar esta opção o endereço IP exibirá na barra de notificação.

TCP/IPv6

Você pode definir as configurações IPv6.

Toque em **Configurações > Config de rede > Ethernet > TCP/IPv6** na tela inicial ou em **Aplic..**



Você também pode usar esse recurso a partir do SyncThru™ Web Service. Abra o navegador da Web a partir do seu computador conectado à rede e digite o endereço IP do seu equipamento (consulte "Guia configurações" na página 176).

- **Protocolo:** Toque para usar o protocolo IPv6 no sistema. Reinicialize o equipamento para aplicar a alteração.
- **Endereo IPv6:** Mostra os tipos de endereços IPv6.
 - **End local do link:** Endereço IPv6 iniciado por um valor de prefixo FE80. Este endereço possui escopo de link local e é gerado automaticamente.

Configurações de rede (configurando TCP/IP)

- **Endereço sem monitoração de estado:** Este é um endereço IPv6 formado por um prefixo anunciado por roteador e identificador de interface. Em uma interface como Ethernet, geralmente o identificador de interface é derivado do endereço Mac do equipamento. O prefixo anunciado depende das configurações do roteador.



Mais de um endereço pode ser configurado para o anúncio do roteador, mas somente um será exibido na tela do visor.

- **Endereço com monitoração de estado:** Este é um endereço IPv6 adquirido por um servidor DHCPv6.
- **Endereço manual:** Este é um endereço IPv6 que um administrador pode configurar manualmente.
- **Configuração DHCPv6:** Selecione a configuração DHCPv6 desejada.
 - **Use DHCP como direcionado por um roteador:** O DHCPv6 é ativado quando um roteador anuncia o uso do DHCPv6.
 - **Sempre ativar DHCP:** Independentemente do anúncio do roteador, use DHCPv6 para adquirir um endereço IPv6.
 - **Nunca usar DHCP:** Desativa DHCPv6.

802.1x

Você pode ativar a autenticação 802.1x baseada em portas. Se essa autenticação estiver ativada, o equipamento não poderá ser acessado pelo lado protegido da rede até que haja autorização. Use esse recurso para proteger a sua rede.

Toque em **Configurações > Config de rede > Ethernet > 802.1x** na tela inicial ou em **Aplic..**

- **802.1x :** Selecione para ativar este recurso.
- **Método de autenticação 802.1x:** Selecione o algoritmo de autenticação a ser usado.
 - **EAP-MD5:** Oferece segurança mínima. A função hash MD5 é vulnerável a ataques de dicionário e não oferece suporte à geração de chaves.
 - **PEAP:** Opção recomendada para usuários que somente pretendem usar clientes desktop e servidores da Microsoft. Essa opção não é recomendada para outros usuários.
 - **EAP-MS-CHAPv2:** MS-CHAPv2 oferece autenticação bidirecional entre pontos ao combinar uma mensagem de desafio de ponto com o pacote de resposta e uma mensagem de resposta do autenticador no pacote de êxito.
 - **TLS:** Isso é usado para oferecer comunicação segura através da Internet entre um cliente e um servidor.

Configurações de impressão (portas a serem definidas para impressão em rede)

Você pode definir as portas a serem usadas ao imprimir. Se você quiser imprimir pela rede, é preciso selecionar as portas a seguir.

Toque em **Configurações > Gerenciam > Relatório > Configuração de rede** na tela inicial ou **Aplic.** e então toque em **Imprimir**.



Você também pode usar esse recurso a partir do SyncThru™ Web Service. Abra o navegador da Web a partir do seu computador conectado à rede e digite o endereço IP do seu equipamento (consulte "Guia configurações" na página 176).

Configurar Protocolos

Você pode ativar/desativar os protocolos (**TCP/IP padrão**, **LPR**, **IPP**, **ThinPrint**, **CIFS**, **SNTP** (Protocolo simples de tempo de rede), **SLP** (Protocolo de localização de serviços), **Telnet**, **SNMP V1/V2** (Protocolo simples de gerência de rede), **SNMPv3**, **UPnP(SSDP)** Protocolo, e **mDNS** (Sistema multicast de nome de domínio), **SetIP**, e **HTTP**).



Você também pode usar esse recurso a partir do SyncThru™ Web Service. Abra o navegador da Web a partir do seu computador conectado à rede e digite o endereço IP do seu equipamento (consulte "Guia configurações" na página 176).

Configurações de filtragem de rede

Você pode configurar o seu equipamento para impedir que endereços IP ou MAC não listados conectem ao equipamento.

Você pode definir configurações de filtragem de rede gerais.

Toque em **Configurações > Config de rede > Segurança de rede > Filtragem rede** na tela inicial ou **Aplicativo**.



Você também pode usar esse recurso a partir do SyncThru™ Web Service. Abra o navegador da Web a partir do seu computador conectado à rede e digite o endereço IP do seu equipamento (consulte "Guia configurações" na página 176).

- **Filtro MAC:** Desativar filtro MAC.
- **Filtro IPv4:** Desativar filtro IPv4.
- **Filtro IPv6:** Desativar filtro IPv6.

Instalando o driver pela rede

Você deve instalar o software do driver de impressão para imprimir. O software inclui drivers, aplicativos e outros programas de suporte.

Verifique se a configuração de rede do seu equipamento foi concluída. Antes de iniciar a instalação, feche todos os aplicativos em execução no computador.

Instalando o driver pela rede

Windows

- 1 Certifique-se de que o equipamento esteja conectado à rede e ligado. Além disso, o endereço IP do seu equipamento deve ter sido definido.
- 2 Insira o CD de software fornecido na unidade de CD-ROM.

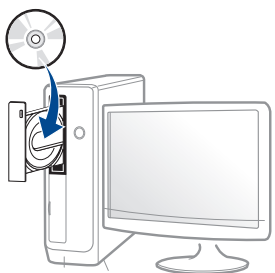

Se a janela de instalação não aparecer, clique em **Iniciar > Todos os programas > Acessórios > Executar**.

Digite **X:\Setup.exe**, substituindo "X" pela letra, que representa a sua unidade de CD-ROM e clique em **OK**.

- Para Windows 8,

Se a janela de instalação não aparecer, em **Charms(Botões)**, clique em **Pesquisar > Apps(Aplicativo)** e localize **Executar**. Digite **X:\Setup.exe**, substituindo "X" pela letra que representa a sua unidade de CD-ROM e clique em **OK**.

Se a janela pop-up **"Toque para determinar o que fazer com este disco"** aparecer, clique nela e selecione **Run Setup.exe**.

- 3 Leia e aceite os contratos de instalação na janela de instalação. Em seguida, clique em **Avançar**.
- 4 Selecione **Rede** na tela **Tipo de conexão de impressora**. Em seguida, clique em **Avançar**.
- 5 Siga as instruções na janela de instalação.

Da tela Iniciar do Windows 8



- O driver V4 será baixado automaticamente no Windows Update se o computador estiver conectado à Internet. Se não estiver, você pode fazer download manualmente no site da Samsung www.samsung.com > localize seu produto > Suporte ou downloads.
- É possível baixar o aplicativo **SSamsung Printer Experience** na Windows Store. Você precisa ter uma conta da Microsoft para utilizar a Store(Loja) do Windows.
 - a Em **Charms(Botões)**, selecione **Pesquisar**.
 - b Clique em **Store(Loja)**.
 - c Pesquise e clique em **Samsung Printer Experience**.
 - d Clique em **Instalar**.

Instalando o driver pela rede

- Caso instale o driver usando o CD de software fornecido, o driver V4 não será instalado. Caso deseje usar o driver V4 na tela da **Área de trabalho**, você pode obtê-lo por meio de download no site da Samsung, www.samsung.com > localize seu produto > Suporte ou downloads.
- Caso deseje instalar as ferramentas de gerenciamento de impressora Samsung, é necessário instalá-las utilizando o CD de software fornecido.

- 1** Certifique-se de que o equipamento esteja conectado à rede e ligado. Além disso, o endereço IP do seu equipamento deve ter sido definido.
- 2** Em **Charms(Botões)**, selecione **Configurações > Mudar configurações do PC > Dispositivos**.
- 3** Clique em **Adicionar um dispositivo**.
Os equipamentos descobertos serão exibidos na tela.
- 4** Clique no nome de modelo ou nome de host que deseja usar.

 No painel de controle do equipamento, você pode imprimir um Relatório de configuração de rede que mostrará o nome de host atual.

- 5** O driver será instalado automaticamente pelo **Windows Update**.

Modo de instalação silenciosa

O modo de instalação silenciosa é um método de instalação que não requer intervenção do usuário. Uma vez que a instalação seja iniciada, o driver e o software do equipamento serão instalados automaticamente no seu computador. Você pode iniciar a instalação silenciosa digitando **/s** ou **/S** na janela de comandos.

Parâmetros da linha de comandos

A tabela a seguir mostra os comandos que podem ser usados na janela de comandos.



A linha de comando a seguir é efetiva e operacional quando o comando é utilizado com **/s** ou **/S**. Entretanto, **/h**, **/H** ou **/?** são comandos excepcionais que podem ser executados separadamente.

Linha de comando	Definição	Descrição
/s ou /S	Inicia a instalação silenciosa.	Instala os drivers do equipamento sem solicitar opções da interface ou intervenção do usuário.

Instalando o driver pela rede

Linha de comando	Definição	Descrição
<code>/p"<nome_porta>"</code> ou <code>/</code> <code>P"<nome_porta>"</code>	<p>Especifica a porta da impressora.</p>  <p>A porta de rede será criada com o uso do monitor de portas TCP/IP padrão. Para portas locais, essa porta deverá existir no sistema antes de ser especificada pelo comando.</p>	<p>O nome da porta da impressora pode ser especificado como um endereço IP, nome de host, nome de porta local USB, nome de porta IEEE1284 ou caminho de rede.</p> <p>Por exemplo:</p> <ul style="list-style-type: none">• <code>/p"xxx.xxx.xxx.xxx"</code> onde "xxx.xxx.xxx.xxx" é o endereço IP da impressora de rede. <code>/p"USB001"</code>, <code>/P"LPT1:"</code>, <code>/p"nome_host"</code>• <code>/p"\\computer_name\shared_printer"</code> ou <code>"\\xxx.xxx.xxx.xxx\shared_printer"</code> onde <code>"\\computer_name\shared_printer"</code> ou <code>"\\xxx.xxx.xxx.xxx\shared_printer"</code> significa o caminho da rede até a impressora digitando duas barras, o nome do computador ou o endereço IP local do PC que compartilha a impressora e o nome de compartilhamento da impressora.

Linha de comando	Definição	Descrição
<code>/</code> <code>a"<caminho_destino>"</code> ou <code>/</code> <code>A"<caminho_destino>"</code>	 <p>O caminho de destino deve ser um caminho completamente qualificado.</p>	<p>Como os drivers do equipamento devem ser instalados no local específico do sistema operacional, este comando se aplica somente a aplicativos de software.</p>
<code>/</code> <code>n"<nome_impressora>"</code> ou <code>/</code> <code>N"<nome_impressora>"</code>	<p>Especifica o nome da impressora. A instância da impressora será criada com o nome de impressora especificado.</p>	<p>Com esse parâmetro, você pode adicionar instâncias da impressora como desejar.</p>

Instalando o driver pela rede

Linha de comando	Definição	Descrição
/nd ou /ND	Especifica que o driver instalado não será o driver padrão do equipamento.	Ele indica que o driver instalado do equipamento não será o driver padrão do sistema se houver um ou mais drivers de impressão instalados. Se não houver driver do equipamento instalado no seu sistema, essa opção não será aplicada porque o sistema operacional Windows definirá o driver de impressão instalado como o driver padrão do equipamento.
/x ou /X	Utiliza os arquivos existentes de driver do equipamento para criar a instância da impressora se ela já estiver instalada.	Este comando fornece uma maneira de instalar uma instância da impressora que utilize os arquivos de drivers de impressão instalados sem instalar um driver adicional.
/up"<nome_impresora>" ou /UP"<nome_impresora>"	Remove somente a instância da impressora especificada e não os arquivos de drivers.	Este comando oferece uma maneira de remover somente a instância da impressora especificada do seu sistema sem afetar outros drivers de impressão. Ele não removerá arquivos de driver de impressão do seu sistema.

Linha de comando	Definição	Descrição
/d ou /D	Desinstala todos os drivers de dispositivos e aplicativos do seu sistema.	Este comando removerá todos os drivers e software de aplicativos instalados do dispositivo do seu sistema.
/v"<nome_compartilhamento>" ou /V"<nome_compartilhamento>"	Compartilha o equipamento instalado e adiciona outros drivers de plataforma disponíveis para Point & Print.	Ele instalará todos os drivers do equipamento da plataforma do sistema operacional Windows com suporte no sistema e os compartilhará com o <nome_compartilhamento> especificado para apontar e imprimir.
/o ou /O	Abre a pasta Impressoras e aparelhos de fax após a instalação.	Este comando abrirá a pasta Impressoras e aparelhos de fax após a instalação silenciosa.
/h, /H ou /?	Mostra a utilização da linha de comando.	

Instalando o driver pela rede

Mac

1 Certifique-se de que o equipamento esteja conectado à sua rede e ligado.

2 Insira o CD de software fornecido na unidade de CD-ROM.

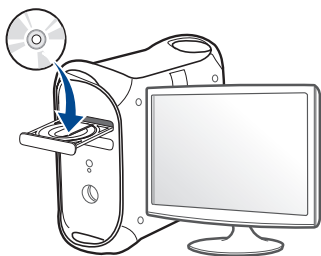

3 Clique duas vezes no ícone de CD-ROM exibido na área de trabalho do Mac.

- Para Mac OS X 10.8, clique duas vezes no CD-ROM que aparece no Localizador.

4 Clique duas vezes na pasta **MAC_Installer** > ícone **Installer OS X**.

5 Clique em **Continue**.

6 Leia o contrato de licença e clique em **Continue**.

7 Clique em **Agree** para aceitar os termos do contrato de licença.

8 Clique em **Install**. Todos os componentes necessários para o funcionamento do equipamento serão instalados.

Se clicar em **Customize**, poderá escolher os componentes individuais a instalar.

9 Insira a senha e clique em **OK**.

10 Selecione **Network Connected Printer(Wired or Wireless)** no **Printer Connection Type** e clique no botão **Continue**.

11 Clique no botão **Add Printer** para selecionar sua impressora e adicioná-la à lista de impressoras.

12 Clique em **IP** e selecione HP Jetdirect - Socket em Protocolo.

13 Digite o endereço IP do equipamento no campo Address.

14 Digite o nome da fila no campo Queue. Se você não for capaz de determinar o nome da fila do servidor do seu equipamento, tente usar a fila padrão primeiro.

15 Se a Seleção automática não funcionar corretamente, escolha Select Printer Software e o nome da sua máquina em Print Using.

16 Clique em **Add**.

17 Clique em **Continue**.

18 Após a conclusão da instalação, clique em **Close**.

Instalando o driver pela rede

Linux

É necessário fazer download dos pacotes de software para Linux do site da Samsung para instalar o software da impressora (<http://www.samsung.com> > localize seu produto > Suporte ou Downloads).

- 1 Certifique-se de que o equipamento esteja conectado à sua rede e ligado. Além disso, o endereço IP do seu equipamento deve ter sido definido.
- 2 Copie o pacote **Unified Linux Driver** no seu sistema.
- 3 Abra o programa Terminal e vá para a pasta em que você copiou o pacote.
- 4 Extraia os arquivos.
- 5 Mova para a pasta **uld**.
- 6 Execute o comando `./install.sh` (se você não estiver conectado como raiz, execute o comando com **sudo** como `sudo ./install.sh`).
- 7 Continue a instalação.
- 8 Quando a instalação terminar, inicie o utilitário **Printing** (vá para **System > Administration > Printing** ou execute o comando `system-config-printer` no programa Terminal).

- 9 Clique no botão **Add**.
- 10 Selecione **AppSocket/HP JetDirect** e digite o endereço IP do equipamento.
- 11 Clique no botão **Forward** e adicione-a ao sistema.

UNIX



- Verifique se o seu equipamento oferece suporte ao sistema operacional UNIX antes de instalar os drivers de impressão para UNIX (consulte "Sistema operacional" na página 9).
- Os comandos são marcados com “” ; portanto, ao digitá-los, não coloque “”.
- Talvez alguns recursos e opcionais não estejam disponíveis dependendo do modelo ou país (consulte "Sistema operacional" na página 9).

Para usar um driver de impressão para UNIX, é preciso primeiro instalar o pacote de drivers de impressão para UNIX e, em seguida, instalar a impressora. É possível fazer download dos pacotes de driver da impressora UNIX do site da Samsung (<http://www.samsung.com> > localize seu produto > Suporte ou Downloads).

Instalando o driver pela rede

Instalando o pacote de drivers de impressão para UNIX

O procedimento de instalação é igual para todas as variantes do sistema operacional UNIX mencionadas.

- 1 No site da Samsung, baixe e descompacte o pacote UNIX Printer Driver para o seu computador.
- 2 Adquira privilégios de root.
“su -”
- 3 Copie o arquivo do driver apropriado para o computador UNIX de destino.

 Consulte o guia do administrador do seu sistema operacional UNIX para obter detalhes.

- 4 Desinstale o pacote UNIX Printer Driver.
Por exemplo, no IBM AIX, use os comandos a seguir.
“gzip -d < digite o nome do pacote | tar xf -”
- 5 o diretório aberto.

- 6 Execute o script de instalação.
“./install -i”

install é o arquivo de script do programa de instalação usado para instalar ou desinstalar o pacote de drivers de impressão para UNIX.

Use o comando “**chmod 755 install**” para conceder permissão ao script do instalador.

- 7 Execute o comando “. /install -c” para verificar os resultados da instalação.

- 8 Execute “**installprinter**” na linha de comando. Isso exibirá a janela **Add Printer Wizard**. Configure a impressora nesta janela consultando os seguintes procedimentos.

 Em alguns sistemas operacionais UNIX, como o Solaris 10, as impressoras recém-adicionadas podem não estar ativadas e/ou não aceitar trabalhos. Nesse caso, execute os dois comandos a seguir no terminal do root:

“**accept <printer_name>**”

“**enable <printer_name>**”

Instalando o driver pela rede

Desinstalando o pacote de drivers de impressão



O utilitário deve ser usado para excluir a impressora instalada no sistema.

- a Execute o comando "**uninstallprinter**" a partir do terminal. Isso abrirá o **Uninstall Printer Wizard**. As impressoras instaladas são exibidas na lista suspensa.
- b Selecione a impressora a ser excluída.
- c Clique em **Delete** para excluir a impressora do sistema.
- d Execute o comando "**./install -d**" para desinstalar todo o pacote.
- e Para verificar os resultados da remoção, execute o comando "**./install -c**".

Para reinstalá-lo, use o comando "**./install -i**" para reinstalar os binários.

Configurando a impressora

Para adicionar a impressora ao seu sistema UNIX, execute "installprinter" na linha de comando. Isso exibirá a janela Add Printer Wizard. Configure a impressora nesta janela de acordo com as seguintes etapas:

- 1 Digite o nome da impressora.
- 2 Selecione o modelo da impressora apropriada na lista de modelos.

- 3 Insira qualquer descrição correspondente ao tipo da impressora no campo **Type**. Isso é opcional.
- 4 Especifique a descrição da impressora no campo **Description**. Isso é opcional.
- 5 Especifique o local da impressora no campo **Location**.
- 6 Digite o endereço IP ou o nome do DNS da impressora na caixa de texto **Device** para impressoras conectadas via rede. No IBM AIX com **jetdirect Queue type**, somente o nome do DNS é permitido e não o endereço IP numérico.
- 7 **Queue type** mostra a conexão como **lpd** ou **jetdirect** na caixa de listagem correspondente. O tipo **usb** adicional está disponível no sistema operacional Sun Solaris.
- 8 Selecione **Copies** para definir o número de cópias.
- 9 Selecione a opção **Collate** para receber cópias já classificadas.
- 10 Selecione a opção **Reverse Order** para receber cópias na ordem inversa.
- 11 Selecione a opção **Make Default** para definir esta impressora como padrão.
- 12 Clique em **OK** para adicionar a impressora.

Samsung Mobile Print

O que é Samsung Mobile Print?

Samsung Mobile Print é um aplicativo gratuito que permite que os usuários imprimam fotos, documentos e páginas da Web diretamente de um smartphone ou tablet. **Samsung Mobile Print** não é compatível apenas com os smartphones Android e iOS, mas também com o iPod Touch e com tablets. Ele conecta o seu dispositivo móvel a uma impressora da Samsung conectada ou a uma impressora sem fio por meio de um ponto de acesso Wi-Fi. Não é necessário instalar um novo driver nem definir configurações de rede – basta instalar o aplicativo **Samsung Mobile Print** para que ele detecte automaticamente as impressoras da Samsung compatíveis. Além disso, há suporte à impressão de fotos, páginas da Web e PDFs e à digitalização. Se você tiver uma multifuncional da Samsung, digitalize qualquer documento para os formatos JPG, PDF ou PNG para obter uma exibição rápida e fácil em seu dispositivo móvel.

Download do Samsung Mobile Print

Para baixar o **Samsung Mobile Print**, acesse a loja de aplicativos (Samsung Apps, Play Store, App Store) em seu dispositivo móvel e pesquise por "**Samsung Mobile Print**". Você também pode acessar o iTunes para obter dispositivos da Apple em seu computador.



SOs móveis suportados

- Android OS 2.3 ou posterior
- iOS 4.0 ou posterior

AirPrint



Apenas equipamentos com o certificado AirPrint podem usar o recurso AirPrint. Verifique se a caixa de seu equipamento veio com a identificação do certificado AirPrint.



O **AirPrint** permite a impressão diretamente de seu iPhone, iPad e iPod touch com a versão atualizada do iOS.

Configurando a AirPrint

Protocolos Bonjour(mDNS) e IPP são necessários no seu equipamento para usar o recurso **AirPrint**. Você pode ativar o recurso **AirPrint** por um dos seguintes métodos.

- 1 Verifique se o equipamento está conectado à rede.
- 2 Inicie um navegador da Web, como o Internet Explorer, Safari ou Firefox e insira o novo endereço IP do seu equipamento na janela do navegador.

Por exemplo,



- 3 Clique em **Login** na parte superior direita do site SyncThru™ Web Service.

- 4 Digite a **ID** e a **Senha** e selecione o **Domínio**, então clique em **LOGIN**.

Use a mesma ID, senha e domínio de login usados para fazer login no equipamento (consulte "Logon" na página 307.)

- 5 Quando a janela do SyncThru™ Web Service for aberta, clique em **Configurações > Configurações de rede**.

- 6 Clique em **AirPrint**.

Imprimindo via AirPrint

Por exemplo, o manual do iPad oferece estas instruções:

- 1 Abra o e-mail, foto, página web ou documento que deseja imprimir.
- 2 Toque no ícone de ação().
- 3 Selecione o **nome do driver da sua impressora** e o menu de opções a definir.
- 4 Toque no botão **Imprimir**. Aguarde a impressão.



Cancelando o trabalho de impressão: Para cancelar o trabalho de impressão ou ver o resumo da impressão, clique no ícone do centro de impressão () na área multitarefa. Você pode clicar em cancelar no centro de impressão.

Google Cloud Print™

Google Cloud Print™ é um serviço que possibilita a impressão a partir de uma impressora usando o seu smartphone, tablet ou qualquer outro dispositivo conectado à Web. Basta registrar a sua conta do Google com a impressora para que você possa usar o serviço Google Cloud Print™. Você pode imprimir o seu documento ou e-mail com o Chrome OS, com o navegador Chrome ou com um aplicativo do Gmail™/Google Docs™ em seu dispositivo móvel. Dessa forma, você não precisa instalar o driver da impressora no dispositivo móvel. Consulte o site do Google (<http://www.google.com/cloudprint/learn/> ou <http://support.google.com/cloudprint>) para obter mais informações sobre o Google Cloud Print™.

Registrando sua conta Google à impressora

Registrando do navegador Chrome



- Verifique se sua impressora está ligada e conectada a uma rede com fio ou sem fio que tenha acesso à Internet.
- Você deve criar sua conta Google antes.

- 1 Abra o navegador Chrome.
- 2 Visite www.google.com.
- 3 Entre no site do Google com o seu endereço do Gmail™.

- 4 Insira o endereço IP da impressora no campo de endereço e pressione a tecla Enter ou clique em **Ir**.
- 5 Clique em **Login** no canto superior direito do site SyncThru™ Web Service.
- 6 Digite o **ID**, a **Senha** e selecione o **Domínio**. Em seguida, clique em **Login**.
Use a mesma ID, senha e domínio de login usados para fazer login no equipamento (consulte "Logon" na página 307.)



Se o ambiente de rede estiver usando um servidor de proxy, você precisará configurar o IP do proxy e o número da porta de **Configurações > Configurações de rede > Google Cloud Print > Configurações de proxy**. Entre em contato com seu provedor de serviço de rede ou administrador de rede para obter mais informações.

- 7 Quando a janela do **SyncThru™ Web Service** for aberta, clique em **Configurações > Configurações de rede > Google Cloud Print**.
- 8 Insira o nome e a descrição da sua impressora.
- 9 Clique **Registrar**.
A janela pop-up de confirmação aparecerá.

Google Cloud Print™



Se você definir o navegador para bloquear pop-ups, a janela de confirmação não aparecerá. Permita que o site mostre pop-ups.

10 Clique em **Concluir registro de impressora**.

11 Clique em **Gerenciar suas impressoras**.

Agora a sua impressora está registrada com o serviço Google Cloud Print™.

Os dispositivos disponíveis para o Google Cloud Print™ serão exibidos na lista.

Imprimindo com o Google Cloud Print™

O procedimento de impressão varia dependendo do aplicativo ou dispositivo que você está usando. Você pode ver a lista de aplicativos compatíveis com o serviço Google Cloud Print™.



Verifique se sua impressora está ligada e conectada a uma rede com fio ou sem fio que tenha acesso à Internet.

Imprimindo de um aplicativo em um dispositivo móvel

As etapas a seguir são um exemplo de como usar o aplicativo Google Docs™ a partir do telefone celular Android.

1 Instale o aplicativo Cloud Print em seu dispositivo móvel.



Se você não tiver o aplicativo, baixe-o da loja de aplicativos, como Android Market ou App Store.

2 Acesse o Google Docs™ a partir do seu dispositivo móvel.

3 Toque no botão de opção  do documento que deseja imprimir.

4 Toque no botão de enviar .

5 Toque no botão Cloud Print .

6 Defina as opções de impressão se quiser.

7 Toque em **Click here to Print**.

Imprimindo do navegador Chrome

As etapas a seguir são um exemplo de como usar o navegador Chrome.

- 1 Execute o Chrome.
- 2 Abra o documento ou email que deseja imprimir.
- 3 Clique no ícone da chave inglesa  no canto superior à direita do navegador.
- 4 Clique em **Imprimir**. Aparece uma nova guia para impressão.
- 5 Selecione **Print with Google Cloud Print**.
- 6 Clique no botão **Imprimir**.



4. Manutenção

Este capítulo oferece informações para manutenção do equipamento.

Este capítulo inclui:

- **Monitorando a vida útil dos suprimentos** 355
- **Configurando a notificação de reorganização de suprimentos** 356
- **Substituindo e redistribuindo suprimentos** 357
- **Localizando o número de série** 359
- **Limpando a memória** 360
- **Limpando o equipamento** 361
- **Dicas para armazenamento do equipamento, suprimentos e papéis** 372
- **Dicas para mover o equipamento** 373
- **Imprimindo uma página de demonstração** 374

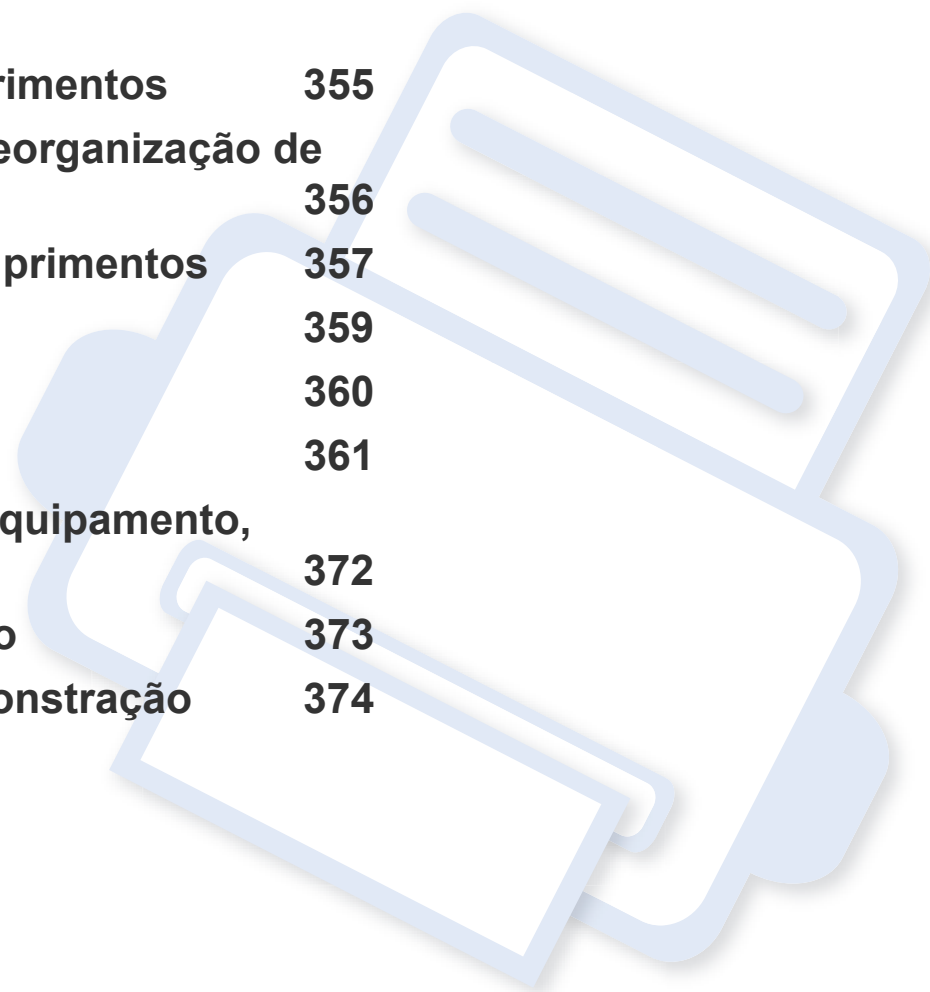

Monitorando a vida útil dos suprimentos

Verifique a vida útil restante dos suprimentos e prepare-os com antecedência.

Você também pode imprimir um relatório com a vida útil dos suprimentos. Selecione **Informações de suprimentos** no recurso **Relatório** (consulte "Relatório" na página 323, "Guia de informações" na página 175).

Do equipamento

- 1 Toque em **Configurações > Gerenciam > Vida útil suprim.** na tela principal.
- 2 Verifique a vida útil dos consumíveis.

 Recomendamos que você prepare novos suprimentos para os que já tenham sido usados além de 90% de seus rendimentos (consulte "Substituindo e redistribuindo suprimentos" na página 357).

Do SyncThru™ Web Service

- 1 No SyncThru™ Web Service, selecione a guia **Informações > Suprimentos**.
- 2 Verifique o percentual restante.



Recomendamos preparar novos suprimentos se o percentual restante for menor que 10% (consulte "Substituindo e redistribuindo suprimentos" na página 357).

Configurando a notificação de reorganização de suprimentos

Configure o recebimento de notificações sobre novos pedidos de suprimentos de forma a prepará-los com antecedência.

Consulte "Gerenciamento de suprimentos" na página 318.

Substituindo e redistribuindo suprimentos

Substituindo o cartucho de toner

Quando o cartucho de toner está completamente vazio:

- O LED de status se torna vermelho e a tela do visor mostra a mensagem de erro de substituição de toner.
- O equipamento para de imprimir e os faxes recebidos são salvos na memória.

No entanto, quando o cartucho de toner está vazio, você ainda pode imprimir trabalhos de impressão em preto e branco (O trabalho deve ser apresentado em preto e branco).

- Verifique o tipo de cartucho de toner para o seu equipamento (consulte "Fazendo pedidos de suprimentos e acessórios" na página 259).

Se isso ocorrer, será necessário substituir o cartucho de toner. Assegure-se de preparar um novo cartucho de toner com antecedência (consulte "Fazendo pedidos de suprimentos e acessórios" na página 259). Como substituir o cartucho de toner (consulte "Substituindo o cartucho de toner" na página 204).

Substituindo a unidade de imagem

Quando a unidade de imagem está totalmente vazia:

- O LED de status se torna vermelho e a tela do visor mostra a mensagem de erro de substituição da unidade de imagem.
- Verifique o tipo da unidade de imagem em seu equipamento ("Fazendo pedidos de suprimentos e acessórios" na página 259).

Nesse estágio, será necessário substituir a unidade de imagem. Certifique-se de preparar uma nova unidade de imagem com antecedência (consulte "Fazendo pedidos de suprimentos e acessórios" na página 259). Como substituir a unidade de imagem.

redistribuição do toner

Quando o cartucho de toner estiver próximo do fim da vida útil:

- Faixas verticais brancas ou impressões desbotadas podem ocorrer.
- Mensagens de toner baixo são mostradas no visor.
- O LED de **Status** pisca em vermelho.

Substituindo e redistribuindo suprimentos

Se isso ocorrer, a qualidade de impressão poderá ser aprimorada temporariamente através da redistribuição do toner restante no cartucho. Em alguns casos, as impressões poderão apresentar riscas brancas ou esmaecimento mesmo depois da redistribuição do toner. Como redistribuir o toner (consulte "redistribuição do toner" na página 202).

Localizando o número de série

O número de série do seu equipamento poderá ser necessário ao ligar para obter assistência. Para verificar o número de série do seu equipamento, siga as etapas abaixo.



O número de série é impresso no início de todos os relatórios do equipamento.

- 1 Toque em **Configurações > Gerenciam > Relatório > Contador de uso > Imprimir** a partir da tela inicial ou **Aplic..**

OU

Selecione a guia **Informações > Contadores de uso** do SyncThru™ Web Service.

- 2 Verifique o número de série.

Limpendo a memória

Há algumas maneiras de limpar a memória para garantir a capacidade do equipamento. Selecione uma das maneiras abaixo.

Limpeza de documentos armazenados

Verifique os documentos armazenados antes de limpar a memória do equipamento.

- 1 Toque em **Cx** na tela inicial ou em **Aplic.**
- 2 Toque e segure a pasta ou o documento que deseja apagar da lista.
- 3 Toque em  > **Excluir**.

Limpendo a memória de fax

Quando a memória de fax estiver cheia, você poderá apagá-la. Há duas formas de apagar a memória de fax. Siga as etapas abaixo:

Limpendo a memória de fax imprimindo um trabalho

Imprima os faxes recebidos. A memória de fax será apagada automaticamente.

Limpar a memória de fax sem imprimir um trabalho



Se você limpar a memória de fax sem imprimir os trabalhos primeiro, trabalhos poderão ser apagados por engano. Tenha cuidado para não apagar documentos importantes.

- 1 Toque em **Status trb** na tela inicial ou **Aplic.**
- 2 Selecione a guia **Trabalho atual** na tela do visor.
- 3 Selecione os trabalhos que você deseja apagar e pressione **Excluir**.
Se você desejar apagar todos os trabalhos, pressione **Excluir tudo**.

Para apagar somente trabalhos de fax na lista, selecione os trabalhos na lista **Tipo de trabalho** e clique em **Excluir**.

Limpando o equipamento

Se houver problemas de qualidade de impressão ou se você utilizar o seu equipamento em um ambiente empoeirado, será necessário limpá-lo regularmente para manter a melhor condição de impressão e estender a sua vida útil.



Leia as seguintes precauções antes de limpar o equipamento: quaisquer danos causados por uso incorreto do usuário não são cobertos pela garantia:

- Desligue o equipamento e desconecte todos os cabos de alimentação.
- Não desmonte o equipamento sem seguir as instruções neste guia.
- Não limpe o equipamento com materiais que contenham grandes quantidade de álcool, solventes ou outras substâncias fortes. Eles podem descolorir ou danificar o gabinete.
- Não use um aspirador de pó para aspirar poeira de toner. Recomendamos usar um pano ou tecido umedecido com água para limpá-la. Se um aspirador de pó for usado, o toner poderá ser espalhado no ar e prejudicar a sua saúde.
- Ao usar um pano umedecido, tenha cuidado para não derramar água no equipamento. Isso poderia causar um choque elétrico.
- Para obter mais informações sobre problemas de segurança, consulte o capítulo sobre informações de segurança no *Manual do Usuário*.

Limpando a parte externa ou a tela do visor

Limpe o gabinete do equipamento ou a tela do visor com um pano macio e sem fiapos. Você pode umedecer ligeiramente o pano com água, mas tenha cuidado para não respingá-la em cima ou no interior do equipamento.

Limpeza interna

Durante o processo de impressão, o papel, o toner e as partículas de poeira podem se acumular dentro do equipamento. Esse acúmulo pode causar problemas de qualidade de impressão, como pontos de toner ou nódoas. A limpeza do interior do equipamento elimina ou reduz a ocorrência desses problemas.

Limpendo o equipamento

Área do cartucho de toner

1 Desligue o equipamento e desconecte o cabo de alimentação. Aguarde o equipamento esfriar.

2 Abra a tampa frontal e remova o cartucho de toner.

X422x Series/X425x Series/X430x Series

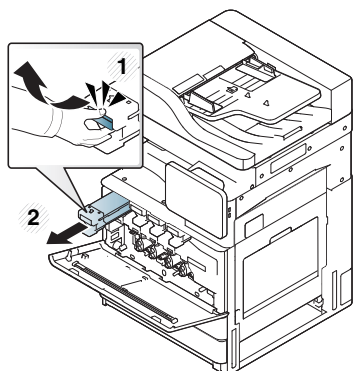

K425x Series/K430x Series/K435x Series

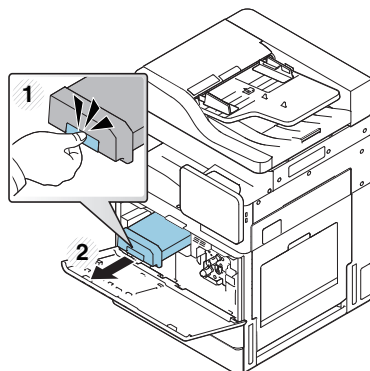

3 Usando um pano seco e limpo sem fiapos, remova qualquer poeira e partículas de toner da área dos cartuchos de toner.



Ao limpar a parte interna do equipamento, cuidado para não tocar no cilindro de transferência ou qualquer outra parte interna. Não utilize solventes como benzina ou redutores para limpeza. Problemas de qualidade de impressão poderão ocorrer e causar danos ao equipamento.

4 Reinsira os cartuchos de toner. Alinhe o cartucho de toner com o slot correspondente dentro do equipamento. Insira-o no seu slot até que ele trave na posição correta.

X422x Series/X425x Series/X430x Series

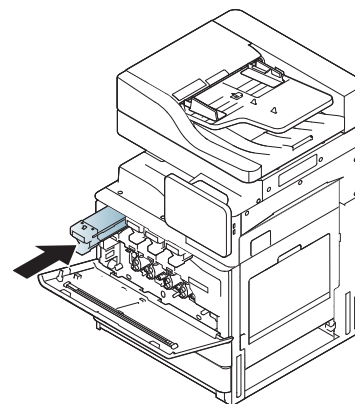

K425x Series/K430x Series/K435x Series

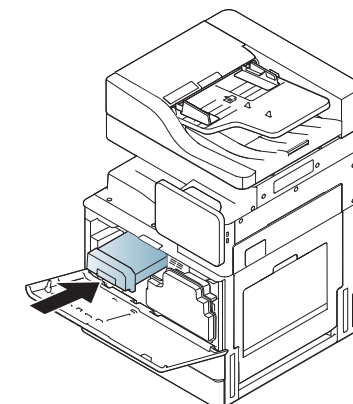

5 Feche a porta frontal. Verifique se a tampa está bem fechada.

X422x Series/X425x Series/X430x Series

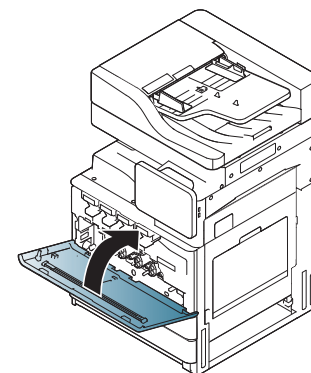

K425x Series/K430x Series/K435x Series

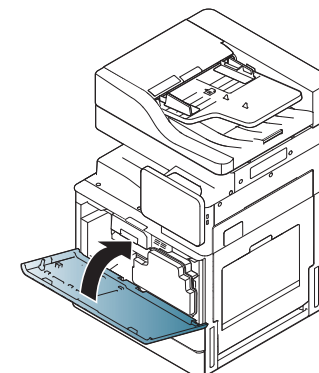

Limpendo o equipamento



Se a porta frontal não for completamente fechada, o equipamento não iniciará a operação.

6 Conecte o cabo de alimentação à tomada e ligue o equipamento.

Limpendo a área da unidade de imagem

1 Abra a porta frontal.

X422x Series/X425x Series/X430x Series

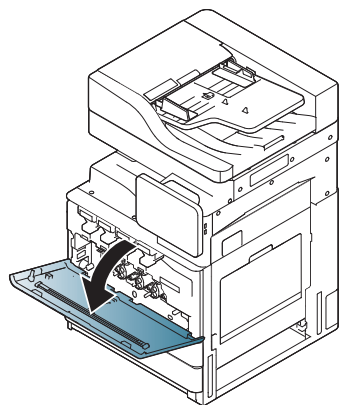

K425x Series/K430x Series/K435x Series

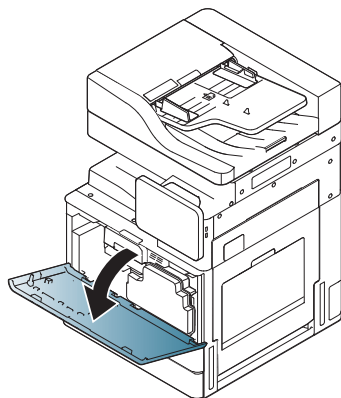

2 Remova o recipiente para descarte de toner.

X422x Series/X425x Series/X430x Series

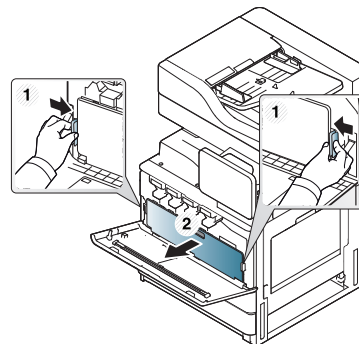

K425x Series/K430x Series/K435x Series

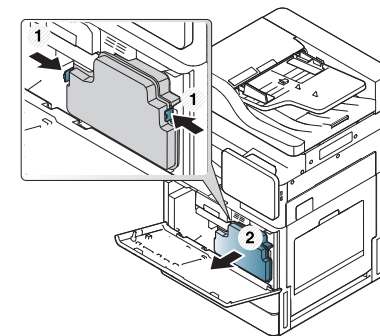

3 Retire as unidades de imagem correspondentes da máquina.

X422x Series/X425x Series/X430x Series

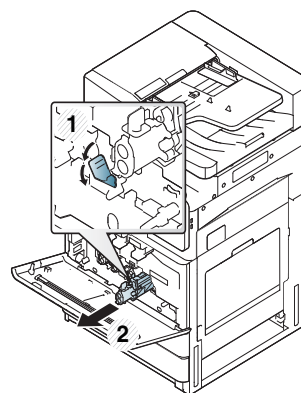

K425x Series/K430x Series/K435x Series

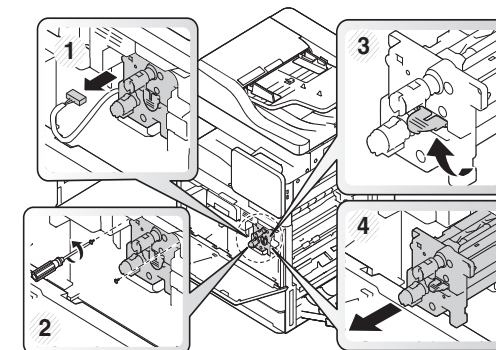

Limpando o equipamento



- Para evitar danos à unidade de imagem, não a exponha à luz por mais de alguns minutos. Se necessário, cubra-a com um pedaço de papel.
- Não toque na superfície verde embaixo da unidade de imagem.

4 Usando um pano seco e limpo sem fiapos, remova qualquer poeira e partículas de toner da área das unidades de imagem.

5 Reinstale as unidades de imagem. Etiquetas no interior do equipamento identificam cada posição da unidade de imagem. Segure as alças da nova unidade de imagem e empurre a unidade até travá-la na posição correta.

X422x Series/X425x Series/X430x Series

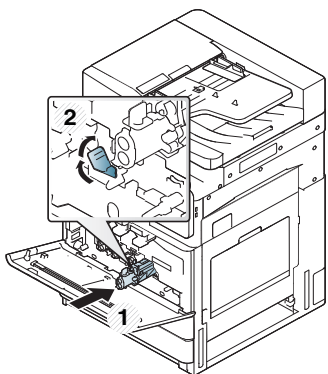

K425x Series/K430x Series/K435x Series

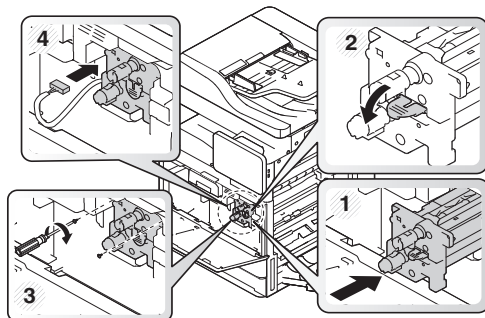

6 Retire o bastão de limpeza da janela da LSU (somente X422x/X425x/X430x/X40x series).

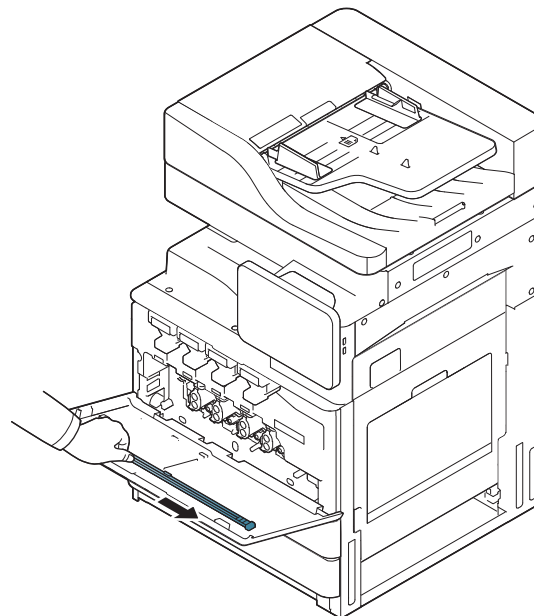

Limpendo o equipamento

- 7** Localize o orifício de limpeza da janela da LSU e insira o bastão de limpeza da janela da LSU. Empurre e puxe lentamente o bastão de limpeza da janela da LSU 4 ou 5 vezes para limpá-la. (somente X422x/X425x/X430x/X40x series).

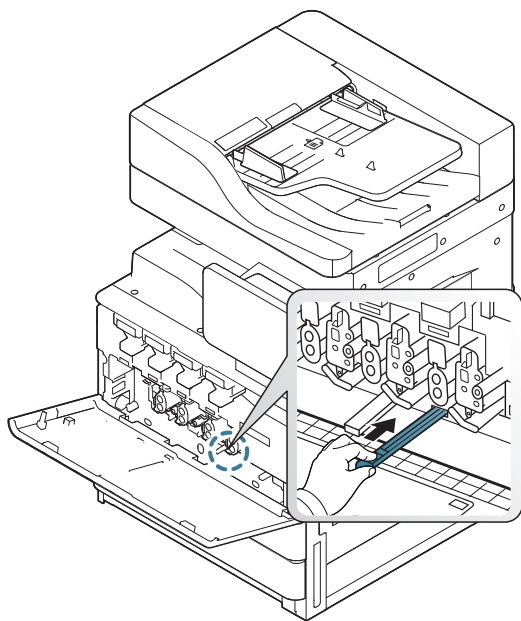

- 8** Insira o bastão de limpeza da janela da LSU novamente em seu lugar (somente X422x/X425x/X430x/X40x series).

- 9** Insira o recipiente para descarte de toner até ele travar em sua posição.

X422x Series/X425x Series/X430x Series

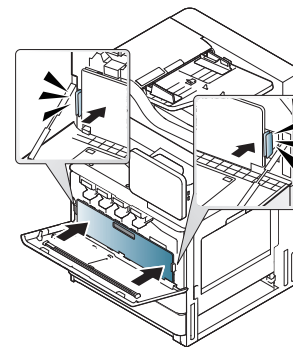

K425x Series/K430x Series/K435x Series

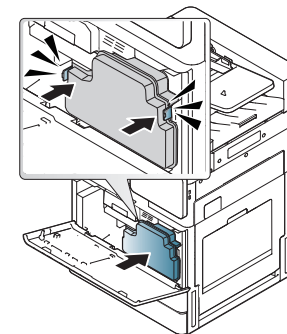

- 10** Feche a tampa frontal. Verifique se a tampa está bem fechada.

X422x Series/X425x Series/X430x Series

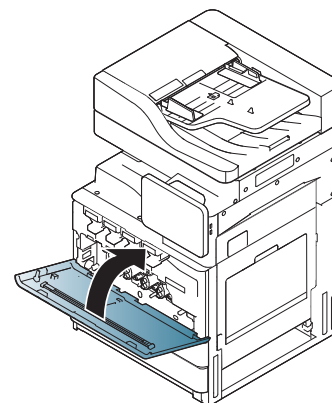

K425x Series/K430x Series/K435x Series

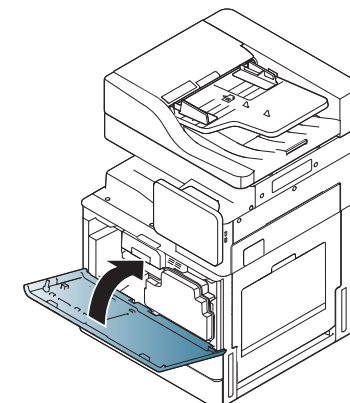

Se a tampa frontal não estiver completamente fechada, o equipamento não iniciará a operação.

Limpendo o equipamento

Limpendo os carregadores de unidades de imagem

O bastão de poeira de papel e os carregadores de unidades de imagem deverão ser limpos após a impressão de uma determinada quantidade de folhas. Quando a mensagem que solicita a limpeza dos carregadores é exibida, você deve limpar o bastão de poeira de papel primeiro. Em seguida, limpe os carregadores. A mensagem é mostrada em função de fatores ambientais, como altitude, temperatura, umidade e assim por diante. Você precisa limpar o carregador para manter a qualidade de impressão. Quando a limpeza for feita, a mensagem desaparecerá automaticamente.

Siga o procedimento de limpeza abaixo.



Clique neste link para abrir uma animação sobre a limpeza do carregador de unidades de imagem.

1 Abra a porta frontal.

X422x Series/X425x Series/X430x Series

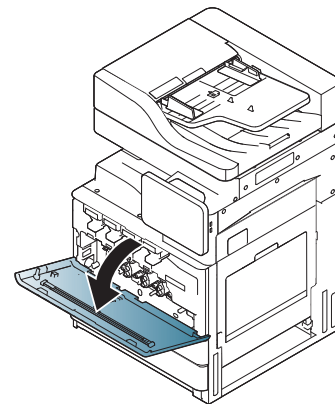

K425x Series/K430x Series/K435x Series

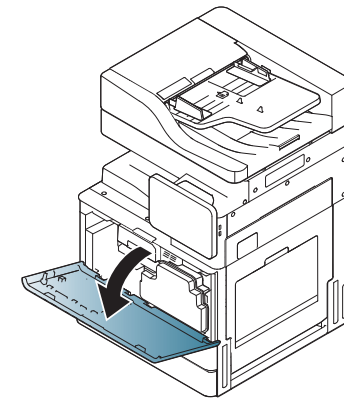

2 Remova o recipiente para descarte de toner.

X422x Series/X425x Series/X430x Series

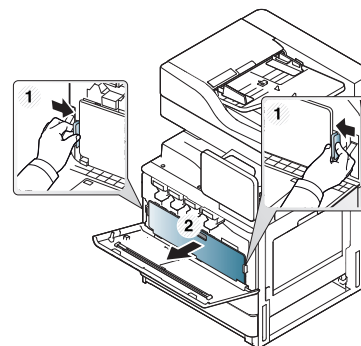

K425x Series/K430x Series/K435x Series

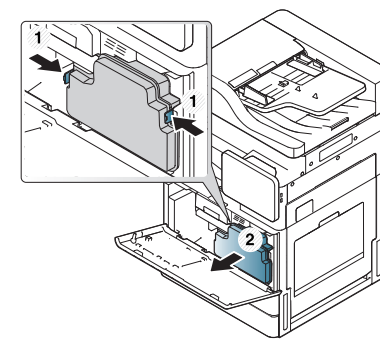

Limpendo o equipamento

3 Remova o bastão de poeira de papel.

X422x Series/X425x Series/X430x Series

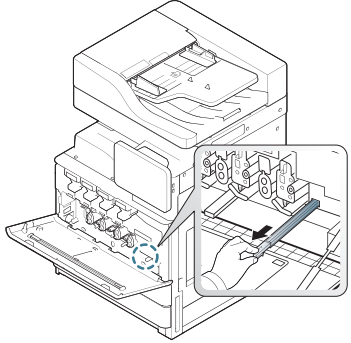

K425x Series/K430x Series/K435x Series

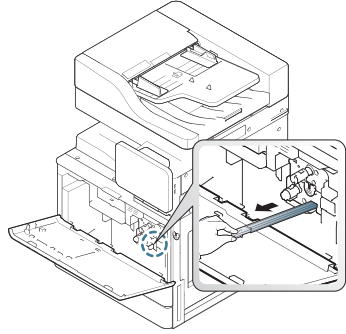

4 Remova a poeira de papel.

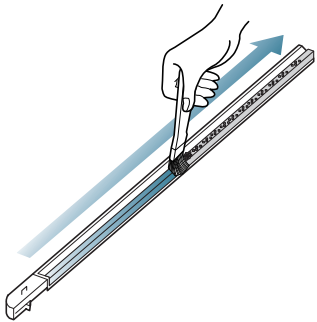

5 Reinsira o bastão de poeira de papel.

X422x Series/X425x Series/X430x Series

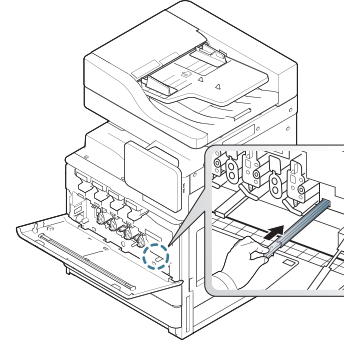

K425x Series/K430x Series/K435x Series

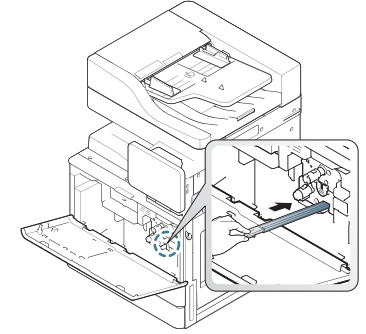

6 Insira o recipiente para descarte de toner até ele travar em sua posição.

X422x Series/X425x Series/X430x Series

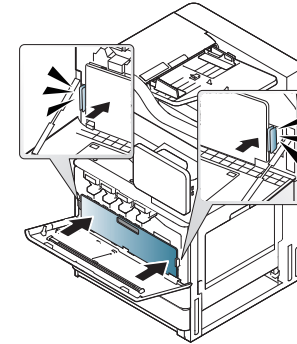

K425x Series/K430x Series/K435x Series

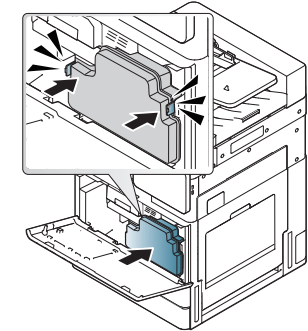

Limpendo o equipamento

- 7** Feche a porta frontal. Verifique se a tampa está bem fechada.

X422x Series/X425x Series/X430x Series

K425x Series/K430x Series/K435x Series

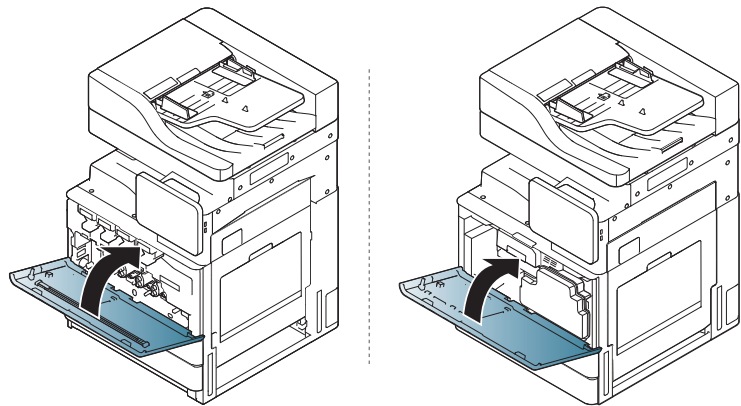

Se a mensagem ainda aparecer, volte às etapas 7 e 8 novamente.

Limpendo a área do recipiente para descarte de toner

- 1** Abra a porta frontal.

X422x Series/X425x Series/X430x Series

K425x Series/K430x Series/K435x Series

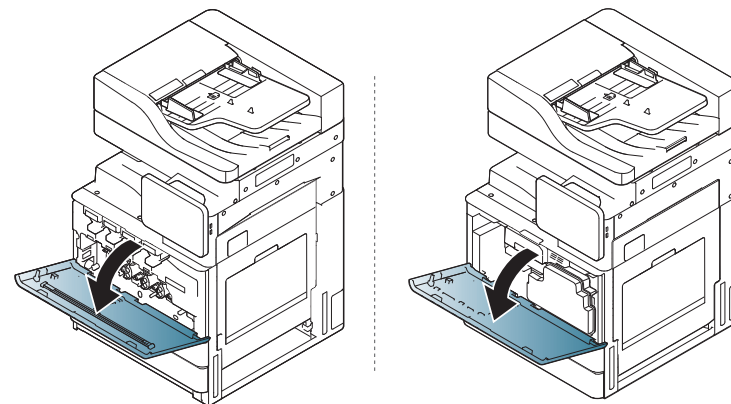

- 2** Aperte as alavancas de bloqueio esquerda/direita e empurre-as para fora. Remova o recipiente para descarte de toner.

X422x Series/X425x Series/X430x Series

K425x Series/K430x Series/K435x Series

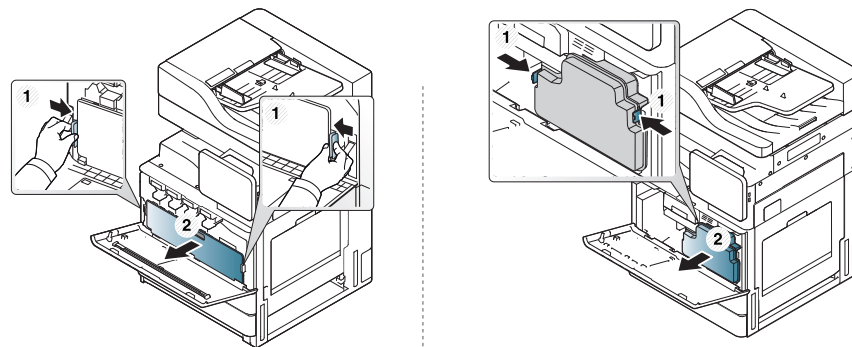

Limpendo o equipamento

3 Usando um pano seco e limpo sem fiapos, remova qualquer poeira e partículas de toner da área do recipiente para descarte de toner.

4 Reinsira o recipiente para descarte de toner.

X422x Series/X425x Series/X430x Series

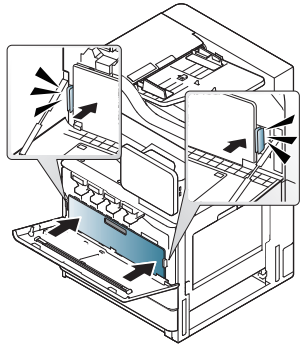

K425x Series/K430x Series/K435x Series

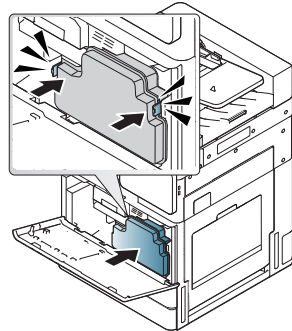

5 Feche a porta frontal. Verifique se a tampa está bem fechada.

X422x Series/X425x Series/X430x Series

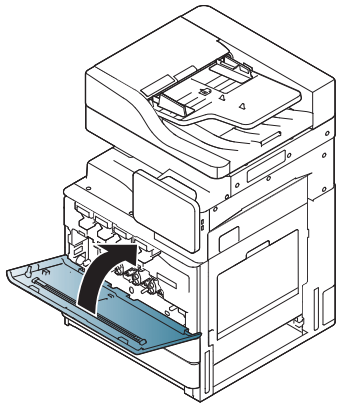

K425x Series/K430x Series/K435x Series

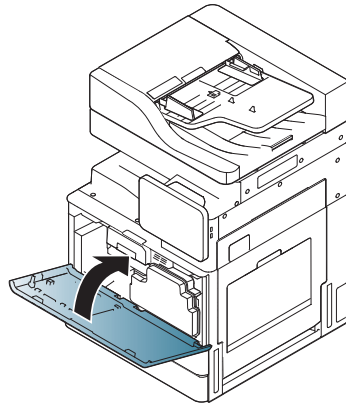

6 Conecte o cabo de alimentação à tomada e ligue o equipamento.

Limpendo a janela da LSU

1 Abra a porta frontal.

X422x Series/X425x Series/X430x Series

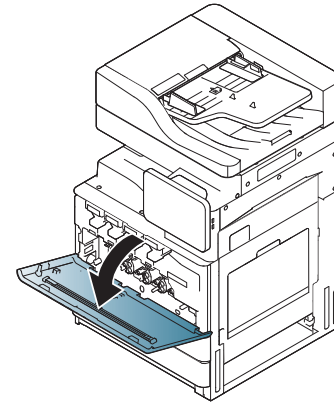

K425x Series/K430x Series/K435x Series

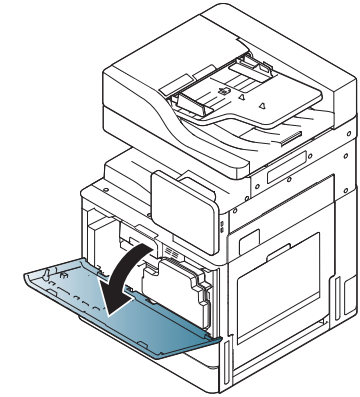

2 Aperte as alavancas de bloqueio esquerda/direita e empurre-as para fora. Remova o recipiente para descarte de toner.

X422x Series/X425x Series/X430x Series

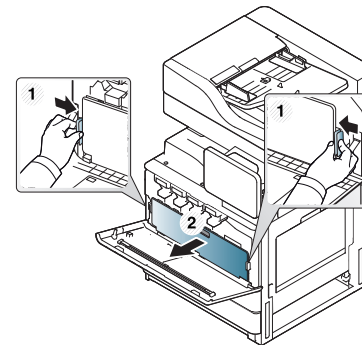

K425x Series/K430x Series/K435x Series

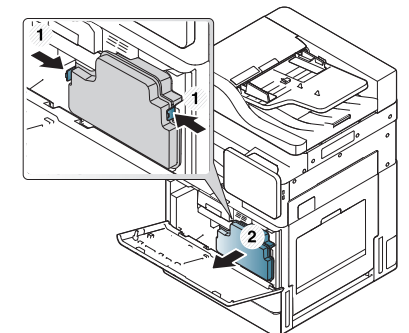

Limpendo o equipamento

- 3 Remova o bastão de limpeza da janela da LSU.

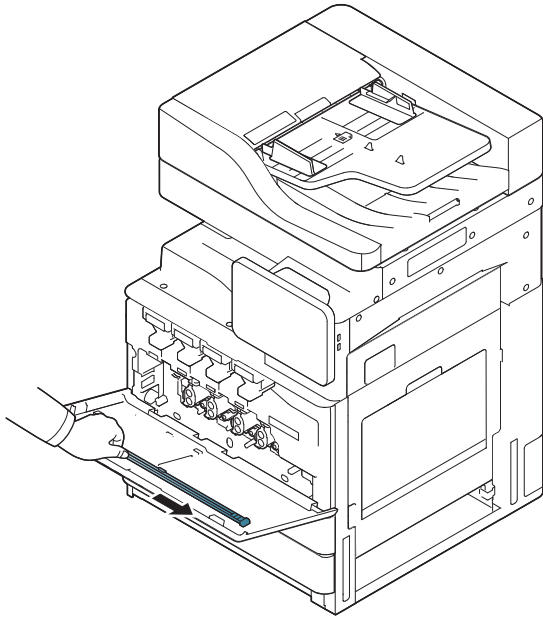

- 4 Localize o orifício de limpeza da janela da LSU e insira o bastão de limpeza da janela da LSU.

Empurre e puxe lentamente o bastão de limpeza da janela da LSU 4 ou 5 vezes para limpá-la.

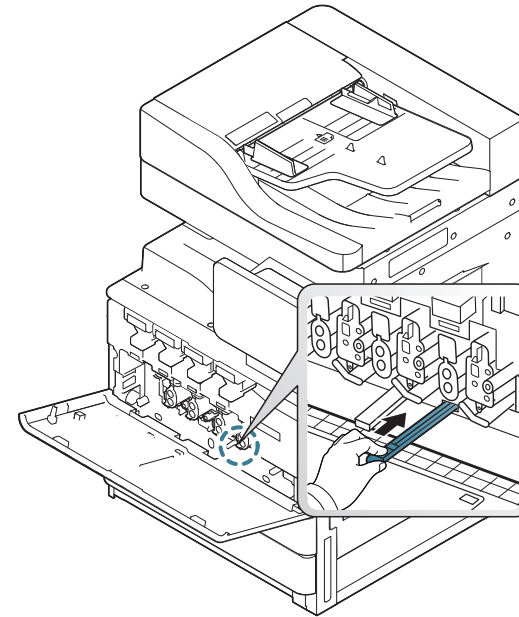

Limpendo o equipamento

- 5** Insira o recipiente para descarte de toner até ele travar em sua posição.

X422x Series/X425x Series/X430x Series

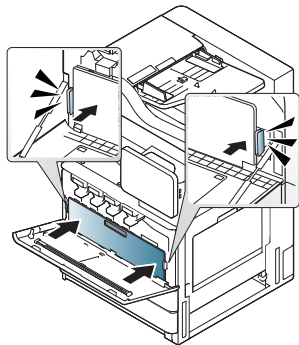

K425x Series/K430x Series/K435x Series

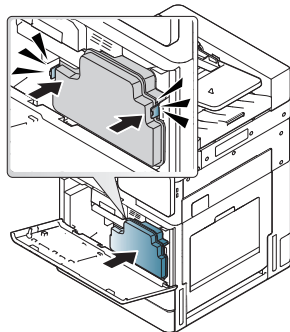

- 6** Feche a tampa frontal. Verifique se a tampa está bem fechada.

X422x Series/X425x Series/X430x Series

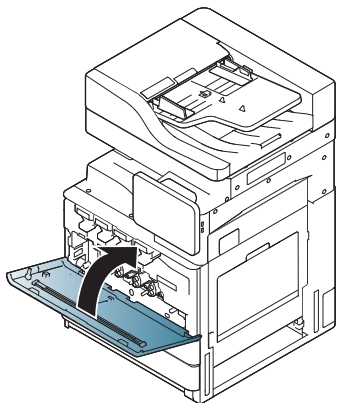

K425x Series/K430x Series/K435x Series

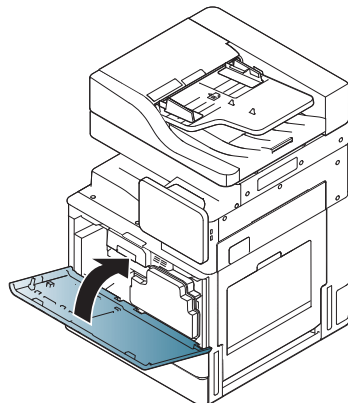

Se a tampa frontal não estiver completamente fechada, o equipamento não iniciará a operação.

Limpendo a unidade de digitalização

Manter a unidade de digitalização limpa proporciona as melhores cópias. Recomenda-se limpar a unidade de digitalização no início de cada dia e também durante o dia, se necessário.

- 1** Prepare um pano macio sem fiapos.
- 2** Abra a tampa do scanner.
- 3** Limpe as superfícies do vidro de leitura do scanner e do vidro do alimentador de documentos até que elas estejam completamente limpas e secas.

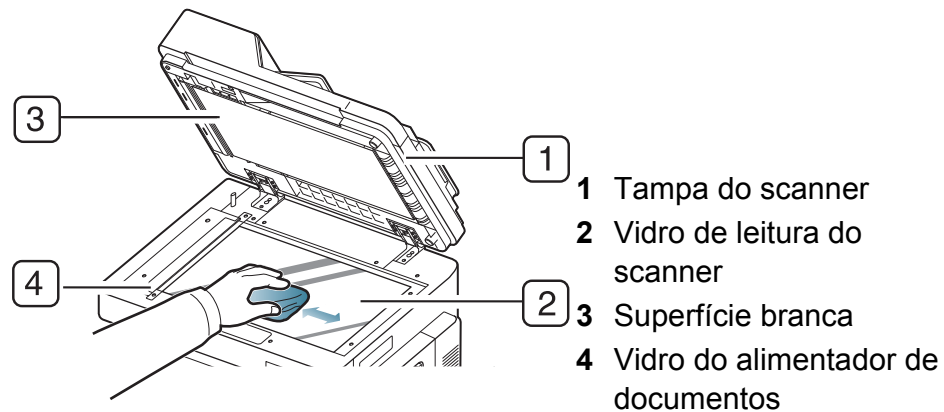

- 4** Limpe a parte inferior da tampa do scanner e a superfície branca até que elas estejam completamente limpas e secas.
- 5** Feche a tampa do scanner.

Dicas para armazenamento do equipamento, suprimentos e papéis

- Mantenha-os em um local fresco sem umidade.
- Mantenha-os cobertos de forma que não acumulem poeira.
- Mantenha-os secos.

Equipamento

- Ao mover o equipamento, não o incline ou vire ao contrário. Caso contrário, o interior do equipamento poderá ser contaminado por toner, o que pode causar danos ao equipamento ou reduzir a qualidade de impressão.
- Ao mover o equipamento, certifique-se de que pelo menos duas pessoas o estejam segurando firmemente.

Cartucho de toner/Unidade de imagem

Para aproveitar ao máximo a qualidade de impressão do cartucho de toner, tenha sempre em mente o seguinte:

- Não remova o cartucho de toner de sua embalagem até que esteja pronto para usá-lo.
- Não recarregue o cartucho de toner. A garantia do equipamento não cobre os danos causados pela utilização de cartuchos recarregados.
- Armazene os cartuchos de toner no mesmo ambiente do equipamento.

- Mantenha-o em um local estável de forma que as partículas de toner não se inclinem para um lado.

Papel

- Mantenha o material de impressão na embalagem da resma até estar pronto para utilizá-lo.
- Mantenha as embalagens em palhetas ou prateleiras, e não sobre o chão.
- Não coloque objetos pesados sobre o papel, esteja ele embalado ou não.
- Mantenha o papel longe de umidade ou de outras condições que possam causar enrugamentos ou ondulações.
- Mantenha-o em temperaturas entre 15 °C e 30 °C e umidade entre 10% e 70%.

Dicas para mover o equipamento



Utilize técnicas seguras de levantamento e manuseio. Se for necessário mover este equipamento, pelo menos quatro pessoas serão necessárias. Utilize as alças para levantamento, conforme mostrado abaixo. Se menos de quatro pessoas tentarem levantar o equipamento, poderão ocorrer lesões na coluna.

- Ao mover o equipamento, não exponha o painel de controle a impactos fortes, pois isso pode danificar a tela ou as extremidades do painel de controle.
- A garantia não cobre danos por quedas ou impactos devido a ações intencionais ou não intencionais do usuário.

- Não o incline ou vire-o ao contrário. Caso contrário, o interior do equipamento pode ser contaminado por toner, o que pode causar danos ao equipamento ou afetar negativamente a qualidade de impressão.
- Certifique-se de que pelo menos quatro pessoas estejam segurando o equipamento de forma segura.
- Trave o scanner.
- **Movendo por longas distâncias com um caminhão:**
 - Remova a unidade de acabamento, as bandejas opcionais, as unidades de imagem internas e de mesa, além dos cartuchos de toner.
 - Aperte o parafuso de fixação do scanner e os 3 parafusos de fixação da unidade de acabamento.
 - Passe uma fita nas bandejas e na tampa DSDf.

- **Movendo por distâncias curtas (por exemplo, transportando entre andares) para evitar danos decorrentes de vibrações:**

- Remova a unidade de acabamento.

Imprimindo uma página de demonstração

Imprima uma página de demonstração para verificar a qualidade de impressão se você não tiver usado o equipamento por algum tempo.

Do equipamento

Consulte "Relatório" na página 323.

Do SyncThru™ Web Service

Consulte "Guia de informações" na página 175.

Contact SAMSUNG worldwide

If you have any comments or questions regarding Samsung products, contact the Samsung customer care center.

Country/Region	Customer Care Center	WebSite
ALGERIA	3004 (Toll Free)	www.samsung.com/n_africa/support
ANGOLA	917 267 864	www.samsung.com/support
ARGENTINE	0800-555-SAM(7267)	www.samsung.com/ar
ARMENIA	0-800-05-555	www.samsung.com/support
AUSTRALIA	1300 362 603	www.samsung.com/au/support
AUSTRIA	0800-SAMSUNG (0800-7267864)[Only for Premium HA] 0800-366661[Only for Dealers] 0810-112233	www.samsung.com/at/support
AZERBAIJAN	0-88-555-55-55	www.samsung.com/support
BAHRAIN	8000-GSAM (8000-4726)	www.samsung.com/ae/support (English) www.samsung.com/ae_ar/support (Arabic)
BANGLADESH	0961-2300300 0800-0300300 (Toll free)	www.samsung.com/in/support

Country/Region	Customer Care Center	WebSite
BELARUS	810-800-500-55-500	www.samsung.com/support
BELGIUM	02-201-24-18	www.samsung.com/be/support (Dutch) www.samsung.com/be_fr/support (French)
BOLIVIA	800-10-7260	www.samsung.com/cl/support
BOSNIA	055 233 999	www.samsung.com/support
BOTSWANA	8007260000	www.samsung.com/support
BRAZIL	0800-124-421 (Demais cidades e regiões) 4004-0000 (Capitais e grandes centros)	www.samsung.com/br/support
BULGARIA	0800 111 31 , Безплатна телефонна линия	www.samsung.com/bg/support
BURUNDI	200	www.samsung.com/support
CAMEROON	7095- 0077	www.samsung.com/africa_fr/support

Contact SAMSUNG worldwide

Country/Region	Customer Care Center	WebSite
CANADA	1-800-SAMSUNG (726-7864)	www.samsung.com/ ca/support(English) www.samsung.com/ ca_fr/support (French)
CHILE	800-SAMSUNG (726-7864) [HHP] 02-24828200	www.samsung.com/ cl/support
CHINA	400-810-5858	www.samsung.com/ cn/support
COLOMBIA	Bogotá en el 600 12 72Sin costo en todo el país 01 8000 112 112Y desde tu celular #726	www.samsung.com/ co
COSTA RICA	00-800-1-SAMSUNG (726- 7864)	www.samsung.com/ latin/support (Spanish) www.samsung.com/ latin_en/support (English)
CROATIA	072 726 786	www.samsung.com/ hr/support
Cote D' Ivoire	8000 0077	www.samsung.com/ africa_fr/support
CYPRUS	8009 4000 only from landline, toll free	www.samsung.com/ gr/support
CZECH	800-SAMSUNG (800-726786)	www.samsung.com/ cz/support

Country/Region	Customer Care Center	WebSite
DENMARK	70 70 19 70	www.samsung.com/ dk/support
DOMINICAN REPUBLIC	1-800-751-2676	www.samsung.com/ latin/support (Spanish) www.samsung.com/ latin_en/support (English)
DRC	499999	www.samsung.com/ support
ECUADOR	1-800-SAMSUNG (72-6786)	www.samsung.com/ latin/support (Spanish) www.samsung.com/ latin_en/ support(English)
EGYPT	08000-7267864 16580	www.samsung.com/ eg/support
EIRE	0818 717100	www.samsung.com/ ie/support
EL SALVADOR	8000-SAMSUNG (726-7864)	www.samsung.com/ latin/support (Spanish) www.samsung.com/ latin_en/support (English)

Contact SAMSUNG worldwide

Country/Region	Customer Care Center	WebSite
ESTONIA	800-7267	www.samsung.com/ee/support
FINLAND	030-6227 515	www.samsung.com/fi/support
FRANCE	01 48 63 00 00	www.samsung.com/fr/support
GERMANY	0180 6 SAMSUNG bzw. 0180 6 7267864* (*0,20 €/Anruf aus dem dt. Festnetz, aus dem Mobilfunk max. 0,60 €/Anruf) [HHP] 0180 6 M SAMSUNG bzw. 0180 6 67267864* (*0,20 €/Anruf aus dem dt. Festnetz, aus dem Mobilfunk max. 0,60 €/Anruf)	www.samsung.com/de/support
GEORGIA	0-800-555-555	www.samsung.com/support
GHANA	0800-10077 0302-200077	www.samsung.com/africa_en/support
GREECE	80111-SAMSUNG (80111 726 7864) only from land line (+30) 210 6897691 from mobile and land line	www.samsung.com/gr/support

Country/Region	Customer Care Center	WebSite
GUATEMALA	1-800-299-0033	www.samsung.com/latin/support (Spanish) www.samsung.com/latin_en/support (English)
HONDURAS	800-2791-9111	www.samsung.com/latin/support (Spanish) www.samsung.com/latin_en/support (English)
HONG KONG	3698 4698	www.samsung.com/hk/support (Chinese) www.samsung.com/hk_en/support (English)
HUNGARY	0680SAMSUNG (0680-726-786)0680PREMIUM (0680-773-648)	www.samsung.com/hu/support
INDIA	1800 3000 8282 - Toll Free 1800 266 8282 - Toll Free	www.samsung.com/in/support
INDONESIA	021-56997777 08001128888	www.samsung.com/id/support
IRAN	021-8255 [CE] 021-42132 [HHP]	www.samsung.com/iran/support

Contact SAMSUNG worldwide

Country/Region	Customer Care Center	WebSite
ITALIA	800-SAMSUNG (800.7267864)	www.samsung.com/ it/support
JAMAICA	1-800-SAMSUNG (726-7864)	www.samsung.com/ latin_en/support (English)
JAPAN	0120-363-905	www.samsung.com/ jp/support
JORDAN	0800-22273 06 5777444	www.samsung.com/ Levant
KAZAKHSTAN	8-10-800-500-55-500 (GSM: 7799, VIP care 7700)	www.samsung.com/ kz_ru/support
KENYA	0800 545 545	www.samsung.com/ support
KUWAIT	183-CALL (183-2255)	www.samsung.com/ ae/support (English) www.samsung.com/ ae_ar/support (Arabic)
KYRGYZSTAN	00-800-500-55-500 (GSM: 9977)	www.samsung.com/ support
LATVIA	8000-7267	www.samsung.com/ lv/support
LEBANON	961 1484 999	www.samsung.com/ Levant
LITHUANIA	8-800-77777	www.samsung.com/ lt/support

Country/Region	Customer Care Center	WebSite
LUXEMBURG	261 03 710	www.samsung.com/ be_fr/support
MACAU	0800 333	www.samsung.com/ support
MACEDONIA	023 207 777	
MALAYSIA	1800-88-9999 603-77137477 (Overseas contact)	www.samsung.com/ my/support
MAURITIUS	800 2550	www.samsung.com/ support
MEXICO	01-800-SAMSUNG (726-7864)	www.samsung.com/ mx/support
MOLDOVA	0-800-614-40	www.samsung.com/ support
MONGOLIA	+7-495-363-17-00	www.samsung.com/ support
MONTENEGRO	020 405 888	www.samsung.com/ support
MOROCCO	080 100 22 55	www.samsung.com/ n_africa/support
MOZAMBIQUE	847267864 / 827267864	www.samsung.com/ support
MYANMAR	+95-01-2399-888	www.samsung.com/ support
NAMIBIA	08 197 267 864	www.samsung.com/ support

Contact SAMSUNG worldwide

Country/Region	Customer Care Center	WebSite
NIGERIA	0800-726-7864	www.samsung.com/ africa_en/support
NETHERLANDS	0900-SAMSUNG (0900-7267864) (€ 0,10/Min)	www.samsung.com/ nl/support
NEW ZEALAND	0800 726 786	www.samsung.com/ nz/support
NICARAGUA	001-800-5077267	www.samsung.com/ latin/ support(Spanish) www.samsung.com/ latin_en/support (English)
NORWAY	815 56480	www.samsung.com/ no/support
OMAN	800-SAMSUNG (800 - 726 7864)	www.samsung.com/ ae/support (English) www.samsung.com/ ae_ar/support (Arabic)
PAKISTAN	0800-Samsung (72678)	www.samsung.com/ pk/support
PANAMA	800-0101	www.samsung.com/ latin/support (Spanish) www.samsung.com/ latin_en/support (English)

Country/Region	Customer Care Center	WebSite
PARAGUAY	0800-11-SAMS(7267)	www.samsung.com/ ar
PERU	0800-777-08	www.samsung.com/ pe/support
PHILIPPINES	1-800-10-726-7864 [PLDT Toll Free] 1-800-8-726-7864 [Globe Landline and Mobile] 02- 422-2111 [Standard Landline]	www.samsung.com/ ph/support
POLAND	801-172-678* lub +48 22 607-93-33* Dedykowana infolinia do obsługi zapytań dotyczących telefonów komórkowych: 801-672-678* lub +48 22 607-93-33* * (koszt połączenia według taryfy operatora)	www.samsung.com/ pl/support
PORTUGAL	808 20 7267	www.samsung.com/ pt/support
PUERTO RICO	1-800-682-3180	www.samsung.com/ latin/support (Spanish) www.samsung.com/ latin_en/support (English)

Contact SAMSUNG worldwide

Country/Region	Customer Care Center	WebSite
QATAR	800-CALL (800-2255)	www.samsung.com/ ae/support (English) www.samsung.com/ ae_ar/support (Arabic)
REUNION	0262 50 88 80	www.samsung.com/ support
RWANDA	9999	www.samsung.com/ support
ROMANIA	*8000 (apel in retea) 08008-726-78-64 (08008- SAMSUNG) Apel GRATUIT	www.samsung.com/ ro/support
RUSSIA	8-800-555-55-55 (VIP care 8- 800-555-55-88)	www.samsung.com/ ru/support
SAUDI ARABIA	800 247 3457 (800 24/7 HELP)	www.samsung.com/ sa/home www.samsung.com/ sa_en
SENEGAL	800-00-0077	www.samsung.com/ africa_fr/support
SERBIA	011 321 6899	www.samsung.com/ rs/support
SINGAPORE	1800-SAMSUNG (726-7864)	www.samsung.com/ sg/support
SLOVENIA	080 697 267 (brezplačna številka)	www.samsung.com/ si

Country/Region	Customer Care Center	WebSite
SLOVAKIA	0800 - SAMSUNG (0800-726 786)	www.samsung.com/ sk/support
SOUTH AFRICA	0860 SAMSUNG (726 7864)	www.samsung.com/ support
SPAIN	0034902172678[HHP] 0034902167267	www.samsung.com/ es/support
SRI LANKA	0117540540 0115900000	www.samsung.com/ support
SUDAN	1969	www.samsung.com/ support
SWEDEN	0771 726 7864 (0771- SAMSUNG)	www.samsung.com/ se/support
SWITZERLAND	0800 726 78 64 (0800- SAMSUNG)	www.samsung.com/ ch/support (German) www.samsung.com/ ch_fr/support (French)
SYRIA	18252273	www.samsung.com/ Levant
TAJIKISTAN	8-10-800-500-55-500	www.samsung.com/ support
TAIWAN	0800-329999	www.samsung.com/ tw/support
TANZANIA	0800 755 755 0685 889 900	www.samsung.com/ support

Contact SAMSUNG worldwide

Country/Region	Customer Care Center	WebSite
THAILAND	0-2689-3232, 1800-29-3232	www.samsung.com/ th/support
TRINIDAD & TOBAGO	1-800-SAMSUNG (726-7864)	www.samsung.com/ latin/support (Spanish) www.samsung.com/ latin_en/support (English)
TURKEY	444 77 11	www.samsung.com/ tr/support
TUNISIA	80-1000-12	www.samsung.com/ n_africa/support
U.A.E	800-SAMSUNG (800 -726 7864)	www.samsung.com/ ae/support (English) www.samsung.com/ ae_ar/support (Arabic)
UK	0330 SAMSUNG (7267864)	www.samsung.com/ uk/support
U.S.A -Consumer Electronics	1-800-SAMSUNG (726-7864)	www.samsung.com/ us/support
U.S.A -(Mobile Phones)	1-800-SAMSUNG (726-7864)	www.samsung.com/ us/support
UGANDA	0800 300 300	www.samsung.com/ support

Country/Region	Customer Care Center	WebSite
UKRAINE	0-800-502-000	www.samsung.com/ ua/support (Ukrainian) www.samsung.com/ ua_ru/support (Russian)
URUGUAY	0800-SAMS(7267)	www.samsung.com/ ar
UZBEKISTAN	00-800-500-55-500 (GSM: 7799)	www.samsung.com/ support
VENEZUELA	0-800-SAMSUNG (726-7864)	www.samsung.com/ ve/support
VIETNAM	1800 588 889	www.samsung.com/ vn/support
ZAMBIA	0211 350370	www.samsung.com/ support



O glossário a seguir ajudará você a se familiarizar com o produto ao entender a terminologia usada em impressão e mencionada neste manual do usuário.

802.11

802.11 é um conjunto de padrões para comunicação de rede local sem fio (WLAN), desenvolvido pelo IEEE LAN/MAN Standards Committee (IEEE 802).

802.11b/g/n

O padrão 802.11b/g/n pode compartilhar o mesmo hardware e usar banda de 2,4 GHz. A largura de banda do 802.11b é de até 11 Mbps, enquanto que a do 802.11n é de até 150 Mbps. Os dispositivos 802.11b/g/n podem sofrer interferência ocasional de fornos de microondas, telefones sem fio e dispositivos Bluetooth.

Ponto de acesso

Ponto de acesso ou ponto de acesso sem fio (AP ou WAP) é um dispositivo que conecta dispositivos de comunicação sem fio em redes locais sem fio (WLAN) e age como um transmissor central e receptor de sinais de rádio da WLAN.

Alimentador automático de documentos (ADF)

Um alimentador automático de documentos (ADF) é uma unidade de digitalização que alimenta automaticamente uma folha do documento original de cada vez para que o equipamento possa digitalizar várias folhas ao mesmo tempo.

AppleTalk

O AppleTalk é um conjunto de protocolos pertencente e desenvolvido pela Apple, Inc para redes de computadores. Ele foi incluído no Mac original (1984) e deixou de ser usado pela Apple em função do TCP/IP.

Profundidade de bits

Termo gráfico de computadores que descreve o número de bits usados para representar a cor de um único pixel em uma imagem bitmap. Uma profundidade maior de cores fornece um intervalo mais amplo de cores distintas. À medida que o número de bits aumenta, o número de cores possíveis se torna grande demais para um mapa de cores. Um esquema de cores de 1 bit é normalmente chamado de monocromático ou preto-e-branco.

BMP

Um formato gráfico de bitmap usado internamente pelo subsistema gráfico do Microsoft Windows (GDI), empregado normalmente como um formato de arquivo gráfico simples nessa plataforma.

BOOTP

Bootstrap Protocol. Um protocolo de rede usado por um cliente de rede para obter seu endereço IP automaticamente. Geralmente, esse procedimento é executado no processo de inicialização dos computadores ou de seus sistemas operacionais. Os servidores BOOTP atribuem o endereço IP de um conjunto de endereços a cada cliente. O BOOTP permite que 'estações de trabalho sem disco' obtenham um endereço IP antes de carregar qualquer sistema operacional avançado.

CCD

O dispositivo de acoplamento por carga (CCD) é um dispositivo de hardware que torna possível a digitalização. O mecanismo de travamento do CCD também é usado para fixar o módulo do dispositivo de acoplamento por carga, impedindo que qualquer dano seja causado quando o equipamento é movido.

Agrupamento

O agrupamento é um processo de impressão de vários trabalhos de cópia em grupos. Quando o agrupamento é selecionado, o dispositivo imprime um conjunto inteiro antes de imprimir cópias adicionais.

Painel de controle

Um painel de controle é uma área plana, normalmente vertical, em que os instrumentos de controle e monitoração são exibidos. Geralmente, ele é encontrado na parte frontal do equipamento.

Cobertura

Termo usado para medir o uso do toner na impressão. Por exemplo, 5% de cobertura significa que um papel de tamanho A4 possui aproximadamente 5% de imagens ou textos. Portanto, se o papel ou o documento possuir imagens complexas ou uma grande quantidade de texto, a cobertura será superior e, ao mesmo tempo, a utilização de toner corresponderá à cobertura.

CSV

Valores separados por vírgulas (CSV). Um tipo de formato de arquivo, o CSV é usado para trocar dados entre aplicativos diferentes. Esse formato de arquivo, na forma usada pelo Microsoft Excel, tornou-se um pseudo-padrão em todo o setor, até mesmo em plataformas não Microsoft.

Alimentador automático de documentos duplex

Um alimentador automático de documentos duplex (DADF) é uma unidade de digitalização que alimenta e inverte automaticamente uma folha de papel para que o equipamento possa digitalizar os dois lados do papel.

Padrão

O valor ou a configuração em vigor quando a impressora é retirada da caixa, redefinida ou inicializada.

DHCP

O Dynamic Host Configuration Protocol (DHCP) é um protocolo de rede cliente-servidor. Um servidor DHCP fornece parâmetros de configuração específicos para o host cliente DHCP que, geralmente, solicita as informações necessárias para participar de uma rede IP. O DHCP também fornece um mecanismo para alocação de endereços IP em hosts clientes.

DIMM

Dual Inline Memory Module (DIMM) é uma pequena placa de circuito onde a memória reside. A memória DIMM armazena todos os dados presentes no equipamento, como dados de impressão ou de fax recebidos.

DLNA

A Digital Living Network Alliance (DLNA) é um padrão que permite que os dispositivos de uma rede doméstica compartilhem informações uns com os outros via rede.

DNS

O Domain Name Server (DNS) é um sistema que armazena informações associadas a nomes de domínios em um banco de dados distribuído em redes, como a Internet.

Impressora matricial

Uma impressora matricial é um tipo de impressora de computador com uma cabeça de impressão que percorre a página de um lado para outro e imprime por impacto ao pressionar uma fita de tecido que contém tinta contra o papel (semelhante a uma máquina de escrever).

PPP

Pontos por polegada (PPP) é uma medida de resolução usada para digitalização e impressão. Geralmente, um PPP alto gera uma resolução mais alta, detalhes mais visíveis na imagem e um tamanho de arquivo maior.

DRPD

Detecção de padrão de toque diferenciado. O Toque diferenciado é um serviço oferecido pelas companhias telefônicas que permite que o usuário atenda vários números de telefone diferentes usando uma única linha.

Duplex

Um mecanismo que vira uma folha de papel automaticamente para que o equipamento possa imprimir (ou digitalizar) nos dois lados do papel. Uma impressora equipada com uma unidade duplex pode imprimir em ambos os lados do papel durante um único ciclo de impressão.

DSDF

Um alimentador de documentos de dupla digitalização (DSDF) é uma unidade de digitalização que alimentará automaticamente e virará a folha de papel original para que o equipamento possa digitalizar ambos os lados do papel.

Ciclo de trabalho

O ciclo de trabalho é a quantidade de páginas que não afeta o desempenho da impressora durante um mês. Geralmente, a impressora possui limitações de vida útil, como páginas por ano. A vida útil representa a capacidade média de impressões, normalmente no período de garantia. Por exemplo, se o ciclo de trabalho for de 48.000 páginas por mês, considerando 20 dias úteis, o limite de uma impressora é de 2.400 páginas por dia.

ECM

O modo de correção de erros (ECM) é um modo de transmissão opcional existente em equipamentos de fax ou fax modem Classe 1. Ele automaticamente detecta e corrige erros no processo de transmissão de fax que, em alguns casos, são ocasionados por ruídos na linha telefônica.

Emulação

A emulação é uma técnica usada por um equipamento para obter os mesmos resultados de outro.

Um emulador copia as funções de um sistema em um sistema diferente, de modo que o segundo sistema se comporta como o primeiro. A emulação se concentra na reprodução exata de um comportamento externo, ao contrário de uma simulação que consiste em um modelo abstrato da operação de um sistema, muitas vezes levando em consideração seu estado interno.

Ethernet

A Ethernet é uma tecnologia de rede de computadores com base em quadros para redes locais (LANs). Ela define o cabeamento e a sinalização da camada física, além dos formatos dos quadros e protocolos para o controle de acesso a mídias (MAC)/camada de enlace do modelo OSI. A Ethernet é mais comumente padronizada como IEEE 802.3. Ela se tornou a tecnologia de LAN mais difundida desde os anos 90 até hoje.

EtherTalk

Um conjunto de protocolos desenvolvido pela Apple Computer para rede de computadores. Ele foi incluído no Macintosh original (1984) e deixou de ser usado pela Apple em função do TCP/IP.

FDI

A Interface de dispositivo externo (FDI) é uma placa instalada dentro do equipamento para permitir a utilização de um dispositivo de terceiros, como um dispositivo operado por moedas ou um leitor de cartões. Esses dispositivos permitem cobrar pelas impressões produzidas pelo equipamento.

FTP

O File Transfer Protocol (FTP) é frequentemente usado para trocar arquivos por meio de qualquer rede que ofereça suporte ao protocolo TCP/IP (como a Internet ou uma intranet).

Unidade do fusor

A peça de uma impressora a laser que promove a fusão do toner com o material de impressão. Ela é composta por um cilindro de aquecimento e um cilindro de pressão. Após a transferência do toner para o papel, a unidade de fusão aplica calor e pressão para garantir que o toner continue no papel permanentemente, razão pela qual o papel apresenta-se quente ao sair de uma impressora a laser.

Gateway

Uma conexão entre redes de computadores ou entre um computador e uma rede de computadores e uma linha telefônica. O gateway é muito popular, já que é um computador ou uma rede que permite o acesso a outro computador ou rede.

Escala de cinza

Sombras na cor cinza que representam áreas claras ou escuras quando imagens coloridas são convertidas em tons de cinza; as cores são representadas por várias sombras em cinza.

Meios-tons

Um tipo de imagem que simula a escala de cinza por meio da variação do número de pontos. Áreas muito coloridas consistem em um grande número de pontos, enquanto que áreas claras consistem em um número menor de pontos.

Dispositivo de armazenamento em massa (HDD)

O dispositivo de armazenamento em massa (HDD), muitas vezes chamado de unidade de disco ou disco rígido, é um dispositivo de armazenamento não volátil que armazena dados codificados digitalmente em discos giratórios de alta velocidade com superfícies magnéticas.

IEEE

O Institute of Electrical and Electronics Engineers (IEEE) é uma organização profissional internacional sem fins lucrativos voltada para o avanço da tecnologia relacionada à eletricidade.

IEEE 1284

O padrão de porta paralela 1284 foi desenvolvido pelo Institute of Electrical and Electronics Engineers (IEEE). O termo "1284-B" está relacionado a um tipo de conector específico na extremidade do cabo paralelo que é conectado ao periférico (uma impressora, por exemplo).

Intranet

Uma rede privada que usa os protocolos da Internet, conectividade de rede e, possivelmente, o sistema de telecomunicações público para compartilhar com segurança parte das informações ou operações de uma organização com seus funcionários. Algumas vezes, o termo faz referência somente ao serviço mais visível, o site interno.

Endereço IP

Um endereço Internet Protocol (IP) é um número exclusivo usado na identificação e comunicação de dispositivos em uma rede que segue o padrão IP.

IPM

As imagens por minuto (IPM) são uma forma de medir a velocidade de uma impressora. Uma taxa de IPM indica o número de folhas com apenas um lado que a impressora pode processar em um minuto.

IPP

O Internet Printing Protocol (IPP) é um protocolo padrão para imprimir e gerenciar trabalhos de impressão, tamanhos de mídia, resolução e assim por diante. O IPP pode ser usado localmente ou pela Internet para centenas de impressoras, além de oferecer suporte a controle de acesso, autenticação e criptografia, o que o torna uma solução de impressão muito mais segura e eficaz do que as anteriores.

IPX/SPX

IPX/SPX significa Internet Packet Exchange/Sequenced Packet Exchange. Ele é um protocolo de rede usado pelos sistemas operacionais Novell NetWare. O IPX e o SPX oferecem serviços de conexão semelhantes ao TCP/IP, sendo que o protocolo IPX apresenta semelhanças com o IP e o SPX apresenta semelhanças com o TCP. O IPX/SPX foi projetado inicialmente para redes locais (LANs) e é um protocolo muito eficiente para este fim (normalmente seu desempenho supera o TCP/IP em uma LAN).

ISO

A International Organization for Standardization (ISO) é uma organização que controla o estabelecimento de padrões internacionais e é composta por representantes de organizações de padronização de vários países. Ela é responsável por estabelecer padrões comerciais e industriais para o mundo inteiro.

ITU-T

A International Telecommunication Union é uma organização internacional estabelecida para padronizar e regulamentar telecomunicações e comunicações por rádio internacionais. Suas tarefas principais incluem padronização, alocação do espectro de rádio e organização de ajustes de interconexão entre diferentes países para possibilitar chamadas telefônicas internacionais. O -T em ITU-T indica telecomunicação.

Gráfico ITU-T No. 1

Gráfico de teste padronizado publicado pelo ITU-T para transmissões de documentos por fax.

JBIG

O Joint Bi-level Image Experts Group (JBIG) é um padrão de compactação de imagens sem nenhuma perda de precisão ou qualidade projetado para a compactação de imagens binárias, especificamente para fax, podendo também ser usado em outras imagens.

JPEG

O Joint Photographic Experts Group (JPEG) é um método padrão de compactação com perdas usado frequentemente em imagens fotográficas. Ele é o formato usado para armazenar e transmitir fotografias na World Wide Web.

LDAP

O Lightweight Directory Access Protocol (LDAP) é um protocolo de rede para consulta e modificação de serviços de diretório em execução sobre o TCP/IP.

LED

Um diodo emissor de luz (LED) é um dispositivo semicondutor que indica o status de um equipamento.

Endereço MAC

O Media Access Control (MAC) é o identificador exclusivo associado a um adaptador de rede. O endereço MAC é um identificador exclusivo de 48 bits geralmente escrito com 12 caracteres hexadecimais agrupados em pares (por exemplo: 00-00-0c-34-11-4e). Normalmente, esse endereço é codificado em uma placa de rede (NIC) pelo fabricante e é usado como um auxílio para roteadores que tentam localizar computadores em redes grandes.

Periférico multifuncional (MFP)

Um periférico multifuncional (MFP) é um equipamento de escritório que inclui impressora, copiadora, fax, scanner, etc, em um mesmo gabinete.

MH

Modified Huffman (MH) é um método de compactação para diminuir a quantidade de dados que precisam ser transmitidos entre equipamentos de fax para transferir a imagem recomendada pelo ITU-T T.4. O MH é um esquema de codificação de comprimento de execução baseado em livro de códigos otimizado para compactar espaços em branco de forma eficiente. Como a maioria dos fax consiste principalmente em espaços em branco, isso minimiza o tempo de transmissão da maioria dos fax.

MMR

Modified Modified READ (MMR) é um método de compactação recomendado pelo ITU-T T.6.

Modem

Um dispositivo que modula um sinal de operadora para codificar informações digitais, além de desmodular esse sinal da operadora para decodificar informações transmitidas.

MR

Modified Read (MR) é um método de compactação recomendado pelo ITU-T T.4. O MR codifica a primeira linha digitalizada usando o MH. A linha seguinte é comparada à primeira, as diferenças são determinadas e, em seguida, codificadas e transmitidas.

NetWare

Sistema operacional de rede desenvolvido pela Novell, Inc. No início, usava multitarefas colaborativas para executar vários serviços em um PC. Seus protocolos de rede se baseavam em uma pilha Xerox XNS prototípica. Hoje, o NetWare oferece suporte ao TCP/IP e ao IPX/SPX.

OPC

O Organic Photo Conductor (OPC) é um mecanismo que cria uma imagem virtual para impressão usando um raio de laser emitido por uma impressora a laser. Geralmente, ele possui cor verde ou cinza e um formato cilíndrico.

A superfície do tambor existente em uma unidade de digitalização sofre um lento desgaste ao ser usada na impressora. A unidade deve ser substituída de forma adequada devido ao desgaste causado pelo contato com a escova de revelação do cartucho, com o mecanismo de limpeza e com o papel.

Originais

A primeira amostra de algo, como um documento, fotografia, texto etc, que é copiada, reproduzida ou convertida para produzir outras, mas que não representa em si uma cópia e nem deriva de outras fontes.

OSI

Open Systems Interconnection (OSI) é um modelo desenvolvido pela International Organization for Standardization (ISO) para comunicações. O OSI oferece uma abordagem padrão e modular para o design da rede que divide o conjunto necessário de funções complexas em camadas gerenciáveis, autônomas e funcionais. As camadas são, de cima a baixo: Aplicação, Apresentação, Sessão, Transporte, Rede, Enlace e Física.

PABX

Um Private Automatic Branch Exchange (PABX) é um sistema de comutação telefônica automático em uma empresa privada.

PCL

Printer Command Language (PCL) é uma Page Description Language (PDL) desenvolvida pela HP como um protocolo de impressão que se tornou um padrão no setor. Desenvolvido originalmente para as primeiras impressoras a jato de tinta, o PCL foi lançado em vários níveis: para impressoras matriciais, térmicas e a laser.

PDF

O Portable Document Format (PDF) é um formato de arquivo pertencente e desenvolvido pela Adobe Systems para representar documentos bidimensionais em um formato independente de dispositivo e resolução.

PostScript

PostScript (PS) é uma linguagem de descrição de páginas e de programação usada principalmente na área de editoração eletrônica. Ele é executado em um interpretador para gerar uma imagem.

Driver de impressão

Um programa usado para enviar comandos e transferir dados do computador para a impressora.

Materiais de impressão

Materiais como papel, envelopes, etiquetas e transparências que podem ser usados em uma impressora, um scanner, um equipamento de fax ou uma copiadora.

PPM

Páginas por minuto (PPM) é um método de medição para determinar a velocidade de funcionamento da impressora. Ele é equivalente ao número de páginas que a impressora pode produzir em um minuto.

Arquivo PRN

Uma interface para um driver de dispositivo que permite que o software interaja com o driver usando chamadas de sistema de entrada/saída padrão que simplificam muitas tarefas.

Protocolo

Uma convenção ou um padrão que controla ou habilita a conexão, a comunicação e a transferência de dados entre dois pontos de extremidade computacionais.

PS

Consulte PostScript.

PSTN

A Rede telefônica pública comutada (PSTN) é constituída pelas redes telefônicas de circuito comutado de todo o mundo. Geralmente, ela é roteada através de mesas telefônicas em instalações industriais.

RADIUS

Remote Authentication Dial In User Service (RADIUS) é um protocolo para autenticação remota de usuários e contabilidade. O RADIUS possibilita o gerenciamento centralizado de dados de autenticação como nomes de usuários e senhas usando um conceito de autenticação, autorização e contabilidade para gerenciar o acesso à rede.

Resolução

A nitidez de uma imagem, medida em pontos por polegada (PPP). Quanto maior o número de pontos por polegada, maior a resolução.

SMB

Server Message Block (SMB) é um protocolo de rede aplicado principalmente a arquivos de compartilhamento, impressoras, portas seriais e comunicações variadas entre nós de uma rede. Ele também oferece um mecanismo de comunicação autenticada entre processos.

SMTP

O Simple Mail Transfer Protocol (SMTP) é o padrão para transmissões de email pela Internet. O SMTP é um protocolo relativamente simples, baseado em texto, em que um ou mais destinatários de uma mensagem são especificados e, em seguida, a mensagem de texto é transferida. Ele é um protocolo cliente-servidor, onde o cliente transmite uma mensagem de email para o servidor.

SSID

Service Set Identifier (SSID) é o nome de uma rede local sem fio (WLAN). Todos os dispositivos sem fio em uma WLAN usam o mesmo SSID para comunicação. Os SSIDs diferenciam maiúsculas de minúsculas e possuem um comprimento máximo de 32 caracteres.

Máscara de sub-rede

A máscara de sub-rede é usada em conjunto com o endereço de rede para determinar qual parte do endereço representa a rede e qual parte representa o host.

TCP/IP

O Transmission Control Protocol (TCP) e Internet Protocol (IP); o conjunto de protocolos de comunicação que implementa a pilha de protocolos sobre a qual a Internet e a maioria das redes comerciais funcionam.

TCR

O Relatório de confirmação de transmissão (TCR) oferece detalhes sobre cada transmissão, como status do trabalho, o resultado da transmissão e o número de páginas enviadas. Esse relatório pode ser configurado para impressão depois de cada trabalho ou apenas depois de transmissões com falha.

TIFF

O Tagged Image File Format (TIFF) é um formato de imagem bitmap com resolução variável. O TIFF descreve dados de imagens tipicamente provenientes de scanners. Imagens TIFF usam identificações, palavras-chave que definem as características da imagem incluída no arquivo. Esse formato flexível e independente de plataforma pode ser usado para imagens que foram produzidas por vários aplicativos de processamento de imagens.

Cartucho de toner

Um tipo de frasco ou recipiente usado em equipamentos como impressoras e que contém toner. O toner é um pó usado em impressoras e copiadoras a laser para formar o texto e as imagens no papel impresso. Ele pode ser derretido pela combinação de calor/pressão aplicada pela unidade de fusão, o que causa sua adesão às fibras do papel.

TWAIN

Um padrão do setor para scanners e software. O uso de um scanner e um programa compatíveis com o padrão TWAIN permite iniciar digitalizações a partir do programa. Trata-se de uma API de captura de imagem para os sistemas operacionais Microsoft Windows e Apple Macintosh.

Caminho UNC

O Uniform Naming Convention (UNC) é um modo padrão de acessar compartilhamentos de rede no Windows NT e em outros produtos Microsoft. O formato de um caminho UNC é:

```
\\<nome_do_servidor>\<nome_do_compartilhamento>\<Diretório adicional>
```

URL

O Uniform Resource Locator (URL) é o endereço global de documentos e recursos na Internet. A primeira parte do endereço indica o protocolo que deve ser usado e a segunda parte especifica o endereço IP ou o nome do domínio onde o recurso está localizado.

USB

Universal Serial Bus (USB) é um padrão desenvolvido pela USB Implementers Forum, Inc., para conectar computadores e periféricos. Diferentemente da porta paralela, o USB é projetado para conectar de forma simultânea uma única porta USB do computador a vários periféricos.

Marca d'água

Uma marca d'água é uma imagem ou um padrão reconhecível em papel que parece mais claro quando exibida pela luz transmitida. As marcas d'água foram introduzidas pela primeira vez em Bolonha, na Itália, em 1282; elas foram usadas por fabricantes de papel para identificar seus produtos e também em selos de postagem, moedas e outros documentos públicos para combater a falsificação.

WEP

O Wired Equivalent Privacy (WEP) é um protocolo de segurança especificado no padrão IEEE 802.11 para fornecer o mesmo nível de segurança que uma LAN com fio. O WEP oferece segurança criptografando os dados enviados por rádio de forma que eles sejam protegidos ao serem transmitidos de um ponto de extremidade para outro.

WIA

A Windows Imaging Architecture (WIA) é uma arquitetura de imagens introduzida originalmente no Windows Me e no Windows XP. A digitalização pode ser iniciada a partir desses sistemas operacionais usando um scanner compatível com WIA.

WPA

Wi-Fi Protected Access (WPA) é uma classe de sistemas de proteção de redes de computadores sem fio (Wi-Fi) que foi criada para aprimorar os recursos de segurança do WEP.

WPA-PSK

WPA-PSK (WPA Pre-Shared Key) é um modo especial de WPA para pequenas empresas e usuários domésticos. Uma chave compartilhada, ou senha, é configurada no ponto de acesso sem fio (WAP) e em quaisquer dispositivos de desktop ou laptop sem fio. O WPA-PSK gera uma chave exclusiva para cada sessão entre um cliente sem fio e o WAP associado, proporcionando uma maior segurança.

WPS

O Wi-Fi Protected Setup (WPS) é um padrão de configuração de redes domésticas sem fio. Se o seu ponto de acesso sem fio oferecer suporte ao WPS, você poderá configurar a conexão de rede sem fio facilmente sem usar um computador.

XPS

A XML Paper Specification (XPS) é uma especificação de uma linguagem de descrição de página (PDL) e um novo formato de documento desenvolvidos pela Microsoft que apresenta benefícios para documentos portáteis e eletrônicos. Trata-se de uma especificação XML baseada em um novo caminho de impressão e um formato de documento independente de dispositivo baseado em vetor.

A

acessórios	
instalação	266
pedidos	263
AirPrint	350
ajustando	
altitude	308
ajuste	
altitude	313
ajuste de altitude	308, 313
alertas	176
alimentador de documentos	46
AnyWeb Print	183
aplicativo	321
ativação/desativação	322
desinstalação	322
exibição	322
gerenciamento	321
instalação	321
armazenamento	
equipamento	372
papel	372
suprimentos	372

autenticação	316
login	174, 307
autoridade	179

B

bandeja	
colocação de papel na bandeja multifuncional	55
continuação automática	65, 66
pedido de uma bandeja opcional	263
troca de papel	66
Bandeja 1	65
bandeja multifuncional	
colocação	55
dicas de utilização	56
usando materiais especiais	60
bandeja opcional	
colocação de papel	50
pedidos	263

C

Cabo USB	
instalação de driver	38
reinstalação de driver	43

caixa de documentos	
compreensão da tela caixa de documentos	198
cartucho de toner	
envio de uma notificação de toner	356
redistribuição do toner	202, 357
substituição do toner	204, 357
catálogo de endereços	176
grupo	176
individual	176
certificado	178
colocação	
colocação na bandeja 1	50
documentos no vidro de leitura do scanner	45
materiais especiais	60
no alimentador de documentos	46
papel na bandeja multifuncional	55
conexão	
cabo de impressora	22
configuração da bandeja	310
configurações	
atuais	175
bandeja	310

cópia	177	configurações gerais	308, 309, 314, 323	digitalização	
digitalização	177	configurações HTTP	177	servidor de emails	177
DNS	335	configurações IPP	177	digitalização no mac	130
equipamento	176	Configurações LPRLPD	177	digitalizando	
ethernet	334	configurações padrão		Digitalizando no Linux	132
fax	177	configuração de um cabeçalho de		Mac	130
gerais	308, 309, 314, 323	fax	146	TWAIN	127
HTTP	177	Configurações Raw TCPIP	177	Digitalizando no Linux	132
impressora	176	Configurações WSD	177	documento original	
margem	176, 320	contabilidade	179	colocação	
rede	177, 331, 334	controle de acesso de usuários	179	no alimentador de documentos	46
segurança	178	convenção	12	no vidro de leitura do scanner	45
rede	178	cópia		eliminação de obstruções	209
sistema	178	compreendendo a tela de cópia	137	documentos armazenados	360
servidor	331	compressão da tela de cópia	103, 118, 156	Driver postScript	
servidor para impressão	337	configuração	177	solução de problemas	257
som	310	cópia básica	113, 126	E	
SyncThru™ Web Service	177	cópia de id	115	easy document creator	128, 185
TCPIPv4	334	cópia rápida	114	conversão em livro eletrônico	185
WINS	335	D		economia de energia	311, 312
configurações de segurança		deslocamento	373	editando	
autenticação de usuário	316	detalhes do equipamento	329	endereço de grupo	160
configurações do servidor	331			endereço individual	159
configurações favoritas impressão	77				

Índice

envio		limpeza de documentos		catálogo de endereços	176
extensão telefônica	147	armazenados	360	usuário	179
envio de fax		preparo para enviar fax	134	gerenciamento de memórias USB	272
enviando um fax	146	recebimento	149	glossário	382
envio com retardo	148	recebimento de faxes na memória	152	grupo	
especificações	274	recebimento no modo SecFax	149	endereço de grupo	159
gerais	274	recebimento no modo Tel	149		
materiais de impressão	277	recepção segura	154	I	
ethernet	334	retardando a transmissão de um fax	148	ícones gerais	12
exclusão		tarifa econômica	153	impressão	
catálogo de endereços	161	fax email		ajuste de documentos ao tamanho de papel selecionado	83
exibição		endereço individual	158	alteração do percentual de impressão	82
Endereço IP	335	fax sending		alterando as configurações de impressão padrão	90
extensão telefônica	147, 150	resending automatically	148	duplex	176, 320
F		filtragem	178	impressão de documentos	
fax		IPv6	178, 179	Windows	69
alteração do modo de recebimento	149	MAC	179	impressão em arquivos	95
catálogo de endereços	176	rede	339	impressão em rede	337
configuração do cabeçalho do fax	146	filtragem de rede	339	imprimindo em frente e verso	
discagem de prefixo	152	firmware	181	Macintosh	97
encaminhamento	152, 154	G		Windows	81
envio	146	gerenciamento		Linux	98
impressão	154	aplicativo	181, 321	Macintosh	96

margem	176, 320	impressão	86	janela da LSU	369
mobileprint	349	impressão duplex		unidade de digitalização	371
orientação do papel	176, 320	impressão	81	limpeza do equipamento	361
pôsteres	80	impressão nas nuvens do google	351	link	181
SO móvel	349	informações de regulamentação	285	Linux	
UNIX	100	instalação de driver	340	digitalizando	132
usando o utilitário de impressão direta	88	Unix	346	impressão	98
utilização de marcas d'água	83	J		instalação de drivers para equipamentos conectados em rede	346
utilização de sobreposições	85	<hr/>		problemas comuns no Linux	256
várias páginas em uma única folha de papel		JPEG		propriedades da impressora	98
Macintosh	96	USB scanning memory device	158, 164	requisitos do sistema	283
Windows	79	L		livretos	80
impressão de documentos		<hr/>		log	180
Linux	98	LED		login	174, 307
Macintosh	96	compreendendo o LED de status	25	M	
UNIX	100	status do equipamento	25, 27	<hr/>	
impressão de livretos	80	limpeza		Mac	
impressão de n páginas		área da unidade de imagem	363	digitalizando	130
Macintosh	96	área do recipiente para descarte de toner	368	instalação de drivers para equipamentos conectados em rede	345
Windows	79	área do toner	362	problemas comuns do Mac	255
impressão de sobreposições		carregador de unidade de imagem	366	reinstalação de driver para conexão via cabo USB	43
criação	86	externa	361	requisitos do sistema	282
exclusão	87	interna	361		

Macintosh		N		problemas de qualidade de impressão	245
impressão	96	número de série	359	tela sensível ao toque	240
marca d'água		O		procurando	
criação	84	obstrução		catálogo de endereços	160
editar	85	dicas para evitar obstruções de papel		propriedades da impressora	
exclusão	85	215		acesso às preferências de impressão	71
impressão	84	remoção de papel	216	protocolos do equipamento	338
margem		opções do dispositivo	93, 266	R	
impressão	320	P		recebimento de faxes	
materiais de impressão		página de demonstração	374	alteração do modo de recebimento	149
brilhante	64	painel de controle	21	na secretária eletrônica/fax	149, 152
cartolina	63	peças de reposição	265	recepção segura	150, 151
diretrizes	48	pôsteres impressão	80	usando uma extensão telefônica	150
envelope	61	preferências de impressão		recipiente para descarte de toner	
etiquetas	62	Linux	98	substituição do recipiente para descarte de toner	207
guia papel nas preferências de impressão	73	problema		recursos	6
materiais especiais	60	problemas no sistema operacional	254	driver de impressão	68
papel timbrado/pré-impresso	64	problemas		recurso de material de impressão	277
suporte de saída	277	problemas de alimentação de papel	240	recursos do equipamento	274
memória		problemas de alimentação elétrica	239	rede	
limpeza da memória	360	problemas de cópia	250	ambiente de instalação	284, 332
mensagens de erro	230				
modo de correção de erros	153				

Índice

autenticação	316	impressão	320	fax	177
configuração	332	service contact numbers	375	gerenciamento de aplicativo	181
instalação de driver		servidor de autenticação externa	179	guia Catálogo de endereços	176
Linux	346	som	310	guia Configurações	176
Mac	345	Status das impressoras		guia de informações	175, 176
UNIX	346	informações gerais	189	guia Manutenção	181
Windows	341	suporte ao cliente	330	guia Segurança	178
relatório	323	suprimentos		log	180
página de demonstração	323	armazenamento	372	o que é	173
requisitos		monitorando a vida útil dos		perfil de usuário	179
SyncThru™ Web Service	173	suprimentos	355	requisitos	173
		pedidos	260	servidor de autenticação externa	179
		suprimentos disponíveis	260		
S		SyncThru Web Service		T	
samsung printer experience	191	cópia	177	tamanhos de papel	65
Samsung Printer Status	189	impressora	176	TCIPv4	334
scanner		rede	177	TCIPv6	335, 336
colocação de documentos	45	SyncThru™ Web Service	173	teclado	
vidro de leitura	45	conexão ao	173	compreensão do teclado	37
secretária eletrônica/fax	149	configurações	175	tela do visor	21
segurança		configurando	177	tela sensível ao toque	
informações	13	contabilidade	179	solução de problemas	240
símbolos	13	controle de acesso de usuários	179	terminologia	305
sistema	178	digitalização	177	tipos de papel	65
seleção de papel padrão					

toner unit

 sending the toner reorder notification 356

TWAIN digitalização 127

U

Unidade USB

 como gerenciar 272

 impressão 270

UNIX

 impressão 100

 instalação de drivers para equipamentos
 conectados em rede 346

Unix

 requisitos do sistema 283

usando a ajuda 78, 97

usb

 entendendo a tela USB 269

uso

 contador 34

usuário

 gerenciamento 179

 perfil 179

utilitário de impressão direta 88

V

verificação de documentos

 armazenados 360

vidro de leitura do scanner

 colocação de documentos 45

visão frontal 1 18

visão frontal 2 19

visão interna 19, 20

visão traseira 20

W

Windows

 digitalizando 117

 impressão 67

 instalação de driver para cabo USB

 conectado 38

 instalação de drivers para equipamentos

 conectados em rede 341

 problemas comuns no Windows 254

 reinstalação de driver para conexão via

 cabo USB 42

 requisitos do sistema 281