

**Korisnički priručnik**



**HP Ink Tank  
Wireless 410 series**



**HP Ink Tank Wireless 410 series**



---

# Sadržaj

<b>1 Pomoć za HP Ink Tank Wireless 410 series .....</b>	<b>1</b>
<b>2 Početak rada .....</b>	<b>2</b>
Dijelovi pisača .....	3
Pregled sustava spremnika s tintom .....	5
Značajke upravljačke ploče .....	6
Žaruljice na upravljačkoj ploči i zaslonske ikone stanja .....	8
Umetanje medija .....	18
Promijenite zadanu veličinu papira koju pisač automatski otkriva .....	22
Polaganje izvornika na staklo skenera .....	23
Osnove o papiru .....	24
Otvorite HP-ov softver pisača (Windows) .....	27
Korištenje aplikacije HP Smart za ispis, skeniranje i otklanjanje poteškoća putem uređaja sa sustavom iOS, Android ili Windows 10 .....	28
Način mirovanja .....	29
Tihi način rada .....	30
Automatsko isključivanje .....	31
<b>3 Ispis .....</b>	<b>32</b>
Ispis pomoću aplikacije HP Smart .....	33
Ispis s računala .....	34
Ispis s mobilnog uređaja .....	39
Savjeti za uspješan ispis .....	40
<b>4 Korištenje web-servisa .....</b>	<b>43</b>
Što su web-servisi? .....	44
Postavljanje web-servisa .....	45
Ispis uz HP ePrint .....	46
Korištenje web-mjesta HP Connected .....	47
Uklanjanje web-servisa .....	48

<b>5 Kopiranje i skeniranje .....</b>	<b>49</b>
Kopiranje dokumenata .....	50
Skeniranje pomoću aplikacije HP Smart .....	51
Skeniranje uz HP-ov softver pisača .....	53
Skeniranje pomoću značajke Webscan .....	57
Savjeti za uspješno kopiranje i skeniranje .....	58
<b>6 Upravljanje tintom i ispisnom glavom .....</b>	<b>59</b>
Razine tinte .....	60
Ponovno punjenje spremnika s tintom .....	61
Naručivanje zaliha tinte .....	64
Ispis samo crnom tintom .....	65
Savjeti za rad s tintom i ispisnom glavom .....	66
Premještanje pisača .....	67
<b>7 Povezivanje pisača .....</b>	<b>68</b>
Povezivanje pisača s bežičnom mrežom pomoću usmjerivača. ....	69
Bežično povezivanje s pisačem bez usmjerivača .....	72
Povežite pisač pomoću aplikacije HP Smart .....	75
Postavke bežične veze .....	76
Povezivanje pisača s računalom putem USB kabela (veza koja ne pripada mreži) .....	77
Promjena USB veze u bežičnu mrežu .....	78
Napredni alati za upravljanje pisačem (za umrežene pisače) .....	79
Savjeti za postavljanje i korištenje umreženog pisača .....	81
<b>8 Rješavanje problema .....</b>	<b>82</b>
Problemi sa zaglavljivanjem i uvlačenjem papira .....	83
Problemi s ispisnom glavom .....	90
Problemi s ispisom .....	94
Problemi s kopiranjem .....	103
Problemi sa skeniranjem .....	104
Problemi s mrežom i povezivanjem .....	105
Traženje pomoći u aplikaciji HP Smart .....	107
Hardverski problemi s pisačem .....	108
Kodovi pogrešaka upravljačke ploče .....	109
HP podrška .....	110
<b>Dodatak A Tehnički podaci .....</b>	<b>112</b>
Obavijesti tvrtke HP Company .....	113
Specifikacije .....	114

Regulatorne napomene .....	116
Program ekološkega zbrinjavanja proizvoda .....	123

<b>Kazalo .....</b>	<b>130</b>
---------------------	------------



---

# 1 Pomoć za HP Ink Tank Wireless 410 series

Pročitajte upute za korištenje pisača.

- [Početak rada na stranici 2](#)
- [Ispis na stranici 32](#)
- [Korištenje web-servisa na stranici 43](#)
- [Kopiranje i skeniranje na stranici 49](#)
- [Upravljanje tintom i ispisnom glavom na stranici 59](#)
- [Povezivanje pisača na stranici 68](#)
- [Rješavanje problema na stranici 82](#)
- [Tehnički podaci na stranici 112](#)



---

## 2 Početak rada

- [Dijelovi pisača](#)
- [Pregled sustava spremnika s tintom](#)
- [Značajke upravljačke ploče](#)
- [Žaruljice na upravljačkoj ploči i zaslonske ikone stanja](#)
- [Umetanje medija](#)
- [Promijenite zadanu veličinu papira koju pisač automatski otkriva](#)
- [Polaganje izvornika na staklo skenera](#)
- [Osnove o papiru](#)
- [Otvorite HP-ov softver pisača \(Windows\)](#)
- [Korištenje aplikacije HP Smart za ispis, skeniranje i otklanjanje poteškoća putem uređaja sa sustavom iOS, Android ili Windows 10](#)
- [Način mirovanja](#)
- [Tihi način rada](#)
- [Automatsko isključivanje](#)

## Dijelovi pisača

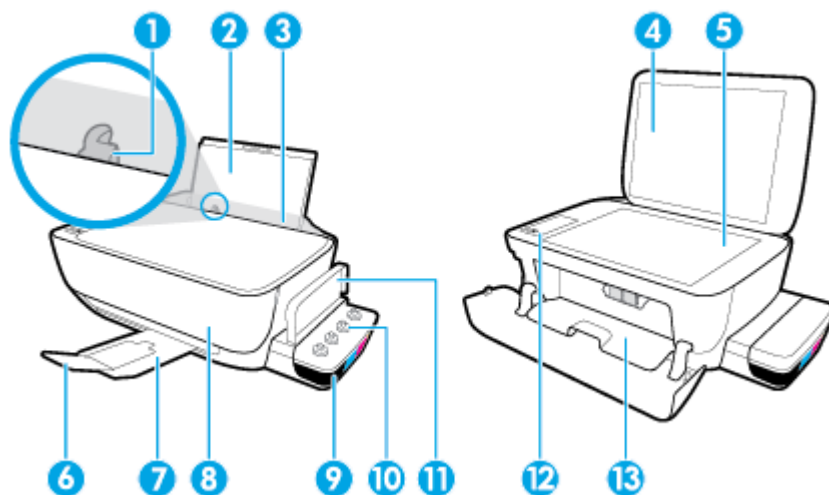

1	Vodilica za širinu papira
2	Ulazna ladica
3	Štitnik ulazne ladice
4	Poklopac skenera
5	Staklo skenera
6	Produžetak izlazne ladice (ili samo produžetak ladice)
7	Izlazna ladica
8	Prednja vratašća
9	Spremnik s tintom
10	Zatvarači spremnika s tintom
11	Poklopac spremnika s tintom
12	Upravljačka ploča
13	Vratašća za pristup ispisnoj glavi

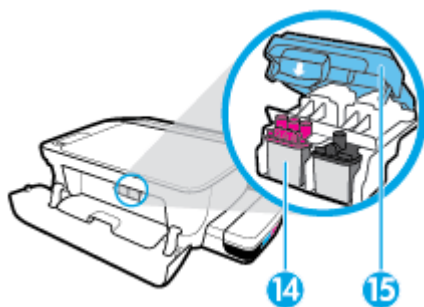

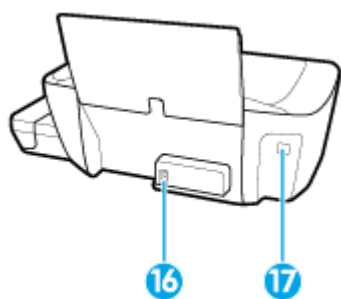

14	Ispisne glave
15	Zasun ispisne glave

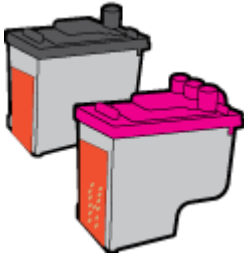
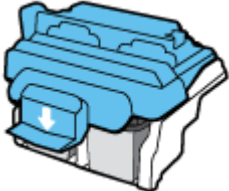

<b>16</b>	Priključak za napajanje
<b>17</b>	USB priključak

## Pregled sustava spremnika s tintom

Pojam	Definicija
Ispisne glave	<p>Ispisne glave komponente su mehanizma ispisa pomoću kojih se tinta primjenjuje na papir. Postoje dvije vrste ispisnih glava: ispisna glavu za crnu tintu i ispisna glava za trobojnu tintu.</p> <p><b>NAPOMENA:</b> Kada postavite pisač, nemojte otvarati zasun ispisne glave, osim ako umećete nove ispisne glave ili premještate pisač izvan svog doma ili ureda.</p> 
Zasun ispisne glave	<p>Zasun ispisne glave služi njenu učvršćivanju u nosaču. Da biste izbjegli zaglavljenje nosača, provjerite je li zasun ispisne glave pravilno zatvoren.</p> <p><b>NAPOMENA:</b> Kada postavite pisač, nemojte otvarati zasun ispisne glave, osim ako umećete nove ispisne glave ili premještate pisač izvan svog doma ili ureda.</p> 
Spremnici s tintom	<p>Spremnici s tintom nalaze s vanjske desne strane pisača. Ukupno ih ima četiri. Svaki spremnik s tintom sadrži jednu boju: crnu, cijan, magenta i žutu.</p> 
Zatvarači spremnika s tintom	<p>Zatvarači spremnika s tintom gumeni su čepovi koji služe zatvaranju spremnika.</p>
Premazivanje	<p>Premazivanje je postupak punjenja cijevi za dovod tinte koje se nalaze između spremnika s tintom i ispisnih glava. Provodi se kada umetnete nove ispisne glave i pokrenete postupak premazivanja na upravljačkoj ploči. Dodatne informacije o premazivanju potražite u odjeljku <a href="#">Ikone premazivanja i poravnanja ispisnih glava na stranici 12.</a></p>
Poravnavanje	<p>Poravnanje se odnosi na postupak poravnanja ispisnih glava radi poboljšanja kvalitete ispisa. Dodatne informacije o poravnanju potražite u odjeljku <a href="#">Ikone premazivanja i poravnanja ispisnih glava na stranici 12.</a></p>

# Značajke upravljačke ploče

## Pregled gumba i žaruljica

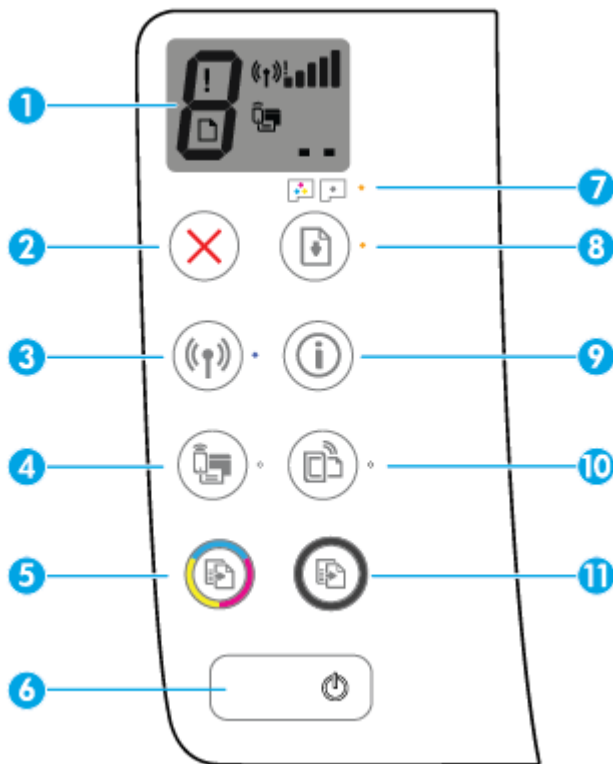



Značajka	Opis
1	<b>Zaslon upravljačke ploče</b> : Prikazuje broj kopija, stanje premaza ispisnih glava, pogreške medija, stanje bežične mreže, stanje značajke Wi-Fi Direct i probleme s ispisnim glavama.
2	Gumb <b>Odustani</b> : zaustavlja trenutnu operaciju.
3	Gumb <b>Bežična veza</b> : uključuje i isključuje bežične mogućnosti pisača. Žaruljica mogućnosti <b>Bežična veza</b> : pokazuje je li pisač povezan s bežičnom mrežom.
4	Gumb <b>Wi-Fi Direct</b> : uključuje ili isključuje mogućnost Wi-Fi Direct. Žaruljica mogućnosti <b>Wi-Fi Direct</b> : pokazuje je li mogućnost Wi-Fi Direct uključena ili isključena.
5	Gumb <b>Ispis u boji</b> : započinje zadatak kopiranja u boji. Da biste povećali broj kopija u boji, više puta pritisnite gumb. Kopiranje će započeti dvije sekunde nakon zadnjeg pritiska na gumb. <b>NAPOMENA:</b> Izvješće o dijagnostici kvalitete ispisa možete stvoriti tako da pritisnete i tri sekunde držite gumb <b>Ispis u boji</b> .
6	Gumb <b>Specifikacije</b> : uključuje i isključuje pisač.
7	Žaruljica mogućnosti <b>Upozorenje o ispisnoj glavi</b> : upućuje na probleme s ispisnom glavom.
8	Gumb <b>Nastavak</b> : omogućuje nastavak zadatka nakon prekida (primjerice nakon umetanja papira ili uklanjanja zaglavljelog papira). Žaruljica mogućnosti <b>Nastavak</b> : označava upozorenje ili pogrešku na pisaču.

Značajka	Opis
9	Gumb <b>Informacije</b> : ispis stranice s informacijama o pisaču Pritisnite taj gumb u kombinaciji s gumbom <b>Bežična veza</b> , gumbom Wi-Fi Direct ili gumbom HP ePrint da biste pristupili detaljnijim stranicama pomoći za svaki od tih gumba.
10	Gumb <b>HP ePrint</b> : uključuje ili isključuje mogućnost HP ePrint.  Žaruljica mogućnosti <b>HP ePrint</b> : pokazuje je li mogućnost HP ePrint uključena ili isključena. Žaruljica koja trepće upućuje na problem s vezom s web-servisima.
11	Gumb <b>Black Copy (Crno-bijeli ispis)</b> : započinje zadatak crno-bijelog kopiranja. Broj crno-bijelih kopija povećavate tako da više puta pritisnete gumb. Kopiranje će započeti dvije sekunde nakon zadnjeg pritiska na gumb.

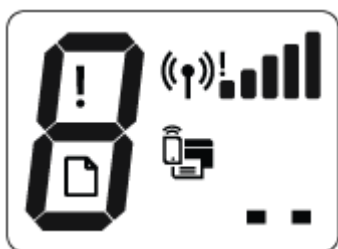
## Ikone zaslona upravljačke ploče



Ikona	Opis
	Ikona <b>Broj kopija</b> : pokazuje broj kopija prilikom kopiranja dokumenata, mijenja se u slovo P kada je potrebno premazivanje te se naizmjenice mijenja iz slova E u broju kada se pojavi pogreška.
	Ikona <b>Pogreška</b> : označava da je došlo do pogreške.
	Ikona <b>Pogreška papira</b> : označava da je došlo do pogreške vezane uz papir
	Ikone stanja značajke <b>Bežična veza</b> : pokazuju stanje bežične veze pisača.  Ikone stanja bežične mreže sastoje se od triju ikona, ikone <b>Bežična veza</b> (  ) , ikone <b>Upozorenje o bežičnoj vezi</b> (  ) i ikone <b>Crtice signala</b> (  ) .
	Ikona <b>Wi-Fi Direct</b> : pokazuje da je značajka Wi-Fi Direct uključena ili da je u postupku povezivanja.
	Ikone <b>Glava pisača</b> : treptanje ikone ispisne glave s lijeve strane upućuje na problem s ispisnom glavom za trobojnu tintu, a treptanje ikone ispisne glave s desne strane upućuje na problem s ispisnom glavom za crnu tintu.

# Žaruljice na upravljačkoj ploči i zaslonske ikone stanja

- [Žaruljica gumba Specifikacije](#)
- [Žaruljica i ikone mogućnosti Bežična veza](#)
- [Žaruljica i ikona mogućnosti Wi-Fi Direct](#)
- [Žaruljica mogućnosti HP ePrint](#)
- [Ikone Glava pisača i žaruljica mogućnosti Upozorenje o ispisnoj glavi](#)
- [Ikone premazivanja i poravnania ispisnih glava](#)
- [Ikona Pogreška , ikona Pogreška papira i žaruljica mogućnosti Nastavak](#)
- [Ikona Broj kopija](#)
- [Održavanja sustava za tintu](#)

## Žaruljica gumba Specifikacije



Stanje	Opis
Uključeno	Pisač je uključen.
Off (Isključeno)	Pisač je isključen.
Zatamnjena	Upućuje da je pisač u stanju mirovanja. Uređaj automatski ulazi u stanje mirovanja nakon 5 minuta neaktivnosti. Ako nije povezan s bežičnom mrežom ili računalom, pisač se nakon dva sata neaktivnosti automatski isključuje.
Trepće	Pisač obrađuje zadatak. Da biste otkazali zadatak, pritisnite gumb <b>Odustani</b> (✘).
Brzo treptanje	Ako su vratašca za pristup ispisnoj glavi otvorena, zatvorite ih. Ako su vratašca za pristup ispisnoj glavi zatvorena i žaruljica brzo trepće, pisač javlja pogrešku koju možete ispraviti slijedeći upute na zaslonu računala. Ako se na zaslonu ne prikazuju poruke, pokušajte ispisati neki dokument da bi se poruka pojavila.



## Žaruljica i ikone mogućnosti Bežična veza

Žaruljica mogućnosti **Bežična veza** pokraj gumba **Bežična veza** ((☎)) i ikone stanja bežične veze na zaslonu upravljačke ploče zajednički pokazuju stanje bežične veze.

Žaruljica mogućnosti **Bežična veza** i ikone stanja **Bežična veza** uključit će se samo kada završi postupak poravnania u sklopu početnog postavljanja.

Stanje	Opis
<p>Žaruljica mogućnosti <b>Bežična veza</b>, ikona <b>Bežična veza</b> i ikona <b>Crtice signala</b> uključene su.</p> 	<p>Pisač je povezan s bežičnom mrežom.</p>
<p>Isključena je žaruljica mogućnosti <b>Bežična veza</b>.</p> 	<p>Isključena je mogućnost bežične veze pisača. Da biste uključili mogućnost bežične veze, pritisnite gumb <b>Bežična veza</b> ().</p>
<p>Trepće žaruljica mogućnosti <b>Bežična veza</b>, uključena je žaruljica gumba <b>Bežična veza</b> i izmjenjuju se ikone mogućnosti <b>Crtice signala</b>.</p> 	<p>Pisač je u načinu rada AWC (Auto-wireless connect).</p>
<p>Žaruljica mogućnosti <b>Bežična veza</b> trepće tri sekundi, a potom se isključuje.</p> 	<p>Onemogućeno je bežično povezivanje pisača.</p> <p>Promjena bežičnih postavki. Dodatne informacije potražite u odjeljku <a href="#">Postavke bežične veze na stranici 76</a>.</p>
<p>Trepće žaruljica mogućnosti <b>Bežična veza</b> te je uključena ikona <b>Bežična veza</b> i ikona <b>Upozorenje o bežičnoj vezi</b>.</p> 	<p>Nema bežičnog signala.</p> <ul style="list-style-type: none"> <li>• Provjerite jesu li bežični usmjerivač ili pristupna točka uključeni.</li> <li>• Približite pisač bežičnom usmjerivaču.</li> </ul>
<p>Trepće žaruljica mogućnosti <b>Bežična veza</b>, uključena je ikona <b>Bežična veza</b> i trepće ikona <b>Upozorenje o bežičnoj vezi</b>.</p> 	<p>Možda je došlo do nekog od problema navedenih u nastavku.</p> <ul style="list-style-type: none"> <li>• Pisač ima problema s povezivanjem s bežičnom mrežom.</li> <li>• Pojavila se pogreška ili je otkrivena preklapajuća sesija prilikom korištenja WPS-a.</li> </ul> <p>Pritisnite istovremeno gumb <b>Bežična veza</b> () i gumb <b>Informacije</b> () da biste pokrenuli testiranje bežične veze, a zatim pogledajte izvješće o testu kako biste pronašli informacije o tome kako riješiti problem.</p>
<p>Trepće žaruljica mogućnosti <b>Bežična veza</b>, uključena je ikona <b>Bežična veza</b>, a <b>Crtice signala</b> trepću istovremeno.</p> 	<p>Pisač je u načinu rada WPS (Wi-Fi Protected Setup).</p>





Stanje	Opis
Trepće žaruljica mogućnosti <b>Bežična veza</b> i uključena je ikona <b>Bežična veza</b> .	Mogućnost bežične veze pisača je uključena, ali nije konfigurirana.
	
Trepće žaruljica mogućnosti <b>Bežična veza</b> , uključena je ikona <b>Bežična veza</b> , <b>Crtice signala</b> se izmjenjuju, a žaruljica <b>Upozorenje o bežičnoj vezi</b> je uključena.	Mogućnost bežične veze pisača je uključena i prethodno konfigurirana, a pisač se pokušava povezati s mrežom.
	

## Žaruljica i ikona mogućnosti Wi-Fi Direct







Žaruljica mogućnosti **Wi-Fi Direct** i ikona stanja **Wi-Fi Direct** uključit će se samo kada završi postupak poravnanja u sklopu početnog postavljanja.

Stanje	Opis
Uključene su žaruljica i ikona mogućnosti <b>Wi-Fi Direct</b> .	Značajka Wi-Fi Direct uključena je i spremna za korištenje.  Dodatne informacije o tome kako se povezati s pisačem koristeći značajku Wi-Fi Direct potražite u odjeljku <a href="#">Bežično povezivanje s pisačem bez usmjerivača na stranici 72</a> .
Isključene su žaruljica i ikona mogućnosti <b>Wi-Fi Direct</b> .	Značajka Wi-Fi Direct isključena je.  Da biste uključili značajku Wi-Fi Direct, pritisnite gumb <b>Wi-Fi Direct</b>  .
Trepće žaruljica mogućnosti <b>Wi-Fi Direct</b> .	Pisač se povezuje s mobilnim uređajem u načinu rada WPS (Wi-Fi Protected Setup). Pritisnite gumb <b>Wi-Fi Direct</b>  da biste završili s povezivanjem.
Žaruljica mogućnosti <b>Wi-Fi Direct</b> trepće tri sekunde, a zatim postojano svijetli.	Pisač je dosegnuo maksimalan broj veza značajke Wi-Fi Direct, a drugi se uređaj pokušava povezati s pisačem putem značajke Wi-Fi Direct.
Žaruljica mogućnosti <b>Wi-Fi Direct</b> brzo trepće tri sekunde, a potom se isključuje.	Onemogućena je značajka Wi-Fi Direct. Za dodatne informacije obratite se osobi koja je pisač postavila.

## Žaruljica mogućnosti HP ePrint



Stanje	Opis
Uključena je žaruljica mogućnosti <b>HP ePrint</b> .	Značajka HP ePrint uključena je i spremna za korištenje.  Dodatne informacije potražite u odjeljku <a href="#">Ispis uz HP ePrint na stranici 46</a> .
Isključena je žaruljica mogućnosti <b>HP ePrint</b> .	Isključena je značajka HP ePrint.  Da biste uključili značajku HP ePrint, pritisnite gumb <b>HP ePrint</b> (  ) .
Žaruljica mogućnosti <b>HP ePrint</b> brzo trepće tri sekunde, a potom se isključuje.	Možda je došlo do nekog od problema navedenih u nastavku. <ul style="list-style-type: none"> <li>• Web-servisi nisu postavljeni.</li> <li>• Dostupno je obavezno ažuriranje, ali još nije instalirano.</li> <li>• Onemogućena je značajka HP ePrint.</li> </ul> Pritisnite istovremeno gumb <b>HP ePrint</b> (  ) i gumb <b>Informacije</b> (  ) da biste ispisali dijagnostičku stranicu te slijedite upute na njoj.
Žaruljica i dalje <b>HP ePrint</b> trepće.	Uključena je značajka HP ePrint, ali pisac nije povezan s poslužiteljem web-servisa.  Pritisnite istovremeno gumb <b>HP ePrint</b> (  ) i gumb <b>Informacije</b> (  ) da biste ispisali dijagnostičku stranicu te slijedite upute na njoj.

## Ikone Glava pisača i žaruljica mogućnosti Upozorenje o ispisnoj glavi

- Trepću ikona **Pogreška** , jedna od ikona **Glava pisača** i žaruljica upozorenja **Upozorenje o ispisnoj glavi** .



Uzrok	Rješenje
Možda je došlo do nekog od problema navedenih u nastavku. <ul style="list-style-type: none"> <li>– Nema odgovarajuće ispisne glave.</li> <li>– Odgovarajuća ispisna glava nepravilno je umetnuta.</li> <li>– Odgovarajuća ispisna glava još je uvijek oblijepljena narančastom plastičnom trakom ili zatvorena poklopcem.</li> </ul>	<ul style="list-style-type: none"> <li>– Ako jedna od ispisnih glava nedostaje, umetnite je.</li> <li>– Ako su u pisac umetnute obje ispisne glave, izvadite odgovarajuću ispisnu glavu, provjerite jeste li s nje uklonili poklopac i plastičnu traku, a zatim je ponovno umetnite i učvrstite.</li> </ul> <p><b>NAPOMENA:</b> Kada postavite pisac, nemojte otvarati zasun ispisne glave, osim ako umećete nove ispisne glave ili premještate pisac izvan svog doma ili ureda.</p> <p>Dodatne informacije potražite u odjeljku <a href="#">Rješavanje problema s ispisnom glavom na stranici 90</a>.</p>

- Trepću ikona **Pogreška** , obje ikone **Glava pisača** i žaruljica upozorenja **Upozorenje o ispisnoj glavi** .



Uzrok	Rješenje
Možda je došlo do nekog od problema navedenih u nastavku.	– Ako ispisne glave nisu umetnute u pisač, umetnite ih.
– Nedostaju obje ispisne glave.	– Ako su u pisač umetnute obje ispisne glave, uklonite ih, provjerite je li na njima ostala plastična traka ili poklopac, a zatim ih ponovno umetnite i učvrstite.
– Objе su ispisne glave nepravilno umetnute.	
– Objе su ispisne glave još uvijek oblijepjene narančastom plastičnom trakom ili zatvorene poklopcem.	<b>NAPOMENA:</b> Kada postavite pisač, nemojte otvarati zasun ispisne glave, osim ako umećete nove ispisne glave ili premještate pisač izvan svog doma ili ureda.
– Ispisne glave nisu kompatibilne ili su oštećene.	– Provjerite koristite li HP-ove ispisne glave koje odgovaraju vašem pisaču.
	– Ako se pogreška nastavi pojavljivati, obratite se HP-ovoj službi za podršku.

## Ikone premazivanja i poravnanja ispisnih glava

### Ispisne glave spremne su za premazivanje

- Ikona **Broj kopija** promijenila se u trepćuće slovo P tijekom početnog postavljanja pisača. Sve ostale ikone na zaslonu upravljačke ploče isključile su se.



Uzrok	Rješenje
Prilikom početnog postavljanja pisač je otkrio da su umetnute nove ispisne glave, a tintni sustav spreman je za premazivanje.	Provjerite jesu li svi spremnici s tintom napunjeni iznad crte minimalne razine i je li zasun ispisne glave čvrsto zatvoren. Pritisnite i držite gumb <b>Nastavak</b> (  ) tri sekunde da biste pokrenuli premazivanje.
	<b>NAPOMENA:</b> Premazivanje će se odvijati u pozadini i neće onemogućiti ispisivanje, kopiranje ni skeniranje.

### Ikona stanja poravnanja

- Ikona **Broj kopija** pretvorila se u trepćuće slovo A.



Uzrok	Rješenje
Stranica za poravnanje ispisuje se i čeka na skeniranje.	<p>Položite stranicu za poravnanje sa stranom za ispis okrenutom prema dolje na staklo skenera i pritisnite gumb <b>Ispis u boji</b> (  ) na upravljačkoj ploči da biste pokrenuli poravnanje.</p> <p><b>NAPOMENA:</b> Kada skeniranje započne, slovo "A" više neće treptati, već će neprekidno svijetliti. Poravnanje je nakon skeniranja dovršeno.</p> <ul style="list-style-type: none"> <li>– Ako se postupak poravnanja provodi u sklopu postupka premazivanja tijekom početnog postavljanja pisača, slovo "A" koje neprekidno svijetli nakon završetka poravnanja mijenja se u "0".</li> <li>– Ako se postupak poravnanja provodi nakon početnog postavljanja pisača, zaslon upravljačke ploče nakon završetka postupka vraća se u normalno stanje.</li> </ul>

### Premazivanje u tijeku

- U tijeku je premazivanje ispisnih glava.

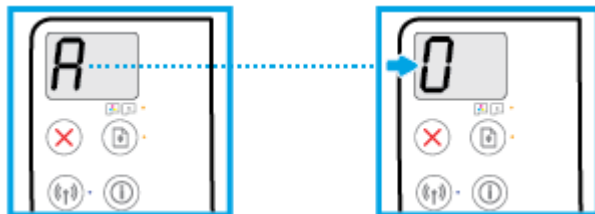

Uzrok	Rješenje
U tijeku je premazivanje ispisnih glava.	<p>Premazivanje se može odvijati u pozadini kada pisač nije aktivan. Premazivanje je završeno kada se na zaslonu prikaže "0".</p> <p>Ispisivati, skenirati i kopirati možete i kad je premazivanje u tijeku.</p>

### Ikona Pogreška , ikona Pogreška papira i žaruljica mogućnosti Nastavak

- Ikona **Pogreška** , ikona **Pogreška papira** i žaruljica mogućnosti **Nastavak** uključene su.



Uzrok	Rješenje
U ulaznoj ladici nema papira.	<p>Umetnite papir u ulaznu ladicu.</p> <p>Informacije o načinu umetanja papira potražite u odjeljku <a href="#">Umetanje medija na stranici 18.</a></p>

- Trepću ikona **Pogreška** , ikona **Pogreška papira** i žaruljica mogućnosti **Nastavak** .





Uzrok	Rješenje
Pisač je zaprimio zadatak i otkrio da nema papira u ulaznoj ladici.	Umetnite papir i pritisnite gumb <b>Nastavak</b> (  ) da biste nastavili ispis.  Informacije o načinu umetanja papira potražite u odjeljku <a href="#">Umetanje medija na stranici 18.</a>

## Ikona Broj kopija

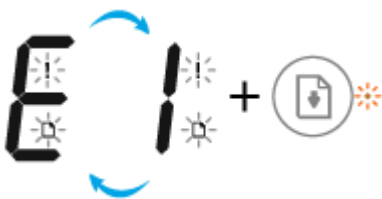
- Ikona **Broj kopija** izmjenjuje se između prikaza slova E i brojke 1. Istovremeno trepću ikona **Pogreška**, ikona **Pogreška papira** i žaruljica mogućnosti **Nastavak**.



Uzrok	Rješenje
Pisač je zaprimio zadatak, započeo ulaganje papira, a zatim otkrio da je širina papira potrebna za zadatak ispisa veća od širine umetnutog papira.	Pritisnite gumb <b>Nastavak</b> (  ) ili gumb <b>Odustani</b> (  ) da biste prekinuli ispis i izvadili papir.  Da biste izbjegli probleme s nepoklapanjem veličine papira, prije ispisa učinite nešto od sljedećeg. <ul style="list-style-type: none"><li>Promijenite postavku veličine papira kako bi odgovarala veličini umetnutog papira.</li><li>Uklonite sav papir iz ulazne ladice, a zatim umetnite papir čija veličina odgovara veličini papira za zadatak ispisa.</li></ul> <b>SAVJET:</b> Možete promijeniti zadanu veličinu papira koju pisač automatski otkriva. Dodatne informacije potražite u odjeljku <a href="#">Promijenite zadanu veličinu papira koju pisač automatski otkriva na stranici 22.</a>

- Ikona **Broj kopija** izmjenjuje se između prikaza slova E i brojke 2. Isključena je žaruljica mogućnosti **Nastavak**.



Uzrok	Rješenje
Pisač je zaprimio zadatak jednostranog ispisa, otkrio da dužina potrebnog papira ne odgovara dužini umetnutog papira pa ispisuje stranicu s pogreškama.	<p>Da biste otklonili pogrešku, pritisnite bilo koji gumb na upravljačkoj ploči ili pričekajte dvije minute.</p> <p>Da biste izbjegli probleme s nepoklapanjem veličine papira, prije ispisa učinite nešto od sljedećeg.</p> <ul style="list-style-type: none"> <li>– Promijenite postavku veličine papira kako bi odgovarala veličini umetnutog papira.</li> <li>– Uklonite sav papir iz ulazne ladice, a zatim umetnite papir čija veličina odgovara veličini papira za zadatak ispisa.</li> </ul> <p><b>SAVJET:</b> Možete promijeniti zadanu veličinu papira koju pisač automatski otkriva. Dodatne informacije potražite u odjeljku <a href="#">Promijenite zadanu veličinu papira koju pisač automatski otkriva na stranici 22.</a></p>

- Ikona **Broj kopija** izmjenjuje se između prikaza slova E i brojke 2. Istovremeno trepću ikona **Pogreška**, ikona **Pogreška papira** i žaruljica mogućnosti **Nastavak**.

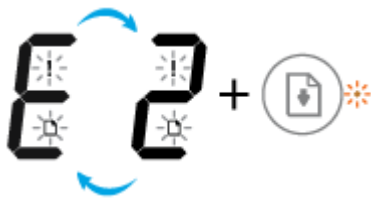

Uzrok	Rješenje
Pisač je zaprimio zadatak jednostranog ispisa, otkrio da dužina potrebnog papira ne odgovara dužini umetnutog papira pa ispisuje prvu stranicu zadatka s pogreškama.	<ul style="list-style-type: none"> <li>– Da biste otkazali zadatak ispisa, pritisnite gumb <b>Odustani</b> (✗).</li> <li>– Da biste nastavili s ispisom preostalih stranica, pritisnite gumb <b>Nastavak</b> (⏴). Preostale stranice sadržavat će iste pogreške kao i prva stranica.</li> </ul> <p><b>SAVJET:</b> Možete promijeniti zadanu veličinu papira koju pisač automatski otkriva. Dodatne informacije potražite u odjeljku <a href="#">Promijenite zadanu veličinu papira koju pisač automatski otkriva na stranici 22.</a></p>

- Ikona **Broj kopija** naizmjenice se mijenja iz slova E u brojku 3. Žaruljica **Nastavak** istovremeno trepće, a žaruljica gumba **Specifikacije** je uključena.



Uzrok	Rješenje
Nosač se zaglavio u pisaču.	Otvorite vratašca za pristup ispisnoj glavi i provjerite je li zasun ispisne glave pravilno zatvoren i može li se nosač slobodno kretati. Pomaknite nosač udesno, zatvorite vratašca za pristup ispisnoj glavi, a zatim pritisnite gumb <b>Nastavak</b> (  ) da biste nastavili s ispisom. Dodatne informacije potražite u odjeljku <a href="#">Problemi sa zaglavljivanjem i uvlačenjem papira na stranici 83</a> .  <b>NAPOMENA:</b> Kada postavite pisač, nemojte otvarati zasun ispisne glave, osim ako umećete nove ispisne glave ili premještate pisač izvan svog doma ili ureda.

- Ikona **Broj kopija** naizmjenice se mijenja iz slova E u broju 4. Istovremeno trepću ikona **Pogreška** , ikona **Pogreška papira** i žaruljica mogućnosti **Nastavak** .



Uzrok	Rješenje
Papir se zaglavio.	Uklonite zaglavljenu papir i pritisnite gumb <b>Nastavak</b> (  ) da biste nastavili s ispisom.  Dodatne informacije potražite u odjeljku <a href="#">Problemi sa zaglavljivanjem i uvlačenjem papira na stranici 83</a> .

- Ikona **Broj kopija** izmjenjuje se između prikaza slova E i brojke 5. Istovremeno sve žaruljice na upravljačkoj ploči trepću.



Uzrok	Rješenje
Skener ne funkcionira.	Isključite, a zatim ponovno uključite pisač.  Ako problem potraje, obratite se HP-u. Pisač može nastaviti ispisivati i ako skener ne funkcionira.

- Ikona **Broj kopija** izmjenjuje se između prikaza slova E i brojke 6.



Uzrok	Rješenje
Na pisaču se pojavila pogreška.	<p>Ponovno postavite pisač.</p> <ol style="list-style-type: none"> <li>1. Isključivanje pisača.</li> <li>2. Odsvojite kabel za napajanje.</li> <li>3. Pričekajte minutu, a zatim ponovno priključite kabel napajanja.</li> <li>4. Uključite pisač.</li> </ol> <p>Ako problem potraje, obratite se HP-u.</p>

- Ikona **Broj kopija** izmjenjuje se između prikaza slova E i brojke 7.



Uzrok	Rješenje
Pisač je dostigao maksimalan dopušteni broj premazivanja.	Pomoć zatražite od HP-ove službe za podršku.

## Održavanja sustava za tintu

Ikona **Broj kopija** izmjenjuje se između prikaza slova E i brojke 9. Istodobno trepće ikona **Pogreška** i žaruljica **Nastavak**.



Uzrok	Rješenje
Potrebno je provesti održavanje sustava za tintu.	<p>Da biste otklonili pogrešku, učinite sljedeće:</p> <ul style="list-style-type: none"> <li>• Provjerite spremnike s tintom i po potrebi dodajte tinte. Dodatne informacije potražite u odjeljku <a href="#">Ponovno punjenje spremnika s tintom na stranici 61</a>.</li> <li>• U potpunosti otvorite vratašca za pristup ispisnoj glavi, a zatim ih zatvorite da biste uklonili nakupljenu tintu iz pisača.</li> </ul> <p><b>NAPOMENA:</b> Nemojte otvarati zasun ispisne glave.</p>



# Umetanje medija

Da biste nastavili, odaberite format papira.

## Umetanje papira pune veličine

1. Ulaznu ladicu podignite.

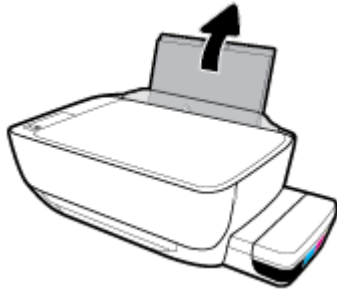

2. Povucite vodilicu papira u lijevo.

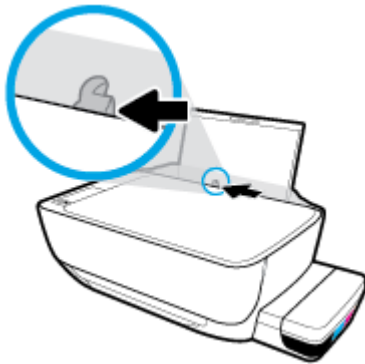

3. Umetnite snop papira vrhom stranice prema naprijed i stranom za ispis prema dolje. Gurajte snop papira prema naprijed dok se ne zaustavi.

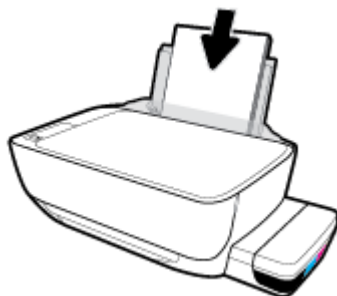

4. Vodilicu za širinu papira povlačite udesno dok se ne zaustavi uz rub papira.

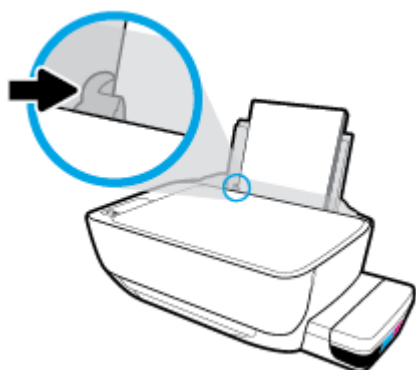

5. Izvucite izlaznu ladicu i njezin produžetak.



### Umetanje papira malog formata

1. Ulaznu ladicu podignite.



2. Povucite vodilicu papira u lijevo.

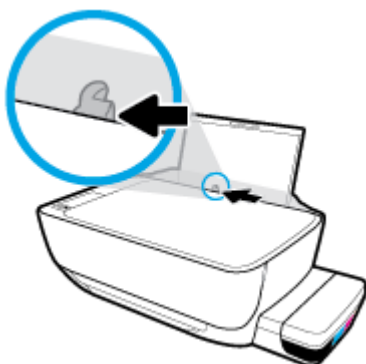

3. Umetnite snop papira male veličine (primjerice fotopapira) u desni kut ulazne ladice kraćom stranom prema dolje i stranom za ispis prema gore. Pogurnite snop papira do kraja prema naprijed.

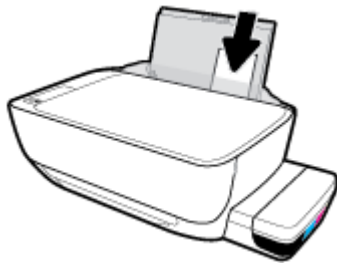

4. Vodicicu za širinu papira povlačite udesno dok se ne zaustavi uz rub papira.

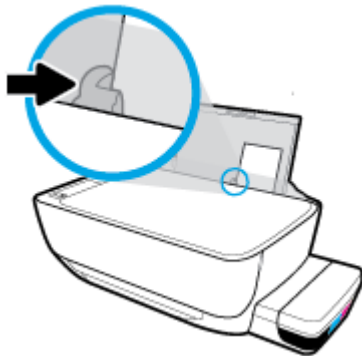

5. Izvucite izlaznu ladicu i njezin produžetak.



## Umetanje omotnica

1. Ulaznu ladicu podignite.



2. Povucite vodilicu papira u lijevo.

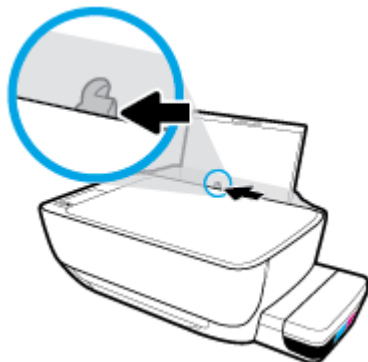

3. Jednu ili više omotnica postavite u desni kut ulazne ladice za papir i pogurnite snop omotnica do kraja prema naprijed.

Strana za ispis mora biti okrenuta prema gore. Omotnicu s preklopom na duljem rubu umetnite okomito tako da preklop bude s lijeve strane i okrenut prema dolje. Omotnicu s preklopom na kraćem rubu umetnite okomito tako da preklop bude s gornje strane i okrenut prema dolje.

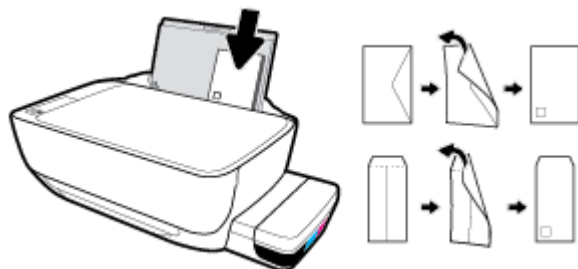

4. Gurajte vodilicu za označavanje širine papira udesno dok se ne zaustavi na snopu omotnica.

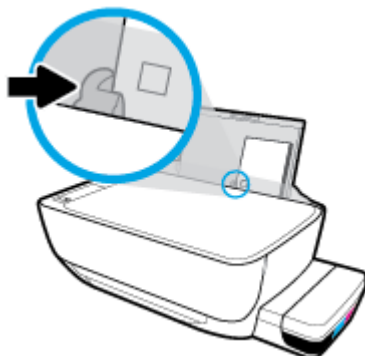

5. Izvucite izlaznu ladicu i njezin produžetak.



# Promijenite zadanu veličinu papira koju pisač automatski otkriva

Pisač može automatski otkriti je li u ulaznu ladicu umetnut papir te je li on velike, male ili srednje širine. Možete promijeniti zadanu veliku, srednju ili malu veličinu papira koju pisač otkrije.

## Promjena zadane veličine papira koju pisač otkriva

1. Otvorite ugrađeni web-poslužitelj (EWS). Dodatne informacije potražite u odjeljku [Otvaranje ugrađenog web-poslužitelja na stranici 79](#).
2. Kliknite karticu **Postavke**.
3. U odjeljku **Preference** kliknite **Upravljanje ladicom i papirom** i odaberite željenu mogućnost.
4. Kliknite **Primijeni**.

# Polaganje izvornika na staklo skenera

## Umetanje izvornog dokumenta na staklo skenera

1. Podignite poklopac skenera.



2. Postavite original licem prema dolje u desni kut stakla skenera.



3. Zatvorite poklopac skenera.



## Osnove o papiru

Ovaj pisač osmišljen je za rad s većinom uredskih papira. Prije kupnje većih količina najbolje je isprobati različite vrste papira za ispis. Da biste postigli optimalnu kvalitetu ispisa, koristite HP-ov papir. Dodatne informacije o HP-ovom papiru potražite na HP-ovu web-mjestu na adresi [www.hp.com](http://www.hp.com).



HP za ispisivanje svakodnevnih dokumenata preporučuje obične papire s logotipom ColorLok. Svi papiri s logotipom ColorLok testirani su od strane neovisne institucije radi zadovoljavanja standarda pouzdanosti i kvalitete ispisa te stvaranja dokumenata s oštrim i živopisnim bojama i dubljim nijansama crne boje koji se suše brže od običnih papira. Potražite različite težine i veličine papira s logotipom ColorLok koji nude vodeći proizvođači.

Ovaj odjeljak sadrži sljedeće teme:

- [Preporučeni papiri za ispis](#)
- [Naručivanje HP-ova papira](#)

## Preporučeni papiri za ispis

Ako želite postići najvišu kvalitetu ispisa, HP preporučuje korištenje HP-ovih papira posebno dizajniranih za vrstu dokumenta koji želite ispisati.

Ovisno o državi/regiji, neki od ovih papira možda nisu dostupni.

### Photo printing (Ispis fotografija)

- **HP Premium Plus Photo Paper**

HP Premium Plus Photo Paper HP-ov je fotopapir najveće kvalitete namijenjen ispisu najboljih fotografija. HP Premium Plus Photo Paper omogućuje vam ispis prekrasnih fotografija koje se odmah suše, pa ih možete razdijeliti čim ih pokupite s pisača. Dostupan je u nekoliko veličina, uključujući A4, 8,5 x 11 inča, 4 x 6 inča (10 x 15 cm), 5 x 7 inča (13 x 18 cm) te u dvije završne obrade – sjajni ili meki i sjajni (polusjajni). Idealan je za najbolje fotografije i posebne fotografske projekte koje možete uokviriti, izložiti ili pokloniti. HP Premium Plus Photo Paper omogućuje postizanje iznimnih rezultata uz profesionalnu kvalitetu i trajnost.

- **HP Advanced Photo Paper**

Ovaj sjajni fotopapir odlikuje se trenutačnim sušenjem radi jednostavnog rukovanja bez nastajanja mrlja. Otporan je na vodu, mrlje, otiske prstiju i vlagu. Ispisane fotografije nalikuju onima izrađenima u fotostudiju. Dostupan je u nekoliko veličina, uključujući A4, 8,5 x 11 inča, 10 x 15 cm (4 x 6 inča), 13 x 18 cm (5 x 7 inča). Da bi fotografije bile dugotrajnije, premaz ne sadrži kiselinu.

- **HP Everyday Photo Paper**

Svakodnevno ispisujte raznobojne fotografije uz niske troškove korištenjem papira osmišljenog za manje važan fotografski ispis. Ovaj povoljan fotopapir brzo se suši i jednostavan je za rukovanje. Ispisujte jasne, oštre slike kada ovaj papir koristite uz bilo koji tintni pisač. Dostupan je sa sjajnim premazom u nekoliko veličina, uključujući A4, 8,5 x 11 inča, 5 x 7 inča i 4 x 6 inča (10 x 15 cm). Da bi fotografije bile dugotrajnije, premaz ne sadrži kiselinu.

- **HP-ovi fotografski paketi vrijednosti**

Praktični paketi HP Photo Value sadrže originalne HP-ove spremnike s tintom i papir HP Advanced Photo pomoću kojih ćete uštedjeti vrijeme i izbjeći dvojbe pri ispisu povoljnih fotografija laboratorijske na HP-ovu pisaču. Originalne HP tinte i HP Advanced Photo papir proizvedeni su za zajedničko korištenje kako bi kod svakog novog ispisa vaše fotografije bile trajne i žive. Sjajno za ispisivanje cijelog kompleta fotografija s dopusta ili više ispisa za zajedničko korištenje.

## Poslovni dokumenti

- **HP Premium Presentation Paper 120 g Matte ili HP Professional Paper 120 Matt**

To je teški papir s obostranim mat premazom, a savršen je za prezentacije, prijedloge, izvješća i biltene. Vrlo je težak i impresivnog izgleda.

- **HP Brochure Paper 180g Glossy ili HP Professional Paper 180 Glossy**

Ti su papiri sjajni s obje strane i namijenjeni su za obostranu upotrebu. Ovaj papir je idealan za gotovo fotografske preslike i poslovnu grafiku za naslovnice izvješća, posebne prezentacije, brošure, letke ili kalendare.

- **HP Brochure Paper 180 g Matte ili HP Professional Paper 180 Matt**

Ti su papiri matirani s obje strane i namijenjeni za obostranu upotrebu. Ovaj papir je idealan za gotovo fotografske preslike i poslovnu grafiku za naslovnice izvješća, posebne prezentacije, brošure, letke ili kalendare.

## Svakodnevni ispis

Svi papiri označeni za svakodnevni ispis odlikuju se tehnologijom ColorLok koja osigurava manje zamrljanja, izraženiju crnu boju i živopisne boje.

- **HP Bright White Inkjet Paper**

HP Bright White Inkjet papir pruža boje s izraženim kontrastom i čist tekst. Dovoljno je nepropustan za uporabu kod obostranog ispisa u boji bez mogućeg prolaska boje, što ga čini idealnim za novine, izvješća i letke.

- **HP Printing Paper**

HP Printing papir je visokokvalitetan višenamjenski papir. On pruža dokumente koji izgledaju bolje od dokumenata ispisanih na uobičajenim višenamjenskim ili papirima za kopiranje. Da bi fotografije bile dugotrajnije, premaz ne sadrži kiselinu.

- **HP Office Paper**

HP Office Paper višenamjenski je papir visoke kvalitete. Prikladan je za kopije, skice, memorandume i ostale dokumente za svakodnevno korištenje. Da bi fotografije bile dugotrajnije, premaz ne sadrži kiselinu.

- **HP Office Recycled Paper**

HP-ov uredski reciklirani papir visokokvalitetan je višenamjenski papir izrađen od 30% recikliranih vlakana.

## Naručivanje HP-ova papira

Ovaj pisač osmišljen je za rad s većinom uredskih papira. Da biste postigli optimalnu kvalitetu ispisa, koristite HP-ov papir.



Za naručivanje HP-ovog papira i drugog potrošnog materijala idite na [www.hp.com](http://www.hp.com) . Trenutno su neki dijelovi HP-ova web-mjesta dostupni samo na engleskom jeziku.

HP preporučuje korištenje običnog papira s logotipom ColorLok za ispis i kopiranje svakodnevnih dokumenata. Sve papire s logotipom ColorLok testirale su neovisne ustanove kako bi se zadovoljili visoki standardi pouzdanosti i kvalitete ispisa te proizveli dokumenti s oštrim, živim bojama i izraženijom crnom bojom koji se suše brže od običnog papira. Papire s logotipom ColorLok potražite kod velikih proizvođača papira u različitim veličinama i težinama.

## Otvorite HP-ov softver pisača (Windows)

Nakon instalacije HP-ova softvera za pisač na radnoj površini dvokliknite ikonu pisača ili učinite nešto od sljedećeg da biste otvorili softver pisača:

- **Windows 10:** na radnoj površini računala kliknite **Start**, na popisu aplikacija odaberite **HP**, a zatim odaberite ikonu s nazivom pisača.
- **Windows 8,1:** Kliknite strelicu dolje u donjem lijevom kutu početnog zaslona i odaberite naziv pisača.
- **Windows 8:** Desnom tipkom miša kliknite prazno područje na početnom zaslonu, pa **Sve aplikacije** na traci aplikacija te na kraju odaberite naziv pisača.
- **Windows 7, Windows Vista i Windows XP:** Na radnoj površini računala kliknite **Start**, odaberite **All Programs** (Svi programi), kliknite **HP**, a zatim mapu pisača te odaberite ikonu s nazivom pisača.



---

**NAPOMENA:** Ako niste instalirali softver za HP-ov pisač, u web-preglednik na računalu unesite [123.hp.com](http://123.hp.com) da biste ga preuzeli i instalirali.

---

# Korištenje aplikacije HP Smart za ispis, skeniranje i otklanjanje poteškoća putem uređaja sa sustavom iOS, Android ili Windows 10

HP Smart (pod prijašnjim nazivom HP All-in-One Printer Remote) pojednostavljuje vam postavljanje, skeniranje, ispis, dijeljenje i upravljanje HP-ovim pisačem. Dokumente i slike možete dijeliti putem e-pošte, tekstnih poruka i popularnih društvenih medijskih servisa i servisa u oblaku (kao što su iCloud, Google Drive, Dropbox i Facebook). Možete i postaviti nove HP-ove pisače te nadzirati i naručivati potrošni materijal.



**NAPOMENA:** Aplikacija HP Smart možda nije dostupna na svim jezicima. Neke značajke nisu dostupne na svim modelima pisača.

## Instalacija aplikacije HP Smart

- ▲ Aplikacija HP Smart podržana je na uređajima sa sustavima iOS, Android i Windows 10. Da biste instalirali aplikaciju na uređaj, posjetite web-mjesto [123.hp.com](https://123.hp.com) i pratite upute na zaslону da biste pristupili trgovini aplikacija vašeg uređaja.

## Otvaranje aplikacije HP Smart na računalu sa sustavom Windows 10

- ▲ Kada instalirate aplikaciju HP Smart, na radnoj površini uređaja kliknite **Start**, a zatim na popisu aplikacija odaberite **HP Smart**.

## Povezivanje s pisačem

- ▲ Provjerite je li pisač uključen i povezan s mrežom s kojom je povezan i vaš uređaj. HP Smart će zatim automatski otkriti pisač.

## Potražite više informacija o aplikaciji HP Smart

Osnovne upute za ispis, skeniranje i otklanjanje poteškoća pomoću aplikacije HP Smart potražite u odjeljcima [Ispis pomoću aplikacije HP Smart na stranici 33](#), [Skeniranje pomoću aplikacije HP Smart na stranici 51](#) i [Traženje pomoći u aplikaciji HP Smart na stranici 107](#).

Dodatne informacije o korištenju aplikacije HP Smart za ispis, skeniranje, pristup značajkama pisača i otklanjanje poteškoća potražite ovdje:

- **iOS/Android:** [www.hp.com/go/hpsmart-help](https://www.hp.com/go/hpsmart-help)
- **Windows:** [www.hp.com/go/hpsmartwin-help](https://www.hp.com/go/hpsmartwin-help)

## Način mirovanja

- Potrošnja energije smanjuje se dok je pisač u stanju pripravnosti.
- Nakon prvog postavljanja pisač će ući u stanje pripravnosti nakon 5 minuta neaktivnosti.
- U stanju mirovanja žaruljica gumba **Specifikacije** zatamnjena je, a upravljačka ploča isključena.
- Da biste pokrenuli pisač iz stanja mirovanja, pritisnite bilo koji gumb na upravljačkoj ploči ili pošaljite zadatak za ispis ili skeniranje.

### Promjena postavki stanja mirovanja

1. Otvorite ugrađeni web-poslužitelj (EWS). Dodatne informacije potražite u odjeljku [Otvaranje ugrađenog web-poslužitelja na stranici 79](#).
2. Kliknite karticu **Postavke**.
3. U odjeljku **Upravljanje potrošnjom energije** kliknite **Način rada za uštedu energije** i odaberite željenu mogućnost.
4. Kliknite **Primijeni**.

## Tihi način rada

Tihi način rada usporava pisač radi smanjenja buke, no kvaliteta ispisa ostaje ista. Tihi način rada funkcionira samo za ispise **normalne kvalitete** na običnom papiru. Da biste smanjili buku tijekom ispisa, uključite tihi način rada. Da biste ispisivali normalnom brzinom, isključite tihi način rada. Tihi način rada po zadanom je isključen.



**NAPOMENA:** Ako u tihom načinu rada ispisujete uz kvalitetu **Skica** ili **Najbolja kvaliteta**, ili ako ispisujete fotografije ili omotnice, pisač će ispisivati kao da tihi način rada nije uključen.

### Uključivanje i isključivanje tihog načina rada u softveru za pisač (Windows)

1. Otvorite softver HP-ova pisača. Dodatne informacije potražite u odjeljku [Otvorite HP-ov softver pisača \(Windows\) na stranici 27](#).
2. Kliknite karticu **Tihi način rada**.
3. Kliknite **Uključeno** ili **Isključeno**.
4. Kliknite **Save Setting** (Spremi postavku).

### Uključivanje i isključivanje tihog načina rada u softveru za pisač (OS X i macOS)

1. Otvorite HP Utility.



**NAPOMENA:** HP Utility nalazi se u mapi **HP** u mapi **Aplikacije**.

2. Odaberite pisač.
3. Kliknite **Tihi način rada**.
4. Odaberite **Uključeno** ili **Isključeno**.
5. Kliknite **Primijeni sada**.

### Uključivanje i isključivanje tihog načina rada na ugrađenom web-poslužitelju (EWS)

1. Otvorite ugrađeni web-poslužitelj (EWS). Dodatne informacije potražite u odjeljku [Otvaranje ugrađenog web-poslužitelja na stranici 79](#).
2. Kliknite karticu **Postavke**.
3. U odjeljku **Preference** odaberite **Tihi način rada**, a zatim odaberite **Uključeno** ili **Isključeno**.
4. Kliknite **Primijeni**.

## Automatsko isključivanje

Ova značajka isključuje pisač nakon dva sata neaktivnosti radi smanjenja potrošnje energije. **Automatsko isključivanje u potpunosti isključuje pisač pa ga morate ponovno uključiti pomoću gumba za uključivanje.** Ako vaš pisač podržava značajku koja štedi energiju, značajka Automatsko isključivanje automatski je omogućena ili onemogućena, ovisno o mogućnostima pisača i mogućnostima povezivanja. Čak i kada je značajka Automatsko isključivanje onemogućena, pisač ulazi u stanje mirovanja nakon 5 minuta neaktivnosti radi smanjenja potrošnje energije.

- Značajka Automatsko isključivanje omogućena je prilikom uključivanja pisača ako pisač nema mogućnosti mrežnog povezivanja ili faksiranja ili pak te mogućnosti ne koristi.
- Značajka Automatsko isključivanje onemogućena je dok je uključeno mrežno povezivanje ili mogućnost Wi-Fi Direct ili u pisača s mogućnošću faksiranja, USB ili mrežnog Ethernet povezivanja prilikom korištenja tih veza.

---

# 3 Ispis

- [Ispis pomoću aplikacije HP Smart](#)
- [Ispis s računala](#)
- [Ispis s mobilnog uređaja](#)
- [Savjeti za uspješan ispis](#)

## Ispis pomoću aplikacije HP Smart

U ovom se odjeljku nalaze osnovne upute za korištenje aplikacije HP Smart za ispis s uređaja sa sustavom Android, iOS ili Windows 10. Informacije o korištenju aplikacije HP Smart potražite u odjeljku:

- **iOS/Android:** [www.hp.com/go/hpsmart-help](http://www.hp.com/go/hpsmart-help)
- **Windows:** [www.hp.com/go/hpsmartwin-help](http://www.hp.com/go/hpsmartwin-help)

### Ispis iz uređaja sa sustavom Windows 10

1. Umetnite papir u ulaznu ladicu. Dodatne informacije potražite u odjeljku [Umetanje medija na stranici 18](#).
2. Otvorite HP Smart. Dodatne informacije potražite u odjeljku [Korištenje aplikacije HP Smart za ispis, skeniranje i otklanjanje poteškoća putem uređaja sa sustavom iOS, Android ili Windows 10 na stranici 28](#).
3. Na početnom zaslonu aplikacije HP Smart provjerite je li odabran vaš pislač.

---

 **SAVJET:** Ako želite odabrati drugi pislač, kliknite ili dodirnite ikonu Pisač na alatnoj traci na lijevoj strani zaslona, a zatim odaberite **Select a Different Printer** (Odabir drugog pislača) da bi vam se prikazali svi dostupni pislači.

---

4. Pri dnu početnog zaslona kliknite ili dodirnite **Print** (Ispis).
5. Odaberite **Print Photo** (Ispis fotografije), pronađite fotografiju koju želite ispisati, a zatim kliknite ili dodirnite **Select Photos to Print** (Odabir fotografija za ispis).  
  
Odaberite **Print Document** (Ispis dokumenta), pronađite PDF dokument koji želite ispisati, a zatim kliknite ili dodirnite **Print** (Ispis).
6. Odaberite odgovarajuće mogućnosti. Da bi vam se prikazalo više postavki, kliknite ili dodirnite **More settings** (Više postavki). Dodatne informacije o postavkama ispisa potražite u odjeljku [Savjeti za uspješan ispis na stranici 40](#).
7. Da biste pokrenuli ispis, kliknite ili dodirnite **Print** (Ispis).

### Ispis iz uređaja sa sustavom Android ili iOS

1. Otvorite aplikaciju HP Smart.
2. Dodirnite ikonu sa znakom plus ako želite odabrati drugi ili dodati novi pislač.
3. Dodirnite mogućnost ispisa (npr. **Print Photos** (Ispis fotografija) ili **Print Facebook Photos** (Ispis fotografija s Facebooka) i dr.). Fotografije i dokumente možete ispisivati s uređaja, pohrane u oblaku ili web-mjesta društvenih mreža.
4. Odaberite fotografiju ili dokument za ispis.
5. Dodirnite **Print** (Ispis).



# Ispis s računala

- [Ispis dokumenata](#)
- [Ispis fotografija](#)
- [Ispis omotnica](#)
- [Ispis korištenjem maksimalne razlučivosti](#)

## Ispis dokumenata

Prije ispisa dokumenata provjerite je li papir umetnut u ulaznu ladicu te je li izlazna ladica otvorena. Više informacija o umetanju papira potražite u odjeljku [Umetanje medija na stranici 18](#).

### Ispis dokumenta (Windows)

1. U softveru odaberite **Ispis**.
2. Provjerite je li pisač odabran.
3. Pritisnite gumb koji otvara dijalog **Properties** (Svojstva).

Ovisno o aplikaciji, taj gumb može nositi naziv **Svojstva**, **Mogućnosti**, **Postavljanje pisača**, **Svojstva pisača**, **Pisač** ili **Preference**.

4. Odaberite odgovarajuće mogućnosti na kartici **Printing Shortcuts** (Prečaci za ispis) ili **Printing Shortcut** (Prečac za ispis).

Da biste promijenili ostale postavke ispisa, kliknite ostale kartice.

Dodatne savjete za ispis potražite u odjeljku [Savjeti vezani uz postavke pisača na stranici 41](#).



---

**NAPOMENA:** Ako promijenite veličinu papira, provjerite jeste li u ulaznu ladicu umetnuli odgovarajuću vrstu papira, a na upravljačkoj ploči pisača postavili odgovarajuću veličinu.

---

5. Pritisnite **OK** (U redu) za zatvaranje dijaloškog okvira **Properties** (Svojstva).
6. Kliknite **Print** (Ispis) ili **OK** (U redu).

### Ispis dokumenata (OS X i macOS)

1. Na izborniku **Datoteka** u softveru odaberite **Ispis**.
2. Provjerite je li pisač odabran.
3. Postavite mogućnosti ispisa.

Ako u dijaloškom okviru Ispis ne vidite mogućnosti, kliknite **Prikaži detalje**.

- Na skočnom izborniku **Veličina papira** odaberite odgovarajuću veličinu papira.



---

**NAPOMENA:** Ako mijenjate veličinu papira, pripazite na to da umetnete odgovarajući papir.

---

- Odaberite smjer.
  - Unesite postotak razmjera.
4. Kliknite **Print** (Ispiši).

## Ispis na obje stranice lista (Windows)

1. U softveru odaberite **Ispis**.
2. Provjerite je li odabran pisač.
3. Pritisnite gumb koji otvara dijalog **Properties** (Svojstva).

Ovisno o softverskoj aplikaciji koju koristite, taj gumb može imati sljedeće nazive: **Svojstva**, **Mogućnosti**, **Postavljanje pisača**, **Svojstva pisača**, **Pisač** ili **Preference**.

4. Na kartici **Printing Shortcuts** (Prečaci za ispis) ili **Printing Shortcut** (Prečac za ispis) odaberite prečac **Two-sided (Duplex) Printing** (Dvostrani (dupleks) ispis), a zatim na padajućem popisu odaberite **Print On Both Sides Manually** (Ručni obostrani ispis).

Da biste promijenili ostale postavke ispisa, kliknite ostale kartice.

Dotadne savjete za ispis potražite u odjeljku [Savjeti vezani uz postavke pisača na stranici 41](#).



**NAPOMENA:** Ako promijenite veličinu papira, provjerite jeste li u ulaznu ladicu umetnuli odgovarajuću vrstu papira, a na upravljačkoj ploči pisača postavili odgovarajuću veličinu.

5. Pritisnite **OK** (U redu) za zatvaranje dijaloškog okvira **Properties** (Svojstva).
6. Kliknite **Print** (Ispis) ili **OK** (U redu).

## Ispis na obje stranice lista (OS X i macOS)

1. Na izborniku **Datoteka** u softveru odaberite **Ispis**.
2. U dijaloškom okviru Ispis odaberite **Rukovanje papirom** sa skočnog izbornika, a **Redoslijed stranice** postavite na **Normalno**.
3. Postavku **Stranice za ispis** postavite na **Samo neparne**.
4. Kliknite **Print** (Ispiši).
5. Kada ispišete sve neparne stranice dokumenta, uklonite dokument iz izlazne ladice.
6. Ponovno umetnite dokument u pisač obrnutom stranom tako da je prazna strana okrenuta prema prednjoj strani pisača.
7. U dijaloškom okviru Ispis vratite se na skočni izbornik **Rukovanje papirom** te redoslijed stranica postavite na **Normalno**. Stranice za ispis postavite na **Samo parne**.
8. Kliknite **Print** (Ispiši).

## Ispis fotografija

Prije ispisa fotografija provjerite je li fotopapir umetnut u ulaznu ladicu te je li izlazna ladica otvorena. Više informacija o umetanju papira potražite u odjeljku [Umetanje medija na stranici 18](#).

### Ispis fotografije na fotopapir (Windows)

1. U softveru odaberite **Ispis**.
2. Provjerite je li pisač odabran.

3. Pritisnite gumb koji otvara dijalog **Properties** (Svojstva).

Ovisno o aplikaciji, taj gumb može nositi naziv **Svojstva**, **Mogućnosti**, **Postavljanje pisača**, **Svojstva pisača**, **Pisač** ili **Preference**.

4. Odaberite odgovarajuće mogućnosti na kartici **Printing Shortcuts** (Prečaci za ispis) ili **Printing Shortcut** (Prečac za ispis).

Da biste promijenili ostale postavke ispisa, kliknite ostale kartice.

Dodatne savjete za ispis potražite u odjeljku [Savjeti vezani uz postavke pisača na stranici 41](#).



**NAPOMENA:** Ako promijenite veličinu papira, provjerite jeste li u ulaznu ladicu umetnuli odgovarajuću vrstu papira, a na upravljačkoj ploči pisača postavili odgovarajuću veličinu.

5. Klikom na **OK** (U redu) zatvorite dijaloški okvir **Properties** (Svojstva).
6. Da biste započeli s ispisom, kliknite **Print** (Ispis) ili **OK** (U redu).



**NAPOMENA:** Po dovršetku ispisa, izvadite nekorišteni fotopapir iz ulazne ladice. Spremite papir da se ne bi počeo savijati, što može smanjiti kvalitetu ispisa.

## Ispis fotografije s računala (OS X i macOS)

1. Na izborniku **Datoteka** u softveru odaberite **Ispis**.
2. Provjerite je li pisač odabran.
3. Postavite mogućnosti ispisa.

Ako u dijaloškom okviru Ispis ne vidite mogućnosti, kliknite **Prikaži detalje**.

- Na skočnom izborniku **Veličina papira** odaberite odgovarajuću veličinu papira.



**NAPOMENA:** Ako mijenjate veličinu papira, pripazite na to da umetnete odgovarajući papir.

- Odaberite smjer.
4. Na skočnom izborniku odaberite **Vrsta/kvaliteta papira**, a potom odaberite sljedeće postavke:
    - **Paper Type** (Vrsta papira): Odgovarajuća vrsta foto papira
    - **Kvaliteta**: odaberite mogućnost koja osigurava najbolju kvalitetu ili maksimalnu vrijednost tpi.
    - Kliknite **Opcije za boju** trokutić za otkrivanje, a potom odaberite odgovarajuću mogućnost **Popravak fotografije**.
      - **Isključeno**: ne primjenjuju se promjene na sliku.
      - **Uključeno**: automatsko fokusiranje slike, umjereno prilagođavanje oštine slike.
  5. Odaberite bilo koju drugu postavku ispisa koju želite i kliknite **Ispis**.

## Ispis omotnica

Prije ispisa omotnica provjerite jesu li omotnice umetnute u ulaznu ladicu te je li izlazna ladica otvorena. U ulaznu ladicu možete umetnuti jednu ili više omotnica. Nemojte upotrebljavati sjajne ili reljefne omotnice niti omotnice koje imaju kopče i prozore. Dodatne informacije o umetanju omotnica potražite u odjeljku [Umetanje medija na stranici 18](#).



**NAPOMENA:** Upute za oblikovanje teksta za ispis na omotnice potražite u dokumentaciji aplikacije koju koristite.

### Ispis omotnice (Windows)

1. Na izborniku **Datoteka** u softveru kliknite **Ispis**.
2. Provjerite je li pisač odabran.
3. Pritisnite gumb koji otvara dijalog **Properties** (Svojstva).  
Ovisno o aplikaciji, taj gumb može nositi naziv **Svojstva**, **Mogućnosti**, **Postavljanje pisača**, **Svojstva pisača**, **Pisač** ili **Preference**.
4. Odaberite odgovarajuće mogućnosti na kartici **Printing Shortcuts** (Prečaci za ispis) ili **Printing Shortcut** (Prečac za ispis).

Da biste promijenili ostale postavke ispisa, kliknite ostale kartice.

Dodatne savjete za ispis potražite u odjeljku [Savjeti vezani uz postavke pisača na stranici 41](#).



**NAPOMENA:** Ako promijenite veličinu papira, provjerite jeste li u ulaznu ladicu umetnuli odgovarajuću vrstu papira, a na upravljačkoj ploči pisača postavili odgovarajuću veličinu.

5. Kliknite **U redu** da biste zatvorili dijaloški okvir **Svojstva**.
6. Da biste započeli s ispisom, kliknite **Print** (Ispis) ili **OK** (U redu).

### Ispis omotnica (OS X i macOS)

1. Na izborniku **Datoteka** u softveru odaberite **Ispis**.
2. Provjerite je li pisač odabran.
3. Na skočnom izborniku **Veličina papira** odaberite veličinu omotnice.  
Ako u dijaloškom okviru Ispis ne vidite mogućnosti, kliknite **Prikaži detalje**.



**NAPOMENA:** Ako mijenjate veličinu papira, pripazite na to da umetnete odgovarajući papir.

4. Na skočnom izborniku odaberite **Vrsta papira/Kvaliteta** i provjerite je li postavka vrste papira postavljena na **Običan papir**.
5. Kliknite **Print** (Ispiši).

## Ispis korištenjem maksimalne razlučivosti

Koristite maksimalni broj točaka po inču (tpi) da biste ispisali oštre slike visoke kvalitete na foto papiru.

Ispis u načinu maksimalni dpi traje dulje nego ispis s drugim postavkama i zahtijeva više diskovnog prostora.

Podržane razlučivosti ispisa potražite na [web-mjestu podrške za pisač na adresi www.support.hp.com](http://www.support.hp.com).

### Ispis u načinu maksimalne razlučivosti (tpi) (Windows)

1. U softveru odaberite **Ispis**.
2. Provjerite je li pisač odabran.

3. Pritisnite gumb koji otvara dijalog **Properties** (Svojstva).

Ovisno o aplikaciji, taj gumb može nositi naziv **Svojstva**, **Mogućnosti**, **Postavljanje pisača**, **Svojstva pisača**, **Pisač** ili **Preference**.

4. Odaberite odgovarajuće mogućnosti.

#### Windows 10, Windows 8.1 i Windows 8

- Pritisnite jezičak **Paper/Quality** (Papir/kvaliteta). Na padajućem popisu **Paper Size** (Veličina papira) odaberite odgovarajuću veličinu papira. Na padajućem popisu **Paper Type** (Vrsta papira) odaberite odgovarajuću vrstu papira.
- Kliknite karticu **Advanced** (Napredno) pa odaberite **Print in Max DPI** (Ispis u maksimalnoj razlučivosti).

#### Windows 7, Windows Vista i Windows XP

- Pritisnite jezičak **Paper/Quality** (Papir/kvaliteta). S padajućeg popisa **Media** (Medij) odaberite odgovarajuću vrstu papira.
- Kliknite gumb **Advanced (Dodatno)**. Odaberite odgovarajuću vrstu papira na padajućem izborniku **Paper Size** (Vrsta papira). U području **Printer Features** (Značajke pisača) odaberite **Yes** (Da) na padajućem popisu **Print in Max DPI** (Ispis u maksimalnoj razlučivosti). Zatim kliknite **OK** (U redu) da biste zatvorili dijaloški okvir **Advanced Options** (Dodatne mogućnosti).

Dodatne savjete za ispis potražite u odjeljku [Savjeti vezani uz postavke pisača na stranici 41](#).

5. Potvrdite usmjerenje na kartici **Layout** (Izgled), a zatim kliknite **OK** (U redu) da biste pokrenuli ispis.

#### Ispis pomoću maksimalne razlučivosti (OS X i macOS)

1. Na izborniku **Datoteka** u softveru odaberite **Ispis**.
2. Provjerite je li pisač odabran.
3. Postavite mogućnosti ispisa.

Ako u dijaloškom okviru Ispis ne vidite mogućnosti, kliknite **Prikaži detalje**.

- Na skočnom izborniku **Veličina papira** odaberite odgovarajuću veličinu papira.



**NAPOMENA:** Ako mijenjate veličinu papira, pripazite na to da umetnete odgovarajući papir.

- Odaberite smjer.
4. Na skočnom izborniku odaberite **Vrsta/kvaliteta papira**, a potom odaberite sljedeće postavke:
    - **Paper Type** (Vrsta papira): Prikladna vrsta papira
    - **Kvaliteta: Maksimalni tpi**
  5. Odaberite bilo koju drugu željenu postavku ispisa, a zatim kliknite **Ispis**.

# Ispis s mobilnog uređaja

## Ispis s mobilnih uređaja

Dokumente i fotografije možete ispisivati izravno s mobilnih uređaja, kao što su oni sa sustavom iOS, Android, Windows Mobile, s uređaja Chromebook i Amazon Kindle.

 **NAPOMENA:** Aplikaciju HP Smart možete koristiti i za ispis s mobilnih uređaja. Dodatne informacije potražite u odjeljku [Ispis pomoću aplikacije HP Smart na stranici 33](#).

### Ispis s mobilnih uređaja

1. Provjerite je li pisač povezan s istom mrežom kao i mobilni uređaj.

 **SAVJET:** ako želite ispisivati bez povezivanja s usmjerivačem, putem značajke Wi-Fi Direct možete ispisivati s mobilnog uređaja. Dodatne informacije potražite u odjeljku [Bežično povezivanje s pisačem bez usmjerivača na stranici 72](#).

2. Omogućite ispis na mobilnom uređaju.

- **iOS:** upotrijebite mogućnost **Print** (Ispis) s izbornika **Share** (Dijeljenje).

 **NAPOMENA:** Na uređajima sa sustavom iOS 4.2 ili novijim AirPrint® je unaprijed instaliran.

- **Android:** preuzmite dodatak HP Print Service (podržava ga većina uređaja sa sustavom Android) iz trgovine Google Play te ga omogućite na uređaju.

 **NAPOMENA:** Dodatak HP Print Service podržava uređaje sa sustavom Android 4.4 ili novijim. Uređaji sa sustavom Android 4.3 ili starijima mogu ispisivati pomoću aplikacije HP ePrint, koja je dostupna u trgovini Google Play.

- **Windows Mobile:** dodirnite **Print** (Ispiši) na izborniku **Device** (Uređaj). Postavljanje nije potrebno jer je softver unaprijed instaliran.

 **NAPOMENA:** Ako vaš pisač nije naveden na popisu, možda ćete morati provesti jednokratno postavljanje pomoću čarobnjaka **Add Printer** (Dodavanje pisača).

- **Chromebook:** preuzmite i instalirajte aplikaciju **HP Print for Chrome** iz Chrome web-trgovine da biste omogućili ispis putem Wi-Fi-ja i USB-a.
- **Amazon Kindle Fire HD9 i HDX:** kada na uređaju prvi put odaberete **Print** (Ispiši), na njega se automatski preuzima dodatak HP Print Service, koji omogućuje mobilni ispis.

 **NAPOMENA:** Dodatne informacije o omogućivanju ispisa s mobilnih uređaja potražite na HP-ovom web-mjestu za mobilni ispis ( [www.hp.com/go/mobileprinting](http://www.hp.com/go/mobileprinting) ). Ako lokalna verzija web-mjesta nije dostupna u vašoj državi/regiji, možda ćete biti preusmjereni na HP-ovo web-mjesto za mobilni ispis za drugu državu/regiju ili na drugom jeziku.

3. Provjerite odgovara li umetnuti papir postavkama papira na pisaču (dodatne informacije potražite u odjeljku [Umetanje medija na stranici 18](#)). Ako postavite odgovarajuću veličinu papira za umetnuti papir, mobilni će uređaj znati veličinu papira na kojem ispisuje.

## Savjeti za uspješan ispis

- [Savjeti za ispisne glave i tintu](#)
- [Savjeti za umetanje papira](#)
- [Savjeti vezani uz postavke pisača](#)

Da biste izbjegli probleme prilikom ispisa, HP-ove ispisne glave moraju biti ispravne, u spremnicima s tintom mora biti dovoljno tinte, papir mora biti pravilno umetnut, a pisač mora imati odgovarajuće postavke.

Postavke ispisa ne primjenjuju se na kopiranje ni na skeniranje.

### Savjeti za ispisne glave i tintu

- Koristite originalne HP-ove ispisne glave.
- Pravilno umetnite ispisne glave i za crnu i za trobojnu tintu.  
Dodatne informacije potražite u odjeljku [Rješavanje problema s ispisnom glavom na stranici 90](#).
- Pogledajte razinu tinte na spremnicima s tintom da biste provjerili ima li u njima dovoljno tinte.  
Dodatne informacije potražite u odjeljku [Razine tinte na stranici 60](#).
- Ako kvaliteta ispisa nije prihvatljiva, pročitajte [Problemi s ispisom na stranici 94](#) da biste doznali više.



**NAPOMENA:** Originalne HP-ove ispisne glave i tinte osmišljene su i testirane na HP-ovim pisačima i papirima za stalnu vrhunsku kvalitetu ispisa.

HP ne može jamčiti kvalitetu ili pouzdanost potrošnog materijala koji nije HP-ov proizvod. Servis uređaja ili popravci potrebni zbog korištenja tinte koja nije HP-ova nisu pokriveni jamstvom.

### Savjeti za umetanje papira

- Umetnite snop papira (ne samo jednu stranicu). Sav papir u snopu mora biti iste veličine i vrste da bi se izbjeglo zaglavljivanje papira.
- Umetnite papir sa stranom za ispis okrenutom prema gore.
- Pazite da papir umetnut u ulaznu ladicu leži ravno te da rubovi nisu savijeni ili poderani.
- Podesite vodilicu za označavanje širine papira u ulaznoj ladici tako da dobro prianja uz umetnuti papir. Vodilica za označavanje širine papira ne smije savijati papir u ulaznoj ladici.

Dodatne informacije potražite u odjeljku [Umetanje medija na stranici 18](#).

## Savjeti vezani uz postavke pisača

### Savjeti vezani uz postavke pisača (Windows)

- Da biste promijenili zadane postavke ispisa, otvorite HP-ov softver pisača, kliknite **Ispis i skeniranje**, zatim kliknite **Postavi preference**. Informacije o tome kako otvoriti softver pisača potražite u odjeljku [Otvorite HP-ov softver pisača \(Windows\) na stranici 27](#).
- Da biste uštedjeli vrijeme prilikom postavljanja željenih preferenci ispisa, koristite prečace za ispis. Prečac za ispis pohranjuje odgovarajuće postavke za određenu vrstu zadatka, pa sve mogućnosti možete postaviti jednim klikom. Da biste koristili prečac, otvorite karticu **Printing Shortcuts** (Prečaci za ispis) ili **Prečaci za ispis** (Prečac za ispis), odaberite željeni prečac pa kliknite **OK** (U redu).

Da biste dodali novi prečac za ispis, postavite željene preference na kartici **Paper/Quality** (Papir/kvaliteta), **Layout** (Izgled) ili **Advanced** (Napredno), odaberite karticu **Printing Shortcuts** (Prečaci za ispis) ili **Printing Shortcut** (Prečac za ispis), kliknite **Save As** (Spremi kao) i unesite naziv, a zatim kliknite **OK** (U redu).

Da biste izbrisali prečac za ispis, odaberite ga, a zatim kliknite **Delete** (Izbriši).



**NAPOMENA:** Zadane prečace za ispis ne možete izbrisati.

- Postavke papira i ladice za papir:
  - **Veličina papira:** odaberite veličinu papira koja odgovara papiru koji ste umetnuli u ulaznu ladicu.
  - **Paper Source** (Izvor papira): odaberite ladicu za papir u koju ste umetnuli papir.
  - **Paper type** (Vrsta papira) ili **Media** (Medij): odaberite vrstu papira koju koristite.
- Postave ispisa u boji i crno-bijelog ispisa:
  - **Color** (U boji): koristi tintu iz svih spremnika za ispis u boji.
  - **Black & White** (Crno-bijelo) ili **Black Ink Only** (Samo crna tinta): koristi samo crnu tintu za crno-bijeli ispis uobičajene ili niže kvalitete.
  - **High Quality Grayscale** (Ispis u nijansama sive visoke kvalitete): koristi tintu iz spremnika s crnom tintom i tintom u boji radi postizanja šireg raspona crnih i sivih nijansi za crno-bijeli ispis visoke kvalitete.
- Postavke kvalitete ispisa:

kvaliteta ispisa mjeri se u točkama po inču (tpi), koje određuju razlučivost ispisa. Uz više točaka po inču ispis je oštrij i detaljniji, ali je sporiji i koristi se više tinte.

- **Draft** (Skica): postavka s najmanje točaka po inču, koja se obično koristi kada je razina tinte niska ili kada nije potreban ispis visoke kvalitete.
- **Normal** (Uobičajeno): prikladno za većinu zadataka ispisa.
- **Best** (Najbolje): više točaka po inču nego uz postavku **Normal** (Uobičajeno).



- **Print in Max DPI** (Ispis u maksimalnoj razlučivosti): postavka kvalitete ispisa s najvećim brojem točaka po inču.
- **HP Real Life Technologies** (HP-ove tehnologije Real Life): ta značajka izgladuje i izoštrava slike i grafiku, čime se postiže bolja kvaliteta ispisa.
- Postavke stranice i izgleda:
  - **Usmjerenje**: odaberite **Portrait** (Okomito) za ispis u okomitom usmjerenju ili **Landscape** (Vodoravno) za ispis u vodoravnom usmjerenju.
  - **Print on Both Sides Manually** (Ručni obostrani ispis): da biste ispisivali s obje strane papira, potrebno je ručno okrenuti stranice nakon što se ispiše jedna strana papira.
    - **Flip on Long Edge** (Okreni na dugom rubu): odaberite ako prilikom ispisa s obje strane papira stranice želite okretati na dugom rubu papira.
    - **Flip on Short Edge** (Okreni na kratkom rubu): odaberite ako prilikom ispisa s obje strane papira stranice želite okretati na kratkom rubu papira.
  - **Booklet Layout** (Izgled brošure) ili **Booklet** (Brošura): omogućuje ispis višestraničnog dokumenta u obliku brošure. Na svaku stranu lista postavlja dvije stranice, a listove je potom moguće presaviti u knjižicu veličine pola papira.
    - **Left binding** (Uvez s lijeve strane) ili **Booklet-LeftBinding** (Uvez brošure s lijeve strane): stranica za uvez nakon savijanja nalazi se s lijeve strane. Tu mogućnost odaberite ako čitate s lijeva nadesno.
    - **Right binding** (Uvez s desne strane) ili **Booklet-RightBinding** (Uvez brošure s desne strane): stranica za uvez nakon savijanja nalazi se s desne strane. Tu mogućnost odaberite ako čitate zdesna nalijevo.
  - **Borderless** (Bez obruba) ili **Page Borders** (Obrubi stranice): olakšava dodavanje i uklanjanje obruba stranica ako ispisujete dokument s više od dvije stranice po listu.
  - **Pages per Sheet Layout** (Raspored stranica po listu): olakšava određivanje redoslijeda stranica ako ispisujete dokument s više od dvije stranice po listu.
  - **Stranice za ispis**: omogućuje ispis samo neparnih, samo parnih ili svih stranica.
  - **Reverse page order** (Obrnuti redoslijed stranica) ili **Page Order** (Redoslijed stranica): omogućuje ispis stranica od prve do posljednje ili obrnutim redoslijedom.

### Savjeti vezani uz postavke pisača (OS X i macOS)

- U dijaloškom okviru Ispis koristite skočni izbornik **Veličina papira** da biste odabrali veličinu papira umetnutog u pisač.
- U dijaloškom okviru Ispis odaberite skočni izbornik **Vrsta papira/kvaliteta** da biste odabrali odgovarajuću vrstu i kvalitetu papira.
- Ako želite ispisati crno-bijeli dokument isključivo pomoću crne tinte, odaberite okno **Vrsta papira/kvaliteta**, a potom na skočnom izborniku Boja odaberite **U nijansama sive**.

---

## 4 Korištenje web-servisa

- [Što su web-servisi?](#)
- [Postavljanje web-servisa](#)
- [Ispis uz HP ePrint](#)
- [Korištenje web-mjesta HP Connected](#)
- [Uklanjanje web-servisa](#)

# Što su web-servisi?

## HP ePrint

- HP ePrint besplatni je HP-ov servis koji omogućuje ispis na pisač s podrškom za HP ePrint u bilo kojem trenutku i s bilo kojeg mjesta. To je jednostavno kao slanje poruke e-pošte na adresu e-pošte dodijeljenu pisaču kada ste na pisaču omogućili web-servise. Nisu vam potrebni posebni upravljački programi ili softver. Ako možete poslati e-poštu, možete i ispisivati s bilo kojeg mjesta pomoću servisa HP ePrint.

Kada se registrirate za račun na web-mjestu HP Connected ( [www.hpconnected.com](http://www.hpconnected.com) ) koje možda nije dostupno u svim državama/regijama, možete se prijaviti da biste pogledali status zadataka na servisu HP ePrint, upravljali redom čekanja pisača na servisu HP ePrint, kontrolirali tko može koristiti adresu e-pošte pisača na servisu HP ePrint i zatražili pomoć za HP ePrint.

# Postavljanje web-servisa

Prije no što postavite web-servise, provjerite je li pisač povezan s internetom pomoću bežične veze.

## Postavljanje web-servisa

1. Otvorite ugrađeni web-poslužitelj (EWS). Dodatne informacije potražite u odjeljku [Otvaranje ugrađenog web-poslužitelja na stranici 79](#).
2. Kliknite karticu **Web-servisi**.
3. U odjeljku **Postavke web-servisa** kliknite **Postavke**, zatim **Continue** (Nastavi) pa pratite upute na zaslonu da biste prihvatili uvjete korištenja.
4. Ako se to od vas zatraži, omogućite pisaču traženje i instalaciju ažuriranja pisača.

---

 **NAPOMENA:** Ako je dostupno ažuriranje pisača, pisač će ga preuzeti i instalirati, a zatim će se ponovno pokrenuti. Slijedite upute iz prvog koraka da biste postavili web-servise.

 **NAPOMENA:** Ako se zatraže postavke proxy poslužitelja i ako ih vaša mreža koristi, postavite ih slijedeći upute na zaslonu. Ako nemate detalje o proxyju, obratite se mrežnom administratoru ili osobi koja je postavila mrežu.

---

5. Kada se poveže s poslužiteljem, pisač će ispisati stranicu s podacima. Da biste dovršili postavljanje, slijedite upute na stranici s informacijama.

## Ispis uz HP ePrint



HP ePrint omogućuje ispis na pisač s podrškom za HP ePrint u bilo kojem trenutku i s bilo kojeg mjesta.

Da biste koristili HP ePrint, pisač mora biti povezan s aktivnom mrežom koja ima pristup internetu.

### Ispis dokumenata pomoću značajke HP ePrint

1. Web-servisi moraju biti postavljeni.

Dodatne informacije potražite u odjeljku [Postavljanje web-servisa na stranici 45](#).

2. Pritisnite istovremeno gumb **HP ePrint** () i gumb **Informacije** () da biste ispisali stranicu s informacijama te na njoj pronađite adresu e-pošte svog pisača.

3. Dokument e-poštom pošaljite na pisač.

- a. Na stolnom računalu ili prijenosnom uređaju otvorite aplikaciju za e-poštu.

 **NAPOMENA:** Dodatne informacije o korištenju aplikacije za e-poštu na računalu ili prijenosnom uređaju potražite u dokumentaciji priloženoj uz aplikaciju.

- b. Stvorite novu poruku e-pošte i priložite dokument za ispis.

- c. E-poštu pošaljite na adresu e-pošte pisača.

Pisač ispisuje priloženi dokument.

 **NAPOMENA:** Unesite samo adresu e-pošte značajke HP ePrint u polje "Prima". Ne unosite adrese u ostala polja e-pošte. Poslužitelj za HP ePrint ne prima zadatke ispisa putem e-pošte ako se u polju "Prima" ili "Kopija" nalazi više adresa.

 **NAPOMENA:** Poruka e-pošte ispisat će se odmah po primitku. Kao i sa svakom porukom e-pošte, nema jamstva kada će i hoće li biti primljena. Status ispisa možete provjeriti na web-mjestu centra HP Connected ([www.hpconnected.com](http://www.hpconnected.com)). Ovo web-mjesto možda nije dostupno u svim državama/regijama.

 **NAPOMENA:** Dokumenti ispisani pomoću značajke HP ePrint mogu se razlikovati od originala. Stil, oblikovanje i raspored teksta mogu se razlikovati od izvornog dokumenta. Ako dokumente morate ispisati visokom kvalitetom (primjerice, pravne dokumente), preporučujemo korištenje softverske aplikacije na računalu koja omogućuje veću kontrolu nad izgledom ispisa.

### Isključivanje servisa HP ePrint

- ▲ Na upravljačkoj ploči pisača pritisnite gumb **HP ePrint** ()

 **NAPOMENA:** Informacije o uklanjanju svih web-servisa potražite u odjeljku [Uklanjanje web-servisa na stranici 48](#).

 [Kliknite ovdje da biste se povezali s internetom i potražili dodatne informacije.](#)

## Korištenje web-mjesta HP Connected

Koristite besplatno HP-ovo web-mjesto HP Connected da biste postavili pojačanu sigurnost za HP ePrint te odredite adrese e-pošte kojima je dopušteno slati e-poštu pisaču. Na raspolaganju su vam i ažuriranja proizvoda i drugi besplatni servisi.

Idite na web-mjesto HP Connected (možda nije dostupno u svim državama/regijama) da biste pročitali dodatne informacije te određene uvjete i odredbe: [www.hpconnected.com](http://www.hpconnected.com).

## Uklanjanje web-servisa

Da biste uklonili web-servise, učinite sljedeće:

1. Otvorite ugrađeni web-poslužitelj (EWS). Dodatne informacije potražite u odjeljku [Otvaranje ugrađenog web-poslužitelja na stranici 79](#).
2. Kliknite karticu **Web Services** (Web-servisi), a zatim u odjeljku **Web Services Settings** (Postavke web-servisa) kliknite **Remove Web Services** (Ukloni web-servise).
3. Kliknite **Remove Web Services** (Ukloni web-servise).
4. Kliknite **Yes** (Da) da biste s pisača uklonili web-servise.

---

## 5 Kopiranje i skeniranje

- [Kopiranje dokumenata](#)
- [Skeniranje pomoću aplikacije HP Smart](#)
- [Skeniranje uz HP-ov softver pisača](#)
- [Skeniranje pomoću značajke Webscan](#)
- [Savjeti za uspješno kopiranje i skeniranje](#)





# Kopiranje dokumenata

 **NAPOMENA:** Svi se dokumenti kopiraju u načinu ispisa normalne kvalitete. Tijekom kopiranja nije moguće promijeniti kvalitetu načina ispisa.

Aplikaciju HP Smart možete koristiti i za kopiranje s mobilnog uređaja. Informacije o toj aplikaciji potražite u odjeljku [Korištenje aplikacije HP Smart za ispis, skeniranje i otklanjanje poteškoća putem uređaja sa sustavom iOS, Android ili Windows 10 na stranici 28.](#)

## Kopiranje dokumenata







1. Umetnite papir u ulaznu ladicu.  
Informacije o načinu umetanja papira potražite u odjeljku [Umetanje medija na stranici 18.](#)
2. Postavite izvornik sa stranicom za ispis okrenutom prema dolje u blizini ikone u kutu stakla skenera.  
Dodatne informacije potražite u odjeljku [Polaganje izvornika na staklo skenera na stranici 23.](#)
3. Da biste dokument kopirali, pritisnite gumb **Black Copy (Crno-bijeli ispis)** () ili **Ispis u boji** ()

 **NAPOMENA:** Promijenite postavke papira tako da odgovaraju onome što se nalazi u pisaču ili umetnite papir koji odgovara postavkama. Detalje potražite u odjeljku [Promjena postavki papira prilikom kopiranja na stranici 50.](#)

Kopiranje će započeti dvije sekunde nakon zadnjeg pritiska na gumb.

 **SAVJET:** Broj kopija možete povećati tako da više puta pritisnete taj gumb.

## Promjena postavki papira prilikom kopiranja

Trenutna vrsta papira	Radnja	Promjena vrste papira	Zaslon pisača prikazuje ovu ikonu
Obični papir	Istodobno pritisnite i tri sekunde držite oba gumba za kopiranje (   )	Foto papir	
Foto papir	Istodobno pritisnite i tri sekunde držite oba gumba za kopiranje (   )	Obični papir	

## Skeniranje pomoću aplikacije HP Smart

Dokumente i fotografije iz skenera pisača možete skenirati pomoću aplikacije HP Smart ili kamere uređaja. HP Smart sadrži alate za uređivanje koji vam omogućuju prilagođavanje skenirane slike prije spremanja ili dijeljenja. Skenirane sadržaje možete spremati lokalno ili u oblak te ih dijeliti putem e-pošte, SMS poruka, Facebooka, Instagrama i dr. Da biste skenirali pomoću aplikacije HP Smart, slijedite upute u odgovarajućem odjeljku u nastavku koji se odnosi na uređaj koji koristite.

- [Skeniranje iz uređaja sa sustavom Windows 10](#)
- [Skeniranje iz uređaja sa sustavom Android ili iOS](#)

U ovom odjeljku nalaze se osnovne upute za korištenje aplikacije HP Smart za skeniranje s uređaja sa sustavom Android, iOS ili Windows 10. Informacije o korištenju aplikacije HP Smart potražite u odjeljku:

- **iOS/Android:** [www.hp.com/go/hpsmart-help](http://www.hp.com/go/hpsmart-help)
- **Windows:** [www.hp.com/go/hpsmartwin-help](http://www.hp.com/go/hpsmartwin-help)

## Skeniranje iz uređaja sa sustavom Windows 10

### Skeniranje dokumenta ili fotografije pomoću skenera pisača

1. Postavite izvornik sa stranicom za ispis okrenutom prema dolje na prednji desni kut stakla.
2. Otvorite HP Smart. Dodatne informacije potražite u odjeljku [Korištenje aplikacije HP Smart za ispis, skeniranje i otklanjanje poteškoća putem uređaja sa sustavom iOS, Android ili Windows 10 na stranici 28](#).
3. Odaberite **Skeniranje**, a zatim **Skener**.
4. Kliknite ili dodirnite ikonu Postavke da biste izmijenili osnovne postavke.  
Odaberite Glass (Staklo) na padajućem izborniku **Source** (Izvor).
5. Kliknite ili dodirnite ikonu Pretpregled da biste pretpregledali i po potrebi prilagodili sliku.
6. Kliknite ili dodirnite ikonu Skeniranje.
7. Izvršite ostala podešavanja ako je potrebno:
  - Kliknite ili dodirnite **Add** (Dodaj) da biste dodali još dokumenata ili fotografija.
  - Kliknite ili dodirnite **Edit** (Uređivanje) da biste zakrenuli ili obrezali dokument ili sliku ili pak prilagodili kontrast, svjetlinu, zasićenost ili kut.
8. Odaberite željenu vrstu datoteke, a zatim kliknite ili dodirnite ikonu Spremi da biste je spremili ili ikonu Dijeli da biste je podijelili s drugima.

### Skeniranje dokumenta ili fotografije pomoću kamere uređaja

Ako vaš uređaj sadrži kameru, možete upotrijebiti aplikaciju HP Smart da biste pomoću kamere uređaja skenirali ispisani dokument ili fotografiju. Zatim možete upotrijebiti HP Smart da biste uredili, spremili, ispisali ili podijelili sliku.

1. Otvorite HP Smart. Dodatne informacije potražite u odjeljku [Korištenje aplikacije HP Smart za ispis, skeniranje i otklanjanje poteškoća putem uređaja sa sustavom iOS, Android ili Windows 10 na stranici 28](#).
2. Odaberite **Skeniranje**, a zatim **Kamera**.

3. Dokument ili fotografiju postavite ispred kamere, a zatim kliknite ili dodirnite okrugli gumb pri dnu zaslona da biste snimili fotografiju.
4. Ako je potrebno, prilagodite granice. Kliknite ili dodirnite ikonu Primijeni.
5. Izvršite ostala podešavanja ako je potrebno:
  - Kliknite ili dodirnite **Add** (Dodaj) da biste dodali još dokumenata ili fotografija.
  - Kliknite ili dodirnite **Edit** (Uređivanje) da biste zakrenuli ili obrezali dokument ili sliku ili pak prilagodili kontrast, svjetlinu, zasićenost ili kut.
6. Odaberite željenu vrstu datoteke, a zatim kliknite ili dodirnite ikonu Spremi da biste je spremili ili ikonu Dijeli da biste je podijelili s drugima.

### Uređivanje prethodno skeniranog dokumenta ili fotografije

HP Smart nudi alate za uređivanje, kao što su obrezivanje i zakretanje, da biste ih mogli koristiti radi prilagođavanja prethodno skeniranog dokumenta ili fotografije na uređaju.

1. Otvorite HP Smart. Dodatne informacije potražite u odjeljku [Korištenje aplikacije HP Smart za ispis, skeniranje i otklanjanje poteškoća putem uređaja sa sustavom iOS, Android ili Windows 10 na stranici 28](#).
2. Odaberite **Skeniranje**, a zatim **Uvoz lokalnih postavki**.
3. Odaberite dokument ili fotografiju koju želite prilagoditi, a zatim kliknite **Open** (Otvori).
4. Ako je potrebno, prilagodite granice. Kliknite ili dodirnite ikonu Primijeni.
5. Izvršite ostala podešavanja ako je potrebno:
  - Kliknite ili dodirnite **Add** (Dodaj) da biste dodali još dokumenata ili fotografija.
  - Kliknite ili dodirnite **Edit** (Uređivanje) da biste zakrenuli ili obrezali dokument ili sliku ili pak prilagodili kontrast, svjetlinu, zasićenost ili kut.
6. Odaberite željenu vrstu datoteke, a zatim kliknite ili dodirnite ikonu **Save** (Spremi) ili **Share** (Dijeli) da biste je spremili ili podijelili s drugima.

## Skeniranje iz uređaja sa sustavom Android ili iOS

### Skeniranje iz uređaja sa sustavom Android ili iOS

1. Otvorite aplikaciju HP Smart.
2. Dodirnite ikonu sa znakom plus ako želite odabrati drugi ili dodati novi pisač.
3. Dodirnite mogućnost skeniranja koju želite koristiti.
  - Ako odaberete skeniranje kamerom, otvorit će se ugrađena kamera. Skenirajte fotografiju ili dokument pomoću kamere.
  - Ako odaberete skeniranje pomoću skenera pisača, dodirnite ikonu Postavke da biste odabrali izvor ulaza i promijenili postavke skeniranja, a zatim dodirnite ikonu Skeniranje.



**NAPOMENA:** Obavezno odaberite odgovarajući izvor ulaza ako pisač podržava skeniranje iz ulagača dokumenata i sa stakla skenera.

4. Kada završite s podešavanjem skeniranih dokumenata ili fotografija, spremite ih, podijelite ili ispišite.

# Skeniranje uz HP-ov softver pisača

- [Skeniranje s računala](#)
- [Promjena postavki skeniranja \(Windows\)](#)
- [Stvaranje novog prečaca za skeniranje \(Windows\)](#)

## Skeniranje s računala

Prije skeniranja s računala provjerite jeste li već instalirali softver pisača koji HP preporučuje. Pisač i računalo moraju biti povezani i uključeni.

### Skeniranje dokumenta ili fotografije u datoteku (Windows)

1. Postavite izvornik sa stranicom za ispis okrenutom prema dolje u blizini ikone u kutu stakla skenera.
2. Na radnoj površini dvokliknite ikonu pisača ili učinite nešto od sljedećeg da biste otvorili softver za pisač:
  - **Windows 10:** Na radnoj površini računala kliknite **Start**, odaberite **Sve aplikacije**, kliknite **HP**, zatim mapu pisača pa odaberite ikonu s nazivom pisača.
  - **Windows 8,1:** Kliknite strelicu dolje u donjem lijevom kutu početnog zaslona i odaberite naziv pisača.
  - **Windows 8:** Desnom tipkom miša kliknite prazno područje na početnom zaslonu, pa **Sve aplikacije** na traci aplikacija te na kraju odaberite naziv pisača.
  - **Windows 7, Windows Vista i Windows XP:** Na radnoj površini računala kliknite **Start**, odaberite **All Programs** (Svi programi), kliknite **HP**, a zatim mapu pisača te odaberite ikonu s nazivom pisača.
3. U softveru pisača kliknite **Skeniranje**, a zatim kliknite **Skeniraj dokument ili fotografiju**.
4. Odaberite željenu vrstu skeniranja, a zatim kliknite **Skeniranje**.
  - Odaberite **Spremi kao PDF** da biste spremili dokument (ili fotografiju) kao PDF datoteku.
  - Odaberite **Spremi kao JPEG** da biste spremili fotografiju (ili dokument) kao slikovnu datoteku.



**NAPOMENA:** Kliknite vezu **Više** u gornjem desnom kutu dijaloškog okvira za skeniranje da biste pregledali ili promijenili postavke skeniranja.

Dotadne informacije potražite u odjeljku [Promjena postavki skeniranja \(Windows\) na stranici 54](#).

Ako je odabrana mogućnost **Prikaži Viewer nakon skeniranja**, na zaslonu za pretpregled možete prilagoditi skeniranu sliku.

### Skeniranje dokumenta ili fotografije u e-poštu (Windows)

1. Postavite izvornik sa stranicom za ispis okrenutom prema dolje u blizini ikone u kutu stakla skenera.
2. Na radnoj površini dvokliknite ikonu pisača ili učinite nešto od sljedećeg da biste otvorili softver za pisač:
  - **Windows 10:** Na radnoj površini računala kliknite **Start**, odaberite **Sve aplikacije**, kliknite **HP**, zatim mapu pisača pa odaberite ikonu s nazivom pisača.
  - **Windows 8,1:** Kliknite strelicu dolje u donjem lijevom kutu početnog zaslona i odaberite naziv pisača.

- **Windows 8:** Desnom tipkom miša kliknite prazno područje na početnom zaslonu, pa **Sve aplikacije** na traci aplikacija te na kraju odaberite naziv pisača.
  - **Windows 7, Windows Vista i Windows XP:** Na radnoj površini računala kliknite **Start**, odaberite **All Programs** (Svi programi), kliknite **HP**, a zatim mapu pisača te odaberite ikonu s nazivom pisača.
3. U softveru pisača kliknite **Skeniranje**, a zatim kliknite **Skeniraj dokument ili fotografiju**.
  4. Odaberite željenu vrstu skeniranja pa kliknite **Skeniranje**.  
Odaberite mogućnost **Pošalji e-poštom kao PDF** ili **Pošalji e-poštom kao JPEG** da biste otvorili softver za e-poštu sa skeniranom datotekom kao privitkom.



**NAPOMENA:** Kliknite vezu **Više** u gornjem desnom kutu dijaloškog okvira za skeniranje da biste pregledali ili promijenili postavke skeniranja.

Dodatne informacije potražite u odjeljku [Promjena postavki skeniranja \(Windows\) na stranici 54](#).

Ako je odabrana mogućnost **Prikaži Viewer nakon skeniranja**, na zaslonu za pretpregled možete prilagoditi skeniranu sliku.

### Skeniranje originala iz HP-ova softvera za pisac (OS X i macOS)

1. Otvorite HP Scan.  
HP Scan nalazi se u mapi **Aplikacije/HP** na najvišoj razini tvrdog diska.
2. Odaberite željeni profil skeniranja.
3. Kliknite **Skeniraj**.

[Na internetu možete saznati više o korištenju HP-ova softvera za skeniranje](#) te saznati sljedeće:

- prilagoditi postavke skeniranja, kao što su vrsta slikovne datoteke, razlučivost skeniranja i razina kontrasta
- pretpregledati i prilagoditi slike prije skeniranje

### Promjena postavki skeniranja (Windows)

Možete promijeniti postavke skeniranja samo za jedno korištenje ili spremite postavke za ubuduće. Te su postavke, primjerice, veličina stranice i usmjerenje, razlučivost skeniranog dokumenta, kontrast i mjesto mape za spremanje skeniranih dokumenata.

1. Postavite izvornik sa stranicom za ispis okrenutom prema dolje u blizini ikone u kutu stakla skenera.
2. Na radnoj površini dvokliknite ikonu pisača ili učinite nešto od sljedećeg da biste otvorili softver za pisac:
  - **Windows 10:** Na radnoj površini računala kliknite **Start**, odaberite **Sve aplikacije**, kliknite **HP**, zatim mapu pisača pa odaberite ikonu s nazivom pisača.
  - **Windows 8,1:** Kliknite strelicu dolje u donjem lijevom kutu početnog zaslona i odaberite naziv pisača.
  - **Windows 8:** Desnom tipkom miša kliknite prazno područje na početnom zaslonu, pa **Sve aplikacije** na traci aplikacija te na kraju odaberite naziv pisača.
  - **Windows 7, Windows Vista i Windows XP:** Na radnoj površini računala kliknite **Start**, odaberite **All Programs** (Svi programi), kliknite **HP**, a zatim mapu pisača te odaberite ikonu s nazivom pisača.

3. U softveru pisača kliknite **Skeniranje** , a zatim kliknite **Skeniraj dokument ili fotografiju** .

4. Kliknite vezu **Više** u gornjem desnom kutu dijaloškog okvira HP Scan.

Zdesna će se pojaviti okno s detaljnim postavkama. Lijevi stupac ukratko prikazuje trenutne postavke svakog odjeljka. Desni stupac omogućuje promjenu postavki istaknutog odjeljka.

5. Kliknite svaki odjeljak s lijeve strane okna s detaljnim postavkama da biste pregledali postavke tog odjeljka.

Pomoću padajućih izbornika možete pregledati i promijeniti većinu postavki.

Neke je postavke lakše urediti u novom oknu. Takve postavke s desne strane imaju znak plusa (+). Da biste se vratili na okno s detaljnim postavkama, kliknite **U redu** da biste prihvatili ili **Odustani** da biste poništili promjene.

6. Kad završite s promjenom postavki, učinite nešto od sljedećeg.

- Kliknite **Skeniranje** . Od vas će se zatražiti da spremite ili poništite promjene prečaca nakon završetka skeniranja.
- Kliknite ikonu za spremanje s desne strane prečaca, a zatim kliknite **Skeniranje** .

 Dodatne informacije o korištenju HP-ova softvera za skeniranje potražite na internetu. [Kliknite ovdje da biste se povezali s internetom i potražili dodatne informacije](#). Web-mjesto trenutno možda nije dostupno na svim jezicima.

- prilagoditi postavke skeniranja, kao što su vrsta slikovne datoteke, razlučivost skeniranja i razina kontrasta
- pretpregledati i prilagoditi slike prije skeniranje

## Stvaranje novog prečaca za skeniranje (Windows)

Da biste si olakšali skeniranje, možete stvoriti vlastiti prečac za skeniranje. Primjerice, možda ćete htjeti skenirati i spremati fotografije u formatu PNG umjesto u formatu JPEG.

1. Postavite izvornik sa stranicom za ispis okrenutom prema dolje u blizini ikone u kutu stakla skenera.
2. Na radnoj površini dvokliknite ikonu pisača ili učinite nešto od sljedećeg da biste otvorili softver za pisač:
  - **Windows 10:** Na radnoj površini računala kliknite **Start**, odaberite **Sve aplikacije**, kliknite **HP**, zatim mapu pisača pa odaberite ikonu s nazivom pisača.
  - **Windows 8,1:** Kliknite strelicu dolje u donjem lijevom kutu početnog zaslona i odaberite naziv pisača.
  - **Windows 8:** Desnom tipkom miša kliknite prazno područje na početnom zaslonu, pa **Sve aplikacije** na traci aplikacija te na kraju odaberite naziv pisača.
  - **Windows 7, Windows Vista i Windows XP:** Na radnoj površini računala kliknite **Start**, odaberite **All Programs** (Svi programi), kliknite **HP**, a zatim mapu pisača te odaberite ikonu s nazivom pisača.
3. U softveru pisača kliknite **Skeniranje** , a zatim kliknite **Skeniraj dokument ili fotografiju** .
4. Kliknite **Stvori novi prečac za skeniranje** .

5. Unesite opisni naziv, odaberite postojeći prečac prema kojem želite stvoriti novi, a zatim kliknite **Stvori** .  
Primjerice, ako stvarate novi prečac za fotografije, odaberite **Spremi kao JPEG** ili **Pošalji e-poštom kao JPEG** . Time su prilikom skeniranja dostupne mogućnosti rada s grafičkim sadržajem.
6. Promijenite postavke novog prečaca prema vlastitim potrebama, a zatim kliknite ikonu za spremanje s desne strane prečaca.



**NAPOMENA:** Kliknite vezu **Više** u gornjem desnom kutu dijaloškog okvira za skeniranje da biste pregledali ili promijenili postavke skeniranja.

Dodatne informacije potražite u odjeljku [Promjena postavki skeniranja \(Windows\) na stranici 54.](#)

---

## Skeniranje pomoću značajke Webscan

Webscan je značajka ugrađenog web-poslužitelja koja omogućuje skeniranje slika i dokumenata s pisača na računalo pomoću web-preglednika.

Ta je značajka dostupna čak i ako na računalo niste instalirali softver za pisač.



**NAPOMENA:** Značajka Webscan po zadanom je isključena. Tu značajku možete omogućiti na ugrađenom web-poslužitelju (EWS).

Ako ne možete otvoriti Webscan u EWS-u, možda ga je vaš mrežni administrator isključio. Dodatne informacije zatražite od mrežnog administratora ili osobe koja je postavljala mrežu.

### Omogućivanje značajke Webscan

1. Otvorite ugrađeni web-poslužitelj. Dodatne informacije potražite u odjeljku [Otvaranje ugrađenog web-poslužitelja na stranici 79](#).
2. Kliknite karticu **Postavke**.
3. U odjeljku **Security** (Sigurnost) kliknite **Administrator Settings** (Postavke administratora).
4. Da biste omogućili Webscan, odaberite **Webscan**.
5. Kliknite **Primijeni**.

### Skeniranje pomoću značajke Webscan

Skeniranje pomoću značajke Webscan nudi osnovne mogućnosti skeniranja. Dodatne mogućnosti skeniranja primijenite skeniranjem iz softvera HP-ova pisača.

1. Postavite izvornik sa stranicom za ispis okrenutom prema dolje u blizini ikone u kutu stakla skenera.  
Dodatne informacije potražite u odjeljku [Polaganje izvornika na staklo skenera na stranici 23](#).
2. Otvorite ugrađeni web-poslužitelj. Dodatne informacije potražite u odjeljku [Otvaranje ugrađenog web-poslužitelja na stranici 79](#).
3. Kliknite karticu **Skeniranje**.
4. Kliknite karticu **Webscan** u lijevom oknu, promijenite postavke i kliknite **Početak skeniranja**.



## Savjeti za uspješno kopiranje i skeniranje

Koristite sljedeće savjete da biste uspješno kopirali i skenirali:

- Redovito čistite staklo i stražnju stranu poklopca. Sve što se nalazi na staklu skener prepoznaje kao dio slike.
- Postavite original sa stranom za ispis okrenutom prema dolje na prednji desni kut stakla.
- Da biste napravili veliku kopiju malog originala, skenirajte original na računalo, promijenite veličinu slike u softveru za skeniranje, a zatim ispišite kopiju uvećane slike.
- Da biste izbjegli pogrešno skeniran tekst ili tekst koji nije skeniran, u softveru postavite odgovarajuću svjetlinu.
- Aplikaciju HP Smart možete koristiti i za skeniranje s mobilnog uređaja. Informacije o toj aplikaciji potražite u odjeljku [Korištenje aplikacije HP Smart za ispis, skeniranje i otklanjanje poteškoća putem uređaja sa sustavom iOS, Android ili Windows 10 na stranici 28](#).

---

# 6 Upravljanje tintom i ispisnom glavom

Ovaj odjeljak sadrži sljedeće teme:

- [Razine tinte](#)
- [Ponovno punjenje spremnika s tintom](#)
- [Naručivanje zaliha tinte](#)
- [Ispis samo crnom tintom](#)
- [Savjeti za rad s tintom i ispisnom glavom](#)
- [Premještanje pisača](#)

## Razine tinte

Pomoću crta koje označavaju razinu tinte na spremnicima s tintom odredite kada je potrebno napuniti spremnike i koliko je tinte potrebno dodati.

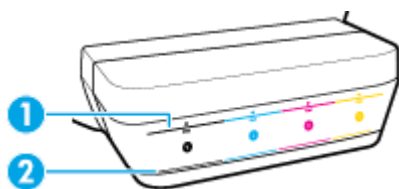

1	Crta za maksimalnu razinu tinte: stvarna razina tinte ne smije biti iznad crte za maksimalnu razinu tinte.
2	Crta za minimalnu razinu tinte: stvarna razina tinte ne smije biti ispod crte za minimalnu razinu tinte.

Spremnike s tintom napunite tintom iz bočica čija boja odgovara boji spremnika, a zatim ih pravilno zatvorite gumenim zatvaračima.

Razina tinte u svakom će spremniku prilikom prvog punjenja biti malo niža od crte za maksimalnu razinu tinte.

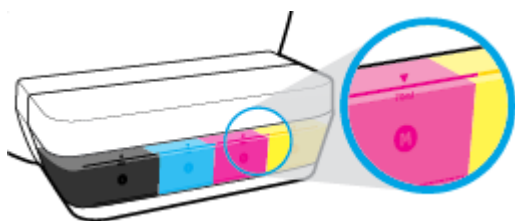

Ako tijekom svakodnevnog korištenja pisača primijetite da je razina tinte dosegla crtu za minimalnu razinu tinte, ponovno napunite taj spremnik odgovarajućom tintom. Ispisivanjem uz razinu tinte nižom od minimalne možete oštetiti pisač.

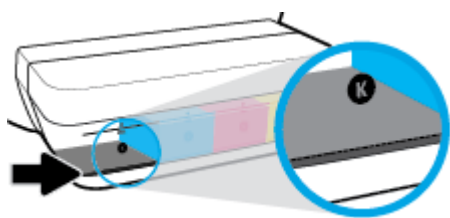

Spremnike s tintom prilikom ponovnog punjenja dopunite samo do crte za maksimalnu razinu tinte. Razina tinte iznad te crte može uzrokovati curenje tinte.

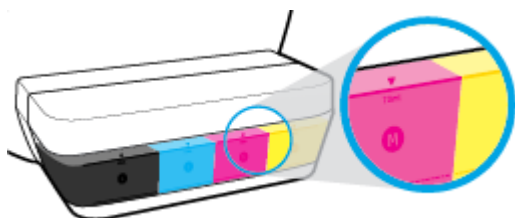

**NAPOMENA:** Servis uređaja ili popravci potrebni zbog nepravilnog punjenja spremnika s tintom ili korištenja tinte koju nije proizveo HP nisu pokriveni jamstvom.

# Ponovno punjenje spremnika s tintom

## Ponovno punjenje spremnika s tintom

1. Podignite poklopac spremnika s tintom.

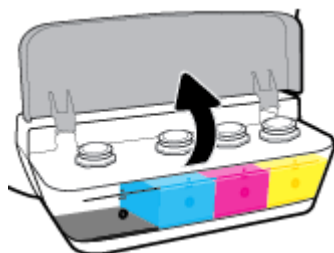

2. Skinite zatvarač spremnika s tintom koji namjeravate ponovno napuniti.

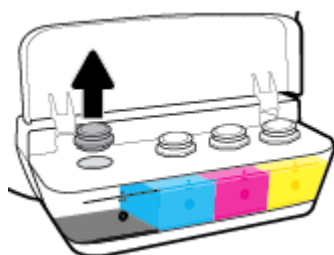

3. Zavrните i skinite čep bočice s tintom, maknite zaštitnu foliju, vratite čep natrag na bočicu i povlačenjem otvorite njegov gornji dio.

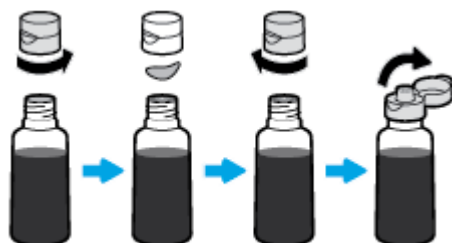

4. Držite bočicu s tintom na otvoru spremnika i napunite spremnik s tintom do crte za maksimalnu razinu tinte. Ako tinta ne istječe, maknite pa ponovno postavite bočicu na spremnik.

**⚠ OPREZ:** Bočicu s tintom tijekom postupka nemojte stiskati.

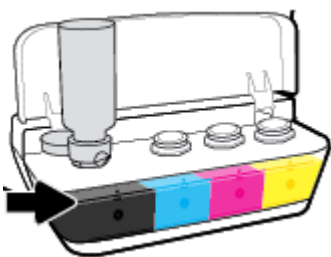

**📝 NAPOMENA:** Nakon što napunite spremnik do maksimalne razine, u bočici će ostati malo tinte. Spremite bočicu u uspravnom položaju na hladno i suho mjesto.



5. Čvrsto zatvorite zatvarač spremnika s tintom.



6. Ponovite korake od 2 do 5 da biste ponovno napunili preostale spremnike s tintom.
7. Spustite poklopac spremnika s tintom.

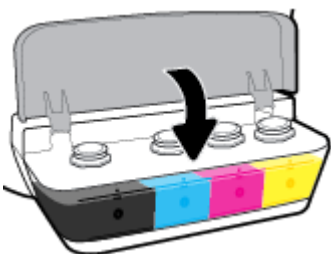

### Mjere opreza pri radu s bočicama s tintom

Pri radu s bočicama s tintom imajte u vidu sljedeće savjete:

- Držite bočice s tintom izvan dohvata djece.
- Bočice s tintom otvarajte samo kada namjeravate puniti spremnike s tintom.

- Nemojte naginjati, tresti ni stiskati bočicu s tintom kada je otvorena da ne bi došlo do curenja tinte.
- Bočice s tintom čuvajte na hladnom i mračnom mjestu.

## Naručivanje zaliha tinte

Prije naručivanja bočica s tintom vizualno provjerite naljepnice na njima i pronađite brojeve bočica s tintom.

Da biste naručili izvorni HP-ov potrošni materijal za pisač, idite na [www.hp.com/buy/supplies](http://www.hp.com/buy/supplies) . Ako se to od vas zatraži, odaberite državu/regiju pa slijedite upute da biste pronašli bočice s tintom koje odgovaraju vašem pisaču.



---

**NAPOMENA:** Kupnja bočica s tintom na internetu nije podržana za sve države/regije. Ako usluga nije dostupna u vašoj zemlji ili regiji, ipak možete pogledati informacije o potrošnom materijalu i ispisati referentni popis za kupnju kod lokalnog prodavatelja HP materijala.

---

# Ispis samo crnom tintom

Prije ispisa samo crnom tintom provjerite jesu li stvarne razine tinte u svim spremnicima iznad crte za minimalnu razinu tinte. Ispisivanjem uz razinu tinte nižu od minimalne možete oštetiti pisač.

## Upute za ispis samo crnom tintom (Windows)

1. U softveru odaberite **Ispis**.
2. Provjerite je li pisač odabran.
3. Kliknite gumb kojim se otvara dijaloški okvir **Properties** (Svojstva).

Ovisno o aplikaciji koju koristite, gumb može imati naziv **Properties** (Svojstva), **Options** (Mogućnosti), **Printer Setup** (Postavljanje pisača), **Printer Properties** (Svojstva pisača), **Printer** (Pisač) ili **Preferences** (Preference).

4. Odaberite odgovarajuće mogućnosti.

### Windows 10, Windows 8.1 i Windows 8

- Kliknite karticu **Paper/Quality** (Papir/kvaliteta).
- U odjeljku **Print in Grayscale** (Crno-bijeli ispis) s popisa odaberite **Black Ink Only** (Samo crna tinta) pa odaberite **OK** (U redu).

### Windows 7, Windows Vista i Windows XP

- Na kartici **Layout** (Izgled) ili **Paper/Quality** (Papir/kvaliteta) klikom na gumb **Advanced** (Napredno) otvorite dijaloški okvir **Advanced Options** (Dodatne mogućnosti).
- Na padajućem popisu **Print in Grayscale** (Crno-bijeli ispis) odaberite **Black Ink Only** (Samo crna tinta) pa kliknite **OK** (U redu).

## Upute za ispis samo crnom tintom (OS X i macOS)

1. Na izborniku **Datoteka** u softveru odaberite **Ispis**.
2. Provjerite je li pisač odabran.
3. Postavite mogućnosti ispisa.

Ako u dijaloškom okviru Ispis ne vidite mogućnosti, kliknite **Prikaži detalje**.



**NAPOMENA:** Lokacije mogućnosti mogu se razlikovati ovisno o aplikaciji.

4. S padajućeg izbornika odaberite **Vrsta/kvaliteta papira**.
5. Na skočnom izborniku Boja odaberite **Crno-bijelo**, a zatim kliknite **Ispis**.



# Savjeti za rad s tintom i ispisnom glavom

## Savjeti za ispisnu glavu

U radu s ispisnim glavama imajte na umu sljedeće savjete:

- Da biste ispisne glave zaštitili od isušivanja, pisač uvijek isključujte pomoću gumba **Specifikacije** i pričekajte da se žaruljica gumba **Specifikacije** isključi.
- Ispisne glave ne otvarajte te s njih nemojte skidati traku sve dok ih niste spremni umetnuti. Ostavljanjem trake na ispisnim glavama usporava se hlapljenje tinte.
- Nove ispisne glave umetnite u odgovarajuće utore. Uskladite boju i ikonu na svakoj ispisnoj glavi s bojom i ikonom svakog utora. Nakon što ispisne glave sjednu na mjesto, zatvorite zasun. Ako su nove ispisne glave umetnute i premazane tintom, nemojte otvarati zasun ispisne glave, osim ako ne umećete nove ispisne glave ili premještate pisač izvan svog doma ili ureda.
- Da biste postigli najbolju moguću kvalitetu ispisa, poravnajte spremnike s tintom. Dodatne informacije potražite u odjeljku [Problemi s ispisom na stranici 94](#).
- Ako iz bilo kojeg razloga uklonite ispisnu glavu iz pisača, nastojte je ponovno umetnuti što je prije moguće. Ako ih ne zaštitite, ispisne će se glave izvan pisača početi sušiti.

## Savjeti za korištenje tinte

U radu s tintom imajte na umu sljedeće savjete:

- Prije ispisivanja provjerite jesu li spremnici s tintom napunjeni i jesu li razine tinte iznad minimalne razine.
- Spremnike s tintom ponovno napunite kada razina tinte dosegne minimalnu razinu. Ispisivanjem uz razinu tinte nižu od minimalne možete oštetiti pisač.
- Pazite da razina tinte ne prijeđe maksimalnu razinu; nemojte dodavati previše tinte ni naginjati pisač. Razina tinte viša od maksimalne može uzrokovati curenje i miješanje tinte.

## Premještanje pisača

Da biste spriječili oštećenje pisača ili curenje tinte, pratite sljedeće upute.

Ako pisač premještate unutar doma ili ureda, zasun ispisne glave mora ostati zatvoren, a pisač držite ravno.



ako pisač premještate izvan ureda ili doma, posjetite [www.hp.com/support](http://www.hp.com/support) ili se obratite HP-ovoj službi za podršku.

---

# 7 Povezivanje pisača

- [Povezivanje pisača s bežičnom mrežom pomoću usmjerivača.](#)
- [Bežično povezivanje s pisačem bez usmjerivača](#)
- [Povežite pisač pomoću aplikacije HP Smart](#)
- [Postavke bežične veze](#)
- [Povezivanje pisača s računalom putem USB kabela \(veza koja ne pripada mreži\)](#)
- [Promjena USB veze u bežičnu mrežu](#)
- [Napredni alati za upravljanje pisačem \(za umrežene pisače\)](#)
- [Savjeti za postavljanje i korištenje umreženog pisača](#)

## Povezivanje pisača s bežičnom mrežom pomoću usmjerivača.

 **SAVJET:** Da biste ispisali vodič za brz početak bežičnog rada, pritisnite i držite gumb **Informacije** () tri sekunde.

- [Pisač povežite s bežičnom mrežom pomoću značajke WPS \(Wi-Fi Protected Setup\).](#)
- [Povezivanje pisača s bežičnom mrežom uz HP-ov softver pisača](#)

### Pisač povežite s bežičnom mrežom pomoću značajke WPS (Wi-Fi Protected Setup).

Prije povezivanja pisača s bežičnom mrežom pomoću WPS-a provjerite je li vam dostupno sljedeće:

- Bežična mreža 802.11b/g/n koja sadrži bežični usmjerivač s omogućenim WPS-om ili pristupnu točku.

 **NAPOMENA:** Pisač podržava isključivo veze na 2,4 GHz.

- računalo koje je već povezano s bežičnom mrežom koju želite koristiti za povezivanje pisača. Na računalo morate imati instaliran HP-ov softver za pisač.

Ako imate WPS usmjerivač s WPS gumbom, koristite metodu **konfiguriranja putem gumba**. Ako niste sigurni ima li vaš usmjerivač taj gumb, slijedite **metodu s PIN-om**.



#### Korištenje metode PBC (Push Button Configuration)

1. Pritisnite i držite gumb **Bežična veza** () na pisaču dulje od tri sekunde da biste pokrenuli način konfiguriranja putem WPS gumba. Počinje treptati žaruljica mogućnosti **Bežična veza**.
2. Pritisnite WPS gumb na usmjerivaču.



 **NAPOMENA:** Proizvod pokreće mjerač vremena tijekom dvije minute koliko otprilike traje uspostava bežične veze.

#### Korištenje metode s PIN-om

1. Istovremeno pritisnite gumb **Bežična veza** () i gumb **Informacije** () da biste ispisali stranicu konfiguracije mreže, a zatim pronađite PIN za WPS.  
PIN za WPS naveden je pri vrhu ispisane stranice s informacijama.
2. Pritisnite i držite gumb **Bežična veza** () na upravljačkoj ploči pisača dulje od tri sekunde. Žaruljica bežične veze počinje treptati.
3. Otvorite konfiguracijski uslužni program ili softver za bežični usmjerivač ili bežičnu pristupnu točku, a potom upišite PIN za WPS.

---

 **NAPOMENA:** Dodatne informacije o korištenju konfiguracijskog uslužnog programa potražite u dokumentaciji koju ste dobili uz usmjerivač ili bežičnu pristupnu točku.

---

Pričekajte približno dvije minute. Kad se pisač uspješno poveže, žaruljica mogućnosti **Bežična veza** prestat će treptati, no i dalje će svijetliti.

## Povezivanje pisača s bežičnom mrežom uz HP-ov softver pisača

Da biste povezali pisač s integriranom bežičnom mrežom WLAN 802.11, provjerite je li vam dostupno sljedeće:

- Bežična mreža 802.11 b/g/n s bežičnim usmjerivačem ili pristupnom točkom.

---

 **NAPOMENA:** pisač mora podržavati isključivo veze na 2,4 GHz

---

- računalo koje je već povezano s bežičnom mrežom koju želite koristiti za povezivanje pisača.
- Naziv mreže (SSID).
- WEP ključ ili WPA lozinka (po potrebi).

### Povezivanje pisača pomoću HP-ove mogućnosti softver pisača (Windows)

1. Ovisno o tome imate li instaliran HP-ov softver pisača ili ne, učinite nešto od sljedećeg:

#### Ako na računalu nemate instaliran HP-ov softver pisača

- a. Posjetite web-mjesto [123.hp.com](http://123.hp.com) da biste preuzeli i instalirali softver pisača.

---

 **NAPOMENA:** Tijekom instalacije možda će vam trebati USB kabel da biste privremeno povezali pisač s računalom. Nemojte priključivati USB kabel dok to softver pisača od vas ne zatraži.

---

- b. Kada vas zatraži, odaberite mogućnost **Bežična veza**, a zatim slijedite upute na zaslону

#### Ako na računalu imate instaliran HP-ov softver pisača

- a. Otvorite softver pisača. Dodatne informacije potražite u odjeljku [Otvorite HP-ov softver pisača \(Windows\) na stranici 27](#).
  - b. U softver pisača kliknite **Alati**.
  - c. Kliknite **Postavljanje uređaja i softver**.
  - d. Kliknite **Poveži novi uređaj**, a zatim **Bežična mreža** pa slijedite upute na zaslону.
2. Kad se pisač uspješno poveže, plava žaruljica mogućnosti **Bežična veza** prestat će treptati, ali će i dalje svijetliti.

### Povezivanje pisača pomoću HP-ove mogućnosti softver pisača (OS X i macOS)

1. Ovisno o tome imate li instaliran HP-ov softver pisača ili ne, učinite nešto od sljedećeg:

#### Ako na računalu nemate instaliran HP-ov softver pisača

- ▲ Posjetite web-mjesto [123.hp.com](http://123.hp.com) da biste preuzeli i instalirali softver pisača.

### Ako na računalu imate instaliran HP-ov softver pisača

- a. Dvokliknite HP Utility u mapi **HP** u mapi **Aplikacije**.
  - b. Na traci s izbornicima pri vrhu, na izborniku Uređaji, odaberite **Postavljanje novog uređaja** i slijedite upute na zaslonu.
2. Kad se pišač uspješno poveže, plava žaruljica mogućnosti **Bežična veza** prestat će treptati, ali će i dalje svijetliti.

### Povezivanje novog pisača (Windows)

1. Otvorite softver pisača. Dodatne informacije potražite u odjeljku [Otvorite HP-ov softver pisača \(Windows\) na stranici 27](#).
2. U softver pisača kliknite **Alati**.
3. Odaberite **Device Setup & Software** (Postavljanje uređaja i softver).
4. Odaberite **Povezivanje novog pisača**. Slijedite upute na zaslonu.

### Povezivanje novog pisača (OS X i macOS)

1. Otvorite **Preference sustava**.
2. Ovisno o operacijskom sustavu, kliknite **Pisači i skeneri**.
3. Kliknite + ispod popisa pisača s lijeve strane.
4. Odaberite novi pišač s popisa.

# Bežično povezivanje s pisačem bez usmjerivača

Wi-Fi Direct vam omogućuje bežični ispis s računala, pametnog telefona, tablet računala ili drugog uređaja s podrškom za bežične veze bez povezivanja s postojećom bežičnom mrežom.

## Smjernice za korištenje značajke Wi-Fi Direct



- Provjerite je li na pisaču uključena značajka Wi-Fi Direct.
- Provjerite ima li računalo ili mobilni uređaj potrebni softver:
  - Ako koristite računalo, provjerite jeste li instalirali HP-ov softver za pisač.  
Ako na računalu nemate instaliran HP-ov softver za pisač, najprije se povežite sa značajkom Wi-Fi Direct za pisač, a zatim instalirajte softver za pisač. Kada softver za pisač zatraži vrstu veze, odaberite **Bežična veza**.
  - Ako koristite mobilni uređaj, provjerite jeste li instalirali kompatibilnu aplikaciju za ispis.
- Istu vezu usluge Wi-Fi Direct može koristiti do pet računala i mobilnih uređaja.
- Wi-Fi Direct možete koristiti i dok je pisač povezan s računalom putem USB kabela ili s mrežom putem bežične veze.
- Wi-Fi Direct ne možete koristiti za povezivanje računala, mobilnog uređaja ili pisača s internetom.

## Uključivanje i isključivanje značajke Wi-Fi Direct

Na upravljačkoj ploči pisača pritisnite gumb **Wi-Fi Direct** (.

- Dok je Wi-Fi Direct uključen, žaruljica **Wi-Fi Direct** postojano svijetli. Da biste pronašli naziv i lozinku značajke Wi-Fi Direct, pritiskom na gumb **Informacije** () ispišite stranicu s podacima o pisaču.



**NAPOMENA:** Kad prvi put uključite Wi-Fi Direct, pisač će automatski ispisati vodič za značajku Wi-Fi Direct. Taj vodič sadrži upute o korištenju značajke Wi-Fi Direct. Nakon toga možete istovremeno pritisnuti gumb **Wi-Fi Direct** () i gumb **Informacije** () da biste ispisali vodič za značajku Wi-Fi Direct. Vodič možda nije dostupan na svim jezicima.

- Kad je Wi-Fi Direct isključen, žaruljica mogućnosti **Wi-Fi Direct** ne svijetli.
- Dodatne informacije o stanju žaruljice mogućnosti Wi-Fi Direct potražite u odjeljku [Žaruljice na upravljačkoj ploči i zaslonske ikone stanja na stranici 8](#).

## Ispis s mobilnog uređaja s podrškom za bežičnu vezu Wi-Fi Direct

Na mobilnim uređajima sa sustavom Google Android provjerite imate li instaliranu najnoviju verziju dodatka HP Print Service. Taj dodatak možete preuzeti iz trgovine aplikacija Google Play.

1. Provjerite jeste li uključili Wi-Fi Direct na pisaču.
2. Na mobilnom uređaju uključite Wi-Fi Direct. Dodatne informacije potražite u dokumentaciji koju ste dobili uz mobilni uređaj.

3. Odaberite dokument u aplikaciji s omogućenim ispisom na mobilnom uređaju, a zatim odaberite mogućnost ispisa dokumenta.  
Pojavit će se popis dostupnih pisača.
4. Na popisu dostupnih pisača odaberite naziv značajke Wi-Fi Direct, npr. DIRECT-\*\*-HP Ink Tank Wireless (\*\* predstavljaju jedinstvene znakove koji označavaju pisač).
  - Ako je postavka sigurnosti veze značajke Wi-Fi Direct postavljena na **Automatski** (zadana postavka), mobilni uređaj automatski će se povezati s pisačem i poslati mu zadatak ispisa.
  - Ako je postavka sigurnosti veze značajke Wi-Fi Direct postavljena na **Ručno**, učinite nešto od sljedećeg da biste se povezali s pisačem i započeli ispis.
    - Ako žaruljica mogućnosti Wi-Fi Direct na upravljačkoj ploči pisača trepće, pritisnite gumb **Wi-Fi Direct** (). Žaruljica će prestati treptati i postojano će svijetliti.
    - Ako pisač ispiše stranicu s PIN-om, slijedite upute na stranici.

 **SAVJET:** Možete promijeniti postavku sigurnosti veze značajke Wi-Fi Direct za pisač unutar ugrađenog web-poslužitelja (EWS). Dodatne informacije potražite u odjeljku [Otvaranje ugrađenog web-poslužitelja na stranici 79](#).

### Ispis s mobilnog uređaja s podrškom za bežičnu vezu koji ne podržava Wi-Fi Direct

1. Provjerite jeste li na mobilni uređaj instalirali kompatibilnu aplikaciju za ispis. Dodatne informacije potražite na adresi [www.hp.com/global/us/en/eprint/mobile\\_printing\\_apps.html](http://www.hp.com/global/us/en/eprint/mobile_printing_apps.html).
2. Provjerite jeste li uključili Wi-Fi Direct na pisaču.
3. Uključite bežičnu (Wi-Fi) vezu na mobilnom uređaju. Dodatne informacije potražite u dokumentaciji koju ste dobili uz mobilni uređaj.
4. Povežite se s novom mrežom putem mobilnog uređaja. Koristite postupak kojim se obično povezujete s novom bežičnom mrežom ili pristupnom točkom. Odaberite naziv za Wi-Fi Direct s prikazanog popisa bežičnih mreža kao što je DIRECT-\*\*-HP Ink Tank Wireless (gdje su \*\* jedinstveni znakovi za identifikaciju vašeg pisača).
5. Unesite Wi-Fi Direct lozinku pisača kada se to od vas zatraži.
6. Ispišite dokument.

### Ispis s bežičnog računala (Windows)

1. Provjerite jeste li uključili Wi-Fi Direct na pisaču.
2. Uključite Wi-Fi vezu računala. Dodatne informacije potražite u dokumentaciji koju ste dobili uz računalo.

 **NAPOMENA:** Ako vaše računalo ne podržava Wi-Fi, ne možete koristiti Wi-Fi Direct.

3. Povežite se s novom mrežom putem računala. Koristite postupak kojim se obično povezujete s novom bežičnom mrežom ili pristupnom točkom. Odaberite naziv za Wi-Fi Direct s prikazanog popisa bežičnih mreža kao što je DIRECT-\*\*-HP Ink Tank Wireless (gdje su \*\* jedinstveni znakovi za identifikaciju vašeg pisača).

Kada se to zatraži, unesite Wi-Fi Direct lozinku.



4. Prijedite na 5. korak ako je pisač instaliran i povezan s računalom putem bežične mreže. Ako ste pisač instalirali i povezali s računalom putem USB kabela, slijedite korake u nastavku da biste instalirali softver pisača putem veze Wi-Fi Direct.
  - a. Ovisno o operacijskom sustavu, učinite nešto sljedećeg:
    - **Windows 10:** Na radnoj površini računala kliknite **Start**, odaberite **Sve aplikacije**, kliknite **HP**, zatim mapu pisača pa odaberite ikonu s nazivom pisača.
    - **Windows 8,1:** Kliknite strelicu dolje u donjem lijevom kutu početnog zaslona i odaberite naziv pisača.
    - **Windows 8:** Desnom tipkom miša kliknite prazno područje na početnom zaslonu, pa **Sve aplikacije** na traci aplikacija te na kraju odaberite naziv pisača.
    - **Windows 7, Windows Vista i Windows XP:** Na radnoj površini računala kliknite **Start**, odaberite **All Programs** (Svi programi), kliknite **HP**, a zatim mapu pisača te odaberite ikonu s nazivom pisača.
  - b. U softver pisača kliknite **Alati**.
  - c. Kliknite **Postavljanje uređaja i softver**, a zatim odaberite **Povezivanje novog uređaja**.
  - d. Kada se pojavi zaslon **Mogućnosti povezivanja**, odaberite **Bežična veza**.

Na popisu otkrivenih pisača odaberite svoj HP pisač.
  - e. Slijedite upute na zaslonu.
5. Ispišite dokument.

#### Ispis s bežičnog računala (OS X i macOS)

1. Provjerite jeste li uključili Wi-Fi Direct na pisaču.
2. Uključite Wi-Fi na računalu.

Dodatne informacije potražite u dokumentaciji tvrtke Apple.
3. Kliknite ikonu za Wi-Fi i odaberite naziv za Wi-Fi Direct, primjerice DIRECT-\*\*-HP Ink Tank Wireless (pri čemu su simboli \*\* jedinstveni znakovi koji predstavljaju oznaku pisača).

Ako je Wi-Fi Direct uključen uz zaštitu, upišite lozinku kad se to od vas zatraži.
4. Dodajte pisač.
  - a. Otvorite **Preference sustava**.
  - b. Ovisno o operacijskom sustavu, kliknite **Pisači i skeneri**.
  - c. Kliknite + ispod popisa pisača s lijeve strane.
  - d. Odaberite pisač s popisa otkrivenih pisača (u desnom stupcu pored naziva pisača navedena je riječ "Bonjour"), a potom kliknite **Dodaj**.

# Povežite pisač pomoću aplikacije HP Smart

## Postavljanje pomoću aplikacije HP Smart

Aplikaciju HP Smart možete koristiti za postavljanje pisača na bežičnoj mreži. Aplikacija HP Smart podržana je na uređajima sa sustavom iOS, Android i Windows Mobile. Dodatne informacije o aplikaciji potražite u odjeljku [Korištenje aplikacije HP Smart za ispis, skeniranje i otklanjanje poteškoća putem uređaja sa sustavom iOS, Android ili Windows 10 na stranici 28](#).

1. Ako koristite mobilni uređaj sa sustavom iOS ili Android, provjerite je li uključen Bluetooth (HP Smart koristi Bluetooth za ubrzanje i pojednostavnjenje postupka postavljanja na mobilnim uređajima sa sustavom iOS i Android).



---

**NAPOMENA:** HP Smart koristi Bluetooth samo za postavljanje pisača. Ispis pomoću Bluetootha nije podržan.

---

2. Otvorite aplikaciju HP Smart.
3. **Windows:** na početnom zaslonu kliknite ili dodirnite **Setup a new printer** (Postavljanje novog pisača) pa slijedite upute na zaslonu da biste dodali pisač u mrežu.  
**iOS/Android:** na početnom zaslonu dodirnite ikonu Plus, a zatim dodirnite **Add Printer** (Dodaj pisač). Slijedite upute na zaslonu da biste dodali pisač u mrežu.

## Postavke bežične veze

Možete postaviti bežičnu vezu s pisačem i upravljati njome te izvoditi razne zadatke upravljanja mrežom. To obuhvaća ispis podataka o postavkama mreže, uključivanje i isključivanje funkcije bežične veze te promjenu bežičnih postavki.

### Uključivanje i isključivanje mogućnosti bežičnog povezivanja pisača

Pritisnite gumb **Bežična veza** () da biste uključili ili isključili mogućnost bežičnog povezivanja pisača.

- Ako pisač ima aktivnu vezu s bežičnom mrežom, žaruljica mogućnosti **Bežična veza** neprekidno svijetli plavo, a na zaslonu pisača prikazuju se ikone **Bežična veza** i **Crtice signala**.
- Ako je bežična veza isključena, isključena je žaruljica mogućnosti **Bežična veza**.
- Dodatne informacije o stanju bežične veze potražite na adresi [Žaruljice na upravljačkoj ploči i zaslonske ikone stanja na stranici 8](#).

### Ispis izvješća o testiranju bežične mreže i stranice konfiguracije mreže

Pritisnite istovremeno gumb **Bežična veza** () i gumb **Informacije** () .

- Izvješće o testiranju bežične mreže prikazuje dijagnostičke rezultate za stanje bežične mreže, snagu bežičnog signala, otkrivene mreže i druge podatke.
- Na stranici konfiguracije mreže prikazuje se stanje mreže, naziv glavnog računala, naziv mreže i drugi podaci.

### Promjena bežičnih postavki (Windows)



Ta je metoda dostupna ako ste već instalirali softver pisača.



**NAPOMENA:** Ta metoda zahtijeva USB kabel. Ne priključujte USB kabel dok se od vas to ne zatraži.

1. Otvorite HP-ov softver za pisač. Dodatne informacije potražite u odjeljku [Otvorite HP-ov softver pisača \(Windows\) na stranici 27](#).
2. U softver pisača kliknite **Alati**.
3. Kliknite **Postavljanje uređaja i softver**.
4. Odaberite **Ponovno konfigurirajte postavke bežične veze**. Slijedite upute na zaslonu.

### Vraćanje zadanih mrežnih postavki.

- Pritisnite istovremeno gumb **Bežična veza** () i gumb **Odustani** () na upravljačkoj ploči pisača i držite ih tri sekunde.

# Povezivanje pisača s računalom putem USB kabela (veza koja ne pripada mreži)

Pisač podržava stražnji USB 2.0 priključak velike brzine za povezivanje s računalom.

## Povezivanje pisača putem USB kabela

1. Posjetite web-mjesto [123.hp.com](https://123.hp.com) da biste preuzeli i instalirali softver pisača.



---

**NAPOMENA:** USB kabel nemojte povezivati s pisačem dok se to ne zatraži.

---

2. Slijedite upute na zaslonu. Kada se zatraži, na zaslonu **Mogućnosti povezivanja** odaberite **USB** i povežite pisač s računalom.
3. Slijedite upute na zaslonu.

Ako je softver pisača instaliran, pisač će funkcionirati kao uređaj vrste uključi i radi.

## Promjena USB veze u bežičnu mrežu

Ako ste najprije postavili pisač i instalirali softver pomoću USB kabela te izravno povezali pisač s računalom, tu vezu možete jednostavno zamijeniti vezom s bežičnom mrežom. Trebat će vam bežična mreža 802.11/b/g/n koja sadrži bežični usmjerivač ili pristupnu točku.



**NAPOMENA:** Pisač podržava isključivo bežične veze na 2,4 GHz.

Prije no što USB vezu zamijenite bežičnom mrežom, provjerite sljedeće:

- Pisač je povezan s računalom putem USB kabela dok se od vas ne zatraži da odspojite kabel.
- Računalo je već povezano s bežičnom mrežom s kojom želite povezati pisač.

### Promjena USB veze na bežičnu mrežu (Windows)

1. Otvorite HP-ov softver za pisač. Dodatne informacije potražite u odjeljku [Otvorite HP-ov softver pisača \(Windows\) na stranici 27](#).
2. U softver pisača kliknite **Alati**.
3. Kliknite **Postavljanje uređaja i softver**.
4. Odaberite **Convert a USB connected device to wireless** (Pretvori uređaj povezan USB vezom u bežični pisač). Slijedite upute na zaslonu.

### Prebacivanje s USB veze na bežičnu vezu (OS X i macOS)

1. Odspojite USB kabel iz pisača.
2. Vratite pisač na zadane mrežne vrijednosti. Dodatne informacije potražite u odjeljku [Postavke bežične veze na stranici 76](#).
3. Preuzmite najnoviju verziju programa HP Easy Start na web-mjestu 123.hp.com.
4. Otvorite HP Easy Start pa slijedite zaslonske upute da biste povezali pisač.

### Promjena USB veze u bežičnu mrežu pomoću aplikacije HP Smart na računalu sa sustavom Windows 10 (Windows)

1. Prije nego što nastavite provjerite zadovoljavaju li računalo i pisač sljedeće preduvjete:
  - pisač je trenutno povezan s računalom putem USB-a
  - računalo je trenutno povezano s bežičnom mrežom
2. Otvorite aplikaciju HP Smart. Upute za otvaranje aplikacije na računalu sa sustavom Windows 10 potražite u odjeljku [Korištenje aplikacije HP Smart za ispis, skeniranje i otklanjanje poteškoća putem uređaja sa sustavom iOS, Android ili Windows 10 na stranici 28](#).
3. Provjerite je li pisač odabran.





**SAVJET:** Ako želite odabrati drugi pisač, kliknite ikonu Pisač na alatnoj traci na lijevoj strani zaslona, a zatim odaberite **Select a Different Printer** (Odabir drugog pisača) da bi vam se prikazali svi dostupni pisači.

4. Kada vam se pri vrhu početne stranice aplikacije prikaže poruka "Make printing easier by connecting your printer wirelessly" ("Pojednostavnite ispis bežičnom vezom s pisačem"), kliknite **Learn More** (Saznajte više).

## Napredni alati za upravljanje pisačem (za umrežene pisače)

Kada je pisač povezan s mrežom, pomoću ugrađenog web-poslužitelja (EWS) možete pregledati informacije o statusu, promijeniti postavke i upravljati njime pomoću računala.

 **NAPOMENA:** Ugrađeni web-poslužitelj možete otvoriti i koristiti, a da se ne povežete s internetom. No neke značajke nisu dostupne.



 **NAPOMENA:** Možda će vam trebati lozinka za pregled ili promjenu nekih postavki.

- [Otvaranje ugrađenog web-poslužitelja](#)
- [O kolačićima](#)

### Otvaranje ugrađenog web-poslužitelja

Ugrađeni web-poslužitelj možete otvoriti na jedan od sljedećih načina.

#### Otvaranje ugrađenog web-poslužitelja putem mreže

1. Na upravljačkoj ploči pisača istovremeno pritisnite gumb **Bežična veza** () i gumb **Informacije** () da biste ispisali stranicu konfiguracije mreže.
2. Na stranici za konfiguraciju mreže doznajte IP adresu ili naziv glavnog računala pisača.

 **NAPOMENA:** Uređaj mora biti povezan s mrežom te mora imati IP adresu.



3. U podržanom web-pregledniku na računalu upišite IP adresu ili naziv glavnog računala koji su dodijeljeni pisaču.

Ako, primjerice, IP adresa glasi 192.168.0.12, u web-preglednik upišite sljedeću adresu: `http://192.168.0.12`.

#### Otvaranje ugrađenog web-poslužitelja uz HP-ov softver pisača (Windows)

1. Otvorite softver pisača. Dodatne informacije potražite u odjeljku [Otvorite HP-ov softver pisača \(Windows\) na stranici 27](#).
2. Kliknite **Ispis i skeniranje**, a zatim kliknite **Početna stranica pisača (EWS)**.

#### Otvaranje ugrađenog web-poslužitelja putem Wi-Fi Direct

1. Ako je žaruljica mogućnosti Wi-Fi Direct isključena, pritisnite gumb **Wi-Fi Direct** () da biste je uključili. Da biste pronašli naziv i lozinku značajke Wi-Fi Direct, pritiskom na gumb **Informacije** () ispišite stranicu s podacima o pisaču.
2. Na računalu s podrškom za bežičnu vezu uključite bežičnu vezu pa potražite naziv Wi-Fi Direct i povežite se s tim uređajem, primjerice: DIRECT-\*\*-HP Ink Tank Wireless. Kada se to zatraži, unesite lozinku za Wi-Fi Direct.
3. U podržanom web-pregledniku na računalu upišite sljedeću adresu: `http://192.168.223.1`.

## O kolačićima

Ugrađeni web-poslužitelj (EWS) prilikom pregledavanja na vaš tvrdi disk postavlja vrlo male tekstualne datoteke (kolačiće). Te datoteke omogućuju ugrađenom web-poslužitelju da prepozna vaše računalo pri sljedećem posjetu. Primjerice, ako ste konfigurirali jezik ugrađenog web-poslužitelja, kolačić pomaže u pamćenju odabranog jezika tako da se pri sljedećem pristupu ugrađenom web-poslužitelju stranice prikazuju na tom jeziku. Neki se kolačići (npr. kolačići koji pohranjuju specifične preference za pojedine korisnike) pohranjuju na računalo dok ih ručno ne očistite.

Svoj preglednik možete konfigurirati da prihvaća sve kolačiće ili pak da vas upozori za svaki ponuđeni kolačić, čime vam omogućuje da sami odlučite koje kolačiće želite prihvatiti ili odbiti. Putem preglednika možete i ukloniti neželjene kolačiće.



---

**NAPOMENA:** Ako odaberete onemogućivanje kolačića, mogli biste, ovisno o pisaču, onemogućiti i jednu ili više sljedećih značajki:

---

- početak rada na mjestu na kojem ste izašli iz aplikacije (posebice korisno prilikom korištenja čarobnjaka za postavljanje)
- pamćenje postavki jezika za preglednik EWS-a
- personalizacija stranice Početak EWS-a

Informacije o načinu mijenjanja postavki privatnosti i kolačića te načinu pregleda i brisanja kolačića potražite u dokumentaciji dostupnoj uz vaš web-preglednik.

## Savjeti za postavljanje i korištenje umreženog pisača

Pomoću sljedećih savjeta postavite i koristite umreženi pisač:

- Pri postavljanju bežičnog umreženog pisača provjerite jesu li vaš bežični usmjerivač ili pristupna točka uključeni. Pisač će potražiti bežične usmjerivače, a zatim će na računalo prikazati popis naziva otkrivenih mreža.
- Ako je računalo povezano s virtualnom privatnom mrežom (VPN-om), morate prekinuti vezu s VPN-om da biste mogli pristupiti drugim uređajima na mreži, uključujući pisač.
- Saznajte više o konfiguraciji mreže i pisača za bežični ispis. [Kliknite ovdje da biste se povezali s internetom i potražili dodatne informacije.](#)
- Doznajte kako pronaći mrežne sigurnosne postavke. [Kliknite ovdje da biste se povezali s internetom i potražili dodatne informacije.](#)
- Saznajte više o programu HP Print and Scan Doctor. [Kliknite ovdje da biste se povezali s internetom i potražili dodatne informacije.](#)



---

**NAPOMENA:** Taj je uslužni program dostupan samo u operacijskom sustavu Windows.

---

- Doznajte kako se prebaciti s USB-a na bežičnu vezu. [Kliknite ovdje da biste se povezali s internetom i potražili dodatne informacije.](#)
- Doznajte kako raditi s vatrozidima i antivirusnim programima tijekom postavljanja pisača. [Kliknite ovdje da biste se povezali s internetom i potražili dodatne informacije.](#)



---

## 8 Rješavanje problema

Ovaj odjeljak sadrži sljedeće teme:

- [Problemi sa zaglavljivanjem i uvlačenjem papira](#)
- [Problemi s ispisnom glavom](#)
- [Problemi s ispisom](#)
- [Problemi s kopiranjem](#)
- [Problemi sa skeniranjem](#)
- [Problemi s mrežom i povezivanjem](#)
- [Traženje pomoći u aplikaciji HP Smart](#)
- [Hardverski problemi s pisačem](#)
- [Kodovi pogrešaka upravljačke ploče](#)
- [HP podrška](#)

# Problemi sa zaglavljivanjem i uvlačenjem papira

Što želite učiniti?

## Uklanjanje zaglavljena papira

[Riješite probleme sa zaglavljivanjem papira.](#)

Korištenje HP-ova internetskog čarobnjaka za otklanjanje poteškoća

Detaljne upute za uklanjanje zaglavljenog papira i rješavanje problema s papirom ili njegovim umetanjem.



**NAPOMENA:** HP-ovi internetski čarobnjaci za otklanjanje poteškoća možda nisu dostupni na svim jezicima.

## Da biste izvadili zaglavljenu papir, pročitajte opće upute u pomoći.

Papir se u pisaču može zaglaviti na nekoliko mjesta.

### Uklanjanje zaglavljenog papira iz ulazne ladice

1. Pritisnite gumb **Odustani** (✘) da biste pokušali automatski ukloniti zaglavljenu papir. Ako to ne uspije, slijedite sljedeće korake da biste ručno uklonili zaglavljenu papir.
2. Nježno povucite papir iz ulazne ladice



3. Provjerite ne blokira li put papira neki strani objekt pa ponovno umetnite papir.



**NAPOMENA:** Štitnik za ulaznu ladicu onemogućuje stranim objektima blokiranje puta papira i uzrokovanje ozbiljnih zastoja u ispisu zbog zaglavljenog papira. Ulaznu ladicu nemojte prepuniti.

4. Na upravljačkoj ploči pritisnite gumb **Nastavak** (⏪) da biste nastavili trenutni zadatak.

### Uklanjanje zaglavljenog papira iz izlazne ladice



1. Pritisnite gumb **Odustani** (✘) da biste pokušali automatski ukloniti zaglavljenu papir. Ako to ne uspije, slijedite sljedeće korake da biste ručno uklonili zaglavljenu papir.

- Pažljivo povucite papir iz izlazne ladice.



- Na upravljačkoj ploči pritisnite gumb **Nastavak** (  ) da biste nastavili trenutni zadatak.

### Uklanjanje zaglavljenog papira kroz područje za pristup ispisnoj glavi

- Pritisnite gumb **Odustani** (  ) da biste pokušali automatski ukloniti zaglavljeni papir. Ako to ne uspije, slijedite sljedeće korake da biste ručno uklonili zaglavljeni papir.
- Uklonite zaglavljeni papir.
  - Pritisnite gumb **Specifikacije** (  ) da biste isključili pisač.
  - Zatvorite produžetak izlazne ladice, a zatim je zakrenite u smjeru kazaljke na satu da bi se uvukla u pisač.



- Otvorite prednja vratašca pisača.

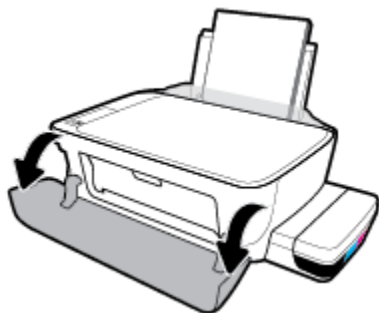

- Otvorite vratašca za pristup ispisnoj glavi.

- e. Provjerite je li zasun ispisne glave pravilno zatvoren i može li se nosač spremnika slobodno kretati. Ako se nosač spremnika nalazi na sredini pisača, pomaknite ga udesno.

 **NAPOMENA:** Kada postavite pisač, nemojte otvarati zasun ispisne glave, osim ako umećete nove ispisne glave ili premještate pisač izvan svog doma ili ureda.

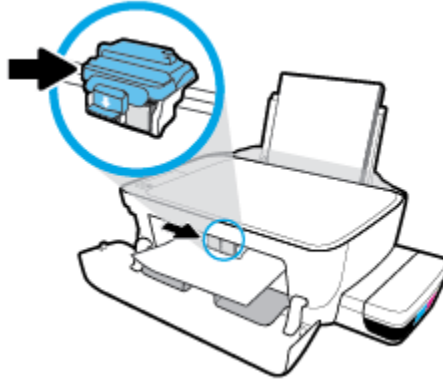

- f. Uklonite zaglavljene papir.

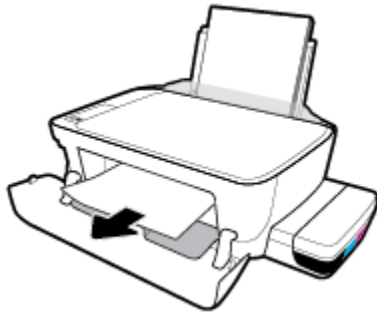

- g. Zatvorite vratašca za pristup ispisnoj glavi, a zatim zatvorite prednja vratašca.
- h. Izvucite izlaznu ladicu i njezin produžetak.



- 3. Pritisnite gumb **Specifikacije** () da biste uključili pisač.

## Oslobađanje papira zaglavljenog u pisaču

 **NAPOMENA:** Da biste spriječili curenje tinte, provjerite jesu li zatvarači spremnika s tintom čvrsto zatvoreni.

1. Pritisnite gumb **Odustani** (✘) da biste pokušali automatski ukloniti zaglavljenu papir. Ako to ne uspije, slijedite sljedeće korake da biste ručno uklonili zaglavljenu papir.
2. Pritisnite gumb **Specifikacije** (⏻) da biste isključili pisač.
3. Pažljivo okrenite pisač na bočnu stranu, pronađite vratašca za čišćenje na dnu uređaja i izvucite oba jezička na vratašcima da biste ih otvorili.

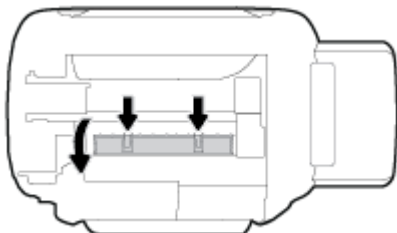

4. Uklonite zaglavljenu papir.

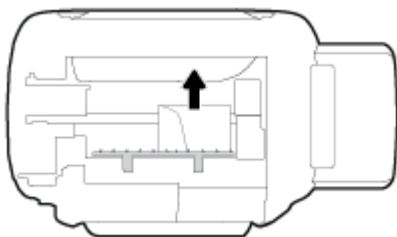

5. Zatvorite vratašca za čišćenje. Lagano gurnite vratašca prema pisaču dok oba zasuna ne sjednu na mjesto.

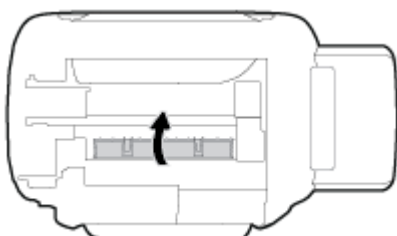

6. Vratite pisač u uspravan položaj i pritisnite gumb **Specifikacije** (⏻) da biste ga uključili.

## Čišćenje zaglavljenog papira na nosaču ispisa

[Riješite problem sa zaglavljenim papirom na nosaču ispisa.](#)

Korištenje HP-ova internetskog čarobnjaka za otklanjanje poteškoća

Ako nešto blokira nosač pisača ili se on teško pomiče, dohvatite detaljne upute.

 **NAPOMENA:** HP-ovi internetski čarobnjaci za otklanjanje poteškoća možda nisu dostupni na svim jezicima.

## Da biste otklonili probleme sa zaglavljivanjem nosača ispisnog spremnika, pročitajte opće upute u pomoći.

Uklonite bilo kakve predmete, kao što je papir, koji blokiraju put nosača spremnika. Dodatne informacije potražite u dijelu "Uklanjanje zaglavljeno papira kroz područje za pristup ispisnoj glavi" u odjeljku "[Uklanjanje zaglavljena papira na stranici 83](#)".



**NAPOMENA:** Nemojte koristiti bilo kakav alat ili druge uređaje kako biste uklonili zaglavljenu papir. Uvijek pažljivo uklanjajte zaglavljenu papir iz unutrašnjosti pisača.

## Izbjegavanje zaglavljivanja papira

Da biste izbjegli zaglavljivanje papira, slijedite ove smjernice.

- Da biste dobili najbolje rezultate, nemojte umetati previše papira u ulaznu ladicu, no u njoj mora biti barem pet listova.
- Zaštitite pisač od prašine i prljavštine vađenjem papira i zatvaranjem ulazne ladice u trenucima kada pisač ne koristite.
- Često vadite ispisani papir iz izlazne ladice.
- Pazite da papir umetnut u ulaznu ladicu leži ravno te da rubovi nisu savijeni ili poderani.
- Ne kombinirajte različite vrste i veličine papira u ulaznoj ladici; cijeli snop papira u ulaznoj ladici mora biti iste veličine i vrste.

Da biste postigli optimalne performanse, koristite HP-ov papir. Dodatne informacije o HP-ovu papiru potražite u odjeljku [Osnove o papiru na stranici 24](#).

- Podesite vodilicu za označavanje širine papira u ulaznoj ladici tako da dobro pristanja uz umetnuti papir. Vodilica za označavanje širine papira ne smije savijati papir u ulaznoj ladici.
- Papir nemojte gurati predaleko u ladicu za papir.
- Ne stavljajte papir dok pisač ispisuje. Ako je pisač gotovo ostao bez papira, pričekajte neka se najprije pojavi poruka o potrošenom papiru, a zatim umetnite papir.

## Rješavanje problema s uvlačenjem papira

Na kakve probleme nailazite?

- **Papir nije povučen iz ulazne ladice**
  - Provjerite je li papir umetnut u ulaznu ladicu. Dodatne informacije potražite u odjeljku [Umetanje medija na stranici 18](#).
  - Podesite vodilicu za označavanje širine papira u ulaznoj ladici tako da dobro pristanja uz umetnuti papir. Vodilica za označavanje širine papira ne smije savijati papir u ulaznoj ladici.
  - Provjerite nije li papir u ladici savijen. Ako je papir savijen, izravnavajte ga savijanjem u suprotnom smjeru.
  - Očistite valjke za papir.
- **Stranice su ukošene**

- Papir položite u desni kut ulazne ladice i provjerite pranja li vodilica za širinu papira uz lijevi rub papira.
- Papir umećite u pisač samo kada ispis nije u tijeku.
- **Pisač uvlači veći broj stranica**
  - Podesite vodilicu za označavanje širine papira u ulaznoj ladici tako da dobro pranja uz umetnuti papir. Vodilica za označavanje širine papira ne smije savijati papir u ulaznoj ladici.
  - Provjerite nije li ulazna ladica pretrpana papirom.
  - Provjerite nisu li se listovi umetnutog papira zalijepili jedan za drugi.
  - Koristite HP-ov papir za optimalne performanse i učinkovitost.
  - Očistite valjke za papir.

### Čišćenje valjaka za papir pomoću automatiziranog alata

1. Pritisnite gumb **Specifikacije** (⏻) da biste uključili pisač.
2. Uklonite papir iz ulazne ladice.
3. Pritisnite i držite gumb **Specifikacije** (⏻), tri puta pritisnite gumb **Odustani** (✗), sedam puta pritisnite gumb **Ispis u boji** (🖨️), a zatim otpustite gumb **Specifikacije** (⏻).

Pisač će proizvoditi buku otprilike jednu minutu. Pričekajte da pisač prestane proizvoditi buku prije no što nastavite.

4. Pokušajte pokrenuti ispis. Ako se problem pojavljuje i dalje, ručno očistite valjke za papir.

### Ručno čišćenje valjaka za papir

1. Prikupite sljedeće materijale:
  - Dugački, pamučni štapić koji ne ostavlja dlačice
  - Destiliranu, filtriranu ili flaširanu vodu (voda iz slavine može oštetiti pisač)
2. Pritisnite gumb **Specifikacije** (⏻) da biste isključili pisač.
3. Odvojite kabel napajanja sa stražnje strane pisača.
4. Odvojite USB kabel ako već nije odvojen.
5. Ulaznu ladicu podignite.
6. Podignite i držite štitnik za ulaznu ladicu.



**NAPOMENA:** Nemojte ga u potpunosti izvaditi. Štitnik za ulaznu ladicu onemogućuje stranim objektima blokiranje puta papira i uzrokovanje zastoja u ispisu zbog zaglavljenog papira.

7. Pogledajte u ulaznu ladicu i pronađite sive valjke za uvlačenje papira. Možda će vam biti potrebna svjetiljka da biste osvijetlili područje.
8. Dugački, pamučni štapić navlažite flaširanom ili destiliranom vodom te istisnite suvišnu vodu iz krpe.

9. Štapić pritisnite na valjke, a zatim valjke prstima vrtite prema gore. Blago pritišćite da biste uklonili nakupljenu prašinu ili prljavštinu.
10. Spustite štitnik za ulaznu ladicu.
11. Pričekajte 10 do 15 minuta neka se valjci osuše.
12. Ponovno priključite kabel za napajanje u stražnju stranu pisača.
13. Ponovno priključite USB kabel u pisač ako je potrebno.
14. Da biste uključili pisač, pritisnite gumb Power (Napajanje).



# Problemi s ispisnom glavom

## Provjera ima li problema s ispisnom glavom

Da biste saznali ima li problema s ispisnom glavom, provjerite stanje žaruljice upozorenja **Upozorenje o ispisnoj glavi** i pripadajuće ikone **Glava pisača**. Dodatne informacije potražite u odjeljku [Žaruljice na upravljačkoj ploči i zaslonske ikone stanja na stranici 8](#).



## Rješavanje problema s ispisnom glavom

**NAPOMENA:** Kada postavite pisač, nemojte otvarati zasun ispisne glave, osim ako umećete nove ispisne glave ili premještate pisač izvan svog doma ili ureda.

Ako se pogreška pojavi nakon umetanja ispisne glave ili ako ona upućuje na nepravilno funkcioniranje ispisne glave, pokušajte izvaditi ispisnu glavu, provjeriti je li sa svake ispisne glave uklonjena zaštitna trake i poklopac, a zatim ih ponovno umetnuti. Ako time ne riješite problem, očistite kontakte ispisne glave. Ako se problem i dalje pojavljuje, obratite se HP-ovoj službi za podršku.

### Provjera jesu li ispisne glave pravilno umetnute

1. Provjerite je li pisač uključen.
2. Zatvorite produžetak izlazne ladice, a zatim je zakrenite u smjeru kazaljke na satu da bi se uvukla u pisač.



3. Izvadite pa ponovno umetnite ispisnu glavu.
  - a. Otvorite prednja vratašca pisača.

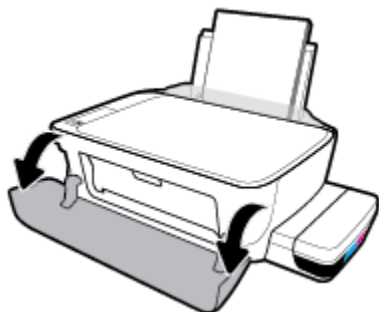

- b. Otvorite vratašca za pristup ispisnoj glavi. Pritisnite i držite gumb **Black Copy (Crno-bijeli ispis)** oko tri sekunde dok se nosač spremnika ne prestane kretati.

 **NAPOMENA:** Kada postavite pisač, nemojte otvarati zasun ispisne glave, osim ako umećete nove ispisne glave ili premještate pisač izvan svog doma ili ureda.

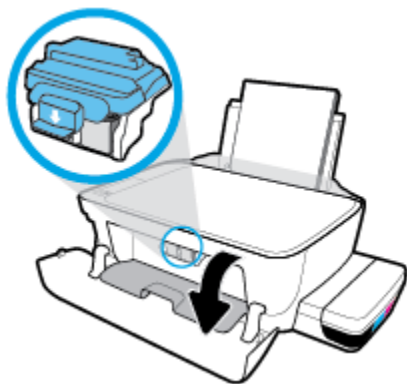

- c. Da biste otvorili zasun ispisne glave, pritisnite ga prema dolje.

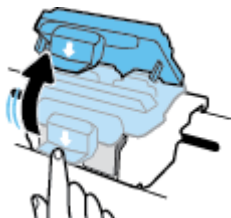

- d. Izvadite glavu za ispis iz nosača.

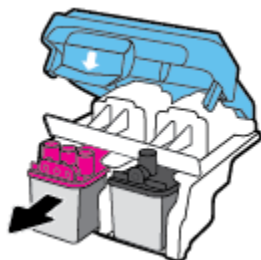

- e. Provjerite je li na vrhu ispisne glave poklopac i je li na kontaktima ispisne glave plastična traka. Ako jest, maknite poklopac s vrha ispisne glave i plastičnu traku s kontakata.

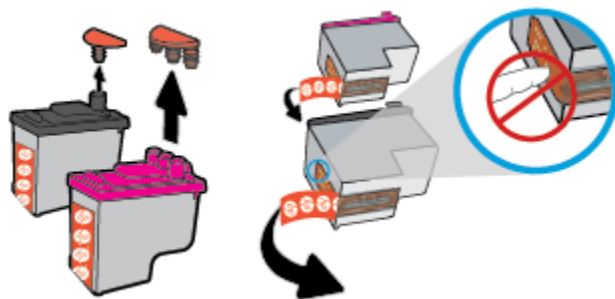

 **NAPOMENA:** Nemojte dodirivati električne kontakte na ispisnoj glavi.

- f. Pogurnite ispisnu glavu u utor tako da sjedne na mjesto.

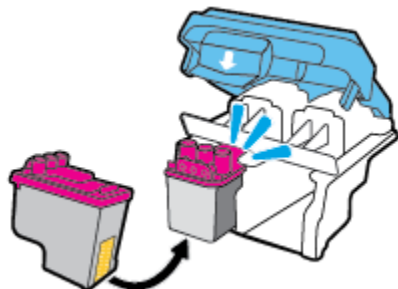

- g. Čvrsto zatvorite zasun ispisne glave. Da biste izbjegli zaglavljenje nosača, provjerite je li zasun ispisne glave pravilno zatvoren.

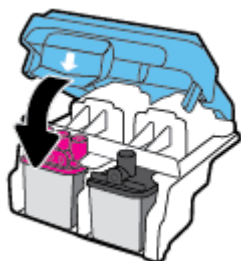

- h. Zatvorite stražnja vratašca za pristup ispisnoj glavi.

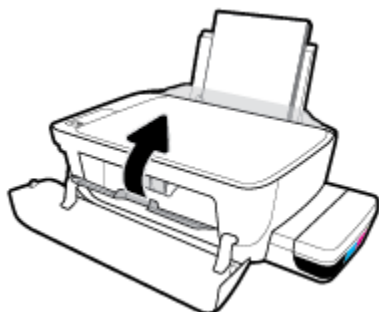

- i. Zatvorite prednja vratašca pisača.

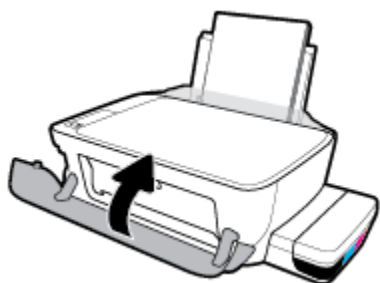

4. Izvucite izlaznu ladicu i njezin produžetak.



# Problemi s ispisom

Što želite učiniti?

## Ispravite probleme sa stranicom koje se ne ispisuje (ne može ispisati)

<a href="#">HP Print and Scan Doctor</a>	HP Print and Scan Doctor uslužni je program koji će pokušati dijagnosticirati i riješiti problem. <b>NAPOMENA:</b> Taj je uslužni program dostupan samo u operacijskom sustavu Windows.
<a href="#">Otklonite poteškoće sa zadacima ispisa koji se ne ispisuju.</a>	Korištenje HP-ova internetskog čarobnjaka za otklanjanje poteškoća Ako pisač ne reagira ili ne ispisuje, dohvatite detaljne upute.



**NAPOMENA:** HP Print and Scan Doctor i HP-ovi internetski čarobnjaci za otklanjanje poteškoća možda nisu dostupni na svim jezicima.

## Da biste otklonili probleme s ispisom, pročitajte opće upute u pomoći.

### Rješavanje problema s ispisom (Windows)

Provjerite je li pisač uključen te ima li papira u ulaznoj ladici. Ako i dalje ne možete ispisivati, pokušajte učiniti sljedeće navedenim redoslijedom:

1. Provjerite jesu li u softver pisača prikazane poruke o pogreškama i ispravite ih pomoću uputa na zaslonu.
2. Ako je računalo povezano s pisačem putem USB kabela, odspojite kabel i ponovno ga povežite. Ako je vaše računalo povezano s pisačem putem bežične veze, provjerite funkcionira li veza.
3. Provjerite nije li proizvod privremeno zaustavljen ili isključen.

### Provjera je li proizvod privremeno zaustavljen ili isključen

- a. Ovisno o operacijskom sustavu učinite nešto od sljedećeg:
  - **Windows 10:** na izborniku **Start** sustava Windows kliknite **Sve aplikacije** pa odaberite **Sustav Windows, Upravljačka ploča**, a potom u odjeljku **Hardver i zvuk** kliknite **Prikaži uređaje i pisače**.
  - **Windows 8.1 i Windows 8:** Postavite pokazivač u gornji desni kut zaslona ili ga dodirnite da biste otvorili traku s gumbićima, kliknite ikonu **Postavke**, kliknite ili dodirnite **Upravljačka ploča**, a zatim **Prikaz uređaja i pisača**.
  - **Windows 7:** na izborniku **Start** sustava Windows kliknite **Uređaji i pisači**.
  - **Windows Vista:** na izborniku **Start** u sustavu Windows kliknite **Upravljačka ploča**, a potom **Pisači**.
  - **Windows XP:** Na izborniku **Start** sustava Windows kliknite **Upravljačka ploča**, a potom kliknite **Pisači i faksovi**.
- b. Dvokliknite ili desnom tipkom miša kliknite ikonu pisača i odaberite **See what's printing** (Pogledajte što se ispisuje) da biste otvorili red čekanja na ispis.

- c. Na izborniku **Printer** (Pisač) provjerite da nema potvrđnih oznaka kraj mogućnosti **Pause Printing** (Zaustavi ispis) ili **Use Printer Offline** (Koristi pisač izvanmrežno).
  - d. Ako ste nešto promijenili, pokušajte ponovno ispisati.
4. Provjerite je li uređaj postavljen kao zadani pisač.

#### Provjera je li uređaj postavljen kao zadani pisač

- a. Ovisno o operacijskom sustavu učinite nešto od sljedećeg:
    - **Windows 10:** na izborniku **Start** sustava Windows kliknite **Sve aplikacije** pa odaberite **Sustav Windows, Upravljačka ploča**, a potom u odjeljku **Hardver i zvuk** kliknite **Prikaži uređaje i pisače**.
    - **Windows 8.1 i Windows 8:** Postavite pokazivač u gornji desni kut zaslona ili ga dodirnite da biste otvorili traku s gumbićima, kliknite ikonu **Postavke**, kliknite ili dodirnite **Upravljačka ploča**, a zatim **Prikaz uređaja i pisača**.
    - **Windows 7:** na izborniku **Start** sustava Windows kliknite **Uređaji i pisači**.
    - **Windows Vista:** na izborniku **Start** u sustavu Windows kliknite **Upravljačka ploča**, a potom **Pisači**.
    - **Windows XP:** Na izborniku **Start** sustava Windows kliknite **Upravljačka ploča**, a potom kliknite **Pisači i faksovi**.
  - b. Provjerite je li odgovarajući pisač postavljen kao zadani.

Kraj zadanog pisača nalazi se kvačica u zelenom ili crnom krugu.
  - c. Ako je kao zadani pisač postavljen krivi proizvod, desnom tipkom miša kliknite pravi proizvod i odaberite **Postavi kao zadani pisač**.
  - d. Pokušajte ponovno koristiti pisač.
5. Ponovno pokrenite prikupljanje ispisa.

#### Ponovno pokretanje prikupljanja ispisa

- a. Ovisno o operacijskom sustavu učinite nešto od sljedećeg:

##### Windows 10

- i. Na izborniku **Start** u sustavu Windows kliknite **Sve aplikacije**, a zatim kliknite **Sustav Windows**.
- ii. Kliknite **Upravljačka ploča, Sustav i sigurnost**, a zatim **Administrativni alati**.
- iii. Dvaput kliknite **Servisi**.
- iv. Desnom tipkom miša kliknite **Usmjerivač ispisa**, a potom kliknite **Svojstva**.
- v. Na kartici **Općenito** pored odjeljka **Vrsta pokretanja** provjerite je li odabrana mogućnost **Automatski**.
- vi. Ako servis već nije pokrenut, u odjeljku **Status servisa** kliknite **Start**, a potom **U redu**.

### Windows 8.1 i Windows 8

- i. Pokažite na ili dotaknite gornji desni kut zaslona da biste otvorili traku s gumbićima, a potom kliknite ikonu **Postavke**.
- ii. Kliknite ili dotaknite **Upravljačka ploča**, a zatim kliknite ili dotaknite **Sustav i sigurnost**.
- iii. Kliknite ili dotaknite **Administrativni alati**, a zatim dvokliknite ili dvaput dodirnite **Usluge**.
- iv. Desnom tipkom miša kliknite ili dodirnite i držite **Usmjerivač ispisa**, a potom kliknite **Svojstva**.
- v. Na kartici **Općenito** pored odjeljka **Vrsta pokretanja** provjerite je li odabrana mogućnost **Automatski**.
- vi. Ako servis već nije pokrenut, u odjeljku **Status servisa** kliknite ili dotaknite **Start**, a potom **U redu**.

### Windows 7

- i. Na izborniku **Start** sustava Windows kliknite **Upravljačka ploča**, **Sustav i sigurnost**, a potom kliknite **Administrativni alati**.
- ii. Dvokliknite **Servisi**.
- iii. Desnom tipkom miša kliknite **Usmjerivač ispisa**, a potom kliknite **Svojstva**.
- iv. Na kartici **Općenito** pokraj odjeljka **Vrsta pokretanja** provjerite je li odabrana mogućnost **Automatski**.
- v. Ako servis još nije pokrenut, u odjeljku **Status servisa** kliknite **Start**, a potom **U redu**.

### Windows Vista

- i. Na izborniku **Start** sustava Windows kliknite **Upravljačka ploča**, pa **Sustav i održavanje**, a potom **Administrativni alati**.
- ii. Dvokliknite **Servisi**.
- iii. Desnom tipkom miša kliknite **Servis usmjerivača ispisa**, a potom kliknite **Svojstva**.
- iv. Na kartici **Općenito** pokraj odjeljka **Vrsta pokretanja** provjerite je li odabrana mogućnost **Automatski**.
- v. Ako servis još nije pokrenut, u odjeljku **Status servisa** kliknite **Start**, a potom **U redu**.

### Windows XP

- i. Na izborniku **Start** sustava Windows desnom tipkom miša kliknite **Moje računalo**.
  - ii. Kliknite **Upravljač**, a potom **Servisi i aplikacije**.
  - iii. Dvokliknite **Servisi**, a potom odaberite **Usmjerivač ispisa**.
  - iv. Desnom tipkom miša kliknite **Usmjerivač ispisa**, a potom kliknite **Pokreni ponovno** da biste ponovno pokrenuli servis.
- b. Provjerite je li odgovarajući pisač postavljen kao zadani.
- Kraj zadanog pisača nalazi se kvačica u zelenom ili crnom krugu.

- c. Ako je kao zadani pisač postavljen krivi proizvod, desnom tipkom miša kliknite pravi proizvod i odaberite **Postavi kao zadani pisač**.
  - d. Pokušajte ponovno koristiti pisač.
6. Ponovno pokrenite računalo.
7. Očistite red čekanja na ispis.

### Čišćenje reda čekanja na ispis

- a. Ovisno o operacijskom sustavu učinite nešto od sljedećeg:
  - **Windows 10:** na izborniku **Start** sustava Windows kliknite **Sve aplikacije** pa odaberite **Sustav Windows, Upravljačka ploča**, a potom u odjeljku **Hardver i zvuk** kliknite **Prikaži uređaje i pisače**.
  - **Windows 8.1 i Windows 8:** Postavite pokazivač u gornji desni kut zaslona ili ga dodirnite da biste otvorili traku s gumbićima, kliknite ikonu **Postavke**, kliknite ili dodirnite **Upravljačka ploča**, a zatim **Prikaz uređaja i pisača**.
  - **Windows 7:** na izborniku **Start** sustava Windows kliknite **Uređaji i pisači**.
  - **Windows Vista:** na izborniku **Start** u sustavu Windows kliknite **Upravljačka ploča**, a potom **Pisači**.
  - **Windows XP:** Na izborniku **Start** sustava Windows kliknite **Upravljačka ploča**, a potom kliknite **Pisači i faksovi**.
- b. Dvokliknite ikonu pisača da biste otvorili popis čekanja na ispis.
- c. Na izborniku **Printer** (Pisač), kliknite **Cancel all documents** (Poništi sve dokumente) ili **Purge Print Document** (Ukloni ispis dokumenta), a zatim za potvrdu kliknite **Yes** (Da).
- d. Ako još uvijek ima dokumenata u redu čekanja, ponovno pokrenite računalo i pokušajte ponovno ispisati nakon što se računalo pokrene.
- e. Ponovno provjerite red čekanja na ispis kako biste provjerili je li prazan, a zatim ponovno probajte ispisati.

### Rješavanje problema s ispisom (OS X i macOS)

1. Provjerite ima li poruka o pogreškama i riješite ih.
2. Isključite i ponovno priključite USB kabel.
3. Provjerite je li proizvod privremeno zaustavljen ili izvan mreže.

### Provjera je li proizvod privremeno zaustavljen ili izvan mreže

- a. U odjeljku **Preference sustava** kliknite **Pisači i skeneri**.
- b. Kliknite gumb **Otvori red čekanja na ispis**.
- c. Klikom odaberite zadatak ispisa.

Zadatkom ispisa upravljajte pomoću sljedećih gumba:



- **Izbriši:** poništavanje odabranog zadatka ispisa.
  - **Zadrži:** privremeno zaustavljanje odabranog posla ispisa.
  - **Nastavi:** nastavak ispisa prekinutog zadatka ispisa.
  - **Zaustavi pisac:** privremeno zaustavljanje svih poslova ispisa na čekanju.
- d. Ako ste nešto promijenili, pokušajte ponovno ispisati.
4. Ponovo pokrenite računalo.

## Rješavanje problema vezanih uz kvalitetu ispisa

[Detaljne upute za rješavanje većine problema s kvalitetom ispisa.](#)

Rješavanje problema s kvalitetom ispisa putem interneta

### Da biste otklonili probleme s kvalitetom ispisa, pročitajte opće upute u pomoći



**NAPOMENA:** Da biste ispisne glave zaštili od isušivanja, pisac uvijek isključite pomoću gumba **Specifikacije** i pričekajte da se žaruljica gumba **Specifikacije** isključi.

### Poboljšanje kvalitete ispisa

1. Obavezno koristite originalne HP-ove spremnike s tintom.
  - Provjerite jesu li svi spremnici s tintom napunjeni iznad crte za minimalnu razinu tinte.
  - Razmotrite ponovno punjenje spremnika s tintom ako se razina tinte približava crti za minimalnu razinu tinte.
2. Provjerite vrstu papira.
  - Da biste postigli najbolju kvalitetu ispisa, koristite visokokvalitetan HP-ov papir ili papire usklađene sa standardom ColorLok®. Dodatne informacije potražite u odjeljku [Osnove o papiru na stranici 24](#).
  - Uvijek provjerite da je papir na koji ispisujete ravan. Za najbolje rezultate pri ispisu slika koristite HP-ov fotopapir Advanced Photo.
  - Poseban papir čuvajte u izvornom pakiranju, u plastičnoj vrećici koju je moguće čvrsto zatvoriti, na ravnoj površini i na hladnom, suhom mjestu. Kad želite ispisivati, izvadite samo papir koji namjeravate odmah upotrijebiti. Po završetku ispisa neiskorišteni fotopapir vratite u plastičnu vrećicu. Time se sprječava savijanje fotopapira.
3. Provjerite softver pisaa da biste vidjeli odgovaraju li postavke ispisa vrsti papira koju koristite. Dodatne informacije o postavkama ispisa potražite u odjeljku [Savjeti vezani uz postavke pisaa na stranici 41](#).
4. Pritisnite i tri sekunde držite gumb **Ispis u boji** () na upravljačkoj ploči da bi se ispisala dijagnostička stranica.

5. Pregledajte okvire s cijan, magenta, žutom i crnom bojom, kao i preostali sadržaj na dijagnostičkoj stranici.

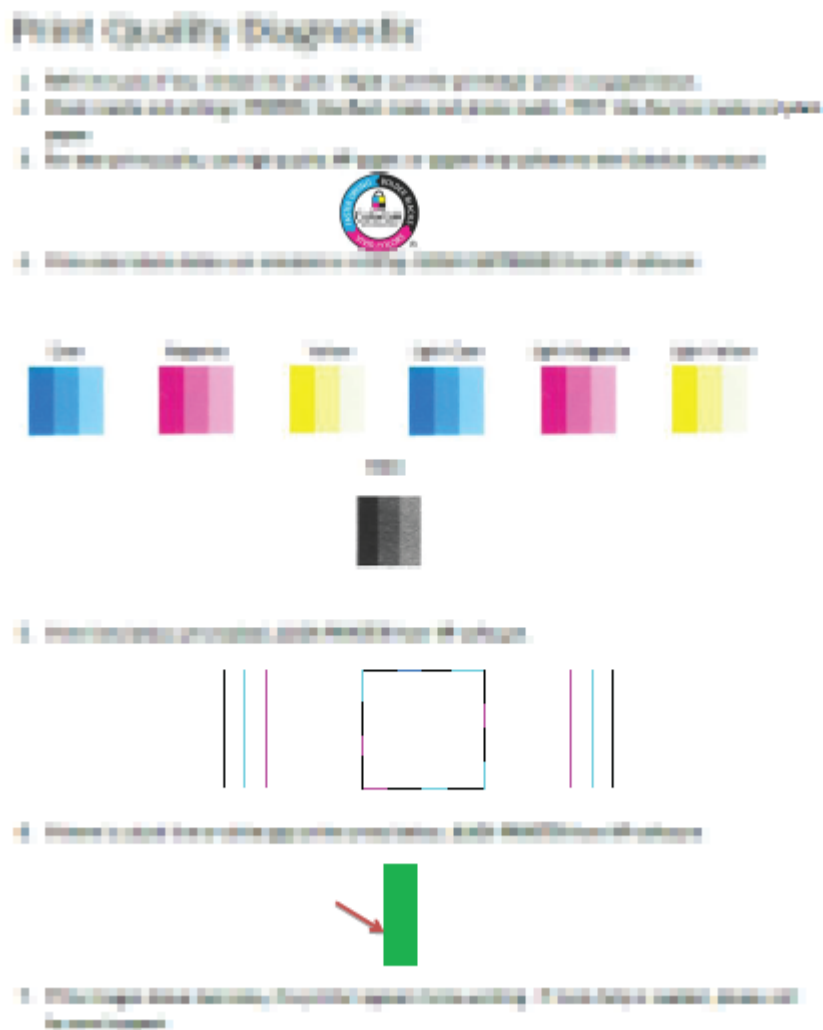

6. Očistite ispisne glave (spremnike) ako su na dijagnostičkoj stranici vidljive pruge ili ako u okvirima u boji i crnim okvirima nedostaju dijelovi boje.
7. Poravnajte ispisne glave (ispisne uloške) ako su ravne linije isprekidane ili ako na dijagnostičkoj stranici piše da bi to moglo pomoći.
8. Ako su problemi s kvalitetom ispisa prisutni i nakon poravnavanja i čišćenja ispisnih glava (spremnika), obratite se HP-ovoj službi za podršku.

### Čišćenje ispisnih glava (spremnika) (Windows)

**⚠ OPREZ:** Ispisne glave (spremnike) čistite samo kada je to nužno. Nepotrebним čišćenjem troši se tinta i smanjuje vijek trajanja ispisnih glava (spremnika).

1. U ulaznu ladicu umetnite nekorišteni, obični bijeli papir veličine letter ili A4.
2. Otvorite softver pisača. Dodatne informacije potražite u odjeljku [Otvorite HP-ov softver pisača \(Windows\) na stranici 27](#).

3. Otvorite softver pisača, kliknite **Ispis i skeniranje** , a zatim **Održavanje pisača** da biste pristupili odjeljku **Alati za pisač**.
4. Na kartici **Device Services** (Servisi uređaja) kliknite **Clean Cartridges** (Očisti spremnike). Slijedite upute na zaslonu.

#### Poravnanje ispisnih glava (spremnika) (Windows)

1. U ulaznu ladicu umetnite nekorišteni, obični bijeli papir veličine letter ili A4.
2. Otvorite softver pisača. Dodatne informacije potražite u odjeljku [Otvorite HP-ov softver pisača \(Windows\) na stranici 27](#).
3. Otvorite softver pisača, kliknite **Ispis i skeniranje** , a zatim **Održavanje pisača** da biste pristupili alatima za pisač.

Pojavit će se alat za pisač.

4. Na kartici **Device Services** (Servisi uređaja) kliknite mogućnost **Align** (Poravnanje spremnika).

Pisač ispisiše stranicu za poravnavanje.

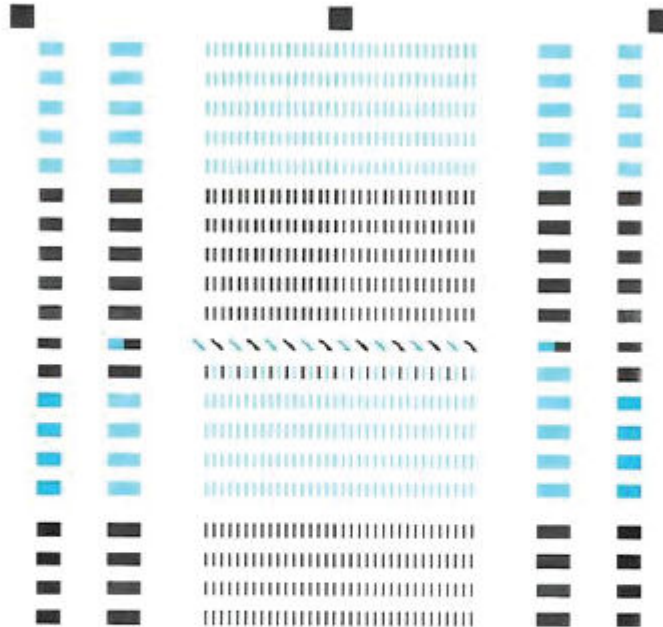

- For better print quality, place this page on the glass, and then press a copy button.
- Pour une qualité d'impression, placez la page sur la vitre et appuyez sur un bouton de copie.
- Für höhere Druckqualität ist diese Seite auf das Glas legen und dann eine Kopieren-Taste drücken.
- Para mayor calidad de impresión, coloque esta página sobre el cristal y pulse el botón copiar.
- Per una qualità migliore, posizionare questa pagina sul vetro e premere il pulsante di copia.
- Para maior qualidade de impressão, coloque esta página sobre o vidro e pressione um botão de copiar.
- 为获得更好的打印质量，请将此页置于玻璃上，然后按复印按钮。
- 더 나은 인쇄 품질을 위해 이 페이지를 유리 위에 놓고 복사 버튼을 누릅니다.
- 為達到更好的列印品質，請將此文件放置在玻璃上，然後按下複印鍵。

5. Slijedite upute na zaslonu da biste stranicu za poravnavanje ispisnih glava položili na staklo skenera stranom za ispis okrenutom prema dolje, a zatim kliknite **Scan** (Skeniraj) da biste je skenirali.

Pisač će poravnati ispisne glave. Stranicu za poravnanje ispisnih glava reciklirajte ili bacite u otpad.

### Čišćenje ispisnih glava (spremnika) (OS X i macOS)

**OPREZ:** Ispisne glave čistite samo kada je to nužno. Nepotrebним čišćenjem troši se tinta i smanjuje vijek trajanja ispisnih glava.

1. U ulaznu ladicu umetnite obični bijeli papir veličine letter ili A4.
2. Otvorite HP Utility.

**NAPOMENA:** HP Utility nalazi se u mapi **HP** u mapi **Aplikacije**.

3. Odaberite pisač s popisa uređaja na lijevoj strani prozora.

4. Kliknite **Čišćenje glave pisača**.
5. Pritisnite **Continue (Nastavak)** i slijedite upute na zaslonu.

---

 **OPREZ:** Ispisnu glavu čistite samo kada je to nužno. Nepotrebno čišćenje troši tintu i skraćuje vijek trajanja glave pisača.

 **NAPOMENA:** Ako je i nakon čišćenja kvaliteta ispisa loša, pokušajte poravnati ispisnu glavu. Ako su problemi s kvalitetom ispisa prisutni i nakon poravnavanja i čišćenja, obratite se HP-ovoj službi podrške.

---

6. Kliknite **Sve postavke** da biste se vratili u okno **Informacije i podrška**.

### Poravnanje ispisnih glava (spremnika) (OS X i macOS)

1. U ulaznu ladicu umetnite obični bijeli papir veličine letter ili A4.
2. Otvorite HP Utility.

---

 **NAPOMENA:** HP Utility nalazi se u mapi **HP** u mapi **Aplikacije**.

---

3. Odaberite pisac s popisa uređaja na lijevoj strani prozora.
4. Kliknite **Poravnavanje**.
5. Kliknite **Poravnaj** i slijedite upute na zaslonu.
6. Kliknite **Sve postavke** da biste se vratili u okno **Informacije i podrška**.

## Problemi s kopiranjem

---

[Otklonite poteškoće s kopiranjem.](#)

Korištenje HP-ova internetskog čarobnjaka za otklanjanje poteškoća

Ako pisač ne stvara kopiju ili su ispisani dokumenti slabe kvalitete, dohvatite detaljne upute.

---



---

**NAPOMENA:** HP-ovi internetski čarobnjaci za otklanjanje poteškoća možda nisu dostupni na svim jezicima.

---

[Savjeti za uspješno kopiranje i skeniranje na stranici 58](#)

## Problemi sa skeniranjem

<a href="#">HP Print and Scan Doctor</a>	HP Print and Scan Doctor uslužni je program koji će pokušati dijagnosticirati i riješiti problem. <b>NAPOMENA:</b> Taj je uslužni program dostupan samo u operacijskom sustavu Windows.
<a href="#">Rješavanje problema sa skeniranjem</a>	Korištenje HP-ova internetskog čarobnjaka za otklanjanje poteškoća Ako ne možete skenirati dokument ili su skenirani dokumenti slabe kvalitete, dohvatite detaljne upute.



**NAPOMENA:** HP Print and Scan Doctor i HP-ovi internetski čarobnjaci za otklanjanje poteškoća možda nisu dostupni na svim jezicima.

[Savjeti za uspješno kopiranje i skeniranje na stranici 58](#)

# Problemi s mrežom i povezivanjem

Što želite učiniti?



## Popravljanje bežične veze

Odaberite neku od sljedećih mogućnosti otklanjanja poteškoća.

<a href="#">HP Print and Scan Doctor</a>	HP Print and Scan Doctor uslužni je program koji će pokušati dijagnosticirati i riješiti problem. <b>NAPOMENA:</b> Taj je uslužni program dostupan samo u operacijskom sustavu Windows.
Korištenje HP-ova internetskog čarobnjaka za otklanjanje poteškoća	<ul style="list-style-type: none"><li>• <a href="#">Otklonite poteškoće s bežičnom vezom</a> neovisno o tome je li pisač nekad bio povezan pa veza više ne funkcionira ili još nikad nije bio povezan.</li><li>• <a href="#">Otklonite poteškoće s vatrozidom ili antivirusnim programom</a> ako sumnjate da one onemogućuju povezivanje računala i pisača.</li></ul>

 **NAPOMENA:** HP Print and Scan Doctor i HP-ovi internetski čarobnjaci za otklanjanje poteškoća možda nisu dostupni na svim jezicima.

### Da biste otklonili probleme s bežičnom vezom, pročitajte opće upute u pomoći

- ▲ Istodobno pritisnite gumb **Bežična veza** () i gumb **Informacije** () da biste ispisali izvješće o testiranju bežične veze i stranicu konfiguracije mreže.

## Pronalaženje mrežnih postavki za bežičnu vezu

Odaberite neku od sljedećih mogućnosti otklanjanja poteškoća.

<a href="#">HP Print and Scan Doctor</a>	HP Print and Scan Doctor uslužni je program koji vam omogućuje prikaz naziva (SSID-a) i lozinke (mrežnog ključa) mreže. <b>NAPOMENA:</b> Taj je uslužni program dostupan samo u operacijskom sustavu Windows.
<a href="#">Korištenje HP-ova internetskog čarobnjaka za otklanjanje poteškoća</a>	Saznajte kako pronaći naziv mreže (SSID) i lozinku za bežičnu vezu.

 **NAPOMENA:** HP Print and Scan Doctor i HP-ovi internetski čarobnjaci za otklanjanje poteškoća možda nisu dostupni na svim jezicima.

## Popravak Wi-Fi Direct veze

<a href="#">Korištenje HP-ova internetskog čarobnjaka za otklanjanje poteškoća</a>	Otklonite poteškoću s značajkom Wi-Fi Direct ili naučite konfigurirati Wi-Fi Direct.
--	--

 **NAPOMENA:** HP-ovi internetski čarobnjaci za otklanjanje poteškoća možda nisu dostupni na svim jezicima.



## Da biste otklonili probleme sa značajkom Wi-Fi Direct, pročitajte opće upute u pomoći

1. Provjerite je li uključena žaruljica mogućnosti **Wi-Fi Direct** na upravljačkoj ploči pisača. Ako je žaruljica isključena, pritisnite gumb **Wi-Fi Direct** () da biste je uključili.
2. Na bežičnom računalu ili mobilnom uređaju uključite bežičnu (Wi-Fi) vezu, zatim potražite naziv za Wi-Fi Direct pisača i povežite se s njime.
3. Kada se to zatraži, unesite lozinku za Wi-Fi Direct.
4. Ako koristite mobilni uređaj, provjerite jeste li instalirali kompatibilnu aplikaciju za ispis. Dodatne informacije o mobilnom ispisu potražite na web-mjestu [www.hp.com/global/us/en/eprint/mobile\\_printing\\_apps.html](http://www.hp.com/global/us/en/eprint/mobile_printing_apps.html).

## Pretvaranje USB veze u bežičnu

Odaberite neku od sljedećih mogućnosti otklanjanja poteškoća.

<a href="#">HP Print and Scan Doctor</a>	HP Print and Scan Doctor uslužni je program koji će pokušati dijagnosticirati i riješiti problem. <b>NAPOMENA:</b> Taj je uslužni program dostupan samo u operacijskom sustavu Windows.
<a href="#">Korištenje HP-ova internetskog čarobnjaka za otklanjanje poteškoća</a>	Pretvorite USB vezu u bežičnu ili Wi-Fi Direct.



**NAPOMENA:** HP Print and Scan Doctor i HP-ovi internetski čarobnjaci za otklanjanje poteškoća možda nisu dostupni na svim jezicima.

[Promjena USB veze u bežičnu mrežu na stranici 78](#)

## Traženje pomoći u aplikaciji HP Smart

Aplikacija HP Smart upozorava na probleme s pisačem (zaglavljenja i druge probleme) i sadrži veze na sadržaj za pomoć te mogućnosti za obraćanje podršci radi dodatne pomoći.

# Hardverski problemi s pisačem

## Zatvaranje vratašca za pristup ispisnoj glavi

- Vratašca ispisne glave moraju biti zatvorena da biste mogli započeti s ispisom.

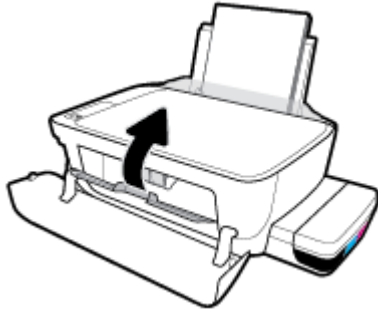

## Pisač se neočekivano isključuje

- Provjerite napajanje i veze kabela za napajanje.
- Provjerite je li kabel napajanja pisača čvrsto priključen u ispravnu utičnicu.



**NAPOMENA:** Kada omogućite Automatsko isključivanje, pisač se automatski isključuje nakon dva sata neaktivnosti radi smanjenja potrošnje energije. Dodatne informacije potražite u odjeljku [Automatsko isključivanje na stranici 31](#).

## Otklonite kvar pisača

- Isključite i uključite pisač. Ako to ne riješi problem, obratite se HP-u.

## Kodovi pogrešaka upravljačke ploče

Ako se ikona **Broj kopija** na zaslonu pisača izmjenjuje između prikaza slova E i brojke, pisač ne funkcionira pravilno. Slovo E i brojka označavaju kodove pogrešaka. Primjerice, ako se ikona **Broj kopija** izmjenjuje između prikaza slova E i brojke 4, zaglavio se papir.

Da biste prepoznali kod pogreške i pripadajuće rješenje, pogledajte informacije o ikonama mogućnosti **Broj kopija** u odjeljku [Žaruljice na upravljačkoj ploči i zaslonske ikone stanja na stranici 8](#).

## HP podrška

Najnovija ažuriranja za proizvode i informacije o podršci potražite na web-mjestu podrške za pisač na adresi [www.support.hp.com](http://www.support.hp.com). HP-ova mrežna podrška nudi mnoštvo mogućnosti za pomoć u radu pisača.



**Upravljački programi i preuzimanja:** preuzmite upravljačke programe i ažuriranja te priručnike i dokumentaciju koja se isporučuje uz pisač.



**HP-ovi forumi za podršku:** odgovore na najčešća pitanja i probleme potražite na HP-ovim forumima za podršku. Možete pregledavati pitanja koja su postavili drugi HP-ovi korisnici ili se prijaviti i postaviti svoja pitanja i komentare.



**Otklanjanje poteškoća:** koristite HP-ove mrežne alate da biste otkrili naziv svog pisača i pronašli preporučena rješenja.



**NAPOMENA:** Aplikaciju HP Smart možete koristiti i za provjeru pogrešaka pisača i dobivanje pomoći za uklanjanje poteškoća. Informacije o toj aplikaciji potražite u odjeljku [Korištenje aplikacije HP Smart za ispis, skeniranje i otklanjanje poteškoća putem uređaja sa sustavom iOS, Android ili Windows 10 na stranici 28](#).

## Obratite se HP-u

Ako vam je potrebna pomoć HP-ova predstavnika tehničke podrške u rješavanju problema, posjetite [web-mjesto tehničke podrške](#). Sljedeće mogućnosti za kontaktiranje besplatno su dostupne korisnicima čiji su proizvodi još uvijek pokriveni jamstvom (HP-ova podrška za proizvode kojima je isteklo jamstvo može zatražiti nadoplatu):



Porazgovarajte s HP-ovim djelatnikom korisničke podrške na internetu.



Nazovite HP-ova djelatnika korisničke podrške.

Prije kontaktiranja HP-ove podrške, pripremite sljedeće informacije:

- Naziv proizvoda (nalazi se na pisaču, primjerice HP Ink Tank Wireless 410)
- Broj proizvoda (nalazi se unutar prednjih vratašca)



- serijski broj (naveden je na stražnjoj ili donjoj strani uređaja)

## Registracija pisača

Ako odvojite nekoliko minuta da biste se registrirali, možete uživati u bržoj usluzi, učinkovitijoj podršci te upozorenjima vezanima uz podršku za proizvod. Ako niste registrirali pisač tijekom instalacije softvera, registrirajte se sada na adresi <http://www.register.hp.com>.

## Dodatne mogućnosti jamstva

Raspoloživi su dopunski servisni nacrti za pisač po dodatnoj cijeni. Posjetite adresu [www.hp.com/support](http://www.hp.com/support), odaberite državu/regiju i jezik, a zatim pregledajte mogućnosti produljenog jamstva dostupne za vaš pisač.

---

# A Tehnički podaci

U ovom su odjeljku navedene tehničke specifikacije pisača i informacije o propisima koji se na njega odnose. Informacije sadržane u ovom dokumentu podložne su promjenama bez prethodne najave.

Ovaj odjeljak sadrži sljedeće teme:

- [Obavijesti tvrtke HP Company](#)
- [Specifikacije](#)
- [Regulatorne napomene](#)
- [Program ekološkog zbrinjavanja proizvoda](#)

## Obavijesti tvrtke HP Company

Informacije sadržane u ovom dokumentu podložne su promjenama bez prethodne najave.

Sva prava pridržana. Umnožavanje, prilagodba i prijevod ovog materijala nisu dopušteni bez prethodnog pismenog odobrenja tvrtke HP, osim u mjeri dopuštenoj zakonima o autorskim pravima. Jedina jamstva za HP-ove proizvode i usluge navedena su u izričitim jamstvenim izjavama priloženima uz takve proizvode i usluge. Ništa ovdje navedeno ne smije se shvatiti kao dodatno jamstvo. HP nije odgovoran za eventualne tehničke i uredničke pogreške ili propuste u dokumentu.

© Copyright 2018 HP Development Company, L.P.

Microsoft and Windows are either registered trademarks or trademarks of Microsoft Corporation in the United States and/or other countries.



# Specifikacije

Dodatne specifikacije proizvoda potražite na listu s tehničkim podacima o proizvodu na [www.hp.com/support](http://www.hp.com/support).

## Sistemske preduvjete

- Informacije o softverskim i sistemskim preduvjetima te o budućim izdanjima operacijskog sustava i podršci potražite na HP-ovu web-mjestu za internetsku podršku na adresi [www.hp.com/support](http://www.hp.com/support).

## Specifikacije s obzirom na okoliš

- Preporučeni raspon radne temperature: od 15 °C do 30°C (od 59 °F do 86°F)
- Dozvoljeni raspon radne temperature: od 5 °C do 40 °C (od 41 °F do 104 °F)
- Vlaga: 15% do 80% RH, bez kondenziranja; maksimalno rosište na 28°C
- Raspon temperature u stanju mirovanja (u skladištu): od -40 °C do 60 °C (od -40 °F do 140 °F)
- U blizini snažnih elektromagnetskih polja sadržaj na dokumentima ispisanim pomoću pisača može biti blago iskrivljen
- HP preporučuje upotrebu USB kabela dužine manje ili jednake 3 m duljine radi smanjenja smetnji zbog potencijalno jakih elektromagnetskih polja

## Kapacitet ulazne ladice

- Listovi običnog papira (80 g/m<sup>2</sup> [20 lb]): do 60
- Omotnice: do 5
- Indeksne kartice: Do 20
- Listovi fotopapira: Do 20

## Kapacitet izlazne ladice

- Listovi običnog papira (80 g/m<sup>2</sup> [20 lb]): do 25
- Omotnice: do 5
- Indeksne kartice: do 10
- Listovi fotopapira: do 10

## Veličina papira

- Za cjelokupni popis podržanih veličina medija za ispis, pogledajte softver pisača.

## Težine papira

- Plain Paper (Običan papir): 64 do 90 g/m<sup>2</sup> (16 do 24 lb)
- Omotnice: 75 do 90 g/m<sup>2</sup> (20 do 24 lb)
- Dopisnice: Do 200 g/m<sup>2</sup> (110-lb indeksne maksimalno)
- Photo-Paper (Fotopapir): Do 280 g/m<sup>2</sup> (75 lb)

### Specifikacije ispisa

- Brzine ispisa ovise o složenosti dokumenta
- Metoda: kapljični termalni tintni ispis
- Jezik: GKS za PCL3

### Specifikacije kopiranja

- Razlučivost: do 600 x 300 dpi optički
- Digitalna obrada slike
- Brzine kopiranja ovise o modelu i složenosti dokumenta

### Specifikacije skeniranja

- Razlučivost: do 1200 x 1200 tpi optički  
Za više informacija o ppi rezoluciji, pogledajte softver skenera.
- Boja: 24-bitna boja, 8-bitni sivi tonovi (256 nijansi sive boje)
- Maksimalna veličina skena sa stakla: 21,6 x 29,7 cm

### Rezolucija ispisa

- Podržane razlučivosti ispisa potražite na [web-mjestu podrške za pisač na adresi www.support.hp.com](http://www.support.hp.com).

### Informacije o akustici

- Ako imate pristup internetu, informacijama o akustičnim vrijednostima možete pristupiti na [HP-ovoj web-stranici](#).

## Regulatorne napomene

Pisač udovoljava preduvjetima koje postavljaju regulatorne ustanove u vašoj državi/regiji.

Ovaj odjeljak sadrži sljedeće teme:

- [Identifikacijski broj modela prema propisima](#)
- [Izjava FCC-a](#)
- [Izjava o usklađenosti s VCCI-jem \(klasa B\) za korisnike u Japanu](#)
- [Obavijest korisnicima u Japanu o kabelu za napajanje](#)
- [Obavijest korisnicima u Koreji](#)
- [Izjava o emisiji buke za Njemačku](#)
- [Regulatorna napomena Europske Zajednice](#)
- [Izjava o usklađenosti](#)
- [Regulatorne napomene za bežične veze](#)

## Identifikacijski broj modela prema propisima

Za potrebe regulatorne identifikacije vašem je proizvodu dodijeljen regulatorni broj modela. Regulatorni broj modela za vaš uređaj jest SNPRH-1506-01. Taj se broj razlikuje od tržišnog naziva (HP Ink Tank Wireless 410 series itd.) ili brojeva proizvoda (Z4B53A, Z4B54A itd.).

## Izjava FCC-a

The United States Federal Communications Commission (in 47 CFR 15.105) has specified that the following notice be brought to the attention of users of this product.

This equipment has been tested and found to comply with the limits for a Class B digital device, pursuant to Part 15 of the FCC Rules. These limits are designed to provide reasonable protection against harmful interference in a residential installation. This equipment generates, uses and can radiate radio frequency energy and, if not installed and used in accordance with the instructions, may cause harmful interference to radio communications. However, there is no guarantee that interference will not occur in a particular installation. If this equipment does cause harmful interference to radio or television reception, which can be determined by turning the equipment off and on, the user is encouraged to try to correct the interference by one or more of the following measures:

- Reorient or relocate the receiving antenna.
- Increase the separation between the equipment and the receiver.
- Connect the equipment into an outlet on a circuit different from that to which the receiver is connected.
- Consult the dealer or an experienced radio/TV technician for help.

For further information, contact: Manager of Corporate Product Regulations, HP Inc. 1501 Page Mill Road, Palo Alto, CA 94304, U.S.A.

Modifications (part 15.21)

The FCC requires the user to be notified that any changes or modifications made to this device that are not expressly approved by HP may void the user's authority to operate the equipment.

This device complies with Part 15 of the FCC Rules. Operation is subject to the following two conditions: (1) this device may not cause harmful interference, and (2) this device must accept any interference received, including interference that may cause undesired operation.

## Izjava o usklađenosti s VCCI-jem (klasa B) za korisnike u Japanu

この装置は、クラス B 情報技術装置です。この装置は、家庭環境で使用することを目的としていますが、この装置がラジオやテレビジョン受信機に近接して使用されると、受信障害を引き起こすことがあります。取扱説明書に従って正しい取り扱いをして下さい。

VCCI-B

## Obavijest korisnicima u Japanu o kabelu za napajanje

製品には、同梱された電源コードをお使い下さい。

同梱された電源コードは、他の製品では使用出来ません。

## Obavijest korisnicima u Koreji

B급 기기

(가정용 방송통신기자재)

이 기기는 가정용(B급) 전자파적합기기로서 주로 가정에서 사용하는 것을 목적으로 하며, 모든 지역에서 사용할 수 있습니다.

## Izjava o emisiji buke za Njemačku

Geräuschemission

LpA < 70 dB am Arbeitsplatz im Normalbetrieb nach DIN 45635 T. 19

## Regulatorna napomena Europske Zajednice



Proizvodi s oznakom CE sukladni su s primjenjivim EU direktivama i povezanim harmoniziranim europskim normama. Cjelokupna izjava o sukladnosti dostupna je na sljedećem web-mjestu:

[www.hp.eu/certificates](http://www.hp.eu/certificates) (pretražite prema nazivu modela proizvoda ili regulatornom broju modela (RMN-u) koji je naveden na regulatornoj naljepnici).

U slučaju pitanja vezanih uz propise obratite se na adresu HP Deutschland GmbH, HQ-TRE, 71025, Boeblingen, Njemačka.

## Proizvodi s bežičnom funkcijom

### EMF

- Proizvod zadovoljava međunarodne smjernice (ICNIRP) o izloženosti radiofrekventnom zračenju.

Ako obuhvaća uređaj za slanje i primanje radijskih signala pri uobičajenoj upotrebi, udaljenost od 20 cm jamči da su razine izloženosti radiofrekvenciji u skladu s propisima EU-a.

### Bežična funkcija u Europi

- Za proizvode s 802,11 b/g/n ili Bluetooth odašiljačem:
  - Ovaj proizvod radi na radijskoj frekvenciji od 2400 MHz do 2483,5 MHz, uz snagu prijenosa do 20 dBm (100 mW) ili manju.
- Za proizvode s 802.11 a/b/g/n odašiljačem:
  - Ovaj proizvod radi na radijskim frekvencijama od 2400 MHz do 2483,5 MHz te od 5170 MHz do 5710 MHz, uz snagu prijenosa od 20 dBm (100 mW) ili manju.

–



AT	BE	BG	CH	CY
CZ	DE	DK	EE	EL
ES	FI	FR	HR	HU
IE	IS	IT	LI	LT
LU	LV	MT	NL	NO
PL	PT	RO	RS	SE
SI	SK	TR	UK	

**OPREZ:** bežični LAN IEEE 802.11x u frekventijskom pojasu od 5,15 do 5,35 GHz ograničen je **samo na korištenje u zatvorenim prostorima** u svim državama navedenim u matrici. Korištenje ove WLAN aplikacije na otvorenom može uzrokovati interferenciju s postojećim radijskim servisima.



## DECLARATION OF CONFORMITY according to ISO/IEC 17050-1 and EN 17050-1

DoC #: SNPRH-1506-01- R6 Original/en

**Manufacturer's Name:** HP Inc.  
**Manufacturer's Address:** HP Singapore (Private) Limited, 1 Depot Close, Singapore 109841

declare, under its sole responsibility that the product

**Product Name and Model:<sup>2)</sup>** HP DeskJet GT 5820 All-in-One Printer Series  
HP Ink Tank Wireless 410 Series  
HP Smart Tank Wireless 450 Series

**Regulatory Model Number:<sup>1)</sup>** SNPRH-1506-01  
**Product Options:** Please See ANNEX I

conforms to the following **Product Specifications and Regulations:**

Safety	EMC	Spectrum
IEC 60950-1:2005 +A1:2009 +A2:2013	EN 55032:2012 / EN 55032:2012 Class B	EN 300 328 V2.1.1:2016
EN 60950-1:2006 +A11:2009 +A1:2010	CISPR 24:2010 / EN 55024:2010	
+A12:2011 +A2:2013	EN 61000-3-2:2014	
EN 62479:2010	EN 61000-3-3:2013	
EN 62311:2008	FCC CFR 47 Part 15	
	ICES-003, Issue 6	
	EN 301 489-1 V2.1.1:2017	
	EN 301 489-17 V3.1.1:2017	

### Ecodesign

Regulation (EC) No. 1275/2008  
ENERGY STAR® Qualified Imaging Equipment Operational Mode (OM) Test Procedure  
EN 50564:2011  
IEC 62301:2011

### RoHS

EN 50581:2012

The product herewith complies with the requirements of the Radio Equipment Directive 2014/53/EU, the Ecodesign Directive 2009/125/EC, the RoHS Directive 2011/65/EU and carries the **CE**-marking accordingly.

This device complies with part 15 of the FCC Rules. Operation is subject to the following two conditions:

(1) This device may not cause harmful interference, and (2) this device must accept any interference received, including interference that may cause undesired operation.

### Additional Information:

- 1) This product is assigned a Regulatory Model Number which stays with the regulatory aspects of the design. The Regulatory Model Number is the main product identifier in the regulatory documentation and test reports, this number should not be confused with the marketing name or the product numbers.
- 2) This product was tested in a typical HP environment, in conjunction with an HP host system.
- 3) This product uses a radio module with Regulatory Model Number SDGOB-1392 as needed to meet technical regulatory requirements for the countries/regions where this product will be sold.

Vancouver, WA  
13-05-2017

Uwe Voigt, Manager

Customer Assurance, Inkjet Business and Platform

### Local contact for regulatory topics only:

EU: HP Deutschland GmbH, HP HQ-TRE, 71025 Boeblingen, Germany  
U.S.: HP Inc., 1501 Page Mill Road, Palo Alto 94304, U.S.A. 650-857-1501  
<http://www.hp.eu/certificates>

**DECLARATION OF CONFORMITY**  
according to ISO/IEC 17050-1 and EN 17050-1

**ANNEX I**

**Regulatory Model Number: SNPRH-1506-01**

**OPTIONS**

DESCRIPTION:*	OPTION RMN:*
Power Supply (World Wide, except China and India)	F5S43-64001

**For non-EU countries only:**

DESCRIPTION:*	OPTION RMN:*
Power Supply (World Wide, except China and India)	F5S43-64001
Power Supply (China and India)	F5S43-64002

\* Where X represents any alpha numeric character.

## Regulatorne napomene za bežične veze

Ovaj odjeljak sadrži zakonske informacije o bežičnim proizvodima:

- [Izloženost radiofrekvencijskom zračenju](#)
- [Obavijest korisnicima u Brazilu](#)
- [Obavijest korisnicima u Kanadi](#)
- [Obavijest korisnicima u Tajvanu](#)
- [Obavijest za korisnike iz Meksika](#)
- [Obavijest korisnicima u Japanu](#)
- [Obavijest korisnicima u Koreji](#)

### Izloženost radiofrekvencijskom zračenju

**⚠ CAUTION:** The radiated output power of this device is far below the FCC radio frequency exposure limits. Nevertheless, the device shall be used in such a manner that the potential for human contact during normal operation is minimized. This product and any attached external antenna, if supported, shall be placed in such a manner to minimize the potential for human contact during normal operation. In order to avoid the possibility of exceeding the FCC radio frequency exposure limits, human proximity to the antenna shall not be less than 20 cm (8 inches) during normal operation.

### Obavijest korisnicima u Brazilu

Este equipamento opera em caráter secundário, isto é, não tem direito à proteção contra interferência prejudicial, mesmo de estações do mesmo tipo, e não pode causar interferência em sistemas operando em caráter primário.

### Obavijest korisnicima u Kanadi

Under Industry Canada regulations, this radio transmitter may only operate using an antenna of a type and maximum (or lesser) gain approved for the transmitter by Industry Canada. To reduce potential radio interference to other users, the antenna type and its gain should be so chosen that the equivalent isotropically radiated power (e.i.r.p.) is not more than that necessary for successful communication.

This device complies with Industry Canada licence-exempt RSS standard(s). Operation is subject to the following two conditions: (1) this device may not cause interference, and (2) this device must accept any interference, including interference that may cause undesired operation of the device.

**WARNING!** Exposure to Radio Frequency Radiation The radiated output power of this device is below the Industry Canada radio frequency exposure limits. Nevertheless, the device should be used in such a manner that the potential for human contact is minimized during normal operation.

To avoid the possibility of exceeding the Industry Canada radio frequency exposure limits, human proximity to the antennas should not be less than 20 cm (8 inches).

Conformément au Règlement d'Industrie Canada, cet émetteur radioélectrique ne peut fonctionner qu'avec une antenne d'un type et d'un gain maximum (ou moindre) approuvé par Industrie Canada. Afin de réduire le brouillage radioélectrique potentiel pour d'autres utilisateurs, le type d'antenne et son gain doivent être choisis de manière à ce que la puissance isotrope rayonnée équivalente (p.i.r.e.) ne dépasse pas celle nécessaire à une communication réussie.



Cet appareil est conforme aux normes RSS exemptes de licence d'Industrie Canada. Son fonctionnement dépend des deux conditions suivantes : (1) cet appareil ne doit pas provoquer d'interférences nuisibles et (2) doit accepter toutes les interférences reçues, y compris des interférences pouvant provoquer un fonctionnement non souhaité de l'appareil.

AVERTISSEMENT relatif à l'exposition aux radiofréquences. La puissance de rayonnement de cet appareil se trouve sous les limites d'exposition de radiofréquences d'Industrie Canada. Néanmoins, cet appareil doit être utilisé de telle sorte qu'il doive être mis en contact le moins possible avec le corps humain.

Afin d'éviter le dépassement éventuel des limites d'exposition aux radiofréquences d'Industrie Canada, il est recommandé de maintenir une distance de plus de 20 cm entre les antennes et l'utilisateur.

## Obavijest korisnicima u Tajvanu

低功率電波輻射性電機管理辦法

第十二條

經型式認證合格之低功率射頻電機，非經許可，公司、商號或使用者均不得擅自變更頻率、加大功率或變更設計之特性及功能。

第十四條

低功率射頻電機之使用不得影響飛航安全及干擾合法通信；經發現有干擾現象時，應立即停用，並改善至無干擾時方得繼續使用。

前項合法通信，指依電信法規定作業之無線電通信。低功率射頻電機須忍受合法通信或工業、科學及醫藥用電波輻射性電機設備之干擾。

## Obavijest za korisnike iz Meksika

La operación de este equipo está sujeta a las siguientes dos condiciones: (1) es posible que este equipo o dispositivo no cause interferencia perjudicial y (2) este equipo o dispositivo debe aceptar cualquier interferencia, incluyendo la que pueda causar su operación no deseada.

Para saber el modelo de la tarjeta inalámbrica utilizada, revise la etiqueta regulatoria de la impresora.

## Obavijest korisnicima u Japanu

この機器は技術基準適合証明又は工事設計認証を受けた無線設備を搭載しています。

## Obavijest korisnicima u Koreji

해당 무선설비는 전파혼신 가능성이 있으므로 인명안전과 관련된 서비스는 할 수 없음

(무선 모듈이 탑재된 제품인 경우)

## Program ekološkog zbrinjavanja proizvoda

HP predan je proizvodnji kvalitetnih proizvoda na ekološki prihvatljiv način. Proizvod je osmišljen da bi se kasnije mogao reciklirati. Korišten je najmanji mogući broj materijala, a istovremeno je očuvana pravilna funkcionalnost i pouzdanost. Različiti materijali napravljeni su tako da se mogu jednostavno odvojiti. Vijke i druge spojnice možete jednostavno pronaći te im pristupiti ili ih ukloniti pomoću uobičajenih alata. Najvažniji su dijelovi osmišljeni tako da im se može brzo pristupiti radi učinkovitog rastavljanja i popravka.

Dodatne informacije potražite na web mjestu HP-ova programa za zaštitu okoliša na adresi:

[www.hp.com/hpinfo/globalcitizenship/environment](http://www.hp.com/hpinfo/globalcitizenship/environment)

- [Ekološki savjeti](#)
- [Uredba Europske komisije 1275/2008](#)
- [Papir](#)
- [Plastika](#)
- [Tehničke specifikacije](#)
- [Recikliranje](#)
- [HP-ov program recikliranja potrošnog materijala za tintne pisače](#)
- [Potrošnja električne energije](#)
- [Odlaganje dotrajale opreme u otpad od strane korisnika](#)
- [Zbrinjavanje otpada u Brazilu](#)
- [Kemijske tvari](#)
- [Tablica toksičnih i opasnih tvari \(Kina\)](#)
- [Tablica otrovnih i opasnih tvari/elemenata i njihova sadržaja \(Kina\)](#)
- [Ograničenje opasnih tvari \(Indija\)](#)
- [Ograničenje opasnih tvari \(Ukrajina\)](#)
- [Izjava o ograničenju opasnih tvari \(Turska\)](#)
- [EPEAT](#)
- [SEPA Ecolabel Podaci o korisniku \(Kina\)](#)
- [Energetska naljepnica za pisače, faks-uređaje i fotokopirne uređaje u Kini](#)

### Ekološki savjeti

HP nastoji pomoći klijentima pri smanjivanju štetnog utjecaja na okoliš. Dodatne informacije o HP-ovim ekološkim inicijativama potražite na web-mjestu HP-ovih programa i inicijativa za zaštitu okoliša.

[www.hp.com/hpinfo/globalcitizenship/environment/](http://www.hp.com/hpinfo/globalcitizenship/environment/)

## Uredba Europske komisije 1275/2008

Podatke o napajanju proizvoda, uključujući potrošnju energije proizvoda u umreženom stanju čekanja ako su svi žičani mrežni priključci spojeni i svi bežični mrežni priključci aktivirani, potražite na 14. str. u dijelu „Dodatne informacije” u IT ECO deklaraciji proizvoda na [www.hp.com/hpinfo/globalcitizenship/environment/productdata/itecodesktop-pc.html](http://www.hp.com/hpinfo/globalcitizenship/environment/productdata/itecodesktop-pc.html).

## Papir

Ovaj je proizvod prikladan za uporabu papira recikliranog po normama DIN 19309 i EN 12281:2002.

## Plastika

Plastični dijelovi teži od 25 grama označeni su u skladu s međunarodnim standardima koji olakšavaju prepoznavanje plastike radi recikliranja nakon isteka radnog vijeka proizvoda.

## Tehničke specifikacije

Tehničke specifikacije, sigurnosne informacije vezane uz proizvod te informacije o zaštiti okoliša dostupne su na web-mjestu [www.hp.com/go/ecodata](http://www.hp.com/go/ecodata) ili na zahtjev.

## Recikliranje

HP nudi veliki broj programa povrata i recikliranja proizvoda u puno država/regija i partnera, uz jedan od najvećih centara elektronskog recikliranja u svijetu. HP čuva resurse preprodajući neke od najpopularnijih proizvoda. Dodatne informacije o recikliranju HP-ovih proizvoda potražite na adresi:

[www.hp.com/hpinfo/globalcitizenship/environment/recycle/](http://www.hp.com/hpinfo/globalcitizenship/environment/recycle/)

## HP-ov program recikliranja potrošnog materijala za tintne pisače

HP je predan zaštiti okoliša. Program za recikliranje pribora za uređaje HP Inkjet je dostupan u mnogim državama/regijama i omogućuje besplatno recikliranje spremnika s tintom. Više informacija potražite na sljedećoj web stranici:

[www.hp.com/hpinfo/globalcitizenship/environment/recycle/](http://www.hp.com/hpinfo/globalcitizenship/environment/recycle/)

## Potrošnja električne energije

Slikovna oprema i oprema za ispis tvrtke HP s logotipom ENERGY STAR® ima certifikat američke Agencije za zaštitu okoliša. Na proizvodima koji ispunjavaju specifikacije standarda ENERGY STAR nalazi se sljedeća oznaka:



Dodatne informacije o modelima uređaja koji imaju certifikat ENERGY STAR potražite na web-stranici: [www.hp.com/go/energystar](http://www.hp.com/go/energystar)

## Odlaganje dotrajale opreme u otpad od strane korisnika



Taj simbol znači da se proizvod ne smije bacati s drugim kućanskim otpadom. Umjesto toga dužni ste dotrajalu opremu predati na označenom mjestu za prikupljanje i recikliranje otpadne električne i elektroničke opreme radi zaštite ljudskog zdravlja i okoliša. Dodatne informacije zatražite od službe za zbrinjavanje kućanskog otpada ili idite na web-mjesto <http://www.hp.com/recycle>.

## Zbrinjavanje otpada u Brazilu



Não descarte o produto eletrônico em lixo comum

Este produto eletrônico e seus componentes não devem ser descartados no lixo comum, pois embora estejam em conformidade com padrões mundiais de restrição a substâncias nocivas, podem conter, ainda que em quantidades mínimas, substâncias impactantes ao meio ambiente. Ao final da vida útil deste produto, o usuário deverá entregá-lo à HP. A não observância dessa orientação sujeitará o infrator às sanções previstas em lei.

Após o uso, as pilhas e/ou baterias dos produtos HP deverão ser entregues ao estabelecimento comercial ou rede de assistência técnica autorizada pela HP.

Para maiores informações, inclusive sobre os pontos de recebimento, acesse:

[www.hp.com.br/reciclar](http://www.hp.com.br/reciclar)

## Kemijske tvari

HP je obvezan pružiti klijentima informacije o kemijskim tvarima u svojim proizvodima sukladno propisima kao što je REACH (*Uredba EZ-a br. 1907/2006 Europskog parlamenta i Vijeća*). Izvješće s kemijskim podacima za ovaj proizvod možete pronaći na web-mjestu: [www.hp.com/go/reach](http://www.hp.com/go/reach).

## Tablica toksičnih i opasnih tvari (Kina)

台灣 限用物質含有情況標示聲明書

### Taiwan Declaration of the Presence Condition of the Restricted Substances Marking

單元 Unit	限用物質及其化學符號 Restricted substances and its chemical symbols					
	鉛 (Pb)	汞 (Hg)	鎘 (Cd)	六價鉻 (Cr <sup>6+</sup> )	多溴聯苯 (PBB)	多溴二苯醚 (PBDE)
	列印引擎 Print engine	—	○	○	○	○
外殼和紙匣 External casing and trays	○	○	○	○	○	○
電源供應器 Power supply	—	○	○	○	○	○
電線 Cables	○	○	○	○	○	○
印刷電路板 Print printed circuit board	—	○	○	○	○	○
控制面板 Control panel	—	○	○	○	○	○
墨水匣 Cartridge	○	○	○	○	○	○
掃描器組件 Scanner assembly	—	○	○	○	○	○

備考 1. “超出 0.1 wt %” 及 “超出 0.01 wt %” 係指限用物質之百分比含量超出百分比含量基準值。

Note 1: “Exceeding 0.1 wt %” and “exceeding 0.01 wt %” indicate that the percentage content of the restricted substance exceeds the reference percentage value of presence condition.

備考 2. “○” 係指該項限用物質之百分比含量未超出百分比含量基準值。

Note 2: “○” indicates that the percentage content of the restricted substance does not exceed the percentage of reference value of presence.

備考 3. “—” 係指該項限用物質為排除項目。

Note 3: The “—” indicates that the restricted substance corresponds to the exemption.

若要存取產品的最新使用指南或手冊，請前往 [www.support.hp.com](http://www.support.hp.com)。選取搜尋您的產品，然後依照畫面上的指示繼續執行。

To access the latest user guides or manuals for your product, go to [www.support.hp.com](http://www.support.hp.com). Select **Find your product**, and then follow the onscreen instructions.

## Tablica otrovnih i opasnih tvari/elementa i njihova sadržaja (Kina)

产品中有害物质或元素的名称及含量

根据中国《电器电子产品有害物质限制使用管理办法》



部件名称	有害物质					
	铅 (Pb)	汞 (Hg)	镉 (Cd)	六价铬 (Cr(VI))	多溴联苯 (PBB)	多溴二苯醚 (PBDE)
外壳和托盘	○	○	○	○	○	○
电线	○	○	○	○	○	○
印刷电路板	X	○	○	○	○	○
打印系统	X	○	○	○	○	○
显示器	X	○	○	○	○	○
喷墨打印机墨盒	○	○	○	○	○	○
驱动光盘	X	○	○	○	○	○
扫描仪	X	○	○	○	○	○
网络配件	X	○	○	○	○	○
电池板	X	○	○	○	○	○
自动双面打印系统	○	○	○	○	○	○
外部电源	X	○	○	○	○	○

本表格依据 SJ/T 11364 的规定编制。

○：表示该有害物质在该部件所有均质材料中的含量均在 GB/T 26572 规定的限量要求以下。

X：表示该有害物质至少在该部件的某一均质材料中的含量超出 GB/T 26572 规定的限量要求。

此表中所有名称中含“X”的部件均符合欧盟 RoHS 立法。

注：环保使用期限的参考标识取决于产品正常工作的温度和湿度等条件。

## Ograničenje opasnih tvari (Indija)

This product, as well as its related consumables and spares, complies with the reduction in hazardous substances provisions of the "India E-waste Rule 2016." It does not contain lead, mercury, hexavalent chromium, polybrominated biphenyls or polybrominated diphenyl ethers in concentrations exceeding 0.1 weight % and 0.01 weight % for cadmium, except where allowed pursuant to the exemptions set in Schedule 2 of the Rule.

## Ograničenje opasnih tvari (Ukrajina)

Технічний регламент щодо обмеження використання небезпечних речовин (Україна)

Обладнання відповідає вимогам Технічного регламенту щодо обмеження використання деяких небезпечних речовин в електричному та електронному обладнанні, затвердженого постановою Кабінету Міністрів України від 3 грудня 2008 № 1057

## Izjava o ograničenju opasnih tvari (Turska)

Türkiye Cumhuriyeti: EEE Yönetmeliğine Uygundur

## EPEAT

Most HP products are designed to meet EPEAT. EPEAT is a comprehensive environmental rating that helps identify greener electronics equipment. For more information on EPEAT go to [www.epeat.net](http://www.epeat.net). For information on HP's EPEAT registered products go to [www.hp.com/hpinfo/globalcitizenship/environment/pdf/epeat\\_printers.pdf](http://www.hp.com/hpinfo/globalcitizenship/environment/pdf/epeat_printers.pdf).

## SEPA Ecolabel Podaci o korisniku (Kina)

中国环境标识认证产品用户说明

噪声大于 63.0 dB(A) 的办公设备不宜放置于办公室内，请在独立的隔离区域使用。

如需长时间使用本产品或打印大量文件，请确保在通风良好的房间内使用。

如您需要确认本产品处于零能耗状态，请按下电源关闭按钮，并将插头从电源插座断开。

您可以使用再生纸，以减少资源耗费。

## Energetska naljepnica za pisače, faks-uređaje i fotokopirne uređaje u Kini

复印机、打印机和传真机能源效率标识实施规则

依据“复印机、打印机和传真机能源效率标识实施规则”，该打印机具有中国能效标识。标识上显示的能效等级和操作模式值根据“复印机、打印机和传真机能效限定值及能效等级”标准（“GB 21521”）来确定和计算。

### 1. 能效等级

产品能效等级分 3 级，其中 1 级能效最高。能效限定值根据产品类型和打印速度由标准确定。能效等级则根据基本功耗水平以及网络接口和内存等附加组件和功能的功率因子之和来计算。

### 2. 能效信息

喷墨打印机

#### — 操作模式功率

睡眠状态的能耗按照 GB 21521 的标准来衡量和计算。该数据以瓦特 (W) 表示。

#### — 待机功率

待机状态是产品连接到电网电源上功率最低的状态。该状态可以延续无限长时间，且使用者无法改变此状态下产品的功率。对于“成像设备”产品，“待机”状态通常相当于“关闭”状态，但也可能相当于“准备”状态或者“睡眠”状态。该数据以瓦特 (W) 表示。

#### — 睡眠状态预设延迟时间

出厂前由制造商**设置的时间**决定了**该产品**在完成主功能后**进入**低耗模式（例如睡眠、自动关机）的**时间**。**该数据**以**分钟**表示。

— 附加功能功率因子之和

**网络接口**和**内存**等附加功能的功率因子之和。**该数据**以**瓦特 (W)**表示。

**标识上显示**的能耗数据是根据典型配置**测量**得出的数据，此类配置包含**登记备案**的打印机依据复印机、打印机和传真机**能源效率标识实施规则**所选的所有配置。因此，**该特定产品型号**的**实际能耗**可能与**标识上显示**的数据有所不同。

要了解规范的更多详情，**请参考**最新版的**GB 21521**标准。



# Kazalo

- G**
  - gumbi, upravljačka ploča 6
- I**
  - ikone stanja 7
  - ispis
    - otklanjanje poteškoća 108
    - specifikacije 115
- J**
  - jamstvo 111
- K**
  - kopiranje
    - specifikacije 115
  - korisnička podrška
    - jamstvo 111
- L**
  - ladice
    - otklanjanje poteškoća s umetanjem 87
    - uklanjanje zaglavljenog papira 83
- M**
  - mreže
    - prikaz i ispis postavki 76
  - mrežna veza
    - bežična veza 69
- N**
  - nakošenost, otklanjanje poteškoća ispis 87
  - napajanje
    - otklanjanje poteškoća 108
  - nosač
    - uklanjanje zaglavljenja nosača 86
- O**
  - okoliš
    - Program ekološkog zbrinjavanja proizvoda 123
    - specifikacije s obzirom na okoliš 114
  - otklanjanje poteškoća
    - HP Smart 107
    - ispis 108
    - napajanje 108
    - papir nije povučen iz ladice 87
    - problemi vezani uz uvlačenje papira 87
    - ukošene stranice 87
    - uvučeno je više stranica 88
- P**
  - papir
    - HP, redosljed 25
    - otklanjanje poteškoća s umetanjem 87
    - uklanjanje zaglavljenja 83
    - ukošene stranice 87
  - podržani operacijski sustavi 114
  - prikaz
    - mrežne postavke 76
  - problemi vezani uz uvlačenje papira, otklanjanje poteškoća 87
- R**
  - recikliranje
    - spremnici s tintom 124
  - regulatorne napomene 116
    - napomene za bežične veze 121
- S**
  - sistemske preduvjete 114
- skeniranje
  - pomoću značajke Webscan 57
  - specifikacije skeniranja 115
- softver
  - Webscan 57
  - softver pisača (Windows)
    - otvaranje 27
  - specifikacije
    - sistemske preduvjete 114
- T**
  - tehnički podaci
    - specifikacije ispisa 115
    - specifikacije kopiranja 115
    - specifikacije skeniranja 115
    - specifikacije s obzirom na okoliš 114
- U**
  - ugrađeni web-poslužitelj
    - otvaranje 79
    - Webscan 57
  - upravljačka ploča
    - gumbi 6
    - ikone stanja 7
    - značajke 6
  - uvlačenje više stranica, otklanjanje poteškoća 88
- W**
  - Webscan 57
  - Windows
    - sistemske preduvjete 114
- Z**
  - zaglavljeni
    - uklanjanje 83

zakonske obavijesti  
identifikacijski broj modela prema  
propisima 116

