

Brugerhåndbog

Samsung Printer **Xpress**

M267x series
M287x series
M288x series

GRUNDLÆGGENDE

Denne brugerhåndbog indeholder oplysninger om installation, grundlæggende betjening og fejlfinding i Windows.

AVANCERET

Denne håndbog indeholder oplysninger om installation, avanceret konfiguration, betjening og fejlfinding i forskellige OS-miljøer.

Nogle funktioner er muligvis ikke tilgængelige afhængigt af modeller og lande.

GRUNDLÆGGENDE



1. Introduktion

Nøglefordele	5
Funktioner pr. model	8
Nyttigt at vide	14
Om denne brugervejledning	15
Sikkerhedsoplysninger	16
Oversigt over maskinen	22
Oversigt over kontrolpanelet	25
Tænde for maskinen	28
Installere driveren lokalt	29
Geninstallere driveren	31



2. Menuoversigt og grundlæggende konfiguration

Menuoversigt	33
Maskinens grundlæggende indstillinger	37
Medier og bakke	39
Grundlæggende udskrivning	56
Basiskopiering	62
Grundlæggende scanning	67

Grundlæggende faxning

68



3. Vedligeholdelse

Bestille forbrugsstoffer og tilbehør	73
Tilgængelige forbrugsstoffer	74
Tilgængelige vedligeholdelsesdele	75
Opbevaring af tonerpatronen	76
Fordele toner	78
Udskifte tonerpatronen	81
Udskiftning af billedenheden	84
Overvåge forbrugsstoffer	86
Indstille advarsel om lavt tonerniveau	87
Rengøre maskinen	88
Tip til flytning og opbevaring af maskinen	95



4. Fejlfinding

Tip til at undgå papirstop	97
Afhjælpning af originaldokumentstop	98
Udbedre papirstop	101
Om status-indikator	108
Displaymeddelelsernes betydning	111



5. Appendiks

Specifikationer	117
Bemærkninger om regler	126
Copyright	140



1. Introduktion

Dette kapitel indeholder den information, du har behov for, for at bruge maskinen.

- **Nøglefordele** 5
- **Funktioner pr. model** 8
- **Nyttigt at vide** 14
- **Om denne brugervejledning** 15
- **Sikkerhedsoplysninger** 16
- **Oversigt over maskinen** 22
- **Oversigt over kontrolpanelet** 25
- **Tænde for maskinen** 28
- **Installere driveren lokalt** 29
- **Geninstallere driveren** 31

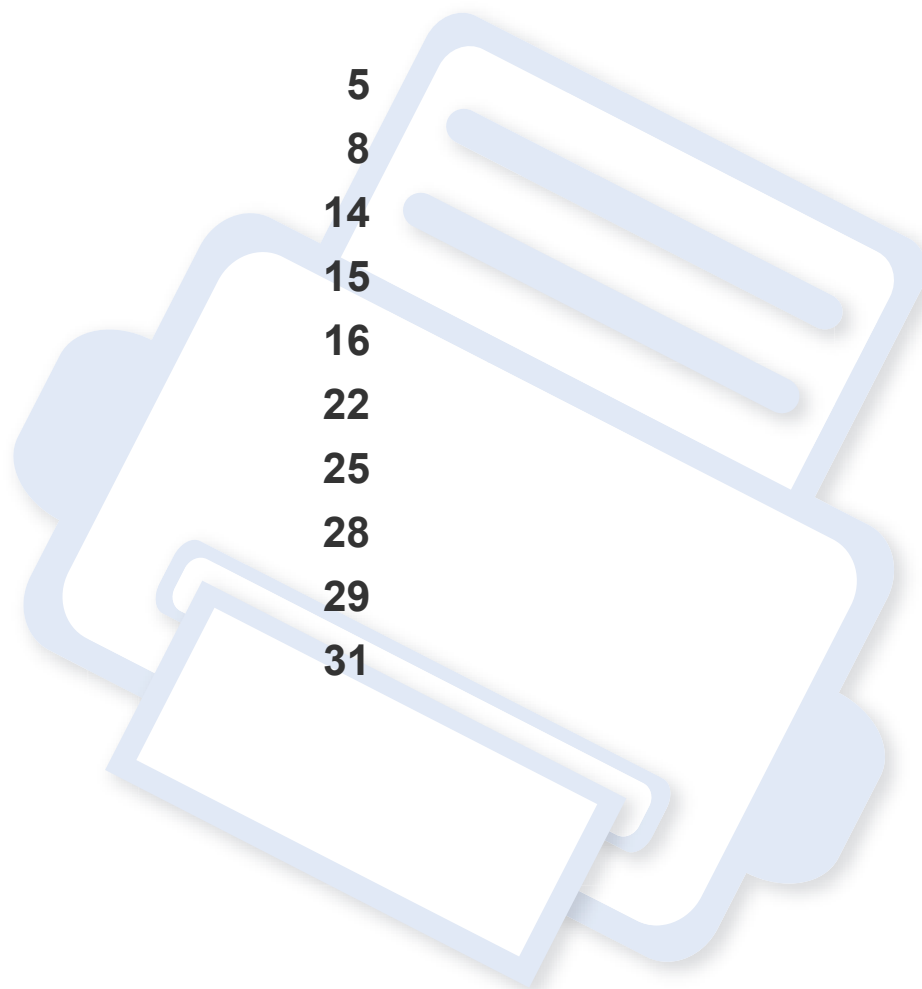

Nøglefordele

Miljøvenlig



- For at spare toner og papir understøtter denne maskine Eco-funktionen.
- Du kan udskrive flere sider på et enkelt ark for at spare papir (se "Brug af avancerede udskrivningsfunktioner" på side 237).
- Du kan udskrive på begge sider af papiret (dobbeltsidet udskrivning) for at spare papir (se "Brug af avancerede udskrivningsfunktioner" på side 237).
- For at bruge mindre strøm sparer denne maskine strøm ved at nedsætte strømforbruget betydeligt, når der ikke udskrives.
- Vi anbefaler, at du benytter genbrugspapir for at spare energi.

Hurtig udskrivning i høj opløsning



- Du kan udskrive med en opløsning på op til 4.800 x 600 dpi med et effektivt resultat på (600 x 600 x 3 bit).
- Hurtig udskrivning efter behov.
M267x series:
 - Ved udskrivning på en enkelt side udskrives der op til 26 sider pr. minut (A4) eller op til 27 sider pr. minut (Letter).M287x/M288x series:
 - Ved udskrivning på en enkelt side udskrives der op til 28 sider pr. minut (A4) eller op til 29 sider pr. minut (Letter).

Nøglefordele

Bekvemmelighed



- Du skal blot anbringe din mobilenhed på NFC-mærket på din printer for at udføre udskriften (se "Brug af NFC-funktionen" på side 198).
 - Du kan udskrive, når du er på farten, fra din smartphone eller computer ved hjælp af Google Cloud Print™-aktiverede apps (se "Google Cloud Print™" på side 207).
 - Easy Capture Manager giver dig mulighed for nem redigering og udskrivning af alt, du henter ved hjælp af tasten Print Screen på tastaturet (se "Easy Capture Manager" på side 269).
 - Samsung Easy Printer Manager og Udskriftsstatus er programmer, der overvåger og informerer dig om maskinens status, og som giver dig mulighed for at tilpasse maskinens indstillinger (se "Brug af Status for Samsung-printer" på side 280 eller "Brug af Samsung Easy Printer Manager" på side 276).
 - Samsung Easy Document Creator er et program, der kan hjælpe brugere med at scanne, kompilere og gemme dokumenter i mange formater, herunder .epub-formatet. Disse dokumenter kan deles via websteder til sociale netværk eller fax (se "Brug af Samsung Easy Document Creator" på side 275).
 - AnyWeb Print kan tage en kopi af skærbilledet, vise eksempler, fjerne og udskrive skærbilledet i Windows Internet Explorer meget nemmere, end hvis du bruger det almindelige program (se "Samsung AnyWeb Print" på side 270).
- Intelligent opdatering giver dig mulighed for at kontrollere den seneste software og installere den seneste version under installationsprocessen for printerdriveren. Den er kun tilgængelig for Windows.
 - Hvis du har adgang til internettet, kan du få hjælp, supportprogram, maskindrivere, vejledninger og andre oplysninger på webstedet www.samsung.com > find dit produkt > Support eller hentninger.

Nøglefordele

Understøttelse af flere typer funktionalitet og programmer



- Understøtter forskellige papirstørrelser (se "Specifikationer af udskriftsmedier" på side 119).
- Udskrive vandmærke: Du kan tilpasse dine dokumenter med ord som f.eks. "Fortroligt" (se "Brug af avancerede udskrivningsfunktioner" på side 237).
- Udskrive plakater: Teksten og billederne på hver side i dokumentet forstørres og udskrives på tværs af flere papirark og kan derefter tapes sammen for at udgøre en plakat (se "Brug af avancerede udskrivningsfunktioner" på side 237).
- Du kan udskrive med forskellige operativsystemer (se "Systemkrav" på side 122).
- Maskinen er udstyret med en USB-grænseflade og/eller en netværksgrænseflade.

Understøtter forskellige metoder til indstilling af trådløst netværk



- Brug af WPS-knappen (Wi-Fi Protected Setup™)
 - Du kan nemt oprette forbindelse til et netværk ved hjælp af WPS-knappen på maskinen og adgangspunktet (en trådløs router).
- Ved hjælp af USB-kablet eller et netværkskabel
 - Du kan oprette forbindelse og indstille forskellige indstillinger for trådløse netværk ved hjælp af et USB-kabel eller et netværkskabel.
- Anvendelse af Wi-Fi Direct
 - Det er praktisk at udskrive fra din mobilenhed ved hjælp af Wi-Fi eller Wi-Fi Direct-funktionen.



Se "Introduktion til trådløse opsætningsmetoder" på side 167.

Funktioner pr. model

Nogle funktioner og valgfrie elementer er muligvis ikke tilgængelige, afhængigt af model eller land.

Operativsystem

Operativsystem	M267x series	M287x series M288x series
Windows	•	•
Mac	•	•
Linux	•	•
Unix		•

(•: Medfølger, tom: ikke til rådighed)

Funktioner pr. model

Software

Du kan installere printerdriveren og softwaren, når du indsætter software-cd'en i dit cd-rom-drev.

I Windows skal du vælge printerdriveren og softwaren i vinduet **Vælg software og hjælpeprogrammer, der skal installeres**.

Software		M267x series	M287x series M288x series
SPL-printerdriver ^a		•	•
PCL-printerdriver			•
PS-printerdriver ^a			
XPS-printerdriver ^b		•	•
Direkte udskrivning Hjælpeprogram ^b			
Samsung Easy Printer Manager	Indstillinger for scanning til pc	•	•
	Fax til pc-indstillinger	• (kun M267xF/M267xFN/ M267xFH/ M267xHN)	• (kun M287xFD/M287xFW/M287xHN/ M288xFW/M288xHW)
	Enhedsindstillinger	•	•
Status for Samsung-printer		•	•
Samsung AnyWeb Print ^b		•	•
Samsung Easy Document Creator		•	•

Funktioner pr. model

Software		M267x series	M287x series M288x series
Easy Capture Manager		•	•
SyncThru™ Web Service		• (kun M267xN/M267xFN/M267xHN)	•
SyncThru Admin Web Service		• (kun M267xN/M267xFN/M267xHN)	•
Easy Eco Driver		•	•
Easy Capture Manager		•	•
Fax	Samsung Network PC Fax	• (kun M267xF/M267xFN/ M267xFH/ M267xHN)	• (kun M287xFD/M287xFW/M287xHN/ M288xFW/M288xHW)
Scanning	Twain-scannerdriver	•	•
	WIA-scannerdriver	•	•

a. Den installerede printerdriver kan variere alt efter det benyttede operativsystem.

b. Hent softwaren fra Samsungs websted, og installer den: (<http://www.samsung.com> > find dit produkt > Support eller hentning). Før du installerer softwaren, skal du kontrollere, om computerens operativsystem understøtter den.

(•: Medfølger, tom: ikke til rådighed)

Funktioner pr. model

Variationsfunktion

Funktioner	M267x series	M287x series M288x series
USB 2.0 med høj hastighed	•	•
Netværksinterface Ethernet 10/100 Base TX kabelbaseret LAN	• (kun M267xN/M267xFN/M267xHN)	•
Netværksinterface 802.11b/g/n trådløst LAN ^a		• (Kun M287xDW/M287xFW/M288xFW/ M288xHW).
NFC(Nærhedskommunikation)		• (Kun M288xFW/M288xHW)
Google Cloud Print™	• (kun M267xN/M267xFN/M267xHN)	•
AirPrint	• (kun M267xN/M267xFN/M267xHN)	•
Eco-udskrivning	•	•
Duplex (2-sidet) udskrivning		•
Duplex (2-sidet) udskrivning (manuel) ^{bc}	•	

Funktioner pr. model

Funktioner		M267x series	M287x series M288x series
Dokumentføder	Automatisk dokumentføder (ADF)	•	•
Telefonrør		• (kun M267xFH/M267x HN)	• (kun M287x HN/M288xHW)
Fax	Multiafsend.	• (kun M267xF/M267xFN/ M267xFH/ M267xHN)	• (kun M287xFD/M287xFW/M287xHN/M288xFW/ M288xHW)
	Forsink afs.	• (kun M267xF/M267xFN/ M267xFH/ M267xHN)	• (kun M287xFD/M287xFW/M287xHN/M288xFW/ M288xHW)
	Prior. afsend.	• (kun M267xF/M267xFN/ M267xFH/ M267xHN)	• (kun M287xFD/M287xFW/M287xHN/M288xFW/ M288xHW)
	Videresend til fax	• (kun M267xF/M267xFN/ M267xFH/ M267xHN)	• (kun M287xFD/M287xFW/M287xHN/M288xFW/ M288xHW)
	Sikker modt.	• (kun M267xF/M267xFN/ M267xFH/ M267xHN)	• (kun M287xFD/M287xFW/M287xHN/M288xFW/ M288xHW)
Scanning	Scan til PC	•	•

Funktioner pr. model

Funktioner		M267x series	M287x series M288x series
Kopiere	Duplex		•
	Formin./forst.	•	•
	Sortering	•	•
	2-op/4-op	•	•
	Juster baggrund	•	•

a. Afhængigt af hvilket land du bor i, er der ikke sikkert, at du kan få kort til trådløse netværk. I visse lande kan kun 802.11 b/g anvendes. Kontakt din lokale Samsung-repræsentant eller den forhandler, hvor du har købt maskinen.

b. Kun tilgængelig for brugere af Windows OS.

c. Kun bakke 1 understøttes.

(•: Medfølger, tom: ikke til rådighed)

Nyttigt at vide



Maskinen udskriver ikke.

- Åbn printerkøen, og fjern dokumentet fra listen (se "Annullere et udskriftsjob" på side 57).
- Fjern driveren, og installer den igen (se "Installere driveren lokalt" på side 29).
- Vælg din maskine som standardmaskine i Windows.



Hvor kan jeg købe tilbehør eller forbrugsstoffer?

- Spørg hos en Samsung-distributør eller din forhandler.
- Besøg www.samsung.com/supplies. Vælg dit land/område for at få vist serviceinformationen for produktet.



Statusindikatoren blinker eller lyser hele tiden.

- Sluk printeren, og tænd den igen.
- Kontroller betydningen af LED-indikatorerne i denne manual, og gennemfør fejlfindingen som beskrevet (se "Om status-indikator" på side 108).



Der er opstået papirstop.

- Åbn og luk frontlågen.
- Læs denne manuals instruktioner for at fjerne fastklemt papir, og gennemfør fejlfindingen som beskrevet (se "Udbedre papirstop" på side 101).



Udskrifterne er slørede.

- Tonerniveauet kan være lavt eller ujævnt. Ryst tonerpatronen.
- Prøv en anden indstilling for udskriftsopløsning.
- Udskift tonerpatronen.



Hvor kan jeg hente maskinens driver?

- Besøg www.samsung.com for at hente maskinens seneste driver, og installer den på dit system.

Om denne brugerhåndbog

Denne brugerhåndbog indeholder information om maskinens grundlæggende funktioner samt en detaljeret beskrivelse af de enkelte trin i forbindelse med anvendelsen af maskinen.

- Smid ikke denne manual væk, men gem den til senere brug.
- Læs sikkerhedsoplysningerne inden brug af maskinen.
- Se kapitlet om fejlfinding, hvis du har problemer med at bruge maskinen.
- Termer, der benyttes i denne brugerhåndbog, er forklaret i ordlisten.
- Illustrationerne i denne brugerhåndbog kan være forskellige fra din maskine afhængigt af maskinens tilbehør eller den model, du har købt.
- Skærbillederne i denne brugerhåndbog afviger muligvis fra din maskine, afhængigt af maskinens firmware-/driver-version.
- Procedureerne i denne brugerhåndbog er hovedsageligt baseret på Windows 7.

Konventioner

Nogle udtryk i brugerhåndbogen fungerer som synonymmer som beskrevet nedenfor:

- Dokument betyder det samme som original.
- Papir er synonymt med medie eller udskriftsmedie.
- Med maskine menes printer eller MFP (printer og scanner).

Generelle ikoner



Ikon	Tekst	Beskrivelse
	Forsigtig	Giver brugere oplysninger om beskyttelse af maskinen mod mulige mekaniske skader eller fejlfunktion.
	Advarsel	Bruges til at gøre brugeren opmærksom på risikoen for personskade.
	Bemærk	Angiver yderligere oplysninger om eller detaljerede specifikationer for maskinens funktioner og egenskaber.

Sikkerhedsoplysninger

Disse advarsler og forholdsregler er medtaget for at forhindre skader på dig og andre, samt for at undgå potentiel beskadigelse af maskinen. Du skal læse og forstå alle disse instruktioner, inden du bruger maskinen. Når du har læst dette afsnit, skal du opbevare det et sikkert sted til fremtidig reference.

Vigtige sikkerhedssymboler

Forklaring af ikoner og tegn anvendt i dette kapitel

	Advarsel	Farer eller usikre rutiner, som kan medføre risiko for alvorlig personskade eller dødsfald.
	Forsigtig	Farer eller usikre rutiner, som kan medføre mindre person- eller tingsskade.
	Forsøg ikke.	

Driftsmiljø

Advarsel



Brug ikke, hvis netledningen er beskadiget, eller hvis stikkontakten ikke er jordforbundet.

Det kan medføre elektrisk stød eller brand.



Placer ikke noget oven på maskinen (vand, små metalgenstande eller tunge genstande, lysestager, tændte cigaretter osv.).

Det kan medføre elektrisk stød eller brand.

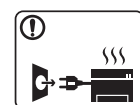

- Hvis maskinen overophedes, udsender den røg, mærkelige lyde eller en ubehagelig lugt. Sluk straks for strømmen, og tag stikket ud af stikkontakten.
- Brugeren skal kunne få adgang til stikkontakten i tilfælde af nødsituationer, der kan kræve, at brugeren tager stikket ud af stikkontakten.

Det kan medføre elektrisk stød eller brand.



Bøj ikke, og anbring ikke tunge genstande på netledningen.

Hvis der trædes på eller anbringes en tung genstand på netledningen, kan det medføre elektrisk stød eller brand.







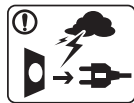

Fjern ikke stikket ved at trække i ledningen, og rør ikke stikket med våde hænder.

Det kan medføre elektrisk stød eller brand.







Sikkerhedsoplysninger

Forsigtig



	Tag stikket ud af stikkontakten i tordenvejr eller i perioder, hvor maskinen ikke bruges. Det kan medføre elektrisk stød eller brand.
	Vær forsigtig. Området, hvor udskrifterne sendes ud, er varmt. Det kan medføre forbrændinger.
	Afbryd alle forbindelser til maskinen, og tilkald en kvalificeret servicetekniker, hvis maskinen har været tabt, eller kabinettet ser ud til at være beskadiget. Ellers kan det medføre elektrisk stød eller brand.
	Afbryd alle forbindelser til maskinen, og tilkald en kvalificeret servicetekniker, hvis maskinen ikke fungerer korrekt efter at disse instruktioner er fulgt. Ellers kan det medføre elektrisk stød eller brand.
	Forsøg ikke at tvinge stikket ind, hvis det ikke nemt går ind i stikkontakten. Tilkald en elektriker, som kan ændre stikkontakten, da der ellers er risiko for elektrisk stød.
	Pas på, at kæledyr ikke tygger på vekselstrømsledningen eller ledningerne til telefon eller pc. Dette kan resultere i, at dit kæledyr bliver udsat for elektrisk stød eller brand, og/eller at det bliver såret.

Betjeningsmåde

Forsigtig

	Træk ikke papiret ud under udskrivningen. Det kan beskadige maskinen.
	Pas på ikke at få hænderne ind mellem maskinen og papirbakken. Du kan komme til skade.
	Vær forsigtig, når du udskifter eller fjerner fastklemt papir. Nyt papir har skarpe kanter og kan medføre smertefulde snitsår.
	Området, hvor papiret udsendes, kan blive meget varmt, når du udskrives store mængder. Lad ikke børn røre området. Det kan medføre forbrændinger.
	Brug ikke en pincet eller skarpe metalgenstande, når du fjerner fastklemt papir. Det kan beskadige maskinen.
	Sørg for, at der ikke ligger for mange udskrifter i papirudbakken. Det kan beskadige maskinen.

Sikkerhedsoplysninger

	Bloker ikke for, og skub ikke genstande ind i ventilationsåbningerne. Det kan øge temperaturen i komponenterne og forårsage beskadigelse eller brand.
	Anvendelse af kontrolfunktioner eller justering eller udførelse af procedurer, der ikke er angivet i denne manual, kan resultere i farlig bestråling.
	Denne maskine får strøm via netledningen. Tag netledningen ud af stikkontakten for at slukke for strømforsyningen.

Installation/flytning



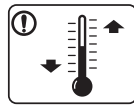



Advarsel

	Anbring ikke maskinen et støvet eller fugtigt sted eller et sted med vandudslip. Det kan medføre elektrisk stød eller brand.
	Placer maskinen i et miljø, som passer til specifikationerne for driftstemperatur og fugtighed. Ellers kan der opstå problemer og maskinen kan tage skade (se "Generelle specifikationer" på side 117).

Forsigtig

	Sluk maskinen og fjern alle kabler, inden den flyttes. Oplysningerne herunder er kun forslag baseret på enhedernes vægt. Hvis du har en lidelse, der betyder, at du ikke må løfte, skal du undlade at løfte maskinen. Bed om hjælp, og brug altid det rigtige antal personer til at løfte maskinen på en sikker måde. Løft derefter maskinen: <ul style="list-style-type: none">• Hvis maskinen vejer under 20 kg, kan den løftes af en enkelt person.• Hvis maskinen vejer 20-40 kg, skal den løftes af to personer.• Hvis maskinen vejer mere end 40 kg, skal den løftes af fire eller flere personer. Maskinen kan falde på gulvet og medføre person- eller tingsskade.
	Vælg at placere maskinen på en vandret overflade med god plads for ventilation. Du skal også tage hensyn til den plads, der kræves til at åbne låger og bakker. Placeringen skal være ventileret tilstrækkeligt og være langt fra direkte lys, varme og fugt.

Sikkerhedsoplysninger

	Hvis maskinen benyttes i lang tid, eller hvis du udskriver et stort antal sider i et ikke ventileret rum, kan der forekomme luftforurening, som er sundhedsskadelig. Anbring maskinen i et tilstrækkeligt ventileret rum, eller åbn jævnligt et vindue for at skabe luftcirkulation.
	Undlad at placere maskinen på en ustabil flade. Maskinen kan falde på gulvet og medføre person- eller tingsskade.
	Brug kun en telefonledning af typen 26 AWG ^a eller større. Ellers kan det beskadige maskinen.
	Sørg for at stikket sættes i en jordet stikkontakt. Ellers kan det medføre elektrisk stød eller brand.
	Brug af hensyn til sikkerheden den strømledning, der fulgte med maskinen. Hvis du bruger en ledning på over 2 meter til en maskine på 110V, skal den være 16 AWG eller kraftigere. Ellers kan den beskadige maskinen og medføre elektrisk stød eller brand.
	Tildæk ikke maskinen, og anbring den ikke et lufttæt sted, f.eks. et skab. Hvis maskinen ikke ventileres tilstrækkeligt, kan der opstå brand.
	Stikkontakter og forlængerledninger må ikke overbelastes. Det kan forringe ydeevnen og medføre elektrisk stød eller brand.



Maskinen skal tilsluttes en strømkilde med en strømstyrke som angivet på mærkaten.

Kontakt elselskabet, hvis du er i tvivl om strømstyrken.

a. AWG: Amerikansk trådkalibermål

Vedligeholdelse/kontrol



Forsigtig



Tag dette produkt ud af stikkontakten inden indvendig rengøring af maskinen. Rengør ikke maskinen med benzen, fortynder eller alkohol. Sprøjt ikke vand direkte ind i maskinen.

Det kan medføre elektrisk stød eller brand.



Benyt ikke maskinen, mens du arbejder inde i maskinen for at skifte forbrugsstoffer eller rengøre den indvendigt.





Du kan komme til skade.



Hold rengøringsmidler uden for børns rækkevidde.





Børn kan komme til skade.

Sikkerhedsoplysninger

	<p>Adskil, reparer eller ombyg ikke selv maskinen.</p> <p>Det kan beskadige maskinen. Tilkald en certificeret tekniker, hvis maskinen skal repareres.</p>
	<p>Følg brugerhåndbog, der fulgte med maskinen, når den skal rengøres og bruges.</p> <p>Ellers kan du beskadige maskinen.</p>
	<p>Sørg for, at strømledningen og stikkets kontaktflader er fri for støv eller vand.</p> <p>Ellers kan det medføre elektrisk stød eller brand.</p>
	<ul style="list-style-type: none">• Fjern ikke dæksler eller skærme, der er fastgjort med skruer.• Fikseringsenheder må kun repareres af en certificeret servicetekniker. Reparationer foretaget af ikke-certificerede teknikere kan medføre brand eller elektrisk stød.• Maskinen må kun repareres af en Samsung-servicetekniker.

Anvendelse af forbrugsstoffer

Forsigtig

	<p>Skil ikke tonerpatronen ad.</p> <p>Tonerstøv kan være farligt, hvis det indåndes eller indtages.</p>
	<p>Brænd ikke forbrugsstoffer, f.eks. tonerpatroner eller fikseringsenheder.</p> <p>Dette kan medføre eksplosion eller en ukontrollerbar brand.</p>
	<p>Hold forbrugsstoffer som f.eks. tonerpatroner uden for børns rækkevidde.</p> <p>Tonerstøv kan være farligt, hvis det indåndes eller indtages.</p>
	<p>Brug af genbrugsforbrugsstoffer, f.eks. toner, kan beskadige maskinen.</p> <p>I tilfælde af skade, som skyldes brug af genanvendte forbrugsstoffer, opkræves et servicegebyr.</p>

Sikkerhedsoplysninger



Følg nedenstående instruktioner for at få forbrugsstoffer, der indeholder tonerstøv (tonerpatron, spildtonerflaske, billedenhed, osv.).

- Følg anvisningerne for bortskaffelse ved bortskaffelse af forbrugsstofferne. Bed leverandøren om anvisninger til bortskaffelse af forbrugsstoffer.
- Forbrugsstofferne må ikke vaskes.
- Spildtonerflasker må ikke genbruges.

Hvis anvisningerne ovenfor ikke følges, kan det medføre maskinens fejlfunktion og miljøforurening. Garantien dækker ikke skader forårsaget af brugers uforsigtighed.



Hvis du får toner på tøjet, skal du ikke bruge varmt vand til at vaske det.

Varmt vand opløser toneren, så den sætter sig fast i tøjet. Brug koldt vand.



Pas på ikke at få tonerstøv på kroppen eller tøjet, når du skifter tonerpatron eller fjerner fastklemmt papir.

Tonerstøv kan være farligt, hvis det indåndes eller indtages.

Oversigt over maskinen

Komponenter



Strømkabel

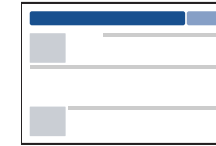

Lyninstallationsvejledning

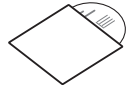

Software-cd^a

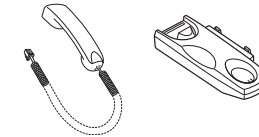

Telefonrør^b

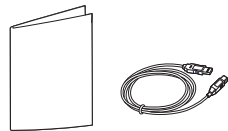

Diverse tilbehør^c

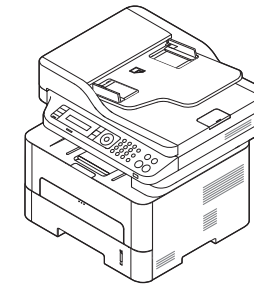

Maskine

a. Software-cd'en indeholder printerdriverne og softwareprogrammerne.

b. Kun telefonrørsmodel (se "Variationsfunktion" på side 11)

c. Diverse tilbehør, der følger med maskinen, kan variere alt efter det land, hvor du har købt maskinen, og den specifikke model.

Oversigt over maskinen

Set forfra



- Denne illustration afviger muligvis fra din maskine, afhængigt af den konkrete model.
- Nogle funktioner og valgfrie elementer er muligvis ikke tilgængelige, afhængigt af model og land (se "Funktioner pr. model" på side 8).

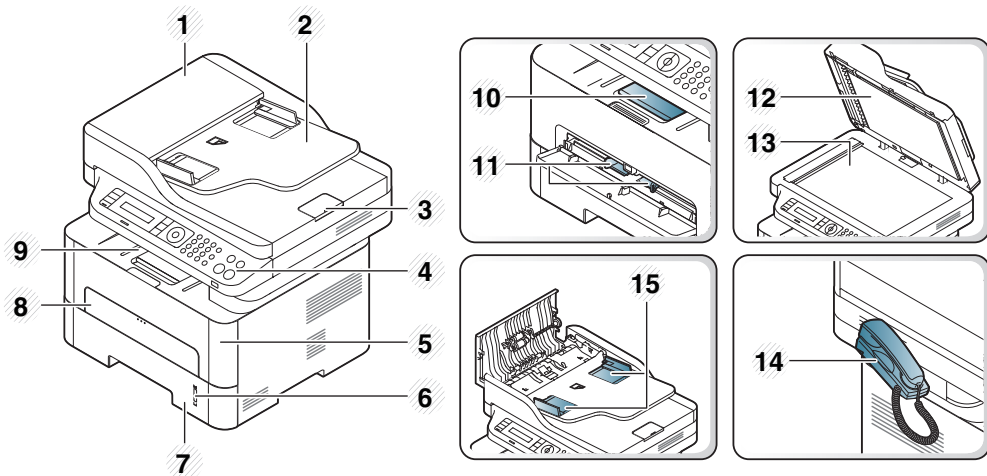

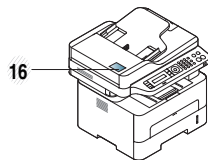
1	Dokumentføderdæksel	9	Udbakke
2	Dokumentføder – indføringsbakke	10	Udskriftsstøtte
3	Dokumentføder – udskriftsstøtte	11	Papirstyr på en manuel arkføder
4	Kontrolpanel	12	Scannerlåg
5	Frontdæksel	13	Scannerglasplade
6	Indikator for papirniveau	14	Telefonrør ^a
7	Bakke	15	Papirstyr på en dokumentføder
8	Manuel arkføderbakke	16	NFC-mærke ^b NFC(Nærhedskommunikation)
			

a. Kun telefonrørsmodel (se "Variationsfunktion" på side 11).

b. Kun M288x series.

Oversigt over maskinen

Set bagfra



- Denne illustration afviger muligvis fra din maskine, afhængigt af den konkrete model.
- Nogle funktioner og valgfrie elementer er muligvis ikke tilgængelige, afhængigt af model og land (se "Funktioner pr. model" på side 8).

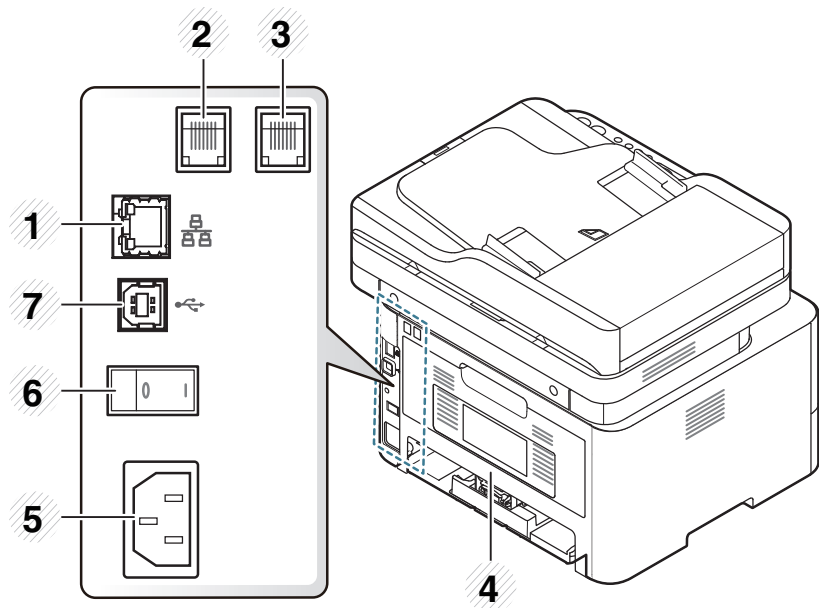

1	Netværksport ^a	5	Strømindgang
2	Telefonstik (Linje) ^b	6	Tænd/sluk-kontakt ^b
3	Lokaltelefonstik (EXT) ^c	7	USB-port
4	Bagdæksel		

a. Kun M267xN/M267xFN/M267xHN/M267xHN/M287xND/M287xFD/M287xDW/M287xFW/M287xHN/M288xFW/M288xHW.

b. Er muligvis ikke tilgængelig, afhængigt af model og land.

c. Kun M267xF/M267xFN/M267xHN/M267xHN/M287xFD/M287xFW/M287xHN/M288xFW/M288xHW.

Oversigt over kontrolpanelet



Dette kontrolpanel afviger muligvis fra din maskine, afhængigt af den konkrete model. Der er forskellige typer kontrolpaneler.

M267xN/M287xND/M287xDW

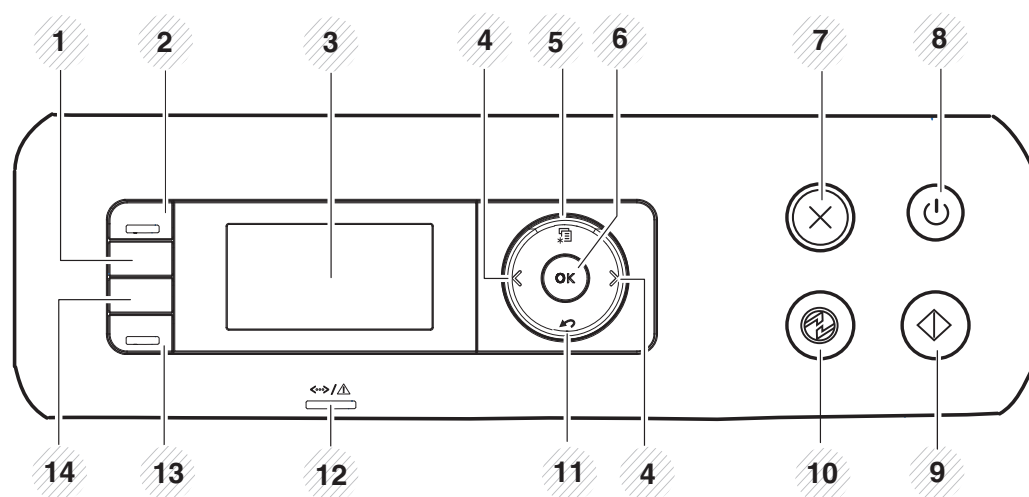

1	ID Copy	Giver dig mulighed for at kopiere begge sider af et ID-kort, f.eks. et kørekort, på et enkelt ark papir (se "Kopiering af id-kort" på side 65).
2	Scan to	Skifter mellem scanne- og kopieringstilstand. Indikatoren for Scan to tændes i scanningstilstand og slukkes i kopieringstilstand.

3	Display screen	Maskinens aktuelle status og visninger vises i displayet, når maskinen er i brug.
4	Venstre/højre pile	Ruller mellem de tilgængelige indstillinger i den valgte menu og øger eller formindsker værdier.
5	Menu	Åbner menutilstanden og ruller mellem de tilgængelige menuer (se "Adgang til menuen" på side 33).
6	OK	Bekræfter det, der er valgt på skærmen.
7	Stop/ Clear	Afbryder en igangværende handling.
8	Power/ Wake Up	Tænder eller slukker for strømmen eller vækker maskinen fra dvaletilstand. Hvis du vil slukke for maskinen, skal du trykke på denne knap i mere end tre sekunder.
9	Start	Starter et job.
10	Power Saver	Går i strømsparetilstand.
11	Back	Vender tilbage til menuens øverste niveau.
12	Status-indikator	Viser maskinens status (se "Om status-indikator" på side 108).
13	Eco	Slå Eco-tilstanden til for at reducere toner- og papirforbruget (se "Eco-udskrivning" på side 60).

Oversigt over kontrolpanelet

14	Darkness	Juster lysstyrkeniveauet for at frembringe en kopi, der er lettere at læse, når originalen indeholder svage markeringer og mørke billeder.
	WPS	Konfigurerer nemt den trådløse netværksforbindelse uden en computer (se "Konfiguration af trådløst netværk" på side 166).



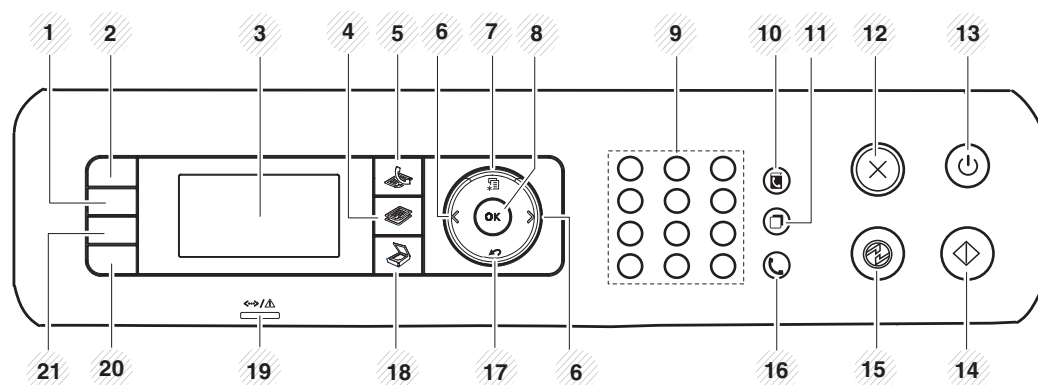

M267xF/M267xFN/M287xFD/M267xFH/M287xFW/ M267xHN/M287xHN/M288xFW/M288xHW



1	Darkness	Juster lysstyrkeniveauet for at frembringe en kopi, der er lettere at læse, når originalen indeholder svage markeringer og mørke billeder.
2	ID Copy	Giver dig mulighed for at kopiere begge sider af et ID-kort, f.eks. et kørekort, på et enkelt ark papir (se "Kopiering af id-kort" på side 65).

3	Display screen	Maskinens aktuelle status og visninger vises i displayet, når maskinen er i brug.
4	Copy	Skifter til tilstanden Kopi.
5	Fax	Skifter til tilstanden Fax.
6	Venstre/højre pile	Ruller mellem de tilgængelige indstillinger i den valgte menu og øger eller formindsker værdier.
7	Menu	Åbner menutilstanden og ruller mellem de tilgængelige menuer.
8	OK	Bekræfter det, der er valgt på skærmen.
9	Taltastaturet	Bruges til nummeropkald eller indtastning af alfanumeriske tegn.
10	Address Book	Giver dig mulighed for at gemme faxnumre, du ofte bruger, eller søge efter gemte faxnumre.
11	Redial/ Pause(-)	Foretager et genopkald til det sidste nummer i Klar-tilstand eller indsætter en pause(-) i et faxnummer i redigeringsstilstand.
12	Stop/ Clear	Afbryder en igangværende handling.
13	Power/ Wake Up	Tænder eller slukker for strømmen eller vækker maskinen fra dvaletilstand. Hvis du vil slukke for maskinen, skal du trykke på denne knap i mere end tre sekunder.

Oversigt over kontrolpanelet

14	Start		Starter et job.
15	Power Saver		Går i strømsparetilstand.
16	On Hook Dial		Når du trykker på denne knap, kan du høre en klartone. Indtast derefter et faxnummer. Det er ligesom at foretage et højttaleropkald.
17	Back		Vender tilbage til menuens øverste niveau.
18	Scan		Skifter til tilstanden Scanning.
19	Status LED		Viser maskinens status (se "Om status-indikator" på side 108).
20	Eco		Slå Eco-tilstanden til for at reducere toner- og papirforbruget (se "Eco-udskrivning" på side 60).

21		<p>Hvis du trykker på denne knap, vises Udskriv skærm? på visningsskærmen. Hvis du kun vil udskrive den aktive skærm, skal du vælge Aktiv. Hvis du vil udskrive hele skærmen, skal du vælge Fuld.</p> <div data-bbox="1503 427 2192 1118"><ul style="list-style-type: none">• Udskriv skærbilledet kan kun bruges med Windows- og Mac-operativsystemer.• Du kan kun bruge denne funktion, når maskinen er tilsluttet via USB.• Når du udskriver det aktive vindue/hele skærbilledet ved hjælp af print screen-knappen, bruger maskinen muligvis mere toner afhængigt af, hvad der udskrives.• Du kan kun bruge denne funktion, hvis maskinens Samsung Easy Printer Manager-program er installeret. Hvis du er Mac OS-bruger, skal du aktivere Screen Print Settings fra Samsung Easy Printer Manager for at bruge funktionen Print Screen.</div>
	Print Screen	
	Reduce/Enlarge	Du kan formindske eller forstørre størrelsen på et kopieret billede fra 25 % til 400 %, når du kopierer originaldokumenter fra scannerglaspladen. (se "Formindsket eller forstørret kopi" på side 64).
	WPS	Konfigurerer nemt den trådløse netværksforbindelse uden en computer (se "Konfiguration af trådløst netværk" på side 166).

Tænde for maskinen



Illustrationerne i denne brugervejledning kan være anderledes end på din maskine, afhængigt af maskinens tilbehør eller model. Kontroller din maskintype (se "Oversigt over maskinen" på side 22).

1 Tilslut først maskinen til strømstikket.

Tænd maskinen på tænd/sluk-kontakten, hvis maskinen har en sådan kontakt.

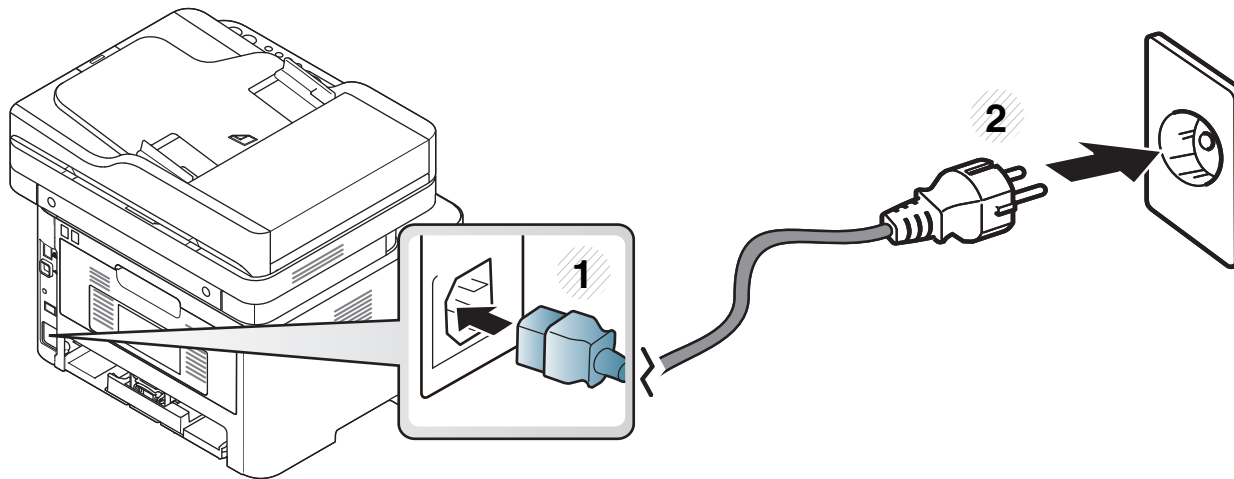

For M267xN and M287xND/M287xDW kan du også trykke på knappen  (**Power/Wake Up**) for at tænde maskinen.

Installere driveren lokalt

En lokalt tilsluttet maskine er en maskine, der er sluttet direkte til computeren via kablet. Spring trinnene i det følgende over, og fortsæt med installationen af maskinens driver, hvis maskinen er sluttet til et netværk (se "Installation af driver via netværket" på side 155).



- Se "Softwareinstallation" på side 144, hvis du bruger Mac-, Linux- eller Unix-operativsystemer.
- Installationsvinduet, der vises i denne Brugerhåndbog, kan være anderledes på den maskine og den brugergrænseflade, som du anvender.
- Brug ikke et USB-kabel, der er længere end 3 meter.

Windows

- 1 Kontroller, at maskinen er sluttet til computeren, og at den er tændt.
- 2 Sæt den medfølgende cd i cd-rom-drevet.



Hvis installationsvinduet ikke vises, skal du klikke på **Start > Alle programmer > Tilbehør > Kør**.

X:\Setup.exe, idet du erstatter "X" med det bogstav, der repræsenterer dit cd-rom-drev, og klik på **OK**.

- I Windows 8,

Hvis installationsvinduet ikke vises, skal du i **Charms(Amuletter)** vælge **Søg > Apps(App)** og søge efter **Kør**. Indtast X:\Setup.exe, hvor "X" erstattes med drevbogstavet for dit cd-rom-drev, og klik herefter på **OK**.

Hvis pop-op-vinduet "**Tryk for at vælge, hvad der skal ske med denne disk.**" vises, skal du klikke på det, og vælge **Run Setup.exe**.

- 3 Gennemse og acceptér installationsaftalerne i installationsvinduet. Klik derefter på **Næste**.
- 4 Vælg **USB-forbindelse** på skærmen **Printerforbindelsestype**. Klik derefter på **Næste**.
- 5 Følg de anvisninger, der vises i installationsvinduet.



Du kan vælge programmerne i vinduet **Vælg software og hjælpeprogrammer, der skal installeres**.

Installere driveren lokalt

I Start-skærmen Windows 8



- V4-driveren hentes automatisk med Windows Update, hvis din computer er tilsluttet internettet. Hvis det ikke er tilfældet, kan du manuelt hente V4-driveren fra Samsungs websted www.samsung.com > find your product > Support or downloads.
- Du kan hente programmet Samsung Printer Experience fra **Windows Store**. Du skal have en Microsoft-konto for at kunne bruge Windows **Store(store)**.
 - 1 Fra **Charms(Amuletter)**, vælg **Søg**.
 - 2 Klik på **Store(store)**.
 - 3 Søg efter og klik på **Samsung Printer Experience**.
 - 4 Klik på **Installer**.
- Hvis du installerer driveren vha. den medfølgende software-cd, installeres V4-driveren ikke. Hvis du vil bruge V4-driveren i skærbilledet **DeskTop**, kan du hente den fra Samsungs websted, www.samsung.com > find your product > Support or downloads.
- Hvis du vil installere Samsungs printeradministrationsværktøjer, skal du installere dem ved hjælp af den medfølgende software-cd.

- 1 Kontroller, at computeren er sluttet til internettet, og at den er tændt.
- 2 Kontroller, at maskinen er tændt.
- 3 Tilslut computeren og maskinen med et USB-kabel.
Driveren installeres automatisk ved hjælp af **Windows Update**.

Geninstallere driveren

Hvis printerdriveren ikke fungerer korrekt, skal du gøre følgende for at geninstallere driveren.

Windows

- 1 Kontroller, at maskinen er sluttet til computeren, og at den er tændt.
- 2 I menuen **Start** skal du vælge **Programmer** eller **Alle programmer** > **Samsung Printers** > **Afinstaller Samsung printersoftware**.
 - I Windows 8,
 - 1 Fra Charms, vælg **Søg** > **Apps(App)**.
 - 2 Søg efter og klik på **Kontrolpanel**.
 - 3 Klik på **Programmer og funktioner**.
 - 4 Højreklik på den driver, du vil fjerne, og vælg **Afinstaller**.
- 3 Følg de anvisninger, der vises i installationsvinduet.
- 4 Indsæt software-cd'en i dit cd-rom-drev, og installer driveren igen (se "Installere driveren lokalt" på side 29).



I Start-skærmen Windows 8

- 1 Kontroller, at maskinen er sluttet til computeren, og at den er tændt.
- 2 Klik på tilen **Fjern Samsung-printersoftware** in skærbilledet **Start**.
- 3 Følg vejledningen i vinduet.



- Hvis du ikke kan se tilen Samsung Printer Software, kan du fjerne installationen fra skrivebordet.
- Hvis du vil fjerne installationen af Samsungs printeradministrationsværktøjer, skal du i skærbilledet **Start** højreklikke på programmet > **Afinstaller** > højreklik på det program, du vil fjerne > **Afinstaller** og følg anvisningerne i vinduet.



2. Menuoversigt og grundlæggende konfiguration

Dette kapitel indeholder oplysninger om den overordnede menustruktur og de grundlæggende konfigurationsindstillinger.

- **Menuoversigt** 33
- **Maskinens grundlæggende indstillinger** 37
- **Medier og bakke** 39
- **Grundlæggende udskrivning** 56
- **Basiskopiering** 62
- **Grundlæggende scanning** 67
- **Grundlæggende faxning** 68

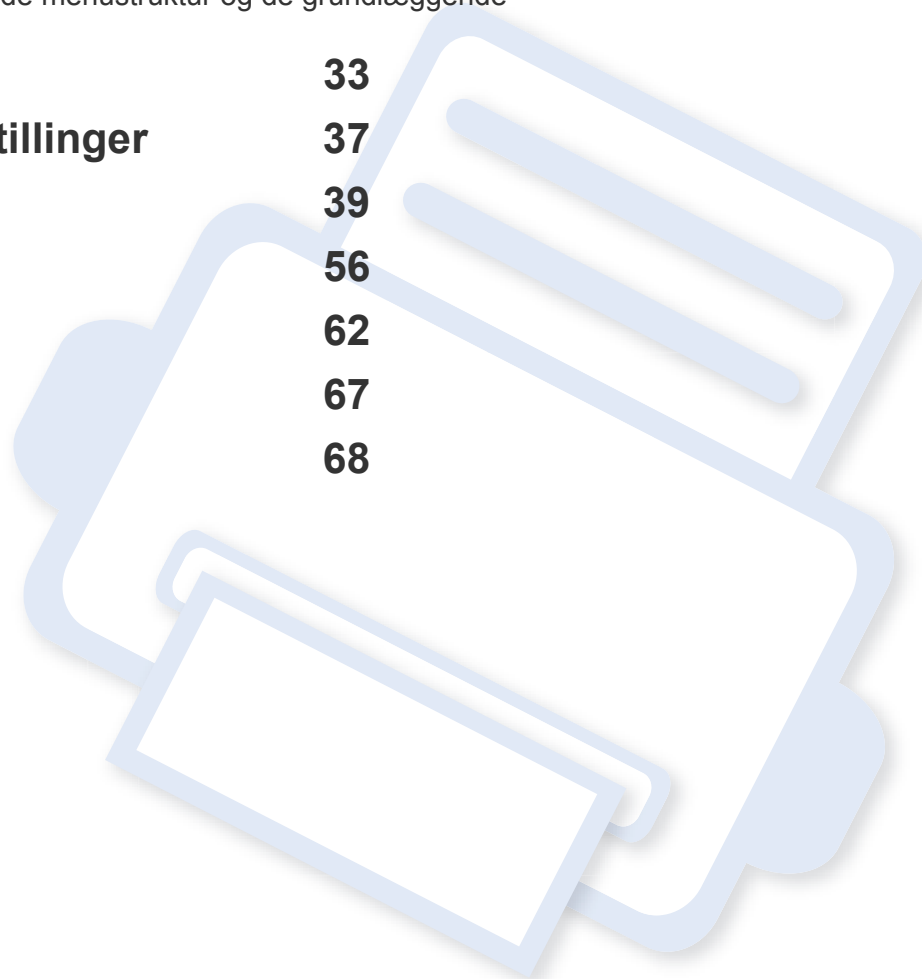



Menuoversigt

Fra kontrolpanelet kan du få adgang til forskellige menuer til klargøring af maskinen eller betjening af maskinens funktioner.



- Der vises en asterisk (*) ved siden af den valgte menu.
- Nogle menuer vises muligvis ikke i displayet, afhængigt af indstillinger eller modeller. De menuer, der ikke er vist, er ikke relevante for maskinen.
- Visse menunavne kan være forskellige fra din maskine, afhængigt af maskinens tilbehør eller model.
- Menuerne er beskrevet i brugerhåndbogen Avanceret (se "Menuer med nyttige indstillinger" på side 210).

Adgang til menuen

- 1 Vælg fax-, kopi- eller scanknappen på kontrolpanelet afhængigt af, hvilken funktion der skal bruges.
- 2 Tryk på  (**Menu**), indtil den ønskede menu vises på nederste linje i displayet, og tryk derefter på **OK**.
- 3 Tryk på venstre/højre pile, indtil det relevante menupunkt vises, og tryk på **OK**.
- 4 Hvis indstillingen har undermenuer, skal du gentage trin 3.
- 5 Tryk på **OK** for at gemme den valgte indstilling.
- 6 Tryk på  (**Stop/Clear**) for at vende tilbage til klar-tilstand.

Menuoversigt

Faxfunktion ^a (se "Faxfunktion" på side 217)		Faxkonfig. ^a (se "Afsend.konfig." på side 218, "Modtagelseskonfig." på side 219)		Kopifunktion (se "Kopifunktion" på side 214)	
Moerkhed	Mod.videresend	Afsendelse	DRPD	Original str.	Foto
Lys+5- Lys+1	Send til fax	Antal genopk.	Ring foer svar	Formin./forst.	Sortering
Normal	Send til pc	Genop.interval	Skriv mod.navn	Duplex^d	Layout
Moerk+1- Moerk+5	Vid.send&Udskriv	Praefiks opk.	Mod. startkode	1 sidet	Normal
Oploesning	Sikker modt.	ECM-tilstand	Auto formindsk	1->2 sidet	2-Op
Standard	Fra	Modemhast.	Kasseringsstr.	1->2 sidet rot	4-Op
Fin	Til	Fax bekræft.	Junkfaxkonfig.	Moerkhed	Id-kopi
Superfin	Udskriv	Image-TCR	DRPD-tilstand	Lys+5- Lys+1	Juster bgrd.
Fotofax	Tilfoej side	Opk.tilstand^b	Dobb. udskr.^c	Normal	Fra
Farvefax	Annuler job	Modtagelse	Skift standard	Moerk+1- Moerk+5	Automatisk
Original str.		Modt.tilstand	Moerkhed	Originaltype	Forb.niveau 1
Multiafsend.		Fax	Oploesning	Tekst	Forb.niveau 2
Forsink afs.		Tif.	Original str.	Tekst/Foto	Sletniveau 1-
Prior. afsend.		Svar/Fax	Manel TX/RX		Sletniveau 4
Send videre					

a. Kun M267xF/ M267xFN/ M287xFD/ M287xFW/ M267xFH/ M267xHN/ M287xHN/M288xFW/M288xHW.

b. Denne indstilling er ikke tilgængelig i alle lande.

c. Kun M287xFD/M287xFW/ M287xHN/M288xFW/M288xHW

d. Kun M287xND/M287xFD/M287xDW/M287xFW/M287xHN/M288xFW/M288xHW.

Menuoversigt

Kopikonfig. (se "Kopikonfig." på side 216.)	Systemkonfig. (se "Systemkonfiguration" på side 221.)			Udskr.indst. ^e (se "Menuen Udskriv" på side 212.)
Skift standard Original str. Kopier Formin./forst. Duplex^a Moerkhed Originaltype Sortering	Maskinkonfig. Maskin-ID^b Faxnummer^b Dato og tid^b Tidstilstand^b Sprog Standardtilst.^b Stroembesp. Auto-sluk^c Opv.hændelse Systemtimeout Jobtimeout Hoejdetilpas. Auto fortsaet Papirerstatn.	Tonerbespar. Oeko-indstill. Papirkonfig. Papirstr. Papirtype Papirkilde Margen Lyd/lydstyrke^b Tastelyd Alarmlyd Hoejtaler Ringelyd Rapport Konfiguration Demoside Netv.konfig.^d Frb.stof. Info	Brugstæller Fax modtaget^b Fax sendt^b Planlagte job^b Fax bekræft.^b Junkfax^b PCL-fontliste^e Adr.kartotek^b Vedligehold. RYD medd. Tom^f Liv frb. stof Billedstyring Adv. lav toner Adv. lav imgU.^g Serienummer	Retning Staaende Liggende Duplex Fra Lang kant Kort kant Kopier Oploesning Klartekst Auto CR Spring tom over Emulering

a. Kun M287xND/M287xFD/M287xDW/M287xFW/M287xHN/M288xFW/M288xHW.

b. kun M267xF/ M267xFN/ M287xFD/M287xFW/M267xFH/ M267xHN/M287xHN/M288xFW/M288xHW.

c. Kun M267xN/ M287xND.

d. Kun M267xN/M267xFN/M287xND/ M287xFD/M287xDW/M287xFW/M267xHN/M287xHN/M288xFW/M288xHW.

e. Kun M287xND/M287xFD/M287xDW/M287xFW/M287xHN/M288xFW/M288xHW .

f. Denne valgmulighed vises kun, når der kun er en lille mængde toner tilbage i patronen.

g. Kun M2675/M2676/M2875/M2876/M2885/M2886 series

Menuoversigt

Netværk	
TCP/IP (IPv4)^a <ul style="list-style-type: none">DHCPBOOTPStatisk	Traadloes^b <ul style="list-style-type: none">Wi-Fi TIL/FRA^bWi-Fi Direct^bWPS-indstill.^bWLAN-indstill.^cWLAN Standard^bWLAN-signal^b
TCP/IP (IPv6)^a <ul style="list-style-type: none">IPv6 AktiverDHCPv6 Konfig.	Protokolstyr.^a <ul style="list-style-type: none">Netværk AktiverHttp AktiverWINSSNMP V1/V2UPnP(SSDP)MDNSSetIPSLP
Ethernet-hast.^a <ul style="list-style-type: none">Øjeblikkelig10Mbps Halv10Mbps Fuld100Mbps Halv100Mbps Fuld	Netv.konfig.^a <ul style="list-style-type: none">Ryd indstill.^a

a. Kun M267xN/M267xFN/M287xND/M287xFD/M287xDW/M287xFW/M267xHN/M288xFW/M288xHW.

b. Kun M287xDW/M287xFW/M288xFW/M288xHW.

c. Kun M287xFW/M288xFW.

Maskinens grundlæggende indstillinger



Du kan angive maskinens indstillinger ved hjælp af **Enhedsindstillinger** i programmet Samsung Easy Printer Manager.

- Brugere af Windows og Mac kan indstille printeren fra **Samsung**

Easy Printer Manager >  **(Skift til avanceret tilstand)** > **Enhedsindstillinger** (se "Enhedsindstillinger" på side 278).

Når installationen af maskinen er fuldført, ønsker du måske at angive de indstillinger, der skal bruges som standard.

Hvis du vil ændre maskinens standardindstillinger, skal du følge disse trin:



For nogle modeller kan det være nødvendigt at trykke på **OK** for at navigere til menuer på lavere niveauer.

1 Vælg  **(Menu)** > **Systemkonfig.** > **Maskinkonfig.** på kontrolpanelet.

2 Vælg den ønskede indstilling, og tryk på **OK**.

- **Sprog:** Skift det sprog, der vises på kontrolpanelet.
- **Dato og Tid:** Når du indstiller klokkeslæt og dato, bruges de ved udskudt fax. De udskrives på rapporter. Men hvis de ikke er korrekte, skal de ændres til de korrekte tidspunkter.



Indtast korrekt klokkeslæt og dato ved hjælp af pilene eller taltastaturet (se "Bogstaver og tal på taltastaturet" på side 231).

- Måned = 01 til 12
- Dag = 01 til 31
- År = kræver fire cifre
- Time = 01 til 12
- Minut = 00 til 59

- **Tidstilstand:** Du kan indstille maskinen til at vise tiden i enten 12-timers eller 24-timers format.
- **Stroembesp.:** Brug denne funktion for at spare strøm, når maskinen ikke bruges i en periode.



Når du trykker på knappen  **(Power/Wake Up)**, når du begynder at udskrive, eller når der modtages en fax, vågner programmet fra strømbesparelsestilstanden.

- **Hoejdetilpas.:** Udskriftskvaliteten påvirkes af det atmosfæriske tryk, hvor det atmosfæriske tryk bestemmes af maskinens højde over havoverfladen. Før du angiver højdeindstillingen, skal du finde den højde, du er i (se "Højdejustering" på side 230).

3 Vælg den ønskede indstilling, og tryk på **OK**.

4 Tryk på **OK** for at gemme den valgte indstilling.

Maskinens grundlæggende indstillinger

- 5 Tryk på knappen  (**Stop/Clear**) for at vende tilbage til Klar-tilstand.



Gå til nedenstående links, hvis du vil konfigurere nyttige indstillinger til maskinen.

- Se "Indtastning af forskellige tegn" på side 231.
- Se "Bogstaver og tal på taltastaturet" på side 231.
- Se "Indstilling af papirformat og -type" på side 50.
- Se "Konfiguration af faxadressebog" på side 233.

Medier og bakke

I dette kapitel beskrives det, hvordan du lægger udskriftsmedier i maskinen.

Valg af udskriftsmedier

Du kan udskrive på en række forskellige medier, f.eks. almindeligt papir, konvolutter, etiketter og transparenter. Vælg altid udskriftsmedier, der overholder de retningslinjer, der er for maskinen.

Retningslinjer til valg af udskriftsmedier

Udskriftsmedier, der ikke overholder de retningslinjer, der er beskrevet i denne brugerhåndbog, kan forårsage følgende problemer:

- Dårlig udskriftskvalitet.
- Flere papirstop.
- Tidlig nedslidning af maskinen.

Egenskaber som vægt, sammensætning, fiber- og fugtindhold er vigtige faktorer, der påvirker maskinens ydelse og udskriftskvalitet. Vær opmærksom på følgende, når du vælger udskriftsmateriale:

- Typen, størrelsen og vægten for udskriftsmediet til din maskine beskrives i specifikationerne for udskriftsmedier (se "Specifikationer af udskriftsmedier" på side 119).
- Ønsket resultat: Vælg udskriftsmedier, der passer til projektet.

- **Lysstyrke:** Nogle udskriftsmedier er mere hvide end andre og giver et mere skarpt og levende billede.
- **Overfladeglathed:** Jo mere glat et udskriftsmedie er, desto skarpere forekommer det udskrevne billede på papiret.



- Der kan være tilfælde, hvor udskriftsmediet overholder alle retningslinjer i brugerhåndbogen og alligevel ikke giver tilfredsstillende resultater. Dette kan skyldes arkets egenskaber, forkert håndtering, temperaturer og fugtighedsniveauer, der ligger over det anbefalede niveau, eller andre faktorer, som det ikke er muligt at kontrollere.
- Inden du køber større mængder af et bestemt udskriftsmedie, skal du sikre dig, at det opfylder de specifikationer, der er angivet i denne brugerhåndbog.



- Brug af udskriftsmedier, der ikke overholder disse specifikationer, kan medføre problemer og kræve reparationer. Sådanne reparationer er ikke dækket af Samsungs garanti eller serviceaftaler.
- Mængden af papir, der lægges i bakken, kan variere afhængigt af den anvendte medietype (se "Specifikationer af udskriftsmedier" på side 119).
- Sørg for, at du ikke bruger inkjetfotopapir sammen med denne maskine. Det kan beskadige maskinen.
- Brug af brændbare udskriftsmedier kan medføre brand.
- Brug udvalgte udskriftsmedier (se "Specifikationer af udskriftsmedier" på side 119).

Medier og bakke



Brug af brændbare medier eller fremmede materialer, der efterlades i printeren, kan medføre overophedning af enheden, og i sjældne tilfælde kan det medføre brand.

Mængden af papir, der lægges i bakken, kan variere afhængigt af den anvendte medietype (se "Specifikationer af udskriftsmedier" på side 119).

Bakkeoversigt

Hvis du vil ændre formatet, skal du justere papirstyrene.

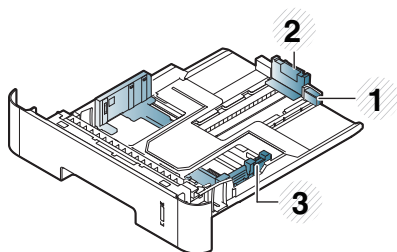

- 1 Vejledning til forlængelse af bakke
- 2 Papirlængdestyr
- 3 Papirbreddestyr



Hvis du ikke justerer papirstyret, kan der opstå papirregistrering, skævvridning af billeder eller papirstop.



Papirmængdeindikatoren viser, hvor meget papir der er i bakken.

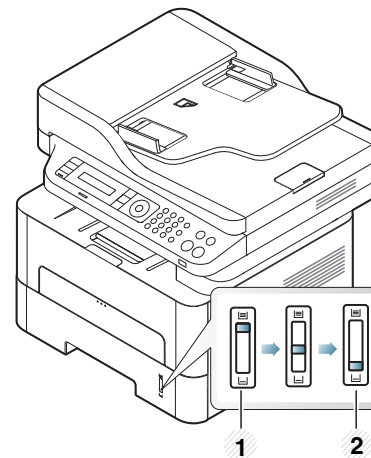

- 1 Fuld
- 2 Tom

Medier og bakke

Dette papir understøtter dupleksudskrivning



Duplexudskrivning er muligvis ikke tilgængelig på visse modeller (se "Funktioner pr. model" på side 8).

Det varierer, hvilke indstillinger, der er tilgængelige, alt afhængigt af indstilling af papirkilde eller duplexindstilling. Se tabellen nedenfor.

Netspænding	Tilgængeligt papir
110V	Letter, Legal, US Folio, Oficio
220V	A4

Medier og bakke

Ilægning af papir i bakken



Når du udskriver vha. bakken, må du ikke lægge papir i den manuelle arkføder, da det kan medføre papirstop.

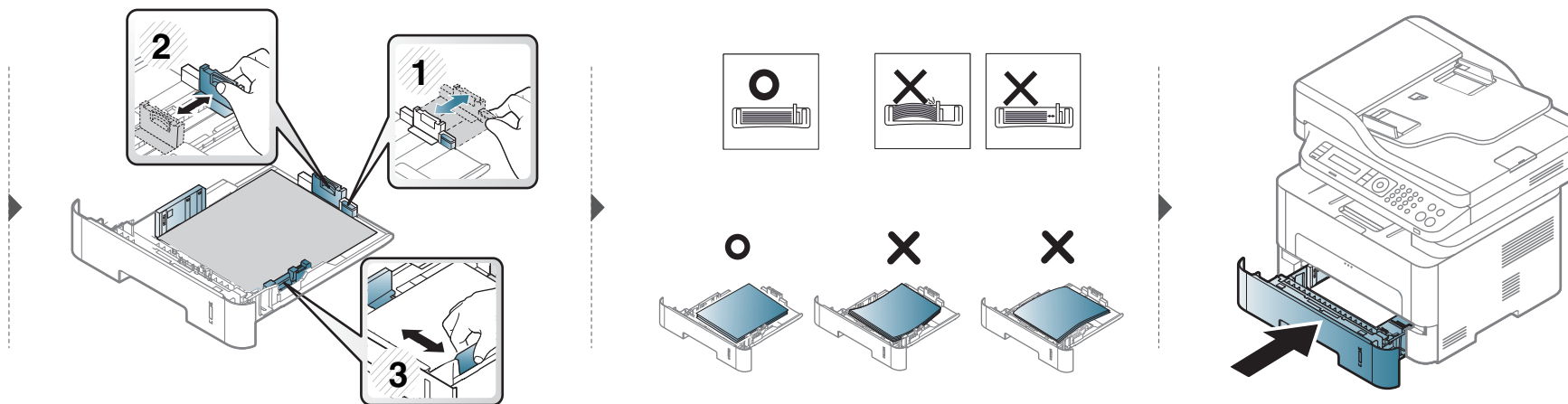
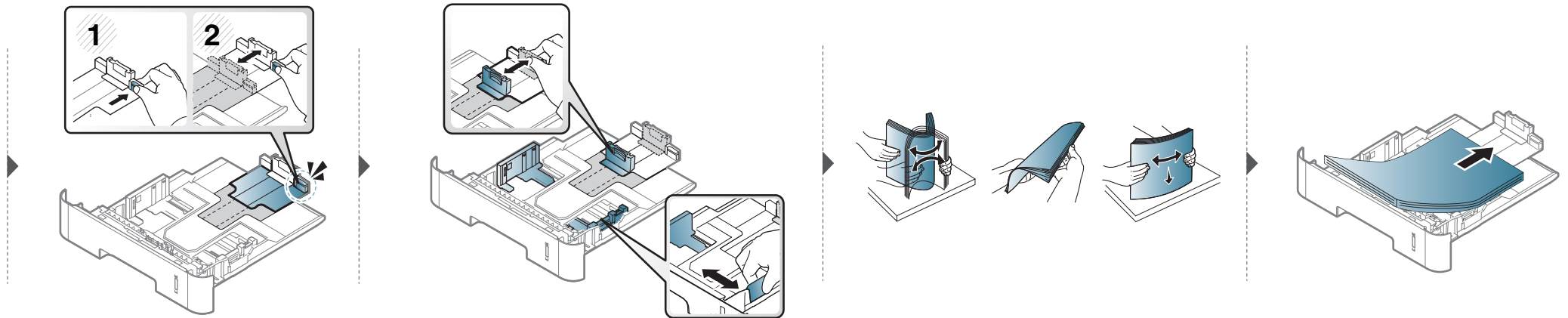

Lægge papir i manuel arkføder

Den manuelle bakke kan indeholde specielle størrelser og typer udskriftsmateriale, f.eks. postkort, notekort og konvolutter (se "Specifikationer af udskriftsmedier" på side 119).



Tip til brug af den manuelle arkføder

- Læg kun udskriftsmedier af samme type, størrelse og vægt i bakken ad gangen.
- Undgå papirstop ved at undlade at lægge mere papir i under udskrivning, mens der stadig er papir i den manuelle bakke.
- Udskriftsmedier lægges midt i den manuelle arkføder med forsiden opad og vendes, så de føres ind i printeren på den korte led.
- Læg kun tilgængeligt papir i for at sikre udskriftskvaliteten og undgå papirstop (se "Specifikationer af udskriftsmedier" på side 119).
- Ret krøllede postkort, konvolutter og etiketter ud, før du lægger dem i den manuelle arkføder.
- Følg vejledningen til ilægning ved udskrivning af specialmedier (se "Udskrive på specialmedier" på side 45).
- Åbn bakken, tag papirerne ud, og forsøg at udskrive igen, hvis papiret overlapper, når der udskrives vha. universalbakken.
- Før papiret manuelt ind, indtil det fremføres automatisk, hvis papiret ikke indføres korrekt under udskrivning.
- Når maskinen er i strømsparetilstand, får maskinen ikke papir fra den manuelle arkføder. Væk maskinen ved at trykke på tænd/sluk-knappen, inden du bruger den manuelle arkføder.

Medier og bakke

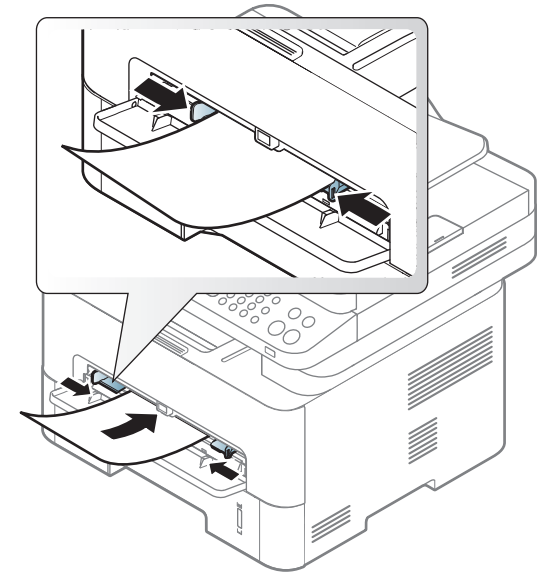
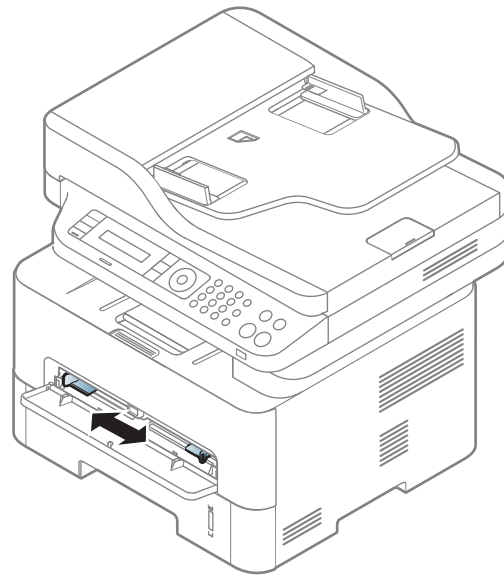
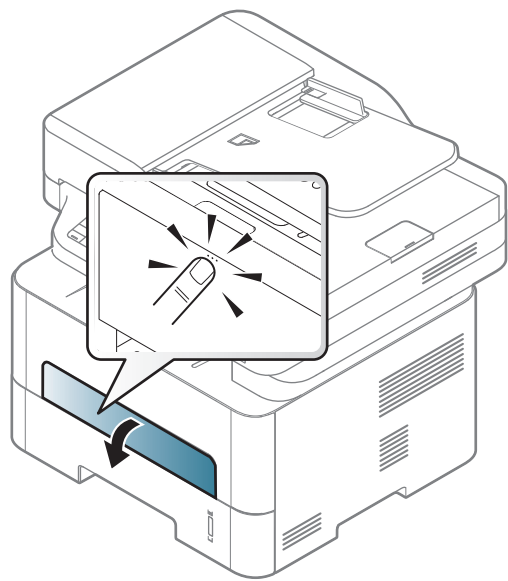

Medier og bakke

Udskrive på specialmedier

Tabellen nedenfor viser de tilgængelige medier til hver bakke.

Der skal være overensstemmelse mellem papirindstillingen i maskinen og driveren for at udskrive uden papiruverensstemmelsesfejl.

Hvis du vil ændre papirindstillingen i maskinen fra **Samsung Easy Printer**

Manager, skal du vælge  **(Skift til avanceret tilstand) > Enhedsindstillinger.**

Alternativt kan du, hvis din maskine understøtter et display, indstille det med knappen  **(Menu)** på kontrolpanelet.

Derefter kan du indstille papirtypen i vinduet **Udskriftsindstillinger > fanen Papir > Papirtype** (se "Åbne udskriftsindstillinger" på side 58).



- Vi anbefaler, at du indfører ét ark ad gangen, når du bruger specialmedier (se "Specifikationer af udskriftsmedier" på side 119).
- **Udskrive specialmedierne (tryksiden op)**
Hvis der udskrives på specialmedier med krøller, folder eller sorte fede streger, skal du åbne bagdækslet og prøve at udskrive igen. Lad bagdækslet stå åbent under udskrivning.

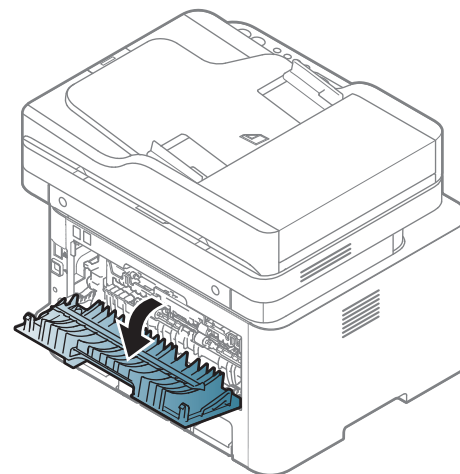

For oplysninger om papirvægt se "Specifikationer af udskriftsmedier" på side 119.

Typer	Bakke	Manuel arkføder
Almindeligt	•	•
Tykt papir	•	•
Tykkere		•

Medier og bakke

Typer	Bakke	Manuel arkføder
Tyndt papir	•	•
Bond-papir	•	•
Farve		•
Karton	•	•
Etiketter		•
Transparent		•
Konvolut		•
Tyk konvolut		•
Fortrykt		•
Bomuld		•
Genbrugt	•	•
Arkivpapir	•	•

(•: Medfølger, tom: ikke til rådighed)

Konvolut

Når du udskriver på konvolutter, afhænger udskriftskvaliteten af konvolutternes kvalitet.

Når du udskriver en kuvert, skal du placere den som vist i nedenstående figur.

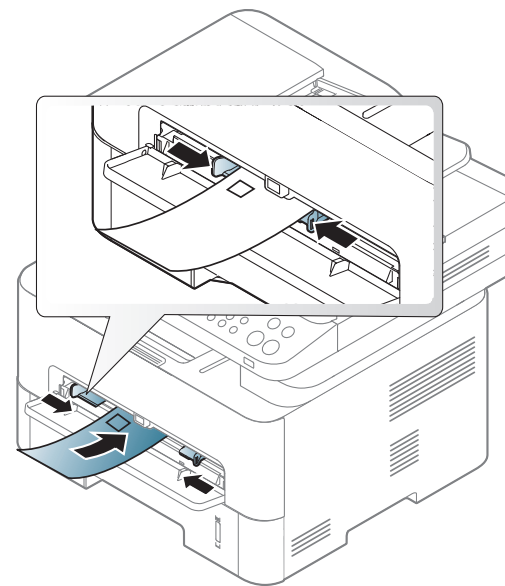

Hvis der udskrives på specialmedier med krøller, folder eller sorte fede streger, skal du åbne bagdækslet og prøve at udskrive igen. Lad bagdækslet stå åbent under udskrivning.

- Ved valg af konvolutter skal du tage følgende faktorer i betragtning:
 - **Vægt:** må ikke overstige 90 g/m², da der ellers kan opstå papirstop.
 - **Udformning:** skal ligge fladt uden at bøje mere end 6 mm og må ikke indeholde indespærret luft.
 - **Tilstand:** må ikke være rynkede, hakkede eller på anden måde beskadiget.

Medier og bakke

- **Temperatur:** skal kunne klare den varme og det tryk, der opstår i maskinen.

- Brug kun kvalitetskonvolutter med skarpe og helt pressede kanter.
- Brug ikke konvolutter med frimærker.
- Brug ikke konvolutter med lukkeanordninger, ruder, belægninger, selvklæbende lukning eller andre syntetiske materialer.
- Brug ikke beskadigede konvolutter eller konvolutter af dårlig kvalitet.
- Kontrollér, at sammenføjningerne i begge konvoluttens ender når helt ud til konvoluttens hjørner.

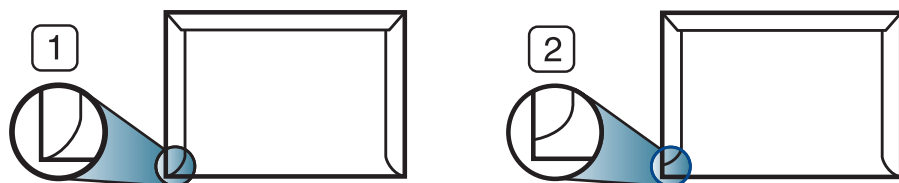

- 1 Acceptabelt
2 Uacceptabelt

- Konvolutter med en klæbestrimmel, der skal pilles af, eller med mere end én flap, der foldes hen over forseglingen, skal benytte klæbemidler, som kan holde til maskinens fikseringstemperatur på ca. 170 °C i 0,1 sekund. Ekstra flapper og strimler kan betyde, at konvolutten krøller, bukker eller sætter sig fast, og i værste fald kan det beskadige fikseringsenheden.
- Du opnår den bedste udskriftskvalitet, hvis margenerne ikke placeres tættere end 15 mm på konvoluttens kanter.
- Undgå at udskrive i det område, hvor konvoluttens sammenføjninger mødes.

Transparent

Brug kun transparenter, der er beregnet til laserprintere, så maskinen ikke beskadiges.

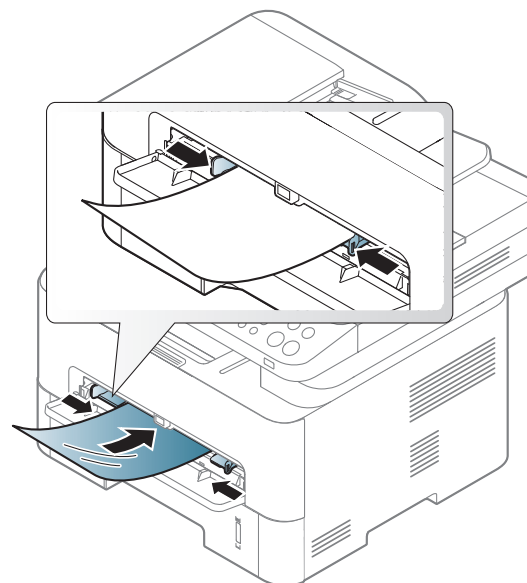

- Skal kunne modstå maskinens fikseringstemperatur.
- Anbring transparenterne på en jævn overflade, når du har taget dem ud af maskinen.
- Lad ikke ubrugte transparenter ligge i papirbakken i længere tid. De kan samle støv og snavs, hvilket kan medføre plettet udskrivning.
- Tag forsigtigt på transparenter, så du undgår pletter fra fingeraftryk.
- Undgå at udsætte trykte transparenter for sollys i længere tid, da dette kan medføre falmet tryk.

Medier og bakke

- Kontrollér, at transparenterne ikke er krøllede og ikke har iturevne kanter.
- Brug ikke transparenter, der ikke sidder fast på mellemlaget.
- For at undgå, at transparenter klæber sammen, bør du ikke lade udskrevne ark ligge oven på hinanden efter udskrivningen.
- Anbefalede medier: Transparenter til farvelaserprintere fra Xerox, f.eks. 3R 91331(A4), 3R 2780 (Letter).

Etiketter

Brug kun etiketter, der er beregnet til laserprintere, så maskinen ikke beskadiges.

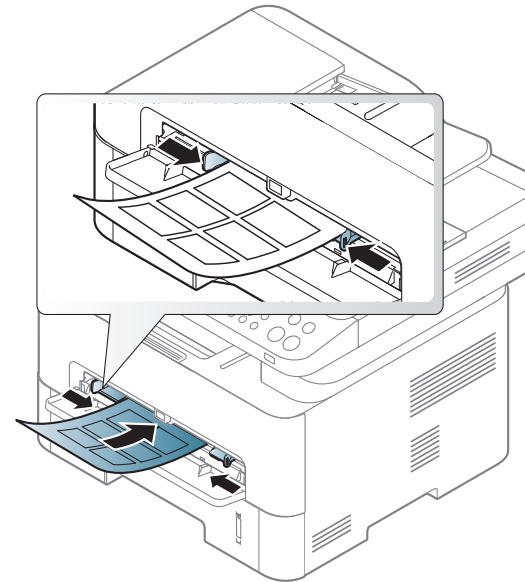

- Ved valg af etiketter skal du tage følgende faktorer i betragtning:
 - **Klæbemidler:** Skal være stabile ved maskinens fikseringstemperatur. Se specifikationerne til maskinen for at finde fikseringstemperaturen (ca. 170 °C).
 - **Placering på arket:** Brug kun etiketark, hvor arket ikke er synligt mellem de enkelte etiketter. Etiketter kan løsne sig fra ark, hvis der er afstand mellem dem, hvilket kan medføre alvorlige papirstop.
 - **Krøl:** Skal ligge fladt uden at bøje mere end 13 mm i nogen retning.

Medier og bakke

- **Tilstand:** Brug ikke etiketter med rynker, bobler eller andre tegn på manglende klæbeevne.
- Kontroller, at der ikke er synligt klæbemateriale mellem etiketterne. Synlige områder på arket med klæbemateriale kan medføre, at etiketterne løsnes under udskriften, hvilket kan forårsage papirstop. Synligt klæbemateriale kan også beskadige maskindele.
- Kør aldrig et etiketark gennem maskinen mere end én gang. Den selvklæbende bagside er kun beregnet til at skulle igennem maskinen én gang.
- Brug ikke etiketter, der har løsnet sig fra arket, er krøllede, har bobler eller på anden måde er beskadiget.

Karton/materialer i brugerdefinerede størrelser

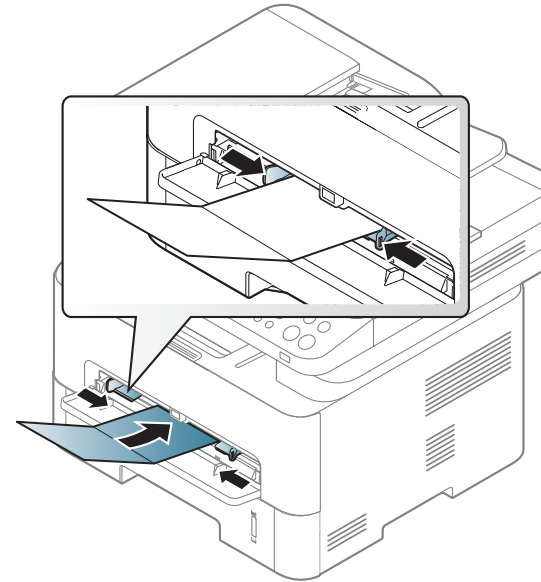

- Indstil margenerne i programmet, så de er mindst 6,4 mm fra materialets kanter.

Medier og bakke

Fortrykt papir

Når der ilægges fortrykt papir, skal udskriftssiden vende opad, og en ukrøllet kant skal vende fremad. Hvis du støder på problemer med papirfødingen, så prøv at vende papiret om. Bemærk, at udskriftskvaliteten ikke kan garanteres.

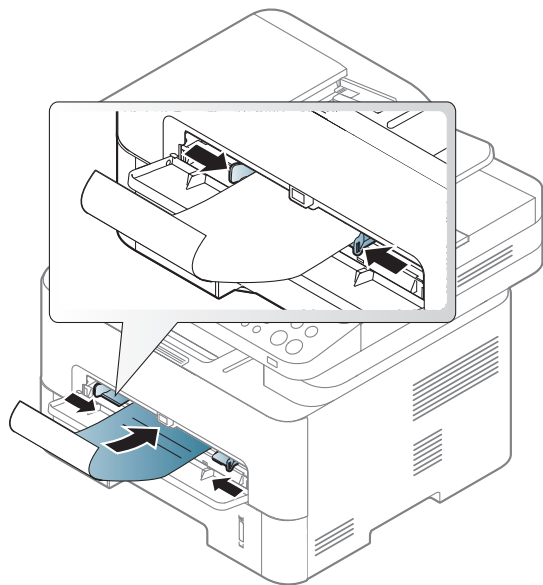

- Skal være trykt med varmebestandigt blæk, der ikke smelter, fordamper eller afgiver giftige gasser, når det udsættes for maskinens fikseringstemperatur (ca. 170 °C) i 0,1 sekund.
- Fortrykt papir skal være ikke-brændbart og må ikke have nogen form for negativ virkning på maskinens ruller.

- Før du lægger fortrykt papir i bakken, skal du kontrollere, at blækket på papiret er tørt. Under fikseringsprocessen kan fugtigt blæk løsnes fra fortrykt papir og forringe udskriftskvaliteten.

Indstilling af papirformat og -type

Når du har lagt papir i papirbakken, skal du angive papirstørrelse og -type ved hjælp af tasterne på kontrolpanelet.

Der skal være overensstemmelse mellem papirindstillingen i maskinen og driveren for at udskrive uden papiruoverensstemmelsesfejl.

Hvis du vil ændre papirindstillingen i maskinen fra **Samsung Easy Printer**

Manager, skal du vælge  **(Skift til avanceret tilstand) > Enhedsindstillinger.**

Alternativt kan du, hvis din maskine understøtter et display, indstille det med knappen  **(Menu)** på kontrolpanelet.

Derefter kan du indstille papirtypen i vinduet **Udskriftsindstillinger > fanen Papir > Papirtype** (se "Åbne udskriftsindstillinger" på side 58).



For nogle modeller kan det være nødvendigt at trykke på **OK** for at navigere til menuer på lavere niveauer.

Medier og bakke

- 1 Vælg  (Menu) > Systemkonfig. > Papirkonfig. > Papirstr. eller Papirtype på kontrolpanelet.
- 2 Vælg den ønskede bakke og indstilling.
- 3 Tryk på **OK** for at gemme den valgte indstilling.



- Hvis du vil bruge papir i specialstørrelser, f.eks. fakturapapir, skal du vælge fanen **Papir > Størrelse > Rediger...** og angive **Indstilling af brugerdefineret papirstørrelse** i **Udskriftsindstillinger** (se "Åbne udskriftsindstillinger" på side 58).

Brug af udskriftsstøtte



Udbakkens overflade kan blive varm, hvis du udskriver mange stykker papir på en gang. Undlad at berøre overfladen, og lad ikke børn komme i nærheden af den.

Stakken med udskrevne papirer i udskriftsstøtten vil sammen med udskriftsstøtten hjælpe med at rette de udskrevne sider ind. Træk udskriftsstøtten ud.

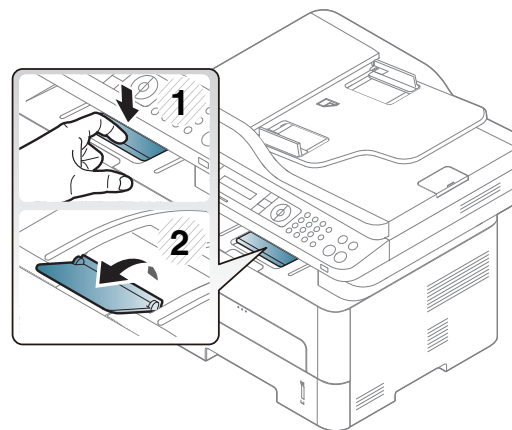

OR

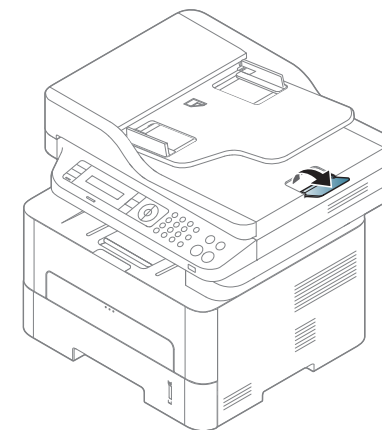

Klargøring af originaler

- Ilæg ikke papir, der er mindre end 142 × 148 mm eller større end 216 × 356 mm.
- For at undgå papirstop, dårlig udskriftskvalitet og ødelæggelse af maskinen bør du ikke ilægge følgende papirtyper.
 - Karbonpapir eller karbonbelagt papir.
 - Overfladebehandlet papir
 - Gennemsigtigt eller tyndt papir
 - Krøllet eller foldet papir
 - Krøllet eller rullet papir
 - Iturevet papir
- Fjern alle hæfteklammer og papirclips, før du lægger papiret i.
- Kontroller, at lim, blæk eller retteblæk på papiret er helt tørt, før du lægger det i.
- Ilæg ikke originaler med forskellige størrelser eller med forskellig vægt.
- Ilæg ikke brochurer, pjecer, transparenter eller dokumenter med andre usædvanlige egenskaber.

Placering af originaler

Du kan anbringe et originaldokument på scannerglaspladen til kopiering eller scanning og til afsendelse af en fax.

På scannerglaspladen

Ved hjælp af scannerglaspladen kan du kopiere eller scanne originaler. Du kan opnå den bedste scanningskvalitet, specielt for farvebilleder eller gråtoner. Sørg for, at der ikke er nogen originaler i dokumentføderen. Hvis der registreres en original i dokumentføderen, prioriterer maskinen den original højere end originalen på scannerglaspladen.

Medier og bakke

- 1 Løft og åbn scannerlåget.

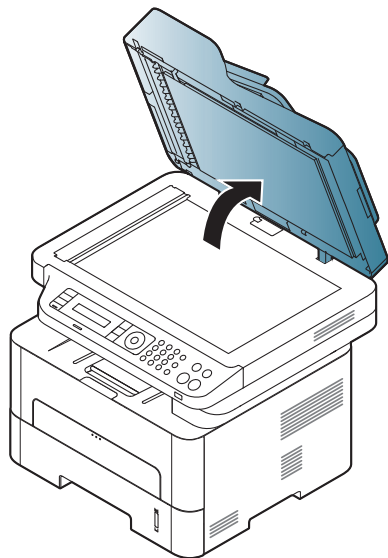

- 2 Placer originalen på glaspladen med forsiden nedad. Lad det flugte med registreringsstyret i øverste venstre hjørne af glaspladen.

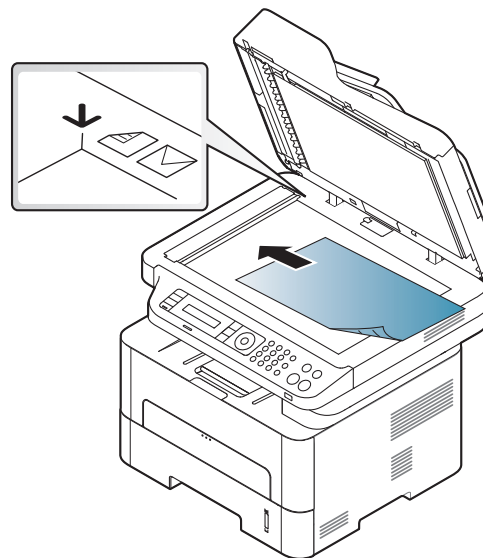

- 3 Luk scannerlåget.



- Det kan påvirke kopikvaliteten og tonerforbruget, hvis scannerlåget står åbent, mens du kopierer.
- Støv på scannerglaspladen kan give sorte pletter på udskriften. Hold den altid ren (se "Rengøre maskinen" på side 88).
- Hvis du kopierer en side fra en bog eller et blad, skal du løfte op i scannerlåget, indtil hængslerne fanges af stopanordningen, og derefter lukke låget. Hvis bogen eller bladet er tykkere end 30 mm, skal du begynde at kopiere med låget åbent.

Medier og bakke



- Vær forsigtig, så glaspladen ikke går i stykker. Du kan komme til skade.
- Læg ikke hænderne på glasset, mens du lukker scannerlåget. Scannerlåget kan falde ned over hænderne, og du kan komme til skade.
- Kig ikke ind i lyset inde i scanneren, mens du kopierer eller scanner. Det kan skade øjnene.

I dokumentføderen

Når du bruger dokumentføderen, kan du ilægge op til 40 ark papir (kontraktpapir på 80 g/m²) til et enkelt job.

- 1 Bøj papirstakken frem og tilbage for at adskille siderne, før de lægges i bakken.

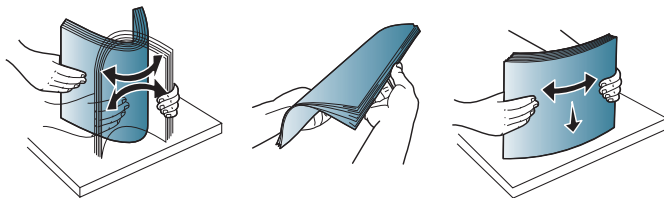

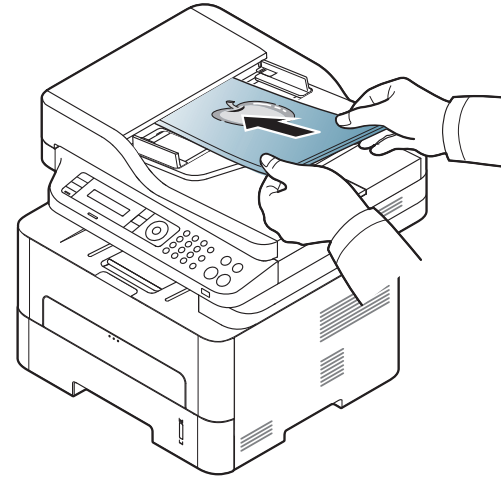

- 2 Anbring originalen med forsiden opad i dokumentføderens indføringsbakke. Kontroller, at bunden af originalstakken passer til den papirstørrelse, der er markeret i dokumentindføringsbakken.

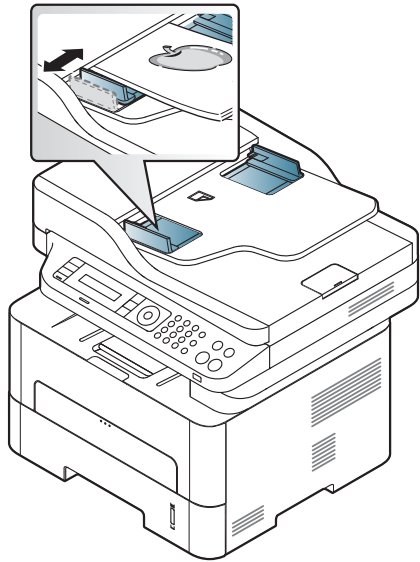

Medier og bakke

- 3 Juster styrene til indstilling af dokumentføderbredden, så de passer til papirstørrelsen.



- Støv på dokumentføderens glasplade kan forårsage sorte pletter på kopien. Hold altid glaspladen ren (se "Rengøre maskinen" på side 88).
- Hvis du vil udskrive på begge sider af papiret vha. ADF, skal du trykke på  (Copy) >  (Menu) > **Kopifunktion** > **Duplex** > **1->2 sideteller 1->2 sidet rot** på kontrolpanelet og udskrive på den ene side af papiret, og derefter ilægge arket igen for at udskrive på den anden side.
Duplexudskrivning er muligvis ikke tilgængelig på visse modeller (se "Funktioner pr. model" på side 8).

Grundlæggende udskrivning



- Til specielle udskriftsfunktioner henvises der til den avancerede vejledning (se "Brug af avancerede udskrivningsfunktioner" på side 237).
- Nogle menuer understøttes muligvis ikke, afhængigt af modeller eller indstillinger (se "Funktioner pr. model" på side 8).

Udskrivning



- Se "Mac-udskrivning" på side 245 eller "Linux-udskrivning" på side 247 UNIX, hvis du anvender Mac, Linux eller UNIX.
- Windows 8-brugere skal læse "Grundlæggende udskrivning" på side 284.

Vinduet **Udskriftsindstillinger** i det følgende er til Notesblok i Windows 7.

- 1 Åbn det dokument, du vil udskrive.
- 2 Vælg **Udskriv** i menuen **Filer**.

- 3 Vælg din maskine på listen **Vælg printer**.

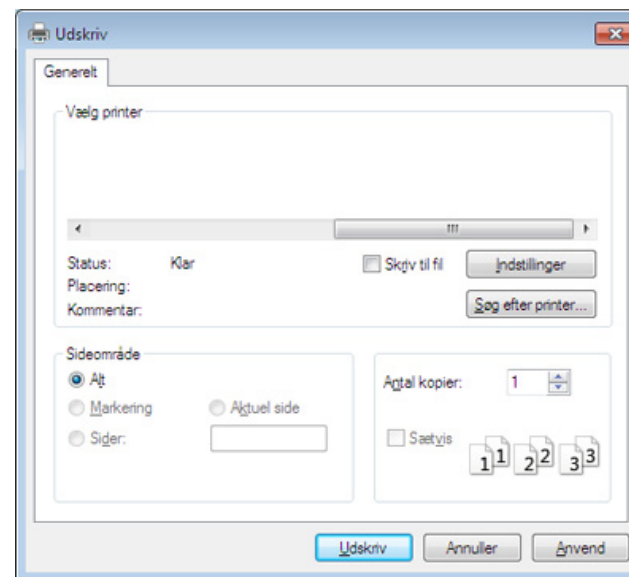

- 4 De grundlæggende udskriftsindstillinger, herunder antal kopier og udskriftsområde, vælges i vinduet **Udskriv**.





Hvis du vil udnytte de avancerede udskriftsfunktioner, skal du klikke på **Egenskaber** eller **Indstillinger** i vinduet Udskriv. (se "Åbne udskriftsindstillinger" på side 58).

- 5 Start udskriftsjobbet ved at klikke på **OK** eller **Udskriv** i vinduet **Udskriv**.

Grundlæggende udskrivning

Annullere et udskriftsjob





Hvis udskriftsjobbet venter i udskrivningskøen eller printerspooleren, kan du annullere jobbet som følger:

- Du kan få adgang til dette vindue ved blot at dobbeltklikke på maskinikonet () på proceslinjen i Windows.
- Du kan også annullere det aktuelle job ved at trykke på knappen  **Stop/Clear** på kontrolpanelet.

Grundlæggende udskrivning

Åbne udskriftsindstillinger



- Vinduet **Udskriftsindstillinger**, der vises i denne brugerhåndbog, kan være anderledes på den maskine, som du anvender.
- Når du vælger en indstilling i **Udskriftsindstillinger**, vises der muligvis et advarselstegn  eller . Et  betyder, at du godt kan vælge denne indstilling, men at dette ikke anbefales, mens et  betyder, at du ikke kan vælge denne indstilling på grund af maskinens indstillinger eller miljø.
- Windows 8-brugere skal læse "Åbne yderligere indstillinger" på side 285.

- 1 Åbn det dokument, du vil udskrive.
- 2 Vælg **Udskriv** i menuen Filer. Vinduet **Udskriv** vises.
- 3 Vælg din maskine på listen **Vælg printer**.
- 4 Klik på **Egenskaber** eller **Indstillinger**.



Skærbilledet kan variere, afhængigt af model.

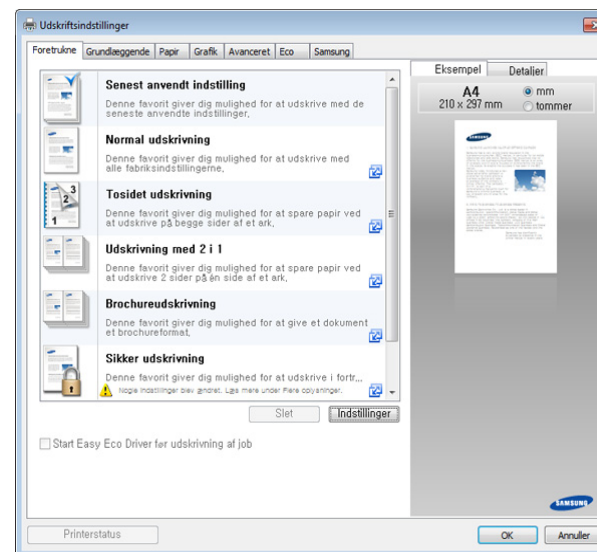

- Du kan anvende **Eco**-funktioner for at spare på papir og toner, før du udskriver (se "Easy Eco Driver" på side 271).
- Du kan kontrollere maskinens aktuelle status ved at trykke på knappen **Printerstatus** (se "Brug af Status for Samsung-printer" på side 280).

Grundlæggende udskrivning

Brug af en foretrukken indstilling

Indstillingen **Foretrukne**, som vises under hver af egenskabsfanerne undtagen fanen **Foretrukne** og fanen **Samsung**, giver dig mulighed for at gemme de aktuelle indstillinger til fremtidig brug.

For at gemme et punkt under **Foretrukne** skal du følge nedenstående trin:

- 1 Rediger indstillingerne på hver fane efter behov.
- 2 Indtast et navn for indstillingen i feltet **Foretrukne**.



- 3 Klik på **Gem**.
- 4 Angiv navn og beskrivelse, og vælg derefter det ønskede ikon.
- 5 Klik på **OK**. Når du gemmer **Foretrukne**, gemmes alle aktuelle driverindstillinger.



Hvis du vil bruge en gemt indstilling, skal du vælge den under fanen **Foretrukne**. Maskinen er nu indstillet til at udskrive i overensstemmelse med de valgte indstillinger. Hvis du vil slette en indstilling, du har gemt, skal du vælge den på fanen **Foretrukne** og klikke på **Slet**.

Brug af Hjælp

Klik på den indstilling, du vil vide mere om, i vinduet **Udskriftsindstillinger**, og tryk på **F1** på dit tastatur.

Grundlæggende udskrivning

Eco-udskrivning

Funktionen **Eco** nedsætter tonerforbruget og brug af papir. Funktionen **Eco** gør dig i stand til at spare udskrivningsressourcer, så du kan udskrive mere miljøvenligt.

Hvis du trykker på knappen **Eco** på kontrolpanelet, aktiverer du Eco-tilstanden. Eco-tilstandens standardindstilling er dobbeltsidet (lang kant), flere sider pr. side (2-op), spring tomme sider over og tonerbesparelse. Nogle funktioner er muligvis ikke tilgængelige alt afhængigt af model.



- Funktionen Dobbeltsidet udskrivning (lang kant) er kun tilgængelig for duplex-modeller (se "Variationsfunktion" på side 11).
- Spring tomme sider over virker muligvis ikke korrekt. Det afhænger af den benyttede printerdriver. Hvis funktionen Spring tomme sider over ikke fungerer korrekt, skal du indstille funktionen fra Easy Eco Driver (se "Easy Eco Driver" på side 271).

Indstille Eco-tilstand på kontrolpanelet



- Adgang til menuerne kan variere fra model til model (se "Adgang til menuen" på side 33).
- For nogle modeller kan det være nødvendigt at trykke på **OK** for at navigere til menuer på lavere niveauer.

1 Vælg  (**Menu**) > **Systemkonfig.** > **Maskinkonfig.** > **Oeko-indstill.** på kontrolpanelet.

2 Vælg den ønskede indstilling, og tryk på **OK**.

- **Standardtilst.:** Vælg dette for at tænde eller slukke Eco-tilstand (Duplex (lang kant), Tonerbesparelse, 2-op og Spring tomme sider over).

Dobbelt udskrivning og Spring tomme sider over er muligvis ikke tilgængelig for visse modeller (se "Funktioner pr. model" på side 8).

- **Fra:** Slå Eco-tilstanden fra.
- **Til:** Slå Eco-tilstanden til.



Hvis du slår Eco-tilstand til med en adgangskode fra fanen SyncThru™ Web Service (**Settings** > **Machine Settings** > **System** > **Eco Settings**) vises meddelelsen **Tændt-styrke**. Du skal indtaste adgangskoden for at ændre status for Eco-tilstanden.

- **Skift skabelon:** Følg indstillingerne i SyncThru™ Web Service eller Samsung Easy Printer Manager. Inden du vælger dette menupunkt, skal du indstille Eco-funktionen i SyncThru™ Web Service (fanen **Settings** > **Machine Settings** > **System** > **Eco Settings**) eller Samsung Easy Printer Manager (**Enhedsindstillinger** > **Eco**).

3 Tryk på **OK** for at gemme den valgte indstilling.

Grundlæggende udskrivning

Indstille Eco-tilstand på driveren

Åbn fanen Eco for at indstille Eco-tilstanden. Når du ser Eco-billedet () , betyder det, at Eco-tilstanden er aktiveret.

Eco-indstillinger

- **Printerstandard:** Følger indstillingerne fra maskinens kontrolpanel.
- **Ingen:** Deaktiverer Eco-tilstanden.
- **Eco-udskrivning:** Aktiverer Eco-tilstanden. Aktiver de forskellige Eco-elementer, du vil bruge.
- **Adgangskode:** Hvis administratoren har aktiveret Eco-tilstand, skal du indtaste adgangskoden for at ændre status.

Resultatsimulator

Resultatsimulator viser, hvor meget du har reduceret CO₂-udslippet, elforbruget og papirforbruget med de indstillinger, du har valgt.

- Resultaterne beregnet ud fra, at det totale antal udskrivninger er et hundrede uden en blank side, når Eco-tilstand er deaktiveret.
- Henviser til beregningskoefficienten for CO₂, energi og papir fra **IEA**, indekset fra det japanske indenrigs- og kommunikationsministerium og www.remanufacturing.org.uk. Hver model har sit eget indeks.
- Energiforbruget i udskrivningstilstand refererer til det gennemsnitlige energiforbrug i forbindelse med udskrivning for denne maskine.



- Den reelle sparede eller reduceret mængde kan variere afhængigt af det anvendte operativsystem, computerens ydeevne, program, tilslutningsmetode, medie, medieformat og jobkompleksitet etc.

Basiskopiering



- Til specielle udskriftsfunktioner henvises der til den avancerede vejledning (se "Menuen Kopier" på side 214).
- Adgang til menuerne kan variere fra model til model (se "Adgang til menuen" på side 33 eller "Oversigt over kontrolpanelet" på side 25).
- Nogle menuer understøttes muligvis ikke, afhængigt af modeller eller indstillinger (se "Funktioner pr. model" på side 8).

Basiskopiering

- 1 Vælg  (kopi) >  (Menu) > **Kopifunktion** på kontrolpanelet.
Eller vælg  (Menu) > **Kopifunktion** på kontrolpanelet.
- 2 Anbring et enkelt dokument (se "Placering af originaler" på side 52).

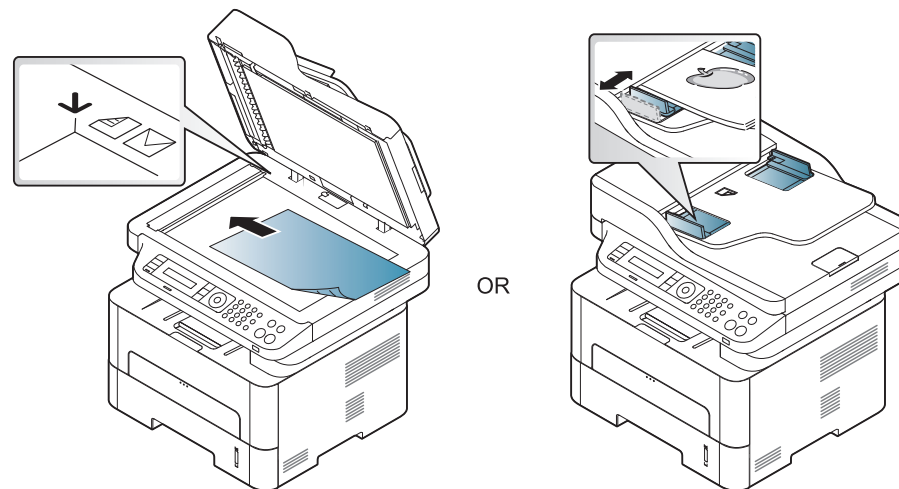

- 3 Du kan tilpasse kopiindstillingerne, bl.a. **Formin./forst.**, **Moerkhed**, **Original**, og mere ved hjælp af tasterne på kontrolpanelet (se "Ændring af indstillingerne for hver kopi" på side 63).
- 4 Indtast eventuelt det ønskede antal kopier ved hjælp af pilen eller taltastaturet.
- 5 Tryk på  (**Start**).

Basiskopiering



Hvis du vil annullere et igangværende kopieringsjob, skal du trykke på  (**Stop/Clear**), og kopieringen stoppes herefter.

Ændring af indstillingerne for hver kopi



Du kan hurtigt og nemt kopiere med maskinens standardindstillinger. Men du kan også ændre indstillingerne for hver kopi ved hjælp af funktionstasterne til kopiering på kontrolpanelet.



- Hvis du trykker på  (**Stop/Clear**), mens du angiver kopiindstillingerne, nulstilles alle de indstillinger, du har angivet for det aktuelle kopijob, og standardværdierne gendannes. Standardværdierne gendannes automatisk, når maskinen har afsluttet kopieringen.
- Adgang til menuerne kan variere fra model til model (se "Adgang til menuen" på side 33).
- For nogle modeller kan det være nødvendigt at trykke på **OK** for at navigere til menuer på lavere niveauer.

Mørkhed



Hvis du har en original, der indeholder svag markering og mørke billeder, kan du justere lysstyrken, så kopien bliver lettere at læse.

- 1 Vælg  (kopi) >  (**Menu**) > **Kopifunktion** > **Moerkhed** på kontrolpanelet.
Eller vælg knappen **Moerkhed** på kontrolpanelet.
- 2 Vælg den ønskede indstilling, og tryk på **OK**.
For eksempel **Lys+5**, den lyseste, og **Moerk+5**, den mørkeste.
- 3 Tryk på  (**Stop/Clear**) for at vende tilbage til klar-tilstand.

Basiskopiering

Original

Indstillingen Original bruges til at forbedre kopikvaliteten ved at angive, hvilken type dokument, der skal kopieres i det aktuelle job.

- 1 Vælg  (kopi) >  (Menu) > **Kopifunktion** > **Originaltype** på kontrolpanelet.

Eller vælg  (Menu) > **Kopifunktion** > **Originaltype** på kontrolpanelet.

- 2 Vælg den ønskede indstilling, og tryk på **OK**.
 - **Tekst**: Bruges til originaler, der hovedsageligt indeholder tekst.
 - **Tekst/Foto**: Bruges til originaler med en blanding af tekst og fotografier.

 Hvis teksten på udskriften er sløret, skal du vælge **Tekst** for at få tydelig tekst.

- **Foto**: Bruges, hvis originalerne er fotografier.
- 3 Tryk på  (**Stop/Clear**) for at vende tilbage til klar-tilstand.



Formindsket eller forstørret kopi

Du kan formindske eller forstørre størrelsen på et kopieret billede fra 25 % til 400 %, når du kopierer originaldokumenter fra scanner Glaspladen.



- Denne funktion er muligvis ikke tilgængelig, afhængigt af modellen eller de valgfrie elementer (se "Variationsfunktion" på side 11).
- Hvis maskinen er angivet til Eco-tilstand, er det ikke muligt at formindske og forstørre.

Sådan vælger du blandt de foruddefinerede kopistørrelser



- 1 Vælg  (kopi) >  (Menu) > **Kopifunktion** > **Formin./forst.** på kontrolpanelet.

Eller vælg  (Menu) > **Kopifunktion** > **Formin./forst.** på kontrolpanelet.

- 2 Vælg den ønskede indstilling, og tryk på **OK**.
- 3 Tryk på  (**Stop/Clear**) for at vende tilbage til klar-tilstand.

Basiskopiering

Sådan skalerer du kopien ved at indtaste skaleringsforholdet direkte

- 1 Vælg  (kopi) >  (Menu) > **Kopifunktion** > **Formin./forst.** > **Brugerdefin.** på kontrolpanelet.

Eller vælg  (Menu) > **Kopifunktion** > **Formin./forst.** på kontrolpanelet.

- 2 Indtast den ønskede kopistørrelse ved hjælp af taltastaturet.
- 3 Tryk på **OK** for at gemme den valgte indstilling.
- 4 Tryk på  (**Stop/Clear**) for at vende tilbage til klar-tilstand.



 Når du formindsker en kopi, kan der forekomme sorte streger nederst på kopien.

Kopiering af id-kort

Maskinen kan udskrive 2-sidede originaler på ét ark.

Maskinen udskriver den ene side af originalen på den øverste halvdel af papiret og den anden side på den nederste halvdel uden at formindske originalens størrelse. Denne funktion er velegnet til kopiering af små originaler, som f.eks. visitkort.



- Originalen skal placeres på scannerglaspladen for at bruge denne funktion.
- Hvis maskinen er angivet til Eco-tilstand, er denne funktion ikke tilgængelig.
- Du kan få en bedre billedkvalitet ved at vælge  (**Kopier**) >  (Menu) > **Kopifunktion** > **Originaltype** > **Foto** på kontrolpanelet eller  (Menu) > **Kopifunktion** > **Originaltype** > **Foto**.

- 1 Tryk på **ID Copy** på kontrolpanelet.
- 2 Anbring originalen med forsiden nedad på scannerens glasplade, som vist med pilene. Luk derefter scannerens låg.

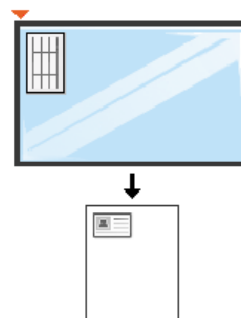

- 3 **Place Front Side and Press [Start]** vises i displayet.

Basiskopiering

4 Tryk på **Start**.

Maskinen begynder at scanne forsiden, og der vises **Place Back Side and Press [Start]**.

5 Vend originalen, og placer den på scannerglaspladen, som vist med pilene. Luk derefter scannerens låg.

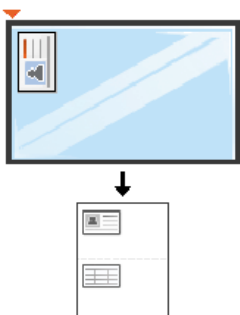

6 Tryk på **Start**.



- Hvis du ikke trykker på knappen  (**Start**), er det kun forsiden, der kopieres.
- Hvis originalen er større end det område, der kan udskrives på, er det ikke sikkert, at alle dele af originalen kan kopieres.

Grundlæggende scanning



- I brugerhåndbogen Avanceret (se "Scanningsfunktioner" på side 251) finder du flere oplysninger om specielle scanningsfunktioner.
- Nogle menuer understøttes muligvis ikke, afhængigt af modeller eller indstillinger (se "Funktioner pr. model" på side 8).

Grundlæggende scanning

Dette er den normale og sædvanlige fremgangsmåde til scanning af dine originaler.

Dette er den grundlæggende scanningsmetode for en maskine, der er tilsluttet via USB.



- For nogle modeller kan det være nødvendigt at trykke på **OK** for at navigere til menuer på lavere niveauer.
- Hvis du vil scanne ved hjælp af netværket, skal du se brugerhåndbogen Avanceret (se "Scanning fra en netværkstilsluttet maskine" på side 256).

1 Anbring et enkelt dokument med forsiden nedad på glaspladen, eller ilæg dokumenterne med forsiden opad i dokumentføderen (se "Placering af originaler" på side 52).

2 Vælg  (**Scan**) > **Scan til PC** > **Lokal pc** på kontrolpanelet.
Eller vælg **Scan to** > **Lokal pc** på kontrolpanelet



Hvis du ser meddelelsen **Ikke tilgængelig**, skal du kontrollere portforbindelsen eller vælge **Aktiver scanning fra enhedspanel** i

Samsung Easy Printer Manager >  **Skift til avanceret tilstand** > **Indstillinger for scanning til pc.**

3 Vælg det ønskede program, og tryk på **OK**.
Standardindstillingen er **Dokumenter**.



Du kan tilføje eller slette den mappe, hvor de scannede filer gemmes, i

Samsung Easy Printer Manager >  **Skift til avanceret tilstand.**
> **Indstillinger for scanning til pc.**

4 Vælg den ønskede indstilling, og tryk på **OK**.

5 Scanningen starter.



Det scannede billede gemmes i mappen **C:\Brugere\brugernavn\Dokumenter** på computeren. Afhængigt af dit operativsystem og programmet, du bruger, ser den gemte mappe muligvis anderledes ud.

Grundlæggende faxning



- Til specielle faxfunktioner henvises der til Avanceret vejledning (se "Faxfunktioner" på side 258).
- Adgang til menuerne kan variere fra model til model (se "Adgang til menuen" på side 33 eller "Oversigt over kontrolpanelet" på side 25).
- M267xN/M287xND/M287xDW understøtter ikke faxfunktioner.
- Du kan ikke bruge denne maskine som fax via bredbåndstelefon. Kontakt din internetudbyder for at få yderligere oplysninger.
- Vi anbefaler brug af de traditionelle, analoge telefontjenester (PSTN: Public Switched Telephone Network) ved opkobling til telefonnettet med henblik på brug af en faxmaskine. Hvis du bruger andre internettjenester (DSL, ISDN, VoIP), kan du forbedre forbindelseskvaliteten ved at bruge et mikrofilter. Mikrofilteret eliminerer unødvendige støjsignaler og forbedrer forbindelses- eller internetkvaliteten. Da DSL Micro-filteret ikke følger med maskinen, skal du kontakte din internetudbyder vedrørende brug af DSL Micro-filter.

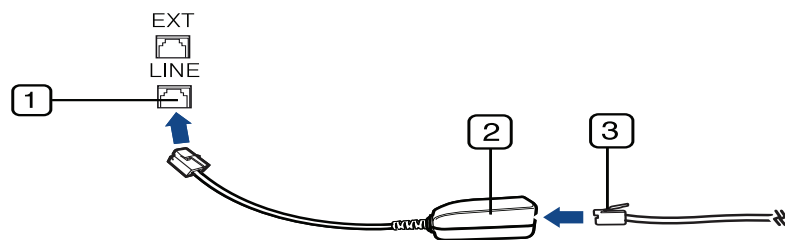

- 1 Linjeport
- 2 Mikrofilter
- 3 DSL-modem/telefonlinje (se "Set bagfra" på side 24).

Forberedelse af en fax

Før du sender eller modtager en fax, skal du tilslutte den medfølgende telefonledning til telefonstikket i væggen (se "Set bagfra" på side 24). Se i Lyninstallationsvejledning, hvordan du opretter en forbindelse. Den metode, der bruges til at oprette en telefonforbindelse, varierer fra land til land.

Afsendelse af en fax



Du kan bruge enten dokumentføderen eller scannerens glasplade, når du anbringer originalerne. Hvis du ilægger originaler både i dokumentføderen og på scannerglaspladen, vil maskinen først læse originalerne i dokumentføderen, der har højest prioritet ved scanning.

- 1 Anbring et enkelt dokument med forsiden nedad på glaspladen, eller ilæg dokumenterne med forsiden opad i dokumentføderen (se "Placering af originaler" på side 52).
- 2 Vælg  (Fax) på kontrolpanelet.
- 3 Juster opløsning og mørkhed, så de passer til den fax, der skal sendes (se "Justering af dokumentindstillingerne" på side 70).

Grundlæggende faxning

- 4 Angiv destinationsfaxnummeret.
- 5 Tryk på  (**Start**) på kontrolpanelet. Maskinen begynder at scanne og sende faxen til destinationerne.





- Brug Samsung Network PC Fax, hvis du vil sende fax direkte fra din computer (se "Afsendelse af en fax fra computeren" på side 259).
- Hvis du ønsker at annullere en faxjob, skal du trykke på  (**Stop/Clear**), inden maskinen starter transmissionen.
- Hvis du brugte scannerglasset, viser maskinen en meddelelse om at ilægge yderligere en side.

Manuel afsendelse af en fax

Udfør følgende for at sende en fax ved hjælp af  (**On Hook Dial**) på kontrolpanelet. Hvis du har en model med telefonrør, kan du sende en fax ved hjælp af telefonrøret (se "Funktioner pr. model" på side 8).

- 1 Anbring et enkelt dokument med forsiden nedad på glaspladen, eller ilæg dokumenterne med forsiden opad i dokumentføderen (se "Placering af originaler" på side 52).
- 2 Vælg  (Fax) på kontrolpanelet.
- 3 Juster opløsning og mørkhed, så de passer til den fax, der skal sendes (se "Justering af dokumentindstillingerne" på side 70).

- 4 Tryk på  (**On Hook Dial**) på kontrolpanelet, eller løft telefonrøret.
- 5 Indtast et faxnummer ved brug af taltastaturet på kontrolpanelet.
- 6 Tryk på  (**Start**) på kontrolpanelet, når du hører en skinger faxtone fra den eksterne faxmaskine.

Afsendelse af en fax til flere destinationer



Du kan bruge funktionen til afsendelse af flere, hvilket giver dig mulighed for at sende en fax til flere destinationer. Originalerne gemmes automatisk i hukommelsen og sendes til en ekstern maskine. Efter transmissionen slettes originalerne automatisk i hukommelsen (se "Funktioner pr. model" på side 8).



Du kan ikke sende faxer med denne funktion, hvis du har valgt superfin som indstilling, eller hvis faxen er i farver.

- 1 Anbring et enkelt dokument med forsiden nedad på glaspladen, eller ilæg dokumenterne med forsiden opad i dokumentføderen (se "Placering af originaler" på side 52).
- 2 Vælg  (Fax) på kontrolpanelet.
- 3 Juster opløsning og mørkhed, så de passer til den fax, der skal sendes (se "Justering af dokumentindstillingerne" på side 70).

Grundlæggende faxning

- 4 Vælg  (Menu) > **Faxfunktion** > **Multiafsend.** på kontrolpanelet.
- 5 Indtast nummeret på den første modtagerfaxmaskine, og tryk på **OK**.
Du kan trykke på hurtigopkaldsnumre eller vælge gruppeopkaldsnumre ved at bruge knappen  (**Address Book**).
- 6 Indtast det næste faxnummer, og tryk på **OK**.
Der vises en meddelelse i displayet, hvor du bliver bedt om at indtaste endnu et faxnummer for at afsende dokumentet.
- 7 Hvis du vil indtaste flere faxnumre, skal du trykke på **OK**, når **Ja** vises, og gentage trin 5 og 6. Du kan tilføje op til 10 destinationer.



Når du først har indtastet et gruppeopkaldsnummer, er det ikke muligt at indtaste et andet gruppeopkaldsnummer.

- 8 Når du har indtastet alle faxnumre, skal du vælge **Nej** ved prompten **Et andet nr.?** og derefter trykke på **OK**.
Maskinen begynder at sende faxen til de numre, du har indtastet, i den rækkefølge, du har indtastet dem.

Modtagelse af fax

Maskinen er forudindstillet til faxtilstand fra fabrikken. Når du modtager en fax, besvarer maskinen opkaldet efter et bestemt antal ring og modtager automatisk faxen.

Justering af dokumentindstillingerne

Inden du begynder at faxe, skal du ændre følgende indstillinger, så de passer til originalens status, for at få den bedste kvalitet.





- Adgang til menuerne kan variere fra model til model (se "Adgang til menuen" på side 33 eller "Oversigt over kontrolpanelet" på side 25).
- For nogle modeller kan det være nødvendigt at trykke på **OK** for at navigere til menuer på lavere niveauer.

Grundlæggende faxning

Oploesning

Standardindstillingerne for dokumenter giver et godt resultat, når der anvendes almindelige tekstbaserede originaler. Men hvis du sender originaler, som er af dårlig kvalitet eller indeholder billeder, kan du opnå en bedre faxkvalitet ved at justere opløsningen.

1 Vælg  (fax) >  (Menu) > **Faxfunktion** > **Oploesning** på kontrolpanelet.

2 Vælg den ønskede indstilling, og tryk på **OK**.

- **Standard:** Originaler med tegn i normal størrelse.
- **Fin:** Originaler med små tegn eller tynde linjer eller originaler, der er udskrevet på en matrixprinter.
- **Superfin:** Originaler med mange fine detaljer. Tilstanden **Superfin** kan kun aktiveres, hvis den maskine, der kommunikerer med, også understøtter denne tilstand.



- Ved hukommelsestransmission er tilstanden **Superfin** ikke tilgængelig. Opløsningsindstillingen ændres automatisk til **Fin**.
- Når maskinen er indstillet til opløsningen **Superfin**, og den faxmaskine, der kommunikerer med, ikke understøtter opløsningen **Superfin**, afsender maskinen faxen med den højeste opløsningsgrad, der understøttes af den modtagende faxmaskine.

- **Fotofax:** Originaler med gråtoner eller fotografier.
- **Farvefax:** Original med farver.



- Hukommelsesoverførsel er ikke tilgængelig i denne tilstand.
- Du kan kun sende en farvefax, hvis den maskine, som du kommunikerer med, understøtter modtagelse af farvefax, og du sender faxen manuelt.



3 Tryk på  (**Stop/Clear**) for at vende tilbage til klar-tilstand.

Moerkhed

Du kan vælge graden af mørkhed i det originale dokument.



Indstillingen for mørkhed anvendes på det igangværende faxjob. Sådan ændrer du standardindstillingen (se "Menun Fax" på side 217).

1 Vælg  (fax) >  (Menu) > **Faxfunktion** > **Moerkhed** på kontrolpanelet.

2 Vælg det ønskede mørkhedsniveau.

3 Tryk på  (**Stop/Clear**) for at vende tilbage til klar-tilstand.



3. Vedligeholdelse

Dette kapitel indeholder oplysninger om køb af forbrugsstoffer, tilbehør og vedligeholdelsesdele til maskinen.

- **Bestille forbrugsstoffer og tilbehør** 73
- **Tilgængelige forbrugsstoffer** 74
- **Tilgængelige vedligeholdelsesdele** 75
- **Opbevaring af tonerpatronen** 76
- **Fordele toner** 78
- **Udskifte tonerpatronen** 81
- **Udskiftning af billedenheden** 84
- **Overvåge forbrugsstoffer** 86
- **Indstille advarsel om lavt tonerniveau** 87
- **Rengøre maskinen** 88
- **Tip til flytning og opbevaring af maskinen** 95

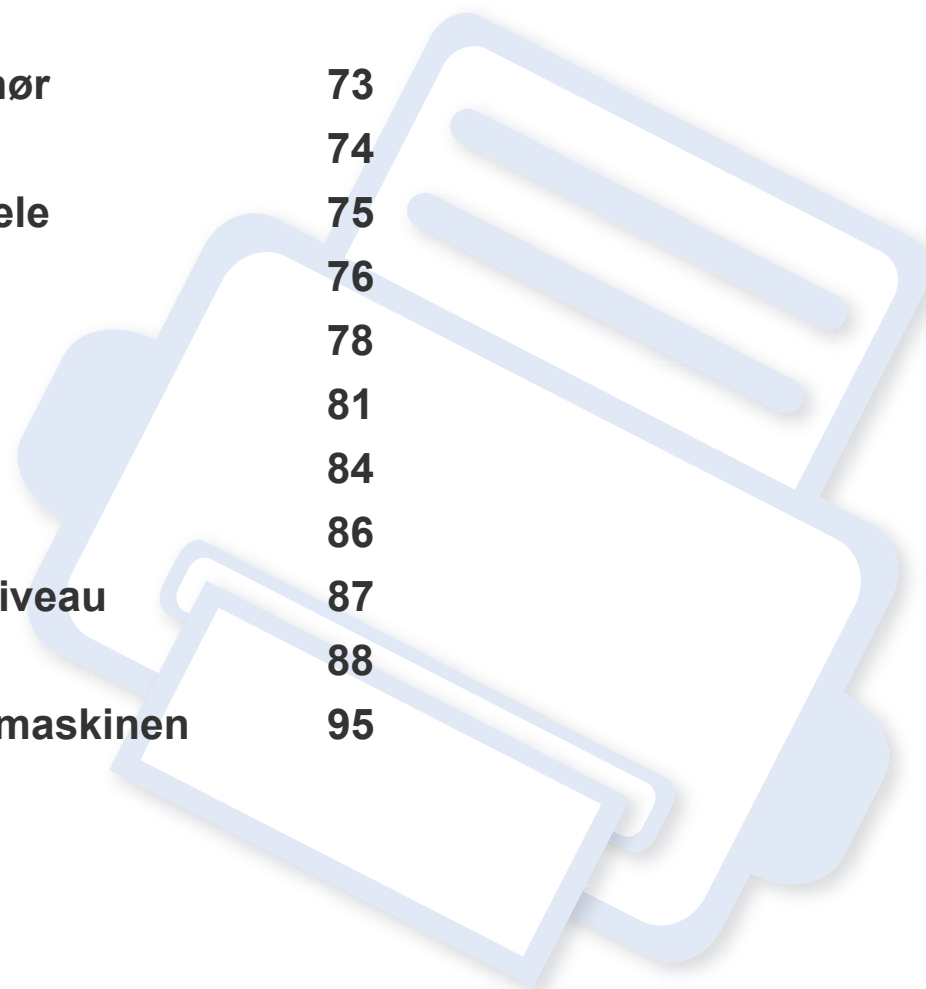

Bestille forbrugsstoffer og tilbehør



Det tilgængelige tilbehør kan variere fra land til land. Kontakt salgsrepræsentanten for at indhente listen over tilgængelige forbrugsstoffer og vedligeholdelsesdele.

Hvis du vil bestille Samsung-godkendte forbrugsstoffer, tilbehør og vedligeholdelsesdele, skal du kontakte den lokale Samsung-forhandler, eller det sted, hvor du købte maskinen. Du kan også besøge www.samsung.com/supplies og vælge dit land/område for at få servicekontaktoplysninger.

Tilgængelige forbrugsstoffer

Når forbrugsstoffer når endt levetid, kan du bestille følgende typer forbrugsstoffer til maskinen:

Type	Model	Gennemsnitsydelse ^a	Varens navn
Tonerpatron	M2670/M2671/M2870/M2880 series	Cirka 3.000 sider	MLT-D115L
	M2675/M2676/M2875/M2876/M2885/ M2886 series	Cirka 1.200 sider	MLT-D116S ^b
		Cirka 3.000 sider	MLT-D116L
Billedenhed	M2675/M2676/M2875/M2876/M2885/ M2886 series	Cirka 9.000 sider	MLT-R116

a. Erklæret ydelsesværdi i henhold til ISO/IEC 19752.

b. Understøttes ikke for Indien.

Tilgængelige vedligeholdelsesdele

Du skal udskifte vedligeholdelsesdele ved bestemte intervaller for at holde maskinen i bedste stand og for at undgå problemer med udskriftskvalitet eller papirfremføring, som følge af slidte dele. Vedligeholdelsesdele er oftest ruller, bælter og puder. Udskiftningsperioden og dele kan imidlertid afhænge af modellen. Udskiftning af vedligeholdelsesdele skal udføres af en autoriseret serviceudbyder, en forhandler eller det sted, hvor du har købt maskinen. Kontakt den forhandler, hvor du købte maskinen, for at købe vedligeholdelsesdele. Oplysninger om udskiftningsperioden for vedligeholdelsesdele findes i programmet Status for Samsung-printer. Hvis din maskine understøtter display, vises en meddelelse på displayet. Udskiftningsperioden varierer afhængigt af det benyttede operativsystem, computerens ydeevne, programsoftware, tilslutningsmetode, papirtype, papirstørrelse og jobkompleksitet.

Opbevaring af tonerpatronen

Tonerpatroner indeholder komponenter, der er følsomme over for lys, temperatur og fugtighed. Samsung foreslår, at du følger disse anbefalinger for at sikre optimal ydelse, højeste kvalitet og længste levetid for din nye Samsung-tonerpatron.

Opbevar denne patron i det samme miljø som printeren skal anvendes i. Dette bør være under kontrollerede temperatur- og luftfugtighedsbetingelser. Tonerpatronen bør forblive i den originale, uåbnede emballage, indtil den installeres. Hvis den originale emballage ikke er tilgængelig, skal du dække patronens øverste åbning med papir og opbevare den i et mørkt rum.

Hvis tonerpatronens emballage åbnes, før den skal bruges, vil lagringsholdbarheden og brugstiden nedsættes væsentligt. Opbevar ikke tonerpatronen på gulvet. Hvis tonerpatronen tages ud printeren, skal den altid opbevares som beskrevet i følgende instruktioner.

- Opbevar patronen i beskyttelsesposen fra den originale emballage.
- Opbevar den vandret med den samme side opad, som når den er installeret i maskinen.
- Opbevar ikke forbrugsstoffer under følgende forhold:
 - I temperaturer over 40 °C.
 - Ved en relativ fugtighed, der er lavere end 20 % eller højere end 80 %.
 - I et miljø med ekstreme ændringer i fugtighed eller temperatur.
 - I direkte sollys eller rumbelysning.
 - På støvede steder.

- I en bil i længere tid.
- I et miljø med korroderende gasser.
- I et miljø med saltholdig luft.

Håndteringsvejledning

- Rør ikke ved overfladen på den fotoledende tromle i patronen.
- Udsæt ikke tonerpatronen for unødvendige rystelser eller stød.
- Drej aldrig tromlen manuelt, specielt ikke baglæns. Det kan medføre intern beskadigelse og spild af toner.

Brug af tonerpatroner

Samsung Electronics anbefaler ikke eller godkender ikke brugen af ikke-Samsung-tonerpatroner i printeren, herunder tredjeparts patroner og genopfyldte eller genfremstillede tonerpatroner.



Samsungs printergaranti dækker ikke skade på maskinen, der er forårsaget af brugen af ikke-Samsung-tonerpatroner eller af genopfyldte eller "genfremstillede" tonerpatroner.

Opbevaring af tonerpatronen

Forventet patronlevetid

Patronens forventede levetid afhænger af, hvor meget toner udskriftsjobbene kræver. Det faktiske antal udskrifter kan variere afhængigt af udskriftstætheden på de sider, der udskrives, driftsmiljøet, procentdelen af billedområdet, udskriftsintervallet, medietypen og/eller mediestørrelsen. Hvis du f.eks. udskriver meget grafik, vil tonerforbruget være højere, og du vil måske få brug for at udskifte patronen oftere.

Fordele toner

Når tonerpatronen er ved at være tom:

- Der forekommer hvide striber, eller udskriften bliver for lys, og/eller tætheden varierer fra side til side.
- Lampen **Status** blinker rødt.

Hvis det sker, kan du forbedre udskriftskvaliteten midlertidigt ved at fordele den resterende toner i patronen. I nogle tilfælde kan der stadig forekomme hvide striber eller lyse udskrifter, selv når du har fordelt toneren.



- Illustrationerne i denne brugerhåndbog kan være anderledes end på din maskine, afhængigt af maskinens tilbehør eller model. Kontroller din maskintype (se "Oversigt over maskinen" på side 22).
- Hvis du får toner på tøjet, kan du tørre den af med en tør klud og vaske tøjet i koldt vand: Varmt vand opløser toneren i tøjet.



- Undlad at udsætte tonerpatronen for lyspåvirkning i mere end et par minutter, da dette kan medføre risiko for beskadigelse af tonerpatronen. Tildæk den eventuelt med et stykke papir.
- Rør ikke ved tonerpatronens grønne område. Benyt patronens håndtag, så du undgår at berøre dette område.
- Brug ikke skarpe genstande, f.eks. en kniv eller en saks, til at åbne tonerpatronens emballage med. Du kan komme til at ridse patronens tromle.
- Hvis du får toner på tøjet, kan du tørre den af med en tør klud og vaske tøjet i koldt vand. Varmt vand opløser toneren, så den sætter sig fast i tøjet.

Fordele toner

M2670/M2671/M2870/M2880 series

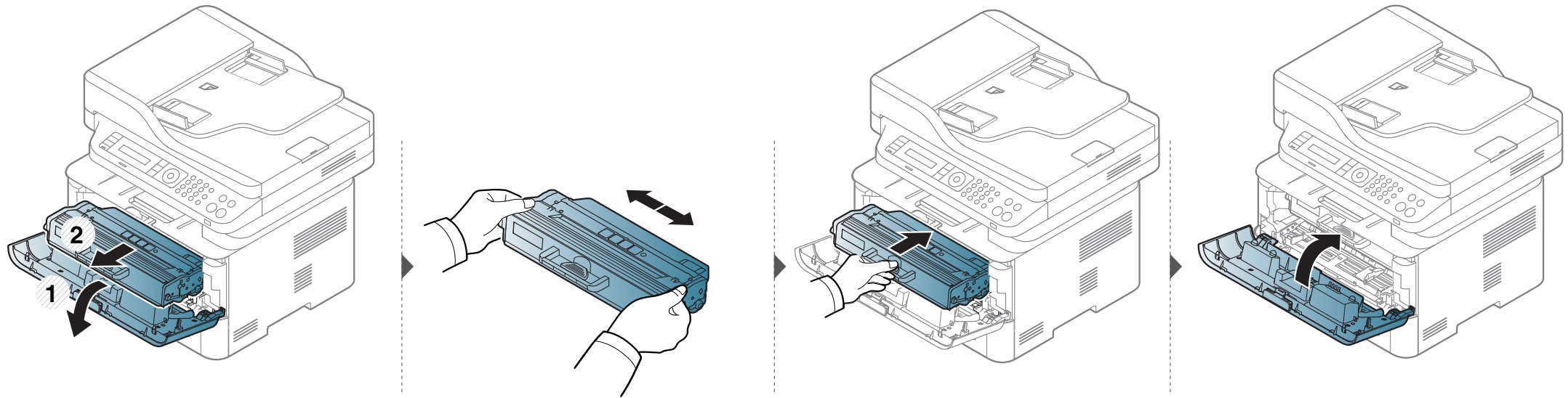

Fordele toner

M2675/M2676/M2875/M2876/M2885/M2886 series

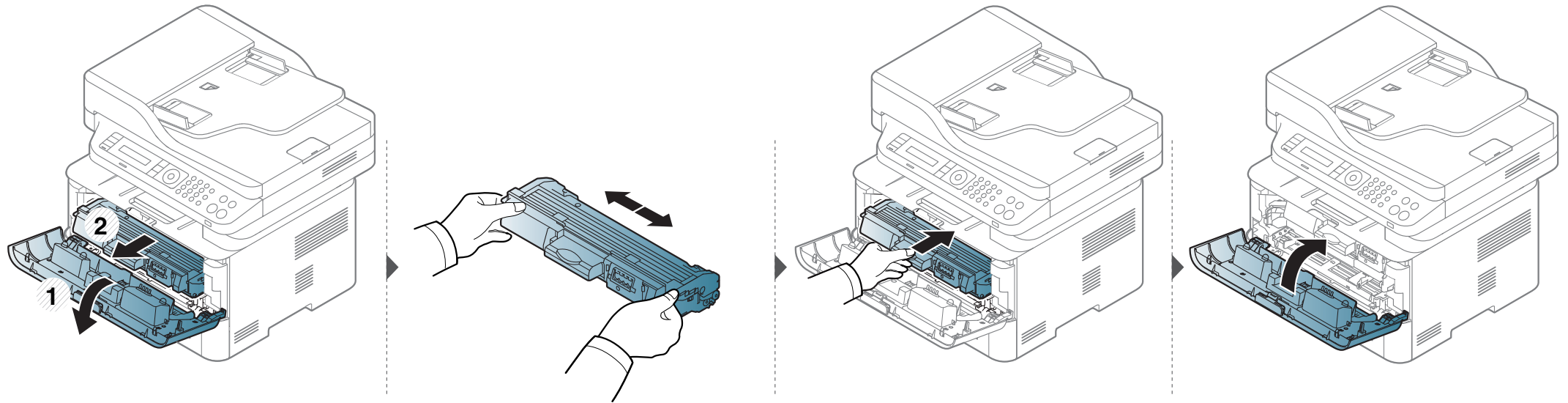

Udskifte tonerpatronen



- Ryst tonerpatronen grundigt. Dette vil forøge den første udskriftskvalitet.
- Illustrationerne i denne brugerhåndbog kan være anderledes end på din maskine, afhængigt af maskinens tilbehør eller model. Kontroller din maskintype (se "Set forfra" på side 23).



- Undlad at udsætte tonerpatronen for lyspåvirkning i mere end et par minutter, da dette kan medføre risiko for beskadigelse af tonerpatronen. Tildæk den eventuelt med et stykke papir.
- Rør ikke ved tonerpatronens grønne område. Benyt patronens håndtag, så du undgår at berøre dette område.
- Brug ikke skarpe genstande, f.eks. en kniv eller en saks, til at åbne tonerpatronens emballage med. Du kan komme til at ridse patronens tromle.
- Hvis du får toner på tøjet, kan du tørre den af med en tør klud og vaske tøjet i koldt vand. Varmt vand opløser toneren, så den sætter sig fast i tøjet.

Udskifte tonerpatronen

M2670/M2671/M2870/M2880 series

Når en tonerpatron har nået slutningen af sin levetid, holder maskinen op med at udskrive.

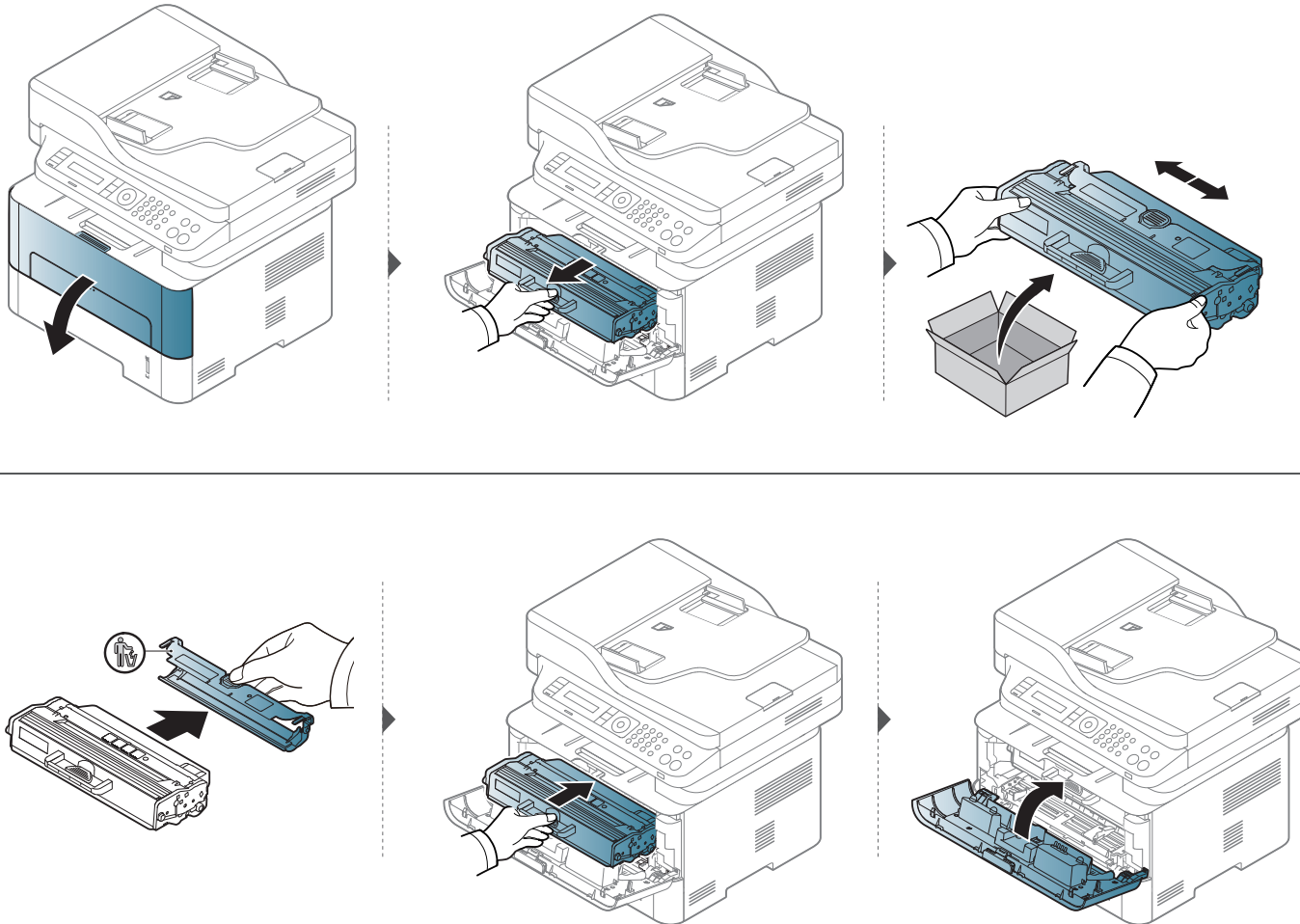

Udskifte tonerpatronen

M2675/M2676/M2875/M2876/M2885/M2886 series

Når en tonerpatron har nået slutningen af sin levetid, holder maskinen op med at udskrive.

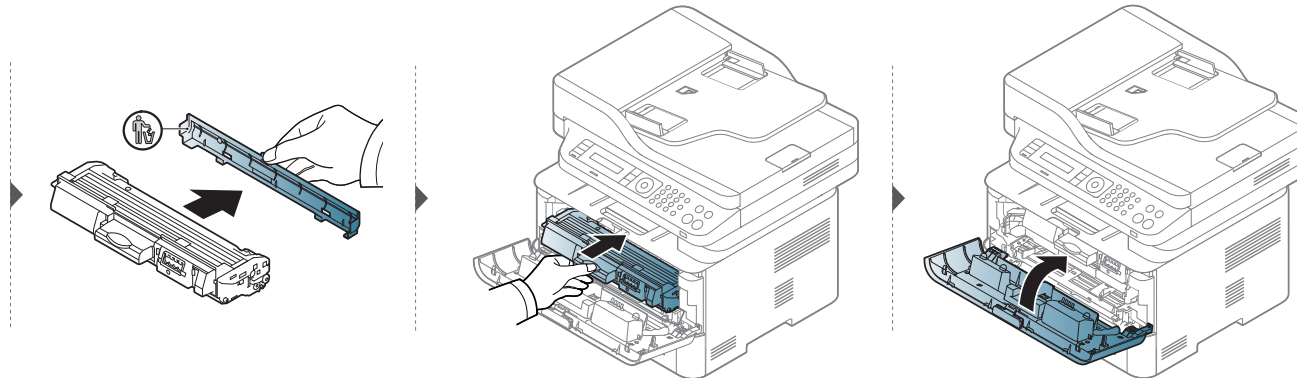
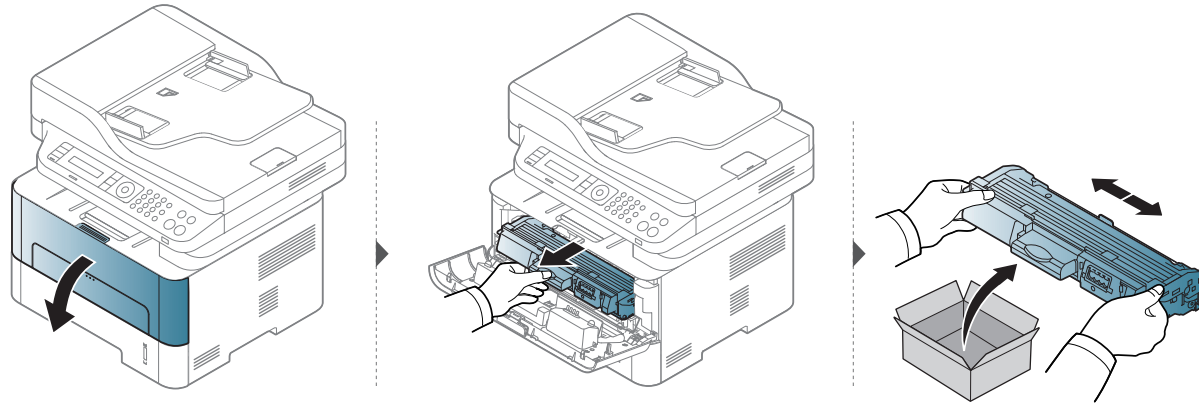

Udskiftning af billedenheden

Når en billedenhed har nået slutningen af sin levetid, holder maskinen op med at udskrive.



- Undlad at udsætte tonerpatronen for lyspåvirkning i mere end et par minutter, da dette kan medføre risiko for beskadigelse af tonerpatronen. Tildæk den eventuelt med et stykke papir.
- Rør ikke ved tonerpatronens grønne område. Benyt patronens håndtag, så du undgår at berøre dette område.
- Brug ikke skarpe genstande, f.eks. en kniv eller en saks, til at åbne tonerpatronens emballage med. Du kan komme til at ridse patronens tromle.
- Hvis du får toner på tøjet, kan du tørre den af med en tør klud og vaske tøjet i koldt vand. Varmt vand opløser toneren, så den sætter sig fast i tøjet.

Udskiftning af billedenheden

M2675/M2676/M2875/M2876/M2885/M2886 series

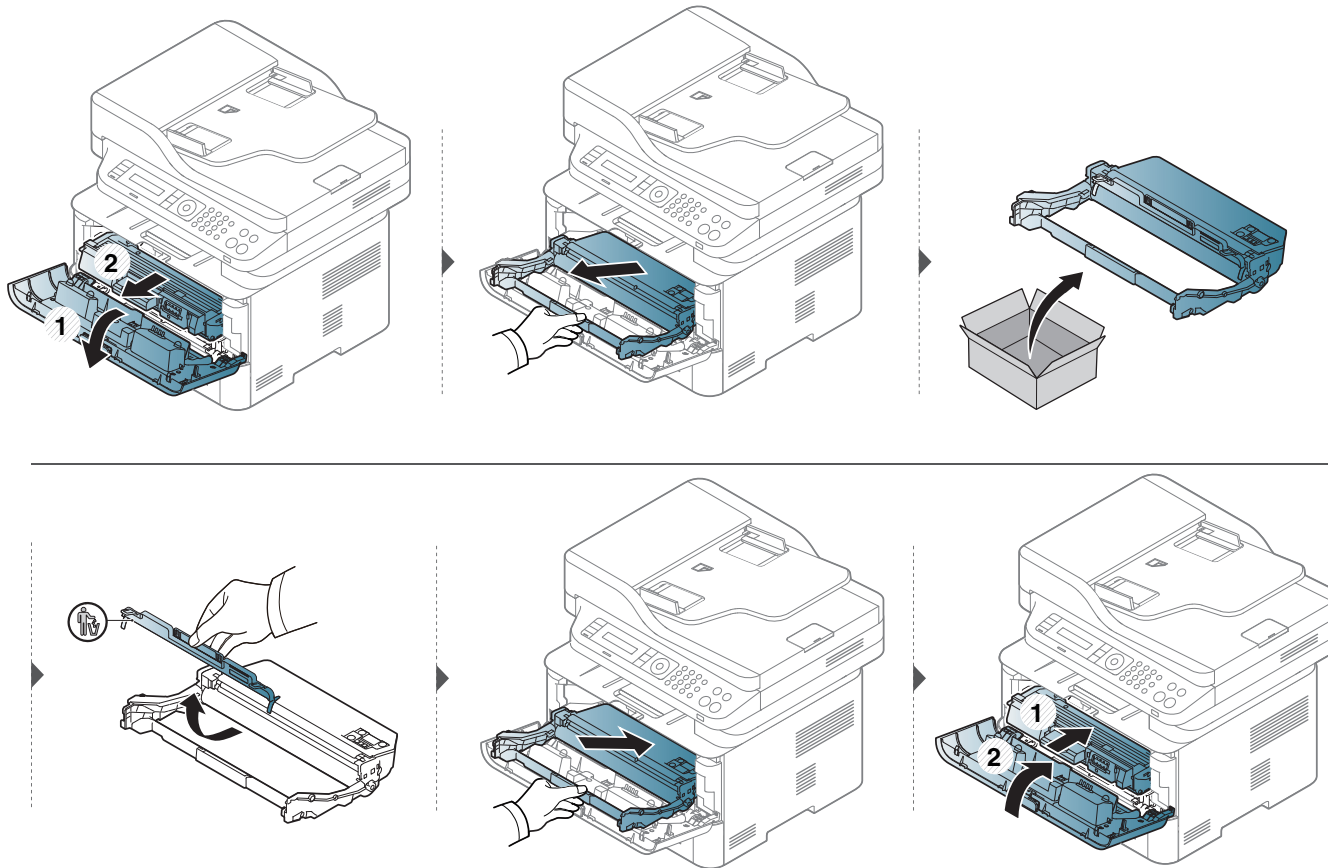



Overvåge forbrugsstoffer

Hvis der ofte forekommer papirstop eller problemer med udskrivningen, skal du kontrollere, hvor mange sider maskinen har udskrevet eller scannet. Udskift de tilsvarende dele, hvis det er nødvendigt.



For nogle modeller kan det være nødvendigt at trykke på **OK** for at navigere til menuer på lavere niveauer.

- 1 Vælg  (**Menu**) > **Systemkonfig.** > **Vedligehold.** > **Liv frb. stof** på kontrolpanelet.
- 2 Vælg den ønskede indstilling, og tryk på **OK**.
- 3 Tryk på  (**Stop/Clear**) for at vende tilbage til klar-tilstand.

Indstille advarsel om lavt tonerniveau

Hvis der kun er en lille mængde toner i patronen, vises en meddelelse eller en indikator om at skifte tonerpatron. Du kan angive, om denne meddelelse eller indikator skal vises.



- Adgang til menuerne kan variere fra model til model (se "Adgang til menuen" på side 33).
- For nogle modeller kan det være nødvendigt at trykke på **OK** for at navigere til menuer på lavere niveauer.
- Du kan angive maskinens indstillinger ved hjælp af **Enhedsindstillinger** i programmet Samsung Easy Printer Manager.
 - Brugere af Windows og Mac indstiller printeren fra **Samsung Easy Printer Manager** >  **(Skift til avanceret tilstand)** > **Enhedsindstillinger**.

- 1 Vælg  **(Menu)** > **Systemkonfig.** > **Vedligehold.** > **Adv. lav toner** på kontrolpanelet.
- 2 Vælg den ønskede indstilling.
- 3 Tryk på **OK** for at gemme den valgte indstilling.

Rengøre maskinen

Hvis der opstår problemer med udskriftskvaliteten, eller hvis du bruger maskinen i omgivelser med meget støv, skal du rengøre maskinen regelmæssigt for at opretholde de bedste udskriftsforhold, og så maskinen holder længere.



- Rengøring af maskinens kabinet med rengøringsmidler, der indeholder store mængder alkohol, opløsningsmidler eller andre stærke kemikalier, kan medføre misfarvning eller anden skade på kabinettet.
- Hvis maskinen eller dens omgivelser er tilsmudset med toner, anbefaler vi, at du rengør den med en klud fugtet med vand. Hvis du bruger en støvsuger, bliver toneren hvirvlet op i luften og kan være skadelig for dig.
- Under udskrivningen kan der samle sig papir-, toner- og støvpartikler inde i maskinen. Denne ophobning kan give problemer med udskriftskvaliteten, f.eks. tonerpletter eller udtværet skrift. Det er muligt at forebygge og reducere disse problemer ved at rengøre maskinen indvendigt.

Rengøring af ydersiden eller displayet

Rengør maskinens kabinet eller displayet med en blød og fnugfri klud. Fugt eventuelt kluden med lidt vand, men vær forsigtig, så der ikke drypper vand på eller ned i maskinen.

Rengøre maskinen

Rengøre maskinen indvendigt

Under udskrivningen kan der samle sig papir-, toner- og støvpartikler inde i maskinen. Denne ophobning kan give problemer med udskriftskvaliteten, f.eks. tonerpletter eller andet. Det er muligt at forebygge og reducere disse problemer ved at rengøre maskinen indvendigt.



- Undlad at udsætte tonerpatronen for lyspåvirkning i mere end et par minutter, da dette kan medføre risiko for beskadigelse af tonerpatronen. Tildæk den eventuelt med et stykke papir.
- Rør ikke ved tonerpatronens grønne område. Benyt patronens håndtag, så du undgår at berøre dette område.
- Brug en tør og fnugfri klud, når du rengør maskinen indvendigt, og sørg for ikke at beskadige overførselsrullen eller andre indvendige dele. Undlad at bruge opløsningsmidler som rensebenzin eller fortynder. Der kan opstå problemer med udskriftskvaliteten, og maskinen kan tage skade.



- Brug en tør og fnugfri klud til at rengøre maskinen.
- Sluk for maskinen, og træk netledningen ud. Vent, til maskinen er kølet ned. Sluk maskinen på tænd/sluk-kontakten, hvis maskinen har en sådan kontakt, inden du rengør maskinen.
- Kontroller, at sidedækslet er åbent, før du åbner frontdækslet.
- Illustrationerne i denne brugerhåndbog kan være anderledes end på din maskine, afhængigt af maskinens tilbehør eller model. Kontroller din maskintype (se "Oversigt over maskinen" på side 22).

Rengøre maskinen

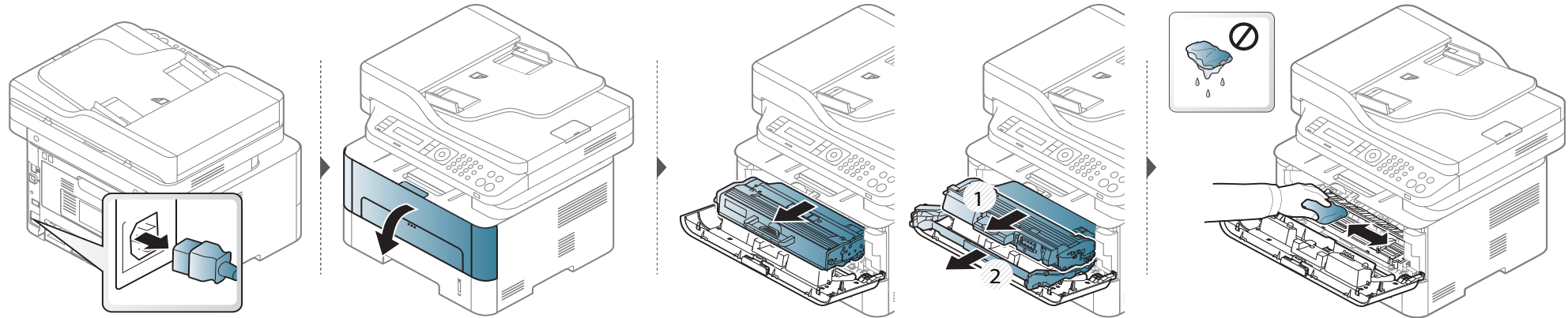

M2670 series
M2671 series
M2870 series
M2880 series

M2675 series
M2676 series
M2875 series
M2876 series
M2885 series
M2886 series

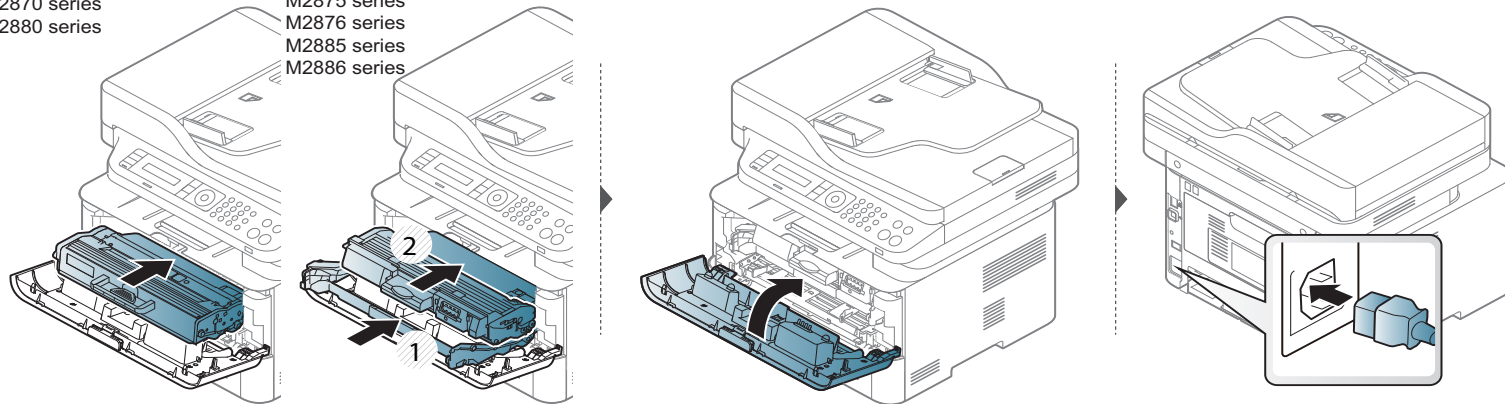

Rengøre maskinen

Rengøre opsamlingsrullen



- Kontroller, at sidedækslet er åbent, før du åbner frontdækslet.
- Sluk for maskinen, og træk netledningen ud. Vent, til maskinen er kølet ned. Tænd maskinen på tænd/sluk-kontakten, hvis maskinen har en sådan kontakt.
- Illustrationerne i denne brugerhåndbog kan være anderledes end på din maskine, afhængigt af maskinens tilbehør eller model. Kontroller din maskintype (se "Oversigt over maskinen" på side 22).

Rengøre maskinen

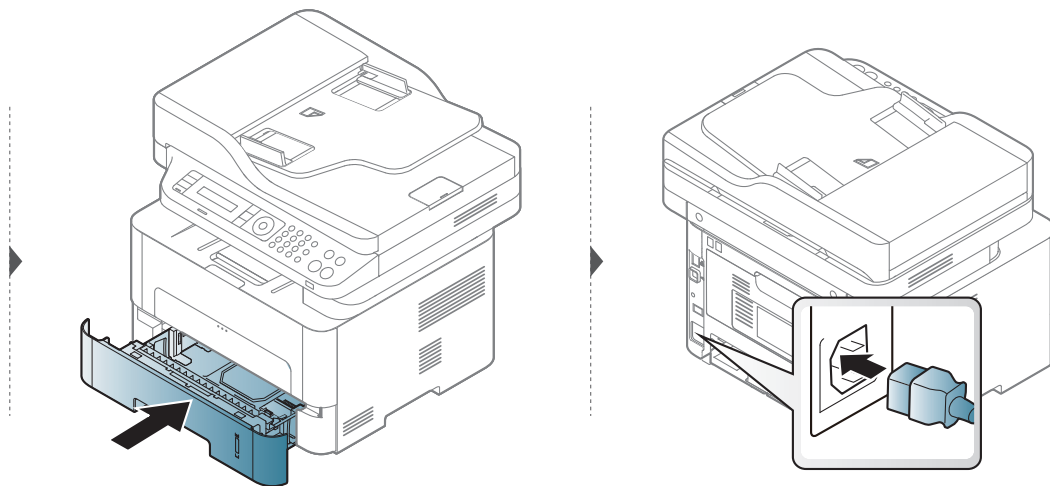
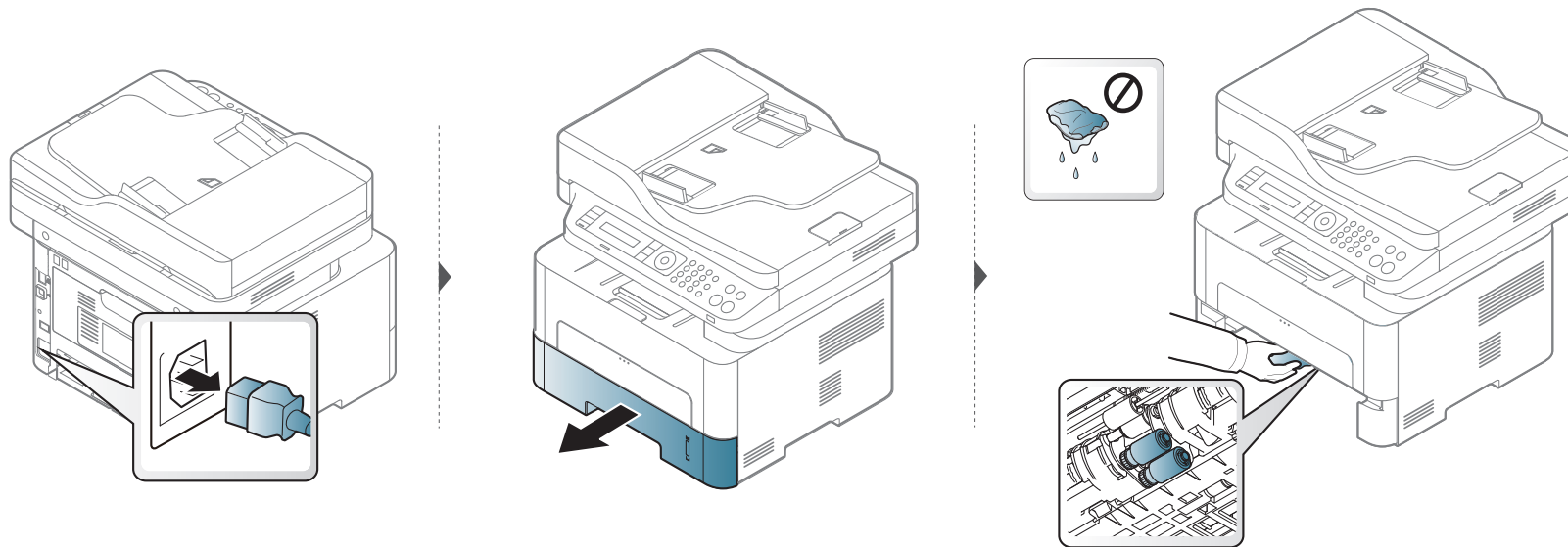

Rengøre maskinen

Rengøring af scannerenheden

Regelmæssig rengøring af scannerenheden er med til at sikre en optimal kopikvalitet. Vi foreslår, at du rengør scannerenheden hver morgen og i løbet af dagen efter behov.



- Sluk for maskinen, og træk netledningen ud. Vent, til maskinen er kølet ned. Hvis din maskine har en tænd/sluk-kontakt, skal du slukke for den, inden du reser maskinen.
- Illustrationerne i denne brugerhåndbog kan være anderledes end på din maskine, afhængigt af maskinens tilbehør eller model. Kontroller din maskintype (se "Oversigt over maskinen" på side 22).

- 1 Fugt en blød fnugfri klud eller et stykke køkkenrulle med lidt vand.
- 2 Løft og åbn scannerlåget.
- 3 Aftør scannerglaspladen, indtil den er ren og tør.

Rengøre maskinen

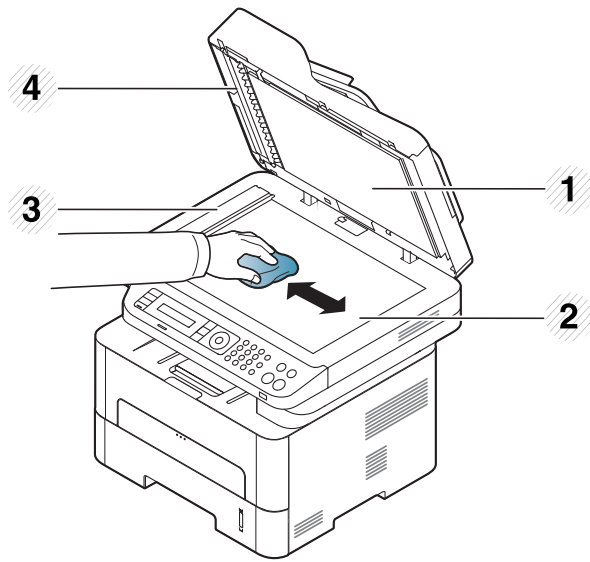

- 1 Scannerlåg
- 2 Scannerglasplade
- 3 Dokumentføderens
glasplade
- 4 Hvid flade

4 Aftør undersiden af scannerlåget og den hvide flade, indtil de er rene og tørre.

5 Luk scannerlåget.

Tip til flytning og opbevaring af maskinen

- Undlad at vippe eller vende maskinen på hovedet, når den flyttes. Ellers er der risiko for, at maskinens indvendige dele bliver tilsmudset med toner, hvilket kan medføre skader på maskinen eller dårlig udskriftskvalitet.
- Lad to personer løfte maskinen, når den flyttes.



4. Fejlfinding

Dette kapitel indeholder nyttige oplysninger om, hvad du kan gøre, hvis der opstår en fejl.

- **Tip til at undgå papirstop** 97
- **Afhjælpning af originaldokumentstop** 98
- **Udbedre papirstop** 101
- **Om status-indikator** 108
- **Displaymeddelelsernes betydning** 111



Dette kapitel indeholder nyttige oplysninger om, hvad du kan gøre, hvis der opstår en fejl. Hvis din maskine har et display, skal du først se meddelelsen på displayet for at løse fejlen. Hvis du ikke kan finde en løsning på dit problem i dette kapitel, henvises der til kapitlet **Fejlfinding** i Avanceret Br'ugerhåndbog (se "Fejlfinding" på side 288). Hvis du ikke kan finde en løsning i Br'ugerhåndbog, eller hvis problemet fortsætter, skal du tilkalde service.

Tip til at undgå papirstop

De fleste former for papirstop kan undgås, hvis du vælger de rigtige medier. Følg nedenstående retningslinjer for at undgå papirstop:

- Kontroller, at de justerbare styr er korrekt placeret (se "Bakkeoversigt" på side 40).
- Overfyld ikke papirbakken. Kontrollér, at papirniveauet er under mærket for papirkapacitet på den indvendige side af bakken.
- Fjern ikke papir fra bakken, mens maskinen skriver ud.
- Bøj, luft og ret papiret ud, inden det lægges i bakken.
- Brug ikke foldet, fugtigt eller meget krøllet papir.
- Bland ikke forskellige papirtyper og –størrelser i en bakke.
- Brug kun anbefalede udskriftsmedier (se "Specifikationer af udskriftsmedier" på side 119).

Afhjælpning af originaldokumentstop

Når et originaldokument sætter sig fast i dokumentføderen, vises en advarselsmeddelelse på skærmen.



Hvis du vil undgå at dokumentet rives i stykker, skal du fjerne det fastklemte dokument langsomt og forsigtigt.



Du kan forebygge dokumentstop, hvis du bruger scannerglaspladen til originaler, der er tykke eller tynde, eller som består af blandede papirtyper.

Originalpapirstop forrest i scanneren

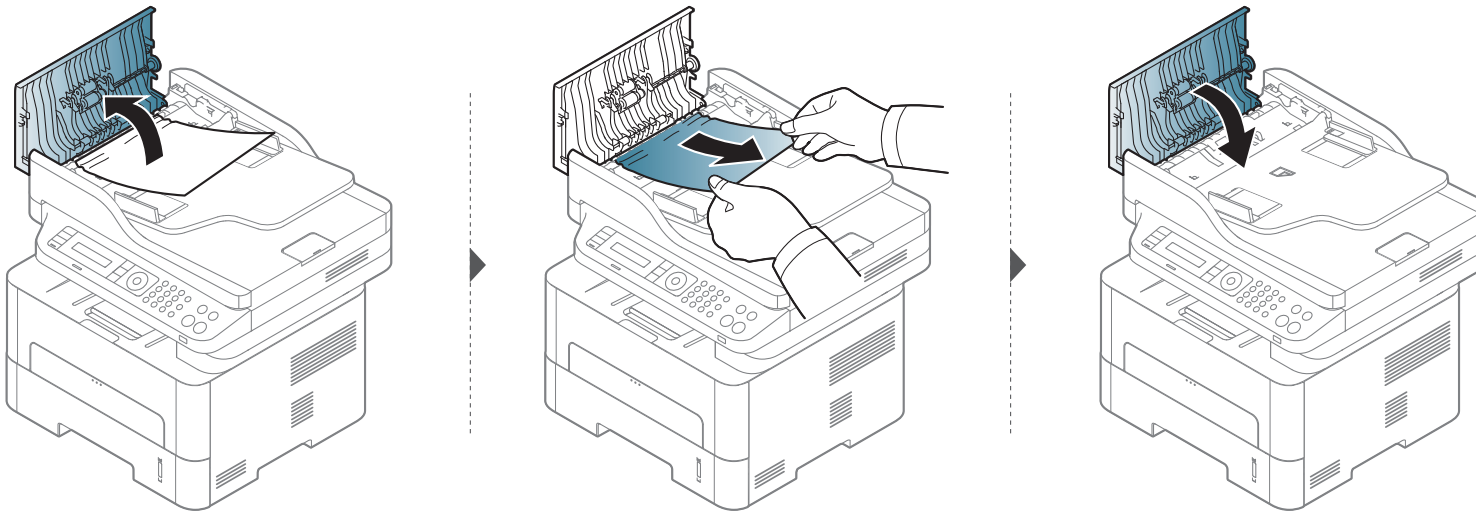

Afhjælpning af originaldokumentstop

Originalpapirstop inde i scanneren

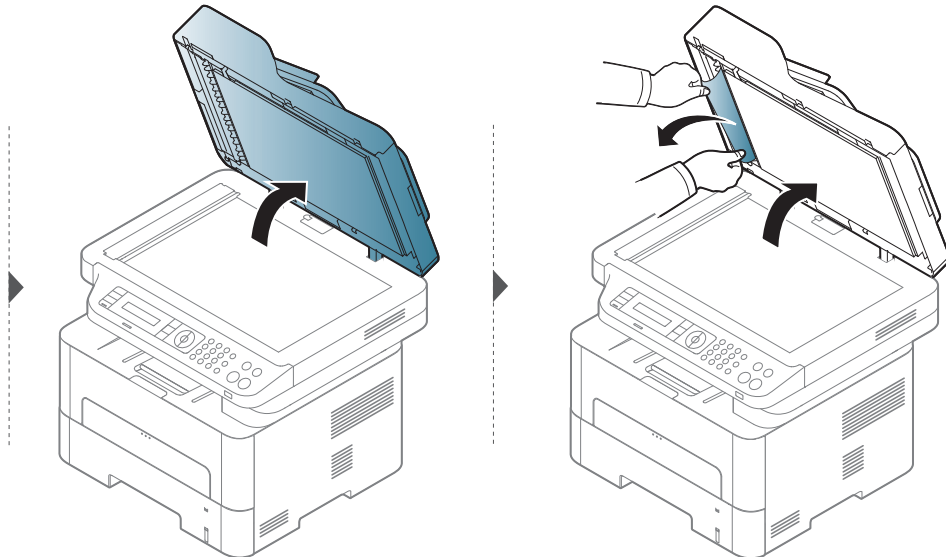
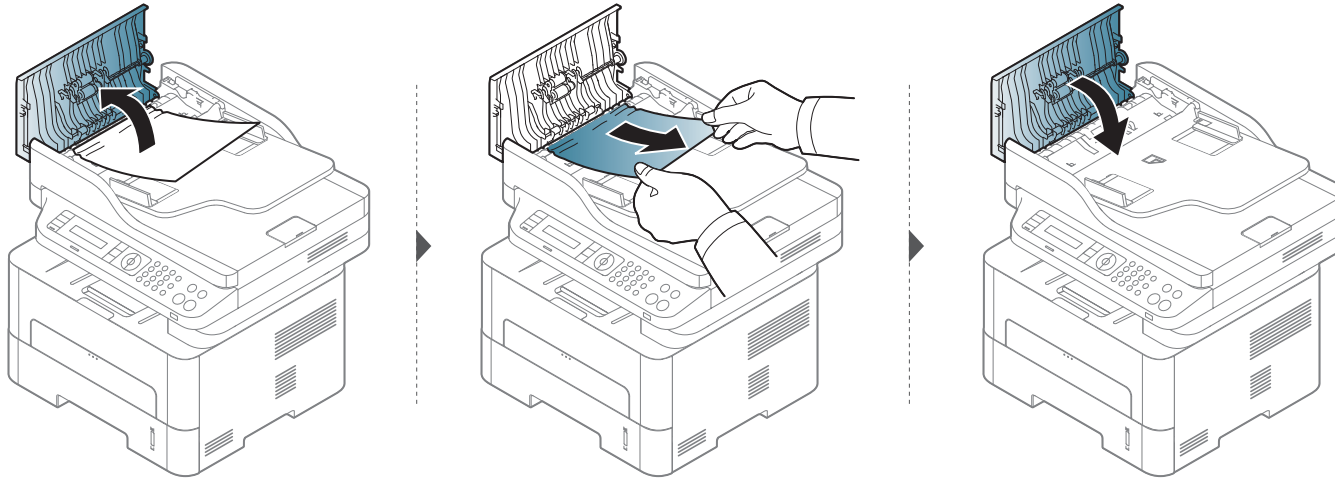

Afhjælpning af originaldokumentstop

Originalpapirstop i scannerens udføringsområde

- 1 Fjern eventuelle resterende sider fra dokumentføderen.
- 2 Fjern forsigtigt det fastklemte papir fra dokumentføderen.

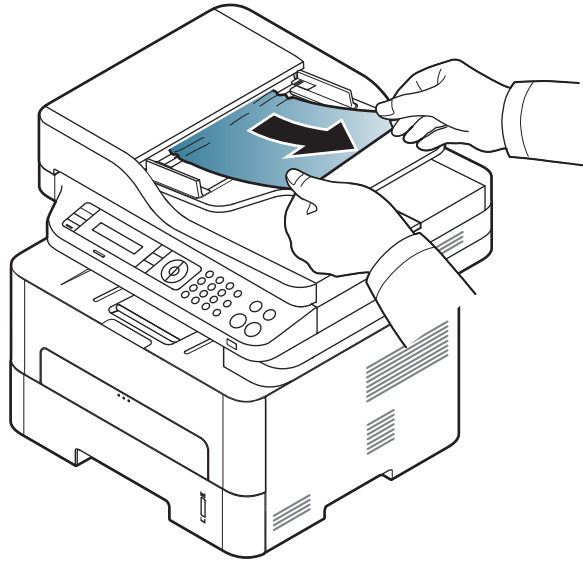

Udbedre papirstop

 Træk fastklemt papir langsomt og forsigtigt ud, så det ikke rives i stykker.

I bakken

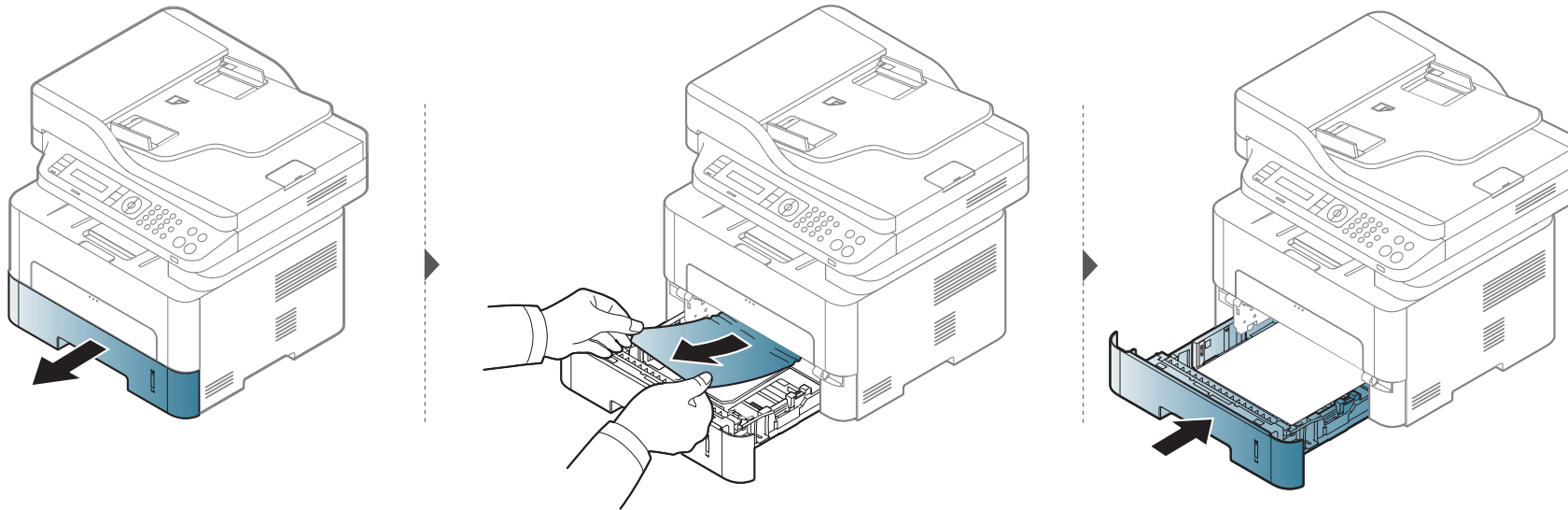

Udbedre papirstop

I den manuelle bakke

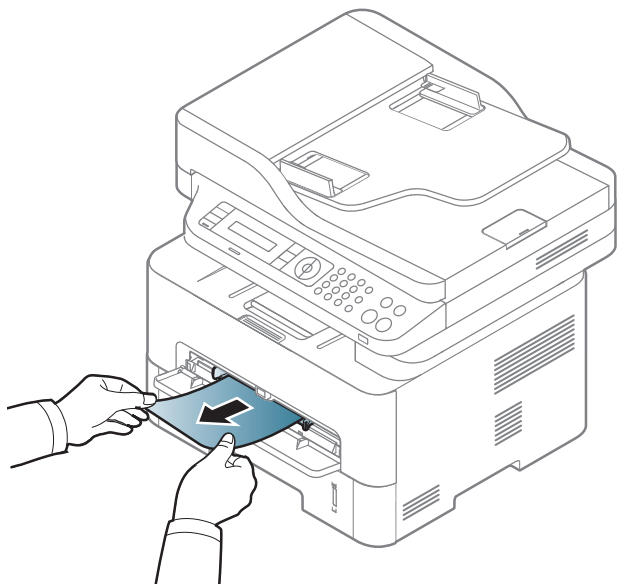

Udbedre papirstop

Inde i maskinen

 Fikseringsområdet er meget varmt. Vær forsigtig, når du fjerner papir fra maskinen.

M2670/M2671/M2870/M2880 series

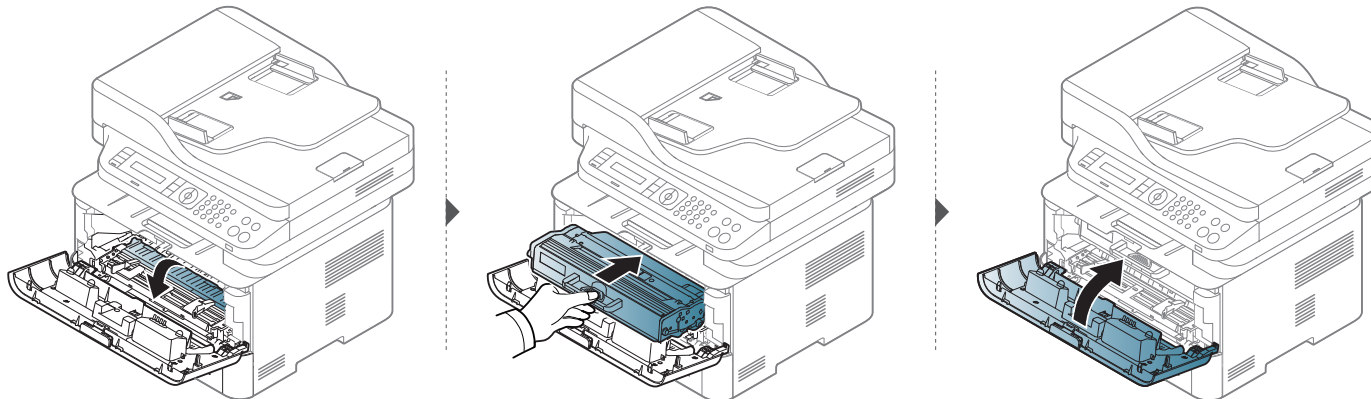
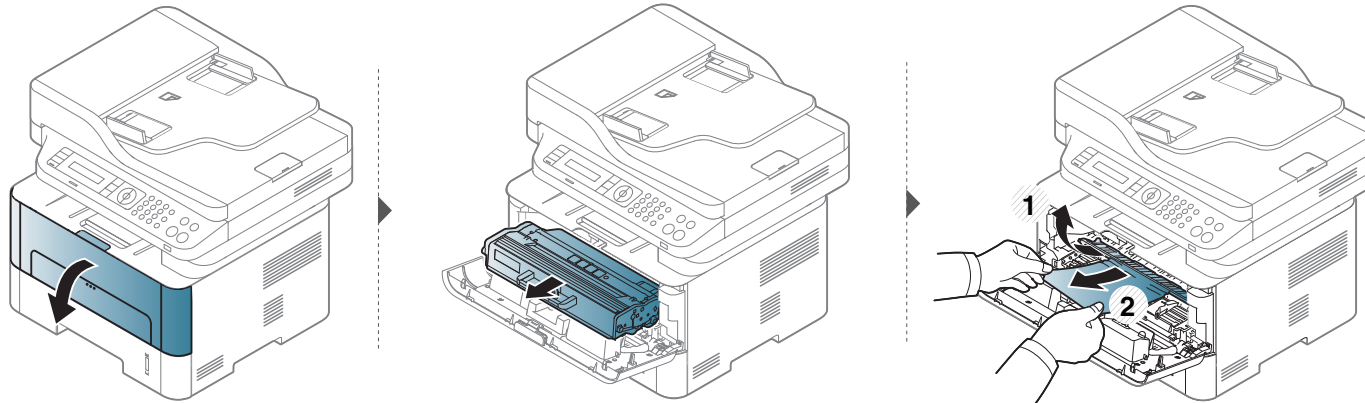

Udbedre papirstop

M2675/M2676/M2875/M2876/M2885/M2886 series

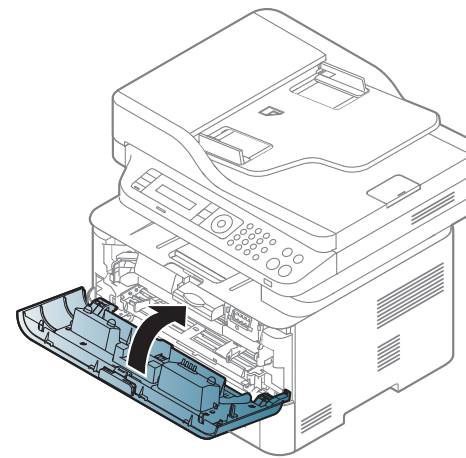
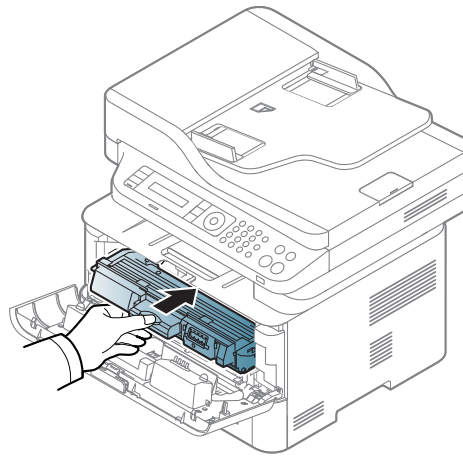
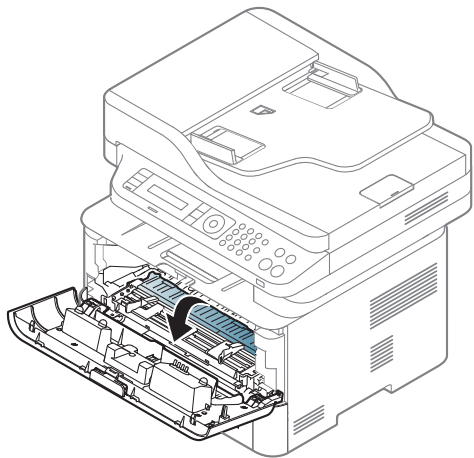
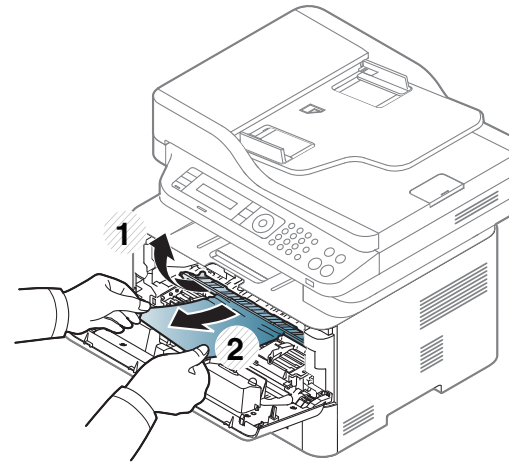
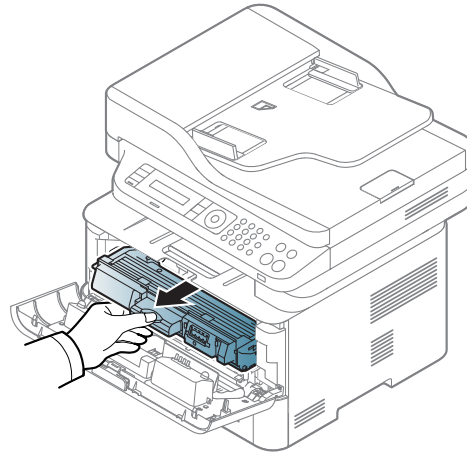
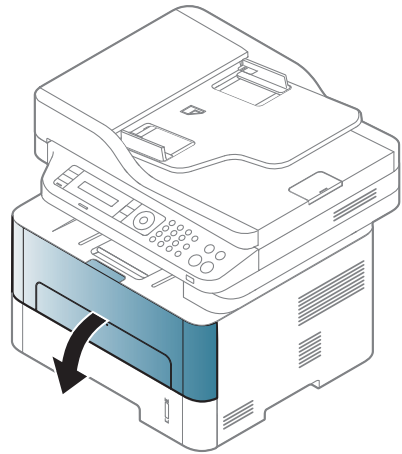

Udbedre papirstop

I udføringsområdet

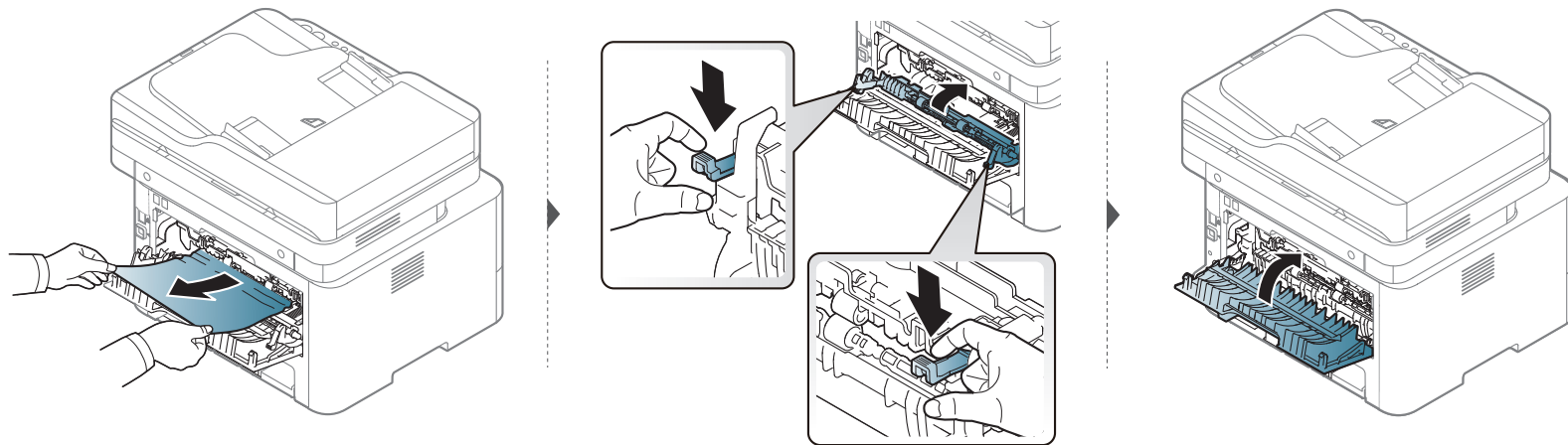
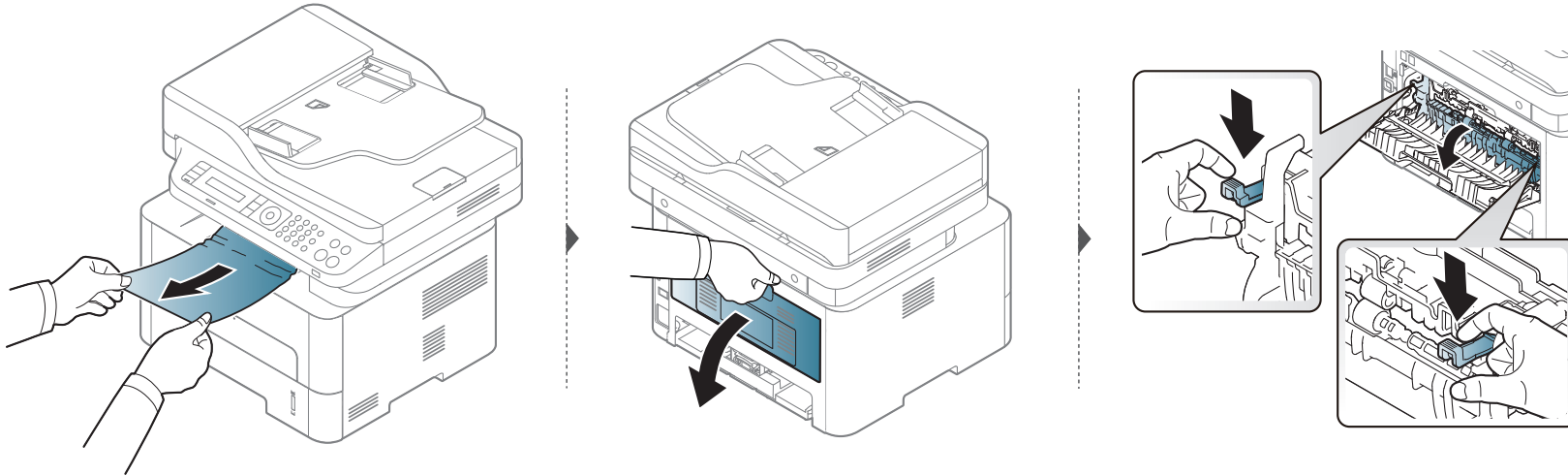

Udbedre papirstop

I duplexenhedsområdet

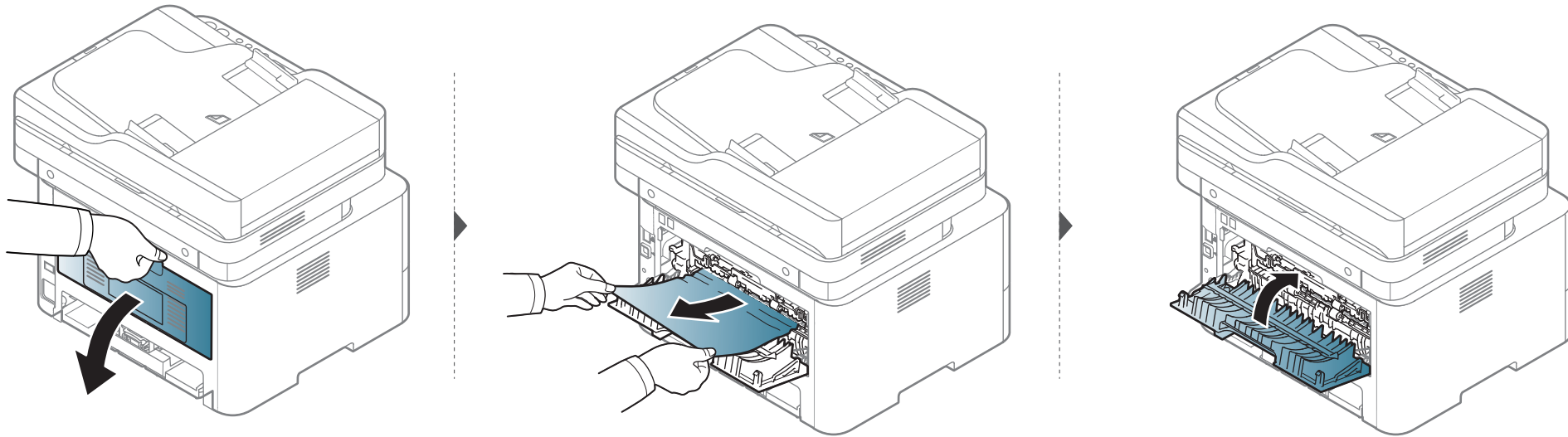

Udbedre papirstop

Hvis du ikke kan se papiret i dette område, skal du stoppe og gå til næste trin:

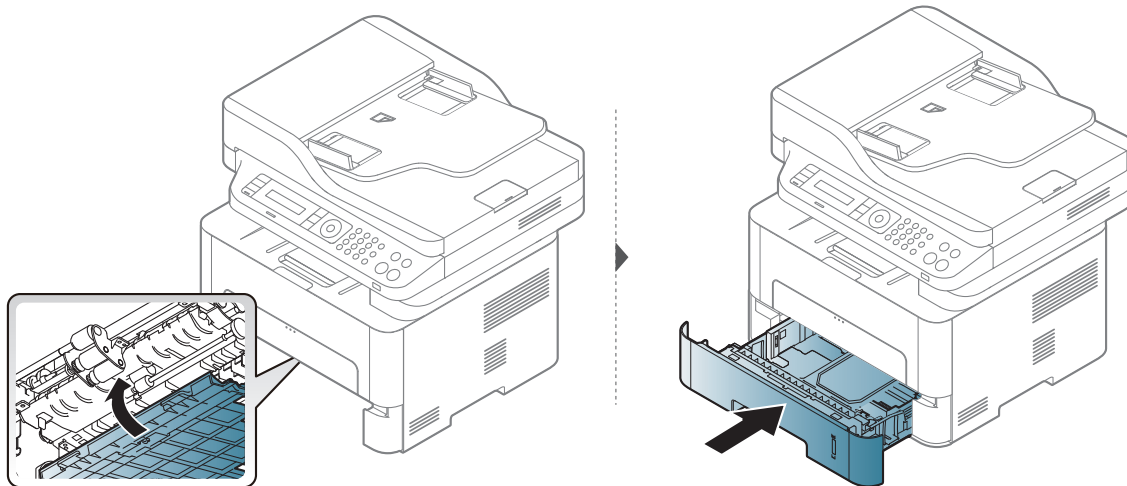
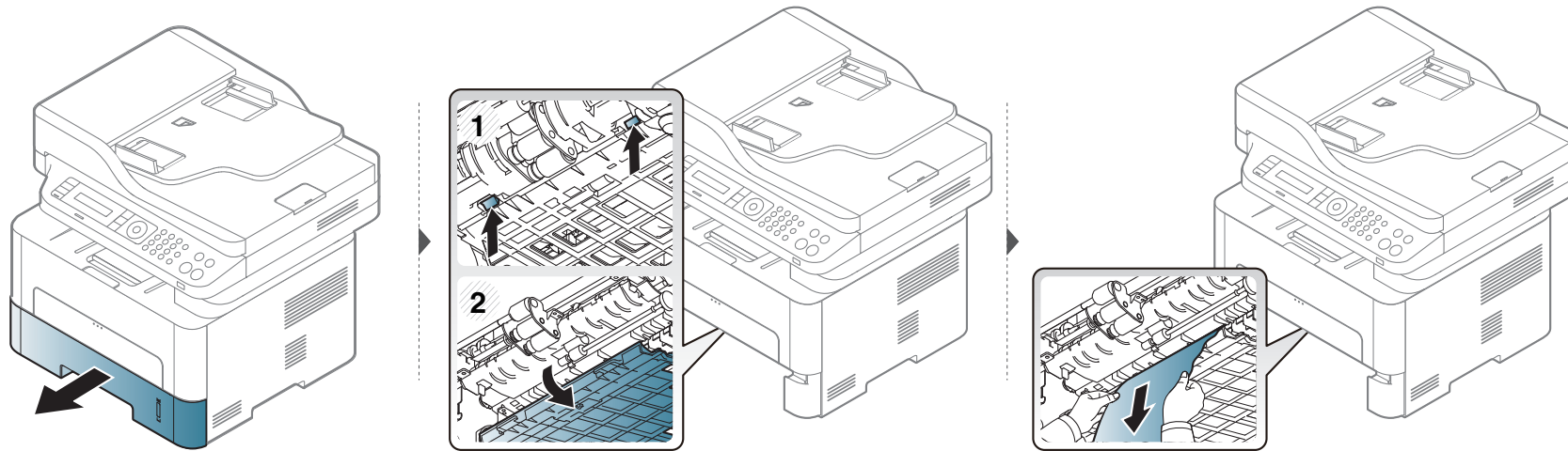

Om status-indikator

Indikatorens farve angiver maskinens aktuelle status.



- Nogle indikatorer er ikke tilgængelige afhængigt af model eller land.
- Læs fejlmeddelelsen og dens instruktioner i fejlfindingsdelen for at løse problemet.
- Du kan også løse problemet ved hjælp af retningslinjen fra computerens programvinduer Udskriftsstatus eller Smart Panel.
- Kontakt en servicerepræsentant, hvis problemet fortsætter.

Om status-indikator

Status		Beskrivelse	
Status	Fra	<ul style="list-style-type: none">Maskinen er offline.Maskinen er i strømsparetilstand.	
	Grøn	Blinker	Når baggrundslýset blinker, modtager og udskriver maskinen data.
		Lyser	Maskinen er online og kan bruges.
	Orange	Til	Der er opstået papirstop (se "Afhjælpning af originaldokumentstop" på side 98, "Udbedre papirstop" på side 101).
	Rød	Blinker	<ul style="list-style-type: none">Der er opstået en mindre fejl, og maskinen venter på, at fejlen bliver afhjulpet. Læs meddelelsen i displayet. Når fejlen er afhjulpet, fortsætter maskinen. Denne funktion er ikke tilgængelig på modeller, der ikke understøtter displayet på kontrolpanelet.Der er en lille smule toner tilbage i patronen. Patronen er tæt på slutningen af sin forventede levetid. Klargør en ny patron til udskiftning. Du kan muligvis midlertidigt øge udskriftskvaliteten ved at omfordele toneren (se "Fordele toner" på side 78).
Til		<ul style="list-style-type: none">En tonerpatron har næsten nået sin forventede levetid^a. Det anbefales at udskifte tonerpatronen (se "Udskifte tonerpatronen" på side 81).Der er ikke noget papir i bakken. Læg papir i bakken.Maskinen er stoppet pga. en alvorlig fejl. Læs meddelelsen på displayet (se "Displaymeddelelsernes betydning" på side 111).En billedenhed har næsten nået patronens estimerede levetid^b. Det anbefales at udskifte tonerpatronen (se "Udskiftning af billedenheden" på side 84).	
Wireless	Blå	Blinker	Maskinen begynder at oprette forbindelse til et trådløst netværk.
		Til	Maskinen begynder at oprette forbindelse til et trådløst netværk (se "Konfiguration af trådløst netværk" på side 166).
		Fra	Maskinen er ikke tilsluttet et trådløst netværk.

Om status-indikator

Status		Beskrivelse	
 Power/ Wake Up	Blå	Til	Maskinen er i strømsparetilstand.
		Fra	Maskinen er i klartilstand eller slukket.
Eco	Grøn	Til	Eco-tilstanden er aktiv (se "Eco-udskrivning" på side 60).
		Fra	Eco-tilstanden er aktiv.

- Den forventede patronlevetid er den forventede eller anslåede levetid for tonerpatronen, som angiver den gennemsnitlige kapacitet for udskrifter og er udviklet i henhold til ISO/IEC 19752. Antallet af sider kan påvirkes af driftsmiljøet, procentdelen af billedområdet, udskrivningsintervallet, grafik, mediet og mediestørrelsen. Der kan være en vis mængde toner tilbage i patronen, selv om den røde indikator lyser og printeren holder op med at udskrive.
- Når billedenhedens levetid er nået, vil maskinen stoppe udskrivning. I dette tilfælde kan du vælge at stoppe eller fortsætte med at udskrive fra SyncThru™ Web Service (**Settings > Machine Settings > System > Setup > Supplies Management > Imaging Unit Stop**) or Samsung Easy Printer Manager (**Enhedsindstillinger > System > Håndtering af forbrugsstoffer > Billedenhedsstop**). Hvis du slår denne indstilling fra og fortsætter med at udskrive, kan det beskadige enhedens system.

Displaymeddelelsernes betydning

I displayet på kontrolpanelet vises en række meddelelser, der angiver maskinens status eller fejl. Du kan finde en oversigt over de enkelte meddelelser og deres betydning i nedenstående tabel.



- Du kan løse problemet ved hjælp af retningslinjerne fra computerens programvindue Status for Samsung-printer (se "Brug af Status for Samsung-printer" på side 280).
- Hvis meddelelsen ikke vises i tabellen, skal du slukke og tænde for strømmen og prøve at udskrive jobbet igen. Kontakt en servicerepræsentant, hvis problemet fortsætter.
- Når du tilkalder service, skal du oplyse, hvilken meddelelse der vises i displayet.
- Nogle meddelelser vises muligvis ikke i displayet, afhængigt af indstillinger eller modeller.
- [fejlnummer] angiver fejlnummeret.
- [bakketype] angiver bakketypen.

Papirstop-relaterede meddelelser

Meddelelse	Betydning	Løsningsforslag
<ul style="list-style-type: none">• Dokumentstop. Fjern papirstop	Den ilagte original er stoppet i dokumentføderen.	Afhjælp papirstoppet (se "Afhjælpning af originaldokumentstop" på side 98).

Meddelelse	Betydning	Løsningsforslag
<ul style="list-style-type: none">• Papirstop i bakke	Papiret sidder fast i papirindføringsområdet.	Afhjælp papirstoppet (se "I bakken" på side 101).
<ul style="list-style-type: none">• Papir. i manuel indføeringsbakke	Papiret sidder fast i den manuelle arkføder.	Afhjælp papirstoppet (se "I den manuelle bakke" på side 102).
<ul style="list-style-type: none">• Papirstop inde i maskinen	Der er opstået papirstop inde i maskinen.	Afhjælp papirstoppet (se "Inde i maskinen" på side 103).
<ul style="list-style-type: none">• Papirstop i udføeringsomr.	Der er opstået papirstop i papirudføeringsområdet.	Afhjælp papirstoppet (se "I udføeringsområdet" på side 105).
<ul style="list-style-type: none">• Papirstop bunden af duplex• Papirstop toppen af duplex	Papiret har sat sig fast i duplexområdet.	Afhjælp papirstoppet (se "I duplexområdet" på side 106).

Displaymeddelelsernes betydning

Toner-relaterede meddelelser

Meddelelse	Betydning	Løsningsforslag
• Installer	Der er ikke installeret en tonerpatron.	Installer en tonerpatron.
• Ikke kompatibel Tonerpatron	Den tonerpatron, du har installeret er ikke beregnet til denne maskine.	Installer en ægte Samsung-tonerpatron, der er designet til maskinen.
• Forbered ny patron	Der er en lille smule toner tilbage i den angivne patron. Patronen er tæt på slutningen af sin forventede levetid.	Forbered en ny patron til udskiftning. Du kan muligvis midlertidigt øge udskriftskvaliteten ved at omfordele toneren (se "Fordele toner" på side 78).

Displaymeddelelsernes betydning

Meddelelse	Betydning	Løsningsforslag
• Forbered ny	Tonerpatronen er næsten nået til slutningen af sin forventede levetid. ^a .	<ul style="list-style-type: none">• Du kan vælge mellem Stop eller Fortsæt som vist på kontrolpanelet. Hvis du vælger Stop, stopper printeren udskrivningen, og du kan ikke udskrive mere, før du har udskiftet patronen. Hvis du vælger Fortsæt, fortsætter printeren med at udskrive, men udskriftskvaliteten kan ikke garanteres.• Udskift tonerpatronen for at opnå den bedste udskriftskvalitet, når denne meddelelse vises. Hvis du bruger en patron ud over dette stadie, kan det resultere i problemer med udskriftskvaliteten (se "Udskifte tonerpatronen" på side 81). <div style="border: 1px solid gray; padding: 5px; margin-top: 10px;"> Samsung anbefaler ikke, at du bruger en ikke-original Samsung-tonerpatron, f.eks. en genopfyldt eller "genfremstillet" patron. Samsung kan ikke garantere for kvaliteten af en tonerpatron, der ikke er en original Samsung-tonerpatron. Service eller reparation som følge af brug af ikke-originale Samsung-tonerpatroner er ikke omfattet af maskinens garanti.</div>
	Den angivne tonerpatron har nået sin forventede patronlevetid ^a .	Hvis maskinen holder op med at udskrive, skal du udskifte tonerpatronen (se "Udskifte tonerpatronen" på side 81).

a. Den forventede patronlevetid er den forventede eller anslåede levetid for tonerpatronen, som angiver den gennemsnitlige kapacitet for udskrifter og er udviklet i henhold til ISO/IEC 19752.(se "Tilgængelige forbrugsstoffer" på side 74). Antallet af sider kan påvirkes af driftsmiljøet, procentdelen af billedområdet, udskrivningsintervallet, mediet, procentdelen af billedområdet og mediestørrelsen. Der kan være en vis mængde toner tilbage i patronen, selvom udskift med ny patron vises, og maskinen holder op med at udskrive.

Displaymeddelelsernes betydning

Billedenhedsrelaterede meddelelser

Meddelelse	Betydning	Løsningsforslag
• Installer Billedenhed	Billedenheden er ikke installeret.	Installer en billedenhed.
• Ugyldig Billedenhed	Den billedenhed, du har installeret, er ikke beregnet til denne maskine.	Installer en ægte Samsung-billedenhed, der er designet til maskinen.
• Forbered ny Billedenhed	Billedenheden er næsten nået til slutningen af dens forventede levetid. Udskift billedenheden så snart som muligt.	Klargør en ny billedenhed til udskiftning. (se "Udskiftning af billedenheden" på side 84).
• Udskift Billedenhed	Billedenheden er nået til slutningen af dens forventede levetid.	Klargør en ny billedenhed til udskiftning. (se "Udskiftning af billedenheden" på side 84).

Bakke-relaterede meddelelser

Meddelelse	Betydning	Løsningsforslag
• Outputbakke fuld Fjern papir	Udbakken er fuld.	Fjern papir fra udbakken, hvorefter printeren genoptager udskrivning.
• Ikke mere papir i [bakketype]	Der er intet papir i den manuelle arkføder.	Læg papir i bakken (se "Ilægning af papir i bakken" på side 42, "Ilægning af papir i bakken" på side 42).
• Bakke papiruooverensst. • Manuel papiruooverensst.	Den papirstørrelse, der er angivet under printeregenskaber, svarer ikke til det papir, du indfører.	Læg den krævede størrelse papir i.

Displaymeddelelsernes betydning

Netværks-relaterede meddelelser

Meddelelse	Betydning	Løsningsforslag
• Netværksprobl.: IP-konflikt	Den IP-adresse, du har angivet, benyttes af en anden enhed på netværket.	Kontroller IP-adressen, og ret den om nødvendigt (se brugerhåndbogen Avanceret).

Diverse meddelelser

Meddelelse	Betydning	Løsningsforslag
• Scannerens laage er aaben.	Dokumentføderens dæksel er ikke lukket korrekt.	Luk dækslet, indtil det klikker på plads.
• enhed fejl [fejlnummer] Sluk og tænd	Maskinen kan ikke styres.	Sluk og tænd for strømmen, og prøv udskriftsjobbet igen. Ring til service, hvis problemet fortsætter.
• Hukommelse fuld Fjern job	Der er ikke mere plads i hukommelsen.	Udskriv eller fjern det modtagne faxjob i Sikker modt. (se brugerhåndbogen Avanceret).



5. Appendiks

Dette kapitel indeholder produktspecifikationer og information om gældende regler.

- **Specifikationer** 117
- **Bemærkninger om regler** 126
- **Copyright** 140

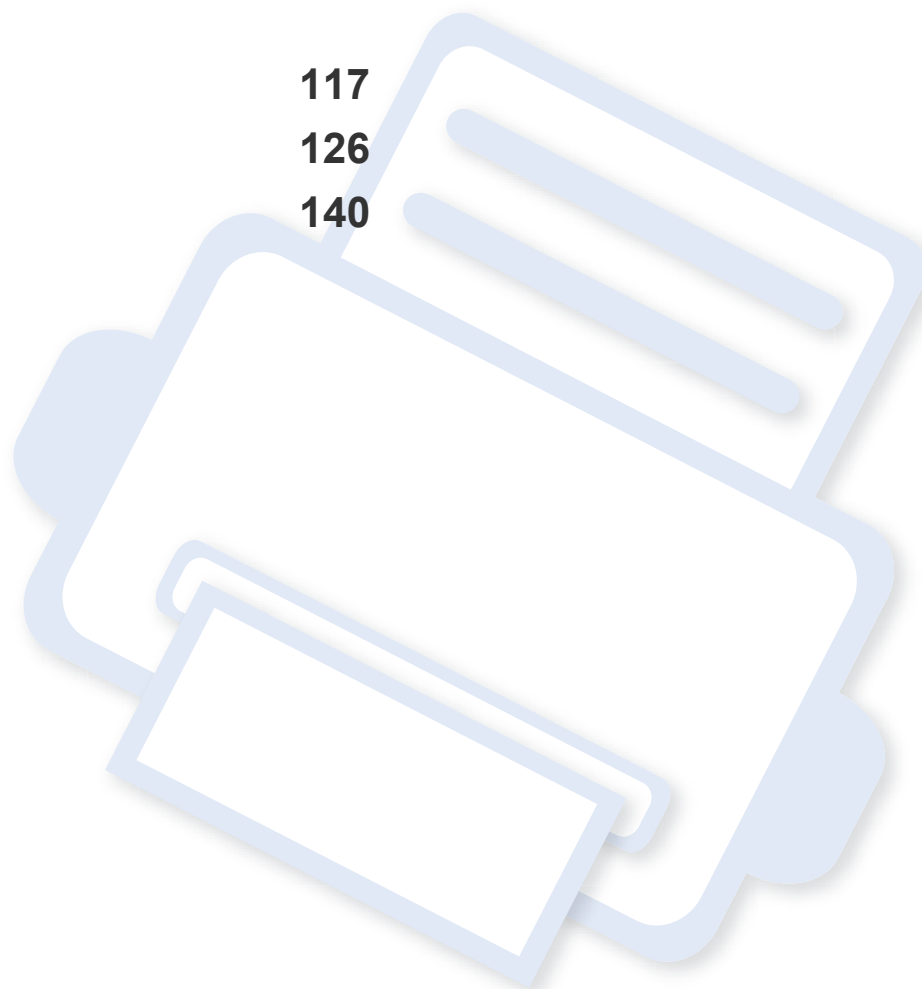

Specifikationer

Generelle specifikationer



Specifikationsværdierne, der er anført nedenfor, kan ændres uden varsel. Du kan finde de eventuelle ændringer af oplysningerne på www.samsung.com.

Elementer		Beskrivelse
Mål ^a	Bredde x længde x højde	401 x 362 x 367 mm
Vægt ^a	Maskine med forbrugsstoffer	<ul style="list-style-type: none">• M2670 series: 10,8 kg• M2870/M2880 series: 11,2 kg• M2671/M2675/M2676 series: 11,1 kg• M2875/M2876/M2885/M2886 series: 11,3 kg
Støjniveau ^{bc}	Klartilstand	26 dB(A)
	Udskrivningstilstand	Mindre end 50 dB(A)
	Scan/kopi-tilstand (scannerglasplade)	52 dB(A)
	Scan/kopi-tilstand (dokumentføder)	53 dB(A)
Temperatur	Drift	10 til 30°C
	Opbevaring (emballeret)	-20 til 40°C
Luftfugtighed	Drift	20 til 80% RL
	Opbevaring (emballeret)	10 til 90 % RL

Specifikationer

Elementer		Beskrivelse
Nominel effekt ^d	110 volt-modeller	Vekselstrøm 110 – 127 V
	220 volt-modeller	Vekselstrøm 220 – 240 V
Strømforbrug ^e	Gennemsnitlig driftstilstand	Mindre end 400 W
	Klartilstand	Mindre end 50 W
	Strømsparetilstand	<ul style="list-style-type: none"> M287xFW/M287xDW/M288xFW/M288xHW: Mindre end 2,4 W (Wi-Fi Direct deaktiveret: Mindre end 1,6 W) M267xN/M267xF/M267xFH/M267xFN/ M267xHN/M287xND/M287xFD/M287xHN series: Mindre end 1,1 W
	Slukket tilstand ^f	Mindre end 0,2 W (0,1 W ^g)
	Netværks-standbytilstand (aktivering af alle porte)	<ul style="list-style-type: none"> M267xF/M267xFD: Mindre end 1 W M267xFN: Mindre end 1,4 W M287xFD/M287xND: Mindre end 1,35 W M287xDW: Mindre end 1,59 W M287xFW/M288xFW: Mindre end 1,95 W
Trådløs ^h	Modul	SPW-B4319S

a. Mål og vægt måles uden telefonrør.

b. Lydtryksniveau, ISO 7779. Testet konfiguration: basisinstallation af maskinen, A4 papir, enkltsidet udskrivning.

c. Kun Kina Hvis udstyrets lydniveau er højere end 63 db (A), skal det placeres efter relativt uafhængig rådgivning.

d. Se klassificeringsetiketten på maskinen for at få oplysninger om den korrekte spænding (V), frekvens (Hertz) og strøm (A).

e. Energiforbruget kan påvirkes af maskinens status, de valgte indstillinger, driftsmiljøet og måleudstyr samt metode, landet anvender.

f. Strømforbrug kan kun helt undgås, når netledningen ikke er tilsluttet.

g. For maskiner med tænd/sluk-knap.

h. Kun M287xDW/M287xFW/M288xFW/M288xHW (se "Funktioner pr. model" på side 8).

Specifikationer

Specifikationer af udskriftsmedier

Type	Størrelse	Mål	Udskriftsmedievægt/Kapacitet ^a	
			Bakke	Manuel indføring ^b
Almindeligt papir	Letter	216 x 279 mm	60 til 163 g/m ² kontraktpapir • 250 ark 80 g/m ² kontraktpapir	60 til 220 g/m ² kontraktpapir • 1 ark 80 g/m ² kontraktpapir
	Legal	216 x 356 mm		
	US Folio	216 x 330 mm		
	A4	210 x 297 mm		
	Oficio	216 x 343 mm		
	JIS B5	182 x 257 mm		
	ISO B5	176 x 250 mm		
	Executive	184 x 267 mm		
	A5	148 x 210 mm		
	A6	105 x 148 mm		

Specifikationer

Type	Størrelse	Mål	Udskriftsmedievægt/Kapacitet ^a	
			Bakke	Manuel indføring ^b
Konvolut	Konvolut Monarch	98 x 191 mm	Ikke tilgængelig i bakke.	60 til 220 g/m ² kontraktpapir
	Konvolut nr. 10	105 x 241 mm		
	Konvolut DL	110 x 220 mm		
	Konvolut C5	162 x 229 mm		
	Konvolut C6	114 x 162 mm		
Tykt papir	Se afsnittet om almindeligt papir	Se afsnittet om almindeligt papir	91 til 105 g/m ² kontraktpapir	91 til 105 g/m ² kontraktpapir
Tykkere papir	Se afsnittet om almindeligt papir	Se afsnittet om almindeligt papir	Ikke tilgængelig i bakke.	164 til 220 g/m ² kontraktpapir
Tyndt papir	Se afsnittet om almindeligt papir	Se afsnittet om almindeligt papir	60 til 70 g/m ² kontraktpapir	60 til 70 g/m ² kontraktpapir
Transparent	Letter, A4	Se afsnittet om almindeligt papir	Ikke tilgængelig i bakke.	138 til 146 g/m ² kontraktpapir
Etiketter ^c	Letter, Legal, US Folio, A4, JIS B5, ISO B5, Executive, A5	Se afsnittet om almindeligt papir	Ikke tilgængelig i bakke.	120 til 150 g/m ² kontraktpapir

Specifikationer

Type	Størrelse	Mål	Udskriftsmedievægt/Kapacitet ^a	
			Bakke	Manuel indføring ^b
Karton	Letter, Legal, US Folio, A4, JIS B5, ISO B5, Executive, A5 Postcard 4x6	Se afsnittet om almindeligt papir	121 til 163 g/m ² kontraktpapir	121 til 163 g/m ² kontraktpapir
Kontraktpapir	Se afsnittet om almindeligt papir	Se afsnittet om almindeligt papir	106 til 120 g/m ² kontraktpapir	106 til 120 g/m ² kontraktpapir
Minimumstørrelse (brugerdefineret)		<ul style="list-style-type: none"> Manuel arkføder: 76 x 127 mm Bakke: 105 x 148,5 mm 	60 til 163 g/m ² kontraktpapir ^{d, e}	
Maksimumstørrelse (brugerdefineret)		216 x 356 mm		

a. Den maksimale kapacitet kan variere afhængigt af materialets vægt, tykkelse og de omgivende forhold.

b. 1 ark i den manuelle arkføder.

c. Glatheden af de etiketter, der anvendes i denne maskine, er 100 til 250 (Sheffield). Det betyder det numeriske niveau af glathed.

d. Sådan indfører du papir i den manuelle arkføder: Almindeligt papir, Tykt, Tykkere, Tyndt, Bomuldspapir, Farvet, Fortrykt, Genbrugspapir, Konvolut, Transparent, Etiketter, Karton, Kontrakt, Arkivpapir

e. Tilgængelige papirtyper i bakke: Almindeligt papir, Tykt, Tyndt, Genbrugspapir, Karton, Kontrakt, Arkivpapir

Specifikationer

Systemkrav

Microsoft® Windows®

Operativsystem	Krav (anbefales)		
	Processor	RAM	ledig plads på harddisk
Windows® XP	Intel® Pentium® III 933 MHz (Pentium IV 1 GHz)	128 MB (256 MB)	1,5 GB
Windows Server® 2003	Intel® Pentium® III 933 MHz (Pentium IV 1 GHz)	128 MB (512 MB)	1,25 GB til 2 GB
Windows Server® 2008	Intel® Pentium® IV 1 GHz (Pentium IV 2 GHz)	512 MB (2 GB)	10 GB
Windows Vista®	Intel® Pentium® IV 3 GHz	512 MB (1 GB)	15 GB
Windows® 7	Intel® Pentium® IV 1 GHz 32-bit eller 64-bit processor eller kraftigere	1 GB (2 GB)	16 GB
	<ul style="list-style-type: none">• Understøttelse af DirectX® 9-grafik med 128 MB hukommelse (for at aktivere Aero-temaet).• DVD-R/W-drev		
Windows Server® 2008 R2	Intel Pentium IV 1,4 GHz (x64) processorer (2 GHz eller hurtigere)	512 MB (2 GB)	10 GB
Windows® 8	Intel® Pentium® IV 1 GHz 32-bit eller 64-bit processor eller kraftigere	2 GB (2 GB)	20 GB
Windows® 8.1	<ul style="list-style-type: none">• Understøttelse af DirectX® 9-grafik med 128 MB hukommelse (for at aktivere Aero-temaet).		
Windows® 10	<ul style="list-style-type: none">• DVD-R/W-drev		
Windows Server® 2016			

Specifikationer

Operativsystem	Krav (anbefales)		
	Processor	RAM	ledig plads på harddisk
Windows Server® 2012 Windows Server® 2012 R2	Intel Pentium IV 1,4 GHz (x64) processorer (2 GHz eller hurtigere)	512 MB (2 GB)	32GB



- Til alle Windows-operativsystemer kræves som minimum Internet Explorer 6.0 eller nyere.
- Brugere med administratorrettigheder kan installere softwaren.
- **Windows Terminal Services** er kompatibel med maskinen.

Mac

Operativsystem	Krav (anbefalet)		
	Processor	RAM	Ledig plads på harddisk
Mac OS X 10.5	<ul style="list-style-type: none">• Intel®-processorer• 867 MHz eller hurtigere Power PC G4/G5	512 MB (1 GB)	1 GB
Mac OS X 10.6	<ul style="list-style-type: none">• Intel®-processorer	1 GB (2 GB)	1 GB
Mac os x 10.7 -10.10	<ul style="list-style-type: none">• Intel®-processorer	2 GB	4 GB

Specifikationer

Linux

Elementer	Krav
Operativsystem	Red Hat Enterprise Linux 5, 6 Fedora 11, 12, 13, 14, 15, 16, 17, 18, 19 OpenSUSE 11.0, 11.1, 11.2, 11.3, 11.4, 12.1, 12.2, 12.3 Ubuntu 10.04, 10.10, 11.04, 11.10, 12.04, 12.10, 13.04 SUSE Linux Enterprise Desktop 10, 11 Debian 5.0, 6.0, 7.0, 7.1 Mint 13, 14 , 15
Processor	Pentium IV 2.4 GHz (Intel Core™2)
RAM	512 MB (1 GB)
Ledig plads på harddisk	1 GB (2 GB)

Unix

Elementer	Krav
Operativsystem	Sun Solaris 9, 10, 11 (x86, SPARC) HP-UX 11.0, 11i v1, 11i v2, 11i v3 (PA-RISC, Itanium) IBM AIX 5.1, 5.2, 5.3, 5.4, 6.1, 7.1 (PowerPC)
Ledig plads på harddisk	Op til 100 MB

Specifikationer

Netværksmiljø

 Kun netværksmodeller og trådløse modeller (se "Funktioner pr. model" på side 8)

Du skal konfigurere maskinens netværksprotokoller, før den kan bruges som netværksmaskine. Følgende tabel viser de netværksmiljøer, der understøttes af maskinen.

Elementer	Specifikationer
Netværksinterface	<ul style="list-style-type: none">• - Ethernet 10/100 Base TX kabelbaseret LAN• 802.11b/g/n Wireless LAN (kun M287xDW/M287xFW/M288xFW/M288xHW)
Netværksoperativsystem	<ul style="list-style-type: none">• Windows Server 2003 /Server 2008/XP/Vista/7/8/Server 2008 R2• Forskellige Linux-operativsystemer• Mac os x 10.5 - 10.10• Unix
Netværksprotokoller	<ul style="list-style-type: none">• TCP/IPv4• DHCP, BOOTP• DNS, WINS, Bonjour, SLP, UPnP• Standard TCP/IP-udskrivning (RAW), LPR, IPP, WSD• SNMPv 1/2/3, HTTP, IPSec• TCP/IPv6 (DHCP, DNS, RAW, LPR, SNMPv 1/2/3, HTTP, IPSec)
Trådløs sikkerhed	<ul style="list-style-type: none">• Godkendelse: Open System, Delt nøgle, WPA Personal, WPA2 Personal (PSK)• Kryptering: WEP64, WEP128, TKIP, AES

Bemærkninger om regler

Denne maskine er udviklet til et normalt arbejdsmiljø og certificeret med flere lovmæssige erklæringer.

Erklæring om lasersikkerhed

Printeren er certificeret i USA til at overholde kravene i DHHS 21 CFR, kapitel 1 afsnit J for laserprodukter i klasse I (1), og er andetsteds certificeret som et laserprodukt i klasse 1, der overholder kravene i IEC 60825-1 : 2007.

Klasse 1-laserprodukter anses ikke for at være farlige. Lasersystemet og printeren er konstrueret, så der aldrig er risiko for strålingsfare ud over klasse 1-niveau under normal drift, vedligeholdelse udført af brugere eller under de foreskrevne servicebetingelser.

Advarsel

Undlad at betjene eller servicere printeren, når beskyttelsesdækslet er fjernet fra laser-/scannerenheden. Den reflekterede stråle kan, selvom den er usynlig, beskadige dine øjne.

Når du bruger dette produkt, skal almindelige sikkerhedsprocedurer altid følges for at reducere risikoen for brand, elektrisk stød og personskader:



CAUTION - CLASS 3B. INVISIBLE LASER RADIATION WHEN OPEN. AVOID EXPOSURE TO THE BEAM.
ATTENTION - CLASSE 3B. RADIATION LASER INVISIBLE EN CAS D'OUVERTURE. EVITER L'EXPOSITION AU FAISCEAU.

GEFAHREN - KLASSE 3B: UNSICHTBARE LASERSTRAHLUNG WENN GEOFFNET. STRAHLENAUSSETZUNG VERMEIDEN.
ATTENZIONE - CLASSE 3B. RADIAZIONI LASER INVISIBILI CON IL DISPOSITIVO APERTO. EVITARE L'ESPOSIZIONE AL RAGGIO.
PRECAUCIÓN - RADIACIÓN LÁSER INVISIBLE DE CLASE 3B PRESENTE AL ABRIR. EVITE LA EXPOSICIÓN AL HAZ.
PERIGO - CLASSE 3B. RADIAÇÃO LASER INVISÍVEL AO ABRIR. EVITE EXPOSIÇÃO DIRECTA AO FEIXE.
GEVAAR - KLASSE 3B. ONZICHTBARE LASERSTRALING INDIEN GEOPEND. VERMIJD BLOOTSTELLING AAN DE STRAAL.
ADVARSEL - KLASSE 3B. USYNLIG LASERSTRÅLING VED ÅBNING. UNDGÅ UDSÆTTELSE FOR STRÅLING.
ADVARSEL - KLASSE 3B. USYNLIG LASERSTRÅLING NÅR DEKSEL ÅPNES. UNNGÅ EKSPONERING FOR STRÅLEN.
VARNING - KLASSE 3B OSYNLIG LASERSTRÅLNING NÅR DENNA DEL ÅR ÖPPNAD. STRÅLEN ÅR FARLIG.
VAROITUS - LUOKAN 3B NÄKYMÄTTÖMÄLLE LASER-SÄTEILYÄ AVATTUNA. VÄLTÄ ALTISTUMISTA SÄTEELLE.

注意 - CLASS 3B. 严禁打开, 以免被不可见激光辐射 泄漏灼伤
주의 - 열리면 등급 3B 비가시 레이저 방사선이 방출됩니다. 광선에 노출을 피하십시오.

Sikkerhed i forbindelse med ozon



Dette produkts ozonudsendelsesomfang er under 0,1 ppm. Eftersom ozon er tungere end luft, skal produktet placeres et sted med god ventilation.

Bemærkninger om regler

Strømsparer



Denne printer benytter avanceret teknologi til reduktion af energiforbruget, når den ikke benyttes til udskrivning.

Når printeren ikke modtager data i et længere tidsrum, reducerer den automatisk strømforbruget.

ENERGY STAR og ENERGY STAR-mærket er registrerede mærker i USA.

Du kan finde flere oplysninger om ENERGY STAR-programmet på <http://www.energystar.gov>.

For modeller certificeret til ENERGY STAR vil mærkatet ENERGY STAR være påsat din computer. Kontroller, om din computer er certificeret til ENERGY STAR.

Genbrug



Genbrug eller bortskaf emballagen fra dette produkt på en miljømæssigt forsvarlig måde.

Kun Kina

回收和再循环

为了保护环境，我公司已经为废弃的产品建立了回收和再循环系统。我们会为您无偿提供回收同类废旧产品的服务。当您废弃您正在使用的产品时，请您及时与授权耗材更换中心取得联系，我们会及时为您提供服务。

Websted: <http://www.samsung.com/cn/support/location/supportServiceLocation.do?page=SERVICE.LOCATION>

中国能效标识

型号	能效等级	典型能耗 (kW·h)
Xpress M2676N	2	1.15
Xpress M2676FH	2	1.18
Xpress M2671N	2	1.15
Xpress M2671FH	2	1.13
Xpress M2871HN	2	1.33
Xpress M2876HN	2	1.33
Xpress M2886HW	2	1.30

依据国家标准 GB 21521-2014

Bemærkninger om regler

Korrekt bortskaffelse af dette produkt (Affald i gruppen Elektrisk & Elektronisk udstyr)

(Gældende i lande med separate indsamlingssystemer)



Mærket på dette produkt, på tilbehør eller i den medfølgende dokumentation betyder, at produktet og elektronisk tilbehør hertil (f.eks. oplader, hovedsæt, USB-ledning) ikke må bortskaffes sammen med almindeligt husholdningsaffald efter endt levetid. For at undgå skadelige miljø- eller sundhedspåvirkninger på grund af ukontrolleret affaldsbortskaffelse skal ovennævnte bortskaffes særskilt fra andet affald og indleveres behørigt til fremme for bæredygtig materiale genvinding.

Forbrugere bedes kontakte forhandleren, hvor de har købt produktet, eller kommunen for oplysning om, hvor og hvordan de kan indlevere ovennævnte med henblik på miljøforsvarlig genvinding.

Erhvervsbrugere skal enten kontakte deres forhandler eller kontrollere bestemmelserne og betingelserne i købskontrakten. Dette produkt og elektronisk tilbehør hertil bør ikke bortskaffes sammen med andet erhvervsaffald.

(Kun USA)

Bortskaf uønsket elektronik gennem en godkendt genvindingsvirksomhed. Find den nærmeste genbrugsplads på vores websted: www.samsung.com/recyclingdirect Du kan også ringe til (877) 278 - 0799

EU REACH SVHC-erklæring

For oplysninger om Samsungs miljømæssige bestræbelser og produktspecifikke lovgivningsmæssige forpligtelser, som f.eks. REACH, se: www.samsung.com/uk/aboutsamsung/samsungelectronics/corporatecitizenship/data_corner.html

Staten Californien forslag 65 advarsel (kun USA)

The California Safe Drinking Water and Toxic Enforcement Act requires the Governor of California to publish a list of chemicals known to the state of California to cause cancer or reproductive toxicity and requires businesses to warn of exposure to such chemicals.

WARNING: This product contains chemicals known to the State of California to cause cancer and birth defects or other reproductive harm. This appliance and its accessories can cause low-level exposure to chemicals during operation, which can be reduced by operating the appliance in a well ventilated area, and low-level exposure to chemicals through other use or handling.

Bemærkninger om regler

Kun Taiwan

警告

本電池如果更換不正確會有爆炸的危險
請依製造商說明書處理用過之電池

Radiofrekvensmissioner

FCC-oplysninger til brugeren

Denne enhed overholder afsnit 15 i FCC-reglerne. Driften er underlagt følgende to betingelser:

- Denne enhed må ikke forårsage skadelig interferens.
- Denne enhed skal acceptere al modtaget interferens, herunder interferens som kan medføre uønsket drift.

Dette apparat er blevet testet og overholder begrænsningerne for en klasse B digital enhed i overensstemmelse med Del 15 i FCC-reglerne. Disse grænseværdier er beregnet til at give en rimelig beskyttelse mod skadelig interferens ved installation i private hjem. Dette apparat genererer, bruger og kan udstråle radiofrekvensenergi, og kan forårsage skadelig påvirkning af anden radiokommunikation, hvis det ikke installeres og bruges i overensstemmelse med instruktionerne. Der er imidlertid ingen garanti for, at der ikke kan opstå interferens i forbindelse med en given installation. Hvis apparatet forårsager skadelig interferens i radio- eller tv-modtagelsen, hvilket kan fastslås ved at slukke og tænde apparatet, anbefales det, at brugeren forsøger at fjerne interferensen ved hjælp af en eller flere af disse forholdsregler:

- Drej eller flyt modtagelsesantennen.
- Øg afstanden mellem apparat og modtager.
- Slut apparatet til en stikkontakt, der tilhører et andet kredsløb end det, modtageren er tilsluttet.
- Kontakt forhandleren eller en erfaren radio/tv-tekniker for at få hjælp.



Ændringer eller justeringer, der ikke er udtrykkeligt godkendt af den producent, der er ansvarlig for, at apparatet overholder gældende lovgivning, kan ophæve brugerens ret til at betjene udstyret.

Bemærkninger om regler

Canadiske regler for radiointerferens

Dette digitale apparat overskrider ikke grænserne for klasse B-radiostøjudsendelse fra digitale apparater som beskrevet i standarden for støjudsændende udstyr med titlen "Digital apparatus", ICES-003 fra Industry and Science Canada.

Cet appareil numérique respecte les limites de bruits radioélectriques applicables aux appareils numériques de Classe B prescrites dans la norme sur le matériel brouilleur : "Appareils Numériques", ICES-003 édictée par l'Industrie et Sciences Canada.

United States of America

Den føderale kommunikationskommission (FCC)

Strålingskilde ifølge FCC Part 15

Svagstrømsenheder af typen radio-LAN (trådløse radiofrekvenskommunikationsenheder (RF-enheder)), der arbejder i 2,4/5 GHz-båndet, kan være til stede (integreret) i printersystemet. Dette afsnit er kun gældende, hvis disse enheder findes. Se systemmærkaten for at kontrollere, om trådløse enheder er til stede.

Trådløse enheder, der muligvis findes i systemet, må kun bruges i USA, hvis der findes et FCC ID-nummer på systemmærkaten.

FCC har som tommelfingerregel angivet en afstand på 20 cm mellem enheden og kroppen, når en trådløs enhed bruges i nærheden af kroppen (dette omfatter ikke arme og ben). Enheden skal bruges med mindst 20 cm fra kroppen, når der er tændt for trådløse enheder. Den afgivne effekt for den eller de trådløse enheder, som kan være integreret i printeren, ligger et godt stykke under RF-eksponeringsgrænserne som angivet af FCC.

Denne sender må ikke placeres eller bruges sammen med en anden antenne eller sender.

Denne enheds virkemåde er underlagt følgende to betingelser: (1) Denne enhed må ikke forårsage skadelig interferens, og (2) denne enhed skal acceptere enhver form for modtaget interferens, herunder interferens, der kan forårsage uønsket drift af enheden.



Trådløse enheder må ikke repareres af brugeren. De må ikke ændres på nogen måde. Hvis en trådløs enhed ændres, vil det ugyldiggøre godkendelsen til at bruge den. Kontakt producenten for at få service.

Bemærkninger om regler

FCC-erklæring om brug af trådløst LAN



Under installation og drift af denne kombination af sender og antenne kan eksponeringsgrænsen for radiofrekvens på 1 m W/cm² blive overskredet ved afstande tæt på den installerede antenne. Brugeren skal derfor altid opretholde en minimumafstand på 20 cm fra antennen. Enheden må ikke placeres sammen med en anden sender eller sendeantenne.

Kun Rusland / Kazakhstan / Hviderusland



Изготовитель: «Самсунг Электроникс Ко., Лтд.»
(Мэтан-донг) 129, Самсунг-ро, Енгтонг-гу, г. Сувон, Кёнги-до, Республика Корея

Импортер: ООО «Самсунг Электроникс Рус Компани»
Адрес: 125009, г. Москва, ул. Воздвиженка 10

Самсунг Электроникс Ко. Лтд
(Мэтан-донг) 129, Самсунг-ро, Енгтонг-гу, Сувон қ., Кёнги-до, Корея Республикасы
«САМСУНГ ЭЛЕКТРОНИКС КЗ ЭНД ЦЕНТРАЛ ЭЙЖА» ЖШС
Заңды мекен-жайы:Қазақстан Республикасы, Алматы қ., Өл-Фараби даңғылы, 36, 3,4-қабаттар

Kun Tyskland

Das Gerät ist nicht für die Benutzung am Bildschirmarbeitsplatz gemäß BildscharbV vorgesehen.

Das Gerät kann der Bildschirmarbeitsverordnung unterliegen und in diesem Zusammenhang Abweichungen von an Bildschirmarbeitsplätze zu stellenden Anforderungen (Zeichengröße auf Bildschirmgerät und Tastatur) aufweisen. Es ist daher für Tätigkeiten nicht geeignet, bei denen Beschäftigte das Gerät für einen nicht unwesentlichen Teil ihrer normalen Arbeit mit Bildschirmarbeit benutzen.

Bei Aufstellung des Gerätes darauf achten, dass Blendungen durch in der Anzeige spiegelnde Lichtquellen vermieden werden.

Kun Tyrkiet

- Bu ürünün ortalama yaşam süresi 7 yıl, garanti süresi 2 yıldır.

Kun Thailand

This telecommunication equipment conforms to NTC technical requirement.

Bemærkninger om regler

Kun Canada

Dette produkt overholder de relevante tekniske specifikationer fra Industry Canada. / Le present materiel est conforme aux specifications techniques applicables d'Industrie Canada.

REN (Ringer Equivalence Number) er en angivelse af det maksimale antal enheder, der må være tilsluttet til et telefoninterface. Et interface kan afsluttes i enhver mulig kombination af enheder, så længe disse enheders samlede REN-sum ikke overstiger fem. / L'indice d'equivalence de la sonnerie (IES) sert a indiquer le nombre maximal de terminaux qui peuvent etre raccordes a une interface telephonique. La terminaison d'une interface peut consister en une combinaison quelconque de dispositifs, a la seule condition que la somme d'indices d'equivalence de la sonnerie de tous les dispositifs n'excede pas cinq.

Faxmærkning

Telephone Consumer Protection-loven af 1991 gør det ulovligt for alle at bruge en computer eller andet elektronisk udstyr til at sende en besked via en faxmaskine, medmindre beskeden tydeligt indeholder følgende oplysninger i en margen øverst eller nederst på hver transmitteret side eller på første side af transmissionen:

- 1 Dato og klokkeslæt for transmissionen.
- 2 Identifikation af enten virksomhed, virksomhedsenhed eller den person, der sender beskeden.
- 3 Telefonnummeret på enten den afsendende faxmaskine, virksomhed, virksomhedsenhed eller person.

Telefonselskabet kan foretage ændringer i deres kommunikationsfaciliteter, udstyrsbetjening eller procedurer, hvor en sådan handling er påkrævet af hensyn til betjening af deres forretning og ikke er i modstrid med bestemmelser og regulativer i FCC stykke 68. Hvis sådanne ændringer med rimelighed kan forventes, at gøre kundens terminaludstyr inkompatibelt med telefonselskabets kommunikationsfaciliteter, eller vil kræve modifikation eller ændring af sådant terminaludstyr, eller på anden måde vil påvirke den materielle anvendelse eller ydelse, skal kunden i god tid adviseres skriftligt herom, så kunden har mulighed for at bevare uafbrudt service

Bemærkninger om regler

REN (Ringer Equivalence Number)

REN og FCC-registreringsnummer for denne maskine findes på den mærkat, der er placeret nederst eller på bagsiden af maskinen. I nogle situationer kan du blive bedt om at indberette disse numre til telefonselskabet.

REN (Ringer Equivalence Number) er et mål for den elektriske belastning, der kan placeres på telefonlinjen, og er nyttigt til bestemmelse af, om du har "overbelastet" linjen. Installation af flere typer udstyr på samme telefonlinje kan medføre problemer ved telefonopkald og modtagelse af telefonopkald, især hvis du ringer op samtidig med, at nogen ringer til dig. Summen af alle REN'er (Ringer Equivalence Numbers) for udstyret på telefonlinjen skal være mindre end fem for at sikre, at tjenesten fra telefonselskabet fungerer korrekt. I nogle tilfælde kan et antal på fem muligvis ikke anvendes på linjen. Hvis noget af telefonudstyret ikke fungerer korrekt, skal du straks fjerne det fra telefonlinjen, da det kan forårsage skade på telefonnettet.

Apparatet overholder Del 68 af de FCC-regulativer, som ACTA har tilsluttet sig. På apparatets bagside findes en mærkat, der blandt andet indeholder et produktidentitetsnummer i formatet US:AAAEQ##TXXXX. Hvis der anmodes om det, skal dette nummer opgives til telefonselskabet.



FCC-regulativer fastslår, at ændringer eller justeringer af dette udstyr, der ikke udtrykkeligt er godkendt af producenten, kan ophæve brugerens ret til at betjene udstyret. I tilfælde af, at terminaludstyr forårsager skade på telefonnettet, skal telefonselskabet give kunden besked om, at den pågældende tjeneste kan blive stoppet. Hvis forudgående varsel ikke er praktisk muligt, kan selskabet midlertidigt stoppe servicen, hvis det:

- a Giver kunden besked straks.
- b Giver kunden en mulighed for at afhjælpe udstyrsproblemet.
- c Informerer kunden om retten til at indsende en klage til FCC (Federal Communication Commission) i overensstemmelse med de procedurer, der er angivet i FCC-bestemmelserne og regulativernes stykke 68, underafsnit E.

Bemærkninger om regler

Du skal også vide, at:

- Maskinen ikke er beregnet til at blive tilsluttet et digitalt omstillingsanlæg.
- Du kan opleve transmissions- og modtagelsesproblemer med alt udstyret, hvis du har planer om at bruge et computermodem eller et faxmodem på samme linje som maskinen. Det anbefales, at intet andet udstyr, bortset fra en almindelig telefon, deler linje med din maskine.
- Hvis der er en høj forekomst af lynnedslag eller overspænding i området, anbefaler vi, at du installerer overspændingsbeskyttelse for både el- og telefonlinje. Overspændingsbeskyttelse kan købes hos din forhandler eller i specialforretninger for telefoni og elektronik.
- Hvis du programmerer alarmtjenestenumre og/eller foretager testopkald til alarmtjenestenumre, skal du benytte et ikke-alarmtjenestenummer til at advisere udbyderen af alarmtjenesten om, hvad du har tænkt dig at gøre. Udbyderen vil give dig yderligere anvisninger på, hvordan du foretager den faktiske test af alarmtjenestenummeret.
- Denne maskine må ikke bruges på møntservice- eller mødelinjer.
- Denne maskine er udstyret med magnetisk svingningskreds til høreapparat.

Du kan uden problemer tilslutte dette udstyr til telefonnettet ved hjælp af et standardstik, USOC RJ-11C.

Udskiftning af det monterede stik (kun for Storbritannien)

Vigtigt

Lysnetledningen til denne maskine er udstyret med et standardstik på 13 ampere (BS 1363) og en sikring på 13 ampere. Når du udskifter eller undersøger sikringen, skal du sætte den korrekte 13 ampere-sikring tilbage på plads. Derefter skal du sætte sikringsdækslet på igen. Hvis du har mistet sikringsdækslet, skal du ikke bruge stikket, før du har et andet sikringsdæksel.

Kontakt stedet, hvor du købte maskinen.

13 ampere-stikket er det mest almindelige i Storbritannien, og det bør være egnet. Nogle bygninger (hovedsageligt ældre bygninger) har imidlertid ikke de almindelige 13 ampere-stikkontakter. Du skal købe en egnet stikadapter. Fjern ikke det formstøbte stik.



Hvis du klipper det formstøbte stik af, skal det bortskaffes med det samme. Du kan ikke slutte ledninger til stikket igen, og du kan få elektrisk stød, hvis du sætter det i en stikkontakt.

Bemærkninger om regler

Vigtig advarsel:



Du skal jordforbinde denne maskine.

Ledningerne i lysnetledningen har følgende farvekode:

- **Grøn og gul:** Jord
- **Blå:** Neutral
- **Brun:** Strømførende

Hvis ledningerne i lysnetledningen ikke svarer til de farver, som er mærket på stikket, skal der ske følgende:

Du skal forbinde den grønne og gule ledning med det ben, der er mærket med bogstavet "E" eller med sikkerhedssymbolet "jord", eller som er grøn og gul eller grøn.

Du skal forbinde den blå ledning med det ben, der er mærket med bogstavet "N", eller som er sort.

Du skal forbinde den brune ledning med det ben, der er mærket med bogstavet "L", eller som er rødt.

Du skal have en 13 ampere-sikring i stikket, adapteren eller stikdåsen.

Overensstemmelseserklæring (Europæiske lande)

Godkendelser og certificeringer

Samsung Electronics erklærer hermed, at denne [Xpress M267xN, Xpress M287xND] er i overensstemmelse med de væsentlige krav og andre relevante bestemmelser i lavspændingsdirektivet (2006/95/EC), EMC-direktivet (2004/108/EC).



Samsung Electronics erklærer hermed, at denne [Xpress M267xF, Xpress M267xFH, Xpress M267xFN, Xpress M267xHN, Xpress M287xFD, Xpress M287xHN, Xpress M287xDW, Xpress M287xFW, Xpress M288xFW, Xpress M288xHW] overholder de væsentlige krav og andre relevante bestemmelser i R&TTE-direktivet 1999/5/EF.

Overensstemmelseserklæringen kan ses på www.samsung.com, gå til Support > Download center, og indtast printerens (MFP) navn for at gennemse EuDoC.

1. januar 1995: Rådskonklusion 2006/95/EC, tilnærmelse af lovgivningen i medlemslandene med hensyn til svagstrømsudstyr (Lavspændingsdirektivet).

1. januar 1996: Rådskonklusion 2004/108/EC om tilnærmelse af lovgivningen i medlemslandene med hensyn til elektromagnetisk kompatibilitet (EMC-direktivet).

Bemærkninger om regler

9. marts 1999: Rådskonferens 1999/5/EC om radioudstyr og telekommunikationsterminaludstyr og den gensidige anerkendelse af deres forenelighed (Radio- og teleterminaldirektivet). En komplet deklaration med definitioner for relevante direktiver og benyttede standarder kan ses hos din repræsentant for Samsung Electronics Co., Ltd.

EC-certificering

Certificering i henhold til Rådets direktiv 1999/5/EC om radio- og teleterminaludstyr (FAX)

Dette Samsung-produkt er selvcertificeret af Samsung for paneuropæisk enkelt terminalforbindelse til PSTN (det offentlige analoge kabelforbundne netværk) i overensstemmelse med Direktiv 1999/5/EC. Produktet er designet til at kunne fungere sammen med de europæiske landes nationale PSTN'er og kompatible omstillingsanlæg:

I tilfælde af problemer kontaktes i første omgang Samsung Electronics Co., Ltd.'s europæiske QA-laboratorium.

Produktet er testet og overholder TBR21. Som en hjælp til brug og applikation af terminaludstyr, som overholder denne standard, har ETSI (European Telecommunication Standards Institute) udstedt et dokument (EG 201 121), som indeholder bemærkninger og yderligere krav til sikring af, at TBR21-terminaler er netværkskompatible. Produktet er designet til, og er fuldt i overensstemmelse med alle relevante meddelelser indeholdt i dette dokument.

Oplysninger om europæisk radiogodkendelse (for produkter udstyret med EU-godkendte radioenheder)

Svagstrømsenheder af typen radio-LAN (trådløse radiofrekvenskommunikationsenheder (RF-enheder)), der arbejder i 2,4/5 GHz-båndet, kan være til stede (integreret) i printersystemet, der er beregnet til hjemme- eller kontorbrug. Dette afsnit er kun gældende, hvis disse enheder findes. Se systemmærkatet for at kontrollere, om trådløse enheder er til stede.



Trådløse enheder, der muligvis findes i systemet, må kun bruges inden for EU eller tilknyttede områder, hvis der findes et CE-symbol på systemmærkatet.

Udgangseffekten for den eller de trådløse enheder, der kan være integreret i printeren, ligger et godt stykke under de RF-eksponeringsgrænser, der er fastsat af Europakommissionen gennem R&TTE-direktivet.

Europæiske lande kvalificeret under godkendelsen:

EU-lande

Europæiske lande med anvendelsesrestriktioner:

EU

EEA/EFTA-lande

Ingen begrænsninger på dette tidspunkt

Bemærkninger om regler

Kun Israel

מס' אישור אלחוטי של משרד התקשורת הוא 51-29003
אסור להחליף את האנטנה המקורית של המכשיר,
ולא לעשות בו כל שינוי טכני אחר.

Lovbestemte overensstemmelseserklæringer

Trådløs styring

Svagstrømsenheder af typen radio-LAN (trådløse radiofrekvenskommunikationsenheder (RF-enheder)), der arbejder i 2,4/5 GHz-båndet, kan være til stede (integreret) i printersystemet. Følgende afsnit er en generel oversigt over hensyn under drift af trådløst udstyr.

Yderligere begrænsninger, advarsler og overvejelser i bestemte lande er angivet i afsnittet for disse lande (eller grupper af lande). De trådløse enheder i systemet er kun kvalificeret til anvendelse i de lande, der er angivet med radiogodkendelsesmærker på systemmærkaten. Hvis det land, den trådløse enhed skal benyttes i, ikke findes på listen, skal du kontakte den lokale radiogodkendelsesmyndighed. Trådløse enheder er strengt reguleret og er muligvis ikke tilladte.

Udgangseffekten for den eller de trådløse enheder, der kan være integreret i printerens, ligger et godt stykke under de RF-eksponeringsgrænser, der er kendt på nuværende tidspunkt. Da de trådløse enheder (der kan være integreret i printerens) udsender mindre energi end tilladt af radiofrekvenssikkerhedsstandarder og anbefalinger, er det producentens overbevisning, at disse enheder er sikre at benytte. Uanset effekt-niveauerne bør der være minimal kontakt med mennesker under normal drift.

Som en generel retningslinje anføres, at der typisk kræves en adskillelse på 20 cm mellem den trådløse enhed og kroppen ved brug af en trådløs enhed tæt på kroppen (dette inkluderer ikke ekstremiteter). Enheden bør anvendes i en afstand på mindst 20 cm fra kroppen, når de trådløse enheder er tændt og sender.

Denne sender må ikke placeres eller bruges sammen med en anden antenne eller sender.

Visse omstændigheder kræver begrænsninger for trådløse enheder. Eksempler på almindelige begrænsninger findes på listen nedenfor:



Trådløs radiofrekvenskommunikation kan forstyrre udstyr i flyvemaskiner. Gældende luftfartsregler kræver, at trådløse enheder slukkes ombord på fly. IEEE 802.11 – (trådløst Ethernet) og Bluetooth-kommunikationsenheder er eksempler på enheder, der anvender trådløs kommunikation.

Bemærkninger om regler



I miljøer, hvor risikoen for interferens med andre enheder eller tjenester er skadelig eller anses for skadelig, kan muligheden for at anvende trådløse enheder være begrænset eller forbudt. Lufthavne, hospitaler og omgivelser med ilt eller brændbare gasser er eksempler på områder, hvor anvendelse af trådløse enheder kan være begrænset eller forbudt. Når du færdes i miljøer, hvor du er usikker på, om du må bruge trådløse enheder, skal du spørge den relevante myndighed til råds, før du tænder eller benytter trådløse enheder.



I hvert land gælder forskellige begrænsninger for anvendelsen af trådløse enheder. Da dit system er udstyret med en trådløs enhed, bør du kontrollere godkendelserne, før du rejser til andre lande med den trådløse enhed.



Hvis dit system blev leveret med en intern, integreret trådløs enhed, må du ikke bruge enheden, medmindre alle dæksler og afskærmninger er på plads, og systemet er fuldt samlet.



Trådløse enheder må ikke repareres af brugeren. De må ikke ændres på nogen måde. Hvis en trådløs enhed ændres, vil det ugyldiggøre godkendelsen til at bruge den. Kontakt producenten for at få service.



Benyt kun drivere, der er godkendt i det land, hvor de benyttes. Se fabrikantens systemgendannelseskit, eller kontakt fabrikantens tekniske support for at få yderligere oplysninger.

Bemærkninger om regler

Kun Kina

产品中有害物质的名称及含量

部件名称	有害物质					
	铅 (Pb)	汞 (Hg)	镉 (Cd)	六价铬 (Cr ⁶⁺)	多溴联苯 (PBB)	多溴二苯醚 (PBDE)
塑料	○	○	○	○	○	○
金属 (机箱)	×	○	○	○	○	○
印刷电路部件 (PCA)	×	○	○	○	○	○
电缆 / 连接器	×	○	○	○	○	○
电源设备	×	○	○	○	○	○
电源线	×	○	○	○	○	○
机械部件	×	○	○	○	○	○
卡盒部件	×	○	○	○	○	○
定影部件	×	○	○	○	○	○
扫描仪部件 - CCD (如果有)	×	×	○	○	○	○
扫描仪部件 - 其它 (如果有)	×	○	○	○	○	○
印刷电路板部件 (PBA)	×	○	○	○	○	○
墨粉	○	○	○	○	○	○
滚筒	○	○	○	○	○	○

本表格依据 SJ/T 11364 的规定编制。

○：表示该有害物质在该部件所有均质材料中的含量均在 GB/T 26572 规定的限量要求以下。

×：表示该有害物质至少在该部件的某一均质材料中的含量超出 GB/T 26572 规定的限量要求。

Copyright

© 2013 Samsung Electronics Co., Ltd. Alle rettigheder forbeholdes.

Denne brugerhåndbog er udelukkende ment som orientering. Alle oplysninger indeholdt heri kan til enhver tid ændres uden forudgående varsel.

Samsung Electronics er ikke ansvarlig for skader, direkte eller indirekte, der opstår som følge af brugen af denne brugervejledning.

- Samsung og Samsung-logoet er varemærker tilhørende Samsung Electronics Co., Ltd.
- Microsoft, Windows, Windows Vista, Windows 7, Windows 8, Windows Server 2008 R2, Windows 10 og Windows Server 2016 er enten registrerede varemærker eller varemærker tilhørende Microsoft Corporation.
- iPad, iPhone, iPod touch, Mac samt Mac OS er varemærker tilhørende Apple Inc., registreret i USA og andre lande. AirPrint og AirPrint-logoet er varemærker tilhørende Apple Inc.
- Google, Picasa, Google Cloud Print, Google Docs, Android og Gmail er enten registrerede varemærker eller varemærker tilhørende Google Inc.
- Google Cloud Print er et varemærke tilhørende Google Inc.
- LaserWriter er et varemærke for Apple Computer, Inc.
- Alle andre mærke - eller produktnavne er varemærker tilhørende de respektive virksomheder eller organisationer.

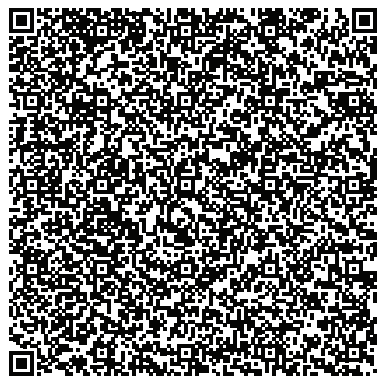

QR-kode

Den inkluderede software i dette produkt indeholder open source-software. Du kan få den komplette, tilhørende source-kode for en periode på tre år efter den seneste forsendelse af dette produkt ved at sende en email til <mailto:oss.request@samsung.com>. Det er også muligt at få den komplette, tilhørende source-kode på et fysisk medie såsom en CD-ROM, der opkræves et minimalt beløb for dette.

Den følgende URL http://opensource.samsung.com/opensource/Samsung_M267x_M287x_M288x_Series/seq/34 fører til siden med downloads af den tilgængelige source-kode og open source-information relateret til dette produkt. Dette offer er gyldigt for enhver, som modtager denne information.

Brugerhåndbog

Samsung Printer *Xpress*

M267x series

M287x series

M288x series

AVANCERET

Denne håndbog indeholder oplysninger om installation, avanceret konfiguration, betjening og fejlfinding i forskellige OS-miljøer.

Nogle funktioner er muligvis ikke tilgængelige afhængigt af modeller og lande.

GRUNDLÆGGENDE

Denne brugerhåndbog indeholder oplysninger om installation, grundlæggende betjening og fejlfinding i Windows.



1. Softwareinstallation

Installation til Mac	145
Geninstallation til Mac	146
Installation til Linux	147
Geninstallation til Linux	148



2. Brug af netværkstilsluttet maskine

Nyttige netværksprogrammer	150
Kabelbaseret netværkskonfiguration	151
Installation af driver via netværket	155
IPv6-konfiguration	163
Konfiguration af trådløst netværk	166
Samsung Mobile Print	197
Brug af NFC-funktionen	198
AirPrint	205
Google Cloud Print™	207



3. Menuer med nyttige indstillinger

Før du begynder at læse et kapitel	211
Menuen Udskriv	212
Menuen Kopier	214
Menun Fax	217
Systemkonfiguration	221



4. Specielle funktioner

Højdejustering	230
Indtastning af forskellige tegn	231
Konfiguration af faxadressebog	233
Udskrivningsfunktioner	236
Scanningsfunktioner	251
Faxfunktioner	258



5. Nyttige administrationsværktøjer

Adgang til administrationsværktøj	268
Easy Capture Manager	269
Samsung AnyWeb Print	270
Easy Eco Driver	271
Brug af SyncThru™ Web Service	272
Brug af Samsung Easy Document Creator	275
Brug af Samsung Easy Printer Manager	276
Brug af Status for Samsung-printer	280
Brug af Samsung Printer Experience	282



6. Fejlfinding

Problemer med papirindføring	289
Problemer med strøm- og kabeltilslutninger	290
Udskrivningsproblemer	291
Problemer med udskriftskvaliteten	295
Kopieringsproblemer	303
Scanningsproblemer	304
Faxproblemer	306
Problemer vedrørende operativsystem	308



1. Softwareinstallation

Dette kapitel forklarer, hvordan du installerer vigtig og nyttig software til brug i et miljø, hvor maskinen er tilsluttet via et kabel. En lokalt tilsluttet maskine er en maskine, der er sluttet direkte til computeren ved hjælp af kablet. Spring trinnene i det følgende over, og fortsæt med installationen af maskinens driver, hvis maskinen er sluttet til et netværk (se "Installation af driver via netværket" på side 155).

- **Installation til Mac** 145
- **Geninstallation til Mac** 146
- **Installation til Linux** 147
- **Geninstallation til Linux** 148



- Hvis du bruger Windows OS, kan du i den Grundlæggende vejledning læse, hvordan du installerer maskinens driver (se "Installere driveren lokalt" på side 29).
- USB-kablet må højst være 3 meter langt.

Installation til Mac

1 Kontroller, at maskinen er sluttet til computeren, og at den er tændt.

2 Sæt den medfølgende cd i cd-rom-drevet.

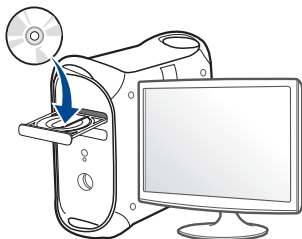

3 Dobbeltklik på cd-rom-ikonet, som vises på Mac-computerens skrivebord.

•I Mac OS X 10.8 skal du dobbeltklikke på cd-rom-ikonet på **Finder**.

4 Dobbeltklik på mappen **MAC_Installer** > ikonet **Installer OS X**.

5 Klik på **Continue**.

6 Læs licensaftalen, og klik på **Continue**.

7 Klik på **Agree** for at acceptere licensaftalen.

8 Klik på **Install**. Alle de komponenter, der er nødvendige for, at maskinen kan fungere, installeres.

Hvis du vælger **Customize**, kan du vælge at installere individuelle komponenter.

9 Angiv adgangskoden, og klik på **OK**.

10 Vælg **USB Connected Printer** i skærmbilledet **Printer Connection Type**, og klik på **Continue**.

11 Klik på knappen **Add Printer** for at vælge din printer og føje den til din printerliste.

Hvis din maskine understøtter fax, skal du klikke på knappen **Add Fax** for at vælge din fax og føje den til din faxliste

12 Klik på **Close**, når installationen er fuldført.

Geninstallation til Mac

Hvis printerdriveren ikke fungerer korrekt, skal du fjerne installationen af driveren og geninstallere den.

- 1 Åbn mappen **Applications** > **Samsung** > **Printer Software Uninstaller**.
- 2 Klik på **Continue** for at afinstallere printersoftware.
- 3 Marker det program, du vil slette, og klik på **Uninstall**.
- 4 Angiv adgangskoden, og klik på **OK**.
- 5 Klik på **Close**, når afinstallationen er fuldført.



Hvis der allerede er tilføjet en maskine, skal du slette den fra **Print Setup Utility** eller **Print & Fax**.

Installation til Linux

Du skal hente Linux-softwarepakken på Samsungs websted for at installere printersoftware (http://www.samsung.com > find dit produkt > Support eller hentninger).

Installation af Unified Linux Driver



Du skal logge på som superbruger (root) for at installere maskinsoftwaren. Hvis du ikke er superbruger, skal kontakte systemadministratoren for at få hjælp.

- 1 Kontroller, at maskinen er sluttet til computeren, og at den er tændt.
- 2 Kopier **Unified Linux Driver**-pakken til dit system.
- 3 Åbn terminalprogrammet, og gå til den mappe, som du har kopieret pakken til.
- 4 Pak pakken ud.
- 5 Flyt den til mappen **uld**.
- 6 Udfør kommandoen **./install.sh** (hvis du ikke er logget på som superbruger, skal du udføre kommandoen med **sudo** som **sudo ./install.sh**)
- 7 Fortsæt installationen.

- 8 Når installationen er fuldført, skal hjælpeprogrammet til udskrivning startes (gå til **System > Administration > Printing** eller du skal udføre kommandoen **"system-config-printer"** i terminalprogrammet).
- 9 Tryk på knappen **Add**.
- 10 Vælg printer.
- 11 Tryk på knappen **Forward**, og føj den til dit system.

Geninstallation til Linux

Hvis printerdriveren ikke fungerer korrekt, skal du fjerne installationen af driveren og geninstallere den.

- 1 Åbn programmet **Terminal**.
- 2 Gå til mappen **uld**, som hentes fra pakken **Unified Linux Driver**.
- 3 Udfør kommandoen "**./uninstall.sh**" (hvis du ikke er logget på som superbruger, skal du udføre kommandoen med "**sudo**" som "**sudo ./uninstall.sh**")
- 4 Fortsæt afinstallationen.



2. Brug af netværkstilsluttet maskine

Dette kapitel indeholder trinvisse instruktioner til konfiguration af en maskine og den tilhørende software via netværket.

- **Nyttige netværksprogrammer** 150
- **Kabelbaseret netværkskonfiguration** 151
- **Installation af driver via netværket** 155
- **IPv6-konfiguration** 163
- **Konfiguration af trådløst netværk** 166
- **Samsung Mobile Print** 197
- **Brug af NFC-funktionen** 198
- **AirPrint** 205
- **Google Cloud Print™** 207



De understøttede ekstraudstyrsenheder og funktionerne kan variere alt afhængigt af din model (se "Funktioner pr. model" på side 8).

Nyttige netværksprogrammer

Der findes en række programmer, som gør det nemt at konfigurere netværksindstillinger i et netværksmiljø. Især for netværksadministratoren er det muligt at håndtere flere maskiner på netværket.



- Angiv først IP-adressen, inden du anvender programmerne nedenfor.
- Nogle funktioner og valgfrie elementer er muligvis ikke tilgængelige, afhængigt af model og land (se "Funktioner pr. model" på side 8).

SyncThru™ Webservice

Webserveren, der er integreret i netværksmaskinen, gør det muligt for dig at udføre følgende opgaver (se "Brug af SyncThru™ Web Service" på side 272).

- Kontrollere oplysninger om og status for forbrugsstoffer.
- Tilpasse maskinindstillinger.
- Indstille muligheden for e-mail-underretning. Når du angiver denne indstilling, sender maskinen automatisk status (mangel på tonerpatron eller maskinfejl) til en bestemt persons e-mail.
- Konfigurere de netværksparametre, som maskinen skal bruge til at oprette forbindelse til forskellige netværksmiljøer.

SyncThru™ Web Admin Service

Webbaseret maskinstyringsløsning til netværksadministratoren. SyncThru™ Web Admin Service er en effektiv måde at administrere netværksenheder og gør det muligt for dig at overvåge og udføre fejlfinding på netværksmaskiner fra ethvert sted, hvor du har internetadgang til firmaets netværk.

- Download dette program fra <http://solution.samsungprinter.com>.

Kabelbaseret netværkskonfiguration med SetIP

Med dette hjælpeprogram kan du vælge en netværksgrænseflade og manuelt konfigurere IP-adresserne, der skal bruges sammen med TCP/IP-protokollen.

- Se "Konfiguration af IPv4 med programmet SetIP (Windows)" på side 152.
- Se "Konfiguration af IPv4 med programmet SetIP (Mac)" på side 153.
- Se "IPv4-konfiguration med SetIP (Linux)" på side 154.



- Denne funktion er ikke tilgængelig til en maskine, der ikke understøtter netværksinterfacet (se "Set bagfra" på side 24).
- TCP/IPv6 understøttes ikke af dette program.

Kabelbaseret netværkskonfiguration

Udskrivning af netværkskonfigurationsrapport

Du kan udskrive en **netværkskonfigurationsrapport** fra maskinens kontrolpanel, der viser den aktuelle maskines netværksindstillinger. Dette hjælper dig med at konfigurere et netværk.

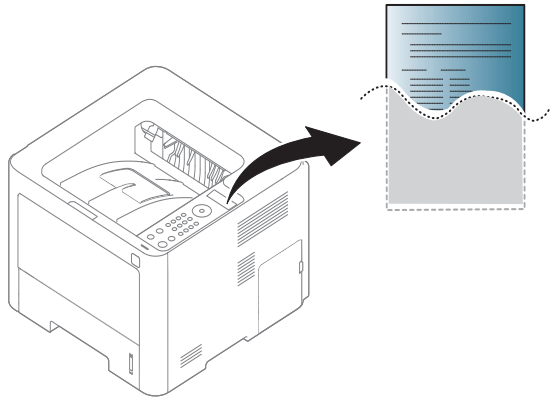

- Adgang til menuerne kan variere fra model til model (se "Adgang til menuen" på side 33).
- For nogle modeller kan det være nødvendigt at trykke på **OK** for at navigere til menuer på lavere niveauer.

- **Maskinen har et display:** Tryk på knappen  (**Menu**) på kontrolpanelet, og vælg **Netværk > Netv.konfig..**

Ved hjælp af **netværkskonfigurationsrapporten** kan du finde din maskines MAC-adresse og IP-adresse.

Eksempel:

- MAC-adresse: 00:15:99:41:A2:78
- IP-adresse: 169.254.192.192

Konfiguration af IP-adresse



- Denne funktion er ikke tilgængelig til en maskine, der ikke understøtter netværksinterfacet (se "Set bagfra" på side 24).
- TCP/IPv6 understøttes ikke af dette program.

Først skal du konfigurere en IP-adresse for netværksudskrivning og -administration. Som regel tildeles en ny IP-adresse automatisk af en DHCP-server (Dynamic Host Configuration Protocol) på netværket.

Kabelbaseret netværkskonfiguration

Konfiguration af IPv4 med programmet SetIP (Windows)

Før du bruger programmet SetIP, skal du slå computerens firewall fra under **Kontrolpanel > Sikkerhedscenter > Windows Firewall**.



De følgende instruktioner kan variere for din model.

- 1 Hent softwaren fra Samsung-webstedet, og pak den derefter ud, og installer den: (<http://www.samsung.com> > find dit produkt > Support eller hentninger).
- 2 Følg de anvisninger, der vises i installationsvinduet.
- 3 Slut maskinen til netværket med et netværkskabel.
- 4 Tænd maskinen.
- 5 Vælg **Start** i Windows, vælg **Alle Programmer > Samsung Printers > SetIP > SetIP**.
- 6 Klik på ikonet  (det tredje fra venstre) i SetIP-vinduet for at åbne TCP/IP-konfigurationsvinduet.
- 7 Angiv maskinens nye oplysninger i konfigurationsvinduet. På en virksomheds intranet skal en netværksadministrator muligvis tildele dig disse oplysninger, før du fortsætter.



Find maskinens MAC-adresse i **Netværkskonfigurationsrapporten** (se "Udskrivning af netværkskonfigurationsrapport" på side 151), og angiv den uden kolon. F.eks. bliver 00:15:99:29:51:A8 til 0015992951A8.

8

Klik på **Anvend**, og klik derefter på **OK**. Maskinen udskriver automatisk **Netværkskonfigurationsrapporten**. Kontroller, at alle indstillingerne er korrekte.

Kabelbaseret netværkskonfiguration

Konfiguration af IPv4 med programmet SetIP (Mac)

Før du bruger programmet SetIP, skal du slå computerens firewall fra under **System Preferences > Security > Firewall**.



De følgende anvisninger kan variere, afhængigt af din model.

1 Tilslut maskinen til netværket med et netværkskabel.

2 Sæt den medfølgende cd i cd-rom-drevet.

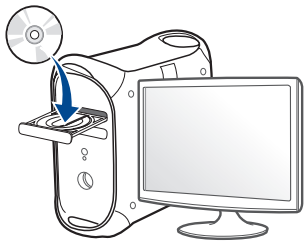

3 Dobbeltklik på cd-rom-ikonet, som vises på Mac-computerens skrivebord.

• I Mac OS X 10.8 skal du dobbeltklikke på cd-rom-ikonet på Finder.

4 Dobbeltklik på mappen **MAC_Installer** > ikonet **Installer OS X**.

5 Klik på **Continue**.

6 Læs licensaftalen, og klik på **Continue**.

7 Klik på **Agree** for at acceptere licensaftalen.

8 Klik på **Install**. Alle de komponenter, der er nødvendige for, at maskinen kan fungere, installeres.

Hvis du vælger **Customize**, kan du vælge at installere individuelle komponenter.

9 Angiv adgangskoden, og klik på **OK**.

10 Klik på **Continue**, når der vises en advarsel om, at alle programmer lukkes.

11 Vælg **Network Connected Printer(Wired or Wireless)** under **Printer Connection Type**, og klik på knappen **Set IP Address**.

12 Klik på ikonet  (det tredje fra venstre) i SetIP-vinduet for at åbne TCP/IP-konfigurationsvinduet.

13 Angiv maskinens nye oplysninger i konfigurationsvinduet. På en virksomheds intranet skal en netværksadministrator muligvis tildele dig disse oplysninger, før du fortsætter.



Find maskinens MAC-adresse i **Netværkskonfigurationsrapporten** (se "Udskrivning af netværkskonfigurationsrapport" på side 151), og angiv den uden kolon. F.eks. bliver 00:15:99:29:51:A8 til 0015992951A8.

14 Klik på **Apply**, og klik derefter på **OK**. Maskinen udskriver automatisk **Netværkskonfigurationsrapporten**. Kontroller, at alle indstillingerne er korrekte.

Kabelbaseret netværkskonfiguration

IPv4-konfiguration med SetIP (Linux)

Før du bruger programmet SetIP, skal du slå computerens firewall fra under **System Preferences** eller **Administrator**.



De følgende anvisninger kan variere, afhængigt af din model eller dine operativsystemer.

- 1 Hent SetIP-programmet fra Samsung-webstedet og udpak det.
- 2 Dobbeltklik på filen **SetIPApplet.html** i mappen **cdroot/Linux/noarch/at_opt/share/utils** .
- 3 Klik for at åbne TCP/IP-konfigurationsvinduet.
- 4 Angiv maskinens nye oplysninger i konfigurationsvinduet. På en virksomheds intranet skal en netværksadministrator muligvis tildele dig disse oplysninger, før du fortsætter.



Find maskinens MAC-adresse i **Netværkskonfigurationsrapporten** (se "Udskrivning af netværkskonfigurationsrapport" på side 151), og angiv den uden kolon. F.eks. bliver 00:15:99:29:51:A8 til 0015992951A8.

- 5 Maskinen udskriver automatisk **Netværkskonfigurationsrapporten**.

Installation af driver via netværket



- Nogle funktioner og valgfrie elementer er muligvis ikke tilgængelige, afhængigt af model og land (se "Funktioner pr. model" på side 8).
- Denne funktion er ikke tilgængelig til en maskine, der ikke understøtter netværksinterfacet (se "Set bagfra" på side 24).
- Du kan installere printerdriveren og softwaren, når du indsætter software-cd'en i cd-rom-drevet. I Windows skal du vælge printerdriveren og softwaren i vinduet **Vælg software og hjælpeprogrammer, der skal installeres**.

Windows



Firewallsoftwaren kan blokere for netværkskommunikationen. Deaktiver computerens firewall, inden du tilslutter enheden til netværket.

- 1 Sørg for, at maskinen er tilsluttet netværket, og at den er tændt. Desuden skal maskinens IP-adresse være angivet (se "Konfiguration af IP-adresse" på side 151).

- 2 Sæt den medfølgende cd i cd-rom-drevet.

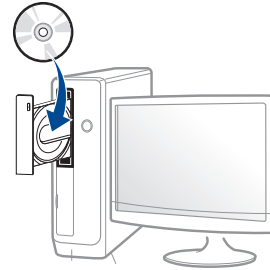

Hvis installationsvinduet ikke vises, skal du klikke på **Start > Alle programmer > Tilbehør > Kør**.

X:\Setup.exe, idet du erstatter "X" med det bogstav, der repræsenterer dit cd-rom-drev, og klik på **OK**.

- I Windows 8,

Hvis installationsvinduet ikke vises, skal du i **Charms(Amuletter)** vælge **Søg > Apps(App)** og søge efter **Kør**. Indtast X:\Setup.exe, hvor "X" erstattes med drevbogstavet for dit cd-rom-drev, og klik herefter på **OK**.

Hvis pop-op-vinduet "**Tryk for at vælge, hvad der skal ske med denne disk**." vises, skal du klikke på det, og vælge **Run Setup.exe**.

- 3 Gennemse og acceptér installationsaftalerne i installationsvinduet. Klik derefter på **Næste**.

Installation af driver via netværket

- 4 Vælg **Netværksforbindelse** i skærbilledet **Printerforbindelsestype**.
- 5 Følg de anvisninger, der vises i installationsvinduet.

I Start-skærmen Windows 8



- V4-driveren hentes automatisk med Windows Update, hvis din computer er tilsluttet internettet. Hvis det ikke er tilfældet, kan du manuelt hente V4-driveren fra Samsungs websted <http://www.samsung.com> > find dit produkt > Support eller hentninger.
- Du kan hente programmet **Samsung Printer Experience** fra **Windows Store**. Du skal have en Microsoft-konto for at kunne bruge **Windows Store(store)**.
 - a Fra **Charms(Amuletter)**, vælg **Søg**.
 - b Klik på **Store(store)**.
 - c Søg efter og klik på **Samsung Printer Experience**.
 - d Klik på **Installer**.
- Hvis du installerer driveren vha. den medfølgende software-cd, installeres V4-driveren ikke. Hvis du vil bruge V4-driveren på skærbilledet **Skrivebord**, kan du hente den fra Samsungs websted, <http://www.samsung.com> > find dit produkt > Support eller hentninger.
- Hvis du vil installere Samsungs printeradministrationsværktøjer, skal du installere dem ved hjælp af den medfølgende software-cd.

- 1 Sørg for, at maskinen er tilsluttet netværket, og at den er tændt. Desuden skal maskinens IP-adresse være angivet (se "Konfiguration af IP-adresse" på side 151).
- 2 Fra **Charms(Amuletter)**, vælg **Indstillinger > Skift pc-indstillinger > enhed**.
- 3 Klik på **Tilføj en enhed**.

Listen med fundne maskiner vises på skærmen.
- 4 Klik på modellens navn eller værtsnavnet, du vil benytte.



Du kan udskrive en netværkskonfigurationsrapport fra maskinens kontrolpanel. Rapporten vil vise den aktuelle maskines værtsnavn (se "Udskrivning af netværkskonfigurationsrapport" på side 189).

- 5 Driveren installeres automatisk ved hjælp af **Windows Update**.

Tilstanden for installation uden brugerindgriben

Tilstanden for installation uden brugerindgriben er en installationsmetode, der ikke kræver brugerindgriben. Når du starter installationen, installeres maskindriveren og softwaren automatisk på din computer. Du kan starte installationen uden brugerindgriben ved at skrive **/s** eller **/S** i kommandovinduet.

Installation af driver via netværket

Kommandolinjepar metre

I følgende tabeller vises kommandoer, der kan bruges i kommandovinduet.



Nedenstående kommandolinje er effektiv og anvendes, når kommandoen bruges sammen med */s* eller */S*. Men */h*, */H* eller */?* er exceptionelle kommandoer, der kan anvendes alene.

Kommandolinje	Definition	Beskrivelse
<i>/s</i> eller <i>/S</i>	Starter installation uden brugerindgriben.	Installerer maskindrivere uden at bede om UI'er eller brugerindgriben.

Kommandolinje	Definition	Beskrivelse
<i>/p"<portnavn>"</i> eller <i>/</i> <i>P"<portnavn>"</i>	Angiver printerport.  Netværksporten oprettes vha. TCP/IP-standardportovervågning. For lokalport skal denne port eksistere på systemet, før den angives ved kommando.	Printerportnavn kan angives som IP-adresse, værtsnavn, USB-lokalportnavn, IEEE1284-portnavn eller netværkssti. Eksempel: <ul style="list-style-type: none"><i>/p"xxx.xxx.xxx.xxx"</i> hvor "xxx.xxx.xxx.xxx" betyder IP-adresse for netværksprinter. <i>/p"USB001"</i>, <i>/P"LPT1:"</i>, <i>/p"værtsnavn"</i><i>/p"\\computer_name\shared_printer"</i> eller <i>"\xxx.xxx.xxx.xxx\shared_printer"</i>, hvor <i>"\\computer_name\shared_printer"</i> eller <i>"\xxx.xxx.xxx.xxx\shared_printer"</i> angiver netværksstien til printerens delnavn.

Installation af driver via netværket

Kommandolinje	Definition	Beskrivelse
/a"<dest_sti>" eller /A"<dest_sti>"	Angiver destinationsstien for installation.  Destinationsstien bør være en fuldt kvalificeret sti.	Eftersom maskinens drivere bør være installeret på den OS-specifikke placering, gælder denne kommando kun for programmer.
/n"<Printernavn>" eller /N"<Printernavn>"	Angiver printernavn. Printerforekomster skal oprettes som angivet printernavn.	Med denne parameter kan du tilføje printerforekomster efter behov.
/nd eller /ND	Kommandoer, der ikke angiver den installerede driver som en standardmaskindriver.	Det angiver, at den installerede maskindriver ikke er standardmaskindriveren på dit system, hvis der er installeret en eller flere printerdrivere. Hvis der ikke er installeret maskindriver på dit system, anvendes denne indstilling ikke, da Windows-operativsystemet vil angive den installerede printerdriver som en standardmaskindriver.

Kommandolinje	Definition	Beskrivelse
/x eller /X	Bruger eksisterende maskindriverfil til at oprette printerforekomster, hvis den allerede er installeret.	Denne kommando angiver en måde at installere en printerforekomst på, der anvender installerede printerdriverfiler, uden at installere en ekstra driver.
/up"<printernavn>" eller /UP"<printernavn>"	Fjerner kun angivne printerforekomster og ikke driverfilerne.	Denne kommando angiver en måde til kun at fjerne en specificeret printerforekomst fra dit system, uden at det får indflydelse på andre printerdrivere. Den fjerner ikke printerdriverfiler fra dit system.
/d eller /D	Afinstallerer alle enhedsdrivere og programmer fra dit system.	Denne kommando fjerner alle installerede enhedsdrivere og programmer fra dit system.
/v"<delenavn>" eller /V"<delenavn>"	Deler den installerede maskine og tilføjer andre tilgængelige platformsdrivere til pegning og udskrivning.	Den installerer alle Windows-plattformens understøttede maskindrivere på systemet og deler dem med det angivne <sharenavn> til pegning og udskrivning.

Installation af driver via netværket

Kommandolinje	Definition	Beskrivelse
/o eller /O	Åbner mappen Printere og faxenhede efter installation.	Denne kommando åbner mappen Printere og faxenhede efter installation uden brugerindgriben.
/h, /H eller /?	Viser brugen af kommandolinjer.	

Mac

- 1 Kontroller, at maskinen er tilsluttet netværket, og at den er tændt.
- 2 Sæt den medfølgende cd i cd-rom-drevet.

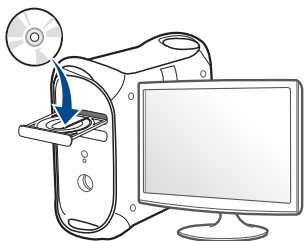

- 3 Dobbeltklik på cd-rom-ikonet, som vises på Mac-computerens skrivebord.
 - I Mac OS X 10.8 skal du dobbeltklikke på cd-rom-ikonet på **Finder**.
- 4 Dobbeltklik på mappen **MAC_Installer** > ikonet **Installer OS X**.

- 5 Klik på **Continue**.
- 6 Læs licensaftalen, og klik på **Continue**.
- 7 Klik på **Agree** for at acceptere licensaftalen.
- 8 Klik på **Install**. Alle de komponenter, der er nødvendige for, at maskinen kan fungere, installeres.
Hvis du vælger **Customize**, kan du vælge at installere individuelle komponenter.
- 9 Angiv adgangskoden, og klik på **OK**.
- 10 Vælg **Network Connected Printer(Wired or Wireless)** under **Printer Connection Type**, og klik på knappen **Continue**.
- 11 Klik på knappen **Add Printer** for at vælge din printer og føje den til din printerliste.
- 12 Klik på **IP**, og vælg **HP Jetdirect - Socket i Protocol**.
- 13 Indtast maskinens IP-adresse i feltet **Address**.
- 14 Indtast kønavnet i feltet **Queue**. Hvis du ikke kan bestemme kønavnet for maskinens server, kan du først forsøge at bruge standardkøen.
- 15 Hvis Auto Select ikke fungerer korrekt, skal du vælge **Select Printer Software** og maskinnavnet i **Print Using**.
- 16 Tryk på **Add**.
- 17 Klik på **Close**, når installationen er fuldført.

Installation af driver via netværket

Linux

Du skal hente Linux-softwarepakken på Samsungs websted for at installere printersoftware (http://www.samsung.com > find dit produkt > Support eller hentninger).

- 1 Kontroller, at maskinen er tilsluttet netværket, og at den er tændt. Desuden skal maskinens IP-adresse være angivet.
- 2 Kopier **Unified Linux Driver**-pakken til dit system.
- 3 Åbn terminalprogrammet, og gå til den mappe, som du har kopieret pakken til.
- 4 Pak pakken ud.
- 5 Flyt den til mappen **uld**.
- 6 Udfør kommandoen **./install.sh** (hvis du ikke er logget på som superbruger, skal du udføre kommandoen med **sudo** som **sudo ./install.sh**)
- 7 Fortsæt installationen.
- 8 Når installationen er fuldført, skal du starte hjælpeprogrammet **Printing** (gå til **System > Administration > Printing** eller udføre kommandoen **"system-config-printer"** i terminalprogrammet)

- 9 Klik på knappen **Tilføj**.
- 10 Vælg **AppSocket/HP JetDirect**, og angiv IP-adressen for din maskine.
- 11 Tryk på knappen **Forward**, og fjør den til dit system.

UNIX



- Sørg for, at maskinen understøtter UNIX-operativsystemet, før du installerer UNIX-printerdriveren (se "Operativsystem" på side 8).
- Kommandoerne er markeret med "". Du skal ikke skrive anførelstegnene i indtastningen.
- Nogle funktioner og valgfrie elementer er muligvis ikke tilgængelige, afhængigt af model og land (se "Operativsystem" på side 8).

Du skal installere UNIX-printerdriverpakken først og derefter konfigurere printereren for at bruge UNIX-printerdriveren. Du kan hente UNIX-printerdriveren på Samsungs websted (http://www.samsung.com > find dit produkt > Support eller hentninger).

Installation af driver via netværket

Installation af UNIX-printerdriverpakken

Installationsproceduren er almindelig for alle varianter af nævnte UNIX-operativsystem.

- 1 Fra Samsungs websted skal du hente og udpakke UNIX Printer Driver-pakken på din computer.
- 2 Opnå rodprivilegier.
"su -"
- 3 Kopier det relevante driverarkiv til mål-UNIX-computeren.

 Se administratorhåndbogen til UNIX OS angående oplysninger.

- 4 Pak UNIX-printerdriverpakken ud.
For eksempel skal du på IBM AIX bruge følgende kommandoer.
"gzip -d < indtast pakkenavn | tar xf -"
- 5 Gå til den udpakkede mappe.

- 6 Kør installationsscriptet.
"./install -i"

install er installationsscriptfilen, der bruges til at installere og fjerne installationen af UNIX-printerdriverpakken.

Brug "**chmod 755 install**"-kommandoen til at give tilladelsen til installationsscriptet.

- 7 Udfør ". /install -c"-kommandoen for at verificere installationsresultaterne.
- 8 Kør "**installprinter**" fra kommandolinjen. Dette åbner vinduet **Add Printer Wizard**. Konfigurer printeren i dette vindue som vist i de følgende procedurer.

 På nogle UNIX-operativsystemer, f.eks. Solaris 10, er netop tilføjede printere muligvis ikke aktiveret og/eller accepterer ikke opgaver. I det tilfælde skal du køre følgende to kommandoer på rodterminalen:

"accept <printer_name>"

"enable <printer_name>"

Installation af driver via netværket

Afinstallation af printerdriverpakken



Programmet bør bruges til at slette den printer, der er installeret i systemet.

- a Kør "**uninstallprinter**"-kommandoen fra terminalen.
Det åbner **Uninstall Printer Wizard**.
De installerede printere vises på rullelisten.
- b Vælg den printer, der skal slettes.
- c Klik på **Delete** for at slette printeren fra systemet.
- d Udfør ". **/install -d**"-kommandoen for at fjerne installationen af hele pakken.
- e Hvis du vil verificere resultatet af fjernelsen, skal du udføre ". **/install -c**"-kommandoen.

Hvis du vil geninstallere den, skal du bruge kommandoen ". **/install -i**" for at geninstallere binære filer.

Konfiguration af printeren

Kør 'installprinter' fra kommandolinjen for at tilføje printeren til dit UNIX-system. Dette åbner vinduet med guiden Add printer. Konfigurer printeren i dette vindue i henhold til følgende trin:

- 1 Skriv navnet på printeren.
- 2 Vælg den relevante printermodel på modellisten.

- 3 Indtast en beskrivelse, der svarer til printertypen, i feltet **Type**. Dette er valgfrit.
- 4 Angiv en printerbeskrivelse i feltet **Description**. Dette er valgfrit.
- 5 Angiv printerplaceringen i feltet **Location**.
- 6 Skriv IP-adressen eller DNS-navnet på printeren i tekstfeltet **Device** for netværkstilsluttede printere. På IBM AIX med **jetdirect Queue type** er kun DNS-navnet muligt, numerisk IP-adresse er ikke tilladt.
- 7 **Queue type** viser tilslutningen som **lpd** eller **jetdirect** i det tilsvarende listefelt. Der er adgang til en yderligere **usb**-type på Sun Solaris OS.
- 8 Vælg **Copies** for at angive antallet af kopier.
- 9 Kontroller indstillingen **Collate** for at modtage kopier, der allerede er sorteret.
- 10 Kontroller indstillingen **Reverse Order** for at modtage kopier i omvendt rækkefølge.
- 11 Kontroller indstillingen **Make Default** for at angive denne printer som standard.
- 12 Klik på **OK** for at tilføje printeren.

IPv6-konfiguration



IPv6 understøttes kun korrekt i Windows Vista eller nyere.



- Nogle funktioner og valgfrie elementer er muligvis ikke tilgængelige, afhængigt af model og land (se "Funktioner pr. model" på side 8 og "Menuoversigt" på side 33).
- Hvis det ser ud til, at IPv6-netværket ikke fungerer, skal du nulstille alle netværksindstillingerne til fabriksstandarderne og prøve igen ved hjælp af **Ryd indstill..**

Maskinen understøtter de følgende IPv6-adresser til netværksudskrivning og -administration.

- **Link-local Address:** Selvkonfigureret lokal IPv6-adresse (adressen starter med FE80).
- **Stateless Address:** IPv6-adresse, der er konfigureret automatisk af en netværksrouter.
- **Stateful Address:** IPv6-adresse, der er konfigureret af en DHCPv6-server.
- **Manual Address:** IPv6-adresse, der er konfigureret manuelt af en bruger.

I IPv6-netværksmiljøet skal du benytte den følgende procedure for at bruge IPv6-adressen.

Fra kontrolpanelet

Aktivering af IPv6



- Adgang til menuerne kan variere fra model til model (se "Adgang til menuen" på side 33).
- For nogle modeller kan det være nødvendigt at trykke på **OK** for at navigere til menuer på lavere niveauer.

- 1 Vælg  (**Menu**) > **Netværk** > **TCP/IP (IPv6)** > **IPv6 Aktiver** på kontrolpanelet.
- 2 Vælg **Til**, og tryk på **OK**.
- 3 Sluk maskinen, og tænd den igen.



Når du installerer printerdriveren, skal du ikke både konfigurere IPv4 og IPv6. Det anbefales, at du enten konfigurerer IPv4 eller IPv6.

Konfiguration af DHCPv6-adresse

Hvis der er en DHCPv6-server på netværket, kan du angive en af følgende indstillinger som standard for dynamisk værtskonfiguration.

IPv6-konfiguration



- Adgang til menuerne kan variere fra model til model (se "Adgang til menuen" på side 33).
- For nogle modeller kan det være nødvendigt at trykke på **OK** for at navigere til menuer på lavere niveauer.

- 1 Vælg  (**Menu**) > **Netværk** > **TCP/IP (IPv6)** > **DHCPv6 Konfig.** på kontrolpanelet.
- 2 Tryk på **OK** for at vælge den ønskede værdi.
 - DHCPv6-adr.:** Brug altid DHCPv6, uanset hvad routeren kræver.
 - DHCPv6 Fra:** Brug aldrig DHCPv6, uanset hvad routeren kræver.
 - Router:** Brug kun DHCPv6, når en router kræver det.

SyncThru™ Web Service

Aktivering af IPv6

- 1 Åbn en webbrowser, f.eks. Internet Explorer, i Windows. Skriv maskinens IP-adresse (http://xxx.xxx.xxx.xxx) i adressefeltet, og tryk på Enter, eller klik på **Kør**.
- 2 Hvis det er første gang, du logger på **SyncThru™ Web Service**, skal du logge ind som en administrator. Angiv standard-ID og adgangskode nedenfor. Det anbefales, at du ændrer standardadgangskoden af sikkerhedsmæssige årsager.
 - ID:** admin
 - Password:** sec00000
- 3 Når vinduet **SyncThru™ Web Service** åbnes, skal du flytte musemarkøren hen på **Settings** på den øverste menulinje og derefter klikke på **Network Settings**.
- 4 Klik på **TCP/IPv6** i den venstre rude på webstedet.
- 5 Markér afkrydsningsfeltet **IPv6 Protocol** for at aktivere IPv6.
- 6 Klik på knappen **Apply**.
- 7 Sluk maskinen, og tænd den igen.

IPv6-konfiguration



- Du kan også angive DHCPv6.
- Sådan angives IPv6-adressen manuelt:
Marker afkrydsningsfeltet **Manual Address**. Tekstboksen **Address/Prefix** aktiveres derefter. Indtast resten af adressen (f.eks.: 3FFE:10:88:194::**AAAA**. "A" er de hexadecimale værdier 0 til 9, A til F).

- 3 Indtast IPv6-adresserne (f.eks.: http://[FE80::215:99FF:FE66:7701]).



Adressen skal være anbragt i "[]"-parenteser.

Konfiguration af IPv6-adresse

- 1 Start en webbrowser, f.eks. Internet Explorer, der understøtter IPv6-adressering som en URL-adresse.
- 2 Vælg en af IPv6-adresserne (**Link-local Address**, **Stateless Address**, **Stateful Address** eller **Manual Address**) i **netværkskonfigurationsrapport** (se "Udskrivning af netværkskonfigurationsrapport" på side 151).
 - Link-local Address**: Selvkonfigureret lokal IPv6-adresse (adressen starter med FE80).
 - Stateless Address**: IPv6-adresse, der er konfigureret automatisk af en netværksrouter.
 - Stateful Address**: IPv6-adresse, der er konfigureret af en DHCPv6-server.
 - Manual Address**: IPv6-adresse, der er konfigureret manuelt af en bruger.

Konfiguration af trådløst netværk



- Sørg for, at maskinen understøtter et trådløst netværk. Trådløst netværk er muligvis ikke tilgængeligt afhængigt af modellen (se "Funktioner pr. model" på side 8).
- Hvis det ser ud til, at IPv6-netværket ikke fungerer, skal du nulstille alle netværksindstillingerne til fabriksstandarderne og prøve igen ved hjælp af **Ryd indstill..**

Sådan kommer du i gang

Kend din netværkstype

Normalt kan du kun have én forbindelse mellem computeren og maskinen ad gangen.

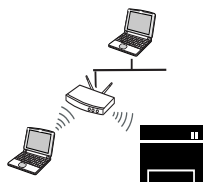

Infrastruktur-tilstand

Dette er et miljø, der normalt bruges til netværk i hjemmet og på små kontorer/hjemmekontorer (SOHO). Denne tilstand bruger et adgangspunkt til at kommunikere med den trådløse maskine.

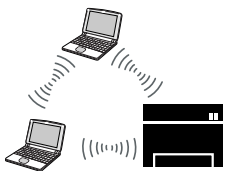

Ad hoc-tilstand

Denne tilstand bruger ikke et adgangspunkt. Den trådløse computer og den trådløse maskine kommunikerer direkte.

Navn for trådløst netværk og adgangskode til netværket

Trådløse netværk kræver en højere grad af sikkerhed. Når et adgangspunkt konfigureres, oprettes der derfor et netværksnavn (SSID), den anvendte sikkerhedstype og en netværksadgangskode for netværket. Bed netværksadministratoren om disse oplysninger, før du går videre med maskininstallationen.



Konfiguration af trådløst netværk

Introduktion til trådløse opsætningsmetoder



Du kan enten konfigurere de trådløse indstillinger fra maskinen eller computeren. Vælg indstillingsmetoden i tabellen nedenfor.



Visse installationstyper til trådløst netværk er muligvis ikke tilgængelige, afhængigt af model eller land.

Konfigurationsmetode	Tilslutningsmetode	Beskrivelse og reference
Med adgangspunkt 	Fra computeren 	Windows-brugere skal læse "Adgangspunkt via USB-kabel" på side 172. Windows-brugere skal læse "Adgangspunkt uden et USB-kabel (anbefales)" på side 175. <ul style="list-style-type: none">• Mac-brugere skal læse "Adgangspunkt via USB-kabel" på side 181.• Mac-brugere skal læse "Adgangspunkt uden et USB-kabel (anbefales)" på side 184.
	Fra maskinens kontrolpanel 	Se "Maskiner med et display" på side 170. Se "Brug af menuknappen" på side 171.
		Se "Brug af et netværkskabel" på side 188.

Konfiguration af trådløst netværk

Konfigurationsmetode	Tilslutningsmetode	Beskrivelse og reference
Uden adgangspunkt 	Fra computeren	Windows-brugere skal læse "Ad hoc via USB-kabel" på side 178.
	Ad-hoc 	Mac-brugere skal læse "Ad hoc via USB-kabel" på side 186.
	Installation af Wi-Fi Direct	Se "Indstilling af Wi-Fi Direct til mobil udskrivning" på side 191.
	Wi-Fi Direct 	



- Hvis der opstår problemer under den trådløse konfiguration eller driverinstallation, kan du se kapitlet og fejlfinding (se "Fejlfinding i forbindelse med trådløst netværk" på side 193).
- Det anbefales kraftigt, at du angiver en adgangskode på adgangspunkterne. Hvis du ikke angiver en adgangskode på adgangspunkterne, kan de blive udsat for ulovlig adgang fra ukendte maskiner såsom pc'er, smartphones og printere. Se i brugerhåndbogen til adgangspunkter for oplysninger om angivelse af adgangskoder.

Konfiguration af trådløst netværk

Brug af WPS-knappen

Hvis din maskine og et adgangspunkt (eller en trådløs router) understøtter WPS (Wi-Fi Protected Setup™), kan du nemt konfigurere indstillingerne for det trådløse netværk ved at trykke på knappen  (WPS) på kontrolpanelet uden en computer.





- Hvis du vil bruge det trådløse netværk ved hjælp af infrastrukturtilstanden, skal du kontrollere, at netværkskablet er fjernet fra maskinen. Om du skal bruge **WPS (PBC)**-knappen eller indtaste PIN-koden fra computeren for at oprette forbindelse til adgangspunktet (eller den trådløse router), afhænger af det adgangspunkt (eller den trådløse router), du bruger. Se brugervejledningen til adgangspunktet (eller den trådløse router), som du bruger.
- Når du bruger WPS-knappen til at indstille det trådløse netværk, kan sikkerhedsindstillingerne ændres. Du kan undgå dette ved at låse WPS-indstillingen til de aktuelle trådløse sikkerhedsindstillinger. Indstillingsnavnet kan variere afhængigt af adgangspunktet (eller den trådløse router), du anvender.

Elementer, du skal have klar

- Tjek, om adgangspunktet (eller den trådløse router) understøtter WPS (Wi-Fi Protected Setup™).
- Tjek, om maskinen understøtter WPS (Wi-Fi Protected Setup™).
- Netværkscomputer (kun PIN-tilstand)

Valg af din type

Der findes to metoder til at slutte maskinen til et trådløst netværk ved hjælp af knappen  (WPS) på kontrolpanelet.

Metoden **Trykknopkonfiguration (PBC)** giver dig mulighed for at tilslutte maskinen et trådløst netværk ved at trykke på knappen  (WPS) på kontrolpanelet på maskinen og WPS-knappen (PBC) på et adgangspunkt (eller en trådløs router), som understøtter WPS (Wi-Fi Protected Setup™).

Metoden **Personligt identifikationsnummer (PIN)** giver dig mulighed for at tilslutte maskinen et trådløst netværk ved at indtaste de medfølgende PIN-oplysninger på et adgangspunkt (eller en trådløs router), som understøtter WPS (Wi-Fi Protected Setup™).

Fabriksstandarden for maskinen er **PBC**-tilstand, som anbefales for et typisk trådløst miljø.



Du kan ændre WPS-tilstand i kontrolpanelet  (**Menu**) > **Netværk** > **Traadloes** > **OK** > **WPS-indstill.**

Konfiguration af trådløst netværk

Maskiner med et display

Tilslutning i PBC-tilstand

- 1 Vælg  (Menu) > **Netværk** > **Traadloes** > **WPS-indstill.** > **PBC** på kontrolpanelet.

Eller tryk knappen  (WPS) på kontrolpanelet, og hold den nede i mere end 2 sekunder.

Maskinen starter og venter i op til to minutter, indtil du trykker på knappen WPS (PBC) på adgangspunktet (eller den trådløse router).

- 2 Tryk på knappen **WPS (PBC)** på adgangspunktet (eller den trådløse router).

Meddelelserne vises på displayet i følgende rækkefølge:

aTilslutter: Maskinen opretter forbindelse til et adgangspunkt (eller en trådløs router).

bTilsluttet: Når maskinen har oprettet forbindelse til det trådløse netværk, lyser indikatoren for WPS.

cAP SSID: Når tilslutningen til det trådløse netværk er gennemført, vises AP'ets SSID-oplysninger på displayet.

- 3 Indsæt den medfølgende software-cd i cd-rom-drevet, og følg instruktionerne i vinduet, for at installere det trådløse netværk.

Tilslutning i PIN-tilstand

- 1 Vælg  (Menu) > **Netværk** > **Traadloes** > **WPS-indstill.** > **PIN** på kontrolpanelet.

Eller tryk knappen  (WPS) på kontrolpanelet, og hold den nede i mere end 2 sekunder.

- 2 Den ottecifrede PIN-kode vises på displayet.

Du skal indtaste den ottecifrede PIN-kode inden for to minutter på den computer, der er tilsluttet adgangspunktet (eller den trådløse router).

Meddelelserne vises på displayet i følgende rækkefølge:

aTilslutter: Maskinen opretter forbindelse til det trådløse netværk.

bTilsluttet: Når maskinen har oprettet forbindelse til det trådløse netværk, lyser indikatoren for WPS.

cSSID-type: Når tilslutningen til det trådløse netværk er gennemført, vises AP'ets SSID-oplysninger på LCD-displayet.

- 3 Indsæt den medfølgende software-cd i cd-rom-drevet, og følg instruktionerne i vinduet, for at installere det trådløse netværk.

Genoprettelse af forbindelsen til et netværk

Når den trådløse funktion er slukket, forsøger maskinen automatisk at genoprette forbindelse til adgangspunktet (eller den trådløse router) med de tidligere brugte indstillinger og adresser til trådløs forbindelse.

Konfiguration af trådløst netværk



I følgende tilfælde genopretter maskinen automatisk forbindelse til det trådløse netværk:

- Maskinen slukkes og tændes igen.
- Adgangspunktet (eller den trådløse router) slukkes og tændes igen.

annullering af tilslutningsprocessen

Hvis du vil afbryde forbindelsen til det trådløse netværk, når maskinen opretter forbindelse til det trådløse netværk, skal du trykke på  (**Stop/Clear**) på kontrolpanelet. **Du skal vente et par minutter på at genoprette forbindelse til det trådløse netværk.**

Frakobling fra et netværk

Hvis du vil afbryde forbindelsen til det trådløse netværk, skal du trykke på knappen  (WPS) på kontrolpanelet i mere end to sekunder.

- **Når Wi-Fi-netværket er i inaktiv tilstand:** Maskinen kobles øjeblikkeligt fra det trådløse netværk, og indikatoren for WPS lyser ikke.
- **Når Wi-Fi-netværket er aktivt:** Mens maskinen venter på, at det aktuelle job afsluttes, blinker indikatoren for WPS hurtigt. Derefter afbrydes den trådløse netværksforbindelse automatisk, og WPS-LED'en slukkes.

Brug af menuknappen



Nogle menuer vises muligvis ikke i displayet, afhængigt af indstillinger eller modeller. De menuer, der ikke er vist, er ikke relevante for maskinen (se "Funktioner pr. model" på side 8).

Inden du starter, skal du kende dit trådløse netværks netværksnavn (SSID) og netværksnøglen, hvis netværket er krypteret. Disse oplysninger blev indstillet, da adgangspunktet (eller den trådløse router) blev installeret. Hvis du ikke kender det trådløse miljø, kan du spørge den person, der har konfigureret dit netværk.



Når du har oprettet den trådløse netværksforbindelse, skal du installere en maskindriver til udskrivning fra et program (se "Installation af driver via netværket" på side 155).

Konfiguration af trådløst netværk

- 1 Vælg  (Menu) > **Netværk** > **Traadloes** > **WLAN-indstill.** på kontrolpanelet.
- 2 Tryk på **OK** for at vælge den ønskede konfigurationsmetode.
 - **Guide (anbefales):** I denne tilstand er konfigurationen automatisk. Maskinen viser en liste over tilgængelige netværk at vælge mellem. Når der er valgt et netværk, beder printeren om den tilsvarende sikkerhedsnøgle.
 - **Brugerdefin.:** I denne tilstand kan brugerne angive eller manuelt redigere deres eget SSID eller vælge en detaljeret sikkerhedsindstilling.

Konfiguration med Windows



Genvej til programmet **Samsung Easy Wireless Setup** uden cd'en: Hvis du har installeret printerdriveren en gang, kan du få adgang til programmet **Samsung Easy Wireless Setup** uden brug af cd'en (se "Adgang til administrationsværktøj" på side 268).

Adgangspunkt via USB-kabel

Elementer, du skal have klar

- Adgangspunkt.
- Netværkstilsluttet computer
- Program-cd, der fulgte med maskinen
- Der er installeret en maskine med et trådløst netværkskort
- USB-kabel

Oprettelse af infrastrukturnetværket

- 1 Kontroller, at USB-kablet er tilsluttet maskinen.
- 2 Tænd computeren, adgangspunktet og maskinen.

Konfiguration af trådløst netværk

- 3 Sæt den medfølgende cd i cd-rom-drevet.

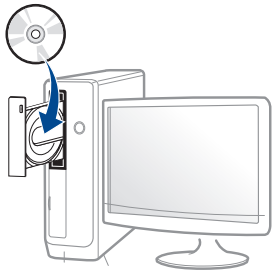

Hvis installationsvinduet ikke vises, skal du klikke på **Start > Alle programmer > Tilbehør > Kør**.

X:\Setup.exe, idet du erstatter "X" med det bogstav, der repræsenterer dit cd-rom-drev, og klik på **OK**.

•I Windows 8,

Hvis installationsvinduet ikke vises, skal du i **Charms(Amuletter)** vælge **Søg > Apps(App)** og søge efter **Kør**. Indtast X:\Setup.exe, hvor "X" erstattes med drevbogstavet for dit cd-rom-drev, og klik herefter på **OK**.

Hvis pop-op-vinduet "**Tryk for at vælge, hvad der skal ske med denne disk**." vises, skal du klikke på det, og vælge **Run Setup.exe**.

- 4 Gennemse og acceptér installationsaftalerne i installationsvinduet. Klik derefter på **Næste**.

- 5 Vælg **Trådløs netværksforbindelse** i skærmbilledet **Printerforbindelsestype**. Klik derefter på **Næste**.



- 6 På skærmen **Konfigurerer du din printer for første gang?** skal du vælge **Ja jeg vil konfigurere min printers trådløse netværk**. Klik derefter på **Næste**.

Hvis din printer allerede er koblet på netværket, skal du vælge **Nej, min printer er allerede tilsluttet mit netværk**.

Konfiguration af trådløst netværk

- 7 Vælg **Via et USB-kabel** på skærmen **Vælg metode til konfiguration af trådløst netværk**. Klik derefter på **Næste**.

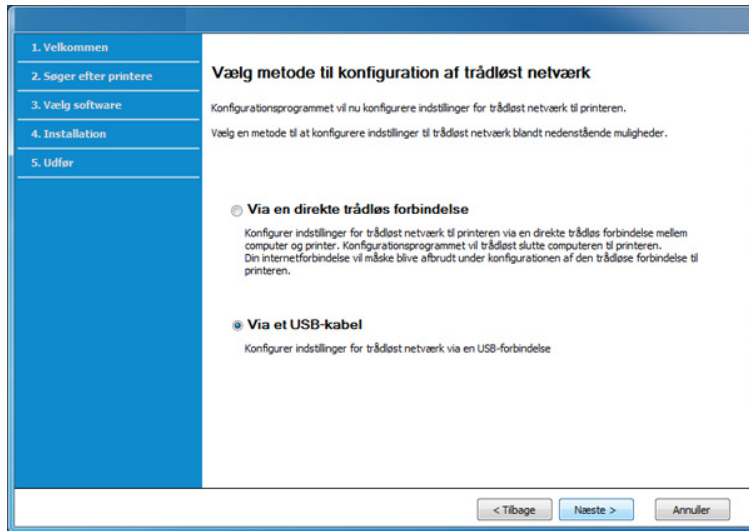

- 8 Efter søgningen viser vinduet de trådløse netværksenheder. Vælg navnet (SSID) for det adgangspunkt, som du vil bruge, og klik på **Næste**.



Hvis du ikke kan finde det ønskede netværksnavn, eller hvis du vil konfigurere det trådløse netværk manuelt, skal du klikke på **Avanceret indstilling**.

- **Indtast det trådløse netværks navn:** Indtast SSID'et for adgangspunktet (der skelnes mellem store og små bogstaver i SSID'et).
- **Driftstilstand:** Marker afkrydsningsfeltet **Infrastruktur**.

- **Godkendelse:** Vælg en godkendelsestype.
Åbent system: Der bruges ikke godkendelse, og der bruges muligvis kryptering, afhængigt af behovet for datasikkerhed.
Delt nøgle: Der bruges godkendelse. En enhed, der har en korrekt WEP-nøgle, kan få adgang til netværket.
WPA Personlig eller WPA2 Personlig: Vælg denne indstilling for at godkende printerserveren baseret på WPA Pre-Shared Key. Der bruges her en delt hemmelig nøgle (omtales normalt som Pre Shared Key passphrase), der konfigureres manuelt på adgangspunktet og hvert af dets klienter.
- **Kryptering:** Vælg kryptering: (Ingen, WEP64, WEP128, TKIP, AES, TKIP AES).
- **Netværksadgangskode:** Angiv netværkets krypteringsadgangskode.
- **Bekræft adgangskode til netværket:** Bekræft netværkets krypteringsadgangskode.
- **WEP-nøgleindeks:** Hvis du bruger WEP-krypteringen, skal du vælge det passende **WEP-nøgleindeks**.



Vinduet med trådløs netværkssikkerhed vises, hvis adgangspunktet har sikkerhedsindstillinger.

Indtast netværksadgangskoden til adgangspunktet (eller routeren).

Konfiguration af trådløst netværk

- 9 Hvis din printer understøtter Wi-Fi Direct, og denne funktion er deaktiveret, vises den tilsvarende skærm.

Klik på **OK** og **Næste**.



- Wi-Fi Direct-indstillingen vises kun på skærmen, hvis printeren understøtter denne funktion.
- Kan starte med at oprette Wi-Fi Direct ved hjælp af Samsung Easy Printer Manager (se "Konfiguration af Wi-Fi Direct" på side 192).
- **Wi-Fi Direct navn:** Standardnavnet for Wi-Fi Direct er modellens navn og den maksimale længde er 22 tegn.
- **Indstilling af adgangskode** er en numerisk streng, og længden er 8 ~ 64 tegn.

- 10 Når konfigurationen til det trådløse netværk er fuldført, skal du fjerne USB-kablet mellem computeren og maskinen. Klik på **Næste**.

- 11 Følg de anvisninger, der vises i installationsvinduet.

Adgangspunkt uden et USB-kabel (anbefales)

Elementer, du skal have klar

- Wi-Fi-aktiveret pc, som kører Windows 7 eller nyere og et adgangspunkt (router)
- Program-cd, der fulgte med maskinen
- Der er installeret en maskine med et trådløst netværkskort



Maskinen bruger trådløst LAN ved indstillingen af det trådløse netværk. Du kan måske ikke oprette forbindelse til internettet.

Konfiguration af trådløst netværk

Oprettelse af infrastrukturnetværket

- 1 Tænd computeren, adgangspunktet og maskinen.
- 2 Sæt den medfølgende cd i cd-rom-drevet.

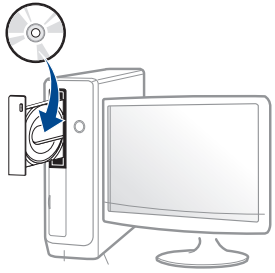

Hvis installationsvinduet ikke vises, skal du klikke på **Start > Alle programmer > Tilbehør > Kør**.

X:\Setup.exe, idet du erstatter "X" med det bogstav, der repræsenterer dit cd-rom-drev, og klik på **OK**.

•I Windows 8,

Hvis installationsvinduet ikke vises, skal du i **Charms(Amuletter)** vælge **Søg > Apps(App)** og søge efter **Kør**. Indtast X:\Setup.exe, hvor "X" erstattes med drevbogstavet for dit cd-rom-drev, og klik herefter på **OK**.

Hvis pop-op-vinduet "**Tryk for at vælge, hvad der skal ske med denne disk.**" vises, skal du klikke på det, og vælge **Run Setup.exe**.

- 3 Gennemse og acceptér installationsaftalerne i installationsvinduet. Klik derefter på **Næste**.

- 4 Vælg **Trådløs netværksforbindelse** i skærmbilledet **Printerforbindelsestype**. Klik derefter på **Næste**.

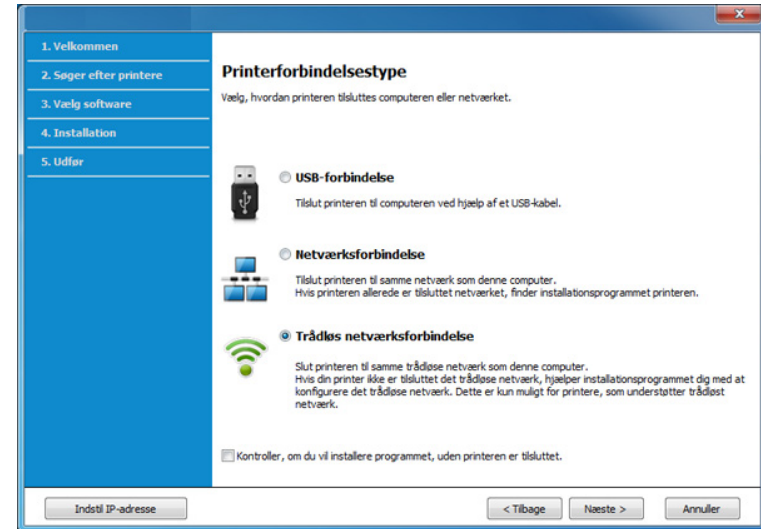

- 5 På skærmen **Konfigurerer du din printer for første gang?** skal du vælge **Ja jeg vil konfigurere min printers trådløse netværk**. Klik derefter på **Næste**.

Hvis din printer allerede er koblet på netværket, skal du vælge **Nej, min printer er allerede tilsluttet mit netværk**.

Konfiguration af trådløst netværk

- 6 Vælg **Via en direkte trådløs forbindelse** på skærmen **Vælg metode til konfiguration af trådløst netværk**. Klik derefter på **Næste**.

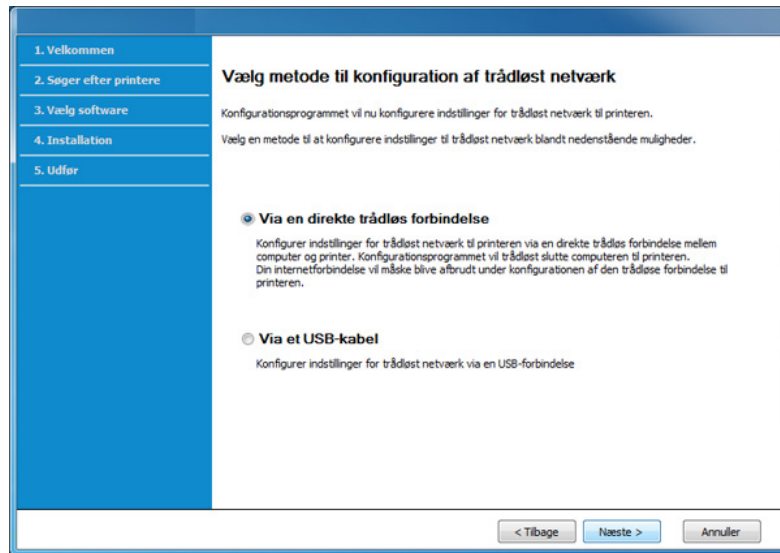

Selv hvis din computer kører med Windows 7 eller nyere, kan du ikke bruge denne funktion, hvis din computer ikke understøtter trådløst netværk. Indstil det trådløse netværk vha. et USB-kabel (se "Adgangspunkt via USB-kabel" på side 172).

Hvis nedenstående skærm vises, skal du trykke på  (WPS)-knappen på kontrolpanelet inden for 2 minutter.

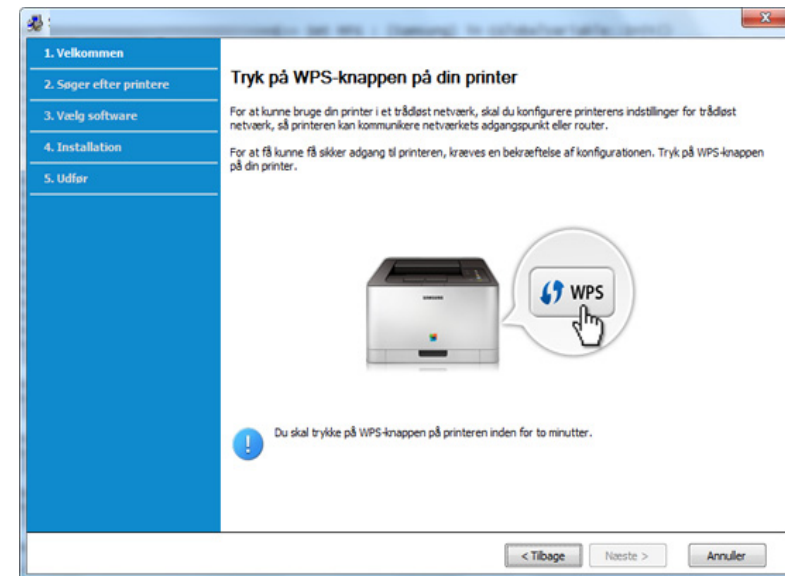

- 7 Klik på **Næste**, når du har konfigureret det trådløse netværk.
- 8 Følg de anvisninger, der vises i installationsvinduet.

Konfiguration af trådløst netværk

Ad hoc via USB-kabel

Hvis du ikke har et adgangspunkt (AP), kan du alligevel oprette trådløs forbindelse mellem maskinen og computeren ved at oprette et ad hoc trådløst netværk ved at følge de enkle trin nedenfor.

Elementer, du skal have klar

- Netværkstilsluttet computer
- Program-cd, der fulgte med maskinen
- Der er installeret en maskine med et trådløst netværkskort
- USB-kabel

Oprettelse af ad hoc-netværket i Windows

- 1 Tænd computeren og maskinen med trådløst netværk.
- 2 Sæt den medfølgende cd i cd-rom-drevet.

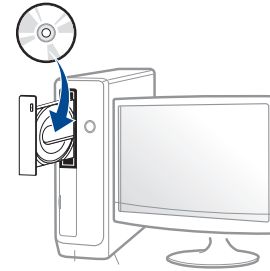

Hvis installationsvinduet ikke vises, skal du klikke på **Start > Alle programmer > Tilbehør > Kør**.

X:\Setup.exe, idet du erstatter "X" med det bogstav, der repræsenterer dit cd-rom-drev, og klik på **OK**.

• I Windows 8,

Hvis installationsvinduet ikke vises, skal du i **Charms(Amuletter)** vælge **Søg > Apps(App)** og søge efter **Kør**. Indtast X:\Setup.exe, hvor "X" erstattes med drevbogstavet for dit cd-rom-drev, og klik herefter på **OK**.

Hvis pop-op-vinduet "**Tryk for at vælge, hvad der skal ske med denne disk**." vises, skal du klikke på det, og vælge **Run Setup.exe**.

- 3 Gennemse og acceptér installationsaftalerne i installationsvinduet. Klik derefter på **Næste**.

Konfiguration af trådløst netværk

- 4 Vælg **Trådløs netværksforbindelse** i skærbilledet **Printerforbindelsestype**. Klik derefter på **Næste**.



- 5 På skærmen **Konfigurerer du din printer for første gang?** skal du vælge **Ja jeg vil konfigurere min printers trådløse netværk**. Klik derefter på **Næste**.

Hvis din printer allerede er koblet på netværket, skal du vælge **Nej, min printer er allerede tilsluttet mit netværk**.

- 6 Vælg **Via et USB-kabel** på skærmen **Vælg metode til konfiguration af trådløst netværk**. Klik derefter på **Næste**.

- 7 Når søgningen på de trådløse netværk er gennemført, vises der en liste med de trådløse netværk. Klik på **Avanceret indstilling**.



- **Indtast det trådløse netværks navn:** Indtast det ønskede SSID (der skelnes mellem store og små bogstaver i SSID'et).
- **Driftstilstand:** Select ad hoc.
- **Kanal:** Vælg kanalen. (**Auto-indstilling** eller 2.412 til 2.467 MHz).
- **Godkendelse:** Vælg en godkendelsestype.
Åbent system: Der bruges ikke godkendelse, og der bruges muligvis kryptering, afhængigt af behovet for datasikkerhed.
Delt nøgle: Der bruges godkendelse. En enhed, der har en korrekt WEP-nøgle, kan få adgang til netværket.
- **Kryptering:** Vælg kryptering (Ingen, WEP64, WEP128).
- **Netværksadgangskode:** Angiv netværkets krypteringsadgangskode.
- **Bekræft adgangskode til netværket:** Bekræft netværkets krypteringsadgangskode.
- **WEP-nøgleindeks:** Hvis du bruger WEP-krypteringen, skal du vælge det passende **WEP-nøgleindeks**.

Vinduet med trådløs netværkssikkerhed vises, hvis ad-Hoc-netværket har en sikkerhedsindstilling.

Vælg **Åbent system** eller **Delt nøgle** for godkendelsen, og klik på **Næste**.

- WEP (Wired Equivalent Privacy) er en sikkerhedsprotokol, der forhindrer uautoriseret adgang til dit trådløse netværk. WEP krypterer datadelen af hver pakke, der udveksles på det trådløse netværk, med en 64-bit eller 128-bit WEP-krypteringsnøgle.

Konfiguration af trådløst netværk

- 8 Vinduet med indstillinger for trådløs netværkssikkerhed vises. Kontroller indstillingerne, og klik på **Næste**.



Før du angiver maskinens IP-adresse, skal du kende oplysningerne om computerens netværkskonfiguration. Hvis computerens netværkskonfiguration er angivet til DHCP, skal indstillingen for det trådløse netværk også være DHCP. Hvis computerens netværkskonfiguration er angivet til Statisk, skal indstillingen for det trådløse netværk også være Statisk.

Hvis computeren er sat til DHCP, og du vil bruge netværksindstillingen Statisk, skal du kontakte netværksadministratoren for at få oplyst den statiske IP-adresse.

- **DHCP-metoden**

Hvis IP-adressetildelingsmetoden er DHCP, skal du kontrollere, om DHCP vises i vinduet **Bekræftelse af indstilling for trådløst netværk**. Hvis vinduet viser Statisk, skal du klikke på **Rediger TCP/IP** for at ændre tildelingsmetoden til **Modtag IP-adressen automatisk (DHCP)**.

- **Metoden Statisk**

Hvis IP-adressetildelingsmetoden er Statisk, skal du kontrollere, om Statisk vises i vinduet **Bekræftelse af indstilling for trådløst netværk**. Hvis vinduet viser DHCP, skal du klikke på **Rediger TCP/IP** for at indtaste IP-adressen og andre værdier for maskinens netværkskonfiguration.

For eksempel:

Hvis computerens netværksoplysninger er som følger:

-IP-adresse: 169.254.133.42

-Undernetmaske: 255.255.0.0

Maskinens netværksoplysninger bør være som vist nedenfor:

-IP-adresse: 169.254.133.**43**

-Undernetmaske: 255.255.0.0 (brug computerens undernetmaske.)

-Gateway: 169.254.133.**1**

- 9 Vinduet **Indstilling af trådløst netværk gennemført** vises. Klik på **Næste**.
- 10 Når indstillingerne for det trådløse netværk er udført, skal du fjerne USB-kablet mellem computeren og maskinen. Klik på **Næste**.
- 11 Følg de anvisninger, der vises i installationsvinduet.

Konfiguration af trådløst netværk

Opsætning ved hjælp af Mac

Adgangspunkt via USB-kabel

Elementer, du skal have klar

- Adgangspunkt.
- Netværkstilsluttet printer
- Program-cd, der fulgte med maskinen
- Der er installeret en maskine med et trådløst netværkshort
- USB-kabel

1 Kontroller, at maskinen er sluttet til computeren, og at den er tændt.

2 Sæt den medfølgende cd i cd-rom-drevet.

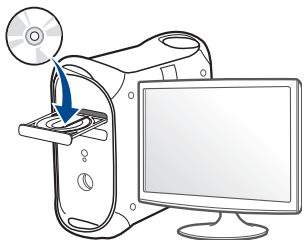

3 Dobbeltklik på cd-rom-ikonet, som vises på Mac-computerens skrivebord.

• I Mac OS X 10.8 skal du dobbeltklikke på cd-rom-ikonet på **Finder**.

4 Dobbeltklik på mappen **MAC_Installer** > ikonet **Installer OS X**.

5 Klik på **Continue**.

6 Læs licensaftalen, og klik på **Continue**.

7 Klik på **Agree** for at acceptere licensaftalen.

8 Klik på **Install**. Alle de komponenter, der er nødvendige for, at maskinen kan fungere, installeres.

Hvis du vælger **Customize**, kan du vælge at installere individuelle komponenter.

9 Angiv adgangskoden, og klik på **OK**.

Konfiguration af trådløst netværk

- 10 Vælg **Configuration of Wireless network** på **Printer Connection Type**, og klik på **Continue**.

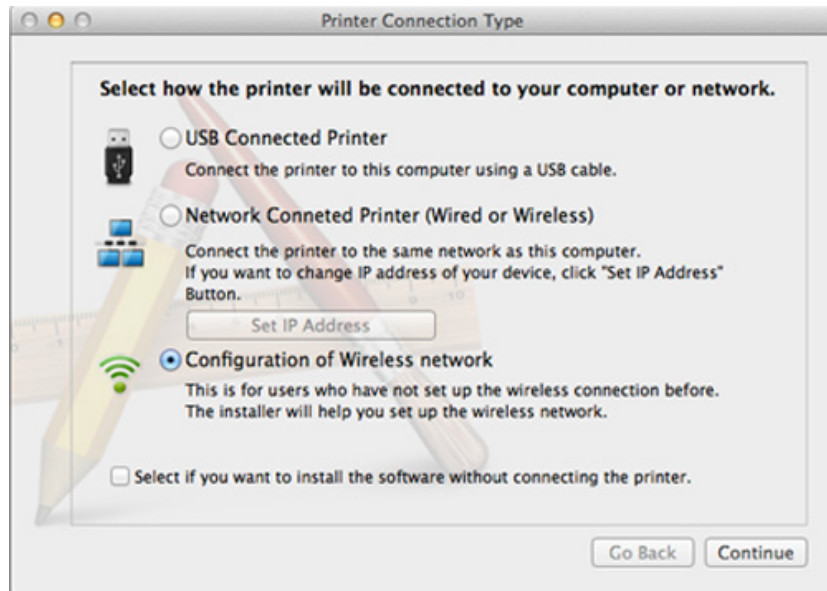

- 11 Hvis skærbilledet **Trådløs indstilling** vises, skal du vælge **Using a USB cable** og klikke på **Next**.

Hvis skærbilledet ikke vises, skal du gå til trin 15.

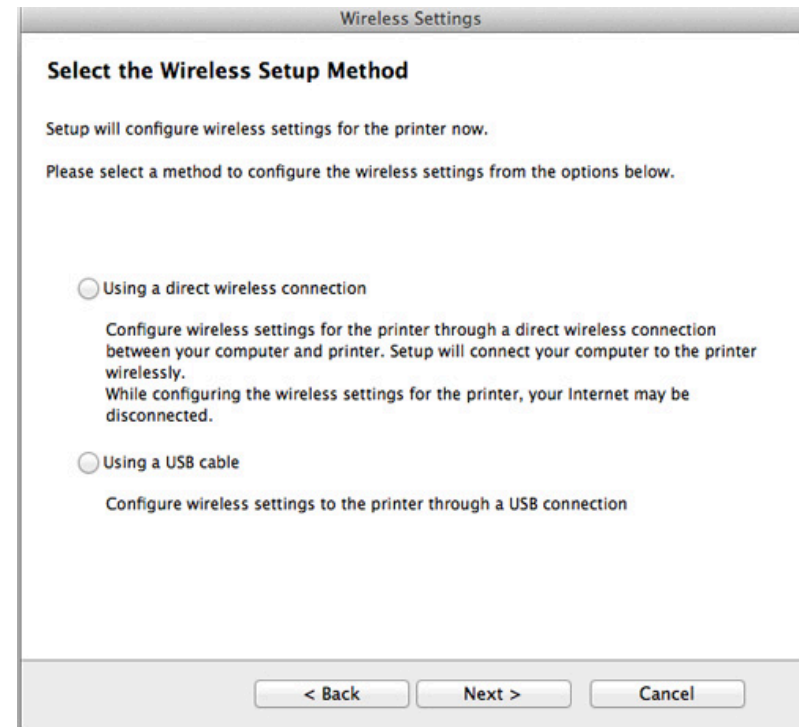

- 12 Efter søgningen viser vinduet de trådløse netværksenheder. Vælg navnet (SSID) for det adgangspunkt, som du vil bruge, og klik på **Next**.

Konfiguration af trådløst netværk



Hvis du indstiller den trådløse konfiguration manuelt, skal du klikke på **Advanced Setting**.

- **Enter the wireless Network Name:** Indtast SSID'et for adgangspunktet (der skelnes mellem store og små bogstaver i SSID'et).
- **Operation Mode:** Marker afkrydsningsfeltet **Infrastructure**.
- **Authentication:** Vælg en godkendelsestype.
Open System: Der bruges ikke godkendelse, og der bruges muligvis kryptering, afhængigt af behovet for datasikkerhed.
Shared Key: Der bruges godkendelse. En enhed, der har en korrekt WEP-nøgle, kan få adgang til netværket.
WPA Personal eller WPA2 Personal: Vælg denne indstilling for at godkende printerserveren baseret på WPA Pre-Shared Key. Der bruges her en delt hemmelig nøgle (omtales normalt som Pre Shared Key passphrase), der konfigureres manuelt på adgangspunktet og hvert af dets klienter.
- **Encryption:** Vælg krypteringen. (Ingen, WEP64, WEP128, TKIP, AES, TKIP AES)
- **Network Password:** Angiv netværkets krypteringsadgangskode.
- **Confirm Network Password:** Bekræft netværkets krypteringsadgangskode.
- **WEP Key Index:** Hvis du bruger WEP-krypteringen, skal du vælge det passende **WEP Key Index**.

Vinduet med trådløs netværkssikkerhed vises, hvis adgangspunktet har sikkerhedsindstillinger.

Indtast netværksadgangskoden til adgangspunktet (eller routeren).

- 13** Vinduet med indstillinger for trådløs netværkssikkerhed vises. Kontroller indstillingerne, og klik på **Next**.



- Wi-Fi Direct-indstillingen vises kun på skærmen, hvis printeren understøtter denne funktion.
- Kan starte med at oprette Wi-Fi Direct ved hjælp af Samsung Easy Printer Manager (se "Konfiguration af Wi-Fi Direct" på side 192).
- **Wi-Fi Direct-navn:** Standard for Wi-Fi Direct Name er modellens navn og den maksimale længde er 22 tegn.
- **Indstilling af adgangskode** er den numeriske streng, og størrelsen er 8-64 tegn.

- 14** Vinduet **Wireless Network Setting Complete** vises. Klik på **Next**.

- 15** Når indstillingerne for det trådløse netværk er udført, skal du fjerne USB-kablet mellem computeren og maskinen. Klik på **Next**.

Konfiguration af trådløst netværk

Adgangspunkt uden et USB-kabel (anbefales)

Elementer, du skal have klar

- WiFi-aktiveret Mac, som kører Mac OS 10.7 eller nyere og et adgangspunkt (router)
- Program-cd, der fulgte med maskinen
- Der er installeret en maskine med et trådløst netværkskort

1 Kontroller, at maskinen er sluttet til computeren, og at den er tændt.

2 Sæt den medfølgende cd i cd-rom-drevet.

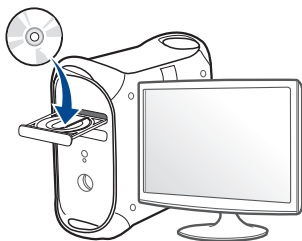

3 Dobbeltklik på cd-rom-ikonet, som vises på Mac-computerens skrivebord.

•I Mac OS X 10.8 skal du dobbeltklikke på cd-rom-ikonet på **Finder**.

4 Dobbeltklik på mappen **MAC_Installer** > ikonet **Installer OS X**.

5 Klik på **Continue**.

6 Læs licensaftalen, og klik på **Continue**.

7 Klik på **Agree** for at acceptere licensaftalen.

8 Klik på **Install**. Alle de komponenter, der er nødvendige for, at maskinen kan fungere, installeres.

Hvis du vælger **Customize**, kan du vælge at installere individuelle komponenter.

9 Angiv adgangskoden, og klik på **OK**.

10 Vælg **Configuration of Wireless network** på **Printer Connection Type**, og klik på **Continue**.

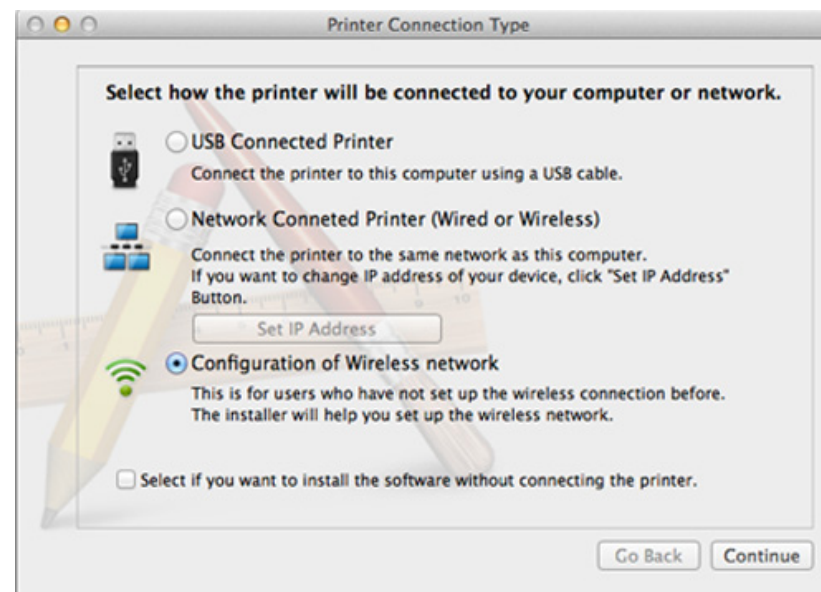

Konfiguration af trådløst netværk

- 11** Hvis skærbilledet **Wireless Settings** vises, skal du vælge **Using a direct wireless connection** og klikke på **Next**.

Hvis skærbilledet ikke vises, skal du gå til trin 13.

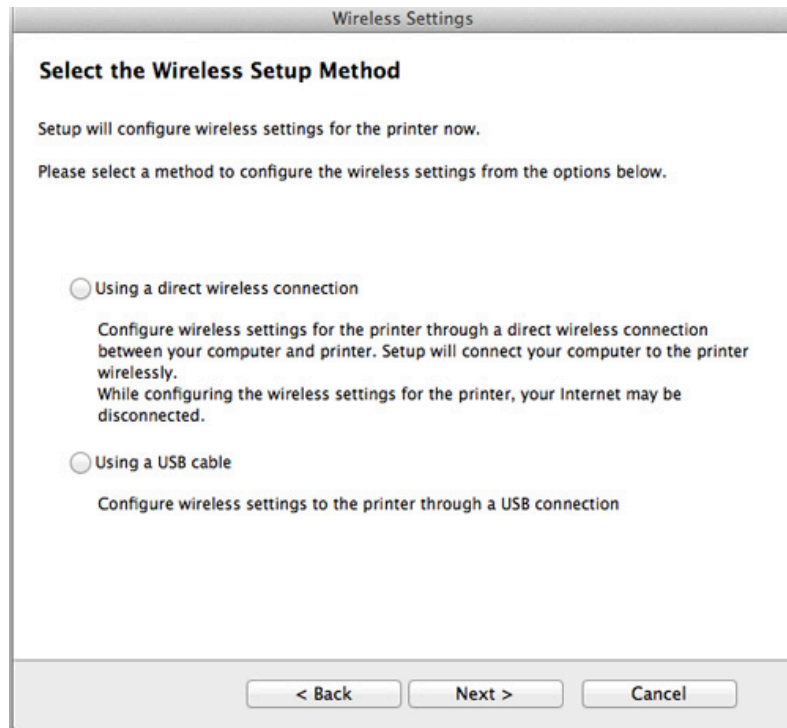

Hvis nedenstående skærm vises, skal du trykke på  (WPS)-knappen på kontrolpanelet inden for 2 minutter.



- 12** Klik på **Next**, når du har konfigureret det trådløse netværk.

- 13** Klik på **Close**, når installationen er fuldført.

Konfiguration af trådløst netværk

Ad hoc via USB-kabel

Hvis du ikke har et adgangspunkt (AP), kan du alligevel oprette trådløs forbindelse mellem maskinen og computeren ved at opsætte et trådløst Ad-Hoc-netværk ved at følge disse enkle trin.

Elementer, du skal have klar

- Netværkstilsluttet computer
- Program-cd, der fulgte med maskinen
- Der er installeret en maskine med et trådløst netværkskort
- USB-kabel

Oprettelse af ad hoc-netværket i Mac

- 1 Kontroller, at maskinen er sluttet til computeren, og at den er tændt.
- 2 Sæt den medfølgende cd i cd-rom-drevet.

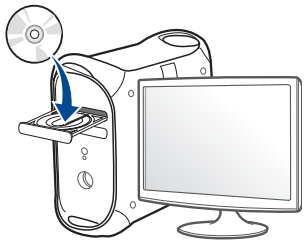

- 3 Dobbeltklik på cd-rom-ikonet, som vises på Mac-computerens skrivebord.
 - I Mac OS X 10.8 skal du dobbeltklikke på cd-rom-ikonet på **Finder**.
- 4 Dobbeltklik på mappen **MAC_Installer** > ikonet **Installer OS X**.
- 5 Klik på **Continue**.
- 6 Læs licensaftalen, og klik på **Continue**.
- 7 Klik på **Agree** for at acceptere licensaftalen.
- 8 Klik på **Install**. Alle de komponenter, der er nødvendige for, at maskinen kan fungere, installeres.

Hvis du vælger **Customize**, kan du vælge at installere individuelle komponenter.
- 9 Angiv adgangskoden, og klik på **OK**.

Konfiguration af trådløst netværk

- 10 Vælg **Configuration of Wireless network** på **Printer Connection Type**, og klik på **Continue**.

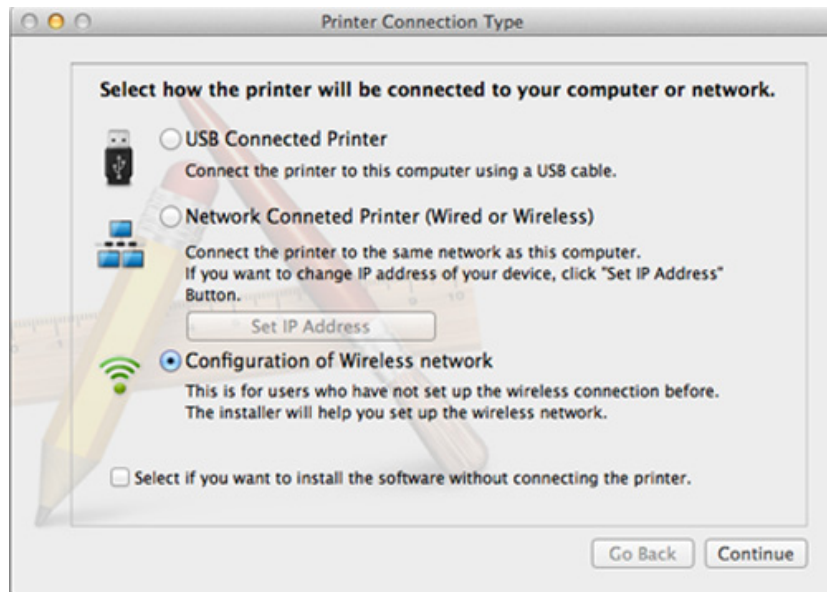

- 11 Når søgningen på de trådløse netværk er gennemført, vises der en liste med de trådløse netværk. Klik på **Advanced Setting**.



- **Enter the wireless Network Name:** Indtast SSID-navnet (der skelnes mellem store og små bogstaver i SSID'et).
- **Operation Mode:** Select ad hoc.
- **Channel:** Vælg kanalen (**Auto Setting** eller 2412 MHz til 2467 MHz).

- **Authentication:** Vælg en godkendelsestype.
 - Open System:** Der bruges ikke godkendelse, og der bruges muligvis kryptering, afhængigt af behovet for datasikkerhed.
 - Shared Key:** Der bruges godkendelse. En enhed, der har en korrekt WEP-nøgle, kan få adgang til netværket.
- **Encryption:** Vælg kryptering (Ingen, WEP64, WEP128).
- **Network Password:** Angiv netværkets krypteringsadgangskode.
- **Confirm Network Password:** Bekræft netværkets krypteringsadgangskode.
- **WEP Key Index:** Hvis du bruger WEP-krypteringen, skal du vælge det passende **WEP Key Index**.

Vinduet med trådløs netværkssikkerhed vises, hvis Ad-Hoc-netværket har en sikkerhedsindstilling.

Vælg **Open System** eller **Shared Key** for godkendelsen, og klik på **Next**.

- WEP (Wired Equivalent Privacy) er en sikkerhedsprotokol, der forhindrer uautoriseret adgang til dit trådløse netværk. WEP krypterer datadelen af hver pakke, der udveksles på det trådløse netværk, med en 64-bit eller 128-bit WEP-krypteringsnøgle.

- 12 Vinduet med indstillinger for trådløs netværkssikkerhed vises. Kontroller indstillingerne, og klik på **Next**.

Konfiguration af trådløst netværk



Før du angiver maskinens IP-adresse, skal du kende oplysningerne om computerens netværkskonfiguration. Hvis computerens netværkskonfiguration er angivet til DHCP, skal indstillingen for det trådløse netværk også være DHCP. Hvis computerens netværkskonfiguration er angivet til Statisk, skal indstillingen for det trådløse netværk også være Statisk.

Hvis computeren er sat til DHCP, og du vil bruge indstillingen Statisk for det trådløse netværk, skal du kontakte netværksadministratoren for at få oplyst den statiske IP-adresse.

- **DHCP-metoden**

Hvis IP-adressetildelingsmetoden er DHCP, skal du kontrollere, om DHCP vises i vinduet **Wireless Network Setting Confirm**. Hvis vinduet viser Statisk, skal du klikke på **Change TCP/IP** for at ændre tildelingsmetoden til **Receive IP address automatically (DHCP)**.

- **Metoden Statisk**

Hvis IP-adressetildelingsmetoden er Statisk, skal du kontrollere, om Statisk vises i vinduet **Wireless Network Setting Confirm**. Hvis vinduet viser DHCP, skal du klikke på **Change TCP/IP** for at indtaste IP-adressen og andre værdier for maskinens netværkskonfiguration.

For eksempel:

Hvis computerens netværksoplysninger er som følger:

-IP-adresse: 169.254.133.42

-Undernetmaske: 255.255.0.0

Maskinens netværksoplysninger bør være som vist nedenfor:

-IP-adresse: 169.254.133.**43**

-Undernetmaske: 255.255.0.0 (brug computerens undernetmaske.)

-Gateway: 169.254.133.1

13 Når det vindue, der angiver, at forbindelsen med netværkskablet er bekræftet, vises, skal du frakoble netværkskablet og klikket på **Next**.

Hvis netværkskablet er tilsluttet, kan det have svært ved at finde maskinen, når det trådløse netværk konfigureres.

14 Det trådløse netværk opretter forbindelse i henhold til netværkskonfigurationen.

15 Konfigurationen af det trådløse netværk er færdig. Når installationen er færdig, skal du klikke på **Quit**.



Når du har oprettet den trådløse netværksforbindelse, skal du installere en maskindriver til udskrivning fra et program (se "Installation til Mac" på side 145).

Brug af et netværkskabel



Den maskine, der ikke understøtter netværksporten, vil ikke kunne bruge denne funktion (se "Set bagfra" på side 24).

Maskinen er netværkskompatibel. For at gøre maskinen i stand til at samarbejde med dit netværk skal du udføre forskellige konfigurationsprocedurer.

Konfiguration af trådløst netværk



- Når du har oprettet den trådløse netværksforbindelse, skal du installere en maskindriver til udskrivning fra et program (se "Installation af driver via netværket" på side 155).
- Kontakt netværksadministratoren eller den person, der har oprettet det trådløse netværk, for at få oplysninger om netværkskonfigurationen.

Elementer, du skal have klar

- Adgangspunkt.
- Netværkstilsluttet computer
- Program-cd, der fulgte med maskinen
- Der er installeret en maskine med et trådløst netværkskort
- Netværkskabel.

Udskrivning af netværkskonfigurationsrapport

Du kan identificere maskinens netværksindstillinger ved at udskrive en netværkskonfigurationsrapport.

Se "Udskrivning af netværkskonfigurationsrapport" på side 151.

IP-indstilling vha. programmet SetIP (Windows)

Dette program bruges til manuel opsætning af din maskines netværks-IP-adresse vha. MAC-adressen til kommunikation med maskinen. MAC-adressen er netværksgrænsefladens hardwareserienummer og findes i **Netværkskonfigurationsrapporten**.

Se "Konfiguration af IP-adresse" på side 151.

Konfiguration af maskinens trådløse netværk

Før du starter, skal du kende netværksnavnet (SSID) til det trådløse netværk og netværksnøglen, hvis den er krypteret. Disse oplysninger blev indstillet, da adgangspunktet (eller den trådløse router) blev installeret. Hvis du ikke kender det trådløse miljø, kan du spørge den person, der har konfigureret dit netværk.

Du kan bruge **SyncThru™ Web Service** til at konfigurere de trådløse parametre.

Brug af SyncThru™ Web Service

Før du starter konfigurationen af parametre til trådløs forbindelse, skal du kontrollere status for kabeltilslutning.

Konfiguration af trådløst netværk

- 1 Kontroller, om netværkskablet er tilsluttet maskinen. Ellers skal du tilslutte maskinen ved hjælp af et standardnetværkskabel.
- 2 Start en webbrowser, f.eks. Internet Explorer, Safari eller Firefox, og angiv maskinens nye IP-adresse.

For eksempel:



http://192.168.1.133/

- 3 Klik på **Login** øverst til højre på SyncThru™ Web Service-webstedet.
- 4 Skriv **ID** og **Password**, og klik derefter på **Login**. Det anbefales, at du ændrer standardadgangskoden af sikkerhedsmæssige årsager.
 - ID:** admin
 - Password:** sec00000
- 5 Når vinduet **SyncThru™ Web Service** åbnes, skal du klikke på **Network Settings**.
- 6 Klik på **Wireless > Wizard**.



Wizard hjælper dig med opsætningen af den trådløse netværkskonfiguration. Du kan dog evt. konfigurere det trådløse netværk direkte ved at vælge **Custom**.

- 7 Vælg det eneste **Network Name(SSID)** på listen.
 - SSID:** SSID (Service Set Identifier) er et navn, der identificerer et trådløst netværk. Adgangspunkter og trådløse enheder, der forsøger at oprette forbindelse til et bestemt trådløst netværk, skal bruge det samme SSID. Der skelnes mellem store og små bogstaver i SSID'et.
 - Operation Mode:** **Operation Mode** henviser til de trådløse forbindelsers type (se "Navn for trådløst netværk og adgangskode til netværket" på side 166).
 - Ad-hoc:** Gør trådløse enheder i stand til at kommunikere direkte med hinanden i et peer-to-peer-miljø.
 - Infrastructure:** Gør trådløse enheder i stand til at kommunikere med hinanden via et adgangspunkt.



Hvis netværkets **Operation Mode** er **Infrastructure**, skal du vælge adgangspunktet til SSID. Hvis **Operation Mode** er **Ad-hoc**, skal du vælge maskinens SSID.

- 8 Klik på **Next**.

Hvis vinduet med sikkerhedsindstillinger for trådløse netværk vises, skal du angive den registrerede adgangskode (netværksadgangskode) og klikke på **Next**.
- 9 Bekræftelsesvinduet vises. Kontroller den trådløse konfiguration. Hvis konfigurationen er korrekt, skal du klikke på **Apply**.

Konfiguration af trådløst netværk



Tag netværkskablet ud (standard eller netværk). Maskinen bør nu starte den trådløse kommunikation med netværket. Hvis tilstanden er Ad-Hoc, kan du benytte et trådløst LAN og kabelbaseret LAN samtidig.

- 10 Indsæt den medfølgende software-cd i cd-rom-drevet, og følg instruktionerne i vinduet, for at installere det trådløse netværk.

Aktivering og deaktivering af WiFi-netværket



Hvis din maskine har en skærm, kan du også tænde/slukke for Wi-Fi på maskinens kontrolpanel ved hjælp af menuen **Network**.

- 1 Kontroller, at netværkskablet er tilsluttet maskinen. Ellers skal du tilslutte maskinen ved hjælp af et standardnetværkskabel.
- 2 Start en webbrowser, f.eks. Internet Explorer, Safari eller Firefox, og angiv maskinens nye IP-adresse.

For eksempel:

 http://192.168.1.133/

- 3 Klik på **Login** øverst til højre på SyncThru™ Web Service-webstedet.

- 4 Skriv **ID** og **Password**, og klik derefter på **Login**. Det anbefales, at du ændrer standardadgangskoden af sikkerhedsmæssige årsager.

•ID: admin

•Password: sec00000

- 5 Når vinduet **SyncThru™ Web Service** åbnes, skal du klikke på **Network Settings**.

- 6 Klik på **Wireless > Custom**.

Du kan også aktivere og deaktivere WiFi-netværket.

Indstilling af Wi-Fi Direct til mobil udskrivning

Wi-Fi Direct er en brugervenlig peer-to-peer-tilslutningsmetode til din Wi-Fi Direct-certificerede printer og en mobilenhed, som giver sikker tilslutning og bedre overførselshastighed end ad hoc-tilstand.

Med Wi-Fi Direct kan du slutte din printer til et Wi-Fi Direct-netværk, mens du samtidig opretter forbindelse til et adgangspunkt. Du kan også bruge et kabelforbundet netværk og et Wi-Fi Direct-netværk samtidig, så flere brugere kan få adgang til og udskrive dokumenter både fra Wi-Fi Direct og fra et kabelforbundet netværk.

Konfiguration af trådløst netværk



- Du kan ikke forbinde din mobile enhed til internettet gennem printerens Wi-Fi Direct.
- Den understøttede protokolliste passer muligvis ikke til din model. Wi-Fi Direct-netværk understøtter IKKE IPv6, netværksfiltrering, IPSec, WINS og SLP-tjenester.
- Det højeste antal enheder, der kan forbindes via Wi-Fi Direct, er tre.

Konfiguration af Wi-Fi Direct

Du kan aktivere Wi-Fi Direct-funktionen på én af følgende måder.

Fra den USB-kabelforbundne computer (anbefalet)

Når driveren er installeret, kan Samsung Easy Printer Manager benyttes til at ændre indstillingerne for Wi-Fi Direct.



Samsung Easy Printer Manager er kun tilgængelig for brugere af Windows og Mac.

- Gør følgende i menuen **Start**, Vælg **Programmer** eller **Alle programmer** > **Samsung Printers** > Samsung Easy Printer Manager > **Enhedsindstillinger** > **Netværk**.
 - Direkte Wi-Fi til/fra**: Vælg **Til** for at aktivere.
 - Enhedsnavn**: Indtast printerens navn for at søge efter printerens på et trådløst netværk. Enhedsnavnet er som standard et modelnavn.

- IP-adresse**: Indtast printerens IP-adresse. Denne IP-adresse bruges kun til det lokale netværk og ikke til den kabelforbundne infrastruktur eller det trådløse netværk. Vi anbefaler at bruge standardindstillingen for den lokale IP-adresse (192.168.3.1 er en standardindstilling til printerens lokale IP-adresse til Wi-Fi Direct)
- Gruppe-ejer**: Aktiver denne indstilling for at tildele printerens til Wi-Fi Direct-gruppe-ejeren. **Gruppe-ejer** fungerer på samme måde som et trådløst adgangspunkt. Vi anbefaler at aktivere denne indstilling.
- Netværksadgangskode**: Hvis din printer er en **Gruppe-ejer**, er det nødvendigt med et **Netværksadgangskode** til andre mobile enheder for at oprette forbindelse til printerens. Du kan selv konfigurere en netværksadgangskode eller kan huske den angivne netværksadgangskode, der som standard vilkårligt bliver oprettet.

Fra maskinen (maskiner med en skærm)



Adgang til menuerne kan variere fra model til model (se "Adgang til menuen" på side 33).

- Vælg  (Menu) > **Netværk** > **Traadloes** > **Wi-Fi Direct** på kontrolpanelet.
- Aktiver **Wi-Fi Direct**.

Konfiguration af trådløst netværk

Fra den netværksforbundne computer

Hvis printeren bruger et netværkskabel eller et trådløst adgangspunkt, kan du aktivere og konfigurere Wi-Fi Direct fra SyncThru™ Web Service.

- Gå til **SyncThru™ Web Service**, vælg **Settings > Network Settings > Wireless > Wi-Fi Direct**.
- Aktiver eller deaktiver **Wi-Fi Direct**, og konfigurer andre indstillinger.



- Til Linux OS-brugere:
 - Udskriv en konfigurationsrapport for IP-netværket, så du kan kontrollere udskrifterne (se "Udskrivning af netværkskonfigurationsrapport" på side 151).
 - Gå til **SyncThru Web Service**, vælg **Settings > Network Settings > Wireless > Wi-Fi Direct**.
 - Aktiver eller deaktiver **Wi-Fi Direct**.

Indstilling af mobilenheden

- Når Wi-Fi Direct er indstillet for printeren, henvises der til brugermanualen for den mobilenhed, som du bruger til at indstille dens Wi-Fi Direct.
- Når Wi-Fi Direct er indstillet, skal du hente app'en til mobiludskrivningsprogrammet (for eksempel: Samsung-mobilprinter) for at udskrive fra din smartphone.



- Når du har fundet den printer, du vil oprette forbindelse til fra din mobilenhed, skal du vælge printeren. Så vil printerens indikator blinke. Tryk på WPS-knappen på din printer, og den vil være sluttet til din mobilenhed.
- Hvis din mobilenhed ikke understøtter Wi-Fi Direct, skal du indtaste en printers "netværksnøgle" i stedet for at trykke på WPS-knappen.

Fejlfinding i forbindelse med trådløst netværk

Problemer under konfiguration eller driverinstallation

Der blev ikke fundet printere

- Maskinen er muligvis ikke tændt. Tænd computeren og maskinen.
- USB-kablet er ikke tilsluttet mellem computeren og maskinen. Slut maskinen til computeren ved hjælp af USB-kablet.
- Maskinen understøtter ikke trådløst netværk (se "Funktioner pr. model" på side 8).

Konfiguration af trådløst netværk

Tilslutningsfejl - SSID ikke fundet

- Maskinen kan ikke søge efter det netværksnavn (SSID), som du har valgt eller indtastet. Kontroller netværksnavnet (SSID) på adgangspunktet, og prøv at oprette forbindelse igen.
- Dit adgangspunkt er ikke tændt. Tænd adgangspunktet.

Tilslutningsfejl – Ugyldig sikkerhed

- Sikkerheden er ikke konfigureret korrekt. Kontroller den konfigurerede sikkerhed på dit adgangspunkt og maskinen.

Tilslutningsfejl – Generel tilslutningsfejl

- Computeren modtager ikke et signal fra din maskine. Kontroller USB-kablet og maskinens strømforsyning.

Tilslutningsfejl – Tilsluttet kabelført netværk

- Din maskine er tilsluttet med et netværkskabel. Fjern netværkskablet fra maskinen.

Tilslutningsfejl - Tildeling af IP-adresse

- Sluk og tænd adgangspunktet (eller den trådløse router) og maskinen.

Fejl ved tilslutning af pc

- Den konfigurerede netværksadresse kan ikke oprette forbindelse mellem computeren og maskinen.

-For DHCP-netværksmiljø

Maskinen modtager IP-adressen automatisk (DHCP), hvis computeren er konfigureret til DHCP.



Hvis udskriftsjobbet ikke fungerer i DHCP-tilstand, kan problemet skyldes, at IP-adressen er ændret automatisk. Sammenlign IP-adressen på produktets IP-adresse og printerportens IP-adresse.

Sådan sammenlignes de:

- 1 Udskriv rapporten over netværksoplysninger for din printer, og kontrollér derefter IP-adressen (se "Udskrivning af netværkskonfigurationsrapport" på side 151).
- 2 Kontrollér printerportens IP-adresse fra din computer.
 - a Klik på menuen **Start** i Windows.
 - I Windows 8 skal du i menuen **Charms(Amuletter)** vælge **Søg > Indstillinger**.
 - b I Windows XP/Server 2003 skal du vælge **Printere og faxenheder**.
 - I Windows Server 2008/Vista skal du vælge **Kontrolpanel > Hardware og lyd > Printere**.
 - I Windows 7/8 skal du vælge **Kontrolpanel > Enheder og printere**.
 - I Windows Server 2008 R2 skal du vælge **Kontrolpanel > Hardware > Enheder og printere**.
 - c Højreklik på maskinen.

Konfiguration af trådløst netværk

- d I Windows XP/2003/2008/Vista skal du vælge **Egenskaber**.
I Windows 7/8 og Windows Server 2008 R2 skal du vælge **Printeregenskaber** i genvejsmenuerne.
Hvis menupunktet **Printeregenskaber** har mærket ►, kan du vælge andre printerdrivere, der er forbundet med den valgte printer.
- e Klik på fanen **Port**.
- f Klik på knappen **Konfigurer port...**
- g Kontrollér, om **Printernavn eller IP-adresse**: er IP-adressen på arket til netværkskonfiguration.
- 3 Skift printerportens IP-adresse, hvis den adskiller sig fra IP-adressen i rapporten over netværksoplysninger.
Hvis du vil bruge softwareinstallations-cd'en til at skifte portens IP-adresse, skal du oprette forbindelse til en netværksprinter. Opret derefter forbindelse til IP-adressen igen.

-For statisk netværksmiljø

Maskinen bruger den statiske adresse, hvis computeren er konfigureret til en statisk adresse.

For eksempel:

Hvis computerens netværksoplysninger er som vist herunder:

- IP-adresse: 169.254.133.42
- Undernetmaske: 255.255.0.0

Maskinens netværksoplysninger bør være som vist nedenfor:

- IP-adresse: 169.254.133.**43**
- Undernetmaske: 255.255.0.0 (brug computerens undernetmaske.)
- Gateway: 169.254.133.1

Andre problemer

Hvis der opstår problemer, mens du bruger maskinen på et netværk, skal du kontrollere følgende:



Oplysninger om adgangspunktet (eller den trådløse router) finder du i produktets brugervejledning.

- Du kan ikke samtidigt aktivere kablede og trådløse netværk.
- Computeren, adgangspunktet (eller den trådløse router) eller maskinen er muligvis ikke tændt.
- Kontrollér den trådløse modtagelse omkring maskinen. Hvis routeren er langt fra maskinen, eller hvis der er en forhindring, kan der være vanskeligheder med modtagelsen af signalet.
- Sluk og tænd adgangspunktet (eller den trådløse router), maskinen og computeren. Nogle gange kan netværkskommunikationen genetableres ved at slukke og tænde strømmen.
- Kontrollér, om firewallsoftwaren (V3 eller Norton) blokerer kommunikationen.

Hvis computeren og maskinen er tilsluttet på det samme netværk, og det ikke kan findes ved at søge efter det, blokerer firewallsoftwaren muligvis kommunikationen. Læs i brugervejledningen til softwaren, slå den fra, og prøv at søge efter maskinen igen.

Konfiguration af trådløst netværk

- Kontroller, om maskinens IP-adresse er allokeret korrekt. Du kan kontrollere IP-adressen ved at udskrive en netværkskonfigurationsrapport.
- Kontroller, om adgangspunktet (eller den trådløse router) har konfigureret sikkerhed (adgangskode). Hvis der findes en adgangskode, skal du kontakte adgangspunktets (eller den trådløse routers) administrator.
- Tjek maskinens IP-adresse. Geninstaller maskinens driver, og tilpas indstillingerne for at slutte til maskinen på netværket. På grund af DHCP's egenskaber kan den allokerede IP-adresse blive ændret, hvis maskinen ikke bruges i lang tid, eller hvis adgangspunktet er blevet nulstillet.

Registrer produktets MAC-adresse, når du konfigurerer DHCP-serveren på adgangspunktet (eller den trådløse router). Så kan du altid bruge den IP-adresse, der blev angivet med MAC-adressen. Du kan identificere maskinens MAC-adresse ved at udskrive en netværkskonfigurationsrapport (se "Udskrivning af netværkskonfigurationsrapport" på side 151).

- Kontroller det trådløse miljø. Du kan muligvis ikke oprette forbindelse til netværket i infrastrukturmiljøet, hvor du skal angive en brugers oplysninger, inden du opretter forbindelse til adgangspunktet (eller den trådløse router).
- Denne maskine understøtter kun IEEE 802.11b/g/n og Wi-Fi. Andre trådløse kommunikationstyper (f.eks. Bluetooth) understøttes ikke.
- Hvis du bruger ad-hoc-tilstanden til operativsystemer som f.eks. Windows Vista, skal du muligvis angive den trådløse forbindelses indstillinger, hver gang du bruger den trådløse maskine.

- Du kan ikke bruge infrastrukturtilstand og ad-hoc-tilstand samtidig for den trådløse Samsung-netværksmaskine.
- Maskinen er inden for det trådløse netværks rækkevidde.
- Maskinen er placeret på afstand af forhindringer, der kan blokere det trådløse signal.

Fjern eventuelle store metalgenstande mellem adgangspunktet (eller den trådløse router) og maskinen.

Sørg for, at maskinen og det trådløse adgangspunkt (eller den trådløse router) ikke er adskilt af stolper, vægge eller støttesøjler, der indeholder metal eller beton.

- Maskinen er placeret på afstand af andre elektroniske enheder, der kan påvirke det trådløse signal.
Mange enheder kan interferere med det trådløse signal, blandt andet mikrobølgeovne og visse Bluetooth-enheder.
- Når konfigurationen af dit adgangspunkt (eller trådløse router) ændres, skal du konfigurere enhedens trådløse netværk igen.
- Det højeste antal enheder, der kan forbindes via Wi-Fi Direct, er tre.
- Hvis Wi-Fi Direct er slået TIL, understøtter denne maskine kun IEEE 802.11 b/g.
- Hvis adgangspunktet er indstillet til kun at fungere med standarden 802.11n, kan det muligvis ikke tilslutte til din maskine.

Samsung Mobile Print

Hvad er Samsung Mobile Print?

Samsung Mobile Print er en gratis app, som giver brugerne mulighed for at udskrive fotos, dokumenter og websider direkte fra din smartphone eller tablet. **Samsung Mobile Print** er kompatibel med Android- og iOS-smartphones plus iPod Touch og tablet PC. App'en slutter din mobilenhed til en netværkstilsluttet Samsung-printer eller til en trådløs printer via et Wi-Fi-access point. Det er ikke nødvendigt at installere en ny driver eller at konfigurere netværksindstillinger – du skal blot installere **Samsung Mobile Print**, hvorefter app'en automatisk vil finde kompatible Samsung-printere. Udskrivning af fotos, websider og PDF-dokumenter samt scanning understøttes. Hvis du har en Samsung multifunktionsprinter, kan du scanne ethvert dokument til JPG-, PDF- eller PNG-format, så du hurtigt og nemt kan se det på din mobilenhed.

Hentning af Samsung Mobile Print

Du kan hente **Samsung Mobile Print** ved at gå til app-butikken (Samsung Apps, Play Store, App Store) på din mobilenhed og søge efter "**Samsung Mobile Print**". Du kan også besøge iTunes for Apple-enheder på din computer



Android



iOS

Understøtter Mobile OS

- Android OS 2.3 eller nyere
- iOS 4.0 eller nyere

Brug af NFC-funktionen

Med NFC (Near Field Communication)-printeren kan du udskrive/scanne/faxe direkte fra din mobilenhed ved blot at holde mobilenheden over NFC-mærket på din printer. Det kræver ikke installation af en printerdriver eller forbindelse til et adgangspunkt. Du skal bare bruge en NFC-understøttet mobilenhed. App'en Samsung Mobile Print skal være installeret på din mobilenhed, før du kan bruge denne funktion.



- NFC-genkendelse kan muligvis ikke virke korrekt alt efter hvilket materiale mobilenhedens cover er fremstillet af.
- Overførselshastigheden afhænger af, hvilken mobilenhed du benytter.
- Denne funktion fås kun til modeller med NFC-mærke (se "Oversigt over maskinen" på side 22).
- Hvis du benytter et andet cover eller et batteri, som ikke fulgte med den mobile enhed, eller metalcover/mærkater, kan NFC blive blokeret.
- Hvis NFC-enhederne fortsat ikke kan kommunikere, skal du udtage og genindsætte batteriet i den mobile enhed. Prøv så igen.

Krav

- NFC og Wi-Fi Direct er aktiveret, app'en Samsung Mobile Print er installeret på mobilenheden med Android OS 4.0 eller nyere.



Når du aktiverer NFC-funktionen, vil kun Android OS 4.1 eller nyere automatisk aktivere Wi-Fi Direct-funktionen på mobilenheden. Vi anbefaler, at du opgraderer din mobilenhed til Android OS 4.1 eller nyere for at bruge NFC-funktionen.

- Printer med aktiveret Wi-Fi Direct (se "Konfiguration af Wi-Fi Direct" på side 192).

Brug af NFC-funktionen

Udskrivning af

- 1 Kontroller, at NFC-funktionen og Wi-Fi Direct-funktionen er aktiveret på din mobilenhed, og at Wi-Fi Direct-funktionen er aktiveret på din printer (se "Indstilling af Wi-Fi Direct til mobil udskrivning" på side 191).
- 2 Anbring NFC-mærke på din mobilenhed (sædvanligvis placeret på mobilenhedens bagside) over NFC-mærket (NFC) på din printer.
Vent et par sekunder, inden **Samsung Mobile Print**-appen starter.

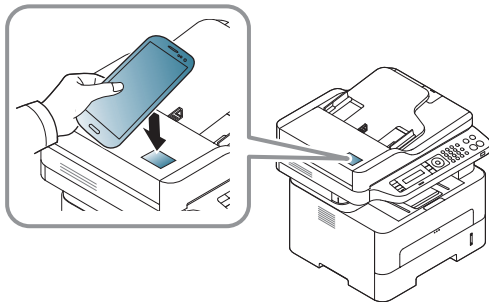

- På visse mobilenheder er NFC-mærket ikke placeret på mobilenhedens bagside. Kontroller placeringen af NFC-antennen på mobilenheden, inden du starter.
- Hvis der vises en fejlmeddelelse om et ændret PIN-nummer, skal du angive et ændret PIN-nummer og trykke på **OK**. Følg vejledningen på skærmen for at opdatere PIN-nummeret.
- Hvis du ikke har app'en **Samsung Mobile Print** installeret på din mobilenhed, opretter den automatisk forbindelse til siden, hvor du kan hente app'en **Samsung Mobile Print**. Hent app'en, og prøv igen.

3 Vælg udskrivningstilstand.

4 Vælg det indhold, du vil udskrive.

Ret eventuelt printerindstillingerne, hvis det er nødvendigt, ved at trykke på .

Brug af NFC-funktionen

- 5 Anbring NFC-mærke på din mobilenhed (sædvanligvis placeret på mobilenhedens bagside) over NFC-mærket (NFC) på din printer.

Vent et par sekunder, mens mobilenheden opretter forbindelse til printeren.

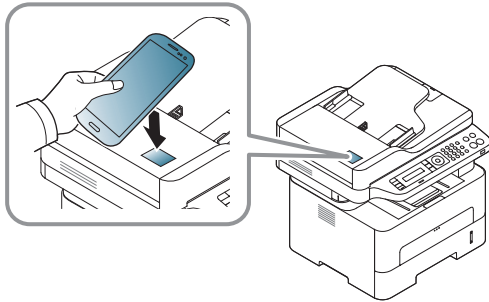

- På visse mobilenheder er NFC-mærket ikke placeret på mobilenhedens bagside. Kontroller placeringen af NFC-antennen på mobilenheden, inden du starter.
- Hvis der vises en fejlmeddelelse om et ændret PIN-nummer, skal du angive et ændret PIN-nummer og trykke på **OK**. Følg vejledningen på skærmen for at opdatere PIN-nummeret.

- 6 Printeren starter udskrivningen.

Scanning

- 1 Kontroller, at NFC-funktionen og Wi-Fi Direct-funktionen er aktiveret på din mobilenhed, og at Wi-Fi Direct-funktionen er aktiveret på din printer (se "Indstilling af Wi-Fi Direct til mobil udskrivning" på side 191).
- 2 Anbring NFC-mærke på din mobilenhed (sædvanligvis placeret på mobilenhedens bagside) over NFC-mærket (NFC) på din printer.
Vent et par sekunder, inden **Samsung Mobile Print**-appen starter.

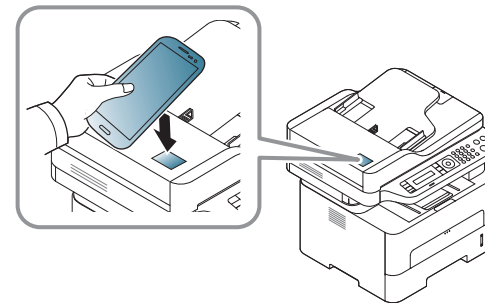

Brug af NFC-funktionen



- På visse mobilenheder er NFC-mærket ikke placeret på mobilenhedens bagside. Kontroller placeringen af NFC-antennen på mobilenheden, inden du starter.
- Hvis der vises en fejlmeddelelse om et ændret PIN-nummer, skal du angive et ændret PIN-nummer og trykke på **OK**. Følg vejledningen på skærmen for at opdatere PIN-nummeret.
- Hvis du ikke har app'en **Samsung Mobile Print** installeret på din mobilenhed, opretter den automatisk forbindelse til siden, hvor du kan hente app'en **Samsung Mobile Print**. Hent app'en, og prøv igen.

3 Vælg scanningstilstand.

4 Anbring et enkelt dokument med forsiden nedad på glaspladen, eller ilæg dokumenterne med forsiden opad i dokumentføderen (se "Lægge papir i manuel arkføder" på side 43).

Ret om nødvendigt scannerindstillingerne ved at trykke på .

5 Anbring NFC-mærke på din mobilenhed (sædvanligvis placeret på mobilenhedens bagside) over NFC-mærket () på din printer.

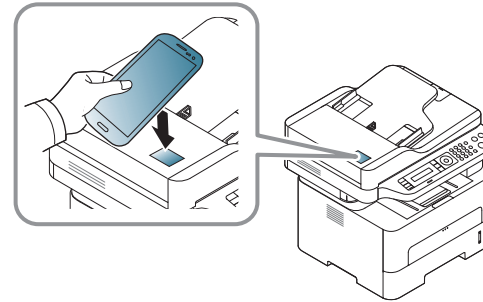

- På visse mobilenheder er NFC-mærket ikke placeret på mobilenhedens bagside. Kontroller placeringen af NFC-antennen på mobilenheden, inden du starter.
- Hvis der vises en fejlmeddelelse om et ændret PIN-nummer, skal du angive et ændret PIN-nummer og trykke på **OK**. Følg vejledningen på skærmen for at opdatere PIN-nummeret.

6 Printeren begynder at scanne indholdet.

De scannede data gemmes på din mobilenhed.



Hvis du ønsker at fortsætte scanningen, skal du følge instruktionerne på app-skærmen.

Brug af NFC-funktionen

Afsendelse af fax

1 Kontroller, at NFC-funktionen og Wi-Fi Direct-funktionen er aktiveret på din mobilenhed, og at Wi-Fi Direct-funktionen er aktiveret på din printer (se "Indstilling af Wi-Fi Direct til mobil udskrivning" på side 191).

2 Anbring NFC-mærke på din mobilenhed (sædvanligvis placeret på mobilenhedens bagside) over NFC-mærket (NFC) på din printer.

Vent et par sekunder, inden **Samsung Mobile Print**-appen starter.

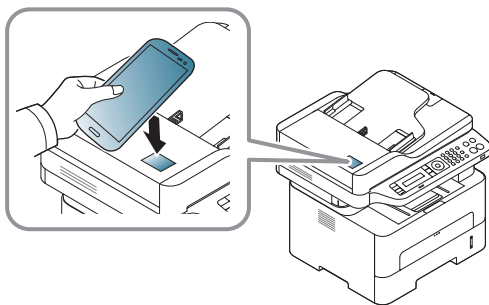

- På visse mobilenheder er NFC-mærket ikke placeret på mobilenhedens bagside. Kontroller placeringen af NFC-antennen på mobilenheden, inden du starter.
- Hvis der vises en fejlmeddelelse om et ændret PIN-nummer, skal du angive et ændret PIN-nummer og trykke på **OK**. Følg vejledningen på skærmen for at opdatere PIN-nummeret.
- Hvis du ikke har app'en **Samsung Mobile Print** installeret på din mobilenhed, opretter den automatisk forbindelse til siden, hvor du kan hente app'en **Samsung Mobile Print**. Hent app'en, og prøv igen.

3 Vælg faxtilstand.

4 Vælg det indhold, du vil faxe.

Hvis det er nødvendigt, angiv faxnummer, og ret faxindstillingerne

ved at trykke på .

Brug af NFC-funktionen

- 5 Anbring NFC-mærke på din mobilenhed (sædvanligvis placeret på mobilenhedens bagside) over NFC-mærket (NFC) på din printer.

Vent et par sekunder, mens mobilenheden opretter forbindelse til printeren.

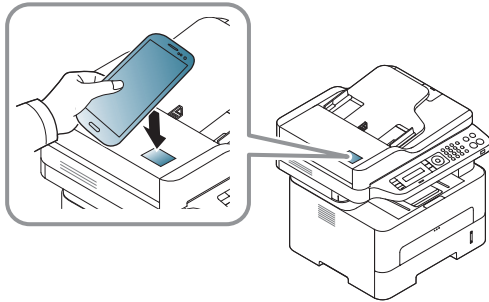

- På visse mobilenheder er NFC-mærket ikke placeret på mobilenhedens bagside. Kontroller placeringen af NFC-antennen på mobilenheden, inden du starter.
- Hvis der vises en fejlmeddelelse om et ændret PIN-nummer, skal du angive et ændret PIN-nummer og trykke på **OK**. Følg vejledningen på skærmen for at opdatere PIN-nummeret.

- 6 Printeren begynder at faxe indholdet.

Registrering af Google Cloud Print

- 1 Kontroller, at NFC-funktionen og Wi-Fi Direct-funktionen er aktiveret på din mobilenhed, og at Wi-Fi Direct-funktionen er aktiveret på din printer.

- 2 Anbring NFC-mærke på din mobilenhed (sædvanligvis placeret på mobilenhedens bagside) over NFC-mærket (NFC) på din printer.

Vent et par sekunder, mens **Samsung Mobile Print**-appen starter.

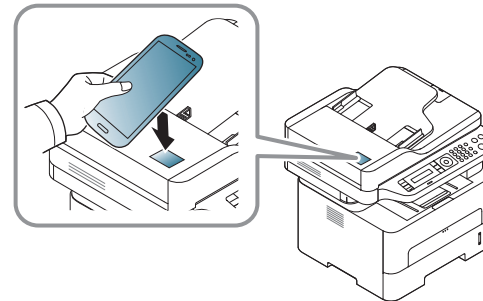

Brug af NFC-funktionen



- På visse mobilenheder er NFC-mærket ikke placeret på mobilenhedens bagside. Kontroller placeringen af NFC-antennen på mobilenheden, inden du starter.
- Hvis der vises en fejlmeddelelse om et ændret PIN-nummer, skal du angive et ændret PIN-nummer og trykke på **OK**. Følg vejledningen på skærmen for at opdatere PIN-nummeret.
- Hvis du ikke har app'en **Samsung Mobile Print** installeret på din mobilenhed, opretter den automatisk forbindelse til siden, hvor du kan hente app'en **Samsung Mobile Print**. Hent app'en, og prøv igen.



- På visse mobilenheder er NFC-mærket ikke placeret på mobilenhedens bagside. Kontroller placeringen af NFC-antennen på mobilenheden, inden du starter.
- Hvis der vises en fejlmeddelelse om et ændret PIN-nummer, skal du angive et ændret PIN-nummer og trykke på **OK**. Følg vejledningen på skærmen for at opdatere PIN-nummeret.

3 Vælg enhedens statusikon.

4 Vælg **Google Cloud Print > Register Google Cloud Printer**.

5 Anbring NFC-mærke på din mobilenhed (sædvanligvis placeret på mobilenhedens bagside) over NFC-mærket (NFC) på din printer.

Vent et par sekunder, mens mobilenheden opretter forbindelse til printeren.

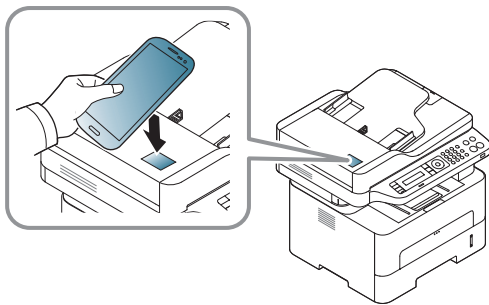

6 Bekræft din printer i pop op-vinduet.

Nu er din printer registreret i tjenesten Google Cloud Print™

AirPrint



Kun AirPrint-certificerede maskiner kan anvende funktionen AirPrint. Se efter, om der er et AirPrint-certificeringsmærkat på den kasse, maskinen blev leveret i.



Med AirPrint kan du trådløst udskrive direkte fra en iPhone, iPad eller iPod touch, der kører den nyeste version af iOS.

Konfiguration af AirPrint

Bonjour(mDNS) og IPP-protokoller er et krav på din maskine, hvis du vil benytte **AirPrint**-funktionen. Du kan slå **AirPrint**-funktionen til på en af følgende måder.

- 1 Kontrollér at maskinen er tilsluttet netværket.
- 2 Start en webbrowser, f.eks. Internet Explorer, Safari eller Firefox, og angiv maskinens nye IP-adresse.

For eksempel:

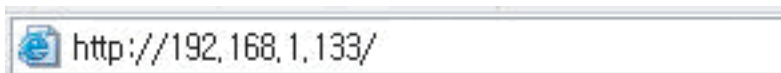

- 3 Klik på **Login** øverst til højre på SyncThru™ Web Service-webstedet.

- 4 Skriv **ID** og **Password**, og klik derefter på **Login**. Hvis det er første gang, du logger på SyncThru™ Web Service, skal du skrive nedenstående standard-id og -adgangskode. Det anbefales, at du ændrer standardadgangskoden af sikkerhedsmæssige årsager.

•**ID:** admin

•**Password:** sec00000

- 5 Når vinduet **SyncThru™ Web Service** åbnes, skal du klikke på **Settings > Network Settings**.

- 6 Klik på **Raw TCP/IP, LPR, IPP** eller **mDNS**.

Du kan aktivere IPP-protokollen eller mDNS-protokollen.

Udskrivning via AirPrint

Som eksempel giver iPad manualen følgende instruktioner:

- 1 Åbn e-mailen, fotoet, websiden eller dokumentet, som du vil udskrive.
- 2 Rør handlingsikonet ()
- 3 Vælg **navnet på din printerdriver** og sæt menuen til opsætning.
- 4 Rør knappen **Udskriv**. Udskriv den valgte fil.



Annuller udskriftsjobbet: Hvis du vil annullere udskriftsjobbet eller have vist oversigt over udskriften, skal du klikke på printercenterikonet



() i multitasking-området. Du kan klikke på annuller i printercenteret.

Google Cloud Print™

Google Cloud Print™ er en tjeneste, der giver dig mulighed for at udskrive til en printer ved hjælp af din smartphone, tablet eller en hvilken som helst anden enhed, der har forbindelse til internettet. Du skal blot registrere din Google-konto på printeren, og så er du klar til at bruge tjenesten Google Cloud Print™. Du kan udskrive dit dokument eller din e-mail med Chrome OS, en Chrome-browser eller et Gmail™-/Google Docs™-program på din mobilenhed, så du ikke behøver at installere printerdriveren på mobilenheden. På Google-webstedet (<http://www.google.com/cloudprint/learn/> eller <http://support.google.com/cloudprint>) kan du finde flere oplysninger om Google Cloud Print™.

Registrering af din Google-konto på printeren

Registrer med app'en Samsung Mobile Print.



App'en Samsung Mobile Print skal være installeret på din mobilenhed, før du kan bruge denne funktion.

- 1 Åbn app'en Samsung Mobile Print fra din mobilenhed.
- 2 Vælg enhedsindstillinger.
- 3 Vælg **Google Cloud Print**.
- 4 Angiv navnet på og en beskrivelse af printeren.



Hvis din printers netværksmiljø anvender en proxy-server, skal du ved hjælp af **Proxy Setting** konfigurere proxyens IP og portnummer. Kontakt udbyderen af din netværkstjeneste eller netværksadministratoren for at få flere oplysninger.

- 5 Klik på **Register**.
- 6 Du skal have administratortilladelser. Angiv standard-ID og adgangskode nedenfor. Det anbefales, at du ændrer standardadgangskoden af sikkerhedsmæssige årsager.
 - ID: admin
 - Password: sec00000
- 7 Bekræft printeren i popup-vinduet.
Nu er din printer registreret i tjenesten Google Cloud Print™.

Google Cloud Print™

Registrering fra Chrome-browseren



- Kontrollér, at printeren er tændt og har forbindelse til et traditionelt eller trådløst netværk, der har adgang til internettet.
- Du skal oprette din Google-konto i forvejen.

- 1 Åbn Chrome-browseren.
- 2 Besøg www.google.com.
- 3 Log på Google-webstedet med din Gmail™-adresse.
- 4 Skriv printerens IP-adresse i adressefeltet, og tryk på Enter, eller klik på **Kør**.
- 5 Klik på **Login** øverst til højre på SyncThru™ Web Service-webstedet.
- 6 Hvis det er første gang, du logger på **SyncThru™ Web Service**, skal du logge ind som en administrator. Angiv standard-**id** og **Password** nedenfor. Det anbefales, at du ændrer standardadgangskoden af sikkerhedsmæssige årsager.
 - ID: **admin**
 - Password: **sec00000**



Hvis der bruges en proxyserver i netværksmiljøet, skal du konfigurere proxyens IP- og portnummer fra **Settings > Network Settings > Google Cloud Print > Proxy Setting**. Kontakt udbyderen af din netværkstjeneste eller netværksadministratoren for at få flere oplysninger.

- 7 Når vinduet **SyncThru™ Web Service** åbnes, skal du klikke på **Settings > Network Settings > Google Cloud Print**.
- 8 Angiv navnet på og en beskrivelse af printerens.
- 9 Klik på **Register**.
Pop op-bekræftelsesvinduet vises.



Hvis du angiver, at browseren skal blokere pop op-vinduer, vises bekræftelsesvinduet ikke. Tillad, at der vises pop op-vinduer på webstedet.

- 10 Klik på **Finish printer registration**.
- 11 Klik på **Manage your printers**.
Nu er din printer registreret i tjenesten Google Cloud Print™.
Google Cloud Print™-aktiverede enheder vises på listen.

Google Cloud Print™

Udskrivning med Google Cloud Print™

Udskrivningsproceduren varierer, afhængigt af det program eller den enhed, du bruger. Du kan se listen over de programmer, der understøtter tjenesten Google Cloud Print™.



Kontrollér, at printeren er tændt og har forbindelse til et traditionelt eller trådløst netværk, der har adgang til internettet.



Udskrivning fra et program på en mobilenhed

Følgende trin er et eksempel på brug af app'en Google Docs™ fra en Android-mobiltelefon.

- 1 Installer applikationen Cloud Print på din mobilenhed.



Hvis du ikke har applikationen, kan du hente den fra applikationslageret, f.eks. Android Market eller App Store.

- 2 Åbn applikationen Google Docs™ fra din mobilenhed.
- 3 Tryk på indstillingsknappen  for det dokument, du vil udskrive.
- 4 Tryk på sendeknappen .

- 5 Tryk på knappen Cloud Print .

- 6 Angiv evt. udskrivningsindstillingerne.

- 7 Tryk på **Click here to Print**.

Udskrivning fra Chrome-browseren

Følgende trin er et eksempel på brug af Chrome-browseren.

- 1 Kør Chrome.
- 2 Åbn det dokument eller den e-mail, du vil udskrive.
- 3 Klik på ikonet med skruenøglen  øverst til højre i browseren.
- 4 Klik på **Udskriv**. Der vises en ny fane til udskrivning.
- 5 Vælg **Print with Google Cloud Print**.
- 6 Klik på knappen **Udskriv**.



3. Menuer med nyttige indstillinger

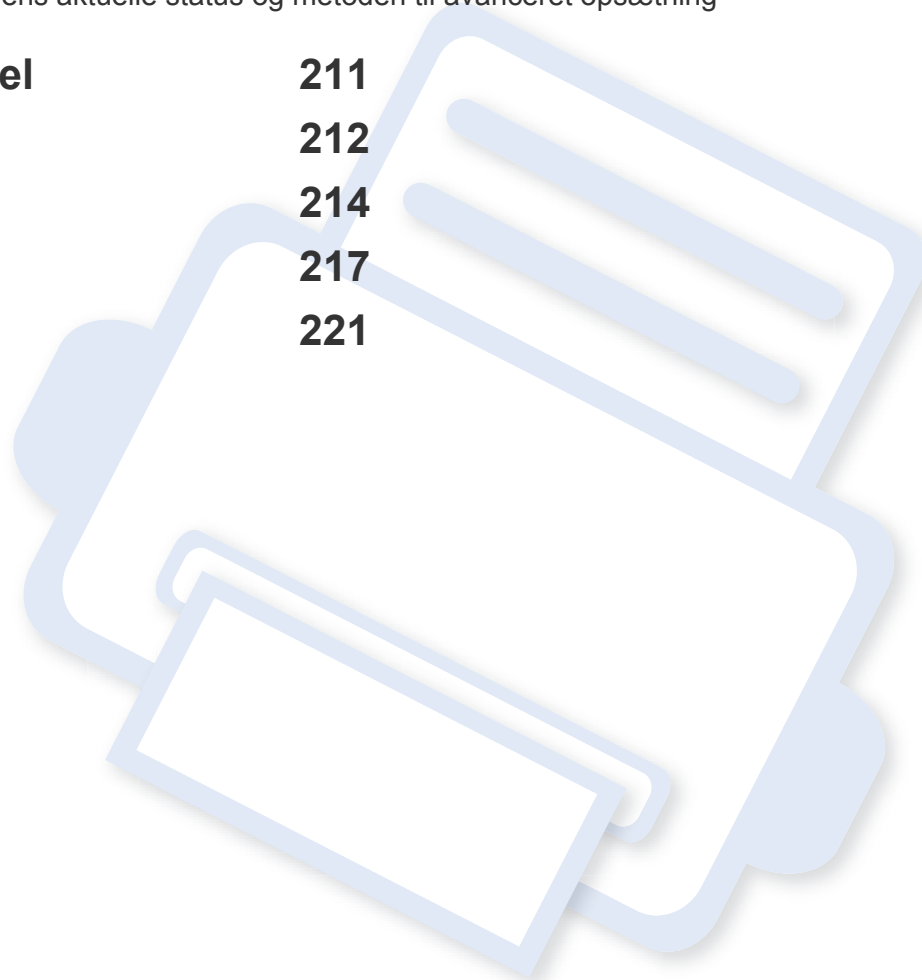

I dette kapitel beskrives det, hvordan du får vist maskinens aktuelle status og metoden til avanceret opsætning af maskinen.

- **Før du begynder at læse et kapitel** 211
- **Menuen Udskriv** 212
- **Menuen Kopier** 214
- **Menuen Fax** 217
- **Systemkonfiguration** 221



Før du begynder at læse et kapitel

I dette kapitel forklares alle de funktioner, der er tilgængelige for modeller i denne serie, så brugerne nemmere kan forstå dem. Du kan kontrollere de tilgængelige funktioner for hver model i Grundlæggende vejledning (se "Menuoversigt" på side 33). I det følgende er der tip til, hvordan du kan bruge dette kapitel

- Fra kontrolpanelet kan du få adgang til forskellige menuer til klargøring af maskinen eller betjening af maskinens funktioner. Du kan få adgang til menuerne ved at trykke på  (**Menu**).
- Nogle menuer vises muligvis ikke i displayet, afhængigt af indstillinger eller modeller. De menuer, der ikke er vist, er ikke relevante for maskinen.
- Denne funktion er ikke tilgængelig på modeller uden  (**Menu**) på kontrolpanelet (se "Oversigt over kontrolpanelet" på side 25).
- Visse menunavne kan være forskellige fra din maskine, afhængigt af maskinens tilbehør eller model.



Menuen Udskriv



Nogle menuer vises muligvis ikke i displayet, afhængigt af indstillinger eller modeller. De menuer, der ikke er vist, er uden relevans for maskinen (se "Menuoversigt" på side 33).

Sådan ændrer du menuindstillingerne:

- Tryk på  (**Menu**) > **Udskr.indst.** på kontrolpanelet.

Emne	Beskrivelse
Retning	<p>Vælger den retning som oplysningerne udskrives i på en side.</p> <ul style="list-style-type: none">Staaende  <ul style="list-style-type: none">Liggende 

Emne	Beskrivelse
Duplex^a	<p>Du kan indstille maskinen til at udskrive kopier på begge sider af papiret.</p> <ul style="list-style-type: none">Fra: Udskriver i normal tilstand.Kort led  <ul style="list-style-type: none">Lang led 
Kopier	Du kan indtaste det ønskede antal kopier på taltastaturet.
Oploesning	Angiver antallet af punkter pr. tomme (dpi). Jo højere indstilling, desto skarpere bliver de udskrevne tegn og den udskrevne grafik.
Klartekst	Udskriver tekster, der er mørkere end et almindeligt dokument.
Auto CR	Giver dig mulighed for at tilføje den nødvendige vognretur efter hvert linjeskift, hvilket er nyttigt for UNIX- eller DOS-brugere.

Menuen Udskriv

Emne	Beskrivelse
Spring tom ovr	Printeren registrerer udskriftsdataene fra computeren, uanset om en side er tom eller ej. Du kan indstille den til at springe over tomme sider.
Emulering	Indstiller emuleringstypen og -indstillingen.

a. Kun M287xND/M287xFD/M287xDW/M287xFW/M287xHN/M288xFW/M288xHW.



Menuen Kopier

Kopifunktion





Nogle menuer vises muligvis ikke i displayet, afhængigt af indstillinger eller modeller. De menuer, der ikke er vist, er uden relevans for maskinen (se "Menuoversigt" på side 33).

Sådan ændrer du menuindstillingerne:

- Tryk på  (kopi) >  (Menu) > **Kopifunktion** på kontrolpanelet.

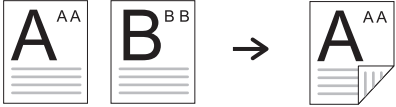
Emne	Beskrivelse
Oprindelig størrelse	Angiver billedformat.
Formin./forst.	Reducerer eller forstørret størrelsen på et kopieret billede (se "Formindsket eller forstørret kopi" på side 64).  Hvis maskinen er angivet til Eco-tilstand, er det ikke muligt at formindske og forstørre.

Emne	Beskrivelse
Duplex^a	Du kan indstille maskinen til at udskrive kopier på begge sider af papiret. <ul style="list-style-type: none">1 sidet: Scanner én side af en original og udskriver den på én side af papiret.1->2 sidet 1->2 sidet rot 
Moerkhed	Justerer lysstyrkeniveauet for at gøre en kopi lettere at læse, når originalen indeholder svage markeringer og mørke billeder (se "Mørkhed" på side 63)
Originaltype	Forbedrer kopikvaliteten ved at vælge dokumenttypen for det aktuelle kopijob (se "Original" på side 64)

Menuen Kopier

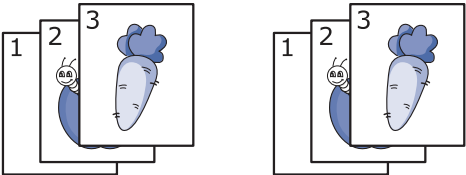
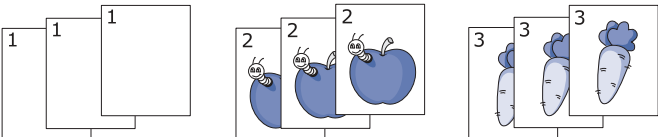
Emne	Beskrivelse
Sortering	<p>Indstil maskinen, så kopieringsjob sorteres. Hvis du f.eks. opretter 2 kopier af en original på 3 sider, udskrives der et komplet dokument på 3 sider efterfulgt af endnu et komplet dokument.</p> <ul style="list-style-type: none">• Til: Udskriver i sæt, der svarer til rækkefølgen på originalerne.  <ul style="list-style-type: none">• Fra: Udskriver individuelle sider sorteret i stakke. 
Layout	<p>Justerer layoutformatet, f.eks. ID-kopi, 2/4-op og brochure.</p>

Emne	Beskrivelse
Juster bgrd.	<p>Udskriver et billede uden baggrund. Denne kopifunktion fjerner baggrundsfarven og kan være praktisk, når du f.eks. kopierer en avis eller et katalog med farvet baggrund.</p> <ul style="list-style-type: none">• Fra: Bruger ikke denne funktion.• Automatisk: Optimerer baggrunden.• Forb.niveau 1~2: Jo højere tallet er, jo mere livagtig er baggrunden.• Sletniveau 1~4: Jo højere tallet er, jo lysere er baggrunden.

a. Kun M287xND/M287xFD/M287xDW/M287xFW/M287xHN/M288xFW/M288xHW.



Menuen Kopier

Kopikonfig.



Nogle menuer vises muligvis ikke i displayet, afhængigt af indstillinger eller modeller. De menuer, der ikke er vist, er uden relevans for maskinen (se "Menuoversigt" på side 33).

Sådan ændrer du menuindstillingerne:

Tryk på  (kopi) >  (Menu) > **Kopikonfig.** på kontrolpanelet.

Emne	Beskrivelse
Skift standard	Nulstiller værdien eller indstillingen til printerens standard, da den blev pakket ud.



Menun Fax

Faxfunktion



- Nogle menuer vises muligvis ikke i displayet, afhængigt af indstillinger eller modeller. De menuer, der ikke er vist, er ikke relevante for maskinen (se "Menuoversigt" på side 33).
- Nogle funktioner og valgfrie elementer er muligvis ikke tilgængelige, afhængigt af model og land (se "Funktioner pr. model" på side 8).

Sådan ændrer du menuindstillingerne:

- Tryk på  (fax) >  (Menu) > **Faxfunktion** på kontrolpanelet.

Emne	Beskrivelse
Moerkhed	Justerer lysstyrkeniveauet for at scanne en kopi, der er lettere at læse, når originalen indeholder svage markeringer og mørke billeder (se "Moerkhed" på side 71).
Oploesning	Standardindstillingerne for dokumenter giver et godt resultat, når der anvendes almindelige tekstbaserede originaler. Men hvis du sender originaler, som er af dårlig kvalitet eller indeholder billeder, kan du opnå en bedre faxkvalitet ved at justere opløsningen (se "Oploesning" på side 71).
Oprindelig størrelse	Angiver billedformat.

Emne	Beskrivelse
Multiafsend.	Sender en fax til flere destinationer (se "Afsendelse af en fax til flere destinationer" på side 69).  Du kan ikke sende en farvefax ved hjælp af denne funktion.
Forsink afs.	Indstiller din maskine til at sende en fax på et senere tidspunkt, hvor du ikke er til stede (se "Udskydelse af en faxtransmission" på side 259).  Du kan ikke sende en farvefax ved hjælp af denne funktion.
Prior. afsend.	Scanner originalen ind i hukommelsen og sende den umiddelbart efter, at den igangværende handling er afsluttet. Prioritetstransmission afbryder en afsendelse til flere destinationer mellem stationer (f.eks. når transmissionen til station A stopper, før transmissionen til station B starter) eller mellem genopkaldsforsøg (se "Afsendelse af en prioriteret fax" på side 261).

Menun Fax



Emne	Beskrivelse
Send videre/ Modt. Forward	<p>Videresender den modtagne fax til en anden destination via fax eller pc. Hvis du er væk fra kontoret, men skal modtage faxen, kan denne funktion være nyttig.</p> <ul style="list-style-type: none">• Se "Videresendelse af en sendt fax til en anden destination" på side 261.• Se "Videresendelse af en modtaget fax" på side 262.
Sikker modt.	<p>Gemmer den modtagne fax i hukommelsen uden at udskrive. Hvis du vil udskrive modtagne dokumenter, skal du indtaste adgangskoden. Du kan forhindre de faxer, du modtager, i være tilgængelige for uautoriserede personer (se "Modtagelse i sikker modtagetilstand" på side 265).</p>
Tilføje side	<p>Tilføjer yderligere dokumenter til et reserveret og udskudt faxjob (se "Sådan tilføjer du dokumenter til en reserveret fax" på side 260).</p>
Annuller job	<p>Annullerer det udskudte faxjob, der er gemt i hukommelsen (se "Annullering af et reserveret faxjob" på side 260).</p>

Afsend.konfig.



Nogle menuer vises muligvis ikke i displayet, afhængigt af indstillinger eller modeller. De menuer, der ikke er vist, er ikke relevante for maskinen (se "Menuoversigt" på side 33).

Sådan ændrer du menuindstillingerne:

- Tryk på  (fax) >  (**Menu**) > **Faxkonfig.** > **Afsendelse** på kontrolpanelet.

Emne	Beskrivelse
Antal genopk.	Indstiller antallet af genopkaldsforsøg. Hvis du indtaster 0, ringer maskinen ikke op igen.
Genop.interval	Indstiller tidsintervallet før automatisk genopkald.
Praefiks opk.	Angiver et præfiks på op til fem cifre. Maskinen vil så kalde dette opkaldspræfiks op først, inden der kaldes op til et automatisk opkaldsnummer. Dette er nyttigt, hvis du skal have adgang til en PABX-omstilling.
ECM-tilstand	Sender faxer ved hjælp af ECM-tilstand (error correction mode) for at sikre, at faxerne sendes gnidningsløst uden fejl. Det kan tage længere tid.

Menun Fax



Emne	Beskrivelse
Modemhast.	Vælg den ønskede maksimumhastighed for modemmet, hvis telefonlinjen ikke kan bevare en højere modemhastighed.
Fax bekræft.	Indstiller maskinen til at udskrive en rapport, uanset om en faxtransmission blev fuldført eller ej. Hvis du vælger Til-Fejl , udskriver maskinen kun en rapport, når en transmission ikke lykkes.
Image-TCR	Udskriver en transmissionsrapport med et minimeret billede af den sendte fax's første side.
Opk.tilstand	Indstiller opkaldstilstanden til enten Tone eller Puls. Denne indstilling er ikke tilgængelig i alle lande.

Modtagelseskonfig.



Nogle menuer vises muligvis ikke i displayet, afhængigt af indstillinger eller modeller. De menuer, der ikke er vist, er ikke relevante for maskinen (se "Menuoversigt" på side 33).

Sådan ændrer du menuindstillingerne:

- Tryk på  (fax) >  (**Menu**) > **Faxkonfig.** > **Modtagelse** på kontrolpanelet.

Emne	Beskrivelse
Modt.tilstand	Vælger faxens standardmodtagetilstand.
Ring foer svar	Angiver, hvor mange gange maskinen skal ringe, før den besvarer et indgående opkald.
Skriv mod.navn	Udskriver automatisk sidetal samt dato og klokkeslæt for modtagelsen nederst på hver side af en modtaget fax.
Mod. startkode	Starter faxmodtagelsen fra en lokaltelefon, der er sat i EXT-stikket bag på maskinen. Hvis du tager lokaltelefonen og kan høre faxtoner, skal du indtaste koden. Fabriksindstillingen er *9*.
Auto formindsk	Formindsker automatisk en indgående faxside, så den passer til størrelsen på det papir, der er lagt i maskinen.
Kasseringsstr.	Kasserer en bestemt længde fra slutningen af den modtagne fax.
Junkfaxkonfig.	Blokerer uønskede faxer, som du har gemt i hukommelsen som junkfaxnumre. Denne indstilling er ikke tilgængelig i alle lande.

Menun Fax

Emne	Beskrivelse
DRPD-tilstand	Sætter en bruger i stand til at besvare opkald fra flere forskellige telefonnumre via en enkelt telefonlinje. Du kan du indstille maskinen, så den registrerer de forskellige ringemønstre fra hvert nummer. Denne indstilling er ikke tilgængelig i alle lande (se "Modtagelse af faxer i DRPD-tilstand" på side 264).
Dobb. udskr.^a	Udskriver de modtagne faxdata på begge sider af papiret. Du kan spare på papirforbruget.
Skift standard	Nulstiller værdien eller indstillingen til printerens standard, da den blev pakket ud.
Manel TX/RX	Hvis du angiver denne indstilling til Til , får du mulighed for at sende og modtage og fax, mens linjen er optaget. Du kan vælge at sende og modtage en fax, enten ved at tage lokaltelefonen og trykke på knappen Start eller ved at trykke på knappen  (On Hook Dial) og derefter på knappen Start .

a. Kun M287xFD/M287xFW/M287xHN/M288xFW/M288xHW.

Systemkonfiguration

Maskinkonfig.





Nogle menuer vises muligvis ikke i displayet, afhængigt af indstillinger eller modeller. De menuer, der ikke er vist, er uden relevans for maskinen (se "Menuoversigt" på side 33).

Sådan ændrer du menuindstillingerne:

- Tryk på  (Menu) > **Systemkonfig.** > **Maskinkonfig.** på kontrolpanelet.

Emne	Beskrivelse
Maskin-ID	Indstiller maskinens ID, som udskrives øverst på hver faxside, du sender.
Faxnummer	Indstiller faxnummer, som udskrives øverst på hver faxside, du sender.
Dato og tid	Indstiller dato og klokkeslæt.
Tidstilstand	Vælger tidsformat til visning af klokkeslæt - 12 timer eller 24 timer.
Sprog	Indstiller visningssproget i kontrolpanelets display.
Standardtilst.	Indstiller maskinens standardtilstand mellem fax- og kopitilstand.

Emne	Beskrivelse
Stroembesp.	Angiver, hvor længe maskinen skal vente, før strømsparetilstanden aktiveres. Når maskinen ikke modtager data i et længere tidsrum, reduceres strømforbruget automatisk.
Auto-sluk	Slår automatisk strømmen fra, når maskinen har været i dvaletilstand i den periode, der er angivet i Auto-sluk > Til > Timeout .  <ul style="list-style-type: none">Denne funktion forekommer kun i M267xN/ M287xND.Hvis du vil tænde maskinen igen, skal du trykke på knappen  (Power/Wakeup) på kontrolpanelet (kontrollér, at hovedstrømmen er tændt).Hvis du kører printerdriveren eller Samsung Easy Printer Manager, forlænges tiden automatisk.Mens maskinen er sluttet til netværket eller arbejder på et udskriftsjob, fungerer funktionen Auto-sluk ikke.

Systemkonfiguration

Emne	Beskrivelse
Opv.hændelse	<p>Du kan indstille den tilstand, der skal til for at vække maskinen fra dvaletilstand.</p> <ul style="list-style-type: none">• Til: Maskinen vækkes fra dvaletilstand i følgende tilfælde:<ul style="list-style-type: none">- Hvis du trykker på en knap- Hvis du åbner eller lukker papirbakken- Hvis du lægger papir i dokumentføderen• Fra: Maskinen vækkes kun fra dvaletilstand, når der trykkes på knappen  (Power/Wakeup).
Systemtimeout	<p>Indstiller det tidsrum, hvori maskinen husker tidligere anvendte kopiindstillinger. Efter timeout gendanner maskinen standardkopiindstillingerne.</p>
Jobtimeout	<p>Angiver, hvor længe printeren skal vente, før den udskriver den sidste side i et udskriftsjob, der ikke ender med en kommando om at udskrive siden.</p>
Højdetilpas.	<p>Optimer udskriftskvaliteten på baggrund af maskinens højde over havet.</p>

Emne	Beskrivelse
Auto fortsæt	<p>Angiv, om maskinen skal fortsætte med at udskrive, hvis den registrerer papir, som ikke svarer til papirindstillingen.</p> <ul style="list-style-type: none">• 0 sek.: Denne indstilling giver dig mulighed for at fortsætte udskrivningen, når den papirstørrelse, du har angivet, ikke passer til papiret i bakken.• 30 sek.: Hvis der opstår uoverensstemmelse mellem papirindstillingerne og papiret i bakken, vises der en fejlmeddelelse. Maskinen venter i ca. 30 sekunder, hvorefter den automatisk sletter meddelelsen og fortsætter udskrivningen.• Fra: Hvis der opstår en papiruoverensst., venter maskinen, indtil du lægger det rigtige papir i.
Papirerstatn.	<p>Udskifter automatisk printerdriverens papirstørrelse for at forhindre uoverensstemmelse mellem Letter og A4. Hvis du f.eks. har A4-papir i bakken, men du indstiller papirstørrelsen til Letter i printerdriveren, udskriver maskinen på A4-papir og omvendt.</p>
Tonerbespar.	<p>Når denne tilstand bruges, forlænges tonerpatronens levetid, og prisen pr. side reduceres i forhold til normalt tilstand, men udskriftskvaliteten reduceres også.</p>

Systemkonfiguration

Emne	Beskrivelse
Oeko-indstill.	<p>Giver dig mulighed for at spare udskrivningsressourcer og foretage miljøvenlig udskrivning.</p> <ul style="list-style-type: none">• Standardtilst.: Vælg, om du vil slå Eco-tilstand til eller fra. <p> Tændt-styrke (Til-tvunget): Slår Eco-tilstand til med adgangskode. Hvis en bruger vil slå Eco-tilstand til/fra, skal vedkommende indtaste adgangskoden.</p> <ul style="list-style-type: none">• Vælg midl.: Vælger den eco-skabelon, som er indstillet fra SyncThru™ Web Service.

Papirkonfig.



Nogle menuer vises muligvis ikke i displayet, afhængigt af indstillinger eller modeller. De menuer, der ikke er vist, er ikke relevante for maskinen (se "Menuoversigt" på side 33).

Sådan ændrer du menuindstillingerne:

- Tryk på  (Menu) > **Systemkonfig.** > **Papirkonfig.** på kontrolpanelet.

Emne	Beskrivelse
Papirstr.	Indstiller papirstørrelsen til A4, Letter eller andre papirstørrelser i overensstemmelse med dine krav.
Papirtype	Vælger papirtypen for hver bakke.
Papirkilde	Vælger hvilken bakke der skal udskrives fra.
Margen	Indstiller margenerne til dokumentet.

Systemkonfiguration

Lyd/lydstyrke







Nogle menuer vises muligvis ikke i displayet, afhængigt af indstillinger eller modeller. De menuer, der ikke er vist, er uden relevans for maskinen (se "Menuoversigt" på side 33).

Sådan ændrer du menuindstillingerne:

- Tryk på  (Menu) > **Systemkonfig.** > **Lyd/lydstyrke** på kontrolpanelet.

Emne	Beskrivelse
Tastelyd	Slår tastelyden til eller fra. Når denne indstilling er angivet til Til, høres der en lyd, hver gang der trykkes på en tast.
Alarmlyd	Slår alarmen til eller fra. Når denne indstilling er Til, lyder der et alarmsignal, når der opstår en fejl, eller når en faxkommunikation afsluttes.

Emne	Beskrivelse
Højtaler	<p>Slår lydene fra telefonlinjen via højttaleren til eller fra, f.eks. en klartone eller en faxtone. Når denne indstilling er Komm., hvilket vil sige, at højttaleren er slået til, indtil den eksterne maskine svarer.</p> <p> Du kan justere indstillingen af lydstyrken vha.  (On Hook Dial). Du kan kun justere lydstyrken i højttaleren, når der er forbindelse til telefonlinjen.</p> <ol style="list-style-type: none">Tryk på  (fax) på kontrolpanelet.Tryk på  (On Hook Dial). Der lyder en klartone fra højttaleren.Tryk på pilene, indtil du hører den lydstyrke, du vil bruge.Tryk på  (On Hook Dial) for at gemme ændringen og vende tilbage til klar-tilstand.
Ringelyd	Justerer lydstyrken for ringesignalet. Til ringestyrken kan du vælge mellem Fra, Lav, Med og Høj.

Systemkonfiguration

Rapport



Nogle menuer vises muligvis ikke i displayet, afhængigt af indstillinger eller modeller. De menuer, der ikke er vist, er uden relevans for maskinen (se "Menuoversigt" på side 33).

Sådan ændrer du menuindstillingerne:

- Tryk på  (Menu) > **Systemkonfig.** > **Rapport** på kontrolpanelet.

Emne	Beskrivelse
Konfiguration	Udskriver en rapport om maskinens overordnede konfiguration.
Demoside	Udskriver en testside for at undersøge, om maskinen fungerer korrekt.
Netv.konfig.	Udskriver oplysninger om maskinens netværksforbindelse og konfiguration.
Frb.stof. Info	Udskriver en side med oplysninger om forbrugsstoffer.
Brugstæller	Udskriver en brugsside. Forbrugssiden indeholder til samlede antal udskrevne sider.
Fax modtaget	Udskriver oplysninger om nyligt modtagne faxer.

Emne	Beskrivelse
Fax sendt	Udskriver oplysninger om nyligt sendte faxer.
Planlagte job	Udskriver den dokumentliste, der til enhver tid er gemt til udskudt faxtransmission, sammen med starttidspunktet og handlingstypen.
Fax bekræft.	Indstiller maskinen til at udskrive en rapport, uanset om en faxtransmission blev fuldført eller ej.
Junkfax	Udskriver de faxnumre, der er angivet som uønskede faxnumre (junkfax).
PCL-fontliste	Udskriver PCL-skrifttypelisten.
Adr.kartotek	Udskriver alle de e-mail-adresser, der aktuelt er gemt i maskinens hukommelse.

Systemkonfiguration

Vedligehold.



Nogle menuer vises muligvis ikke i displayet, afhængigt af indstillinger eller modeller. De menuer, der ikke er vist, er ikke relevante for maskinen (se "Menuoversigt" på side 33).

Sådan ændrer du menuindstillingerne:

- Tryk på  (Menu) > **Systemkonfig.** > **Vedligehold.** på kontrolpanelet.

Emne	Beskrivelse
RYD medd. tom	Når tonerpatronen er tom, vises denne indstilling. Du kan fjerne den tomme meddelelse.
Liv frb. stof	Viser indikatorerne for forbrugsstoffer (se "Overvåge forbrugsstoffer" på side 86).
Billedstyring	Giver dig mulighed for at justere billedindstillingerne, f.eks. billedtæthed. <ul style="list-style-type: none">Brugerd. farve: justerer kontrast.<ul style="list-style-type: none">- Standard: optimerer tæthed automatisk.- Udskr. tæthed: giver dig mulighed for manuelt at justere kontrasten. Det anbefales at benytte indstillingen Standard for at opnå den bedste kvalitet.

Emne	Beskrivelse
Adv. lav toner	Tilpasser det niveau, hvor der underrettes om lavt tonerniveau eller tom toner (se "Indstille advarsel om lavt tonerniveau" på side 87).
Adv. lav imgU.	Giver dig mulighed for at indstille alarmer til at give besked, når beholdningen i billedenheden er lav.  Kun M2675/M2676/M2875/M2876 series.
Serienummer	Viser maskinens serienummer. Når du tilkalder service eller registrerer dig som bruger på Samsung-webstedet, kan du finde dette.

Systemkonfiguration

Netværkskonfiguration



Nogle menuer vises muligvis ikke i displayet, afhængigt af indstillinger eller modeller. De menuer, der ikke er vist, er ikke relevante for maskinen (se "Menuoversigt" på side 33).

- Tryk på  (**Menu**) > **Netværk** på kontrolpanelet.

Indstilling	Beskrivelse
TCP/IP (IPv4)	Vælger den korrekte protokol og konfigurerer parametre for at bruge netværksmiljøet.  Der kan indstilles mange parametre. Hvis du ikke er sikker, skal du lade parametrene være eller kontakte netværksadministratoren.
TCP/IP (IPv6)	Vælg denne indstilling for bruge netværksmiljøet ved hjælp af IPv6 (se "IPv6-konfiguration" på side 163).
Ethernet-hast.	Konfigurer netværkets overførselshastighed.
Traadloes	Vælg denne indstilling for bruge det trådløse netværk.

Indstilling	Beskrivelse
Protokolstyr.	Du kan aktivere eller deaktivere følgende protokoller. <ul style="list-style-type: none">Netværk Aktiver: : Du kan slå Ethernet til eller fra.Http Aktiver: Du kan angive, hvorvidt du vil benytte SyncThru™ Web Service.WINS: Du kan konfigurere WINS-serveren. WINS (Windows Internet Name Service) bruges i Windows-operativsystemet.SNMP V1/V2: Du skal aktivere denne indstilling for at bruge protokollen SNMP V1/V2. Administratorer kan bruge SNMP til at overvåge og administrere maskiner på netværket.UPnP(SSDP): Du skal aktivere denne indstilling for at bruge protokollen UPnP(SSDP).  Sluk og tænd for strømmen, når du har ændret ovenstående indstillinger.

Systemkonfiguration

Indstilling	Beskrivelse
Protokolstyr. (fortsat)	<ul style="list-style-type: none">• MDNS: Du skal aktivere denne indstilling for at bruge protokollen MDNS (Multicast Domain Name System).• SetIP: Du skal aktivere denne indstilling for at bruge protokollen SetIP.• SLP: Du kan konfigurere indstillinger for SLP (Service Location Protocol). Denne protokol tillader, at værtsprogrammer søger efter tjenester på et lokalnetværk uden tidligere konfiguration. <div style="border: 1px solid #ccc; padding: 5px; margin-top: 10px;"> Sluk og tænd for strømmen, når du har ændret denne indstilling.</div>
Netv.konfig.	Denne liste viser oplysninger om maskinens netværksforbindelse og konfiguration.
Ryd indstill.	Nulstiller netværksindstillingerne til standardværdierne. (Computeren skal genstartes.)



4. Specielle funktioner

I dette kapitel beskrives de specielle funktioner til kopiering, scanning, faxning og udskrivning.

- **Højdejustering** 230
- **Indtastning af forskellige tegn** 231
- **Konfiguration af faxadressebog** 233
- **Udskrivningsfunktioner** 236
- **Scanningsfunktioner** 251
- **Faxfunktioner** 258



- Procedureerne i dette kapitel er hovedsageligt baseret på Windows 7.
- For nogle modeller kan det være nødvendigt at trykke på **OK** for at navigere til menuer på lavere niveauer.

Højdejustering

Udskriftskvaliteten påvirkes af det atmosfæriske tryk, som bestemmes af maskinens højde over havoverfladen. I det følgende beskrives det, hvordan du indstiller maskinen, så du får den bedste udskriftskvalitet.

Før du angiver højdeindstillingen, skal du finde den højde, du er i.

- **Normal:** 0 - 1.000 m (3.280 ft)
- **Høj 1:** 1.000 m (3.280 ft) - 2.000 m (6.561 ft)
- **Høj 2:** 2.000 m (6.561 ft) - 3.000 m (9.842 ft)
- **Høj 3:** 3.000 m (9.842 ft) - 4.000 m (13.123 ft)
- **Høj 4:** 4.000 m (13.123 ft) - 5.000 m (16.404 ft)

Du kan angive højdeindstillingen i **Enhedsindstillinger** i programmet Samsung Easy Printer Manager eller afsnittet **Machine** i programmet Printer Settings Utility.

- Brugere af Windows og Mac kan indstille printeren fra **Samsung Easy Printer Manager** >  **(Skift til avanceret tilstand)** > **Enhedsindstillinger** (se "Enhedsindstillinger" på side 278).



- Hvis maskinen er tilsluttet netværket, kan du indstille højden via SyncThru™ Web Service (se "Brug af SyncThru™ Web Service" på side 272).
- Du kan også indstille højden under **Systemkonfig.** på maskinens display (se "Menuoversigt" på side 33).

Indtastning af forskellige tegn

Når du udfører forskellige opgaver, skal du muligvis skrive navne og numre. Når du f.eks. sætter maskinen op, skal du angive dit eget eller firmaets navn og faxnummeret. Når du gemmer faxnumre eller e-mail-adresser i hukommelsen, kan du evt. også angive de tilsvarende navne.

Indtastning af alfanumeriske tegn

Tryk på knappen, indtil det rigtige bogstav vises i displayet. Hvis du f.eks. vil indtaste bogstavet O, skal du trykke på 6, der er knappen med MNO. Hver gang du trykker på 6, viser displayet et nyt bogstav M, N, O, m, n, o og til sidst 6. Se "Bogstaver og tal på taltastaturet" på side 231 for at finde det bogstav, du vil indtaste.



- Du kan indsætte et mellemrum ved at trykke på 1 to gange.
- Hvis du vil slette det sidste ciffer eller tegn, skal du trykke på venstre venstre/højre pileknap eller op-/nedpil.

Bogstaver og tal på taltastaturet



- Særlige tegnsæt kan være forskellige fra din maskine, afhængigt af maskinens tilbehør eller model.
- Afhængigt af det job, du udfører, vises nogle af følgende tastværdier muligvis ikke.



Tast	Tildelte tal, bogstaver og tegn
1	@ / . ' 1
2	A B C a b c 2
3	D E F d e f 3
4	G H I g h i 4
5	J K L j k l 5



Indtastning af forskellige tegn

Tast	Tildelte tal, bogstaver og tegn
6	M N O m n o 6
7	P Q R S p q r s 7
8	T U V t u v 8
9	W X Y Z w x y z 9
0	& + - , 0
*	* (Disse symboler er tilgængelige, når du har angivet netværksgodkendelse)
#	# (Disse symboler er tilgængelige, når du har angivet netværksgodkendelse)



Konfiguration af faxadressebog

Du kan oprette et hurtignummer med de faxnumre, du oftest bruger, via SyncThru™ Web Service og derefter angive faxnumre hurtigt og nemt ved at indtaste de placeringsnummer, faxnumrene har fået tildelt i adressekartoteket.

Registrering af et hurtigopkaldsnummer

1 Vælg  (fax) >  (**Address Book**) > **Ny&Rediger** > **Hurtigopkald** på kontrolpanelet.

2 Indtast et hurtigopkaldsnummer, og tryk på **OK**.

 Hvis det hurtigopkaldsnummer, du vælger, allerede er i brug, vises meddelelsen i displayet, så du kan ændre det. Hvis du vil begynde forfra med et andet hurtigopkaldsnummer, skal du trykke på  (**Back**).

3 Indtast det ønskede navn, og tryk på **OK**.



4 Indtast det ønskede faxnummer, og tryk på **OK**.

5 Tryk på knappen  (**Stop/Clear**) for at vende tilbage til klar-tilstand.

Brug af hurtigopkaldsnumre



Når du bliver bedt om at indtaste et destinationsnummer, mens du er ved at sende en fax, skal du indtaste det hurtigopkaldsnummer, som du gemte det ønskede faxnummer under.



- Hvis hurtigopkaldsnummeret er på ét ciffer (0-9), skal du trykke på den tilsvarende taltast på taltastaturet og holde den nede i over to sekunder.
- Hvis hurtigopkaldsnummeret er på to eller tre cifre, skal du trykke på tasten eller tasterne med det eller de første cifre og derefter holde tasten med det sidste ciffer nede i over to sekunder.
- Du kan udskrive adressekartotekslisten ved at vælge  (fax) >  (**Address Book**) > **Udskriv**.



Konfiguration af faxadressebog

Redigering af hurtigopkaldsnumre

- 1 Vælg  (fax) >  (**Address Book**) > **Ny&Rediger** > **Hurtigopkald** på kontrolpanelet.
- 2 Indtast det hurtigopkaldsnummer, du vil redigere, og tryk på **OK**.
- 3 Ret navnet, og tryk på **OK**.
- 4 Ret faxnummeret, og tryk på **OK**.
- 5 Tryk på  (**Stop/Clear**) for at vende tilbage til klar-tilstand.

- 3 Søg ved at indtaste de første bogstaver i det hurtigopkaldsnavn, der skal anbringes i gruppen.
- 4 Vælg det ønskede navn og nummer, og tryk på **OK**.
- 5 Vælg **Ja**, når **Et andet nr.?** vises.
- 6 Gentag trin 3, hvis du vil tilføje andre hurtigopkaldsnumre til gruppen.
- 7 Når du er færdig, skal du vælge **Nej**, når **Et andet nr.?** vises, og trykke på **OK**.
- 8 Tryk på  (**Stop/Clear**) for at vende tilbage til klar-tilstand.

Registrering af et gruppeopkaldsnummer



- 1 Vælg  (fax) >  (**Address Book**) > **Ny&Rediger** > **Gruppeopkald** på kontrolpanelet.
- 2 Indtast et gruppeopkaldsnummer, og tryk på **OK**.



Hvis det hurtigopkaldsnummer, du vælger, allerede er i brug, vises meddelelsen i displayet, så du kan ændre det. Hvis du vil begynde forfra med et andet hurtigopkaldsnummer, skal du trykke på  (**Back**).



Konfiguration af faxadressebog

Redigering af gruppeopkaldsnumre

- 1 Vælg  (fax) >  (**Address Book**) > **Ny&Rediger** > **Gruppeopkald** på kontrolpanelet.
- 2 Indtast det gruppeopkaldsnummer, du vil redigere, og tryk derefter på **OK**.
- 3 Indtast et nyt hurtigopkaldsnummer, der skal tilføjes, og tryk på **OK**, hvorefter **Tilføj?** vises.
Indtast et hurtigopkaldsnummer, der er gemt i gruppen, og tryk på **OK**, hvorefter **Slet?** vises.
- 4 Tryk på **OK** for at tilføje eller slette nummeret.
- 5 Gentag trin 3 for at tilføje eller slette flere numre.
- 6 Vælg **Nej** til **Et andet nr.?**, og tryk på **OK**.
- 7 Tryk på  (**Stop/Clear**) for at vende tilbage til klar-tilstand.

Søgning efter en adresse i adressekartoteket

Du kan søge efter et nummer i hukommelsen på to måder. Du kan enten søge sekventielt fra A til Z, eller du kan søge ved at indtaste de første bogstaver i det navn, der hører til nummeret.

- 1 Vælg  (fax) >  (**Address Book**) > **Soeg&Ring op** > **Hurtigopkald** eller **Gruppeopkald** på kontrolpanelet.
- 2 Indtast **Alle** eller **ID**, og tryk på **OK**.
- 3 Tryk på navnet og nummeret eller på den knap på piletasterne, som har det bogstav, du vil søge på.
Hvis du fx vil finde navnet "MOBILE", skal du trykke på knappen **6**, der er tildelt bogstaverne "MNO."
- 4 Tryk på  (**Stop/Clear**) for at vende tilbage til klar-tilstand.

Udskriver adressebog

Du kan kontrollere indstillingerne for  (**Address Book**) ved at udskrive en liste.

- 1 Vælg  (fax) >  (**Address Book**) > **Udskriv** på kontrolpanelet.
- 2 Maskinen begynder at udskrive.

Udskrivningsfunktioner



- Til grundlæggende funktioner henvises der til Grundlæggende vejledning (se "Grundlæggende udskrivning" på side 56).
- Denne funktion er muligvis ikke tilgængelig, afhængigt af model og valgfrie elementer (se "Funktioner pr. model" på side 8).

Ændring af standardindstillingerne for udskrivning

- 1** Klik på menuen **Start** i Windows.
 - I Windows 8 skal du under **Charms(Amuletter)** vælge **Søg > Indstillinger**.
- 2** I Windows XP/Server 2003 skal du vælge **Printere og faxenheder**.
 - I Windows Server 2008/Vista skal du vælge **Kontrolpanel > Hardware og lyd > Printere**.
 - I Windows Server 2008 R2 skal du vælge **Kontrolpanel > Hardware > Enheder og printere**.
 - I Windows 7/8 skal du vælge **Kontrolpanel > Enheder og printere**.
- 3** Højreklik på maskinen.

4

I Windows XP/Server 2003/Server 2008/Vista skal du vælge **Udskriftsindstillinger**.

I Windows 7/8 eller Windows Server 2008 R2 skal du vælge **Udskriftsindstillinger** i genvejsmenuerne.



Hvis **Udskriftsindstillinger** har et ►, kan du vælge andre printerdrivere, der er tilsluttet den valgte printer.

5

Rediger indstillingerne under de enkelte faner.

6

Tryk på **OK**.



Hvis du vil ændre indstillingerne for hvert udskriftjobbet, skal du ændre dem i **Udskriftsindstillinger**.

Udskrivningsfunktioner

Indstilling af maskinen til standardmaskine

- 1 Klik på menuen **Start** i Windows.
 - I Windows 8 skal du under **Charms(Amuletter)** vælge **Søg > Indstillinger**.
- 2 I Windows XP/Server 2003 skal du vælge **Printere og faxenheder**.
 - I Windows Server 2008/Vista skal du vælge **Kontrolpanel > Hardware og lyd > Printere**.
 - I Windows Server 2008 R2 skal du vælge **Kontrolpanel > Hardware > Enheder og printere**.
 - I Windows 7/8 skal du vælge **Kontrolpanel > Enheder og printere**.
- 3 Vælg din maskine.
- 4 Højreklik på maskinen, og vælg **Benyt som standardprinter**.



I Windows 7 eller Windows Server 2008 R2 kan du vælge andre printerdrivere, der er forbundet med den valgte printer, hvis der er en ud for **Benyt som standardprinter**.

Brug af avancerede udskrivningsfunktioner



XPS-printerdriver: bruges til udskrivning af XPS-filformatet.

- Se "Funktioner pr. model" på side 8.
- XPS-printerdriveren kan kun installeres på Windows Vista-operativsystemet eller nyere.
- Til modeller, hvor der medfølger XPS-driver fra Samsungs websted <http://www.samsung.com> > find dit produkt > Support eller hentninger.

Udskrivningsfunktioner

Udskrivning til en fil (PRN)

Du kan få brug for at gemme udskriftsdataene som en fil.

- 1 Marker feltet **Skriv til fil** i vinduet **Udskriv**.

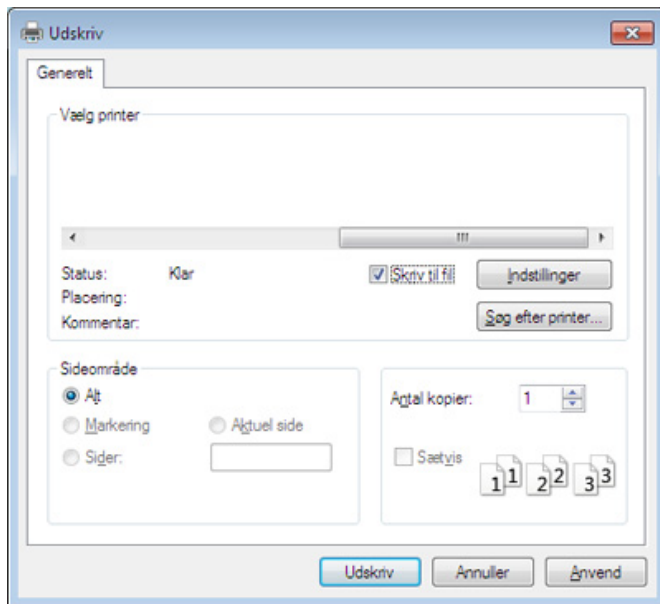

- 2 Klik på **Udskriv**.
- 3 Skriv destinationsstien og filnavnet, og klik derefter på **OK**.
For eksempel **c:\Temp\filnavn**.



Hvis du kun skriver filnavnet, gemmes filen automatisk i **Dokumenter**, **Documents and Settings** eller **Brugere**. Afhængigt af dit operativsystem og programmet, du bruger, ser den gemte mappe muligvis anderledes ud.

Udskrivningsfunktioner

Beskrivelse af de specielle udskrivningsfunktioner

Du kan bruge avancerede udskrivningsfunktioner, når du bruger maskinen.



Hvis du vil udnytte udskrivningsfunktionerne i printerdriveren, skal du klikke på **Egenskaber** eller **Indstillinger** i programmets vindue **Udskriv** for at ændre udskriftsindstillingerne. Det maskinnavn, der vises i vinduet med printeregenskaber, kan være anderledes, afhængigt af hvilken maskine du bruger.





- Nogle menuer vises muligvis ikke i displayet, afhængigt af indstillinger eller modeller. De menuer, der ikke er vist, er ikke relevante for maskinen.
- Vælg menuen **Hjælp**, eller klik på knappen  fra vinduet, eller tryk på **F1** på dit tastatur, og klik på en indstilling, du gerne vil vide mere om (se "Brug af Hjælp" på side 59).

Emne	Beskrivelse
Flere sider pr. ark 	Vælger det antal sider, som du vil udskrive på ét enkelt ark papir. Hvis du vil udskrive mere end én side pr. ark, reduceres sidernes størrelse, og de arrangeres i den rækkefølge, du angiver. Du kan udskrive op til 16 sider på samme papir.
Posterudskrivning 	Udskriver et enkeltsidet dokument på 4 (Poster 2x2), 9 (Poster 3x3) eller 16 (Poster 4x4) ark papir med det formål at sætte siderne sammen, så de udgør ét dokument af plakatstørrelse. Vælg værdien for Posteroverlappning . Angiv Posteroverlappning i millimeter eller tommer ved at klikke på alternativknappen øverst til højre under fanen Grundlæggende , så det bliver nemmere at sætte arkene sammen bagefter.

Udskrivningsfunktioner

Emne	Beskrivelse
<p>Brochureudskrivning^{ab}</p> 	<p>Udskriver dokumentet på begge sider af papiret og arrangerer siderne, så papiret efter udskrivningen kan foldes på midten og danne en brochure.</p> <ul style="list-style-type: none">• Du skal udskrive på medier i formatet Letter, Legal, A4, US Folio eller Oficio, hvis du vil oprette en brochure.• Indstillingen Brochureudskrivning er ikke tilgængelig for alle papirformater. Vælg den tilgængelige indstilling for papirstørrelse på fanen Papir for at se tilgængelige papirstørrelser.• Hvis du vælger et papirformat, der ikke er tilgængeligt, annulleres denne indstilling automatisk. Vælg kun tilgængeligt papir (papir uden mærket  eller .
<ul style="list-style-type: none">• Dobbeltsidet udskrivning^b• Dobbeltsidet udskrivning (manuel)^a	<p>Udskriv på begge sider af et ark papir (duplex). Før du udskriver, skal du angive udskriftsretningen.</p> <ul style="list-style-type: none">• Du kan bruge denne funktion sammen med papirstørrelserne Letter, Legal, A4, US Folio eller Oficio• Hvis maskinen ikke har en duplexenhed, skal du fuldføre udskriftsjobbet manuelt. Maskinen udskriver først hver anden side af dokumentet. En meddelelse vises derefter på computeren.• Funktionen Spring tomme sider over fungerer ikke, når du vælger duplexfunktionen.

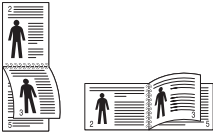
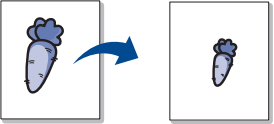
Udskrivningsfunktioner

Emne	Beskrivelse
<ul style="list-style-type: none">• Dobbeltsidet udskrivning^b• Dobbeltsidet udskrivning (manuel)^a	<ul style="list-style-type: none">• Fra: Deaktiverer denne funktion.• Lang led: Denne indstilling er det layout, som normalt anvendes ved indbinding af bøger. • Kort led: Denne indstilling er det layout, som normalt anvendes i kalendere. 
Papirindstillinger 	Ændrer størrelsen af et dokument, så det bliver større eller mindre på den udskrevne side, ved at angive med hvilken procent dokumentet skal forstørres eller formindskes.
Vandmærke 	Indstillingen Vandmærke giver dig mulighed for at udskrive tekst hen over et eksisterende dokument. Du bruger den f.eks., når du vil have " DRAFT " eller " CONFIDENTIAL " skrevet diagonalt hen over den første side eller på alle sider i et dokument med store grå bogstaver.
Vandmærke (Oprettelse af et vandmærke)	<p>aHvis du vil ændre indstillingerne for udskrivning fra programmet, skal du åbne Udskriftsindstillinger.</p> <p>bKlik på fanen Avanceret, og vælg Rediger på rullelisten Vandmærke. Vinduet Rediger vandmærker e vises.</p> <p>cSkriv vandmærketeksten i tekstfeltet Meddelelse i vandmærke. Du kan indtaste op til 256 tegn. Teksten vises i eksempelvinduet.</p>

Udskrivningsfunktioner

Emne	Beskrivelse
Vandmærke (Redigering af et vandmærke)	<p>aHvis du vil ændre indstillingerne for udskrivning fra programmet, skal du åbne Udskriftsindstillinger.</p> <p>bKlik på fanen Avanceret, og vælg Rediger på rullelisten Vandmærke. Vinduet Rediger vandmærker e vises.</p> <p>cVælg det vandmærke, du vil redigere, på listen Aktuelle vandmærker. Nu kan du ændre vandmærkets tekst og øvrige indstillinger.</p> <p>dKlik på Opdater for at gemme ændringerne.</p> <p>eKlik på OK eller Udskriv, indtil du afslutter vinduet Udskriv.</p>
Vandmærke (Sletning af et vandmærke)	<p>aHvis du vil ændre indstillingerne for udskrivning fra programmet, skal du åbne Udskriftsindstillinger.</p> <p>bKlik på fanen Avanceret, og vælg Rediger på rullelisten Vandmærke. Vinduet Rediger vandmærker e vises.</p> <p>cMarker det vandmærke, du vil slette, på listen Aktuelle vandmærker, og klik på Slet.</p> <p>dKlik på OK eller Udskriv, indtil du afslutter vinduet Udskriv.</p>
Overlay^a 	<p>Denne indstilling er kun tilgængelig, når du bruger PCL/SPL-printerdriveren (se "Software" på side 9).</p> <p>Et overlay er tekst og/eller grafik, der er gemt på computerens harddisk i et særligt filformat, og som kan udskrives på alle dokumenter. Overlays benyttes ofte i stedet for brevpapir. I stedet for at bruge fortrykt brevpapir kan du oprette et overlay, der indeholder præcis de samme oplysninger som dit brevpapir. Hvis du vil udskrive et brev med dit selskabs brevhoved, behøver du ikke at lægge fortrykt papir i maskinen: Udskriv blot brevhovedet som overlay på dokumentet.</p> <p>Hvis du vil benytte et sideoverlay, skal du oprette et nyt sideoverlay med dit logo eller billede.</p> <div data-bbox="383 981 2197 1141" style="background-color: #f0f0f0; padding: 10px;"><ul style="list-style-type: none">• Overlayet skal have samme format som det dokument, du vil udskrive det på. Opret ikke et overlay med et vandmærke.• Overlayets opløsningsgrad skal være den samme som opløsningsgraden for det dokument, du vil udskrive overlayet på.</div>
Overlay^a (Oprettelse af et nyt sideoverlay)	<p>aHvis du vil gemme dokumentet som et overlay, skal du åbne Udskriftsindstillinger.</p> <p>bKlik på fanen Avanceret, og vælg Rediger på rullelisten Tekst. Vinduet Rediger overlay.</p> <p>cKlik på Opret i vinduet Rediger overlay.</p> <p>dI vinduet Gem som skal du indtaste et navn på op til otte tegn i feltet Filnavn. Vælg evt. destinationssti (standard er C:\FormOver).</p> <p>eTryk på gem. Navnet vises i Overlayliste.</p> <p>fKlik på OK eller Udskriv, indtil du afslutter vinduet Udskriv.</p> <p> Filen udskrives ikke. Den gemmes i stedet på computerens harddisk.</p>

Udskrivningsfunktioner

Emne	Beskrivelse
Overlay^a (Brug af et sideoverlay)	<p>aKlik på fanen Avanceret.</p> <p>bMarkér det ønskede overlay på rullelisten Tekst.</p> <p>cHvis den ønskede overlayfil ikke vises på rullelisten Tekst, skal du vælge Rediger... og klikke på Indlæs. Markér den overlayfil, du vil benytte.</p> <p>Hvis du har gemt den overlayfil, du vil bruge, i en ekstern kilde, kan du også indlæse filen fra vinduet Åbn.</p> <p>Klik på Åbn, når du har markeret filen. Filen vises i feltet Overlayliste og er tilgængelig for udskrivning. Vælg overlayet i feltet Overlayliste.</p> <p>dMarkér om nødvendigt afkrydsningsfeltet Bekræft sideoverlay ved udskrivning. Hvis dette afkrydsningsfelt er markeret, vises der en meddelelsesboks, hver gang du sender et dokument til udskrivning, der beder dig bekræfte, at du vil udskrive et overlay sammen med dokumentet.</p> <p>Hvis afkrydsningsfeltet ikke er markeret, og der er markeret et overlay, udskrives overlayet automatisk sammen med dokumentet.</p> <p>eKlik på OK eller Udskriv, indtil du afslutter vinduet Udskriv.</p>
Overlay^a (Sletning af et sideoverlay)	<p>aKlik på fanen Avanceret i vinduet Printing Preferences.</p> <p>bVælg Rediger på rullelisten Tekst.</p> <p>cMarkér det overlay, du vil slette, i feltet Overlayliste.</p> <p>dKlik på Slet.</p> <p>eKlik på Ja, når du bliver bedt om at bekræfte sletningen.</p> <p>fKlik på OK eller Udskriv, indtil du afslutter vinduet Udskriv. Du kan slette sideoverlays, som du ikke længere bruger.</p>

a. Denne indstilling er ikke tilgængelig, når du bruger XPS-driver.

b. Kun M287xND/M287xFD/M287xDW/M287xFW/M287xHN/M288xFW/M288xHW .

Udskrivningsfunktioner

Brug af Direkte udskrivning Hjælpeprogram



- Direkte udskrivning Hjælpeprogram er muligvis ikke tilgængeligt, afhængigt af model og valgfrie elementer (se "Software" på side 9).
- Kun tilgængelig for brugere af Windows OS.

Hvad er Direkte udskrivning Hjælpeprogram?

Direkte udskrivning Hjælpeprogram er et program, der sender PDF-filerne direkte til din maskine, uden at behøve at åbne filen.

Sådan installeres dette program:

Hent softwaren fra Samsungs websted, pak den derefter ud, og installer den: (<http://www.samsung.com> > find dit produkt > Support eller hentninger).



- Der bør installeres masselagringsenhed (harddisk) på maskinen, hvis du vil udskrive filer med dette program (se "Variationsfunktion" på side 11).
- Du kan ikke udskrive PDF-filer, der er beskyttet. Deaktiver udskrivningsbeskyttelsesfunktionen, og prøv at udskrive igen.
- Du kan ikke udskrive PDF-filer, der er beskyttet af en adgangskode. Deaktiver adgangskodefunktionen, og prøv at udskrive igen.

- Hvorvidt en PDF-fil kan udskrives med programmet Direkte udskrivning Hjælpeprogram afhænger af, hvordan PDF-filen blev oprettet.
- Programmet Direkte udskrivning Hjælpeprogram understøtter PDF version 1.7 og ældre versioner. I forbindelse med nyere versioner skal du åbne filen for at udskrive den.

Udskrivning af

Du kan udskrive med Direkte udskrivning Hjælpeprogram på flere måder.

- 1 I menuen **Start** skal du vælge **Programmer** eller **Alle programmer**.
 - I Windows 8 under **Charms(Amuletter)** skal du vælge **Søg > Apps(App)**.
- 2 Find **Samsung-printer > Direkte udskrivning Hjælpeprogram**.
- 3 Vælg din maskine på rullelisten **Vælg printer**, og klik på **Gennemse**.
- 4 Marker den fil, du ønsker at udskrive, og klik på **Åbn**.
Filen føjes til afsnittet **Vælg filer**.
- 5 Tilpas maskinens indstillinger efter dine behov.
- 6 Klik på **Udskriv**. Den valgte PDF-fil sendes til maskinen.

Udskrivningsfunktioner

Brug af genvejsmenuen

- 1 Højreklik på den PDF-fil, du vil udskrive, og vælg **Direkte udskrivning**.
Vinduet Direkte udskrivning Hjælpeprogram vises med PDF-filen tilføjet.
- 2 Vælg den maskine, du vil benytte.
- 3 Tilpas maskinindstillingerne.
- 4 Klik på **Udskriv**. Den valgte PDF-fil sendes til maskinen.

Mac-udskrivning



Nogle funktioner er muligvis ikke tilgængelige afhængigt af modeller og indstillinger. Det betyder, at funktionerne ikke understøttes.

Sådan udskriver du et dokument

Når du udskriver fra en Mac, skal du kontrollere indstillingerne for printerdriveren i alle de programmer, du bruger. Følg trinene nedenfor for at udskrive fra Mac:

- 1 Åbn det dokument, du vil udskrive.
- 2 Åbn menuen **File**, og klik på **Page Setup** (**Document Setup** i nogle programmer).
- 3 Vælg papirstørrelse og -retning, skalering og andre indstillinger, og kontrollér, at maskinen er valgt. Tryk på **OK**.
- 4 Åbn menuen **File**, og klik på **Print**.
- 5 Vælg antal kopier, og angiv hvilke sider du vil udskrive.
- 6 Klik på **Print**.

Ændring af printerindstillinger

Du kan bruge avancerede udskrivningsfunktioner, når du bruger maskinen.

Åbn et program, og vælg **Print** i menuen **File**. Det maskinnavn, der vises i vinduet med printeregenskaber, kan være anderledes, afhængigt af hvilken maskine du bruger. Bortset fra navnet ligner printeregenskabsvinduet følgende.

Udskrivningsfunktioner

Udskrivning af flere sider på et ark

Du kan udskrive mere end en side på et enkelt ark papir. Denne funktion giver dig mulighed for at udskrive kladder på en omkostningseffektiv måde.

- 1 Åbn et program, og vælg **Print** i menuen **File**.
- 2 Vælg **Layout** på rullelisten under **Orientation**. Vælg det antal sider, du vil udskrive på et ark papir, på rullelisten **Pages per Sheet**.
- 3 Vælg de øvrige indstillinger, du vil benytte.
- 4 Klik på **Print**.
Maskinen udskriver derefter det valgte antal sider, som du vil udskrive, på ét ark papir.

Udskrivning på begge sider af papiret



Nogle funktioner er muligvis ikke tilgængelige afhængigt af modeller og indstillinger. Det betyder, at funktionerne ikke understøttes (se "Funktioner pr. model" på side 8).

Før du påbegynder en duplexudskrivning, skal du bestemme, i hvilken side det endelige dokument skal bindes sammen. Indbindingsindstillingerne er:

- **Long-Edge Binding:** Denne indstilling giver det konventionelle layout, der anvendes i bogbinding.
- **Short-Edge Binding:** Denne indstilling er den type, der oftest bruges til kalendere.

- 1 Vælg **Print** i menuen **File** i dit Mac-program.
- 2 Vælg **Layout** på rullelisten under **Orientation**.
- 3 Vælg en indbindingsretning under indstillingen **Two-Sided**.
- 4 Vælg de øvrige indstillinger, du vil benytte.
- 5 Klik på **Print**. Printerens udskriver nu på begge sider af papiret.



Hvis du udskriver mere end 2 kopier, bliver den første og anden kopi muligvis udskrevet på det samme ark papir. Undgå at udskrive på begge sider af papiret, når du udskriver mere end 1 kopi.

Udskrivningsfunktioner

Brug af Hjælp

Klik på spørgsmålstegnet nederst til venstre i vinduet, og klik på det emne, som du vil have oplysninger om. Der vises et pop op-vindue med oplysninger om den pågældende indstillings funktion, som findes i driveren.

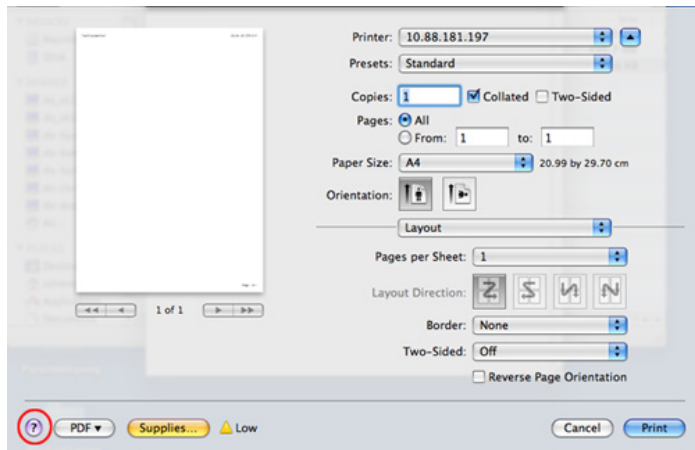

Linux-udskrivning



Nogle funktioner er muligvis ikke tilgængelige afhængigt af modeller og indstillinger. Det betyder, at funktionerne ikke understøttes.

Udskrivning fra programmer

Der er en lang række Linux-programmer, som gør det muligt at udskrive ved hjælp af CUPS (Common UNIX Printing System). Du kan udskrive på maskinen fra ethvert af disse programmer.

- 1 Åbn det dokument, du vil udskrive.
- 2 Åbn menuen **File**, og klik på **Page Setup** (**Print Setup** i nogle programmer).
- 3 Vælg papirstørrelse og -retning, og kontroller, at maskinen er valgt. Klik på **Apply**.
- 4 Åbn menuen **File**, og klik på **Print**.
- 5 Vælg maskine til din udskrivning.
- 6 Vælg antal kopier, og angiv hvilke sider du vil udskrive.
- 7 Skift andre udskriftsindstillinger i hver enkelt fane, hvis det er nødvendigt.
- 8 Klik på **Print**.

Udskrivningsfunktioner



Automatisk/manuel dobbelt udskrivning er muligvis ikke tilgængelig afhængigt af modeller. Som alternativ kan du bruge lpr-udskrivningssystemet eller andre programmer til udskrivning af ulige (se "Funktioner pr. model" på side 8).

- 3 Skift standardindstillinger for udskrivning eller tilslutningstype.
- 4 Klik på knappen **Apply**.

Udskrivning af filer

Du kan udskrive tekst, billeder og pdf-filer på din maskine vha. CUPS-standarden – direkte fra kommandolinjen. CUPS lp- eller lpr-hjælpeprogrammet giver dig mulighed for at gøre dette. Du kan udskrive disse filer vha. nedenstående kommandoformat.

```
"lp -d <printer name> -o <option> <file name>"
```

Se lp- eller lpr-man-siden i dit system for at få flere oplysninger.

Konfiguration af printeregenskaber

Du kan ændre standardindstillingerne for udskrivning eller tilslutningstypen med udskrivningshjælpeprogrammet fra o/s.

- 1 Hjælpeprogrammet til udskrivning startes (gå til **System > Administration > Printing**, eller udfør kommandoen "**system-config-printer**" i terminalprogrammet).
- 2 Vælg din printer, og dobbeltklik på den.

Udskrivningsfunktioner

Unix-udskrivning



Nogle funktioner er muligvis ikke tilgængelige afhængigt af modeller og indstillinger. Det betyder, at funktionerne ikke understøttes (se "Funktioner pr. model" på side 8).

Fortsættelse af udskriftsjobbet

Når printeren er installeret, skal du vælge at udskrive et billede, tekst-, PS- eller HPGL-filer.

- 1 Udfør kommandoen "**printui <file_name_to_print>**".
Hvis du f.eks. udskriver "**document1**"
printui document1
Dette åbner UNIX-printerdriveren **Print Job Manager**, hvor brugeren kan vælge forskellige udskriftsindstillinger.
- 2 Vælg en printer, der allerede er tilføjet.
- 3 Vælg udskriftsindstillingerne i vinduet, f.eks. **Page Selection**.
- 4 Vælg, hvor mange kopier du har brug for, i **Number of Copies**.



Tryk på **Properties** for at få fordel af de printerfunktioner, der findes i printerdriveren.

- 5 Tryk på **OK** for at starte udskriftsjobbet.

Ændring af maskinindstillingerne

UNIX-printerdriveren **Print Job Manager**, hvor brugeren kan vælge forskellige indstillinger i printerens **Properties**.

Følgende hot keys kan også anvendes: "H" for **Help**, "O" for **OK**, "A" for **Apply** og "C" for **Cancel**.

Fanen General

- **Paper Size:** Indstil papirstørrelsen til A4, Letter eller andre papirstørrelser i overensstemmelse med dine krav.
- **Paper Type:** Vælg papirtypen. Tilgængelige indstillinger i listefeltet **Printer Default, Plain** og **Thick**.
- **Paper Source:** Vælg hvilken bakke der skal udskrives fra. Som standard er det **Auto Selection**.
- **Orientation:** Vælg den retning som oplysningerne udskrives i på en side.
- **Duplex:** Udskriv på begge sider af papiret for at spare papir

Udskrivningsfunktioner



Automatisk/manuel dobbelt udskrivning er muligvis ikke tilgængelig afhængigt af modeller. Som alternativ kan du bruge Ipr-udskrivningssystemet eller andre programmer til udskrivning af ulige (se "Funktioner pr. model" på side 8).

- **Multiple pages:** Udskriv flere sider på én side af papiret.
- **Page Border:** Vælg en af kanterne (f.eks. **Single-line hairline** eller **Double-line hairline**)

Fanen Image

Under denne fane kan du ændre dokumentets lysstyrke, opløsning eller billedretning.

Fanen Text

Indstil tegnmargenen, linjeafstanden eller kolonnerne til den aktuelle udskrift.

Fanen Margins

- **Use Margins:** Indstil margenerne til dokumentet. Som standard er margenerne ikke aktiveret. Brugeren kan ændre margenindstillingerne ved at ændre værdierne i de respektive felter. Disse værdier, der indstilles som standard, afhænger af den valgte sidestørrelse.
- **Unit:** Skift enhederne til punkter, tommer eller centimeter.

Fanen Printer-Specific Settings

Vælg forskellige indstillinger i **JCL-** og **General-**rammer for at brugertilpasse forskellige indstillinger. Disse indstillinger er specifikke for printeren og afhænger af PPD-filen.

Scanningsfunktioner



- Til grundlæggende scanningsfunktioner, henvises der til Grundlæggende vejledning (se "Grundlæggende scanning" på side 67).
- Denne funktion er muligvis ikke tilgængelig, afhængigt af model og valgfrie elementer (se "Funktioner pr. model" på side 8).
- Den maksimale opløsning, der kan opnås, afhænger af forskellige faktorer, herunder indstillingerne for computerhastighed, tilgængelig diskplads, hukommelse, størrelsen på det billede, der scannes, og bitdybden. Således kan du, afhængigt af dit system og hvad du scanner, muligvis ikke scanne i visse opløsninger, især ikke med forbedret dpi.

Grundlæggende scanningsmetode



- Denne funktion er muligvis ikke tilgængelig, afhængigt af model og valgfrie elementer (se "Variationsfunktion" på side 11).

Du kan scanne originalerne med din maskine via et USB-kabel eller over netværket. Følgende metoder kan bruges til scanning af dokumenterne:

- **Scan til pc:** Scan originalerne fra kontrolpanelet. De scannede data gemmes derefter i mappen **Dokumenter** på de tilsluttede computere (se "Grundlæggende scanning" på side 67).
- **TWAIN:** TWAIN er et af de foruddefinerede programmer til billedbehandling. Når du scanner et billede, startes det valgte program, så du selv kan styre scanningsprocessen. Funktionen kan bruges sammen med en lokal forbindelse eller netværksforbindelse (se "Scanning fra et billedredigeringsprogram" på side 254).
- **Samsung Easy Document Creator:** Du kan bruge dette program til at scanne billeder eller dokumenter. **Vi anbefaler anvendelse af scanningsfunktionerne i programmet Samsung Easy Document Creator, som leveres i den medfølgende software-cd.**
-Se "Brug af Samsung Easy Document Creator" på side 275.
- **WIA:** WIA er en forkortelse for Windows Images Acquisition. Hvis du vil have adgang til at bruge denne funktion, skal computeren være sluttet direkte til maskinen via et USB-kabel (se "Scanning ved brug af WIA-driveren" på side 255).

Scanningsfunktioner

Konfiguration af scanningsindstillinger på computeren



Denne funktion er muligvis ikke tilgængelig, afhængigt af model og valgfrie elementer (se "Funktioner pr. model" på side 8).

- 1 Åbn **Samsung Easy Printer Manager** (se "Brug af Samsung Easy Printer Manager" på side 276).
- 2 Vælg den relevante maskine under **Printerliste**.
- 3 Vælg menuen **Indstillinger for scanning til pc**.
- 4 Vælg den ønskede indstilling.
 - Scan aktivering**: Bestemmer, om scanning aktiveres på enheden eller ej.
 - profilen**: Viser de scanningsprofiler, der er gemt på den valgte enhed.
 - Fanen **Grundlæggende**: Indeholder indstillinger, der har relation til generel scanning og enheder.
 - Fanen **Billede**: Indeholder indstillinger, der har relation til billedændring.
- 5 Tryk på **Gem > OK**.

Scanning fra en netværkstilsluttet maskine

Kontroller, at printerdriveren er installeret på computeren vha. software-cd'en, da printerdriveren indeholder scanningsprogrammet (se "Installere driveren lokalt" på side 29).

- 1 Anbring et enkelt dokument (se "Placering af originaler" på side 52).

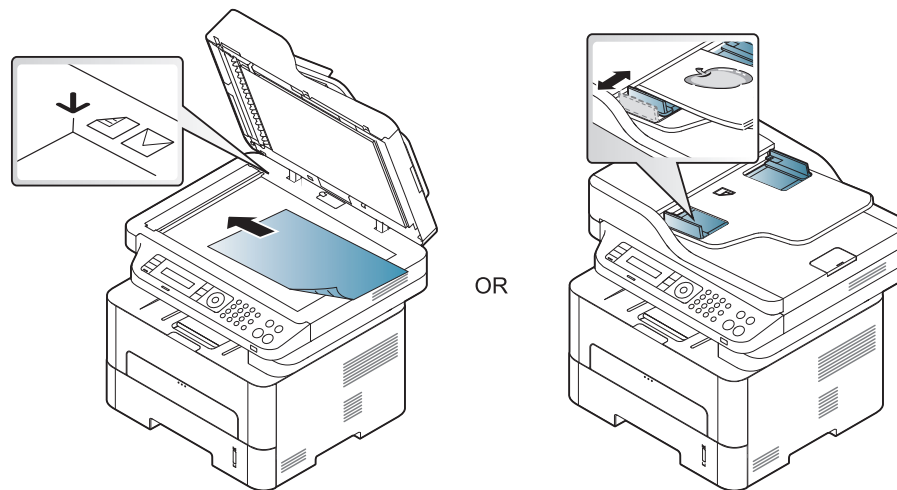

- 2 Vælg  (**Scan**) > **Scan til pc** > **Netværks-pc** på kontrolpanelet.
Eller vælg knappen **Scan to** > **Scan til pc** > **Netværks-pc** på kontrolpanelet.



Scanningsfunktioner



Hvis meddelelsen **Ikke tilgængelig** vises, skal du kontrollere portforbindelsen.

- 3 Vælg dit registrerede computer-ID, og indtast om nødvendigt **Adgangskode**.



- **ID** er det samme id som det registrerede scannings-id til **Samsung Easy Printer Manager** >  Skift til avanceret tilstand > **Indstillinger for scanning til pc**.
- **Adgangskode** er det 4-cifrede tal, som er den registrerede adgangskode til **Samsung Easy Printer Manager** >  Skift til avanceret tilstand > **Indstillinger for scanning til pc**.

- 4 Vælg den ønskede indstilling, og tryk på **OK**.

- 5 Scanningen starter.



Det scannede billede gemmes i mappen **C:\Brugere\brugernavn\Billeder** på computeren. Afhængigt af dit operativsystem og programmet, du bruger, ser den gemte mappe muligvis anderledes ud.

Scanner til WSD

Scanner originalerne og gemmer de scannede data på den tilsluttede computer, hvis computeren understøtter WSD-funktionen (Web Service for Device). Hvis du vil bruge WSD-funktionen, skal du installere WSD-printerdriveren på din computer. I Windows 7 kan du installere WSD-driveren med **Kontrolpanel > Enheder og printere > Tilføj en printer**. Klik på **Tilføj en netværksprinter** fra guiden.



- Den maskine, der ikke understøtter netværkskortet, vil ikke kunne bruge denne funktion (se "Funktioner pr. model" på side 8).
- WSD-funktionen fungerer kun sammen med Windows Vista® eller en nyere version på en WSD-kompatibel computer.
- Følgende installationstrin er baseret på en Windows 7-computer.

Installation af en WSD-printerdriver

- 1 Vælg **Start > Kontrolpanel > Enheder og printere > Tilføj en printer**.
- 2 Klik på **Tilføj netværksprinter, trådløs printer eller Bluetooth-printer** fra guiden.
- 3 Vælg den printer, du vil bruge, på listen over printere, og klik derefter på **Næste**.

Scanningsfunktioner



- IP adressen for WSD-printeren er `http://IP address/ws/` (f.eks.: `http://111.111.111.111/ws/`).
- Hvis der ikke vises en WSD-printer på listen, skal du klikke på **Den printer, jeg søger efter, findes ikke på listen > Tilføj en printer ved hjælp af TCP/IP-adresse eller værtsnavn** og vælge **Enheden Webtjenester fra Enhedstype**. Angiv derefter printerens IP-adresse.

- 4 Følg de anvisninger, der vises i installationsvinduet.

Scanning ved hjælp af WSD-funktionen

- 1 Kontroller, at maskinen er sluttet til computeren, og at den er tændt.
- 2 Anbring et enkelt dokument med forsiden nedad på glaspladen, eller ilæg dokumenterne med forsiden opad i dokumentføderen (se Placering af originaler).
- 3 Vælg  (**Scan**) > **Scan til WSD** på kontrolpanelet.



Hvis meddelelsen **Ikke tilgængelig** vises, skal du kontrollere portforbindelsen. Du kan også kontrollere, at printerdriveren til WSD er korrekt installeret.

- 4 Vælg din computers navn fra **Destinat.liste**.

- 5 Vælg den ønskede indstilling, og tryk på **OK**.
- 6 Scanningen starter.

Scanning fra et billedredigeringsprogram

Du kan scanne og importere dokumenter i billedredigeringssoftwaren eller bruge andet billedredigeringssoftware, f.eks. Adobe Photoshop, hvis softwaren er TWAIN-kompatibel. Følg trinene nedenfor for at scanne med TWAIN-kompatibelt software:

- 1 Kontroller, at maskinen er sluttet til computeren, og at den er tændt.
- 2 Anbring et enkelt dokument (se "Placering af originaler" på side 52).

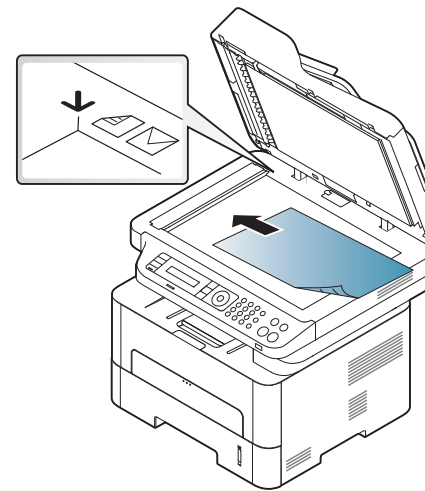

OR

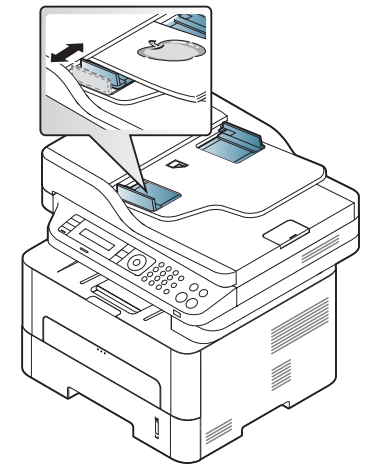

Scanningsfunktioner

- 3 Åbn et program, f.eks. Adobe Photoshop.
- 4 Klik på **Filer > Importer**, og vælg scannerenheden.
- 5 Angiv scanningsindstillingerne.
- 6 Scan og gem det scannede billede.

Scanning ved brug af WIA-driveren

Maskinen understøtter WIA-driveren (Windows Image Acquisition) til scanning af billeder. WIA er en af de standardkomponenter, der leveres af Microsoft Windows 7, og som fungerer sammen med digitale kameraer og scannere. I modsætning til TWAIN-driveren, giver WIA-driveren dig mulighed for at scanne og nemt justere billeder uden brug af yderligere software:



WIA-driveren fungerer kun på Windows-operativsystemer med en USB-port.

- 1 Kontroller, at maskinen er sluttet til computeren, og at den er tændt.
- 2 Anbring et enkelt dokument (se "Placering af originaler" på side 52).

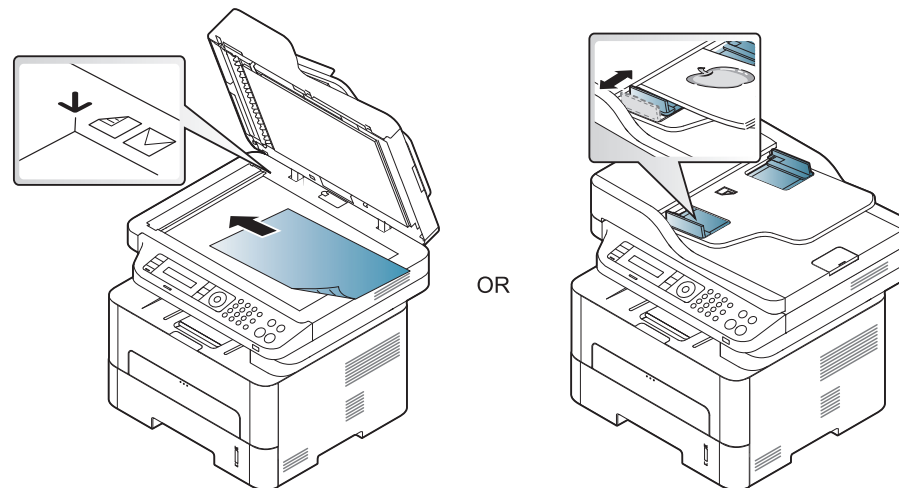

- 3 Klik på **Start > Kontrolpanel > Hardware og lyd > Enheder og printere**.
- 4 Højreklik på enhedsdriverikonet i **Printere og faxenhede > Start søgning**.
- 5 Programmet **Ny scanning** vises.
- 6 Vælg dine scanningsindstillinger, og klik på **Eksempel** for at se, hvordan indstillingerne påvirker billedet.
- 7 Scan og gem det scannede billede.

Scanningsfunktioner

Mac-scanning

Scanning fra en USB-tilsluttet maskine

- 1 Kontroller, at maskinen er sluttet til computeren, og at den er tændt.
- 2 Anbring et enkelt dokument med forsiden nedad på glaspladen, eller ilæg dokumenterne med forsiden opad i dokumentføderen (se "Placering af originaler" på side 52).
- 3 Start **Applications**, og klik på **Image Capture**.

 Hvis meddelelsen **No Image Capture device connected** vises, skal du tage USB-kablet ud og sætte det i igen. Hvis problemet fortsætter – se Hjælp til **Image Capture**.

- 4 Vælg den ønskede indstilling.
- 5 Scan og gem det scannede billede.

 Hvis scanning ikke fungerer i **Image Capture**, skal du opdatere Mac OS til den nyeste version.

Scanning fra en netværkstilsluttet maskine



Kun netværksmodeller eller trådløse modeller (se "Funktioner pr. model" på side 8).

- 1 Maskinen skal have forbindelse til et netværk.
- 2 Anbring et enkelt dokument med forsiden nedad på glaspladen, eller ilæg dokumenterne med forsiden opad i dokumentføderen (se "Placering af originaler" på side 52).
- 3 Start **Applications**, og klik på **Image Capture**.
- 4 Følg trinene nedenfor i henhold til din OS-version.
 - For 10.5
 - Klik på **Devices > Browse Devices** på menulinjen.
 - Kontroller, at afkrydsningsfeltet **Connected** er markeret ud for maskinen i **Bonjour Devices**.
 - Når det gælder 10.6-10.9 herunder, skal du vælge enheden under **SHARED**.
- 5 Angiv scanningsindstillingerne for dette program.
- 6 Scan og gem det scannede billede.

Scanningsfunktioner



- Hvis scanning ikke fungerer i Image Capture, skal du opdatere Mac OS til den nyeste version.
- Yderligere oplysninger finder du i Hjælp til **Image Capture**.
- Du kan også scanne med et TWAIN-kompatibelt program, f.eks. Adobe Photoshop.
- Du kan scanne vha. Samsung Scanningsassistent-softwaren. Åbn mappen **Applications** > mappen **Samsung** > **Samsung Scanningsassistent**.

Linux-scanning

- 1 Kontroller, at maskinen er sluttet til computeren, og at den er tændt.
- 2 Start et scanningsprogram, f.eks. xsane eller Enkel scan (Hvis dette ikke er installeret, skal du installere det for at kunne benytte scanningsfunktionerne). Du kan f.eks. bruge "yum-installation af xsane" til rpm-pakkesystemer og "apt-get installation af xsane" til deb-pakkesystemer til at installere xsane)
- 3 Vælg din enhed på listen, og angiv de scanningsindstillinger, du vil benytte.
- 4 Klik på knappen **Scan**.

Faxfunktioner



- Til grundlæggende faxfunktioner, henvises der til Grundlæggende vejledning (se "Grundlæggende faxning" på side 68).
- M267xN/M287xND/M287xDW understøtter ikke faxfunktioner.



Automatisk genopkald

Når det nummer, du har ringet til, er optaget, eller der ikke er noget svar, når du sender en fax, kalder maskinen automatisk nummeret igen. Genopkaldstiden afhænger af landets fabriksstandardindstilling.

Når **Prøv genopkald igen?** vises i displayet, skal du trykke på knappen 

(**Start**) for at ringe op til nummeret igen med det samme. Tryk på  (**Stop/Clear**), hvis du vil afbryde det automatiske genkald.

Ændring af tidsintervallet mellem genopkald og antallet af genopkaldsforsøg.

- 1 Tryk på  (fax) >  (**Menu**) > **Faxkonfig.** > **Afsendelse** på kontrolpanelet.
- 2 Vælg efter ønske **Antal genopk.** eller **Genop.interval.**
- 3 Vælg den ønskede indstilling.

Genopkald til faxnummeret

- 1 Tryk på knappen  (**Redial/Pause**) på kontrolpanelet.
- 2 Vælg det ønskede faxnummer.
Ti nyligt sendte faxnumre med ti modtagne opkalds-id'er vises.
- 3 Når originalen er lagt i dokumentføderen, begynder maskinen automatisk at sende.
Hvis der ligger en original på scannerglaspladen, skal du vælge **Ja** for at lægge endnu en side i maskinen. Læg endnu en original i, og tryk på **OK**. Når du er færdig, skal du vælge **Nej**, når **En ny side?** vises.



Bekræftelse af en transmission

Når den sidste side i originalen er afsendt korrekt, bipper maskinen og vender tilbage til klar-tilstand.

Hvis der opstår fejl under afsendelsen, vises der en fejlmeddelelse i displayet. Hvis du modtager en fejlmeddelelse, skal du trykke på  (**Stop/Clear**) for at rydde meddelelsen og prøve at sende faxen igen.

Faxfunktioner



Maskinen kan indstilles til at udskrive en bekræftelsesrapport, hver gang den har afsluttet afsendelsen af en fax. Tryk på  (fax) >  (**Menu**) > **Systemkonfig.** > **Rapport** > **Fax bekræft.** på kontrolpanelet.

Afsendelse af en fax fra computeren



Denne funktion er muligvis ikke tilgængelig, afhængigt af model og valgfrie elementer (se "Funktioner pr. model" på side 8).

Du kan sende en fax fra computeren uden at gå hen til maskinen.

Hvis du vil sende en fax fra computeren, skal programmet **Samsung Network PC Fax** være installeret. Dette program installeres, når du installerer printerdriveren.

- 1 Åbn det dokument, der skal sendes.
- 2 Vælg **Udskriv** i menuen **Filer**.
Vinduet **Udskriv** åbnes. Afhængig af programmet kan udseendet variere en smule.
- 3 Vælg **Samsung Network PC Fax** i vinduet **Udskriv**

4 Klik på **Udskriv** eller **OK**.

5 Indtast modtagernes numre, og vælg indstillingen





Klik på menuen **Hjælp** i vinduet, og klik på en hvilken som helst mulighed, du vil have mere at vide om.

6 Klik på **Send**.

Udskydelse af en faxtransmission

Du kan indstille maskinen, så den sender en fax på et senere tidspunkt, hvor du ikke selv er til stede. Du kan ikke sende en farvefax ved hjælp af denne funktion.

- 1 Anbring et enkelt dokument med forsiden nedad på glaspladen, eller læg dokumenterne med forsiden opad i dokumentføderen.
- 2 Tryk på  (fax) på kontrolpanelet.
- 3 Juster indstillingerne for opløsning og mørkhed, så de passer til den fax, der skal sendes.
- 4 Tryk på  (**Menu**) > **Faxfunktion** > **Forsink afs.** på kontrolpanelet.
- 5 Indtast nummeret på modtagerfaxmaskinen, og tryk på **OK**.

Faxfunktioner

6 Der vises en meddelelse i displayet, hvor du bliver bedt om at indtaste endnu et faxnummer for at afsende dokumentet.

7 Hvis du vil indtaste flere faxnumre, skal du trykke på **OK**, når **Ja** fremhæves og gentage trin 5.



- Du kan indtaste op til 10 destinationer.
- Når du først har indtastet et gruppeopkaldsnummer, er det derefter ikke muligt at indtaste et andet gruppeopkaldsnummer.

8 Indtast jobnavnet og klokkeslættet.



Hvis du angiver et klokkeslæt, der ligger før det nuværende tidspunkt, sendes faxen på dette klokkeslæt den efterfølgende dag.

9 Originalen scannes ind i hukommelsen, før den sendes.



Maskinen vender tilbage til klar-tilstand. Der vises en meddelelse i displayet om, at maskinen befinder sig i klar-tilstand, og at den er indstillet til at sende en udskudt fax.





Du kan kontrollere listen over afsluttede udskriftsjob.

Tryk på  (**Menu**) > **Systemkonfig.** > **Rapport** > **Planlagte job** på kontrolpanelet.

Sådan tilføjer du dokumenter til en reserveret fax

- 1** Anbring et enkelt dokument med forsiden nedad på glaspladen, eller læg dokumenterne med forsiden opad i dokumentføderen.
- 2** Tryk på  (fax) >  > (**Menu**) > **Faxfunktion** > **Tilføje side** på kontrolpanelet.
- 3** Vælg faxjobbet, og tryk på **OK**.
Når du er færdig, skal du vælge **Nej**, når **En ny side?** vises. Maskinen scanner originalen ind i hukommelsen.
- 4** Tryk på  (**Stop/Clear**) for at vende tilbage til klar-tilstand.



annullering af et reserveret faxjob

- 1** Tryk på  (fax) >  (**Menu**) > **Faxfunktion** > **Annuller job** på kontrolpanelet.
- 2** Vælg det ønskede faxjob, og tryk på **OK**.
- 3** Tryk på **OK**, når **Ja** fremhæves.
Den valgte fax slettes fra hukommelsen.
- 4** Tryk på  (**Stop/Clear**) for at vende tilbage til klar-tilstand.

Faxfunktioner

Afsendelse af en prioriteret fax

Denne funktion bruges, når en fax med høj prioritet skal sendes før reserverede handlinger. Originalen scannes ind i hukommelsen og sendes, umiddelbart efter at den igangværende handling er afsluttet.

- 1 Anbring et enkelt dokument med forsiden nedad på glaspladen, eller læg dokumenterne med forsiden opad i dokumentføderen.
- 2 Tryk på  (**Fax**) >  (**Menu**) > **Faxfunktion** > **Prior. afsend.** på kontrolpanelet.
- 3 Indtast destinationsfaxnummeret, og tryk på **OK**.
- 4 Indtast jobnavnet, og tryk på **OK**.
- 5 Hvis der ligger en original på scannerglaspladen, skal du vælge **Ja** for at lægge endnu en side i maskinen. Læg endnu en original i, og tryk på **OK**.

Når du er færdig, skal du vælge **Nej**, når **En ny side?** vises.

Maskinen begynder at scanne og sende en fax til destinationerne.

Videresendelse af en sendt fax til en anden destination



Du kan indstille maskinen til at videresende den afsendte fax til en anden destination med en fax. Hvis du er væk fra kontoret, men skal modtage faxen, kan denne funktion være nyttig.

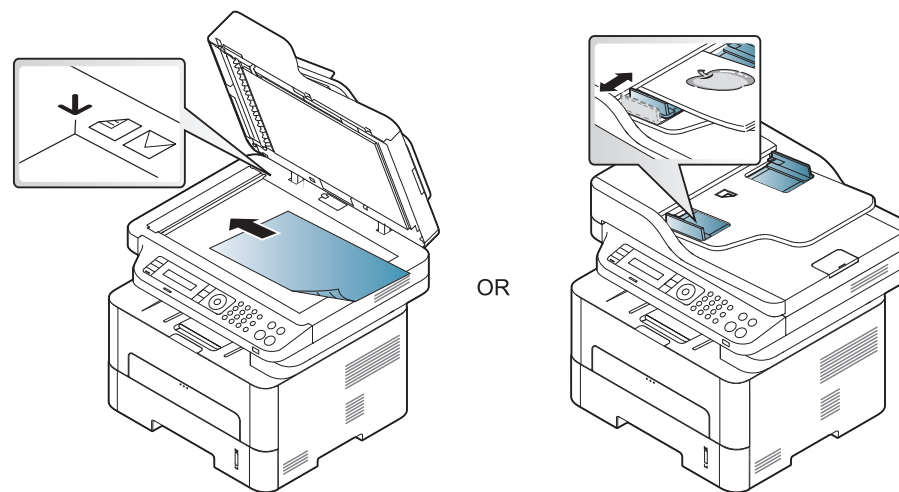

- Selvom du har sendt eller modtaget en farvefax, videresendes data i gråtoner.

- 1 Anbring et enkelt dokument (se "Placering af originaler" på side 52).



- 2 Tryk på  (fax) >  (**Menu**) > **Faxfunktion** > **Send videre** > **Send til fax** > **Til** på kontrolpanelet.

Faxfunktioner



Videresend-indstillingerne er muligvis ikke tilgængelige afhængigt af modellen eller valgfrie elementer (se "Variationsfunktion" på side 11).



- 3 Indtast destinationsfaxnummeret, og tryk på **OK**.
- 4 Tryk på  (**Stop/Clear**) for at vende tilbage til klar-tilstand.
Alle efterfølgende faxer, der sendes, vil blive videresendt til den angivne faxmaskine.

Videresendelse af en modtaget fax

Du kan indstille maskinen til at videresende den modtagne fax til en anden destination med en fax eller en pc. Hvis du er væk fra kontoret, men skal modtage faxen, kan denne funktion være nyttig.



Selvom du har sendt eller modtaget en farvefax, videresendes data i gråtoner.

- 1 Tryk på  (fax) >  (**Menu**) > **Faxfunktion** > **Modt. videres.** > **Send til fax** eller **Send til pc** > **Til** på kontrolpanelet.







Videresend-indstillingerne er muligvis ikke tilgængelige afhængigt af modellen eller valgfrie elementer (se "Variationsfunktion" på side 11).

- 2 Hvis maskinen skal indstilles til at udskrive en fax, når videresendelsen af faxen er udført, skal du vælge **Vid.send&Udskriv**.
- 3 Indtast destinationsfaxnummeret, og tryk på **OK**.
- 4 Indtast starttidspunktet, og tryk på **OK**.
- 5 Tryk på  (**Stop/Clear**) for at vende tilbage til klar-tilstand.
Alle efterfølgende faxer, der sendes, vil blive videresendt til den angivne faxmaskine.

Faxfunktioner

Ændring af modtagetilstande

- 1 Tryk på  (fax) >  (**Menu**) > **Faxkonfig.** > **Modtagelse** > **Modt.tilstand** på kontrolpanelet.
- 2 Vælg den ønskede indstilling.
 - Fax:** Besvarer et indgående faxopkald og skifter straks til faxmodtagelsestilstanden.
 - Tif.:** Modtager en fax ved at trykke på  (**On Hook Dial**) og derefter på  (**Start**)
 - Svar/Fax:** Bruges, når der er en telefonsvarer sluttet til maskinen. Maskinen besvarer et indgående opkald, og den der ringer op, kan efterlade en meddelelse på telefonsvareren. Hvis faxmaskinen registrerer en faxtone på linjen, skifter maskinen automatisk til faxtilstand for at modtage faxen.



Hvis du vil bruge tilstanden **Svar/Fax**, skal du sætte en telefonsvarer i EXT-stikket bag på maskinen.



- DRPD:** Du kan modtage et opkald ved hjælp af funktionen DRPD (Distinctive Ring Pattern Detection). Distinctive Ring er en tjeneste, der leveres af telefonselskaberne, og som giver en bruger mulighed for at bruge en enkelt telefonlinje til at besvare flere forskellige telefonnumre. Se "Modtagelse af faxer i DRPD-tilstand" på side 264, hvis du ønsker yderligere oplysninger.



Denne indstilling er ikke tilgængelig i alle lande.

- 3 Klik på **OK**.
- 4 Tryk på  (**Stop/Clear**) for at vende tilbage til klar-tilstand.

Manuel modtagelse i telefontilstand

Du kan modtage et faxopkald ved at trykke på knappen  (**On Hook Dial**) og derefter trykke på  (**Start**), når du hører en faxtone. Hvis din maskine har et telefonrør, kan du besvare opkald vha. telefonrøret (se "Funktioner pr. model" på side 8).

Modtagelse i telefonsvarer/faxtilstand

Hvis du vil bruge denne tilstand, skal der slutes en telefonsvarer til EXT-stikket på bagsiden af maskinen. Hvis den, der ringer, efterlader en besked, gemmer telefonsvareren beskeden. Hvis maskinen registrerer en faxtone på linjen, begynder den automatisk at modtage faxen.

Faxfunktioner



- Hvis du har indstillet din maskine til denne tilstand, og din telefonsvarer er slukket, eller der ikke er sluttet nogen telefonsvarer til EXT-stikket, skifter maskinen automatisk til faxtilstand efter et foruddefineret antal ringetoner.
- Hvis du selv har indstillet antal ring på telefonsvareren, skal du indstille maskinen til at besvare indgående opkald ved første ring.
- Hvis maskinen er i telefontilstand, skal du trække telefonsvarerens strømkabel ud eller slukke telefonsvareren sammen med faxmaskinen. Ellers vil den udgående meddelelse fra telefonsvareren forstyrre telefonsamtalen.

Modtage faxer med en lokaltelefon

Når du bruger en lokaltelefon, der er sluttet til EXT-stikket, kan du modtage en fax fra en person, du taler med på lokaltelefonen, uden at gå til faxmaskinen.

Når du modtager et opkald på lokaltelefonen og hører faxtoner, skal du trykke på tasterne *9* på lokaltelefonen. Maskinen modtager derefter faxen.



9 er den eksterne modtagekode, maskinen leveres med fra fabrikken. Den første og sidste stjerne er faste, men du kan ændre det midterste tal.



Når du taler i den telefon, der er sluttet til EXT-stikke, er kopi- og scanningsfunktionerne ikke tilgængelige.

Modtagelse af faxer i DRPD-tilstand

Distinctive Ring er en tjeneste, der leveres af telefonselskaberne, og som giver en bruger mulighed for at bruge en enkelt telefonlinje til at besvare flere forskellige telefonnumre. Denne funktion bruges ofte af svartjenester, der besvarer telefoner for mange forskellige kunder, og som derfor har behov for at vide, hvilket nummer en given person ringer fra, for at kunne besvare opkaldet korrekt.

- 1 Vælg  (fax) >  (Menu) > **Faxkonfig.** > **Modtagelse** > **DRPD** > **Ventering** på kontrolpanelet.
- 2 Ring til dit faxnummer fra en anden telefon.
- 3 Undlad at besvare opkaldet, når maskinen begynder at ringe. Maskinen skal registrere adskillige ring for at lære mønstret. Når maskinen kan genkende sekvensen, vises **DRPD-konfig. er udført.** i displayet. Hvis opsætningen af DRPD mislykkes, vises **DRPD-ringfejl.**
- 4 Tryk på **OK**, når DRPD vises, og begynd forfra fra trin 2.

Faxfunktioner



- DRPD-funktionen skal opsættes igen, hvis du tildeler faxnummeret igen eller slutter maskinen til en anden telefonlinje.
- Når DRPD-funktionen er opsat, skal du ringe dit faxnummer op igen for at bekræfte, at maskinen svarer med en faxtone. Derefter skal du sørge for, at der ringes op til et andet nummer, som er registreret på samme linje, så du er sikker på, at opkaldet dirigeres videre til den lokaltelefon eller telefonsvarer, der er sat i EXT-stikket.



Modtagelse i sikker modtagetilstand





Denne funktion er muligvis ikke tilgængelig, afhængigt af model og valgfrie elementer (se "Funktioner pr. model" på side 8).

Du kan få brug for at hindre uvedkommende personers adgang til de faxer, du modtager. Hvis du slår sikker modtagetilstand til, gemmes alle indgående faxer i hukommelsen. Du kan udskrive indgående faxer ved at indtaste adgangskoden.



Hvis du vil bruge den sikre modtagetilstand, skal du aktivere menuen fra  (fax) >  (**Menu**) > **Faxfunktion** > **Sikker modt.** på kontrolpanelet.

Udskrivning af modtagne faxer

- 1 Vælg  (fax) >  (**Menu**) > **Faxfunktion** > **Sikker modt.** > **Udskriv** på kontrolpanelet.
- 2 Indtast en firecifret adgangskode, og tryk på **OK**.
- 3 Maskinen udskriver alle faxer, der er gemt i hukommelsen.



Udskrivning af faxer på begge sider af papiret



- Nogle menuer vises muligvis ikke i displayet, afhængigt af indstillinger eller modeller. De menuer, der ikke er vist, er ikke relevante for maskinen.
- Denne funktion er muligvis ikke tilgængelig, afhængigt af model og valgfrie elementer (se "Funktioner pr. model" på side 8).

Faxfunktioner

1 Anbring et enkelt dokument med forsiden nedad på glaspladen, eller læg dokumenterne med forsiden opad i dokumentføderen.

2 Tryk på  (fax) >  (**Menu**) > **Faxkonfig.** > **Modtagelse** > **Dobb. udskr.** på kontrolpanelet.

•**Fra:** Udskriver i normal tilstand.

•**Lang kant:** Udskriver siderne, så de skal læses som i en bog.



•**Kort kant:** Udskriver siderne, så de skal læses, ligesom når man vipper siderne op på en notesblok.



3 Klik på **OK**.

4 Tryk på  (**Stop/Clear**) for at vende tilbage til klar-tilstand.

Modtagelse af faxer i hukommelsen



Da maskinen er en multitaskingenhed, kan den modtage faxer, samtidig med at den kopierer eller udskriver. Hvis du modtager en fax, mens du kopierer eller udskriver, gemmer maskinen den indgående fax i hukommelsen. Så snart kopieringen eller udskrivningen er afsluttet, udskriver maskinen automatisk faxerne.



Hvis en fax modtages og udskrives, kan andre kopierings- og udskriftsjob ikke behandles på samme tid.

Automatisk udskrivning af en rapport over afsendte faxer

Du kan indstille maskinen, så der udskrives en rapport med detaljerede oplysninger om de foregående 50 transmissioner, bl.a. klokkeslæt og dato.

1 Tryk på  (fax) >  (**Menu**) > **Systemkonfig.** > **Rapport** > **Fax sendt** på kontrolpanelet.

2 Tryk på  (**Stop/Clear**) for at vende tilbage til klar-tilstand.



5. Nyttige administrationsværktøjer

I dette kapitel beskrives de administrationsværktøjer, der medfølger, for at du kan udnytte maskinen fuldt ud.

- **Adgang til administrationsværktøj** 268
- **Easy Capture Manager** 269
- **Samsung AnyWeb Print** 270
- **Easy Eco Driver** 271
- **Brug af SyncThru™ Web Service** 272
- **Brug af Samsung Easy Document Creator** 275
- **Brug af Samsung Easy Printer Manager** 276
- **Brug af Status for Samsung-printer** 280
- **Brug af Samsung Printer Experience** 282

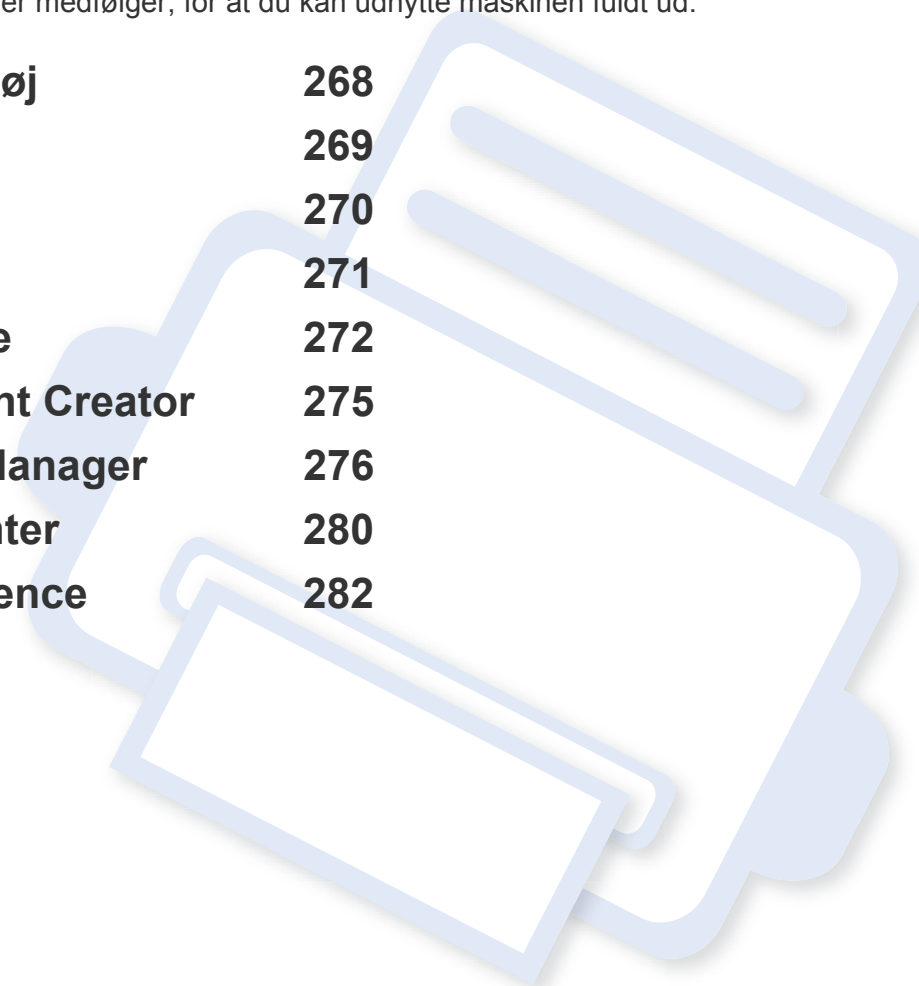

Adgang til administrationsværktøj

Samsung leverer en række administrationsværktøjer til Samsung-printere.

- 1 Kontroller, at maskinen er sluttet til computeren, og at den er tændt.
- 2 Vælg **Programmer** eller **Alle Programmer** i menuen **Start**.
 - I Windows 8, skal du i menuen **Charms(Amuletter)** vælge **Søg > Apps(App)**.
- 3 Find **Samsung-printer**.
- 4 Under **Samsung-printer** kan du se en liste med installerede administrationsværktøjer.
- 5 Klik på det administrationsværktøj, du vil bruge.



- Du kan med det samme benytte nogle af administrationsværktøjerne, efter at have installeret driveren fra menuen **Start > Programmer** eller **Alle programmer**.
- I Windows 8 kan du med det samme benytte nogle af administrationsværktøjerne, efter at have installeret driveren. Klik på den tilsvarende tile i **Start**-skærbilledet.

Easy Capture Manager



- Kun tilgængelig for brugere af Windows OS.
- Denne funktion er muligvis ikke tilgængelig, afhængigt af model og valgfrie elementer (se "Software" på side 9).

Hent skærmbilledet, og start Easy Capture Manager ved blot at trykke på tasten Print Screen. Nu kan du let udskrive skærmbilledet, som er hentet eller redigeret.

Samsung AnyWeb Print



- Denne funktion er muligvis ikke tilgængelig, afhængigt af model og valgfrie elementer (se "Software" på side 9).
- Kun tilgængelig for brugere af Windows OS.

Dette værktøj kan tage en kopi af, vise eksempler på samt fjerne og udskrive Windows Internet Explorer-sider meget nemmere, end hvis du bruger det almindelige program. Hent softwaren fra Samsung-webstedet, og pak den derefter ud, og installer den: (<http://www.samsung.com> > find dit produkt > Support eller hentninger).

Easy Eco Driver



- Denne funktion er muligvis ikke tilgængelig, afhængigt af model og valgfrie elementer (se "Software" på side 9).
- Kun tilgængelig for brugere af Windows OS (se "Software" på side 9).

Med Easy Eco Driver kan du anvende miljøfunktioner for at spare papir og toner før udskrivning.

Easy Eco Driver giver dig også mulighed for enkel redigering, f.eks. fjerne billeder og tekster m.m. Du kan gemme ofte anvendte indstillinger som en forudindstilling.

Sådan gør du:

- 1 Åbn det dokument, du vil udskrive.
- 2 Åbn vinduet **Udskriftsindstillinger** (se "Åbne udskriftsindstillinger" på side 58).
- 3 Gå ind på fanen **Favoritter**, og vælg **Eksempel på Eco-udskrivning**.
- 4 Klik på **OK > Udskriv** i vinduet.
Et vindue åbnes.
- 5 Vælg de indstillinger, du vil anvende på dokumentet.
Du kan se eksempelvisningen af de anvendte funktioner.
- 6 Klik på **Udskriv**.



Hvis du vil køre Easy Eco Driver hver gang, du udskriver, skal du markere afkrydsningsfeltet **Start Easy Eco Driver before printing job** under fanen **Grundlæggende** i vinduet med udskrivningsindstillinger.

Brug af SyncThru™ Web Service



- Til SyncThru™ Web Service kræves som minimum Internet Explorer 6.0 eller nyere.
- Beskrivelsen af SyncThru™ Web Service i denne brugerhåndbog kan være forskellige fra din maskine, afhængigt af maskinens tilbehør eller model.
- Kun netværksmodel (se "Software" på side 9).

Adgang til SyncThru™ Web Service

- 1 Åbn en webbrowser, f.eks. Internet Explorer, i Windows.
Indtast printerens IP-adresse (http://xxx.xxx.xxx.xxx) i adressefeltet, og tryk på Enter, eller klik på **Kør**.
- 2 Maskinens integrerede websted åbnes.

Log på SyncThru™ Web Service

Inden du konfigurerer indstillinger i SyncThru™ Web Service, skal du logge på som administrator. Du kan stadig bruge SyncThru™ Web Service uden at logge på, men du har ikke adgang til fanen **Settings** og fanen **Security**.

- 1 Klik på **Login** øverst til højre på SyncThru™ Web Service-webstedet.
- 2 Skriv **ID** og **Password**, og klik derefter på **Login**.
 - ID: admin
 - Password: sec00000

Overzicht over SyncThru™ Web Service



Information

Settings

Security

Maintenance



Nogle faner vises muligvis ikke, afhængigt af din model.

Brug af SyncThru™ Web Service

Fanen Information

Under denne fane får du generelle oplysninger om maskinen. Du kan f.eks. kontrollere resterende toner. Du kan også udskrive rapporter, f.eks. en fejlrapport.

- **Active Alerts:** Viser de advarsler, der er opstået i maskinen, og hvor alvorlige de er.
- **Supplies:** Viser hvor mange sider der er blevet udskrevet og den mængde toner, der er tilbage i tonerpatronen.
- **Usage Counters:** Viser forbrugstallet efter udskriftstype: enkeltsidet og dobbeltsidet.
- **Current Settings:** Viser oplysninger om maskinen og netværket.
- **Print information:** Udskriver rapporter, som f.eks. systemrelaterede rapporter, e-mail-adresse- og skrifttyperapporter.

Fanen Settings

Under denne fane kan du indstille konfigurationer leveret af maskinen og netværket. Du skal logge ind som administrator for at få vist denne fane.

- Fanen **Machine Settings:** Konfigurerer maskinens indstillinger.
- Fanen **Network Settings:** Viser indstillinger for netværksmiljøet. Indstiller f.eks. TCP/IP og netværksprotokoller.

Fanen Security

Under denne fane kan du indstille oplysninger om system- og netværkssikkerhed. Du skal logge ind som administrator for at få vist denne fane.

- **System Security:** Indstiller systemadministratoroplysninger og aktiverer eller deaktiverer maskinfunktioner.
- **Network Security:** Angiver indstillinger for IPsec og IPv4-/IPv6-filtrering.

Fanen Maintenance

Under denne fane kan du vedligeholde maskinen ved at opgradere firmware og angive kontaktoplysninger for afsendelse af e-mails. Du kan også oprette forbindelse til Samsungs websted eller hente drivere ved at vælge menuen **Link**.

- **Firmware Upgrade:** Opdater maskinens firmware.
- **Contact Information:** Viser kontaktoplysningerne.
- **Link:** Viser links til nyttige websteder, hvor du kan hente eller kontrollere oplysninger.

Brug af SyncThru™ Web Service

Konfiguration af e-mail-underretninger

Du kan modtage e-mail om maskinens status ved at vælge denne indstilling. Ved at angive oplysninger, som f.eks. IP-adresse, værtsnavn, e-mail-adresse og SMTP-server, sender maskinen automatisk status (mangel på tonerpatron eller maskinfejl) til en bestemt persons e-mail. Denne indstilling bruges muligvis oftere af en maskinadministrator.

- 1 Start en webbrowser, f.eks. Internet Explorer, i Windows.
Skriv maskinens IP-adresse (<http://xxx.xxx.xxx.xxx>) i adressefeltet, og tryk på Enter, eller klik på **Kør**.
- 2 Maskinens integrerede websted åbnes.
- 3 Under fanen **Settings** skal du vælge **Machine Settings > E-mail Notification**.

 Hvis du ikke har konfigureret det udgående servermiljø, skal du gå til **Settings > Network Settings > Outgoing Mail Server(SMTP)** for at konfigurere netværksmiljøet, inden du indstiller e-mail-beskeder.

- 4 Marker afkrydsningsfeltet **Enable** for at bruge **E-mail Notification**.

- 5 Klik på knappen **Add** for at tilføje bruger til e-mail-beskeder.
Indstil modtagernavnet og e-mail-adresse(r) med beskedpunkter, du vil modtage en meddelelse om.

- 6 Klik på **Apply**.



Hvis firewall'en aktiveres, sendes e-mailen muligvis ikke korrekt. I det tilfælde skal du kontakte en netværksadministrator.

Angivelse af systemadministratoroplysninger

Denne indstilling er nødvendig for at bruge indstillingen for e-mail-beskeder.

- 1 Start en webbrowser, f.eks. Internet Explorer, i Windows.
Skriv maskinens IP-adresse (<http://xxx.xxx.xxx.xxx>) i adressefeltet, og tryk på Enter, eller klik på **Kør**.
- 2 Maskinens integrerede websted åbnes.
- 3 Under fanen **Security** skal du vælge **System Security > System Administrator**
- 4 Skriv navnet på administratoren samt telefonnummer, placering og e-mail-adresse.
- 5 Klik på **Apply**.

Brug af Samsung Easy Document Creator

Samsung Easy Document Creator er et program, der kan hjælpe brugere med at scanne, kompilere og gemme dokumenter i mange formater, herunder .epub-formatet. Disse dokumenter kan deles via websteder til sociale netværk eller fax. Om du er studerende, der har brug for at organisere materiale fra biblioteket, eller hjemmegående, der deler scannede billeder fra fødselsdagen sidste år, så kan Samsung Easy Document Creator give dig de nødvendigt værktøjer.

Samsung Easy Document Creator indeholder nedenstående:

- **Billedscanning:** Bruges til scanning af et enkelt eller flere billeder.
- **Dokumentscanning:** Bruges til scanning af dokumenter med tekst eller tekst og billeder.
- **Tekstkonvertering:** Bruges til scanning af dokumenter, der skal gemmes i et redigerbart tekstformat.
- **Bogscanning:** Bruges til scanning af bøger med glaspladescanneren.
- **Overførsel til socialt netværk:** Gør det nemt og hurtigt at overføre scannede billeder eller eksisterende filer til en lang række sociale netværk.
- **Konvertering til e-bog:** Gør det muligt at scanne flere dokumenter som én e-bog eller konvertere eksisterende filer til e-bogformat.
- **Plug-in:** Scan, fax, og konverter til E-Bog direkte fra Microsoft Office.



Klik på **Hjælp** (?)-knappen fra vinduet, og klik på en hvilken som helst indstilling, som du vil vide mere om.

Brug af Samsung Easy Printer Manager



- Denne funktion er muligvis ikke tilgængelig, afhængigt af model og valgfrie elementer (se "Software" på side 9).
- Kun tilgængelig for brugere af Mac OS (se "Software" på side 9).
- Windows, Internet Explorer 6.0 eller nyere kræves som minimum til Samsung Easy Printer Manager.

Samsung Easy Printer Manager er et program, der samler alle Samsung-maskinindstillinger ét sted. Samsung Easy Printer Manager kombinerer enhedsindstillinger, udskrivningsmiljøer, indstillinger/handlinger og opstart. Med alle disse funktioner samlet på ét sted kan du nemt og bekvemt få det optimale ud af din Samsung-maskine. Samsung Easy Printer Manager giver brugeren valget mellem to forskellige brugergrænseflader: den grundlæggende og den avancerede brugergrænseflade. Du kan nemt skifte mellem de to grænseflader: blot et enkelt tryk på en knap.

Beskrivelse af Samsung Easy Printer Manager

Sådan åbnes programmet:

I Windows

Vælg **Start > Programmer** eller **Alle Programmer > Samsung Printers > Samsung Easy Printer Manager > Samsung Easy Printer Manager**.

- I Windows 8 skal du under **Charms(Amuletter)** vælge **Søg > Apps(App) > Samsung Printers > Samsung Easy Printer Manager > Samsung Easy Printer Manager**.

I forbindelse med Mac

Åbn mappen **Applications > Samsung > Samsung Easy Printer Manager**

Grænsefladen Samsung Easy Printer Manager består af flere grundlæggende afsnit, som er beskrevet i følgende tabel:

Brug af Samsung Easy Printer Manager



Skærbilledet kan variere, afhængigt af det benyttede operativsystem.

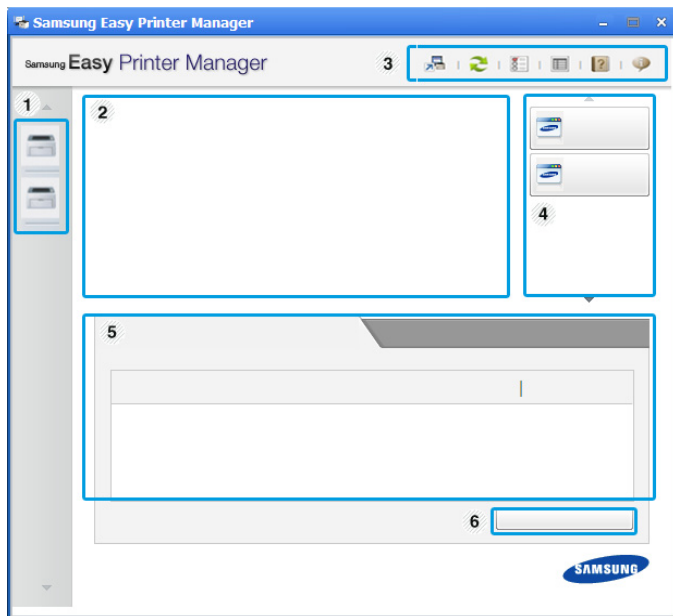

1	Printerliste	Printerlisten viser de printere, som er installeret på din computer og de netværksprintere, som er tilføjet af netværksregistrering (kun Windows).
---	--------------	--

2	Printeroplysninger	<p>Her får du generelle oplysninger om maskinen. Du kan se oplysninger, som f.eks. maskinens modelnavn, IP-adresse (eller portnavn) og maskinens status.</p> <p>Du kan få vist online Brugervejledning.</p> <p>Knappen Fejlfinding: Ved tryk på denne knap åbnes Fejlfindingsguide, når der opstår en fejl. Du kan åbne det relevante afsnit direkte i brugerhåndbogen.</p>
3	Programoplysninger	<p>Indeholder links til at skifte til de avancerede indstillinger, præferencer, hjælp og Om.</p> <p>Knappen  bruges til at skifte til brugergænsefladen med avancerede indstillinger (se "Oversigt over brugergænsefladen Avancerede indstillinger" på side 278).</p>

Brug af Samsung Easy Printer Manager

4	Hurtiglinks	Viser Hurtige links til maskinspecifikke funktioner. Dette afsnit indeholder desuden links til programmer i avancerede indstillinger.  Hvis du forbinder din maskine til et netværk, aktiveres ikonet SyncThru™ Web Service.
5	Indholdsområde	Viser oplysninger om den valgte maskine, det aktuelle tonerniveau og papir. Oplysningerne varierer afhængigt af den valgte maskine. Nogle maskiner understøtter ikke denne funktion.
6	Start Bestille forbrugsstoffer	Klik på knappen Rækkefølge fra vinduet til bestilling af forbrugsstoffer. Du kan bestille nye tonerpatroner online.



Vælg menuen **Hjælp**, eller klik på knappen  i vinduet, og klik på en indstilling, som du vil vide mere om.

Oversigt over brugergrænsefladen Avancerede indstillinger

Den avancerede brugergrænseflade er beregnet til den person, som administrerer netværket og maskinerne.



Nogle menuer vises muligvis ikke i displayet, afhængigt af indstillinger eller modeller. De menuer, der ikke er vist, er ikke relevante for maskinen.

Enhedsindstillinger

Du kan konfigurere diverse maskinindstillinger såsom maskinkonfiguration, papir, layout, emulering, netværk og udskrivningsoplysninger.

Indstillinger for scanning til pc

Denne menu indeholder indstillinger til oprettelse eller sletning af profiler for scanning til pc.

- **Scan aktivering:** Bestemmer, om scanning aktiveres på enheden eller ej.
- Fanen **Grundlæggende:** Indeholder indstillinger til generel scanning og enheder.
- Fanen **Billede:** Indeholder indstillinger, der har relation til billedændring.

Brug af Samsung Easy Printer Manager

Fax til pc-indstillinger

Denne menu indeholder indstillinger, der har relation til den valgte enheds grundlæggende faxfunktion.

- **Deaktiver:** Hvis **Deaktiver** er slået **Til**, vil indgående faxer ikke blive modtaget på denne enhed.
- **Aktiver faxmodtagelse fra enhed:** Aktiverer faxning på enheden og giver mulighed for angivelse af flere indstillinger.

Advarselsindstillinger (kun Windows)

Denne menu indeholder indstillinger for advarsler om fejl.

- **Printeradvarsel:** Indholder indstillinger for, hvornår der modtages advarsler.
- **E-mail-alarm:** Indeholder indstillinger for modtagelse af advarsler via e-mail.
- **Advarselshistorik:** Indeholder en historik over enheds- og tonerrelaterede advarsler.

Jobregnskab

Giver mulighed for at søge i kvoteoplysninger for den angivne jobregnskabsbruger. Disse kvoteoplysninger kan oprettes og anvendes på enheder ved hjælp af jobregnskabsoftware, såsom SyncThru™- eller CounThru™-administrationssoftware.

Brug af Status for Samsung-printer

Status for Samsung-printer er et program, der overvåger og giver dig besked om maskinens status.



- Vinduet Status for Samsung-printer og dets indhold, som det vises i brugerhåndbogen til softwaren, kan være anderledes end på den printer eller i det operativsystem, du bruger.
- Kontroller, hvilke operativsystemer der er kompatible med maskinen (se "Specifikationer" på side 117).
- Kun tilgængelig for brugere af Windows OS (se "Software" på side 9).

Oversigt over Status for Samsung-printer

Hvis der opstår en fejl, kan du undersøge den fra Status for Samsung-printer. Status for Samsung-printer installeres automatisk, når du installerer maskinens software.

Status for Samsung-printer kan også startes manuelt. Gå til **Udskriftsindstillinger**, klik på fanen **Grundlæggende** > knappen **Printerstatus**.

Disse ikoner vises på proceslinjen i Windows:

Ikon	Betydning	Beskrivelse
	Normal	Maskinen er i klartilstand, og der er ingen fejl eller advarsler.

Ikon	Betydning	Beskrivelse
	Advarsel	Maskinen er i en tilstand, hvor der snart kan opstå en fejl. Det kan f.eks. være statussen Lavt tonerniveau, som kan føre til statussen Toneren er tom.
	Fejl	Der er opstået mindst én fejl i maskinen.

Brug af Status for Samsung-printer

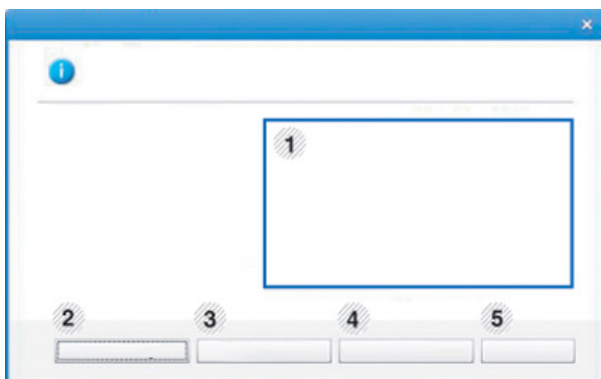

1	Tonerniveau	Du kan få vist, hvor meget toner der er tilbage i hver tonerpatron. Maskinen og antallet af tonerpatroner kan være anderledes end i vinduet vist herover, alt efter hvilken maskine du bruger. Nogle maskiner understøtter ikke denne funktion.
2	Indstilling	Du kan angive indstillinger, der har relation til advarsler for udskriftsjob.
3	Bestil forbrugsstoffer	Du kan bestille nye tonerpatroner online.
4	Br'ugerhåndbog	Du kan få vist onlineBr'ugerhåndbog.  Ved tryk på denne knap åbnes Fejlfindingsguide , når der opstår en fejl. Du kan åbne fejlfindingsafsnittet direkte i brugerhåndbogen.
5	Luk	Luk vinduet.

Brug af Samsung Printer Experience

Samsung Printer Experience er et Samsung-program, som samler Samsung maskinindstillinger og administration af maskiner på et sted. Du kan vælge indstillinger for drev, bestille forbrugsstoffer, åbne vejledninger til fejlfinding, besøge Samsungs websted eller se oplysninger om tilsluttede maskiner. Programmet hentes automatisk fra Windows **Store(store)**, hvis maskinen er tilsluttet en computer med internetadgang.

Beskrivelse af Samsung Printer Experience

Sådan åbnes programmet,

Fra **Start**-skærbilledet skal du vælge tilen **Samsung Printer Experience**



Grænsefladen til **Samsung Printer Experience** samler forskellige nyttige funktioner, som beskrevet i følgende tabel:



Skærbilledet kan variere afhængigt af den benyttede model.

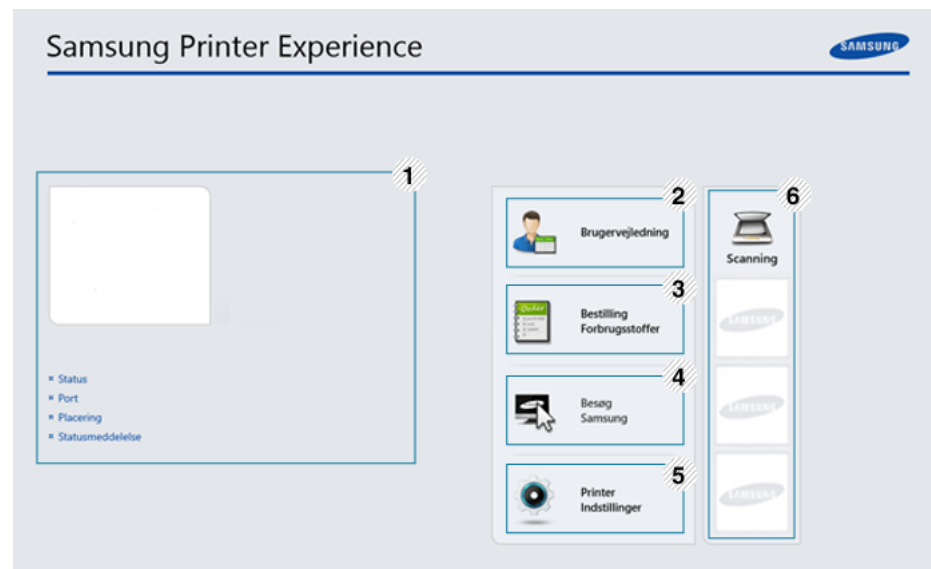

1	Printeroplysninger	Her får du generelle oplysninger om maskinen. Du kan se oplysninger, som f.eks. maskinens status, placering, IP-adresse og resterende tonerbeholdning.
---	---------------------------	--

Brug af Samsung Printer Experience

2	Brugervejledning	<p>Du kan få vist onlineBr'ugerhåndbog. Du skal have forbindelse til internettet for at kunne bruge denne funktion.</p> <div data-bbox="367 373 1081 614"><p>Ved tryk på denne knap åbnes Fejlfindingsguide, når der opstår en fejl. Du kan åbne fejlfindingsafsnittet direkte i brugerhåndbogen.</p></div>
3	Bestilling forbrugsstoffer	<p>Klik på denne knap for at bestille erstatningstonerpatroner online. Du skal have forbindelse til internettet for at kunne bruge denne funktion.</p>
4	Besøg Samsung	<p>Åbner linket til Samsungs printerwebsted. Du skal have forbindelse til internettet for at kunne bruge denne funktion.</p>
5	Printer Indstillinger	<p>Du kan konfigurere forskellige maskinindstillinger, f.eks. maskinkonfiguration, papir, layout, emulering, netværk eller udskrivningsoplysninger ved hjælp af SyncThru™ Web Service. Maskinen skal være tilsluttet et netværk. Knappen er deaktiveret, hvis maskinen er tilsluttet via et USB-kabel.</p>

6	Enhedsliste og Seneste scannede billede	<p>Scannerlisten viser de enheder, som understøtter Samsung Printer Experience. Under enheden kan du se de senest scannede billeder. Maskinen skal være tilsluttet et netværk for at du kan scanne herfra. Dette afsnit er beregnet til brugere, som har en multifunktionsprinter.</p>
---	--	---

Tilføj/slet printere

Hvis du ikke har nogen printer tilføjet til **Samsung Printer Experience**, eller hvis du ønsker at tilføje/slette en printer, skal du følge instruktionerne herunder.





Du kan kun tilføje/slette netværksforbundne printere.

Tilføj en printer

- 1 Vælg under **Charms(Amuletter) Indstillinger**.
Du kan også højreklikke på siden **Samsung Printer Experience** og vælge **Indstillinger**.
- 2 Vælg **Tilføj printer**

Brug af Samsung Printer Experience

- 3 Vælg den printer, du vil tilføje.
Du kan se den tilføjede printer.

 Hvis du ser -mærket, kan du også klikke på -mærket for at tilføje printere.

Fjern en printer

- 1 Vælg under **Charms(Amuletter) Indstillinger**.
Du kan også højreklikke på siden **Samsung Printer Experience** og vælge **Indstillinger**.
- 2 Vælg **Fjern printer**
- 3 Vælg den printer, du vil fjerne.
- 4 Klik på **Ja**.
Du kan se, at printeren er fjernet fra skærmen.

Udskrivning fra Windows 8

I dette afsnit beskrives almindelige udskriftsopgaver, du kan udføre fra **Start**-skærm-billedet.

Grundlæggende udskrivning

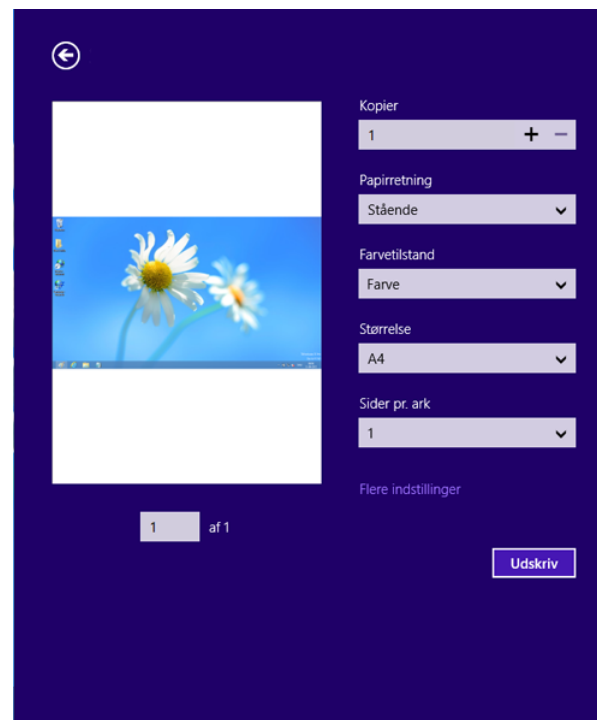

- 1 Åbn det dokument, du vil udskrive.
- 2 Fra **Charms(Amuletter)**, vælg **enhed**.
- 3 Vælg printeren på listen
- 4 Vælg printerindstillinger, f.eks. antal kopier og papirretning.
- 5 Klik på knappen **Udskriv** for at starte udskriftsjobbet.



Brug af Samsung Printer Experience

Annulere et udskriftsjob

Hvis udskriftsjobbet venter i udskrivningskøen eller printerspooleren, kan du annullere jobbet på følgende måde:

- Du kan få adgang til dette vindue ved blot at dobbeltklikke på maskinikonet () på proceslinjen i Windows.
- Du kan også annullere det aktuelle job ved at trykke på knappen  **Stop/Clear** på kontrolpanelet.

Åbne yderligere indstillinger



Skærbillederne kan blive vist lidt anderledes afhængigt af den benyttede model eller indstillinger.

Du kan indstille flere udskriftsparametre.

- 1 Åbn det dokument, du vil udskrive.
- 2 Fra **Charms(Amuletter)**, vælg **enhed**.
- 3 Vælg printeren på listen
- 4 Klik på **Flere indstillinger**.

Fanen Grundlæggende

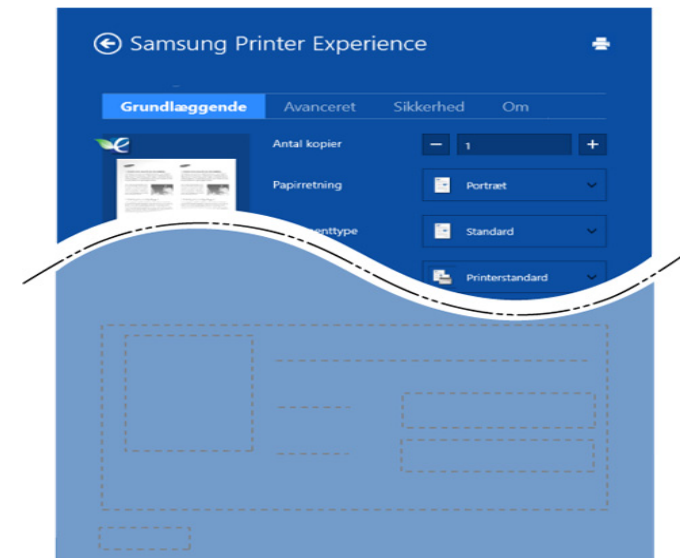

Grundlæggende

Med denne indstilling kan du vælge de grundlæggende udskriftsindstillinger, f.eks. antal kopier, papirretning og dokumenttype.

Eco-indstillinger

Med denne indstilling kan du vælge udskrift af flere sider på en side for at spare på mediet.

Brug af Samsung Printer Experience

Fanen Avanceret



Papirindstil.

Med denne indstilling kan du vælge grundlæggende specifikationer for papirhåndtering.

Layoutindstillinger

Med denne indstilling kan du indstille forskellige måder at få vist layout af dokumenter.

Fanen Sikkerhed



Nogle funktioner er måske ikke tilgængelige for den aktuelle model eller med de valgte indstillinger. Hvis fanen ikke vises eller er deaktiveret, betyder det, at funktionerne ikke understøttes.

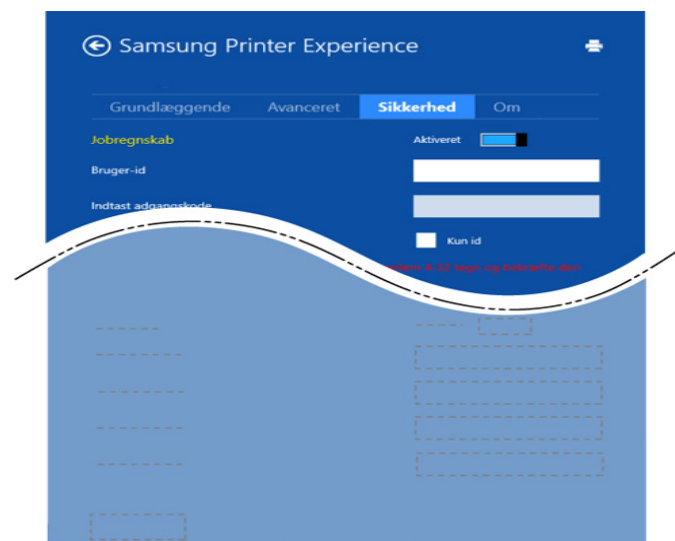

Jobregnskab

Denne indstilling giver dig mulighed for at udskrive med den tildelte tilladelse.

Fortrolig udskrivning

Denne indstilling benyttes til at udskrive fortrolige dokumenter. Du skal angive en adgangskode for at udskrive i denne tilstand.

Brug af Samsung Printer Experience

Scanning fra Windows 8





Dette afsnit er beregnet til brugere, som har en multifunktionsprinter.

Du kan scanne billeder og tekst på maskinen, så de kan gemmes som digitale filer på computeren.

Scanning fra Samsung Printer Experience

De hyppigst benyttede udskrivningsmenuer vises til hurtig scanning.

- 1 Anbring et enkelt dokument med forsiden nedad på glaspladen, eller læg dokumenterne med forsiden opad i dokumentføderen.
- 2 Klik på tilen **Samsung Printer Experience** i **Start**-skærbilledet.
- 3 Klik på **Scan** ().
- 4 Indstil scanningsparametre, f.eks. billedtype, dokumentstørrelse og opløsning.
- 5 Klik på **Forscan** () for at kontrollere billedet.
- 6 Juster det forscannede billede med scanningsfunktioner, f.eks. drejning og spejling.

7 Klik på **Scan** () og gem billedet.



- Når du ilægger originaler i ADF, er valget (eller DADF), **Forscan** () ikke tilgængeligt.
- Du kan springe trin 5 over, hvis forscanning er valgt.



6. Fejlfinding

Dette kapitel indeholder nyttige oplysninger om, hvad du kan gøre, hvis der opstår en fejl.

- **Problemer med papirindføring** 289
- **Problemer med strøm- og kabeltilslutninger** 290
- **Udskrivningsproblemer** 291
- **Problemer med udskriftskvaliteten** 295
- **Kopieringsproblemer** 303
- **Scanningsproblemer** 304
- **Faxproblemer** 306
- **Problemer vedrørende operativsystem** 308

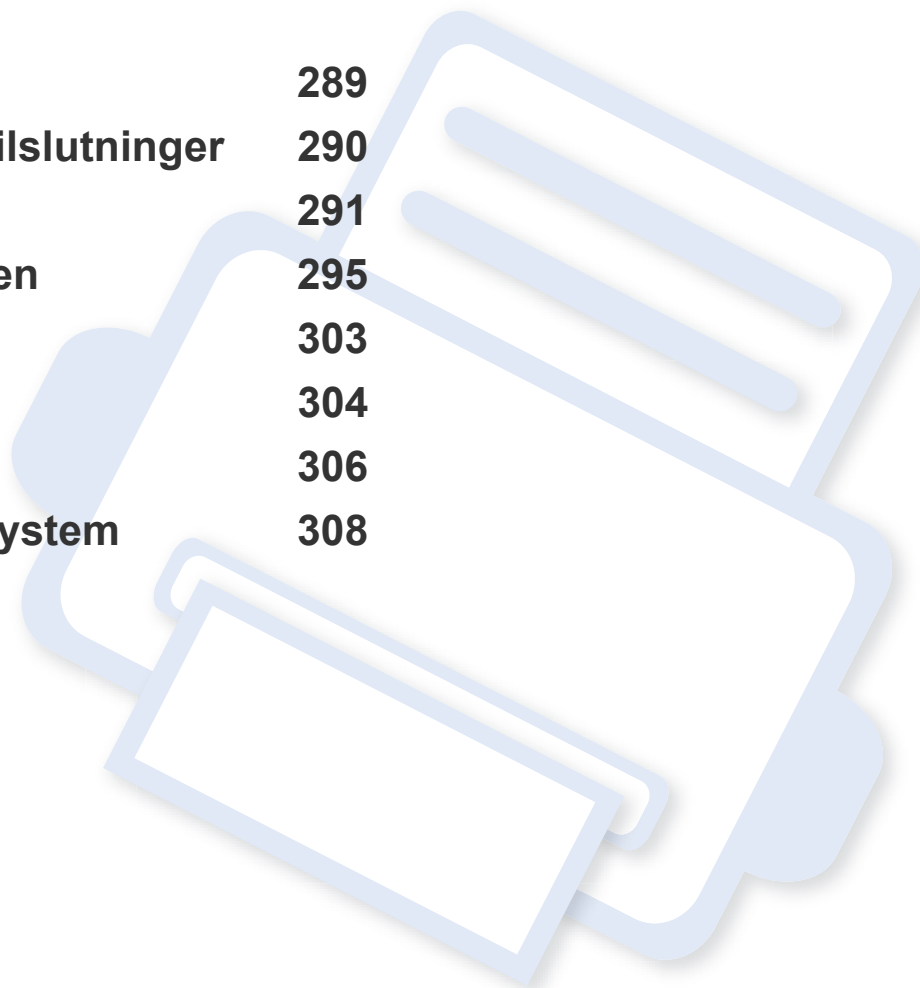

Problemer med papirindføring

Tilstand	Løsningsforslag
Papirstop under udskrivning.	Afhjælp papirstoppet.
Papirarkene hænger sammen.	<ul style="list-style-type: none">• Kontrollér bakkens maksimale papirkapacitet.• Kontrollér, at du benytter en korrekt papirtype.• Fjern papiret fra bakken, og bøj og luft papiret.• Fugtige omgivelser kan medføre, at papirarkene hænger sammen.
Der kan ikke indføres flere sider i maskinen på én gang.	Der er muligvis forskellige typer papir i bakken. Ilæg kun papir af samme type, størrelse og vægt.
Papiret indføres ikke i maskinen.	<ul style="list-style-type: none">• Fjern eventuelle forhindringer fra maskinen.• Papiret er ikke lagt korrekt i maskinen. Fjern papiret fra bakken, og ilæg det korrekt.• Papirbakken er overfyldt. Fjern det overskydende papir fra bakken.• Papiret er for tykt. Brug kun papir, der overholder de angivne specifikationer for denne maskine.
Der opstår hele tiden papirstop.	<ul style="list-style-type: none">• Papirbakken er overfyldt. Fjern det overskydende papir fra bakken. Hvis du udskriver på særlige udskriftsmaterialer, skal du bruge bakken til den manuelle arkføder.• Der bruges en forkert type papir. Brug kun papir, der overholder de angivne specifikationer for denne maskine.• Der kan være papirrester inde i maskinen. Åbn frontdækslet, og fjern resterne.
Transparenter klistrer sammen under udførelsen.	Brug kun transparenter, der er specifikt udarbejdet til laserprintere. Fjern hver enkelt transparent, efterhånden som de kommer ud af maskinen.
Konvolutter vrides eller indføres forkert i maskinen.	Sørg for, at papirstyrene støder helt op til begge sider af konvolutterne.

Problemer med strøm- og kabeltilslutninger

Tilstand	Løsningsforslag
Maskinen får ingen strøm, eller kablet mellem computeren og maskinen er ikke tilsluttet korrekt.	<ul style="list-style-type: none">• Tilslut først maskinen til strømstikket. Hvis maskinen har en  (Power/Wake Up)-knap på kontrolpanelet, skal du trykke på den.• Tag maskinens kabel ud, og sæt det i igen.

Udskrivningsproblemer

Tilstand	Mulig årsag	Løsningsforslag
Maskinen udskriver ikke.	Maskinen får ingen strøm.	Tilslut først maskinen til strømstikket. Hvis maskinen har en  (Power/Wake Up)-knap på kontrolpanelet, skal du trykke på den.
	Maskinen er ikke valgt som standardmaskine.	Vælg din maskine som standardmaskine i Windows.
	Undersøg maskinen for følgende:	
	<ul style="list-style-type: none">• Dækslet er ikke lukket. Luk dækslet.• Der er papirstop. Afhjælp papirstoppet (se "Udbedre papirstop" på side 101).• Der mangler papir i printerens. Ilæg papir (se "Ilægning af papir i bakken" på side 42).• Tonerpatronen er ikke installeret. Installer tonerpatronen (se "Udskifte tonerpatronen" på side 81).• Kontroller, at beskyttelsesdækslet og arkene er fjernet fra tonerpatronen (se "Udskifte tonerpatronen" på side 81).	
	Hvis der opstår en systemfejl, skal du kontakte en servicerepræsentant.	
	Kablet mellem computeren og maskinen er ikke tilsluttet korrekt.	Tag maskinens kabel ud, og sæt det i igen (se "Set bagfra" på side 24).
Kablet mellem computeren og maskinen er beskadiget.	Slut eventuelt kablet til en anden computer, der fungerer korrekt, og udskriv et job. Du kan også forsøge med et andet maskinkabel.	
Portindstillingen er forkert.	Kontroller printerindstillingerne i Windows for at sikre, at udskriftsjobbet sendes til den korrekte port. Hvis computeren har mere end én port, skal du kontrollere, at maskinen er sluttet til den korrekte port.	

Udskrivningsproblemer

Tilstand	Mulig årsag	Løsningsforslag
Maskinen udskriver ikke.	Maskinen kan være forkert konfigureret.	Kontroller Udskriftsindstillinger for at sikre, at udskriftsindstillingerne er korrekte.
	Printerdriveren er muligvis forkert installeret.	Afinstaller og geninstaller maskinens driver.
	Der er opstået en funktionsfejl i maskinen.	Se i displayet på kontrolpanelet, om der er opstået en systemfejl. Kontakt en servicetekniker.
	Dokumentet er så stort, at der ikke er tilstrækkelig plads på computerens harddisk til at åbne udskriftsjobbet.	Skaf mere plads på harddisken, og udskriv dokumentet igen.
	Udbakken er fuld.	Når papiret er fjernet fra udbakken, genoptager maskinen udskrivningen.
Maskinen vælger papir fra den forkerte papirkilde.	Den papirindstilling, der blev valgt under Udskriftsindstillinger , kan være forkert.	I mange programmer findes papirkildevalget under fanen Papir i Udskriftsindstillinger (se "Åbne udskriftsindstillinger" på side 58). Vælg den korrekte papirkilde. Se printerdriverens hjælpeskærm (se "Brug af Hjælp" på side 59).
Et udskriftsjob behandles meget langsomt.	Jobbet kan være meget komplekst.	Gør siden mindre kompleks, eller juster indstillingerne for udskriftskvaliteten.
Halvdelen af siden er blank.	Indstillingen for papirretningen kan være forkert.	Skift papirretning i programmet (se "Åbne udskriftsindstillinger" på side 58). Se printerdriverens hjælpeskærm (se "Brug af Hjælp" på side 59).
	Papirformatet og indstillingerne for papirformatet stemmer ikke overens.	Kontroller, at indstillingen for papirstørrelse i printerdriveren stemmer overens med papiret i bakken. Eller kontroller, at indstillingen for papirstørrelse i printerdriveren stemmer overens med indstillingen for papirstørrelse i det program, du bruger (se "Åbne udskriftsindstillinger" på side 58).

Udskrivningsproblemer

Tilstand	Mulig årsag	Løsningsforslag
Maskinen udskriver, men teksten er forkert, forvansket eller ufuldstændig.	Maskinens kabel sidder løst eller er defekt.	Tag maskinens kabel ud, og slut det til igen. Prøv at udskrive et job, du tidligere har udskrevet uden problemer. Hvis du har mulighed for det, kan du tilslutte kablet og maskinen til en anden computer og udskrive et job. Endelig kan du prøve med et nyt maskinkabel.
	Der er valgt en forkert printerdriver.	Kontrollér programmets menu for printervalg for at sikre, at din maskine er valgt.
	Der er funktionsfejl i programmet.	Prøv at udskrive et job fra et andet program.
	Der er funktionsfejl i operativsystemet.	Afslut Windows, og genstart computeren. Sluk maskinen, og tænd den igen.
Der udskrives sider, men de er tomme.	Tonerpatronen er defekt eller tom.	Fordel eventuelt toneren i patronen. Udskift eventuelt tonerpatronen. <ul style="list-style-type: none">• Se "Fordele toner" på side 78.• Se "Udskifte tonerpatronen" på side 81.
	Filen kan indeholde blanke sider.	Kontrollér, at filen ikke indeholder blanke sider.
	Nogle dele, f.eks. controlleren eller kortet, kan være defekte.	Kontakt en servicetekniker.
Maskinen udskriver ikke PDF-filer korrekt. Visse dele af grafik, tekst eller illustrationer mangler.	Inkompatibilitet mellem PDF-filen og Acrobat-produkterne.	Udskrivning af PDF-filen som billede kan muliggøre udskrivning af filen. Aktiver Udskriv som billede fra Acrobat-udskrivningsmuligheder.  Det tager længere tid at udskrive, når du udskriver en PDF-fil som et billede.
Udskriftskvaliteten for fotografier er ikke god. Billederne er ikke klare.	Opløsningen for fotografiet er meget lav.	Reducer fotografiets størrelse. Hvis du forstørker fotografiet i programmet, reduceres opløsningen.

Udskrivningsproblemer



Tilstand	Mulig årsag	Løsningsforslag
Før udskrivning udskiller maskinen dampe i nærheden af udbakken.	Brug af fugtigt papir kan forårsage dampe under udskrivning.	Dette er ikke noget problem. Fortsæt med udskrivningen.
Maskinen udskriver ikke på papir i specialstørrelser, f.eks. fakturapapir.	Papirstørrelsen og indstillingerne for papirstørrelse stemmer ikke overens.	Vælg den korrekte papirstørrelse i Brugerdefineret under fanen Papir i Udskriftsindstillinger ("Åbne udskriftsindstillinger" på side 58).
Det udskrevne faktureringspapir er krøllet.	Indstillingen for papirtype er forkert.	Skift printerindstilling, og forsøg igen. Gå til Udskriftsindstillinger , klik på fanen Papir og angiv typen til Tykt papir (se "Åbne udskriftsindstillinger" på side 58).

Problemer med udskriftskvaliteten

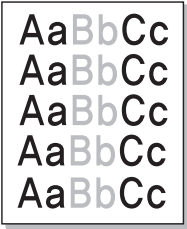
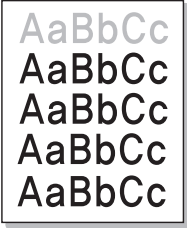
Hvis den indvendige del af maskinen er snavset, eller hvis papiret er indført forkert, kan det forringe udskriftskvaliteten. Se i tabellen nedenfor, hvordan du kan løse problemet.

Tilstand	Løsningsforslag
Lys eller falmet udskrift 	<ul style="list-style-type: none">• Hvis der er en lodret hvid stribe eller et falmet område på siden, er der kun lidt toner tilbage. Bestil en ny tonerpatron (se "Udskifte tonerpatronen" på side 81).• Papiret overholder muligvis ikke de angivne specifikationer. Det kan f.eks. være for fugtigt eller for groft.• Hvis hele siden er lys, er opløsningsindstillingen indstillet for lavt, eller indstillingen Tonerbesparelse er aktiveret. Juster udskriftsopløsningen, og deaktiver Tonerbesparelse. Se hjælpeskærmen til printerdriveren.• En kombination af falmende og udtværede udskrifter kan betyde, at tonerpatronen trænger til rengøring. Rengør maskinen indvendigt (se "Rengøre maskinen" på side 88).• LSU-enhedens overflade inde i maskinen er muligvis snavset. Rengør maskinen indvendigt (se "Rengøre maskinen" på side 88). Hvis disse trin ikke løser problemet, skal du kontakte en servicetekniker.
Udskriften på den øverste halvdel af papiret er lysere end på resten af papiret 	<p>Toneren dækker muligvis ikke korrekt på denne type papir.</p> <ul style="list-style-type: none">• Skift printerindstilling, og forsøg igen. Gå til Udskriftsindstillinger, klik på fanen Papir, og angiv typen til Genbrugt (se "Åbne udskriftsindstillinger" på side 58).

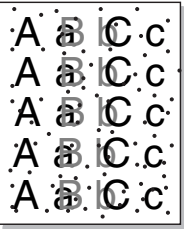
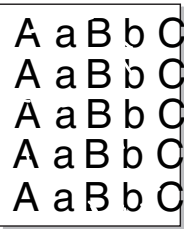
Problemer med udskriftskvaliteten

Tilstand	Løsningsforslag
<p>Tonerpletter</p> 	<ul style="list-style-type: none">• Papiret overholder muligvis ikke specifikationerne. Det kan f.eks. være for fugtigt eller for groft.• Overførselsrullen kan være snavset. Rengør maskinen indvendigt (se "Rengøre maskinen" på side 88).• Papirgangen trænger muligvis til rengøring. Kontakt en servicetekniker (se "Rengøre maskinen" på side 88).
<p>Udfald</p> 	<p>Hvis der opstår falmede, ofte runde, områder tilfældigt rundt om på siden:</p> <ul style="list-style-type: none">• Et enkelt ark papir kan være defekt. Prøv at udskrive jobbet igen.• Papiret har muligvis et ujævnt fugtindhold, eller der kan være fugtige områder på overfladen. Prøv et andet papirmærke.• Hele papirstakken er af dårlig kvalitet. Fremstillingsprocessen kan gøre nogle områder uimodtagelige for toner. Prøv en anden papirtype eller et andet papirmærke.• Skift printerindstilling, og forsøg igen. Gå til Udskriftsindstillinger, klik på fanen Papir og angiv typen til Tykt papir (se "Åbne udskriftsindstillinger" på side 58). <p>Hvis disse trin ikke løser problemet, skal du kontakte en servicetekniker.</p>
<p>Hvide pletter</p> 	<p>Hvis der er hvide pletter på siden:</p> <ul style="list-style-type: none">• Papiret er for groft, og en hel del snavs fra papiret falder ned i maskinen, så overførselsrullen kan være snavset. Rengør maskinen indvendigt (se "Rengøre maskinen" på side 88).• Papirgangen trænger muligvis til rengøring. Rengør maskinen indvendigt (se "Rengøre maskinen" på side 88). <p>Hvis disse trin ikke løser problemet, skal du kontakte en servicetekniker.</p>

Problemer med udskriftskvaliteten

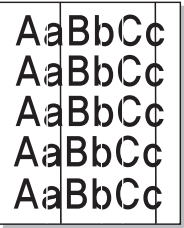
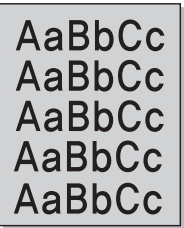
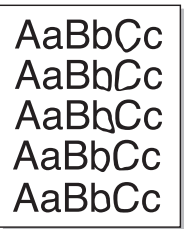
Tilstand	Løsningsforslag
Lodrette linjer 	<p>Hvis der forekommer sorte, lodrette striber på siden:</p> <ul style="list-style-type: none">• Patronens overflade (tromledelen) inden i maskinen er sandsynligvis ridset. Fjern patronen, og installer en ny (se "Udskifte tonerpatronen" på side 81, "Udskiftning af billedenheden" på side 84). <p>Hvis der er lodrette hvide striber på siden:</p> <ul style="list-style-type: none">• LSU-enhedens overflade inde i maskinen er muligvis snavset. Rengør maskinen indvendigt (se "Rengøre maskinen" på side 88). Hvis disse trin ikke løser problemet, skal du kontakte en servicetekniker.
Farvet eller sort baggrund 	<p>Hvis baggrundsskyggen bliver uacceptabel:</p> <ul style="list-style-type: none">• Skift til en lettere type papir.• Kontrollér de omgivende forhold: Meget tørre forhold eller en høj luftfugtighed (højere end 80 % relativ fugtighed) kan øge mængden af baggrundsskygge.• Udskift den gamle tonerpatron med en ny (se "Udskifte tonerpatronen" på side 81).• Fordel toneren grundigt i patronen (se "Fordele toner" på side 78).
Tonerudtværing 	<ul style="list-style-type: none">• Rengør maskinen indvendigt (se "Rengøre maskinen" på side 88).• Kontrollér papirtypen og papirkvaliteten.• Fjern tonerpatronen, og installer en ny (se "Udskifte tonerpatronen" på side 81).

Problemer med udskriftskvaliteten

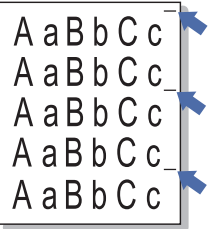
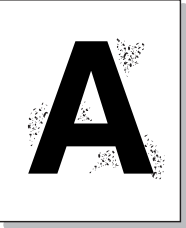
Tilstand	Løsningsforslag
<p data-bbox="62 272 461 300">Lodrette gentagne defekter</p> 	<p data-bbox="510 272 1944 300">Hvis der gentagne gange forekommer mærker på den trykte side af papiret med regelmæssige intervaller:</p> <ul data-bbox="510 328 2186 539" style="list-style-type: none">• Tonerpatronen er muligvis beskadiget. Hvis du fortsat oplever problemet, skal du fjerne tonerpatronen og installere en ny (se "Udskifte tonerpatronen" på side 81).• Der er muligvis kommet toner på dele af maskinen. Hvis defekterne forekommer på papirets bagside, løses problemet sandsynligvis af sig selv efter nogle få yderligere sider.• Fikseringsenheden kan være beskadiget. Kontakt en servicetekniker.
<p data-bbox="62 612 427 639">Spredte baggrundspletter</p> 	<p data-bbox="510 612 1890 639">Spredt baggrundsmisfarvning er resultatet af små mængder toner, der spredes tilfældigt på udskriften.</p> <ul data-bbox="510 668 2186 1129" style="list-style-type: none">• Papiret kan være for fugtigt. Gentag udskrivningen på papir fra et andet parti. Åbn ikke pakker med papir, før det er nødvendigt, så papiret ikke absorberer for meget fugtighed.• Hvis der forekommer spredt baggrundsmisfarvning på en konvolut, kan du ændre udskriftslayoutet, så du ikke udskriver i områder af konvolutten, hvor der er overliggende sammenføjninger på bagsiden. Udskrivning hen over sammenføjninger kan give problemer. Eller vælg Tykt papir i vinduet Udskriftsindstillinger (se "Åbne udskriftsindstillinger" på side 58).• Hvis den spredte baggrundsmisfarvning dækker hele overfladen på en side, kan du ændre udskriftsopløsningen i programmet eller i Udskriftsindstillinger (se "Åbne udskriftsindstillinger" på side 58). Kontroller, at du har valgt den korrekte papirtype. Eksempel: Hvis du har valgt Tykkere papir, men har brugt Alm. papir, kan der blive påført for meget toner, hvilket forringer kopikvaliteten.• Hvis du bruger en ny tonerpatron, skal du fordele toneren først (se "Fordele toner" på side 78).

Problemer med udskriftskvaliteten

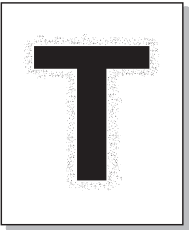
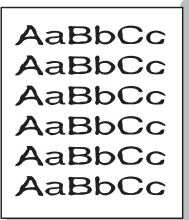
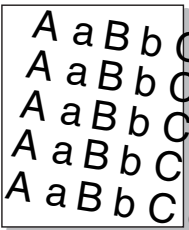
Tilstand	Løsningsforslag
<p data-bbox="51 268 479 347">Der er tonerpartikles omkring tegn med Fed og billeder</p> 	<p data-bbox="506 268 1305 304">Toneren dækker muligvis ikke korrekt på denne type papir.</p> <ul data-bbox="506 325 2186 488" style="list-style-type: none">• Skift printerindstilling, og forsøg igen. Gå til Udskriftsindstillinger, klik på fanen Papir, og angiv typen til Genbrugt (se "Åbne udskriftsindstillinger" på side 58).• Kontroller, at du har valgt den korrekte papirtype. Eksempel: Hvis du har valgt Tykkere papir, men har brugt Alm. papir, kan der blive påført for meget toner, hvilket forringer kopikvaliteten.
<p data-bbox="51 655 304 692">Misdannede tegn</p> 	<ul data-bbox="506 655 1962 692" style="list-style-type: none">• Hvis tegnene er misdannede og giver hule billeder, kan papirtypen være for glat. Prøv noget andet papir.
<p data-bbox="51 986 208 1023">Skrå skrift</p> 	<ul data-bbox="506 986 1503 1126" style="list-style-type: none">• Kontrollér, at papiret ligger korrekt.• Kontrollér papirtypen og papirkvaliteten.• Kontrollér, at styrene ikke er for tæt på eller for løse mod papirstakken.

Problemer med udskriftskvaliteten

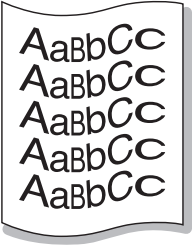
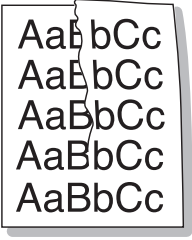
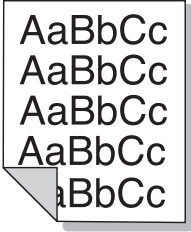
Tilstand	Løsningsforslag
<p data-bbox="51 268 331 304">Krøller eller bølger</p> 	<ul data-bbox="506 268 1827 408" style="list-style-type: none">• Kontrollér, at papiret ligger korrekt.• Kontrollér papirtypen og papirkvaliteten. Både høj temperatur og fugt kan få papiret til at krølle.• Vend stakken i bakken. Prøv også at vende papiret 180 ° i bakken.
<p data-bbox="51 624 383 660">Folder eller bukninger</p> 	<ul data-bbox="506 624 1451 764" style="list-style-type: none">• Kontrollér, at papiret ligger korrekt.• Kontrollér papirtypen og papirkvaliteten.• Vend stakken i bakken. Prøv også at vende papiret 180 ° i bakken.
<p data-bbox="51 975 454 1043">Bagsiden af udskrifterne er snavset</p> 	<ul data-bbox="506 975 2000 1011" style="list-style-type: none">• Kontrollér, at tonerpatronen ikke lækker. Rengør maskinen indvendigt (se "Rengøre maskinen" på side 88).

Problemer med udskriftskvaliteten

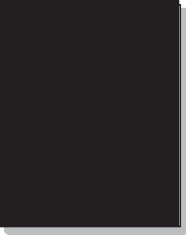
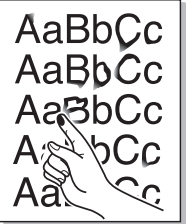
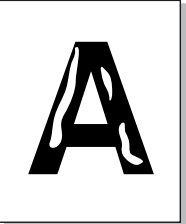
Tilstand	Løsningsforslag
<p data-bbox="53 272 450 344">Helt farvede eller helt sorte sider</p> 	<ul data-bbox="510 272 2069 408" style="list-style-type: none">• Tonerpatronen er muligvis ikke installeret korrekt. Tag patronen ud, og sæt den i igen.• Tonerpatronen kan være defekt. Fjern tonerpatronen, og installer en ny (se "Udskifte tonerpatronen" på side 81).• Maskinen skal muligvis repareres. Kontakt en servicetekniker.
<p data-bbox="53 655 197 687">Løs toner</p> 	<ul data-bbox="510 655 1738 799" style="list-style-type: none">• Rengør maskinen indvendigt (se "Rengøre maskinen" på side 88).• Kontrollér papirtypen og papirkvaliteten.• Fjern tonerpatronen, og installer derefter en ny (se "Udskifte tonerpatronen" på side 81). <p data-bbox="510 815 1704 847">Hvis problemet fortsætter, skal maskinen muligvis repareres. Kontakt en servicetekniker.</p>
<p data-bbox="53 999 427 1031">Blanke områder i tegnene</p> 	<p data-bbox="510 999 1738 1031">Blanke områder i tegnene er utrykte områder inde i dele af tegn, der burde være helt sorte:</p> <ul data-bbox="510 1046 2186 1230" style="list-style-type: none">• Hvis du bruger transparente, kan du forsøge med en anden type transparent. På grund af transparentens sammensætning, er det normalt med nogle blanke områder i tegnene.• Måske udskriver du på den forkerte side af arket. Tag papiret ud, og vend det om.• Papiret overholder muligvis ikke papirspecifikationerne.

Problemer med udskriftskvaliteten

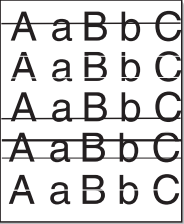
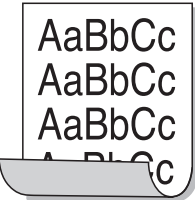
Tilstand	Løsningsforslag
<p>Vandrette striber</p> 	<p>Hvis der forekommer vandrette parallelle striber eller udtværinger:</p> <ul style="list-style-type: none">• Tonerpatronen kan være installeret forkert. Tag patronen ud, og sæt den i igen.• Tonerpatronen kan være defekt. Fjern tonerpatronen, og installer en ny (se "Udskifte tonerpatronen" på side 81). <p>Hvis problemet fortsætter, skal maskinen muligvis repareres. Kontakt en servicetekniker.</p>
<p>Krøl</p> 	<p>Hvis det udskrevne papir er krøllet, eller papiret ikke indføres i maskinen:</p> <ul style="list-style-type: none">• Vend stakken i bakken. Prøv også at vende papiret 180 ° i bakken.• Skift papirindstilling for printerens, og forsøg igen. Gå til Udskriftsindstillinger, klik på fanen Papir, og angiv typen til Tyndt papir (se "Åbne udskriftsindstillinger" på side 58).
<ul style="list-style-type: none">• Et ukendt billede vises gentagne gange på nogle få ark• Løs toner• Der forekommer lys udskrift eller forurening	<p>Maskinen bruges sandsynligvis i en højde på 1.000 m eller derover. Denne højde kan påvirke udskriftskvaliteten med f.eks. løs toner eller lys billedgengivelse. Rediger højdeindstillingen på maskinen (se "Højdejustering" på side 230).</p>

Kopieringsproblemer

Tilstand	Løsningsforslag
Kopierne er for lyse eller for mørke.	Juster kopiens mørkhed for at gøre baggrunden på kopierne lysere eller mørkere (se "Ændring af indstillingerne for hver kopi" på side 63).
Hvis defekten stadig forekommer, efter maskinen er blevet rensset.	indstil Kopifunktion > Juster bgrd. > Automatisk . (se "Menuoversigt" på side 33).
Der forekommer udtværing, striber, mærker eller pletter på kopierne.	<ul style="list-style-type: none">• Hvis der er fejl på originalen, skal du bruge mørkhed i kopifunktion for at gøre baggrunden på kopierne lysere.• Hvis der ikke er nogen defekter på originalen, skal du rengøre scannerenheden (se "Rengøring af scannerenheden" på side 93).
Kopiens indhold er skævt.	<ul style="list-style-type: none">• Sørg for, at originalen flugter med registreringsstyret.• Overførselsrullen kan være snavset. Rengør maskinen indvendigt (se "Rengøre maskinen" på side 88).
Der udskrives tomme sider.	Sørg for, at originalen vender forsiden nedad på scannerglaspladen eller forsiden opad i dokumentføderen. Hvis disse trin ikke løser problemet, skal du kontakte en servicetekniker.
Trykket tværes nemt af kopien.	<ul style="list-style-type: none">• Udskift papiret i papirbakken med papir fra en ny pakke.• I områder med høj luftfugtighed må papiret ikke efterlades i maskinen i længere perioder.
Der opstår hyppige papirstop.	<ul style="list-style-type: none">• Luft papiret, og vend det i bakken. Udskift papiret i bakken. Kontroller/juster evt. papirstyrene.• Kontroller, at papiret er den rigtige type og vægt (se "Specifikationer af udskriftsmedier" på side 119).• Undersøg maskinen for kopipapir eller papirstykker, efter du har afhjulpet papirstop.
Tonerpatronen udskriver færre kopier end forventet, før den løber tør for toner.	<ul style="list-style-type: none">• Originalerne indeholder muligvis billeder, farvede felter eller tykke streger. Originalerne kan f.eks. være formularer, nyhedsbreve, bøger eller andre dokumenter, der bruger mere toner.• Scannerlåget er muligvis åbent, mens der kopieres.• Sluk maskinen, og tænd den igen.

Scanningsproblemer

Tilstand	Løsningsforslag
Scanneren fungerer ikke.	<ul style="list-style-type: none">• Kontroller, at den original, du vil scanne, er anbragt med den trykte side nedad på scannerglaspladen eller med den trykte side opad i dokumentføderen (se "Placering af originaler" på side 52).• Der er muligvis ikke tilstrækkelig hukommelse til at behandle det dokument, du vil scanne. Prøv forscanningsfunktionen for at se, om den virker. Prøv at reducere scanningens opløsningsgrad.• Kontroller, at maskinens printerkabel er korrekt tilsluttet.• Kontroller, at printerkablet ikke er defekt. Udskift kablet med et, du ved, er i orden. Udskift eventuelt kablet.• Kontrollér, at scanneren er konfigureret korrekt. Kontrollér scanningsindstillingen i det program, du vil bruge, for at sikre dig, at scannerjobbet bliver sendt til den rigtige port (f.eks. USB001).
Enheden scanner meget langsomt.	<ul style="list-style-type: none">• Kontrollér, om maskinen udskriver de data, den modtager. Hvis dette er tilfældet, kan du scanne dokumentet, når de modtagne data er udskrevet.• Grafik scannes langsommere end tekst.• Kommunikations hastigheden er langsommere i scanningstilstand, pga. den store mængde hukommelse, der er nødvendig for at analysere og gengive det scannede billede. Indstil computeren til ECP-printertilstand ved hjælp af BIOS-indstillingerne. Dette vil øge hastigheden. Du kan finde oplysninger om, hvordan du indstiller BIOS, i brugervejledningen til computeren.

Scanningsproblemer

Tilstand	Løsningsforslag
<p>Følgende meddelelse vises på computerskærmen:</p> <ul style="list-style-type: none">• Enheden kan ikke indstilles til den H/W-tilstand, du ønsker.• Port bruges af et andet program.• Port deaktiveret.• Scanneren er optaget af at modtage eller udskrive data. Prøv igen, når det aktuelle job er udført.• Ugyldig handling.• Scanning mislykkedes.	<ul style="list-style-type: none">• Der kan være et kopijob eller udskriftsjob i gang. Prøv at udføre jobbet igen, når det andet job er færdigt.• Den valgte port anvendes i øjeblikket. Genstart computeren, og prøv igen.• Printerkablet er muligvis ikke korrekt tilsluttet, eller strømtilførslen kan være afbrudt.• Scannerdriveren er ikke installeret, eller driftsmiljøet er ikke konfigureret korrekt.• Kontroller, at maskinen er korrekt tilsluttet, og at strømmen er tændt, og genstart derefter computeren.• USB-kablet er muligvis ikke korrekt tilsluttet, eller strømtilførslen kan være afbrudt.

Faxproblemer

Tilstand	Løsningsforslag
Maskinen virker ikke, displayet lyser ikke, eller knapperne fungerer ikke.	<ul style="list-style-type: none">• Træk netledningen ud, og sæt den i igen.• Find ud af, om der er strøm i stikkontakten.• Sørg for, at der er tændt for strømmen.
Ingen klartone.	<ul style="list-style-type: none">• Kontroller, at telefonledningen er tilsluttet korrekt (se "Set bagfra" på side 24).• Kontrollér, at telefonstikket i væggen fungerer ved at tilslutte en anden telefon.
De tal, der er lagret i hukommelsen, ringer ikke til det korrekte nummer.	Kontrollér, at tallene i er gemt korrekt i hukommelsen. Kontroller det ved at udskrive en adressebogsliste.
Originalen føres ikke ind i maskinen.	<ul style="list-style-type: none">• Kontrollér, at papiret ikke er krøllet, og at du indfører det korrekt. Kontrollér, om originalen har den rigtige størrelse og ikke er for tyk eller for tynd.• Kontrollér, at dokumentføderens gummi er helt lukket.• Dokumentføderens gummipude skal evt. udskiftes. Kontakt en servicetekniker.
Faxer modtages ikke automatisk.	<ul style="list-style-type: none">• Modtagetilstanden skal indstilles til fax (se "Ændring af modtagetilstande" på side 263).• Der skal være papir i papirbakken (se "Specifikationer af udskriftsmedier" på side 119).• Undersøg, om der vises fejlmeddelelser i displayet. Hvis der vises meddelelser i displayet, skal du afhjælpe problemet.
Maskinen sender ikke.	<ul style="list-style-type: none">• Kontroller, at der er en original i dokumentføderens eller på scannerglasset.• Undersøg, om den faxmaskine, du sender til, kan modtage din fax.
Indgående faxer har blanke områder, eller kvaliteten er dårlig.	<ul style="list-style-type: none">• Den maskine, der sender faxen, kan være defekt.• Støj på telefonlinjen kan medføre linjefejl.• Undersøg maskinens tilstand ved at tage en kopi.• En tonerpatron er næsten nået til slutningen af sin forventede levetid. Udskift tonerpatronen (se "Udskifte tonerpatronen" på side 81).

Faxproblemer

Tilstand	Løsningsforslag
Nogle af ordene på en modtaget fax er strukket ud.	Den maskine, der sendte faxen, har haft et midlertidigt dokumentstop.
Der er striber på de originaler, du sendte.	Undersøg scannerenheden for pletter, og rengør den (se "Rengøring af scannerenheden" på side 93).
Maskinen ringer op til et nummer, men det lykkes ikke at oprette forbindelse med den anden faxmaskine.	Den anden faxmaskine kan være slukket, mangle papir eller være ude af stand til at besvare de opkald, den modtager. Tal med den anden maskinbruger, og bed vedkommende om at løse problemet på sin side.
Faxer gemmes ikke i hukommelsen.	Der er muligvis ikke tilstrækkelig hukommelse til at gemme faxen. Hvis der vises en meddelelse i displayet om hukommelsesstatus, skal du slette de faxer, som du ikke længere har brug for, fra hukommelsen og derefter prøve at gemme faxen igen. Tilkald service.
Der opstår blanke områder i bunden af hver side eller på andre sider med en smal stribe tekst foroven.	Du har muligvis valgt den forkerte papirindstilling i opsætningen af brugerindstillingerne. Kontroller papirstørrelsen- og typen igen.

Problemer vedrørende operativsystem

Ofte forekommende Windows-problemer

Tilstand	Løsningsforslag
Meddelelsen "Filen er i brug" vises under installationen.	Afslut alle programmer. Fjern alle programmer i startgruppen, og genstart Windows. Geninstaller printerdriveren.
Meddelelserne "Generel beskyttelsesfejl", "Undtagelse OE", "Spool 32" eller "Ugyldig handling" vises.	Luk alle andre programmer, og genstart Windows.
Meddelelsen "Kan ikke udskrive", "der er opstået en printer timeout-fejl" vises.	Disse meddelelser kan blive vist under udskrivningen. Vent, indtil maskinen er færdig med at udskrive. Hvis denne meddelelse vises i klartilstanden, eller når udskrivningen er færdig, skal du kontrollere forbindelsen, og/eller om der er opstået en fejl.
Samsung Printer Experience vises ikke, når du klikker på Flere indstillinger.	Samsung Printer Experience er ikke installeret. Hent softwaren fra Windows Store(store) og installer den.
Maskinoplysninger vises ikke, når du klikker på enheden i Enheder og printere .	Kontroller Printeregenskaber . Klik på fanen Porte . (Kontrolpanel > Enheder og printere > Højreklik på printerikonet og vælg Printeregenskaber) Hvis porten er indstillet til Fil eller LPT, skal du fjerne markeringen og vælge TCP/IP, USB eller WSD.



Du kan finde oplysninger om Windows-fejlmeddelelser i den brugervejledning til Microsoft Windows, der fulgte med din pc.

Problemer vedrørende operativsystem

Almindelige Mac-problemer

Tilstand	Løsningsforslag
Maskinen udskriver ikke PDF-filer korrekt. Visse dele af grafik, tekst eller illustrationer mangler.	<p>Udskrivning af PDF-filen som billede kan muliggøre udskrivning af filen. Aktiver Udskriv som billede fra Acrobat-udskrivningsmuligheder.</p> <p> Det tager længere tid at udskrive, når du udskriver en PDF-fil som et billede.</p>
Nogle bogstaver vises ikke normalt ved udskrivning af en forside.	Mac OS kan ikke oprette skrifttypen, mens forsiden udskrives. Det engelske alfabet og tal vises normalt på forsiden.
Når du udskriver et dokument i Mac med Acrobat Reader 6.0 eller nyere, udskrives farverne ikke korrekt.	Sørg for, at opløsningsindstillingen i maskinens driver stemmer overens med indstillingen i Acrobat Reader.



Du kan finde oplysninger om Mac-fejlmeddelelser i den brugervejledning til Mac, der fulgte med din pc.

Problemer vedrørende operativsystem

Ofte forekommende Linux-problemer

Tilstand	Løsningsforslag
Der er ikke noget xsane- eller enkel scan-program på min Linux-maskine.	Ved visse Linux-distributioner er der ikke noget scanningsprogram som standard. Hvis du vil benytte scanningsfunktioner, skal du installere et af scanningsprogrammerne via O/S-downloadcenteret (f.eks. Ubuntu Software Center for Ubuntu, Install/Remove Software for openSUSE og Software for Fedora).
Scanneren kan ikke findes via netværk.	Ved visse Linux-distributioner er der aktiveret en stærk firewall, der kan blokere for, at vores installationsprogram kan åbne den nødvendige port og søge efter netværksenheder. I sådanne tilfælde må snmp-port - 22161 åbnes manuelt, eller firewall deaktiveres midlertidigt, mens enheden benyttes.
Når du udskriver mere end én kopi, udskrives den anden kopi ikke.	Problemet opstår på Ubuntu 12.04 pga. et problem i standard-CUPS-filteret 'pdftops'. Opdater 'cups-filtre'-pakken til version 1.0.18 for at løse problemet ('pdftops' er en del af 'cups-filters'-pakken).
Det er ikke muligt at fjerne markering i sorteringsindstillingen i dialogboksen Udskriv.	I visse produkter har udskrivningsdialogboksen GNOME problemer med at styre sorteringsindstillingen. Dette problem kan omgås ved at sætte sorteringsindstillingens standardværdi til False vha. systemets udskrivningshjælpeprogram (udfør "system-config-printer" i terminalprogrammet).
Udskrivning foregår altid i dupleks.	Dette dupleksproblem fandtes i Ubuntu 9.10 CUPS-pakken. Opdater CUPS-version til 1.4.1-ubuntu2.2.
Printeren er ikke tilføjet med systemets udskrivningsprogram.	Problemet opstår på Debian 7 pga. en defekt i 'system-config-printer'-pakken i Debian 7 (http://bugs.debian.org/cgi-bin/bugreport.cgi?bug=662813 i Debian bug-trackingsystemet). Tilføj printeren på en anden måde (f.eks. CUPS WebUI)
Papirstørrelse og -retning er deaktiveret i dialogboksen Udskriv, mens tekstfilerne åbnes.	Problemet opstår på Fedora 19 og skyldes 'leafpad'-teksteditoren på Fedora 19. Brug en anden teksteditor, f.eks. 'gedit'.



Du kan finde oplysninger om Linux-fejlmeddelelser i den brugervejledning til Linux, der fulgte med din pc.

Contact SAMSUNG worldwide

If you have any comments or questions regarding Samsung products, contact the Samsung customer care center.

Country/Region	Customer Care Center	WebSite
ALGERIA	3004 (Toll Free)	www.samsung.com/n_africa/support
ANGOLA	917 267 864	www.samsung.com/support
ARGENTINE	0800-555-SAM(7267)	www.samsung.com/ar
ARMENIA	0-800-05-555	www.samsung.com/support
AUSTRALIA	1300 362 603	www.samsung.com/au/support
AUSTRIA	0800-SAMSUNG (0800-7267864)[Only for Premium HA] 0800-366661[Only for Dealers] 0810-112233	www.samsung.com/at/support
AZERBAIJAN	0-88-555-55-55	www.samsung.com/support
BAHRAIN	8000-GSAM (8000-4726)	www.samsung.com/ae/support (English) www.samsung.com/ae_ar/support (Arabic)

Country/Region	Customer Care Center	WebSite
BANGLADESH	0961-2300300 0800-0300300 (Toll free)	www.samsung.com/in/support
BELARUS	810-800-500-55-500	www.samsung.com/support
BELGIUM	02-201-24-18	www.samsung.com/be/support (Dutch) www.samsung.com/be_fr/support (French)
BOLIVIA	800-10-7260	www.samsung.com/cl/support
BOSNIA	055 233 999	www.samsung.com/support
BOTSWANA	8007260000	www.samsung.com/support
BRAZIL	0800-124-421 (Demais cidades e regiões) 4004-0000 (Capitais e grandes centros)	www.samsung.com/br/support
BULGARIA	0800 111 31 , Безплатна телефонна линия	www.samsung.com/bg/support
BURUNDI	200	www.samsung.com/support

Contact SAMSUNG worldwide

Country/Region	Customer Care Center	WebSite
CAMEROON	7095- 0077	www.samsung.com/africa_fr/support
CANADA	1-800-SAMSUNG (726-7864)	www.samsung.com/ca/support(English) www.samsung.com/ca_fr/support (French)
CHILE	800-SAMSUNG (726-7864) [HHP] 02-24828200	www.samsung.com/cl/support
CHINA	400-810-5858	www.samsung.com/cn/support
COLOMBIA	Bogotá en el 600 12 72Sin costo en todo el país 01 8000 112 112Y desde tu celular #726	www.samsung.com/co
COSTA RICA	00-800-1-SAMSUNG (726-7864)	www.samsung.com/latin/support (Spanish) www.samsung.com/latin_en/support (English)
CROATIA	072 726 786	www.samsung.com/hr/support

Country/Region	Customer Care Center	WebSite
Cote D' Ivoire	8000 0077	www.samsung.com/africa_fr/support
CYPRUS	8009 4000 only from landline, toll free	www.samsung.com/gr/support
CZECH	800-SAMSUNG (800-726786)	www.samsung.com/cz/support
DENMARK	70 70 19 70	www.samsung.com/dk/support
DOMINICAN REPUBLIC	1-800-751-2676	www.samsung.com/latin/support (Spanish) www.samsung.com/latin_en/support (English)
DRC	4999999	www.samsung.com/support
ECUADOR	1-800-SAMSUNG (72-6786)	www.samsung.com/latin/support (Spanish) www.samsung.com/latin_en/support(English)

Contact SAMSUNG worldwide

Country/Region	Customer Care Center	WebSite
EGYPT	08000-7267864 16580	www.samsung.com/ eg/support
EIRE	0818 717100	www.samsung.com/ ie/support
EL SALVADOR	8000-SAMSUNG (726-7864)	www.samsung.com/ latin/support (Spanish) www.samsung.com/ latin_en/support (English)
ESTONIA	800-7267	www.samsung.com/ ee/support
FINLAND	030-6227 515	www.samsung.com/ fi/support
FRANCE	01 48 63 00 00	www.samsung.com/ fr/support

Country/Region	Customer Care Center	WebSite
GERMANY	0180 6 SAMSUNG bzw. 0180 6 7267864* (*0,20 €/Anruf aus dem dt. Festnetz, aus dem Mobilfunk max. 0,60 €/Anruf) [HHP] 0180 6 M SAMSUNG bzw. 0180 6 67267864* (*0,20 €/Anruf aus dem dt. Festnetz, aus dem Mobilfunk max. 0,60 €/Anruf)	www.samsung.com/ de/support
GEORGIA	0-800-555-555	www.samsung.com/ support
GHANA	0800-10077 0302-200077	www.samsung.com/ africa_en/support
GREECE	80111-SAMSUNG (80111 726 7864) only from land line (+30) 210 6897691 from mobile and land line	www.samsung.com/ gr/support

Contact SAMSUNG worldwide

Country/Region	Customer Care Center	WebSite
GUATEMALA	1-800-299-0033	www.samsung.com/ latin/support (Spanish) www.samsung.com/ latin_en/support (English)
HONDURAS	800-2791-9111	www.samsung.com/ latin/support (Spanish) www.samsung.com/ latin_en/support (English)
HONG KONG	3698 4698	www.samsung.com/ hk/support (Chinese) www.samsung.com/ hk_en/support (English)
HUNGARY	0680SAMSUNG (0680-726-786) 0680PREMIUM (0680-773-648)	www.samsung.com/ hu/support
INDIA	1800 3000 8282 - Toll Free 1800 266 8282 - Toll Free	www.samsung.com/ in/support
INDONESIA	021-56997777 08001128888	www.samsung.com/ id/support

Country/Region	Customer Care Center	WebSite
IRAN	021-8255 [CE] 021-42132 [HHP]	www.samsung.com/ iran/support
ITALIA	800-SAMSUNG (800.7267864)	www.samsung.com/ it/support
JAMAICA	1-800-SAMSUNG (726-7864)	www.samsung.com/ latin_en/support (English)
JAPAN	0120-363-905	www.samsung.com/ jp/support
JORDAN	0800-22273 06 5777444	www.samsung.com/ Levant
KAZAKHSTAN	8-10-800-500-55-500 (GSM: 7799, VIP care 7700)	www.samsung.com/ kz_ru/support
KENYA	0800 545 545	www.samsung.com/ support
KUWAIT	183-CALL (183-2255)	www.samsung.com/ ae/support (English) www.samsung.com/ ae_ar/support (Arabic)
KYRGYZSTAN	00-800-500-55-500 (GSM: 9977)	www.samsung.com/ support

Contact SAMSUNG worldwide

Country/Region	Customer Care Center	WebSite
LATVIA	8000-7267	www.samsung.com/ lv/support
LEBANON	961 1484 999	www.samsung.com/ Levant
LITHUANIA	8-800-77777	www.samsung.com/ lt/support
LUXEMBURG	261 03 710	www.samsung.com/ be_fr/support
MACAU	0800 333	www.samsung.com/ support
MACEDONIA	023 207 777	
MALAYSIA	1800-88-9999 603-77137477 (Overseas contact)	www.samsung.com/ my/support
MAURITIUS	800 2550	www.samsung.com/ support
MEXICO	01-800-SAMSUNG (726-7864)	www.samsung.com/ mx/support
MOLDOVA	0-800-614-40	www.samsung.com/ support
MONGOLIA	+7-495-363-17-00	www.samsung.com/ support

Country/Region	Customer Care Center	WebSite
MONTENEGRO	020 405 888	www.samsung.com/ support
MOROCCO	080 100 22 55	www.samsung.com/ n_africa/support
MOZAMBIQUE	847267864 / 827267864	www.samsung.com/ support
MYANMAR	+95-01-2399-888	www.samsung.com/ support
NAMIBIA	08 197 267 864	www.samsung.com/ support
NIGERIA	0800-726-7864	www.samsung.com/ africa_en/support
NETHERLANDS	0900-SAMSUNG (0900- 7267864) (€ 0,10/Min)	www.samsung.com/ nl/support
NEW ZEALAND	0800 726 786	www.samsung.com/ nz/support
NICARAGUA	001-800-5077267	www.samsung.com/ latin/ support(Spanish) www.samsung.com/ latin_en/support (English)

Contact SAMSUNG worldwide

Country/Region	Customer Care Center	WebSite
NORWAY	815 56480	www.samsung.com/no/support
OMAN	800-SAMSUNG (800 - 726 7864)	www.samsung.com/ae/support (English) www.samsung.com/ae_ar/support (Arabic)
PAKISTAN	0800-Samsung (72678)	www.samsung.com/pk/support
PANAMA	800-0101	www.samsung.com/latin/support (Spanish) www.samsung.com/latin_en/support (English)
PARAGUAY	0800-11-SAMS(7267)	www.samsung.com/ar
PERU	0800-777-08	www.samsung.com/pe/support

Country/Region	Customer Care Center	WebSite
PHILIPPINES	1-800-10-726-7864 [PLDT Toll Free] 1-800-8-726-7864 [Globe Landline and Mobile] 02- 422-2111 [Standard Landline]	www.samsung.com/ph/support
POLAND	801-172-678* lub +48 22 607-93-33* Dedykowana infolinia do obsługi zapytań dotyczących telefonów komórkowych: 801-672-678* lub +48 22 607-93-33* * (koszt połączenia według taryfy operatora)	www.samsung.com/pl/support
PORTUGAL	808 20 7267	www.samsung.com/pt/support
PUERTO RICO	1-800-682-3180	www.samsung.com/latin/support (Spanish) www.samsung.com/latin_en/support (English)

Contact SAMSUNG worldwide

Country/Region	Customer Care Center	WebSite
QATAR	800-CALL (800-2255)	www.samsung.com/ ae/support (English) www.samsung.com/ ae_ar/support (Arabic)
REUNION	0262 50 88 80	www.samsung.com/ support
RWANDA	9999	www.samsung.com/ support
ROMANIA	*8000 (apel in retea) 08008-726-78-64 (08008- SAMSUNG) Apel GRATUIT	www.samsung.com/ ro/support
RUSSIA	8-800-555-55-55 (VIP care 8- 800-555-55-88)	www.samsung.com/ ru/support
SAUDI ARABIA	800 247 3457 (800 24/7 HELP)	www.samsung.com/ sa/home www.samsung.com/ sa_en
SENEGAL	800-00-0077	www.samsung.com/ africa_fr/support
SERBIA	011 321 6899	www.samsung.com/ rs/support

Country/Region	Customer Care Center	WebSite
SINGAPORE	1800-SAMSUNG (726-7864)	www.samsung.com/ sg/support
SLOVENIA	080 697 267 (brezplačna številka)	www.samsung.com/ si
SLOVAKIA	0800 - SAMSUNG (0800-726 786)	www.samsung.com/ sk/support
SOUTH AFRICA	0860 SAMSUNG (726 7864)	www.samsung.com/ support
SPAIN	0034902172678[HHP] 0034902167267	www.samsung.com/ es/support
SRI LANKA	0117540540 0115900000	www.samsung.com/ support
SUDAN	1969	www.samsung.com/ support
SWEDEN	0771 726 7864 (0771- SAMSUNG)	www.samsung.com/ se/support
SWITZERLAND	0800 726 78 64 (0800- SAMSUNG)	www.samsung.com/ ch/support (German) www.samsung.com/ ch_fr/support (French)

Contact SAMSUNG worldwide

Country/Region	Customer Care Center	WebSite
SYRIA	18252273	www.samsung.com/Levant
TAJIKISTAN	8-10-800-500-55-500	www.samsung.com/support
TAIWAN	0800-329999	www.samsung.com/tw/support
TANZANIA	0800 755 755 0685 889 900	www.samsung.com/support
THAILAND	0-2689-3232, 1800-29-3232	www.samsung.com/th/support
TRINIDAD & TOBAGO	1-800-SAMSUNG (726-7864)	www.samsung.com/latin/support (Spanish) www.samsung.com/latin_en/support (English)
TURKEY	444 77 11	www.samsung.com/tr/support
TUNISIA	80-1000-12	www.samsung.com/n_africa/support

Country/Region	Customer Care Center	WebSite
U.A.E	800-SAMSUNG (800 -726 7864)	www.samsung.com/ae/support (English) www.samsung.com/ae_ar/support (Arabic)
UK	0330 SAMSUNG (7267864)	www.samsung.com/uk/support
U.S.A -Consumer Electronics	1-800-SAMSUNG (726-7864)	www.samsung.com/us/support
U.S.A -(Mobile Phones)	1-800-SAMSUNG (726-7864)	www.samsung.com/us/support
UGANDA	0800 300 300	www.samsung.com/support
UKRAINE	0-800-502-000	www.samsung.com/ua/support (Ukrainian) www.samsung.com/ua_ru/support (Russian)
URUGUAY	0800-SAMS(7267)	www.samsung.com/ar

Contact SAMSUNG worldwide

Country/Region	Customer Care Center	WebSite
UZBEKISTAN	00-800-500-55-500 (GSM: 7799)	www.samsung.com/ support
VENEZUELA	0-800-SAMSUNG (726-7864)	www.samsung.com/ ve/support
VIETNAM	1800 588 889	www.samsung.com/ vn/support
ZAMBIA	0211 350370	www.samsung.com/ support



Nedenstående ordliste hjælper dig med at få kendskab til produktet ved at give dig en forståelse af den terminologi, der bruges i forbindelse med udskrivning, og som anvendes i denne brugerhåndbog.

802.11

802.11 er et sæt standarder til kommunikation via trådløse lokalnetværk (WLAN), og det er udviklet af IEEE LAN/MAN Standards Committee (IEEE 802).

802.11b/g/n

802.11b/g/n kan dele hardware og benytte 2,4 GHz-båndet. 802.11b understøtter båndbredde op til 11 Mbps, 802.11n understøtter båndbredde op til 150 Mbps. 802.11b/g/n-enheder kan være udsat for interferens fra mikrobølgeovne, trådløse telefoner og Bluetooth-enheder.

Adgangspunkt

AP (Access Point) eller WAP (Wireless Access Point) er en enhed, som forbinder udstyr til trådløs kommunikation på et trådløst lokalnetværk (WLAN) og fungerer som en central sender/modtager af WLAN-radiosignaler.

ADF

En automatisk dokumentføder (ADF) er en scanningsenhed, der automatisk indfører en papiroriginal, så maskinen kan scanne noget af papiret med det samme.

AppleTalk

AppleTalk er en samling varemærkebeskyttede protokoller, der er udviklet af Apple, Inc til computernetværk. Den var medtaget i den oprindelige Mac (1984), og Apple er nu gået bort fra den til fordel for TCP/IP-netværk.

Bitdybde

En betegnelse i forbindelse med computergrafik, som beskriver antallet af bits, der bruges til at repræsentere farven på en enkelt pixel i et bitmapbillede. En større farvedybde giver et større spektrum af klare farver. Når antallet af bits forøges, bliver antallet af mulige farver upraktisk stort til et farveskema. 1-bit-farve kaldes normalt monokrom eller sort-hvid.

BMP

Et bitmapgrafikformat, der bruges internt af Microsoft Windows-grafikundersystemet (GDI), og som normalt bruges som et filformat til enkle grafikfiler på denne platform.

BOOTP

Bootstrap-protokol. En netværksprotokol, som en netværksklient benytter til automatisk at hente en IP-adresse. Dette foregår normalt i bootstrap-processen på en computer eller det operativsystem, der kører på den. BOOTP-serverne tildeler IP-adressen til hver klient fra en pulje med adresser. BOOTP gør det muligt for arbejdsstationscomputere uden harddisk at hente en IP-adresse, inden der indlæses et avanceret operativsystem.

CCD

CCD (Charge Coupled Device) er en hardwareenhed, der gør det muligt at foretage en scanning. CCD-låsemekanismen bruges også til at fastholde CCD-modulet for at forhindre beskadigelse, når maskinen flyttes.

Sortering

Sortering er en proces, hvor et kopijob med flere kopier udskrives i sæt. Når sortering er valgt, udskriver enheden et helt sæt, før der udskrives yderligere kopier.

Kontrolpanel

Et kontrolpanel er et fladt og som regel lodret område, hvor der er placeret knapper eller indikatorer. Det findes normalt foran på maskinen.

Dækning

Dette er et udskrivningsbegreb, der bruges i forbindelse med målingen af tonerforbrug ved udskrivning. F.eks. betyder 5 % dækning, at der på et stykke A4-papir er ca. 5 % billeder eller tekst. Hvis papiret eller originalen indeholder komplicerede billeder eller en stor mængde tekst, er dækningen derfor højere, og tonerforbruget stiger tilsvarende.

CSV

Kommaseparerede værdier (CSV). En type filformat. CSV bruges til at udveksle data mellem inkompatible programmer. Filformatet, som det bruges i Microsoft Excel, er blevet en slags de facto-standard i hele branchen, selv på andre platforme end Microsoft.

DADF

En automatisk duplexdokumentføder er en scanningsenhed, der automatisk indfører og vender en papiroriginal, så maskinen kan scanne begge sider af papiret.

Standard

Den værdi eller indstilling, der er gældende, når en printer pakkes ud, nulstilles eller initialiseres.

DHCP

En DHCP (Dynamic Host Configuration Protocol) er en klient/server-netværksprotokol. En DHCP-server sender specifikke konfigurationsparametre til den anmodende DHCP-klientvært – generelt oplysninger, som klientværten skal bruge for at kommunikere med andre computere på et IP-netværk. DHCP indeholder også en mekanisme til allokering af IP-adresser til klientværter.

DIMM

DIMM (Dual Inline Memory Module) er et lille trykt kredsløb, der indeholder hukommelse. DIMM gemmer alle data i maskinen, f.eks. udskriftsdata og modtagne faxdata.

DLNA

DLNA (Digital Living Network Alliance) er en standard, der gør det muligt for enheder i et hjemmenetværk at dele oplysninger med hinanden på tværs af netværket.

DNS

DNS (Domain Name Server) er et system, der gemmer oplysninger i forbindelse med domænenavne i en distribueret database på et netværk, f.eks. internettet.

Matrixprinter

En matrixprinter er en type computerprinter med et printhoved, der kører frem og tilbage på siden og skriver med anslag ved at slå et tekstilfarvebånd mod papiret, meget lig en skrivemaskine.

DPI

DPI (Dots Per Inch) er et mål for opløsning, der bruges i forbindelse med scanning og udskrivning. Generelt resulterer et højere DPI-tal i en højere opløsning, flere synlige detaljer i billedet og større filer.

DRPD

DRPD (Distinctive Ring Pattern Detection). "Distinctive Ring" er en tjeneste, der giver brugeren mulighed for at bruge en enkelt telefonlinje til at besvare opkald til flere forskellige telefonnumre.

Duplex

En mekanisme, der automatisk vender et ark papir, så maskinen kan skrive på (eller scanne) begge sider af papiret. En printer med duplexenhed kan udskrive på begge sider af papiret samtidigt.

Driftscyklus

Driftscyklus er det antal sider pr. måned, der ikke påvirker printerens ydeevne. Generelt har printeren en levetidsbegrænsning, f.eks. antal sider pr. år. Levetiden betyder den gennemsnitlige udskriftskapacitet, normalt inden for garantiperioden. Hvis driftscyklussen f.eks. er 48.000 sider pr. måned, idet der regnes med 20 arbejdsdage, har printeren en grænse på 2.400 sider om dagen.

ECM

ECM (Error Correction Mode) er en valgfri transmissionstilstand, der er indbygget i Class 1-faxmaskiner eller faxmodemmer. Når tilstanden er slået til, sker der automatisk registrering og korrektion af de fejl i faxtransmissionsprocessen, der nogle gange opstår på grund af støj på telefonlinjen.

Emulering

Emulering er en teknik, hvor én maskine opnår de samme resultater som en anden.

En emulator duplikerer funktionerne i et system til et andet system, så det andet system fungerer som det første system. Emulering fokuserer på nøjagtig reproduktion af den eksterne funktion i modsætning til simulering, hvor en abstrakt model af systemet simuleres, ofte under hensyn til systemets interne tilstand.

Ethernet

Ethernet er en rammebaseret computernetværksteknologi til LAN-netværk (Local Area Network). Der fastlægges ledningsføring og signaler på det fysiske lag samt rammeformater og protokoller på MAC-laget (Media Access Control Layer) og dataforbindelseslaget (Data Link Layer) i OSI-modellen. Ethernet er for det meste standardiseret som IEEE 802.3. Det er blevet den mest udbredte LAN-teknologi siden 1990'erne og frem til i dag.

EtherTalk

En samling af protokoller, der er udviklet af Apple Computer til computernetværk. Den var medtaget i den oprindelige Mac (1984), og Apple er nu gået bort fra den til fordel for TCP/IP-netværk.

FDI

FDI (Foreign Device Interface) er et kort, der er installeret inde i maskinen, og som gør det muligt at anvende enheder fra en tredjepart, f.eks. en møntbetjent enhed eller en kortlæser. Med disse enheder kan maskinen bruges til udskrivning mod betaling.

FTP

FTP (File Transfer Protocol) er en almindeligt brugt protokol til udveksling af filer over alle netværk, der understøtter TCP/IP-protokollen (f.eks. internettet eller et intranet).

Fikseringsenhed

Den del af en laserprinter, der fikserer toneren på udskriftsmediet. Den består af en varmerulle og en trykrulle. Når toneren er overført til papiret, bruger fikseringsenheden varme og tryk til at sikre, at toneren bliver på papiret permanent. Det er årsagen til, at papiret er varmt, når det kommer ud af en laserprinter.

Gateway

En forbindelse mellem computernetværk eller mellem et computernetværk og en telefonlinje. Metoden er særdeles populær, eftersom det er en computer eller et netværk, der giver adgang til andre computere eller netværk.

Gråtoner

Forskellige grå nuancer, der repræsenterer lyse og mørke dele af et billede, når farvebilleder konverteres til gråtoner. Farverne repræsenteres af de forskellige grå nuancer.

Halvtone

En billedtype, der simulerer gråtoner ved, at antallet af punkter varieres. Områder med megen farve består af et stort antal punkter, mens lysere områder består af et mindre antal punkter.

Masselagringsenhed (harddisk)

Masselagringsenheden er en permanent lagerenhed, hvor digitalt kodede data lagres på hurtigt roterende plader med magnetiske overflader.

IEEE

IEEE (Institute of Electrical and Electronics Engineers) er en international, almennyttig faglig organisation, hvis formål er at udbrede teknologi, der er relateret til elektricitet.

IEEE 1284

Standarden for 1284-parallelporten er udviklet af IEEE (Institute of Electrical and Electronics Engineers). Betegnelsen "1284-B" refererer til en specifik stiktype i enden af det parallelkabel, der sluttes til perifere enheder (f.eks. en printer).

Intranet

Et privat netværk, der benytter internetprotokoller, netværksforbindelser og eventuelt det offentlige telekommunikationssystem til sikkert at dele en del af en organisations oplysninger eller drift med medarbejderne. Begrebet henviser undertiden kun til den mest synlige tjeneste, som er det interne websted.

IP-adresse

En IP-adresse (Internet Protocol) er et entydigt tal, som enheder benytter til at identificere og kommunikere med hinanden på et netværk ved hjælp af IP-standarden.

IPM

IPM (Images Per Minute) er en metode til måling af en printers hastighed. En IPM-hastighed viser, hvor mange enkelt-sidede ark en printer kan producere i løbet af et minut.

IPP

IPP (Internet Printing Protocol) definerer en standardprotokol for udskrivning samt styring af udskriftsjob, mediestørrelser, opløsning osv. IPP kan bruges lokalt eller over internettet til hundredvis af printere og understøtter også adgangskontrol, godkendelse og kryptering, hvilket gør det til en meget mere anvendelig og sikker udskrivningsløsning end ældre løsninger.

IPX/SPX

IPX/SPX står for Internet Packet Exchange/Sequenced Packet Exchange. Det er en netværksprotokol, der bruger af Novell NetWare-operativsystemerne. IPX og SPX er begge forbindelsestjenester, der ligner TCP/IP, hvor IPX-protokollen ligner IP, og SPX ligner TCP. IPX/SPX er primært udviklet til lokale netværk (LAN), og det er en meget effektiv protokol til dette formål (typisk har den en bedre ydeevne end TCP/IP på et LAN).

ISO

ISO (International Organization for Standardization) er en international organisation til fastlæggelse af standarder, og den er sammensat af repræsentanter fra de nationale standardiseringsorganisationer. Den udarbejder globale branche- og handelsstandarder.

ITU-T

ITU (International Telecommunication Union) er en international organisation, der blev etableret for at standardisere og regulere den internationale radio- og telekommunikation. Dens hovedopgaver omfatter standardisering, allokering af radiospektrum og organisering af forbindelsesaftaler mellem forskellige lande for at muliggøre internationale telefonopkald. Det sidste T i ITU-T henviser til telekommunikation.

ITU-T's testark nr. 1

Et standardiseret testark, der er udgivet af ITU-T til faxtransmissioner af dokumenter.

JBIG

JBIG (Joint Bi-level Image Experts Group) er en standard for billedkomprimering, hvor nøjagtigheden og kvaliteten ikke forringes. Den er beregnet til komprimering af binære billeder, specielt til faxer, men den kan også bruges til andre billeder.

JPEG

JPEG (Joint Photographic Experts Group) er den hyppigst brugte standardmetode til komprimering af fotografier med kvalitetsforringelse. Det er det format, der bruges til lagring og transmission af fotografier på internettet.

LDAP

LDAP (Lightweight Directory Access Protocol) er en netværksprotokol til forespørgsel på og redigering af katalogtjenester, der kører via TCP/IP.

LED

En lysdiode (LED) er en halvlederenhed, der viser en maskines status.

MAC-adresse

MAC-adressen (Media Access Control) er et entydigt id, der er knyttet til en netværksadapter. MAC-adressen er et entydigt 48-bit-id, der normalt skrives som 12 hexadecimale tegn grupperet i par (f.eks. 00-00-0c-34-11-4e). Denne adresse er normalt hårdkodet på et netværkskort af fabrikanten, og den bruges som en hjælp til routere, der prøver at lokalisere lokale maskiner i store netværk.

MFP

MFP (Multi Function Peripheral) er en kontormaskine, der omfatter flere funktioner i én fysisk enhed, f.eks. en printer, en kopimaskine, en fax, en scanner osv.

MH

MH (Modified Huffman) er en komprimeringsmetode til nedsættelse af den mængde data, der skal transmitteres mellem faxmaskiner for at overføre det billede, der anbefales i ITU-T T.4. MH er et kodebogsbaseret RLE-skema (run-length encoding), der er optimeret til effektiv komprimering af blanke områder. Da de fleste faxer mest består af blanke områder, minimerer dette transmissionstiden for de fleste faxer.

MMR

MMR (Modified Modified READ) er en komprimeringsmetode, der er anbefalet i ITU-T T.6.

Modem

En enhed, der modulerer et bæresignal til at kode digitale oplysninger og demodulerer bæresignalet for at afkode de transmitterede oplysninger.

MR

MR (Modified READ) er en komprimeringsmetode, der er anbefalet i ITU-T T.4. Ved MR kodes den første scannede linje ved hjælp af MH. Den næste linje sammenlignes med den første, forskellene bestemmes, og derefter kodes og sendes forskellene.

NetWare

Et netværksoperativsystem, der er udviklet af Novell, Inc. Der blev oprindeligt brugt kooperativ multitasking til at køre forskellige tjenester på en pc, og netværksprotokollerne var baseret på den typiske Xerox XNS-stak. I dag understøtter NetWare TCP/IP og IPX/SPX.

OPC

OPC (Organic Photo Conductor) er en mekanisme, der fremstiller et virtuelt billede til udskrivning ved hjælp af en laserstråle fra en laserprinter. Den er normalt grøn eller rustrød og cylinderformet.

En billedenhed, der indeholder en tromle, slider langsomt på tromlens overflade, når den bruges i printeren, og den skal udskiftes efter behov, når den er slidt som følge af kontakt med patronen, fremkalderbørsten, rensmekanismen og papiret.

Originaler

Det første eksemplar af noget, f.eks. et dokument, et fotografi eller en tekst, der kopieres, reproduceres eller oversættes for at producere flere eksemplarer, men som ikke selv er kopieret fra eller afledt af noget andet.

OSI

OSI (Open Systems Interconnection) er en kommunikationsmodel, der er udviklet af ISO (International Organization for Standardization). OSI er en standardiseret, modulær tilgang til netværksdesign, hvor det nødvendige sæt af komplekse funktioner opdeles i håndterbare, selvstændige funktionelle lag. Lagene er fra top til bund: program, præsentation, session, transport, netværk, dataforbindelse og fysisk lag.

PABX

En PABX (privat automatisk omstilling) er et automatisk telefonomstillingsanlæg i en privat virksomhed.

PCL

PCL (Printer Command Language) er et PDL (Page Description Language – sidebeskrivessprog), der er udviklet af HP som en printerprotokol og er blevet en branchestandard. PCL blev oprindeligt udviklet til de tidlige inkjetprintere og er siden udgivet i forskellige udgaver til termiske printere, matrixprintere og laserprintere.

PDF

PDF (Portable Document Format) er et varemærkebeskyttet filformat, der er udviklet af Adobe Systems, til repræsentation af todimensionelle dokumenter i et format, som er uafhængigt af enheder og opløsning.

PostScript

PS (PostScript) er et sidebeskrivelses- og programmeringssprog, der primært benyttes inden for elektronik og DTP. , og som køres i et tolkningsprogram for at generere et billede.

Printerdriver

Et program, der bruges til at sende kommandoer og overføre data fra computeren til printeren.

Udskriftsmedie

Et medie, der kan bruges i en printer, en scanner, en fax eller en kopimaskine, f.eks. papir, kuverter, etiketter og transparenter.

PPM

PPM (sider pr. minut) er en målemetode til bestemmelse af, hvor hurtigt en printer arbejder, dvs. hvor mange sider den kan producere pr. minut.

PRN-fil

En grænseflade til en enhedsdriver, der tillader softwaren at kommunikere med enhedsdriveren ved hjælp af standardsystemkald til input/output, hvilket forenkler mange opgaver.

Protokol

En konvention eller standard, der kontrollerer eller muliggør forbindelse, kommunikation og dataoverførsel mellem to computere.

PS

Se PostScript.

PSTN

PSTN (det offentlige analoge kabelforbundne telefonnet) er det netværk, der består af verdens offentlige analoge telefonnetværk og normalt ledes gennem en omstilling i virksomheder.

RADIUS

RADIUS (Remote Authentication Dial In User Service) er en protokol til godkendelse og registrering af eksterne brugere. RADIUS muliggør central styring af godkendelsesdata, f.eks. brugernavne og adgangskoder, ved hjælp af et AAA-koncept (godkendelse, autorisation og registrering) til styring af adgang til netværket.

Opløsning

Et billedes skarphed målt i punkter pr. tommer (DPI). Jo højere DPI-tal, jo højere opløsning.

SMB

SMB (Server Message Block) er en netværksprotokol, der især anvendes til at dele filer, printere, serielle porte og forskellige former for kommunikation mellem noder i et netværk. Den indeholder også en mekanisme til godkendelse af kommunikation mellem processer.

SMTP

SMTP (Simple Mail Transfer Protocol) er standarden for transmission af e-mail over internettet. SMTP er en relativt enkel tekstbaseret protokol, hvor der angives en eller flere modtagere af en meddelelse, og derefter overføres meddelelseteksten. Det er en klient/server-protokol, hvor klienten overfører en e-mail-meddelelse til serveren.

SSID

SSID (Service Set Identifier) er et navn på et trådløst lokalnetværk (WLAN). Alle trådløse enheder på et WLAN anvender det samme SSID for at kommunikere med hinanden. Der skelnes mellem store og små bogstaver i SSID'er, og maksimumlængden er 32 tegn.

Undernetmaske

Undernetmasken bruges i forbindelse med netværksadressen til at bestemme, hvilken del af adressen der er netværksadressen, og hvilken del der er værtsadressen.

TCP/IP

TCP (Transmission Control Protocol) og IP (Internet Protocol) er det sæt kommunikationsprotokoller, der implementerer den protokolstak, som internettet og de fleste kommercielle netværk kører på.

TCR

TCR (Transmission Confirmation Report) indeholder oplysninger om hver transmission, f.eks. jobstatus, transmissionsresultat og antal sendte sider. Rapporten kan indstilles til at blive udskrevet efter hvert job eller kun efter mislykkede transmissioner.

TIFF

TIFF (Tagged Image File Format) er et bitmapbilledformat med variabel opløsning. TIFF beskriver billeddata, der typisk kommer fra scannere. I TIFF-billeder bruges der mærker, dvs. nøgleord, som definerer egenskaberne for det billede, der er inkluderet i filen. Dette fleksible og platformsuafhængige format kan bruges til billeder, der er oprettet i forskellige billedbehandlingsprogrammer.

Tonerpatron

En slags flaske eller beholder med toner, der anvendes i en maskine, f.eks. en printer. Toner er et pulver, der bruges i laserprintere og fotokopieringsmaskiner, og som danner teksten og billederne på det udskrevne papir. Toneren fikseres med en kombination af varme og tryk fra fikseringsenheden, så den klæber til papirets fibre.

TWAIN

En branchestandard for scannere og software. Hvis der bruges en TWAIN-kompatibel scanner og et TWAIN-kompatibelt program, kan en scanning startes fra programmet. TWAIN er en API, der kan bruges til at hente billeder under operativsystemerne Microsoft Windows og Apple Mac.

UNC-sti

UNC (Uniform Naming Convention) er en standardiseret metode til at oprette adgang til netværksshares i Windows NT og andre Microsoft-produkter. Formatet for en UNC-sti er:

```
\\<servernavn>\<sharenavn>\<Yderligere mapper>
```

URL

URL (Uniform Resource Locator) er den globale adresse på dokumenter og ressourcer på internettet. Den første del af adressen angiver, hvilken protokol der skal bruges, og den anden del angiver den IP-adresse eller det domænenavn, hvor ressourcen er placeret.

USB

USB (Universal Serial Bus) er en standard for tilslutning af perifere enheder til computere, og den er udviklet af USB Implementers Forum, Inc. I modsætning til parallelporte er USB udviklet til, at der på samme tid kan tilsluttes flere perifere enheder til en enkelt USB-port på computeren.

Vandmærke

Et vandmærke er et genkendeligt billede eller mønster i papiret, der virker lysere, når det holdes op imod lyset. Vandmærker blev første gang introduceret i Bologna i Italien i 1282. De er blevet brugt af papirfabrikanter til at identificere deres produkter, og de bruges også i frimærker, pengesedler og andre officielle dokumenter for at forhindre forfalskninger.

WEP

WEP (Wired Equivalent Privacy) er en sikkerhedsprotokol, der er defineret i IEEE 802.11. Den giver det samme sikkerhedsniveau som et kabelforbundet LAN. Sikkerheden i WEP er baseret på kryptering af trådløst overførte data, så de er beskyttet under transmissionen.

WIA

WIA (Windows Imaging Architecture) er en billedbehandlingsarkitektur, der oprindeligt blev introduceret i Windows Me og Windows XP. Hvis der bruges en WIA-kompatibel scanner, kan en scanning startes fra disse operativsystemer.

WPA

WPA (Wi-Fi Protected Access) er en klasse af systemer til sikring af trådløse (Wi-Fi) computernetværk. Det blev oprettet for at forbedre sikkerheden i WEP.

WPA-PSK

WPA-PSK (WPA Pre-Shared Key) er en særlig udgave af WPA til mindre virksomheder og hjemmebrugere. En delt nøgle, eller adgangskode, konfigureres på det trådløse adgangspunkt (WAP) og på alle trådløse bærbare eller stationære enheder. WPA-PSK genererer en entydig nøgle til hver session mellem en trådløs klient og det tilhørende trådløse adgangspunkt, hvilket øger sikkerheden.

WPS

WPS (Wi-Fi Protected Setup) er en standard til oprettelse af et trådløst hjemmenetværk. Hvis det trådløse adgangspunkt understøtter WPS, er det nemt at konfigurere den trådløse netværksforbindelse uden at bruge en computer.

XPS

XPS (XML Paper Specification) er en specifikation af et PDL (sidebeskrivelsessprog) og et nyt dokumentformat, som er nyttigt til transportable og elektroniske dokumenter. Det er udviklet af Microsoft. Det er en XML-baseret specifikation, som er baseret på en ny udskriftssti og et vektorbaseret dokumentformat, der er uafhængigt af enheden.

A

adressekartotek

bruge	233
redigere	234
redigere gruppe	235
registrere	233
registrere gruppe	234

AirPrint	205
----------	-----

angive tegn	231
-------------	-----

AnyWeb Print	270
--------------	-----

B

bakke

ændre bakkestørrelse	40
ilægge papir i manuel	
arkføderflerfunktionsbakken	43
indstilling af papirformat og type	50
justere bredde og længde	40

bemærkninger om regler	126
------------------------	-----

brug af hjælp	59, 247
---------------	---------

D

direkte udskrivning hjælpeprogram	244
-----------------------------------	-----

driverinstallation

Unix	160
------	-----

E

easy document creator	275
-----------------------	-----

konvertering til ebog	275
-----------------------	-----

ecoudskrivning	60
----------------	----

F

fax

afsende en prioriteret fax	261
----------------------------	-----

afsendelse af en fax fra computeren	259
-------------------------------------	-----

annullering af et reserveret faxjob	260
-------------------------------------	-----

automatisk genkald	258
--------------------	-----

Automatisk udskrivning af en rapport over afsendte faxer	266
--	-----

ændring af modtagetilstande	263
-----------------------------	-----

generel konfiguration	217
-----------------------	-----

genopkald til det senest kaldte nummer	258
--	-----

modtage i DRPDtilstand	264
------------------------	-----

modtage i sikker tilstand	265
---------------------------	-----

modtage i telefonsvarertilstand	263
---------------------------------	-----

modtage i tlftilstand	263
-----------------------	-----

modtage med lokaltelefon	264
--------------------------	-----

modtagelse af faxer i hukommelsen	266
-----------------------------------	-----

modtagelse i faxtilstand	263
--------------------------	-----

sådan tilføjer du dokumenter til en reserveret fax	260
--	-----

udskriver faxer på begge sider af papiret	265
---	-----

udskydelse af en faxtransmission	259
----------------------------------	-----

videresendelse af en modtaget fax til en anden destination	262
--	-----

videresendelse af en sendt fax til en anden destination	261
---	-----

faxafsendelse

afsende flere	69
---------------	----

faxe

forberedelse af en fax	68
------------------------	----

justere mørkhed	71
-----------------	----

justere opløsning	71
-------------------	----

modtagelse i faxtilstand	70
--------------------------	----

faxfunktion	258
-------------	-----

fejlmeddelelse	111
----------------	-----

forbrugsstoffer

bestille	74
----------	----

forventet levetid for tonerpatroner	77
-------------------------------------	----

overvågning af forbrugsstoffer	86
--------------------------------	----

tilgængelige forbrugsstoffer	74
------------------------------	----

udskifte tonerpatronen	81
------------------------	----

foretrukne indstillinger til udskrivning	59
--	----

funktioner	5
------------	---

maskinfunktioner	210		
udskriftsmediefunktion	119		
G		L	
generelle ikoner	15	lægge i	
generelle indstillinger	221	papir i bakke 1	42
google cloud printing	207	papir i manuel	
		arkføderflerfunktionsbakken	43
		specialmedier	45
		LCDdisplay	
		gennemse maskinens status	214, 216, 217, 225
		Linux	
		almindelige Linuxproblemer	310
		brug af SetIP	154
		driverinstallation til netværkstilsluttede	160
		driverinstallation ved tilslutning via	
		USBkabel	147
		geninstallation af driver ved tilslutning via	
		USBkabel	148
		printeregenskaber	248
		scanning	257
		systemkrav	124
		udskrivning	247
		Linuxscanning	257
		M	
		Mac	
		almindelige Macproblemer	309
		brug af SetIP	153
		driverinstallation til netværkstilsluttede	159
		driverinstallation ved tilslutning via	
		USBkabel	145
		geninstallation af driver ved tilslutning via	
		USBkabel	146
		scanning	256
		systemkrav	123
		udskrivning	245
		mac	
		scanning	256
		manuel arkføderflerfunktionsbakke	
		lægge i	43
		maskinkonfig	
		maskinstatus	214, 216, 217, 225
		maskinoplysninger	214, 216, 217, 225
		menuen Udskriv	212
		menuoversigt	33
		N	
		netværk	
		driverinstallation	
		Linux	160

Mac	159	tip til at undgå papirstop	97	rengøre	
UNIX	160	udbedre papirstop	101	indvendigt	89
Windows	155	placere en maskine		opsamlingsrulle	91
generel konfiguration	227	justere højden	230	scannerenhed	93
installationsmiljø	125	placering af originaler	52	udvendigt	88
IPv6konfiguration	163	printerindstillinger		rengøre maskinen	88
kabelbaseret netværkskonfiguration	151	Linux	248		
præsentation af netværksprogrammer	150	printerstatus		S	
SetIPprogram	152, 153, 154, 189	generelle oplysninger	280	samsung printer experience	282
trådløst netværk konfigurere	166	problem		scanning	
nop udskrivning		problemer vedrørende operativsystem	308	grundlæggende oplysninger	251
Mac	246	problemer		Linuxscanning	257
O		faxproblemer	306	Macscanning	256
om statusindikator	108	kopieringsproblemer	303	Scanning fra en netværkstilsluttet maskine	252
opløsning		problemer med papirindføring	289	Scanning fra et billedredigeringsprogram	254
faxe	71	problemer med udskriftskvaliteten	295	Scanning ved brug af WIAdriveren	255
ordliste	320	scanningsproblemer	304	scanningsfunktion	251
Oversigt over Status for Samsungprinter		strømproblemer	290	service contact numbers	311
280		udskrivningsproblemer	291	set bagfra	24
P		R		set forfra	23
papirstop		rapporter		SetIPprogram	152, 189
fjernelse af originaldokument	98	maskinoplysninger		sikkerhed	
		214, 217, 218, 219, 221, 222, 225		oplysninger	16

Indeks

symboler	16	frakobling	170	ændre standardindstillingerne for udskrivning	236
Specielle egenskaber	229	trådløst netværk		bruge direkte udskrivning hjælpeprogram	244
specifikationer	117	netværkskabel	188	flere sider på ét ark	
udskriftsmedie	119			Mac	246
standardindstillinger		U		generel konfiguration	212
bakkeindstilling	50	udskriftsmedie		indstille som en standardmaskine	237
status	25, 27	etiketter	48	Linux	247
SyncThru Web Service	272	fortrykt papir	50	Mac	245
generelle oplysninger	272	indstilling af papirformatet	50	mobil udskrivning	197
T		indstilling af papirtypen	50	mobile OS	197
tonerpatron		karton	49	specielle udskrivningsfunktioner	239
fordele toner	78	konvolut	46	udskrive på begge sider af papiret	
forventet levetid	77	retningslinjer	39	Mac	246
håndteringsvejledning	76	specialmedier	45	udskrive til en fil	238
ikkeSamsung og genopfyldt	76	transparent	47	udskrivning af et dokument	
lagring	76	udskriftsstøtte	119	Windows	56
udskifte patronen	81	udskrive et dokument		UNIX	249
trådløst		Mac	245	udskrivning af et dokument	
adhoctilstand	166	udskrive overlay		Linux	247
Infrastrukturtilstand	166	oprette	242	UNIX	249
USBkabel	172, 175	slette	243	udskrivningsfunktion	236
WPS		udskrivning	243	Universalbakke	
afbryder forbindelse	170	Udskrivning	56	bruge specialmedier	45
		udskrivning		tip om brug	43

UNIX		USBkabel	29, 31
driverinstallation til netværkstilsluttede	160	ofte forekommende Windowsproblemer	308
udskrivning	249	systemkrav	122
Unix			
systemkrav	124		
USBkabel			
driver installation	145, 147		
Driverinstallationen	29, 31		
geninstallation af driver	146, 148		
V			
<hr/>			
valgfri bakke			
lægge papir i	42		
vandmærke			
oprette	241		
redigere	242		
slette	242		
vedligeholdelsesdele	75		
W			
<hr/>			
Windows			
brug af SetIP	152, 189		
driverinstallation til netværkstilsluttede	155		
driverinstallation ved tilslutning via			