

Bruksanvisning

Samsung Printer **Xpress**

M267x series
M287x series
M288x series

GRUNDLÄGGANDE

I den här bruksanvisningen får du information om hur du installerar, använder och felsöker skrivaren i Windows.

AVANCERAD

I den här bruksanvisningen finns information om installation, avancerade inställningar, användning och felsökning i olika operativsystem.

Alla funktioner är inte tillgängliga på alla modeller och i alla länder.

GRUNDLÄGGANDE



1. Introduktion

Fördelar	5
Funktioner fördelade på modell	8
Bra att veta	14
Om bruksanvisningen	15
Säkerhetsinformation	16
Översikt över maskinen	21
Översikt över kontrollpanelen	24
Slå på maskinen	27
Drivrutinen installeras lokalt	28
Ominstallation av drivrutinen	30



2. Översikt över menyn och

Menykarta	32
Maskinens grundinställningar	36
Medier och kassetter	38
Grundläggande information om utskrift	54
Vanlig kopiering	60
Grundläggande skanning	64

Grundläggande faxfunktioner

65



3. Underhåll

Beställa förbrukningsvaror och tillbehör	70
Tillgängligt förbrukningsmaterial	71
Tillgängliga reservdelar	72
Förvara tonerkassetten	73
Omfördela toner	75
Byta ut tonerkassetten	78
Byta bildbehandlingsenheten	81
Kontrollera förbrukningsmaterialens status	83
Ställa in varning vid låg tonernivå	84
Rengöra maskinen	85
Tips för att flytta och förvara skrivaren	92



4. Felsökning

Så undviker du pappersstopp	94
Ta bort originaldokument som fastnat	95
Ta bort papper som fastnat	98
Att förstå status indikator	105
Meddelanden på displayen	108



5. Bilaga

Specifikationer	114
Godkännandeinformation	123
Copyright	136



1. Introduktion

I den här kapitlet finns det du behöver veta innan du börjar använda skrivaren.

- **Fördelar** 5
- **Funktioner fördelade på modell** 8
- **Bra att veta** 14
- **Om bruksanvisningen** 15
- **Säkerhetsinformation** 16
- **Översikt över maskinen** 21
- **Översikt över kontrollpanelen** 24
- **Slå på maskinen** 27
- **Drivrutinen installeras lokalt** 28
- **Ominstallation av drivrutinen** 30

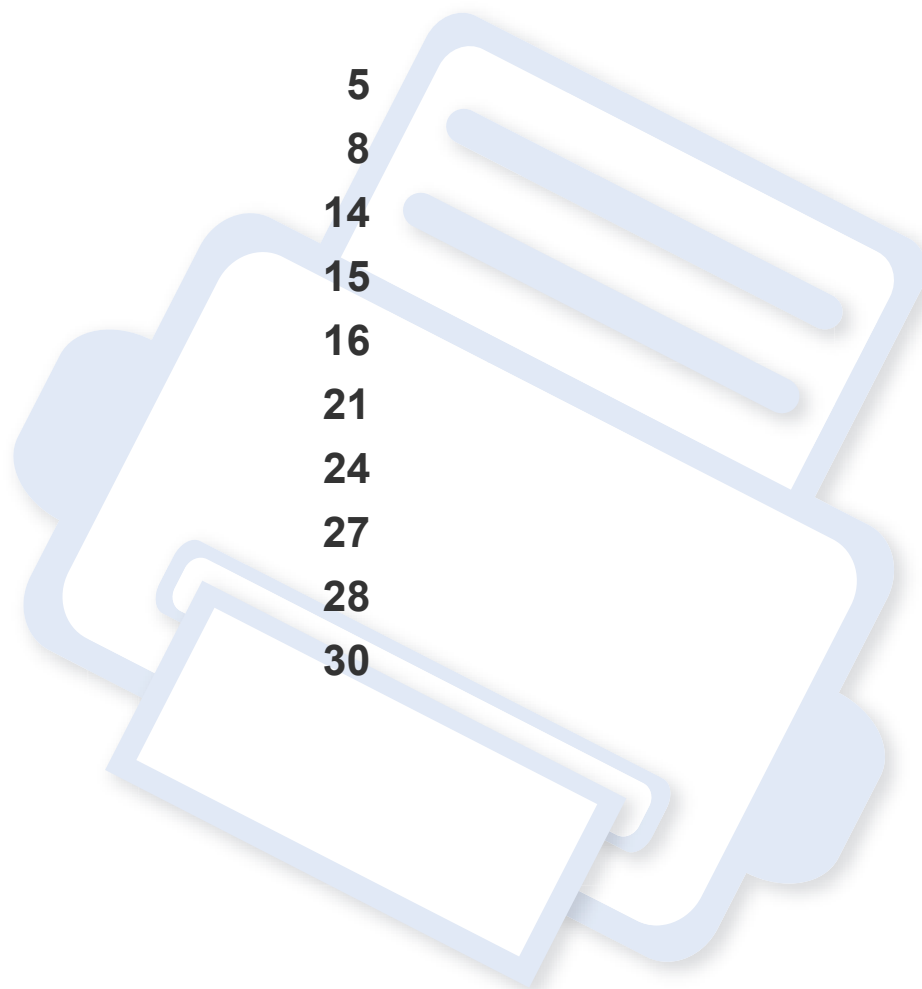

Fördelar

Miljövänlig



- Med Eko-funktionen kan du skriva ut med mindre toner- och pappersåtgång.
- Du kan spara papper genom att skriva ut flera sidor på samma ark (se "Använda specialfunktioner för utskrift" på sidan 229).
- Du kan spara papper genom att skriva ut på båda sidorna (dubbelsidig utskrift) (se "Använda specialfunktioner för utskrift" på sidan 229).
- Skrivaren sparar ström automatiskt i och med att energiförbrukningen minskas drastiskt när den inte används.
- Vi rekommenderar att använder återvinningspapper gör att spara på miljön.

Snabba utskrifter med hög upplösning



- Du kan skriva ut med 4 800 x 600 dpi upplösning (600 x 600 x 3 bitar).
- Snabba utskrifter.
M267x series:
 - För enkelsidig utskrift upp till 26 ppm (A4) eller upp till 27 ppm (Brev)M287x/M288x series:
 - För enkelsidig utskrift upp till 28 ppm (A4) eller upp till 29 ppm (Brev)

Fördelar

Smidigt



- Vidrör bara din mobiltelefon mot NFC-etiketten på din skrivare och få utskriftsjobbet gjort (se "Använda NFC-funktionen" på sidan 194)
- Genom att använda Google Cloud Print™-aktiverade appar i telefonen kan du skriva ut oberoende av var du är (se "Google Cloud Print™" på sidan 201).
- Via Easy Capture Manager kan du enkelt redigera och skriva ut de skärmdumpar som du har tagit med Print Screen-knappen på tangentbordet (se "Easy Capture Manager" på sidan 260).
- Samsung Easy Printer Manager och Printing Status är ett program som övervakar och informerar dig om skrivarens status och så att du kan anpassa inställningarna (se "Använda Samsung skrivarens status" på sidan 271 eller "Använda Samsung Easy Printer Manager" på sidan 267).
- Samsung Easy Document Creator är en applikation som ger användaren möjlighet att skanna, sammanställa och spara dokument i olika format inklusive .epub. Dokumenten kan spridas på sociala nätverk eller via fax (se "Använda Samsung Easy Document Creator" på sidan 266).
- AnyWeb Print gör att du kan spara skärmdumpar, granska, flytta om och skriva ut fönstret i Windows Internet Explorer lättare än om du använt det vanliga programmet (se "Samsung AnyWeb Print" på sidan 261).

- Smart uppdatering letar reda på den senaste versionen av programvaran och installerar denna samtidigt som skrivaren installeras. Detta är endast tillgängligt på Windowsdatorer.
- Om du har en internetanslutning kan du få tillgång till hjälp, support, skrivardrivrutiner, handböcker och beställningsinformation på Samsungs hemsida: www.samsung.com > hitta din produkt > Stöd eller nedladdningar.

Många funktioner och stöd för många olika program



- Stöd för flera olika pappersstorlekar (se "Specifikationer för utskriftsmedier" på sidan 116).
- Skriv ut vattenstämplar: Du kan anpassa dokument med ord, t.ex. "Konfidentiellt" (se "Använda specialfunktioner för utskrift" på sidan 229).
- Skriv ut affischer: Texten och bilderna på varje sida i dokumentet förstoras och skrivs ut över flera sidor som sedan kan tejpas ihop till en affisch (se "Använda specialfunktioner för utskrift" på sidan 229).
- Du kan använda olika operativsystem när du skriver ut (se "Systemkrav" på sidan 119).
- Skrivaren har ett USB-gränssnitt och/eller ett nätverksgränssnitt.

Fördelar

Stöder flera konfigureringsmetoder för trådlösa nätverk



- Använda WPS-knappen (Wi-Fi Protected Setup™)
 - Det är lätt att ansluta till ett trådlöst nätverk med WPS-knappen på maskinen och åtkomstpunkten (en trådlös router).
- Använda USB- eller nätverkskabel
 - Du kan ansluta och konfigurera olika trådlösa nätverksinställningar med en USB- eller nätverkskabel.
- Använda Wi-Fi Direct
 - Du kan enkelt skriva ut från din mobila enhet med Wi-Fi eller Wi-Fi Direct-funktionen.



Se "Introduktion av trådlösa inställningsmetoder" på sidan 163.

Funktioner fördelade på modell

Vissa funktioner och tillbehör kanske inte finns tillgängliga på alla modeller eller i alla länder.

Operativsystem

Operativsystem	M267x series	M287x series M288x series
Windows	•	•
Mac	•	•
Linux	•	•
Unix		•

(•: Ingår, Tom: ej tillgänglig)

Programvara

Skrivardrivrutingen och programvaran finns på programvaru-cd:n.

Om du använder Windows väljer du drivrutin och programvara i fönstret **Välj vilken programvara och vilka verktyg som ska installeras**.

Programvara	M267x series	M287x series M288x series
SPL-skrivardrivrutin ^a	•	•
PCL-skrivardrivrutin		•
PS-skrivardrivrutin ^a		

Funktioner fördelade på modell

Programvara		M267x series	M287x series M288x series
XPS-skrivardrivrutin ^b		•	•
Direktutskrivningsfunktion ^b			
Samsung Easy Printer Manager	Inställningar för att skanna till dator	•	•
	Inställningar för att faxa till dator	• (M267xF/M267xFN/ M267xFH/ M267xHN endast)	• (M287xFD/M287xFW/M287xHN/M288xFW/ M288xHW endast)
	Enhetsinställningar	•	•
Samsung skrivarens status		•	•
Samsung AnyWeb Print ^b		•	•
Samsung Easy Document Creator		•	•
Easy Capture Manager		•	•
SyncThru™ Web Service		• (M267xN/M267xFN/M267xHN endast)	•
SyncThru Admin Web Service		• (M267xN/M267xFN/M267xHN endast)	•
Easy Eco Driver		•	•
Easy Capture Manager		•	•

Funktioner fördelade på modell

Programvara		M267x series	M287x series M288x series
Faxa	Samsung Network PC Fax	• (M267xF/M267xFN/ M267xFH/ M267xHN endast)	• (M287xFD/M287xFW/M287xHN/M288xFW/ M288xHW endast)
	Twain-skanningsdrivrutin	•	•
Skanning	WIA-skanningsdrivrutin	•	•

a. Vilken skrivardrivrutin som används beror på vilket operativsystem du använder.

b. Hämta programvara från Samsungs webbplats och installera den. (<http://www.samsung.com> > hitta din produkt > Support eller nedladdning). Innan du installerar kontrollerar du om programvaran har stöd för ditt operativsystem.

(●: Ingår, Tom: Ej tillgängligt)

Funktioner fördelade på modell

Olika funktioner

funktioner		M267x series	M287x series M288x series
Höghastighets-USB 2.0		•	•
Ethernet-gränssnitt (10/100 Base TX trådbundet LAN)		• (M267xN/M267xFN/M267xHN endast)	•
Nätverksgränssnitt 802.11b/g/n trådlöst LAN ^a			• (M287xDW/M287xFW/M288xFW/M288xHW endast)
NFC(Närfältskommunikation)			• (M288xFW/M288xHW endast)
Google Cloud Print™		• (M267xN/M267xFN/M267xHN endast)	•
AirPrint		• (M267xN/M267xFN/M267xHN endast)	•
Eko-utskrifter		•	•
Dubbsidiga utskrifter			•
Dubbsidig (2-sidig) utskrift (manuell) ^{bc}		•	
Dokumentmatare	Automatisk dokumentmatare	•	•

Funktioner fördelade på modell

funktioner		M267x series	M287x series M288x series
Telefonlur		• (M267xFH/M267x HN endast)	• (M287x HN/M288xHW endast)
Faxa	Skicka t. fler	• (M267xF/M267xFN/ M267xFH/ M267xHN endast)	• (M287xFD/M287xFW/M287xHN/M288xFW/ M288xHW endast)
	Fordroj skicka	• (M267xF/M267xFN/ M267xFH/ M267xHN endast)	• (M287xFD/M287xFW/M287xHN/M288xFW/ M288xHW endast)
	Prio. skicka	• (M267xF/M267xFN/ M267xFH/ M267xHN endast)	• (M287xFD/M287xFW/M287xHN/M288xFW/ M288xHW endast)
	Vidarebefordra till fax	• (M267xF/M267xFN/ M267xFH/ M267xHN endast)	• (M287xFD/M287xFW/M287xHN/M288xFW/ M288xHW endast)
	Saker mottagn.	• (M267xF/M267xFN/ M267xFH/ M267xHN endast)	• (M287xFD/M287xFW/M287xHN/M288xFW/ M288xHW endast)
Skanning	Skanna till dator	•	•

Funktioner fördelade på modell

funktioner		M267x series	M287x series M288x series
Kopiera	Duplex (dubbelsidigt)		•
	Formin./Forst.	•	•
	Sortering	•	•
	2-upp/4-upp	•	•
	Bakgrundsjustering	•	•

a. Beroende på land kanske inte trådlösa LAN-kort finns tillgängliga. I vissa länder kan endast 802.11 b/g användas. Kontakta din lokala Samsung-återförsäljare där du köpte maskinen.

b. Endast tillgängligt för Windows OS.

c. Endast kassett 1 stöds.

(•: Ingår, Tom: Ej tillgängligt)

Bra att veta



Skrivaren skriver inte ut

- Öppna skrivarkön och ta bort dokumentet från listan (se "Avbryta en utskrift" på sidan 55).
- Ta bort drivrutinen och installera den på nytt (se "Drivrutinen installeras lokalt" på sidan 28).
- Välj skrivaren som standardskrivare i Windows.



Var kan jag köpa tillbehör och förbrukningsartiklar?

- Hör med återförsäljaren eller en Samsung-distributör.
- Gå in på www.samsung.com/supplies. När du har valt land eller region visas serviceinformationen.



Statusindikatorerna blinkar eller lyser ständigt.

- Stäng av skrivaren och slå på den igen.
- Läs igenom avsnittet om vilka funktioner indikatorerna står för i bruksanvisningen och felsök funktionen i fråga (se "Att förstå status indikator" på sidan 105).



Ett papper har fastnat.

- Öppna och stäng den främre luckan.
- Läs igenom avsnittet om hur du tar bort papper som har fastnat och felsök (se "Ta bort papper som fastnat" på sidan 98).



Utskrifterna är otydliga.

- Tonern kan vara på väg att ta slut eller vara ojämnt fördelad. Skaka tonerkassetten.
- Prova med en annan upplösning.
- Byt ut tonerkassetten.



Var kan jag ladda ned drivrutinen till skrivaren?

- Besök www.samsung.com för att ladda ned skrivarens senaste drivrutin och installera den i systemet.

Om bruksanvisningen

Bruksanvisningen innehåller grundläggande information om skrivaren och detaljerade användningsinstruktioner.



- Kasta inte den här handboken utan spara den för framtida referens.
- Läs säkerhetsinformationen innan du använder skrivaren.
- Mer information om eventuella fel som kan uppstå finns i kapitlet om felsökning.
- I kapitlet Ordlista förklaras termerna som används i den här bruksanvisningen.
- Bilderna som visas här kan skilja sig från den skrivare du har (beroende på tillval och modell).
- Skärmbilderna som visas i den här användarguiden kan skilja sig från vad som faktiskt visas på din skrivare (beroende på inbyggd programvara och drivrutin).
- Anvisningarna i den här bruksanvisningen gäller huvudsakligen Windows 7.

Ordförklaringar

Vissa termer kan ha samma betydelse:

- Dokument är synonymt med original.
- Papper är synonymt med medium eller utskriftsmedium.
- Maskinen syftar på skrivaren eller multifunktionsskrivaren.

Allmänna ikoner



Ikon	Text	Beskrivning
	Försiktig het	Ger användaren information som skyddar maskinen från skador och fel.
	Varning	Används för att varna användare om risk för personsador.
	Obs	Ger ytterligare information eller detaljerade specifikationer om maskinens funktioner och möjligheter.

Säkerhetsinformation

Dessa varningar och säkerhetsföreskrifter finns med i bruksanvisningen så att du ska kunna undvika person- eller maskinskador. Läs alla dessa anvisningar innan du använder skrivaren. När du har läst det här avsnittet bör du förvara det på en säker plats för framtida bruk.





Viktiga säkerhetssymboler

Förklaringar av alla ikoner och symboler som används i det här kapitlet

	Varning	Risker eller osäkra metoder som kan leda till svåra personskador eller dödsfall.
	Försiktig het	Risker eller osäkra metoder som kan leda till lättare personskador eller skador på egendom.
	Försök inte.	



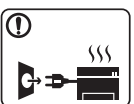



Driftsmiljö

Varning

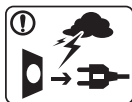
	Använd inte skrivaren om nätsladden är skadad eller om vägguttaget inte är jordat. Det kan leda till elektriska stötar eller eldsvåda.
	Ställ ingenting på skrivaren (exempelvis vatten, små metallföremål, tunga föremål, ljus eller tända cigaretter). Det kan leda till elektriska stötar eller eldsvåda.
	<ul style="list-style-type: none">Om skrivaren blir överhettad, börjar ryka, låter konstigt eller börjar lukta konstigt ska du omedelbart stänga av den och dra ur sladden.Du bör se till att du alltid kan komma åt vägguttaget eftersom du kan behöva dra ut kontakten vid nödsituationer. Det kan leda till elektriska stötar eller eldsvåda.
	Böj inte nätsladden och ställ inga tunga föremål på den. Om du trampar på nätsladden eller klämmer ihop den med tunga föremål kan elstötar eller eldsvåda uppstå.
	Ta inte bort stickkontakten genom att dra i sladden, och hantera den inte med blöta händer. Det kan leda till elektriska stötar eller eldsvåda.







Säkerhetsinformation

Försiktighet



	<p>Du bör dra ut kontakten vid åskväder eller om du inte tänker använda skrivaren på ett tag.</p> <p>Det kan leda till elektriska stötar eller eldsvåda.</p>
	<p>Tänk på att utmatningsområdet blir hett.</p> <p>Du kan bränna dig.</p>
	<p>Om någon har tappat skrivaren, eller om höljet verkar vara skadad bör du koppla ur alla gränssnittsanslutningar och kontakta kvalificerad servicepersonal.</p> <p>Det finns risk för elektriska stötar eller eldsvåda.</p>
	<p>Om skrivaren inte fungerar som den ska även efter det att du följt dessa instruktioner kopplar du ur maskinen från alla gränssnittsanslutningar och kontakter kvalificerad servicepersonal.</p> <p>Det finns risk för elektriska stötar eller eldsvåda.</p>
	<p>Försök inte tvinga in kontakten i vägguttaget om det inte går lätt att sätta i den.</p> <p>Ring en elektriker för att byta vägguttaget, annars finns risk för elektriska stötar.</p>
	<p>Låt inte husdjur gnaga på nätsladden, telesladden eller kablarna för anslutning till datorn.</p> <p>Det kan leda till elektriska stötar och eldsvåda. Dessutom kan djuret skadas allvarligt.</p>

Driftsmetod

Försiktighet

	<p>Dra inte ut papperet med våld under utskrift.</p> <p>Skrivaren kan ta skada.</p>
	<p>Placera inte handen mellan skrivaren och pappersmagasinet.</p> <p>Du kan skada dig.</p>
	<p>Var försiktig när du byter papper eller tar bort papper som fastnat inuti skrivaren.</p> <p>Nya papper har vassa kanter och du kan skära dig.</p>
	<p>När du skriver ut stora kvantiteter kan den undre delen av utmatningsområdet bli het. Låt inte barn röra den.</p> <p>Du kan bränna dig.</p>
	<p>Du bör inte ta bort papper som har fastnat med pincett eller vassa metallföremål.</p> <p>Det kan skada skrivaren.</p>
	<p>Låt inte alltför många papper ansamlas i utmatningsmagasinet.</p> <p>Det kan skada skrivaren.</p>

Säkerhetsinformation

	Blockera inte och tryck inte in objekt i ventilationsöppningen. Det kan leda till höjda temperaturer hos komponenterna, vilket kan orsaka skador eller eldsvåda.
	Kontroller, justeringar eller procedurer annat än de som beskrivs här kan leda till farlig bestrålning.
	Skrivaren strömförsörjs via nätsladden. Om du vill stänga av strömförsörjningen drar du ur nätsladden från vägguttaget.

Installera/flytta

Varning

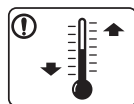
	Placera inte skrivaren i ett område med damm, fukt eller vattenläckor. Det kan leda till elektriska stötar eller eldsvåda.
	Placera skrivaren i en miljö som uppfyller specifikationerna för drifttemperatur och luftfuktighet. Annars kan det uppstå problem med utskriftskvaliteten och orsaka skador på maskinen. (se "Allmänna specifikationer" på sidan 114)

Försiktighet



Innan du flyttar skrivaren ska du stänga av strömmen och koppla ur alla sladdar. Informationen nedan är bara förslag som baseras på enheternas vikt. Om du har en sjukdom som hindrar dig från att lyfta, ska du inte lyfta maskinen. Be om hjälp och använd alltid lämpligt antal personer för att lyfta enheten på ett säkert sätt.

Lyft sedan skrivaren:

- Om skrivaren väger under 20 kg kan du lyfta den själv.
- Om skrivaren väger 20–40 kg ska den lyftas av två personer.
- Om skrivaren väger över 40 kg ska den lyftas av fyra eller fler personer.

Den kan annars falla i golvet, vilket kan orsaka person- eller maskinskador.

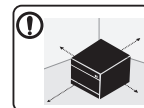







Välj ett plant underlag med tillräcklig yta för ventilationen och placera maskinen. Betänk också utrymmet so krävs för att öppna luckor och kassetter.

Placeringen bör vara välventilerad och ifrån direkt solljus, hetta eller fukt.



När du använder maskinen under längre perioder eller skriver ut stora volymer av papper i oventilerade utrymmen, kan det förorena luften och vara skadligt för din hälsa. Placera maskinen i ett väl ventilerat utrymme eller öppna ett fönster för att låta luften cirkulera tidvis.





Säkerhetsinformation

	Placera inte skrivaren på ett instabilt underlag. Den kan annars falla i golvet, vilket kan orsaka person- eller maskinskador.
	Använd endast 26 AWG ^a eller grövre telefonsladd. Annars kan maskinen skadas.
	Kontrollera att du sätter i nätsladden i ett jordat vägguttag. Det finns risk för elektriska stötar eller eldsvåda.
	Använd nätsladden som medföljer skrivaren för säker drift. Om du använder en sladd som är längre än 2 meter med en 140-voltsmaskin så ska grovleken vara 16 AWG eller högre. Annars kan skrivaren skadas och elstötar och eldsvåda kan uppstå.
	Sätt inte någon lucka över skrivaren och placera den inte på någon plats utan ventilation, t.ex. i en garderob. Om skrivaren inte är väl ventilerad kan eldsvåda uppstå.
	Överbelasta inte vägguttag eller förlängningssladdar. Det kan försämra produktens prestanda och leda till elektriska stötar eller eldsvåda.
	Skrivaren ska anslutas till den spänning som anges på etiketten. Om du är osäker och vill kontrollera vilken spänningsnivå du använder kontaktar du din elleverantör.



a. AWG: Amerikanskt kabelmått

Underhåll/kontroll

Försiktighet



	Dra ut sladden från vägguttaget innan du rengör insidan av skrivaren. Rengör inte skrivaren med bensin, thinner eller alkohol och spreja inte vatten direkt i skrivaren. Det kan leda till elektriska stötar eller eldsvåda.
	Skrivaren ska inte användas samtidigt som du byter delar eller rengör insidan. Du kan skada dig.
	Förvara städprodukter utom räckhåll för barn. De kan skada sig.
	Plocka inte isär, reparera inte och bygg inte om skrivaren själv. Den kan skadas. Ring en certifierad fackman när skrivaren behöver repareras.
	Vid rengöring och drift av maskinen ska du följa anvisningarna i bruksanvisningen som medföljer maskinen. Annars kan skrivaren skadas.





Säkerhetsinformation

	<p>Se till att nätsladden och kontaktytan inte utsätts för damm eller väta.</p> <p>Det finns risk för elektriska stötar eller eldsvåda.</p>
	<ul style="list-style-type: none">• Ta inte bort kåpor eller skydd som är fastskruvade.• Fixeringsenheter får endast repareras av certifierad servicetekniker. Reparation av lekman kan leda till eldsvåda och elstötar.• Skrivaren får endast repareras av Samsungs servicetekniker.

Använda förbrukningsmaterial

Försiktighet

	<p>Plocka inte isär tonerkassetten.</p> <p>Toner kan vara farligt för människor vid förtäring eller inandning.</p>
	<p>Bränn inte upp förbrukningsmaterial (exempelvis tonerkassetten eller fixeringsenheten).</p> <p>Det kan orsaka en explosion eller en okontrollerbar eldsvåda.</p>
	<p>Förvara förbrukningsmaterial, till exempel tonerkassetter utom räckhåll för barn.</p> <p>Toner kan vara farligt för människor vid förtäring eller inandning.</p>

	<p>Att använda återvunnet förbrukningsmaterial, t.ex. toner, kan skada maskinen.</p> <p>Om det uppstår skador på grund av användning av återvunnet förbrukningsmaterial tas en serviceavgift ut.</p>
	<p>För förbrukningsvaror som innehåller tonerdamm (tonerkasset, spilltonerbehållare, skannerenhet, etc.) följer du instruktionerna nedan.</p> <ul style="list-style-type: none">• När förbrukningsvaror ska kasseras följer du instruktionerna för avfallshantering. Be återförsäljaren om avfallshandlingsinstruktioner.• Tvätta inte förbrukningsvarorna.• En spilltonerbehållare ska inte återanvändas efter att den har tömts. <p>Om du inte följer instruktionerna ovan kan det orsaka funktionsfel och miljöförstöring. Garantin täcker inte skador som orsakas av en användares ovarsamhet.</p>
	<p>Om du får toner på kläderna ska du inte tvätta dem i varmt vatten.</p> <p>Varmt vatten gör att tonern fastnar i tyget. Använd kallt vatten.</p>
	<p>När du byter tonerkasset eller tar bort papper som har fastnat ska du vara försiktig så att du inte får toner på dig eller dina kläder.</p> <p>Toner kan vara farligt för människor vid förtäring eller inandning.</p>

Översikt över maskinen

Komponenter



Nätssladd

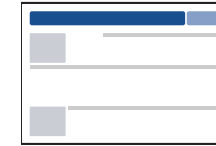

Snabbinstallationsanvisning

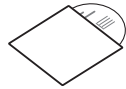

Programvaru-cd^a

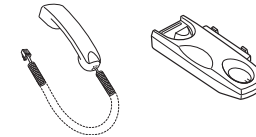

Telefonlur^b

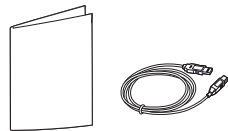

Diverse tillbehör^c

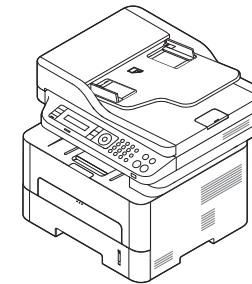

Maskin

a. Programvaru-cd:n innehåller drivrutinen och program.

b. Endast modellen med lur (se "Olika funktioner" på sidan 11)

c. Vilka tillbehör som medföljer skrivaren beror på i vilket land du har köpt den och vilken modell det rör sig om.

Översikt över maskinen

Framsida



- Bilden kan skilja sig från din skrivare beroende på modell.
- Vissa funktioner och tillbehör kanske inte finns tillgängliga för alla modeller och i alla länder (se "Funktioner fördelade på modell" på sidan 8).

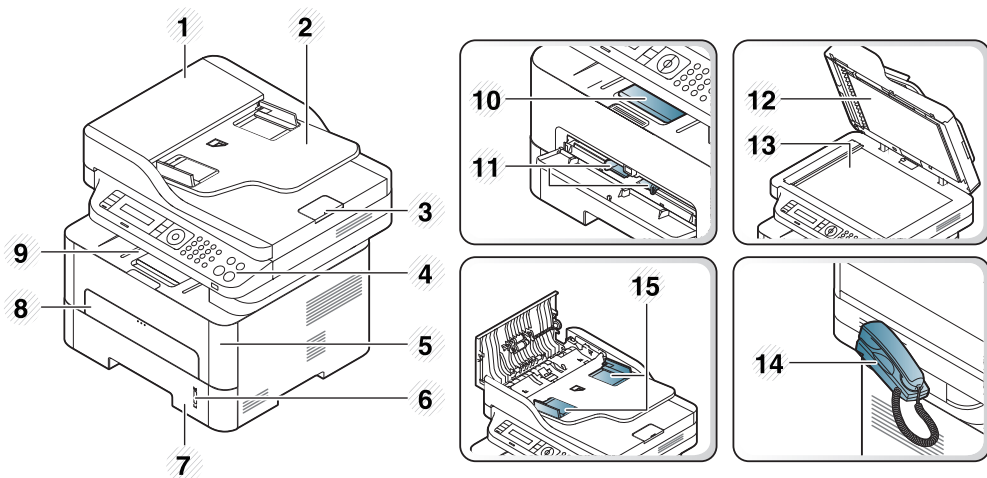

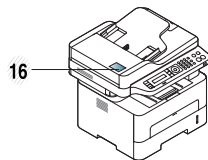
1	Dokumentmatarens kåpa	9	Utmatningsmagasin
2	Dokumentmatarens inmatningsfack	10	Utmatningsstöd
3	Dokumentmatarens utmatningsfack	11	Papper med stöd för manuell matare
4	Kontrollpanel	12	Skannerlock
5	Främre lucka	13	Skannerglas
6	Pappersnivåindikator	14	Telefonlur ^a
7	Kassett	15	Breddstöd i dokumentmataren
8	Kassett för manuell matning	16	NFC-etikett ^b (Närfältskommunikation)
			

a. Endast modellen med lur (se "Olika funktioner" på sidan 11).

b. M288x series endast.

Översikt över maskinen

Baksida



- Bilden kan skilja sig från din skrivare beroende på modell.
- Vissa funktioner och tillbehör kanske inte finns tillgängliga för alla modeller och i alla länder (se "Funktioner fördelade på modell" på sidan 8).

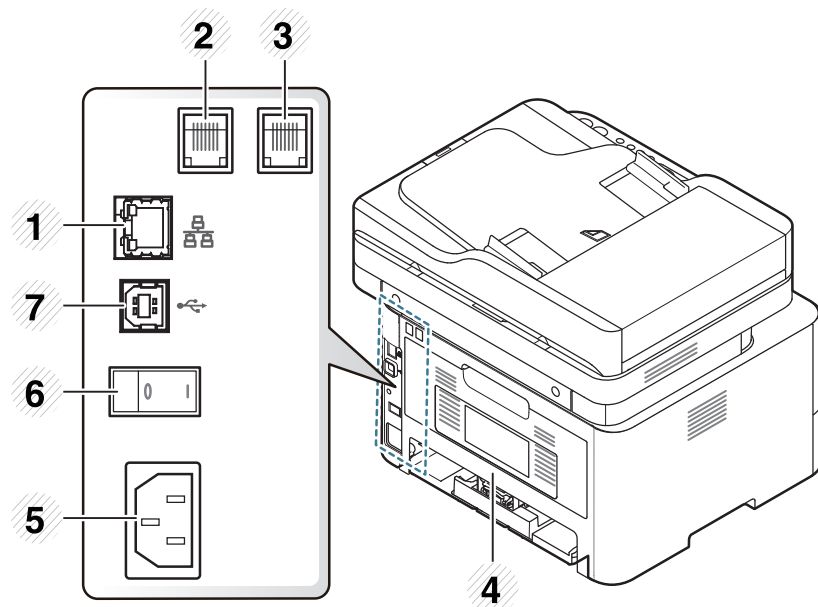

1	Nätverksport ^a	5	Nätkontakt
2	Telefonuttag (Line) ^b	6	Strömbrytare ^b
3	Uttag för anknypningstelefon (EXT) ^c	7	USB-port
4	Bakre lucka		

a. M267xN/M267xFN/M267xHN/M267xHN/M287xND/M287xFD/M287xDW/M287xFW/M287xHN/M288xFW/M288xHW endast.

b. Kanske inte är tillgängligt beroende på modell och land.

c. M267xF/M267xFN/M267xHN/M267xHN/M287xFD/M287xFW/M287xHN/M288xFW/M288xHW endast.

Översikt över kontrollpanelen







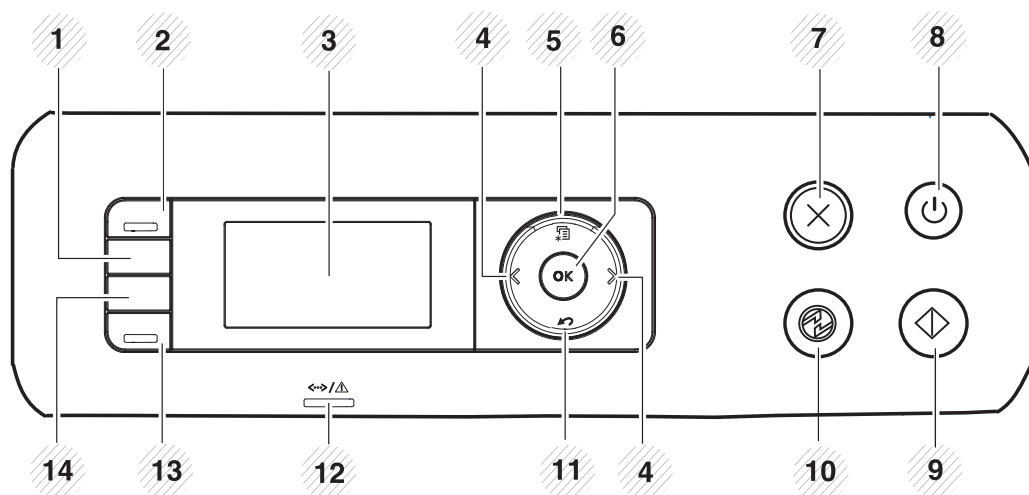

Kontrollpanelen kan skilja sig från din skrivare beroende på modell. Det finns olika typer av kontrollpaneler.

M267xN/M287xND/M287xDW



1	ID Copy	Gör det möjligt att kopiera bägge sidor på ett ID-kort (exempelvis ett körkort) och skriva ut dessa på en sida (se "Kopiera identitetskort" på sidan 62).
2	Scan to	Växlar mellan skanningsläge och kopieringsläge. Lysdioden Scan to är tänd i skanningsläge och är släckt i kopieringsläge.
3	Display screen	Visar aktuell status och ledtexter under en åtgärd.

4	Vänster-/högerpil	Används för att bläddra igenom de tillgängliga alternativen på den valda menyn och för att öka eller minska värdena.
5	Menu	 Gå in i menyläget och bläddra genom tillgängliga menyer (se "Visa menyn" på sidan 32).
6	OK	Bekräfta valet på skärmen.
7	Stop/ Clear	 Avbryter ett jobb när som helst.
8	Power/ Wake Up	 Används för att slå på och stänga av skrivaren samt för att växla från energispar- till normalläge. Håll ned den här knappen i tre sekunde eller mer om du vill stänga av skrivaren.
9	Start	 Startar ett jobb.
10	Power Saver	 Går till läge för att spara ström.
11	Back	 Återgå till den övre menynivån.
12	Status indikator	Visar skrivarens status (se "Att förstå status indikator" på sidan 105).
13	Eco	Försätter skrivaren i eko-läge med mindre toner- och pappersåtgång (se "Eko-utskrifter" på sidan 57).







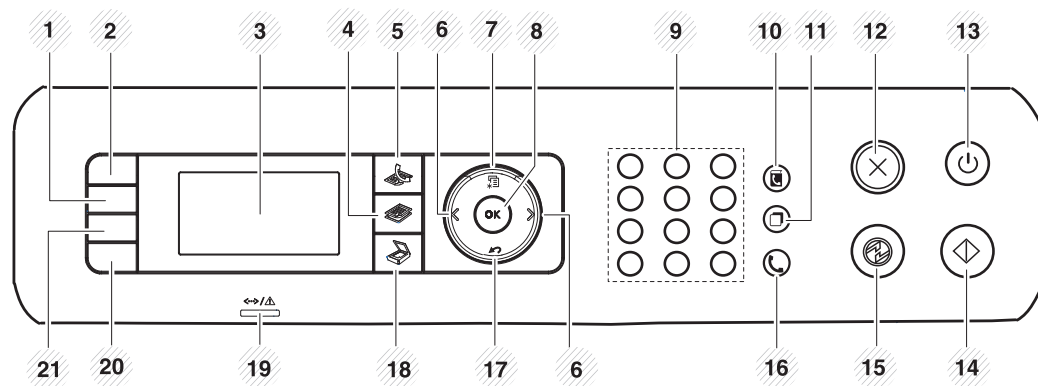

Översikt över kontrollpanelen

14	Darkness	Justerar ljusstyrkan så att kopian blir tydligare om originalet är otydligt och innehåller mörka bilder.
	WPS	Konfigurerar den trådlösa nätverksanslutningen utan att en dator behövs (se "Installation av trådlöst nätverk" på sidan 162).





M267xF/M267xFN/M287xFD/M267xFH/M287xFW/ M267xHN/M287xHN/M288xFW/M288xHW



1	Darkness	Justerar ljusstyrkan så att kopian blir tydligare om originalet är otydligt och innehåller mörka bilder.
2	ID Copy	Gör det möjligt att kopiera bägge sidor på ett ID-kort (exempelvis ett körkort) och skriva ut dessa på en sida (se "Kopiera identitetskort" på sidan 62).
3	Display screen	Visar aktuell status och ledtexter under en åtgärd.

4	Copy		Växlar till kopieringsläge.
5	Fax		Växlar till faxläge.
6	Vänster-/högerpil		Används för att bläddra igenom de tillgängliga alternativen på den valda menyn och för att öka eller minska värdena.
7	Menu		Används för att öppna menyläget varifrån du kan bläddra igenom menyerna.
8	OK		Bekräfta valet på skärmen.
9	Sifferknappar		Ringer ett nummer eller matar in alfanumeriska tecken (siffror och bokstäver).
10	Address Book		Gör det möjligt att lagra faxnummer som du använder ofta eller söka efter lagrade faxnummer.
11	Redial/Pause(-)		Ringer upp det senast slagna numret i redoläget, eller infogar en paus i ett faxnummer i redigeringsläget.
12	Stop/Clear		Avbryter ett jobb när som helst.
13	Power/Wake Up		Används för att slå på och stänga av skrivaren samt för att växla från energispar- till normalläge. Håll ned den här knappen i tre sekunde eller mer om du vill stänga av skrivaren.
14	Start		Startar ett jobb.

Översikt över kontrollpanelen

15	Power Saver		Går till läge för att spara ström.
16	On Hook Dial		När du trycker på knappen hörs en ton. Knappa då in faxnumret. Det fungerar ungefär som att ringa med högtalartelefon.
17	Back		Återgå till den övre menynivån.
18	Scan		Växlar till skanningsläge.
19	Status LED		Visar skrivarens status (se "Att förstå status indikator" på sidan 105).
20	Eco		Försätter skrivaren i eko-läge med mindre toner- och pappersåtgång (se "Eko-utskrifter" på sidan 57).

21		<p>Tryck på knappen så visas Skriv ut skärm? på displayen. Om du bara vill skriva ut den aktiva skärmen, välj Aktiv. Om du vill skriva ut hela skärmen, välj Full.</p> <div data-bbox="1503 387 2190 1118"><ul style="list-style-type: none">• Skriv ut skärm kan endast användas med Windows och Mac.• Du kan endast använda denna funktion med en USB-ansluten skrivare.• När du skriver ut aktivt fönster/hela skärmen genom att använda skärmutskriftsknappen kan maskinen erfordra mer toner beroende på vad som skrivs ut.• Du kan bara använda denna funktion om programmet Samsung Easy Printer Manager är installerat. Använder du Mac behöver du aktivera Screen Print Settings via Samsung Easy Printer Manager för att kunna använda Print Screen-funktionen.</div>
	Print Screen	
	Reduce/Enlarge	Du kan förminska eller förstora en kopia från 25 till 400 % när du kopierar originaldokument från skannerglaset. (se "Förminskad eller förstora kopia" på sidan 62).
	WPS	Konfigurerar den trådlösa nätverksanslutningen utan att en dator behövs (se "Installation av trådlöst nätverk" på sidan 162).

Slå på maskinen





Bilderna i den här användarhandboken kan skilja sig från din maskin beroende på tillbehör eller modell. Kontrollera modellnamnet (se "Översikt över maskinen" på sidan 21).

1

Anslut först skrivaren till elnätet.

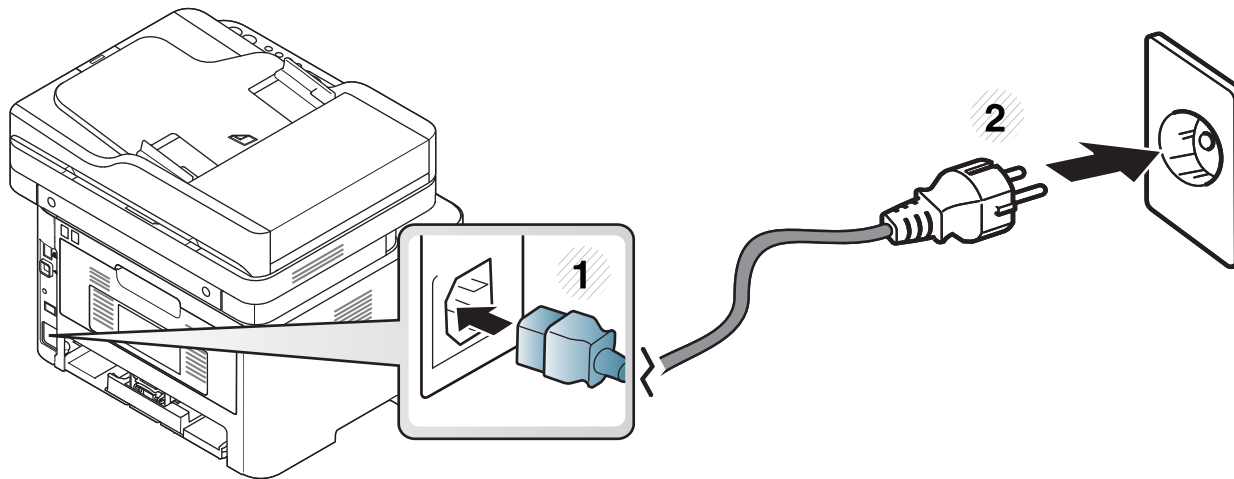
Om skrivaren har strömbrytare slår du på den.



För M267xN och M287xND/M287xDW, tryck på knappen  (**Power/Wake Up**) för att sätta igång maskinen.

Drivrutinen installeras lokalt

Med en lokalt ansluten skrivare menas en skrivare som är kopplad till datorn via en USB-kabel. Om skrivaren är ansluten till ett nätverk hoppar du över stegen nedan och går till avsnittet om installation av drivrutin för en nätverksansluten skrivare (se "Installera drivrutinen via nätverk" på sidan 150).



- Se "Programvaruinstallation" på sidan 140 om du använder Mac OS, Linux eller Unix.
- Installationsfönstret i den här Användarhandbok kan variera beroende på vilken maskin och vilket gränssnitt som används.
- Använd en USB-kabel som är kortare än 3 meter.

Windows

- 1 Kontrollera att skrivaren är ansluten till datorn och påslagen.
- 2 Sätt i den medföljande cd-skivan med programvara i cd-rom-enheten.



Om installationsfönstret inte försvinner, klicka på **Starta > Alla program > Tillbehör > Kör**.

X:\Setup.exe och byt ut X mot den enhetsbokstav som motsvarar. Klicka därefter på **OK**.

- Windows 8

Om installationsfönstret inte visas från **Charms(Snabbknappar)**, välj **Sök > Apps(Appar)** och sök efter **Kör**. Skriv in X:\Setup.exe, och ersätt "X" med bokstaven som representerar din CD-ROM-enhet och klicka på **OK**.

Om fönstret "**Peka för att välja vad som händer med skivan.**" visas, klicka på fönstret och välj **Run Setup.exe**.

- 3 Granska och acceptera installationsavtalen i installationsfönstret. Klicka därefter på **Nästa**.
- 4 Välj sedan **USB connection (USB-anslutning)** på skärmen **Skrivaranslutningstyp**. Klicka därefter på **Nästa**.
- 5 Följ anvisningarna i installationsfönstret.



Välj programvara i fönstret **Välj vilken programvara och vilka verktyg som ska installeras**.

Drivrutinen installeras lokalt

Från Starta i Windows 8



- V4-drivrutinen laddas ned automatiskt från Windows Update om din dator är ansluten till internet. Om inte, kan du ladda ner V4-drivrutinen manuellt från Samsungs internetsida, www.samsung.com >hitta din produkt > Support eller nedladdningar.
- Du kan ladda ner Samsung Printer Experience-appen från **WindowsLagra**. Du måste ha ett Microsoft-konto för att använda **WindowsStore(Lagra)**.
 - 1 Från **Charms(Snabbknappar)**, väljer du **Sök**.
 - 2 Klicka på **Store(Lagra)**.
 - 3 Sök och klicka på **Samsung Printer Experience**.
 - 4 Klicka på **Installera**.
- Om du installerar drivrutinen med hjälp av den tillhörande CD:n med mjukvaran på, installeras inte V4-drivrutinen. Om du vill använda V4-drivrutinen på den **Skrivbord** skärmen, kan du ladda ner den från Samsungs internetsida, www.samsung.com >hitta din produkt > Support eller nedladdningar.
- Samsungs verktyg för skrivarhantering installeras separat från den medföljande programvaru-cd:n.

- 1 Kontrollera att din skrivare är ansluten till nätverket och påslagen.
- 2 Kontrollera att maskinkabeln är påslagen.
- 3 Anslut datorn till och maskinen med en USB-kabel.
Drivrutinen installeras automatiskt från **Windows Update**.

Ominstallation av drivrutinen

Om skrivardrivrutinen inte fungerar ordentligt följer du anvisningarna för att installera om drivrutinen.

Windows

- 1 Kontrollera att skrivaren är ansluten till datorn och påslagen.
- 2 På menyn **Starta** väljer du **Program** eller **Alla program > Samsung Printers > Avinstallera Samsung Printer Software**.
 - Windows 8
 - 1 Från Charms, väljer du **Sök > Apps(Appar)**.
 - 2 Sök och klicka på **Kontrollpanelen**.
 - 3 Klicka på **Program och Funktioner**.
 - 4 Högerklicka på den drivrutin du vill avinstallera och välj **Avinstallera**.
- 3 Följ anvisningarna i installationsfönstret.

- 4 Sätt i programvaru-cd:n i cd-enheten och installera drivrutinen på nytt (se "Drivrutinen installeras lokalt" på sidan 28).

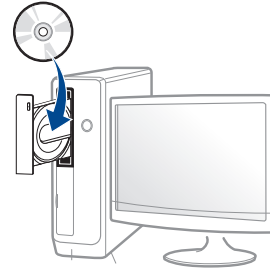

Från Starta i Windows 8

- 1 Kontrollera att skrivaren är ansluten till datorn och påslagen.
- 2 Klicka på **Avinstallera Samsung Printer Software** på **Starta** skärmen.
- 3 Följ anvisningarna i fönstret.



- Om du inte kan hitta knappen för att avinstallera Samsung Printer Software kan du avinstallera från skrivbordet.
- Om du vill avinstallera Samsungs utskriftshanteringsverktyg, från **Starta** skärmen, högerklicka på app:en > **Avinstallera** > högerklicka på programmet du vill radera > **Avinstallera** och följ instruktionerna i fönstret.



2. Översikt över menyn och grundläggande installation

I det här kapitlet finns information om den övergripande menystrukturen och om de grundläggande installationsalternativen.

- **Menykarta** 32
- **Maskinens grundinställningar** 36
- **Medier och kassetter** 38
- **Grundläggande information om utskrift** 54
- **Vanlig kopiering** 60
- **Grundläggande skanning** 64
- **Grundläggande faxfunktioner** 65

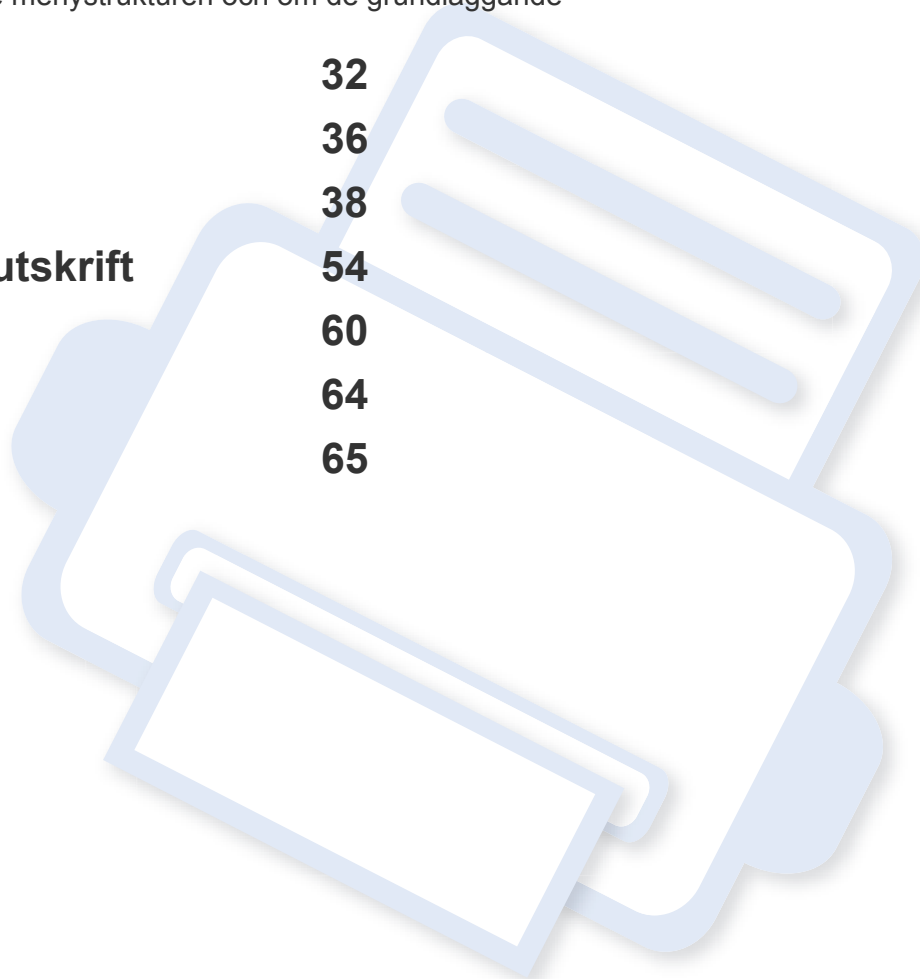

Menykarta

Kontrollpanelen ger tillgång till olika menyer för att ställa in maskinen eller använda maskinens funktioner.



- Den meny som är vald markeras med en asterisk (*).
- Vissa menyer visas kanske inte på displayen, beroende på tillval eller modeller. Menyer som inte visas kan inte användas på din maskin.
- Namnen i menyerna kan skilja sig åt beroende på tillval och modell.
- Menyerna beskrivs i den Avancerade Guiden (se "Nyttiga inställningsmenyer" på sidan 204).

6 Tryck på  (**Stop/Clear**) för att återvända till redoläget.

Visa meny

- 1 Välj Fax-, Kopierings- eller Skanningsknappen (beroende på vilken funktion du vill använda).
- 2 Tryck på  (**Menu**) tills den meny du vill öppna visas längst ned på skärmen. Tryck sedan på **OK**.
- 3 Tryck på vänster-/högerpilen tills önskat menyalternativ visas och tryck därefter på **OK**.
- 4 Om inställningen har undermenyer upprepar du steg 3.
- 5 Tryck på **OK** för att spara valet.

Menykarta

Faxfunktion ^a (se "Faxfunktion" på sidan 210)		Fax-installn. ^a (se "Konfigurera sändning" på sidan 211, "Konfigurera mottagning" på sidan 212)		Kopia – funk. (se "Kopieringsfunktionen" på sidan 207)	
Svarta	Ta emot v.bef.	Sändning	DRPD	Originalstrlk	Foto
Ljus+5- Ljus+1	Skicka t fax	Ateruppr.tider	Ring innan sv.	Formin./Forst.	Sortering
Normal	Skicka till PC	Uppring.inter.	Stam. mot.namn	Duplex ^d	Layout
Mörk+1- Mörk+5	V.bef.&Skriv ut	Prefixuppring.	St.kod mottag.	1 sida	Normal
Upplosning	Saker mottagn.	ECM-lage	Auto-forminsk.	1->2 sidor	2-upp
Standard	Av	Modemhastig	Avfarda format	1->2 sid rot.	4-upp
Fin	Pa	Fax bekräft.	Inst. skrapfax	Svarta	ID-kopia
Superfin	Skriv ut	Bild-TCR	DRPD-lage	Ljus+5- Ljus+1	Just. bakgrund
Fotofax	Lagg till sida	Uppringn.lage ^b	Dub.sidig uts. ^c	Normal	Av
Fargfax	Avbryt jobb	Mottagning	Andra st.inst.	Mörk+1- Mörk+5	Auto
Originalstrlk		Mottagn.lage	Svarta	Originaltyp	Forb. niva 1
Skicka t. fler		Fax	Upplosning	Text	Forb. niva 2
Fordroj skicka		Tel	Originalstrlk	Text/Foto	Radera nivå 1-
Prio. skicka		Svar/Fax	Man. sänd/mott		Radera nivå 4
V.bef. skickat					

a. M267xF/ M267xFN/ M287xFD/ M287xFW/ M267xFH/ M267xHN/ M287xHN/M288xFW/M288xHW endast.

b. Detta alternativ finns kanske inte i alla länder.

c. M287xFD/M287xFW/ M287xHN/M288xFW/M288xHW endast.

d. M287xND/M287xFD/M287xDW/M287xFW/M287xHN/M288xFW/M288xHW endast.

Menykarta

Kopier.inst. (se "Kopier.inst." på sidan 209)	Systeminst. (se "Systeminstallation" på sidan 214)			Utskriftsinst. ^e (se "Menyn Skriv ut" på sidan 206)
Andra st.inst. Originalstrlk Kopior Formin./Forst. Duplex ^a Svarta Originaltyp Sortering	Maskininst. Maskin-ID ^b Faxnummer ^b Datum & Tid ^b Tidsformat ^b Sprak Standardinst. ^b Energisparlage Auto-avstäng. ^c Vackn.handelse Tidsgr. f. sys Timeout jobb Hoghojdsjust. Fortsatt auto. Pappersbyte	Tonerspar Eko-installn. Pappersinst. Pappersformat Pappertyp Papperskalla Marginal Ljud/Volym^b Tangentljud Varningsljud Hogtalare Signal Rapport Konfigurering Demosida Natverkskonf. ^d Forbr.art.infp	Anv.räknare Fax mottagen ^b Skickade fax ^b Schemajobb ^b Fax bekräft. ^b Skrapfax ^b PCL-teckensn. ^e Adressbok ^b Underhall Rensa tonermed ^f Liv forb.art. Bildhanterare Lag tonermed. Lag imgU.med. ^g Serienummer	Riktning Portratt Landskap Duplex Av Langsida Kortsida Kopior Upplosning Tydlig text Auto. radretur Hoppa o. tom s Emulering

a. M287xND/ M287xFD/M287xDW/M287xFW/M287xHN/M288xFW/M288xHW endast.

b. M267xF/ M267xFN/ M287xFD/M287xFW/M267xFH/ M267xHN/M287xHN/M288xFW/M288xHW endast.

c. M267xN/ M287xND endast.

d. M267xN/M267xFN/M287xND/ M287xFD/M287xDW/M287xFW/M267xHN/M287xHN/M288xFW/M288xHW endast.

e. M287xND/M287xFD/M287xDW/M287xFW/M287xHN/M288xFW/M288xHW endast.

f. Det här alternativet visas endast när det finns små mängder bläck kvar i tonern.

g. M2675/M2676/M2875/M2876/M2885/M2886 series endast.

Menykarta

Nätverk

TCP/IP (IPv4)^a

DHCP

BOOTP

Statisk

TCP/IP (IPv6)^a

Aktivera IPv6

Konfig.DHCPv6

Ethernethast.^a

Omedelbart

10 Mbps halv

10 Mbps full

100 Mbps halv

100 Mbps full

Tradlos^b

Wi-Fi PA/AV^b

Wi-Fi Direct^b

WPS-instä.^b

WLAN-instä.^c

WLAN standard^b

WLAN-signal^b

Protokolhant.^a

Nät. Aktivera

Http Aktivera

WINS

SNMP V1/V2

UPnP(SSDP)

MDNS

SetIP

SLP

Natverkskonf.^a

Rensa install.^a

a. M267xN/M267xFN/M287xND/M287xFD/M287xDW/M287xFW/M267xHN/M288xFW/M288xHW endast.

b. M287xDW/M287xFW/M288xFW/M288xHW endast.

c. M287xFW/M288xFW endast.

Maskinens grundinställningar



Du kan ändra inställningar genom att välja **Enhetsinställningar** i Samsung Easy Printer Manager programmet.

- Om du är Windows- och Macanvändare för du inställningen från

Samsung Easy Printer Manager >  (växla till avancerat läge) > **Enhetsinställningar**, se "Enhetsinställningar" på sidan 269.

När installationen är klar kan du göra standardinställningar.

För att ändra maskinens standardinställningar följer du dessa steg:



Det kan hända att du måste trycka på **OK** för att komma till undermenyer.

- 1 Välj  (**Menu**) > **Systeminst.** > **Maskininst.** på kontrollpanelen.
- 2 Ange önskat alternativ och tryck på **OK**.
 - **Sprak:** ändra språket som visas på kontrollpanelen.
 - **Datum & Tid:** När du anger tid och datum används de för senarelagda utskrifter. Tid och datum skrivs ut på alla rapporter. Kontrollera att datum och tid stämmer.



Ange korrekt tid och datum med vänster-/högerpilen eller siffrorna på tangentbordet (se "Bokstäver och siffror på knappsatsen" på sidan 223).

- Månad = 01 till 12
- Dag = 01 till 31
- År = alla fyra siffrorna ska anges
- Timme = 01 till 12
- Minut = 00 till 59

- **Tidsformat:** Du kan ange att aktuell tid ska visas i antingen 12-timmars eller 24-timmars format.
- **Energisparlage:** Om du inte använder maskinen på en stund kan du spara energi med den här funktionen.



När du trycker på  (**Power/Wake Up**), påbörjar ett utskriftsjobb eller när skrivaren tar emot ett fax så försätts den åter i normalläge.

- **Hoghojdsjust.:** Utskriftskvaliteten påverkas av lufttrycket, vilket är beroende av höjden över havsytan. Innan du ställer in höjdvärdet måste du fastställa vilken höjd du befinner dig på (se "Höjjustering" på sidan 222).

- 3 Ange önskat alternativ och tryck på **OK**.
- 4 Tryck på **OK** för att spara valet.

Maskinens grundinställningar

5 Tryck på  (**Stop/Clear**) för att återgå till redoläget.



Se nedanstående länkar för att göra andra nyttiga inställningar för maskinen.

- Se "Mata in olika tecken" på sidan 223.
- Se "Bokstäver och siffror på knappsatsen" på sidan 223.
- Se "Ange pappersformat och papperstyp" på sidan 49.
- Se "Inställning av faxens adressbok" på sidan 225.

Medier och kassetter

I det här kapitlet beskrivs hur du lägger utskriftsmedier i skrivaren.

Välja utskriftsmedia

Du kan skriva ut på en mängd utskriftsmedier, t.ex. vanligt papper, kuvert, etiketter och OH-film. Använd alltid utskriftsmedia som uppfyller riktlinjerna för maskinen.

Riktlinjer för att välja utskriftsmedier

Utskriftsmedier som inte uppfyller kraven som anges i den här användarhandboken kan orsaka följande problem:

- Undermålig utskriftskvalitet.
- Pappersstopp.
- Ökat slitage på maskinen.

Egenskaper som vikt, sammansättning, fiber- och fuktinnehåll är viktiga faktorer som påverkar maskinens prestanda och utskriftskvaliteten. Tänk på följande när du väljer papper:

- Typ, storlek och vikt för utskriftsmedier för maskinen beskrivs i specifikationerna för utskriftsmedier (se ”Specifikationer för utskriftsmedier” på sidan 116).
- Önskat resultat: Utskriftsmedia som du väljer ska vara lämpliga för projektet.

- Ljusstyrka: En del utskriftsmedia är vitare än andra och ger skarpare och mer levande bilder.
- Ytans egenskaper: Utskriftsmediets ytjämnhet påverkar hur skarp utskriften blir.



- Det kan hända att en del utskriftsmedia uppfyller alla riktlinjer i den här användarhandboken, men ändå inte ger ett tillfredsställande resultat. Det kan bero på papperets egenskaper, felaktig hantering, olämplig temperatur och luftfuktighet, eller andra omständigheter som inte kan styras.
- Innan du köper några större mängder utskriftsmedia bör du kontrollera att de uppfyller kraven som anges i den här användarhandboken.



- Tänk på att skrivaren kan ta skada om du använder andra typer av utskriftsmedier. Reparationer av skada som uppstått på grund av att felaktiga utskriftsmedier täcks inte av Samsungs garanti eller serviceavtal.
- Mängden papper som ska fyllas på i magasinet kan variera beroende på vilken medietyp som används (se ”Specifikationer för utskriftsmedier” på sidan 116).
- Använd inte fotopappaer av inkjet-typ. eftersom skrivaren kan skadas.
- Om utskriftsmediet är lättantändligt kan eldsvåda uppstå.
- Använd enbart rekommenderade utskriftsmedier (se ”Specifikationer för utskriftsmedier” på sidan 116).

Medier och kassetter



Om lättantändliga utskriftsmedier används eller om andra föremål fastnar i skrivaren kan skrivaren bli överhettad. Detta kan i sällsynta fall leda till eldsvåda.

Mängden papper som ska fyllas på i magasinet kan variera beroende på vilken medietyp som används (se "Specifikationer för utskriftsmedier" på sidan 116).

Översikt över kassetter

Du måste justera pappersstöden om du ändrar pappersformat.

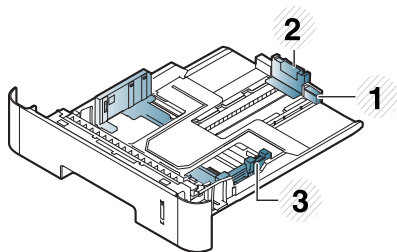

- 1 Stöd för kassettförlängning
- 2 Längdstöd för papper
- 3 Pappersbreddsstöd



Om du inte justerar breddstödet kan papperet fastna eller skrivas ut snett.



Papperskvantitetsindikatorn visar hur mycket papper som finns i kassetten.

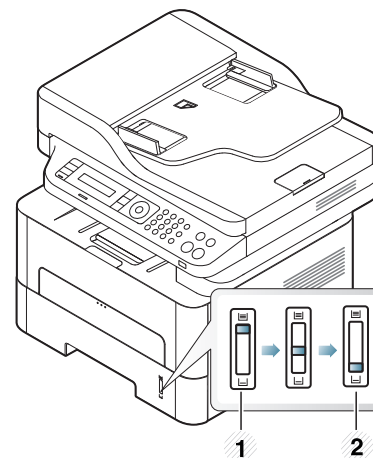

- 1 Full
- 2 Tom

Medier och kassetter

Papperstyp som kan användas för dubbelsidig utskrift



Det är möjligt att dubbelsidiga utskrifter inte är tillgängligt för vissa modeller (se "Funktioner fördelade på modell" på sidan 8).

Vilka papperstyper som kan användas för dubbelsidig utskrift beror på skrivarspänningen. Se tabellen nedan.

Spänning	Tillgängligt papper
110V	Letter, Legal, US Folio, Oficio
220V	A4

Medier och kassetter

Fylla på paper i magasinet



N'r du skriver ut via kassetten bör du inte använda den manuella mataren eftersom papperet då kan fastna.

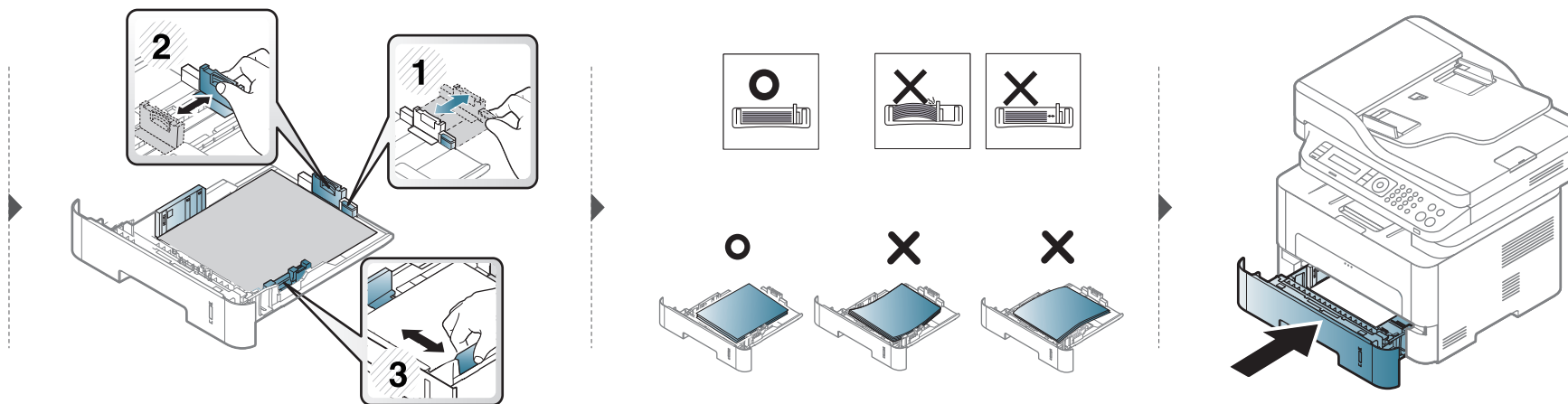
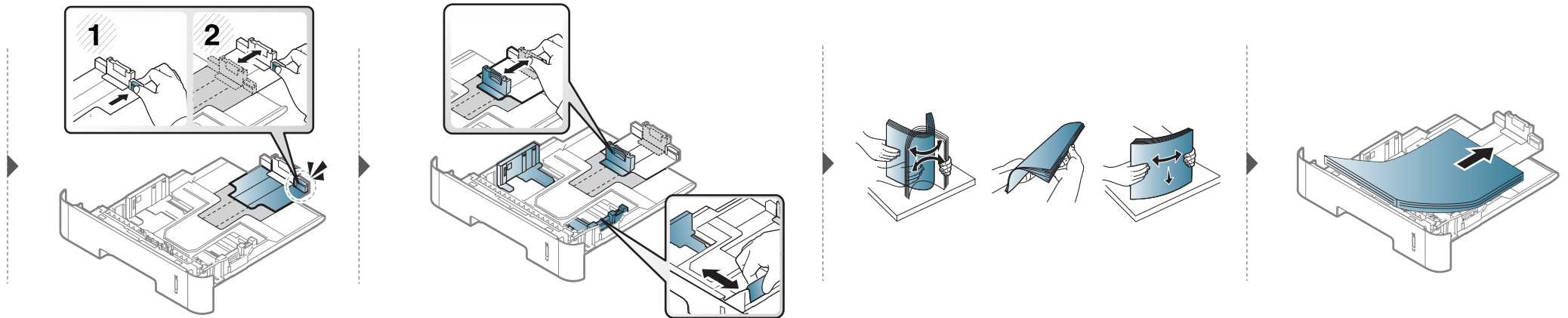

Medier och kassetter

Föra in manuell matare

Den manuella mataren kan användas med speciella typer av utskriftsmedier i olika storlekar, t.ex. vykort, anteckningskort och kuvert (se ”Specifikationer för utskriftsmedier” på sidan 116).



Tips för användning av den manuella mataren

- Fyll bara på utskriftsmedier av samma typ, storlek och vikt i den manuella mataren.
- Undvik pappersstopp genom att inte fylla på papper när det fortfarande finns papper kvar i den manuella mataren.
- Utskriftsmedia ska läggas i med framsidan upp och med den övre kanten i den manuella mataren först och placeras i mitten.
- Du bör endast använda rekommenderat papper eftersom det annars finns en risk att papperet fastnar (se ”Specifikationer för utskriftsmedier” på sidan 116).
- Platta till eventuella ojämnheter på vykort, kuvert och etiketter innan du laddar dem i den manuella mataren.
- När du skriver ut på specialmedier måste du följa riktlinjerna för att fylla på papper (se ”Skriva ut på specialmedier” på sidan 44).
- Om papper överlappar vid utskrift med den manuella mataren öppnar du kassetten och tar bort de papper som överlappar. Prova sedan att skriva ut igen.
- När papper inte matas på rätt sätt vid utskrift för du in papperet manuellt tills det börjar matas automatiskt.
- När skrivaren är försatt i energisparläge används inte den manuella mataren. Försätt skrivaren i normalläge genom att trycka på strömbrytaren innan du använder den manuella mataren.

Medier och kassetter

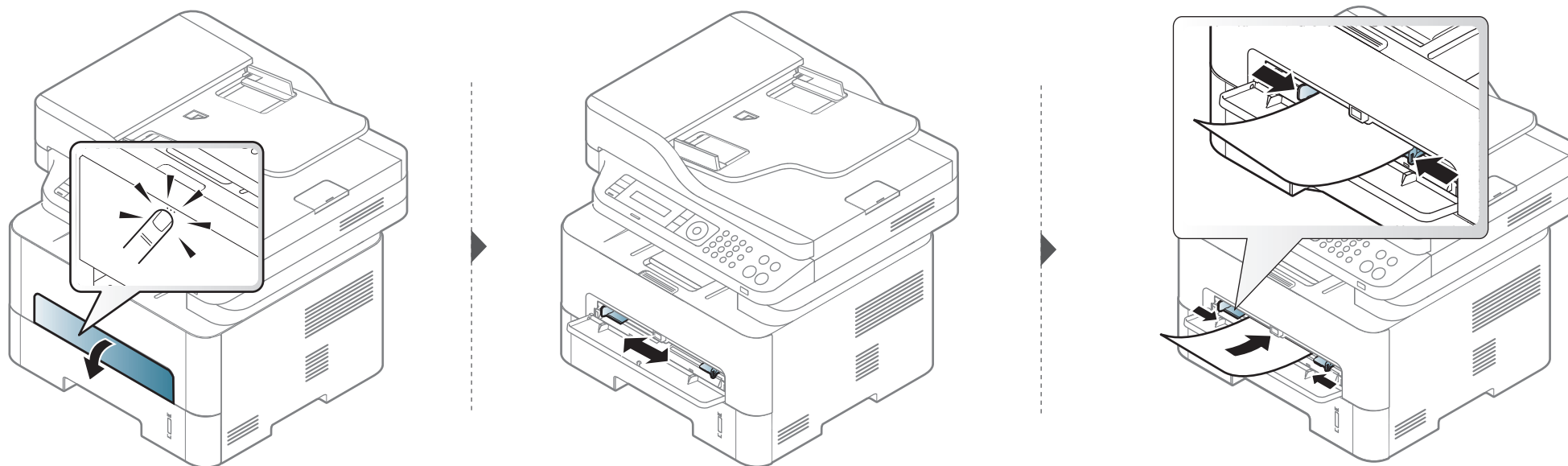

Medier och kassetter

Skriva ut på specialmedier

Tabellen nedan visar tillgängliga specialmedier för varje kassett/magasin.

Pappersinställningarna för maskinen och drivrutinen bör matcha för att skriva ut, utan papperfel.

För att förändra pappersinställningarna i maskinen, från **Samsung Easy**

Printer Manager väljer du  (Växla till avancerat läge) > **Enhetsinställningar**.

Eller om din maskin stöder en visningsskärm, kan du ställa in den genom att använda knappen  (**Menu**) på kontrollpanelen.

Ställ sidan in pappersort från fönstret **Utskriftsinställningar** > fliken **Papper** > **Papperstyp** (se "Öppna utskriftsinställningarna" på sidan 56).



- När du använder specialmedier rekommenderar vi att du matar ett papper åt gången (se "Specifikationer för utskriftsmedier" på sidan 116).
- Skriva ut specialmedium (framsidan uppåt)**
Om specialmediet skrivs ut böjt, krusat eller hopskrynklat, eller om svarta linjer visas på utskriften, bör du öppna det bakre skyddet och försöka igen. Låt den bakre luckan vara öppen vid utskrift.

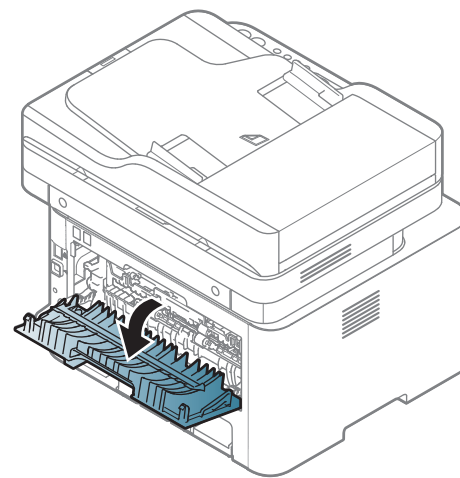

Information om hur mycket de olika arken väger finns i "Specifikationer för utskriftsmedier" på sidan 116.

Typer	Kassett	Manuell matare
Vanligt	•	•
Tjockt	•	•

Medier och kassetter

Typer	Kassett	Manuell matare
Tjockare papper		•
Tunt	•	•
Brev	•	•
Färg		•
CardStock	•	•
Etiketter		•
OH-film		•
Kuvert		•
Tjockt kuvert		•
Förtryckt		•
Bomulls		•
Återvunnet	•	•
Arkiv	•	•

(●: Ingår, Tom: Ej tillgängligt)

Kuvert

Utskriftskvaliteten är avhängig av kuvertets papperskvalitet.

Vid utskrift av kuvert placerar du det enligt bilden.

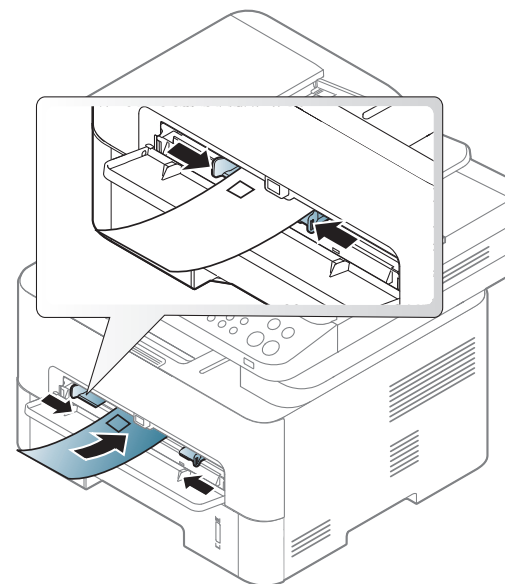

Om kuverten skrivs ut böjda, krusade eller hopskrynkade, eller om svarta linjer visas på utskriften, bör du öppna det bakre skyddet och försöka igen. Låt den bakre luckan vara öppen vid utskrift.

- Tänk på följande saker när du väljer kuvert:
 - **Vikt:** bör inte överstiga 90 g/m²; annars finns en risk för pappersstopp.
 - **Konstruktion:** bör ligga plant (mindre än 6 mm böjning) och inte innehålla luftfickor.
 - **Status:** får inte vara skrynkade, vikta eller skadade.
 - **Temperatur:** ska vara beständiga mot den hetta och det tryck som skapas vid utskrift.

Medier och kassetter

- Använd endast vältillverkade kuvert med skarpa och väl slutna flikar.
- Använd inte frankerade kuvert.
- Använd inte kuvert med klämmor, snäpplås, fönster, bestruket foder, självhäftande förseglingar eller andra syntetiska material.
- Använd inte skadade eller dåligt tillverkade kuvert.
- Kontrollera att fogen i kuvertets båda ändar fortsätter hela vägen till hörnet.

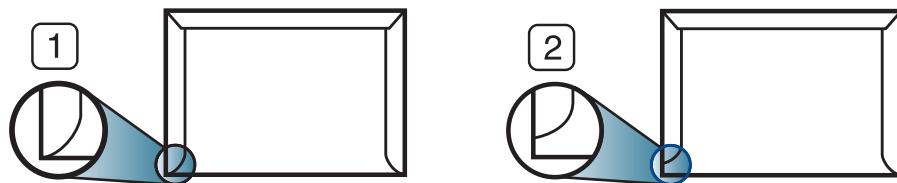

- 1 Godtagbar
2 Inte godtagbar

- Kuvert med en klisterremsa som dras av eller med mer än en flik som viks för att försegla kuvertet måste vara belagda med en gummering som klarar maskinens fixeringstemperatur (ungefär 170 °C) under 0,1 sekunder. De extra flikarna och remsorna kan orsaka veck, skrynklor eller pappersstopp och kan också skada värmeenheten.
- För bästa utskriftskvalitet ska marginalerna inte placeras närmare än 15 mm från kuvertets kanter.
- Undvik att skriva på området där kuvertets skarvar möts.

OH-film

Använd endast OH-film som är avsedd för laserskrivare. Annars kan skrivaren skadas.

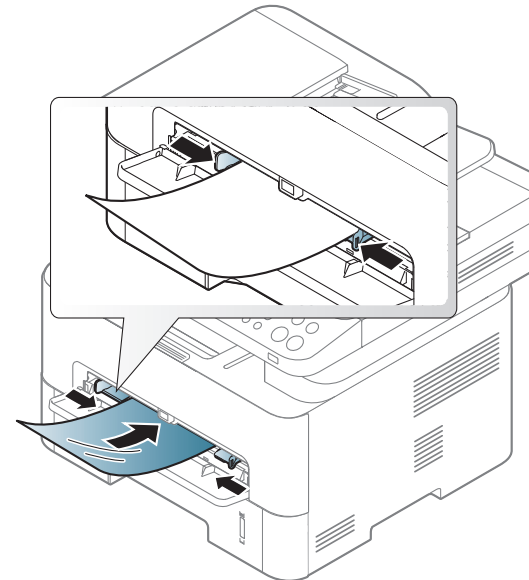

- Filmen måste vara beständig mot den hetta som skapas vid utskrift.
- Placera filmerna på en plan yta när du tagit ur dem ur skrivaren.
- Lämna inte oanvända filmer i pappersmagasinet för länge. Damm och smuts kan samlas på dem vilket ger fläckiga utskrifter.
- För att undvika suddiga märken från fingeravtryck bör du hantera dem försiktigt.
- Undvik blekning genom att inte utsätta de utskrivna OH-filmerna för solljus under en längre tid.

Medier och kassetter

- Kontrollera att OH-filmen inte är skrynklig, buktig eller har skadade kanter.
- Använd inte OH-film som håller på att lossna från skyddspapperet.
- Låt inte de färdiga OH-filmerna ansamlas när de skrivs ut, för då kan de klibba fast i varandra.
- Rekommenderade media: OH-film för en färglaserskrivare från Xerox, t.ex. 3R 91331(A4), 3R 2780 (Letter).

Etiketter

Använd enbart etiketter som är avsedda för laserskrivare. Annars kan skrivaren skadas.

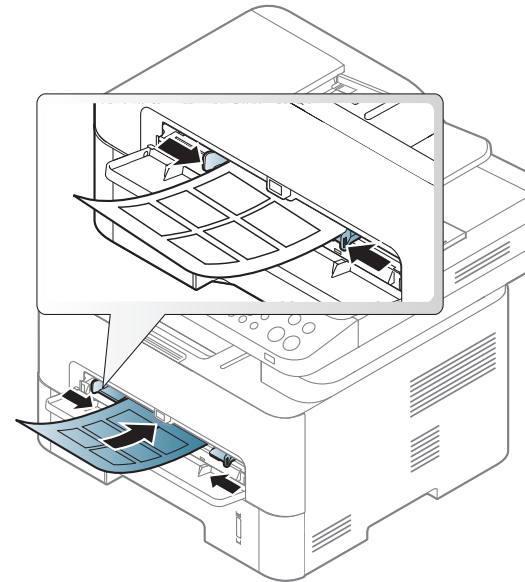

- Tänk på följande när du väljer etiketter:
 - **Lim:** limmet måste tåla skrivarens fixeringstemperatur. Fixeringstemperaturen anges i specifikationen för skrivaren (omkring 170 °C).
 - **Arrangemang:** använd endast etiketter där du inte kan se bakgrundspapperet mellan dem. Etiketter som inte ligger kant i kant kan lossna och orsaka problem.
 - **Buktigt papper:** måste ligga plant med mindre än 13 mm böjning i någon riktning.

Medier och kassetter

- **Status:** använd inte etiketter med skrynklor, bubblor eller andra tecken på att de har lossnat från bakstycket.
- Kontrollera att det inte finns något synligt lim mellan etiketterna. Synliga limområden kan orsaka att etiketterna skalas av under utskriften, vilket kan ge upphov till pappersstopp. Synligt lim kan även skada skrivarens delar.
- Kör inte ett ark med etiketter genom skrivaren mer än en gång. Skyddspapperet har endast utformats för att passera genom skrivaren en gång.
- Använd inte etiketter som har lossnat från skyddsarket, eller är skrynkliga, bubbliga eller skadade på något annat sätt.

Kortpapper/papper i anpassad storlek

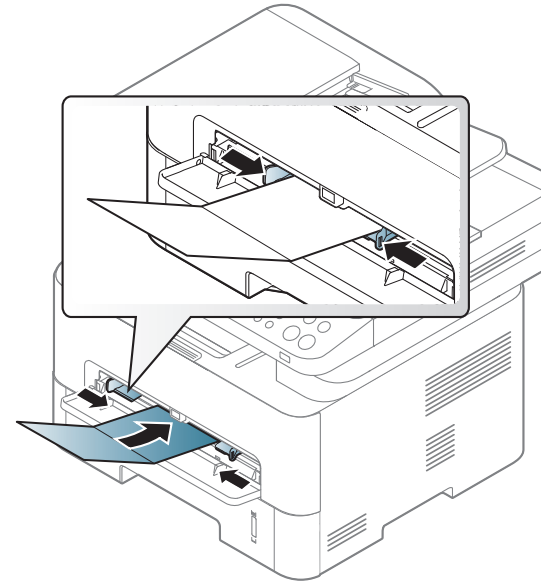

- I programvaran anger du att marginalerna ska vara minst 6,4 mm från kanterna på materialet.

Medier och kassetter

Förtryckt papper

När du fyller på förtryckt papper ska utskriftssidan vara vänd uppåt med en jämn kant längst fram. Får du problem med pappersmatningen vänder du pappersbunten. Observera att utskriftskvaliteten kan försämrans.

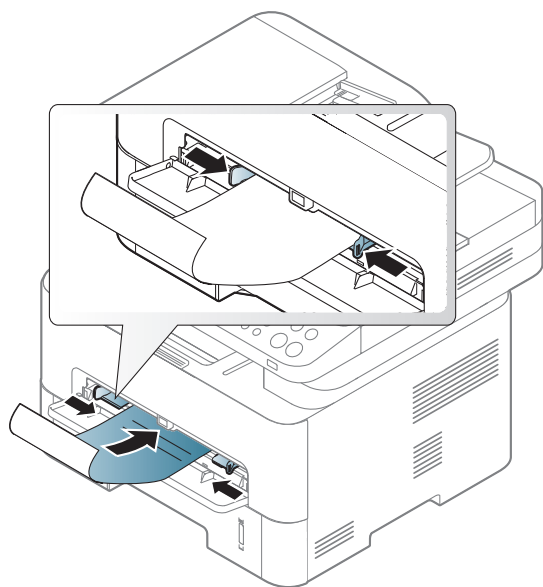

- Måste tryckas med värmebeständigt bläck som inte smälter, förångas eller frigör farliga gaser när det utsätts för skrivarens fixeringstemperatur (ungefär 170 °C) under 0,1 sekunder.
- Bläck på brevhuvuden/förtryckt papper måste vara brandsäkert och får inte skada maskinens rullar.
- Innan du lägger i förtryckt papper måste du vara säker på att bläcket på papperet är torrt. Under fixeringen kan fuktig färg lossna från förtryckt papper och försämrans utskriftskvaliteten.

Ange pappersformat och papperstyp

När du har fyllt på papper i papperskassetten anger du papperets storlek och typ med knapparna på kontrollpanelen.

Pappersinställningarna i maskinen och drivrutinen bör matchas, för att skriva ut utan matchningsfel.

För att förändra pappersinställningarna i maskinen, från **Samsung Easy**

Printer Manager väljer du  (**Växla till avancerat läge**) > **Enhetsinställningar**.

Eller om din maskin stöder en visningskärm, kan du ställa in den genom att använda knappen  (**Menu**) på kontrollpanelen.

Ställ sedan in papperstyp från fönstret **Utskriftinställningar** > fliken **Papper** > **Papperstyp** (se "Öppna utskriftsinställningarna" på sidan 56).



Det kan hända att du måste trycka på **OK** för att komma till undermenyer.

- 1 Välj  (**Menu**) > **Systeminst.** > **Pappersinst.** > **Pappersformat** eller **Papperstyp** på kontrollpanelen.
- 2 Välj kassett och lämpligt alternativ.

Medier och kassetter

3 Tryck på **OK** för att spara valet.



- Om du vill använda papper av specialstorlek (exempelvis för kvitton) väljer du fliken **Papper** tab > **Storlek** > **Redigera...** och anger sedan **Inställningar för anpassat format** under **Utskriftsinställningar** (se "Öppna utskriftsinställningarna" på sidan 56).

Använda utmatningsstöd



Det kan hända att utmatningsfacket blir varmt om du skriver ut många ark på en gång. Se till att inte röra vid ytan och låt inte barn komma i närheten.

De utskrivna arken staplas och jämnas till på utmatningsstödet. Använd utmatningsstödet.

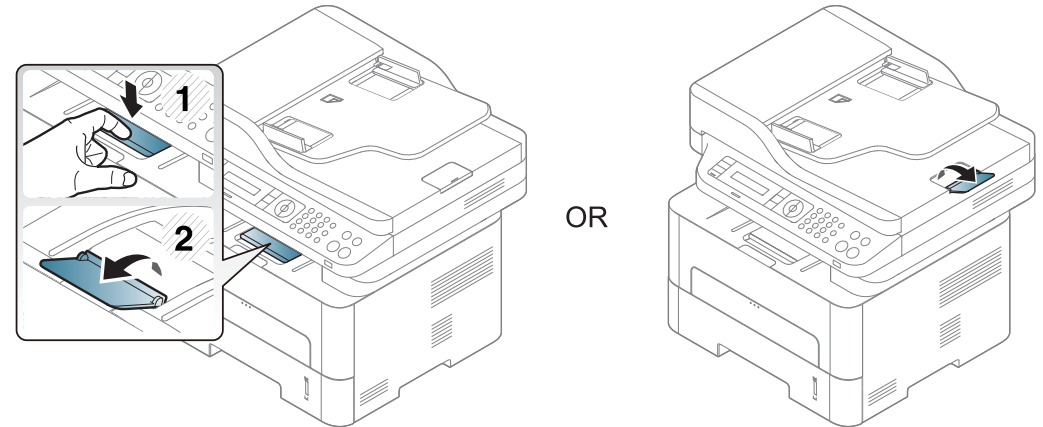

Förbereda original

- Fyll inte på papper som är mindre än 142 x 148 mm eller större än 216 x 356 mm.
- Fyll inte på med följande typer av papper, då de kan orsaka pappersstopp, låg utskriftskvalitet och ändringar i maskinen.
 - Karbonpapper eller papper med karbonbelagd baksida
 - Bestruket papper
 - Onionskin-papper eller tunt papper
 - Veckat eller skrynkligt papper
 - Krökt eller rullat papper

Medier och kassetter

- Rivet papper
- Ta bort alla klamrar och gem innan du lägger i papperen.
- Kontrollera att eventuellt klister, bläck eller korrigeringsvätska på papperet är helt torrt innan du lägger i originalet.
- Lägg inte i original i olika storlekar eller med olika ytvikter.
- Lägg inte i häften, broschyrer, OH-film eller dokument med andra ovanliga egenskaper.

Lägga i original

Du kan antingen använda skannerglaset eller dokumentmataren för att läsa in ett original som ska kopieras, skannas eller faxas.

På skannerglaset

Med hjälp av skannerglaset kan du kopiera eller skanna original. Du kan få den bästa skanningskvaliteten, särskilt för bilder i färg eller gråskala. Kontrollera att det inte finns några original i dokumentmataren. Om det redan finns ett original där kommer det att ha högre prioritet och användas istället för originalet på skannerglaset.

- 1 Lyft och öppna skannerlocket.

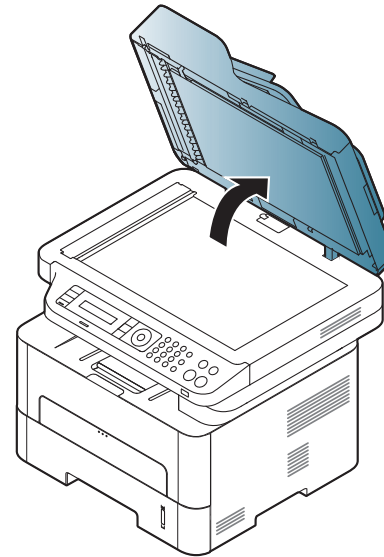

Medier och kassetter

- 2 Lägg originalet med framsidan nedåt på skannerglaset. Justera det efter registreringsmarkeringarna i glasets övre, vänstra hörn.

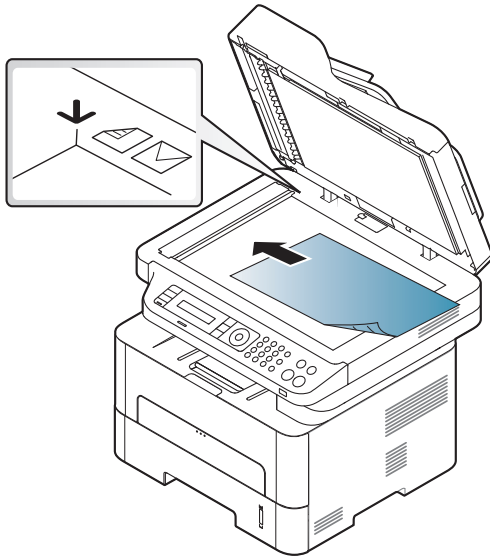

- 3 Stäng skannerlocket.



- Om du lämnar skannerlocket öppet när du skannar kan det påverka kopians kvalitet och tonerförbrukningen.
- Damm på skannerglaset kan orsaka svarta linjer på utskriften. Se till att det är rent (se "Rengöra maskinen" på sidan 85).
- Om du kopierar en sida från en bok eller en tidskrift lyfter du skannerlocket så långt det går och stänger sedan locket. Om boken eller tidskriften är tjockare än 30 mm börjar du att kopiera med skannerlocket öppet.



- Var försiktig så att skannerglaset inte går sönder. Du kan skada dig.
- Ha inga händer i vägen när du stänger skannerlocket. Skannerlocket kan stängas över dina händer och skada dig.
- Titta inte på ljuset inuti skannern medan du kopierar eller skannar. Det är skadligt för ögonen.

I dokumentinmataren

Med hjälp av dokumentmataren kan du ladda upp till 40 papper (80 g/m², 21 lbs bond) för ett jobb.

- 1 Böj eller bläddra pappersbunten så att sidorna separeras innan du lägger i dem.

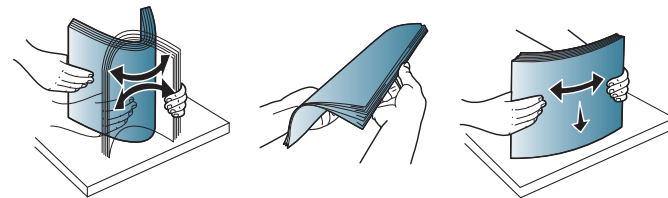

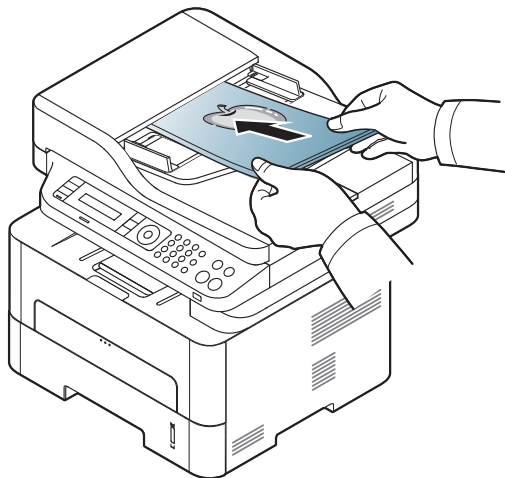

Medier och kassetter

- 2** Lägg i originalet med framsidan uppåt i dokumentinmataren. Kontrollera att botten på originalbunten överensstämmer med den angivna pappersstorleken i inmatningskassetten.

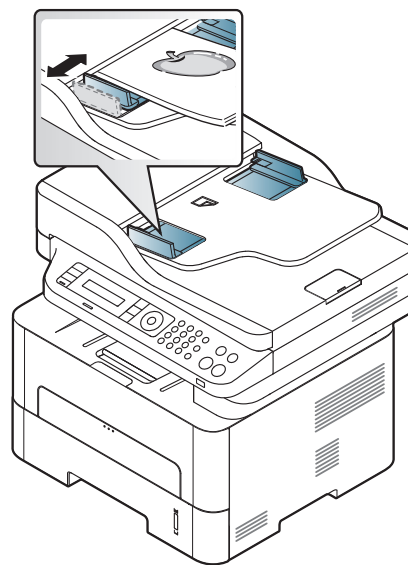

- 3** Justera dokumentmatarens breddstöd efter pappersstorleken.



- Damm på dokumentmatarens glas kan orsaka svarta ränder på utskriften. Håll alltid glasplattan ren (se "Rengöra maskinen" på sidan 85).
- För att skriva på båda sidorna av pappret genom ADF, trycker du i kontrollpanelen på  (Kopiera) >  (Menu) > **Kopia – funk.** > **Duplex > 1 -> 2 Sidigt** eller **1->2 sidor** och skriv ut på en sida av pappret, ladda bladen i skrivaren igen och skriv ut på andra sidan. Det är möjligt att dubbelsidiga utskrifter inte är tillgängligt för vissa modeller (se "Funktioner fördelade på modell" på sidan 8).

Grundläggande information om utskrift



- För speciella utskriftsfunktioner läs Avancerad guide (se "Använda specialfunktioner för utskrift" på sidan 229).
- Beroende på modell och alternativ, kan det hända att vissa menyer inte stöds (se "Funktioner fördelade på modell" på sidan 8).

Skriver ut



- Om du använder Mac, Linux eller UNIX finns mer information i "Mac-utskrift" på sidan 237 eller "Linux-utskrift" på sidan 239 UNIX.
- Information för Windows 8 finns, i "Grundläggande information om utskrift" på sidan 275.

Fönstret **Utskriftsinställningar** som följer avser Anteckningar i Windows 7.

- 1 Öppna dokumentet du vill skriva ut.
- 2 Välj **Skriv ut** på menyn **Fil**.

- 3 Markera din skrivare i listan **Välj skrivare**.

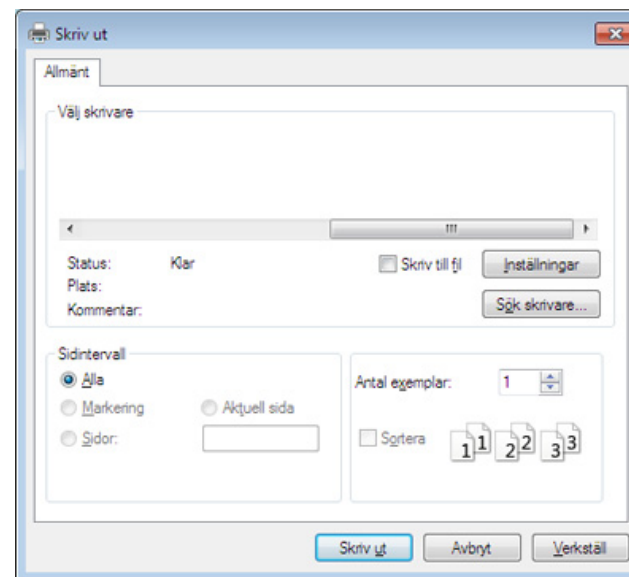

- 4 De grundläggande utskriftsinställningarna, som antalet kopior och utskriftsområde, väljs i fönstret **Skriv ut**.





Om du vill dra nytta av de avancerade utskriftsfunktionerna klickar du på **Egenskaper** eller **Inställningar** i Utskriftsfönstret (se "Öppna utskriftsinställningarna" på sidan 56).

- 5 Starta utskriften genom att klicka på **OK** eller **Skriv ut** i fönstret **Skriv ut**.

Grundläggande information om utskrift

Avbryta en utskrift

Om utskriftsjobbet väntar i en utskriftskö eller utskriftsbuffert avbryter du jobbet så här:

- Du kan också öppna fönstret genom att dubbelklicka på skrivarikonen () i Aktivitetsfältet i Windows.
- Du kan också avbryta det aktuella jobbet genom att trycka på knappen  (**Stop/Clear**) på kontrollpanelen.

Grundläggande information om utskrift

Öppna utskriftsinställningarna



- Fönstret **Utskriftsinställningar** som visas i den här bruksanvisningen kan se annorlunda ut beroende på vilken skrivare som används.
- När du väljer ett alternativ i **Utskriftsinställningar** kan en varningsmarkering visas eller . Ett utropstecken () anger att du kan markera det aktuella alternativet men att det inte rekommenderas, och tecknet anger att det inte går att markera det alternativet på grund av skrivarens inställningar eller miljö.
- Information för Windows 8 finns, i "Öppna fler inställningar" på sidan 276.

- 1 Öppna dokumentet du vill skriva ut.
- 2 Välj **Skriv ut** på Arkiv-menyn. Fönstret **Skriv ut** öppnas.
- 3 Markera din skrivare i listan **Välj skrivare**.
- 4 Klicka på **Egenskaper** eller **Inställningar**.



Skärmbilderna kan skilja sig beroende på modell.

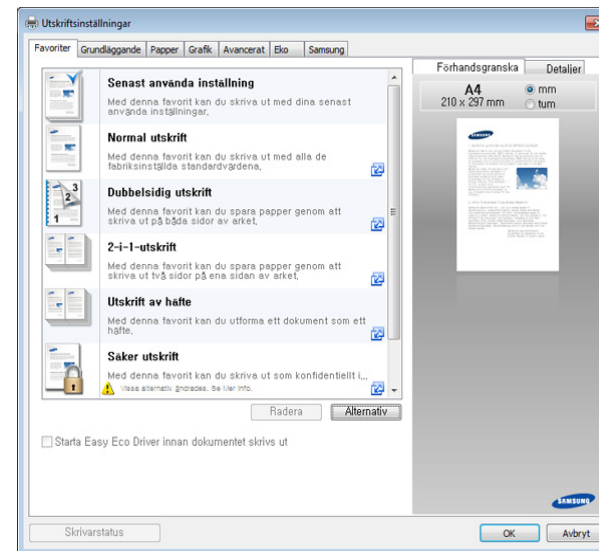

- Du kan använda **Eko**-funktioner för att spara på papper och toner vid utskrift (se "Easy Eco Driver" på sidan 262).
- Om du vill kontrollera skrivarens status trycker du på knappen **Skrivarstatus** (se "Använda Samsung skrivarens status" på sidan 271).

Grundläggande information om utskrift

Använda en favoritinställning

Alternativet **Favoriter** som finns på alla inställningsflikar utom fliken **Favoriter** och fliken **Samsung** gör det möjligt för dig att spara aktuella inställningar för framtida bruk.

Så här sparar du en **Favoriter**:

- 1 Ändra önskade inställningar på varje flik.
- 2 Ange ett namn i **Favoriter**-boxen.



- 3 Klicka på Spara.
- 4 Ange namn, beskrivning och välj ikon.
- 5 Klicka på **OK**. När du sparar en **Favoriter**, sparas samtliga aktuella inställningar.



För att använda sparade inställningar, välj dem under **Favoriter**-fliken. Maskinen är nu inställd på utskrift enligt de inställningar du valt. Om du vill ta bort en sparad inställning väljer du den i listrutan **Favoriter** och klickar på **Radera**.

Använda hjälpen

Välj det alternativ som du vill veta mer om i fönstret **Utskriftsinställningar** och tryck därefter på **F1** på tangentbordet.

Eko-utskrifter

Eco-funktionen minskar tonerförbrukning och pappersanvändning. Med **Eco** blir utskrifterna både billigare och mer miljövänliga.

Eko-läget aktiveras när du trycker på **Eko**-knappen på kontrollpanelen. Följande standardlägen gäller för eko-läget: duplex (dubbelsidigt), (2-upp), ingen utskrift av tomma sidor samt tonerbesparing. Vissa funktioner är inte tillgängliga beroende på modellen.

Grundläggande information om utskrift



- Duplex (dubbelsidig) utskrift är endast tillgänglig för duplexmodeller (se "Olika funktioner" på sidan 11).
- Det kan hända att vissa skrivardrivrutiner saknar stöd för alternativet Hoppa över tomma sidor. Om funktionen "Hoppa över tomma sidor" inte fungerar ordentligt kan du ställa in funktionen i Easy Eco Driver (se "Easy Eco Driver" på sidan 262).

Ställ in eko-läge på kontrollpanelen



- Menysystemet kan skilja sig från modell till modell (se "Visa meny" på sidan 32).
- Det kan hända att du måste trycka på **OK** för att komma till undermenyer.

1 Välj  (**Menu**) > **Systeminst.** > **Maskininst.** > **Eko-installn.** på kontrollpanelen.

2 Ange önskat alternativ och tryck på **OK**.

- **Standardinst.:** Välj detta för att aktivera eller avaktivera Eko-läget (dubbelsidig utskrift (långsida), spara toner, 2-up och ingen utskrift av tomma sidor).

Dubbelsidig utskrift och hoppa över tomma sidor kanske inte är tillgängligt på vissa modeller (se "Funktioner fördelade på modell" på sidan 8).

- **Av:** Stäng av det miljövänliga läget.
- **Pa:** Sätt på det miljövänliga läget.



Om du aktiverar eko-läget genom att ange ett lösenord från SyncThru™ Web Service (**Settings Settings > Machine Settings > System > Eco Settings**), visas **Vid tryck**-meddelandet. Du ombeds att ange lösenordet för att aktivera eller inaktivera eko-läget.

- **Byt mall:** Följ inställningarna från SyncThru™ Web Service eller Samsung Easy Printer Manager. Innan du väljer detta måste du ställa in Eko i SyncThru™ Web Service (**Settings**-fliken > **Machine Settings > System > Eco Settings**) eller Samsung Easy Printer Manager (**Enhetsinställningar > Eko**).

3 Tryck på **OK** för att spara valet.

Grundläggande information om utskrift

Aktiverar eko-läge för drivrutinen

Öppna fliken Eko för att aktivera eko-läget. Om eko-bilden visas () är läget redan aktiverat.

Eko-alternativ

- **Skrivarens standard:** Inställningarna som angetts via skrivarens kontrollpanel används.
- **Ingen:** Eko-läget inaktiveras.
- **Eko-utskrift:** Eko-läget aktiveras. De olika eko-alternativen som du har angett aktiveras.
- **Lösenord:** Om administratören har aktiverat Ekoläget måste du ange lösenordet för att byta status.

Resultatsimulator

Resultatsimulator visar hur mycket mindre koldioxid, energi och papper som går åt med de eko-inställningar som du har valt jämfört med en vanlig utskrift.



- Vid beräkningen antas att du skriver ut 100 sidor och att ingen av dessa är tom när eko-läget är inaktiverat.
- Mer information om beräkningskoefficienten som används för koldioxidutsläpp finns hos **IEA**, Japans departement för inrikes affärer och kommunikation, samt på webbplatsen www.remanufacturing.org.uk. Olika beräkningsmetoder används för de olika modellerna.
- Med energiförbrukningen avses skrivarens genomsnittliga energiförbrukning.
- De faktiska besparingarna beror på ytterligare faktorer, exempelvis vilket operativsystem, vilka program och vilken dator du använder samt på anslutningen, utskriftsmediet och dess storlek och komplexitet.

Vanlig kopiering



- För speciella utskriftsfunktioner läs Avancerad guide (se "Kopieringsmenyn" på sidan 207).
- Menysystemet skiljer sig från mellan modeller (se "Visa meny" på sidan 32 or "Översikt över kontrollpanelen" på sidan 24).
- Beroende på modell och alternativ, kan det hända att vissa menyer inte stöds (se "Funktioner fördelade på modell" på sidan 8).

Vanlig kopiering

1 Välj  (kopia) >  (Menu) > **Kopia – funk.** på kontrollpanelen.

Eller välj  (Menu) > **Kopia – funk.** på kontrollpanelen.

2 Placera ett enkelt dokument (se "Lägga i original" på sidan 51).

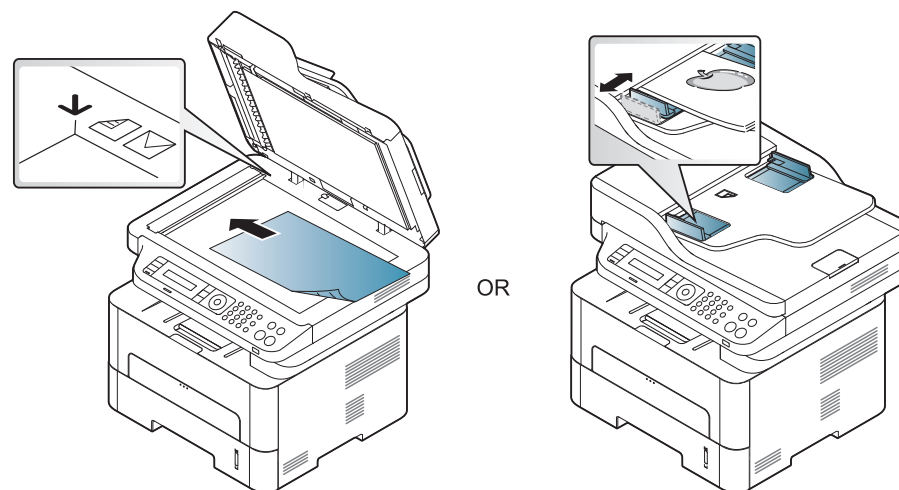

3 Du kan anpassa kopieringsinställningar som **Formin./Forst.**, **Svarta**, **Originaltyp** med flera med hjälp av knapparna på kontrollpanelen (se "Ändra inställningar för varje kopia" på sidan 61).

4 Ange eventuellt antalet kopior med pil- eller sifferknapparna.

5 Tryck på  (**Start**).

Vanlig kopiering



Om du vill avbryta kopieringsjobbet trycker du på  (**Stop/Clear**), varefter kopieringen avbryts.

Ändra inställningar för varje kopia



Maskinen har standardinställningar för kopiering så att du snabbt och enkelt kan göra en kopia. Men om du vill ändra alternativ för varje kopia kan du använda funktionsknapparna för kopiering på kontrollpanelen.



- Om du trycker på  (**Stop/Clear**) medan du väljer kopieringsalternativ tas alla tidigare inställningar bort och standardvärdena används. Annars återställs de automatiskt till standardinställningarna när maskinen har kopierat klart.
- Menysystemet kan skilja sig från modell till modell (se "Visa menyn" på sidan 32).
- Det kan hända att du måste trycka på **OK** för att komma till undermenyer.

Svärta

Om du har ett original med svaga markeringar och mörka bilder kan du justera ljusstyrkan och göra en kopia som är lättare att läsa.

1 Välj  (kopiera) >  (**Menu**) > **Kopia – funk.** > **Svärta** på kontrollpanelen.

Du kan även välja knappen **Svärta** på kontrollpanelen.

2 Ange önskat alternativ och tryck på **OK**.

Ljus+5 ger ljusast resultat medan **Mörk+5** ger mörkast.

3 Tryck på  (**Stop/Clear**) för att återgå till redoläget.

Originalt

Originalinställningen används för att förbättra kopieringskvaliteten. Du väljer vad det är för förlaga som ska kopieras.

1 Välj  (kopiera) >  (**Menu**) > **Kopia – funk.** > **Originaltyp** på kontrollpanelen.

Eller välj  (**Menu**) > **Kopia – funk.** > **Originaltyp** på kontrollpanelen.

2 Ange önskat alternativ och tryck på **OK**.

- **Text:** Används för förlagor som i huvudsak innehåller text.
- **Text/foto:** Används för förlagor med både text och fotografier.



Om texten på utskrifterna är suddig väljer du alternativet **Text**.

Vanlig kopiering

- **Foto:** Används när förlagan består av fotografier.

3 Tryck på  (**Stop/Clear**) för att återgå till redoläget.

Förminskad eller förstord kopiering

Du kan förminska eller förstora en kopia från 25 till 400 % när du kopierar originaldokument från skannerglaset.



- Den här funktionen kanske inte är tillgänglig beroende på modell eller tillbehör (se "Olika funktioner" på sidan 11).
- Om skrivaren är inställd på Ekoläget är inte förminsknings- och förstöringsfunktionerna tillgängliga.

Så här väljer du mellan fördefinierade kopieringsstorlekar



1 Välj  (kopiera) >  (**Menu**) > **Kopia – funk.** > **Formin./Forst.** på kontrollpanelen.

Eller välj  (**Menu**) > **Kopia – funk.** > **Formin./Forst.** på kontrollpanelen.

2 Ange önskat alternativ och tryck på **OK**.

3 Tryck på  (**Stop/Clear**) för att återgå till redoläget.

Så här förminskar eller förstorar du kopian genom att ange skalan direkt

1 Välj  (kopiera) >  (**Menu**) > **Kopia – funk.** > **Formin./Forst.** > **Anpassad** på kontrollpanelen.

Eller välj  (**Menu**) > **Kopia – funk.** > **Formin./Forst.** på kontrollpanelen.

2 Ange värdet med den numeriska knappsatsen.

3 Tryck på **OK** för att spara valet.

4 Tryck på  (**Stop/Clear**) för att återgå till redoläget.



När du förminskar en kopia kan svarta linjer uppstå på kopian nederdel.



Kopiera identitetskort

Maskinen kan skriva ut dubbelsidiga original på ett ark.

Maskinen skriver ut en sida av originalet på den övre halvan av papperet och baksidan på den nedre delen, utan att storleken reduceras. Den här funktionen är praktisk när du ska kopiera små objekt, t.ex. visitkort.

Vanlig kopiering



- Originalen måste placeras på skannerglaset för att den här funktionen ska kunna användas.
- Om skrivaren står i Ekoläge är inte den här funktionen tillgänglig.
- För bättre bildkvalitet väljer du  (kopiera) >  (Menu) > **Kopia – funk. > Originaltyp > Foto** i kontrollpanelen, eller  (Menu) > **Kopia – funk. > Originaltyp > Foto**.

1 Tryck på **ID Copy** på kontrollpanelen.

2 Placera originalet med framsidan ned på skannerglaset enligt pilarna. Stäng sedan skannerloppet.

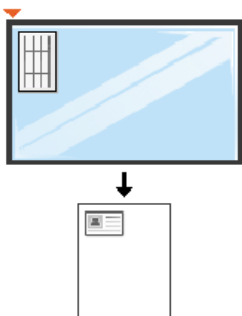

3 **Place Front Side and Press [Start]** visas på displayen.

4 Tryck på **Start**.

Maskinen börjar skanna framsidan och visar **Placera baks. tryck [Start]**.

5 Vänd på originalet och placera det på skannerglaset enligt pilarna (se bild). Stäng sedan skannerloppet.

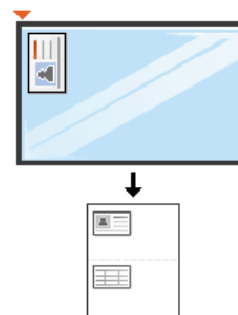

6 Tryck på **Start**.



- Om du inte trycker på  (**Start**) kopieras endast framsidan.
- Om originalet är större än det utskrivbara området kanske vissa delar inte skrivs ut.

Grundläggande skanning



- För särskilda skanningsfunktioner se Avancerad guide (se "Skanningsfunktioner" på sidan 242).
- Beroende på modell och alternativ, kan det hända att vissa menyer inte stöds (se "Funktioner fördelade på modell" på sidan 8).

Grundläggande skanning

Det här är den vanliga metoden för att kopiera original.

Det här är en grundläggande skanningsmetod för USB-anslutna maskiner.



- Det kan hända att du måste trycka på **OK** för att komma till undermenyer.
- Om du vill skanna via nätverket se Avancerad guide (se "Skanna från en nätverksansluten maskin" på sidan 247).

1 Lägg en dokumentsida med framsidan nedåt på dokumentglaset eller lägg sidorna med framsidan uppåt i den automatiska dokumentmataren (se "Lägga i original" på sidan 51).

2 Välj  (**Skanna**) > **Skanna till PC** > **Lokal dator** i kontrollpanelen. Eller välj **Scan to** > **Lokal dator** på kontrollpanelen.



Om meddelandet **Ej tillgänglig** visas bör du kontrollera anslutningen och välja **Aktivera skanning från enhetspanel** i **Samsung Easy**

Printer Manager >  **Växla till avancerat läge** > **Inställningar för att skanna till dator**.

3 Ange önskat alternativ och tryck på **OK**.
Standardinställningen är **Mina dokument**.



I **Samsung Easy Printer Manager** >  **Växla till avancerat läge** kan du lägga till eller ta bort mappen som den skannade filen har sparats i. > **Inställningar för att skanna till dator**.

4 Ange önskat alternativ och tryck på **OK**.

5 Skanningen påbörjas.



Den skannade bilden sparas i datorns mapp **C:\Users\users name\MyDocuments**. Den sparade mappen kan vara olika beroende på operativsystem eller det program du använder.

Grundläggande faxfunktioner



- För särskilda faxfunktioner se Avancerad bruksanvisning (Se "Faxfunktioner" på sidan 249).
- Menysystemet skiljer sig från mellan modeller (se "Visa meny" på sidan 32 or "Översikt över kontrollpanelen" på sidan 24).
- M267xN/M287xND/M287xDW stödjer inte faxfunktioner.
- Maskinen kan inte användas som fax via Internettelefon. Kontakta Internetleverantören om du vill ha mer information.
- Vi rekommenderar att du använder det allmänna, analoga telefonnätet när du ansluter telefonlinjer för att använda en fax. Om du använder andra Internettjänster (DSL, ISDN, VoIP) kan du förbättra anslutningskvaliteten genom att använda mikrofilter. Mikrofilter eliminerar onödigt brus och förbättrar anslutnings- eller Internetkvaliteten. Mikrofilter för DSL ingår inte när du köper maskinen. Kontakta Internetleverantören om du vill få tillgång till det.

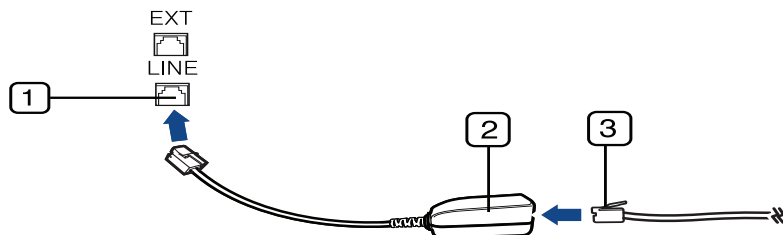

- 1 Linjeport
- 2 Mikrofilter
- 3 DSL-modem/Telefonlinje
(se "Baksida" på sidan 23).

Förbereda fax

Innan du skickar eller tar emot ett fax måste faxen anslutas till telefonuttaget (se "Baksida" på sidan 23). I Snabbinstallationsanvisning kan du läsa hur du ska göra. Det kan variera mellan olika länder hur en anslutning görs.

Skicka ett fax



Originalen kan läggas antingen i dokumentinmataren eller på skannerglaset. Om du lägger original både i dokumentmataren och på skannerglaset går dokumentmataren före.

- 1 Lägg en dokumentsida med framsidan nedåt på dokumentglaset eller lägg sidorna med framsidan uppåt i den automatiska dokumentmataren (se "Lägga i original" på sidan 51).
- 2 Tryck på  (fax) på kontrollpanelen.
- 3 Justera upplösning och svärta efter behov (se "Justera dokumentinställningarna" på sidan 67).
- 4 Ange faxnumret.

Grundläggande faxfunktioner



- 5 Tryck på  (**Start**) på kontrollpanelen. Maskinen skannar faxet och skickar det till mottagaren.



- Om du vill skicka fax direkt från datorn kan du använda Samsung Network PC Fax (se "Skicka fax från datorn" på sidan 250).
- Om du vill avbryta sändningen av ett fax trycker du på  (**Stop/Clear**) innan överföringen startar.
- Om du använder skannerglasets visas en uppmaning att lägga nästa sida på glaset.

Skicka ett fax manuellt

Så här gör du för att skicka ett fax via  (**On Hook Dial**) på kontrollpanelen. Om skrivaren är försedd med lur kan du använda den för att skicka fax (se "Funktioner fördelade på modell" på sidan 8).

- 1 Lägg en dokumentsida med framsidan nedåt på dokumentglaset eller lägg sidorna med framsidan uppåt i den automatiska dokumentmataren (se "Lägga i original" på sidan 51).
- 2 Tryck på  (fax) på kontrollpanelen.
- 3 Justera upplösning och svärta efter behov (se "Justera dokumentinställningarna" på sidan 67).
- 4 Tryck på  (**On Hook Dial**) på kontrollpanelen eller lyft luren.

- 5 Ange mottagarens faxnummer med sifferknapparna på kontrollpanelen.



- 6 När du hör en faxsignal från mottagarens fax trycker du på knappen  (**Start**).

Skicka ett fax till flera mottagare

Du kan använda knappen om du vill skicka ett fax till flera platser. Originalsidorna lagras automatiskt i minnet och skickas till en fjärrstation. Efter överföringen tas originalen automatiskt bort från minnet (se "Funktioner fördelade på modell" på sidan 8).



Du kan inte skicka fax med den här funktionen om du har valt superfint som alternativ eller om faxet är i färg.

- 1 Lägg en dokumentsida med framsidan nedåt på dokumentglaset eller lägg sidorna med framsidan uppåt i den automatiska dokumentmataren (se "Lägga i original" på sidan 51).
- 2 Tryck på  (fax) på kontrollpanelen.
- 3 Justera upplösning och svärta efter behov (se "Justera dokumentinställningarna" på sidan 67).
- 4 Välj  (**Menu**) > **Faxfunktion** > **Skicka t. fler** på kontrollpanelen.

Grundläggande faxfunktioner

5 Ange numret till den första mottagande faxmaskinen och tryck på **OK**.

Du kan använda snabbvalsnummer eller gruppnummer med knappen  (**Address Book**).

6 Ange det andra faxnumret och tryck på **OK**.

På displayen uppmanas du att ange ytterligare ett faxnummer dit du vill skicka dokumentet.

7 Om du vill ange flera faxnummer trycker du på **OK** när **Ja** visas och upprepar steg 5 och 6. Du kan lägga till upp till 10 mottagare.



När du har angett ett gruppnummer kan du inte ange några fler.

8 När du inte vill ange fler faxnummer trycker du på vänster-/högerpilen för att välja **Nej** vid ledtexten **Annat nummer?** och sedan på **OK**.

Faxet börjar skickas till de angivna numren i den ordning som du angivit dem.

Ta emot ett fax

Maskinen är förinställd på faxläget som standard. När det kommer in ett fax svarar maskinen efter ett angivet antal ringtoner och tar sedan automatiskt emot faxet.

Justera dokumentinställningarna

Innan du faxar ska du ändra inställningar efter hur originalet ser ut så att du får bästa möjliga kvalitet.





- Menysystemet skiljer sig från mellan modeller (se "Visa meny" på sidan 32 or "Översikt över kontrollpanelen" på sidan 24).
- Det kan hända att du måste trycka på **OK** för att komma till undermenyer.

Grundläggande faxfunktioner

Upplosning

Standarddokumentinställningarna ger goda resultat när du använder vanliga textoriginal. Men om du ska faxa dokument med dålig kvalitet eller med fotografier kan du justera upplösningen och få fina fax.

- 1 Välj  (fax) >  (Menu) > **Faxfunktion** > **Upplosning** på kontrollpanelen.
- 2 Ange önskat alternativ och tryck på **OK**.
 - **Standard**: original med tecken i normal storlek.
 - **Fin**: Original som innehåller små tecken eller tunna linjer, eller som har skrivits ut på en matris skrivare.
 - **Superfin**: Original som innehåller extremt små detaljer. Läget **Superfin** aktiveras endast om maskinen som du kommunicerar med stödjer upplösningen.

- Vid minnessändning är läget **Superfin** inte tillgängligt. Upplösningen ändras automatiskt till **Fin**.
- När maskinen är inställd på **Superfin** upplösning och den fax du kommunicerar med inte stöder **Superfin** upplösning, överför maskinen med den högsta upplösningen som stöds av den andra faxmaskinen.

- **Fotofax**: original med gråskuggor eller fotografier.
- **Fargfax**: Original i färg.



- Det går inte att överföra från minnet i det här läget.
- Det går bara att skicka ett fax i färg om faxen som du ringer till kan ta emot färgfax. Faxet måste dessutom skickas manuellt.



- 3 Tryck på  (**Stop/Clear**) för att återgå till redoläget.

Svarta

Du kan välja ljusstyrka för originaldokumentet.



Inställningen används bara för det aktuella faxet. För att ändra standardinställningen (se "Menyn Fax" på sidan 210).

- 1 Välja  (fax) >  (Menu) > **Faxfunktion** > **Svarta** på kontrollpanelen.
- 2 Välj den svarta du vill använda.
- 3 Tryck på  (**Stop/Clear**) för att återgå till redoläget.



3. Underhåll

Det här kapitlet innehåller information om hur du anskaffar förbrukningsartiklar, tillbehör och reservdelar till maskinen.

- **Beställa förbrukningsvaror och tillbehör** 70
- **Tillgängligt förbrukningsmaterial** 71
- **Tillgängliga reservdelar** 72
- **Förvara tonerkassetten** 73
- **Omfördela toner** 75
- **Byta ut tonerkassetten** 78
- **Byta bildbehandlingsenheten** 81
- **Kontrollera förbrukningsmaterialens status** 83
- **Ställa in varning vid låg tonernivå** 84
- **Rengöra maskinen** 85
- **Tips för att flytta och förvara skrivaren** 92

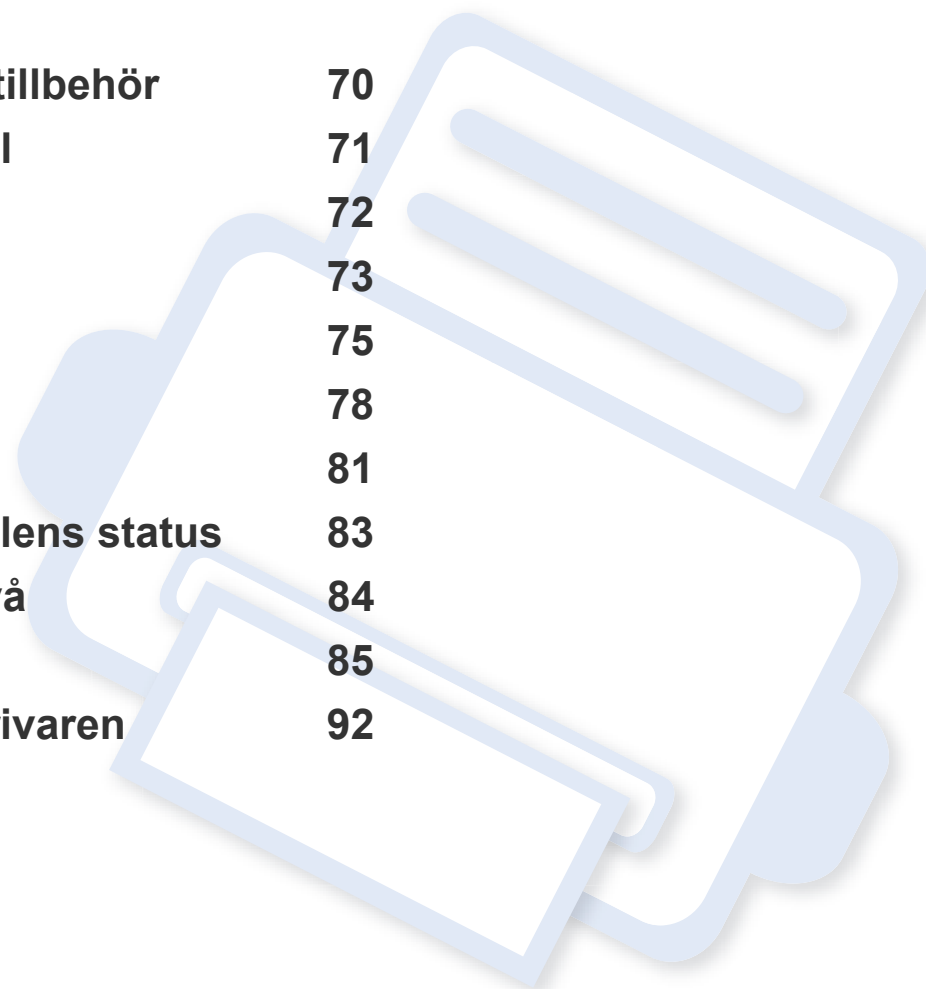

Beställa förbrukningsvaror och tillbehör



Vilka tillbehör som finns tillgängliga kan variera mellan olika länder. Kontakta din återförsäljare om du vill få en lista över tillgängliga tillbehör och underhållsdelar.

Kontakta din lokala Samsung-återförsäljare eller butiken där du köpte maskinen om du vill beställa Samsung-auktoriserade förbrukningsmaterial, tillbehör eller reservdelar. Du kan även besöka www.samsung.com/supplies och välja land. Då visas kontaktinformationen.

Tillgängligt förbrukningsmaterial

Du kan beställa följande förbrukningsmaterial som har tjänat ut:

Typ	Modell	Genomsnittlig livslängd ^a	Reservdelsnamn
Tonerkassett	M2670/M2671/M2870/M2880 series	Cirka 3 000 sidor	MLT-D115L
	M2675/M2676/M2875/M2876/M2885/ M2886 series	Cirka 1 200 sidor	MLT-D116S ^b
		Cirka 3 000 sidor	MLT-D116L
Optisk enhet	M2675/M2676/M2875/M2876/M2885/ M2886 series	Cirka 9 000 sidor	MLT-R116

a. Angiven kapacitet i enlighet med ISO/IEC 19752.

b. Stöds inte för Indien.

Tillgängliga reservdelar

Du måste byta ut reservdelar med specifika intervaller för att skrivaren ska vara i bästa skick och för att undvika problem med utskriftskvalitet och pappersmatning som beror på slitna delar. Reservdelarna är framför allt rullar, band och dynor. Dock kan intervallerna och reservdelarna variera beroende på modell. Vi rekommenderar att byte av reservdelar endast utförs av en auktoriserad serviceverkstad, återförsäljare eller där maskinen köptes. När du ska köpa reservdelar kontaktar du försäljningsstället där du köpte skrivaren. Information om intervallerna för byte av reservdelar får du från programmet Samsungskrivarens status. Om din skrivare istället har en visningsskärm visas ett meddelande på denna. Bytesintervallerna beror på vilket operativsystem du använder, datorns prestanda, programvara, typ av anslutning, papperstyp- och storlek samt jobbets komplexitet.

Förvara tonerkassetten

Tonerkassetter innehåller komponenter som är känsliga för ljus, temperatur och fukt. Samsung råder användare att följa rekommendationerna för att bibehålla högsta prestanda, kvalitet och livslängd för nya tonerkassetter från Samsung.

Förvara kassetten i samma miljö som skrivaren ska användas i, det vill säga i kontorsmiljö med reglerad temperatur och luftfuktighet. Tonerkassetten bör förvaras i den oöppnade originalförpackningen tills den installeras. Om originalförpackningen inte finns till hands ska öppningen på kassetten täckas över med ett papper och kassetten förvaras i ett mörkt skåp.

Om kassetten öppnas innan kassetten ska användas förkortas dess livslängd och funktion drastiskt. Förvara den inte på golvet. Om du tar ut en tonerkassetten ur skrivaren ska den förvaras enligt följande.

- Förvara kassetten inuti skyddspåsen från originalförpackningen.
- Den ska förvaras liggande med samma sida uppåt (som om den redan satt i skrivaren).
- Förvara inte förbrukningsartiklar under något av följande förhållanden:
 - Temperaturer över 40 °C.
 - Luftfuktighet på under 20 % eller över 80 %
 - Miljöer där luftfuktigheten eller temperaturen varierar kraftigt.
 - Direkt solljus eller rumsbelysning.
 - Dammiga miljöer.
 - En bil under längre tid.
 - Miljöer med frätande gaser.
 - Salthaltig luft.

Hanteringsanvisningar

- Rör inte vid ytan på tonerkassetten ljuskänsliga trumma.
- Utsätt inte tonerkassetten för onödiga vibrationer eller stötar.
- Vrid aldrig trumman manuellt, speciellt inte åt fel håll. Det kan skada delar inuti tonerkassetten och orsaka tonerspill.

Tonerkassetten

Samsung Electronics rekommenderar och godkänner inte användning av tonerkassetter som inte är Samsung-original i maskinen. Detta inkluderar generiska, återfyllda, eller återtillverkade tonerkassetter, och tonerkassetter med olika butikers varumärke.



Samsungs skrivargaranti täcker inte skador på skrivaren som orsakats av användning av påfyllda eller återanvända tonerkassetter eller kassetter från andra tillverkare än Samsung.

Förvara tonerkassetten

Kassettenns uppskattade livslängd

Kassettenns uppskattade livslängd (tonerkapaciteten) beror på den mängd toner som utskrifterna kräver. Det faktiska antalet utskrivna sidor beror på mängden trycksvärta på utskrivna sidor, driftsmiljön, bildernas storlek, utskriftsintervall, medietyp och mediastorlek. Om du till exempel skriver ut mycket grafik ökar toneråtgången och du kan behöva byta kassett oftare.

Omfördela toner

När tonerkassetten nästan är tom:

- Vita strimmor eller ljus utskrift uppstår på utskriften och/eller trycket varierar från sida till sida.
- **Status**-indikatorn blinkar rött.

Om det händer kan du tillfälligt förbättra utskriftskvaliteten genom att omfördela resterande toner i tonerkassetten. I vissa fall blir det fortfarande vita streck eller ljus utskrift även om du omfördelar tonern.



- Bilderna i den här användarhandboken kan skilja sig från din maskin beroende på tillbehör eller modell. Kontrollera modellnamnet (se "Översikt över maskinen" på sidan 21).
- Om du får toner på kläderna bör du torka bort den med en torr trasa och tvätta kläderna i kallt vatten; varmt vatten gör att tonern fastnar i tyget.



- Utsätt inte tonerkassetten för ljus i mer än ett par minuter, annars kan den skadas. Täck vid behov över den med papper.
- Rör inte vid den gröna delen av tonerkassetten. Använd handtaget på kassetten i stället så att du kan undvika detta område.
- Använd inte vassa föremål (såsom kniv eller sax) när du öppnar förpackningen till tonerkassetten. Trumman i kassetten kan ta skada.
- Om du får toner på kläderna bör du torka bort den med en torr trasa och tvätta kläderna i kallt vatten. Varmt vatten gör att tonern fastnar i tyget.

Omfördela toner

M2670/M2671/M2870/M2880 series

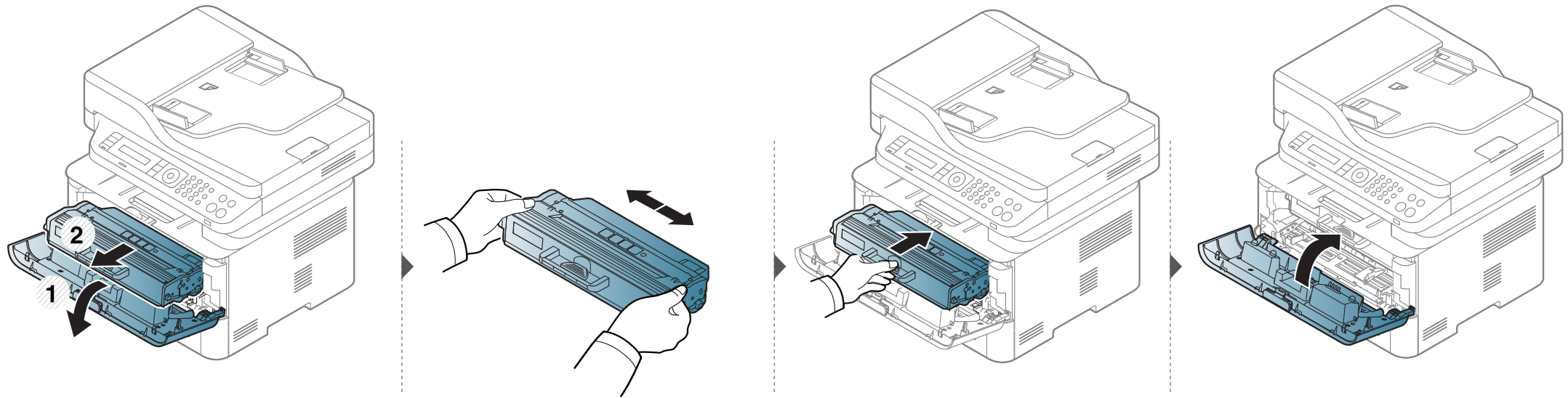

Omfördela toner

M2675/M2676/M2875/M2876/M2885/M2886 series

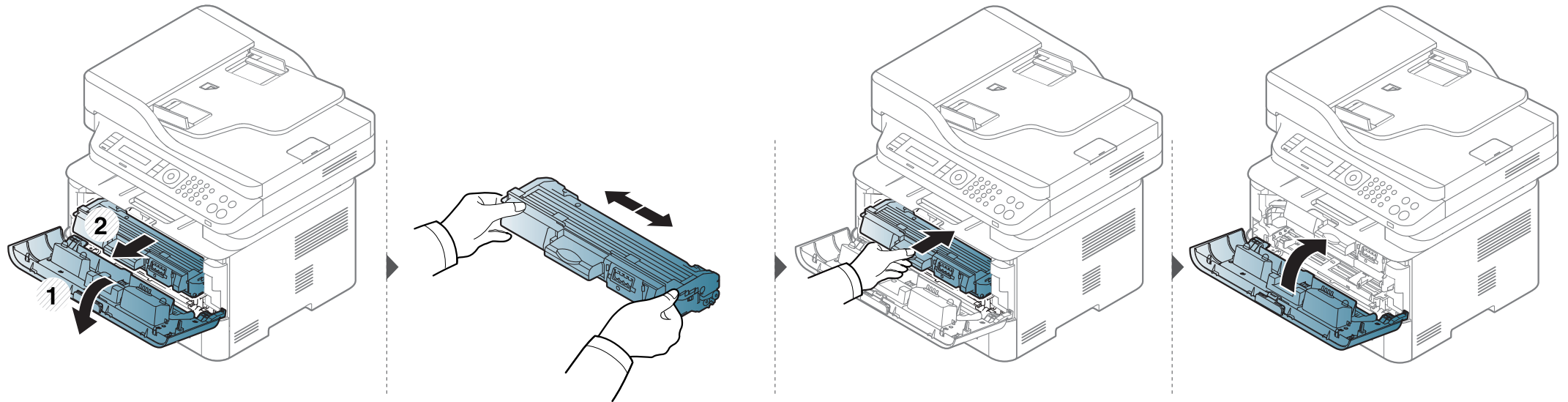

Byta ut tonerkassetten



- Om du skakar tonerkassetten ordentligt kommer de första utskrifterna att bli betydligt bättre.
- Bilderna i den här användarhandboken kan skilja sig från din maskin beroende på tillbehör eller modell. Kontrollera modellnamnet (se "Framsida" på sidan 22).



- Utsätt inte tonerkassetten för ljus i mer än ett par minuter, annars kan den skadas. Täck vid behov över den med papper.
- Rör inte vid den gröna delen av tonerkassetten. Använd handtaget på kassetten i stället så att du kan undvika detta område.
- Använd inte vassa föremål (såsom kniv eller sax) när du öppnar förpackningen till tonerkassetten. Trumman i kassetten kan ta skada.
- Om du får toner på kläderna bör du torka bort den med en torr trasa och tvätta kläderna i kallt vatten. Varmt vatten gör att tonern fastnar i tyget.

Byta ut tonerkassetten

M2670/M2671/M2870/M2880 series

När en tonerkassetten har tjänat ut går det inte längre att skriva ut med skrivaren.

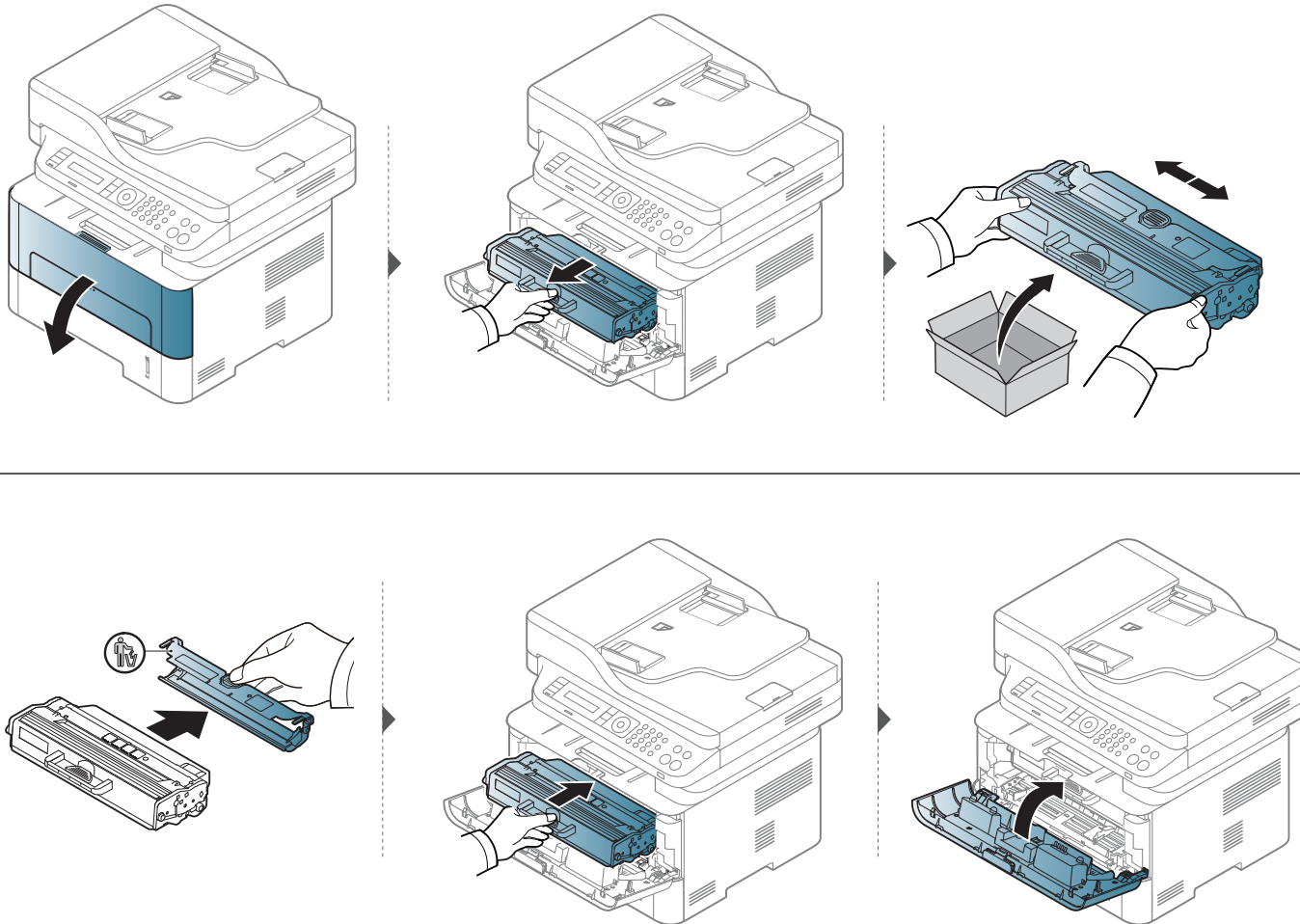

Byta ut tonerkassetten

M2675/M2676/M2875/M2876/M2885/M2886 series

När en tonerkassett har tjänat ut går det inte längre att skriva ut med skrivaren.

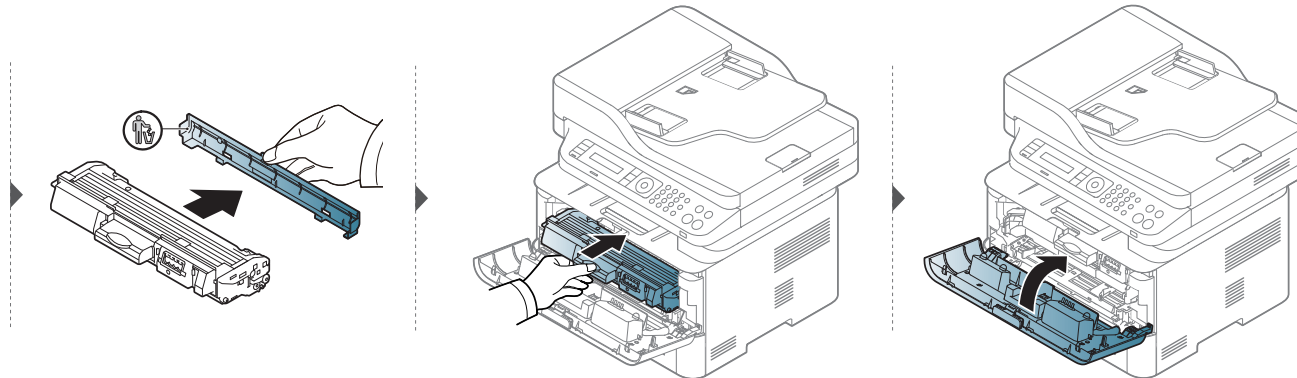
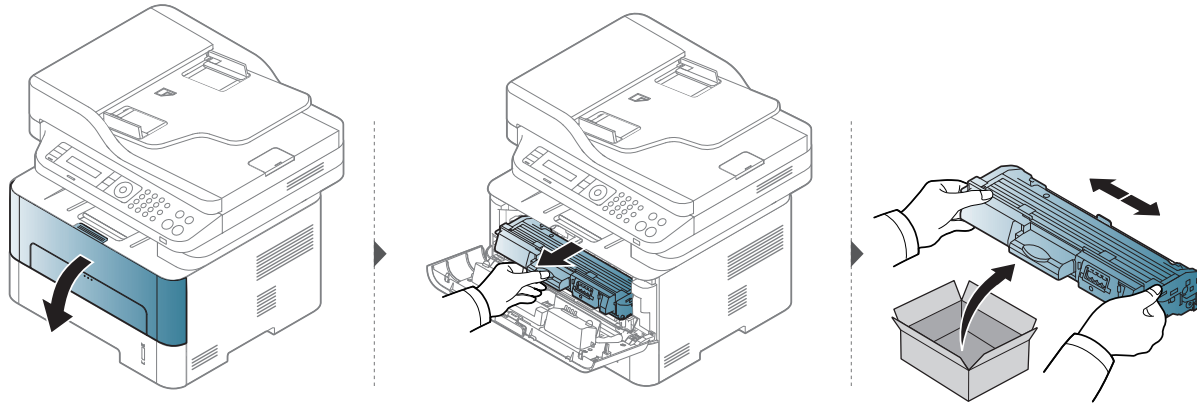

Byta bildbehandlingsenheten

När en bildbehandlingsenhet har tjänat ut går det inte längre att skriva ut med skrivaren.



- Utsätt inte tonerkassetten för ljus i mer än ett par minuter, annars kan den skadas. Täck vid behov över den med papper.
- Rör inte vid den gröna delen av tonerkassetten. Använd handtaget på kassetten i stället så att du kan undvika detta område.
- Använd inte vassa föremål (såsom kniv eller sax) när du öppnar förpackningen till tonerkassetten. Trumman i kassetten kan ta skada.
- Om du får toner på kläderna bör du torka bort den med en torr trasa och tvätta kläderna i kallt vatten. Varmt vatten gör att tonern fastnar i tyget.

Byta bildbehandlingsenheten

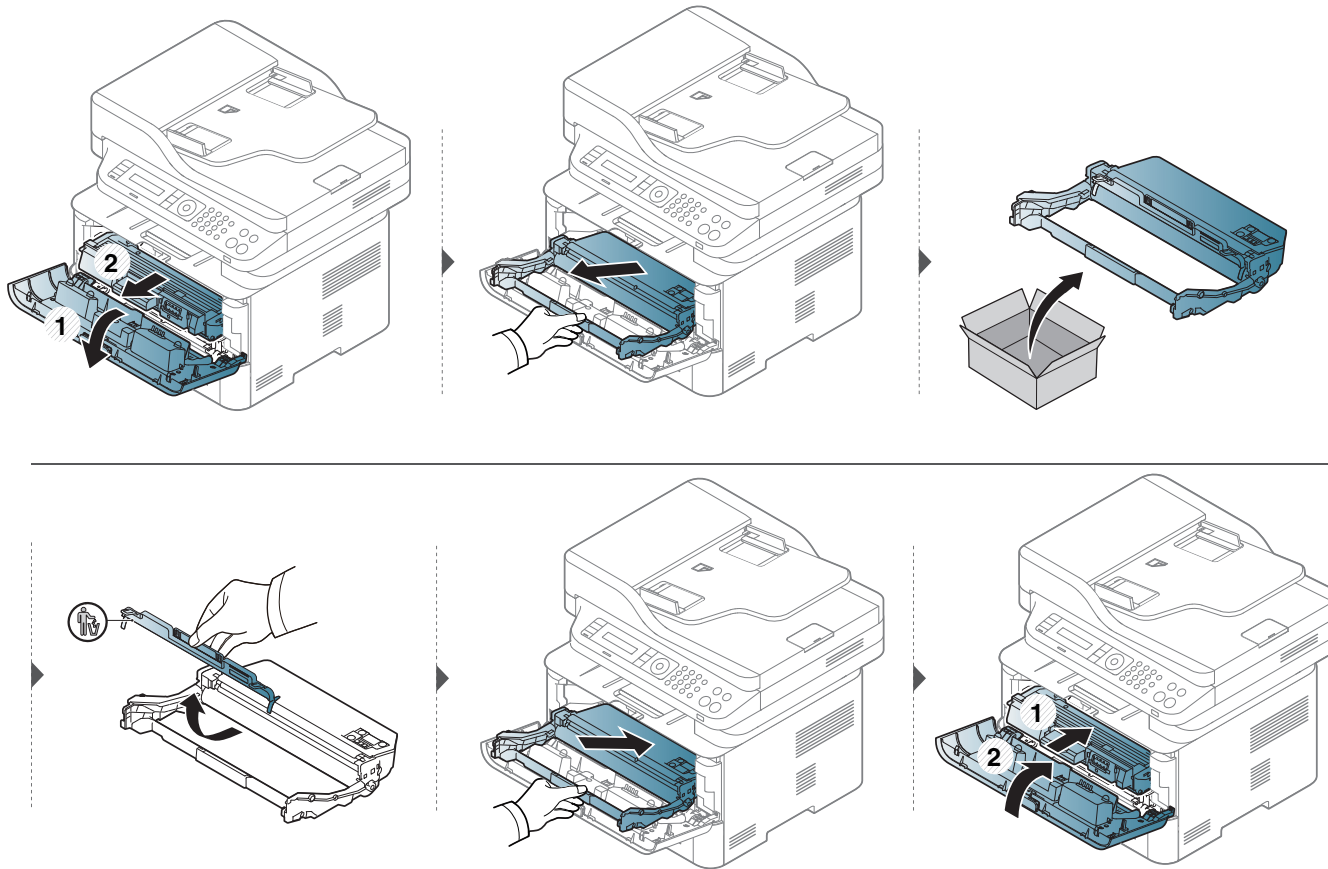

M2675/M2676/M2875/M2876/M2885/M2886 series



Kontrollera förbrukningsmaterialens status

Om du ofta får pappersstopp eller utskriftsproblem kontrollerar du antalet sidor som maskinen har skrivit ut eller skannat. Byt ut motsvarande delar vid behov.

 Det kan hända att du måste trycka på **OK** för att komma till undermenyer.

- 1 Välj  (**Menu**) > **Systeminst.** > **Underhall** > **Liv forb.art.** på kontrollpanelen.
- 2 Ange önskat alternativ och tryck på **OK**.
- 3 Tryck på  (**Stop/Clear**) för att återgå till redoläget.

Ställa in varning vid låg tonernivå

Om mängden toner i kassetten är låg visas ett meddelande om att den måste bytas ut. Du kan ange om det här meddelandet ska visas och om indikatorn ska tändas.



- Menysystemet kan skilja sig från modell till modell (se "Visa menyn" på sidan 32).
- Det kan hända att du måste trycka på **OK** för att komma till undermenyer.
- Ändra inställningar i **Enhetsinställningar** i Samsung Easy Printer Manager-programmet.
 - I Windows och Mac anges inställningarna i **Samsung Easy Printer Manager >  (växla till avancerat läge) > Enhetsinställningar.**

- 1 Välj  **(Menu) > Systeminst. > Underhall > Lag tonermed.** på kontrollpanelen.
- 2 Välj det alternativ du vill använda.
- 3 Tryck på **OK** för att spara valet.

Rengöra maskinen

Om det uppstår problem med utskriftskvaliteten, eller om du använder skrivaren i en dammig miljö, behöver du regelbundet rengöra den för att få bästa möjliga utskriftsförhållanden och öka skrivarens livslängd.



- Om du rengör skrivarens hölje med rengöringsmedel med hög alkoholhalt, lösningsmedel eller andra starka ämnen, kan höljet missfärgas eller skadas.
- Om det läcker ut toner i eller kring maskinen torkar du upp den med en trasa eller papper fuktat med vatten. Om du använder en dammsugare virvlar tonern upp i luften och kan vara skadlig för din hälsa.
- Vid utskrift kan papperspartiklar, toner och damm samlas inuti maskinen. Detta kan orsaka problem med utskriftskvaliteten, till exempel tonerfläckar eller utsmetad toner. Rengöring av skrivarens insida löser och minimerar dessa problem.

Rengöra utsidan av skärmen

Rengör maskinens utsida eller bildskärm med en mjuk, luddfri trasa. Fukta trasan försiktigt i vatten, men var noga med att inte droppa vatten på eller i maskinen.

Rengöra maskinen

Rengöra insidan

Vid utskrift kan papperspartiklar, toner och damm samlas inuti maskinen. Detta kan orsaka problem med utskriftskvaliteten, till exempel tonerfläckar eller utsmetad toner. Rengöring av skrivarens insida löser och minimerar dessa problem.



- Utsätt inte tonerkassetten för ljus i mer än ett par minuter, annars kan den skadas. Täck vid behov över den med papper.
- Rör inte vid den gröna delen av tonerkassetten. Använd handtaget på kassetten i stället så att du kan undvika detta område.
- Använd en torr duk som inte luddar när du rengör skrivarens invändigt. Var försiktig så att inte överföringsvalsen eller några andra delar skadas. Använd inte lösningsmedel som bensen eller thinner. Det kan uppstå problem med utskriften som skadar maskinen.



- Rengör skrivaren med en torr trasa som inte luddar.
- Stäng av maskinen och dra ur nätsladden. Låt maskinen svalna en stund. Om skrivaren har en strömbrytare ska du stänga av strömmen innan du rengör skrivaren.
- Innan du öppnar den främre luckan bör du stänga utmatningsstödet.
- Bilderna i den här användarhandboken kan skilja sig från din maskin beroende på tillbehör eller modell. Kontrollera modellnamnet (se "Översikt över maskinen" på sidan 21).

Rengöra maskinen

M2670 series
M2671 series
M2870 series
M2880 series

M2675 series
M2676 series
M2875 series
M2876 series
M2885 series
M2886 series

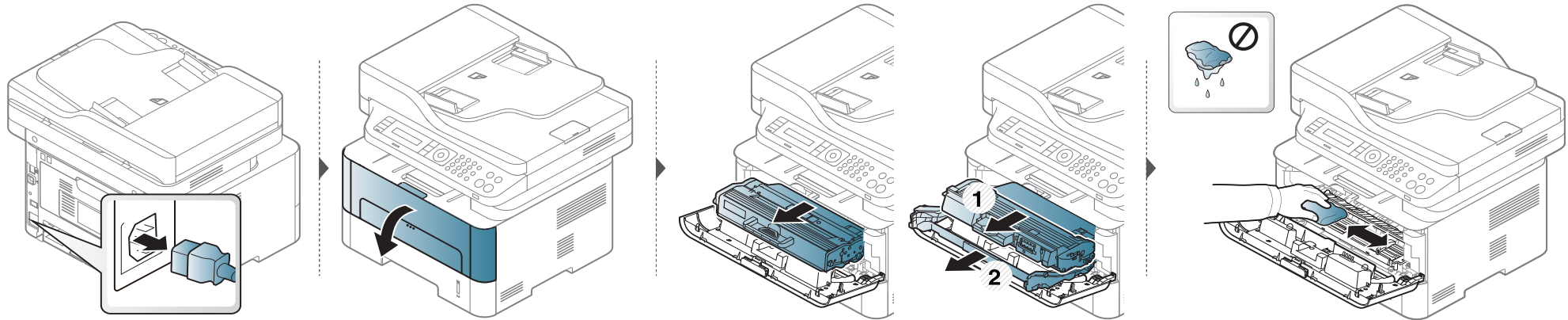

M2670 series
M2671 series
M2870 series
M2880 series

M2675 series
M2676 series
M2875 series
M2876 series
M2885 series
M2886 series

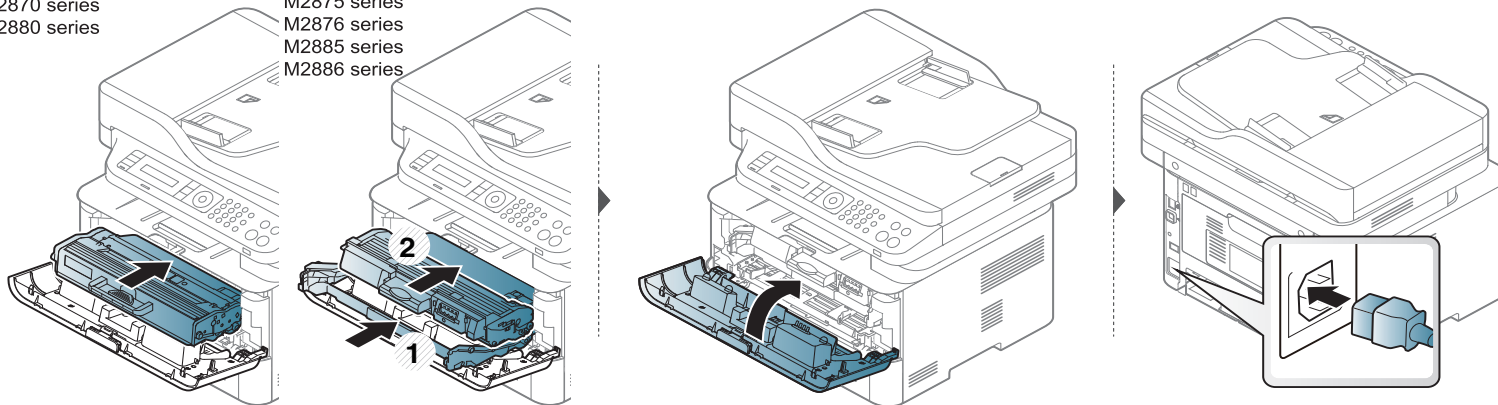

Rengöra maskinen

Göra rent matningsvalsen



- Innan du öppnar den främre luckan bör du stänga utmatningsstödet.
- Stäng av maskinen och dra ur nätsladden. Låt maskinen svalna en stund. Om skrivaren har en strömbrytare ska du stänga av strömmen innan du rengör skrivaren.
- Bilderna i den här användarhandboken kan skilja sig från din maskin beroende på tillbehör eller modell. Kontrollera modellnamnet (se "Översikt över maskinen" på sidan 21).

Rengöra maskinen

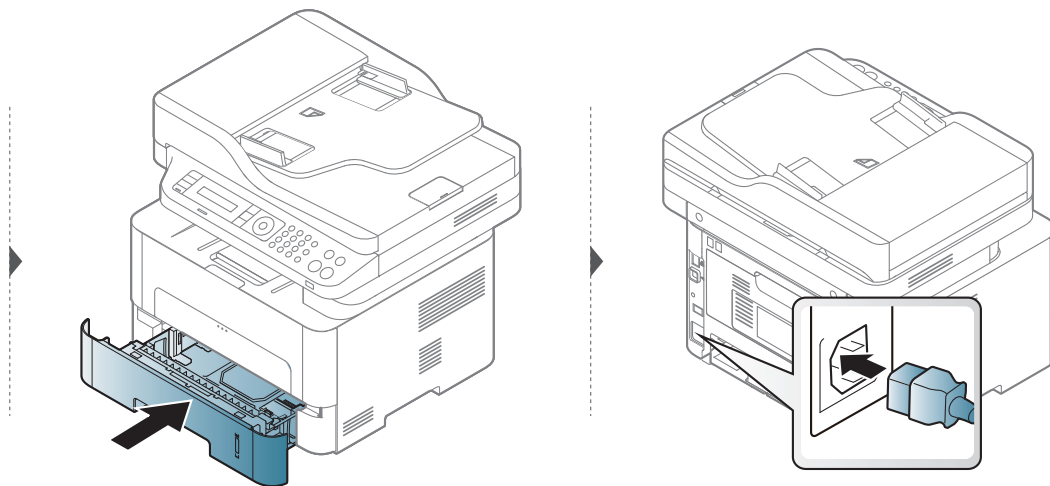
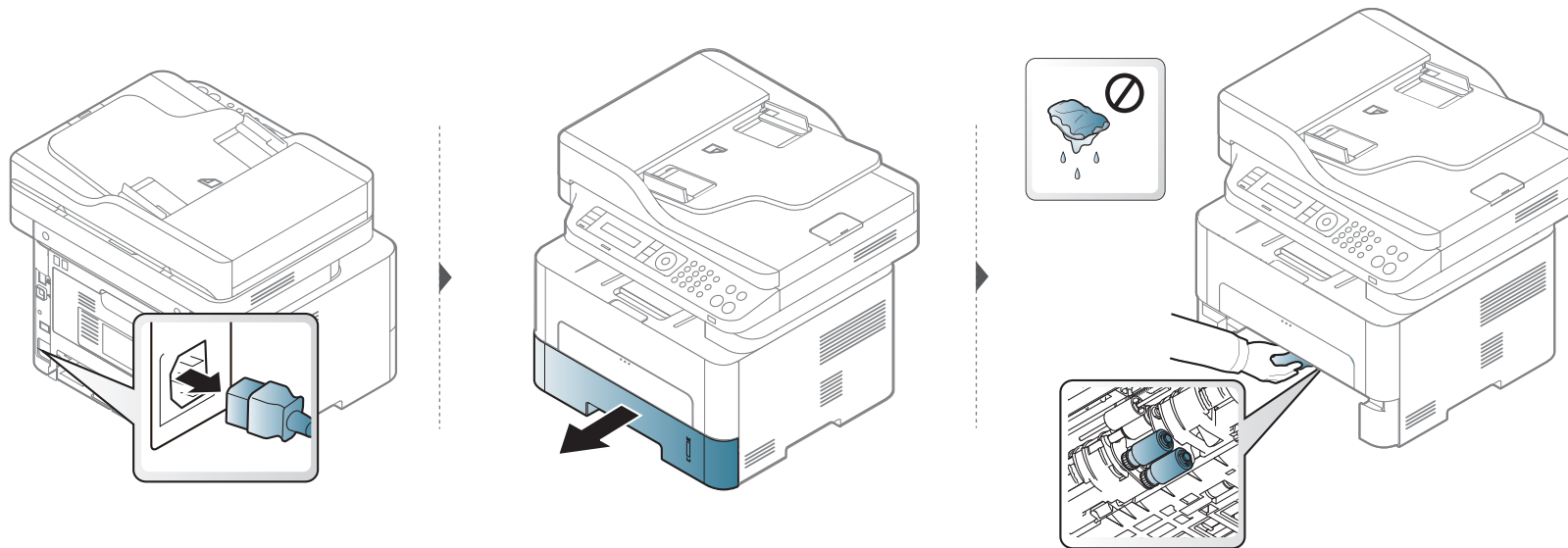

Rengöra maskinen

Rengöra skannerenheten

Att hålla skannerenheten ren hjälper dig att få bästa möjliga resultat när du skannar bilder. Vi föreslår att du rengör skannerenheten det första du gör varje dag och vid behov även under dagen.



- Stäng av maskinen och dra ur nätsladden. Låt maskinen svalna en stund. Om skrivaren har en strömbrytare ska du stänga av strömmen innan du rengör skrivaren.
- Bilderna i den här användarhandboken kan skilja sig från din maskin beroende på tillbehör eller modell. Kontrollera modellnamnet (se "Översikt över maskinen" på sidan 21).

- 1 Fukta lätt en mjuk luddfri trasa eller pappershandduk med vatten.
- 2 Lyft och öppna skannerlocket.
- 3 Torka av skannerglasets yta tills den är ren och torr.

Rengöra maskinen

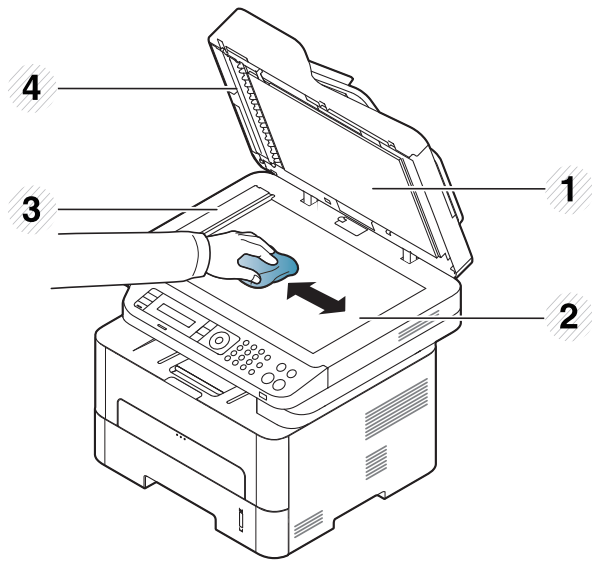

- 1 Skannerlock
- 2 Skannerglas
- 3 Dokumentinmatarglas
- 4 Vit list

4 Torka av skannerlockets undersida och den vita plattan tills den är ren och torr.

5 Stäng skannerlocket.

Tips för att flytta och förvara skrivaren

- Luta inte maskinen och vänd den inte upp och ned när du flyttar den. Toner kan läcka ut och smutsa ned skrivarens insida, vilket kan försämra utskriftskvaliteten eller skada skrivaren.
- Var minst två personer när skrivaren flyttas och håll i den ordentligt.



4. Felsökning

I det här kapitlet finns information om vad du ska göra om ett fel uppstår.

- **Så undviker du pappersstopp** 94
- **Ta bort originaldokument som fastnat** 95
- **Ta bort papper som fastnat** 98
- **Att förstå status indikator** 105
- **Meddelanden på displayen** 108



I det här kapitlet finns information om vad du ska göra om ett fel uppstår. Om skrivaren är försedd med display kontrollerar du det meddelandet som visas där. Om du inte hittar lösningen på problemet i det här kapitlet hänvisar vi till kapitlet **Felsökning** i Avancerad Användarhandbok (se "Felsökning" på sidan 279). Om du inte hittar lösningen på problemet i Användarhandbok, eller om problemet kvarstår, bör du ta kontakt med teknisk support.

Så undviker du pappersstopp

Genom att välja rätt medietyper går de flesta pappersstopp att undvika. Följ anvisningarna nedan för att undvika pappersstopp:

- Kontrollera att de justerbara stöden är rätt placerade (se "Översikt över kassetter" på sidan 39).
- Fyll inte på för mycket papper i magasinet. Kontrollera att pappersnivån är under kapacitetsmärket på insidan av magasinet.
- Ta inte bort papper ur magasinet under utskrift.
- Böj, bläddra och jämna till pappersbunten innan du lägger i den.
- Använd inte veckade, fuktiga eller kraftigt skrynkade papper.
- Blanda inte pappersstorlekar- och typer i en kassett.
- Använd enbart rekommenderade utskriftsmedier (se "Specifikationer för utskriftsmedier" på sidan 116).

Ta bort originaldokument som fastnat

Om ett original fastnar i dokumentmataren visas en varning på displayen.



Dra ut papperet sakta och försiktigt så att det inte går sönder.



Du kan förebygga pappersstopp genom att använda skannerglaset för original med tjocka, tunna eller blandade papperstyper.

Originalen har fastnat fram till i skannern

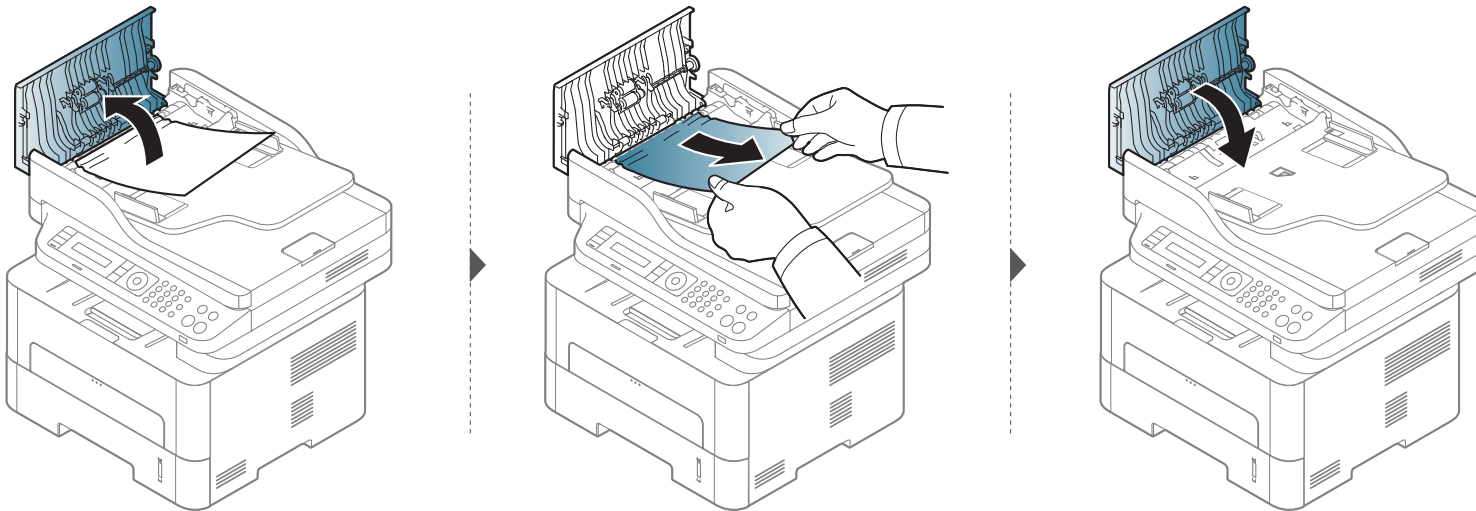

Ta bort originaldokument som fastnat

Originallet har fastnat inuti skannern

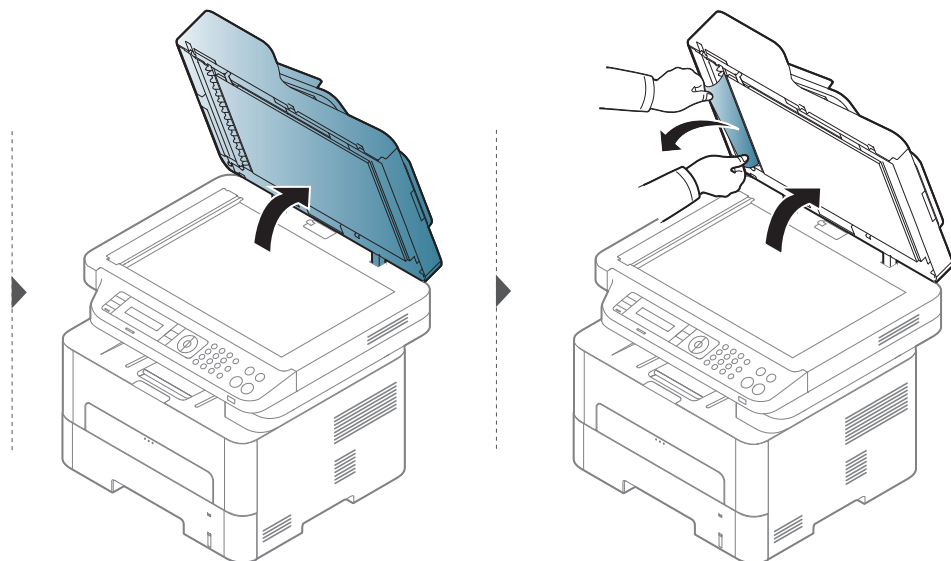
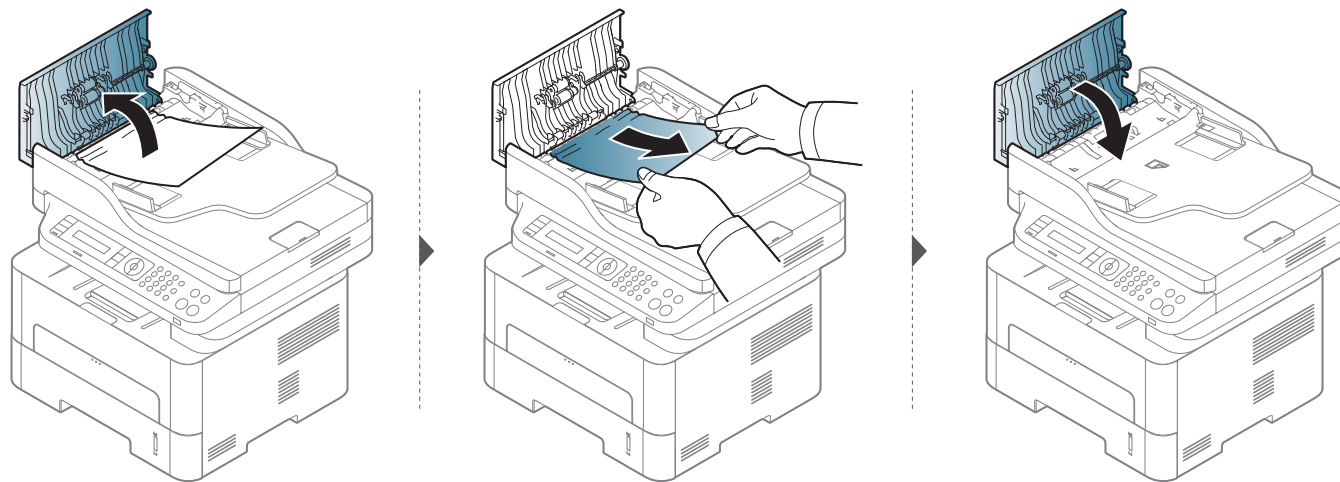

Ta bort originaldokument som fastnat

Originalet har fastnat i skannerns utmatningsområde

- 1 Ta bort de dokument som finns kvar i dokumentmataren.
- 2 Ta bort papperet som har fastnat genom att försiktigt dra det rakt ut.

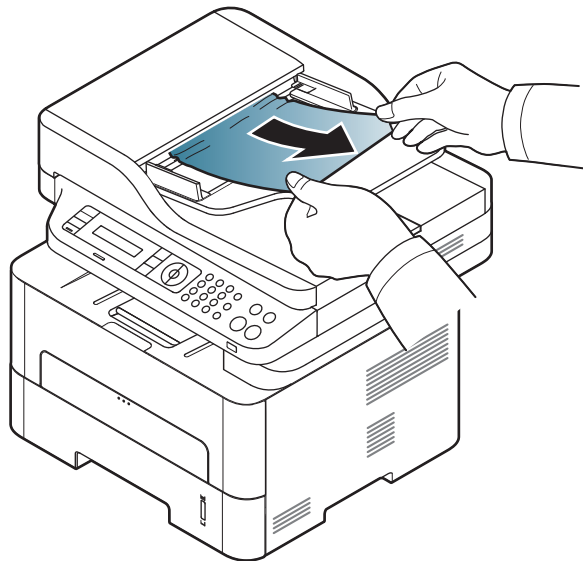

Ta bort papper som fastnat

 Undvik att papper som har fastnat går sönder genom att dra ut det sakta och försiktigt.

I kassetten

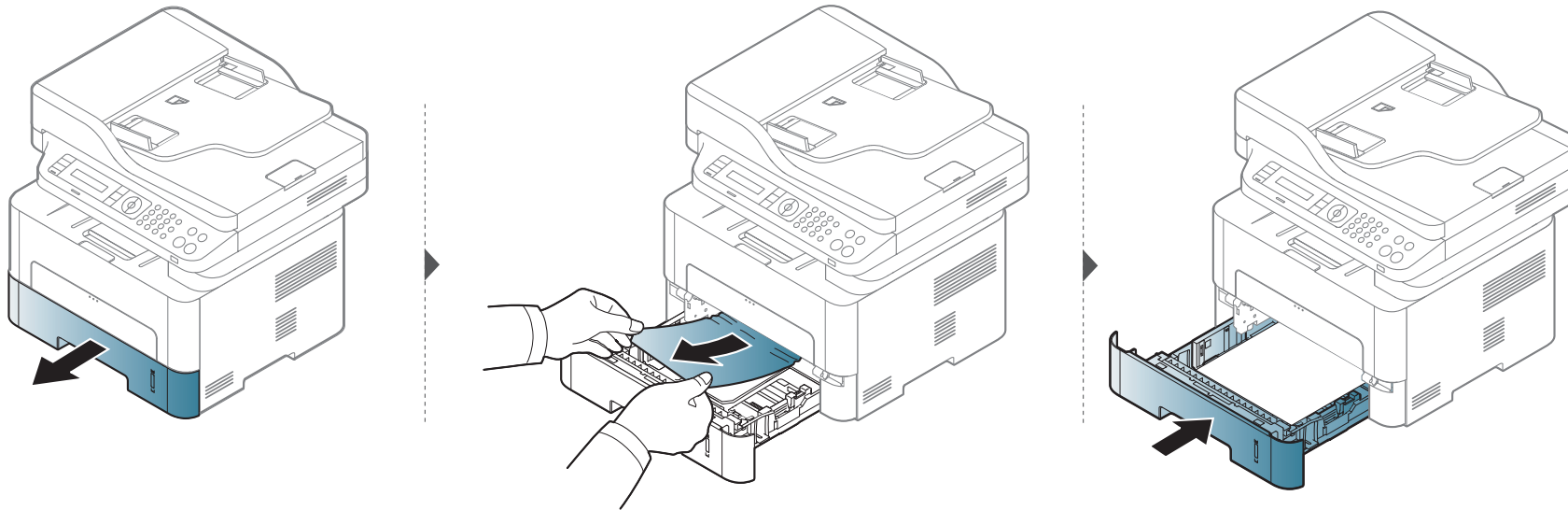

Ta bort papper som fastnat

I den manuella mataren

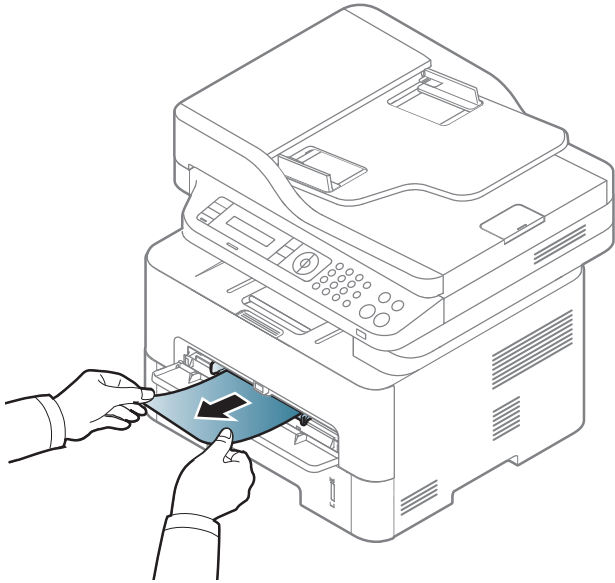

Ta bort papper som fastnat

Inuti skrivaren



Fixeringsområdet är hett. Var försiktig när du tar ut papper ur skrivaren.

M2670/M2671/M2870/M2880 series

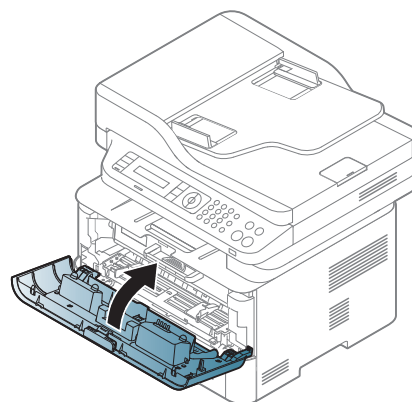
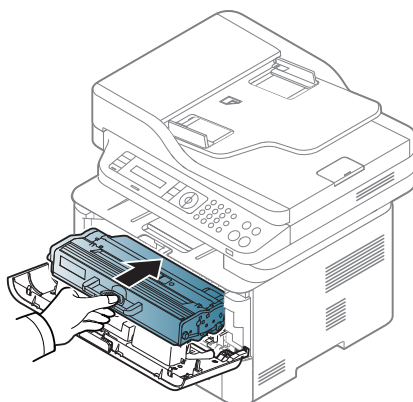
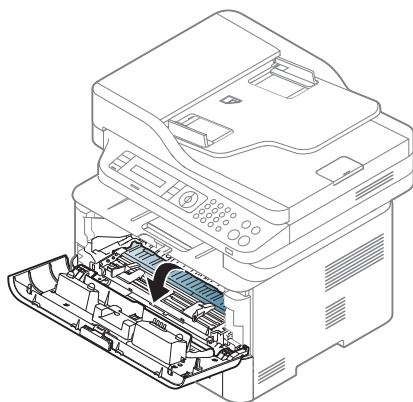
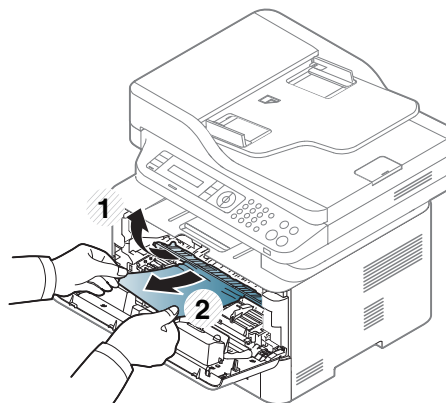
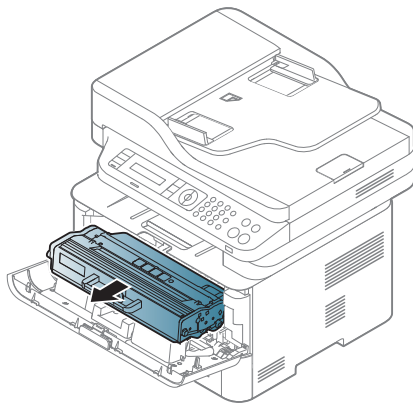
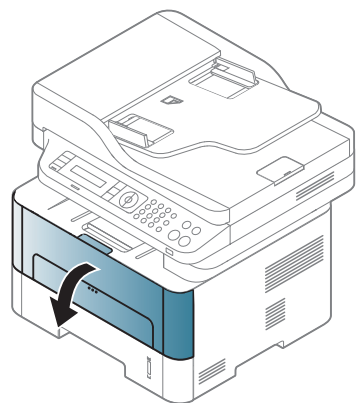

Ta bort papper som fastnat

M2675/M2676/M2875/M2876/M2885/M2886 series

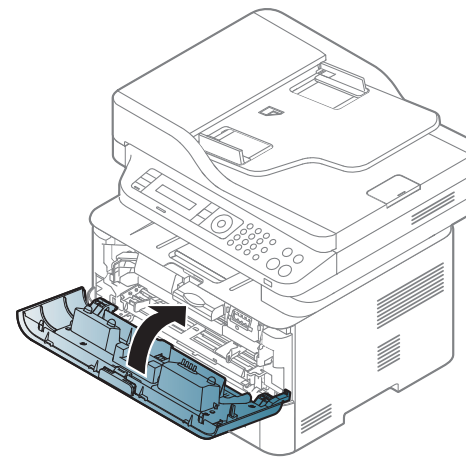
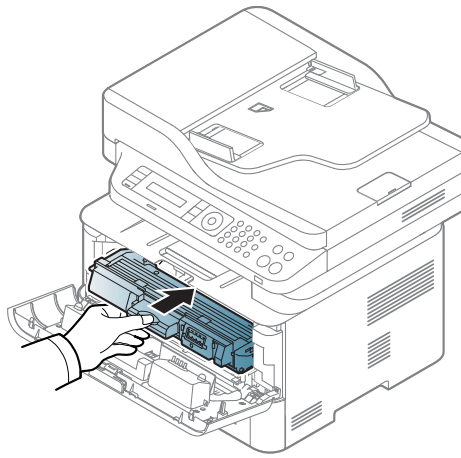
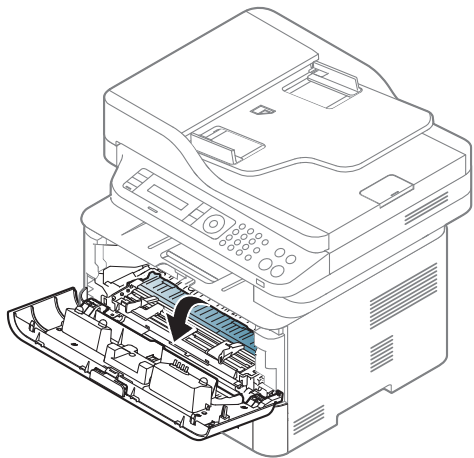
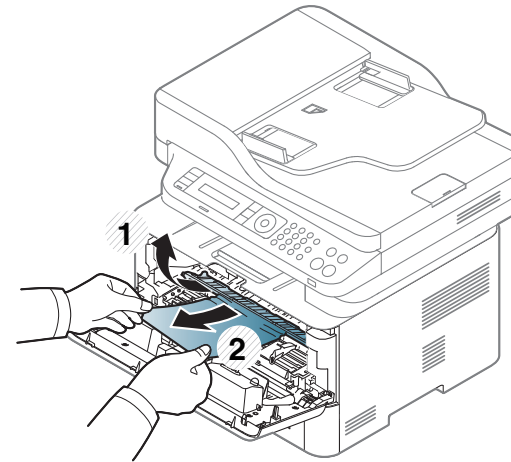
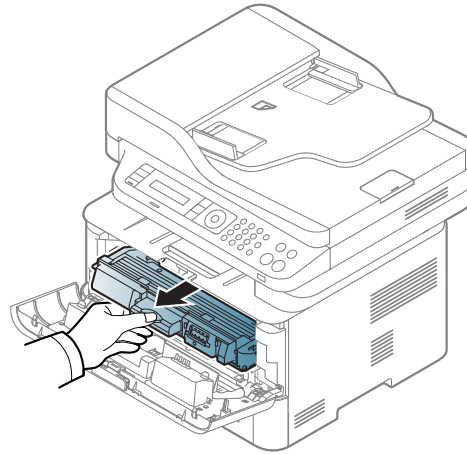
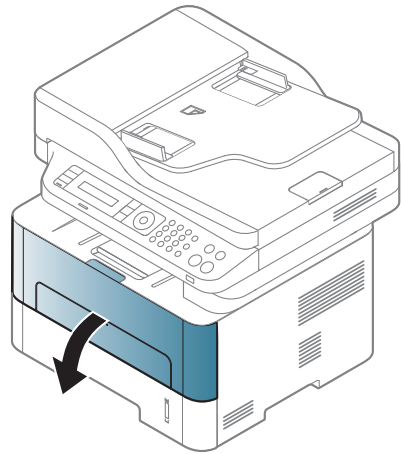

Ta bort papper som fastnat

I utmatningsområdet

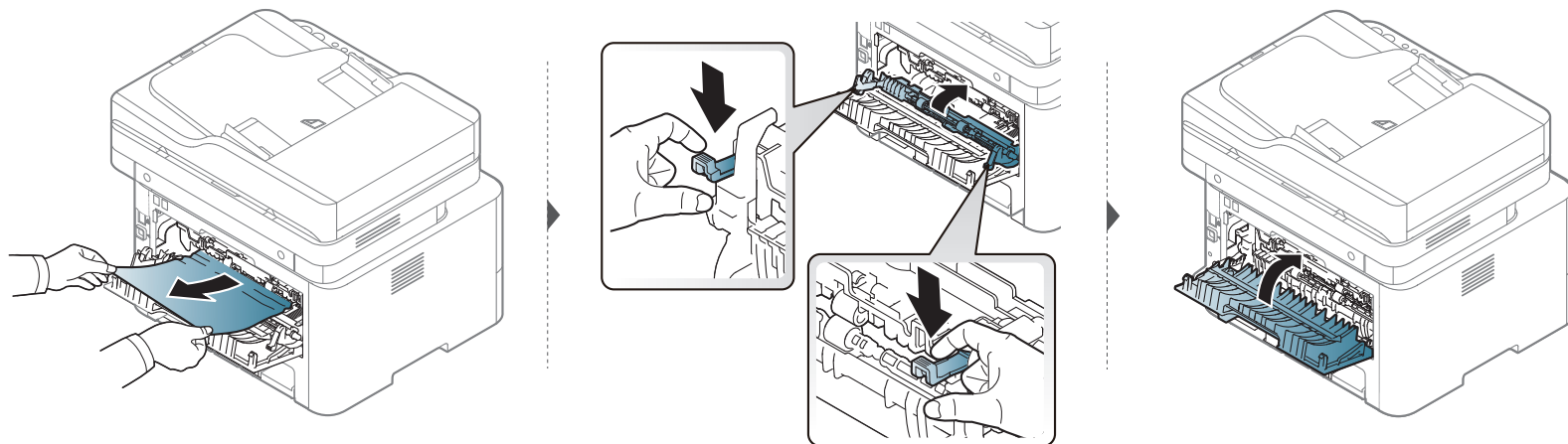
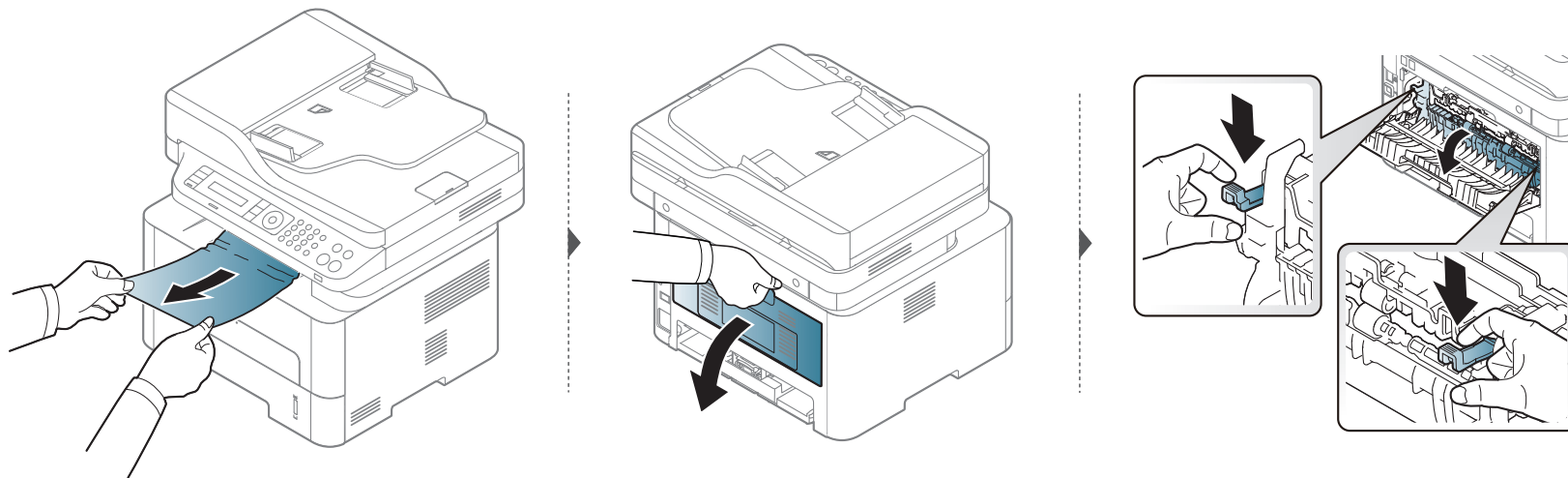

Ta bort papper som fastnat

I duplexenhetens område

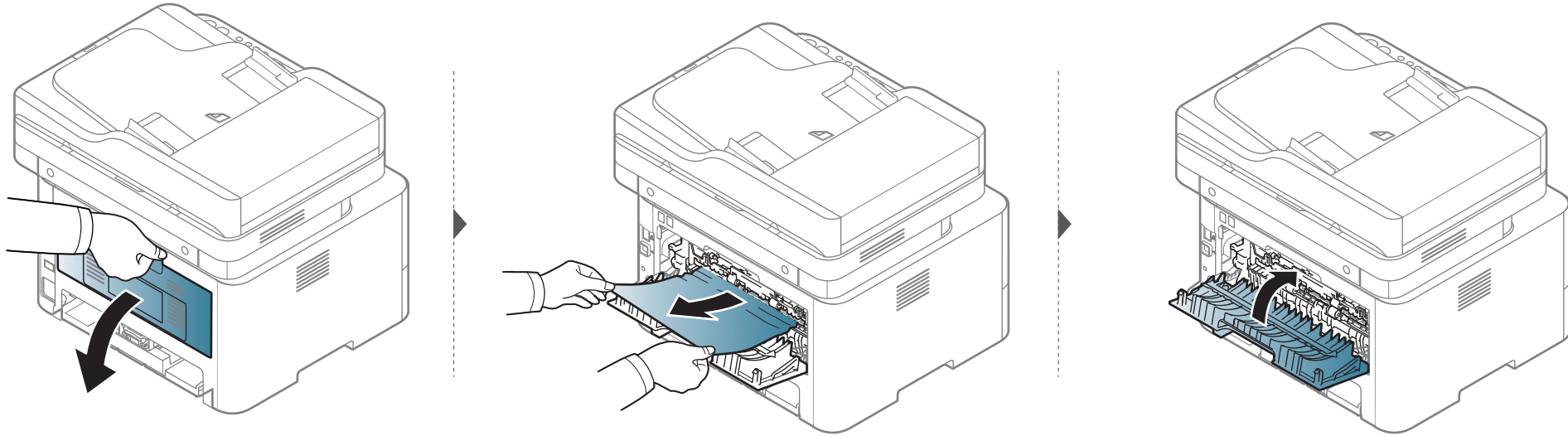

Ta bort papper som fastnat

Om det inte finns något papper i det här området går du vidare till nästa steg.

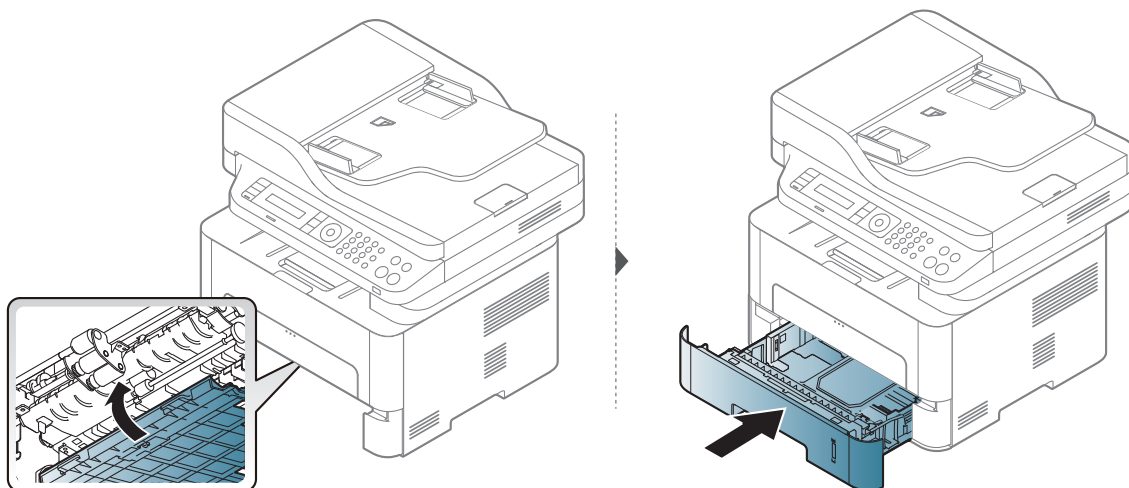
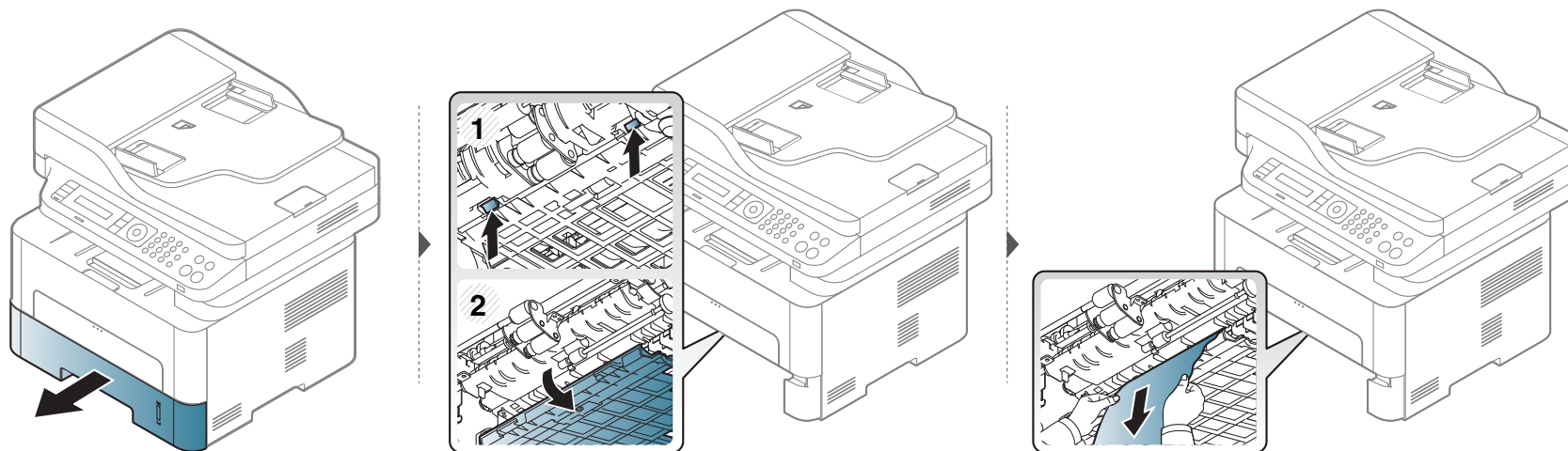

Att förstå status indikator

Färgen på indikatorn visar skrivarens aktuella status.



- Vissa indikatorer kanske inte finns på din modell, beroende på vilken modell du har och var du har köpt den.
- Läs först felmeddelandet och de anvisningar som anges för det felmeddelandet.
- Du kan även rätta till problemet genom att följa anvisningarna som visas i programfönstret Printing Status eller Smart Panel.
- Kontakta en servicetekniker om problemet kvarstår.

Att förstå status indikator

Status		Beskrivning	
Status	Av	<ul style="list-style-type: none">• Skrivaren är offline.• Maskinen är i läge för att spara ström.	
	Grön	Blinkar	Lampan blinkar vid skrift och när data skickas till skrivaren.
		På	Skrivaren är online och kan användas.
	Orange	På	Ett papper har fastnat (se "Ta bort originaldokument som fastnat" på sidan 95, "Ta bort papper som fastnat" på sidan 98).
	Röd	Blinkar	<ul style="list-style-type: none">• Ett mindre fel har uppstått och maskinen väntar på att det ska rättas till. Kontrollera meddelandet på displayen. När problemet är åtgärdat går maskinen vidare. Den här funktionen finns inte på de modeller som saknar display på kontrollpanelen.• Det finns inte så mycket toner kvar i kassetten. Tonern i kassetten är snart slut. Köp eller beställ en ny ersättningskassett. Du kan tillfälligt öka utskriftskvaliteten genom att omfördela tonern (se "Omfördela toner" på sidan 75).
		På	<ul style="list-style-type: none">• Tonerkassetten har snart tjänat ut, det vill säga nått den väntade livslängden^a. Vi rekommenderar att du byter ut tonerkassetten (se "Byta ut tonerkassetten" på sidan 78).• Det finns inget papper i magasinet. Fyll på papper• Maskinen har stoppats på grund av ett allvarligt fel. Kontrollera meddelandet på displayen (se "Meddelanden på displayen" på sidan 108).• En bildbehandlingsenhet har nästan uppnått den förväntade livslängden.^b Vi rekommenderar att du byter ut tonerkassetten (se "Byta bildbehandlingsenheten" på sidan 81).
Wireless	Blå	Blinkar	Skrivaren ansluts till det trådlösa nätverket.
		Pa	Skrivaren ansluts till det trådlösa nätverket (se "Installation av trådlöst nätverk" på sidan 162).
		Av	Skrivaren är inte ansluten till det trådlösa nätverket.

Att förstå status indikator

Status		Beskrivning	
 Power/ Wake Up	Blå	På	Skrivaren är i energisparläge.
		Av	Skrivaren är i redoläge eller avstängd.
Eco	Grön	På	Eko-läge används (se "Eko-utskrifter" på sidan 57).
		Av	Eko-läget används inte.

- Kassettenns förväntade livslängd innebär tonerkassettenns förväntade eller beräknade livslängd. Detta anger den genomsnittliga utskriftskapaciteten och har beräknats enligt ISO/IEC 19752. Antalet sidor kan påverkas av driftsmiljön, utskriftsintervall, grafik, medietyp och mediastorlek. Det kan finnas en viss mängd toner kvar i kassetten även efter att den röda indikatorn tänds och det inte längre går att skriva ut.
- När bildbehandlingsenhetens livslängd har löpt ut, går det inte längre att skriva ut med skrivaren. I det här fallet kan du välja att sluta eller fortsätta att skriva ut från SyncThru™ Web Service (**Settings > Machine Settings > System > Setup > Supplies Management > Imaging Unit Stop**) eller Samsung Easy Printer Manager (**Enhetsinställningar > System > Supplies Management > Imaging Unit Stop**). Om den här funktionen stängs av och utskrivning fortsätter så kan enhetens system ta skada.

Meddelanden på displayen

Meddelanden visas på kontrollpanelen. De visar maskinens status eller felmeddelanden. Tabellerna här nedan visar vad meddelandena betyder och hur du korrigerar problem vid behov.



- Problemet kan också lösas genom att följa riktlinjerna från datorns Printing Status programfönster (se "Använda Samsung skrivarens status" på sidan 271).
- Om ett meddelande inte står i tabellen startar du om skrivaren och försöker skriva ut igen. Kontakta en servicetekniker om problemet kvarstår.
- När du ringer service är det bra om du kan tala om för serviceteknikern vilket meddelande som visas i fönstret.
- Vissa meddelanden visas kanske inte på displayen, beroende på tillval eller modell.
- [felnummer] anger felnumret.
- [magasintyp] anger magasinnumret.

Meddelanden om pappersstopp

Meddelande	Betydelse	Föreslagna åtgärder
• Pappersstopp. Ta bort papper	Dokumentet har fastnat i dokumentmataren.	Ta bort papperet som har fastnat (se "Ta bort originaldokument som fastnat" på sidan 95).

Meddelande	Betydelse	Föreslagna åtgärder
• Pappersstopp i kassett	Papper har fastnat i inmatningsområdet.	Ta bort papperet som har fastnat (se "I kassetten" på sidan 98).
• Pappersstopp Papper saknas	Papper har fastnat i det manuella magasinet.	Ta bort papperet som har fastnat (se "I den manuella mataren" på sidan 99).
• Pappersstopp inuti maskinen	Ett papper har fastnat inuti maskinen.	Ta bort papperet som har fastnat (se "Inuti skrivaren" på sidan 100).
• Pappersstopp i utmatningsomr.	Papper har fastnat i utmatningsområdet.	Ta bort papperet som har fastnat (se "I utmatningsområdet" på sidan 102).
• Pappersstopp ned. i dup.omr. • Pappersstopp i duplex	Papper har fastnat i duplexområdet (för dubbelsidig utskrift).	Ta bort papperet som har fastnat (se "I duplexenhetens område" på sidan 103).

Meddelanden på displayen

Meddelanden om tonerkassetter

Meddelande	Betydelse	Föreslagna åtgärder
• Installera toner	Det finns ingen tonerkassett i skrivaren.	Sätt i en tonerkassett.
• Ej kompatibel Tonerkassett	Tonerkassetten som du har installerat är inte avsedd för skrivaren.	Sätt i en tonerkassett från Samsung som är avsedd för maskinen.
• Förbered en ny kassett	Det finns bara lite toner kvar i den angivna kassetten. Tonern i kassetten är snart slut.	Förbered en ny kassett för byte. Du kan tillfälligt öka utskriftskvaliteten genom att omfördela tonern (se "Omfördela toner" på sidan 75).

Meddelanden på displayen

Meddelande	Betydelse	Föreslagna åtgärder
• Byt mot ny kass.	Tonerkassetten är snart slut. ^a	<ul style="list-style-type: none">• Du kan välja mellan Sluta och Fortsätt (se kontrollpanelen). Om du väljer Sluta slutar skrivaren att skriva ut och det går inte att skriva ut mer förrän kassetten har bytts ut. Om du väljer Fortsätt fortsätter skrivaren att skriva ut, men utskriftskvaliteten kan inte garanteras.• Ersätt tonerkassetten när det här meddelandet visas om du vill ha bästa möjliga utskriftskvalitet. Om du fortsätter att använda kassetten efter att meddelandet visats kan det uppstå kvalitetsproblem i utskrifterna (se "Byta ut tonerkassetten" på sidan 78). <div style="border: 1px solid #ccc; padding: 10px; margin-top: 10px;"> Samsung rekommenderar inte att man använder andra tonerkassetter än Samsungs egna, till exempel påfyllda eller återanvända kassetter. Samsung kan inte garantera kvaliteten hos tonerkassetter från andra tillverkare än Samsung. Service eller reparation som krävs på grund av användning av andra tonerkassetter än Samsungs originaltonerkassetter täcks inte av maskingarantin.</div>
	Tonerkassetten har nått slutet av sin livslängd ^a .	Om utskriften avbryts byter du ut tonerkassetten (se "Byta ut tonerkassetten" på sidan 78).

a. Uppskattad livslängd för kassetten visar hur länge kassetten kan förväntas räcka vid genomsnittlig utskriftskapacitet. Funktionen är utvecklad i enlighet med ISO/IEC 19752 (Se "Tillgängligt förbrukningsmaterial" på sidan 71). Antalet sidor påverkas av driftsmiljön, utskriftsintervall, materialtyp, bildområdets storlek och materialets storlek. En mindre mängd toner kan finnas kvar i kassetten även efter att meddelandet "Toner slut" visas och skrivaren har slutat att skriva ut.

Meddelanden på displayen

Meddelanden om bildbehandlingsenheten

Meddelande	Betydelse	Föreslagna åtgärder
<ul style="list-style-type: none">• Installera skannerenhet	Bildbehandlingsenheten är inte installerad.	Installera en bildbehandlingsenhet.
<ul style="list-style-type: none">• Ogiltig skannerenhet	Bildenheten som du har installerat är inte avsedd för maskinen.	Sätt i en bildbehandlingsenhet från Samsung som är avsedd för maskinen.
<ul style="list-style-type: none">• Förbered ny skannerenhet	Bildbehandlingsenheten har nästan uppnått den förväntade livslängden. Byt ut bildbehandlingsenheten så snart som möjligt.	Gör i ordning en ny skannerenhet för byte. (se "Byta bildbehandlingsenheten" på sidan 81).
<ul style="list-style-type: none">• Byt skannerenhet	Bildbehandlingsenheten har uppnått den förväntade livslängden.	Gör i ordning en ny skannerenhet för byte. (se "Byta bildbehandlingsenheten" på sidan 81).

Meddelanden om kassetter

Meddelande	Betydelse	Föreslagna åtgärder
<ul style="list-style-type: none">• Utmatn.fack fullt Ta bort papper	Utmatningsfacket är fullt.	Ta bort papperet från utmatningsfacket, skrivaren återupptar utskriften.
<ul style="list-style-type: none">• Slut pa papper i [facktyp]	Det finns inget papper i den manuella mataren.	Fyll på papper i kassetten (se "Fylla på papper i magasinet" på sidan 41, "Fylla på papper i magasinet" på sidan 41).
<ul style="list-style-type: none">• Fel papper i kassett• Fel papper i manuell mat.	Det pappersformat som anges i skrivarens egenskaper, motsvarar inte det papper du fyllt på.	Byt till papper med rätt storlek.

Meddelanden på displayen

Meddelanden om nätverksproblem

Meddelande	Betydelse	Föreslagna åtgärder
<ul style="list-style-type: none">• Nätverksproblem: IP-konflikt	Den IP-adress på nätverket som du angav används av någon annan.	Kontrollera IP-adressen och återställ den om det skulle behövas (se den Avancerad bruksanvisningen).

Övriga meddelanden

Meddelande	Betydelse	Föreslagna åtgärder
<ul style="list-style-type: none">• Skannlucka öppen	Dokumentmatarens lucka är inte ordentligt stängd.	Stäng luckan ordentligt så att den snäpper på plats.
<ul style="list-style-type: none">• Fel [felnummer] Sla pa/av	Det gick inte att styra skrivaren.	Starta om skrivaren och försök skriva ut på nytt. Om problemet kvarstår kontaktar du service.
<ul style="list-style-type: none">• Minnet fullt Ta bort jobbet	Minnet är fullt.	Skriv ut det mottagna faxet eller ta bort det. Det gör du i Saker mottagn. (se den Avancerad guiden).



5. Bilaga

I det här kapitlet finns information om de standarder som uppfylls.

- **Specifikationer** 114
- **Godkännandeinformation** 123
- **Copyright** 136



Specifikationer

Allmänna specifikationer



Dessa anges i listan nedan och kan ändras utan att detta meddelas i förväg. Se www.samsung.com för eventuella ändringar av informationen.

	Poster	Beskrivning
Mått ^a	Bredd x längd x höjd	401 x 362 x 367 mm (15,8 x 14,2 x 14,4 tum)
Vikt ^a	Maskin med förbrukningsmaterial	<ul style="list-style-type: none">• M2670 series: 10,8kg• M2870/M2880 series: 11,2kg• M2671/M2675/M2676 series: 11,1kg• M2875/M2876/M2885/M2886 series: 11,3kg
Bullernivå ^{bc}	Redoläge	26 dB(A)
	Utskriftsläge	Mindre än 50 dB(A)
	Scan/Copy mode (scannerglas)	52 dB(A)
	Scan/Copy mode (dockumentmatare)	53 dB(A)
Temperatur	Drift	10 till 30°C
	Lagring (förpackad)	-20 till 40°C
Luftfuktighet	Drift	20 till 80 % relativ luftfuktighet
	Lagring (förpackad)	10 till 90 % relativ luftfuktighet
Effektmärkning ^d	110-voltsmodeller	110 - 127 V växelström
	220-voltsmodeller	220 - 240 V växelström

Specifikationer

	Poster	Beskrivning
Energiförbrukning ^e	Genomsnittligt driftsläge	Mindre än 400 W
	Redoläge	Mindre än 50 W
	Energisparläge	<ul style="list-style-type: none">• M287xFW/M287xDW/M288xFW/M288xHW: Mindre än 2,4 W (Wi-Fi Direct på: Mindre än 1,6 W)• M267xN/M267xF/M267xFH/M267xFN/ M267xHN/M287xND/M287xFD/M287xHN series: Mindre än 1,1 W
	Strömlöst läge ^f	Mindre än 0,2 W (0,1 W ^g)
	Nätverksstandbyläge (all portaktivering)	<ul style="list-style-type: none">• M267xF/M267xFD: Mindre än 1 W• M267xFN: Mindre än 1,4 W• M287xFD/M287xND: Mindre än 1,35 W• M287xDW: Mindre än 1,59 W• M287xFW/M288xFW: Mindre än 1,95 W
Trådlös ^h	Modul	SPW-B4319S

a. Storlek och vikt mäts utan telefonlur.

b. Ljudtrycksnivå, ISO 7779. Testad konfiguration: grundläggande ininstallation, A4-papper, enkelsidig utskrift.

c. Endast Kina Om bruset från utrustningen är högre än 63 db (A), då bör utrustningen placeras på en relativt avskild plats.

d. Se märkdata på maskinen för rätt spänning (V), frekvens (Hz) och strömstyrka (A).

e. Strömförbrukningen kan påverkas av skrivarens status, inställningsvillkor och driftsmiljö, mätningsutrustning och metoder som tillämpas i landet.

f. Strömkonsumtionen kan undvikas helt endast när strömkabeln inte är ansluten.

g. För skrivaren med strömbrytare.

h. M287xDW/M287xFW/M288xFW/M288xHW endast (se "Funktioner fördelade på modell" på sidan 8).

Specifikationer

Specifikationer för utskriftsmedier

Typ	Storlek	Mått	Vikt för utskriftsmedier ^a	
			Kassett	Manuell matare ^b
Vanligt papper	Letter	216 x 279 mm	60 till 163 g/m ² • 250 ark papper med ytvikten 80 g/m ² brevpapper	60 till 220 g/m ² • 1 ark papper med ytvikten 80 g/m ²
	Legal	216 x 356 mm		
	US Folio	216 x 330 mm		
	A4	210 x 297 mm		
	Oficio	216 x 343 mm		
	JIS B5	182 x 257 mm		
	ISO B5	176 x 250 mm		
	Executive	184 x 267 mm		
	A5	148 x 210 mm		
	A6	105 x 148 mm		

Specifikationer

Typ	Storlek	Mått	Vikt för utskriftsmedier ^a	
			Kassett	Manuell matare ^b
Kuvert	Kuvert Monarch	98 x 191 mm	Ej tillgängligt i kassetten	60 till 220 g/m ²
	Kuvert nr. 10	105 x 241 mm		
	Kuvert DL	110 x 220 mm		
	Kuvert C5	162 x 229 mm		
	Kuvert C6	114 x 162 mm		
Tjockt papper	Se avsnittet om vanligt papper	Se avsnittet om vanligt papper	91 till 105 g/m ² brevpapper	91 till 105 g/m ² brevpapper
Tjockt papper	Se avsnittet om vanligt papper	Se avsnittet om vanligt papper	Ej tillgängligt i kassetten	164 till 220 g/m ²
Tunt papper	Se avsnittet om vanligt papper	Se avsnittet om vanligt papper	60 till 70 g/m ²	60 till 70 g/m ²
OH-film	Letter, A4	Se avsnittet om vanligt papper	Ej tillgängligt i kassetten	138 till 146 g/m ²
Etiketter ^c	Letter, Legal, US Folio, A4, JIS B5, ISO B5, Executive, A5	Se avsnittet om vanligt papper	Ej tillgängligt i kassetten	120 till 150 g/m ²

Specifikationer

Typ	Storlek	Mått	Vikt för utskriftsmedier ^a	
			Kassett	Manuell matare ^b
Kort papper	Letter, Legal, US Folio, A4, JIS B5, ISO B5, Executive, A5, Vykort 4x6	Se avsnittet om vanligt papper	121 till 163 g/m ²	121 till 163 g/m ²
Bond papper	Se avsnittet om vanligt papper	Se avsnittet om vanligt papper	106 till 120 g/m ²	106 till 120 g/m ²
Minsta storlek (anpassad)		<ul style="list-style-type: none"> • Manuell matare: 76 x 127 mm • Kassett: 105 x 148,5 mm 	60 till 163 g/m ² ^{d, e}	
Maximal storlek (anpassad)		216 x 356 mm		

a. Kapaciteten kan variera beroende på mediets ytvikt, tjocklek och utskriftsmiljön.

b. 1 ark för manuellt matning.

c. Jämnheten på de etiketter som används i maskinen ligger mellan 100 och 250 (Sheffieldpunkter). Detta är ett mått på hur jämna de är.

d. Följande papperstyper kan användas med den manuella mataren: Vanligt, tjockt, tjockare, tunt, bommul, färgat, förtryckt, återvunnet, kuvert, OH-film, brevpapper, arkivpapper.

e. Följande papperstyper kan användas i kassett: Vanligt, tjockt, tunt, återvunnet, kartong, brevpapper, arkivpapper.

Specifikationer

Systemkrav

Microsoft® Windows®

Operativsystem	Krav (rekommenderas)		
	Processor	RAM	Iedigt hårddiskutrymme
Windows® XP	Intel® Pentium® III 933 MHz (Pentium IV 1 GHz)	128 MB (256 MB)	1,5 GB
Windows Server® 2003	Intel® Pentium® III 933 MHz (Pentium IV 1 GHz)	128 MB (512 MB)	1,25 GB till 2 GB
Windows Server® 2008	Intel® Pentium® IV 1 GHz (Pentium IV 2 GHz)	512 MB (2 GB)	10 GB
Windows Vista®	Intel® Pentium® IV 3 GHz	512 MB (1 GB)	15 GB
Windows® 7	Intel® Pentium® IV-processor på 1 GHz och 32- eller 64-bitar eller högre	1 GB (2 GB)	16 GB
	<ul style="list-style-type: none">• Stöd för DirectX® 9-grafik med 128 MB minne (för Aerotemat)• DVD-R/W-enhet		
Windows Server® 2008 R2	Intel® Pentium® IV 1,4 GHz-processorer (x64) (2 GHz eller snabbare)	512 MB (2 GB)	10 GB
Windows® 8	Intel® Pentium® IV-processor på 1 GHz och 32- eller 64-bitar eller högre	2 GB (2 GB)	20 GB
Windows® 8,1	<ul style="list-style-type: none">• Stöd för DirectX® 9-grafik med 128 MB minne (för Aerotemat)		
Windows® 10	<ul style="list-style-type: none">• DVD-R/W-enhet		
Windows Server® 2016			

Specifikationer

Operativsystem	Krav (rekommenderas)		
	Processor	RAM	Ledigt hårddiskutrymme
Windows Server® 2012 Windows Server® 2012 R2	Intel® Pentium® IV 1,4 GHz-processorer (x64) (2 GHz eller snabbare)	512 MB (2 GB)	32GB

-  Internet Explorer 6.0 eller senare krävs för alla Windows-operativsystem.
- Användare med administratörsrättigheter kan installera programvaran.
- Windows Terminal Services** är kompatibelt med maskinen.

Mac

Operativsystem	Krav (rekommenderas)		
	Processor	RAM	Ledigt hårddiskutrymme
Mac OS X 10.5	<ul style="list-style-type: none">Intel®-processorer867 MHz eller snabbare Power PC G4/G5	512 MB (1 GB)	1 GB
Mac OS X 10.6	<ul style="list-style-type: none">Intel®-processorer	1 GB (2 GB)	1 GB
Mac os x 10.7-10.10	<ul style="list-style-type: none">Intel®-processorer	2 GB	4 GB

Specifikationer

Linux

Poster	Krav
Operativsystem	Red Hat Enterprise Linux 5, 6 Fedora 11, 12, 13, 14, 15, 16, 17, 18, 19 openSUSE 11.0, 11.1, 11.2, 11.3, 11.4, 12.1, 12.2, 12.3 Ubuntu 10.04, 10.10, 11.04, 11.10, 12.04, 12.10, 13.04 SUSE Linux Enterprise Desktop 10, 11 Debian 5.0, 6.0, 7.0, 7.1 Mint 13, 14 , 15
Processor	Pentium IV 2.4GHz (Intel Core™ 2)
RAM	512 MB (1 GB)
Ledigt hårddiskutrymme	1 GB (2 GB)

Unix

Poster	Krav
Operativsystem	Sun Solaris 9, 10, 11 (x86, SPARC) HP-UX 11.0, 11i v1, 11i v2, 11i v3 (PA-RISC, Itanium) IBM AIX 5.1, 5.2, 5.3, 5.4, 6.1, 7.1 (PowerPC)
Ledigt hårddiskutrymme	Upp till 100 MB

Specifikationer

Nätverksmiljö



Gäller endast modeller med trådlös eller trådbunden nätverksanslutning (se "Funktioner fördelade på modell" på sidan 8).

Du måste installera nätverksprotokoll på skrivaren om du vill använda den som nätverksskrivare. Följande tabell visar vilka nätverksmiljöer maskinen kan användas i.

Poster	Specifikationer
Nätverkskort	<ul style="list-style-type: none">• Ethernet 10/100 Base TX trådbundet LAN• 802,11b/g/n trådlöst LAN (M287xDW/M287xFW/M288xFW/M288xHW endast)
Nätverksoperativsystem	<ul style="list-style-type: none">• Windows Server 2003 /Server 2008/XP/Vista/7/8/Server 2008 R2• Olika Linux-OS• Mac os x 10.5 - 10.10• Unix
Nätverksprotokoll	<ul style="list-style-type: none">• TCP/IPv4• DHCP, BOOTP• DNS, WINS, Bonjour, SLP, UPnP• Standard TCP/IP-utskrift (RAW), LPR, IPP, WSD• SNMPv 1/2/3, HTTP, IPsec• TCP/IPv6 (DHCP, DNS, RAW, LPR, SNMPv 1/2/3, HTTP, IPsec)
Trådlös säkerhet	<ul style="list-style-type: none">• Autentisering: Öppet system, Delad nyckel, WPA personlig, WPA2 personlig (PSK)• Kryptering: WEP64, WEP128, TKIP, AES

Godkännandeinformation

Den här maskinen är utformad för en normal arbetsmiljö och certifierad med flera godkännandedeklarationer.

Säkerhetsdeklaration för laser

Skrivaren är certifierad i USA och uppfyller kraven i DHHS 21 CFR, paragraf 1 underparagraf J för Klass I (1) laserprodukter, och, i övriga världen, certifierad som en Klass I-laserprodukt som uppfyller kraven i IEC 60825-1: 2007.

Klass 1-laserprodukter anses inte vara skadliga. Lasersystemet och skrivaren är konstruerade så att människor aldrig kommer i kontakt med laserstrålning överstigande klass 1 under normal drift, underhåll och föreskriven service.

Varning

Använd eller reparera aldrig skrivaren om skyddet till laser-/skannerenheten är borttaget. Den reflekterade strålen kan skada dina ögon, även om den är osynlig.

Vid användning av denna produkt ska de grundläggande säkerhetsföreskrifterna alltid följas för att minska risken för brand, elektriska stötar och personskador:



CAUTION - CLASS 3B. INVISIBLE LASER RADIATION WHEN OPEN. AVOID EXPOSURE TO THE BEAM.

ATTENTION - CLASSE 3B. RADIATION LASER INVISIBLE EN CAS D'OUVERTURE. EVITER L'EXPOSITION AU FAISCEAU.

GEFAHREN - KLASSE 3B: UNSICHTBARE LASERSTRAHLUNG WENN GEOFFNET. STRAHLENAUSSETZUNG VERMEIDEN.

ATTENZIONE - CLASSE 3B. RADIAZIONI LASER INVISIBILI CON IL DISPOSITIVO APERTO. EVITARE L'ESPOSIZIONE AL RAGGIO.

PRECAUCIÓN - RADIACIÓN LÁSER INVISIBLE DE CLASE 3B PRESENTE AL ABRIR. EVITE LA EXPOSICIÓN AL HAZ.

PERIGO - CLASSE 3B. RADIAÇÃO LASER INVISÍVEL AO ABRIR. EVITE EXPOSIÇÃO DIRECTA AO FEIXE.

GEVAAR - KLASSE 3B. ONZICHTBARE LASERSTRALING INDIEN GEOPEND. VERMIJD BLOOTSTELLING AAN DE STRAAL.

ADVARSEL - KLASSE 3B. USYNLIG LASERSTRÅLING VED ÅBNING. UNDGÅ UDSÆTTELSE FOR STRÅLING.

ADVARSEL - KLASSE 3B. USYNLIG LASERSTRÅLING NÅR DEKSEL ÅPNES. UNNGÅ EKSPONERING FOR STRÅLEN.

VARNING - KLASSE 3B OSYNLIG LASERSTRÅLNING NÅR DENNA DEL ÅR ÖPPNAD. STRÅLEN ÅR FARLIG.

VAROITUS - LUOKAN 3B NÄKYMÄTTÖMÄLLE LASER-SÄTEILYÄ AVATTUNA. VÄLTÄ ALTISTUMISTA SÄTEELLE.

注意 - CLASS 3B. 严禁打开, 以免被不可见激光辐射 泄漏灼伤
주의 - 열리면 등급 3B 비가시 레이저 방사선이 방출됩니다. 광선에 노출을 피하십시오.

Ozonsäkerhet



Produkten släpper ut mindre än 0.1 ppm ozon. I och med att ozon är tyngre än luft bör du sörja för god ventilation där du använder skrivaren.

Godkännandeinformation

Energispar



Skrivaren innehåller avancerad teknik för att spara energi som minskar energiförbrukningen när den inte används aktivt.

Om skrivaren inte tar emot data under en längre tid minskar energiåtgången automatiskt.

Namnet ENERGY STAR och ENERGY STAR-märket är registrerade varumärken i USA.

Om du vill veta mer om ENERGY STAR-programmet besöker du <http://www.energystar.gov>.

Modeller som är godkända enligt ENERGY STAR-specifikationerna är försedda med en ENERGY STAR-dekal. Kontrollera om skrivaren har en sådan.

Återvinning



Återvinn eller deponera produktens förpackningsmaterial på ett miljövänligt sätt.

Endast Kina

回收和再循环

为了保护环境，我们公司已经为废弃的产品建立了回收和再循环系统。我们会为您无偿提供回收同类废旧产品的服务。当您废弃您正在使用的产品时，请您及时与授权耗材更换中心取得联系，我们会及时为您提供服务。

Webbplats: <http://www.samsung.com/cn/support/location/supportServiceLocation.do?page=SERVICE.LOCATION>

中国能效标识

型号	能效等级	典型能耗 (kW·h)
Xpress M2676N	2	1.15
Xpress M2676FH	2	1.18
Xpress M2671N	2	1.15
Xpress M2671FH	2	1.13
Xpress M2871HN	2	1.33
Xpress M2876HN	2	1.33
Xpress M2886HW	2	1.30

依据国家标准 GB 21521-2014

Godkännandeinformation

Avfallshantering (kassera elektrisk och elektronisk utrustning)

(Gäller i länder med separata insamlingssystem)



Märkningen på produkten, tillbehören eller dokumentationen anger att produkten och de elektroniska komponenterna (t.ex. laddare, headset, USB-kabel) inte ska kasseras tillsammans med annat hushållsavfall. För att förhindra miljöskador och minska hälsoriskerna ska dessa skiljas från andra typer av avfall och återvinnas.

Hemanvändare bör antingen kontakta återförsäljaren som de köpte produkten av, eller kommunen för information om hur och var de kan lämna produkten för miljövänlig återvinning.

Kontorsanvändare bör kontakta sin leverantör och kontrollera villkoren i inköpskontraktet. Den här produkten och dess elektriska komponenter ska inte blandas med annat kommersiellt avfall.

Endast för USA

Elektronikskrot ska återvinnas. Du kan ta reda på var närmaste återvinningsstation finns genom att besöka vår webbplats: www.samsung.com/recyclingdirect Du kan även ringa (877) 278 - 0799

EU REACH SVHC-försäkran

För information om Samsungs miljöåtaganden och produktspecifika lagstadgade skyldigheter, t.ex. REACH, besök: www.samsung.com/uk/aboutsamsung/samsungelectronics/corporatecitizenship/data_corner.html

Staten Kaliforniens förslag 65 varning (Endast USA)

The California Safe Drinking Water and Toxic Enforcement Act requires the Governor of California to publish a list of chemicals known to the state of California to cause cancer or reproductive toxicity and requires businesses to warn of exposure to such chemicals.

WARNING: This product contains chemicals known to the State of California to cause cancer and birth defects or other reproductive harm. This appliance and its accessories can cause low-level exposure to chemicals during operation, which can be reduced by operating the appliance in a well ventilated area, and low-level exposure to chemicals through other use or handling.

Endast Taiwan

警告

本電池如果更換不正確會有爆炸的危險
請依製造商說明書處理用過之電池

Godkännandeinformation

Radiofrekvensstrålning

FCC-information till användaren

Enheten uppfyller del 15 i FCC-reglerna. Den får användas om följande två villkor är uppfyllda:

- Enheten får inte ge upphov till skadlig interferens och
- enheten måste acceptera inkommande interferens, inklusive störningar som orsakar oönskad drift.

Apparaten har testats och funnits överensstämma med gränsvärdena för en digital enhet i klass B, enligt del 15 av FCC-reglementet. Gränsvärdena är framtagna för att ge ett rimligt skydd mot skadliga störningar i en bostad. Utrustning ger upphov till, använder och kan utstråla radiofrekvensenergi, och kan om den inte installeras och används enligt anvisningarna orsaka skadliga störningar i radiokommunikation. Det finns emellertid ingen garanti för att störningar inte inträffar i en viss installation. Om utrustningen orsakar skadliga störningar på radio- eller TV-mottagningen, vilket kan påvisas genom att stänga av och sedan sätta på utrustningen igen, uppmanas användaren att försöka korrigera störningen genom att vidta en eller flera av följande åtgärder:

- Rikta om eller flytta mottagarantennen.
- Öka avståndet mellan utrustningen och mottagaren.
- Anslut utrustningen till ett annat vägguttag eller en annan strömkrets än den som mottagaren är ansluten till.

- Rådfråga återförsäljaren eller en erfaren radio/TV-tekniker om du behöver hjälp.



Ändringar eller modifieringar som inte uttryckligen godkänts av den tillverkare som är ansvarig för produktöverensstämmelserna kan innebära att användaren inte längre får använda apparaten.

Kanadensiska bestämmelser för radiostörningar

Den digitala enheten överstiger inte de gränsvärden för klass B radiostörningar från digitala apparater såsom de anges i standarden för störningsorsakande utrusning, betecknad "Digital Apparatus", ICES-003 från Industry and Science Canada.

Cet appareil numérique respecte les limites de bruits radioélectriques applicables aux appareils numériques de Classe B prescrites dans la norme sur le matériel brouilleur : "Appareils Numériques", ICES-003 édictée par l'Industrie et Sciences Canada.

Godkännandeinformation

United States of America

De amerikanska federala myndigheterna för etermedier (FCC)

Avsiktig sändning enligt del 15 i FCC

Lågeffektsutrustning av Radio LAN-typ (trådlösa kommunikationsenheter med radiofrekvens (RF)) som används i frekvensbandet 2,4/5 GHz kan finnas inbyggd i ditt skrivarsystem. Kapitlet gäller endast om dessa enheter finns i systemet. Läs på systemetiketten för att verifiera närvaron av trådlösa enheter.

Eventuella trådlösa enheter i ditt system är endast godkända för användning i USA om det finns ett FCC ID-nummer på systemetiketten.

FCC har angett en allmän riktlinje om 20 cm avstånd mellan apparaten och kroppen för användning av trådlösa enheter i närheten av kroppen (detta inkluderar inte extern utrustning). Apparaten ska inte användas närmare än 20 cm från kroppen när trådlösa enheter är påslagna. Utgångseffekten från den trådlösa enheten (eller de trådlösa enheterna), som kan finnas inbyggda i din skrivare, ligger klart under de gränsvärden för avgiven RF som FCC har angivit.

Denna sändare får inte samlokaliseras eller samköras med någon annan antenn eller sändare.

Enheten får användas om följande två villkor är uppfyllda: (1) Enheten får inte ge upphov till skadlig interferens, och (2) enheten måste acceptera inkommande interferens, inklusive störningar som orsakar oönskad drift av apparaten.



Användare får inte reparera trådlösa enheter på egen hand. Förändra dem inte på något sätt. Modifiering av trådlösa enheter innebär att du inte längre har tillstånd att använda dem. Kontakta tillverkaren för service.

FCC-deklaration för användning av trådlöst LAN



Vid installation och användning av kombinationen av sändare och antenn kan gränsvärdet för avgiven radiofrekvens om 1 mW/cm² överstigas på platser nära den installerade antennen. Därför ska användaren alltid iaktta ett minimiavstånd om 20 cm från antennen. Denna apparat kan inte samlokaliseras med en annan sändare och sändarantenn.

Godkännandeinformation

Endast Ryssland/Kazakstan/Vitryssland



Изготовитель: «Самсунг Электроникс Ко., Лтд.»
(Мэтан-донг) 129, Самсунг-ро, Енгтонг-гу, г. Сувон, Кёнги-до, Республика Корея
Импортер: ООО «Самсунг Электроникс Рус Компани»
Адрес: 125009, г. Москва, ул. Воздвиженка 10

Самсунг Электроникс Ко. Лтд
(Мэтан-донг) 129, Самсунг-ро, Енгтонг-гу, Сувон қ., Кёнги-до, Корея Республикасы
«САМСУНГ ЭЛЕКТРОНИКС КЗ ЭНД ЦЕНТРАЛ ЭЙЖА» ЖШС
Заңды мекен-жайы:Қазақстан Республикасы, Алматы қ., Өл-Фараби даңғылы, 36, 3,4-қабаттар

Endast Tyskland

Das Gerät ist nicht für die Benutzung am Bildschirmarbeitsplatz gemäß Bildschirmarbeitsverordnung vorgesehen.

Das Gerät kann der Bildschirmarbeitsverordnung unterliegen und in diesem Zusammenhang Abweichungen von an Bildschirmarbeitsplätze zu stellenden Anforderungen (Zeichengröße auf Bildschirmgerät und Tastatur) aufweisen. Es ist daher für Tätigkeiten nicht geeignet, bei denen Beschäftigte das Gerät für einen nicht unwesentlichen Teil ihrer normalen Arbeit mit Bildschirmarbeit benutzen.

Bei Aufstellung des Gerätes darauf achten, dass Blendungen durch in der Anzeige spiegelnde Lichtquellen vermieden werden.

Endast Turkiet

- Bu ürünün ortalama yaşam süresi 7 yıl, garanti süresi 2 yıldır.

Endast Thailand

This telecommunication equipment conforms to NTC technical requirement.

Endast Kanada

Denna produkt överensstämmer med gällande tekniska specifikationer för Industry Canada. / Le present materiel est conforme aux specifications techniques applicables d'Industrie Canada.

REN-numret (Ringer Equivalence Number) används för att avgöra antalet enheter om kan vara anslutna till en telefonlinje. Termineringen på en uppkoppling kan bestå av alla kombinationer av enheter som uppfyller kravet att summan av REN för alla enheter inte överstiger fem. / L'indice d'équivalence de la sonnerie (IES) sert à indiquer le nombre maximal de terminaux qui peuvent être raccordés à une interface téléphonique. La terminaison d'une interface peut consister en une combinaison quelconque de dispositifs, à la seule condition que la somme d'indices d'équivalence de la sonnerie de tous les dispositifs n'excede pas cinq.

Godkännandeinformation

Faxmärkning

Enligt Telephone Consumer Protection Act från 1991 är all användning av dator eller annan elektronisk utrustning för att sända någon typ av meddelanden med hjälp av en faxtelefon förbjuden om inte varje sådant meddelande innehåller en tydlig marginal överst eller längst ned på varje skickad sida, eller på meddelandets första sida, som innehåller följande information:

- 1 Datum och tidpunkt för sändningen.
- 2 Identifiering av företaget eller den person som skickar meddelandet.
- 3 Telefonnummer till den sändande maskinen, företaget eller personen.

Telebolaget kan ändra sina kommunikationsmedel eller procedurer utifrån gällande behov om de inte står i strid med reglerna och förordningarna i FCC Part 68. Om sådana ändringar kan förväntas göra kundens utrustning inkompatibel med telebolagets kommunikationsfunktioner, eller kräva modifiering av sådan terminalutrustning eller på annat sätt materiellt påverka dess användning eller prestanda, ska kunden meddelas skriftligen om detta i god tid.

REN-nummer (Ringer Equivalence Number)

REN- och FCC-registreringsnumret för maskinen hittas på etiketten på maskinens under- eller baksida. Ibland är det nödvändigt att uppge dessa nummer till telebolaget.

REN-numret är ett mått på maskinens elektriska belastning på telefonlinjen och kan användas för att avgöra om linjen har överbelastats. Om du installerar flera typer av utrustning på samma telefonlinje kan det leda till olika problem när du ringer och tar emot samtal. Summan av alla REN-nummer för den utrustning som är ansluten till telefonlinjen ska vara mindre än fem för att undvika att telefonbolagets tjänst störs. I vissa fall kan det hända att fem REN-nummer inte kan användas på din telefonlinje. Om någon del av din telefonutrustning inte fungerar korrekt bör du genast koppla ur den från telefonlinjen eftersom telenätet annars kan skadas.

Utrustningen överensstämmer med Part 68 i FCC-reglementet och de krav som antagits av ACTA. På utrustningens baksida finns en etikett som bl.a. innehåller ett produktnummer i formatet US:AAAEQ##TXXXX. Om din telefonleverantör efterfrågar detta nummer måste du uppge det för dem.



FCC-reglerna anger att ändringar eller modifieringar som inte uttryckligen är godkända av tillverkaren kan innebära att användaren inte längre får använda apparaten. Om terminalutrustningen skadar telenätet måste telebolaget meddela kunden att tjänsten kan avbrytas. I de fall då det inte är praktiskt genomförbart att meddela kunden kan företaget tillfälligt avbryta tjänsten förutsatt att de:

- a Meddelar kunden så snart som möjligt.
- b Ger kunden tillfälle att korrigera utrustningsproblemet.
- c Meddelar kunden om rättigheten att klaga hos Federal Communication Commission enligt de procedurer som fastställts i FCC Rules and Regulations Subpart E of Part 68.

Godkännandeinformation

Du bör också känna till att

- Maskinen är inte utformad för att anslutas till en digital växel.
- Om du tänker använda ett datormodem eller ett faxmodem på samma telelinjer som maskinen kan det leda till överförings- och mottagningsproblem för all utrustning. Det rekommenderas att du inte delar maskinens linje med annan utrustning än en vanlig telefon.
- Om ditt område ofta utsätts för blixtnedslag eller strömstörningar rekommenderar vi att du installerar ett strömskydd för både el- och teleledningarna. Du kan köpa strömskydd från din återförsäljare eller en annan tele- eller elektronikförsäljare.
- När du programmerar nödnummer och/eller ringer testsamtal till nödnummer, måste du i förväg kontakta larmcentralen (på ett annat nummer än nödnumret) om dina testavsikter. Larmoperatören ger dig anvisningar för hur du ska testa nödnumret.
- Maskinen får inte användas tillsammans med myntautomater eller för betalsamtal.
- Maskinen kan kopplas magnetiskt till hörselhjälpmedel.

Du kan på ett säkert sätt ansluta denna utrustning till telenätet med en vanlig väggkontakt, USOC RJ-11C.

Ersätta den anpassade kontakten (endast för Storbritannien)

Viktigt

Maskinens nätsladd är utrustad med en 13 A-standardkontakt (BS 1363) och har en 13 A-säkring. Om du byter eller undersöker säkringen måste du sätta tillbaka rätt säkring på 13 A. Du måste sedan sätta tillbaka säkringsskyddet. Om du har tappat bort säkringsskyddet ska du inte använda kontakten förrän du har ett nytt säkringsskydd.

Kontakta återförsäljaren.

Kontakten på 13 A är den vanligaste typen i Storbritannien och bör passa. Vissa byggnader (mestadels äldre) har emellertid inte uttag för en vanlig kontakt på 13 A. Då måste du köpa en lämplig nätkontaktsadapter. Ta inte bort den gjutna kontaktdelen.



Om du tar bort den gjutna kontaktdelen bör du göra dig av med den direkt. Du kan inte koppla in ny kabel på kontakten, och du kan få en elektrisk stöt om du sätter in den i ett uttag.

Godkännandeinformation

Viktig varning



Den här maskinen måste jordas.

Trådarna i nätsladden har följande färgkoder:

- **Grön och gul:** jord
- **Blå:** neutral
- **Brun:** spänningsförande

Om trådarna i din nätsladd inte matchar färgerna i din kontakt, gäller följande:

Du måste ansluta den gröna/gula tråden till stiftet märkt med "E" eller med jordsymbolen eller till den gröna/gula eller gröna anslutningen.

Du måste koppla den blå tråden till stiftet som är märkt med ett "N" eller är svartfärgat.

Du måste koppla den bruna tråden till stiftet som är märkt med ett "L" eller är rödfärgat.

Du måste ha en säkring på 13 A i kontakten, adaptern eller elpanelen.

Deklaration om överensstämmelse (Länder i Europa)

Godkännanden och certifieringar

Härmed intygar Samsung Electronics att denna [Xpress M267xN, Xpress M287xND] överensstämmer med de nödvändiga kraven och övriga relevanta föreskrifter i lågspänningsdirektivet (2006/95/EG), EMC Directive (2004/108/EG).



Härmed deklarerar Samsung Electronics att denna [Xpress M267xF, Xpress M267xFH, Xpress M267xFN, Xpress M267xHN, Xpress M287xFD, Xpress M287xHN, Xpress M287xDW, Xpress M287xFW, Xpress M288xFW, Xpress M288xHW] uppfyller alla obligatoriska krav och andra relevanta regler och standarder i R&TTE-direktiv 1999/5/EC.

Denna deklARATION om överensstämmelse finns på www.samsung.com, gå till Support > Filarkiv och ange skrivarens (MFP) namn så att motsvarande dokument visas.

1 januari 1995: Kommissionens direktiv 2006/95/EG om approximation av medlemsstaternas lagstiftning som avser lågspänningsutrustning.

1 januari 1996: Kommissionens direktiv 2004/108/EG om harmonisering av medlemsstaterna lagstiftning som avser elektromagnetisk kompatibilitet.

Godkännandeinformation

9 mars 1999: Kommissionens direktiv 1999/5/EG om radioutrustning och terminalutrustning för telekommunikation och ömsesidigt erkännande av deras överensstämmelse. En undertecknad kopia av Declaration of Conformity, som definierar de relevanta direktiven och refererade normer kan erhållas från din representant för Samsung Co., Ltd.

EC-certifiering

Överensstämmelse med direktivet för radioutrustning och teleterminalutrustning (1999/5/EG)

Samsung-produkten har certifierats av Samsung gällande alleuropeisk terminalanslutning till det publika telefonnätet (PSTN) i enlighet med direktivet 1999/5/EG. Produkten har utformats för anslutning till det publika telefonnätet och till kompatibla icke-publika telefonväxlar i Europa.

Om det uppstår problem bör du i första hand vända dig till Euro QA Lab hos Samsung Electronics Co., Ltd.

Den här produkten har testats i enlighet med TBR21.

Standardiseringsorganet för telekommunikation i Europa (ETSI) har publicerat ett rådgivande dokument (EG 201 121) som innehåller utförlig information om krav och nätverkskompatibilitet vad gäller TBR21-terminaler. Produkten har utvecklats med dokumentet i åtanke och är helt kompatibelt med däri angivna rekommendationer.

European Radio Approval-information (för produkter utrustade med av EU godkända radioenheter)

Lågeffektsutrustning av Radio LAN-typ (trådlösa kommunikationsenheter med radiofrekvens (RF)) som används i frekvensbandet 2.4/5 GHz kan finnas inbyggd i ditt skrivarsystem som är avsett för hemmabruk eller kontorsbruk. Kapitlet gäller endast om dessa enheter finns i systemet. Läs på systemetiketten för att verifiera närvaron av trådlösa enheter.



Eventuella trådlösa enheter i ditt system får endast användas inom Europeiska unionen eller associerade områden om det finns ett CE-märke på systemetiketten.

Utgångseffekten från den trådlösa enheten, eller enheterna, som kan finnas inbyggda i din skrivare, ligger klart under de gränsvärden för avgiven RF som är fastställda av Europeiska kommissionen genom direktivet R&TTE.

Får användas i de europeiska staterna under trådlösa godkännanden:

EU-länder

Med restriktioner för användning:

EU

EEA/EFTA-länder

Inga begränsningar för närvarande.

Godkännandeinformation

Endast Israel

מס' אישור אלחוטי של משרד התקשורת הוא 51-29003
אסור להחליף את האנטנה המקורית של המכשיר,
ולא לעשות בו כל שינוי טכני אחר.

Deklaration om överensstämmelse med regler

Riktlinjer för trådlös utrustning

Lågeffektsutrustning av Radio LAN-typ (trådlösa kommunikationsenheter med radiofrekvens (RF)) som används i frekvensbandet 2.4/5 GHz kan finnas inbyggd i ditt skrivarsystem. Följande kapitel är en allmän översikt över den hänsyn som måste tas vid användning av trådlös utrustning.

Ytterligare begränsningar, försiktighetsåtgärder och varningar för vissa länder listas i avsnitten för dessa länder (eller grupper av länder). De trådlösa enheterna i ditt system är endast godkända för användning i de länder som anges på etiketten för radiogodkännande på märkskylten. Om det land som du ska använda den trådlösa enheten i inte finns med i listan kontaktar du den myndighet i landet som utfärdar godkännanden för radioutrustning för att få veta vilka bestämmelser som gäller. Användandet av trådlösa enheter är strikt reglerat och det är kanske inte tillåtet att använda dem.

Utgångseffekten från den trådlösa enheten (eller de trådlösa enheterna), som kan finnas inbyggda i din skrivare, ligger klart under de gränsvärden för avgiven RF som är kända för närvarande. Eftersom de trådlösa enheterna (som kan finnas inbyggda i din skrivare) utstrålar mindre energi än vad som anges i säkerhetsnormer och rekommendationer för radiosäkerhet, anser tillverkaren att enheterna tryggt kan användas. Oberoende av effektnivåerna bör du vidtaga åtgärder för att minimera kontakten mellan din kropp och de trådlösa enheterna under normal drift.

FCC anger en generell riktlinje om 20 cm avstånd mellan den trådlösa apparaten och kroppen för användning av trådlösa enheter i närheten av kroppen (detta inkluderar inte extern utrustning). Apparaten ska inte användas närmare än 20 cm från kroppen när trådlösa enheter är påslagna och sänder.

Denna sändare får inte samlokaliseras eller samköras med någon annan antenn eller sändare.

Vissa omständigheter kräver restriktioner vid användning av trådlösa enheter. Exempel på vanliga restriktioner listas nedan:



Trådlös kommunikation med radiofrekvens kan störa utrustningen på flygplan. Nuvarande regler inom civilflyget kräver att trådlösa enheter stängs av i flygplan. Kommunikationsenheter med IEEE 802.11 (också känt som trådlöst Ethernet) och Bluetooth är exempel på enheter som använder trådlös kommunikation.

Godkännandeinformation



I miljöer där risk för störningar på andra enheter eller tjänster är skadlig eller anses vara skadlig, kan möjligheten att använda trådlösa enheter vara begränsad eller förbjuden. Flygplatser, sjukhus och platser där syrgas eller brännbara gaser finns i atmosfären är några exempel där användningen av trådlösa enheter kan vara begränsad eller förbjuden. Om du är osäker på om det är tillåtet att använda trådlösa enheter på den plats där du befinner dig, ska du först kontakta tillämplig myndighet för att få ett godkännande innan du sätter på den trådlösa enheten.



Varje land har egna restriktioner för användning av trådlösa enheter. Eftersom ditt system är försett med en trådlös enhet, ska du vid resa mellan länder kontrollera med den lokala myndighet som utfärdar godkännanden för användning av trådlösa enheter vilka restriktioner som gäller för resa till det aktuella landet, innan du reser dit.



Om ditt system levererades med en inbyggd trådlös enhet, ska du inte använda denna innan du stängt alla luckor och skärmar och systemet är fullständigt monterat.



Användare får inte reparera trådlösa enheter på egen hand. Förändra dem inte på något sätt. Modifiering av trådlösa enheter innebär att du inte längre har tillstånd att använda dem. Kontakta tillverkaren för service.



Använd endast drivrutiner som är godkända i det land där enheten ska användas. Läs i tillverkarens Systemåterställningssats, eller kontakta tillverkarens tekniska support för ytterligare information.

Godkännandeinformation

Endast Kina

产品中有害物质的名称及含量

部件名称	有害物质					
	铅 (Pb)	汞 (Hg)	镉 (Cd)	六价铬 (Cr ⁶⁺)	多溴联苯 (PBB)	多溴二苯醚 (PBDE)
塑料	○	○	○	○	○	○
金属 (机箱)	×	○	○	○	○	○
印刷电路部件 (PCA)	×	○	○	○	○	○
电缆 / 连接器	×	○	○	○	○	○
电源设备	×	○	○	○	○	○
电源线	×	○	○	○	○	○
机械部件	×	○	○	○	○	○
卡盒部件	×	○	○	○	○	○
定影部件	×	○	○	○	○	○
扫描仪部件 - CCD (如果有)	×	×	○	○	○	○
扫描仪部件 - 其它 (如果有)	×	○	○	○	○	○
印刷电路板部件 (PBA)	×	○	○	○	○	○
墨粉	○	○	○	○	○	○
滚筒	○	○	○	○	○	○

本表格依据 SJ/T 11364 的规定编制。

○：表示该有害物质在该部件所有均质材料中的含量均在 GB/T 26572 规定的限量要求以下。

×：表示该有害物质至少在该部件的某一均质材料中的含量超出 GB/T 26572 规定的限量要求。

Copyright

© 2013 Samsung Electronics Co., Ltd. Med ensamrätt.

Användarhandboken tillhandahålls endast i informationssyfte. All information i handboken kan ändras utan förvarning.

Samsung Electronics är inte ansvarigt för några direkta eller indirekta skadeståndskrav som kan uppstå som en följd av eller i samband med användningen av denna användarhandbok.

- Samsung och Samsung-logotypen är varumärken som tillhör Samsung Electronics Co., Ltd.
- Microsoft, Windows, Windows Vista, Windows 7, Windows 8, Windows Server 2008 R2, Windows 10 och Windows Server 2016 är antingen registrerade varumärken eller varumärken som tillhör Microsoft Corporation.
- iPad, iPhone, iPod touch, Mac och Mac OS är varumärken som tillhör Apple Inc., vilka har registrerats i USA och i andra länder. AirPrint och AirPrint-logotypen är varumärken som tillhör Apple Inc.
- Google, Picasa, Google Cloud Print, Google Docs, Android and Gmail är varumärken eller registrerade varumärken som tillhör Google Inc.
- Google Cloud Print är ett varumärke som tillhör Google Inc.
- LaserWriter är ett varumärke som tillhör Apple Computer Inc.
- Alla övriga varumärken eller produktnamn är varumärken som tillhör respektive företag eller organisation.

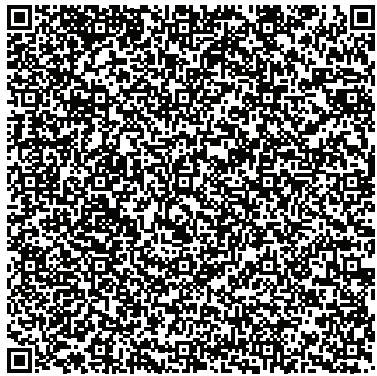

QR-kod

Programvaran som ingår i denna produkt innehåller programvara med öppen källkod. Du kan erhålla den fullständiga källkoden under tre år efter senaste gången denna produkt skickades iväg. Detta gör du genom att mejla till [:oss.request@samsung.com](mailto:oss.request@samsung.com). Det går även att få den fullständiga koden genom ett fysiskt media som en CD-ROM-skiva; en minsta kostnad kommer att tas ut.

Följande webbadress http://opensource.samsung.com/opensource/Samsung_M267x_M287x_M288x_Series/seq/34 leder till sidan där du kan hämta källkoden och licensinformation om öppen källkod relaterad till denna produkt. Detta erbjudande gäller vem som helst som mottar denna information.

Bruksanvisning

Samsung Printer **Xpress**

M267x series
M287x series
M288x series

AVANCERAD

I den här bruksanvisningen finns information om installation, avancerade inställningar, användning och felsökning i olika operativsystem.

Alla funktioner är inte tillgängliga på alla modeller och i alla länder.

GRUNDLÄGGANDE

I den här bruksanvisningen får du information om hur du installerar, använder och felsöker skrivaren i Windows.



1. Programvaruinstallation

Installation för Mac	141
Ominstallation för Mac	142
Linux-installation	143
ominstallation för Linux	144



2. Använda en nätverksansluten skrivare

Nyttiga nätverksprogram	146
Installation av trådbundet nätverk	147
Installera drivrutinen via nätverk	150
IPv6-konfiguration	159
Installation av trådlöst nätverk	162
Samsung Mobile Print	193
Använda NFC-funktionen	194
AirPrint	199
Google Cloud Print™	201



3. Nyttiga inställningsmenyer

Innan du börjar läsa ett kapitel	205
Menyn Skriv ut	206
Kopieringsmenyn	207
Menyn Fax	210
Systeminstallation	214



4. Specialfunktioner

Höjdjustering	222
Mata in olika tecken	223
Inställning av faxens adressbok	225
Utskriftsfunktioner	228
Skanningsfunktioner	242
Faxfunktioner	249



5. Nyttiga administreringsverktyg

Åtkomst till administreringsverktyg	259
Easy Capture Manager	260
Samsung AnyWeb Print	261
Easy Eco Driver	262
Använda SyncThru™ Web Service	263
Använda Samsung Easy Document Creator	266
Använda Samsung Easy Printer Manager	267
Använda Samsung skrivarens status	271
Använda Samsung printer experience	273



6. Felsökning

Problem med pappersmatning	280
Problem med strömförsörjning och kablar	281
Utskriftsproblem	282
Problem med utskriftskvalitet	286
Kopieringsproblem	294
Skanningsproblem	295
Faxproblem	297
Problem med operativsystemet	299



1. Programvaruinstallation

I det här kapitlet finns information om hur du installerar nödvändig och nyttig programvara för kabelanslutna skrivare. Med en lokalt ansluten skrivare menas en skrivare som är kopplad till datorn via en USB-kabel. Om skrivaren är ansluten till ett nätverk hoppar du över stegen nedan och går till avsnittet om installation av drivrutin för en nätverksansluten skrivare (se "Installera drivrutinen via nätverk" på sidan 150).

- **Installation för Mac** 141
- **Ominstallation för Mac** 142
- **Linux-installation** 143
- **ominstallation för Linux** 144



- Om du använder Windows hänvisar vi till den grundläggande bruksanvisningen för information om hur du installerar drivrutinen till skrivaren (se "Drivrutinen installeras lokalt" på sidan 28).
- Använd en USB-kabel som är kortare än 3 meter.

Installation för Mac

1 Kontrollera att skrivaren är ansluten till datorn och påslagen.

2 Sätt i den medföljande cd-skivan med programvara i cd-rom-enheten.

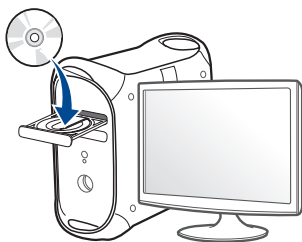

3 Dubbelklicka på symbolen för CD-ROM som visas på ditt skrivbord.

•I Mac OS X 10.8 dubbelklickar du på symbolen för cd:n.i **Finder**.

4 Dubbelklicka på symbolen **Installer OS X** i mappen **MAC_Installer**.

5 Klicka på **Continue**.

6 Läs licensavtalet och klicka på **Continue**.

7 Klicka på **Agree** för att godkänna licensavtalet.

8 Klicka på **Install**. Alla komponenter som krävs för att använda skrivaren installeras.

Om du väljer **Customize** kan du välja vilka komponenter som ska installeras.

9 Ange lösenordet och klicka på **OK**.

10 Välj **USB Connected Printer** på skärmen **Printer Connection Type** och klicka på **Continue**.

11 Klicka på **Add Printer** för att välja skrivare och lägga till den i listan.
Om din enhet stödjer fax, klicka på knappen **Add Fax** för att välja din fax och lägga den till din faxlista

12 Klicka på **Close** när installationen är klar.

Ominstallation för Mac

Om skrivardrivrutinen inte fungerar korrekt kan du avinstallera drivrutinen och installera om den.

- 1 Öppna mappen **Applications > Samsung > Printer Software Uninstaller**.
- 2 För att avinstallera skrivarprogramvara, klicka på **Continue**.
- 3 Välj vilket program som ska avinstalleras och klicka på **Uninstall**.
- 4 Ange lösenordet och klicka på **OK**.
- 5 När programmet har avinstallerats klickar du på **Close**.



Om det redan finns en skrivare tar du bort den från **Print Setup Utility** eller **Print & Fax**.

Linux-installation

Du måste hämta programvarupaket för Linux från Samsung:s webbplats om du vill installera skrivarprogramvaran (<http://www.samsung.com> > hitta din produkt > Stöd eller nedladdningar).

Installera Unified Linux Driver-paketet



Du måste logga in som superanvändare (root) för att kunna installera programvaran för skrivaren. Be din systemadministratör om hjälp om du inte är superanvändare.

- 1 Kontrollera att skrivaren är ansluten till datorn och påslagen.
- 2 Kopiera **Unified Linux Driver**-paketet till ditt system.
- 3 Öppna terminalprogrammet och gå till mappen du kopierade paketet till.
- 4 Packa upp paketet.
- 5 Flytta till mappen **uld**.
- 6 Kör kommandot **./install.sh** (om du inte är inloggad som root ska du köra kommandot med **sudo** som **sudo ./install.sh**)
- 7 Fortsätt installationen.

- 8 När installationen är klar startar du utskriftsfunktionen (gå till **System** > **Administration** > **Printing** eller kör kommandot **"system-config-printer"** i terminalprogrammet).
- 9 Klicka på knappen **Add**.
- 10 Välj skrivare.
- 11 Klicka på knappen **Forward** och lägg till den i systemet.

ominstallation för Linux

Om skrivardrivrutinen inte fungerar korrekt kan du avinstallera drivrutinen och installera om den.

- 1 Öppna **Terminal**.
- 2 Flytta till mappen **uld** som packats upp från paketet **Unified Linux Driver**.
- 3 Kör kommandot **./uninstall.sh** kommandot (om du inte är inloggad som root ska du köra kommandot med **sudo** som **sudo ./uninstall.sh**)
- 4 Fortsätt avinstallationen.



2. Använda en nätverksansluten skrivare

Det här kapitlet innehåller steg för steg-anvisningar om hur du installerar den nätverksanslutna skrivaren och dess programvara.

- **Nyttiga nätverksprogram** 146
- **Installation av trådbundet nätverk** 147
- **Installera drivrutinen via nätverk** 150
- **IPv6-konfiguration** 159
- **Installation av trådlöst nätverk** 162
- **Samsung Mobile Print** 193
- **Använda NFC-funktionen** 194
- **AirPrint** 199
- **Google Cloud Print™** 201



Enheter och funktioner som stöds kan variera beroende på vilken modell du använder (se "Funktioner fördelade på modell" på sidan 8).

Nyttiga nätverksprogram

Det finns flera program som underlättar nätverksinställningarna i nätverksmiljö. Särskilt för nätverksadministratören är det möjligt att hantera flera skrivare i nätverket.



- Ange först IP-adressen innan du använder programmen nedan.
- Vissa funktioner och tillbehör kanske inte finns tillgängliga för alla modeller och i alla länder (se "Funktioner fördelade på modell" på sidan 8).

SyncThru™ Web Service

En webbserver på nätverksskrivaren finns varifrån du kan göra följande (se "Använda SyncThru™ Web Service" på sidan 263):

- Kontrollera förbrukningsmaterial och status.
- Anpassa skrivarinställningarna.
- Aktivera e-postavisering. När du har aktiverat aviseringen skickas ett e-postmeddelande med skrivarstatus (tonerkassetts status och eventuellt skrivarfel) automatiskt till en viss e-postadress.
- Konfigurera nätverksparametrarna som krävs för att skrivaren ska kunna ansluta till olika nätverksmiljöer.

SyncThru™ Web Admin Service

En webbaserad maskinhanteringslösning för nätverksadministratörer. SyncThru™ Web Admin Service är en smidig lösning för hantering av nätverksenheter. Du kan exempelvis fjärrövervaka och fjärrfelsöka skrivare så länge du har tillgång till företagets nätverk.

- Hämta programmet från <http://solution.samsungprinter.com>.

Installation av trådbundet nätverk via SetIP

Med det här hjälpprogrammet kan du ange ett nätverkskort och manuellt konfigurera IP-adresser för användning med TCP/IP-protokollet.

- Se "Konfigurera IPv4-adress med programmet SetIP (Windows)" på sidan 147.
- Se "Konfigurera IPv4-adress med programmet SetIP (Mac)" på sidan 148.
- Se "Konfigurera IPv4-adress med programmet SetIP (Linux)" på sidan 149.



- Funktionen är inte tillgänglig för maskiner som inte stöder nätverksgränssnittet (se "Baksida" på sidan 23).
- Det här programmet är inte kompatibelt med TCP/IPv6.

Installation av trådbundet nätverk

Skriva ut en nätverkskonfigurationsrapport

Du kan skriva ut en **nätverkskonfigurationsrapport** från skrivarens kontrollpanel. Där visas skrivarens aktuella nätverksinställningar. På så vis blir det lättare att konfigurera nätverket.

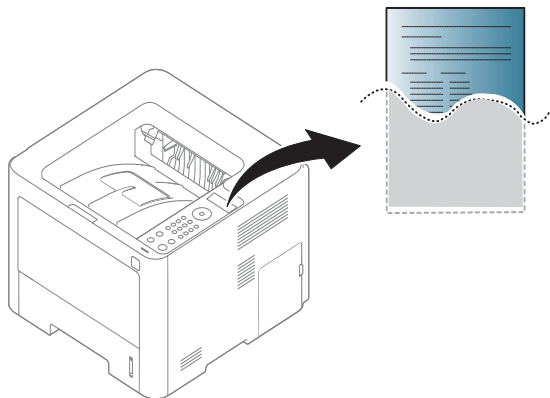

- Menysystemet kan skilja sig från modell till modell (se "Visa meny" på sidan 32).
- Det kan hända att du måste trycka på **OK** för att komma till undermenyer.

- **Skrivaren har display:** Tryck på knappen  (**Menu**) på kontrollpanelen och välj **Nätverk > Nätverkskonf..**

Med hjälp av **nätverkskonfigurationsrapporten** kan du ta reda på skrivarens MAC-adress och IP-adress.

Exempel:

- MAC-adress: 00:15:99:41:A2:78
- IP adress: 169.254.192.192

Ange en IP-adress



- Funktionen är inte tillgänglig för maskiner som inte stöder nätverksgränssnittet (se "Baksida" på sidan 23).
- Det här programmet är inte kompatibelt med TCP/IPv6.

Först måste du ange en IP-adress för utskrifter och hantering via nätverk. I de flesta fall tilldelas en ny IP-adress automatiskt av en DHCP-server (Dynamic Host Configuration Protocol) i nätverket.

Konfigurera IPv4-adress med programmet SetIP (Windows)

Innan du använder SetIP måste du inaktivera brandväggen via **Kontrollpanelen > Säkerhetscenter > Windows-brandväggen**.



Följande anvisningar kan variera något beroende på modell.

Installation av trådbundet nätverk

- 1 Hämta programvaran från Samsungs webbplats. Packa sedan upp filen och installera den. (<http://www.samsung.com> > hitta din produkt > Stöd eller nedladdningar).
- 2 Följ anvisningarna i installationsfönstret.
- 3 Anslut skrivaren till nätverket med en nätverkskabel.
- 4 Starta skrivaren.
- 5 Öppna **Starta**-menyn i Windows och välj **Alla program > Samsung Printers > SetIP > SetIP**.
- 6 Klicka på -ikonen (tredje från vänster) i fönstret SetIP, varefter TCP/IP-konfigurationsfönstret öppnas.
- 7 Ange skrivarens nya information i konfigurationsfönstret. I ett företagsintranät måste du kanske få den här informationen av en nätverksadministratör innan du kan fortsätta.

 Ta reda på MAC-adressen via **Nätverkskonfigurationsrapporten** och ange den utan kolon (se "Skriva ut en nätverkskonfigurationsrapport" på sidan 147). Skriv t.ex. 00:15:99:29:51:A8 som 0015992951A8.

- 8 Klicka på **Verkställ** och sedan på **OK**. Skrivaren skriver automatiskt ut **Nätverkskonfigurationsrapporten**. Kontrollera att alla inställningar är korrekta.

Konfigurera IPv4-adress med programmet SetIP (Mac)

Innan du använder SetIP måste du inaktivera brandväggen via **System Preferences > Security > Firewall**.



Följande anvisningar kan variera något beroende på modell.

- 1 Anslut skrivaren till nätverket med en nätverkskabel.
- 2 Sätt i den medföljande cd-skivan med programvara i cd-rom-enheten.

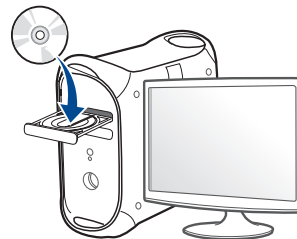

- 3 Dubbelklicka på symbolen för cd:n som visas på ditt skrivbord.
 - I Mac OS X 10.8 dubbelklickar du på symbolen för cd:n i Finder.
- 4 Dubbelklicka på symbolen **Installer OS X** i mappen **MAC_Installer**.
- 5 Klicka på **Continue**.
- 6 Läs licensavtalet och klicka på **Continue**.

Installation av trådbundet nätverk

- 7 Klicka på **Agree** för att godkänna licensavtalet.
- 8 Klicka på **Install**. Alla komponenter som krävs för att använda skrivaren installeras.
Om du väljer **Customize** kan du välja vilka komponenter som ska installeras.
- 9 Ange lösenordet och klicka på **OK**.
- 10 Ett meddelande visas om att alla program kommer att avslutas på datorn. Klicka på **Continue**.
- 11 Välj **Network Connected Printer(Wired or Wireless)** på skärmen **Printer Connection Type** och klicka på knappen **Set IP Address**.
- 12 Klicka på -ikonen (tredje från vänster) i fönstret SetIP, varefter TCP/IP-konfigurationsfönstret öppnas.
- 13 Ange skrivarens nya information i konfigurationsfönstret. I ett företagsintranät måste du kanske få den här informationen av en nätverksadministratör innan du kan fortsätta.

 Ta reda på MAC-adressen via **Nätverkskonfigurationsrapporten** och ange den utan kolon (se "Skriva ut en nätverkskonfigurationsrapport" på sidan 147). Skriv t.ex. 00:15:99:29:51:A8 som 0015992951A8.

- 14 Klicka på **Apply** och sedan på **OK**. Skrivaren skriver automatiskt ut **Nätverkskonfigurationsrapporten**. Kontrollera att alla inställningar är korrekta.

Konfigurera IPv4-adress med programmet SetIP (Linux)

Innan du använder SetIP måste du inaktivera brandväggen via **System Preferences** eller **Administrator**.



Följande anvisningar kan variera något beroende på modell och operativsystem.

- 1 Ladda ned SetIP-program från Samsungs webbplats och packa upp det.
- 2 Dubbelklicka på filen **SetIPApplet.html** i mappen **cdroot/Linux/noarch/at_opt/share/utils**.
- 3 Klicka för att öppna TCP/IP-konfigurationsfönstret.
- 4 Ange skrivarens nya information i konfigurationsfönstret. I ett företagsintranät måste du kanske få den här informationen av en nätverksadministratör innan du kan fortsätta.



Ta reda på MAC-adressen via **Nätverkskonfigurationsrapporten** och ange den utan kolon (se "Skriva ut en nätverkskonfigurationsrapport" på sidan 147). Skriv t.ex. 00:15:99:29:51:A8 som 0015992951A8.

- 5 Skrivaren skriver automatiskt ut **Nätverkskonfigurationsrapporten**.

Installera drivrutinen via nätverk



- Vissa funktioner och tillbehör kanske inte finns tillgängliga för alla modeller och i alla länder (se "Funktioner fördelade på modell" på sidan 8).
- Funktionen är inte tillgänglig för maskiner som inte stöder nätverksgränssnittet (se "Baksida" på sidan 23).
- Skrivardrivrutinen och programvaran finns på programvaru-cd:n. Om du använder Windows väljer du drivrutin och programvara i fönstret **Välj vilken programvara och vilka verktyg som ska installeras**.

Windows



Brandväggens mjukvara kan blockera nätverkskommunikation. Innan du ansluter enheten, avaktivera datorns brandvägg.

1 Kontrollera att skrivaren är ansluten till nätverket och påslagen. Skrivarens IP-adress måste även ha angetts (se "Ange en IP-adress" på sidan 147).

2 Sätt i den medföljande cd-skivan med programvara i cd-rom-enheten.

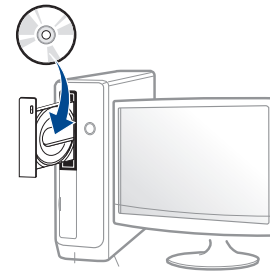

Om installationsfönstret inte försvinner, klicka på **Starta > Alla program > Tillbehör > Kör**.

X:\Setup.exe och byt ut X mot den enhetsbokstav som motsvarar. Klicka därefter på **OK**.

•Windows 8

Om installationsfönstret inte visas från **Charms(Snabbknappar)**, välj **Sök > Apps(Appar)** och sök efter **Kör**. Skriv in X:\Setup.exe, och ersätt "X" med bokstaven som representerar din CD-ROM-enhet och klicka på **OK**.

Om fönstret "**Peka för att välja vad som händer med skivan.**" visas, klicka på fönstret och välj **Run Setup.exe**.

3 Granska och acceptera installationsavtalen i installationsfönstret. Klicka därefter på **Nästa**.

Installera drivrutinen via nätverk

4 Välj **Nätverksanslutning** på skärmen **Skrivaranslutningstyp** screen.

5 Följ anvisningarna i installationsfönstret.

Från Starta i Windows 8



- V4-drivrutinen laddas ned automatiskt från Windows Update om din dator är ansluten till internet. Du kan även ladda ned drivrutinen manuellt från Samsung webbplats: <http://www.samsung.com> > hitta din produkt > Stöd eller nedladdningar.

- **Samsung Printer Experience** finns för nedladdning via **WindowsLagra**. Du måste ha ett Microsoft-konto för att använda **WindowsStore(Lagra)**.

a Från **Charms(Snabbknappar)**, väljer du **Sök**.

b Klicka på **Store(Lagra)**.

c Sök och klicka på **Samsung Printer Experience**.

d Klicka på **Installera**.

- Om du installerar drivrutinen med hjälp av den tillhörande CD:n med mjukvaran på, installeras inte V4-drivrutinen. Om du vill använda V4-drivrutinen från **Skrivbord** kan du ladda ner den från Samsung webbplats: <http://www.samsung.com> > hitta din produkt > Stöd eller nedladdningar.

- Samsungs verktyg för skrivarhantering installeras separat från den medföljande programvaru-cd:n.

1 Kontrollera att skrivaren är ansluten till nätverket och påslagen. Skrivarens IP-adress måste även ha angetts (se "Ange en IP-adress" på sidan 147).

2 Från **Charms(Snabbknappar)**, välj **Inställningar > Ändra datorinställningar > Enheter**.

3 Klicka på **Lägg till en enhet**.

Maskinerna som upptäcks visas på skärmen.

4 Klicka på modellnamnet eller värddnamnet du vill använda.



Du kan skriva ut en nätverkskonfigurationsrapport från skrivarens kontrollpanel som visar maskinens aktuella värddnamn. (se "Skriva ut en nätverkskonfigurationsrapport" på sidan 184).

5 Drivrutinen installeras automatiskt från **Windows Update**.

Tyst installationsläge

Tyst installationsläge är en installationsmetod som inte kräver någon åtgärd från användaren. När du har startat installationen installeras maskinens drivrutiner och programvara automatiskt på datorn. Starta den tysta installationen genom att skriva **/s** eller **/S** i kommandofönstret.

Installera drivrutinen via nätverk

Kommandoradsparametrar

I följande tabell visas de kommandon som kan användas i kommandofönstret.



Den följande kommandoraden används och utförs när kommandot används tillsammans med **/s** eller **/S**. **/h**, **/H** och **/?** är dock särskilda kommandon som kan användas separat.

Kommandorad	Definition	Beskrivning
/s eller /S	Startar tyst installation.	Installerar maskindrivrutiner utan att det krävs någon åtgärd från användaren eller visas i användargränssnittet.

Kommandorad	Definition	Beskrivning
/p"<portnamn>" eller / P"<portnamn>"	Anger skrivarporten.  Nätverksporten skapas via standardportmonitorn för TCP/IP. För lokala portar måste porten finnas på datorn innan den kan anges med det här kommandot.	Skrivarportnamnet kan anges som en IP-adress, värddamn, lokalt USB-portnamn, IEEE1284-portnamn eller nätverkssökväg. Exempel: <ul style="list-style-type: none">• /p"xxx.xxx.xxx.xxx" där "xxx.xxx.xxx.xxx" avser nätverksskrivarens IP-adress. /p"USB001", /P"LPT1:", /p"värddamn"• /p"\\datornamn\delad_skrivare" eller "\\xxx.xxx.xxx.xxx\delad_skrivare" där, "\\datornamn\delad_skrivare" eller "\\xxx.xxx.xxx.xxx\delad_skrivare" anger nätverkssökvägen till skrivaren genom att ange två snedstreck, datornamnet eller den lokala IP-adressen till datorn som delar skrivaren, och därefter resursnamnet för skrivaren.

Installera drivrutinen via nätverk

Kommandorad	Definition	Beskrivning
/a"<målsökväg>" eller / A"<målsökväg>"	Anger en målsökväg för installationen.  Målsökvägen måste vara en fullständig sökväg.	Eftersom maskindrivrutiner ska installeras på en OS-specifik plats gäller detta kommando endast för tillämpningsprogram.
/n"<skrivarnamn>" eller / N"<skrivarnamn>"	Anger skrivarnamnet. Skrivarinstansen skapas som det angivna skrivarnamnet.	Med den här parametern kan du lägga till önskade skrivarinstanser.
/nd eller /ND	Anger att en installerade drivrutinen inte ska användas som standardmaskindrivrutin.	Den installerade maskindrivrutinen blir inte standardmaskindrivrutin på systemet om det finns minst en installerad skrivardrivrutin. Om det inte finns någon installerad maskindrivrutin används inte det här alternativet eftersom den installerade skrivardrivrutinen blir standardmaskindrivrutin i Windows.

Kommandorad	Definition	Beskrivning
/x eller /X	Angänder befintliga maskindrivrutinfilerna till att skapa en skrivarinstans om den redan har installerats.	Med det här kommandot kan du installera en skrivarinstans som använder installerade skrivardrivrutinfilerna utan att installera ytterligare en drivrutin.
/ up"<skrivarnamn>" eller / UP"<skrivarnamn>"	Tar endast bort den angivna skrivarinstansen och inte drivrutinsfilerna.	Med det här kommandot tar du endast bort den angivna skrivarinstansen från systemet utan att andra skrivardrivrutiner påverkas. Inga skrivardrivrutinfilerna tas bort.
/d eller /D	Avinstallerar alla enhetsdrivrutiner och program från systemet.	Med det här kommandot avinstalleras alla installerade enhetsdrivrutiner och applikationsprogram från systemet.

Installera drivrutinen via nätverk

Kommandorad	Definition	Beskrivning
/v"<delningsnamn>" eller /V"<delningsnamn>"	Delar ut den installerade maskinen och lägger till andra tillgängliga plattformsdrivrutiner för Peka och skriv ut.	Alla maskindrivrutiner som stöds i den aktuella Windows-versionen installeras på systemet och delas ut med det angivna <delningsnamnet> för Peka och skriv ut.
/o eller /O	Öppnar mappen Skrivare och fax efter installationen.	Med det här kommandot öppnas mappen Skrivare och fax efter den tysta installationen.
/h, /H eller /?	Visar hjälp för kommandoraden.	

Mac

- 1 Kontrollera att skrivaren är ansluten till nätverket och påslagen.
- 2 Sätt i den medföljande cd-skivan med programvara i cd-rom-enheten.

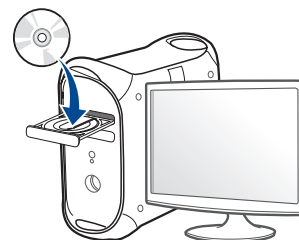

- 3 Dubbelklicka på CD-ROM-ikonen som dyker upp på ditt skrivbord.
 - I Mac OS X 10.8 dubbelklickar du på symbolen för cd:n i **Finder**.
- 4 Dubbelklicka på symbolen **Installer OS X** i mappen **MAC_Installer**.
- 5 Klicka på **Continue**.
- 6 Läs licensavtalet och klicka på **Continue**.
- 7 Klicka på **Agree** för att godkänna licensavtalet.
- 8 Klicka på **Install**. Alla komponenter som krävs för att använda skrivaren installeras.

Om du väljer **Customize** kan du välja vilka komponenter som ska installeras.

Installera drivrutinen via nätverk

- 9 Ange lösenordet och klicka på **OK**.
 - 10 Välj **Network Connected Printer(Wired or Wireless)** på skärmen **Printer Connection Type** och klicka på knappen **Continue**.
 - 11 Klicka på **Add Printer** för att välja skrivare och lägga till den i listan.
 - 12 Klicka på **IP** och välj **HP Jetdirect - Socket** i **Protocol**.
 - 13 Ange skrivarens IP-adress i fältet **Address**.
 - 14 Ange könamn i fältet **Queue**. Om du inte kan ta reda på utskriftsskrivarens könamn ska du försöka med standardkön först.
 - 15 Om det automatiska valet inte fungerar väljer du **Select Printer Software** och väljer maskinnamnet i **Print Using**.
 - 16 Klicka på **Add**.
 - 17 Klicka på **Close** när installationen är klar.
- 1 Kontrollera att skrivaren är ansluten till nätverket och påslagen. Skrivarens IP-adress måste även ha angetts.
 - 2 Kopiera **Unified Linux Driver**-paketet till ditt system.
 - 3 Öppna terminalprogrammet och gå till mappen du kopierade paketet till.
 - 4 Packa upp paketet.
 - 5 Flytta till mappen **uld**.
 - 6 Kör kommandot **./install.sh** (om du inte är inloggad som root ska du köra kommandot med **sudo** som **sudo ./install.sh**)
 - 7 Fortsätt installationen.
 - 8 När installationen är slutförd, starta **Printing**funktion (Gå till **System > Administration > Printing** meny eller kör kommandot **system-config-printer** i terminalprogrammet).
 - 9 Klicka på knappen **Lägg till**.
 - 10 Välj **AppSocket/HP JetDirect** och ange din maskins IP-adress.
 - 11 Klicka på knappen **Forward** och lägg till den i systemet.

Linux

Du måste hämta programvarupaket för Linux från Samsungs webbplats om du vill installera skrivarprogramvaran (<http://www.samsung.com> > hitta din produkt > Stöd eller nedladdningar).

Installera drivrutinen via nätverk

UNIX



- Kontrollera först att skrivaren har stöd för UNIX innan du installerar drivrutinen för UNIX (se "Operativsystem" på sidan 8).
- Ange inte citationstecknen som omgärdar kommandona i den här bruksanvisningen.
- Vissa funktioner och tillbehör kanske inte finns tillgängliga för alla modeller och i alla länder (se "Operativsystem" på sidan 8).

Du måste först installera paketet med drivrutinen för UNIX och konfigurera skrivaren innan du kan börja använda den. Du måste hämta drivrutinspaketet för UNIX från Samsungs webbplats om du vill installera skrivarprogramvaran (<http://www.samsung.com> > hitta din produkt > Stöd eller nedladdningar).

Installera skrivardrivrutinspaketet för UNIX

Installationen går till på samma sätt för alla varianter av UNIX-operativsystem som omnämns.

- 1 Från Samsungs webbplats hämtar du UNIX-paketet och packar upp det på datorn.
- 2 Se till att du har root-behörighet.
"su -"

- 3 Kopiera lämpligt drivrutinsarkiv till UNIX-måldatorn.



Se administratörshandboken för UNIX-operativsystemet för mer information.

- 4 Packa upp skrivardrivrutinspaketet för UNIX.

På IBM AIX anger du följande kommandon:

"**gzip -d** < ange namnet på paketet | **tar xf -**"

- 5 Gå till katalogen som har packats upp.

- 6 Kör installationsskriptet.

"/install -i"

install är den installationsskriptfil som används för att installera eller avinstallera skrivardrivrutinspaketet för UNIX.

Använd kommandot **chmod 755 install** för att tillåta installationsskriptet.

- 7 Kör kommandot **. /install -c** för att verifiera installationen.

- 8 Kör **installprinter** från kommandoraden. Fönstret **Add Printer Wizard** öppnas. Konfigurera skrivaren i det här fönstret enligt följande anvisningar:

Installera drivrutinen via nätverk



På vissa UNIX-operativsystem (exempelvis Solaris 10) kan det hända att en nyligen tillagd skrivare inte är aktiverad och/eller inte accepterar jobb. Kör i så fall följande två kommandon i terminalfönstret som root:

```
“accept <printer_name>”
```

```
“enable <printer_name>”
```

Avinstallera skrivardrivrutinspaketet



Använd avinstallationsverktyget om du vill ta bort den installerade skrivaren från systemet.

- a** Kör kommandot **uninstallprinter** från terminalen.
Uninstall Printer Wizard öppnas.
De installerade skrivarna visas i listrutan.
- b** Välj vilken skrivare som ska tas bort.
- c** Klicka på **Delete** för att ta bort skrivaren från systemet.
- d** Kör kommandot **./install -d** för att avinstallera hela paketet.
- e** för att verifiera att avinstallationen lyckades anger du kommandot **./install -c**.

Om du vill installera på nytt använder du kommandot **./install -i** för ominstallation av binärer.

Konfigurera skrivaren

Om du vill lägga till skrivaren till UNIX-systemet kör du installprinter från kommandoraden. Fönstret med guiden Lägg till ny skrivare öppnas. Installera skrivaren i det här fönstret enligt följande steg:

- 1** Ange skrivarens namn.
- 2** Välj lämplig skrivarmodell i modellistan.
- 3** Skriv en beskrivning som motsvarar skrivarens typ i fältet **Type**. Detta är valfritt.
- 4** Ange en skrivarbeskrivning i fältet **Description**. Detta är valfritt.
- 5** Ange en skrivarplats i fältet **Location**.
- 6** Ange skrivarens IP-adress eller DNS-namn i textrutan **Device** för nätverksanslutna skrivare. På IBM AIX med **jetdirect Queue type** fungerar endast DNS-namn. Numeriska IP-adresser är inte tillåtna.
- 7** **Queue type** visar anslutningen som **lpd** eller **jetdirect** i motsvarande listruta. Dessutom är typen **usb** tillgänglig i Sun Solaris.
- 8** Välj **Copies** för att ange antal kopior.
- 9** Markera alternativet **Collate** för att ta emot redan sorterade kopior.

Installera drivrutinen via nätverk

- 10 Markera alternativet **Reverse Order** för att ta emot kopior i omvänd ordning.
- 11 Markera alternativet **Make Default** för att använda skrivaren som standardskrivare.
- 12 Klicka på **OK** för att lägga till skrivaren.

IPv6-konfiguration



IPv6 stöds endast fullt ut under Windows Vista eller senare.



- Vissa funktioner och tillbehör kanske inte finns tillgängliga för alla modeller och i alla länder (se "Funktioner fördelade på modell" på sidan 8 eller "Menykarta" på sidan 32).
- Om IPv6-nätverket inte tycks fungera återställer du alla nätverksinställningar till ursprungsinställningarna och försöker igen med **Rensa install..**

Skrivaren har stöd för följande IPv6-adresser för utskrift och hantering via nätverk.

- **Link-local Address:** Egenkonfigurerad lokal IPv6-adress (Adressen börjar med FE80).
- **Stateless Address:** IPv6-adress som konfigurerats automatiskt av en nätverksrouter.
- **Stateful Address:** IPv6-adress som konfigurerats av en DHCPv6-server.
- **Manual Address:** IPv6-adress som konfigurerats manuellt av en användare.

Om du vill använda IPv6-nätverksmiljön följer du förfarandet nedan för att använda IPv6-adressen.

Via kontrollpanelen

Aktivera IPv6



- Menysystemet kan skilja sig från modell till modell (se "Visa meny" på sidan 32).
- Det kan hända att du måste trycka på **OK** för att komma till undermenyer.

- 1 Välj  (**Menu**) > **Nätverk** > **TCP/IP (IPv6)** > **Aktivera IPv6** på kontrollpanelen.
- 2 Välj **Pa** och tryck på **OK**.
- 3 Stäng av skrivaren och slå på den igen.



Vi installation av drivrutiner ska du inte konfigurera både IPv4 och IPv6. Vi rekommenderar installation av antingen IPv4 eller IPv6.

IPv6-konfiguration

Konfigurering av DHCPv6-adressen.

Om det finns en DHCPv6-server i nätverket kan du ange något av följande alternativ som standard för dynamisk värdkonfigurering.



- Menysystemet kan skilja sig från modell till modell (se "Visa meny" på sidan 32).
- Det kan hända att du måste trycka på **OK** för att komma till undermenyer.

1 Välj  (**Menu**) > **Nätverk** > **TCP/IP (IPv6)** > **Konfig.DHCPv6** på kontrollpanelen.

2 Tryck sedan på **OK** för att välja värde.

- **DHCPv6-adr.:** Använd alltid DHCPv6 oavsett av om routern efterfrågar det.
- **DHCPv6 av:** Använd aldrig DHCPv6 oavsett av om routern efterfrågar det.
- **Router:** Använd endast DHCPv6 när det efterfrågas av en router.

Via SyncThru™ Web Service

Aktivera IPv6

- 1** Starta en webbläsare i Windows, t.ex. Internet Explorer. Ange skrivarens IP-adress (<http://xxx.xxx.xxx.xxx>) i adressfältet och tryck på Enter eller klicka på **Gå**.
- 2** Om det är första gången du använder **SyncThru™ Web Service** måste du logga in som administratör. Ange de användaruppgifter som anges nedan. Av säkerhetsskäl rekommenderar vi dig att ändra förinställt lösenord.
 - **ID:** admin
 - **Password:** sec00000
- 3** Fönstret **SyncThru™ Web Service** öppnas. Flytta muspekaren till **Settings** i den översta menyraden och klicka på **Network Settings**.
- 4** Klicka på **TCP/IPv6** till vänster på webbsidan.
- 5** Markera kryssrutan **IPv6 Protocol**.
- 6** Klicka på knappen **Apply**.
- 7** Stäng av skrivaren och slå på den igen.

IPv6-konfiguration



- Du kan också ställa in DHCPv6.
- För manuell inställning av DHCPv6-adressen: Markera kryssrutan **Manual Address**. Textrutan **Address/Prefix** aktiveras. Ange resten av adressen (till exempel 3FFE:10:88:194::**AAAA**. A motsvaras av det hexadecimala värdet 0 till 9 eller A till F).

3 Ange IPv6-adresserna (t.ex. http://[FE80::215:99FF:FE66:7701]).



Adressen måste omges av []-klamrar.

Konfigurering av IPv6-adresser

- 1** Starta en webbläsare (exempelvis Internet Explorer) som har stöd för IPv6-adresser.
- 2** Välj någon av IPv6-adresserna (**Link-local Address**, **Stateless Address**, **Stateful Address**, **Manual Address**) från **Nätverkskonfigurationsrapporten** (se "Skriva ut en nätverkskonfigurationsrapport" på sidan 147).
 - **Link-local Address**: Egenkonfigurerad lokal IPv6-adress (Adressen börjar med FE80).
 - **Stateless Address**: IPv6-adress som konfigurerats automatiskt av en nätverksrouter.
 - **Stateful Address**: IPv6-adress som konfigurerats av en DHCPv6-server.
 - **Manual Address**: IPv6-adress som konfigurerats manuellt av en användare.

Installation av trådlöst nätverk



- Kontrollera att din maskin stödjer trådlöst nätverk. Trådlöst nätverk finns kanske inte beroende på modellen (se "Funktioner fördelade på modell" på sidan 8).
- Om IPv6-nätverket inte tycks fungera återställer du alla nätverksinställningar till ursprungsinställningarna och försöker igen med **Rensa install..**

Namn på trådlöst nätverk och lösenord

Trådlösa nätverk kräver högre säkerhet, så när en åtkomstpunkt ställs in första gången skapas ett nätverksnamn (SSID), och en säkerhetstyp och ett lösenord anges. Fråga din nätverksadministratör om denna information innan du fortsätter med maskininstallationen.

Komma igång

Mer om nätverkstyper

Normalt kan du bara ha en anslutning mellan datorn och skrivaren samtidigt.

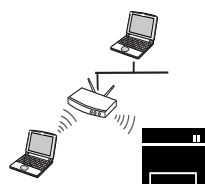

Infrastrukturläge

Det är en miljö som vanligen används i hem, på mindre kontor och på hemmakontor. I detta läge används en åtkomstpunkt för trådlös kommunikation med skrivaren.

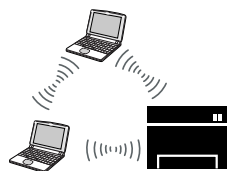

Ad hoc-läge

Det här läget använder inte en åtkomstpunkt. Den trådlösa datorn och den trådlösa maskinen kommunicerar direkt.



Installation av trådlöst nätverk

Introduktion av trådlösa inställningsmetoder



Du kan göra trådlösa inställningar antingen från skrivaren eller från datorn. Välj inställningsmetod från nedanstående tabell.

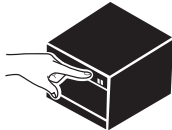

Vissa typer av konfiguration av trådlösa nätverk finns kanske inte beroende på modellen eller landet.

Konfigurationsmetod	Anslutningsmetod	Beskrivning & referens
Med åtkomstpunkt 	Från datorn 	Information för Windows finns i "Åtkomstpunkt via USB-kabel" på sidan 168. Information för Windows finns i "Åtkomstpunkt utan USB-kabel (rekommenderas)" på sidan 171. <ul style="list-style-type: none">Information för Macintosh finns i "Åtkomstpunkt via USB-kabel" på sidan 176.Information för Macintosh finns i "Åtkomstpunkt utan USB-kabel (rekommenderas)" på sidan 179.
		Se "Använda nätverkskabel" på sidan 184.
	Från maskinens kontrollpanel 	Se "Skrivare med display" på sidan 166. Se "Använda menyknappen" på sidan 167.

Installation av trådlöst nätverk

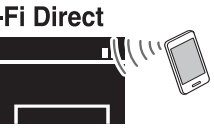
Konfigurationsmetod	Anslutningsmetod	Beskrivning & referens
Utan åtkomstpunkt 	Från datorn	Information för Windows finns i "Ad hoc via USB-kabel" på sidan 174.
	Ad-hoc 	Information för Macintosh finns i "Ad hoc via USB-kabel" på sidan 181.
	Med Wi-Fi Direct	Se "Wi-Fi Direct-inställning för mobila utskrifter" på sidan 187.
	Wi-Fi Direct 	



- Se kapitlet om felsökning ("Problemlösning för trådlöst nätverk" på sidan 189) om det uppstår problem vid den trådlösa inställningen eller installationen av drivrutinen.
- Det är högst rekommenderat att du ställer in lösenordet på åtkomstpunkter. Om du inte ställer in lösenordet på åtkomstpunkter är det möjligt att de exponeras för illegal åtkomst från okända maskiner som till exempel datorer, smarta mobiler och skrivare. Se användarguiden för åtkomstpunkten för hur du ställer in lösenord.

Installation av trådlöst nätverk

Använda WPS-knappen

Om din skrivare och en åtkomstpunkt (eller trådlös router) är kompatibel med Wi-Fi Protected Setup™ (WPS), kan du på ett enkelt sätt konfigurera inställningarna för trådlöst nätverk genom att trycka på knappen  (WPS) på kontrollpanelen utan att använda en dator.





- Om du vill använda det trådlösa nätverket i infrastrukturläget kontrollerar du att nätverkskabeln är urkopplad från skrivaren. Huruvida du använder knappen **WPS (PBC)** eller istället anger PIN-koden från datorn för att ansluta till åtkomstpunkten beror på vad för typ av åtkomstpunkt (eller trådlös router) som du använder. Se bruksanvisningen till åtkomstpunkten (eller den trådlösa routern).
- När du använder WPS-knappen för att konfigurera det trådlösa nätverket, kan säkerhetsinställningen ändras. För att förhindra detta, läs WPS-alternativet för den aktuella trådlösa säkerhetsinställningen. Namnet på alternativet kan variera beroende på vilken åtkomstpunkt (eller trådlös router) du använder.

Objekt att förbereda

- Kontrollera om åtkomstpunkten (eller den trådlösa routern) har stöd för WPS (Wi-Fi Protected Setup™).
- Kontrollera om skrivaren har stöd för WPS (Wi-Fi Protected Setup™).
- Nätverksansluten dator (endast PIN-läget).

Välja typ

Du kan ansluta skrivaren till ett trådlöst nätverk via knappen  (WPS) på kontrollpanelen på två sätt.

Med metoden **tryckknappskonfigurering (PBC)** kan du ansluta din skrivare till ett trådlöst nätverk genom att trycka både på knappen  (WPS) på skrivarens kontrollpanel och knappen WPS (PBC) på en WPS-aktiverad (Wi-Fi Protected Setup™) åtkomstpunkt (eller trådlös router).

Med **PIN-metoden (Personal Identification Number)** kan du ansluta skrivaren till ett trådlöst nätverk genom att ange den medföljande PIN-koden på en WPS-utrustad (Wi-Fi Protected Setup™) åtkomstpunkt eller trådlös router.

Fabriksinställningen är **PBC-läget**, som rekommenderas för en typisk trådlös nätverksmiljö.



Du ändrar WPS-läge via kontrollpanelen ( **(Menu)** > **Nätverk** > **Tradlos** > **OK** > **WPS-instä.**).

Installation av trådlöst nätverk

Skrivare med display

Ansluta i PBC-läge

- 1 Välj  (Menu) > **Nätverk** > **Tradlos** > **WPS-instä.** > **PBC** på kontrollpanelen.

Eller håll knappen  (WPS) på kontrollpanelen nedtryckt längre än 2 sekunder.

Sedan har du två minuter på dig att trycka på knappen WPS (PBC) på åtkomstpunkten (eller den trådlösa routern).

- 2 Tryck på **WPS (PBC)**-knappen på den trådlösa åtkomstpunkten eller routern.

Meddelandena visas på displayen i följande ordning:

aAnsluter: Skrivaren ansluter till åtkomstpunkten (eller den trådlösa routern).

bAnsluten: När skrivaren har anslutits till det trådlösa nätverket lyser indikatorn för WPS med ett fast sken.

cAP SSID: Efter att det trådlösa nätverkets anslutningsprocess har slutförts visas åtkomstpunktens SSID-information på displayen.

- 3 Sätt i den medföljande programvaru-cd:n och följ anvisningarna i fönstret för att konfigurera det trådlösa nätverket.

Ansluta i PIN-läge

- 1 Välj  (Menu) > **Nätverk** > **Tradlos** > **WPS-instä.** > **PIN** på kontrollpanelen.

Eller håll knappen  (WPS) på kontrollpanelen nedtryckt längre än 2 sekunder.

- 2 Den åttasiffriga PIN:en visas på displayen.

Du måste skriva in den åttasiffriga PIN-koden inom två minuter på datorn som är ansluten till åtkomstpunkten (eller den trådlösa routern).

Meddelandena visas på displayen i följande ordning:

aAnsluter: Skrivaren ansluts till det trådlösa nätverket.

bAnsluten: När skrivaren har anslutits till det trådlösa nätverket lyser indikatorn för WPS med ett fast sken.

cSSID-typ: Efter att det trådlösa nätverkets anslutningsprocess har slutförts visas åtkomstpunktens SSID-information på LCD-displayen.

- 3 Sätt i den medföljande programvaru-cd:n och följ anvisningarna i fönstret för att konfigurera det trådlösa nätverket.

Installation av trådlöst nätverk

Ansluta till ett nätverk på nytt

När den trådlösa funktionen har inaktiverats försöker skrivaren automatiskt ansluta till åtkomstpunkten (eller den trådlösa routern) på nytt med de anslutningsinställningar och den adress som användes tidigare.



Skrivaren ansluter automatiskt till det trådlösa nätverket i följande fall:

- Skrivaren stängs av och slås på.
- Åtkomstpunkten (eller den trådlösa routern) stängs av och slås på.

Avbryta anslutningen

Du kan avbryta maskinens försök att koppla upp sig mot trådlöst nätverk genom att trycka på  (Stop/Clear) på kontrollpanelen. **Du måste vänta 2 minuter innan du ansluter igen till det trådlösa nätverket.**

Koppla ifrån ett nätverk

Du kopplar ifrån anslutningen till det trådlösa nätverket genom att trycka på knappen  (WPS) på kontrollpanelen i minst två sekunder.

- **När Wi-Fi-nätverket befinner sig i viloläget:** Skrivaren kopplas från det trådlösa nätverket direkt och WPS-indikatorn släcks.
- **När det trådlösa nätverket används:** När skrivaren väntar på att det aktuella jobbet ska slutföras blinkar WPS-indikatorn snabbt. Då avbryts funktionen för anslutning till trådlösa nätverk automatiskt och WPS-indikatorn släcks.

Använda menyknappen



Vissa menyer visas kanske inte i displayen, beroende på tillval eller modell. Menyer som inte visas kan inte användas på din maskin (se "Funktioner fördelade på modell" på sidan 8).

Innan du börjar måste du känna till det trådlösa nätverkets namn (SSID) samt nätverksnyckeln om det är krypterat. Denna information angavs när åtkomstpunkten (eller den trådlösa routern) installerades. Om du inte vet vilken trådlös miljö du arbetar i kontaktar du personen som har konfigurerat nätverket.

Installation av trådlöst nätverk



När du har anslutit till det trådlösa nätverket måste du installera en drivrutin så att du kan skriva ut från ett program (se "Installera drivrutinen via nätverk" på sidan 150).

1 Välj  (Menu) > **Nätverk** > **Trådlös** > **WLAN-instä.** på kontrollpanelen.

2 Tryck på **OK** för att välja inställningsmetod.

•**Guide (rekommenderas)**:: I detta läge är konfigurationen automatisk. Ett antal nätverk visas på skrivaren, och du väljer ett av dessa. Därefter blir du ombedd att ange nätverkets lösenord.

•**Anpassad**: I detta läge kan användaren manuellt ange eller ändra sitt eget SSID eller välja säkerhetsalternativet i detalj

Installation i Windows



Genväg till programmet **Samsung Easy Wireless Setup** utan CDn: Om du har du installerat skrivardrivrutinen en gång, kan du öppna programmet **Samsung Easy Wireless Setup** utan cd-skiva (se "Åtkomst till administreringsverktyg" på sidan 259).

Åtkomstpunkt via USB-kabel

Objekt att förbereda

- Åtkomstpunkt
- Nätverksansluten dator
- CD-skiva med programvara som följde med skrivaren
- En skrivare konfigurerad utan ett trådlöst nätverksgränssnitt
- USB-kabel

Skapa infrastruktur för nätverk

- 1 Kontrollera att USB-kabeln är ansluten till skrivaren.
- 2 Sätt på datorn, åtkomstpunkten och skrivaren.

Installation av trådlöst nätverk

- 3 Sätt i den medföljande cd-skivan med programvara i cd-rom-enheten.

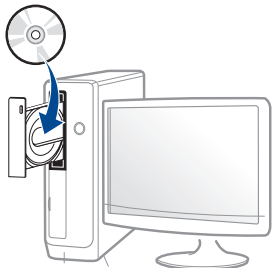

Om installationsfönstret inte försvinner, klicka på **Starta > Alla program > Tillbehör > Kör**.

X:\Setup.exe och byt ut X mot den enhetsbokstav som motsvarar. Klicka därefter på **OK**.

•Windows 8

Om installationsfönstret inte visas från **Charms(Snabbknappar)**, välj **Sök > Apps(Appar)** och sök efter **Kör**. Skriv in X:\Setup.exe, och ersätt "X" med bokstaven som representerar din CD-ROM-enhet och klicka på **OK**.

Om fönstret "**Peka för att välja vad som händer med skivan.**" visas, klicka på fönstret och välj **Run Setup.exe**.

- 4 Granska och acceptera installationsavtalen i installationsfönstret. Klicka därefter på **Nästa**.

- 5 Välj **Trådlös nätverksanslutning** på skärmen **Skrivaranslutningstyp**. Klicka därefter på **Nästa**.

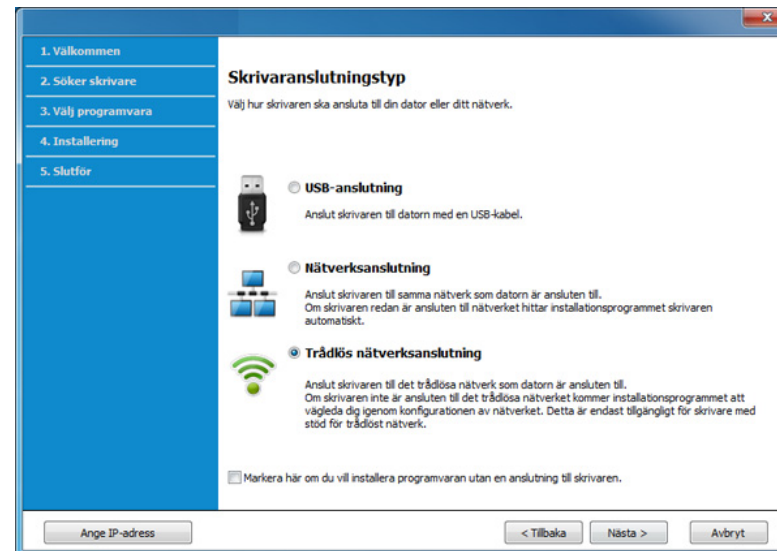

- 6 På skärmen **Installerar du din skrivare för första gången?**, väljer du **Ja, jag ska installera min skrivares trådlösa nätverk**. Klicka sedan på **Nästa**.

Om din skrivare redan är ansluten till nätverket, väljer du **Nej, min skrivare är redan ansluten till mitt nätverk**.

Installation av trådlöst nätverk

- 7 Välj **Använder en USB-kabel** på skärmen **Välj trådlös installationsmetod**. Klicka därefter på **Nästa**.

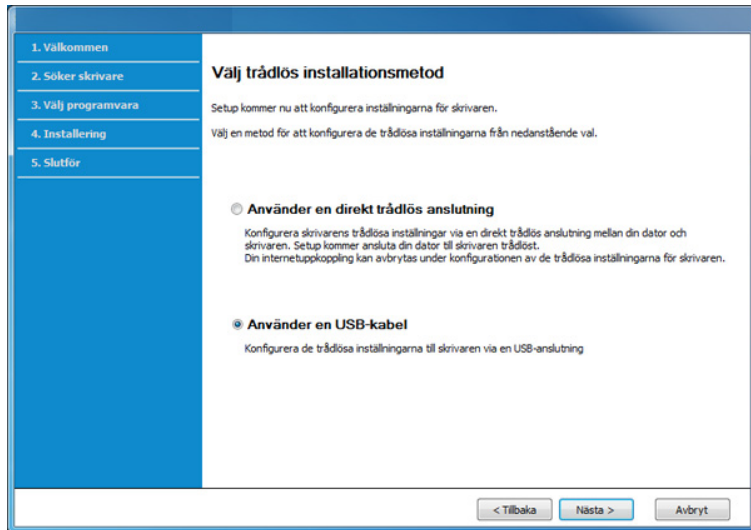

- 8 Efter sökningen visas de trådlösa nätverksenheterna i fönstret. Välj namnet (SSID) på den åtkomstpunkt som du vill använda och klicka på **Nästa**.

 Om du inte hittar nätverksnamnet som du vill välja, eller om du vill konfigurera den trådlösa anslutningen manuellt, klickar du på **Avancerade inställningar**.

- **Ange trådlöst nätverksnamn:** Skriv in SSID för åtkomstpunkten (SSID är skiftlägeskänsligt).
- **Driftläge:** Välj **Infrastruktur**.

- **Autentisering:** Välj autentiseringstyp.
Öppet system: Autentisering används inte. Kryptering används eventuellt, beroende på behovet av datasäkerhet.
Delad nyckel: autentisering används. En enhet med en korrekt WEP-nyckel kan ansluta till nätverket.
WPA personlig eller WPA2 Personlig: Välj det här alternativet för att autentisera skrivarservern baserat på en delad WPA-nyckel. När den här inställningen har valts används en delad hemlig nyckel som konfigureras manuellt vid åtkomstpunkten och för var och en av dess klienter.
- **Kryptering:** Välj kryptering (Ingen, WEP64, WEP128, TKIP, AES, TKIP AES).
- **Nätverkslösenord:** Ange det krypterade lösenordet.
- **Bekräfta nätverksnyckel:** Bekräfta det krypterade lösenordet.
- **WEP-nyckelindex:** Om du använder WEP-kryptering väljer du lämpligt **WEP-nyckelindex**.



Det trådlösa nätverkets säkerhetsfönster visas när åtkomstpunkten har säkerhetsinställningar.

Ange nätverkslösenordet för åtkomstpunkten (eller routern).

Installation av trådlöst nätverk

- 9 Om skrivaren har stöd för Wi-Fi Direct och funktionen har inaktiverats visas motsvarande skärm.

Klicka på **OK** och **Nästa**.



- Alternativet Wi-Fi Direct visas endast på skärmen om skrivaren har stöd för funktionen.
- Kan börja bygga Wi-Fi Direct genom att använda Samsung Easy Printer Manager (se "Komma igång med Wi-Fi Direct" på sidan 187).
- **Wi-Fi Direct-namn:** Standnamnet är modellnamnet, och den maximala längden är 22 tecken.
- **Lösenord, inst.** är siffersträngen på 8–64 tecken.

- 10 När inställningen av det trådlösa nätverket är klar kopplar du bort USB-kabeln mellan datorn och skrivaren. Klicka på **Nästa**.

- 11 Följ anvisningarna i installationsfönstret.

Åtkomstpunkt utan USB-kabel (rekommenderas)

Objekt att förbereda

- Dator med trådlöst nätverkskort och Windows 7 (eller senare) med åtkomstpunkt/router
- CD-skiva med programvara som följde med maskinen
- En skrivare konfigurerad med ett trådlöst nätverksgränssnitt



Vid installation av det trådlösa nätverket använder maskinen PC:ns trådlösa LAN. Du kanske inte kan ansluta till internet.

Installation av trådlöst nätverk

Skapa infrastruktur för nätverk

- 1 Sätt på datorn, åtkomstpunkten och skrivaren.
- 2 Sätt i den medföljande cd-skivan med programvara i cd-rom-enheten.

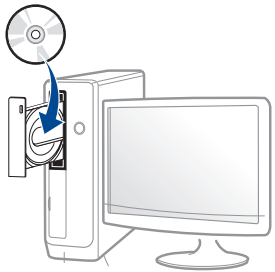

Om installationsfönstret inte försvinner, klicka på **Starta > Alla program > Tillbehör > Kör**.

X:\Setup.exe och byt ut X mot den enhetsbokstav som motsvarar. Klicka därefter på **OK**.

•Windows 8

Om installationsfönstret inte visas från **Charms(Snabbknappar)**, välj **Sök > Apps(Appar)** och sök efter **Kör**. Skriv in X:\Setup.exe, och ersätt "X" med bokstaven som representerar din CD-ROM-enhet och klicka på **OK**.

Om fönstret "**Peka för att välja vad som händer med skivan.**" visas, klicka på fönstret och välj **Run Setup.exe**.

- 3 Granska och acceptera installationsavtalen i installationsfönstret. Klicka därefter på **Nästa**.

- 4 Välj **Trådlös nätverksanslutning** på skärmen **Skrivaranslutningstyp**. Klicka därefter på **Nästa**.



- 5 På skärmen **Installerar du din skrivare för första gången?**, väljer du **Ja, jag ska installera min skrivares trådlösa nätverk**. Klicka därefter på **Nästa**.

Om din skrivare redan är ansluten till nätverket, väljer du **Nej, min skrivare är redan ansluten till mitt nätverk**.

Installation av trådlöst nätverk

- 6 Välj **Använder en direkt trådlös anslutning** på skärmen **Välj trådlös installationsmetod**. Klicka därefter på **Nästa**.

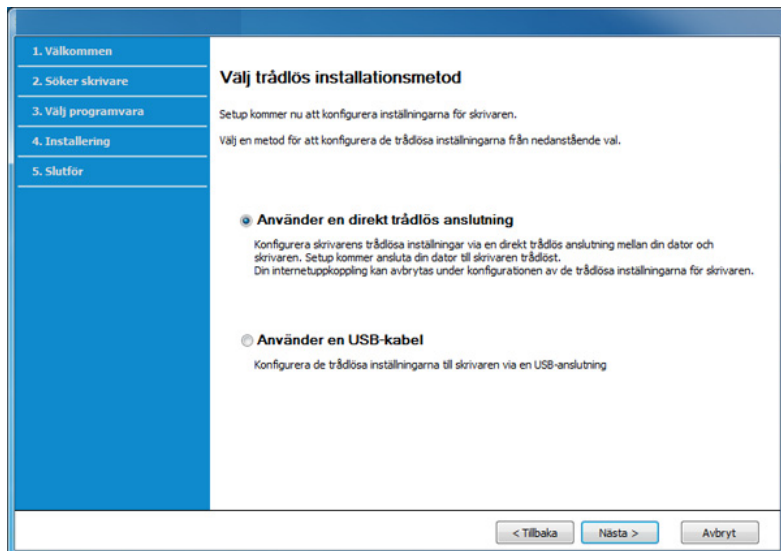

Även om din dator körs i Windows 7 eller högre, kan du inte använda den här funktionen om din PC inte stöder trådlöst nätverk. Ställ in det trådlösa nätverket med hjälp av en USB-kabel (se "Åtkomstpunkt via USB-kabel" på sidan 168).

Om nedanstående skärm visas, tryck på  (WPS)-knappen i kontrollpanelen, inom 2 minuter.

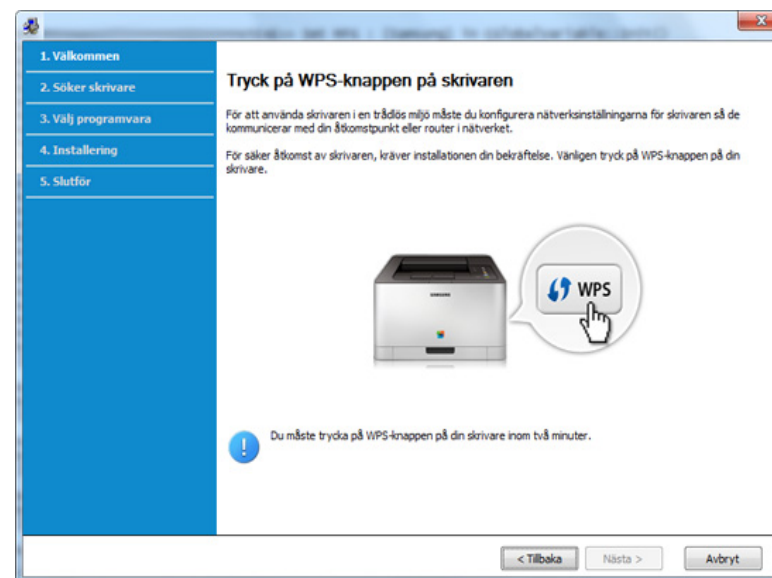

- 7 När det trådlösa nätverket har konfigurerats klickar du på **Nästa**.
- 8 Följ anvisningarna i installationsfönstret.

Installation av trådlöst nätverk

Ad hoc via USB-kabel

Om du inte har någon åtkomstpunkt kan du fortfarande ansluta skrivaren trådlöst till datorn via ett trådlöst ad-hoc-nätverk som du ställer in genom att följa de enkla anvisningarna nedan.

Objekt att förbereda

- Nätverksansluten dator
- CD-skiva med programvara som följde med skrivaren
- En skrivare med ett trådlöst nätverksgränssnitt installerat
- USB-kabel

Skapa ett ad-hoc-nätverk i Windows

- 1 Sätt på datorn och skrivaren.
- 2 Sätt i den medföljande cd-skivan med programvara i cd-rom-enheten.

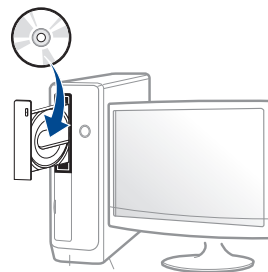

Om installationsfönstret inte visas klickar du på **Starta > Alla program > Tillbehör > Kör**.

X:\Setup.exe och byt ut X mot den enhetsbokstav som motsvarar CD-ROM-enheten. Klicka därefter på **OK**.

•Windows 8

Om installationsfönstret inte visas från **Charms(Snabbknappar)**, välj **Sök > Apps(Appar)** och sök efter **Kör**. Skriv in X:\Setup.exe, och ersätt "X" med bokstaven som representerar din CD-ROM-enhet och klicka på **OK**.

Om fönstret "**Peka för att välja vad som händer med skivan.**" visas, klicka på fönstret och välj **Run Setup.exe**.

- 3 Granska och acceptera installationsavtalen i installationsfönstret. Klicka därefter på **Nästa**.

Installation av trådlöst nätverk

- 4 Välj **Trådlös nätverksanslutning** på skärmen **Skrivaranslutningstyp**. Klicka därefter på **Nästa**.



- 5 På skärmen **Installerar du din skrivare för första gången?**, väljer du **Ja, jag ska installera min skrivares trådlösa nätverk**. Klicka sedan på **Nästa**.

Om din skrivare redan är ansluten till nätverket, väljer du **Nej, min skrivare är redan ansluten till mitt nätverk**.

- 6 Välj **Använder en USB-kabel** på skärmen **Välj trådlös installationsmetod**. Klicka därefter på **Nästa**.

- 7 När sökningen efter det trådlösa nätverket är färdig visas en lista med de trådlösa nätverk som skrivaren har hittat. Klicka på **Avancerade inställningar**.



- **Ange trådlöst nätverksnamn:** Skriv in önskat SSID-namn (SSID är skiftlägeskänsligt).
- **Driftläge:** Välj ad hoc.
- **Kanal:** Välj kanal (**Auto inst.** eller 2 412–2 467 MHz).
- **Autentisering:** Välj autentiseringstyp.
Öppet system: Autentisering används inte. Kryptering används eventuellt, beroende på behovet av datasäkerhet.
Delad nyckel: autentisering används. En enhet med en korrekt WEP-nyckel kan ansluta till nätverket.
- **Kryptering:** Välj kryptering (Ingen, WEP64, WEP128).
- **Nätverkslösenord:** Ange det krypterade lösenordet.
- **Bekräfta nätverksnyckel:** Bekräfta det krypterade lösenordet.
- **WEP-nyckelindex:** Om du använder WEP-kryptering väljer du lämpligt **WEP-nyckelindex**.

Det trådlösa nätverkets säkerhetsfönster visas när ad hoc-nätverket har en säkerhetsinställning aktiverad.

Välj **Öppet system** eller **Delad nyckel** för autentisering och klicka på **Nästa**.

- WEP (Wired Equivalent Privacy) är ett säkerhetsprotokoll som skyddar ditt trådlösa nätverk mot obehörig åtkomst. Med WEP krypteras datadelen av varje paket som överförs i ett trådlöst nätverk med hjälp av en 64-bitars eller en 128-bitars WEP-krypteringsnyckel.

- 8 Ett fönster med den trådlösa nätverksinställningen visas. Kontrollera inställningarna och klicka på **Nästa**.

Installation av trådlöst nätverk



Innan du anger skrivarens IP-adress måste du känna till informationen om datorns nätverkskonfigurering. Om datorns nätverkskonfiguration är inställd på DHCP bör även den trådlösa nätverksinställningen vara DHCP. Om datorns nätverkskonfiguration är inställd på statisk bör även den trådlösa nätverksinställningen vara statisk.

Om datorn är inställd på DHCP och du vill använda en statisk inställning måste du kontakta nätverksadministratören för att få den statiska IP-adressen.

- **Med DHCP-metoden**

Om metoden för tilldelning av IP-adress är DHCP ska du kontrollera att DHCP visas i fönstret **Bekräfta trådlösa nätverksinställningar**. Om det visar Statisk ska du klicka på **Ändra TCP/IP** för att ändra tilldelningsmetoden till **Få IP-adress automatiskt (DHCP)**.

- **Med den statiska metoden**

Om metoden för tilldelning av IP-adress är Statisk kontrollerar du att Statisk visas i fönstret **Bekräfta trådlösa nätverksinställningar**. Om DHCP visas så klickar du på **Ändra TCP/IP** för att ange IP-adressen och andra nätverkskonfigurationsvärden för skrivaren.

Exempel:

Om datorns nätverksinformation ser ut på följande sätt:

-IP address: 169.254.133.42

-Nätmask: 255.255.0.0

skrivarens nätverksinformation ska då vara som följer:

-IP-adress: 169.254.133.**43**

-Nätmask: 255.255.0.0 (Använd datorns nätmask)

-Gateway: 169.254.133.1

9 Fönstret **Trådlös nätverksinställning är avslutad** visas. Klicka på **Nästa**.

10 När inställningen av det trådlösa nätverket är klar kopplar du bort USB-kabeln mellan datorn och skrivaren. Klicka på **Nästa**.

11 Följ anvisningarna i installationsfönstret.

inställningar för Mac

Åtkomstpunkt via USB-kabel

Objekt att förbereda

- Åtkomstpunkt
- Nätverksansluten skrivare
- CD-skiva med programvara som följde med skrivaren
- En skrivare konfigurerad med ett trådlöst nätverksgränssnitt
- USB-kabel

Installation av trådlöst nätverk

1 Kontrollera att skrivaren är ansluten till datorn och påslagen.

2 Sätt i den medföljande cd-skivan med programvara i cd-rom-enheten.

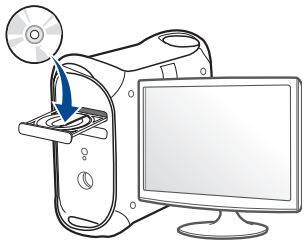

3 Dubbelklicka på CD-ROM-ikonen som dyker upp på ditt skrivbord.

•I Mac OS X 10.8 dubbelklickar du på symbolen för cd:n i **Finder**.

4 Dubbelklicka på symbolen **Installer OS X** i mappen **MAC_Installer**.

5 Klicka på **Continue**.

6 Läs licensavtalet och klicka på **Continue**.

7 Klicka på **Agree** för att godkänna licensavtalet.

8 Klicka på **Install**. Alla komponenter som krävs för att använda skrivaren installeras.

Om du väljer **Customize** kan du välja vilka komponenter som ska installeras.

9 Ange lösenordet och klicka på **OK**.

10 Välj **Configuration of Wireless network** på skärmen **Printer Connection Type** och klicka på **Continue**.

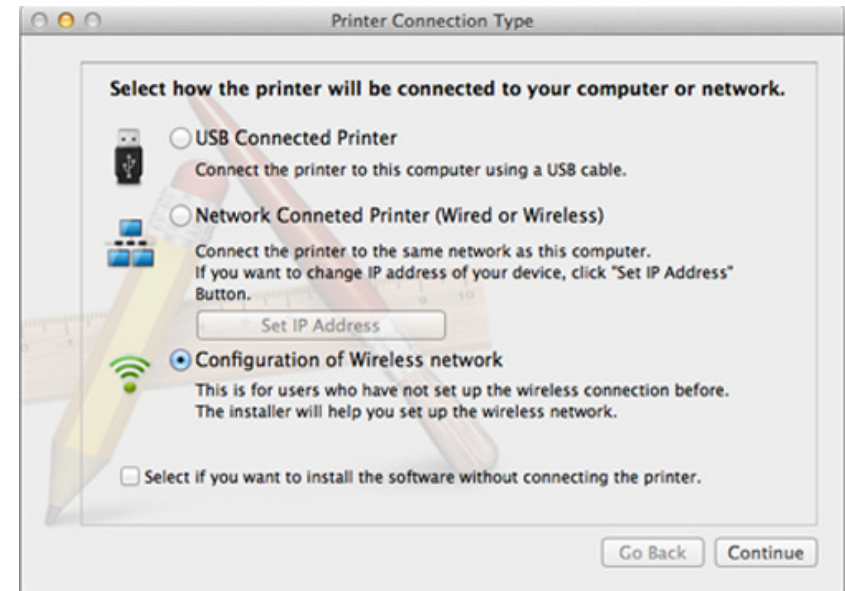

Installation av trådlöst nätverk

- 11** Om skärmen för **Wireless Settings** visas, väljer du **Using a USB cable** och klickar på **Next**.

Om skärmen inte visas, gå till steg 15.

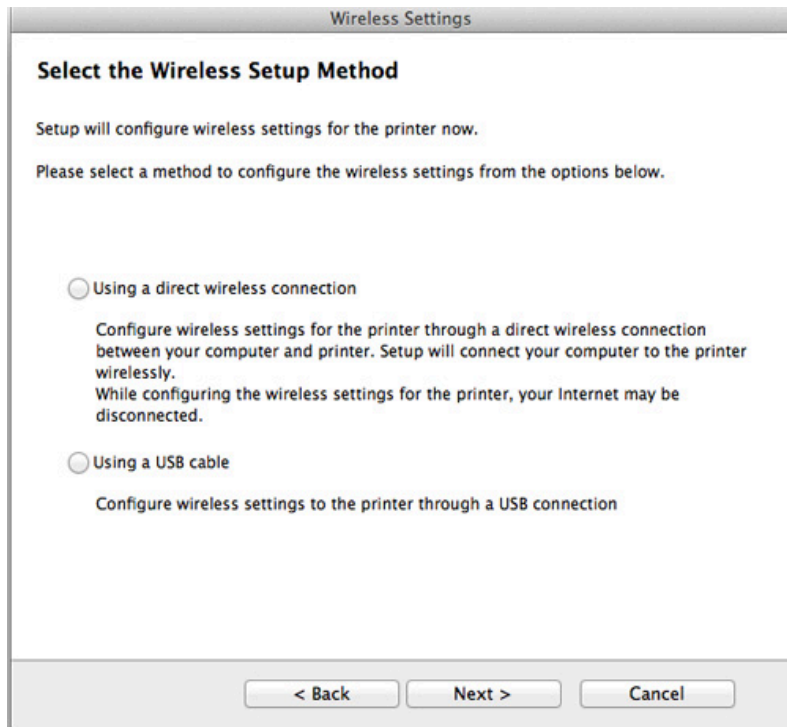

- 12** Efter sökningen visas de trådlösa nätverksenheterna i fönstret. Välj namnet (SSID) på den åtkomstpunkt som du vill använda och klicka på **Next**.



Om du ställer in den trådlösa konfigurationen manuellt ska du klicka på **Advanced Setting**.

- **Enter the wireless Network Name:** Skriv in SSID för åtkomstpunkten (SSID är skiftlägeskänsligt).
- **Operation Mode:** Välj **Infrastructure**.
- **Authentication:** Välj autentiseringstyp.
 - Open System:** Autentisering används inte. Kryptering används eventuellt, beroende på behovet av datasäkerhet.
 - Shared Key:** autentisering används. En enhet med en korrekt WEP-nyckel kan ansluta till nätverket.
 - WPA Personal eller WPA2 Personal:** Välj det här alternativet för att autentisera skrivarservern baserat på delad WPA-nyckel. När den här inställningen har valts används en delad hemlig nyckel som konfigureras manuellt vid åtkomstpunkten och för var och en av dess klienter.
- **Encryption:** Välj kryptering (Ingen, WEP64, WEP128, TKIP, AES, TKIP, AES).
- **Network Password:** Ange det krypterade lösenordet.
- **Confirm Network Password:** Bekräfta det krypterade lösenordet.
- **WEP Key Index:** Om du använder WEP-kryptering väljer du lämpligt **WEP Key Index**.

Det trådlösa nätverkets säkerhetsfönster visas när åtkomstpunkten har aktiverad säkerhet.

Ange nätverkslösenordet för åtkomstpunkten (eller routern).

Installation av trådlöst nätverk

- 13** Ett fönster med den trådlösa nätverksinställningen visas. Kontrollera inställningarna och klicka på **Next**.



- Alternativet Wi-Fi Direct visas endast på skärmen om skrivaren har stöd för funktionen.
- Kan börja bygga Wi-Fi Direct genom att använda Samsung Easy Printer Manager (se "Komma igång med Wi-Fi Direct" på sidan 187).
- **Wi-Fi Direct Name:** Standnamnet är modellnamnet, och den maximala längden är 22 tecken.
- **Password setting** är en numerisk sträng som kan innehålla 8–64 tecken.

- 14** Fönstret **Wireless Network Setting Complete** visas. Klicka på **Next**.

- 15** När inställningen av det trådlösa nätverket är klar kopplar du bort USB-kabeln mellan datorn och skrivaren. Klicka på **Next**.

Åtkomstpunkt utan USB-kabel (rekommenderas)

Objekt att förbereda

- Mac med trådlöst nätverkskort och Mac OS 10.7 (eller senare) med åtkomstpunkt/router
- CD-skiva med programvara som följde med maskinen
- En skrivare konfigurerad med ett trådlöst nätverksgränssnitt

- 1** Kontrollera att skrivaren är ansluten till datorn och påslagen.

- 2** Sätt i den medföljande cd-skivan med programvara i cd-rom-enheten.

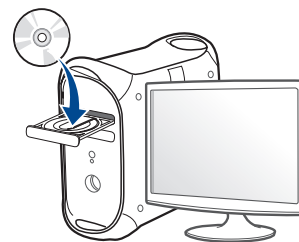

- 3** Dubbelklicka på symbolen för cd:n som visas på ditt skrivbord.

- I Mac OS X 10.8 dubbelklickar du på symbolen för cd:n i **Finder**.

- 4** Dubbelklicka på symbolen **Installer OS X** i mappen **MAC_Installer**.

- 5** Klicka på **Continue**.

- 6** Läs licensavtalet och klicka på **Continue**.

- 7** Klicka på **Agree** för att godkänna licensavtalet.

- 8** Klicka på **Install**. Alla komponenter som krävs för att använda skrivaren installeras.

Om du väljer **Customize** kan du välja vilka komponenter som ska installeras.

- 9** Ange lösenordet och klicka på **OK**.

Installation av trådlöst nätverk

- 10 Välj **Configuration of Wireless network** på skärmen **Printer Connection Type** och klicka på **Continue**.



- 11 Om skärmen för **Wireless Settings** visas, väljer du **Using a direct wireless connection** och klickar på **Next**.

Om skärmen inte visas, gå till steg 13.

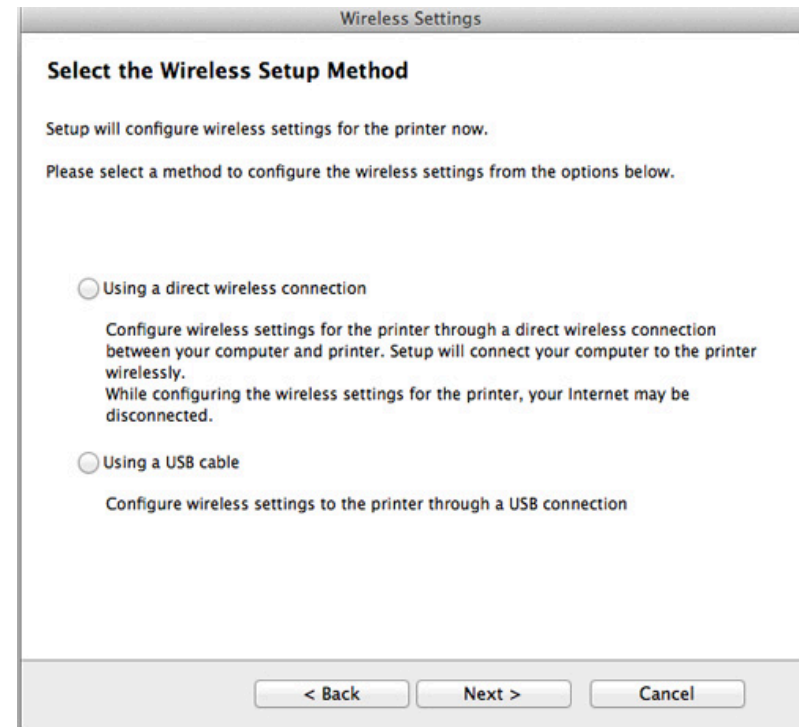

Installation av trådlöst nätverk



Om nedanstående skärm visas, tryck på  (WPS)-knappen i kontrollpanelen, inom 2 minuter.



12 När det trådlösa nätverket har konfigurerats klickar du på **Next**.

13 Klicka på **Close** när installationen är klar.

Ad hoc via USB-kabel

Om du inte har någon åtkomstpunkt kan du fortfarande ansluta skrivaren trådlöst till datorn via ett trådlöst ad hoc-nätverk som du ställer in genom att följa de här enkla anvisningarna.

Objekt att förbereda

- Nätverksansluten dator
- CD-skiva med programvara som följde med skrivaren
- En skrivare med ett trådlöst nätverksgränssnitt installerat
- USB-kabel

Skapa ad hoc-nätverk för Mac

- 1** Kontrollera att skrivaren är ansluten till datorn och påslagen.
- 2** Sätt i den medföljande cd-skivan med programvara i cd-rom-enheten.

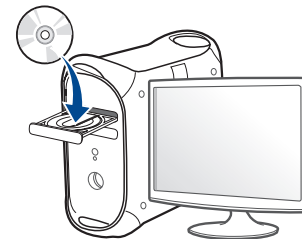

Installation av trådlöst nätverk

- 3 Dubbelklicka på cd-rom-ikonen som finns upp på skrivbordet.
 - I Mac OS X 10.8 dubbelklickar du på symbolen för cd:n i **Finder**.
- 4 Dubbelklicka på symbolen **Installer OS X** i mappen **MAC_Installer**.
- 5 Klicka på **Continue**.
- 6 Läs licensavtalet och klicka på **Continue**.
- 7 Klicka på **Agree** för att godkänna licensavtalet.
- 8 Klicka på **Install**. Alla komponenter som krävs för att använda skrivaren installeras.

Om du väljer **Customize** kan du välja vilka komponenter som ska installeras.
- 9 Ange lösenordet och klicka på **OK**.

- 10 Välj **Configuration of Wireless network** på skärmen **Printer Connection Type** och klicka på **Continue**.

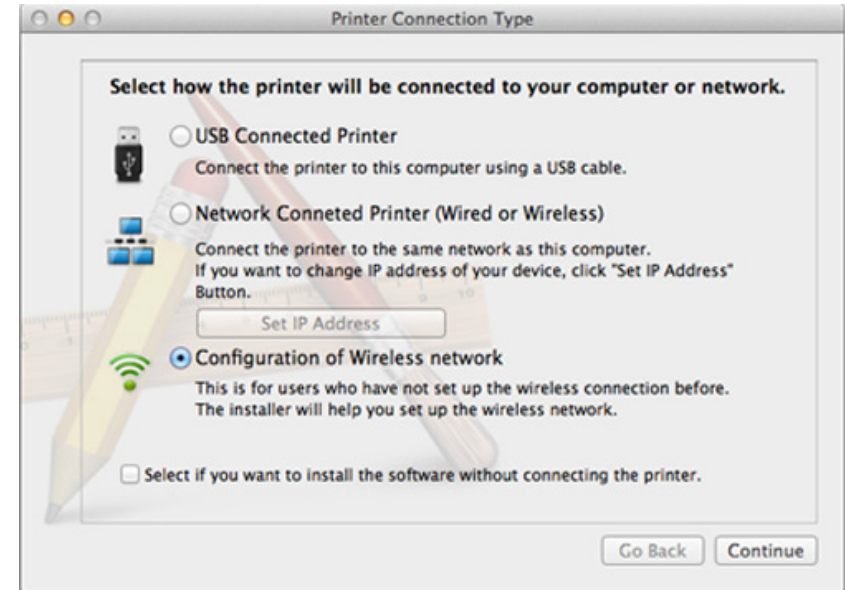

- 11 När sökningen efter det trådlösa nätverket är färdig visas en lista med de trådlösa nätverk som skrivaren har hittat. Klicka på **Advanced Setting**.



- **Enter the wireless Network Name:** Skriv in SSID-namn (SSID är skiftlägeskänsligt).
- **Operation Mode:** Välj ad hoc.
- **Channel:** Välj kanalen (**Auto Setting** eller 2 412 MHz till 2 467 MHz).

Installation av trådlöst nätverk

- **Authentication:** Välj autentiseringstyp.
Open System: Autentisering används inte. Kryptering används eventuellt, beroende på behovet av datasäkerhet.
Shared Key: autentisering används. En enhet med en korrekt WEP-nyckel kan ansluta till nätverket.
- **Encryption:** Välj kryptering (Ingen, WEP64, WEP128).
- **Network Password:** Ange det krypterade lösenordet.
- **Confirm Network Password:** Bekräfta det krypterade lösenordet.
- **WEP Key Index:** Om du använder WEP-kryptering väljer du lämpligt **WEP Key Index**.

Det trådlösa nätverkets säkerhetsfönster visas när ad hoc-nätverket har en säkerhetsinställning.

Välj **Open System** eller **Shared Key** för autentisering och klicka på **Next**.

- WEP (Wired Equivalent Privacy) är ett säkerhetsprotokoll som skyddar ditt trådlösa nätverk mot obehörig åtkomst. Med WEP krypteras datadelen av varje paket som överförs i ett trådlöst nätverk med hjälp av en 64-bitars eller en 128-bitars WEP-krypteringsnyckel.

12 Ett fönster med den trådlösa nätverksinställningarna visas. Kontrollera inställningarna och klicka på **Next**.



Innan du anger skrivarens IP-adress måste du känna till informationen om datorns nätverkskonfigurering. Om datorns nätverkskonfiguration är inställd på DHCP bör även den trådlösa nätverksinställningen vara DHCP. Om datorns nätverkskonfiguration är inställd på statisk bör även den trådlösa nätverksinställningen vara statisk.

Om datorn är inställd till DHCP och du vill använda statisk trådlös inställning måste du kontakta nätverksadministratören för att få den statiska IP-adressen.

- **Med DHCP-metoden**

Om metoden för tilldelning av IP-adress är DHCP ska du kontrollera att DHCP visas i fönstret **Wireless Network Setting Confirm**. Om det visar Statisk ska du klicka på **Change TCP/IP** för att ändra tilldelningsmetoden till **Receive IP address automatically (DHCP)** (automatisk tilldelning av IP-adress).

- **Med den statiska metoden**

Om metoden för tilldelning av IP-adress är Statisk kontrollerar du att Statisk visas i fönstret **Wireless Network Setting Confirm**. Om DHCP visas så klickar du på **Change TCP/IP** för att ange IP-adressen och andra nätverkskonfigurationsvärden för skrivaren.

Exempel:

Om datorns nätverksinformation ser ut på följande sätt:

-IP-adress: 169.254.133.42

-Nätmask: 255.255.0.0

Skrivarens nätverksinformation ska då vara som nedan:

-IP-adress: 169.254.133.**43**

-Nätmask: 255.255.0.0 (Använd datorns nätmask)

-Gateway: 169.254.133.**1**

Installation av trådlöst nätverk

- 13** När fönstret visas som talar om att nätverkskabelanslutningen är bekräftad, kopplar du bort nätverkskabeln och klickar på **Next**.

Om nätverkskabeln är ansluten, kan den ha problem med att hitta skrivaren när det trådlösa nätverket konfigureras.

- 14** Det trådlösa nätverket ansluter enligt nätverkskonfigurationen.

- 15** Inställningen för det trådlösa nätverket är slutförd. Klicka på **Quit** när installationen är klar.



När du har anslutit till det trådlösa nätverket måste du installera en drivrutin så att du kan skriva ut från ett program (se "Installation för Mac" på sidan 141).

Använda nätverkskabel



Maskiner som inte stödjer nätverksporten kommer inte att kunna använda denna funktion (se "Baksida" på sidan 23).

Skrivaren är nätverkskompatibel. För att din skrivare ska fungera i nätverket måste du utföra viss konfiguration.



- När du har anslutit till det trådlösa nätverket måste du installera en drivrutin så att du kan skriva ut från ett program (se "Installera drivrutinen via nätverk" på sidan 150).
- Be nätverksadministratören, eller personen som installerade det trådlösa nätverket, om information om nätverkets konfiguration.

Objekt att förbereda

- Åtkomstpunkt.
- Nätverksansluten dator.
- CD-skiva med programvara som följde med skrivaren
- En skrivare konfigurerad med ett trådlöst nätverksgränssnitt
- Nätverkskabel.

Skriva ut en nätverkskonfigurationsrapport

Du kan ta reda på skrivarens nätverksinställningar genom att skriva ut en konfigurationsrapport för nätverket.

Se "Skriva ut en nätverkskonfigurationsrapport" på sidan 147.

Installation av trådlöst nätverk

Ange IP-adress med programmet SetIP (Windows)

Med det här programmet anger du manuellt IP-adressen för din skrivare med hjälp av MAC-adressen för att kommunicera med skrivaren. En MAC-adress är nätverkskortets serienummer och visas i **nätverkskonfigurationsrapporten**.

Se "Ange en IP-adress" på sidan 147.

Konfigurera skrivarens trådlösa nätverk

Innan du börjar måste du känna till det trådlösa nätverkets namn (SSID) samt nätverksnyckeln om det är krypterat. Denna information angavs när åtkomstpunkten (eller den trådlösa routern) installerades. Om du inte vet vilken trådlös miljö du arbetar i kontaktar du personen som har konfigurerat nätverket.

Du kan konfigurera trådlösa parametrar med hjälp av **SyncThru™ Web Service**.

Använda SyncThru™ Web Service

Innan du börjar konfigurera trådlösa parametrar kontrollerar du status för kabelanslutningen.

1 Kontrollera om nätverkskabeln är ansluten till skrivaren. Anslut annars skrivaren till datorn med en standardnätverkskabel.

2 Starta en webbläsare, till exempel Internet Explorer, Safari eller Firefox, och ange skrivarens nya IP-adress i webbläsarfönstret.

Exempel:

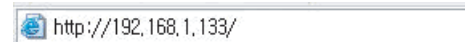

3 Klicka på **Login** längst upp till höger på webbplatsen SyncThru™ Web Service.

4 Ange **ID** och **Password** och klicka därefter på **Login**. Av säkerhetsskäl rekommenderar vi dig att ändra förinställt lösenord.

•**ID:** admin

•**Password:** sec00000

5 När fönstret **SyncThru™ Web Service** öppnas klickar du på **Network Settings**.

6 Klicka på **Wireless** och välj **Wizard**.



Wizard hjälper dig att installera den trådlösa nätverkskonfigurationen. Men om du hellre vill ställa in det trådlösa nätverket direkt väljer du **Custom**.

Installation av trådlöst nätverk

7 Välj **Network Name(SSID)** i listan.

•**SSID:** SSID (Service Set Identifier) är ett namn som identifierar ett trådlöst nätverk, åtkomstpunkter och trådlösa enheter som vill få tillgång till ett specifikt trådlöst nätverk måste använda samma SSID. SSID är skriftlägeskänsligt.

•**Operation Mode:** **Operation Mode** syftar på typ av trådlös anslutning (se "Namn på trådlöst nätverk och lösenord" på sidan 162).

-**Ad-hoc:** möjliggör direktkommunikation mellan trådlösa enheter i en peer-to-peer-miljö.

-**Infrastructure:** möjliggör kommunikation mellan trådlösa enheter via en åtkomstpunkt.



Om nätverkets **Operation Mode** är **Infrastructure** väljer du åtkomstpunktens SSID. Om **Operation Mode** är **Ad-hoc** väljer du skrivarens SSID.

8 Klicka på **Next**.

Om fönstret för trådlös nätverkssäkerhet visas anger du det registrerade lösenordet (för nätverket) och klickar på **Next**.

9 En bekräftelse visas. Kontrollera de trådlösa inställningarna. Klicka på **Apply** om inställningarna stämmer.



Koppla bort nätverkskabeln (standard eller nätverk). Din skrivare ska sedan börja kommunicera trådlöst med nätverket. Om du använder ad hoc-läget kan du använda ett trådlöst och ett trådbundet nätverk samtidigt.

10 Sätt i den medföljande programvaru-cd:n och följ anvisningarna i fönstret för att konfigurera det trådlösa nätverket.

Sätta på och stänga av det trådlösa nätverket



Det går även att aktivera och inaktivera trådlöst nätverk via menyn **Network** på kontrollpanelen.

- 1 Kontrollera att nätverkskabeln är ansluten till skrivaren. Anslut annars skrivaren till datorn med en standardnätverkskabel.
- 2 Starta en webbläsare, till exempel Internet Explorer, Safari eller Firefox, och ange skrivarens nya IP-adress i webbläsarfönstret.

Exempel:

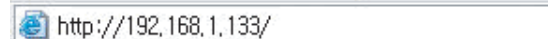
 http://192.168.1.133/

- 3 Klicka på **Login** längst upp till höger på webbplatsen SyncThru™ Web Service.

Installation av trådlöst nätverk

4 Ange **ID** och **Password** och klicka därefter på **Login**. Av säkerhetsskäl rekommenderar vi dig att ändra förinställt lösenord.

•**ID: admin**

•**Password: sec00000**

5 När fönstret **SyncThru™ Web Service** öppnas klickar du på **Network Settings**.

6 Klicka på **Wireless** och välj **Custom**.

Du kan även slå på och stänga av det trådlösa nätverket.

Wi-Fi Direct-inställning för mobila utskrifter

Wi-Fi Direct är en smidig och icke-hierarkisk anslutning mellan en kompatibel skrivare och en mobil enget, vilket ger en säker anslutning och en bättre genomströmning än ad hoc-läget.

Med Wi-Fi Direct kan du ansluta din skrivare till ett Wi-Fi Direct-nätverk samtidigt som du ansluter till en åtkomstpunkt. Dessutom kan du använda ett trådbundet nätverk och ett Wi-Fi Direct-nätverk simultant, så att flera användare kan ha åtkomst till och skriva ut dokument från både Wi-Fi Direct och ett trådbundet nätverk.



- Det går inte att ansluta den mobila enheten till internet genom skrivarens Wi-Fi Direct.
- Listan över protokoll som stöds kan variera beroende på modell. Wi-Fi Direct-nätverk stödjer INTE IPv6, nätverksfiltrering, IPSec, WINS eller SLP-tjänster.
- Maximalt tre enheter kan koppla upp via Wi-Fi Direct.

Komma igång med Wi-Fi Direct

Du kan aktivera Wi-Fi Direct-funktionen på ett av följande vis:

Från dator med USB-anslutning (rekommenderas)

När drivrutinininstallationen är klar, kan Samsung Easy Printer Manager användas för att göra ändringar i Wi-Fi Direct.



Samsung Easy Printer Manager är endast tillgängligt för Windows och Mac.

- Från **Starta**-menyn väljer du **Program** eller **Alla program** > **Samsung Printers** > Samsung Easy Printer Manager > **Enhetsinställningar** > **Nätverk**.

-**Wi-Fi Direkt på/av**: Välj **På** för att aktivera.

Installation av trådlöst nätverk

- Enhetsnamn:** Ange det namn på skrivaren som sedan används vid sökning av skrivaren i ett trådlöst nätverk. Som standard används modellnamnet som enhetens namn.
- IP-adress:** Ange skrivarens IP-adress. Denna IP-adress används endast i det lokala nätverket och inte i trådbundet eller trådlöst nätverk i infrastrukturen. Vi rekommenderar att den lokala IP-adress som är standard används (lokal IP-adress som är standard för skrivaren i Wi-Fi Direct är 192.168.3.1)
- Gruppägare:** Aktivera detta alternativ för att tilldela skrivaren Wi-Fi Direct-gruppens ägare. **Gruppägare** fungerar likadant som en trådlös åtkomstpunkt. Vi rekommenderar att det här alternativet är aktiverat.
- Nätverkslösenord:** Om din skrivare är en **Gruppägare** behövs ett **Nätverkslösenord** för att andra mobila enheter ska kunna ansluta till den. Du kan själv ange ett lösenord eller använda det som genereras automatiskt som standard.

Från skrivaren (skrivare med display)



Menysystemet kan skilja sig från modell till modell (se "Visa meny" på sidan 32).

- Välj  (**Menu**) > **Nätverk** > **Trådlös** > **Wi-Fi Direct** från kontrollpanelen.
- Aktivera **Wi-Fi Direct**.

Från en nätverksansluten dator

Om din skrivare använder en nätverkskabel eller en trådlös åtkomstpunkt kan du aktivera och konfigurera Wi-Fi Direct från SyncThru™ Web Service.

- Gå till **SyncThru™ Web Service**, välj **Settings > Network Settings > Wireless > Wi-Fi Direct**.
- Aktivera eller inaktivera **Wi-Fi Direct** och ställ in andra alternativ.



- För Linux OS-användare:
 - Skriv ut en konfigurationsrapport för IP-nätverket för att kontrollera uteffekten (se "Skriva ut en nätverkskonfigurationsrapport" på sidan 147).
 - Gå till **SyncThru Web Service**, välj **Settings > Network Settings > Wireless > Wi-Fi Direct**.
 - Aktivera eller inaktivera **Wi-Fi Direct**.

Installation av trådlöst nätverk

Konfigurera den mobila enheten

- När Wi-Fi Direct har ställts in från skrivaren, behöver du läsa i användarhandboken till den mobila enhet du använder för att också ställa in dennas Wi-Fi Direct.
- När installationen av Wi-Fi Direct är slutförd behöver du hämta det mobila utskriftsprogrammet. (Exempelvis Samsung Mobile printer) om du vill skriva ut från din smartphone.



- När du hittat den skrivare du vill ansluta till från din mobila enhet väljer du skrivaren, varpå skrivarens LED-indikator blinkar. Tryck på WPS-knappen på skrivaren så ansluts den till din mobila enhet.
- Om din mobila enhet inte har stöd för Wi-Fi Direct måste du ange skrivarens "nätverksnyckel" istället för att trycka på WPS-knappen.

Problemlösning för trådlöst nätverk

Problem som kan inträffa under installation av skrivare eller drivrutin

Inga skrivare hittades

- Skrivaren kanske inte är påslagen. Slå på datorn och skrivaren.
- USB-kabeln är inte ansluten mellan datorn och skrivaren. Anslut skrivaren till datorn med USB-kabeln.
- Skrivaren stöder inte trådlösa nätverk (se "Funktioner fördelade på modell" på sidan 8)..

Anslutningsfel - SSID kunde inte hittas

- Skrivaren kan inte hitta det nätverksnamn (SSID) som du har valt eller angett. Kontrollera nätverksnamnet (SSID) på din åtkomstpunkt och försök ansluta igen.
- Åtkomstpunkten är avstängd. Starta åtkomstpunkten.

Installation av trådlöst nätverk

Anslutningsfel - Ogiltig säkerhet

- Säkerheten har inte konfigurerats rätt. Kontrollera säkerhetskfigurationen för åtkomstpunkten och skrivaren.

Anslutningsfel - Allmänt anslutningsfel

- Datorn får ingen signal från skrivaren. Kontrollera att USB-kabeln är ansluten och att skrivaren är på.

Anslutningsfel - Anslutet trådbundet nätverk

- Skrivaren är ansluten med en nätverkskabel. Ta bort den trådbundna nätverkskabeln från skrivaren.

Anslutningsfel - Tilldelning av IP-adress

- Stäng av och slå på åtkomstpunkten (eller den trådlösa routern) samt skrivaren.

PC-anslutningsfel

- Den konfigurerade nätverksadressen fungerar inte mellan datorn och skrivaren.

-För DHCP-nätverksmiljö

Maskinen tilldelas IP-adressen automatiskt (DHCP) om datorn är konfigurerad till DHCP.



Om utskriften inte fungerar i DHCP-läge kan problemet ligga i den automatiskt ändrade IP-adressen. Jämför produktens IP-adress med skrivarpортens IP-adress.

Så här jämför du:

- 1 Skriv ut nätverksinformationsrapporten och kontrollera IP-adressen (se "Skriva ut en nätverkskonfigurationsrapport" på sidan 147).
- 2 Kontrollera skrivarens port från din dator.
 - a Klicka på Windows **Starta**-meny.
 - För Windows 8, från menyn **Charms(Snabbknappar)**, välj **Sök > inställningar**.
 - b I Windows XP/Server 2003 väljer du **Skrivare och fax**.
 - I Windows Server 2008/Vista väljer du **Kontrollpanelen > Maskinvara och ljud > Skrivare**.
 - I Windows 7/8, välj **Kontrollpanelen > Enheter och skrivare**.
 - I Windows Server 2008 R2 väljer du **Kontrollpanelen > Maskinvara > Enheter och skrivare**.
 - c Högerklicka på din maskin.
 - d I Windows XP/2003/2008/Vista trycker du på **Egenskaper**. I kontextmenyerna i Windows 7/8 och Windows Server 2008 R2 väljer du **Skrivaregenskaper**. Om **Skrivaregenskaper** har en ► markör, kan du välja andra drivrutiner kopplade till vald skrivare.
 - e Klicka på **Port**-fliken.
 - f Klicka på knappen **Konfigurera port....**

Installation av trådlöst nätverk

- g Kontrollera om **Skrivarnamn eller IP-adress**: är samma IP-adress som på Nätverkskonfigureringspappret.
- 3 Ändra skrivarens IP-adress om den skiljer sig från nätverksinformationsrapporten.
Om du vill använda din installations-CD för att ändra portens IP, Koppla upp dig till en nätverksskrivare. Koppla sedan upp dig igen till IP-adressen.

-För miljö med statiska nätverksadresser

Skrivaren använder den statiska adressen när datorn är konfigurerad med en statisk adress.

Exempel:

Om datorns nätverksinformation ser ut på följande sätt:

- IP-adress: 169.254.133.42
- Nätmask: 255.255.0.0

Skrivarens nätverksinformation ska då vara som följer:

- IP-adress: 169.254.133.**43**
- Nätmask: 255.255.0.0 (Använd datorns nätsmask).
- Gateway: 169.254.133.1

Övriga problem

Om problem uppstår när skrivaren används i ett nätverk kontrollerar du följande.



Se respektive bruksanvisning för information om åtkomstpunkt (eller trådlös router).

- Det går inte att använda en kabelansluten och trådlös anslutning samtidigt.
- Datorn, åtkomstpunkten (eller den trådlösa routern) eller skrivaren kanske inte är påslagen.
- Kontrollera den trådlösa mottagningen i skrivarens närhet. Om routern är alltför långt ifrån skrivaren eller om det finns hinder i vägen kan det vara svårt att fånga upp signalen.
- Stäng av och sätt på strömmen för åtkomstpunkten (eller den trådlösa routern), skrivaren och datorn. Ibland kan nätverkskommunikationen återupptas om strömmen stängs av och slås på igen.
- Kontrollera om brandväggsprogrammet (V3 eller Norton) blockerar kommunikationen.
Om datorn och skrivaren är anslutna till samma nätverk och det inte går att hitta skrivaren i nätverket kan det bero på att brandväggs programvara blockerar kommunikationen. Se programvarans bruksanvisning för information om hur man stänger av den och sök sedan efter skrivaren igen.
- Kontrollera om skrivarens IP-adress är korrekt tilldelad. Du kan kontrollera IP-adressen genom att skriva ut en nätverkskonfigurationsrapport.

Installation av trådlöst nätverk

- Kontrollera om åtkomstpunkten (eller den trådlösa routern) har konfigurerats med säkerhetsinställningar (lösenord). I så fall frågar du administratören för åtkomstpunkten (eller den trådlösa routern) om lösenordet.

- Kontrollera om skrivarens IP-adress är korrekt tilldelad. Ominstallera skrivarens drivrutin och ändra inställningarna för att ansluta skrivaren till nätverket. På grund av egenskaperna för DHCP kan den tilldelade IP-adressen ändras om skrivaren inte används en längre tid eller om åtkomstpunkten har återställts.

Registrera produktens MAC-adress när du konfigurerar DHCP-servern på åtkomstpunkten (eller trådlösa routern). Då kan du alltid använda IP-adressen som är inställd med MAC-adressen. Du kan ta reda på skrivarens Mac-adress genom att skriva ut en konfigurationsrapport för nätverket (se ”Skriva ut en nätverkskonfigurationsrapport” på sidan 147).

- Kontrollera den trådlösa nätverksmiljön. I infrastrukturmiljön måste du eventuellt ange användaruppgifter för att kunna ansluta till åtkomstpunkten (eller den trådlösa routern).
- Skrivaren fungerar bara med IEEE 802.11 b/g/n och Wi-Fi. Det saknas stöd för andra trådlösa nätverk (exempelvis Bluetooth).
- I ad-hoc-läget måste du kanske ställa in den trådlösa anslutningen varje gång du använder skrivaren, exempelvis om du använder Windows Vista.
- Du kan inte använda infrastrukturläge och ad hoc-läge samtidigt med Samsungs trådlösa nätverksskrivare.
- Se till att skrivaren är inom det trådlösa nätverkets räckvidd.

- Se till att det inte finns hinder som kan blockera den trådlösa signalen till skrivaren.

Avlägsna alla stora metallföremål mellan åtkomstpunkten (eller den trådlösa routern) och skrivaren.

Se till att det inte står stolpar, väggar eller stödpelare av metall eller betong mellan skrivaren och den trådlösa åtkomstpunkten eller routern.

- Se till att skrivaren står på tillräckligt avstånd från andra elektroniska enheter som kan störa den trådlösa signalen.

Många apparater kan störa den trådlösa signalen, bland annat mikrovågsugnar och vissa Bluetooth-enheter.

- Närhelst konfigurationen för din åtkomstpunkt (eller trådlösa router) ändras, måste du göra enhetens trådlösa nätverkskonfiguration igen.
- Maximalt tre enheter kan koppla upp via Wi-Fi Direct.
- Om Wi-Fi Direct är PÅ, stöder maskinen endast IEEE 802.11 b/g.
- Om åtkomstpunkten är inställd på att endast fungera med 802.11n, kanske den inte ansluter till din maskin.

Samsung Mobile Print

Vad är Samsung Mobile Print?

Samsung Mobile Print är ett gratis program med vilket användare kan skriva ut foton, dokument och webbsidor direkt från mobiltelefonen eller surfplattan. **Samsung Mobile Print** är inte bara kompatibelt med mobiltelefoner med Android och iOS, utan också med din iPod Touch och surfplatta. Det ansluter din mobila enhet till en nätverksansluten Samsung-skrivare eller till en trådlös skrivare via en Wi-Fi-åtkomstpunkt. Det är inte nödvändigt att installera en ny drivrutin eller konfigurera nätverksinställningar – installera bara programmet **Samsung Mobile Print** helt enkelt, så kommer det automatiskt att upptäcka kompatibla Samsung-skrivare. Förutom utskrift av foton, webbsidor och PDF-filer stöds också skanning. Om du har en Samsung-multifunktionsskrivare kan du skanna alla dokument till formaten JPG, PDF eller PNG för snabb och enkel visning på din mobila enhet.

Hämta Samsung Mobile Print

Om du vill hämta **Samsung Mobile Print** går du till programbutiken (Samsung Apps, Play Store, App Store) på din mobila enhet och söker helt enkelt efter "**Samsung Mobile Print**." Du kan även besöka iTunes för Apple-enheter på din dator.



Android



iOS

Kompatibla mobil-OS

- Android OS 2.3 eller senare
- iOS 4.0 eller senare

Använda NFC-funktionen

NFC (Near Field Communication)-skrivaren gör det möjligt för dig att skriva ut/skanna direkt från din mobiltelefon genom att bara hålla din mobiltelefon över NFC-etiketten på din skrivare. Det kräver ingen installation av skrivardrivrutiner eller anslutning till en åtkomstpunkt. Det enda som behövs är en mobiltelefon som stöder NFC. För att kunna använda denna funktion, behöver appen Samsung mobilutskrift installeras i din mobiltelefon.



- Beroende på materialet i mobilenheten kan det hända att NFC-igenkänningen inte fungerar korrekt.
- Överföringshastigheten kan variera beroende på typen av mobiltelefon du använder.
- Denna funktionen fungerar endast med mobiler som har en NFC-etikett (se "Översikt över maskinen" på sidan 21).
- Om du använder ett annat hölje eller batteri än det som följde med mobilenheten, eller ett metallhölje kan det blockera NFC.
- Om NFC-enheter fortsätter att misslyckas med att kommunicera, ta då ur och installera batteriet på nytt, och försök igen.

Krav

- NFC och Wi-Fi Direct-aktiverad mobiltelefon med appen Mobilutskrift installerad samt Android OS 4.0 eller senare.



Endast Android OS 4.1 eller senare aktiverar Wi-Fi Direct-funktionen automatiskt på mobilenheten när man aktiverar NFC-funktionen. Vi rekommenderar att du uppgraderar mobilenheten till Android OS 4.1 eller senare för att använda NFC-funktionen.

- Skrivare med Wi-Fi Direct-funktionen aktiverad (se "Komma igång med Wi-Fi Direct" på sidan 187).

Använda NFC-funktionen

Skriva ut

1 Kontrollera att NFC- och Wi-Fi Direct-funktionen är aktiverad i din mobilenhet och att Wi-Fi Direct-funktionen är aktiverad i din skrivare (se "Wi-Fi Direct-inställning för mobila utskrifter" på sidan 187).

2 För NFC-antennen på din mobilenhet (vanligen placerad på mobilenhetens baksida) över NFC-etiketten (NFC) på din skrivare.

Vänta några sekunder innan appen **Samsung Mobile Print** startar.

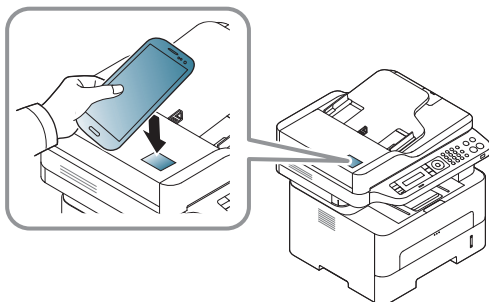

- För vissa mobilenheter är det möjligt att NFC-etiketten inte finns på baksidan av mobilenheten. Kontrollera NFC-antennens placering på din mobilenhet innan du för den över etiketten.
- Om ett felmeddelande om ändrad PIN-kod visas, ange en ny PIN-kod och tryck på **OK**. Följ instruktionerna på appens fönster för att uppdatera PIN-koden.
- Om **Samsung Mobile Print**-appen inte är installerad i din mobilenhet, ansluter den automatiskt till **Samsung Mobile Print**-appens nedladdningssida. Ladda ner appen och försök igen.

3 Välj utskriftsläge.

4 Välj det innehåll du vill skriva ut.

Ändra vid behov utskriftsalternativ genom att trycka på .

5 För NFC-antennen på din mobilenhet (vanligen placerad på mobilenhetens baksida) över NFC-etiketten (NFC) på din skrivare.

Vänta några sekunder tills mobilenheten ansluter till skrivaren.

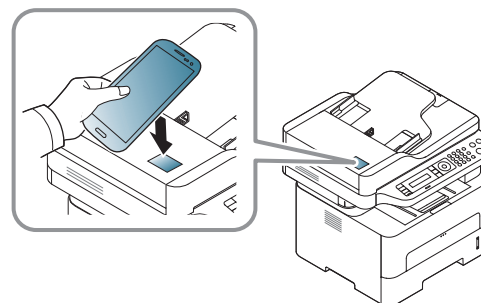

- För vissa mobilenheter är det möjligt att NFC-etiketten inte finns på baksidan av mobilenheten. Kontrollera NFC-antennens placering på din mobilenhet innan du för den över etiketten.
- Om ett felmeddelande om ändrad PIN-kod visas, ange en ny PIN-kod och tryck på **OK**. Följ instruktionerna på appens fönster för att uppdatera PIN-koden.

6 Skrivaren påbörjar utskriften.

Använda NFC-funktionen

Skanning

- 1 Kontrollera att NFC- och Wi-Fi Direct-funktionen är aktiverad i din mobilenhet och att Wi-Fi Direct-funktionen är aktiverad i din skrivare (se "Wi-Fi Direct-inställning för mobila utskrifter" på sidan 187).
- 2 För NFC-antennen på din mobilenhet (vanligen placerad på mobilenhetens baksida) över NFC-etiketten (NFC) på din skrivare.
Vänta några sekunder innan appen **Samsung Mobile Print** startar.

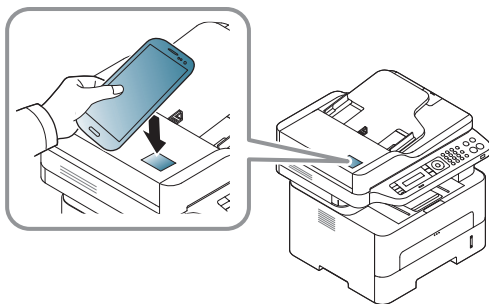

- För vissa mobilenheter är det möjligt att NFC-etiketten inte finns på baksidan av mobilenheten. Kontrollera NFC-antennens placering på din mobilenhet innan du för den över etiketten.
- Om ett felmeddelande om ändrad PIN-kod visas, ange en ny PIN-kod och tryck på **OK**. Följ instruktionerna på appens fönster för att uppdatera PIN-koden.
- Om **Samsung Mobile Print**-appen inte är installerad i din mobilenhet, ansluter den automatiskt till **Samsung Mobile Print**-appens nedladdningssida. Ladda ner appen och försök igen.

- 3 Välj skanningsläge.

- 4 Lägg en dokumentsida med framsidan nedåt på dokumentglaset eller lägg sidorna med framsidan uppåt i den automatiska dokumentmataren (se "Föra in manuell matare" på sidan 42).

Ändra vid behov skanningsalternativ genom att trycka på .

- 5 För NFC-antennen på din mobilenhet (vanligen placerad på mobilenhetens baksida) över NFC-etiketten (NFC) på din skrivare.

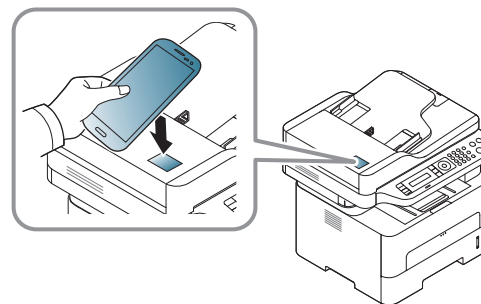

- För vissa mobilenheter är det möjligt att NFC-etiketten inte finns på baksidan av mobilenheten. Kontrollera NFC-antennens placering på din mobilenhet innan du för den över etiketten.
- Om ett felmeddelande om ändrad PIN-kod visas, ange en ny PIN-kod och tryck på **OK**. Följ instruktionerna på appens fönster för att uppdatera PIN-koden.

- 6 Skrivaren börjar skanna innehållet.
Skannad data sparas i mobilenheten.

- Om du vill fortsätta att skanna, följ instruktionerna på appskärmen.

Använda NFC-funktionen

Skicka fax

1 Kontrollera att NFC- och Wi-Fi Direct-funktionen är aktiverad i din mobilenhet och att Wi-Fi Direct-funktionen är aktiverad i din skrivare (se "Wi-Fi Direct-inställning för mobila utskrifter" på sidan 187).

2 För NFC-antennen på din mobilenhet (vanligen placerad på mobilenhetens baksida) över NFC-etiketten (NFC) på din skrivare.

Vänta några sekunder innan appen **Samsung Mobile Print** startar.

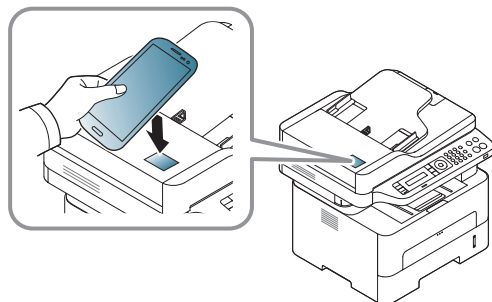

- För vissa mobilenheter är det möjligt att NFC-etiketten inte finns på baksidan av mobilenheten. Kontrollera NFC-antennens placering på din mobilenhet innan du för den över etiketten.
- Om ett felmeddelande om ändrad PIN-kod visas, ange en ny PIN-kod och tryck på **OK**. Följ instruktionerna på appens fönster för att uppdatera PIN-koden.
- Om **Samsung Mobile Print**-appen inte är installerad i din mobilenhet, ansluter den automatiskt till **Samsung Mobile Print**-appens nedladdningssida. Ladda ner appen och försök igen.

3 Välj faxläge.

4 Välj innehållet som du vill faxa.

Om det behövs ange faxnumret och ändra faxalternativet genom att

klicka på .

5 För NFC-antennen på din mobilenhet (vanligen placerad på mobilenhetens baksida) över NFC-etiketten (NFC) på din skrivare.

Vänta några sekunder tills mobilenheten ansluter till skrivaren.

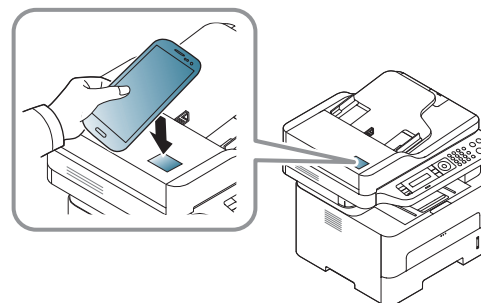

- För vissa mobilenheter är det möjligt att NFC-etiketten inte finns på baksidan av mobilenheten. Kontrollera NFC-antennens placering på din mobilenhet innan du för den över etiketten.
- Om ett felmeddelande om ändrad PIN-kod visas, ange en ny PIN-kod och tryck på **OK**. Följ instruktionerna på appens fönster för att uppdatera PIN-koden.

6 Skrivaren börjar faxa innehållet.

Använda NFC-funktionen

Registrera Google Cloud Printer

1 Kontrollera att NFC och Wi-Fi Direct-funktionen är aktiverad i din mobilenhet och att Wi-Fi Direct-funktionen är aktiverad i din skrivare.

2 För NFC-antennen på din mobilenhet (vanligen placerad på mobilenhetens baksida) över NFC-etiketten (NFC) på din skrivare.

Det tar några sekunder innan appen **Samsung Mobile Print** startar.

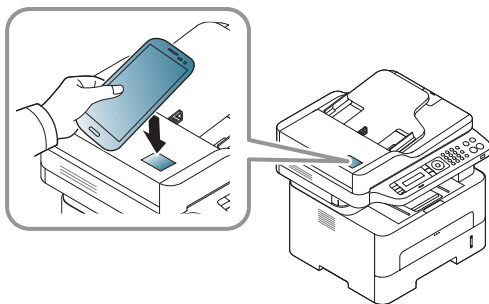

- För vissa mobilenheter är det möjligt att NFC-etiketten inte finns på baksidan av mobilenheten. Kontrollera NFC-antennens placering på din mobilenhet innan du för den över etiketten.
- Om ett felmeddelande om ändrad PIN-kod visas, ange en ny PIN-kod och tryck på **OK**. Följ instruktionerna på appens skärm för att uppdatera PIN-koden.
- Om **Samsung Mobile Print**-appen inte är installerad i dina mobilenheter, ansluter den automatiskt till **Samsung Mobile Print**-appens nedladdningssida. Ladda ner appen och försök igen.

3 Välj ikonen enhetsstatus.

4 Välj **Google Cloud Print > Registrera Google Cloud Printer**.

5 För NFC-antennen på din mobilenhet (vanligen placerad på mobilenhetens baksida) över NFC-etiketten (NFC) på din skrivare.

Det tar några sekunder innan mobilenheten ansluter till skrivaren.

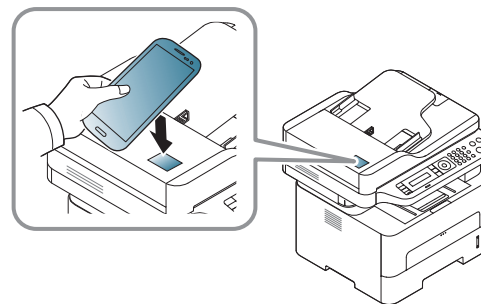

- För vissa mobilenheter är det möjligt att NFC-etiketten inte finns på baksidan av mobilenheten. Kontrollera placeringen av NFC-antennen på din mobilenhet innan du för den över etiketten.
- Om ett felmeddelande om ändrad PIN-kod visas, ange en ny PIN-kod och tryck på **OK**. Följ instruktionerna på appens skärm för att uppdatera PIN-koden.

6 Bekräfta din skrivare i popup-fönstret.

Din skrivare är nu registrerad till tjänsten Google Cloud Print™

AirPrint



Endast skrivare som är certifierade med AirPrint kan använda AirPrint-funktioner. Kontrollera kartongen som din skrivare levererades i om den har ett AirPrint-certifieringsmärke.



Med AirPrint kan du skriva ut trådlöst från en iPhone, iPad eller iPod Touch (med senaste versionen av iOS).

Konfigurera AirPrint

Bonjour(mDNS) och IPP-protokoll krävs i skrivaren om funktionen **AirPrint** ska kunna användas. Du kan aktivera **AirPrint** på något av följande sätt.

- 1 Kontrollera att skrivaren är ansluten till nätverket.
- 2 Starta en webbläsare, till exempel Internet Explorer, Safari eller Firefox, och ange skrivarens nya IP-adress i webbläsarfönstret.

Exempel:



http://192.168.1.133/

- 3 Klicka **Login** i övre högra hörnet på SyncThru™ Web Service-hemsidan.

- 4 Ange **ID** och **Password** och klicka därefter på **Login**. Om det är första gången du loggar in på SyncThru™ Web Service anger du följande ID och lösenord. Av säkerhetsskäl rekommenderar vi dig att ändra förinställt lösenord.

•**ID:** admin

•**Password:** sec00000

- 5 När fönstret **SyncThru™ Web Service** öppnas klickar du på **Settings > Network Settings**.

- 6 Klicka på **Raw TCP/IP, LPR, IPP** eller **mDNS**.

Du kan aktivera IPP-protokollet eller mDNS-protokollet.

Skriva ut via AirPrint

I exempelvis handboken till iPad finns följande instruktioner:

- 1 Öppna e-postmeddelandet, bilden, webbsidan eller dokumentet som du vill skriva ut.
- 2 Peka på ikonen ()
- 3 Välj **skrivardrivrutinens namn** och alternativmeny för att konfigurera.
- 4 Peka på knappen **Skriv ut**. Sidan skrivs ut.



Avbryta en utskrift: Om du vill avbryta en utskrift eller visa en utskriftssammanfattning klickar du på ikonen Utskriftscenter () . Du kan klicka på Avbryt i Utskriftscenter.

Google Cloud Print™

Google Cloud Print™ är en tjänst som möjliggör utskrift till en skrivare via din mobiltelefon, bärbara pekdator eller någon annan webbansluten utrustning. Registrera ditt Google-konto till skrivaren så kan du använda tjänsten Google Cloud Print™. Du kan skriva ut dokument eller e-post med Chrome OS, Chrome-webbläsaren eller en Gmail™/ Google Docs™-applikation i den mobila enheten, så du behöver inte installera skrivarens drivrutiner i den mobila enheten. Vänd dig till Google:s webbplats (<http://support.google.com/cloudprint> eller <http://support.google.com/cloudprint>) för mer information om Google Cloud Print™.

Registrera skrivaren med ditt Google-konto

Registrering från appen Samsung Mobile Print



För att kunna använda denna funktion, behöver appen Samsung mobilutskrift installeras i din mobiltelefon.

- 1 Öppna appen Samsung Mobile Print från din mobilenhet.
- 2 Välj enhetsinställningar
- 3 Välj **Google Cloud Print**.
- 4 Ange skrivarens namn och information.



Om din skrivares nätverksmiljö använder en proxyserver, måste du konfigurera proxyns IP och portnumret från **Proxy Setting**. Kontakta din Internetleverantör eller nätverksadministratör om du vill ha mer information.

- 5 Klicka på **Register**.
- 6 Du måste autentiseras som administratör. Ange de användaruppgifter som anges nedan. Av säkerhetsskäl rekommenderar vi dig att ändra förinställt lösenord.
 - ID: admin
 - Password: sec00000
- 7 Bekräfta din skrivare i pop-up-fönstret.
Din skrivare är nu registrerad till tjänsten Google Cloud Print™.

Registrera från Chrome-webbläsaren



- Se till att skrivaren är påslagen och uppkopplat mot ett trådlöst nätverk som är anslutet till Internet.
- Du bör skapa ett Google-konto i förväg.

Google Cloud Print™

- 1 Öppna Chrome-webbläsaren.
- 2 Gå till www.google.com.
- 3 Logga in på Googles webbplats med Gmail™-adressen.
- 4 Notera din skrivares IP-adress in adressfältet och trycker sedan enter-knappen eller välj **Gå**.
- 5 Klicka **Login** i SyncThru™ Web Service-hemsidans övre högra hörn.
- 6 Om det är första gången du använder **SyncThru™ Web Service** måste du logga in som administratör. Skriv in standard- **ID** och **Password**. Av säkerhetsskäl rekommenderar vi dig att ändra förinställt lösenord.
 - ID: admin
 - Password: sec00000

 Om nätverket använder proxyserver måste du konfigurera proxy IP och portnummer: **Settings > Network Settings > Google Cloud Print > Proxy Setting**. Kontakta din Internetleverantör eller administratör för mer information.

- 7 När du öppnat fönstret **SyncThru™ Web Service**, klicka då på **Settings > Network Settings > Google Cloud Print**.
- 8 Ange skrivarens namn och information.

- 9 Klicka på **Register**.
Bekräftelsefönstret poppar upp.



Om din webbläsare inte tillåter pop-up kommer bekräftelsefönstret inte dyka upp. Ställ in så webbläsaren tillåter pop-up.

- 10 Klicka **Finish printer registration**.
- 11 Klicka **Manage your printers**.
Din skrivare är nu registrerad till tjänsten Google Cloud Print™.
Google Cloud Print™-kompatibla enheter visas i listan.

Google Cloud Print™

Skriva ut via Google Cloud Print™

Utskriftsproceduren kan variera beroende på applikation och utrustning. Du kan se en lista över program som stödjer tjänsten Google Cloud Print™.



Säkerställ att skrivaren är påslagen och uppkopplad mot ett trådlöst nätverk med Internetanslutning.



Utskrift via applikation eller mobiltelefon

Följande steg är ett exempel på hur man använder Google Docs™-programmet från en Android-mobiltelefon.

- 1 Installera programmet Cloud Print i den mobila enheten.



Har du inte applikationen kan du ladda ned den från t.ex. Android Market eller App Store.

- 2 Öppna programmet Google Docs™ i den mobila enheten.
- 3 Tryck på alternativ -knappen för dokumentet du vill skriva ut.
- 4 Tryck på sänd -knappen.

- 5 Tryck på Cloud Print -knappen.
- 6 Ställ in utskriftsalternativ.
- 7 Tryck på **Click here to Print**.

Utskrift från Chrome-webbläsaren

Följande är ett exempel på hur man använder Chrome -webbläsaren.

- 1 Kör Chrome.
- 2 Öppna det dokument eller den e-post du vill skriva ut.
- 3 Klicka på skiftnyckeln  i webbläsarens övre högra hörn.
- 4 Klicka på **Skriv ut**. En ny flik för utskrift uppenbarar sig.
- 5 Välj **utskrift med Google Cloud Print**.
- 6 Klicka på **Skriv ut**-knappen.



3. Nyttiga inställningsmenyer



I det här kapitlet finns anvisningar för hur du kontrollerar skrivarens status samt ställer in avancerade inställningar.

- **Innan du börjar läsa ett kapitel** 205
- **Menyn Skriv ut** 206
- **Kopieringsmenyn** 207
- **Menyn Fax** 210
- **Systeminstallation** 214



Innan du börjar läsa ett kapitel

Detta kapitel förklarar alla funktioner som finns på seriens modeller för att hjälpa användarna att lätt förstå funktionerna. Du kan kontrollera funktionerna som finns för varje modell i Grundläggande bruksanvisning (se "Menykarta" på sidan 32).Följande är tips för hur kapitlet ska användas

- Kontrollpanelen ger tillgång till olika menyer för att ställa in maskinen eller använda maskinens funktioner. Du får tillgång till menyerna genom att trycka på  (**Menu**).
- Vissa menyer visas kanske inte på displayen, beroende på tillval eller modeller. Menyer som inte visas kan inte användas på din maskin.
- Den här funktionen finns inte på de modeller som saknar  (**Menu**) på kontrollpanelen (se "Översikt över kontrollpanelen" på sidan 24).
- Namnen i menyerna kan skilja sig åt beroende på tillval och modell.

Menyn Skriv ut



Vissa menyer visas kanske inte i displayen, beroende på tillval eller modell. Menyer som inte visas kan inte användas på din maskin (se "Menykarta" på sidan 32).

För att ändra menyalternativen:

- Välj  (Menu) > **Utskriftsinst.** på kontrollpanelen.

Objekt	Beskrivning
Riktning	<p>Välj i vilken riktning informationen ska skrivas ut på en sida.</p> <ul style="list-style-type: none">Porträtt  <ul style="list-style-type: none">Landskap 

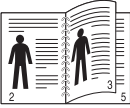
Objekt	Beskrivning
Duplex^a	<p>Du kan ange att utskriften ska göras på båda sidorna av papperet.</p> <ul style="list-style-type: none">Av: Utskrift i normalläge.Kortsida  <ul style="list-style-type: none">Långsida 
Kopior	Du kan ange antalet kopior med sifferknapparna.
Upplösning	Anger antalet punkter per tum (dpi). Ju högre inställning desto skarpare blir tecken och grafik.
Tydlig text	Ger mörkare text jämfört med normalinställningarna.
Auto. radretur	Du kan lägga till en vagnretur vid varje radmatning, vilket kan vara användbart om du använder Unix eller DOS.
Hoppa o. tom s	Skrivaren identifierar utskriftsdata från datorn oavsett om en sida är tom eller innehåller data. Du kan hoppa över blanka sidor.
Emulering	Anger emuleringstyp och alternativ.

a. M287xND/M287xFD/M287xDW/M287xFW/M287xHN/M288xFW/M288xHW endast.



Kopieringsmenyn

Kopieringsfunktionen





Vissa menyer visas kanske inte i displayen, beroende på tillval eller modell. Menyer som inte visas kan inte användas på din maskin (se "Menykarta" på sidan 32).

För att ändra menyalternativen:

- Välj  (kopiera) >  (Menu) > **Kopia – funk.** på kontrollpanelen.

Objekt	Beskrivning
Originalformat	Bildens storlek.
Formin./Forst.	Minskar eller förstorar storleken på en kopierad bild (se "Förminskad eller förstorad kopia" på sidan 62).  Om maskinen är i Ekoläget är inte minsknings- eller förstoringsfunktionerna tillgängliga.

Objekt	Beskrivning
Duplex^a	Du kan ange att utskriften ska göras på båda sidorna av papperet. <ul style="list-style-type: none">1 sida: Skannar en sida av originalet och skriver ut det på ena sidan av papperet.1->2 sidor 1 -> 2-sidig roterad 
Svarta	Justerar ljusstyrkan så att kopian blir tydligare om originalet är otydligt och innehåller mörka bilder (se "Svarta" på sidan 61).
Originaltyp	Förbättrar kvaliteten på kopiorna genom att välja dokumenttyp för aktuell kopiering (se "Originalet" på sidan 61).

Kopieringsmenyn

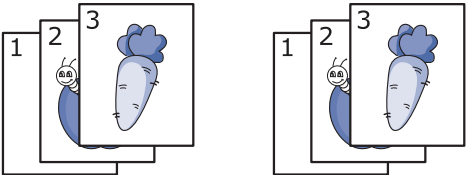
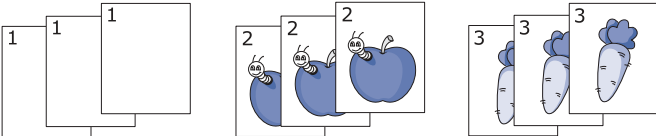
Objekt	Beskrivning
Sortering	<p>Du kan ställa in skrivaren så att kopiorna sorteras. Om du exempelvis gör två kopior av ett tresidigt original skrivs först ett komplett tresidigt dokument ut följt av ännu ett.</p> <ul style="list-style-type: none">• Pa: Sidorna skrivs ut i samma ordning som i originalen.  <ul style="list-style-type: none">• Av: Utskrifterna sorteras sidvis i separata högar. 
Layout	Justerar layout som ID-kopia, 2/4-up, och häften.

Objekt	Beskrivning
Just. bakgrund	<p>Skriver ut en bild utan bakgrund. Den här kopieringsfunktionen tar bort bakgrundsfärgen och kan vara praktisk om du kopierar ett original med bakgrundsfärg, till exempel en tidning eller katalog.</p> <ul style="list-style-type: none">• Av: Funktionen används inte.• Auto: Bakgrunden optimeras.• Förhöj, nivå 1~2: Ju högre värdet är, desto mer intensiv blir bakgrunden.• Radera, nivå 1~4: Ju högre värdet är, desto ljusare blir bakgrunden.

a. M287xND/M287xFD/M287xDW/M287xFW/M287xHN/M288xFW/M288xHW endast.



Kopieringsmenyn

Kopier.inst.



Vissa menyer visas kanske inte i displayen, beroende på tillval eller modell. Menyer som inte visas kan inte användas på din maskin (se "Menykarta" på sidan 32).

För att ändra menyalternativen:

Välj  (kopiera) >  (**Menu**) > **Kopier.inst.** på kontrollpanelen.

Objekt	Beskrivning
Andra st.inst.	Återställer skrivarens standardinställning.



Menyn Fax

Faxfunktion



- Vissa menyer visas kanske inte i displayen, beroende på tillval eller modell. Menyer som inte visas kan inte användas på din maskin (se "Menykarta" på sidan 32).
- Vissa funktioner och tillbehör kanske inte finns tillgängliga för alla modeller och i alla länder (se "Funktioner fördelade på modell" på sidan 8).

För att ändra menyalternativen:

- Välj  (fax) >  (Menu) > **Faxfunktion** på kontrollpanelen.

Objekt	Beskrivning
Svarta	Justerar ljusstyrkan så att den inskannade bilden blir mer lättläst när originalet är alltför bleknat eller mörkt (se "Svarta" på sidan 68).
Upplösning	Standarddokumentinställningarna ger goda resultat när du använder vanliga textoriginal. Men om du ska faxa dokument med dålig kvalitet eller med fotografier kan du justera upplösningen och få fax med en högre kvalitet (se "Upplösning" på sidan 68).
Originalformat	Bildens storlek.

Objekt	Beskrivning
Skicka t. fler	Skickar ett fax till flera platser (se "Skicka ett fax till flera mottagare" på sidan 66).  Det går inte att skicka färgfax med den här funktionen.
Fordroj skicka	Du kan ställa in att maskinen skickar ett faxmeddelande vid ett senare tillfälle när du inte befinner dig vid faxen (se "Senarelägga faxesändning" på sidan 250).  Det går inte att skicka färgfax med den här funktionen.
Prio. skicka	Originalet skannas in i minnet och skickas omedelbart när den pågående åtgärden har slutförts. Prioriterad sändning stör en sändning till flera mottagare mellan stationer (till exempel när sändningen till station A slutar, innan sändningen till station B börjar) eller mellan återuppringningsförsök (se "Skicka ett prioriterat fax" på sidan 252).

Menyn Fax

Objekt	Beskrivning
V.bef. skickat/ ta emot Vidarebef.	<p>Vidarebefordrar det mottagna eller skicka faxet till en annan mottagare via fax eller dator. Du kan exempelvis använda funktionen för att nås av fax även när du inte är på plats.</p> <ul style="list-style-type: none">• Se "Vidarebefordra skickade fax till en annan mottagare" på sidan 252.• Se "vidarebefordra mottagna fax" på sidan 253.
Saker mottagn.	<p>Det mottagna faxet lagras i minnet, men skrivs inte ut. Du måste ange lösenordet innan du kan skriva ut mottagna dokument. Du kan förhindra att obehöriga ser dina mottagna fax (se "Ta emot fax i säkert mottagningsläge" på sidan 256).</p>
Lagg till sida	<p>Lägger till flera dokument till en senarelagd faxesändning (se "Lägga till dokument för senare faxesändning" på sidan 251).</p>
Avbryt jobb	<p>Du kan avbryta det senarelagda faxjobbet som har sparats i minnet (se "Avbryta senarelagd faxesändning" på sidan 251).</p>

Konfigurera sändning



Vissa menyer visas kanske inte i displayen, beroende på tillval eller modell. Menyer som inte visas kan inte användas på din maskin (se "Menykarta" på sidan 32).

För att ändra menyalternativen:

- Tryck på  (fax) >  (**Menu**) > **Fax-installn.** > **Sändning** på kontrollpanelen.

Objekt	Beskrivning
Ateruppr.tider	Anger hur många återuppringningsförsök som ska göras. Om du anger 0 sker ingen återuppringning.
Uppring.inter.	Anger tidsintervallet mellan de automatiska uppringningarna.
Prefixuppring.	Du kan välja ett prefix på upp till fem siffror. Detta nummer slås före varje automatisk uppringning. Prefixet är för att komma ut på linjen när du ringer via en företagsväxel.
ECM-lage	Faxen skickas i felkorrigeringsläge (ECM), vilket förhindrar fel som annars kan uppkomma. Detta kan ta längre tid.

Menyn Fax



Objekt	Beskrivning
Modemhastig	Ställ in annan maxhastighet för modem om telefonlinjen inte stödjer aktuell hastighet.
Fax bekräft.	Du kan välja om maskinen ska skriva ut en rapport när ett fax har skickats. Väljer du Fel vid komm. , skriver maskinen endast ut en rapport när en sändning inte lyckades.
Bild-TCR	En sändningsrapport som innehåller en miniatyrbild av den första sidan skickas.
Uppringn.lage	Anger huruvida ton- eller pulsuppringning ska användas. Den här inställningen finns kanske inte i alla länder.

Konfigurera mottagning



Vissa menyer visas kanske inte i displayen, beroende på tillval eller modell. Menyer som inte visas kan inte användas på din maskin (se "Menykarta" på sidan 32).

För att ändra menyalternativen:

- Välj  (fax) >  (**Menu**) > **Fax-installn.** > **Mottagning** på kontrollpanelen.

Objekt	Beskrivning
Mottagn.lage	Ställer in faxens standardmottagningsläge.
Ring innan sv.	Du kan ange hur många ringsignaler som ska gå fram innan maskinen svarar på ett inkommande samtal.
Stam. mot.namn	Sidnummer samt datum och klockslag när faxen mottogs skrivs ut längst ner på varje sida av det mottagna faxet.
St.kod mottag.	Med den här koden kan du initiera faxmottagning från en anknytningstelefon ansluten till EXT-uttaget på maskinens baksida. Om du tar upp anknytningsluren och hör faxtoner anger du koden. Koden är *9* som standard.
Auto-forminsk.	Mottagna fax minskas automatiskt till den pappersstorlek som finns i maskinen.
Avfarda format	Kasserar ett visst (angivet) textsjok på slutet av det mottagna faxet.
Inst. skrapfax	Blockerar fax som kommer från vissa nummer som har lagrats i minnet. Den här inställningen finns kanske inte i alla länder.

Menyn Fax

Objekt	Beskrivning
DRPD-lage	Tjänsten gör att användare kan använda en enda telefonlinje för flera olika telefonnummer. Du kan ställa in så att de olika numren identifieras med olika ringsignaler. Den här inställningen finns kanske inte i alla länder (se "Ta emot fax i DRPD-läge" på sidan 255).
Dub.sidig uts.^a	Mottagna fax skrivs ut på båda sidor av papperet. På så vis kan du spara in på papper.
Andra st.inst.	Återställer skrivarens standardinställning.
Man. sänd/mott	När alternativet är aktiverat (Pa) är det möjligt att skicka och ta emot fax trots att det är upptaget. Det går antingen att ta emot fax genom att lyfta anknytningsluren och trycka på knappen Start eller genom att trycka på knappen  (On Hook Dial) och sedan trycka på Start-knappen.

a. M287xFD/M287xFW/M287xHN/M288xFW/M288xHW endast.

Systeminstallation

Maskininst.





Vissa menyer visas kanske inte i displayen, beroende på tillval eller modell. Menyer som inte visas kan inte användas på din maskin (se "Menykarta" på sidan 32).

För att ändra menyalternativen:

- Välj  (**Menu**) > **Systeminst.** > **Maskininst.** på kontrollpanelen.

Objekt	Beskrivning
Maskin-ID	Anger maskin-ID:t som skrivs ut längst upp på de faxsidor som skickas.
Faxnummer	Anger faxnumret som skrivs ut längst upp på de faxsidor som skickas.
Datum & tid	Används för datum- och tidsinställning.
Tidsformat	Anger tidsformat (mellan 12 och 24 timmar).
Sprak	Ställer in språket som visas i kontrollpanelens display.
Standardinst.	Anger standardläge: fax, kopiering eller skanning.

Objekt	Beskrivning
Energisparläge	<p>Ställer in hur länge det ska dröja innan skrivaren försätts i energisparläge.</p> <p>Om skrivaren inte tar emot data under en längre tid minskas energiförbrukningen automatiskt.</p>
Auto-avstäng.	<p>Stänger av skrivaren automatiskt när den har befunnit sig i energisparläge under den tidslängd som angivits i Auto-avstäng. > Pa > Timeout.</p> <div><ul style="list-style-type: none">• Detta alternativ visas endast i M267xN/ M287xND.• För att sätta på maskinen igen, klicka på  (Power/Wakeup)-knappen på kontrollpanelen (se till att huvudströmmen är på).• Om du kör skrivarens drivrutiner eller Samsung Easy Printer Manager, förlängs tiden automatiskt.• Om skrivaren är ansluten till nätverket eller en utskrift pågår fungerar inte funktionen Auto-avstäng.</div>

Systeminstallation

Objekt	Beskrivning
Vackn.handelse	<p>Du kan ange när skrivaren ska försättas i normalläge från energisparläget.</p> <ul style="list-style-type: none">• Pa: Maskinen försätts i normalläge från energisparläge när du:<ul style="list-style-type: none">- trycker på en knapp- öppnar eller stänger papperskassetten- sätter i papper i dokumentmataren• Av: Maskinen vaknar endast från power save mode när knappen  (Power/WakeUp) trycks.
Tidsgr. f. sys	<p>Anger hur länge de senast använda kopieringsinställningarna ska användas. När tiden har löpt ut används standardinställningarna för kopiering.</p>
Timeout jobb	<p>Du kan ange hur lång tid skrivaren ska vänta innan den skriver ut den sista sidan av ett jobb som inte slutar med kommandot att skriva ut sidan.</p>
Hoghojdsjust.	<p>Optimerar utskriftskvaliteten utifrån skrivarens höjd.</p>

Objekt	Beskrivning
Fortsatt auto.	<p>Anger huruvida utskriften ska fortsätta när pappersformatet inte stämmer med inställningarna.</p> <ul style="list-style-type: none">• 0 sekunder: Tillåter fortsatt utskrift trots att pappersformatet du angett inte matchar pappret i kassetten.• 30 sekunder: Om fel papperstyp används visas ett felmeddelande. Skrivaren pausas i 30 sekunder och därefter tas meddelandet bort och utskriften fortsätter.• Av: Om fel papper upptäcks pausas utskriften till du sätter in rätt papper.
Pappersbyte	<p>Pappersstorleken som anges i drivrutinen ändras så att förväxlingar mellan letter- och A4-format undviks. Om det exempelvis finns A4-papper i kassetten men du har angett pappersformatet som Letter i skrivardrivrutinen skriver maskinen ut på A4-papper, och vice versa.</p>
Tonerspar	<p>Aktiveringen av detta läge betyder att tonerkassetten räcker längre och att utskriftskostnaderna per sida blir lägre än i det normala läget men samtidigt minskas också utskriftskvaliteten.</p>

Systeminstallation

Objekt	Beskrivning
Eko-installn.	<p>I eko-läget minskar bläck- och pappersåtgången.</p> <ul style="list-style-type: none">• Standardinst.: Aktiverar eller inaktiverar eko-läget. <div style="border: 1px solid #ccc; padding: 5px; margin: 10px 0;"><p> Vid tryck (På-tvingad): Aktiverar lösenord för eko-läget. Om en användare vill försätta skrivaren i eko-läge måste han eller hon ange lösenordet.</p></div> <ul style="list-style-type: none">• Valj temp.: Väljer den eko-mall som har angetts via SyncThru™ Web Service.

Pappersinställning



Vissa menyer visas kanske inte i displayen, beroende på tillval eller modell. Menyer som inte visas kan inte användas på din maskin (se "Menykarta" på sidan 32).

För att ändra menyalternativen:

- Välj  (Menu) > **Systeminst.** > **Pappersinst.** på kontrollpanelen.

Objekt	Beskrivning
Pappersformat	Anger pappersstorleken, exempelvis A4 eller Letter.
Pappertyp	Anger papperstyp i de olika kassetterna.
Papperskälla	Anger vilken kassett papperet ska matas från.
Marginal	Ställer in dokumentets marginaler.

Ljud/Volym







Vissa menyer visas kanske inte i displayen, beroende på tillval eller modell. Menyer som inte visas kan inte användas på din maskin (se "Menykarta" på sidan 32).

För att ändra menyalternativen:

- Välj  (Menu) > **Systeminst.** > **Ljud/volym** på kontrollpanelen.

Objekt	Beskrivning
Tangentljud	Slår på eller av knappljud. När det här alternativet är aktiverat hörs ett ljud varje gång en tangent trycks in.

Systeminstallation

Objekt	Beskrivning
Varningsljud	Slår på eller av larmljud. När detta alternativ aktiveras hörs en larmton varje gång det uppstår fel, och när en faxkommunikation avslutas.
Högtalare	<p>Slår på eller av ljud från telefonlinjen till högtalaren, t.ex. en ringsignal eller en faxton. Om det här alternativet har värdet Kommunikation är högtalaren på tills den andra maskinen svarar.</p> <div> Du kan justera ljudnivån med  (On Hook Dial). Du kan endast justera högtalarvolymen när telelinjen är ansluten.</div> <ul style="list-style-type: none">a Tryck på  (fax) på kontrollpanelen.b Tryck på  (On Hook Dial). En uppringningston hörs i högtalaren.c Tryck på pilarna tills du hör den önskade volymen.d Tryck på  (On Hook Dial) för att spara ändringen och återvända till standardläget.
Signal	Justerar ringsignalens volym. Ringsignalens inställning kan vara Av, Låg, Medium och Hög.

Rapport



Vissa menyer visas kanske inte i displayen, beroende på tillval eller modell. Menyer som inte visas kan inte användas på din maskin (se "Menykarta" på sidan 32).

För att ändra menyalternativen:

- Välj  (**Menu**) > **Systeminst.** > **Rapport** på kontrollpanelen.

Objekt	Beskrivning
Konfigurering	Du kan skriva ut en rapport med skrivarens fullständiga konfiguration.
Demosida	En demosida skrivs ut och du kan kontrollera om skrivaren skriver ut korrekt.
Natverkskonf.	Skriver ut information om maskinens nätverksanslutning och konfiguration.
Forbr.art.infp	En sida med information om förbrukningsartiklar skrivs ut.
Anv.räknare	Skriver ut en sida som visar användningen. Du ser hur många sidor som har skrivits ut.
Fax mottagen	Skriver ut uppgifter om de fax som du har tagit emot på sistone.

Systeminstallation

Objekt	Beskrivning
Skickade fax	Skriver ut uppgifter om de fax som du nyligen har skickat
Schemajobb	Skriver ut listan över dokument som för tillfället finns lagrade som fördröjda fax, liksom starttider och åtgärdstyper.
Fax bekräft.	Du kan välja om maskinen ska skriva ut en rapport när ett fax har skickats.
Skräpfax	Skriver ut de faxnummer som har spärrats såsom skräpfaxnummer.
PCL-teckensn.	Skriver ut listan med PCL-teckensnitt.
Adressbok	Skriver ut de e-postadresser som för tillfället finns lagrade i maskinens minne.

Underhåll



Vissa menyer visas kanske inte i displayen, beroende på tillval eller modell. Menyer som inte visas kan inte användas på din maskin (se "Menykarta" på sidan 32).

För att ändra menyalternativen:

- Välj  (Menu) > **Systeminst.** > **Underhåll** på kontrollpanelen.

Objekt	Beskrivning
Rensa tonermed	Det här alternativet visas när tonerkassetten är tom. Du kan ta bort meddelandet.
Liv forb.art.	Visar nivån på förbrukningsartiklarna (se "Kontrollera förbrukningsmaterialens status" på sidan 83).
Bildhanterare	Låter dig justera bildinställningar så som densitet. <ul style="list-style-type: none">• Anpass. farger: justera kontrast<ul style="list-style-type: none">- Standard: optimerar densiteten automatiskt.- Utskrifttäthet: låter dig justera kontrasten manuellt. De förvalda inställningarna rekommenderas för bästa kvalitet.
Lag tonermed.	Du kan ange vid vilken nivå meddelandet om låg tonernivå eller tom toner ska visas (se "Ställa in varning vid låg tonernivå" på sidan 84).
Lag imgU.med.	Ger dig möjligheten att ställa in ett alarm för när bildenheten är låg. <div data-bbox="1464 1214 2190 1331"> M2675/M2676/M2875/M2876 series endast.</div>

Systeminstallation

Objekt	Beskrivning
Serienummer	Visar maskinens serienummer. Serienumret är bra att ha till hands när du kontaktar service eller tänker registrera dig på Samsungs webbplats.

Nätverksinstallation



Vissa menyer visas kanske inte i displayen, beroende på tillval eller modell. Menyer som inte visas kan inte användas på din maskin (se "Menykarta" på sidan 32).

- Tryck på  (**Menu**) > **Nätverk** på kontrollpanelen.

Alternativ	Beskrivning
TCP/IP (IPv4)	<p>Anger lämpligt protokoll och anger parametrarna för nätverksmiljön.</p> <p> Det är många parametrar som ska ställas in. Om du är osäker är det bättre att lämna det som det är eller fråga en nätverksadministratör.</p>

Alternativ	Beskrivning
TCP/IP (IPv6)	Välj detta alternativ för att använda nätverksmiljön via IPv6 (se "IPv6-konfiguration" på sidan 159).
Ethernethast.	Används för att ställa in hastigheten på nätverksöverföringen.
Tradlos	Välj det här alternativet om du ska ansluta till ett trådlöst nätverk.
Protokolhant.	<p>Du kan aktivera eller avaktivera följande protokoll.</p> <ul style="list-style-type: none">Nät. Aktivera: Du kan ange om Ethernet ska användas eller inte.Http Aktivera: Du kan ange om SyncThru™ Web Service ska användas eller inte.WINS: Du kan konfigurera WINS-servern. WINS (Windows Internet Name Service) används i Windows-operativsystemet.SNMP V1/V2: Du måste aktivera detta alternativ för att kunna använda protokollet SNMP V1/V2. Administratörer kan använda SNMP för att ha uppsikt över och hantera maskiner i nätverket.UPnP(SSDP): Du måste aktivera detta alternativ för att kunna använda protokollet UPnP (SSDP). <p> Starta om maskinen efter det att du ändrar inställningarna enligt ovan.</p>

Systeminstallation

Alternativ	Beskrivning
Protokolhant. (forts.)	<ul style="list-style-type: none">• MDNS: Du måste aktivera detta alternativ för att kunna använda protokollet MDNS (Multicast Domain Name System).• SetIP: Du måste aktivera detta alternativ för att kunna använda protokollet SetIP.• SLP: Du kan konfigurera SLP (Service Location Protocol) -inställningar. Detta protokoll tillåter värdapplikationer att hitta tjänster i ett lokalt nätverk utan tidigare konfigurering. <div style="border: 1px solid #ccc; background-color: #f9f9f9; padding: 10px; margin-top: 10px;"> Starta om maskinen efter det att du ändrar inställningen.</div>
Natverkskonf.	Den här listan visar information om maskinens nätverksanslutning och konfiguration.
Rensa install.	Återställer nätverksinställningarna till standardvärdena. (Omstart krävs)



4. Specialfunktioner

Det här kapitlet innehåller information om specialfunktioner för skanner-, fax- och utskriftsläget.

- Höjdjustering 222
- Mata in olika tecken 223
- Inställning av faxens adressbok 225
- Utskriftsfunktioner 228
- Skanningsfunktioner 242
- Faxfunktioner 249



- Anvisningarna i det här kapitlet gäller huvudsakligen Windows 7.
- Det kan hända att du måste trycka på **OK** för att komma till undermenyer.

Höjdjustering

Utskriftskvaliteten påverkas av lufttrycket, som avgörs av hur högt över havsnivån skrivaren befinner sig. Följande uppgifter hjälper dig att ställa in skrivaren för bästa utskriftskvalitet.

Innan du ställer in höjdvärdet måste du fastställa vilken höjd du befinner dig på.

- **Normal:** 0 - 1 000 m
- **Hog 1:** 1 000 m - 2 000 m
- **Hog 2:** 2 000 m - 3 000 m
- **Hog 3:** 3 000 m - 4 000 m
- **Hog 4:** 4 000 m - 5 000 m

Du kan ställa in höjdvärdet från **Enhetsinställningar** i programmet Samsung Easy Printer Manager eller **Machine** i programmet Hjälpprogram för skrivarinställningar.

- Om du är Windows- och Macanvändare för du inställningen från **Samsung Easy Printer Manager** >  (växla till avancerat läge) > **Enhetsinställningar**, se "Enhetsinställningar" på sidan 269.



- Om skrivaren är ansluten till nätverket kan du ange höjd via SyncThru™ Web Service (se "Använda SyncThru™ Web Service" på sidan 263).
- Du kan även ange höjden över havet genom att välja **Systeminst.** på displayen (se "Menykarta" på sidan 32).

Mata in olika tecken

När du utför olika uppgifter kanske du måste ange namn och siffror. När du exempelvis gör inställningar för maskinen anger du ditt eller företagets namn samt faxnumret. När du lagrar faxnummer eller e-postadresser i minnet kan du också ange motsvarande namn.

Ange bokstäver och siffror

Tryck på knappen flera gånger tills rätt bokstav visas på displayen. Exempel: Om du vill skriva bokstaven O trycker du på 6 (som har försetts med bokstäverna "MNO"). Varje gång du trycker på 6 visas en ny bokstav i displayen, M, N, O, m, n, o och slutligen 6. Mer information om hur du hittar rätt tecken finns i "Bokstäver och siffror på knappsatsen" på sidan 223.



- Du kan ange ett mellanslag genom att trycka två gånger på 1.
- Tryck på vänster-/högerpilen eller på uppåt-/nedåtpilen för att ta bort det sista tecknet.

Bokstäver och siffror på knappsatsen



- Vilka specialtecken som finns kan skilja sig från modell till modell och kan även bero på vilka tillval du har.
- En del av knappvärdena nedan kanske inte visas beroende på vilket jobb du utför.



Knap p	Tillhörande siffror, bokstäver och tecken
1	@ / . \' 1
2	A B C a b c 2
3	D E F d e f 3
4	G H I g h i 4
5	J K L j k l 5





Mata in olika tecken

Knap p	Tillhörande siffror, bokstäver och tecken
6	M N O m n o 6
7	P Q R S p q r s 7
8	T U V t u v 8
9	W X Y Z w x y z 9
0	& + - , 0
*	*
	(De här symbolerna kan du använda för autentisering i nätverket)
#	#
	(De här symbolerna kan du använda för autentisering i nätverket)

Inställning av faxens adressbok

Du kan koppla nummer som ofta används till snabbval via SyncThru™ Web Service. Du kan därefter snabbt och smidigt välja ett faxnummer genom att välja dess platsnummer i adressboken.



Registrera ett snabbuppringningsnummer

- 1 Välj  (fax) >  (**Address Book**) > **Ny&Redigera** > **Snabbval** på kontrollpanelen.
 - 2 Ange ett snabbuppringningsnummer och tryck på **OK**.
-  Om det redan finns en post med detta snabbvalsnummer visas meddelandet på displayen så att du kan ändra det. Om du vill börja om med ett annat snabbuppringningsnummer trycker du på  (**Back**).
- 3 Ange önskat namn och tryck på **OK**.
 - 4 Ange önskat faxnummer och tryck på **OK**.
 - 5 Tryck på  (**Stop/Clear**) för att återgå till redoläget.



Använda snabbuppringningsnummer

När du ska skicka ett fax och uppmanas att ange ett nummer, anger du snabbvalsnumret för det önskade faxnumret.





- För ett ensiffrigt (0–9) snabbvalsnummer trycker du på och håller ned motsvarande sifferknapp på det numeriska tangentbordet i mer än 2 sekunder.
- För ett två- eller tresiffrigt snabbuppringningsnummer trycker du först på den/de första sifferknappen/knapparna och håller sedan ner den sista sifferknappen längre än 2 sekunder.
- Om du vill skriva ut adressboken väljer du  (fax) >  (**Address Book**) > **Skriv ut**.

Redigera snabbuppringningsnummer

- 1 Välj  (fax) >  (**Address Book**) > **Ny&Redigera** > **Snabbval** på kontrollpanelen.
- 2 Ange det snabbvalsnummer du vill ändra och tryck på **OK**.
- 3 Ändra namnet och tryck **OK**.
- 4 Ändra faxnumret och tryck på **OK**.
- 5 Tryck på  (**Stop/Clear**) för att återgå till redoläget.

Inställning av faxens adressbok

Registrera ett gruppuppringningsnummer



- 1 Välj  (fax) >  (**Address Book**) > **Ny&Redigera** > **Gruppuppringing**. på kontrollpanelen.
- 2 Ange ett gruppnummer och tryck på **OK**.



Om det redan finns en post med detta snabbvalsnummer visas meddelandet på displayen så att du kan ändra det. Om du vill börja om med ett annat snabbuppringningsnummer trycker du på  (**Back**).

- 3 Du söker genom att ange de första bokstäverna i snabbvalets namn.
- 4 Välj önskat namn och tryck på **OK**.
- 5 När **Annat nummer?** visas väljer du **Ja**.
- 6 Upprepa steg 3 för att lägga in övriga snabbvalsnummer i gruppen.
- 7 När du är klar väljer du **Nej** när **Annat nummer?** visas. Tryck därefter på **OK**.
- 8 Tryck på  (**Stop/Clear**) för att återgå till redoläget.



Redigera gruppuppringningsnummer

- 1 Välj  (fax) >  (**Address Book**) > **Ny&Redigera** > **Gruppuppringing**. på kontrollpanelen.
- 2 Ange det gruppnummer du vill redigera och tryck på **OK**.
- 3 Ange ett nytt snabbuppringningsnummer som ska läggas till och välj **OK** när **Lagg till?** visas.
Ange ett snabbvalsnummer som finns lagrat i gruppen och tryck på **OK**. **Radera?** visas.
- 4 Tryck på **OK** för att lägga till respektive radera numret.
- 5 Upprepa steg 3 om du vill lägga till eller ta bort fler nummer.
- 6 Välj **Nej** när **Annat nummer?** visas och tryck på **OK**.
- 7 Tryck på  (**Stop/Clear**) för att återgå till redoläget.

Inställning av faxens adressbok

Söka efter en post i adressboken



Du kan söka efter ett nummer i minnet på två olika sätt. Du kan antingen söka i bokstavsordning från A till Z eller genom att ange de första bokstäverna i namnet som är kopplat till numret.

- 1 Välj  (fax) >  (**Address Book**) > **Sök&Ring upp** > **Snabbval** eller **Gruppuppring**. på kontrollpanelen.
- 2 Ange **Alla** eller **ID** och tryck på **OK**.
- 3 Tryck på önskat namn och nummer eller den tangentknapp som har den bokstav du vill söka på.

Om du exempelvis vill hitta namnet "MOBIL" trycker du på knappen **6** där det står "MNO".
- 4 Tryck på  (**Stop/Clear**) för att återgå till redoläget.

Skriva ut adressbok

Du kan kontrollera inställningarna för  (**Address Book**) genom att skriva ut en lista.

- 1 Välj  (fax) >  (**Address Book**) > **Skriv ut** på kontrollpanelen.
- 2 Utskriften påbörjas.

Utskriftsfunktioner



- Information om grundläggande utskriftsfunktioner finns i Grundläggande bruksanvisning (se "Grundläggande information om utskrift" på sidan 54).
- Denna funktion kanske inte finns tillgänglig för alla modeller och för alla produkter (se "Funktioner fördelade på modell" på sidan 8).

Ändra standardinställningarna för utskrift

- 1** Klicka på Windows **Starta**-meny.
 - För Windows 8 från **Charms(Snabbknappar)**, välj **Sök > Inställningar**.
- 2** I Windows XP/Server 2003 väljer du **Skrivare och fax**.
 - I Windows Server 2008/Vista väljer du **Kontrollpanelen > Maskinvara och ljud > Skrivare**.
 - I Windows Server 2008 R2 väljer du **Kontrollpanelen > Maskinvara > Enheter och skrivare**.
 - I Windows 7/8, välj **Kontrollpanelen > Enheter och skrivare**.
- 3** Högerklicka på din maskin.

- 4** I Windows XP/Server 2003/Server 2008/Vista väljer du **Utskriftsinställningar**.

I snabbmenyerna i Windows 7/8 och Windows Server 2008 R2 väljer du **Utskriftsinställningar**.



Om **Utskriftsinställningar** är markerat med symbolen ► kan du välja andra skrivardrivrutiner kopplade till vald skrivare.

- 5** Ändra inställningarna på respektive flik.

- 6** Klicka på **OK**.



Om du vill ändra inställningarna för varje utskriftsjobb ändrar du dem i **Utskriftsinställningar**.

Utskriftsfunktioner

Ange att din skrivare ska vara standardskrivare.

- 1 Klicka på Windows **Starta**-meny.
 - För Windows 8 från **Charms(Snabbknappar)**, välj **Sök > Inställningar**.
- 2 I Windows XP/Server 2003 väljer du **Skrivare och fax**.
 - I Windows Server 2008/Vista väljer du **Kontrollpanelen > Maskinvara och ljud > Skrivare**.
 - I Windows Server 2008 R2 väljer du **Kontrollpanelen > Maskinvara > Enheter och skrivare**.
 - I Windows 7/8, välj **Kontrollpanelen > Enheter och skrivare**.
- 3 Markera din maskin.
- 4 Högerklicka på skrivaren och välj **Välj som standardskrivare**.



Om posten **Välj som standardskrivare** är markerad med ► i Windows 7 eller Windows Server 2008 R2, kan du ansluta andra skrivardrivrutiner som är anslutna till den valda skrivaren.

Använda specialfunktioner för utskrift



Skrivardrivrutin för XPS används för att skriva ut dokument i XPS-format.

- Se "Funktioner fördelade på modell" på sidan 8.
- Drivrutinen kräver Windows Vista eller senare operativsystem.
- För modeller som hämtar XPS-drivrutinen från Samsungs hemsida, www.samsung.com > hitta din produkt > Stöd eller nedladdningar.

Skriva till fil (PRN)

Ibland kan det vara nödvändigt spara utskriftsdata som en fil.

Utskriftsfunktioner

- 1 Markera rutan **Skriv till fil** i fönstret **Skriv ut**.

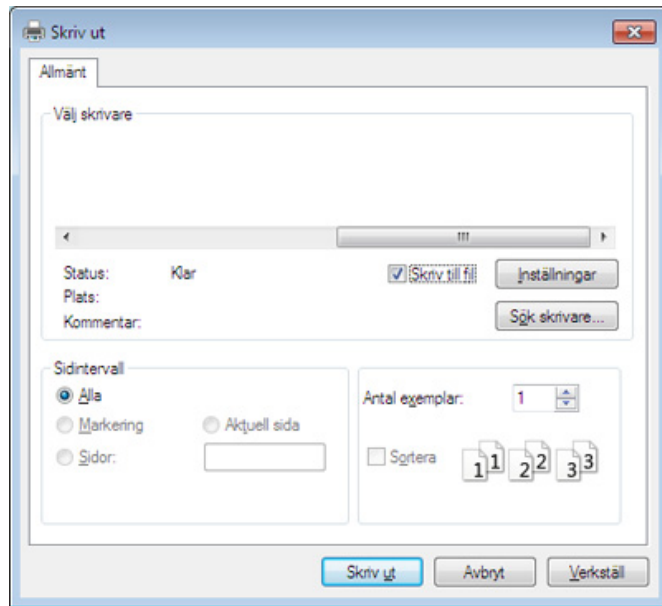

- 2 Klicka på **Skriv ut**.
- 3 Skriv målsökvägen och filnamnet. Klicka sedan på **OK**.
Till exempel **c:\Temp\filnamn**.



Om du endast anger filnamnet sparas filen automatiskt i **Mina dokument**, **Documents and Settings** eller **Användare**. Mappen där filen sparas kan variera beroende på vilket operativsystem och program du använder.

Utskriftsfunktioner

Så här fungerar specialfunktionerna

Skrivaren har stöd för avancerade utskriftsfunktioner.

Om du vill dra nytta av alla funktioner som skrivaren kan hantera klickar du på **Egenskaper** eller **Inställningar** i programmets **Skriv ut**-fönster. Där kan du ändra inställningarna. Skrivarnamnet som visas i fönstret med skrivaregenskaper kan skilja sig beroende på vilken maskin som används.



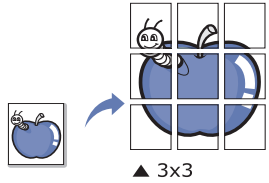
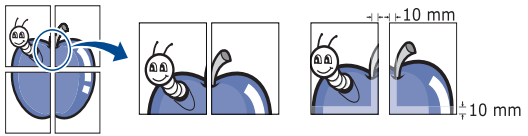

- Vissa menyer visas kanske inte på displayen, beroende på tillval eller modeller. Menyer som inte visas kan inte användas på din maskin.
- Välj menyn **Hjälp** eller klicka på  i fönstret eller tryck på **F1** på tangentbordet samt på det alternativ du vill veta mer om (se "Använda hjälpen" på sidan 57).

Objekt	Beskrivning
Flera sidor per ark 	Anger hur många sidor som du vill skriva ut på ett enda pappersark. Om du vill skriva ut fler än en sida per ark kommer sidorna att förminskas och ordnas på arket på det sätt du anger. Du kan skriva ut högst sexton sidor på ett ark.
Affischutskrift 	Du kan även skriva ut ett ensidigt dokument på 4 (affisch 2 x 2), 9 (affisch 3 x 3) eller 16 (affisch 4 x 4) ark om du vill tejpa ihop arken och göra en affisch. Markera värdet Överlappning för affisch . Ange Överlappning för affisch i millimeter eller med alternativknappen längst upp till höger på fliken Grundläggande . Det gör det lättare att sammanfoga arken. 

Utskriftsfunktioner

Objekt	Beskrivning
<p data-bbox="53 352 315 384">Utskrift av häfte^{ab}</p> 	<p data-bbox="380 252 2190 325">Med den här funktionen kan du skriva ut ett dokument på båda sidor av papperet och ordna sidorna så att papperet kan vikas på mitten och bilda ett häfte.</p> <ul data-bbox="398 411 2190 628" style="list-style-type: none"><li data-bbox="398 411 2190 443">• Häften måste skrivas ut på utskriftsmedia i formatet Letter, Legal, A4, US Folio eller Oficio.<li data-bbox="398 459 2190 533">• Alternativet Utskrift av häfte är inte tillgängligt för alla pappersformat. Välj alternativet Storlek på fliken Papper om du vill se vad det finns för tillgängliga pappersstorlekar.<li data-bbox="398 549 2190 628">• Om du väljer ett pappersformat som inte är tillgängligt avbryts åtgärden automatiskt. Välj bara tillgängligt papper (papper utan ⚠ - eller ❌-märke).
<ul data-bbox="53 699 353 874" style="list-style-type: none"><li data-bbox="53 699 353 772">• Dubbelsidig utskrift^b<li data-bbox="53 788 353 874">• Dubbelsidig utskrift (manuell)^a	<p data-bbox="380 699 2145 730">Du kan skriva ut på båda sidor av ett papper (duplex). Innan du skriver ut ska du bestämma vilken orientering dokumentet ska ha.</p> <ul data-bbox="398 810 2190 986" style="list-style-type: none"><li data-bbox="398 810 2190 842">• Den här funktionen fungerar med papper i storleken Letter, Legal, A4, US Folio och Oficio<li data-bbox="398 858 2190 932">• Om skrivaren inte har en någon duplexenhet måste du avsluta utskriften manuellt. Skrivaren skriver först ut varannan sida i dokumentet. Sedan visas ett meddelande på datorn.<li data-bbox="398 948 2190 986">• Funktionen Hoppa över tomma sidor fungerar inte med dubbelsidiga utskrifter.

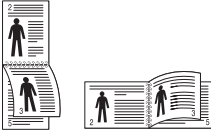
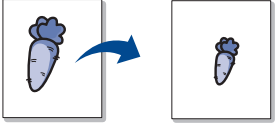
Utskriftsfunktioner

Objekt	Beskrivning
<ul style="list-style-type: none">• Dubbelsidig utskrift^b• Dubbelsidig utskrift (manuell)^a	<ul style="list-style-type: none">• Av: Funktionen inaktiveras.• Långsida: det här är det normala layoutalternativet för bokbindning.  <ul style="list-style-type: none">• Kortsida: det här är det normala layoutalternativet för kalendrar. 
Pappersalternativ 	Du anger ett procenttal för att förstora eller förminska dokumentet så att det skrivs ut större eller mindre än dess faktiska storlek.
Vattenstämpel 	Med alternativet Vattenstämpel kan du skapa en vattenstämpel på papperet som ligger ”bakom” den övriga texten i dokumentet. Du kan till exempel skriva ut ordet DRAFT eller CONFIDENTIAL diagonalt över ett dokumentets första sida eller samtliga sidor i stora, gråa bokstäver.
Vattenstämpel (Skapa en vattenstämpel)	<p>aOm du vill ändra utskriftsinställningarna i programmet går du till Utskriftsinställningar.</p> <p>bKlicka på fliken Avancerat och välj sedan Redigera i listrutan Vattenstämpel. Fönstret Redigera vattenstämpel visas.</p> <p>cAnge en text i rutan Vattenstämpelns meddelande. Du kan ange upp till 256 tecken. Meddelandet visas i förhandsgranskningsfönstret.</p>

Utskriftsfunktioner

Objekt	Beskrivning
Vattenstämpel (Redigera en vattenstämpel)	<p>aOm du vill ändra utskriftsinställningarna i programmet går du till Utskriftsinställningar.</p> <p>bKlicka på fliken Avancerat och välj sedan Redigera i listrutan Vattenstämpel. Fönstret Redigera vattenstämpel visas.</p> <p>cVälj den vattenstämpel som du vill redigera i listan Aktuella vattenstämplar och ändra vattenstämpelns text och andra alternativ.</p> <p>dKlicka på Uppdatera för att spara ändringarna.</p> <p>eKlicka på OK eller Skriv ut tills fönstret Skriv ut stängs.</p>
Vattenstämpel (Ta bort en vattenstämpel)	<p>aOm du vill ändra utskriftsinställningarna i programmet går du till Utskriftsinställningar.</p> <p>bKlicka på fliken Avancerat och välj sedan Redigera i listrutan Vattenstämpel. Fönstret Redigera vattenstämpel visas.</p> <p>cVälj den vattenstämpel som du vill ta bort i listan Aktuella vattenstämplar och klicka sedan på Radera.</p> <p>dKlicka på OK eller Skriv ut tills fönstret Skriv ut stängs.</p>
Överlägg^a 	<p>Denna funktion är endast tillgänglig när du använder PCL-/SPL-skrivardrivrutinen (se "Programvara" på sidan 8).</p> <p>Ett överlägg är en text och/eller bilder som lagras på datorns hårddisk i ett särskilt filformat. Det kan skrivas ut på ett valfritt dokument. Överlägg används ofta i stället för papper med brevhuvud. I stället för att använda ett förtryckt brevhuvud kan du skapa ett överlägg som innehåller exakt samma information som finns på ditt brevhuvud. Om du vill skriva ut ett brev med ditt företags brevhuvud behöver du inte längre ladda förtryckt papper i skrivaren: skriv bara ut brevhuvud som ett överlägg på dokumentet.</p> <p>När du vill använda ett överlägg måste du först skapa ett nytt överlägg som innehåller företagets logotyp eller annan information.</p> <ul style="list-style-type: none">• Överläggsdokumentets format måste vara likadant som det dokument som du vill skriva ut överlägget på. Skapa inte ett överlägg med en vattenstämpel.• Upplösningen på överläggsdokumentet måste vara samma som för dokumentet som du vill skriva överlägget på.

Utskriftsfunktioner

Objekt	Beskrivning
Överlägg^a (Skapa ett nytt överlägg)	<p>aOm du vill spara dokumentet som ett överlägg går du till Utskriftsinställningar.</p> <p>bKlicka på fliken Avancerat och välj sedan Redigera i listrutan Text. Fönstret Redigera överlägg visas.</p> <p>cKlicka på Skapa i fönstret Redigera överlägg.</p> <p>dI fönstret Spara som anger du ett namn på upp till åtta tecken i rutan Jobbnamn. Ange målsökväg, om det behövs (standardinställningen är C:\FormOver).</p> <p>eKlicka på Spara. Namnet visas i Överläggslista.</p> <p>fKlicka på OK eller Skriv ut tills fönstret Skriv ut stängs. Filen skrivs inte ut. I stället lagras den på datorns hårddisk.</p>
Överlägg^a (Använda ett överlägg)	<p>aKlicka på fliken Avancerat.</p> <p>bVälj önskat överlägg i listrutan Text.</p> <p>cOm den överläggsfil du vill använda inte visas i listrutan Text väljer du Redigera... i listan och klickar på Hämta. Välj den överläggsfil som du vill använda. Om du har sparat den överläggsfil som du vill använda på en extern plats kan du också läsa in filen när du öppnar fönstret Öppna. När du har valt filen klickar du på Öppna. Filen visas i rutan Överläggslista och kan användas för utskrifter. Välj överlägget i rutan Överläggslista.</p> <p>dMarkera kryssrutan Bekräfta sidöverlägg vid utskrift om det behövs. Om denna ruta är markerad öppnas ett meddelandefönster varje gång du skickar ett dokument till utskrift. Där bekräftar du att du vill ha ett överlägg på dokumentet. Om rutan är avmarkerad och du har valt ett överlägg skrivs detta ut automatiskt på dokumentet.</p> <p>eKlicka på OK eller Skriv ut tills fönstret Skriv ut stängs.</p>
Överlägg^a (Ta bort ett överlägg)	<p>aI fönstret Printing Preferences klickar du på fliken Avancerat.</p> <p>bVälj Redigera i listrutan Text.</p> <p>cMarkera det överlägg du vill ta bort i rutan Överläggslista.</p> <p>dKlicka på Radera.</p> <p>eNär ett bekräftelsefönster öppnas klickar du på Ja.</p> <p>fKlicka på OK eller Skriv ut tills fönstret Skriv ut stängs. Du kan ta bort överlägg som du inte använder längre.</p>

a. Den här inställningen finns inte tillgänglig när du använder XPS-drivrutin.

b. M287xND/M287xFD/M287xDW/M287xFW/M287xHN/M288xFW/M288xHW endast.

Utskriftsfunktioner

Använda Direktutskrivningsfunktion



- Direktutskrivningsfunktion Denna funktion kanske inte finns tillgänglig för alla modeller och för alla produkter (se "Programvara" på sidan 8).
- Finns endast tillgängligt för Windows.

Vad är Direktutskrivningsfunktion för program?

Direktutskrivningsfunktion skickar PDF-filen direkt till skrivare utan att filen behöver öppnas.

Så här installerar du programmet:

Hämta programvaran från Samsung webbplats. Packa sedan upp filen och installera den. (<http://www.samsung.com> > hitta din produkt > Stöd eller nedladdningar).



- Extraminnet eller masslagringsenheten (HDD) måste vara installerade på skrivaren innan du kan skriva ut filer med programmet (se "Olika funktioner" på sidan 11).
- Du kan inte skriva ut PDF-filer om restriktionsfunktionen för utskrifter har använts. Inaktivera restriktionsfunktionen och försök skriva ut på nytt.
- Du kan inte skriva ut PDF-filer som är lösenordsskyddade. Inaktivera lösenordsfunktionen och försök skriva ut igen.

- Om en PDF-fil kan skrivas ut med programmet Direktutskrivningsfunktion beror på hur PDF-filen skapades.
- Programmet Direktutskrivningsfunktion stöder PDF-version 1.7 och tidigare versioner. Om du har en senare version måste du öppna filen för att kunna skriva ut den.

Skriva ut

Du kan skriva ut på flera sätt med Direktutskrivningsfunktion.

- 1 Öppna **Starta**-menyn och välj **Program** eller **Alla program**.
 - I Windows 8 väljer du **Sök > Apps(Appar)** från **Charms(Snabbknappar)**.
- 2 Leta reda på **Samsung-skrivare > Direktutskrivningsfunktion**.
- 3 Välj skrivaren i listrutan **Välj skrivare** och klicka på **Bläddra**.
- 4 Välj den fil du vill skriva ut och klicka på **Öppna**.
Filen läggs till avsnittet **Välj filer**.
- 5 Anpassa maskininställningarna efter dina behov.
- 6 Klicka på **Skriv ut**. Den valda PDF-filen skickas till skrivaren.

Utskriftsfunktioner

Att använda högerklicksmenyn

- 1 Högerklicka på den PDF-fil du vill skriva ut och välj **Direktutskrift**. Fönstret Direktutskrivningsfunktion visas och där finns PDF-filen med.
- 2 Välj vilken skrivare som ska användas.
- 3 Anpassa skrivarinställningarna.
- 4 Klicka på **Skriv ut**. Den valda PDF-filen skickas till skrivaren.

Mac-utskrift



Alla funktioner är inte tillgängliga på alla modeller och i alla utföranden. Det kan därför hända att din skrivare inte har stöd för alla funktioner.

Skriva ut ett dokument

Vill du skriva ut med MAC bör du kontrollera inställningarna i drivrutinerna för samtliga applikationer. Följ dessa steg för utskrift med Mac:

- 1 Öppna dokumentet som ska skrivas ut.
- 2 Öppna menyn **File** och klicka på **Page Setup (Document Setup i vissa program)**.
- 3 Välj papperets storlek, orientering, skalning och andra alternativ, och kontrollera att din maskin är markerad. Klicka på **OK**.
- 4 Öppna menyn **File** och klicka på **Print**.
- 5 Välj antal kopior och vilka sidor du vill skriva ut.
- 6 Klicka på **Print**.

Ändra utskriftsinställningar

Skrivaren har stöd för avancerade utskriftsfunktioner.

Öppna ett program och välj **Print** från menyn **File**. Maskinnamnet som visas i fönstret med skrivaregenskaper kan skilja sig beroende på vilken maskin som används. Förutom namnet ser fönstren med skrivaregenskaper ungefär ut som följande.

Utskrift av flera sidor på ett ark

Du kan skriva ut fler än en sida på ett enda pappersark. Med den här funktionen kan du skriva ut billiga utkast.

Utskriftsfunktioner

- 1 Öppna ett program och välj **Print** på menyn **File**.
- 2 Välj **Layout** i listrutan under **Orientation**. Välj det antal sidor du vill skriva ut på ett pappersark i listrutan **Pages per Sheet**.
- 3 Välj övriga alternativ som ska användas.
- 4 Klicka på **Print**.
Skrivaren skriver ut det valda antalet aridor på ett ark.

- 3 Välj en bindningsorientering från alternativet **Two-Sided**.
- 4 Välj övriga alternativ som ska användas.
- 5 När du klickar på **Print** skriver skrivaren ut på båda sidorna av pappret.



Om du skriver ut fler än två kopior kan den första och den andra kopian skrivas ut på samma pappersark. Undvik att skriva ut på båda sidor av papperet när du skriver ut fler än en kopia.

Dubbelsidig utskrift



Alla funktioner är inte tillgängliga på alla modeller och i alla utföranden. Det kan därför hända att din skrivare inte har stöd för alla funktioner (se "Funktioner fördelade på modell" på sidan 8).

Innan du skriver ut dubbelsidiga dokument bör du bestämma vilken kant som skall bindas. Det här är de olika bindningsalternativen:

- **Long-Edge Binding:** Det här är det normala layoutalternativet vid bokbindning.
- **Short-Edge Binding:** Det här alternativet används ofta för kalendrar.

- 1 För Mac väljer du **Print** från **File**-menyn.
- 2 Välj **Layout** i listrutan under **Orientation**.

Använda hjälpen

Klicka på frågetecknet i fönstrets nedre vänstra hörn och klicka sedan på ett ämne du vill veta mer om. Då visas ett popup-fönster med information om hur alternativet fungerar.

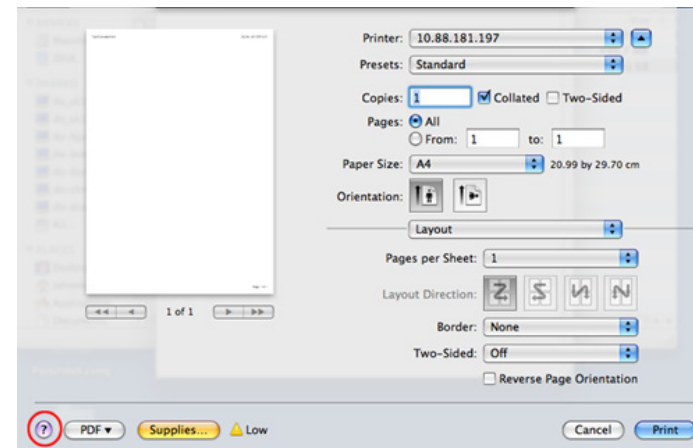

Utskriftsfunktioner

Linux-utskrift



Alla funktioner är inte tillgängliga på alla modeller och i alla utföranden. Det kan därför hända att din skrivare inte har stöd för alla funktioner.

Skriva ut från program

I många Linux-program kan du skriva ut med hjälp av CUPS (Common UNIX Printing System). Du kan skriva ut på skrivaren från sådana program.

- 1 Öppna dokumentet som ska skrivas ut.
- 2 Öppna menyn **File** och klicka på **Page Setup (Print Setup)** i vissa program).
- 3 Välj pappersstorlek, orientering och kontrollera att maskinen är vald. Klicka på **Apply**.
- 4 Öppna menyn **File** och klicka på **Print**.
- 5 Välj skrivare för utskrift.
- 6 Välj antal kopior och vilka sidor du vill skriva ut.
- 7 Välj alternativ i de olika flikarna.

- 8 Klicka på **Print**.



Automatisk/manuell dubbelsidig kopiering är inte tillgänglig på alla skrivarmodeller. Du kan istället använda utskriftssystemet lpr eller andra program för udda-jämn-utskrift. (se "Funktioner fördelade på modell" på sidan 8).

Skriva ut filer

Du kan skriva ut text, bilder och pdf-filer på skrivaren via CUPS, direkt från kommandoradsgränssnittet. Detta är möjligt tack vare CUPS lpr. Så här gör du:

```
"lp -d <skrivarnamn> -o <alternativ> <filnamn>"
```

Mer information finns i man-sidan för lpr.

Utskriftsfunktioner

Konfigurera skrivaregenskaper

Du kan ändra standardalternativen för utskrift eller anslutningstypen med den Printing-funktion som tillhandahålls av OS.

- 1 Starta utskriftsfunktionen (gå till **System > Administration > Printing** eller kör kommandot "**system-config-printer**" i terminalprogrammet).
- 2 Välj skrivare och dubbelklicka på den.
- 3 Ändra standardinställningar för utskrift eller anslutningstyp.
- 4 Klicka på knappen **Apply**.

Skriva ut på Unix



Alla funktioner är inte tillgängliga på alla modeller och i alla utföranden. Det kan därför hända att din skrivare inte har stöd för alla funktioner (se "Funktioner fördelade på modell" på sidan 8).

Fortsätta med utskriftsjobbet

När du har installerat skrivaren väljer du någon av bild-, text-, PS- eller HPGL-filerna för utskrift.

- 1 Kör kommandot **printui <file_name_to_print>**.
Du skriver exempelvis ut **document1**.

printui dokument1

UNIX-skrivardrivrutinens **Print Job Manager** öppnas och användaren kan välja olika utskriftsalternativ.

- 2 Välj en skrivare som redan har lagts till.
- 3 Välj utskriftsalternativen från fönstret, exempelvis **Page Selection**.
- 4 Välj önskat antal kopior i **Number of Copies**.



Om du vill använda funktionerna som finns i skrivardrivrutinen trycker du på **Properties**.

- 5 Tryck på **OK** för att starta utskriftsjobbet.

Utskriftsfunktioner

Ändra utskriftsinställningarna

UNIX-skrivardrivrutinens **Print Job Manager** där användaren kan välja olika utskriftsalternativ i skrivarens **Properties**.

Följande snabbtangenter kan även användas: H för **Help**, O för **OK**, A för **Apply** och C för **Cancel**.

Fliken General

- **Paper Size:** Ange pappersstorleken, exempelvis A4 eller Letter.
- **Paper Type:** Välj papperstyp. Alternativerna som finns i listrutan är **Printer Default**, **Plain** och **Thick**.
- **Paper Source:** Välj vilken kassett papperet ska matas från. **Auto Selection** är standard.
- **Orientation:** Välj i vilken riktning informationen ska skrivas ut på en sida.
- **Duplex:** Skriv ut på båda sidor för att spara papper.



Automatisk/manuell dubbelsidig kopiering är inte tillgänglig på alla skrivarmodeller. Du kan istället använda utskriftssystemet lpr eller andra program för udda-jämn-utskrift. (se "Funktioner fördelade på modell" på sidan 8).

- **Multiple pages:** Skriv ut flera sidor på en sida av papperet.

- **Page Border:** Välj någon av kantstilarna (exempelvis **Single-line hairline**, **Double-line hairline**).

Fliken Image

På den här fliken kan du ändra ljusstyrka, upplösning eller en bilds placering i dokumentet.

Fliken Text

Ange teckenmarginal, radavstånd eller kolumnerna för den faktiska utskriften.

Fliken Margins

- **Use Margins:** Ställ in dokumentets marginaler. Marginaler är inte aktiverade som standard. Marginalinställningarna kan ändras genom att värdena i respektive fält ändras. Inställda som standard är dessa värden beroende av den valda papperstorleken.
- **Unit:** Ändra enheterna till punkter, tum eller centimeter.

Fliken Printer-Specific Settings

Välj olika alternativ i ramarna **JCL** och **General** för att anpassa olika inställningar. Dessa alternativ är specifika för skrivaren och beror på PPD-filen.

Skanningsfunktioner



- För grundläggande skanningfunktioner läs Grundläggande bruksanvisning (se "Grundläggande skanning" på sidan 64).
- Denna funktion kanske inte finns tillgänglig för alla modeller och för alla produkter (se "Funktioner fördelade på modell" på sidan 8).
- Den maximala upplösning som du kan få beror på flera faktorer, däribland datorns hastighet, tillgängligt diskutrymme, minne, storleken på bilden som skannas och inställningarna av bitdjup. Därför, beroende på ditt system och vad du skannar, så kanske du inte kan skanna med vissa upplösningar, i synnerhet med förstärkt dpi.

Grundläggande skanningsmetod



Den här funktionen kanske inte är tillgänglig beroende på modell eller tillbehör (se "Olika funktioner" på sidan 11).

Du kan skanna originalen med din maskin via en USB-kabel eller nätverket. Följande metoder kan användas för dokumentskanning:

- **Skanna till PC:** Skanna originalen från kontrollpanelen. Skannade data lagras i mappen **Mina dokument** i den anslutna datorn (se "Grundläggande skanning" på sidan 64).
- **TWAIN:** TWAIN är ett av de förinställda bildprogrammen. När du skannar en bild startas det valda programmet där du kan styra skanningsprocessen. Funktionen kan användas via lokal anslutning eller nätverksanslutning (se "Skanna från bildbehandlingsprogram" på sidan 245).
- **Samsung Easy Document Creator:** Med det här programmet kan du skanna bilder och dokument. **Vi rekommenderar att du använder skanningsfunktioner med programmet Samsung Easy Document Creator som tillhandahålls i den medföljande cd-skivan med programvara.**
-Se "Använda Samsung Easy Document Creator" på sidan 266.
- **WIA:** WIA är en förkortning av Windows Image Acquisition. Om du vill använda den här funktionen måste datorn och maskinen vara anslutna direkt med en USB-kabel (se "Skanna med hjälp av WIA-drivrutinen" på sidan 246).

Skanningsfunktioner

Välja skanningsinställningar i datorn



Denna funktion kanske inte finns tillgänglig för alla modeller och för alla produkter (se "Funktioner fördelade på modell" på sidan 8).

- 1 Öppna **Samsung Easy Printer Manager** (se "Använda Samsung Easy Printer Manager" på sidan 267).
- 2 Välj lämplig maskin i **Skrivarlista**.
- 3 Välj menyn **Inställningar för att skanna till dator**.
- 4 Välj det alternativ du vill använda.
 - Skanningsaktivering**: Används för att aktivera och inaktivera skanningsfunktionen på enheten.
 - profil**: Visar skanningsprofilerna som har sparats på den valda enheten.
 - Fliken **Grundläggande**: Här finns allmänna skannings- och enhetsinställningar.
 - Fliken **Bild**: Här finns inställningar för bildbehandling.
- 5 Tryck på **Spara > OK**.

Skanna från en nätverksansluten maskin

Kontrollera att skrivardrivrutinen har installerats på datorn från cd-skivan med programvara, eftersom skrivardrivrutinen innehåller skanningsprogrammet (se "Drivrutinen installeras lokalt" på sidan 28).

- 1 Placera ett enkelt dokument (se "Lägga i original" på sidan 51).

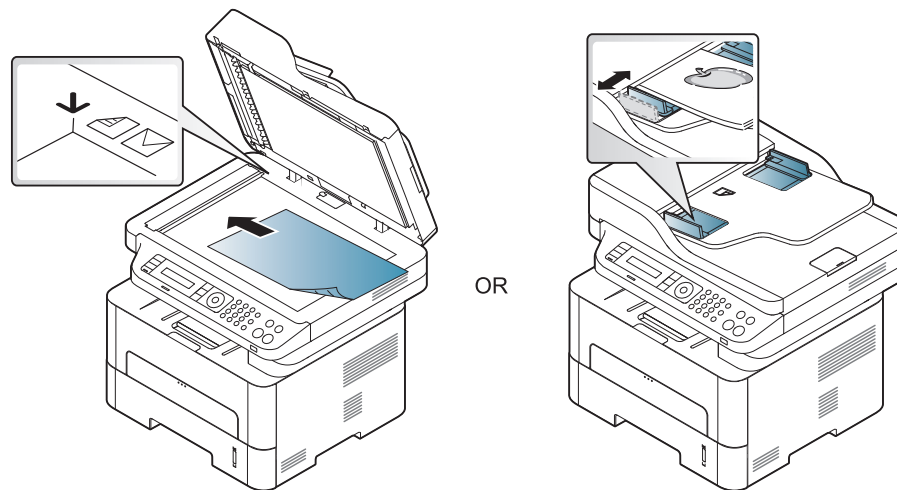

- 2 Välj  (**Scan**) > **Skanna till PC** > **Nätverksdator** på kontrollpanelen.
Eller välj knappen **Skanna till** > **Skanna till PC** > **Nätverksdator** på kontrollpanelen.



Skanningsfunktioner



Om meddelandet **Ej tillgänglig** visas kontrollerar du portanslutningen.

3 Välj datorns registrerade **ID** och ange **Losenord** om nödvändigt.



- **ID** är samma ID som det registrerade skannings-ID:et för **Samsung Easy Printer Manager** >  Växla till avancerat läge > **Inställningar för att skanna till dator**.
- **Losenord** är det fyrsiffriga nummer som registrerats som lösenord för **Samsung Easy Printer Manager** >  Växla till avancerat läge > **Inställningar för att skanna till dator**.

4 Ange önskat alternativ och tryck på **OK**.

5 Skanningen påbörjas.



Den skannade bilden är sparad i datorns **C:\Users\users name\Pictures\folder**. Mappen där filen sparas kan variera beroende på vilket operativsystem och program du använder.

Skanna till WSD

Skannar originalen och sparar inskannad data på ansluten dator om den stödjer WSD (Web Service for Device). Du måste först installera WSD-drivrutinen på datorn innan du kan använda funktionen. I Windows 7 väljer du **Kontrollpanelen > Enheter och skrivare > Lägg till en skrivare**. Klicka på **Lägg till en nätverksskrivare** i guiden.



- Om skrivaren inte stödjer nätverkets gränssnitt kan den inte använda den här funktionen (se "Funktioner fördelade på modell" på sidan 8).
- WSD fungerar endast med Windows Vista® eller senare versioner av Windows.
- Anvisningarna nedan gäller för Windows 7.

Installera WSD-skrivardrivrutinen

- 1** Välj **Starta > Kontrollpanelen > Enheter och skrivare > Lägg till en skrivare**.
- 2** Klicka på **Lägg till en nätverksskrivare, trådlös skrivare eller Bluetooth-skrivare** i guiden.
- 3** Välj den skrivare som ska användas från listan och klicka sedan på **Nästa**.

Skanningsfunktioner



- WSD-skrivarens IP-adress är `http://[IP-adress]/ws/` (exempelvis: `http://111.111.111.111/ws/`).
- Om ingen WSD-skrivare visas i listan väljer du **Skrivaren jag vill använda finns inte i listan > Lägg till en skrivare med TCP/IP-adress eller värddamn** samt **Webbtjänstenhet** som **Enhetstyp**. Ange därefter skrivarens IP-adress.

4 Följ anvisningarna i installationsfönstret.

Skanna med WSD

- 1 Kontrollera att skrivaren är ansluten till datorn och påslagen.
- 2 Lägg en dokument sida med framsidan nedåt på dokumentglaset eller lägg sidorna med framsidan uppåt i den automatiska dokumentmataren (se *Lägga i original*).
- 3 Välj  (**Scan**) > **Skän. t WSD** på kontrollpanelen.



Om meddelandet **Ej tillgänglig** visas kontrollerar du portanslutningen. Du kan även kontrollera att WSD-skrivardrivrutinen har installerats.

- 4 Välj datorn från **Mållista**.
- 5 Ange önskat alternativ och tryck på **OK**.

6 Skanningen påbörjas.

Skanna från bildbehandlingsprogram

Du kan skanna och importera dokument i bildredigeringsprogram eller använda ett bildredigeringsprogram som Adobe Photoshop om programmet är TWAIN-kompatibelt. Följ stegen nedan för att skanna med TWAIN-kompatibel programvara:

- 1 Kontrollera att skrivaren är ansluten till datorn och påslagen.
- 2 Placera ett enkelt dokument (se *Lägga i original* på sidan 51).

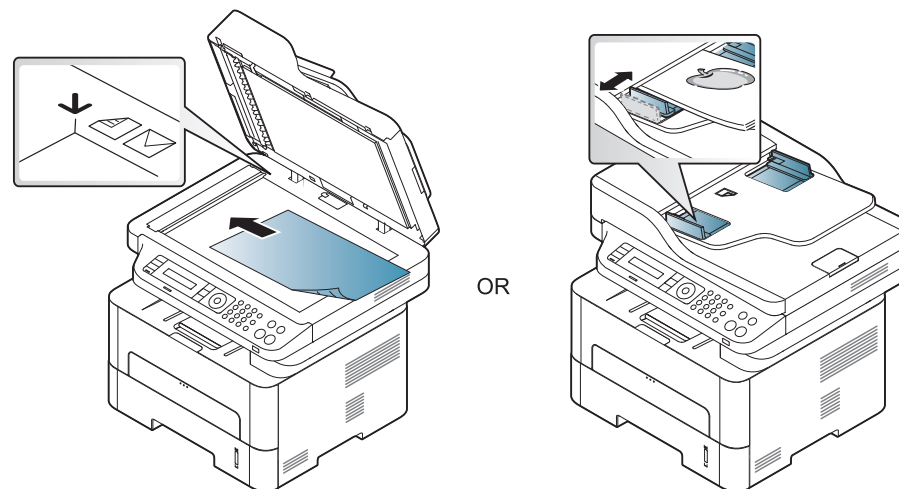

3 Öppna ett program, t.ex. Adobe Photoshop.

Skanningsfunktioner

- 4 Klicka på **Fil > Importera** och välj skannerenheten.
- 5 Ange skanningsinställningarna.
- 6 Skanna och spara den skannade bilden.

Skanna med hjälp av WIA-drivrutinen

Maskinen stöder WIA-drivrutinen (Windows Image Acquisition) för skanning av bilder. WIA är en av standardkomponenterna som medföljer Microsoft Windows 7. Den fungerar med både digitalkameror och skannrar. Till skillnad från TWAIN-drivrutinen behöver du inte använda andra program för att justera bilder när du använder WIA-drivrutinen:



WIA-drivrutinen fungerar endast med Windows och USB-portar.

- 1 Kontrollera att skrivaren är ansluten till datorn och påslagen.
- 2 Placera ett enkelt dokument (se "Lägga i original" på sidan 51).

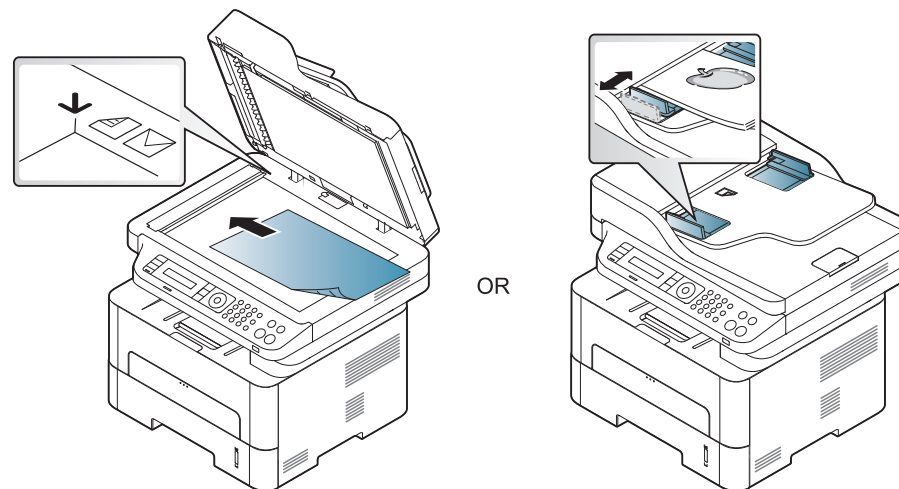

- 3 Välj **Starta > Kontrollpanelen > Maskinvara och ljud > Enheter och skrivare**.
- 4 Högerklicka på ikonen till enhetens drivrutin i **Skrivare och fax > Starta skanning**.
- 5 Programmet **Ny skanning** visas.
- 6 Välj skannerinställningar och klicka sedan på **Förhandsgranska** om du vill se hur inställningarna påverkar bilden.
- 7 Skanna och spara den skannade bilden.

Skanningsfunktioner

Mac-skanning

Skanna från en USB-ansluten maskin

- 1 Kontrollera att skrivaren är ansluten till datorn och påslagen.
- 2 Lägg en dokument sida med framsidan nedåt på dokumentglaset eller lägg sidorna med framsidan uppåt i den automatiska dokumentmataren (se "Lägga i original" på sidan 51).
- 3 Starta **Applications** och klicka på **Image Capture**.

 Om meddelandet **No Image Capture device connected** visas kopplar du från USB-kabeln och kopplar in den igen. Om problemet kvarstår läser du i hjälpinformationen för **Image Capture**.

- 4 Välj det alternativ du vill använda.
- 5 Skanna och spara den skannade bilden.

 Om skanningen inte fungerar i **Image Capture** uppdaterar du Mac OS till den senaste versionen.

Skanna från en nätverksansluten maskin

 Endast modeller med trådlös eller trådbunden nätverksanslutning (se "Funktioner fördelade på modell" på sidan 8).

- 1 Kontrollera att maskinen är ansluten till ett nätverk.
- 2 Lägg en dokument sida med framsidan nedåt på dokumentglaset eller lägg sidorna med framsidan uppåt i den automatiska dokumentmataren (se "Lägga i original" på sidan 51).
- 3 Starta **Applications** och klicka på **Image Capture**.
- 4 Följ stegen nedan (beroende på operativsystem).
 - Om du använder 10.5
 - Välj **Devices** > **Browse Devices** på Menyraden.
 - Kontrollera att kryssrutan **Connected** är markerad bredvid maskinen i **Bonjour Devices**.
 - Om du har Mac OS 10.6 -10.9 väljer du enhet under **SHARED**.
- 5 Ställ in programmets skanningsalternativ.
- 6 Skanna och spara den skannade bilden.

Skanningsfunktioner



- Om skanningen inte fungerar i Image Capture uppdaterar du Mac OS till den senaste versionen.
- Mer information finns i hjälpen till **Image Capture**.
- Du kan även skanna med hjälp av TWAIN-kompatibel programvara, t.ex. Adobe Photoshop.
- Du kan skanna med hjälp av programvaran Samsung Scan Assistant. Öppna mappen **Applikationer > Samsung > Samsung Scan Assistant**.

Skanna med Linux

- 1 Kontrollera att skrivaren är ansluten till datorn och påslagen.
- 2 Starta ett skanningsprogram som xsane eller enkel skanning (om det inte är installerat så installerar du det manuellt för att använda skanningsfunktioner. Du kan exempelvis använda "yum installera xsane" för rpm-paketsystem och "apt-get installera xsane" för deb-paketsystem för att installera xsane).
- 3 Välj din enhet från listan och ställ in önskade skanningsalternativ.
- 4 Klicka på knappen **Scan**.

Faxfunktioner





- För grundläggande skanningfunktioner läs Grundläggande bruksanvisning (se "Grundläggande faxfunktioner" på sidan 65).
- M267xN/M287xND/M287xDW stödjer inte faxfunktioner.

Automatisk återuppringning



Om numret du har slagit är upptaget eller om ingen svarar när du skickar ett fax, ringer maskinen automatiskt upp numret igen.

Återuppringningstiden beror på de landsspecifika fabriksinställningarna.

När displayen visar **Försöka igen?**, trycker du på  (**Start**) för att ringa upp igen utan väntetid. Du kan avbryta den automatiska återuppringningen

genom att trycka på  (**Stop/Clear**).

Ändra tidsintervall mellan återuppringningarna och antalet försök.

- 1 Tryck på  (fax) >  (**Menu**) > **Fax-installn.** > **Sandning** på kontrollpanelen.
- 2 Välj enligt önskemål **Ateruppr.tider** eller **Uppring.inter..**
- 3 Välj det alternativ du vill använda.

Slå faxnumret på nytt

- 1 Tryck på  (**Redial/Pause**) på kontrollpanelen.
- 2 Välj det faxnummer du vill använda.
Tio nyligen skickade faxnummer med tio mottagna avsändar-ID:n visas.
- 3 Om du lägger originalet i dokumentmataren skickas faxet automatiskt.
Om du använder skannerglaset väljer du **Ja** för att faxa en sida till. Lägga i ett nytt original och tryck på **OK**. När du är klar väljer du **Nej** när **En sida till?** visas.

Bekräfta en överföring



När sista faxsidan har skickats piper maskinen och återgår till redoläget.

Om någonting går fel vid faxesändningen visas ett felmeddelande på displayen. Om ett felmeddelande visas tar du bort det genom att trycka på

 (**Stop/Clear**). Gör sedan ett nytt försök att skicka faxet.

Faxfunktioner



Du kan ställa in maskinen så att den automatiskt skriver ut en bekräftelse varje gång du skickat ett fax. Tryck på  (fax) >  (**Menu**) > **Systeminst.** > **Rapport** > **Fax bekräft.** på kontrollpanelen.

Skicka fax från datorn



Denna funktion kanske inte finns tillgänglig för alla modeller och för alla produkter (se "Funktioner fördelade på modell" på sidan 8).

Du kan skicka ett fax från datorn utan att använda maskinen.

Om du vill kunna skicka fax från datorn behöver du programmet **Samsung Network PC Fax**. Det här programmet installeras när du installerar skrivardrivrutinen.

- 1 Öppna dokumentet du vill skicka.
- 2 Välj **Skriv ut** på **Fil**-menyn.
Fönstret **Skriv ut** visas. Det kan se aningen annorlunda ut beroende på vilket program du använder.
- 3 Välj **Samsung Network PC Fax** i fönstret **Skriv ut**

4 Klicka på **Skriv ut** eller **OK**.

5 Ange mottagarnas nummer och välj alternativet.





Välj menyn **Hjälp** eller klicka på knappen i fönstret och klicka på det alternativ du vill veta mer om.

6 Klicka på **Send**.

Senarelägga faxesändning

Du kan ange att ett faxmeddelande ska skickas vid ett senare tillfälle när du inte är närvarande. Det går inte att skicka färgfax med den här funktionen.

- 1 Lägg en dokumentsida med framsidan nedåt på dokumentglaset eller lägg sidorna med framsidan uppåt i dokumentmataren.
- 2 Tryck på  (fax) på kontrollpanelen.
- 3 Justera upplösning och svärta efter behov.
- 4 Välj  (**Menu**) > **Faxfunktion** > **Fordroj skicka** på kontrollpanelen.
- 5 Ange numret till den mottagande faxmaskinen och tryck på **OK**.

Faxfunktioner

6 På displayen uppmanas du att ange ytterligare ett faxnummer dit du vill skicka dokumentet.

7 För att ange flera faxnummer trycker du på **OK** när **Ja** markeras och upprepar steg 5.



- Du kan lägga till upp till 10 destinationer.
- När du har angett ett gruppnummer kan du inte ange några fler.

8 Ange jobbnamnet och klockslaget.



Om du anger en tidpunkt före den aktuella skickas faxet dagen därpå.

9 Originalen skannas till minnet före överföringen.



Maskinen återvänder till redoläget. Displayen visar att maskinen är i redoläget och att du har valt fördröjd faxesändning.





Du kan kontrollera listan över fördröjda faxjobb.

Tryck på  (**Menu**) > **Systeminst.** > **Rapport** > **Schemajobb** på kontrollpanelen.

Lägga till dokument för senare faxesändning

- 1** Lägg en dokumentsida med framsidan nedåt på dokumentglaset eller lägg sidorna med framsidan uppåt i dokumentmataren.
- 2** Tryck på  (fax) >  (**Menu**) > **Faxfunktion** > **Lagg till sida** på kontrollpanelen.
- 3** Markera faxjobbet och tryck på **OK**.
När du är klar väljer du **Nej** när **En sida till?** visas. Maskinen skannar in originalet i minnet.
- 4** Tryck på  (**Stop/Clear**) för att återgå till redoläget.



Avbryta senarelagd faxesändning

- 1** Välj  (fax) >  (**Menu**) > **Faxfunktion** > **Avbryt jobb** på kontrollpanelen.
- 2** Markera faxjobbet och tryck på **OK**.
- 3** Tryck på **OK** när **Ja** markeras.
Det valda faxmeddelandet tas bort från minnet.
- 4** Tryck på  (**Stop/Clear**) för att återgå till redoläget.

Faxfunktioner

Skicka ett prioriterat fax

Funktionen används när ett fax ska prioriteras före reserverade sändningar. Originalen skannas in i minnet och skickas omedelbart när den pågående åtgärden har slutförts.

- 1 Lägg en dokumentsida med framsidan nedåt på dokumentglaset eller lägg sidorna med framsidan uppåt i dokumentmataren.
- 2 Tryck på  (**Fax**) >  (**Menu**) > **Faxfunktion** > **Prio. skicka** på kontrollpanelen.
- 3 Ange faxnumret och tryck på **OK**.
- 4 Ändra jobbnamnet och tryck på **OK**.
- 5 Om du använder skannerglaset väljer du **Ja** för att lägga till ytterligare sidor. Lägg i ett nytt original och tryck på **OK**.
När du är klar väljer du **Nej** när **En sida till?** visas.
Faxet skannas och skickas till angivna mottagare.

Vidarebefordra skickade fax till en annan mottagare



Det går att vidarebefordra skickat fax till annan mottagare. Du kan exempelvis använda funktionen för att nå av fax även när du inte är på plats.

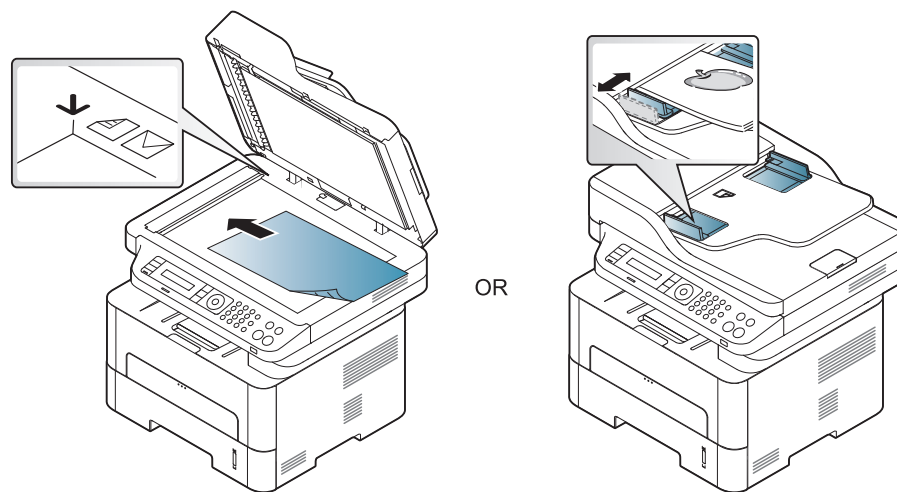

- Dokumentet vidarebefordras i gråskala även om dokumentet var i färg när du tog emot eller skickade det.

- 1 Placera ett enkelt dokument (se "Lägga i original" på sidan 51).



- 2 Tryck på  (fax) >  (**Menu**) > **Faxfunktion** > **V.bef. skickat** > **Skicka t fax** > **Pa** på kontrollpanelen.

Faxfunktioner



Vidarebefodra kanske inte finns tillgänglig för alla modeller och för alla produkter (se "Olika funktioner" på sidan 11).



- 3 Ange faxnumret och tryck på **OK**.
- 4 Tryck på  (**Stop/Clear**) för att återgå till redoläget.
Hädanefter vidarebefordras skickade fax till den angivna faxmaskinen.

vidarebefordra mottagna fax

Det går att vidarebefordra mottaget fax till annan mottagare via Fax eller PC. Du kan exempelvis använda funktionen för att nås av fax även när du inte är på plats.



Dokumentet vidarebefordras i gråskala även om dokumentet var i färg när du tog emot eller skickade det.

- 1 Tryck på  (fax) >  (**Menu**) > **Faxfunktion** > **Ta emot v.bef.** > **Skicka t fax**, eller **Skicka till PC** > **Pa** på kontrollpanelen.







Vidarebefodra kanske inte finns tillgänglig för alla modeller och för alla produkter (se "Olika funktioner" på sidan 11).

- 2 Om du vill att faxet ska skrivas ut när det har vidarebefordrats väljer du **V.bef.&Skriv ut**.
- 3 Ange faxnumret och tryck på **OK**.
- 4 Ange start- och sluttiden och tryck på **OK**.
- 5 Tryck på  (**Stop/Clear**) för att återgå till redoläget.
Hädanefter vidarebefordras skickade fax till den angivna faxmaskinen.

Faxfunktioner

Ändra mottagningslägen

- 1 Välj  (fax) >  (Menu) > **Fax-installn.** > **Mottagning** > **Mottagn.lage** på kontrollpanelen.
- 2 Välj det alternativ du vill använda.
 - Fax:** Svarar på inkommande fax och går direkt till faxmottagningsläge.
 - Tel:** Tar emot ett fax genom att trycka på  (**On Hook Dial**) och sedan  (**Start**)
 - Svar/Fax:** Används när en telefonsvarare är kopplad till faxen. Maskinen svarar på inkommande samtal och den som ringer kan lämna ett meddelande på telefonsvararen. Om det hörs en faxton på linjen växlar maskinen automatiskt till faxläget och tar emot faxet.



Om du vill använda **Svar/Fax**-läget ansluter du telefonsvararen till EXT-uttaget på maskinens baksida.



- DRPD:** Kan du ta emot samtal med hjälp av DRPD-funktionen (Distinctive Ring Pattern Detection). Distinkt ringsignal är en teletjänst som gör det möjligt att använda flera olika telefonnummer med endast en telefonlinje. Mer information finns i "Ta emot fax i DRPD-läge" på sidan 255.



Den här inställningen finns kanske inte i alla länder.

- 3 Tryck på **OK**.
- 4 Tryck på  (**Stop/Clear**) för att återgå till redoläget.

Ta emot fax manuellt i telefonläge

Du kan ta emot ett fax genom att trycka på  (**On Hook Dial**) och sedan på  (**Start**) när du hör faxsignalen. Om maskinen har en lur kan du besvara samtalen med luren (se "Funktioner fördelade på modell" på sidan 8).

Mottagning i läget Telefonsvarare/Fax

Om du vill använda det här läget ansluter du telefonsvararen till EXT-uttaget på maskinens baksida. Om den uppringande personen lämnar ett meddelande sparar telefonsvararen detta som vanligt. Om det hörs en faxton på linjen tas faxet emot automatiskt.

Faxfunktioner



- Om du har satt maskinen i det här läget och telefonsvararen inte är inkopplad i EXT-uttaget eller är frånslagen, går maskinen automatiskt över i faxläge efter ett fördefinierat antal svarssignaler.
- Om telefonsvararen går att ställa in så att den svarar efter ett visst antal signaler väljer du svar efter en signal.
- Om maskinen är försatt i telefonläge bör du koppla ur eller stänga av telefonsvararen. Annars avbryts samtalet av telefonsvararmeddelandet som du har talat in.

Faxmottagning med anknytningstelefon

Om du använder en anknytningstelefon som är ansluten till EXT-uttaget kan du ta emot fax från den du pratar med via anknytningstelefonen utan att behöva ta dig till faxen.

När du tar emot ett samtal på telefonen och hör en faxton trycker du på *9* på telefonen. Maskinen tar emot faxet.



9 är den fabriksinställda fjärrmottagningskoden. Den första och sista asterisken går inte att ändra, men du kan ändra siffran i mitten.



Du kan dock inte skanna eller kopiera när du pratar i en telefon som är ansluten till EXT-uttaget.

Ta emot fax i DRPD-läge

Distinkt ringsignal är en teletjänst som gör det möjligt att använda flera olika telefonnummer med endast en telefonlinje. Funktionen används ofta av svarstjänstpersonal som svarar i telefon åt flera olika kunder och behöver veta vilket nummer som har slagits för att kunna svara med rätt fras.

- 1 Välj  (fax) >  (Menu) > Fax-installn. > Mottagning > DRPD > Vänta Ringning på kontrollpanelen.
- 2 Ring upp ditt faxnummer från en annan telefon.
- 3 När maskinen börjar ringa ska du inte svara. Maskinen behöver ta emot flera ringsignaler för att programmera in mönstret.
När programmeringen har slutförts står det **DRPD-inställning avslutad.** på displayen. Om DRPD-inställningen misslyckas visas **Fel på DRPD-ringning.**
- 4 Tryck på **OK** när DRPD visas och börja om från steg 2.

Faxfunktioner



- DRPD-funktionen måste ställas in på nytt om du ändrar faxnumret eller ansluter faxen till en annan telefonlinje.
- När DRPD-funktionen har ställts in, ringer du upp ditt faxnummer igen för att kontrollera att faxen verkligen svarar med en faxton. Ring sedan till ett annat nummer som har kopplats till samma linje och kontrollera att samtalet vidarebefordras till anknytningstelefonen eller telefonsvararen som är ansluten till EXT-uttaget.



Ta emot fax i säkert mottagningsläge





Denna funktion kanske inte finns tillgänglig för alla modeller och för alla produkter (se "Funktioner fördelade på modell" på sidan 8).

Du kan behöva skydda dina inkommande fax så att inte obehöriga kommer åt dem. I säkert mottagningsläge sparas alla inkommande fax i minnet. Ange lösenordet om du vill skriva ut de inkommande faxen.



Om du vill försätta maskinen i säkert mottagningsläge aktiverar du menyn  (Fax) >  (Menu) > **Faxfunktion** > **Saker mottagn.** på kontrollpanelen.

Skriva ut mottagna fax

- 1 Välj  (fax) >  (Menu) > **Faxfunktion** > **Saker mottagn.** > **Skriv ut** på kontrollpanelen.
- 2 Ange det fyrsiffriga lösenordet och tryck på **OK**.
- 3 Maskinen skriver ut alla fax som är lagrade i minnet.



Dubbelsidig utskrift av fax



- Vissa menyer visas kanske inte på displayen, beroende på tillval eller modeller. Menyer som inte visas kan inte användas på din maskin.
- Den här funktionen kanske inte är tillgänglig beroende på modell eller tillbehör (se "Funktioner fördelade på modell" på sidan 8).

Faxfunktioner

1 Lägg en dokumentsida med framsidan nedåt på dokumentglaset eller lägg sidorna med framsidan uppåt i dokumentmataren.

2 Välj  (fax) >  (Menu) > **Fax-installn.** > **Mottagning** > **Dub.sidig uts.** på kontrollpanelen.

•**Av:** Utskrift i normalläge.

•**Langsida:** Skriver ut sidor som ska läsas som en bok.



•**Kortsida:** Skriver ut sidor som ska läsas genom att bläddras som i ett anteckningsblock.



3 Tryck på **OK**.

4 Tryck på  (**Stop/Clear**) för att återgå till redoläget.

Ta emot fax i minnet

Maskinen kan utföra flera uppgifter samtidigt, t.ex. ta emot fax samtidigt som du kopierar eller skriver ut. Om maskinen tar emot ett fax medan kopiering eller utskrift pågår lagras det inkommande faxet i minnet. Så snart kopieringen eller utskriften är klar skrivs faxet ut automatiskt.



Om ett fax tas emot och skrivs ut kan inte andra kopierings- och utskriftsjobb bearbetas samtidigt.

Automatisk utskrift av rapport om skickade fax

Du kan ställa in automatisk utskrift av en rapport med klockslag och datum för de senaste 50 faxesändningarna samt andra detaljuppgifter.

1 Tryck på  (fax) >  (Menu) > **Systeminst.** > **Rapport** > **Skickade fax** på kontrollpanelen.

2 Tryck på  (**Stop/Clear**) för att återgå till redoläget.



5. Nyttiga administreringsverktyg

I det här kapitlet beskrivs de hanteringsverktyg som medföljer och som hjälper dig att använda skrivaren på bästa sätt.

- **Åtkomst till administreringsverktyg** 259
- **Easy Capture Manager** 260
- **Samsung AnyWeb Print** 261
- **Easy Eco Driver** 262
- **Använda SyncThru™ Web Service** 263
- **Använda Samsung Easy Document Creator** 266
- **Använda Samsung Easy Printer Manager** 267
- **Använda Samsung skrivarens status** 271
- **Använda Samsung printer experience** 273

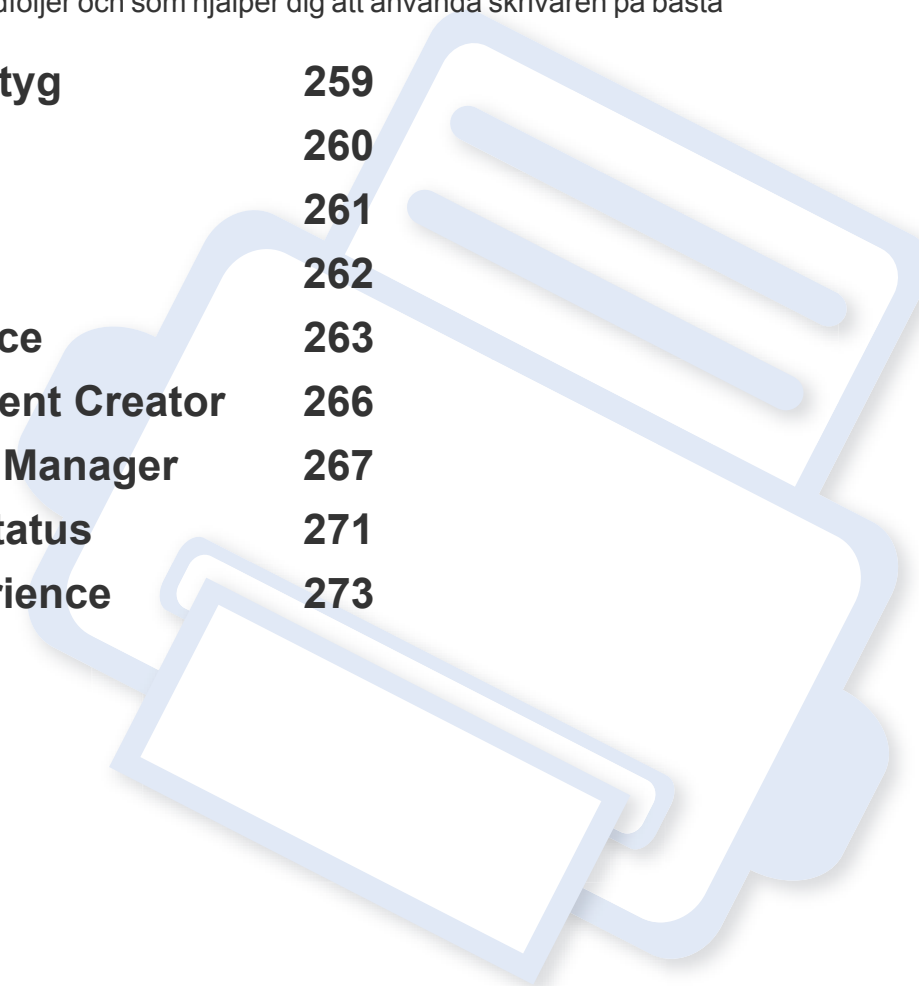

Åtkomst till administreringsverktyg

Samsung erbjuder en variation av hanteringsverktyg för Samsungskrivare.

- 1 Kontrollera att skrivaren är ansluten till datorn och påslagen.
- 2 Öppna **Starta**-menyn och välj **Program** eller **Alla program**.
 - För Windows 8, från menyn **Charms(Snabbknappar)**, välj **Sök > Apps(Appar)**.
- 3 Hitta **Samsung-skrivare**.
- 4 Under **Samsung-skrivare**, kan du se de installerade hanteringsverktygen.
- 5 Klicka på de hanteringsverktyg du vill använda.



- Efter installation av drivrutinen kan du för vissa hanteringsverktyg kan du komma åt dem direkt från **Starta** meny > **Program** eller **Alla Program**.
- Om du använder Windows 8 kan du komma åt vissa hanteringsverktyg direkt från **Starta**-skärmen genom att klicka på dem.

Easy Capture Manager



- Finns endast tillgängligt för Windows.
- Den här funktionen kanske inte är tillgänglig beroende på modell eller tillbehör (se "Programvara" på sidan 8).

Du tar en skärmdump och startar Easy Capture Manager genom att trycka på knappen Print Screen på tangentbordet. Du har därefter möjlighet att redigera bilden och skriva ut den.

Samsung AnyWeb Print



- Den här funktionen kanske inte är tillgänglig beroende på modell eller tillbehör (se "Programvara" på sidan 8).
- Finns endast tillgängligt för Windows.

Med hjälp av det här verktyget kan du enkelt ta skärmdumpar, förhandsgranska och skriva ut Windows Internet Explorer-skärmar. Hämta programvaran från Samsungs webbplats. Packa sedan upp filen och installera den. (<http://www.samsung.com> > hitta din produkt > Support eller nedladdningar).

Easy Eco Driver



- Den här funktionen kanske inte är tillgänglig beroende på modell eller tillbehör (se "Programvara" på sidan 8).
- Finns endast tillgängligt för Windows (se "Programvara" på sidan 8).

Drivrutinen Easy Eco Driver ger dig tillgång till Eko-läget som är perfekt om du vill spara på toner och papper.

Easy Eco Driver har även redigeringsmöjligheter. Du kan exempelvis ta bort bilder and textobjekt samt ändra teckensnitt. Du kan spara inställningar som du ofta använder som förinställningar.

Så här använder du funktionen:

- 1 Öppna dokumentet som ska skrivas ut.
- 2 Öppna fönstret **Utskriftsinställningar** (se "Öppna utskriftsinställningarna" på sidan 56).
- 3 Välj **Förhandsgranskning Eko-utskrift** under fliken **Favoriter**.
- 4 Klicka på **OK > Skriv ut** i fönstret.
Ett fönster med förhandsgranskning öppnas.
- 5 Välj inställningar och alternativ för utskriften.
Dessa återspeglas i förhandsgranskningen.
- 6 Klicka på **Skriv ut**.



Om du vill köra Easy Eco Driver för varje utskrift, markera kryssrutan **Aktivera eko-läge före utskrift** under fliken **Basic** i fönstret utskriftsinställningar.

Använda SyncThru™ Web Service



- Internet Explorer 6.0 eller senare är minimikravet för SyncThru™ Web Service.
- Funktionerna i SyncThru™ Web Service som beskrivs här kan skilja sig från din version, beroende på tillval och modell.
- Endast den nätverksanslutna modellen (se "Programvara" på sidan 8).

Så här får du tillgång till SyncThru™ Web

- 1 Starta en webbläsare i Windows, t.ex. Internet Explorer.
Ange skrivarens IP-adress (http://xxx.xxx.xxx.xxx) i adressfältet och tryck på Retur eller klicka på **Gå**.
- 2 Skrivarens inbyggda webbplats öppnas.

Logga in på SyncThru™ Web Service

Innan du kan konfigurera alternativ i SyncThru™ Web Service måste du logga in som administratör. Du kan använda SyncThru™ Web Service även utan att logga in men du har då inte tillgång till flikarna **Settings** och **Security**.

- 1 Klicka på **Login** längst upp till höger på webbplatsen SyncThru™ Web Service.
- 2 Ange **ID** och **Password** och klicka därefter på **Login**.
 - ID: admin
 - Password: sec00000

Översikt över SyncThru™ Web Service



Information

Settings

Security

Maintenance



Beroende på modell kanske vissa flikar inte visas.

Fliken Information

på den här fliken finns allmän information om skrivaren. Du kan kontrollera olika saker, t.ex. återstående tonernivå. Du kan även skriva ut felrapporter och andra rapporter.

- **Active Alerts:** Visar varningar som har inträffat och hur pass allvarliga dessa har varit.
- **Supplies:** Visar hur många sidor som har skrivits ut och hur mycket toner som återstår i kassetten.

Använda SyncThru™ Web Service

- **Usage Counters:** Visar räknare för olika utskriftstyper: enkelsidiga eller dubbelsidiga.
- **Current Settings:** Visar skrivarens nätverksinformation.
- **Print information:** Skriver ut rapporter, exempelvis systemrelaterade sådana, e-postadresser och teckensnittsrapporter.

Fliken Settings

På den här fliken kan du ställa in konfigurationer för maskinen och nätverket. Du måste logga in som administratör för att kunna visa den här fliken.

- Fliken **Machine Settings:** Ställer in de alternativ som skrivaren anger.
- Fliken **Network Settings:** Visar alternativ för nätverksmiljön. Ställer in alternativ såsom TCP/IP och nätverksprotokoll.

Fliken Security

På den här fliken kan du ställa in säkerhetsinformation för systemet och nätverket. Du måste logga in som administratör för att kunna visa den här fliken.

- **System Security:** Anger information för systemadministratören samt aktiverar och inaktiverar skrivarfunktioner.
- **Network Security:** Anger inställningar för IPSec och IPv4/IPv6-filtrering.

Fliken Maintenance

På den här fliken kan du underhålla skrivaren genom att uppgradera den inbyggda programvaran och ange e-postadresser. Du kan även ansluta till Samsungs webbplats eller hämta drivrutiner via menyn **Link**.

- **Firmware Upgrade:** Uppgraderar skrivarens inbyggda programvara.
- **Contact Information:** Visar kontaktinformation.
- **Link:** Öppnar länkar till nyttiga webbplatser där du kan hämta verktyg och få information.

Inställning av e-postmeddelanden

Du kan ange att du vill få e-postmeddelanden om skrivarens status. Om du anger information som IP-adress, värddamn, e-postadress och SMTP-serverinformation skickas automatiskt skrivarens status (tonerkassetten behöver fyllas på eller maskinfel) till angiven e-postadress. Det här alternativet används oftast av en skrivaradministratör.

- 1 Starta en webbläsare i Windows, t.ex. Internet Explorer.
Ange maskinens IP-adress (<http://xxx.xxx.xxx.xxx>) i adressfältet och tryck på Enter eller klicka på **Gå**.
- 2 Skrivarens inbyggda webbplats öppnas.
- 3 Välj **Machine Settings > E-mail Notification** på fliken **Settings**.

Använda SyncThru™ Web Service



Om du inte har konfigurerat servermiljön för utgående e-post går du till **Settings > Network Settings > Outgoing Mail Server(SMTP)** och konfigurerar nätverksmiljön innan du ställer in e-postmeddelanden.

- 4 Markera kryssrutan **Enable** för **E-mail Notification**.
- 5 Ange en mottagare för e-postmeddelanden genom att klicka på **Add**.
Ange mottagarnamn och e-postadress(er) samt vilken typ av händelser som ska generera meddelanden.
- 6 Klicka på **Apply**.



Om brandväggen är aktiverad kanske det inte går att skicka e-post. Kontakta i så fall nätverksadministratören.

Ange information om systemadministratören

Den här inställningen är nödvändig för användning av e-postmeddelanden.

- 1 Starta en webbläsare i Windows, t.ex. Internet Explorer.
Ange maskinens IP-adress (<http://xxx.xxx.xxx.xxx>) i adressfältet och tryck på Enter eller klicka på **Gå**.
- 2 Skrivarens inbyggda webbplats öppnas.
- 3 Välj **System Security > System Administrator** på fliken **Security**.
- 4 Ange administratörens namn, telefonnummer, plats och e-postadress.
- 5 Klicka på **Apply**.

Använda Samsung Easy Document Creator

Samsung Easy Document Creator är en applikation som ger användaren möjlighet att skanna, sammanställa och spara dokument i olika format inklusive .epub. Dokumenten kan sedan spridas via sociala nätverk eller fax. Oavsett om du är en student som behöver organisera studiematerial eller en mamma som vill dela med sig av inskannade bilder från förra årets födelsedagskalas kommer Samsung Easy Document Creator sköta jobbet åt dig.

Med Samsung Easy Document Creator kommer följande funktioner:

- **Bildskanning:** Används vid skanning av enkla eller multipla bilder.
- **Dokumentskanning:** Används vid skanning av dokument med text eller text och bild.
- **Textkonvertering:** Används vid skanning av dokument som måste sparas i redigerbart text-format.
- **Bokskanning:** Används vid skanning av böcker.
- **SNS-sändning:** Ett enkelt och snabbt sätt att ladda upp bilder som skannas eller som finns till sociala nätverkssidor (SNS).
- **E-bokskonvertering:** Möjligheten att skanna flera bilder i ett, som i en e-bok, eller konvertera filer som finns till e-bokformat.
- **Koppla in:** Skanna, faxes, och konvertera till e-bok direkt från programmet Microsoft Office.



Klicka på **Hjälp** eller  i fönstret och klicka på det alternativ du vill ha mer information om.

Använda Samsung Easy Printer Manager



- Den här funktionen kanske inte är tillgänglig beroende på modell eller tillbehör (se "Programvara" på sidan 8).
- Enbart tillgängligt för Windows- och Mac-användare (se "Programvara" på sidan 8).
- Samsung Easy Printer Manager för Windows fungerar endast med Internet Explorer 6.0 och senare versioner.

Samsung Easy Printer Manager är ett program som samlar alla inställningar för Samsung-skrivaren på ett och samma ställe. Samsung Easy Printer Manager ger dig tillgång till enhetsinställningarna och till olika skrivarmiljöer, och låter dig utföra olika skrivaråtgärder. Programmet gör det enkelt att dra nytta av Samsung-skrivarens funktioner. Samsung Easy Printer Manager har två olika gränssnitt som användaren kan välja mellan: ett grundläggande och ett avancerat. Det är enkelt att växla mellan gränssnitten; du behöver bara klicka på en knapp.

Så här fungerar Samsung Easy Printer Manager

Så här startar du programmet:

För Windows

Välj **Starta > Program** eller **Alla program > Samsung Printers > Samsung Easy Printer Manager > Samsung Easy Printer Manager**.

- För Windows 8, från **Charms(Snabbknappar)**, välj **Sök > Apps(Appar)> Samsung Printers > Samsung Easy Printer Manager > Samsung Easy Printer Manager**.

För Mac,

Öppna mappen **Applications > Samsung > Samsung Easy Printer Manager**.

Gränssnittet i Samsung Easy Printer Manager består av olika avsnitt enligt följande:

Använda Samsung Easy Printer Manager



Skärmens faktiska utseende beror på vilket operativsystem du använder.

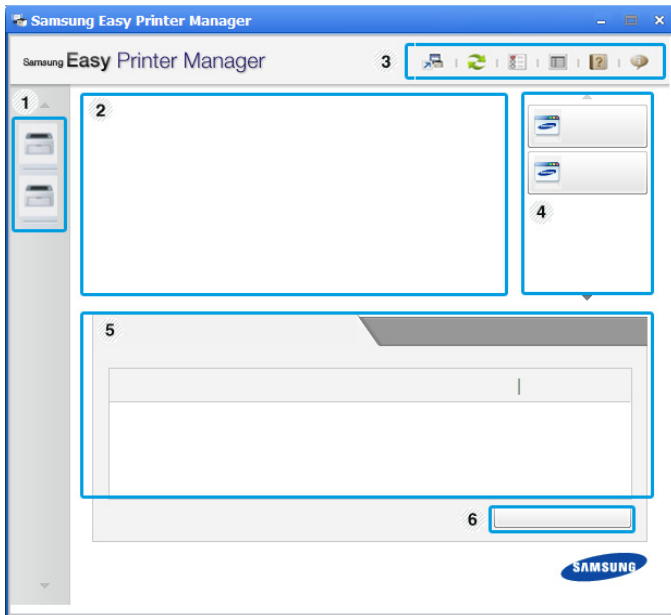

1	Skrivarlistan	Skrivarlistan visar de skrivare som finns installerade på datorn och de nätverksskrivare som lagts till av nätverksidentifieringen (endast i Windows).
---	---------------	--

2	Skrivarinformation	<p>På den här fliken finns allmän information om skrivaren. Här listas bland annat skrivarens modellnamn, IP-adress (eller postnamn) samt skrivarens status.</p> <p> Du kan visa Användarhandbok online.</p> <p>Knappen Felsökning : Den här knappen leder till att Felsökningsguide öppnas vid eventuella fel. Du kan öppna felsökningsavsnittet i användarguiden direkt.</p>
3	Programinformation	<p>Här finns länkar för att ändra de avancerade inställningarna och få hjälp och versionsinformation.</p> <p> Knappen  används för att växla till det avancerade gränssnittet (se "Översikt över gränssnittet för avancerade inställningar" på sidan 269).</p>
4	Snabblänkar	<p>Visar Snabblänkar till skrivarspecifika funktioner. I det här avsnittet finns även länkar till verktyg i de avancerade inställningarna.</p> <p> Om du ansluter skrivaren till ett nätverk aktiveras ikonen för SyncThru™ Web Service.</p>

Använda Samsung Easy Printer Manager

5	Innehållsområden	Här finns information om de valda skrivaren, exempelvis hur mycket toner och papper som återstår. Informationen som visas beror på vilken skrivare som har valts. Denna funktion finns inte i alla maskiner.
6	Beställ förbrukningsmaterial	Klicka på Beställ i fönstret för beställningar. Du kan beställa nya tonerkassetter online.



Välj menyn **Hjälp** eller klicka på knappen  i fönstret och klicka på det alternativ du vill veta mer om.

Översikt över gränssnittet för avancerade inställningar

Det avancerade gränssnittet är avsett för nätverks- och skrivaradministratörer.



Vissa menyer visas kanske inte i displayen, beroende på tillval eller modell. Menyer som inte visas kan inte användas på din maskin.

Enhetsinställningar

Du kan ange olika inställningar, exempelvis för papper, layout, emulering och utskriftsinformation samt konfigurera nätverket.

Inställningar för att skanna till dator

I den här menyn för inställningar för att skapa eller ta bort datorprofiler.

- **Skanningsaktivering:** Används för att aktivera och inaktivera skanningsfunktionen på enheten.
- Fliken **Grundläggande:** Innehåller allmänna skannings- och enhetsinställningar.
- Fliken **Bild:** Här finns inställningar för bildbehandling.

Inställningar för att faxa till dator

Här finns de grundläggande faxinställningarna för den valda enheten.

- **Inaktivera:** När **Inaktivera** har angetts som **På** tas inkommande fax inte emot.
- **Aktivera faxmottagning från enhet:** Gör det möjligt att ta emot fax och öppnar för fler inställningsalternativ.

Använda Samsung Easy Printer Manager

Varningsinställningar (endast för Windows)

I den här menyn finns inställningar för varningar.

- **Skrivarvarning:** Innehåller inställningar för när varningarna ska visas.
- **E-postvarning:** Innehåller inställningar för hur e-postvarningar ska skickas.
- **Varningshistorik:** Här visas tidigare enhets- och tonervarningar.

Jobbredovisning

Här finns kvotinformation om den användare som skriver ut jobbet. Kvoterna kan skapas och tillämpas för olika enheter via administreringsprogram av typen SyncThru™ och CounThru™.

Använda Samsung skrivarens status

Samsung skrivarens status är ett program som övervakar och informerar dig om skrivarens status.



- Fönstret Samsung skrivarens status och dess innehåll som visas i denna bruksanvisning kan skilja sig åt beroende på vilken skrivare eller vilket operativsystem som används.
- Kontrollera vilka operativsystem som är kompatibla med skrivaren (se "Specifikationer" på sidan 114).
- Finns endast tillgängligt för Windows (se "Programvara" på sidan 8).



Översikt över Samsung skrivarens status

Om ett fel uppstår under drift kan du kontrollera felet i Samsung skrivarens status. Samsung skrivarens status installeras automatiskt när du installerar skrivarens programvara.

Du kan även starta Samsung skrivarens status manuellt. Gå till **Utskriftsinställningar** och klicka på fliken **Grundläggande** > knappen **Skrivarstatus**.

Följande ikoner visas på Aktivitetsfältet i Windows:

Ikon	Avser	Beskrivning
	Normal	Skrivaren är redo och inga fel eller varningar har uppstått.

Ikon	Avser	Beskrivning
	Varning	Skrivaren befinner sig i ett läge där det finns risk för framtida fel. Kanske är tonernivån låg, vilket kan leda till fel när tonern har tagit slut.
	Fel	Ett eller flera fel har inträffat i skrivaren.

Använda Samsung skrivarens status

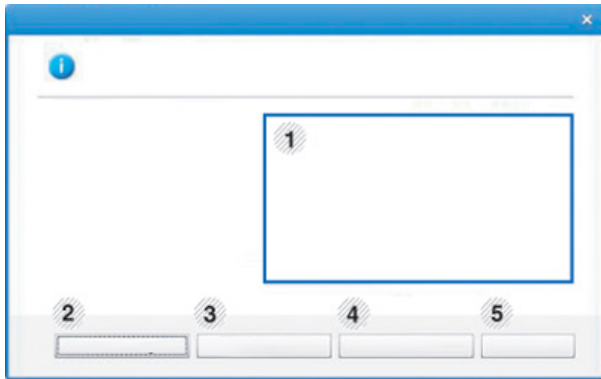

1	Tonernivå	Du kan visa den återstående tonernivån i varje kassett. Maskinen och antalet tonerkassetter som visas i fönstret ovan kan variera beroende på vilken maskin som används. Denna funktion finns inte i alla maskiner.
2	Alternativ	Du kan göra varningsinställningar för utskriftsjobb.
3	Beställ förbrukningsmaterial	Du kan beställa nya tonerkassetter online.
4	Användarhandbok	Du kan visa Användarhandbok online.  Den här knappen leder till att Felsökningsguide öppnas vid eventuella fel. Du kan öppna felsökningsavsnittet i användarhandboken direkt.
5	Stäng	Stäng fönstret.

Använda Samsung printer experience

Samsung Printer Experience är ett Samsung-program som kombinerar Samsungmaskinens inställningar och maskinhantering till en plats. Du kan ställa in enhetens inställningar, beställa varor, öppna felsökningsguider, besöka Samsungs hemsida och kolla information för anslutna maskiner. Detta program kommer laddas ner automatiskt från Windows **Store(Lagra)** om maskinen är kopplad till en dator med internetuppkoppling.

Att förstå Samsung Printer Experience

Så här startar du programmet,

Från **Starta** skärmen, väljer du **Samsung Printer Experience** ().

Samsung Printer Experience's gränssnitt innehåller olika funktioner såsom beskrivs i följande tabell:



Skärmens faktiska utseende beror på vilken modell du använder.

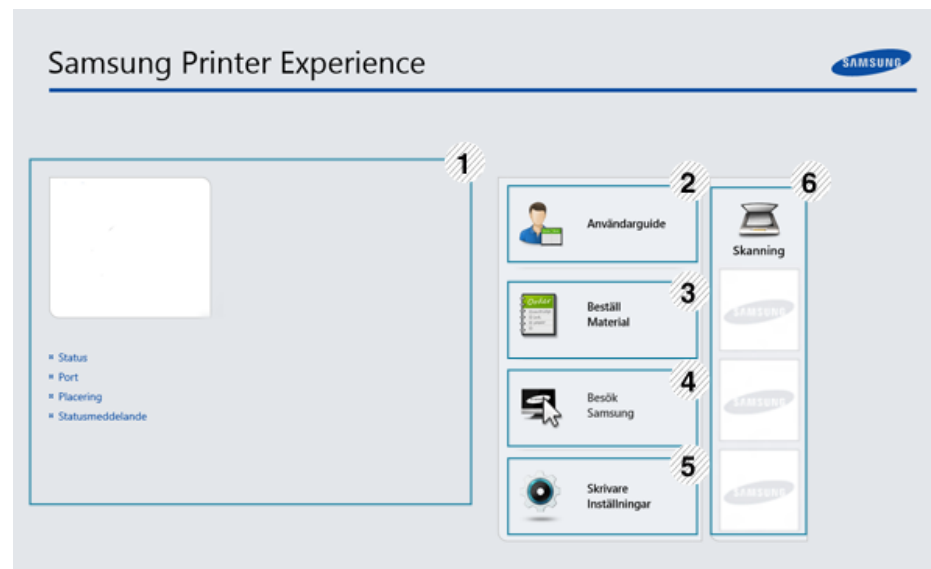

1	Skrivarinformation	På den här fliken finns allmän information om skrivaren. Du kan kontrollera information, så som maskinstatus, plats, IP-adress och återstående toner-nivå.
---	---------------------------	--

Använda Samsung printer experience

2	Användarguide	Du kan visa Användarhandbok online. Du måste vara ansluten till internet för att använda den här funktionen.  Den här knappen leder till att Felsökningsguide öppnas vid eventuella fel. Du kan öppna felsökningsavsnittet i bruksanvisningen direkt.
3	Beställ Material	Klicka på den här knappen för att beställa en ersättningsstoner på internet. Du måste vara ansluten till internet för att använda den här funktionen.
4	Besök Samsung	Länkar till Samsungs internetsida för skrivare. Du måste vara ansluten till internet för att använda den här funktionen.
5	Skrivare Inställningar	Du kan ange olika maskininställningar, exempelvis för papper, layout, emulering och utskriftsinformation samt konfigurera nätverket genom SyncThru™ Web Service . Din maskin behöver anslutas till ett nätverk. Denna knapp kommer vara inaktiv om din maskin är ansluten med USB-kabel.
6	Enhetslista & Senast skannade bild	Skannlistan visar enheter som stöder Samsung Printer Experience . Under enheten kan du se de senast skannade bilderna. Din maskin behöver anslutas till ett nätverk för att scanna här ifrån. Denna del är för användare med flerfunktionella skrivare.

Lägga till/ta bort skrivare

Om du inte har någon skrivare tillagd till **Samsung Printer Experience**, eller om du vill lägga till/ta bort en skrivare, följ anvisningarna nedan.





Du kan endast lägga till/ta bort nätverksanslutna skrivare.

Lägga till en skrivare

- 1 Från **Charms(Snabbknappar)**, väljer du **Inställningar**.
Eller, högerklicka på sidan **Samsung Printer Experience** och välj **Inställningar**.
- 2 Välj **Lägg till skrivare**
- 3 Välj skrivaren du vill lägga till.
Du kan se den tillagda skrivaren.



Om du ser markeringen , kan du även klicka på markeringen  för att lägga till skrivare.

Använda Samsung printer experience

Ta bort en skrivare

- 1 Från **Charms(Snabbknappar)**, väljer du **Inställningar**.
Eller, högerklicka på sidan **Samsung Printer Experience** och välj **Inställningar**.
- 2 Välj **Ta bort skrivare**
- 3 Välj skrivaren du vill ta bort.
- 4 Klicka på **Ja**.
Du kan se att den borttagna skrivaren försvinner från skärmen.

Utskrift från Windows 8

Denna del förklarar de vanligaste utskriftsuppgifterna från **Starta** skärmen.

Grundläggande information om utskrift

- 1 Öppna dokumentet som ska skrivas ut.
- 2 Från **Charms(Snabbknappar)**, väljer du **Enheter**.
- 3 Välj din skrivare från listan

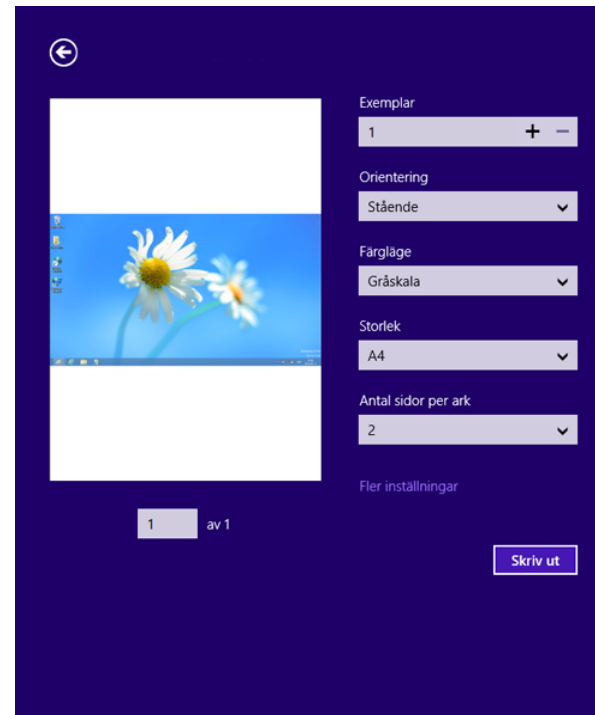

- 4 Välj utskriftsinställningar så som antalet kopior och orienteringen.
- 5 Klicka på **Skriv ut**-knappen för att starta utskriften.



Använda Samsung printer experience

Avbryta en utskrift

Om utskriften väntar i en utskrifts-kö eller utskriftsbuffert avbryter du jobbet så här:

- Du kan också öppna fönstret genom att dubbelklicka på skrivarikonen () i Aktivitetsfältet i Windows.
- Du kan också avbryta det aktuella jobbet genom att trycka på knappen  (**Stop/Clear**) på kontrollpanelen.

Öppna fler inställningar



Skärmen kan skilja sig något beroende på modell eller alternativ.

Du kan ställa in fler utskriftsparametrar.

- 1 Öppna dokumentet du vill skriva ut.
- 2 Från **Charms(Snabbknappar)**, väljer du **Enheter**.
- 3 Välj din skrivare från listan
- 4 Klicka på **Fler inställningar**.

Grundläggande-fliken

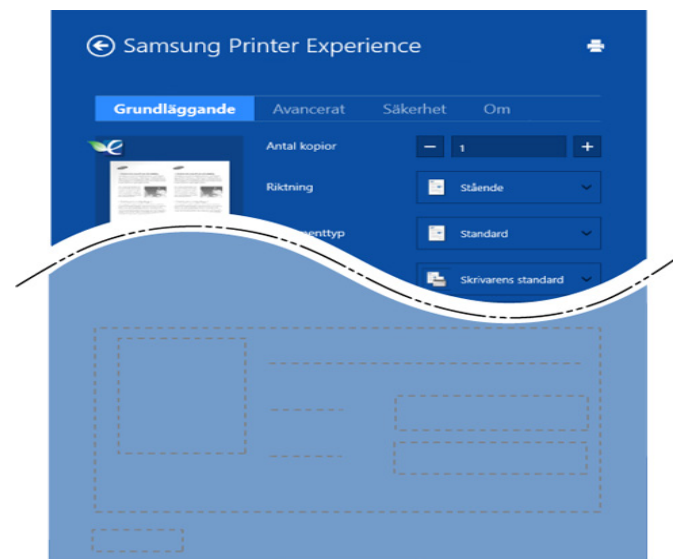

Grundläggande

Detta alternativ låter dig välja grundinställningarna för utskrifter så som antal kopior, orientering och dokumenttyp.

Eko-inställningar

Detta alternativ tillåter dig att välja flera sidor per papper för att spara på media.

Använda Samsung printer experience

Avancerat-fliken

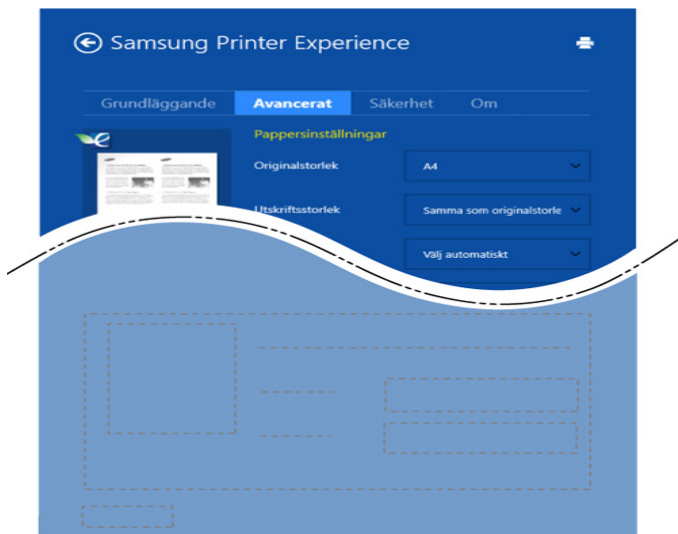

Pappersinställningar

Detta alternativ låter dig ställa in specifikation för grundläggande pappershantering.

Layout-inställningar

Med det här alternativet kan du välja olika layouter för dokumentet.

Säkerhet-fliken



Vissa funktioner kanske inte är tillgängliga beroende på modell eller alternativ. Om denna flik inte visas eller är avaktiverad, betyder det att funktionen inte stöds.

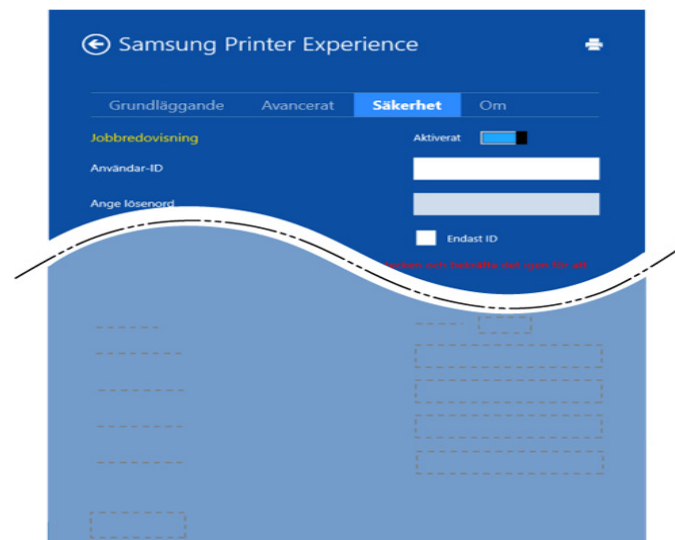

Jobbredovisning

Genom detta alternativ skriver du ut med vald tillåtelse.

Konfidentiell utskrift

Detta alternativ är användbart för att skriva ut konfidentiella dokument. Du måste ange ett lösenord för att kunna skriva ut.

Använda Samsung printer experience

Skanning från Windows 8





Denna del är för användare med flerfunktionella skrivare.

Genom att skanna med maskinen kan du omvandla bilder och text till digitala filer som du kan spara på datorn.

Skanna från Samsung Printer Experience

Det mest frekvent använda utskriftsmenyerna visas för snabbskanning.

- 1 Lägg en dokument sida med framsidan nedåt på dokumentglaset eller lägg sidorna med framsidan uppåt i dokumentmataren.
- 2 Klicka på **Samsung Printer Experience** på **Starta** skärmen.
- 3 Klicka **Skanning** ().
- 4 Ställ in skanningsparametrar såsom bildtyp, dokumentstorlek, och upplösning.
- 5 Klicka på **Förskanning** () för att kontrollera bilden.
- 6 Justera den förskannade bilden med skanningsfunktioner såsom rotation och spegel.

7

Klicka på **Skanning** () och spara bilden.



- När du placerar original i ADF, är (eller DADF), **Förskanning** () inte möjligt.
- Du kan hoppa över steg 5, om förskanningsalternativet är valt.



6. Felsökning

I det här kapitlet finns information om vad du ska göra om ett fel uppstår.

- **Problem med pappersmatning** 280
- **Problem med strömförsörjning och kablar** 281
- **Utskriftsproblem** 282
- **Problem med utskriftskvalitet** 286
- **Kopieringsproblem** 294
- **Skanningsproblem** 295
- **Faxproblem** 297
- **Problem med operativsystemet** 299

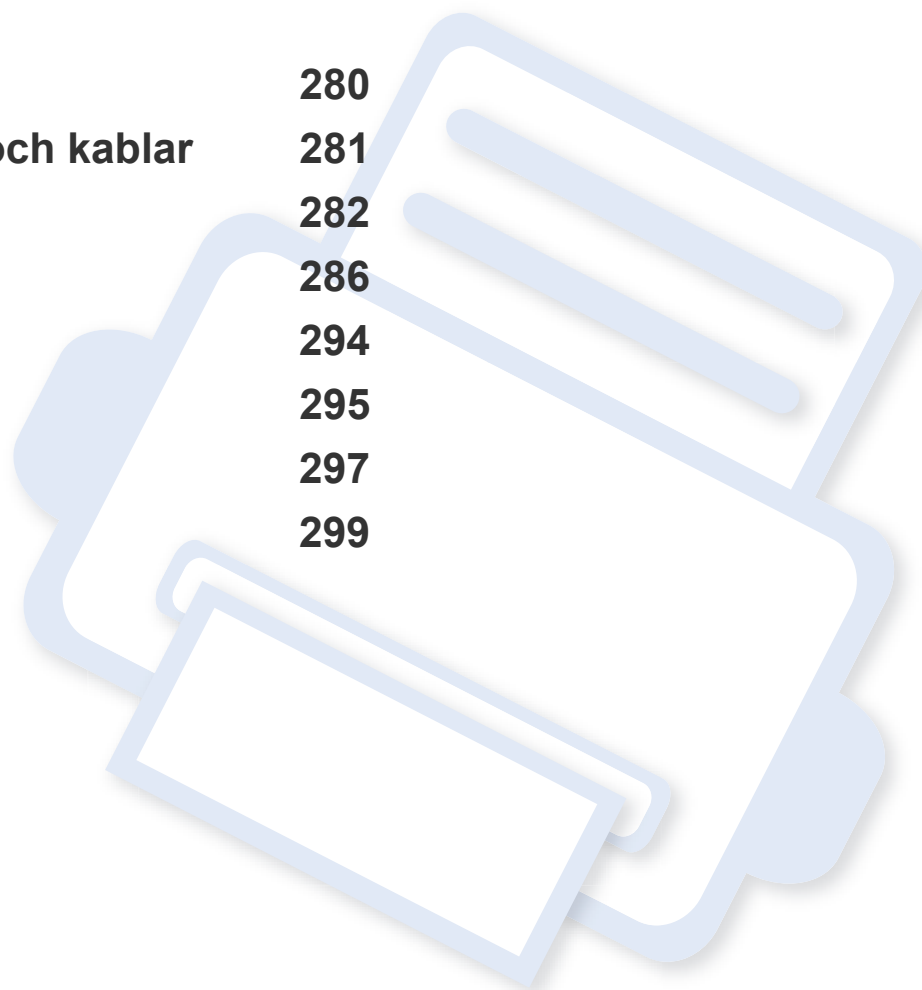

Problem med pappersmatning

Status	Föreslagna åtgärder
Papper fastnar vid utskrift.	Ta bort papper som har fastnat.
Papper fastnar i varandra.	<ul style="list-style-type: none">• Kontrollera hur mycket papper som ryms i kassetten.• Kontrollera att du använder rätt papperstyp.• Avlägsna papperet från magasinet och böj eller bläddra bunten.• Fuktiga förhållanden kan också göra att papper fastnar i varandra.
Flera ark papper matas inte.	Olika papperstyper kan ha fyllts på i magasinet. Lägg bara i papper av samma typ samt med samma storlek och vikt.
Papperet matas inte in i skrivaren.	<ul style="list-style-type: none">• Ta bort eventuella hinder inuti skrivaren.• Papperet har inte fyllts på korrekt. Avlägsna papperet från magasinet och lägg tillbaka det på rätt sätt.• Det finns för mycket papper i magasinet. Avlägsna överskottspapper från magasinet.• Papperet är för tjockt. Använd bara papper som överensstämmer med skrivarens specifikationer.
Papperet fastnar hela tiden.	<ul style="list-style-type: none">• Det finns för mycket papper i magasinet. Avlägsna överskottspapper från magasinet. Om du skriver ut på specialpapper ska du använda den manuella mataren.• Fel papperstyp används. Använd bara papper som överensstämmer med skrivarens specifikationer.• Det kan finnas skräp inuti skrivaren. Öppna den främre luckan och ta bort eventuellt skräp.
OH-film klistras ihop vid utmatning.	Använd endast OH-film som är avsedd för laserskrivare. Ta bort varje ark OH-film när det matas ut ur skrivaren.
Kuvert blir skeva eller matas inte korrekt.	Kontrollera att pappersstöden vilar mot kuvertens bägge sidor.

Problem med strömförsörjning och kablar

Status	Föreslagna åtgärder
Skrivaren får ingen ström, eller så är anslutningskabeln mellan datorn och skrivaren inte ordentligt ansluten.	<ul style="list-style-type: none">• Anslut först skrivaren till elnätet. Om maskinen är utrustad med en  (Power/Wake Up)-knapp på kontrollpanelen, trycker du på den.• Koppla ifrån kabeln och anslut den på nytt.

Utskriftsproblem

Status	Möjlig orsak	Föreslagna åtgärder
Skrivaren skriver inte ut.	Skrivaren får ingen ström.	Anslut först skrivaren till elnätet. Om maskinen är utrustad med en  (Power/Wake Up)-knapp på kontrollpanelen, trycker du på den.
	Skrivaren är inte vald som standardmaskin.	Välj skrivaren som standardskrivare i Windows.
	Kontrollera följande på skrivaren:	
	<ul style="list-style-type: none">• Luckan är inte stängd. Stäng luckan.• Papper har fastnat i skrivaren. Ta bort papperet som har fastnat (se "Ta bort papper som fastnat" på sidan 98).• Det finns inget papper i skrivaren. Fyll på papper (se "Fylla på papper i magasinet" på sidan 41).• Det finns ingen tonerkasset i skrivaren. Sätt i tonerkassetten (se "Byta ut tonerkassetten" på sidan 78).• Se till att skyddspapperet inte sitter kvar på tonern (se "Byta ut tonerkassetten" på sidan 78).	
	Om det uppstår ett systemfel kontaktar du en servicetekniker.	
	Anslutningskabeln mellan datorn och skrivaren är inte ordentligt ansluten.	Koppla ifrån skrivarsladden och koppla in den igen (se "Baksida" på sidan 23).
	Anslutningskabeln mellan datorn och skrivaren är trasig.	Anslut sladden till en annan dator som fungerar, om det är möjligt, och skriv ut ett jobb. Du kan också försöka använda en annan maskinkabel.
Inställningen för skrivarporten är felaktig.	Kontrollera skrivarinställningen i Windows och kontrollera att utskriften skickas till rätt port. Om datorn har flera portar kontrollerar du att skrivaren är ansluten till rätt port.	

Utskriftsproblem

Status	Möjlig orsak	Föreslagna åtgärder
Skrivaren skriver inte ut.	Skrivaren kan vara felkonfigurerad.	Kontrollera Utskriftsinställningar för att försäkra dig om att alla inställningar är korrekta.
	Skrivardrivrutinen kan vara felaktigt installerad.	Avinstallera skrivarens drivrutin och installera den på nytt.
	Skrivaren fungerar inte.	Kontrollera meddelandet på kontrollpanelens display för att se om skrivaren indikerar ett systemfel. Kontakta en servicetekniker.
	Dokumentstorleken är så stor att datorns hårddisk inte räcker till för utskriftsjobbet.	Frigör mer hårddiskutrymme och skriv ut dokumentet igen.
	Utmatningsfacket är fullt.	Ta bort papperet från utmatningsfacket, så återupptas utskriften automatiskt.
Skrivaren väljer utskriftsmaterial från fel papperskälla.	Valet av papperskälla i Utskriftsinställningar kan vara fel.	I många program hittar du papperskällans inställning på fliken Papper i Utskriftsinställningar (se "Öppna utskriftsinställningarna" på sidan 56). Välj rätt papperskälla. Se hjälpfönstret om skrivardrivrutinen (se "Använda hjälpen" på sidan 57).
Ett utskriftsjobb tar väldigt lång tid.	Utskriftsjobbet kan vara mycket komplext.	Minska sidans komplexitet eller försök justera inställningarna för utskriftskvaliteten.
Halva sidan är tom.	Sidriktningen kan vara fel.	Ändra sidriktningen i programmet du skriver ut från (se "Öppna utskriftsinställningarna" på sidan 56). Se hjälpfönstret om skrivardrivrutinen (se "Använda hjälpen" på sidan 57).
	Pappersformatet och motsvarande pappersinställningar överensstämmer inte.	Kontrollera att pappersformatet i skrivardrivrutinens inställningar stämmer med papperet i kassetten. Kontrollera annars att pappersformatet i skrivardrivrutinens inställningar stämmer med pappersvalet i programvaruinställningarna (se "Öppna utskriftsinställningarna" på sidan 56).

Utskriftsproblem

Status	Möjlig orsak	Föreslagna åtgärder
Skrivaren skriver ut men texten är fel, förvrängd eller ofullständig.	Maskinkabeln kan vara lös eller trasig.	Koppla loss maskinkabeln och anslut den igen. Prova med ett utskriftsjobb som har lyckats tidigare. Om det är möjligt kan du koppla in kabeln och skrivaren i en annan dator och försöka skriva ut ett jobb som du vet fungerar. Försök slutligen att använda en ny maskinkabel.
	Du har valt fel skrivardrivrutin.	Kontrollera programmets skrivarvalmeny och bekräfta att rätt skrivare är vald.
	Programmet du använder fungerar inte ordentligt.	Försök att skriva ut från ett annat program.
	Operativsystemet fungerar inte ordentligt.	Avsluta Windows och starta om datorn. Stäng av skrivaren och slå på den igen.
Sidorna skrivs ut men är tomma.	Tonerkassetten är trasig eller tom.	Omfördela tonern om det behövs. Vid behov byter du ut tonerkassetten. <ul style="list-style-type: none">• Se "Omfördela toner" på sidan 75.• Se "Byta ut tonerkassetten" på sidan 78.
	Filen innehåller kanske tomma sidor.	Kontrollera att filen inte innehåller tomma sidor.
	Vissa delar, till exempel styrdonet eller moderkortet, kan vara skadade.	Kontakta en servicetekniker.
PDF-filer skrivs inte ut korrekt. Vissa delar av grafik, text eller bilder saknas.	Inkompatibilitet mellan PDF-filen och Acrobat-programmen.	Det kan gå att skriva ut PDF-filen genom att skriva ut den som bild. Aktivera Skriv ut som bild från utskriftsinställningarna i Acrobat.  Det tar längre tid att skriva ut när du skriver ut en PDF-fil som en bild.
Fotografier skrivs ut med dålig kvalitet. Bilderna är inte tydliga.	Upplösningen på fotot är mycket låg.	Minska fotografiets storlek. Om du förstorar en bild i programmet minskas upplösningen.

Utskriftsproblem



Status	Möjlig orsak	Föreslagna åtgärder
Skrivaren släpper ut ånga vid utmatningsfacket före utskrift.	Användning av fuktigt papper kan orsaka ånga vid utskrift.	Det här är inget allvarligt. Du kan fortsätta skriva ut.
Skrivaren skriver inte ut papper i specialstorlekar, t.ex. fakturapapper.	Pappersformatet och inställningen för pappersformat överensstämmer inte.	Ställ in rätt pappersstorlek under Anpassat på fliken Papper i Utskriftsinställningar (se "Öppna utskriftsinställningarna" på sidan 56).
Det utskrivna fakturapapperet är böjt.	Inställningarna för papperstyp stämmer inte överens.	Ändra skrivaralternativen och försök igen. Gå till Utskriftsinställningar , klicka på fliken Papper och välj typen Tjockt papper (se "Öppna utskriftsinställningarna" på sidan 56).

Problem med utskriftskvalitet

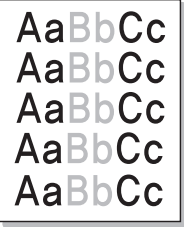
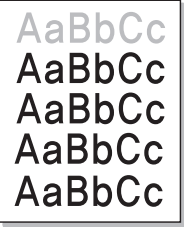
Om insidan av skrivaren är smutsig eller papper har fyllts på felaktigt kan utskriftskvaliteten bli sämre. Se tabellen nedan för felsökning av problemet.

Status	Föreslagna åtgärder
Ljus eller blek utskrift  AaBbCc AaBbCc AaBbCc AaBbCc AaBbCc	<ul style="list-style-type: none">• Om vita vertikala streck eller blekta partier syns på sidan börjar en tonerkassetten ta slut. Installera en ny tonerkassetten (se "Byta ut tonerkassetten" på sidan 78).• Papperet kanske inte uppfyller pappersspecifikationerna. Det kan vara för fuktigt eller för grovt.• Om hela sidan är ljus är upplösningen för låg eller också är tonersparläget aktiverat. Justera utskriftsupplösningen och inaktivera tonersparläget. Se hjälpen om skrivardrivrutinen.• En kombination av blekta fält och utsmetad färg kan betyda att tonerkassetten behöver rengöras. Rengör insidan av maskinen (se "Rengöra maskinen" på sidan 85).• Ytan på laserskanningsenheten (LSU) i skrivaren kan vara smutsig. Rengör insidan av maskinen (se "Rengöra maskinen" på sidan 85). Om dessa åtgärder inte löser problemet kontaktar du en servicetekniker.
Den övre halvan av papperet skrivs ut ljusare än resten av papperet  AaBbCc AaBbCc AaBbCc AaBbCc AaBbCc	<p>Tonern kanske inte fäster som den ska på den här typen av papper.</p> <ul style="list-style-type: none">• Ändra skrivaralternativen och försök igen. Gå till Utskriftsinställningar, klicka på fliken Papper och välj typen Återvunnet (se "Öppna utskriftsinställningarna" på sidan 56).

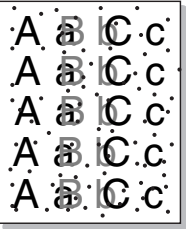
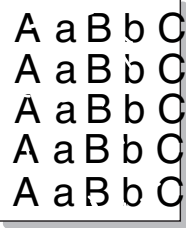
Problem med utskriftskvalitet

Status	Föreslagna åtgärder
Tonerfläckar 	<ul style="list-style-type: none">• Papperet kanske inte uppfyller pappersspecifikationerna. Det kan t.ex. vara för fuktigt eller för grovt.• Överföringsvalsen kan vara smutsig. Rengör insidan av maskinen (se "Rengöra maskinen" på sidan 85).• Pappersbanan kan behöva göras rent. Kontakta service (se "Rengöra maskinen" på sidan 85).
Tomma områden 	<p>Urblekta områden (som ofta är runda) visas slumpmässigt på sidan:</p> <ul style="list-style-type: none">• Ett enskilda pappersark kan vara skadat. Prova att skriva ut igen.• Fuktinnehållet i papperet kan vara ojämnt eller så har papperet fuktfläckar på ytan. Försök att använda ett annat pappersfabrikat.• Hela bunten är dålig. Tonern kanske inte fastnar i vissa områden på grund av tillverkningsprocessen. Försök att använda ett annat pappersfabrikat.• Ändra skrivaralternativen och försök igen. Gå till Utskriftsinställningar, klicka på fliken Papper och välj typen Tjockt papper (se "Öppna utskriftsinställningarna" på sidan 56). <p>Om dessa åtgärder inte löser problemet kontaktar du en servicetekniker.</p>
Vita fläckar 	<p>Om det blir vita fläckar på papperet:</p> <ul style="list-style-type: none">• Papperet är för strävt och smuts från ett papper faller ned i de inre delarna av skrivaren. Det innebär att överföringsvalsen kan vara smutsig. Rengör insidan av maskinen (se "Rengöra maskinen" på sidan 85).• Pappersbanan kan behöva göras rent. Rengör insidan av maskinen (se "Rengöra maskinen" på sidan 85). <p>Om dessa åtgärder inte löser problemet kontaktar du en servicetekniker.</p>

Problem med utskriftskvalitet

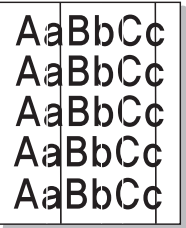
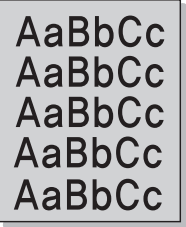
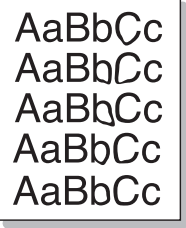
Status	Föreslagna åtgärder
Lodräta linjer 	<p>Om svarta lodräta streck syns på sidan:</p> <ul style="list-style-type: none">• Ytan (trumdelen) på tonerkassetten i skrivaren har antagligen repats. Ta bort tonerkassetten och installera en ny (se "Byta ut tonerkassetten" på sidan 78, "Byta bildbehandlingsenheten" på sidan 81). <p>Om vita lodräta streck syns på sidan:</p> <ul style="list-style-type: none">• Ytan på laserskanningsenheten (LSU) i skrivaren kan vara smutsig. Rengör insidan av maskinen (se "Rengöra maskinen" på sidan 85). Om dessa åtgärder inte löser problemet kontaktar du en servicetekniker.
Svart eller färgad bakgrund 	<p>Om skuggningen på bakgrunden blir oacceptabel:</p> <ul style="list-style-type: none">• Byt till ett lättare papper.• Kontrollera den omgivande miljön: mycket torra eller fuktiga (högre än 80 % RF) förhållanden kan öka skuggningen.• Ta bort tonerkassetten och installera en ny (se "Byta ut tonerkassetten" på sidan 78).• Fördela om den (se "Omfördela toner" på sidan 75).
Utsmetad toner 	<ul style="list-style-type: none">• Rengör insidan av maskinen (se "Rengöra maskinen" på sidan 85).• Kontrollera papperets typ och kvalitet.• Ta bort tonerkassetten och installera en ny (se "Byta ut tonerkassetten" på sidan 78).

Problem med utskriftskvalitet

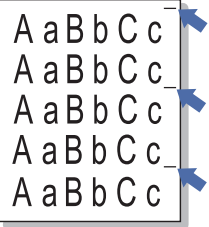
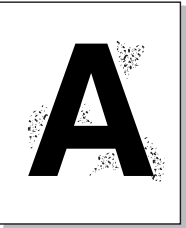
Status	Föreslagna åtgärder
Återkommande lodräta defekter 	<p>Om det finns märken som återkommer på utskriftssidan med jämna intervall:</p> <ul style="list-style-type: none">• Tonerkassetten kan vara skadad. Om du fortfarande har samma problem efter utskriften byter du tonerkassetten (se "Byta ut tonerkassetten" på sidan 78).• Det kan finnas toner på skrivarens delar. Om defekterna visar sig på papperets baksida försvinner problemet förmodligen av sig självt efter ett par sidor.• Fixeringsenheten kan vara skadad. Kontakta en servicetekniker.
Fläckig bakgrund 	<p>Fläckar i bakgrunden beror på att små tonerpartiklar har spridits slumpvis över den utskrivna sidan.</p> <ul style="list-style-type: none">• Papperet kan vara för fuktigt. Försök skriva ut med papper från en annan pappersbunt. Öppna inte pappersförpackningar förrän det är nödvändigt för att förhindra att papperet absorberar för mycket fukt.• Om det finns fläckar i bakgrunden på ett kuvert ska du ändra utskriftslayout så att du inte skriver ut på områden med överlappande skarvar på motsatta sidan. Utskrift på skarvar kan orsaka problem. Du kan även välja Tjockt papper från fönstret Utskriftsinställningar (se "Öppna utskriftsinställningarna" på sidan 56).• Om det är en massa prickar på hela den utskrivna sidan ska du ändra upplösningen i programmet eller i Utskriftsinställningar (se "Öppna utskriftsinställningarna" på sidan 56). Kontrollera att du har valt rätt pappersformat. Exempel: Om du har valt Tjockare papper men istället skriver ut på Vanligt papper kan utskriftskvaliteten bli lidande.• Om du använder en ny toner ska den först omfördelas (se "Omfördela toner" på sidan 75).

Problem med utskriftskvalitet

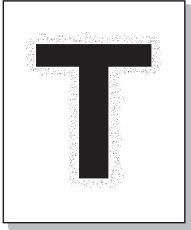
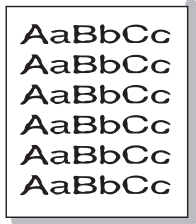
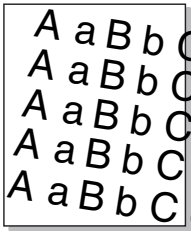
Status	Föreslagna åtgärder
<p>Det är tonerpartiklar runt fetstilta tecken eller bilder</p> 	<p>Tonern kanske inte fäster som den ska på den här typen av papper.</p> <ul style="list-style-type: none">• Ändra skrivaralternativen och försök igen. Gå till Utskriftsinställningar, klicka på fliken Papper och välj typen Återvunnet (se "Öppna utskriftsinställningarna" på sidan 56).• Kontrollera att du har valt rätt pappersformat. Exempel: Om du har valt Tjockare papper men istället skriver ut på Vanligt papper kan utskriftskvaliteten bli lidande.
<p>Missformade tecken</p> 	<ul style="list-style-type: none">• Om tecknen formas felaktigt och är konturerade kan papperet vara för glatt. Försök med en annan sorts papper.
<p>Sned utskrift</p> 	<ul style="list-style-type: none">• Kontrollera att papperet har fyllts på korrekt.• Kontrollera papperets typ och kvalitet.• Kontrollera att stöden inte sitter för hårt eller för löst mot pappersbunten.

Problem med utskriftskvalitet

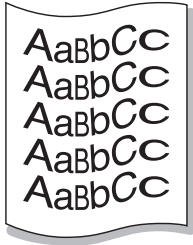
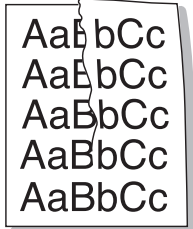
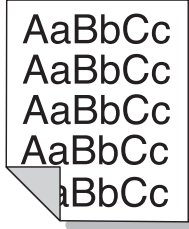
Status	Föreslagna åtgärder
Buktigt eller vågigt papper 	<ul style="list-style-type: none">• Kontrollera att papperet har fyllts på korrekt.• Kontrollera papperets typ och kvalitet. Både hög temperatur och luftfuktighet kan leda till att papperet buktar.• Vänd på bunten i magasinet. Försök också vända papperet 180° i magasinet.
Skrynkligt eller veckat papper 	<ul style="list-style-type: none">• Kontrollera att papperet har fyllts på korrekt.• Kontrollera papperets typ och kvalitet.• Vänd på bunten i magasinet. Försök också vända papperet 180° i magasinet.
Baksidan på utskrifterna är smutsig 	<ul style="list-style-type: none">• Sök efter läckande toner. Rengör insidan av maskinen (se "Rengöra maskinen" på sidan 85).

Problem med utskriftskvalitet

Status	Föreslagna åtgärder
Sidor helt i färg eller svart 	<ul style="list-style-type: none">• Tonerkassetten har kanske inte satts i på rätt sätt. Ta ut kassetten och sätt i den igen.• Tonerkassetten kan vara defekt. Ta bort tonerkassetten och installera en ny (se "Byta ut tonerkassetten" på sidan 78).• Skrivaren kan behöva repareras. Kontakta en servicetekniker.
Tonerspill 	<ul style="list-style-type: none">• Rengör insidan av maskinen (se "Rengöra maskinen" på sidan 85).• Kontrollera papperets typ och kvalitet.• Ta bort tonerkassetten och installera en ny (se "Byta ut tonerkassetten" på sidan 78). <p>Om problemet kvarstår kan skrivaren behöva repareras. Kontakta en servicetekniker.</p>
Brutna tecken 	<p>Teckentomrum är vita områden inom delar av tecken som borde vara helt svarta:</p> <ul style="list-style-type: none">• Om du använder OH-film ska du försöka med en annan sort. OH-filmens sammansättning gör att vissa teckentomrum inte går att undvika.• Du skriver kanske ut på fel sida av papperet. Ta ut papperet och vänd på det.• Papperet motsvarar kanske inte specifikationerna.

Problem med utskriftskvalitet

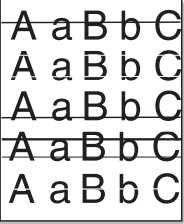
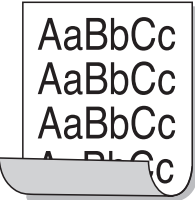
Status	Föreslagna åtgärder
Vågräta ränder 	<p>Om vågräta färgade eller svarta streck syns på papperet eller om det finns utsmetad färg:</p> <ul style="list-style-type: none">• Tonerkassetten är kanske inte rätt installerad. Ta ut kassetten och sätt i den igen.• Tonerkassetten kan vara defekt. Ta bort tonerkassetten och installera en ny (se "Byta ut tonerkassetten" på sidan 78). <p>Om problemet kvarstår kan skrivaren behöva repareras. Kontakta en servicetekniker.</p>
Buktigt papper 	<p>Om det utskrivna arket är vågigt eller om papperet inte matas in i skrivaren:</p> <ul style="list-style-type: none">• Vänd på buntens i magasinet. Försök också vända papperet 180° i magasinet.• Ändra skrivarens pappersinställningar och försök igen. Gå till Utskriftsinställningar, klicka på fliken Papper och välj typen Tunt papper (se "Öppna utskriftsinställningarna" på sidan 56).
<ul style="list-style-type: none">• En okänd bild skrivs ut på vissa ark• Tonerspill• Trycket blir för ljust eller så inträffar tonerspill	<p>Skrivaren används antagligen på 1 000 meters höjd eller högre. Den höga höjden kan påverka utskriftskvaliteten, t.ex. tonerspill eller ljusa bilder. Ändra till korrekt höjdinställning för skrivaren (se "Höjjustering" på sidan 222).</p>

Kopieringsproblem

Status	Föreslagna åtgärder
Kopiorna är för ljusa eller för mörka.	Använd funktionen Svärta för att göra kopiornas bakgrunder mörkare eller ljusare (se "Ändra inställningar för varje kopia" på sidan 61).
Om felet kvarstår när skrivaren har rengjorts:	Välj Kopia – funk. > Just. bakgrund > Auto. (se "Menykarta" på sidan 32).
Fläckar, linjer, märken eller prickar syns på kopior.	<ul style="list-style-type: none">• Om defekterna finns på originalet använder du funktionen Svärta för att göra kopiornas bakgrund ljusare.• Rengör skannerenheten om originalet är felfritt (se "Rengöra skannerenheten" på sidan 90).
Kopiorna blir skeva.	<ul style="list-style-type: none">• Se till att originalet är korrekt placerat i enlighet med markeringarna.• Överföringsvalsen kan vara smutsig. Rengör insidan av maskinen (se "Rengöra maskinen" på sidan 85).
Tomma kopior skrivs ut.	Kontrollera att originalet ligger med utskriftsytan nedåt på glasplattan eller uppåt i dokumentinmataren. Om dessa åtgärder inte löser problemet kontaktar du en servicetekniker.
Bilden suddas lätt ut från kopiorna.	<ul style="list-style-type: none">• Byt papper i magasinet mot papper från en ny förpackning.• Lämna inte papper i maskinen en längre tid på fuktiga platser.
Kopieringspapperet fastnar ofta.	<ul style="list-style-type: none">• Lufta pappersbunten och vänd på den i kassetten. Byt papperet i magasinet mot nytt. Kontrollera/justera pappersstöden vid behov.• Kontrollera att papperet har rätt typ och vikt (se "Specifikationer för utskriftsmedier" på sidan 116).• Kontrollera att det inte finns något papper eller några pappersbitar kvar i maskinen när du tagit bort papper som har fastnat.
Tonerkassetten producerar färre kopior än förväntat innan den tar slut.	<ul style="list-style-type: none">• Dina original kanske innehåller bilder, färgade fält eller tjocka linjer. Originalen kan t.ex. vara blanketter, informationsblad, böcker eller andra dokument som förbrukar mer toner.• Skannerlocket kan ha lämnats öppet medan kopior görs.• Stäng av maskinen och slå sedan på den igen.

Skanningsproblem

Status	Föreslagna åtgärder
Skannern fungerar inte.	<ul style="list-style-type: none">• Kontrollera att du har placerat originalet som ska skannas med utskriftssidan nedåt på skannerglaset eller uppåt i dokumentinmataren (se "Lägga i original" på sidan 51).• Det finns kanske inte tillräckligt med minne för att spara det dokument du vill skanna. Försök använda förskanningsfunktionen för att se om den fungerar. Försök att minska upplösningen.• Kontrollera att skrivarkabeln är ordentligt ansluten.• Kontrollera att skrivarkabeln inte är trasig. Byt ut kabeln mot en som du vet fungerar. Byt ut kabeln vid behov.• Kontrollera att skannern är korrekt konfigurerad. Kontrollera skanningsinställningarna och säkerställ att skanningsjobben skickas till rätt port (t.ex. USB001).
Skanningen går mycket långsamt.	<ul style="list-style-type: none">• Kontrollera om maskinen skriver ut dokument som den tar emot. I så fall skannar du dokumentet när mottagna data har skrivits ut.• Grafik skannas mycket långsammare än text.• Kommunikations hastigheten blir långsammare i skanningsläget för att det behövs mycket minne för att analysera och återge den skannade bilden. Ställ in din dator i ECP-skrivarläge i BIOS. Det ökar hastigheten. Mer information om hur du ändrar inställningar i BIOS finns i användarhandboken till din dator.

Skanningsproblem

Status	Föreslagna åtgärder
<p>Meddelanden med följande innebörd visas på datorns skärm:</p> <ul style="list-style-type: none">• Enheten kan inte ställas om till det H/W-läge du önskar.• Porten används av ett annat program.• Porten är inaktiverad.• Skannern är upptagen med att ta emot eller skriva data. Försök igen när det aktuella jobbet är klart.• Ogiltigt handtag.• Skanningen misslyckades.	<ul style="list-style-type: none">• Det kan vara ett kopierings- eller utskriftsjobb igång. Försök en gång till när det andra jobbet är klart.• Den valda porten används redan. Starta om datorn och försök igen.• Skrivarkabeln kan vara felaktigt ansluten eller strömmen kan vara avstängd.• Skannerns drivrutin är inte installerad eller också är operativsystemet inte korrekt inställt.• Kontrollera att maskinen är korrekt inkopplad och att strömmen är på. Starta sedan om datorn.• USB-kabeln kan vara felaktigt ansluten eller strömmen kan vara avstängd.

Faxproblem

Status	Föreslagna åtgärder
Maskinen fungerar inte, inget visas på displayen eller knapparna fungerar inte.	<ul style="list-style-type: none">• Dra ur nätsladden och sätt i den igen.• Kontrollera att det finns ström i vägguttaget.• Se till att strömmen är igång.
Ingen ringsignal.	<ul style="list-style-type: none">• Kontrollera att telelinjen är ordentligt ansluten (se "Baksida" på sidan 23).• Kontrollera att telefonjacket på väggen fungerar genom att koppla in en annan telefon.
De nummer som är lagrade i minnet rings inte upp korrekt.	Kontrollera att numren i minnet är korrekt inmatade. Det gör du genom att skriva ut adressboken.
Originallet matas inte in i maskinen.	<ul style="list-style-type: none">• Kontrollera att papperet inte är skrynklat och att du sätter i det rätt. Kontrollera att originalet har rätt storlek och inte är för tjockt eller för tunt.• Kontrollera att du verkligen har stängt dokumentmataren.• Dokumentmatarens gummidyna kanske måste bytas ut. Kontakta en servicetekniker.
Maskinen tar inte emot fax automatiskt.	<ul style="list-style-type: none">• Ställ in mottagningsläget till fax (se "Ändra mottagningslägen" på sidan 254).• Kontrollera att det finns papper i kassetten (se "Specifikationer för utskriftsmedier" på sidan 116).• Kontrollera om det visas något felmeddelande på displayen. Åtgärda problemet i så fall.
Maskinen sänder inte.	<ul style="list-style-type: none">• Kontrollera att originalet har lagts i dokumentmataren eller på skannerglaset.• Kontrollera att den maskin du sänder faxet till kan ta emot det.
Det inkommande faxet har tomma fläckar eller har tagits emot med dålig kvalitet.	<ul style="list-style-type: none">• Den sändande faxen kan vara trasig.• En brusig telefonlinje kan orsaka linjefel.• Kontrollera din maskin genom att göra en kopia.• En tonerkassett är snart slut. Byt tonerkassetten (se "Byta ut tonerkassetten" på sidan 78).

Faxproblem

Status	Föreslagna åtgärder
Vissa ord på ett inkommande fax är utsträckta.	Faxen som dokumentet skickades ifrån hade ett tillfälligt pappersstopp.
Det finns streck på originalen som du skickade.	Kontrollera att det inte finns några märken på skannerenheten och gör ren den (se "Rengöra skannerenheten" på sidan 90).
Maskinen slår ett nummer, men ingen anslutning upprättas till den mottagande maskinen.	Den andra faxen kanske är avstängd, har slut på papper eller kan inte besvara inkommande samtal. Tala med mottagaren och be honom eller henne åtgärda problemet.
Fax lagras inte i minnet.	Det kanske inte finns tillräckligt med minne för att lagra ett fax. Om det visas ett meddelande om minnet tar du bort de fax som du inte behöver längre och försöker sedan lagra faxet igen. Kontakta en servicetekniker.
Tomma områden uppstår längst ned på varje sida eller på andra sidor med en liten textrad längst upp.	Du kan ha valt fel pappersinställning vid inställning av eget papper. Kontrollera pappersstorlek och papperstyp på nytt.

Problem med operativsystemet

Vanliga Windows-problem

Status	Föreslagna åtgärder
Ett meddelande om att filen används visas vid installationen.	Avsluta alla program. Ta bort alla program från startgruppen och starta sedan om Windows. Installera om skrivardrivrutinen.
Meddelandet "Allmänt skyddsfel", "Undantagsfel", "Spool 32" eller "Förbjuden åtgärd" visas.	Stäng alla program, starta om Windows och försök skriva ut igen.
Meddelandet "Kan inte skriva ut", "Timeout-fel uppstod vid utskrift" visas.	Dessa meddelanden kan visas under utskrift. Vänta tills skrivaren är klar med utskriften. Om meddelandet visades i redoläget eller efter att utskriften är klar kontrollerar du anslutningen och/eller att ett fel verkligen har uppstått.
Samsung Printer Experience visas inte när du trycker på fler inställningar.	Samsung Printer Experience är inte installerat. Ladda ner app:en från Windows Store(Lagra) och installera den.
Maskininformationen visas inte när du klickar på enheten i Enheter och Skrivare .	Kontrollera skrivaregenskaper . Klicka på fliken Portar . (Kontrollpanelen > Enheter och skrivare > Högerklicka på ikonen för skrivaren och välj skrivaregenskaper) Om porten är ställd till Fil eller LPT, avmarkera dessa och välj TCP/IP, USB eller WSD.



Läs användarhandboken för Microsoft Windows som följde med datorn om du vill veta mer om felmeddelanden i Windows.

Problem med operativsystemet

Återkommande Mac-problem

Status	Föreslagna åtgärder
PDF-filer skrivs inte ut korrekt. Vissa delar av grafik, text eller bilder saknas.	<p>Det kan gå att skriva ut PDF-filen genom att skriva ut den som bild. Aktivera Skriv ut som bild från utskriftsinställningarna i Acrobat.</p> <p> Det tar längre tid att skriva ut när du skriver ut en PDF-fil som en bild.</p>
Vissa bokstäver visas inte korrekt då framsidan skrivs ut.	<p>Macintosh kan inte skapa teckensnittet när framsidan skrivs ut. Siffror och det engelska alfabetet visas korrekt på framsidan.</p>
Vid utskrift av dokument för Mac med Acrobat Reader 6.0 eller yngre skrivs färgerna inkorrekt.	<p>Kontrollera att inställningen för upplösning i skrivarens drivrutin motsvarar inställningen i Acrobat Reader.</p>



Vänd dig till användarhandboken som kom med din dator för mer information om felmeddelanden för Mac.

Problem med operativsystemet

Vanliga Linux-problem

Status	Föreslagna åtgärder
Jag har inget xsane- eller simple-scan-program på min Linux-maskin.	Det är möjligt att det inte finns något förinställt skanningsprogram på vissa Linux-versioner. För att använda skanningsfunktionerna måste du installera något av skanningsprogrammen med hjälp av det nedladdningscenter som tillhandahålls av OS (t.ex. Ubuntu Software Center för Ubuntu, Install/Remove Software för openSUSE, Software för Fedora).
Skannern kan inte hittas via nätverket.	För vissa Linux-versioner har en stark brandvägg ha aktiverats och det är möjligt att den blockerar vår installerare från att öppna de portar som krävs för att söka efter nätverksenheter. I detta fall måste du öppna snmp-porten 22161 manuellt eller temporärt avaktivera brandväggen medan du använder enheten.
När du skriver ut mer än en kopia, skrivs inte den andra kopian ut.	Problemet inträffar i Ubuntu 12.04 på grund av ett problem i standard-CUPS-filtret 'pdftops'. Uppdatering av paketet "cups-filters" till version 1.0.18 löser problemet ("pdftops" är en del av paketet "cups-filters").
Avmarkering av alternativet Collate i dialogrutan Print fungerar inte.	För vissa distributioner har GNOME:s dialogruta för utskrift problem med detta alternativ. För att undvika problemet kan man ställa in standardvärdet för Collate-alternativet till False med hjälp av systemets utskriftsfunktion (kör kommandot "system-config-printer" i terminalprogrammet).
Utskrift fungerar alltid med duplex.	Det här duplex-problemet fanns i Ubuntu 9.10 CUPS-paketet. Uppdatera CUPS-version till 1.4.1-5ubuntu2.2.
Skrivaren läggs inte till via systemets utskriftsfunktion.	Problemet inträffar i Debian 7 på grund av fel i Debian 7:s 'system-config-printer'-paket (http://bugs.debian.org/cgi-bin/bugreport.cgi?bug=662813 i Debians felsökningssystem). Använd ett annat sätt för att lägga till skrivare (exempelvis CUPS WebUI)
Pappersstorlek och orientering är inaktiverade i dialogrutan för utskrift när man öppnar textfiler.	Problemet uppstår på Fedora 19 och det är relaterat till textredigeraren "leafpad" i Fedora 19. Använd en annan textredigerare som 'gedit'.



Se användarhandboken för Linux som följde med datorn om du vill veta mer om felmeddelanden i Linux.

Contact SAMSUNG worldwide

If you have any comments or questions regarding Samsung products, contact the Samsung customer care center.

Country/Region	Customer Care Center	WebSite
ALGERIA	3004 (Toll Free)	www.samsung.com/n_africa/support
ANGOLA	917 267 864	www.samsung.com/support
ARGENTINE	0800-555-SAM(7267)	www.samsung.com/ar
ARMENIA	0-800-05-555	www.samsung.com/support
AUSTRALIA	1300 362 603	www.samsung.com/au/support
AUSTRIA	0800-SAMSUNG (0800-7267864)[Only for Premium HA] 0800-366661[Only for Dealers] 0810-112233	www.samsung.com/at/support
AZERBAIJAN	0-88-555-55-55	www.samsung.com/support
BAHRAIN	8000-GSAM (8000-4726)	www.samsung.com/ae/support (English) www.samsung.com/ae_ar/support (Arabic)

Country/Region	Customer Care Center	WebSite
BANGLADESH	0961-2300300 0800-0300300 (Toll free)	www.samsung.com/in/support
BELARUS	810-800-500-55-500	www.samsung.com/support
BELGIUM	02-201-24-18	www.samsung.com/be/support (Dutch) www.samsung.com/be_fr/support (French)
BOLIVIA	800-10-7260	www.samsung.com/cl/support
BOSNIA	055 233 999	www.samsung.com/support
BOTSWANA	8007260000	www.samsung.com/support
BRAZIL	0800-124-421 (Demais cidades e regiões) 4004-0000 (Capitais e grandes centros)	www.samsung.com/br/support
BULGARIA	0800 111 31 , Безплатна телефонна линия	www.samsung.com/bg/support
BURUNDI	200	www.samsung.com/support

Contact SAMSUNG worldwide

Country/Region	Customer Care Center	WebSite
CAMEROON	7095- 0077	www.samsung.com/africa_fr/support
CANADA	1-800-SAMSUNG (726-7864)	www.samsung.com/ca/support(English) www.samsung.com/ca_fr/support (French)
CHILE	800-SAMSUNG (726-7864) [HHP] 02-24828200	www.samsung.com/cl/support
CHINA	400-810-5858	www.samsung.com/cn/support
COLOMBIA	Bogotá en el 600 12 72Sin costo en todo el país 01 8000 112 112Y desde tu celular #726	www.samsung.com/co
COSTA RICA	00-800-1-SAMSUNG (726-7864)	www.samsung.com/latin/support (Spanish) www.samsung.com/latin_en/support (English)
CROATIA	072 726 786	www.samsung.com/hr/support

Country/Region	Customer Care Center	WebSite
Cote D' Ivoire	8000 0077	www.samsung.com/africa_fr/support
CYPRUS	8009 4000 only from landline, toll free	www.samsung.com/gr/support
CZECH	800-SAMSUNG (800-726786)	www.samsung.com/cz/support
DENMARK	70 70 19 70	www.samsung.com/dk/support
DOMINICAN REPUBLIC	1-800-751-2676	www.samsung.com/latin/support (Spanish) www.samsung.com/latin_en/support (English)
DRC	4999999	www.samsung.com/support
ECUADOR	1-800-SAMSUNG (72-6786)	www.samsung.com/latin/support (Spanish) www.samsung.com/latin_en/support(English)

Contact SAMSUNG worldwide

Country/Region	Customer Care Center	WebSite
EGYPT	08000-7267864 16580	www.samsung.com/ eg/support
EIRE	0818 717100	www.samsung.com/ ie/support
EL SALVADOR	8000-SAMSUNG (726-7864)	www.samsung.com/ latin/support (Spanish) www.samsung.com/ latin_en/support (English)
ESTONIA	800-7267	www.samsung.com/ ee/support
FINLAND	030-6227 515	www.samsung.com/ fi/support
FRANCE	01 48 63 00 00	www.samsung.com/ fr/support

Country/Region	Customer Care Center	WebSite
GERMANY	0180 6 SAMSUNG bzw. 0180 6 7267864* (*0,20 €/Anruf aus dem dt. Festnetz, aus dem Mobilfunk max. 0,60 €/Anruf) [HHP] 0180 6 M SAMSUNG bzw. 0180 6 67267864* (*0,20 €/Anruf aus dem dt. Festnetz, aus dem Mobilfunk max. 0,60 €/Anruf)	www.samsung.com/ de/support
GEORGIA	0-800-555-555	www.samsung.com/ support
GHANA	0800-10077 0302-200077	www.samsung.com/ africa_en/support
GREECE	80111-SAMSUNG (80111 726 7864) only from land line (+30) 210 6897691 from mobile and land line	www.samsung.com/ gr/support

Contact SAMSUNG worldwide

Country/Region	Customer Care Center	WebSite
GUATEMALA	1-800-299-0033	www.samsung.com/ latin/support (Spanish) www.samsung.com/ latin_en/support (English)
HONDURAS	800-2791-9111	www.samsung.com/ latin/support (Spanish) www.samsung.com/ latin_en/support (English)
HONG KONG	3698 4698	www.samsung.com/ hk/support (Chinese) www.samsung.com/ hk_en/support (English)
HUNGARY	0680SAMSUNG (0680-726-786) 0680PREMIUM (0680-773-648)	www.samsung.com/ hu/support
INDIA	1800 3000 8282 - Toll Free 1800 266 8282 - Toll Free	www.samsung.com/ in/support
INDONESIA	021-56997777 08001128888	www.samsung.com/ id/support

Country/Region	Customer Care Center	WebSite
IRAN	021-8255 [CE] 021-42132 [HHP]	www.samsung.com/ iran/support
ITALIA	800-SAMSUNG (800.7267864)	www.samsung.com/ it/support
JAMAICA	1-800-SAMSUNG (726-7864)	www.samsung.com/ latin_en/support (English)
JAPAN	0120-363-905	www.samsung.com/ jp/support
JORDAN	0800-22273 06 5777444	www.samsung.com/ Levant
KAZAKHSTAN	8-10-800-500-55-500 (GSM: 7799, VIP care 7700)	www.samsung.com/ kz_ru/support
KENYA	0800 545 545	www.samsung.com/ support
KUWAIT	183-CALL (183-2255)	www.samsung.com/ ae/support (English) www.samsung.com/ ae_ar/support (Arabic)
KYRGYZSTAN	00-800-500-55-500 (GSM: 9977)	www.samsung.com/ support

Contact SAMSUNG worldwide

Country/Region	Customer Care Center	WebSite
LATVIA	8000-7267	www.samsung.com/ lv/support
LEBANON	961 1484 999	www.samsung.com/ Levant
LITHUANIA	8-800-77777	www.samsung.com/ lt/support
LUXEMBURG	261 03 710	www.samsung.com/ be_fr/support
MACAU	0800 333	www.samsung.com/ support
MACEDONIA	023 207 777	
MALAYSIA	1800-88-9999 603-77137477 (Overseas contact)	www.samsung.com/ my/support
MAURITIUS	800 2550	www.samsung.com/ support
MEXICO	01-800-SAMSUNG (726-7864)	www.samsung.com/ mx/support
MOLDOVA	0-800-614-40	www.samsung.com/ support
MONGOLIA	+7-495-363-17-00	www.samsung.com/ support

Country/Region	Customer Care Center	WebSite
MONTENEGRO	020 405 888	www.samsung.com/ support
MOROCCO	080 100 22 55	www.samsung.com/ n_africa/support
MOZAMBIQUE	847267864 / 827267864	www.samsung.com/ support
MYANMAR	+95-01-2399-888	www.samsung.com/ support
NAMIBIA	08 197 267 864	www.samsung.com/ support
NIGERIA	0800-726-7864	www.samsung.com/ africa_en/support
NETHERLANDS	0900-SAMSUNG (0900- 7267864) (€ 0,10/Min)	www.samsung.com/ nl/support
NEW ZEALAND	0800 726 786	www.samsung.com/ nz/support
NICARAGUA	001-800-5077267	www.samsung.com/ latin/ support(Spanish) www.samsung.com/ latin_en/support (English)

Contact SAMSUNG worldwide

Country/Region	Customer Care Center	WebSite
NORWAY	815 56480	www.samsung.com/no/support
OMAN	800-SAMSUNG (800 - 726 7864)	www.samsung.com/ae/support (English) www.samsung.com/ae_ar/support (Arabic)
PAKISTAN	0800-Samsung (72678)	www.samsung.com/pk/support
PANAMA	800-0101	www.samsung.com/latin/support (Spanish) www.samsung.com/latin_en/support (English)
PARAGUAY	0800-11-SAMS(7267)	www.samsung.com/ar
PERU	0800-777-08	www.samsung.com/pe/support

Country/Region	Customer Care Center	WebSite
PHILIPPINES	1-800-10-726-7864 [PLDT Toll Free] 1-800-8-726-7864 [Globe Landline and Mobile] 02- 422-2111 [Standard Landline]	www.samsung.com/ph/support
POLAND	801-172-678* lub +48 22 607-93-33* Dedykowana infolinia do obsługi zapytań dotyczących telefonów komórkowych: 801-672-678* lub +48 22 607-93-33* * (koszt połączenia według taryfy operatora)	www.samsung.com/pl/support
PORTUGAL	808 20 7267	www.samsung.com/pt/support
PUERTO RICO	1-800-682-3180	www.samsung.com/latin/support (Spanish) www.samsung.com/latin_en/support (English)

Contact SAMSUNG worldwide

Country/Region	Customer Care Center	WebSite
QATAR	800-CALL (800-2255)	www.samsung.com/ ae/support (English) www.samsung.com/ ae_ar/support (Arabic)
REUNION	0262 50 88 80	www.samsung.com/ support
RWANDA	9999	www.samsung.com/ support
ROMANIA	*8000 (apel in retea) 08008-726-78-64 (08008- SAMSUNG) Apel GRATUIT	www.samsung.com/ ro/support
RUSSIA	8-800-555-55-55 (VIP care 8- 800-555-55-88)	www.samsung.com/ ru/support
SAUDI ARABIA	800 247 3457 (800 24/7 HELP)	www.samsung.com/ sa/home www.samsung.com/ sa_en
SENEGAL	800-00-0077	www.samsung.com/ africa_fr/support
SERBIA	011 321 6899	www.samsung.com/ rs/support

Country/Region	Customer Care Center	WebSite
SINGAPORE	1800-SAMSUNG (726-7864)	www.samsung.com/ sg/support
SLOVENIA	080 697 267 (brezplačna številka)	www.samsung.com/ si
SLOVAKIA	0800 - SAMSUNG (0800-726 786)	www.samsung.com/ sk/support
SOUTH AFRICA	0860 SAMSUNG (726 7864)	www.samsung.com/ support
SPAIN	0034902172678[HHP] 0034902167267	www.samsung.com/ es/support
SRI LANKA	0117540540 0115900000	www.samsung.com/ support
SUDAN	1969	www.samsung.com/ support
SWEDEN	0771 726 7864 (0771- SAMSUNG)	www.samsung.com/ se/support
SWITZERLAND	0800 726 78 64 (0800- SAMSUNG)	www.samsung.com/ ch/support (German) www.samsung.com/ ch_fr/support (French)

Contact SAMSUNG worldwide

Country/Region	Customer Care Center	WebSite
SYRIA	18252273	www.samsung.com/ Levant
TAJIKISTAN	8-10-800-500-55-500	www.samsung.com/ support
TAIWAN	0800-329999	www.samsung.com/ tw/support
TANZANIA	0800 755 755 0685 889 900	www.samsung.com/ support
THAILAND	0-2689-3232, 1800-29-3232	www.samsung.com/ th/support
TRINIDAD & TOBAGO	1-800-SAMSUNG (726-7864)	www.samsung.com/ latin/support (Spanish) www.samsung.com/ latin_en/support (English)
TURKEY	444 77 11	www.samsung.com/ tr/support
TUNISIA	80-1000-12	www.samsung.com/ n_africa/support

Country/Region	Customer Care Center	WebSite
U.A.E	800-SAMSUNG (800 -726 7864)	www.samsung.com/ ae/support (English) www.samsung.com/ ae_ar/support (Arabic)
UK	0330 SAMSUNG (7267864)	www.samsung.com/ uk/support
U.S.A -Consumer Electronics	1-800-SAMSUNG (726-7864)	www.samsung.com/ us/support
U.S.A -(Mobile Phones)	1-800-SAMSUNG (726-7864)	www.samsung.com/ us/support
UGANDA	0800 300 300	www.samsung.com/ support
UKRAINE	0-800-502-000	www.samsung.com/ ua/support (Ukrainian) www.samsung.com/ ua_ru/support (Russian)
URUGUAY	0800-SAMS(7267)	www.samsung.com/ ar

Contact SAMSUNG worldwide

Country/Region	Customer Care Center	WebSite
UZBEKISTAN	00-800-500-55-500 (GSM: 7799)	www.samsung.com/ support
VENEZUELA	0-800-SAMSUNG (726-7864)	www.samsung.com/ ve/support
VIETNAM	1800 588 889	www.samsung.com/ vn/support
ZAMBIA	0211 350370	www.samsung.com/ support



Följande ordlista hjälper dig bekanta dig med produkten och förstå de termer som ofta används i samband med utskrift och som nämns i den här användarhandboken.

802.11

802.11 är en uppsättning standarder för kommunikation i trådlösa lokala nätverk (WLAN), som har utvecklats av IEEE LAN/MAN Standards Committee (IEEE 802).

802.11b/g/n

802.11 b/g/n kan använda samma maskinvara och 2,4 GHz-bandet. 802.11b fungerar med en bandbredd på upp till 11 mbit/s. 802.11n fungerar med en bandbredd på upp till 150 mbit/s. 802.11b/g/n-enheter kan ibland råka ut för störningar från mikrovågsugnar, sladdlösa telefoner och Bluetooth-enheter.

Åtkomstpunkt

En åtkomstpunkt eller en trådlös åtkomstpunkt (AP eller WAP) är en enhet som kopplar samman trådlösa kommunikationsenheter i trådlösa lokala nätverk (WLAN) och fungerar som en central enhet för att ta emot och skicka ut WLAN-radiosignaler.

ADF

En automatisk dokumentmatare eller (ADF) är en skanningsenhet som automatiskt matar ett pappersark med original så att maskinen kan skanna en del av papperet direkt.

AppleTalk

AppleTalk är en uppsättning protokoll som utvecklats av Apple, Inc för datornätverk. Det inkluderades i original-Mac (1984) men Apple använder numera TCP/IP-nätverk.

Färgdjup

En term inom datorgrafiken som beskriver hur många bitar som används för att representera färgen för en pixel i en bitmappbild. Högre färgdjup ger ett större omfång av olika färger. I takt med att antalet bitar ökar blir antalet möjliga färger opraktiskt stort för en färgkarta. 1-bitsfärg kallas vanligtvis monokrom eller svartvitt.

BMP

Ett bitmappat grafikformat som används internt av grafikundersystemet (GDI) i Microsoft Windows, och ofta används som ett enkelt grafikfilformat i Windows.

BOOTP

Bootstrap Protocol. Ett nätverksprotokoll som används av en nätverksklient för att hämta IP-adressen automatiskt. Det görs oftast när datorn eller operativsystemet startas. BOOTP-servrarna tilldelar IP-adressen från en adresspool till varje klient. Med BOOTP kan datorer av typen ”disklösa arbetsstationer” få en IP-adress innan de startar ett avancerat operativsystem.

CCD

CCD (Charge Coupled Device) är den del av maskinvaran som gör det möjligt att skanna. CCD-låsmekanismen används för att hålla fast CCD-modulen så inga skador uppkommer när du flyttar maskinen.

Sortering

Sortering är processen att skriva ut flera kopior av ett jobb i uppsättningar. När sortering är vald skriver enheten ut en hel uppsättning innan den skriver ut fler kopior.

Kontrollpanel

En kontrollpanel är en platt yta, vanligtvis vertikal, där kontroll- eller övervakningsinstrument visas. Den finns vanligen på framsidan av maskinen.

Täckning

Täckning är en tryckterm som används för att mäta toneranvändning på utskrifter. 5 % täckning betyder att ett A4-papper har ungefär 5 % bilder eller text. Om papperet eller originalet har invecklade bilder eller mycket text blir täckningen större och tonerförbrukningen blir lika stor som täckningen.

CSV

CSV (Comma Separated Values). Är en typ av filformat som används för att utbyta data mellan olika program. Filformatet, som bl.a. används i Microsoft Excel, har blivit en defactostandard i branschen, även på plattformar som inte kommer från Microsoft.

DADF

En dubbelsidig automatisk dokumentmatare (DADF) är en skanningsenhet som automatiskt matar ett pappersark med original och vänder det så att maskinen kan skanna båda sidorna av papperet.

Standardinställning

Det värde eller den inställning som gäller när skrivaren packas upp första gången, återställs eller initieras.

DHCP

DHCP (Dynamic Host Configuration Protocol) är ett nätverksprotokoll av klient-server-modell. En DHCP-server ger konfigurationsparametrar som är specifika för DHCP-klientvärdens begäran om nödvändig information för att delta i ett IP-nätverk. DHCP gör det också möjligt att tilldela IP-adresser till klientvärdar.

DIMM

DIMM (Dual Inline Memory Module) är ett litet kretskort som innehåller minne. DIMM-modulerna lagrar alla data i skrivaren, t.ex. utskriftsdata eller mottagna faxdata.

DLNA

DLNA (Digital Living Network Alliance) är en standard som gör det möjligt för enheter på ett hemmanätverk att dela information med varandra över nätverket.

DNS

DNS (Domain Name Server) är ett system som lagrar information om domännamn i en distribuerad nätverksdatabas, t.ex. Internet.

Matrisskrivare

En matrisskrivare är en sorts datorskrivare med ett skrivarhuvud som löper fram och tillbaka på sidan och skriver ut genom att slå an ett tygband med bläck mot papperet, ungefär som en skrivmaskin.

DPI

Punkter per tum (DPI) är ett mått för upplösning som används vid skanning och utskrift. I allmänhet leder högre DPI till högre upplösning, fler synliga detaljer i bilden och större filer.

DRPD

DRPD (Distinctive Ring Pattern Detection). Är en tjänst från telefonbolaget som gör att en användare kan svara på flera telefonnummer från en och samma telefon.

Duplex (dubbelsidigt)

Duplexenheten är en mekanism som automatiskt vänder på ett pappersark så att maskinen kan skriva ut (eller skanna) på båda sidorna av papperet. En skrivare med en duplexenhet kan skriva ut på båda sidorna av papperet under en utskriftscykel.

Utskriftskapacitet

Utskriftskapaciteten är det antal sidor som inte påverkar skrivarens prestanda under en månad. Skrivaren har i allmänhet en livstidsgräns på ett antal sidor per år. Livstiden innebär den genomsnittliga utskriftskapaciteten, vanligtvis inom garantiperioden. Om utskriftskapaciteten är 48 000 sidor i månaden beräknat på 20 arbetsdagar, är skrivarens gräns beräknad till 2 400 sidor om dagen.

ECM

ECM (Error Correction Mode) är ett extra överföringsläge som finns inbyggt i klass 1-faxar eller faxmodem. Det upptäcker och korrigerar automatiskt fel i faxöverföringen som ibland orsakas av störningar på linjen.

Emulering

Emulering är en teknik där en maskin får samma resultat som en annan maskin.

Emulatorn duplicerar funktionerna hos ett system med ett annat system, så att det andra systemet beter sig som det första. Emulering fokuserar på att reproducera ett externt beteende exakt, till skillnad från simulering, som rör en abstrakt modell av systemet som simuleras och ofta tar hänsyn till dess inre status.

Ethernet

Ethernet är en rambaserad teknik för lokala datornätverk (LAN). Den definierar kablar och signalstandard för det fysiska lagret, och ramformat och protokoll för MAC- (Media Access Control)/datalänkslagret hos OSI-modellen. Ethernet är oftast standardiserat som IEEE 802.3. Sedan 1990-talet och framåt har det blivit den mest spridda och använda LAN-tekniken.

EtherTalk

En uppsättning protokoll som utvecklats av Apple Computer för datornätverk. Det inkluderades i original-Mac (1984) men Apple använder numera TCP/IP-nätverk.

FDI

FDI (Foreign Device Interface) är ett kort som installeras inuti maskinen så att en tredjepartsenhet, t.ex. en myntenhet eller en kortläsare, kan användas. Enheterna gör det möjligt att ta betalt för maskinens tjänster.

FTP

FTP (File Transfer Protocol) är ett vanligt protokoll som används för att överföra filer i ett TCP/IP-nätverk (t.ex. Internet eller ett intranät).

Fixeringsenhet

Den del av laserskrivaren som fixerar tonern på utskriftsmediet. Den består av en het vals och en tryckvals. När tonern har överförts till papperet avger fixeringsenheten värme och tryck som ser till att tonern blir permanent på papperet. Det är därför papperet är varmt när det kommer ut ur en laserskrivare.

Gateway

En anslutning mellan datornätverk eller mellan ett datornätverk och en telefonlinje. Den är mycket populär, eftersom den är en dator eller ett nätverk som möjliggör åtkomst till en annan dator eller ett nätverk.

Gråskala

Gråtoner som återger ljusa och mörka delar av en bild när färgbilder konverteras till gråskala. Färger återges med olika gråtoner.

Halvton

En bildtyp som simulerar gråskalor genom att variera antalet punkter. Mörkare områden består av många punkter, medan ljusare områden har färre punkter.

Masslagringsenhet (HDD)

En masslagringsenhet (benämns ofta hårddisk) är en lagringsenhet som sparar digitalt kodade data på snabbt roterande skivor med magnetiska ytor.

IEEE

IEEE (Institute of Electrical and Electronics Engineers) är en internationell icke-vinstdrivande yrkesorganisation för att främja elektroteknik.

IEEE 1284

Parallellportstandarden 1284 utvecklades av IEEE. Termen "1284-B" avser en viss typ av kontakt i änden av parallellkabeln som ansluts till tillbehöret (t.ex. en skrivare).

Intranät

Ett privat nätverk som använder Internetprotokoll, nätverksanslutningar och kanske det allmänna telekommunikationssystemet för att dela en del av en organisations information eller drift med sina anställda på ett säkert sätt. Ibland betyder termen bara den synligaste tjänsten, den interna webbplatsen.

IP-adress

En IP-adress (Internet Protocol) är ett unikt nummer som olika enheter använder för att identifiera och kommunicera med varandra i ett nätverk som använder IP-standarden.

IPM

Bilder per minut (IPM) är ett sätt att mäta en skrivares hastighet. IPM-hastigheten visar hur många enkelsidiga ark en skrivare kan slutföra på en minut.

IPP

IPP (Internet Printing Protocol) är ett standardprotokoll för utskrift och för att hantera utskriftsjobb, mediastorlekar, upplösning o.s.v. IPP kan användas lokalt eller via Internet till hundratals skrivare, och har också stöd för åtkomstkontroll, autentisering och kryptering, vilket gör det till en mer avancerad och säkrare utskriftslösning än äldre protokoll.

IPX/SPX

IPX/SPX står för Internet Packet Exchange/Sequenced Packet Exchange. Det är ett nätverksprotokoll som används av Novell NetWare-operativsystem. IPX och SPX har båda anslutningstjänster som liknar TCP/IP, där IPX-protokollet liknar IP och SPX liknar TCP. IPX/SPX utformades främst för lokala nätverk och är ett mycket effektivt protokoll för ändamålet (vanligen har det högre prestanda än TCP/IP i lokala nätverk).

ISO

Internationella standardiseringsorganisationen (ISO) är ett internationellt standardiseringsorgan, som består av representanter från nationella standardiseringsinstitutioner. Det producerar världsomspännande industriella och kommersiella standarder.

ITU-T

International Telecommunication Union är en internationell organisation som upprättats för att standardisera och reglera internationella radio- och telekommunikationer. Dess huvuduppgifter är standardisering, tilldelning av radiospektrat och att organisera anslutningar mellan olika länder så att internationella telefonsamtal blir möjliga. Suffixet -T i ITU-T betyder telekommunikation.

ITU-T Testtabell nr 1

En standardiserad testtabell som publiceras av ITU-T för faxöverföring av dokument.

JBIG

JBIG (Joint Bi-level Image Experts Group) är en standard för bildkomprimering utan förlust av korrekthet eller kvalitet, som upprättades för att komprimera binära bilder, i synnerhet för fax men även för andra bilder.

JPEG

JPEG (Joint Photographic Experts Group) är den vanligaste standardmetoden för destruktiv komprimering av foton. Det är det format som oftast används för att lagra och överföra foton på webben.

LDAP

LDAP (Lightweight Directory Access Protocol) är ett nätverksprotokoll för att fråga och ändra katalogtjänster via TCP/IP.

LED

En indikator består av en lysdiod (LED), d.v.s. en halvledarenhet som visar maskinens status.

MAC-adress

MAC-adressen (Media Access Control) är en unik adress som är kopplad till ett nätverkskort. MAC-adressen är en unik identifierare på 48 bitar, som vanligtvis skrivs som 12 hexadecimala tecken grupperade i par (t.ex. 00-00-0c-34-11-4e). Adressen är vanligtvis hårdkodad i nätverkskortet av tillverkaren och används för att hjälpa routrar hitta maskiner i stora nätverk.

MFP

En MFP (Multi Function Peripheral) är en kontorsmaskin som kombinerar flera olika funktioner i en maskin, t.ex. skrivare, kopianter, fax och skanner.

MH

MH (Modified Huffman) är en komprimeringsmetod rekommenderad av ITU-T T.4 som minskar den mängd data som behövs för att skicka en bild mellan faxmaskiner. MH är ett kodboks-baserat RLE-schema som har optimerats för att på ett effektivt sätt komprimera vita ytor. Eftersom de flesta fax mest består av vita ytor minskar det överföringstiden för de flesta fax.

MMR

MMR (Modified Modified READ) är en komprimeringsmetod som rekommenderas av ITU-T T.6.

Modem

En enhet som modulerar en bärvågssignal för att koda digital information och även demodulerar signalen för att avkoda överförd information.

MR

MR (Modified READ) är en komprimeringsmetod som rekommenderas av ITU-T T.4. Med MR kodas den första skannade raden med MH-metoden. Nästa rad jämförs med den första, skillnaderna avgörs och sedan kodas och sänds skillnaderna.

NetWare

Ett nätverksoperativsystem utvecklat av Novell, Inc. Från början använde det kooperativ parallellbearbetning för att köra olika tjänster på en PC, och nätverksprotokollen baserades på den ursprungliga Xerox XNS-stacken. I dag har NetWare stöd för såväl TCP/IP som IPX/SPX.

OPC

OPC (Organic Photo Conductor) är en mekanism som skapar en virtuell bild för utskrift med en laserstråle från laserskrivaren. Den är oftast grön eller rostfärgad och cylinderformad.

I en skannerenhet som innehåller en trumma nöts trumman långsamt bort när den används i skrivaren. Den bör bytas ut med jämna mellanrum eftersom den slits när den kommer i kontakt med kassetten framkallningsborste, rengöringsmekanismen och papper.

Original

Det första exemplaret av någonting, t.ex. ett dokument, ett foto eller en text, som kopieras, reproduceras eller översätts för att skapa fler, men som själv inte är kopierat eller härlett från något annat.

OSI

OSI (Open Systems Interconnection) är en modell som utvecklats av ISO (International Organization for Standardization) för kommunikationer. OSI erbjuder ett standardiserat moduluppbyggt förhållningssätt till nätverksdesign som delar upp den obligatoriska uppsättningen komplexa funktioner i hanterbara, kompletta funktionslager. Lagren är, uppifrån och ner: Applikation, Presentation, Session, Transport, Nätverk, Datalänk och Fysiskt.

PABX

PABX (Private Automatic Branch eXchange) är en automatisk telefonväxel i ett privat företag.

PCL

PCL (Printer Command Language) är ett sidbeskrivningsspråk (PDL) som utvecklats av HP som skrivarprotokoll och blivit en branschstandard. Det utvecklades ursprungligen för tidiga bläckstråleskrivare, men har släppts i olika nivåer för termiska skrivare, matriskskrivare och laserskrivare.

PDF

PDF (Portable Document Format) är ett filformat som utvecklats av Adobe Systems för att återge tvådimensionella dokument i ett enhets- och upplösningsoberoende format.

PostScript

PostScript (PS) är ett sidbeskrivningsspråk som i första hand används inom elektronisk publicering och DTP, d.v.s. att det körs i en tolk som genererar en bild.

Skrivardrivrutin

Ett program som används för att skicka kommandon och överföra data från datorn till skrivaren.

Utskriftsmedier

Medier som papper, kuvert, etiketter och OH-film som kan användas i en skrivare, skanner, fax eller kopiator.

PPM

Sidor per minut (PPM) är ett sätt att mäta hur snabbt en skrivare skriver ut. Det anger hur många sidor en skrivare kan producera på en minut.

PRN-fil

Ett gränssnitt för en enhetsdrivrutin, som gör det möjligt för programvara att interagera med drivrutinen med vanliga systemanrop för in- och utmatning, vilket gör många uppgifter enklare.

Protokoll

En konvention eller standard som styr eller möjliggör anslutning, kommunikation och dataöverföring mellan två datorenheter.

PS

Se PostScript.

PSTN

PSTN (Public-Switched Telephone Network) är det nätverk som består av världens publika telefontät, som i företag oftast leds genom en växel.

RADIUS

RADIUS (Remote Authentication Dial In User Service) är ett protokoll för autentisering och redovisning av fjärranvändare. RADIUS möjliggör centraliserad hantering av autentiseringsinformation, till exempel användarnamn och lösenord som hanterar nätverksåtkomsten med hjälp av Trippel A-konceptet (authentication, authorization and accounting – autentisering, auktorisering och redovisning).

Upplösning

Bildens skärpa, mätt i punkter per tum (DPI). Ju fler dpi, desto högre upplösning.

SMB

SMB (Server Message Block) är ett nätverksprotokoll som främst används för att dela filer, skrivare, serieportar och diverse kommunikationer mellan noder på ett nätverk. Det erbjuder också en autentiserad mekanism för kommunikation mellan processer.

SMTP

SMTP (Simple Mail Transfer Protocol) är standarden för e-postöverföring över Internet. SMTP är ett relativt enkelt textbaserat protokoll, där en eller flera mottagare av ett meddelande specificeras, och meddelandetexten sedan överförs. Det är ett klient–server-protokoll, där klienten överför ett e-postmeddelande till servern.

SSID

SSID (Service Set Identifier) är ett namn på ett trådlöst lokalt nätverk (WLAN). Alla trådlösa enheter i ett WLAN-nätverk kommunicerar med varandra via samma SSID. SSID-identifierarna är skriftlägeskänsliga och kan bestå av maximalt 32 tecken.

Undernätverksmask

Undernätverksmasken används tillsammans med nätverksadressen för att avgöra vilken del som är nätverksadressen och vilken som är värdadressen.

TCP/IP

TCP (Transmission Control Protocol) och IP (Internet Protocol) är den uppsättning kommunikationsprotokoll som implementerar den protokollstack som Internet och de flesta kommersiella nätverk körs på.

TCR

TCR (Transmission Confirmation Report) ger detaljer om varje överföring, t.ex. jobbstatus, överföringsresultat och antal sidor som sänts. Rapporten kan ställas in att den ska sändas efter varje jobb eller bara efter misslyckade överföringar.

TIFF

TIFF (Tagged Image File Format) är ett bitmappat bildformat med variabel upplösning. TIFF beskriver bilddata som vanligtvis kommer från skannrar. TIFF-bilder använder taggar, nyckelord som definierar egenskaper hos bilden som ingår i filen. Det här flexibla och plattformsoberoende formatet kan användas för bilder som skapas av olika bildbehandlingsprogram.

Tonerkassett

Tonerkassetten är en sorts flaska eller en behållare inuti en maskin, t.ex. en skrivare, och som innehåller toner. Toner är ett pulver som används i laserskrivare och kopiatorer och som bildar text och bilder på det utskrivna papperet. Tonern fixeras av en kombination av värme och tryck från fixeringsenheten så att den binds till pappersfibrerna.

TWAIN

En branschstandard för skannrar och program. Genom att använda en TWAIN-kompatibel skanner med ett TWAIN-kompatibelt program, går det att starta en skanning inifrån programmet. Det är ett bildfångstprogram för Microsoft Windows och Apple OS.

UNC-sökväg

UNC (Uniform Naming Convention) är ett standardiserat sätt att komma åt delade nätverksenheter i Windows NT och andra Microsoft-produkter. En UNC-sökväg har följande format:

```
\\<servernamn>\<enhetsnamn>\<ytterligare katalog>
```

URL

URL (Uniform Resource Locator) är den globala adressen till dokument och resurser på Internet. Den första delen av adressen visar vilket protokoll som ska användas, den andra delen anger IP-adressen eller domännamnet där resursen finns.

USB

USB (Universal Serial Bus) är en standard som utvecklats av USB Implementers Forum, Inc. för att koppla ihop datorer och tillbehör. Till skillnad från parallellporten är USB utformad så att flera tillbehör kan kopplas till en enda USB-port på datorn.

Vattenstämpel

En vattenstämpel (eller ett vattenmärke) är en igenkännbar bild eller ett mönster i papper som ser ljusare ut när man låter ljus skina genom det. Vattenstämplar började användas i Bologna i Italien år 1282. De har använts av pappersmakare för att identifiera produkter, samt på frimärken, sedlar och andra offentliga dokument för att förhindra förfalskningar.

WEP

WEP (Wired Equivalent Privacy) är ett säkerhetsprotokoll enligt IEEE 802.11 som tillhandahåller samma säkerhetsnivå som i ett kabelanslutet nätverk. WEP tillhandahåller säkerhet genom att kryptera data via radio så att de skyddas under överföringen från en slutpunkt till en annan.

WIA

WIA (Windows Imaging Architecture) är en bildbehandlingsarkitektur som introducerades i Windows Me och Windows XP. Det går att inleda en skanning från dessa operativsystem med en WIA-kompatibel skanner.

WPA

WPA (Wi-Fi Protected Access) är en systemklass som säkrar trådlösa (Wi-Fi) datornätverk och som skapades i syfte att förbättra säkerhetsfunktionerna i WEP.

WPA-PSK

WPA-PSK (WPA Pre-Shared Key) är en speciell typ av WPA för små företag och hemanvändare. En delad nyckel, eller ett lösenord, konfigureras i den trådlösa åtkomstpunkten (WAP) och i eventuella trådlösa bärbara och stationära datorer och enheter. WPA-PSK genererar en unik nyckel för varje session mellan en trådlös klient och tillhörande WAP, vilket höjer säkerheten.

WPS

WPS (Wi-Fi Protected Setup) är en standard för att upprätta ett trådlöst hemmanätverk. Om din trådlösa åtkomstpunkt har stöd för WPS kan du enkelt konfigurera den trådlösa nätverksanslutningen utan en dator.

XPS

XPS (XML Paper Specification) är en specifikation för ett sidbeskrivningsspråk (PDL) och ett nytt dokumentformat som har utvecklats av Microsoft och som innebär fördelar för portabla dokument och elektroniska dokument. Specifikationen är XML-baserad och bygger på ett nytt filformat och ett vektorbaserat dokumentformat som är enhetsoberoende.

A

adressbok	
använda	225
gruppredigering	226
gruppregistrering	226
redigera	225
registrera	225
AirPrint	199
allmänna ikoner	15
allmänna inställningar	214
ange tecken	223
använda hjälpen	57, 238
AnyWeb Print	261
att förstå status indikator	105

B

baksida	23
---------	----

D

direktutskriftsfunktion	236
drivrutinsinstallation	
Unix	156

E

easy document creator	266
Ebokskonvertering	266
ekoutskrifter	57

F

favoritinställningar för utskrift	57
fax	
återuppringning av det senaste numret	249
Att ta emot i DRPDval	255
Att ta emot i faxläget	254
att ta emot i telefonsvararläge	254
automatisk återuppringning	249
Dubbelsidig utskrift av fax	256
i säkert mottagningsläge	256
Skicka fax från datorn	250
Ta emot fax i minnet	257
ta emot med anknytningstelefon	255
faxa	
allmänna inställningar	210
Ändra mottagningslägen	254
Att ta emot i faxläget	67
Automatisk utskrift av rapport om	

skickade fax	257
Avbryta senarelagd faxesändning	251
förbereda fax	65
justera ljusstyrka	68
justera upplösning	68
Lägga till dokument för senare faxesändning	251
mottagning i telefonläge	254
senarelägga faxesändning	250
skicka ett prioriterat fax	252
skicka till flera	66
Vidarebefordra ett mottaget fax till en annan mottagare	253
Vidarebefordra skickade fax till en annan mottagare	252
faxfunktion	249
felmeddelande	108
flera på ett ark	
Mac	237
förbrukningsmaterial	
beställa	71
byta ut tonerkassett	78
kontrollera förbrukningsvarornas status	83
tillgängligt förbrukningsmaterial	71
uppskattad livslängd för tonerkassetten	74

Index

framsida	22	justera bredd och längd	39	skriva ut	239
funktioner	5	Knapp för IDkopia	24, 25	skrivaregenskaper	240
maskinens funktioner	204	knappar		systemkrav	121
utskriftsmediefunktion	116	skriv ut skärm	26	vanliga Linuxproblem	301
fylla på		kontrollpanelen	24		
papper i kassett 1	41	kopiera		M	
papper i manuell mataremultikassett	42	förminska eller förstora kopior	62	Mac	
specialmedier	44	vanlig kopiering	60	använda SetIP	148
fylla på papper	50	kopiering		Återkommande Macproblem	300
		allmänna inställningar	207	drivrutinsinstallation för anslutningar med USBkabel	141
G				drivrutinsinstallation för nätverksskrivare	154
godkännandeinformation	123	L		installera om drivrutinen för USBanslutna skrivare	142
google cloudutskrift	201	lägga i original	51	skanna	247
I		LCDdisplay		skriva ut	237
IDkort kopiera	62	kontrollera skrivarens status	207, 209, 210, 217	systemkrav	120
Inställning av adressbok	225	Linux		mac	
K		använda SetIP	149	skanna	247
kassett		drivrutinsinstallation för anslutningar med USBkabel	143	manuell mataremultikassett	
ändra kassettstorlek	39	drivrutinsinstallation för nätverksskrivare	155	fylla på	42
ange pappersformat och papperstyp	49	installera om drivrutinen för USBanslutna skrivare	144	maskininställningar	
fylla på papper i manuell mataremultikassett	42	skanna	248	skrivarens status	207, 209, 210, 217
				menykarta	32

Menyn Skriv ut	206
multikassett	
använda specialmedier	44
tips om hur du använder	42

N

nätverk	
allmänna inställningar	219
drivrutinsinstallation	
Linux	155
Mac	154
UNIX	156
Windows	150
installation av trådlöst nätverk	162
installation i trådbundet nätverk	147
installationsmiljö	122
introduktion till nätverksprogram	146
IPv6konfiguration	159
SetIPprogrammet	147, 148, 149, 185

O

ordförklaringar	15
ordlista	311

P

pappersstopp	
så undviker du pappersstopp	94
ta bort originaldokument	95
ta bort papper	98

Problem

faxproblem	297
kopieringsproblem	294
problem med pappersmatning	280
problem med utskriftskvaliteten	286
skanningsproblem	295
strömproblem	281
utskriftsproblem	282
problem	
problem med operativsystemet	299

R

rapporter	
skrivarinformation	
207, 210, 211, 212, 214, 215, 217, 218	
rengöra	
insida	86
matningsvals	88
skannerenhet	90

utsida	85
rengöra skrivaren	85
reservdelar	72

S

säkerhet	
information	16
symboler	16
samsung printer experience	273
Samsung Printer Status	271
service contact numbers	302
SetIPprogrammet	147, 185
skanna	
grundläggande information	242
Macskanning	247
Skanna från bildbehandlingsprogram	245
Skanna från en nätverksansluten maskin	243
Skanna med hjälp av WIAdrivrutinen	246
Skanna med Linux	248
Skanna med Linux	248
skanningsfunktion	242
skriva ut	
ändra standardinställningarna för utskrift	

228		skrivarens status		uppskattad livslängd	74
ange som standardskrivare	229	allmän information	271	trådlöst	
använda direktutskriftsfunktion	236	skrivarinformation	207, 209, 210, 217	ad hoc-läge	162
flera sidor på ett pappersark		skrivarinställningar		Infrastruktur-läge	162
Mac	237	Linux	240	USB-kabel	168, 171
Linux	239	Skriver	54	WPS	
Mac	237	Specialfunktioner	221	koppla ifrån	166
skriva till fil	229	specifikationer	114	urkoppling	166
skriva ut ett dokument		utskriftsmedier	116	trådlöst nätverk	
Windows	54	standardinställningar		nätverkskabel	184
skriva ut på papperets båda sidor		kassettinställning	49	U	
Mac	238	status	24, 26	UNIX	
specialfunktioner för utskrift	231	SyncThru Web Service	263	drivrutinsinstallation för nätverksskrivare	156
UNIX	240	allmän information	263	skriva ut	240
skriva ut ett dokument		T		Unix	
Linux	239	tillbehörskassett		systemkrav	121
Mac	237	fylla på papper	41	upplösning	
UNIX	240	Tonerkassett		faxa	68
skriva ut överlägg		byta ut tonerkassetten	78	USB-kabel	
skapa	235	förvaring	73	drivrutinsinstallation	28, 30, 141, 143
ta bort	235	hanteringsanvisningar	73	installera om drivrutinen	142, 144
utskrift	235	omfördela toner	75	utskrift	
skrivarens placering		påfyllda eller inte från Samsung	73	allmänna inställningar	206
justering enligt höjd	222				

Index

mobile print	193	drivrutinsinstallation för anslutningar med	
mobilOS	193	USBkabel	28, 30
utskriftsfunktioner	228	drivrutinsinstallation för nätverksskrivare	150
utskriftsmedier		systemkrav	119
ange pappersformat	49	vanliga Windowsproblem	299
ange papperstyp	49		
etiketter	47		
förtryckt papper	49		
kortpapper	48		
kuvert	45		
OHark	46		
riktlinjer	38		
specialmedier	44		
utmatningsstödet	116		

V

vattenstämpel	
redigera	234
skapa	233
ta bort	234

W

Windows	
använda SetIP	147, 185