



מדריך למשתמש



HP Ink Tank Wireless 410 series

HP Ink Tank Wireless 410 series



1	העזרה של HP Ink Tank Wireless 410 series	1
2	תחילת העבודה	2
3	חלקי המדפסת	3
5	הכרת מערכת מיכל הדיו	5
6	מאפייני לוח הבקרה	6
8	מצב נוריות לוח הבקרה וסמלי התצוגה	8
18	טעינת חומרי הדפסה	18
22	שינוי גודל הנייר שהוגדר כברירת מחדל ושזוהה על-ידי המדפסת	22
23	טעינת מסמך מקור על-גבי משטח הזכוכית של הסורק	23
24	הנחיות בסיסיות לשימוש בנייר	24
26	פתיחת תוכנת המדפסת של HP (Windows)	26
27	השתמש באפליקציה HP Smart כדי להדפיס, לסרוק ולפתור בעיות דרך התקן iOS, Android, או Windows 10	27
28	מצב שינה	28
29	מצב שקט	29
30	כיבוי אוטומטי	30
31	הדפסה	31
32	הדפסה באמצעות האפליקציה HP Smart	32
33	הדפסה מהמחשב	33
38	הדפסה באמצעות התקנים ניידים	38
39	הצעות להדפסה מוצלחת	39
42	שימוש ב'שירותי אינטרנט'	42
43	מהם 'שירותי אינטרנט'?	43
44	הגדרת 'שירותי אינטרנט'	44
45	הדפסה באמצעות HP ePrint	45
46	שימוש באתר האינטרנט של HP Connected	46
47	הסרת 'שירותי אינטרנט'	47

48	5 העתקה וסריקה
49	העתקת מסמכים
50	סריקה באמצעות האפליקציה HP Smart
52	סריקה באמצעות תוכנת המדפסת של HP
56	סריקה באמצעות Webscan
57	עצות להעתקה ולסריקה מוצלחות
58	6 ניהול דיו וראש הדפסה
59	מפלסי דיו
60	מילוי מחדש של מיכלי דיו
62	הזמנת חומרי דיו מתכלים
63	הדפסה עם דיו שחור בלבד
64	עצות לעבודה עם דיו וראש הדפסה
65	העברת המדפסת
66	7 חיבור המדפסת
67	חיבור המדפסת לרשת אלחוטית באמצעות נחב
70	התחבר באופן אלחוטי למדפסת ללא שימוש בנתב
73	חבר את המדפסת באמצעות האפליקציה HP Smart
74	הגדרות אלחוט
75	חבר את המדפסת למחשב באמצעות כבל USB (חיבור ללא רשת)
76	מעבר מחיבור USB לחיבור רשת אלחוטית
77	כלי ניהול מדפסת מתקדמים (למדפסות ברשת)
79	עצות להגדרת מדפסת ברשת ושימוש בה
80	8 פתרון בעיה
81	חסימות ובעיות בהזנת נייר
87	בעיות בראש ההדפסה
91	בעיות בהדפסה
99	בעיות בהעתקה
100	בעיות בסריקה
101	בעיות ברשת ובחיבור
103	קבלת עזרה מהאפליקציה HP Smart
104	בעיות בחומרת המדפסת
105	קודי שגיאה בלוח הבקרה
106	התמיכה של HP
108	נספח א מידע טכני
109	הודעות של HP Company

110 מפרטים

112 הודעות תקינה

119 תוכנית ניהול סביבתי למוצר

126 **אינדקס**

העזרה של HP Ink Tank Wireless 410 series 1

למד כיצד להשתמש במדפסת שברשותך.

- [תחילת העבודה בעמוד 2](#)
- [הדפסה בעמוד 31](#)
- [שימוש ב'שירותי אינטרנט' בעמוד 42](#)
- [העתקה וסריקה בעמוד 48](#)
- [ניהול דיו וראש הדפסה בעמוד 58](#)
- [חיבור המדפסת בעמוד 66](#)
- [פתרון בעיה בעמוד 80](#)
- [מידע טכני בעמוד 108](#)

- [חלקי המדפסת](#)
- [הכרת מערכת מיכל הדיו](#)
- [מאפייני לוח הבקרה](#)
- [מצב נוריות לוח הבקרה וסמלי התצוגה](#)
- [טעינת חומרי הדפסה](#)
- [שינוי גודל הנייר שהוגדר כברירת מחדל ושזוהה על-ידי המדפסת](#)
- [טעינת מסמך מקור על-גבי משטח הזכוכית של הסורק](#)
- [הנחיות בסיסיות לשימוש בנייר](#)
- [פתיחת תוכנת המדפסת של HP \(Windows\)](#)
- [השתמש באפליקציה HP Smart כדי להדפיס, לסרוק ולפתור בעיות דרך התקן iOS, Android, או Windows 10](#)
- [מצב שינה](#)
- [מצב שקט](#)
- [כיבוי אוטומטי](#)

חלקי המדפסת

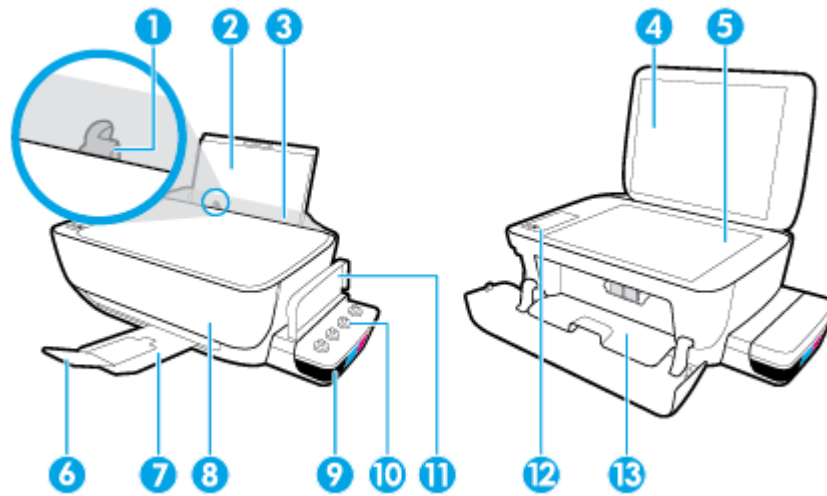

מכוון רוחב הנייר	1
מגש הזנה	2
מגן מגש ההזנה	3
מכסה הסורק	4
משטח זכוכית של הסורק	5
מאריך למגש פלט (מכונה גם בשם מאריך המגש)	6
מגש פלט	7
הדלת הקדמית	8
מיכל הדיו	9
מכסה מיכל הדיו	10
מכסה מיכל הדיו	11
לוח הבקרה	12
דלת הגישה לראש ההדפסה	13

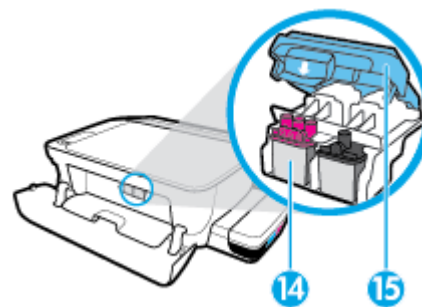

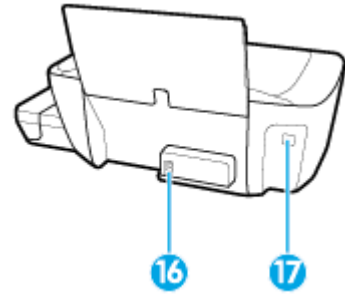

ראשי הדפסה	14
תפס ראש ההדפסה	15

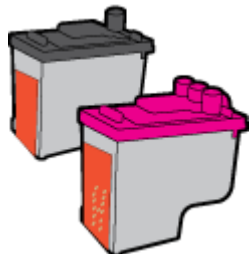
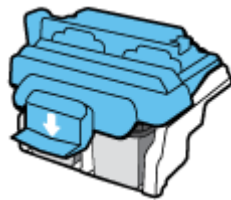

חיבור חשמל	16
יציאת USB	17

הכרת מערכת מיכל הדיו

מנח	הגדרה
ראשי הדפסה	<p>ראשי ההדפסה הם הרכיבים במנגנון ההדפסה שמחילים דיו על הנייר. קיימים שני ראשי הדפסה: ראש הדפסה של דיו שחור וראש הדפסה של דיו בשלושה צבעים.</p> <p>הערה: לאחר שהגדרת את המדפסת, אין לפתוח את תפסי ראש ההדפסה, אלא אם כן אתה מתקין ראשי הדפסה חדשים או מוביל את המדפסת מחוץ לבית או למשרד שלך.</p> 
תפס ראש ההדפסה	<p>תפס ראש ההדפסה על הגררה מאבטח את ראשי ההדפסה במקומם בגררה. ודא שתפס ראש ההדפסה סגור היטב כדי להימנע מבעיות, כגון חסימות גררה.</p> <p>הערה: לאחר שהגדרת את המדפסת, אין לפתוח את תפסי ראש ההדפסה, אלא אם כן אתה מתקין ראשי הדפסה חדשים או מוביל את המדפסת מחוץ לבית או למשרד שלך.</p> 
מיכלי הדיו	<p>מיכלי הדיו הם מאגרי דיו חיצוניים הממוקמים בצדה הימני של המדפסת. קיימים ארבעה מיכלי דיו. כל מיכל דיו מתאים לצבע יחיד: שחור, ציאן, מגנטה וצהוב.</p> 
מכסי מיכל הדיו	<p>מכסי מיכל הדיו הם פקקי גומי שאוטמים כל מיכל דיו.</p>
הכנה לשימוש	<p>הכנה לשימוש היא תהליך המילוי של צינורות אספקת דיו שעוברים בין מיכלי הדיו לראשי ההדפסה. תהליך זה מתרחש בעת התקנת ראשי הדפסה חדשים והפעלת תהליך ההכנה לשימוש דרך לוח הבקרה. לקבלת מידע נוסף אודות הכנה לשימוש, ראה סמלי הכנה לשימוש של ראש ההדפסה ויישור בעמוד 12.</p>
יישור	<p>יישור הוא תהליך היישור של ראשי ההדפסה לצורך שיפור איכות ההדפסה. לקבלת מידע נוסף אודות יישור, ראה סמלי הכנה לשימוש של ראש ההדפסה ויישור בעמוד 12.</p>

מאפייני לוח הבקרה

סקירה כללית של לחצנים ונוריות

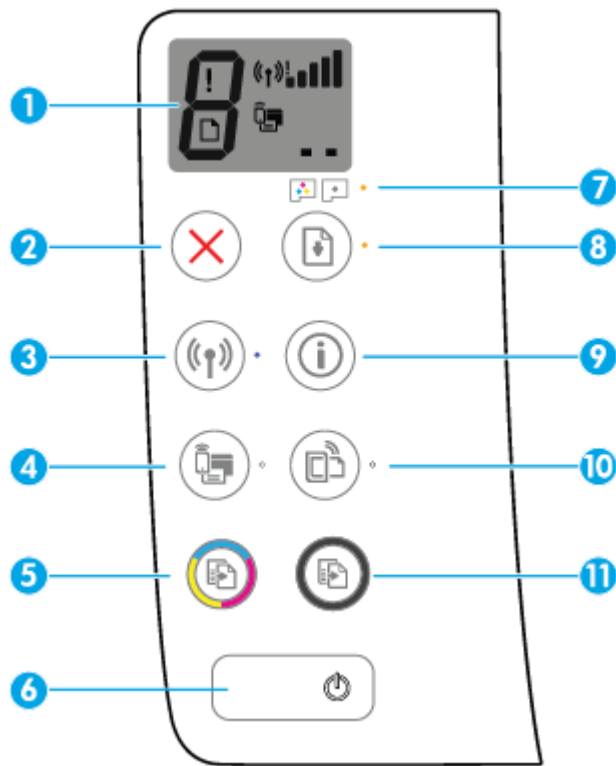

מאפיין	תיאור
1	תצוגת לוח הבקרה : מציינת את מספר העותקים, מצב ההכנה לשימוש של ראש ההדפסה, שגיאות בחומרי ההדפסה, מצב האלחוט ועוצמת האות, מצב Wi-Fi Direct ובעיות בראש ההדפסה.
2	לחצן ביטול : לעצירה של הפעולה הנוכחית.
3	לחצן אלחוט : להפעלה או להשבחה של יכולות האלחוט של המדפסת. נורית אלחוט : מציינת אם המדפסת מחוברת לרשת אלחוטית.
4	לחצן Wi-Fi Direct : מפעיל או מכבה את Wi-Fi Direct. נורית Wi-Fi Direct : מציינת את מצב הכיבוי או ההפעלה של Wi-Fi Direct.
5	לחצן העתקה בצבע : להתחלת עבודת העתקה בצבע. כדי להגדיל את מספר העותקים בצבע, לחץ על הלחצן כמה פעמים. ההעתקה תתחיל שתי שניות לאחר הלחיצה האחרונה על הלחצן. הערה : ניתן ליצור דוח אבחון של איכות ההדפסה על-ידי לחיצה ממושכת על הלחצן העתקה בצבע למשך שלוש שניות.
6	לחצן הפעלה/כיבוי : להפעלה או כיבוי של המדפסת.
7	נורית התראת ראש הדפסה : מציינת את בעיות ראש ההדפסה.
8	לחצן חידוש פעולה : לחידוש עבודה לאחר הפרעה (לדוגמה, לאחר טעינת נייר או שחרור חסימת נייר). נורית חידוש פעולה : מציינת שהמדפסת נמצאת במצב אזהרה או שגיאה.
9	לחצן מידע : מדפיס את דף המידע של המדפסת. לחץ על הלחצן בשילוב עם הלחצן אלחוט , הלחצן Wi-Fi Direct, או הלחצן HP ePrint כדי לקבל דפי עזרה ספציפיים יותר המתייחסים לכל לחצן.

מאפיין	תיאור
10	<p>לחצן HP ePrint : מפעיל או מכבה את HP ePrint.</p> <p>נורית HP ePrint : מציינת את מצב הכיבוי או ההפעלה של HP ePrint. נורית מהבהבת מציינת שקיימת בעיה בחיבור ל'שירותי אינטרנט'.</p>
11	<p>לחצן העתקה בשחור : להתחלת עבודת העתקה בשחור-לבן. כדי להגדיל את מספר העותקים בשחור-לבן, לחץ על הלחצן כמה פעמים. ההעתקה תתחיל שתי שניות לאחר הלחיצה האחרונה על הלחצן.</p>

סמלים בתצוגת לוח הבקרה



סמל	תיאור
	<p>סמל מספר עותקים : מציג את מספר העותקים בעת העתקת מסמכים, משתנה לאות P כאשר המדפסת זקוקה להכנה לשימוש ומציג את האות E ומספר לסירוגין כאשר המדפסת נמצאת במצב שגיאה.</p>
	<p>סמל שגיאה : מציין שאירעה שגיאה.</p>
	<p>סמל שגיאת נייר : מציין שגיאה הקשורה לנייר.</p>
	<p>סמלי מצב אלחוט : מציגים את סטטוס החיבור האלחוטי.</p> <p>סמלי מצב האלחוט כוללים שלושה סמלים, סמל אלחוט ((Q)), סמל התראה בנוגע לאלחוט (!), וסמל מדי אות ().</p>
	<p>סמל Wi-Fi Direct : מציין ש-Wi-Fi Direct מופעל או נמצא בתהליך החיבור.</p>
	<p>סמלי ראש הדפסה : הבהוב הסמל של ראש ההדפסה השמאלי מציג שגיאה הקשורה לראש ההדפסה של שלושת הצבעים, והבהוב הסמל הימני מציג שגיאה הקשורה לראש ההדפסה של הצבע השחור.</p>

מצב נוריות לוח הבקרה וסמלי התצוגה

- [נורית לחצן הפעלה/כיבוי](#)
- [נורית וסמלי אלחוט](#)
- [סמל ונורית Wi-Fi Direct](#)
- [נורית HP ePrint](#)
- [סמלי ראש הדפסה ונורית התראת ראש הדפסה](#)
- [סמלי הכנה לשימוש של ראש ההדפסה ויישור](#)
- [סמל שגיאה, סמל שגיאת נייר, ונורית חידוש פעולה](#)
- [סמל מספר עותקים](#)
- [תחזוקת מערכת הדיו](#)

נורית לחצן הפעלה/כיבוי



מזב	תיאור
מופעל	המדפסת מופעלת.
כבויה	המדפסת כבויה.
מוזמעת	מציין כי המדפסת נמצאת במצב 'שינה'. המדפסת נכנסת למצב 'שינה' באופן אוטומטי לאחר 5 דקות של חוסר פעילות. לאחר שעתים של חוסר פעילות, המדפסת נכבית באופן אוטומטי אם אינה מחוברת לרשת אלחוטית או למחשב.
מהבהבת	המדפסת מעברת עבודה. לביטול העבודה, לחץ על הלחצן ביטול (X).
מהבהבת במהירות	אם דלת הגישה לראש ההדפסה פתוחה, סגור אותה. אם דלת הגישה לראש ההדפסה סגורה והנורית מהבהבת במהירות, המדפסת נמצאת במצב שגיאה שניתן לפתור על-ידי ביצוע ההוראות המופיעות בהודעות שעל-גבי מסך המחשב. אם אינך רואה הודעות על-גבי המסך, נסה להדפיס מסמך כדי ליצור הודעה על-גבי המסך.



נורית וסמלי אלחוט

הנורית **אלחוט** שליד הלחצן **אלחוט** ((Q)) וסמלי מצב האלחוט בתצוגת לוח הבקרה מציינים יחד את מצב החיבור האלחוטי.

הנורית **אלחוט** וסמלי המצב של **אלחוט** יאירו רק לאחר השלמת היישור במהלך ההגדרה הראשונית.

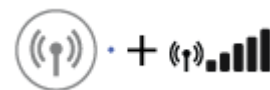
מזב	תיאור
הנורית אלחוט , הסמל אלחוט , והסמל מדי אות דולקים.	המדפסת מחוברת לרשת אלחוטית.

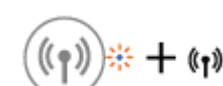

תיאור	מצב
<p>יכולת האלחוט של המדפסת מושבתת. להפעלת יכולת האלחוט של המדפסת, לחץ על הלחצן אלחוט (📶).</p>	<p>הנורית אלחוט כבויה.</p> 
<p>המדפסת נמצאת במצב חיבור אלחוטי אוטומטי (AWC).</p>	<p>הנורית אלחוט מהבהבת, הסמל אלחוט דולק, והסמל מדי אות נדלק במחזוריות.</p> 
<p>יכולת האלחוט של המדפסת מושבתת. שנה את הגדרות האלחוט. לקבלת מידע נוסף, ראה הגדרות אלחוט בעמוד 74.</p>	<p>הנורית אלחוט מהבהבת במשך שלוש שניות ולאחר מכן נכבית.</p> 
<p>אות האלחוט אינו קיים.</p> <ul style="list-style-type: none"> • ודא כי הנתב האלחוטי או נקודת הגישה מופעלים. • קרב את המדפסת לנתב האלחוטי. 	<p>הנורית אלחוט מהבהבת, הסמל אלחוט והסמל התראה בנוגע לאלחוט דולקים.</p> 
<p>ייתכן שאירעה אחת מהבעיות הבאות.</p> <ul style="list-style-type: none"> • קיימת בעיה בחיבור המדפסת לרשת האלחוטית. • אירעה שגיאה או שאותרה הפעלה חופפת בעת השימוש ב-WPS. <p>לחץ על הלחצן אלחוט (📶) ועל הלחצן מידע (i) בו-זמנית כדי להפעיל את בדיקת האלחוט, ולאחר מכן עיין בדוח הבריקה כדי לקבל מידע על אופן פתרון הבעיה.</p>	<p>הנורית אלחוט מהבהבת, הסמל אלחוט דולק, והסמל התראה בנוגע לאלחוט מהבהב.</p> 
<p>המדפסת נמצאת במצב הלחצן של הגדרה מוגנת על-ידי Wi-Fi (WPS).</p>	<p>הנורית אלחוט מהבהבת, הסמל אלחוט דולק, וסמלי מדי אות מהבהבים ביחד.</p> 
<p>יכולת האלחוט של המדפסת מופעלת, אבל תצורתה לא נקבעה.</p>	<p>הנורית אלחוט מהבהבת, והסמל אלחוט דולק.</p> 
<p>יכולת האלחוט של המדפסת מופעלת ותצורתה כבר נקבעה, והמדפסת מנסה להתחבר לרשת.</p>	<p>הנורית אלחוט מהבהבת, הסמל אלחוט דולק, סמלי מדי אות נדלקים במחזוריות והנורית התראה בנוגע לאלחוט דולקת.</p> 

סמל ונורית Wi-Fi Direct







הנורית **Wi-Fi Direct** וסמל המצב של **Wi-Fi Direct** יאירו רק לאחר השלמת היישור במהלך ההגדרה הראשונית.

מזב	תיאור
הסמל והנורית של Wi-Fi Direct דולקים.	<p>Wi-Fi Direct מופעל ומוכן לשימוש.</p> <p>כדי ללמוד כיצד לחבר את המדפסת באמצעות Wi-Fi Direct, עיין בסעיף התחבר באופן אלחוטי למדפסת ללא שימוש בנתב בעמוד 70.</p>
הסמל והנורית של Wi-Fi Direct כבויים.	<p>Wi-Fi Direct כבוי.</p> <p>להפעלת Wi-Fi Direct, לחץ על הלחצן Wi-Fi Direct .</p>
הנורית Wi-Fi Direct מהבהבת.	<p>המדפסת מתחברת להתקן נייד במצב הלחצן של הגדרה מוגנת על-ידי Wi-Fi (WPS). לחץ על הלחצן Wi-Fi Direct  כדי לסיים את החיבור.</p>
הנורית Wi-Fi Direct מהבהבת במהירות במשך שלוש שניות, ולאחר מכן דולקת באופן רציף.	<p>המדפסת הגיעה למספר המרבי של התקנים המחוברים באמצעות Wi-Fi Direct והתקן נוסף מנסה להתחבר למדפסת באמצעות Wi-Fi Direct.</p>
הנורית Wi-Fi Direct מהבהבת במהירות במשך שלוש שניות, ולאחר מכן נכבית.	<p>המאפיין Wi-Fi Direct מושבת. לקבלת מידע נוסף, פנה לאדם שהתקין את המדפסת.</p>

נורית HP ePrint



מזב	תיאור
הנורית HP ePrint דולקת.	<p>המאפיין HP ePrint מופעל ומוכן לשימוש.</p> <p>לקבלת מידע נוסף, ראה הדפסה באמצעות HP ePrint בעמוד 45.</p>
הנורית HP ePrint כבוייה.	<p>המאפיין HP ePrint מושבת.</p> <p>להפעלת HP ePrint, לחץ על הלחצן HP ePrint .</p>

מזב	תיאור
הנורית HP ePrint מהבהבת במשך שלוש שניות, ולאחר מכן נכבית.	<p>ייתכן שאירעה אחת מהבעיות הבאות.</p> <ul style="list-style-type: none"> 'שירותי אינטרנט' לא הוגדרו. עדכון הכרתי עבור המדפסת זמין, אך טרם הותקן. המאפיין HP ePrint הושבת. <p>לחץ על הלחצן HP ePrint  ועל הלחצן מידע  בו-זמנית כדי להדפיס דף אבחון, ולאחר מכן פעל בהתאם להוראות המפורטות בדף.</p>
הנורית HP ePrint ממשיכה להבהב.	<p>המאפיין HP ePrint מופעל, אך המדפסת אינה מחוברת לשרת של 'שירותי אינטרנט'.</p> <p>לחץ על הלחצן HP ePrint  ועל הלחצן מידע  בו-זמנית כדי להדפיס דף אבחון, ולאחר מכן פעל בהתאם להוראות המפורטות בדף.</p>

סמלי ראש הדפסה ונורית התראת ראש הדפסה

- הסמל שגיאה, אחד מסמלי ראש הדפסה והנורית התראת ראש הדפסה מהבהבים.



הסיבה	פתרון
ייתכן שאירעה אחת מהבעיות הבאות.	אם אחד מראשי ההדפסה חסר, הכנס את ראש ההדפסה המתאים.
ראש ההדפסה המתאים חסר.	אם שני ראשי ההדפסה מותקנים במדפסת, הסר את ראש ההדפסה המתאים, ודא שהפקק או הסרט הפלסטי הוסר ממנו, ולאחר מכן הכנס בחזרה את ראש ההדפסה והתקן אותו היטב.
ראש ההדפסה המתאים אינו מותקן כהלכה.	
ראש ההדפסה המתאים עדיין כולל את הסרט הפלסטי הכתום או את הפקק.	הערה: לאחר שהגדרת את המדפסת, אין לפתוח את תפסי ראש ההדפסה, אלא אם כן אתה מתקין ראשי הדפסה חדשים או מוביל את המדפסת מחוץ לבית או למשרד שלך.
	לקבלת מידע נוסף, ראה פתרון בעיות בראש ההדפסה בעמוד 87 .

- הסמל שגיאה, שני סמלי ראש הדפסה והנורית התראת ראש הדפסה מהבהבים.



הסיבה	פתרון
ייתכן שאירעה אחת מהבעיות הבאות.	– אם במדפסת לא הותקנו ראשי הדפסה, התקן את ראשי הדפסה.
– שני ראשי הדפסה חסרים.	– אם שני ראשי הדפסה מותקנים במדפסת, הסר את ראשי הדפסה, ודא שהפקק או הסרט הפלסטי הוסר מהם, ולאחר מכן הכנס בחזרה את ראשי הדפסה והתקן אותם היטב.
– שני ראשי הדפסה אינם מותקנים כהלכה.	– הערה: לאחר שהגדרת את המדפסת, אין לפתוח את תפסי ראש הדפסה, אלא אם כן אתה מתקין ראשי הדפסה חדשים או מוביל את המדפסת מחוץ לבית או למשרד שלך.
– שני ראשי הדפסה עדיין כוללים סרטים פלסטיים כתומים או פקקים.	– ודא שאתה משתמש בראשי הדפסה של HP המתאימים למדפסת שברשותך.
– שני ראשי הדפסה אינם תואמים או פגומים.	– אם הבעיה נמשכת, פנה לתמיכה של HP לקבלת עזרה.

סמלי הכנה לשימוש של ראש ההדפסה ויישור

ראשי הדפסה מוכנים להכנה לשימוש

- הסמל מספר עותקים משתנה לאות P מהבהבת במהלך ההגדרה הראשונית של המדפסת. באותו זמן, כל שאר הסמלים בתצוגת לוח הבקרה כבויים.



הסיבה	פתרון
במהלך ההגדרה הראשונית, המדפסת מזהה שראשי הדפסה החדשים מותקנים ושמוערכת הדיו מוכנה להכנה לשימוש.	ודא שכל מיכלי הדיו מלאים מעל קו המינימום, ושתפס ראש ההדפסה סגור היטב. לחץ לחיצה ממושכת על הלחצן חידוש פעולה () למשך שלוש שניות כדי להתחיל בהכנה לשימוש של הדיו.
	הערה: הכנה לשימוש תתרחש ברקע ולא תפריע להדפסה, להעתקה או לסריקה.

סמל מצב יישור

- הסמל מספר עותקים הופך לאות A מהבהבת.



הסיבה	פתרון
דף היישור מודפס וממתין לסריקה.	הנח את דף היישור כשהצד המודפס פונה כלפי מטה על-גבי משטח הזכוכית של הסורק, ולאחר מכן לחץ על הלחצן העתקה בצבע () בלוח הבקרה לצורך יישור.
	הערה: כאשר הסריקה מתחילה, האות "A" מהבהבת הופכת ל-"A" שמאירה באופן רציף. היישור מסתיים לאחר הסריקה.
– אם אירוע היישור מתרחש כחלק מתהליך ההכנה לשימוש במהלך ההגדרה הראשונית של המדפסת, האות "A" שמאירה באופן רציף משתנה ל-"O" לאחר השלמת היישור.	
– אם אירוע היישור מתרחש לאחר ההגדרה הראשונית של המדפסת, תצוגת לוח הבקרה חוזרת למצב הרגיל לאחר השלמת היישור.	

תהליך ההכנה לשימוש מתבצע

- ההכנה לשימוש של ראש ההדפסה מתבצעת.

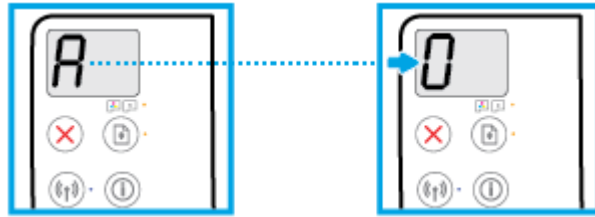

הסיבה

ההכנה לשימוש של ראש ההדפסה מתבצעת.

פתרון

הכנה לשימוש יכולה להתרחש ברקע כאשר המדפסת אינה פעילה. הכנה לשימוש מסתיימת כאשר התצוגה מציגה "0".

כאשר ההכנה לשימוש מתבצעת, באפשרותך עדיין להדפיס, לסרוק או להעתיק.

סמל שגיאה, סמל שגיאת נייר, ונורית חידוש פעולה

- הסמל שגיאה, הסמל שגיאת נייר, והנורית חידוש פעולה דולקים.



הסיבה

אין נייר במגש ההזנה.

פתרון

טען נייר במגש ההזנה.

לקבלת מידע אודות אופן טעינת הנייר, עיין בסעיף [טעינת חומרי הדפסה בעמוד 18](#).

- הסמל שגיאה, הסמל שגיאת נייר, והנורית חידוש פעולה מהבהבים.



הסיבה

המדפסת מקבלת עבודת הדפסה ומוזהא שאין נייר במגש ההזנה.

פתרון

טען נייר, ולאחר מכן לחץ על הלחצן **חידוש פעולה** () כדי להמשיך בהדפסה.

לקבלת מידע אודות אופן טעינת הנייר, עיין בסעיף [טעינת חומרי הדפסה בעמוד 18](#).

סמל מספר עותקים

- הסמל מספר עותקים מציג לסירוגין את האות E ואת המספר 1. במקביל, הסמל שגיאה, הסמל שגיאת נייר, והנורית חידוש פעולה מהבהבים.



הסיבה	פתרון
המדפסת מקבלת עבודת הדפסה, מתחילה בהזנת נייר, ומזהה שרוחב הנייר עבור עבודת ההדפסה גדול יותר מרוחב הנייר שנטען.	לחץ על הלחצן חידוש פעולה (↓) או הלחצן ביטול (X) לביטול עבודת ההדפסה ולהוצאת הנייר.
	כדי למנוע בעיה של חוסר התאמה בגודל הנייר, בצע אחת מהפעולות הבאות לפני ההדפסה.
	– שנה את הגדרת גודל הנייר של עבודת ההדפסה כך שתתאים לנייר שנטען.
	– הסר את כל הנייר ממגש ההזנה, ולאחר מכן טען נייר התואם להגדרת גודל הנייר עבור עבודת ההדפסה.
	עצה: באפשרותך לשנות את גודל הנייר שהוגדר כברירת מחדל ושזוהה על-ידי המדפסת באופן אוטומטי. לקבלת מידע נוסף, ראה שינוי גודל הנייר שהוגדר כברירת מחדל ושזוהה על-ידי המדפסת בעמוד 22 .

• הסמל **מספר עותקים** ממציג לסירוגין את האות E ואת המספר 2. הנורית **חידוש פעולה** כבויה.



הסיבה	פתרון
המדפסת מקבלת עבודת הדפסה של עמוד אחד, מזהה שאורך הנייר עבור עבודת ההדפסה אינו תואם לאורך של הנייר שנטען, ומרפיסה את העמוד עם שגיאות.	כדי לפתור את הבעיה, לחץ על לחצן כלשהו בלוח הבקרה או המתן שתי דקות.
	כדי למנוע את הבעיה של חוסר התאמה באורך הנייר, בצע אחת מהפעולות הבאות לפני ההדפסה.
	– שנה את הגדרת גודל הנייר של עבודת ההדפסה כך שתתאים לנייר שנטען.
	– הסר את כל הנייר ממגש ההזנה, ולאחר מכן טען נייר התואם להגדרת גודל הנייר עבור עבודת ההדפסה.
	עצה: באפשרותך לשנות את גודל הנייר שהוגדר כברירת מחדל ושזוהה על-ידי המדפסת באופן אוטומטי. לקבלת מידע נוסף, ראה שינוי גודל הנייר שהוגדר כברירת מחדל ושזוהה על-ידי המדפסת בעמוד 22 .

• הסמל **מספר עותקים** מציג לסירוגין את האות E ואת המספר 2. במקביל, הסמל **שגיאת נייר**, והנורית **חידוש פעולה** מהבהבים.



הסיבה	פתרון
המדפסת מקבלת עבודה הרפסה של עמודים מרובים, מזהה שאורך הנייר עבור עבודת ההדפסה אינו תואם לאורך של הנייר שנטען, ולאחר מכן מדפיסה את העמוד הראשון של העבודה עם שגיאות.	<p>לביטול עבודת ההדפסה, לחץ על לחצן ביטול (X).</p> <p>כדי להמשיך בהדפסת העמודים שנותרו, לחץ על לחצן חידוש פעולה (↓). העמודים שנותרו יכללו את השגיאות שהופיעו בעמוד הראשון.</p> <p>עצה: באפשרותך לשנות את גודל הנייר שהוגדר כברירת מחדל ושזוהה על-ידי המדפסת באופן אוטומטי. לקבלת מידע נוסף, ראה שינוי גודל הנייר שהוגדר כברירת מחדל ושזוהה על-ידי המדפסת בעמוד 22.</p>

- הסמל **מספר עותקים** מציג לסירוגין את האות E ואת המספר 3. במקביל, הנורית **פעולה** מהבהבת ותאורת הלחצן **הפעלה/כיבוי** דולקת.



הסיבה	פתרון
הגררה שבתוך המדפסת תקועה.	<p>פתח את דלת הגישה לראש ההדפסה, ודא שתפס ראש ההדפסה סגור היטב ושגורת ההדפסה אינה חסומה. הזז את הגררה לימין, סגור את דלת הגישה לראש ההדפסה, ולאחר מכן לחץ על הלחצן חידוש פעולה (↓) כדי להמשיך בהדפסה. לקבלת מידע נוסף, עיין בסעיף חסימות ובעיות בהזנת נייר בעמוד 81.</p> <p>הערה: לאחר שהגדרת את המדפסת, אין לפתוח את תפסי ראש ההדפסה, אלא אם כן אתה מתקין ראשי הדפסה חדשים או מוביל את המדפסת מחוץ לבית או למשרד שלך.</p>

- הסמל **מספר עותקים** מציג לסירוגין את האות E ואת המספר 2. במקביל, הסמל **שגיאה**, הסמל **שגיאת נייר**, והנורית **חידוש פעולה** מהבהבים.



הסיבה	פתרון
אירעה חסימת נייר.	<p>שחרר את החסימה, ולאחר מכן לחץ על הלחצן חידוש פעולה (↓) כדי להמשיך בהדפסה.</p> <p>לקבלת מידע נוסף, ראה חסימות ובעיות בהזנת נייר בעמוד 81.</p>

- הסמל **מספר עותקים** מציג לסירוגין את האות E ואת הספרה 5. במקביל, כל הנוריות בלוח הבקרה של המדפסת מהבהבות.



הסיבה	פתרון
הסרוק אינו פועל.	כבה את המדפסת והפעל אותה שוב.
	אם הבעיה נמשכת, פנה אל HP. המדפסת עדיין מדפיסה גם כאשר הסרוק אינו פועל.

• הסמל **מספר עותקים** מציג לסירוגין את האות E ואת המספר 6.



הסיבה	פתרון
המדפסת במצב שגיאה.	אפס את המדפסת.
	1. כבה את המדפסת.
	2. נתק את כבל המתח.
	3. המתן דקה, ולאחר מכן חבר שוב את כבל המתח.
	4. הפעל את המדפסת.
	אם הבעיה נמשכת, פנה אל HP.

• הסמל **מספר עותקים** מציג לסירוגין את האות E ואת המספר 7.



הסיבה	פתרון
המדפסת הגיעה למספר המרבי המותר של הכנות לשימוש.	פנה לתמיכה של HP לקבלת עזרה.

תחזוקת מערכת הדיו

הסמל **מספר עותקים** מציג לסירוגין את האות E ואת הספרה 9. במקביל, הסמל **שגיאה** והנורית **חידוש פעולה** מהבהבים.



תחזוקת מערכת הדיו נדרשת.

בצע את הפעולות הבאות לניקוי השגיאה:

- בדוק את מיכלי הדיו והוסף דיו במידת הצורך. לקבלת מידע נוסף, ראה [מילוי מחדש של מיכלי דיו בעמוד 60](#).
- פתח את דלת הגישה לראש ההדפסה במלואה ולאחר מכן סגור אותה כדי להסיר הצטברות דיו במדפסת.

הערה: אל תפתח את תפס ראש ההדפסה.

טעינת חומרי הדפסה

בחר גודל נייר כדי להמשיך.

לטעינת נייר בגודל מלא

1. הרם את מגש ההזנה.

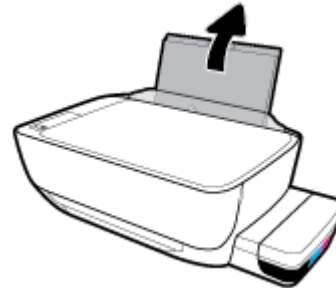

2. הסט את גובל רוחב הנייר שמאלה.

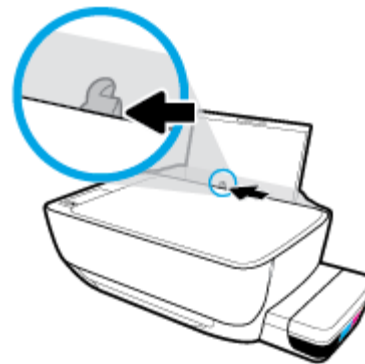

3. הכנס ערימת נייר למגש ההזנה כאשר הקצה הקצר פונה כלפי מטה והצד המיועד להדפסה פונה כלפי מעלה, והחלק את ערימת הנייר כלפי מטה עד שתיעצר.

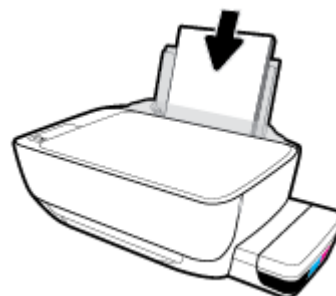

4. הסט את מכוון רוחב הנייר לימין עד שייעצר בקצה הנייר.

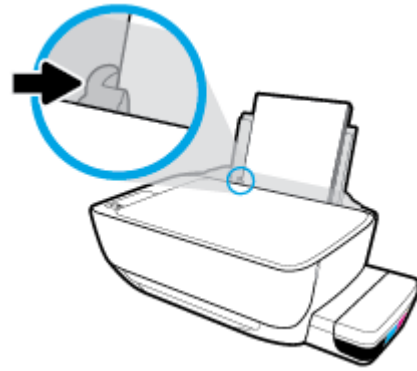

5. משוך החוצה את מגש הפלט ואת מאריך מגש הפלט.



לטעינת נייר בגודל קטן

1. הרם את מגש ההזנה.

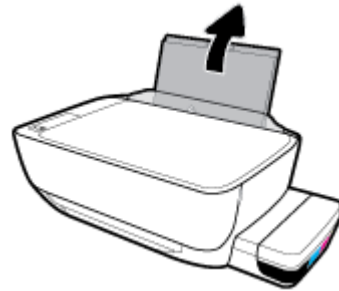

2. הסט את גובל רוחב הנייר שמאלה.

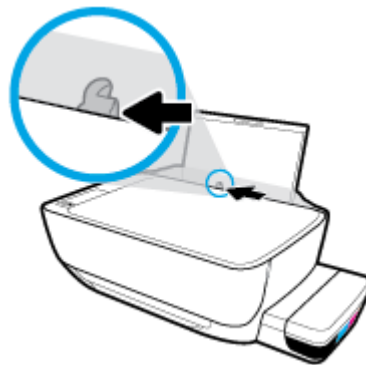

3. הכנס ערימה של נייר בגודל קטן (כגון נייר צילום) לפינה הימנית של מגש ההזנה, כאשר קצה הנייר הקצר פונה כלפי מטה והצד המיועד להדפסה פונה כלפי מעלה, והחלק את ערימת נייר הצילום כלפי מטה עד שתיעצר.

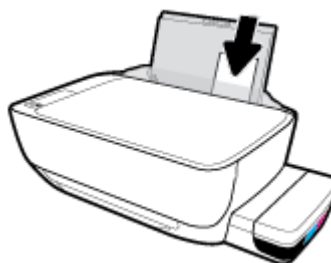

4. הסט את מכוון רוחב הנייר לימין עד שיעצר בקצה הנייר.

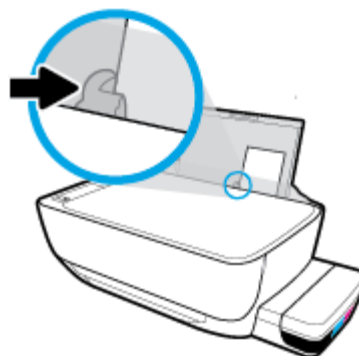

5. משוך החוצה את מגש הפלט ואת מאריך מגש הפלט.



לטעינת מעטפות

1. הרם את מגש ההזנה.

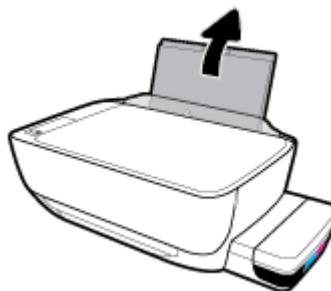

2. הסט את גובל רוחב הנייר שמאלה.

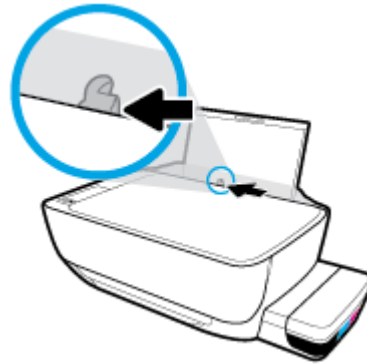

3. הכנס מעטפה אחת או יותר לפינה הימנית של מגש ההזנה, והחלק את ערימת המעטפות כלפי מטה עד שתיעצר.

הצד המיועד להדפסה יפנה כלפי מעלה. עבור מעטפה עם דש בקצה הארוך, הכנס את המעטפה בצורה מאונכת כאשר הדש נמצא בצד שמאל ופונה כלפי מטה. עבור מעטפה עם דש בקצה הקצר, הכנס את המעטפה בצורה מאונכת כאשר הדש נמצא בחלק העליון ופונה כלפי מטה.

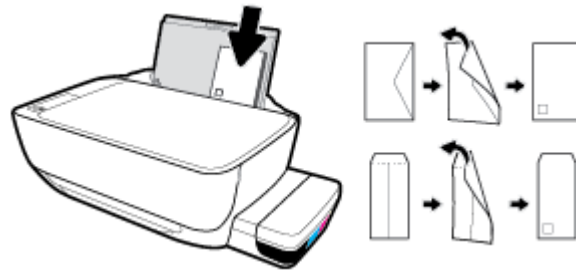

4. הסט את מכוון רוחב הנייר ימינה כנגד ערימת המעטפות עד שייעצר.

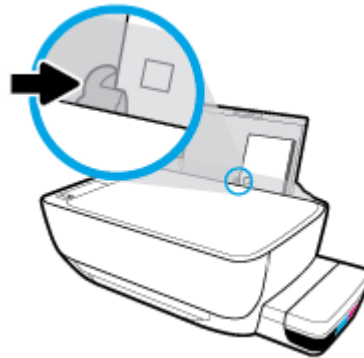

5. משוך החוצה את מגש הפלט ואת מאריך מגש הפלט.



שינוי גודל הנייר שהוגדר כברירת מחדל ושזוהה על-ידי המדפסת

המדפסת יכולה לזהות באופן אוטומטי אם נטען נייר במגש ההזנה וגם לזהות אם רוחב הנייר שנטען גדול, קטן או בינוני. באפשרותך לשנות את הגדרת ברירת המחדל עבור גודל נייר קטן, בינוני או גדול שזוהה על-ידי המדפסת.

לשינוי גודל הנייר שהוגדר כברירת מחדל ושזוהה על-ידי המדפסת

1. פתח את שרת האינטרנט המשובץ (EWS). לקבלת מידע נוסף, ראה [פתיחת שרת האינטרנט המשובץ בעמוד 77](#).
2. לחץ על הכרטיסייה הגדרות.
3. במקטע העדפות, לחץ על **מגש וניהול נייר**, ולאחר מכן בחר באפשרות הרצויה.
4. לחץ על **החל**.

טעינת מסמך מקור על-גבי משטח הזכוכית של הסורק

לטעינת מסמך מקור על משטח הזכוכית של הסורק

1. הרם את מכסה הסורק.



2. טען את מסמך המקור כשהצד המיועד להדפסה פונה כלפי מטה, בפינה הימנית של משטח הזכוכית של הסורק.



3. סגור את מכסה הסורק.



הנחיות בסיסיות לשימוש בנייר

המדפסת מתוכננת לעבוד היטב עם רוב הניירות המשרדיים. מומלץ לבדוק מגוון סוגים של ניירות לפני רכישת כמויות גדולות. השתמש בנייר של HP לאיכות הדפסה מיטבית. בקר באתר האינטרנט של HP בכתובת www.hp.com לקבלת מידע נוסף על נייר של HP.

HP ממליצה על ניירות רגילים עם הסמל של ColorLok להדפסת מסמכים יומיומיים. כל הניירות עם הסמל של ColorLok נבדקו באופן עצמאי כדי לעמוד בסטנדרטים הגבוהים ביותר של אמינות ואיכות הדפסה, והם מפקים מסמכים עם צבעים ברורים ומלאי חיים וגוני שחור בולטים יותר, ומתייבשים מהר יותר מניירות רגילים אחרים. חפש ניירות עם הסמל של ColorLok במגוון משקלים וגדלים אצל יצרני הנייר המובילים.



סעיף זה כולל את הנושאים הבאים:

- [סוגי נייר מומלצים להדפסה](#)
- [הזמנת חומרי הדפסה מתכלים של HP](#)

סוגי נייר מומלצים להדפסה

אם ברצונך להפיק את איכות ההדפסה הטובה ביותר, HP ממליצה להשתמש בניירות מתוצרת HP, שתוכננו במיוחד לסוגי הפרוייקטים שאתה מדפיס.

בהתאם למדינה/אזור שלך, ייתכן שלא כל סוגי הנייר יהיו זמינים.

הדפסת צילומים

• נייר צילום HP Premium Plus Photo Paper

נייר הצילום HP Premium Plus Photo Paper הוא נייר הצילום הטוב ביותר של HP המספק צילומים באיכות הטובה ביותר. עם נייר הצילום HP Premium Plus Photo Paper, באפשרותך להדפיס צילומים מרהיבים המתייבשים באופן מיידי כדי שתוכל לשתף אותם מיד עם יציאתם מהמדפסת. נייר זה זמין בכמה גדלים, לרבות A4, 8.5 x 11 אינץ', 4 x 6 אינץ', (10 x 15 ס"מ), 5 x 7 אינץ' (13 x 18 ס"מ) ושני גימורים – מבריק או מבריק רך (מבריק למחצה). הצילומים הטובים ביותר ופרוייקטי הצילום המיוחדים שלך הם הפתרון האידיאלי למסגור, תצוגה או למתנה. נייר הצילום HP Premium Plus Photo Paper מספק תוצאות באיכות יוצאת מן הכלל עם איכות ועמידות מקצועיות.

• נייר צילום HP Advanced Photo Paper

נייר צילום זה כולל גימור של ייבוש מיידי לטיפול קל ללא הכתמה. הוא עמיד בפני מים, מריחות, טביעות אצבע ולחות. הוא משווה להדפסים שלך מראה ותחושה של צילומים שעובדו בחנות. נייר זה זמין במספר גדלים, לרבות A4, 8.5 x 11 אינץ', 10 x 15 ס"מ (4 x 6 אינץ'), 13 x 18 ס"מ (5 x 7 אינץ'). הוא נטול חומצה ומספק מסמכים העמידים למשך זמן רב יותר.

• נייר צילום HP Everyday Photo Paper

הדפס צילומים יומיומיים מלאי צבע בעלות נמוכה, באמצעות נייר המיועד להדפסה מזדמנת של צילומים. נייר צילום זה במחיר שהינו בהישג יד מתייבש במהירות לטיפול קל. קבל תמונות חדות וברורות בעת השימוש בנייר זה בכל מדפסת להזרקה דיו. נייר זה זמין בגימור מבריק בכמה גדלים, לרבות A4, 8.5 x 11 אינץ', ו-5 x 7 אינץ', ו-4 x 6 אינץ' (10 x 15 ס"מ). הוא נטול חומצה ומספק מסמכים העמידים למשך זמן רב יותר.

• חבילות HP Photo Value Packs

חבילות HP Photo Value Packs אורזות בנחות מחסניות דיו מקוריות של HP ונייר HP Advanced Photo Paper על מנת לחסוך לך זמן ותהיות בנוגע להדפסת תצלומים מקצועיים בעזרת מדפסת HP שברשותך ללא הוצאות מיותרות. צבעי דיו מקוריים של HP ונייר הצילום HP Advanced Photo Paper תוכננו לעבוד יחד כדי להפיק צילומים מלאי חיים העמידים לאורך זמן, בכל הדפסה. מצוין להדפסת כל הצילומים מחופשה או להדפסות מרובות לצורך שיתוף.

- **נייר מט למצגות HP Premium של 120 ג' או נייר מט של HP לשימוש מקצועי של 120 ג'**
נייר זה הוא נייר כבד מצופה בשכבת מט משני הצדדים, מותאם במיוחד לשימוש במצגות, הצעות, דוחות וידיעונים. הוא כבד ולכן מספק מראה ותחושה מרשימים.
- **נייר HP Brochure Paper במשקל 180 ג', מבריק או נייר HP Professional Paper במשקל 180 ג', מבריק**
ניירות אלה מצופים בשכבה מבריקה משני הצדדים עבור שימוש דו-צדדי. ניירות אלה הם הבחירה המושלמת עבור הדפסים באיכות דומה לצילום ועבור גרפיקה עסקית לכריכות של דוחות, מצגות מיוחדות, חוברות, פרסומי דיוור ולוחות שנה.
- **נייר מט של HP לחוברות של 180 ג' או נייר מט של HP לשימוש מקצועי של 180 ג'**
ניירות אלה מצופים בשכבת מט משני הצדדים עבור שימוש דו-צדדי. ניירות אלה הם הבחירה המושלמת עבור הדפסים באיכות דומה לצילום ועבור גרפיקה עסקית לכריכות של דוחות, מצגות מיוחדות, חוברות, פרסומי דיוור ולוחות שנה.

הדפסה יומיומית

- כל סוגי הנייר המפורטים כמתאים לשימוש לצורך הדפסה יומיומית כוללים טכנולוגיית ColorLok Technology להפחתה של מריחת הדיו ולקבלת צבעי שחור בולטים יותר וצבעים מלאי חיים.
- **נייר HP Bright White Inkjet Paper**
נייר HP Bright White Inkjet Paper מספק צבעים בניגודיות גבוהה וטקסט חד. הוא אטום מספיק לשימוש בצבע באופן דו-צדדי ללא שקיפות, ולכן הוא אידיאלי לעלוני חדשות, דוחות ועלונים.
 - **נייר HP Printing Paper**
נייר HP Printing Paper הוא נייר רב-תכליתי איכותי. הוא מפיץ מסמכים בעלי מראה ותחושה ממשיים יותר מאשר מסמכים המודפסים על נייר רב-תכליתי או נייר העתקה סטנדרטיים. הוא נטול חומצה ומספק מסמכים העמידים למשך זמן רב יותר.
 - **נייר HP Office Paper**
נייר HP Office Paper הוא נייר רב-תכליתי איכותי. הוא מתאים לעותקים, טיוטות, מזכרים ומסמכים יומיומיים אחרים. הוא נטול חומצה ומספק מסמכים העמידים למשך זמן רב יותר.
 - **נייר HP Office Recycled Paper**
נייר HP Office Recycled Paper הוא נייר רב-תכליתי באיכות גבוהה המיוצר עם 30% סיבים ממוחזרים.

הזמנת חומרי הדפסה מתכלים של HP

המדפסת מתוכננת לעבוד היטב עם רוב הניירות המשרדיים. השתמש בנייר של HP לאיכות הדפסה מיטבית.

להזמנת ניירות של HP וחומרים מתכלים אחרים, בקר בכתובת www.hp.com. בשלב זה, חלקים מסוימים של אתר האינטרנט של HP זמינים באנגלית בלבד.

HP ממליצה על ניירות רגילים עם הסמל ColorLok להדפסה והעתקה של מסמכים יומיומיים. כל הניירות הנושאים את סמל ColorLok נבדקים באופן עצמאי לעמידה בסטנדרטים גבוהים של מהימנות ואיכות הדפסה, ומפיקים מסמכים בצבעים חיים וחדים, עם גווני שחור בולטים יותר, ואשר מתייבשים במהירות רבה יותר בהשוואה לניירות רגילים אחרים. חפש ניירות עם הסמל ColorLok במגוון משקלים וגדלים אצל יצרני הנייר הגדולים.

פתיחת תוכנת המדפסת של HP (Windows)

לאחר התקנת תוכנת המדפסת של HP, לחץ לחיצה כפולה על סמל המדפסת בשולחן העבודה ובצע אחת מהפעולות הבאות כדי לפתוח את תוכנת המדפסת:

- **Windows 10:** בשולחן העבודה של המחשב, לחץ על **התחל**, בחר **HP** מרשימת האפליקציות ולאחר מכן בחר את הסמל עם שם המדפסת.
- **Windows 8.1:** לחץ על חץ למטה בפינה הימנית התחתונה של מסך 'התחל' ובחר את שם המדפסת.
- **Windows 8:** לחץ לחיצה ימנית על אזור ריק במסך 'התחל', לחץ על **כל האפליקציות** בסרגל האפליקציות ולאחר מכן בחר את שם המדפסת.
- **Windows 7, Windows Vista, ו- Windows XP:** בשולחן העבודה של המחשב, לחץ על **התחל**, בחר **כל התוכניות**, לחץ על **HP**, לחץ על התיקייה של המדפסת, ולאחר מכן בחר את הסמל הנושא את שם המדפסת.

הערה:  אם לא התקנת את תוכנת מדפסת HP, הזן 123.hp.com בדפדפן אינטרנט במחשב שלך כדי להוריד ולהתקין את תוכנת מדפסת HP.

השתמש באפליקציה HP Smart כדי להדפיס, לסרוק ולפתור בעיות דרך התקן iOS, Android או Windows 10

HP Smart (שנקראה בעבר HP All-in-One Printer Remote) מסייעת לך להגדיר, לסרוק, להדפיס, לשתף ולנהל את מדפסת HP שברשותך. תוכל לשתף מסמכים ותמונות באמצעות הדואר האלקטרוני, הודעות טקסט ושירותי ענן ומדיה חברתית פופולריים (כגון iCloud, Google Drive ו-Facebook). באפשרותך גם להגדיר מדפסות חדשות של HP, כמו גם לנטר ולהזמין חומרים מתכלים.

 **הערה:** ייתכן שהאפליקציה HP Smart לא תהיה זמינה בכל השפות. ייתכן שמאפיינים מסוימים לא יהיו זמינים בכל דגמי המדפסות.

להתקנת האפליקציה HP Smart

▲ האפליקציה HP Smart נתמכת במכשירי iOS, Android ו-Windows 10. כדי להתקין את האפליקציה במכשיר שלך, עבור אל hp.com.123 ובצע את ההנחיות שמופיעות על המסך כדי לגשת אל חנות האפליקציות של המכשיר.

לפתיחת האפליקציה HP Smart במחשב Windows 10

▲ לאחר התקנת האפליקציה HP Smart, בשולחן העבודה של המכשיר, לחץ על **התחל**, ולאחר מכן בחר ב-**HP Smart** מתוך רשימת האפליקציות.

התחבר למדפסת שלך

▲ ודא שהמדפסת מופעלת ומחוברת לרשת שאליה מחובר גם המכשיר שברשותך. לאחר מכן HP Smart תזהה אוטומטית את המדפסת.

קבל מידע נוסף אודות האפליקציה HP Smart

לקבלת הוראות בסיסיות בנוגע לאופן ההדפסה, הסריקה ופתרון הבעיות באמצעות HP Smart, ראה [הדפסה באמצעות האפליקציה HP Smart](#) בעמוד 32, סריקה באמצעות האפליקציה HP Smart בעמוד 50 ו-[קבלת עזרה מהאפליקציה HP Smart](#) בעמוד 103.

לקבלת מידע נוסף אודות שימוש ב-HP Smart לצורך הדפסה, סריקה, קבלת גישה למאפייני המדפסת ופתרון בעיות, עבור אל:

- **iOS/Android:** www.hp.com/go/hpsmart-help
- **Windows:** www.hp.com/go/hpsmartwin-help

מצב שינה

- צריכת החשמל פוחתת במצב 'שינה'.
- לאחר ההפעלה הראשונית של המדפסת, היא תיכנס למצב 'שינה' לאחר 5 דקות של חוסר פעילות.
- נורית הלחצן **הפעלה/כיבוי** מעומעמת ותצוגת לוח הבקרה של המדפסת כבויה במצב 'שינה'.
- לחיצה על לחצן כלשהו בלוח הבקרה, או שליחת עבודת הדפסה או סריקה יכולה להעיר את המדפסת ממצב שינה.

לשינוי הגדרות מצב השינה

1. פתח את שרת האינטרנט המשובץ (EWS). לקבלת מידע נוסף, ראה [פתיחת שרת האינטרנט המשובץ בעמוד 77](#).
2. לחץ על הכרטיסייה הגדרות.
3. במקטע ניהול צריכת חשמל, לחץ על מצב חיסכון באנרגיה ובחר באפשרות הרצויה.
4. לחץ על החל.

מצב שקט

'מצב שקט' מאט את ההדפסה כדי להפחית את הרעש הכולל מבלי להשפיע על איכות ההדפסה. 'מצב שקט' פועל רק להדפסה באיכות הדפסה רגילה על נייר רגיל. כדי להפחית את רעש ההדפסה, הפעל את 'מצב שקט'. כדי להדפיס במהירות רגילה, כבה את 'מצב שקט'. 'מצב שקט' מושבת כברירת מחדל.

הערה:  ב'מצב שקט', אם אתה מדפיס על נייר רגיל באיכות ההדפסה **טיוטה** או **מיטבית**, או אם אתה מדפיס צילומים או מעטפות, המדפסת פועלת באופן הזהה לאופן פעילות בזמן ש'מצב שקט' מושבת.

להפעלה או לכיבוי של 'מצב שקט' מתוכנת המדפסת (Windows)

1. פתח את תוכנת המדפסת של HP. לקבלת מידע נוסף, ראה [פתיחת תוכנת המדפסת של HP \(Windows\) בעמוד 26](#).
2. לחץ על הכרטיסייה **מצב שקט**.
3. לחץ על **מופעל** או **כבוי**.
4. לחץ על **שמור הגדרות**.

להפעלה או לכיבוי של 'מצב שקט' מתוכנת המדפסת (macOS ו-OS X)

1. פתח את HP Utility.

הערה:  תוכנית השירות HP Utility נמצאת בתיקייה **HP** שבתקייה **Applications** (אפליקציות).

2. בחר את המדפסת.
3. לחץ על **מצב שקט**.
4. בחר **מופעל** או **כבוי**.
5. לחץ על **החל כעת**.

להפעלה או לכיבוי של 'מצב שקט' משרת האינטרנט המשובץ (EWS)

1. פתח את שרת האינטרנט המשובץ (EWS). לקבלת מידע נוסף, ראה [פתיחת שרת האינטרנט המשובץ בעמוד 77](#).
2. לחץ על הכרטיסייה **הגדרות**.
3. במקטע **העדפות**, בחר **מצב שקט**, ולאחר מכן בחר **מופעל** או **כבוי**.
4. לחץ על **החל**.

מאפיין זה מכבה את המדפסת לאחר שעתיים של חוסר פעילות כדי לסייע להפחית את צריכת האנרגיה. **כיבוי אוטומטי מכבה את המדפסת לחלוטין, כך שעליך להשתמש בלחצן ההפעלה כדי להפעיל את המדפסת מחדש.** אם המדפסת תומכת במאפיין זה לחיסכון באנרגיה, כיבוי אוטומטי יופעל או יושבת בהתאם ליכולות המדפסת ולאפשרויות החיבור. גם כאשר כיבוי אוטומטי מושבת, המדפסת נכנסת למצב 'שינה' לאחר 5 דקות של חוסר פעילות כדי לסייע להפחית את צריכת האנרגיה.

- כיבוי אוטומטי מופעל כאשר המדפסת מופעלת, או אם המדפסת אינה כוללת יכולת רשת או פקס, או אם אינה משתמשת ביכולות אלה.
- כיבוי אוטומטי מושבת כאשר היכולת האלחוטית או יכולת ה-Wi-Fi Direct מופעלת או כאשר מדפסת הכוללת יכולת פקס, USB, או רשת אתרנט יוצרת חיבור פקס, USB או רשת אתרנט.

- [הדפסה באמצעות האפליקציה HP Smart](#)
- [הדפסה מהמחשב](#)
- [הדפסה באמצעות התקנים ניידים](#)
- [הצעות להדפסה מוצלחת](#)

הדפסה באמצעות האפליקציה HP Smart

סעיף זה מספק הוראות בסיסיות בנוגע לשימוש באפליקציה HP Smart כדי להדפיס מהתקן iOS, Android, או Windows 10 שלך. לפרטים נוספים על השימוש באפליקציה HP Smart, עבור אל:

- **iOS/Android:** www.hp.com/go/hpsmart-help
- **Windows:** www.hp.com/go/hpsmartwin-help

כדי להדפיס ממכשיר Windows 10

1. טען נייר במגש ההזנה. לקבלת מידע נוסף, ראה [טעינת חומרי הדפסה בעמוד 18](#).
 2. פתח את HP Smart. לקבלת מידע נוסף, ראה [השתמש באפליקציה HP Smart כדי להדפיס, לסרוק ולפתור בעיות דרך התקן iOS, Android, או Windows 10 בעמוד 27](#).
 3. במסך הבית של HP Smart, הקפד לבחור את המדפסת שלך.
-
- עצה:** אם ברצונך לבחור מדפסת אחרת, לחץ או הקש על סמל המדפסת בסרגל הכלים בצדו השמאלי של המסך ובחר **בחירת מדפסת שונה** כדי להציג את כל המדפסות הזמינות.
4. בתחתית מסך הבית, לחץ או הקש על **הדפסה**.
 5. בחר **הדפסת תמונה**, אתר תמונה שברצונך להדפיס ולאחר מכן לחץ או הקש על **בחירת תמונות להדפסה**.
 6. בחר **הדפסת מסמך**, אתר מסמך PDF שברצונך להדפיס ולאחר מכן לחץ או הקש על **הדפסה**.
 7. בחר באפשרויות המתאימות. כדי להציג הגדרות נוספות, לחץ או הקש על **הגדרות נוספות**. לקבלת מידע נוסף אודות הגדרות הדפסה, ראה [הצעות להדפסה מוצלחת בעמוד 39](#).
 7. לחץ או הקש על **הדפסה** כדי להתחיל בהדפסה.

כדי להדפיס ממכשיר iOS או Android

1. פתח את האפליקציה HP Smart.
2. הקש על סמל החיבור אם ברצונך להחליף למדפסת אחרת, או להוסיף מדפסת חדשה.
3. הקש על אפשרות הדפסה (לדוגמה, **הדפסת תמונות** או **הדפסת תמונות Facebook** וכן הלאה). באפשרותך להדפיס תמונות ומסמכים דרך ההתקן שלך, אחסון הענן או אתרי מדיה חברתית.
4. בחר את התמונה או המסמך שברצונך להדפיס.
5. הקש על **הדפסה**.

הדפסה מהמחשב

- [הדפסת מסמכים](#)
- [הדפסת צילומים](#)
- [הדפסה על מעטפות](#)
- [הדפסה תוך שימוש ב-dpi מרבי](#)

הדפסת מסמכים

לפני הדפסת מסמכים, ודא שטענת נייר במגש ההזנה ושמגש הפלט פתוח. לקבלת מידע נוסף אודות טעינת נייר, עיין בסעיף [טעינת חומרי הדפסה בעמוד 18](#).

להדפסת מסמך (Windows)

1. בתוכנה שברשותך, בחר **הדפסה**.
2. ודא שהמדפסת הנכונה נבחרה.
3. לחץ על הלחצן שפותח את תיבת הדו-שיח **מאפיינים**.
בהתאם ליישום התוכנה, שמו של לחצן זה יכול להיות **מאפיינים**, **אפשרויות**, **הגדרת המדפסת**, **מאפייני המדפסת**, **מדפסת**, או **העדפות**.
4. בחר באפשרויות המתאימות בכרטיסייה **קיצורי דרך להדפסה** או **קיצור דרך להדפסה**.
לשינוי הגדרות הדפסה אחרות, לחץ על הכרטיסיות האחרות.
לקבלת עצות נוספות בנושא הדפסה, עיין בסעיף [הצעות להגדרות המדפסת בעמוד 40](#).

 **הערה:** אם אתה משנה את גודל הנייר, ודא שטענת את הנייר המתאים במגש ההזנה והגדרת את גודל הנייר בלוח הבקרה של המדפסת.

5. לחץ על **אישור** כדי לסגור את תיבת הדו-שיח **מאפיינים**.
6. לחץ על **הדפסה** או על **אישור** כדי להתחיל בהדפסה.

הדפסת מסמכים (macOS ו-OS X)

1. בתפריט **קובץ** בתוכנה, בחר באפשרות **הדפסה**.
 2. ודא שהמדפסת הנכונה נבחרה.
 3. הגדר את אפשרויות ההדפסה.
אם אינך רואה אפשרויות בתיבת הדו-שיח 'הדפסה', לחץ על **הצג פרטים**.
- בחר בגודל הנייר המתאים בתפריט המוקפץ **גודל נייר**.

 **הערה:** אם אתה משנה את גודל הנייר, ודא שטענת את הנייר המתאים.

- בחר את כיוון ההדפסה.
 - הזן את אחוז שינוי קנה המידה.
4. לחץ על **הדפסה**.

להדפסה משני צידי הדף (Windows)

1. בתוכנה שברשותך, בחר **הדפסה**.
2. ודא שהמדפסת הנכונה נבחרה.
3. לחץ על הלחצן שפותח את תיבת הדו-שיח **מאפיינים**.
בהתאם ליישום התוכנה, שמו של לחצן זה יכול להיות **מאפיינים**, **אפשרויות**, **הגדרת המדפסת**, **מאפייני המדפסת**, **מדפסת**, או **הערפות**.
4. בכרטיסייה **קיצורי דרך להדפסה** או **קיצור דרך להדפסה**, בחר את קיצור הדרך **הדפסה דו-צדדית** ולאחר מכן בחר אפשרות מתוך הרשימה הנפתחת **הדפסה דו-צדדית ידנית**.
לשינוי הגדרות הדפסה אחרות, לחץ על הכרטיסיות האחרות.
לקבלת עצות נוספות בנושא הדפסה, עיין בסעיף **הצעות להגדרות המדפסת בעמוד 40**.

 **הערה:** אם אתה משנה את גודל הנייר, ודא שטענת את הנייר המתאים במגש ההזנה והגדרת את גודל הנייר בלוח הבקרה של המדפסת.

5. לחץ על **אישור** כדי לסגור את תיבת הדו-שיח **מאפיינים**.
6. לחץ על **הדפסה** או על **אישור** כדי להתחיל בהדפסה.

להדפסה משני צידי הדף (macOS ו-OS X)

1. בתפריט **קובץ** בתוכנה, בחר באפשרות **הדפסה**.
2. בתיבת הדו-שיח 'הדפסה', בחר את החלונית **טיפול בנייר** מהתצפריט המוקפץ וקבע את ההגדרה **סדר העמודים לערך רגיל**.
3. קבע את ההגדרה **עמודים להדפסה לערך אי-זוגיים בלבד**.
4. לחץ על **הדפסה**.
5. לאחר שהעמודים האי-זוגיים של המסמך הודפסו, הסר את המסמך ממגש הפלט.
6. טען מחדש את המסמך כך שהקצה שיצא מהמדפסת נכנס כעת למדפסת והצד הריק של המסמך פונה כלפי קדמת המדפסת.
7. בתיבת הדו-שיח 'הדפסה', חזור לתפריט המוקפץ **טיפול בנייר** והגדר את סדר העמודים לערך **רגיל** ואת העמודים להדפסה לערך **זוגיים בלבד**.
8. לחץ על **הדפסה**.

הדפסת צילומים

לפני הדפסת צילומים, ודא שטענת נייר צילום במגש ההזנה ושמגש הפלט פתוח. לקבלת מידע נוסף אודות טעינת נייר, עיין בסעיף **טעינת חומרי הדפסה בעמוד 18**.

להדפסת צילום על נייר צילום (Windows)

1. בתוכנה שברשותך, בחר **הדפסה**.
2. ודא שהמדפסת הנכונה נבחרה.
3. לחץ על הלחצן שפותח את תיבת הדו-שיח **מאפיינים**.
בהתאם ליישום התוכנה, שמו של לחצן זה יכול להיות **מאפיינים**, **אפשרויות**, **הגדרת המדפסת**, **מאפייני המדפסת**, **מדפסת**, או **הערפות**.

4. בחר באפשרויות המתאימות בכרטיסייה **קיצורי דרך להדפסה** או **קיצור דרך להדפסה**.

לשינוי הגדרות הדפסה אחרות, לחץ על הכרטיסיות האחרות.

לקבלת עצות נוספות בנושא הדפסה, עיין בסעיף [הצעות להגדרות המדפסת בעמוד 40](#).

הערה: אם אתה משנה את גודל הנייר, ודא שטענת את הנייר המתאים במגש ההזנה והגדרת את גודל הנייר בלוח הבקרה של המדפסת.

5. לחץ על **אישור** כדי לסגור את תיבת הדו-שיח **מאפיינים**.

6. לחץ על **הדפסה** או על **אישור** כדי להתחיל בהדפסה.

הערה: בסיום ההדפסה, הסר נייר צילום שלא נעשה בו שימוש ממגש ההזנה. אחסן את נייר הצילום כדי שלא יתחיל להסתלסל וכתוצאה מכך לפגוע באיכות ההדפס.

להדפסת צילום מהמחשב (macOS ו-OS X)

1. בתפריט **קובץ** בתוכנה, בחר באפשרות **הדפסה**.

2. ודא שהמדפסת הנכונה נבחרה.

3. הגדר את אפשרויות ההדפסה.

אם אינך רואה אפשרויות בתיבת הדו-שיח 'הדפסה', לחץ על **הצג פרטים**.

- בחר בגודל הנייר המתאים בתפריט המוקפץ **גודל נייר**.

הערה: אם אתה משנה את גודל הנייר, ודא שטענת את הנייר המתאים.

- בחר את כיוון ההדפסה.

4. מהתפריט המוקפץ, בחר **סוג/איכות הנייר**, ולאחר מכן בחר בהגדרות הבאות:

- **סוג נייר:** סוג נייר הצילום המתאים
- **איכות:** בחר את האפשרות המספקת את האיכות המיטבית או את רזולוציית ה-dpi המרבית.
- לחץ על המשולש **אפשרויות צבע**, ולאחר מכן בחר באפשרות המתאימה **תיקון צילום**.
- **כבוי:** לא מתבצעים שינויים בתמונה.
- **מופעל:** מתמקד בתמונה באופן אוטומטי; מכוונן את חדות התמונה באופן מתון.

5. בחר בהגדרות הדפסה אחרות כרצונך ולאחר מכן לחץ על **הדפסה**.

הדפסה על מעטפות

לפני הדפסת מעטפות, ודא שטענת מעטפות במגש ההזנה ושמגש הפלט פתוח. באפשרותך לטעון מעטפה אחת או יותר במגש ההזנה. אין להשתמש במעטפות מבריקות או עם תבליטים או במעטפות עם סגרים מתכתיים או חלונות. לקבלת מידע נוסף אודות טעינת מעטפות, עיין בסעיף [טעינת חומרי הדפסה בעמוד 18](#).

הערה: לקבלת פרטים אודות אופן עיצוב הטקסט עבור הדפסה על מעטפות, עיין בתיעוד היישום שבו אתה משתמש.

להדפסת מעטפה (Windows)

1. בתפריט **קובץ** בתוכנה, לחץ על **הדפסה**.
2. ודא שהמדפסת הנכונה נבחרה.
3. לחץ על הלחצן שפותח את תיבת הדו-שיח **מאפיינים**.
בהתאם ליישום התוכנה, שמו של לחצן זה יכול להיות **מאפיינים**, **אפשרויות**, **הגדרת המדפסת**, **מאפייני המדפסת**, **מדפסת**, או **הערפות**.
4. בחר באפשרויות המתאימות בכרטיסייה **קיצורי דרך להדפסה** או **קיצור דרך להדפסה**.
לשינוי הגדרות הדפסה אחרות, לחץ על הכרטיסיות האחרות.
לקבלת עצות נוספות בנושא הדפסה, עיין בסעיף **הצעות להגדרות המדפסת בעמוד 40**.

הערה: אם אתה משנה את גודל הנייר, ודא שטענת את הנייר המתאים במגש ההזנה והגדרת את גודל הנייר בלוח הבקרה של המדפסת.

5. לחץ על **אישור** כדי לסגור את תיבת הדו-שיח **מאפיינים**.
6. לחץ על **הדפסה** או על **אישור** כדי להתחיל בהדפסה.

להדפסת מעטפות (macOS ו-OS X)

1. בתפריט **קובץ** בתוכנה, בחר באפשרות **הדפסה**.
2. ודא שהמדפסת הנכונה נבחרה.
3. בחר בגודל המעטפה המתאים מהתפריט המוקפץ **גודל נייר**.
אם אינך רואה אפשרויות בתיבת הדו-שיח 'הדפסה', לחץ על **הצג פרטים**.

הערה: אם אתה משנה את גודל הנייר, ודא שטענת את הנייר המתאים.

4. מהתפריט המוקפץ, בחר **סוג/איכות הנייר**, וודא כי סוג הנייר מוגדר לערך **נייר רגיל**.
5. לחץ על **הדפסה**.

הדפסה תוך שימוש ב-dpi מרבי

השתמש ברזולוציית הנקודות לאינץ' (dpi) המרבית להדפסת תמונות חדות ובאיכות גבוהה על נייר צילום.
הדפסה במצב dpi מרבי אורכת זמן רב יותר מהדפסה באמצעות הגדרות אחרות ומצריכה שטח דיסק פנוי רב.
לקבלת רשימה של רזולוציות הדפסה נתמכות, בקר באתר התמיכה במדפסת בכתובת www.support.hp.com.

להדפסה במצב dpi מרבי (Windows)

1. בתוכנה שברשותך, בחר **הדפסה**.
2. ודא שהמדפסת הנכונה נבחרה.
3. לחץ על הלחצן שפותח את תיבת הדו-שיח **מאפיינים**.
בהתאם ליישום התוכנה, שמו של לחצן זה יכול להיות **מאפיינים**, **אפשרויות**, **הגדרת המדפסת**, **מאפייני המדפסת**, **מדפסת**, או **הערפות**.
4. בחר באפשרויות המתאימות.

Windows 8 , Windows 8.1 , Windows 10

- לחץ על הכרטיסייה **נייר/איכות**. מהרשימה הנפתחת **גודל נייר**, בחר בגודל הנייר המתאים. מהרשימה הנפתחת **סוג נייר**, בחר את סוג הנייר המתאים.
- לחץ על הכרטיסייה **מתקדם** ולאחר מכן על **מאפייני המדפסת**.

Windows XP , Windows Vista , Windows 7

- לחץ על הכרטיסייה **נייר/איכות**. מהרשימה הנפתחת **חומרי הדפסה**, בחר את סוג הנייר המתאים.
- לחץ על הלחצן **מתקדם**. בחר את גודל הנייר המתאים מתוך הרשימה הנפתחת **גודל נייר**. באזור **מאפייני המדפסת**, בחר באפשרות **כן** מהרשימה הנפתחת **הדפסה ב-DPI מרבי**. לאחר מכן לחץ על **OK** כדי לסגור את תיבת הדו-שיח **אפשרויות מתקדמות**.

לקבלת עצות נוספות בנושא הדפסה, עיין בסעיף [הצעות להגדרות המדפסת בעמוד 40](#).

5. אשר את כיוון ההדפסה בכרטיסייה **פריסה** ולאחר מכן לחץ על **OK** כדי להדפיס.

להדפסה באמצעות האפשרות 'dpi מרבי' (OS X ו-macOS)

1. בתפריט **קובץ** בתוכנה, בחר באפשרות **הדפסה**.

2. ודא שהמדפסת הנכונה נבחרה.

3. הגדר את אפשרויות ההדפסה.

אם אינך רואה אפשרויות בתיבת הדו-שיח 'הדפסה', לחץ על **הצג פריטים**.

- בחר בגודל הנייר המתאים בתפריט המוקפץ **גודל נייר**.

 **הערה:** אם אתה משנה את גודל הנייר, ודא שטענת את הנייר המתאים.

- בחר את כיוון ההדפסה.

4. מהתפריט המוקפץ, בחר **סוג/איכות הנייר**, ולאחר מכן בחר בהגדרות הבאות:

- **סוג נייר:** סוג הנייר המתאים

- **איכות: Maximum dpi (dpi מרבי)**

5. בחר בהגדרות הדפסה אחרות כרצונך ולחץ על **הדפסה**.

הדפסה באמצעות התקנים ניידים

הדפסה מהתקנים ניידים

באפשרותך להדפיס מסמכים ותמונות ישירות מההתקנים הניידים שלך, לרבות iOS, Android, Windows Mobile, התקני Chromebook ו-Amazon Kindle.

הערה: באפשרותך גם להשתמש באפליקציה HP Smart כדי להדפיס מהתקנים ניידים. לקבלת מידע נוסף, ראה [הדפסה באמצעות האפליקציה HP Smart בעמוד 32](#).

כדי להדפיס מהתקנים ניידים

1. ודא שהמדפסת מחוברת לרשת שאליה מחובר גם ההתקן הנייד.

עצה: אם ברצונך להדפיס מבלי להתחבר לנתב, השתמש ב-Wi-Fi Direct כדי להדפיס מהתקן נייד. לקבלת מידע נוסף, ראה [התחבר באופן אלחוטי למדפסת ללא שימוש בנתב בעמוד 70](#).

2. הפעל הדפסה בהתקן הנייד שברשותך:

- **iOS:** השתמש באפשרות **Print** (הדפסה) דרך התפריט **Share** (שיתוף).

הערה: בהתקנים שבהם פועלת מערכת ההתקנה iOS 4.2 ואילך, AirPrint® מותקן מראש.

- **Android:** הורד את יישום ה-Plugin של HP Print Service (שנתמך על-ידי רוב ההתקנים מבוססי Android) מחנות Google Play Store והפעל אותו בהתקן שברשותך.

הערה: התקנים שבהם פועל Android 4.4 ואילך נתמכים על-ידי יישום ה-HP Print Service Plugin. התקנים שבהם פועל Android 4.3 או גרסה קודמת יכולים להדפיס באמצעות היישום HP ePrint הזמין ב-Google Play Store.

- **Windows Mobile:** הקש על **Print** (הדפסה) מהתפריט **Device** (התקן). לא דרושה התקנה משום שהתוכנה מותקנת מראש.

הערה: אם המדפסת שברשותך לא מופיעה ברשימה, יתכן שעליך לבצע התקנה חד-פעמית של המדפסת באמצעות האשף **Add Printer** (הוספת מדפסת).

- **Chromebook:** הורד והתקן את היישום **HP Print for Chrome** דרך Chrome Web Store כדי להפעיל הן הדפסת Wi-Fi והן הדפסה באמצעות USB.

- **Amazon Kindle Fire HD9 ו-HDX:** בפעם הראשונה שתבחר **Print** (הדפסה) בהתקן שברשותך, יישום ה-HP Plugin של Print Service יורד באופן אוטומטי כדי להפעיל הדפסה ניידת.

הערה: לקבלת מידע מפורט אודות הפעלת הדפסה דרך ההתקנים הניידים שלך, בקר באתר האינטרנט של 'הדפסה ניידת של HP' (www.hp.com/go/mobileprinting). אם גרסה מקומית של אתר אינטרנט זה אינה זמינה במדינה/אזור שלך, ייתכן שתועבר לאתר HP Mobile Printing (הדפסה של HP מהתקנים ניידים) במדינה/אזור אחרים או בשפה אחרת.

3. ודא שהנייר שנטען תואם להגדרות הנייר של המדפסת (ראה [טעינת חומרי הדפסה בעמוד 18](#) לקבלת מידע נוסף). הגדרה מדויקת של גודל הנייר בהתאם לנייר הטעון מאפשרת להתקן הנייד שברשותך לדעת על איזה גודל נייר מתבצעת ההדפסה.

הצעות להדפסה מוצלחת

- [עצות עבור ראש הדפסה ודיו](#)
- [עצות לטעינת נייר](#)
- [הצעות להגדרות המדפסת](#)

כדי להדפיס בהצלחה, על ראשי ההדפסה של HP לפעול כהלכה, על מיכלי הדיו להיות מלאים עם כמות דיו מספקת, על הנייר להיות טעון כהלכה ועל הגדרות המדפסת להיות מתאימות.

הגדרות ההדפסה אינן חלות על העתקה ועל סריקה.

עצות עבור ראש הדפסה ודיו

- השתמש בראשי הדפסה מקוריים של HP.
- התקן את ראשי ההדפסה להדפסה בשחור ובשלושה צבעים כהלכה.
- לקבלת מידע נוסף, ראה [פתרון בעיות בראש ההדפסה בעמוד 87](#).
- בדוק את מפלסי הדיו במיכלי הדיו כדי לוודא שכמות הדיו מספיקה.
- לקבלת מידע נוסף, ראה [מפלסי דיו בעמוד 59](#).
- אם איכות ההדפסה אינה משיבעת רצון, עיין [בבעיות בהדפסה בעמוד 91](#) לקבלת מידע נוסף.

הערה: ראשי ההדפסה והדיו המקוריים של HP תוכננו עבור מדפסות ונייר של HP ונבדקו בעזרתם כדי לסייע לך להפיק תוצאות מעולות בקלות, פעם אחר פעם.

HP אינה יכולה לערוך לאיכותם או לאמינותם של חומרים מתכלים שאינם מתוצרת HP. האחריות אינה מכסה שירותים או תיקונים במוצר כתוצאה משימוש בחומר מתכלה שאינו מתוצרת HP.

עצות לטעינת נייר

- טען ערימת נייר (לא עמוד אחד בלבד). על כל הנייר בערימה להיות באותו גודל ומאותו סוג כדי למנוע חסימת נייר.
 - טען את הנייר כשהצד המיועד להדפסה פונה כלפי מעלה.
 - ודא שהנייר שמונח במגש ההזנה ישר, ושהקצוות אינם כפופים או קרועים.
 - התאם את מכוון רוחב הנייר במגש ההזנה כך שיתאים היטב לכל הניירות. ודא שמכוון רוחב הנייר אינו מקפל את הנייר במגש ההזנה.
- לקבלת מידע נוסף, ראה [טעינת חומרי הדפסה בעמוד 18](#).

עצות בנוגע להגדרות המדפסת (Windows)

- לשינוי הגדרות ההדפסה שנקבעו כברירת מחדל, פתח את תוכנת המדפסת של HP, לחץ על **הדפסה וסריקה**, ולאחר מכן לחץ על **הגדר העדפות**. לקבלת מידע על פתיחת תוכנת המדפסת, עיין בסעיף **פתיחת תוכנת המדפסת של HP (Windows) בעמוד 26**.
 - ניתן להשתמש בקיצורי דרך להדפסה כדי לחסוך את הזמן הנדרש להגדרת העדפות הדפסה. קיצור דרך להדפסה שומר את ההגדרות המתאימות לסוג מסוים של עבודה, כך שתוכל להגדיר את כל האפשרויות בלחיצה אחת בלבד. כדי להשתמש בקיצור דרך, עבור לכרטיסייה **קיצורי דרך להדפסה** או **קיצור דרך להדפסה**, בחר את קיצור הדרך הרצוי ולחץ על **OK**.
 - כדי להוסיף קיצור דרך חדש להדפסה, הגדר את העדפות ההדפסה הרצויות בכרטיסייה **נייר/איכות, פריסה, או מתקדם**, בחר את הכרטיסייה **קיצורי דרך להדפסה** או **קיצור דרך להדפסה**, לחץ על **שמירה בשם**, הזן שם ולחץ על **OK**.
- למחיקת קיצור דרך להדפסה, סמן אותו, ולאחר מכן לחץ על **מחיקה**.

הערה: לא ניתן למחוק את קיצורי הדרך להדפסה שהוגדרו כברירת המחדל.

- כדי להבין את הגדרות הנייר ומגש הנייר:
 - **גודל נייר:** בחר את גודל הנייר שטענת במגש ההזנה.
 - **מקור הנייר:** בחר את מגש הנייר שטענת בו את הנייר.
 - **סוג נייר או חומר הדפסה:** בחר את סוג הנייר שבו אתה משתמש.
- כדי להבין את הגדרות הצבע או השחור-לבן:
 - **צבע:** שימוש בדיו מכל המחסניות עבור הדפסים בצבעים מלאים.
 - **שחור-לבן או דיו שחור בלבד:** שימוש בדיו השחור בלבד עבור הדפסים בשחור-לבן באיכות רגילה או נמוכה יותר.
 - **גוני אפור באיכות גבוהה:** שימוש בדיו מהמחסנית בצבע ומהמחסנית בשחור כדי להפיק מגוון רחב יותר של גוני שחור ואפור עבור הדפסים בשחור-לבן באיכות גבוהה.
- כדי להבין את הגדרות איכות ההדפסה:
 - איכות ההדפסה נמדדת בנקודות של רזולוציית הדפסה לכל אינץ' (dpi). גבוה יותר מפיק הדפסים ברורים ומפורטים יותר, אבל מאט את מהירות ההדפסה ועשוי להשתמש בכמות דיו גדולה יותר.
 - **טיוטה:** ה-dpi הנמוך ביותר משמש בדרך כלל כאשר מפלסי הדיו נמוכים או כאשר אין צורך בהדפסים באיכות גבוהה.
 - **רגיל:** מתאים לרוב עבודות ההדפסה.
 - **מיטבי:** dpi טוב יותר מאשר **רגיל**.
 - **הדפסה ב-DPI מרבי:** הגדרת ה-dpi הגבוהה ביותר הזמינה עבור איכות הדפסה.
 - **טכנולוגיית HP Real Life:** בעזרת מאפיין זה ניתן לבצע החלקה וחידוד התמונות והגרפיקה לקבלת איכות הדפסה טובה יותר.
- כדי להבין את הגדרות הדף והפריסה:
 - **Orientation (כיוון הדפסה):** בחר **לאורך** עבור הדפסים מאונכים או **לרוחב** עבור הדפסים אופקיים.
 - **הדפסה דו-צדדית ידנית:** הפיכת הדפים באופן ידני לאחר שצד אחד של הנייר הודפס כך שבאפשרותך להדפיס על שני צידי הנייר.

- **הפוך בצד הארוך:** בחר באפשרות זו אם ברצונך להפוך דפים מהצד הארוך של הנייר בעת הדפסה על שני צידי הנייר.
- **הפוך בצד הקצר:** בחר באפשרות זו אם ברצונך להפוך דפים מהצד הקצר של הנייר בעת הדפסה על שני צידי הנייר.
- **פריסת חוברת או חוברת:** בעזרת אפשרות זו ניתן להדפיס מסמך מרובה עמודים כחוברת. בחירה באפשרות זו מביאה להדפסת שני עמודים בכל צד של הגיליון, שאותו ניתן לקפל לחוברת בגודל מחצית מגודלו של הנייר.
- **כריכה בצד שמאל או חוברת-כריכה משמאל:** לאחר קיפול הגיליון לחוברת, הכריכה תהיה בצד שמאל. בחר באפשרות זו אם אתה רגיל לקרוא משמאל לימין.
- **כריכה בצד ימין או חוברת-כריכה מימין:** לאחר קיפול הגיליון לחוברת, הכריכה תהיה בצד ימין. בחר באפשרות זו אם אתה רגיל לקרוא מימין לשמאל.
- **ללא שוליים או שולי העמוד:** בעזרת אפשרות זו ניתן להוסיף או להסיר שוליים מעמודים בעת הדפסת מסמך של יותר משני עמודים לגיליון.
- **פריסת עמודים לגיליון:** בעזרת אפשרות זו ניתן לציין את סדר העמודים בעת הדפסת מסמך של יותר משני עמודים לגיליון.
- **עמודים להדפסה:** באמצעות אפשרות זו ניתן להדפיס את העמודים האי-זוגיים בלבד, את העמודים הזוגיים בלבד, או את כל העמודים.
- **סדר דפים הפוך או סדר דפים:** מאפשרת לך להדפיס דפים מקדימה לאחור או בסדר הפוך.

עצות בנוגע להגדרות המדפסת (OS X ו-macOS)

- בתיבת הדו-שיח 'הדפסה', השתמש בתפריט הנפתח **גודל נייר** כדי לבחור את גודל הנייר הנטען במדפסת.
- בתיבת הדו-שיח 'הדפסה', בחר בתפריט המוקפץ **סוג/איכות הנייר** ובחר את סוג הנייר והאיכות המתאימים.
- כדי להדפיס מסמך בשחור-לבן באמצעות דיו שחור בלבד, בחר **סוג/איכות הנייר** מהתפריט המוקפץ ובחר **גוני אפור** מתוך התפריט המוקפץ Color ('צבע').

- [מהם 'שירותי אינטרנט'?](#)
- [הגדרת 'שירותי אינטרנט'](#)
- [הדפסה באמצעות HP ePrint](#)
- [שימוש באתר האינטרנט של HP Connected](#)
- [הסרת 'שירותי אינטרנט'](#)

מהם 'שירותי אינטרנט'?

HP ePrint

- HP ePrint הוא שירות של HP המוצע ללא תשלום ומאפשר לך להדפיס אל המדפסת התומכת ב-HP ePrint שברשותך בכל עת, מכל מיקום שהוא. השימוש בו פשוט כמו שליחת דוא"ל לכתובת דוא"ל המוקצית למדפסת שברשותך כאשר אתה מפעיל את 'שירותי אינטרנט' במדפסת. אין צורך בתוכנות או מנהלי התקן מיוחדים. אם אתה יכול לשלוח דוא"ל, תוכל להדפיס מכל מקום, באמצעות HP ePrint.

לאחר שנרשמת לחשבון ב-www.hpconnected.com (HP Connected) שיתכן שאינו זמין בכל המדינות/אזורים, תוכל להיכנס כדי לראות את מצב העבודות ב-HP ePrint, לנהל את תור המדפסת של HP ePrint, לבדוק מי יכול להשתמש בחשבון הדואר האלקטרוני של HP ePrint של המדפסת כדי להדפיס, ולקבל עזרה בנוגע ל-HP ePrint.

הגדרת 'שירותי אינטרנט'

לפני שתגדיר את 'שירותי אינטרנט', ודא שהמדפסת מחוברת לאינטרנט באמצעות חיבור אלחוטי.

להגדרת 'שירותי אינטרנט'

1. פתח את שרת האינטרנט המשובץ (EWS). לקבלת מידע נוסף, ראה [פתיחת שרת האינטרנט המשובץ בעמוד 77](#).
 2. לחץ על הכרטיסייה **שירותי אינטרנט**.
 3. במקטע **הגדרות שירותי אינטרנט**, לחץ על **הגדרות**, לחץ על **המשך**, ופעל בהתאם להנחיות שעל-גבי המסך כדי לקבל את תנאי השימוש.
 4. אם תתבקש, בחר לאפשר למדפסת לבדוק אם קיימים עדכוני מדפסת ולהתקין אותם.
-
- הערה:** אם קיים עדכון מדפסת זמין, המדפסת תוריד ותתקין את העדכון, ולאחר מכן תופעל מחדש. כדי להגדיר את 'שירותי אינטרנט', חזור על ההנחיות החל משלב 1.
- הערה:** אם תתבקש לציין הגדרות proxy ואם הרשת שלך משתמשת בהגדרות proxy, פעל בהתאם להנחיות שעל-גבי המסך להגדרת שרת proxy. אם פרטי ה-proxy אינם ברשותך, צור קשר עם מנהל המערכת שלך או עם האדם שהגדיר את הרשת.
-
5. כאשר המדפסת מחוברת לשרת, המדפסת מדפיסה דף מידע. עקוב אחר ההנחיות בדף המידע כדי לסיים את ההתקנה.

הדפסה באמצעות HP ePrint

HP ePrint מאפשר לך להדפיס אל המדפסת התומכת ב-HP ePrint שברשותך בכל עת, מכל מיקום שהוא. לפני שתוכל להשתמש ב-HP ePrint, ודא שהמדפסת מחוברת לרשת פעילה המספקת גישה לאינטרנט.

להדפסת מסמך באמצעות HP ePrint

1. ודא שהגדרת את 'שירותי אינטרנט'.

לקבלת מידע נוסף, ראה [הגדרת 'שירותי אינטרנט' בעמוד 44](#).

2. לחץ על הלחצן **HP ePrint** (🖨️) ועל הלחצן **מידע** (i) בו-זמנית כדי להדפיס דף מידע, ולאחר מכן מצא ברף את כתובת הדואר האלקטרוני של המדפסת.

3. שלח את המסמך בדואר אלקטרוני למדפסת.

א. במחשב או בהתקן הנייד שברשותך, פתח את יישום הדואר האלקטרוני שלך.

הערה: לקבלת מידע אודות השימוש ביישום הדואר האלקטרוני במחשב או בהתקן הנייד שברשותך, עיין בתיעוד המצורף ליישום.

ב. צור הודעת דואר אלקטרוני חדשה וצרף את המסמך להדפסה.

ג. שלח את הודעת הדואר האלקטרוני לכתובת הדואר האלקטרוני של המדפסת.

המדפסת תדפיס את המסמך המצורף.

הערה: הזן רק את כתובת הדואר האלקטרוני של HP ePrint לשדה "אל". אל תזין אף כתובת דואר אלקטרוני נוספת בשדות האחרים. שרת HP ePrint אינו מקבל עבודות הדפסה מדואר אלקטרוני אם בשדה "אל" או "עותק" כלולות כתובות דואר אלקטרוני מרובות.

הערה: הדואר האלקטרוני יודפס ברגע שיתקבל. כמו עם כל דואר אלקטרוני, לא ניתן להבטיח מתי ואם דואר זה יתקבל. באפשרותך לבדוק את מצב ההדפסה ב-HP Connected (www.hpconnected.com). ייתכן שאתר זה אינו זמין בכל המדינות/האזורים.

הערה: מסמכים המודפסים באמצעות HP ePrint עשויים להיראות שונים ממסמך המקור. עבור מסמכים שיש להדפיס באיכות גבוהה יותר (כגון מסמכים משפטיים), מומלץ להדפיס מיישום התוכנה שבמחשב, שבאמצעותו תוכל לשלוט טוב יותר על מראה ההדפסים שלך.

לכיבוי HP ePrint

▲ בלוח הבקרה של המדפסת, לחץ על הלחצן **HP ePrint** (🖨️).

הערה: להסרת כל שירותי האינטרנט, ראה [הסרת 'שירותי אינטרנט' בעמוד 47](#).

🌐 לחץ כאן לקבלת מידע נוסף באינטרנט.

שימוש באתר האינטרנט של HP Connected

השתמש באתר האינטרנט HP Connected של HP ללא תשלום להגדרת אבטחה מוגברת עבור HP ePrint ולציון כתובות הדואר האלקטרוני המורשות לשלוח דואר אלקטרוני למדפסת. כמו כן, באפשרותך לקבל עדכוני מוצר ושירותים אחרים ללא תשלום.

עבור אל אתר האינטרנט HP Connected (ייתכן שאינו זמין בכל המדינות/אזורים) לקבלת מידע נוסף ותנאים והתניות ספציפיים: www.hpconnected.com.

הסרת 'שירותי אינטרנט'

להסרת 'שירותי אינטרנט', בצע את השלבים הבאים:

1. פתח את שרת האינטרנט המשובץ (EWS). לקבלת מידע נוסף, ראה [פתיחת שרת האינטרנט המשובץ בעמוד 77](#).
2. לחץ על הכרטיסייה **שירותי אינטרנט**, ולאחר מכן לחץ על **הסרת שירותי אינטרנט** במקטע הגדרות **שירותי אינטרנט**.
3. לחץ על **הסרת שירותי אינטרנט**.
4. לחץ על **כן** להסרת שירותי האינטרנט מהמדפסת.

- [העתקת מסמכים](#)
- [סריקה באמצעות האפליקציה HP Smart](#)
- [סריקה באמצעות תוכנת המדפסת של HP](#)
- [סריקה באמצעות Webscan](#)
- [עצות להעתקה ולסריקה מוצלחות](#)

העתקת מסמכים

הערה: כל המסמכים מועתקים במצב הדפסה באיכות רגילה. לא ניתן לשנות את איכות מצב ההדפסה בעת העתקה.

באפשרותך גם להשתמש באפליקציה HP Smart כדי להעתיק מההתקן הנייד שלך. לקבלת מידע אודות יישום זה, עיין בסעיף [השתמש באפליקציה HP Smart כדי להדפיס, לסרוק ולפתור בעיות דרך התקן iOS, Android, או Windows 10 בעמוד 27](#).

להעתקת מסמכים

1. טען נייר במגש ההזנה.
לקבלת מידע אודות אופן טעינת הנייר, עיין בסעיף [טעינת חומרי הדפסה בעמוד 18](#).
2. טען את מסמך המקור כשהצד המודפס פונה כלפי מטה, ליד הסמל שבפינת משטח הזכוכית של הסורק.
לקבלת מידע נוסף, ראה [טעינת מסמך מקור על-גבי משטח הזכוכית של הסורק בעמוד 23](#).
3. לחץ על לחצן **העתקה בשחור** () או על לחצן **העתקה בצבע** () כדי ליצור עותק.

הערה: שנה את הגדרות הנייר כך שיתאימו לנייר שנטען במדפסת, או טען נייר שתואם להגדרות הנייר. לקבלת פרטים, עיין בסעיף [לשינוי הגדרות הנייר בעת ההעתקה בעמוד 49](#).

ההעתקה תתחיל שתי שניות לאחר הלחיצה האחרונה על הלחצן.

עצה: באפשרותך להגדיל את מספר העותקים על-ידי לחיצה מספר פעמים על הלחצן.

לשינוי הגדרות הנייר בעת ההעתקה

תצוגת המדפסת מציגה סמל זה	לשינוי סוג נייר זה	פעל לפי השלבים הבאים	סוג נייר ערכני
	נייר צילום	לחץ לחיצה ממושכת על שני לחצני ההעתקה () () בו-זמנית למשך שלוש שניות.	נייר רגיל
	נייר רגיל	לחץ לחיצה ממושכת על שני לחצני ההעתקה () () בו-זמנית למשך שלוש שניות.	נייר צילום

סריקה באמצעות האפליקציה HP Smart

באפשרותך להשתמש באפליקציה HP Smart כדי לסרוק מסמכים או תמונות מסורק המדפסת, ובאפשרותך גם לסרוק באמצעות מצלמת ההתקן. HP Smart כולל כלי עריכה שמאפשרים לך להתאים את התמונה הסרוקה לפני השמירה או השיתוף. באפשרותך להדפיס, לשמור את הסריקות שלך באופן מקומי או באחסון הענן ולשתף אותן דרך דואר אלקטרוני, הודעת SMS, Facebook, Instagram וכדומה. כדי לסרוק באמצעות HP Smart, בצע את ההנחיות שסופקו בסעיף המתאים להלן, בהתאם לסוג ההתקן שבו אתה משתמש.

• [סריקה מהתקן Windows 10](#)

• [סרוק ממכשיר Android או iOS](#)

סעיף זה מספק הוראות בסיסיות בנוגע לשימוש באפליקציה HP Smart כדי לסרוק מהתקן Android, iOS, או Windows 10 שלך. לפרטים נוספים על השימוש באפליקציה HP Smart, עבור אל:

• **iOS/Android:** www.hp.com/go/hpsmart-help

• **Windows:** www.hp.com/go/hpsmartwin-help

סריקה מהתקן Windows 10

כדי לסרוק מסמך או צילום באמצעות סרוק המדפסת

1. טען את מסמך המקור כשהצד המודפס פונה כלפי מטה, בפינה הימנית הקדמית של משטח הזכוכית של הסרוק.
2. פתח את HP Smart. לקבלת מידע נוסף, ראה [השתמש באפליקציה HP Smart כדי להדפיס, לסרוק ולפתור בעיות דרך התקן iOS, Android, או Windows 10 בעמוד 27](#).
3. בחר **סריקה**, ולאחר מכן בחר **סרוק**.
4. לחץ או הקש על סמל ההגדרות כדי לשנות את ההגדרות הבסיסיות.
בחר 'משטח זכוכית' מהרשימה הנפתחת **מקור**.
5. לחץ או הקש על סמל התצוגה המקדימה כדי להציג בתצוגה מקדימה ולהתאים את התמונה, במידת הצורך.
6. לחץ או הקש על סמל הסריקה.
7. בצע התאמות אחרות במידת הצורך:
 - לחץ או הקש על **הוספה** כדי להוסיף מסמכים או תמונות נוספים.
 - לחץ או הקש על **עריכה** כדי לסובב או לחתוך את המסמך או התמונה, או כדי להתאים את הניגודיות, הבהירות, הרוויה או הזווית שלהם.
8. בחר את סוג הקובץ הרצוי, ולאחר מכן לחץ או הקש על סמל השמירה כדי לשמור אותו או לחץ או הקש על סמל השיתוף כדי לשתף אותו עם אחרים.

כדי לסרוק מסמך או צילום באמצעות מצלמת המכשיר

אם המכשיר שברשותך מצויד במצלמה, תוכל להשתמש באפליקציה HP Smart כדי לסרוק מסמך מודפס או צילום באמצעות מצלמת המכשיר. לאחר מכן תוכל להשתמש ב-HP Smart כדי לערוך, לשמור, להדפיס או לשתף את התמונה.

1. פתח את HP Smart. לקבלת מידע נוסף, ראה [השתמש באפליקציה HP Smart כדי להדפיס, לסרוק ולפתור בעיות דרך התקן iOS, Android, או Windows 10 בעמוד 27](#).
2. בחר **סריקה**, ולאחר מכן בחר **מצלמה**.
3. הצב מסמך או תמונה מול המצלמה, ולאחר מכן לחץ או הקש על הלחצן העגול בתחתית המסך כדי לצלם תמונה.

4. התאם את הגבולות במידת הצורך. לחץ או הקש על סמל ההחלה.

5. בצע התאמות אחרות במידת הצורך:

- לחץ או הקש על **הוספה** כדי להוסיף מסמכים או תמונות נוספים.
 - לחץ או הקש על **עריכה** כדי לסובב או לחתוך את המסמך או התמונה, או כדי להתאים את הניגודיות, הבהירות, הרוויה או הזווית שלהם.
6. בחר את סוג הקובץ הרצוי, ולאחר מכן לחץ או הקש על סמל השמירה כדי לשמור אותו או לחץ או הקש על סמל השיתוף כדי לשתף אותו עם אחרים.

כדי לערוך מסמך או צילום שנסרקו בעבר

HP Smart מספק כלי עריכה, כגון חיתוך וסיבוב, שבאפשרותך להשתמש בהם כדי לכוונן מסמך או תמונה שנסרקו כבר בהתקן שלך.

1. פתח את HP Smart. לקבלת מידע נוסף, ראה [השתמש באפליקציה HP Smart כדי להדפיס, לסרוק ולפתור בעיות דרך התקן iOS, Android, או Windows 10 בעמוד 27](#).

2. בחר **סריקה**, ולאחר מכן בחר **ייבוא מקומי**.

3. בחר את המסמך או התמונה שברצונך להתאים, ולאחר מכן לחץ או הקש על **פתיחה**.

4. התאם את הגבולות במידת הצורך. לחץ או הקש על סמל ההחלה.

5. בצע התאמות אחרות במידת הצורך:

- לחץ או הקש על **הוספה** כדי להוסיף מסמכים או תמונות נוספים.
 - לחץ או הקש על **עריכה** כדי לסובב או לחתוך את המסמך או התמונה, או כדי להתאים את הניגודיות, הבהירות, הרוויה או הזווית שלהם.
6. בחר את סוג הקובץ הרצוי, ולאחר מכן לחץ או הקש על **שמירה** או **שיתוף** כדי לשמור את הקובץ או לשתף אותו עם אחרים.

סרוק ממכשיר Android או iOS

כדי לסרוק ממכשיר Android או iOS

1. פתח את האפליקציה HP Smart.

2. הקש על סמל החיבור אם ברצונך להחליף למדפסת אחרת, או להוסיף מדפסת חדשה.

3. הקש על אפשרות הסריקה שבה ברצונך להשתמש.

- אם תבחר לסרוק באמצעות המצלמה, המצלמה המובנית תיפתח. סרוק את התמונה או המסמך שלך באמצעות המצלמה.
- אם תבחר לסרוק באמצעות סרוק המדפסת, לחץ על הסמל 'הגדרות' כדי לבחור את מקור הקלט ולשנות את הגדרות הסריקה ולאחר מכן לחץ על הסמל 'סריקה'.

הערה:  הקפד לבחור את מקור הקלט הנכון אם המדפסת שלך תומכת בסריקה הן ממזין המסמכים והן מזכוכית הסרוק.

4. לאחר שתסיים להתאים את המסמך או הצילום הסרוקים, שמור, שתף או הדפס אותם.

סריקה באמצעות תוכנת המדפסת של HP

- [סריקה ממחשב](#)
- [שינוי הגדרות סריקה \(Windows\)](#)
- [יצירת קיצור דרך חדש לסריקה \(Windows\)](#)

סריקה ממחשב

לפני סריקה ממחשב, ודא שכבר התקנת את התוכנה המומלצת של HP למדפסת. המדפסת והמחשב חייבים להיות מחוברים ומופעלים.

לסריקת מסמך או צילום לקובץ (Windows)

1. טען את מסמך המקור כשהצד המודפס פונה כלפי מטה, ליד הסמל שבפינת משטח הזכוכית של הסורק.
2. לחץ לחיצה כפולה על סמל המדפסת בשולחן העבודה ובצע אחת מהפעולות הבאות כדי לפתוח את תוכנת המדפסת:
 - **Windows 10:** בשולחן העבודה של המחשב, לחץ על **התחל**, בחר באפשרות **כל האפליקציות**, לחץ על **HP**, לחץ על התיקיה של המדפסת, ולאחר מכן בחר את הסמל הנושא את שם המדפסת.
 - **Windows 8.1:** לחץ על חץ למטה בפינה הימנית התחתונה של מסך 'התחל' ובחר את שם המדפסת,
 - **Windows 8:** לחץ לחיצה ימנית על אזור ריק במסך 'התחל', לחץ על **כל האפליקציות** בסרגל האפליקציות ולאחר מכן בחר את שם המדפסת.
 - **Windows 7, Windows Vista, ו- Windows XP:** בשולחן העבודה של המחשב, לחץ על **התחל**, בחר **כל התוכניות**, לחץ על **HP**, לחץ על התיקיה של המדפסת, ולאחר מכן בחר את הסמל הנושא את שם המדפסת.
3. בתוכנת המדפסת, לחץ על **סריקה**, ולאחר מכן לחץ על **סריקת מסמך או צילום**.
4. בחר את סוג הסריקה הרצוי ולאחר מכן לחץ על **סריקה**.
 - בחר באפשרות **שמור כ-PDF** כדי לשמור את המסמך (או הצילום) כקובץ PDF.
 - בחר **שמור כ-JPEG** כדי לשמור את הצילום (או המסמך) כקובץ תמונה.

 **הערה:** לחץ על הקישור **עוד** בפינה הימנית העליונה של תיבת הדו-שיח 'סריקה' כדי לעיין בהגדרות הסריקה ולשנות אותן.

לקבלת מידע נוסף, ראה [שינוי הגדרות סריקה \(Windows\) בעמוד 53](#).

אם בחרת באפשרות **הצגת מציג לאחר סריקה**, תוכל לערוך שינויים בתמונה שסרקת במסך התצוגה המקדימה.

לסריקת מסמך או צילום לדואר אלקטרוני (Windows)

1. טען את מסמך המקור כשהצד המודפס פונה כלפי מטה, ליד הסמל שבפינת משטח הזכוכית של הסורק.
2. לחץ לחיצה כפולה על סמל המדפסת בשולחן העבודה ובצע אחת מהפעולות הבאות כדי לפתוח את תוכנת המדפסת:
 - **Windows 10:** בשולחן העבודה של המחשב, לחץ על **התחל**, בחר באפשרות **כל האפליקציות**, לחץ על **HP**, לחץ על התיקיה של המדפסת, ולאחר מכן בחר את הסמל הנושא את שם המדפסת.
 - **Windows 8.1:** לחץ על חץ למטה בפינה הימנית התחתונה של מסך 'התחל' ובחר את שם המדפסת,

- **Windows 8**: לחץ לחיצה ימנית על אזור ריק במסך 'התחל', לחץ על **כל האפליקציות** בסרגל האפליקציות ולאחר מכן בחר את שם המדפסת.

- **Windows 7, Windows Vista, ו- Windows XP**: בשולחן העבודה של המחשב, לחץ על **התחל**, בחר **כל התוכניות**, לחץ על **HP**, לחץ על התיקיה של המדפסת, ולאחר מכן בחר את הסמל הנושא את שם המדפסת.

3. בתוכנת המדפסת, לחץ על **סריקה**, ולאחר מכן לחץ על **סריקת מסמך או צילום**.

4. בחר את סוג הסריקה הרצוי ולאחר מכן לחץ על **סריקה**.

בחר **שלח בדואר אלקטרוני כ-PDF** או **שלח בדואר אלקטרוני כ-JPEG** כדי לפתוח את תוכנת הדואר האלקטרוני המכילה את הקובץ הסרוק כמסמך מצורף.

 **הערה:** לחץ על הקישור **עוד** בפינה הימנית העליונה של תיבת הדו-שיח 'סריקה' כדי לעיין בהגדרות הסריקה ולשנות אותן.

לקבלת מידע נוסף, ראה [שינוי הגדרות סריקה \(Windows\) בעמוד 53](#).

אם בחרת באפשרות **הצגת מציג לאחר סריקה**, תוכל לערוך שינויים בתמונה שסרקת במסך התצוגה המקדימה.

לסריקת מסמך מקור מתוכנת המדפסת של HP (OS X ו-macOS)

1. פתח את HP Scan.

תוכנת HP Scan ממוקמת בתיקיה **Applications/HP** ברמה העליונה של הכונן הקשיח.

2. בחר את סוג פרופיל הסריקה הרצוי.

3. לחץ על **סריקה**.

התחבר לאינטרנט כדי לקבל מידע נוסף על השימוש בתוכנת HP Scan כדי ללמוד כיצד:

- לכוונן הגדרות סריקה, כגון סוג קובץ תמונה, רזולוציית סריקה ורמות ניגודיות.

- להציג בתצוגה מקדימה ולכוונן תמונות לפני סריקה.

שינוי הגדרות סריקה (Windows)

באפשרותך לשנות את הגדרות הסריקה לשימוש חד-פעמי או לשמור את השינויים לשימוש קבוע. הגדרות אלה כוללות אפשרויות כגון גודל וכיוון דף, רזולוציית סריקה, ניגודיות, ומיקום התיקיה עבור הסריקות ששמרת.

1. טען את מסמך המקור כשהצד המודפס פונה כלפי מטה, ליד הסמל שבפינת משטח הזכוכית של הסורק.

2. לחץ לחיצה כפולה על סמל המדפסת בשולחן העבודה ובצע אחת מהפעולות הבאות כדי לפתוח את תוכנת המדפסת:

- **Windows 10**: בשולחן העבודה של המחשב, לחץ על **התחל**, בחר באפשרות **כל האפליקציות**, לחץ על **HP**, לחץ על התיקיה של המדפסת, ולאחר מכן בחר את הסמל הנושא את שם המדפסת.

- **Windows 8.1**: לחץ על חץ למטה בפינה הימנית התחתונה של מסך 'התחל' ובחר את שם המדפסת,

- **Windows 8**: לחץ לחיצה ימנית על אזור ריק במסך 'התחל', לחץ על **כל האפליקציות** בסרגל האפליקציות ולאחר מכן בחר את שם המדפסת.

- **Windows 7, Windows Vista, ו- Windows XP**: בשולחן העבודה של המחשב, לחץ על **התחל**, בחר **כל התוכניות**, לחץ על **HP**, לחץ על התיקיה של המדפסת, ולאחר מכן בחר את הסמל הנושא את שם המדפסת.

3. בתוכנת המדפסת, לחץ על **סריקה**, ולאחר מכן לחץ על **סריקת מסמך או צילום**.

4. לחץ על הקישור **עוד** בפינה הימנית של תיבת הדו-שיח HP Scan.

חלונית ההגדרות המפורטות תופיע מימין. העמודה השמאלית מסכמת את ההגדרות הנוכחיות שנקבעו עבור כל מקטע. בעמודה הימנית ניתן לשנות את ההגדרות במקטע המודגש.

5. לחץ על כל מקטע בצידה השמאלי של חלונית ההגדרות המפורטות כדי לעיין בהגדרות של מקטע זה.

באפשרותך לעיין בהגדרות ולשנות את רובן באמצעות תפריטים נפתחים.

הגדרות מסוימות מעניקות גמישות רבה יותר באמצעות הצגת חלונית חדשה. הגדרות אלה מסומנות על-ידי + (סימן הפלוס) המופיע מימין להגדרה. עליך לחוץ על **OK** כדי לקבל או לחוץ על **ביטול** כדי לבטל את השינויים בחלונית זו כדי לחזור לחלונית ההגדרות המפורטות.

6. לאחר שתסיים לשנות את ההגדרות, בצע אחת מהפעולות הבאות.

- לחץ על **סריקה**. בסיום הסריקה, תבקש לשמור או לדחות את השינויים שביצעת בקיצור הדרך.
- לחץ על לחצן השמירה שמימין לקיצור הדרך, ולאחר מכן לחץ על **סריקה**.

קבל מידע נוסף על השימוש בתוכנת HP Scan. [לחץ כאן לקבלת מידע נוסף באינטרנט](#). בשלב זה, ייתכן שאתר אינטרנט זה אינו זמין בכל השפות.

● לכוונן הגדרות סריקה, כגון סוג קובץ תמונה, רזולוציית סריקה ורמות ניגודיות.

● להציג בתצוגה מקדימה ולכוונן תמונות לפני סריקה.

יצירת קיצור דרך חדש לסריקה (Windows)

באפשרותך ליצור קיצור דרך משלך לסריקה כדי לבצע את הסריקה בקלות רבה יותר. לדוגמה, ייתכן שתמצא לסרוק ולשמור צילומים באופן קבוע בתבנית PNG, ולא ב-JPEG.

1. טען את מסמך המקור כשהצד המודפס פונה כלפי מטה, ליד הסמל שבפינת משטח הזכוכית של הסורק.

2. לחץ לחיצה כפולה על סמל המדפסת בשולחן העבודה ובצע אחת מהפעולות הבאות כדי לפתוח את תוכנת המדפסת:

● **Windows 10**: בשולחן העבודה של המחשב, לחץ על **התחל**, בחר באפשרות **כל האפליקציות**, לחץ על **HP**, לחץ על התיקיה של המדפסת, ולאחר מכן בחר את הסמל הנושא את שם המדפסת.

● **Windows 8.1**: לחץ על חץ למטה בפינה הימנית התחתונה של מסך 'התחל' ובחר את שם המדפסת,

● **Windows 8**: לחץ לחיצה ימנית על אזור ריק במסך 'התחל', לחץ על **כל האפליקציות** בסרגל האפליקציות ולאחר מכן בחר את שם המדפסת.

● **Windows 7, Windows Vista, ו- Windows XP**: בשולחן העבודה של המחשב, לחץ על **התחל**, בחר **כל התוכניות**, לחץ על **HP**, לחץ על התיקיה של המדפסת, ולאחר מכן בחר את הסמל הנושא את שם המדפסת.

3. בתוכנת המדפסת, לחץ על **סריקה**, ולאחר מכן לחץ על **סריקת מסמך או צילום**.

4. לחץ על **יצירת קיצור דרך חדש לסריקה**.

5. הזן שם תיאורי, בחר קיצור דרך קיים שעליו יתבסס קיצור הדרך החדש, ולאחר מכן לחץ על **יצירה**.

לדוגמה, אם אתה יוצר קיצור דרך חדש לצילומים, בחר **שמור כ-JPEG** או **שלח בדואר אלקטרוני כ-JPEG**. באמצעות אפשרויות אלה תוכל לעבוד עם גרפיקה בעת סריקה.

6. שנה את ההגדרות עבור קיצור הדרך החדש בהתאם לצרכיך, ולאחר מכן לחץ על סמל השמירה מימין לקיצור הדרך.

 **הערה:** לחץ על הקישור **עוד** בפניה הימנית העליונה של תיבת הדו-שיח 'סריקה' כדי לעיין בהגדרות הסריקה ולשנות אותן.

לקבלת מידע נוסף, ראה [שינוי הגדרות סריקה \(Windows\) בעמוד 53](#).

סריקה באמצעות Webscan

Webscan הוא מאפיין של שרת האינטרנט המשובץ שמאפשר לך לסרוק צילומים ומסמכים מהמדפסת למחשב באמצעות דפדפן אינטרנט. מאפיין זה זמין גם אם לא התקנת את תוכנת המדפסת במחשב.

הערה:  כבירת מחדל, המאפיין Webscan מושבת. ניתן להפעיל מאפיין זה דרך שרת האינטרנט המשובץ.

אם אינך מצליח לפתוח את Webscan בשרת האינטרנט המשובץ (EWS), ייתכן שמנהל הרשת שלך כיבה אותו. לקבלת מידע נוסף, פנה אל מנהל הרשת שלך או אל האדם שהגדיר את הרשת.

להפעלת Webscan

1. פתח את שרת האינטרנט המשובץ. לקבלת מידע נוסף, ראה [פתיחת שרת האינטרנט המשובץ בעמוד 77](#).
2. לחץ על הכרטיסייה **הגדרות**.
3. במקטע **אבטחה**, לחץ על **הגדרות מנהל מערכת**.
4. בחר **Webscan** כדי להפעיל את המאפיין Webscan.
5. לחץ על **החל**.

לסריקה באמצעות Webscan

סריקה באמצעות Webscan מציעה אפשרויות סריקה בסיסיות. לקבלת אפשרויות או פונקציות סריקה נוספות, בצע סריקה באמצעות תוכנת המדפסת של HP.

1. טען את מסמך המקור כשהצד המודפס פונה כלפי מטה, ליד הסמל שבפינת משטח הזכוכית של הסורק. לקבלת מידע נוסף, ראה [טעינת מסמך מקור על-גבי משטח הזכוכית של הסורק בעמוד 23](#).
2. פתח את שרת האינטרנט המשובץ. לקבלת מידע נוסף, ראה [פתיחת שרת האינטרנט המשובץ בעמוד 77](#).
3. לחץ על הכרטיסייה **סריקה**.
4. לחץ על **Webscan** בחלונית הימנית, שנה הגדרות ולחץ על **התחל סריקה**.

עצות להעתקה ולסריקה מוצלחות

השתמש בעצות הבאות כדי לבצע בהצלחה העתקה וסריקה:

- שמור על משטח הזכוכית וגב המכסה נקיים. הסורק מפרש כל דבר שהוא מזהה על-גבי משטח הזכוכית, כחלק מהתמונה.
- טען את מסמך המקור, כשהצד המודפס פונה כלפי מטה, בפונה הימנית הקדמית של משטח הזכוכית.
- כדי ליצור עותק גדול של מסמך מקור קטן, סרוק את מסמך המקור למחשב, שנה את גודל התמונה בתוכנת הסריקה ולאחר מכן הדפס עותק של התמונה המוגדלת.
- כדי למנוע טקסט שגוי או חסר במסמך הסרוק, ודא שהבהירות מוגדרת כהלכה בתוכנה.
- באפשרותך גם להשתמש באפליקציה HP Smart כדי לסרוק מההתקן הנייד שלך. לקבלת מידע אודות יישום זה, עיין בסעיף [השתמש באפליקציה HP Smart כדי להדפיס, לסרוק ולפתור בעיות דרך התקן iOS, Android, או Windows 10 בעמוד 27](#).

סעיף זה כולל את הנושאים הבאים:

- [מפלסי דיו](#)
- [מילוי מחדש של מיכלי דיו](#)
- [הזמנת חומרי דיו מתכלים](#)
- [הדפסה עם דיו שחור בלבד](#)
- [עצות לעבודה עם דיו וראש הדפסה](#)
- [העברת המדפסת](#)

מפלסי דיו

השתמש בקווי מפלס הדיו במיכלי הדיו כדי לקבוע מתי יש צורך למלא את המיכלים ואת כמות הדיו שיש להוסיף.

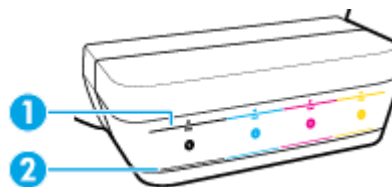

קו מקסימום: מפלס הדיו בפועל אינו צריך להיות גבוה מקו המקסימום.	1
קו מינימום: מפלס הדיו בפועל אינו צריך להיות נמוך מקו המינימום.	2

התאם את צבע בקבוק הדיו לצבע על-גבי המיכל בעת מילוי המיכלים, ואטום את מכסה מיכל הדיו מגומי כהלכה לאחר מכן.

מפלס הדיו בכל מיכל יהיה מעט מתחת לקו מילוי המקסימום בעת המילוי הראשון של המיכלים.

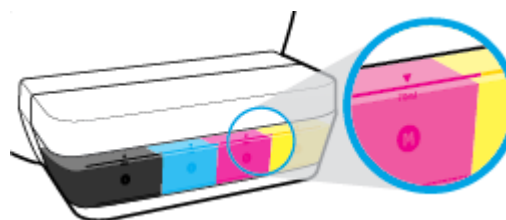

אם אתה מבחין בכך שמפלס דיו כלשהו מגיע לקו המינימום במהלך ההדפסה היומיומית, מלא מחדש את המיכל עם הדיו המתאים. הדפסה עם מפלס דיו מתחת לקו המינימום עלולה לגרום נזק למדפסת.

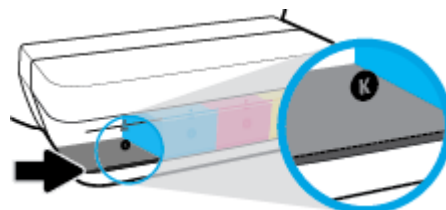

בעת מילוי מחדש של מיכלי הדיו, מלא את הדיו רק עד לקווי המקסימום. כל מפלס דיו מעל קו המקסימום עשוי לגרום לדליפת דיו.

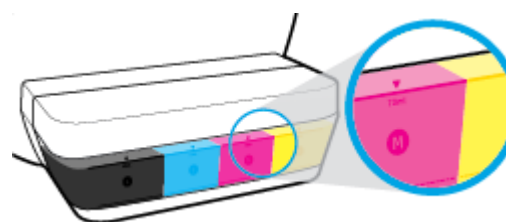

הערה: האחריות אינה מכסה שירותים או תיקונים במוצר כתוצאה ממילוי מחסני הדיו שלא כהלכה ו/או שימוש בצבע דיו שלא מתוצרת .HP

מילוי מחדש של מיכלי דיו

כדי למלא מחדש את מיכלי הדיו

1. הרים את מכסה מיכל הדיו.

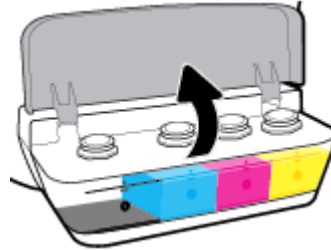

2. הסר את מכסה מיכל הדיו שבכוונתך למלא מחדש.

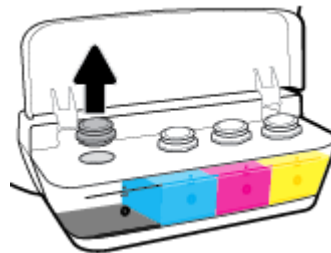

3. סובב כדי להסיר את מכסה בקבוק הדיו, הסר את האיטום מהבקבוק, החזר את הפקק לבקבוק ולאחר מכן משוך את חלקו העליון של הפקק כדי לפתוח.

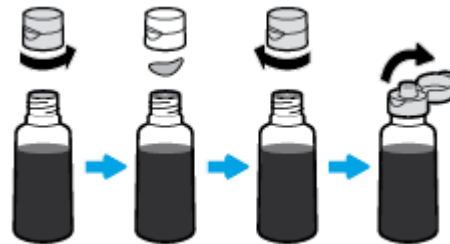

4. החזק את בקבוק הדיו מעל חריר המיכל ומלא מחדש את מיכל הדיו רק עד לקו המקסימום. אם הדיו אינו מתרוקן באופן מיידי, הסר והחזר את הבקבוק למיכל.

זהירות: אין לסחוט את בקבוק הדיו במהלך התהליך. ⚠️

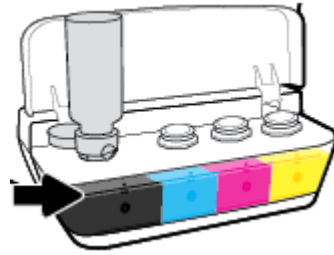

הערה: חלק מהדיו יישאר בבקבוק לאחר מילוי המיכל עד לקו מפלס המקסימום. אחסן את הבקבוק במצב אנכי במקום קריר ויבש.



5. סגור את מכסה מיכל הדיו עד הסוף.

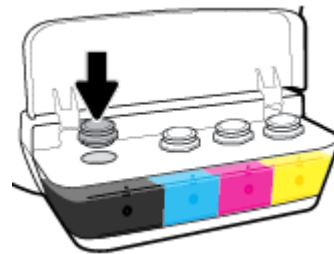

6. חזור על שלבים 2 עד 5 כדי למלא מחדש מיכלי דיו אחרים.

7. סגור את מכסה מיכל הדיו.

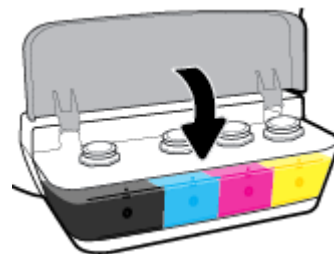

אמצעי זהירות לעבודה עם בקבוקי דיו

השתמש בעצות הבאות לעבודה עם בקבוקי דיו:

- שמור את בקבוקי הדיו מחוץ להישג ידם של ילדים.
- פתח את בקבוק הדיו רק כאשר בכוונתך למלא את מיכלי הדיו.
- אין להטות, לטלטל או לסחוט את בקבוק הדיו כאשר הוא פתוח כדי למנוע דליפות דיו.
- אחסן את בקבוקי הדיו במקום קריר וחשוך.

הזמנת חומרי דיו מתכלים

לפני הזמנת בקבוקי דיו, בדוק את התוויות על-גבי בקבוקי הדיו כדי לאתר את מספרי בקבוקי הדיו.

להזמנת חומרים מתכלים מקוריים של HP עבור המדפסת, בקר בכתובת www.hp.com/buy/supplies. אם תבקש, בחר את המדינה/אזור שלך, ולאחר מכן פעל על-פי ההנחיות לאיתור בקבוקי הדיו המתאימים עבור המדפסת שברשותך.

הערה:  הזמנת בקבוקי דיו באופן מקוון אינה נתמכת בכל המדינות/אזורים. אם היא אינה זמינה במדינה/אזור שלך, תוכל עדיין להציג מידע אודות חומרים מתכלים ולהדפיס רשימה שתסייע לך כאשר תיגש למשווק HP המקומי.

הדפסה עם דיו שחור בלבד

לפני ההדפסה עם דיו שחור בלבד, ודא שמפלסי הדיו בפועל בכל המיכלים אינם נמוכים יותר מקווי הדיו המינימליים. הדפסה עם מפלס דיו מתחת לקו המינימום עלולה לגרום נזק למדפסת.

כדי להדפיס עם דיו שחור בלבד (Windows)

1. בתוכנה שברשותך, בחר **הדפסה**.
2. ודא שהמדפסת הנכונה נבחרה.
3. לחץ על הלחצן שפותח את תיבת הדו-שיח **מאפיינים**.
בהתאם ליישום התוכנה, שמו של לחצן זה יכול להיות **מאפיינים**, **אפשרויות**, **הגדרת המדפסת**, **מאפייני המדפסת**, **מדפסת**, או **העדפות**.
4. בחר באפשרויות המתאימות.

Windows 8.1, Windows 8 ו- Windows 10

- לחץ על הכרטיסייה **נייר/איכות**.
- תחת **הדפסה בגוני אפור**, בחר **דיו שחור בלבד** מהרשימה ולאחר מכן לחץ על **OK**.

Windows 7, Windows Vista ו- Windows XP

- בכרטיסייה **פריסה או נייר/איכות**, לחץ על הלחצן **מתקדם** לפתיחת תיבת הדו-שיח **אפשרויות מתקדמות**.
- מהרשימה הנפתחת **הדפסה בגוני אפור** בחר **דיו שחור בלבד** ולאחר מכן לחץ על **OK**.

כדי להדפיס עם דיו שחור בלבד (OS X ו-macOS)

1. בתפריט **קובץ** בתוכנה, בחר באפשרות **הדפסה**.
2. ודא שהמדפסת הנכונה נבחרה.
3. הגדר את אפשרויות ההדפסה.
אם אינך רואה אפשרויות בתיבת הדו-שיח 'הדפסה', לחץ על **הצג פרטים**.

 **הערה:** מיקומי האפשרויות עשויים להשתנות בהתאם ליישום.

4. בתפריט המוקפץ, בחר באפשרות **סוג/איכות הנייר**.
5. מתוך התפריט המוקפץ 'צבע', בחר באפשרות **גוני אפור** ולאחר מכן לחץ על **הדפס**.

עצות לעבודה עם דיו וראש הדפסה

עצות לשימוש בראש הדפסה

השתמש בעצות הבאות לעבודה עם ראשי הדפסה:

- כדי להגן על ראשי ההדפסה מפני התייבשות, תמיד כבה את המדפסת באמצעות הלחצן **הפעלה/כיבוי**, והמתן לכיבוי הנורית של הלחצן **הפעלה/כיבוי**.
- אל תפתח את ראשי ההדפסה ואל תסיר מהם את הסרט עד שתהיה מוכן להתקין אותם. השאר את המכסים על ראשי ההדפסה מפחיתה את התנדרפות הדיו.
- הכנס את ראשי ההדפסה החדשים לתוך החריצים המתאימים. התאם את הצבע והסמל של כל ראש הדפסה לצבע והסמל בכל חריץ. ודא שראשי ההדפסה ננעלים במקומם ולאחר מכן סגור את תפס ראש ההדפסה. לאחר התקנת ראשי ההדפסה החדשים והכנתם לשימוש עם דיו, אין לפתוח את תפס ראש ההדפסה, אלא אם כן אתה מתקין ראשי הדפסה חדשים או מוביל את המדפסת מחוץ לבית או למשרד שלך.
- לקבלת איכות הדפסה מיטבית, בצע יישור של המדפסת. לקבלת מידע נוסף, עיין בסעיף **בעיות בהדפסה בעמוד 91**.
- אם מסיבה כלשהי תוציא ראש הדפסה מהמדפסת, נסה להחזירו למקום במהירות האפשרית. ראש ההדפסה עשוי להתחיל להתייבש אם הוא נמצא מחוץ למדפסת ללא כיסוי מגן.

עצות לשימוש בדיו

השתמש בעצות הבאות לעבודה עם דיו:

- ודא שמיכלי הדיו מלאים בדיו ושמיכלי הדיו הם מעל קו המינימום לפני ההדפסה.
- מלא מחדש את מיכלי הדיו כאשר מפלס הדיו מגיע לקו המינימום. הדפסה עם מפלס הדיו מתחת לקו המינימום עלולה לגרום נזק למדפסת.
- אין למלא את מפלס הדיו מעל קו המקסימום על-ידי מילוי יתר של מיכלי הדיו או הטיית המדפסת. מפלס דיו גבוה יותר מקו המקסימום עשוי לגרום לדליפות דיו ולערבוב דיו.

העברת המדפסת

כדי למנוע נזק למדפסת או דליפת דיו, בצע הוראות אלה.

אם אתה מעביר את המדפסת בתוך הבית או המשרד, הקפד על סגירת תפס ראש ההדפסה, ושמור על המדפסת ישרה.

אם אתה מוביל את המדפסת מחוץ לבית או למשרד שלך, בקר בכתובת www.hp.com/support או צור קשר עם התמיכה של HP.

- [חיבור המדפסת לרשת אלחוטית באמצעות נתב](#)
- [התחבר באופן אלחוטי למדפסת ללא שימוש בנתב](#)
- [חבר את המדפסת באמצעות האפליקציה HP Smart](#)
- [הגדרות אלחוט](#)
- [חבר את המדפסת למחשב באמצעות כבל USB \(חיבור ללא רשת\)](#)
- [מעבר מחיבור USB לחיבור רשת אלחוטית](#)
- [כלי ניהול מדפסת מתקדמים \(למדפסות ברשת\)](#)
- [עצות להגדרת מדפסת ברשת ושימוש בה](#)

חיבור המדפסת לרשת אלחוטית באמצעות נתב

עצה: כדי להדפיס מדריך להפעלה מהירה של האלחוט, לחץ על הלחצן **מידע** (i) במשך שלוש שניות.

- [חבר את המדפסת לרשת אלחוטית באמצעות הגדרה מוגנת על-ידי \(WPS\) Wi-Fi](#)
- [חיבור המדפסת לרשת אלחוטית באמצעות תוכנת המדפסת של HP](#)

חבר את המדפסת לרשת אלחוטית באמצעות הגדרה מוגנת על-ידי (WPS) Wi-Fi

לפני שתוכל לחבר את המדפסת לרשת אלחוטית באמצעות WPS, ודא שברשותך:

- רשת 802.11b/g/n אלחוטית הכוללת נתב או נקודת גישה אלחוטיים מאופשרי-WPS.

הערה: המדפסת תומכת בחיבורים באמצעות 2.4GHz בלבד.

- מחשב שכבר מחובר לרשת האלחוטית שבה ברצונך להשתמש כדי לחבר את המדפסת שלך. ודא שהתקנת את תוכנת המדפסת של HP במחשב.

אם ברשותך נתב (WPS) עם לחצן WPS, פעל לפי **שיטת Push Button**. אם אינך בטוח שהנתב כולל לחצן, פעל לפי **שיטת PIN**.

שימוש בשיטת (PBC) Push Button Configuration

1. לחץ ממושכות על הלחצן **אלחוט** (Ⓚ) במדפסת במשך יותר משלוש שניות כדי להפעיל את מצב לחצן WPS. הנורית **אלחוט** מתחילה להבהב.

2. לחץ על לחצן WPS בנתב.

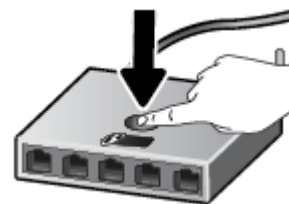

הערה: המוצר מפעיל שעון עצר למשך כשתי דקות במהלך יצירת החיבור האלחוט.

לשימוש בשיטת PIN

1. לחץ על הלחצן **אלחוט** (Ⓚ) ועל הלחצן **מידע** (i) בו-זמנית כדי להדפיס את דף תצורת הרשת, ולאחר מכן אתר את WPS PIN.

WPS PIN (קוד אישי של WPS) מודפס בראש דף המידע המודפס.

2. לחץ ממושכות על הלחצן **אלחוט** (Ⓚ) בלוח הבקרה של המדפסת למשך יותר משלוש שניות. נורית האלחוט מתחילה להבהב.

3. פתח את תוכנית השירות להגדרת התצורה או את התוכנה של הנתב האלחוטית או את נקודת הגישה האלחוטית, ולאחר מכן הזן את הקוד האישי של WPS.

הערה: לקבלת מידע נוסף אודות השימוש בתוכנית השירות להגדרת התצורה, עיין בתיעוד המצורף לנתב או לנקודת הגישה האלחוטית.

המתן כשתי דקות. אם המדפסת מתחברת בהצלחה, הנורית **אלחוט** מפסיקה להבהב, אך תאיר באופן רציף.

חיבור המדפסת לרשת אלחוטית באמצעות תוכנת המדפסת של HP

כדי לחבר את המדפסת לרשת WLAN 802.11 אלחוטית משולבת, ודא שברשותך:

- רשת 802.11b/g/n אלחוטית הכוללת נתב או נקודת גישה אלחוטיים.

הערה: המדפסת תומכת בחיבורים באמצעות 2.4GHz בלבד.

- מחשב שכבר מחובר לרשת האלחוטית שבה ברצונך להשתמש כדי לחבר את המדפסת שלך.
- שם רשת (SSID).
- מפתח WEP או משפט סיסמה WPA (אם נדרש).

לחיבור המדפסת באמצעות תוכנת המדפסת (Windows) של HP

1. בין שהתקנת את תוכנת המדפסת של HP ובין שלא, בצע את הפעולות הבאות:

אם לא התקנת את תוכנת המדפסת של HP במחשב

א. בקר באתר 123.hp.com כדי להוריד ולהתקין את תוכנת המדפסת.

הערה: במהלך התקנת התוכנה, ייתכן שיהיה צורך בכבל USB ליצירת חיבור זמני בין המדפסת למחשב. אל תחבר את כבל ה-USB עד שתקבל הנחייה לעשות זאת מתוכנת המדפסת.

ב. כשתתבקש, לחץ על **אלחוט**, ולאחר מכן פעל בהתאם להוראות שעל-גבי המסך.

אם התקנת את תוכנת המדפסת של HP במחשב

א. פתח את תוכנת המדפסת. לקבלת מידע נוסף, ראה [פתיחת תוכנת המדפסת של HP \(Windows\) בעמוד 26](#).

ב. בתוכנת המדפסת, לחץ על **כלים**.

ג. לחץ על **הגדרת התקן ותוכנות**.

ד. לחץ על **חבר התקן חדש**, לחץ על **אלחוט**, ולאחר מכן פעל בהתאם להוראות שעל-גבי המסך.

2. לאחר חיבור המדפסת, הנורית הכחולה **אלחוט** מפסיקה להבהב ונשארת דלוקה.

לחיבור המדפסת באמצעות תוכנת המדפסת (OS X ו-macOS) של HP

1. בין שהתקנת את תוכנת המדפסת של HP ובין שלא, בצע את הפעולות הבאות:

אם לא התקנת את תוכנת המדפסת של HP במחשב

▲ בקר באתר 123.hp.com כדי להוריד ולהתקין את תוכנת המדפסת.

אם התקנת את תוכנת המדפסת של HP במחשב

- א. לחץ לחיצה כפולה על תוכנית השירות HP Utility, הנמצאת בתיקיית HP שבתקיית יישומים.
 - ב. בסרגל התפריטים שבחלקו העליון של המסך, בחר **הגדרת התקן חדש** מהתפריט 'התקנים', ולאחר מכן פעל בהתאם להוראות שעל-גבי המסך.
2. לאחר חיבור המדפסת, הנורית הכחולה **אלחוט** מפסיקה להבהב ונשארת דלוקה.

לחיבור מדפסת חדשה (Windows)

1. פתח את תוכנת המדפסת. לקבלת מידע נוסף, ראה [פתיחת תוכנת המדפסת של HP \(Windows\) בעמוד 26](#).
2. בתוכנת המדפסת, לחץ על **כלים**.
3. בחר **הגדרת התקן ותוכנות**.
4. בחר **חבר מדפסת חדשה**. פעל בהתאם להוראות שעל-גבי המסך.

לחיבור מדפסת חדשה (OS X ו-macOS)

1. פתח את **העדפות מערכת**.
2. בהתאם למערכת ההפעלה שלך, לחץ על **מדפסות וסורקים**.
3. לחץ על **+** מתחת לרשימת המדפסות מצד שמאל.
4. בחר את המדפסת החדשה מתוך הרשימה.

התחבר באופן אלחוטי למדפסת ללא שימוש בנתב

עם Wi-Fi Direct, באפשרותך להדפיס באופן אלחוטי ממחשב, מטלפון חכם, ממחשב לוח או מהתקן אחרי התומך באלחוט—מבלי להתחבר לרשת אלחוטית קיימת.



הנחיות לשימוש ב-Wi-Fi Direct

- ודא שה-Wi-Fi Direct עבור המדפסת מופעל.
 - ודא שהמחשב או ההתקן הנייד כוללים את התוכנות הנדרשות.
 - אם אתה משתמש במחשב, ודא שהתקנת את תוכנת המדפסת של HP.
- אם לא התקנת את תוכנת המדפסת של HP במחשב, חבר תחילה את המחשב אל Wi-Fi Direct עבור המדפסת שלך ולאחר מכן התקן את תוכנת המדפסת. בחר **אלחוטי** כשתוכנת המדפסת תבקש לציין את סוג החיבור.
- אם אתה משתמש בהתקן נייד, ודא שהתקנת יישום הדפסה תואם.
 - עד חמישה מחשבים והתקנים ניידים יכולים להשתמש באותו חיבור Wi-Fi Direct.
 - ניתן להשתמש ב-Wi-Fi Direct כשהמדפסת מחוברת גם למחשב באמצעות כבל USB או לרשת באמצעות חיבור אלחוטי.
 - לא ניתן להשתמש ב-Wi-Fi Direct לצורך חיבור מחשב, התקן נייד או מדפסת לאינטרנט.

להפעלה או להשבתה של Wi-Fi Direct

בלוח הבקרה של המדפסת, לחץ על הלחצן **Wi-Fi Direct** .

- כאשר Wi-Fi Direct מופעל, הנורית **Wi-Fi Direct** דולקת באופן רציף. כדי לאתר את השם ואת הסיסמה של Wi-Fi Direct, לחץ על הלחצן **מידע**  כדי להדפיס דף מידע על המדפסת.

הערה: בעת הפעלת Wi-Fi Direct בפעם הראשונה, המדפסת מדפיסה מדריך Wi-Fi Direct באופן אוטומטי. מדריך זה מספק הוראות בנוגע לאופן השימוש ב-Wi-Fi Direct. לאחר מכן, תוכל ללחוץ על הלחצן **Wi-Fi Direct**  ועל הלחצן **מידע**  בו-זמנית כדי להדפיס את המדריך Wi-Fi Direct. ייתכן שהמדריך לא יהיה זמין בכל השפות.

- כאשר Wi-Fi Direct כבוי, הנורית **Wi-Fi Direct** כבויה.
- לקבלת מידע נוסף על מצב הנורית Wi-Fi Direct, עיין בסעיף [מצב נוריות לוח הבקרה וסמלי התצוגה בעמוד 8](#).

להדפסה מהתקן נייד התומך באלחוט עם תמיכה ב-Wi-Fi Direct

עבור התקני Google Android, ודא שהתקנת את הגרסה העדכנית ביותר של יישום ה-Plugin של HP Print Service בהתקן הנייד שברשותך. באפשרותך להוריד את יישום ה-Plugin מחנות האפליקציות Google Play.

1. ודא כי הפעלת את Wi-Fi Direct במדפסת.
2. להפעלת Wi-Fi Direct בהתקן הנייד שברשותך. לקבלת מידע נוסף, עיין בתיעוד המצורף להתקן הנייד.
3. בהתקן הנייד, בחר מסמך מאפליקציה שתומכת בהדפסה, ולאחר מכן בחר את אפשרות הדפסת המסמך.
תופיע רשימה של מדפסות זמינות.
4. מרשימת המדפסות הזמינות, בחר את השם של Wi-Fi Direct המוצג, כגון HP Ink Tank Wireless-DIRECT-**. (הסימון ** מציין את התווים הייחודיים לזיהוי המדפסת).

- אם אבטחת החיבור של **Wi-Fi Direct** עבור המדפסת מוגדרת **כאוטומטית** (הגדרת ברירת המחדל), ההתקן הנייד יתחבר למדפסת באופן אוטומטי וישלח את עבודת ההדפסה.
- אם אבטחת החיבור של **Wi-Fi Direct** עבור המדפסת מוגדרת **כידנית**, בצע אחת מהפעולות הבאות כדי להתחבר למדפסת ולהדפיס.
- אם הנורית בלוח הבקרה של המדפסת ממשיכה להבהב, לחץ על הלחצן **Wi-Fi Direct** . הנורית תפסיק להבהב ותאיר ברציפות.
- אם המדפסת מדפיסה דף עם קוד **PIN**, פעם בהתאם להוראה המופיעה בדף.

עצה:  באפשרותך לשנות את הגדרת האבטחה של חיבור ה-**Wi-Fi Direct** עבור המדפסת משרת האינטרנט המשובץ (EWS). לקבלת מידע נוסף, ראה [פתיחת שרת האינטרנט המשובץ בעמוד 77](#).

להדפסה מהתקן נייד התומך באלחוט שאינו תומך ב-**Wi-Fi Direct**

1. ודא שהתקנת יישום הדפסה תואם בהתקן הנייד. לקבלת מידע נוסף, בקר בכתובת www.hp.com/global/us/en/eprint/mobile_printing_apps.html.
2. ודא כי הפעלת את **Wi-Fi Direct** במדפסת.
3. הפעל את החיבור האלחוטי (**Wi-Fi**) בהתקן הנייד שלך. לקבלת מידע נוסף, עיין בתיעוד המצורף להתקן הנייד.
4. התחבר לרשת חדשה מההתקן הנייד. השתמש בתהליך הרגיל להתחברות לרשת אלחוטית חדשה או לנקודה חמה. בחר בשם של **Wi-Fi Direct** מרשימת הרשתות האלחוטיות כגון **DIRECT-**-HP Ink Tank Wireless** (הסימון ** מציין את התווים הייחודיים לזיהוי המדפסת).
5. הזן את סיסמת **Wi-Fi Direct** של המדפסת שלך כאשר תבקש.
6. הדפס את המסמך.

להדפסה ממחשב התומך באלחוט (**Windows**)

1. ודא כי הפעלת את **Wi-Fi Direct** במדפסת.
2. הפעל את חיבור ה-**Wi-Fi** של המחשב. לקבלת מידע נוסף, עיין בתיעוד המצורף למחשב.

הערה:  אם המחשב שברשותך אינו תומך ב-**Wi-Fi**, לא תוכל להשתמש ב-**Wi-Fi Direct**.

3. התחבר לרשת חדשה מהמחשב. השתמש בתהליך הרגיל להתחברות לרשת אלחוטית חדשה או לנקודה חמה. בחר בשם של **Wi-Fi Direct** מרשימת הרשתות האלחוטיות כגון **DIRECT-**-HP Ink Tank Wireless** (הסימון ** מציין את התווים הייחודיים לזיהוי המדפסת).
4. הזן את הסיסמה של **Wi-Fi Direct** כשתבקש לעשות זאת.
4. עבור לשלב 5 אם המדפסת הותקנה וחברה למחשב באמצעות רשת אלחוטית. אם להתקנת המדפסת במחשב ולחיבור אליו נעשה שימוש בכבל **USB**, פעל על-פי השלבים שלהלן כדי להתקין את תוכנת המדפסת באמצעות החיבור **Wi-Fi Direct**.
 - א. בהתאם למערכת ההפעלה שלך, בצע אחת מהפעולות הבאות:

- **Windows 10:** בשולחן העבודה של המחשב, לחץ על **התחל**, בחר באפשרות **כל האפליקציות**, לחץ על **HP**, לחץ על התיקיה של המדפסת, ולאחר מכן בחר את הסמל הנושא את שם המדפסת.
- **Windows 8.1:** לחץ על חץ למטה בפניה הימנית התחתונה של מסך 'התחל' ובחר את שם המדפסת,

● **Windows 8**: לחץ לחיצה ימנית על אזור ריק במסך 'התחל', לחץ על **כל האפליקציות** בסרגל האפליקציות ולאחר מכן בחר את שם המדפסת.

● **Windows 7, Windows Vista, ו-Windows XP**: בשולחן העבודה של המחשב, לחץ על **התחל**, בחר **כל התוכניות**, לחץ על **HP**, לחץ על התיקייה של המדפסת, ולאחר מכן בחר את הסמל הנושא את שם המדפסת.

ב. בתוכנת המדפסת, לחץ על **כלים**.

ג. לחץ על **הגדרת התקן ותוכנות**, ולאחר מכן בחר באפשרות **חבר התקן חדש**.

ד. כאשר יופיע מסך התוכנה **אפשרויות חיבור**, בחר ב**אלחוטי**.

בחר את מדפסת HP מרשימת המדפסות שאותרו.

ה. פעל בהתאם להוראות שעל-גבי המסך.

5. הדפס את המסמך.

להדפסה ממחשב התומך ב**אלחוטי (macOS ו-OS X)**

1. ודא כי הפעלת את **Wi-Fi Direct** במדפסת.

2. הפעל את חיבור ה-**Wi-Fi** במחשב.

לקבלת מידע נוסף, עיין בתיעוד שסופק על-ידי **Apple**.

3. לחץ על הסמל של **Wi-Fi** ובחר את השם של **Wi-Fi Direct**, לדוגמה **HP Ink Tank Wireless-DIRECT**** (הסימון ****** מציין את התווים הייחודיים לזיהוי המדפסת).

אם **Wi-Fi Direct** מופעל עם אבטחה, הזן את הסיסמה כשתבקש לעשות זאת.

4. הוסף את המדפסת.

א. פתח את **העדפות מערכת**.

ב. בהתאם למערכת ההפעלה שלך, לחץ על **מדפסות וטורקים**.

ג. לחץ על **+** מתחת לרשימת המדפסות מצד שמאל.

ד. בחר את המדפסת מתוך רשימת המדפסות שזוהו ("Bonjour" מופיעה בעמודה הימנית לצד שם המדפסת), ולחץ על **Add (הוסף)**.

חבר את המדפסת באמצעות האפליקציה HP Smart

כדי להגדיר באמצעות האפליקציה HP Smart

באפשרותך להשתמש באפליקציה HP Smart כדי להגדיר את המדפסת ברשת האלחוטית שלך. אפליקציית HP Smart נתמכת ב-iOS, ב-Android ובהתקני Windows. לקבלת מידע אודות אפליקציה זו, עיין בסעיף [השתמש באפליקציה HP Smart כדי להדפיס, לסרוק ולפתור בעיות דרך התקן iOS, Android, או Windows 10 בעמוד 27](#).

1. אם אתה משתמש בהתקן נייד של iOS או Android, ודא ש-Bluetooth מופעל. (HP Smart משתמשת ב-Bluetooth כדי להפוך את תהליך ההתקנה למהיר וקל יותר בהתקנים ניידים של iOS ו-Android.)

הערה:  HP Smart משתמשת ב-Bluetooth עבור הגדרת המדפסת בלבד. הדפסה באמצעות Bluetooth אינה נתמכת.

2. פתח את האפליקציה HP Smart.

3. **Windows:** במסך הבית, לחץ או הקש על **הגדרת מדפסת חדשה** ובצע את ההוראות על-גבי המסך כדי להוסיף מדפסת לרשת שלך.

iOS/Android: במסך הבית, הקש על סימן הפלוס ולאחר מכן הקש על **Add Printer** (הוסף מדפסת). בצע את ההוראות על-גבי המסך כדי להוסיף מדפסת לרשת שלך.

הגדרות אלחוט

תוכל להגדיר ולנהל את החיבור האלחוטי של המדפסת ולבצע מגוון פעולות לניהול רשת. פעולות אלה כוללות הדפסת מידע על הגדרות הרשת, הפעלה או השבתה של פונקציית האלחוט ושינוי הגדרות האלחוט.

הפעלה והשבתה של יכולת האלחוט של המדפסת

לחץ על הלחצן **אלחוט** ((Q)) כדי להפעיל או להשבית את יכולות האלחוט של המדפסת.

- אם למדפסת יש חיבור פעיל לרשת אלחוטית, הנורית **אלחוט** מאירה בכחול רציף ובתצוגת המדפסת ותצוגת המדפסת מציגה את הסמל **אלחוט** ואת הסמל **מדי אות**.
- אם מאפיין האלחוט מושבת, הנורית **אלחוט** כבויה.
- לקבלת מידע נוסף על נורית האלחוט, עיין בסעיף [מצב נוריות לוח הבקרה וסמלי התצוגה בעמוד 8](#).

להדפסת דוח בדיקת הרשת האלחוטית ודף תצורת הרשת

לחץ על הלחצן **אלחוט** ((Q)) ועל הלחצן **מידע** (i) בו-זמנית.

- דוח הבדיקה של הרשת האלחוטי מציג את תוצאות האבחון של מצב הרשת האלחוטי, עוצמת אות האלחוט, רשתות מזוהות ועוד.
- דף תצורת הרשת מציג את מצב הרשת, שם המארח, שם הרשת ועוד.

לשינוי הגדרות האלחוט (Windows)

שיטה זו זמינה אם כבר התקנת את תוכנת המדפסת.

הערה: לשיטה זו נדרש כבל USB. אל תחבר את כבל ה-USB עד שתקבל הנחייה לעשות זאת.

1. פתח את תוכנת המדפסת של HP. לקבלת מידע נוסף, ראה [פתיחת תוכנת המדפסת של HP \(Windows\) בעמוד 26](#).
2. בתוכנת המדפסת, לחץ על **כלים**.
3. לחץ על **הגדרת התקן ותוכנות**.
4. בחר **הגדרה מחדש של הגדרות האלחוט**. פעל בהתאם להוראות שעל-גבי המסך.

לשחזור הגדרות הרשת להגדרות ברירת המחדל

- לחץ על הלחצן **אלחוט** ((Q)) ועל הלחצן **ביטול** (X) בלוח הבקרה של המדפסת בו-זמנית במשך שלוש שניות.

חבר את המדפסת למחשב באמצעות כבל USB (חיבור ללא רשת)

המדפסת תומכת ביציאת USB 2.0 High Speed אחורית לצורך חיבור למחשב.

לחיבור המדפסת באמצעות כבל ה-USB

1. בקר באתר 123.hp.com כדי להוריד ולהתקין את תוכנת המדפסת.

 **הערה:** אל תחבר את כבל ה-USB למדפסת עד שתקבל הנחייה לעשות זאת.

2. פעל בהתאם להוראות שעל-גבי המסך. כאשר תתבקש לכך, חבר את המדפסת אל המחשב על-ידי בחירת **USB** במסך אפשרויות חיבור.

3. פעל בהתאם להוראות שעל-גבי המסך.

אם תוכנת המדפסת הותקנה, המדפסת תפעל כהתקן 'הכנס-הפעל'.

מעבר מחיבור USB לחיבור רשת אלחוטית

אם תחילה הגדרת את המדפסת והתקנת את התוכנה באמצעות כבל USB, תוך חיבור המדפסת ישירות למחשב, באפשרותך לעבור בקלות לחיבור רשת אלחוטית. תודקק לרשת 802.11b/g/n אלחוטית הכוללת נתב או נקודת גישה אלחוטיים.

הערה: המדפסת תומכת בחיבורים אלחוטיים באמצעות 2.4GHz בלבד.

לפני המעבר מחיבור USB לרשת אלחוטית, ודא כי:

- המדפסת מחוברת למחשב באמצעות כבל USB עד שתתבקש לנתק את הכבל.
- המחשב שלך כבר מחובר לרשת האלחוטית שאליה ברצונך לחבר את המדפסת.

מעבר מחיבור USB לחיבור רשת אלחוטית (Windows)

1. פתח את תוכנת המדפסת של HP. לקבלת מידע נוסף, ראה [פתיחת תוכנת המדפסת של HP \(Windows\) בעמוד 26](#).
2. בתוכנת המדפסת, לחץ על כלים.
3. לחץ על הגדרת התקן ותוכנות.
4. בחר המרת חיבור USB לחיבור אלחוטי של ההתקן. פעל בהתאם להוראות שעל-גבי המסך.

לשינוי מחיבור USB לחיבור אלחוטי (OS X ו-macOS)

1. נתק את כבל ה-USB מהמדפסת.
2. חזור את המדפסת להגדרות ברירת המחדל של הרשת. לקבלת מידע נוסף, ראה [הגדרות אלחוט בעמוד 74](#).
3. הורד את הגרסה העדכנית ביותר של HP Easy Start מהכתובת hp.com.123.
4. כדי לחבר את המדפסת, פתח את HP Easy Start ופעל בהתאם להוראות שעל-גבי המסך.

כדי להחליף מחיבור USB לרשת אלחוטית באמצעות האפליקציה HP Smart במחשב (Windows 10)

1. לפני שתמשיך, ודא שהמחשב והמדפסת שברשותך עומדים בדרישות הבאות:
 - המדפסת שלך מחוברת כעת למחשב שלך באמצעות USB.
 - המחשב שלך אינו מחובר כעת לרשת אלחוטית.
2. פתח את האפליקציה HP Smart. לקבלת מידע על אופן פתיחת האפליקציה במחשב Windows 10, ראה [השתמש באפליקציה HP Smart כדי להדפיס, לסרוק ולפתור בעיות דרך התקן iOS, Android, או Windows 10 בעמוד 27](#).
3. ודא שהמדפסת הנכונה נבחרה.

עצה: אם ברצונך לבחור מדפסת אחרת, לחץ על סמל המדפסת בסרגל הכלים בצדו השמאלי של המסך ובחר **בחירת מדפסת שונה** כדי להציג את כל המדפסות הזמינות.

4. לחץ על **מידע נוסף** כאשר אתה רואה את ההודעה "הפוך את ההדפסה לקלה יותר על-ידי חיבור המדפסת שלך באופן אלחוטי" בראש דף הבית של האפליקציה.

כלי ניהול מדפסת מתקדמים (למדפסות ברשת)

כשהמדפסת מחוברת לרשת, ניתן להשתמש בשרת האינטרנט המשובץ (EWS) כדי להציג מידע אודות המצב, לשנות הגדרות ולנהל את המדפסת דרך המחשב.

הערה: באפשרותך לפתוח את שרת האינטרנט המשובץ (EWS) ולהשתמש בו גם כשאינך מחובר לאינטרנט. עם זאת, חלק מהמאפיינים לא יהיו זמינים.

הערה: להצגה או שינוי של חלק מההגדרות, ייתכן שתזדקק לסיסמה.



• [פתיחת שרת האינטרנט המשובץ](#)

• [אודות קובצי Cookie](#)

פתיחת שרת האינטרנט המשובץ

באפשרותך להשתמש באחת מהדרכים הבאות כדי לפתוח את שרת האינטרנט המשובץ.

פתיחת שרת האינטרנט המשובץ דרך הרשת

1. בלוח הבקרה של המדפסת, לחץ על הלחצן **אלחוט** (()) ועל הלחצן **מידע** (). בו-זמנית כדי להדפיס את דף תצורת הרשת.

2. תוכל למצוא את כתובת ה-IP או את שם המארז של המדפסת בדף תצורת הרשת.

הערה: על המדפסת להיות מחוברת לרשת וחייבת להיות לה כתובת IP.

3. בדפדפן אינטרנט נתמך במחשב, הקלד את כתובת ה-IP או שם המארז שהוקצה למדפסת.



לדוגמה, אם כתובת ה-IP היא 192.168.0.12, הקלד את הכתובת הבאה בדפדפן האינטרנט: <http://192.168.0.12>.

לפתיחת שרת האינטרנט המשובץ דרך תוכנת המדפסת (Windows) של HP

1. פתח את תוכנת המדפסת. לקבלת מידע נוסף, ראה [פתיחת תוכנת המדפסת של HP \(Windows\) בעמוד 26](#).

2. לחץ על **הדפסה וסריקה**, ולאחר מכן לחץ על **דף הבית של המדפסת (EWS)**.

לפתיחת שרת האינטרנט המשובץ באמצעות Wi-Fi Direct

1. אם הנורית Wi-Fi Direct כבויה, לחץ על הלחצן **Wi-Fi Direct** () כדי להפעיל אותו. כדי לאתר את השם ואת הסיסמה של Wi-Fi Direct, לחץ על הלחצן **מידע** (). כדי להדפיס דף מידע על המדפסת.

2. מהמחשב האלחוטי שברשותך, הפעל את הגדרות האלחוט, חפש אחר השם של Wi-Fi Direct והתחבר אליו, לדוגמה: **DIRECT-**-HP Ink Tank Wireless**. הזן את הסיסמה של Wi-Fi Direct כשתבקש לעשות זאת.

3. בדפדפן אינטרנט הנתמך במחשב, הקלד את הכתובת הבאה: <http://192.168.223.1>.

אודות קובצי Cookie

שרת האינטרנט המשובץ (EWS) ממקם קובצי טקסט קטנים מאוד (Cookies) בכונן הקשיח בזמן הגלישה. קבצים אלה מאפשרים ל-EWS לזהות את המחשב שלך בפעם הבאה שתבקרו באתר. לדוגמה, אם הגדרת את שפת EWS, קובץ Cookie יעזור למערכת לזכור את השפה שנבחרה כך שבפעם הבאה שתיגש ל-EWS, הדפים יוצגו באותה שפה. חלק מקובצי ה-Cookie (כגון קובצי ה-Cookie שבהם נשמרות העדפות ייחודיות ללקוח) יישמרו במחשב עד שתמחק אותם ידנית.

באפשרותך להגדיר את תצורת הדפדפן לקבל את כל קובצי ה-Cookie או להתריע בכל פעם שקובץ Cookie מוצע למחשב, הגדרה המאפשרת לך להחליט אם לקבל או לדחות את קובץ ה-Cookie. ניתן גם להשתמש בדפדפן להסרת קובצי Cookie בלתי רצויים.

 **הערה:** בהתאם למדפסת שברשותך, אם תשבית קובצי Cookie, תשבית גם אחד או יותר מהמאפיינים הבאים:

- פתיחת היישום במקום שממנו יצאת (שימושי במיוחד בעת השימוש באשפי הגדרה)
 - שמירה בזיכרון של הגדרת שפת הדפדפן של EWS
 - התאמה אישית של דף הבית של EWS דף הבית
- לקבלת מידע אודות שינוי הגדרות פרטיות וקובצי Cookie ואודות הצגה או מחיקה של קובצי Cookie, עיין בתיעוד הזמין בדפדפן האינטרנט.

עצות להגדרת מדפסת ברשת ושימוש בה

השתמש בעצות הבאות כדי להגדיר מדפסת ברשת ולהשתמש בה:

- בעת התקנת המדפסת ברשת האלחוטית, ודא שהנתב האלחוטי או נקודת הגישה מופעלים. המדפסת מחפשת אחר נתבים אלחוטיים ולאחר מכן מציגה רשימה של שמות הרשת שאותרו במחשב.
- אם המחשב שברשותך מחובר לרשת פרטית וירטואלית (VPN), עליך להתנתק מרשת ה-VPN לפני שתוכל לגשת לכל התקן אחר ברשת, לרבות המדפסת.
- למד עוד אודות הגדרת תצורת הרשת והמדפסת להדפסה אלחוטית. [לחץ כאן לקבלת מידע נוסף באינטרנט.](#)
- למד כיצד לאתר את הגדרות האבטחה ברשת. [לחץ כאן לקבלת מידע נוסף באינטרנט.](#)
- למד אודות HP Print and Scan Doctor. [לחץ כאן לקבלת מידע נוסף באינטרנט.](#)

הערה:  תוכנית שירות זו זמינה עבור מערכת ההפעלה Windows בלבד.

- למד כיצד לעבור מחיבור USB לחיבור אלחוטי. [לחץ כאן לקבלת מידע נוסף באינטרנט.](#)
- למד כיצד לעבוד עם תוכניות חומת האש והאנטי-וירוס שלך בתהליך הגדרת המדפסת. [לחץ כאן לקבלת מידע נוסף באינטרנט.](#)

סעיף זה כולל את הנושאים הבאים:

- [חסימות ובעיות בהזנת נייר](#)
- [בעיות בראש ההדפסה](#)
- [בעיות בהדפסה](#)
- [בעיות בהעתקה](#)
- [בעיות בסריקה](#)
- [בעיות ברשת ובחיבור](#)
- [קבלת עזרה מהאפליקציה HP Smart](#)
- [בעיות בחומרת המדפסת](#)
- [קודי שגיאה בלוח הבקרה](#)
- [התמיכה של HP](#)

חסימות ובעיות בהזנת נייר

איזו פעולה ברצונך לבצע?

שחרור חסימת נייר

פתור בעיות של חסימת נייר.	השתמש באשף מקוון של HP לפתרון בעיות
	קבל הוראות שלב-אחרי-שלב לניקוי חסימות נייר ולפתרון בעיות הקשורות לנייר או להזנת הנייר.

הערה: ייתכן שהאשפים המקוונים של HP לפתרון בעיות אינם זמינים בכל השפות.

קרא את ההוראות הכלליות המופיעות ב'עזרה' בנוגע לשחרור חסימות נייר

חסימות נייר יכולות להתרחש בכמה מקומות.

לשחרור חסימת נייר ממגש ההזנה

1. לחץ על הלחצן **ביטול** (X) כדי לנסות לשחרר את החסימה באופן אוטומטי. אם לחיצה זו לא עוזרת, בצע את השלבים הבאים כדי לשחרר את החסימה באופן ידני.
2. משוך בעדינות את הנייר שנתקע ממגש ההזנה



3. ודא כי עצמים זרים לא חוסמים את נתיב הנייר, ולאחר מכן טען את הנייר מחדש.

הערה: מגן מגש ההזנה יכול להגן על נתיב הנייר מחדירת פסולת ובכך למנוע חסימות נייר חמורות. אין לפרק את מגן מגש ההזנה.

4. לחץ על הלחצן **חידוש פעולה** (↻) בלוח הבקרה כדי להמשיך בעבודה הנוכחית.

לשחרור חסימת נייר ממגש הפלט

1. לחץ על הלחצן **ביטול** (X) כדי לנסות לשחרר את החסימה באופן אוטומטי. אם לחיצה זו לא עוזרת, בצע את השלבים הבאים כדי לשחרר את החסימה באופן ידני.

2. משוך בעדינות את הנייר שנתקע ממגש הפלט.



3. לחץ על הלחצן **חידוש פעולה** () בלוח הבקרה כדי להמשיך בעבודה הנוכחית.

לשחרור חסימת נייר מאזור הגישה לראש ההדפסה

1. לחץ על הלחצן **ביטול** () כדי לנסות לשחרר את החסימה באופן אוטומטי. אם לחיצה זו לא עוזרת, בצע את השלבים הבאים כדי לשחרר את החסימה באופן ידני.

2. הסר את הנייר שנתקע.

א. לחץ על הלחצן **הפעלה/כיבוי** () כדי לכבות את המדפסת.

ב. סגור את מאריך מגש הפלט, ולאחר מכן סובב את מגש הפלט בכיוון השעון כדי להכניס אותו למדפסת.



ג. פתח את הדלת הקדמית של המדפסת.

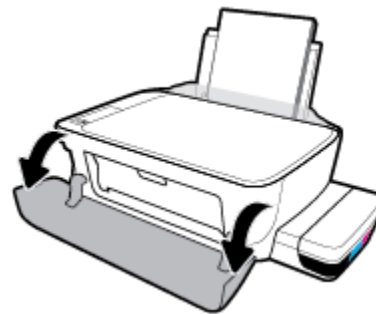

ד. פתח את דלת הגישה לראש ההדפסה.

ה. ודא שתפס ראש ההדפסה סגור היטב ושגורת ההדפסה אינה חסומה. אם מחסנית ההדפסה נמצאת במרכז המדפסת, הסט אותה לימין.

הערה: לאחר שהגדרת את המדפסת, אין לפתוח את תפסי ראש ההדפסה, אלא אם כן אתה מתקין ראשי הדפסה חדשים או מוביל את המדפסת מחוץ לבית או למשרד שלך.

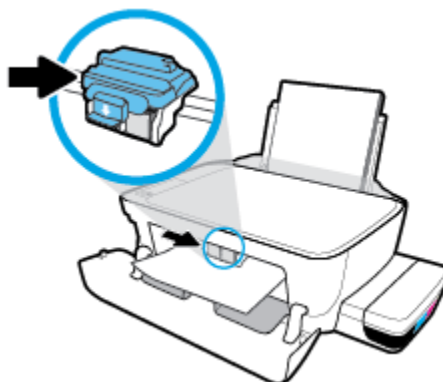

1. הסר את הנייר שנתקע.

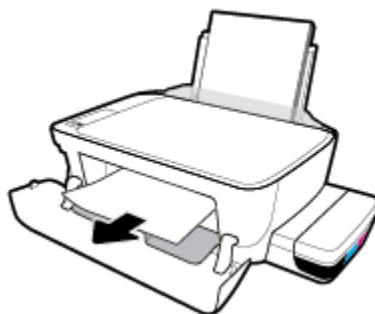

2. סגור את דלת הגישה לראש ההדפסה, ולאחר מכן סגור את הדלת הקדמית.

3. משוך החוצה את מגש הפלט ואת מאריך מגש הפלט.



3. לחץ על הלחצן הפעלה/כיבוי (⏻) כדי להפעיל את המדפסת.

הערה: כדי למנוע דליפת דיו, ודא שמכסי מיכלי הדיו סגורים היטב.

1. לחץ על הלחצן **ביטול** (X) כדי לנסות לשחרר את החסימה באופן אוטומטי. אם לחיצה זו לא עוזרת, בצע את השלבים הבאים כדי לשחרר את החסימה באופן ידני.
2. לחץ על הלחצן **הפעלה/כיבוי** (⏻) כדי לכבות את המדפסת.
3. הפוך בעדינות את המדפסת על צדה, אתר את דלת הפינוי בתחתית המדפסת, ולאחר מכן משוך את שתי הלשוניות שבדלת הפינוי כדי לפתוח אותה.

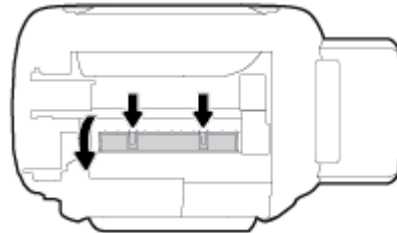

4. הסר את הנייר שנתקע.

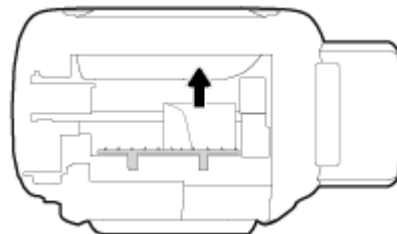

5. סגור את דלת הפינוי. דחוף בעדינות את הדלת כלפי המדפסת עד ששני התפסים יינעלו במקומם בנקישה.

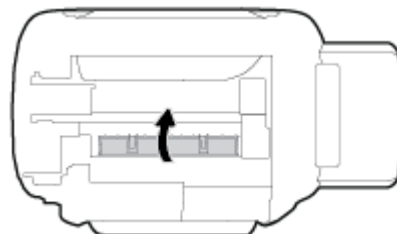

6. הפוך את המדפסת, ולאחר מכן לחץ על הלחצן **הפעלה/כיבוי** (⏻) כדי להפעיל את המדפסת.

שחרור חסימה בגררת הדפסה

השתמש באשף מקוון של HP לפתרון בעיות

[פתור בעיה של חסימה בגררת הדפסה.](#)

אם עצם כלשהו חוסם את גררת ההדפסה או אם הגררה אינה נעה בחופשיות, עיין בהוראות המפורטות.

הערה: ייתכן שהאשפים המקוונים של HP לפתרון בעיות אינם זמינים בכל השפות.

קרא את ההוראות הכלליות המופיעות ב'עזרה' בנוגע לשחרור חסימה בגררת הדפסה

הסר כל חפץ, כגון נייר, שחוסם את גררת ההדפסה. לקבלת מידע נוסף, ראה "לשחרור חסימת נייר מאזור הגישה לראש ההדפסה" מתוך "שחרור חסימת נייר בעמוד 81".

הערה: אל תשתמש באף כלי או התקן אחר כדי להסיר נייר שנתקע במדפסת. פעל תמיד בזהירות בעת הסרת נייר שנתקע מחלקה הפנימי של המדפסת.

למד כיצד למנוע חסימות נייר

פעל לפי ההנחיות שלהלן כדי לסייע במניעת חסימות נייר.

- אין למלא את מגש הקלט יתר על המידה, אבל הקפד לטעון לפחות 5 דפים לקבלת התוצאות הטובות ביותר.
- הקפד לשמור על המדפסת נקייה מאבק ופסולת על-ידי הסרת נייר וסגירת מגש הקלט כשאינה בשימוש.
- הסר לעתים קרובות נייר מודפס ממגש הפלט.
- ודא שהנייר שמונח במגש ההזנה ישר, ושהקצוות אינם כפופים או קרועים.
- אין לשלב סוגים שונים וגדלים שונים של נייר במגש ההזנה. על ערימת הנייר במגש ההזנה להיות באותו גודל ומאותו סוג.
- השתמש בנייר של HP להשגת ביצועים מרביים. לקבלת מידע נוסף אודות נייר של HP, עיין בסעיף [הנחיות בסיסיות לשימוש בנייר בעמוד 24](#).
- התאם את מכוון רוחב הנייר במגש ההזנה כך שיתאים היטב לכל הניירות. ודא שמכוון רוחב הנייר אינו מקפל את הנייר במגש ההזנה.
- אל תדחס את הנייר יתר על המידה למגש ההזנה.
- אין להוסיף נייר כשהמדפסת מדפיסה. אם הנייר במדפסת עומד להיגמר, המתן עד שהנייר ייגמר ורק לאחר מכן הוסף נייר.

פתרון בעיות בהזנת הנייר

באיזו בעיה אתה נתקל?

- **לא נאסף נייר ממגש ההזנה**
 - ודא שטעון נייר במגש ההזנה. לקבלת מידע נוסף, ראה [טעינת חומרי הדפסה בעמוד 18](#).
 - התאם את מכוון רוחב הנייר במגש ההזנה כך שיתאים היטב לכל הניירות. ודא שמכוון רוחב הנייר אינו מקפל את הנייר במגש ההזנה.
 - ודא כי הנייר במגש ההזנה אינו מסולסל. יישר את הנייר על-ידי כיפופו בעדינות בכיוון הפוך לסלסול.
 - נקה את גלגלות הנייר.
- **הדפים מוזנים בצורה עקומה**
 - ודא שהנייר טעון בפינה הימנית של מגש ההזנה ושמכוון רוחב הנייר צמוד לצידו השמאלי של הנייר.
 - טען נייר במדפסת רק כשלא מתבצעת הדפסה.
- **נאספים מספר דפים יחד**
 - התאם את מכוון רוחב הנייר במגש ההזנה כך שיתאים היטב לכל הניירות. ודא שמכוון רוחב הנייר אינו מקפל את הנייר במגש ההזנה.
 - ודא כי מגש ההזנה אינו עמוס בנייר יתר על המידה.

- ודא שגיליונות הנייר אינם דבוקים זה לזה.
- השתמש בנייר של HP להשגת ביצועים ויעילות מרביים.
- נקה את גלגלות הנייר.

כדי לנקות את גלגלות הנייר באמצעות כלי אוטומטי

1. לחץ על הלחצן **הפעלה/כיבוי** (⏻) כדי להפעיל את המדפסת.
2. הסר את הנייר ממגש ההזנה.
3. לחץ לחיצה ממושכת על הלחצן **הפעלה/כיבוי** (⏻), לחץ על הלחצן **ביטול** (✖) שלוש פעמים, לחץ על הלחצן **העתקה בצבע** (🖨) שבע פעמים ולאחר מכן שחרר את הלחצן **הפעלה/כיבוי** (⏻).
- המדפסת משמיע רעשים למשך כדקה. המתן עד שהמדפסת תפסיק להשמיע רעשים לפני שתמשיך.
4. נסה להדפיס. אם הבעיה נמשכת, המשך לנקות את גלגלות הנייר באופן ידני.

כדי לנקות את גלגלות הנייר באופן ידני

1. הכן את החומרים הבאים:
 - מקלון צמר גפן ארוך ונטול מוך
 - מים מזוקקים, מסוננים או מינרלים (מי ברז עלולים להזיק למדפסת).
2. לחץ על הלחצן **הפעלה/כיבוי** (⏻) כדי לכבות את המדפסת.
3. נתק את כבל המתח מחלקה האחורי של המדפסת.
4. נתק את כבל ה-USB, אם טרם עשית זאת.
5. הרם את מגש ההזנה.
6. הרם והחזק את מגן מגש ההזנה.

הערה: אין להסיר את מגן מגש ההזנה. מגן מגש ההזנה מונע חדירת פסולת לנתיב הנייר ובכך מונע חסימות נייר.

7. הבט כלפי מטה דרך מגש ההזנה הפתוח ומצא את גלגלות איסוף הנייר האפורות. ייתכן שתזדקק לפנס כדי להאיר את האזור.
8. הרטב קלות מקלון צמר גפן ארוך במים מזוקקים או במים מינרלים, וסחוט היטב את המים העודפים מהמקלון.
9. הצמד את המקלון לגלילים, ולאחר מכן סובב אותם כלפי מעלה באצבעותיך. הפעל לחץ מתון להסרת הצטברות של אבק או של לכלוך.
10. הורד את מגן מגש ההזנה.
11. אפשר לגלגלות להתייבש במשך 10 עד 15 דקות.
12. חבר מחדש את כבל המתח לגב המדפסת.
13. חבר מחדש את כבל ה-USB למדפסת בהתאם לצורך.
14. לחץ על הלחצן **הפעלה/כיבוי** (⏻) להפעלת המדפסת.

בעיות בראש ההדפסה

זיהוי בעיה בראש הדפסה

כדי לזהות אם קיימת בעיה בראש הדפסה, בדוק את מצב הנורית ה**תראת ראש הדפסה** ואת מצב הסמל **ראש הדפסה המתאים**. לקבלת מידע נוסף, ראה [מצב נוריות לוח הבקרה וסמלי התצוגה בעמוד 8](#).



פתרון בעיות בראש ההדפסה

הערה: לאחר שהגדרת את המדפסת, אין לפתוח את תפסי ראש ההדפסה, אלא אם כן אתה מתקין ראשי הדפסה חדשים או מוביל את המדפסת מחוץ לבית או למשרד שלך.

אם מתרחשת שגיאה לאחר התקנת ראש הדפסה, או אם הודעה מציינת שקיימת בעיה בראש הדפסה, נסה להוציא את ראש ההדפסה, לוודא שסרט המגן הפלסטי והפקק הוסרו מכל ראש הדפסה, ולאחר מכן להכניס את ראש ההדפסה. אם פעולה זו לא הועילה, נקה את מגעי ראש ההדפסה. אם הבעיה עדיין לא נפתרה, פנה לתמיכה של HP לקבלת סיוע.

כדי לוודא שראש ההדפסה מותקן כהלכה

1. ודא שהמדפסת מופעלת.
2. סגור את מאריך מגש הפלט, ולאחר מכן סובב את מגש הפלט בכיוון השעון כדי להכניס אותו למדפסת.



3. הסר את ראש ההדפסה והכנס אותו מחדש.
 - א. פתח את הדלת הקדמית של המדפסת.

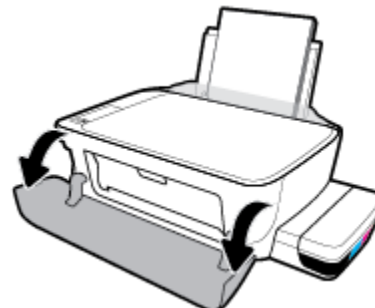

ב. פתח את דלת הגישה לראש ההדפסה. לחץ לחיצה ממושכת על הלחצן **בעתקה בשחור** למשך כשלוש שניות, עד שגורת ההדפסה תתחיל לזוז.

 **הערה:** לאחר שהגדרת את המדפסת, אין לפתוח את תפסי ראש ההדפסה, אלא אם כן אתה מתקין ראשי הדפסה חדשים או מוביל את המדפסת מחוץ לבית או למשרד שלך.

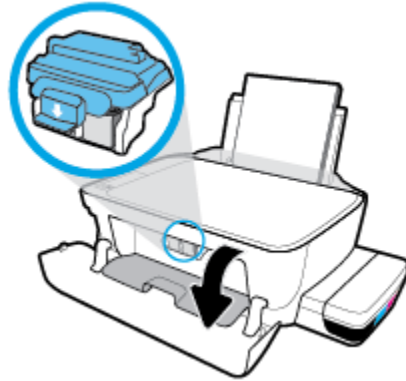

ג. לחץ כדי לפתוח את תפס ראש ההדפסה.

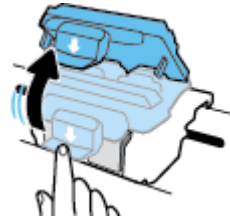

ד. הוצא את ראש ההדפסה מהגררה.

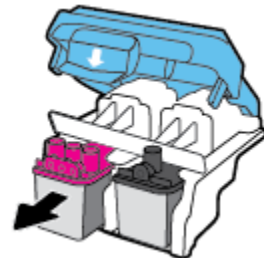

ה. בדוק אם קיים פקק בחלקו העליון של ראש ההדפסה או סרט פלסטי על מגעי ראש ההדפסה. אם קיים, הסר את הפקק מחלקו העליון של ראש ההדפסה ואת הסרט הפלסטי מהמגעים.

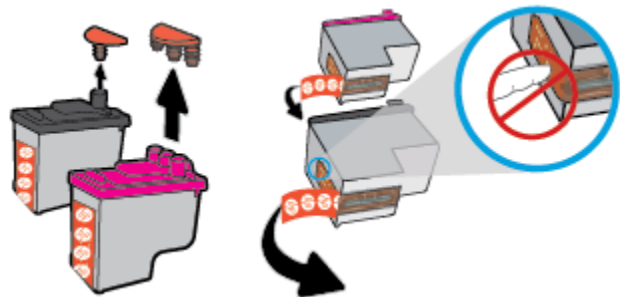

 **הערה:** אין לגעת במגעים החשמליים בראש ההדפסה.

1. החלק את ראש ההדפסה לחריץ עד שיינעל במקומו בנקישה.

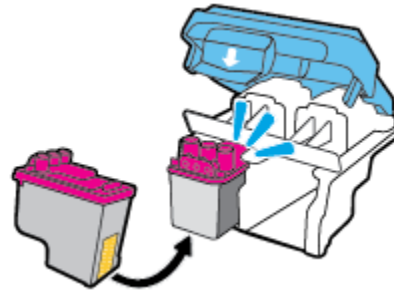

2. סגור היטב את תפס ראש ההדפסה. ודא שתפס ראש ההדפסה סגור היטב כדי להימנע מבעיות, כגון חסימות גררה.

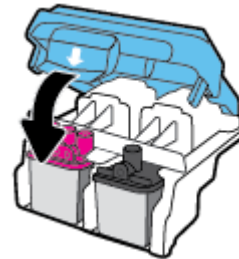

3. סגור את דלת הגישה של ראש ההדפסה.

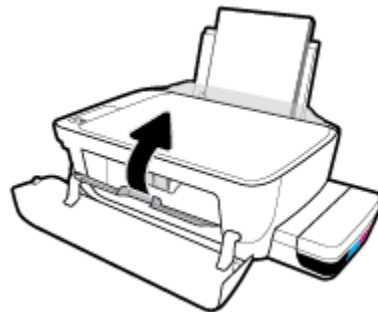

4. סגור את הדלת הקדמית של המדפסת.

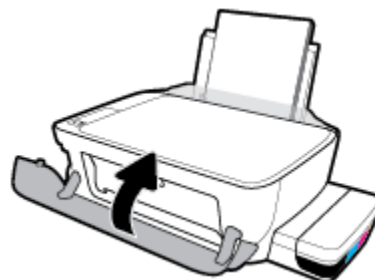

4. משוך החוצה את מגש הפלט ואת מאריך מגש הפלט.



בעיות בהדפסה

איזו פעולה ברצונך לבצע?

פתרון בעיות שבגללן לא ניתן להדפיס דף (לא ניתן להדפיס)

HP Print and Scan Doctor זוהי תוכנית שירות שתנסה לאבחן ולפתור את הבעיה באופן אוטומטי.	HP Print and Scan Doctor
הערה: תוכנית שירות זו זמינה עבור מערכת ההפעלה Windows בלבד.	
השתמש באשף מקוון של HP לפתרון בעיות קבל הוראות מפורטות אם המדפסת אינה מגיבה או אינה מדפיסה.	פתור בעיות המונעות הדפסה של עבודות.

הערה: ייתכן ש-HP Print and Scan Doctor והאשפים המקוונים של HP לפתרון בעיות אינם זמינים בכל השפות. 

קרא את ההוראות הכלליות המופיעות ב'עזרה' בנוגע לבעיות שבגללן לא ניתן להדפיס

לפתרון בעיות בהדפסה (Windows)

ודא שהמדפסת מופעלת ושנטען נייר במגש ההזנה. אם עדיין אינך מצליח להדפיס, נסה לבצע את הפעולות הבאות בסדר הבא:

1. בדוק אם מתוכנת המדפסת נשלחו הודעות שגיאה ופעל בהתאם להוראות שעל-גבי המסך כדי לפתור אותן.
2. אם המחשב מחובר למדפסת באמצעות כבל USB, נתק את כבל ה-USB וחבר אותו מחדש. אם המחשב מחובר למדפסת באמצעות חיבור אלחוטי, ודא כי החיבור פועל.
3. ודא שהמדפסת אינה במצב מושהה או לא מקוון.

כדי לוודא שהמדפסת אינה במצב מושהה או לא מקוון

א. בהתאם למערכת ההפעלה שלך, בצע אחת מהפעולות הבאות:

- **Windows 10:** בתפריט התחל של Windows, לחץ על כל האפליקציות, בחר מערכת Windows, לוח הבקרה, ולאחר מכן לחץ על הצג התקנים ומדפסות תחת חומרה וקול.
 - **Windows 8.1 ו-Windows 8:** הצבע על או הקש על הפינה השמאלית העליונה במסך כדי לפתוח את סרגל צ'ארמס, לחץ על הסמל הגדרות, לחץ או הקש על לוח הבקרה ולאחר מכן לחץ או הקש על הצג התקנים ומדפסות.
 - **Windows 7:** מתפריט התחל במערכת ההפעלה Windows, לחץ על התקנים ומדפסות.
 - **Windows Vista:** מתפריט התחל במערכת ההפעלה Windows, לחץ על לוח הבקרה ולאחר מכן לחץ על מדפסות.
 - **Windows XP:** מתפריט התחל במערכת ההפעלה Windows, לחץ על לוח הבקרה ולאחר מכן לחץ על מדפסות ופקסים.
- ב. לחץ לחיצה כפולה או לחיצה ימנית על סמל המדפסת ובחר באפשרות ראה מה מודפס כדי לפתוח את תור ההדפסה.
 - ג. בתפריט מדפסת, ודא שאין סימני ביקורת ליד האפשרות השהה הדפסה או השתמש במדפסת במצב לא מקוון.
 - ד. אם ערכת שינויים, נסה להדפיס מחדש.
 4. ודא שהמדפסת מוגדרת כמדפסת ברירת המחל.

כדי לוודא שהמדפסת מוגדרת כמדפסת ברירת המחדל

- א. בהתאם למערכת ההפעלה שלך, בצע אחת מהפעולות הבאות:
- **Windows 10:** בתפריט התחל של Windows, לחץ על כל האפליקציות, בחר מערכת Windows, לוח הבקרה, ולאחר מכן לחץ על הצג התקנים ומדפסות תחת חומרה וקול.
 - **Windows 8.1 ו- Windows 8:** הצבע על או הקש על הפינה השמאלית העליונה במסך כדי לפתוח את סרגל צ'ארמס, לחץ על הסמל הגדרות, לחץ או הקש על לוח הבקרה ולאחר מכן לחץ או הקש על הצג התקנים ומדפסות.
 - **Windows 7:** מתפריט התחל במערכת ההפעלה Windows, לחץ על התקנים ומדפסות.
 - **Windows Vista:** מתפריט התחל במערכת ההפעלה Windows, לחץ על לוח הבקרה ולאחר מכן לחץ על מדפסות.
 - **Windows XP:** מתפריט התחל במערכת ההפעלה Windows, לחץ על לוח הבקרה ולאחר מכן לחץ על מדפסות ופקסים.
- ב. ודא שהמדפסת הנכונה מוגדרת מדפסת ברירת המחדל.
- ג. ליד מדפסת ברירת המחדל יש סימן ביקורת בתוך עיגול שחור או ירוק.
- ג. אם מדפסת שגויה מוגדרת כמדפסת ברירת המחדל, לחץ לחיצה ימנית על המדפסת הנכונה ובחר קבע כמדפסת ברירת מחדל.
- ד. נסה להשתמש במדפסת שוב.
5. הפעל מחדש את מנגנון ההדפסה ברקע.

להפעלה מחדש של מנגנון ההדפסה ברקע

- א. בהתאם למערכת ההפעלה שלך, בצע אחת מהפעולות הבאות:

Windows 10

- i. בתפריט התחל של Windows, לחץ על כל האפליקציות, ולאחר מכן לחץ על מערכת Windows.
- ii. לחץ על לוח הבקרה, מערכת ואבטחה, ולאחר מכן לחץ על כלי ניהול.
- iii. לחץ לחיצה כפולה על שירותים.
- iv. לחץ לחיצה ימנית על הדפסה ברקע ולאחר מכן לחץ על מאפיינים.
- v. בכרטיסייה כללי, שליד סוג הפעלה, ודא שנבחרה האפשרות אוטומטי.
- vi. אם השירות טרם הופעל, תחת מצב שירות, לחץ על התחל ולאחר מכן לחץ על אישור.

Windows 8.1 ו- Windows 8:

- i. הצבע על או הקש על הפינה השמאלית העליונה במסך כדי לפתוח את סרגל צ'ארמס, ולאחר מכן לחץ על הסמל הגדרות.
- ii. לחץ או הקש על לוח הבקרה, ולאחר מכן לחץ או הקש על מערכת ואבטחה.
- iii. לחץ או הקש על כלי ניהול, ולאחר מכן לחץ לחיצה כפולה או הקש הקשה כפולה על שירותים.
- iv. לחץ לחיצה ימנית או גע ממושכות על הדפסה ברקע, ולאחר מכן לחץ על מאפיינים.
- v. בכרטיסייה כללי, שליד סוג אתחול, ודא שנבחרה האפשרות אוטומטי.
- vi. אם השירות טרם הופעל, תחת מצב שירות, לחץ על התחל ולאחר מכן לחץ על אישור.

Windows 7

- i. מתפריט התחל במערכת ההפעלה Windows, לחץ על לוח הבקרה, מערכת ואבטחה ולאחר מכן לחץ על כלי ניהול.
- ii. לחץ לחיצה כפולה על שירותים.
- iii. לחץ לחיצה ימנית על מנגנון הדפסה ברקע ולאחר מכן לחץ על מאפיינים.
- iv. בכרטיסייה כללי, שליד סוג הפעלה, ודא שנבחרה האפשרות אוטומטי.
- v. אם השירות טרם הופעל, תחת מצב שירות, לחץ על התחל ולאחר מכן לחץ על אישור.

Windows Vista

- i. מתפריט התחל במערכת ההפעלה Windows, לחץ על לוח הבקרה, מערכת ותחזוקה, כלי ניהול.
- ii. לחץ לחיצה כפולה על שירותים.
- iii. לחץ לחיצה ימנית על שירות מנגנון ההדפסה ברקע ולאחר מכן לחץ על מאפיינים.
- iv. בכרטיסייה כללי, שליד סוג הפעלה, ודא שנבחרה האפשרות אוטומטי.
- v. אם השירות טרם הופעל, תחת מצב שירות, לחץ על התחל ולאחר מכן לחץ על אישור.

Windows XP

- i. מתפריט התחל במערכת ההפעלה Windows, לחץ לחיצה ימנית על המחשב שלי.
 - ii. לחץ על ניהול ולאחר מכן לחץ על שירותים ויישומים.
 - iii. לחץ לחיצה כפולה על שירותים ולאחר מכן בחר מנגנון הדפסה ברקע.
 - iv. לחץ לחיצה ימנית על מנגנון הדפסה ברקע ולחץ על הפעלה מחדש להפעלת השירות מחדש.
 - ב. ודא שהמדפסת הנכונה מוגדרת מדפסת ברירת המחדל.
 - ג. ליד מדפסת ברירת המחדל יש סימן ביקורת בתוך עיגול שחור או ירוק.
 - ג. אם מדפסת שגויה מוגדרת כמדפסת ברירת המחדל, לחץ לחיצה ימנית על המדפסת הנכונה ובחר קבע כמדפסת ברירת מחדל.
 - ד. נסה להשתמש במדפסת שוב.
6. הפעל מחדש את המחשב.
7. פנה את תור ההדפסה.

לפינוי תור ההדפסה

- א. בהתאם למערכת ההפעלה שלך, בצע אחת מהפעולות הבאות:
 - **Windows 10**: בתפריט התחל של Windows, לחץ על כל האפליקציות, בחר מערכת Windows, לוח הבקרה, ולאחר מכן לחץ על הצג התקנים ומדפסות תחת חומרה וקול.
 - **Windows 8.1 ו-Windows 8**: הצבע על או הקש על הפינה השמאלית העליונה במסך כדי לפתוח את סרגל צ'ארמס, לחץ על הסמל הגרורות, לחץ או הקש על לוח הבקרה ולאחר מכן לחץ או הקש על הצג התקנים ומדפסות.
 - **Windows 7**: מתפריט התחל במערכת ההפעלה Windows, לחץ על התקנים ומדפסות.

- **Windows Vista**: מתפריט התחל במערכת ההפעלה Windows, לחץ על לוח הבקרה ולאחר מכן לחץ על מדפסות.
- **Windows XP**: מתפריט התחל במערכת ההפעלה Windows, לחץ על לוח הבקרה ולאחר מכן לחץ על מדפסות ופקסים.
- ב. לחץ לחיצה כפולה על סמל המדפסת כדי לפתוח את תור ההדפסה.
- ג. בתפריט מדפסת, לחץ על בטל את כל המסמכים או מחק לצמיתות מסמכים להדפסה ולאחר מכן לחץ על כן כדי לאשר.
- ד. אם ישנם עדיין מסמכים בתור, הפעל מחדש את המחשב ונסה להדפיס שוב לאחר שהמחשב הופעל מחדש.
- ה. בדוק שנית את תור ההדפסה כדי לוודא שהוא פנוי, ולאחר מכן נסה להדפיס מחדש.

לפתרון בעיות בהדפסה (macOS ו-OS X)

1. בדוק אם מוצגות הודעות שגיאה ופתור אותן.
2. נתק וחבר מחדש את כבל ה-USB.
3. ודא שהמוצר אינו במצב מושהה או לא מקוון.

כדי לוודא שהמוצר אינו במצב מושהה או לא מקוון

- א. בהעדפות מערכת, לחץ על מדפסות וסורקים.
- ב. לחץ על הלחצן פתח תור הדפסה.
- ג. לחץ על עבודת הדפסה כדי לבחור בה.

היעזר בלחצנים הבאים לניהול עבודת ההדפסה:

- **מחק**: לביטול עבודת ההדפסה שנבחרה.
 - **הפסק**: להפסקת עבודת ההדפסה שנבחרה.
 - **המשך**: להמשך עבודת הדפסה שהופסקה.
 - **השהה מדפסת**: להשהיית כל עבודות ההדפסה הנמצאות בתור ההדפסה.
- ד. אם ערכת שינויים, נסה להדפיס מחדש.

4. הפעל מחדש את המחשב.

פתרון בעיות באיכות ההדפסה

הוראות מפורטות בנוגע לפתרון מרבית הבעיות באיכות ההדפסה.	פתור בעיות באיכות ההדפסה באופן מקוון
---	--------------------------------------

קרא את ההוראות הכלליות המופיעות ב'עזרה' בנוגע לפתרון בעיות בהדפסה

הערה: כדי להגן על ראשי ההדפסה מפני התייבשות, תמיד כבה את המדפסת באמצעות הלחצן **הפעלה/כיבוי**, והמתן לכיבוי הנורית של הלחצן **הפעלה/כיבוי**.

לשיפור איכות ההדפסה

1. ודא שאתה משתמש בראשי הדפסה ודיו מקוריים של HP.

- ודא שכל מיכלי הדיו מלאים מעל לקו המינימום.
- שקול למלא מחדש את מיכלי הדיו כאשר הדיו מגיע לקו המינימום.

2. בדוק את סוג הנייר.

- לקבלת איכות הדפסה מיטבית, השתמש בנייר של HP באיכות גבוהה, או בניירות העומדים בתקן של ColorLok®. לקבלת מידע נוסף, ראה [הנחיות בסיסיות לשימוש בנייר בעמוד 24](#).
- הקפד תמיד להדפיס על נייר שטוח. קבלת תוצאות מיטביות בעת הדפסת תמונות, השתמש בנייר צילום HP Advanced Photo Paper.
- יש לאחסן נייר מיוחד באריזה המקורית בתוך שקית ניילון הניתנת לסגירה חוזרת, על משטח שטוח, במקום קריר ויבש. כשתהיה מוכן להדפיס, הוצא רק את הנייר שבו בכוונתך להשתמש. עם סיום ההדפסה, החזר נייר צילום שלא נעשה בו שימוש למארו הפלסטי. פעולה זו מונעת הסתלסלות של נייר הצילום.

3. בדוק את תוכנת המדפסת כדי לוודא שהגדרות ההדפסה מתאימות לסוג הנייר שבו אתה משתמש. לקבלת מידע נוסף אודות הגדרות הדפסה, ראה [הצעות להגדרות המדפסת בעמוד 40](#).

4. לחץ לחיצה ממושכת על הלחצן **העתקה בצבע** () בלוח הבקרה למשך שלוש שניות כדי להדפיס דף אבחון.

5. סקור את הריבועים בצבע ציאן, מגנטה, צהוב ושחור ביחד עם שאר התוכן על-גבי דף האבחון.

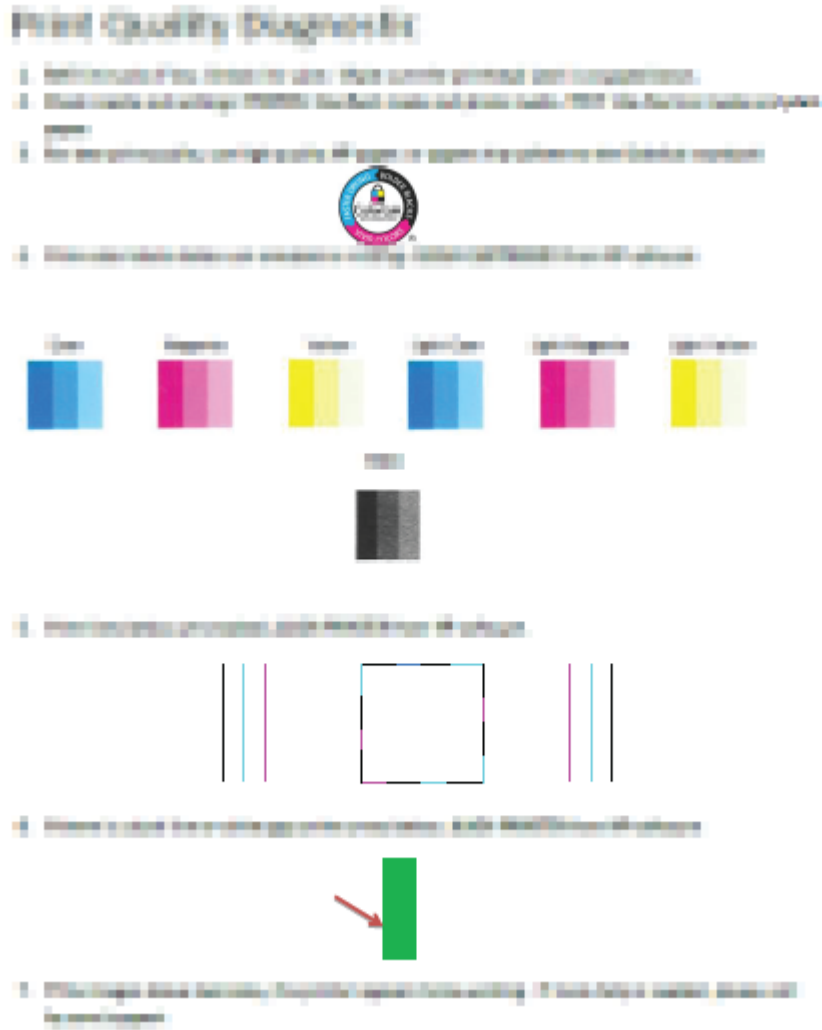

- 6. נקה את ראשי ההדפסה (מחסניות), אם דף האבחון מציג פסים או חלקים חסרים של הריבועים הצבעוניים או השחורים.
- 7. ישר את ראשי ההדפסה (מחסניות) אם ראית קווים ישרים מופיעים כקווים משוננים בהדפסים, או אם דף האבחון מציין שיישור ראשי הדפסה עשוי לסייע.
- 8. אם הבעיות באיכות ההדפסה נמשכות גם לאחר הניקוי והיישור של ראשי ההדפסה (מחסניות), צור קשר עם התמיכה של HP.

לניקוי ראשי ההדפסה (מחסניות) (Windows)

⚠️ זהירות: נקה את ראשי ההדפסה (מחסניות) רק בעת הצורך. ניקוי שלא לצורך גורם לבזבוז דיו ומקצר את חיי ראשי ההדפסה (מחסניות).

- 1. טען במגש ההזנה נייר לבן רגיל בגודל Letter או A4 שלא נעשה בו שימוש.
- 2. פתח את תוכנת המדפסה. לקבלת מידע נוסף, ראה [פתיחת תוכנת המדפסה של HP \(Windows\) בעמוד 26](#).
- 3. בתוכנת המדפסה, לחץ על **הדפסה וסריקה**, ולאחר מכן לחץ על **תחזוקת המדפסה** כדי לגשת אל **ארגון הכלים של המדפסה**.
- 4. לחץ על **ניקוי מחסניות בכרטיסייה שירותי התקן**. פעל בהתאם להוראות שעל-גבי המסך.

ליישור ראשי ההדפסה (מחשניות) (Windows)

1. טען במגש ההזנה נייר לבן רגיל בגודל Letter או A4 שלא נעשה בו שימוש.
2. פתח את תוכנת המדפסת. לקבלת מידע נוסף, ראה [פתיחת תוכנת המדפסת של HP \(Windows\) בעמוד 26](#).
3. בתוכנת המדפסת, לחץ על **הדפסה וסריקה**, ולאחר מכן לחץ על **תחזוקת המדפסת** כדי לגשת אל ארגו הכלים של המדפסת. ארגו הכלים של המדפסת יופיע.
4. לחץ על **יישור מחשניות בכרטיסייה שירותי התקן**.
כעת המדפסת תוציא דף יישור.

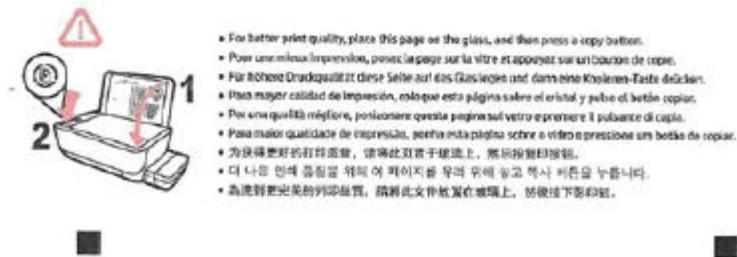
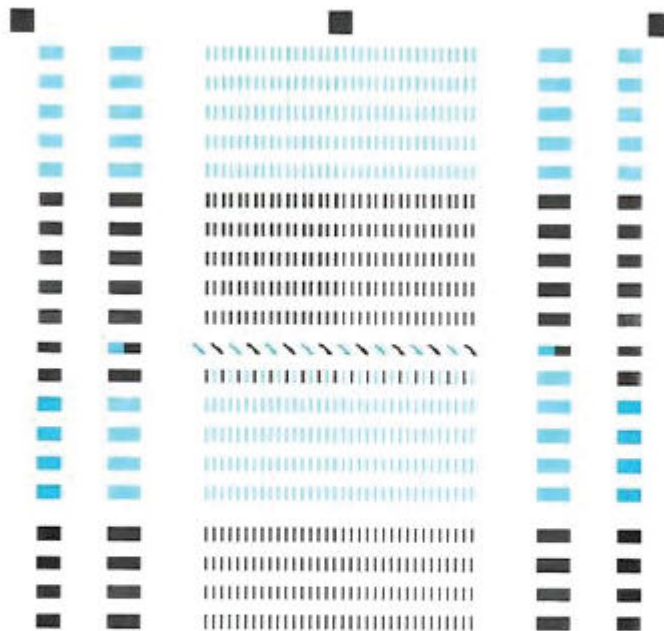

5. פעל בהתאם להוראות המופיעות על-גבי המסך כדי לטעון את דף היישור של ראש ההדפסה כאשר הצד המיועד להדפסה פונה כלפי מטה על משטח הזכוכית של הסורק, ולאחר מכן לחץ על **סריקה** כדי לסרוק את דף היישור.
המדפסת מיישרת את ראשי ההדפסה. מחזור או השלך את גיליון היישור של ראש ההדפסה.

⚠️ זהירות: נקה את ראשי ההדפסה רק בעת הצורך. ניקוי שלא לצורך גורם לבזבז דיו ולקיצור חיי ראשי ההדפסה.

1. טען נייר לבן, רגיל בגודל Letter או A4 במגש ההזנה.

2. פתח את HP Utility.

📝 הערה: תוכנית השירות HP Utility נמצאת בתיקייה HP שבתיקייה Applications (אפליקציות).

3. בחר את המדפסת שברשותך מרשימת ההתקנים בצידו הימני של החלון.

4. לחץ על **ניקוי ראשי הדפסה**.

5. לחץ על **ניקוי** ופעל בהתאם להוראות שעל-גבי המסך.

⚠️ זהירות: נקה את ראש ההדפסה רק בעת הצורך. ניקוי שלא לצורך גורם לבזבז דיו ולקיצור חיי ראש ההדפסה.

📝 הערה: אם איכות ההדפסה עדיין ירודה לאחר הניקוי, נסה ליישר את ראש ההדפסה. אם הבעיות באיכות ההדפסה נמשכות גם לאחר הניקוי והיישור, צור קשר עם התמיכה של HP.

6. לחץ על **כל ההגדרות** כדי לחזור לחלונת **מידע ותמיכה**.

ליישור ראשי ההדפסה (מחסניות) (macOS ו-OS X)

1. טען נייר לבן, רגיל בגודל Letter או A4 במגש ההזנה.

2. פתח את HP Utility.

📝 הערה: תוכנית השירות HP Utility נמצאת בתיקייה HP שבתיקייה Applications (אפליקציות).

3. בחר את המדפסת שברשותך מרשימת ההתקנים בצידו הימני של החלון.

4. לחץ על **יישור**.

5. לחץ על **יישור** ופעל בהתאם להוראות שעל-גבי המסך.

6. לחץ על **All Settings** כדי לחזור לחלונת **מידע ותמיכה**.

בעיות בהעתקה

[פתור בעיות בהעתקה.](#)

השתמש באשף מקוון של HP לפתרון בעיות

קבל הוראות מפורטות אם לא ניתן ליצור עותקים במדפסת, או אם ההדפסים מתקבלים באיכות ירודה.



הערה: ייתכן שהאשפים המקוונים של HP לפתרון בעיות אינם זמינים בכל השפות.

[עצות להעתקה ולסריקה מוצלחות בעמוד 57](#)

בעיות בסריקה

HP Print and Scan Doctor זוהי תוכנית שירות שתנסה לאבחן ולפתור את הבעיה באופן אוטומטי. הערה: תוכנית שירות זו זמינה עבור מערכת ההפעלה Windows בלבד.	HP Print and Scan Doctor
השתמש באשף מקוון של HP לפתרון בעיות קבל הוראות מפורטות אם אינך מצליח לסרוק או אם הסריקות מתקבלות באיכות ירודה.	פתרון בעיות בסריקה

הערה:  ייתכן ש-HP Print and Scan Doctor והאשפים המקוונים של HP לפתרון בעיות אינם זמינים בכל השפות.

[עצות להעתקה ולסריקה מוצלחות בעמוד 57](#)

בעיות ברשת ובחיבור

איזו פעולה ברצונך לבצע?

פתרון בעיה בחיבור אלחוטי

בחר באחת מהאפשרויות הבאות לפתרון בעיות:

HP Print and Scan Doctor	HP Print and Scan Doctor
הערה: תוכנית שירות זו זמינה עבור מערכת ההפעלה Windows בלבד. זוהי תוכנית שירות שתנסה לאבחן ולפתור את הבעיה באופן אוטומטי.	
<ul style="list-style-type: none">פתור את הבעיות ברשת האלחוטית, בין שהמדפסת עדיין לא חוברת, ובין שחבורה אך הפסיקה לפעול.פתור בעיות בחומת אש או בתוכנת האנטי-וירוס, אם אתה חושב שהן מונעות מהמחשב להתחבר למדפסת.	השתמש באשף מקוון של HP לפתרון בעיות

הערה: ייתכן ש-HP Print and Scan Doctor והאשפים המקוונים של HP לפתרון בעיות אינם זמינים בכל השפות. 

קרא את ההוראות הכלליות המופיעות ב'עזרה' בנוגע לפתרון בעיות ברשת האלחוטית

▲ לחץ על הלחצן **אלחוט** ((Q)) ועל הלחצן **מידע** (i) בו-זמנית כדי להדפיס את דוח בדיקת הרשת האלחוטית ואת דף תצורת הרשת.

איתור הגדרות רשת לחיבור אלחוטי

בחר באחת מהאפשרויות הבאות לפתרון בעיות:

HP Print and Scan Doctor	HP Print and Scan Doctor
הערה: תוכנית שירות זו זמינה עבור מערכת ההפעלה Windows בלבד. זוהי תוכנית שירות שבאמצעותה ניתן לברר מהו שם הרשת (SSID) והסיסמה (מפתח רשת).	
למד כיצד לאתר את שם הרשת (SSID) ואת סיסמת האלחוט.	השתמש באשף מקוון של HP לפתרון בעיות

הערה: ייתכן ש-HP Print and Scan Doctor והאשפים המקוונים של HP לפתרון בעיות אינם זמינים בכל השפות. 

פתרון בעיה בחיבור של Wi-Fi Direct

Wi-Fi Direct	השתמש באשף מקוון של HP לפתרון בעיות
פתור את הבעיה ב-Wi-Fi Direct או למד כיצד להגדיר את Wi-Fi Direct.	

הערה: ייתכן שהאשפים המקוונים של HP לפתרון בעיות אינם זמינים בכל השפות. 

קרא את ההוראות הכלליות המופיעות ב'עזרה' בנוגע לפתרון בעיות ב-Wi-Fi Direct

1. ודא שהנורית **Wi-Fi Direct** בלוח הבקרה של המדפסת דולקת. אם הנורית כבויה, לחץ על הלחצן **Wi-Fi Direct**  כדי להפעיל אותו.
2. מהמחשב האלחוטי או מההתקן הנייד, הפעל את החיבור האלחוטי (Wi-Fi), ולאחר מכן חפש את השם של Wi-Fi Direct של המדפסת והתחבר אליו.

3. הזן את הסיסמה של Wi-Fi Direct כשתבקש לעשות זאת.

4. אם אתה משתמש בהתקן נייד, ודא שהתקנת יישום הדפסה תואם. לקבלת מידע נוסף על הדפסה ניידת, בקר בכתובת www.hp.com/global/us/en/eprint/mobile_printing_apps.html.

מעבר מחיבור USB לחיבור אלחוטי

בחר באחת מהאפשרויות הבאות לפתרון בעיות:

HP Print and Scan Doctor	HP Print and Scan Doctor
הערה: תוכנית שירות זו זמינה עבור מערכת ההפעלה Windows בלבד.	
מעבר מחיבור USB לחיבור אלחוטי או ל-Wi-Fi Direct.	השתמש באשף מקוון של HP לפתרון בעיות

הערה:  ייתכן ש-HP Print and Scan Doctor והאשפים המקוונים של HP לפתרון בעיות אינם זמינים בכל השפות.

[מעבר מחיבור USB לחיבור רשת אלחוטית בעמוד 76](#)

קבלת עזרה מהאפליקציה HP Smart

האפליקציה HP Smart מספקת התראות עבור בעיות מדפסת (חסימות ובעיות אחרות), קישורים לתוכן עזרה ואפשרויות ליצירת קשר עם התמיכה לקבלת סיוע נוסף.

בעיות בחומרת המדפסת

סגירת דלת הגישה של ראש ההדפסה

- על דלת ראש ההדפסה להיות סגורה כדי להתחיל בהדפסה.

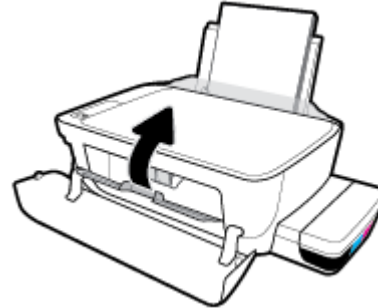

המדפסת נכבית באופן בלתי צפוי

- בדוק את הספקת החשמל ואת חיבורי החשמל.
- ודא שכבל החשמל של המדפסת מחובר היטב לשקע חשמל פעיל.

הערה:  כאשר כיבוי אוטומטי מופעל, המדפסת תכבה באופן אוטומטי לאחר שעתיים של חוסר פעילות כדי לסייע להפחית את צריכת האנרגיה. לקבלת מידע נוסף, ראה [כיבוי אוטומטי בעמוד 30](#).

פתרון כשל במדפסת

- כבה את המדפסת והפעל אותה מחדש. אם הבעיה אינה נפתרת, צור קשר עם HP.

קודי שגיאה בלוח הבקרה

אם הסמל **מספר עותקים** שבתצוגת המדפסת מציג את האות E ומספר לסירוגין, המדפסת נמצאת במצב שגיאה. האות E והמספר מייצגים קודי שגיאה. לדוגמה, אם הסמל **מספר עותקים** מציג את האות E ואת המספר 4 לסירוגין, אירעה חסימת נייר.

כדי לזהות את קוד השגיאה ואת הפתרונות המתאימים, עיין במידע בנוגע לסמלי **מספר עותקים** בפרק [מצב נוריות לוח הבקרה וסמלי התצוגה בעמוד 8](#).

התמיכה של HP

לקבלת המידע העדכני ביותר בנוגע לתמיכה ועדכוני המוצר החדשים ביותר, בקר באתר האינטרנט של התמיכה במוצר בכתובת www.support.hp.com. התמיכה המקוונת של HP מספקת מגוון אפשרויות שיסייעו לך בעבודה עם המדפסת:

מנהלי התקנים והורדות: הורד את מנהלי ההתקן והעדכונים של התוכנה, וכן את מדריכי המוצר והתיעוד הנלווה המצורף למדפסת.



פורומי התמיכה של HP: בקר בפורומי התמיכה של HP לקבלת תשובות לשאלות ולבעיות נפוצות. באפשרותך להציג שאלות שפורסמו על-ידי לקוחות אחרים של HP, או להיכנס לפורום ולפרסם את השאלות וההערות שלך.



פתרון בעיות: השתמש בכלים המקוונים של HP כדי לזהות את המדפסת ולאתר פתרונות מומלצים.



הערה: באפשרותך גם להשתמש באפליקציה HP Smart כדי לבדוק שגיאות מדפסת ולקבל סיוע בפתרון בעיות. לקבלת מידע אודות יישום זה, עיין בסעיף **השתמש באפליקציה HP Smart כדי להדפיס, לסרוק ולפתור בעיות דרך התקן Android, iOS, או Windows 10** [בעמוד 27](#).

פנייה ל-HP

אם אתה זקוק לסיוע של נציג התמיכה הטכנית של HP כדי לפתור בעיה, בקר **בפניה לאתר האינטרנט של התמיכה**. האפשרויות הבאות ליצירת קשר זמינות ללא תשלום עבור לקוחות בעלי אחריות בתוקף (תמיכה של נציג HP ללקוחות בעלות אחריות שאינה בתוקף עלולה להיות כרוכה בתשלום):

נהל צ'אט מקוון עם נציג התמיכה של HP.



פנה לנציג התמיכה של HP.



בעת פנייה לשירות התמיכה של HP, הכן מראש את הפרטים הבאים:

- שם המוצר (מופיע על-גבי המדפסת, למשל HP Ink Tank Wireless 410)
- מספר המוצר (נמצא בחלקה הפנימי של הדלת הקדמית)



- מספר סידורי (נמצא בגב או בתחתית המדפסת)

רישום המדפסת

באמצעות רישום מהיר, באפשרותך ליהנות משירות טוב יותר, מתמיכה יעילה יותר ומהתראות תמיכה במוצר. אם לא רשמת את המדפסת שברשותך בעת התקנת התוכנה, באפשרותך לרשום אותה כעת בכתובת <http://www.register.hp.com>.

אפשרויות נוספות במסגרת האחריות

תוכניות שירות מורחבות זמינות עבור המדפסת תמורת עלות נוספת. עבור אל www.hp.com/support, בחר את המדינה/אזור והשפה שלך, ולאחר מכן חפש את אפשרויות האחריות המורחבת הזמינות עבור המדפסת.

סעיף זה מספק מפרטים טכניים ומידע תקינה עבור המדפסת. המידע הכלול כאן נתון לשינויים ללא הודעה מראש.

סעיף זה כולל את הנושאים הבאים:

- [הודעות של HP Company](#)
- [מפרטים](#)
- [הודעות תקינה](#)
- [תוכנית ניהול סביבתי למוצר](#)

הודעות של HP Company

המידע המובא כאן כפוף לשינויים ללא הודעה מוקדמת.

כל הזכויות שמורות. אין לשכפל, להתאים או לתרגם חומר זה ללא קבלת רשות של HP מראש בכתב, אלא כפי שמתירים זאת חוקי זכויות היוצרים. האחריות הבלעדית למוצרים ולשירותים של HP מפורטת בהצהרת האחריות המפורשת הנלווית למוצרים ושירותים אלה. אין לפרש דבר מן האמור במסמך זה כהענקת אחריות נוספת. HP אינה נושאת באחריות לשגיאות טכניות, לשגיאות עריכה או להשמטות במסמך זה.

© Copyright 2018 HP Development Company, L.P.

Microsoft and Windows are either registered trademarks or trademarks of Microsoft Corporation in the United States and/or other countries.

מפרטים

לקבלת מפרטי מוצר נוספים, עיין בגיליון הנתונים של המוצר בכתובת www.hp.com/support.

דרישות מערכת

- לקבלת מידע אודות דרישות תוכנה ומערכת או פרסומים עתידיים ותמיכה הקשורים למערכת ההפעלה, בקר באתר התמיכה המקוונת של HP בכתובת www.hp.com/support.

מפרט תנאי הסביבה

- טווח טמפרטורות מומלץ להפעלה: 15° עד 30° צלזיוס (59° עד 86° פרנהייט)
- טווח מותר של טמפרטורות הפעלה: 5° עד 40° צלזיוס (41° עד 104° פרנהייט)
- לחות: 15% עד 80% לחות יחסית ללא עיבוי; נקודת עיבוי מרבית של 28° צלזיוס
- טווח טמפרטורות במצב חוסר פעילות (אחסון): -40° עד 60° צלזיוס (-40° עד 140° פרנהייט)
- בנוכחות שדות אלקטרומגנטיים חזקים, ייתכן שיהיה עיוות מסוים בפלט מהמדפסת.
- HP ממליצה להשתמש בכבל USB שאינו עולה באורכו על 3 מטרים כדי למזער רעשים פוטנציאליים שנוצרים כתוצאה משדות אלקטרומגנטיים.

קיבולת מגש ההזנה

- גיליונות נייר רגיל (80 ג'"/מ"ר [20 ליבראות]): עד 60
- מעטפות: עד 5
- כרטיסיות: עד 20
- גיליונות נייר צילום: עד 20

קיבולת מגש הפלט

- גיליונות נייר רגיל (80 ג'"/מ"ר [20 ליבראות]): עד 25
- מעטפות: עד 5
- כרטיסיות: עד 10
- גיליונות נייר צילום: עד 10

גודל הנייר

- לקבלת רשימה מלאה של גודלי חומרי ההדפסה הנתמכים, עיין בתוכנת המדפסת.

משקל הנייר

- נייר רגיל: 64 עד 90 ג'"/מ"ר (16 עד 24 ליבראות)
- מעטפות: 75 עד 90 ג'"/מ"ר (20 עד 24 ליבראות)
- כרטיסים: עד 200 ג'"/מ"ר
- נייר צילום: עד 280 ג'"/מ"ר (75 ליבראות)

מפרטי הדפסה

- מהירויות ההדפסה משתנות בהתאם למורכבות המסמך
- שיטה: הזרקת דיו תרמית לפי דרישה
- שפה: PCL3 GUI

מפרטי העתקה

- רזולוציה: עד 600 x 300 dpi אופטי
- עיבוד תמונה דיגיטלי
- מהירויות העתקה משתנות בהתאם למורכבות המסמך והדגם

מפרטי סריקה

- רזולוציה: עד 1,200 x 1,200 ppi אופטית
- לקבלת מידע נוסף אודות רזולוציית ppi, עיין בתוכנת הסורק.
- צבע: 24-bit צבע, 8-bit גוני אפור (256 רמות אפור)
- גודל סריקה מרבי ממשטח הזכוכית: 29.7 x 21.6 ס"מ

רזולוציית הדפסה

- לקבלת רשימה של רזולוציות הדפסה נתמכות, בקר באתר התמיכה במדפסת בכתובת www.support.hp.com.

מידע אקוסטי

- אם יש לך גישה לאינטרנט, באפשרותך לקבל מידע על אקוסטיקה מ [אתר האינטרנט של HP](http://www.hp.com).

הודעות תקינה

המדפסת עומדת בדרישות המוצר מסוכנויות התקינה במדינה/אזור שלך.

סעיף זה כולל את הנושאים הבאים:

- [מספר זיהוי דגם לתקינה](#)
- [הצהרת FCC](#)
- [הצהרת תאימות VCCI \(Class B\) למשתמשים ביפן](#)
- [הודעה בדבר כבל המתח למשתמשים ביפן](#)
- [הודעה למשתמשים בקוריאה](#)
- [הצהרה בדבר פליטת רעשים למשתמשים בגרמניה](#)
- [הודעת תקינה של האיחוד האירופי](#)
- [הצהרת תאימות](#)
- [הצהרות תקינה בנוגע לאלחוט](#)

מספר זיהוי דגם לתקינה

למוצר מוקצה מספר דגם לתקינה לצורך זיהוי למטרות תקינה. מספר הדגם לתקינה של המוצר שברשותך הוא SNPRH-1506-01. אין לבלבל בין המספר לתקינה לבין השם השיווקי (HP Ink Tank Wireless 410 series, וכדומה) או המק"ט (Z4B54A, Z4B53A, וכדומה).

הצהרת FCC

The United States Federal Communications Commission (in 47 CFR 15.105) has specified that the following notice be brought to the attention of users of this product.

This equipment has been tested and found to comply with the limits for a Class B digital device, pursuant to Part 15 of the FCC Rules. These limits are designed to provide reasonable protection against harmful interference in a residential installation. This equipment generates, uses and can radiate radio frequency energy and, if not installed and used in accordance with the instructions, may cause harmful interference to radio communications. However, there is no guarantee that interference will not occur in a particular installation. If this equipment does cause harmful interference to radio or television reception, which can be determined by turning the equipment off and on, the user is encouraged to try to correct the interference by one or more of the following measures:

- Reorient or relocate the receiving antenna.
- Increase the separation between the equipment and the receiver.
- Connect the equipment into an outlet on a circuit different from that to which the receiver is connected.
- Consult the dealer or an experienced radio/TV technician for help.

For further information, contact: Manager of Corporate Product Regulations, HP Inc. 1501 Page Mill Road, Palo Alto, CA 94304, U.S.A.

Modifications (part 15.21)

The FCC requires the user to be notified that any changes or modifications made to this device that are not expressly approved by HP may void the user's authority to operate the equipment.

This device complies with Part 15 of the FCC Rules. Operation is subject to the following two conditions: (1) this device may not cause harmful interference, and (2) this device must accept any interference received, including interference that may cause undesired operation.

הצהרת תאימות VCCI (Class B) למשתמשים ביפן

この装置は、クラス B 情報技術装置です。この装置は、家庭環境で使用することを目的としていますが、この装置がラジオやテレビジョン受信機に近接して使用されると、受信障害を引き起こすことがあります。取扱説明書に従って正しい取り扱いをして下さい。

VCCI-B

הודעה בדבר כבל המתח למשתמשים ביפן

製品には、同梱された電源コードをお使い下さい。

同梱された電源コードは、他の製品では使用出来ません。

הודעה למשתמשים בקוריאה

이 기기는 가정용(B급) 전자파적합기기로서 주로 가정에서 사용하는 것을 목적으로 하며, 모든 지역에서 사용할 수 있습니다.

B급 기기
(가정용 방송통신기자재)

הצהרה בדבר פליטת רעשים למשתמשים בגרמניה

Geräuschemission

LpA < 70 dB am Arbeitsplatz im Normalbetrieb nach DIN 45635 T. 19

הודעת תקינה של האיחוד האירופי



מוצרים הנושאים את סימון CE תואמים להנחית האיחוד האירופי הרלוונטיות ולתקנים המתואמים האירופאים הקשורים. ניתן למצוא את הצהרת התאימות המלאה באתר האינטרנט הבא:

www.hp.eu/certificates (חפש באמצעות שם דגם המוצר או מספר דגם התקינה שלו (RMN), שניתן למצוא בתווית התקינה).

ליצירת קשר בנושאי תקינה, יש לפנות אל HP Deutschland GmbH, HQ-TRE, 71025, Boeblingen, Germany.

EMF

- מוצר זה עומד בדרישות המפורטות בהנחיות הבינלאומיות (ICNIRP) בנוגע לחשיפה לקרינת תדרי רדיו. אם המוצר כולל התקן המשדר ומקבל אותות רדיו, שמירה על מרחק הפרדה של 20 ס"מ בעת שימוש רגיל במוצר מבטיחה כי רמות החשיפה לתדרי רדיו עומדות בדרישות האיחוד האירופי.

פונקציונליות אלחוטית באירופה

- עבור מוצרים עם 802.11 b/g/n או רדיו Bluetooth:
 - מוצר זה פועל בתדרי רדיו בין 2400 MHz ל-2483.5 MHz, עם עוצמת שידור של 20 dBm (100 mW) ומטה.
 - עבור מוצרים עם רדיו 802.11 a/b/g/n.
 - מוצר זה פועל בתדרי רדיו בין 2400 MHz ל-2483.5 MHz, ובין 5170 MHz ל-5710 MHz, עם עוצמת שידור של 20 dBm (100 mW) ומטה.
 - **זהירות: LAN אלחוטי IEEE 802.11x עם רצועת תדרים של 5.15-5.35 GHz מוגבל לשימוש בתוך מבנים בלבד** עבור כל המדינות/אזורים המופיעים בתרשים. שימוש באפליקציית WLAN זו בחוץ עלול להוביל להפרעות בשירותי רדיו קיימים.





DECLARATION OF CONFORMITY
according to ISO/IEC 17050-1 and EN 17050-1

DoC #: SNPRH-1506-01- R6 Original/en

Manufacturer's Name: HP Inc.
Manufacturer's Address: HP Singapore (Private) Limited, 1 Depot Close, Singapore 109841

declare, under its sole responsibility that the product

Product Name and Model:²⁾ HP DeskJet GT 5820 All-in-One Printer Series
HP Ink Tank Wireless 410 Series
HP Smart Tank Wireless 450 Series

Regulatory Model Number:¹⁾ SNPRH-1506-01
Product Options: Please See ANNEX I

conforms to the following Product Specifications and Regulations:

Safety

IEC 60950-1:2005 +A1:2009 +A2:2013
EN 60950-1:2006 +A11:2009 +A1:2010
+A12:2011 +A2:2013
EN 62479:2010
EN 62311:2008

EMC

EN 55032:2012 / EN 55032:2012 Class B
CISPR 24:2010 / EN 55024:2010
EN 61000-3-2:2014
EN 61000-3-3:2013
FCC CFR 47 Part 15
ICES-003, Issue 6
EN 301 489-1 V2.1.1:2017
EN 301 489-17 V3.1.1:2017

Spectrum

EN 300 328 V2.1.1:2016

Ecodesign

Regulation (EC) No. 1275/2008
ENERGY STAR® Qualified Imaging Equipment Operational Mode (OM) Test Procedure
EN 50564:2011
IEC 62301:2011

RoHS

EN 50581:2012

The product herewith complies with the requirements of the Radio Equipment Directive 2014/53/EU, the Ecodesign Directive 2009/125/EC, the RoHS Directive 2011/65/EU and carries the **CE**-marking accordingly.

This device complies with part 15 of the FCC Rules. Operation is subject to the following two conditions:

(1) This device may not cause harmful interference, and (2) this device must accept any interference received, including interference that may cause undesired operation.

Additional Information:

- 1) This product is assigned a Regulatory Model Number which stays with the regulatory aspects of the design. The Regulatory Model Number is the main product identifier in the regulatory documentation and test reports, this number should not be confused with the marketing name or the product numbers.
- 2) This product was tested in a typical HP environment, in conjunction with an HP host system.
- 3) This product uses a radio module with Regulatory Model Number SDGOB-1392 as needed to meet technical regulatory requirements for the countries/regions where this product will be sold.

Vancouver, WA
13-05-2017

Uwe Voigt, Manager

Customer Assurance, Inkjet Business and Platform

Local contact for regulatory topics only:

EU: HP Deutschland GmbH, HP HQ-TRE, 71025 Boeblingen, Germany
U.S.: HP Inc., 1501 Page Mill Road, Palo Alto 94304, U.S.A. 650-857-1501

<http://www.hp.eu/certificates>

DECLARATION OF CONFORMITY
according to ISO/IEC 17050-1 and EN 17050-1

ANNEX I

Regulatory Model Number: SNPRH-1506-01

OPTIONS

DESCRIPTION:*	OPTION RMN:*
Power Supply (World Wide, except China and India)	F5S43-64001

For non-EU countries only:

DESCRIPTION:*	OPTION RMN:*
Power Supply (World Wide, except China and India)	F5S43-64001
Power Supply (China and India)	F5S43-64002

* Where X represents any alpha numeric character.

הצהרות תקינה בנוגע לאלחוט

סעיף זה כולל את מידע התקינה הבא בנוגע למוצרים אלחוטיים:

- [חשיפה לקרינת תדר רדיו](#)
- [הודעה למשתמשים בברזיל](#)
- [הודעה למשתמשים בקנדה](#)
- [הודעה למשתמשים בטייוואן](#)
- [הודעה למשתמשים במקסיקו](#)
- [הודעה למשתמשים ביפן](#)
- [הודעה למשתמשים בקוריאה](#)

חשיפה לקרינת תדר רדיו

⚠ CAUTION: The radiated output power of this device is far below the FCC radio frequency exposure limits. Nevertheless, the device shall be used in such a manner that the potential for human contact during normal operation is minimized. This product and any attached external antenna, if supported, shall be placed in such a manner to minimize the potential for human contact during normal operation. In order to avoid the possibility of exceeding the FCC radio frequency exposure limits, human proximity to the antenna shall not be less than 20 cm (8 inches) during normal operation.

הודעה למשתמשים בברזיל

Este equipamento opera em caráter secundário, isto é, não tem direito à proteção contra interferência prejudicial, mesmo de estações do mesmo tipo, e não pode causar interferência em sistemas operando em caráter primário.

הודעה למשתמשים בקנדה

Under Industry Canada regulations, this radio transmitter may only operate using an antenna of a type and maximum (or lesser) gain approved for the transmitter by Industry Canada. To reduce potential radio interference to other users, the antenna type and its gain should be so chosen that the equivalent isotropically radiated power (e.i.r.p.) is not more than that necessary for successful communication.

This device complies with Industry Canada licence-exempt RSS standard(s). Operation is subject to the following two conditions: (1) this device may not cause interference, and (2) this device must accept any interference, including interference that may cause undesired operation of the device.

WARNING! Exposure to Radio Frequency Radiation The radiated output power of this device is below the Industry Canada radio frequency exposure limits. Nevertheless, the device should be used in such a manner that the potential for human contact is minimized during normal operation.

To avoid the possibility of exceeding the Industry Canada radio frequency exposure limits, human proximity to the antennas should not be less than 20 cm (8 inches).

Conformément au Règlement d'Industrie Canada, cet émetteur radioélectrique ne peut fonctionner qu'avec une antenne d'un type et d'un gain maximum (ou moindre) approuvé par Industrie Canada. Afin de réduire le brouillage radioélectrique potentiel pour d'autres utilisateurs, le type d'antenne et son gain doivent être choisis de manière à ce que la puissance isotrope rayonnée équivalente (p.i.r.e.) ne dépasse pas celle nécessaire à une communication réussie.

Cet appareil est conforme aux normes RSS exemptes de licence d'Industrie Canada. Son fonctionnement dépend des deux conditions suivantes : (1) cet appareil ne doit pas provoquer d'interférences nuisibles et (2) doit accepter toutes les interférences reçues, y compris des interférences pouvant provoquer un fonctionnement non souhaité de l'appareil.

AVERTISSEMENT relatif à l'exposition aux radiofréquences. La puissance de rayonnement de cet appareil se trouve sous les limites d'exposition de radiofréquences d'Industrie Canada. Néanmoins, cet appareil doit être utilisé de telle sorte qu'il doive être mis en contact le moins possible avec le corps humain.

Afin d'éviter le dépassement éventuel des limites d'exposition aux radiofréquences d'Industrie Canada, il est recommandé de maintenir une distance de plus de 20 cm entre les antennes et l'utilisateur.

הודעה למשתמשים בטייוואן

低功率電波輻射性電機管理辦法

第十二條

經型式認證合格之低功率射頻電機，非經許可，公司、商號或使用者均不得擅自變更頻率、加大功率或變更設計之特性及功能。

第十四條

低功率射頻電機之使用不得影響飛航安全及干擾合法通信；經發現有干擾現象時，應立即停用，並改善至無干擾時方得繼續使用。

前項合法通信，指依電信法規定作業之無線電通信。低功率射頻電機須忍受合法通信或工業、科學及醫藥用電波輻射性電機設備之干擾。

הודעה למשתמשים במקסיקו

La operación de este equipo está sujeta a las siguientes dos condiciones: (1) es posible que este equipo o dispositivo no cause interferencia perjudicial y (2) este equipo o dispositivo debe aceptar cualquier interferencia, incluyendo la que pueda causar su operación no deseada.

Para saber el modelo de la tarjeta inalámbrica utilizada, revise la etiqueta regulatoria de la impresora.

הודעה למשתמשים ביפן

この機器は技術基準適合証明又は工事設計認証を受けた無線設備を搭載しています。

הודעה למשתמשים בקוריאה

해당 무선설비는 전파혼신 가능성이 있으므로 인명안전과 관련된 서비스는 할 수 없음
(무선 모듈이 탑재된 제품인 경우)

תוכנית ניהול סביבתי למוצר

חברת HP מחויבת לספק מוצרים איכותיים שאינם פוגעים באיכות הסביבה. בתכנון מוצר זה הובאו בחשבון אפשרויות מיחזור שונות. מספר החומרים צומצם עד למינימום, מבלי לגרוע מהפונקציונליות של המדפסת ומאמינותה. התכנון מאפשר להפריד בקלות חומרים שונים זה מזה. אמצעי ההידוק והחיבורים השונים ניתנים לאיתור בקלות ולהסרה בעזרת כלים פשוטים. חלקים בעדיפות גבוהה תוכננו כך שניתן יהיה לגשת אליהם בקלות לפירוק ותיקון יעילים.

לקבלת מידע נוסף, בקר באתר 'המחויבות של HP לאיכות הסביבה' בכתובת:

www.hp.com/hpinfo/globalcitizenship/environment

- [עצות ידידותיות לסביבה](#)
- [תקנה 1275/2008 של ועדת האיחוד האירופי](#)
- [נייר](#)
- [חלקי פלסטיק](#)
- [גיליונות נתונים על בטיחות](#)
- [תוכנית מיחזור](#)
- [תוכנית המיחזור של HP לחומרי דיו מתכלים](#)
- [צריכת חשמל](#)
- [השלכת ציוד פסולת על-ידי משתמשים](#)
- [השלכת פסולת עבור ברזיל](#)
- [חומרים כימיים](#)
- [הצהרת מצב הנוכחות של סימון החומרים המוגבלים \(טייוואן\)](#)
- [טבלת החומרים/הרכיבים המסוכנים והרכבם \(סין\)](#)
- [הגבלת חומרים מסוכנים \(הודו\)](#)
- [הגבלת חומרים מסוכנים \(אוקראינה\)](#)
- [הצהרה בדבר הגבלה על חומרים מסוכנים \(טורקיה\)](#)
- [EPEAT](#)
- [מידע למשתמש על SEPA Ecolabel \(סין\)](#)
- [תווית צריכת האנרגיה בסין בעת שימוש במדפסת, פקס ומכשיר העתקה](#)

עצות ידידותיות לסביבה

HP מחויבת לסייע ללקוחותיה לצמצם את ההשפעה על הסביבה. בקר באתר האינטרנט HP Environmental Programs and Initiatives (תוכניות ויוזמות סביבתיות של HP) לקבלת מידע נוסף אודות היוזמות הסביבתיות של HP.

www.hp.com/hpinfo/globalcitizenship/environment/

תקנה 1275/2008 של ועדת האיחוד האירופי

למידע על נתוני צריכת חשמל של המוצר, לרבות צריכת חשמל של המוצר במצב המתנה בחיבור לרשת כאשר כל שאר היציאות ברשת האלחוטית פעילות, עיין בסעיף P14 'מידע נוסף' בהצהרת IT ECO של המוצר בכתובת www.hp.com/hpinfo/globalcitizenship/environment/productdata/itecodesktop-pc.html.

נייר

מוצר זה מתאים לשימוש בנייר ממוחזר בהתאם לתקן DIN 19309 ו-EN 12281:2002.

חלקי פלסטיק

חלקי פלסטיק שמשקלם עולה על 25 גרם מסומנים בהתאם לתקנים בין-לאומיים המגבירים את האפשרות לזיהוי סוגי פלסטיק למטרות מיחזור בסיום חיי המוצר.

גיליונות נתונים על בטיחות

גיליונות נתונים על בטיחות, מידע על בטיחות המוצר ועל איכות הסביבה זמינים באתר www.hp.com/go/ecodata או לפי בקשה.

תוכנית מיחזור

HP מציעה מספר ההולך וגדל של תוכניות החזרת מוצרים ומיחזור במדינות/אזורים רבים ושותפויות עם מספר מרכזי מיחזור מוצרי אלקטרוניקה ברחבי העולם. HP פועלת לשימור משאבים על-ידי מכירה חוזרת של כמה ממוצריה הפופולריים ביותר. לקבלת מידע נוסף אודות מיחזור מוצרי HP, בקר בכתובת:

www.hp.com/hpinfo/globalcitizenship/environment/recycle/

תוכנית המיחזור של HP לחומרי דיו מתכלים

HP מחויבת להגנה על הסביבה. תוכנית HP Inkjet Supplies Recycling Program (תוכנית המיחזור של HP לחומרי דיו מתכלים) זמינה במדינות/אזורים רבים ומאפשרת מיחזור ללא תשלום של מחסניות הדפסה ומחסניות דיו משומשות. לקבלת מידע נוסף, בקר באתר האינטרנט הבא:

www.hp.com/hpinfo/globalcitizenship/environment/recycle/

צריכת חשמל

ציוד הדפסה והדמיה של HP המסומן בסמל ENERGY STAR® מאושר על-ידי המשרד לאיכות הסביבה בארה"ב. הסימון הבא יופיע על-גבי מוצרי הדמיה בעלי אישור ENERGY STAR:



מידע נוסף אודות דגמים של מוצרי הדמיה המאושרים על-ידי ENERGY STAR מופיע בכתובת: www.hp.com/go/energystar

השלכת ציוד פסולת על-ידי משתמשים

סמל זה מציין כי אין להשליך את המוצר יחד עם פסולת ביתית אחרת. במקום זאת, עליך להגן על בריאות האנשים ועל הסביבה, על-ידי מסירת ציוד הפסולת לנקודת איסוף ייעודית לצורך מחזור פסולת של ציוד אלקטרוני וחשמלי. לקבלת מידע נוסף, פנה אל המשרד המקומי בעיר מגוריך, או בקר באתר <http://www.hp.com/recycle>.



השלכת פסולת עבור ברזיל

Este produto eletrônico e seus componentes não devem ser descartados no lixo comum, pois embora estejam em conformidade com padrões mundiais de restrição a substâncias nocivas, podem conter, ainda que em quantidades mínimas, substâncias impactantes ao meio ambiente. Ao final da vida útil deste produto, o usuário deverá entregá-lo à HP. A não observância dessa orientação sujeitará o infrator às sanções previstas em lei.

Após o uso, as pilhas e/ou baterias dos produtos HP deverão ser entregues ao estabelecimento comercial ou rede de assistência técnica autorizada pela HP.

Para maiores informações, inclusive sobre os pontos de recebimento, acesse:

www.hp.com.br/reciclar



Não descarte o produto eletrônico em lixo comum

חומרים כימיים

HP מחויבת לספק ללקוחותיה מידע אודות החומרים הכימיים במוצריה כדי להתאים לדרישות חוקיות, כגון REACH (תקנה EC מספר 1907/2006 של הפרלמנט והמועצה האירופיים). דוח עם פרטי הכימקלים עבור מוצר זה ניתן למצוא בכתובת: www.hp.com/go/reach.

台灣 限用物質含有情況標示聲明書

Taiwan Declaration of the Presence Condition of the Restricted Substances Marking

限用物質及其化學符號						單元
Restricted substances and its chemical symbols						Unit
多溴二苯醚 (PBDE)	多溴聯苯 (PBB)	六價鉻 (Cr ⁺⁶)	鎘 (Cd)	汞 (Hg)	鉛 (Pb)	Unit
○	○	○	○	○	—	列印引擎 Print engine
○	○	○	○	○	○	外殼和紙匣 External casing and trays
○	○	○	○	○	—	電源供應器 Power supply
○	○	○	○	○	○	電線 Cables
○	○	○	○	○	—	印刷電路板 Print printed circuit board
○	○	○	○	○	—	控制面板 Control panel
○	○	○	○	○	○	墨水匣 Cartridge
○	○	○	○	○	—	掃描器組件 Scanner assembly

備考 1. “超出 0.1 wt %” 及 “超出 0.01 wt %” 係指限用物質之百分比含量超出百分比含量基準值。

Note 1: “Exceeding 0.1 wt %” and “exceeding 0.01 wt %” indicate that the percentage content of the restricted substance exceeds the reference percentage value of presence condition.

備考 2. “○” 係指該項限用物質之百分比含量未超出百分比含量基準值。

Note 2: “○” indicates that the percentage content of the restricted substance does not exceed the percentage of reference value of presence.

備考 3. “—” 係指該項限用物質為排除項目。

Note 3: The “—” indicates that the restricted substance corresponds to the exemption.

若要存取產品的最新使用指南或手冊，請前往 www.support.hp.com。選取搜尋您的產品，然後依照畫面上的指示繼續執行。

To access the latest user guides or manuals for your product, go to www.support.hp.com. Select **Find your product**, and then follow the onscreen instructions.

טבלת החומרים/הרכיבים המסוכנים והרכבם (סין)

产品中有害物质或元素的名称及含量

根据中国《电器电子产品有害物质限制使用管理办法》 

有害物质						部件名称
多溴二苯醚 (PBDE)	多溴联苯 (PBB)	六价铬 (Cr(VI))	镉 (Cd)	汞 (Hg)	铅 (Pb)	
○	○	○	○	○	○	外壳和托盘
○	○	○	○	○	○	电线
○	○	○	○	○	X	印刷电路板
○	○	○	○	○	X	打印系统
○	○	○	○	○	X	显示器
○	○	○	○	○	○	喷墨打印机墨盒
○	○	○	○	○	X	驱动光盘
○	○	○	○	○	X	扫描仪
○	○	○	○	○	X	网络配件
○	○	○	○	○	X	电池板
○	○	○	○	○	○	自动双面打印系统
○	○	○	○	○	X	外部电源

本表格依据 SJ/T 11364 的规定编制。

○：表示该有害物质在该部件所有均质材料中的含量均在 GB/T 26572 规定的限量要求以下。

X：表示该有害物质至少在该部件的某一均质材料中的含量超出 GB/T 26572 规定的限量要求。

此表中所有名称中含“X”的部件均符合欧盟 RoHS 立法。

注：环保使用期限的参考标识取决于产品正常工作的温度和湿度等条件。

הגבלת חומרים מסוכנים (הודו)

This product, as well as its related consumables and spares, complies with the reduction in hazardous substances provisions of the "India E-waste Rule 2016." It does not contain lead, mercury, hexavalent chromium, polybrominated biphenyls or polybrominated diphenyl ethers in concentrations exceeding 0.1 weight % and 0.01 weight % for cadmium, except where allowed pursuant to the exemptions set in Schedule 2 of the Rule.

Технічний регламент щодо обмеження використання небезпечних речовин (Україна)

Обладнання відповідає вимогам Технічного регламенту щодо обмеження використання деяких небезпечних речовин в електричному та електронному обладнанні, затвердженого постановою Кабінету Міністрів України від 3 грудня 2008 № 1057

הצהרה בדבר הגבלה על חומרים מסוכנים (טורקיה)

Türkiye Cumhuriyeti: EEE Yönetmeliğine Uygundur

EPEAT

Most HP products are designed to meet EPEAT. EPEAT is a comprehensive environmental rating that helps identify greener electronics equipment. For more information on EPEAT go to www.epeat.net. For information on HP's EPEAT registered products go to www.hp.com/hpinfo/globalcitizenship/environment/pdf/epeat_printers.pdf.

מידע למשתמש על SEPA Ecolabel (סין)

中国环境标识认证产品用户说明

噪声大于 63.0 dB(A) 的办公设备不宜放置于办公室内，请在独立的隔离区域使用。

如需长时间使用本产品或打印大量文件，请确保在通风良好的房间内使用。

如您需要确认本产品处于零能耗状态，请按下电源关闭按钮，并将插头从电源插座断开。

您可以使用再生纸，以减少资源耗费。

תווית צריכת האנרגיה בסין בעת שימוש במדפסת, פקס ומכשיר העתקה

复印机、打印机和传真机能源效率标识实施规则

依据“复印机、打印机和传真机能源效率标识实施规则”，该打印机具有中国能效标识。标识上显示的能效等级和操作模式值根据“复印机、打印机和传真机能效限定值及能效等级”标准（“GB 21521”）来确定和计算。

1. 能效等级

产品能效等级分 3 级，其中 1 级能效最高。能效限定值根据产品类型和打印速度由标准确定。能效等级则根据基本功耗水平以及网络接口和内存等附加组件和功能的功率因子之和来计算。

2. 能效信息

喷墨打印机

— 操作模式功率

睡眠状态的能耗按照 GB 21521 的标准来衡量和计算。该数据以瓦特 (W) 表示。

- 待机功率

待机状态是产品连接到电网电源上功率最低的状态。该状态可以持续无限长时间，且使用者无法改变此状态下产品的功率。对于“成像设备”产品，“待机”状态通常相当于“关闭”状态，但也可能相当于“准备”状态或者“睡眠”状态。该数据以瓦特 (W) 表示。

- 睡眠状态预设延迟时间

出厂前由制造商设置的时间决定了该产品在完成主功能后进入低耗模式（例如睡眠、自动关机）的时间。该数据以分钟表示。

- 附加功能功率因子之和

网络接口和内存等附加功能的功率因子之和。该数据以瓦特 (W) 表示。

标识上显示的能耗数据是根据典型配置测量得出的数据，此类配置包含登记备案的打印机依据复印机、打印机和传真机能源效率标识实施规则所选的所有配置。因此，该特定产品型号的实际能耗可能与标识上显示的数据有所不同。

要了解规范的更多详情，请参考最新版的 GB 21521 标准。

