

Οδηγός Χρήστη

Samsung Multifunction **ProXpress**

M408x series

Ευχαριστούμε που επιλέξατε αυτό το προϊόν της Samsung.

Αυτός ο οδηγός παρέχει πληροφορίες σχετικά με την εγκατάσταση, τις βασικές λειτουργίες και την αντιμετώπιση προβλημάτων σε διάφορα λειτουργικά συστήματα.

ΠΕΡΙΕΧΟΜΕΝΑ



1. Εισαγωγή

Βασικά οφέλη	8
Λειτουργίες κατά μοντέλα	10
Χρήσιμο να γνωρίζετε	12
Πληροφορίες για τον οδηγό χρήσης	14
Πληροφορίες ασφαλείας	15
Επισκόπηση του μηχανήματος	22
Επισκόπηση του πίνακα ελέγχου	25
Ενεργοποίηση του μηχανήματος	27
Επεξήγηση των λυχνιών LED	29
Οθόνη ενδείξεων και χρήσιμα κουμπιά	32
Κατανόηση του αναδυόμενου πληκτρολογίου	37



2. Εγκατάσταση λογισμικού

Εγκατάσταση του προγράμματος οδήγησης	39
Επανεγκατάσταση του προγράμματος οδήγησης	42



3. Χρήση ενός μηχανήματος που είναι συνδεδεμένο στο δίκτυο

Περιβάλλον δικτύου	45
Πρόσβαση στις ρυθμίσεις δικτύου	46
Ρυθμίσεις δικτύου (TCP/IP)	47
Ρύθμιση διεύθυνσης IP	49
Εγκατάσταση προγράμματος οδήγησης μέσω του δικτύου	54
Ρύθμιση ασύρματου δικτύου (Προαιρετικό)	63



4. Μέσα εκτύπωσης και δίσκος

Προετοιμασία πρωτοτύπων	74
Τοποθέτηση πρωτοτύπων	75
Επιλογή μέσων εκτύπωσης	79
Τοποθέτηση χαρτιού στο δίσκο	81
Εκτύπωση σε ειδικά μέσα	86
Ρύθμιση της μεγέθους χαρτιού και τύπου	91
Θέση εκτύπωσης	92



5. Εκτύπωση

Λειτουργίες προγράμματος οδήγησης εκτυπωτή	94
Βασικές ρυθμίσεις εκτύπωσης	95
Άνοιγμα προτιμήσεων εκτύπωσης	97
Χρήση ειδικών λειτουργιών εκτύπωσης	106
Χρήση βοηθητικού προγράμματος “Απευθείας εκτύπωση”	115
Αλλαγή των προεπιλεγμένων ρυθμίσεων εκτύπωσης	117
Καθορισμός του μηχανήματος ως προεπιλεγμένου	118
Εκτύπωση σε αρχείο (PRN)	119
Εκτύπωση σε Mac	120
Εκτύπωση σε Linux	122
Εκτύπωση σε Unix	124



6. Αντιγραφή

Κατανόηση της οθόνης αντιγραφής	127
Βασικές ρυθμίσεις αντιγραφής	129
Γρήγορη αντιγραφή	132
Αντιγραφή αστυνομικής ταυτότητας	133
Χρήση ειδικών λειτουργιών αντιγραφής	135
Χρήση της ρύθμισης προγράμματος	142



7. Σάρωση

Κατανόηση των μεθόδων σάρωσης	145
Σάρωση και αποστολή μέσω ηλεκτρονικού ταχυδρομείου	146
Σάρωση και αποστολή μέσω SMB/FTP	154
Σάρωση και αποστολή στον υπολογιστή σας	161
Σάρωση και αποστολή σε USB/κοινόχρηστο φάκελο.	163
Αλλαγή ρυθμίσεων της λειτουργίας σάρωσης	165
Χρήση της ρύθμισης προγράμματος	170
Σάρωση με λογισμικό TWAIN	171
Σάρωση με το Samsung Easy Document Creator	172
Σάρωση σε Mac	173
Σάρωση σε Linux	174



8. Λειτουργία φαξ

Προετοιμασία του φαξ	176
Αποστολή φαξ από τον υπολογιστή σας	177
Κατανόηση η οθόνη φαξ	179
Αποστολή φαξ	181
Λήψη φαξ	189

ΠΕΡΙΕΧΟΜΕΝΑ

Προσαρμογή των ρυθμίσεων εγγράφου	192
Εκτύπωση μιας αναφορά φαξ	195
Χρήση της ρύθμισης προγράμματος	196



9. Ρύθμιση Βιβλίου Διευθύνσεων

Δημιουργία βιβλίου διευθύνσεων από τον πίνακα ελέγχου	199
Δημιουργία βιβλίου διευθύνσεων με χρήση του SyncThru™ Web Service	204



10. Χρήση του μηχανήματος από φορητή συσκευή

Λειτουργία Χρήση του NFC (Προαιρετικό)	213
Υποστηριζόμενες εφαρμογές για φορητές συσκευές	224
Mopria™	225
AirPrint	227
Samsung Cloud Print	228
Google Cloud Print™	231



11. Χρήση του SmarThru Workflow, του Κοινόχρηστου φακέλου, του Αποθηκευμένου εγγράφου και του USB

Πληροφορίες για το SmarThru Workflow	235
Κατανόηση της οθόνης SmarThru Workflow	236
Οθόνη δημιουργίας ροής εργασιών	237
Κατανόηση της οθόνης κοινόχρηστου φακέλου	239
Χρήση του κοινόχρηστου φακέλου	240
Κατανόηση της οθόνης αποθηκευμένων εγγράφων	242
Αποθήκευση εγγράφων στα Αποθηκευμένα έγγραφα	243
Κατανόηση της οθόνης USB	244
Πληροφορίες για τη συσκευή μνήμης USB	245
Εκτύπωση από μια συσκευή μνήμης USB	246
Σάρωση σε μια συσκευή μνήμης USB	248



12. Επισκόπηση μενού και προχωρημένα χαρακτηριστικά

Επισκόπηση μενού	251
Ρυθμίσεις μηχανήματος	256



13. Χρήσιμα εργαλεία

Πρόσβαση σε εργαλεία διαχείρισης	285
SyncThru™ Web Service	286
Easy Capture Manager	293
Samsung AnyWeb Print	294
Easy Eco Driver	295
Χρήση του Samsung Easy Document Creator	296
Χρήση του Κέντρου Εκτυπωτών Samsung	297
Χρήση του Samsung Easy Printer Manager	300
Χρήση του Κατάσταση εκτυπωτή Samsung	303
Χρήση του Samsung Printer Experience	306



14. Συντήρηση

Παραγγελία αναλωσίμων και αξεσουάρ	314
Διαθέσιμα αναλώσιμα	315
Διαθέσιμα προαιρετικά εξαρτήματα	316
Διαθέσιμα ανταλλακτικά	317
Αποθήκευση της κασετας τονερ	318
Ανακατανομή τόνερ	320
Αντικατάσταση της κασέτας τόνερ	322

Εγκατάσταση εξαρτημάτων	325
Παρακολούθηση της διάρκειας ζωής αναλωσίμων	329
Καθαρισμός του μηχανήματος	330
Συμβουλές μετακίνησης και αποθήκευσης του μηχανήματος	337



15. Αντιμετώπιση προβλημάτων

Συμβουλές για την αποφυγή εμπλοκών χαρτιού	339
Επίλυση περιπτώσεων εμπλοκής χαρτιού	340
Επεξήγηση μηνυμάτων οθόνης	359
Προβλήματα με την τροφοδότηση χαρτιού	368
Προβλήματα τροφοδοσίας και σύνδεσης καλωδίων	369
Προβλήματα εκτύπωσης	370
Προβλήματα ποιότητας εκτύπωσης	374
Προβλήματα αντιγραφής	382
Προβλήματα σάρωσης	383
Προβλήματα αποστολής φαξ	385
Προβλήματα με το λειτουργικό σύστημα	387



16. Παράρτημα

Τεχνικά χαρακτηριστικά	392
Κανονιστικές πληροφορίες	400
Πνευματικά δικαιώματα	415



1. Εισαγωγή

Αυτά είναι τα κύρια μέρη του μηχανήματος:

Αυτό το κεφάλαιο περιλαμβάνει:

- Βασικά οφέλη 8
- Λειτουργίες κατά μοντέλα 10
- Χρήσιμο να γνωρίζετε 12
- Πληροφορίες για τον οδηγό χρήσης 14
- Πληροφορίες ασφαλείας 15
- Επισκόπηση του μηχανήματος 22
- Επισκόπηση του πίνακα ελέγχου 25
- Ενεργοποίηση του μηχανήματος 27
- Επεξήγηση των λυχνιών LED 29
- Οθόνη ενδείξεων και χρήσιμα κουμπιά 32
- Κατανόηση του αναδυόμενου πληκτρολογίου 37

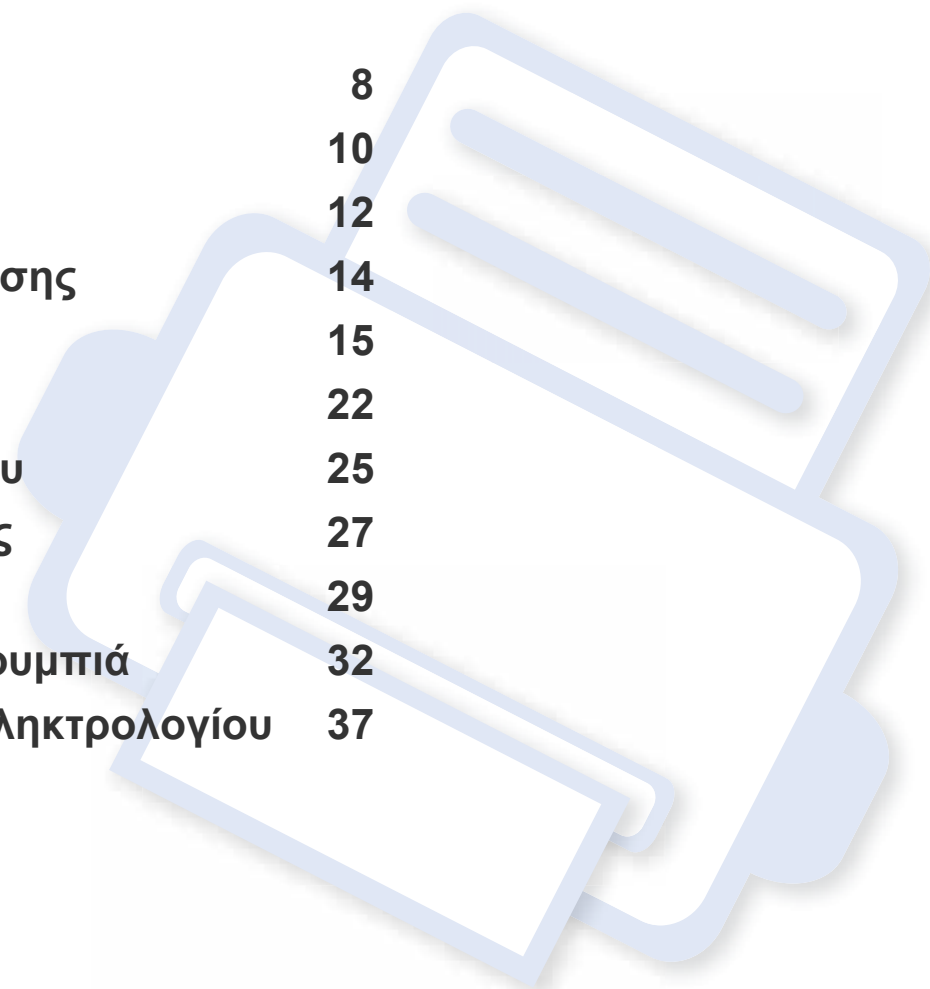

Βασικά οφέλη

Φιλικό προς το περιβάλλον



- Για την εξοικονόμηση τόνερ και χαρτιού, αυτό το μηχάνημα υποστηρίζει τη λειτουργία Eco (βλ. “Καρτέλα Eco” στη σελίδα 102).
- Για να εξοικονομήσετε χαρτί, μπορείτε να εκτυπώσετε πολλές σελίδες σε ένα φύλλο χαρτιού (βλ. “Εκτύπωση πολλές σελίδες σε ένα φύλλο χαρτί” στη σελίδα 106).
- Για να εξοικονομήσετε χαρτί, μπορείτε να εκτυπώσετε και στις δύο πλευρές του χαρτιού (εκτύπωση διπλής όψης) (βλ. “Εκτύπωση σε δύο όψεις του χαρτιού” στη σελίδα 108).
- Για την εξοικονόμηση ρεύματος, αυτό το μηχάνημα εξοικονομεί αυτόματα ηλεκτρική ενέργεια μειώνοντας σημαντικά την κατανάλωση ρεύματος, όταν δεν χρησιμοποιείται.
- Συνιστάται η χρήση ανακυκλωμένου χαρτιού για την εξοικονόμηση ενέργειας.

Ταχεία εκτύπωση υψηλής ανάλυσης



- Μπορείτε να εκτυπώσετε με ανάλυση έως και 1.200 x 1.200 dpi πραγματικής ανάλυσης (1.200 x 600 x 2 bit).
- Γρήγορη εκτύπωση κατ' απαίτηση.
 - Για εκτύπωση μιας όψης, έως 40 σελ/λεπτό (A4) ή έως 42 σελ/λεπτό (Letter).

Άνεση



- Μπορείτε να εκτυπώσετε εν κινήσει από το smartphone ή από τον υπολογιστή χρησιμοποιώντας εφαρμογές με δυνατότητα Samsung Cloud Print (βλ. “Samsung Cloud Print” στη σελίδα 228).
- Μπορείτε να εκτυπώσετε εν κινήσει από το smartphone ή από τον υπολογιστή χρησιμοποιώντας εφαρμογές με δυνατότητα Google Cloud Print™ (βλ. “Google Cloud Print™” στη σελίδα 231).
- Το Easy Capture Manager σας επιτρέπει να κάνετε εύκολα επεξεργασία και εκτύπωση όσων έχετε καταγράψει χρησιμοποιώντας το πλήκτρο Print Screen στο πληκτρολόγιο (βλ. “Easy Capture Manager” στη σελίδα 293).

Βασικά οφέλη

- Το Samsung Easy Printer Manager και το Κατάσταση εκτύπωσης είναι ένα πρόγραμμα που παρακολουθεί και σας ενημερώνει για την κατάσταση του μηχανήματος και σας επιτρέπει να προσαρμόσετε τις ρυθμίσεις του μηχανήματος (βλ. “Χρήση του Κατάσταση εκτυπωτή Samsung” στη σελίδα 303 ή “Χρήση του Samsung Easy Printer Manager” στη σελίδα 300).
- Το Samsung Easy Document Creator είναι μια εφαρμογή που βοηθάει τους χρήστες να σαρώσουν, να συνθέσουν και να αποθηκεύσουν τα έγγραφα σε πολλές μορφές, συμπεριλαμβανομένης και της μορφής .epub. Αυτά τα έγγραφα μπορείτε να τα μοιραστείτε μέσω των τοποθεσιών κοινωνικής δικτύωσης ή μέσω φαξ (βλ. “Χρήση του Samsung Easy Document Creator” στη σελίδα 296).
- Το AnyWeb Print σας επιτρέπει να κάνετε λήψη στην οθόνη, προεπισκόπηση, απόρριψη και εκτύπωση της οθόνης του Windows Internet Explorer με περισσότερη ευκολία σε σχέση με το απλό πρόγραμμα (βλ. “Samsung AnyWeb Print” στη σελίδα 294).
- Το Έξυπνη ενημέρωση σας επιτρέπει να κάνετε έλεγχο για την τελευταία έκδοση λογισμικού και εγκατάστασή της κατά τη διάρκεια της διαδικασίας εγκατάστασης του προγράμματος οδήγησης εκτυπωτή. Αυτή η λειτουργία είναι διαθέσιμη μόνο στα Windows.
- Αν διαθέτετε πρόσβαση στο Internet, μπορείτε να λάβετε βοήθεια, εφαρμογές υποστήριξης, προγράμματα οδήγησης του μηχανήματος, εγχειρίδια και πληροφορίες παραγγελίας από την τοποθεσία Web της Samsung, www.samsung.com > βρείτε το προϊόν σας > Υποστήριξη ή Λήψεις.

Ευρεία γκάμα λειτουργιών και υποστήριξης εφαρμογών



- Υποστηρίζει διάφορα μεγέθη χαρτιού (βλ. “Προδιαγραφές μέσω εκτύπωσης” στη σελίδα 394).
- Εκτυπώστε υδατογραφήματα: Μπορείτε να προσαρμόσετε τα έγγραφά σας με λέξεις όπως **“Confidential”** (βλ. “Χρήση υδατογραφημάτων” στη σελίδα 110).
- Μπορείτε να εκτυπώσετε σε διάφορα λειτουργικά συστήματα (βλ. “Απαιτήσεις συστήματος” στη σελίδα 397).
- Το μηχάνημά σας διαθέτει μια θύρα διασύνδεσης USB και/ή μια θύρα διασύνδεσης δικτύου.

Υποστήριξη εφαρμογών XOA



Το μηχάνημα υποστηρίζει προσαρμοσμένες εφαρμογές XOA.

- Σχετικά με τις προσαρμοσμένες εφαρμογές XOA, επικοινωνήστε με τον πάροχο των προσαρμοσμένων εφαρμογών XOA.

Λειτουργίες κατά μοντέλα

Ορισμένες λειτουργίες και προαιρετικά εξαρτήματα ενδέχεται να μην είναι διαθέσιμα, ανάλογα με το μοντέλο ή τη χώρα.

Λειτουργικό σύστημα

Λειτουργικό σύστημα	M408x series
Windows	•
Mac	•
Linux	•
Unix	•

(●: Υποστηρίζεται, Κενό: Δεν υποστηρίζεται)

Λογισμικό

Μπορείτε να εγκαταστήσετε το πρόγραμμα οδήγησης εκτυπωτή και το λογισμικό όταν τοποθετήσετε το CD λογισμικού στη μονάδα CD-ROM. Για χρήστες windows, μπορείτε να επιλέξετε το πρόγραμμα οδήγησης εκτυπωτή και το λογισμικό στο παράθυρο **Επιλογή λογισμικού και βοηθητικών προγραμμάτων προς εγκατάσταση**.

Λογισμικό	M408x series
Πρόγραμμα οδήγησης εκτυπωτή SPL	
Πρόγραμμα οδήγησης εκτυπωτή PCL	•
Πρόγραμμα οδήγησης εκτυπωτή PS ^a	•
Πρόγραμμα οδήγησης εκτυπωτή XPS ^a	•
Βοηθητικού προγράμματος “Απευθείας εκτύπωση” ^a	•

Λογισμικό		M408x series
Κέντρο Εκτυπωτών Samsung		•
Samsung Easy Printer Manager	Ρυθμίσεις σάρωσης σε υπολογιστή	•
	Ρυθμίσεις φαξ σε υπολογιστή	•
	Ρυθμίσεις για προχωρημένους	•
Κατάσταση εκτυπωτή Samsung		•
Samsung AnyWeb Print ^a		•
Samsung Easy Document Creator		•
Easy Capture Manager		•
Samsung Eco Driver Pack ^b		•
Samsung Stylish Driver Pack ^c		•
SyncThru™ Web Service		•
Φαξ	Samsung Network PC Fax	•
Σάρωση	Πρόγραμμα οδήγησης σάρωσης	•

- Κάντε λήψη του λογισμικού από τον ιστότοπο της Samsung και στη συνέχεια αποσυμπίεστε και εγκαταστήστε το: (<http://www.samsung.com> > εύρεση του προϊόντος σας > υποστήριξη ή λήψεις). Πριν από την εγκατάσταση, ελέγξτε αν το λειτουργικό σύστημα του υπολογιστή σας υποστηρίζει το λογισμικό.
- Για να χρησιμοποιήσετε τις λειτουργίες του Easy Eco Driver, πρέπει να είναι εγκατεστημένο το **Eco Driver Pack**.
- Το πρόγραμμα οδήγησης συμπεριλαμβάνει περιβάλλον χρήστη που είναι η βέλτιστη για οθόνες αφής. Για να χρησιμοποιήσετε το UI, κάντε κλικ στο **Samsung Printer Center > Επιλογές συσκευής** και στη συνέχεια επιλέξτε **Κομψό περιβάλλον χρήστη** (βλ. “Χρήση του Κέντρου Εκτυπωτών Samsung” στη σελίδα 297).

(●: Υποστηρίζεται, Κενό: Δεν υποστηρίζεται)

Λειτουργίες κατά μοντέλα

Λειτουργία ποικιλίας

Λειτουργίες	M408x series
USB 2.0 υψηλής ταχύτητας	•
Διασύνδεση ενσύρματου δικτύου LAN με Ethernet 10/100/1000 Base TX	•
Διασύνδεση δικτύου 802.11b/g/n ασύρματη LAN ^a	○
NFC (Επικοινωνία κοντινού πεδίου)	○
Google Cloud Print™	•
Samsung Cloud Print	•
AirPrint	•
Mopria	•
Οικονομική εκτύπωση	•
Εκτύπωση διπλής όψης (και στις 2 πλευρές)	•
Διασύνδεση μνήμης USB	•
Μονάδα μνήμης	○

Λειτουργίες		M408x series
Προαιρετικοί δίσκοι (Δίσκος 2, Δίσκος3, Δίσκος4)		○
Τροφοδότης εγγράφων	Τροφοδότης εγγράφων διπλής σάρωσης (DSDF)	•

a. Ανάλογα με τη χώρα, ενδέχεται να μην είναι διαθέσιμη κάρτα ασύρματου LAN. Σε ορισμένες χώρες, μπορεί να χρησιμοποιηθεί μόνο δίκτυο 802.11 b/g. Επικοινωνήστε με τον τοπικό αντιπρόσωπο της Samsung ή το κατάστημα από το οποίο αγοράσατε το μηχάνημα.

(•: Υποστηρίζεται, ○: Προαιρετικό, Κενό: Δεν υποστηρίζεται)

Χρήσιμο να γνωρίζετε



Το μηχάνημα δεν εκτυπώνει.

- Ανοίξτε τη λίστα ουράς εκτύπωσης και αφαιρέστε το έγγραφο από τη λίστα (βλ. “Ακύρωση μιας εργασίας εκτύπωσης” στη σελίδα 96).
- Αφαιρέστε το πρόγραμμα οδήγησης και εγκαταστήστε το ξανά (βλ. “Εγκατάσταση του προγράμματος οδήγησης” στη σελίδα 39).
- Επιλέξτε το μηχάνημά σας ως το προεπιλεγμένο μηχάνημα στα Windows (βλ. “Καθορισμός του μηχανήματος ως προεπιλεγμένου” στη σελίδα 118).



Από που μπορώ να αγοράσω εξαρτήματα ή αναλώσιμα;

- Η κασέτα τόνερ που συμπεριλαμβάνεται στον εκτυπωτή/ προϊόν όλα-σε-ένα που αγοράσατε δεν είναι διαθέσιμη για αγορά και δεν υπάρχει εγγύηση συμβατότητας με οποιονδήποτε εκτυπωτή.
- Ρωτήστε ένα διανομέα της Samsung ή το κατάστημα αγοράς.
- Επισκεφτείτε την ιστοσελίδα www.samsung.com/supplies. Επιλέξτε τη χώρα/την περιοχή σας και για να δείτε τις πληροφορίες σέρβις για το προϊόν.



Η λυχνία LED κατάστασης αναβοσβήνει ή παραμένει αναμμένη.

- Απενεργοποιήστε και επανενεργοποιήστε το μηχάνημα.
- Δείτε τη σημασία των ενδείξεων LED σε αυτό το εγχειρίδιο και αντιμετωπίστε αντίστοιχα το πρόβλημα (βλ. “Επεξήγηση των λυχνιών LED” στη σελίδα 29).



Υπάρχει εμπλοκή χαρτιού.

- Ανοίξτε και κλείστε το κάλυμμα (βλ. “Μπροστινή όψη” στη σελίδα 23).
- Δείτε τις οδηγίες για την αφαίρεση της εμπλοκής χαρτιού σε αυτό το εγχειρίδιο και αντιμετωπίστε αντίστοιχα το πρόβλημα (βλ. “Επίλυση περιπτώσεων εμπλοκής χαρτιού” στη σελίδα 340).



Οι εκτυπώσεις είναι θολές.

- Ίσως έχει πέσει η στάθμη του τόνερ ή να είναι ανομοιόμορφο. Ανακινήστε την κασέτα τόνερ (βλ. “Ανακατανομή τόνερ” στη σελίδα 320).
- Δοκιμάστε άλλη ρύθμιση ανάλυσης εκτύπωσης (βλ. “Ανοιγμα προτιμήσεων εκτύπωσης” στη σελίδα 97).
- Αντικαταστήστε την κασέτα τόνερ (βλ. “Αντικατάσταση της κασέτας τόνερ” στη σελίδα 322).

Χρήσιμο να γνωρίζετε



Από που μπορώ να κάνω λήψη του προγράμματος οδήγησης του μηχανήματος;

- Μπορείτε να αναζητήσετε βοήθεια, υποστήριξη, προγράμματα οδήγησης μηχανήματος, εγχειρίδια και άλλες πληροφορίες από την τοποθεσία Web της Samsung, www.samsung.com > εύρεση του προϊόντος σας > Υποστήριξη ή λήψεις.

Πληροφορίες για τον οδηγό χρήσης

Αυτός ο οδηγός χρήσης παρέχει πληροφορίες για τη βασική κατανόηση του μηχανήματος καθώς και αναλυτικές εξηγήσεις για τη χρήση του μηχανήματος.



- Μην πετάξετε το παρόν εγχειρίδιο, κρατήστε το για μελλοντική χρήση.
- Διαβάστε τις πληροφορίες ασφαλείας πριν χρησιμοποιήσετε το μηχάνημα.
- Αν αντιμετωπίσετε κάποιο πρόβλημα στη χρήση του μηχανήματος, ανατρέξτε στο κεφάλαιο αντιμετώπισης προβλημάτων.
- Οι όροι που χρησιμοποιούνται σε αυτόν τον οδηγό χρήστη επεξηγούνται στο κεφάλαιο γλωσσάριου.
- Όλες οι εικόνες σε αυτόν τον οδηγό χρήσης ενδέχεται να διαφέρουν από το μηχάνημά σας, ανάλογα με τις επιλογές ή το μοντέλο που έχετε αγοράσει.
- Τα στιγμιότυπα οθόνης/ μερικά μενού σε αυτόν τον οδηγό χρήστη ενδέχεται να διαφέρουν από το μηχάνημά σας, ανάλογα με την έκδοση υλικολογισμικού/προγράμματος οδήγησης του μηχανήματος.
- Οι διαδικασίες αυτού του οδηγού χρήσης στηρίζονται κυρίως στα Windows 7.

Συμβάσεις

Κάποιοι όροι σε αυτόν τον οδηγό χρησιμοποιούνται ως συνώνυμα, όπως παρακάτω:

- Το έγγραφο είναι συνώνυμο του πρωτοτύπου.
- Το χαρτί είναι συνώνυμο με τα μέσα ή με τα μέσα εκτύπωσης.
- Το μηχάνημα αναφέρεται στον εκτυπωτή ή στον εκτυπωτή πολλαπλών λειτουργιών (MFP).

Γενικά εικονίδια



Εικονίδιο	Κείμενο	Περιγραφή
	Προειδοποίηση	Χρησιμοποιείται για να ειδοποιεί τους χρήστες για την πιθανότητα τραυματισμών.
	Προσοχή	Παρέχει στους χρήστες πληροφορίες σχετικά με την προστασία του μηχανήματος από ενδεχόμενη μηχανική βλάβη ή δυσλειτουργία.
	Σημείωση	Παρέχει πρόσθετες πληροφορίες ή αναλυτικές προδιαγραφές των λειτουργιών ή των χαρακτηριστικών του μηχανήματος.

Πληροφορίες ασφαλείας

Οι παρούσες προειδοποιήσεις και προφυλάξεις περιλαμβάνονται με σκοπό την αποφυγή του δικού σας τραυματισμού ή άλλων ατόμων καθώς και για την αποφυγή ενδεχόμενης ζημίας στο μηχάνημά σας. Διαβάστε και κατανοήστε οπωσδήποτε όλες αυτές τις πληροφορίες, πριν χρησιμοποιήσετε το μηχάνημα. Αφού διαβάσετε αυτήν την ενότητα, φυλάξτε την σε ασφαλές μέρος για μελλοντική αναφορά.

Σημαντικά σύμβολα ασφαλείας

Επεξήγηση όλων των εικονιδίων και των συμβόλων που χρησιμοποιούνται σε αυτό το κεφάλαιο

	Προειδοποίηση	Κίνδυνοι ή επισφαλείς πρακτικές που ενδέχεται να οδηγήσουν σε σοβαρό τραυματισμό ή θάνατο.
	Προσοχή	Κίνδυνοι ή επισφαλείς πρακτικές που ενδέχεται να οδηγήσουν σε ελαφρύ τραυματισμό ή υλική ζημία.
		Μην επιχειρήσετε.

Περιβάλλον λειτουργίας

Προειδοποίηση



Μην χρησιμοποιήσετε το μηχάνημα αν το καλώδιο τροφοδοσίας έχει υποστεί ζημία ή αν η πρίζα ρεύματος δεν είναι γειωμένη. Μπορεί να προκληθεί ηλεκτροπληξία ή πυρκαγιά.



Μην τοποθετείτε τίποτε πάνω στο μηχάνημα (νερό, μικρά μεταλλικά ή βαριά αντικείμενα, κεριά, αναμμένα τσιγάρα, κ.τ.λ.). Μπορεί να προκληθεί ηλεκτροπληξία ή πυρκαγιά.

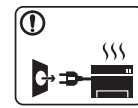

- Αν το μηχάνημα υπερθερμανθεί, απελευθερώνεται καπνός, ακούγονται παράξενοι θόρυβοι ή αναδύεται μια ασυνήθιστη μυρωδιά. Απενεργοποιήστε αμέσως το μηχάνημα και αποσυνδέστε το από το ρεύμα.
- Ο χρήστης θα πρέπει να έχει δυνατότητα πρόσβασης στην πρίζα ρεύματος στην περίπτωση ανάγκης κατά την οποία ο χρήστης ίσως χρειαστεί να βγάλει το μηχάνημα από την πρίζα.

Μπορεί να προκληθεί ηλεκτροπληξία ή πυρκαγιά.



Μην διπλώνετε και μην τοποθετείτε βαριά αντικείμενα πάνω στο καλώδιο τροφοδοσίας.

Αν πατήσετε πάνω στο καλώδιο τροφοδοσίας ή αν το καλώδιο τροφοδοσίας συνθλιβεί από βαρύ αντικείμενο, ενδέχεται να προκληθεί ηλεκτροπληξία ή πυρκαγιά.







Μην βγάζετε το φισ του καλωδίου τροφοδοσίας τραβώντας από το καλώδιο και μην πιάνετε το φισ με βρεγμένα χέρια.

Μπορεί να προκληθεί ηλεκτροπληξία ή πυρκαγιά.

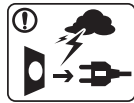
Πληροφορίες ασφαλείας

Προσοχή

	<p>Κατά τη διάρκεια μιας ηλεκτρικής καταιγίδας ή στην περίπτωση που δεν πρόκειται να χρησιμοποιήσετε το μηχάνημα, βγάλτε το φως του καλωδίου τροφοδοσίας από την πρίζα ρεύματος.</p> <p>Μπορεί να προκληθεί ηλεκτροπληξία ή πυρκαγιά.</p>
	<p>Προσέξτε ότι η θερμοκρασία στην περιοχή εξόδου του χαρτιού είναι υψηλή.</p> <p>Μπορεί να προκληθούν εγκαύματα.</p>
	<p>Αν το μηχάνημα πέσει κάτω ή αν το περίβλημα του μηχανήματος παρουσιάζει ίχνη ζημίας, αποσυνδέστε το μηχάνημα από όλες τις συνδέσεις διασύνδεσης και ζητήστε τη βοήθεια εξειδικευμένου προσωπικού σέρβις.</p> <p>Διαφορετικά, μπορεί να προκληθεί ηλεκτροπληξία ή πυρκαγιά.</p>
	<p>Αν το μηχάνημα δεν λειτουργεί σωστά παρά την τήρηση των οδηγιών, αποσυνδέστε το μηχάνημα από όλες τις συνδέσεις διασύνδεσης και ζητήστε τη βοήθεια εξειδικευμένου προσωπικού σέρβις.</p> <p>Διαφορετικά, μπορεί να προκληθεί ηλεκτροπληξία ή πυρκαγιά.</p>
	<p>Αν το φως δεν μπαίνει εύκολα στην πρίζα, μην επιχειρήσετε να το βάλετε στην πρίζα με τη βία.</p> <p>Καλέστε έναν ηλεκτρολόγο για να αλλάξει την πρίζα, διαφορετικά μπορεί να προκληθεί ηλεκτροπληξία.</p>



Μην αφήνετε κατοικίδια να μασούν τα καλώδια τροφοδοσίας, τηλεφώνου ή διασύνδεσης υπολογιστή.

Μπορεί να προκληθεί ηλεκτροπληξία ή πυρκαγιά και/ή τραυματισμός του κατοικίδιου ζώου.

Μέθοδος χειρισμού

Προσοχή



Μην τραβάτε με δύναμη προς τα έξω το χαρτί κατά τη διάρκεια της εκτύπωσης.

Μπορεί να προκληθεί ζημία στο μηχάνημα.



Προσέξτε να μην βάλετε το χέρι σας ανάμεσα στο μηχάνημα και το δίσκο χαρτιού.

Μπορεί να τραυματιστείτε.



Να προσέχετε κατά την αντικατάσταση χαρτιού ή την απομάκρυνση μπλοκαρισμένου χαρτιού.

Το νέο χαρτί φέρει αιχμηρά άκρα και μπορεί να προκαλέσει επώδυνα κοψίματα.

Πληροφορίες ασφαλείας



Κατά την εκτύπωση μεγάλων ποσοτήτων, ενδέχεται να αυξηθεί σημαντικά η θερμοκρασία στο κάτω μέρος της περιοχής εξόδου του χαρτιού. Να μην επιτρέπεται σε παιδιά να έρχονται σε επαφή.

Μπορεί να προκληθούν εγκαύματα.

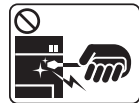

Μην χρησιμοποιείτε τσιμπιδάκι ή αιχμηρά μεταλλικά αντικείμενα για να αφαιρέσετε χαρτί που έχει μπλοκάρει. Ενδέχεται να προκληθεί ζημιά στο μηχάνημα.



Μην επιτρέπεται να συσσωρεύονται πάρα πολλές σελίδες στο δίσκο εξόδου χαρτιού. Ενδέχεται να προκληθεί ζημιά στο μηχάνημα.



Μην φράζετε το άνοιγμα εξαερισμού και μην σπρώχνετε αντικείμενα μέσα σε αυτό. Μπορεί να αυξηθεί η θερμοκρασία κάποιων εξαρτημάτων, με ενδεχόμενο αποτέλεσμα να προκληθεί ζημιά ή πυρκαγιά.



Η εφαρμογή ελέγχων ή ρυθμίσεων ή η πραγματοποίηση διαδικασιών πέραν αυτών που καθορίζονται στο παρόν έντυπο ενδέχεται να προκαλέσουν επικίνδυνη έκθεση σε ακτινοβολία.



Το εξάρτημα τροφοδοσίας του μηχανήματος είναι το καλώδιο τροφοδοσίας. Για να διακόψετε την τροφοδοσία, αποσυνδέστε το καλώδιο τροφοδοσίας από την πρίζα ρεύματος.

Εγκατάσταση/Μετακίνηση



Προειδοποίηση



Μην τοποθετείτε το μηχάνημα σε χώρο με σκόνη, υγρασία ή διαρροές νερού.

Μπορεί να προκληθεί ηλεκτροπληξία ή πυρκαγιά.

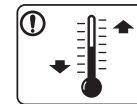

Τοποθετήστε το μηχάνημα σε ένα περιβάλλον που να ικανοποιεί τις προδιαγραφές θερμοκρασίας λειτουργίας και υγρασίας.

Μην χρησιμοποιήσετε το μηχάνημα όταν η θερμοκρασία είναι χαμηλότερη από τη θερμοκρασία δημιουργίας πάγου ή έχει μετακινηθεί πρόσφατα από τοποθεσία με θερμοκρασία χαμηλότερη από τη θερμοκρασία δημιουργίας πάγου. Αν το κάνετε ενδέχεται να προκληθεί ζημιά στο μηχάνημα. Να χρησιμοποιείτε το μηχάνημα μόνο όταν η εσωτερική του θερμοκρασία βρίσκεται εντός των προδιαγραφών θερμοκρασίας και υγρασίας λειτουργίας.

Αλλιώς μπορεί να προκληθούν προβλήματα στην ποιότητα της εκτύπωσης και να προκληθεί βλάβη στο μηχάνημα.

βλ. “Γενικά τεχνικά χαρακτηριστικά” στη σελίδα 392.

Πληροφορίες ασφαλείας

Προσοχή



Προτού μετακινήσετε το μηχάνημα, απενεργοποιήστε το και αποσυνδέσετε όλα τα καλώδια. Οι παρακάτω πληροφορίες αποτελούν μόνο συστάσεις που βασίζονται στο βάρος της μονάδας. Αν έχετε ιατρικούς λόγους που σας αποτρέπουν από το να σηκώνετε βάρη, μην σηκώνετε το μηχάνημα. Ζητήστε βοήθεια και χρησιμοποιείτε πάντα τον κατάλληλο αριθμό ατόμων για να ανασηκώσετε με ασφάλεια τη συσκευή.

Έπειτα, σηκώστε το μηχάνημα:

- Εάν το μηχάνημα ζυγίζει λιγότερο από 20 κιλά, σηκώστε με τη βοήθεια 1 ατόμου.
- Εάν το μηχάνημα ζυγίζει 20 - 40 κιλά, σηκώστε με τη βοήθεια 2 ατόμων.
- Εάν το μηχάνημα ζυγίζει περισσότερο από 40 κιλά, σηκώστε με τη βοήθεια 4 ή περισσότερων ατόμων.

Το μηχάνημα μπορεί να πέσει με αποτέλεσμα να προκληθεί τραυματισμός ή ζημία στο μηχάνημα.

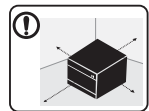

Για να τοποθετήσετε το μηχάνημα επιλέξτε μια επίπεδη επιφάνεια με επαρκή χώρο για εξαερισμό. Επίσης λάβετε υπόψη τον χώρο που απαιτείται για να ανοίγεται το κάλυμμα και τους δίσκους.

Η τοποθεσία πρέπει να έχει καλό εξαερισμό και να βρίσκεται μακριά από το άμεσο ηλιακό φως, τη θερμότητα και την υγρασία.



Αν χρησιμοποιείτε το μηχάνημα για μεγάλη χρονική περίοδο ή εκτυπώνετε μεγάλο αριθμό σελίδων σε χώρο χωρίς εξαερισμό, μπορεί να μολυνθεί ο αέρας και να είναι επιβλαβής για την υγεία σας. Τοποθετήστε το μηχάνημα σε χώρο με καλό εξαερισμό ή ανοίγεται περιοδικά το παράθυρο για να κυκλοφορεί ο αέρας.



Μην τοποθετείτε το μηχάνημα πάνω σε ασταθή επιφάνεια. Το μηχάνημα μπορεί να πέσει με αποτέλεσμα να προκληθεί τραυματισμός ή ζημία στο μηχάνημα.



Να χρησιμοποιείτε μόνο καλώδιο AWG Αρ.26^a ή μεγαλύτερο, καλώδιο τηλεφωνικής γραμμής, αν είναι απαραίτητο. Διαφορετικά, μπορεί να προκληθεί ζημία στο μηχάνημα.





Συνδέστε οπωσδήποτε το καλώδιο τροφοδοσίας σε γειωμένη πρίζα ρεύματος. Διαφορετικά, μπορεί να προκληθεί ηλεκτροπληξία ή πυρκαγιά.



Για να λειτουργεί το μηχάνημα με ασφάλεια, χρησιμοποιήστε το καλώδιο τροφοδοσίας που το συνοδεύει. Αν χρησιμοποιήσετε καλώδιο με μήκος μεγαλύτερο από 2 μέτρα σε μηχάνημα 110V, το AWG θα πρέπει να είναι 16 ή μεγαλύτερο. Διαφορετικά, μπορεί να προκληθεί ζημία στο μηχάνημα ή να προκληθεί ηλεκτροπληξία ή πυρκαγιά.





Πληροφορίες ασφαλείας

	<p>Μην καλύπτετε το μηχάνημα και μην το τοποθετείτε σε ερμητικά κλειστό χώρο, π.χ. μέσα σε ντουλάπα.</p> <p>Αν το μηχάνημα δεν αερίζεται καλά, ενδέχεται να προκληθεί πυρκαγιά.</p>
	<p>Δεν πρέπει να υπερφορτώνετε τις πρίζες και τα καλώδια επέκτασης.</p> <p>Μπορεί να μειωθεί η απόδοση και να προκληθεί ηλεκτροπληξία ή πυρκαγιά.</p>
	<p>Το μηχάνημα θα πρέπει να συνδέεται σε πηγή ρεύματος με χαρακτηριστικά ίδια με αυτά που αναγράφονται στην ετικέτα.</p> <p>Αν δεν είστε βέβαιοι και θέλετε να ελέγξετε τα χαρακτηριστικά της πηγής ρεύματος που χρησιμοποιείτε, επικοινωνήστε με τη δημόσια υπηρεσία ηλεκτρισμού.</p>



a. AWG: Αμερικανική μονάδα μέτρησης καλωδίου

Συντήρηση/Έλεγχος

Προσοχή





	<p>Αποσυνδέστε το προϊόν αυτό από την πρίζα πριν καθαρίσετε το εσωτερικό του μηχανήματος. Μην καθαρίζετε το μηχάνημα με βενζόλιο, διαλυτικό ή οινόπνευμα. Μην ψεκάσετε νερό απευθείας μέσα στο μηχάνημα.</p> <p>Μπορεί να προκληθεί ηλεκτροπληξία ή πυρκαγιά.</p>
	<p>Φροντίστε να μην λειτουργεί το μηχάνημα όταν εκτελείτε εργασίες στο εσωτερικό του αντικαθιστώντας τα αναλώσιμα ή καθαρίζοντας το εσωτερικό του μηχανήματος.</p> <p>Μπορεί να τραυματιστείτε.</p>
	<p>Φυλάξτε τα αναλώσιμα προϊόντα καθαρισμού μακριά από παιδιά.</p> <p>Μπορεί να χτυπήσουν.</p>
	<p>Μην αποσυναρμολογείτε, επισκευάζετε ή επανασυναρμολογείτε μόνοι σας το μηχάνημα.</p> <p>Ενδέχεται να προκληθεί ζημιά στο μηχάνημα. Αν το μηχάνημα χρειαστεί επισκευή, καλέστε πιστοποιημένο τεχνικό.</p>

Πληροφορίες ασφαλείας

	<p>Για να καθαρίσετε και να χειριστείτε το μηχάνημα, ακολουθήστε πιστά τις οδηγίες του οδηγού χρήσης που συνοδεύει το μηχάνημα.</p> <p>Διαφορετικά, μπορείτε να προκαλέσετε ζημιά στο μηχάνημα.</p>
	<p>Απομακρύνετε από το καλώδιο τροφοδοσίας και την επιφάνεια επαφής του βύσματος τυχόν σκόνη ή νερό.</p> <p>Διαφορετικά, μπορεί να προκληθεί ηλεκτροπληξία ή πυρκαγιά.</p>
	<ul style="list-style-type: none">Μην αφαιρείτε τα καλύμματα ή τα προστατευτικά που είναι στερεωμένα με βίδες.Οι μονάδες φούρνου θα πρέπει να επισκευάζεται από εξουσιοδοτημένο τεχνικό σέρβις. Η επιδιόρθωση από μη εξουσιοδοτημένους τεχνικούς μπορεί να οδηγήσει σε πυρκαγιά ή ηλεκτροπληξία.Το μηχάνημα θα πρέπει να επισκευάζεται από τεχνικό σέρβις της Samsung.

Χρήση αναλώσιμων

Προσοχή

	<p>Μην αποσυναρμολογείτε την κασέτα τόνερ.</p> <p>Η σκόνη τόνερ μπορεί να είναι επιβλαβής σε περίπτωση εισπνοής ή κατάποσης.</p>
	<p>Μην καίτε τα αναλώσιμα, π.χ. την κασέτα τόνερ ή τη μονάδα φούρνου.</p> <p>Αυτό μπορεί να προκαλέσει έκρηξη ή ανεξέλεγκτη πυρκαγιά.</p>
	<p>Φυλάξτε μακριά από τα παιδιά τα αναλώσιμα, π.χ. τις κασέτες τόνερ, όταν τα αποθηκεύετε.</p> <p>Η σκόνη τόνερ μπορεί να είναι επιβλαβής σε περίπτωση εισπνοής ή κατάποσης.</p>
	<p>Η χρήση ανακυκλωμένων αναλώσιμων, π.χ. τόνερ, μπορεί να προξενήσει ζημιά στο μηχάνημα.</p> <p>► Σε περίπτωση ζημίας εξαιτίας της χρήσης ανακυκλωμένων αναλωσίμων, η επισκευή του μηχανήματος θα επιβαρυνθεί με κάποια χρέωση.</p>

Πληροφορίες ασφαλείας



Για αναλώσιμα που περιέχουν σκόνη γραφίτη (κασέτα γραφίτη, δοχείο αποβλήτων τόνερ, μονάδα απεικόνισης, κλπ.) ακολουθήστε τις παρακάτω οδηγίες.

- Όταν απορρίπτετε τα αναλώσιμα, ακολουθήστε τις οδηγίες απόρριψης. Απευθυνθείτε στον μεταπωλητή για οδηγίες απόθεσης.
- Μην καθαρίζετε τα αναλώσιμα.
- Για το δοχείο αποβλήτων τόνερ, μην το επαναχρησιμοποιείτε όταν αδειάσει το δοχείο.

Αν δεν ακολουθήσετε τις παραπάνω οδηγίες, μπορεί να προκληθεί κακή λειτουργία του μηχανήματος και μόλυνση του περιβάλλοντος. Η εγγύηση δεν καλύπτει ζημιές που προκαλούνται από την απροσεξία του χρήστη.



Όταν το τόνερ έρθει σε επαφή με τα ρούχα σας, μην κάνετε χρήση ζεστού νερού για τον καθαρισμό του.

Με ζεστό νερό, ο γραφίτης στερεοποιείται στο ύφασμα. Χρησιμοποιήστε κρύο νερό.



Κατά την αλλαγή της κασέτας τόνερ ή της αφαίρεσης μπλοκαρισμένου χαρτιού, προσέξτε να μην φτάσει η σκόνη τόνερ στο σώμα ή τα ρούχα σας.

Η σκόνη τόνερ μπορεί να είναι επιβλαβής σε περίπτωση εισπνοής ή κατάποσης.

Επισκόπηση του μηχανήματος

Συστατικά

Το πραγματικό στοιχείο ενδέχεται να διαφέρει από αυτό που απεικονίζεται παρακάτω. Μερικά στοιχεία ενδέχεται να αλλάξουν ανάλογα με τη διαμόρφωση.

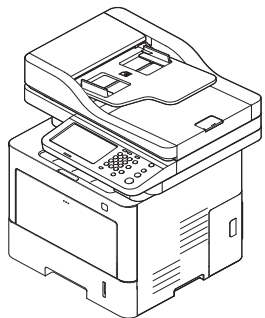

Μηχάνημα

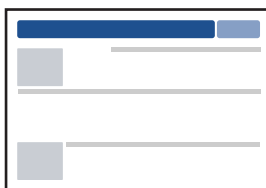

Οδηγός γρήγορης εγκατάστασης



Καλώδιο τροφοδοσίας

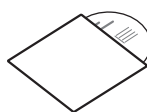

CD λογισμικού^a

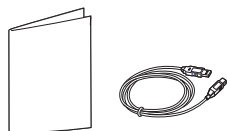

Διάφορα εξαρτήματα^b

- a. Το CD λογισμικού περιέχει τα προγράμματα οδήγησης του εκτυπωτή, τις οδηγίες χρήσης και τις εφαρμογές λογισμικού.
- b. Μαζί με το μηχάνημά σας περιλαμβάνονται διάφορα εξαρτήματα τα οποία ενδέχεται να διαφέρουν ανάλογα με τη χώρα αγοράς και το συγκεκριμένο μοντέλο.

Επισκόπηση του μηχανήματος

Μπροστινή όψη



- Αυτή η εικόνα ενδέχεται να διαφέρει από το μηχανήμα σας, ανάλογα με το μοντέλο σας. Υπάρχουν διάφοροι τύποι μηχανημάτων.
- Ορισμένες λειτουργίες και προαιρετικά εξαρτήματα ενδέχεται να μην είναι διαθέσιμα, ανάλογα με το μοντέλο ή τη χώρα.

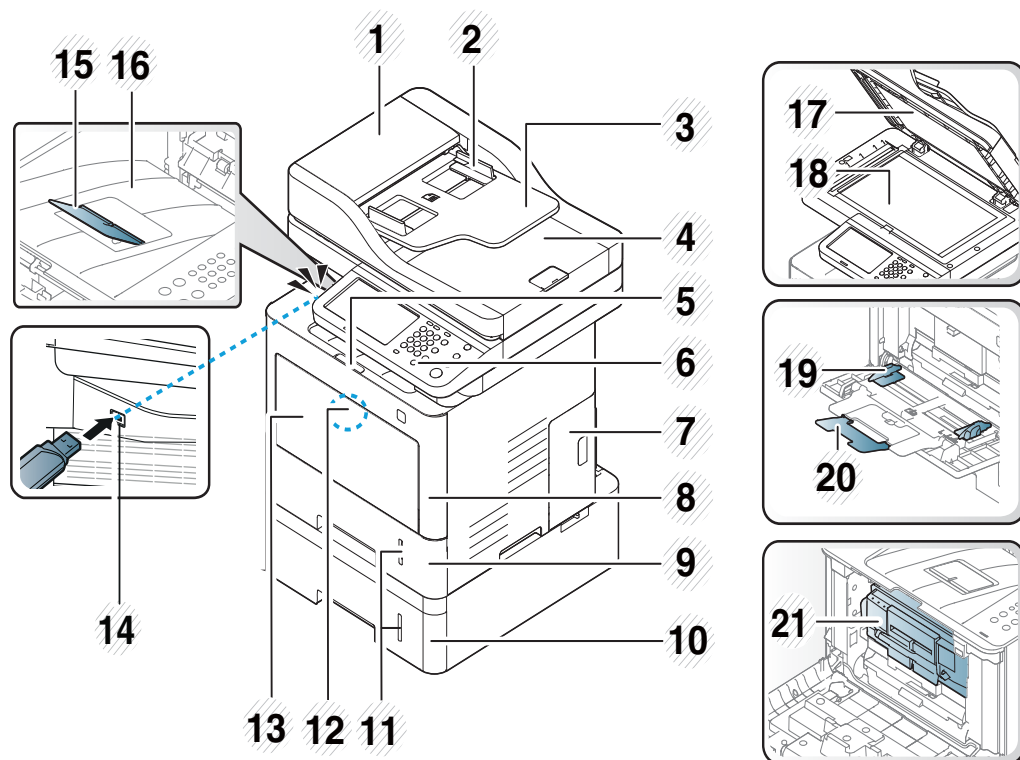

1	Κάλυμμα τροφοδότη εγγράφων διπλής σάρωσης	12	Απελευθέρωση του δίσκου πολλαπλών χρήσεων με πίεση
2	Οδηγοί πλάτους τροφοδότη εγγράφων διπλής σάρωσης	13	Δίσκος πολλαπλών χρήσεων
3	Δίσκος εισόδου τροφοδότη εγγράφων διπλής σάρωσης	14	Θύρα μνήμης USB
4	Δίσκος εξόδου τροφοδότη εγγράφων διπλής σάρωσης	15	Δίσκος υποστήριξης εξόδου
5	Κουμπί απελευθέρωσης μπροστινού καλύμματος	16	Δίσκος εξόδου
6	Πίνακας ελέγχου	17	Κάλυμμα σαρωτή.
7	Κάλυμμα για προαιρετική μνήμη και προαιρετικό δίσκο ^a	18	Γυάλινη επιφάνεια σαρωτή
8	Μπροστινό κάλυμμα	19	Οδηγοί πλάτους χαρτιού σε δίσκο πολλαπλών χρήσεων
9	Δίσκος 1	20	Δίσκος υποστήριξης πολλαπλών χρήσεων
10	Προαιρετικός δίσκος ^b	21	Κασέτα τόνερ
11	Ένδειξη στάθμης χαρτιού		

a. Ανοίξτε αυτό το κάλυμμα για να εγκαταστήσετε την προαιρετική μνήμη και τον προαιρετικό δίσκο.

b. Εγκαταστήστε τον προαιρετικό δίσκο αν είναι αναγκαίο.

Επισκόπηση του μηχανήματος

Πίσω όψη



- Αυτή η εικόνα ενδέχεται να διαφέρει από το μηχανήμα σας, ανάλογα με το μοντέλο σας. Υπάρχουν διάφοροι τύποι μηχανημάτων.
- Ορισμένες λειτουργίες και προαιρετικά εξαρτήματα ενδέχεται να μην είναι διαθέσιμα, ανάλογα με το μοντέλο ή τη χώρα.

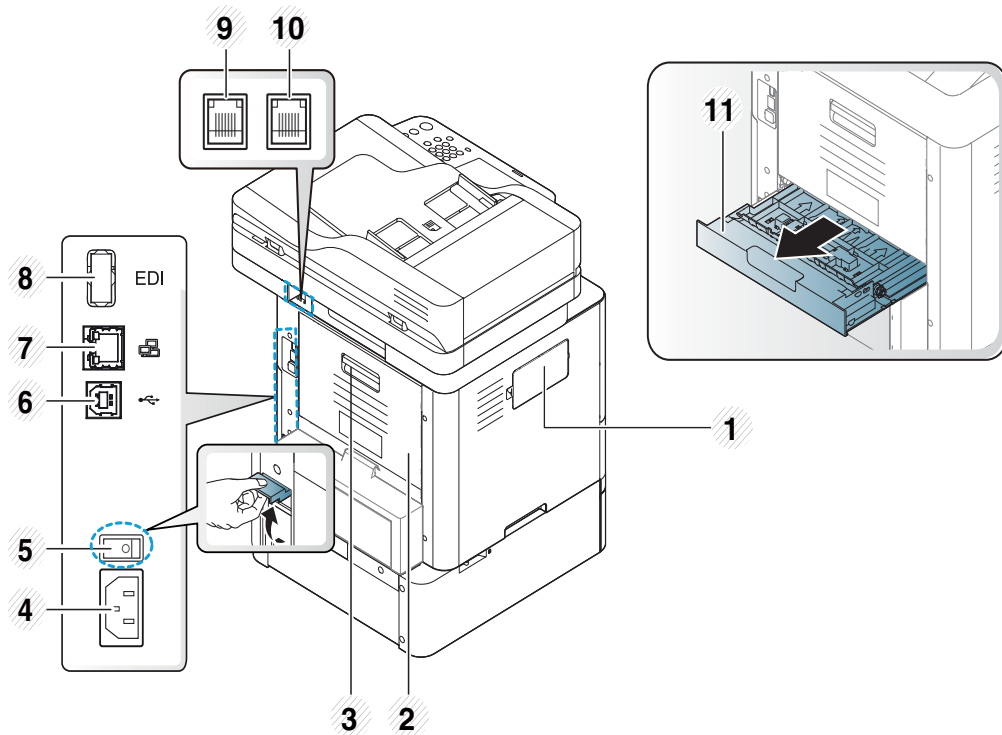

1	Κάλυμμα για προαιρετικό κιτ Ασύρματου δικτύου/NFC ^a
2	Πίσω κάλυμμα
3	Λαβή πίσω καλύμματος
4	Υποδοχή καλωδίου ρεύματος
5	Διακόπτης λειτουργίας
6	Θύρα USB
7	Θύρα δικτύου
8	Θύρα EDI για αναγνώστη καρτών
9	Υποδοχή τηλεφωνικής γραμμής (LINE)
10	Υποδοχή εξωτερικής συσκευής τηλεφώνου (EXT.)
11	Μονάδα διπλής όψης

a. Ανοίξτε αυτό το κάλυμμα για να εγκαταστήσετε το προαιρετικό κιτ Ασύρματου δικτύου/ NFC που απαιτείται για τις λειτουργίες ασύρματου δικτύου/NFC.

Επισκόπηση του πίνακα ελέγχου

Πίνακας ελέγχου

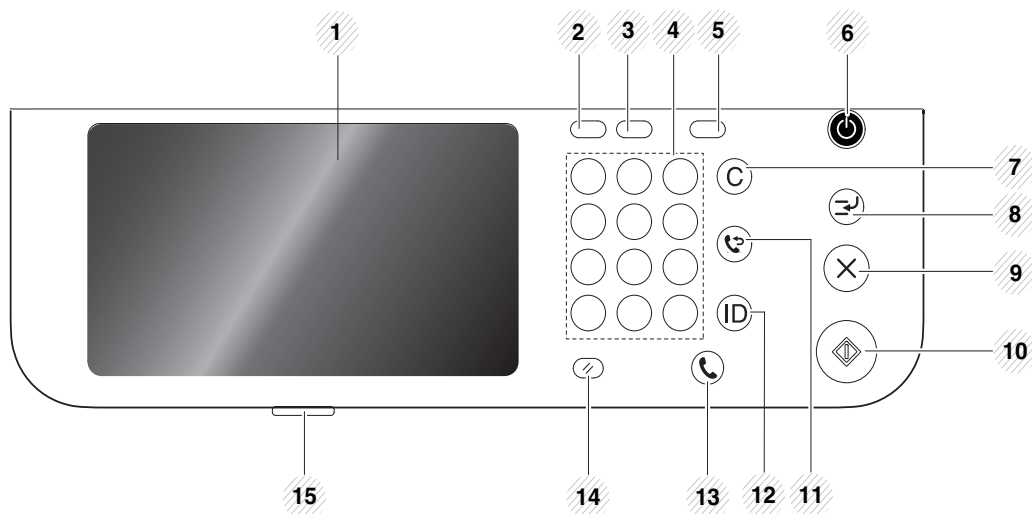

1	Οθόνη	Εμφανίζει την τρέχουσα κατάσταση του μηχανήματος και ερωτήσεις κατά τη διάρκεια μιας λειτουργίας. Μπορείτε να ρυθμίσετε εύκολα τα μενού χρησιμοποιώντας την οθόνη ενδείξεων.
2	Job Status	Εμφανίζει τις εργασίες που εκτελούνται, τις εργασίες σε αναμονή, τις εργασίες που ολοκληρώθηκαν, τον κωδικό τρέχοντος σφάλματος ή τις ασφαλείς εργασίες.
3	Counter	Εμφανίζει την ποσότητα του χαρτιού που χρησιμοποιήθηκε (βλ. “Κουμπί Counter” στη σελίδα 34).
4	Αριθμητικό πληκτρολόγιο	Κλήση αριθμών και εισαγωγή αλφαριθμητικών χαρακτήρων. Μπορείτε επίσης να εισάγετε τον αριθμό για τα αντίγραφα εγγράφων ή άλλες επιλογές.

5	Eco	Ενεργοποίηση της οικονομικής λειτουργίας. Μετάβαση στην οικονομική λειτουργία eco για τη μείωση της κατανάλωσης τόνερ και της χρήσης χαρτιού κατά την εκτύπωση από υπολογιστή και την αντιγραφή μόνο (βλ. “Κουμπί Eco” στη σελίδα 34).
6	Power/Wakeup	Ενεργοποιεί ή απενεργοποιεί το μηχάνημα. Όταν ανάψει η μπλε λυχνία, το μηχάνημα έχει ενεργοποιηθεί και μπορεί να το χρησιμοποιήσετε. Για να απενεργοποιήσετε το μηχάνημα, πατήστε και κρατήστε πατημένο αυτό το κουμπί για 3 δευτερόλεπτα τουλάχιστον. Πατήστε Yes όταν εμφανιστεί το παράθυρο επιβεβαίωσης.
7	Clear	Διαγράφει χαρακτήρες στην περιοχή επεξεργασίας.
8	Interrupt	Αναστέλει μια εργασία σε εξέλιξη για επείγουσα εργασία αντιγραφής.
9	Stop	Διακόπτει ανά πάσα στιγμή κάποια λειτουργία. Το αναδυόμενο παράθυρο εμφανίζεται στην οθόνη και επισημαίνει την τρέχουσα εργασία που μπορεί να διακόψει ή να συνεχίσει ο χρήστης.
10	Start	Έναρξη εργασίας.
11	Redial / Pause	Σε κατάσταση ετοιμότητας καλεί ξανά τον τελευταίο αριθμό αποστολής ή λήψης φαξ ή εισάγει μια παύση (-) σε έναν αριθμό φαξ στην κατάσταση επεξεργασίας.
12	Logout	Επιτρέπει στο χρήστη να αποσυνδεθεί.
13	On Hook Dial	Όταν πατήσετε αυτό το κουμπί, θα ακούσετε τον τόνο κλήσης. Καταχωρήστε τον αριθμό φαξ. Η διαδικασία είναι παρόμοια με την πραγματοποίηση κλήσης με τη χρήση ανοικτής ακρόασης.
14	Reset	Κάνει επαναφορά των ρυθμίσεων του μηχανήματος.

Επισκόπηση του πίνακα ελέγχου

15	Λυχνία LEDStatus	Εμφανίζει την κατάσταση του μηχανήματος (βλ. “Επεξήγηση των λυχνιών LED” στη σελίδα 29).
----	-----------------------------	--



Όταν χρησιμοποιείτε την οθόνη ενδείξεων, να χρησιμοποιείτε μόνο το δάχτυλό σας. Η οθόνη μπορεί να πάθει βλάβη με αιχμηρό στυλό ή οτιδήποτε άλλο.

Ενεργοποίηση του μηχανήματος



Λάβετε υπόψη ότι πρέπει να χρησιμοποιείτε το καλώδιο τροφοδοσίας που παρέχεται μαζί με το μηχάνημα. Αλλιώς μπορεί να προκληθεί πυρκαγιά ή βλάβη στο μηχάνημα.

1 Συνδέστε πρώτα το μηχάνημα στην παροχή τροφοδοσίας.

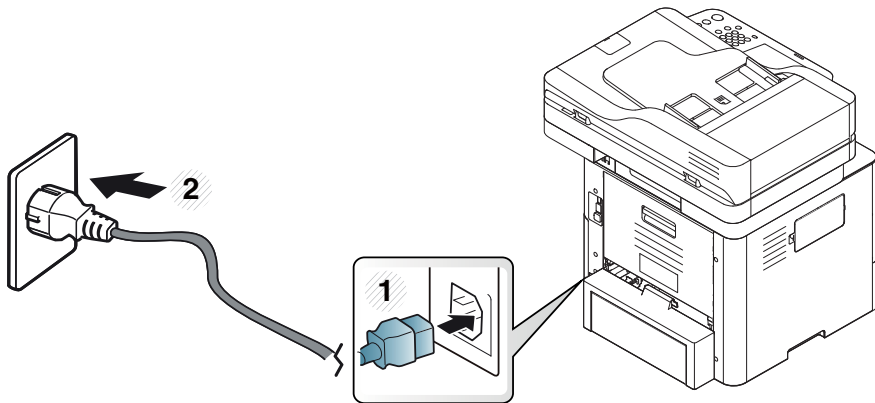

2 Πατήστε το διακόπτη τροφοδοσίας.

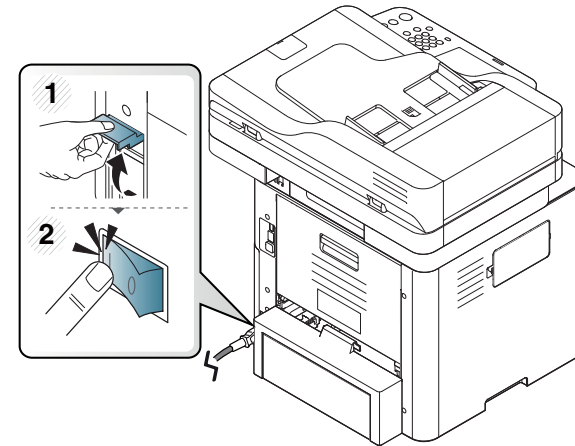

3 Η τροφοδοσία ενεργοποιείται αυτόματα.



Μπορείτε επίσης να ενεργοποιήσετε το μηχάνημα πατώντας το

 **(Power/Wakeup)**

Ενεργοποίηση του μηχανήματος



- Ορισμένα τμήματα στο εσωτερικό του μηχανήματος ενδέχεται να θερμανθούν όταν η συσκευή είναι ενεργοποιημένη ή μετά την εκτύπωση. Προσέξτε μην υποστείτε εγκαύματα όταν πραγματοποιείτε εργασίες στο εσωτερικό του εκτυπωτή.
- Μην αποσυναρμολογείτε το μηχάνημα όταν είναι ενεργοποιημένο ή όταν είναι συνδεδεμένο στην πρίζα. Αν το κάνετε υπάρχει κίνδυνος πρόκλησης ηλεκτροπληξίας.
- Αν απενεργοποιήσετε το μηχάνημα απευθείας από το διακόπτη τροφοδοσίας, μπορεί να προκληθεί πρόβλημα στο σκληρό δίσκο του μηχανήματος.

Επεξήγηση των λυχνιών LED

Το χρώμα της λυχνίας LED υποδεικνύει την τρέχουσα κατάσταση του μηχανήματος.



- Ορισμένες λυχνίες LED ίσως να μην είναι διαθέσιμες ανάλογα με το μοντέλο ή τη χώρα (βλ. “Επισκόπηση του πίνακα ελέγχου” στη σελίδα 25).
- Για να λύσετε το πρόβλημα, δείτε το μήνυμα σφάλματος και τις οδηγίες του στην ενότητα αντιμετώπισης προβλημάτων (βλ. “Αντιμετώπιση προβλημάτων” στη σελίδα 338).
- Μπορείτε επίσης να επιλύσετε το πρόβλημα με τις οδηγίες από το παράθυρο του προγράμματος Κατάσταση εκτυπωτή Samsung στον υπολογιστή (βλ. “Χρήση του Κατάσταση εκτυπωτή Samsung” στη σελίδα 303).
- Αν το πρόβλημα επιμένει, καλέστε εκπρόσωπο του σέρβις.

LED Κατάστασης

Το χρώμα της λυχνίας LED υποδεικνύει την τρέχουσα κατάσταση του μηχανήματος.

Κατάσταση		Περιγραφή	
OFF		<ul style="list-style-type: none">• Το μηχάνημα είναι offline.• Το μηχάνημα βρίσκεται σε κατάσταση εξοικονόμησης ενέργειας. Όταν ληφθούν δεδομένα ή πατηθεί οποιοδήποτε κουμπί, το μηχάνημα ενεργοποιείται αυτόματα.	
Μπλε	On	Το μηχάνημα είναι online και μπορεί να χρησιμοποιηθεί.	
	Αναβοσβήνει	Φαξ	Το μηχάνημα είναι σε διαδικασία αποστολής ή λήψης φαξ.
		Αντιγραφή	Το μηχάνημα παράγει αντίγραφα εγγράφων.
		Σάρωση	Το μηχάνημα σαρώνει έγγραφα.
	Εκτύπωση	<ul style="list-style-type: none">• Όταν η λυχνία LED κατάστασης αναβοσβήνει αργά, το μηχάνημα λαμβάνει δεδομένα από τον υπολογιστή.• Όταν η λυχνία LED κατάστασης αναβοσβήνει γρήγορα, το μηχάνημα εκτυπώνει δεδομένα.	

Επεξήγηση των λυχνιών LED

Κατάσταση		Περιγραφή
Πορτοκαλί	On	<ul style="list-style-type: none">• Η διάρκεια ζωής της κασέτας γραφίτη^a έχει μηδενιστεί. Αφαιρέστε την παλιά κασέτα γραφίτη και εγκαταστήστε καινούργια.• Σημειώθηκε εμπλοκή χαρτιού (βλ. “Επίλυση περιπτώσεων εμπλοκής χαρτιού” στη σελίδα 340).• Η θύρα είναι ανοικτή. Κλείστε τη θύρα.• Δεν υπάρχει χαρτί στο δίσκο. Τοποθετήστε χαρτί στο δίσκο (βλ. “Τοποθέτηση χαρτιού στο δίσκο” στη σελίδα 81).• Το μηχάνημα διέκοψε τη λειτουργία του εξαιτίας κάποιου σοβαρού σφάλματος. Ελέγξτε το μήνυμα στην οθόνη. (βλ. “Επεξήγηση μηνυμάτων οθόνης” στη σελίδα 359).
	Αναβοσβήνει	<ul style="list-style-type: none">• Παρουσιάστηκε ένα μικρό σφάλμα και το μηχάνημα αναμένει τη διόρθωση του σφάλματος. Ελέγξτε το μήνυμα στην οθόνη. (βλ. “Επεξήγηση μηνυμάτων οθόνης” στη σελίδα 359). Όταν επιλυθεί το πρόβλημα, το μηχάνημα συνεχίζει την τρέχουσα εκτύπωση.• Η κασέτα τόνερ^a είναι κοντά στο τέλος της διάρκειας ζωής της. Παραγγείλετε μια καινούργια κασέτα τόνερ. Μπορείτε να βελτιώσετε προσωρινά την ποιότητα εκτύπωσης με ανακατανομή του γραφίτη.

a. Η εκτιμώμενη διάρκεια ζωής κασέτας είναι η αναμενόμενη ή η εκτιμώμενη διάρκεια ζωής της κασέτας τόνερ, που επισημαίνει πόσες εκτυπώσεις μπορείτε να πραγματοποιήσετε κατά μέσο όρο και που έχει σχεδιαστεί σύμφωνα με το πρότυπο ISO/IEC 19752. Ο αριθμός των σελίδων μπορεί να επηρεαστεί από το περιβάλλον λειτουργίας, το διάστημα εκτύπωσης, τον τύπο και το μέγεθος του μέσου εκτύπωσης. Στην κασέτα μπορεί να απομείνει ποσότητα γραφίτη, ακόμα και αν είναι αναμμένη η πορτοκαλί ενδεικτική λυχνία και ο εκτυπωτής διακόψει τη λειτουργία εκτύπωσης.



Ελέγξτε το μήνυμα στην οθόνη. Ακολουθήστε τις οδηγίες του μηνύματος ή ανατρέξτε στην ενότητα αντιμετώπισης προβλημάτων. (βλ. “Επεξήγηση μηνυμάτων οθόνης” στη σελίδα 359.) Αν το πρόβλημα παραμένει, καλέστε για σέρβις.

Επεξήγηση των λυχνιών LED

Λυχνία LED τροφοδοσίας

Το χρώμα της λυχνίας LED υποδεικνύει την τρέχουσα κατάσταση του μηχανήματος.

Κατάσταση		Περιγραφή
OFF		Το μηχάνημα είναι offline.
Μπλε	On	<ul style="list-style-type: none">• Το μηχάνημα είναι online και μπορεί να χρησιμοποιηθεί.• Το μηχάνημα βρίσκεται στη λειτουργία εξοικονόμησης ενέργειας. Όταν λαμβάνονται δεδομένα, ή αν έχει πατηθεί κάποιο κουμπί, μεταβαίνει αυτόματα σε κατάσταση on-line.



Ελέγξτε το μήνυμα στην οθόνη. Ακολουθήστε τις οδηγίες του μηνύματος ή ανατρέξτε στην ενότητα αντιμετώπισης προβλημάτων. (βλ. “Επεξήγηση μηνυμάτων οθόνης” στη σελίδα 359.) Αν το πρόβλημα παραμένει, καλέστε για σέρβις.

Οθόνη ενδείξεων και χρήσιμα κουμπιά

Οθόνη

Η οθόνη ενδείξεων στον πίνακα ελέγχου επιτρέπει το φιλικό προς το χρήστη χειρισμό του μηχανήματος. Μόλις πατήσετε το εικονίδιο αρχικής σελίδας (🏠) στην οθόνη, εμφανίζεται η οθόνη ενδείξεων. Οι εικόνες της οθόνης σε αυτόν τον οδηγό χρήσης ενδέχεται να διαφέρουν από το μηχανήμα σας, ανάλογα με τις επιλογές ή τα μοντέλα.



- Για μετάβαση στην επόμενη οθόνη, πατήστε το δεξί βέλος ή σύρετε το δάχτυλό σας πάνω στην οθόνη ενδείξεων.
- Ανάλογα με τις ρυθμίσεις ελέγχου πρόσβασης, οι χρήστες του μηχανήματος πρέπει να εισαγάγουν ένα αναγνωριστικό (ID) και έναν κωδικό πρόσβασης. Σε αυτή την περίπτωση, το μηχάνημα μπορεί να χρησιμοποιηθεί μόνο από εξουσιοδοτημένους χρήστες με καταχωρημένο αναγνωριστικό (ID) και κωδικό πρόσβασης. Επικοινωνήστε με το διαχειριστή του μηχανήματος.

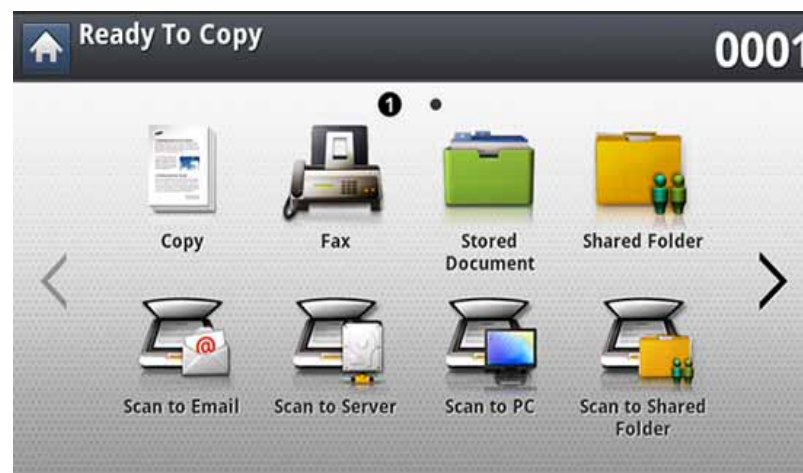

- **Copy:** Εισαγωγή στο μενού **Copy** (βλ. “Αντιγραφή” στη σελίδα 126).
- **Fax:** Εισαγωγή στο μενού **Fax** (βλ. “Λειτουργία φαξ” στη σελίδα 175).
- **Stored Document:** Εισαγωγή στο μενού **Stored Document** (βλ. “Κατανόηση της οθόνης αποθηκευμένων εγγράφων” στη σελίδα 242).
- **Shared Folder:** Εισαγωγή στο μενού **Shared Folder** (βλ. “Κατανόηση της οθόνης κοινόχρηστου φακέλου” στη σελίδα 239).
- **Scan to Email:** Εισαγωγή στο μενού **Scan to Email** (βλ. “Σάρωση και αποστολή μέσω ηλεκτρονικού ταχυδρομείου” στη σελίδα 146).
- **Scan to Server:** Εισαγωγή στο μενού **Scan to Server** (βλ. “Σάρωση και αποστολή μέσω SMB/FTP” στη σελίδα 154).
- **Scan to PC:** Εισαγωγή στο μενού **Scan to PC** (βλ. “Σάρωση και αποστολή μέσω ηλεκτρονικού ταχυδρομείου” στη σελίδα 146).

Οθόνη ενδείξεων και χρήσιμα κουμπιά

- **Scan to Shared Folder:** Εισαγωγή στο μενού **Scan to Shared Folder** (βλ. “Σάρωση και αποστολή σε USB/κοινόχρηστο φάκελο.” στη σελίδα 163).



- **Quick Copy:** Εισαγωγή στο μενού **Quick Copy** (βλ. “Γρήγορη αντιγραφή” στη σελίδα 132).
- **ID Copy:** Εισαγωγή στο μενού **ID Copy** (βλ. “Αντιγραφή αστυνομικής ταυτότητας” στη σελίδα 133).
- **USB:** Εισαγωγή στο μενού **USB**. Όταν μια διάταξη μνήμης USB συνδεθεί στη θύρα μνήμης USB του μηχανήματός σας, στην οθόνη ενεργοποιείται το εικονίδιο **USB** (βλ “Κατανόηση της οθόνης USB” στη σελίδα 244).
- **Scan to USB:** Εισαγωγή στο μενού **Scan to USB**. Όταν μια διάταξη μνήμης USB συνδεθεί στη θύρα μνήμης USB του μηχανήματός σας, στην οθόνη ενεργοποιείται το εικονίδιο **Scan to USB** (βλ “Σάρωση σε μια συσκευή μνήμης USB” στη σελίδα 248).
- **Machine Setup:** Μπορείτε να πλοηγηθείτε στις ρυθμίσεις του μηχανήματος ή να αλλάξετε τις τιμές τους (βλ. “Ρυθμίσεις μηχανήματος” στη σελίδα 256).



Σε μερικά μενού οι διαμόρφωση των ρυθμίσεων μπορεί να γίνει μόνο από το διαχειριστή ή από εξουσιοδοτημένο χρήστη που διαθέτει αναγνωριστικό και κωδικό πρόσβασης καταχωρημένα στο μηχάνημα από το διαχειριστή. Όταν σας ζητηθεί από το μηχάνημα, εισαγάγετε το αναγνωριστικό και τον κωδικό πρόσβασης.

- **Samsung Cloud:** Για να χρησιμοποιήσετε αυτό το μενού, πρέπει να έχετε δηλώσει το Samsung Cloud Printer. Επικοινωνήστε με τον τοπικό αντιπρόσωπο της Samsung ή το κατάστημα από το οποίο αγοράσατε το μηχάνημα για περισσότερες πληροφορίες (βλ. “Σάρωση και αποστολή στο Samsung Cloud Print” στη σελίδα 230).
- **SmarThru WorkFlow:** Για να χρησιμοποιήσετε αυτό το μενού, πρέπει να έχετε εγκαταστήσει το SmarThru WorkFlow. Επικοινωνήστε με τον τοπικό αντιπρόσωπο της Samsung ή το κατάστημα από το οποίο αγοράσατε το μηχάνημα για περισσότερες πληροφορίες (βλ. “Πληροφορίες για το SmarThru Workflow” στη σελίδα 235).

Οθόνη ενδείξεων και χρήσιμα κουμπιά

Κουμπί Counter

Όταν πατήσετε το κουμπί **Counter** στον πίνακα ελέγχου, μπορείτε να δείτε τον αριθμό των εκτυπώσεων.

Όταν επιλέξετε **Device**, μπορείτε να δείτε τον αριθμό εκτυπώσεων ανά συσκευή. Η εκτύπωση αναφέρεται τυπικά σε καθεμία σελίδα ενός φύλλου και όχι σε εκτύπωση μίας όψης.

- **Total Usage:** Εμφανίζει το συνολικό αριθμό των εκτυπωμένων σελίδων.
- **Send Usage:** Εμφανίζει το συνολικό αριθμό εικόνων που στάλθηκαν μέσω email, διακομιστή, κλπ.
- **Fax Send Usage(PSTN):** Εμφανίζει τον αριθμό των φαξ που έχουν αποσταλεί.

Όταν επιλέξετε **User**, μπορείτε να δείτε ανά χρήστη τη χρήση, το όριο και την υπολειπόμενη χρήση.

Κουμπί Eco

Η λειτουργία Eco σας επιτρέπει να εξοικονομήσετε πόρους εκτύπωσης και σας προσφέρει οικολογική εκτύπωση. Μπορείτε να ενεργοποιήσετε ή να απενεργοποιήσετε την οικονομική λειτουργία πατώντας το κουμπί **Eco**. Αν είναι ενεργοποιημένη η λειτουργία eco, μπορείτε να δείτε την εικόνα eco () σε μερικές λειτουργίες. Μερικές επιλογές δεν είναι διαθέσιμες για χρήση όταν είναι ενεργοποιημένη η λειτουργία eco.



- Μόνο οι διαχειριστές διαθέτουν άδεια πρόσβασης στη **Eco Settings** από την **Machine Setup** (βλ. “Ρυθμίσεις Eco” στη σελίδα 276)
- Αν το μηχάνημα σας ζητήσει κωδικό πρόσβασης για τη λειτουργία eco, πρέπει να εισαγάγετε τον κωδικό πρόσβασης. Επικοινωνήστε με το διαχειριστή.
- Το κουμπί **Eco** ενεργοποιείται μόνο για τα μενού **Copy**, **Quick Copy**.

Κατάσταση		Περιγραφή
Απενεργοποιημένο		Το μηχάνημα δεν βρίσκεται στη λειτουργία Eco.
Πράσινο	Ενεργοποιημένο	Το μηχάνημα βρίσκεται στη λειτουργία Eco.

Οθόνη ενδείξεων και χρήσιμα κουμπιά

Κουμπί Job Status

Όταν πατήσετε το κουμπί **Job Status**, η οθόνη παραθέτει τις εργασίες που είναι σε εξέλιξη, σε αναμονή καθώς και τις εργασίες που ολοκληρώθηκαν.

Current Job

Εμφανίζει τη λίστα των εργασιών που είναι σε εξέλιξη και των εργασιών που εκκρεμούν.

Αν πατήσετε στο όνομα της εργασίας θα εμφανιστούν περισσότερες λεπτομέρειες.

- **No.:** Παρέχει τη σειρά των εργασιών.
- **Job Type:** Εμφανίζει τον τύπο της εργασίας, όπως εκτύπωση, αντίγραφο, φαξ, κλπ.
- **Job Name:** Εμφανίζει το όνομα της εργασίας.
- **User:** Εμφανίζει το όνομα του ιδιοκτήτη της εργασίας.
- **Status:** Εμφανίζει την τρέχουσα κατάσταση κάθε εργασίας.
- **Delete:** Διαγράφει μια επιλεγμένη εργασία από τη λίστα.

Completed Job

Εμφανίζει τη λίστα ολοκληρωμένων εργασιών.

Αν πατήσετε στο όνομα της εργασίας θα εμφανιστούν περισσότερες λεπτομέρειες.

- **No.:** Παρέχει τη σειρά των εργασιών.
- **Job Type:** Εμφανίζει τον τύπο της εργασίας, όπως εκτύπωση, αντίγραφο, φαξ, κλπ.
- **Job Name:** Εμφανίζει το όνομα της εργασίας.
- **User:** Εμφανίζει το όνομα του ιδιοκτήτη της εργασίας.
- **Status:** Εμφανίζει την τρέχουσα κατάσταση κάθε ολοκληρωμένης εργασίας.

Secured Job

Εμφανίζει τη λίστα με τις ασφαλείς εργασίες που έχει ορίσει ο χρήστης στο πρόγραμμα οδήγησης εκτυπωτή (βλ. “Λειτουργία εκτύπωσης” στη σελίδα 103). Πρέπει να εισαγάγετε το **ID** και τον **Password** που έχει οριστεί στο πρόγραμμα οδήγησης εκτυπωτή.

- **No.:** Παρέχει τη σειρά των εργασιών.
- **Job Type:** Εμφανίζει τον τύπο της εργασίας.
- **Job Name:** Εμφανίζει το όνομα της εργασίας.
- **User:** Εμφανίζει το όνομα του ιδιοκτήτη της εργασίας.

Οθόνη ενδείξεων και χρήσιμα κουμπιά

- **Detail:** Εμφανίζει λεπτομερείς πληροφορίες για την επιλεγμένη εργασία. Μπορείτε επίσης να αλλάξετε τον αριθμό αντιγράφων πατώντας το κουμπί **Change Settings**.
- **Edit:** Αλλάζει το **Job Name** της επιλεγμένης εργασίας.
- **Delete:** Αφαιρεί την επιλεγμένη εργασία από τη λίστα.
- **Print:** Αφαιρεί την επιλεγμένη εργασία από τη λίστα.
- **Close:** Κλείνει το παράθυρο της κατάστασης εργασίας.

Active Notice

Εμφανίζει μηνύματα σφάλματος και κωδικούς.

- **No.:** Παρέχει τη σειρά των μηνυμάτων.
- **Machine Status Message:** Εμφανίζει τα μηνύματα σφάλματος για τα τρέχοντα σφάλματα στο μηχάνημα.
- **Error Code:** Εμφανίζει τον κωδικό του μηνύματος σφάλματος.
- **Detail:** Εμφανίζει λεπτομερείς πληροφορίες για την επιλεγμένη εργασία.
- **Close:** Κλείνει το παράθυρο της κατάστασης εργασίας.

Κουμπί Interrupt

Όταν πατήσετε το κουμπί **Interrupt**, το μηχάνημα μεταβαίνει στη λειτουργία αναστολής, που σημαίνει ότι σταματά την τρέχουσα εργασία εκτύπωσης για να ξεκινήσει μια επείγουσα εργασία αντιγραφής. Όταν ολοκληρωθεί η επείγουσα εργασία αντιγραφής, η προηγούμενη εργασία εκτύπωσης συνεχίζεται.

Κατάσταση		Περιγραφή
OFF		Το μηχάνημα δεν βρίσκεται στη λειτουργία αναστολής της εκτύπωσης.
Πράσινο	Ενεργοποιημένο	Το μηχάνημα βρίσκεται στη λειτουργία αναστολής της εκτύπωσης.

Κατανόηση του αναδυόμενου πληκτρολογίου

Μπορείτε να καταχωρήσετε χαρακτήρες της αλφαβήτου, αριθμούς ή ειδικά σύμβολα χρησιμοποιώντας το αναδυόμενο πληκτρολόγιο στην οθόνη ενδείξεων. Για λόγους ευκολίας, το πληκτρολόγιο αυτό είναι ίδιο με ένα κοινό πληκτρολόγιο.

Αγγίξτε την περιοχή εισαγωγής όπου θέλετε να καταχωρήσετε χαρακτήρες. Τότε εμφανίζεται στην οθόνη το πληκτρολόγιο. Το πληκτρολόγιο είναι το προεπιλεγμένο πληκτρολόγιο με πεζά γράμματα.



2. Εγκατάσταση λογισμικού

Το παρόν κεφάλαιο σας παρέχει βήμα προς βήμα οδηγίες για εγκατάσταση του προγράμματος οδήγησης του μηχανήματος. Διαβάστε το κεφάλαιο προσεκτικά για να χρησιμοποιήσετε τις διαφορετικές μεθόδους εγκατάστασης.

Το κεφάλαιο περιλαμβάνει τα παρακάτω:

- **Εγκατάσταση του προγράμματος οδήγησης** 39
- **Επανεγκατάσταση του προγράμματος οδήγησης** 42

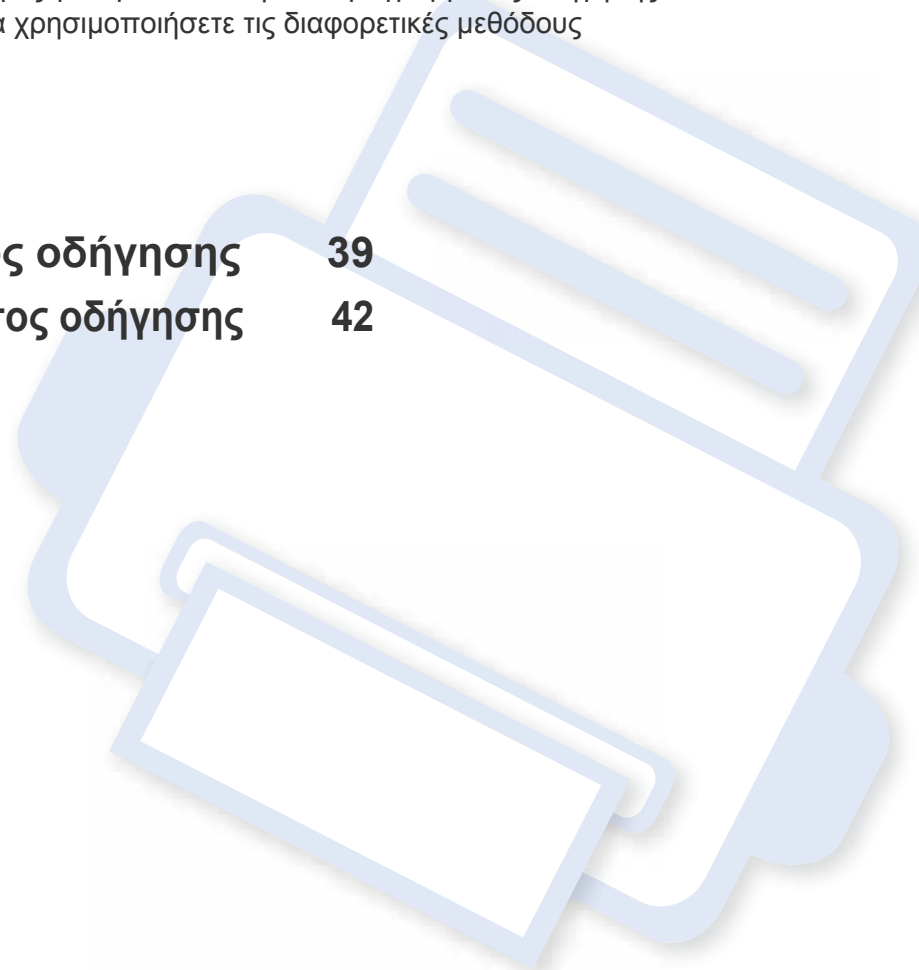

Εγκατάσταση του προγράμματος οδήγησης

Ένα τοπικά συνδεδεμένο μηχάνημα είναι ένα μηχάνημα που συνδέεται απευθείας στον υπολογιστή σας χρησιμοποιώντας το καλώδιο USB. Αν το μηχάνημά σας είναι συνδεδεμένο σε δίκτυο, παραλείψτε τα βήματα που ακολουθούν και μεταβείτε στην ενότητα εγκατάστασης του προγράμματος οδήγησης του μηχανήματος συνδεδεμένου μέσω δικτύου (βλέπε “Εγκατάσταση προγράμματος οδήγησης μέσω του δικτύου” στη σελίδα 54).



- Το παράθυρο εγκατάστασης που εμφανίζεται σε αυτόν τον Οδηγό χρήσης ενδέχεται να διαφέρει ανάλογα με το μηχάνημα και το περιβάλλον εργασίας που χρησιμοποιούνται.
- Χρησιμοποιήστε μόνο καλώδιο USB με μήκος μικρότερο από 3 μέτρα.

Windows

- 1 Βεβαιωθείτε ότι το μηχάνημα είναι συνδεδεμένο με τον υπολογιστή και είναι ενεργοποιημένο.
- 2 Τοποθετήστε το παρεχόμενο CD λογισμικού στη μονάδα δίσκου CD-ROM.

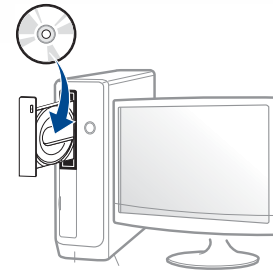

Αν δεν εμφανιστεί το παράθυρο εγκατάστασης, κάντε κλικ στο **Έναρξη > Όλα τα προγράμματα > Βοηθήματα > Εκτέλεση.**

X:\Setup.exe αντικαθιστώντας το «X» με το αντίστοιχο γράμμα για τη μονάδα δίσκου CD-ROM και κάντε κλικ στο **OK.**

- Για Windows 8,

Αν δεν εμφανιστεί το παράθυρο εγκατάστασης, από την επιλογή **Charms(Σύμβολα)**, επιλέξτε **Αναζήτηση > Apps(Εφαρμογές)** και αναζητήστε την επιλογή **Εκτέλεση.** Πληκτρολογήστε X:\Setup.exe, αντικαθιστώντας το “X” με το γράμμα που αντιστοιχεί στη μονάδα CD-ROM και επιλέξτε **OK.**

Αν εμφανιστεί το αναδυόμενο παράθυρο “**Πατήστε για να επιλέξετε τι γίνεται με αυτό το δίσκο.**”, κάντε κλικ στο παράθυρο και επιλέξτε **Run Setup.exe.**

- 3 Διαβάστε και αποδεχτείτε τις συμφωνίες εγκατάστασης στο παράθυρο εγκατάστασης και κάντε κλικ στο **Επόμενο**
- 4 Επιλέξτε **USB** στην οθόνη **Τύπος σύνδεσης εκτυπωτή** και κάντε κλικ στο **Επόμενο.**
- 5 Ακολουθήστε τις οδηγίες στο παράθυρο εγκατάστασης.

Εγκατάσταση του προγράμματος οδήγησης

Από την οθόνη Έναρξη των Windows 8



- Το πρόγραμμα οδήγησης V4 λαμβάνεται αυτόματα από το Windows Update αν ο υπολογιστής σας είναι συνδεδεμένος στο Internet. Σε αντίθετη περίπτωση, μπορείτε να κάνετε λήψη του προγράμματος οδήγησης V4 από την τοποθεσία web της Samsung, www.samsung.com > εύρεση του προϊόντος σας > Υποστήριξη ή λήψεις.
- Μπορείτε να κάνετε λήψη της εφαρμογής Samsung Printer Experience από το Windows Store. Πρέπει να διαθέτετε λογαριασμό Microsoft για να χρησιμοποιήσετε το Windows Store(Store).
 - 1 Από την επιλογή **Charms(Σύμβολα)**, επιλέξτε **Αναζήτηση**.
 - 2 Κάντε κλικ στο **Store(Store)**.
 - 3 Αναζητήστε και κάντε κλικ στο **Samsung Printer Experience**.
 - 4 Κάντε κλικ στο **Εγκατάσταση**.
- Αν εγκαταστήσετε το πρόγραμμα οδήγησης από το παρεχόμενο CD λογισμικού, το V4 δεν έχει εγκατασταθεί. Αν θέλετε να χρησιμοποιήσετε το πρόγραμμα οδήγησης V4 στην οθόνη **Επιφάνεια εργασίας**, μπορείτε να κάνετε λήψη από την τοποθεσία web της Samsung, www.samsung.com > εύρεση του προϊόντος σας > Υποστήριξη ή λήψεις.
- Αν θέλετε να εγκαταστήσετε εργαλεία διαχείρισης του εκτυπωτή Samsung, πρέπει να τα εγκαταστήσετε από το παρεχόμενο CD λογισμικού.

- 1 Βεβαιωθείτε ότι ο υπολογιστής σας είναι συνδεδεμένος στο Internet και ενεργοποιημένος.
- 2 Βεβαιωθείτε ότι το μηχάνημα είναι ενεργοποιημένο.
- 3 Συνδέστε τον υπολογιστή και το μηχάνημα με ένα καλώδιο USB. Το πρόγραμμα οδήγησης εγκαθίσταται αυτόματα από το **Windows Update**.

Mac

- 1 Βεβαιωθείτε ότι το μηχάνημα είναι συνδεδεμένο με τον υπολογιστή και είναι ενεργοποιημένο.
- 2 Τοποθετήστε το παρεχόμενο CD λογισμικού στη μονάδα δίσκου CD-ROM.
- 3 Επιλέξτε τον τόμο CD-ROM που εμφανίζεται στο **Finder (Εύρεση)**.
- 4 Κάντε διπλό κλικ στο εικονίδιο **Install Software**.
- 5 Διαβάστε τη συμφωνία άδειας χρήσης και επιλέξτε το κουμπί συμφωνίας εγκατάστασης.
- 6 Κάντε κλικ στο **Next** και στη συνέχεια ακολουθήστε τις οδηγίες στο παράθυρο εγκατάστασης.

Linux

Πρέπει να πραγματοποιήσετε λήψη πακέτων πακέτου λογισμικού Linux από την τοποθεσία Web της Samsung για να εγκαταστήσετε το λογισμικό του εκτυπωτή (<http://www.samsung.com> > βρείτε το προϊόν σας > Υποστήριξη ή Λήψεις).

Εγκατάσταση του προγράμματος οδήγησης

Εγκατάσταση του Unified Linux Driver



Πρέπει να συνδεθείτε ως super user (root) για να εγκαταστήσετε το λογισμικό του μηχανήματος. Εάν δεν είστε super user, συμβουλευτείτε τον διαχειριστή συστήματος.

- 1 Βεβαιωθείτε ότι το μηχάνημα είναι συνδεδεμένο με τον υπολογιστή και είναι ενεργοποιημένο.
- 2 Αντιγράψτε το πακέτο **Unified Linux Driver** στο σύστημά σας.
- 3 Ανοίξτε το τερματικό πρόγραμμα και πηγαίνατε στο φάκελο στον οποίο αντιγράψατε το πακέτο.
- 4 Κάντε εξαγωγή του πακέτου.
- 5 Πηγαίνατε στο φάκελο **uld**.
- 6 Εκτελέστε την εντολή **./install.sh** (αν δεν έχετε συνδεθεί ως root, εκτελέστε την εντολή με **sudo** ως **sudo ./install.sh**)
- 7 Προχωρήστε με την εγκατάσταση.
- 8 Όταν η εγκατάσταση ολοκληρωθεί, εκκινήστε το βοηθητικό πρόγραμμα εκτύπωσης (πηγαίνατε στο **System > Administration > Printing** ή εκτελέστε την εντολή **system-config-printer** στο τερματικό πρόγραμμα).

- 9 Κάντε κλικ στο κουμπί **Add**.
- 10 Επιλέξτε τον εκτυπωτή σας.
- 11 Κάντε κλικ στο κουμπί **Forward** και προσθέστε τον στο σύστημά σας.

Επανεγκατάσταση του προγράμματος οδήγησης

Εάν το πρόγραμμα οδήγησης του εκτυπωτή δεν λειτουργεί σωστά, ακολουθήστε τα παρακάτω βήματα για να επανεγκαταστήσετε το πρόγραμμα οδήγησης.

Windows

- 1 Βεβαιωθείτε ότι το μηχάνημα είναι συνδεδεμένο με τον υπολογιστή και είναι ενεργοποιημένο.
- 2 Από το μενού **Έναρξη** επιλέξτε **Προγράμματα** ή **Όλα τα προγράμματα** > **Samsung Printers** > **Κατάργηση εγκατάστασης του λογισμικού οδήγησης εκτυπωτή Samsung**.
 - Για Windows 8,
 - 1 Από τα Σύμβολα, επιλέξτε **Αναζήτηση, Apps(Εφαρμογές)**.
 - 2 Κάντε αναζήτηση και κλικ στον **Πίνακας Ελέγχου**.
 - 3 Κάντε κλικ στο **Προγράμματα και δυνατότητες**.
 - 4 Κάντε δεξί κλικ στο πρόγραμμα οδήγησης που θέλετε να καταργήσετε και επιλέξτε **Κατάργηση εγκατάστασης**.
 - 5 Ακολουθήστε τις οδηγίες στο παράθυρο.
- 3 Ακολουθήστε τις οδηγίες στο παράθυρο εγκατάστασης.

- 4 Τοποθετήστε το CD λογισμικού στη μονάδα CD-ROM και εγκαταστήστε ξανά το πρόγραμμα οδήγησης (βλ. “Εγκατάσταση του προγράμματος οδήγησης” στη σελίδα 39).

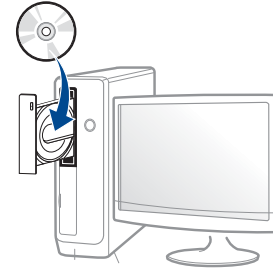

Από την οθόνη Έναρξη των Windows 8

- 1 Βεβαιωθείτε ότι το μηχάνημα είναι συνδεδεμένο με τον υπολογιστή και είναι ενεργοποιημένο.
- 2 Κάντε κλικ στο **Κατάργηση εγκατάστασης λογισμικού εκτυπωτή Samsung** στην οθόνη **Έναρξη**.
- 3 Ακολουθήστε τις οδηγίες στο παράθυρο.

Επανεγκατάσταση του προγράμματος



- Αν δεν μπορείτε να δείτε το τετράγωνο Samsung Printer Software, καταργήστε την εγκατάσταση από τη λειτουργία επιφάνειας εργασίας.
- Αν θέλετε να καταργήσετε την εγκατάσταση των εργαλείων διαχείρισης του εκτυπωτή Samsung, από την οθόνη **Έναρξη**, κάντε δεξί κλικ στην εφαρμογή > **Κατάργηση εγκατάστασης** > κάντε δεξί κλικ στο πρόγραμμα που θέλετε να καταργήσετε > **Κατάργηση εγκατάστασης** και ακολουθήστε τις οδηγίες στο παράθυρο.

Mac

Σε περίπτωση που το πρόγραμμα οδήγησης εκτυπωτή δεν λειτουργεί σωστά, απεγκαταστήστε το και μετά επανεγκαταστήστε το.

- 1 Ανοίξτε το φάκελο **Applications > Samsung > Printer Software Uninstaller**.
- 2 Για να καταργήσετε την εγκατάσταση του λογισμικού εκτυπωτή, κάντε κλικ στο **Continue**.
- 3 Επιλέξτε το πρόγραμμα που θέλετε να διαγράψετε και πατήστε **Uninstall**.
- 4 Πληκτρολογήστε τον κωδικό πρόσβασης και κάντε κλικ στο **OK**.

- 5 Αφού ολοκληρωθεί η κατάργηση της εγκατάστασης, κάντε κλικ στο **Close**.



Εάν έχει ήδη προστεθεί ένα μηχάνημα, διαγράψτε το από το **Print Setup Utility** ή το **Print & Fax**.

Linux

Σε περίπτωση που το πρόγραμμα οδήγησης εκτυπωτή δεν λειτουργεί σωστά, απεγκαταστήστε το και μετά επανεγκαταστήστε το.

- 1 Ανοίξτε το πρόγραμμα **Terminal**.
- 2 Πηγαίνετε στο φάκελο **uld** που έχει εξαχθεί από το πακέτο **Unified Linux Driver**.
- 3 Εκτελέστε την εντολή **./uninstall.sh** (αν δεν έχετε συνδεθεί ως root, εκτελέστε την εντολή με **sudo** ως **sudo ./uninstall.sh**)
- 4 Προχωρήστε με την κατάργηση της εγκατάστασης.



3. Χρήση ενός μηχανήματος που είναι συνδεδεμένο στο δίκτυο

Σε αυτό το κεφάλαιο παρέχονται οδηγίες βήμα προς βήμα για τη ρύθμιση του περιβάλλοντος δικτύου πριν τη χρήση του μηχανήματος. Θα πρέπει να είστε εξοικειωμένοι με τους όρους που χρησιμοποιούνται για τη ρύθμιση του περιβάλλοντος δικτύου. Συμβουλευτείτε το γλωσσάριο για τους όρους που δεν καταλαβαίνετε (“Γλωσσάριο” στη σελίδα 424).

Το κεφάλαιο περιλαμβάνει τα παρακάτω:

- Περιβάλλον δικτύου 45
- Πρόσβαση στις ρυθμίσεις δικτύου 46
- Ρυθμίσεις δικτύου (TCP/IP) 47
- Ρύθμιση διεύθυνσης IP 49
- Εγκατάσταση προγράμματος οδήγησης μέσω του δικτύου 54
- Ρύθμιση ασύρματου δικτύου (Προαιρετικό) 63

Περιβάλλον δικτύου

Μπορείτε να χρησιμοποιήσετε το δίκτυο αφού συνδέσετε το καλώδιο δικτύου σε αντίστοιχη θύρα του μηχανήματός σας.

Χρειάζεται να ρυθμίσετε τα πρωτόκολλα δικτύου στο μηχάνημα, για να το χρησιμοποιήσετε ως μηχάνημα δικτύου. Μπορείτε να ρυθμίσετε τις βασικές ρυθμίσεις δικτύου μέσω του πίνακα ελέγχου του μηχανήματος.

Στον παρακάτω πίνακα εμφανίζονται τα περιβάλλοντα δικτύου που υποστηρίζονται από το μηχάνημα:

Στοιχεία	Τεχνικά χαρακτηριστικά
Διασύνδεση δικτύου	<ul style="list-style-type: none">• Ενσύρματο τοπικό δίκτυο Ethernet 10/100/1000 Base-TX• 802.11b/g/n Ασύρματο LAN ^a
Λειτουργικό σύστημα δικτύου	<ul style="list-style-type: none">• Windows® XP Service Pack 3, Windows Server® 2003, Windows Vista®, Windows® 7/8, Windows Server® 2008 R2• Διάφορα λειτουργικά συστήματα Linux• Mac OS X 10.6-10.10• UNIX OS

Στοιχεία	Τεχνικά χαρακτηριστικά
Πρωτόκολλα δικτύου	<ul style="list-style-type: none">• TCP/IPv4• DHCP, BOOTP• DNS, WINS, Bonjour, SLP, UPnP• Τυπική εκτύπωση TCP/IP (RAW), LPR, IPP, WSD• SNMPv 1/2/3, HTTP, IPSec• TCP/IPv6 (DHCP, DNS, RAW, LPR, SNMPv 1/2/3, HTTP, IPSec)
Ασύρματη ασφάλεια ^a	<ul style="list-style-type: none">• Έλεγχος ταυτότητας: Av. σύστημα, Κοιν.κλειδ, WPA Personal, WPA2 Personal (PSK)• Κρυπτογράφηση: WEP64, WEP128, TKIP, AES

a. Προαιρετική συσκευή

Πρόσβαση στις ρυθμίσεις δικτύου

- 1 Βεβαιωθείτε ότι το καλώδιο ethernet είναι συνδεδεμένο στο μηχάνημά σας.
- 2 Πατήστε **Machine Setup > Network Settings** στην οθόνη.
- 3 Πραγματοποιήστε την επιλογή που θέλετε. Αν η επιλογή είναι διαθέσιμη μόνο για τον διαχειριστή, εμφανίζεται η παρακάτω οθόνη.
Πληκτρολογήστε το **ID**, **Password**, και **Domain** χρησιμοποιώντας το αναδυόμενο πληκτρολόγιο που εμφανίζεται όταν πατάτε σε κάθε πεδίο.



- Πληκτρολογήστε το ID και τον κωδικό που ορίσατε όταν ενεργοποιήσατε το μηχάνημα: **Initial Settings** (βλ. “Αρχικές ρυθμίσεις” στη σελίδα 277).
- Μπορείτε επίσης να χρησιμοποιήσετε το κουμπί **Recent Users** για να εντοπίσετε τα πρόσφατα χρησιμοποιημένα ID χρηστών και το κουμπί **Domain List** για να εντοπίσετε τον τομέα από τη λίστα που είναι αποθηκευμένη στο μηχάνημα.
- Όταν συνδέεστε, μπορείτε να δείτε το ID του συνδεδεμένου χρήστη στην οθόνη.

- 4 Πατήστε **OK**.

Ρυθμίσεις δικτύου (TCP/IP)

Όταν συνδέετε το μηχάνημά σας σε δίκτυο, θα πρέπει πρώτα να ρυθμίσετε τις ρυθμίσεις TCP/IP για το μηχάνημα. Οι ρυθμίσεις που εμφανίζονται παρακάτω είναι οι βασικές ρυθμίσεις που απαιτούνται για χρήση του μηχανήματος ως μηχάνημα δικτύου. Μπορείτε να ρυθμίσετε τα TCP/IP, διακομιστή DNS, TCP/IPv6, Ethernet και μεθόδους εκχώρησης διεύθυνσης IP.

Ethernet

Μπορείτε να ορίσετε τις ρυθμίσεις ethernet.

Πατήστε **Machine Setup > Network Settings > TCP/IP > Ethernet** από την οθόνη.



Μπορείτε επίσης να χρησιμοποιήσετε αυτή τη δυνατότητα από το SyncThru™ Web Service. Ανοίξτε το πρόγραμμα περιήγησης στο Web από το δικτυακό υπολογιστή σας και πληκτρολογήστε τη διεύθυνση IP του μηχανήματός σας (βλ. “Καρτέλα Ρυθμίσεις” στη σελίδα 289)..

- **Ethernet:** Μπορείτε να ενεργοποιήσετε/απενεργοποιήσετε τη θύρα ethernet.
- **Speed Rate:** Επιλέξτε την ταχύτητα του ethernet.
- **MAC Address:** Εμφανίζει τη διεύθυνση Mac του μηχανήματος.

Πρωτόκολλο TCP/IP

Μπορείτε να ρυθμίσετε τις ρυθμίσεις IPv4.

Πατήστε **Machine Setup > Network Settings > TCP/IP > TCP/IPv4** από την οθόνη.



Μπορείτε επίσης να χρησιμοποιήσετε αυτή τη δυνατότητα από το SyncThru™ Web Service. Ανοίξτε το πρόγραμμα περιήγησης στο Web από το δικτυακό υπολογιστή σας και πληκτρολογήστε τη διεύθυνση IP του μηχανήματός σας (βλ. “Καρτέλα Ρυθμίσεις” στη σελίδα 289)..

Ρύθμιση IP

Μπορείτε να επιλέξετε τη μέθοδο εκχώρησης διευθύνσεων IP.

- **Static:** Επιλέξτε για μη αυτόματη εισαγωγή διεύθυνσης IP/Μάσκα Υποδικτύου/Διεύθυνσης Πύλης.
- **BOOTP:** Οι διευθύνσεις IP/Μάσκα Υποδικτύου/ Διεύθυνση Πύλης εκχωρούνται αυτόματα από τον Διακομιστή BOOTP.
- **DHCP:** Οι διευθύνσεις IP/Μάσκα Υποδικτύου/ Διεύθυνση Πύλης εκχωρούνται αυτόματα από τον Διακομιστή DHCP.

Ρυθμίσεις δικτύου (TCP/IP)

Διαμόρφωση ρυθμίσεων DNS

Μπορείτε να ρυθμίσετε τον διακομιστή DNS.

- **Host Name:** Εισάγετε το όνομα κεντρικού ηλεκτρονικού υπολογιστή. Μπορείτε να πληκτρολογήσετε έως και 63 χαρακτήρες. Το προεπιλεγμένο όνομα είναι “**SEC[MAC address]**”.
- **Domain Name:** Εισάγετε το όνομα τομέα. Μπορείτε να πληκτρολογήσετε έως και 128 χαρακτήρες.
- **Primary DNS Server:** Πληκτρολογήστε τη διεύθυνση του διακομιστή DNS που θέλετε να χρησιμοποιήσετε ως πρωτεύοντα.
- **Secondary DNS Server:** Πληκτρολογήστε τη διεύθυνση του διακομιστή DNS που θέλετε να χρησιμοποιήσετε ως εναλλακτικό.
- **Dynamic DNS Registration:** Αν θέλετε να τη χρησιμοποιήσετε, επιλέξτε το πλαίσιο ελέγχου της δυναμικής καταχώρησης DNS. Όταν αυτή η επιλογή είναι μαρκαρισμένη, το μηχάνημα καταχωρεί το όνομα κεντρικού ηλεκτρονικού υπολογιστή και τομέα στους ρυθμισμένους διακομιστές DNS δυναμικά. Επίσης, αν αυτή η επιλογή είναι μαρκαρισμένη και το DHCP είναι επιλεγμένο, οι επιλογές DHCP FQDN απενεργοποιούνται αυτόματα.

WINS (Υπηρεσία Ονομάτων Διαδικτύου Windows)

Μπορείτε να διαμορφώσετε τις ρυθμίσεις του διακομιστή WINS. Το WINS χρησιμοποιείται στο λειτουργικό σύστημα Windows. Ενεργοποιήστε αυτήν την επιλογή.

Εμφάνιση διεύθυνσης IP

Μπορείτε να ρυθμίσετε το μηχάνημα για να εμφανίζει τη διεύθυνση IP στη γραμμή ειδοποιήσεων. Αν ενεργοποιήσετε αυτήν την επιλογή, η διεύθυνση IP θα εμφανίζεται στη γραμμή ειδοποιήσεων.

Ρύθμιση διεύθυνσης IP

Όταν συνδέετε το μηχάνημά σας σε δίκτυο, θα πρέπει πρώτα να ρυθμίσετε τις ρυθμίσεις TCP/IP για το μηχάνημα. Οι ρυθμίσεις που εμφανίζονται παρακάτω είναι οι βασικές ρυθμίσεις που απαιτούνται για χρήση του μηχανήματος ως μηχάνημα δικτύου. Μπορείτε να ρυθμίσετε τα TCP/IP, διακομιστή DNS, TCP/IPv6, Ethernet και μεθόδους εκχώρησης διεύθυνσης IP.

Ρύθμιση παραμέτρων IPv4



- Αν το μηχάνημά σας δεν υποστηρίζει διασύνδεση δικτύου, δεν θα μπορέσει να χρησιμοποιήσει αυτήν τη λειτουργία (βλ. “Πίσω όψη” στη σελίδα 24).
- Μπορείτε επίσης να ορίσετε τις ρυθμίσεις TCP/IPv4 από τον πίνακα ελέγχου.
- Το TCP/IPv6 δεν υποστηρίζεται από αυτό το πρόγραμμα.

Πρώτα πρέπει να ρυθμίσετε μια διεύθυνση IP για την εκτύπωση και τις εργασίες διαχείρισης στο δίκτυο. Στις περισσότερες περιπτώσεις, μια νέα διεύθυνση IP αντιστοιχίζεται αυτόματα από ένα διακομιστή DHCP (Πρωτόκολλο δυναμικής διαμόρφωσης κεντρικού υπολογιστή) που υπάρχει στο δίκτυο.

Διαμόρφωση διεύθυνσης IPv4 με τη χρήση του προγράμματος SetIP (Windows)

Πριν από τη χρήση του προγράμματος SetIP, απενεργοποιήστε το τείχος προστασίας του υπολογιστή από το στοιχείο **Πίνακας Ελέγχου > Κέντρο ασφαλείας > Τείχος προστασίας των Windows**.



Οι παρακάτω οδηγίες ενδέχεται να αποκλίνουν από το μοντέλο σας.

- 1 Κάντε λήψη του λογισμικού από τον ιστότοπο της Samsung και στη συνέχεια αποσυμπιέστε και εγκαταστήστε το: (<http://www.samsung.com> > εύρεση του προϊόντος σας > υποστήριξη ή λήψεις).
- 2 Ακολουθήστε τις οδηγίες στο παράθυρο εγκατάστασης.
- 3 Συνδέστε το μηχάνημά σας στο δίκτυο με καλώδιο δικτύου.
- 4 Ενεργοποιήστε το μηχάνημα.
- 5 Από το μενού **Έναρξη** των Windows, επιλέξτε **Όλα τα προγράμματα > Samsung Printers > SetIP > SetIP**.
- 6 Κάντε κλικ στο εικονίδιο  (το τρίτο από αριστερά) στο παράθυρο SetIP για να ανοίξει το παράθυρο ρύθμισης παραμέτρων TCP/IP.

Ρύθμιση διεύθυνσης IP

- 7 Εισαγάγετε τα νέα στοιχεία του μηχανήματος στο παράθυρο ρύθμισης παραμέτρων. Σε εταιρικό intranet, ενδέχεται να χρειαστεί να σας δοθούν αυτές οι πληροφορίες από το διαχειριστή δικτύου, πριν προχωρήσετε.



Εντοπίστε τη διεύθυνση MAC στην **αναφορά παραμέτρων δικτύου** (βλ. “Άλλες ρυθμίσεις” στη σελίδα 262) και πληκτρολογήστε την χωρίς το σύμβολο άνω και κάτω τελείας. Για παράδειγμα, η διεύθυνση 00:15:99:29:51:A8 γίνεται 0015992951A8.

- 8 Κάντε κλικ στο **Apply** και στη συνέχεια στο κουμπί **OK**. Το μηχάνημα θα εκτυπώσει αυτόματα την **Αναφορά παραμέτρων δικτύου**. Βεβαιωθείτε ότι όλες οι ρυθμίσεις είναι σωστές.

Διαμόρφωση ρύθμισης IPv4 με χρήση του SetIP (Mac)

Πριν από τη χρήση του προγράμματος SetIP, απενεργοποιήστε το τείχος προστασίας του υπολογιστή από το στοιχείο **System Preferences** > **Security** (ή **Security & Privacy**) > **Firewall**.

- 1 Κάντε λήψη του λογισμικού από τον ιστότοπο της Samsung και στη συνέχεια αποσυμπίεστε και εγκαταστήστε το: (<http://www.samsung.com> > εύρεση του προϊόντος σας > υποστήριξη ή λήψεις).
- 2 Ενεργοποιήστε το μηχάνημα.

- 3 Εκτελέστε την εφαρμογή **SetIP** που κατεβάσατε

- 4 Κάντε κλικ στο εικονίδιο  (το τρίτο από αριστερά) στο παράθυρο SetIP για να ανοίξει το παράθυρο ρύθμισης παραμέτρων TCP/IP.

- 5 Εισαγάγετε τα νέα στοιχεία του μηχανήματος στο παράθυρο ρύθμισης παραμέτρων. Σε εταιρικό intranet, ενδέχεται να χρειαστεί να σας δοθούν αυτές οι πληροφορίες από το διαχειριστή δικτύου, πριν προχωρήσετε.



Εντοπίστε τη διεύθυνση MAC στην **αναφορά παραμέτρων δικτύου** (βλ. “Άλλες ρυθμίσεις” στη σελίδα 262) και πληκτρολογήστε την χωρίς το σύμβολο άνω και κάτω τελείας. Για παράδειγμα, η διεύθυνση 00:15:99:29:51:A8 γίνεται 0015992951A8.

- 6 Κάντε κλικ στο **Apply** και στη συνέχεια στο κουμπί **OK**. Το μηχάνημα θα εκτυπώσει αυτόματα την **Αναφορά παραμέτρων δικτύου**. Βεβαιωθείτε ότι όλες οι ρυθμίσεις είναι σωστές.

Διαμόρφωση διεύθυνσης IPv4 με τη χρήση του προγράμματος SetIP (Linux)

Πριν από τη χρήση του προγράμματος SetIP, απενεργοποιήστε το τείχος προστασίας του υπολογιστή από το στοιχείο **System Preferences** ή **Administrator**.

Ρύθμιση διεύθυνσης IP



Οι παρακάτω οδηγίες ενδέχεται να διαφέρουν από το δικό σας μοντέλο ή λειτουργικό σύστημα.

- 1 Κάντε λήψη του προγράμματος SetIP από τον ιστότοπο της Samsung και κάντε εξαγωγή.
- 2 Κάντε διπλό κλικ στο αρχείο **SetIPApplet.html** στο φάκελο **cdroot/Linux/noarch/at_opt/share/utils** .
- 3 Κάντε κλικ για να ανοίξει το παράθυρο παραμέτρων TCP/IP.
- 4 Εισαγάγετε τα νέα στοιχεία του μηχανήματος στο παράθυρο ρύθμισης παραμέτρων. Σε εταιρικό intranet, ενδέχεται να χρειαστεί να σας δοθούν αυτές οι πληροφορίες από το διαχειριστή δικτύου, πριν προχωρήσετε.



Εντοπίστε τη διεύθυνση MAC στην **αναφορά παραμέτρων δικτύου** (βλ. “Άλλες ρυθμίσεις” στη σελίδα 262) και πληκτρολογήστε την χωρίς το σύμβολο άνω και κάτω τελείας. Για παράδειγμα, η διεύθυνση 00:15:99:29:51:A8 γίνεται 0015992951A8.

- 5 Το μηχάνημα θα εκτυπώσει αυτόματα την **Αναφορά παραμέτρων δικτύου**.

Ρύθμιση παραμέτρων IPv6



Το **IPv6** υποστηρίζεται κανονικά μόνο στα Windows Vista ή νεότερη έκδοση.

Από τον πίνακα ελέγχου

Ενεργοποίηση της δυνατότητας IPv6



Η πρόσβαση στα μενού μπορεί να διαφέρει ανάλογα με το μοντέλο (βλ. “Επισκόπηση μενού” στη σελίδα 251).

- 1 Πατήστε **Machine Setup > Network Settings > TCP/IP > TCP/IPv6** από την οθόνη.
- 2 Πατήστε το κουμπί στην οθόνη για να ενεργοποιήσετε την επιλογή.
- 3 Απενεργοποιήστε και επανενεργοποιήστε το μηχάνημα.

Ρύθμιση διεύθυνσης IP



Όταν εγκαταστήσετε το πρόγραμμα οδήγησης εκτυπωτή, μη διαμορφώσετε τις ρυθμίσεις και του IPv4 και του IPv6. Συνιστάται να διαμορφώσετε τις ρυθμίσεις είτε του IPv4 είτε του IPv6.

Διαμόρφωση διεύθυνσης DHCPv6

Αν διαθέτετε διακομιστή DHCPv6 στο δίκτυό σας, μπορείτε να ορίσετε μία από τις παρακάτω επιλογές για προεπιλεγμένη δυναμική ρύθμιση των παραμέτρων κεντρικού υπολογιστή (host):

- 1 Πατήστε **Machine Setup > Network Settings > TCP/IP > TCP/IPv6** από την οθόνη.
- 2 Πατήστε **DHCPv6 Configuration**.
- 3 Επιλέξτε την τιμή που θέλετε.
 - **Always Enable DHCP** : Να χρησιμοποιείται πάντα το DHCPv6 ανεξάρτητα από την αίτηση του δρομολογητή.
 - **Never use DHCP**: Να μην χρησιμοποιείται ποτέ το DHCPv6 ανεξάρτητα από την αίτηση του δρομολογητή.
 - **Use DHCP as directed by a router** Χρήση DHCPv6 μόνο όταν απαιτείται από έναν δρομολογητή.

Από το SyncThru™ Web Service

Ενεργοποίηση της δυνατότητας IPv6

- 1 Χρησιμοποιήστε ένα πρόγραμμα περιήγησης του Web, όπως τον Internet Explorer των Windows. Πληκτρολογήστε τη διεύθυνση IP του μηχανήματος (<http://xxx.xxx.xxx.xxx>) στο πεδίο διευθύνσεων και πατήστε το πλήκτρο Enter ή κάντε κλικ στο **Μετάβαση**.
- 2 Πληκτρολογήστε τα στοιχεία **ID** και **Password**.
Χρησιμοποιήστε τα ίδια login ID, Password, Domain όπως όταν συνδέεστε από το μηχάνημα (βλ. “Σύνδεση” στη σελίδα 256.)



Αν θέλετε να δημιουργήσετε νέο χρήστη ή να αλλάξετε τον κωδικό, βλ. “Καρτέλα Ασφάλεια” στη σελίδα 290.

- 3 Όταν ανοίξει το παράθυρο **SyncThru™ Web Service**, μετακινήστε το δρομέα του ποντικιού στο **Settings** στην επάνω γραμμή του μενού και μετά κάντε κλικ στο **Network Settings**.
- 4 Κάντε κλικ στο **TCP/IPv6** στο αριστερό πλαίσιο της τοποθεσίας Web.
- 5 Επιλέξτε το πλαίσιο ελέγχου **IPv6 Protocol** για να ενεργοποιήσετε το IPv6.
- 6 Κάντε κλικ στο κουμπί **Apply**.

Ρύθμιση διεύθυνσης IP

7 Απενεργοποιήστε και επανενεργοποιήστε το μηχάνημα.



- Μπορείτε επίσης να ρυθμίσετε το DHCPv6.
- Για μη αυτόματη ρύθμιση της διεύθυνσης IPv6:
Επιλέξτε το πλαίσιο ελέγχου **Manual Address**. Τότε ενεργοποιείται το πλαίσιο κειμένου **Address/Prefix**. Πληκτρολογήστε την υπόλοιπη διεύθυνση (π.χ.: 3FFE:10:88:194::**AAAA**, όπου «A» είναι το δεκαεξαδικό 0 έως 9, A έως F).

Διαμόρφωση διεύθυνσης IPv6

1 Χρησιμοποιήστε ένα πρόγραμμα περιήγησης του Web, όπως τον Internet Explorer των Windows. Πληκτρολογήστε τη διεύθυνση IP του μηχανήματος (<http://xxx.xxx.xxx.xxx>) στο πεδίο διευθύνσεων και πατήστε το πλήκτρο Enter ή κάντε κλικ στο **Μετάβαση**.

2 Πληκτρολογήστε τα στοιχεία **ID** και **Password**.

Χρησιμοποιήστε τα ίδια login ID, Password, Domain όπως όταν συνδέεστε από το μηχάνημα (βλ. “Σύνδεση” στη σελίδα 256.)



Αν θέλετε να δημιουργήσετε νέο χρήστη ή να αλλάξετε τον κωδικό, βλ. “Καρτέλα Ασφάλεια” στη σελίδα 290.

3 Όταν ανοίξει το παράθυρο **SyncThru™ Web Service**, μετακινήστε το δρομέα του ποντικιού στο **Settings** στην επάνω γραμμή του μενού και μετά κάντε κλικ στο **Network Settings**.

4 Κάντε κλικ στο **TCP/IPv6** στο αριστερό πλαίσιο της τοποθεσίας Web.

5 Επιλέξτε μια από τις διευθύνσεις IPv6 από το **Address Type** (βλ. “Άλλες ρυθμίσεις” στη σελίδα 262).

- **Link-Local Address**: Τοπική διεύθυνση IPv6 που ρυθμίζεται αυτόματα (Η διεύθυνση ξεκινάει με FE80).
- **Stateless Address**: Διεύθυνση IPv6 που ρυθμίζεται αυτόματα από δρομολογητή δικτύου.
- **Stateful Address**: Διεύθυνση IPv6 που ρυθμίζεται από διακομιστή DHCPv6.
- **Manual Address**: Διεύθυνση IPv6 που ρυθμίζεται με μη αυτόματο τρόπο από το χρήστη.
- **Default Gateway**: Διεύθυνση IPv6 προεπιλεγμένης πύλης που ρυθμίζεται αυτόματα από δρομολογητή δικτύου.

6 Πληκτρολογήστε τις διευθύνσεις IPv6 (π.χ.: <http://FE80::215:99FF:FE66:7701>).



Η διεύθυνση πρέπει να βρίσκεται μέσα σε αγκύλες «[]».

Εγκατάσταση προγράμματος οδήγησης μέσω του δικτύου

Θα πρέπει να εγκαταστήσετε το πρόγραμμα οδήγησης εκτυπωτή για να μπορείτε να εκτυπώσετε. Το λογισμικό περιλαμβάνει προγράμματα οδήγησης, εφαρμογές και άλλα υποστηρικτικά προγράμματα.

Βεβαιωθείτε ότι η ρύθμιση δικτύου για το μηχάνημά σας έχει ολοκληρωθεί. Όλες οι εφαρμογές θα πρέπει να είναι κλειστές στον υπολογιστή σας, πριν ξεκινήσετε την εγκατάσταση.

Εγκατάσταση προγράμματος οδήγησης μέσω του δικτύου

Windows

- 1 Βεβαιωθείτε ότι το μηχάνημα είναι συνδεδεμένο με το δίκτυο και ότι είναι ενεργοποιημένο. Επίσης, θα πρέπει να έχει οριστεί η διεύθυνση IP του μηχανήματος.
- 2 Τοποθετήστε το παρεχόμενο CD λογισμικού στη μονάδα δίσκου CD-ROM.



Αν δεν εμφανιστεί το παράθυρο εγκατάστασης, κάντε κλικ στο **Έναρξη > Όλα τα προγράμματα > Βοηθήματα > Εκτέλεση**.

X:\Setup.exe αντικαθιστώντας το «X» με το αντίστοιχο γράμμα για τη μονάδα δίσκου CD-ROM και κάντε κλικ στο **OK**.

- Για Windows 8,
Αν δεν εμφανιστεί το παράθυρο εγκατάστασης, από την επιλογή **Charms(Σύμβολα)**, επιλέξτε **Αναζήτηση > Apps(Εφαρμογές)** και αναζητήστε την επιλογή **Εκτέλεση**. Πληκτρολογήστε X:\Setup.exe, αντικαθιστώντας το “X” με το γράμμα που αντιστοιχεί στη μονάδα CD-ROM και επιλέξτε **OK**.
Αν εμφανιστεί το αναδυόμενο παράθυρο “**Πατήστε για να**

επιλέξετε τι γίνεται με αυτό το δίσκο.”, κάντε κλικ στο παράθυρο και επιλέξτε **Run Setup.exe**.

- 3 Διαβάστε και αποδεχτείτε τις συμφωνίες εγκατάστασης στο παράθυρο εγκατάστασης. Στη συνέχεια, κάντε κλικ στην επιλογή **Επόμενο**.
- 4 Επιλέξτε **Δίκτυο** στην οθόνη **Τύπος σύνδεσης εκτυπωτή**. Στη συνέχεια, κάντε κλικ στην επιλογή **Επόμενο**.
- 5 Ακολουθήστε τις οδηγίες στο παράθυρο εγκατάστασης.

Από την οθόνη Έναρξη των Windows 8



- Το πρόγραμμα οδήγησης V4 λαμβάνεται αυτόματα από το Windows Update αν ο υπολογιστής σας είναι συνδεδεμένος στο Internet. Σε αντίθετη περίπτωση, μπορείτε να κάνετε λήψη του προγράμματος οδήγησης V4 από την τοποθεσία web της Samsung, www.samsung.com > εύρεση του προϊόντος σας > Υποστήριξη ή λήψεις.
- Μπορείτε να κάνετε λήψη της εφαρμογής **Samsung Printer Experience** από το Store. Πρέπει να διαθέτετε λογαριασμό Microsoft για να χρησιμοποιήσετε το Windows Store(Store).
 - a Από την επιλογή **Charms(Σύμβολα)**, επιλέξτε **Αναζήτηση**.
 - b Κάντε κλικ στο **Store(Store)**.
 - c Αναζητήστε και κάντε κλικ στο **Samsung Printer Experience**.
 - d Κάντε κλικ στο **Εγκατάσταση**.

Εγκατάσταση προγράμματος οδήγησης μέσω του δικτύου

- Αν εγκαταστήσετε το πρόγραμμα οδήγησης από το παρεχόμενο CD λογισμικού, το V4 δεν έχει εγκατασταθεί. Αν θέλετε να χρησιμοποιήσετε το πρόγραμμα οδήγησης V4 στην οθόνη **Επιφάνεια εργασίας**, μπορείτε να κάνετε λήψη από την τοποθεσία web της Samsung, www.samsung.com > εύρεση του προϊόντος σας > Υποστήριξη ή λήψεις.
- Αν θέλετε να εγκαταστήσετε εργαλεία διαχείρισης του εκτυπωτή Samsung, πρέπει να τα εγκαταστήσετε από το παρεχόμενο CD λογισμικού.

- 1 Βεβαιωθείτε ότι το μηχάνημα είναι συνδεδεμένο στο δίκτυο και ότι είναι ενεργοποιημένο. Επίσης, θα πρέπει να έχει οριστεί η διεύθυνση IP του μηχανήματος.
- 2 Από την επιλογή **Charms(Σύμβολα)**, επιλέξτε **Ρυθμίσεις > Αλλαγή ρυθμίσεων υπολογιστή > Συσκευές**.
- 3 Κάντε κλικ στο **Προσθήκη συσκευής**. Στην οθόνη θα εμφανιστούν τα μηχανήματα που βρέθηκαν.
- 4 Κάντε κλικ στο όνομα του μοντέλου ή στο όνομα κεντρικού υπολογιστή που θέλετε να χρησιμοποιήσετε.

 Μπορείτε να εκτυπώσετε μια αναφορά διαμόρφωσης δικτύου από τον πίνακα ελέγχου του μηχανήματος που θα δείχνει το όνομα κεντρικού υπολογιστή του τρέχοντος μηχανήματος.

- 5 Το πρόγραμμα οδήγησης εγκαθίσταται αυτόματα από το **Windows Update**.

Λειτουργία σιωπηρής εγκατάστασης

Η λειτουργία σιωπηρής εγκατάστασης είναι μια μέθοδος εγκατάστασης που δεν απαιτεί την παρέμβαση του χρήστη. Μόλις ξεκινήσετε την εγκατάσταση, το πρόγραμμα οδήγησης του μηχανήματος και το λογισμικό εγκαθίστανται αυτόματα στον υπολογιστή σας. Μπορείτε να ξεκινήσετε την αθόρυβη εγκατάσταση πληκτρολογώντας **/s** ή **/S** στο παράθυρο εντολών.

Παράμετροι γραμμής εντολών

Στον παρακάτω πίνακα εμφανίζονται οι εντολές που μπορούν να χρησιμοποιηθούν στο παράθυρο εντολών.



Η ακόλουθη γραμμή εντολών είναι αποτελεσματική και λειτουργική όταν η εντολή χρησιμοποιείται με το **/s** ή το **/S**. Όμως, το **/h**, **/H** ή το **/?** είναι ειδικές εντολές που μπορούν να χρησιμοποιηθούν ξεχωριστά.

Γραμμή εντολών	Ορισμός	Περιγραφή
/s ή /S	Ξεκινά τη σιωπηρή εγκατάσταση.	Εγκαθιστά τα προγράμματα οδήγησης του μηχανήματος χωρίς την εμφάνιση ερωτημάτων ή την παρέμβαση του χρήστη.

Εγκατάσταση προγράμματος οδήγησης μέσω του δικτύου

Γραμμή εντολών	Ορισμός	Περιγραφή
<code>/p"<όνομα θύρας>"</code> ή <code>/P"<όνομα θύρας>"</code>	<p>Καθορίζει τη θύρα του εκτυπωτή.</p> <p> Η θύρα δικτύου θα δημιουργηθεί με χρήση του προγράμματος εποπτείας τυπικής θύρας TCP/IP. Για μια τοπική θύρα, η θύρα πρέπει να υπάρχει στο σύστημα πριν καθοριστεί με την εντολή.</p>	<p>Το όνομα της θύρας του εκτυπωτή μπορεί να καθοριστεί ως διεύθυνση IP, όνομα κεντρικού υπολογιστή, όνομα τοπικής θύρας USB, όνομα θύρας IEEE1284 ή διαδρομή δικτύου.</p> <p>Για παράδειγμα:</p> <ul style="list-style-type: none">• <code>/p"xxx.xxx.xxx.xxx"</code> όπου "xxx.xxx.xxx.xxx" είναι η διεύθυνση IP για εκτυπωτή δικτύου. <code>/p"USB001"</code>, <code>/P"LPT1:"</code>, <code>/p"hostname"</code>• <code>/p"\\όνομα_εκτυπωτής\κοινόχρηστος_εκτυπωτής"</code> ή <code>"\\xxx.xxx.xxx\κοινόχρηστος_εκτυπωτής"</code> όπου, "\\όνομα_υπολογιστή\κοινόχρηστος_εκτυπωτής" ή <code>"\\xxx.xxx.xxx\κοινόχρηστος_εκτυπωτής"</code> είναι η διαδρομή δικτύου προς τον εκτυπωτή με την πληκτρολόγηση δύο καθέτων, το όνομα υπολογιστή ή την τοπική διεύθυνση IP του υπολογιστή που κάνει κοινή χρήση του εκτυπωτή και, στη συνέχεια, το όνομα κοινής χρήσης του εκτυπωτή.

Γραμμή εντολών	Ορισμός	Περιγραφή
<code>/</code> <code>a"<διαδρομή_προορισμού>"</code> ή <code>/</code> <code>A"<διαδρομή_προορισμού>"</code>	<p>Καθορίζει τη διαδρομή προορισμού για την εγκατάσταση.</p> <p> Η διαδρομή προορισμού πρέπει να είναι έγκυρη.</p>	<p>Επειδή τα προγράμματα οδήγησης του μηχανήματος πρέπει να εγκαθίστανται στη θέση που καθορίζεται από το λειτουργικό σύστημα, η εντολή αυτή εφαρμόζεται μόνο στα λογισμικά εφαρμογών.</p>
<code>/n"<Όνομα εκτυπωτή>"</code> ή <code>/</code> <code>N"<Όνομα εκτυπωτή>"</code>	<p>Καθορίζει το όνομα του εκτυπωτή. Δημιουργείται μια θέση εκτυπωτή με το καθορισμένο όνομα εκτυπωτή.</p>	<p>Με την παράμετρο αυτήν μπορείτε να προσθέσετε τις θέσεις εκτυπωτή που θέλετε.</p>

Εγκατάσταση προγράμματος οδήγησης μέσω του δικτύου

Γραμμή εντολών	Ορισμός	Περιγραφή
/nd ή /ND	Δίνεται εντολή να μην οριστεί το εγκατεστημένο πρόγραμμα οδήγησης ως το προεπιλεγμένο πρόγραμμα οδήγησης του μηχανήματος.	Επισημαίνει ότι το εγκατεστημένο πρόγραμμα οδήγησης μηχανήματος δεν θα είναι το προεπιλεγμένο πρόγραμμα οδήγησης μηχανήματος στο σύστημά σας, αν υπάρχουν εγκατεστημένα περισσότερα του ενός προγράμματα οδήγησης εκτυπωτή. Αν στο σύστημά σας δεν υπάρχει εγκατεστημένο κανένα πρόγραμμα οδήγησης μηχανήματος, τότε η επιλογή αυτή δεν θα εφαρμοστεί γιατί τα Windows θα καθορίσουν το εγκατεστημένο πρόγραμμα οδήγησης εκτυπωτή ως το προεπιλεγμένο πρόγραμμα οδήγησης μηχανήματος.
/x ή /X	Χρησιμοποιεί τα αρχεία του υπάρχοντος προγράμματος οδήγησης μηχανήματος για τη δημιουργία της θέσης εκτυπωτή, αν είναι ήδη εγκατεστημένο.	Η εντολή αυτή παρέχει έναν τρόπο για την εγκατάσταση μιας θέσης εκτυπωτή που χρησιμοποιεί τα αρχεία του εγκατεστημένου προγράμματος οδήγησης εκτυπωτή χωρίς να εγκαθίσταται πρόσθετο πρόγραμμα οδήγησης.

Γραμμή εντολών	Ορισμός	Περιγραφή
/up“<όνομα εκτυπωτή>” ή /UP“<όνομα εκτυπωτή>”	Καταργεί μόνο την καθορισμένη θέση εκτυπωτή και όχι τα αρχεία του προγράμματος οδήγησης.	Η εντολή αυτή παρέχει έναν τρόπο για την κατάργηση μόνο της καθορισμένης θέσης εκτυπωτή από το σύστημά σας χωρίς να επηρεάζει τα άλλα προγράμματα οδήγησης εκτυπωτή. Δεν καταργεί τα αρχεία του προγράμματος οδήγησης εκτυπωτή από το σύστημά σας.
/d ή /D	Απεγκαθιστά όλα τα προγράμματα οδήγησης συσκευής και εφαρμογές από το σύστημά σας.	Η εντολή αυτή καταργεί όλα τα εγκατεστημένα προγράμματα οδήγησης συσκευής και εφαρμογές από το σύστημά σας.
/v“<όνομα κοινής χρήσης>” ή /V“<όνομα κοινής χρήσης>”	Καθορίζει την κοινή χρήση του εγκατεστημένου μηχανήματος και προσθέτει άλλα διαθέσιμα προγράμματα οδήγησης πλατφόρμας για την κατάδειξη και την εκτύπωση.	Εγκαθιστά στο σύστημα όλα τα υποστηριζόμενα προγράμματα οδήγησης μηχανήματος για την πλατφόρμα Windows και καθορίζει την κοινή χρήση με το καθορισμένο <όνομα κοινής χρήσης> για την κατάδειξη και την εκτύπωση.
/o ή /O	Ανοίγει το φάκελο Εκτυπωτές και Φαξ μετά την εγκατάσταση.	Η εντολή αυτή ανοίγει το φάκελο Εκτυπωτές και Φαξ μετά τη σιωπηρή εγκατάσταση.
/h, /H ή /?	Εμφανίζει τη χρήση της γραμμής εντολών.	

Εγκατάσταση προγράμματος οδήγησης μέσω του δικτύου

Mac

- 1 Βεβαιωθείτε ότι το μηχάνημα είναι συνδεδεμένο με τον υπολογιστή και είναι ενεργοποιημένο.
- 2 Τοποθετήστε το παρεχόμενο CD λογισμικού στη μονάδα δίσκου CD-ROM.
- 3 Επιλέξτε τον τόμο CD-ROM που εμφανίζεται στο **Finder (Εύρεση)**.
- 4 Κάντε διπλό κλικ στο εικονίδιο **Install Software**.
- 5 Διαβάστε τη συμφωνία άδειας χρήσης και επιλέξτε το κουμπί συμφωνίας εγκατάστασης.
- 6 Κάντε κλικ στο κουμπί **Next**.
- 7 Επιλέξτε **Network** στο **Printer Connection Type**.
- 8 Κάντε κλικ στο κουμπί **Next**.
- 9 Ακολουθήστε τις οδηγίες στο παράθυρο εγκατάστασης.

Linux

Πρέπει να πραγματοποιήσετε λήψη πακέτων πακέτου λογισμικού Linux από την τοποθεσία Web της Samsung για να εγκαταστήσετε το λογισμικό του εκτυπωτή (<http://www.samsung.com> > βρείτε το προϊόν σας > Υποστήριξη ή Λήψεις).

- 1 Βεβαιωθείτε ότι το μηχάνημα είναι συνδεδεμένο στο δίκτυο και ότι είναι ενεργοποιημένο. Επίσης, θα πρέπει να έχει οριστεί η διεύθυνση IP του μηχανήματος.
- 2 Αντιγράψτε το πακέτο **Unified Linux Driver** στο σύστημά σας.
- 3 Ανοίξτε το τερματικό πρόγραμμα και πηγαίστε στο φάκελο στον οποίο αντιγράψατε το πακέτο.
- 4 Κάντε εξαγωγή του πακέτου.
- 5 Πηγαίστε στο φάκελο **uld**.
- 6 Εκτελέστε την εντολή "**./install.sh**" (αν δεν έχετε συνδεθεί ως root, εκτελέστε την εντολή με "**sudo** ως "**sudo ./install.sh**").
- 7 Προχωρήστε με την εγκατάσταση.

Εγκατάσταση προγράμματος οδήγησης μέσω του δικτύου

- Όταν η εγκατάσταση ολοκληρωθεί, εκκινήστε το βοηθητικό πρόγραμμα **Printing** (πηγαίνετε στο **System > Administration > Printing** ή εκτελέστε την εντολή “**system-config-printer**” στο τερματικό πρόγραμμα).
- Κάντε κλικ στο κουμπί **Add**.
- Επιλέξτε **AppSocket/HP JetDirect** και καταχωρήστε τη διεύθυνση IP του μηχανήματος.
- Κάντε κλικ στο κουμπί **Forward** και προσθέστε τον στο σύστημά σας.

UNIX



- Βεβαιωθείτε πως το μηχάνημά σας υποστηρίζει το λειτουργικό σύστημα UNIX πριν να εγκαταστήσετε το πρόγραμμα οδήγησης για UNIX (βλ. “Λειτουργικό σύστημα” στη σελίδα 10).
- Οι εντολές επισημαίνονται με “”, κατά την πληκτρολόγηση των εντολών, μην πληκτρολογήσετε “”.
- Ορισμένες λειτουργίες και προαιρετικά εξαρτήματα ενδέχεται να μην είναι διαθέσιμα, ανάλογα με τα μοντέλα ή τις χώρες (βλ. “Λειτουργικό σύστημα” στη σελίδα 10).

Για να χρησιμοποιήσετε το πρόγραμμα οδήγησης εκτυπωτή UNIX, θα πρέπει να εγκαταστήσετε πρώτα το πακέτο προγράμματος οδήγησης εκτυπωτή UNIX και έπειτα να εγκαταστήσετε τον εκτυπωτή. Μπορείτε να κάνετε λήψη του προγράμματος οδήγησης εκτυπωτή για UNIX από την τοποθεσία Web της Samsung (<http://www.samsung.com/> > εύρεση του προϊόντος σας > Υποστήριξη ή Λήψεις).

Εγκατάσταση του πακέτου προγράμματος οδήγησης εκτυπωτή UNIX

Η διαδικασία εγκατάστασης είναι ίδια για όλες τις παραλλαγές του λειτουργικού συστήματος UNIX που αναφέρονται.

- Από την τοποθεσία Web της Samsung, λάβετε το πακέτο UNIX Printer Driver και αποσυμπιέστε το στον υπολογιστή σας.
- Αποκτήστε δικαιώματα ρίζας.
“su -”
- Αντιγράψτε το αρχείο του κατάλληλου προγράμματος οδήγησης στον υπολογιστή UNIX.



Βλέπε τον οδηγό διαχείρισης του λειτουργικού συστήματος UNIX OS για λεπτομέρειες.

Εγκατάσταση προγράμματος οδήγησης μέσω του δικτύου

- 4 Αποσυμπιέστε το πακέτο προγράμματος οδήγησης εκτυπωτή UNIX.

Για παράδειγμα, στο IBM AIX χρησιμοποιήστε τις παρακάτω εντολές.

“**gzip -d** < εισάγετε το όνομα του πακέτου | **tar xf -**”

- 5 ο κατάλογος αποσυμπίεσης.

- 6 Εκτελέστε τη δέσμη ενεργειών εγκατάστασης.

“**./install -i**”

Το αρχείο δέσμης ενεργειών που χρησιμοποιείται για την εγκατάσταση ή την κατάργηση της εγκατάστασης του πακέτου προγράμματος οδήγησης εκτυπωτή UNIX λέγεται **install**.

Χρησιμοποιήστε την εντολή “**chmod 755 install**” για να εγκρίνετε τη δέσμη ενεργειών του προγράμματος εγκατάστασης.

- 7 Εκτελέστε την εντολή “**./install -c**” για να επαληθεύσετε τα αποτελέσματα εγκατάστασης.

- 8 Εκτελέστε το “**installprinter**” από τη γραμμή εντολών. Έτσι εμφανίζεται το παράθυρο **Add Printer Wizard**. Στο παράθυρο αυτό, ρυθμίστε τις παραμέτρους του εκτυπωτή ανατρέχοντας στις παρακάτω διαδικασίες.



Σε ορισμένα λειτουργικά συστήματα UNIX, για παράδειγμα στο Solaris 10, οι εκτυπωτές που μόλις έχουν προστεθεί ενδέχεται να μην είναι ενεργοποιημένοι και/ή να μην δέχονται εργασίες. Σε τέτοια περίπτωση, εκτελέστε τις παρακάτω δύο εντολές από το ριζικό τερματικό:

“**accept <printer_name>**”

“**enable <printer_name>**”

Κατάργηση εγκατάστασης του πακέτου προγράμματος οδήγησης εκτυπωτή



Το βοηθητικό πρόγραμμα πρέπει να χρησιμοποιείται για την κατάργηση του εκτυπωτή που είναι εγκαταστημένος στο σύστημα.

- a Εκτελέστε την εντολή “**uninstallprinter**” από το τερματικό. Ανοίγει τον οδηγό **Uninstall Printer Wizard**. Οι εγκαταστημένοι εκτυπωτές εμφανίζονται στην αναπτυσσόμενη λίστα.
- b Επιλέξτε τον εκτυπωτή που πρόκειται να διαγραφεί.
- c Κάντε κλικ στο **Delete** για να διαγράψετε τον εκτυπωτή από το σύστημα.
- d Εκτελέστε την εντολή “**./install -d**” για να καταργήσετε την εγκατάσταση ολόκληρου του πακέτου.
- e Για να επαληθεύσετε τα αποτελέσματα της κατάργησης εγκατάστασης, εκτελέστε την εντολή “**./install -c**” εντολή.

Εγκατάσταση προγράμματος οδήγησης μέσω του δικτύου

Για να πραγματοποιήσετε νέα εγκατάσταση, χρησιμοποιήστε την εντολή “`/install -i`” για να εγκαταστήσετε ξανά τα αρχεία binaries.

Εγκατάσταση του εκτυπωτή

Για να προσθέσετε τον εκτυπωτή στο σύστημα UNIX, εκτελέστε ‘installprinter’ από τη γραμμή εντολών. Έτσι εμφανίζεται το παράθυρο οδηγού προσθήκης εκτυπωτή. Στο παράθυρο αυτό, ρυθμίστε τις παραμέτρους του εκτυπωτή σύμφωνα με τα παρακάτω βήματα:

- 1 Πληκτρολογήστε το όνομα του εκτυπωτή.
- 2 Επιλέξτε το κατάλληλο μοντέλο εκτυπωτή από τη λίστα μοντέλων.
- 3 Καταχωρίστε οποιαδήποτε περιγραφή αντιστοιχεί στον τύπο του εκτυπωτή, στο πεδίο **Type**. Αυτό είναι προαιρετικό.
- 4 Καθορίστε κάποια περιγραφή εκτυπωτή στο πεδίο **Description**. Αυτό είναι προαιρετικό.
- 5 Καθορίστε τη θέση του εκτυπωτή στο πεδίο **Location**.
- 6 Πληκτρολογήστε τη διεύθυνση IP ή το όνομα DNS του εκτυπωτή στο πλαίσιο κειμένου **Device** για τους εκτυπωτές που είναι συνδεδεμένοι στο δίκτυο. Στο IBM AIX με **jetdirect Queue type** μόνο το όνομα DNS είναι εφικτό και δεν επιτρέπεται μια αριθμητική διεύθυνση IP.

- 7 Στο **Queue type**, η σύνδεση εμφανίζεται ως **lpd** ή **jetdirect** στο αντίστοιχο πλαίσιο λίστας. Επιπλέον, ο τύπος **usb** είναι διαθέσιμος στο λειτουργικό σύστημα Sun Solaris.
- 8 Επιλέξτε **Copies** για να ορίσετε τον αριθμό αντιτύπων.
- 9 Επιλέξτε **Collate** για να λάβετε τα αντίτυπα ήδη ταξινομημένα.
- 10 Επιλέξτε **Reverse Order** για να λάβετε τα αντίτυπα με αντίστροφη σειρά.
- 11 Επιλέξτε **Make Default** για να ορίσετε τον εκτυπωτή ως προεπιλεγμένο.
- 12 Κάντε κλικ στο **OK** για να προσθέσετε τον εκτυπωτή.

Ρύθμιση ασύρματου δικτύου (Προαιρετικό)



- Αν θέλετε να προσθέσετε ασύρματες λειτουργίες στο μηχάνημα, ελέγξτε τις λίστες επιλογών και επικοινωνήστε με το σημείο πώλησης για παραγγελία (βλ. “Διαθέσιμα προαιρετικά εξαρτήματα” στη σελίδα 316). Όταν αγοράσετε το Kit ασύρματου δικτύου/NFC (Προαιρετικό), εγκαταστήστε το kit ακολουθώντας τα βήματα που περιγράφονται στον Οδηγό για το kit ασύρματου δικτύου/NFC (Προαιρετικό) ο οποίος συμπεριλαμβάνεται στο kit. Αφού εγκαταστήσετε το kit ασύρματου δικτύου/NFC (Προαιρετικό), ρυθμίστε το μηχάνημα για χρήση αυτής της λειτουργίας.
- Βεβαιωθείτε πως το μηχάνημά σας υποστηρίζει ασύρματο δίκτυο. Το ασύρματο δίκτυο ενδεχομένως να μην είναι διαθέσιμο, ανάλογα με το μοντέλο (βλ. “Λειτουργίες κατά μοντέλα” στη σελίδα 10).

Σε ασύρματα δίκτυα χρειάζεται μεγαλύτερη ασφάλεια. Για το λόγο αυτόν, όταν ένα σημείο πρόσβασης ρυθμίζεται αρχικά, ορίζεται ένα όνομα για το δίκτυο (SSID), ο τύπος της προστασίας που χρησιμοποιείται και ένας κωδικός πρόσβασης δικτύου. Απευθυνθείτε για αυτές τις πληροφορίες στο διαχειριστή του συστήματος πριν προχωρήσετε με την εγκατάσταση του μηχανήματος.

Εισαγωγή στις μεθόδους ρύθμισης ασύρματου δικτύου

Μπορείτε να κάνετε τις ρυθμίσεις του ασύρματου δικτύου είτε από το μηχάνημα είτε από τον υπολογιστή. Επιλέξτε τη μέθοδο ρύθμισης από τον παρακάτω πίνακα.



- Ορισμένοι τύποι εγκατάστασης ασύρματου δικτύου ενδέχεται να μην είναι διαθέσιμοι, ανάλογα με το μοντέλο ή τη χώρα.
- Συνιστάται θερμά να ορίζετε κωδικό πρόσβασης στα Σημεία πρόσβασης. Αν δεν ορίσετε κωδικό πρόσβασης στα Σημεία πρόσβασης, μπορεί να είναι εκτεθειμένα σε παράνομη πρόσβαση από άγνωστα μηχανήματα όπως Η/Υ, smart phone και εκτυπωτές. Ανατρέξτε στον οδηγό χρήστη του Σημείου πρόσβασης για τις ρυθμίσεις κωδικού πρόσβασης.

Μέθοδος ρύθμισης	Μέθοδος σύνδεσης	Περιγραφή & αναφορά
Με σημείο πρόσβασης	Από τον υπολογιστή	βλ. “Χρήση καλωδίου δικτύου” στη σελίδα 67.
	Από τον πίνακα ελέγχου του μηχανήματος	βλ. “Χρήση του μενού WPS” στη σελίδα 64. βλ. “Χρήση των Δικτύων Wi-Fi” στη σελίδα 67.

Ρύθμιση ασύρματου δικτύου (Προαιρετικό)

Μέθοδος ρύθμισης	Μέθοδος σύνδεσης	Περιγραφή & αναφορά
Εγκατάσταση Wi-Fi Direct		βλ. “Ρύθμιση του Wi-Fi Direct για εκτύπωση από φορητές συσκευές” στη σελίδα 70.

Χρήση του μενού WPS

Αν το μηχάνημά σας και ένα ασύρματο σημείο πρόσβασης (ή ασύρματος δρομολογητής) υποστηρίζουν τη λειτουργία Wi-Fi Protected Setup™ (WPS), μπορείτε να διαμορφώσετε εύκολα τις ρυθμίσεις του ασύρματου δικτύου μέσω του μενού **WPS** χωρίς να είναι απαραίτητος υπολογιστής.



- Αν θέλετε να χρησιμοποιήσετε το ασύρματο δίκτυο χρησιμοποιώντας τη λειτουργία υποδομής, βεβαιωθείτε ότι το καλώδιο δικτύου έχει αποσυνδεθεί από το μηχάνημα. Χρησιμοποιήστε το κουμπί **WPS(PBC)** ή εναλλακτικά πληκτρολογήστε το PIN από τον υπολογιστή για να συνδεθείτε στο σημείο πρόσβασης (ή τον ασύρματο δρομολογητή) ανάλογα με το σημείο πρόσβασης (ή τον ασύρματο δρομολογητή) που χρησιμοποιείτε. Ανατρέξτε στον οδηγό χρήσης του σημείου πρόσβασης (ή του ασύρματου δρομολογητή) που χρησιμοποιείτε.
- Όταν χρησιμοποιείτε το WPS για να ρυθμίσετε το ασύρματο δίκτυο, οι ρυθμίσεις ασφαλείας ενδέχεται να αλλάξουν. Για να το αποτρέψετε, κλειδώστε την επιλογή WPS για τις τρέχουσες ρυθμίσεις ασφάλειας του ασύρματου δικτύου. Το όνομα της επιλογής ενδέχεται να διαφέρει ανάλογα με το σημείο πρόσβασης (ή ασύρματο δρομολογητή) που χρησιμοποιείτε.

Αντικείμενα για προετοιμασία

- Ελέγξτε αν το σημείο πρόσβασης (ή ο ασύρματος δρομολογητής) υποστηρίζει τη λειτουργία WPS (Wi-Fi Protected Setup™).
- Ελέγξτε αν το μηχάνημά σας υποστηρίζει τη λειτουργία WPS (Wi-Fi Protected Setup™).
- Δικτυακός υπολογιστής (λειτουργία PIN μόνο)

Ρύθμιση ασύρματου δικτύου (Προαιρετικό)

Επιλογή του τύπου σας

Υπάρχουν δύο μέθοδοι για να συνδέσετε το μηχάνημά σας σε ασύρματο δίκτυο.

- Η μέθοδος **PBC (Push Button Configuration)** σας δίνει τη δυνατότητα να συνδέετε το μηχάνημά σας σε ασύρματο δίκτυο πατώντας το μενού **WPS Settings** στον πίνακα ελέγχου του μηχανήματος και το κουμπί WPS (PBC) σε ένα σημείο πρόσβασης με τη λειτουργία WPS Wi-Fi Protected Setup™ (ή ασύρματο δρομολογητή) αντίστοιχα.
- Η μέθοδος **Προσωπικός αριθμός αναγνώρισης (PIN)** σας βοηθάει να συνδέσετε το μηχάνημά σας σε ασύρματο δίκτυο εισάγοντας τις παρεχόμενες πληροφορίες PIN σε ένα σημείο πρόσβασης (ή ασύρματο δρομολογητή) με τη λειτουργία WPS (Wi-Fi Protected Setup™).

Σύνδεση WPS

Η εργοστασιακή προεπιλογή στο μηχάνημά σας είναι η λειτουργία **PBC**, η οποία συνιστάται για ένα τυπικό περιβάλλον ασύρματου δικτύου.

Σύνδεση σε λειτουργία PBC



Πληκτρολογήστε τα στοιχεία **ID** και **Password**.

Χρησιμοποιήστε τα ίδια login ID, Password, Domain όπως όταν συνδέεστε από το μηχάνημα (βλ. “Σύνδεση” στη σελίδα 256.) Αν θέλετε να δημιουργήσετε νέο χρήστη ή να αλλάξετε τον κωδικό, βλ. “Καρτέλα Ασφάλεια” στη σελίδα 290.

- 1 Πατήστε **Machine Setup > Network Settings** στην οθόνη.
- 2 Κάντε κλικ στο **Wi-Fi**.
- 3 Πατήστε **WPS > PBC**.
- 4 Πατήστε το **Start**.
- 5 Πατήστε το κουμπί **WPS (PBC)** στο σημείο πρόσβασης (ή στον ασύρματο δρομολογητή).
- 6 Ακολουθήστε τις οδηγίες που εμφανίζονται στην οθόνη. Τα μηνύματα εμφανίζονται στην οθόνη ενδείξεων.

Ρύθμιση ασύρματου δικτύου (Προαιρετικό)

Σύνδεση σε λειτουργία PIN



Πληκτρολογήστε τα στοιχεία **ID** και **Password**.

Χρησιμοποιήστε τα ίδια login ID, Password, Domain όπως όταν συνδέεστε από το μηχάνημα (βλ. “Σύνδεση” στη σελίδα 256.) Αν θέλετε να δημιουργήσετε νέο χρήστη ή να αλλάξετε τον κωδικό, βλ. “Καρτέλα Ασφάλεια” στη σελίδα 290.

1 Πατήστε **Machine Setup > Network Settings** στην οθόνη.

2 Κάντε κλικ στο **Wi-Fi**.

3 Πατήστε **WPS > PIN**.

4 Πατήστε το **Start**.

5 Ο οκταψήφιος αριθμός PIN εμφανίζεται στην οθόνη.

Πρέπει να πληκτρολογήσετε τον οκταψήφιο αριθμό PIN εντός δύο λεπτών στον υπολογιστή που συνδέεται στο σημείο πρόσβασης (ή ασύρματο δρομολογητή).



Πρέπει να πληκτρολογήσετε το PIN από τον υπολογιστή για να συνδεθείτε στο σημείο πρόσβασης (ή τον ασύρματο δρομολογητή) ανάλογα με το σημείο πρόσβασης (ή τον ασύρματο δρομολογητή) που χρησιμοποιείτε. Ανατρέξτε στον οδηγό χρήσης του σημείου πρόσβασης (ή του ασύρματου δρομολογητή) που χρησιμοποιείτε.

6 Ακολουθήστε τις οδηγίες που εμφανίζονται στην οθόνη. Τα μηνύματα εμφανίζονται στην οθόνη ενδείξεων.

Ρύθμιση ασύρματου δικτύου (Προαιρετικό)

Χρήση των Δικτύων Wi-Fi

Πριν ξεκινήσετε θα πρέπει να γνωρίζετε το όνομα δικτύου (SSID) του ασύρματου δικτύου, καθώς και το κλειδί δικτύου, αν είναι κρυπτογραφημένο. Αυτά τα στοιχεία ρυθμίστηκαν κατά την εγκατάσταση σημείου πρόσβασης (ή ασύρματου δρομολογητή). Αν δεν γνωρίζετε αυτά τα στοιχεία για το περιβάλλον του δικτύου σας, απευθυνθείτε στο άτομο που εγκατέστησε το δίκτυο.



Πληκτρολογήστε τα στοιχεία **ID** και **Password**.

Χρησιμοποιήστε τα ίδια login ID, Password, Domain όπως όταν συνδέεστε από το μηχάνημα (βλ. “Σύνδεση” στη σελίδα 256.) Αν θέλετε να δημιουργήσετε νέο χρήστη ή να αλλάξετε τον κωδικό, βλ. “Καρτέλα Ασφάλεια” στη σελίδα 290.

- 1 Πατήστε **Machine Setup > Network Settings** στην οθόνη.
- 2 Κάντε κλικ στο **Wi-Fi**.
- 3 Κάντε κλικ στο **Wi-Fi Settings**.
- 4 Το μηχάνημα θα εμφανίσει μια λίστα των διαθέσιμων δικτύων από τα οποία θα επιλέξετε. Μετά την επιλογή του δικτύου ο εκτυπωτής θα ζητήσει το αντίστοιχο κλειδί ασφαλείας.
- 5 Κάντε την επιλογή δικτύου Wi-Fi που θέλετε.

Χρήση καλωδίου δικτύου



Συμβουλευθείτε το διαχειριστή δικτύου ή το άτομο που ρύθμισε το ασύρματο δίκτυο για πληροφορίες σχετικά με τη ρύθμιση παραμέτρων του δικτύου.

Το μηχάνημά σας διαθέτει δυνατότητες δικτύωσης. Για να είναι δυνατή η λειτουργία του μηχανήματος στο δίκτυό σας, πρέπει να εκτελέσετε ορισμένες διαδικασίες ρύθμισης παραμέτρων.

Αντικείμενα για προετοιμασία

- Σημείο πρόσβασης
- Υπολογιστής συνδεδεμένος σε δίκτυο
- CD λογισμικού που συνόδευε το μηχάνημά σας
- Το μηχάνημα με εγκατεστημένη μια διασύνδεση ασύρματου δικτύου
- Καλώδιο δικτύου

Ρύθμιση ασύρματου δικτύου (Προαιρετικό)

Εκτύπωση αναφοράς ρύθμισης παραμέτρων δικτύου

Μπορείτε να διαπιστώσετε τις ρυθμίσεις δικτύου του μηχανήματός σας εκτυπώνοντας μια αναφορά παραμέτρων δικτύου.

βλ. “Άλλες ρυθμίσεις” στη σελίδα 262.

Ρύθμιση διεύθυνσης IP με χρήση του προγράμματος SetIP (Windows)

Αυτό το πρόγραμμα χρησιμοποιείται για τη μη αυτόματη ρύθμιση των διευθύνσεων IP δικτύου του μηχανήματός σας χρησιμοποιώντας τη διεύθυνση MAC για να πραγματοποιηθεί επικοινωνία με το μηχάνημα. Η διεύθυνση MAC είναι ο αριθμός σειράς του υλικού της διασύνδεσης δικτύου, και μπορείτε να την βρείτε στην **αναφορά ρύθμισης παραμέτρων δικτύου**.

βλ. “Ρυθμίσεις δικτύου (TCP/IP)” στη σελίδα 47.

Ρύθμιση παραμέτρων ασύρματου δικτύου του μηχανήματος

Πριν ξεκινήσετε, θα πρέπει να μάθετε το όνομα δικτύου (SSID) του ασύρματου δικτύου, καθώς και το κλειδί δικτύου, αν είναι κρυπτογραφημένο. Αυτά τα στοιχεία ρυθμίστηκαν κατά την εγκατάσταση σημείου πρόσβασης (ή ασύρματου δρομολογητή). Αν δεν γνωρίζετε αυτά τα στοιχεία για το περιβάλλον του δικτύου σας, απευθυνθείτε στο άτομο που εγκατέστησε το δίκτυο.

Για να ρυθμίσετε τις παραμέτρους ασύρματης σύνδεσης, μπορείτε να χρησιμοποιήσετε το **SyncThru™ Web Service**.

Χρήση του SyncThru™ Web Service

Πριν ξεκινήσετε τη ρύθμιση των παραμέτρων του ασύρματου δικτύου, ελέγξτε την κατάσταση σύνδεσης του καλωδίου.

- 1 Ελέγξτε αν το καλώδιο δικτύου είναι συνδεδεμένο με το μηχάνημα. Αν δεν είναι, συνδέστε το μηχάνημα με ένα τυπικό καλώδιο δικτύου.
- 2 Ανοίξτε ένα πρόγραμμα περιήγησης στο web, όπως για παράδειγμα τον Internet Explorer, το Safari ή το Firefox, και πληκτρολογήστε τη νέα διεύθυνση IP του μηχανήματός σας στο παράθυρο του προγράμματος περιήγησης.

Για παράδειγμα,



Ρύθμιση ασύρματου δικτύου (Προαιρετικό)

3 Κάντε κλικ στο **Login** επάνω δεξιά στην τοποθεσία Web του SyncThru™ Web Service.

4 Πληκτρολογήστε τα στοιχεία **ID** και **Password**.

Χρησιμοποιήστε τα ίδια login ID, Password, Domain όπως όταν συνδέεστε από το μηχάνημα (βλ. “Σύνδεση” στη σελίδα 256.)

 Αν θέλετε να δημιουργήσετε νέο χρήστη ή να αλλάξετε τον κωδικό, βλ. “Καρτέλα Ασφάλεια” στη σελίδα 290.

5 Όταν ανοίξει το παράθυρο του **SyncThru™ Web Service**, κάντε κλικ στο **Settings > Network Settings**.

6 Κάντε κλικ στο **Wi-Fi > Wizard**.

7 Επιλέξτε ένα **Network Name(SSID)** από τη λίστα.

8 Κάντε κλικ στο κουμπί **Next**.

Αν εμφανιστεί το παράθυρο ρύθμισης της ασύρματης ασφάλειας, πληκτρολογήστε τον καταχωρημένο κωδικό πρόσβασης (κωδικός πρόσβασης δικτύου) και κάντε κλικ στο **Next**.

9 Εμφανίζεται το παράθυρο επιβεβαίωσης, ελέγξτε τη ρύθμιση ασύρματης σύνδεσης. Αν η ρύθμιση είναι σωστή, κάντε κλικ στο **Apply**.

Ενεργοποίηση/απενεργοποίηση του δικτύου Wi-Fi

1 Βεβαιωθείτε αν το καλώδιο δικτύου είναι συνδεδεμένο με το μηχάνημα. Αν δεν είναι, συνδέστε το μηχάνημα με ένα τυπικό καλώδιο δικτύου.

2 Ανοίξτε ένα πρόγραμμα περιήγησης στο web, όπως για παράδειγμα τον Internet Explorer, το Safari ή το Firefox, και πληκτρολογήστε τη νέα διεύθυνση IP του μηχανήματός σας στο παράθυρο του προγράμματος περιήγησης.

Για παράδειγμα,

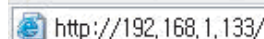

3 Κάντε κλικ στο **Login** επάνω δεξιά στην τοποθεσία Web του SyncThru™ Web Service.

4 Πληκτρολογήστε τα στοιχεία **ID** και **Password**.

Χρησιμοποιήστε τα ίδια login ID, Password, Domain όπως όταν συνδέεστε από το μηχάνημα (βλ. “Σύνδεση” στη σελίδα 256.)

 Αν θέλετε να δημιουργήσετε νέο χρήστη ή να αλλάξετε τον κωδικό, βλ. “Καρτέλα Ασφάλεια” στη σελίδα 290.

5 Όταν ανοίξει το παράθυρο του **SyncThru™ Web Service**, κάντε κλικ στο **Settings > Network Settings**.

6 Κάντε κλικ στο **Wi-Fi**.

7 Μπορείτε επίσης να ενεργοποιήσετε/απενεργοποιήσετε το δίκτυο Wi-Fi.

Ρύθμιση ασύρματου δικτύου (Προαιρετικό)

Ρύθμιση του Wi-Fi Direct για εκτύπωση από φορητές συσκευές

Το Wi-Fi Direct είναι μια ασφαλής και ευκολόχρηστη σύνδεση ομότιμων μεταξύ ενός εκτυπωτή με ενεργοποιημένο Wi-Fi Direct και μιας φορητής συσκευής.

Με το Wi-Fi Direct, μπορείτε να συνδέσετε τον εκτυπωτή σας σε ένα δίκτυο Wi-Fi Direct ενώ ταυτόχρονα είναι συνδεδεμένος σε ένα σημείο πρόσβασης. Μπορείτε επίσης να χρησιμοποιήσετε ταυτόχρονα ένα ενσύρματο δίκτυο και ένα δίκτυο Wi-Fi Direct ώστε πολλαπλοί χρήστες να μπορούν να αποκτήσουν πρόσβαση και να εκτυπώσουν έγγραφα τόσο από το δίκτυο Wi-Fi Direct όσο και από ένα ασύρματο δίκτυο.



- Δεν μπορείτε να συνδέσετε τη φορητή συσκευή σας στο internet μέσω του Wi-Fi Direct του εκτυπωτή.
- Η λίστα υποστηριζόμενων πρωτοκόλων ενδέχεται να διαφέρει από το μοντέλο σας, τα δίκτυα Wi-Fi Direct ΔΕΝ υποστηρίζουν IPv6, φιλτράρισμα δικτύου, IPSec, WINS και υπηρεσίες SLP.
- Ο μέγιστος αριθμός συσκευών που μπορούν να συνδεθούν μέσω του Wi-Fi Direct είναι 4.

Ρύθμιση του Wi-Fi Direct

Μπορείτε να ενεργοποιήσετε τη λειτουργία Wi-Fi Direct με μία από τις παρακάτω μεθόδους.

Από το μηχάνημα

- 1 Πατήστε **Machine Setup > Network Settings** στην οθόνη.
- 2 Πληκτρολογήστε τα στοιχεία **ID** και **Password**.
Χρησιμοποιήστε τα ίδια login ID, Password, Domain όπως όταν συνδέεστε από το μηχάνημα (βλ. “Σύνδεση” στη σελίδα 256.)



Αν θέλετε να δημιουργήσετε νέο χρήστη ή να αλλάξετε τον κωδικό, βλ. “Καρτέλα Ασφάλεια” στη σελίδα 290.

- 3 Κάντε κλικ στο **Wi-Fi**.
- 4 Πατήστε **Wi-Fi Direct**.
- 5 Ενεργοποιήστε το **Wi-Fi Direct**.

Από τον υπολογιστή που είναι συνδεδεμένος στο δίκτυο

Εάν ο εκτυπωτής σας χρησιμοποιεί ένα καλώδιο δικτύου ή ένα ασύρματο σημείο πρόσβασης, μπορείτε να ενεργοποιήσετε και να διαμορφώσετε το Wi-Fi Direct μέσω της υπηρεσίας SyncThru™ Web Service.

- 1 Προσπελάστε την υπηρεσία **SyncThru™ Web Service**, επιλέξτε **Settings > Network Settings > Wi-Fi > Wi-Fi Direct™**.
- 2 Ενεργοποιήστε το **Wi-Fi Direct™** και ρυθμίστε άλλες επιλογές.

Ρύθμιση ασύρματου δικτύου (Προαιρετικό)

Ρύθμιση της ασύρματης συσκευής

- Μετά τη ρύθμιση του Wi-Fi Direct από τον εκτυπωτή, ανατρέξτε στο εγχειρίδιο χρήσης της φορητής συσκευής που χρησιμοποιείτε για τη ρύθμιση του Wi-Fi Direct της.
- Μετά τη ρύθμιση του Wi-Fi Direct, θα χρειαστεί να κάνετε λήψη μιας εφαρμογής εκτύπωσης από φορητές συσκευές (Π.χ.: Samsung Mobile printer) για να εκτυπώσετε από το smartphone.



- Όταν βρείτε έναν εκτυπωτή στον οποίο θέλετε να συνδεθείτε από τη φορητή συσκευή σας, επιλέξτε τον εκτυπωτή και θα αναβοσβήσει η λυχνία LED του εκτυπωτή. Πατήστε στην επιλογή που θέλετε όταν το παράθυρο επιβεβαίωσης σύνδεσης Wi-Fi εμφανιστεί από την οθόνη ενδείξεων και θα συνδεθεί στη φορητή συσκευή σας.
- Αν η φορητή σας συσκευή δεν υποστηρίζει Wi-Fi Direct, πρέπει να εισαγάγετε το "Κλειδί δικτύου" εκτυπωτή.

Αντιμέτωπιση προβλημάτων για ασύρματο δίκτυο

Αν προκύψουν προβλήματα κατά τη χρήση του μηχανήματος σε δίκτυο, ελέγξτε τα παρακάτω:



Για πληροφορίες σχετικά με το σημείο πρόσβασης (ή τον ασύρματο δρομολογητή), ανατρέξτε στον αντίστοιχο οδηγό χρήσης.

- Ο υπολογιστής, το σημείο πρόσβασης (ή ο ασύρματος δρομολογητής) ή το μηχάνημά σας δεν μπορεί να ενεργοποιηθεί.
- Ελέγξτε την ασύρματη λήψη γύρω από το μηχάνημα. Εάν ο δρομολογητής είναι μακριά από το μηχάνημα ή εάν υπάρχει εμπόδιο, ενδεχομένως να αντιμετωπίσετε δυσκολία με τη λήψη του σήματος.
- Απενεργοποιήστε και ενεργοποιήστε το σημείο πρόσβασης (ή τον ασύρματο δρομολογητή), το μηχάνημα και τον υπολογιστή. Ορισμένες φορές, αυτή η ενέργεια μπορεί να αποκαταστήσει την επικοινωνία δικτύου.
- Ελέγξτε αν το λογισμικό τείχους προστασίας (V3 ή Norton) εμποδίζει την επικοινωνία.
Αν ο υπολογιστής και το μηχάνημα είναι συνδεδεμένα στο ίδιο δίκτυο και δεν είναι δυνατή η εύρεση κατά την αναζήτηση, το λογισμικό τείχους προστασίας ενδέχεται να εμποδίζει την επικοινωνία. Ανατρέξτε στον οδηγό χρήσης για το λογισμικό για να το απενεργοποιήσετε και προσπαθήστε να αναζητήσετε ξανά το μηχάνημα.
- Ελέγξτε αν η διεύθυνση IP του μηχανήματος έχει εκχωρηθεί σωστά. Μπορείτε να ελέγξετε τη διεύθυνση IP εκτυπώνοντας την αναφορά παραμέτρων δικτύου.
- Ελέγξτε αν το σημείο πρόσβασης (ή ο ασύρματος δρομολογητής) έχει ρυθμισμένη ασφάλεια (κωδικός πρόσβασης). Αν έχει κωδικό πρόσβασης, συμβουλευθείτε το διαχειριστή του σημείου πρόσβασης (ή του ασύρματου δρομολογητή).

Ρύθμιση ασύρματου δικτύου (Προαιρετικό)

- Ελέγξτε τη διεύθυνση IP του μηχανήματος. Εγκαταστήστε ξανά το πρόγραμμα οδήγησης του μηχανήματος και αλλάξτε τις ρυθμίσεις για σύνδεση στο μηχάνημα στο δίκτυο. Λόγω των χαρακτηριστικών του DHCP, η εκχωρημένη διεύθυνση IP θα μπορούσε να αλλάξει αν το μηχάνημα δεν χρησιμοποιηθεί για μεγάλο διάστημα ή αν έχει γίνει επαναφορά του σημείου πρόσβασης.

Καταχωρίστε τη διεύθυνση MAC του προϊόντος όταν διαμορφώνετε τις ρυθμίσεις του διακομιστή DHCP στο σημείο πρόσβασης (ή στον ασύρματο δρομολογητή). Στη συνέχεια μπορείτε πάντα να χρησιμοποιήσετε τη διεύθυνση IP που έχει οριστεί με τη διεύθυνση MAC. Μπορείτε να διαπιστώσετε τη διεύθυνση Mac του μηχανήματός σας εκτυπώνοντας μια αναφορά παραμέτρων δικτύου.

- Ελέγξτε το περιβάλλον ασύρματου δικτύου. Ίσως να μην είναι δυνατή η σύνδεση στο δίκτυο σε περιβάλλον υποδομής όπου πρέπει να πληκτρολογήσετε τα στοιχεία του χρήστη πριν τη σύνδεση στο σημείο πρόσβασης (ή στον ασύρματο δρομολογητή).
- Το μηχάνημα υποστηρίζει μόνο IEEE 802.11 b/g/n και Wi-Fi. Δεν υποστηρίζονται άλλοι τύποι ασύρματης επικοινωνίας (π.χ. Bluetooth).
- Το μηχάνημα βρίσκεται εντός του εύρους του ασύρματου δικτύου.
- Το μηχάνημα βρίσκεται μακριά από εμπόδια που θα μπορούσαν να μπλοκάρουν το ασύρματο σήμα.

Αφαιρέστε τυχόν μεγάλα αντικείμενα που βρίσκονται ανάμεσα στο σημείο πρόσβασης (ή σε ασύρματο δρομολογητή) και το μηχάνημα.

Βεβαιωθείτε ότι το μηχάνημα και το ασύρματο σημείο πρόσβασης (ή ο ασύρματος δρομολογητής) δεν διαχωρίζονται από στύλους, τοίχους ή στήλες υποστήριξης με μέταλλο ή τσιμέντο.

- Το μηχάνημα βρίσκεται μακριά από άλλες ηλεκτρονικές συσκευές που ενδέχεται να επηρεάσουν το ασύρματο δίκτυο.

Πολλές συσκευές μπορεί να προκαλέσουν παρεμβολές στο ασύρματο σήμα, συμπεριλαμβανομένων των φούρνων μικροκυμάτων και ορισμένων συσκευών Bluetooth.

- Όταν αλλάζει η διαμόρφωση του σημείου πρόσβασης (ή του ασύρματου δρομολογητή), πρέπει να ρυθμίσετε ξανά το ασύρματο δίκτυο του προϊόντος.
- Ο μέγιστος αριθμός συσκευών που μπορείτε να συνδέσετε μέσω του Wi-Fi Direct είναι 4.



4. Μέσα εκτύπωσης και δίσκος

Σε αυτό το κεφάλαιο παρέχονται πληροφορίες σχετικά με τον τρόπο τοποθέτησης των πρωτοτύπων και μέσων εκτύπωσης στο μηχάνημά σας.

Το κεφάλαιο περιλαμβάνει τα παρακάτω:

- Προετοιμασία πρωτοτύπων 74
- Τοποθέτηση πρωτοτύπων 75
- Επιλογή μέσων εκτύπωσης 79
- Τοποθέτηση χαρτιού στο δίσκο 81
- Εκτύπωση σε ειδικά μέσα 86
- Ρύθμιση της μεγέθους χαρτιού και τύπου 91
- Θέση εκτύπωσης 92

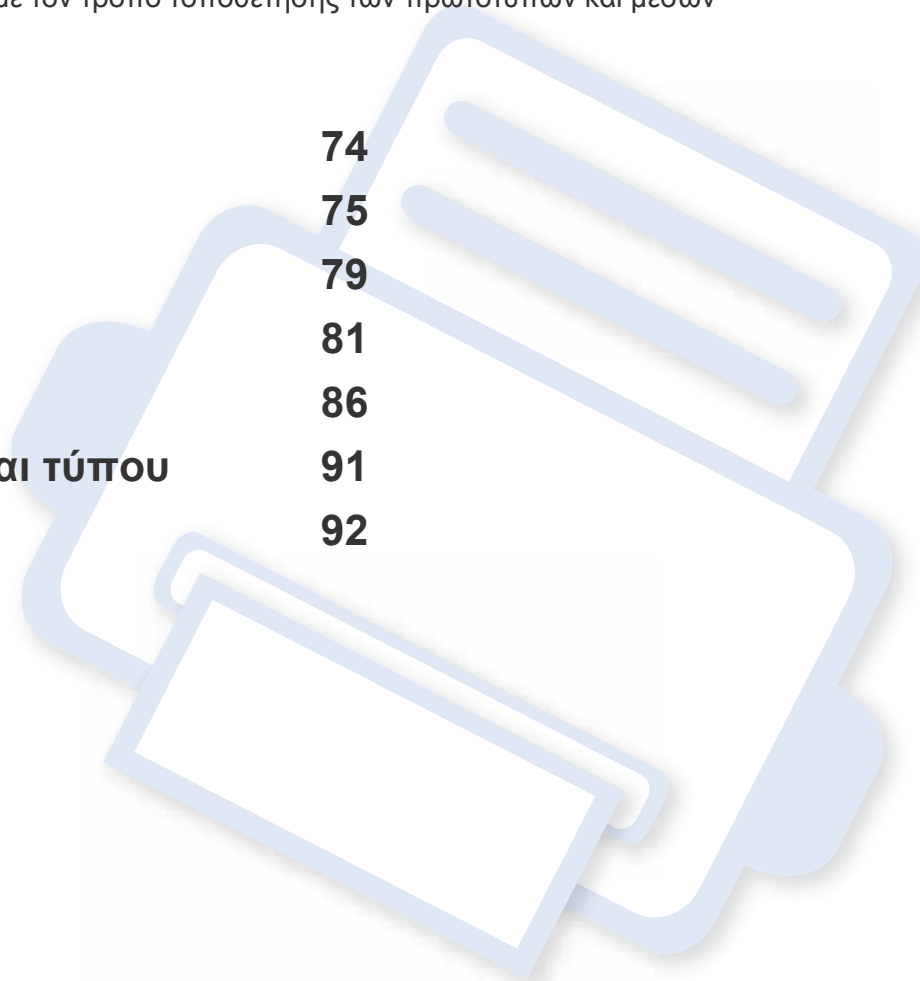

Προετοιμασία πρωτοτύπων

- Μην τοποθετείτε χαρτί μικρότερο ή μεγαλύτερο από το προσαρμοσμένο μέγεθος.
 - **Γυάλινη επιφάνεια σαρωτή:** X : 25 - 356 mm, Y: 25 - 216 mm
 - **DSDF:** X: 148 - 356 mm, Y: 105 - 216 mm
- Μην τοποθετείτε τους παρακάτω τύπους χαρτιού, για να αποφύγετε τυχόν εμπλοκή χαρτιού, χαμηλή ποιότητα εκτύπωσης και ζημία του μηχανήματος.
 - Χαρτί καρμπόν ή χαρτί με πίσω επίστρωση καρμπόν.
 - Επιχρισμένο χαρτί.
 - Τσιγαρόχαρτο ή πολύ λεπτό χαρτί.
 - Τσαλακωμένο ή διπλωμένο χαρτί.
 - Καμπυλωμένο ή τυλιγμένο χαρτί.
 - Σκισμένο χαρτί.
- Αφαιρέστε όλους τους συνδετήρες συρραφής και τους απλούς συνδετήρες πριν την τοποθέτηση.
- Βεβαιωθείτε ότι τυχόν κόλλα, μελάνι ή διορθωτικό υγρό στο χαρτί έχει στεγνώσει εντελώς πριν την τοποθέτηση.
- Μην τοποθετείτε πρωτότυπα που αποτελούνται από χαρτιά διαφορετικού μεγέθους ή βάρους.
- Μην τοποθετείτε έντυπα, φυλλάδια, διαφάνειες ή άλλα έγγραφα με ασυνήθιστα χαρακτηριστικά.

Τοποθέτηση πρωτοτύπων

Μπορείτε να χρησιμοποιήσετε τη γυάλινη επιφάνεια σαρωτή ή τον τροφοδότη εγγράφων για να τοποθετήσετε κάποιο πρωτότυπο για αντιγραφή, σάρωση και αποστολή φαξ.



Οι εικόνες σε αυτόν τον οδηγό χρήσης ενδέχεται να διαφέρουν από το μηχανήμά σας, ανάλογα με τις επιλογές ή τα μοντέλα. Ελέγξτε τον τύπο του μηχανήματός σας (βλ. “Μπροστινή όψη” στη σελίδα 23).

Στη γυάλινη επιφάνεια σαρωτή

Μπορείτε να πραγματοποιήσετε αντιγραφή ή σάρωση των πρωτοτύπων χρησιμοποιώντας τη γυάλινη επιφάνεια σαρωτή. Μπορείτε να λάβετε την καλύτερη ποιότητα σάρωσης. Βεβαιωθείτε ότι δεν υπάρχουν πρωτότυπα στον τροφοδότη εγγράφων. Σε περίπτωση που εντοπιστεί ένα πρωτότυπο στον τροφοδότη εγγράφων, το μηχάνημα του δίνει προτεραιότητα σε σχέση με το πρωτότυπο στη γυάλινη επιφάνεια σαρωτή.

- 1 Ανασηκώστε και ανοίξτε το κάλυμμα του σαρωτή.

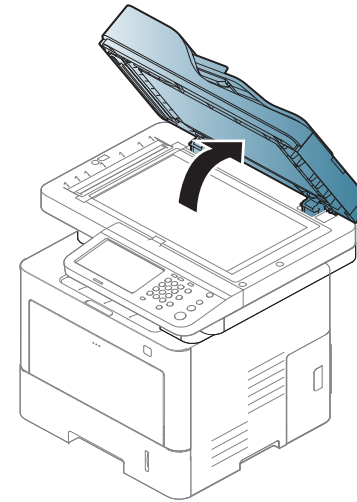

Τοποθέτηση πρωτοτύπων

- 2** Τοποθετήστε το πρωτότυπο με την όψη προς τα κάτω στη γυάλινη επιφάνεια σαρωτή. Ευθυγραμμίστε το με τον οδηγό ρύθμισης στην πάνω αριστερή γωνία της γυάλινης επιφάνειας.

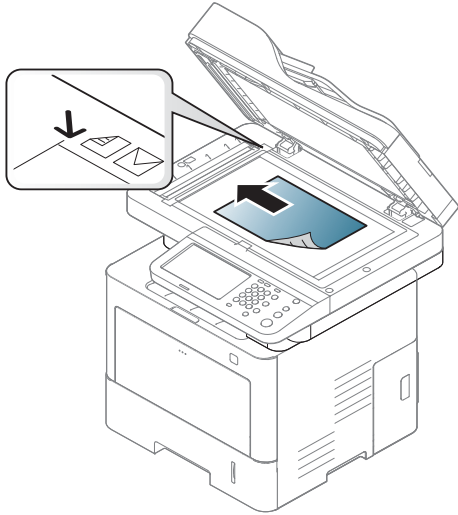

- 3** Κλείστε το κάλυμμα του σαρωτή.



- Αν αφήσετε το κάλυμμα του σαρωτή ανοιχτό κατά τη διάρκεια της παραγωγής αντιγράφων, μπορεί να επηρεαστεί η ποιότητα του αντιγράφου και η κατανάλωση του τόνερ.
- Τυχόν ύπαρξη σκόνης επάνω στη γυάλινη επιφάνεια σαρωτή μπορεί να έχει ως αποτέλεσμα την εμφάνιση μαύρων κηλίδων στο αντίγραφο. Διατηρείτε την πάντα καθαρή (βλέπε “Καθαρισμός του μηχανήματος” στη σελίδα 330).
- Αν σκοπεύετε να εκτυπώσετε μια σελίδα από κάποιο βιβλίο, σηκώστε το κάλυμμα του σαρωτή, μέχρι οι μεντεσέδες του να ασφαλίσουν με τη βοήθεια του αναστολέα, και μετά κλείστε το κάλυμμα. Αν το βιβλίο είναι παχύτερο από 30 mm, αρχίστε να παράγετε αντίγραφα με το κάλυμμα του σαρωτή ανοιχτό.



- Προσέξτε να μην σπάσετε τη γυάλινη επιφάνεια σαρωτή. Μπορεί να χτυπήσετε.
- Μην βάζετε τα χέρια όταν κλείνετε το κάλυμμα του σαρωτή. Το κάλυμμα μπορεί να πέσει στα χέρια σας και να σας τραυματίσει.
- Μην κοιτάτε στο φως που έρχεται από το εσωτερικό του σαρωτή όταν αντιγράφει ή σαρώνει. Είναι βλαβερό για τα μάτια.

Τοποθέτηση πρωτοτύπων

Στον τροφοδότη εγγράφων

Χρησιμοποιώντας τον τροφοδότη εγγράφων σάρωσης διπλής όψης (DSDF), μπορείτε να τοποθετήσετε μέχρι και 50 φύλλα χαρτί (80 g/m²) για μία εργασία.

- 1 Λυγίστε ή ξεφυλλίστε την άκρη της δεσμίδας χαρτιού για να ξεχωρίσετε τα φύλλα πριν τα τοποθετήσετε.

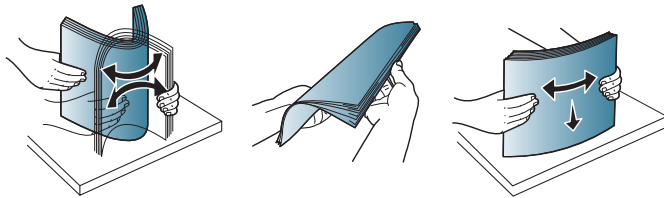

- 2 Τοποθετήστε το πρωτότυπο με την όψη προς τα πάνω στο δίσκο εισαγωγής του τροφοδότη εγγράφων. Βεβαιωθείτε ότι το κάτω μέρος της δεσμίδας πρωτοτύπων ταιριάζει με το μέγεθος του χαρτιού που επισημαίνεται στο δίσκο εισόδου εγγράφων.

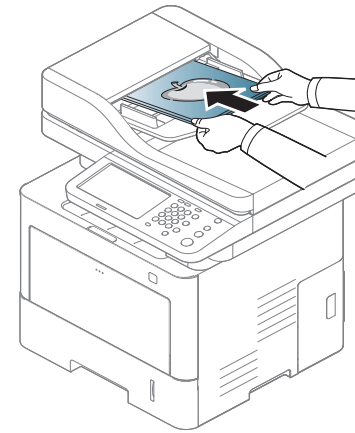

Τοποθέτηση πρωτοτύπων

- 3 Ρυθμίστε τους οδηγούς πλάτους του τροφοδότη εγγράφων σύμφωνα με το μέγεθος του χαρτιού.

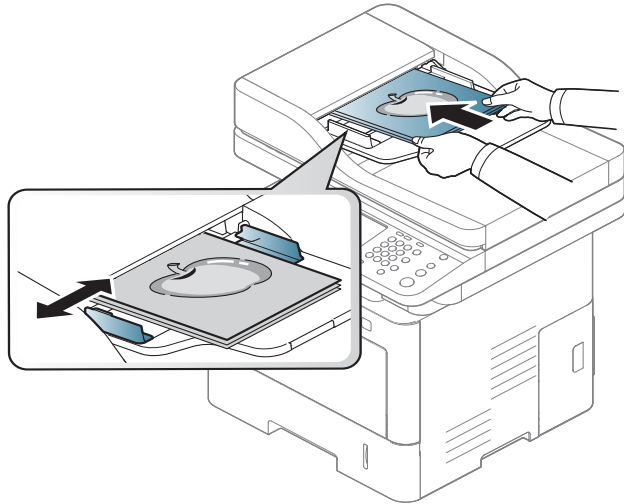

Το αντίγραφο μπορεί να εμφανιστεί με μαύρες κηλίδες αν υπάρχει σκόνη πάνω στη γυάλινη επιφάνεια του τροφοδότη εγγράφων. Να διατηρείτε πάντα καθαρή τη γυάλινη επιφάνεια (βλέπε “Καθαρισμός του μηχανήματος” στη σελίδα 330).

Επιλογή μέσων εκτύπωσης

Μπορείτε να εκτυπώσετε σε διάφορα μέσα εκτύπωσης, όπως σε απλό χαρτί, φακέλους, ετικέτες και διαφάνειες. Χρησιμοποιείτε πάντα μέσα εκτύπωσης σύμφωνα με τις γενικές οδηγίες χρήσης του μηχανήματός σας.

Οδηγίες για επιλογή των μέσων εκτύπωσης

Τα μέσα εκτύπωσης που δεν είναι συμβατά με τις οδηγίες που περιγράφονται στον παρόντα οδηγό χρήσης μπορεί να προκαλέσουν τα ακόλουθα προβλήματα:

- Κακή ποιότητα εκτύπωσης
- Αυξημένες εμπλοκές χαρτιού
- Πρόωρη φθορά του μηχανήματος.

Χαρακτηριστικά όπως το βάρος, η σύνθεση, η περιεκτικότητα “νερών” και υγρασίας είναι σημαντικοί παράγοντες που επηρεάζουν την απόδοση του μηχανήματος και την ποιότητα της εκτύπωσης. Κατά την επιλογή των υλικών εκτύπωσης, πρέπει να λάβετε υπόψη σας τα εξής:

- Ο τύπος, το μέγεθος και το βάρος του μέσου εκτύπωσης για το μηχάνημά σας περιγράφονται στις προδιαγραφές μέσων εκτύπωσης (βλ. “Προδιαγραφές μέσων εκτύπωσης” στη σελίδα 394).
- Επιθυμητό αποτέλεσμα: Το μέσο εκτύπωσης που επιλέγετε πρέπει να είναι κατάλληλο για το έργο.
- Φωτεινότητα: Ορισμένα μέσα εκτύπωσης είναι περισσότερο λευκά από άλλα και παράγουν πιο έντονες και ζωνherές εικόνες.

- Ομαλότητα επιφάνειας: Η λειότητα του μέσου εκτύπωσης επηρεάζει την ποιότητα της εκτύπωσης στο χαρτί.



- Ορισμένα μέσα εκτύπωσης, αν και ίσως πληρούν όλες τις γενικές οδηγίες αυτής της ενότητας, μπορεί να μην παράγουν ικανοποιητικά αποτελέσματα. Αυτό μπορεί να οφείλεται στα χαρακτηριστικά των φύλλων, σε εσφαλμένο χειρισμό, μη αποδεκτά επίπεδα θερμοκρασίας και υγρασίας ή άλλους παράγοντες που δεν μπορούν να ελεγχθούν.
- Προτού αγοράσετε μεγάλες ποσότητες του μέσου εκτύπωσης, βεβαιωθείτε ότι πληροί τις απαιτήσεις που καθορίζονται σε αυτόν τον οδηγό χρήσης.



- Η χρήση μέσων εκτύπωσης που δεν πληρούν τις συγκεκριμένες προδιαγραφές μπορεί να προκαλέσει προβλήματα ή απαιτούν επισκευές. Αυτές οι επισκευές δεν καλύπτονται από τις συμβάσεις εγγύησης ή σέρβις της Samsung.
- Η ποσότητα χαρτιού που τοποθετείται στο δίσκο ενδέχεται να διαφέρει ανάλογα με τον τύπο του χρησιμοποιούμενου μέσου εκτύπωσης (βλ. “Προδιαγραφές μέσων εκτύπωσης” στη σελίδα 394).
- Βεβαιωθείτε ότι δεν χρησιμοποιείτε το φωτογραφικό χαρτί inkjet σε αυτό το μηχάνημα. Μπορεί να προκαλέσει βλάβη.
- Η χρήση εύφλεκτων μέσων εκτύπωσης ενδέχεται να προκαλέσει πυρκαγιά.
- Χρησιμοποιείτε τα προβλεπόμενα μέσα εκτύπωσης (βλέπε “Προδιαγραφές μέσων εκτύπωσης” στη σελίδα 394).

Επιλογή μέσων εκτύπωσης



Η χρήση εύφλεκτων μέσων ή ύπαρξη ξένων υλικών στον εκτυπωτή ενδέχεται να έχουν ως αποτέλεσμα την υπερθέρμανση της μονάδας και σε σπάνιες περιπτώσεις μπορεί να προκαλέσουν πυρκαγιά.

Η ποσότητα χαρτιού που τοποθετείται στο δίσκο ενδέχεται να διαφέρει ανάλογα με τον τύπο του χρησιμοποιούμενου μέσου εκτύπωσης (βλ. “Προδιαγραφές μέσων εκτύπωσης” στη σελίδα 394).

Τοποθέτηση χαρτιού στο δίσκο

Επισκόπηση δίσκου

Για να αλλάξετε το μέγεθος, πρέπει να προσαρμόσετε τους οδηγούς χαρτιού.

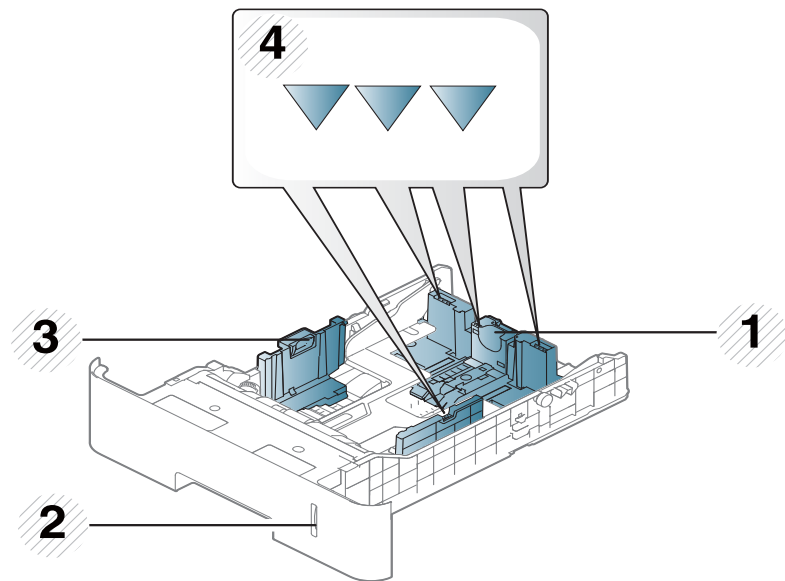

- 1 Οδηγός μήκους χαρτιού
- 2 Ένδειξη στάθμης χαρτιού
- 3 Οδηγός πλάτους χαρτιού
- 4 Επισήμανση ορίου χαρτιού



Εάν δεν προσαρμόσετε τον οδηγό, μπορεί να προκληθεί καταχώρηση χαρτιού, στρέβλωση εικόνας ή εμπλοκή του χαρτιού.



- Πατήστε το κουμπί όπως εμφανίζεται και τραβήξτε έξω το δίσκο.

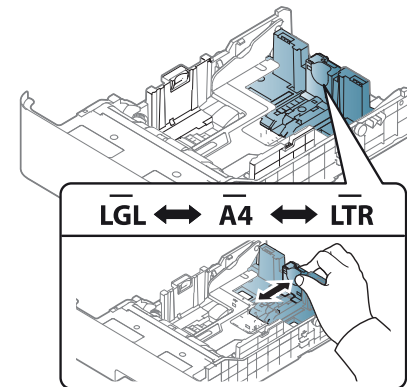

- Η ένδειξη ποσότητας χαρτιού δείχνει την ποσότητα του χαρτιού στο δίσκο.

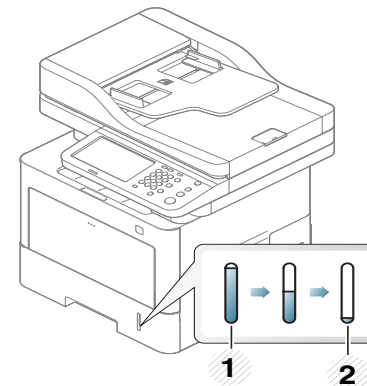

- 1 Γεμάτος
- 2 Άδειος

Τοποθέτηση χαρτιού στο δίσκο

Δίσκος 1 / προαιρετικοί δίσκοι



Η διαδικασία είναι ίδια για όλους τους προαιρετικούς δίσκους.

- 1 Τραβήξτε προς τα έξω το δίσκο χαρτιού.

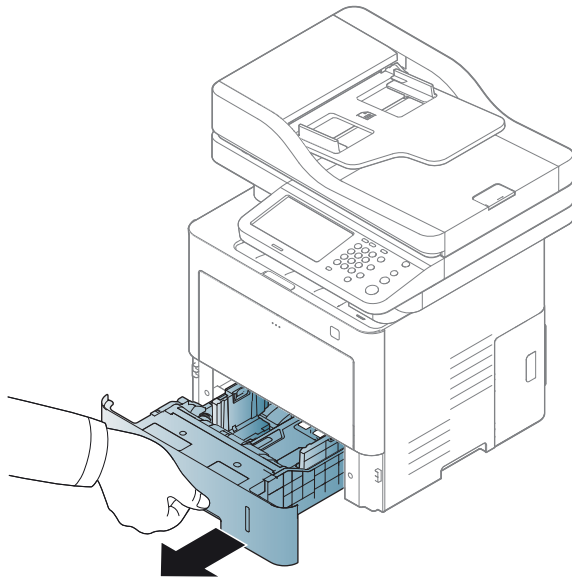

- 2 Μετακινήστε τον οδηγό πλάτους χαρτιού και το μοχλό μήκους χαρτιού για να τους φέρετε στη σωστή θέση μεγέθους χαρτιού που επισημαίνεται στο κάτω μέρος του δίσκου ώστε να αλλάξετε το μέγεθος (βλ. “Επισκόπηση δίσκου” στη σελίδα 81).

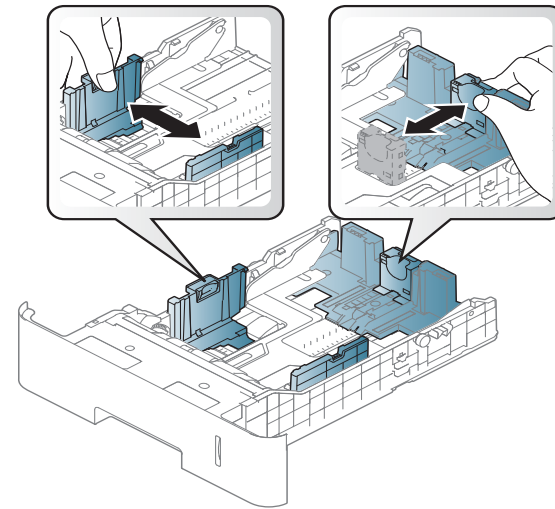

- 3 Λυγίστε ή ξεφυλλίστε την άκρη της δεσμίδας χαρτιού για να ξεχωρίσετε τα χαρτιά πριν τα τοποθετήσετε.

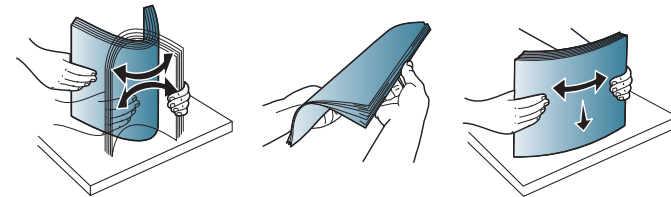

Τοποθέτηση χαρτιού στο δίσκο

- 4 Αφού εισάγετε χαρτί στο δίσκο, επαναφέρετε τους οδηγούς πλάτους και μήκους χαρτιού.

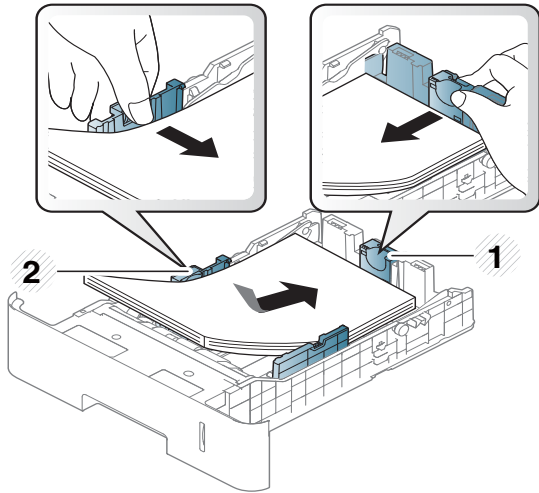

- 1 Οδηγός μήκους χαρτιού
2 Οδηγός πλάτους χαρτιού



- Μην σπρώχνετε υπερβολικά τον οδηγό πλάτους χαρτιού, γιατί θα τσαλακωθεί το μέσο εκτύπωσης.
- Αν δεν ρυθμίσετε τον οδηγό πλάτους χαρτιού, μπορεί να μπλοκάρει το χαρτί.

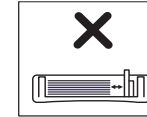
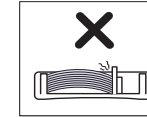
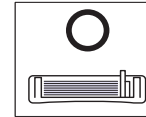

- Μην χρησιμοποιήσετε χαρτί με κύρτωση στο μπροστινό άκρο γιατί μπορεί να προκληθεί εμπλοκή χαρτιού ή να τσαλακωθεί το χαρτί.

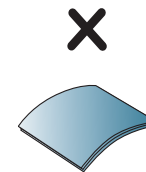
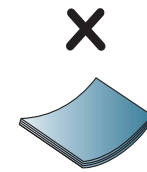
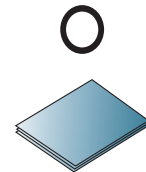

Τοποθέτηση χαρτιού στο δίσκο

- 5 Εισαγάγετε και πάλι το δίσκο στο μηχάνημα.

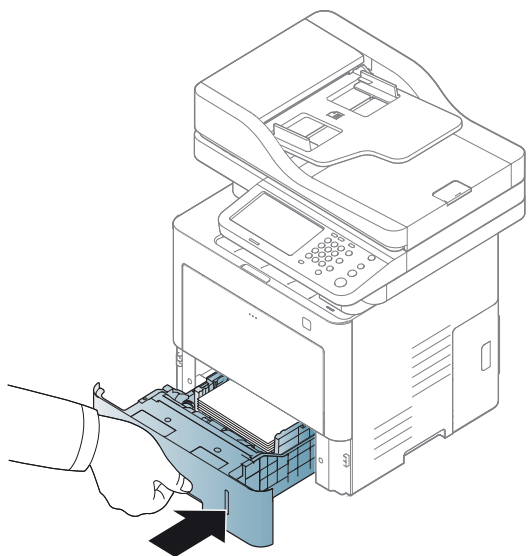

- 6 Όταν εκτυπώνετε ένα έγγραφο, ρυθμίστε τον τύπο χαρτιού και το μέγεθος για το δίσκο (βλ. “Ρύθμιση της μεγέθους χαρτιού και τύπου” στη σελίδα 91).

Δίσκος πολλαπλών χρήσεων

Ο δίσκος πολλαπλών χρήσεων μπορεί να χωρέσει ειδικά μεγέθη και τύπους υλικών εκτύπωσης, όπως καρτ-ποστάλ, κάρτες σημειώσεων και φακέλους (βλ. “Προδιαγραφές μέσων εκτύπωσης” στη σελίδα 394).

Συμβουλές για τη χρήση του δίσκου πολλαπλών χρήσεων

- Τοποθετείτε κάθε φορά μόνο έναν τύπο μέσου εκτύπωσης, του ίδιου μεγέθους και βάρους, στο δίσκο πολλαπλών χρήσεων.
- Για να αποφύγετε τις εμπλοκές, μην προσθέτετε χαρτί κατά τη διάρκεια της εκτύπωσης, αν υπάρχει ακόμα χαρτί στο δίσκο πολλαπλών χρήσεων. Αυτό ισχύει και για τους άλλους τύπους μέσων εκτύπωσης.
- Τοποθετείτε πάντοτε μόνο τα προβλεπόμενα μέσα εκτύπωσης, έτσι ώστε να αποφεύγονται τα μπλοκαρίσματα χαρτιού και τα προβλήματα με την ποιότητα της εκτύπωσης (βλ. “Προδιαγραφές μέσων εκτύπωσης” στη σελίδα 394).
- Ισιώστε οποιαδήποτε καμπύλη υπάρχει σε ταχυδρομικές κάρτες, φακέλους και ετικέτες πριν την τοποθέτησή τους στο δίσκο πολλαπλών χρήσεων.

Τοποθέτηση χαρτιού στο δίσκο

- 1** Πατήστε το κουμπί απελευθέρωσης του δίσκου πολλαπλών χρήσεων και τραβήξτε το προς τα κάτω για να ανοίξει. Ξεδιπλώστε την επέκταση του δίσκου πολλαπλών χρήσεων όπως εμφανίζεται.

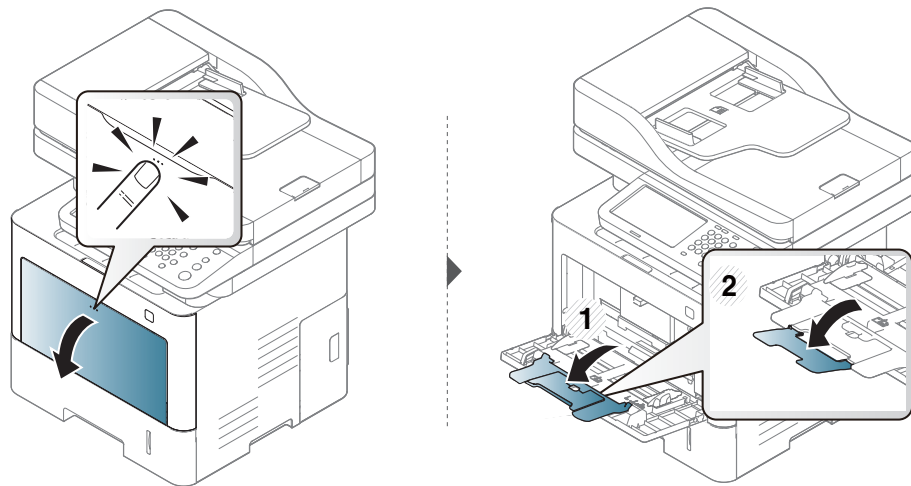

- 2** Τοποθετήστε το χαρτί.

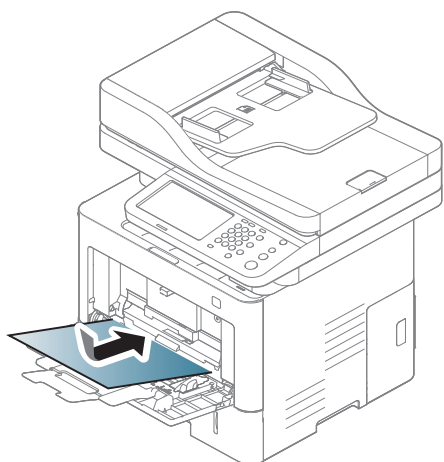

- 3** Πιέστε τους οδηγούς μήκους χαρτιού στο δίσκο πολλαπλών χρήσεων και προσαρμόστε τους στο πλάτος του χαρτιού. Μην τους πιέζετε υπερβολικά, γιατί θα λυγίσει το χαρτί, με αποτέλεσμα να προκληθεί εμπλοκή ή παραμόρφωση του χαρτιού.

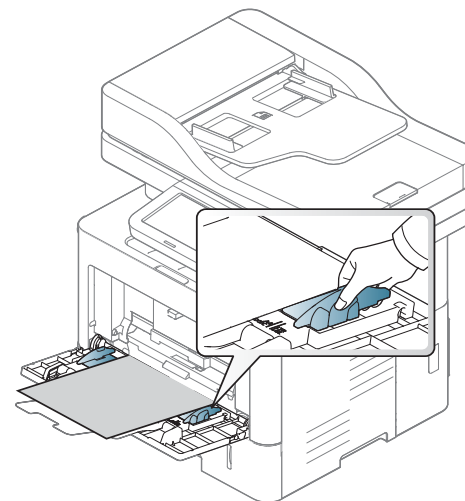

- Κατά την εκτύπωση σε ειδικά μέσα εκτύπωσης, πρέπει να ακολουθήσετε τις γενικές οδηγίες τοποθέτησης (βλ. “Εκτύπωση σε ειδικά μέσα” στη σελίδα 86).
- Σε περίπτωση που τα χαρτιά αλληλοεπικαλύπτονται χρησιμοποιώντας το δίσκο πολλαπλών χρήσεων, ανοίξτε το δίσκο 1 και αφαιρέστε τα αλληλοεπικαλυπτόμενα χαρτιά και επιχειρήστε να εκτυπώσετε ξανά.

- 4** Όταν εκτυπώνετε ένα έγγραφο, ρυθμίστε τον τύπο χαρτιού και το μέγεθος για το δίσκο (βλ. “Ρύθμιση της μεγέθους χαρτιού και τύπου” στη σελίδα 91).

Εκτύπωση σε ειδικά μέσα



Οι ρυθμίσεις χαρτιού στο μηχάνημα και στο πρόγραμμα οδήγησης πρέπει να ταιριάζουν ώστε να μην παρουσιαστεί σφάλμα ασυμφωνίας χαρτιού.

- Μπορείτε να ορίσετε τη ρύθμιση χαρτιού στο μηχάνημα από το πρόγραμμα Samsung Easy Printer Manager ή από το SyncThru™ Web Service.
 - Αν το μηχάνημά σας είναι συνδεδεμένο τοπικά μπορείτε να ορίσετε τις ρυθμίσεις μηχανήματος από το **Samsung Easy Printer Manager > Ρυθμίσεις για προχωρημένους > Ρυθμίσεις συσκευής** (βλ. “Χρήση του Samsung Easy Printer Manager” στη σελίδα 300).
 - Αν το μηχάνημά σας είναι συνδεδεμένο στο δίκτυο, μπορεί να ορίσετε τις ρυθμίσεις μηχανήματος από την καρτέλα **SyncThru™ Web Service > Settings > Machine Settings** (βλ. “SyncThru™ Web Service” στη σελίδα 286).
- Μπορείτε να το ρυθμίσετε από **Machine Setup > Tray Settings > Settings** > επιλέξτε το δίσκο που θέλετε > **Paper Size** ή από την επιλογή **Paper Type** στον πίνακα ελέγχου.

Για να δείτε τα βάρη χαρτιού για κάθε φύλλο, βλ. “Προδιαγραφές μέσω εκτύπωσης” στη σελίδα 394.

Τύποι	Δίσκος 1	Προαιρετικοί δίσκοι	Δίσκος πολλαπλών χρήσεων
Απλό χαρτί	•	•	•
Χοντρό χαρτί	•	•	•

Τύποι	Δίσκος 1	Προαιρετικοί δίσκοι	Δίσκος πολλαπλών χρήσεων
Πιο χοντρό			•
Λεπτό χαρτί	•	•	•
Ανθεκτικό χαρτί Bond	•	•	•
Χρώμα	•	•	•
Χαρτόνι	•	•	•
Ετικέτες	•	•	•
Φάκελος	•	• (Δίσκος 2 μόνο)	•
Προεκτυπωμένο	•	•	•
Βαμβάκι	•	•	•
Ανακυκλωμένο χαρτί	•	•	•
Χαρτί Archive	•	•	•
Επιστολόχαρτο	•	•	•
Διάτρητο	•	•	•

(•: Υποστηρίζεται, Κενό: Δεν υποστηρίζεται)

Εκτύπωση σε ειδικά μέσα

Φάκελος

Η επιτυχημένη εκτύπωση σε φακέλους εξαρτάται από την ποιότητα των φακέλων.

Για να εκτυπώσετε σε έναν φάκελο, τοποθετήστε τον όπως φαίνεται στην παρακάτω εικόνα.

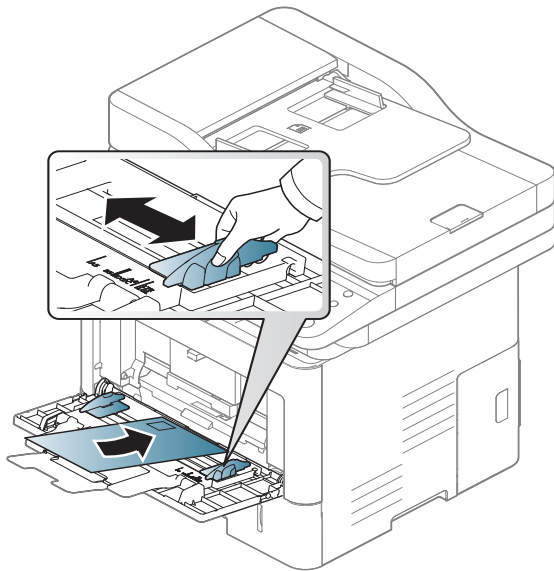

Αν οι εκτυπωμένοι φάκελοι είναι τσαλακωμένοι ή παρουσιάζουν πτυχώσεις ή έντονες μαύρες γραμμές, ανοίξτε το πίσω κάλυμμα και τραβήξτε προς τα κάτω το μοχλό πίεσης στο πλάι για 90 μοίρες και προσπαθήστε να εκτυπώσετε ξανά. Το πίσω κάλυμμα πρέπει να παραμένει ανοικτό κατά την εκτύπωση.

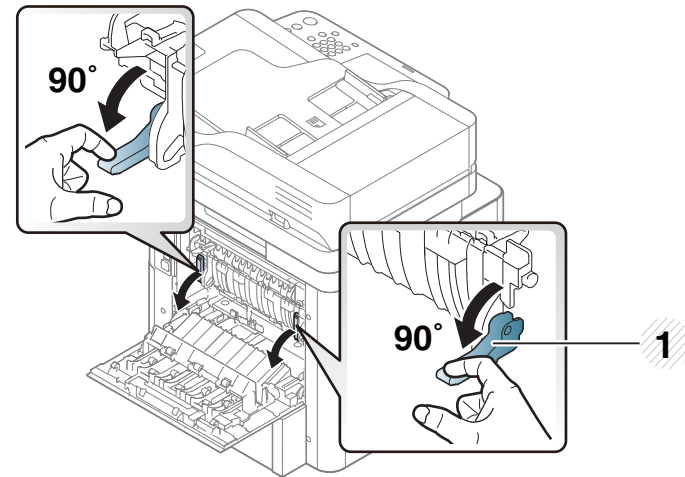

1 Μοχλός πίεσης

- Όταν επιλέγετε φακέλους να λαμβάνετε υπόψη σας τους εξής παράγοντες:
 - **Βάρος:** δεν θα πρέπει να υπερβαίνει τα 90 g/m², διαφορετικά μπορεί να παρουσιαστεί εμπλοκή χαρτιού.
 - **Κατασκευή:** θα πρέπει να κάθεται επίπεδα με κατσάρωμα μικρότερο από 6 mm και δεν θα πρέπει να περιέχει αέρα.
 - **Κατάσταση:** δεν πρέπει να είναι τσαλακωμένοι, κομμένοι ή να έχουν φθορές.

Εκτύπωση σε ειδικά μέσα

- **Θερμοκρασία:** θα πρέπει να αντιστέκεται στη θερμότητα και την πίεση του μηχανήματος κατά τη λειτουργία.
- Να χρησιμοποιείτε μόνο καλοφτιαγμένους φακέλους με καλά διπλωμένες πτυχώσεις.
- Μην χρησιμοποιείτε φακέλους με γραμματόσημα.
- Μην χρησιμοποιείτε φακέλους με συνδετήρες, κουμπώματα, παραθυράκια, επιστρώσεις, αυτοκόλλητες ταινίες ή άλλα συνθετικά υλικά.
- Μην χρησιμοποιείτε φθαρμένους ή χαμηλής ποιότητας φακέλους.
- Βεβαιωθείτε ότι η ραφή και στις δύο ακμές του φακέλου εκτείνεται μέχρι τη γωνία του φακέλου.
- Για βέλτιστη ποιότητα εκτύπωσης, μην τοποθετείτε τα περιθώρια σε απόσταση μικρότερη από 15 mm από τις ακμές του φακέλου.
- Να αποφεύγετε την εκτύπωση πάνω από το σημείο στο οποίο ενώνονται οι ραφές του φακέλου.

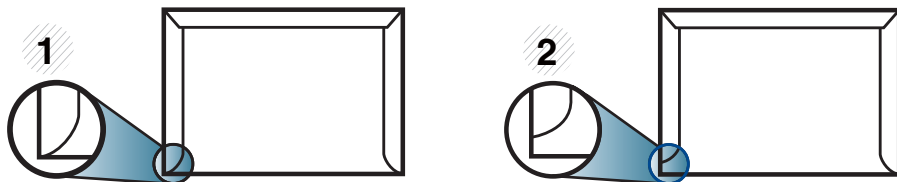

- 1 Αποδεκτό
- 2 Μη αποδεκτό

- Φάκελοι με αποσπώμενη αυτοκόλλητη ταινία ή με περισσότερες από μία γλώσσες που αναδιπλώνονται για να σφραγίσουν το φάκελο πρέπει να χρησιμοποιούν κόλλες συμβατές με τη θερμοκρασία της μονάδας φούρνου του μηχανήματος, περίπου 170 °C, για 0,1 του δευτερολέπτου. Οι πρόσθετες γλώσσες και ταινίες μπορεί να προκαλέσουν τσαλακώματα, πτυχώσεις ή μπλοκαρίσματα, ενώ μπορεί επίσης να προκαλέσουν ζημιά στη μονάδα φούρνου.

Εκτύπωση σε ειδικά μέσα

ΕΤΙΚΕΤΕΣ

Για την αποφυγή πρόκλησης ζημιάς στο μηχάνημα, χρησιμοποιείτε μόνο ετικέτες που έχουν σχεδιαστεί για χρήση σε εκτυπωτές λείζερ.

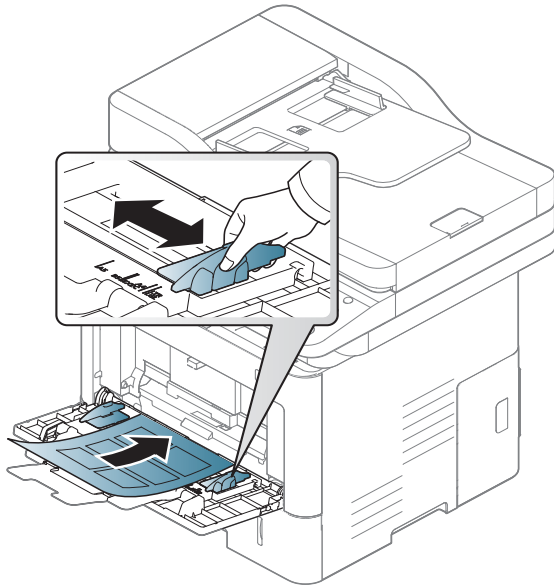

• Όταν επιλέγετε ετικέτες να λαμβάνετε υπόψη σας τους εξής παράγοντες:

- **Κόλλες:** Πρέπει να μπορούν να αντέχουν τη θερμοκρασία της μονάδας φούρνου του μηχανήματος στους 170 °C (338 °F) περίπου.

- **Διευθέτηση:** Χρησιμοποιήστε μόνο φύλλα ετικετών όπου δεν υπάρχουν περιοχές με γυμνό οπισθόφυλλο μεταξύ των ετικετών. Οι ετικέτες μπορεί να ξεκολλήσουν από φύλλα με κενά ανάμεσα στις ετικέτες και να προκαλέσουν σοβαρά μπλοκαρίσματα στο μηχάνημα.
 - **Καμπύλωση:** Πρέπει να κάθονται επίπεδες με κατσάρωμα μικρότερο από 13 mm σε κάθε κατεύθυνση.
 - **Κατάσταση:** Μην χρησιμοποιήσετε ετικέτες τσαλακωμένες, με φυσαλίδες ή ετικέτες που φαίνεται να έχουν αποκολληθεί.
- Βεβαιωθείτε ότι δεν υπάρχει ακάλυπτη κολλητική ουσία ανάμεσα στις ετικέτες. Πιθανά ακάλυπτα σημεία ενδέχεται να προκαλέσουν αποκόλληση των ετικετών κατά τη διάρκεια της εκτύπωσης, άρα και ενδεχόμενα μπλοκαρίσματα χαρτιού. Η ακάλυπτη κόλλα μπορεί επίσης να προκαλέσει ζημιά στα εξαρτήματα του μηχανήματος.
 - Μην περνάτε το φύλλο ετικετών μέσα από το μηχάνημα πάνω από μία φορά. Το οπισθόφυλλο του αυτοκόλλητου είναι σχεδιασμένο για ένα μόνο πέρασμα από το μηχάνημα.
 - Μην χρησιμοποιείτε ετικέτες που έχουν αρχίσει να ξεκολλούν από το οπισθόφυλλο ή που είναι τσαλακωμένες, έχουν φυσαλίδες ή έχουν υποστεί άλλου είδους φθορά.

Εκτύπωση σε ειδικά μέσα

Χαρτόνι/Χαρτί εξειδικευμένου μεγέθους

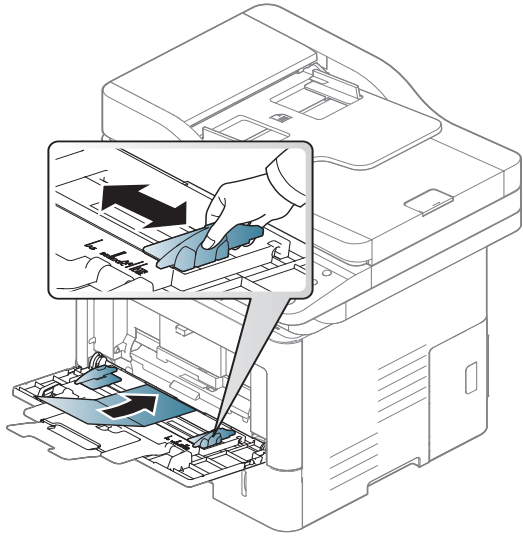

- Στην εφαρμογή λογισμικού, ορίστε τα περιθώρια σε απόσταση τουλάχιστον 6,4 mm από τα άκρα του υλικού.

Προτυπωμένο χαρτί

Όταν τοποθετείτε προτυπωμένο χαρτί, η τυπωμένη πλευρά θα πρέπει να είναι με την όψη προς τα πάνω, με ένα μη καμπυλωμένο άκρο στο μπροστινό μέρος. Αν αντιμετωπίσετε προβλήματα με την τροφοδοσία χαρτιού, γυρίστε το χαρτί από την άλλη όψη. Λάβετε υπόψη σας ότι η ποιότητα εκτύπωσης δεν είναι εγγυημένη.

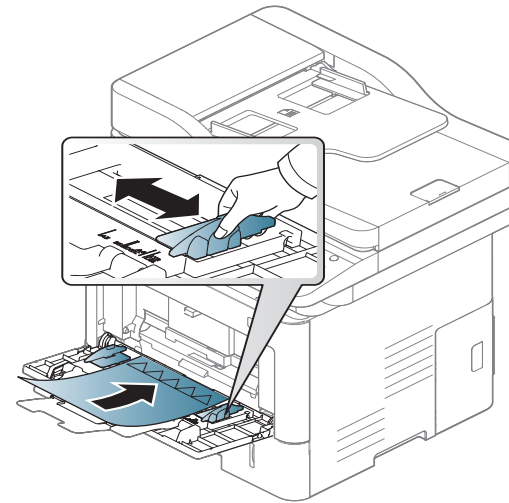

- Πρέπει να εκτυπώνεται με ανθεκτικά στη θερμοκρασία μελάνια που δεν ξεθωριάζουν, δεν εξατμίζονται ή δεν απελευθερώνουν επικίνδυνες εκπομπές, όταν εκτίθενται στη θερμοκρασία της μονάδας φούρνου του μηχανήματος για 0,1 του δευτερολέπτου (περίπου 170 °C (338 °F)).
- Το μελάνι στο προτυπωμένο χαρτί πρέπει να είναι άφλεκτο, και δεν θα πρέπει να επηρεάζει δυσμενώς κανέναν κύλινδρο του μηχανήματος.
- Πριν από την τοποθέτηση του προτυπωμένου χαρτιού, βεβαιωθείτε ότι το μελάνι επάνω στο χαρτί είναι στεγνό. Κατά την επεξεργασία στη μονάδα φούρνου μπορεί να τρέξει υγρό μελάνι από το προτυπωμένο χαρτί, με συνέπεια να μειωθεί η ποιότητα της εκτύπωσης.

Ρύθμιση της μεγέθους χαρτιού και τύπου

Μετά την τοποθέτηση χαρτιού στο δίσκο χαρτιού, ρυθμίστε το μέγεθος και τον τύπο χαρτιού χρησιμοποιώντας την οθόνη ενδείξεων. Για εκτύπωση από υπολογιστή, επιλέξτε το μέγεθος και τον τύπο του χαρτιού από το πρόγραμμα εφαρμογής που χρησιμοποιείτε στον υπολογιστή σας (βλ. “Ανοιγμα προτιμήσεων εκτύπωσης” στη σελίδα 97.)



Οι ρυθμίσεις χαρτιού στο μηχάνημα και στο πρόγραμμα οδήγησης πρέπει να ταιριάζουν ώστε να μην παρουσιαστεί σφάλμα ασυμφωνίας χαρτιού.

- Μπορείτε να ορίσετε τη ρύθμιση χαρτιού στο μηχάνημα από το πρόγραμμα Samsung Easy Printer Manager ή από το SyncThru™ Web Service.
 - Αν το μηχάνημά σας είναι συνδεδεμένο τοπικά μπορείτε να ορίσετε τις ρυθμίσεις μηχανήματος από το **Samsung Easy Printer Manager > Ρυθμίσεις για προχωρημένους > Ρυθμίσεις συσκευής** (βλ. “Χρήση του Samsung Easy Printer Manager” στη σελίδα 300).
 - Αν το μηχάνημά σας είναι συνδεδεμένο στο δίκτυο, μπορεί να ορίσετε τις ρυθμίσεις μηχανήματος από την καρτέλα **SyncThru™ Web Service > Settings > Machine Settings** (βλ. “SyncThru™ Web Service” στη σελίδα 286).
- Μπορείτε να το ρυθμίσετε από **Machine Setup > Tray Settings > Settings > Settings** > επιλέξτε το δίσκο που θέλετε > **Paper Size** ή από την επιλογή **Paper Type** στον πίνακα ελέγχου.

Ρύθμιση του μεγέθους χαρτιού

- 1 Πατήστε **Machine Setup > Tray Settings > Settings** > και επιλέξτε το δίσκο που θέλετε από την οθόνη ενδείξεων.
- 2 Πατήστε **Paper Size** > και επιλέξτε το μέγεθος χαρτιού που θέλετε.



Αν δεν υπάρχει απαιτούμενο μέγεθος χαρτιού ή πρέπει να χρησιμοποιήσετε προσαρμοσμένο μέγεθος χαρτιού, πατήστε το κουμπί Προσαρμοσμένο μέγεθος για να ορίσετε το μέγεθος χαρτιού. Μπορείτε επίσης να ρυθμίσετε και να αποθηκεύσετε το προσαρμοσμένο μέγεθος από την επιλογή **Custom Size**. Μπορείτε να επιλέξετε το προσαρμοσμένο μέγεθος όποτε το χρειάζεστε.

- 3 Πατήστε  (**Back**) για να αποθηκεύσετε την επιλογή.

Ρύθμιση του τύπου χαρτιού

- 1 Πατήστε **Machine Setup > Tray Settings > Settings** > και επιλέξτε το δίσκο που θέλετε από την οθόνη ενδείξεων.
- 2 Πατήστε **Paper Type** > και επιλέξτε τον τύπο χαρτιού που θέλετε.
- 3 Πατήστε  (**Back**) για να αποθηκεύσετε την επιλογή.

Θέση εκτύπωσης



Η επιφάνεια του κεντρικού δίσκου μπορεί να ζεσταθεί εάν εκτυπώσετε συνεχόμενα ένα μεγάλο αριθμό σελίδων. Βεβαιωθείτε ότι δεν αγγίζετε την επιφάνεια και μην επιτρέψετε σε παιδιά να την πλησιάσουν.

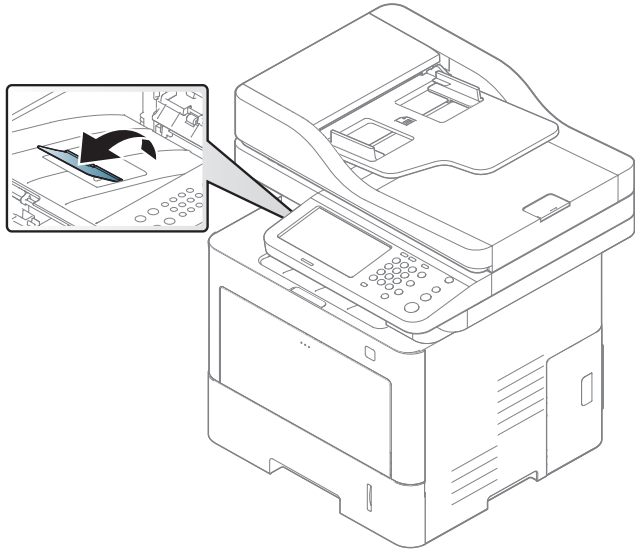

Το μηχάνημα στέλνει από προεπιλογή τις εκτυπωμένες σελίδες στο δίσκο εξόδου. Οι εκτυπωμένες σελίδες στοιβάζονται στο στήριγμα εξόδου και το στήριγμα εξόδου βοηθάει την ευθυγράμμιση των εκτυπωμένων σελίδων. Ανοίγει την υποστήριξη εξόδου.



5. Εκτύπωση

Σε αυτό το κεφάλαιο επεξηγούνται οι συνήθεις εργασίες εκτύπωσης.

Αυτό το κεφάλαιο περιλαμβάνει:

- **Λειτουργίες προγράμματος οδήγησης εκτυπωτή** 94
- **Βασικές ρυθμίσεις εκτύπωσης** 95
- **Άνοιγμα προτιμήσεων εκτύπωσης** 97
- **Χρήση ειδικών λειτουργιών εκτύπωσης** 106
- **Χρήση βοηθητικού προγράμματος “Απευθείας εκτύπωση”** 115
- **Αλλαγή των προεπιλεγμένων ρυθμίσεων εκτύπωσης** 117
- **Καθορισμός του μηχανήματος ως προεπιλεγμένου** 118
- **Εκτύπωση σε αρχείο (PRN)** 119
- **Εκτύπωση σε Mac** 120
- **Εκτύπωση σε Linux** 122
- **Εκτύπωση σε Unix** 124

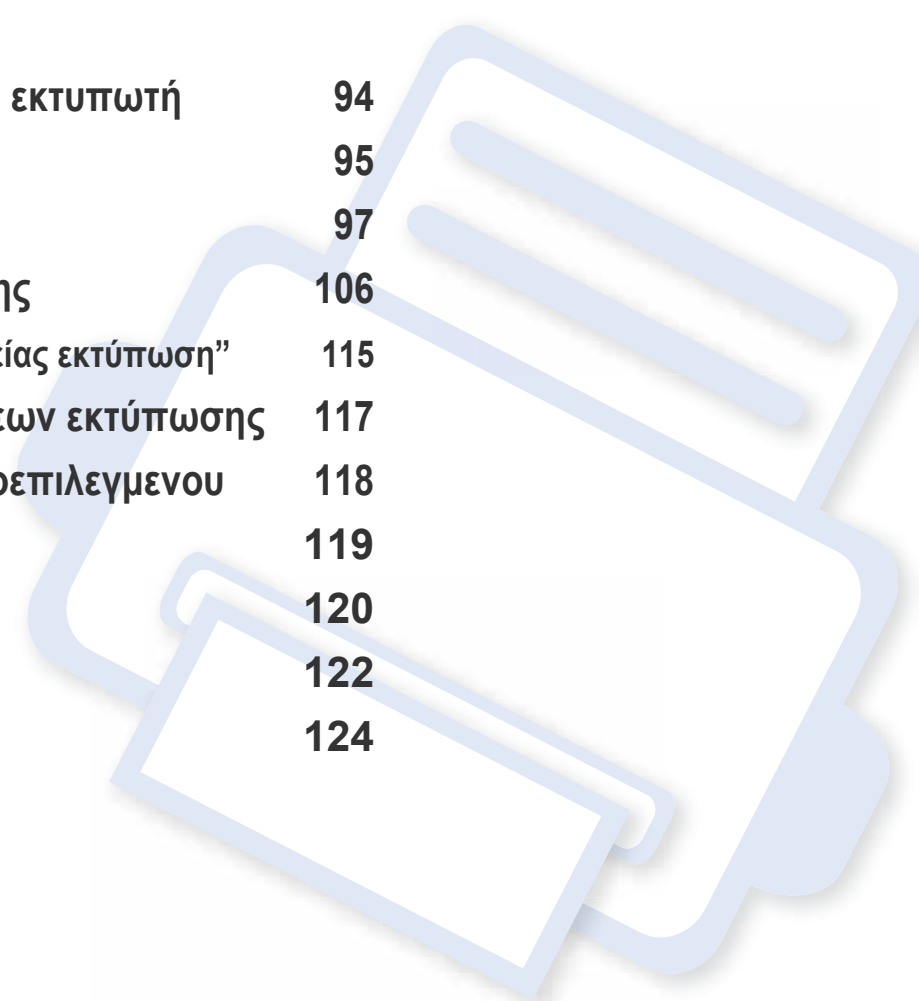

Λειτουργίες προγράμματος οδήγησης εκτυπωτή



- Οι διαδικασίες που παρουσιάζονται σε αυτό το κεφάλαιο βασίζονται κυρίως στα Windows 7.
- Ελέγξτε τα λειτουργικά συστήματα που είναι συμβατά με το μηχανήμά σας (βλέπε “Απαιτήσεις συστήματος” στη σελίδα 397).

Τα προγράμματα οδήγησης εκτυπωτή έχουν τις παρακάτω βασικές δυνατότητες:

- Προσανατολισμός χαρτιού, μέγεθος, προέλευση και επιλογή τύπου μέσου
- Αριθμός αντιγράφων

Επιπλέον, μπορείτε να χρησιμοποιήσετε διάφορες ειδικές λειτουργίες εκτύπωσης. Ο ακόλουθος πίνακας προσφέρει μια γενική επισκόπηση των δυνατοτήτων που υποστηρίζονται από τα προγράμματα οδήγησης εκτυπωτή:



Ορισμένα μοντέλα ή λειτουργικά συστήματα ενδέχεται να μην υποστηρίζουν κάποια ή κάποιες λειτουργίες του παρακάτω πίνακα.

Λειτουργία	PCL/PS ^{ab} /XPS ^{bc}	PS ^b		
	Windows	Mac	Linux	Unix
Επιλογή ποιότητας μηχανήματος	•	•	•	•
Εκτύπωση αφίσας	•	•		
Πολλαπλές σελίδες ανά φύλλο	•	•	•	•
Εκτύπωση φυλλαδίου	•	•		

Λειτουργία	PCL/PS ^{ab} /XPS ^{bc}	PS ^b		
	Windows	Mac	Linux	Unix
Εκτύπωση με προσαρμογή στη σελίδα	•	•		
Σμίκρυνση και μεγέθυνση εκτύπωσης	•	•		
Διαφορετική προέλευση για την πρώτη σελίδα	•	•		
Επιλογές πρώτης σελίδας	•	•	•	•
Συμπίεση raster	• (μόνο πρόγραμμα οδήγησης PCL)			
Επιλογές εξόδου	•	•	•	•
Υδατογράφημα	•	•		
Επικάλυψη	• (μόνο πρόγραμμα οδήγησης PCL)			
Εκτύπωση διπλής όψεως (duplex)	•	•	•	•

- Το πρόγραμμα οδήγησης PostScript συνιστάται για βέλτιστη ποιότητα εκτύπωσης από εφαρμογές PostScript, όπως οι εφαρμογές Acrobat Reader®, Adobe Illustrator®, Adobe Photoshop® κ.τ.λ.
- Κάντε λήψη του λογισμικού από τον ιστότοπο της Samsung και στη συνέχεια αποσυμπίεστε και εγκαταστήστε το: (<http://www.samsung.com> > εύρεση του προϊόντος σας > υποστήριξη ή λήψεις). Πριν από την εγκατάσταση, ελέγξτε αν το λειτουργικό σύστημα του υπολογιστή σας υποστηρίζει το λογισμικό.
- Το πρόγραμμα οδήγησης εκτυπωτή XPS μπορεί να εγκατασταθεί μόνο στα Windows Vista ή νεότερο.

(•: Υποστηρίζεται, Κενό: Δεν υποστηρίζεται)

Βασικές ρυθμίσεις εκτύπωσης



- Εκτύπωση για χρήστες Mac (βλ. “Εκτύπωση σε Mac” στη σελίδα 120).
- Εκτύπωση σε Linux (βλ. “Εκτύπωση σε Linux” στη σελίδα 122).
- Εκτύπωση σε UNIX (βλ. “Εκτύπωση σε Unix” στη σελίδα 124).

Το παρακάτω παράθυρο **Προτιμήσεις εκτύπωσης** είναι για το Σημειωματάριο των Windows 7. Το δικό σας παράθυρο **Προτιμήσεις εκτύπωσης** ενδέχεται να διαφέρει, ανάλογα με το λειτουργικό σας σύστημα ή την εφαρμογή που χρησιμοποιείτε.

- 1 Ανοίξτε το έγγραφο που θέλετε να εκτυπώσετε.
- 2 Επιλέξτε **Εκτύπωση** από το μενού **Αρχείο**.

- 3 Επιλέξτε το μηχανήμά σας από τη λίστα **Επιλογή εκτυπωτή**.

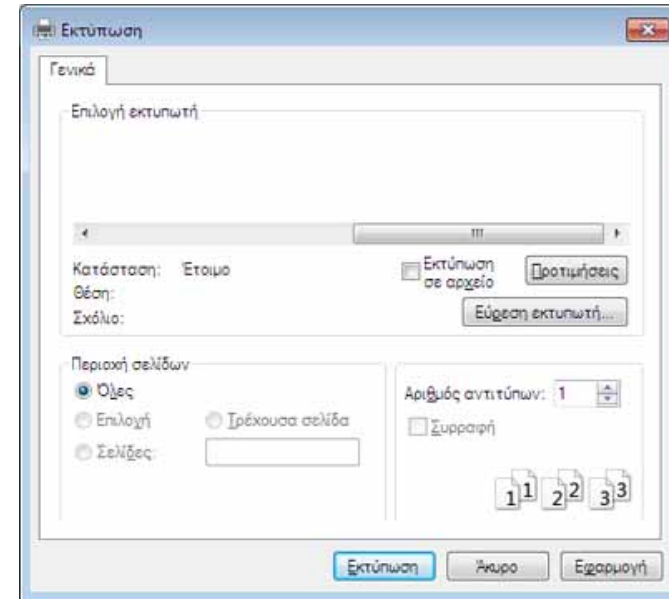

Οι βασικές ρυθμίσεις εκτύπωσης, που περιλαμβάνουν τον αριθμό αντιγράφων και την περιοχή εκτύπωσης, επιλέγονται στο παράθυρο **Εκτύπωση**.



Για να αξιοποιήσετε τις λειτουργίες του εκτυπωτή που παρέχονται από το πρόγραμμα οδήγησης του εκτυπωτή σας, κάντε κλικ στο **Ιδιότητες** ή στο **Προτιμήσεις** στο παράθυρο **Εκτύπωση** της εφαρμογής για να αλλάξετε τις ρυθμίσεις εκτύπωσης (βλ. “Άνοιγμα προτιμήσεων εκτύπωσης” στη σελίδα 97).

- 4 Για να ξεκινήσει η εκτύπωση, κάντε κλικ στο **OK** ή στο **Εκτύπωση** στο παράθυρο **Εκτύπωση**.

Βασικές ρυθμίσεις εκτύπωσης





Ακύρωση μιας εργασίας εκτύπωσης

Εάν η εργασία εκτύπωσης είναι σε αναμονή σε ουρά εκτυπώσεων ή σε ετεροχρονιστή εκτυπώσεων, μπορείτε να ακυρώσετε την εργασία ως εξής:

- Μπορείτε να ανοίξετε αυτό το παράθυρο κάνοντας διπλό κλικ στο εικονίδιο του μηχανήματος (🖨️) στη γραμμή εργασιών των Windows.
- Μπορείτε, επίσης, να ακυρώσετε την τρέχουσα εργασία πατώντας το κουμπί (⊗) (**Stop**) στον πίνακα ελέγχου.

Άνοιγμα προτιμήσεων εκτύπωσης



Όταν πραγματοποιήσετε κάποια επιλογή στις **Προτιμήσεις εκτύπωσης**, ενδέχεται να δείτε ένα προειδοποιητικό σύμβολο  ή το σύμβολο . Το θαυμαστικό () σημαίνει ότι μπορείτε να πραγματοποιήσετε τη συγκεκριμένη επιλογή, αλλά δεν συνιστάται, και το σύμβολο  σημαίνει ότι δεν μπορείτε να πραγματοποιήσετε αυτήν την επιλογή λόγω των ρυθμίσεων ή του περιβάλλοντος του μηχανήματος.

- 1 Ανοίξτε το έγγραφο που θέλετε να εκτυπώσετε.
- 2 Επιλέξτε **Εκτύπωση** από το μενού **Αρχείο**.
- 3 Επιλέξτε το πρόγραμμα οδήγησης εκτυπωτή από τη λίστα **Επιλογή εκτυπωτή**.
- 4 Κάντε κλικ στο **Ιδιότητες** ή στο **Προτιμήσεις**.



Το στιγμιότυπο οθόνης ενδέχεται να διαφέρει ανάλογα με το μοντέλο.

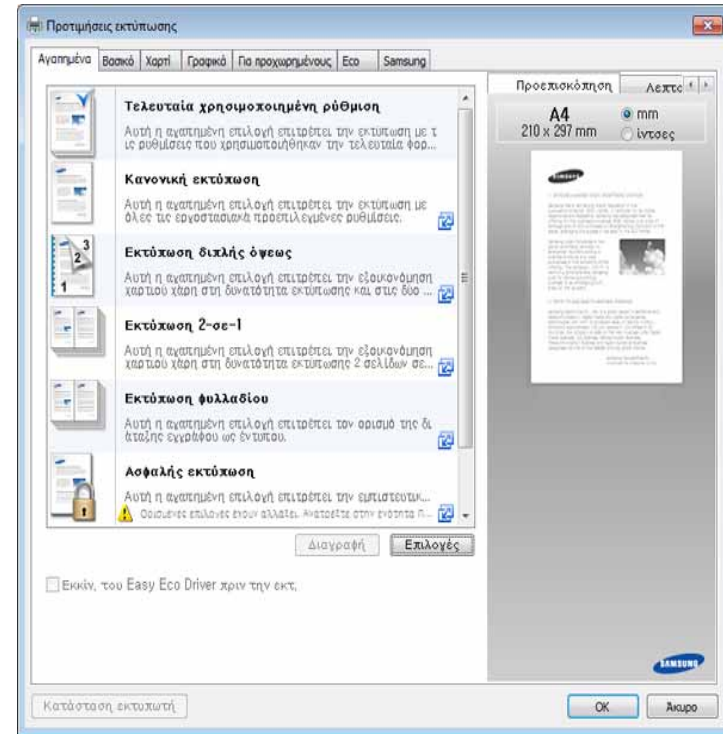

Άνοιγμα προτιμήσεων εκτύπωσης



- Μπορείτε να χρησιμοποιήσετε τη λειτουργία **Eco** για να εξοικονομήσετε χαρτί και τόνερ πριν από την εκτύπωση (βλ. “Easy Eco Driver” στη σελίδα 295).
- Μπορείτε να ελέγξετε την τρέχουσα κατάσταση του μηχανήματος πατώντας το κουμπί **Κατάσταση εκτυπωτή** (βλ. “Χρήση του Κατάσταση εκτυπωτή Samsung” στη σελίδα 303).
- Το πρόγραμμα οδήγησης συμπεριλαμβάνει περιβάλλον χρήστη που είναι η βέλτιστη για οθόνες αφής. Για να χρησιμοποιήσετε το UI, κάντε κλικ στο **Samsung Printer Center > Επιλογές συσκευής** και στη συνέχεια επιλέξτε **Κομπό περιβάλλον χρήστη** (βλ. “Χρήση του Κέντρου Εκτυπωτών Samsung” στη σελίδα 297).

Καρτέλα Αγαπημένα

Τα στοιχεία της λίστας σας βοηθούν να επιλέξετε προκαθορισμένες ρυθμίσεις.



Το στιγμιότυπο οθόνης ενδέχεται να διαφέρει ανάλογα με το μοντέλο.

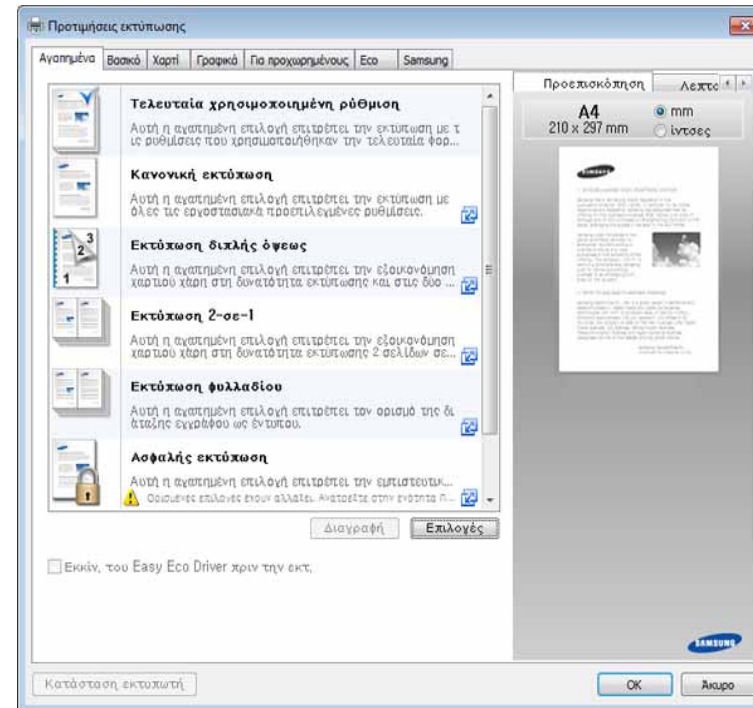

Άνοιγμα προτιμήσεων εκτύπωσης

Καρτέλα Βασικό

Καρτέλα **Βασικό** για να ορίσετε διάφορες επιλογές εκτύπωσης.

Προσανατολισμός

Αυτή η επιλογή σας επιτρέπει να επιλέξετε την κατεύθυνση κατά την οποία θα εκτυπωθούν οι πληροφορίες στη σελίδα.

Επιλογές διάταξης

Η επιλογή αυτή σας επιτρέπει να ορίσετε διάφορους τρόπους διάταξης του εγγράφου σας.

- **Μία σελίδα ανά όψη:** Η επιλογή αυτή αποτελεί τη βασική επιλογή διάταξης. Η επιλογή αυτή σας επιτρέπει να εκτυπώσετε μια σελίδα στη μία όψη του χαρτιού.
- **Πολλές σελίδες ανά όψη:** βλ. “Εκτύπωση πολλές σελίδες σε ένα φύλλο χαρτί” στη σελίδα 106.
- **Εκτύπωση αφίσας:** βλ. “Εκτύπωση αφισών” στη σελίδα 107.
- **Εκτύπωση εντύπου:** βλ. “Εκτύπωση φυλλαδίων” στη σελίδα 107.
- **Περίγρ. Σελίδας:** Αυτή η επιλογή σας επιτρέπει να εκτυπώνετε τα έγγραφά σας με περιγράμματα. Η επιλογή αυτή δεν είναι διαθέσιμη για **Εκτύπωση αφίσας** και **Εκτύπωση εντύπου**.

Εκτύπωση διπλής όψεως

Η επιλογή αυτή σας επιτρέπει να εκτυπώσετε στις δύο όψεις του χαρτιού (βλ. “Εκτύπωση σε δύο όψεις του χαρτιού” στη σελίδα 108).

Καρτέλα Χαρτί

Χρησιμοποιήστε τις επιλογές της καρτέλας **Χαρτί** για να ορίσετε τις βασικές προδιαγραφές χειρισμού του χαρτιού.

Αντίγραφα

Η επιλογή αυτή σας επιτρέπει να επιλέξετε τον αριθμό των αντιτύπων που θα εκτυπωθούν. Μπορείτε να επιλέξετε από 1 έως 999 αντίτυπα.

Επιλογές χαρτιού

- **Αρχικό μέγεθος:** Η επιλογή αυτή σας επιτρέπει να ορίσετε το πραγματικό μέγεθος χαρτιού των πρωτοτύπων.
- **Μέγεθος εξόδου:** Η επιλογή αυτή σας επιτρέπει να αυξήσετε ή να μειώσετε την κλίμακα μιας εργασίας εκτύπωσης σε οποιοδήποτε επιλεγμένο μέγεθος χαρτιού, ανεξάρτητα από το μέγεθος του πρωτότυπου εγγράφου (βλ. “Προσαρμογή του εγγράφου σας σε ένα επιλεγμένο μέγεθος χαρτιού” στη σελίδα 109).
 - **Ποσοστό:** Αυτή η επιλογή σας επιτρέπει να αλλάξετε το μέγεθος των περιεχομένων μιας σελίδας έτσι ώστε να εμφανίζεται μεγαλύτερο ή μικρότερο στην εκτυπωμένη σελίδα πληκτρολογώντας το ποσοστό που θέλετε (βλ. “Αλλάζει το μέγεθος ανά ποσοστό του εγγράφου” στη σελίδα 109).

Άνοιγμα προτιμήσεων εκτύπωσης

- **Προέλευση:** Βεβαιωθείτε ότι στην επιλογή **Προέλευση** έχετε ορίσει το σωστό δίσκο χαρτιού. Χρησιμοποιήστε την επιλογή **Δίσκος πολλαπλών λειτουργιών** κατά την εκτύπωση ειδικών υλικών, όπως φακέλων και διαφανειών.
- **Paper Type:** Η επιλογή αυτή σας επιτρέπει να επιλέξετε τον τύπο του χαρτιού που τοποθετείτε στο δίσκο. Έτσι θα μπορείτε να επιτύχετε την καλύτερη δυνατή ποιότητα εκτύπωσης. Σε διαφορετική περίπτωση, ενδέχεται να μην επιτευχθεί η επιθυμητή ποιότητα εκτύπωσης.
- **Ειδικές σελίδες:** Αυτή η επιλογή σας επιτρέπει να δημιουργείτε ειδικές σελίδες όπως πρώτη σελίδα, σελίδα εισαγωγής και εξαίρεσης. Μπορείτε να προσθέσετε, να διαγράψετε ή να ενημερώσετε τις ρυθμίσεις της ειδικής σελίδας στη λίστα. Αυτή η επιλογή είναι διαθέσιμη μόνο όταν χρησιμοποιείτε το πρόγραμμα εκτύπωσης PCL.

Καρτέλα Γραφικά

Χρησιμοποιήστε τις επιλογές της καρτέλας **Γραφικά** για να ρυθμίσετε την ποιότητα εκτύπωσης σύμφωνα με τις ειδικές σας ανάγκες εκτύπωσης.

Ποιότητα

Όσο μεγαλύτερη είναι η ρύθμιση, τόσο πιο ακριβείς θα είναι οι εκτυπωμένοι χαρακτήρες και τα γραφικά. Εάν ορίσετε μεγαλύτερη τιμή σε αυτή τη ρύθμιση, μπορεί να αυξηθεί ο χρόνος εκτύπωσης.

Γραμματοσειρά/Κείμενο

Επιλέξτε **Καθαρό κείμενο** για να εκτυπώνετε τα κείμενα πιο σκούρα από ένα κανονικό έγγραφο.

Χρησιμοποιήστε **Κείμενο μαύρου χρώματος** για να εκτυπώσετε συμπαγές μαύρο, ανεξάρτητα από το χρώμα που εμφανίζεται στην οθόνη.

Κάρτα γραφικών

Δίνει τη δυνατότητα στο χρήστη να δώσει έμφαση στα άκρα του κειμένου και στις λεπτές γραμμές για να βελτιώσει την ευκρίνεια του κειμένου και να ευθυγραμμίσει την κάθε καταχώρηση καναλιού χρώματος στην έγχρωμη λειτουργία εκτύπωσης.

Εξοικονόμηση γραφίτη

Η ρύθμιση **Εξοικονόμηση γραφίτη** επιτρέπει στον χρήστη να εξοικονομεί τόνο εκτύπωσης εκτυπώνοντας μια πρόχειρη έκδοση εγγράφου. Επιλέξτε **Απενεργοποίηση** για να εκτυπώσετε σε κανονική λειτουργία και επιλέξτε **Ενεργοποίηση** για να εκτυπώσετε με λιγότερο τόνο στη σελίδα.

Άνοιγμα προτιμήσεων εκτύπωσης

Καρτέλα Για προχωρημένους

Χρησιμοποιήστε την καρτέλα **Για προχωρημένους** για να ορίσετε διάφορες επιλογές εκτύπωσης.

Υδατογράφημα

βλ. “Χρήση υδατογραφημάτων” στη σελίδα 110.

Επικάλυψη

βλ. “Χρήση επικάλυσης” στη σελίδα 111.

Επιλογές εξόδου

- **Σειρά εκτύπωσης:** Η επιλογή αυτή σας επιτρέπει να καθορίσετε τη σειρά εκτύπωσης των σελίδων. Οι επιλογές **Εκτύπωση μονών σελίδων** και **Εκτύπωση ζυγών σελίδων** διατίθενται μόνο όταν χρησιμοποιείτε το πρόγραμμα οδήγησης εκτυπωτή PCL.
- **Παράβλεψη κενών σελίδων:** Αυτή η επιλογή σας επιτρέπει να μην εκτυπώνετε κενές σελίδες από τα πρωτότυπα έγγραφα.

- **Μη αυτόματο περιθώριο:** Αυτή η επιλογή σας επιτρέπει να ορίσετε το περιθώριο βιβλιοδεσίας. Το περιθώριο δεσίματος προσαρμόζεται στη θέση βιβλιοδεσίας. Αυτή η επιλογή είναι διαθέσιμη μόνο όταν χρησιμοποιείτε το πρόγραμμα εκτύπωσης PS.

Ασφάλεια

Κρυπτογραφεί πρώτα τα δεδομένα εκτύπωσης και τα στέλνει στο μηχάνημα. Αυτή η δυνατότητα προστατεύει τις πληροφορίες εκτύπωσης έτσι ώστε να προλαμβάνεται η υποκλοπή των δεδομένων στο δίκτυο. Η λειτουργία **Κρυπτογράφηση εργασίας** είναι ενεργοποιημένη μόνο όταν έχει τοποθετηθεί σκληρός δίσκος. Ο σκληρός δίσκος χρησιμοποιείται για την αποκρυπτογράφηση των δεδομένων της εκτύπωσης.

Αντιστοίχιση εργασίας

Η επιλογή αυτή σας δίνει τη δυνατότητα να εκτυπώσετε με την απαιτούμενη άδεια.

- **User permission:** Αν κάνετε αυτή την επιλογή, μόνο χρήστες με δικαιώματα χρήστη μπορούν να εκκινήσουν μια εργασία εκτύπωσης.
- **Group permission:** Αν κάνετε αυτή την επιλογή μόνο ομάδες με δικαιώματα ομάδας μπορούν να εκκινήσουν μια εργασία εκτύπωσης.

Άνοιγμα προτιμήσεων εκτύπωσης



- Κάντε κλικ στο ερωτηματικό (?) στην επάνω δεξιά γωνία του παραθύρου και σε οποιαδήποτε επιλογή για την οποία θέλετε πληροφορίες.
- Οι διαχειριστές μπορούν να ενεργοποιήσουν την αντιστοίχιση εργασιών και να διαμορφώσουν δικαιώματα στον πίνακα ελέγχου ή στο SyncThru™ Web Service. Για αναλυτικές πληροφορίες σχετικά με αυτά, ανατρέξτε στον Οδηγό διαχειριστή.

Καρτέλα Eco

Η καρτέλα **Eco** σας επιτρέπει να εξοικονομήσετε πόρους εκτύπωσης και σας προσφέρει οικολογική εκτύπωση. Όταν επιλέξετε **Εκτύπωση Eco**, θα μπορείτε να βλέπετε την εικόνα eco () σε μερικές επιλογές. Επίσης, μερικές επιλογές δεν είναι διαθέσιμες στη λειτουργία eco.

Επιλογές Eco

- **Προεπιλογή εκτυπωτή:** Εάν ορίσετε τη συγκεκριμένη επιλογή, η λειτουργία αυτή καθορίζεται από τη ρύθμιση στον πίνακα ελέγχου του μηχανήματος.
- **Κανένα:** Απενεργοποιεί αυτή την επιλογή.

- **Εκτύπωση Eco:** Για να ενεργοποιήσετε τη λειτουργία Eco, επιλέξτε **Εκτύπωση διπλής όψευς, Διάταξη, Παράβλεψη κενών σελίδων** και **Εξοικονόμηση γραφίτη**. Θέλετε να χρησιμοποιήσετε τη λειτουργία eco για να εξοικονομήσετε χαρτί και γραφίτη. Αν δεν αλλάξετε τις επιλογές από τις άλλες καρτέλες, το έγγραφο θα εκτυπωθεί όπως έχει οριστεί στην οικονομική λειτουργία με τις επιλογές που έχετε επιλέξει.
- **Κωδικός πρόσβασης:** Αν ο διαχειριστής έχει ορίσει την επιλογή **On-Forced** στο **Default Eco Mode** για αυτό το μηχάνημα, η λειτουργία eco ορίζεται πάντα από τις ρυθμίσεις eco αυτού του μηχανήματος, όταν οι **Επιλογές Eco** στο πρόγραμμα οδήγησης εκτυπωτή είναι απενεργοποιημένες. Αν δεν χρειάζεται να αλλάξετε τις ρυθμίσεις εκτύπωσης, κάντε κλικ στο **Κωδικός πρόσβασης** και εισαγάγετε τον κωδικό πρόσβασης ή επικοινωνήστε με το διαχειριστή.

Εξομοιωτής αποτελεσμάτων

Η λειτουργία **Εξομοιωτής αποτελεσμάτων** εμφανίζει τα εκτιμώμενα αποτελέσματα της μειωμένης εκπομπής διοξειδίου του άνθρακα, της χρήσης ηλεκτρικού και την ποσότητα του χαρτιού που έχετε εξοικονομήσει ανάλογα με τις ρυθμίσεις που έχετε επιλέξει.

Άνοιγμα προτιμήσεων εκτύπωσης



- Τα αποτελέσματα υπολογίζονται θεωρώντας πως ο συνολικός αριθμός εκτυπωμένου χαρτιού είναι εκατό χωρίς κενή σελίδα όταν είναι απενεργοποιημένη η οικονομική λειτουργία.
- Αναφέρεται στον υπολογισμό συντελεστή σχετικά με το CO2, το ρεύμα και το χαρτί από το **IEA**(International Energy Agency), το δείκτη του Υπουργείου Εσωτερικών και Επικοινωνίας της Ιαπωνίας και στην ιστοσελίδα www.remanufacturing.org.uk. Κάθε μοντέλο έχει διαφορετικό δείκτη.
- Η κατανάλωση ενέργειας στη λειτουργία εκτύπωσης αναφέρεται στη μέση κατανάλωση ενέργειας κατά την εκτύπωση για αυτό το μηχάνημα.
- Η πραγματική ποσότητα που έχει εξοικονομηθεί ή μειωθεί ενδέχεται να διαφέρει ανάλογα με το λειτουργικό σύστημα που χρησιμοποιείται, την απόδοση του υπολογιστή, το λογισμικό, τη μέθοδο σύνδεσης, τον τύπο μέσων, το μέγεθος μέσων, την πολυπλοκότητα της εργασίας, κλπ.

Καρτέλα Samsung

Χρησιμοποιήστε την καρτέλα **Samsung** για να εμφανιστούν τα πνευματικά δικαιώματα και η έκδοση του προγράμματος οδήγησης. Αν ο υπολογιστής είναι συνδεδεμένος στο Internet, μπορείτε να αποκτήσετε πρόσβαση σε υπηρεσίες.

Λειτουργία εκτύπωσης

Η επιλογή **Λειτουργία εκτύπωσης**, που είναι ορατή σε κάθε καρτέλα προτιμήσεων εκτός από την καρτέλα **Αγαπημένα** και την καρτέλα **Samsung**,

Η επιλογή αυτή σας επιτρέπει να επιλέξετε τον τρόπο εκτύπωσης ή αποθήκευσης του προς εκτύπωση αρχείου χρησιμοποιώντας τον σκληρό δίσκο (HDD) του μηχανήματος. Η προεπιλεγμένη ρύθμιση για τη **Λειτουργία εκτύπωσης** είναι **Κανονικό**, δηλ. εκτύπωση χωρίς αποθήκευση του προς εκτύπωση αρχείου στον σκληρό δίσκο (HDD) του μηχανήματος. Μπορείτε επίσης να χρησιμοποιήσετε αυτή την επιλογή σε άλλες καρτέλες.

- **Κανονικό:** Η λειτουργία αυτή εκτυπώνει χωρίς αποθήκευση του εγγράφου σας στην προαιρετική μνήμη.
- **Εμπιστευτικό:** Η λειτουργία αυτή χρησιμοποιείται για την εκτύπωση εμπιστευτικών εγγράφων. Πρέπει να πληκτρολογήσετε έναν κωδικό πρόσβασης για να εκτυπώσετε.
- **Αποθήκευση:** Επιλέξτε αυτήν τη ρύθμιση για να αποθηκεύσετε ένα έγγραφο στη συσκευή μαζικής αποθήκευσης χωρίς να το εκτυπώσετε.
- **Αποθήκευση και εκτύπωση:** Αυτή η λειτουργία χρησιμοποιείται κατά την ταυτόχρονη εκτύπωση και αποθήκευση του εγγράφου.
- **Αποθήκευση και εκτύπωση:** Αυτή η λειτουργία χρησιμοποιείται κατά την ταυτόχρονη εκτύπωση και αποθήκευση του εγγράφου.

Άνοιγμα προτιμήσεων εκτύπωσης

- **Εκτύπωση σε ουρά:** Η επιλογή αυτή μπορεί να αποβεί χρήσιμη κατά το χειρισμό μεγάλου όγκου δεδομένων. Αν επιλέξετε αυτήν τη ρύθμιση, το έγγραφο μεταφέρεται στην ουρά εκτύπωσης του σκληρού δίσκου και, στη συνέχεια, εκτυπώνεται από εκεί, μειώνοντας το φόρτο εργασίας του υπολογιστή.



- **Όνομα εργασίας:** Η επιλογή αυτή χρησιμοποιείται όταν πρέπει να βρείτε ένα αποθηκευμένο αρχείο χρησιμοποιώντας τον πίνακα ελέγχου.
- **Αναγνωριστικό χρήστη:** Η επιλογή αυτή χρησιμοποιείται όταν πρέπει να βρείτε ένα αποθηκευμένο αρχείο χρησιμοποιώντας τον πίνακα ελέγχου. Το όνομα χρήστη εμφανίζεται αυτόματα ως το όνομα χρήστη που χρησιμοποιείτε για να συνδεθείτε στα Windows.
- **Εισ.κωδ.πρόσβ.:** Αν η **Ιδιότητα** των αποθηκευμένων εγγράφων που επιλέξατε είναι **Ασφαλές**, πρέπει να εισαγάγετε τον κωδικό πρόσβασης για το αποθηκευμένο έγγραφο. Αυτή η επιλογή χρησιμοποιείται για τη φόρτωση ενός αποθηκευμένου αρχείου χρησιμοποιώντας τον πίνακα ελέγχου.
- **Επιβ.κωδ.πρόσβ.:** Πληκτρολογήστε ξανά τον κωδικό πρόσβασης για να τον επιβεβαιώσετε.

Χρήση αγαπημένης ρύθμισης

Η επιλογή **Αγαπημένα**, που είναι ορατή σε κάθε καρτέλα προτιμήσεων εκτός από τις καρτέλες **Αγαπημένα** και **Samsung**, σας επιτρέπει να αποθηκεύετε τις τρέχουσες προτιμήσεις για μελλοντική χρήση.

Για να αποθηκεύσετε ένα στοιχείο στα **Αγαπημένα** και ακολουθήστε τα παρακάτω βήματα:

- 1 Αλλάξτε τις ρυθμίσεις όπως απαιτείται σε κάθε καρτέλα.
- 2 Εισαγάγετε ένα όνομα για το στοιχείο στο πλαίσιο εισαγωγής **Αγαπημένα**.

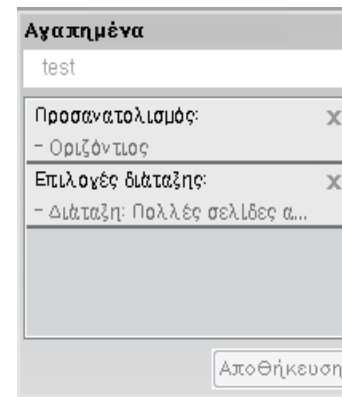

- 3 Κάντε κλικ στο **Αποθήκευση**.
- 4 Εισαγάγετε όνομα και περιγραφή και επιλέξτε το εικονίδιο που επιθυμείτε.
- 5 Κάντε κλικ στο **OK**. Όταν αποθηκεύετε τη λίστα **Αγαπημένα**, αποθηκεύονται όλες οι τρέχουσες ρυθμίσεις του προγράμματος οδήγησης.

Άνοιγμα προτιμήσεων εκτύπωσης



Για να χρησιμοποιήσετε μια αποθηκευμένη ρύθμιση, επιλέξτε την από την καρτέλα **Αγαπημένα**. Το μηχάνημα έχει τώρα ρυθμιστεί ώστε να εκτυπώνει σύμφωνα με τις ρυθμίσεις που έχετε επιλέξει. Για να διαγράψετε τις ρυθμίσεις που έχετε αποθηκεύσει, επιλέξτε τις από την καρτέλα **Αγαπημένα** και κάντε κλικ στο **Διαγραφή**.

Χρήση της βοήθειας

Κάντε κλικ στην επιλογή που θέλετε να μάθετε στο παράθυρο **Προτιμήσεις εκτύπωσης** και πατήστε το **F1** στο πληκτρολόγιό σας.

Χρήση ειδικών λειτουργιών εκτύπωσης

Οι ειδικές λειτουργίες εκτύπωσης περιλαμβάνουν:

- “Εκτύπωση πολλές σελίδες σε ένα φύλλο χαρτί” στη σελίδα 106.
- “Εκτύπωση αφισών” στη σελίδα 107.
- “Εκτύπωση φυλλαδίων” στη σελίδα 107.
- “Εκτύπωση σε δύο όψεις του χαρτιού” στη σελίδα 108.
- “Αλλάζει το μέγεθος ανά ποσοστό του εγγράφου” στη σελίδα 109.
- “Προσαρμογή του εγγράφου σας σε ένα επιλεγμένο μέγεθος χαρτιού” στη σελίδα 109.
- “Χρήση υδατογραφημάτων” στη σελίδα 110.
- “Χρήση επικάλυψης” στη σελίδα 111.

Εκτύπωση πολλές σελίδες σε ένα φύλλο χαρτί

Μπορείτε να επιλέξετε τον αριθμό των σελίδων που θέλετε να εκτυπωθούν σε μόνο ένα φύλλο χαρτιού. Για να εκτυπωθούν περισσότερες από μία σελίδες ανά φύλλο, μειώνεται το μέγεθος των σελίδων και οι σελίδες τοποθετούνται με τη σειρά που ορίζετε. Μπορείτε να εκτυπώσετε έως και 16 σελίδες σε ένα φύλλο.



- 1 Για να αλλάξετε τις ρυθμίσεις εκτύπωσης από την εφαρμογή λογισμικού, μεταβείτε στις **Προτιμήσεις εκτύπωσης** (βλ. “Άνοιγμα προτιμήσεων εκτύπωσης” στη σελίδα 97).
- 2 Στην καρτέλα **Βασικό**, επιλέξτε **Πολλές σελίδες ανά όψη** από την αναπτυσσόμενη λίστα **Τύπος**.
- 3 Επιλέξτε **Περίγρ. Σελίδας** για εκτύπωση περιγράμματος γύρω από κάθε σελίδα στο φύλλο.
- 4 Επιλέξτε τον αριθμό των σελίδων που θέλετε να εκτυπώσετε ανά φύλλο (2, 4, 6, 9 ή 16) στην αναπτυσσόμενη λίστα **Σελίδες ανά όψη**.
- 5 Επιλέξτε τη διάταξη σελίδων από την αναπτυσσόμενη λίστα **Σειρά σελίδων**, αν χρειάζεται.
- 6 Κάντε κλικ στην καρτέλα **Χαρτί** και επιλέξτε **Αρχικό μέγεθος**, **Προέλευση** και **Τύπος χαρτιού**.
- 7 Κάντε κλικ στο **ΟΚ** ή στο **Εκτύπωση** μέχρι να κλείσει το παράθυρο **Εκτύπωση**.

Χρήση ειδικών λειτουργιών εκτύπωσης

Εκτύπωση αφίσων

Η δυνατότητα αυτή σας επιτρέπει να εκτυπώσετε ένα έγγραφο μίας σελίδας σε 4, 9 ή 16 φύλλα χαρτιού για να δημιουργήσετε ένα έγγραφο σε μέγεθος αφίσας, ενώνοντας μεταξύ τους τα φύλλα χαρτιού.

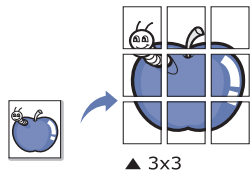

▲ 3x3

- 1 Για να αλλάξετε τις ρυθμίσεις εκτύπωσης από την εφαρμογή λογισμικού, μεταβείτε στις **Προτιμήσεις εκτύπωσης** (βλ. “Ανοιγμα προτιμήσεων εκτύπωσης” στη σελίδα 97).
- 2 Στην καρτέλα **Βασικό**, επιλέξτε **Εκτύπωση αφίσας** από την αναπτυσσόμενη λίστα **Τύπος**.
- 3 Επιλέξτε τη διάταξη σελίδας που θέλετε.
- 4 Επιλέξτε την τιμή **Επικάλυψη αφίσας**. Καθορίστε το **Επικάλυψη αφίσας** σε χιλιοστά ή ίντσες πατώντας το κουμπί επιλογής στο επάνω δεξί μέρος της καρτέλας **Βασικό** ώστε να διευκολυνθείτε στην κόλληση των φύλλων χαρτιού.

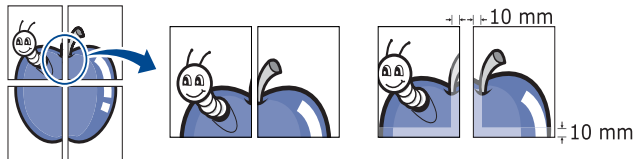

- 5 Κάντε κλικ στην καρτέλα **Χαρτί** και επιλέξτε **Αρχικό μέγεθος, Προέλευση και Τύπος χαρτιού**.
- 6 Κάντε κλικ στο **OK** ή στο **Εκτύπωση** μέχρι να κλείσει το παράθυρο **Εκτύπωση**.
- 7 Η δημιουργία της αφίσας ολοκληρώνεται κολλώντας μεταξύ τους τα φύλλα χαρτιού.

Εκτύπωση φυλλαδίων

Η λειτουργία αυτή εκτυπώνει το έγγραφο και στις δύο πλευρές του χαρτιού και διευθετεί τις σελίδες με τέτοιο τρόπο, ώστε το χαρτί να μπορεί να διπλώνει στη μέση μετά την εκτύπωση δημιουργώντας ένα φυλλάδιο.



- 1 Για να αλλάξετε τις ρυθμίσεις εκτύπωσης από την εφαρμογή λογισμικού, μεταβείτε στις **Προτιμήσεις εκτύπωσης** (βλ. “Ανοιγμα προτιμήσεων εκτύπωσης” στη σελίδα 97.)
- 2 Στην καρτέλα **Βασικό**, επιλέξτε **Εκτύπωση εντύπου** από την αναπτυσσόμενη λίστα **Τύπος**.
- 3 Κάντε κλικ στο κουμπί **Για προχωρημένους**. Πραγματοποιήστε την επιλογή που θέλετε.
- 4 Κάντε κλικ στην καρτέλα **Χαρτί** και επιλέξτε **Αρχικό μέγεθος, Προέλευση και Τύπος χαρτιού**.



Η επιλογή **Εκτύπωση εντύπου** δεν είναι διαθέσιμη για όλα τα μεγέθη χαρτιού. Για να μπορείτε να βρείτε το διαθέσιμο μέγεθος χαρτιού για τη συγκεκριμένη λειτουργία, επιλέξτε το διαθέσιμο μέγεθος χαρτιού στην επιλογή **Αρχικό μέγεθος** της καρτέλας **Χαρτί**. Εάν επιλέξετε μη διαθέσιμο μέγεθος χαρτιού, η επιλογή αυτή μπορεί να ακυρωθεί αυτόματα. Επιλέξτε μόνο διαθέσιμο χαρτί (χαρτί χωρίς σήμανση ⚠ ή ✖).

- 5 Κάντε κλικ στο **OK** ή στο **Εκτύπωση** μέχρι να κλείσει το παράθυρο **Εκτύπωση**.

Χρήση ειδικών λειτουργιών εκτύπωσης

Εκτύπωση σε δύο όψεις του χαρτιού

Μπορείτε να εκτυπώσετε και στις δύο όψεις ενός χαρτιού. Πριν την εκτύπωση, αποφασίστε ποιος θέλετε να είναι ο προσανατολισμός του εγγράφου σας.



Μην εκτυπώνετε και στις δύο όψεις στην περίπτωση ειδικού μέσου εκτύπωσης, π.χ. σε ετικέτες, φακέλους ή χοντρό χαρτί. Μπορεί να προκληθεί εμπλοκή χαρτιού ή βλάβη στο μηχάνημα.

- 1 Για να αλλάξετε τις ρυθμίσεις εκτύπωσης από την εφαρμογή λογισμικού, μεταβείτε στις **Προτιμήσεις εκτύπωσης** (βλ. “Άνοιγμα προτιμήσεων εκτύπωσης” στη σελίδα 97).
- 2 Κάντε κλικ στην καρτέλα **Βασικό**.
- 3 Στην ενότητα **Εκτύπωση διπλής όψεως**, πραγματοποιήστε την επιλογή βιβλιοδεσίας που θέλετε.
 - **Προεπιλογή εκτυπωτή:** Εάν ορίσετε τη συγκεκριμένη επιλογή, η λειτουργία αυτή καθορίζεται από τη ρύθμιση στον πίνακα ελέγχου του μηχανήματος. Αυτή η επιλογή είναι διαθέσιμη μόνο όταν χρησιμοποιείτε το πρόγραμμα εκτύπωσης PCL.
 - **Κανένα:** Απενεργοποιεί αυτή τη λειτουργία.

- **Μακριά πλευρά:** Η επιλογή αυτή είναι η διάταξη που χρησιμοποιείται συνήθως για βιβλία.

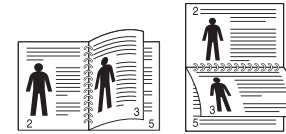

- **Στενή πλευρά:** Η επιλογή αυτή είναι η διάταξη που χρησιμοποιείται συνήθως σε ημερολόγια.

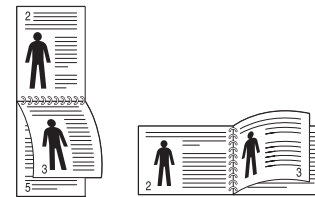

- 4 Κάντε κλικ στην καρτέλα **Χαρτί** και επιλέξτε **Αρχικό μέγεθος, Προέλευση** και **Τύπος χαρτιού**.
- 5 Κάντε κλικ στο **OK** ή στο **Εκτύπωση** μέχρι να κλείσει το παράθυρο **Εκτύπωση**.

Χρήση ειδικών λειτουργιών εκτύπωσης

Αλλάζει το μέγεθος ανά ποσοστό του εγγράφου

Μπορείτε να αλλάξετε το μέγεθος ενός εγγράφου, ώστε να εμφανίζεται μεγαλύτερο ή μικρότερο στην εκτυπωμένη σελίδα, πληκτρολογώντας το ποσοστό που θέλετε.

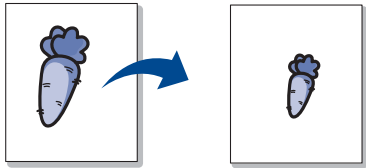

- 1 Για να αλλάξετε τις ρυθμίσεις εκτύπωσης από την εφαρμογή λογισμικού, μεταβείτε στις **Προτιμήσεις εκτύπωσης** (βλ. “Ανοιγμα προτιμήσεων εκτύπωσης” στη σελίδα 97).
- 2 Κάντε κλικ στην καρτέλα **Χαρτί**.
- 3 Επιλέξτε το πραγματικό μέγεθος χαρτιού των πρωτοτύπων από την επιλογή **Αρχικό μέγεθος**.
- 4 Εισαγάγετε το συντελεστή αλλαγής κλίμακας στο πλαίσιο εισαγωγής **Ποσοστό**.
Επίσης, μπορείτε να κάνετε κλικ στα πάνω/κάτω βέλη για να επιλέξετε το συντελεστή αλλαγής κλίμακας.

 Δεν μπορείτε να χρησιμοποιήσετε αυτή τη λειτουργία όταν επιλέγετε ένα μέγεθος χαρτιού από την επιλογή **Μέγεθος εξόδου**.

- 5 Επιλέξτε **Προέλευση** και **Τύπος χαρτιού**.
- 6 Κάντε κλικ στο **OK** ή στο **Εκτύπωση** μέχρι να κλείσει το παράθυρο **Εκτύπωση**.

Προσαρμογή του εγγράφου σας σε ένα επιλεγμένο μέγεθος χαρτιού

Αυτή η λειτουργία του εκτυπωτή σας επιτρέπει να αυξήσετε ή να μειώσετε την κλίμακα μιας εργασίας εκτύπωσης σε οποιοδήποτε επιλεγμένο μέγεθος χαρτιού, ανεξάρτητα από το μέγεθος του εγγράφου. Αυτό μπορεί να είναι χρήσιμο όταν θέλετε να ελέγξετε κάποιες λεπτομέρειες σε ένα μικρό έγγραφο.



- 1 Για να αλλάξετε τις ρυθμίσεις εκτύπωσης από την εφαρμογή λογισμικού, μεταβείτε στις **Προτιμήσεις εκτύπωσης** (βλ. “Ανοιγμα προτιμήσεων εκτύπωσης” στη σελίδα 97).
- 2 Κάντε κλικ στην καρτέλα **Χαρτί**.
- 3 Επιλέξτε το πραγματικό μέγεθος χαρτιού των πρωτοτύπων από την επιλογή **Αρχικό μέγεθος**.
- 4 Επιλέξτε το μέγεθος χαρτιού για εκτύπωση στο δίσκο από την επιλογή **Μέγεθος εξόδου**.
- 5 Επιλέξτε **Προέλευση** και **Τύπος χαρτιού**.
- 6 Κάντε κλικ στο **OK** ή στο **Εκτύπωση** μέχρι να κλείσει το παράθυρο **Εκτύπωση**.

Χρήση ειδικών λειτουργιών εκτύπωσης

Χρήση υδατογραφημάτων

Η επιλογή υδατογραφήματος σας επιτρέπει να εκτυπώσετε κείμενο πάνω σε ένα ήδη υπάρχον έγγραφο. Για παράδειγμα, χρησιμοποιήστε την αν θέλετε μια λέξη με μεγάλα γκριζα γράμματα διαγωνίως επάνω στο έγγραφο, π.χ. τη λέξη “**DRAFT**” ή “**CONFIDENTIAL**”, είτε στην πρώτη σελίδα είτε σε όλες τις σελίδες ενός εγγράφου.

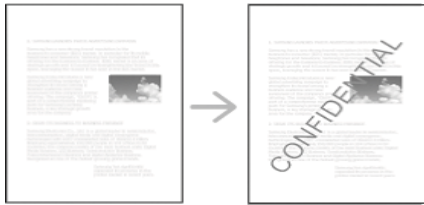

Υπάρχουν διάφορα προκαθορισμένα υδατογραφήματα που περιλαμβάνονται στο μηχάνημα. Αυτά μπορούν να τροποποιηθούν ή μπορείτε να προσθέσετε καινούργια στη σχετική λίστα.



- **Κεφαλίδα:** Μπορείτε να προσθέσετε το επιλεγμένο κείμενο Άνω αριστερά, Άνω κέντρο ή Άνω δεξιά.
- **Υποσέλιδο:** Μπορείτε να προσθέσετε το επιλεγμένο κείμενο Κάτω αριστερά, Κάτω κέντρο ή Κάτω δεξιά.

Χρήση υπάρχοντος υδατογραφήματος

- 1 Για να αλλάξετε τις ρυθμίσεις εκτύπωσης από την εφαρμογή λογισμικού, μεταβείτε στις **Προτιμήσεις εκτύπωσης** (βλ. “Άνοιγμα προτιμήσεων εκτύπωσης” στη σελίδα 97).
- 2 Κάντε κλικ στην καρτέλα **Για προχωρημένους** και επιλέξτε το υδατογράφημα που θέλετε από την αναπτυσσόμενη λίστα **Υδατογράφημα**.
- 3 Κάντε κλικ στο **OK** ή το **Εκτύπωση** μέχρι να κλείσει το παράθυρο εκτύπωσης.

Δημιουργία υδατογραφήματος

- 1 Για να αλλάξετε τις ρυθμίσεις εκτύπωσης από την εφαρμογή λογισμικού, μεταβείτε στις **Προτιμήσεις εκτύπωσης** (βλ. “Άνοιγμα προτιμήσεων εκτύπωσης” στη σελίδα 97).
- 2 Στην καρτέλα **Για προχωρημένους**, επιλέξτε **Επεξεργασία...** από την αναπτυσσόμενη λίστα **Υδατογράφημα**.
- 3 Πληκτρολογήστε ένα κείμενο στο πλαίσιο **Μήνυμα υδατογραφήματος**. Μπορείτε να πληκτρολογήσετε έως και 256 χαρακτήρες.

Όταν είναι επιλεγμένο το πλαίσιο **Μόνο πρώτη σελίδα**, το υδατογράφημα εκτυπώνεται μόνο στην πρώτη σελίδα.

Χρήση ειδικών λειτουργιών εκτύπωσης

- 4 Ορίστε τις επιλογές υδατογραφήματος.
Μπορείτε να επιλέξετε όνομα γραμματοσειράς, το στυλ, το μέγεθος και τη σκίαση από την ενότητα **Ιδιότητες γραμματοσειράς** και να ορίσετε τη γωνία του υδατογραφήματος από την ενότητα **Ευθυγράμμιση και Γωνία Υδατογραφήματος**.
- 5 Κάντε κλικ στο **Προσθήκη** για να προσθέσετε ένα νέο υδατογράφημα στη λίστα **Τρέχοντα υδατογραφήματα**.
- 6 Όταν ολοκληρώσετε την επεξεργασία, κάντε κλικ στο **OK** ή στο στοιχείο **Εκτύπωση** μέχρι να κλείσει το παράθυρο **Εκτύπωση**.

Για να σταματήσει η εκτύπωση του υδατογραφήματος, επιλέξτε **Κανένα** από την αναπτυσσόμενη λίστα **Υδατογράφημα**.

Επεξεργασία υδατογραφήματος

- 1 Για να αλλάξετε τις ρυθμίσεις εκτύπωσης από την εφαρμογή λογισμικού, μεταβείτε στις **Προτιμήσεις εκτύπωσης** (βλ. “Άνοιγμα προτιμήσεων εκτύπωσης” στη σελίδα 97).
- 2 Στην καρτέλα **Για προχωρημένους**, επιλέξτε **Επεξεργασία...** στην αναπτυσσόμενη λίστα **Υδατογράφημα**.
- 3 Επιλέξτε το υδατογράφημα που θέλετε να επεξεργαστείτε από τη λίστα **Τρέχοντα υδατογραφήματα** και αλλάξτε το μήνυμα και τις επιλογές του υδατογραφήματος.
- 4 Κάντε κλικ στο **Ενημέρωση** για να αποθηκεύσετε τις αλλαγές.
- 5 Κάντε κλικ στο **OK** ή στο **Εκτύπωση** μέχρι να κλείσει το παράθυρο **Εκτύπωση**.

Διαγραφή υδατογραφήματος

- 1 Για να αλλάξετε τις ρυθμίσεις εκτύπωσης από την εφαρμογή λογισμικού, μεταβείτε στις **Προτιμήσεις εκτύπωσης** (βλ. “Άνοιγμα προτιμήσεων εκτύπωσης” στη σελίδα 97).
- 2 Κάντε κλικ στην καρτέλα **Για προχωρημένους**, επιλέξτε **Επεξεργασία...** στην αναπτυσσόμενη λίστα **Υδατογράφημα**.
- 3 Επιλέξτε το υδατογράφημα που θέλετε να διαγράψετε από τη λίστα **Τρέχοντα υδατογραφήματα** και κάντε κλικ στο **Διαγραφή**.
- 4 Κάντε κλικ στο **OK** ή στο **Εκτύπωση** μέχρι να κλείσει το παράθυρο **Εκτύπωση**.

Χρήση επικάλυψης

Αυτή η επιλογή είναι διαθέσιμη μόνο όταν χρησιμοποιείτε το πρόγραμμα εκτύπωσης PCL.

Χρήση ειδικών λειτουργιών εκτύπωσης

Τι είναι μια επικάλυψη;

Η επικάλυψη είναι κείμενο ή/και εικόνες που αποθηκεύονται στη μονάδα του σκληρού δίσκου του υπολογιστή (HDD) ως μια ειδική μορφή αρχείου που μπορεί να εκτυπωθεί σε οποιοδήποτε έγγραφο. Χρησιμοποιούνται συχνά στη θέση των επιστολόχαρτων. Αντί να χρησιμοποιήσετε προτυπωμένα επιστολόχαρτα, μπορείτε να δημιουργήσετε μια επικάλυψη που περιέχει ακριβώς τις ίδιες πληροφορίες που εμφανίζονται στο επιστολόχαρτό σας. Για να εκτυπώσετε μια επιστολή με το λογότυπο και τα στοιχεία της εταιρείας σας, δεν χρειάζεται να τοποθετήσετε προτυπωμένα επιστολόχαρτα στο μηχάνημα, απλά εκτυπώνετε την επικάλυψη επιστολόχαρτου στο έγγραφό σας.



Δημιουργία νέας επικάλυψης σελίδας

Για να χρησιμοποιήσετε μια επικάλυψη σελίδας, πρέπει να δημιουργήσετε μια καινούργια επικάλυψη σελίδας που θα περιλαμβάνει το λογότυπό σας ή κάποια εικόνα.

- 1 Δημιουργήστε ή ανοίξτε ένα έγγραφο που να περιέχει το κείμενο ή την εικόνα που θα χρησιμοποιήσετε ως νέο περιεχόμενο επικάλυψης. Τοποθετήστε τα στοιχεία ακριβώς όπως θέλετε να εμφανιστούν όταν θα εκτυπωθούν.
- 2 Για να αποθηκεύσετε το έγγραφο ως αρχείο επικάλυψης, μεταβείτε στις **Προτιμήσεις εκτύπωσης**. (βλ. “Ανοιγμα προτιμήσεων εκτύπωσης” στη σελίδα 97.)
- 3 Κάντε κλικ στην καρτέλα **Για προχωρημένους** και επιλέξτε **Δημιουργία** από την αναπτυσσόμενη λίστα **Επικάλυψη**.
- 4 Στο παράθυρο **Αποθήκευση ως**, πληκτρολογήστε ένα όνομα με έως και οκτώ χαρακτήρες στο πλαίσιο **Όνομα εργασίας**. Επιλέξτε τη διαδρομή προορισμού, αν χρειάζεται (η προεπιλογή είναι C:\Formover).
- 5 Κάντε κλικ στο **Αποθήκευση**.
- 6 Κάντε κλικ στο **OK** ή στο **Εκτύπωση** μέχρι να κλείσει το παράθυρο **Εκτύπωση**.
Όταν εμφανιστεί ένα παράθυρο μηνύματος επιβεβαίωσης, κάντε κλικ στο **Ναι**.
- 7 Το αρχείο δεν εκτυπώνεται. Αντίθετα, αποθηκεύεται στη μονάδα σκληρού δίσκου του υπολογιστή σας.



Το μέγεθος του εγγράφου επικάλυψης πρέπει να είναι το ίδιο με το έγγραφο που εκτυπώνεται με το περιεχόμενο επικάλυψης. Μην δημιουργήσετε περιεχόμενο επικάλυψης με υδατογράφημα.

Χρήση ειδικών λειτουργιών εκτύπωσης

Χρήση επικάλυψης σελίδας

Αφού δημιουργηθεί μία επικάλυψη, είναι έτοιμη να εκτυπωθεί με το έγγραφό σας. Για να εκτυπώσετε μια επικάλυψη με ένα έγγραφο:

- 1 Δημιουργήστε ή ανοίξτε το έγγραφο που θέλετε να εκτυπώσετε.
- 2 Για να αλλάξετε τις ρυθμίσεις εκτύπωσης από την εφαρμογή λογισμικού, μεταβείτε στις **Προτιμήσεις εκτύπωσης** (βλ. “Ανοιγμα προτιμήσεων εκτύπωσης” στη σελίδα 97).
- 3 Κάντε κλικ στην καρτέλα **Για προχωρημένους**.
- 4 Επιλέξτε την **Εκτύπωση Επικάλυψης** που θέλετε από την αναπτυσσόμενη λίστα **Επικάλυψη**.
- 5 Αν το αρχείο επικάλυψης δεν εμφανίζεται στην αναπτυσσόμενη λίστα **Αρχ. επικ. 1** ή **Αρχ. επικ. 2**, επιλέξτε **Φόρτωση** από τη **Λίστα επικάλυψης**. Επιλέξτε το αρχείο επικάλυψης που θέλετε να χρησιμοποιήσετε.

Αν έχετε αποθηκεύσει το αρχείο επικάλυψης που θέλετε να χρησιμοποιήσετε σε εξωτερική πηγή, μπορείτε να φορτώσετε το αρχείο και από το παράθυρο **Φόρτωση**.

Αφού επιλέξετε το αρχείο, κάντε κλικ στο **Άνοιγμα**. Το αρχείο εμφανίζεται στο πλαίσιο **Λίστα επικάλυψης** και είναι διαθέσιμο για εκτύπωση. Επιλέξτε το περιεχόμενο επικάλυψης από το πλαίσιο **Λίστα επικάλυψης**.

- 6 Εάν χρειάζεται, επιλέξτε το πλαίσιο **Επιβεβαίωση επικάλυψης σελίδας κατά την εκτύπωση**. Αν είναι επιλεγμένο αυτό το πλαίσιο, εμφανίζεται ένα παράθυρο μηνύματος κάθε φορά που υποβάλλετε ένα έγγραφο για εκτύπωση, ζητώντας σας να επιβεβαιώσετε αν θέλετε να εκτυπωθεί μια επικάλυψη στο έγγραφό σας.

Εάν αυτό το πλαίσιο δεν είναι επιλεγμένο και επιλέξετε μια επικάλυψη, η επικάλυψη θα εκτυπωθεί αυτόματα στο έγγραφό σας.

- 7 Κάντε κλικ στο **ΟΚ** ή στο **Εκτύπωση** μέχρι να κλείσει το παράθυρο **Εκτύπωση**.

Η επιλεγμένη επικάλυψη εκτυπώνεται στο έγγραφό σας.



Η ανάλυση του εγγράφου επικάλυψης πρέπει να είναι ίδια με την ανάλυση του εγγράφου που θα εκτυπώσετε με την επικάλυψη.

Διαγραφή επικάλυψης σελίδας

Μπορείτε να διαγράψετε τα περιεχόμενα επικάλυψης που δεν χρησιμοποιείτε πλέον.

- 1 Στο παράθυρο **Προτιμήσεις εκτύπωσης**, κάντε κλικ στην καρτέλα **Για προχωρημένους**.
- 2 Επιλέξτε την **Εκτύπωση Επικάλυψης** που θέλετε από την αναπτυσσόμενη λίστα **Επικάλυψη**.

Χρήση ειδικών λειτουργιών εκτύπωσης

3 Επιλέξτε το περιεχόμενο επικάλυψης που θέλετε να διαγράψετε από το πλαίσιο **Λίστα επικάλυψης** (Λίστα επικαλύψεων).

Αν το αρχείο επικάλυψης που θέλετε δεν εμφανίζεται στην **Λίστα επικάλυψης**, επιλέξτε **Φόρτωση** από την Λίστα επικάλυψης. Επιλέξτε το αρχείο επικάλυψης που θέλετε να διαγράψετε.

4 Κάντε κλικ στο **Διαγραφή**.

5 Όταν εμφανιστεί ένα παράθυρο μηνύματος επιβεβαίωσης, κάντε κλικ στο **Ναι**.

6 Κάντε κλικ στο **OK** ή στο **Εκτύπωση** μέχρι να κλείσει το παράθυρο **Εκτύπωση**.

Χρήση βοηθητικού προγράμματος “Απευθείας εκτύπωση”

Αυτό το κεφάλαιο εξηγεί πως να χρησιμοποιήσετε το Βοηθητικό πρόγραμμα "Απευθείας εκτύπωση" για να εκτυπώνετε αρχεία PDF χωρίς να ανοίγετε τα αρχεία.



- Δεν μπορείτε να εκτυπώσετε αρχεία PDF στα οποία υπάρχει περιορισμός. Απενεργοποιήστε τη λειτουργία περιορισμού εκτύπωσης και δοκιμάστε να εκτυπώσετε ξανά.
- Δεν μπορείτε να εκτυπώσετε αρχεία PDF στα οποία υπάρχει περιορισμός με κωδικό πρόσβασης. Απενεργοποιήστε τη λειτουργία κωδικού πρόσβασης και δοκιμάστε να εκτυπώσετε ξανά.
- Το αν κάποιο αρχείο PDF μπορεί να εκτυπωθεί με το πρόγραμμα Βοηθητικού προγράμματος “Απευθείας εκτύπωση” εξαρτάται από τον τρόπο δημιουργίας του αρχείου PDF.
- Το πρόγραμμα Βοηθητικού προγράμματος “Απευθείας εκτύπωση” υποστηρίζει την έκδοση PDF 1,7 και μικρότερη. Για μεγαλύτερη έκδοση, πρέπει να ανοίξετε το αρχείο για να το εκτυπώσετε.

Τι είναι το Βοηθητικό πρόγραμμα «Απευθείας εκτύπωση»;

Με το Βοηθητικό πρόγραμμα «Απευθείας εκτύπωση» μπορείτε να στείλετε προς εκτύπωση ένα αρχείο PDF απευθείας στο μηχάνημά σας χωρίς να χρειάζεται να ανοίξετε το αρχείο. Το πρόγραμμα στέλνει δεδομένα μέσω του ετεροχρονιστή εκτύπωσης των Windows χρησιμοποιώντας τη θύρα του προγράμματος οδήγησης του εκτυπωτή. Μόνο η μορφή PDF υποστηρίζεται.

Για να εγκαταστήσετε αυτό το πρόγραμμα:

Κάντε λήψη του λογισμικού από τον ιστότοπο της Samsung και στη συνέχεια αποσυμπιέστε και εγκαταστήστε το: (<http://www.samsung.com> > εύρεση του προϊόντος σας > υποστήριξη ή λήψεις).

Εκτύπωση

Υπάρχουν διάφοροι τρόποι με τους οποίους μπορείτε να εκτυπώσετε χρησιμοποιώντας το Βοηθητικό πρόγραμμα «Απευθείας εκτύπωση».

Από το παράθυρο Βοηθητικό πρόγραμμα «Απευθείας εκτύπωση»

- 1 Στο μενού **Έναρξη**, επιλέξτε **Προγράμματα** ή **Όλα τα προγράμματα**.
 - Για Windows 8, από την επιλογή **Charms(Σύμβολα)**, επιλέξτε **Αναζήτηση > Apps(Εφαρμογές)**.
- 2 Βρείτε **εκτυπωτή Samsung > Βοηθητικού προγράμματος “Απευθείας εκτύπωση”**.
- 3 Επιλέξτε το μηχάνημά σας από την αναπτυσσόμενη λίστα **Επιλογή εκτυπωτή** και κάντε κλικ στο **Αναζήτηση**.

Χρήση βοηθητικού προγράμματος

- 4 Επιλέξτε το αρχείο που θέλετε να εκτυπώσετε και κάντε κλικ στο **Open**.

Το αρχείο έχει προστεθεί στην περιοχή **Επιλογή αρχείων**.

- 5 Προσαρμόστε τις ρυθμίσεις του μηχανήματος ανάλογα με τις ανάγκες σας.

- 6 Κάντε κλικ στο κουμπί **Εκτύπωση**. Το επιλεγμένο αρχείο PDF αποστέλλεται στο μηχάνημα.

Χρήση του μενού που εμφανίζεται με δεξί κλικ

- 1 Κάντε δεξί κλικ στο αρχείο PDF που θέλετε να εκτυπώσετε και επιλέξτε **Βοηθητικό πρόγραμμα «Απευθείας εκτύπωση»**.

Εμφανίζεται το παράθυρο Βοηθητικού προγράμματος “Απευθείας εκτύπωση” και το αρχείο PDF έχει προστεθεί.

- 2 Επιλέξτε το μηχάνημα που θέλετε να χρησιμοποιήσετε.

- 3 Προσαρμόστε τις ρυθμίσεις του μηχανήματος ανάλογα με τις ανάγκες σας.

- 4 Κάντε κλικ στο κουμπί **Εκτύπωση**. Το επιλεγμένο αρχείο PDF αποστέλλεται στο μηχάνημα.

Αλλαγή των προεπιλεγμένων ρυθμίσεων εκτύπωσης



Οι περισσότερες εφαρμογές Windows θα υπερισχύσουν των ρυθμίσεων που καθορίσατε στο πρόγραμμα οδήγησης εκτυπωτή. Αλλάξτε πρώτα όλες τις ρυθμίσεις εκτύπωσης που είναι διαθέσιμες στην εφαρμογή λογισμικού και στη συνέχεια όποιες άλλες ρυθμίσεις χρησιμοποιούν το πρόγραμμα οδήγησης εκτυπωτή.

- 1 Κάντε κλικ στο μενού **Έναρξη** των Windows.
 - Για Windows 8, από την επιλογή **Charms(Σύμβολα)**, επιλέξτε **Αναζήτηση > Ρυθμίσεις**.
- 2 Στα Windows® XP Service Pack 3/Server 2003, επιλέξτε **Εκτυπωτές και Φαξ**.
 - Στα Windows Server 2008/Vista επιλέξτε **Πίνακας Ελέγχου > Υλικό και Ήχος > Εκτυπωτές**.
 - Στα Windows 7/8 επιλέξτε **Πίνακας Ελέγχου > Συσκευές και εκτυπωτές**.
 - Στα Windows Server 2008 R2, επιλέξτε **Πίνακας Ελέγχου > Υλικό > Συσκευές και εκτυπωτές**.
- 3 Κάντε δεξί κλικ στο μηχανήμα.
- 4 Στα Windows Windows® XP Service Pack 3/Server 2003/Server 2008/Vista, επιλέξτε **Προτιμήσεις εκτύπωσης**.
Στα Windows 7/8 ή Windows Server 2008 R2, από τα μενού περιβάλλοντος, επιλέξτε **Προτιμήσεις εκτύπωσης**.



Αν στις **Προτιμήσεις εκτύπωσης** υπάρχει σήμα ?, μπορείτε να επιλέξετε άλλα προγράμματα οδήγησης εκτυπωτή συνδεδεμένα στον επιλεγμένο εκτυπωτή.

- 5 Αλλάξτε τις ρυθμίσεις σε κάθε καρτέλα.
- 6 Κάντε κλικ στο **OK**.



Αν θέλετε να αλλάξετε τις ρυθμίσεις για κάθε εργασία εκτύπωσης, αλλάξτε τις στο **Προτιμήσεις εκτύπωσης**.

Καθορισμός του μηχανήματος ως προεπιλεγμένου

- 1 Κάντε κλικ στο μενού **Έναρξη** των Windows.
 - Για Windows 8, από την επιλογή **Charms(Σύμβολα)**, επιλέξτε **Αναζήτηση > Ρυθμίσεις**.
- 2 Στα Windows Windows® XP Service Pack 3/Server 2003, επιλέξτε **Εκτυπωτές και Φαξ**.
 - Στα Windows Server 2008/Vista επιλέξτε **Πίνακας Ελέγχου > Υλικό και Ήχος > Εκτυπωτές**.
 - Στα Windows 7/8 επιλέξτε **Πίνακας Ελέγχου > Συσκευές και Εκτυπωτές**.
 - Στα Windows Server 2008 R2, επιλέξτε **Πίνακας Ελέγχου > Υλικό > Συσκευές και εκτυπωτές**.
- 3 Επιλέξτε το μηχανήμα σας.
- 4 Κάντε δεξί κλικ στο μηχανήμα και επιλέξτε **Ορισμός εκτυπωτή ως προεπιλεγμένου**.



Για Windows 7 ή Windows Server 2008 R2, αν το **Ορισμός εκτυπωτή ως προεπιλεγμένου** φέρει ένα σύμβολο ►, μπορείτε να επιλέξετε άλλα προγράμματα οδήγησης εκτυπωτών που είναι συνδεδεμένα με τον επιλεγμένο εκτυπωτή.

Εκτύπωση σε αρχείο (PRN)

Μερικές φορές χρειάζεται να εκτυπώσετε τα δεδομένα εκτύπωσης με τη μορφή αρχείου.

Για να δημιουργήσετε ένα αρχείο:

- 1 Επιλέξτε το πλαίσιο **Εκτύπωση σε αρχείο** στο παράθυρο **Εκτύπωση**.

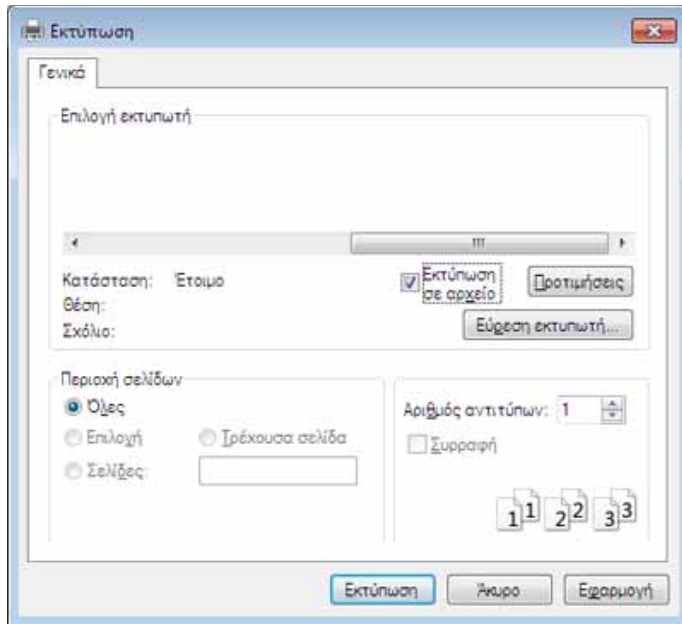

- 2 Κάντε κλικ στο κουμπί **Εκτύπωση**.
- 3 Πληκτρολογήστε τη διαδρομή προορισμού και το όνομα του αρχείου και, στη συνέχεια, κάντε κλικ στο **OK**.

Για παράδειγμα, **c:\Temp\όνομα αρχείου**.



Εάν πληκτρολογήσετε μόνο το όνομα του αρχείου, το αρχείο αποθηκεύεται αυτόματα στην περιοχή **Τα έγγραφά μου**, **Έγγραφα και Ρυθμίσεις** ή **Χρήστες**. Ο αποθηκευμένος φάκελος ενδέχεται να διαφέρει ανάλογα με το λειτουργικό σύστημα ή την εφαρμογή που χρησιμοποιείτε.

Εκτύπωση σε Mac



Ορισμένες δυνατότητες ίσως να μην είναι διαθέσιμες ανάλογα με το μοντέλο ή τις επιλογές. Σημαίνει πως δεν υποστηρίζονται οι δυνατότητες.

Εκτύπωση ενός εγγράφου

Όταν εκτυπώνετε χρησιμοποιώντας υπολογιστή Mac, πρέπει να ελέγξετε τις ρυθμίσεις του προγράμματος οδήγησης του εκτυπωτή σε κάθε εφαρμογή που χρησιμοποιείτε. Ακολουθήστε τα παρακάτω βήματα για να εκτυπώσετε από Mac:

- 1 Ανοίξτε το έγγραφο που θα εκτυπώσετε.
- 2 Ανοίξτε το μενού **File** και επιλέξτε **Page Setup** (σε ορισμένες εφαρμογές **Document Setup**).
- 3 Επιλέξτε το μέγεθος, τον προσανατολισμό, την κλίμακα του χαρτιού και λοιπές επιλογές, και βεβαιωθείτε ότι το μηχάνημά σας είναι επιλεγμένο. Κάντε κλικ στο **OK**.
- 4 Ανοίξτε το μενού **File** και κάντε κλικ στο **Print**.
- 5 Επιλέξτε τον αριθμό των αντιτύπων και ορίστε τις σελίδες που θα εκτυπώσετε.
- 6 Κάντε κλικ στο κουμπί **Print**.

Αλλαγή ρυθμίσεων εκτυπωτή

Μπορείτε να χρησιμοποιήσετε προηγμένες επιλογές εκτύπωσης.

Ανοίξτε μια εφαρμογή και επιλέξτε **Print** στο μενού **File**. Το όνομα του μηχανήματος που εμφανίζεται στο παράθυρο ιδιοτήτων του εκτυπωτή ενδέχεται να διαφέρει ανάλογα με το μηχάνημα που χρησιμοποιείτε. Εκτός από το όνομα, η μορφή του παραθύρου ιδιοτήτων εκτυπωτή μοιάζει με τα παρακάτω.

Εκτύπωση πολλαπλών σελίδων σε ένα φύλλο

Μπορείτε να εκτυπώσετε περισσότερες από μία σελίδες σε ένα φύλλο χαρτί. Έτσι έχετε τη δυνατότητα να εκτυπώνετε αντίγραφα σε πρόχειρη μορφή με μικρό κόστος.

- 1 Ανοίξτε μια εφαρμογή και επιλέξτε **Print** στο μενού **File**.
- 2 Επιλέξτε **Layout** από την αναπτυσσόμενη λίστα κάτω από **Orientation**. Επιλέξτε τον αριθμό των σελίδων που θέλετε να εκτυπώσετε σε ένα φύλλο χαρτί από την αναπτυσσόμενη λίστα **Pages per Sheet**.
- 3 Επιλέξτε τις άλλες επιλογές που θα χρησιμοποιήσετε.
- 4 Κάντε κλικ στο κουμπί **Print**.
Το μηχάνημα θα εκτυπώσει τον επιλεγμένο αριθμό σελίδων που θα εκτυπώσετε σε ένα φύλλο χαρτί.

Εκτύπωση σε Mac

Εκτύπωση και στις δύο όψεις του χαρτιού



Ορισμένες δυνατότητες ίσως να μην είναι διαθέσιμες ανάλογα με το μοντέλο ή τις επιλογές. Σημαίνει πως δεν υποστηρίζονται οι δυνατότητες (βλ. “Λειτουργία ποικιλίας” στη σελίδα 11).

Πριν να εκτυπώσετε με τη λειτουργία διπλής όψης, αποφασίστε σε ποια πλευρά θα γίνει η βιβλιοδεσία του ολοκληρωμένου εγγράφου. Οι επιλογές βιβλιοδεσίας είναι οι εξής:

- **Long-Edge Binding:** Η επιλογή αυτή είναι η διάταξη που χρησιμοποιείται συνήθως για βιβλία.
- **Short-Edge Binding:** Η επιλογή αυτή είναι ο τύπος που χρησιμοποιείται συχνά στα ημερολόγια.

- 1 Στην εφαρμογή Mac που χρησιμοποιείτε, επιλέξτε **Print** από το μενού **File**.
- 2 Επιλέξτε **Layout** από την αναπτυσσόμενη λίστα κάτω από **Orientation**.
- 3 Επιλέξτε μια κατεύθυνση βιβλιοδεσίας από τη ρύθμιση **Two-Sided**.
- 4 Επιλέξτε τις άλλες επιλογές που θα χρησιμοποιήσετε.
- 5 Κάντε κλικ στο **Print** και το μηχάνημα θα εκτυπώνει και στις δύο όψεις του χαρτιού.



Αν θέλετε να εκτυπώσετε περισσότερα από 2 αντίγραφα, το πρώτο και το δεύτερο αντίγραφο ενδέχεται να εκτυπωθούν στο ίδιο χαρτί. Αποφύγετε την εκτύπωση στις δύο όψεις του χαρτιού όταν εκτυπώνετε περισσότερα από 1 αντίγραφο.

Χρήση της βοήθειας

Κάντε κλικ στο ερωτηματικό στην κάτω αριστερή γωνία του παραθύρου και μετά κάντε κλικ στο θέμα για το οποίο θέλετε να μάθετε περισσότερα. Στη συνέχεια, εμφανίζεται ένα αναδυόμενο παράθυρο με πληροφορίες σχετικά με τις λειτουργίες της ρύθμισης που παρέχεται από το πρόγραμμα οδήγησης.

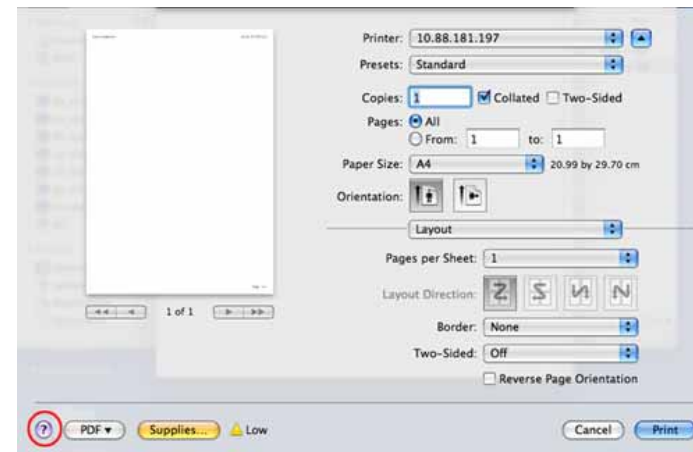

Εκτύπωση σε Linux



Ορισμένες δυνατότητες ίσως να μην είναι διαθέσιμες ανάλογα με το μοντέλο ή τις επιλογές. Σημαίνει πως δεν υποστηρίζονται οι δυνατότητες.



Η αυτόματη/μη αυτόματη εκτύπωση διπλής όψης ενδέχεται να μην είναι διαθέσιμη ανάλογα με τα μοντέλα. Εναλλακτικά, μπορείτε να χρησιμοποιήσετε το σύστημα εκτύπωσης `lpr` ή άλλες εφαρμογές για εκτύπωση μονών/ζυγών σελίδων (βλ. “Λειτουργίες κατά μοντέλα” στη σελίδα 10).

Εκτύπωση από εφαρμογές

Μπορείτε να εκτυπώσετε από πολλές εφαρμογές Linux χρησιμοποιώντας το σύστημα Common UNIX Printing System (CUPS). Μπορείτε να χρησιμοποιήσετε τον εκτυπωτή σας από κάθε τέτοια εφαρμογή.

- 1 Ανοίξτε το έγγραφο που θα εκτυπώσετε.
- 2 Ανοίξτε το μενού **File** και επιλέξτε **Page Setup** (σε ορισμένες εφαρμογές **Print Setup**).
- 3 Επιλέξτε το μέγεθος χαρτιού, τον προσανατολισμό και βεβαιωθείτε ότι έχετε επιλέξει το μηχάνημά σας. Κάντε κλικ στο **Apply**.
- 4 Ανοίξτε το μενού **File** και κάντε κλικ στο **Print**.
- 5 Επιλέξτε το μηχάνημά σας για να εκτυπώσετε.
- 6 Επιλέξτε τον αριθμό των αντιτύπων και ορίστε τις σελίδες που θα εκτυπώσετε.
- 7 Αν χρειαστεί αλλάξτε άλλες επιλογές εκτύπωσης σε κάθε καρτέλα.
- 8 Κάντε κλικ στο κουμπί **Print**.

Εκτύπωση αρχείων

Μπορείτε να εκτυπώσετε αρχεία κειμένου, εικόνες, pdf στο μηχάνημά σας χρησιμοποιώντας το πρότυπο CUPS, απευθείας από το περιβάλλον γραμμής εντολών. Το βοηθητικό πρόγραμμα CUPS `lp` ή `lpr` σας δίνει τη δυνατότητα να το κάνετε. Μπορείτε να εκτυπώσετε αυτά τα αρχεία χρησιμοποιώντας την παρακάτω μορφή εντολής.

```
"lp -d <printer name> -o <option> <file name>"
```

Ανατρέξτε στη σελίδα `lp` ή `lpr` στο σύστημά σας για περισσότερες πληροφορίες.

Εκτύπωση σε Linux

Ρύθμιση ιδιοτήτων εκτυπωτή

Μπορείτε να αλλάξετε τις προεπιλεγμένες επιλογές εκτύπωσης ή τον τύπο σύνδεσης με το βοηθητικό πρόγραμμα Εκτύπωσης που παρέχεται από το λειτουργικό σύστημα.

- 1 Εκκινήστε το βοηθητικό πρόγραμμα εκτύπωσης (πηγαίνετε στο μενού **System > Administration > Printing** ή εκτελέστε την εντολή "**system-config-printer**" στο τερματικό πρόγραμμα).
- 2 Επιλέξτε τον εκτυπωτή και κάντε διπλό κλικ.
- 3 Αλλάξτε τις προεπιλεγμένες επιλογές εκτύπωσης ή τον τύπο σύνδεσης.
- 4 Κάντε κλικ στο κουμπί **Apply**.

Εκτύπωση σε Unix



Ορισμένες δυνατότητες ίσως να μην είναι διαθέσιμες ανάλογα με το μοντέλο ή τις επιλογές. Σημαίνει πως δεν υποστηρίζονται οι δυνατότητες (βλ. “Λειτουργίες κατά μοντέλα” στη σελίδα 10).

Εκτέλεση εργασίας εκτύπωσης

Αφού εγκαταστήσετε τον εκτυπωτή, επιλέξτε το αρχείο εικόνας, κειμένου ή PS που θέλετε να εκτυπώσετε.

- 1 Εκτελέστε την εντολή “**printui <file_name_to_print>**”.
Για παράδειγμα, αν θέλετε να εκτυπώσετε το “**document1**”
printui document1
Έτσι ανοίγει το πρόγραμμα οδήγησης εκτυπωτή UNIX **Print Job Manager**, όπου ο χρήστης μπορεί να ορίσει διάφορες επιλογές εκτύπωσης.
- 2 Επιλέξτε έναν εκτυπωτή που έχει ήδη προστεθεί.
- 3 Ορίστε τις επιλογές εκτύπωσης από το παράθυρο, όπως **Page Selection**.
- 4 Επιλέξτε πόσα αντίτυπα θέλετε στο **Number of Copies**.



Για να αξιοποιήσετε τις λειτουργίες του εκτυπωτή που παρέχονται από το πρόγραμμα εκτυπωτή, πατήστε **Properties**.

- 5 Πατήστε **OK** για να ξεκινήσει η εργασία εκτύπωσης.

Αλλαγή των ρυθμίσεων του μηχανήματος

Το πρόγραμμα οδήγησης εκτυπωτή UNIX **Print Job Manager** όπου ο χρήστης μπορεί να ορίσει τις διάφορες επιλογές εκτύπωσης στο **Properties**.

Μπορούν να χρησιμοποιούνται και τα παρακάτω πλήκτρα συντόμευσης: “H” για **Help** (βοήθεια), “O” για **OK**, “A” για **Apply** (εφαρμογή) και “C” για **Cancel** (ακύρωση).

Καρτέλα General

- **Paper Size:** Ορίστε ως μέγεθος χαρτιού το A4, Letter ή άλλο μέγεθος χαρτιού, ανάλογα με τις απαιτήσεις σας.
- **Paper Type:** Επιλέξτε τον τύπο του χαρτιού. Οι επιλογές που είναι διαθέσιμες στο πλαίσιο λίστας είναι **Printer Default**, **Plain** και **Thick**.
- **Paper Source:** Επιλέξτε από ποιο δίσκο θα χρησιμοποιηθεί το χαρτί. Η προεπιλογή είναι **Auto Selection**.
- **Orientation:** Επιλέξτε την κατεύθυνση που θα έχουν οι πληροφορίες που θα εκτυπωθούν στη σελίδα.
- **Duplex:** Εκτυπώστε στις δύο πλευρές το χαρτιού, αν θέλετε να εξοικονομήσετε χαρτί.

Εκτύπωση σε Unix



Η αυτόματη/μη αυτόματη εκτύπωση διπλής όψης ενδέχεται να μην είναι διαθέσιμη ανάλογα με τα μοντέλα. Εναλλακτικά, μπορείτε να χρησιμοποιήσετε το σύστημα εκτύπωσης lpr ή άλλες εφαρμογές για εκτύπωση μονών/ζυγών σελίδων.

- **Multiple pages:** Εκτύπωση πολλών σελίδων σε μία πλευρά του χαρτιού.
- **Page Border:** Επιλέξτε οποιοδήποτε από τα στυλ περιγραμμάτων (π.χ. **Single-line hairline**, **Double-line hairline**).

Καρτέλα Image

Στην καρτέλα αυτή, μπορείτε να ρυθμίσετε τη φωτεινότητα, την ανάλυση ή τη θέση μιας εικόνας στο έγγραφό σας.

Καρτέλα Text

Ορίστε το περιθώριο του χαρακτήρα, το διάστιχο ή τις στήλες του εκτυπωμένου αντιτύπου.

Καρτέλα Margins

- **Use Margins:** Ορίστε τα περιθώρια για το έγγραφο. Ως προεπιλογή, δεν είναι ενεργοποιημένα τα περιθώρια. Ο χρήστης μπορεί να αλλάξει τις ρυθμίσεις περιθωρίων αλλάζοντας τις τιμές στα αντίστοιχα πεδία. Οι προεπιλεγμένες τιμές εξαρτώνται από το επιλεγμένο μέγεθος χαρτιού.
- **Unit:** Αλλάξτε τις μονάδες σε στιγμές, ίντσες ή εκατοστά.

Καρτέλα Printer-Specific Settings

Υπάρχουν διάφορες επιλογές στα πλαίσια **JCL** και **General** για να προσαρμόσετε τις διάφορες ρυθμίσεις. Οι επιλογές αυτές είναι διαφορετικές για κάθε εκτυπωτή και εξαρτώνται από το αρχείο PPD.



6. Αντιγραφή

Στο κεφάλαιο αυτό δίνονται λεπτομερείς οδηγίες για την αντιγραφή εγγράφων.

Αυτό το κεφάλαιο περιλαμβάνει:

- Κατανόηση της οθόνης αντιγραφής 127
- Βασικές ρυθμίσεις αντιγραφής 129
- Γρήγορη αντιγραφή 132
- Αντιγραφή αστυνομικής ταυτότητας 133
- Χρήση ειδικών λειτουργιών αντιγραφής 135
- Χρήση της ρύθμισης προγράμματος 142



Κατανόηση της οθόνης αντιγραφής

Όταν πατήσετε **Copy** από την οθόνη, εμφανίζεται η οθόνη **Copy** η οποία διαθέτει πολλές καρτέλες και πολλές επιλογές αντιγραφής. Όλες οι επιλογές είναι ομαδοποιημένες κατά λειτουργίες, έτσι ώστε να μπορείτε να διαμορφώνετε εύκολα τις επιλογές σας. Αν εμφανιστεί άλλη οθόνη, πατήστε (🏠) για να μεταβείτε στην κύρια οθόνη.



Καρτέλα Basic



- **Copies:** Εισαγωγή του αριθμού των αντιγράφων.
- **Paper Source:** Επιλέγει το δίσκο προέλευσης χαρτιού.
- **Reduce/Enlarge:** Εκτελεί σμίκρυνση ή μεγέθυνση της εικόνας που αντιγράφηκε.
- **Duplex:** Ρυθμίζει το μηχάνημα να εκτυπώνει αντίτυπα στις δύο όψεις του χαρτιού.
- **Color Mode:** Επιλέγει μια ασπρόμαυρη λειτουργία για τη δημιουργία αντιγράφων.
- **Output:** Ρυθμίζει τις διάφορες επιλογές εξόδου του μηχανήματος.
- **Darkness:** Ρυθμίζει τα επίπεδα φωτεινότητας ώστε να δημιουργηθεί αντίγραφο που να διαβάζεται ευκολότερα, όταν το πρωτότυπο περιέχει ξεθωριασμένα σημάδια και σκούρες εικόνες.
- **Programs:** Σας επιτρέπει να αποθηκεύσετε τις τρέχουσες ρυθμίσεις προτιμήσεων για μελλοντική χρήση (βλ. "Χρήση της ρύθμισης προγράμματος" στη σελίδα 142).

Κατανόηση της οθόνης αντιγραφής

Καρτέλα Advanced



- **Original Size:** Επιλέγει το πραγματικό μέγεθος των πρωτοτύπων.
- **Original Orientation:** Επιλέγει τον προσανατολισμό των πρωτοτύπων.
- **ID Copy:** Εκτυπώνει πρωτότυπα 2 όψεων σε ένα φύλλο χαρτί. Αυτή η λειτουργία είναι χρήσιμη για αντιγραφή κάποιου στοιχείου μικρού μεγέθους, όπως μια επαγγελματική κάρτα (βλ. “Αντιγραφή αστυνομικής ταυτότητας” στη σελίδα 133).
- **N-Up:** Εκτυπώνει 2 ή περισσότερες εικόνες του πρωτοτύπου τις οποίες έχει σμικρύνει έτσι ώστε να χωρούν σε ένα φύλλο χαρτί.
- **Booklet:** Σας επιτρέπει να δημιουργείτε φυλλάδια.
- **Book Copy:** Σας επιτρέπει να αντιγράφετε τις αριστερές ή/και δεξιές σελίδες του βιβλίου σε διαφορετική σελίδα χαρτιού.
- **Watermark:** Σας επιτρέπει να ενσωματώνετε ένα υδατογράφημα στις εκτυπώσεις σας.
- **Stamp:** Σας επιτρέπει να εκτυπώνετε κάποιες πληροφορίες όπως ημερομηνία και ώρα.

- **Build Job:** Αφού ολοκληρωθεί η σάρωση, εμφανίζεται το παράθυρο **Scan More Pages** για να σας ρωτήσει αν θέλετε να σαρώσετε κι άλλη σελίδα. Αν επιλέξετε **Yes**, τότε μπορείτε να σαρώσετε κι άλλη σελίδα στην τρέχουσα εργασία. Αν επιλέξετε **No**, τότε η διαδικασία σάρωσης έχει ολοκληρωθεί και εκτελείται το υπόλοιπο της εργασίας.

Καρτέλα Image

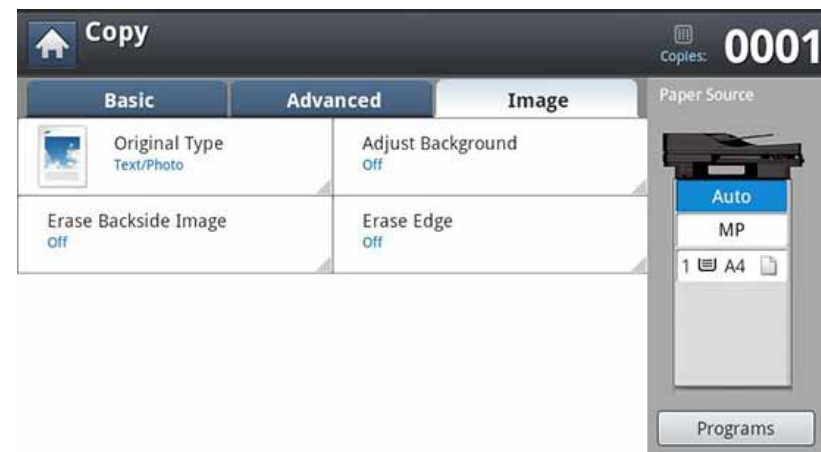

- **Original Type:** Βελτιώνει την ποιότητα αντιγραφής με επιλογή του τύπου πρωτοτύπου εγγράφου για την τρέχουσα εργασία αντιγραφής.
- **Adjust Background:** Εκτυπώνει μια εικόνα με ανοιχτόχρωμο φόντο.
- **Erase Backside Image:** Αποτρέπει την αντιγραφή της εικόνας πρωτοτύπου που εμφανίζεται στο πρωτότυπο μέσω της πίσω πλευράς.
- **Erase Edge:** Σας επιτρέπει να σβήσετε κηλίδες, οπές διάτρησης, πτυχώσεις δίπλωσης και σημάδια των συνδετήρων κατά μήκος των τεσσάρων πλευρών ενός εγγράφου.

Βασικές ρυθμίσεις αντιγραφής

Αυτή είναι η κανονική και συνήθης διαδικασία αντιγραφής των πρωτοτύπων σας.

- 1 Πατήστε **Copy** από την οθόνη ενδείξεων.



- 2 Τοποθετήστε τα πρωτότυπα με την όψη προς τα πάνω στο DSDF ή τοποθετήστε μία πλευρά του πρωτοτύπου στη γυάλινη επιφάνεια του σαρωτή και κλείστε το DSDF (βλ. “Τοποθέτηση πρωτοτύπων” στη σελίδα 75).

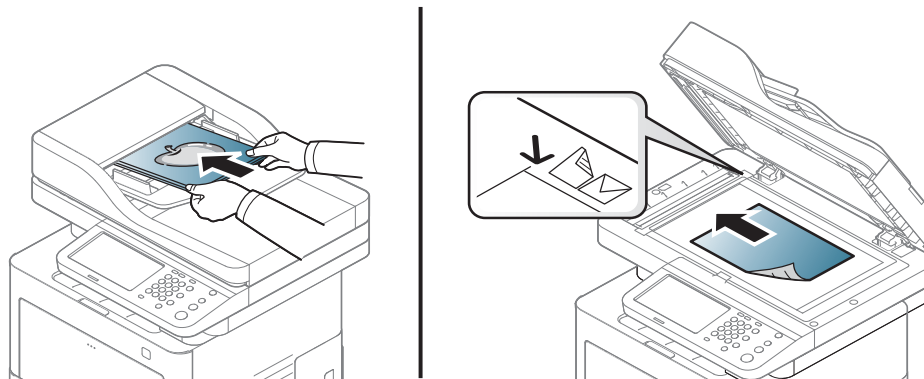

- 3 Προσαρμόστε τις ρυθμίσεις για κάθε αντίγραφο όπως **Paper Source**, **Reduce/Enlarge**, **Duplex** και άλλες στην καρτέλα **Basic**.
- 4 Ρυθμίστε τις λειτουργίες αντιγραφής στις καρτέλες **Advanced** ή **Image**, αν είναι αναγκαίο (βλ. “Χρήση ειδικών λειτουργιών αντιγραφής” στη σελίδα 135).
- 5 Εισάγετε τον αριθμό αντιγράφων χρησιμοποιώντας το αριθμητικό πληκτρολόγιο στον πίνακα ελέγχου, αν χρειάζεται.
- 6 Πατήστε **(Start)** από τον πίνακα ελέγχου για να ξεκινήσει η αντιγραφή.



- Για να ακυρώσετε την τρέχουσα εργασία αντιγραφής, πατήστε **(Stop)** στον πίνακα ελέγχου.
- Μπορείτε να διαγράψετε την τρέχουσα εργασία και την εργασία που εκκρεμεί χρησιμοποιώντας την επιλογή **Job Status** στον πίνακα ελέγχου. Επιλέξτε την εργασία που θέλετε να ακυρώσετε και πατήστε **Delete** (βλ. “Κουμπί Job Status” στη σελίδα 35).

Βασικές ρυθμίσεις αντιγραφής

Αντιγραφή πρωτοτύπων διαφορετικού μεγέθους

Αυτή η λειτουργία σας επιτρέπει να αντιγράφετε ταυτόχρονα πρωτότυπα διαφορετικού μεγέθους.



Αν θέλετε να αντιγράφετε ταυτόχρονα πρωτότυπα διαφορετικού μεγέθους, επιλέξτε **Mixed Size** στην επιλογή **Original Size**. Διαφορετικά μπορεί να προκληθεί εμπλοκή των πρωτότυπων χαρτιών.

1 Πατήστε **Copy** από την οθόνη ενδείξεων.



2 Τοποθετήστε τα πρωτότυπα διαφορετικού μεγέθους με την όψη προς τα πάνω στο DSDF. Όταν τα τοποθετήσετε στο DSDF, ευθυγραμμίστε τα και πιέστε τα απαλά στην κεντρική πλευρά του οδηγού πλάτους του DSDF.

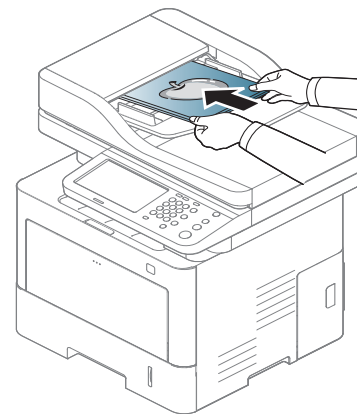

3 Πατήστε στην καρτέλα **Advanced > Original Size > Mixed Size** από την οθόνη ενδείξεων.



- Η επιλογή **Mixed Size** ενεργοποιείται όταν τοποθετηθούν τα πρωτότυπα στο DSDF.
- Όταν χρησιμοποιείτε την επιλογή **Mixed Size**, το μηχάνημα μπορεί να ανιχνεύσει μόνο το μήκος των πρωτοτύπων και να τα εκτυπώσει σε χαρτί μεγέθους A4 (LTR) ή Legal.

4 Προσαρμόστε τις ρυθμίσεις για κάθε αντίγραφο όπως **Paper Source, Duplex** και άλλες στην καρτέλα **Basic**.

Βασικές ρυθμίσεις αντιγραφής

- 5 Ρυθμίστε τις λειτουργίες αντιγραφής στις καρτέλες **Advanced** ή **Image**, αν είναι αναγκαίο (βλ. “Χρήση ειδικών λειτουργιών αντιγραφής” στη σελίδα 135).
- 6 Εισάγετε τον αριθμό αντιγράφων χρησιμοποιώντας το αριθμητικό πληκτρολόγιο στον πίνακα ελέγχου, αν χρειάζεται.
- 7 Πατήστε  (**Start**) από τον πίνακα ελέγχου για να ξεκινήσει η αντιγραφή.

Γρήγορη αντιγραφή

Το μενού **Quick Copy** σας επιτρέπει να ορίζετε γρήγορα επιλογές χωρίς να πρέπει να μετακινηθείτε σε μενού χαμηλότερου επιπέδου ή σε άλλη καρτέλα. Όμως αυτό το μενού δεν παρέχει όλες τις επιλογές αντιγραφής. Αν πρέπει να χρησιμοποιήσετε άλλες επιλογές αντιγραφής, χρησιμοποιήστε τις επιλογές αντιγραφής από το μενού **Copy** (βλ. “Χρήση ειδικών λειτουργιών αντιγραφής” στη σελίδα 135).

- 1 Πατήστε **Quick Copy** από την οθόνη ενδείξεων.



- 2 Τοποθετήστε τα πρωτότυπα με την όψη προς τα πάνω στο DSDF ή τοποθετήστε μία πλευρά του πρωτοτύπου στη γυάλινη επιφάνεια του σαρωτή και κλείστε το DSDF (βλ. “Τοποθέτηση πρωτοτύπων” στη σελίδα 75).

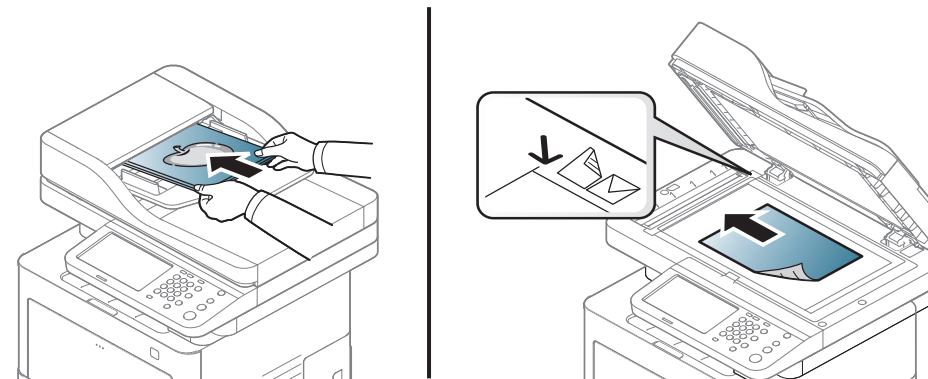

- 3 Προσαρμόστε τις ρυθμίσεις για κάθε αντίγραφο όπως **Reduce/Enlarge, Duplex/N-Up, Output, Paper Source**, κλπ.



Μπορείτε να ορίσετε τις ρυθμίσεις προεπιλογής της **Quick Copy** από τις επιλογές **Machine Setup > Application Settings > Copy Settings** από την οθόνη ενδείξεων. Ορίστε τις ρυθμίσεις που χρησιμοποιούνται πιο συχνά.

- 4 Εισάγετε τον αριθμό αντιγράφων χρησιμοποιώντας το αριθμητικό πληκτρολόγιο στον πίνακα ελέγχου, αν χρειάζεται.
- 5 Πατήστε **Start** (Start) από τον πίνακα ελέγχου για να ξεκινήσει η αντιγραφή.

Αντιγραφή αστυνομικής ταυτότητας

Το μηχάνημα εκτυπώνει τη μία πλευρά του πρωτοτύπου στο επάνω μισό του χαρτιού και την άλλη πλευρά στο κάτω μισό, χωρίς να μειωθεί το μέγεθος του πρωτοτύπου.

Αυτή η λειτουργία είναι χρήσιμη για αντιγραφή κάποιου στοιχείου μικρού μεγέθους, όπως μια επαγγελματική κάρτα.



- Αυτή η λειτουργία αντιγραφής είναι διαθέσιμη μόνο εφόσον τοποθετήσετε τα πρωτότυπα στη γυάλινη επιφάνεια σαρωτή.
- Το μέγεθος των πρωτοτύπων 2 όψεων θα πρέπει να είναι μικρότερο από το μέγεθος A5, διαφορετικά κάποιες πληροφορίες δεν θα αντιγραφούν.

3 Επιλέξτε ένα δίσκο στην **Paper Source**.

4 Ακολουθήστε τα βήματα στην οθόνη ενδείξεων.

5 Τοποθετήστε την μπροστινή πλευρά ενός πρωτοτύπου με την όψη προς τα κάτω στη γυάλινη επιφάνεια σαρωτή, όπως φαίνεται παρακάτω και κλείστε το DSDP.



Όταν τοποθετείτε ένα πρωτότυπο στη γυάλινη επιφάνεια σαρωτή, αφήνετε ένα μικρό κενό μεταξύ της ακμής της γυάλινης επιφάνειας σαρωτή και του πρωτοτύπου. Διαφορετικά, ενδέχεται να μην εκτυπωθεί τμήμα του πρωτοτύπου.

1 Πατήστε **Copy** από την οθόνη ενδείξεων.



2 Πατήστε στην καρτέλα **Advanced > ID Copy** από την οθόνη ενδείξεων.

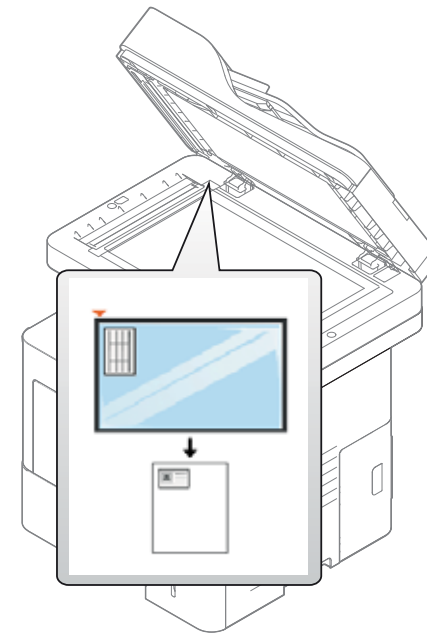

Αντιγραφή αστυνομικής ταυτότητας

6 Πατήστε **(Start)** στον πίνακα ελέγχου. Στη συνέχεια, το μηχάνημα αρχίζει τη σάρωση.

7 Γυρίστε το πρωτότυπο από την άλλη πλευρά και τοποθετήστε το στη γυάλινη επιφάνεια του σαρωτή όπως φαίνεται παρακάτω και στη συνέχεια κλείστε το DSDF.

Όταν τοποθετείτε ένα πρωτότυπο στη γυάλινη επιφάνεια σαρωτή, αφήνετε ένα μικρό κενό μεταξύ της ακμής της γυάλινης επιφάνειας σαρωτή και του πρωτότυπου. Διαφορετικά, ενδέχεται να μην εκτυπωθεί τμήμα του πρωτοτύπου.

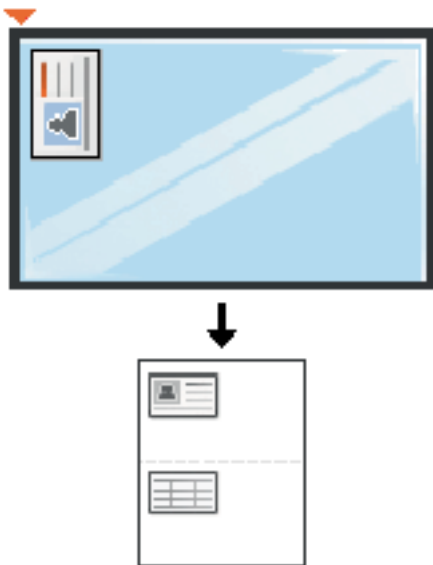

8 Πατήστε **(Start)** στον πίνακα ελέγχου για να ξεκινήσει η αντιγραφή.



- Αν το πρωτότυπο είναι μεγαλύτερο από την εκτυπώσιμη περιοχή, ορισμένα τμήματα ενδέχεται να μην εκτυπωθούν.
- Αν δεν πατήσετε το κουμπί **(Start)**, θα αντιγραφεί μόνο η μπροστινή πλευρά.
- Αν πατήσετε το κουμπί **(Stop)**, το μηχάνημα ακυρώνει την εργασία αντιγραφής και επιστρέφει στην κατάσταση ετοιμότητας.

Χρήση ειδικών λειτουργιών αντιγραφής

Στην καρτέλα **Basic**, **Advanced** ή στην καρτέλα **Image** της οθόνης **Copy** μπορείτε να επιλέξετε ειδικές λειτουργίες αντιγραφής.



Ενδέχεται κάποια μενού να μην εμφανιστούν στην οθόνη ανάλογα με τις επιλογές ή τα μοντέλα.

Για να αλλάξετε τις επιλογές μενού:

- 1 Πατήστε **Copy** από την οθόνη ενδείξεων.







- 2 Τοποθετήστε τα πρωτότυπα με την όψη προς τα πάνω στο DSDF ή τοποθετήστε μία πλευρά του πρωτοτύπου στη γυάλινη επιφάνεια του σαρωτή και κλείστε το DSDF (βλ. “Τοποθέτηση πρωτοτύπων” στη σελίδα 75).

- 3 Αν θέλετε να προσαρμόσετε τις ρυθμίσεις αντιγραφής, συμπεριλαμβανομένων των σμίκρυνση/μεγέθυνση, σκουρότητα, τύπος πρωτοτύπου και άλλα από την οθόνη ενδείξεων.
- 4 Πατήστε στην καρτέλα **Basic**, **Advanced**, ή **Image** από την οθόνη ενδείξεων.
- 5 Κάντε την κατάλληλη επιλογή.

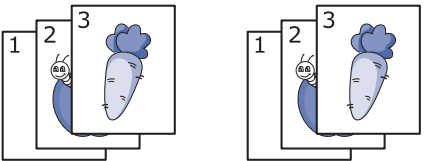
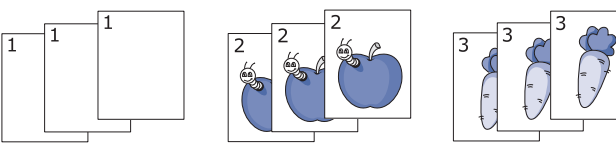
Στοιχεία	Περιγραφή
Paper Source	Η Paper Source ρυθμίζει το δίσκο από τον οποίο προέρχεται το χαρτί που χρησιμοποιείται για την εκτύπωση. Το μηχάνημα εκτυπώνει την εικόνα σάρωσης σε χαρτί από τον επιλεγμένο δίσκο. Μπορείτε να δείτε τα εικονίδια που εμφανίζουν τα μεγέθη χαρτιού και την υπολειπόμενη ποσότητα χαρτιού σε κάθε δίσκο.
Reduce/Enlarge	Εκτελεί σμίκρυνση ή μεγέθυνση της εικόνας που αντιγράφηκε.  Αν το μηχάνημα έχει ρυθμιστεί στη λειτουργία Eco, οι λειτουργίες σμίκρυνσης ή μεγέθυνσης της εικόνας δεν είναι διαθέσιμες.

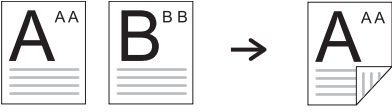
Χρήση ειδικών λειτουργιών αντιγραφής

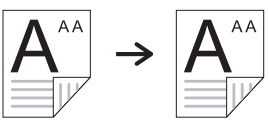
Στοιχεία	Περιγραφή
Output	<p>Μπορείτε να επιλέξετε πώς θέλετε να στοιβάζονται τα χαρτιά.</p> <ul style="list-style-type: none">• Sort: Επιλέξτε πώς θα ταξινομηθεί η εκτύπωση.<ul style="list-style-type: none">- Collated: Η εκτύπωση παραδίδεται σε σύνολα, αντίστοιχα με τη σειρά των πρωτοτύπων.  <ul style="list-style-type: none">- Uncollated: Η εκτύπωση ταξινομείται σε στοίβες ξεχωριστών σελίδων. 
Darkness	<p>Μπορείτε να ρυθμίσετε το βαθμό σκουρότητας. Αυτή η λειτουργία σας επιτρέπει να εκτυπώσετε σκούρες εικόνες σε πιο ανοιχτόχρωμες εικόνες ή ανοιχτόχρωμες εικόνες σε σκουρότερες εικόνες.</p>

Στοιχεία	Περιγραφή
Duplex	<p>Μπορείτε να ρυθμίσετε το μηχάνημα για να εκτυπώνει αντίγραφα και στις δύο όψεις του χαρτιού.</p> <ul style="list-style-type: none">• 1 -> 1 Sided: Σαρώνει τη μία πλευρά του πρωτότυπου και την εκτυπώνει στη μία πλευρά του χαρτιού.• 1 -> 2 Sided • 2 -> 1 Sided • 2 -> 2 Sided  <p> Αν το πρωτότυπο έχει τοποθετηθεί στη γυάλινη επιφάνεια του σαρωτή και πατήσετε 1 -> 2 Sided, 2 -> 1 Sided ή 2 -> 2 Sided, εμφανίζεται το μήνυμα Do you want to scan another page? μετά την αντιγραφή της πρώτης σελίδας. Τοποθετήστε κάποιο άλλο πρωτότυπο και πατήστε Yes. Όταν τελειώσετε, πατήστε No σε αυτό το παράθυρο.</p>



Χρήση ειδικών λειτουργιών αντιγραφής

Στοιχεία	Περιγραφή
Color Mode	<p>Μπορείτε να επιλέξετε την προεπιλεγμένη λειτουργία χρώματος για χρήση στις εργασίες αντιγραφής.</p> <ul style="list-style-type: none">• B/W: Επιλέξτε αυτή τη ρύθμιση για να εκτυπώσετε σε ασπρόμαυρο, ανεξάρτητα από το αν η σαρωμένη εικόνα είναι έγχρωμη ή ασπρόμαυρη.
Original Size	<p>Μπορείτε να δημιουργήσετε αντίγραφα αφού καθορίσετε το μέγεθος σάρωσης του εγγράφου αν το μέγεθος του εγγράφου δεν μπορεί να ανιχνευτεί αυτόματα ή αν θέλετε να καθορίσετε ένα συγκεκριμένο μέγεθος εγγράφου.</p>



Στοιχεία	Περιγραφή
Original Orientation	<p>Όταν αντιγράφετε έγγραφα διπλής όψης ή όταν δημιουργείτε αντίγραφα διπλής όψης ή συνδυασμένα αντίγραφα, καθορίστε τον προσανατολισμό του εγγράφου. Διαφορετικά, τα αντίγραφα ενδέχεται να μην εκτυπωθούν με σωστή σειρά σελίδων ή με σωστή γραμματοσειρά και διάταξη πίσω σελίδας.</p> <ul style="list-style-type: none">• Upright Images: Επιλέξτε αυτή τη ρύθμιση για ένα πρωτότυπο έγγραφο το οποίο έχει τοποθετηθεί με την άνω πλευρά προς την πίσω πλευρά του μηχανήματος.• Sideways Images: Επιλέξτε αυτή τη ρύθμιση για ένα πρωτότυπο έγγραφο που έχει τοποθετηθεί στο DSDF με την άνω πλευρά του προς την αριστερή πλευρά του μηχανήματος ή ένα πρωτότυπο έγγραφο που έχει τοποθετηθεί στη γυάλινη επιφάνεια σαρωτή με την άνω πλευρά προς τη δεξιά πλευρά του μηχανήματος.

Χρήση ειδικών λειτουργιών αντιγραφής

Στοιχεία	Περιγραφή
Original Type	<p>Η ρύθμιση του τύπου πρωτοτύπου χρησιμοποιείται για να βελτιωθεί η ποιότητα αντιγράφου, επιλέγοντας τον τύπο εγγράφου για την τρέχουσα εργασία αντιγραφής.</p> <ul style="list-style-type: none">• Text: Χρήση για πρωτότυπα που περιέχουν κυρίως κείμενο.• Text/Photo: Χρήση για πρωτότυπα που περιέχουν κείμενο μαζί με φωτογραφίες.• Photo: Χρήση όταν τα πρωτότυπα είναι φωτογραφίες.

Στοιχεία	Περιγραφή
N-Up	<p>Μειώνει το μέγεθος των εικόνων του πρωτοτύπου και εκτυπώνει 2 ή 9 σελίδες σε ένα φύλλο χαρτί.</p>  <ul style="list-style-type: none">• Off: Αντιγράφει ένα πρωτότυπο σε ένα φύλλο χαρτί.• 2UP - 16UP: Αντιγράφει αντίστοιχους αριθμούς πρωτοτύπων σε μία σελίδα. <p> Ανάλογα με το μέγεθος του πρωτοτύπου εγγράφου, το μέγεθος του χαρτιού αντιγραφής και το ποσοστό σμίκρυνσης της εικόνας, μερικές επιλογές ενδέχεται να είναι απενεργοποιημένες.</p>

Χρήση ειδικών λειτουργιών αντιγραφής

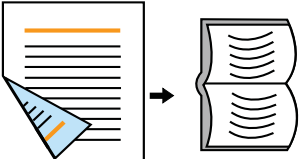
Στοιχεία	Περιγραφή
Booklet	<p>Το μηχάνημα εκτυπώνει αυτόματα στη μία ή και στις δύο πλευρές του χαρτιού, που μετά διπλώνονται για να δημιουργηθεί ένα φυλλάδιο με όλες τις σελίδες στη σωστή σειρά.</p> <p>Επίσης, το μηχάνημα εκτελεί σμίκρυνση κάθε εικόνας και προσαρμόζει ανάλογα τη θέση της ώστε να χωρέσει στο επιλεγμένο χαρτί.</p> <ul style="list-style-type: none">• Off: Απενεργοποιεί αυτή τη λειτουργία.• 1 Sided Original: Αντιγραφή από τη μία πλευρά του πρωτοτύπου σε μία σελίδα ενός φυλλαδίου.  <ul style="list-style-type: none">• 2 Sided Original Book: Αντιγραφή της καθεμίας πλευράς του πρωτοτύπου σε μία σελίδα ενός φυλλαδίου.  <ul style="list-style-type: none">• 2 Sided Original Calendar: Αντιγραφή της καθεμίας πλευράς του πρωτοτύπου σε μία σελίδα ενός φυλλαδίου. Η δεύτερη πλευρά κάθε πρωτοτύπου περιστρέφεται 180 μοίρες έτσι ώστε το κείμενο να είναι κατακόρυφο στο φυλλάδιο. 

Στοιχεία	Περιγραφή
Book Copy	<p>Η λειτουργία αυτή σας επιτρέπει να εκτελέσετε την αντιγραφή ενός ολόκληρου βιβλίου. Αν το βιβλίο είναι πολύ χοντρό, ανασηκώστε το κάλυμμα μέχρι οι μεντεσέδες του να πιαστούν από τον αναστολέα, και μετά κλείστε το κάλυμμα. Αν το βιβλίο είναι παχύτερο από 30 mm, αρχίστε να παράγετε αντίγραφα με το κάλυμμα ανοιχτό.</p> <ul style="list-style-type: none">• Off: Απενεργοποιεί αυτή τη λειτουργία.• Left Page: Εκτυπώνει μόνο την αριστερή σελίδα του βιβλίου.• Right Page: Εκτυπώνει μόνο τη δεξιά σελίδα του βιβλίου.• Both Pages (From Left): Εκτυπώνει και τις δύο σελίδες από την αριστερή σελίδα.• Both Pages (From Right): Εκτυπώνει και τις δύο σελίδες από τη δεξιά σελίδα. <div style="border: 1px solid gray; padding: 5px;"> Αυτή η λειτουργία αντιγραφής είναι διαθέσιμη μόνο εφόσον τοποθετήσετε τα πρωτότυπα στη γυάλινη επιφάνεια σαρωτή.</div>

Χρήση ειδικών λειτουργιών αντιγραφής

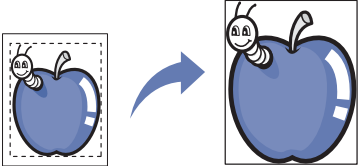
Στοιχεία	Περιγραφή
Adjust Background	<p>Εκτυπώνει μια εικόνα χωρίς το φόντο της. Αυτή η λειτουργία αντιγραφής αφαιρεί το χρώμα του φόντου και μπορεί να χρησιμεύσει όταν αντιγράφετε ένα πρωτότυπο που περιέχει χρώμα στο φόντο, όπως μια εφημερίδα ή ένας κατάλογος.</p> <ul style="list-style-type: none">• Off: Απενεργοποιεί αυτή τη λειτουργία.• Auto: Βελτιστοποιεί το φόντο.• Enhance: Όσο μεγαλύτερος είναι ο αριθμός, τόσο πιο έντονο είναι το φόντο.• Erase: Όσο μεγαλύτερος είναι ο αριθμός, τόσο πιο φωτεινό είναι το φόντο.
Erase Edge	<p>Σας επιτρέπει να σβήσετε κηλίδες, οπές διάτρησης, πτυχώσεις δίπλωσης και σημάδια των συνδετήρων κατά μήκος των τεσσάρων πλευρών ενός εγγράφου.</p>  <ul style="list-style-type: none">• Off: Απενεργοποιεί αυτή τη λειτουργία.• Border Erase: Διαγράφει μια συγκεκριμένη ποσότητα από τις ακμές στην εκτύπωση.• Hole Punch Erase: Σβήνει τα σημάδια των οπών βιβλιοδεσίας.

Στοιχεία	Περιγραφή
Stamp	<p>Μπορείτε να εφαρμόσετε τη λειτουργία σφραγίδας.</p> <ul style="list-style-type: none">• IP Address: Αυτή η επιλογή σας επιτρέπει να εκτυπώσετε μια διεύθυνση IP.• ID: Αυτή η επιλογή σας επιτρέπει να εκτυπώσετε ένα αναγνωριστικό (ID) χρήστη.• Device information: Αυτή η επιλογή σας επιτρέπει να εκτυπώσετε τις πληροφορίες μιας συσκευής.• Comment: Αυτή η επιλογή σας επιτρέπει να εκτυπώσετε το σχόλιό σας.• Ημερομηνία & ώρα: Αυτή η επιλογή σας επιτρέπει να εκτυπώνετε τη σήμανση ώρας και ημερομηνίας στο έγγραφο.• Αριθμός σελίδας: Αυτή η επιλογή σας επιτρέπει να εκτυπώσετε τους αριθμούς σελίδας.

Χρήση ειδικών λειτουργιών αντιγραφής

Στοιχεία	Περιγραφή
Watermark	<p>Η επιλογή υδατογραφήματος σάς επιτρέπει να εκτυπώσετε κείμενο πάνω σε ένα ήδη υπάρχον έγγραφο. Για παράδειγμα, χρησιμοποιήστε την επιλογή αυτή αν θέλετε μια λέξη με μεγάλα γκριζα γράμματα διαγωνίως επάνω στο έγγραφο, π.χ. τη λέξη “ΠΡΟΧΕΙΡΟ” ή “ΕΜΠΙΣΤΕΥΤΙΚΟ”, είτε στην πρώτη σελίδα είτε σε όλες τις σελίδες ενός εγγράφου.</p> 
ID Copy	<p>Αυτή η λειτουργία είναι χρήσιμη για την αντιγραφή ενός στοιχείου μικρού μεγέθους, όπως μιας επαγγελματικής κάρτας (βλ. “Αντιγραφή αστυνομικής ταυτότητας” στη σελίδα 133).</p>
Erase Backside Image	<p>Όταν το πρωτότυπο είναι λεπτό και εμφανίζονται οι εικόνες της πίσω πλευράς, μπορείτε να χρησιμοποιήσετε αυτή τη λειτουργία για να αφαιρέσετε τις εικόνες πίσω πλευράς.</p>

Χρήση της ρύθμισης προγράμματος

Η επιλογή αυτή σας επιτρέπει να αποθηκεύετε τις τρέχουσες ρυθμίσεις για μελλοντική χρήση. Μπορείτε επίσης να χρησιμοποιήσετε τις προηγούμενες ρυθμίσεις από την τελευταία εργασία.

Αποθήκευση Programs

- 1 Πατήστε **Copy** από την οθόνη ενδείξεων.



- 2 Προσαρμόστε τις ρυθμίσεις για κάθε αντίγραφο όπως **Paper Source, Duplex** και άλλες στην καρτέλα **Basic**.
- 3 Ρυθμίστε τις λειτουργίες αντιγραφής στις καρτέλες **Advanced** ή **Image**, αν είναι αναγκαίο (βλ. “Χρήση ειδικών λειτουργιών αντιγραφής” στη σελίδα 135).
- 4 Πατήστε στην καρτέλα **Basic** ή **Back**.

- 5 Εισάγετε τον αριθμό αντιγράφων χρησιμοποιώντας το αριθμητικό πληκτρολόγιο στον πίνακα ελέγχου, αν χρειάζεται.

- 6 Πατήστε **Programs**.

- 7 Πατήστε **Save**.

- 8 Πατήστε στην περιοχή εισαγωγής **Program Name**. Εμφανίζεται το αναδυόμενο πληκτρολόγιο.

Καταχωρήστε το όνομα προγράμματος που θέλετε. Πατήστε **Done**.



Μπορείτε να δείτε τις τιμές των **Programs** κάνοντας κύλιση πάνω ή κάτω και να ελέγξετε τις τιμές χρησιμοποιώντας τα βέλη πάνω/κάτω.

- 9 Πατήστε **Save**. Όταν εμφανιστεί στο παράθυρο επιβεβαίωσης, οι ρυθμίσεις σας αποθηκεύτηκαν.

Χρήση της ρύθμισης προγράμματος

Φόρτωση Programs

- 1 Πατήστε **Copy** από την οθόνη ενδείξεων.



- 2 Τοποθετήστε τα πρωτότυπα με την όψη προς τα πάνω στο DSDF ή τοποθετήστε μία πλευρά του πρωτοτύπου στη γυάλινη επιφάνεια του σαρωτή και κλείστε το DSDF (βλ. “Τοποθέτηση πρωτοτύπων” στη σελίδα 75).

- 3 Πατήστε **Programs > Load**.

- 4 Πατήστε σε ένα όνομα προγράμματος που θέλετε να χρησιμοποιήσετε από τη λίστα.

- 5 Πατήστε **Apply**.

Το μηχάνημα είναι πλέον έτοιμο να αντιγράψει σύμφωνα με τη ρύθμιση που επιλέξατε.

- 6 Πατήστε **(Start)** από τον πίνακα ελέγχου για να ξεκινήσει η αντιγραφή.



7. Σάρωση

Η σάρωση με το μηχάνημά σας καθιστά δυνατή τη μετατροπή εικόνων και κειμένων σε ψηφιακά αρχεία που μπορούν να αποθηκευτούν στον υπολογιστή σας.

Αυτό το κεφάλαιο περιλαμβάνει:

- Κατανόηση των μεθόδων σάρωσης 145
- Σάρωση και αποστολή μέσω ηλεκτρονικού ταχυδρομείου 146
- Σάρωση και αποστολή μέσω SMB/FTP 154
- Σάρωση και αποστολή στον υπολογιστή σας 161
- Σάρωση και αποστολή σε USB/κοινόχρηστο φάκελο. 163
- Αλλαγή ρυθμίσεων της λειτουργίας σάρωσης 165
- Χρήση της ρύθμισης προγράμματος 170
- Σάρωση με λογισμικό TWAIN 171
- Σάρωση με το Samsung Easy Document Creator 172
- Σάρωση σε Mac 173
- Σάρωση σε Linux 174



Η μέγιστη ανάλυση που μπορεί να επιτευχθεί εξαρτάται από διάφορους παράγοντες όπως η ταχύτητα του υπολογιστή, ο διαθέσιμος χώρος στο δίσκο, η μνήμη, το μέγεθος της εικόνας που σαρώνεται και οι ρυθμίσεις βάθους bit. Έτσι, ανάλογα με το σύστημά σας και το τι σαρώνετε, ενδέχεται να μην είναι δυνατή η σάρωση σε ορισμένες αναλύσεις, ειδικά αν χρησιμοποιείτε αυξημένη ανάλυση.

Κατανόηση των μεθόδων σάρωσης

Για να χρησιμοποιήσετε τη λειτουργία σάρωσης, πατήστε **Scan to Email**, **Scan to USB**, **Scan to Server**, **Scan to PC** ή **Scan to Shared Folder** στην οθόνη ενδείξεων.

Αν εμφανιστεί διαφορετική οθόνη, πατήστε (🏠) για να μεταβείτε στην αρχική οθόνη ενδείξεων.



- **Scan to Email:** Σαρώνει και στέλνει το σαρωμένο έγγραφο στον παραλήπτη μέσω ηλεκτρονικού ταχυδρομείου (βλ. “Σάρωση και αποστολή μέσω ηλεκτρονικού ταχυδρομείου” στη σελίδα 146).
- **Scan to Server:** Σαρώνει και στέλνει το σαρωμένο έγγραφο στον παραλήπτη μέσω SMB ή FTP (βλ. “Σάρωση και αποστολή μέσω SMB/FTP” στη σελίδα 154).

- **Scan to PC:** Σαρώνει και στέλνει το σαρωμένο έγγραφο σε έναν υπολογιστή (βλ. “Σάρωση και αποστολή στον υπολογιστή σας” στη σελίδα 161).
- **Scan to Shared Folder:** Σαρώνει και αποθηκεύει το σαρωμένο έγγραφο στον κοινόχρηστο φάκελο (βλ. “Σάρωση και αποστολή σε USB/κοινόχρηστο φάκελο.” στη σελίδα 163).
- **Scan to USB:** Σαρώνει και αποθηκεύει το σαρωμένο έγγραφο σε μια συσκευή μνήμης USB (βλ. “Σάρωση σε μια συσκευή μνήμης USB” στη σελίδα 248).



Αν θέλετε να χρησιμοποιήσετε αυτή τη δυνατότητα, πρέπει να συνδέσετε μια συσκευή μνήμης USB στη θύρα μνήμης USB στο μηχανήμα σας.

Σάρωση και αποστολή μέσω ηλεκτρονικού ταχυδρομείου

Μπορείτε να σαρώσετε τα πρωτότυπα και να στείλετε από το μηχάνημα τη σαρωμένη εικόνα σε πολλούς παραλήπτες μέσω ηλεκτρονικού ταχυδρομείου.



Για να σαρώσετε και να στείλετε την εικόνα ως συνημμένο ηλεκτρονικού ταχυδρομείου, πρέπει να ορίσετε τις παραμέτρους δικτύου, τις ρυθμίσεις SMTP και τις ρυθμίσεις **Scan to Email** από τον πίνακα ελέγχου ή από το SyncThru™ Web Service (βλ. “Δημιουργία λογαριασμού ηλεκτρονικού ταχυδρομείου” στη σελίδα 149).

Κατανόηση της οθόνης Scan to Email

Πατήστε **Scan to Email** στην οθόνη ενδείξεων.

Καρτέλα Basic



- **Send To Me:** Πατήστε στην καρτέλα **Advanced** > **Email Settings** και στη συνέχεια πληκτρολογήστε τη διεύθυνση email του αποστολέα. Κάντε κλικ στο πλαίσιο ελέγχου στα δεξιά για αποστολή στον εαυτό σας.
- **Input Address:** Πατήστε στην οθόνη για να προσθέσετε διευθύνσεις email παραληπτών.
- **File Name:** Δημιουργεί το όνομα αρχείου για το αρχείο που θα αποσταλεί.
- **File Format:** Μπορείτε να επιλέξετε τη μορφή του αρχείου πριν εκτελέσετε την εργασία σάρωσης.
- **Resolution:** Επιλέγει την ανάλυση της σάρωσης.
- **Darkness:** Ρυθμίζει το βαθμό σκουρότητας του σαρωμένου εγγράφου.

Σάρωση και αποστολή μέσω ηλεκτρονικού ταχυδρομείου

- **Address Book**((★)Favorite, All, ABC): Καταχωρίζει τη διεύθυνση του παραλήπτη με επιλογή των αποθηκευμένων διευθύνσεων. Μπορείτε να αποθηκεύσετε διευθύνσεις email που χρησιμοποιείτε συχνά χρησιμοποιώντας τον πίνακα ελέγχου ή το SyncThru™ Web Service (βλ. “Δημιουργία βιβλίου διευθύνσεων από τον πίνακα ελέγχου” στη σελίδα 199 ή “Δημιουργία βιβλίου διευθύνσεων με χρήση του SyncThru™ Web Service” στη σελίδα 204).
- **Recent:** Εμφανίζει τις τελευταίες διευθύνσεις email που χρησιμοποιήθηκαν. Επίσης, μπορείτε να επιλέξετε διευθύνσεις email αντί να πατήσετε στο αναδυόμενο πληκτρολόγιο (βλ. “Αποστολή στην τελευταία διεύθυνση email” στη σελίδα 152).
- **Programs:** Σας επιτρέπει να αποθηκεύσετε τις τρέχουσες ρυθμίσεις για μελλοντική χρήση (βλ. “Χρήση της ρύθμισης προγράμματος” στη σελίδα 170).

Καρτέλα Advanced



- **Original Size:** Επιλέγει το μέγεθος των πρωτοτύπων.
- **Original Orientation:** Επιλέγει τον προσανατολισμό των πρωτοτύπων.
- **Email Settings:** Εισάγει τις πληροφορίες όπως **From**, **Subject** και **Message**.
- **Duplex:** Για πρωτότυπα που σαρώνονται και στις δύο πλευρές.
- **Build Job:** Αφού ολοκληρωθεί η σάρωση, εμφανίζεται το παράθυρο **Scan More Pages** για να σας ρωτήσει αν θέλετε να σαρώσετε κι άλλη σελίδα. Αν επιλέξετε **Yes**, τότε μπορείτε να σαρώσετε κι άλλη σελίδα στην τρέχουσα εργασία. Αν επιλέξετε **No**, τότε η διαδικασία σάρωσης έχει ολοκληρωθεί και εκτελείται το υπόλοιπο της εργασίας.

Σάρωση και αποστολή μέσω ηλεκτρονικού ταχυδρομείου

Καρτέλα Image

Μπορείτε να μετακινηθείτε στην επόμενη ή προηγούμενη σελίδα χρησιμοποιώντας τα βέλη πάνω/κάτω που βρίσκονται κάτω αριστερά.



- **Original Type:** Επιλέγει αν το πρωτότυπο είναι κείμενο, φωτογραφία, κλπ.
- **Color Mode:** Ρυθμίζει τις επιλογές χρώματος του σαρωμένου εγγράφου.
- **Adjust Background:** Απαλείφει το φόντο σε κάποιο βαθμό ρυθμίζοντας την πυκνότητα ή τη φωτεινότητα.
- **Erase Backside Image:** Αποτρέπει την εμφάνιση της εικόνας της πίσω πλευράς μέσω του πρωτοτύπου εγγράφου.

Καρτέλα Output



- **Quality:** Ρυθμίζει την ποιότητα απεικόνισης του σαρωμένου εγγράφου.
- **File Format:** Επιλέγει τη μορφή αρχείου για το αρχείο που θα αποσταλεί.

Σάρωση και αποστολή μέσω ηλεκτρονικού ταχυδρομείου

Δημιουργία λογαριασμού ηλεκτρονικού ταχυδρομείου

- 1 Ελέγξτε αν το καλώδιο δικτύου είναι συνδεδεμένο με το μηχάνημα. Αν δεν είναι, συνδέστε το μηχάνημα με ένα τυπικό καλώδιο δικτύου.
- 2 Ανοίξτε ένα πρόγραμμα περιήγησης στο web, όπως για παράδειγμα τον Internet Explorer, το Safari ή το Firefox, και πληκτρολογήστε τη νέα διεύθυνση IP του μηχανήματός σας στο παράθυρο του προγράμματος περιήγησης.

Για παράδειγμα,



- 3 Κάντε κλικ στο **Login** επάνω δεξιά στην τοποθεσία Web του SyncThru™ Web Service.
- 4 Πληκτρολογήστε τα στοιχεία **ID** και **Password**.
Χρησιμοποιήστε τα ίδια login ID, Password, Domain όπως όταν συνδέεστε από το μηχάνημα (βλ. “Σύνδεση” στη σελίδα 256.)



Αν θέλετε να δημιουργήσετε νέο χρήστη ή να αλλάξετε τον κωδικό, βλ. “Καρτέλα Ασφάλεια” στη σελίδα 290.

- 5 Επιλέξτε **Settings > Network Settings** και **Outgoing Mail Server(SMTP)**.

- 6 Πληκτρολογήστε τη διεύθυνση IP σε μορφή δεκαδικών διαχωρισμένων με τελείες ή ως ένα όνομα κεντρικού υπολογιστή.
- 7 Πληκτρολογήστε τον αριθμό θύρας διακομιστή, από το 1 έως το 65535.
- 8 Επιλέξτε το πλαίσιο δίπλα στο **SMTP Requires Authentication** για να απαιτείται έλεγχος ταυτότητας.
- 9 Πληκτρολογήστε το όνομα και τον κωδικό πρόσβασης για σύνδεση του διακομιστή SMTP.
- 10 Πατήστε **Apply**.



- Αν η μέθοδος ελέγχου ταυτότητας του διακομιστή SMTP είναι POP3 before SMTP, τσεκάρτε το **SMTP Requires POP Before SMTP Authentication**.
- Εισάγετε τη διεύθυνση IP και τον αριθμό θύρας.

Σάρωση και αποστολή μέσω ηλεκτρονικού ταχυδρομείου

Σάρωση και αποστολή ηλεκτρονικού ταχυδρομείου

Μπορείτε να σαρώσετε τα πρωτότυπα και να στείλετε από το μηχάνημα τη σαρωμένη εικόνα σε πολλούς παραλήπτες μέσω ηλεκτρονικού ταχυδρομείου.



Για να σαρώσετε και να στείλετε την εικόνα ως συνημμένο ηλεκτρονικού ταχυδρομείου, πρέπει να ορίσετε τις παραμέτρους δικτύου, τις ρυθμίσεις SMTP και τις ρυθμίσεις **Scan to Email** από τον πίνακα ελέγχου ή από το SyncThru™ Web Service (βλ. “Δημιουργία λογαριασμού ηλεκτρονικού ταχυδρομείου” στη σελίδα 149).

- 1 Τοποθετήστε τα πρωτότυπα με την όψη προς τα πάνω στο DSDF ή τοποθετήστε μία πλευρά του πρωτοτύπου στη γυάλινη επιφάνεια του σαρωτή και κλείστε το DSDF (βλ. “Τοποθέτηση πρωτοτύπων” στη σελίδα 75).
- 2 Πατήστε **Scan to Email** στην οθόνη ενδείξεων.



- 3 Ρυθμίστε τις λειτουργίες σάρωσης στις καρτέλες **Advanced**, **Image** ή **Output**.

Σάρωση και αποστολή μέσω ηλεκτρονικού ταχυδρομείου

- 4 Πατήστε στην καρτέλα **Basic**.

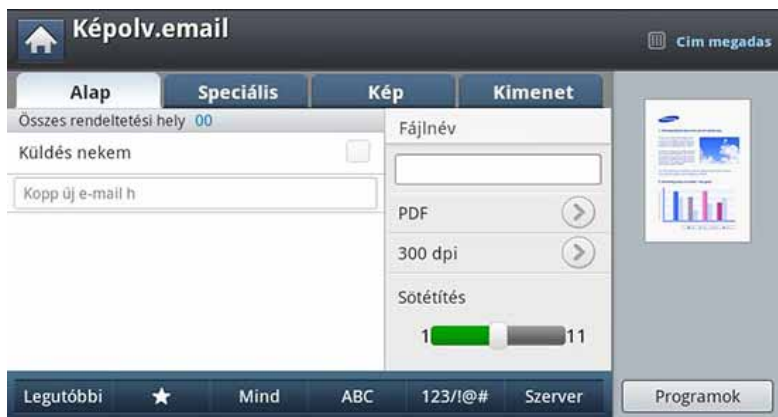

- 5 Εισάγετε το όνομα χρήστη και τον κωδικό πρόσβασης εάν τα είχατε καθορίσει στο SyncThru™ Web Service (βλ. “Δημιουργία λογαριασμού ηλεκτρονικού ταχυδρομείου” στη σελίδα 149).

- 6 Πληκτρολογήστε τη διεύθυνση ηλεκτρονικού ταχυδρομείου του αποστολέα και του παραλήπτη.

- **Προσθήκη σε Διεύθυνση:** Σας επιτρέπει να προσθέτετε μια διεύθυνση email στα **Recent** αποτελέσματα στο **Address Book**.
- **Διαγραφή:** Σας επιτρέπει να διαγράψετε έναν αριθμό email στα **Recent** αποτελέσματα. Πατήστε στη διεύθυνση email που θέλετε να διαγράψετε. Στη συνέχεια πατήστε **Delete**.

- 7 Ρυθμίστε την ποιότητα σάρωσης από τις επιλογές **Duplex** και **Resolution**.

- 8 Πατήστε το κουμπί  (**Start**) για εκτέλεση της σάρωσης και αποστολή του αρχείου.

- 9 Το μηχάνημα αρχίζει τη σάρωση και μετά στέλνει το μήνυμα ηλεκτρονικού ταχυδρομείου.



- Για να ακυρώσετε την τρέχουσα εργασία αντιγραφής, πατήστε  (**Stop**) στον πίνακα ελέγχου. Ή μπορείτε να διαγράψετε την τρέχουσα εργασία και τις εργασίες που εκκρεμούν χρησιμοποιώντας την επιλογή **Job Status** στον πίνακα ελέγχου. Επιλέξτε την εργασία που θέλετε να ακυρώσετε και πατήστε **Delete** (βλ. “Κουμπί Job Status” στη σελίδα 35).
- Όσο το μηχάνημα στέλνει δεδομένα σάρωσης, δεν μπορείτε να το χρησιμοποιήσετε για να εκτελέσετε αντιγραφή ή για να στείλετε φαξ.

Σάρωση και αποστολή μέσω ηλεκτρονικού ταχυδρομείου

Αποστολή στην τελευταία διεύθυνση email

Για αποστολή στην τελευταία διεύθυνση email:

- 1 Τοποθετήστε τα πρωτότυπα με την όψη προς τα πάνω στο DSDF ή τοποθετήστε μία πλευρά του πρωτοτύπου στη γυάλινη επιφάνεια του σαρωτή και κλείστε το DSDF (βλ. “Τοποθέτηση πρωτοτύπων” στη σελίδα 75).
- 2 Πατήστε **Scan to Email** στην οθόνη ενδείξεων.



- 3 Ρυθμίστε τις λειτουργίες σάρωσης στις καρτέλες **Advanced**, **Image** ή **Output**.

- 4 Πατήστε στην καρτέλα **Basic**.



- 5 Πατήστε στην περιοχή εισαγωγής **Τοκαι Recent**.
- 6 Πατήστε στη διεύθυνση email στην οποία θέλετε να αποστείλετε ξανά. Στη συνέχεια πατήστε **OK**.



- **Προσθήκη σε Διεύθυνση:** Σας επιτρέπει να προσθέσετε μια διεύθυνση email στα **Recent** αποτελέσματα στο **Address Book**.
- **Διαγραφή:** Σας επιτρέπει να διαγράψετε έναν αριθμό email στα **Recent** αποτελέσματα. Πατήστε στη διεύθυνση email που θέλετε να διαγράψετε. Στη συνέχεια πατήστε **Delete**.

- 7 Ρυθμίστε την ποιότητα σάρωσης από τις επιλογές **Duplex** και **Resolution**.

- 8 Πατήστε το κουμπί **(Start)** για εκτέλεση της σάρωσης και αποστολή του αρχείου.

Αν χρησιμοποιήσατε τη γυάλινη επιφάνεια σαρωτή, το μηχάνημα εμφανίζει ένα μήνυμα που ρωτά αν θέλετε να τοποθετήσετε άλλη σελίδα. Τοποθετήστε κάποιο άλλο πρωτότυπο και πατήστε **Yes**. Όταν τελειώσετε, πατήστε **No** σε αυτό το παράθυρο.

Σάρωση και αποστολή μέσω ηλεκτρονικού ταχυδρομείου

Εκτύπωση αναφοράς ηλεκτρονικού ταχυδρομείου

Μπορείτε να ρυθμίσετε το μηχάνημα να εκτυπώνει μια αναφορά, ανεξάρτητα αν η μετάδοση μέσω email ολοκληρώθηκε επιτυχώς ή ανεπιτυχώς.



Αν η αναφορά περιέχει χαρακτήρες ή γραμματοσειρές που το μηχάνημα δεν υποστηρίζει, μπορεί να εκτυπωθεί η ένδειξη **Unknown** αντί για τους χαρακτήρες/γραμματοσειρές στην αναφορά.

- 1 Πατήστε **Machine Setup > Application Settings > Scan to Email Settings** στην οθόνη.
- 2 Πατήστε στην κατάλληλη επιλογή από την **Print Confirmation Report**.
 - **Always:** Εκτυπώνει πάντα μια αναφορά επιβεβαίωσης είτε η μετάδοση μέσω email ήταν επιτυχής είτε όχι.
 - **Never:** Δεν εκτυπώνει ποτέ αναφορά επιβεβαίωσης.
 - **On Errors Only:** Εκτυπώνει μια αναφορά επιβεβαίωσης μόνο όταν μια μετάδοση μέσω email ήταν ανεπιτυχής.
- 3 Πατήστε  (**Back**) για να επιστρέψετε στην προηγούμενη οθόνη.

Σάρωση και αποστολή μέσω SMB/FTP

Μπορείτε να σαρώσετε μια εικόνα και να την στείλετε σε συνολικά τρεις παραλήπτες μέσω SMB ή FTP.



Για να σαρώσετε και να στείλετε μια εικόνα σε ένα διακομιστή, πρέπει να ρυθμίσετε τις παραμέτρους δικτύου χρησιμοποιώντας τον πίνακα ελέγχου ή το SyncThru™ Web Service (βλ. “Σάρωση σε διακομιστή FTP/SMB” στη σελίδα 156).

Κατανόηση της οθόνης Scan to Server

Πατήστε **Scan to Server** στην οθόνη ενδείξεων.

Καρτέλα Basic

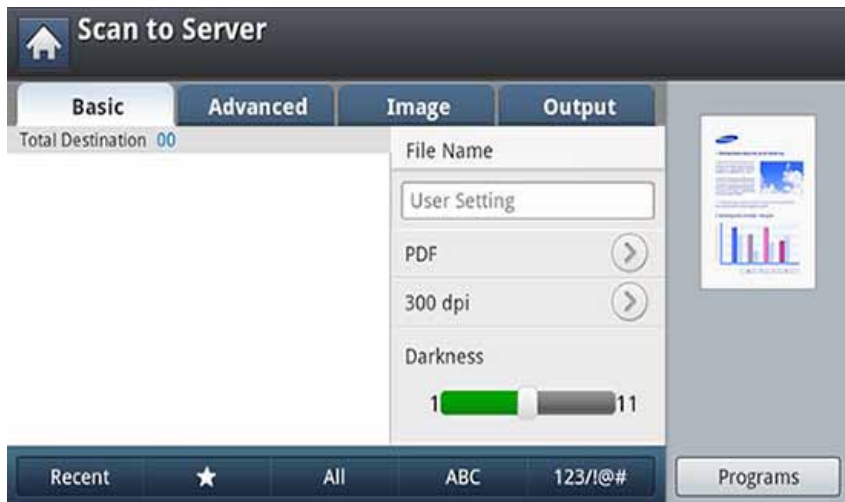

- **File Name:** Δημιουργεί το όνομα αρχείου για το αρχείο που θα αποσταλεί.
- **File Format:** Μπορείτε να επιλέξετε τη μορφή του αρχείου πριν εκτελέσετε την εργασία σάρωσης.
- **Recent:** Εμφανίζει τις τελευταίες διευθύνσεις email που χρησιμοποιήθηκαν. Επίσης, μπορείτε να επιλέξετε διευθύνσεις email αντί να πατήσετε στο αναδυόμενο πληκτρολόγιο (βλ. “Αποστολή στην τελευταία διεύθυνση email” στη σελίδα 152).
- **Resolution:** Επιλέγει την ανάλυση της σάρωσης.
- **Darkness:** Ρυθμίζει το βαθμό σκουρότητας του σαρωμένου εγγράφου.
- **Address Book((★)Favorite, All, ABC):** Καταχωρίζει τη διεύθυνση του παραλήπτη με επιλογή των αποθηκευμένων διευθύνσεων. Μπορείτε να αποθηκεύσετε διευθύνσεις email που χρησιμοποιείτε συχνά χρησιμοποιώντας τον πίνακα ελέγχου ή το SyncThru™ Web Service (βλ. “Δημιουργία βιβλίου διευθύνσεων από τον πίνακα ελέγχου” στη σελίδα 199 ή “Δημιουργία βιβλίου διευθύνσεων με χρήση του SyncThru™ Web Service” στη σελίδα 204).
- **Programs:** Σας επιτρέπει να αποθηκεύσετε τις τρέχουσες ρυθμίσεις για μελλοντική χρήση (βλ. “Χρήση της ρύθμισης προγράμματος” στη σελίδα 170).

Σάρωση και αποστολή μέσω SMB/FTP

Καρτέλα Advanced



- **Original Size:** Επιλέγει το μέγεθος των πρωτοτύπων.
- **Original Orientation:** Επιλέγει τον προσανατολισμό των πρωτοτύπων.
- **Duplex:** Για πρωτότυπα που σαρώνονται και στις δύο πλευρές.
- **Build Job:** Αφού ολοκληρωθεί η σάρωση, εμφανίζεται το παράθυρο **Scan More Pages** για να σας ρωτήσει αν θέλετε να σαρώσετε κι άλλη σελίδα. Αν επιλέξετε **Yes**, τότε μπορείτε να σαρώσετε κι άλλη σελίδα στην τρέχουσα εργασία. Αν επιλέξετε **No**, τότε η διαδικασία σάρωσης έχει ολοκληρωθεί και εκτελείται το υπόλοιπο της εργασίας.

Καρτέλα Image

Μπορείτε να μετακινηθείτε στην επόμενη ή προηγούμενη σελίδα χρησιμοποιώντας τα βέλη πάνω/κάτω που βρίσκονται κάτω αριστερά.

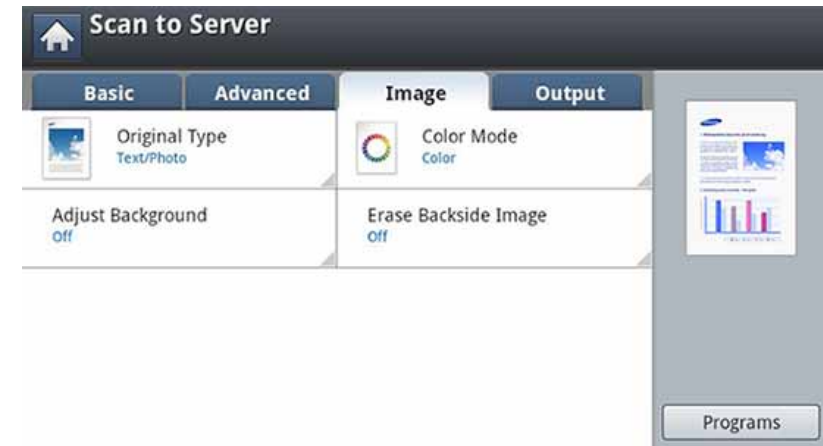

- **Original Type:** Επιλέγει αν το πρωτότυπο είναι κείμενο, φωτογραφία, κλπ.
- **Color Mode:** Ρυθμίζει τις επιλογές χρώματος του σαρωμένου εγγράφου.
- **Adjust Background:** Απαλείφει το φόντο σε κάποιο βαθμό ρυθμίζοντας την πυκνότητα ή τη φωτεινότητα.
- **Erase Backside Image:** Αποτρέπει την εμφάνιση της εικόνας της πίσω πλευράς μέσω του πρωτοτύπου εγγράφου.

Σάρωση και αποστολή μέσω SMB/FTP

Καρτέλα Output

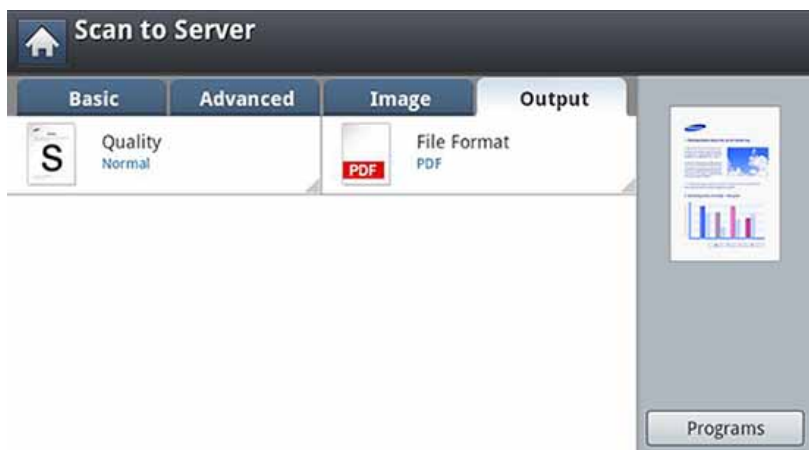

- **Quality:** Ρυθμίζει την ποιότητα απεικόνισης του σαρωμένου εγγράφου.
- **File Format:** Επιλέγει τη μορφή αρχείου για το αποτέλεσμα της σάρωσης.

Σάρωση σε διακομιστή FTP/SMB

- 1 Ελέγξτε αν το καλώδιο δικτύου είναι συνδεδεμένο με το μηχάνημα. Αν δεν είναι, συνδέστε το μηχάνημα με ένα τυπικό καλώδιο δικτύου.
- 2 Ανοίξτε ένα πρόγραμμα περιήγησης στο web, όπως για παράδειγμα τον Internet Explorer, το Safari ή το Firefox, και πληκτρολογήστε τη νέα διεύθυνση IP του μηχανήματός σας στο παράθυρο του προγράμματος περιήγησης.

Για παράδειγμα,



- 3 Κάντε κλικ στο **Login** επάνω δεξιά στην τοποθεσία Web του SyncThru™ Web Service.
- 4 Πληκτρολογήστε τα στοιχεία **ID** και **Password**.
Χρησιμοποιήστε τα ίδια login ID, Password, Domain όπως όταν συνδέεστε από το μηχάνημα (βλ. “Σύνδεση” στη σελίδα 256.)



Αν θέλετε να δημιουργήσετε νέο χρήστη ή να αλλάξετε τον κωδικό, βλ. “Καρτέλα Ασφάλεια” στη σελίδα 290.

- 5 Επιλέξτε **Address Book > Individual > Add**.
- 6 Επιλέξτε το πλαίσιο δίπλα στο **Add FTP** ή **Add SMB**.

Σάρωση και αποστολή μέσω SMB/FTP

- 7 Πληκτρολογήστε τη διεύθυνση IP σε μορφή δεκαδικών διαχωρισμένων με τελείες ή ως ένα όνομα κεντρικού υπολογιστή.
- 8 Πληκτρολογήστε τον αριθμό θύρας διακομιστή, από το 1 έως το 65535.
- 9 Επιλέξτε το πλαίσιο δίπλα στο **Anonymous**, ο διακομιστής θα επιτρέψει την πρόσβαση σε μη εξουσιοδοτημένα άτομα.
- 10 Πληκτρολογήστε το όνομα σύνδεσης και τον κωδικό πρόσβασης.
- 11 Εισάγετε το όνομα τομέα εάν ο διακομιστής σας συμμετέχει στον καθορισμένο τομέα, διαφορετικά εισάγετε απλά το όνομα του υπολογιστή σας που έχει καταχωρηθεί στο διακομιστή SMB.
- 12 Πληκτρολογήστε μια διαδρομή για να αποθηκεύσετε τη σαρωμένη εικόνα.



- Ο φάκελος για την αποθήκευση της σαρωμένης εικόνας θα πρέπει να βρίσκεται στο root.
- Οι ιδιότητες του φακέλου θα πρέπει να έχουν ρυθμιστεί για κοινή χρήση.
- Το όνομα χρήστη σας θα πρέπει να έχει δικαιώματα ανάγνωσης και εγγραφής στο φάκελο.

- 13 Πατήστε **Apply**.

Σάρωση και αποστολή σε διακομιστή SMB/FTP

Μπορείτε να επιλέξετε παραλήπτες χρησιμοποιώντας διακομιστές SMB ή FTP.



Για να σαρώσετε και να στείλετε μια εικόνα σε ένα διακομιστή, πρέπει να ρυθμίσετε τις παραμέτρους δικτύου χρησιμοποιώντας τον πίνακα ελέγχου ή το SyncThru™ Web Service (βλ. “Σάρωση σε διακομιστή FTP/SMB” στη σελίδα 156).

Σάρωση και αποστολή μέσω SMB/FTP

- 1 Τοποθετήστε τα πρωτότυπα με την όψη προς τα πάνω στο DSDF ή τοποθετήστε μία πλευρά του πρωτοτύπου στη γυάλινη επιφάνεια του σαρωτή και κλείστε το DSDF (βλ. “Τοποθέτηση πρωτοτύπων” στη σελίδα 75).
- 2 Πατήστε **Scan to Server** στην οθόνη ενδείξεων.



- 3 Ρυθμίστε τις λειτουργίες σάρωσης στις καρτέλες **Advanced**, **Image** ή **Output** (βλ. “Αλλαγή ρυθμίσεων της λειτουργίας σάρωσης” στη σελίδα 165).

- 4 Πατήστε στην καρτέλα **Basic**.

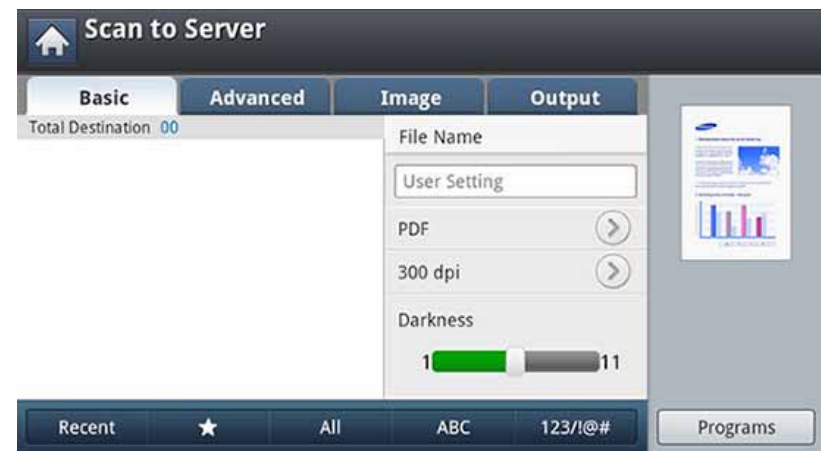

- 5 Πατήστε στην περιοχή εισαγωγής ονόματος διακομιστή, όπου μπορείτε να εισάγετε μη αυτόματα τη διεύθυνση διακομιστή ενός παραλήπτη. Δεν μπορείτε να εισάγετε μια διεύθυνση στο δεύτερο πεδίο αν δεν εισάγετε μια διεύθυνση στο πρώτο πεδίο.
Μπορείτε επίσης να χρησιμοποιήσετε το **Address Book** για να εισάγετε εύκολα τις διευθύνσεις (βλ. “Ρύθμιση Βιβλίου Διευθύνσεων” στη σελίδα 198).
- 6 Ρυθμίστε την ποιότητα σάρωσης από τις επιλογές **Duplex** και **Resolution**.

Σάρωση και αποστολή μέσω SMB/FTP

7 Πατήστε **(Start)** στον πίνακα ελέγχου.

Το μηχάνημα ξεκινά τη σάρωση και μετά στέλνει τη σαρωμένη εικόνα στον καθορισμένο διακομιστή.

Αν χρησιμοποιήσατε τη γυάλινη επιφάνεια σαρωτή, το μηχάνημα εμφανίζει ένα μήνυμα που ρωτά αν θέλετε να τοποθετήσετε άλλη σελίδα. Τοποθετήστε κάποιο άλλο πρωτότυπο και πατήστε **Yes**. Όταν τελειώσετε, πατήστε **No** σε αυτό το παράθυρο.



- Για να ακυρώσετε την τρέχουσα εργασία αντιγραφής, πατήστε **(Stop)** στον πίνακα ελέγχου. Ή μπορείτε να διαγράψετε την τρέχουσα εργασία και τις εργασίες που εκκρεμούν χρησιμοποιώντας την επιλογή **Job Status** στον πίνακα ελέγχου. Επιλέξτε την εργασία που θέλετε να ακυρώσετε και πατήστε **Delete** (βλ. “Κουμπί Job Status” στη σελίδα 35).
- Όσο το μηχάνημα στέλνει δεδομένα σάρωσης, δεν μπορείτε να το χρησιμοποιήσετε για να εκτελέσετε αντιγραφή ή για να στείλετε φαξ.

Αποστολή στην τελευταία διεύθυνση διακομιστή

Για να αποστείλετε ξανά στην τελευταία διεύθυνση στην οποία αποστέιλαιτε:

- 1 Τοποθετήστε τα πρωτότυπα με την όψη προς τα πάνω στο DSDF ή τοποθετήστε μία πλευρά του πρωτοτύπου στη γυάλινη επιφάνεια του σαρωτή και κλείστε το DSDF (βλ. “Τοποθέτηση πρωτοτύπων” στη σελίδα 75).
- 2 Πατήστε **Scan to Server** στην οθόνη ενδείξεων.



- 3 Ρυθμίστε τις λειτουργίες σάρωσης στις καρτέλες **Advanced**, **Image** ή **Output**.

Σάρωση και αποστολή μέσω SMB/FTP

4 Πατήστε στην καρτέλα **Basic**.

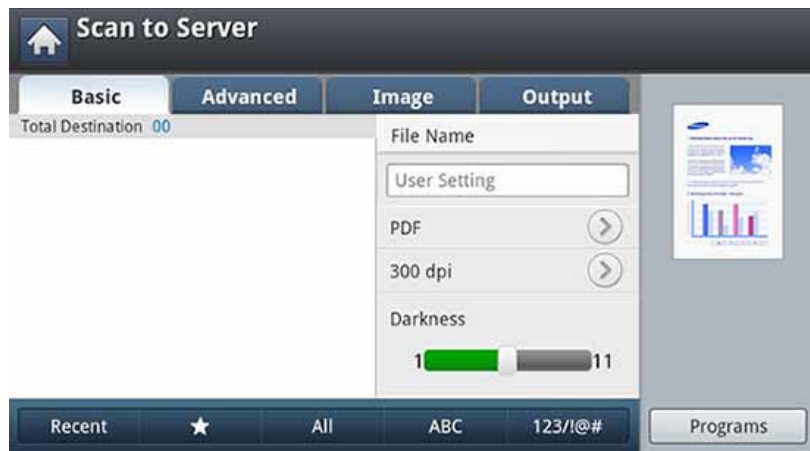

5 Πατήστε **Recent**.

6 Πατήστε στη διεύθυνση διακομιστή στην οποία θέλετε να αποστείλετε ξανά. Στη συνέχεια πατήστε **OK**.



- **Προσθήκη σε Διεύθυνση:** Σας επιτρέπει να προσθέτετε μια διεύθυνση διακομιστή στα **Recent** αποτελέσματα στο **Address Book**.
- **Διαγραφή:** Σας επιτρέπει να διαγράψετε μια διεύθυνση διακομιστή από τα **Recent** αποτελέσματα. Πατήστε στη διεύθυνση διακομιστή που θέλετε να διαγράψετε. Στη συνέχεια πατήστε **Delete**.

7 Ρυθμίστε την ποιότητα σάρωσης από τις επιλογές **Duplex** και **Resolution**.

8 Πατήστε το κουμπί  (**Start**) για εκτέλεση της σάρωσης και αποστολή του αρχείου.

Αν χρησιμοποιήσατε τη γυάλινη επιφάνεια σαρωτή, το μηχάνημα εμφανίζει ένα μήνυμα που ρωτά αν θέλετε να τοποθετήσετε άλλη σελίδα. Τοποθετήστε κάποιο άλλο πρωτότυπο και πατήστε **Yes**. Όταν τελειώσετε, πατήστε **No** σε αυτό το παράθυρο.

Σάρωση και αποστολή στον υπολογιστή σας

Αυτό το πρόγραμμα σας επιτρέπει να σαρώσετε ένα έγγραφο στο μηχάνημά σας και να το αποθηκεύσετε σε έναν υπολογιστή συνδεδεμένο σε δίκτυο.

Για υπολογιστή που είναι συνδεδεμένος στο δίκτυο

Βεβαιωθείτε ότι το πρόγραμμα οδήγησης σαρωτή έχει εγκατασταθεί στον υπολογιστή.

- 1 Βεβαιωθείτε ότι το μηχάνημα και ο υπολογιστής σας είναι συνδεδεμένα στο δίκτυο.
- 2 Τοποθετήστε τα πρωτότυπα με την όψη προς τα πάνω στο DSDF ή τοποθετήστε μία πλευρά του πρωτοτύπου στη γυάλινη επιφάνεια του σαρωτή και κλείστε το DSDF (βλ. “Τοποθέτηση πρωτοτύπων” στη σελίδα 75).

- 3 Πατήστε **Scan to PC** στην οθόνη ενδείξεων.



- 4 Επιλέξτε τον υπολογιστή και πατήστε **OK**. Αν το μηχάνημα απαιτεί κωδικό πρόσβασης, εισάγετε τον κωδικό πρόσβασης χρησιμοποιώντας το αριθμητικό πληκτρολόγιο στον πίνακα ελέγχου.
- 5 Πατήστε στην εφαρμογή που θέλετε και πατήστε **Select**. Η προεπιλεγμένη ρύθμιση είναι **Τα έγγραφά μου**.
- 6 Ρυθμίστε την ποιότητα σάρωσης από την επιλογή **Resolution** στην καρτέλα **Basic**.
- 7 Ρυθμίστε το μέγεθος του πρωτοτύπου στην καρτέλα **Advanced**. Αν δεν είστε σίγουρος για το μέγεθος πρωτοτύπου, επιλέξτε **Auto**.
- 8 Ορίστε τη χρωματική λειτουργία από την καρτέλα **Image**.
- 9 Ορίστε τη μορφή αρχείου στο οποίο θα αποθηκευτεί η εικόνα στην καρτέλα **Output**.

Σάρωση και αποστολή στον υπολογιστή σας



Η **File Format** ενεργοποιείται μόνο αν επιλέξατε την εφαρμογή ως **Τα έγγραφά μου**.

10 Πατήστε  (**Start**) από τον πίνακα ελέγχου για να ξεκινήσει η σάρωση.



Η σαρωμένη εικόνα αποθηκεύεται στο φάκελο **Τα έγγραφά μου > Οι εικόνες μου > Samsung** του υπολογιστή.

Σάρωση και αποστολή σε USB/κοινόχρηστο φάκελο.

Μπορείτε να σαρώσετε κάποιο έγγραφο και να αποθηκεύσετε τη σαρωμένη εικόνα στη συσκευή μνήμης USB/σε κοινόχρηστο φάκελο. Όταν σαρώνετε κάποιο έγγραφο, το μηχάνημα χρησιμοποιεί τις προεπιλεγμένες ρυθμίσεις, π.χ. για την ανάλυση. Μπορείτε, επίσης, να ορίσετε τις προσωπικές σας ρυθμίσεις σάρωσης (βλ. “Αλλαγή ρυθμίσεων της λειτουργίας σάρωσης” στη σελίδα 165).

Κατανόηση της οθόνης USB /κοινόχρηστου φακέλου

Πατήστε στο **Scan to USB** ή στο **Scan to Shared Folder** στην οθόνη ενδείξεων.

Καρτέλα Basic

- **File Name:** Δημιουργεί ένα όνομα αρχείου για να αποθηκεύσετε τα δεδομένα σάρωσης.
- **File Format:** Μπορείτε να επιλέξετε τη μορφή του αρχείου πριν εκτελέσετε την εργασία σάρωσης.
- **Resolution:** Επιλέγει την τιμή ανάλυσης της σάρωσης.
- **Darkness:** Ρυθμίζει το βαθμό σκουρότητας του σαρωμένου εγγράφου.

Καρτέλα Advanced

- **Duplex:** Για πρωτότυπα που σαρώνονται και στις δύο πλευρές.
- **Original Size:** Επιλέγει το μέγεθος των πρωτοτύπων.
- **Original Orientation:** Επιλέγει τον προσανατολισμό των πρωτοτύπων.
- **Build Job:** Αφού ολοκληρωθεί η σάρωση, εμφανίζεται το παράθυρο **Scan More Pages** για να σας ρωτήσει αν θέλετε να σαρώσετε κι άλλη σελίδα. Αν επιλέξετε **Yes**, τότε μπορείτε να σαρώσετε κι άλλη σελίδα στην τρέχουσα εργασία. Αν επιλέξετε **No**, τότε η διαδικασία σάρωσης έχει ολοκληρωθεί και εκτελείται το υπόλοιπο της εργασίας.

Καρτέλα Image

Μπορείτε να μετακινηθείτε στην επόμενη ή προηγούμενη σελίδα χρησιμοποιώντας τα βέλη πάνω/κάτω που βρίσκονται κάτω αριστερά.

- **Original Type:** Επιλέγει αν το πρωτότυπο είναι κείμενο, φωτογραφία, κλπ.
- **Color Mode:** Ρυθμίζει τις επιλογές χρώματος του σαρωμένου εγγράφου.
- **Adjust Background:** Απαλείφει το φόντο σε κάποιο βαθμό ρυθμίζοντας την πυκνότητα ή τη φωτεινότητα.
- **Erase Backside Image:** Αποτρέπει την εμφάνιση της εικόνας της πίσω πλευράς μέσω του πρωτοτύπου εγγράφου.

Σάρωση και αποστολή σε USB/κοινόχρηστο φάκελο.

Καρτέλα Output

- **Quality:** Ρυθμίζει την ποιότητα απεικόνισης του σαρωμένου εγγράφου.
- **File Format:** Επιλέγει τη μορφή αρχείου για το αποτέλεσμα της σάρωσης.
- **Filing Policy:** Αυτόματη μετονομασία ή αντικατάσταση όταν η συσκευή μνήμης USB έχει ένα αρχείο με το ίδιο όνομα.

Σάρωση σε USB/κοινόχρηστο φάκελο.



Για να χρησιμοποιήσετε τη λειτουργία Σάρωση σε USB: Εισαγάγετε τη συσκευή μνήμης USB στη θύρα μνήμης USB του μηχανήματός σας.

- 1** Τοποθετήστε τα πρωτότυπα με την όψη προς τα πάνω στο DSDF ή τοποθετήστε μία πλευρά του πρωτοτύπου στη γυάλινη επιφάνεια του σαρωτή και κλείστε το DSDF (βλ. “Τοποθέτηση πρωτοτύπων” στη σελίδα 75).
- 2** Πατήστε στο **Scan to USB** ή στο **Scan to Shared Folder** από την οθόνη ενδείξεων.
- 3** Πατήστε στην καρτέλα **Basic**.

- 4** Επιλέξτε ένα φάκελο για να αποθηκεύσετε τη σαρωμένη εικόνα. Αν δεν επιλέξετε ένα φάκελο, η σαρωμένη εικόνα θα αποθηκευτεί στο ριζικό κατάλογο.
- 5** Πατήστε στην περιοχή εισαγωγής **File Name**. Εμφανίζεται το αναδυόμενο πληκτρολόγιο.
- 6** Εισάγετε ένα όνομα αρχείου για να αποθηκεύσετε τα δεδομένα σάρωσης. Πατήστε **Done**.
- 7** Ορίστε τη **File Format**, την **Resolution** και τη **Darkness**.
- 8** Ρυθμίστε τις λειτουργίες σάρωσης στις καρτέλες **Advanced**, **Image** ή **Output** (βλ. “Αλλαγή ρυθμίσεων της λειτουργίας σάρωσης” στη σελίδα 165).
- 9** Πατήστε το κουμπί  (**Start**) για εκτέλεση της σάρωσης και αποθήκευση του αρχείου.
Αν χρησιμοποιήσατε τη γυάλινη επιφάνεια σαρωτή, το μηχανήμα εμφανίζει ένα μήνυμα που ρωτά αν θέλετε να τοποθετήσετε άλλη σελίδα. Τοποθετήστε κάποιο άλλο πρωτότυπο και πατήστε **Yes**. Όταν τελειώσετε, πατήστε **No** σε αυτό το παράθυρο.

Αλλαγή ρυθμίσεων της λειτουργίας σάρωσης

Η ενότητα αυτή εξηγεί τον τρόπο καθορισμού των ρυθμίσεων εγγράφου για κάθε εργασία σάρωσης, όπως της ανάλυσης, της σάρωσης διπλής όψης, του μεγέθους του πρωτοτύπου, του τύπου, της λειτουργίας επιλογής χρωμάτων, της σκουρότητας και λοιπών ρυθμίσεων. Οι ρυθμίσεις που αλλάζετε διατηρούνται για κάποιο χρονικό διάστημα, μετά την παρέλευση του οποίου εκτελείται επαναφορά στις προεπιλεγμένες τιμές.



Ενδέχεται κάποια μενού να μην εμφανιστούν στην οθόνη ανάλογα με τις επιλογές ή τα μοντέλα.

Για να αλλάξετε τις επιλογές μενού:

- 1 Πατήστε **Scan** από την οθόνη ενδείξεων.





- 2 Τοποθετήστε τα πρωτότυπα με την όψη προς τα πάνω στο DSDF ή τοποθετήστε μία πλευρά του πρωτοτύπου στη γυάλινη επιφάνεια του σαρωτή και κλείστε το DSDF (βλ. “Τοποθέτηση πρωτοτύπων” στη σελίδα 75).
- 3 Αν θέλετε να προσαρμόσετε τις ρυθμίσεις σάρωσης, συμπεριλαμβανομένων των σμίκρυνση/μεγέθυνση, σκουρότητα, τύπος πρωτοτύπου και άλλα από την οθόνη ενδείξεων.
- 4 Πατήστε στην καρτέλα **Basic**, **Advanced**, **Image** ή **Output** από την οθόνη ενδείξεων.
- 5 Κάντε την κατάλληλη επιλογή.

Στοιχείο	Περιγραφή
Original Size	Ρυθμίζει το μέγεθος της εικόνας.
Original Orientation	<ul style="list-style-type: none">• Upright Images: Επιλέξτε αυτή τη ρύθμιση για ένα πρωτότυπο έγγραφο το οποίο έχει τοποθετηθεί με την άνω πλευρά προς την πίσω πλευρά του μηχανήματος.• Sideways Images: Επιλέξτε αυτή τη ρύθμιση για ένα πρωτότυπο έγγραφο που έχει τοποθετηθεί στο DSDF με την άνω πλευρά του προς την αριστερή πλευρά του μηχανήματος ή ένα πρωτότυπο έγγραφο που έχει τοποθετηθεί στη γυάλινη επιφάνεια σαρωτή με την άνω πλευρά προς τη δεξιά πλευρά του μηχανήματος.

Αλλαγή ρυθμίσεων της λειτουργίας σάρωσης

Στοιχείο	Περιγραφή
Original Type	<p>Η ρύθμιση του τύπου πρωτοτύπου χρησιμοποιείται για να βελτιωθεί η ποιότητα σάρωσης, με επιλογή του τύπου εγγράφου για την τρέχουσα εργασία σάρωσης.</p> <ul style="list-style-type: none">• Text: Χρήση για πρωτότυπα που περιέχουν κυρίως κείμενο.• Text/Photo: Χρήση για πρωτότυπα που περιέχουν κείμενο και φωτογραφίες.• Photo: Χρήση όταν τα πρωτότυπα είναι φωτογραφίες.
Resolution	<p>Μπορείτε να ρυθμίσετε την ανάλυση του εγγράφου. Πατήστε στην ανάλυση και επιλέξτε τις τιμές. Όσο υψηλότερη τιμή επιλέξετε, τόσο πιο καθαρό θα είναι το αποτέλεσμα αλλά ο χρόνος σάρωσης θα είναι μεγαλύτερος.</p>

Στοιχείο	Περιγραφή
Color Mode	<p>Μπορείτε να κάνετε τις επιλογές χρωμάτων για τα αποτελέσματα της σάρωσης.</p> <ul style="list-style-type: none">• Color: Χρησιμοποιεί χρώματα για την απεικόνιση μιας εικόνας: 24 bit ανά pixel, 8 bit για κάθε RGB, χρησιμοποιείται για 1 pixel.• Gray: Χρησιμοποιεί τη διαβάθμιση μαύρου χρώματος για την απεικόνιση μιας εικόνας: 8 bit ανά pixel.  <ul style="list-style-type: none">• Mono: Εμφανίζει την εικόνα σε ασπρόμαυρη μορφή. 1 bit ανά pixel. 

Αλλαγή ρυθμίσεων της λειτουργίας σάρωσης

Στοιχείο	Περιγραφή
Duplex	<ul style="list-style-type: none">• 1 Sided: Για πρωτότυπα που σαρώνονται μόνο σε μια πλευρά.• 2 Sided, Book: Για πρωτότυπα που σαρώνονται και στις δύο πλευρές.• 2 Sided, Calendar: Για πρωτότυπα που εκτυπώνονται και στις δύο πλευρές αλλά η πίσω πλευρά έχει περιστραφεί κατά 180 μοίρες. <div><p>Αν χρησιμοποιήσατε τη γυάλινη επιφάνεια σαρωτή, το μηχάνημα εμφανίζει ένα μήνυμα που ρωτά αν θέλετε να τοποθετήσετε άλλη σελίδα. Τοποθετήστε κάποιο άλλο πρωτότυπο και πατήστε Yes. Όταν τελειώσετε, επιλέξτε No για αυτή την επιλογή.</p></div>
Darkness	Ρυθμίζει το επίπεδο φωτεινότητας για τη σάρωση.

Στοιχείο	Περιγραφή
Filing Policy	<p>Αυτή η επιλογή είναι διαθέσιμη όταν στη θύρα USB του μηχανήματος εισαχθεί μνήμη USB.</p> <p>Μπορείτε να επιλέξετε την πολιτική δημιουργίας του ονόματος αρχείου πριν εκτελέσετε την εργασία σάρωσης μέσω της συσκευής μνήμης USB. Αν η συσκευή USB έχει ήδη το ίδιο όνομα με αυτό που εισαγάγετε, μπορείτε να κάνετε μετονομασία ή αντικατάσταση.</p> <ul style="list-style-type: none">• Change Name: Αν στη συσκευή μνήμης USB υπάρχει ήδη κάποιο αρχείο με το όνομα που θέλετε να πληκτρολογήσετε, το αρχείο θα αποθηκευτεί με διαφορετικό όνομα, το οποίο δημιουργείται αυτόματα.• Akupo: Δεν αποστέλλει το αρχείο σάρωσης αν υπάρχει ήδη με το ίδιο όνομα ένα αρχείο στο διακομιστή.• Overwrite: Το αρχείο αποστολής αντικαθιστά το τρέχον αρχείο.

Αλλαγή ρυθμίσεων της λειτουργίας σάρωσης

Στοιχείο	Περιγραφή
File Format	<ul style="list-style-type: none">• JPEG: Σαρώνει τα πρωτότυπα σε μορφή JPEG.• PDF: Σαρώνει τα πρωτότυπα σε μορφή PDF. Μπορείτε να ανοίξετε το αρχείο με το Adobe Acrobat Reader.<ul style="list-style-type: none">- Multi Page: Αν θέλετε πολλαπλά πρωτότυπα να σαρωθούν σε ένα και μόνο αρχείο, πατήστε Multi Page.- Searchable: Το μηχάνημα ανιχνεύει κείμενο στη σαρωμένη εικόνα και δημιουργεί ένα αρχείο PDF με δυνατότητα αναζήτησης κειμένου. Πατήστε αυτό το κουμπί και επιλέξτε τη γλώσσα που χρησιμοποιείται στην εικόνα της σάρωσης. Πατήστε OK.- Compact: Αν θέλετε να συμπιέσετε τα πρωτότυπα για να δημιουργήσετε ένα αρχείο μικρού μεγέθους, πατήστε Compact. Αυτή η μέθοδος συμπίεσης είναι διαφορετική από την τυπική μορφή PDF. Μερικά τμήματα δεδομένων ενδέχεται να χαθούν κατά τη συμπίεση.- Add Digital Signature: Μπορείτε να εισάγετε στο PDF ψηφιακή υπογραφή με ένα πιστοποιητικό. <div data-bbox="380 1204 1084 1428"><p> Μόνο ο διαχειριστής, μπορεί να διαχειριστεί το ψηφιακό πιστοποιητικό από την επιλογή Digital Signature in PDF από το SyncThru™ Web Service.</p></div> <ul style="list-style-type: none">- PDF Encryption: Ορίζει την κρυπτογράφηση των αρχείων PDF.

Στοιχείο	Περιγραφή
File Format	<ul style="list-style-type: none">• TIFF: Σαρώνει τα πρωτότυπα σε μορφή TIFF (Tagged Image File Format). Αν θέλετε πολλαπλά πρωτότυπα να σαρωθούν σε ένα και μόνο αρχείο, πατήστε Multi Page.• XPS: Σαρώνει τα πρωτότυπα σε μορφή XPS (XML Paper Specification). Αν θέλετε πολλαπλά πρωτότυπα να σαρωθούν σε ένα και μόνο αρχείο, πατήστε Multi Page.
Adjust Background	<p>Προσαρμόζει το φόντο σε κάποιο βαθμό ρυθμίζοντας την πυκνότητα ή τη φωτεινότητα. Μπορείτε να φωτίσετε ή να διαγράψετε το σκούρο φόντο από σαρωμένο έγχρωμο χαρτί ή πρωτότυπα εφημερίδας.</p> <div data-bbox="1489 869 2195 1069"><p> Όταν χρησιμοποιείτε αυτή την επιλογή, η επιλογή Erase Backside Image στην καρτέλα Image είναι απενεργοποιημένη.</p></div> <ul style="list-style-type: none">• Off: Απενεργοποιεί αυτή τη λειτουργία.• Auto: Ρυθμίζει αυτόματα τη φωτεινότητα του φόντου.• Enhance: Σκουραίνει το φόντο. Χρησιμοποιήστε το αριστερό/δεξί βέλος για εναλλαγή των τιμών.• Erase: Φωτίζει το φόντο. Χρησιμοποιήστε το αριστερό/δεξί βέλος για εναλλαγή των τιμών.

Αλλαγή ρυθμίσεων της λειτουργίας σάρωσης

Στοιχείο	Περιγραφή
Erase Backside Image	<p>Αυτή η λειτουργία αποτρέπει την εμφάνιση της εικόνας της πίσω πλευράς μέσω του πρωτοτύπου εγγράφου.</p> <ul style="list-style-type: none">• Off: Απενεργοποιεί αυτήν την επιλογή.• Erase: Φωτίζει το φόντο. Χρησιμοποιήστε το αριστερό/δεξί βέλος για εναλλαγή των τιμών.
Quality	<p>Μπορείτε να χρησιμοποιήσετε αυτήν την επιλογή για να παράγετε ένα έγγραφο υψηλής ποιότητας. Όσο υψηλότερη ποιότητα επιλέγετε, τόσο μεγαλύτερο αρχείο δημιουργείται.</p> <ul style="list-style-type: none">• Best: Παράγει μια εικόνα υψηλής ποιότητας αλλά το μέγεθος αρχείου θα είναι μεγαλύτερο.• Normal: Η ποιότητα εικόνας και το μέγεθος αρχείο θα βρίσκονται μεταξύ των τιμών Best και Draft.• Draft: Παράγει μια εικόνα υψηλής ποιότητας αλλά το μέγεθος αρχείου θα είναι μικρότερο.

Χρήση της ρύθμισης προγράμματος

Η επιλογή αυτή σας επιτρέπει να αποθηκεύετε τις τρέχουσες ρυθμίσεις για μελλοντική χρήση. Μπορείτε επίσης να χρησιμοποιήσετε τις προηγούμενες ρυθμίσεις από την τελευταία εργασία.

Αποθήκευση

- 1 Πατήστε **Scan to Email**, **Scan to Server**, **Scan to Shared Folder** ή **Scan to USB** από την οθόνη ενδείξεων.
- 2 Ρυθμίστε τις λειτουργίες σάρωσης στις καρτέλες **Advanced**, **Image** ή **Output** (βλ. “Αλλαγή ρυθμίσεων της λειτουργίας σάρωσης” στη σελίδα 165).
- 3 Πατήστε στην καρτέλα **Basic**.
- 4 Ρυθμίστε την ποιότητα σάρωσης από τις επιλογές **Duplex** και **Resolution**.
- 5 Πατήστε **Programs > Save**.
- 6 Πατήστε στην περιοχή εισαγωγής **Program Name**. Εμφανίζεται το αναδυόμενο πληκτρολόγιο.
Καταχωρήστε το όνομα προγράμματος που θέλετε. Στη συνέχεια πατήστε **OK**.



Μπορείτε να δείτε τις τιμές των **Programs** κάνοντας κύλιση πάνω ή κάτω και να ελέγξετε τις τιμές χρησιμοποιώντας τα βέλη πάνω/κάτω.

- 7 Πατήστε **Save**.
- 8 Μπορείτε να επιλέξετε ξανά τις ρυθμίσεις. Αν όλα είναι εντάξει, πατήστε **Add to home** για να δημιουργήσετε συντόμευση στην αρχική οθόνη, **Save** για να αποθηκεύσετε τις τρέχουσες ρυθμίσεις ή **Cancel** για έξοδο χωρίς αποθήκευση.

Τοποθέτηση

- 1 Πατήστε **Scan to Email**, **Scan to Server** ή **Scan to USB** από την οθόνη ενδείξεων.
- 2 Πατήστε **Programs > Load**.
- 3 Πατήστε την προηγούμενη ρύθμιση που θέλετε να χρησιμοποιήσετε.
Το μηχάνημα είναι πλέον έτοιμο να αποστείλει φαξ σύμφωνα με τη ρύθμιση που επιλέξατε.
- 4 Πατήστε **Add to home** για να δημιουργήσετε μια συντόμευση στην αρχική οθόνη, **Delete** για να διαγράψετε την τρέχουσα ρύθμιση ή **Apply** για να χρησιμοποιήσετε την επιλεγμένη ρύθμιση.

Σάρωση με λογισμικό TWAIN

Αν θέλετε να σαρώσετε έγγραφα χρησιμοποιώντας άλλο λογισμικό, θα χρειαστεί να χρησιμοποιήσετε λογισμικό συμβατό με το πρότυπο TWAIN, όπως το Adobe Photoshop.

Ακολουθήστε τα παρακάτω βήματα για να εκτελέσετε σάρωση με λογισμικό TWAIN:

- 1** Βεβαιωθείτε ότι το μηχάνημα είναι συνδεδεμένο με τον υπολογιστή και είναι ενεργοποιημένο.
- 2** Τοποθετήστε τα πρωτότυπα με την όψη προς τα πάνω στο DSDF ή τοποθετήστε μία πλευρά του πρωτοτύπου στη γυάλινη επιφάνεια του σαρωτή και κλείστε το DSDF (βλ. “Τοποθέτηση πρωτοτύπων” στη σελίδα 75).
- 3** Ανοίξτε μια εφαρμογή, π.χ. το Adobe Photoshop.
- 4** Ανοίξτε το παράθυρο TWAIN και ορίστε τις επιλογές σάρωσης.
- 5** Σαρώστε και αποθηκεύστε τη σαρωμένη εικόνα.

Σάρωση με το Samsung Easy Document Creator

Το Samsung Easy Document Creator είναι μια εφαρμογή που βοηθάει τους χρήστες να σαρώσουν, να συνθέσουν και να αποθηκεύσουν τα έγγραφα σε πολλές μορφές, συμπεριλαμβανομένης και της μορφής .erub.



- Διαθέσιμο μόνο για χρήστες λειτουργικών συστημάτων Windows και Mac.
- Windows XP Service Pack 3 ή νεότερο και Internet Explorer 6.0 ή νεότερο είναι οι ελάχιστες απαιτήσεις για το Samsung Easy Document Creator.
- Το Samsung Easy Document Creator εγκαθίσταται αυτόματα όταν εγκαθιστάτε το λογισμικό του μηχανήματος (βλ. “Χρήση του Samsung Easy Document Creator” στη σελίδα 296).

- 1** Τοποθετήστε τα πρωτότυπα με την όψη προς τα πάνω στο DSDF ή τοποθετήστε μία πλευρά του πρωτοτύπου στη γυάλινη επιφάνεια του σαρωτή και κλείστε το DSDF (βλ. “Τοποθέτηση πρωτοτύπων” στη σελίδα 75).
- 2** Στο μενού **Έναρξη**, επιλέξτε **Προγράμματα** ή **Όλα τα προγράμματα** > **Samsung Printers**.
Για περιβάλλον χρήστη Mac, ανοίξτε το φάκελο **Applications** > φάκελος **Samsung** φάκελος > **Samsung Easy Document Creator**.
- 3** Κάντε κλικ στο **Samsung Easy Document Creator**.
- 4** Κάντε κλικ στο **Advanced Scan** από την αρχική οθόνη.

- 5** Επιλέξτε τον τύπο σάρωσης ή ένα από τα αγαπημένα και κάντε ρυθμίσεις στην εικόνα.
- 6** Κάντε κλικ στο **Σάρωση** για να σαρώσετε την τελική εικόνα ή στο **Προ-σάρωση** για να δείτε την εικόνα προεπισκόπησης.
- 7** Κάντε κλικ στο **Send** για να αποθηκεύσετε τις αλλαγές στην σαρωμένη εικόνα.
- 8** Πραγματοποιήστε την επιλογή που θέλετε.
- 9** Πατήστε **OK**.



Κάντε κλικ στην επιλογή **Βοήθεια** στο κουμπί (?) από το παράθυρο και κάντε κλικ στην επιλογή για την οποία θέλετε να μάθετε περισσότερα.

Σάρωση σε Mac

Μπορείτε να σαρώσετε έγγραφα χρησιμοποιώντας το πρόγραμμα **Image Capture**. Το MAC OS X παρέχει το πρόγραμμα **Image Capture**.

Σάρωση μέσω δικτύου

- 1 Βεβαιωθείτε ότι το μηχάνημά σας είναι συνδεδεμένο σε ένα δίκτυο.
- 2 Τοποθετήστε τα πρωτότυπα με την όψη προς τα πάνω στο DSDF ή τοποθετήστε μία πλευρά του πρωτοτύπου στη γυάλινη επιφάνεια του σαρωτή και κλείστε το DSDF (βλ. “Τοποθέτηση πρωτοτύπων” στη σελίδα 75).
- 3 Ανοίξτε το φάκελο **Applications** και εκτελέστε το **Image Capture**.
- 4 Επιλέξτε τη συσκευή κάτω από την περιοχή **SHARED**.
- 5 Ρυθμίστε τις επιλογές σάρωσης σε αυτό το πρόγραμμα.
- 6 Σαρώστε και αποθηκεύστε τη σαρωμένη εικόνα.



- Αν δεν λειτουργεί η σάρωση στο Image Capture, ενημερώστε το Mac OS με την πιο πρόσφατη έκδοση.
- Για περισσότερες πληροφορίες, ανατρέξτε στη βοήθεια για το **Image Capture**.

- Επίσης, μπορείτε να σαρώσετε χρησιμοποιώντας κάποιο λογισμικό συμβατό με TWAIN, όπως το Adobe Photoshop.
- Μπορείτε να σαρώσετε χρησιμοποιώντας το λογισμικό **Samsung Easy Document Creator**. Ανοίξτε το φάκελο **Applications** > φάκελος **Samsung** > **Samsung Easy Document Creator**.

Σάρωση σε Linux

Σάρωση

- 1 Βεβαιωθείτε ότι το μηχάνημα είναι συνδεδεμένο με τον υπολογιστή και είναι ενεργοποιημένο.
- 2 Εκκινήστε μια εφαρμογή σάρωσης όπως η xsane ή απλή σάρωση (Αν δεν είναι εγκατεστημένη, εγκαταστήστε την με μη αυτόματο τρόπο για να χρησιμοποιήσετε τις λειτουργίες σάρωσης. Π.χ., μπορείτε να χρησιμοποιήσετε την εντολή "yum install xsane" για συστήματα πακέτου rpm και την εντολή "apt-get install xsane" για συστήματα πακέτου deb για να εγκαταστήσετε το xsane).
- 3 Επιλέξτε τη συσκευή από τη λίστα και ορίστε τις ρυθμίσεις σάρωσης που θα ισχύσουν.
- 4 Κάντε κλικ στο κουμπί **Scan**.



8. Λειτουργία φαξ

Στο κεφάλαιο αυτό θα βρείτε πληροφορίες για τη χρήση του μηχανήματός σας ως συσκευή φαξ.

Αυτό το κεφάλαιο περιλαμβάνει:

- Προετοιμασία του φαξ 176
- Αποστολή φαξ από τον υπολογιστή σας 177
- Κατανόηση η οθόνη φαξ 179
- Αποστολή φαξ 181
- Λήψη φαξ 189
- Προσαρμογή των ρυθμίσεων εγγράφου 192
- Εκτύπωση μιας αναφορά φαξ 195
- Χρήση της ρύθμισης προγράμματος 196

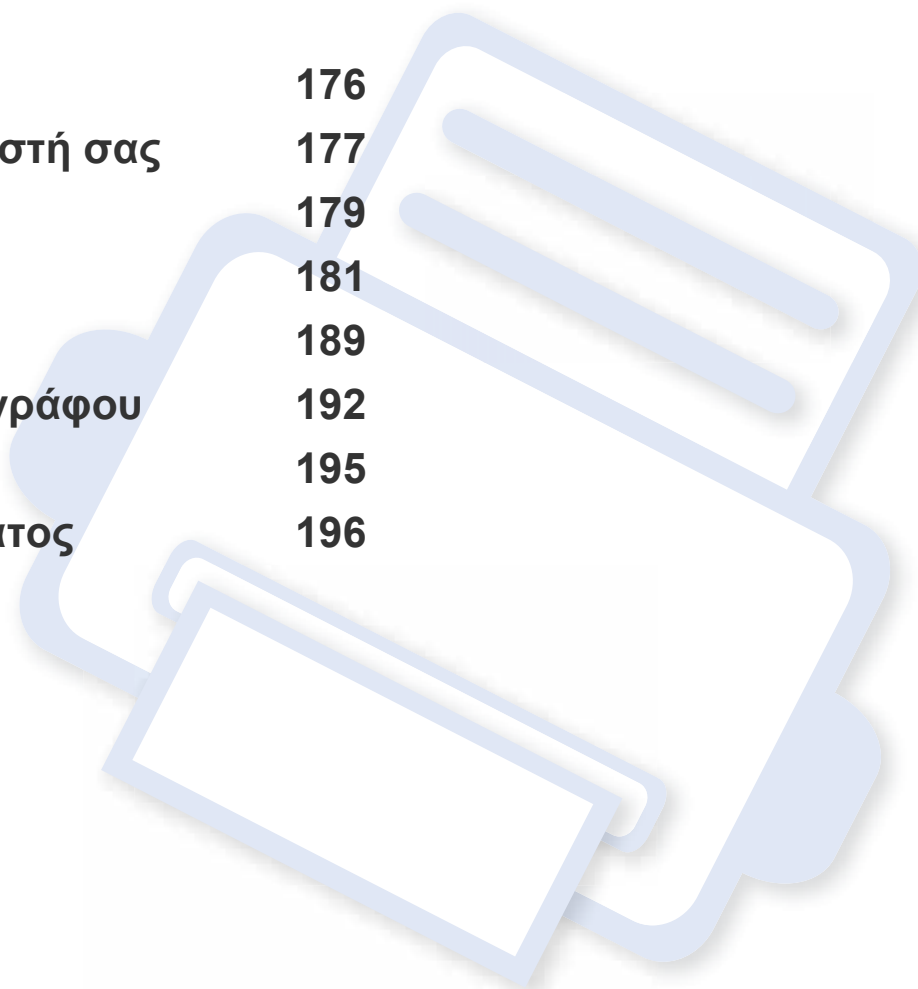

Προετοιμασία του φαξ

Πριν στείλετε ή λάβετε κάποιο φαξ, πρέπει να συνδέσετε το παρεχόμενο καλώδιο της τηλεφωνικής γραμμής σε κατάλληλη πρίζα. Ανατρέξτε στο Οδηγός γρήγορης εγκατάστασης για τον τρόπο πραγματοποίησης της σύνδεσης. Η μέθοδος πραγματοποίησης της τηλεφωνικής σύνδεσης διαφέρει από χώρα σε χώρα.



- Δεν μπορείτε να χρησιμοποιήσετε αυτό το μηχάνημα ως συσκευή φαξ μέσω διαδικτυακής γραμμής τηλεφώνου. Για περισσότερες πληροφορίες, επικοινωνήστε με τον παροχέα υπηρεσιών internet.
- Σας συνιστούμε τη χρήση παραδοσιακών υπηρεσιών αναλογικού τηλεφώνου (PSTN: δημόσιο τηλεφωνικό δίκτυο μεταγωγής) κατά τη σύνδεση τηλεφωνικών γραμμών για τη χρήση της λειτουργίας Φαξ. Αν χρησιμοποιείτε άλλες υπηρεσίες Internet (DSL, ISDN, VoIP), μπορείτε να βελτιώσετε την ποιότητα της σύνδεσης χρησιμοποιώντας ένα μικρο-φίλτρο. Το μικροφίλτρο ελαχιστοποιεί τα σήματα θορύβου που δεν χρειάζονται και βελτιώνει την ποιότητα της σύνδεσης ή την ποιότητα Internet. Εφόσον το μικροφίλτρο DSL δεν παρέχεται με τη συσκευή, επικοινωνήστε με την υπηρεσία παροχής Internet για τη χρήση του μικροφίλτρου DSL.

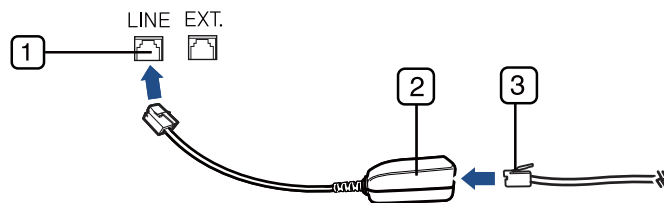

- 1 Θύρα γραμμής
- 2 Μικροφίλτρο
- 3 Μόντεμ DSL/Τηλεφωνική γραμμή

Αποστολή φαξ από τον υπολογιστή σας

Μπορείτε να στείλετε ένα φαξ από τον υπολογιστή σας χωρίς να χρησιμοποιήσετε το μηχάνημα. Βεβαιωθείτε ότι το μηχάνημα και ο υπολογιστής σας είναι συνδεδεμένα στο ίδιο δίκτυο.

Αποστολή φαξ (Windows)

Για να στείλετε ένα φαξ από τον υπολογιστή σας, πρέπει να εγκαταστήσετε το πρόγραμμα **Samsung Network PC Fax**. Το πρόγραμμα αυτό εγκαθίσταται κατά την εγκατάσταση του προγράμματος οδήγησης του εκτυπωτή.



Για περισσότερες πληροφορίες σχετικά με το **Samsung Network PC Fax**, κάντε κλικ στο **Βοήθεια**.

- 1 Ανοίξτε το έγγραφο προς αποστολή.
- 2 Επιλέξτε **Εκτύπωση** από το μενού **Αρχείο**.
Εμφανίζεται το παράθυρο **Εκτύπωση**. Μπορεί να είναι λίγο διαφορετικό, ανάλογα με την εφαρμογή που χρησιμοποιείτε.
- 3 Επιλέξτε **Samsung Network PC Fax** από το παράθυρο **Εκτύπωση**
- 4 Κάντε κλικ στην επιλογή **Εκτύπωση** ή **OK**.
- 5 Καταχωρίστε τους αριθμούς των παραληπτών και ρυθμίστε τις επιλογές, αν είναι απαραίτητο.
- 6 Κάντε κλικ στο **Αποστολή**.

Έλεγχος λίστας απεσταλμένων φαξ (Windows)

Μπορείτε να ελέγχετε μια λίστα απεσταλμένων φαξ στον υπολογιστή σας.

Από το μενού **Έναρξη**, επιλέξτε **Προγράμματα** ή **Όλα τα προγράμματα** > **Samsung Printers** > **Ιστορικό Αποστολής Φαξ**. Στη συνέχεια, εμφανίζεται το παράθυρο με τη λίστα των φαξ που έχετε στείλει.



Για περισσότερες πληροφορίες σχετικά με το **Ιστορικό Αποστολής Φαξ**, κάντε κλικ στο κουμπί **Βοήθεια** (?).



Αποστολή ενός φαξ (Mac)

Για να στείλετε ένα φαξ από τον υπολογιστή σας, πρέπει να εγκαταστήσετε το πρόγραμμα **Fax Utilities**. Το πρόγραμμα αυτό εγκαθίσταται κατά την εγκατάσταση του προγράμματος οδήγησης του εκτυπωτή.

Τα βήματα που ακολουθούν διαφέρουν ανάλογα με την έκδοση του λειτουργικού συστήματος.

- 1 Ανοίξτε το έγγραφο προς αποστολή.
- 2 Επιλέξτε **Print** από το μενού **File**.
- 3 Επιλέξτε τον εκτυπωτή από την αναπτυσσόμενη λίστα στο **Printer**.

Αποστολή φαξ από τον υπολογιστή σας

- 4 Επιλέξτε τον αριθμό αντιγράφων και σελίδων.
- 5 Επιλέξτε το μέγεθος, τον προσανατολισμό και την κλίμακα χαρτιού.
- 6 Πληκτρολογήστε τον αριθμό φαξ των παραληπτών στην περιοχή εισαγωγής **To**. Μπορείτε, επίσης, να χρησιμοποιείτε την επιλογή **Addresses** πατώντας το κουμπί , αν έχετε αποθηκευμένους στη μνήμη αριθμούς φαξ που χρησιμοποιείτε συχνά.
- 7 Αν είναι απαραίτητο, καταχωρίστε τον κωδικό πρόσβασης στην περιοχή εισαγωγής **Dialing Prefix**.
- 8 Αν είναι απαραίτητο, μπορείτε να στείλετε το φαξ με πρώτη σελίδα: επιλέξτε **Use Cover Page**.
Καταχωρίστε το θέμα και το μήνυμα της εργασίας φαξ.
- 9 Κάντε κλικ στο **Φαξ**.
- 10 Το εικονίδιο Fax εμφανίζεται () στο σταθμό Mac. Κάντε κλικ στο εικονίδιο.
Μπορείτε να δείτε την κατάσταση της εργασίας φαξ. Μπορείτε, επίσης, να διαγράψετε, να θέσετε σε αναμονή, να συνεχίσετε την εκτέλεση και να διακόψετε προσωρινά την εργασία φαξ.

Κατανόηση η οθόνη φαξ

Για να χρησιμοποιήσετε τη λειτουργία φαξ, πατήστε **Fax** στην οθόνη ενδείξεων.

Αν εμφανιστεί διαφορετική οθόνη, πατήστε (🏠) για να μεταβείτε στην αρχική οθόνη ενδείξεων.



Καρτέλα Basic



- **Περιοχή εισαγωγής αριθμού φαξ:** Καταχωρήστε τον αριθμό φαξ του παραλήπτη με χρήση του αριθμητικού πληκτρολογίου στον πίνακα ελέγχου. Αν έχετε διαμορφώσει τις ρυθμίσεις του βιβλίου διευθύνσεων, πατήστε στο **Address Book** (βλ. “Δημιουργία βιβλίου διευθύνσεων από τον πίνακα ελέγχου” στη σελίδα 199 ή “Δημιουργία βιβλίου διευθύνσεων με χρήση του SyncThru™ Web Service” στη σελίδα 204).
- **Resolution:** Ρυθμίζει τις επιλογές ανάλυσης.
- **Darkness:** Ρυθμίζει το βαθμό σκουρότητας του σαρωμένου εγγράφου

Κατανόηση η οθόνη φαξ

- **Address Book**(()Favorite, All, ABC): Καταχωρίζει τη διεύθυνση του παραλήπτη με επιλογή των αποθηκευμένων διευθύνσεων. Μπορείτε να αποθηκεύσετε διευθύνσεις email που χρησιμοποιείτε συχνά χρησιμοποιώντας τον πίνακα ελέγχου ή το SyncThru™ Web Service (βλ. “Δημιουργία βιβλίου διευθύνσεων από τον πίνακα ελέγχου” στη σελίδα 199 ή “Δημιουργία βιβλίου διευθύνσεων με χρήση του SyncThru™ Web Service” στη σελίδα 204).
- **Programs**: Σας επιτρέπει να αποθηκεύσετε τις τρέχουσες ρυθμίσεις προτιμήσεων για μελλοντική χρήση (βλ. “Χρήση της ρύθμισης προγράμματος” στη σελίδα 196).
- **Original Orientation**: Επιλέγει τον προσανατολισμό των πρωτοτύπων.
- **Delay Send**: Ρυθμίζει το μηχάνημα να στέλνει φαξ με χρονική καθυστέρηση χωρίς τη δική σας επέμβαση (βλ. “Καθυστέρηση μετάδοσης” στη σελίδα 187).
- **Build Job**: Αφού ολοκληρωθεί η σάρωση, εμφανίζεται το παράθυρο **Scan More Pages** για να σας ρωτήσει αν θέλετε να σαρώσετε κι άλλη σελίδα. Αν επιλέξετε **Yes**, τότε μπορείτε να σαρώσετε κι άλλη σελίδα στην τρέχουσα εργασία. Αν επιλέξετε **No**, τότε η διαδικασία σάρωσης έχει ολοκληρωθεί και εκτελείται το υπόλοιπο της εργασίας.

Καρτέλα Advanced



- **Original Size**: Επιλέγει το μέγεθος του πρωτοτύπου.
- **Duplex**: Επιλέγει αν το μηχάνημα θα στέλνει με φαξ τη μία όψη του πρωτοτύπου ή και τις δύο όψεις του πρωτοτύπου.

Καρτέλα Image



- **Original Type**: Βελτιώνει την ποιότητα φαξ με βάση τον τύπο του πρωτότυπου εγγράφου που σαρώνεται.

Αποστολή φαξ

Το τμήμα αυτό εξηγεί τον τρόπο αποστολής ενός φαξ και τις ειδικές μεθόδους μετάδοσης.



Όταν τοποθετείτε τα πρωτότυπα, μπορείτε να χρησιμοποιήσετε είτε τον τροφοδότη εγγράφων (DSDF) είτε τη γυάλινη επιφάνεια σαρωτή. Αν τα πρωτότυπα τοποθετηθούν τόσο στον τροφοδότη εγγράφων (DSDF) όσο και στη γυάλινη επιφάνεια σαρωτή, το μηχάνημα θα διαβάσει πρώτα τα πρωτότυπα που τοποθετήθηκαν στο DSDF, που έχουν υψηλότερη προτεραιότητα κατά τη σάρωση.

Ρύθμιση της κεφαλίδα φαξ

Σε ορισμένες χώρες απαιτείται βάσει νόμου να εμφανίζεται ο αριθμός του φαξ σε κάθε φαξ που στέλνετε.

- 1 Πατήστε **Machine Setup > Application Settings > Fax Settings > Machine ID & Fax No.** από την οθόνη ενδείξεων.
- 2 Επιλέξτε μια γραμμή φαξ αν το μηχάνημά σας διαθέτει πολλαπλές γραμμές φαξ.
- 3 Πατήστε στην περιοχή εισαγωγής **ID Name**. Εμφανίζεται το αναδυόμενο πληκτρολόγιο.
Καταχωρήστε το όνομά σας ή το όνομα της εταιρείας. Πατήστε **OK**.

- 4 Πατήστε στην περιοχή εισαγωγής **Fax Number**.
Καταχωρίστε τον αριθμό φαξ χρησιμοποιώντας το αριθμητικό πληκτρολόγιο στον πίνακα ελέγχου.
- 5 Πατήστε **OK** για να αποθηκεύσετε τις πληροφορίες.

Αποστολή ενός φαξ

- 1 Τοποθετήστε τα πρωτότυπα με την όψη προς τα πάνω στο DSDF ή τοποθετήστε μία πλευρά του πρωτοτύπου στη γυάλινη επιφάνεια του σαρωτή και κλείστε το DSDF (βλ. “Τοποθέτηση πρωτοτύπων” στη σελίδα 75).



Αυτό το μηχάνημα σμικραίνει αυτόματα το πρωτότυπο έγγραφο ώστε να ταιριάζει με το μέγεθος χαρτιού στο φαξ του παραλήπτη. Για παράδειγμα, αν το μέγεθος του πρωτότυπου εγγράφου είναι A5 και το χαρτί που είναι τοποθετημένο στο φαξ του παραλήπτη είναι A4 το πρωτότυπο χαρτί σμικραίνει έτσι ώστε να χωράει σε χαρτί μεγέθους A4.

Αποστολή φαξ

2 Πατήστε **Fax** από την οθόνη ενδείξεων.



3 Προσαρμόστε τις ρυθμίσεις εγγράφου στην καρτέλα **Advanced** ή **Image** (βλ. “Προσαρμογή των ρυθμίσεων εγγράφου” στη σελίδα 192).

4 Πατήστε στην καρτέλα **Basic**.

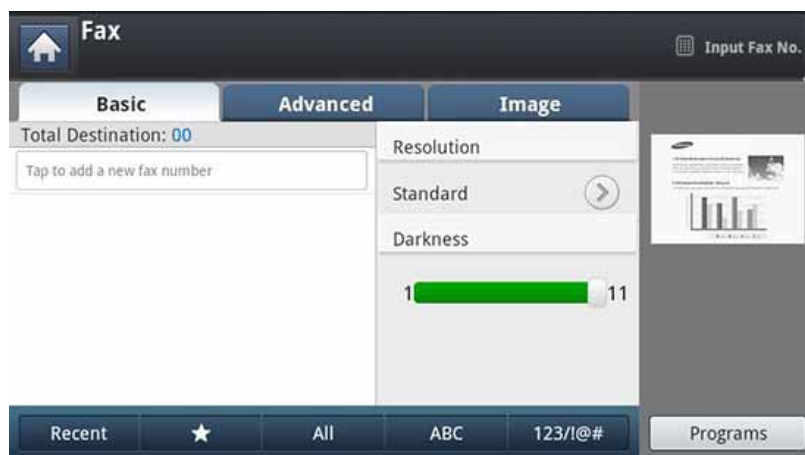

5 Επιλέξτε **Resolution**.

6 Όταν ο κέρσορας στη γραμμή εισαγωγής αναβοσβήνει, καταχωρίστε τον αριθμό φαξ χρησιμοποιώντας το αριθμητικό πληκτρολόγιο στον πίνακα ελέγχου, ή χρησιμοποιήστε το **Address Book** από την οθόνη ενδείξεων, αν έχετε εκ των προτέρων αποθηκεύσει αριθμούς φαξ που χρησιμοποιούνται συχνά.

- Μπορείτε να στείλετε ένα φαξ σε έως 10 προορισμούς ταυτόχρονα.
- Για εισαγωγή παύσης, πατήστε το κουμπί **Pause** στην κατάλληλη θέση κατά την καταχώρηση του αριθμού φαξ. Ο χαρακτήρας “-” εμφανίζεται στην αντίστοιχη θέση στην οθόνη.

7 Πατήστε **(Start)** στον πίνακα ελέγχου. Το μηχάνημα ξεκινά τη σάρωση και στέλνει ένα φαξ στους παραλήπτες.

- Μπορείτε να αποστείλετε φαξ απευθείας από τον υπολογιστή σας (βλ. “Αποστολή φαξ από τον υπολογιστή σας” στη σελίδα 177).
- Όταν θέλετε να ακυρώσετε μια εργασία φαξ, πατήστε **(Stop)** στον πίνακα ελέγχου πριν το μηχάνημα ξεκινήσει τη μετάδοση, ή πατήστε το κουμπί **Job Status** στον πίνακα ελέγχου και επιλέξτε την εργασία που θέλετε να διαγράψετε, στη συνέχεια πατήστε στην επιλογή **Delete** (βλ. “Κουμπί Job Status” στη σελίδα 35).
- Αν χρησιμοποιήσατε τη γυάλινη επιφάνεια σαρωτή, το μηχάνημα εμφανίζει ένα μήνυμα που ρωτά αν θέλετε να τοποθετήσετε άλλη σελίδα. Τοποθετήστε κάποιο άλλο πρωτότυπο και πατήστε **Yes**. Όταν τελειώσετε, πατήστε **No** σε αυτό το παράθυρο.
- Όσο το μηχάνημα στέλνει φαξ, δεν μπορείτε να στείλετε ταυτόχρονα και μήνυμα ηλεκτρονικού ταχυδρομείου.

Αποστολή φαξ

Αποστολή φαξ με χρήση αριθμού ταχείας κλήσης

Όταν σας ζητηθεί να πληκτρολογήσετε έναν αριθμό προορισμού κατά την αποστολή ενός φαξ, πληκτρολογήστε τον αριθμό ταχείας κλήσης στον οποίο αποθηκεύσατε τον αριθμό που θέλετε (βλ. “Ρύθμιση Βιβλίου Διευθύνσεων” στη σελίδα 198).

- 1 Τοποθετήστε τα πρωτότυπα με την όψη προς τα πάνω στο DADF ή τοποθετήστε μία πλευρά του πρωτοτύπου στη γυάλινη επιφάνεια του σαρωτή και κλείστε το DADF (βλ. “Τοποθέτηση πρωτοτύπων” στη σελίδα 75).
- 2 Πατήστε **Fax** από την οθόνη ενδείξεων.



- 3 Προσαρμόστε τις ρυθμίσεις εγγράφου στην καρτέλα **Advanced** ή **Image** (βλ. “Προσαρμογή των ρυθμίσεων εγγράφου” στη σελίδα 192).

- 4 Πατήστε στην καρτέλα **Basic**.

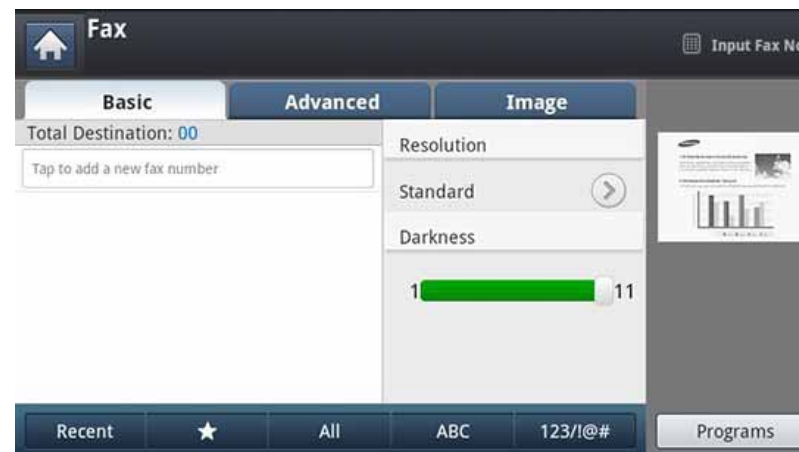

- 5 Επιλέξτε **Resolution**.

- 6 Όταν πατήσετε τη γραμμή εισόδου από την οθόνη:

- Για ένα μονοψήφιο (0-9) αριθμό ταχείας κλήσης, πατήστε παρατεταμένα το αντίστοιχο πλήκτρο ψηφίου χρησιμοποιώντας το αριθμητικό πληκτρολόγιο στον πίνακα χειρισμού.
- Για ένα διψήφιο ή τριψήφιο αριθμό ταχείας κλήσης, πατήστε το πρώτο ή τα πρώτα κουμπιά ψηφίου και μετά κρατήστε πατημένο το κουμπί του τελευταίου ψηφίου χρησιμοποιώντας το αριθμητικό πληκτρολόγιο στον πίνακα χειρισμού.

- 7 Πατήστε **(Start)** στον πίνακα ελέγχου.

Το μηχάνημα ξεκινά τη σάρωση και στέλνει ένα φαξ στους παραλήπτες.

Αποστολή φαξ

Μη αυτόματη αποστολή φαξ με χρήση της λειτουργίας On Hook

Στη μέθοδο αυτή η αποστολή ενός φαξ γίνεται με χρήση του κουμπιού **On Hook** από την καρτέλα **Basic**.

Όταν χρησιμοποιείτε **Delay Send**, **Quick Start Fax** και **Priority Send** στην καρτέλα **Advanced**, δεν μπορείτε να αποστείλετε ένα φαξ χρησιμοποιώντας την επιλογή **On Hook**.

- 1 Τοποθετήστε τα πρωτότυπα με την όψη προς τα πάνω στο DSDF ή τοποθετήστε μία πλευρά του πρωτοτύπου στη γυάλινη επιφάνεια του σαρωτή και κλείστε το DSDF (βλ. “Τοποθέτηση πρωτοτύπων” στη σελίδα 75).
- 2 Πατήστε **Fax** από την οθόνη ενδείξεων.



- 3 Προσαρμόστε τις ρυθμίσεις εγγράφου στην καρτέλα **Advanced** ή **Image** (βλ. “Προσαρμογή των ρυθμίσεων εγγράφου” στη σελίδα 192).

Αποστολή φαξ

- 4 Πατήστε στην καρτέλα **Basic**.

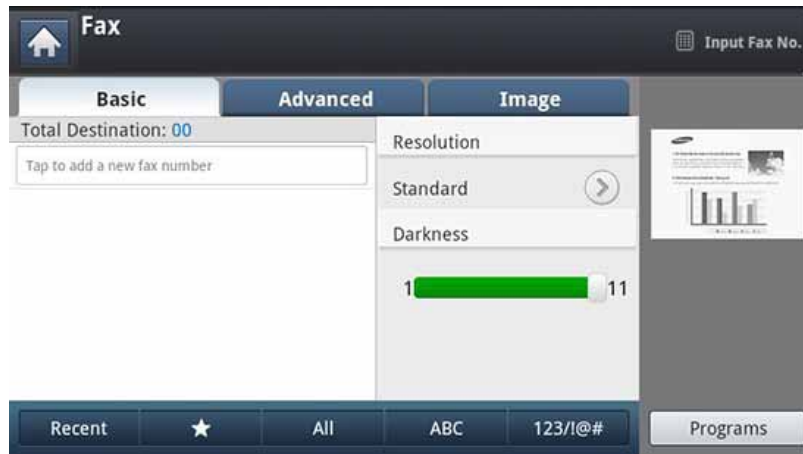

- 5 Επιλέξτε **Resolution**.
- 6 Πατήστε **On Hook** στην οθόνη ενδείξεων.
- 7 Όταν ακούσετε τον ήχο κλήσης, καταχωρήστε έναν αριθμό φαξ χρησιμοποιώντας το αριθμητικό πληκτρολόγιο στον πίνακα ελέγχου.
- 8 Πατήστε **(Start)** όταν ακούσετε ένα διαπεραστικό σήμα φαξ από το απομακρυσμένο μηχάνημα φαξ.

Νέα αποστολή αυτόματα

Αν ο αριθμός που καλέσατε είναι κατειλημμένος ή δεν απαντήσει όταν στέλνετε ένα φαξ, το μηχάνημα επανακαλεί αυτόματα τον αριθμό.

Για αλλαγή του χρόνου αναμονής για επανάκληση και/ή του αριθμού προσπαθειών επανάκλησης, ακολουθήστε τα παρακάτω βήματα.

- 1 Πατήστε **Machine Setup > Application Settings > Fax Settings > Redial** από την οθόνη ενδείξεων.
- 2 Επιλέξτε μια γραμμή φαξ αν το μηχάνημά σας διαθέτει πολλαπλές γραμμές φαξ.
- 3 Ρυθμίστε την επιλογή **Redial Term(min)** χρησιμοποιώντας τα βέλη + και -.
- 4 Ρυθμίστε την επιλογή **Redial Times** χρησιμοποιώντας τα βέλη + και -.

Αποστολή φαξ

Επανάκληση του τελευταίου αριθμού

Μπορείτε να επιλέξετε αριθμούς φαξ αντί να πατήσετε το αριθμητικό πλήκτρο.

1 Τοποθετήστε τα πρωτότυπα με την όψη προς τα πάνω στο DSDF ή τοποθετήστε μία πλευρά του πρωτοτύπου στη γυάλινη επιφάνεια του σαρωτή και κλείστε το DSDF (βλ. “Τοποθέτηση πρωτοτύπων” στη σελίδα 75).

2 Πατήστε **Fax** από την οθόνη ενδείξεων.



3 Προσαρμόστε τις ρυθμίσεις εγγράφου στην καρτέλα **Advanced** ή **Image** (βλ. “Προσαρμογή των ρυθμίσεων εγγράφου” στη σελίδα 192).

4 Πατήστε στην καρτέλα **Basic**.

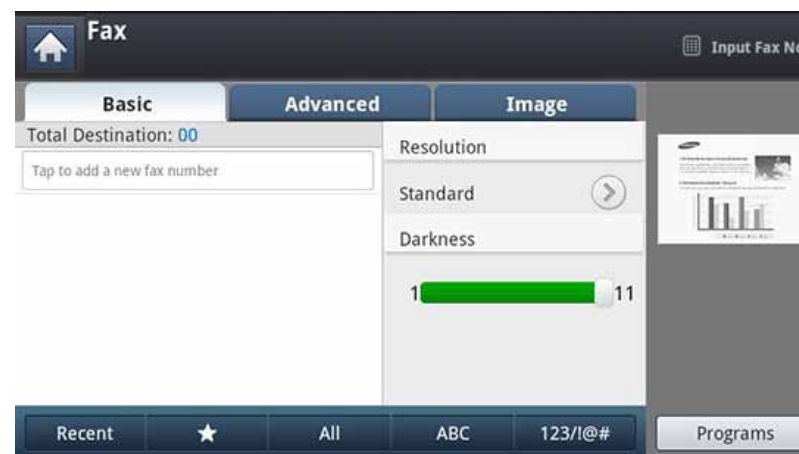

5 Επιλέξτε **Resolution**.

6 Πατήστε **Recent**.

7 Πατήστε στον αριθμό φαξ που θέλετε να καλέσετε ξανά. Στη συνέχεια πατήστε **OK**.



- **Προσθήκη σε Διεύθυνση:** Σας επιτρέπει να προσθέτετε έναν αριθμό φαξ στα **Recent** αποτελέσματα στο **Address Book**.
- **Διαγραφή:** Σας επιτρέπει να διαγράψετε έναν αριθμό φαξ στα **Recent** αποτελέσματα. Πατήστε στον αριθμό φαξ που θέλετε να διαγράψετε. Στη συνέχεια πατήστε **Delete**.

8 Πατήστε  (**Start**) στον πίνακα ελέγχου. Το μηχάνημα ξεκινά τη σάρωση και στέλνει ένα φαξ στους παραλήπτες.

Αποστολή φαξ

Καθυστέρηση μετάδοσης

Μπορείτε να ρυθμίσετε το μηχάνημα να στείλει ένα φαξ με χρονική καθυστέρηση, όταν δεν θα βρίσκεστε εκεί.



- Όταν χρησιμοποιείτε αυτή την επιλογή, οι επιλογές **Quick Start Fax** και **Priority Send** στην καρτέλα **Advanced** είναι απενεργοποιημένες.
- Όταν χρησιμοποιείτε αυτή την επιλογή, δεν μπορείτε να αποστείλετε φαξ χρησιμοποιώντας το κουμπί **On Hook** στην οθόνη ενδείξεων.

- 1 Τοποθετήστε τα πρωτότυπα με την όψη προς τα πάνω στο DSDF ή τοποθετήστε μία πλευρά του πρωτοτύπου στη γυάλινη επιφάνεια του σαρωτή και κλείστε το DSDF (βλ. “Τοποθέτηση πρωτοτύπων” στη σελίδα 75).
- 2 Πατήστε **Fax** από την οθόνη ενδείξεων.



- 3 Προσαρμόστε τις ρυθμίσεις εγγράφου στην καρτέλα **Advanced** ή **Image** (βλ. “Προσαρμογή των ρυθμίσεων εγγράφου” στη σελίδα 192).

Αποστολή φαξ

- 4 Πατήστε στην καρτέλα **Basic**.

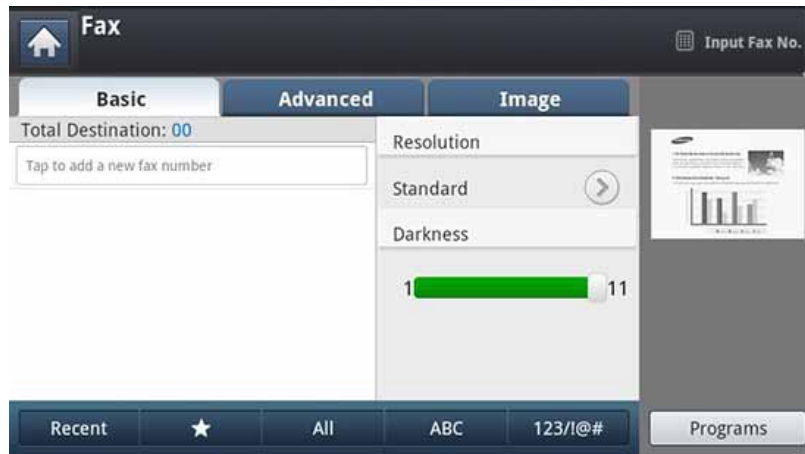

- 5 Επιλέξτε **Resolution**.

- 6 Όταν ο δρομέας αναβοσβήνει στη γραμμή εισαγωγής, καταχωρίστε τον αριθμό φαξ χρησιμοποιώντας το αριθμητικό πληκτρολόγιο στον πίνακα ελέγχου. Ή χρησιμοποιήστε την επιλογή **Address Book** από την οθόνη ενδείξεων, αν έχετε αποθηκεύσει αριθμούς φαξ που χρησιμοποιείτε συχνά.

- 7 Κάντε κλικ στην καρτέλα **Advanced > Delay Send**.

- 8 Πατήστε **On** για να ενεργοποιήσετε αυτή τη λειτουργία.

- 9 Πατήστε στην περιοχή εισαγωγής **Job Name**. Εμφανίζεται το αναδυόμενο πληκτρολόγιο.

Καταχωρήστε το όνομα εργασίας που θέλετε. Πατήστε **Done**.

Αν δεν καταχωρήσετε το όνομα της εργασίας, το μηχάνημα εκχωρεί το όνομα εργασίας.

- 10 Ορισμός του χρόνου καθυστέρησης έναρξης.



Μπορείτε να ορίσετε το χρόνο καθυστέρησης αποστολής από 15 λεπτά και άνω σε σχέση με την τρέχουσα ώρα. Για παράδειγμα, αν είναι 1:00, μπορείτε να ορίσετε να αποσταλεί το φαξ στις 1:15. Αν η ρυθμισμένη ώρα δεν είναι σωστή, θα εμφανιστεί ένα προειδοποιητικό μήνυμα, και το μηχάνημα επιστρέφει στην τρέχουσα ώρα.

- 11 Πατήστε **(Start)** στον πίνακα ελέγχου. Το μηχάνημα ξεκινάει να αποθηκεύει τα δεδομένα του σαρωμένου πρωτοτύπου στη μνήμη.



Για να ακυρώσετε την αποστολή ενός φαξ με καθυστέρηση, πατήστε **Off** προτού να ξεκινήσει η αποστολή.

Λήψη φαξ

Η ενότητα αυτή εξηγεί τον τρόπο λήψης ενός φαξ και τις ειδικές μεθόδους λήψης που είναι διαθέσιμες.

Αλλαγή λειτουργιών λήψης

Το μηχάνημα έχει προρυθμιστεί στη λειτουργία **Fax** από το εργοστάσιο. Όταν λαμβάνετε φαξ, το μηχάνημα απαντά στην κλήση έπειτα από συγκεκριμένο αριθμό κωδωνισμών και λαμβάνει αυτόματα το φαξ. Ωστόσο, αν θέλετε να αλλάξετε τη λειτουργία λήψης, ακολουθήστε τα παρακάτω βήματα:

- 1 Πατήστε **Machine Setup > Application Settings > Fax Settings** στην οθόνη.
- 2 Επιλέξτε μια γραμμή φαξ αν το μηχάνημά σας διαθέτει πολλαπλές γραμμές φαξ.
- 3 Πατήστε **Receive Mode**.
- 4 Κάντε την κατάλληλη επιλογή.
 - **Telephone:** Λαμβάνει ένα φαξ με πάτημα της επιλογής **Fax > On Hook** και μετά της επιλογής  (**Start**).
 - **Fax:** Απαντά σε μια εισερχόμενη κλήση φαξ και μεταβαίνει αμέσως στη λειτουργία λήψης φαξ.

- **Answering Machine/Fax:** Διατίθεται όταν στο μηχάνημά σας υπάρχει συνδεδεμένος αυτόματος τηλεφωνητής. Το μηχάνημα απαντά σε μια εισερχόμενη κλήση και ο καλών μπορεί να αφήσει μήνυμα στον αυτόματο τηλεφωνητή. Αν το μηχάνημα φαξ ανιχνεύσει στη γραμμή τόνο φαξ, μεταβαίνει αυτόματα στη λειτουργία Φαξ για να λάβει το φαξ.

Μη αυτόματη λήψη σε Τηλεφωνική Λειτουργία

Μπορείτε να λάβετε μια κλήση φαξ πατώντας **Fax > On Hook** και μετά πατώντας  (**Start**) όταν ακούσετε έναν τόνο φαξ από την απομακρυσμένη συσκευή. Το μηχάνημα αρχίζει να λαμβάνει το φαξ.

Λήψη σε λειτουργία ασφαλούς λήψης

Ίσως χρειάζεται να προστατέψετε τα εισερχόμενα φαξ σας από την πρόσβαση μη εξουσιοδοτημένων ατόμων. Μπορείτε να ενεργοποιήσετε τη λειτουργία ασφαλούς λήψης για να περιορίσετε την εκτύπωση εισερχόμενων φαξ, όταν το μηχάνημα δεν παρακολουθείται. Στη λειτουργία ασφαλούς λήψης, όλα τα εισερχόμενα φαξ αποθηκεύονται στη μνήμη.

Λήψη φαξ

- 1 Πατήστε **Machine Setup > Application Settings > Fax Settings > Secure Receive** από την οθόνη ενδείξεων.



Η λειτουργία **Secure Receive** μπορεί να διαμορφωθεί μόνο από έναν εξουσιοδοτημένο χρήστη ο οποίος διαθέτει καταχωρημένο αναγνωριστικό (ID) και κωδικό πρόσβασης στο μηχάνημα. Όταν σας ζητηθεί από το μηχάνημα, εισαγάγετε το αναγνωριστικό και τον κωδικό πρόσβασης.

- 2 Επιλέξτε μια γραμμή φαξ αν το μηχάνημά σας διαθέτει πολλαπλές γραμμές φαξ.
- 3 Πατήστε **ON** για να ενεργοποιήσετε αυτή τη λειτουργία.



Όταν το μηχάνημα παραλαμβάνει φαξ σε αυτή τη λειτουργία, η λειτουργία **Print** θα είναι ενεργοποιημένη. Αν θέλετε να εκτυπώσετε τα ασφαλή φαξ, πατήστε **Print**. Θα εκτυπωθούν όλα τα ασφαλή φαξ.

- 4 Αν θέλετε πρόσβαση στη ρύθμιση **Passcode**, πατήστε το **Passcode** που αναβοσβήνει και στη συνέχεια εισάγετε το **Passcode**.
- 5 Αν θέλετε όλα τα εισερχόμενα φαξ να μεταβαίνουν πάντα στη μνήμη, πατήστε **Whole Day**. Αλλιώς, μεταβείτε στο επόμενο βήμα.
- 6 Ορίστε την **Start Time** πατώντας τα κουμπιά + και -. Πατήστε **OK**.
- 7 Πατήστε στο **End Time** και ορίστε την καθορισμένη ώρα λήξης χρησιμοποιώντας τα κουμπιά + και -.
- 8 Πατήστε **OK** στην οθόνη ενδείξεων.



Για να απενεργοποιήσετε τη λειτουργία **Secure Receive**, πατήστε **Off**. Στην περίπτωση αυτή, το φαξ που λάβατε θα εκτυπωθεί.

Εκτύπωση εισερχόμενων φαξ και στις δύο όψεις του χαρτιού

Ενεργοποιήστε τη συγκεκριμένη λειτουργία διπλής όψης για να εξοικονομήσετε χαρτί. Όταν το μηχάνημα εκτυπώνει τα δεδομένα του ληφθέντος φαξ, τα εκτυπώνει στις δύο πλευρές του χαρτιού.

- 1 Πατήστε **Machine Setup > Application Settings > Fax Settings > Received Fax Printing > Duplex** από την οθόνη ενδείξεων.
- 2 Κάντε την κατάλληλη επιλογή.
 - **Off:** Εκτυπώνει μόνο από τη μία πλευρά του χαρτιού.
 - **Long Edge:** Εκτυπώνει και στις δύο πλευρές του χαρτιού, ωστόσο η σύνδεση θα είναι από τη μακριά πλευρά.
 - **Short Edge:** Εκτυπώνει και στις δύο πλευρές του χαρτιού, ωστόσο η σύνδεση θα είναι από τη στενή πλευρά.
- 3 Πατήστε  (**Back**) για να επιστρέψετε στην προηγούμενη οθόνη.

Λήψη φαξ

Λήψη φαξ στη μνήμη

Επειδή το μηχάνημά σας είναι μια συσκευή πολλαπλών εργασιών, μπορεί να λαμβάνει φαξ ενώ παράγετε αντίγραφα ή εκτυπώνετε. Αν λάβετε κάποιο φαξ κατά την αντιγραφή ή εκτύπωση, το μηχάνημά σας αποθηκεύει τα εισερχόμενα φαξ στη μνήμη του. Στη συνέχεια, μόλις ολοκληρώσετε την αντιγραφή ή την εκτύπωση, το μηχάνημα εκτυπώνει αυτόματα το φαξ.

Προσαρμογή των ρυθμίσεων εγγράφου

Πριν στείλετε κάποιο φαξ, μπορείτε να προσαρμόσετε τις ρυθμίσεις εγγράφου, π.χ. την ανάλυση, τη σκουρότητα, τη λειτουργία διπλής όψης και άλλα.



- Ενδέχεται κάποια μενού να μην εμφανιστούν στην οθόνη ανάλογα με τις επιλογές ή τα μοντέλα.
- Η παρούσα ρύθμιση εγγράφου αφορά μόνο την τρέχουσα εργασία. Αν θέλετε να αλλάξετε τις προεπιλεγμένες ρυθμίσεις στις ρυθμίσεις εγγράφου, ανατρέξτε στο **Machine Setup > Application Settings > Fax Settings**.

Για να αλλάξετε τις επιλογές μενού:

- 1 Πατήστε **Fax** από την οθόνη ενδείξεων.



- 2 Τοποθετήστε τα πρωτότυπα με την όψη προς τα πάνω στο DSDF ή τοποθετήστε μία πλευρά του πρωτοτύπου στη γυάλινη επιφάνεια του σαρωτή και κλείστε το DSDF (βλ. “Τοποθέτηση πρωτοτύπων” στη σελίδα 75).
- 3 Αν θέλετε να προσαρμόσετε τις ρυθμίσεις αντιγραφής, συμπεριλαμβανομένων των σμίκρυνση/μεγέθυνση, σκουρότητα, τύπος πρωτοτύπου και άλλα από την οθόνη ενδείξεων.
- 4 Πατήστε στην καρτέλα **Basic**, **Advanced**, ή **Image** από την οθόνη ενδείξεων.
- 5 Κάντε την κατάλληλη επιλογή.

Στοιχείο	Περιγραφή
Darkness	Ρυθμίζει το επίπεδο φωτεινότητας για τη σάρωση ενός πρωτοτύπου που διαβάζεται ευκολότερα, όταν το πρωτότυπο περιέχει ξεθωριασμένα σημάδια και σκούρες εικόνες.

Προσαρμογή των ρυθμίσεων εγγράφου

Στοιχείο	Περιγραφή
Resolution	<p>Οι προεπιλεγμένες ρυθμίσεις εγγράφου παρέχουν καλά αποτελέσματα όταν χρησιμοποιείτε συνηθισμένα πρωτότυπα με κείμενο. Ωστόσο, αν στείλετε πρωτότυπα που είναι κακής ποιότητας ή περιέχουν φωτογραφίες, μπορείτε να προσαρμόσετε την ανάλυση για να παράγει φαξ υψηλότερης ποιότητας.</p> <ul style="list-style-type: none">• Standard: Συνιστάται συνήθως για πρωτότυπα με κείμενο. Η επιλογή αυτή μειώνει το χρόνο μετάδοσης.• Fine: Συνιστάται για πρωτότυπα που περιέχουν μικρούς χαρακτήρες, λεπτές γραμμές ή κείμενο που εκτυπώθηκε με εκτυπωτή ακίδων.• Super Fine: Συνιστάται για πρωτότυπα που περιέχουν υψηλή λεπτομέρεια. Αυτή η επιλογή υποστηρίζεται μόνο αν το μηχάνημα λήψης υποστηρίζει επίσης Super Fine ανάλυση.• Ultra Fine: Συνιστάται για πρωτότυπα που περιέχουν πάρα πολύ υψηλή λεπτομέρεια. Αυτή η επιλογή υποστηρίζεται μόνο αν το μηχάνημα λήψης υποστηρίζει επίσης Ultra Fine ανάλυση. <div><p>Όταν το μηχάνημά σας είναι ρυθμισμένο στην ανάλυση Super Fine ή Ultra Fine, ενώ η συσκευή φαξ με την οποία επικοινωνείτε δεν υποστηρίζει την Super Fine ή Ultra Fine ανάλυση, το μηχάνημα πραγματοποιεί τη μετάδοση χρησιμοποιώντας την υψηλότερη δυνατή ανάλυση που υποστηρίζεται από την άλλη συσκευή φαξ.</p></div>

Στοιχείο	Περιγραφή
Original Type	<p>Βελτιώνει την ποιότητα φαξ με βάση τον τύπο του πρωτότυπου εγγράφου που σαρώνεται.</p> <ul style="list-style-type: none">• Text: Για πρωτότυπα με κείμενο ή γραμμικό σχέδιο.• Text/Photo: Για πρωτότυπα με κείμενο και φωτογραφίες.• Photo: Για πρωτότυπα που έχουν φωτογραφίες συνεχούς τόνου.
Original Size	<p>Μπορείτε να στείλετε ένα φαξ αφού καθορίσετε το μέγεθος του πρωτότυπου εγγράφου αν το μέγεθος του εγγράφου δεν μπορεί να ανιχνευτεί αυτόματα ή αν θέλετε να καθορίσετε ένα συγκεκριμένο μέγεθος εγγράφου.</p>
Original Orientation	<ul style="list-style-type: none">• Upright Images: Επιλέξτε αυτή τη ρύθμιση για ένα πρωτότυπο έγγραφο το οποίο έχει τοποθετηθεί με την άνω πλευρά προς την πίσω πλευρά του μηχανήματος.• Sideways Images: Επιλέξτε αυτή τη ρύθμιση για ένα πρωτότυπο έγγραφο που έχει τοποθετηθεί στο DSDF με την άνω πλευρά του προς την αριστερή πλευρά του μηχανήματος ή ένα πρωτότυπο έγγραφο που έχει τοποθετηθεί στη γυάλινη επιφάνεια σαρωτή με την άνω πλευρά προς τη δεξιά πλευρά του μηχανήματος.

Προσαρμογή των ρυθμίσεων εγγράφου

Στοιχείο	Περιγραφή
Duplex	<p>Η λειτουργία αυτή προορίζεται ειδικά για πρωτότυπες σελίδες δύο όψεων. Μπορείτε να επιλέξετε αν το μηχάνημα θα αποστείλει το φαξ στη μία ή και στις δύο πλευρές της σελίδας.</p> <ul style="list-style-type: none">• 1 Sided: Για πρωτότυπα που εκτυπώνονται μόνο σε μια πλευρά.• 2 Sided, Book: Για πρωτότυπα που εκτυπώνονται και στις δύο πλευρές.• 2 Sided, Calendar: Για πρωτότυπα που εκτυπώνονται και στις δύο πλευρές αλλά η πίσω πλευρά έχει περιστραφεί κατά 180°. <div style="border: 1px solid #ccc; padding: 5px; margin-top: 10px;"> Για να χρησιμοποιήσετε τις επιλογές 2 Sided, Book και 2 Sided, Calendar, φορτώστε τα πρωτότυπα στο DSDF. Αν το μηχάνημα δεν μπορεί να ανιχνεύσει τα πρωτότυπα στο DSDF, αλλάζει αυτόματα την επιλογή σε 1 Sided.</div>
Delay Send	<p>Ρυθμίζει το μηχάνημα να στέλνει φαξ με χρονική καθυστέρηση χωρίς τη δική σας επέμβαση (βλ. “Καθυστέρηση μετάδοσης” στη σελίδα 187).</p>

Στοιχείο	Περιγραφή
Build Job	<p>Αφού ολοκληρωθεί η σάρωση, εμφανίζεται το παράθυρο Scan More Pages για να σας ρωτήσει αν θέλετε να σαρώσετε κι άλλη σελίδα. Αν επιλέξετε Yes, τότε μπορείτε να σαρώσετε κι άλλη σελίδα στην τρέχουσα εργασία. Αν επιλέξετε No, τότε η διαδικασία σάρωσης έχει ολοκληρωθεί και εκτελείται το υπόλοιπο της εργασίας.</p>

Εκτύπωση μιας αναφορά φαξ

Μπορείτε να ρυθμίσετε το μηχάνημα να εκτυπώνει μια αναφορά, ανεξάρτητα αν η μετάδοση φαξ και λήψη ολοκληρώθηκε επιτυχώς ή ανεπιτυχώς.



Αν η αναφορά περιέχει χαρακτήρες ή γραμματοσειρές που το μηχάνημα δεν υποστηρίζει, μπορεί να εκτυπωθεί η ένδειξη **Unknown** αντί για τους χαρακτήρες/γραμματοσειρές στην αναφορά.

- 1 Πατήστε **Machine Setup > Application Settings > Fax Settings > Report** από την οθόνη ενδείξεων.
- 2 Πατήστε **Fax Send Confirmation** από την οθόνη ενδείξεων.
- 3 Κάντε την κατάλληλη επιλογή.
 - **Off:** Απενεργοποιεί αυτή τη λειτουργία.
 - **On:** Ενεργοποιεί αυτή τη λειτουργία.
 - **Με σφάλμα:** Εκτυπώνει μια αναφορά μόνο όταν αποτυγχάνει η μετάδοση.
- 4 Πατήστε  (**Back**) για να επιστρέψετε στην προηγούμενη οθόνη.

Χρήση της ρύθμισης προγράμματος

Η επιλογή αυτή σας επιτρέπει να αποθηκεύετε τις τρέχουσες ρυθμίσεις για μελλοντική χρήση. Μπορείτε επίσης να χρησιμοποιήσετε τις προηγούμενες ρυθμίσεις από την τελευταία εργασία.

Αποθήκευση Programs

- 1 Πατήστε **Fax** από την οθόνη ενδείξεων.



- 2 Προσαρμόστε τις ρυθμίσεις εγγράφου στην καρτέλα **Advanced** ή **Image** (βλ. “Προσαρμογή των ρυθμίσεων εγγράφου” στη σελίδα 192).

- 3 Πατήστε στην καρτέλα **Basic**.

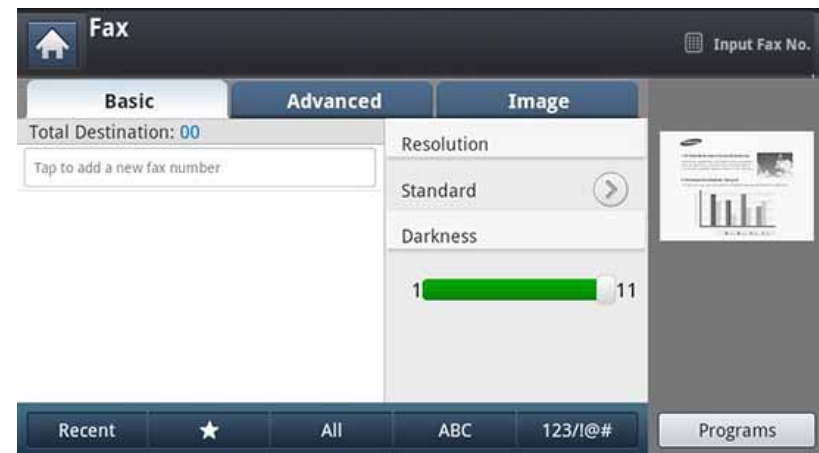

- 4 Επιλέξτε **Resolution**.

- 5 Πατήστε **Programs > Save**.

- 6 Πατήστε στην περιοχή εισαγωγής **Program Name**. Εμφανίζεται το αναδυόμενο πληκτρολόγιο.

Καταχωρήστε το όνομα προγράμματος που θέλετε. Στη συνέχεια πατήστε **OK**.



Μπορείτε να δείτε τις τιμές των **Programs** κάνοντας κύλιση πάνω ή κάτω και να ελέγξετε τις τιμές χρησιμοποιώντας τα βέλη πάνω/κάτω.

- 7 Πατήστε **Save**. Όταν εμφανιστεί στο παράθυρο επιβεβαίωσης, οι ρυθμίσεις σας αποθηκεύτηκαν. Κάντε κλικ στο **Go to List** ή στο **Close**.

Χρήση της ρύθμισης προγράμματος

Φόρτωση Programs

1 Τοποθετήστε τα πρωτότυπα με την όψη προς τα πάνω στο DSDF ή τοποθετήστε μία πλευρά του πρωτοτύπου στη γυάλινη επιφάνεια του σαρωτή και κλείστε το DSDF (βλ. “Τοποθέτηση πρωτοτύπων” στη σελίδα 75).

2 Πατήστε **Fax** από την οθόνη ενδείξεων.



3 Όταν ο κέρσοντας στη γραμμή εισαγωγής αναβοσβήνει, καταχωρίστε τον αριθμό φαξ χρησιμοποιώντας το αριθμητικό πληκτρολόγιο στον πίνακα ελέγχου, ή χρησιμοποιήστε το **Address Book** από την οθόνη ενδείξεων, αν έχετε εκ των προτέρων αποθηκεύσει αριθμούς φαξ που χρησιμοποιούνται συχνά.

4 Πατήστε **Programs > Load**.

5 Πατήστε σε ένα όνομα προγράμματος που θέλετε να χρησιμοποιήσετε από τη λίστα.

6 Πατήστε **OK**.

7 Πατήστε **Yes** όταν εμφανιστεί το παράθυρο επιβεβαίωσης. Το μηχάνημα είναι πλέον έτοιμο να αποστείλει φαξ σύμφωνα με τη ρύθμιση που επιλέξατε.

8 Πατήστε **(Start)** στον πίνακα ελέγχου. Το μηχάνημα ξεκινά τη σάρωση και στέλνει ένα φαξ στους παραλήπτες.



- Όταν θέλετε να ακυρώσετε μια εργασία φαξ, πατήστε **(Stop)** στον πίνακα ελέγχου πριν το μηχάνημα ξεκινήσει τη μετάδοση, ή πατήστε το κουμπί **Job Status** στον πίνακα ελέγχου και επιλέξτε την εργασία που θέλετε να διαγράψετε, στη συνέχεια πατήστε στην επιλογή **Delete**.
- Αν χρησιμοποιήσατε τη γυάλινη επιφάνεια σαρωτή, το μηχάνημα εμφανίζει ένα μήνυμα που ρωτά αν θέλετε να τοποθετήσετε άλλη σελίδα. Τοποθετήστε κάποιο άλλο πρωτότυπο και πατήστε **Yes**. Όταν τελειώσετε, πατήστε **No** σε αυτό το παράθυρο.
- Όσο το μηχάνημα στέλνει φαξ, δεν μπορείτε να στείλετε ταυτόχρονα και μήνυμα ηλεκτρονικού ταχυδρομείου.



9. Ρύθμιση Βιβλίου Διευθύνσεων

Ο οδηγός αυτός σας παρέχει πληροφορίες για το βιβλίο διευθύνσεων.

Το κεφάλαιο περιλαμβάνει τα παρακάτω:

- **Δημιουργία βιβλίου διευθύνσεων από τον πίνακα ελέγχου** 199
- **Δημιουργία βιβλίου διευθύνσεων με χρήση του SyncThru™ Web Service** 204

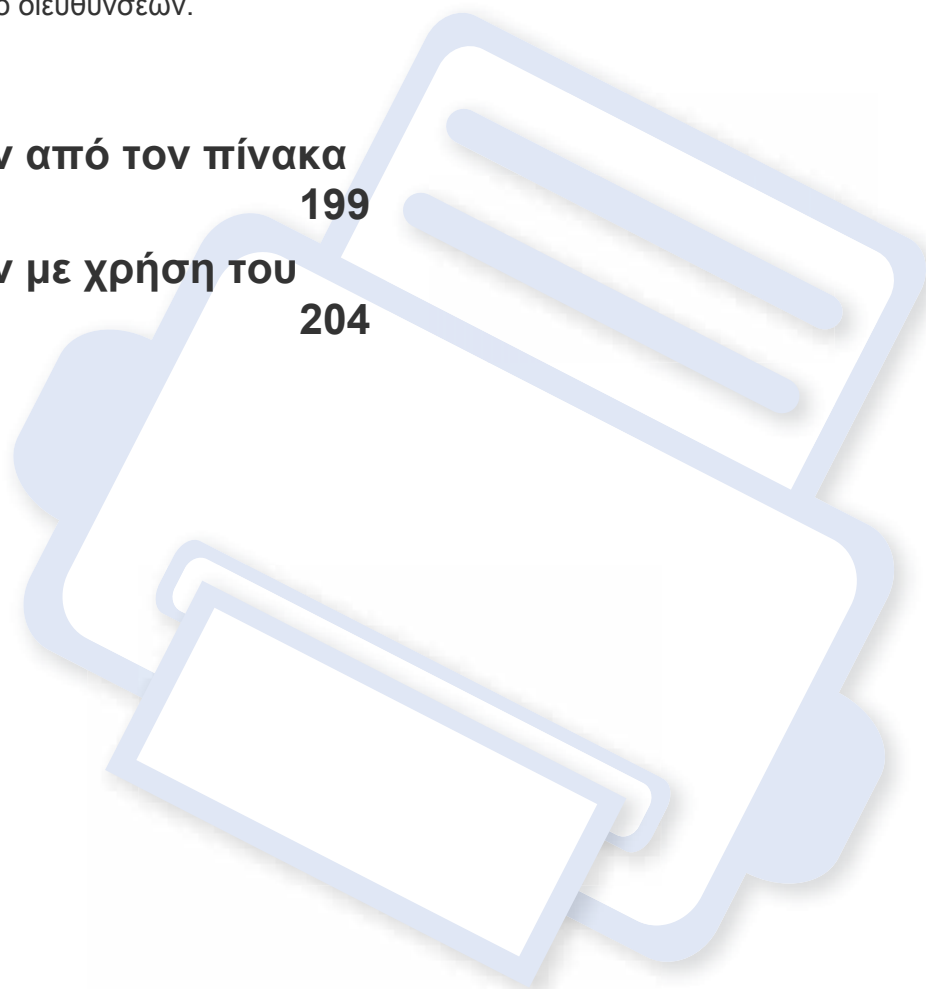

Δημιουργία βιβλίου διευθύνσεων από τον πίνακα ελέγχου

Μπορείτε να αποθηκεύσετε στο μηχάνημά σας τους αριθμούς φαξ, τις διευθύνσεις e-mail, τις διευθύνσεις διακομιστών SMB και τις διευθύνσεις διακομιστών FTP που χρησιμοποιείτε συχνότερα.

- **Individual:** Αποθηκεύει πληροφορίες για έως 500 παραλήπτες.
- **Group:** Όταν στέλνετε συχνά το ίδιο έγγραφο σε πολλούς παραλήπτες, δημιουργήστε ομάδες. Μπορείτε να καταχωρήσετε έως και 500 παραλήπτες σε μια ομάδα. Οι επαφές (καταχωρίσεις) που αποθηκεύονται εδώ είναι διαθέσιμες προς επιλογή από τη λίστα αποστολής στην καρτέλα **Basic** της λειτουργίας **Fax**, **Scan to Email** ή **Scan to Server**. Η **Group** αποστολής μπορεί επίσης να ρυθμιστεί κατά τέτοιο τρόπο, ώστε να αποτελείται από πολλές μεμονωμένες καταχωρίσεις.



Δεν μπορείτε να καταχωρίσετε μια ομάδα όπως καταχωρείτε ένα μεμονωμένο χρήστη σε μια ομάδα.

Αποθήκευση μεμονωμένων διευθύνσεων (Fax, Email)

- 1 Πατήστε **Machine Setup > Application Settings > Address Book > New** από την οθόνη ενδείξεων.
- 2 Πατήστε στην περιοχή εισαγωγής **Name**. Στη συνέχεια εισάγετε το όνομα του παραλήπτη.



Επιλέξτε το εικονίδιο  (αγαπημένα) για διευθύνσεις που χρησιμοποιείτε συχνά. Μπορείτε να τις βρείτε εύκολα από τα αποτελέσματα αναζήτησης.

3

Ο **Speed Dial No.** συμπληρώνεται αυτόματα με τον πρώτο ελεύθερο αριθμό.



Ο **Speed Dial No.** είναι ο αριθμός που αντιπροσωπεύει τις πληροφορίες ενός παραλήπτη.

4

Πατήστε στην περιοχή εισαγωγής **Fax No.** και εισάγετε τον αριθμό φαξ χρησιμοποιώντας το αριθμητικό πληκτρολόγιο στον πίνακα ελέγχου.



Εισαγωγή παύσης: Σε ορισμένα συστήματα τηλεφωνίας, πρέπει να πληκτρολογήσετε έναν κωδικό πρόσβασης (9, για παράδειγμα) και να περιμένετε να ακούσετε ένα δεύτερο τόνο κλήσης. Σε τέτοιες περιπτώσεις, πρέπει να εισάγετε μια παύση στον αριθμό τηλεφώνου.

5

Πατήστε στην περιοχή εισαγωγής **Email**. Στη συνέχεια εισάγετε τη διεύθυνση e-mail του παραλήπτη.

6



Πατήστε **OK** για να αποθηκεύσετε τις πληροφορίες.

Δημιουργία βιβλίου διευθύνσεων από τον πίνακα ελέγχου

Αποθήκευση μεμονωμένων διευθύνσεων (SMB, FTP)

1 Πατήστε στο εικονίδιο **Machine Setup > Application Settings > Address Book > New > SMB ή FTP >**  (μεμονωμένα) από την οθόνη ενδείξεων.

2 Πατήστε στην περιοχή εισαγωγής **Name**. Στη συνέχεια εισάγετε το μεμονωμένο όνομα του παραλήπτη.

 Επιλέξτε το εικονίδιο  (αγαπημένα) για διευθύνσεις που χρησιμοποιείτε συχνά. Μπορείτε να τις βρείτε εύκολα από τα αποτελέσματα αναζήτησης.

3 Πατήστε **IP Address** ή **Host** και στη συνέχεια πατήστε στην περιοχή εισαγωγής **IP Address** ή **Host**. Πληκτρολογήστε τη διεύθυνση διακομιστή σε μορφή δεκαδικών με τελείες ή ως όνομα κεντρικού υπολογιστή.

4 Πατήστε στην περιοχή εισαγωγής **Port No.**. Στη συνέχεια εισάγετε τον αριθμό θύρας του διακομιστή.

5 Πατήστε στην περιοχή εισαγωγής **User Name**. Στη συνέχεια εισάγετε το όνομα χρήστη.



Σε περίπτωση **SMB** ή **FTP**, αν θέλετε ο διακομιστής να μην επιτρέπει την πρόσβαση σε μη εξουσιοδοτημένα άτομα. Πατήστε στο πλαίσιο **Anonymous**. Από προεπιλογή, το πλαίσιο αυτό δεν είναι επιλεγμένο. Αν επιλέξατε το πλαίσιο **Anonymous** πηγαίnete στο βήμα 7.

6 Πατήστε στην περιοχή εισαγωγής **Password**. Εισάγετε τον κωδικό πρόσβασης.

7 Πατήστε στην περιοχή εισαγωγής **User Domain**. Στη συνέχεια εισάγετε το όνομα τομέα.



Αν ο διακομιστής SMB που εισαγάγατε δεν είναι καταχωρημένος σε κανένα τομέα, αφήστε τον κενό ή εισάγετε το όνομα υπολογιστή του διακομιστή SMB.

8 Πατήστε στην περιοχή εισαγωγής **Path**. Στη συνέχεια εισάγετε το όνομα του φακέλου στον οποίο θα αποθηκευτούν τα απεσταλμένα αρχεία.

Παράδειγμα: **/FileFolder/**

9 Πατήστε στην περιοχή εισαγωγής **File Name**. Εισάγετε το όνομα του απεσταλμένου αρχείου.

Δημιουργία βιβλίου διευθύνσεων από τον πίνακα ελέγχου

10 Επιλέξτε την **Filing Policy** που θέλετε χρησιμοποιώντας το βέλος. Αν στο διακομιστή υπάρχει ήδη ένα αρχείο με το ίδιο όνομα, το όνομα του αρχείου θα εξαρτηθεί από την πολιτική αρχείων που επιλέξατε.

- **Change Name:** Το αρχείο αποστολής αποθηκεύεται με διαφορετικό όνομα αρχείου που δημιουργείται αυτόματα.
- **Άκυρο:** Δεν αποθηκεύει το σταλμένο αρχείο.
- **Overwrite:** Το αρχείο αποστολής αντικαθιστά το τρέχον αρχείο.

11 Πραγματοποιήστε την επιλογή **Folder Creation** που θέλετε.

- **Use Login Name:** Αν κάνετε αυτή την επιλογή το μηχάνημα δημιουργεί έναν υπο-φάκελο στο φάκελο που επιλέξατε. Το όνομα του υπο-φακέλου θα είναι το όνομα χρήστη που χρησιμοποιήσατε στο βήμα 5.



Αν ο φάκελος διαθέτει ήδη έναν υπο-φάκελο με το ίδιο όνομα, το μηχάνημα δεν δημιουργεί τον υπο-φάκελο.

- **Folder Creation Cycle:** Μπορείτε να ορίσετε τον κύκλο δημιουργίας υπο-φακέλου. Το μηχάνημα δημιουργεί τον υπο-φάκελο σύμφωνα με αυτό το σετ επιλογών.



Αν ο φάκελος διαθέτει ήδη έναν υπο-φάκελο με το ίδιο όνομα, το μηχάνημα δεν δημιουργεί τον υπο-φάκελο.

- **Every Day:** Ένας υπο-φάκελος δημιουργείται καθημερινά. Η μορφή ονόματος του υπο-φακέλου είναι EEEE-MM-HH (π.χ. 1/1/2015).
- **Every Month:** Ένας υπο-φάκελος δημιουργείται κάθε μήνα. Η μορφή ονόματος του υπο-φακέλου είναι EEEE-MM (π.χ. 2015-01).
- **Every Year:** Ένας υπο-φάκελος δημιουργείται κάθε χρόνο. Η μορφή ονόματος του υπο-φακέλου είναι EEEE (π.χ. 2015).
- **Create Folder For Multiple Files:** Αν κάνετε αυτή την επιλογή και σαρώσετε πολλαπλά αρχεία, το μηχάνημα δημιουργεί έναν υπο-φάκελο στο φάκελο που επιλέξατε και τα αρχεία αποστολής θα αποθηκευτούν στον υπο-φάκελο.



Αν όλες οι επιλογές δημιουργίας φακέλου είναι ενεργοποιημένες ταυτόχρονα, τα αρχεία αποστολής θα αποθηκευτούν όπως εμφανίζεται παρακάτω.

- Όταν αποστέλλεται μόνο ένα αρχείο σάρωσης:
`\\φάκελος\όνομα χρήστη\1/1/2015\DOC.jpg`
- Όταν αποστέλλονται πολλαπλά αρχεία σάρωσης:
`\\φάκελος\όνομα χρήστη\1/1/2015\DOCJPEG\DOC000.jpg`
`\\φάκελος\όνομα χρήστη\1/1/2015\DOCJPEG\DOC001.jpg`
`\\φάκελος\όνομα χρήστη\1/1/2015\DOCJPEG\DOC002.jpg`

12 Πατήστε **OK** για να αποθηκεύσετε τις πληροφορίες.

Δημιουργία βιβλίου διευθύνσεων από τον πίνακα ελέγχου



Επεξεργασία μεμονωμένης διεύθυνσης



- 1 Πατήστε **Machine Setup > Application Settings > Address Book** στην οθόνη.
- 2 Πατήστε στο όνομα μεμονωμένου αρχείου που θέλετε να επεξεργαστείτε. Πατήστε στο **Edit**.

 Αν θέλετε να διαγράψετε μια μεμονωμένη διεύθυνση, επιλέξτε το πλαίσιο ελέγχου για τη διεύθυνση που θέλετε να διαγράψετε και πατήστε **Delete**.

- 3 Πατήστε στην περιοχή εισαγωγής που θέλετε να αλλάξετε. Στη συνέχεια αλλάξτε τα περιεχόμενα χρησιμοποιώντας το αναδυόμενο πληκτρολόγιο ή το αριθμητικό πληκτρολόγιο στον πίνακα ελέγχου. Αν χρησιμοποιήσετε το αναδυόμενο πληκτρολόγιο.
- 4 Πατήστε **OK** για να αποθηκεύσετε τις πληροφορίες.

Αποθήκευση ομαδικής διεύθυνσης

- 1 Πατήστε **Machine Setup > Application Settings > Address Book > New >**  εικονίδιο (ομάδας) από την οθόνη ενδείξεων.
- 2 Πατήστε στην περιοχή εισαγωγής **Group Name**. Στη συνέχεια εισάγετε το όνομα ομάδας.
- 3 Πατήστε στην επιλογή **Add Member**. Επιλέξτε το πλαίσιο για τη μεμονωμένη διεύθυνση που θέλετε να συμπεριλάβετε και πατήστε στο εικονίδιο .

 Αν δεν είστε σίγουρος για το όνομα, μπορείτε να χρησιμοποιήσετε την περιοχή εισαγωγής **Input Address**. Εισάγετε τα πρώτα γράμματα ή πατήστε απλώς στο εικονίδιο  (αναζήτηση). Το μηχάνημα εμφανίζει τη λίστα μεμονωμένων διευθύνσεων. Επιλέξτε το πλαίσιο για τη μεμονωμένη διεύθυνση που θέλετε να συμπεριλάβετε και πατήστε στο εικονίδιο .

- 4 Πατήστε **OK** για να αποθηκεύσετε τις πληροφορίες.



Δημιουργία βιβλίου διευθύνσεων από τον πίνακα ελέγχου

Επεξεργασία ομαδικής διεύθυνσης

- 1 Πατήστε **Machine Setup > Application Settings > Address Book** στην οθόνη.
- 2 Πατήστε στο όνομα της ομάδας που θέλετε να επεξεργαστείτε. Πατήστε στο **Edit**.

 Αν θέλετε να διαγράψετε μια ομαδική διεύθυνση, επιλέξτε το πλαίσιο ελέγχου για τη διεύθυνση που θέλετε να διαγράψετε και πατήστε στο εικονίδιο **Delete**.

- 3 Πατήστε στην περιοχή εισαγωγής **Group Name**. Αλλάζει το όνομα της ομάδας.
- 4 Πατήστε στην επιλογή **Add Member**. Επιλέξτε το πλαίσιο για τη μεμονωμένη διεύθυνση που θέλετε να συμπεριλάβετε και πατήστε στο εικονίδιο .



 Αν δεν είστε σίγουρος για το όνομα, μπορείτε να χρησιμοποιήσετε την περιοχή εισαγωγής διεύθυνσης. Εισάγετε τα πρώτα γράμματα ή πατήστε απλώς στο εικονίδιο  (αναζήτηση). Το μηχάνημα εμφανίζει τη λίστα μεμονωμένων διευθύνσεων. Επιλέξτε το πλαίσιο για τη μεμονωμένη διεύθυνση που θέλετε να συμπεριλάβετε και πατήστε στο εικονίδιο .

- 5 Αν θέλετε να διαγράψετε μια μεμονωμένη διεύθυνση, επιλέξτε το πλαίσιο ελέγχου για τη διεύθυνση που θέλετε να διαγράψετε και πατήστε στο εικονίδιο **Delete**. Το όνομα της μεμονωμένης διεύθυνσης θα διαγραφεί από την ομάδα.
- 6 Πατήστε **OK** για να αποθηκεύσετε τις πληροφορίες.

Αναζήτηση στο βιβλίο διευθύνσεων για μια καταχώριση

Μπορείτε να αναζητήσετε διευθύνσεις που είναι αποθηκευμένες στο βιβλίο διευθύνσεων.

- 1 Πατήστε **Machine Setup > Application Settings > Address Book > All** από την οθόνη ενδείξεων.
- 2 Πατήστε στη συγκεκριμένη κατηγορία που θέλετε. Μπορείτε να βρείτε διευθύνσεις σε μια κατηγορία όπως **All**, **Individual**, **Group**.
- 3 Το μηχάνημα εμφανίζει τα αποτελέσματα της αναζήτησης.

 Αν δεν είστε σίγουρος για το όνομα, μπορείτε να χρησιμοποιήσετε την περιοχή εισαγωγής **Input Address**. Εισάγετε τα πρώτα γράμματα ή πατήστε απλώς στο εικονίδιο  (αναζήτηση).

Δημιουργία βιβλίου διευθύνσεων με χρήση του SyncThru™ Web Service

Μπορείτε να αποθηκεύσετε εύκολα διευθύνσεις από τον δικτυακό υπολογιστή χρησιμοποιώντας το SyncThru™ Web Service. Μόνο χρήστες καταχωρημένοι στο μηχάνημα μπορούν να αποθηκεύσουν διευθύνσεις μετά από σύνδεση στο SyncThru™ Web Service.

Αποθήκευση στο τοπικό μηχάνημα

Η μέθοδος αυτή σημαίνει ότι αποθηκεύετε διευθύνσεις στη μονάδα σκληρού δίσκου του μηχανήματός σας. Μπορείτε να προσθέσετε διευθύνσεις και να τις ομαδοποιήσετε σε συγκεκριμένες κατηγορίες.

Προσθήκη διευθύνσεων στο Individual Address Book

- 1 Ενεργοποιήστε το δικτυωμένο υπολογιστή σας και ανοίξτε το πρόγραμμα περιήγησης στο Web.
- 2 Πληκτρολογήστε τη διεύθυνση IP του μηχανήματος στο παράθυρο του προγράμματος περιήγησης.
(Παράδειγμα, <http://123.123.123.123>)
- 3 Πατήστε **Enter** ή κάντε κλικ στο **Μετάβαση** για να ανοίξετε το SyncThru™ Web Service.
- 4 Κάντε κλικ στο **Login**.

- 5 Εισάγετε το αναγνωριστικό και τον κωδικό πρόσβασης και επιλέξτε έναν τομέα για σύνδεση στο μηχάνημα.
- 6 Κάντε κλικ στο **Address Book > Individual**.
- 7 Κάντε κλικ στο **Add**.
- 8 Εισάγετε το όνομα που θέλετε να προσθέσετε και επιλέξτε τον αριθμό ταχείας κλήσης στην επιλογή **General**.



- Ο **Speed No.** είναι ο αριθμός που αντιπροσωπεύει τις πληροφορίες για έναν παραλήπτη. Μπορείτε να χρησιμοποιήσετε το αριθμητικό πληκτρολόγιο στον πίνακα ελέγχου.
- Επιλέξτε το εικονίδιο **Favorite** για διευθύνσεις που χρησιμοποιείτε συχνά. Μπορείτε να τις βρείτε εύκολα από τα αποτελέσματα αναζήτησης.

- 9 Εισάγετε τη διεύθυνση ηλεκτρονικού ταχυδρομείου στην επιλογή **E-mail**.
- 10 Εισάγετε τον αριθμό φαξ στην επιλογή **Fax**.
- 11 Επιλέξτε το πλαίσιο SMB στην επιλογή **Add SMB**. Αφού επιλέξετε αυτό το πλαίσιο μπορείτε να εισάγετε τις πληροφορίες **SMB**.
- 12 Εισάγετε τη διεύθυνση διακομιστή σε δεκαδική μορφή ή ένα όνομα κεντρικού υπολογιστή στην επιλογή **SMB Server Address**.

Δημιουργία βιβλίου διευθύνσεων με χρήση του SyncThru™ Web Service

13 Εισάγετε τον αριθμό θύρας διακομιστή στη επιλογή **SMB Server Port**.

14 Εισάγετε το όνομα σύνδεσης στην επιλογή **Login Type**.



Σε περίπτωση **SMB** ή **FTP**, αν θέλετε ο διακομιστής να μην επιτρέπει την πρόσβαση σε μη εξουσιοδοτημένα άτομα. Πατήστε στο πλαίσιο **Anonymous**. Από προεπιλογή, το πλαίσιο αυτό δεν είναι επιλεγμένο. Αν επιλέξατε το πλαίσιο **Anonymous** πηγαίνετε στο βήμα 18.

15 Εισάγετε το όνομα χρήστη και τον κωδικό πρόσβασης και εισάγετε ξανά τον κωδικό πρόσβασης στο **Confirm Password**.

16 Εισάγετε το όνομα τομέα στην επιλογή **Domain**.



Αν ο διακομιστής SMB που εισαγάγατε δεν είναι καταχωρημένος σε κανένα τομέα, αφήστε τον κενό ή εισάγετε το όνομα υπολογιστή του διακομιστή SMB.

17 Μεταβείτε στο φάκελο αρχείων σάρωσης για να αποθηκεύσετε τις σαρωμένες εικόνες στην επιλογή **Path**.

Παράδειγμα: `/sharedFolder/`

18 Επιλέξτε την **Scan folder creating policy** που θέλετε.

- **Create new folder using login name:** Αν κάνετε αυτή την επιλογή το μηχάνημα δημιουργεί έναν υπο-φάκελο στο φάκελο που επιλέξατε. Το όνομα του υπο-φακέλου θα είναι το όνομα χρήστη που χρησιμοποιήσατε στο βήμα 15.



Αν ο φάκελος διαθέτει ήδη έναν υπο-φάκελο με το ίδιο όνομα, το μηχάνημα δεν δημιουργεί τον υπο-φάκελο.

- **Create new folder every:** Μπορείτε να ορίσετε τον κύκλο δημιουργίας υπο-φακέλου. Το μηχάνημα δημιουργεί τον υπο-φάκελο σύμφωνα με αυτό το σετ επιλογών.



Αν ο φάκελος διαθέτει ήδη έναν υπο-φάκελο με το ίδιο όνομα, το μηχάνημα δεν δημιουργεί τον υπο-φάκελο.

- **Day:** Ένας υπο-φάκελος δημιουργείται καθημερινά. Η μορφή ονόματος του υπο-φακέλου είναι EEEE-MM-HH (π.χ. 1/1/2015).
- **Month:** Ένας υπο-φάκελος δημιουργείται κάθε μήνα. Η μορφή ονόματος του υπο-φακέλου είναι EEEE-MM (π.χ. 2015-01).
- **Year:** Ένας υπο-φάκελος δημιουργείται κάθε χρόνο. Η μορφή ονόματος του υπο-φακέλου είναι EEEE (π.χ. 2015).

Δημιουργία βιβλίου διευθύνσεων με χρήση του SyncThru™ Web Service

- **Create new folder only if scan output consist of several files:** Αν κάνετε αυτή την επιλογή και σαρώσετε πολλαπλά αρχεία, το μηχάνημα δημιουργεί έναν υπο-φάκελο στο φάκελο που επιλέξατε και τα αρχεία αποστολής θα αποθηκευτούν στον υπο-φάκελο.



Αν όλες οι επιλογές δημιουργίας φακέλου είναι ενεργοποιημένες ταυτόχρονα, τα αρχεία αποστολής θα αποθηκευτούν όπως εμφανίζεται παρακάτω.

- Όταν αποστέλλεται μόνο ένα αρχείο σάρωσης:
\\φάκελος\όνομα χρήστη\1/1/2015\DOC.jpg
- Όταν αποστέλλονται πολλαπλά αρχεία σάρωσης:
\\φάκελος\όνομα χρήστη\1/1/2015\DOCJPEG\DOC000.jpg
\\φάκελος\όνομα χρήστη\1/1/2015\DOCJPEG\DOC001.jpg
\\φάκελος\όνομα χρήστη\1/1/2015\DOCJPEG\DOC002.jpg

19 Επιλέξτε την πολιτική δημιουργίας ονόματος αρχείου στην επιλογή **Filing Policy**. Αν στο διακομιστή υπάρχει ήδη ένα αρχείο με το ίδιο όνομα, το όνομα του αρχείου θα εξαρτηθεί από την πολιτική αρχείων που επιλέξατε.

- **Change Name:** Το αρχείο αποστολής αποθηκεύεται με διαφορετικό όνομα αρχείου που δημιουργείται αυτόματα.
- **Cancel:** Δεν αποθηκεύει το σταλμένο αρχείο.
- **Overwrite:** Το αρχείο αποστολής αντικαθιστά το τρέχον αρχείο.

20 Εισάγετε το όνομα αρχείου στην επιλογή **File Name**, για το αρχείο που θα αποθηκεύσετε στο διακομιστή.

21 Κάντε κλικ στην επιλογή **Test** για να ελέγξετε τις πληροφορίες του διακομιστή.

22 Εισάγετε τις πληροφορίες διακομιστή **FTP** όπως για το διακομιστή **SMB**.

23 Κάντε κλικ στο **Apply**.



Πατήστε στην επιλογή **Undo** για να διαγράψετε τις πληροφορίες που καταχωρήσατε. Αν πατήσετε **Cancel**, το παράθυρο **Add** θα κλείσει.

Επεξεργασία διευθύνσεων στο Individual Address Book

- 1** Ενεργοποιήστε το δικτυωμένο υπολογιστή σας και ανοίξτε το πρόγραμμα περιήγησης στο Web.
- 2** Πληκτρολογήστε τη διεύθυνση IP του μηχανήματος στο παράθυρο του προγράμματος περιήγησης.
(Παράδειγμα, <http://123.123.123.123>)
- 3** Πατήστε **Enter** ή κάντε κλικ στο **Μετάβαση** για πρόσβαση στο SyncThru™ Web Service.

Δημιουργία βιβλίου διευθύνσεων με χρήση του SyncThru™ Web Service

- 4 Κάντε κλικ στο **Login**.
- 5 Εισάγετε το αναγνωριστικό και τον κωδικό πρόσβασης και επιλέξτε έναν τομέα για σύνδεση στο μηχάνημα.
- 6 Κάντε κλικ στο **Address Book > Individual**.
- 7 Επιλέξτε τη διεύθυνση που θέλετε να επεξεργαστείτε και πατήστε **Edit**.
- 8 Αλλάξτε τις πληροφορίες διεύθυνσης.
- 9 Κάντε κλικ στο **Apply**.



Πατήστε στην επιλογή **Undo** για να διαγράψετε τις πληροφορίες που καταχωρήσατε. Αν πατήσετε **Cancel**, το παράθυρο **Edit** θα κλείσει.

Διαγραφή διευθύνσεων στο Individual Address Book

- 1 Ενεργοποιήστε το δικτυωμένο υπολογιστή σας και ανοίξτε το πρόγραμμα περιήγησης στο Web.
- 2 Πληκτρολογήστε τη διεύθυνση IP του μηχανήματος στο παράθυρο του προγράμματος περιήγησης.
(Παράδειγμα, <http://123.123.123.123>)

- 3 Πατήστε **Enter** ή κάντε κλικ στο **Μετάβαση** για πρόσβαση στο SyncThru™ Web Service.
- 4 Κάντε κλικ στο **Login**.
- 5 Εισάγετε το αναγνωριστικό και τον κωδικό πρόσβασης και επιλέξτε έναν τομέα για σύνδεση στο μηχάνημα.
- 6 Κάντε κλικ στο **Address Book > Individual**.
- 7 Επιλέξτε τη διεύθυνση που θέλετε να διαγράψετε και κάντε κλικ στο **Delete**.
Αν επιλέξετε το πλαίσιο ελέγχου της κεφαλίδας της στήλης, θα επιλεχθούν όλες οι διευθύνσεις.
Πατήστε **Yes** όταν εμφανιστεί το παράθυρο επιβεβαίωσης.

Αναζήτηση διευθύνσεων στο Individual Address Book

- 1 Ενεργοποιήστε το δικτυωμένο υπολογιστή σας και ανοίξτε το πρόγραμμα περιήγησης στο Web.
- 2 Πληκτρολογήστε τη διεύθυνση IP του μηχανήματος στο παράθυρο του προγράμματος περιήγησης.
(Παράδειγμα, <http://123.123.123.123>)
- 3 Πατήστε **Enter** ή κάντε κλικ στο **Μετάβαση** για πρόσβαση στο SyncThru™ Web Service.
- 4 Κάντε κλικ στο **Login**.

Δημιουργία βιβλίου διευθύνσεων με χρήση του SyncThru™ Web Service

5 Εισάγετε το αναγνωριστικό και τον κωδικό πρόσβασης και επιλέξτε έναν τομέα για σύνδεση στο μηχάνημα.

6 Κάντε κλικ στο **Address Book > Individual**.





Μπορείτε να αλλάξετε τη διάρθρωση κάνοντας κλικ στην κεφαλίδα κάθε στήλης. Π.χ., αν κάνετε κλικ στο **Speed No.**, μπορείτε να δείτε τις διευθύνσεις στη σειρά των αριθμών ταχείας κλήσης. Αν κάνετε κλικ ξανά στο **Speed No.**, μπορείτε να δείτε τις διευθύνσεις σε αντίστροφη σειρά.

7 Εισάγετε το όνομα για το οποίο θέλετε να πραγματοποιήσετε αναζήτηση στην περιοχή εισαγωγής αναζήτησης.



Μπορείτε να βρείτε διευθύνσεις σε μια συγκεκριμένη κατηγορία όπως **Fax Number, E-Mail, SMB**, κλπ.

Π.χ., αν θέλετε να βρείτε έναν αριθμό φαξ κάντε κλικ στη αναδυόμενη λίστα δίπλα στο  και επιλέξτε **Fax Number**.

8 Κάντε κλικ στο κουμπί . Στη συνέχεια εμφανίζονται τα αποτελέσματα της αναζήτησης.



Μπορείτε να βρείτε διευθύνσεις σε μια συγκεκριμένη κατηγορία όπως **Fax Number, E-Mail, SMB**, κλπ.

Π.χ., αν θέλετε να δείτε τις διευθύνσεις οι οποίες περιλαμβάνουν τον αριθμό φαξ, κάντε κλικ στην αναδυόμενη λίστα κάτω από την επιλογή **LDAP** και επιλέξτε **Fax Number**.

Εισαγωγή ενός Individual Address Book

Μπορείτε να εισάγετε ένα αρχείο βιβλίου διευθύνσεων από ένα διακομιστή ή υπολογιστή. Το αρχείο πρέπει να έχει την επέκταση 'csv'. Μπορείτε επίσης να εισάγετε διευθύνσεις από ένα διακομιστή LDAP. Πριν εισάγετε τις διευθύνσεις στο μηχάνημα, ο διαχειριστής διακομιστή LDAP πρέπει να αποθηκεύσει τις διευθύνσεις.

- 1 Ενεργοποιήστε το δικτυωμένο υπολογιστή σας και ανοίξτε το πρόγραμμα περιήγησης στο Web.
- 2 Πληκτρολογήστε τη διεύθυνση IP του μηχανήματος στο παράθυρο του προγράμματος περιήγησης.
(Παράδειγμα, <http://123.123.123.123>)
- 3 Πατήστε **Enter** ή κάντε κλικ στο **Μετάβαση** για να ανοίξετε το SyncThru™ Web Service.
- 4 Κάντε κλικ στο **Login**.

Δημιουργία βιβλίου διευθύνσεων με χρήση του SyncThru™ Web Service

- 5 Εισάγετε το αναγνωριστικό και τον κωδικό πρόσβασης και επιλέξτε έναν τομέα για σύνδεση στο μηχάνημα.
- 6 Κάντε κλικ στο **Address Book > Individual**.
- 7 Επιλέξτε **Import** στην πτυσσόμενη λίστα **Task**.
- 8 Επιλέξτε **URL** ή **Desktop** και εισάγετε τη διεύθυνση ή το όνομα φακέλου στον οποίο θα αποθηκευτεί το αρχείο.
- 9 Κάντε κλικ στην επιλογή **Import > OK**.

Εξαγωγή Individual Address Book

Μπορείτε να κάνετε εξαγωγή ενός αρχείου βιβλίου διευθύνσεων στον υπολογιστή σας για δημιουργία αντιγράφου ασφαλείας ή σε ένα άλλο μηχάνημα Samsung.

- 1 Ενεργοποιήστε το δικτυωμένο υπολογιστή σας και ανοίξτε το πρόγραμμα περιήγησης στο Web.
- 2 Πληκτρολογήστε τη διεύθυνση IP του μηχανήματος στο παράθυρο του προγράμματος περιήγησης.
(Παράδειγμα, <http://123.123.123.123>)
- 3 Πατήστε **Enter** ή κάντε κλικ στο **Μετάβαση** για πρόσβαση στο SyncThru™ Web Service.
- 4 Κάντε κλικ στο **Login**.

- 5 Εισάγετε το αναγνωριστικό και τον κωδικό πρόσβασης και επιλέξτε έναν τομέα για σύνδεση στο μηχάνημα.
- 6 Κάντε κλικ στο **Address Book > Individual**.
- 7 Επιλέξτε **Export** από την αναπτυσσόμενη λίστα **Task**.
- 8 Κάντε κλικ στο **Export**. Στη συνέχεια αποθηκεύστε το αρχείο του βιβλίου διευθύνσεων στον υπολογιστή σας.

Ομαδοποίηση διευθύνσεων στο Groups Address Book.

- 1 Ενεργοποιήστε το δικτυωμένο υπολογιστή σας και ανοίξτε το πρόγραμμα περιήγησης στο Web.
- 2 Πληκτρολογήστε τη διεύθυνση IP του μηχανήματος στο παράθυρο του προγράμματος περιήγησης.
(Παράδειγμα, <http://123.123.123.123>)
- 3 Πατήστε **Enter** ή κάντε κλικ στο **Μετάβαση** για πρόσβαση στο SyncThru™ Web Service.
- 4 Κάντε κλικ στο **Login**.
- 5 Εισάγετε το αναγνωριστικό και τον κωδικό πρόσβασης και επιλέξτε έναν τομέα για σύνδεση στο μηχάνημα.

Δημιουργία βιβλίου διευθύνσεων με χρήση του SyncThru™ Web Service

- 6 Κάντε κλικ στο **Address Book > Group**.
- 7 Κάντε κλικ στο **Add Group**.
- 8 Εισάγετε το όνομα ομάδας που θέλετε να προσθέσετε στην επιλογή **Group Name**.
- 9 Επιλέξτε **Add individual(s) after this group is created**.



Αν δεν θέλετε να προσθέσετε μεμονωμένες διευθύνσεις στη διεύθυνση ομάδας που δημιουργήσατε, παραλείψτε αυτό το βήμα. Την επόμενη φορά μπορείτε να προσθέσετε μεμονωμένες διευθύνσεις επιλέγοντας **Group Details**.

- 10 Κάντε κλικ στο **Apply**.
- 11 Ελέγξτε τις διευθύνσεις που θέλετε να προσθέσετε στο **Group Address Book** από το **Individual Address Book**.
- 12 Κάντε κλικ στο βέλος που υπάρχει στο μέσον. Οι επιλεγμένες διευθύνσεις προστίθενται στο **Group Address Book**.
- 13 Κάντε κλικ στο **Apply**.

Επεξεργασία ομαδικών διευθύνσεων στο Groups Address Book.

- 1 Ενεργοποιήστε το δικτυωμένο υπολογιστή σας και ανοίξτε το πρόγραμμα περιήγησης στο Web.
- 2 Πληκτρολογήστε τη διεύθυνση IP του μηχανήματος στο παράθυρο του προγράμματος περιήγησης.
(Παράδειγμα, <http://123.123.123.123>)
- 3 Πατήστε **Enter** ή κάντε κλικ στο **Μετάβαση** για να ανοίξετε το SyncThru™ Web Service.
- 4 Κάντε κλικ στο **Login**.
- 5 Εισάγετε το αναγνωριστικό και τον κωδικό πρόσβασης και επιλέξτε έναν τομέα για σύνδεση στο μηχάνημα.
- 6 Κάντε κλικ στο **Address Book > Group**.
- 7 Επιλέξτε την ομαδική διεύθυνση που θέλετε να επεξεργαστείτε και πατήστε **Edit Group**.
- 8 Αλλάξτε τις πληροφορίες της ομαδικής διεύθυνσης.
- 9 Κάντε κλικ στο **Apply**.

Δημιουργία βιβλίου διευθύνσεων με χρήση του SyncThru™ Web Service



Πατήστε στην επιλογή **Undo** για να διαγράψετε τις πληροφορίες που καταχωρήσατε. Αν πατήσετε **Cancel**, το παράθυρο **Edit** θα κλείσει.

Διαγραφή ομαδικών διευθύνσεων στο Groups Address Book.

- 1 Ενεργοποιήστε το δικτυωμένο υπολογιστή σας και ανοίξτε το πρόγραμμα περιήγησης στο Web.
- 2 Πληκτρολογήστε τη διεύθυνση IP του μηχανήματος στο παράθυρο του προγράμματος περιήγησης.
(Παράδειγμα, <http://123.123.123.123>)
- 3 Πατήστε **Enter** ή κάντε κλικ στο **Μετάβαση** για πρόσβαση στο SyncThru™ Web Service.
- 4 Κάντε κλικ στο **Login**.
- 5 Εισάγετε το αναγνωριστικό και τον κωδικό πρόσβασης και επιλέξτε έναν τομέα για σύνδεση στο μηχάνημα.
- 6 Κάντε κλικ στο **Address Book > Group**.
- 7 Πατήστε στη διεύθυνση email που θέλετε να διαγράψετε.
- 8 Κάντε κλικ στο **Delete Group**.
Κάντε κλικ στο **OK** όταν εμφανιστεί το παράθυρο επιβεβαίωσης.

Έλεγχος ομαδικών διευθύνσεων

Μπορείτε να δείτε πληροφορίες για τις ομαδικές διευθύνσεις. Μπορείτε επίσης να προσθέσετε ή να διαγράψετε μεμονωμένες διευθύνσεις στο παράθυρο **Group Details**.

- 1 Ενεργοποιήστε το δικτυωμένο υπολογιστή σας και ανοίξτε το πρόγραμμα περιήγησης στο Web.
- 2 Πληκτρολογήστε τη διεύθυνση IP του μηχανήματος στο παράθυρο του προγράμματος περιήγησης.
(Παράδειγμα, <http://123.123.123.123>)
- 3 Πατήστε **Enter** ή κάντε κλικ στο **Μετάβαση** για πρόσβαση στο SyncThru™ Web Service.
- 4 Κάντε κλικ στο **Login**.
- 5 Εισάγετε το αναγνωριστικό και τον κωδικό πρόσβασης και επιλέξτε έναν τομέα για σύνδεση στο μηχάνημα.
- 6 Κάντε κλικ στο **Address Book > Group**.
- 7 Πατήστε στην ομαδική διεύθυνση που θέλετε να δείτε. Πατήστε στο **Group Details**.



- Μπορείτε να προσθέσετε απευθείας μεμονωμένες διευθύνσεις. Ελέγξτε τις διευθύνσεις που θέλετε να προσθέσετε στο **Group Address Book** από το **Individual Address Book**.
- Μπορείτε να διαγράψετε απευθείας μεμονωμένες διευθύνσεις. Επιλέξτε τις διευθύνσεις που θέλετε να διαγράψετε και πατήστε **Delete** στο **Group Address Book**.



10. Χρήση του μηχανήματος από φορητή συσκευή

Σε αυτό το κεφάλαιο παρέχονται οδηγίες βήμα προς βήμα για τη ρύθμιση της φορητής συσκευής πριν από τη χρήση του μηχανήματος. Βεβαιωθείτε ότι οι λειτουργίες Wi-Fi είναι ενεργοποιημένες στη φορητή συσκευή σας και ότι η λειτουργία Wi-Fi είναι ενεργοποιημένη στον εκτυπωτή σας (“Χρήση ενός μηχανήματος που είναι συνδεδεμένο στο δίκτυο” στη σελίδα 44).

Το κεφάλαιο περιλαμβάνει τα παρακάτω:

- **Λειτουργία Χρήση του NFC (Προαιρετικό)** 213
- **Υποστηριζόμενες εφαρμογές για φορητές συσκευές** 224
- **Mopria™** 225
- **AirPrint** 227
- **Samsung Cloud Print** 228
- **Google Cloud Print™** 231

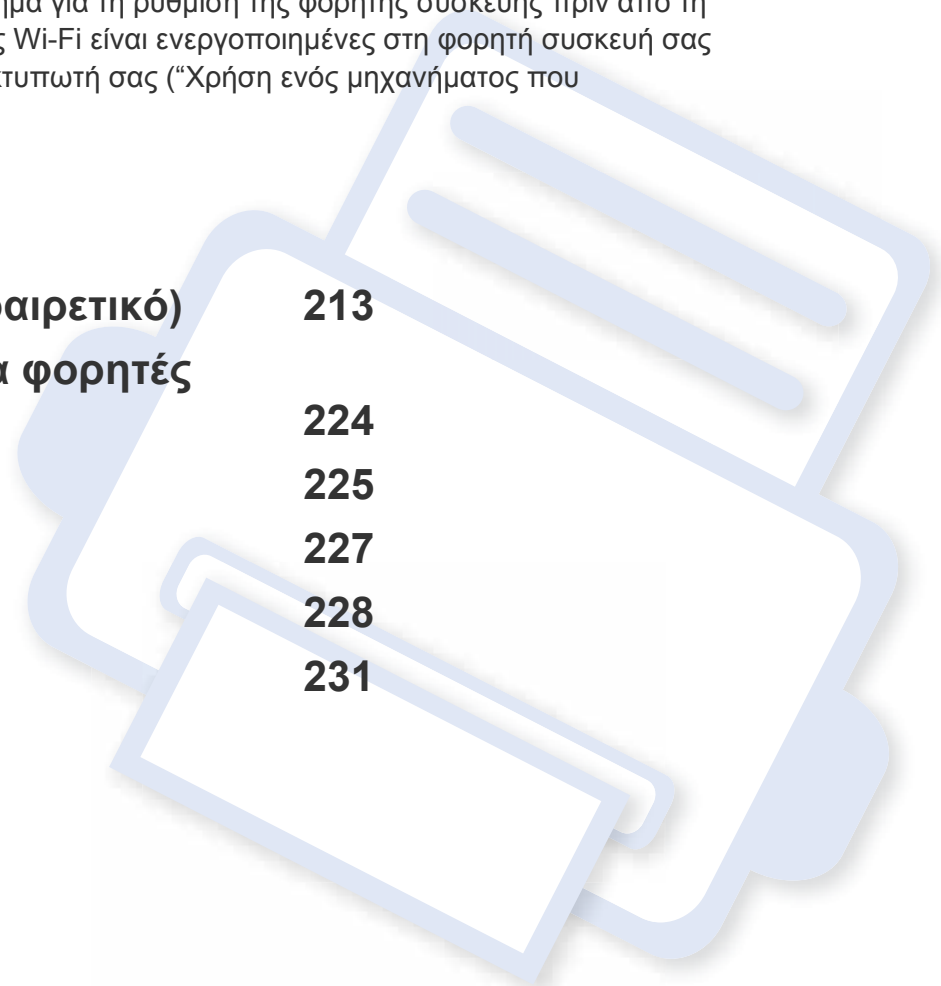

Λειτουργία Χρήση του NFC (Προαιρετικό)



Αν θέλετε να προσθέσετε λειτουργία NFC στο μηχάνημα, ελέγξτε τις λίστες επιλογών και επικοινωνήστε με το σημείο πώλησης για παραγγελία (βλ. “Διαθέσιμα προαιρετικά εξαρτήματα” στη σελίδα 316). Όταν αγοράσετε το Kit ασύρματου δικτύου/NFC (Προαιρετικό), εγκαταστήστε το kit ακολουθώντας τα βήματα που περιγράφονται στον Οδηγό για το kit ασύρματου δικτύου/NFC (Προαιρετικό) ο οποίος συμπεριλαμβάνεται στο kit. Αφού εγκαταστήσετε το kit ασύρματου δικτύου/NFC (Προαιρετικό), ρυθμίστε το μηχάνημα για χρήση αυτής της λειτουργίας.

Ο εκτυπωτής NFC (Near Field Communication) σας επιτρέπει να εκτυπώνετε απευθείας από τη φορητή συσκευή σας, κρατώντας την πάνω από την ετικέτα NFC στο Kit ασύρματου δικτύου/NFC (Επιλογή Ασύρματο LAN). Δεν απαιτείται εγκατάσταση προγράμματος οδήγησης του εκτυπωτή ή σύνδεση σε σημείο πρόσβασης. Χρειάζεστε μόνο μια φορητή συσκευή που να υποστηρίζει NFC. Για να χρησιμοποιήσετε αυτή τη λειτουργία, πρέπει να έχετε εγκαταστήσει εφαρμογές για κινητά στη φορητή συσκευή σας.



- Ανάλογα με το υλικό του καλύμματος της φορητής συσκευής, η αναγνώριση NFC μπορεί να μην λειτουργεί σωστά.
- Ανάλογα με τη φορητή συσκευή που χρησιμοποιείτε, η ταχύτητα αποστολής μπορεί να διαφέρει.
- Αυτή η δυνατότητα είναι διαθέσιμη μόνο για μοντέλα με ετικέτα NFC (βλ. “Επισκόπηση του μηχανήματος” στη σελίδα 22).

- Η χρήση καλύμματος ή μπαταρίας διαφορετικού από αυτά που παρέχονται με τη φορητή συσκευή ή ένα μεταλλικό κάλυμμα/ αυτοκόλλητο μπορεί να μπλοκάρουν τη λειτουργία του NFC.
- Αν οι συσκευές NFC δεν μπορούν να επικοινωνήσουν,
 - Αφαιρέστε το περίβλημα ή κάλυμα από τη φορητή συσκευή και προσπαθήστε ξανά.
 - Τοποθετήστε ξανά την μπαταρία από τη φορητή συσκευή και προσπαθήστε ξανά.

Απαιτήσεις

- Ενεργοποιημένες λειτουργίες NFC και Wi-Fi Direct, υποστηριζόμενες εφαρμογές για κινητά εγκατεστημένες σε φορητή συσκευή με Android OS 4.0 ή ανώτερη έκδοση.



Μόνο το Android OS 4.1 ή ανώτερη έκδοση ενεργοποιεί αυτόματα τη δυνατότητα Wi-Fi Direct στη φορητή συσκευή σας όταν ενεργοποιείτε τη δυνατότητα NFC. Προτείνουμε την αναβάθμιση της φορητής συσκευής σας σε Android OS 4.1 ή ανώτερη έκδοση για χρήση της δυνατότητας NFC.

- Εκτυπωτής με ενεργοποιημένη τη δυνατότητα Wi-Fi Direct (βλ. “Ρύθμιση του Wi-Fi Direct για εκτύπωση από φορητές συσκευές” στη σελίδα 70).

Λειτουργία Χρήση του NFC (Προαιρετικό)

Σχετιζόμενες εφαρμογές

Υπάρχουν μερικές εφαρμογές που μπορούν να χρησιμοποιηθούν με τη λειτουργία NFC. Μπορείτε να κάνετε λήψη των εφαρμογών από το Google Play Store.

- **Samsung Mobile Print:** Δίνει στους χρήστες τη δυνατότητα να εκτυπώσουν, να σαρώσουν (μόνο οι χρήστες των οποίων το μηχάνημα υποστηρίζει σάρωση), ή να αποστείλουν φαξ (μόνο οι χρήστες των οποίων το μηχάνημα υποστηρίζει φαξ) φωτογραφίες, έγγραφα και σελίδες web απευθείας από τη συσκευή σας smartphone ή tablet (βλ. “Χρήση της εφαρμογής Samsung Mobile Print” στη σελίδα 220).
- **Samsung Mobile Print Pro:** Βοηθάει τους χρήστες να λάβουν εύκολα εξουσιοδότηση πρόσβασης. Αυτή η εφαρμογή παρέχει έναν τρόπο λήψης εξουσιοδότησης πρόσβασης στον χρήστη χρησιμοποιώντας τη φορητή του συσκευή (βλ. “Χρήση της εφαρμογής Samsung Mobile Print Pro” στη σελίδα 214).
- **Samsung Mobile Print Manager:** Δίνει στους χρήστες τη δυνατότητα να χρησιμοποιούν τις λειτουργίες κλωνοποίησης και ασύρματης εγκατάστασης χρησιμοποιώντας τη φορητή συσκευή (βλ. “Χρήση της εφαρμογής Samsung Mobile Print Manager” στη σελίδα 217).

Χρήση της εφαρμογής Samsung Mobile Print Pro

Μπορείτε να τη χρησιμοποιήσετε για να λάβετε μια εξουσιοδότηση/εγγραφή από την εφαρμογή **Samsung Mobile Print Pro**.

Εξουσιοδότηση από τη φορητή συσκευή

- 1 Βεβαιωθείτε ότι οι λειτουργίες NFC και Wi-Fi Direct είναι ενεργοποιημένες στη φορητή συσκευή σας και ότι η λειτουργία Wi-Fi Direct είναι ενεργοποιημένη στον εκτυπωτή σας.
- 2 Ανοίξτε την εφαρμογή **Samsung Mobile Print Pro**.



Αν δεν έχετε εγκατεστημένη στο κινητό σας τηλέφωνο την εφαρμογή **Samsung Mobile Print Pro**, πηγαίνετε στο κατάστημα εφαρμογών (Samsung Apps, Play Store, App Store) στη φορητή σας συσκευή αναζητήστε την για λήψη και προσπαθήστε ξανά.

- 3 Πληκτρολογήστε τα στοιχεία **ID** και **Password**.
Χρησιμοποιήστε τα ίδια login ID, Password, Domain όπως όταν συνδέεστε από το μηχάνημα (βλ. “Σύνδεση” στη σελίδα 256.)

Λειτουργία Χρήση του NFC (Προαιρετικό)

 Αν θέλετε να δημιουργήσετε νέο χρήστη ή να αλλάξετε τον κωδικό, βλ. “Καρτέλα Ασφάλεια” στη σελίδα 290.

4 Περάστε την ετικέτα της φορητής συσκευής σας (βρίσκεται συνήθως στο πίσω μέρος της) πάνω από την ετικέτα NFC () στον εκτυπωτή σας.

Περιμένετε μερικά δευτερόλεπτα για να συνδεθεί η φορητή συσκευή με τον εκτυπωτή.

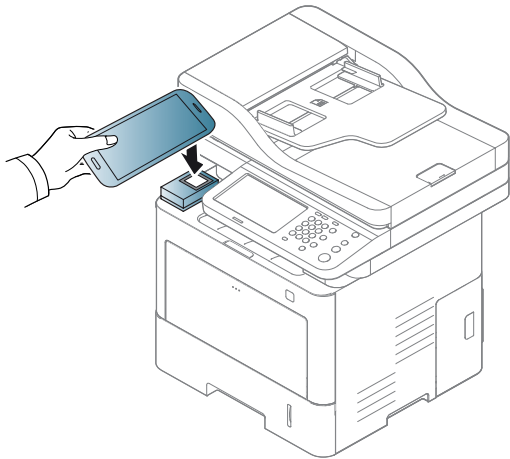



 Σε ορισμένες φορητές συσκευές, η ετικέτα NFC μπορεί να μην βρίσκεται στην πίσω όψη τους. Ελέγξτε τη θέση της κεραίας NFC στην φορητή συσκευή σας πριν από την έναρξη της διαδικασίας.

Εγγραφή από τη φορητή συσκευή

1 Βεβαιωθείτε ότι οι λειτουργίες NFC και Wi-Fi Direct είναι ενεργοποιημένες στη φορητή συσκευή σας και ότι η λειτουργία Wi-Fi Direct είναι ενεργοποιημένη στον εκτυπωτή σας.

2 Ανοίξτε την εφαρμογή **Samsung Mobile Print Pro**.

 Αν δεν έχετε εγκατεστημένη στο κινητό σας τηλέφωνο την εφαρμογή **Samsung Mobile Print Pro**, πηγαίνετε στο κατάστημα εφαρμογών (Samsung Apps, Play Store) στη φορητή σας συσκευή, αναζητήστε την για λήψη και προσπαθήστε ξανά.

3 Πατήστε στο εικονίδιο  στην οθόνη **Samsung Mobile Print Pro**.

4 Επιλέξτε **On** από το μενού **Phone login set as default**.

5 Το αναγνωριστικό (ID) της φορητής συσκευής εμφανίζεται στην οθόνη του **Samsung Mobile Print Pro**.

Πατήστε **Registration**.

6 Πληκτρολογήστε τα στοιχεία **ID**, **Password**, **Domain** και **Passcode** και κάντε κλικ στο **OK**.

Χρησιμοποιήστε τα ίδια στοιχεία σύνδεσης όπως αναγνωριστικό διαχειριστή (ID), κωδικό πρόσβασης και τομέα με αυτά που χρησιμοποιείτε στο μηχάνημα (βλ. “Σύνδεση” στη σελίδα 256.)

Λειτουργία Χρήση του NFC (Προαιρετικό)



- Αν θέλετε να δημιουργήσετε νέο χρήστη ή να αλλάξετε τον κωδικό, βλ. “Καρτέλα Ασφάλεια” στη σελίδα 290.
- Ο κωδικός που αναφέρεται ως **Passcode** απαιτείται όταν ο διαχειριστής επιλέξει τη μέθοδο **Two-Factor Authentication**. Πρέπει να πληκτρολογήσετε ένα συνθηματικό πρόσβασης για έλεγχο ταυτότητας. Ο κωδικός πρόσβασης και το συνθηματικό πρόσβασης πρέπει να διαφέρουν. Μπορείτε να επιλέξετε **Two-Factor Authentication** από το SyncThru™ Web Service, επιλέξτε το κουμπί **Security > User Access Control > Authentication > Authentication Method > Options > Login Method > Two-Factor Authentication**.

7

Περάστε την ετικέτα της φορητής συσκευής σας (βρίσκεται συνήθως στο πίσω μέρος της) πάνω από την ετικέτα NFC (NFC) στον εκτυπωτή σας.

Περιμένετε μερικά δευτερόλεπτα για να συνδεθεί η φορητή συσκευή με τον εκτυπωτή.

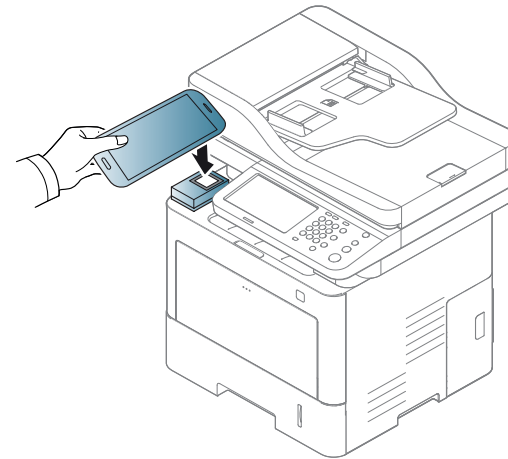

Σε ορισμένες φορητές συσκευές, η ετικέτα NFC μπορεί να μην βρίσκεται στην πίσω όψη τους. Ελέγξτε τη θέση της κεραίας NFC στην φορητή συσκευή σας πριν από την έναρξη της διαδικασίας.

8

Στην οθόνη αφής του εκτυπωτή εμφανίζεται ένα μήνυμα ολοκλήρωσης εγγραφής.

Λειτουργία Χρήση του NFC (Προαιρετικό)

Χρήση της εφαρμογής Samsung Mobile Print Manager

Αν έχετε περισσότερους από έναν εκτυπωτές και πρέπει να ορίσετε τις ίδιες ρυθμίσεις σε κάθε εκτυπωτή, μπορείτε να το κάνετε εύκολα χρησιμοποιώντας την εφαρμογή **Samsung Mobile Print Manager**. Ακουμπήστε το κινητό σας τηλέφωνο στην ετικέτα NFC στον εκτυπωτή για να αντιγράψετε τις ρυθμίσεις και πατήστε στον εκτυπωτή στον οποίο θέλετε να ορίσετε τις ρυθμίσεις.



Όταν εξάγετε τα δεδομένα μπορείτε να αποθηκεύσετε περισσότερα δεδομένα. Όταν εισάγετε τα δεδομένα, μπορείτε να επιλέξετε τα δεδομένα από τη λίστα και να τα εισάγετε.



Αν δεν έχετε εγκατεστημένη στο κινητό σας τηλέφωνο την εφαρμογή **Samsung Mobile Print Manager**, πηγαίνετε στο κατάστημα εφαρμογών (Samsung Apps, Play Store) στη φορητή σας συσκευή, αναζητήστε την για λήψη και προσπαθήστε ξανά.

3

Πατήστε στο **Export**.

4

Πληκτρολογήστε τα στοιχεία **ID** και **Password**.

Χρησιμοποιήστε τα ίδια login ID, Password, Domain όπως όταν συνδέεστε από το μηχάνημα (βλ. “Σύνδεση” στη σελίδα 256.)



Αν θέλετε να δημιουργήσετε νέο χρήστη ή να αλλάξετε τον κωδικό, βλ. “Καρτέλα Ασφάλεια” στη σελίδα 290.

Εξαγωγή (Αντιγραφή της ρύθμισης στη φορητή σας συσκευή)

- 1 Βεβαιωθείτε ότι οι λειτουργίες NFC και Wi-Fi Direct είναι ενεργοποιημένες στη φορητή συσκευή σας και ότι η λειτουργία Wi-Fi Direct είναι ενεργοποιημένη στον εκτυπωτή σας.
- 2 Ανοίξτε την εφαρμογή **Samsung Mobile Print Manager** από τη φορητή συσκευή σας.

Λειτουργία Χρήση του NFC (Προαιρετικό)

- 5** Περάστε την ετικέτα της φορητής συσκευής σας (βρίσκεται συνήθως στο πίσω μέρος της) πάνω από την ετικέτα NFC (NFC) στον εκτυπωτή σας.

Περιμένετε μερικά δευτερόλεπτα για να συνδεθεί η φορητή συσκευή με τον εκτυπωτή.

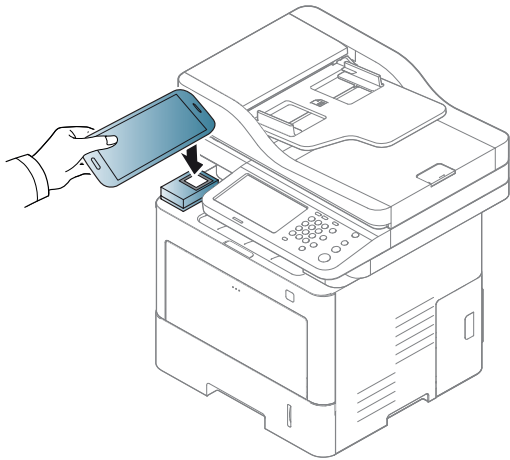

- Σε ορισμένες φορητές συσκευές, η ετικέτα NFC μπορεί να μην βρίσκεται στην πίσω όψη τους. Ελέγξτε τη θέση της κεραίας NFC στην φορητή συσκευή σας πριν από την έναρξη της διαδικασίας.
- Κατά τη διάρκεια της κλωνοποίησης, το μηχάνημα είναι κλειδωμένο.

- 6** Επιλέξτε τις ρυθμίσεις που θέλετε να εφαρμόσετε και πατήστε **OK**.

- 7** Ακολουθήστε τις οδηγίες που εμφανίζονται στην οθόνη της φορητής σας συσκευής.

Εισαγωγή (Εφαρμογή των ρυθμίσεων στο μηχάνημα)

- 1** Βεβαιωθείτε ότι οι λειτουργίες NFC και Wi-Fi Direct είναι ενεργοποιημένες στη φορητή συσκευή σας και ότι η λειτουργία Wi-Fi Direct είναι ενεργοποιημένη στον εκτυπωτή σας.
- 2** Ανοίξτε την εφαρμογή **Samsung Mobile Print Manager** από τη φορητή συσκευή σας.



Αν δεν έχετε εγκατεστημένη στο κινητό σας τηλέφωνο την εφαρμογή **Samsung Mobile Print Manager**, πηγαίνετε στο κατάστημα εφαρμογών (Samsung Apps, Play Store) στη φορητή σας συσκευή, αναζητήστε την για λήψη και προσπαθήστε ξανά.

- 3** Πατήστε στο **Import**
- 4** Πληκτρολογήστε τα στοιχεία **ID** και **Password**.
Χρησιμοποιήστε τα ίδια login ID, Password, Domain όπως όταν συνδέεστε από το μηχάνημα (βλ. “Σύνδεση” στη σελίδα 256.)



Αν θέλετε να δημιουργήσετε νέο χρήστη ή να αλλάξετε τον κωδικό, βλ. “Καρτέλα Ασφάλεια” στη σελίδα 290.

- 5** Επιλέξτε τις ρυθμίσεις που θέλετε να εφαρμόσετε.

Λειτουργία Χρήση του NFC (Προαιρετικό)

6 Ακολουθήστε τις οδηγίες που εμφανίζονται στην οθόνη της φορητής σας συσκευής.

7 Περάστε την ετικέτα της φορητής συσκευής σας (βρίσκεται συνήθως στο πίσω μέρος της) πάνω από την ετικέτα NFC (NFC) στον εκτυπωτή σας.

Περιμένετε μερικά δευτερόλεπτα για να συνδεθεί η φορητή συσκευή με τον εκτυπωτή.

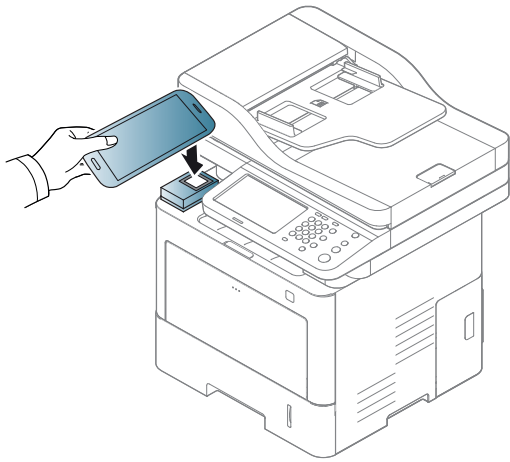

- Σε ορισμένες φορητές συσκευές, η ετικέτα NFC μπορεί να μην βρίσκεται στην πίσω όψη τους. Ελέγξτε τη θέση της κεραίας NFC στην φορητή συσκευή σας πριν από την έναρξη της διαδικασίας.
- Κατά τη διάρκεια της κλωνοποίησης, το μηχάνημα είναι κλειδωμένο.

Ασύρματη εγκατάσταση

Μπορείτε να αντιγράψετε τις ασύρματες ρυθμίσεις από το τηλέφωνό σας στον εκτυπωτή ακουμπώντας τη φορητή συσκευή σας στην ετικέτα NFC στον εκτυπωτή σας.

- 1** Βεβαιωθείτε ότι οι λειτουργίες NFC και Wi-Fi Direct είναι ενεργοποιημένες στη φορητή συσκευή σας και ότι η λειτουργία Wi-Fi Direct είναι ενεργοποιημένη στον εκτυπωτή σας.
- 2** Ανοίξτε την εφαρμογή **Samsung Mobile Print Manager** από τη φορητή συσκευή σας.



Αν δεν έχετε εγκατεστημένη στο κινητό σας τηλέφωνο την εφαρμογή **Samsung Mobile Print Manager**, πηγαίνετε στο κατάστημα εφαρμογών (Samsung Apps, Play Store) στη φορητή σας συσκευή, αναζητήστε την για λήψη και προσπαθήστε ξανά.

- 3** Εμφανίζεται η οθόνη της φορητής συσκευής **Samsung Mobile Print Pro**.
Πατήστε στο **Wi-Fi Setup**.
- 4** Πληκτρολογήστε τα στοιχεία **ID** και **Password**.
Χρησιμοποιήστε τα ίδια login ID, Password, Domain όπως όταν συνδέεστε από το μηχάνημα (βλ. “Σύνδεση” στη σελίδα 256.)

Λειτουργία Χρήση του NFC (Προαιρετικό)



Αν θέλετε να δημιουργήσετε νέο χρήστη ή να αλλάξετε τον κωδικό, βλ. “Καρτέλα Ασφάλεια” στη σελίδα 290.

5 Αν το σημείο πρόσβασης (ή ασύρματος δρομολογητής) είναι συνδεδεμένο και εμφανίζεται το παράθυρο επιβεβαίωσης σύνδεσης, τότε κάντε κλικ στο **OK**. Αν το σημείο πρόσβασης (ή ασύρματος δρομολογητής) δεν είναι συνδεδεμένο, επιλέξτε το σημείο πρόσβασης (ή ασύρματο δρομολογητή) που επιθυμείτε και κάντε κλικ στο **OK** και στη συνέχεια στο **OK**.

6 Περάστε την ετικέτα της φορητής συσκευής σας (βρίσκεται συνήθως στο πίσω μέρος της) πάνω από την ετικέτα NFC (NFC) στον εκτυπωτή σας.

Περιμένετε μερικά δευτερόλεπτα για να συνδεθεί η φορητή συσκευή με τον εκτυπωτή.

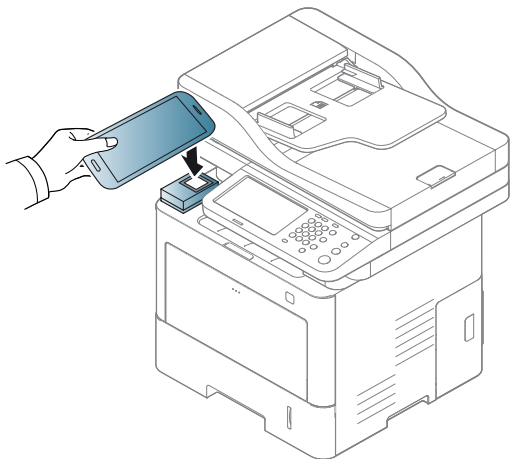

Σε ορισμένες φορητές συσκευές, η ετικέτα NFC μπορεί να μην βρίσκεται στην πίσω όψη τους. Ελέγξτε τη θέση της κεραίας NFC στην φορητή συσκευή σας πριν από την έναρξη της διαδικασίας.

7 Ακολουθήστε τις οδηγίες που εμφανίζονται στην οθόνη της φορητής σας συσκευής.

Χρήση της εφαρμογής Samsung Mobile Print

Το **Samsung Mobile Print** είναι μια δωρεάν εφαρμογή η οποία δίνει τη δυνατότητα στους χρήστες να εκτυπώνουν, σαρώνουν (μόνο για χρήστες με εκτυπωτές πολλαπλών λειτουργιών) ή να αποστέλλουν μέσω φαξ (μόνο για χρήστες με εκτυπωτές πολλαπλών λειτουργιών) φωτογραφίες, έγγραφα και ιστοσελίδες απευθείας από το smartphone ή το tablet.

Εκτύπωση

1 Βεβαιωθείτε ότι οι δυνατότητες NFC και Wi-Fi Direct είναι ενεργοποιημένες στη φορητή συσκευή σας και ότι η δυνατότητα Wi-Fi Direct είναι ενεργοποιημένη στον εκτυπωτή σας.

2 Ανοίξτε την εφαρμογή **Samsung Mobile Print**.

Λειτουργία Χρήση του NFC (Προαιρετικό)



Αν δεν έχετε εγκατεστημένη στο κινητό σας τηλέφωνο την εφαρμογή **Samsung Mobile Print**, πηγαίnete στο κατάστημα εφαρμογών (Samsung Apps, Play Store, App Store) στη φορητή σας συσκευή αναζητήστε την για λήψη και προσπαθήστε ξανά.

3 Επιλέξτε τη λειτουργία εκτύπωσης.

4 Επιλέξτε το περιεχόμενο που θέλετε να εκτυπώσετε.

Αν χρειαστεί, αλλάξτε την επιλογή εκτύπωσης πατώντας το εικονίδιο



5 Περάστε την ετικέτα της φορητής συσκευής σας (βρίσκεται συνήθως στο πίσω μέρος της) πάνω από την ετικέτα NFC () στον εκτυπωτή σας.

Περιμένετε μερικά δευτερόλεπτα για να αποστείλει η φορητή συσκευή την εργασία στον εκτυπωτή.

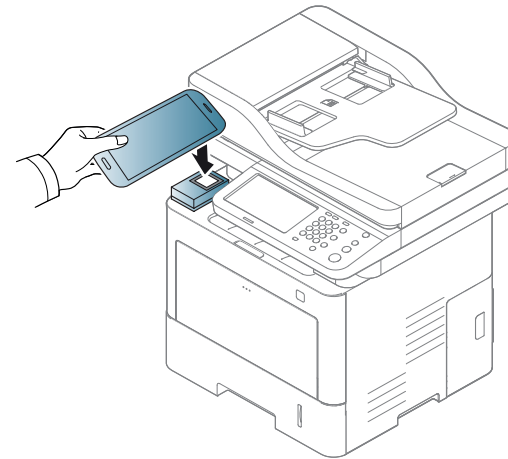

Σε ορισμένες φορητές συσκευές, η ετικέτα NFC μπορεί να μην βρίσκεται στην πίσω όψη τους. Ελέγξτε τη θέση της κεραίας NFC στην φορητή συσκευή σας πριν από την έναρξη της διαδικασίας.

6 Ο εκτυπωτής ξεκινά την εκτύπωση.

Λειτουργία Χρήση του NFC (Προαιρετικό)

Σάρωση

1 Βεβαιωθείτε ότι οι δυνατότητες NFC και Wi-Fi Direct είναι ενεργοποιημένες στη φορητή συσκευή σας και ότι η δυνατότητα Wi-Fi Direct είναι ενεργοποιημένη στον εκτυπωτή σας.

2 Ανοίξτε την εφαρμογή **Samsung Mobile Print**.

 Αν δεν έχετε εγκατεστημένη στο κινητό σας τηλέφωνο την εφαρμογή **Samsung Mobile Print**, πηγαίνετε στο κατάστημα εφαρμογών (Samsung Apps, Play Store, App Store) στη φορητή σας συσκευή αναζητήστε την για λήψη και προσπαθήστε ξανά.

3 Επιλέξτε τη λειτουργία σάρωσης.

4 Τοποθετήστε ένα έγγραφο με την όψη προς τα κάτω στη γυάλινη επιφάνεια εγγράφων ή τοποθετήστε τα έγγραφα με την όψη προς τα πάνω στον τροφοδότη εγγράφων (βλέπε “Τοποθέτηση πρωτοτύπων” στη σελίδα 75).

Αν χρειαστεί, αλλάξτε την επιλογή σάρωσης πατώντας το .

5 Περάστε την ετικέτα της φορητής συσκευής σας (βρίσκεται συνήθως στο πίσω μέρος της) πάνω από την ετικέτα NFC () στον εκτυπωτή σας.

Περιμένετε μερικά δευτερόλεπτα για να αποστείλει η φορητή συσκευή την εργασία στον εκτυπωτή.

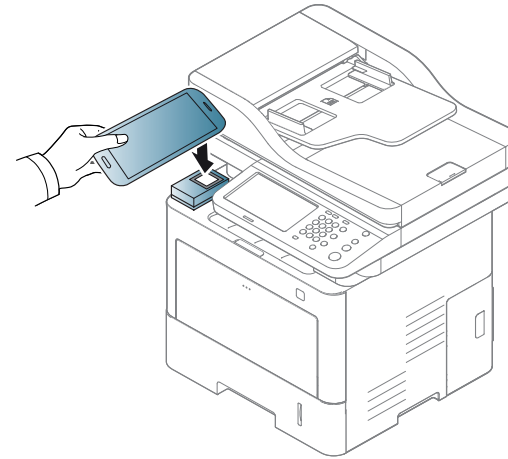

 Σε ορισμένες φορητές συσκευές, η ετικέτα NFC μπορεί να μην βρίσκεται στην πίσω όψη τους. Ελέγξτε τη θέση της κεραίας NFC στην φορητή συσκευή σας πριν από την έναρξη της διαδικασίας.

6 Ο εκτυπωτής ξεκινά τη σάρωση του περιεχομένου.
Τα σαρωμένα δεδομένα αποθηκεύονται στη φορητή συσκευή σας.

 Αν δεν θέλετε να συνεχίσετε τη σάρωση, ακολουθήστε τις οδηγίες στην οθόνη της εφαρμογής.

Λειτουργία Χρήση του NFC (Προαιρετικό)

Αποστολή Φαξ

1 Βεβαιωθείτε ότι οι δυνατότητες NFC και Wi-Fi Direct είναι ενεργοποιημένες στη φορητή συσκευή σας και ότι η δυνατότητα Wi-Fi Direct είναι ενεργοποιημένη στον εκτυπωτή σας.

2 Ανοίξτε την εφαρμογή **Samsung Mobile Print**.

 Αν δεν έχετε εγκατεστημένη στο κινητό σας τηλέφωνο την εφαρμογή **Samsung Mobile Print**, πηγαίνετε στο κατάστημα εφαρμογών (Samsung Apps, Play Store, App Store) στη φορητή σας συσκευή αναζητήστε την για λήψη και προσπαθήστε ξανά.

3 Επιλέξτε λειτουργία φαξ.

4 Επιλέξτε το περιεχόμενο που θέλετε να στείλετε με φαξ.
Αν χρειαστεί, εισάγετε τον αριθμό φαξ και αλλάξτε την επιλογή φαξ πατώντας το εικονίδιο .

5 Περάστε την ετικέτα της φορητής συσκευής σας (βρίσκεται συνήθως στο πίσω μέρος της) πάνω από την ετικέτα NFC () στον εκτυπωτή σας.

Περιμένετε μερικά δευτερόλεπτα για να αποστείλει η φορητή συσκευή την εργασία στον εκτυπωτή.

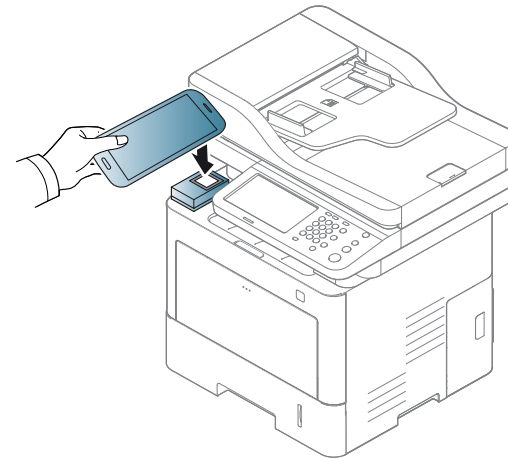

 Σε ορισμένες φορητές συσκευές, η ετικέτα NFC μπορεί να μην βρίσκεται στην πίσω όψη τους. Ελέγξτε τη θέση της κεραίας NFC στην φορητή συσκευή σας πριν από την έναρξη της διαδικασίας.

6 Ο εκτυπωτής αρχίζει να στέλνει το περιεχόμενο με φαξ.

Υποστηριζόμενες εφαρμογές για φορητές συσκευές

Διαθέσιμες εφαρμογές

- **Samsung Mobile Print:** Το **Samsung Mobile Print** είναι μια δωρεάν εφαρμογή η οποία δίνει τη δυνατότητα στους χρήστες να εκτυπώνουν, σαρώνουν (μόνο για χρήστες που το μηχάνημά τους υποστηρίζει σάρωση) ή να αποστέλλουν μέσω φαξ (μόνο για χρήστες που το μηχάνημά τους υποστηρίζει φαξ) φωτογραφίες, έγγραφα και ιστοσελίδες απευθείας από το smartphone ή το tablet. Το **Samsung Mobile Print** είναι συμβατό όχι μόνο με smart phones Android και iOS αλλά και με τα iPod Touch και tablet PC. Συνδέει τη φορητή συσκευή σας σε ένα δίκτυο συνδεδεμένο με εκτυπωτή Samsung ή σε ασύρματο εκτυπωτή μέσω σημείου πρόσβασης Wi-Fi. Δεν απαιτείται εγκατάσταση νέου προγράμματος οδήγησης ή διαμόρφωση των ρυθμίσεων δικτύου – απλά εγκαταστήστε την εφαρμογή **Samsung Mobile Print** και θα ανιχνεύσει αυτόματα συμβατούς εκτυπωτές Samsung. Εκτός από την εκτύπωση φωτογραφιών, ιστοσελίδων και εγγράφων PDF, υποστηρίζεται επίσης και η σάρωση. Αν διαθέτετε μηχάνημα Samsung πολλαπλών λειτουργιών, σαρώστε οποιοδήποτε έγγραφο σε μορφή JPG, PDF, ή PNG για γρήγορη και εύκολη προβολή στη φορητή σας συσκευή (βλ. “Χρήση της εφαρμογής Samsung Mobile Print” στη σελίδα 220).
- **Samsung Mobile Print Pro:** Βοηθάει τους χρήστες να λάβουν εύκολα εξουσιοδότηση πρόσβασης. Αυτή η εφαρμογή παρέχει έναν τρόπο λήψης εξουσιοδότησης πρόσβασης στον χρήστη χρησιμοποιώντας τη φορητή του συσκευή (βλ. “Χρήση της εφαρμογής Samsung Mobile Print Pro” στη σελίδα 214).
- **Samusng Mobile Print Manager:** Δίνει στους χρήστες τη δυνατότητα να χρησιμοποιούν τις λειτουργίες κλωνοποίησης και ασύρματης εγκατάστασης χρησιμοποιώντας τη φορητή συσκευή (βλ. “Χρήση της εφαρμογής Samsung Mobile Print Manager” στη σελίδα 217).

Λήψη εφαρμογών

Για να κάνετε λήψη εφαρμογών, πηγαίνετε στο κατάστημα εφαρμογών (Samsung Apps, Play Store, App Store) στη φορητή συσκευή σας και κάντε απλά αναζήτηση για “**Samsung Mobile Print /Samsung Mobile Print Pro/ Samusng Mobile Print Manager.**” Μπορείτε επίσης να επισκεφτείτε το iTunes για συσκευές Apple στον υπολογιστή σας.

- **Samsung Mobile Print**
 - **Android:** Κάντε αναζήτηση για **Samsung Mobile Print** από το Play Store και κάντε λήψη της εφαρμογής.
 - **iOS:** Κάντε αναζήτηση για **Samsung Mobile Print** από το App Store και κάντε λήψη της εφαρμογής.
- **Samsung Mobile Print Pro/Samusng Mobile Print Manager**
 - **Android:** Κάντε αναζήτηση για **Samsung Mobile Print Pro** ή **Samusng Mobile Print Manager** από το Play Store και κάντε λήψη της εφαρμογής.

Υποστηριζόμενα λειτουργικά συστήματα φορητής συσκευής

- **Samsung Mobile Print**
 - Android OS 2.3 ή νεότερη έκδοση
 - iOS 5,0 ή νεότερη έκδοση
- **Samsung Mobile Print Pro/Samusng Mobile Print Manager**
 - Ενεργοποιημένες λειτουργίες NFC και Wi-Fi Direct, υποστηριζόμενες εφαρμογές για κινητά εγκατεστημένες σε φορητή συσκευή με Android 4.0 ή ανώτερη έκδοση.



Μόνο οι εκτυπωτές με πιστοποίηση Mopria μπορούν να χρησιμοποιήσουν τη λειτουργία **Mopria**. Ελέγξτε τη συσκευασία του μηχανήματός σας για το λογότυπο πιστοποίησης Mopria.



Το **Mopria™** Print Service είναι μια φορητή λύση εκτύπωσης που βελτιώνει τη νέα λειτουργικότητα εκτύπωσης σε οποιοδήποτε τηλέφωνο ή tablet Android (Android έκδοση 4.4 ή νεότερο). Με αυτήν την υπηρεσία, μπορείτε να συνδεθείτε και να εκτυπώσετε σε οποιονδήποτε εκτυπωτή με πιστοποίηση Mopria στο ίδιο δίκτυο με αυτό της φορητής συσκευής σας χωρίς πρόσθετη εγκατάσταση. Πολλές αυθεντικές εφαρμογές Android υποστηρίζουν εκτύπωση όπως οι εφαρμογές Chrome, Gmail, Gallery, Drive και Quickoffice.

Ρύθμιση του μηχανήματος για εκτύπωση Mopria

Τα πρωτόκολλα Bonjour(mDNS) και IPP απαιτούνται στο μηχανήμα σας για να χρησιμοποιήσετε τη λειτουργία **Mopria**. Εκτελέστε τα ακόλουθα βήματα για να ενεργοποιήσετε τη λειτουργία **Mopria**.

- 1 Βεβαιωθείτε ότι το μηχάνημα είναι συνδεδεμένο στο δίκτυο.
- 2 Στον υπολογιστή σας, ανοίξτε μια εφαρμογή περιήγησης στο web (Internet Explorer, Safari ή Firefox) και πληκτρολογήστε τη διεύθυνση IP του μηχανήματος στη γραμμή διευθύνσεων. Στη συνέχεια, πατήστε Enter.

Για παράδειγμα,

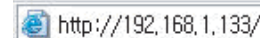

- 3 Κάντε κλικ στο **Login** στην πάνω δεξιά γωνία του ιστότοπου SyncThru™ Web Service.
- 4 Πληκτρολογήστε τα στοιχεία **ID** και **Password**. Χρησιμοποιήστε τα ίδια login ID, Password, Domain όπως όταν συνδέεστε από το μηχάνημα (βλ. “Σύνδεση” στη σελίδα 256.)



Αν θέλετε να δημιουργήσετε νέο χρήστη ή να αλλάξετε τον κωδικό, βλ. “Καρτέλα Ασφάλεια” στη σελίδα 290.

- 5 Όταν ανοίξει το παράθυρο SyncThru™ Web Service, κάντε κλικ στο **Settings > Network Settings > Standard TCP/IP, LPR, IPP > IPP**. Στη συνέχεια, επιλέξτε **Enable**.
- 6 Κάντε κλικ στο **Settings > Network Settings > mDNS**. Στη συνέχεια, επιλέξτε **Enable**.
- 7 Κάντε κλικ στο **Security > System Security > Feature Management > Mopria**. Στη συνέχεια, επιλέξτε **Enable**.

Εγκατάσταση του Mopria στη φορητή συσκευή σας

Αν δεν έχετε εγκαταστήσει στη φορητή σας συσκευή την εφαρμογή **Mopria Print Service**, ανοίξτε το κατάστημα εφαρμογών (Play Store, App Store) στη φορητή σας συσκευή, κάντε αναζήτηση για **Mopria Print Service**, κάντε λήψη και εγκαταστήστε την εφαρμογή.

- 1 Στο μενού **Settings** της συσκευής σας Android, πατήστε στο **Printing**.



Η τοποθεσία αυτής της επιλογής ενδέχεται να διαφέρει ανάλογα με τη φορητή συσκευή σας. Αν δεν μπορείτε να εντοπίσετε την επιλογή **Printing**, ανατρέξτε στο εγχειρίδιο χρήστη της φορητής συσκευής σας.

- 2 Στην επιλογή **Print Services**, πατήστε στο **Mopria Print Service**.
- 3 Πατήστε στο ρυθμιστικό **On/Off** για να ενεργοποιήσετε το **Mopria Print Service**.

Εκτύπωση μέσω του Mopria

Για να εκτυπώσετε μέσω Mopria σε μια συσκευή Android:

- 1 Ανοίξτε το email, τη φωτογραφία, την ιστοσελίδα ή το έγγραφο που θέλετε να εκτυπώσετε.
- 2 Πατήστε **Print** στο μενού της εφαρμογής.
- 3 Επιλέξτε **τον εκτυπωτή σας**, και στη συνέχεια διαμορφώστε τις ρυθμίσεις εκτύπωσης.
- 4 Πατήστε ξανά **Εκτύπωση** για να εκτυπώσετε το έγγραφο.



Για να ακυρώσετε μια εργασία εκτύπωσης: Επιλέξτε και διαγράψτε το έγγραφο από την ουρά εκτύπωσης στη **Γραμμή ειδοποιήσεων**.

AirPrint



Μόνο οι εκτυπωτές με πιστοποίηση AirPrint μπορούν να χρησιμοποιήσουν τη λειτουργία AirPrint. Ελέγξτε τη συσκευασία του μηχανήματός σας για τη σήμανση πιστοποίησης AirPrint.



Το **AirPrint** σας δίνει τη δυνατότητα να εκτυπώνετε ασύρματα απευθείας από τη συσκευή σας iPhone, iPad και iPod touch που διαθέτει την τελευταία έκδοση του iOS.

Εγκατάσταση του AirPrint

Για να χρησιμοποιήσετε τη λειτουργία **AirPrint**, απαιτούνται τα πρωτόκολλα Bonjour(mDNS) και IPP στο μηχανήμά σας. Μπορείτε να ενεργοποιήσετε τη λειτουργία **AirPrint** με μία από τις ακόλουθες μεθόδους.

- 1 Βεβαιωθείτε αν το μηχανήμα είναι συνδεδεμένο στο δίκτυο.
- 2 Ανοίξτε ένα πρόγραμμα περιήγησης στο web, όπως για παράδειγμα τον Internet Explorer, το Safari ή το Firefox, και πληκτρολογήστε τη νέα διεύθυνση IP του μηχανήματός σας στο παράθυρο του προγράμματος περιήγησης.

Για παράδειγμα,



- 3 Κάντε κλικ στο **Login** στην πάνω δεξιά γωνία του ιστότοπου SyncThru™ Web Service.

- 4 Πληκτρολογήστε τα στοιχεία **ID** και **Password**.

Χρησιμοποιήστε τα ίδια login ID, Password, Domain όπως όταν συνδέεστε από το μηχάνημα (βλ. “Σύνδεση” στη σελίδα 256.)



Αν θέλετε να δημιουργήσετε νέο χρήστη ή να αλλάξετε τον κωδικό, βλ. “Καρτέλα Ασφάλεια” στη σελίδα 290.

- 5 Όταν ανοίξει το παράθυρο του SyncThru™ Web Service, κάντε κλικ στο **Settings > Network Settings**.
- 6 Κάντε κλικ στο κουμπί **AirPrint**.

Εκτύπωση μέσω του AirPrint

Π.χ., το εγχειρίδιο του iPad παρέχει αυτές τις οδηγίες:

- 1 Ανοίξτε το email, τη φωτογραφία, την ιστοσελίδα ή το έγγραφο που θέλετε να εκτυπώσετε.
- 2 Αγγίξτε το εικονίδιο ενέργειας ()
- 3 Επιλέξτε το **όνομα του προγράμματος οδήγησης του εκτυπωτή σας** και το μενού επιλογών για την εγκατάσταση.
- 4 Αγγίξτε το κουμπί **Εκτύπωση**. Εκτυπώστε το.



Ακύρωση εργασίας εκτύπωσης: Για να ακυρώσετε τη λειτουργία εκτύπωσης ή για να εμφανίσετε τη σύνοψη εκτύπωσης, κάντε κλικ στο εικονίδιο του κέντρου εκτύπωσης () στην πολυλειτουργική περιοχή. Μπορείτε να κάνετε κλικ στην ακύρωση στο κέντρο εκτύπωσης.

Samsung Cloud Print

Το Samsung Cloud Print είναι μια δωρεάν υπηρεσία cloud που σας επιτρέπει να εκτυπώνετε ή να σαρώσετε από το smartphone ή το tablet στον εκτυπωτή ή πολυλειτουργικό μηχάνημα Samsung. Αφού εγκαταστήσετε την εφαρμογή Samsung Cloud Print, μπορείτε να εγγραφείτε στην υπηρεσία Samsung Cloud Print χρησιμοποιώντας απλά τον αριθμό του κινητού σας τηλεφώνου για έλεγχο πρόσβασης. Δεν απαιτείται άλλη σύνδεση σε λογαριασμό, παρόλο που μπορείτε να συνδέσετε την εφαρμογή με τον λογαριασμό σας Samsung αν το επιθυμείτε.

Ανατρέξτε στον ιστότοπο της Samsung (www.samsungcloudprint.com) για περισσότερες πληροφορίες για το Samsung Cloud Print.



Αν πατήσετε το κουμπί () από την εφαρμογή Samsung Cloud Print, η φορητή συσκευή σας και ο εκτυπωτής ή το πολυλειτουργικό μηχάνημα μπορούν να αντιστοιχιστούν μέσω κωδικού QR ή με χειροκίνητη εισαγωγή της διεύθυνσης Mac. Μετά την αντιστοίχιση μπορείτε να εκτυπώσετε ή να σαρώσετε από οπουδήποτε και οποτεδήποτε.

Δήλωση του εκτυπωτή στο διακομιστή Samsung Cloud.

Δήλωση από εφαρμογή περιήγησης στο Web



Βεβαιωθείτε ότι ο εκτυπωτής είναι ενεργοποιημένος και συνδεδεμένος σε ενσύρματο ή ασύρματο δίκτυο που διαθέτει πρόσβαση στο Internet.

- 1 Ανοίξτε την εφαρμογή περιήγησης στο Web.
- 2 Εισαγάγετε τη διεύθυνση IP του εκτυπωτή στο πεδίο διεύθυνσης και πατήστε το πλήκτρο Enter ή κάντε κλικ στο **Μετάβαση**.
- 3 Κάντε κλικ στο **Login** στην πάνω δεξιά γωνία του ιστότοπου SyncThru™ Web Service.
- 4 Πληκτρολογήστε τα στοιχεία **ID** και **Password**.
Χρησιμοποιήστε τα ίδια login ID, Password, Domain όπως όταν συνδέεστε από το μηχάνημα (βλ. “Σύνδεση” στη σελίδα 256.)



Αν θέλετε να δημιουργήσετε νέο χρήστη ή να αλλάξετε τον κωδικό, βλ. “Καρτέλα Ασφάλεια” στη σελίδα 290.

- 5 Όταν ανοίξει το παράθυρο **SyncThru™ Web Service**, κάντε κλικ στο **Settings > Network Settings > Samsung Cloud Print**.

Samsung Cloud Print



Αν εμφανίζεται η καρτέλα **XOA**, πατήστε στο **XOA > Samsung Cloud Agent** από το **SyncThru™ Web Service**.

6 Τώρα ο εκτυπωτής σας έχει δηλωθεί στην υπηρεσία Samsung Cloud Print.

Εκτύπωση με το Samsung Cloud Print



Βεβαιωθείτε ότι ο εκτυπωτής είναι ενεργοποιημένος και συνδεδεμένος σε ενσύρματο ή ασύρματο δίκτυο που διαθέτει πρόσβαση στο Internet.

Δήλωση εκτυπωτή από μια εφαρμογή σε φορητή συσκευή

Τα βήματα που ακολουθούν είναι ένα παράδειγμα για τη χρήση της εφαρμογής **Samsung Cloud Print** από κινητό τηλέφωνο Android.

1 Ανοίξτε την εφαρμογή **Samsung Cloud Print**.



Αν δεν έχετε εγκατεστημένη στο κινητό σας τηλέφωνο την εφαρμογή **Samsung Cloud Print**, πηγαίνετε στο κατάστημα εφαρμογών (Samsung Apps, Play Store, App Store) στη φορητή σας συσκευή, αναζητήστε την για λήψη και προσπαθήστε ξανά.

2 Πατήστε το κουμπί () από την εφαρμογή Samsung Cloud Print.

3 Η φορητή συσκευή σας και ο εκτυπωτής ή το πολυλειτουργικό μηχάνημα μπορούν να αντιστοιχιστούν μέσω περάσματος NFC, κωδικού QR ή με χειροκίνητη εισαγωγή της διεύθυνσης Mac.

Εκτύπωση από εφαρμογή σε φορητή συσκευή

Τα βήματα που ακολουθούν είναι ένα παράδειγμα για τη χρήση της εφαρμογής **Samsung Cloud Print** από κινητό τηλέφωνο Android.

1 Ανοίξτε την εφαρμογή **Samsung Cloud Print**.



Αν δεν έχετε εγκατεστημένη στο κινητό σας τηλέφωνο την εφαρμογή **Samsung Cloud Print**, πηγαίνετε στο κατάστημα εφαρμογών (Samsung Apps, Play Store, App Store) στη φορητή σας συσκευή, αναζητήστε την για λήψη και προσπαθήστε ξανά.

2 Πατήστε στο κουμπί επιλογής του εγγράφου που θέλετε να εκτυπώσετε.

3 Ορίστε τις ρυθμίσεις εκτύπωσης αν επιθυμείτε.

4 Πατήστε στο **Send Job**.

Samsung Cloud Print

Σάρωση και αποστολή στο Samsung Cloud Print

Μπορείτε να σαρώσετε μια εικόνα και τα δεδομένα σάρωσης να αποθηκευτούν στην υπηρεσία **Samsung Cloud Print**.

- 1** Τοποθετήστε ένα έγγραφο με την όψη προς τα κάτω στη γυάλινη επιφάνεια εγγράφων ή τοποθετήστε τα έγγραφα με την όψη προς τα πάνω στον τροφοδότη εγγράφων (βλέπε “Τοποθέτηση πρωτοτύπων” στη σελίδα 75).
- 2** Πατήστε **Samsung Cloud** στον πίνακα ελέγχου.
- 3** Καταχωρίστε τον κωδικό χώρας παραλήπτη και τον τηλεφωνικό αριθμό παραλήπτη.
- 4** Εισάγετε τις πληροφορίες αποστολέα.
- 5** Εισάγετε ένα όνομα αρχείου για να αποθηκεύσετε τα δεδομένα σάρωσης.



Μπορείτε επίσης να ορίσετε το όνομα αρχείου από το SyncThru™ Web Service. Ανοίξτε το πρόγραμμα περιήγησης στο Web από το δικτυακό υπολογιστή σας και πληκτρολογήστε τη διεύθυνση IP του μηχανήματός σας. Όταν το SyncThru™ Web Service ανοίξει, κάντε κλικ στο **Settings** > **Machine Settings** > **Samsung Cloud** > **File Name**.

- 6** Πατήστε το κουμπί  (**Start**) για εκτέλεση της σάρωσης και αποθήκευση του αρχείου στο διακομιστή samsung cloud.



Όταν ο χρήστης δεν έχει δηλωθεί στο **Samsung Cloud Print**, θα ανοίξει ένα παράθυρο επιβεβαίωσης. Επιλέξτε μια εργασία σε εξέλιξη ή όχι.

Google Cloud Print™

Το Google Cloud Print™ είναι μια υπηρεσία που σας δίνει τη δυνατότητα να εκτυπώνετε σε έναν εκτυπωτή χρησιμοποιώντας τη συσκευή σας smart phone, tablet ή οποιαδήποτε άλλη συσκευή συνδεδεμένη στο web. Απλά δηλώστε τον Google λογαριασμό σας με τον εκτυπωτή και είστε έτοιμος να χρησιμοποιήσετε την υπηρεσία Google Cloud Print™. Μπορείτε να εκτυπώσετε το έγγραφο ή το email σας με το λειτουργικό σύστημα Chrome OS, την εφαρμογή περιήγησης Chrome, ή με την εφαρμογή Gmail™/ Google Docs™ στη φορητή συσκευή σας, επομένως δεν χρειάζεται να εγκαταστήσετε το πρόγραμμα οδήγησης του εκτυπωτή στη φορητή συσκευή. Ανατρέξτε στον ιστότοπο της Google (<http://google.com/cloudprint/learn/> ή <http://support.google.com/cloudprint>) για περισσότερες πληροφορίες σχετικά με το Google Cloud Print™.

Δήλωση του λογαριασμού σας στο Google στον εκτυπωτή

Δήλωση από την εφαρμογή περιήγησης Chrome



- Βεβαιωθείτε ότι ο εκτυπωτής είναι ενεργοποιημένος και συνδεδεμένος σε ενσύρματο ή ασύρματο δίκτυο που διαθέτει πρόσβαση στο Internet.
- Πρέπει να έχετε δημιουργήσει εκ των προτέρων τον Google λογαριασμό σας.

- 1 Ανοίξτε την εφαρμογή περιήγησης Chrome.
- 2 Επισκεφτείτε τη διεύθυνση www.google.com.
- 3 Συνδεθείτε στον ιστότοπο Google με τη διεύθυνσή σας στο Gmail™.
- 4 Εισαγάγετε τη διεύθυνση IP του εκτυπωτή στο πεδίο διεύθυνσης και πατήστε το πλήκτρο Enter ή κάντε κλικ στο **Μετάβαση**.
- 5 Κάντε κλικ στο **Login** στην πάνω δεξιά γωνία του ιστότοπου SyncThru™ Web Service.
- 6 Πληκτρολογήστε τα στοιχεία **ID** και **Password**.
Χρησιμοποιήστε τα ίδια login ID, Password, Domain όπως όταν συνδέεστε από το μηχάνημα (βλ. “Σύνδεση” στη σελίδα 256.)



Αν το δικτυακό περιβάλλον χρησιμοποιεί διακομιστή μεσολάβησης, πρέπει να διαμορφώσετε τις ρυθμίσεις IP και αριθμός θύρας από την επιλογή **Settings > Network Settings > Proxy**. Επικοινωνήστε με τον πάροχο δικτυακών υπηρεσιών ή το διαχειριστή του δικτύου για περισσότερες πληροφορίες.

- 7 Όταν ανοίξει το παράθυρο **SyncThru™ Web Service**, κάντε κλικ στο **Settings > Network Settings > Google Cloud Print**.
- 8 Πληκτρολογήστε το όνομα του εκτυπωτή και την περιγραφή.

9 Κάντε κλικ στο **Register**.

Θα εμφανιστεί το αναδυόμενο παράθυρο επιβεβαίωσης.



Αν ρυθμίσετε το πρόγραμμα περιήγησης έτσι ώστε να εμποδίζονται τα αναδυόμενα παράθυρα, το παράθυρο επιβεβαίωσης δεν θα εμφανιστεί. Να επιτρέπεται η εμφάνιση αναδυόμενων παραθύρων από την ιστοσελίδα.

10 Κάντε κλικ στο **Finish printer registration**.

11 Κάντε κλικ στο **Manage your printers**.

Τώρα ο εκτυπωτής σας έχει δηλωθεί στην υπηρεσία Google Cloud Print™.

Οι συσκευές με ενεργοποίηση της υπηρεσίας Google Cloud Print™ θα εμφανιστούν στη λίστα.

Εκτύπωση με το Google Cloud Print™

Η διαδικασία εκτύπωσης διαφέρει ανάλογα με την εφαρμογή ή τη συσκευή που χρησιμοποιείτε. Μπορείτε να δείτε τη λίστα εφαρμογών που υποστηρίζουν την υπηρεσία Google Cloud Print™.



Βεβαιωθείτε ότι ο εκτυπωτής είναι ενεργοποιημένος και συνδεδεμένος σε ενσύρματο ή ασύρματο δίκτυο που διαθέτει πρόσβαση στο Internet.

Εκτύπωση από εφαρμογή σε φορητή συσκευή

Τα βήματα που ακολουθούν είναι ένα παράδειγμα για τη χρήση της εφαρμογής Google Docs™ από κινητό τηλέφωνο Android.

1 Εγκαταστήστε την εφαρμογή Cloud Print στο κινητό σας τηλέφωνο.





Αν δεν έχετε την εφαρμογή, πραγματοποιήστε λήψη από το κατάστημα της εφαρμογής όπως το Android Market ή το App Store.

2 Αποκτήστε πρόσβαση στην εφαρμογή Google Docs™ από τη φορητή σας συσκευή.

3 Πατήστε στο κουμπί επιλογής του εγγράφου που θέλετε να εκτυπώσετε.

Google Cloud Print™

- 4 Πατήστε στο κουμπί αποστολής .
- 5 Πατήστε στο κουμπί Cloud Print .
- 6 Ορίστε τις ρυθμίσεις εκτύπωσης αν επιθυμείτε.
- 7 Πατήστε **Click here to Print**.

Εκτύπωση από την εφαρμογή περιήγησης Chrome

Τα βήματα που ακολουθούν είναι ένα παράδειγμα χρήσης της εφαρμογής περιήγησης Chrome.

- 1 Εκκινήστε την εφαρμογή Chrome.
- 2 Ανοίξτε το έγγραφο ή το email που θέλετε να εκτυπώσετε.
- 3 Κάντε κλικ στο εικονίδιο με το μηχανικό κλειδί  στην πάνω δεξιά γωνία της εφαρμογής περιήγησης.
- 4 Κάντε κλικ στο κουμπί **Εκτύπωση**. Εμφανίζεται μια νέα καρτέλα για εκτύπωση.
- 5 Επιλέξτε **Print with Google Cloud Print**.
- 6 Κάντε κλικ στο κουμπί **Εκτύπωση**.



11. Χρήση του SmarThru Workflow, του Κοινόχρηστου φακέλου, του Αποθηκευμένου εγγράφου και του USB

Το κεφάλαιο αυτό εξηγεί πώς να χρησιμοποιήσετε το SmarThru Workflow, τον Κοινόχρηστο φάκελο, το Αποθηκευμένο έγγραφο και το USB στο μηχάνημά σας.

Το κεφάλαιο περιλαμβάνει τα παρακάτω:

- Πληροφορίες για το SmarThru Workflow 235
- Κατανόηση της οθόνης SmarThru Workflow 236
- Οθόνη δημιουργίας ροής εργασιών 237
- Κατανόηση της οθόνης κοινόχρηστου φακέλου 239
- Χρήση του κοινόχρηστου φακέλου 240
- Κατανόηση της οθόνης αποθηκευμένων εγγράφων 242
- Αποθήκευση εγγράφων στα Αποθηκευμένα έγγραφα 243
- Κατανόηση της οθόνης USB 244
- Πληροφορίες για τη συσκευή μνήμης USB 245
- Εκτύπωση από μια συσκευή μνήμης USB 246
- Σάρωση σε μια συσκευή μνήμης USB 248

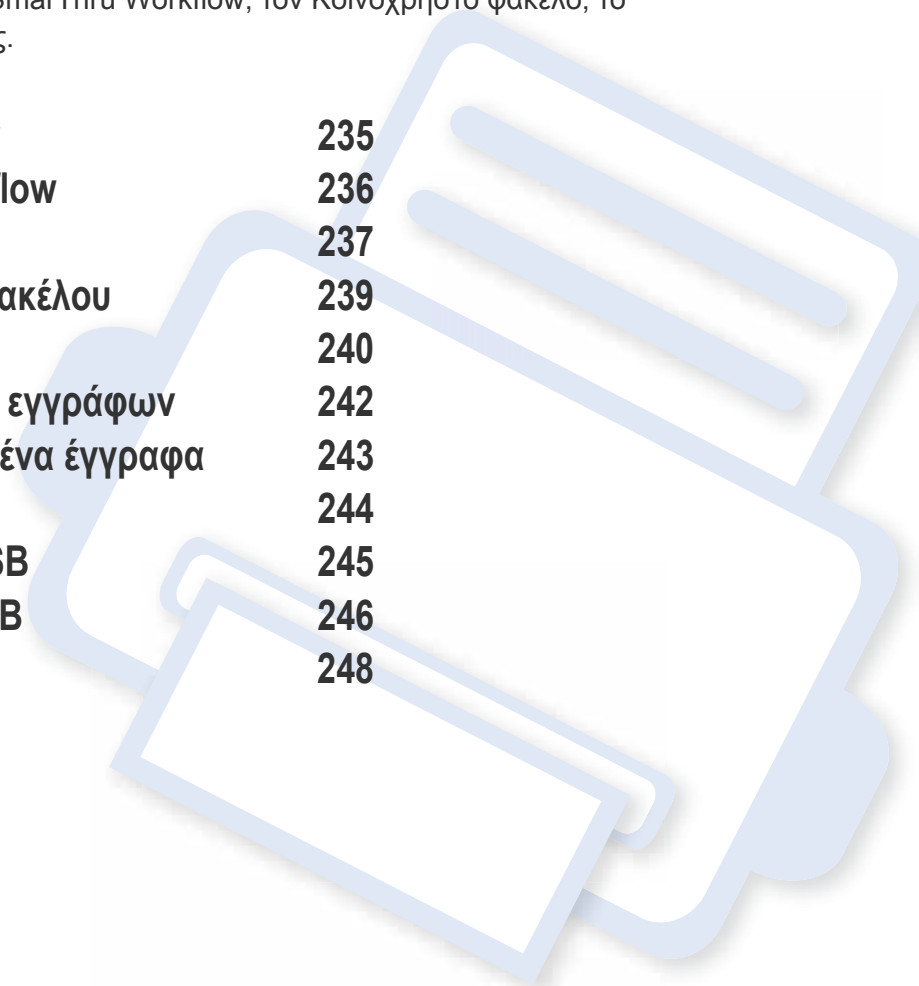

Πληροφορίες για το SmarThru Workflow

Το SmarThru™ Workflow είναι μια λύση αποστολής εγγράφων που επιτρέπει στους χρήστες να χρησιμοποιούν συσκευές στο δίκτυο εκτελώντας μια σειρά προκατασκευασμένων εργασιών με την ονομασία “Workform (φόρμα εργασίας).” Αυτές οι φόρμες εργασίας επιτρέπουν την αυτοματοποίηση επαναλαμβανόμενων και χρονοβόρων εργασιών, κάνοντας τις ημέρες σας λιγότερο ανιαρές και πιο παραγωγικές.

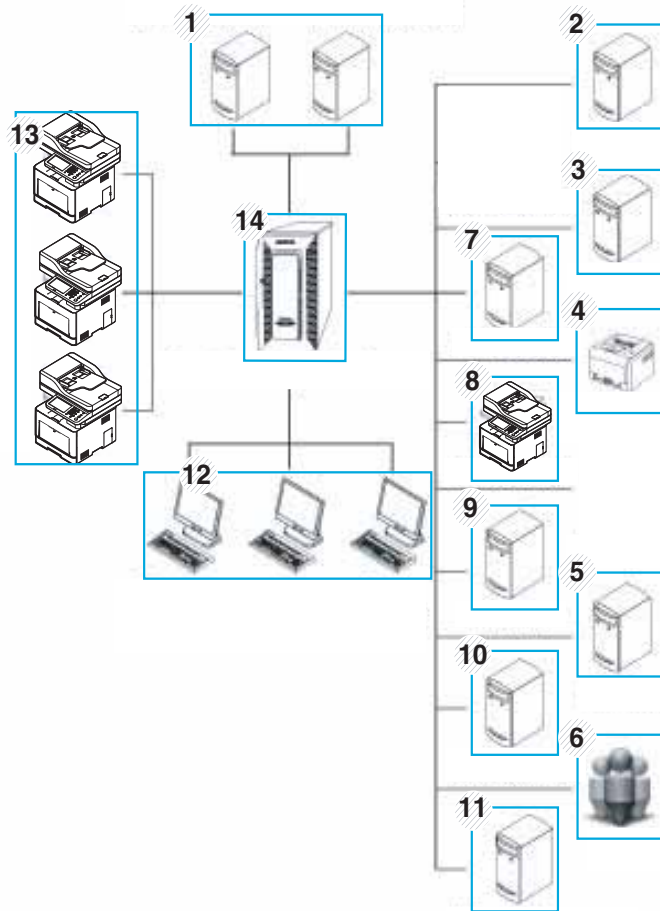

1	LDAP Server, Domain Server	8	Φαξ
2	Microsoft Sharepoint Server	9	WebDAV
3	Φάκελος δικτύου	10	Google Drive
4	εκτυπωτή	11	E-mail Server
5	Βάση δεδομένων	12	Συστήματα-πελάτες
6	χρήστες	13	Μηχάνημα
7	FTP Server	14	Διακομιστής SmarThru Workflow

Κατανόηση της οθόνης SmarThru Workflow

Για να χρησιμοποιήσετε τη λειτουργία **SmarThru Workflow** (),

πατήστε **SmarThru Workflow** () στην οθόνη ενδείξεων.

Τι σημαίνει “Workform” και “Metadata”;

Ο όρος “**φόρμα εργασίας**” είναι μια ροή εργασίας που δημιουργείται συνδυάζοντας μεταξύ τους διαφορετικά ενσωματωμένα plug-in για την επίτευξη του επιθυμητού τελικού αποτελέσματος για ένα έγγραφο.

Ο όρος **μεταδεδομένα** είναι πρόσθετες πληροφορίες που παρέχονται από το δημιουργό του Workform για Workforms που χρησιμοποιούν τα plug-in εισόδου **Scan**.

Καρτέλα δημόσιας φόρμας εργασίας

Η καρτέλα **Public** εμφανίζει τις δημόσιες φόρμες εργασίας που δημιουργούνται για ομάδες χρηστών από ένα διαχειριστή.

- **Refresh:** Ανανεώνει τις πληροφορίες για τις φόρμες εργασίας.
- **Detail:** Εμφανίζει τις λεπτομέρειες για μια φόρμα εργασίας.
- **Select:** Επιλέγει τη φόρμα εργασίας για την εκτέλεση μιας εργασίας.

Καρτέλα ιδιωτικής φόρμας εργασίας

Η καρτέλα **Private** εμφανίζει τις φόρμες εργασίας που έχουν δημιουργηθεί για έναν ιδιώτη χρήστη από τον τρέχοντα εξουσιοδοτημένο χρήστη.

- **Refresh:** Ανανεώνει τις πληροφορίες για τις φόρμες εργασίας.
- **Detail:** Εμφανίζει τις λεπτομέρειες για μια φόρμα εργασίας.
- **Select:** Επιτρέπει στους χρήστες τη μετάβαση στην επόμενη οθόνη για περισσότερες επιλογές.

Οθόνη δημιουργίας ροής εργασιών

Προσθέστε μια νέα φόρμα εργασίας, εκτελέστε το **SmaThru Workflow** και συνδεθείτε.



- Φόρμες εργασίες που εξήχθησαν προηγουμένως μπορούν να επανεισαχθούν στο SmarThru Workflow για να χρησιμοποιηθούν ξανά.
- Επιλέξτε το μενού **Βοήθεια** ή κάντε κλικ στο κουμπί  και κάντε κλικ στην επιλογή για την οποία θέλετε να μάθετε περισσότερα για το SmarThru Workflow.

Δημιουργία φόρμας εργασίας

- 1 Βεβαιωθείτε ότι το μηχάνημα είναι συνδεδεμένο με τον υπολογιστή και είναι ενεργοποιημένο.
- 2 Εκτελέστε το εικονίδιο **SmarThru Workflow** () στην επιφάνεια εργασίας.
Ή
Στο μενού **Start**, επιλέξτε **Programs** ή **All Programs** > **SmarThru Workflow** > **SmarThru Workflow**.
- 3 Εισάγετε το ID και τον κωδικό πρόσβασης για να συνδεθείτε στο σύστημα.
- 4 Επιλέξτε **Workform** > **Workform List** από το βασικό μενού.

- 5 Επιλέξτε αν θα είναι **Δημόσια φόρμα εργασίας** ή **Ιδιωτική φόρμα εργασίας** από το αριστερό παράθυρο.
- 6 Κάντε κλικ στο **Create**.
Ανοίγει η σελίδα δημιουργίας φόρμας εργασίας **Creation**.
- 7 Εισάγετε τις ιδιότητες της φόρμας εργασίας.
- 8 Κάντε μεταφορά και απόθεση των plug-in από το αριστερό παράθυρο στο κατάλληλο τμήμα στο παράθυρο δεδομένων, ή κάντε κλικ στο πράσινο σήμα επιλογής που εμφανίζεται στην πάνω δεξιά γωνία του εικονιδίου.
Κάθε εργασία στη φόρμα εργασίας θα εκτελεστεί με τη σειρά με την οποία εμφανίζεται στη φόρμα εργασίας.
- 9 Κάντε κλικ στο **Save**.
Η φόρμα εργασίας θα εμφανιστεί στη σελίδα **Workform List**.
- 10 Αν η κατάσταση είναι Ατελής, κάποιο plug-in δεν έχει διαμορφωθεί σωστά. Επιλέξτε τη φόρμα εργασίας και κάντε κλικ στο **Edit** για να κάνετε αλλαγές στη φόρμα εργασίας.

Οθόνη δημιουργίας ροής εργασιών

Εκτέλεση φόρμας εργασίας

Οι χρήστες μπορούν να πραγματοποιήσουν διάφορες εργασίες με τις φόρμες εργασίας.

- 1 Πατήστε **SmarThru Workflow** από την οθόνη ενδείξεων.
- 2 Πατήστε σε μια από τις φόρμες εργασίας στη λίστα και επιλέξτε **Select**.
- 3 Πατήστε metadata (μεταδεδομένα) και **Next**.
- 4 Αλλάξτε τις παραμέτρους σάρωσης στις καρτέλες **Basic**, **Advanced**, **Image** και **Output**.
- 5 Πατήστε έναρξη στον πίνακα ελέγχου. Τα αρχεία των αποτελεσμάτων θα αποθηκευτούν στο διακομιστή.

Κατανόηση της οθόνης κοινόχρηστου φακέλου

Αυτή η δυνατότητα σας επιτρέπει να χρησιμοποιήσετε τη μνήμη του μηχανήματος ως κοινόχρηστο φάκελο. Το πλεονέκτημα αυτής της δυνατότητας είναι πως μπορείτε να χρησιμοποιήσετε με άνεση τον κοινόχρηστο φάκελο μέσω του υπολογιστή σας.

Για να χρησιμοποιήσετε τη λειτουργία **Shared Folder**, πατήστε **Shared Folder** στην κύρια οθόνη.



Ο διαχειριστής μπορεί να καθορίσει το αναγνωριστικό και τον κωδικό πρόσβασης για τον περιορισμό της πρόσβασης των χρηστών καθώς και να καθορίσει το μέγιστο αριθμό ταυτόχρονων χρηστών.

- **nfsroot:** Δημιουργήστε έναν νέο φάκελο στον κατάλογο nfsroot.
- **μετονομάστε:** Μπορείτε επίσης να μετονομάσετε τα αποθηκευμένα δεδομένα στον κοινόχρηστο φάκελο.
- **διαγραφή:** Μπορείτε επίσης να διαγράψετε τα αποθηκευμένα δεδομένα στον κοινόχρηστο φάκελο.
- **Εκτύπωση:** Μπορείτε επίσης να εκτυπώσετε τα αποθηκευμένα δεδομένα στον κοινόχρηστο φάκελο.

Χρήση του κοινόχρηστου φακέλου

Μπορείτε να χρησιμοποιήσετε τον κοινόχρηστο φάκελο ακριβώς με τον ίδιο τρόπο όπως και τον κανονικό υπολογιστή. Δημιουργήστε, μετονομάστε και διαγράψτε το φάκελο ή το αρχείο σαν κανονικό φάκελο των Windows.

Μπορείτε επίσης να αποθηκεύσετε τα σαρωμένα δεδομένα στον κοινόχρηστο φάκελο. Μπορείτε να εκτυπώσετε απευθείας αρχεία που είναι αποθηκευμένα στον κοινόχρηστο φάκελο. Μπορείτε να εκτυπώσετε αρχεία TIFF, BMP, JPEG και PRN.

Δημιουργία ενός κοινόχρηστου φακέλου

- 1 Πατήστε **Shared Folder** από την οθόνη ενδείξεων.
- 2 Πατήστε στο εικονίδιο  στην άνω δεξιά γωνία για να δημιουργήσετε ένα φάκελο.
- 3 Εισάγετε ένα όνομα φακέλου στο κενό πεδίο.
- 4 Πατήστε **OK**.

Σάρωση και αποστολή σε κοινόχρηστο φάκελο.

Σαρώνει και αποθηκεύει το σαρωμένο έγγραφο στον κοινόχρηστο φάκελο.

- 1 Τοποθετήστε τα πρωτότυπα με την όψη προς τα πάνω στο DSDF ή τοποθετήστε μία πλευρά του πρωτοτύπου στη γυάλινη επιφάνεια του σαρωτή και κλείστε το DSDF (βλ. “Τοποθέτηση πρωτοτύπων” στη σελίδα 75).
- 2 Πατήστε **Scan to Shared Folder** από την οθόνη ενδείξεων.
- 3 Πατήστε στο όνομα των σαρωμένων δεδομένων που θέλετε να εκτυπώσετε.
- 4 Πατήστε στην καρτέλα **Basic**.
- 5 Επιλέξτε ένα φάκελο για να αποθηκεύσετε τη σαρωμένη εικόνα. Αν δεν επιλέξετε ένα φάκελο, η σαρωμένη εικόνα θα αποθηκευτεί στο ριζικό κατάλογο.
- 6 Πατήστε στην περιοχή εισαγωγής **File Name**. Εμφανίζεται το αναδυόμενο πληκτρολόγιο.
- 7 Εισάγετε ένα όνομα αρχείου για να αποθηκεύσετε τα δεδομένα σάρωσης.
- 8 Ρυθμίστε τις λειτουργίες σάρωσης στις καρτέλες **Advanced**, **Image** ή **Output**, αν είναι αναγκαίο.
- 9 Πατήστε το κουμπί  (**Start**) για εκτέλεση της σάρωσης και αποθήκευση του αρχείου.

Αν χρησιμοποιήσατε τη γυάλινη επιφάνεια σαρωτή, το μηχάνημα εμφανίζει ένα μήνυμα που ρωτά αν θέλετε να τοποθετήσετε άλλη σελίδα. Τοποθετήστε κάποιο άλλο πρωτότυπο και πατήστε **Yes**. Όταν τελειώσετε, πατήστε **No** σε αυτό το παράθυρο.

Χρήση του κοινόχρηστου φακέλου

Εκτύπωση από κοινόχρηστο φάκελο



Μπορείτε επίσης να διαγράψετε, μετονομάσετε από κοινόχρηστο φάκελο.

- 1 Τοποθετήστε τα πρωτότυπα με την όψη προς τα πάνω στο DSDF ή τοποθετήστε μία πλευρά του πρωτοτύπου στη γυάλινη επιφάνεια του σαρωτή και κλείστε το DSDF (βλ. “Τοποθέτηση πρωτοτύπων” στη σελίδα 75).
- 2 Πατήστε **Shared Folder** από την οθόνη ενδείξεων.
- 3 Πατήστε στο όνομα των σαρωμένων δεδομένων που θέλετε να εκτυπώσετε.
- 4 Πατήστε **Print**.
- 5 Αν θέλετε να προσαρμόσετε τις ρυθμίσεις εκτύπωσης, συμπεριλαμβανομένης της λειτουργίας χρώματος, της διπλής όψης και άλλα από την οθόνη ενδείξεων.
- 6 Πατήστε  (**Start**) από τον πίνακα ελέγχου για να ξεκινήσει η εκτύπωση.

Κατανόηση της οθόνης αποθηκευμένων εγγράφων

Μπορείτε να αποθηκεύσετε έγγραφα από υπολογιστές ή σαρωμένες εικόνες στο **Stored Document**. Το **Stored Document** βρίσκεται στο σκληρό δίσκο του μηχανήματος (HDD), που σημαίνει ότι τα έγγραφα αποθηκεύονται στο σκληρό δίσκο (HDD). Μπορείτε να δημιουργήσετε κωδικό πρόσβασης για ένα συγκεκριμένο Αποθηκευμένο έγγραφο, έτσι ώστε να μην είναι δυνατή η πρόσβαση από μη εξουσιοδοτημένους χρήστες. Επίσης, μπορείτε να εκτυπώσετε αποθηκευμένα έγγραφα χρησιμοποιώντας μια σειρά λειτουργιών εκτύπωσης και να αποστείλετε τα έγγραφα σε πολλαπλούς προορισμούς όπως email, διακομιστή ή φαξ. Μπορείτε να αποθηκεύσετε ένα αποθηκευμένο έγγραφο και να χρησιμοποιήσετε τη λειτουργία αποθηκευμένου εγγράφου με το SyncThru™ Web Service (βλ. “Δημιουργία βιβλίου διευθύνσεων με χρήση του SyncThru™ Web Service” στη σελίδα 204).



Αν στο **Stored Document** έχουν αποθηκευτεί σημαντικά δεδομένα, συνιστάται να λαμβάνετε τακτικά αντίγραφα ασφαλείας των δεδομένων. Η Samsung αποποιείται οποιαδήποτε ευθύνη για ζημιές ή απώλειες δεδομένων που προκαλούνται από κακή χρήση ή βλάβη του μηχανήματος.

Για να χρησιμοποιήσετε τη λειτουργία **Stored Document**, πατήστε **Stored Document** στην κύρια οθόνη.



Η λειτουργία **Stored Document** σας επιτρέπει να αποθηκεύετε τα σαρωμένα δεδομένα στο σκληρό δίσκο HDD του μηχανήματος (η μονάδα σκληρού δίσκου του μηχανήματος). Μπορείτε να στείλετε τα αποθηκευμένα δεδομένα σε διαφορετικούς προορισμούς όπως **Fax**, **Email**, **Server**, **Box** ή **USB**.

- **Δημόσιο:** Όλοι οι χρήστες μπορούν να έχουν πρόσβαση στα αρχεία.
- **Ιδιωτικό:** Ορίστε έναν κωδικό πρόσβασης για να αποφύγετε πρόσβαση από μη εξουσιοδοτημένους χρήστες.

Αποθήκευση εγγράφων στα Αποθηκευμένα έγγραφα

Όταν χρησιμοποιείτε μια συσκευή εκτύπωσης σε ένα γραφείο, σχολείο ή άλλο δημόσιο χώρο, μπορείτε να προστατεύσετε τα προσωπικά σας έγγραφα ή τις εμπιστευτικές σας πληροφορίες χρησιμοποιώντας τη λειτουργία ασφαλούς εκτύπωσης.

- 1 Πατήστε **Αποθηκευμένα έγγραφα** στην κύρια οθόνη.
- 2 Πατήστε στην καρτέλα **Public** ή **Private** και θα δείτε τα αποθηκευμένα αρχεία.



Αν δεν υπάρχει κανένα αρχείο, μπορείτε να αποθηκεύσετε αρχεία από τον Η/Υ σας (βλ. “Λειτουργία εκτύπωσης” στη σελίδα 103).

- 3 Μπορείτε να μετονομάσετε, να διαγράψετε ή να εκτυπώσετε αρχεία.
- 4 Επιλέξτε το έγγραφο που θα εκτυπώσετε.
- 5 Πληκτρολογήστε τον κωδικό πρόσβασης που έχετε ορίσει στο πρόγραμμα οδήγησης εκτύπωσης.
- 6 Εκτυπώστε ή διαγράψτε το έγγραφο.

Κατανόηση της οθόνης USB

Για να χρησιμοποιήσετε τη λειτουργία USB, πατήστε **USB** στην οθόνη ενδείξεων.

- **Scan to USB:** Αποστολή σε **Scan to USB** (βλ. “Σάρωση σε μια συσκευή μνήμης USB” στη σελίδα 248).



Αν θέλετε να χρησιμοποιήσετε αυτή τη δυνατότητα, πρέπει να συνδέσετε μια συσκευή μνήμης USB στη θύρα μνήμης USB στο μηχανήμά σας.



- **Οθόνη USB:** Εμφανίζει πληροφορίες για τον επιλεγμένο φάκελο ή αρχείο.
- **Format:** Διαμόρφωση της συσκευής μνήμης USB.
- **Rename:** Αλλαγή του ονόματος για τον επιλεγμένο φάκελο ή αρχείο.
- **Delete:** Διαγράφει τον επιλεγμένο φάκελο ή αρχείο.
- **Print:** Μπορείτε να εκτυπώσετε απευθείας αρχεία που είναι αποθηκευμένα σε μια συσκευή μνήμης USB. Μπορείτε να εκτυπώσετε αρχεία TIFF, JPEG, PDF και PRN (βλ. “Εκτύπωση από μια συσκευή μνήμης USB” στη σελίδα 246).

Πληροφορίες για τη συσκευή μνήμης USB

Οι συσκευές μνήμης USB διατίθενται με πολλές χωρητικότητες μνήμης, προσφέροντας περισσότερο χώρο για αποθήκευση εγγράφων, παρουσιάσεων, μουσικής και βίντεο, φωτογραφιών υψηλής ανάλυσης ή οποιωνδήποτε άλλων αρχείων θέλετε να αποθηκεύσετε ή να μετακινήσετε. Χρησιμοποιώντας μια συσκευή μνήμης USB έχετε τις ακόλουθες δυνατότητες στο μηχάνημά σας:

- Να σαρώσετε έγγραφα και να τα αποθηκεύσετε σε μια συσκευή μνήμης USB.
- Να εκτυπώσετε δεδομένα που είναι αποθηκευμένα σε μια συσκευή μνήμης USB.
- Να διαμορφώσετε τη συσκευή μνήμης USB.

Το μηχάνημά σας υποστηρίζει συσκευές μνήμης USB με FAT16/FAT32 και μέγεθος τομέα 512 byte.

Ρωτήστε για το σύστημα αρχείων της συσκευής μνήμης USB που διαθέτετε στο κατάστημα που την αγοράσατε.

Πρέπει να χρησιμοποιήσετε μόνο κάποια εξουσιοδοτημένη συσκευή μνήμης USB με βύσμα σύνδεσης τύπου A.

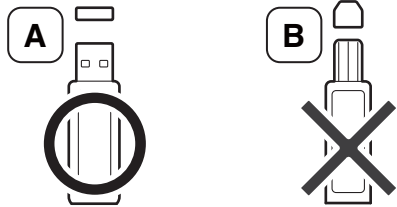

Χρησιμοποιείτε μόνο μνήμη USB με βύσμα μεταλλικής θωράκισης.

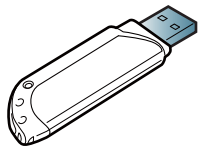

Χρησιμοποιήστε μόνο μια συσκευή μνήμης USB που έχει λάβει πιστοποίηση συμβατότητας. Διαφορετικά, το μηχάνημα ίσως να μην την αναγνωρίσει.

Εισαγάγετε τη συσκευή μνήμης USB στη θύρα μνήμης USB του μηχανήματός σας.

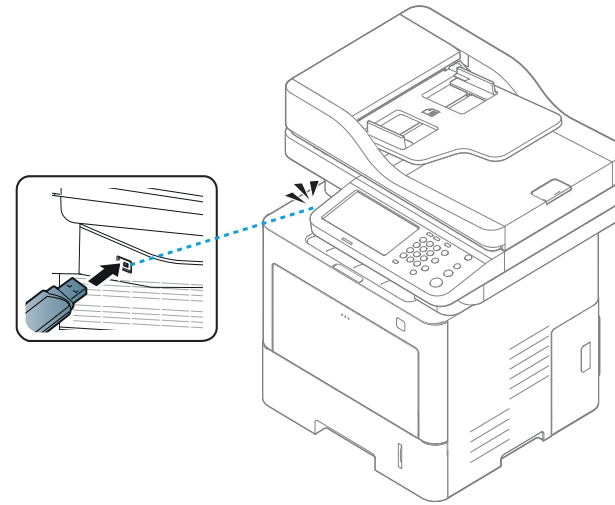

- Μην αφαιρείτε τη μνήμη USB όταν βρίσκεται σε χρήση. Η εγγύηση του μηχανήματος δεν καλύπτει ζημιές που προκλήθηκαν από εσφαλμένο χειρισμό του χρήστη.
- Αν η συσκευή μνήμης USB διαθέτει συγκεκριμένες λειτουργίες, όπως ρυθμίσεις ασφάλειας και ρυθμίσεις κωδικού πρόσβασης, το μηχάνημά σας ενδέχεται να μην τις ανιχνεύσει αυτόματα. Για λεπτομέρειες σχετικά με αυτές τις λειτουργίες, ανατρέξτε στον Οδηγό χρήσης της συσκευής μνήμης USB.

Εκτύπωση από μια συσκευή μνήμης USB

Μπορείτε να εκτυπώσετε απευθείας αρχεία που είναι αποθηκευμένα σε μια συσκευή μνήμης USB. Μπορείτε να εκτυπώσετε αρχεία TIFF, JPEG και PRN. Μπορείτε να επιλέξετε 50 αρχεία και να εκτυπώσετε με τη μία τα επιλεγμένα αρχεία.

Τύποι αρχείων που υποστηρίζουν την επιλογή εκτύπωσης USB:

- **PRN:** Μόνο τα αρχεία που δημιουργήθηκαν από το πρόγραμμα οδήγησης που παρέχεται με το μηχάνημά σας είναι συμβατά. Τα αρχεία PRN μπορούν να δημιουργηθούν αν επιλέξετε το πλαίσιο ελέγχου **Εκτύπωση σε αρχείο** όταν εκτυπώνετε κάποιο έγγραφο. Το έγγραφο θα αποθηκευτεί ως αρχείο PRN, αντί να εκτυπωθεί σε χαρτί. Μόνο τα αρχεία PRN που δημιουργήθηκαν με αυτόν τον τρόπο μπορούν να εκτυπωθούν απευθείας από συσκευή μνήμης USB (βλ. “Εκτύπωση σε αρχείο (PRN)” στη σελίδα 119).
- **TIFF:** TIFF 6.0 Baseline
- **JPEG:** JPEG Baseline
- **PDF:** PDF 1.7 και μικρότερο



Σε περίπτωση αρχείων 8-bit CMYK JPEG, η εργασία μπορεί να ακυρωθεί.

Για να εκτυπώσετε κάποιο έγγραφο από μια συσκευή μνήμης USB:

- 1 Εισαγάγετε τη συσκευή μνήμης USB στη θύρα μνήμης USB του μηχανήματός σας.

Το μηχάνημά σας εντοπίζει αυτόματα τη συσκευή και διαβάζει τα δεδομένα που είναι αποθηκευμένα σε αυτήν (βλ. “Πληροφορίες για τη συσκευή μνήμης USB” στη σελίδα 245).



- Το μηχάνημα δεν μπορεί να ανιχνεύσει συσκευή μνήμης USB χωρίς μορφοποίηση. Μορφοποιήστε και εισαγάγετε ξανά τη συσκευή μνήμης USB στη θύρα μνήμης USB του μηχανήματός σας.
- Το μηχάνημα δεν μπορεί να ανιχνεύσει συσκευή μνήμης USB όταν βρίσκεται σε λειτουργία εξοικονόμησης ενέργειας. Περιμένετε μέχρι το μηχάνημα να επιστρέψει στην κατάσταση ετοιμότητας και εισάγετε ξανά τη συσκευή μνήμης USB στη θύρα μνήμης USB του μηχανήματος.

Εκτύπωση από μια συσκευή μνήμης USB

2 Πατήστε **USB** από την οθόνη ενδείξεων.

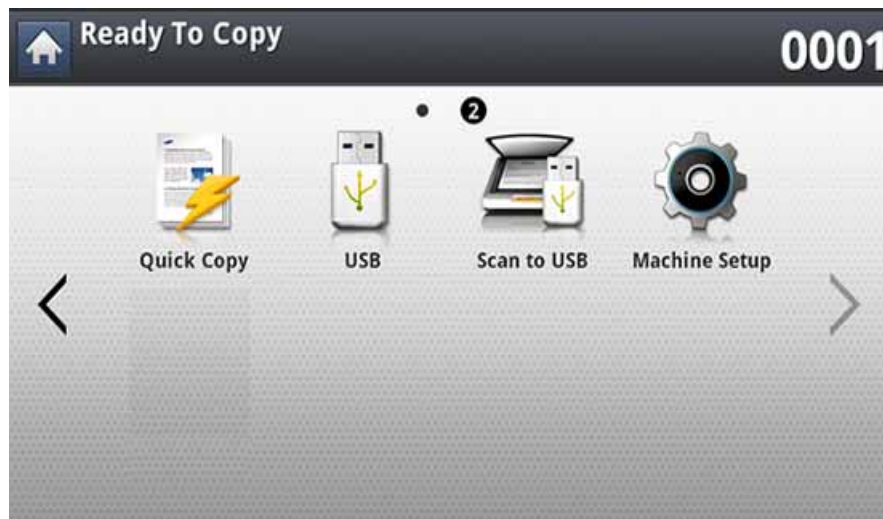

3 Το μηχάνημα προβάλλει όλα τα αρχεία στη συσκευή μνήμης USB. Επιλέξτε το αρχείο που θέλετε να εκτυπώσετε. Μπορείτε επίσης να επιλέξετε πολλαπλά αρχεία αν θέλετε να εκτυπώσετε πολλά αρχεία.



- Αν το αρχείο βρίσκεται σε φάκελο, επιλέξτε το όνομα του φακέλου. Στη συνέχεια πατήστε **Select**.
- Αν το αρχείο PDF που επιλέξατε είναι ασφαλισμένο με κωδικό πρόσβασης, πρέπει να γνωρίζετε τον κωδικό πρόσβασης για να εκτυπώσετε. Πληκτρολογήστε τον κωδικό πρόσβασης όταν σας ζητηθεί από το μηχάνημα. Αν δεν γνωρίζετε τον κωδικό πρόσβασης, η εργασία εκτύπωσης θα ακυρωθεί.

4 Πατήστε **Print**.

5 Κάντε την κατάλληλη επιλογή.

- **Copies:** Επιλέγει τον αριθμό των αντιγράφων.
- **Duplex:** Ρυθμίζει το μηχάνημα να εκτυπώνει αντίτυπα στις δύο όψεις του χαρτιού.
- **Auto fit:** Σας επιτρέπει την εκτύπωση στο μέγεθος του επιλεγμένου χαρτιού στο δίσκο ανεξάρτητα από το μέγεθος του εγγράφου. Επιλέξτε ένα δίσκο και πατήστε **ON**.
- **Paper Source:** Επιλογή του δίσκου που περιέχει το χαρτί εκτύπωσης.
- **Output:** Ρυθμίζει τις διάφορες επιλογές εξόδου του μηχανήματος όπως αντίγραφο.

6 Πατήστε στο κουμπί  (**Start**) για να εκτυπώσετε το αρχείο.

7 Πατήστε  (**Back**) για να επιστρέψετε στην προηγούμενη οθόνη.

8 Μετά την ολοκλήρωση της εκτύπωσης, μπορείτε να αποσυνδέσετε τη συσκευή μνήμης USB από το μηχάνημα. Πατήστε **USB**.

Σάρωση σε μια συσκευή μνήμης USB



- Το μηχάνημα δεν μπορεί να ανιχνεύσει συσκευή μνήμης USB χωρίς μορφοποίηση. Μορφοποιήστε και εισαγάγετε ξανά τη συσκευή μνήμης USB στη θύρα μνήμης USB του μηχανήματός σας.
- Το μηχάνημα δεν μπορεί να ανιχνεύσει συσκευή μνήμης USB όταν το μηχάνημα βρίσκεται σε λειτουργία εξοικονόμησης ενέργειας. Περιμένετε μέχρι το μηχάνημα να επιστρέψει στην κατάσταση ετοιμότητας και εισάγετε ξανά τη συσκευή μνήμης USB στη θύρα μνήμης USB του μηχανήματος.

- 1 Εισαγάγετε τη συσκευή μνήμης USB στη θύρα μνήμης USB του μηχανήματός σας.
- 2 Τοποθετήστε τα πρωτότυπα με την όψη προς τα πάνω στο DSDF ή τοποθετήστε μία πλευρά του πρωτοτύπου στη γυάλινη επιφάνεια του σαρωτή και κλείστε το DSDF (βλ. “Τοποθέτηση πρωτοτύπων” στη σελίδα 75).

- 3 Πατήστε **Scan to USB** στην οθόνη ενδείξεων.



- 4 Πατήστε στην καρτέλα **Basic**.

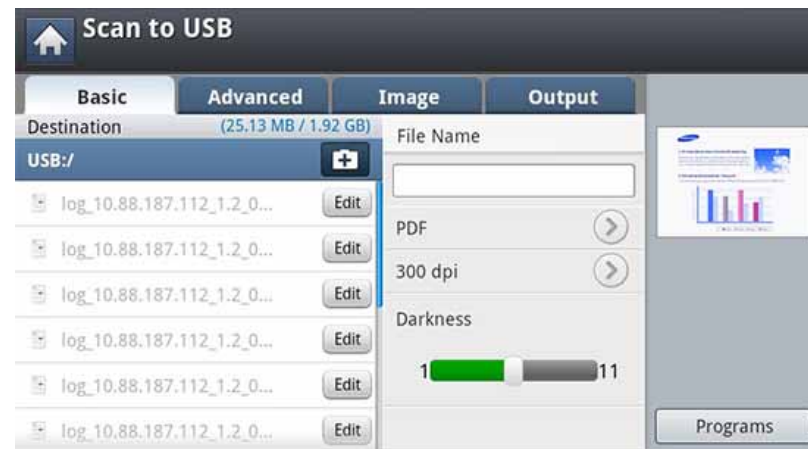

- 5 Επιλέξτε ένα φάκελο για να αποθηκεύσετε τη σαρωμένη εικόνα. Αν δεν επιλέξετε ένα φάκελο, η σαρωμένη εικόνα θα αποθηκευτεί στο ριζικό κατάλογο.

Σάρωση σε μια συσκευή μνήμης USB

- 6 Πατήστε στην περιοχή εισαγωγής **File Name**. Εμφανίζεται το αναδυόμενο πληκτρολόγιο.
- 7 Εισάγετε ένα όνομα αρχείου για να αποθηκεύσετε τα δεδομένα σάρωσης. Πατήστε **Done**.
- 8 Ορίστε τη **File Format**, την **Resolution** και τη **Darkness**.
- 9 Ρυθμίστε τις λειτουργίες σάρωσης στις καρτέλες **Advanced**, **Image** ή **Output** (βλ. “Αλλαγή ρυθμίσεων της λειτουργίας σάρωσης” στη σελίδα 165).
- 10 Πατήστε το κουμπί  (**Start**) για εκτέλεση της σάρωσης και αποθήκευση του αρχείου.

Αν χρησιμοποιήσετε τη γυάλινη επιφάνεια σαρωτή, το μηχάνημα εμφανίζει ένα μήνυμα που ρωτά αν θέλετε να τοποθετήσετε άλλη σελίδα. Τοποθετήστε κάποιο άλλο πρωτότυπο και πατήστε **Yes**. Όταν τελειώσετε, πατήστε **No** σε αυτό το παράθυρο.
- 11 Μετά την ολοκλήρωση της σάρωσης, μπορείτε να αποσυνδέσετε τη συσκευή μνήμης USB από το μηχάνημα.



12. Επισκόπηση μενού και προχωρημένα χαρακτηριστικά

Αυτό το κεφάλαιο περιλαμβάνει μια επισκόπηση των μενού που παρέχει το μηχάνημά σας και εξηγεί το μενού Machine Setup λεπτομερώς. Το μενού Machine Setup παρέχει διάφορες επιλογές για τους διαχειριστές, προκειμένου να μπορείτε να χρησιμοποιήσετε το μηχάνημα όσο πληρέστερα γίνεται. Διαβάστε το κεφάλαιο προσεκτικά για να κατανοήσετε τις διάφορες δυνατότητες του μηχανήματός σας.



- Ο παρών οδηγός διαχειριστή περιγράφει τις δυνατότητες και τις ρυθμίσεις που έχουν στη διάθεσή τους οι διαχειριστές, πριν τη χρήση του μηχανήματος.
- Για ορισμένες επιλογές, θα πρέπει να επικοινωνήσετε με το τοπικό τμήμα σέρβις για να ορίσετε τις ρυθμίσεις.
- Ενδέχεται κάποια μενού να μην εμφανιστούν στην οθόνη ανάλογα με τις επιλογές ή τα μοντέλα. Σε αυτή την περίπτωση, δεν ισχύει για το μηχάνημά σας.

Το κεφάλαιο περιλαμβάνει τα παρακάτω:

- **Επισκόπηση μενού** **251**
- **Ρυθμίσεις μηχανήματος** **256**

Επισκόπηση μενού

Το μηχάνημά σας διαθέτει διάφορα μενού που είναι χρήσιμα για τους χρήστες και τους διαχειριστές. Με τα μενού, οι διαχειριστές μπορούν να ορίσουν τις ρυθμίσεις του μηχανήματος ή να χρησιμοποιήσουν τις διάφορες δυνατότητες που παρέχονται. Μπορείτε να αποκτήσετε πρόσβαση στα μενού, πατώντας την οθόνη στον πίνακα ελέγχου.

Στον παρακάτω πίνακα καταγράφονται τα μενού που παρέχει το μηχάνημά σας. Χρησιμοποιήστε τον παρακάτω πίνακα για να δείτε τη δομή των μενού. Η στήλη μενού εμφανίζει το κεντρικό μενού και η στήλη επιλογές εμφανίζει τα υπο-μενού.



Ενδέχεται κάποια μενού να μην εμφανιστούν στην οθόνη ανάλογα με τις επιλογές ή τα μοντέλα. Σε αυτή την περίπτωση, δεν ισχύει για το μηχάνημά σας.

Επισκόπηση μενού

USB^a (βλ. “Κατανόηση της οθόνης USB” στη σελίδα 244)	Copy (βλ. “Αντιγραφή” στη σελίδα 126)			Quick Copy (βλ. “Γρήγορη αντιγραφή” στη σελίδα 132)	Fax (βλ. “Λειτουργία φαξ” στη σελίδα 175)
Format Rename Delete Print Scan to USB	Basic Paper Source Reduce/Enlarge Duplex Color Mode Output Darkness Programs	Advanced Original Size Original Orientation N-Up ID Copy Book Copy Booklet Watermark Stamp Build Job Programs	Image Original Type Adjust Background Erase Backside Image Erase Edge Programs	Copies Reduce/Enlarge Duplex N-Up Output Original Orientation Darkness Paper Source	Basic Input Fax No. Total Destination Resolution Darkness Address Book Programs Advanced Original Size Duplex Original Orientation Delay Send Build Job Programs Image Original Type Programs

a. Αυτή η επιλογή είναι διαθέσιμη όταν στη θύρα USB του μηχανήματος έχει εισαχθεί μνήμη USB.

Επισκόπηση μενού

Scan to Email (βλ. “Σάρωση και αποστολή μέσω ηλεκτρονικού ταχυδρομείου” στη σελίδα 146)		Scan to PC (βλ. “Σάρωση και αποστολή στον υπολογιστή σας” στη σελίδα 161)		Scan to Server(βλ. “Σάρωση και αποστολή μέσω SMB/FTP” στη σελίδα 154)	
Basic	Image	Computers	Image	Basic	Image
Total Destination	Original Type	Basic	Original Type	Total Destination	Original Type
Send To Me	Color Mode	Destination	Color Mode	File Name	Color Mode
File Name	Adjust Background	Darkness	Adjust Background	File Format	Adjust Background
File Format	Erase Backside	Resolution	Erase Backside	Resolution	Erase Backside
Resolution	Image	Advanced	Image	Darkness	Image
Darkness	Programs	Duplex	Output	Address Book	Programs
Address Book	Output	Original Orientation	Quality	Programs	Output
Programs	Quality	Original Size	File Format	Advanced	Quality
Advanced	File Format	Build Job		Duplex	File Format
Email Settings	Programs			Original Orientation	Programs
Duplex				Original Size	
Original Orientation				Build Job	
Original Size				Programs	
Build Job					
Programs					

Επισκόπηση μενού

Scan to USB ^a (βλ. “Σάρωση σε μια συσκευή μνήμης USB” στη σελίδα 248)		Scan to Shared Folder (βλ. “Σάρωση και αποστολή σε USB/ κοινόχρηστο φάκελο.” στη σελίδα 163)		Stored Document (βλ. “Κατανόηση της οθόνης αποθηκευμένων εγγράφων” στη σελίδα 242)	Shared Folder (βλ. “Κατανόηση της οθόνης κοινόχρηστου φακέλου” στη σελίδα 239)
Basic	Image	Basic	Image	Public	Rename
Destination	Original Type	Destination	Original Type	Private	Delete
File Name	Color Mode	File Name	Color Mode		Print
File Format	Adjust Background	File Format	Adjust Background		
Resolution	Erase Backside Image	Resolution	Erase Backside Image		
Darkness	Programs	Darkness	Image		
Programs		Advanced	Output		
Advanced	Output	Duplex	Quality		
Duplex	Quality	Original Size	File Format		
Original Size	File Format	Original Orientation	Filing Policy		
Original Orientation	Filing Policy	Build Job			
Build Job	Programs				
Programs					

a. Αυτή η επιλογή είναι διαθέσιμη όταν στη θύρα USB του μηχανήματος έχει εισαχθεί μνήμη USB.

Επισκόπηση μενού

Machine Setup

Αν έχετε επιλέξει Security > Authentication, πρέπει να συνδεθείτε ως διαχειριστής (βλ. “Ασφάλεια” στη σελίδα 280).

Machine Details H/W Configuration Software Versions Capabilities Tray Settings Name Paper Size Paper Type Settings Eco Settings Default Eco Mode Eco Features Configuration Application Settings Copy Settings Fax Settings Scan to Email Settings Scan to Server Settings Scan to USB Settings Scan to Shared Folder Settings Address Book	Initial Settings Print Settings General Emulation Paper Source Skip Blank Pages Layout Orientation Duplex No. Of Copies Margin Network Settings TCP/IP SNMPv1/v2 SNTP UPnP(SSDP) mDNS SetIP Print SLP Network Filtering HTTP	Wi-Fi^a Wi-Fi Wi-Fi Settings WPS TCP/IP(Wi-Fi) Wi-Fi Direct Wi-Fi Signal Clear Wi-Fi Settings NFC^a Security Image Overwrite Authentication HTTPS IPSec 802.1x Accounting Others Supplies Life Contact Information Report Application Management Language	General Settings Date and Time Power Saver Timers Altitude Adjustment Default Paper Size PDF PDF Format Compact Supplies Management Toner Cartridge Reorder Notification CLR Empty Msg. Toner Save Sound Key Sound Alarm Sound Fax Sound Measurements	Image Management Custom Color Machine Test Print Adjustment Home Setting Home Window Priority Home Window Background Stamp Job Progress Window Job Rescheduling Humidity Quiet Mode Stacking Mode Vapor Mode
---	--	--	--	--

a. Η επιλογή αυτή είναι διαθέσιμη όταν είναι εγκατεστημένο το προαιρετικό Kit ασύρματου δικτύου/NFC.

Ρυθμίσεις μηχανήματος



- Ορισμένες επιλογές είναι διαθέσιμες μόνο στον διαχειριστή, ανάλογα με τις επιλεγμένες ρυθμίσεις πιστοποίησης (βλ. “Ασφάλεια” στη σελίδα 280).
- Πατήστε το κουμπί  (**Back**) αν θέλετε να επιστρέψετε στην προηγούμενη οθόνη.



Σύνδεση

Ανάλογα με τις ρυθμίσεις πιστοποίησης που έχετε επιλέξει, μπορεί να χρειαστεί να συνδεθείτε ως διαχειριστής για να έχετε πρόσβαση σε ορισμένες επιλογές στο μενού **Machine Setup** (βλ. “Ασφάλεια” στη σελίδα 280).

- 1 Πατήστε **Machine Setup** στην οθόνη.
- 2 Πραγματοποιήστε την επιλογή που θέλετε. Αν η επιλογή είναι διαθέσιμη μόνο για τον διαχειριστή, εμφανίζεται η παρακάτω οθόνη.

Πληκτρολογήστε το **ID**, **Password**, και **Domain** χρησιμοποιώντας το αναδυόμενο πληκτρολόγιο που εμφανίζεται όταν πατάτε σε κάθε πεδίο.



- Πληκτρολογήστε το ID και τον κωδικό που ορίσατε όταν ενεργοποιήσατε το μηχάνημα: **Initial Settings** (βλ. “Αρχικές ρυθμίσεις” στη σελίδα 277).
- Το προεπιλεγμένο **ID** είναι **admin**.
- Μπορείτε επίσης να χρησιμοποιήσετε το κουμπί **Recent Users** για να εντοπίσετε τα πρόσφατα χρησιμοποιημένα ID χρηστών και το κουμπί **Domain List** για να εντοπίσετε τον τομέα από τη λίστα που είναι αποθηκευμένη στο μηχάνημα.
- Όταν συνδέεστε, μπορείτε να δείτε το ID του συνδεδεμένου χρήστη στην οθόνη.

- 3 Πατήστε **OK**.

Ρυθμίσεις μηχανήματος

Λεπτομέρειες μηχανήματος

Μπορείτε να εμφανίσετε λεπτομερείς πληροφορίες για το μηχάνημα. Ελέγξτε την κατάσταση του εγκατεστημένου υλικού και λογισμικού, για τη συντήρηση του μηχανήματός σας. Μπορείτε να κατεβάσετε το πιο ενημερωμένο λογισμικό από την τοποθεσία Web της Samsung.

- 1 Πατήστε **Machine Setup > Machine Details** στην οθόνη.
- 2 Πραγματοποιήστε την επιλογή που θέλετε.
 - **H/W Configuration:** Εμφανίζει την κατάσταση του εγκατεστημένου υλικού, συμπεριλαμβάνοντας προαιρετικά εξαρτήματα.
 - **Software Versions:** Εμφανίζει τις εκδόσεις λογισμικού των εγκατεστημένων συστημάτων.
 - **Capabilities:** Εμφανίζει τις δυνατότητες του υλικού.
- 3 Πατήστε  (**Back**) για να επιστρέψετε στην προηγούμενη οθόνη.

Γενικές ρυθμίσεις



Ορισμένα μενού ενδέχεται να διαφέρουν από το μηχάνημά σας, ανάλογα με τις επιλογές ή τα μοντέλα.

Πριν χρησιμοποιήσετε το μηχάνημα, ορίστε τις γενικές ρυθμίσεις, ως εξής:

Πατήστε **Machine Setup > General Settings** στην οθόνη.

Δυνατότητα	Περιγραφή
Date and Time^a	Σας επιτρέπει να ορίσετε την ημερομηνία και την ώρα. Η ημερομηνία και η ώρα που ορίζετε σε αυτήν την επιλογή θα χρησιμοποιηθούν για αποστολή/εκτύπωση καθυστερημένων εργασιών φαξ/εκτύπωσης ή θα εκτυπωθούν στις αναφορές.

Ρυθμίσεις μηχανήματος

Δυνατότητα	Περιγραφή
Power Saver	<p>Σας επιτρέπει να μειώσετε την κατανάλωση ενέργειας. Αν ορίσετε αυτήν την επιλογή, το μηχάνημα μεταφέρεται σε λειτουργία εξοικονόμησης ενέργειας όταν δεν χρησιμοποιείται.</p> <ul style="list-style-type: none">• Power Save (minutes): Αν δεν πρόκειται να χρησιμοποιήσετε το μηχάνημα για κάποιο χρονικό διάστημα, χρησιμοποιήστε αυτήν τη λειτουργία για να εξοικονομήσετε ενέργεια. Το μηχάνημα εξοικονομεί περισσότερη ενέργεια στην επιλογή Power Save απ' ό,τι στη λειτουργία Low Power Save.• Low Power Save (minutes): Η επιλογή Low Power Save επιτρέπει στο μηχάνημά σας να εξοικονομεί ενέργεια. Όταν δεν πρόκειται να χρησιμοποιήσετε το μηχάνημα για κάποιο διάστημα, ορισμένα εξαρτήματά του εισέρχονται αυτόματα στην επιλογή Low Power Save. Η επιλογή Power Save εξοικονομεί λιγότερη ενέργεια από την επιλογή Low Power Save.• Performance Optimization: Όταν η επιλογή είναι On, μπορείτε να αφυπνίσετε το μηχάνημα από την κατάσταση εξοικονόμησης ενέργειας με τις ακόλουθες ενέργειες:<ul style="list-style-type: none">- Πατώντας  (Power/Wakeup) στον πίνακα ελέγχου.- Τοποθετήστε χαρτί στο δίσκο.- Ανοίξτε ή κλείστε το κάλυμμα.- Τραβήξτε προς τα έξω το δίσκο ή σπρώξτε τον προς τα μέσα.- Τοποθετήστε πρωτότυπα στο DSDP.- Συνδέστε την συσκευή Οδηγού USB.

Δυνατότητα	Περιγραφή
Timers	<p>Όταν δεν υπάρχει καμία ενέργεια για συγκεκριμένη χρονική περίοδο, το μηχάνημα ακυρώνει την εργασία σε αναμονή ή βγαίνει από το τρέχον μενού και επιστρέφει στις προεπιλεγμένες ρυθμίσεις. Μπορείτε να ορίσετε το χρονικό διάστημα που θα περιμένει το μηχάνημα πριν ακυρώσει μια εργασία σε αναμονή ή βγει από το τρέχον μενού.</p> <ul style="list-style-type: none">• System Timeout: Το μηχάνημα επιστρέφει στο μενού Copy αν δεν πραγματοποιηθεί καμία ενέργεια στο δεδομένο διάστημα.• Held Job Timeout: Όταν παρουσιάζεται σφάλμα κατά την εκτύπωση και δεν υπάρχει σήμα από τον υπολογιστή, το μηχάνημα διατηρεί την εργασία για συγκεκριμένο χρονικό διάστημα πριν τη διαγράψει.

Ρυθμίσεις μηχανήματος

Δυνατότητα	Περιγραφή
Altitude Adjustment	<p>Σας επιτρέπει να επιλέξετε το υψόμετρο στο οποίο βρίσκεται το μηχάνημά σας. Η ποιότητα εκτύπωσης επηρεάζεται από την ατμοσφαιρική πίεση. Η ατμοσφαιρική πίεση καθορίζεται από το ύψος όπου βρίσκεται το μηχάνημά σας πάνω από το επίπεδο της θάλασσας.</p> <ul style="list-style-type: none">• Normal: 0 - 1.000 μ.• High 1: 1.000 μ. - 2.000 μ.• High 2: 2.000 μ. - 3.000 μ.• High 3: 3.000 μ. - 4.000 μ.• High 4: 4.000 μ. - 5.000 μ.
Default Paper Size	<p>Σας επιτρέπει να επιλέξετε το προεπιλεγμένο μέγεθος χαρτιού.</p>

Δυνατότητα	Περιγραφή
PDF	<p>Σας επιτρέπει να επιλέξετε μορφή αρχείου PDF. Αν επιλέξετε PDF/A, μπορείτε να δημιουργήσετε αρχεία PDF που εμφανίζονται ακριβώς με τον ίδιο τρόπο, ανεξάρτητα από το πού ανοίγεται το αρχείο. Μπορείτε επίσης να χρησιμοποιήσετε τη λειτουργία Compact.</p> <ul style="list-style-type: none">• PDF Format<ul style="list-style-type: none">- Standard: Αποθηκεύει τα δεδομένα ως κανονικό αρχείο PDF.- PDF/A: Αποθηκεύει τα δεδομένα σε PDF που διαθέτει τις αναγκαίες πληροφορίες για να αποδώσει τον εαυτό του σε οποιοδήποτε περιβάλλον. <div data-bbox="1541 863 2197 1182"><p> Το αρχείο PDF/A πρέπει να είναι αυτόνομο: δεν μπορεί να εξαρτάται από κάποια άλλη εφαρμογή για την απόδοση των γραμματοσειρών, το άνοιγμα υπερσυνδέσμων ή την εκτέλεση script, αρχείων ήχου ή εικόνας.</p></div> <ul style="list-style-type: none">• Compact<ul style="list-style-type: none">- On: Μπορείτε να ορίσετε μικρότερο μέγεθος αρχείου PDF από το κανονικό.- Off: Μπορείτε να απενεργοποιήσετε αυτή τη λειτουργία.

Ρυθμίσεις μηχανήματος

Δυνατότητα	Περιγραφή
Supplies Management	<p>Σας επιτρέπει να ορίσετε τις επιλογές για την ειδοποίηση νέας παραγγελίας αναλώσιμων. Αν ορίσετε αυτήν την επιλογή, το μηχάνημα θα εμφανίζει προειδοποιητικό μήνυμα όταν τα αναλώσιμα κοντεύουν να εξαντληθούν. Προετοιμάστε νέα αναλώσιμα εκ των προτέρων.</p> <ul style="list-style-type: none">• Toner Cartridge Reorder Notification: Δημιουργεί μια ειδοποίηση όταν η κασέτα τόνερ φτάσει στην καθορισμένη υπολειπόμενη διάρκεια ζωής.• CLR Empty Msg.: Όταν έχει αδειάσει μια κασέτα τόνερ, εμφανίζεται αυτή η επιλογή. Μπορείτε να κάνετε απαλοιφή του μηνύματος κενής κασέτας.• Toner Save: Η ενεργοποίηση αυτής της λειτουργίας επιμηκύνει τη διάρκεια ζωής της κασέτας γραφίτη και μειώνει το κόστος ανά σελίδα πέρα από το αναμενόμενο για την κανονική κατάσταση λειτουργίας, αλλά μειώνει την ποιότητα εκτύπωσης.

Δυνατότητα	Περιγραφή
Sound	<p>Σας επιτρέπει να ορίσετε την ένταση του ήχου των κουμπιών, των ειδοποιήσεων και των άλλων ήχων που εκπέμπονται στη διάρκεια εργασιών φαξ. Μπορείτε να ελέγξετε την ένταση αφού ορίσετε το επίπεδό της.</p> <p>Χρησιμοποιώντας τα κουμπιά Χαμηλό/Υψηλό επιλέξτε την επιθυμητή ένταση ήχου και πατήστε το κουμπί Test για να ελέγξετε την ένταση.</p> <ul style="list-style-type: none">• Key Sound: Σας επιτρέπει να ρυθμίσετε την ένταση ήχου στο πάτημα κουμπιών• Fax Sound: Σας επιτρέπει να ρυθμίσετε την ένταση ήχου κατά τη διάρκεια εργασιών φαξ. Αυτή η επιλογή διαθέτει και δευτερεύουσες επιλογές.• Alarm Sound: Σας επιτρέπει να ρυθμίσετε την ένταση ήχου στις ειδοποιήσεις.
Measurements	<p>Σας επιτρέπει να επιλέξετε τη μονάδα μέτρησης (mm ή ίντσες) και να ορίσετε τους αριθμητικούς διαχωρισμούς (κόμμα ή τελεία) για τις χιλιάδες.</p>

Ρυθμίσεις μηχανήματος

Δυνατότητα	Περιγραφή
Machine Test	<ul style="list-style-type: none">• Print Adjustment: Σας επιτρέπει να προσαρμόσετε την περιοχή εκτύπωσης. Όταν οι εικόνες τυπώνονται εκτός της σελίδας ή μετατοπίζονται, προσαρμόστε την περιοχή εκτύπωσης.<ol style="list-style-type: none">1 Πατήστε Print Adjustment από την οθόνη ενδείξεων.2 Πατήστε Paper Source και επιλέξτε τον δίσκο από τον οποίο θα παρέχεται το χαρτί.3 Πατήστε Paper Size και επιλέξτε το μέγεθος χαρτιού που θα χρησιμοποιείται.4 Πατήστε Print. Εκτυπώνεται το μοτίβο προσαρμογής (διάγραμμα).5 Πατήστε Next και ακολουθήστε τις οδηγίες στην οθόνη. <div> Το κουμπί Next ενεργοποιείται αφού πατήσετε Print.</div>

Δυνατότητα	Περιγραφή
Home Setting	<p>Σας επιτρέπει να επιλέξετε τη σειρά των μενού στο Αρχικό παράθυρο.</p> <ul style="list-style-type: none">• Home Settings: Μπορείτε να επιλέξετε τα μενού που θα εμφανίζονται στην Αρχική οθόνη. Επιλέγει το μενού και πατήστε Enable και OK.• Priority : Μπορείτε να επιλέξετε τη σειρά των μενού του αρχικού παραθύρου. Επιλέξτε το Application που θέλετε να μετακινήσετε προς τα πάνω/κάτω και πατήστε τα κουμπιά Up/Down.• Home Window Background : Μπορείτε να επιλέξετε τη σειρά φόντου του μενού αρχικού παραθύρου.
Stamp	<p>Σας επιτρέπει να εφαρμόσετε τη δυνατότητα σφραγίδας, εκτυπώνει την ημερομηνία και ώρα, τη διεύθυνση IP ή το ID χρήστη στο αντίγραφο σας.</p>
Job Progress Window	<p>Σας επιτρέπει να εμφανίζετε την εξέλιξη της εργασίας στην οθόνη.</p>
Job Rescheduling	<p>Η εργασία Job Rescheduling επιτρέπει στο μηχάνημα να προχωρήσει στην επόμενη εργασία όταν γίνεται παύση της τρέχουσας εργασίας λόγω μη κατάλληλου χαρτιού ή σφάλματος κενού δίσκου.</p>

Ρυθμίσεις μηχανήματος

Δυνατότητα	Περιγραφή
Humidity	Βελτιστοποιεί την ποιότητα εκτύπωσης ανάλογα με την υγρασία του περιβάλλοντος.
Image Management	Σας επιτρέπει να διαχειριστείτε τις ρυθμίσεις χρώματος, συμπεριλαμβάνοντας σκουρότητα αντιγράφου και πυκνότητα εκτύπωσης.
Quiet Mode	Μπορείτε να μειώσετε το θόρυβο εκτύπωσης ενεργοποιώντας αυτό το στοιχείο μενού. Ωστόσο, μπορεί να μειωθεί η ταχύτητα εκτύπωσης και να υποβαθμιστεί η ποιότητα.
Stacking Mode	Αν χρησιμοποιείτε ένα μηχάνημα σε χώρο με υψηλή υγρασία ή αν χρησιμοποιείτε μέσα εκτύπωσης που είναι υγρά εξαιτίας της υψηλής υγρασίας, τα εκτυπωμένα φύλλα στο δίσκο εξόδου ενδέχεται να είναι καμπυλωμένα και να μην στοιβάζονται σωστά. Στην περίπτωση αυτή, μπορείτε να ρυθμίσετε το μηχάνημα να χρησιμοποιεί τη λειτουργία αυτή για να στοιβάζονται σφιχτά τα εκτυπωμένα φύλλα. Ωστόσο, η χρήση της λειτουργίας αυτής θα καθυστερήσει την εκτύπωση.

Δυνατότητα	Περιγραφή
Vapor Mode	Μπορείτε να μειώσετε την ποσότητα των υδρατμών που παράγονται κατά τη διάρκεια της εκτύπωσης.  Η ενεργοποίηση της επιλογής Vapor Mode μπορεί να μειώσει την ταχύτητα της εκτύπωσης.

a. Μπορεί να είναι διαθέσιμο μόνο στον διαχειριστή, ανάλογα με τις επιλεγμένες ρυθμίσεις πιστοποίησης (βλ. “Ασφάλεια” στη σελίδα 280).

Άλλες ρυθμίσεις



Ορισμένα μενού ενδέχεται να διαφέρουν από το μηχάνημά σας, ανάλογα με τις επιλογές ή τα μοντέλα.

Πατήστε **Machine Setup** στην οθόνη.

Ή

Πατήστε **Machine Setup > Others** στην οθόνη.

Ρυθμίσεις μηχανήματος

Επιλογή	Περιγραφή
Application Settings	Σας επιτρέπει να ορίσετε τις προεπιλεγμένες ρυθμίσεις για ορισμένες δυνατότητες (βλ. “Ρυθμίσεις εφαρμογής” στη σελίδα 266).
Tray Settings	Σας επιτρέπει να ελέγχετε τις τρέχουσες ρυθμίσεις δίσκου και να τις αλλάζετε αν χρειαστεί (βλ. “ρύθμιση δίσκου” στη σελίδα 275).
Eco Settings^a	Σας επιτρέπει να ορίσετε τη λειτουργία Eco ως προεπιλογή και να αλλάξετε τις ρυθμίσεις της. Η χρήση της λειτουργίας Eco βοηθάει στην εξοικονόμηση πόρων εκτύπωσης (βλ. “Ρυθμίσεις Eco” στη σελίδα 276).
Initial Settings^a	Σας επιτρέπει να ορίσετε τις βασικές ρυθμίσεις που απαιτούνται πριν χρησιμοποιηθεί το μηχάνημα (βλ. “Αρχικές ρυθμίσεις” στη σελίδα 277).
Print Settings	Σας επιτρέπει να ορίσετε τις προεπιλεγμένες ρυθμίσεις εκτύπωσης (βλ. “Ρυθμίσεις εκτύπωσης” στη σελίδα 278).
Network Settings^a	Σας επιτρέπει να ορίσετε τις ρυθμίσεις δικτύου (βλ. “Ρυθμίσεις δικτύου” στη σελίδα 279).
Language	Σας επιτρέπει να επιλέξετε τη γλώσσα που θα εμφανίζεται στην οθόνη.
Security^a	Σας επιτρέπει να ορίσετε τις ρυθμίσεις ασφάλειας (βλ. “Ασφάλεια” στη σελίδα 280).

Επιλογή	Περιγραφή
Others	<p>Σας επιτρέπει να ορίσετε τη διάρκεια ζωής αναλώσιμων.</p> <ul style="list-style-type: none">• Supplies Life: Εμφανίζει το ποσοστό αναλώσιμων που απομένει. Αν έχετε συχνά προβλήματα με φρακάρισμα του χαρτιού ή προβλήματα στην εκτύπωση, ελέγξτε την οθόνη Supplies Life. Αν χρειάζεται, αντικαταστήστε τα αντίστοιχα εξαρτήματα. Αυτό το μενού σας βοηθάει να προβλέψετε πότε θα χρειαστεί αντικατάσταση η κασέτα τόνερ ή άλλα αναλώσιμα.• Contact Information: Εμφανίζει τα στοιχεία επικοινωνίας.• Report: Σας επιτρέπει να εκτυπώσετε την αναφορά που σχετίζεται με το σύστημα, τα φαξ, τα σταλμένα email και τις γραμματοσειρές.• Application Management: Σας επιτρέπει να ενεργοποιήσετε/απενεργοποιήσετε τις εφαρμογές.

Ρυθμίσεις μηχανήματος

Επιλογή	Περιγραφή
Report	<p>Εμφανίζει τη λίστα αναφορών που μπορείτε να εκτυπώσετε.</p> <ul style="list-style-type: none">• System<ul style="list-style-type: none">- Configuration: Εκτυπώστε την αναφορά για να δείτε πληροφορίες για τη ρύθμιση του μηχανήματος.- Supplies information: Εκτυπώστε την για να ελέγξετε το ποσοστό που απομένει από κάθε αναλώσιμο.- Usage Counter: Εκτυπώστε την αναφορά για να ελέγξετε τις εργασίες που έχουν εκτελεστεί. Συμπεριλαμβάνονται πληροφορίες χρήσης εκτύπωσης, χρήσης σάρωσης και χρήσης φαξ.- Demo Page: Εκτυπώστε τη δοκιμαστική σελίδα για να βεβαιωθείτε ότι το μηχάνημα λειτουργεί σωστά.- Error Information: Εκτυπώστε την αναφορά για να ελέγξετε τα σφάλματα που έχουν παρουσιαστεί στο μηχάνημα. Συμπεριλαμβάνονται τύποι σφαλμάτων και μετρήσεις.- Network Configuration: Εκτυπώστε την αναφορά για να δείτε πληροφορίες για τη ρύθμιση δικτύου.- Account: Αυτό είναι διαθέσιμο μόνο όταν έχει ενεργοποιηθεί η Αντιστοίχιση εργασίας από το SyncThru™ Web Admin Service. Εκτυπώνει μια αναφορά μετρήσεων εκτύπωσης για κάθε χρήστη.

Επιλογή	Περιγραφή
Report	<p>Εμφανίζει τη λίστα αναφορών που μπορείτε να εκτυπώσετε.</p> <ul style="list-style-type: none">• Fax<ul style="list-style-type: none">- Fax Send Confirmation: Μπορείτε να ρυθμίσετε το μηχάνημα ώστε να εκτυπώνει μια αναφορά, ανεξάρτητα αν η μετάδοση φαξ ολοκληρώθηκε επιτυχώς ή ανεπιτυχώς.- Fax Received: Εκτυπώστε την αναφορά για να ελέγξετε τη λίστα φαξ που έχουν ληφθεί.- Fax sent: Εκτυπώστε την για να ελέγξετε τη λίστα των φαξ που έχουν αποσταλεί.- Fax Scheduled Jobs: Εκτυπώστε την αναφορά για να ελέγξετε τη λίστα προγραμματισμένων εργασιών φαξ.• Send<ul style="list-style-type: none">- Email Sent: Εκτυπώστε την αναφορά για να ελέγξετε την κατάσταση αποστολής της εργασίας Scan to Email.• Font<ul style="list-style-type: none">- PCL Font List: Εκτυπώστε την αναφορά για να εμφανίσετε τη λίστα γραμματοσειρών PCL.- PS Font List: Εκτυπώστε για να δείτε τη λίστα γραμματοσειρών PS.

Ρυθμίσεις μηχανήματος

Επιλογή	Περιγραφή
Contact Information	<p>Σας επιτρέπει να ορίσετε τις προεπιλεγμένες ρυθμίσεις για ορισμένες δυνατότητες.</p> <ul style="list-style-type: none">• SAMSUNG Support: Ελέγξτε τα στοιχεία του κέντρου σέρβις.• Διαχειριστής Συστήματος: Ελέγξτε τα στοιχεία επικοινωνίας του διαχειριστή.

Επιλογή	Περιγραφή
Application Management^a	<p>Σας επιτρέπει να διαχειριστείτε τις εφαρμογές και τις άδειες</p> <ul style="list-style-type: none">• Εγκατάσταση εφαρμογής<ol style="list-style-type: none">1 Πατήστε Machine Setup > Others > Application Management στην οθόνη.2 Επιλέξτε την ετικέτα Application.3 Συνδέστε το USB stick (με αποθηκευμένη την κατεβασμένη εφαρμογή) στο μηχάνημα. Όταν το USB stick εντοπιστεί, ενεργοποιείται το κουμπί Install.4 Κάντε κλικ στο κουμπί Install.5 Εμφανίζεται ένα αναδυόμενο παράθυρο με μια λίστα εφαρμογών. Επιλέξτε το αρχείο εφαρμογής και πατήστε OK.6 Εμφανίζεται μήνυμα επαλήθευσης. Διαβάστε τη συμφωνία και επιλέξτε I accept the terms of the License Agreement και στη συνέχεια κάντε κλικ στο OK. Ξεκινάει η εγκατάσταση της εφαρμογής. <div style="border: 1px solid #ccc; padding: 5px; margin-top: 10px;"><ul style="list-style-type: none">• Από τη λίστα, επιλέξτε την εφαρμογή που θέλετε να εμφανίσετε με λεπτομέρειες και πατήστε Detail.• Από τη λίστα, επιλέξτε την εφαρμογή που θέλετε να απεγκαταστήσετε και πατήστε Uninstall.</div>

a. Μπορεί να είναι διαθέσιμο μόνο στον διαχειριστή, ανάλογα με τις επιλεγμένες ρυθμίσεις πιστοποίησης (βλ. "Ασφάλεια" στη σελίδα 280).

Ρυθμίσεις μηχανήματος

Ρυθμίσεις εφαρμογής

Ρυθμίσεις αντιγραφής

Μπορείτε να ορίσετε τις προεπιλογές για τη δημιουργία αντίγραφων. Ορίστε τις ρυθμίσεις αντιγράφων που χρησιμοποιείτε συχνότερα.



Μπορείτε επίσης να χρησιμοποιήσετε αυτή τη δυνατότητα από το SyncThru™ Web Service. Ανοίξτε το πρόγραμμα περιήγησης στο Web από το δικτυακό υπολογιστή σας και πληκτρολογήστε τη διεύθυνση IP του μηχανήματός σας. Όταν το SyncThru™ Web Service ανοίξει, κάντε κλικ στην καρτέλα **Settings > Machine Settings > Copy**.

- 1 Πατήστε **Machine Setup > Application Settings > Copy Settings** στην οθόνη.
- 2 Κάντε την κατάλληλη επιλογή.

Επιλογή	Περιγραφή
Paper Source	Μπορείτε να επιλέξετε τον προεπιλεγμένο δίσκο που θα χρησιμοποιείται για τη δημιουργία αντιγράφων.

Επιλογή	Περιγραφή
Reduce/Enlarge	Μπορείτε να πραγματοποιήσετε σμίκρυνση ή μεγέθυνση αντίστοιχα με το χαρτί στο οποίο δημιουργείτε το αντίγραφο. Π.χ., αν το πρωτότυπο είναι A4 και θέλετε να το αντιγράψετε σε χαρτί μεγέθους B5, πατήστε (86%)A4 -> B5 . Αν θέλετε να ορίσετε ένα προσαρμοσμένο μέγεθος, επιλέξτε Custom και στη συνέχεια το ποσοστό σμίκρυνσης / μεγέθυνσης του πρωτοτύπου με το κουμπί +, - .
Duplex	Μπορείτε να επιλέξετε τις επιλογές διπλής όψης και βιβλιοδεσίας.
Output	Μπορείτε να επιλέξετε πώς θέλετε να στοιβάζονται τα χαρτιά. <ul style="list-style-type: none">• Sort: Επιλέξτε πώς θα ταξινομηθεί η εκτύπωση.<ul style="list-style-type: none">- Collated: Η εκτύπωση παραδίδεται σε σύνολα, αντίστοιχα με τη σειρά των πρωτοτύπων.- Uncollated: Η εκτύπωση ταξινομείται σε σελίδες ξεχωριστών σελίδων.
Darkness	Μπορείτε να επιλέξετε τη σκουρότητα κάθε αντιγράφου.
Original Size	Μπορείτε να επιλέξετε το προεπιλεγμένο μέγεθος του πρωτότυπου.

Ρυθμίσεις μηχανήματος

Επιλογή	Περιγραφή
Original Orientation	<p>Μπορείτε να επιλέξετε τον προσανατολισμό των πρωτοτύπων.</p> <ul style="list-style-type: none">• Upright Images: Επιλέξτε αυτή τη ρύθμιση για ένα πρωτότυπο έγγραφο το οποίο έχει τοποθετηθεί με την άνω πλευρά προς την πίσω πλευρά του μηχανήματος.• Sideways Images: Επιλέξτε αυτή τη ρύθμιση για ένα πρωτότυπο έγγραφο που έχει τοποθετηθεί στο DSDF με την άνω πλευρά του προς την αριστερή πλευρά του μηχανήματος ή ένα πρωτότυπο έγγραφο που έχει τοποθετηθεί στη γυάλινη επιφάνεια σαρωτή με την άνω πλευρά προς τη δεξιά πλευρά του μηχανήματος.
Original Type	<p>Μπορείτε να επιλέξετε τον τύπο πρωτότυπο εγγράφου για το οποίο δημιουργείτε αντίγραφο. Έτσι θα έχετε καλύτερα αποτελέσματα.</p>
Another Page Confirmation	<p>Αφού ολοκληρωθεί η σάρωση, εμφανίζεται το παράθυρο Scan More Pages για να σας ρωτήσει αν θέλετε να σαρώσετε κι άλλη σελίδα.</p>

- 3 Πατήστε  (**Back**) για να αποθηκεύσετε τις αλλαγές και να επιστρέψετε στην προηγούμενη οθόνη.

Ρυθμίσεις φαξ

Μπορείτε να ορίσετε τις προεπιλεγμένες ρυθμίσεις φαξ. Ορίστε τις ρυθμίσεις φαξ που χρησιμοποιείτε συχνότερα.



Μπορείτε επίσης να χρησιμοποιήσετε αυτή τη δυνατότητα από το SyncThru™ Web Service. Ανοίξτε το πρόγραμμα περιήγησης στο Web από το δικτυακό υπολογιστή σας και πληκτρολογήστε τη διεύθυνση IP του μηχανήματός σας. Όταν το SyncThru™ Web Service ανοίξει, κάντε κλικ στην καρτέλα **Settings > Machine Settings > Fax**.

- 1 Πατήστε **Machine Setup > Application Settings > Fax Settings** στην οθόνη.
- 2 Κάντε την κατάλληλη επιλογή.



Οι επιλογές φαξ διαφέρουν από χώρα σε χώρα ανάλογα με τους Διεθνείς Κανονισμούς Επικοινωνιών. Αν ορισμένες από τις επιλογές φαξ που επεξηγούνται στις οδηγίες είναι απενεργοποιημένες, σημαίνει ότι δεν υποστηρίζονται στο δικό σας επικοινωνιακό περιβάλλον.

Επιλογή	Περιγραφή
Resolution	Μπορείτε να επιλέξετε την τιμή ανάλυσης σάρωσης.

Ρυθμίσεις μηχανήματος

Επιλογή	Περιγραφή
Original Size	Μπορείτε να ρυθμίσετε το προεπιλεγμένο μέγεθος χαρτιού πρωτότυπου που θα χρησιμοποιείτε.
Duplex	Μπορείτε να επιλέξετε τις ρυθμίσεις εκτύπωσης διπλής όψης. <ul style="list-style-type: none">• 1 Sided: Για πρωτότυπα που εκτυπώνονται μόνο σε μια πλευρά.• 2 Sided, Book: Για πρωτότυπα που εκτυπώνονται και στις δύο πλευρές.• 2 Sided, Calendar: Για πρωτότυπα που εκτυπώνονται και στις δύο πλευρές αλλά η πίσω πλευρά έχει περιστραφεί κατά 180°.

Επιλογή	Περιγραφή
Original Orientation	Μπορείτε να επιλέξετε τον προσανατολισμό των πρωτοτύπων. <ul style="list-style-type: none">• Upright Images: Επιλέξτε αυτή τη ρύθμιση για ένα πρωτότυπο έγγραφο το οποίο έχει τοποθετηθεί με την άνω πλευρά προς την πίσω πλευρά του μηχανήματος.• Sideways Images: Επιλέξτε αυτή τη ρύθμιση για ένα πρωτότυπο έγγραφο που έχει τοποθετηθεί στο DSDF με την άνω πλευρά του προς την αριστερή πλευρά του μηχανήματος ή ένα πρωτότυπο έγγραφο που έχει τοποθετηθεί στη γυάλινη επιφάνεια σαρωτή με την άνω πλευρά προς τη δεξιά πλευρά του μηχανήματος.
Original Type	Μπορείτε να επιλέξετε τον τύπο πρωτότυπο εγγράφου για το οποίο δημιουργείτε αντίγραφο. Έτσι θα έχετε καλύτερα αποτελέσματα.
Σκουρότητα	Μπορείτε να επιλέξετε τη σκουρότητα κάθε αντιγράφου.

Ρυθμίσεις μηχανήματος

Επιλογή	Περιγραφή
Machine ID & Fax No.	Μπορείτε να ορίσετε το ID μηχανήματος και τον αριθμό φαξ, που θα εκτυπώνονται στην κορυφή κάθε σελίδας. Αν έχετε εγκαταστήσει το κιτ φαξ πολλαπλών γραμμών, πρέπει να επιλέξετε πρώτα μια γραμμή.
Redial	<p>Μπορείτε να ρυθμίσετε το μηχάνημα να καλεί ξανά τον αριθμό φαξ αν το μηχάνημα φαξ του παραλήπτη ήταν απασχολημένο ή δεν απαντούσε. Μπορείτε να ορίσετε τον αριθμό προσπαθειών επανάκλησης και το διάστημα μεταξύ τους. Αν έχετε εγκαταστήσει το κιτ φαξ πολλαπλών γραμμών, πρέπει να επιλέξετε πρώτα μια γραμμή.</p> <ul style="list-style-type: none">• Redial Term: Επιλέξτε τους όρους επανάκλησης χρησιμοποιώντας τα κουμπιά +/-.• Redial Times: Επιλέξτε τον αριθμό επανακλήσεων χρησιμοποιώντας τα κουμπιά +/- . Επιλέγοντας 0 στο Redial Times το μηχάνημα δεν θα ξανακαλέσει.

Επιλογή	Περιγραφή
Prefix Dial	Μπορείτε να ορίσετε το πρόθεμα που θα καλείται πριν τον αριθμό. Μπορεί να οριστεί πρόσβαση σε PABX (π.χ., 9) ή κωδικός περιοχής (π.χ., 02). Αφού οριστεί αυτός ο αριθμός, θα εμφανίζεται αυτόματα στην οθόνη κατά την εισαγωγή αριθμού τηλεφώνου/φαξ.
ECM Mode	Μπορείτε να ρυθμίσετε το μηχάνημα να διορθώνει το σφάλμα. Η επιλογή αυτή βοηθάει σε περιπτώσεις γραμμών κακής ποιότητας και διασφαλίζει ότι τα φαξ που στέλνετε θα αποστέλλονται σωστά σε άλλα μηχανήματα φαξ με εξοπλισμό διόρθωσης σφάλματος. Η αποστολή φαξ με χρήση της λειτουργίας διόρθωσης σφαλμάτων ίσως απαιτεί περισσότερο χρόνο.

Ρυθμίσεις μηχανήματος

Επιλογή	Περιγραφή
Receive Mode	<p>Μπορείτε να ορίσετε τις επιλογές Receive Mode και Dial Type. Αν έχετε εγκαταστήσει το κιτ φαξ πολλαπλών γραμμών, πρέπει να επιλέξετε πρώτα μια γραμμή.</p> <ul style="list-style-type: none">• Receive Mode: Επιλέξτε για αλλαγή της λειτουργίας λήψης φαξ.<ul style="list-style-type: none">- Telephone: Λαμβάνει ένα φαξ με πάτημα της επιλογής Fax > On Hook και μετά της επιλογής  (Start).- Fax: Απαντά σε μια εισερχόμενη κλήση φαξ και μεταβαίνει αμέσως στη λειτουργία λήψης φαξ.- Answering Machine/Fax: Διατίθεται όταν στο μηχάνημά σας υπάρχει συνδεδεμένος αυτόματος τηλεφωνητής. Το μηχάνημα απαντά σε μια εισερχόμενη κλήση και ο καλών μπορεί να αφήσει μήνυμα στον αυτόματο τηλεφωνητή. Αν το μηχάνημα φαξ ανιχνεύσει στη γραμμή τόνο φαξ, μεταβαίνει αυτόματα στη λειτουργία Fax για να λάβει το φαξ.
Ring to Answer	<p>Καθορίζει πόσες φορές θα κουδουνίσει το μηχάνημα, πριν απαντήσει στην εισερχόμενη κλήση. Αν έχετε εγκαταστήσει το κιτ φαξ πολλαπλών γραμμών, πρέπει να επιλέξετε πρώτα μια γραμμή.</p>

Επιλογή	Περιγραφή
Toll Save	<p>Μπορείτε να ορίσετε το μηχάνημα να στέλνει φαξ σε χρόνο χαμηλών χρεώσεων για εξοικονόμηση χρημάτων. Αν έχετε εγκαταστήσει το κιτ φαξ πολλαπλών γραμμών, πρέπει να επιλέξετε πρώτα μια γραμμή.</p>
Secure Receive^a	<p>Μπορείτε να ρυθμίσετε το μηχάνημα να διατηρεί τα ληφθέντα φαξ στη μνήμη ώστε μη εξουσιοδοτημένα άτομα να μην έχουν πρόσβαση σε αυτά όσο απουσιάζετε. Αυτή η επιλογή περιορίζει την εκτύπωση των ληφθέντων φαξ όταν η μηχανή δεν είναι υπό επίβλεψη. Αν έχετε εγκαταστήσει το κιτ φαξ πολλαπλών γραμμών, πρέπει να επιλέξετε πρώτα μια γραμμή.</p> <ul style="list-style-type: none">• Off: Επιλέξτε για να μην χρησιμοποιείται η ασφαλής λήψη.• On: Επιλέξτε για να χρησιμοποιείται η ασφαλής λήψη.• Print: Επιλέξτε για εκτύπωση των φαξ στη μνήμη. Θα πρέπει να συνδεθείτε ως διαχειριστής για να εκτυπώσετε τα ληφθέντα φαξ στη μνήμη.
Received Fax Printing	<p>Μπορείτε να ορίσετε τις επιλογές για την εκτύπωση ληφθέντων φαξ.</p>

Ρυθμίσεις μηχανήματος

Επιλογή	Περιγραφή
Report	Μπορείτε να ορίσετε τις επιλογές για την αναφορά επιβεβαίωσης αποστολής φαξ.
Fax Country Setting	Μπορείτε να επιλέξετε την προεπιλεγμένη χώρα. Πριν την αλλάξετε, θα πρέπει να συνδέσετε τη τηλεφωνική γραμμή με το μηχάνημα. Όταν αλλάζετε χώρα, πραγματοποιείται τεστ ring (απόκρισης).
Smart Fax Diagnostics	Η λειτουργία Έξυπνο Φαξ βελτιστοποιεί τις ρυθμίσεις για τη γραμμή φαξ σας.

a. Μπορεί να είναι διαθέσιμο μόνο στον διαχειριστή, ανάλογα με τις επιλεγμένες ρυθμίσεις πιστοποίησης (βλ. “Ασφάλεια” στη σελίδα 280).

- 3 Πατήστε  (**Back**) για να αποθηκεύσετε τις αλλαγές και να επιστρέψετε στην προηγούμενη οθόνη.

Ρυθμίσεις σάρωσης

Μπορείτε να ορίσετε τις επιλογές σάρωσης σε email. Οι επιλογές που ορίζετε εδώ θα εφαρμόζονται όταν στέλνετε τα σαρωμένα δεδομένα στο e-mail.



Μπορείτε επίσης να χρησιμοποιήσετε αυτή τη δυνατότητα από το SyncThru™ Web Service. Ανοίξτε το πρόγραμμα περιήγησης στο Web από το δικτυακό υπολογιστή σας και πληκτρολογήστε τη διεύθυνση IP του μηχανήματός σας. Όταν το SyncThru™ Web Service ανοίξει, κάντε κλικ στην καρτέλα **Settings > Machine Settings > Scan**.

- 1 Πατήστε **Machine Setup > Application Settings > Scan to Email Settings** στην οθόνη.
Ή
Πατήστε **Machine Setup > Application Settings > Scan to Server Settings** στην οθόνη.
Ή
Πατήστε **Machine Setup > Application Settings > Scan to USB Settings** στην οθόνη.
Ή
Πατήστε **Machine Setup > Application Settings > Scan to Shared Folder Settings** από την οθόνη ενδείξεων.
- 2 Ρυθμίστε τις κατάλληλες επιλογές.

Ρυθμίσεις μηχανήματος

Επιλογή	Περιγραφή
Resolution	Μπορείτε να επιλέξετε την τιμή ανάλυσης σάρωσης.
Darkness	Μπορείτε να επιλέξετε την σκουρότητα των αποτελεσμάτων σάρωσης.
Duplex	Μπορείτε να επιλέξετε τις ρυθμίσεις εκτύπωσης διπλής όψης. <ul style="list-style-type: none">• 1 Sided: Επιλέξτε τη βιβλιοδεσία του πρωτότυπου.• 2 Sided, Book: Επιλέξτε τη βιβλιοδεσία του πρωτότυπου.• 2 Sided, Calendar: Επιλέξτε τη βιβλιοδεσία του πρωτότυπου.
Original Size	Μπορείτε να ρυθμίσετε το προεπιλεγμένο μέγεθος χαρτιού πρωτότυπου που θα χρησιμοποιείτε.

Επιλογή	Περιγραφή
Original Orientation	Μπορείτε να επιλέξετε τον προσανατολισμό των πρωτοτύπων. <ul style="list-style-type: none">• Upright Images: Επιλέξτε αυτή τη ρύθμιση για ένα πρωτότυπο έγγραφο το οποίο έχει τοποθετηθεί με την άνω πλευρά προς την πίσω πλευρά του μηχανήματος.• Sideways Images: Επιλέξτε αυτή τη ρύθμιση για ένα πρωτότυπο έγγραφο που έχει τοποθετηθεί στο DSDF με την άνω πλευρά του προς την αριστερή πλευρά του μηχανήματος ή ένα πρωτότυπο έγγραφο που έχει τοποθετηθεί στη γυάλινη επιφάνεια σαρωτή με την άνω πλευρά προς τη δεξιά πλευρά του μηχανήματος.
Original Type	Μπορείτε να επιλέξετε τον τύπο πρωτότυπο εγγράφου το οποίο σαρώνετε. Βελτιώνει την ποιότητα φαξ με βάση τον τύπο του πρωτότυπου εγγράφου που σαρώνεται.
Color Mode	Μπορείτε να κάνετε τις επιλογές χρωμάτων για τα αποτελέσματα της σάρωσης.

Ρυθμίσεις μηχανήματος

Επιλογή	Περιγραφή
Quality	<p>Μπορείτε να επιλέξετε την ποιότητα των αποτελεσμάτων σάρωσης.</p> <ul style="list-style-type: none">• Best: Παράγει εικόνα υψηλής ποιότητας, με μεγάλο μέγεθος αρχείου.• Normal: Η ποιότητα εικόνας και το μέγεθος αρχείου θα βρίσκονται μεταξύ των τιμών Best και Draft.• Draft: Παράγει εικόνα χαμηλής ποιότητας, με μικρό μέγεθος αρχείου.
File Format	<p>Μπορείτε να επιλέξετε τη μορφή αρχείων των αποτελεσμάτων σάρωσης.</p> <ul style="list-style-type: none">• JPEG: Σαρώνει τα πρωτότυπα σε μορφή JPEG.• PDF: Σαρώνει τα πρωτότυπα σε μορφή PDF.• TIFF: Σαρώνει τα πρωτότυπα σε μορφή TIFF (Tagged Image File Format).• XPS: Σαρώνει τα πρωτότυπα σε μορφή XPS. Σαρώνει τα πρωτότυπα σε μορφή TIFF (Tagged Image File Format). <div><p>Αν θέλετε πολλά πρωτότυπα να σαρωθούν ως ένα αρχείο, πατήστε On στην επιλογή Multi Page. Αυτή η επιλογή δεν είναι διαθέσιμη για τη μορφή αρχείου JPEG.</p></div>

Επιλογή	Περιγραφή
Print Confirmation Report^a	<p>Μπορείτε να επιλέξετε επιλογή για την αναφορά επιβεβαίωσης Print.</p> <ul style="list-style-type: none">• Always: Εκτυπώνει πάντα την αναφορά.• Never: Δεν εκτυπώνει αναφορά.• On Errors Only: Εκτυπώνει αναφορά μόνο σε περίπτωση σφαλμάτων.
Filing Policy^b	<p>Μπορείτε να επιλέξετε την πολιτική δημιουργίας του ονόματος αρχείου πριν εκτελέσετε την εργασία σάρωσης.</p> <ul style="list-style-type: none">• Change Name: Το αρχείο αποστολής αποθηκεύεται με διαφορετικό όνομα αρχείου που προγραμματίζεται αυτόματα.• Cancel: Δεν αποθηκεύει το σταλμένο αρχείο.• Overwrite: Το σταλμένο αρχείο αντικαθιστά το υπάρχον.

a. **Scan to Email Settings** και **Scan to Server Settings** μόνο.

b. **Scan to USB Settings** και **Scan to Shared Folder Settings** μόνο.

- 3** Πατήστε  (**Back**) για να αποθηκεύσετε τις αλλαγές και να επιστρέψετε στην προηγούμενη οθόνη.

Ρυθμίσεις μηχανήματος

Βιβλίο διευθύνσεων

Αυτή η δυνατότητα σας επιτρέπει να αποθηκεύετε αριθμούς τηλεφώνου, φαξ και e-mail που χρησιμοποιούνται συχνά στον σκληρό δίσκο του μηχανήματος. Όταν στέλνετε φαξ, μπορείτε να χρησιμοποιήσετε το βιβλίο διευθύνσεων που δημιουργείται εδώ. Έτσι εξοικονομείτε χρόνο στην εισαγωγή αριθμών φαξ και διευθύνσεων e-mail.



Μπορείτε επίσης να χρησιμοποιήσετε αυτή τη δυνατότητα από το SyncThru™ Web Service. Ανοίξτε το πρόγραμμα περιήγησης στο Web από το δικτυακό υπολογιστή σας και πληκτρολογήστε τη διεύθυνση IP του μηχανήματός σας. Όταν ανοίξει το παράθυρο SyncThru™ Web Service, κάντε κλικ στο **Address Book**.

- 1 Πατήστε **Machine Setup > Application Settings > Address Book** στην οθόνη.
- 2 Κάντε την κατάλληλη επιλογή.

Επιλογή	Περιγραφή
All	Πατήστε το κουμπί και επιλέξτε την αναζήτησή σας. Οι κατηγορίες είναι: All , Individual , Group , Favorite και Email .
	Εισάγετε τη λέξη-κλειδί (π.χ. το πρώτο γράμμα του ονόματος που ψάχνετε) στο κενό πεδίο και πατήστε το κουμπί. Το μηχάνημα αρχίζει να αναζητά τη διεύθυνση.

Επιλογή	Περιγραφή
Select All	Πατήστε αυτό το κουμπί για να επιλέξετε όλες τις διευθύνσεις στη λίστα.
New	Πατήστε αυτό το κουμπί για να δημιουργήσετε νέα διεύθυνση.
Edit	Επιλέξτε τη διεύθυνση που θέλετε να επεξεργαστείτε και πατήστε το κουμπί.
Delete	Επιλέξτε τη διεύθυνση που θέλετε να διαγράψετε και πατήστε το κουμπί.

- 3 Πατήστε  (**Back**) για να επιστρέψετε στην προηγούμενη οθόνη.

Ρυθμίσεις μηχανήματος

ρύθμιση δίσκου

Αυτή η δυνατότητα σας επιτρέπει να ελέγχετε τις τρέχουσες ρυθμίσεις δίσκου και αν είναι αναγκαίο να τις αλλάζετε. Υπάρχουν πολλές διαθέσιμες επιλογές για τη ρύθμιση του δίσκου και του χαρτιού. Αξιοποιήστε τις επιλογές ώστε να ανταποκρίνονται στις ανάγκες σας για δίσκους και χαρτί.



Μπορείτε επίσης να χρησιμοποιήσετε αυτή τη δυνατότητα από το SyncThru™ Web Service. Ανοίξτε το πρόγραμμα περιήγησης στο Web από το δικτυακό υπολογιστή σας και πληκτρολογήστε τη διεύθυνση IP του μηχανήματός σας. Όταν ανοίξει το παράθυρο του SyncThru™ Web Service, κάντε κλικ στην καρτέλα **Settings > Machine Settings > System > Input Tray**.

- 1 Πατήστε **Machine Setup > Tray Settings** στην οθόνη.
- 2 Ελέγξτε τις τρέχουσες ρυθμίσεις δίσκων. Αν δεν χρειάζεται να αλλάξετε τη ρύθμιση, πηγαίνετε στο βήμα 5.
- 3 Πατήστε **Settings** για να αλλάξετε τις τρέχουσες ρυθμίσεις.
- 4 Πατήστε την επιλογή που θέλετε να αλλάξετε.



Αν κάποιες επιλογές είναι απενεργοποιημένες, σημαίνει ότι δεν υποστηρίζονται από το μηχανήμα σας ή χρειάζονται προαιρετικά εξαρτήματα για να χρησιμοποιηθούν.

Επιλογή	Περιγραφή
Tray[x]^a/Mp Tray	Μπορείτε να ρυθμίσετε το μέγεθος και τον τύπο χαρτιού που θα χρησιμοποιείτε στους δίσκους. Μπορείτε επίσης να ενεργοποιήσετε μήνυμα επιβεβαίωσης δίσκου που θα σας ρωτάει αν θα οριστεί το μέγεθος και ο τύπος χαρτιού για τον δίσκο που έχει ανοίξει.
Auto Tray Switch	Μπορείτε να ορίσετε στο μηχάνημα να μεταβαίνει αυτόματα στο δίσκο ίδιου μεγέθους χαρτιού όταν ο δίσκος που χρησιμοποιείται είναι άδειος.
Auto Continue	Καθορίζει αν το μηχάνημα θα συνεχίσει να εκτυπώνει όταν εντοπίσει χαρτί που δεν ταιριάζει με τις ρυθμίσεις χαρτιού.
Paper Substitution	Αντικαθιστά αυτόματα το μέγεθος χαρτιού του προγράμματος οδήγησης του εκτυπωτή ώστε να εμποδίσει την ασυμφωνία χαρτιού ανάμεσα στα Letter και A4. Για παράδειγμα, αν έχετε στο δίσκο χαρτί A4, αλλά στο πρόγραμμα οδήγησης εκτυπωτή έχετε ρυθμίσει το μέγεθος χαρτιού σε Letter, το μηχάνημα εκτυπώνει σε χαρτί A4 και αντιστρόφως.
Tray Protection	Μπορείτε να ορίσετε τον δίσκο που θα εξαιρεθεί από τη ρύθμιση Tray Priority. Επιλέξτε τον δίσκο και πατήστε το κουμπί για να ενεργοποιηθεί η επιλογή.
Tray Priority Setting	Μπορείτε να ορίσετε την προτεραιότητα χρήσης των δίσκων με χαρτί ίδιου μεγέθους. Το χαρτί στον δίσκο με την υψηλότερη προτεραιότητα, χρησιμοποιείται πρώτο. Επιλέξτε τον δίσκο και χρησιμοποιήστε τα κουμπιά Up/Down για να οριστεί η προτεραιότητα.

a. Το [τύπος δίσκου] επισημαίνει τον αριθμό του δίσκου.

- 5 Πατήστε  (**Back**) για να αποθηκεύσετε τις αλλαγές και να επιστρέψετε στην προηγούμενη οθόνη.

Ρυθμίσεις μηχανήματος

Ρυθμίσεις Eco

Αυτή η δυνατότητα σας επιτρέπει να ορίσετε τη λειτουργία Eco ως προεπιλογή, και τις ρυθμίσεις που σχετίζονται με αυτήν. Η λειτουργία Eco δημιουργείται για τη ρύθμιση των επιλογών που μειώνουν τη χρήση τόνερ και χαρτιού. Για παράδειγμα, μία από τις επιλογές της λειτουργίας Eco είναι η εκτύπωση διπλής όψης. Αντί της εκτύπωσης σε δύο διαφορετικές σελίδες χαρτιού, η λειτουργία Eco είναι σχεδιασμένη για να εκτυπώνει και στις δύο πλευρές του ίδιου χαρτιού (duplex). Αν δοκιμάσετε να εκτυπώσετε σε δύο διαφορετικές σελίδες χαρτιού με ενεργοποιημένη τη λειτουργία Eco, θα εμφανιστεί ένα μήνυμα που θα σας ρωτάει αν θέλετε να απενεργοποιήσετε την λειτουργία Eco. Ακολουθήστε τις παρακάτω οδηγίες για να ορίσετε τις επιλογές της λειτουργίας Eco.



Μπορείτε επίσης να χρησιμοποιήσετε αυτή τη δυνατότητα από το SyncThru™ Web Service. Ανοίξτε το πρόγραμμα περιήγησης στο Web από το δικτυακό υπολογιστή σας και πληκτρολογήστε τη διεύθυνση IP του μηχανήματός σας. Όταν το SyncThru™ Web Service ανοίξει, κάντε κλικ στο **Settings > Machine Settings > System > Eco Settings**.

- 1 Πατήστε **Machine Setup > Eco Settings** στην οθόνη.
- 2 Κάντε την κατάλληλη επιλογή.

- **Default Eco Mode:** Μπορείτε να ορίσετε τη λειτουργία Eco ως προεπιλογή. Αν ενεργοποιήσετε αυτή τη λειτουργία, θα πρέπει να πατήσετε το κουμπί Eco στον πίνακα ελέγχου για να την απενεργοποιήσετε. Ωστόσο, αν εσείς (ο διαχειριστής) έχει ορίσει κωδικό, οι χρήστες πρέπει να πληκτρολογήσουν τον σωστό κωδικό για να απενεργοποιήσουν τη λειτουργία. Όταν ενεργοποιηθεί αυτή η δυνατότητα, μπορείτε να δείτε το σύμβολο



δίπλα στις επιλογές που ορίζονται στη λειτουργία Eco.

- **On:** Ενεργοποίηση της οικονομικής λειτουργίας.
- **Off:** Απενεργοποίηση της οικονομικής λειτουργίας.
- **On-Forced:** Ενεργοποιεί την λειτουργία Eco με κωδικό πρόσβασης. Εάν ένας χρήστης θέλει να απενεργοποιήσει την οικονομική λειτουργία, θα πρέπει να εισάγει τον κωδικό πρόσβασης.



Αν απενεργοποιήσετε αυτή τη λειτουργία, η εργασία εκτύπωσης σε λειτουργία Eco από το πρόγραμμα οδήγησης δεν θα υπολογιστεί ως λειτουργία Eco ούτε θα ανάβει το LED της λειτουργίας Eco.

- **Eco Features Configuration:** Μπορείτε να ορίσετε τις προεπιλογές για τη λειτουργία Eco.
 - **Εργοστασιακές προεπιλογές:** Μπορείτε να διατηρήσετε τις προεπιλεγμένες ρυθμίσεις.

Ρυθμίσεις μηχανήματος

- **Προσαρμοσμένες Ρυθμίσεις:** Μπορείτε να ορίσετε τις ρυθμίσεις εκτύπωσης από αντίγραφο και εκτύπωσης προγράμματος οδήγησης PC. Οι ρυθμίσεις που ορίζετε εδώ θα εφαρμοστούν σε όλες τις εργασίες αντιγραφής και εκτύπωσης προγράμματος οδήγησης PC, εκτός αν ο χρήστης απενεργοποιήσει τη λειτουργία Eco.

3 Πατήστε **OK** για να αποθηκεύσετε την αλλαγή ή  (**Back**) για να επιστρέψετε στην προηγούμενη οθόνη.

Αρχικές ρυθμίσεις

Μπορείτε να αλλάξετε τις αρχικές ρυθμίσεις όταν ενεργοποιείτε το μηχάνημα για πρώτη φορά.

- 1** Πατήστε **Machine Setup > Initial Settings** στην οθόνη.
- 2** Πατήστε τη γλώσσα που θέλετε να χρησιμοποιήσετε στην οθόνη και πατήστε **Next**.
- 3** Εισάγετε τον κωδικό που θα χρησιμοποιείται και στη συνέχεια πατήστε **Next**. Πληκτρολογήστε ξανά τον κωδικό πρόσβασης για να τον επιβεβαιώσετε και πατήστε **Done > Next**.
- 4** Ορίστε την ώρα στο μηχάνημα. Στη συνέχεια πατήστε **Next**.
- 5** Αφαιρέστε το υπάρχον όνομα συσκευής και εισάγετε το όνομα συσκευής που θέλετε να χρησιμοποιήσετε και στη συνέχεια πατήστε **OK**. Στη συνέχεια πατήστε **Next**. Αν χρειαστεί, εισάγετε την τοποθεσία του μηχανήματος στο πεδίο **Location**. Αν χρειαστεί, εισάγετε τις πληροφορίες στο πεδίο Administrator για τον υπεύθυνο επικοινωνίας όταν παρουσιάζονται προβλήματα στο μηχάνημα.

6 Όταν εμφανιστεί το μήνυμα Connected αφού πατήσετε το κουμπί **Test**, πατήστε το **Next**.

Αν εμφανιστεί το **Not connected**, βεβαιωθείτε ότι το μηχάνημα είναι συνδεδεμένο στο δίκτυο και στη συνέχεια επαληθεύστε ξανά τη σύνδεση LAN.



Αν το πρόβλημα σύνδεσης δικτύου συνεχιστεί, επικοινωνήστε με το διαχειριστή του δικτύου.

7 Εισάγετε τη διεύθυνση IP, μάσκα υποδικτύου και πύλη σε κάθε πεδίο. Στη συνέχεια πατήστε **Next**.



- Αν εκχωρείται αυτόματα νέα διεύθυνση IP από DHCP ή BOOTP, πατήστε **DHCP** ή **BOOTP**.
- Αν δεν είστε βέβαιοι για το δικτυακό περιβάλλον σας, επικοινωνήστε με τον διαχειριστή δικτύου.

8 Εισάγετε τα **Host Name, Domain Name, Primary DNS Server and Secondary DNS Server** σε κάθε πεδίο. Στη συνέχεια πατήστε **Finish**.

9 Εμφανίζεται το παράθυρο Completed. Πατήστε το κουμπί **Close**.



Αν η μηχανή είναι απασχολημένη, το μηχάνημα μπορεί να χρειαστεί μεγαλύτερο χρόνο για επανεκκίνηση.

Ρυθμίσεις μηχανήματος

Ρυθμίσεις εκτύπωσης

Μπορείτε να ορίσετε τις ρυθμίσεις εκτύπωσης. Όταν δεν υπάρχει συγκεκριμένη ενέργεια για επιλογές εκτύπωσης, το μηχάνημα εκτυπώνει με τις ρυθμίσεις που ορίζετε εδώ. Ορίζει τις ρυθμίσεις εκτύπωσης που χρησιμοποιούνται συχνά. Αυτή η δυνατότητα μπορεί να είναι χρήσιμη αν η εταιρεία σας έχει συγκεκριμένη φόρμα εκτύπωσης.



Μπορείτε επίσης να χρησιμοποιήσετε αυτή τη δυνατότητα από το SyncThru™ Web Service. Ανοίξτε το πρόγραμμα περιήγησης στο Web από το δικτυακό υπολογιστή σας και πληκτρολογήστε τη διεύθυνση IP του μηχανήματός σας. Όταν το SyncThru™ Web Service ανοίξει, κάντε κλικ στο **Settings > Machine Settings > Printer**.

- 1 Πατήστε **Machine Setup > Print Settings** στην οθόνη.
- 2 Κάντε την κατάλληλη επιλογή.

Επιλογή	Περιγραφή
Layout	Παρέχει επιλογές σχετικές με τη διάταξη χαρτιού. <ul style="list-style-type: none">• Orientation: Επιλέγει τον προσανατολισμό χαρτιού.• Duplex: Επιλέγει τον προσανατολισμό χαρτιού για λειτουργία duplex.• No. Of Copies: Επιλέξτε τον αριθμό αντιγράφων που θέλετε να εκτυπώσετε.• Margin: Ρυθμίζει το περιθώριο για Τυπική διπλής όψης, Τυπική μίας όψης, Προσομοίωση.
General	Μπορείτε να ορίσετε Παράλειψη κενών σελίδων, Paper Source, Emulation . <ul style="list-style-type: none">• Emulation: Μπορείτε να επιλέξετε τη λειτουργία προσομοίωσης.• Paper Source: Μπορείτε να επιλέξετε τον δίσκο ως πηγή χαρτιού.• Skip Blank Pages: Μπορείτε να παρακάμψετε τις κενές σελίδες κατά την εκτύπωση.

- 3 Πατήστε  (**Back**) για να αποθηκεύσετε τις αλλαγές και να επιστρέψετε στην προηγούμενη οθόνη.



Ρυθμίσεις μηχανήματος

Ρυθμίσεις δικτύου

Αυτή η δυνατότητα σας επιτρέπει να ρυθμίσετε το δίκτυο. Πριν ορίσετε τις πληροφορίες, θα πρέπει να έχετε τα σχετικά στοιχεία αναφορικά με τον τύπο πρωτοκόλλων δικτύου και το σύστημα ηλεκτρονικού υπολογιστή που χρησιμοποιείτε. Αν δεν είστε βέβαιοι για το ποιες ρυθμίσεις πρέπει να χρησιμοποιήσετε, επικοινωνήστε με τον διαχειριστή δικτύου για να τις λάβετε.

- 1 Πατήστε **Machine Setup > Network Settings** στην οθόνη.
- 2 Ρυθμίστε τις κατάλληλες επιλογές.

Επιλογή	Περιγραφή
TCP/IP	Μπορείτε να ορίσετε τις ρυθμίσεις δικτύου (βλ. “Ρυθμίσεις δικτύου (TCP/IP)” στη σελίδα 47).
UPnP(SSDP)	Μπορείτε να ορίσετε τις ρυθμίσεις UPnP.
Print	Μπορείτε να ορίσετε τις θύρες που απαιτούνται για εκτύπωση μέσω δικτύου.
SNMPv1/v2	Μπορείτε να ορίσετε το SNMP (Simple Network Management Protocol). Οι διαχειριστές μπορούν να χρησιμοποιήσουν το SNMP για την παρακολούθηση και διαχείριση των μηχανημάτων στο δίκτυο.
mDNS	Μπορείτε να ορίσετε ρυθμίσεις mDNS.
SNTP	Μπορείτε να ορίσετε τις ρυθμίσεις SNTP.

Επιλογή	Περιγραφή
SetIP	Μπορείτε να ορίσετε τις ρυθμίσεις SetIP.
SLP	Μπορείτε να ορίσετε τις ρυθμίσεις SLP.
Network Filtering	Μπορείτε να ορίσετε ρυθμίσεις φιλτραρίσματος δικτύου.
HTTP	Μπορείτε να ορίσετε τις ρυθμίσεις HTTP.
Wi-Fi	Μπορείτε να ορίσετε τις ρυθμίσεις Wi-Fi.  Αφού εγκαταστήσετε το κιτ ασύρματου δικτύου/NFC (Προαιρετικό), ρυθμίστε το μηχάνημα για χρήση αυτής της λειτουργίας.
NFC	Μπορείτε να ορίσετε τις ρυθμίσεις NFC.  Αφού εγκαταστήσετε το κιτ ασύρματου δικτύου/NFC (Προαιρετικό), ρυθμίστε το μηχάνημα για χρήση αυτής της λειτουργίας.

- 3 Πατήστε  (**Back**) για να αποθηκεύσετε τις αλλαγές και να επιστρέψετε στην προηγούμενη οθόνη.

Ρυθμίσεις μηχανήματος

Ασφάλεια

Αυτή η δυνατότητα σας επιτρέπει να ορίσετε τις ρυθμίσεις ασφάλειας.



Μπορείτε επίσης να χρησιμοποιήσετε αυτή τη δυνατότητα από το SyncThru™ Web Service. Ανοίξτε το πρόγραμμα περιήγησης στο Web από το δικτυακό υπολογιστή σας και πληκτρολογήστε τη διεύθυνση IP του μηχανήματός σας. Όταν ανοίξει το παράθυρο SyncThru™ Web Service, κάντε κλικ στο **Security > Network Security**.

- 1 Πατήστε **Machine Setup > Security** στην οθόνη.
- 2 Κάντε την κατάλληλη επιλογή.

Επιλογή	Περιγραφή
Image Overwrite^a	<p>Μπορείτε να ρυθμίσετε το μηχάνημα έτσι ώστε τα δεδομένα που αποθηκεύονται στη μνήμη να αντικαθιστώνται. Το μηχάνημα αντικαθιστά τα δεδομένα με διαφορετικά εξαλείφοντας τις δυνατότητες ανάκτησης.</p> <ul style="list-style-type: none">• Automatic Image Overwrite: Όταν η εργασία ολοκληρωθεί υπάρχουν προσωρινές εικόνες που παραμένουν στη μνήμη. Για λόγους ασφαλείας, μπορείτε να ρυθμίσετε το μηχάνημα για αυτόματη αντικατάσταση της ασφαλούς μη πτητικής μνήμης. Αν θέλετε να ασφαλίσετε το χώρο της μνήμης, μπορείτε να αντικαταστήσετε με αυτόματο τρόπο την ασφαλή μη πτητική μνήμη.• Manual Image Overwrite: Κατά την εκτύπωση, αντιγραφή, σάρωση και αποστολή φαξ, το μηχάνημα χρησιμοποιεί προσωρινά το χώρο της μνήμης. Για λόγους ασφαλείας, μπορείτε να ρυθμίσετε το μηχάνημα για μη αυτόματη αντικατάσταση της ασφαλούς μη πτητικής μνήμης. Αν θέλετε να ασφαλίσετε το χώρο της μνήμης, μπορείτε να αντικαταστήσετε με μη αυτόματο τρόπο την ασφαλή μη πτητική μνήμη. Μπορείτε να ρυθμίσετε το μηχάνημα να επαναλαμβάνει την μη αυτόματη αντικατάσταση εικόνας, μετά την επανεκκίνηση του συστήματος

Ρυθμίσεις μηχανήματος

Επιλογή	Περιγραφή
Image Overwrite ^a	<ul style="list-style-type: none">• Overwrite Method: Μπορείτε να επιλέξετε τη μέθοδο εγγραφής στην ασφαλή μη πτητική μνήμη (σκληρός δίσκος).<ul style="list-style-type: none">- German VSITR: Επιλέξτε το για επανεγγραφή της μνήμης 7 φορές. Όταν εγγράφετε για την 6η φορά, χρησιμοποιούνται εναλλακτικά τα 0x00 και 0xff για την αντικατάσταση των περιεχομένων του δίσκου και την 7η φορά ο δίσκος εγγράφεται με το 0xAA.- DoD 5220.28-M: Επιλέξτε το για επανεγγραφή της μνήμης 3 φορές. Όταν εγγράφετε τρεις φορές, χρησιμοποιούνται τα μοτίβα 0x35, 0xCA, 0x97 για την αντικατάσταση των περιεχομένων του δίσκου. Αυτή η μέθοδος αντικατάστασης καθορίζεται από το US DoD.- Australian ACSI 33: Επιλέξτε το για επανεγγραφή της μνήμης 5 φορές. Όταν εγγράφετε 5 φορές, ο χαρακτήρας "C" και ο συμπληρωματικός του χρησιμοποιούνται εναλλακτικά για την αντικατάσταση των περιεχομένων του δίσκου. Μετά τη 2η φορά υπάρχει υποχρεωτική επικύρωση. Για την 5η φορά, χρησιμοποιούνται τυχαία δεδομένα.- DoD5200.22.M (ECE): Επιλέξτε το για επανεγγραφή της μνήμης 3 φορές. Όταν εγγράφετε τρεις φορές, χρησιμοποιούνται τα μοτίβα 0x35, 0xCA, 0x97 για την αντικατάσταση των περιεχομένων του δίσκου. Αυτή η μέθοδος αντικατάστασης καθορίζεται από το US DoD.- Custom: Επιλέξτε για να καθορίσετε πόσες φορές μπορεί να γίνει εγγραφή στη μνήμη. Τα περιεχόμενα του σκληρού δίσκου θα αντικατασταθούν όσες φορές εσείς ορίσετε.

Επιλογή	Περιγραφή
Authentication	<ul style="list-style-type: none">• Mode<ul style="list-style-type: none">- Device Mode: Ενεργοποιήστε την πιστοποίηση συσκευών. Η πιστοποίηση συσκευών απαιτεί από τον χρήστη να συνδεθεί για να μπορέσει να χρησιμοποιήσει τη συσκευή. Οι χρήστες δεν μπορούν να χρησιμοποιήσουν οποιαδήποτε εφαρμογή χωρίς να συνδεθούν.- Application Mode: Ενεργοποιήστε την πιστοποίηση εφαρμογών. Οι διαχειριστές μπορούν να επιλέξουν τις εφαρμογές που θα απαιτούν είσοδο χρήστη. Οι χρήστες δεν θα μπορούν να χρησιμοποιήσουν τις επιλεγμένες εφαρμογές χωρίς να συνδεθούν. Πατήστε Application Mode για να ενεργοποιήσετε την πιστοποίηση.- Basic Mode: Ενεργοποιήστε τη βασική πιστοποίηση. Οι χρήστες πρέπει να συνδεθούν όταν κάνουν επιλογές διαθέσιμες μόνο στους διαχειριστές.

Ρυθμίσεις μηχανήματος

Επιλογή	Περιγραφή
Authentication	<ul style="list-style-type: none">• Method<ul style="list-style-type: none">- Local Authentication: Εκτελεί τη διαδικασία πιστοποίησης σύμφωνα με τις πληροφορίες του χρήστη που είναι αποθηκευμένες στον σκληρό δίσκο της συσκευής.- Standard Accounting Only: Επιτρέπει στους χρήστες να συνδεθούν πληκτρολογώντας το ID και τον κωδικό τους.- SyncThru Provider: Εκτελεί την διαδικασία πιστοποίησης σύμφωνα με τις πληροφορίες χρηστών που εκχωρούνται από το SyncThru™ Web Service.- Kerberos and Local Authentication: Εκτελεί τη διαδικασία ελέγχου ταυτότητας με βάση τις πληροφορίες χρήστη που είναι αποθηκευμένες στον διακομιστή kerberos.- LDAP and Local Authentication: Εκτελεί την διαδικασία πιστοποίησης σύμφωνα με τις πληροφορίες χρηστών που είναι αποθηκευμένες στον διακομιστή LDAP.- SMB and Local Authentication: Εκτελεί τη διαδικασία ελέγχου ταυτότητας με βάση τις πληροφορίες χρήστη που είναι αποθηκευμένες στον διακομιστή SMB. <div data-bbox="398 970 1111 1572"><ul style="list-style-type: none">• LUI Login Screen: Παρέχει Pre-Installed-For-LUI , με προεπιλογή.• SWS Login Screen: Παρέχει Pre-Installed-For SyncThru™ Web Service, με προεπιλογή.• Options : Επιλέξτε ποια στοιχεία απαιτούνται για την είσοδο χρήστη<ul style="list-style-type: none">- Auto Logout: Μπορείτε να χρησιμοποιήσετε το auto logout.- Seconds: Μπορείτε να ορίσετε τον χρόνο auto logout.- Login Identification: Μπορείτε να επιλέξετε τον τύπο στοιχείου εισόδου.- Login Restriction: Μπορείτε να ορίσετε τον χρόνο, τις προσπάθειες ή τον χρόνο κλειδώματος του Login Restriction.- Logout Policy: Μπορείτε να ορίσετε την πολιτική αποσύνδεσης.</div>

Επιλογή	Περιγραφή
HTTPS	Επιλέξτε Off για απενεργοποίηση του HTTPS.
IPSec	Επιλέξτε Off για απενεργοποίηση του IPSec.
802.1x	<p>Μπορείτε να ενεργοποιήσετε την πιστοποίηση 802.1x, που είναι βασισμένη στις θύρες. Αν αυτή η πιστοποίηση είναι ενεργοποιημένη, δεν επιτρέπεται πρόσβαση στο μηχάνημα μέσω της προστατευμένης πλευράς του δικτύου, έως ότου εξουσιοδοτηθεί. Χρησιμοποιήστε αυτή τη δυνατότητα για να προστατεύσετε το δίκτυό σας.</p> <ul style="list-style-type: none">• EAP-MD5: Προσφέρει ελάχιστη ασφάλεια. Η λειτουργία MD5 hash είναι ευάλωτη σε επιθέσεις λεξικού και δεν υποστηρίζει τη δημιουργία κλειδιών.• PEAP: Προτείνεται για χρήστες που σκοπεύουν να χρησιμοποιήσουν μόνο πελάτες και διακομιστές υπολογιστών με Windows. Δεν προτείνεται για τους υπόλοιπους χρήστες.• EAP-MSCHAPv2: Το EAP-MSCHAPv2 παρέχει αμφίδρομη πιστοποίηση μεταξύ των χρηστών, συνδυάζοντας μήνυμα Challenge με το πακέτο Response και μήνυμα πιστοποίησης Response στο πακέτο Success.• TLS: Χρησιμοποιείται για να παρέχει ασφαλή επικοινωνία στο Διαδίκτυο μεταξύ πελάτη και διακομιστή.

Ρυθμίσεις μηχανήματος

Επιλογή	Περιγραφή
Accounting	<ul style="list-style-type: none">• No Accounting: Επιλέξτε το για να μην χρησιμοποιηθεί αυτή η δυνατότητα.• Standard Accounting: Επιλέξτε το για να χρησιμοποιηθεί η εγκατεστημένη λογιστική μέθοδος εργασιών.• SyncThruAaProvier: Επιλέξτε το για να χρησιμοποιηθεί η λογιστική μέθοδος εργασιών που παρέχεται από το SyncThru™ Web Admin Service (Για περισσότερες πληροφορίες, συμβουλευτείτε τον οδηγό SyncThru™ Web Admin Service).

a. Αυτή η δυνατότητα ενδέχεται να μην είναι διαθέσιμη, ανάλογα με το μοντέλο ή τον προαιρετικό εξοπλισμό.



13. Χρήσιμα εργαλεία

Το κεφάλαιο αυτό παρουσιάζει τα εργαλεία διαχείρισης που παρέχονται για να μπορέσετε να αξιοποιήσετε όλες τις δυνατότητες του μηχανήματός σας.

Το κεφάλαιο περιλαμβάνει τα παρακάτω:

- **Πρόσβαση σε εργαλεία διαχείρισης** 285
- **SyncThru™ Web Service** 286
- **Easy Capture Manager** 293
- **Samsung AnyWeb Print** 294
- **Easy Eco Driver** 295
- **Χρήση του Samsung Easy Document Creator** 296
- **Χρήση του Κέντρου Εκτυπωτών Samsung** 297
- **Χρήση του Samsung Easy Printer Manager** 300
- **Χρήση του Κατάσταση εκτυπωτή Samsung** 303
- **Χρήση του Samsung Printer Experience** 306



Πρόσβαση σε εργαλεία διαχείρισης

Η Samsung παρέχει μια σειρά από εργαλεία διαχείρισης για τους εκτυπωτές Samsung.

- 1 Βεβαιωθείτε ότι το μηχάνημα είναι συνδεδεμένο με τον υπολογιστή και είναι ενεργοποιημένο.
- 2 Στο μενού **Έναρξη**, επιλέξτε **Προγράμματα** ή **Όλα τα προγράμματα**.
 - Για τα Windows 8, από την επιλογή **Charms(Σύμβολα)**, επιλέξτε **Αναζήτηση > Apps(Εφαρμογές)**.
- 3 Βρείτε το **εκτυπωτή Samsung**.
- 4 Κάτω από τους **εκτυπωτή Samsung**, μπορείτε να δείτε τα εγκατεστημένα εργαλεία διαχείρισης.
- 5 Κάντε κλικ στο εργαλείο διαχείρισης που θέλετε να χρησιμοποιήσετε.



- Αφού εγκαταστήσετε το πρόγραμμα οδήγησης, για μερικά εργαλεία διαχείρισης, μπορείτε να αποκτήσετε πρόσβαση σε αυτά απευθείας από το μενού **Έναρξη > Προγράμματα** ή **Όλα τα προγράμματα**.
- Για Windows 8, αφού εγκαταστήσετε το πρόγραμμα οδήγησης, για μερικά εργαλεία διαχείρισης, μπορείτε να αποκτήσετε πρόσβαση σε αυτά απευθείας από την οθόνη **Έναρξη** κάνοντας κλικ στο αντίστοιχο τετράγωνο.

SyncThru™ Web Service

Σε αυτό το κεφάλαιο παρέχονται οδηγίες βήμα προς βήμα για τη ρύθμιση του περιβάλλοντος δικτύου μέσω του SyncThru™ Web Service.



- Η έκδοση Internet Explorer 6,0 ή νεότερη έκδοση είναι η ελάχιστη απαίτηση για το SyncThru™ Web Service.
- Ενδέχεται κάποια μενού να μην εμφανιστούν στην οθόνη ανάλογα με τις επιλογές ή τα μοντέλα. Σε αυτή την περίπτωση, δεν ισχύει για το μηχάνημά σας.

Τι είναι το SyncThru™ Web Service?

Αν έχετε συνδέσει το μηχάνημά σας σε δίκτυο και έχετε ρυθμίσει σωστά τις παραμέτρους δικτύου TCP/IP, μπορείτε να διαχειριστείτε το μηχάνημα μέσω του SyncThru™ Web Service. Χρησιμοποιήστε το SyncThru™ Web Service για να:

- Εμφανίσετε πληροφορίες της συσκευής και να ελέγξετε την τρέχουσα κατάστασή της.
- Αλλάξετε τις παραμέτρους TCP/IP και ορίσετε άλλες παραμέτρους δικτύου.
- Αλλάξετε τις προτιμήσεις του εκτυπωτή.
- Ρυθμίσετε τις ειδοποιήσεις email σχετικά με την κατάσταση του μηχανήματος.
- Δεχτείτε υποστήριξη στη χρήση του μηχανήματος.
- Αναβαθμίσετε το λογισμικό του μηχανήματος.

Απαιτούμενος φυλλομετρητής

Θα χρειαστείτε έναν από τους παρακάτω φυλλομετρητές για να χρησιμοποιήσετε το SyncThru™ Web Service.

- Internet Explorer® 6.0 ή νεότερη έκδοση
- Chrome 4.0 ή νεότερη έκδοση
- FireFox 3.0 ή νεότερη έκδοση
- Safari 3.0 ή νεότερη έκδοση

Σύνδεση στο SyncThru™ Web Service

Φυλλομετρητής με υποστήριξη IPv4

- 1 Ανοίξτε ένα πρόγραμμα περιήγησης στο Web, όπως για παράδειγμα τον Internet Explorer, που υποστηρίζει τη διευθυνσιοδότηση IPv4 με τη μορφή URL.

Πληκτρολογήστε τη διεύθυνση IP του μηχανήματος (http://xxx.xxx.xxx.xxx) στο πεδίο διευθύνσεων και πατήστε το πλήκτρο Enter ή κάντε κλικ στο **Μετάβαση**.

 Μπορείτε να μάθετε τη διεύθυνση IP του μηχανήματος από την αναφορά μηχανήματος (βλ. “Άλλες ρυθμίσεις” στη σελίδα 262).

- 2 Ανοίγει ο ιστότοπος SyncThru™ Web Service του μηχανήματός σας.

Φυλλομετρητής με υποστήριξη IPv6

- 1 Ανοίξτε ένα πρόγραμμα περιήγησης στο Web, όπως για παράδειγμα τον Internet Explorer, που υποστηρίζει τη διευθυνσιοδότηση IPv6 με τη μορφή URL.
- 2 Επιλέξτε μία από τις διευθύνσεις IPv6 (**Stateless Address, Stateful Address, Manual Address**, από το **Network Configuration Report**).



Μπορείτε να μάθετε τη διεύθυνση IPv6 του μηχανήματος από την αναφορά μηχανήματος (βλ. “Άλλες ρυθμίσεις” στη σελίδα 262).

- 3 Εισάγετε τις διευθύνσεις IPv6 (π.χ., http://[3ffe:10:88:194:213:77ff:fe82:75b]).



Η διεύθυνση πρέπει να βρίσκεται μέσα σε αγκύλες «[]».

- 4 Ανοίγει ο ιστότοπος SyncThru™ Web Service του μηχανήματός σας.

SyncThru™ Web Service

Σύνδεση στο SyncThru™ Web Service

Πριν ορίσετε τις ρυθμίσεις στο SyncThru™ Web Service, πρέπει να συνδεθείτε ως διαχειριστής. Μπορείτε να χρησιμοποιήσετε το SyncThru™ Web Service χωρίς να συνδεθείτε, αλλά δεν θα έχετε πρόσβαση στην καρτέλα **Settings** και την καρτέλα **Security**.

- 1 Κάντε κλικ στο **Login** επάνω δεξιά στην τοποθεσία Web του SyncThru™ Web Service.

Εμφανίζεται μια σελίδα σύνδεσης.

- 2 Πληκτρολογήστε τα στοιχεία **ID** και **Password**.

Χρησιμοποιήστε τα ίδια login ID, Password, Domain όπως όταν συνδέεστε από το μηχάνημα (βλ. “Σύνδεση” στη σελίδα 256.)



Αν θέλετε να δημιουργήσετε νέο χρήστη ή να αλλάξετε τον κωδικό, βλ. “Καρτέλα Ασφάλεια” στη σελίδα 290.

Καρτέλα Information

Η καρτέλα αυτή σας παρέχει γενικές πληροφορίες για το μηχάνημά σας. Μπορείτε να ελέγξετε πληροφορίες όπως κατάσταση μηχανήματος, κατάσταση αναλώσιμων, πληροφορίες μέτρησης, πληροφορίες δικτύου και άλλα. Επίσης, μπορείτε να εκτυπώσετε αναφορές, όπως μια σελίδα ρυθμίσεων.

- **Active Alerts:** Μπορείτε να ελέγξετε τις τρέχουσες ειδοποιήσεις του μηχανήματος. Χρησιμοποιήστε αυτές τις πληροφορίες για να αντιμετωπίσετε σφάλματα του μηχανήματος.
- **Supplies:** Μπορείτε να ελέγξετε πληροφορίες για τα αναλώσιμα. Για τις κασέτες τόνερ, η κατάσταση των αναλώσιμων εμφανίζεται με οπτικό γράφημα, εμφανίζοντας την ποσότητα κάθε αναλώσιμου που απομένει. Παρέχονται επίσης μετρήσεις σελίδων που σας βοηθούν να προβλέψετε πότε χρειάζεται αναπλήρωση των αναλώσιμων. Αυτή η δυνατότητα είναι επίσης διαθέσιμη από το μηχάνημα.
- **Usage Counters:** Μπορείτε να ελέγξετε τις πληροφορίες χρέωσης και τον μετρητή χρήσης του μηχανήματος. Αυτή η δυνατότητα είναι επίσης διαθέσιμη από το μηχάνημα.
- **Current Settings:** Εμφανίζει τις τρέχουσες ρυθμίσεις του μηχανήματος και του δικτύου.
 - **Machine Information:** Εμφανίζει τις τρέχουσες ρυθμίσεις μηχανήματος.
 - **Network Information:** Εμφανίζει τις τρέχουσες ρυθμίσεις δικτύου. Χρησιμοποιήστε αυτή τη σελίδα ως αναφορά και κάντε τις απαραίτητες ρυθμίσεις που χρειάζονται για τη χρήση του δικτύου.
- **Security Information:** Εμφανίζει τις τρέχουσες ρυθμίσεις ασφαλείας του μηχανήματος και του δικτύου.
- **Print Information:** Μπορείτε να εκτυπώσετε όλες τις αναφορές που παρέχονται από το μηχάνημά σας. Αυτές οι αναφορές βοηθούν στη συντήρηση του μηχανήματός σας. Αυτή η δυνατότητα είναι επίσης διαθέσιμη από το μηχάνημα (βλ. “Άλλες ρυθμίσεις” στη σελίδα 262).

Καρτέλα Address Book

Μπορείτε να διαχειριστείτε το βιβλίο διευθύνσεων. Αυτή η δυνατότητα είναι επίσης διαθέσιμη από το μηχάνημα (βλ. “Δημιουργία βιβλίου διευθύνσεων από τον πίνακα ελέγχου” στη σελίδα 199).

- **Individual:** Μπορείτε να διαχειριστείτε τις ανεξάρτητες εγγραφές στο βιβλίο διευθύνσεων.
- **Group:** Μπορείτε να διαχειριστείτε το βιβλίο διευθύνσεων ομάδων.

Καρτέλα Ρυθμίσεις

Η καρτέλα Settings έχει υπο-μενού, **Machine Settings** και **Network Settings**. Δεν μπορείτε να εμφανίσετε ή να έχετε πρόσβαση σε αυτήν την καρτέλα αν δεν συνδεθείτε ως διαχειριστής (βλ. “Σύνδεση στο SyncThru™ Web Service” στη σελίδα 288).

- **Machine Settings:** Μπορείτε να ορίσετε τις ρυθμίσεις μηχανήματος.
 - **System:** Μπορείτε να ορίσετε τις ρυθμίσεις του μηχανήματος.
 - **Printer:** Μπορείτε να ορίσετε τις ρυθμίσεις εκτύπωσης όπως σκουρότητα ή να ρυθμίσετε το φόντο. Αυτή η δυνατότητα είναι επίσης διαθέσιμη από το μηχάνημα.
 - **Copy:** Μπορείτε να ορίσετε ρυθμίσεις σχετικά με τη δημιουργία αντιγράφων, όπως η σκουρότητα ή να προσαρμόσετε το φόντο.
 - **Fax:** Μπορείτε να ορίσετε ρυθμίσεις σχετικές με το φαξ, όπως αριθμός φαξ ή χρόνοι επανάκλησης. Αυτή η δυνατότητα είναι επίσης διαθέσιμη από το μηχάνημα (βλ. “Κατανόηση η οθόνη φαξ” στη σελίδα 179).

- **Scan:** Μπορείτε να ορίσετε ρυθμίσεις σχετικές με τη σάρωση. Αυτή η δυνατότητα είναι επίσης διαθέσιμη από το μηχάνημα (βλ. “Κατανόηση της οθόνης Scan to Email” στη σελίδα 146).
- **Email Notification:** Όταν παρουσιάζεται σφάλμα ή τα αναλώσιμα εξαντλούνται, το μηχάνημα αποστέλλει ειδοποίηση στον διαχειριστή μέσω e-mail. Μπορείτε να ορίσετε εάν θα χρησιμοποιηθεί αυτή η δυνατότητα ή όχι. Μπορείτε επίσης να επιλέξετε ποιες ειδοποιήσεις θα λαμβάνονται και πότε.
- **Network Settings:** Μπορείτε να ορίσετε το δικτυακό περιβάλλον όπου θα χρησιμοποιείται το μηχάνημά σας ως εκτυπωτή δικτύου. Μπορείτε επίσης να ορίσετε τις ρυθμίσεις από το μηχάνημα. Συμβουλευτείτε το κεφάλαιο ρύθμισης δικτύου (βλ. “Ρυθμίσεις δικτύου” στη σελίδα 279).
 - **General:** Μπορείτε να ορίσετε γενικές πληροφορίες μηχανήματος που θα χρησιμοποιούνται στο δίκτυο και να ορίσετε ρυθμίσεις ethernet. Αυτή η δυνατότητα είναι επίσης διαθέσιμη από το μηχάνημα.
 - TCP/IPv4, TCP/IPv6, Raw TCP/IP, LPR/LPD, IPP, Telnet, WSD, SLP, UPNP, mDNS, CIFS (Shared Folder), SNMPv1/v2, SNMPv3, FTP Print Server, AirPrint, ThinPrint®, Google Cloud Print: Μπορείτε να ορίσετε τις ρυθμίσεις πρωτοκόλλου.
 - **Outgoing Mail Server (SMTP):** Μπορείτε να ορίσετε τις ρυθμίσεις διακομιστή για εξερχόμενα email. Αν αυτή η ρύθμιση δεν οριστεί, δεν θα μπορείτε να χρησιμοποιήσετε τη δυνατότητα σάρωσης σε email. Τα εξερχόμενα email θα αποστέλλονται μέσω του διακομιστή SMTP που ορίζετε εδώ.
 - **HTTP:** Μπορείτε να επιτρέψετε ή να εμποδίσετε την πρόσβαση χρηστών στο SyncThru™ Web Service.
 - **Proxy:** Μπορείτε να ορίσετε ρυθμίσεις διαμεσολαβητή και να ενεργοποιήσετε την πιστοποίηση.

Καρτέλα Ασφάλεια

Η καρτέλα security περιέχει τα **System Security**, **Network Security**, **User Access Control** και **System Log**. Δεν μπορείτε να έχετε πρόσβαση σε αυτήν την καρτέλα αν δεν συνδεθείτε ως διαχειριστής (βλ. “Σύνδεση στο SyncThru™ Web Service” στη σελίδα 288).

- **System Security:** Μέσω του SyncThru™ Web Service, επιλέξτε την ετικέτα **Security > System Security**.
 - **System Administrator:** Εισάγετε τις πληροφορίες του διαχειριστή συστήματος. Το μηχάνημα στέλνει ειδοποιήσεις email στη διεύθυνση email που ορίζεται εδώ. Αυτή η δυνατότητα είναι επίσης διαθέσιμη από το μηχάνημα.
 - **Feature Management:** Μπορείτε να ενεργοποιήσετε/ απενεργοποιήσετε δυνατότητες δικτύου. Επιλέξτε τις δυνατότητες που θέλετε να ενεργοποιήσετε και κάντε κλικ στο **Apply**.
 - **Information Hiding:** Μπορείτε να ενεργοποιήσετε/ απενεργοποιήσετε δυνατότητες δικτύου. Επιλέξτε τις δυνατότητες που θέλετε να ενεργοποιήσετε και κάντε κλικ στο **Apply**.
 - **Restart Device:** Μπορείτε να εκτελέσετε επανεκκίνηση του μηχανήματος. Κάντε κλικ στο κουμπί **Restart Now** για επανεκκίνηση.

- **Network Security:** Μέσω του SyncThru™ Web Service, επιλέξτε την ετικέτα **Security > Network Security**.
 - **Digital Certificate:** Μπορείτε να διαχειριστείτε τα ψηφιακά πιστοποιητικά. Το ψηφιακό πιστοποιητικό είναι ένα ηλεκτρονικό πιστοποιητικό που επαληθεύει τον ασφαλή συσχετισμό μεταξύ τρόπων επικοινωνίας. Θα πρέπει να προσθέσετε το πιστοποιητικό για επικοινωνία SSL.
 - **Ασφαλής σύνδεση:** Μπορείτε να ενεργοποιήσετε ή απενεργοποιήσετε την ασφαλή σύνδεση για χρήση περισσότερο ενισχυμένου καναλιού ασφαλούς δικτύου. Για ασφαλή επικοινωνία, προτείνεται η χρήση της δυνατότητας **Secure Connection**.
 - **SNMPv3:** Μπορείτε να ορίσετε το SNMPv3.
 - **IP Security:** Μπορείτε να ορίσετε ρυθμίσεις ασφάλειας IP.
 - **IP/MAC Filtering:** Μπορείτε να ορίσετε ρυθμίσεις φιλτραρίσματος για διευθύνσεις IP και MAC. Αν ο διαχειριστής δεν προσθέσει κανόνα φιλτραρίσματος για διευθύνσεις IPv4, IPv6 και MAC, δεν φιλτράρεται κανένα στοιχείο. Αν ο διαχειριστής έχει προσθέσει κανόνα φιλτραρίσματος, το φιλτράρισμα εφαρμόζεται στις διευθύνσεις IPv4, IPv6 και MAC που έχουν εισαχθεί.
 - **IPv4 Filtering:** Μπορείτε να ενεργοποιήσετε / απενεργοποιήσετε το φιλτράρισμα IPv4 καθώς και να διαχειριστείτε τους κανόνες φιλτραρίσματος.
 - **IPv6 Filtering:** Μπορείτε να ενεργοποιήσετε / απενεργοποιήσετε το φιλτράρισμα IPv6 καθώς και να διαχειριστείτε τους κανόνες φιλτραρίσματος.

SyncThru™ Web Service

- **MAC Filtering:** Μπορείτε να ενεργοποιήσετε/απενεργοποιήσετε το φίλτράρισμα Mac καθώς και να διαχειριστείτε κανόνες φιλτραρίσματος.
- **802.1x:** Μπορείτε να ενεργοποιήσετε/απενεργοποιήσετε το 802.1x Security καθώς και να διαχειριστείτε κανόνες φιλτραρίσματος.
- **External Authentication Server:** Ορίζει τους διακομιστές για έλεγχο ταυτότητας.
- **User Access Control:** Μπορείτε να περιορίσετε την πρόσβαση χρηστών στο μηχάνημα ή την εφαρμογή. Μπορείτε επίσης να παρέχετε συγκεκριμένες άδειες στους χρήστες για χρήση μόνο συγκεκριμένων δυνατοτήτων του μηχανήματος. Για παράδειγμα, μπορείτε να επιτρέψετε στον χρήστη A να χρησιμοποιεί μόνο τη δυνατότητα εκτύπωσης. Σε αυτήν την περίπτωση, ο χρήστης A δεν θα μπορεί να σαρώσει, δημιουργήσει αντίγραφα ή στείλει φαξ με το μηχάνημα.
 - **Authentication (Ενεργοποίηση ελέγχου πρόσβασης):** Μπορείτε να επιλέξετε τη μέθοδο ελέγχου ταυτότητας για τον έλεγχο ταυτότητας χρήστη. Επιλέξτε μια λειτουργία και κάντε κλικ στο κουμπί **Options**.
 - **Authorization (Παροχή δικαιωμάτων):** Μπορείτε να δώσετε άδειες σε έναν χρήστη για να χρησιμοποιεί μόνο συγκεκριμένες δυνατότητες του μηχανήματος.
 - **Authority Management:** Μπορείτε να εκχωρήσετε διαφορετικά δικαιώματα σε διαφορετικούς χρήστες. Για παράδειγμα, μπορείτε να επιτρέψετε στον χρήστη A να χρησιμοποιήσει όλες τις δυνατότητες του μηχανήματος, παραχωρώντας στον χρήστη B μόνο το δικαίωμα εκτύπωσης.
 - **Εξουσιοδότηση εξωτερικών χρηστών:** Ορίζει τους διακομιστές για έλεγχο ταυτότητας.
 - **Accounting:** Μπορείτε να διαχειριστείτε τους λογαριασμούς.
 - **User profile:** Μπορείτε να αποθηκεύσετε πληροφορίες χρηστών στον σκληρό δίσκο του μηχανήματος. Μπορείτε να χρησιμοποιήσετε αυτήν τη δυνατότητα για να διαχειριστείτε τους χρήστες χρησιμοποιώντας το μηχάνημα. Μπορείτε επίσης να ομαδοποιήσετε τους χρήστες και να τους διαχειριστείτε ως ομάδα. Μπορείτε να προσθέσετε έως 1.000 εγγραφές. Στους χρήστες που αναγνωρίζονται ανά ID χρήστη και κωδικό, επιτρέπεται να τροποποιήσουν τους κωδικούς τους. Τους επιτρέπεται επίσης να εμφανίσουν όλες τις πληροφορίες προφίλ τους. Αναφορικά με τον ρόλο, οι χρήστες μπορούν να εμφανίσουν μόνο τον ρόλο στον οποίο ανήκουν, όχι όμως και τις άδειές του.
- **System Log:** Μπορείτε να καταγράφετε τα συμβάντα του μηχανήματος. Ο διαχειριστής μπορεί να εγγράψει και να διαχειριστεί τις πληροφορίες χρήσης του μηχανήματος διατηρώντας τα αρχεία καταγραφής συστήματος. Τα αρχεία καταγραφής συστήματος αποθηκεύονται στη μονάδα σκληρού δίσκου του μηχανήματος και όταν γεμίσει τα παλιά δεδομένα θα διαγραφούν. Εξάγετε και αποθηκεύστε τα σημαντικά δεδομένα ελέγχου ξεχωριστά, χρησιμοποιώντας τη δυνατότητα εξαγωγής.
 - **Log Configuration:** Μπορείτε να ενεργοποιήσετε ή να απενεργοποιήσετε την τήρηση αρχείου. Μπορείτε επίσης να διατηρήσετε αντίγραφα ασφαλείας των αρχείων καταγραφής ανά περίοδο και να τα μεταβιβάσετε σε διακομιστή αποθήκευσης.
 - **Εφαρμογή προβολής αρχείου καταγραφής:** Μπορείτε να εμφανίσετε, διαγράψετε και αναζητήσετε αρχεία καταγραφής.

Καρτέλα Maintenance

Η καρτέλα αυτή σας επιτρέπει να συντηρείτε το μηχάνημα αναβαθμίζοντας τα υλικολογισμικά, διαχειριζόμενοι εφαρμογές και ρυθμίζοντας τα στοιχεία επικοινωνίας για να στέλνετε μηνύματα ηλεκτρονικού ταχυδρομείου.

Επίσης, μπορείτε να συνδεθείτε στην τοποθεσία Web της Samsung ή να λάβετε εγχειρίδια και προγράμματα οδήγησης επιλέγοντας το μενού **Link**.

- **Firmware Version:** Μπορείτε να ελέγξετε την έκδοση firmware που χρησιμοποιείται στο μηχάνημα. Ελέγξτε την έκδοση και ενημερώστε την αν χρειαστεί.
- **Application Management:** Μπορείτε να προσθέσετε ή να διαγράψετε εφαρμογές/άδειες χρήσης. Εάν προσθέσετε μια εφαρμογή, θα χρειαστεί να ενεργοποιήσετε την άδεια χρήσης της εγκαταστημένης εφαρμογής. Ορισμένες εφαρμογές ενδέχεται να μην έχουν άδεια χρήσης.
- **Δημιουργία αρχείων ασφαλείας/Επαναφορά:** Μπορείτε να δημιουργήσετε αρχεία ασφαλείας της διαμόρφωσης ρυθμίσεων του μηχανήματος και να επαναφέρετε τη διαμόρφωση όταν υπάρχει κάποιο πρόβλημα με το μηχάνημα. Τα αποθηκευμένα αρχεία (αντίγραφα ασφαλείας) μπορούν να χρησιμοποιηθούν για να ρυθμιστούν άλλα μηχανήματα.
- **Contact Information:** Μπορείτε να εμφανίσετε πληροφορίες επικοινωνίας.

- **Link :** Μπορείτε να εμφανίσετε συνδέσμους σε χρήσιμους ιστοτόπους απ' όπου μπορείτε:
 - να εμφανίσετε πληροφορίες προϊόντος και να λάβετε υποστήριξη (ιστότοπος samsung).
 - να κατεβάσετε εγχειρίδια και προγράμματα οδήγησης.
 - να παραγγείλετε αναλώσιμα.
 - να καταχωρήσετε το μηχάνημά σας online.

Easy Capture Manager



- Διαθέσιμο μόνο για χρήστες του λειτουργικού συστήματος Windows.
- Αυτή η δυνατότητα ενδέχεται να μην είναι διαθέσιμη, ανάλογα με το μοντέλο ή τον προαιρετικό εξοπλισμό (βλ. “Λογισμικό” στη σελίδα 10).

Καταγράψτε την οθόνη σας και εκκινήστε το Easy Capture Manager πατώντας απλά το κουμπί Print Screen στο πληκτρολόγιο. Μπορείτε τώρα να εκτυπώσετε εύκολα την οθόνη που έχετε καταγράψει όπως έχει καταγραφεί ή υποστεί επεξεργασία.

Samsung AnyWeb Print



- Διαθέσιμο μόνο για χρήστες του λειτουργικού συστήματος Windows.
- Αυτή η δυνατότητα ενδέχεται να μην είναι διαθέσιμη, ανάλογα με το μοντέλο ή τον προαιρετικό εξοπλισμό (βλ. “Λειτουργίες κατά μοντέλα” στη σελίδα 10).

Αυτό το εργαλείο σας επιτρέπει να κάνετε λήψη στην οθόνη, προεπισκόπηση, απόρριψη και εκτύπωση σελίδων του Windows Internet Explorer με περισσότερη ευκολία σε σχέση με το απλό πρόγραμμα.

Κάντε λήψη του λογισμικού από τον ιστότοπο της Samsung και στη συνέχεια αποσυμπιέστε και εγκαταστήστε το: (<http://www.samsung.com> > εύρεση του προϊόντος σας > υποστήριξη ή λήψεις).

Easy Eco Driver



- Διαθέσιμο μόνο για χρήστες του λειτουργικού συστήματος Windows (βλ. “Λογισμικό” στη σελίδα 10).
- Για να χρησιμοποιήσετε τις λειτουργίες του Easy Eco Driver, πρέπει να είναι εγκατεστημένο το **Eco Driver Pack**.

Με το Easy Eco Driver, μπορείτε να χρησιμοποιήσετε λειτουργίες οικονομίας για την εξοικονόμηση χαρτιού και τόνερ πριν την εκτύπωση.

Το Easy Eco Driver σας επιτρέπει επίσης να εκτελέσετε απλές λειτουργίες επεξεργασίας όπως είναι η αφαίρεση εικόνων και κειμένου και άλλα. Μπορείτε να αποθηκεύσετε τις συχνά χρησιμοποιούμενες ρυθμίσεις ως αγαπημένες (προκαθορισμένες).

Τρόπος χρήσης:

- 1 Ανοίξτε ένα έγγραφο που θα εκτυπώσετε.
- 2 Ανοίξτε το παράθυρο προτιμήσεων εκτύπωσης (βλ. “Άνοιγμα προτιμήσεων εκτύπωσης” στη σελίδα 97).
- 3 Από την καρτέλα **Αγαπημένα**, επιλέξτε **Προεπισκόπηση οικονομικής εκτύπωσης**.
- 4 Κάντε κλικ στο **OK > Εκτύπωση** στο παράθυρο. Εμφανίζεται ένα παράθυρο προεπισκόπησης.
- 5 Διαλέξτε τις επιλογές που θέλετε να χρησιμοποιήσετε στο έγγραφο.
Μπορείτε να δείτε μια προεπισκόπηση των λειτουργιών που έχετε χρησιμοποιήσει.
- 6 Κάντε κλικ στο κουμπί **Εκτύπωση**.



- Αν θέλετε να εκτελέσετε το Easy Eco Driver κάθε φορά που εκτυπώνετε, επιλέξτε το πλαίσιο **Εκκίν. του Easy Eco Driver πριν την εκτ.** στην καρτέλα **Βασικό** του παραθύρου προτιμήσεων εκτύπωσης.
- Για να χρησιμοποιήσετε αυτή τη λειτουργία ή το Κομψό Περιβάλλον Χρήστη, κάντε κλικ στο **Samsung Printer Center > Επιλογές συσκευής** και στη συνέχεια επιλέξτε **Κομψό περιβάλλον χρήστη** (βλ. “Χρήση του Κέντρου Εκτυπωτών Samsung” στη σελίδα 297).

Χρήση του Samsung Easy Document Creator



- Διαθέσιμο μόνο για χρήστες λειτουργικών συστημάτων Windows και Mac.
- Windows® XP Service Pack 3 ή νεότερο και Internet Explorer 6.0 ή νεότερο είναι οι ελάχιστες απαιτήσεις για το Samsung Easy Document Creator.

Το Samsung Easy Document Creator είναι μια εφαρμογή που βοηθάει τους χρήστες να σαρώσουν, να συνθέσουν και να αποθηκεύσουν τα έγγραφα σε πολλές μορφές, συμπεριλαμβανομένης και της μορφής .erub. Αυτά τα έγγραφα μπορείτε να τα μοιραστείτε μέσω των τοποθεσιών κοινωνικής δικτύωσης ή μέσω φαξ. Είτε είστε φοιτητής και θέλετε να οργανώσετε την έρευνά σας από τη βιβλιοθήκη είτε είστε μια μαμά στο σπίτι και θέλετε να μοιραστείτε σαρωμένες φωτογραφίες από τα τελευταία γενέθλια, το Samsung Easy Document Creator θα σας παρέχει τα αναγκαία εργαλεία.

Το Samsung Easy Document Creator παρέχει τις παρακάτω λειτουργίες:

- **Scan:** Χρησιμοποιείται για σάρωση εικόνων ή εγγράφων.
- **Μετατροπή κειμένου** Σάρωση(μόνο για Windows): Χρησιμοποιείται για τη σάρωση εγγράφων που πρέπει να αποθηκευτούν σε μορφή επεξεργάσιμου κειμένου.
- **Μετατροπή εγγράφου:** Παρέχει τη δυνατότητα μετατροπής τρεχόντων αρχείων σε πολλαπλές μορφές.
- **Φαξ:** Παρέχει τη δυνατότητα απευθείας αποστολής ενός εγγράφου μέσω φαξ από το Easy Document Creator αν έχει εγκατασταθεί το πρόγραμμα οδήγησης Samsung Network PC Fax.

Χρήση του Κέντρου Εκτυπωτών Samsung



Διαθέσιμο μόνο για χρήστες Windows.

Το **Κέντρο Εκτυπωτών Samsung** σας επιτρέπει να διαχειρίζεστε όλα τα προγράμματα οδήγησης εκτυπωτών που είναι εγκατεστημένα στον υπολογιστή σας από μια και μοναδική ολοκληρωμένη εφαρμογή. Μπορείτε να χρησιμοποιήσετε το **Κέντρο Εκτυπωτών Samsung** για να προσθέσετε και να αφαιρέσετε προγράμματα οδήγησης εκτυπωτών, να ελέγχετε την κατάσταση εκτυπωτών, να ενημερώνετε το λογισμικό εκτυπωτών και να διαμορφώνετε τις ρυθμίσεις των προγραμμάτων οδήγησης εκτυπωτών.

Κατανόηση του Κέντρου Εκτυπωτών Samsung

Για να ανοίξετε το πρόγραμμα:

Για Windows,

Επιλέξτε **Έναρξη > Προγράμματα** ή **Όλα τα προγράμματα > Samsung Printers > Κέντρο Εκτυπωτών Samsung**.

Καρτέλα Εκτυπωτές



Το στιγμιότυπο οθόνης ενδέχεται να διαφέρει ανάλογα με το λειτουργικό σύστημα που χρησιμοποιείτε.

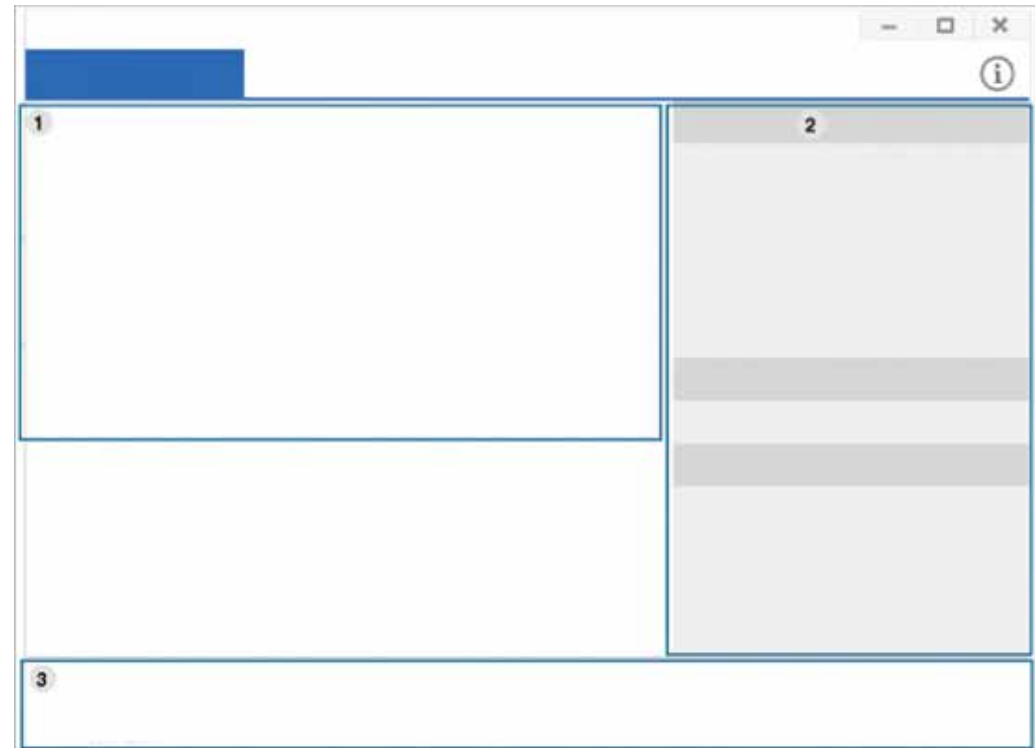

1	Λίστα εκτυπωτών	Εμφανίζει τα προγράμματα οδήγησης εκτυπωτών που είναι εγκατεστημένα στον υπολογιστή σας. Για να προσθέσετε ένα πρόγραμμα οδήγησης εκτυπωτή στη λίστα, κάντε κλικ στο κουμπί  .
---	------------------------	---

Χρήση του Κέντρου Εκτυπωτών Samsung

Γρήγορες συνδέσεις

Εμφανίζει συνδέσμους σε διάφορες λειτουργίες διαχείρισης των προγραμμάτων οδήγησης εκτυπωτή. Οι γρήγοροι σύνδεσμοι στην καρτέλα **Εκτυπωτές** παραπέμπουν στις ακόλουθες λειτουργίες:

- **Ρυθμίσεις:** Σας επιτρέπει να διαμορφώσετε τις ρυθμίσεις για ένα μεμονωμένο πρόγραμμα οδήγησης εκτυπωτή.
 - **Ορισμός ως προεπιλεγμένος εκτυπωτής:** Ορίζει το επιλεγμένο πρόγραμμα οδήγησης εκτυπωτή ως τον προεπιλεγμένο εκτυπωτή. Αν το επιλεγμένο πρόγραμμα οδήγησης εκτυπωτή έχει ήδη οριστεί ως ο προεπιλεγμένος εκτυπωτής, τότε αυτή η επιλογή δεν είναι ενεργοποιημένη.
 - **Προτιμήσεις εκτύπωσης:** Σας επιτρέπει να διαμορφώσετε τις προεπιλεγμένες ρυθμίσεις εκτύπωσης.
 - **Επιλογές συσκευής:** Σας επιτρέπει να διαμορφώσετε τις επιλογές για προχωρημένους, όπως τις ρυθμίσεις για προαιρετικές συσκευές και πρόσθετες λειτουργίες.



Αυτή η επιλογή σας επιτρέπει να τροποποιήσετε τις ρυθμίσεις **Κατάσταση εκτυπωτή** και **Κομμό περιβάλλον χρήστη**.

- **Αλλαγή συσκευής:** Σας επιτρέπει να αλλάξετε τη συσκευή σε μια άλλη συσκευή.
- **Ιδιότητες:** Σας επιτρέπει να διαμορφώσετε τις ιδιότητες του προγράμματος οδήγησης εκτυπωτή, όπως το όνομα του προγράμματος και την τοποθεσία του ή να προσθέσετε σχόλια σχετικά με το πρόγραμμα οδήγησης εκτυπωτή.
- **Ενέργειες:** Σας επιτρέπει να χρησιμοποιείτε τη λειτουργία σάρωσης (αυτή η επιλογή είναι ενεργοποιημένη μόνο αν η επιλεγμένη συσκευή υποστηρίζει τη λειτουργία σάρωσης).
- **Διαχείριση:** Σας επιτρέπει τη διαχείριση των συσκευών που είναι καταχωρημένα στο πρόγραμμα.
 - **Προσθήκη νέου εκτυπωτή / Διαγραφή εκτυπωτή:** Προσθέτει μια νέα συσκευή ή διαγράφει μια υπάρχουσα συσκευή.
 - **Διάγνωση εκτυπωτή:** Πραγματοποιεί διάγνωση προβλημάτων στην επιλεγμένη συσκευή και προτείνει λύσεις.
 - **Ενημέρωση λογισμικού:** Λήψη και εφαρμογή των τρεχόντων ενημερώσεων λογισμικού.

3 Πληροφορίες εκτυπωτή

Παρέχει γενικές πληροφορίες για την επιλεγμένη συσκευή, όπως το μοντέλο, τη διεύθυνση IP, τον αριθμό θύρας και την κατάσταση.



Καρτέλα Σαρωτής & Φαξ

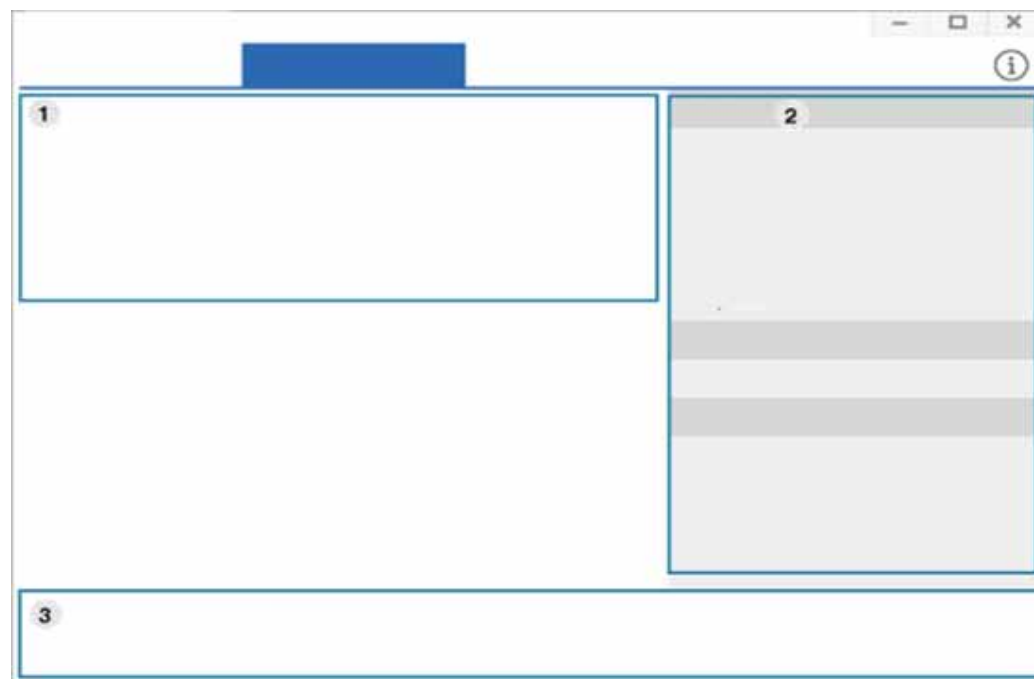

- Το στιγμιότυπο οθόνης ενδέχεται να διαφέρει ανάλογα με το λειτουργικό σύστημα που χρησιμοποιείτε.
- **Διατίθεται μόνο για προϊόντα πολλαπλών λειτουργιών.**



Χρήση του Κέντρου Εκτυπωτών Samsung

1	Λίστα Εκτυπωτών	Εμφανίζει τα προγράμματα οδήγησης φαξ και σαρωτή που είναι εγκατεστημένα στον υπολογιστή σας. Για να προσθέσετε ένα πρόγραμμα οδήγησης φαξ ή σαρωτή στη λίστα, κάντε κλικ στο κουμπί  (Προσθήκη φαξ) ή  (Προσθήκη σαρωτή).
---	------------------------	--

2	Γρήγορες συνδέσεις	<p>Εμφανίζει συνδέσμους στις λειτουργίες που είναι διαθέσιμες για διαχείριση των προγραμμάτων οδήγησης φαξ ή σαρωτών. Οι γρήγοροι σύνδεσμοι στην καρτέλα Σαρωτής & Φαξ παρέχουν τις ακόλουθες λειτουργίες:</p> <div data-bbox="1420 368 2210 549" style="border: 1px solid #ccc; padding: 5px;"> Για να χρησιμοποιήσετε αυτή τη λειτουργία, πρέπει στον υπολογιστή σας να είναι εγκατεστημένα τα προγράμματα οδήγησης σαρωτή και φαξ.</div> <ul style="list-style-type: none">• Ρυθμίσεις: Σας επιτρέπει να διαμορφώσετε τις ρυθμίσεις για τα προγράμματα οδήγησης φαξ ή σαρωτή.<ul style="list-style-type: none">- Βιβλίο διευθύνσεων (μόνο φαξ): Ανοίγει το Βιβλίο διευθύνσεων.- Ιστορικό αποστολής φαξ (μόνο φαξ): Ανοίγει το ιστορικό μετάδοσης φαξ.- Προτιμήσεις φαξ (μόνο φαξ): Σας επιτρέπει να διαμορφώσετε τις προεπιλεγμένες ρυθμίσεις φαξ.- Αλλαγή συσκευής: Σας επιτρέπει να αλλάξετε τη συσκευή σε μια άλλη συσκευή.- Ιδιότητες: Σας επιτρέπει να διαμορφώσετε τις ιδιότητες μιας συσκευής, όπως η τοποθεσία και να προσθέσετε σχόλια σχετικά με τη συσκευή.• Ενέργειες: Σας επιτρέπει να χρησιμοποιήσετε τη λειτουργία σάρωσης.• Διαχείριση: Σας επιτρέπει τη διαχείριση των συσκευών που είναι καταχωρημένα στο πρόγραμμα.<ul style="list-style-type: none">- Διαγραφή φαξ ή Διαγραφή σαρωτή: Διαγράφει το επιλεγμένο πρόγραμμα οδήγησης φαξ ή σαρωτή.- Ενημέρωση λογισμικού: Λήψη και εφαρμογή των τρεχόντων ενημερώσεων λογισμικού.
3	Πληροφορίες Εκτυπωτή	Παρέχει γενικές πληροφορίες για την επιλεγμένη συσκευή, όπως το μοντέλο, τη διεύθυνση IP, τον αριθμό θύρας και την κατάσταση του μηχανήματος.

Χρήση του Samsung Easy Printer Manager



- Διαθέσιμο μόνο για χρήστες λειτουργικών συστημάτων Windows και Mac.
- Για τα Windows, η έκδοση Internet Explorer 6.0 ή νεότερη είναι η ελάχιστη απαίτηση για το Samsung Easy Printer Manager.

Το Samsung Easy Printer Manager είναι μια εφαρμογή η οποία συνδυάζει τις ρυθμίσεις του μηχανήματος της Samsung σε ένα μέρος. Το Samsung Easy Printer Manager συνδυάζει τις ρυθμίσεις της συσκευής καθώς και τα περιβάλλοντα εκτύπωσης, τις ρυθμίσεις/ενέργειες και την εκτέλεση. Όλες αυτές οι δυνατότητες προσφέρουν μια πύλη για την άνετη χρήση του μηχανήματος της Samsung.

Κατανόηση του Samsung Easy Printer Manager

Για να ανοίξετε το πρόγραμμα:

Για Windows,

Επιλέξτε **Έναρξη > Προγράμματα** ή **Όλα τα προγράμματα > Samsung Printers > Samsung Easy Printer Manager**.

Για χρήστες Mac,

Ανοίξτε το φάκελο **Applications > φάκελος Samsung > Samsung Easy Printer Manager**.

Το περιβάλλον χρήστη του Samsung Easy Printer Manager αποτελείται από διάφορες βασικές ενότητες οι οποίες περιγράφονται στον παρακάτω πίνακα:





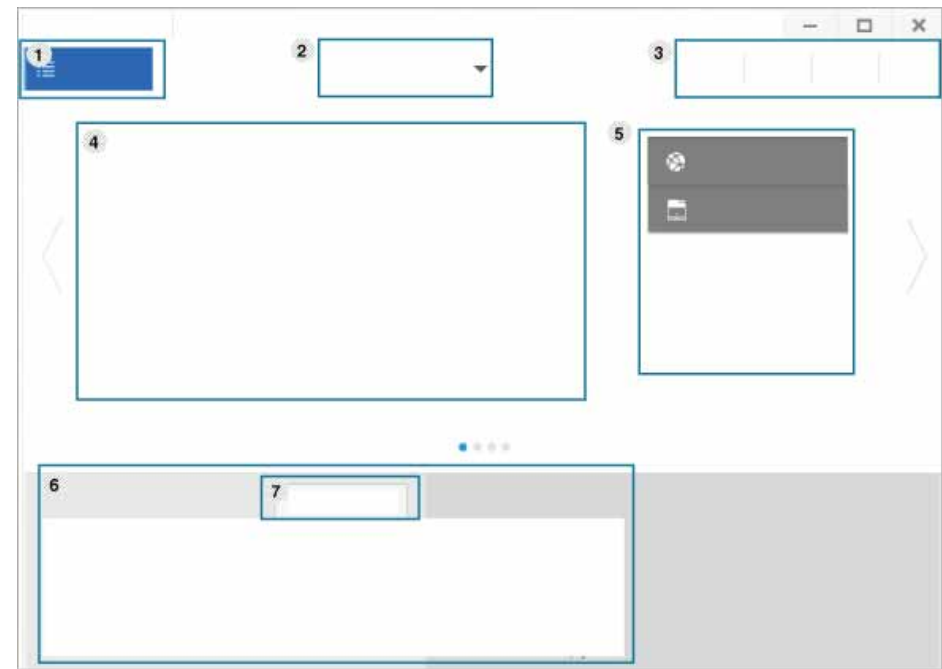

Το στιγμιότυπο οθόνης ενδέχεται να διαφέρει ανάλογα με το λειτουργικό σύστημα που χρησιμοποιείτε.



1	Λίστα εκτυπωτών	Η λίστα εκτυπωτών εμφανίζει τους εκτυπωτές που είναι εγκαταστημένοι στον υπολογιστή σας και εκτυπωτές δικτύου που έχουν προστεθεί μέσω εντοπισμού δικτύου (μόνο στα Windows).
---	------------------------	---

Χρήση του Samsung Easy Printer Manager

<p>2 Ρυθμίσεις για προχωρημένους</p>	<p>Το περιβάλλον χρήστη για προχωρημένους προορίζεται για χρήση από τον υπεύθυνο για τη διαχείριση του δικτύου και των μηχανημάτων.</p> <p> Ενδέχεται κάποια μενού να μην εμφανιστούν στην οθόνη ανάλογα με τις επιλογές ή τα μοντέλα. Σε αυτή την περίπτωση, δεν ισχύει για το μηχανήμά σας.</p> <ul style="list-style-type: none">• Ρυθμίσεις συσκευής: Μπορείτε να παραμετροποιήσετε διάφορες ρυθμίσεις του μηχανήματος, όπως εγκατάσταση, χαρτί, διάταξη, προσομοίωση, δίκτυο και πληροφορίες εκτύπωσης. <p> Εάν συνδέσετε το μηχανήμά σας σε ένα δίκτυο, ενεργοποιείται το εικονίδιο SyncThru™ Web Service.</p> <ul style="list-style-type: none">• Ρυθμίσεις σάρωσης σε υπολογιστή: Αυτό το μενού περιλαμβάνει ρυθμίσεις για τη δημιουργία ή διαγραφή προφίλ σάρωσης σε υπολογιστή.<ul style="list-style-type: none">- Ενεργοποίηση σάρωσης: Καθορίζει εάν επιτρέπεται η όχι η σάρωση στη συσκευή.- Καρτέλα Βασικό: Περιέχει στοιχεία που σχετίζονται με γενικές ρυθμίσεις σάρωσης και ρυθμίσεις της συσκευής.• Ρυθμίσεις ειδοποιήσεων (μόνο στα Windows): Αυτό το μενού περιλαμβάνει ρυθμίσεις που σχετίζονται με την ειδοποίηση για σφάλματα.<ul style="list-style-type: none">- Ειδοποίηση εκτυπωτή: Παρέχει ρυθμίσεις που σχετίζονται με το πότε θα λαμβάνονται ειδοποιήσεις.- Ειδοποίηση ηλεκτρονικού ταχυδρομείου: Παρέχει επιλογές σχετικά με τη λήψη ειδοποιήσεων μέσω email.- Ιστορικό ειδοποιήσεων: Παρέχει ένα ιστορικών ειδοποιήσεων για τη συσκευή και το τόνερ.
<p>3 Πληροφορίες εφαρμογής</p>	<p>Περιλαμβάνει συνδέσεις για την αλλαγή σε ανανέωση, ρυθμίσεις προτίμησης, τη βοήθεια και τις πληροφορίες.</p>
<p>4 Πληροφορίες εκτυπωτή</p>	<p>Αυτή η περιοχή παρέχει γενικές πληροφορίες σχετικά με το μηχάνημα. Μπορείτε να δείτε πληροφορίες όπως το όνομα μοντέλου του μηχανήματος, τη διεύθυνση IP (ή το όνομα Θύρας) και την κατάσταση του μηχανήματος.</p> <p> Το κουμπί αυτό ανοίγει τον Οδηγός αντιμετώπι. προβλ. όταν παρουσιαστεί σφάλμα. Μπορείτε να ανοίξετε απευθείας την ενότητα αντιμετώπισης προβλημάτων του παρόντος οδηγού χρήσης.</p>
<p>5 Γρήγορες συνδέσεις</p>	<p>Εμφανίζει τις Γρήγοροι σύνδεσμοι σε συγκεκριμένες λειτουργίες του μηχανήματος. Αυτή η ενότητα περιλαμβάνει επίσης συνδέσεις σε εφαρμογές στις ρυθμίσεις για προχωρημένους.</p> <p> Εάν συνδέσετε το μηχανήμά σας σε ένα δίκτυο, ενεργοποιείται το εικονίδιο SyncThru™ Web Service.</p>
<p>6 Περιοχή περιεχομένων</p>	<p>Εμφανίζει πληροφορίες σχετικά με το επιλεγμένο μηχάνημα, τη στάθμη τόνερ που απομένει και το χαρτί. Οι πληροφορίες θα διαφέρουν ανάλογα με το μηχάνημα που έχει επιλεγεί. Ορισμένα μηχανήματα δεν διαθέτουν αυτήν τη λειτουργία.</p>

Χρήση του Samsung Easy Printer Manager

7	Παραγγελία υλικών	Κάντε κλικ στο κουμπί Παραγγελία στο παράθυρο παραγγελίας αναλωσίμων. Μπορείτε να παραγγείλετε ανταλλακτικό κασέτας(-ών) τόνερ online.
---	--------------------------	---



Επιλέξτε το μενού **Βοήθεια** ή κάντε κλικ στο κουμπί  από το παράθυρο και κάντε κλικ στην επιλογή για την οποία θέλετε να μάθετε περισσότερα.

Χρήση του Κατάσταση εκτυπωτή Samsung

Το Κατάσταση εκτυπωτή Samsung είναι ένα πρόγραμμα που παρακολουθεί και σας ενημερώνει για την κατάσταση του μηχανήματος.



- Το παράθυρο Κατάσταση εκτυπωτή Samsung και τα περιεχόμενα του, τα οποία αναφέρονται στον παρόντα οδηγό χρήσης, ενδέχεται να διαφέρουν ανάλογα με το μηχάνημα ή το λειτουργικό σύστημα που χρησιμοποιείτε.
- Ελέγξτε ποιο ή ποια λειτουργικά συστήματα είναι συμβατά με το μηχάνημά σας (Βλέπε “Απαιτήσεις συστήματος” στη σελίδα 397).
- Διαθέσιμο μόνο για χρήστες του λειτουργικού συστήματος Windows.

Επισκόπηση Κατάσταση εκτυπωτή Samsung

Εάν παρουσιαστεί κάποιο σφάλμα κατά τη λειτουργία, μπορείτε να το δείτε από το Κατάσταση εκτυπωτή Samsung. Το Κατάσταση εκτυπωτή Samsung εγκαθίσταται αυτόματα όταν εγκαθιστάτε το λογισμικό του μηχανήματος.

Μπορείτε, επίσης, να εκκινήσετε το Κατάσταση εκτυπωτή Samsung μη αυτόματα. Μεταβείτε στο στοιχείο **Προτιμήσεις εκτύπωσης**, κάντε κλικ στην καρτέλα **Βασικό** > κουμπί **Κατάσταση εκτυπωτή**.

Εμφανίζονται τα παρακάτω εικονίδια στη γραμμή εργασιών των Windows:

Εικονίδιο	Σημασία	Περιγραφή
	Κανονική	Το μηχάνημα είναι έτομο και δεν αντιμετωπίζει προβλήματα ή προειδοποιήσεις.
	Προειδοποίηση	Το μηχάνημα είναι σε κατάσταση κατά την οποία μπορεί στο μέλλον να παρουσιαστεί σφάλμα. Για παράδειγμα, μπορεί να είναι σε κατάσταση χαμηλής στάθμης τόνερ, η οποία μπορεί να οδηγήσει σε κατάσταση άδειας κασέτας γραφίτη.
	Σφάλμα	Το μηχάνημα έχει τουλάχιστον ένα σφάλμα.

Χρήση του Κατάσταση εκτυπωτή Samsung



Το στιγμιότυπο οθόνης ενδέχεται να διαφέρει ανάλογα με το λειτουργικό σύστημα που χρησιμοποιείτε.

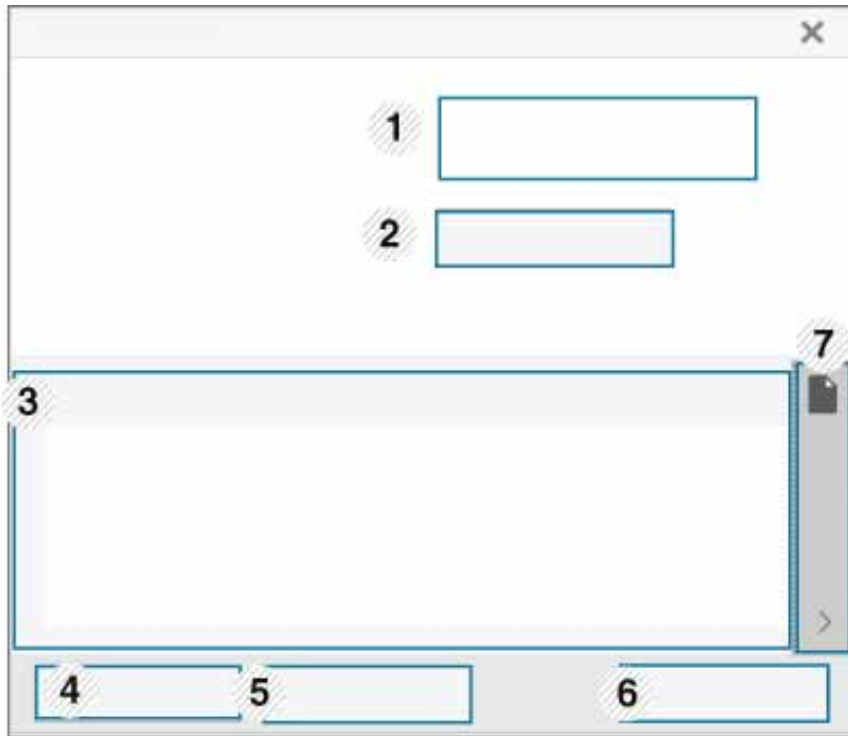

1

Πληροφορίες συσκευής

Μπορείτε να δείτε τις πληροφορίες συσκευής.

2

Οδηγός χρήσης

Μπορείτε να προβάλετε διαδικτυακά τον Οδηγό χρήσης.



Το κουμπί αυτό ανοίγει τον **Οδηγός αντιμετώπ. προβλ.** όταν παρουσιαστεί σφάλμα. Μπορείτε να ανοίξετε απευθείας την ενότητα αντιμετώπισης προβλημάτων του παρόντος οδηγού χρήσης.

3

Πληροφορίες αναλώσιμων

Μπορείτε να δείτε το ποσοστό τόνερ που έχει απομείνει σε κάθε κασέτα τόνερ. Το μηχάνημα και ο αριθμός των κασετών τόνερ που εμφανίζονται στο παραπάνω παράθυρο ενδέχεται να διαφέρουν, ανάλογα με το μηχάνημα που χρησιμοποιείτε. Ορισμένα μηχανήματα δεν διαθέτουν αυτήν τη λειτουργία.

4

Επιλογή

Μπορείτε να κάνετε ρυθμίσεις που σχετίζονται με την ειδοποίηση εργασίας εκτύπωσης.

5

Παραγγελία αναλώσ.

Μπορείτε να παραγγείλετε ανταλλακτικό κασέτας(-ών) τόνερ online.

Χρήση του Κατάσταση εκτυπωτή Samsung

6	Ακύρωση εκτύπωσης ή Κλείσιμο	<ul style="list-style-type: none">• Ακύρωση εκτύπωσης : Αν η εργασία εκτύπωσης βρίσκεται στην σειρά εκτύπωσης ή τον εκτυπωτή, ακυρώστε όλες τις εργασίες εκτύπωσης στην σειρά εκτύπωσης ή τον εκτυπωτή.• Κλείσιμο : Ανάλογα με την κατάσταση του μηχανήματος ή τις υποστηριζόμενες λειτουργίες, μπορεί να εμφανιστεί το κουμπί Κλείσιμο για να κλείσετε το παράθυρο κατάστασης.
7	Πληροφορίες τόνερ/χαρτιού	Οι περιοχές κουμπιού για πληροφορίες χαρτιού και τόνερ θα είναι διαθέσιμες ανάλογα με το μηχάνημα.

Χρήση του Samsung Printer Experience

Το **Samsung Printer Experience** είναι μια εφαρμογή της Samsung που συνδυάζει τις ρυθμίσεις του μηχανήματος Samsung και τη διαχείριση μηχανήματος σε μία θέση. Μπορείτε να ορίσετε ρυθμίσεις για τη συσκευή, να παραγγείλετε αναλώσιμα, να ανοίξετε οδηγούς αντιμετώπισης προβλημάτων, να επισκεφτείτε την τοποθεσία web της Samsung και να δείτε πληροφορίες για συνδεδεμένα μηχανήματα. Μπορείτε να κάνετε αυτόματη λήψη της εφαρμογής από το Windows **Store(Store)** αν το μηχάνημα είναι συνδεδεμένο σε υπολογιστή με σύνδεση στο Internet.

 Διαθέσιμο μόνο για χρήστες του λειτουργικού συστήματος Windows 8.

Κατανόηση του Samsung Printer Experience

Για να ανοίξετε την εφαρμογή,

Από την οθόνη **Έναρξη**, επιλέξτε το τετράγωνο **Samsung Printer Experience** (.

Το περιβάλλον εργασίας του **Samsung Printer Experience** περιλαμβάνει διάφορες χρήσιμες δυνατότητες όπως περιγράφονται στον παρακάτω πίνακα:

 Το στιγμιότυπο οθόνης ενδέχεται να διαφέρει ανάλογα με το λειτουργικό σύστημα που χρησιμοποιείτε.

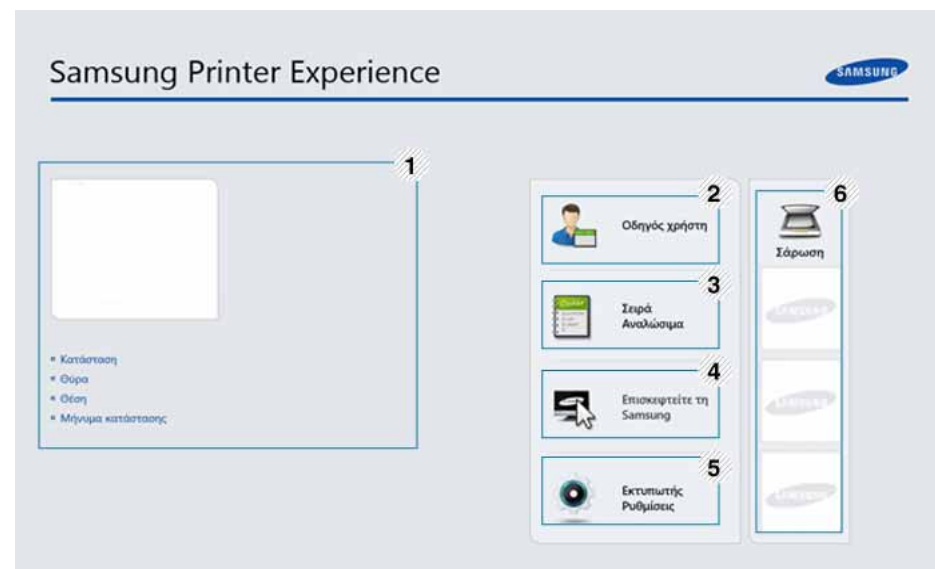

1	Πληροφορίες εκτυπωτή	Αυτή η περιοχή παρέχει γενικές πληροφορίες σχετικά με το μηχάνημα. Μπορείτε να βρείτε πληροφορίες, όπως η κατάσταση του μηχανήματος, η τοποθεσία, η διεύθυνση IP και το τρέχον επίπεδο γραφίτη.
---	-----------------------------	---

Χρήση του Samsung Printer Experience

2	Οδηγός χρήσης	<p>Μπορείτε να προβάλετε διαδικτυακά τον Οδηγός χρήσης. Πρέπει να είστε συνδεδεμένοι στο Internet για να χρησιμοποιήσετε αυτή τη δυνατότητα.</p> <div><p>Το κουμπί αυτό ανοίγει τον Οδηγός αντιμετώπισης προβλ. όταν παρουσιαστεί σφάλμα. Μπορείτε να ανοίξετε απευθείας την ενότητα αντιμετώπισης προβλημάτων του παρόντος οδηγού χρήσης.</p></div>
3	Σειρά Αναλώσιμα	<p>Κάντε κλικ σε αυτό το κουμπί για να παραγγείλετε online αναλώσιμα κασετών τόνερ. Πρέπει να είστε συνδεδεμένοι στο Internet για να χρησιμοποιήσετε αυτή τη δυνατότητα.</p>
4	Επισκεφτείτε τη Samsung	<p>Σας συνδέει στην τοποθεσία web των εκτυπωτών της Samsung. Πρέπει να είστε συνδεδεμένοι στο Internet για να χρησιμοποιήσετε αυτή τη δυνατότητα.</p>
5	Εκτυπωτή Ρυθμίσεις	<p>Μπορείτε να παραμετροποιήσετε διάφορες ρυθμίσεις του μηχανήματος, όπως εγκατάσταση, χαρτί, διάταξη, προσομοίωση, δίκτυο και πληροφορίες εκτύπωσης μέσω του SyncThru™ Web Service. Το μηχάνημά σας πρέπει να είναι συνδεδεμένο σε δίκτυο. Αυτό το κουμπί θα εμφανίζεται αν το μηχάνημά σας είναι συνδεδεμένο μέσω καλωδίου USB.</p>

6	Λίστα συσκευών & Τελευταία εικόνα σάρωσης	<p>Η λίστα σαρωτών εμφανίζει τις συσκευές που υποστηρίζουν το Samsung Printer Experience. Κάτω από τη συσκευή, μπορείτε να δείτε τις τελευταίες εικόνες σάρωσης. Το μηχάνημά σας πρέπει να είναι συνδεδεμένο σε δίκτυο για να κάνετε σάρωση από εκεί. Η ενότητα αυτή αφορά τους χρήστες με εκτυπωτές πολλαπλών λειτουργιών.</p>
---	--	--

Προσθήκη/Διαγραφή εκτυπωτών

Αν δεν έχετε προσθέσει κανέναν εκτυπωτή στο **Samsung Printer Experience**, ή αν θέλετε να προσθέσετε/διαγράψετε έναν εκτυπωτή, ακολουθήστε τις παρακάτω οδηγίες.



Μπορείτε μόνο να προσθέσετε/διαγράψετε εκτυπωτές συνδεδεμένους στο δίκτυο.

Προσθήκη εκτυπωτή

- 1 Από την επιλογή **Charms(Σύμβολα)**, επιλέξτε **Ρυθμίσεις**.
Ή, κάντε δεξί κλικ στη σελίδα **Samsung Printer Experience** και επιλέξτε **Ρυθμίσεις**.
- 2 Επιλέξτε **Προσθήκη εκτυπωτή**

Χρήση του Samsung Printer Experience

- 3 Επιλέξτε τον εκτυπωτή που θέλετε να προσθέσετε.
Μπορείτε να δείτε τον εκτυπωτή που προσθέσατε.



Αν δείτε το σήμα ⊕, μπορείτε να κάνετε κλικ στο σήμα ⊕ για να προσθέσετε εκτυπωτές.

Διαγραφή εκτυπωτή

- 1 Από την επιλογή **Charms(Σύμβολα)**, επιλέξτε **Ρυθμίσεις**.
Ή, κάντε δεξί κλικ στη σελίδα **Samsung Printer Experience** και επιλέξτε **Ρυθμίσεις**.
- 2 Επιλέξτε **Διαγραφή εκτυπωτή**
- 3 Επιλέξτε τον εκτυπωτή που θέλετε να διαγράψετε.
- 4 Κάντε κλικ στο κουμπί **Ναι**.
Θα δείτε ότι ο εκτυπωτής που επιλέξατε έχει αφαιρεθεί από την οθόνη.

Εκτύπωση από τα Windows 8

Σε αυτή την ενότητα επεξηγούνται οι βασικές εργασίες εκτύπωσης από την οθόνη **Έναρξη**.



Το στιγμιότυπο οθόνης ενδέχεται να διαφέρει ανάλογα με το λειτουργικό σύστημα που χρησιμοποιείτε.

Βασικές ρυθμίσεις εκτύπωσης

- 1 Ανοίξτε το έγγραφο που θα εκτυπώσετε.
- 2 Από την επιλογή **Charms(Σύμβολα)**, επιλέξτε **Συσκευές**.
- 3 Επιλέξτε από τη λίστα τον εκτυπωτή σας
- 4 Επιλέξτε τις ρυθμίσεις εκτυπωτή, όπως τον αριθμό αντιγράφων και τον προσανατολισμό.



Χρήση του Samsung Printer Experience

- 5 Κάντε κλικ στο κουμπί **Εκτύπωση** για να εκκινήσετε την εργασία εκτύπωσης.



Ακύρωση εργασίας εκτύπωσης

Εάν η εργασία εκτύπωσης είναι σε αναμονή σε ουρά εκτυπώσεων ή σε ετεροχρονιστή εκτυπώσεων, μπορείτε να ακυρώσετε την εργασία ως εξής:

- Μπορείτε να ανοίξετε αυτό το παράθυρο κάνοντας διπλό κλικ στο εικονίδιο του μηχανήματος () στη γραμμή εργασιών των Windows.
- Μπορείτε, επίσης, να ακυρώσετε την τρέχουσα εργασία πατώντας το κουμπί  (**Stop**) στον πίνακα ελέγχου.

Άνοιγμα περισσότερων ρυθμίσεων



Η οθόνη μπορεί να εμφανίζεται ελαφρώς διαφορετική ανάλογα με το μοντέλο ή τις επιλογές.

Μπορείτε να ορίσετε περισσότερες παραμέτρους εκτύπωσης.

- 1 Ανοίξτε το έγγραφο που θέλετε να εκτυπώσετε.
- 2 Από την επιλογή **Charms(Σύμβολα)**, επιλέξτε **Συσκευές**.
- 3 Επιλέξτε από τη λίστα τον εκτυπωτή σας
- 4 Κάντε κλικ στην επιλογή **Περισσότερες ρυθμίσεις**.

Χρήση του Samsung Printer Experience

Καρτέλα Βασικό



Βασικό

Αυτή η επιλογή σας επιτρέπει να επιλέξετε τις βασικές ρυθμίσεις εκτύπωσης όπως αντίγραφα, προσανατολισμός και τύπος εγγράφου.

Ρυθμίσεις Eco

Αυτή η επιλογή σας επιτρέπει να επιλέγετε περισσότερες σελίδες ανά όψη για εξοικονόμηση πόρων.

Καρτέλα Για προχωρημένους

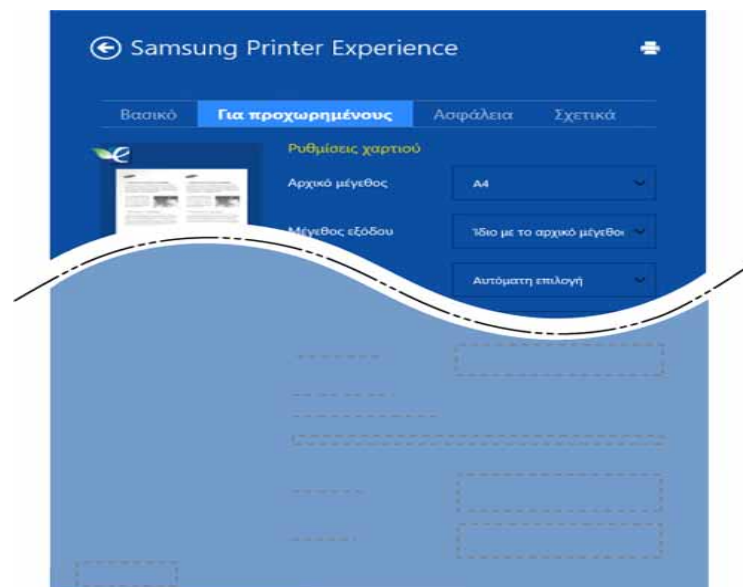

Ρυθμίσεις χαρτιού

Αυτή η επιλογή σας επιτρέπει να ορίσετε τις βασικές προδιαγραφές χειρισμού του χαρτιού.

Ρυθμίσεις διάταξης

Αυτή η επιλογή σας επιτρέπει να ορίσετε τους διαφορετικούς τρόπους διάταξης των εγγράφων σας.

Χρήση του Samsung Printer Experience

Καρτέλα Ασφάλεια



Ορισμένες δυνατότητες ίσως να μην είναι διαθέσιμες ανάλογα με το μοντέλο ή τις επιλογές. Αν αυτή καρτέλα δεν εμφανίζεται ή είναι απενεργοποιημένη, σημαίνει ότι αυτές οι δυνατότητες δεν υποστηρίζονται.



Αντιστοίχιση εργασίας

Η επιλογή αυτή σας δίνει τη δυνατότητα να εκτυπώσετε με την απαιτούμενη άδεια.

Εμπιστευτική εκτύπωση

Η επιλογή αυτή χρησιμοποιείται για την εκτύπωση εμπιστευτικών εγγράφων. Πρέπει να πληκτρολογήσετε έναν κωδικό πρόσβασης για να εκτυπώσετε μέσω αυτής.

Χρήση της λειτουργίας κοινής χρήσης

Το **Samsung Printer Experience** σας επιτρέπει να εκτυπώνετε από άλλες εφαρμογές που είναι εγκατεστημένες στον υπολογιστή χρησιμοποιώντας τη λειτουργία κοινής χρήσης.



Αυτή η λειτουργία είναι διαθέσιμη μόνο για εκτύπωση αρχείων μορφής jpeg, bmp, tiff, gif και png.

- 1 Επιλέξτε το περιεχόμενο που θέλετε να εκτυπώσετε από άλλη εφαρμογή.
- 2 Από την επιλογή **Charms(Σύμβολα)**, επιλέξτε **Κοινή χρήση > Samsung Printer Experience** .
- 3 Επιλέξτε τις ρυθμίσεις εκτυπωτή, όπως τον αριθμό αντιγράφων και τον προσανατολισμό.
- 4 Κάντε κλικ στο κουμπί **Εκτύπωση** για να εκκινήσετε την εργασία εκτύπωσης.

Χρήση του Samsung Printer Experience

Σάρωση από τα Windows 8





Η ενότητα αυτή αφορά τους χρήστες με εκτυπωτές πολλαπλών λειτουργιών.

Η σάρωση με το μηχάνημά σας καθιστά δυνατή τη μετατροπή εικόνων και κειμένων σε ψηφιακά αρχεία που μπορούν να αποθηκευτούν στον υπολογιστή σας.

Σάρωση από το Samsung Printer Experience

Εμφανίζονται τα πιο συχνά χρησιμοποιούμενα μενού εκτύπωσης για γρήγορη σάρωση.

- 1 Τοποθετήστε ένα έγγραφο με την όψη προς τα κάτω στη γυάλινη επιφάνεια εγγράφων ή τοποθετήστε τα έγγραφα με την όψη προς τα πάνω στον τροφοδότη εγγράφων.
- 2 Κάντε κλικ στο τετράγωνο **Samsung Printer Experience** στην οθόνη Έναρξη.
- 3 Κάντε κλικ στο **Σάρωση** () .
- 4 Ρυθμίστε τις παραμέτρους σάρωσης όπως τύπος εικόνας, μέγεθος εγγράφου και ανάλυση.

- 5 Κάντε κλικ στο **Προ-σάρωση** () για να ελέγξετε την εικόνα.
- 6 Ρυθμίστε την εικόνα προεπισκόπησης σάρωσης με τις λειτουργίες σάρωσης όπως περιστροφή και αντικατοπτρισμός.
- 7 Κάντε κλικ στο **Σάρωση** () και αποθηκεύστε την εικόνα.



- Όταν τοποθετείτε τα πρωτότυπα στο DSDP, η λειτουργία **Προ-σάρωση** () δεν είναι διαθέσιμη.
- Μπορείτε να παραλείψετε το βήμα 5, αν δεν είναι επιλεγμένη η προεπισκόπηση σάρωσης.



14. Συντήρηση

Σε αυτό το κεφάλαιο δίνονται πληροφορίες για την αγορά αναλωσίμων, προαιρετικών εξαρτημάτων και ανταλλακτικών που διατίθενται για το μηχανήμά σας.

Το κεφάλαιο περιλαμβάνει τα παρακάτω:

- Παραγγελία αναλωσίμων και αξεσουάρ 314
- Διαθέσιμα αναλώσιμα 315
- Διαθέσιμα προαιρετικά εξαρτήματα 316
- Διαθέσιμα ανταλλακτικά 317
- Αποθήκευση της κασετας τονερ 318
- Ανακατανομή τόνερ 320
- Αντικατάσταση της κασέτας τόνερ 322
- Εγκατάσταση εξαρτημάτων 325
- Παρακολούθηση της διάρκειας ζωής αναλωσίμων 329
- Καθαρισμός του μηχανήματος 330
- Συμβουλές μετακίνησης και αποθήκευσης του μηχανήματος 337



Παραγγελία αναλωσίμων και αξεσουάρ



Τα διαθέσιμα προαιρετικά εξαρτήματα μπορεί να διαφέρουν από χώρα σε χώρα. Επικοινωνήστε με τους αντιπροσώπους πωλήσεων για να λάβετε τη λίστα διαθέσιμων αναλωσίμων και ανταλλακτικών.

Για να παραγγείλετε αναλώσιμα, προαιρετικά εξαρτήματα και ανταλλακτικά εγκεκριμένα από τη Samsung, επικοινωνήστε με τον αντιπρόσωπο της Samsung ή το κατάστημα από όπου αγοράσατε το μηχάνημα. Μπορείτε επίσης να επισκεφτείτε τη διεύθυνση www.samsung.com/supplies και να επιλέξετε τη χώρα/περιοχή σας για να λάβετε τα στοιχεία επικοινωνίας του σέρβις.

Διαθέσιμα αναλώσιμα

Όταν τα αναλώσιμα φτάσουν στο τέλος του κύκλου ζωής τους, μπορείτε να παραγγείλετε τους παρακάτω τύπους αναλωσίμων για το μηχάνημά σας:

Τύπος	Απόδοση (κατά μέσο όρο) ^a	Όνομα εξαρτήματος
Κασέτα τόνερ	Μέση συνεχής απόδοση κασέτας γραφίτη: Περίπου 10.000 κανονικές σελίδες	MLT-D201S
	Μέση συνεχής απόδοση κασέτας γραφίτη: Περίπου 20.000 κανονικές σελίδες	MLT-D201L

a. Δηλωθείσα τιμή απόδοσης σύμφωνα με το πρότυπο ISO/IEC 19752. Ο αριθμός των σελίδων μπορεί να επηρεαστεί από το περιβάλλον λειτουργίας, το διάστημα εκτύπωσης, τα γραφικά, τον τύπο και το μέγεθος του μέσου εκτύπωσης.



Ανάλογα με τις επιλογές, το ποσοστό κάλυψης της εικόνας και την κατάσταση εργασίας που χρησιμοποιείται, η διάρκεια ζωής της κασέτας τόνερ μπορεί να διαφέρει.



Όταν αγοράζετε καινούργιες κασέτες τόνερ ή άλλα αναλώσιμα, πρέπει να τα αγοράζετε στην ίδια χώρα από την οποία αγοράσατε το μηχάνημα. Διαφορετικά, οι καινούργιες κασέτες τόνερ ή άλλα αναλώσιμα δεν θα είναι συμβατά με το μηχάνημά σας εξαιτίας της διαφορετικής διαμόρφωσης των κασετών τόνερ ή των αναλωσίμων ανάλογα με τις συνθήκες της συγκεκριμένης χώρας.



Η Samsung δεν συνιστά τη χρήση μη γνήσιας κασέτας τόνερ Samsung π.χ. επαναγομωμένης ή ανακατασκευασμένης κασέτας τόνερ. Η Samsung δεν μπορεί να εγγυηθεί την ποιότητα κασετών τόνερ που δεν είναι γνήσια προϊόντα της Samsung. Αν απαιτηθεί σέρβις ή επιδιόρθωση εξαιτίας της χρήσης μη γνήσιων κασετών τόνερ Samsung, οι εργασίες δεν καλύπτονται από την εγγύηση για το μηχάνημα.

Διαθέσιμα προαιρετικά εξαρτήματα

Μπορείτε να αγοράσετε και να τοποθετήσετε προαιρετικά εξαρτήματα για να αυξήσετε την απόδοση και τη χωρητικότητα του μηχανήματος.



Ορισμένες λειτουργίες και προαιρετικά εξαρτήματα ενδέχεται να μην είναι διαθέσιμα, ανάλογα με τα μοντέλα ή τις χώρες (βλ. “Λειτουργίες κατά μοντέλα” στη σελίδα 10).

Προαιρετικό εξάρτημα	Λειτουργία	Όνομα εξαρτήματος
Μονάδα μνήμης	Επεκτείνει τη χωρητικότητα της μνήμης του μηχανήματός σας.	SL-MEM001 (2GB)
Προαιρετικοί δίσκοι (Δίσκος 2, Δίσκος3, Δίσκος4)	Αν αντιμετωπίζετε προβλήματα τροφοδοσίας χαρτιού συχνά, μπορείτε να προσθέσετε κι άλλον ένα δίσκο 550 ^a δίσκοι χαρτιού.	SL-SCF4000
Βάση	Μπορείτε να μετακινήσετε εύκολα το μηχάνημα χρησιμοποιώντας τη βάση με τους τροχούς.  Όταν χρησιμοποιείτε την προαιρετική βάση, πρέπει να εγκαταστήσετε το πόδι στήριξης όπως φαίνεται στον Οδηγό εγκατάστασης προαιρετικής βάσης που παρέχεται με την προαιρετική βάση. Αλλιώς, το μηχάνημα μπορεί να ανατραπεί αν έχει κλίση και να προκαλέσει σωματικό τραυματισμό.	ML-DSK65S
Κιτ ασύρματου δικτύου/NFC	Αυτό το κιτ σας επιτρέπει να χρησιμοποιείτε το μηχάνημά σας ως ασύρματο και ως NFC.	SL-NWE001X

a. Απλό χαρτί 75 g/m².

Διαθέσιμα ανταλλακτικά

Χρειάζεται να αντικαθιστάτε τα ανταλλακτικά σε συγκεκριμένα διαστήματα για να διατηρείτε το μηχάνημα στην καλύτερη κατάσταση και να αποφύγετε προβλήματα στην ποιότητα εκτύπωσης και την τροφοδοσία χαρτιού που προκύπτουν από φθαρμένα εξαρτήματα. Τα ανταλλακτικά είναι κυρίως κύλινδροι, ιμάντες και υποθέματα. Ωστόσο, η περίοδος αντικατάστασης και τα εξαρτήματα μπορεί να διαφέρουν ανάλογα με το μοντέλο. Η τοποθέτηση των ανταλλακτικών μπορεί να γίνεται μόνο από εξουσιοδοτημένο παροχέα σέρβις, τον αντιπρόσωπο ή τον μεταπωλητή από τον οποίο αγοράστηκε το μηχάνημα. Για να αγοράσετε ανταλλακτικά, επικοινωνήστε με τον αντιπρόσωπο από όπου αγοράσατε το μηχάνημα. Η περίοδος αντικατάστασης για τα εξαρτήματα συντήρησης ενημερώνεται από το πρόγραμμα Κατάσταση Εκτυπωτή Samsung. Ή στη διεπαφή χρήση (UI) αν το μηχάνημα υποστηρίζει οθόνη ενδείξεων. Η περίοδος αντικατάστασης διαφέρει με βάση το χρησιμοποιούμενο λειτουργικό σύστημα, την απόδοση του υπολογιστή, την εφαρμογή λογισμικού, τη μέθοδο σύνδεσης, τον τύπο χαρτιού, το μέγεθος χαρτιού και την πολυπλοκότητα της εργασίας.

Αποθηκευση της κασέτας τονερ

Οι κασέτες τονερ περιέχουν στοιχεία που είναι ευαίσθητα στο φως, τη θερμοκρασία και την υγρασία. Η Samsung συνιστά στους χρήστες να τηρούν τις συστάσεις, ώστε να διασφαλιστεί η βέλτιστη απόδοση, η καλύτερη δυνατή ποιότητα και η διάρκεια ζωής της νέας κασέτας τονερ Samsung.

Αποθηκεύστε την κασέτα στο ίδιο περιβάλλον που θα χρησιμοποιηθεί ο εκτυπωτής. Θα πρέπει να βρίσκεται σε ελεγχόμενες συνθήκες θερμοκρασίας και υγρασίας. Η κασέτα τονερ πρέπει να παραμείνει στην αρχική, μη ανοιγμένη συσκευασία μέχρι την τοποθέτηση. Αν δεν είναι διαθέσιμη η αρχική συσκευασία, καλύψτε το πάνω άνοιγμα της κασέτας με χαρτί και φυλάξτε την σε σκοτεινό ντουλάπι.

Αν ανοίξετε τη συσκευασία της κασέτας πριν από τη χρήση, η ωφέλιμη και λειτουργική ζωή της θα μειωθεί σημαντικά. Μην την αποθηκεύετε στο δάπεδο. Αν η κασέτα τονερ έχει αφαιρεθεί από τον εκτυπωτή, αποθηκεύστε την σωστά σύμφωνα με τις ακόλουθες οδηγίες:

- Αποθηκεύστε την κασέτα μέσα σε σακούλα προστασίας της αρχικής συσκευασίας.
- Αποθηκεύστε σε επίπεδη θέση (και όχι στην άκρη) με την ίδια πλευρά προς τα επάνω, όπως ακριβώς και όταν τοποθετείται στο μηχάνημα.
- Να μην αποθηκεύετε τα αναλώσιμα σε οποιοσδήποτε από τις ακόλουθες συνθήκες:
 - Θερμοκρασία άνω των 40 ° (104 °F).
 - Υγρασία κάτω του 20% ή μεγαλύτερη του 80%.
 - Περιβάλλον με ακραίες μεταβολές της υγρασίας ή της θερμοκρασίας.

- Άμεσο ηλιακό φως ή φως δωματίου.
- Σκονισμένους χώρους.
- Όχημα για μεγάλο χρονικό διάστημα.
- Περιβάλλον όπου υπάρχουν διαβρωτικά αέρια.
- Περιβάλλον με αέρα που περιέχει αλάτι.

Οδηγίες χειρισμού

- Μην αγγίζετε την επιφάνεια του φωτοαγωγίμου τυμπάνου μέσα στην κασέτα.
- Μην εκθέτετε την κασέτα σε άσκοπους κραδασμούς ή χτυπήματα.
- Μην περιστρέφετε ποτέ το τύμπανο με το χέρι, ειδικά με την αντίστροφη φορά. Μπορεί να προκληθεί εσωτερική ζημιά και να χυθεί τονερ.

Χρήση κασέτας τονερ

Η Samsung Electronics δεν συνιστά ούτε εγκρίνει τη χρήση κασετών τονερ που δεν είναι μάρκας Samsung στον εκτυπωτή σας, συμπεριλαμβανομένων των κασετών απομίμησης, κασετών με την επωνυμία καταστήματος, αναπληρωμένων ή ανακατασκευασμένων κασετών.

Αποθηκευση της κασέτας τονερ



Η εγγύηση του εκτυπωτή Samsung δεν καλύπτει τυχόν ζημιά στο μηχάνημα που προκαλείται από τη χρήση αναγομωμένης, ανακατασκευασμένης κασέτας τονερ ή κασέτας τονερ άλλου κατασκευαστή.

Εκτιμώμενη διάρκεια ζωής κασέτας

Η εκτιμώμενη διάρκεια ζωής της κασέτας (η ζωή της απόδοσης της κασέτας τονερ) εξαρτάται από την ποσότητα τονερ που απαιτείται για τις εργασίες εκτύπωσης. Η πραγματική απόδοση εκτύπωσης ποικίλλει ανάλογα με την πυκνότητα εκτύπωσης των σελίδων στις οποίες εκτυπώνετε, το ποσοστό της περιοχής της εικόνας, το διάστημα εκτύπωσης, τον τύπο ή/και το μέγεθος του μέσου. Για παράδειγμα, αν εκτυπώνετε πολλά γραφικά, η κατανάλωση του τονερ είναι υψηλότερη και ίσως χρειαστεί να αλλάζετε συχνότερα την κασέτα.

Ανακατανομή τόνερ

Όταν η κασέτα τόνερ πλησιάζει στο τέλος της διάρκειας ζωής της:

- Εμφανίζονται λευκές λωρίδες ή ανοιχτόχρωμη εκτύπωση ή/και η πυκνότητα διαφέρει από πλευρά σε πλευρά.
- Η ενδεικτική λυχνία **Status** αναβοσβήνει με πορτοκαλί χρώμα. Μπορεί να εμφανιστεί ένα μήνυμα σχετικά με τον τόνερ που να αναφέρει ότι το επίπεδο τόνερ είναι χαμηλό.
- Το παράθυρο του προγράμματος Κατάσταση Εκτυπωτή Samsung εμφανίζεται στην οθόνη του υπολογιστή υποδεικνύοντας την κασέτα τόνερ με χαμηλή στάθμη (βλ. “Χρήση του Κατάσταση εκτυπωτή Samsung” στη σελίδα 303).

Εάν συμβεί κάτι τέτοιο, μπορείτε προσωρινά να βελτιώσετε την ποιότητα της εκτύπωσης ανακατανέμοντας το τόνερ που έχει απομείνει στην κασέτα. Ορισμένες φορές, ακόμα και μετά την ανακατανομή τόνερ, συνεχίζουν να εμφανίζονται λευκές λωρίδες ή οι εκτυπώσεις συνεχίζουν να είναι πολύ αχνές.



Οι εικόνες σε αυτόν τον οδηγό χρήσης ενδέχεται να διαφέρουν από το μηχάνημά σας, ανάλογα με τις επιλογές ή τα μοντέλα. Ελέγξτε τον τύπο του μηχανήματός σας (βλ. “Μπροστινή όψη” στη σελίδα 23).



- Για να μην προκληθεί ζημιά στην κασέτα τόνερ, μην την εκθέτετε στο φως παρά μόνο για μερικά λεπτά. Εάν χρειάζεται, καλύψτε τη με ένα κομμάτι χαρτιού.
- Μην αγγίζετε το πράσινο μέρος της κασέτας τόνερ. Χρησιμοποιήστε τη χειρολαβή της κασέτας για να αποφύγετε την επαφή με τη συγκεκριμένη περιοχή.
- Να μην χρησιμοποιείτε αιχμηρά αντικείμενα, όπως μαχαίρια ή ψαλίδια, για να ανοίξετε τη συσκευασία των κασετών γραφίτη. Μπορεί να χαράξουν το τύμπανο της κασέτας.
- Εάν πέσει τόνερ στα ρούχα σας, σκουπίστε το με ένα στεγνό πανί και πλύντε τα ρούχα με κρύο νερό. Με ζεστό νερό, ο γραφίτης στερεοποιείται στο ύφασμα.

Ανακατανομή τόνερ

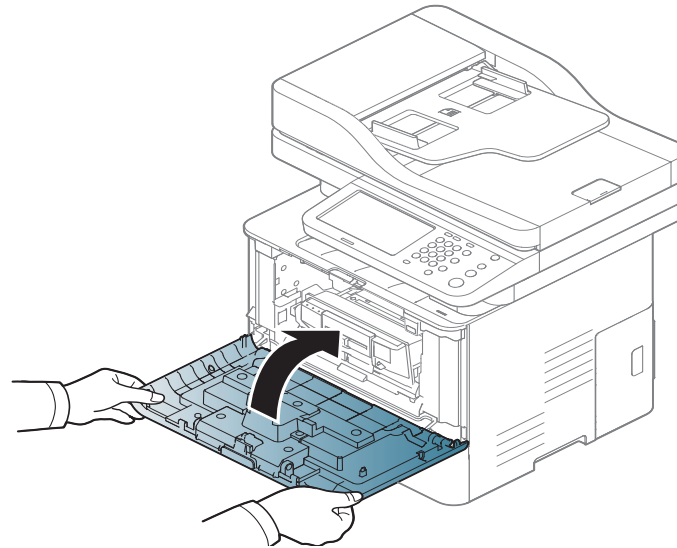
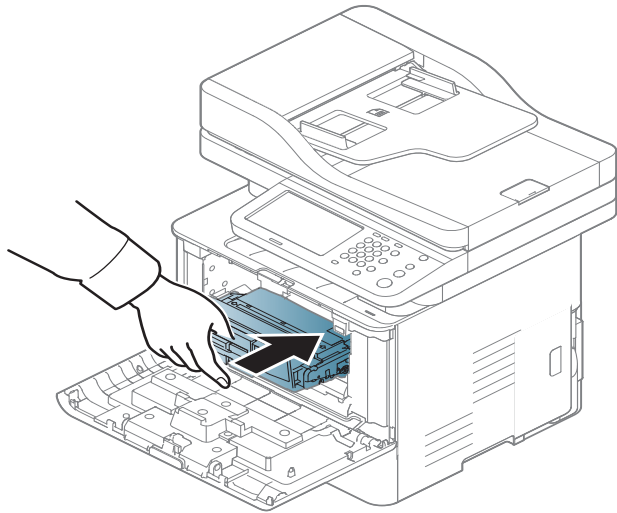
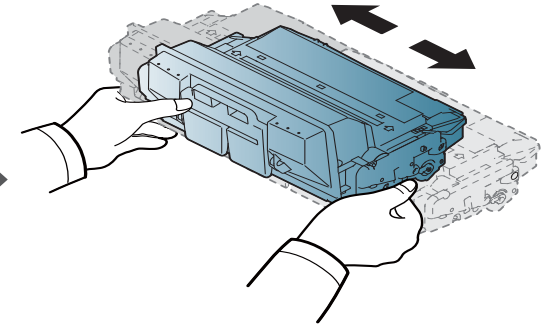
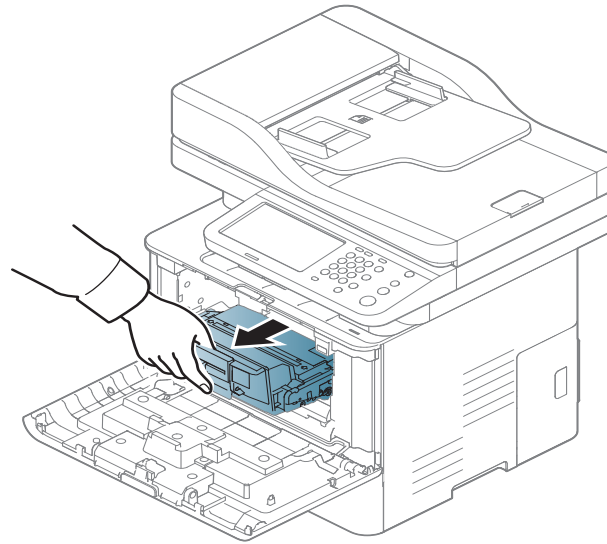
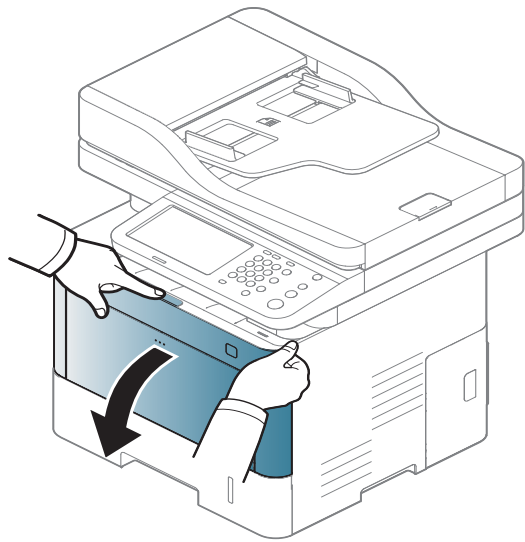

Αντικατάσταση της κασέτας τόνερ

Μια κασέτα τόνερ έχει σχεδόν συμπληρώσει την εκτιμώμενη διάρκεια ζωής της:

- Η ενδεικτική λυχνία και το μήνυμα σχετικά με το τόνερ στην οθόνη υποδεικνύουν τότε πρέπει να αντικατασταθεί η κασέτα τόνερ.
- Το παράθυρο του προγράμματος Κατάσταση Εκτυπωτή Samsung εμφανίζεται στην οθόνη του υπολογιστή υποδεικνύοντας την κασέτα έγχρωμου τόνερ που είναι άδεια (βλ. “Χρήση του Κατάσταση εκτυπωτή Samsung” στη σελίδα 303).

Ελέγξτε τον τύπο της κασέτας τόνερ για το μηχάνημά σας (βλ. “Διαθέσιμα αναλώσιμα” στη σελίδα 315).



- Ανακινήστε καλά την κασέτα τόνερ, θα αυξήσει την ποιότητα των αρχικών εκτυπώσεων.
- Οι εικόνες σε αυτόν τον οδηγό χρήσης ενδέχεται να διαφέρουν από το μηχάνημά σας, ανάλογα με τις επιλογές ή τα μοντέλα. Ελέγξτε τον τύπο του μηχανήματός σας (βλ. “Μπροστινή όψη” στη σελίδα 23).



- Για να μην προκληθεί ζημιά στην κασέτα τόνερ, μην την εκθέτετε στο φως παρά μόνο για μερικά λεπτά. Εάν χρειάζεται, καλύψτε τη με ένα κομμάτι χαρτιού.
- Μην αγγίζετε το πράσινο μέρος της κασέτας τόνερ. Χρησιμοποιήστε τη χειρολαβή της κασέτας για να αποφύγετε την επαφή με τη συγκεκριμένη περιοχή.
- Να μην χρησιμοποιείτε αιχμηρά αντικείμενα, όπως μαχαίρια ή ψαλίδια, για να ανοίξετε τη συσκευασία των κασετών γραφίτη. Μπορεί να χαράξουν το τύμπανο της κασέτας.
- Εάν πέσει τόνερ στα ρούχα σας, σκουπίστε το με ένα στεγνό πανί και πλύντε τα ρούχα με κρύο νερό. Με ζεστό νερό, ο γραφίτης στερεοποιείται στο ύφασμα.

Αντικατάσταση της κασέτας τόνερ

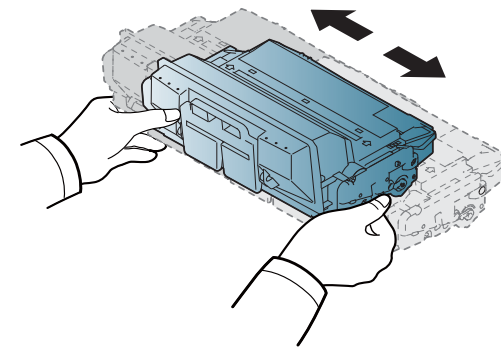
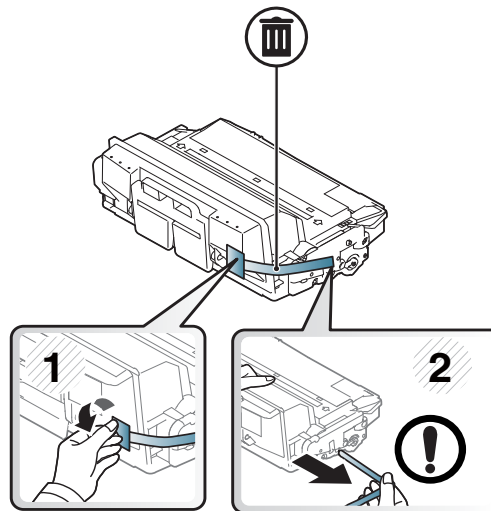
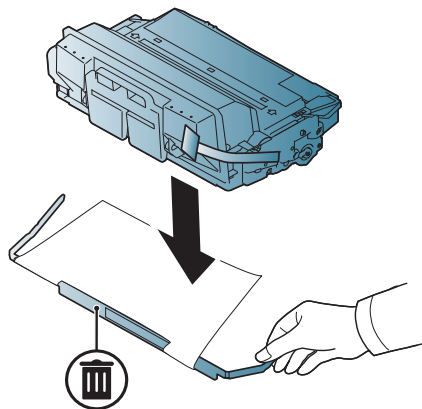
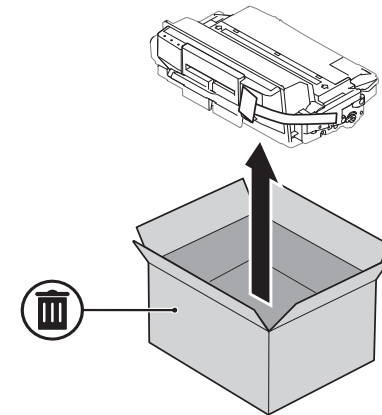
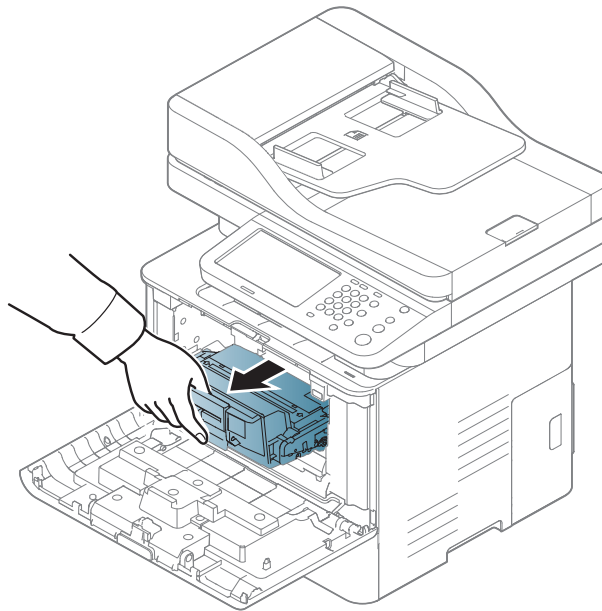
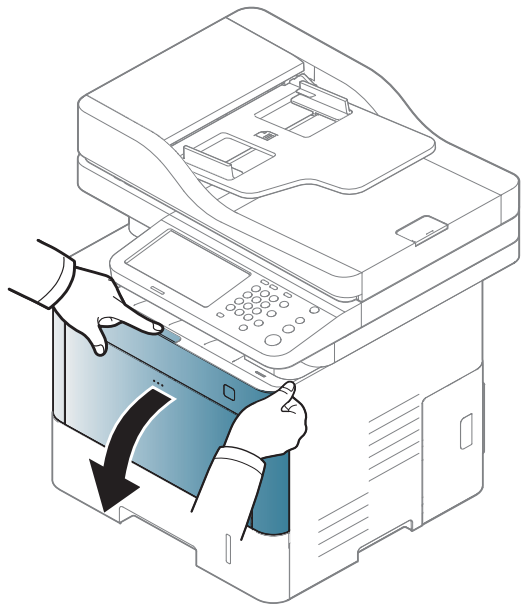

Αντικατάσταση της κασέτας τόνερ

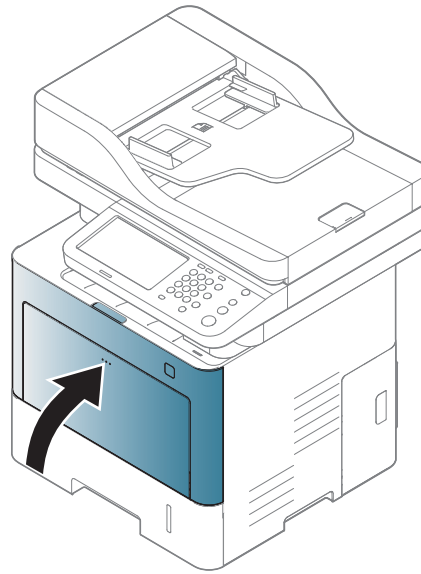
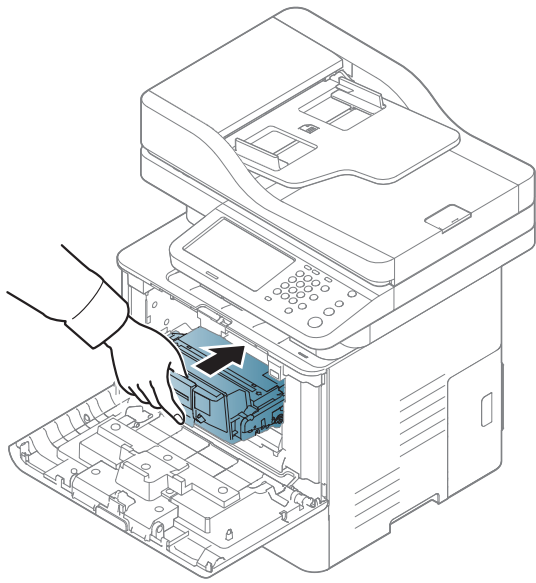

Εγκατάσταση εξαρτημάτων

Προφυλάξεις

- Αποσυνδέστε το καλώδιο τροφοδοσίας
Μην αφαιρείτε ποτέ το κάλυμμα πλακέτας ελέγχου όταν η τροφοδοσία ρεύματος είναι ενεργή.
Για να αποφύγετε την πιθανότητα ηλεκτροπληξίας, αποσυνδέετε πάντα το καλώδιο τροφοδοσίας όταν εγκαθιστάτε ή αφαιρείτε ΟΠΟΙΟΔΗΠΟΤΕ εσωτερικό ή εξωτερικό εξάρτημα.
- Ηλεκτροστατική εκκένωση
Η πλακέτα ελέγχου και τα εσωτερικά εξαρτήματα (στοιχείο μνήμης) είναι ευαίσθητα στο στατικό ηλεκτρισμό. Πριν εγκαταστήσετε ή αφαιρέσετε οποιοδήποτε εσωτερικό εξάρτημα, εκκενώστε το στατικό ηλεκτρισμό από το σώμα σας αγγίζοντας κάτι μεταλλικό, όπως τη μεταλλική πίσω πλάκα οποιασδήποτε συσκευής που είναι συνδεδεμένη σε γειωμένη πηγή τροφοδοσίας. Αν περπατήσετε πριν ολοκληρώσετε την εγκατάσταση, επαναλάβετε αυτή τη διαδικασία για να εκκενώσετε ξανά το στατικό ηλεκτρισμό.



Όταν εγκαθιστάτε εξαρτήματα, η μπαταρία στο εσωτερικό του μηχανήματος είναι ένα στοιχείο του σέρβις. Μην την αλλάξετε μόνος σας. Υπάρχει κίνδυνος έκρηξης αν η μπαταρία αντικατασταθεί με εσφαλμένο τύπο. Ο παροχέας της υπηρεσίας σας θα πρέπει να αφαιρέσει την παλιά μπαταρία από τη συσκευή σας και να την απορρίψει σύμφωνα με τους αντίστοιχους κανονισμούς στη χώρα σας.

Ρύθμιση Επιλογές συσκευής

Όταν εγκαθιστάτε τις προαιρετικές συσκευές όπως προαιρετικό δίσκο, μνήμη, κλπ., αυτό το μηχάνημα ανιχνεύει αυτόματα και ρυθμίζει τις προαιρετικές συσκευές. Αν δεν μπορείτε να χρησιμοποιήσετε τις προαιρετικές συσκευές που εγκαταστήσατε, πρέπει να ρυθμίσετε τις προαιρετικές συσκευές στο **Επιλογές συσκευής**.

- 1 Κάντε κλικ στο μενού **Έναρξη** των Windows.
 - Για τα Windows 8, από την επιλογή **Charms(Σύμβολα)**, επιλέξτε **Αναζήτηση > Ρυθμίσεις**.
- 2 Στα Windows[®] XP Service Pack 3/2003, επιλέξτε **Εκτυπωτές και Φαξ**.
 - Στα Windows 2008/Vista, επιλέξτε **Πίνακας Ελέγχου > Υλικό και Ήχος > Εκτυπωτές**.
 - Στα Windows 7, επιλέξτε **Πίνακας Ελέγχου > Υλικό και Ήχος > Συσκευές και εκτυπωτές**.
 - Για τα Windows 8, κάντε αναζήτηση για **Συσκευές και εκτυπωτές**.
 - Στα Windows Server 2008 R2, επιλέξτε **Πίνακας Ελέγχου > Υλικό > Συσκευές και εκτυπωτές**.
- 3 Κάντε δεξί κλικ στο μηχάνημα που διαθέτετε.

Εγκατάσταση εξαρτημάτων

- 4** Στα Windows® XP Service Pack 3/2003/2008/Vista, επιλέξτε **Ιδιότητες**.

Στα Windows 7, Windows 8 και Windows Server 2008 R2, από τα μενού περιβάλλοντος, επιλέξτε **Ιδιότητες εκτυπωτή**.

 Αν το στοιχείο **Ιδιότητες εκτυπωτή** φέρει το σήμα ►, μπορείτε να επιλέξετε άλλα προγράμματα οδήγησης εκτύπωσης συνδεδεμένα με τον επιλεγμένο εκτυπωτή.

- 5** Επιλέξτε **Επιλογές συσκευής**.

 Το παράθυρο **Ιδιότητες** ενδέχεται να διαφέρει ανάλογα με το πρόγραμμα οδήγησης ή το λειτουργικό σύστημα που χρησιμοποιείτε.

- 6** Κάντε την κατάλληλη επιλογή.

 Μερικά μενού ενδέχεται να μην εμφανίζονται στην οθόνη ανάλογα με τις επιλογές ή τα μοντέλα. Σε αυτή την περίπτωση δεν ισχύει για το μηχανήμά σας.

- **Επιλογές δίσκων:** Επιλέξτε τον προαιρετικό δίσκο που εγκαταστήσατε. Μπορείτε να επιλέξετε το δίσκο.
- **Επιλογές αποθήκευσης:** Επιλέξτε την προαιρετική μνήμη που εγκαταστήσατε. Αν έχει επιλεγεί αυτή η λειτουργία, μπορείτε να επιλέξετε τη **Λειτουργία εκτύπωσης**.

- **Ρύθμιση εκτυπωτή:** Επιλέξτε τη γλώσσα εκτυπωτή για την εργασία εκτύπωσης.
- **Ρυθμίσεις διαχειριστή:** Μπορείτε να επιλέξετε την **Κατάσταση εκτυπωτή** και την **Ουρά EMF**.
- **Διαχείρ.αντιστ. Εργασίας:** Σας επιτρέπει να συσχετίζετε πληροφορίες χρήστη και ταυτοποίησης λογαριασμού με κάθε έγγραφο που εκτυπώνετε.
 - **Δικαίωμα χρήστη:** Αν κάνετε αυτή την επιλογή, μόνο χρήστες με δικαιώματα χρήστη μπορούν να εκκινήσουν μια εργασία εκτύπωσης.
 - **Δικαίωμα ομάδας:** Αν κάνετε αυτή την επιλογή μόνο ομάδες με δικαιώματα ομάδας μπορούν να εκκινήσουν μια εργασία εκτύπωσης.

 Αν θέλετε να κρυπτογραφήσετε τον κωδικό πρόσβασης αντιστοίχισης εργασίας, επιλέξτε **Κρυπτ. αντιστ. εργασ. με κωδ. πρόσβασης**.

- **Ρυθμίσεις προσαρμοσμένου μεγέθους χαρτιού:** Μπορείτε να ορίσετε προσαρμοσμένες ρυθμίσεις μεγέθους χαρτιού.

- 7** Κάντε κλικ στο **OK** μέχρι την έξοδο από το παράθυρο **Ιδιότητες** ή **Ιδιότητες εκτυπωτή**.

Εγκατάσταση εξαρτημάτων

Αναβάθμιση μιας μονάδας μνήμης

Το μηχάνημά σας διαθέτει διπλή ενσωματωμένη μονάδα μνήμης (DIMM). Χρησιμοποιήστε την υποδοχή αυτής της μονάδας μνήμης για να τοποθετήσετε επιπλέον μνήμη. Συνιστάται να χρησιμοποιείτε μόνο αυθεντικές μονάδες μνήμης (DIMM) της Samsung. Ενδέχεται να ακυρωθεί η εγγύησή σας αν βρεθεί ότι το πρόβλημα του μηχανήματός σας οφείλεται σε μονάδες μνήμης (DIMM) τρίτων κατασκευαστών.

Παρέχονται πληροφορίες για την παραγγελία προαιρετικών εξαρτημάτων (βλ. “Διαθέσιμα προαιρετικά εξαρτήματα” στη σελίδα 316).



Αφού εγκαταστήσετε την προαιρετική μνήμη, μπορείτε να χρησιμοποιήσετε προηγμένες λειτουργίες εκτύπωσης, όπως να δημιουργήσετε δοκίμια μιας εργασίας και να ορίσετε μια εργασία ως ασφαλή στο παράθυρο με τις ιδιότητες εκτύπωσης.

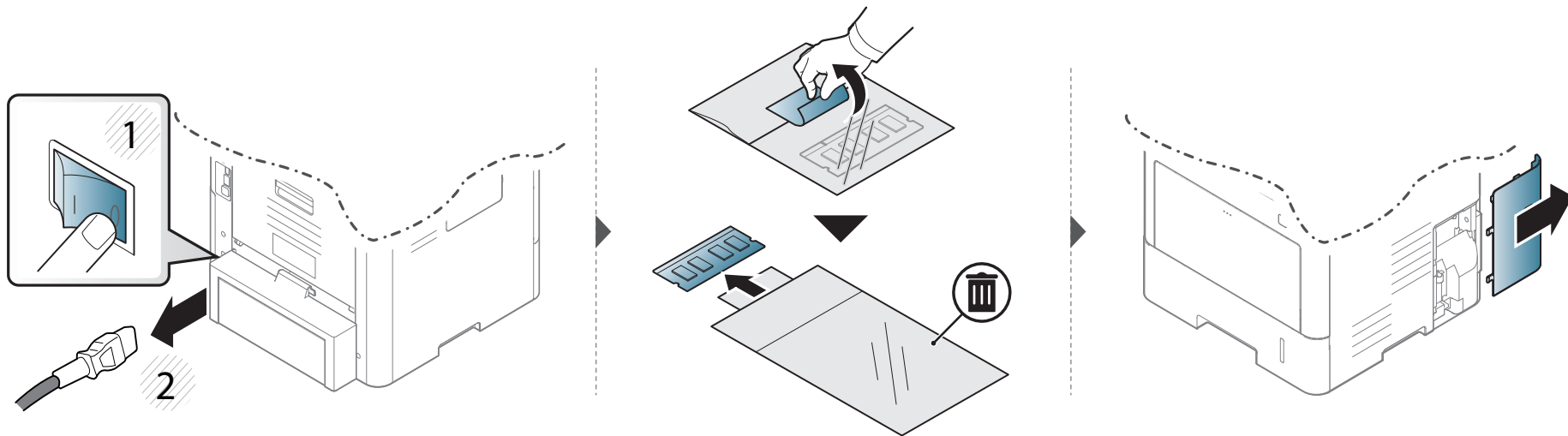

Εγκατάσταση εξαρτημάτων

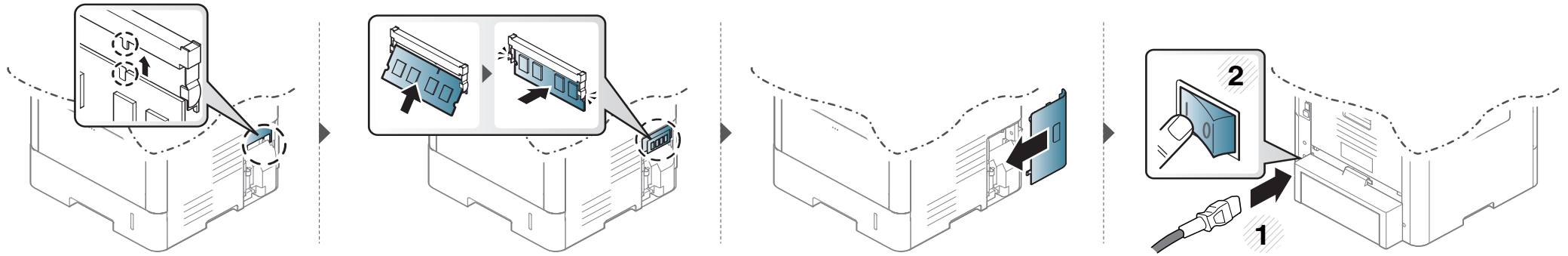

Παρακολούθηση της διάρκειας ζωής αναλωσίμων

Ελέγξτε τη διαθεσιμότητα των προμηθειών και προετοιμαστείτε ανάλογα.

Μπορείτε επίσης να εκτυπώσετε την αναφορά διαθεσιμότητας προμηθειών. Επιλέξτε **Supplies Information** στη λειτουργία **Report** (βλ. “Άλλες ρυθμίσεις” στη σελίδα 262).

Από το μηχάνημα

- 1 Πατήστε **Machine Setup > Others > Supplies Life** στην οθόνη.
- 2 Ελέγξτε τον λογαριασμό χρήσης.



Σας προτείνουμε να προετοιμαστείτε για νέες προμήθειες όταν η χρήση έχει φτάσει στο 90% της μέσης απόδοσής τους (βλ. “Ανακατανομή τόνερ” στη σελίδα 320).

- 3 Πατήστε  (**Back**) για να επιστρέψετε στην προηγούμενη οθόνη.

Από το SyncThru™ Web Service

- 1 Μέσω του SyncThru™ Web Service, επιλέξτε την ετικέτα **Information > Supplies**.
- 2 Ελέγξτε το ποσοστό που απομένει.

Καθαρισμός του μηχανήματος

Αν προκύψουν προβλήματα ποιότητας εκτύπωσης ή αν χρησιμοποιείτε το μηχάνημα σε περιβάλλον με πολλή σκόνη, το μηχάνημα πρέπει να καθαρίζεται ώστε να το διατηρήσετε στην καλύτερη δυνατή κατάσταση εκτύπωσης και να παραταθεί η διάρκεια ζωής του μηχανήματος.



- Ο καθαρισμός του περιβλήματος του μηχανήματος με υλικά καθαρισμού που περιέχουν μεγάλες ποσότητες οινόπνευματος, διαλύτη ή άλλων ισχυρών ουσιών μπορεί να προκαλέσει αποχρωματισμό ή παραμόρφωση του περιβλήματος.
- Εάν το μηχάνημά σας ή το περιβάλλον του μολυνθεί με τόνερ, συνιστάται η χρήση υγρού υφάσματος ή χαρτομάντιλου για τον καθαρισμό του. Αν χρησιμοποιήσετε ηλεκτρική σκούπα, το τόνερ διασκορπίζεται στον αέρα και μπορεί να αποβεί επιβλαβές για εσάς.

Καθαρισμός της εξωτερικής επιφάνειας

Καθαρίστε το περίβλημα του μηχανήματος με μαλακό ύφασμα χωρίς χνούδια. Υγράνετε ελαφρώς το πανί με νερό, αλλά προσέξτε να μην τρέξει νερό πάνω ή μέσα στο μηχάνημα.

Καθαρισμός του μηχανήματος

Καθαρισμός του εσωτερικού

Κατά τη διάρκεια της εκτύπωσης, στο εσωτερικό του μηχανήματος μπορεί να συγκεντρωθούν σκόνη, κομμάτια χαρτί και τόνερ. Η συσσώρευση αυτών των σωματιδίων μπορεί να προκαλέσει προβλήματα στην ποιότητα της εκτύπωσης, όπως στίγματα ή λεκέδες από τόνερ. Με τον καθαρισμό του εσωτερικού του μηχανήματος διορθώνονται και μειώνονται τα προβλήματα αυτά.



- Για να μην προκληθεί ζημιά στην κασέτα τόνερ, μην την εκθέτετε στο φως παρά μόνο για μερικά λεπτά. Εάν χρειάζεται, καλύψτε τη με ένα κομμάτι χαρτιού.
- Μην αγγίζετε το πράσινο μέρος της κασέτας τόνερ. Χρησιμοποιήστε τη χειρολαβή της κασέτας για να αποφύγετε την επαφή με τη συγκεκριμένη περιοχή.
- Κατά τον καθαρισμό του εσωτερικού του μηχανήματος χρησιμοποιήστε ένα στεγνό πανί που δεν αφήνει χνούδια και προσέξτε να μην προκαλέσετε ζημιά στον κύλινδρο μεταφοράς ή σε άλλα μέρη στο εσωτερικό. Μην χρησιμοποιείτε διαλύτες, όπως βενζόλιο ή διαλυτικό βαφής. Μπορεί να προκύψουν προβλήματα στην ποιότητα της εκτύπωσης και βλάβη στο μηχάνημα.

Καθαρισμός του μηχανήματος



- Χρησιμοποιήστε ένα στεγνό πανί που δεν αφήνει χνούδια για τον καθαρισμό του μηχανήματος.
- Απενεργοποιήστε το μηχάνημα και αποσυνδέστε το καλώδιο τροφοδοσίας. Περιμένετε να κρυώσει το μηχάνημα. Εάν το μηχάνημά σας διαθέτει διακόπτη τροφοδοσίας, κλείστε το διακόπτη πριν να καθαρίσετε το μηχάνημα.
- Οι εικόνες σε αυτόν τον οδηγό χρήσης ενδέχεται να διαφέρουν από το μηχάνημά σας, ανάλογα με τις επιλογές ή τα μοντέλα. Ελέγξτε τον τύπο του μηχανήματός σας (βλ. “Μπροστινή όψη” στη σελίδα 23).

Καθαρισμός του μηχανήματος

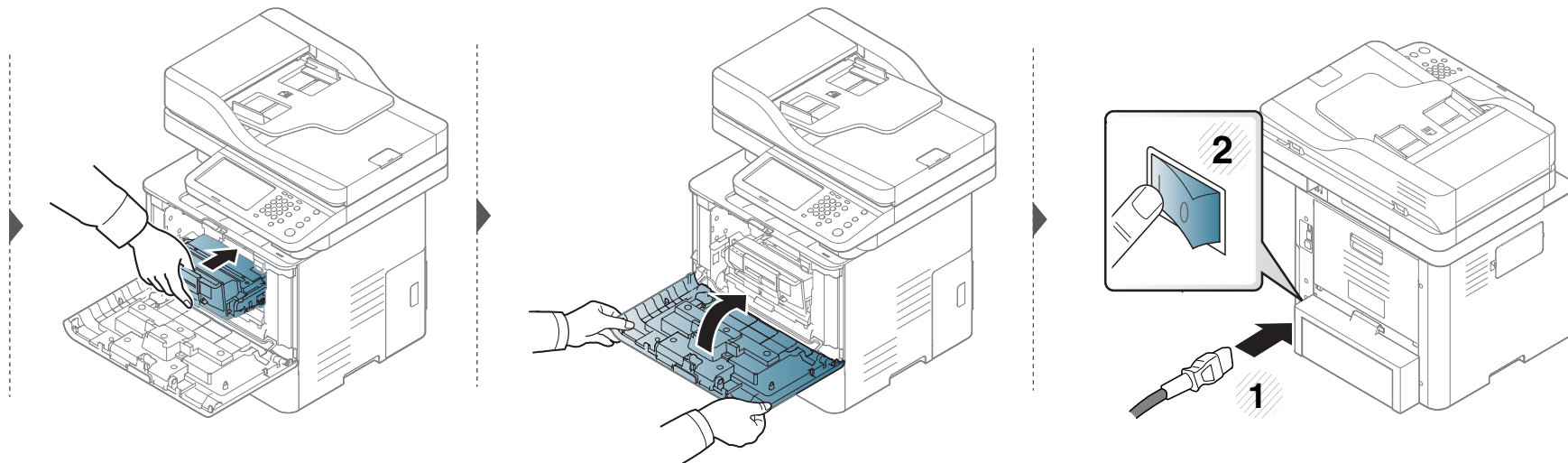
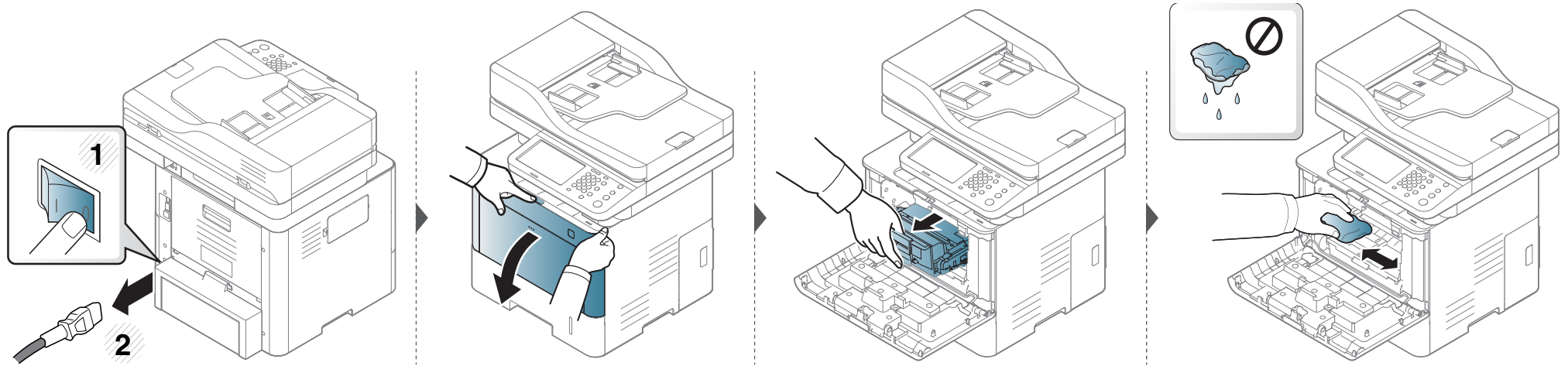

Καθαρισμός του μηχανήματος

Καθαρισμός του κυλίνδρου συλλέκτη



- Απενεργοποιήστε το μηχάνημα και αποσυνδέστε το καλώδιο τροφοδοσίας. Περιμένετε να κρυώσει το μηχάνημα. Εάν το μηχάνημά σας διαθέτει διακόπτη τροφοδοσίας, κλείστε το διακόπτη πριν να καθαρίσετε το μηχάνημα.
- Οι εικόνες σε αυτόν τον οδηγό χρήσης ενδέχεται να διαφέρουν από το μηχάνημά σας, ανάλογα με τις επιλογές ή τα μοντέλα. Ελέγξτε τον τύπο του μηχανήματός σας (βλ. “Μπροσινή όψη” στη σελίδα 23).

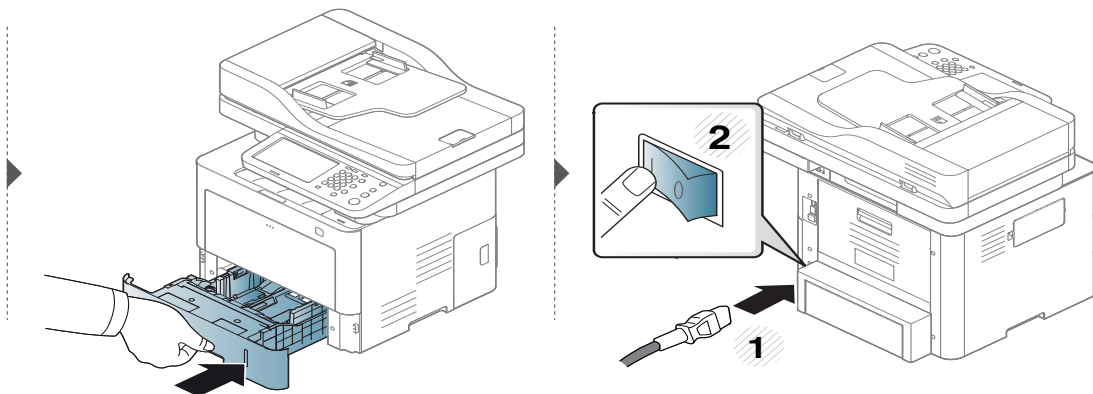
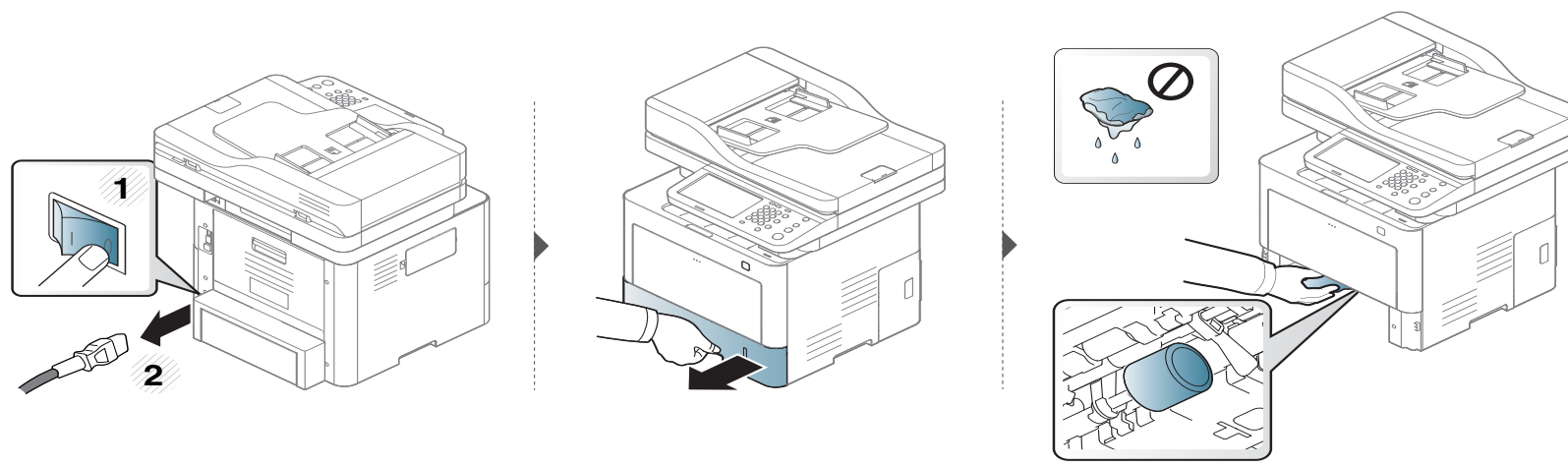

Καθαρισμός του μηχανήματος

Καθαρισμός της μονάδας σάρωσης

Διατηρώντας τη μονάδα σάρωσης καθαρή διασφαλίζετε την καλύτερη δυνατή ποιότητα αντιγράφων. Συνιστάται ο καθαρισμός της μονάδας σάρωσης στην αρχή αλλά και κατά τη διάρκεια της ημέρας, αν χρειαστεί.



- Απενεργοποιήστε το μηχάνημα και αποσυνδέστε το καλώδιο τροφοδοσίας. Περιμένετε να κρυώσει το μηχάνημα. Εάν το μηχάνημά σας διαθέτει διακόπτη τροφοδοσίας, κλείστε το διακόπτη πριν να καθαρίσετε το μηχάνημα.
- Οι εικόνες σε αυτόν τον οδηγό χρήσης ενδέχεται να διαφέρουν από το μηχάνημά σας, ανάλογα με τις επιλογές ή τα μοντέλα. Ελέγξτε τον τύπο του μηχανήματός σας (βλ. “Μπροστινή όψη” στη σελίδα 23).

- 1 Υγράνετε ελαφρώς με νερό ένα πανί ή ένα κομμάτι χαρτί κουζίνας.
- 2 Ανασηκώστε και ανοίξτε το κάλυμμα του σαρωτή.

Καθαρισμός του μηχανήματος

- 3** Σκουπίστε τη γυάλινη επιφάνεια του σαρωτή, έως ότου καθαρίσει και στεγνώσει.

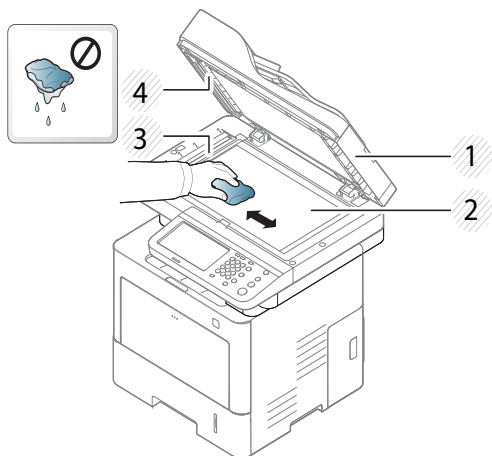

- 1** Κάλυμμα σαρωτή.
- 2** Γυάλινη επιφάνεια σαρωτή
- 3** Γυαλί τροφοδότη εγγράφων.
- 4** Λευκή γραμμή

- 4** Κλείστε το κάλυμμα του σαρωτή.

Συμβουλές μετακίνησης και αποθήκευσης του μηχανήματος



Η εγγύηση δεν καλύπτει τις ζημιές του καλύμματος από πτώσεις ή συγκρούσεις που οφείλονται σε θελημένες ή ακούσιες ενέργειες του χρήστη.

- Όταν μετακινείτε το μηχάνημα, μην το περιστρέφετε ή το αναποδογυρίζετε. Διαφορετικά, το εσωτερικό του μηχανήματος ενδέχεται να λερωθεί με τόνερ, γεγονός που μπορεί να προκαλέσει ζημιά στο μηχάνημα ή να έχει ως αποτέλεσμα τη μείωση της ποιότητας εκτύπωσης.
- Όταν μετακινείτε το μηχάνημα, βεβαιωθείτε ότι το κρατούν σταθερά τουλάχιστον δύο άτομα.



15. Αντιμετώπιση προβλημάτων

Το κεφάλαιο αυτό σας δίνει χρήσιμες πληροφορίες σχετικά με το τι πρέπει να κάνετε σε περίπτωση που αντιμετωπίσετε κάποιο πρόβλημα. Αν δεν μπορείτε να βρείτε λύση στον Οδηγό χρήσης ή το πρόβλημα επιμένει, καλέστε το σέρβις.

Το κεφάλαιο περιλαμβάνει τα παρακάτω:

- Συμβουλές για την αποφυγή εμπλοκών χαρτιού 339
- Επίλυση περιπτώσεων εμπλοκής χαρτιού 340
- Επεξήγηση μηνυμάτων οθόνης 359
- Προβλήματα με την τροφοδότηση χαρτιού 368
- Προβλήματα τροφοδοσίας και σύνδεσης καλωδίων 369
- Προβλήματα εκτύπωσης 370
- Προβλήματα ποιότητας εκτύπωσης 374
- Προβλήματα αντιγραφής 382
- Προβλήματα σάρωσης 383
- Προβλήματα αποστολής φαξ 385
- Προβλήματα με το λειτουργικό σύστημα 387

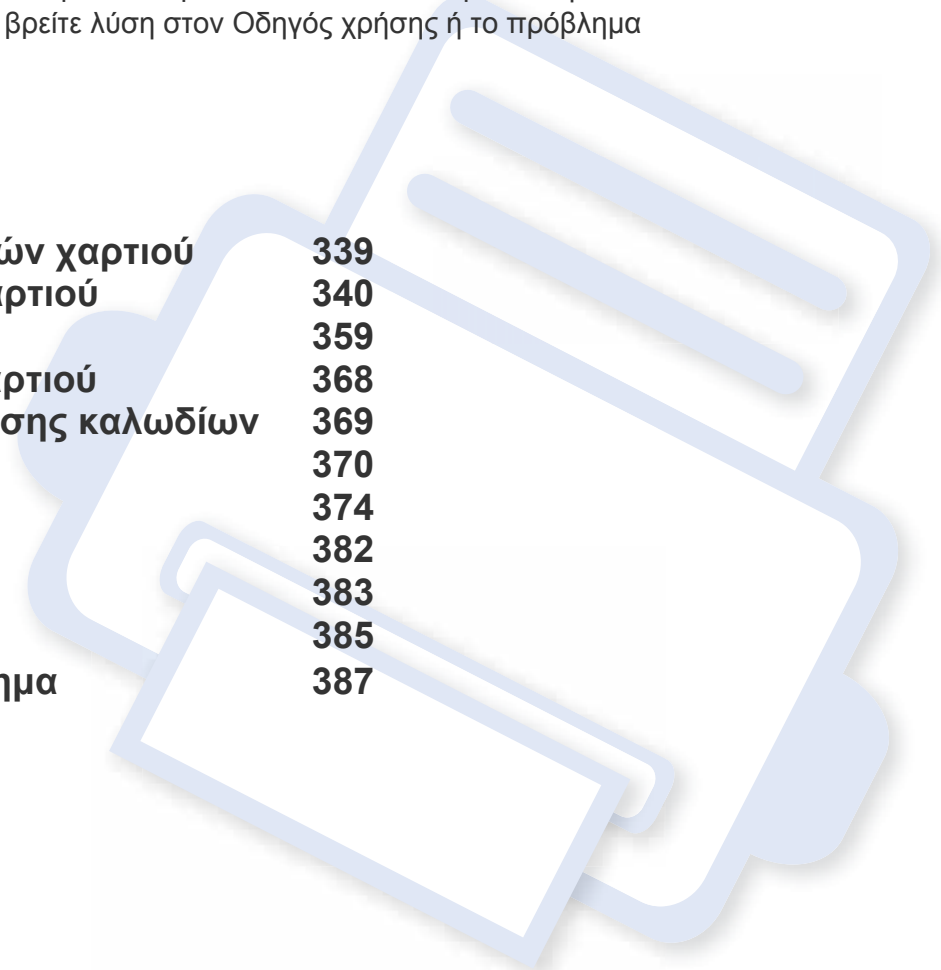

Συμβουλές για την αποφυγή εμπλοκών χαρτιού

Οι περισσότερες εμπλοκές χαρτιού μπορούν να αποφευχθούν, εάν επιλέξετε τους σωστούς τύπους μέσων. Για να αποφύγετε τις εμπλοκές χαρτιού, ανατρέξτε στις παρακάτω οδηγίες:

- Βεβαιωθείτε ότι οι ρυθμιζόμενοι οδηγοί έχουν τοποθετηθεί σωστά (Βλέπε “Επισκόπηση δίσκου” στη σελίδα 81).
- Μην αφαιρείτε το χαρτί από το δίσκο την ώρα που το μηχάνημα εκτυπώνει.
- Λυγίστε, ξεφυλλίστε και ευθυγραμμίστε το χαρτί πριν το τοποθετήσετε.
- Μην χρησιμοποιείτε τσακισμένο, νωπό ή πολύ τσαλακωμένο χαρτί.
- Μην αναμιγνύετε διαφορετικούς τύπους και μεγέθη χαρτιού σε ένα δίσκο.
- Χρησιμοποιείτε μόνο τα ενδεδειγμένα μέσα εκτύπωσης. (Βλέπε “Προδιαγραφές μέσων εκτύπωσης” στη σελίδα 394).

Επίλυση περιπτώσεων εμπλοκής χαρτιού



Για να αποφύγετε το σχίσιμο του χαρτιού, τραβήξτε το μπλοκαρισμένο χαρτί προς τα έξω αργά και προσεκτικά.

Στο δίσκο 1



Οι εικόνες σε αυτόν τον οδηγό χρήσης ενδέχεται να διαφέρουν από το μηχάνημά σας, ανάλογα με τις επιλογές ή τα μοντέλα. Ελέγξτε τον τύπο του μηχανήματός σας (βλ. “Μπροστινή όψη” στη σελίδα 23).

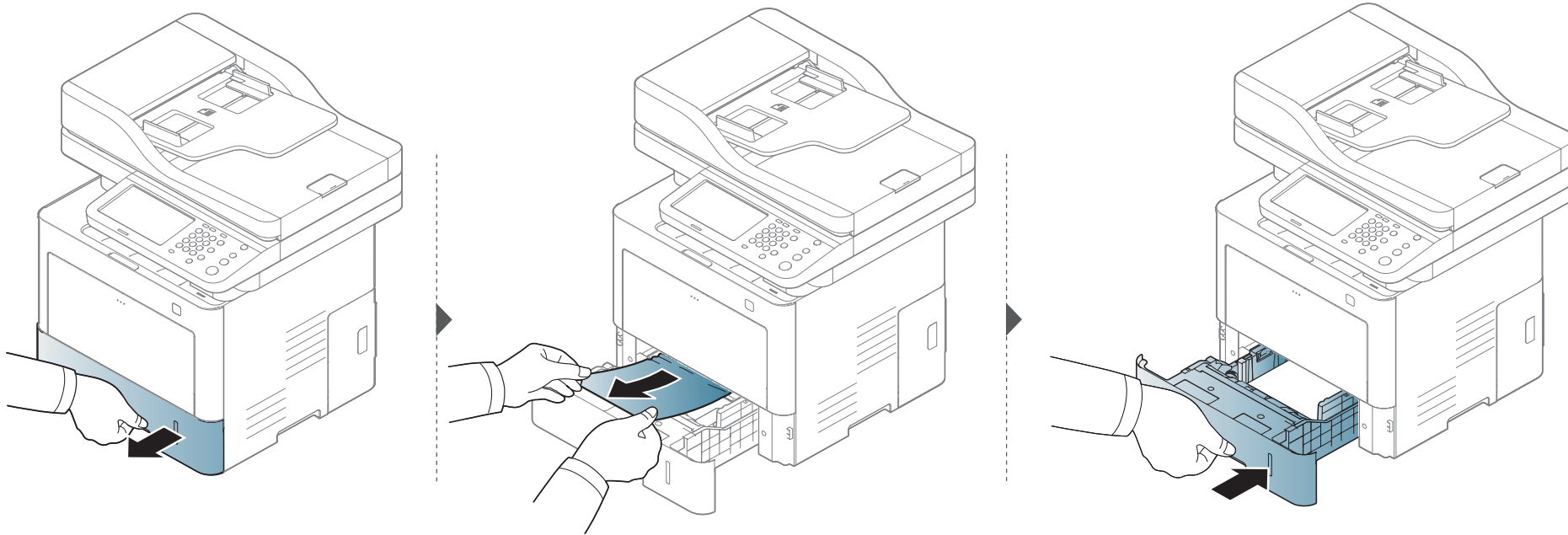

Επίλυση περιπτώσεων εμπλοκής χαρτιού

Εάν δεν βλέπετε χαρτί σε αυτήν την περιοχή, σταματήστε και μεταβείτε στο επόμενο βήμα:

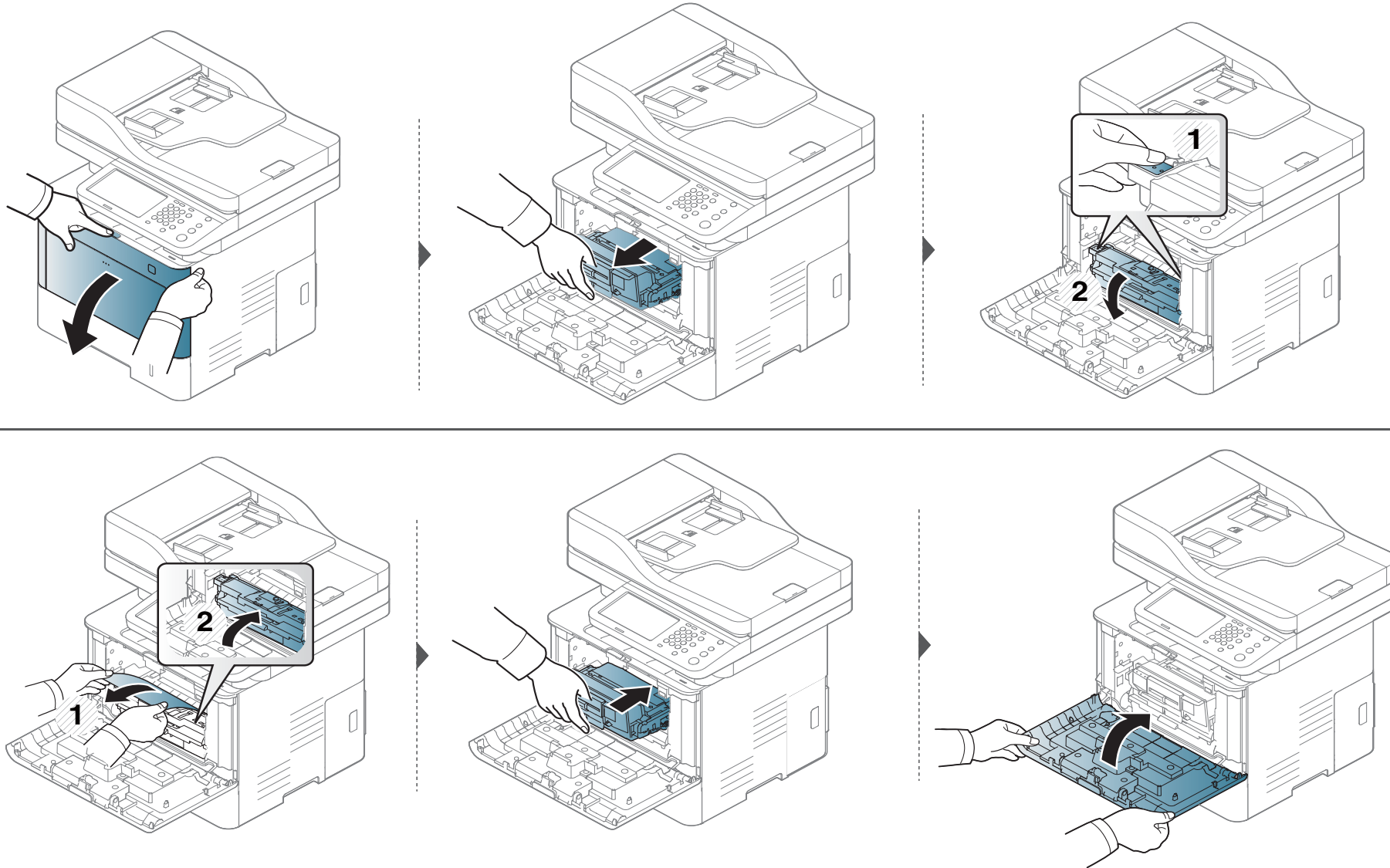

Επίλυση περιπτώσεων εμπλοκής χαρτιού

Στους προαιρετικούς δίσκους



Η διαδικασία είναι ίδια για όλους τους προαιρετικούς δίσκους.

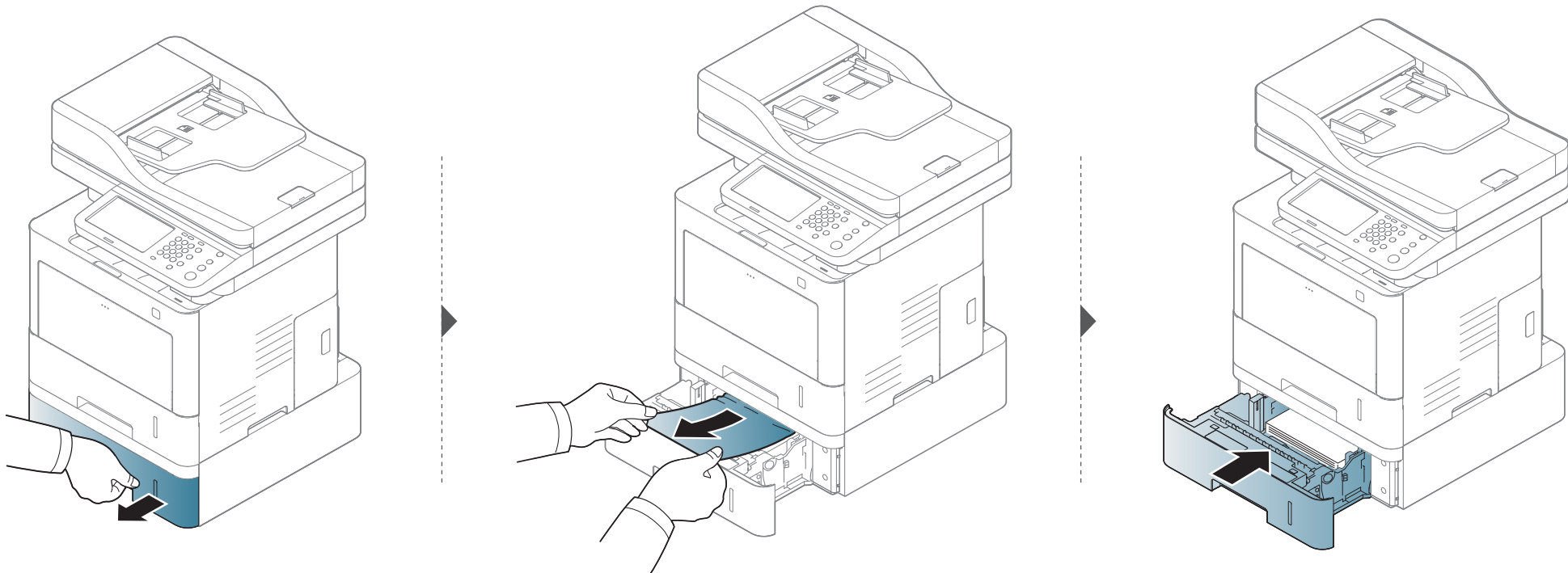

Επίλυση περιπτώσεων εμπλοκής χαρτιού

Εάν δεν βλέπετε χαρτί σε αυτήν την περιοχή, σταματήστε και μεταβείτε στο επόμενο βήμα:

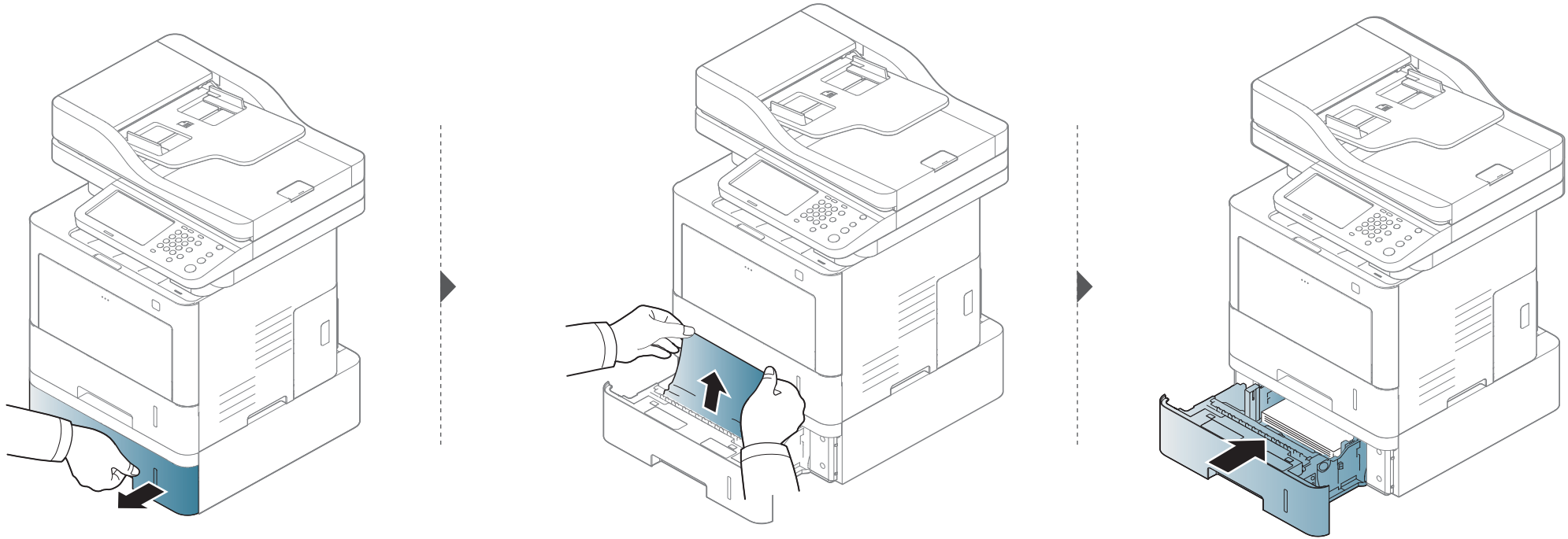

Επίλυση περιπτώσεων εμπλοκής χαρτιού

Εάν δεν βλέπετε χαρτί σε αυτήν την περιοχή, σταματήστε και μεταβείτε στο επόμενο βήμα:

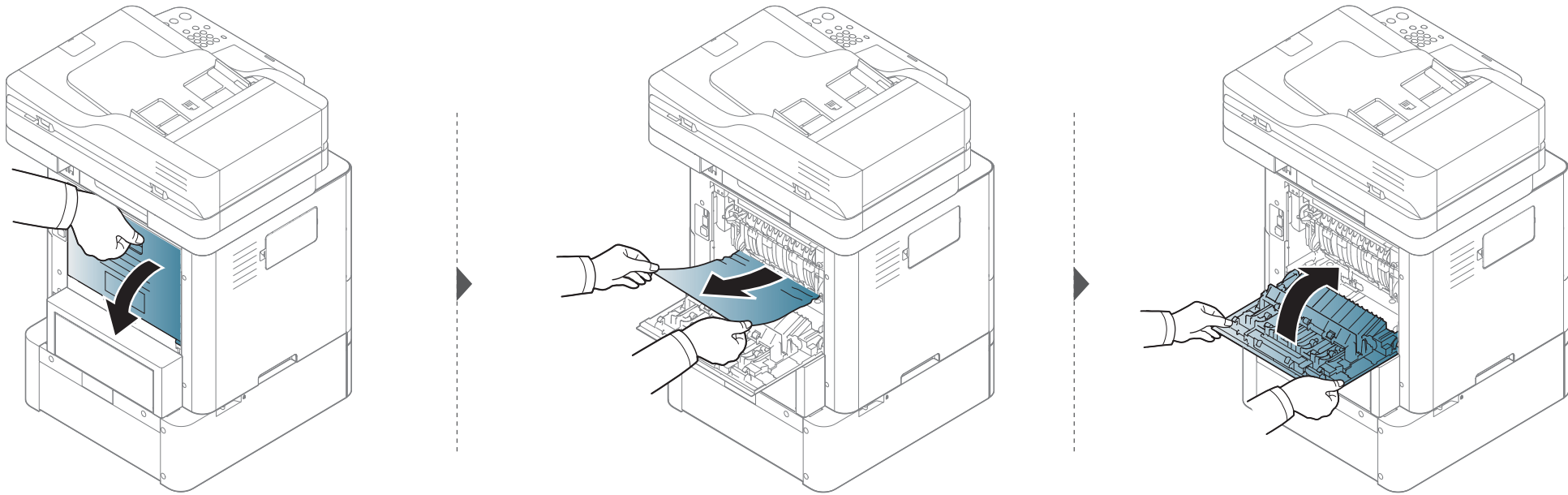

Επίλυση περιπτώσεων εμπλοκής χαρτιού

Στο δίσκο πολλαπλών χρήσεων

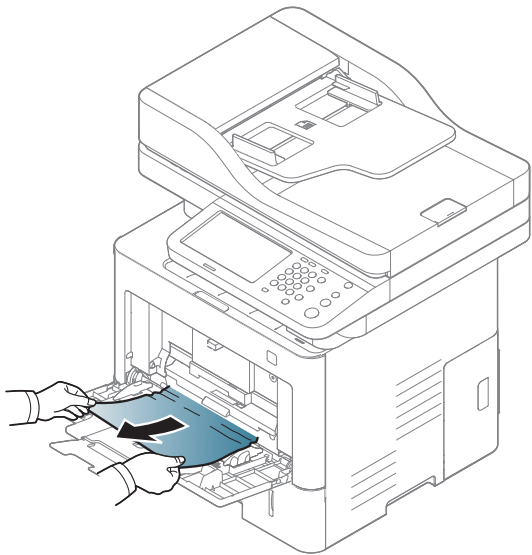

Επίλυση περιπτώσεων εμπλοκής χαρτιού

Στο εσωτερικό του μηχανήματος



Η περιοχή της μονάδας φούρνου είναι θερμή. Απενεργοποιήστε το μηχάνημα και αφήστε το να κρυώσει πριν αφαιρέσετε το χαρτί από την περιοχή Μονάδας συγκόλλησης. Διαφορετικά υπάρχει κίνδυνος τραυματισμού.



Οι εικόνες σε αυτόν τον οδηγό χρήσης ενδέχεται να διαφέρουν από το μηχάνημά σας, ανάλογα με τις επιλογές ή τα μοντέλα. Ελέγξτε τον τύπο του μηχανήματός σας (βλ. “Μπροστινή όψη” στη σελίδα 23).

Επίλυση περιπτώσεων εμπλοκής χαρτιού

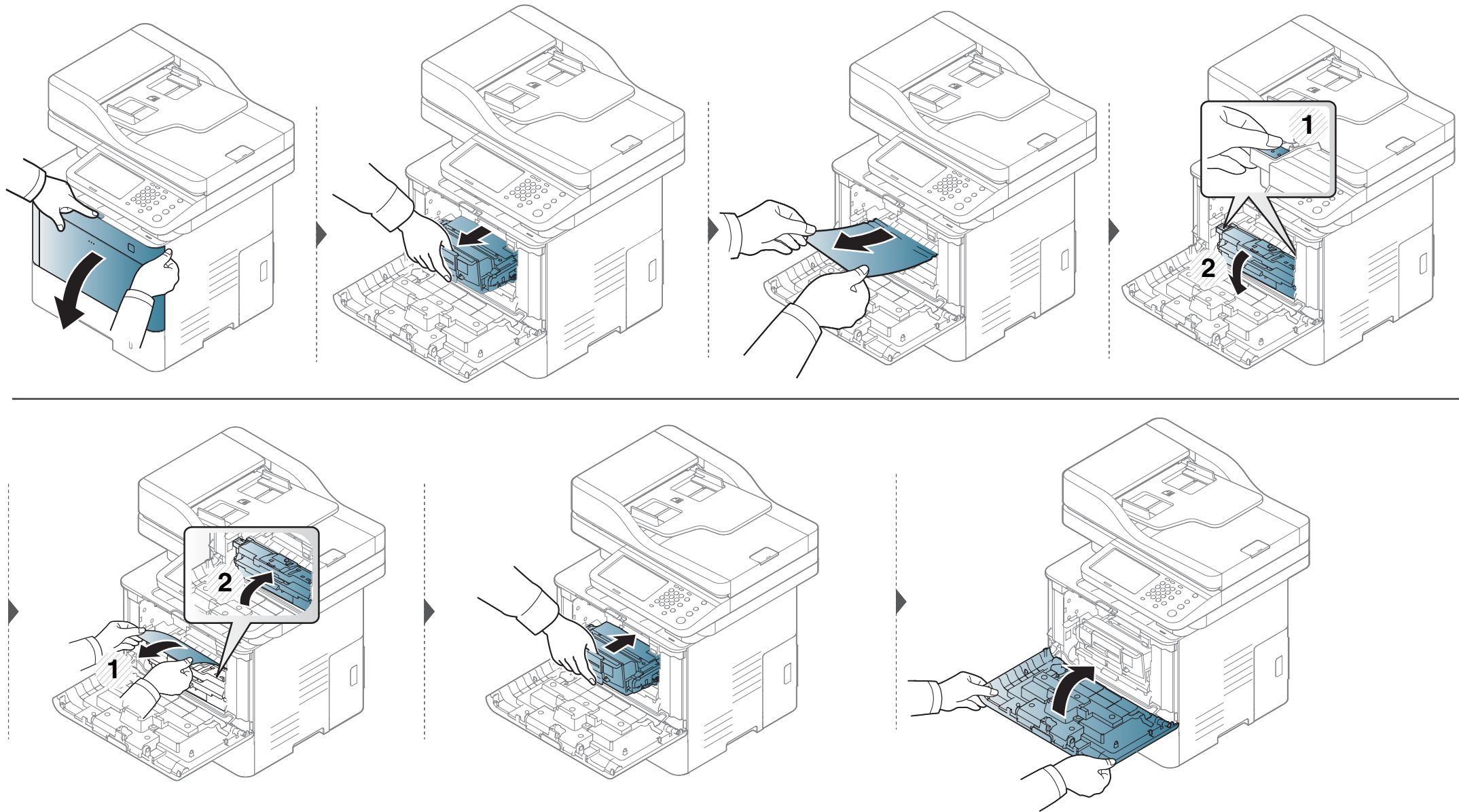

Επίλυση περιπτώσεων εμπλοκής χαρτιού

Εάν δεν βλέπετε χαρτί σε αυτήν την περιοχή, σταματήστε και μεταβείτε στο επόμενο βήμα:

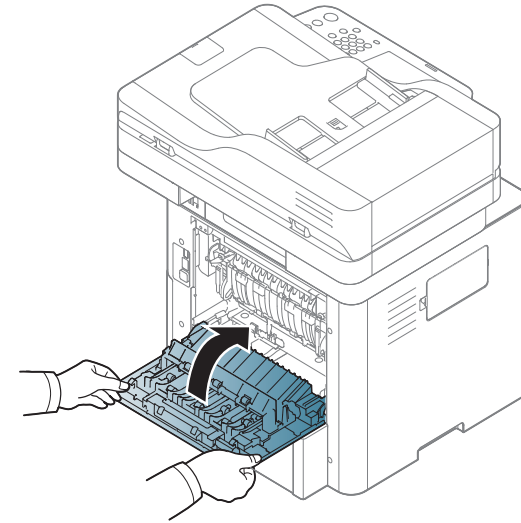
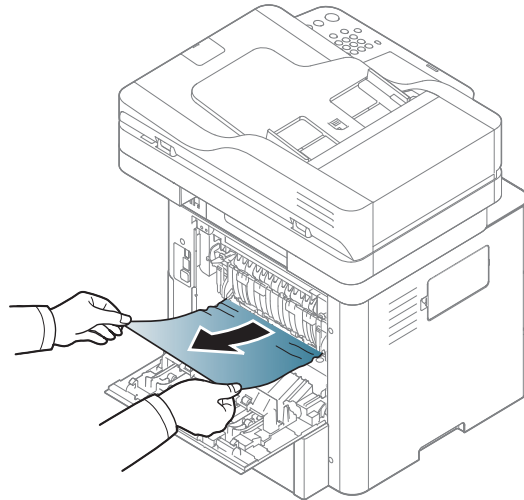
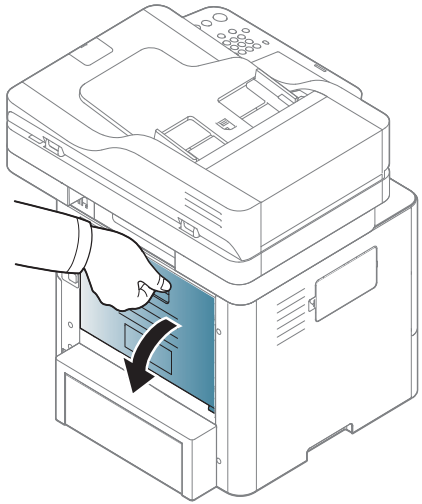

Επίλυση περιπτώσεων εμπλοκής χαρτιού

Στην περιοχή εξόδου



Η περιοχή της μονάδας φούρνου είναι θερμή. Αφαιρέστε το χαρτί από το μηχάνημα με προσοχή.

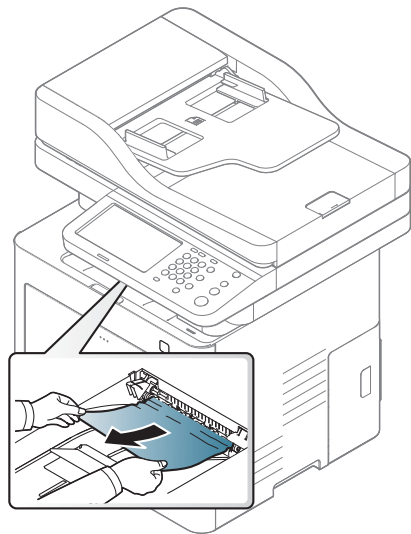

Επίλυση περιπτώσεων εμπλοκής χαρτιού

Εάν δεν βλέπετε χαρτί σε αυτήν την περιοχή, σταματήστε και μεταβείτε στο επόμενο βήμα:

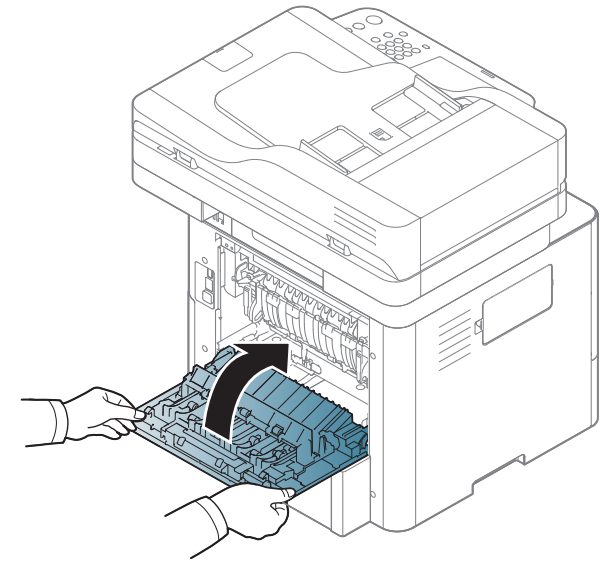
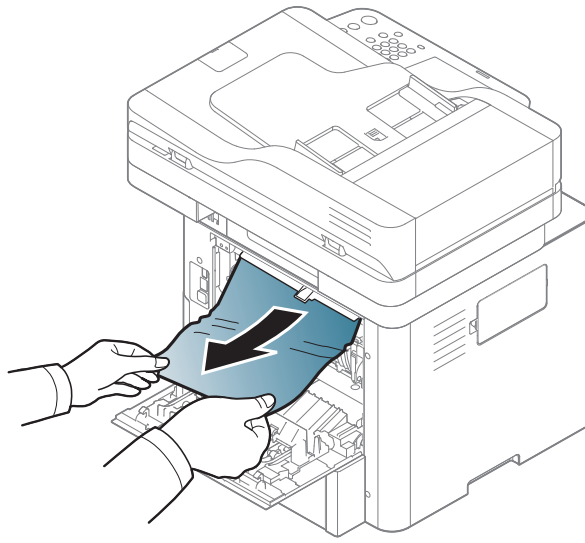
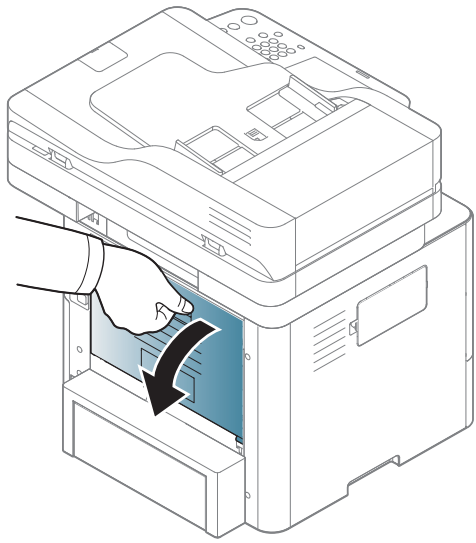

Επίλυση περιπτώσεων εμπλοκής χαρτιού

Στην περιοχή της μονάδας εκτύπωσης διπλής όψης

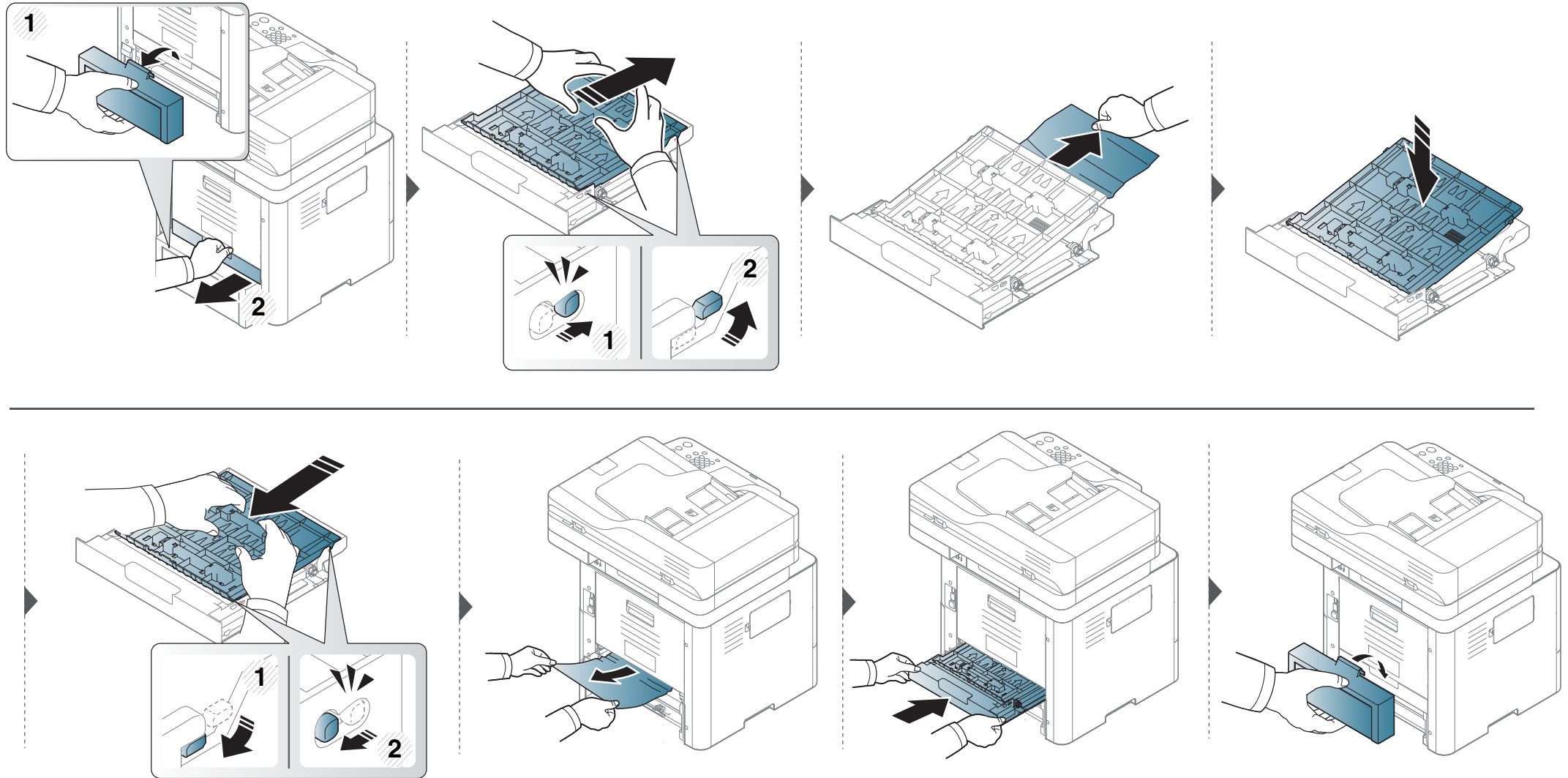

Επίλυση περιπτώσεων εμπλοκής χαρτιού

Εάν δεν βλέπετε χαρτί σε αυτήν την περιοχή, σταματήστε και μεταβείτε στο επόμενο βήμα:

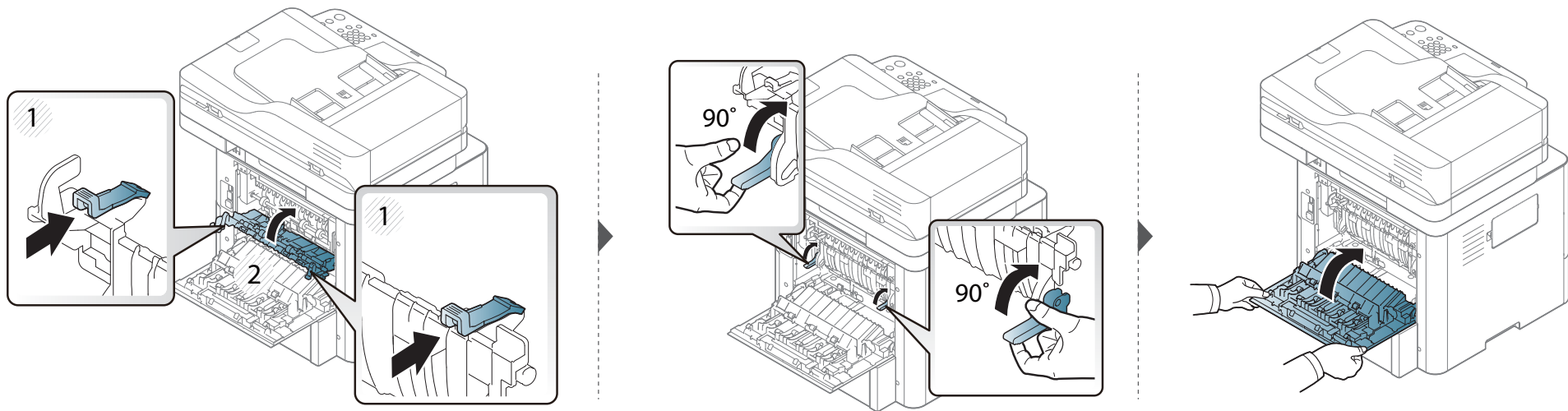
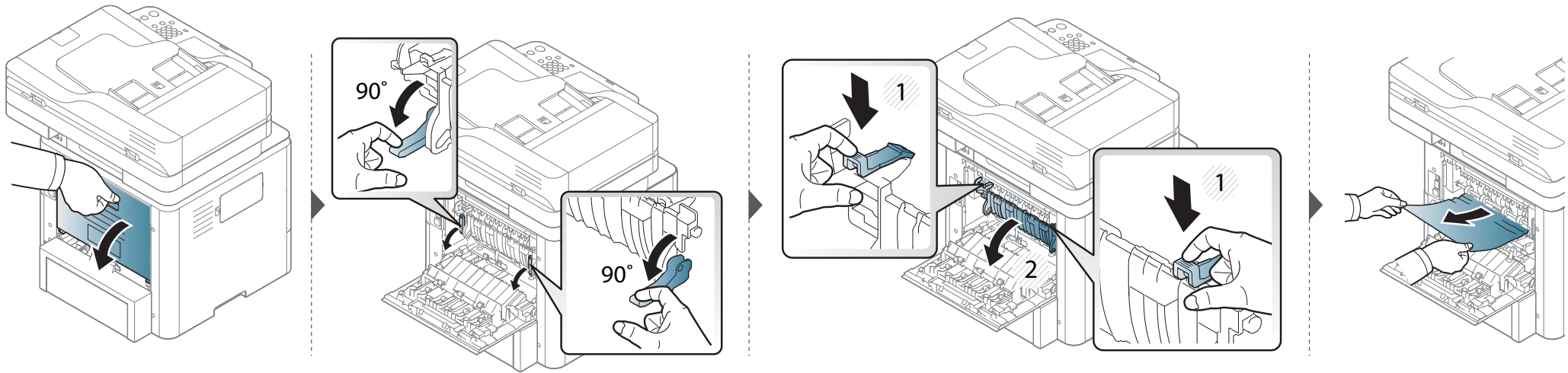

Επίλυση περιπτώσεων εμπλοκής χαρτιού

Διόρθωση εμπλοκών πρωτότυπων εγγράφων



Για να αποφύγετε τυχόν εμπλοκή του εγγράφου, χρησιμοποιήστε τη γυάλινη επιφάνεια σαρωτή για πρωτότυπα από χοντρό, λεπτό ή μεικτού τύπου χαρτί.



Για να αποφευχθεί το σχίσιμο του εγγράφου, αφαιρέστε αργά και προσεκτικά το μπλοκαρισμένο έγγραφο.

Επίλυση περιπτώσεων εμπλοκής χαρτιού

Εμπλοκή πρωτότυπου χαρτιού στο μπροστινό μέρος του σαρωτή



- Οι εικόνες σε αυτόν τον οδηγό χρήσης ενδέχεται να διαφέρουν από το μηχάνημά σας, ανάλογα με το μοντέλο ή τις προαιρετικές επιλογές. Ελέγξτε τον τύπο του μηχανήματός σας (βλ. “Μπροστινή όψη” στη σελίδα 23).
- Αυτή η αντιμετώπιση προβλημάτων ενδέχεται να μην είναι διαθέσιμη, ανάλογα με το μοντέλο ή τον προαιρετικό εξοπλισμό (βλ. “Λειτουργία ποικιλίας” στη σελίδα 11).

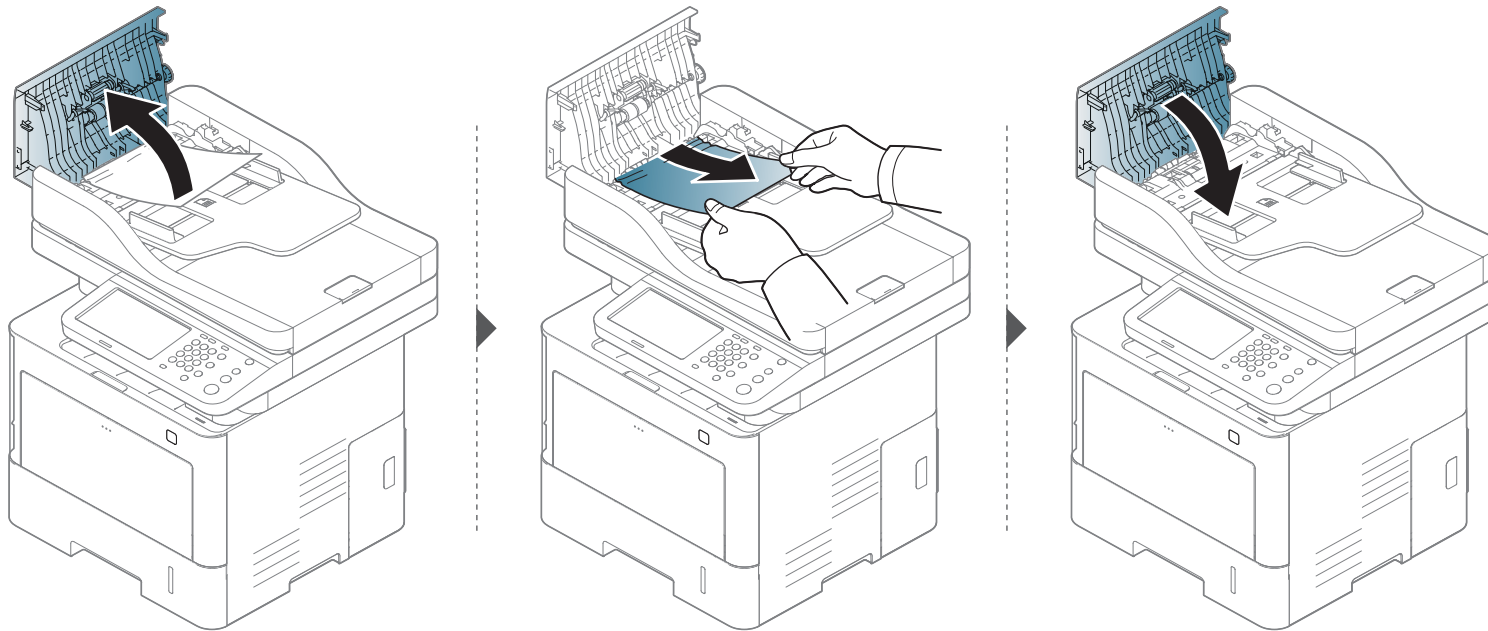

Επίλυση περιπτώσεων εμπλοκής χαρτιού

Εμπλοκή πρωτότυπου χαρτιού στο εσωτερικό του σαρωτή



- Οι εικόνες σε αυτόν τον οδηγό χρήσης ενδέχεται να διαφέρουν από το μηχάνημά σας, ανάλογα με το μοντέλο ή τις προαιρετικές επιλογές. Ελέγξτε τον τύπο του μηχανήματός σας (βλ. “Μπροστινή όψη” στη σελίδα 23).
- Αυτή η αντιμετώπιση προβλημάτων ενδέχεται να μην είναι διαθέσιμη, ανάλογα με το μοντέλο ή τον προαιρετικό εξοπλισμό (βλ. “Λειτουργία ποικιλίας” στη σελίδα 11).

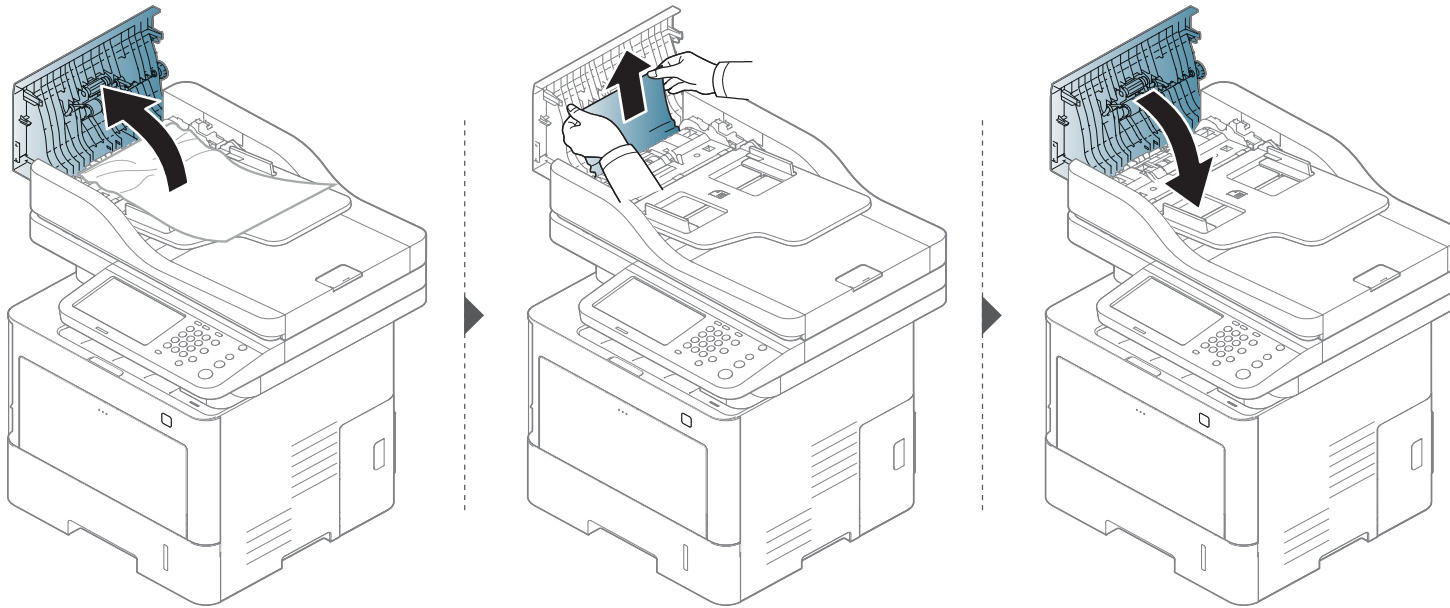

Επίλυση περιπτώσεων εμπλοκής χαρτιού

Εάν δεν βλέπετε χαρτί σε αυτήν την περιοχή, σταματήστε και μεταβείτε στο επόμενο βήμα:

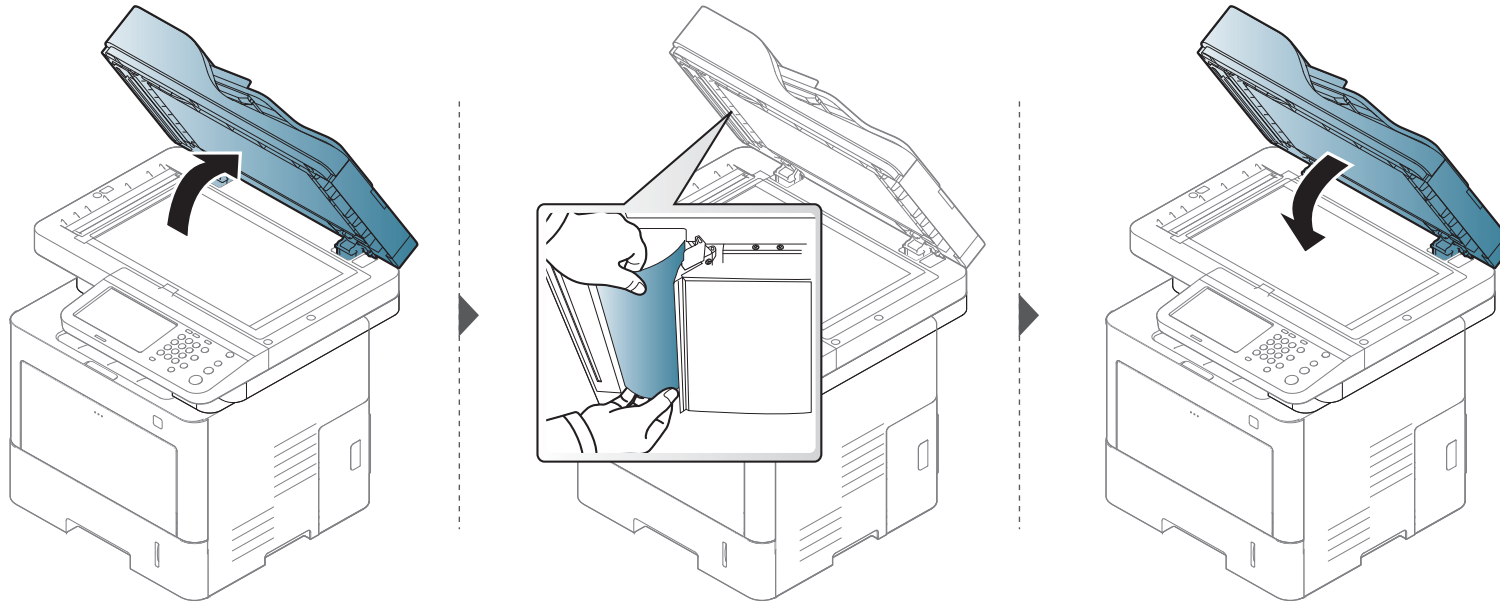

Επίλυση περιπτώσεων εμπλοκής χαρτιού

Εμπλοκή πρωτότυπου στην περιοχή εξόδου του σαρωτή



- Οι εικόνες σε αυτόν τον οδηγό χρήσης ενδέχεται να διαφέρουν από το μηχάνημά σας, ανάλογα με το μοντέλο ή τις προαιρετικές επιλογές. Ελέγξτε τον τύπο του μηχανήματός σας (βλ. “Μπροστινή όψη” στη σελίδα 23).
- Αυτή η αντιμετώπιση προβλημάτων ενδέχεται να μην είναι διαθέσιμη, ανάλογα με το μοντέλο ή τον προαιρετικό εξοπλισμό (βλ. “Μπροστινή όψη” στη σελίδα 23).

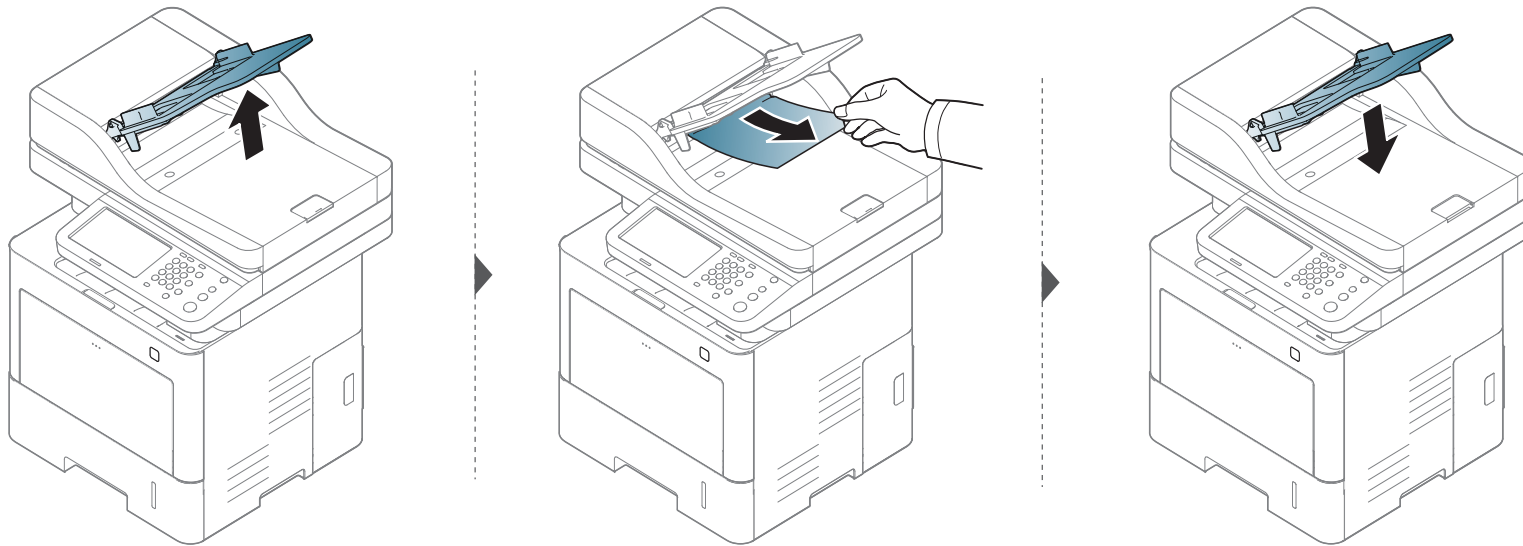

Επεξήγηση μηνυμάτων οθόνης

Στην οθόνη του πίνακα ελέγχου εμφανίζονται μηνύματα που υποδεικνύουν την κατάσταση του μηχανήματος ή τυχόν σφάλματα. Ανατρέξτε στους παρακάτω πίνακες για να κατανοήσετε τα μηνύματα και τη σημασία τους και να διορθώσετε το πρόβλημα, αν χρειάζεται.



- Μπορείτε επίσης να επιλύσετε το πρόβλημα με τις οδηγίες από το παράθυρο του προγράμματος Κατάσταση εκτυπωτή στον υπολογιστή (βλ. “Χρήση του Κατάσταση εκτυπωτή Samsung” στη σελίδα 303).
- Αν κάποιο μήνυμα δεν βρίσκεται στον πίνακα, απενεργοποιήστε και επανενεργοποιήστε το μηχάνημα και δοκιμάστε την εργασία εκτύπωσης ξανά. Αν το πρόβλημα επιμένει, καλέστε εκπρόσωπο του σέρβις.
- Όταν καλέσετε για σέρβις, αναφέρατε στον εκπρόσωπο του σέρβις το περιεχόμενο του μηνύματος της οθόνης.
- Ενδέχεται κάποια μηνύματα να μην εμφανιστούν στην οθόνη ανάλογα με τις επιλογές ή τα μοντέλα.
- Το [αριθμός σφάλματος] υποδηλώνει τον αριθμό σφάλματος.
- Το [τύπος δίσκου] επισημαίνει τον αριθμό του δίσκου.

Μηνύματα που σχετίζονται με εμπλοκές χαρτιού

Μήνυμα	Σημασία	Προτεινόμενες λύσεις
<ul style="list-style-type: none">• Paper jam inside of duplex path.Please remove the paper• Paper jam at the top of duplex path.Please remove the paper• Paper jam at the bottom of duplex path.Please remove the paper	Παρουσιάστηκε εμπλοκή χαρτιού κατά τη διάρκεια της εκτύπωσης διπλής όψης. Αυτό ισχύει μόνο σε μηχανήματα με αυτή τη δυνατότητα.	Διορθώστε την εμπλοκή (βλ. “Στην περιοχή της μονάδας εκτύπωσης διπλής όψης” στη σελίδα 352).
Paper jam in exit area.Please remove the paper	Παρουσιάστηκε εμπλοκή χαρτιού στην περιοχή εξόδου χαρτιού.	Διορθώστε την εμπλοκή (βλ. “Στην περιοχή εξόδου” στη σελίδα 349).
Paper jam inside of machine.Please remove the paper	Παρουσιάστηκε εμπλοκή χαρτιού στο εσωτερικό του μηχανήματος.	Διορθώστε την εμπλοκή (βλ. “Στο εσωτερικό του μηχανήματος” στη σελίδα 346).

Επεξήγηση μηνυμάτων οθόνης

Μήνυμα	Σημασία	Προτεινόμενες λύσεις
<ul style="list-style-type: none">• Original paper jam in front of the scanner• Original paper jam inside the scanner	Το τοποθετημένο πρωτότυπο έγγραφο έχει μπλοκάρει στον τροφοδότη εγγράφων.	Διορθώστε την εμπλοκή (βλ. “Διόρθωση εμπλοκών πρωτότυπων εγγράφων” στη σελίδα 354).
Paper jam in tray 1.Please remove the paper	Παρουσιάστηκε εμπλοκή χαρτιού στο δίσκο.	Διορθώστε την εμπλοκή (βλ. “Στο δίσκο 1” στη σελίδα 340).
<ul style="list-style-type: none">• Paper Jam in tray 2.Please open the door and remove paper, then close the door.• Paper Jam in tray 3.Please open the door and remove paper, then close the door.• Paper Jam in tray 4.Please open the door and remove paper, then close the door.	Παρουσιάστηκε εμπλοκή χαρτιού στον προαιρετικό δίσκο.	Διορθώστε την εμπλοκή (βλ. “Στους προαιρετικούς δίσκους” στη σελίδα 342).
Paper Jam in MP tray.Please remove the paper	Παρουσιάστηκε εμπλοκή χαρτιού στο δίσκο πολλαπλών χρήσεων.	Διορθώστε την εμπλοκή (βλ. “Στο δίσκο πολλαπλών χρήσεων” στη σελίδα 345).

Μηνύματα σχετικά με το τόνερ

Μήνυμα	Σημασία	Προτεινόμενες λύσεις
• Toner cartridge is not installed.Inst all it • Install black toner cartridge	Η κασέτα γραφίτη δεν έχει τοποθετηθεί.	Εγκαταστήστε ξανά την κασέτα γραφίτη.
	Η κασέτα γραφίτη δεν ανιχνεύτηκε	Εγκαταστήστε ξανά την κασέτα γραφίτη δύο ή τρεις φορές για να επιβεβαιώσετε ότι είναι σωστά τοποθετημένη. Αν το πρόβλημα παραμένει, καλέστε για σέρβις.
	Μην αφαιρείτε την προστατευτική ταινία από το τόνερ.	Αφαιρέστε την προστατευτική ταινία από το τόνερ. Ανατρέξτε στον Οδηγό γρήγορης εγκατάστασης που παρέχεται με το μηχάνημά σας.

Επεξήγηση μηνυμάτων οθόνης

Μήνυμα	Σημασία	Προτεινόμενες λύσεις
<ul style="list-style-type: none">• Toner cartridge is not compatible. Check the user guide• Black toner cartridge is not compatible. Check the user guide	Η κασέτα τόνερ που υποδεικνύεται δεν είναι κατάλληλη για το μηχάνημά σας.	Εγκαταστήστε την αντίστοιχη κασέτα τόνερ με αυθεντική ανταλλακτική κασέτα Samsung (βλ. “Αντικατάσταση της κασέτας τόνερ” στη σελίδα 322).
Toner Cartridge Failure[αριθμός σφάλματος]. Call for service	Υπάρχει κάποιο πρόβλημα στην κασέτα τόνερ.	Αποσυνδέστε το καλώδιο τροφοδοσίας και συνδέστε το ξανά. Αν το πρόβλημα επιμένει καλέστε το σέρβις.
<ul style="list-style-type: none">• Prepare new toner cartridge• Prepare new black toner cartridge	Πλησιάζει η εκτιμώμενη λήξη της διάρκειας ζωής της κασέτας τόνερ.	Προετοιμάστε νέα κασέτα τόνερ για αντικατάσταση. Μπορείτε να βελτιώσετε προσωρινά την ποιότητα εκτύπωσης ανακατανέμοντας το τόνερ (βλ. “Ανακατανομή τόνερ” στη σελίδα 320).

Μήνυμα	Σημασία	Προτεινόμενες λύσεις
<ul style="list-style-type: none">• Replace with new toner cartridge• Replace with new black toner cartridge	Η κασέτα τόνερ που υποδεικνύεται έχει σχεδόν συμπληρώσει την εκτιμώμενη διάρκεια ζωής της ^a .	<ul style="list-style-type: none">• Μπορείτε να επιλέξετε μεταξύ Stop ή Continue, όπως φαίνεται στον πίνακα ελέγχου. Αν επιλέξετε Stop, ο εκτυπωτής διακόπτει την εκτύπωση. Αν επιλέξετε Continue, το μηχάνημα συνεχίζει να εκτυπώνει, αλλά δεν παρέχεται εγγύηση για την ποιότητα εκτύπωσης.• Αντικαταστήστε την κασέτα τόνερ για να έχετε την καλύτερη δυνατή ποιότητα εκτύπωσης, όταν εμφανιστεί αυτό το μήνυμα. Η χρήση της κασέτας πέραν αυτού του σταδίου ενδέχεται να υποβαθμίσει την ποιότητα της εκτύπωσης (Βλέπε “Αντικατάσταση της κασέτας τόνερ” στη σελίδα 322). Αν το μηχάνημα διακόψει την εκτύπωση, αντικαταστήστε την κασέτα τόνερ (βλέπε “Αντικατάσταση της κασέτας τόνερ” στη σελίδα 322).

Επεξήγηση μηνυμάτων οθόνης

Μήνυμα	Σημασία	Προτεινόμενες λύσεις
End of life, Replace with new toner cartridge	Η κασέτα τόνερ που υποδεικνύεται έχει συμπληρώσει την εκτιμώμενη διάρκεια ζωής της ^a .	Αντικαταστήστε την κασέτα τόνερ με γνήσια κασέτα τόνερ της Samsung (βλ. “Αντικατάσταση της κασέτας τόνερ” στη σελίδα 322).

a. .

Η εκτιμώμενη διάρκεια ζωής κασέτας είναι η αναμενόμενη ή η εκτιμώμενη διάρκεια ζωής της κασέτας τόνερ, που επισημαίνει πόσες εκτυπώσεις μπορείτε να πραγματοποιήσετε κατά μέσο όρο και που έχει σχεδιαστεί σύμφωνα με το ISO/OEC 19752. (βλ. “Διαθέσιμα αναλώσιμα” στη σελίδα 315). Ο αριθμός των σελίδων ενδέχεται να επηρεάζεται από το περιβάλλον λειτουργίας, το ποσοστό της περιοχής εικόνας, το διάστημα εκτύπωσης, τον τύπο μέσου και το μέγεθος του μέσου. Κάποια ποσότητα τόνερ ενδέχεται να παραμείνει μέσα στην κασέτα, ακόμα και εάν εμφανιστεί το μήνυμα τοποθέτησης νέας κασέτας και το μηχάνημα σταματάει την εκτύπωση.



Η Samsung δεν συνιστά τη χρήση μη γνήσιας κασέτας τόνερ Samsung π.χ. επαναγομωμένης ή ανακατασκευασμένης. Η Samsung δεν μπορεί να εγγυηθεί την ποιότητα μη γνήσιων κασετών τόνερ Samsung. Αν απαιτηθεί σέρβις ή επιδιόρθωση εξαιτίας της χρήσης μη γνήσιων κασετών τόνερ Samsung, οι εργασίες δεν καλύπτονται από την εγγύηση του μηχανήματος.

Μηνύματα σχετικά με το δίσκο

Μήνυμα	Σημασία	Προτεινόμενες λύσεις
Paper in output bin is full.Remove printed paper	Ο δίσκος εξόδου είναι γεμάτος.	Αφαιρέστε τα χαρτιά από το δίσκο εξόδου και ο εκτυπωτής θα συνεχίσει την εκτύπωση.
Paper is empty in [τύπος δίσκου].Load paper	Δεν υπάρχει χαρτί στο δίσκο που υποδεικνύεται.	Τοποθετήστε χαρτί στο δίσκο (βλ. “Τοποθέτηση χαρτιού στο δίσκο” στη σελίδα 81).
Paper is empty in all tray.Load paper	Δεν υπάρχει χαρτί στο δίσκο.	Τοποθετήστε χαρτί στο δίσκο (βλ. “Τοποθέτηση χαρτιού στο δίσκο” στη σελίδα 81).
Paper is empty in MP tray.Load paper	Δεν υπάρχει χαρτί στο δίσκο πολλαπλών χρήσεων.	Τοποθετήστε χαρτί στο δίσκο τροφοδότησης διαφορετικών μεγεθών (βλ. “Τοποθέτηση χαρτιού στο δίσκο” στη σελίδα 81).

Επεξήγηση μηνυμάτων οθόνης

Μήνυμα	Σημασία	Προτεινόμενες λύσεις
Paper is low in [τύπος δίσκου].Load paper	Το χαρτί στο δίσκο τελειώνει.	Βάλτε χαρτί στο δίσκο.
<ul style="list-style-type: none">• Paper Mismatch• MP Tray Paper Mismatch• Tray1 Paper Mismatch• Tray2 Paper Mismatch• Tray3 Paper Mismatch• Tray4 Paper Mismatch	Το μέγεθος χαρτιού που έχει καθοριστεί στις ιδιότητες του εκτυπωτή δεν ταιριάζει με το χαρτί που τοποθετήσατε.	Μπορείτε να επιλέξετε Continue ή Cancel . Αν επιλέξετε Cancel , η εργασία εκτύπωσης θα διακοπεί. Τοποθετήστε το σωστό χαρτί στο δίσκο. Αν επιλέξετε Continue , ο εκτυπωτής συνεχίζει την εκτύπωση.
[τύπος δίσκου] cassette is pulled out.Insert it properly	Η θύρα δεν έχει ασφαλίσει καλά.	Κλείστε το δίσκο μέχρι να ασφαλίσει στη σωστή θέση.

Μήνυμα	Σημασία	Προτεινόμενες λύσεις
<ul style="list-style-type: none">• Tray Failure [αριθμός σφάλματος]: Pull [τύπος δίσκου] out and insert it.Call for service if the problem persists• Tray Failure [αριθμός σφάλματος]: Check [τύπος δίσκου] connection and turn off then on.Call for service if the problem persists	Υπάρχει κάποιο πρόβλημα στο δίσκο.	Αποσυνδέστε το καλώδιο τροφοδοσίας και συνδέστε το ξανά. Αν το πρόβλημα επιμένει καλέστε το σέρβις.

Μηνύματα σχετικά με το δίκτυο

Μήνυμα	Σημασία	Προτεινόμενες λύσεις
This IP address conflicts with that of other system.Check it	Η διεύθυνση IP του δικτύου που ορίσατε χρησιμοποιείται από κάποιον άλλον.	Ελέγξτε τη διεύθυνση IP και επαναορίστε την, αν χρειάζεται.

Επεξήγηση μηνυμάτων οθόνης

Μήνυμα	Σημασία	Προτεινόμενες λύσεις
802.1x authentication failed.Please Contact the System Administrator	Αποτυχία ελέγχου ταυτότητας.	Ελέγξτε το πρωτόκολλο ελέγχου ταυτότητας δικτύου. Αν το πρόβλημα συνεχιστεί, επικοινωνήστε με το διαχειριστή του δικτύου.
Network cable is disconnected.Check it	Το μηχάνημα δεν είναι συνδεδεμένο με καλώδιο δικτύου.	Συνδέστε το μηχάνημα στο δίκτυο με καλώδιο δικτύου.

Διάφορα μηνύματα

Μήνυμα	Σημασία	Προτεινόμενες λύσεις
<ul style="list-style-type: none">• Door is open.Close it• Front door is open.Close it	Το μπροστινό ή πίσω κάλυμμα δεν έχει ασφαλίσει καλά.	Κλείστε το κάλυμμα μέχρι να ασφαλίσει στη θέση του.

Μήνυμα	Σημασία	Προτεινόμενες λύσεις
Engine Failure:[αριθμός σφάλματος].Call for service if the problem persists	Υπάρχει κάποιο πρόβλημα στο σύστημα.	Αποσυνδέστε το καλώδιο τροφοδοσίας και συνδέστε το ξανά. Αν το πρόβλημα επιμένει καλέστε το σέρβις.
HDD System Failure:[αριθμός σφάλματος].Turn off then on.Call for service if the problem persists		
Video System Failure:[αριθμός σφάλματος].Turn off then on.Call for service if the problem persists		

Επεξήγηση μηνυμάτων οθόνης

Μήνυμα	Σημασία	Προτεινόμενες λύσεις
<ul style="list-style-type: none">• System Fan Failure:[αριθμός σφάλματος].Turn off then on.Call for service if the problem persists• SMPS Fan Failure:[αριθμός σφάλματος].Turn off then on.Call for service if the problem persists• Fuser Fan Failure:[αριθμός σφάλματος].Turn off then on.Call for service if the problem persists	Υπάρχει κάποιο πρόβλημα στο σύστημα ανεμιστήρα.	Σβήστε και ανάψτε ξανά τη συσκευή. Αν το πρόβλημα παραμένει, καλέστε για σέρβις.
Fax memory is almost full.Print or remove received fax job	Η μνήμη είναι σχεδόν πλήρης. Δεν μπορούν να παραληφθούν άλλα δεδομένα φαξ.	Εκτυπώστε ή διαγράψτε τα δεδομένα φαξ που έχουν παραληφθεί από τη μνήμη.

Μήνυμα	Σημασία	Προτεινόμενες λύσεις
Fax memory is full.Print or remove received fax job	Η μνήμη είναι πλήρης. Δεν μπορούν να παραληφθούν άλλα δεδομένα φαξ.	Εκτυπώστε ή διαγράψτε τα δεδομένα φαξ που έχουν παραληφθεί από τη μνήμη.
Fuser Unit Failure:[αριθμός σφάλματος].Turn off then on.Call for service if the problem persists	Υπάρχει πρόβλημα στη μονάδα φούρνου.	Σβήστε και ανάψτε ξανά τη συσκευή. Αν το πρόβλημα παραμένει, καλέστε για σέρβις.
LSU Failure:[αριθμός σφάλματος].Turn off then on.Call for service if the problem persists	Υπάρχει κάποιο πρόβλημα στο LSU.	Σβήστε και ανάψτε ξανά τη συσκευή. Αν το πρόβλημα παραμένει, καλέστε για σέρβις.

Επεξήγηση μηνυμάτων οθόνης

Μήνυμα	Σημασία	Προτεινόμενες λύσεις
<ul style="list-style-type: none"> • Main Motor Failure:[αριθμός σφάλματος].Turn off then on.Call for service if the problem persists • Fuser Motor Failure:[αριθμός σφάλματος].Turn off then on.Call for service if the problem persists • OPC Motor Failure:[αριθμός σφάλματος].Turn off then on.Call for service if the problem persists 	Υπάρχει κάποιο πρόβλημα στο σύστημα κινητήρα.	Σβήστε και ανάψτε ξανά τη συσκευή. Αν το πρόβλημα παραμένει, καλέστε για σέρβις.
Prepare new fuser unit	Η εκτιμώμενη διάρκεια ζωής της μονάδας φούρνου πλησιάζει στο τέλος της.	Προετοιμάστε μια νέα μονάδα συγχώνευσης για αντικατάσταση και καλέστε την τεχνική υποστήριξη.

Μήνυμα	Σημασία	Προτεινόμενες λύσεις
Replace with new fuser unit	Η διάρκεια ζωής της μονάδας συγχώνευσης έχει λήξει.	Αντικαταστήστε τη μονάδα φούρνου με μια καινούργια. Αν το πρόβλημα παραμένει, καλέστε για σέρβις.
Temperature Sensor Failure:[αριθμός σφάλματος].Turn off then on.Call for service if the problem persists	Υπάρχει κάποιο πρόβλημα στον αισθητήρα.	Σβήστε και ανάψτε ξανά τη συσκευή. Αν το πρόβλημα παραμένει, καλέστε για σέρβις.
Scanner is locked.Please try to release scanner lock	Η μονάδα σάρωσης είναι κλειδωμένη.	Σβήστε και ανάψτε ξανά τη συσκευή. Αν το πρόβλημα παραμένει, καλέστε για σέρβις.
The room temperature is not suitable for this set use.Please adjust room temperature	Το μηχάνημα βρίσκεται σε ένα δωμάτιο με ακατάλληλη θερμοκρασία δωματίου.	Μετακινήστε το μηχάνημα σε ένα δωμάτιο με σωστή θερμοκρασία (βλ. “Τεχνικά χαρακτηριστικά” στη σελίδα 392).

Επεξήγηση μηνυμάτων οθόνης

Μήνυμα	Σημασία	Προτεινόμενες λύσεις
Door of scanner is open	Το κάλυμμα του τροφοδότη εγγράφων δεν έχει ασφαλίσει καλά.	Κλείστε το κάλυμμα μέχρι να ασφαλίσει στη θέση του.
Original paper is too long for scanner.Check size.	Το πρωτότυπο χαρτί είναι πολύ μακρύ για το σαρωτή. Ελέγξτε το μέγεθος.	Ελέγξτε το μέγεθος πρωτοτύπου.

Προβλήματα με την τροφοδότηση χαρτιού

Κατάσταση	Προτεινόμενες λύσεις
Εμπλοκές χαρτιού κατά την εκτύπωση.	Ξεμπλοκάρετε το χαρτί.
Τα φύλλα χαρτιού κολλάνε μεταξύ τους.	<ul style="list-style-type: none">• Ελέγξτε τη μέγιστη χωρητικότητα χαρτιού του δίσκου.• Βεβαιωθείτε ότι χρησιμοποιείτε το σωστό τύπο χαρτιού.• Αφαιρέστε τα φύλλα χαρτιού από το δίσκο και ξεφυλλίστε τα.• Τα φύλλα χαρτιού ενδέχεται να κολλάνε μεταξύ τους σε συνθήκες υγρασίας. Λυγίστε ή ξεφυλλίστε την άκρη της δεσμίδας χαρτιού για να ξεχωρίσετε τα χαρτιά πριν τα τοποθετήσετε.
Δεν τροφοδοτούνται πολλαπλά φύλλα.	Ο δίσκος μπορεί να περιέχει διαφορετικούς τύπους χαρτιού. Τοποθετήστε χαρτί ενός μόνο τύπου, μεγέθους και βάρους.
Δεν τροφοδοτείται χαρτί στο μηχάνημα.	<ul style="list-style-type: none">• Αφαιρέστε τυχόν εμπόδια από το εσωτερικό του μηχανήματος.• Το χαρτί δεν έχει τοποθετηθεί σωστά. Αφαιρέστε το χαρτί από το δίσκο και τοποθετήστε το εκ νέου σωστά.• Υπάρχει πάρα πολύ χαρτί στο δίσκο. Αφαιρέστε το επιπλέον χαρτί από το δίσκο.• Το χαρτί είναι υπερβολικά χοντρό. Χρησιμοποιείτε μόνο χαρτί που συμμορφώνεται με τις προδιαγραφές του μηχανήματος.
Το χαρτί μπλοκάρει συνέχεια.	<ul style="list-style-type: none">• Υπάρχει πάρα πολύ χαρτί στο δίσκο. Αφαιρέστε το επιπλέον χαρτί από το δίσκο. Αν εκτυπώνετε σε ειδικά υλικά, χρησιμοποιήστε το μη αυτόματο δίσκο τροφοδότησης.• Χρησιμοποιείται ακατάλληλος τύπος χαρτιού. Χρησιμοποιείτε μόνο χαρτί που συμμορφώνεται με τις προδιαγραφές του μηχανήματος.• Ενδέχεται να υπάρχουν υπολείμματα στο εσωτερικό του μηχανήματος. Ανοίξτε το μπροστινό κάλυμμα και αφαιρέστε τυχόν υπολείμματα.
Δεν γίνεται σωστή τροφοδοσία των φακέλων.	Βεβαιωθείτε ότι οι οδηγοί του χαρτιού βρίσκονται και στις δύο πλευρές των φακέλων.

Προβλήματα τροφοδοσίας και σύνδεσης καλωδίων

Σβήστε και ανάψτε ξανά τη συσκευή. Αν το πρόβλημα παραμένει, καλέστε για σέρβις.

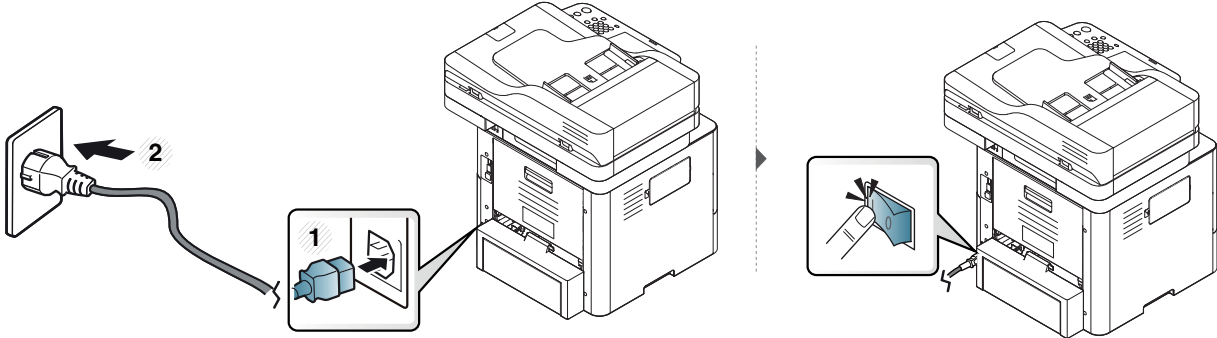
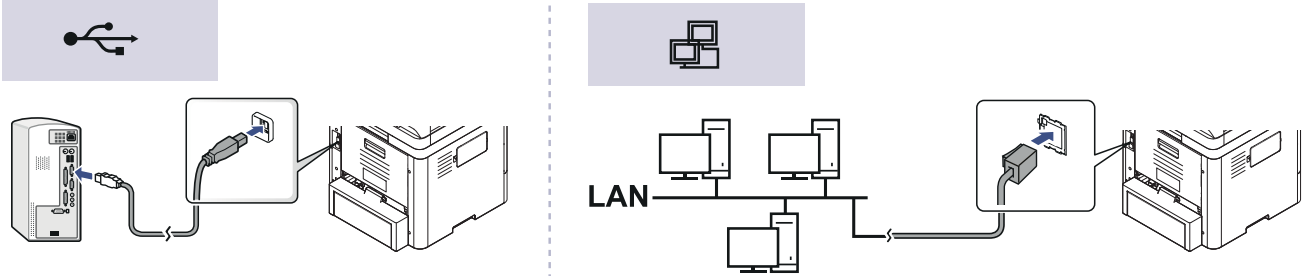
Κατάσταση	Προτεινόμενες λύσεις
<p>Το μηχάνημα δεν λαμβάνει ρεύμα ή το καλώδιο σύνδεσης ανάμεσα στον υπολογιστή και το μηχάνημα δεν είναι συνδεδεμένο σωστά.</p>	<p>1 Συνδέστε πρώτα το μηχάνημα στην παροχή τροφοδοσίας.</p>  <p>2 Ελέγξτε το καλώδιο USB ή το καλώδιο δικτύου στην πίσω πλευρά του μηχανήματος.</p>  <p>3 Αποσυνδέστε το καλώδιο USB ή το καλώδιο δικτύου στην πίσω πλευρά του μηχανήματος και στη συνέχεια επανασυνδέστε το.</p>

Προβλήματα εκτύπωσης

Κατάσταση	Πιθανή αιτία	Προτεινόμενες λύσεις
Το μηχάνημα δεν εκτυπώνει.	Το μηχάνημα δεν έχει ρεύμα.	Συνδέστε πρώτα το μηχάνημα στην παροχή τροφοδοσίας (βλ. “Ενεργοποίηση του μηχανήματος” στη σελίδα 27).
	Το μηχάνημα δεν έχει επιλεγεί ως το προεπιλεγμένο μηχάνημα.	Επιλέξτε το μηχάνημα ως προεπιλεγμένο στα Windows.
	Ελέγξτε το μηχάνημα για τα παρακάτω: <ul style="list-style-type: none">• Το κάλυμμα δεν είναι κλειστό. Κλείστε το κάλυμμα.• Υπάρχει εμπλοκή χαρτιού. Διορθώστε την εμπλοκή χαρτιού (βλ. “Επίλυση περιπτώσεων εμπλοκής χαρτιού” στη σελίδα 340).• Δεν έχει τοποθετηθεί χαρτί. Τοποθετήστε το χαρτί (βλ. “Τοποθέτηση χαρτιού στο δίσκο” στη σελίδα 81).• Η κασέτα τόνερ δεν έχει τοποθετηθεί. Εγκαταστήστε την κασέτα τόνερ (βλ. “Αντικατάσταση της κασέτας τόνερ” στη σελίδα 322).• Βεβαιωθείτε πως έχετε αφαιρέσει το προστατευτικό κάλυμμα και τα φύλλα από την κασέτα τόνερ (βλ. “Αντικατάσταση της κασέτας τόνερ” στη σελίδα 322). Εάν παρουσιαστεί κάποιο σφάλμα συστήματος, επικοινωνήστε με τον εκπρόσωπο του σέρβις.	
	Το καλώδιο σύνδεσης ανάμεσα στον υπολογιστή και το μηχάνημα δεν είναι συνδεδεμένο σωστά.	Αποσυνδέστε το καλώδιο του μηχανήματος και συνδέστε το ξανά (βλ. “Πίσω όψη” στη σελίδα 24).
	Το καλώδιο σύνδεσης ανάμεσα στον υπολογιστή και το μηχάνημα δεν είναι ελαττωματικό.	Εάν είναι δυνατόν, συνδέστε το καλώδιο σε κάποιον άλλο υπολογιστή που λειτουργεί σωστά και εκτυπώστε μια εργασία. Μπορείτε επίσης να δοκιμάσετε διαφορετικό καλώδιο μηχανήματος.
	Η ρύθμιση της θύρας είναι λανθασμένη.	Ελέγξτε τις ρυθμίσεις εκτυπωτή στα Windows για να βεβαιωθείτε ότι η εργασία εκτύπωσης έχει σταλεί στη σωστή θύρα. Εάν ο υπολογιστής διαθέτει παραπάνω από μία θύρες, βεβαιωθείτε ότι το μηχάνημα είναι συνδεδεμένο στη σωστή θύρα.
	Οι παράμετροι του μηχανήματος ενδέχεται να μην έχουν ρυθμιστεί σωστά.	Ελέγξτε τις Προτιμήσεις εκτύπωσης για να βεβαιωθείτε ότι όλες οι ρυθμίσεις εκτύπωσης είναι σωστές.
	Το πρόγραμμα οδήγησης εκτυπωτή ενδέχεται να μην έχει εγκατασταθεί σωστά.	Καταργήστε την εγκατάσταση του προγράμματος οδήγησης του μηχανήματος και εγκαταστήστε το ξανά.
	Το μηχάνημα δεν λειτουργεί σωστά.	Ελέγξτε το μήνυμα οθόνης στον πίνακα ελέγχου για να εξακριβώσετε αν το μηχάνημα εμφανίζει σφάλμα συστήματος. Επικοινωνήστε με έναν εκπρόσωπο του σέρβις.
	Το μέγεθος του εγγράφου είναι πολύ μεγάλο και ο χώρος στο σκληρό δίσκο δεν επαρκεί για πρόσβαση στην εργασία εκτύπωσης.	Αυξήστε το χώρο στο σκληρό δίσκο και εκτυπώστε ξανά το έγγραφο.
Ο δίσκος εξόδου είναι γεμάτος.	Μόλις το χαρτί αφαιρεθεί από το δίσκο εξόδου, το μηχάνημα συνεχίζει αυτόματα τη διαδικασία εκτύπωσης.	

Προβλήματα εκτύπωσης

Κατάσταση	Πιθανή αιτία	Προτεινόμενες λύσεις
Το μηχάνημα επιλέγει υλικά εκτύπωσης από λάθος προέλευση χαρτιού.	Η επιλογή χαρτιού στις Προτιμήσεις εκτύπωσης ενδέχεται να είναι εσφαλμένη.	Σε πολλές εφαρμογές λογισμικού, η επιλογή προέλευσης χαρτιού υπάρχει στην καρτέλα Χαρτί , στις Προτιμήσεις εκτύπωσης (βλ. “Άνοιγμα προτιμήσεων εκτύπωσης” στη σελίδα 97). Επιλέξτε τη σωστή προέλευση χαρτιού. Δείτε την οθόνη βοήθειας του προγράμματος οδήγησης εκτυπωτή (βλ. “Χρήση της βοήθειας” στη σελίδα 105).
Η εργασία εκτύπωσης είναι εξαιρετικά αργή.	Η εργασία ενδέχεται να είναι εξαιρετικά περίπλοκη.	Ελαττώστε την περιπλοκότητα της σελίδας ή δοκιμάστε να προσαρμόσετε τις ρυθμίσεις που σχετίζονται με την ποιότητα εκτύπωσης.
Η μισή σελίδα είναι κενή.	Ενδέχεται να μην είναι σωστή η ρύθμιση προσανατολισμού της σελίδας.	Αλλάξτε τον προσανατολισμό της σελίδας στην εφαρμογή σας (βλ. “Άνοιγμα προτιμήσεων εκτύπωσης” στη σελίδα 97). Δείτε την οθόνη βοήθειας του προγράμματος οδήγησης εκτυπωτή (βλ. “Χρήση της βοήθειας” στη σελίδα 105).
	Το μέγεθος του χαρτιού και οι ρυθμίσεις μεγέθους χαρτιού δεν ταιριάζουν.	Βεβαιωθείτε ότι το μέγεθος χαρτιού στις ρυθμίσεις του προγράμματος οδήγησης εκτυπωτή συμφωνεί με το μέγεθος χαρτιού στο δίσκο. Ή βεβαιωθείτε ότι το μέγεθος χαρτιού στις ρυθμίσεις του προγράμματος οδήγησης εκτυπωτή συμφωνεί με την επιλογή χαρτιού στις ρυθμίσεις της εφαρμογής λογισμικού που χρησιμοποιείτε (βλ. “Άνοιγμα προτιμήσεων εκτύπωσης” στη σελίδα 97).
Το μηχάνημα εκτυπώνει, αλλά το κείμενο είναι λάθος, παραμορφωμένο ή ατελές.	Το καλώδιο του μηχανήματος είναι χαλαρό ή ελαττωματικό.	Αποσυνδέστε το καλώδιο του μηχανήματος και συνδέστε το ξανά. Δοκιμάστε μια εργασία εκτύπωσης που έχετε ήδη εκτυπώσει επιτυχώς. Εάν είναι δυνατόν, συνδέστε το καλώδιο και το μηχάνημα σε άλλο υπολογιστή που γνωρίζετε ότι λειτουργεί σωστά και δοκιμάστε να εκτυπώσετε μια εργασία. Τέλος, δοκιμάστε ένα νέο καλώδιο μηχανήματος.
	Έχει επιλεγεί εσφαλμένο πρόγραμμα οδήγησης εκτυπωτή.	Ελέγξτε το μενού επιλογής εκτυπωτή της εφαρμογής για να βεβαιωθείτε ότι έχει επιλεγεί το μηχάνημα.
	Η εφαρμογή λογισμικού δεν λειτουργεί κανονικά.	Δοκιμάστε να εκτυπώσετε μια εργασία από κάποια άλλη εφαρμογή.
	Το λειτουργικό σύστημα δεν λειτουργεί σωστά.	Πραγματοποιήστε έξοδο από τα Windows και εκκινήστε πάλι τον υπολογιστή. Απενεργοποιήστε και επανενεργοποιήστε το μηχάνημα.

Προβλήματα εκτύπωσης

Κατάσταση	Πιθανή αιτία	Προτεινόμενες λύσεις
Οι σελίδες εκτυπώνονται, αλλά είναι κενές.	Η κασέτα τόνερ είναι ελαττωματική ή έχει τελειώσει το τόνερ.	Πραγματοποιήστε ανακατανομή του τόνερ, αν χρειάζεται. Εάν χρειάζεται, αντικαταστήστε την κασέτα τόνερ. <ul style="list-style-type: none">βλ. “Ανακατανομή τόνερ” στη σελίδα 320.βλ. “Αντικατάσταση της κασέτας τόνερ” στη σελίδα 322.
	Το αρχείο ενδέχεται να περιέχει κενές σελίδες.	Ελέγξτε το αρχείο για να βεβαιωθείτε ότι δεν περιέχει κενές σελίδες.
	Ορισμένα εξαρτήματα, όπως ο ελεγκτής ή η πλακέτα, μπορεί να είναι ελαττωματικά.	Επικοινωνήστε με έναν εκπρόσωπο του σέρβις.
Το μηχάνημα δεν εκτυπώνει σωστά τα αρχεία PDF. Λείπουν τμήματα των γραφικών, του κειμένου ή των εικόνων.	Υπάρχει ασυμβατότητα μεταξύ του αρχείου PDF και των προϊόντων Acrobat.	Η εκτύπωση του αρχείου PDF με τη μορφή εικόνας μπορεί να επιτρέψει την εκτύπωση του αρχείου. Ενεργοποιήστε το Εκτύπωση ως εικόνα από τις επιλογές εκτύπωσης του Acrobat.  Η διάρκεια της εκτύπωσης είναι μεγαλύτερη όταν εκτυπώνετε το αρχείο PDF ως εικόνα.
Η ποιότητα εκτύπωσης των φωτογραφιών δεν είναι καλή. Οι εικόνες δεν είναι καθαρές.	Η ανάλυση της φωτογραφίας είναι πολύ χαμηλή.	Μειώστε το μέγεθος της φωτογραφίας. Εάν αυξήσετε το μέγεθος της φωτογραφίας στην εφαρμογή λογισμικού, η ανάλυση θα μειωθεί.
Πριν από την εκτύπωση, το μηχάνημα βγάζει ατμούς κοντά στο δίσκο εξόδου.	Η χρήση νωπού/υγρού χαρτιού μπορεί να προκαλέσει ατμούς [λευκό καπνό] κατά την εκτύπωση.	Αυτό δεν είναι πρόβλημα, συνεχίστε να εκτυπώνετε. Αν σας ενοχλεί ο καπνός [ατμός], αντικαταστήστε το χαρτί με καινούργιο χαρτί από μη ανοιγμένο πακέτο.
Το μηχάνημα δεν εκτυπώνει χαρτί ειδικού μεγέθους, όπως χαρτί τιμολόγησης.	Δεν συμφωνεί το μέγεθος χαρτιού με τη ρύθμιση για το μέγεθος χαρτιού.	Ρυθμίστε το σωστό μέγεθος χαρτιού στην επιλογή Προσαρμοσμένη στην καρτέλα Χαρτί στις Προτιμήσεις εκτύπωσης (βλ. “Ανοιγμα προτιμήσεων εκτύπωσης” στη σελίδα 97).

Προβλήματα εκτύπωσης

Κατάσταση	Πιθανή αιτία	Προτεινόμενες λύσεις
Το εκτυπωμένο χαρτί τιμολόγησης είναι κυρτωμένο.	Η ρύθμιση τύπου χαρτιού δεν ταιριάζει.	Αλλάξτε την επιλογή εκτυπωτή και προσπαθήστε ξανά. Μεταβείτε στις Προτιμήσεις εκτύπωσης , κάντε κλικ στην καρτέλα Χαρτί και ρυθμίστε τον τύπο σε Λεπτό χαρτί (βλ. “Άνοιγμα προτιμήσεων εκτύπωσης” στη σελίδα 97).

Προβλήματα ποιότητας εκτύπωσης

Εάν το εσωτερικό του μηχανήματος είναι βρώμικο ή το χαρτί δεν έχει τοποθετηθεί σωστά, ενδέχεται να υποβαθμιστεί η ποιότητα της εκτύπωσης. Συμβουλευτείτε τον ακόλουθο πίνακα για να επιλύσετε το πρόβλημα.

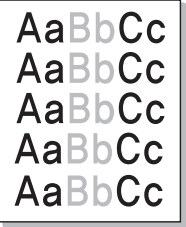
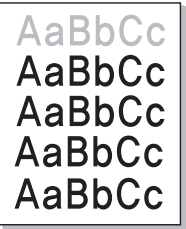
Κατάσταση	Προτεινόμενες λύσεις
Αχνή ή θολή εκτύπωση 	<ul style="list-style-type: none">• Σε περίπτωση που εμφανιστεί στη σελίδα μια λευκή γραμμή ή κάποια ξεθωριασμένη περιοχή, το τόνερ είναι σχεδόν άδειο. Εγκαταστήστε μια καινούργια κασέτα γραφίτη (βλ. “Αντικατάσταση της κασέτας τόνερ” στη σελίδα 322).• Το χαρτί ενδέχεται να μην πληροί τις προδιαγραφές χαρτιού, για παράδειγμα μπορεί να είναι πολύ νωπό ή σκληρό.• Εάν ολόκληρη η σελίδα είναι ανοιχτόχρωμη, τότε η ανάλυση της εκτύπωσης έχει ρυθμιστεί πολύ χαμηλά ή είναι ενεργοποιημένη η λειτουργία εξοικονόμησης τόνερ. Προσαρμόστε την ανάλυση εκτύπωσης και απενεργοποιήστε τη λειτουργία εξοικονόμησης τόνερ. Δείτε την οθόνη βοήθειας του προγράμματος οδήγησης εκτυπωτή.• Συνδυασμός από ατέλειες ξεθωριάσματος ή κηλίδων μπορεί να υποδηλώνει ότι η κασέτα τόνερ χρειάζεται καθαρίσμα. Καθαρίστε το εσωτερικό του μηχανήματος (Βλέπε “Καθαρισμός του μηχανήματος” στη σελίδα 330).• Η επιφάνεια του τμήματος LSU στο εσωτερικό του μηχανήματος ενδέχεται να είναι βρώμικη. Καθαρίστε το εσωτερικό του μηχανήματος (Βλέπε “Καθαρισμός του μηχανήματος” στη σελίδα 330). Σε περίπτωση που τα βήματα αυτά δεν διορθώσουν το πρόβλημα, επικοινωνήστε με τον εκπρόσωπο του σέρβις.
Το επάνω μισό του χαρτιού εκτυπώνεται πιο φωτεινά από το υπόλοιπο χαρτί 	<p>Ίσως το τόνερ να μην έχει καλή πρόσφυση σε αυτόν τον τύπο χαρτιού.</p> <ul style="list-style-type: none">• Αλλάξτε την επιλογή εκτυπωτή και προσπαθήστε ξανά. Μεταβείτε στις Προτιμήσεις εκτύπωσης, κάντε κλικ στην καρτέλα Χαρτί και ρυθμίστε τον τύπο σε Ανακυκλωμένο χαρτί (βλ. “Ανοιγμα προτιμήσεων εκτύπωσης” στη σελίδα 97).

Προβλήματα ποιότητας εκτύπωσης

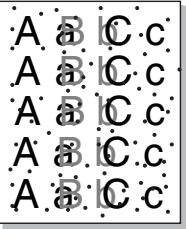
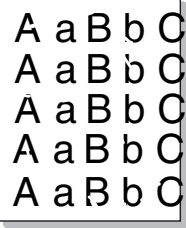
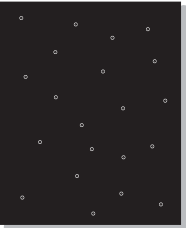
Κατάσταση	Προτεινόμενες λύσεις
Στίγματα τόνερ 	<ul style="list-style-type: none">• Το χαρτί ενδέχεται να μην πληροί τις προδιαγραφές, για παράδειγμα, το χαρτί μπορεί είναι πολύ νωπό ή σκληρό.• Ο κύλινδρος μεταφοράς ενδέχεται να είναι βρώμικος. Καθαρίστε το εσωτερικό του μηχανήματος (Βλέπε “Καθαρισμός του μηχανήματος” στη σελίδα 330).• Η διαδρομή χαρτιού ενδέχεται να χρειάζεται καθαρισμό. Επικοινωνήστε με έναν εκπρόσωπο του σέρβις (βλ. “Καθαρισμός του μηχανήματος” στη σελίδα 330).
Απώλειες δεδομένων 	<p>Εάν υπάρχουν θολές περιοχές, κατά κανόνα στρογγυλεμένες, διασκορπισμένες τυχαία στη σελίδα:</p> <ul style="list-style-type: none">• Ένα φύλλο χαρτιού μπορεί να ήταν ελαττωματικό. Δοκιμάστε να εκτυπώσετε ξανά την εργασία.• Η υγρασία στο χαρτί είναι ανομοιόμορφη ή υπάρχουν υγροί λεκέδες στην επιφάνεια του χαρτιού. Δοκιμάστε μια διαφορετική μάρκα χαρτιού.• Η παρτίδα χαρτιού είναι κακή. Οι διαδικασίες παραγωγής μπορεί να προκαλέσουν την απόρριψη του τόνερ σε ορισμένα σημεία. Δοκιμάστε διαφορετικό είδος ή μάρκα χαρτιού.• Αλλάξτε την επιλογή εκτυπωτή και προσπαθήστε ξανά. Μεταβείτε στις Προτιμήσεις εκτύπωσης, κάντε κλικ στην καρτέλα Χαρτί και ρυθμίστε τον τύπο σε Χοντρό χαρτί (βλ. “Άνοιγμα προτιμήσεων εκτύπωσης” στη σελίδα 97). <p>Σε περίπτωση που τα βήματα αυτά δεν διορθώσουν το πρόβλημα, επικοινωνήστε με τον εκπρόσωπο του σέρβις.</p>
Λευκά σημεία 	<p>Εάν στη σελίδα εμφανίζονται λευκά σημεία:</p> <ul style="list-style-type: none">• Το χαρτί είναι εξαιρετικά τραχύ και μεγάλο τμήμα σκόνης από το χαρτί πέφτει στα εσωτερικά εξαρτήματα του μηχανήματος, με αποτέλεσμα να ρυπαίνεται ο κύλινδρος μεταφοράς. Καθαρίστε το εσωτερικό του μηχανήματος (Βλέπε “Καθαρισμός του μηχανήματος” στη σελίδα 330).• Η διαδρομή χαρτιού ενδέχεται να χρειάζεται καθαρισμό. Καθαρίστε το εσωτερικό του μηχανήματος (Βλέπε “Καθαρισμός του μηχανήματος” στη σελίδα 330). <p>Σε περίπτωση που τα βήματα αυτά δεν διορθώσουν το πρόβλημα, επικοινωνήστε με τον εκπρόσωπο του σέρβις.</p>

Προβλήματα ποιότητας εκτύπωσης

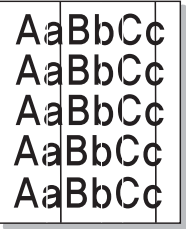
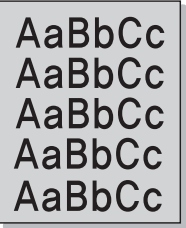
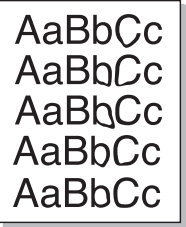
Κατάσταση	Προτεινόμενες λύσεις
Κάθετες γραμμές 	<p>Εάν στη σελίδα εμφανίζονται μαύρες κάθετες γραμμές:</p> <ul style="list-style-type: none">• Η επιφάνεια (τμήμα τυμπάνου) της κασέτας τόνερ στο εσωτερικό του μηχανήματος έχει πιθανόν χαραχθεί. Αφαιρέστε την κασέτα τόνερ και τοποθετήστε καινούργια (Βλέπε “Αντικατάσταση της κασέτας τόνερ” στη σελίδα 322). <p>Εάν στη σελίδα εμφανίζονται λευκές κάθετες γραμμές:</p> <ul style="list-style-type: none">• Η επιφάνεια του τμήματος LSU στο εσωτερικό του μηχανήματος ενδέχεται να είναι βρώμικη. Καθαρίστε το εσωτερικό του μηχανήματος (Βλέπε “Καθαρισμός του μηχανήματος” στη σελίδα 330). Σε περίπτωση που τα βήματα αυτά δεν διορθώσουν το πρόβλημα, επικοινωνήστε με τον εκπρόσωπο του σέρβις.
Μαύρο ή έγχρωμο φόντο 	<p>Εάν η ποσότητα σκίασης του φόντου δεν είναι αποδεκτή:</p> <ul style="list-style-type: none">• Χρησιμοποιήστε ελαφρύτερο χαρτί.• Ελέγξτε τις συνθήκες περιβάλλοντος: συνθήκες πολύ ξηρού περιβάλλοντος ή υψηλής υγρασίας (παραπάνω από 80% σχετική υγρασία) ενδέχεται να αυξήσουν τη σκίαση του φόντου.• Αφαιρέστε την παλιά κασέτα τόνερ και τοποθετήστε μια καινούρια (βλ. “Αντικατάσταση της κασέτας τόνερ” στη σελίδα 322).• Ανακαταναείμτε καλά το τόνερ (βλ. “Ανακατανομή τόνερ” στη σελίδα 320).
Λεκέδες από τόνερ 	<ul style="list-style-type: none">• Καθαρίστε το εσωτερικό του μηχανήματος (βλ. “Καθαρισμός του μηχανήματος” στη σελίδα 330).• Ελέγξτε τον τύπο και την ποιότητα του χαρτιού.• Αφαιρέστε την κασέτα τόνερ και τοποθετήστε καινούργια (Βλέπε “Αντικατάσταση της κασέτας τόνερ” στη σελίδα 322).

Προβλήματα ποιότητας εκτύπωσης

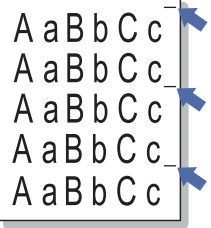
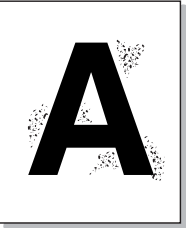
Κατάσταση	Προτεινόμενες λύσεις
<p>Κατακόρυφα επαναλαμβανόμενα σημάδια</p> 	<p>Εάν εμφανίζονται κατ' επανάληψη σημάδια στην εκτυπωμένη πλευρά της σελίδας σε σταθερά διαστήματα:</p> <ul style="list-style-type: none">• Η κασέτα τόνερ ενδέχεται να έχει καταστραφεί. Αν συνεχίζετε να έχετε το ίδιο πρόβλημα, αφαιρέστε την κασέτα τόνερ και τοποθετήστε μια καινούργια (Βλέπε “Αντικατάσταση της κασέτας τόνερ” στη σελίδα 322).• Τμήματα του μηχανήματος ενδέχεται να έχουν τόνερ επάνω τους. Εάν οι ατέλειες εμφανίζονται στο πίσω μέρος της σελίδας, το πρόβλημα μάλλον θα διορθωθεί από μόνο του μετά από μερικές σελίδες.• Η μονάδα φούρνου ενδέχεται να έχει υποστεί ζημιά. Επικοινωνήστε με έναν εκπρόσωπο του σέρβις.
<p>Κηλίδες στο φόντο</p> 	<p>Οι μουντζούρες στο φόντο προκαλούνται από μικρά κομματάκια τόνερ που διασκορπίζονται τυχαία στην εκτυπωμένη σελίδα.</p> <ul style="list-style-type: none">• Ενδέχεται να είναι πολύ νωπό το χαρτί. Δοκιμάστε να εκτυπώσετε με μια διαφορετική παρτίδα χαρτιού. Μην ανοίγετε τις συσκευασίες χαρτιού προτού το χρειαστείτε για να μην απορροφήσει πολύ υγρασία.• Εάν οι μουντζούρες στο φόντο εμφανιστούν σε κάποιο φάκελο, αλλάξτε τη διάταξη εκτύπωσης για να αποφύγετε την εκτύπωση σε περιοχές όπου υπάρχουν επικαλυπτόμενες ενώσεις στην πίσω πλευρά. Η εκτύπωση στις ενώσεις μπορεί να προκαλέσει προβλήματα. Ή επιλέξτε Χοντρό χαρτί από το παράθυρο Προτιμήσεις εκτύπωσης (βλ. “Ανοιγμα προτιμήσεων εκτύπωσης” στη σελίδα 97).• Αν οι μουντζούρες στο φόντο καλύπτουν ολόκληρη την επιφάνεια της εκτυπωμένης σελίδας, ρυθμίστε την ανάλυση εκτύπωσης από την εφαρμογή λογισμικού σας ή στις Προτιμήσεις εκτύπωσης (βλ. “Ανοιγμα προτιμήσεων εκτύπωσης” στη σελίδα 97). Βεβαιωθείτε πως έχει επιλεγεί ο σωστός τύπος χαρτιού. Για παράδειγμα: Εάν έχει επιλεγεί το Παχύτερο Χαρτί, αλλά στην πραγματικότητα χρησιμοποιείται Απλό Χαρτί, μπορεί να παρουσιαστεί υπερφόρτωση προκαλώντας αυτό το πρόβλημα ποιότητας στο αντίγραφο.• Εάν χρησιμοποιείτε μια νέα κασέτα τόνερ, ανακατενείμτε πρώτα το τόνερ (βλ. “Ανακατανομή τόνερ” στη σελίδα 320).

Προβλήματα ποιότητας εκτύπωσης

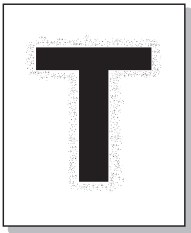
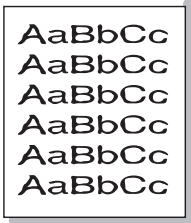
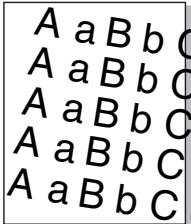
Κατάσταση	Προτεινόμενες λύσεις
<p>Σωματίδια τόνερ γύρω από έντονους χαρακτήρες ή εικόνες</p> 	<p>Ίσως το τόνερ να μην έχει καλή πρόσφυση σε αυτόν τον τύπο χαρτιού.</p> <ul style="list-style-type: none">• Αλλάξτε την επιλογή εκτυπωτή και προσπαθήστε ξανά. Μεταβείτε στις Προτιμήσεις εκτύπωσης, κάντε κλικ στην καρτέλα Χαρτί και ρυθμίστε τον τύπο σε Ανακυκλωμένο χαρτί (βλ. “Άνοιγμα προτιμήσεων εκτύπωσης” στη σελίδα 97).• Βεβαιωθείτε πως έχει επιλεγεί ο σωστός τύπος χαρτιού. Για παράδειγμα: Εάν έχει επιλεγεί το Παχύτερο Χαρτί, αλλά στην πραγματικότητα χρησιμοποιείται Απλό Χαρτί, μπορεί να παρουσιαστεί υπερφόρτωση προκαλώντας αυτό το πρόβλημα ποιότητας στο αντίγραφο.
<p>Παραμορφωμένοι χαρακτήρες</p> 	<ul style="list-style-type: none">• Εάν οι χαρακτήρες είναι παραμορφωμένοι και δημιουργούν κοιλότητες, το υλικό εκτύπωσης ενδέχεται να είναι πολύ λείο. Δοκιμάστε διαφορετικό χαρτί.
<p>Λοξή σελίδα</p> 	<ul style="list-style-type: none">• Βεβαιωθείτε ότι έχετε τοποθετήσει σωστά το χαρτί.• Ελέγξτε τον τύπο και την ποιότητα του χαρτιού.• Βεβαιωθείτε ότι οι οδηγοί δεν είναι υπερβολικά σφιχτοί ή χαλαροί πάνω στη δεσμίδα χαρτιού.

Προβλήματα ποιότητας εκτύπωσης

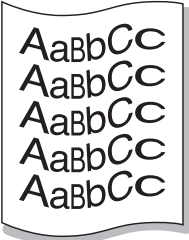
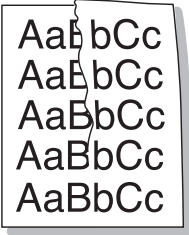
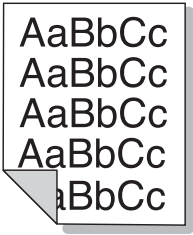
Κατάσταση	Προτεινόμενες λύσεις
<p data-bbox="49 268 443 304">Καμπυλωτό ή κυματοειδές</p> 	<ul data-bbox="504 268 2172 448" style="list-style-type: none">• Βεβαιωθείτε ότι έχετε τοποθετήσει σωστά το χαρτί.• Ελέγξτε τον τύπο και την ποιότητα του χαρτιού. Τόσο η υψηλή θερμοκρασία όσο και η υγρασία μπορεί να προκαλέσουν τσαλάκωμα του χαρτιού.• Γυρίστε τη δεσμίδα χαρτιού ανάποδα μέσα στο δίσκο. Επίσης δοκιμάστε να περιστρέψετε το χαρτί κατά 180° στο δίσκο.
<p data-bbox="49 624 427 660">Τσαλάκωμα ή πτυχώσεις</p> 	<ul data-bbox="504 624 2172 767" style="list-style-type: none">• Βεβαιωθείτε ότι έχετε τοποθετήσει σωστά το χαρτί.• Ελέγξτε τον τύπο και την ποιότητα του χαρτιού.• Γυρίστε τη δεσμίδα χαρτιού ανάποδα μέσα στο δίσκο. Επίσης δοκιμάστε να περιστρέψετε το χαρτί κατά 180° στο δίσκο.
<p data-bbox="49 975 459 1050">Η πίσω πλευρά των εκτυπώσεων είναι βρώμικη</p> 	<ul data-bbox="504 975 2139 1050" style="list-style-type: none">• Ελέγξτε για τυχόν διαρροή τόνερ. Καθαρίστε το εσωτερικό του μηχανήματος (βλ. “Καθαρισμός του μηχανήματος” στη σελίδα 330).

Προβλήματα ποιότητας εκτύπωσης

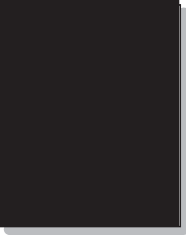
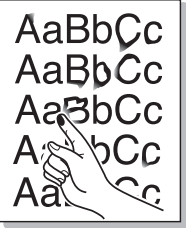
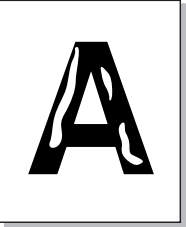
Κατάσταση	Προτεινόμενες λύσεις
Συμπαγείς έγχρωμες ή μαύρες σελίδες 	<ul style="list-style-type: none">• Η κασέτα τόνερ ενδέχεται να μην έχει τοποθετηθεί σωστά. Αφαιρέστε την κασέτα και επανατοποθετήστε την.• Η κασέτα τόνερ ενδέχεται να είναι ελαττωματική. Αφαιρέστε την κασέτα τόνερ και τοποθετήστε καινούργια (Βλέπε “Αντικατάσταση της κασέτας τόνερ” στη σελίδα 322).• Το μηχάνημα ενδέχεται να χρειάζεται επισκευή. Επικοινωνήστε με έναν εκπρόσωπο του σέρβις.
Διαφυγή τόνερ 	<ul style="list-style-type: none">• Καθαρίστε το εσωτερικό του μηχανήματος (βλ. “Καθαρισμός του μηχανήματος” στη σελίδα 330).• Ελέγξτε τον τύπο, το πάχος και την ποιότητα του χαρτιού.• Αφαιρέστε την κασέτα τόνερ και μετά τοποθετήστε καινούργια (Βλέπε “Αντικατάσταση της κασέτας τόνερ” στη σελίδα 322). <p>Εάν το πρόβλημα παραμένει, το μηχάνημα χρειάζεται ενδεχομένως επισκευή. Επικοινωνήστε με έναν εκπρόσωπο του σέρβις.</p>
Κενά στους χαρακτήρες 	<p>Τα κενά χαρακτήρων είναι λευκές περιοχές εντός τμημάτων των χαρακτήρων, που θα έπρεπε να είναι μαύρες:</p> <ul style="list-style-type: none">• Μπορεί να εκτυπώνετε σε λάθος επιφάνεια του χαρτιού. Αφαιρέστε το χαρτί και αναποδογυρίστε το.• Το χαρτί ενδέχεται να μην πληροί τις προδιαγραφές χαρτιού.

Προβλήματα ποιότητας εκτύπωσης

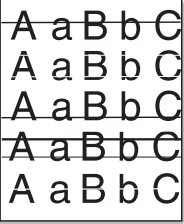
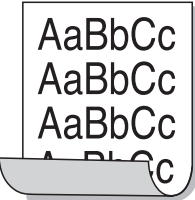
Κατάσταση	Προτεινόμενες λύσεις
Οριζόντιες γραμμές 	<p>Εάν εμφανίζονται οριζόντια ευθυγραμμισμένες μαύρες γραμμές ή κηλίδες:</p> <ul style="list-style-type: none">• Η κασέτα τόνερ ενδέχεται να έχει τοποθετηθεί εσφαλμένα. Αφαιρέστε την κασέτα και επανατοποθετήστε την.• Η κασέτα τόνερ ενδέχεται να είναι ελαττωματική. Αφαιρέστε την κασέτα τόνερ και τοποθετήστε καινούργια (Βλέπε “Αντικατάσταση της κασέτας τόνερ” στη σελίδα 322). <p>Αν το πρόβλημα παραμένει, το μηχάνημα χρειάζεται ενδεχομένως σέρβις. Επικοινωνήστε με έναν εκπρόσωπο του σέρβις.</p>
Καμπύλωση 	<p>Εάν το εκτυπωμένο χαρτί είναι ζαρωμένο ή αν δεν πραγματοποιείται τροφοδότηση χαρτιού στο μηχάνημα:</p> <ul style="list-style-type: none">• Γυρίστε τη δεσμίδα χαρτιού ανάποδα μέσα στο δίσκο. Επίσης δοκιμάστε να περιστρέψετε το χαρτί κατά 180° στο δίσκο.• Αλλάξτε την επιλογή χαρτιού του εκτυπωτή και προσπαθήστε ξανά. Μεταβείτε στις Προτιμήσεις εκτύπωσης, κάντε κλικ στην καρτέλα Χαρτί και ρυθμίστε τον τύπο σε Λεπτό χαρτί. (Βλέπε “Ανοιγμα προτιμήσεων εκτύπωσης” στη σελίδα 97).
<ul style="list-style-type: none">• Εμφανίζεται επανειλημμένα ένα άγνωστο μήνυμα σε μερικά φύλλα• Διαφυγή τόνερ• Παρουσιάζεται αχνή εκτύπωση ή μουτζούρες	<p>Το μηχάνημα χρησιμοποιείται πιθανόν σε υψόμετρο 1.000 μέτρων ή μεγαλύτερο. Το μεγάλο υψόμετρο ενδέχεται να επηρεάσει αρνητικά την ποιότητα εκτύπωσης, π.χ. διαφυγή τόνερ ή αχνή απεικόνιση των εικόνων. Αλλάξτε τη ρύθμιση υψόμετρου για το μηχάνημα (βλ. “Γενικές ρυθμίσεις” στη σελίδα 257).</p>

Προβλήματα αντιγραφής

Κατάσταση	Προτεινόμενες λύσεις
Τα αντίγραφα είναι πολύ φωτεινά ή πολύ σκοτεινά.	Ρυθμίστε τη λειτουργία σκουρότητας στο αντίγραφο για να φωτίσετε ή να σκουρύνετε το φόντο των αντιγράφων.
Λεκέδες, γραμμές, σημάδια ή κηλίδες εμφανίζονται στα αντίγραφα.	<ul style="list-style-type: none">• Αν οι ατέλειες βρίσκονται στο πρωτότυπο, ρυθμίστε τη δυνατότητα σκουρότητας στο αντίγραφο για να κάνετε πιο φωτεινό το φόντο των αντιγράφων σας.• Αν δεν υπάρχουν ατέλειες στο πρωτότυπο, καθαρίστε τη μονάδα σάρωσης (βλ. “Καθαρισμός της μονάδας σάρωσης” στη σελίδα 335).
Η εικόνα του αντιγράφου είναι ασύμμετρη.	<ul style="list-style-type: none">• Βεβαιωθείτε πως το πρωτότυπο είναι ευθυγραμμισμένο με τον οδηγό καταχώρησης.• Ο κύλινδρος μεταφοράς ενδέχεται να είναι βρώμικος. Καθαρίστε το εσωτερικό του μηχανήματος (Βλέπε “Καθαρισμός του μηχανήματος” στη σελίδα 330).
Εκτυπώνονται κενά αντίγραφα.	<p>Βεβαιωθείτε ότι το πρωτότυπο βρίσκεται με την όψη προς τα κάτω στη γυάλινη επιφάνεια σαρωτή ή με την όψη προς τα πάνω στον τροφοδότη εγγράφων.</p> <p>Σε περίπτωση που τα βήματα αυτά δεν διορθώσουν το πρόβλημα, επικοινωνήστε με τον εκπρόσωπο του σέρβις.</p>
Η εικόνα σβήνει εύκολα από το αντίγραφο.	<ul style="list-style-type: none">• Αντικαταστήστε το χαρτί στο δίσκο με χαρτί από καινούργιο πακέτο.• Σε περιοχές με υψηλή υγρασία, μην αφήνετε χαρτί στο μηχάνημα για μεγάλα χρονικά διαστήματα.
Συμβαίνουν συχνές εμπλοκές χαρτιού.	<ul style="list-style-type: none">• Ξεφυλλίστε το χαρτί και αναποδογυρίστε το στο δίσκο. Αντικαταστήστε το χαρτί στο δίσκο με καινούριο. Ελέγξτε/προσαρμόστε τους οδηγούς χαρτιού αν χρειαστεί.• Βεβαιωθείτε ότι το χαρτί είναι του σωστού τύπου και βάρους (βλ. “Προδιαγραφές μέσων εκτύπωσης” στη σελίδα 394).• Ελέγξτε για χαρτί αντιγραφής ή κομμάτια χαρτιού αντιγραφής που μπορεί να έχουν μείνει μέσα στο μηχάνημα μετά την επίλυση του προβλήματος της εμπλοκής.
Η κασέτα τόνερ παράγει λιγότερα αντίγραφα από το αναμενόμενο πριν εξαντληθεί το τόνερ.	<ul style="list-style-type: none">• Τα πρωτότυπα ενδέχεται να περιέχουν εικόνες, σχήματα ή χοντρές γραμμές. Για παράδειγμα, τα πρωτότυπα μπορεί να είναι φόρμες, ενημερωτικά δελτία, βιβλία ή άλλα έγγραφα που χρησιμοποιούν περισσότερο τόνερ.• Το κάλυμμα του σαρωτή μπορεί να παραμείνει ανοιχτό κατά την παραγωγή αντιγράφων.• Απενεργοποιήστε το μηχάνημα και ενεργοποιήστε το εκ νέου.

Προβλήματα σάρωσης

Κατάσταση	Προτεινόμενες λύσεις
Ο σαρωτής δεν λειτουργεί.	<ul style="list-style-type: none">• Βεβαιωθείτε ότι έχετε τοποθετήσει το πρωτότυπο που θέλετε να σαρωθεί με την όψη προς τα κάτω στη γυάλινη επιφάνεια σαρωτή ή με την όψη προς τα πάνω στον τροφοδότη εγγράφων (βλ. “Τοποθέτηση πρωτοτύπων” στη σελίδα 75).• Ενδεχομένως να μην υπάρχει επαρκής διαθέσιμη μνήμη για το έγγραφο που θέλετε να σαρώσετε. Δοκιμάστε τη λειτουργία Προσάρωσης για να διαπιστώσετε αν λειτουργεί. Δοκιμάστε να μειώσετε το συντελεστή ανάλυσης της σάρωσης.• Βεβαιωθείτε ότι το καλώδιο εκτυπωτή είναι συνδεδεμένο σωστά.• Βεβαιωθείτε ότι το καλώδιο εκτυπωτή δεν είναι ελαττωματικό. Αντικαταστήστε το καλώδιο εκτυπωτή με άλλο καλώδιο που γνωρίζετε ότι είναι καλό. Αν χρειάζεται, αντικαταστήστε το καλώδιο εκτυπωτή.• Ελέγξτε ότι οι ρυθμίσεις του σαρωτή είναι σωστές. Ελέγξτε τη ρύθμιση σάρωσης στην εφαρμογή που θέλετε να χρησιμοποιήσετε, για να βεβαιωθείτε ότι η εργασία σάρωσης έχει σταλεί στη σωστή θύρα (για παράδειγμα, USB001).
Η μονάδα σαρώνει πολύ αργά.	<ul style="list-style-type: none">• Ελέγξτε αν το μηχάνημα εκτυπώνει τα δεδομένα που έχει λάβει. Αν ναι, σαρώστε το έγγραφο μετά την εκτύπωση των δεδομένων.• Τα γραφικά σαρώνονται πιο αργά από ό,τι το κείμενο.• Η ταχύτητα επικοινωνίας μειώνεται κατά τη λειτουργία σάρωσης εξαιτίας του μεγάλου όγκου μνήμης που απαιτείται για την ανάλυση και αναπαραγωγή της εικόνας που σαρώθηκε. Ρυθμίστε τον υπολογιστή στην κατάσταση εκτυπωτή ECP μέσω της ρύθμισης BIOS. Έτσι θα μπορέσετε να αυξήσετε την ταχύτητα. Για λεπτομέρειες σχετικά με τη ρύθμιση του BIOS, ανατρέξτε στον οδηγό χρήσης του υπολογιστή σας.

Προβλήματα σάρωσης

Κατάσταση	Προτεινόμενες λύσεις
<p>Στην οθόνη του υπολογιστή εμφανίζεται το μήνυμα:</p> <ul style="list-style-type: none">• Δεν είναι δυνατή η ρύθμιση της συσκευής στη λειτουργία H/W που επιθυμείτε.• Η θύρα χρησιμοποιείται από άλλο πρόγραμμα.• Η θύρα είναι απενεργοποιημένη.• Ο σαρωτής είναι κατειλημμένος καθώς λαμβάνει ή εκτυπώνει δεδομένα. Όταν ολοκληρωθεί η τρέχουσα εργασία, δοκιμάστε ξανά.• Ο δείκτης χειρισμού δεν είναι έγκυρος.• Αποτυχία σάρωσης.	<ul style="list-style-type: none">• Ενδεχομένως βρίσκεται σε εξέλιξη εργασία εκτύπωσης ή αντιγραφής. Προσπαθήστε ξανά να εκτελέσετε την εργασία, όταν αυτή η εργασία ολοκληρωθεί.• Η επιλεγμένη θύρα χρησιμοποιείται εκείνη τη στιγμή. Επανεκκινήστε τον υπολογιστή και δοκιμάστε ξανά.• Το καλώδιο εκτυπωτή ενδέχεται να μην είναι σωστά συνδεδεμένο ή δεν υπάρχει τροφοδοσία ρεύματος.• Το πρόγραμμα οδήγησης του σαρωτή δεν έχει εγκατασταθεί ή το λειτουργικό περιβάλλον δεν έχει εγκατασταθεί σωστά.• Βεβαιωθείτε ότι το μηχάνημα είναι σωστά συνδεδεμένο και ότι υπάρχει τάση τροφοδοσίας ρεύματος. Στη συνέχεια, επανεκκινήστε τον υπολογιστή.• Το καλώδιο USB ενδέχεται να μην είναι σωστά τοποθετημένο ή δεν υπάρχει τάση τροφοδοσίας ρεύματος.

Προβλήματα αποστολής φαξ

Κατάσταση	Προτεινόμενες λύσεις
Το μηχάνημα δεν λειτουργεί, δεν υπάρχει ένδειξη στην οθόνη ή τα κουμπιά δεν λειτουργούν.	<ul style="list-style-type: none">• Αποσυνδέστε το καλώδιο ρεύματος και συνδέστε το πάλι.• Βεβαιωθείτε ότι η πρίζα έχει ρεύμα.• Βεβαιωθείτε πως έχετε ανάψει την τροφοδοσία.
Δεν υπάρχει ήχος κλήσης.	<ul style="list-style-type: none">• Ελέγξτε ότι η τηλεφωνική γραμμή είναι σωστά συνδεδεμένη (βλ. “Πίσω όψη” στη σελίδα 24).• Ελέγξτε ότι η πρίζα του τηλεφώνου στον τοίχο λειτουργεί, συνδέοντάς την με άλλο τηλέφωνο.
Οι αριθμοί που είναι αποθηκευμένοι στη μνήμη δεν καλούν σωστά.	Βεβαιωθείτε ότι οι αριθμοί είναι σωστά αποθηκευμένοι στη μνήμη. Για να το ελέγξετε, εκτυπώστε μια λίστα του βιβλίου διευθύνσεων.
Το πρωτότυπο δεν τροφοδοτείται στο μηχάνημα.	<ul style="list-style-type: none">• Βεβαιωθείτε ότι το χαρτί δεν είναι τσαλακωμένο και ότι το τοποθετείτε σωστά. Βεβαιωθείτε ότι το πρωτότυπο έχει το σωστό μέγεθος, ούτε πολύ παχύ, ούτε πολύ λεπτό.• Βεβαιωθείτε ότι ο τροφοδότης εγγράφων έχει κλείσει καλά.• Το λαστιχένιο υπόθεμα του τροφοδότη εγγράφων ίσως χρειάζεται αντικατάσταση. Επικοινωνήστε με έναν εκπρόσωπο του σέρβις (βλ. “Διαθέσιμα ανταλλακτικά” στη σελίδα 317).
Δεν γίνεται αυτόματη λήψη των φαξ.	<ul style="list-style-type: none">• Η λειτουργία λήψης θα πρέπει να ρυθμιστεί στο φαξ (βλ. “Αλλαγή λειτουργιών λήψης” στη σελίδα 189).• Βεβαιωθείτε ότι ο δίσκος έχει χαρτί (βλ. “Προδιαγραφές μέσων εκτύπωσης” στη σελίδα 394).• Ελέγξτε για να διαπιστώσετε, αν στην οθόνη εμφανίζεται κάποιο μήνυμα σφάλματος. Αν εμφανίζεται, διορθώστε το πρόβλημα.
Το μηχάνημα δεν πραγματοποιεί αποστολή.	<ul style="list-style-type: none">• Βεβαιωθείτε ότι το πρωτότυπο είναι τοποθετημένο στον τροφοδότη εγγράφων ή στη γυάλινη επιφάνεια σαρωτή.• Ελέγξτε το μηχάνημα φαξ στο οποίο θέλετε να στείλετε το έγγραφο, για να βεβαιωθείτε ότι μπορεί να παραλάβει το φαξ.

Προβλήματα αποστολής φαξ

Κατάσταση	Προτεινόμενες λύσεις
Το εισερχόμενο φαξ έχει κενά ή είναι κακής ποιότητας.	<ul style="list-style-type: none">• Η συσκευή που σας στέλνει το φαξ μπορεί να είναι ελαττωματική.• Θόρυβος στην τηλεφωνική γραμμή μπορεί να προκαλέσει σφάλματα.• Ελέγξτε το μηχάνημα δημιουργώντας ένα αντίγραφο.• Μια κασέτα τόνερ έχει σχεδόν συμπληρώσει την εκτιμώμενη διάρκεια ζωής της. Αντικαταστήστε την κασέτα τόνερ (βλ. “Αντικατάσταση της κασέτας τόνερ” στη σελίδα 322).
Ορισμένες λέξεις στο εισερχόμενο φαξ είναι παραμορφωμένες.	Η συσκευή που έστειλε το φαξ παρουσίασε προσωρινή εμπλοκή εγγράφου.
Τα πρωτότυπα που στείλατε περιέχουν γραμμές.	Ελέγξτε τη μονάδα σάρωσης για σημάδια και καθαρίστε την. (Βλέπε “Καθαρισμός της μονάδας σάρωσης” στη σελίδα 335).
Το μηχάνημα καλεί έναν αριθμό, αλλά η σύνδεση με άλλα μηχανήματα φαξ αποτυγχάνει.	Η άλλη συσκευή φαξ μπορεί να είναι απενεργοποιημένη, να μην έχει χαρτί ή να μην μπορεί να απαντήσει σε εισερχόμενες κλήσεις. Επικοινωνήστε με το χειριστή του άλλου μηχανήματος και ζητήστε του να διορθώσει το πρόβλημα.
Τα φαξ δεν αποθηκεύονται στη μνήμη.	Ενδέχεται να μην υπάρχει επαρκής χώρος στη μνήμη για αποθήκευση του φαξ. Αν στην οθόνη εμφανιστεί το μήνυμα κατάστασης μνήμης, διαγράψτε από τη μνήμη όποια φαξ δεν χρειάζεστε πλέον και μετά προσπαθήστε να αποθηκεύσετε ξανά το φαξ. Καλέστε για σέρβις.
Κενές περιοχές εμφανίζονται στο κάτω μέρος κάθε σελίδας ή σε άλλες σελίδες, με μια μικρή λωρίδα κειμένου στην κορυφή.	Ενδέχεται να έχετε επιλέξει λάθος ρυθμίσεις χαρτιού στις επιλογές ρυθμίσεων χρήστη. Ελέγξτε ξανά το μέγεθος και τον τύπο χαρτιού.

Προβλήματα με το λειτουργικό σύστημα

Συνήθη προβλήματα σε περιβάλλον Windows

Κατάσταση	Προτεινόμενες λύσεις
Κατά την εγκατάσταση εμφανίζεται το μήνυμα “Το αρχείο χρησιμοποιείται”.	Πραγματοποιήστε έξοδο από όλες τις εφαρμογές λογισμικού. Καταργήστε κάθε λογισμικό από την ομάδα εκκίνησης και μετά επανεκκινήστε τα Windows. Επανεγκαταστήστε το πρόγραμμα οδήγησης του εκτυπωτή.
Εμφανίζονται τα μηνύματα “Γενικό σφάλμα προστασίας”, “Εξαίρεση ΟΕ”, “Spool 32” ή “Μη έγκυρη λειτουργία”.	Κλείστε όλες τις εφαρμογές, επανεκκινήστε τα Windows και προσπαθήστε να εκτυπώσετε εκ νέου.
Εμφανίζονται τα μηνύματα σφαλμάτων “Αποτυχία εκτύπωσης”, “Παρουσιάστηκε σφάλμα χρονικού ορίου του εκτυπωτή”.	Αυτά τα μηνύματα μπορεί να εμφανιστούν κατά τη διάρκεια της εκτύπωσης. Περιμένετε απλά μέχρι το μηχάνημα να ολοκληρώσει την εκτύπωση. Εάν το μήνυμα εμφανίζεται στην κατάσταση ετοιμότητας ή μετά την ολοκλήρωση της εκτύπωσης, ελέγξτε τη σύνδεση και/ή αν παρουσιάστηκε κάποιο σφάλμα.
Το Samsung Printer Experience δεν εμφανίζεται όταν κάνω κλικ στην επιλογή περισσότερες ρυθμίσεις.	Το Samsung Printer Experience δεν είναι εγκατεστημένο. Κάντε λήψη της εφαρμογής από το Windows Store(Store) και εγκαταστήστε την.
Οι πληροφορίες μηχανήματος δεν εμφανίζονται όταν κάνω κλικ στη συσκευή Συσκευές και Εκτυπωτές.	Ελέγξτε το Ιδιότητες εκτυπωτή . Κάντε κλικ στην καρτέλα Θύρες . (Πίνακας ελέγχου > Συσκευές και εκτυπωτές > Κάντε δεξί κλικ στο εικονίδιο του εκτυπωτή και επιλέξτε Ιδιότητες εκτυπωτή) Αν η θύρα έχει οριστεί σε File ή LPT, καταργήστε την επιλογή και επιλέξτε TCP/IP, USB ή WSD.



Ανατρέξτε στον οδηγό χρήσης των Microsoft Windows που παρέχεται μαζί με τον υπολογιστή σας για περαιτέρω πληροφορίες σχετικά με τα μηνύματα σφάλματος των Windows.

Προβλήματα με το λειτουργικό σύστημα

Συνήθη προβλήματα σε περιβάλλον Mac

Κατάσταση	Προτεινόμενες λύσεις
Το μηχάνημα δεν εκτυπώνει σωστά τα αρχεία PDF. Λείπουν τμήματα των γραφικών, του κειμένου ή των εικόνων.	<p>Η εκτύπωση του αρχείου PDF με τη μορφή εικόνας μπορεί να επιτρέψει την εκτύπωση του αρχείου. Ενεργοποιήστε το Εκτύπωση ως εικόνα από τις επιλογές εκτύπωσης του Acrobat.</p> <p> Η διάρκεια της εκτύπωσης είναι μεγαλύτερη όταν εκτυπώνετε το αρχείο PDF ως εικόνα.</p>
Ορισμένα γράμματα δεν εμφανίζονται κανονικά κατά την εκτύπωση του εξώφυλλου.	<p>Το λειτουργικό σύστημα Mac OS δεν μπορεί να δημιουργήσει τη γραμματοσειρά κατά τη διάρκεια της εκτύπωσης του εξώφυλλου. Το αγγλικό αλφάβητο και οι αριθμοί εμφανίζονται κανονικά στο εξώφυλλο.</p>
Όταν εκτυπώνετε ένα έγγραφο σε Mac με Acrobat Reader 6.0 ή νεότερη έκδοση, τα χρώματα εκτυπώνονται εσφαλμένα.	<p>Βεβαιωθείτε ότι η ρύθμιση ανάλυσης στο πρόγραμμα οδήγησης του μηχανήματός σας ταιριάζει με εκείνη στο Acrobat Reader.</p>



Ανατρέξτε στον οδηγό χρήσης Mac που διατίθεται μαζί με τον υπολογιστή σας για περαιτέρω πληροφορίες σχετικά με τα μηνύματα σφάλματος Mac.

Προβλήματα με το λειτουργικό σύστημα

Συνήθη προβλήματα σε περιβάλλον Linux

Κατάσταση	Προτεινόμενες λύσεις
Δεν υπάρχει το xsane ή απλή εφαρμογή σάρωσης στο μηχάνημα Linux.	Σε μερικές διανομές Linux, ενδέχεται να μην υπάρχει προεπιλεγμένη εφαρμογή σάρωσης. Για να χρησιμοποιήσετε λειτουργίες σάρωσης, εγκαταστήστε μία από τις εφαρμογές σάρωσης από το κέντρο λήψης που παρέχεται από το λειτουργικό σύστημα (π.χ. Ubuntu Software Center για το Ubuntu, Install/Remove Software για το openSUSE, Software για το Fedora).
Δεν βρέθηκε σαρωτής στο δίκτυο.	Σε μερικές διανομές Linux, έχει ενεργοποιηθεί η ισχυρή προστασία τείχους και ενδέχεται να παρεμπόδιζε το πρόγραμμα εγκατάστασης να ανοίξει την αναγκαία θύρα για αναζήτηση συσκευών δικτύου. Σε αυτή την περίπτωση, ανοίξτε τη θύρα <code>snmp - 22161</code> χειροκίνητα ή απενεργοποιήστε προσωρινά το τείχος προστασίας όταν χρησιμοποιείτε τη συσκευή.
Όταν εκτυπώνετε περισσότερα από ένα αντίγραφα, το δεύτερο αντίγραφο δεν θα εκτυπωθεί.	Το πρόβλημα παρουσιάζεται στο Ubuntu 12.04 λόγω ενός προβλήματος στο τυπικό φίλτρο CUPS 'pdftops'. Η ενημέρωση του πακέτου 'cups-filters' στην έκδοση 1.0.18 διορθώνει το πρόβλημα (το 'pdftops' είναι μέρος του πακέτου 'cups-filters').
Δεν λειτουργεί η κατάργηση της επιλογής συρραφής στο πλαίσιο διαλόγου Εκτύπωση.	Σε μερικές διανομές, το πλαίσιο διαλόγου εκτύπωσης GNOME έχει πρόβλημα στο χειρισμό της επιλογής συρραφής. Για να το ξεπεράσετε, ρυθμίστε την προεπιλεγμένη τιμή της επιλογής συρραφής σε False χρησιμοποιώντας το βοηθητικό πρόγραμμα εκτύπωσης του συστήματος (εκτέλεστε "system-config-printer" στο τερματικό πρόγραμμα).
Η εκτύπωση λειτουργεί πάντα σε διπλή όψη.	Αυτό το διπλό πρόβλημα υπήρχε στο πακέτο Ubuntu 9.10 CUPS. Ενημερώστε την έκδοση CUPS σε 1.4.1-5ubuntu2.2.
Ο εκτυπωτής δεν προστέθηκε μέσω του βοηθητικού προγράμματος εκτύπωσης του συστήματος.	Αυτό το πρόβλημα παρουσιάζεται στο Debian 7 λόγω ενός ελαττώματος στο πακέτο 'system-config-printer' του Debian 7 (http://bugs.debian.org/cgi-bin/bugreport.cgi?bug=662813 στο σύστημα εντοπισμού σφαλμάτων του Debian). Χρησιμοποιήστε έναν άλλο τρόπο για να προσθέσετε εκτυπωτή (το CUPS WebUI για παράδειγμα)
Όταν ανοίγετε αρχεία κειμένου το μέγεθος χαρτιού και ο προσανατολισμός στο πλαίσιο διαλόγου Εκτύπωση είναι απενεργοποιημένα.	Το πρόβλημα παρουσιάζεται στο Fedora 19 και σχετίζεται με τον επεξεργαστή κειμένου 'leafpad' στο Fedora 19. Χρησιμοποιήστε άλλους επεξεργαστές κειμένου όπως το 'gedit'.
Η εκτύπωση παράγει διαιρεμένες εικόνες.	Το πρόβλημα συμβαίνει στο openSUSE 13.2 λόγω εσφαλμένου ghostscript που παρέχεται από το σύστημα. Ενημερώστε το πακέτο 'cups-filters-ghostscript' με την εντολή "zypper install --force cups-filters-ghostscript" ή με το βοηθητικό πρόγραμμα "Install/Remove Software".



Ανατρέξτε στον οδηγό χρήσης Linux που διατίθεται μαζί με τον υπολογιστή σας για περαιτέρω πληροφορίες σχετικά με τα μηνύματα σφάλματος Linux.

Προβλήματα με το λειτουργικό σύστημα

Συνήθη προβλήματα PostScript

Οι παρακάτω καταστάσεις αφορούν τη γλώσσα PS και μπορεί να προκύψουν όταν χρησιμοποιούνται περισσότερες από μία γλώσσες.

Προβλημα	Πιθανή αιτια	Λυση
Δεν μπορεί να εκτυπωθεί αρχείο PostScript	Το πρόγραμμα οδήγησης PostScript ενδέχεται να μην έχει εγκατασταθεί σωστά.	<ul style="list-style-type: none">• Εγκαταστήστε το πρόγραμμα οδήγησης PostScript (βλ. “Εγκατάσταση λογισμικού” στη σελίδα 38).• Εκτυπώστε μια σελίδα ρύθμισης παραμέτρων και επαληθεύστε ότι η έκδοση PS είναι διαθέσιμη για εκτύπωση.• Αν το πρόβλημα επιμένει, επικοινωνήστε με κάποιον αντιπρόσωπο επισκευών.
Εκτυπώνεται αναφορά Σφάλμα ελέγχου ορίου	Η εργασία εκτύπωσης ήταν υπερβολικά πολύπλοκη.	Ίσως χρειαστεί να μειώσετε την περιπλοκότητα της σελίδας ή να εγκαταστήσετε περισσότερη μνήμη.
Εκτυπώνεται μια σελίδα σφάλματος PostScript	Η εργασία εκτύπωσης ενδέχεται να μην είναι PostScript.	Βεβαιωθείτε ότι η εργασία εκτύπωσης είναι εργασία PostScript. Ελέγξτε αν η εφαρμογή λογισμικού περιμένει αρχείο ρύθμισης ή κεφαλίδας PostScript να σταλεί στο μηχάνημα.
Ο προαιρετικός δίσκος δεν έχει επιλεγεί στο πρόγραμμα οδήγησης	Οι παράμετροι του προγράμματος οδήγησης εκτυπωτή δεν έχουν ρυθμιστεί για να αναγνωρίζουν τον προαιρετικό δίσκο.	Ανοίξτε τις ιδιότητες του προγράμματος οδήγησης PostScript, επιλέξτε την καρτέλα Επιλογές συσκευής και ρυθμίστε την επιλογή δίσκου (βλ. “Ρύθμιση Επιλογές συσκευής” στη σελίδα 325).
Όταν εκτυπώνετε ένα έγγραφο σε Mac με Acrobat Reader 6.0 ή νεότερη έκδοση, τα χρώματα εκτυπώνονται εσφαλμένα	Η ρύθμιση ανάλυσης στο πρόγραμμα οδήγησης εκτυπωτή ενδέχεται να μην ταιριάζει με εκείνη στο Acrobat Reader.	Βεβαιωθείτε ότι η ρύθμιση ανάλυσης στο πρόγραμμα οδήγησης του εκτυπωτή σας ταιριάζει με εκείνη στο Acrobat Reader.



16. Παράρτημα

Αυτό το κεφάλαιο αναφέρει τα τεχνικά χαρακτηριστικά του προϊόντος και πληροφορίες σχετικά με τους ισχύοντες κανονισμούς.

Το κεφάλαιο περιλαμβάνει τα παρακάτω:

- **Τεχνικά χαρακτηριστικά**
- **Κανονιστικές πληροφορίες**
- **Πνευματικά δικαιώματα**

392

400

415



Τεχνικά χαρακτηριστικά

Γενικά τεχνικά χαρακτηριστικά



Οι παρούσες προδιαγραφές υπόκεινται σε αλλαγές χωρίς προειδοποίηση. Για πρόσβαση σε πρόσθετες προδιαγραφές και πληροφορίες για αλλαγές σε προδιαγραφές, επισκεφτείτε τη διεύθυνση, www.samsung.com.

	Στοιχεία	Περιγραφή
Διαστάσεις ^a	Πλάτος x Μήκος x Ύψος	530 x 481,4 x 576 mm
Βάρος ^a	Μηχάνημα μαζί με αναλώσιμα	25 κιλά
Επίπεδο θορύβου ^{b c}	Κατάσταση ετοιμότητας	Λιγότερο από 30 dB(A)
	Λειτουργία εκτύπωσης	Λιγότερο από 53 dB(A)
	Λειτουργία αντιγραφής	Λιγότερο από 56 dB(A)
Θερμοκρασία	Λειτουργία	10 έως 30 °C
	Αποθήκευση (στη συσκευασία)	-20 έως 40 °C
Υγρασία	Λειτουργία	20 έως 80% σχετική υγρασία
	Αποθήκευση (στη συσκευασία)	10 έως 90% σχετική υγρασία
Χαρακτηριστικά ρεύματος ^d	Μοντέλα 110 Volt	AC 110 - 127 V
	Μοντέλα 220 Volt	AC 220 - 240 V

Τεχνικά χαρακτηριστικά

	Στοιχεία	Περιγραφή
Κατανάλωση ισχύος ^e	Μέση σε κατάσταση λειτουργίας	Λιγότερο από 700 W
	Κατάσταση ετοιμότητας	Λιγότερο από 50 W
	Λειτουργία εξοικονόμησης ενέργειας	Λιγότερο από 1,21 W
	Λειτουργία απενεργοποίησης ^f	Λιγότερο από 0,1 W
	Λειτουργία αναμονής δικτύου (Ενεργοποίηση όλων των θυρών)	Λιγότερο από 1,26 W

a. Οι διαστάσεις και το βάρος έχουν μετρηθεί χωρίς άλλα αξεσουάρ.

b. Επίπεδο πίεσης θορύβου, ISO 7779, κατόπιν ελέγχου με τις εξής παραμέτρους: βασική εγκατάσταση μηχανήματος, χαρτί A4, εκτύπωση μίας όψης.

c. Μόνο για την Κίνα An ο θόρυβος του εξοπλισμού είναι εντονότερος από 63 db (A), ο εξοπλισμός πρέπει να τοποθετείται σε περιοχή ανεξάρτητων συμβουλών.

d. Ανατρέξτε στην ετικέτα χαρακτηριστικών του μηχανήματος για τις σωστές τιμές τάσης (V), συχνότητας (hertz) και ρεύματος (A) για το μηχανήμα σας.

e. Η κατανάλωση ισχύος μπορεί να επηρεαστεί από την κατάσταση του μηχανήματος, τις συνθήκες ορισμού, το περιβάλλον λειτουργίας και τον εξοπλισμό μέτρησης και τη μέθοδο που χρησιμοποιεί η χώρα.



f. Η κατανάλωση ενέργειας μπορεί να αποφευχθεί πλήρως μόνο όταν δεν είναι συνδεδεμένο το καλώδιο ρεύματος.

Τεχνικά χαρακτηριστικά

Προδιαγραφές μέσω εκτύπωσης

Τύπος	Μέγεθος	Διαστάσεις	Βάρος/Χωρητικότητα ^a	
			Δίσκος 1 • Προαιρετικοί δίσκοι (Δίσκος 2, Δίσκος 3, Δίσκος 4)	Δίσκος πολλαπλών χρήσεων
Απλό χαρτί ^{b c}	Letter	216 x 279 mm	70 έως 90 g/m ² • Δίσκος 1: 550 φύλλα 75 g/m ² • Προαιρετικοί δίσκοι: 550 φύλλα 75 g/m ²	70 έως 90 g/m ² • 100 φύλλα
	Legal	216 x 356 mm		
	US Folio	216 x 330 mm		
	A4	210 x 297 mm		
	Oficio	216 x 343 mm		
	JIS B5	182 x 257 mm		
	ISO B5	176 x 250 mm		
	Executive	184 x 267 mm		
	Statement	140 x 216 mm		
	A5	148 x 210 mm		
	A6	105 x 148 mm	70 έως 90 g/m ² • 150 φύλλα 80 g/m ²  Μη διαθέσιμο για προαιρετικούς δίσκους.	
	Κάρτα Ευρετηρίου	76 x 127 mm	Δεν διατίθεται για το δίσκο 1 / τους προαιρετικούς δίσκους.	
Κάρτα 4 x 6	102 x 152 mm	Μη διαθέσιμο για προαιρετικούς δίσκους.		
Κάρτα 100 x 148	100 x 148 mm	Μη διαθέσιμο για προαιρετικούς δίσκους.		

Τεχνικά χαρακτηριστικά

Τύπος	Μέγεθος	Διαστάσεις	Βάρος/Χωρητικότητα ^a	
			<ul style="list-style-type: none"> Δίσκος1 Προαιρετικοί δίσκοι (Δίσκος 2, Δίσκος3, Δίσκος4) 	Δίσκος πολλαπλών χρήσεων
Φάκελος	Φάκελος Monarch	98 x 191 mm	75 έως 90 g/m ²	75 έως 90 g/m ²
	Φάκελος Αρ. 10	105 x 241 mm		
	Φάκελος Αρ. 9	98 x 225 mm		
	Φάκελος DL	110 x 220 mm		
	Φάκελος C5	162 x 229 mm		
	Φάκελος C6	114 x 162 mm	<ul style="list-style-type: none"> 20 φύλλα <div style="border: 1px solid #ccc; padding: 5px; margin-top: 10px;"> <ul style="list-style-type: none">  Φάκελοι Monarch και φάκελοι C6 : Μη διαθέσιμο για προαιρετικούς δίσκους. Φάκελος Αρ. 10, Φάκελος Αρ. 9, Φάκελος DL, Φάκελος C5: Μη διαθέσιμο για τον προαιρετικό Δίσκο3, Δίσκο4. </div>	
Χοντρό χαρτί ^{b c}	Ανατρέξτε στην ενότητα “Απλό χαρτί”	Ανατρέξτε στην ενότητα “Απλό χαρτί”	91 έως 105 g/m ²	91 έως 105 g/m ²
			<ul style="list-style-type: none"> 50 φύλλα 105 g/m² 	<ul style="list-style-type: none"> 10 φύλλα
Πιο χοντρό χαρτί ^{c d}	Ανατρέξτε στην ενότητα “Απλό χαρτί”	Ανατρέξτε στην ενότητα “Απλό χαρτί”	<div style="border: 1px solid #ccc; padding: 5px; margin-top: 10px;"> <ul style="list-style-type: none">  Δεν διατίθεται για το δίσκο 1 και τους προαιρετικούς δίσκους. </div>	164 έως 220 g/m ²
				<ul style="list-style-type: none"> 10 φύλλα
Λεπτό χαρτί	Ανατρέξτε στην ενότητα “Απλό χαρτί”	Ανατρέξτε στην ενότητα “Απλό χαρτί”	60 έως 69 g/m ²	60 έως 69 g/m ²
			<ul style="list-style-type: none"> 550 φύλλα 75 g/m² 	<ul style="list-style-type: none"> 100 φύλλα
Βαμβάκι, χρώμα, προ-εκτυπωμένο, διάτρητο χαρτί, Letterhead	Ανατρέξτε στην ενότητα “Απλό χαρτί”	Ανατρέξτε στην ενότητα “Απλό χαρτί”	75 έως 90 g/m ²	75 έως 90 g/m ²
			<ul style="list-style-type: none"> 550 φύλλα 75 g/m² 	<ul style="list-style-type: none"> 100 φύλλα

Τεχνικά χαρακτηριστικά

Τύπος	Μέγεθος	Διαστάσεις	Βάρος/Χωρητικότητα ^a	
			<ul style="list-style-type: none"> Δίσκος1 Προαιρετικοί δίσκοι (Δίσκος 2, Δίσκος3, Δίσκος4) 	Δίσκος πολλαπλών χρήσεων
Ανακυκλωμένο	Ανατρέξτε στην ενότητα “Απλό χαρτί”	Ανατρέξτε στην ενότητα “Απλό χαρτί”	60 έως 90 g/m ²	60 έως 90 g/m ² • 100 φύλλα
Ετικέτες ^e	Letter, Legal, US Folio, A4, JIS B5, ISO B5, Executive, A5	Ανατρέξτε στην ενότητα “Απλό χαρτί”	120 έως 150 g/m ² • 50 φύλλα	120 έως 150 g/m ² • 10 φύλλα
Χαρτόνι ^{b c}	Letter, Legal, US Folio, A4, JIS B5, ISO B5, Executive, A5	Ανατρέξτε στην ενότητα “Απλό χαρτί”	106 έως 163 g/m ² • 50 φύλλα	106 έως 163 g/m ² • 10 φύλλα
Χαρτί τύπου bond	Ανατρέξτε στην ενότητα “Απλό χαρτί”	Ανατρέξτε στην ενότητα “Απλό χαρτί”	105 έως 120 g/m ² • 50 φύλλα	105 έως 120 g/m ² • 10 φύλλα
Χαρτί Archive	Ανατρέξτε στην ενότητα “Απλό χαρτί”	Ανατρέξτε στην ενότητα “Απλό χαρτί”	• 550 φύλλα	• 100 φύλλα
Ελάχιστο μέγεθος (προσαρμοσμένο)		76,2 x 127 mm	60 έως 163 g/m ²	60 έως 220 g/m ²
Μέγιστο μέγεθος (προσαρμοσμένο)		216 x 356 mm		

a. Η μέγιστη χωρητικότητα μπορεί να διαφέρει ανάλογα με το βάρος των μέσων, το πάχος και τις συνθήκες του περιβάλλοντος.

b. Ταχυδρομική κάρτα 4 x 6, ταχυδρομική κάρτα 100 x 148,5 υποστηρίζεται για το Δίσκο 1, δίσκο πολλαπλών χρήσεων.

c. Κάρτα ευρετηρίου (3 x 5) υποστηρίζεται για το δίσκο πολλαπλών χρήσεων.

d. Ταχυδρομική κάρτα 4 x 6, ταχυδρομική κάρτα 100 x 148,5 υποστηρίζονται για το δίσκο πολλαπλών χρήσεων.

e. Η ομαλότητα των ετικετών που χρησιμοποιούνται σε αυτό το μηχάνημα είναι 100 έως 250 (sheffield). Αυτό σημαίνει την αριθμητική τιμή ομαλότητας.

Τεχνικά χαρακτηριστικά

Απαιτήσεις συστήματος

Microsoft® Windows®

Λειτουργικό σύστημα	Απαιτήσεις (συνιστώμενες)		
	CPU	RAM	Ελευθερος χωρος στο σκληρο δισκο
Windows® XP Service Pack 3	Intel® Pentium® III 1 GHz (Pentium IV 2 GHz)	512 MB (1 GB)	1,5 GB
Windows Server® 2003	Intel® Pentium® III 1 GHz (Pentium IV 2 GHz)	512 MB (1 GB)	1,5 GB
Windows Server® 2008	Intel® Pentium® IV 1 GHz (Pentium IV 2 GHz)	512 MB (2 GB)	10 GB
Windows Vista®	Intel® Pentium® IV 3 GHz	512 MB (1 GB)	15 GB
Windows® 7	Επεξεργαστής Intel® Pentium® IV 1 GHz 32-bit ή 64-bit ή ταχύτερος • Υποστήριξη για γραφικά DirectX® 9 με μνήμη 128 MB (για ενεργοποίηση του θέματος Aero). • Μονάδα DVD-R/W	1 GB (2 GB)	16 GB
Windows Server® 2008 R2	Επεξεργαστές Intel® Pentium® IV 1,4 GHz (x64) ή (2 GHz ή ταχύτεροι)	512 MB (2 GB)	10 GB
Windows® 8	Επεξεργαστής Intel® Pentium® IV 1 GHz 32-bit ή 64-bit ή ταχύτερος • Υποστήριξη για γραφικά DirectX® 9 με μνήμη 128 MB (για ενεργοποίηση του θέματος Aero). • Μονάδα DVD-R/W	2 GB (2 GB)	20 GB
Windows® 8.1			
Windows Server® 2012	Επεξεργαστές Intel® Pentium® IV 1,4 GHz (x64) ή (2 GHz ή ταχύτεροι)	512 MB (2 GB)	32 GB
Windows Server® 2012 R2			



- Ο Internet Explorer 6.0 ή νεότερη έκδοση είναι η ελάχιστη απαίτηση για όλα τα λειτουργικά συστήματα Windows.
- Οι χρήστες που έχουν δικαίωμα διαχειριστή μπορούν να εγκαταστήσουν το λογισμικό.
- Το **Windows Terminal Services** είναι συμβατό με το μηχάνημά σας.

Τεχνικά χαρακτηριστικά

Mac

Λειτουργικό σύστημα	Απαιτήσεις (Συνιστώμενες)		
	CPU	RAM	Ελεύθερος χώρος στο σκληρό δίσκο
Mac OS X 10.6	• Επεξεργαστές Intel®	1 GB (2 GB)	1 GB
Mac OS X 10.7-10.10	• Επεξεργαστές Intel®	2 GB	4 GB

Linux

Στοιχεία	Απαιτήσεις
Λειτουργικό σύστημα	Red Hat Enterprise Linux 5, 6, 7 Fedora 13, 14, 15, 16, 17, 18, 19, 20, 21 OpenSUSE 11.3, 11.4, 12.1, 12.2, 12.3, 13.1, 13.2 Ubuntu 10.04, 10.10, 11.04, 11.10, 12.04, 12.10, 13.04, 13.10, 14.04, 14.10 SUSE Linux Enterprise Desktop 11, 12 Debian 6, 7 Mint 13, 14, 15, 16, 17
CPU	Pentium IV 2,4 GHz (Intel Core™2)
RAM	512 MB (1 GB)
Ελεύθερος χώρος στο σκληρό δίσκο	1 GB (2 GB)

Τεχνικά χαρακτηριστικά

Unix

Στοιχεία	Απαιτήσεις
Λειτουργικό σύστημα	Sun Solaris 9, 10, 11 (x86, SPARC) HP-UX 11.0, 11i v1, 11i v2, 11i v3 (PA-RISC, Itanium) IBM AIX 5.1, 5.2, 5.3, 5.4, 6.1, 7.1 (PowerPC)
Ελεύθερος χώρος στο σκληρό δίσκο	Έως 100 MB

Κανονιστικές πληροφορίες

Το μηχάνημα αυτό έχει σχεδιαστεί με γνώμονα ένα υγιές εργασιακό περιβάλλον και πιστοποιηθεί με διάφορες κανονιστικές δηλώσεις.

Δήλωση ασφάλειας λέιζερ

Ο εκτυπωτής έχει πιστοποιηθεί στις Η.Π.Α. ότι πληροί τις απαιτήσεις DHHS 21 CFR, κεφάλαιο 1 υποκεφάλαιο J για προϊόντα λέιζερ κατηγορίας I (1), ενώ αλλού έχει πιστοποιηθεί ως προϊόν λέιζερ κατηγορίας I που πληροί τις απαιτήσεις IEC 60825-1 : 2007.

Τα προϊόντα λέιζερ κλάσης I δεν θεωρούνται επικίνδυνα. Το σύστημα λέιζερ και ο εκτυπωτής έχουν σχεδιαστεί έτσι ώστε να μην είναι ποτέ δυνατή η έκθεση ανθρώπου σε ακτινοβολία λέιζερ πάνω από το επίπεδο της κλάσης 1 κατά τη διάρκεια της κανονικής λειτουργίας, της συντήρησης από το χρήστη ή της συνιστώμενης περίπτωσης επισκευής.

Προειδοποίηση

Ποτέ μην λειτουργείτε ή επισκευάζετε τον εκτυπωτή έχοντας αφαιρέσει το προστατευτικό κάλυμμα από το τμήμα λέιζερ/σαρωτή. Η αντανακλώμενη ακτίνα, αν και αόρατη, μπορεί να προκαλέσει βλάβη στα μάτια σας.

Όταν χρησιμοποιείτε αυτό το προϊόν, πρέπει να ακολουθείτε πάντα τις παρακάτω βασικές προφυλάξεις για να μειώσετε τον κίνδυνο πρόκλησης πυρκαγιάς, ηλεκτροπληξίας και τραυματισμού:

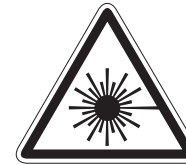

CAUTION - CLASS 3B. INVISIBLE LASER RADIATION WHEN OPEN. AVOID EXPOSURE TO THE BEAM.

ATTENTION - CLASSE 3B. RADIATION LASER INVISIBLE EN CAS D'OUVERTURE. EVITER L'EXPOSITION AU FAISCEAU.

GEFAHREN - KLASSE 3B: UNSICHTBARE LASERSTRAHLUNG WENN GEOFFNET. STRAHLENAUSSETZUNG VERMEIDEN.

ATTENZIONE - CLASSE 3B. RADIAZIONI LASER INVISIBILI CON IL DISPOSITIVO APERTO. EVITARE L'ESPOSIZIONE AL RAGGIO.

PRECAUCIÓN - RADIACIÓN LÁSER INVISIBLE DE CLASE 3B PRESENTE AL ABRIR. EVITE LA EXPOSICIÓN AL HAZ.

PERIGO - CLASSE 3B. RADIAÇÃO LASER INVISÍVEL AO ABRIR. EVITE EXPOSIÇÃO DIRECTA AO FEIXE.

GEVAAR - KLASSE 3B. ONZICHTBARE LASERSTRALING INDIEN GEOPEND. VERMIJD BLOOTSTELLING AAN DE STRAAL.

ADVARSEL - KLASSE 3B. USYNLIG LASERSTRÅLING VED ÅBNING. UNDGÅ UDSÆTTELSE FOR STRÅLING.

ADVARSEL - KLASSE 3B. USYNLIG LASERSTRÅLING NÅR DEKSEL ÅPNES. UNNGÅ EKSPONERING FOR STRÅLEN.

VARNING - KLASS 3B OSYNLIG LASERSTRÅLNING NÅR DENNA DEL ÄR ÖPPNAD. STRÅLEN ÄR FARLIG.

VAROITUS - LUOKAN 3B NÄKYMÄTTÖMÄLLE LASER-SÄTEILYÄ AVATTUNA. VÄLTÄ ALTISTUMISTA SÄTEELLE.

注意 - CLASS 3B. 严禁打开, 以免被不可见激光辐射 泄漏灼伤

주의 - 열리면 등급 3B 비가시 레이저 방사선이 방출됩니다. 광선에 노출을 피하십시오.

注意 - CLASS 3B. 嚴禁打開, 以免被不可見激光輻射洩漏灼傷

Κανονιστικές πληροφορίες

Πληροφορίες για την ασφάλεια σχετικά με το



Ο ρυθμός εκπομπών όζοντος του προϊόντος είναι μικρότερος από 0,1 ppm. Επειδή το όζον είναι βαρύτερο από τον αέρα, το προϊόν πρέπει να φυλάσσεται σε χώρο με καλό αερισμό.

Προειδοποίηση υπερχλωρικού υλικού

Η προειδοποίηση υπερχλωρικού υλικού ισχύει μόνο για κύριες επίπεδες μπαταρίες λιθίου CR (διοξειδίο μαγγανίου) που πωλούνται ή διανέμονται ΜΟΝΟ στην Καλιφόρνια, ΗΠΑ.

Προειδοποίηση υπερχλωρικού υλικού - μπορεί να απαιτείται ιδιαίτερος χειρισμός.

Βλέπε www.dtsc.ca.gov/hazardouswaste/perchlorate. (μόνο ΗΠΑ).

εξοικονόμηση ενέργειας



Ο συγκεκριμένος εκτυπωτής διαθέτει προηγμένη τεχνολογία εξοικονόμησης ενέργειας που μειώνει την κατανάλωση ρεύματος όταν το μηχάνημα δεν χρησιμοποιείται ενεργά.

Όταν ο εκτυπωτής δεν λαμβάνει δεδομένα για παρατεταμένη χρονική περίοδο, η κατανάλωση ρεύματος μειώνεται αυτόματα.

Η ονομασία ENERGY STAR και το σήμα ENERGY STAR είναι κατατεθέντα σήματα στις ΗΠΑ.

Για περισσότερες πληροφορίες σχετικά με το πρόγραμμα ENERGY STAR, επισκεφθείτε τη διεύθυνση <http://www.energystar.gov>

Στα μοντέλα με πιστοποίηση ENERGY STAR, η ετικέτα ENERGY STAR θα βρίσκεται επάνω στο μηχάνημά σας. Ελέγξτε εάν το μηχάνημά σας έχει πιστοποίηση ENERGY STAR.

Ανακύκλωση



Να ανακυκλώνετε ή να απορρίπτετε τα υλικά συσκευασίας του παρόντος προϊόντος με τρόπο φιλικό προς το περιβάλλον.

Κανονιστικές πληροφορίες

Μόνο Κίνα

回收和再循环

为了保护环境，我公司已经为废弃的产品建立了回收和再循环系统。

我们会为您无偿提供回收同类废旧产品的服务。

当您要废弃您正在使用的产品时，请您及时与授权耗材更换中心取得联系，我们会及时为您提供服务。

Ιστότοπος: <http://www.samsung.com/cn/support/location/supportServiceLocation.do?page=SERVICE.LOCATION>

中国能效标识

型号	能效等级	典型能耗 (kWh)
ProXpress M4080FX	2	2.15

依据国家标准 GB 21521-2014

产品中有害物质的名称及含量

部件名称	有害物质					
	铅 (Pb)	汞 (Hg)	镉 (Cd)	六价铬 (Cr ⁶⁺)	多溴联苯 (PBB)	多溴二苯醚 (PBDE)
塑料	○	○	○	○	○	○
金属 (机箱)	×	○	○	○	○	○
印刷电路部件 (PCA)	×	○	○	○	○	○
电缆 / 连接器	×	○	○	○	○	○
电源设备	×	○	○	○	○	○
电源线	×	○	○	○	○	○
机械部件	×	○	○	○	○	○
卡盒部件	×	○	○	○	○	○
定影部件	×	○	○	○	○	○
扫描仪部件 - CCD (如果有)	×	×	○	○	○	○
扫描仪部件 - 其它 (如果有)	×	○	○	○	○	○
印刷电路板部件 (PBA)	×	○	○	○	○	○
墨粉	○	○	○	○	○	○
滚筒	○	○	○	○	○	○

本表格依据 SJ/T 11364 的规定编制。

○：表示该有害物质在该部件所有均质材料中的含量均在 GB/T 26572 规定的限量要求以下。

×：表示该有害物质至少在该部件的某一均质材料中的含量超出 GB/T 26572 规定的限量要求。

Κανονιστικές πληροφορίες

Σωστή απόρριψη αυτού του προϊόντος (Απόβλητα ηλεκτρικού & ηλεκτρονικού εξοπλισμού)

(Ισχύει σε χώρες με ξεχωριστά συστήματα περισυλλογής)



Αυτή η σήμανση πάνω στην μπαταρία, στα προαιρετικά εξαρτήματα ή στην τεκμηρίωση υποδεικνύει ότι το προϊόν και τα ηλεκτρονικά προαιρετικά εξαρτήματα (π.χ. φορτιστής, ακουστικά, καλώδιο USB) δεν θα πρέπει να απορρίπτονται μαζί με άλλα οικιακά απορρίμματα στο τέλος του κύκλου ζωής τους. Για να αποφευχθεί πιθανή πρόκλησης ζημιάς στο περιβάλλον ή στην ανθρώπινη υγεία από την ανεξέλεγκτη διάθεση των απορριμμάτων, διαχωρίστε αυτά τα είδη από άλλους τύπους απορριμμάτων και ανακυκλώστε τα υπεύθυνα, ώστε να υποστηρίξετε τη βιώσιμη επαναχρησιμοποίηση των υλικών.

Οι οικιακοί χρήστες θα πρέπει να έλθουν σε επικοινωνία είτε με το κατάστημα απ' όπου αγόρασαν αυτό το προϊόν, είτε με τις κατά τόπους υπηρεσίες, προκειμένου να πληροφορηθούν τις λεπτομέρειες σχετικά με τον τόπο και τον τρόπο με τον οποίο μπορούν να δώσουν αυτά τα προϊόντα για ασφαλή προς το περιβάλλον ανακύκλωση.

Οι επαγγελματίες χρήστες θα πρέπει να έλθουν σε επαφή με τον προμηθευτή τους και να ελέγξουν τους όρους και τις προϋποθέσεις του συμβολαίου αγοράς. Αυτό το προϊόν και τα ηλεκτρονικά προαιρετικά του εξαρτήματά δεν θα πρέπει να απορρίπτονται μαζί με άλλα εμπορικά απορρίμματα.

(Μόνο Ηνωμένες Πολιτείες της Αμερικής)

Απορρίψτε τις ηλεκτρονικές συσκευές μέσω εγκεκριμένου κέντρου ανακύκλωσης. Για να βρείτε το πλησιέστερο κέντρο ανακύκλωσης, επισκεφτείτε την ιστοσελίδα μας: www.samsung.com/recyclingdirect Ή καλέστε στο (877) 278 - 0799

Προειδοποίηση πρότασης 65 της Πολιτείας της Καλιφόρνιας (Μόνο για ΗΠΑ)

The California Safe Drinking Water and Toxic Enforcement Act requires the Governor of California to publish a list of chemicals known to the State of California to cause cancer or reproductive toxicity and requires businesses to warn of potential exposure to such chemicals.

WARNING: This product contains chemicals known to the State of California to cause cancer, birth defects or other reproductive harm.
This appliance can cause low-level exposure to the chemicals, which can be minimized by operating the appliance in a well ventilated area.

Μόνο Ταϊβάν

警告

本電池如果更換不正確會有爆炸的危險
請依製造商說明書處理用過之電池

Εκπομπές ραδιοσυχνοτήτων

Πληροφορίες της Ομοσπονδιακής Επιτροπής Επικοινωνιών (FCC) προς το χρήστη

Η συγκεκριμένη συσκευή συμμορφώνεται με το Μέρος 15 των κανόνων της FCC. Η λειτουργία υπόκειται στις εξής δύο προϋποθέσεις:

- Η παρούσα συσκευή δεν προκαλεί επιβλαβείς παρεμβολές.
- Η παρούσα συσκευή πρέπει να δέχεται οποιαδήποτε παρεμβολή λαμβάνει, συμπεριλαμβανομένων των παρεμβολών που ενδέχεται να προκαλέσουν ανεπιθύμητη λειτουργία.

Ο παρών εξοπλισμός ελέγχθηκε και βρέθηκε ότι συμμορφώνεται με τα όρια ψηφιακών συσκευών Κλάσης B, σύμφωνα με το Μέρος 15 των κανόνων της FCC. Τα όρια αυτά έχουν σχεδιαστεί για να παρέχουν εύλογη προστασία έναντι επιβλαβούς παρεμβολής σε οικιακή εγκατάσταση. Ο παρών εξοπλισμός δημιουργεί, χρησιμοποιεί και μπορεί να εκπέμψει ενέργεια ραδιοσυχνοτήτων και, αν η εγκατάσταση και η χρήση του δεν γίνουν σύμφωνα με τις οδηγίες, ενδέχεται να προκαλέσει επιβλαβείς παρεμβολές στις ραδιοεπικοινωνίες. Ωστόσο, δεν υπάρχει εγγύηση ότι δεν πρόκειται να εμφανιστούν παρεμβολές σε κάποια συγκεκριμένη εγκατάσταση. Αν, όντως, ο παρών εξοπλισμός προκαλέσει επιβλαβή παρεμβολή σε ραδιοφωνική ή τηλεοπτική λήψη, γεγονός που μπορεί να διαπιστωθεί με ενεργοποίηση και απενεργοποίηση του εξοπλισμού, καλό θα ήταν ο χρήστης να προσπαθήσει να διορθώσει την παρεμβολή λαμβάνοντας ένα ή περισσότερα από τα παρακάτω μέτρα:

- Να αλλάξει τον προσανατολισμό ή τη θέση της κεραίας λήψης.
- Να αυξήσει την απόσταση ανάμεσα στον εξοπλισμό και το δέκτη.
- Να συνδέσει τον εξοπλισμό σε πρίζα διαφορετικού κυκλώματος από αυτό στο οποίο είναι συνδεδεμένος ο δέκτης.
- Να συμβουλευτεί τον αντιπρόσωπο ή έναν έμπειρο τεχνικό τηλεοράσεων για βοήθεια.



Τυχόν αλλαγές ή τροποποιήσεις που δεν επιτρέπονται ρητά από τον υπεύθυνο για τη συμμόρφωση κατασκευαστή μπορούν να ακυρώσουν την άδεια του χρήστη να χρησιμοποιεί τον εξοπλισμό.

Κανονιστικές πληροφορίες

Κανονισμοί Καναδά για τη ραδιοηλεκτρική παρεμβολή

Η παρούσα ψηφιακή συσκευή δεν υπερβαίνει τα όρια της κλάσης B περί εκπομπών ραδιοφωνικού θορύβου από ψηφιακή συσκευή, όπως ορίζονται στο πρότυπο εξοπλισμού που προκαλεί παρεμβολές με τίτλο «Digital Apparatus» («Ψηφιακή συσκευή») ICES-003 του Υπουργείου Βιομηχανίας και Επιστημών του Καναδά.

Cet appareil numérique respecte les limites de bruits radioélectriques applicables aux appareils numériques de Classe B prescrites dans la norme sur le matériel brouilleur : « Appareils Numériques », ICES-003 édictée par l'Industrie et Sciences Canada.

Ηνωμένες Πολιτείες Αμερικής

Ομοσπονδιακή Επιτροπή Επικοινωνιών (FCC)

Σκόπιμες εκπομπές σύμφωνα με το άρθρο 15 της FCC

Στο σύστημα του εκτυπωτή σας μπορεί να συμπεριλαμβάνονται (να έχουν ενσωματωθεί) συσκευές χαμηλής κατανάλωσης ρεύματος, συσκευές τύπου Radio LAN (συσκευές ασύρματης επικοινωνίας ραδιοσυχνότητας (RF)), οι οποίες λειτουργούν στη ζώνη των 2,4/5 GHz. Η παρούσα ενότητα ισχύει μόνο αν υπάρχουν τέτοιου είδους συσκευές. Ανατρέξτε στην ετικέτα του συστήματος για να επιβεβαιώσετε την παρουσία ασύρματων συσκευών.

Οι ασύρματες συσκευές που ενδεχομένως να υπάρχουν στο σύστημά σας έχουν καθοριστεί για χρήση στις Ηνωμένες Πολιτείες της Αμερικής αν στην ετικέτα του συστήματος υπάρχει αναγνωριστικός αριθμός FCC.

Η FCC έχει ορίσει μια γενική οδηγία όπου καθορίζεται απόσταση 20 εκατοστών μεταξύ της συσκευής και του σώματος, για χρήση ασύρματης συσκευής κοντά στο σώμα. Η συσκευή αυτή θα πρέπει να χρησιμοποιείται σε απόσταση μεγαλύτερη των 20 εκατοστών από το σώμα όταν οι ασύρματες συσκευές είναι ενεργοποιημένες. Η έξοδος τροφοδοσίας της ασύρματης συσκευής (ή συσκευών), η οποία μπορεί να είναι ενσωματωμένη στον εκτυπωτή σας, είναι κάτω από τα όρια έκθεσης ραδιοσυχνότητων όπως ορίζονται από την FCC.

Κανονιστικές πληροφορίες

Η παρούσα συσκευή δεν πρέπει να τοποθετείται κοντά ή να λειτουργεί σε συνδυασμό με οποιαδήποτε άλλη κεραία ή συσκευή εκπομπής.

Η λειτουργία αυτής της συσκευής υπόκειται στις εξής δύο προϋποθέσεις: (1) Αυτή η συσκευή δεν επιτρέπεται να προκαλέσει επιβλαβείς παρεμβολές και (2) αυτή η συσκευή πρέπει να δέχεται οποιαδήποτε παρεμβολή, συμπεριλαμβανομένων των παρεμβολών που ενδέχεται να επιφέρουν ανεπιθύμητα αποτελέσματα.



Οι ασύρματες συσκευές δεν είναι δυνατό να επισκευαστούν από το χρήστη. Μην τις τροποποιείτε με οποιονδήποτε τρόπο. Τυχόν τροποποιήσεις των ασύρματων συσκευών μπορεί να ακυρώσουν την εξουσιοδότηση του χρήστη να χρησιμοποιήσει τη συσκευή. Επικοινωνήστε με τον κατασκευαστή για επισκευή.

Δήλωση FCC για χρήση ασύρματου LAN



Κατά την εγκατάσταση και λειτουργία αυτού του συνδυασμού συσκευής εκπομπής και κεραίας, ενδέχεται να σημειωθεί υπέρβαση του ορίου έκθεσης 1 mW/cm^2 σε ραδιοσυχνότητες, σε κοντινές αποστάσεις από την κεραία. Συνεπώς, ανά πάσα στιγμή ο χρήστης πρέπει να διατηρεί απόσταση τουλάχιστον 20 εκατοστών από την κεραία. Αυτή η συσκευή δεν μπορεί να τοποθετηθεί μαζί με άλλη συσκευή εκπομπής και κεραία εκπομπής.

Μόνο Ρωσία/Καζακιστάν/Λευκορωσία

EAC

Изготовитель: «Самсунг Электроникс Ко., Лтд.»
(Мэтан-донг) 129, Самсунг-ро, Енгтонг-гу, г. Сувон, Кёнги-до, Республика Корея
Импортер: ООО «Самсунг Электроникс Рус Компани»
Адрес: 125009, г. Москва, ул. Воздвиженка 10

Самсунг Электроникс Ко. Лтд
(Мэтан-донг) 129, Самсунг-ро, Енгтонг-гу, Сувон қ., Кёнги-до, Корея Республикасы
«САМСУНГ ЭЛЕКТРОНИКС КЗ ЭНД ЦЕНТРАЛ ЭЙЖА» ЖШС
Заңды мекен-жайы: Қазақстан Республикасы, Алматы қ., Өл-Фараби даңғылы, 36, 3,4-қабаттар

Μόνο Γερμανία

Das Gerät ist nicht für die Benutzung am Bildschirmarbeitsplatz gemäß BildscharbV vorgesehen.

Das Gerät kann der Bildschirmarbeitsverordnung unterliegen und in diesem Zusammenhang Abweichungen von an Bildschirmarbeitsplätze zu stellenden Anforderungen (Zeichengröße auf Bildschirmgerät und Tastatur) aufweisen. Es ist daher für Tätigkeiten nicht geeignet, bei denen Beschäftigte das Gerät für einen nicht unwesentlichen Teil ihrer normalen.

Κανονιστικές πληροφορίες

Μόνο Τουρκία

- Bu ürünün ortalama yaşam süresi 7 yıl, garanti süresi 2 yıldır.

Μόνο Ταϊλάνδη

Αυτός ο τηλεπικοινωνιακός εξοπλισμός είναι συμβατός με τις τεχνικές προδιαγραφές NTC.

Μόνο Καναδά

Αυτό το προϊόν πληροί τις ισχύουσες τεχνικές προδιαγραφές Industry Canada. / Le present materiel est conforme aux specifications techniques applicables d'Industrie Canada.

Ο αριθμός REN (Ringer Equivalence Number) αποτελεί ένδειξη του μέγιστου αριθμού συσκευών που επιτρέπεται να συνδεθούν σε μια διασύνδεση τηλεφώνου. Η απόληξη σε μια διασύνδεση μπορεί να αποτελείται από ένα συνδυασμό συσκευών που υπόκεινται μόνο στην απαίτηση ότι το άθροισμα των REN όλων των συσκευών δεν υπερβαίνει το πέντε. / L'indice d'équivalence de la sonnerie (IES) sert a indiquer le nombre maximal de terminaux qui peuvent etre raccordes a une interface telephonique. La terminaison d'une interface peut consister en une combinaison quelconque de dispositifs, a la seule condition que la somme d'indices d'équivalence de la sonnerie de tous les dispositifs n'excede pas cinq.

Αριθμός REN: 0,1/ Δείκτης REN: 0.1

Αναγνωριστική σήμανση φαξ

Ο νόμος περί προστασίας χρηστών τηλεφωνίας (Telephone Consumer Protection Act) του 1991 καθιστά παράνομη για οποιονδήποτε τη χρήση ηλεκτρονικού υπολογιστή ή άλλης ηλεκτρονικής συσκευής για αποστολή οποιουδήποτε μηνύματος μέσω συσκευής φαξ, εκτός αν αυτό το μήνυμα περιέχει ξεκάθαρα στο περιθώριο του πάνω ή κάτω μέρους κάθε μεταδιδόμενης σελίδας ή στην πρώτη σελίδα της μετάδοσης τις ακόλουθες πληροφορίες:

- 1 Την ημερομηνία και την ώρα μετάδοσης
- 2 Το αναγνωριστικό της επιχείρησης, της επιχειρηματικής οντότητας ή του ατόμου που στέλνει το μήνυμα και

Κανονιστικές πληροφορίες

- 3 Τον αριθμό τηλεφώνου της συσκευής, της επιχείρησης, της επιχειρηματικής οντότητας ή του ατόμου.

Η εταιρεία τηλεφωνίας μπορεί να πραγματοποιήσει αλλαγές στο σύστημα επικοινωνίας, τις λειτουργίες του εξοπλισμού ή τις διαδικασίες, όπου απαιτείται λογικά τέτοια δράση για τη λειτουργία της επιχείρησής της, και δεν αντιβαίνει στους κανόνες και τους κανονισμούς της FCC, Άρθρο 68. Αν θεωρείται αναμενόμενο ότι τέτοιου είδους αλλαγές θα καταστήσουν οποιονδήποτε τερματικό εξοπλισμό του πελάτη μη συμβατό με το σύστημα επικοινωνίας της εταιρείας τηλεφωνίας ή απαιτούν τροποποίηση ή αλλαγή του τερματικού εξοπλισμού αυτού ή επηρεάζουν ουσιαστικά με κάποιον άλλον τρόπο τη χρήση ή την απόδοσή του, ο πελάτης θα λαμβάνει επαρκή γραπτή ενημέρωση ώστε να έχει τη δυνατότητα να διατηρήσει χωρίς διακοπές τη λειτουργία της υπηρεσίας

Αριθμός REN

Ο αριθμός REN (Ringer Equivalence Number) και ο αριθμός μητρώου FCC για το παρόν μηχάνημα βρίσκονται στην ετικέτα στο κάτω ή πίσω μέρος του μηχανήματος. Σε ορισμένες περιπτώσεις ίσως χρειαστεί να δώσετε αυτούς τους αριθμούς στην εταιρεία τηλεφωνίας.

Ο αριθμός REN αποτελεί μέτρηση του ηλεκτρικού φορτίου που τοποθετείται στην τηλεφωνική γραμμή και είναι χρήσιμος για τον προσδιορισμό τυχόν “υπερφόρτωσης” της γραμμής. Η εγκατάσταση διαφόρων ειδών εξοπλισμού στην ίδια τηλεφωνική γραμμή μπορεί να προκαλέσει προβλήματα στην πραγματοποίηση και λήψη τηλεφωνικών κλήσεων, ιδιαίτερα στον κωδωνισμό όταν καλείται η γραμμή σας. Το άθροισμα όλων των αριθμών REN του εξοπλισμού που έχετε συνδέσει στην τηλεφωνική σας γραμμή θα πρέπει να είναι μικρότερο από πέντε για να διασφαλίσετε τη σωστή παροχή υπηρεσιών από την εταιρεία τηλεφωνίας. Σε ορισμένες περιπτώσεις το άθροισμα πέντε ίσως να μην μπορεί να χρησιμοποιηθεί στη γραμμή σας. Αν οποιοδήποτε μέρος του τηλεφωνικού σας εξοπλισμού δεν λειτουργεί σωστά, θα πρέπει να το απομακρύνετε από την τηλεφωνική σας γραμμή αμέσως, καθώς μπορεί να προκαλέσει βλάβη στο τηλεφωνικό δίκτυο.

Ο εξοπλισμός συμμορφώνεται με το Τμήμα 68 των κανόνων FCC και τις απαιτήσεις που έχουν υιοθετηθεί από το Διοικητικό Συμβούλιο για Τερματικά Προσαρτήματα (ACTA). Στο πίσω μέρος του εξοπλισμού βρίσκεται μια ετικέτα όπου αναγράφεται, μεταξύ άλλων πληροφοριών, το αναγνωριστικό του προϊόντος με τη μορφή US:AAAEQ##TXXXX. Αν ζητηθεί, αυτός ο αριθμός πρέπει να δοθεί στην τηλεφωνική εταιρεία.

Κανονιστικές πληροφορίες



Οι κανονισμοί FCC δηλώνουν ότι τυχόν αλλαγές ή τροποποιήσεις που δεν επιτρέπονται ρητά από τον υπεύθυνο για τη συμβατότητα κατασκευαστή, μπορούν να αναιρέσουν την εξουσιοδότηση του χρήστη να λειτουργήσει τον εξοπλισμό. Σε περίπτωση που ο τερματικός εξοπλισμός προκαλέσει βλάβη στο τηλεφωνικό δίκτυο, η εταιρεία τηλεφωνίας θα πρέπει να ενημερώσει τον πελάτη για ενδεχόμενη διακοπή της υπηρεσίας. Πάντως, όπου δεν μπορεί πρακτικά να γίνει εκ των προτέρων ενημέρωση, η εταιρεία μπορεί να διακόψει την υπηρεσία προσωρινά, με την προϋπόθεση ότι:

- a Θα ενημερωθεί αμέσως ο πελάτης.
- b Θα δοθεί στον πελάτη η ευκαιρία να διορθώσει το πρόβλημα του εξοπλισμού.
- c Θα ενημερωθεί ο πελάτης για το δικαίωμα να κάνει καταγγελία στην Ομοσπονδιακή Επιτροπή Επικοινωνιών (Federal Communication Commission) σύμφωνα με τις διαδικασίες που ορίζονται στους κανόνες και τους κανονισμούς της FCC, Υποενότητα E του Άρθρου 68.

Θα πρέπει επίσης να γνωρίζετε ότι:

- Το μηχάνημα δεν είναι σχεδιασμένο για σύνδεση σε ψηφιακό σύστημα PBX.
- Αν σκοπεύετε να χρησιμοποιήσετε μόντεμ ηλεκτρονικού υπολογιστή ή φαξ μόντεμ στην ίδια τηλεφωνική γραμμή με το μηχάνημα, ίσως αντιμετωπίσετε προβλήματα μετάδοσης και λήψης σε όλο τον εξοπλισμό. Συνιστάται να μην συνδέετε άλλο εξοπλισμό, εκτός από ένα απλό τηλέφωνο, στην ίδια τηλεφωνική γραμμή με το μηχάνημα.

- Αν στην περιοχή σας παρουσιάζονται συχνά φαινόμενα καταιγίδων ή υπέρτασης ηλεκτρικού ρεύματος, συνιστούμε να εγκαταστήσετε προστατευτικά υπέρτασης στις γραμμές ρεύματος και τηλεφώνου. Μπορείτε να προμηθευτείτε προστατευτικά υπέρτασης από τον αντιπρόσωπο ή από εξειδικευμένα καταστήματα τηλεφωνίας και ηλεκτρονικών ειδών.
- Όταν προγραμματίζετε αριθμούς έκτακτης ανάγκης ή/και πραγματοποιείτε δοκιμαστικές κλήσεις σε αυτούς τους αριθμούς, χρησιμοποιήστε έναν αριθμό που δεν είναι έκτακτης ανάγκης για να ενημερώσετε τον διεκπεραιωτή της υπηρεσίας για τις προθέσεις σας. Ο υπεύθυνος θα σας δώσει περαιτέρω οδηγίες για τον τρόπο με τον οποίο θα πραγματοποιήσετε τη δοκιμή.
- Δεν επιτρέπεται η χρήση του μηχανήματος σε γραμμές νομισματοδέκτη ή μεριζόμενες γραμμές.
- Το μηχάνημα παρέχει μαγνητική διασύνδεση σε ακουστικά βαρηκοΐας.

Μπορείτε να συνδέσετε με ασφάλεια το μηχάνημα στο τηλεφωνικό δίκτυο μέσω μιας βασικής υποδοχής, USOC RJ-11C.

Κανονιστικές πληροφορίες

Αντικατάσταση του τοποθετημένου φις (Μόνο Η.Β.)

ΣΗΜΑΝΤΙΚΟ

Το καλώδιο παροχής ρεύματος για το παρόν μηχάνημα είναι συνδεδεμένο με ένα βασικό φις (BS 1363) 13 A και έχει ασφάλεια 13 A. Όταν αλλάζετε ή ελέγχετε την ασφάλεια, θα πρέπει να προσαρμόσετε ξανά τη σωστή ασφάλεια 13 A. Στη συνέχεια, πρέπει να επανατοποθετήσετε το κάλυμμα της ασφάλειας. Αν έχετε χάσει το κάλυμμα της ασφάλειας, μην χρησιμοποιήσετε το φις μέχρι να τοποθετήσετε άλλο κάλυμμα της ασφάλειας.

Επικοινωνήστε με το κατάστημα αγοράς του μηχανήματος.

Το φις 13 A είναι ο πιο διαδεδομένος τύπος φις στο Η.Β. και θα πρέπει να είναι κατάλληλο. Ωστόσο, ορισμένα κτήρια (κυρίως παλαιότερης κατασκευής) δεν διαθέτουν τις συνηθισμένες πρίζες 13 A. Πρέπει να αγοράσετε τον κατάλληλο προσαρμογέα φις. Μην αφαιρείτε το ενσωματωμένο φις.



Αν κόψατε το ενσωματωμένο φις, πετάξτε το αμέσως. Δεν μπορείτε να επαναχρησιμοποιήσετε το φις, και μπορεί να πάθετε ηλεκτροπληξία αν το βάλετε σε πρίζα.

Σημαντική προειδοποίηση:



Πρέπει να γειώσετε το μηχάνημα.

Τα σύρματα στο καλώδιο παροχής ρεύματος έχουν τον παρακάτω κωδικό χρώματος:

- **Πράσινο και Κίτρινο:** Γείωση
- **Μπλε:** Ουδέτερο
- **Καφέ:** Φάση

Αν τα σύρματα στο καλώδιο παροχής ρεύματος δεν ταιριάζουν με τα χρώματα που είναι σημειωμένα στο φις, κάντε τα εξής:

Πρέπει να συνδέσετε το πράσινο και κίτρινο σύρμα στην ακίδα που φέρει το γράμμα “E” ή το “σύμβολο γείωσης” ή έχει χρώμα πράσινο και κίτρινο ή πράσινο.

Πρέπει να συνδέσετε το μπλε σύρμα στην ακίδα που φέρει το γράμμα “N” ή έχει χρώμα μαύρο.

Πρέπει να συνδέσετε το καφέ σύρμα στην ακίδα που φέρει το γράμμα “L” ή έχει χρώμα κόκκινο.

Πρέπει να έχετε ασφάλεια 13 A στο φις, στον προσαρμογέα ή στον πίνακα διανομής.

Κανονιστικές πληροφορίες

Δήλωση συμμόρφωσης (Ευρωπαϊκές χώρες)

Εγκρίσεις και πιστοποιήσεις

Δια του παρόντος, η Samsung Electronics δηλώνει ότι αυτό το προϊόν [M408x series] συμμορφώνεται με τις βασικές απαιτήσεις και άλλες σχετικές διατάξεις της Οδηγίας R&TTE (1999/5/EK).



Μπορείτε να ανατρέξετε στη δήλωση συμμόρφωσης στη διεύθυνση www.samsung.com. Απλώς, μεταβείτε στην ενότητα Υποστήριξη > Download center και εισαγάγετε το όνομα του εκτυπωτή σας (MFP) για να περιηγηθείτε στο EuDoC.

1 Ιανουαρίου, 1995: Οδηγία 2006/95/EC του Συμβουλίου, προσέγγιση των νομοθεσιών των κρατών μελών σχετικά με τον εξοπλισμό χαμηλής τάσης.

1 Ιανουαρίου, 1996: Οδηγία 2004/108/EC του Συμβουλίου περί προσέγγισης των νομοθεσιών των κρατών-μελών σχετικά με την ηλεκτρομαγνητική συμβατότητα.

9 Μαρτίου, 1999: Οδηγία αρ. 1999/5/EC του Συμβουλίου σχετικά με τον ραδιοηλεκτρικό εξοπλισμό και τον τηλεπικοινωνιακό τερματικό εξοπλισμό και την αμοιβαία αναγνώριση της συμμόρφωσής τους. Μπορείτε να προμηθευτείτε την πλήρη δήλωση, στην οποία προσδιορίζονται οι σχετικές Οδηγίες και τα αναφερόμενα πρότυπα, από τον αντιπρόσωπο της Samsung Electronics Co., Ltd.

Πιστοποίηση EC

Πιστοποίηση κατά 1999/5/EC σχετικά με τον ραδιοηλεκτρικό εξοπλισμό και τον τηλεπικοινωνιακό τερματικό εξοπλισμό (φαξ)

Το παρόν προϊόν της Samsung έχει πιστοποιηθεί από την ίδια τη Samsung για πανευρωπαϊκή σύνδεση μοναδικού τερματικού στο αναλογικό δημόσιο τηλεφωνικό δίκτυο μεταγωγής (PSTN) σύμφωνα με την Οδηγία 1999/5/EC. Το προϊόν έχει σχεδιαστεί ώστε να λειτουργεί με τα εθνικά PSTN και τα συμβατά PBX των ευρωπαϊκών χωρών:

Στην περίπτωση προβλημάτων, θα πρέπει να επικοινωνήσετε με το εργαστήριο Euro QA Lab της Samsung Electronics Co., Ltd. με την πρώτη ευκαιρία.

Το προϊόν έχει δοκιμαστεί με τα TBR21. Για να βοηθήσει στη χρήση και εφαρμογή τερματικού εξοπλισμού που συμμορφώνεται με αυτό το πρότυπο, το Ευρωπαϊκό Ινστιτούτο Τηλεπικοινωνιακών Προτύπων (European Telecommunication Standards Institute - ETSI) έχει εκδόσει ένα συμβουλευτικό έγγραφο (EG 201 121) το οποίο περιέχει σημειώσεις και επιπλέον απαιτήσεις για τη διασφάλιση της συμβατότητας δικτύων των τερματικών TBR21. Το προϊόν έχει σχεδιαστεί σύμφωνα, και συμμορφώνεται πλήρως με, όλες τις σχετικές συμβουλευτικές σημειώσεις που περιέχονται στο εν λόγω έγγραφο.

Κανονιστικές πληροφορίες

Πληροφορίες έγκρισης εκπομπής ραδιοσυχνοτήτων στην ΕΕ (για προϊόντα συνδεδεμένα με συσκευές εκπομπής ραδιοσυχνοτήτων εγκεκριμένες από την ΕΕ)

Στο σύστημα εκτύπωσης που προορίζεται για οικιακή εγκατάσταση μπορεί να συμπεριλαμβάνονται (ενσωματωμένες) συσκευές χαμηλής κατανάλωσης ρεύματος, τύπου Radio LAN (συσκευές ασύρματης επικοινωνίας ραδιοσυχνοτήτων (RF)), οι οποίες λειτουργούν στη ζώνη των 2,4/5 GHz. Η παρούσα ενότητα ισχύει μόνο αν υπάρχουν τέτοιου είδους συσκευές. Ανατρέξτε στην ετικέτα του συστήματος για να επιβεβαιώσετε την παρουσία ασύρματων συσκευών.



Οι ασύρματες συσκευές που ενδεχομένως να υπάρχουν στο σύστημά σας έχουν καθοριστεί για χρήση στην Ευρωπαϊκή Ένωση ή σε σχετικές περιοχές αν στην ετικέτα του συστήματος υπάρχει μια ένδειξη CE με έναν αριθμό κοινοποιημένου οργανισμού και το σύμβολο προειδοποίησης.

Η έξοδος τροφοδοσίας της ασύρματης συσκευής ή συσκευών, η οποία μπορεί να είναι ενσωματωμένη στον εκτυπωτή σας, είναι αρκετά κάτω από τα όρια έκθεσης ραδιοσυχνοτήτων που ορίζονται από την Ευρωπαϊκή Επιτροπή στην οδηγία R&TTE.

Ευρωπαϊκά κράτη που υπόκεινται στις προδιαγραφές χρήσης ασύρματων επικοινωνιών:

Χώρες της ΕΕ

Ευρωπαϊκά κράτη όπου ισχύουν περιορισμοί στη χρήση:

ΕΥ

Στην Γαλλία, αυτή η συσκευή μπορεί να χρησιμοποιηθεί μόνο σε εσωτερικό χώρο.

Χώρες ΕΕΑ/ΕΕΤΑ

Χωρίς περιορισμούς επί του παρόντος.

Δηλώσεις συμβατότητας

Οδηγίες ασύρματων συσκευών

Στο σύστημα του εκτυπωτή σας μπορεί να συμπεριλαμβάνονται (να έχουν ενσωματωθεί) συσκευές χαμηλής κατανάλωσης ρεύματος, συσκευές τύπου Radio LAN (συσκευές ασύρματης επικοινωνίας ραδιοσυχνοτήτων (RF)), οι οποίες λειτουργούν στη ζώνη των 2,4/5 GHz. Η παρακάτω ενότητα παρέχει μια γενική επισκόπηση για τα σημεία που πρέπει να λαμβάνονται υπόψη κατά τη λειτουργία μιας ασύρματης συσκευής.

Κανονιστικές πληροφορίες

Πρόσθετοι περιορισμοί, προφυλάξεις και θέματα για συγκεκριμένες χώρες περιέχονται στις ενότητες που αφορούν τη συγκεκριμένη χώρα (ή ενότητες ομάδων χωρών). Οι ασύρματες συσκευές που ενδεχομένως να υπάρχουν στο σύστημά σας προορίζονται για χρήση στις χώρες που προσδιορίζονται από τις ενδείξεις έγκρισης ραδιοσυχνοτήτων στην ετικέτα του συστήματος. Αν η χώρα στην οποία θα χρησιμοποιήσετε την ασύρματη συσκευή δεν περιλαμβάνεται στη λίστα, επικοινωνήστε με τις τοπικές αρχές έγκρισης εκπομπών ραδιοσυχνοτήτων για τις προδιαγραφές. Οι ασύρματες συσκευές υπόκεινται σε αυστηρές ρυθμίσεις και ενδέχεται να μην επιτρέπεται η χρήση τους.

Η έξοδος τροφοδοσίας της ασύρματης συσκευής ή συσκευών, η οποία μπορεί να είναι ενσωματωμένη στον εκτυπωτή σας, είναι αρκετά κάτω από τα όρια έκθεσης ραδιοσυχνοτήτων όπως ορίζονται αυτή τη στιγμή. Επειδή οι ασύρματες συσκευές (που ενδέχεται να είναι ενσωματωμένες στον εκτυπωτή σας) εκπέμπουν λιγότερη ενέργεια από την επιτρεπόμενη, όπως ορίζεται στα πρότυπα και τις συστάσεις περί ασφάλειας ραδιοσυχνοτήτων, ο κατασκευαστής θεωρεί ότι η χρήση αυτών των συσκευών είναι ασφαλής. Ανεξάρτητα από τα επίπεδα ισχύος, θα πρέπει να υπάρξει μέριμνα για ελαχιστοποίηση της πιθανότητας ανθρώπινης επαφής κατά τη διάρκεια κανονικής λειτουργίας.

Μια γενική οδηγία είναι να τηρείται μια απόσταση 20 εκατοστών (8 ίντσες) ανάμεσα στην ασύρματη συσκευή και το σώμα, για χρήση της ασύρματης συσκευής κοντά στο σώμα (αυτό δεν περιλαμβάνει ακραίες ενέργειες). Αυτή η συσκευή θα πρέπει να χρησιμοποιείται σε απόσταση μεγαλύτερη των 20 εκατοστών από το σώμα, όταν υπάρχουν ενεργοποιημένες ασύρματες συσκευές και εκπέμπουν.

Η παρούσα συσκευή δεν πρέπει να τοποθετείται κοντά ή να λειτουργεί σε συνδυασμό με οποιαδήποτε άλλη κεραία ή συσκευή εκπομπής.

Συγκεκριμένες περιστάσεις επιβάλλουν περιορισμούς στις ασύρματες συσκευές. Μερικά παραδείγματα συνηθισμένων περιορισμών αναφέρονται παρακάτω:



Η ασύρματη επικοινωνία με χρήση ραδιοσυχνοτήτων μπορεί να επηρεάσει τον εξοπλισμό αεροπλάνων. Οι ισχύοντες κανονισμοί της αεροπορίας απαιτούν οι ασύρματες συσκευές να απενεργοποιούνται κατά τη διάρκεια της πτήσης. IEEE 802.11 (επίσης γνωστό και ως ασύρματο Ethernet) και συσκευές επικοινωνίας Bluetooth είναι παραδείγματα συσκευών που παρέχουν ασύρματη επικοινωνία.



Σε περιβάλλοντα όπου οι παρεμβολές σε άλλες συσκευές ή υπηρεσίες είναι επικίνδυνες ή θεωρούνται επιβλαβείς, η επιλογή χρήσης ασύρματων συσκευών πρέπει να περιορίζεται ή να απαγορεύεται. Τα αεροδρόμια, τα νοσοκομεία και οι περιοχές που είναι βεβαρημένες με οξυγόνο ή εύφλεκτα αέρια είναι ενδεικτικά παραδείγματα των περιπτώσεων όπου η χρήση ασύρματων συσκευών πρέπει να περιορίζεται ή να απαγορεύεται. Όταν βρίσκεστε σε περιβάλλον όπου δεν είστε βέβαιοι για τους περιορισμούς χρήσης ασύρματων συσκευών, πριν την χρησιμοποιήσετε ή την ενεργοποιήσετε, ζητήστε από την αρμόδια αρχή σχετική άδεια.

Κανονιστικές πληροφορίες



Σε κάθε χώρα ισχύουν διαφορετικοί περιορισμοί ως προς τη χρήση ασύρματων συσκευών. Εφόσον το σύστημά σας είναι εξοπλισμένο με ασύρματη συσκευή, όταν μεταβείτε σε άλλη χώρα με το σύστημά σας, απευθυνθείτε στις τοπικές αρχές έγκρισης εκπομπών ραδιοσυχνοτήτων πριν από οποιαδήποτε μετακίνηση ή ταξίδι, ώστε να ενημερωθείτε για τυχόν περιορισμούς σχετικά με τη χρήση ασύρματων συσκευών στη χώρα προορισμού.



Αν το σύστημά σας ήταν εξοπλισμένο με εσωτερική, ενσωματωμένη ασύρματη συσκευή, χρησιμοποιείτε την ασύρματη συσκευή μόνο εφόσον όλα τα καλύμματα βρίσκονται στη θέση τους και το σύστημα είναι πλήρως συναρμολογημένο.



Οι ασύρματες συσκευές δεν είναι δυνατό να επισκευαστούν από το χρήστη. Μην τις τροποποιείτε με οποιονδήποτε τρόπο. Τυχόν τροποποιήσεις των ασύρματων συσκευών μπορεί να ακυρώσουν την εξουσιοδότηση του χρήστη να χρησιμοποιήσει τη συσκευή. Επικοινωνήστε με τον κατασκευαστή για επισκευή.



Χρησιμοποιείτε μόνο προγράμματα οδήγησης εγκεκριμένα για τη χώρα στην οποία θα χρησιμοποιηθεί η συσκευή. Ανατρέξτε στο kit επαναφοράς συστήματος ή επικοινωνήστε με την υπηρεσία τεχνικής υποστήριξης του κατασκευαστή για πρόσθετες πληροφορίες.

Πνευματικά δικαιώματα

© 2015 Samsung Electronics Co., Ltd. Με την επιφύλαξη παντός δικαιώματος.

Αυτός ο οδηγός χρήσης διατίθεται μόνο για ενημερωτικούς σκοπούς. Όλες οι πληροφορίες που περιλαμβάνονται στο παρόν υπόκεινται σε αλλαγές χωρίς προειδοποίηση.

Η Samsung Electronics δεν ευθύνεται για οποιοσδήποτε άμεσες ή έμμεσες ζημιές οι οποίες προκύπτουν από ή σχετίζονται με τη χρήση του παρόντος οδηγού χρήσης.

- Η ονομασία Samsung και το λογότυπο Samsung είναι εμπορικά σήματα της Samsung Electronics Co., Ltd.
- Οι ονομασίες Microsoft, Windows XP Service Pack 3, Windows Vista, Windows 7, Windows 8 και Windows Server 2008 R2 είναι σήματα κατατεθέντα ή εμπορικά σήματα της Microsoft Corporation.
- Microsoft, Internet Explorer, Excel, Word, PowerPoint και Outlook είναι σήματα κατατεθέντα ή εμπορικά σήματα της Microsoft Corporation στις Ηνωμένες Πολιτείες και σε άλλες χώρες.
- Google, Picasa Google Cloud Print, Google Docs, Android και Gmail είναι σήματα κατατεθέντα ή εμπορικά σήματα της Google Inc.
- iPad, iPhone, iPod touch, Mac και Mac OS είναι εμπορικά σήματα της Apple Inc., κατατεθέντα στις Η.Π.Α. και σε άλλες χώρες.
- AirPrint και το λογότυπο AirPrint logo είναι εμπορικά σήματα της Apple Inc.
- Όλες οι άλλες εμπορικές ονομασίες ή ονομασίες προϊόντων είναι εμπορικά σήματα των αντίστοιχων εταιρειών ή οργανισμών.



Κωδικός QR

Το λογισμικό που περιλαμβάνεται στο προϊόν περιέχει λογισμικό ανοικτού κώδικα. Μπορείτε να λάβετε τον πλήρη αντίστοιχο πηγαίο κώδικα για μια περίοδο τριών ετών μετά την τελευταία αποστολή αυτού του προϊόντος αποστέλλοντας email στη διεύθυνση: oss.request@samsung.com. Είναι επίσης δυνατό να λάβετε τον πλήρη αντίστοιχο πηγαίο κώδικα σε φυσικό μέσο όπως CD-ROM με μια ελάχιστη χρέωση.

Η ακόλουθη διεύθυνση URL https://opensource.samsung.com/opensource/Samsung_M408x_Series/seq/45 οδηγεί στη σελίδα λήψης του διαθέσιμου πηγαίου κώδικα και στις πληροφορίες για την άδεια χρήσης ανοικτού λογισμικού που σχετίζονται με αυτό το προϊόν. Αυτή η προσφορά ισχύει για τον καθένα από τους παραλήπτες αυτής της πληροφορίας.

Contact SAMSUNG worldwide

If you have any comments or questions regarding Samsung products, contact the Samsung customer care center.

Country/Region	Customer Care Center	WebSite
ALGERIA	021 36 11 00	www.samsung.com/n_africa/support
ARGENTINE	0800-555-SAMSUNG (0800-555-7267)	www.samsung.com/ar/support
ARMENIA	0-800-05-555	www.samsung.com/support
AUSTRALIA	1300 362 603	www.samsung.com/au/support
AUSTRIA	0800-SAMSUNG (0800-7267864)[Only for Premium HA] 0800-366661[Only for Dealers] 0810-112233	www.samsung.com/at/support
AZERBAIJAN	0-88-555-55-55	www.samsung.com/support
BAHRAIN	8000-GSAM (8000-4726)	www.samsung.com/ae/support (English) www.samsung.com/ae_ar/support (Arabic)
BELARUS	810-800-500-55-500	www.samsung.com/support

Country/Region	Customer Care Center	WebSite
BANGLADESH	09612300300	www.samsung.com/in/support
BELGIUM	02-201-24-18	www.samsung.com/be/support (Dutch) www.samsung.com/be_fr/support (French)
BOLIVIA	800-10-7260 [HHP] 4828210	www.samsung.com/cl/support
BOSNIA	055 233 999	www.samsung.com/support
BOTSWANA	8007260000	www.samsung.com/support
BRAZIL	0800-124-421 (Demais cidades e regiões) 4004-0000 (Capitais e grandes centros)	www.samsung.com/br/support
BULGARIA	800 111 31, Безплатна телефонна линия	www.samsung.com/bg/support
BURUNDI	200	www.samsung.com/support
CAMEROON	7095- 0077	www.samsung.com/africa_fr/support

Contact SAMSUNG worldwide

Country/Region	Customer Care Center	WebSite
CANADA	1-800-SAMSUNG (726-7864)	www.samsung.com/ ca/support(English) www.samsung.com/ ca_fr/support (French)
CHILE	800-SAMSUNG (726-7864) [HHP] 02-24828200	www.samsung.com/ cl/support
CHINA	400-810-5858	www.samsung.com/ cn/support
COLOMBIA	Bogotá 600 12 72Gratis desde cualquier parte del país 01 8000 112 112 ó desde su celular #SAM(726)	www.samsung.com/ co/support
COSTA RICA	0-800-507-7267 00-800-1-SAMSUNG (726- 7864)	www.samsung.com/ latin/support (Spanish) www.samsung.com/ latin_en/support (English)
CROATIA	072 726 786	www.samsung.com/ hr/support
Cote D' Ivoire	8000 0077	www.samsung.com/ africa_fr/support

Country/Region	Customer Care Center	WebSite
CYPRUS	8009 4000 only from landline, toll free	www.samsung.com/ gr/support
CZECH	800-SAMSUNG (800-726786)	www.samsung.com/ cz/support
DENMARK	70 70 19 70	www.samsung.com/ dk/support
DOMINICAN REPUBLIC	1-800-751-2676	www.samsung.com/ latin/support (Spanish) www.samsung.com/ latin_en/support (English)
DRC	499999	www.samsung.com/ support
ECUADOR	1-800-10-7267 1-800-SAMSUNG (72-6786)	www.samsung.com/ latin/support (Spanish) www.samsung.com/ latin_en/ support(English)
EGYPT	08000-7267864 16580	www.samsung.com/ eg/support

Contact SAMSUNG worldwide

Country/Region	Customer Care Center	WebSite
EIRE	0818 717100	www.samsung.com/ie/support
EL SALVADOR	800-6225 800-0726-7864	www.samsung.com/latin/support (Spanish) www.samsung.com/latin_en/support (English)
ESTONIA	800-7267	www.samsung.com/ee/support
FINLAND	030-6227 515	www.samsung.com/fi/support
FRANCE	01 48 63 00 00	www.samsung.com/fr/support
GERMANY	0180 6 SAMSUNG bzw. 0180 6 7267864* [HHP] 0180 6 M SAMSUNG bzw. 0180 6 67267864* (*0,20 €/Anruf aus dem dt. Festnetz, aus dem Mobilfunk max. 0,60 €/Anruf)	www.samsung.com/de/support
GEORGIA	0-800-555-555	www.samsung.com/support

Country/Region	Customer Care Center	WebSite
GHANA	0800-10077 0302-200077	www.samsung.com/africa_en/support
GREECE	80111-SAMSUNG (80111 726 7864) only from land line(+30) 210 6897691 from mobile and land line	www.samsung.com/gr/support
GUATEMALA	1-800-299-0013 1-800-299-0033	www.samsung.com/latin/support (Spanish) www.samsung.com/latin_en/support (English)
HONDURAS	800-2791-9267 800-2791-9111	www.samsung.com/latin/support (Spanish) www.samsung.com/latin_en/support (English)
HONG KONG	(852) 3698 4698	www.samsung.com/hk/support (Chinese) www.samsung.com/hk_en/support (English)

Contact SAMSUNG worldwide

Country/Region	Customer Care Center	WebSite
HUNGARY	0680SAMSUNG (0680-726-786)0680PREMIUM (0680-773-648)	www.samsung.com/hu/support
INDIA	1800 3000 8282 - Toll Free 1800 266 8282 - Toll Free	www.samsung.com/in/support
INDONESIA	021-56997777 08001128888	www.samsung.com/id/support
IRAN	021-8255 [CE] 021-42132 [HHP]	www.samsung.com/iran/support
ITALIA	800-SAMSUNG (800.7267864)[HHP] 800.Msamsung (800.67267864)	www.samsung.com/it/support
JAMAICA	1-800-234-7267 1-800-SAMSUNG (726-7864)	www.samsung.com/latin_en/support (English)
JAPAN	0120-363-905	www.samsung.com/jp/support
JORDAN	0800-22273 06 5777444	www.samsung.com/levant/support (English)
KAZAKHSTAN	8-10-800-500-55-500 (GSM:7799, VIP care 7700)	www.samsung.com/support

Country/Region	Customer Care Center	WebSite
KENYA	0800 545 545	www.samsung.com/support
KUWAIT	183-CALL (183-2255)	www.samsung.com/ae/support (English) www.samsung.com/ae_ar/support (Arabic)
KYRGYZSTAN	00-800-500-55-500	www.samsung.com/kz_ru/support
LATVIA	8000-7267	www.samsung.com/lv/support
LITHUANIA	8-800-77777	www.samsung.com/lt/support
LUXEMBURG	261 03 710	www.samsung.com/support
MACAU	0800 333	www.samsung.com/support
MACEDONIA	023 207 777	
MALAYSIA	1800-88-9999 603-77137477 (Overseas contact)	www.samsung.com/my/support
MAURITIUS	23052574020	www.samsung.com/support

Contact SAMSUNG worldwide

Country/Region	Customer Care Center	WebSite
MEXICO	01-800-SAMSUNG (726-7864)	www.samsung.com/mx/support
MOLDOVA	0-800-614-40	www.samsung.com/support
MONGOLIA	+7-495-363-17-00	www.samsung.com/support
MONTENEGRO	020 405 888	www.samsung.com/support
MOROCCO	080 100 2255	www.samsung.com/n_africa/support
MOZAMBIQUE	847267864 / 827267864	www.samsung.com/support
MYANMAR	+95-01-2399-888	www.samsung.com/support
NAMIBIA	08 197 267 864	www.samsung.com/support
NIGERIA	0800-726-7864	www.samsung.com/africa_en/support
NETHERLANDS	0900-SAMSUNG (0900-7267864) (€ 0,10/Min)	www.samsung.com/nl/support
NEW ZEALAND	0800 726 786	www.samsung.com/nz/support

Country/Region	Customer Care Center	WebSite
NICARAGUA	001-800-5077267	www.samsung.com/latin/support(Spanish) www.samsung.com/latin_en/support (English)
NORWAY	815 56480	www.samsung.com/no/support
OMAN	800-SAMSUNG (800 - 726 7864)	www.samsung.com/ae/support (English) www.samsung.com/ae_ar/support (Arabic)
PAKISTAN	0800-Samsung (72678)	www.samsung.com/pk/support
PANAMA	800-7267 800-0101	www.samsung.com/latin/support (Spanish) www.samsung.com/latin_en/support (English)

Contact SAMSUNG worldwide

Country/Region	Customer Care Center	WebSite
PARAGUAY	009-800-542-0001	www.samsung.com/ latin/support (Spanish) www.samsung.com/ latin_en/support (English)
PERU	0800-777-08	www.samsung.com/ pe/support
PHILIPPINES	1-800-10-7267864 [PLDT]1- 800-8-7267864 [Globe landline and Mobile]02-4222111 [Other landline]	www.samsung.com/ ph/support
POLAND	801-172-678* lub +48 22 607- 93-33 *[HHP] 801-672-678* lub +48 22 607-93-33* * (koszt połączenia według taryfy operatora)	www.samsung.com/ pl/support
PORTUGAL	808 20 7267	www.samsung.com/ pt/support
PUERTO RICO	1-800-682-3180	www.samsung.com/ latin/support (Spanish) www.samsung.com/ latin_en/support (English)

Country/Region	Customer Care Center	WebSite
QATAR	800-CALL (800-2255)	www.samsung.com/ ae/support (English) www.samsung.com/ ae_ar/support (Arabic)
REUNION	262508869	www.samsung.com/ support
RWANDA	9999	www.samsung.com/ support
ROMANIA	08008 726 78 64 (08008 SAMSUNG)Apel GRATUIT	www.samsung.com/ ro/support
RUSSIA	8-800-555-55-55 (VIP care 8- 800-555-55-88)	www.samsung.com/ ru/support
SAUDI ARABIA	8002474357	www.samsung.com/ sa/support www.samsung.com/ sa_en/support (English)/
SENEGAL	800-00-0077	www.samsung.com/ africa_fr/support
SERBIA	011 321 6899	www.samsung.com/ rs/support

Contact SAMSUNG worldwide

Country/Region	Customer Care Center	WebSite
SINGAPORE	1800-SAMSUNG (726-7864)	www.samsung.com/sg/support
SLOVENIA	080 697 267 (brezplačna številka) 090 726 786 (0,39 EUR/min)	www.samsung.com/rs/si
SLOVAKIA	0800 - SAMSUNG(0800-726 786)	www.samsung.com/sk/support
SOUTH AFRICA	0860 SAMSUNG (726 7864)	www.samsung.com/support
SPAIN	0034902172678[HHP] 0034902167267	www.samsung.com/es/support
SRI LANKA	94117540540	www.samsung.com/support
SUDAN	1969	www.samsung.com/support
SWEDEN	0771 726 7864 (0771-SAMSUNG)	www.samsung.com/se/support
SWITZERLAND	0800 726 78 64 (0800-SAMSUNG)	www.samsung.com/ch/support (German) www.samsung.com/ch_fr/support (French)

Country/Region	Customer Care Center	WebSite
SYRIA	18252273	www.samsung.com/levant/support (English)
TADJIKISTAN	8-10-800-500-55-500	www.samsung.com/support
TAIWAN	0800-329999	www.samsung.com/tw/support
TANZANIA	0800 755 755 0685 889 900	www.samsung.com/support
THAILAND	0-2689-3232,1800-29-3232	www.samsung.com/th/support
TRINIDAD & TOBAGO	1-800-SAMSUNG (726-7864)	www.samsung.com/latin/support (Spanish) www.samsung.com/latin_en/support (English)
TURKEY	444 77 11	www.samsung.com/tr/support
TUNISIA	80-1000-12	www.samsung.com/n_africa/support

Contact SAMSUNG worldwide

Country/Region	Customer Care Center	WebSite
U.A.E	800-SAMSUNG (800 -726 7864)	www.samsung.com/ ae/support (English) www.samsung.com/ ae_ar/support (Arabic)
UK	0330 SAMSUNG (7267864)	www.samsung.com/ uk/support
U.S.A -Consumer Electronics	1-800-SAMSUNG (726-7864)	www.samsung.com/ us/support
U.S.A (Mobile Phones)	1-800-SAMSUNG (72-6786) [HHP] 1-888-987-HELP(4357)	www.samsung.com/ us/support
UGANDA	0800 300 300	www.samsung.com/ support
UKRAINE	0-800-502-000	www.samsung.com/ ua/support (Ukrainian) www.samsung.com/ ua_ru/support (Russian)

Country/Region	Customer Care Center	WebSite
URUGUAY	000- 405-437-33	www.samsung.com/ latin/ support(Spanish) www.samsung.com/ latin_en/ support(English)
UZBEKISTAN	8-10-800-500-55-500 (GSM: 7799)	www.samsung.com/ support
VENEZUELA	0-800-SAMSUNG (726-7864)	www.samsung.com/ ve/support
VIETNAM	1800 588 889	www.samsung.com/ vn/support
ZAMBIA	0211 350370	www.samsung.com/ support



Το παρακάτω γλωσσάριο σάς βοηθάει να εξοικειωθείτε με τις τεχνολογίες που χρησιμοποιούνται συνήθως στο χώρο της εκτύπωσης και αναφέρονται στον παρόντα οδηγό χρήσης.

802.11

Το 802.11 είναι ένα σύνολο προτύπων για επικοινωνία μέσω ασύρματου τοπικού δικτύου (WLAN) που αναπτύχθηκε από την Επιτροπή Προτύπων IEEE 802 LAN/MAN (IEEE 802).

802.11b/g/n

Το 802.11b/g/n μπορεί να μοιράζεται το ίδιο υλικό και να χρησιμοποιεί τη ζώνη 2,4 GHz. Το 802.11b υποστηρίζει εύρος ζώνης έως 11 Mbps, ενώ το 802.11n υποστηρίζει εύρος ζώνης έως 150 Mbps. Οι συσκευές 802.11b/g/n μπορεί να δέχονται ενίοτε παρεμβολές από φούρνους μικροκυμάτων, ασύρματα τηλέφωνα και συσκευές Bluetooth.

Σημείο πρόσβασης

Το σημείο πρόσβασης ή το ασύρματο σημείο πρόσβασης (AP ή WAP) είναι μια συσκευή που συνδέει τις συσκευές ασύρματης επικοινωνίας σε ένα ασύρματο τοπικό δίκτυο (WLAN) και ενεργεί ως κεντρικός πομπός και δέκτης ραδιοσημάτων WLAN.

ADF

Ο αυτόματος τροφοδότης εγγράφων (ADF) είναι μια μονάδα σάρωσης για την αυτόματη τροφοδότηση ενός φύλλου χαρτιού ώστε το μηχάνημα να σαρώνει μερικά χαρτιά μαζί.

AppleTalk

Το AppleTalk είναι μια σουίτα πρωτοκόλλων ιδιοκτησίας της Apple, Inc για τη δικτύωση υπολογιστών. Είχε συμπεριληφθεί στο αρχικό Macintosh (1984) και αρχίζει να εγκαταλείπεται από την Apple για χάρη της δικτύωσης TCP/IP.

Βάθος bit

Όρος γραφικών υπολογιστών που περιγράφει τον αριθμό των bit που χρησιμοποιούνται για την απεικόνιση του χρώματος ενός εικονοστοιχείου σε μια εικόνα bitmap. Το μεγαλύτερο βάθος χρώματος παρέχει μεγαλύτερη γκάμα ξεχωριστών χρωμάτων. Καθώς αυξάνεται ο αριθμός των bit, ο αριθμός των δυνατικών χρωμάτων γίνεται πάρα πολύ μεγάλος για χαρτογράφηση των χρωμάτων. Το χρώμα 1 bit αντιστοιχεί στο μονόχρωμο ή το ασπρόμαυρο.

BMP

Μια μορφή γραφικών bitmap που χρησιμοποιείται εσωτερικά από το υποσύστημα γραφικών (GDI) των Microsoft Windows και χρησιμοποιείται συνήθως ως απλή μορφή αρχείων γραφικών για τη συγκεκριμένη πλατφόρμα.

BOOTP

Πρωτόκολλο εκκίνησης. Ένα πρωτόκολλο δικτύου που χρησιμοποιείται από ένα πρόγραμμα-πελάτη δικτύου για να αποκτήσει αυτόματα τη διεύθυνση IP του. Αυτό συνήθως γίνεται κατά τη διαδικασία εκκίνησης των υπολογιστών ή των λειτουργικών συστημάτων που εκτελούνται σε αυτούς. Οι διακομιστές BOOTP εκχωρούν τη διεύθυνση IP από ένα χώρο συγκέντρωσης διευθύνσεων σε κάθε πρόγραμμα-πελάτη. Το BOOTP επιτρέπει σε «σταθμούς εργασίας χωρίς δίσκο» να λαμβάνουν μια διεύθυνση IP πριν τη φόρτωση εξελιγμένων λειτουργικών συστημάτων.

CCD

Η συσκευή ζεύξης φορτίου (CCD) είναι το υλικό που επιτρέπει την εργασία σάρωσης. Ο μηχανισμός ασφάλισης CCD χρησιμοποιείται επίσης για τη συγκράτηση της μονάδας CCD, ώστε να αποτρέψει την πρόκληση ζημιάς κατά τη μετακίνηση του μηχανήματος.

Collation

Σελιδοποίηση είναι η διαδικασία εκτύπωσης μιας εργασίας με πολλά αντίγραφα σε σετ. Αν επιλέξετε τη λειτουργία σελιδοποίησης, η συσκευή εκτυπώνει ολόκληρο το σετ πριν από την εκτύπωση πρόσθετων αντιγράφων.

Πίνακας ελέγχου

Ο πίνακας ελέγχου είναι μια επίπεδη, συνήθως κατακόρυφη, περιοχή στην οποία εμφανίζονται όργανα ελέγχου ή παρακολούθησης. Συνήθως βρίσκονται στο μπροστινό μέρος του μηχανήματος.

Κάλυψη

Όρος εκτύπωσης που χρησιμοποιείται για ένα δείκτη μέτρησης της χρήσης τόνερ κατά την εκτύπωση. Για παράδειγμα, 5% κάλυψη σημαίνει ότι ένα χαρτί μεγέθους A4 έχει περίπου 5% εικόνα ή κείμενο. Έτσι, αν το χαρτί ή το πρωτότυπο έχει πολύπλοκες εικόνες ή πολύ κείμενο, η κάλυψη θα είναι μεγαλύτερη και την ίδια στιγμή, η χρήση τόνερ θα είναι όση η κάλυψη.

CSV

Τιμές διαχωριζόμενες με κόμμα (CSV). Ένας τύπος μορφής αρχείου. Το CSV χρησιμοποιείται για την ανταλλαγή δεδομένων μεταξύ διαφορετικών εφαρμογών. Η μορφή αρχείου, όπως χρησιμοποιείται στο Microsoft Excel, έχει γίνει ένα είδος προτύπου στον κλάδο, ακόμα και για τις πλατφόρμες που δεν είναι της Microsoft.

DSDF

Ο διπλός τροφοδότης εγγράφων σάρωσης (DSDF) είναι μια μονάδα σάρωσης για την αυτόματη τροφοδότηση και αναστροφή ενός φύλλου χαρτιού πρωτοτύπου ώστε το μηχάνημα να σαρώνει και τις δύο πλευρές του χαρτιού.

Default

Η τιμή ή ρύθμιση κατά την αρχική κατάσταση του εκτυπωτή, όταν τον βγάλατε από τη συσκευασία, πριν την προετοιμασία του.

DHCP

Το DHCP (Dynamic Host Configuration Protocol) είναι ένα πρωτόκολλο δικτύωσης πελάτη-διακομιστή. Ένας διακομιστής DHCP παρέχει παραμέτρους ρύθμισης ειδικά στον DHCP πελάτη-κεντρικό υπολογιστή ζητώντας, κατά κανόνα, τις πληροφορίες που απαιτούνται από τον πελάτη-κεντρικό υπολογιστή για να συμμετάσχει σε ένα δίκτυο IP. Το DHCP παρέχει επίσης ένα μηχανισμό για την εκχώρηση διευθύνσεων IP σε πελάτες-κεντρικούς υπολογιστές.

DIMM

Η λειτουργική μονάδα μνήμης διπλής εισόδου (DIMM) είναι μια μικρή πλακέτα κυκλωμάτων όπου βρίσκεται η μνήμη. Η μνήμη DIMM αποθηκεύει όλα τα δεδομένα στο μηχάνημα, όπως τα δεδομένα εκτύπωσης, τα δεδομένα των ληφθέντων φαξ.

DLNA

Το Δίκτυο Συμμαχίας Ψηφιακής Ζωής (DLNA) είναι ένα πρότυπο που επιτρέπει στις συσκευές ενός οικιακού δικτύου να μοιράζονται πληροφορίες μεταξύ τους στο δίκτυο.

DNS

Το Διακομιστής ονομάτων τομέα (DNS) είναι ένα σύστημα που αποθηκεύει πληροφορίες οι οποίες σχετίζονται με ονόματα τομέα σε μια διανεμημένη βάση δεδομένων σε δίκτυα, όπως το Internet.

Κρουστικός εκτυπωτής ακίδων

Κρουστικός εκτυπωτής ακίδων είναι ένας τύπος εκτυπωτή υπολογιστή που κάνει παλινδρομική διαδρομή στη σελίδα και εκτυπώνει κρουστικά, χτυπώντας μια υφασμάτινη ταινία διαποτισμένη με μελάνι πάνω στο χαρτί, όπως και μια γραφομηχανή.

DPI

Οι κουκκίδες ανά ίντσα (DPI) είναι μια μέτρηση ανάλυσης που χρησιμοποιείται για τη σάρωση και την εκτύπωση. Γενικά, η μεγαλύτερη τιμή DPI έχει ως αποτέλεσμα μεγαλύτερη ανάλυση, πιο ευκρινείς λεπτομέρειες στην εικόνα και μεγαλύτερου μεγέθους αρχείο.

DRPD

Εντοπισμός διακριτού μοτίβου κωδωνισμού. Η λειτουργία «διακριτού κωδωνισμού» είναι μια υπηρεσία της εταιρείας τηλεφωνίας που δίνει τη δυνατότητα στο χρήστη να χρησιμοποιεί μία γραμμή τηλεφώνου για να απαντά σε διαφορετικούς αριθμούς τηλεφώνου.

Διπλή όψη

Ένας μηχανισμός που αναστρέφει αυτόματα ένα φύλλο χαρτιού, έτσι ώστε το μηχάνημα να μπορεί να εκτυπώσει (ή να σαρώσει) και στις δύο πλευρές του χαρτιού. Ένας εκτυπωτής που είναι εξοπλισμένος με μονάδα εκτύπωσης διπλής όψης μπορεί να εκτυπώσει και στις δύο πλευρές του χαρτιού κατά τη διάρκεια ενός κύκλου εκτύπωσης.

Κύκλος εργασίας

Κύκλος εργασίας είναι η ποσότητα σελίδων που δεν επηρεάζει την απόδοση του εκτυπωτή για ένα μήνα. Γενικά, ο εκτυπωτής έχει περιορισμό διάρκειας ζωής τόσων σελίδων ανά έτος. Με τη διάρκεια ζωής νοείται η μέση ικανότητα παραγωγής αντιτύπων, συνήθως εντός της περιόδου της εγγύησης. Για παράδειγμα, αν ο κύκλος εργασίας είναι 48.000 σελίδες μηνιαίως (υποθέτοντας ότι οι εργάσιμες ημέρες είναι 20), τότε η παραγωγή ενός εκτυπωτή περιορίζεται στις 2.400 σελίδες ημερησίως.

ECM

Η λειτουργία επιδιόρθωσης σφάλματος (ECM) είναι μια προαιρετική λειτουργία μετάδοσης που διαθέτουν οι συσκευές φαξ ή τα μόντεμ φαξ Κατηγορίας 1. Εντοπίζει αυτόματα και διορθώνει σφάλματα στη διαδικασία μετάδοσης φαξ που προκαλούνται ορισμένες φορές από παρεμβολές στην τηλεφωνική γραμμή.

Προσομοίωση

Προσομοίωση είναι μια τεχνική για επίτευξη των ίδιων αποτελεσμάτων σε διαφορετικούς εκτυπωτές.

Η λειτουργία της προσομοίωσης αναπαράγει τις λειτουργίες του ενός συστήματος σε ένα άλλο σύστημα, ώστε το δεύτερο σύστημα να συμπεριφέρεται όπως το πρώτο. Η προσομοίωση επικεντρώνεται στην ακριβή αναπαραγωγή της εξωτερικής συμπεριφοράς, που έρχεται σε αντίθεση με την εξομοίωση, η οποία αφορά ένα αφαιρετικό μοντέλο του συστήματος που εξομοιώνεται, λαμβάνοντας υπόψη την εσωτερική του κατάσταση.

Ethernet

Ethernet είναι μια τεχνολογία δικτύωσης υπολογιστών βασισμένη σε πλαίσια για τοπικά δίκτυα (LAN). Καθορίζει την καλωδίωση και τη σηματοδότηση για το φυσικό επίπεδο, καθώς επίσης τις μορφές πλαισίων και τα πρωτόκολλα για τον έλεγχο πρόσβασης μέσου (MAC)/επίπεδο σύνδεσης δεδομένων του μοντέλου OSI. Το Ethernet έχει τυποποιηθεί κυρίως ως IEEE 802.3. Έχει γίνει η πλέον διαδεδομένη τεχνολογία LAN που χρησιμοποιείται από τη δεκαετία του 1990 μέχρι σήμερα.

EtherTalk

Σουίτα πρωτοκόλλων που αναπτύχθηκε από την Apple Computer για τη δικτύωση υπολογιστών. Είχε συμπεριληφθεί στο αρχικό Macintosh (1984) και αρχίζει να εγκαταλείπεται από την Apple για χάρη της δικτύωσης TCP/IP.

FDI

Η διασύνδεση εξωτερικής συσκευής (FDI) είναι μια κάρτα εντός του μηχανήματος και επιτρέπει τη χρήση συσκευών τρίτων κατασκευαστών, όπως κερματοδέκτες ή αναγνώστες καρτών. Αυτές οι συσκευές επιτρέπουν την υπηρεσία εκτύπωσης επί πληρωμής στο μηχανήμά σας.

FTP

Το πρωτόκολλο μεταφοράς αρχείων (FTP) είναι ένα δημοφιλές πρωτόκολλο για την ανταλλαγή αρχείων σε δίκτυο, που υποστηρίζει το πρωτόκολλο TCP/IP (όπως το Internet ή ένα intranet).

Μονάδα φούρνου

Το τμήμα εκτυπωτή λέιζερ που τήκει το τόνερ στο μέσο εκτύπωσης. Αποτελείται από ένα θερμό κύλινδρο και ένα κύλινδρο πίεσης. Κατόπιν μεταφοράς του τόνερ στο χαρτί, η μονάδα φούρνου εφαρμόζει θερμότητα και πίεση για να διασφαλιστεί η μονιμότητα του τόνερ στο χαρτί, λόγος για τον οποίο το χαρτί είναι θερμό όταν εξέρχεται του εκτυπωτή λέιζερ.

Πύλη

Μια σύνδεση μεταξύ δικτύων υπολογιστών ή ανάμεσα σε ένα δίκτυο υπολογιστών και μια τηλεφωνική γραμμή. Είναι εξαιρετικά δημοφιλής, καθώς πρόκειται για έναν υπολογιστή ή ένα δίκτυο που σας επιτρέπει να αποκτήσετε πρόσβαση σε άλλον υπολογιστή ή δίκτυο.

Κλίμακα του γκρι

Σκιάσεις του γκρι που αντιπροσωπεύουν ανοιχτόχρωμα και σκουρόχρωμα τμήματα μιας εικόνας, όταν οι έγχρωμες εικόνες μετατρέπονται σε κλίμακα του γκρι. Τα χρώματα αναπαρίστανται με διάφορες διαβαθμίσεις του γκρι.

Ενδιάμεσοι τόνοι

Ένας τύπος εικόνας που προσομοιώνει την κλίμακα του γκρι με διακύμανση του αριθμού των κουκκίδων. Οι περιοχές με έντονο χρώμα αποτελούνται από μεγάλο αριθμό κουκκίδων, ενώ οι περιοχές με λιγότερο χρώμα αποτελούνται από μικρότερο αριθμό κουκκίδων.

Συσκευή μαζικής αποθήκευσης (σκληρός δίσκος)

Η συσκευή μαζικής αποθήκευσης (σκληρός δίσκος), κοινώς ο σκληρός δίσκος, είναι μια συσκευή μη πτητικής αποθήκευσης, η οποία αποθηκεύει δεδομένα με ψηφιακή κωδικοποίηση σε περιστρεφόμενη πλάκα με μαγνητικές επιφάνειες.

IEEE

Το Institute of Electrical and Electronics Engineers (IEEE) είναι ένας διεθνής, μη κερδοσκοπικός, επαγγελματικός οργανισμός για την προαγωγή της ηλεκτροτεχνολογίας.

IEEE 1284

Το πρότυπο παράλληλης θύρας 1284 αναπτύχθηκε από το Institute of Electrical and Electronics Engineers (IEEE). Ο όρος «1284-B» αναφέρεται σε ένα συγκεκριμένο τύπο βύσματος του παράλληλου καλωδίου που συνδέεται στο περιφερειακό (για παράδειγμα, έναν εκτυπωτή).

Intranet

Ένα ιδιωτικό δίκτυο που χρησιμοποιεί πρωτόκολλα Internet, σύνδεση δικτύου και πιθανόν το δημόσιο σύστημα τηλεπικοινωνιών για να γίνει με ασφάλεια κοινή χρήση ενός μέρους των πληροφοριών του οργανισμού με τους υπαλλήλους του. Μερικές φορές ο όρος αυτός αναφέρεται μόνο σε μια πιο εμφανή υπηρεσία, την εσωτερική τοποθεσία Web.

Διεύθυνση IP

Μια διεύθυνση πρωτοκόλλου Internet (IP) είναι ένας μοναδικός αριθμός που χρησιμοποιούν οι συσκευές για να αναγνωριστούν και να επικοινωνήσουν μεταξύ τους σε ένα δίκτυο που κάνει χρήση του προτύπου IP.

IPM

Τα είδωλα ανά λεπτό (IPM) είναι ένας τρόπος μέτρησης της ταχύτητας ενός εκτυπωτή. Η ταχύτητα IPM δηλώνει τον αριθμό φύλλων μίας όψης που μπορεί να ολοκληρώσει ο εκτυπωτής εντός ενός λεπτού.

IPP

Το πρωτόκολλο Internet Printing Protocol (IPP) χρησιμοποιείται για την εκτύπωση καθώς και τη διαχείριση εργασιών εκτύπωσης, του μεγέθους μέσων, της ανάλυσης κ.α. Το IPP μπορεί να χρησιμοποιηθεί τοπικά ή στο Internet για εκατοντάδες εκτυπωτές, και υποστηρίζει επίσης έλεγχο πρόσβασης, έλεγχο ταυτότητας και κρυπτογράφηση, έτσι είναι πιο ικανή και ασφαλής λύση εκτύπωσης σε σύγκριση με τις προηγούμενες.

IPX/SPX

Το IPX/SPX αποτελεί ακρωνύμιο του Internet Packet Exchange/ Sequenced Packet Exchange. Είναι ένα πρωτόκολλο δικτύου που χρησιμοποιείται από τα λειτουργικά συστήματα Novell NetWare. Τα IPX και SPX παρέχουν υπηρεσίες σύνδεσης σε TCP/IP, και το πρωτόκολλο IPX διαθέτει κοινά στοιχεία με το IP ενώ το SPX διαθέτει κοινά στοιχεία με το TCP. Το IPX/SPX σχεδιάστηκε αρχικά για τοπικά δίκτυα (LAN) και είναι ένα πολύ αποδοτικό πρωτόκολλο για αυτό το σκοπό (συνήθως η απόδοσή του υπερβαίνει την απόδοση του TCP/IP σε LAN).

ISO

Το International Organization for Standardization (ISO) είναι ένας διεθνής φορέας τυποποίησης που αποτελείται από αντιπροσώπους εθνικών φορέων τυποποίησης. Παράγει παγκόσμιας εμβέλειας βιομηχανικά και εμπορικά πρότυπα.

ITU-T

Η Διεθνής Ένωση Τηλεπικοινωνιών είναι ένας διεθνής οργανισμός για την τυποποίηση και τη ρύθμιση των διεθνών ραδιο- και τηλεπικοινωνιών. Τα βασικά της καθήκοντα είναι η τυποποίηση, η εκχώρηση του φάσματος ραδιοσυχνοτήτων και η οργάνωση των διακανονισμών μεταξύ των διαφορετικών χωρών, ώστε να επιτρέπονται οι διεθνείς τηλεφωνικές κλήσεις. Το -T στο ITU-T δηλώνει ότι αναφέρεται στις τηλεπικοινωνίες.

Διάγραμμα ITU-T No. 1

Τυποποιημένο διάγραμμα δοκιμής που δημοσιεύτηκε από το ITU-T για τη μετάδοση εγγράφων με φαξ.

JBIG

Το JBIG (Joint Bi-level Image Experts Group) είναι ένα πρότυπα συμπίεσης εικόνας χωρίς απώλεια της ακρίβειας ή της ποιότητας. Έχει σχεδιαστεί για τη συμπίεση δυαδικών εικόνων, ιδιαίτερα για φαξ, αλλά μπορεί να χρησιμοποιηθεί και σε άλλες εικόνες.

JPEG

Το JPEG (Joint Photographic Experts Group) είναι η πιο δημοφιλής πρότυπη μέθοδος συμπίεσης για φωτογραφικές εικόνες. Είναι η μορφή που χρησιμοποιείται για την αποθήκευση και τη μετάδοση φωτογραφιών στο World Wide Web.

LDAP

Το LDAP (Lightweight Directory Access Protocol) είναι ένα πρωτόκολλο δικτύωσης για την υποβολή ερωτημάτων και την τροποποίηση των υπηρεσιών καταλόγου που εκτελούνται σε TCP/IP.

Λυχνία LED

Η φωτοεκπέμπουσα δίοδος (LED) είναι μια διάταξη ημιαγωγού που υποδεικνύει την κατάσταση του μηχανήματος.

Διεύθυνση MAC

Η διεύθυνση MAC (Media Access Control) είναι ένα μοναδικό αναγνωριστικό που συσχετίζεται με έναν προσαρμογέα δικτύου. Η διεύθυνση MAC είναι ένα μοναδικό αναγνωριστικό των 48 bit που έχει συνήθως τη μορφή 12 δεκαεξαδικών χαρακτήρων ομαδοποιημένων σε δυάδες (π.χ. 00-00-0c-34-11-4e). Αυτή η διεύθυνση έχει κωδικοποίηση που δεν μπορεί να αλλάξει στην κάρτα διασύνδεσης δικτύου (NIC) από τον κατασκευαστή της και χρησιμοποιείται ως βοήθημα για δρομολογητές που προσπαθούν να εντοπίσουν μηχανήματα σε μεγάλα δίκτυα.

MFP

Το πολυλειτουργικό περιφερειακό (MFP) είναι ένα μηχάνημα γραφείου, το οποίο περιλαμβάνει τις παρακάτω λειτουργίες σε μία συσκευή, ώστε να έχετε ταυτόχρονα έναν εκτυπωτή, ένα φωτοαντιγραφικό, ένα φαξ, έναν εκτυπωτή κ.τ.λ.

MH

Το Modified Huffman (MH) είναι μια μέθοδος συμπίεσης που μειώνει την ποσότητα των δεδομένων που πρέπει να μεταδοθούν από μία σε άλλη συσκευή φαξ, ώστε να μεταφερθεί η συνιστώμενη εικόνα κατά ITU-T T.4. Το MH είναι ένας αλγόριθμός κωδικοποίησης run-length που βασίζεται σε κωδικοβιβλίο που έχει βελτιστοποιηθεί για αποτελεσματική συμπίεση του λευκού χώρου. Καθώς τα περισσότερα φαξ αποτελούνται κυρίως από λευκό χώρο, αυτό ελαχιστοποιεί το χρόνο μετάδοσης.

MMR

Το MMR (Modified Modified READ) είναι μια μέθοδος συμπίεσης, η οποία συνιστάται από το ITU-T T.6.

Μόντεμ

Μια συσκευή που διαμορφώνει ένα φέρον σήμα για την κωδικοποίηση ψηφιακών πληροφοριών και επίσης αποδιαμορφώνει αυτό το φέρον σήμα για την αποκωδικοποίηση μεταδιδόμενων πληροφοριών.

MR

Το MR (Modified Read) είναι μια μέθοδος συμπίεσης, η οποία συνιστάται από το ITU-T T.4. Το MR κωδικοποιεί την πρώτη σαρωμένη γραμμή χρησιμοποιώντας τη μέθοδο MH. Η επόμενη γραμμή συγκρίνεται με την πρώτη, καθορίζονται οι διαφορές και έπειτα κωδικοποιούνται για μετάδοση.

NetWare

Ένα λειτουργικό σύστημα δικτύου που αναπτύχθηκε από τη Novell, Inc. Χρησιμοποιήθηκε αρχικά για την εκτέλεση διάφορων υπηρεσιών σε PC και τα πρωτόκολλα δικτύου βασίστηκαν στην αρχέτυπη στοίβα Xerox XNS. Σήμερα, το NetWare υποστηρίζει TCP/IP καθώς και IPX/SPX.

OPC

Το OPC (Organic Photo Conductor) είναι ένας μηχανισμός που δημιουργεί ένα είδωλο για εκτύπωση με τη χρήση ακτίνας λέιζερ που εκπέμπεται από τον εκτυπωτή λέιζερ και είναι συνήθως πράσινου ή γκρι χρώματος με κυλινδρικό σχήμα.

Μια μονάδα απεικόνισης που περιέχει ένα τύμπανο, φθείρει αργά την επιφάνεια τυμπάνου με τη χρήση στον εκτυπωτή και θα πρέπει να αντικαθίσταται κατάλληλα καθώς φθείρεται από την επαφή με την ψήκτρα ανάπτυξης κασέτας, τον μηχανισμό καθαρισμού και το χαρτί.

Πρωτότυπα

Το πρώτο παράδειγμα, εγγράφου, φωτογραφίας ή κειμένου κ.λπ. που αντιγράφεται, αναπαράγεται ή μετατρέπεται για τη δημιουργία άλλων, αλλά το ίδιο δεν αντιγράφεται ή δεν προέρχεται από κάτι άλλο.

OSI

Το OSI (Open Systems Interconnection) είναι ένα μοντέλο που αναπτύχθηκε από το Διεθνή Οργανισμό Τυποποίησης (ISO) για επικοινωνίες. Το OSI προσφέρει μια πρότυπη, αρθρωτή προσέγγιση στη σχεδίαση δικτύων, η οποία διαιρεί το απαραίτητο σύνολο σύνθετων λειτουργιών σε αυτόνομα, λειτουργικά επίπεδα για εύκολη διαχείριση. Τα επίπεδα είναι, από την αρχή προς το τέλος, τα εξής: εφαρμογή, παρουσίαση, περίοδος λειτουργίας, μεταφορά, δίκτυο, Data Link και φυσική υπόσταση.

PABX

Το σύστημα ιδιωτικού συνδρομητικού κέντρου (PABX) είναι ένα σύστημα αυτόματης τηλεφωνικής μεταγωγής μέσα σε μια ιδιωτική επιχείρηση.

PCL

Η γλώσσα PCL (Printer Command Language) είναι μια γλώσσα περιγραφής σελίδας (PDL), η οποία αναπτύχθηκε από την HP ως πρωτόκολλο εκτυπωτή και αποτελεί πλέον πρότυπο του κλάδου. Αναπτύχθηκε αρχικά για τα πρώτα μοντέλα των εκτυπωτών ψεκασμού. Η PCL έχει εκδοθεί σε διάφορα επίπεδα για θερμικούς εκτυπωτές, κρουστικούς εκτυπωτές και εκτυπωτές σελίδων.

PDF

Το έγγραφο φορητής μορφής (PDF) είναι μια αποκλειστική μορφή αρχείου που αναπτύχθηκε από την Adobe Systems για την αναπαράσταση δυσδιάστατων εγγράφων σε μορφή που είναι ανεξάρτητη από τη συσκευή και την ανάλυση.

PostScript

PS (PostScript) είναι μια γλώσσα περιγραφής σελίδας και γλώσσα προγραμματισμού, η οποία χρησιμοποιείται κυρίως στους τομείς των ηλεκτρονικών και άλλων εκδόσεων. Δηλαδή, εκτελείται σε έναν ερμηνευτή για τη δημιουργία μιας εικόνας.

Πρόγραμμα Οδήγησης Εκτυπωτή

Ένα πρόγραμμα που χρησιμοποιείται για την αποστολή εντολών και τη μεταφορά δεδομένων από τον υπολογιστή στον εκτυπωτή.

Μέσο εκτύπωσης

Μέσα όπως χαρτιά, φάκελοι, ετικέτες και διαφάνειες που μπορούν να χρησιμοποιηθούν σε ένα εκτυπωτή, σαρωτή, φαξ ή φωτοαντιγραφικό μηχάνημα.

PPM

Οι σελίδες το λεπτό (PPM) είναι μια μέθοδος μέτρησης που καθορίζει την ταχύτητα λειτουργίας ενός εκτυπωτή, είναι δηλαδή ο αριθμός των σελίδων που παράγει ένας εκτυπωτής το λεπτό.

Αρχείο PRN

Διασύνδεση για ένα πρόγραμμα οδήγησης συσκευής. Αυτό επιτρέπει στο λογισμικό να αλληλεπιδρά με το πρόγραμμα οδήγησης της συσκευής χρησιμοποιώντας πρότυπες κλήσεις εισόδου/εξόδου, απλοποιώντας πολλές εργασίες.

Protocol

Σύμβαση ή πρότυπο που ελέγχει ή δίνει τη δυνατότητα σύνδεσης, επικοινωνίας και μεταφοράς δεδομένων ανάμεσα σε δύο τερματικά.

PS

Δείτε PostScript.

PSTN

Το δημόσιο τηλεφωνικό δίκτυο μεταγωγής (PSTN) είναι το σύνολο των δημόσιων τηλεφωνικών δικτύων με μεταγωγή κυκλώματος παγκοσμίως το οποίο, σε βιομηχανικές εγκαταστάσεις, δρομολογείται συνήθως μέσω του τηλεφωνικού κέντρου.

RADIUS

Το RADIUS (Remote Authentication Dial In User Service) είναι ένα πρωτόκολλο για τον έλεγχο ταυτότητας και τη λογιστική των χρηστών εξ αποστάσεως. Το RADIUS επιτρέπει την κεντρική διαχείριση των δεδομένων ελέγχου ταυτότητας, όπως των ονομάτων χρηστών και των κωδικών πρόσβασης, εφαρμόζοντας το τρίπτυχο Έλεγχος ταυτότητας, Εκχώρηση δικαιωμάτων και Λογιστική για να διαχειρίζεται την πρόσβαση στο δίκτυο.

Ανάλυση

Η ευκρίνεια μιας εικόνας, μετρημένη σε κουκκίδες ανά ίντσα (DPI). Όσο μεγαλύτερη είναι η τιμή dpi, τόσο μεγαλύτερη είναι και η ανάλυση.

SMB

Το SMB (Server Message Block) είναι ένα πρωτόκολλο δικτύου που εφαρμόζεται κυρίως για την κοινή χρήση αρχείων, εκτυπωτών, σειριακών θυρών και διάφορων επικοινωνιών μεταξύ κόμβων του δικτύου. Μπορεί να παρέχει επίσης έναν εγκεκριμένο μηχανισμό επικοινωνίας μεταξύ των διεργασιών.

SMTP

Το πρωτόκολλο SMTP (Simple Mail Transfer Protocol) είναι ένα πρωτόκολλο για τη μετάδοση μηνυμάτων ηλεκτρονικού ταχυδρομείου στο Internet. Το SMTP είναι ένα σχετικά απλό πρωτόκολλο που βασίζεται σε κείμενο, όπου καθορίζονται ένας ή περισσότεροι παραλήπτες του μηνύματος και έπειτα γίνεται μεταφορά του κειμένου. Είναι ένα πρωτόκολλο πελάτη-διακομιστή, όπου το σύστημα-πελάτης μεταδίδει ένα μήνυμα ηλεκτρονικού ταχυδρομείου στο διακομιστή.

SSID

Το Αναγνωριστικό Συνόλου Υπηρεσιών (SSID) είναι το όνομα ενός ασύρματου τοπικού δικτύου (WLAN). Όλες οι ασύρματες συσκευές ενός WLAN χρησιμοποιούν το ίδιο SSID για να επικοινωνούν μεταξύ τους. Στα SSID ισχύει η διάκριση πεζών-κεφαλαίων, και έχουν 32 χαρακτήρες το ανώτατο.

Μάσκα Υποδικτύου

Η μάσκα υποδικτύου χρησιμοποιείται σε συνδυασμό με τη διεύθυνση δικτύου, για να καθοριστεί πιο μέρος της διεύθυνσης είναι η διεύθυνση του δικτύου και πιο μέρος είναι η διεύθυνση του κεντρικού υπολογιστή.

TCP/IP

Το πρωτόκολλο ελέγχου μετάδοσης (TCP) και το πρωτόκολλο Internet (IP). Το σύνολο πρωτοκόλλων επικοινωνιών που εφαρμόζουν τη δέσμη πρωτοκόλλου στην οποία εκτελούνται το Internet και τα περισσότερα εμπορικά δίκτυα.

TCR

Η αναφορά επιβεβαίωσης μετάδοσης (TCR) παρέχει λεπτομέρειες σχετικά με τη μετάδοση, όπως την κατάσταση εργασίας, το αποτέλεσμα της μετάδοσης και τον αριθμό των σελίδων που αποστέλλονται. Αυτή η αναφορά μπορεί να ρυθμιστεί ώστε να εκτυπώνεται μετά από κάθε εργασία ή μόνο μετά από αποτυχημένες μεταδόσεις.

TIFF

Η μορφή TIFF (Tagged Image File Format) είναι μια μορφή εικόνας bitmap κυμαινόμενης ανάλυσης. Το TIFF περιγράφει τα δεδομένα εικόνας που παράγονται συνήθως από σαρωτές. Οι εικόνες TIFF χρησιμοποιούν ετικέτες, λέξεις-κλειδιά που καθορίζουν χαρακτηριστικά της εικόνας που περιλαμβάνεται στο αρχείο. Αυτή η ευέλικτη μορφή που δεν εξαρτάται από την πλατφόρμα, μπορεί να χρησιμοποιηθεί για εικόνες που δημιουργήθηκαν από διάφορες εφαρμογές επεξεργασίας απεικόνισης.

Κασέτα τόνερ

Είδος φιάλης ή δοχείου μέσα σε μηχανήμα, όπως είναι οι εκτυπωτές, το οποίο περιέχει τόνερ. Το τόνερ είναι μια σκόνη που χρησιμοποιείται στους εκτυπωτές λέιζερ και τα φωτοαντιγραφικά μηχανήματα, η οποία σχηματίζει το κείμενο και τις εικόνες στο χαρτί εκτύπωσης. Το τόνερ τήκεται από συνδυασμό θερμότητας/πίεσης στον φούρνο, προκαλώντας την επικόλλησή του στις ίνες του χαρτιού.

TWAIN

Πρότυπο για σαρωτές και λογισμικό. Χρησιμοποιώντας σαρωτή συμβατό με TWAIN με πρόγραμμα που είναι συμβατό με TWAIN, μια σάρωση μπορεί να εκκινήσει μέσα από το πρόγραμμα. Είναι ένα API αποτύπωσης εικόνων για λειτουργικά συστήματα Microsoft Windows και Apple Macintosh.

Διαδρομή UNC

Η διεθνής σύμβαση ονομάτων (UNC) είναι ένα πρότυπο για πρόσβαση σε κοινόχρηστα δικτυακά στοιχεία στα Windows NT και άλλα προϊόντα Microsoft. Η μορφή μια διαδρομής UNC είναι:
`\\<όνομα_διακομιστή>\<όνομα_κοινόχρηστου_στοιχείου>\<πρόσθετος κατάλογος>`

URL

Ο Ενιαίος Εντοπιστής Πόρων (URL) είναι η γενική διεύθυνση των εγγράφων και των πόρων στο διαδίκτυο. Το πρώτο τμήμα της διεύθυνσης υποδεικνύει ποιο πρωτόκολλο θα χρησιμοποιηθεί, το δεύτερο τμήμα καθορίζει τη διεύθυνση IP ή το όνομα του τομέα όπου βρίσκεται ο πόρος.

USB

Ο ενιαίος σειριακός δίαυλος (USB) είναι ένα πρότυπο που αναπτύχθηκε από την USB Implementers Forum, Inc., για τη σύνδεση υπολογιστών και περιφερειακών. Σε αντίθεση με την παράλληλη θύρα, η θύρα USB έχει σχεδιαστεί ώστε να συνδέει ταυτόχρονα μία θύρα USB του υπολογιστή με πολλαπλά περιφερειακά.

Υδατογράφημα

Υδατογράφημα είναι μια αναγνωρίσιμη εικόνα ή μοτίβο στο χαρτί που εμφανίζεται πιο ανοιχτό όταν φωτίζεται. Τα υδατογραφήματα χρησιμοποιήθηκαν για πρώτη φορά στην Μπολόνια της Ιταλίας, το 1282. Χρησιμοποιούνταν από τους χαρτοποιούς για τη σήμανση το προϊόντος τους καθώς και σε γραμματόσημα, χαρτονομίσματα και άλλα έγγραφα που εκδίδονται από το Δημόσιο, ώστε να δυσχεραίνει την πλαστογράφηση.

WEP

Το WEP (Wired Equivalent Privacy) είναι ένα πρωτόκολλο ασφαλείας που καθορίστηκε στο IEEE 802.11 για να παρέχει τα ίδια επίπεδα ασφαλείας με αυτά ενός ασύρματου LAN. Το WEP παρέχει ασφάλεια κρυπτογραφώντας δεδομένα που μεταβιβάζονται μέσω ραδιοκυμάτων, έτσι ώστε να προστατεύονται καθώς μεταδίδονται από το ένα στο άλλο σημείο.

WIA

Το WIA (Windows Imaging Architecture) είναι μια αρχιτεκτονική απεικόνισης που χρησιμοποιήθηκε για πρώτη φορά στα Windows Me και Windows XP. Μια σάρωση μπορεί να αναγνωριστεί σε αυτά τα λειτουργικά συστήματα χρησιμοποιώντας σαρωτή συμβατό με WIA.

WPA

Το WPA (Wi-Fi Protected Access) είναι μια κατηγορία συστημάτων για την προστασία των ασύρματων (Wi-Fi) δικτύων υπολογιστών, η οποία δημιουργήθηκε για να βελτιώσει τα χαρακτηριστικά ασφαλείας του WEP.

WPA-PSK

Το WPA-PSK (WPA Pre-Shared Key) αποτελεί μια ειδική λειτουργία του WPA για μικρές επιχειρήσεις ή οικιακούς χρήστες. Στο ασύρματο σημείο πρόσβασης (WAP) και σε οποιαδήποτε ασύρματη φορητή ή επιτραπέζια συσκευή ορίζεται ένα κοινό κλειδί ή ένας κοινός κωδικός πρόσβασης. Το WPA-PSK δημιουργεί ένα μοναδικό κλειδί για κάθε περίοδο σύνδεσης ανάμεσα σε έναν ασύρματο υπολογιστή-πελάτη και το σχετικό WAP για πιο προηγμένα επίπεδα ασφάλειας.

WPS

Η Προστατευόμενη Ρύθμιση Wi-Fi (WPS) είναι ένα πρότυπο καθορισμού ενός ασύρματου οικιακού δικτύου. Εάν το ασύρματο σημείο πρόσβασής σας υποστηρίζει WPS, μπορείτε να διαμορφώσετε τη σύνδεση ασύρματου δικτύου εύκολα χωρίς υπολογιστή.

XPS

Το XML Paper Specification (XPS) είναι μια προδιαγραφή για μια γλώσσα περιγραφής σελίδας (PDL) και μια νέα μορφή εγγράφων που παρέχει πλεονεκτήματα για φορητά και ηλεκτρονικά έγγραφα, όπως αναπτύχθηκαν από τη Microsoft. Είναι μια προδιαγραφή XML που στηρίζεται σε μια νέα διαδρομή εκτύπωσης και μια νέα ανυσματική μορφή εγγράφων ανεξάρτητη από τη συσκευή.

A

AirPrint	225, 227
AnyWeb Print	294
accounting	291
authority	291

C

certificate	290
-------------	-----

E

easy document creator	296
μετατροπή ebook	296
ethernet	47
external authentication server	291

F

fax sending	
resending automatically	185
filtering	290
IPv6	290
MAC	291
firmware	292

G

google cloud printing	231
-----------------------	-----

H

HTTP ρυθμίσεις	289
----------------	-----

I

IPP settings	289
--------------	-----

J

JPEG	
USB scanning memory device	167, 168, 201, 206

L

Linux	
απαιτήσεις συστήματος	399
εγκατάσταση προγράμματος οδήγησης με σύνδεση στο δίκτυο	59
εκτύπωση	122
Ιδιότητες εκτυπωτή	123
συνήθη προβλήματα σε περιβάλλον Linux	389
σάρωση	174
χρήση του SetIP	50

LPRLPD settings	289
link	292
log	291

M

Mac	
απαιτήσεις συστήματος	398
εγκατάσταση προγράμματος οδήγησης με σύνδεση στο δίκτυο	59
εκτύπωση	120
επανεγκατάσταση προγράμματος οδήγησης κατά τη σύνδεση με καλώδιο USB	43
συνήθη προβλήματα σε περιβάλλον Mac	388
χρήση του SetIP	50
Macintosh	
σάρωση	173

R

Raw TCPIP settings	289
--------------------	-----

S

Scan Assitant	172
SMB FTP	
μεμονωμένη διεύθυνση	200

SyncThru™ Web Service	286	system	290	W	
accounting	291	service contact numbers	416	Windows	
configuring	289	settings		απαιτήσεις συστήματος	397
external authentication server	291	SyncThru™ Web Service	289	εγκατάσταση προγράμματος οδήγησης	
log	291	security	290	κατά τη σύνδεση με καλώδιο USB	39
user access control	291	δίκτυο	290	εγκατάσταση προγράμματος οδήγησης	
user profile	291	διακομιστής	212	με σύνδεση στο δίκτυο	55
αντιγραφή	289	δίκτυο	212	εκτύπωση	93
απαιτήσεις	286	T		επανεγκατάσταση προγράμματος	
διαχείριση εφαρμογής	292	TCPIPv4	47	οδήγησης κατά τη σύνδεση με καλώδιο	
δίκτυο	289	TWAIN σάρωση	171	USB	42
εκτυπωτής	289	U		συνήθη προβλήματα σε περιβάλλον	
Καρτέλα Settings	289	UNIX		Windows	387
καρτέλα maintenance	292	εγκατάσταση προγράμματος οδήγησης		σάρωση	144
καρτέλα ασφάλεια	290	με σύνδεση στο δίκτυο	60	χρήση του SetIP	49, 68
καρτέλα βιβλίο διευθύνσεων	289	εκτύπωση	124	WSD ρυθμίσεις	289
καρτέλα πληροφοριών	288	Unix		A	
ρυθμίσεις	288	απαιτήσεις συστήματος	398	Αντίγραφο ταυτότητας	133
σάρωση	289	usb		αναζήτηση	
σύνδεση στο	287	κατανόηση της οθόνης USB	244	βιβλίο διευθύνσεων	203
τι είναι	286	user		αναλώσιμα	
φαξ	289	profile	291	αντικατάσταση της κασέτας τόνερ	322
samsung printer experience	306	διαχείριση	291	διαθέσιμα αναλώσιμα	315
security		user access control	291	εκτιμώμενη διάρκεια ζωής κασέτας τόνερ	319

παραγγελία	315	επανάκληση του τελευταίου αριθμού	186	Δ	
παρακολούθηση της διάρκειας ζωής αναλωσίμων	329	ασφάλεια		Διάρθρωση	266
αναφορές		πληροφορίες	15	Δίσκος πολλαπλών χρήσεων	
αναφορά επιβεβαίωσης μέσω email	153	σύμβολα	15	τοποθέτηση	84
αναφορά φαξ	195	ασύρματο		χρήση ειδικών μέσων	86
πληροφορίες μηχανήματος	167, 192, 193, 194	WPS		δημιουργία βιβλίου διευθύνσεων	
ανταλλακτικά	317	αποσύνδεση	65, 66	από πίνακα ελέγχου	199
αντιγραφή		ασύρματο δίκτυο		διαχείριση	
Αντιγραφή αστυνομικής ταυτότητας	133	καλώδιο δικτύου	67	user	291
βασικές ρυθμίσεις αντιγραφής	129	αφίσα εκτύπωση	107	αντιγραφή	266
διπλή όψη	266, 268, 272	B		βιβλίο διευθύνσεων	274, 289
κατανόηση της οθόνης αντιγραφής	127	βιβλίο διευθύνσεων	274, 289	εφαρμογή	292
ρύθμιση	266, 289	individual	289	δίκτυο	
ρύθμιση προγράμματος	142	SyncThru Web Service	204	γενικές ρυθμίσεις	279
σκουρότητα	266, 268	ομάδα	289	εγκατάσταση προγράμματος οδήγησης	
τύπος πρωτοτύπου	267, 268	ρυθμίσεις	274	Linux	59
αντικατάσταση		βοηθητικό πρόγραμμα Απευθείας εκτύπωση	115	Mac	59
εικόνα	280	Γ		UNIX	60
απαιτήσεις		Γενικές ρυθμίσεις	257	Windows	55
SyncThruTM Web Service	286	γενικά εικονίδια	14	περιβάλλον εγκατάστασης	45
αποστολή φαξ		γλωσσάριο	424	πρόγραμμα SetIP	49, 50, 68
αποστολή με καθυστέρηση	187	γρήγορη αντιγραφή	132	Ρύθμιση ασύρματου δικτύου	63
αποστολή φαξ	181			Ρύθμιση παραμέτρων IPv4	49
				Ρύθμιση παραμέτρων IPv6	51

ρύθμιση	45	Windows	95	Mac	120
δίσκος		εκτύπωση και στις δύο όψεις του χαρτιού		UNIX	124
αλλαγή μεγέθους του δίσκου	81	Mac	121	εκτύπωση επικάλυψης	
παραγγελία προαιρετικού δίσκου	316	Windows	108	δημιουργία	112
ρύθμιση μεγέθους και τύπου χαρτιού	91	εκτύπωση σε αρχείο	119	διαγραφή	113
ρύθμιση πλάτους και μήκους	81	λειτουργικό σύστημα φορητής συσκευής	224	εκτύπωση	113
τοποθέτηση χαρτιού στο δίσκο		περιθώριο	278, 289	εκτύπωση φυλλαδίων	107
πολλαπλών χρήσεων	84	πολλές σελίδες σε ένα φύλλο χαρτί		εμπλοκή	
E		Mac	120	απεμπλοκή χαρτιού	340
<hr/>		Windows	106	συμβουλές για την αποφυγή εμπλοκών χαρτιού	339
Εκτύπωση nup		προσανατολισμός χαρτιού	278, 289	εμφάνιση	
Mac	120	προσαρμογή του εγγράφου σας σε ένα επιλεγμένο μέγεθος χαρτιού	109	αριθμός φαξ	271
εγκατάσταση προγράμματος οδήγησης	54	ρύθμιση ως προεπιλεγμένο μηχάνημα	118	Διεύθυνση IP	48
Unix	60	χρήση βοηθητικού προγράμματος Απευθείας εκτύπωση	115	επεξεργασία	
εκτύπωση		χρήση επικάλυψης	111	μεμονωμένη διεύθυνση	202
Linux	122	χρήση υδατογραφημάτων	110	ομαδική διεύθυνση	203
Mac	120	εκτύπωση N σε 1		επιλογές συσκευών	325
mobileprint	224	Windows	106	επισκόπηση	
UNIX	124	εκτύπωση samsung cloud	228	Μενού	251
αλλαγή ποσοστού εκτύπωσης	109	εκτύπωση διπλής όψης		επισκόπηση μενού	251
αλλαγή των προεπιλεγμένων ρυθμίσεων εκτύπωσης	117	εκτύπωση	108	εφαρμογή	
αφίσα	107	εκτύπωση ενός εγγράφου		εγκατάσταση	265
διπλή όψη	278, 289	Linux	122		
εκτύπωση ενός εγγράφου					

Θ

θήκη εγγράφων

κατανόηση της οθόνης θήκης εγγράφων 242

I

Ιδιότητες εκτυπωτή

άνοιγμα των προτιμήσεων εκτυπωτή 97

K

Καλώδιο USB

εγκατάσταση προγράμματος οδήγησης 39

επανεγκατάσταση προγράμματος οδήγησης 43

Κασέτα τόνερ

αποθήκευση 318

εκτιμώμενη διάρκεια ζωής 319

οδηγίες χειρισμού 318

άλλου κατασκευαστή και αναπληρωμένη 318

Κατάσταση εκτυπωτή Samsung 303

καθαρισμός

εξωτερική επιφάνεια 330

κύλινδρος συλλέκτης 334

μονάδα σάρωσης 335

στο εσωτερικό 331

καθαρισμός μηχανήματος 330

κανονιστικές πληροφορίες 400

κασέτα τόνερ

ανακατανομή τόνερ 320

αντικατάσταση της κασέτας 322

κατανόηση της οθόνης σάρωσης 145

κατανόηση της οθόνης φαξ 179

κατάσταση εκτυπωτή

γενικές πληροφορίες 303

κοινόχρηστος φάκελος 239

κουμπιά

ECO 34

Αναστολή 36

Διακοπή 36

Κατάσταση εργασίας 35

Μετρητής 34

κουμπί stop 25

Λ

Λειτουργίες

λειτουργία μέσω εκτύπωσης 394

Λεπτομέρειες μηχανήματος 257

Λυχνία LED

κατανόηση της λυχνίας LED κατάστασης 29

κατάσταση μηχανήματος 29, 31

κουμπί αναστολής 36

λειτουργία διόρθωσης σφαλμάτων 269

λειτουργία φαξ

αλλαγή λειτουργίας λήψης 189

αποστολή 181

αποστολή για πρωτότυπα δύο όψεων 190

εκτύπωση αναφοράς απεσταλμένου φαξ 195

επανάκληση του τελευταίου αριθμού 186

κατανόηση της οθόνης φαξ 179

λήψη 189

λήψη ενός φαξ στη μνήμη 191

λήψη στη λειτουργία Τηλέφωνο 189

μετάδοση φαξ με καθυστέρηση 187

προετοιμασία του φαξ 176

ρύθμιση προγράμματος 196

ρύθμιση της κεφαλίδας φαξ 181

λειτουργίες 8

πρόγραμμα οδήγησης εκτυπωτή 94

λήψη φαξ 189

αλλαγή λειτουργίας λήψης 189

ασφαλής λήψη 190

λήψη φαξ διπλής όψης 190

στον αυτόματο τηλεφωνητήφαξ 191

M

Μέσα εκτύπωσης	
ρύθμιση του μεγέθους χαρτιού	91
στηρίγματος εξόδου	394
μνήμη	
αναβάθμιση μνήμης	327
μπροστινή πλευρά 1	23
μέσα εκτύπωσης	
γενικές οδηγίες	79
ειδικά μέσα	86
ετικέτες	89
καρτέλα χαρτιού στις προτιμήσεις εκτυπωτή	99
προτυπωμένο χαρτί	90
ρύθμιση του μεγέθους χαρτιού	91
ρύθμιση του τύπου χαρτιού	91
φάκελος	87
χαρτόνι	90
μήνυμα σφάλματος	359

O

οθόνη ενδείξεων	25
ομάδα	
ομαδική διεύθυνση	202

Π

Πρόβλημα	
προβλήματα με το λειτουργικό σύστημα	387
Πρόγραμμα οδήγησης PostScript	
αντιμετώπιση προβλημάτων	390
περιθώριο	
εκτύπωση	278
πιστοποίηση	
σύνδεση	256, 288
πληκτρολόγιο	
κατανόηση του πληκτρολογίου	37
προαιρετικά εξαρτήματα	
εγκατάσταση	325
παραγγελία	316
προαιρετικός δίσκος	316
παραγγελία	316
προβλήματα	
Προβλήματα εκτύπωσης	370
προβλήματα αντιγραφής	382
προβλήματα με την τροφοδοσία χαρτιού	368
προβλήματα με το φαξ	385
προβλήματα ποιότητας εκτύπωσης	374

προβλήματα σάρωσης	383
προβλήματα τροφοδοσίας	369
προεπιλεγμένες ρυθμίσεις	
ρύθμιση δίσκου	91
ρύθμιση κεφαλίδας φαξ	181
προεπιλεγμένος προσανατολισμός χαρτιού	
εκτύπωση	278
προετοιμασία τύπου πρωτοτύπων	74
προσαρμογή	
περιοχή εκτύπωσης	261
προτιμήσεις εκτυπωτή	
Linux	123
πρόγραμμα SetIP	49, 68
πίνακας ελέγχου	25
πίσω όψη	24

P

Ρυθμίσεις HTTPS	282
ρυθμίσεις	280
DNS	48
ethernet	47
HTTP	289
HTTPS	282

TCPIPv4	47	Σάρωση με το Samsung Scan Assitant	172	σε κοινόχρηστο φάκελο	271
WINS	48	Σάρωση σε Linux	174	σκουρότητα	272
αντιγραφή	289	σε συσκευή μνήμης USB	163, 164, 248	τύπος πρωτοτύπου	272
βιβλίο διευθύνσεων	274	συμβάσεις	14	σάρωση σε διακομιστή	154
γενικές	257	συσκευή μνήμης USB		σάρωση σε ηλεκτρονικό ταχυδρομείο	146
διακομιστής	44	εκτύπωση	246	σύνδεση	256, 288
δίκτυο	44, 47, 279, 289	τρόπος σάρωσης	163	Τ	
δίσκος	275	σάρωση		τεχνικά χαρακτηριστικά	392
εκτυπωτής	289	color	272, 273	Μέσα εκτύπωσης	394
εφαρμογή	266	email server	289	τοποθέτηση	
μηχάνημα	289	Macintosh	173	ειδικά μέσα	86
οικονομική λειτουργία	276	TWAIN	171	χαρτί στο δίσκο πολλαπλών χρήσεων	84
περιθώριο	278, 289	αλλαγή ρυθμίσεων	165	τοποθέτηση πρωτοτύπων	75
σάρωση	289	για αποστολή ηλεκτρονικού ταχυδρομείου	271	Υ	
τρέχουσες	288	για δικτυακή σύνδεση		υδατογράφημα	
φαξ	267, 289	για αποστολή ηλεκτρονικού ταχυδρομείου	146	δημιουργία	110
ρυθμίσεις αγαπημένων για εκτύπωση	104	σε FTP SMB WEBDAV	154	διαγραφή	111
ρυθμίσεις ασφαλείας	280	μορφή	273	εκτύπωση	110
HTTPS	282	ποιότητα	273	επεξεργασία	111
αντικατάσταση εικόνας	280	ρύθμιση προγράμματος	170	Φ	
ρυθμίσεις διακομιστή	44, 212	Σάρωση σε Linux	174	φαξ	
ρυθμίσεις δικτύου	279	σε usb	271		
ρύθμιση δίσκου	275	σε διακομιστή	271		
ρύθμιση μηχανήματος	256				
Σ					
Συρ σε	266				
Σάρωση					

ασφαλής παραλαβή	270
βιβλίο διευθύνσεων	274, 289
εκτύπωση	270
εξοικονόμηση τιμήματος	270
Πρόθεμα αριθμού κλήσης	269
προώθηση	271
ρυθμίσεις	267
φαξ email	
μεμονωμένη διεύθυνση	199
φυλλάδια	107

X

χρήση	
αναλώσιμα	288
μετρητής	288
χρήση της βοήθειας	105, 121