

Brukerhåndbok

Samsung Printer **ProXpress**

M453x series

GRUNNLEGGENDE

Denne brukerhåndboken gir informasjon vedrørende installasjon, grunnleggende bruk og feilsøking på Windows.

AVANSERT

Brukerhåndboken gir informasjon om installasjon avansert konfigurasjon, drift og feilsøking for flere typer operativsystem.

Det kan hende at enkelte funksjoner ikke er tilgjengelige, avhengig av modell og land.

GRUNNLEGGENDE



1. Innledning

Nøkkelfordeler	5
Funksjoner etter modell	8
Nyttig informasjon	10
Om brukerhåndboken	11
Sikkerhetsinformasjon	12
Oversikt over maskinen	17
Oversikt over kontrollpanelet	20
Slå på maskinen	22
Installerer driveren lokalt	23
Slik reinstallerer du driveren	25



2. Menyoversikt og grunnleggende oppsett

Menyoversikt	27
Grunnleggende innstillinger for maskinen	35
Medier og skuffer	37
Grunnleggende utskrift	50
Bruke USB-minneenheter	55



3. Vedlikehold

Bestille rekvisita og tilleggsutstyr	60
Tilgjengelige rekvisita	61
Tilgjengelig tilleggsutstyr	62
Tilgjengelige utskiftbare deler	63
Oppbevaring av tonerkassetter	64
Fordeling av toner	66
Bytte tonerkassett	68
Bytte skriverhodet	70
Installere tilleggsutstyr	72
Overvåke levetid for rekvisita	75
Slik stiller du inn varsel om lite toner	76
Rengjøre maskinen	77
Tips for flytting og oppbevaring av maskinen	81



4. Feilsøking

Tips for å unngå papirstopp	83
Fjerne papirstopp	84
Forklaring av statuslampene	96
Meldinger på displayet	97



5. Tillegg

Spesifikasjoner	104
Informasjon om reguleringer	113
Copyright	124



1. Innledning

Dette kapitlet gir informasjon du trenger å vite før du bruker maskinen.

- **Nøkkelfordeler** 5
- **Funksjoner etter modell** 8
- **Nyttig informasjon** 10
- **Om brukerhåndboken** 11
- **Sikkerhetsinformasjon** 12
- **Oversikt over maskinen** 17
- **Oversikt over kontrollpanelet** 20
- **Slå på maskinen** 22
- **Installerer driveren lokalt** 23
- **Slik reinstallerer du driveren** 25

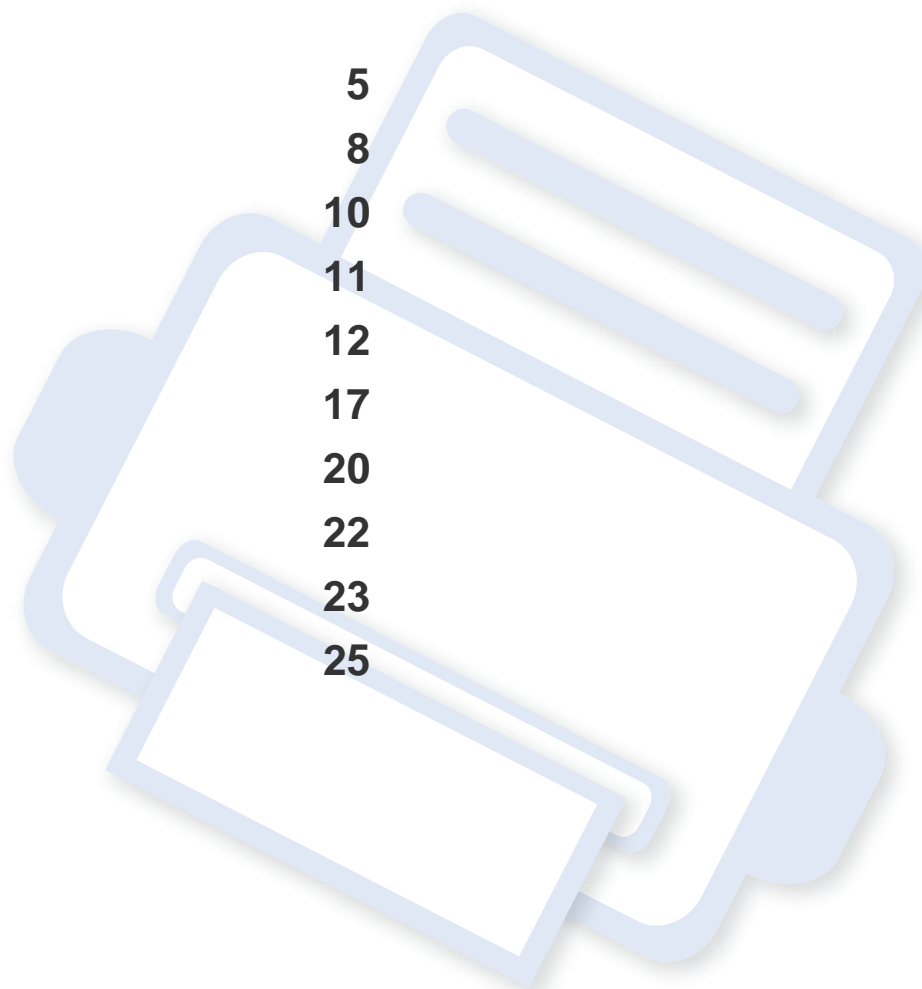

Nøkkelfordeler

Miljøvennlig



- Maskinen støtter ECO-funksjoner som sparer toner og papir (se "Økoutskrift" på side 53).
- For å spare papir kan du skrive ut flere sider på ett enkelt ark (se "Bruke avanserte utskriftsfunksjoner" på side 213).
- For å spare papir kan du skrive ut på begge sider av arket (dobbeltsidig utskrift) (se "Bruke avanserte utskriftsfunksjoner" på side 213).
- Denne maskinen har automatisk strømsparing, og reduserer strømforbruket betraktelig når den er i ventemodus.
- Vi anbefaler bruk av resirkulert papir for å redusere energiforbruket.

Hurtig utskrift med høy oppløsning



- Du kan skrive ut med en effektiv oppløsning på opptil 1200 x 1200 dpi (600 x 600 x 2 bit).
- Hurtig utskrift på forespørsel.
For enkeltsidig utskrift opp til 45 ppm (A4) eller opp til 47 ppm (Letter).

Bekvemmelighet



- Du kan skrive ut mens du er på farten, fra smarttelefon eller datamaskin via Samsung Cloud Print-aktiverte apper (se "Samsung Cloud Print" på side 181).
- Du kan skrive ut fra smarttelefon eller datamaskin via Google Cloud Print™-aktiverte applikasjoner (se "Google Cloud Print™" på side 183) når du er på farten.
- Med Easy Capture Manager kan du enkelt redigere og skrive ut det du har tatt bilde av ved å bruke tasten Print Screen på tastaturet (se "Easy Capture Manager" på side 232).
- Samsung Easy Printer Manager og Utskriftsstatus er et program som overvåker og informerer deg om maskinens status og lar deg tilpasse maskinens innstillinger (se "Bruk av Samsung Easy Printer Manager" på side 239 eller "Bruk av Samsung skriverstatus" på side 242).
- Samsung AnyWeb Print hjelper deg å kopiere skjermbildet, forhåndsviser, klippe og skrive ut skjermbildet i Windows Internet Explorer, enklere enn om du bruker det vanlige programmet (se "Samsung AnyWeb Print" på side 233).
- Med Smart oppdatering kan du se etter den nyeste programvaren, og installere den nyeste versjonen under installasjon av skriverdriveren. Denne funksjonen er bare tilgjengelig i Windows.
- Hvis du har tilgang til Internett, kan du få hjelp, støtte, maskindrivere, håndbøker og bestillingsinformasjon fra Samsungs webområde www.samsung.com > finn ditt produkt > Støtte eller Nedlastinger.

Nøkkelfordeler

Støtte for et bredt spekter av funksjoner og programmer



- Støtter flere papirstørrelser (se "Spesifikasjoner for utskriftsmedier" på side 106).
- Skriv ut vannmerker: Du kan merke dokumenter med tekst, f.eks. "**CONFIDENTIAL**" (se "Bruke avanserte utskriftsfunksjoner" på side 213).
- Skriv ut plakater: Teksten og bildene på hver dokumentside forstørres og skrives ut på tvers av arket. Arkene kan deretter limes sammen til en plakat (se "Bruke avanserte utskriftsfunksjoner" på side 213).
- Du kan skrive ut i flere operativsystemer (se "Systemkrav" på side 109).
- Maskinen er utstyrt med et USB-grensesnitt og/eller et nettverksgrensesnitt.

Støtter forskjellige trådløse innstillingsmetoder



- Bruke WPS (Wi-Fi Protected Setup™)
 - Du kan enkelt koble til et trådløst nettverk ved bruk av WPS-knappen på maskinen og tilgangspunktet (en trådløs ruter).
- Bruk av USB-kabelen eller nettverkskabel
 - Du kan koble til og stille inn flere trådløse nettverksinnstillinger ved bruk av en USB-kabel eller en nettverkskabel.
- Wi-Fi Direct
 - Du kan enkelt skrive ut fra din mobile enhet ved bruk av Wi-Fi eller Wi-Fi Direct.



Se "Fremgangsmåter for trådløst oppsett." på side 151.

Nøkkelfordeler

Støtte for XOA-applikasjon



Maskinen støtter tilpassede XOA-applikasjoner.

- Kontakt leverandøren av tilpassede XOA-applikasjoner hvis du har spørsmål om dem.

Funksjoner etter modell

Det kan hende at enkelte funksjoner og tilbehør ikke er tilgjengelige, avhengig av modell eller land.

Operativsystem

Operativsystem	M453x series
Windows	•
Mac	•
Linux	•
Unix	•

(●: Støttet, tom: støttes ikke)

Programvare



Du kan installere driveren og programvaren for skriveren når du setter inn programvare-CD-en inn i CD-stasjonen.

I Windows, velg driveren og programvaren for skriveren i vinduet **Velg programvare og verktøy som skal installeres**.

Programvare	M453x series
SPL skriverdriver	

Programvare	M453x series	
PCL skriverdriver	•	
PS skriverdriver ^a	•	
XPS skriverdriver ^a	•	
Samsung Easy Printer Manager	Enhetsinnstillinger	•
Samsung skriverstatus	•	
Verktøy for direkte utskrift ^a	•	
Samsung AnyWeb Print ^a	•	
SyncThru™ Web Service	•	
SyncThru Admin Web Service	•	
Easy Eco Driver	•	
Easy Capture Manager	•	

a. Last ned programvaren fra nettsiden til Samsung og installer den: (<http://www.samsung.com> > finn ditt produkt > Støtte eller Nedlastinger). Før du installerer, kontroller at programvaren støttes av operativsystemet på datamaskinen.

(●: Støttet, tom: støttes ikke)

Funksjoner etter modell

Variety funksjoner

Funksjoner	M453x series
Høyhastighets USB 2.0	●
Nettverksgrensesnitt Ethernet 10/100/1000 Base TX kablet LAN	●
Nettverksgrensesnitt 802.11b/g/n trådløst LAN ^a	○
Trådløs-/NFC-sett	○
Økoutskrift	●
Dobbeltsidig utskrift	●
Grensesnitt for USB-minne	●
Minnemodul (2 GB)	○
Tilleggsskuff (skuff 2, skuff 3, skuff 4, skuff 5)	○
Masselagringsenhet (harddisk)	○
Kort hylle	○
AirPrint	●
Samsung Cloud Print	●
Google Cloud Print™	●

a. Det er mulig at trådløst LAN-kort ikke er tilgjengelig, avhengig av hvilket land du befinner deg i. For enkelte land kan kun 802.11 b/g brukes. Ta kontakt med din lokale Samsung-forhandler eller forhandleren du kjøpte maskinen hos.

(●: Støttes, ○: Tilleggsutstyr, Tomt: støttes ikke)

Nyttig informasjon



Maskinen skriver ikke ut.

- Åpne utskriftskøen og fjern dokumentet fra køen (se "Avbryte en utskriftsjobb" på side 51).
- Fjern driveren og installer den igjen (se "Installerer driveren lokalt" på side 23).
- Velg din maskin som standardmaskin i Windows (se "Indstilling af maskinen til standardmaskine" på side 212).



Hvor kan jeg kjøpe tilbehør og rekvisita?

- Spør en Samsung distributør eller din forhandler.
- Besøk www.samsung.com/supplies. Velg land/område for å se informasjon om produkttjenester.



Statuslampen blinker eller lyser konstant.

- Slå produktet av og på igjen.
- Finn betydningen av strømlampens indikasjoner i denne brukerhåndboken og feilsøk deretter (se "Forklaring av statuslampene" på side 96).



Det har oppstått papirstopp.

- Åpne og lukk dekselet (se "Sett forfra" på side 18).
- Finn betydningen av strømlampens indikasjoner i denne brukerhåndboken og feilsøk deretter (se "Fjerne papirstopp" på side 84).



Uskarp utskrift.

- Nivå for toner kan være lavt eller ujevnt fordelt. Rist tonerkassetten (se "Fordeling av toner" på side 66).
- Prøv en annen utskriftsoppløsning (se "Åpne utskriftsinnstillinger" på side 51).
- Bytt tonerkassetten (se "Bytte tonerkasset" på side 68).



Hvor kan jeg laste ned maskinens driver?

- Du kan få hjelp, støtte, maskindrivere, håndbøker og bestillingsinformasjon fra Samsungs webområde www.samsung.com > finn ditt produkt > Støtte eller Nedlastinger.

Om brukerhåndboken

Denne brukerhåndboken inneholder grunnleggende informasjon om maskinen og detaljerte forklaringer om hvordan du bruker den.



- Oppbevar bruksanvisningen for senere bruk.
- Les sikkerhetsinformasjonen før du tar i bruk maskinen.
- Hvis du får problemer med å bruke maskinen, kan du lese feilsøkingkapitlet.
- Begreper som brukes i denne håndboken, er beskrevet i ordlisten.
- Illustrasjonene i denne brukerhåndboken kan være forskjellige fra din maskin, avhengig av tilleggsutstyr eller modell.
- Skjermdumpene i denne bruksanvisningen kan variere fra din maskin avhengig av maskinens fastvare/driverversjon.
- Prosedyrene i denne brukerhåndboken hovedsaklig baseret på Windows 7.

Konvensjoner

Noen begreper i denne brukerhåndboken brukes om hverandre, som beskrevet nedenfor.

- Dokument er synonymt med original.
- Papir er synonymt med medier eller utskriftsmedier.
- Maskin refererer til skriveren eller MFP-enheten.

Sjenerelle ikoner



Ikon	Tekst	Beskrivelse
	Forsiktig	Gir brukere informasjon for å beskytte maskinen mot mulige mekaniske skader eller andre feil.
	Advarsel	Brukes til å varsle om fare for personskade.
	Merk	Gir utfylledende informasjon eller detaljerte spesifikasjoner for funksjonene til maskinen.

Sikkerhetsinformasjon

Disse advarslene og forholdsreglene er inkludert for å hindre at du skader deg selv eller andre, samt forhindre mulig skade på maskinen. Pass på at du har lest og forstått alle disse instruksjonene før du bruker maskinen. Etter at du har lest denne delen, bør du oppbevare den på et trygt sted for å kunne lese den igjen senere.

Viktige sikkerhetssymboler

Forklaring for alle ikoner og tegn brukt i dette kapittel

	Advarsel	Farer eller risikable handlinger som kan medføre alvorlig personskade eller død.
	Forsiktig	Farer eller risikable handlinger som kan medføre lettere personskade eller materielle skader.
	Ikke forsøk.	

Driftsmiljø

Advarsel



Må ikke brukes hvis strømledningen er skadet eller stikkkontakten ikke er jordet.

Det kan føre til elektrisk støt eller brann.



Ikke plasser ting oppå maskinen (vann, små metallobjekter eller tunge ting, lys, tente sigaretter osv.).

Det kan føre til elektrisk støt eller brann.

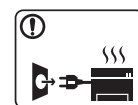

- Hvis maskinen blir overopphetet, vil den slippe ut røyk eller lage rare lyder eller lukter. Slå av strømmen øyeblikkelig og trekk ut støpselet til maskinen.

- Brukeren må ha tilgang til strømuttaket i tilfelle uventede hendelser som krever at brukeren må trekke ut kontakten.

Det kan føre til elektrisk støt eller brann.



Ikke bøy eller legg tunge gjenstander på strømledningen.

Hvis du trår på strømledningen eller lar den bli klemt av en tung gjenstand, kan dette føre til elektrisk støt eller brann.







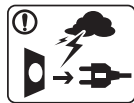

Ikke trekk ut støpselet ved å dra i ledningen. Du må ikke ta i støpselet med våte hender.

Det kan føre til elektrisk støt eller brann.







Sikkerhetsinformasjon

Forsiktig



	Trekk ut støpselet fra stikkontakten ved tordenvær eller hvis maskinen ikke brukes på en stund. Det kan føre til elektrisk støt eller brann.
	Vær forsiktig. Området hvor papiret kommer ut er varmt. Du kan få brannskader.
	Hvis du har mistet maskinen i gulvet, eller hvis kabinettet ser skadet ut, må du trekke ut alle ledninger fra maskinen og be om hjelp fra en kvalifisert servicetekniker. Ellers kan det føre til elektrisk støt eller brann.
	Hvis maskinen ikke virker etter at du har fulgt disse instruksjonene, trekker du ut alle ledninger fra maskinen og ber om hjelp fra en kvalifisert servicetekniker. Ellers kan det føre til elektrisk støt eller brann.
	Hvis støpselet ikke passer lett i stikkontakten, må du ikke tvinge det på plass. Ring en elektriker eller bytt til en annen stikkontakt. Hvis ikke kan det oppstå elektrisk støt.
	Pass på at ikke kjøledyr tygger på strømledningen, telefonledningen eller grensesnittkablene til datamaskinen. Det kan føre til elektrisk støt eller brann og/eller at kjøledyret ditt blir skadet.

Driftsmetode

Forsiktig

	Ikke trekk ut papiret med makt under utskrift. Det kan skade maskinen.
	Pass på at du ikke plasserer hånden mellom maskinen og papirskuffen. Du kan skade deg.
	Utvis forsiktighet ved ilegging av papir eller fjerning av fastkjørt papir. Nytt papir har skarpe kanter og kan forårsake smertefulle kutt.
	Når du skriver ut store mengder, kan nedre del av området, hvor papiret kommer ut, bli varmt. Ikke la barn berøre overflaten. Du kan få brannskader.
	Bruk ikke pinsett eller skarpe metallgjenstander når du fjerner papir som sitter fast. Det kan skade maskinen.
	La ikke for mange ark samle seg opp i utskuffen. Det kan skade maskinen.

Sikkerhetsinformasjon

	Ikke blokker eller dytt gjenstander inn i lufteåpningen. Dette kan føre til høyere komponenttemperatur, noe som kan forårsake skade eller brann.
	Bruk av anordninger eller justeringer eller utførelse av andre prosedyrer enn de som er beskrevet her, kan føre til at det avgis farlig stråling.
	Strømledning er maskinens strømvbruddsenhet. Trekk ut støpselet for å slå av strømforsyningen.

Installasjon/flytting



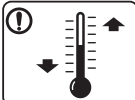



Advarsel

	Ikke plasser maskinen i et område med støv, fuktighet eller vannlekkasjer. Det kan føre til elektrisk støt eller brann.
	Plasser maskinen i et miljø med driftstemperatur og fuktighet iht. spesifikasjonene. I motsatt fall kan det oppstå problemer med utskriftskvaliteten som kan forårsake skade på maskinen. Se "Generelle spesifikasjoner" på side 104.

Forsiktig

	Slå av strømmen og koble fra alle ledninger før du flytter maskinen. Informasjonen nedenfor er forslag basert på enhetene vekt. Ikke løft maskinen hvis du har en medisinsk tilstand som hindrer deg fra å løfte. Be om hjelp. Bruk alltid nok personer til å kunne løfte enheten trygt. Maskinen kan falle og forårsake personskader eller materiell skader. Løft deretter maskinen: <ul style="list-style-type: none">• Hvis maskinen veier under 20 kg, kan den løftes av 1 person.• Hvis maskinen veier under 20-40 kg, bør den løftes av 2 personer.• Hvis maskinen veier mer enn 40 kg, må den løftes av 4 eller flere personer.
	Plasser maskinen på et flatt underlag med nok plass for ventilasjon. Pass på at det er litt ekstra plass rundt slik at du får åpnet deksler og skuffer. Stedet bør være godt ventilert og være langt fra direkte lys, varme og fuktighet.
	Når du bruker maskinen i lengre tid eller skriver ut et stort antall sider på et sted uten ventilasjon, kan det forurense luften og være helseskadelig. Plasser maskinen på et sted med god ventilasjon eller åpne et vindu for luftsirkulering.









Sikkerhetsinformasjon

	Ikke plasser maskinen på et ustabil underlag. Maskinen kan falle og forårsake personskader eller materiell skader.
	Bruk kun Nr. 26 AWG ^a eller større, telefonkabel, hvis nødvendig. Ellers kan maskinen skades.
	Pass på at du setter støpselet inn i en jordet stikkontakt. Ellers kan det føre til elektrisk støt eller brann.
	Bruk strømledningen som fulgte med maskinen for trygg bruk. Bruker du en ledning som er lenger enn 2 meter sammen med en 110V-maskin, må tykkelsen være 16 AWG eller større. Ellers kan det oppstå skader på maskinen som kan forårsake elektrisk støt eller brann.
	Ikke legg noe over maskinen eller plasser den i et lufttett rom, som et skap. Hvis maskinen ikke har god ventilasjon, kan det oppstå brann.
	Ikke overbelast stikkontakter og skjøteledninger. Dette kan redusere ytelsen og føre til elektrisk støt eller brann.
	Maskinen skal kobles til strømnivået som er spesifisert på etiketten. Hvis du er usikker og vil kontrollere strømnivået som du bruker, tar du kontakt med strømleverandøren.



a. AWG: American Wire Gauge (amerikansk standard for ledningsdiameter)

Vedlikehold/kontroll

Forsiktig



 	Trekk ut støpselet for produktet før du rengjør innsiden av maskinen. Ikke bruk benzen, løsemidler eller alkoholholdige produkter til å rengjøre maskinen. Ikke spray vann direkte inn i maskinen. Det kan føre til elektrisk støt eller brann.
 	Ikke bruk maskinen mens du jobber inne i den for å gjøre rent eller skifte ut deler. Du kan skade deg.
 	Rengjøringsmidler holdes utilgjengelig for barn. Barna kan skade seg.
 	Ikke demonter, reparer eller rekonstruer maskinen på egen hånd. Det kan skade maskinen. Ring en autorisert tekniker når maskinen må repareres.
	Følg brukerhåndboken som følger med maskinen, nøye når du rengjør og bruker den. I motsatt fall kan du skade maskinen.





Sikkerhetsinformasjon

	<p>Hold strømledningen og støpselets kontaktoverflate rent for støv og vann.</p> <p>Ellers kan det føre til elektrisk støt eller brann.</p>
	<ul style="list-style-type: none">Ikke fjern deksler eller beskyttelsesanordninger som er festet med skruer.Maskinen skal kun repareres av en Samsung servicetekniker. Reparasjoner utført av serviceteknikere som ikke er tilsluttet Samsung kan resultere i brann eller elektrisk støt.Maskinen skal kun repareres av en Samsung servicetekniker.

Rekvisitabruk

Forsiktig

	<p>Ikke demonter tonerkassetten.</p> <p>Tonerstøv kan være farlig hvis det inhaleres eller svelges.</p>
	<p>Ikke brenn rekvisita, for eksempel tonerkassetter eller fikseringsenheter.</p> <p>Det kan føre til en eksplosjon eller ukontrollerbar brann.</p>

	<p>Tonerkassetter og annen rekvisita må oppbevares utilgjengelig for barn.</p> <p>Tonerstøv kan være farlig hvis det inhaleres eller svelges.</p>
	<p>Bruk av resirkulert rekvisita, f.eks. tonerkassetter, kan skade maskinen.</p> <p>Du må betale serviceavgift dersom det oppstår skader etter bruk av resirkulert rekvisita.</p>
	<p>Følg instruksjonene nedenfor for rekvisita som inneholder tonerstøv (tonerkasset, resttonerflaske, bildeenhet etc.).</p> <ul style="list-style-type: none">Følg instruksjonene ved avhending av rekvisita. Ta kontakt med forhandler for instruksjoner ved avhending.Ikke vask rekvisita.Resttonerflasken kan ikke brukes om igjen. <p>Unnlatelse av å følge instruksjonene over kan føre til maskinfeil og forurensning. Garantien dekker ikke skader som skyldes feil bruk.</p>
	<p>Når du får toner på klærne, må du ikke bruke varmt vann til å skylle det av.</p> <p>Varmt vann får toneren til å feste seg på stoffet. Bruk kaldt vann.</p>
	<p>Pass på at tonerstøv ikke kommer i kontakt med kropp eller klær når du skifter tonerkasset eller fjerner tilstoppet papir.</p> <p>Tonerstøv kan være farlig hvis det inhaleres eller svelges.</p>

Oversikt over maskinen

Komponenter

Selve komponenten kan avvike fra illustrasjonen nedenfor. Noen komponenter kan endres avhengig av omstendighetene.

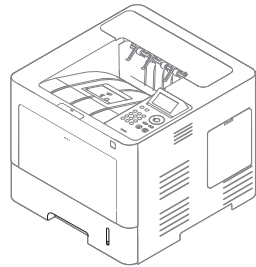

Maskin

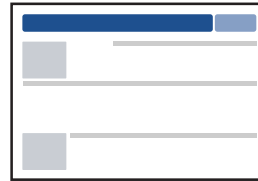

Hurtiginstallasjonsguide

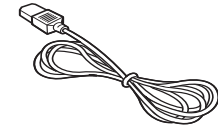

Strømledning

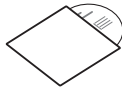

Programvare-CD^a

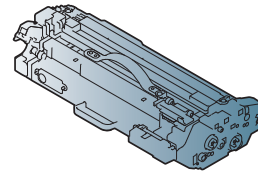

Skriverhode

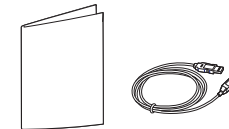

Diverse tilbehør^b

a. Programvare-CD-en inneholder skriverdrivere, brukerhåndbok og programvare.

b. Diverse tilbehør inkludert med din maskin kan variere i henhold til land og modell.

Oversikt over maskinen

Sett forfra



- Illustrasjonen kan være forskjellig fra din maskin, avhengig av hvilken modell du har. Det er flere typer maskiner.
- Det kan hende at noen funksjoner og ekstra varer ikke er tilgjengelig. Dette avhenger av modeller eller land (se "Funksjoner etter modell" på side 8).

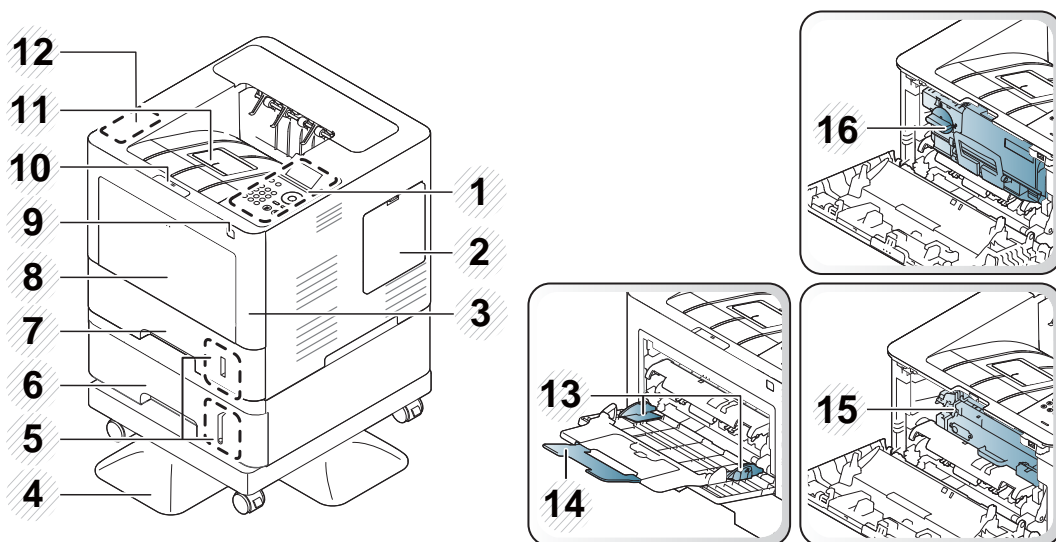

1	Kontrollpanel
2	Deksel på minnemodul (DIMM) ^a
3	Frontdeksel

4	Lavt stativ ^a
5	Papirnivåindikator
6	Tilleggsskuff ^a
7	Skuff 1
8	Deksel for flerfunksjonsskuff
9	USB minneport
10	Knapp på frontdeksel
11	Utskuff
12	Område for trådløs-/NFC-sett ^a
13	Papirbreddeførere til flerfunksjonsskuff
14	Forlengelse for flerfunksjonsskuff
15	Skriverhode ^b
16	Tonerkassett

a. Valgfri funksjon.

b. Fjern tonerkassetten for å få tilgang til bildeenheten.

Oversikt over maskinen

Sett bakfra



- Illustrasjonen kan være forskjellig fra din maskin, avhengig av hvilken modell du har. Det er flere typer maskiner.
- Det kan hende at noen funksjoner og ekstra varer ikke er tilgjengelig. Dette avhenger av modeller eller land (se "Funksjoner etter modell" på side 8).

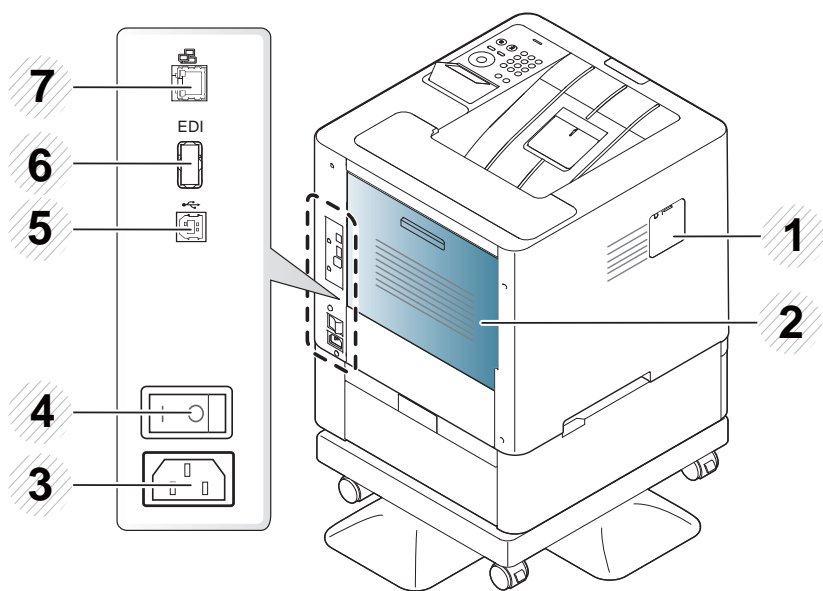

1 Trådløs-/NFC-sett^a portdeksel

2 Bakre deksel

3	Strømkontakt
4	Strømbryter
5	USB-port
6	EDI-port for kortleser
7	Nettverksport

a. Valgfri funksjon

Oversikt over kontrollpanelet

M453xND series



- Dette kontrollpanelet kan være forskjellig fra din maskin, avhengig av hvilken modell du har. Det er flere typer kontrollpaneler.
- Det kan hende at noen funksjoner og ekstra varer ikke er tilgjengelig. Dette avhenger av modeller eller land (se "Funksjoner etter modell" på side 8).

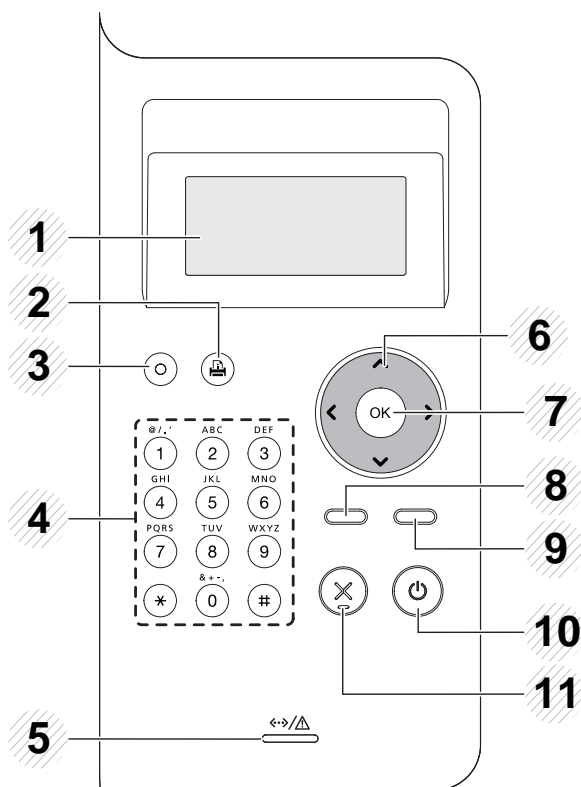

1	Display		Viser gjeldende status og ledetekster under bruk.
2	Demoark		Når du trykker på denne knappen, blir det skrevet ut en demoside.
3	Eco		Slå på ECO-modus for redusere toner- og papirforbruk (se "Økoutskrift" på side 53).
4	Talltastatur		Bruk tastaturet til å skrive inn tall og tegn (se "Bokstaver og tall på tastaturet" på side 210).
5	Statuslampe		Viser statusen for maskinen (se "Forklaring av statuslampe" på side 96).
6	Pil		Navigerer gjennom tilgjengelige verdier ved å flytte til neste eller forrige alternativ.
7	OK		Bekrefter valget på skjermen.
8	Meny		Aktiverer menymodus og blar gjennom tilgjengelige menyer (se "Tilgang til menyen" på side 27).
9	Bakside		Tar deg tilbake til øverste meny nivå.
10	Strøm/Reaktivering		Med denne knappen slår du strømmen av og på, eller frigjør maskinen fra strømsparingsmodus.
11	Stopp/Slett		Stopper pågående aktivitet.

Oversikt over kontrollpanelet

M453xNX series



- Dette kontrollpanelet kan være forskjellig fra din maskin, avhengig av hvilken modell du har. Det er flere typer kontrollpaneler.
- Det kan hende at noen funksjoner og ekstra varer ikke er tilgjengelig. Dette avhenger av modeller eller land (se "Funksjoner etter modell" på side 8).
- Når du bruker berøringskjermen, må du bare bruke fingeren. Skarpe gjenstander kan skade skjermen.

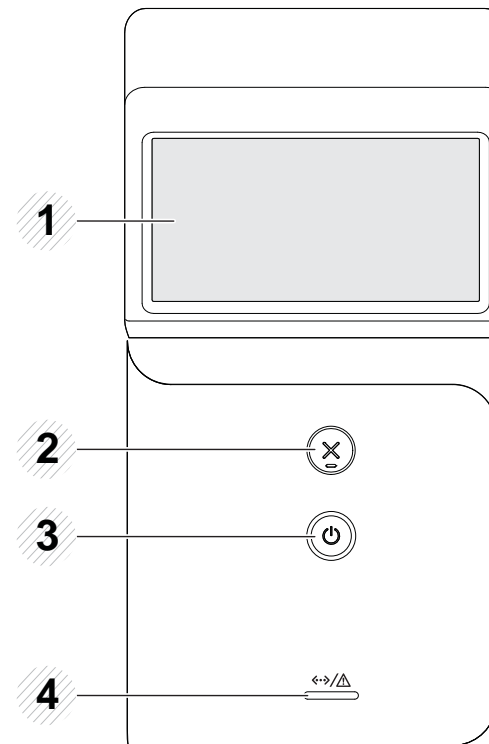

1	Berøringskjerm		Viser gjeldende status og gir deg tilgang til tilgjengelige menyer.
2	Stopp/Slett		Stopper pågående aktivitet.
3	Strøm/ Reaktiverin g		Med denne knappen slår du strømmen av og på. eller frigjør maskinen fra strømsparingsmodus.
4	LED		Viser statusen for maskinen (se "Forklaring av statuslampene" på side 96).

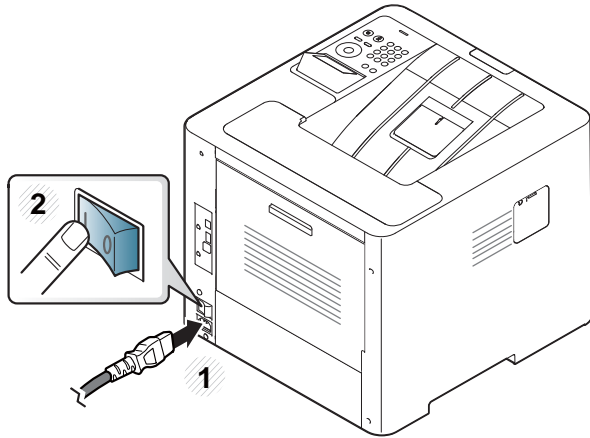

Slå på maskinen

- 1 Koble først maskinen til strømforsyningen.
Slå på bryteren hvis maskinen har en strømbryter.



 Illustrasjonene i brukerhåndboken kan være forskjellige fra din maskin, avhengig av tilleggsutstyr eller modell. Sjekk maskintype (se "Sett forfra" på side 18).

- 2 Strømmen slås på automatisk.

 Hvis du vil slå av strømmen, trykker du og holder  (**Strøm/Reaktivering**)-knappen.

Installerer driveren lokalt

En lokaltilkoblet maskin er en maskin som er koblet direkte til datamaskinen med en kabel. Hvis datamaskinen er tilkoblet et nettverk, kan du hoppe over trinnene nedenfor og gå direkte til installasjon av driveren for den nettverkstilkoblede maskinen (se "Slik installerer du driver i nettverket" på side 139).



- Hvis du bruker Mac-, Linux- eller UNIX-operativsystemer, se "Installasjon for Mac" på side 129, "Installasjon for Linux" på side 131 eller "Installere UNIX skriverdriverpakken" på side 145.
- Installasjonsvinduet i denne Brukerhåndbok kan variere, avhengig av maskinen og grensesnittet som brukes.
- Bruk kun USB-kabel som er lengre enn 3 meter.

Windows

- 1 Kontroller at maskinen er koblet til datamaskinen og slått på.
- 2 Sett inn den medfølgende programvare-CD-en i CD-stasjonen.

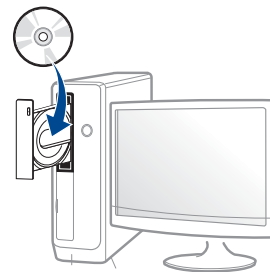

Hvis installasjonsskjermen ikke vises, klikk **Start > Alle programmer > Tilbehør > Kjør**.

Skriv inn X:\Setup.exe, og bytt ut "X" med bokstaven som representerer din CD-ROM-stasjon. Klikk deretter på **OK**.

- For Windows 8:
Hvis installasjonsvinduet ikke vises fra **Charms(Charms)**, velg **Søk > Apps(Apper)** og søk etter **Kjør**. Skriv inn X:\Setup.exe og bytt ut "X" med bokstaven som representerer din CD-ROM-stasjon. Klikk deretter på **OK**.
Hvis vinduet "**Tap for å velge hva som skjer med denne disken.**" vises, klikk på vinduet og velg **Run Setup.exe**.

- 3 Les og godta avtalen i installasjonsvinduet. Klikk på **Neste**.

Installerer driveren lokalt

4 Velg **USB** på skjermen **Tilkoblingstype for skriver**. Klikk på **Neste**.

5 Følg instruksene i installasjonsvinduet.



Du kan velge programvaren i skjermbildet **Velg programvare og verktøy som skal installeres**.

- V4-driveren installeres ikke hvis du installerer driveren ved hjelp den medfølgende programvare-CD-en. Hvis du ønsker å bruke V4-driveren i **skrivebord**-skjermen, kan du laste ned fra Samsungs nettside www.samsung.com > finn ditt produkt > Støtte eller Nedlastinger.
- Hvis du ønsker å installere Samsungs administrasjonsverktøy for skriver, gjøres dette ved hjelp av den medfølgende programvare-CD-en.

Fra Windows 8 Start-skjermen



- V4-driveren lastes ned automatisk fra Windows Update når datamaskinen er tilkoblet Internett. Hvis ikke, kan du laste ned V4-driveren fra Samsungs nettside www.samsung.com > finn ditt produkt > Støtte eller Nedlastinger.
- Du kan laste ned appen Samsung Printer Experience fra **Windows Store**. Du trenger en Microsoft-konto for å bruke WindowsStore(Store).
 - 1** Fra **Charms(Charms)** velges **Søk**.
 - 2** Klikk på **Store(Store)**.
 - 3** Søk og klikk på **Samsung Printer Experience**.
 - 4** Klikk på **Install**.

- 1** Kontroller at maskinen er koblet til Internett og slått på.
- 2** Kontroller at maskinen er slått på.
- 3** Koble datamaskinen og maskinen med en USB-kabel.
Driveren installeres automatisk fra **Windows Update**.

Slik reinstallerer du driveren

Hvis skriverdriveren ikke fungerer som den skal, følger du fremgangsmåten nedenfor for å installere driveren på nytt.

Windows

- 1 Kontroller at maskinen er koblet til datamaskinen og slått på.
- 2 Fra **Start**-menyen velger du **Programmer** eller **Alle programmer > Samsung Printers > Avinstaller Samsung skriverprogram**.
 - For Windows 8:
 - 1 Fra Charms velges **Søk > Apps(Apper)**.
 - 2 Søk og klikk på **Kontrollpanel**.
 - 3 Klikk på **Programmer og funksjoner**.
 - 4 Høyreklikk på driveren du vil avinstallere, og velg **Avinstaller**.
 - 5 Følg instruksene i vinduet.
- 3 Følg instruksene i installasjonsvinduet.

- 4 Sett inn programvare-CD-en og installer driveren igjen (se "Installerer driveren lokalt" på side 23).

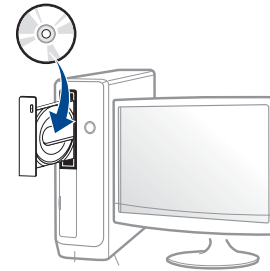

Fra Windows 8 Start-skjermen

- 1 Kontroller at maskinen er koblet til datamaskinen og slått på.
- 2 Klikk på **Avinstaller programvare for Samsung skriver** i **Start**-skjermen.
- 3 Følg instruksene i vinduet.



- Hvis du ikke finner alternativet Programvare for Samsung skriver kan det avinstalleres fra desktop-skjermen.
- Hvis du ønsker å avinstallere Samsungs administrasjonsverktøy for skriver fra **Start**-skjermen, høyreklikk på appen > **Avinstaller** > høyreklikk på programmet du ønsker å slette > **Avinstaller** og følg instruksjonene i vinduet.



2. Menyoversikt og grunnleggende oppsett

Dette kapittelet gir informasjon om den totale menystrukturen og grunnleggende innstillinger.

- **Menyoversikt** 27
- **Grunnleggende innstillinger for maskinen** 35
- **Medier og skuffer** 37
- **Grunnleggende utskrift** 50
- **Bruke USB-minneenheter** 55



Menyoversikt

Kontrollpanelet gir deg tilgang til ulike menyer for å konfigurere maskinen eller bruke maskinens funksjoner.

M453xND series

Tilgang til menyen



- En avkrysset (✓) vises ved siden av valgt meny.
- Enkelte menyer vises kanskje ikke på displayet, avhengig av alternativer eller modeller. I så fall gjelder de ikke for din maskin.
- Noen menynavn kan variere på din maskin avhengig av dens alternativer eller modell.
- Menyene er beskrevet i avansert brukerveiledning (se "Nyttige innstillingsmenyer" på side 187).

- 1 Trykk på **Meny**(☰)-knappen på kontrollpanelet.
- 2 Trykk på pilene til ønsket menyelement vises, og trykk **OK**.
- 3 Hvis innstillingselementet har undermenyer, gjentar du trinn 2.
- 4 Trykk på **OK** for å lagre valget.
- 5 Trykk **⊗** (**Stopp/slett**) for å gå tilbake til klarmodus.

Menyoversikt

Informasjon (Se "Informasjon" på side 189)	Oppsett (Se "Oppsett" på side 190)	Papir (Se "Papir" på side 191)	Grafikk (Se "Grafikk" på side 192)
Konfigurasjon	Papirretning	Eksemplarer	Oppløsning
Demoside	Stående	Skuff[x]^b	Standard
Nettverkskonfigurasjon	Liggende	Papirstørrelse	Høy oppløsning
Informasjon om forbruksvarer	Marg	Papirtype	Tydelig tekst
Bruksteller	Vanlig marg	Flerfunksjonsskuff	Av
Konto^a	Flerfunksjonsskuff	Papirstørrelse	Minimum
Menykart	Skuff[x]^b	Papirtype	Middels
PCL-skrift	Emuleringsmarg	Papirkilde	Maksimum
PS-skrift	Dobbeltsidig	Automatisk	Kantforbedring
	Av	Skuff[x]^b	Av
	Langside	Flerfunksjonsskuff	Normal
	Kortside	Skuffbekreftelse	Maksimum
		Skuff[x]^b	Auto vognretur
		Flerfunksjonsskuff	

a. Dette er tilgjengelig når Job Accounting er aktivert fra SyncThru™ Web Admin Service.

b. [skuff nr.] angir skuffnummeret.

Menyoversikt

Systemoppsett (Se "Systemoppsett/ Oppsett" på side 193)		Emulering (Se "Emulering" på side 197)	Bildeadministrasjon (Se "Bildeadministrasjon" på side 198)
Dato/kl.	Vedlikehold	Emuleringstype	Egendefinert farge
Datoformat	Levetid forbruksvarer	Oppsett	Standard
Klokkemodus	RAM-disk ^b		Utskriftstetthet
MSD-spooling ^a	Varsel: lite papir		
Språk	Tonersparing		
Standard papir	Stille modus		
Strømsparing	Økoinnstillinger		
Reaktivering	Auto Power Off		
Tidsavbrudd for jobb	Retn.lj. fil		
Tidsavbr tilb.holdt jobb			
Høydejustering			
Fuktighet			
Endre jobbrekkefølge			
Autofortsett			
Bryter for automatisk skuff			
Papirveksling			
Skuffbeskyttelse			
Skuffmodus			
Hopp over tomme sider			

a. Dette alternativet er tilgjengelig når tilleggsutstyret masselagringsenhet (harddisk) er installert.

b. Enkelte menyer vises kanskje ikke på displayet, avhengig av alternativer eller modeller. I så fall gjelder de ikke for din maskin.

Menyoversikt

Nettverk (Se "Nettverk" på side 199)		Direkte USB (Se "USB" på side 204)	Jobbehandling ^a (Se "Jobbehandling (Jobbstatus)" på side 205)	Administratoroppsett (Se "Administratoroppsett" på side 201)
TCP/IP (IPv4) DHCP BOOTP Statisk TCP/IP (IPv6) IPv6-protokoll Konfig. DHCPv6 Ethernet Ethernet-port Ethernet-hastighet 802.1x Wi-Fi ^b Wi-Fi PÅ/AV Wi-Fi-innstillinger WPS Wi-Fi Direct Wi-Fi-signal Slett Wi-Fi innstillinger.	Protokolladministrasjon NFC Nettverkskonfigurasjon Fjern innstilling	USB-utskrift Filbehandling Vis plass	Aktiv jobb Sikker jobb Lagret jobb Skriv ut Slett	Stempel Aktiver stifting Element Fontstørrelse Ugjennomsiktighet Posisjon Endre adminpassord Fastvareoppgradering Importer innst. Eksporter innst. Bildeoverskriving ^c Automatisk Bildeoverskriving Manuell Overskrivingsmetode Antall overskriving Sikker utskr. Forbruksvarebehandling Varsel om lite toner Varsel om nesten oppbrukt bildeenhet

a. Dette alternativet er tilgjengelig når valgfritt minne er installert eller RAM-disk er avmerket.

b. Dette alternativet er bare tilgjengelig når tilleggsutstyret trådløst-/NFC-sett er installert.

c. Enkelte menyer vises kanskje ikke på displayet, avhengig av alternativer eller modeller. I så fall gjelder de ikke for din maskin.

Menyoversikt

M453xNX series

Introduserer hjemmeskjerm

Du kan enkelt stille inn menyer ved bruk av berøringsskjermen.









- Startskjermen vises på berøringsskjermen på kontrollpanelet.
- Noen menyer er i gråskala avhengig av dine alternativer og modeller.
- Menyene er beskrevet i avansert brukerveiledning (se "Nyttige innstillingsmenyer" på side 187).



Ikon	Navn	Beskrivelse
	Informasjon	Skriver ut diverse informasjon om maskinen og rapporter.
	Øko	Viser øko-innstillingene.
	Direkte USB	Legger inn USB-menyen når USB-minnet er satt inn i USB-minneporten på maskinen.
	Oppsett	Du kan bla i gjeldende innstillinger eller endre maskinverdier.
	Jobbstatus	Viser jobber som pågår, fullførte og i kø.
	Teller	Viser totalt antall skriver utskrevet.
	Hjelp	Vis informasjon for hjelp og feilsøking.
	Tonerstatus	Du kan se tonerstatus.
	Meny	Du kan velge LCD-lysstyrke, språk, og du kan redigere startmenyen.

Menyoversikt

 Informasjon (Se "Informasjon" på side 189)	 Øko (Se "Øko" på side 203)	 USB (Se "USB" på side 204)	 Oppsett (Se "Systemoppsett/ Oppsett" på side 193)	
Konfig. Demoside Hjelpeliste Nettverkskonfigurasjon Info om forbruksvarer Jobbrapporter Skriftliste	Øko-på Av På Innstillinger Standardmodus Av På Tvunget ^a Funksjonskonfigurasjon Standard Egendefinert	Skriv ut fra  (Alt.) Kopier Autotilp Dobbeltsidig Papirkilde Filbehandling  (Alt.) Slett Formater Vis plass	System Dato/kl. Datoformat Klokkemodus MSD-spooling Språk Vedlikehold Informasjon om forbruksvarer Varsel: lite papir Tonersparing Bildemgr. Std papirstr. Hopp over tomme sider	Strømsparing Reaktiveringshendelse Auto på/av Høydejustering Fuktighet Endre jobbrekkefølge Stille modus Tidsavbr jobb Policy for arkivering Tidsavbr tilb.h jobb Importer innst. Eksporter innst.

a. Hvis du stiller inn ECO-modus med passkode fra SyncThru™ Web Service (**Settings > Machine Settings > System > Eco Settings**) eller Samsung Easy Printer Manager (**Enhetsinnstillinger > Miljømodus**), vises meldingen **Tvunget**. Du må legge inn passordet for å endre status for ECO-modus.

Menyoversikt



Oppsett

(Se "Systemoppsett/ Oppsett" på side 193)

Administratoroppsett^a Brukertilgangskontroll Autentisering Stempel Aktiver stifting Element Tekststr. Ugjennomsiktighet Posisjon Endre adminpassord Oppgrader fastvare Bildeoverskriving ^b Automatisk Bildeoverskriving Manuell Bildeoverskriving Overskrivingsmetode Overskriv tider	Program Applikasjonsbehandling Installer ny applikasjon Sikker utskr. Forbruksvarebehandling Varsel: lite toner Varsel lav bildeenheter Nettverk TCP/IP (IPv4) TCP/IP (IPv6) Ethernet 802.1x Wi-Fi^c Wi-Fi PÅ/AV WiFi-innstillinger WPS Wi-Fi Direct WiFi-signal Slett innstillinger for Wi-Fi	Behandlingskontroll NFC Nettverkskonfigurasjon Fjern innstillinger	Oppsett Retning Marg Dobbeltsidig Papir Kopier FFskuff Skuff[x] ^d Papirkilde Skuffbekreftelse Skuffvirkemåte Autofortsett Automatisk skuffveksling Papirerstatning Skuffbeskytt. Skuffmodus	Grafikk Oppløsning Tydelig tekst Kantforbedring Auto vognretur Emulering Emuleringstype Oppsett
---	---	--	---	--



a. Du må skrive inn et passord for å gå inn i denne menyen. Standard passord er **sec00000**.

b. Dette alternativet er tilgjengelig når tilleggsutstyret masselagringsenhet (harddisk) er installert.

c. Dette alternativet er bare tilgjengelig når tilleggsutstyret trådløst-/NFC-sett er installert.

d. [skuff nr.] angir skuffnummeret.

Menyoversikt

 Jobbstatus (Se "Jobbbehandling (Jobbstatus)" på side 205)	 Teller (Se "Teller" på side 206)	 Hjelp (Se "Hjelp" på side 207)
Gjeld. jobb Sikker jobb Lagret jobb Fullfør jobb	Totalt antall skrevet ut	Grunnl. oppgaveflyt Informasjon Øko Direkte USB Oppsett Feilsøking Papirstopp i flerfunksjonsskuffen Papirstopp i skuff 1 Papirstopp i skuff 2 Papirstopp i skuff 3 Papirstopp i skuff 4 Papirstopp i skuff 5 Stopp inni maskinen Stopp i utområdet Stopp i dupleks QR-kode

Grunnleggende innstillinger for maskinen



Du kan stille inn maskininnstillinger fra Samsung Easy Printer Manager-programmet eller SyncThru™ Web Service.

For brukere av Windows og Mac:

- Hvis maskinen er tilkoblet lokalnettverket, kan du angi maskininnstillinger fra **Samsung Easy Printer Manager** >  **(Bytt til avansert modus)** > **Enhetsinnstillinger** (se "Enhetsinnstillinger" på side 241).
- Hvis maskinen er tilkoblet nettverket, kan du angi maskininnstillinger via netjtjenesten **SyncThru™ Web Service** > **Settings** > **Machine Settings** (se "Bruke SyncThru™ Web Service" på side 235).

Når installeringen er ferdig, ønsker du kanskje å angi standardinnstillingene til maskinen.

Følg disse trinnene hvis du vil endre maskinens standardinnstillinger:

1

Trykk på **Meny** (☰) > **OK** > **Systemoppsett** > **OK** på kontrollpanelet

ELLER

På modellen med berøringsskjerm velger du  **(Oppsett)** > **System** > **Neste** på berøringsskjermen.

2

Velg ønsket alternativ.

- **Språk:** Endre språket som vises på kontrollpanelet.
- **Dato/kl.:** Du kan angi dato og klokkeslett. De skrives også ut på rapporter. Hvis de er feil angitt, må du endre dem slik at de blir angitt riktig.



Tast inn dato og klokkeslett ved hjelp av piltastene eller talltastaturet (se "Forstå skjermtastaturet" på side 210).

- Måned = 01 til 12
- Dag= 01 til 31
- År= må ha fire sifre
- Time = 01 til 12
- Minutt = 00 til 59

- **Klokkemodus:** Du kan velge om maskinen skal vise klokkeslettet i 12- eller 24-timers format.
- **Strømsparing:** Bruk denne funksjonen for å spare strøm når du ikke bruker maskinen på en stund.

Grunnleggende innstillinger for maskinen





- Når du trykker på strømknappen eller starter en utskrift, vil produktet gå ut av strømsparingsmodus.
- Når du trykker på en knapp bortsett fra strømknappen, vil maskinen starte opp fra strømsparingsmodus. Velg  (**Oppsett**) > **System** > **Neste** > **Reaktiveringshendelse** > **På** på berøringsskjermen.

- **Høydejustering:** Utskriftskvaliteten påvirkes av atmosfærisk trykk, som varierer avhengig av hvor mange meter over havet maskinen er plassert. Før du angir høydeverdien, må du finne ut hvilken høyde du befinner deg på (se "Høydejustering" på side 209).

3 Trykk på **OK** for å lagre valget.

På modellen med berøringsskjerm trykker du  (tilbake) for å lagre valget.

4 Trykk på  (**Stopp/Slett**) eller hjemmeikonet () for å gå tilbake til klarmodus.

Medier og skuffer

Dette kapitlet inneholder informasjon om hvordan du legger utskriftsmateriale inn i maskinen.

Velg utskriftsmedier

Du kan skrive ut på en rekke forskjellige utskriftsmedier, f.eks. vanlig papir, konvolutter, etiketter og transparenter. Bruk alltid utskriftsmedier som oppfyller spesifikasjonene for bruk med denne maskinen.

Retningslinjer for valg av utskriftsmedier

Utskriftsmedier som ikke samsvarer med retningslinjene i denne brukerhåndboken kan forårsake følgende problemer:

- Dårlig utskriftskvalitet
- Hyppige papirstopp
- Tidlige tegn på slitasje.

Egenskaper som vekt, konsistens, samt fiber- og fuktighetsinnhold, er viktige faktorer som påvirker ytelsen til maskinen og utskriftskvaliteten. Ta dette med i betraktning når du skal velge utskriftsmedier:

- Typen, formatet og vekten til utskriftsmediene for maskinen blir beskrevet i spesifikasjonene for utskriftsmedier (se "Spesifikasjoner for utskriftsmedier" på side 106).
- Type utskrift: Utskriftsmediet bør passe til det aktuelle prosjektet.

- Lyshet: Noen utskriftsmedier er hvitere enn andre, og gir skarpere og klarere bilder.
- Glatthet: Utskriftsmediets glatthet påvirker hvor klar utskriften blir.



- Noen typer utskriftsmedier kan oppfylle alle kravene i denne brukerhåndboken, men likevel ikke gi tilfredsstillende resultater. Dette kan skyldes spesielle kjennetegn ved papirarkene, feil håndtering, uakseptable temperatur- eller fuktighetsnivåer, eller andre faktorer som ikke kan kontrolleres.
- Før du kjøper inn store mengder utskriftsmedier, bør du kontrollere at de oppfyller kravene i denne brukerhåndboken.



- Bruk av utskriftsmedier som ikke imøtekommer disse spesifikasjonene kan føre til problemer eller reparasjoner. Slike reparasjoner dekkes ikke av Samsungs garanti eller serviceavtaler.
- Se til at fotopapir for blekkskrivere ikke brukes i denne maskinen. Det kan skade maskinen.
- Bruk av ildsfarlige utskriftsmedia kan føre til brann.
- Bruk bare anbefalte utskriftsmedier (se "Spesifikasjoner for utskriftsmedier" på side 106).
- Se til at fotopapir for blekkskrivere ikke brukes i denne maskinen. Det kan skade maskinen.

Medier og skuffer



Bruk av ildsfarlige medier eller fremmedlegemer avglemt inne i skriveren kan føre til overoppheting av enheten, og i sjeldne tilfeller føre til brann.

Mengden papir som legges i skuffen, kan variere avhengig av medietypen som brukes (se "Spesifikasjoner for utskriftsmedier" på side 106).

Oversikt over skuffene

Hvis du vil endre størrelsen, må du justere papirførerne.

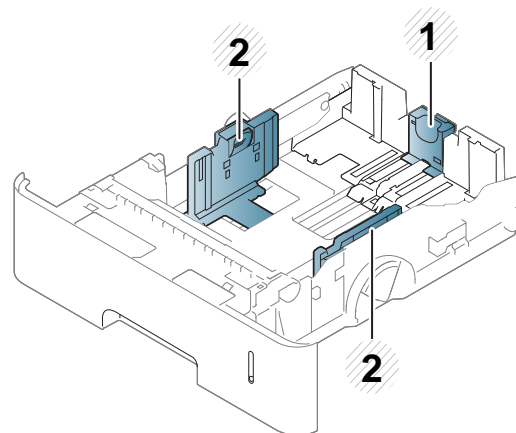

- 1 Lengdefører
- 2 Papirbreddefører



Hvis du ikke justerer papirbreddeføreren, kan papirregistrering, skjeve bilder, eller papirstopp.

Medier og skuffer

Legg papir i papirskuffen

Skuff 1 / tilleggsskuff

Legg det utskriftsmaterialet du bruker til de fleste utskriftsjobbene, i standardskuffen. Standardskuffen kan ta maks. 550 ark vanlig papir (75 g/m²).

Du kan kjøpe en tilleggsskuff (se "Tilgjengelig tilleggsutstyr" på side 62).



Bruk av fotonpapir eller glanset papir kan forårsake problemer som krever utbedring. Slike reparasjoner dekkes ikke av garantien eller serviceavtaler.

- 1 Løft litt opp og dra skuffen ut.

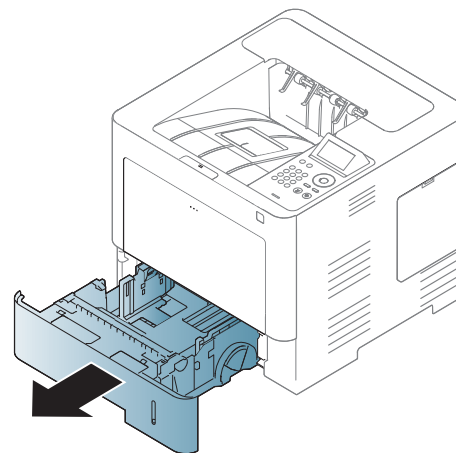

- 2 Klem sammen papirbreddeføreren og trekk den ut til enden av skuffen.

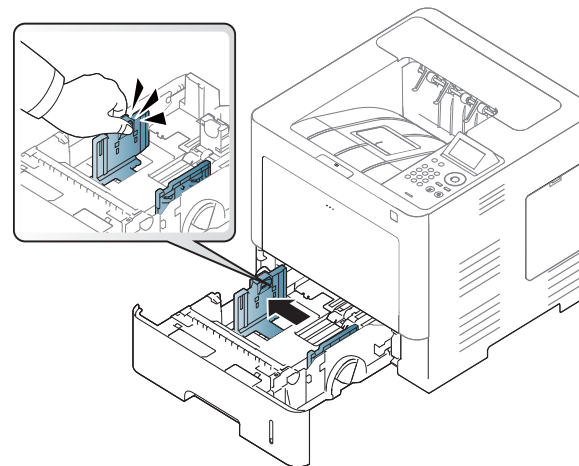

Medier og skuffer

- 3** Klem sammen papirlengdeføreren og trekk den ut til enden av skuffen.

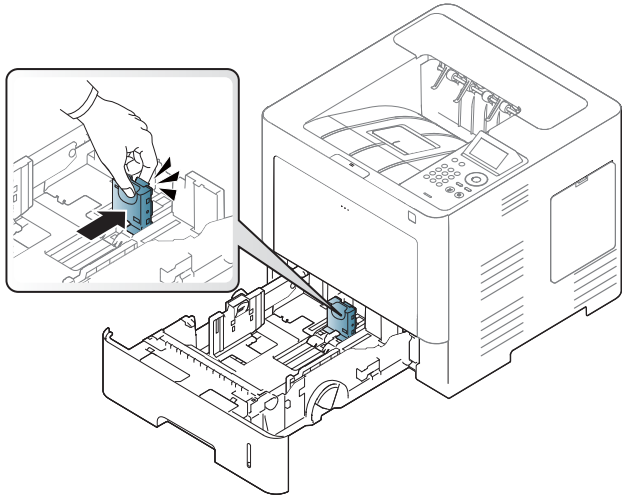

- 4** Bøy og luft kanten av papirbunken for å skille arkene fra hverandre før du legger dem i skuffen.

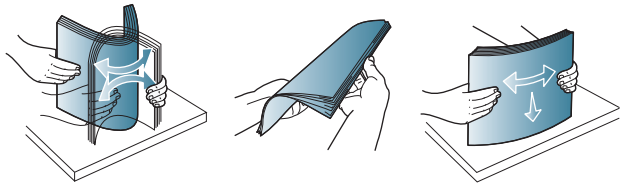

- 5** Legg i papiret.

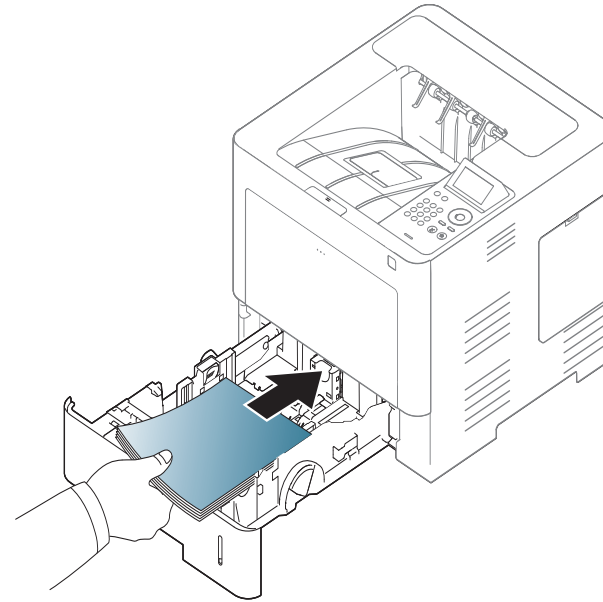

Medier og skuffer

- 6 Etter at du har lagt papiret i skuffen, klemmer du sammen papirbreddeførerne og skyver dem til ønsket papirformat, som er merket på bunnen av skuffen.

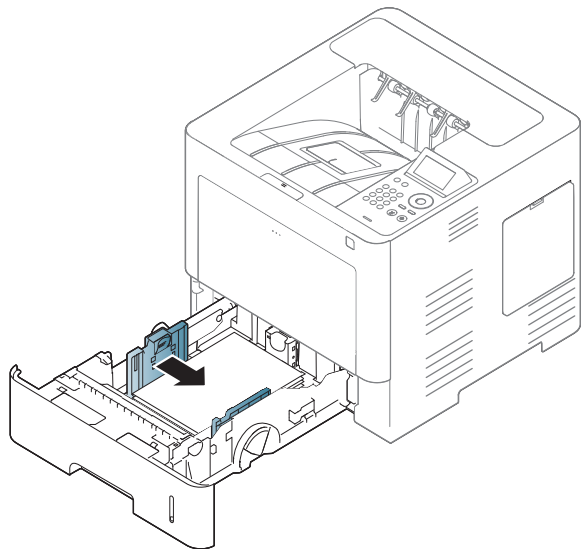

- Bruk ikke et ark med krumming på kanten som går først inn i maskinen. Det kan føre til papirstopp eller at papiret krølles.

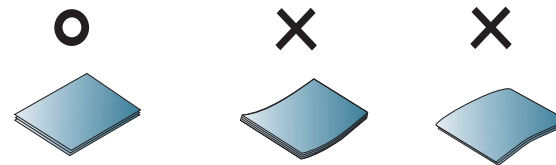

- Ikke skyv breddeføreren så langt at utskriftsmediet bøyes.
- Hvis du ikke justerer breddeføreren, kan det oppstå papirstopp.

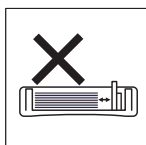
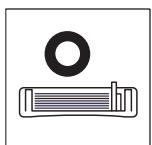

Medier og skuffer

- Ikke legg for mye papir i skuffen. Hvis du gjør det, kan det oppstå papirstopp. Påse at papiret er under merket for maksimal papirkapasitet i skuffen.

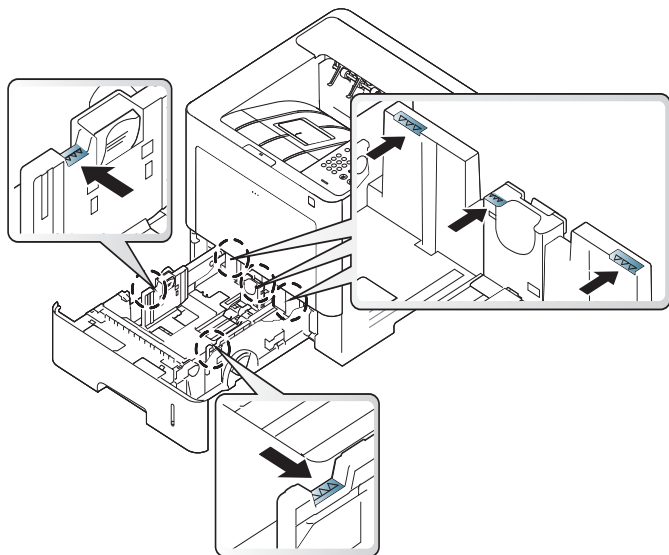

- Nivåindikatoren viser hvor mye papir som er igjen i skuffen.

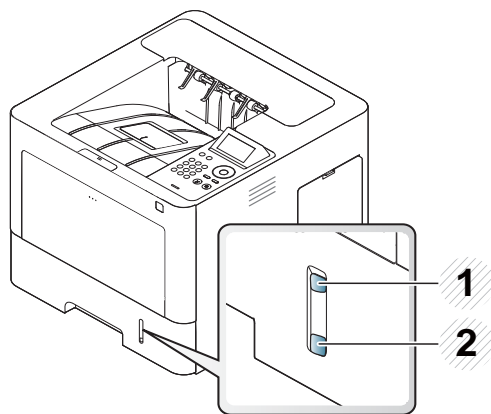

- 1 Heltrukket
2 Tom

7 Sett skuffen tilbake i maskinen.

Når du skal skrive ut et dokument, angir du papirkilde og -type for skuffen.

- Se "Angi papirstørrelse og papirtype" på side 48.



Hvis du får problemer med papirmatingen, sjekk om papiret oppfyller spesifikasjonene for utskriftsmateriale (se "Spesifikasjoner for utskriftsmedier" på side 106), og legg deretter inn et ark i gangen i flerfunksjonsskuffen (se "Utskrift på spesialpapir" på side 44).

Flerfunksjonsskuff

Flerfunksjonsskuffen støtter utskriftsmaterialer i spesialformater og -typer, som kort og konvolutter.

Tips for bruk av flerfunksjonsskuffen

- Legg utskriftsmedia av bare én type, format og vekt om gangen i flerfunksjonsskuffen.
- For å unngå papirstopp må du ikke legge i papir under utskrift før flerfunksjonsskuffen er helt tom. Dette gjelder også andre typer utskriftsmedier.

Medier og skuffer

- Utskriftsmedier skal legges midt i flerfunksjonsskuffen, med forsiden opp og toppkanten først inn i skuffen.
- Legg bare i spesifiserte utskriftsmedier for å unngå papirstopp og problemer med utskriftskvaliteten (se "Spesifikasjoner for utskriftsmedier" på side 106).
- Glatt ut krøllete postkort, konvolutter og etiketter før du legger dem i flerfunksjonsskuffen.

1 Åpne flerfunksjonsskuffen og trekk ut forlengelsen hvis nødvendig.

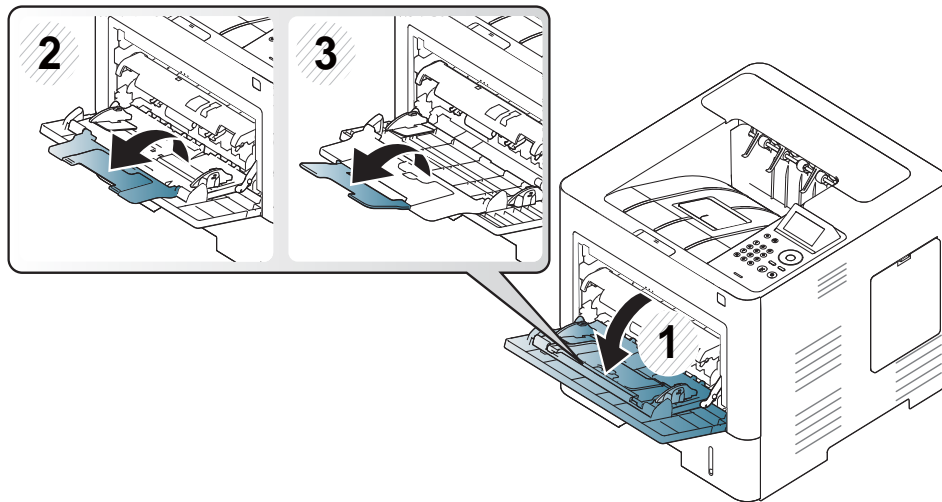

2 Bøy eller luft kanten av papirbunken for å skille arkene fra hverandre før du legger dem i skuffen.

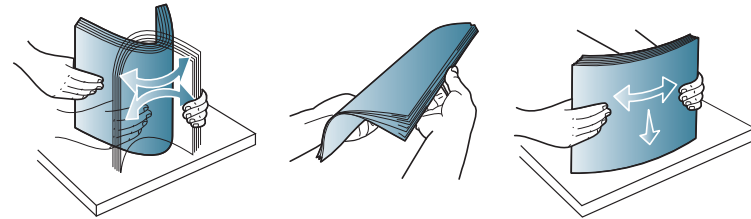

3 Legg i papiret.

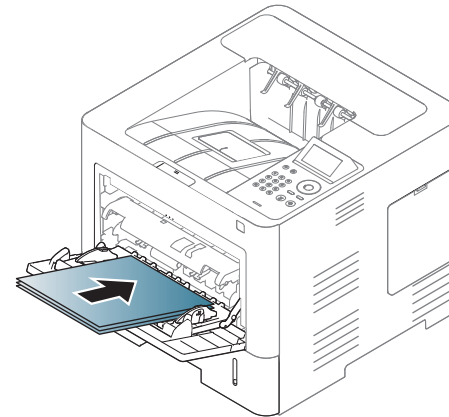

Medier og skuffer

- 4 Klem sammen papirbreddeførerne i flerfunksjonsskuffen, og juster dem etter bredden på papiret. Ikke skyv dem så langt at papiret bøyes. Det kan forårsake papirstopp eller at papiret mates inn skjevt.

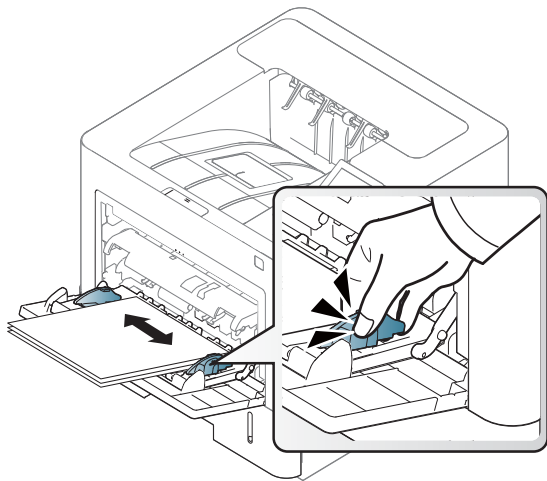

- 5 Når du skal skrive ut et dokument, angir du papirkilde og -type for flerfunksjonsskuffen.
- Se "Angi papirstørrelse og papirtype" på side 48.



Utskrift på spesialpapir

Tabellen under viser spesialpapiret som er tilgjengelig for hver skuff.

Innstillinger for papir i maskinen og driveren bør matche for utskrift uten melding om feil papirtype.

Du kan endre angitte papirinnstillinger i maskinen fra Samsung Easy Printer Manager-programmet eller SyncThru™ Web Service.

- For brukere av Windows og Mac:
 - Hvis maskinen er tilkoblet lokalnettverket, kan du angi maskininnstillinger fra **Samsung Easy Printer Manager** >  (**Bytt til avansert modus**) > **Enhetsinnstillinger** (se "Enhetsinnstillinger" på side 241).
 - Hvis maskinen er tilkoblet nettverket, kan du angi maskininnstillinger via nettjenesten **SyncThru™ Web Service** > **Settings** > **Machine Settings** (se "Bruke SyncThru™ Web Service" på side 235).

Eller du kan angi dem ved hjelp av **Meny** () > **Papir** > velg en skuff > **Papirstørrelse** eller **Papirtype** på kontrollpanelet. For modellen med berøringsskjerm kan du angi den ved bruk av  (**Oppsett**) > **Papir** > **Neste** > velg skuff > **Papirstørrelse** eller **Papirtype** på berøringsskjermen.

Deretter stilles papirtypen inn fra **Utskriftsinnstillinger** > alternativet **Papir** > **Papirtype** (se "Åpne utskriftsinnstillinger" på side 51).

Velg **Etiketter** for **Papirtype** hvis du for eksempel vil skrive ut etiketter.



- Når du bruker spesialpapir, anbefaler vi at du mater inn ett ark om gangen (se "Spesifikasjoner for utskriftsmedier" på side 106).
- Illustrasjonene i brukerhåndboken kan være forskjellige fra din maskin, avhengig av tilleggsutstyr eller modell. Sjekk maskintype (se "Sett forfra" på side 18).

Medier og skuffer

Se "Spesifikasjoner for utskriftsmedier" på side 106 for vekt og størrelser på papir.

Typer	Skuff 1	Tilleggsskuffe r	Flerfunksjonsskuff
Vanlig papir	•	•	•
Tykt papir	•	•	•
Tykkere			•
Tynt papir	•	•	•
Bomullspapir	•	•	•
Farge	•	•	•
Forhåndstrykt	•	•	•
Resirkulert	•	•	•
Konvolutt	•	•	•
Etiketter	•	•	•
Kartong	•	•	•
Fint papir	•	•	•
Arkivpapir	•	•	•
Brevhode	•	•	•
Hullet	•	•	•

(•: Støttet, tom: støttes ikke)



Medietypene vises i **Utskriftsinnstillinger**. Bruk dette alternativet for å velge hvilken papirtype som skal legges i skuffen. Denne innstillingen vises i listen, slik at du kan velge den. På denne måten får du best mulig utskriftskvalitet. Ellers får du kanskje ikke den utskriftskvaliteten du ønsker.

Konvolutt

Kvaliteten på konvoluttene må være god for at utskriften skal bli vellykket.

Medier og skuffer

Plasser konvolutten som vist i følgende figur for utskrift på konvolutt.

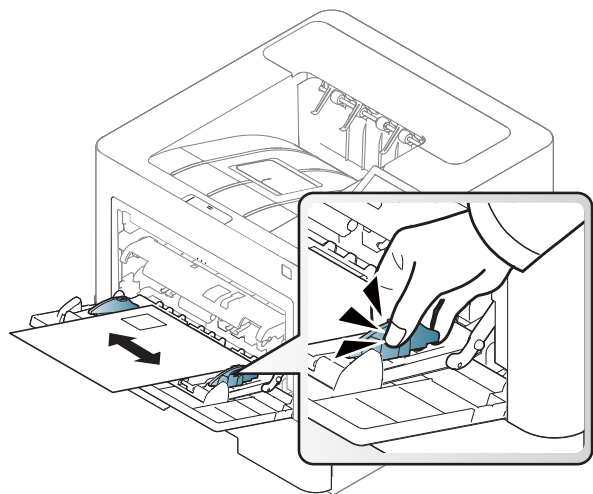

- Ta hensyn til følgende når du velger konvolutter:
 - **Vekt:** bør ikke overskride 90 g/m² hvis ikke, kan det oppstå papirstopp.
 - **Utførelse:** bør ligge flatt med mindre enn 6 mm (0,25 tommer) krumming og bør ikke inneholde luft.
 - **Tilstand:** må ikke ha skrukker, hakk eller andre skader.
 - **Temperatur:** bør tåle varmen og trykket fra maskinen under utskriften.
- Bruk bare riktig utformede konvolutter med skarpe, godt falsede bretter.
- Ikke bruk pregede konvolutter.
- Ikke bruk konvolutter med klips- eller snapplukking, vindu, belagt fôr, selvklebende lukking eller andre syntetiske materialer.

- Ikke bruk skadede konvolutter eller konvolutter av dårlig kvalitet.
- Pass på at sømmen på begge sider av konvolutten går helt ut til hjørnet av konvolutten.

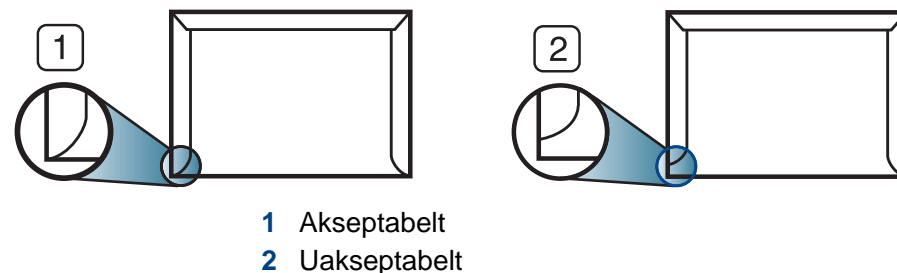

- Konvolutter med limstriper eller flere klaffer som brettes over hverandre, må ha lim som tåler maskinens fikseringstemperatur (ca. 170 °C) i 0,1 sekunder. Ekstra klaffer og remser kan føre til skrukker, bretter og papirstopp som kan skade fikseringsenheten.
- For at utskriftskvaliteten skal bli best mulig, bør avstanden mellom margene og konvoluttkantene ikke være under 15 mm.
- Unngå å skrive ut på området der konvoluttsømmene møtes.

Medier og skuffer

Etiketter

For å unngå skade på skriveren bør du bare bruke etiketter som er utviklet for laserskrivere.

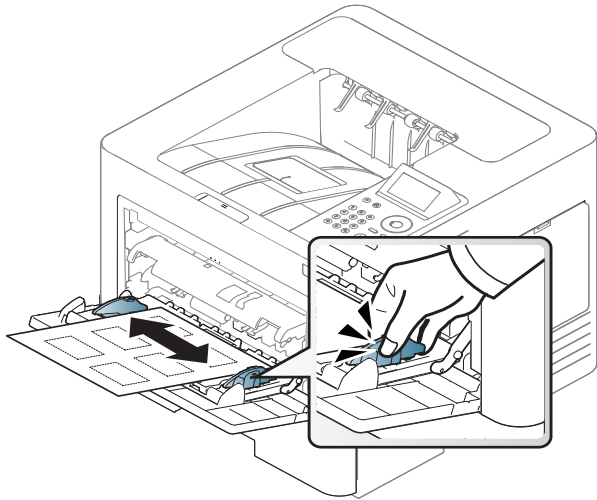

- Ta hensyn til følgende når du velger etiketter:
 - **Lim:** Må være stabilt ved maskinens fikseringstemperatur, ca 170 °C.
 - **Oppsett:** Bruk bare etiketter uten synlige områder med underlagspapir. Hvis det er mellomrom mellom etikettene, kan de løsne fra arket. Dette kan føre til alvorlig papirstopp.
 - **Krumming:** Må ligge flatt med ikke mer enn 13 mm (0,5 tommer) krumming i noen retning.
 - **Tilstand:** ikke bruk etiketter med skrukker, bobler eller andre tegn som tyder på at de er i ferd med å løsne.

- Kontroller at limflatene mellom etikettene ikke er synlige. Slike områder kan føre til at etiketter løsner under utskrift, noe som kan forårsake papirstopp. Synlig lim kan også føre til skader på maskinens komponenter.
- Ikke send et etikettlark gjennom maskinen mer enn én gang. Limet på baksiden av etikettene er kun beregnet for én kjøring gjennom maskinen.
- Ikke bruk etiketter som har løsnet fra underlagsarket, eller som har skrukket, bobler eller andre skader.

Kort/papir med egendefinerte størrelser

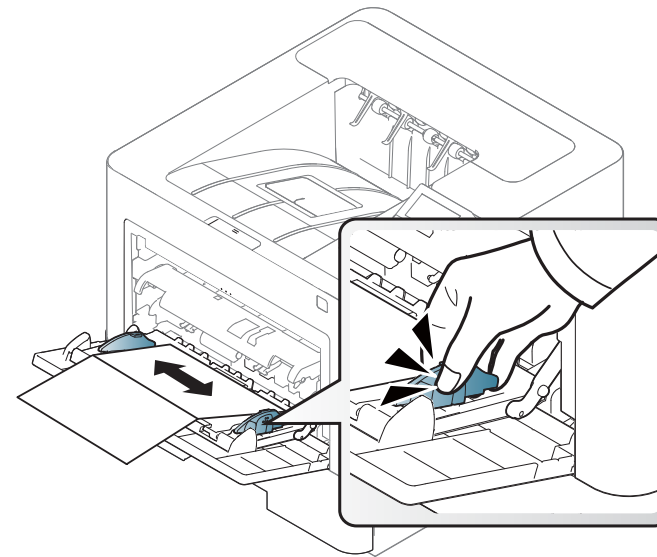

- Sett marginen minst 6,4 mm fra kanten av utskriftsmediet i programmet som du skriver ut fra.

Medier og skuffer

Forhåndstrykt papir

Når du legger i forhåndstrykt papir, skal den trykte siden ligge opp og ha en ubrettet kant foran. Hvis det oppstår problemer med papirmating, må du snu papiret. Vær oppmerksom på at utskriftskvaliteten kan variere.

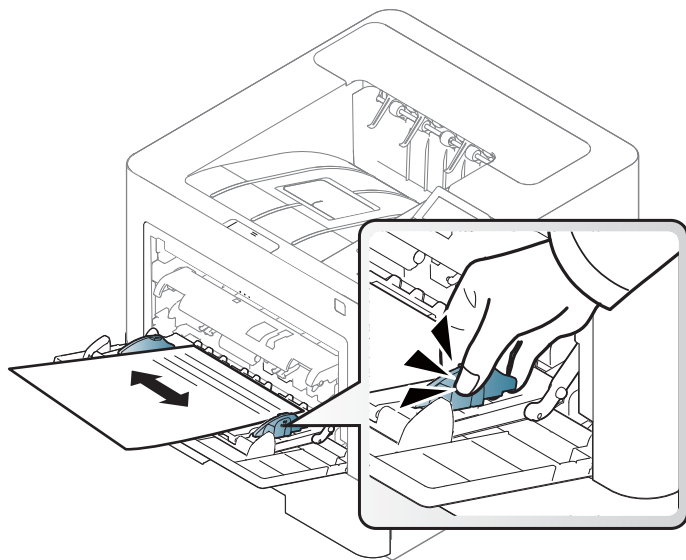

- Ark med brevhode må trykkes med varmebestandig blekk som ikke smelter, fordampes eller avgir farlige stoffer når det utsettes for maskinens fikseringstemperatur på 170 °C i 0,1 sekund.
- Blekket som brukes for forhåndstrykt papir, må være flammesikkert og må ikke skade skrivervalsene.
- Før du legger i forhåndstrykt papir, må du kontrollere at blekket på papiret er tørt. Under fikseringsprosessen kan vått blekk smitte fra det forhåndstrykte papiret og på den måten redusere utskriftskvaliteten.



Angi papirstørrelse og papirtype

Når du har lagt papir i papirskuffen, må du angi papirformat og -type.

Innstillinger for papir i maskinen og driveren bør matche for utskrift uten melding om feil papirtype.

Du kan endre angitte papirinnstillinger i maskinen fra Samsung Easy Printer Manager-programmet eller nettjenesten SyncThru™ Web Service.

- For brukere av Windows og Mac:
 - Hvis maskinen er tilkoblet lokalnettverket, kan du angi maskininnstillinger fra **Samsung Easy Printer Manager** >  (Bytt til avansert modus) > **Enhetsinnstillinger** (se "Enhetsinnstillinger" på side 241).
 - Hvis maskinen er tilkoblet nettverket, kan du angi maskininnstillinger via nettjenesten **SyncThru™ Web Service** > **Settings** > **Machine Settings** (se "Bruke SyncThru™ Web Service" på side 235).

Eller du kan angi dem ved hjelp av **Meny**() > **Papir** > velg en skuff > **Papirstørrelse** eller **Papirtype** på kontrollpanelet. For modellen med berøringsskjerm kan du angi den ved bruk av  (**Oppsett**) > **Papir** > **Neste** > velg skuff > **Papirstørrelse** eller **Papirtype** på berøringsskjermen.

Deretter stilles papirtypen inn fra **Utskriftsinnstillinger** > alternativet **Papir** > **Papirtype** (se "Åpne utskriftsinnstillinger" på side 51).

Medier og skuffer

- 1 Velg **Meny** (☰) > **Papir** > **Papirstørrelse** eller **Papirtype**-knappen på kontrollpanelet.



ELLER

På modellen med berøringsskjerm velger du  (**Oppsett**) > **Papir** > **Neste** > velg en skuff > **Papirstørrelse** eller **Papirtype** på berøringsskjermen.

- 2 Velg skuff og ønsket alternativ.

På modellen med berøringsskjerm velger du alternativet du ønsker og gå til trinn 4.

- 3 Trykk på **OK** for å lagre valget.

- 4 Trykk på  (**Stopp/slett**) eller hjemmeikonet () for å gå tilbake til klarmodus.



Hvis du ønsker å bruke papir med spesialstørrelse som fakturapapir, velger du alternativet **Papir** > **Størrelse** > **Rediger...** og velg **Innst. spes.papirformat** i **Utskriftsinnstillinger** (se "Åpne utskriftsinnstillinger" på side 51).

Slik bruker du utgangsstøtte



Utskuffens overflate kan bli varm hvis du skriver ut mange sider uten pause. Ikke berør overflaten, og pass på at barn ikke kommer i nærheten av den.

Utskrifter stables på utgangsstøtten, og utgangsstøtten er hjelper til å samle utskriftene. Åpne utgangsstøtten.

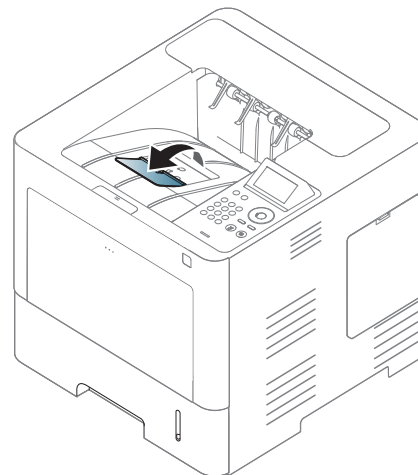

Illustrasjonene i brukerhåndboken kan være forskjellige fra din maskin, avhengig av tilleggsutstyr eller modell. Sjekk maskintype (se "Sett forfra" på side 18).

Grunnleggende utskrift



Se avansert brukerhåndbok for grunnleggende utskriftsfunksjoner (se "Bruke avanserte utskriftsfunksjoner" på side 213).

Utskrift



Hvis du bruker Mac eller Linux operativsystemer, se Avansert brukerhåndbok (se "Mac-utskrift" på side 224, "Linux-utskrift" på side 226 eller "UNIX-utskrift" på side 228).

Følgende **Utskriftsinnstillinger**-vindu er for Notisblokk i Windows 7.

- 1 Åpne dokumentet som du vil skrive ut.
- 2 Velg **Skriv ut** på **Fil**-menyen.

- 3 Velg maskinen fra **Velg skriver**-listen.

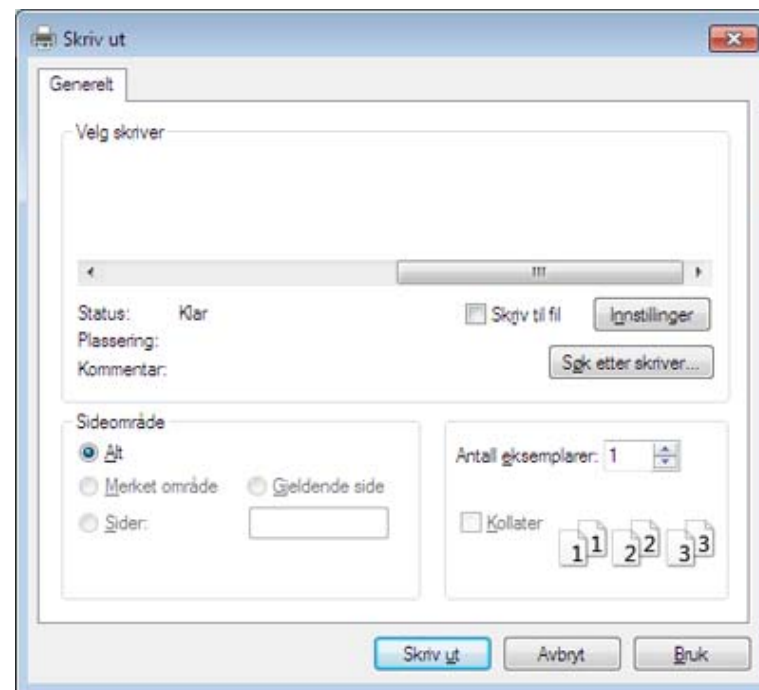

- 4 De grunnleggende utskriftsinnstillinger, herunder antall kopier og utskriftsområde, velges i vinduet **Skriv ut**.





For å velge den avanserte funksjonen, klikker du på **Egenskaper** eller **Innstillinger** fra **Skriv ut** vinduet (se "Åpne utskriftsinnstillinger" på side 51).

- 5 Klikk på **OK** eller **Skriv ut** i **Skriv ut**-vinduet for å starte utskriftsjobben.

Grunnleggende utskrift



Avbryte en utskriftsjobb

Hvis utskriftsjobben venter i en skrive- eller utskriftskø, kan du annullere jobben som følger:

- Du kan også åpne dette vinduet ved å dobbeltklikke på maskinikonet () i oppgavelinjen i Windows.
- Du kan også avbryte den pågående jobben ved å trykke på  (**Stopp/ slett**) på kontrollpanelet.

Åpne utskriftsinnstillinger



- **Utskriftsinnstillinger**-vinduet som vises i denne brukerhåndboken, kan se annerledes ut enn på din maskin.
- Når du velger et alternativ i **Utskriftsinnstillinger**, kan det hende det vises en advarsel,  eller . Et  betyr at du kan velge det spesielle alternativet, men at det ikke anbefales, og et  betyr at du ikke kan velge det alternativet på grunn av maskinens innstillinger eller miljøet.

- 1 Åpne dokumentet som du vil skrive ut.
- 2 Velg **Skriv ut** på Fil-menyen. **Skriv ut**-vinduet åpnes.

3 Velg maskinen fra **Velg skriver**.

4 Klikk på **Egenskaper** eller **Innstillinger**.



Skjermbildet kan variere, avhengig av modell.

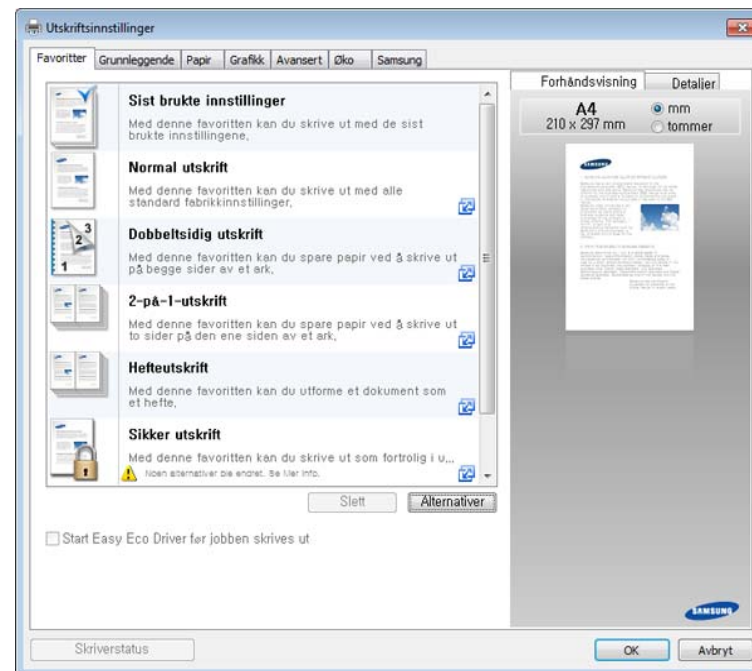

- Du kan bruke **Øko**-funksjoner for å lagre papir og toner før du skriver ut (se "Easy Eco Driver" på side 234).
- Du kan sjekke maskinens nåværende status ved bruk av knappen **Skriverstatus** (se "Bruk av Samsung skriverstatus" på side 242).

Grunnleggende utskrift

Bruke en favorittinnstilling

Med alternativet **Favoritter**, som er tilgjengelig i alle kategorier bortsett fra **Favoritter** og **Samsung**, kan du lagre gjeldende egenskapsinnstillinger for senere bruk.

Slik lagrer du et **Favoritter**-element:

- 1 Velg ønskede innstillinger i de enkelte kategoriene.
- 2 Angi et navn i feltet **Favoritter**.

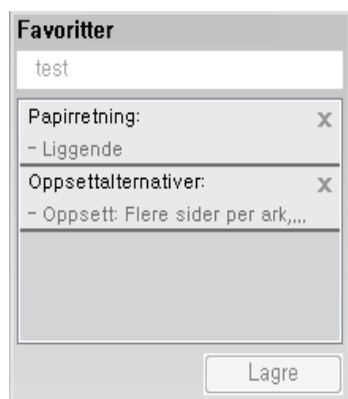

- 3 Klikk på **Lagre**.
- 4 Angi navn og beskrivelse og velg deretter ikon.
- 5 Klikk på **OK**. Når du lagrer **Favoritter**, lagres alle gjeldende driverinnstillinger.



Hvis du vil bruke en lagret innstilling, velger du den fra kategorien **Favoritter**. Maskinen er nå programmert til innstillingene du har valgt. For å slette innstillinger, velg fra kategorien **Favoritter** og klikk på **Slett**.

Bruke hjelp

Klikk på alternativet du ønsker å vite i vinduet **Utskriftsinnstillinger** og trykk **F1** på tastaturet.

Grunnleggende utskrift

Økoutskrift

Funksjonen **Eco** reduserer toner- og papirforbruket. Funksjonen **Eco** lar deg spare utskriftsressurser og er miljøvennlig.



Du kan stille inn maskinens innstillinger fra **Enhetsinnstillinger** i programmet Samsung Easy Printer Manager.

- For brukere av Windows og Mac, stiller du inn fra **Samsung Easy Printer Manager** >  **(bytt til avansert modus)** > **Enhetsinnstillinger** (se "Enhetsinnstillinger" på side 241).

Slik stiller du inn ECO-modus på kontrollpanelet

- 1 Velg **Meny** (☰) > **Systemoppsett** > **Økoinnstillinger** på kontrollpanelet.

ELLER

På modellen med berøringsskjerm velger du  **(Øko)** > **Innstillinger** > **Neste** på berøringsskjermen.

- 2 Velg alternativet du ønsker, og trykk **OK**.

På modellen med berøringsskjerm velger du alternativet du ønsker og gå til trinn 4.

- **Standardmodus:** Velg denne for å slå ECO-modus av og på.





Hvis du stiller inn ECO-modus med passord fra SyncThru™ Web Service (**Settings** > **Machine Settings** > **System** > **Eco Settings**) eller Samsung Easy Printer Manager (**Enhetsinnstillinger** > **Eco**), vises meldingen **On force**. Du må legge inn passordet for å endre status for ECO-modus.

- **Velg mal:** Følg innstillingene for SyncThru™ Web Service eller Samsung Easy Printer Manager. Før du velger dette punktet må du sette Eco-funksjonen i SyncThru™ Web Service (**Settings** fanen > **Machine Settings** > **System** > **Eco Settings**) eller Samsung Easy Printer Manager (**Enhetsinnstillinger** > **Eco**).

- 3 Trykk på **OK** for å lagre valget.

Grunnleggende utskrift

- 4 Trykk på  (**Stopp/Slett**) eller hjemmeikonet () for å gå tilbake til klarmodus.

Slik stiller du inn driver for ECO-modus

-  For å velge den avanserte funksjonen, klikker du på **Egenskaper** eller **Innstillinger** fra **Skriv ut** vinduet (se "Åpne utskriftsinnstillinger" på side 51).

Åpne kategorien **Øko** for å stille inn økomodus. Når du ser ECO-bildet () , betyr det at ECO-modus er aktivert.

Alternativer for øko

- **Skriverstandard:** Følg innstillingene fra maskinens kontrollpanel.
- **Ingen:** Deaktiverer økomodus.
- **Økoutskrift:** Aktiverer økomodus. Aktiverer forskjellige økoelementer du ønsker å bruke.
- **Passkode:** Hvis økomodus er fastlagt av administrator, må du legge inn passordet for å endre status.



Knappen **Passkode:** Du kan stille inn fra SyncThru™ Web Service (**Settings > Machine Settings > System > Eco Settings**) eller Samsung Easy Printer Manager (**Enhetsinnstillinger > Eco**), passordknappen er aktivert. For å endre utskriftsinnstillingene, klikk på denne knappen, angi passordet eller kontakt administrator.

Resultatsimulator

Resultatsimulator viser resultatet for redusert utslipp av karbondioksid, strømforbruk, og mengde spart papir i henhold til valgte innstillinger.

- Resultatet er beregnet på basis av at totalt antall utskrevet papir er ett hundre uten en blank side når ECO-modus er deaktivert.
- Se beregningskoeffisient for CO₂, energi, og papir fra **IEA**, indeks fra Ministry of Internal Affairs and Communication i Japan og www.remanufacturing.org.uk. Hver modell har forskjellig indeks.
- Strømforbruket i utskriftsmodus refererer til gjennomsnittlig strømforbruk ved utskrift for denne maskinen.
- Reell spart eller redusert mengde kan variere avhengig av operativsystem, dataytelse, programvare, tilkoblingsmetode, medietype og medieformat, jobbens kompleksitet etc.

Bruke USB-minneenheter

Om USB-minneenheter

USB-minneenheter er tilgjengelig med en rekke ulike minnekapasiteter, slik at du kan lagre dokumenter, presentasjoner, musikk og videoer, fotografier med høy oppløsning eller andre filer som du vil lagre eller flytte.

Maskinen støtter USB-minneenheter med FAT16/FAT32 og sektorstørrelse på 512 byte.

Kontroller filsystemet på USB-minneenheten fra forhandleren.

Du må bare bruke en godkjent USB-minneenhet med A-plugg-kontakt.

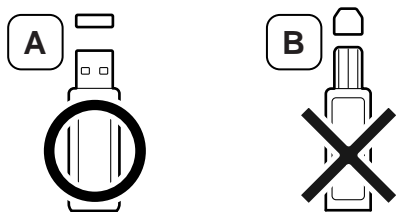

Bruk bare USB-minneenheter med metallskjermet plugg.

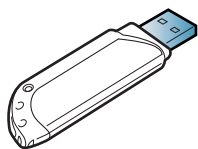

Bruk kun USB-minneenhet som er sertifisert som kompatibel. Hvis ikke kan det være at maskinen ikke kjenner den igjen.

Sett inn en USB-minneenhet i USB-minneporten på maskinen.

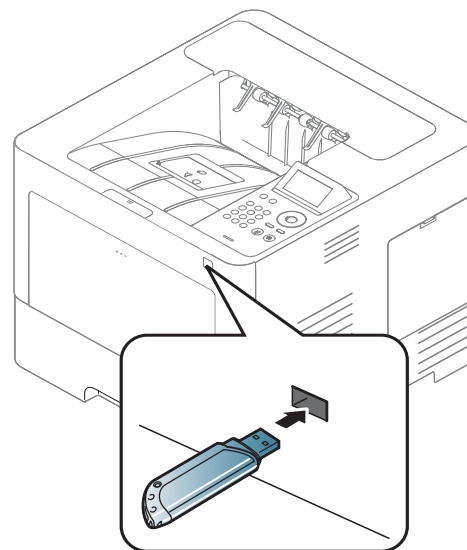

- Ikke ta ut USB-minneenheten mens den er i bruk. Maskingarantien dekker ikke skader som skyldes feil bruk.
- Hvis USB-minneenheten har bestemte typer funksjoner, for eksempel sikkerhetsinnstillinger og passordinnstillinger, er det ikke sikkert at maskinen registrerer den automatisk. Hvis du vil ha mer informasjon om disse funksjonene, se i brukerhåndboken til USB-enheten.

Bruke USB-minneenheter

Slik skriver du ut fra en USB-minneenhet

Filer som er lagret på en USB-minneenhet, kan skrives ut direkte.

Filtyper som støttes for direkte utskrift:

- **PRN:** Det er bare filer som er opprettet med driveren for maskinen, som er kompatible.





Hvis du skriver ut .prn-filer som er opprettet på en annen maskin, vil utskriften bli annerledes.

- **TIFF:** TIFF 6.0 Baseline
- **JPEG:** JPEG Baseline
- **PDF:** PDF 1.7 eller eldre versjon

Slik skriver du ut et dokument fra en USB-minneenhet:

- 1 Sett en USB-minneenhet inn i USB-minneporten på maskinen
- 2 Velg **Meny**(☰) > **Direct USB** > **USB Print** på kontrollpanelet.
ELLER
Velg  (**USB**) > **Skriv ut fra** > **Neste** på berøringsskjermen.
- 3 Velg mappen eller filen du ønsker.

- 4 Velg antall kopier som skal skrives ut og legg inn tallet.
- 5 Trykk **Skr** på berøringsskjermen.
- 6 Trykk på  (**Stopp/slett**) eller hjemmeikonet () for å gå tilbake til klarmodus.



Sikkerhetskopiere data

Data i maskinens minne kan bli slettet hvis det oppstår strømbrudd eller lagringsfeil. Du kan beskytte systeminnstillingene ved å lagre dem som sikkerhetskopifiler på en USB-minneenhet.





Sikkerhetskopiere data

- 1 Sett inn en USB-minneenhet i USB-minneporten på maskinen.
- 2 Velg **Meny**(☰) > **Adminoppsett** > **Eksporter innst.** på kontrollpanelet.
ELLER
Velg  (**Oppsett**) > **System** > **Neste** > **Eksporter innst.** på berøringsskjermen.
- 3 Trykk **OK** eller **Ja** når bekreftelsesvinduet vises.

Bruke USB-minneenheter

- Trykk på  (**Stopp/slett**) eller hjemmeikonet () for å gå tilbake til klarmodus.

Gjenopprette data

- Sett inn USB-minneenheten som sikkerhetskopieringen er lagret på i USB-minneporten.
- Velg **Meny**() > **Adminoppsett** > **Importer innst.** på kontrollpanelet.
ELLER
Velg  (**Oppsett**) > **System** > **Neste** > **Importer innst.** på berøringsskjermen.
- Velg **Oppsettdata**.
- Velg den første filen du vil gjenopprette.
- Trykk **OK** eller **Ja** når bekreftelsesvinduet vises.
- Trykk på  (**Stopp/slett**) eller hjemmeikonet () for å gå tilbake til klarmodus.





Administrere USB-minne

Du kan slette bildefiler som er lagret på en USB-minneenhet, en etter en eller alle samtidig ved å formatere enheten på nytt.







Etter at filene er slettet eller en USB-minneenhet er formatert på nytt, kan ikke filene gjenopprettes. Du må derfor bekrefte at du ikke lenger har behov for dataene før du sletter dem.



Slette en bildefil

- Sett inn en USB-minneenhet i USB-minneporten på maskinen.
- Velg **Meny**() > **Direkte USB** > **Filbehandling** > **Slett** på kontrollpanelet.
ELLER
Velg  (**USB**) > **Filbehandling** > **Neste** > velg mappen eller filen du ønsker >  (**Alternativer**) > **Slett** på berøringsskjermen.
- Trykk **OK** eller **Ja** når bekreftelsesvinduet vises.
- Trykk på  (**Stopp/slett**) eller hjemmeikonet () for å gå tilbake til klarmodus.

Bruke USB-minneenheter

Formatere en USB-minneenhet

- 1 Sett inn en USB-minneenhet i USB-minneporten på maskinen.
- 2 Velg **Meny** (☰) > **Direct USB** > **Format** på kontrollpanelet.
ELLER
Velg  (**Direct USB**) > **Filbehandling** > **Neste** > velg mappen eller filen du ønsker >  (**Alt.**) > **Formater** på berøringsskjermen.
- 3 Trykk **OK** eller **Ja** når bekreftelsesvinduet vises.
- 4 Trykk på  (**Stopp/slett**) eller hjemmeikonet () for å gå tilbake til klarmodus.

- 3 Mengden ledig minneplass vises på displayet.
- 4 Trykk på  (**Stopp/slett**) eller hjemmeikonet () for å gå tilbake til klarmodus.

Vise status for USB-minne

Du kan kontrollere hvor mye ledig minneplass du har til skanning og lagring av dokumenter.

- 1 Sett inn en USB-minneenhet i USB-minneporten på maskinen.
- 2 Velg **Meny** (☰) > **Direct USB** > **Kontroller plass** på kontrollpanelet.
ELLER
Velg  (**Direct USB**) > **Vis plass** > **Neste** på berøringsskjermen



3. Vedlikehold

Dette kapitlet inneholder informasjon om innkjøp av rekvisita, tilleggsutstyr og utskiftbare deler til maskinen.

• Bestille rekvisita og tilleggsutstyr	60
• Tilgjengelige rekvisita	61
• Tilgjengelig tilleggsutstyr	62
• Tilgjengelige utskiftbare deler	63
• Oppbevaring av tonerkassetter	64
• Fordeling av toner	66
• Bytte tonerkassett	68
• Bytte skriverhodet	70
• Installere tilleggsutstyr	72
• Overvåke levetid for rekvisita	75
• Slik stiller du inn varsel om lite toner	76
• Rengjøre maskinen	77
• Tips for flytting og oppbevaring av maskinen	81

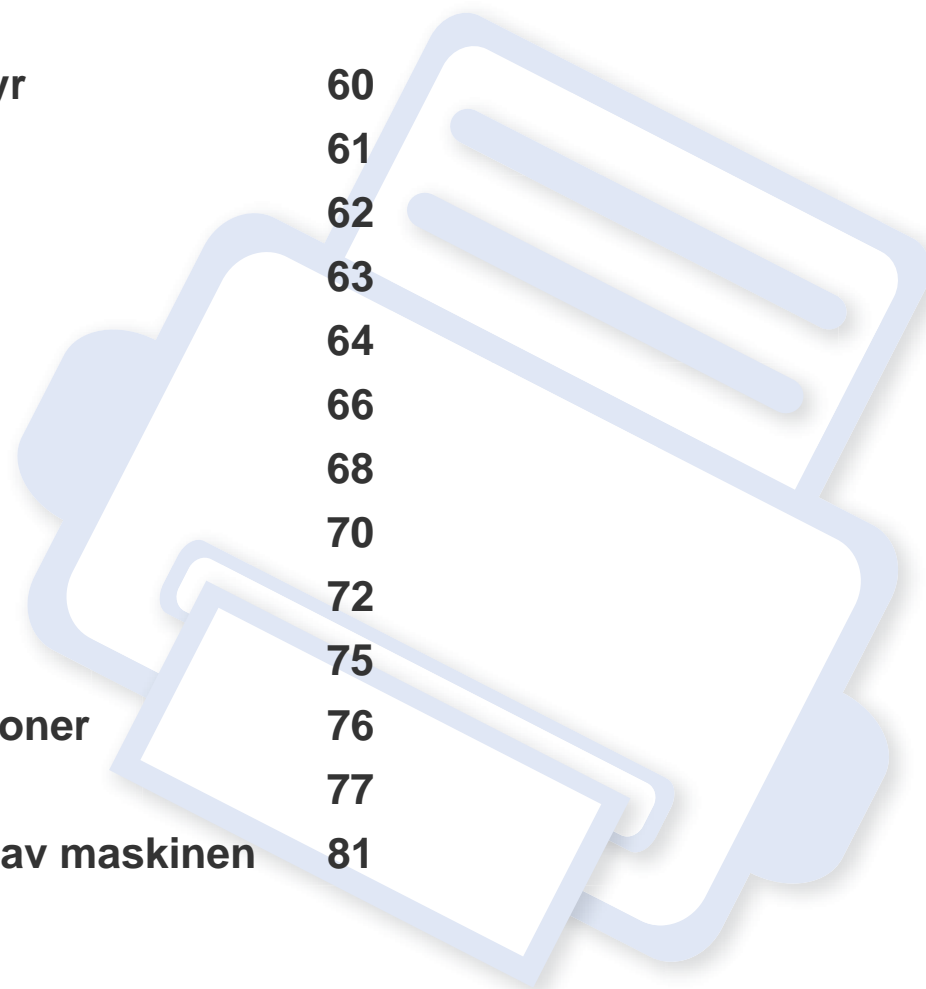

Bestille rekvisita og tilleggsutstyr



Tilgjengelig tilleggsutstyr kan variere fra land til land. Ta kontakt med en salgsrepresentant for å få en liste med tilgjengelige deler og tilleggsutstyr.

Kontakt din lokale Samsung-forhandler eller forretningen hvor du kjøpte maskinen for å bestille Samsung-godkjente rekvisita, tilleggsutstyr og utskiftbare deler. Du kan også gå til www.samsung.com/supplies, velge land/region og få informasjon om hvordan du ringer etter service.

Tilgjengelige rekvisita

Når levetiden til rekvisitaene nærmer seg slutten, kan du bestille følgende typer rekvisita for maskinen:

Type	Gjennomsnittlig kapasitet	Delnavn
Tonerkassett ^a	Gjennomsnittlig, kontinuerlig kassettkapasitet: Ca. 7 000 standard sider	MLT-D304S
	Gjennomsnittlig, kontinuerlig kassettkapasitet: Ca. 20 000 standard sider	MLT-D304L
	Gjennomsnittlig, kontinuerlig kassettkapasitet: Ca. 40 000 standard sider	MLT-D304E
Skriverhode ^b	Ca. 100 000 sider	MLT-R304

a. Angitt kapasitet i samsvar med ISO/IEC 19752. Antall sider kan påvirkes av driftsmiljø, utskriftsintervaller, grafikk, medietype og mediestørrelse.

b. Basert på 3 gjennomsnittlige sider størrelse Letter/A4 per jobb (og over gjennomsnitt mønster) Antall sider kan påvirkes av driftsmiljø, utskriftsintervall, medietype, prosenten av bildeområdet, og mediestørrelse.



Tonerkassetten levetid kan variere avhengig av hvilke alternativer og hvilken jobbmodus som brukes.



Tonerkassetter eller annen rekvisita må kjøpes i samme land som maskinen ble kjøpt. Ellers vil ikke rekvisitaene eller utskriftskassetten være kompatibel med maskinen, fordi konfigurasjonen til rekvisitaene eller utskriftskassetten varierer i ulike land.



Samsung anbefaler ikke bruk av uoriginale Samsung tonerkassetter, som etterfylte eller reproduserte tonerkassetter. Samsung kan ikke garantere for kvaliteten på uoriginale Samsung-kassetter. Service eller reparasjon som skyldes bruk av uoriginale Samsung-tonerkassetter, dekkes ikke av maskingarantien.

Tilgjengelig tilleggsutstyr

Du kan kjøpe og montere tilleggsutstyr for å forbedre maskinens ytelse og kapasitet.



Det kan hende at noen funksjoner og ekstra varer ikke er tilgjengelig, dette avhenger av modeller eller land (se "Funksjoner etter modell" på side 8).

Tilleggsutstyr	Funksjon	Delnavn
Minnemodul	Utvider maskinens minnekapasitet.	SL-MEM001: 2 GB
Tilleggsskuff	Hvis det ofte oppstår problemer med papirtilførselen, kan du sette på en ekstra skuff.	SL-SCF4500
Masselagringsenhet (harddisk)^a	Lar deg utvide maskinens kapasitet og skrive ut på mange måter.	SL-HDK4001
Kort hylle	Du kan enkelt flytte maskinen ved bruk av understellet med hjul.	SL-DSK001S
Trådløs-/NFC-sett	Med dette settet kan du bruke maskinen som en trådløs- og NFC-maskin.	SL-NWE001X

a. Kun M453xND series.

Tilgjengelige utskiftbare deler

Enkelte deler må skiftes ut ved bestemte intervaller for å holde maskinen i best stand og unngå problemer med utskriftskvalitet og papirmating som følge av utslitte deler. Vedlikeholdsdeler er stort sett valser, belter og puter. Tidspunkt for skifting av forbruksdeler kan variere avhengig av modell. Utskifting av utskiftbare deler kan bare utføres av en autorisert servicerepresentant, en forhandler eller en representant fra forretningen hvor du kjøpte maskinen. Ta kontakt med forretningen hvor du kjøpte maskinen hvis du vil kjøpe utskiftbare deler. Tidspunkt for utskifting av utskiftbare deler informeres av Samsung Printer Status. Hvis maskinen har display, vises en melding i displayet. Tidspunkt for utskifting vil variere med operativsystem, dataytelse, programvare, tilkoblingsmetode, papirtype, papirformat og jobbens kompleksitet.

Oppbevaring av tonerkassetter

Tonerkassetter inneholder komponenter som er følsomme for lys, temperatur og fuktighet. Samsung foreslår at du følger anbefalingene for å sikre optimal ytelse, høy utskriftskvalitet og lang levetid for den nye Samsung-tonerkassetten.

Oppbevar denne kassetten i samme miljøtype som skriveren skal benyttes i. Dette bør være i kontrollert temperatur og luftfuktighet. Tonerkassetten skal oppbevares i uåpnet originalemballasje frem til installasjon. Hvis ikke originalemballasjen er tilgjengelig, skal toppåpningen til kassetten tildekkes med papir og den skal oppbevares i et mørkt skap.

Kassetten levetid reduseres drastisk hvis du åpner emballasjen lang tid før bruk. Ikke oppbevar kassetten på gulvet. Hvis du tar ut tonerkassetten fra skriveren, må du følge instruksjonene nedenfor for korrekt oppbevaring av tonerkassetten.

- Kassetten skal oppbevares i beskyttelsesposen fra originalemballasjen.
- Oppbevares liggende (ikke stående på høykant), med den samme siden opp som når den er installert i maskinen.
- Ikke lagre forbruksartikler under noen av disse forholdene:
 - Temperaturer høyere enn 30 °C.
 - Fuktighetsnivå lavere enn 20 % eller høyere enn 80 %.
 - Omgivelser med ekstreme svingninger i fuktighet eller temperatur.
 - Lys og sollys.
 - Støvede omgivelser.
 - En bil over lengre tid;
 - Omgivelser der det finnes etsende gasser.

- omgivelser med salt luft.

Håndteringsinstruksjoner

- Ikke berør overflaten på den lysfølsomme trommelen i kassetten.
- Ikke utsett kassetten for unødvendige vibrasjoner eller støt.
- Ikke roter trommelen manuelt, spesielt i motsatt retning, da dette kan føre til innvendige skader og tonerlekkasje.

Bruk av tonerkassetter

Samsung Electronics verken anbefaler eller godkjenner bruk av uoriginal Samsung tonerkassetter i skriveren, inkludert generisk, butikkmerker, etterfylte eller reproduserte tonerkassetter.



Samsungs skrivergaranti dekker ikke skade på maskinen som er forårsaket av en etterfylt, reprodusert eller uoriginal Samsung tonerkasset.

Oppbevaring av tonerkassetter

Forventet kassettlevetid

Den anslåtte levetiden til en tonerkassett (kassettkapasitet) avhenger av hvor mye toner de forskjellige utskriftsjobbene bruker. Det faktiske utskriftsantallet kan variere avhengig av utskriftstettheten på sidene du skriver ut, driftsmiljø, prosenten av bildeområdet, utskriftsintervall, medietype og/eller mediestørrelse. Hvis du for eksempel skriver ut mye grafikk, er tonerforbruket høyt, og du må kanskje skifte kassett oftere.

Fordeling av toner

Følgende kan være tegn på at tonerkassetten begynner å bli tom:

- Hvite streker eller svakt trykk og/eller variasjon i tetthet fra side til side.
- **Status**-lampen blinker rødt. Melding om lite toner kan vises i displayet.
- Vinduet for programmet Samsung Printing Status vises og forteller deg hvilken fargekassetten som har lite toner igjen (se "Bruk av Samsung skriverstatus" på side 242).

I så fall kan du forbedre utskriftskvaliteten midlertidig ved å omfordele den gjenværende toneren i kassetten. I noen tilfeller vil hvite streker eller svakt trykk fortsatt forekomme selv etter omfordeling av toner.



Illustrasjonene i brukerhåndboken kan være forskjellige fra din maskin, avhengig av tilleggsutstyr eller modell. Sjekk maskintype (se "Sett forfra" på side 18).



- Tonerkassetten må ikke utsettes for lys i mer enn noen få minutter. For mye lys kan skade kassetten. Tildekk den om nødvendig med et stykke papir.
- Ikke berør den grønne undersiden av tonerkassetten. Bruk håndtaket på kassetten for å unngå å berøre dette området.
- Bruk ikke skarpe gjenstander, slik som kniv eller saks, til å åpne esken til tonerkassetten. De kan skrape tonerkassettenes trommel.
- Hvis du får toner på tøy, må du tørke den av med en tørr klut og vaske tøy i kaldt vann. Varmt vann får toneren til å feste seg på stoffet.

Fordeling av toner

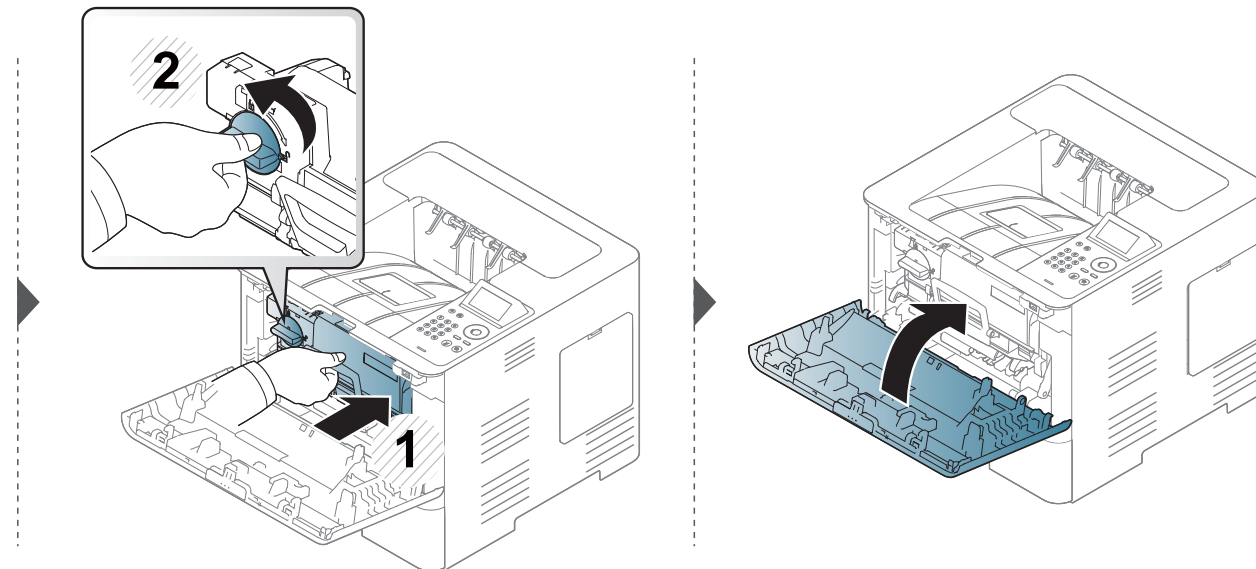
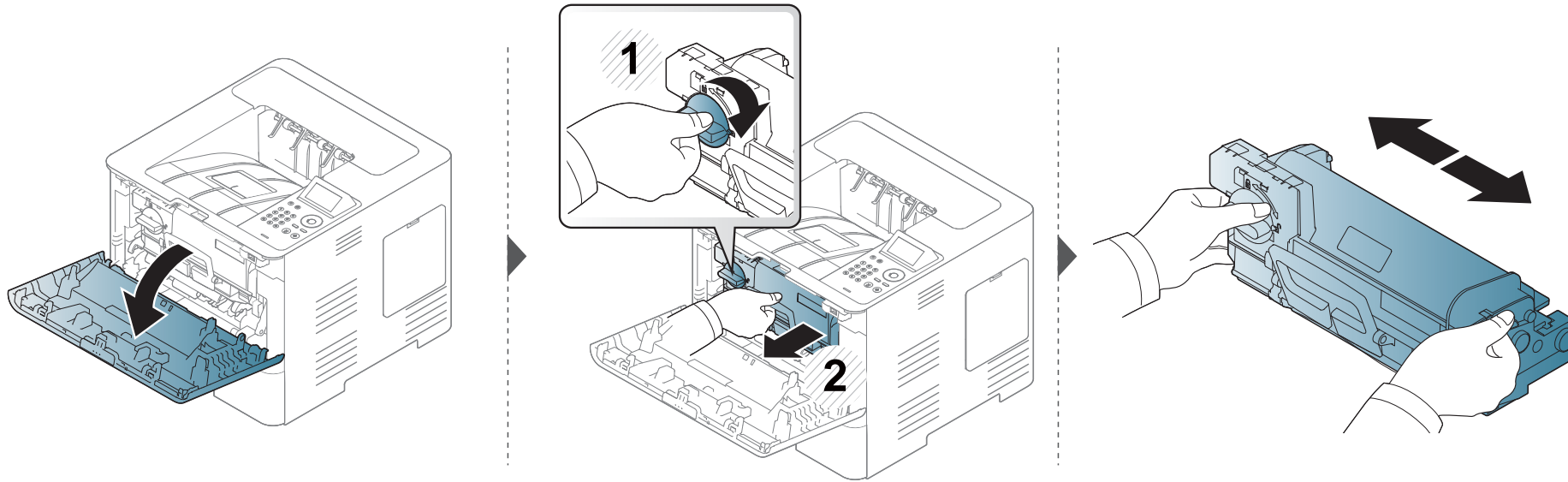

Bytte tonerkassett

En tonerkassett har nesten nådd forventet levetid:

- Statuslampen og tonermeldinger på displayet angir når hver enkelt tonerkassett må skiftes ut.
- Vinduet for programmet Samsung Printing Status vises og forteller deg hvilken fargekassett som har lite toner igjen (se "Bruk av Samsung skriverstatus" på side 242).

Kontroller produktkode på toppen av tonerkassetten før du bestiller og setter inn i maskinen (se "Tilgjengelige rekvisita" på side 61).



- Rist tonerkassetten godt. Dette vil påvirke kvaliteten for første utskrift.
- Illustrasjonene i brukerhåndboken kan være forskjellige fra din maskin, avhengig av tilleggsutstyr eller modell. Sjekk maskintype (se "Sett forfra" på side 18).



- Tonerkassetten må ikke utsettes for lys i mer enn noen få minutter. For mye lys kan skade kassetten. Tildekk den om nødvendig med et stykke papir.
- Ikke berør den grønne undersiden av tonerkassetten. Bruk håndtaket på kassetten for å unngå å berøre dette området.
- Bruk ikke skarpe gjenstander, slik som kniv eller saks, til å åpne esken til tonerkassetten. De kan skrape tonerkassetts trommel.
- Hvis du får toner på tøyet, må du tørke den av med en tørr klut og vaske tøyet i kaldt vann. Varmt vann får toneren til å feste seg på stoffet.

Bytte tonerkassett

Tonerkassett

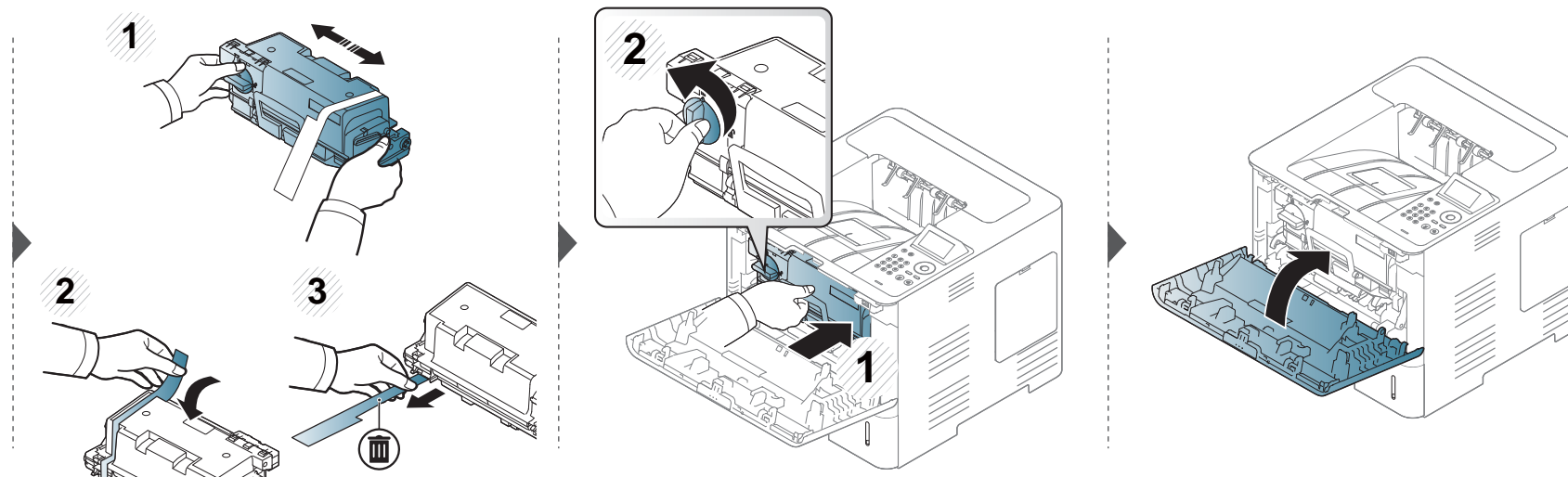
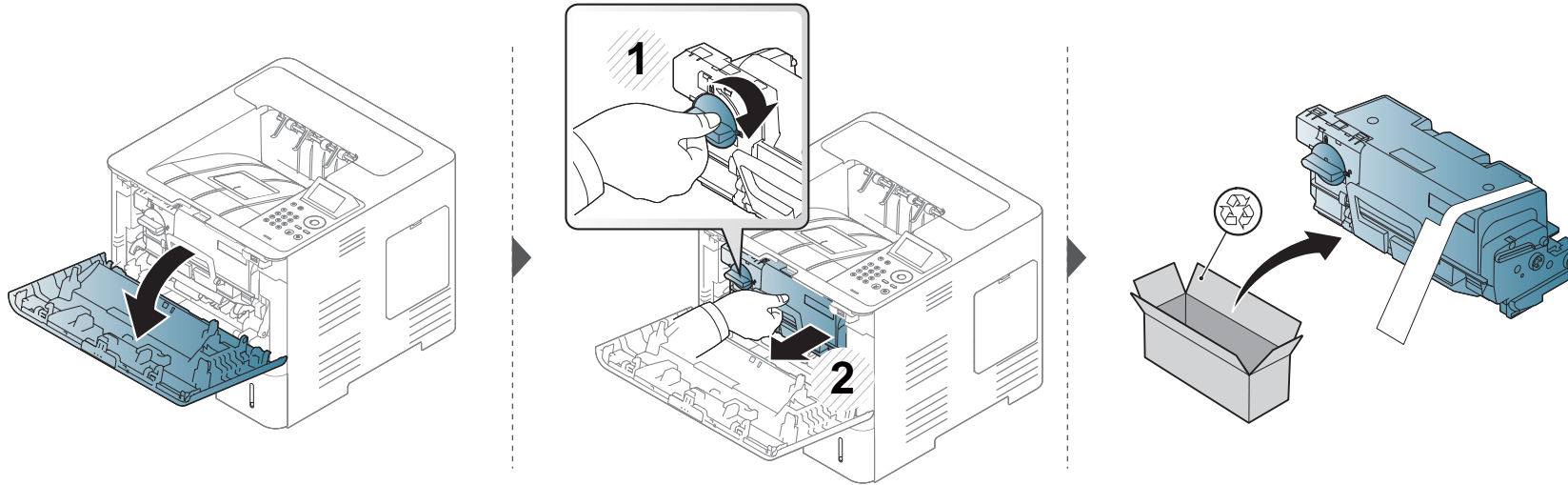

Bytte skriverhodet

Skriverhode

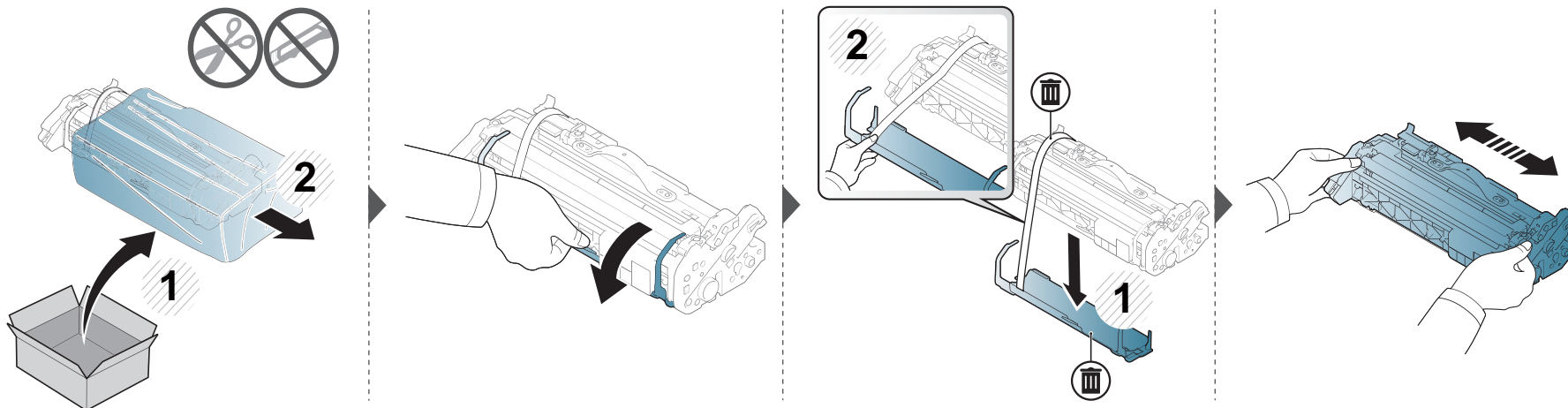
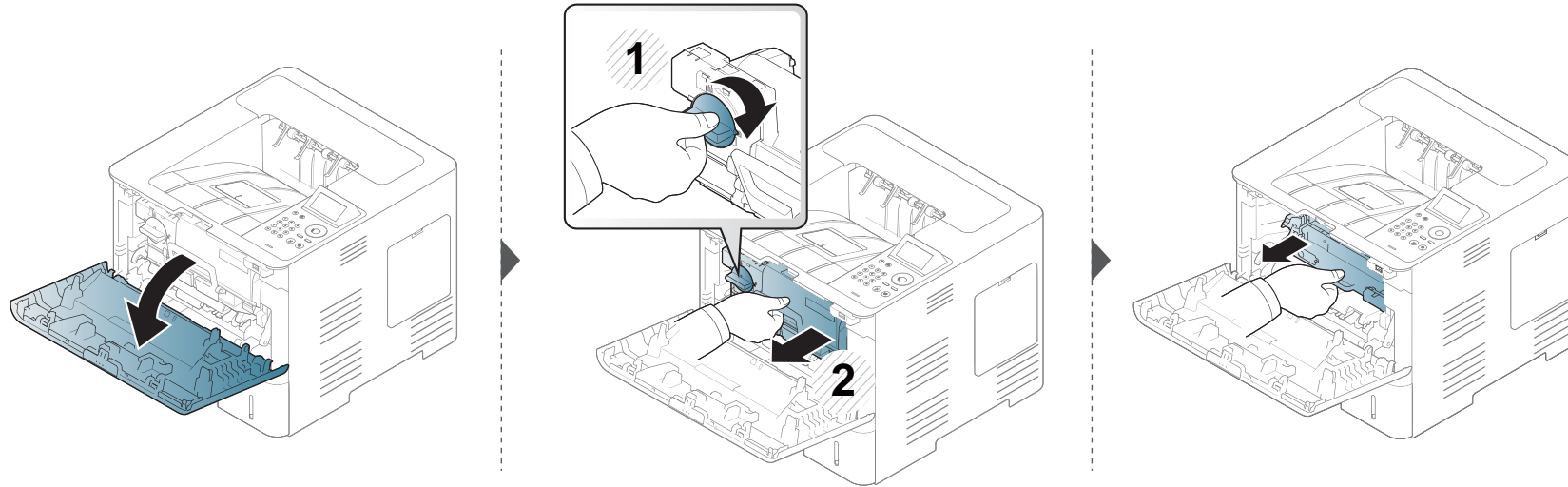

Bytte skriverhodet

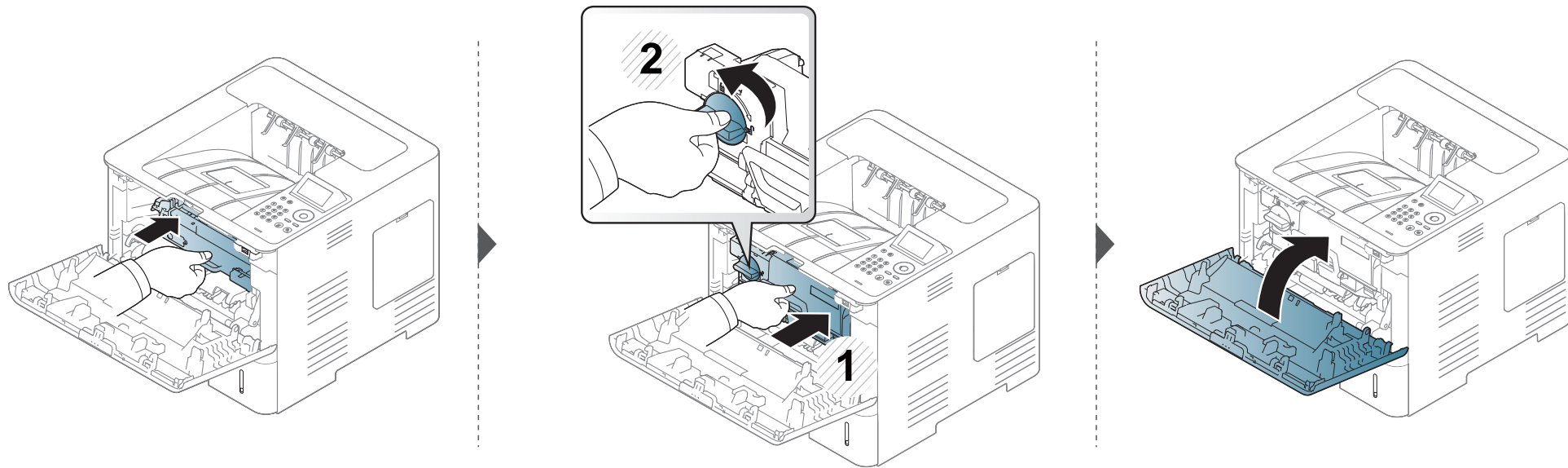

Installere tilleggsutstyr

Forholdsregler

- Trekk ut strømledningen
Fjern aldri kontrollkortdekslet mens strømmen er på.
For å unngå elektrisk støt må du alltid trekke ut strømledningen når du skal installere eller fjerne ETHVERT internt eller eksternt tilleggsutstyr.
- Utlading av statisk elektrisitet
Kontrollkortet og det innvendige tilleggsutstyret (minnemodul) er følsomme overfor statisk elektrisitet. Før du installerer eller fjerner innvendig tilleggsutstyr, må du lade ut statisk elektrisitet fra kroppen ved å berøre en metallgjenstand, f.eks. metallplaten på et apparat som er tilkoblet en jordet strømkilde. Hvis du gjør noe annet før du er ferdig med installeringen, må du gjenta prosedyren for å lade ut elektrisitet.



Når du installerer tilleggsutstyr, må du være oppmerksom på at batteriet i maskinen er en servicekomponent. Ikke skift batteriet på egen hånd. Batteriet kan eksplodere hvis det skiftes ut med feil type batteri. Tjenesteleverandøren bør fjerne det gamle batteriet fra enheten, og avhende det i samsvar med relevante bestemmelser i ditt land.

Angi Enhetsalternativer

Når du installerer valgfrie enheter, f.eks. valgfri skuff, minne etc., oppdager og justerer denne maskinen automatisk enhetene. Hvis du ikke kan bruke ekstra enheter du har installert på denne driveren, kan du stille inn ekstra enheter i **Enhetsalternativer**.

- 1 Klikk på **Start**-menyen i Windows.
 - For Windows 8: fra **Charms(Charms)**, velg **Søk > Innstillinger**.
- 2 I Windows XP/2003 velger du **Skrivere og telefakser**.
 - I Windows 2008/Vista velger du **Kontrollpanel > Maskinvare og lyd > Skrivere**.
 - I Windows 7 velger du **Kontrollpanel > Maskinvare og lyd > Enheter og skrivere**.
 - For Windows 8: Søk etter **Enheter og skrivere**.
 - I Windows Server 2008 R2 velger du **Kontrollpanel > Maskinvare > Enheter og skrivere**.
- 3 Høyreklikk maskinen.
- 4 I Windows XP/2003/2008/Vista klikker du på **Egenskaper**.
I Windows 7/ Windows 8 eller Windows Server 2008 R2 velger du **Skriveregenskaper** fra hurtigmenyene.

Installere tilleggsutstyr



Hvis **Skriveregenskaper** er merket med ?, kan du velge andre skriverdrivere for den valgte skriveren.

5

Innstilling av **Enhetsalternativer**.



Vinduet **Egenskaper** kan se ut på flere måter, avhengig av hvilken driver / hvilket operativsystem du bruker.

6

Velg ønsket alternativ.



Enkelte menyer vises kanskje ikke på displayet, avhengig av tilleggsutstyr eller modeller. I så fall gjelder de ikke for din maskin.

- **Skuffalternativer:** Velg den valgfrie skuffen du installerte. Du kan velge skuffen nå.
- **Lagringsalternativer:** Velg det valgfrie minnet du installerte. Når denne funksjonen er avmerket kan du velge **Utskriftsmodus**.
- **Skriverkonfigurasjon:** Velg skiverspråk for utskriftsjobben.
- **Administratorinnstillinger:** Du kan velge **Skriverstatus** og **EMF-utskriftskø**.

- **Admin for jobbkonto:** Her kan du knytte informasjon om bruker- og konto-ID til hvert dokument du skriver ut.
 - **Brukertillatelse:** Hvis du merker av for dette alternativet, kan bare brukere med brukertillatelse starte en utskriftsjobb.
 - **Gruppetillatelse:** Hvis du merker av for dette alternativet, kan bare grupper med gruppetillatelse starte en utskriftsjobb.



Hvis du vil kryptere et jobbkontopassord, merk av for **Passordkryptering av jobbkonto**.

- **Innst. spes.papirformat:** Du kan spesifisere en egendefinert papirstørrelse.

7

Klikk på **OK** inntil du kommer ut av vinduet **Egenskaper** eller **Skriveregenskaper**.

Installere tilleggsutstyr

Oppgradere en minnemodul (DIMM)

Maskinen er utstyrt med en DIMM-modul (Dual In-line Memory Module). Bruk dette minnemodulsporet for å installere mer minne. Vi anbefaler å bare bruke originale Samsung DIMM-er. Garantien kan bli gjort ugyldig hvis det fastslås at maskinproblemet skyldes DIMM-er fra tredjepart.

Ordreinformasjonen er gitt for valgfritt tilleggsutstyr (se "Tilgjengelig tilleggsutstyr" på side 62).

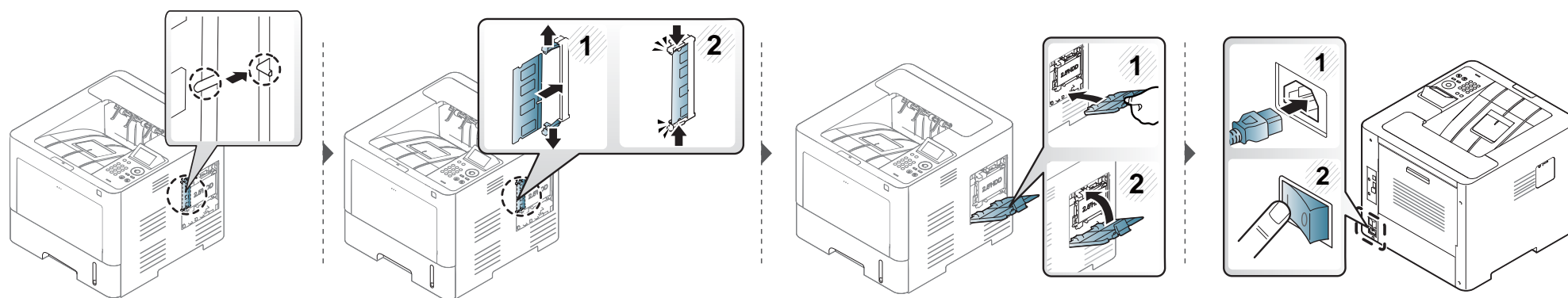
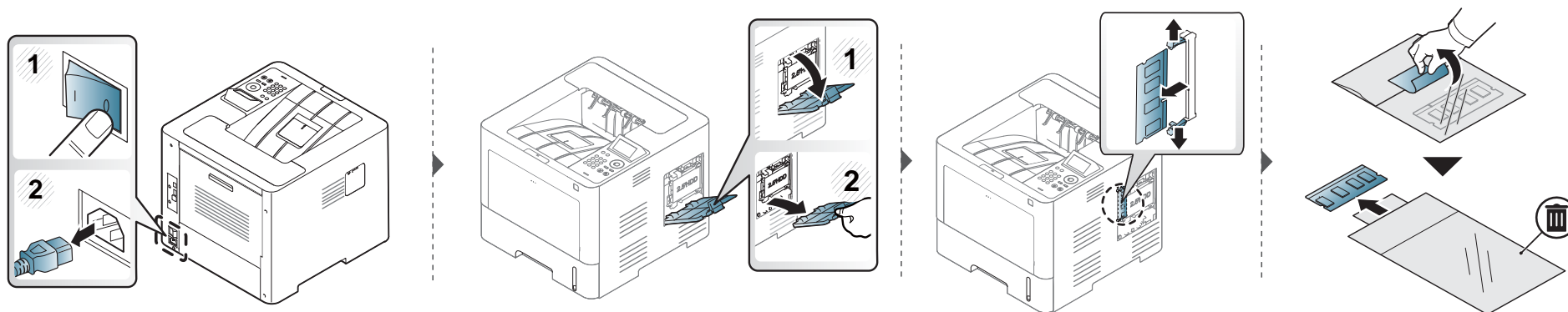

Overvåke levetid for rekvisita

Hvis det ofte oppstår papirstopp eller utskriftsproblemer, må du kontrollere antall sider maskinen har skrevet ut eller skannet. Bytt ut deler om nødvendig.

- 1 Velg **Meny** (☰) > **Systemoppsett** > **Vedlikehold** > **Levetid forbruksvarer** på kontrollpanelet.

ELLER

For modellem med berøringsskjerm:

Velg  (**Oppsett**) > **System** > **Neste** > **Vedlikehold** > **Informasjon om forbruksvarer**.

ELLER

Velg  (**Informasjon**) > **Info om forbruksvarer** på berøringsskjermen.

- 2 Velg alternativet du ønsker, og trykk **OK**.

På modellen med berøringsskjerm velger du alternativet du vil bruke.

- 3 Trykk på  (**Stopp/Slett**) eller hjemmeikonet () for å gå tilbake til klarmodus.

Slik stiller du inn varsel om lite toner

Hvis det er lite toner igjen i kassetten, vises en melding som ber brukeren bytte tonerkasset. Du kan velge om denne meldingen skal vises eller ikke.



Du kan stille inn maskininnstillinger fra Samsung Easy Printer Manager-programmet eller SyncThru™ Web Service.

For brukere av Windows og Mac:

- Hvis maskinen er tilkoblet lokalnettverket, kan du angi maskininnstillinger fra **Samsung Easy Printer Manager** >  **(Bytt til avansert modus)** > **Enhetsinnstillinger** (se "Enhetsinnstillinger" på side 241).
- Hvis maskinen er tilkoblet nettverket, kan du angi maskininnstillinger via nettjenesten **SyncThru™ Web Service** > **Settings** > **Machine Settings** (se "Bruke SyncThru™ Web Service" på side 235).

1 Velg **Meny**() > **Administratoroppsett** > **Forbruksvarebehandling** > **Varsel om lite toner** eller **Varsel om nesten oppbrukt bildeenhet** på kontrollpanelet.

På modellen med berøringsskjerm velger du  **(Oppsett)** > **System** > **Neste** > **Vedlikehold** > **Varsel om lite toner** eller **Varsel om nesten oppbrukt bildeenhet** på berøringsskjermen.

2 Velg alternativet du ønsker, og trykk **OK** for å lagre.

På modellen med berøringsskjerm velger du alternativet du vil bruke.

3 Trykk på  **(Stopp/Slett)** eller hjemmeikonet () for å gå tilbake til klarmodus.

Rengjøre maskinen

Hvis det oppstår problemer med utskriftskvaliteten eller maskinen benyttes i støvete omgivelser, må du rengjøre maskinen regelmessig slik at utskriftsbetingelsene er optimale og maskinens levetid forlenges.



- Bruk av rengjøringsmidler som inneholder store mengder alkohol, løsemidler eller andre sterke stoffer, kan føre til at kabinettet blir misfarget eller sprekker.
- Hvis maskinen eller omgivelsene er tilsmusset med toner, anbefaler vi at du rengjør med en fuktig klut eller serviett. Hvis du bruker støvsuger, kan toner blåses ut i luften. Dette kan være skadelig.

Utvendig rengjøring

Rengjør maskinkabinettet med en myk, løfri klut. Fukt kluten forsiktig med vann, men pass på at det ikke drypper vann på eller inn i maskinen.

Innvendig rengjøring

Under utskrift kan det samle seg partikler av papir, toner og støv inne i maskinen. Dette kan føre til problemer med utskriftskvaliteten, for eksempel tonerflekker eller -søl. Innvendig rengjøring av maskinen fjerner og reduserer disse problemene.



Bruk en tørr løfri klut når du rengjør innsiden av maskinen. Vær forsiktig så du ikke skader overføringsvalsen eller andre innvendige deler. Bruk ikke løsemidler som benzen eller tyner. Dette kan føre til kvalitetsproblemer og skade på maskinen.

Rengjøre maskinen

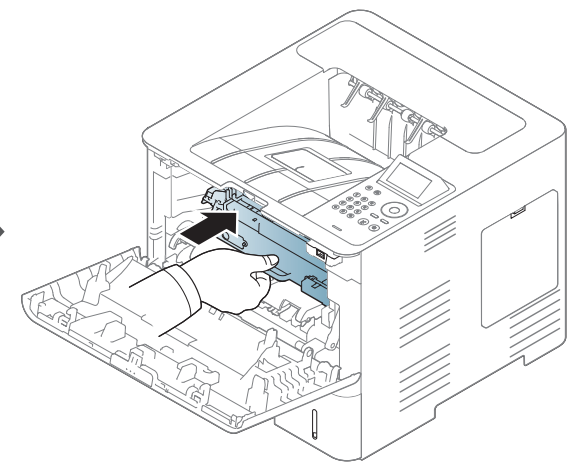
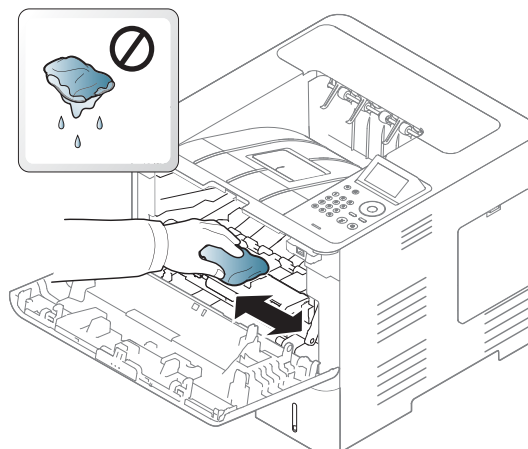
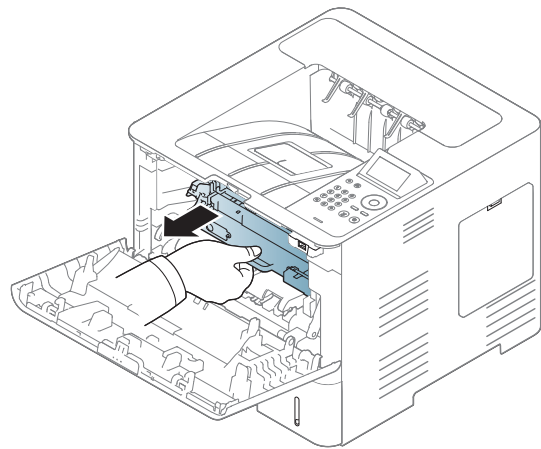
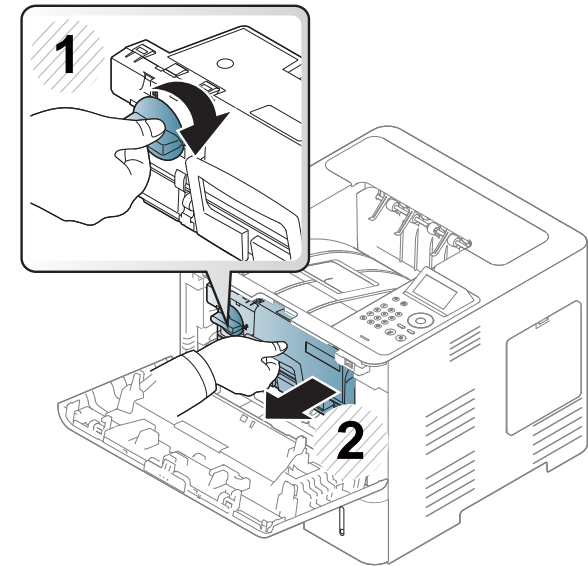
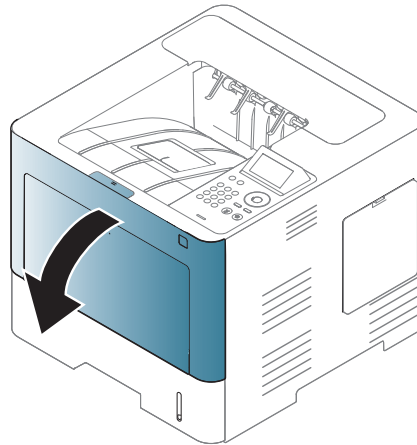
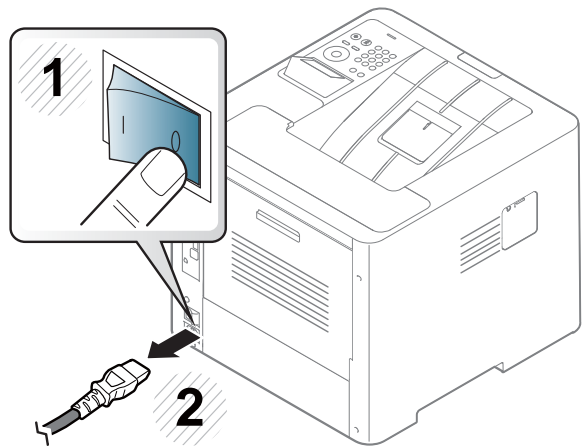

Rengjøre maskinen

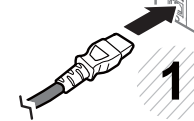
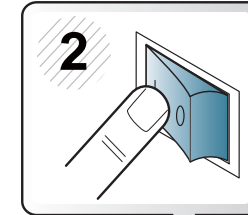
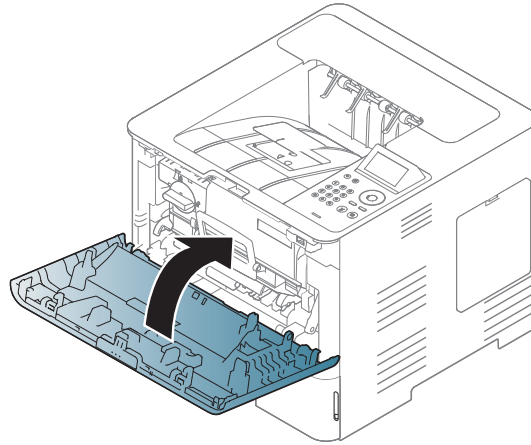
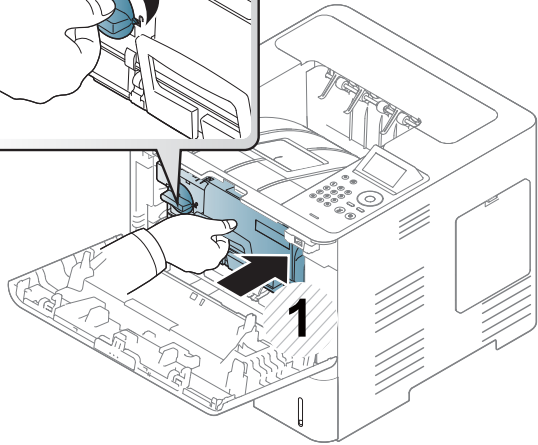
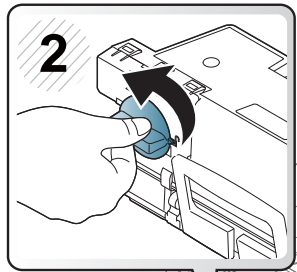

Rengjøre maskinen

Slik gjør du rent pickup-valsene

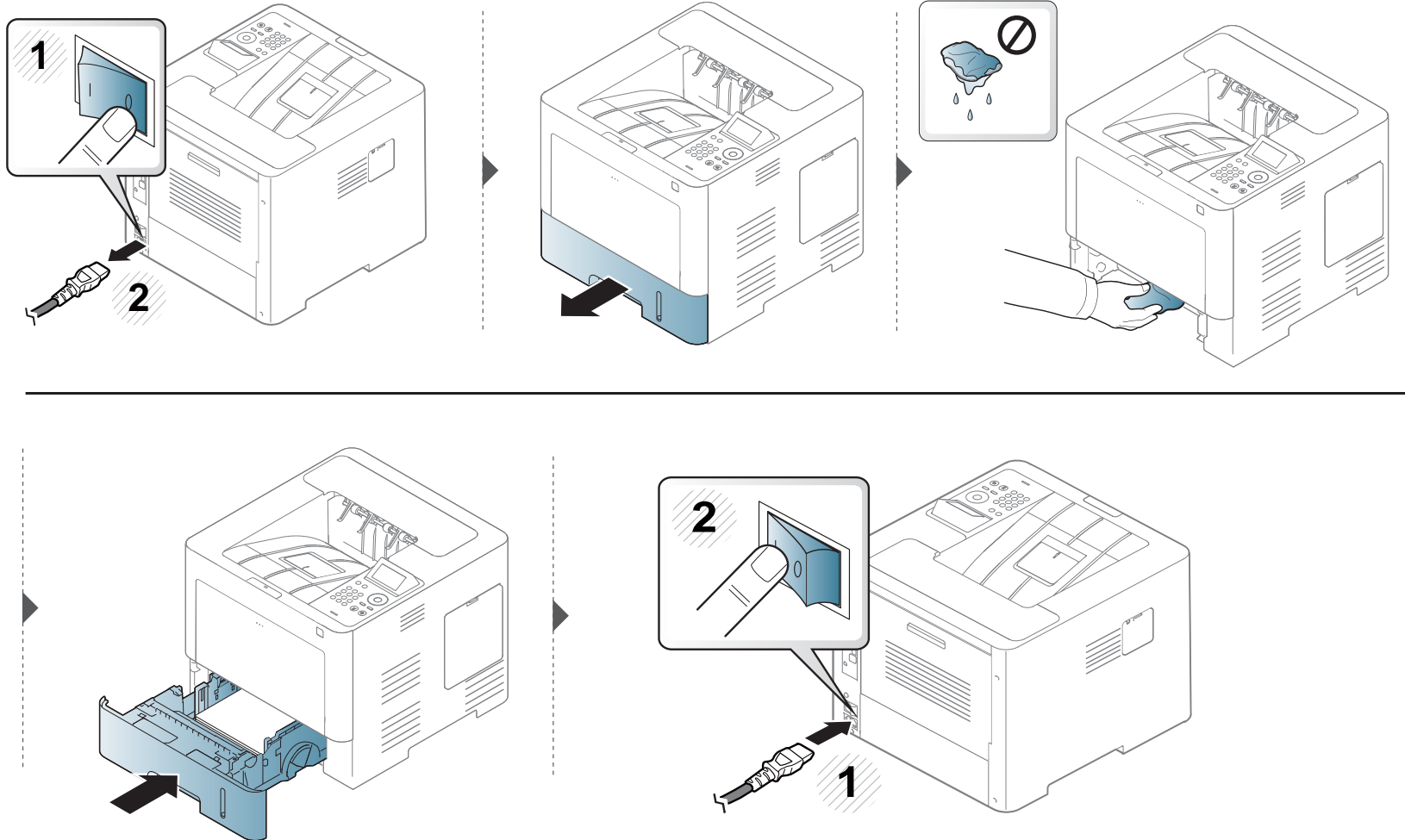

Tips for flytting og oppbevaring av maskinen



Skader på grunn av fall eller støt som følge av en brukers tilsiktede eller utilsiktede handling, dekkes ikke av garantien.

- Unngå å vippe maskinen eller holde den opp-ned under flytting. Ellers kan maskinen bli tilsmusset av toner på innsiden, noe som kan føre til skade på maskinen eller dårlig utskriftskvalitet.
- Sørg for at minst to personer har et fast grep om maskinen når den flyttes.



4. Feilsøking

Dette kapitlet inneholder nyttig informasjon om hva du skal gjøre hvis det oppstår en feil.

- **Tips for å unngå papirstopp** 83
- **Fjerne papirstopp** 84
- **Forklaring av statuslampene** 96
- **Meldinger på displayet** 97



- Dette kapitlet inneholder nyttig informasjon om hva du skal gjøre hvis det oppstår en feil. Hvis maskinen har display, sjekk meldingen på displayet først, for å utbedre feilen.
- Hvis du ikke kan finne løsningen på problemet i dette kapitlet, les kapitlet **Feilsøking** i Avansert brukerhåndbok (se "Feilsøking" på side 250).
- Hvis du ikke finner løsningen i Brukerhåndbok eller problemet vedvarer, ring service.

Tips for å unngå papirstopp

Du kan unngå de fleste papirstopp ved å velge riktig type utskriftsmedium. Følg disse retningslinjene for å unngå papirstopp:

- Kontroller at de justerbare papirførerne er riktig innstilt (se "Oversikt over skuffene" på side 38).
- Ikke ta papir ut av skuffen mens maskinen skriver ut.
- Bøy, luft og rett ut papir før du legger det i skuffen.
- Ikke bruk brettet, fuktig eller svært krøllete papir.
- Ikke legg flere typer papir i samme skuff.
- Bruk bare anbefalte utskriftsmedier (se "Spesifikasjoner for utskriftsmedier" på side 106).

Fjerne papirstopp

 Trekk det fastkjørte papiret sakte og forsiktig ut for å unngå at det rives i stykker.

I skuff 1

 Illustrasjonene i brukerhåndboken kan være forskjellige fra din maskin, avhengig av tilleggsutstyr eller modell. Sjekk maskintype (se "Sett forfra" på side 18).

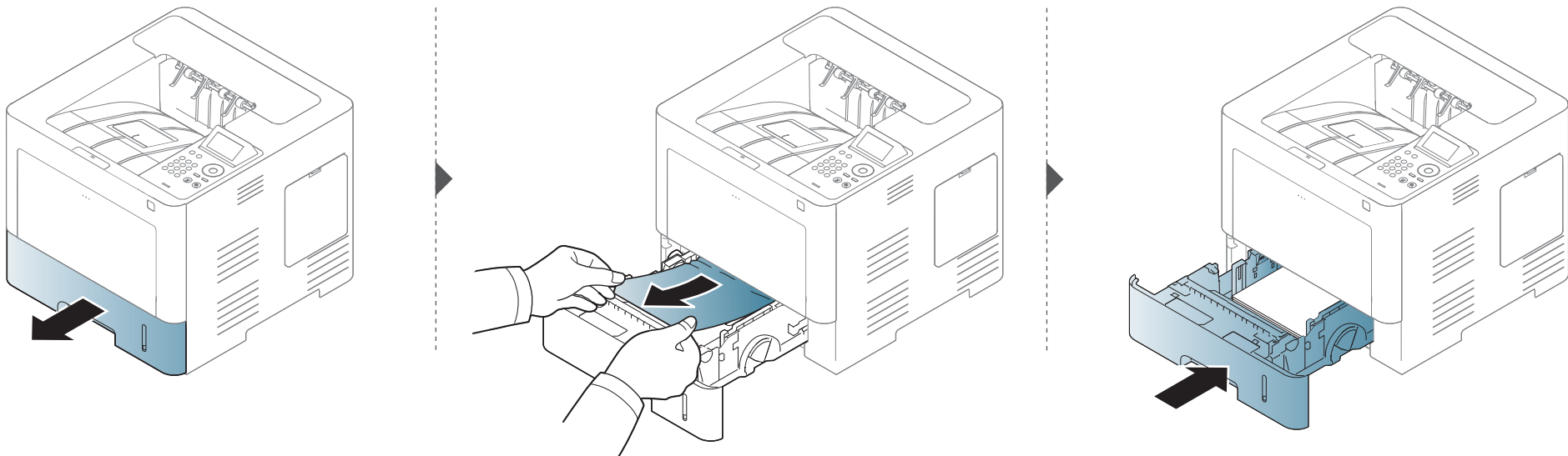

Fjerne papirstopp

I tilleggsskuff



- Illustrasjonene i brukerhåndboken kan være forskjellige fra din maskin, avhengig av tilleggsutstyr eller modell. Sjekk maskintype (se "Sett forfra" på side 18).
- Det kan hende at denne feilsøkingen ikke er tilgjengelig, avhengig av modell og tilbehør (se "Variety funksjoner" på side 9).

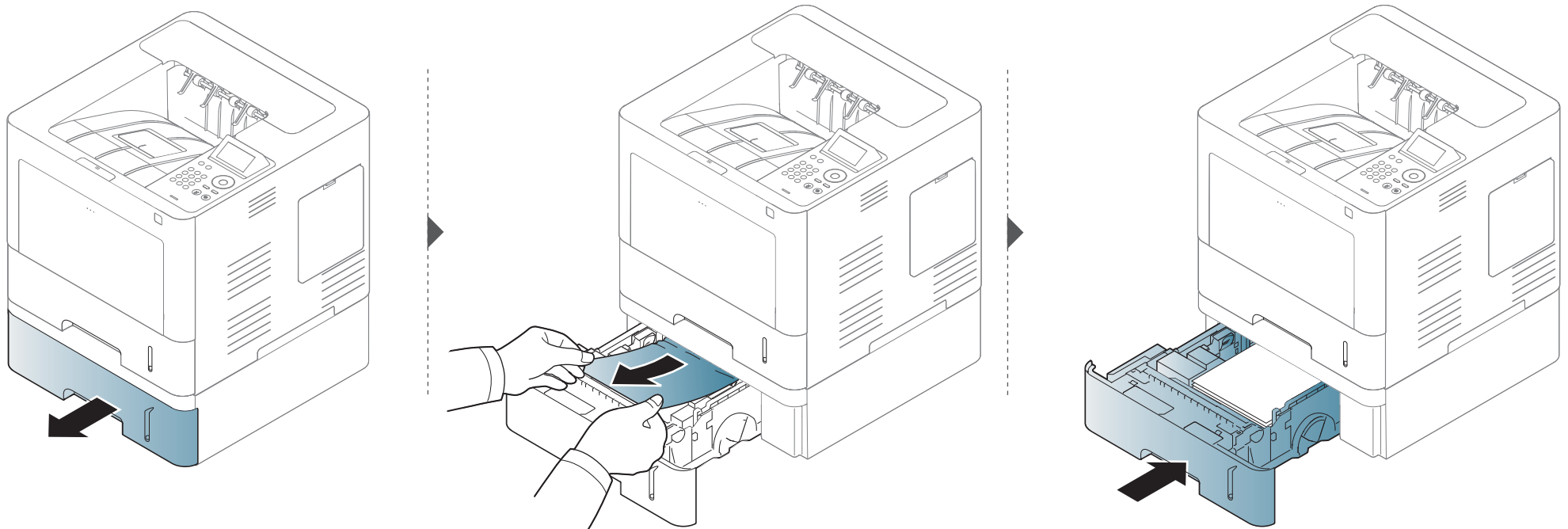

Fjerne papirstopp

Hvis du ikke ser papir i dette området, kan du gå til neste trinn:

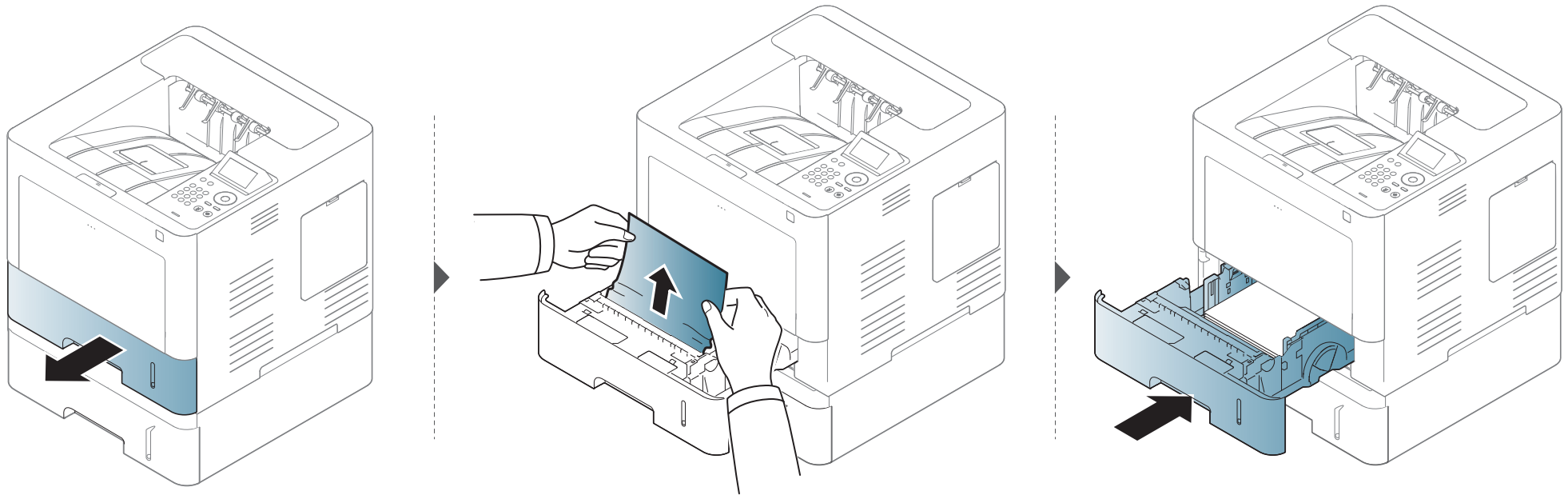

Fjerne papirstopp

Hvis du ikke ser papir i dette området, kan du gå til neste trinn:

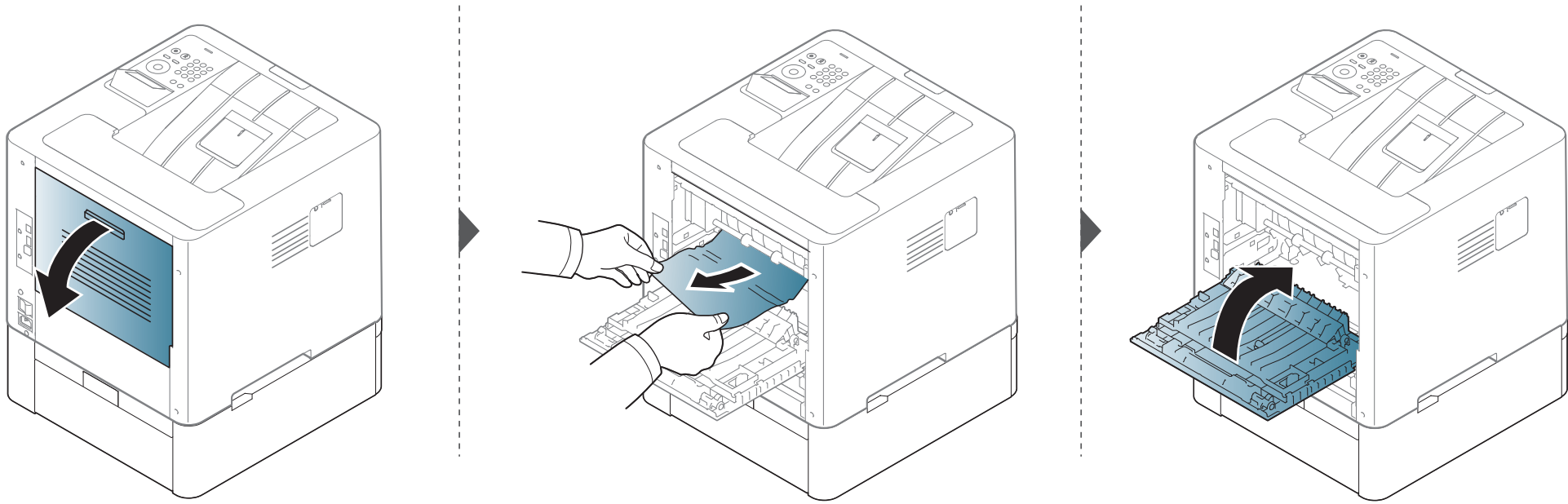

Fjerne papirstopp

I flerfunksjonsskuffen

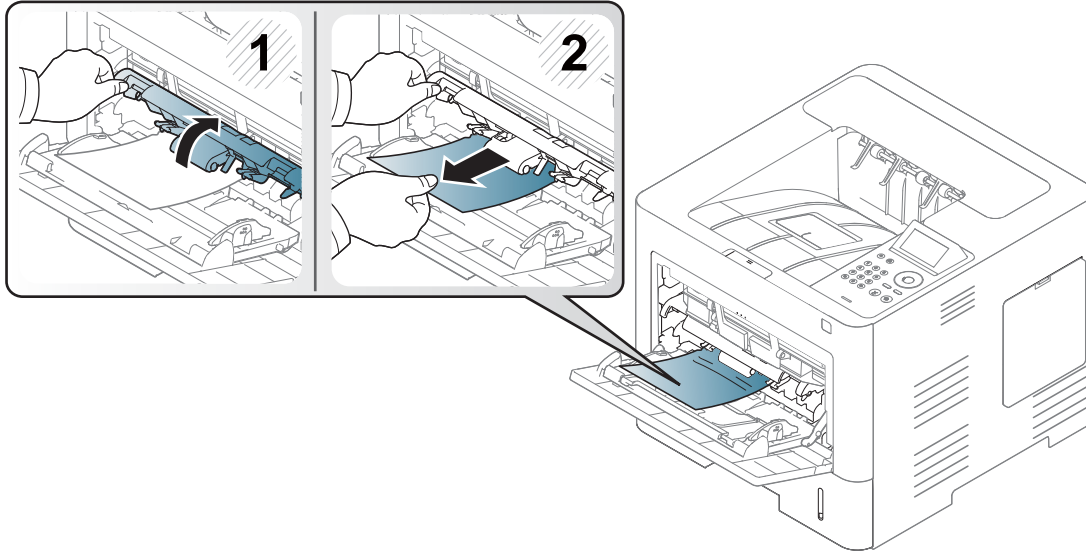

Fjerne papirstopp

Inni maskinen



Varmeelementet er VARMT, vent til enheten kjøles ned før du nærmer deg dette området. Skru av maskinen, for å kjøle den ned. Vær forsiktig når du fjerner papir fra maskinen.



Illustrasjonene i brukerhåndboken kan være forskjellige fra din maskin, avhengig av tilleggsutstyr eller modell. Sjekk maskintype (se "Sett forfra" på side 18).

Fjerne papirstopp

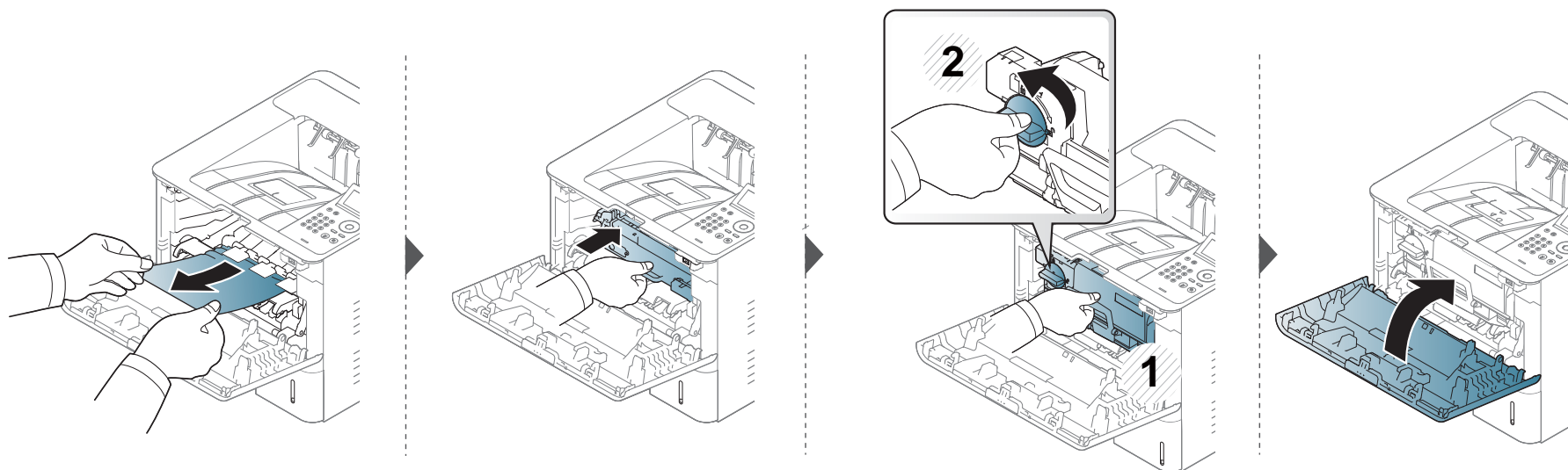
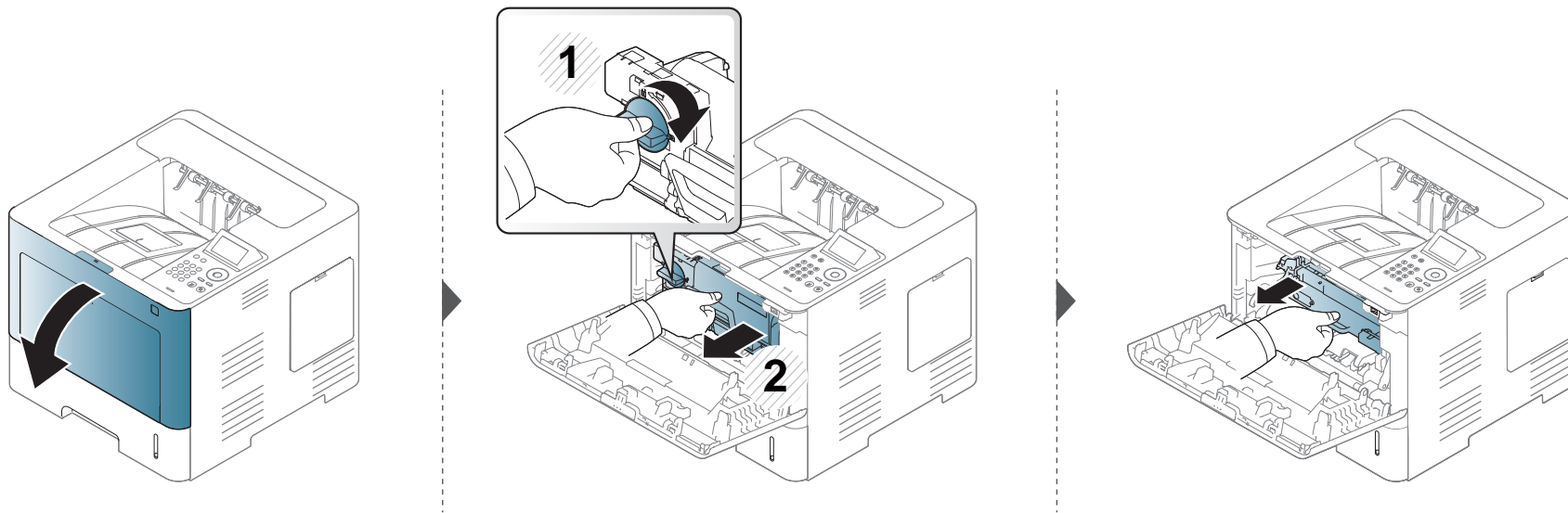

Fjerne papirstopp

Hvis du ikke ser papir i dette området, kan du gå til neste trinn:

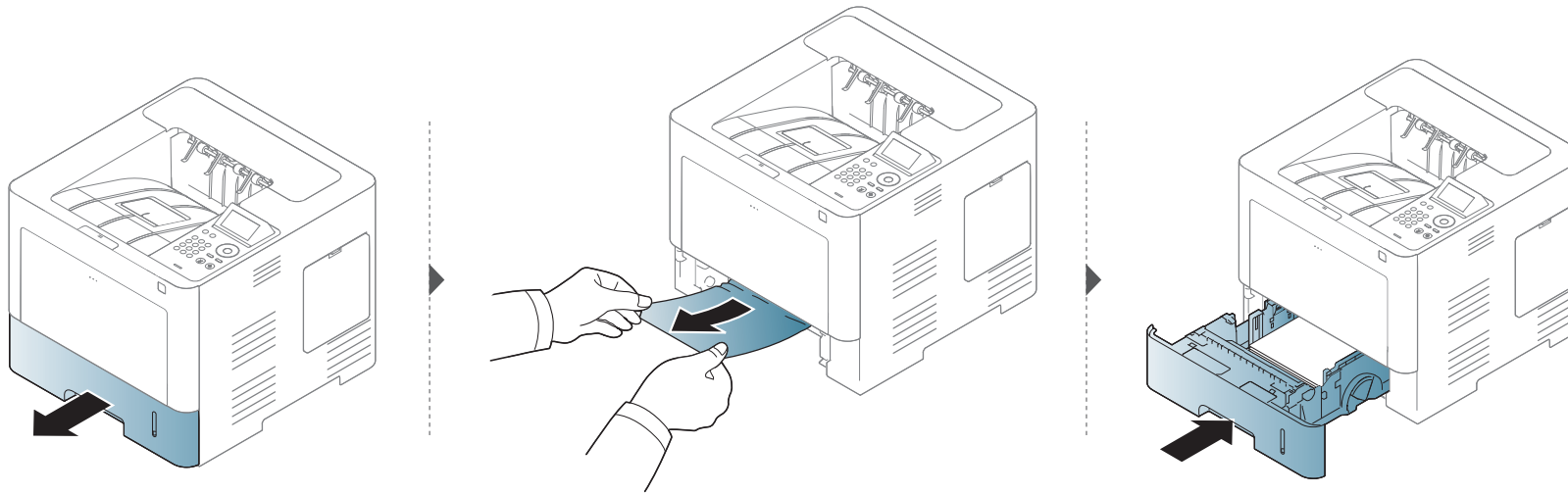

Hvis du ikke ser papir i dette området, kan du gå til neste trinn:

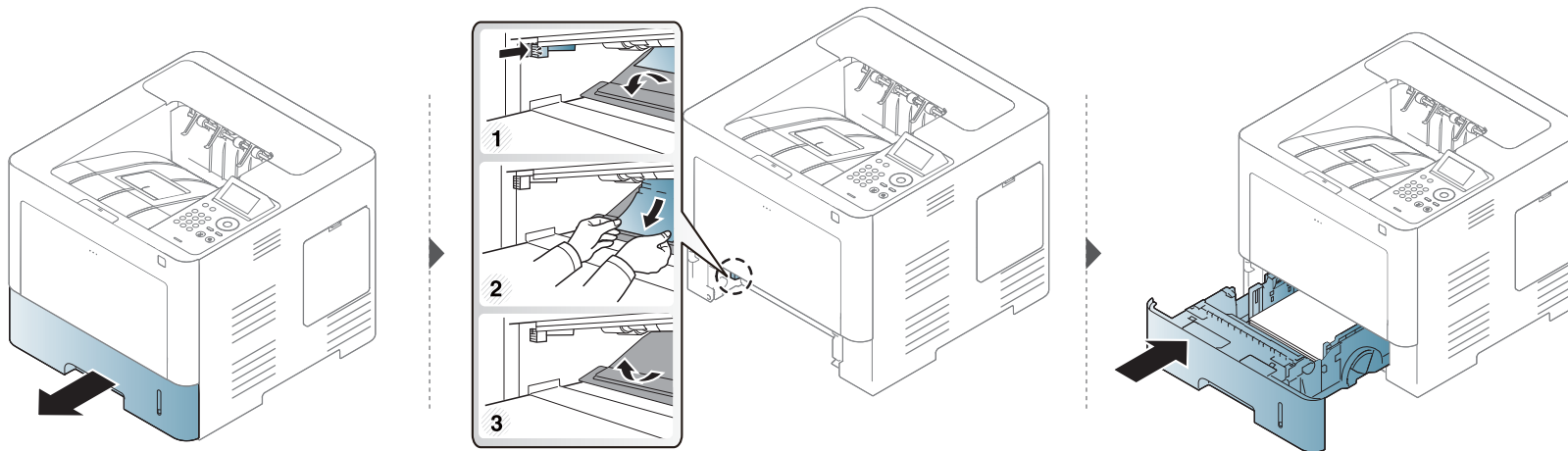

Fjerne papirstopp

I utmatingsområdet



Varmeelementet er VARMT, vent til enheten kjøles ned før du nærmer deg dette området. Skru av maskinen, for å kjøle den ned. Vær forsiktig når du fjerner papir fra maskinen.

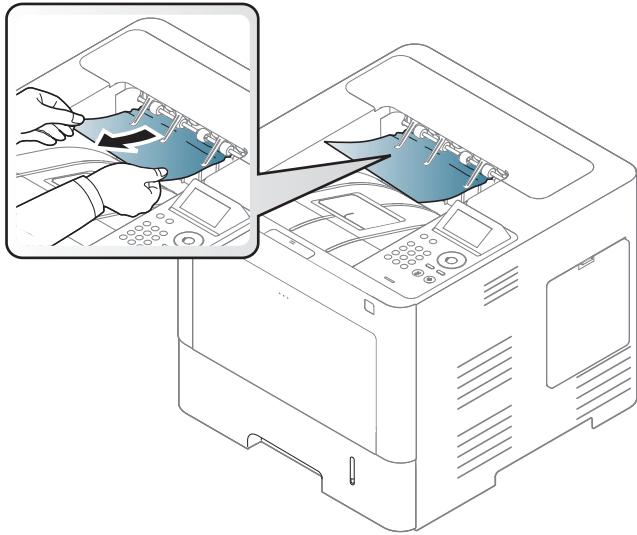

Fjerne papirstopp

Hvis du ikke ser papir i dette området, kan du gå til neste trinn:

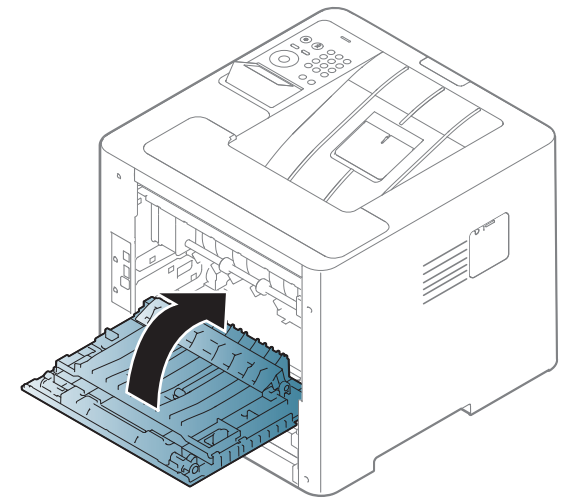
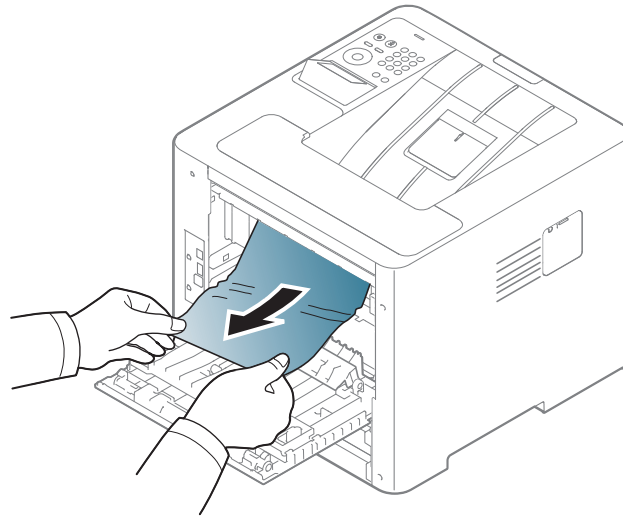
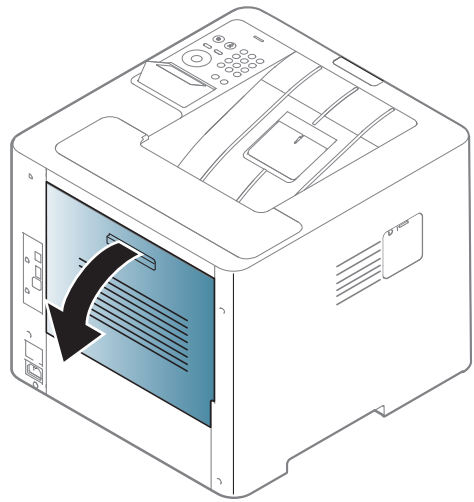

Fjerne papirstopp

I dupleksenhetsområdet

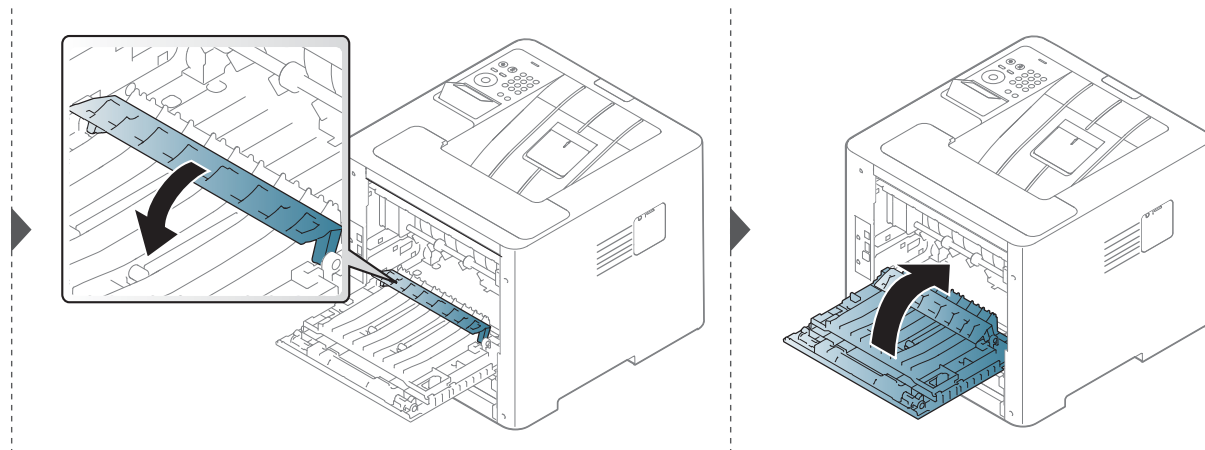
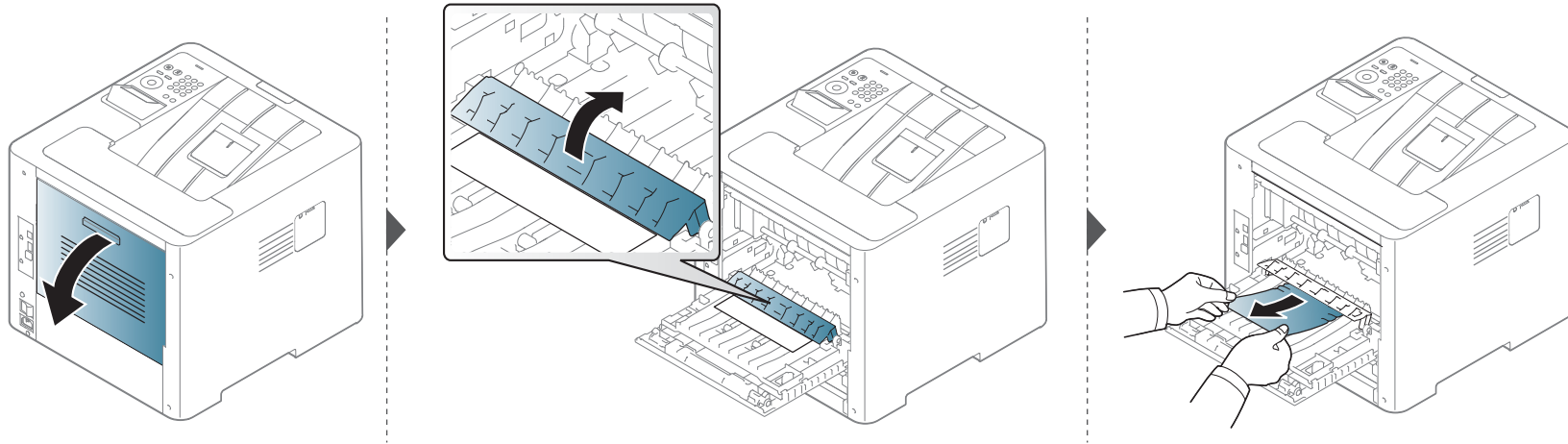

Fjerne papirstopp

Hvis du ikke ser papir i dette området, kan du gå til neste trinn:

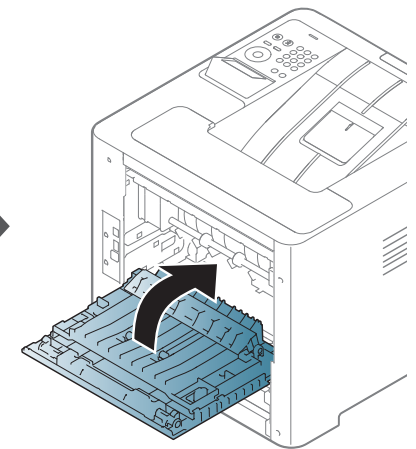
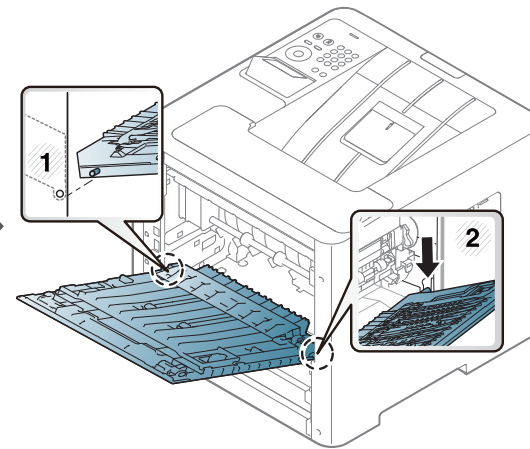
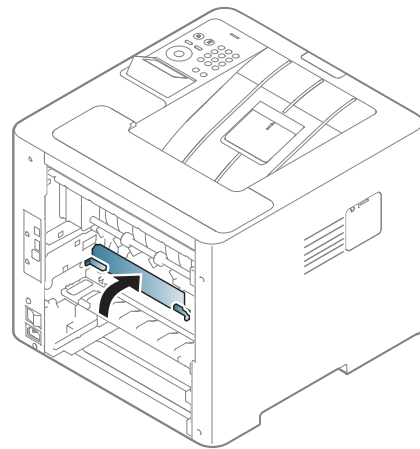
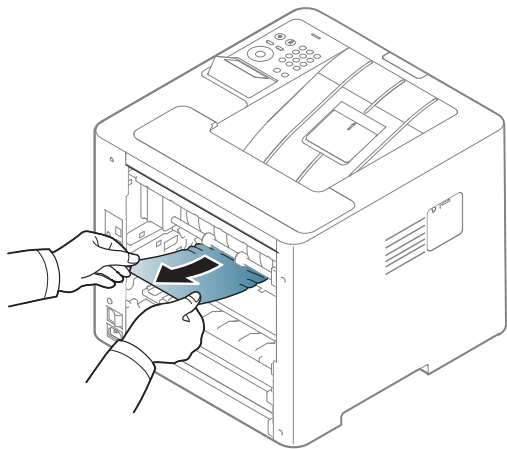
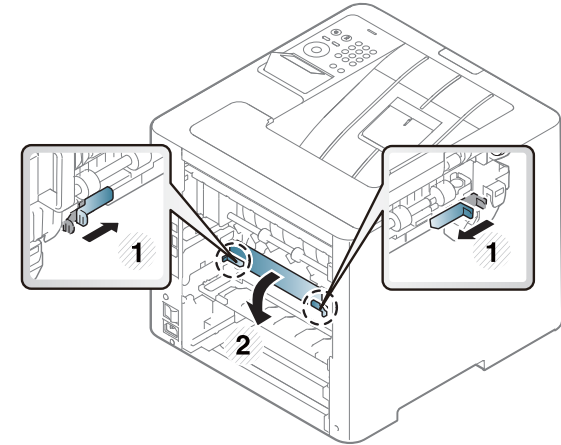
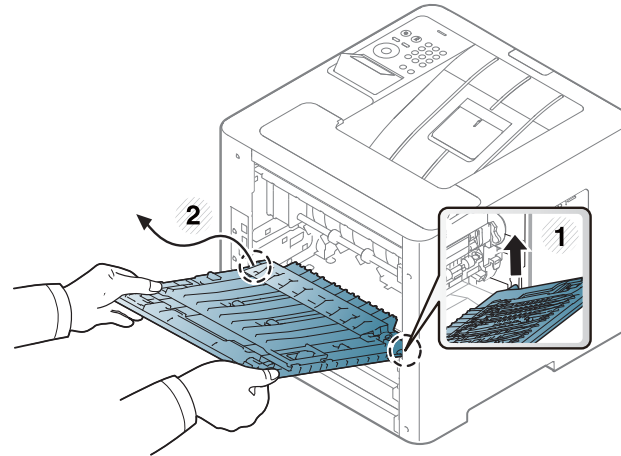
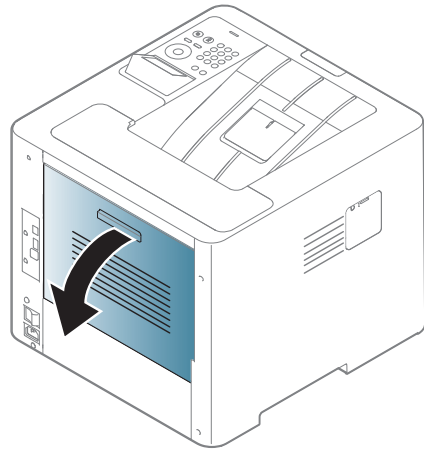

Forklaring av statuslampene

Fargen på LED-lampene angir maskinens gjeldende status.

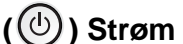

- Det kan hende at enkelte LED-lamper ikke er tilgjengelige, avhengig av modell og land (se "Oversikt over kontrollpanelet" på side 20).
- Les feilmeldingen og dens instruksjoner fra feilsøkingsdelen for å løse problemet (se "Meldinger på displayet" på side 97).
- Du kan også rette feil med retningslinjene fra datamaskinens Samsung skriverstatus-programvindu (se "Bruk av Samsung skriverstatus" på side 242).
- Hvis problemet vedvarer, må du be om service.

LED	Status	Beskrivelse	
 Status	Av	Maskinen er koblet fra.	
	Blå	Blinker	Når maskinen mottar eller skriver ut data blinker bakgrunnslyset.
		På	<ul style="list-style-type: none">• Maskinen er tilkoblet og kan brukes.
	Rød	Blinker	<ul style="list-style-type: none">• Det har oppstått en mindre feil, og maskinen venter på at feilen skal rettes. Se meldingen i displayet. Når problemet er løst, gjenopprettes maskinen.• Det er lite toner i kassetten. Estimert levetid for tonerkassetten ^a på toner er nært forestående. Klargjør en ny kassett for å bytte kassett. Du kan kanskje forbedre utskriftskvaliteten midlertidig ved å omfordele toneren (se "Fordeling av toner" på side 66).
		På	<ul style="list-style-type: none">• En tonerkassett har nesten nådd forventet levetid^a Det anbefales å bytte tonerkassetten (se "Bytte tonerkassett" på side 68).• Dekselet er åpent. Lukk dekselet.
			<ul style="list-style-type: none">• Skuffen er tom ved mottak eller utskrift av data. Legg papir i skuffen.• Maskinen har stanset på grunn av en større feil. Se meldingen i displayet (se "Meldinger på displayet" på side 97).• Det har oppstått papirstopp (se "Fjerne papirstopp" på side 84).
 Strøm	Blå	På	Maskinen er i strømsparingsmodus.
		Av	Maskinen er klar eller strømmen er avslått.

a. Anslått kassettlevetid betyr forventet eller estimert levetid for tonerkassetten og angir gjennomsnittskapasiteten for utskrifter, definert i henhold til ISO/IEC 19752. Antall sider kan påvirkes av driftsmiljø, prosenten av bildeområdet, utskriftshyppighet, grafikk, medietype og -størrelse.

Meldinger på displayet

Det vises meldinger på kontrollpanelet som indikerer maskinens status eller eventuelle feil. Tabellen nedenfor forklarer hva meldingene betyr, og hvordan eventuelle problemer kan løses.



- Du kan også rette feil med retningslinjene fra datamaskinens Utskriftsstatus-programvindu (se "Bruk av Samsung skriverstatus" på side 242).
- Hvis en melding ikke finnes i tabellen, starter du maskinen på nytt og prøver å skrive ut igjen. Hvis problemet vedvarer, må du be om service.
- Det er viktig at du refererer innholdet i displaymeldingen når du kontakter en servicerepresentant.
- Avhengig av tilleggsutstyr eller modeller er det ikke sikkert at alle disse meldingene vises i displayet.
- [feil nr.] angir feilnummeret.
- [skuff nr.] angir skuffnummeret.
- [farge] indikerer tonerfargen.

Meldinger relatert til papirstopp

Melding	Betydning	Foreslåtte løsninger
Stopp i dupleks	Det har oppstått papirstopp under duplexutskrift. Dette gjelder bare for maskiner med denne funksjonen.	Fjern fastkjørt papir (se "I dupleksenhetsområdet" på side 94).
Stopp ned. i dupleks		

Melding	Betydning	Foreslåtte løsninger
<ul style="list-style-type: none">• Stopp i utområdet• Papirstopp i utområdet	Det har oppstått papirstopp i området rundt utgangen.	Fjern fastkjørt papir (se "I utmatingsområdet" på side 92).
<ul style="list-style-type: none">• Papirstopp inne i maskinen• Papirstopp inni maskinen	Det har oppstått papirstopp i maskinen.	Fjern fastkjørt papir (se "Inni maskinen" på side 89).
Papirstopp i skuff 1	Det har oppstått papirstopp i skuffen.	Fjern fastkjørt papir (se "I skuff 1" på side 84).
<ul style="list-style-type: none">• Papirstopp i skuff 2• Papirstopp i skuff 3• Papirstopp i skuff 4• Papirstopp i skuff 5	Det har oppstått papirstopp i tilleggsskuffen.	Fjern fastkjørt papir (se "I tilleggsskuff" på side 85).
Papirstopp i MP-skuff	Det har oppstått papirstopp i flerfunksjonsskuffen.	Fjern fastkjørt papir (se "I flerfunksjonsskuffen" på side 88).

Meldinger på displayet

Meldinger relatert til tonerkassetter

Melding	Betydning	Foreslåtte løsninger
<ul style="list-style-type: none">• Skift toner• Tom for farge. Skift tonerkassett.	Den anslåtte levetiden til angitt tonerkassett er over ^b .	Bytt tonerkassetten med en original tonerkassett fra Samsung ^a (se "Bytte tonerkassett" på side 68).
<ul style="list-style-type: none">• Skift bildeenhet• Oppbrukt. Skift bildeenhet.	Den angitte bildeenheten har nesten nådd sin estimerte levetid ^b .	Bytt ut bildeenheten med en original bildeenhet fra Samsung (se "Bytte skriverhodet" på side 70).
<ul style="list-style-type: none">• Feil [feil nr.]• Bildeenhetsfeil: [feil nr.]. Installer bildeenheten på nytt	Bildeenheten er ikke satt inn.	Sett inn bildeenheten. Hvis den allerede er satt inn, kan du forsøke å ta den ut og sette den inn på nytt. Hvis problemet vedvarer, må du be om service.
<ul style="list-style-type: none">• Feil [feil nr.]• Bildeenhetsfeil: [feil nr.]. Be om service	Det er et problem på bildeenheten.	Slå av maskinen og start den på nytt. Hvis problemet vedvarer, må du be om service.
<ul style="list-style-type: none">• Klargjør ny toner• Klargjør ny tonerkassett	Den forventede kassettlevetiden ^b er snart over.	Sørg for å ha en ny kassett klar. Du kan kanskje forbedre utskriftskvaliteten midlertidig ved å omfordele toneren (se "Fordeling av toner" på side 66).

Melding	Betydning	Foreslåtte løsninger
<ul style="list-style-type: none">• Klargjør bildeenhet• Klargjør ny bildeenhet	Det nærmer seg estimert levetid for bildeenhetens toner.	Klargjør en ny bildeenhet for utskifting (se "Bytte skriverhodet" på side 70).
<ul style="list-style-type: none">• Rist tonerkassett.• Ryst tonerkassetten før innsetting. Skift tonerkassett hvis problemet vedvarer.	Det er litt toner igjen i den angitte kassetten.	Du kan kanskje forbedre utskriftskvaliteten midlertidig ved å omfordele toneren (se "Fordeling av toner" på side 66).
<ul style="list-style-type: none">• Feil [feil nr.]• Tonerkassettfeil: [feil nr.]. Installer tonerkassetten på nytt	Tonerkassetten er ikke satt inn.	Sett inn tonerkassetten. Hvis den allerede er satt inn, kan du forsøke å ta den ut og sette den inn på nytt. Hvis problemet vedvarer, må du be om service.
<ul style="list-style-type: none">• Toner ikke satt i• Tonerkassett er ikke installert. Installer kassetten	Tonerkassetten er ikke satt inn.	Sett inn tonerkassetten igjen.
<ul style="list-style-type: none">• Bildeenh. ikke satt i• Bildeenhet er ikke satt inn. Sett inn enheten	Bildeenheten er ikke satt inn.	Installer bildeenheten på nytt to eller tre ganger. Hvis problemet vedvarer, må du be om service.

Meldinger på displayet

Melding	Betydning	Foreslåtte løsninger
<ul style="list-style-type: none">• Feil [feil nr.]• Feil med tonerkassett: [feil nr.]. Ring service	Det har oppstått et problem med en tonerkassett.	Slå av maskinen og start den på nytt. Hvis problemet vedvarer, må du be om service.
<ul style="list-style-type: none">• Inkompatibel toner• Inkompatibel tonerkassett. Se håndboken.	Tonerkassetten som er satt inn, støttes ikke av denne maskinen.	Sett inn en original tonerkassett fra Samsung som støttes av maskinen (se "Tilgjengelige rekvisita" på side 61).
<ul style="list-style-type: none">• Bildeenh. ikke kompatibel• Inkompatibel bildeenhet. Se håndboken	Bildeenheten som du har satt inn, støttes ikke av denne maskinen.	Sett inn en original bildeenhet fra Samsung som er laget for din maskin (se "Tilgjengelige rekvisita" på side 61).
<ul style="list-style-type: none">• Skift toner• Skift tonerkassett	Den anslåtte levetiden til angitt tonerkassett er nesten over ^b .	Skift tonerkassett når denne meldingen vises, for å få best mulig utskriftskvalitet. Hvis man bruker kassetten etter dette, kan det gå ut over utskriftskvaliteten (se "Bytte tonerkassett" på side 68). Hvis maskinen slutter å skrive ut, bytter du tonerkassett. (Se "Bytte tonerkassett" på side 68).

Melding	Betydning	Foreslåtte løsninger
<ul style="list-style-type: none">• Skift bildeenhet• Skift bildeenhet	Den angitte bildeenheten har nesten nådd sin estimerte levetid ^b .	Skift tonerkassett når denne meldingen vises, for å få best mulig utskriftskvalitet. Hvis man bruker kassetten etter dette, kan det gå ut over utskriftskvaliteten (se "Bytte skriverhodet" på side 70).
<ul style="list-style-type: none">• Fjern forseglingsstape• Leverte ikke nok toner. Fjern forseglingsstapen fra tonerkassetten eller rist den. Ring etter service hvis problemet vedvarer	Forseglingstapen på tonerkassetten er ikke fjernet.	Fjern forseglingsstapen fra tonerkassetten (se "Bytte tonerkassett" på side 68).

a. .

Når en tonerkassett er tom, vil maskinen stoppe utskriften. I dette tilfelle kan du velge å stoppe eller fortsette utskrift fra SyncThru™ Web Service. (**Settings > Machine Settings > System > Setup > Supplies Management > Toner Cartridge Stop**) eller Samsung Easy Printer Manager (**Device Settings > System > Supplies Management > Toner Cartridge Stop**). Hvis du slår av dette alternativet og fortsetter å skrive ut kan dette ødelegge enhetens system.

b. Anslått kassettlevetid betyr forventet eller estimert levetid for tonerkassetten og angir gjennomsnittskapasiteten for utskrifter, definert i henhold til ISO/IEC 19752. Antall sider kan påvirkes av bildeområde, driftsmiljø, utskriftshyppighet, medietype og -størrelse.

Meldinger på displayet



Samsung anbefaler ikke bruk av uoriginale Samsung tonerkassetter, for eksempel etterfylte eller reproduerte kassetter. Samsung kan ikke garantere for kvaliteten til uoriginale Samsung tonerkassetter. Service eller reparasjon som skyldes bruk av uoriginale Samsung tonerkassetter, dekkes ikke av maskingarantien.

Meldinger relatert til papirskuffer

Melding	Betydning	Foreslåtte løsninger
<ul style="list-style-type: none">• Utskuff er full• Utskuffen er full. Fjern utskrevet papir	Utskuffen er full.	Fjern papiret fra utskuffen, og skriveren fortsetter utskriften. Hvis problemet vedvarer, må du be om service.
<ul style="list-style-type: none">• Tomt for papir i alle skuffer• Alle skuffer tomme for papir. Legg i papir	Det er ikke papir i skuffen.	Legg papir i skuffen (se "Legg papir i papirskuffen" på side 39).
<ul style="list-style-type: none">• Tomt for papir i flerfunksjonsskuffen.• FFskuff tom for papir. Legg i papir	Det er ikke papir i flerfunksjonsskuffen.	Legg papir i flerformålsskuffen (se "Flerfunksjonsskuff" på side 42).

Melding	Betydning	Foreslåtte løsninger
<ul style="list-style-type: none">• Feil papir [skuff nr.]• [skuff nr.] Feil papir	Papirstørrelsen angitt i skrivereregenskaper stemmer ikke med papiret du legger i.	Du kan velge mellom alternativene Fortsett og Avbryt . Hvis du velger Avbryt avbrytes utskriftsjobben. Legg i riktig papir i skuffen. Hvis du velger Fortsett fortsettes utskriftsjobben.
<ul style="list-style-type: none">• Kassett i [skuff nr.] ute• Kassetten i [skuff nr.] er trukket ut. Sett den inn riktig.	Skuffen er ikke skikkelig låst	Trykk inn skuffen til den låses på plass. Hvis problemet vedvarer, må du be om service.
<ul style="list-style-type: none">• Feil [feilnummer]• Feil under mating: [feil nr.]. Sjekk tilkobling av [skuff nr.]	Det har oppstått et problem i skuffen.	Sjekk tilkobling for skuff. Hvis problemet vedvarer, må du be om service.
<ul style="list-style-type: none">• Feil [feil nr.]• Inndatasystemfeil: [feil nr.]. Trekk ut [skuff nr.], og sett den inn igjen	Det har oppstått et problem i skuffen.	Åpne og lukk skuffen. Hvis problemet vedvarer, må du be om service.
<ul style="list-style-type: none">• Lite papir i [skuff nr.]• Lite papir i [skuff nr.]. Legg i papir.	Går tom for papir i skuffen.	Legg papir i skuffen.

Meldinger på displayet

Melding	Betydning	Foreslåtte løsninger
<ul style="list-style-type: none">• Tomt for papir i [skuff nr.]• Tomt for papir i [skuff nr.]. Legg i papir.	Det er ikke papir i skuffen.	Legg papir i skuffen.

Meldinger relatert til nettverk

Melding	Betydning	Foreslåtte løsninger
<ul style="list-style-type: none">• IP-konflikt• IP-adresse i konflikt med adresse på annet system. Sjekk det	Denne IP-adressen er allerede i bruk.	Kontroller IP-adressen eller be om en ny IP-adresse.
<ul style="list-style-type: none">• 802.1x-nettverksfeil• 802.1x-autentisering mislyktes. Kontakt systemadministrat or.	Autentisering mislyktes.	Kontroller nettverkets autentiseringsprotokoll. Hvis dette problemet vedvarer, må du kontakte nettverksadministratoren.

Diverse meldinger

Melding	Betydning	Foreslåtte løsninger
<ul style="list-style-type: none">• Frontdekselet er åpent. Lukk det• Bakdekselet er åpent. Lukk det	Dekselet er ikke korrekt lukket.	Trykk på dekselet til det låses på plass.
<ul style="list-style-type: none">• Feil [feil nr.]• Motorsystemfeil: [feil nr.]. Kontakt en servicerepresentant hvis problemet vedvarer	Det har oppstått et problem i motorsystemet.	Trekk ut strømledningen og plugg den inn igjen. Hvis problemet vedvarer, kontakter du service.
<ul style="list-style-type: none">• Feil [feil nr.]• Fikseringsenhetsfeil: [feil nr.]. Slå av og på. Be om service hvis problemet vedvarer.	Det har oppstått et problem i fikseringsenheten.	Slå strømmen av og på igjen. Hvis problemet vedvarer, må du be om service.
<ul style="list-style-type: none">• Feil [feil nr.]• Motorfeil: [feil nr.]. Slå av og på igjen. Ring etter service om problemet vedvarer	Det er et problem i motorsystemet.	Slå strømmen av og på igjen. Hvis problemet vedvarer, må du be om service.

Meldinger på displayet

Melding	Betydning	Foreslåtte løsninger
<ul style="list-style-type: none"> • Feil [feil nr.] • Feil i MSOK-system: [feil nr.]. Ring etter service 	Det er et problem i harddisksystemet.	Slå strømmen av og på igjen. Hvis problemet vedvarer, må du be om service.
<ul style="list-style-type: none"> • Feil [feil nr.] • Feil HDD-system: [feil nr.]. Slå av og på igjen. Ring etter service om problemet vedvarer 	Det er et problem i harddisksystemet.	Slå strømmen av og på igjen. Hvis problemet vedvarer, må du be om service.
<ul style="list-style-type: none"> • Feil [feil nr.] • Feil med LSU: [feil nr.]. Slå av og på igjen. Ring etter service hvis problemet vedvarer 	Det er et problem i LSU-en.	Slå strømmen av og på igjen. Hvis problemet vedvarer, må du be om service.
<ul style="list-style-type: none"> • Feil [feil nr.] • Feil med vifte: [feil nr.]. Slå av og på igjen. Be om service hvis problemet vedvarer 	Det har oppstått et problem i viftesystemet.	Slå strømmen av og på igjen. Hvis problemet vedvarer, må du be om service.

Melding	Betydning	Foreslåtte løsninger
<ul style="list-style-type: none"> • Feil [feil nr.] • Sensorfeil: [feil nr.]. Slå av og på. Be om service hvis problemet vedvarer 	Det er et problem i sensoren.	Slå strømmen av og på igjen. Hvis problemet vedvarer, må du be om service.
<ul style="list-style-type: none"> • Feil [feil nr.] • Lampefeil: [feil nr.]. Slå av og på. Be om service hvis problemet vedvarer 	Det har oppstått et problem i lampen.	Slå strømmen av og på igjen. Hvis problemet vedvarer, må du be om service.
<ul style="list-style-type: none"> • Ikke riktig romtemp. • Romtemperaturen passer ikke for dette. Juster romtemperaturen 	Maskinen befinner seg i et rom med feil romtemperatur.	Flytt maskinen til et rom med korrekt romtemperatur (se "Spesifikasjoner" på side 104).
<ul style="list-style-type: none"> • Skift fikseringsenhet • Skift fikseringsenhet 	Levetiden til varmeelementet er over.	Bytt ut fikseringsenheten med en ny enhet. Hvis problemet vedvarer, må du be om service.



5. Tillegg

I dette kapittelet får du produktspesifikasjoner og informasjon om gjeldende forskrifter

- **Spesifikasjoner** 104
- **Informasjon om reguleringer** 113
- **Copyright** 124

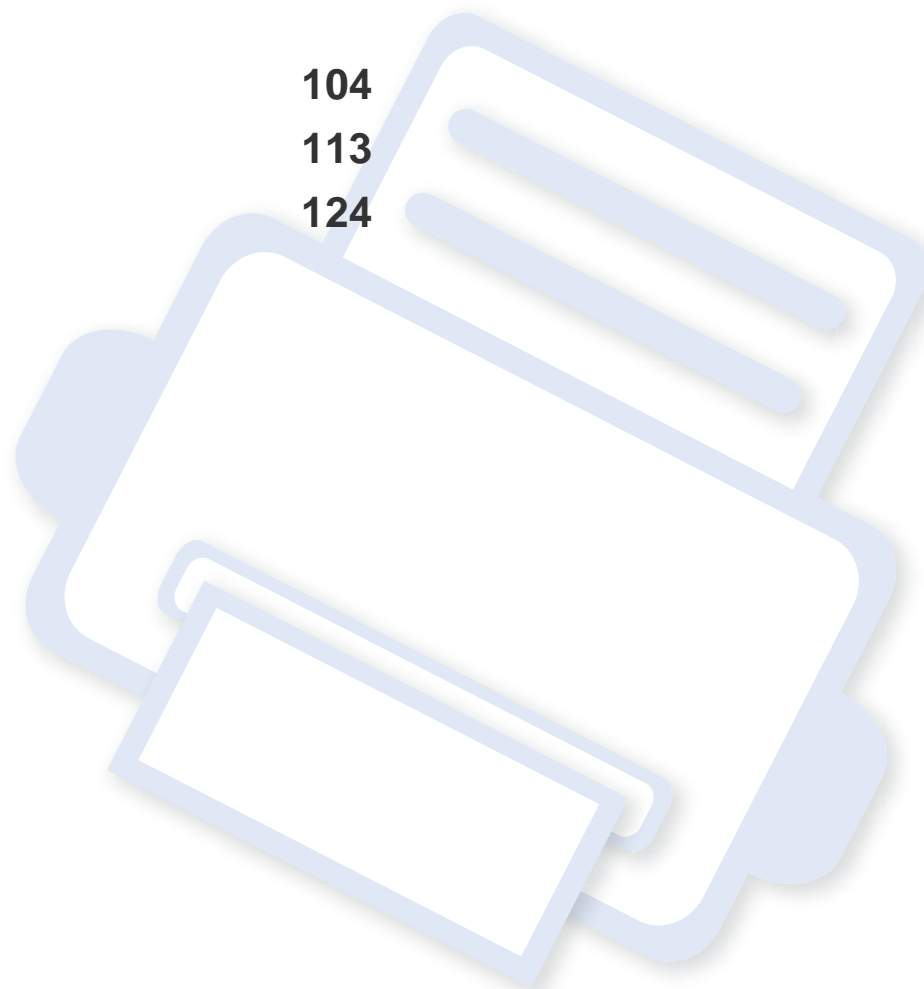

Spesifikasjoner

Generelle spesifikasjoner



Spesifikasjonsverdiene, som er angitt nedenfor, kan endres uten forvarsel. Se www.samsung.com for mulige informasjonsendringer.

	Elementer	Beskrivelse
Mål^a	Bredde x lengde x høyde	M453xND-serien: 433 x 459,5 x 390,7 mm (17 x 18,1 x 15,4 tommer) M453xNX-serien: 433 x 459,5 x 408,8 mm (17 x 18,1 x 16,1 tommer)
Vekt^a	Maskin med rekvisita	M453xND-serien: 23,1 kg M453xNX-serien: 23,3 kg
Støynivå^{b c}	Klarmodus	Mindre enn 30 dB (A)
	Utskriftsmodus	Mindre enn 54 dB (A)
Temperatur	Drift	10 til 30 °C
	Lagring (Pakket)	-20 til 40 °C
Fuktighet	Drift	20 til 80 % relativ fuktighet
	Lagring (Pakket)	10 til 90% relativ fuktighet
Strømforsyning^d	110 volt-modeller	AC 110 - 127 V
	220 volt-modeller	AC 220 - 240 V

Spesifikasjoner

	Elementer	Beskrivelse
Strømforbruk^e	Gjennomsnitt i driftsmodus	Mindre enn 850 W
	Klarmodus	Mindre enn 16 W
	Strømsparingsmodus	Mindre enn 1,3 W
	Strøm av-modus^f	Mindre enn 0,45 W

a. Dimensjoner og vekt er målt uten tilbehør.

b. Lydtrykknivå, ISO 7779. Konfigurasjonstestet: Grunnleggende maskininstallasjon, A4-papir, enkltsidig utskrift.

c. Bare i Kina Hvis utstyrets støy er høyere enn 63 dB (A), bør utstyret plasseres i et relativt uavhengig område.

d. Se merknader på maskinen for korrekt spenning (V), frekvens (Hertz) og strømtype (A) for maskinen.

e. Strømforbruket i strømsparingsmodus kan påvirkes av maskinens status, innstillinger, driftsmiljø, måleutstyr og metode landet bruker.

f. Strømforbruket kan kun unngås fullstendig når strømkabelen ikke er tilkoblet.

Spesifikasjoner

Spesifikasjoner for utskriftsmedier

Type	Størrelse	Mål	Vekt utskriftsmedier ^a /Kapasitet ^b	
			Skuff 1/tilleggsskuff	Flerfunksjonsskuff
Vanlig papir	Letter	216 x 279 mm	70 til 90 g/m ² • 550 ark med 75 g/m ² fint papir	70 til 90 g/m ² • 100 ark med 75 g/m ² fint papir
	Legal	216 x 356 mm		
	US Folio	216 x 330 mm		
	A4	210 x 297 mm		
	Oficio	216 x 343 mm		
	JIS B5	182 x 257 mm		
	ISO B5	176 x 250 mm		
	Executive	184 x 267 mm		
	A5	148 x 210 mm		
	Statement	140 x 216 mm		
	A6	105 x 148 mm	Ikke tilgjengelig tilleggsskuffen.	
	Indekskort	76 x 127 mm	Ikke tilgjengelig i skuff 1/tilleggsskuff	
	Postkort 4 x 6	102 x 152 mm	Ikke tilgjengelig tilleggsskuffen.	
Postkort 100 x 148	100 x 148 mm	Ikke tilgjengelig tilleggsskuffen.		
Konvolutt ^c	Konvolutt Monarch	98 x 191 mm	75 til 90 g/m ² • 50 ark med 75 g/m ² fint papir	75 til 90 g/m ² • 10 ark med 75 g/m ² fint papir
	Envelope No. 9 ^d	98 x 225 mm		
	Konvolutt No. 10	105 x 241 mm		
	Konvolutt DL	110 x 220 mm	75 til 90 g/m ² • 50 ark med 75 g/m ² fint papir	
	Konvolutt C5	162 x 229 mm		
	Konvolutt C6	114 x 162 mm		

Spesifikasjoner

Type	Størrelse	Mål	Vekt utskriftsmedier ^a /Kapasitet ^b	
			Skuff 1/tilleggsskuff	Flerfunksjonsskuff
Tykt papir ^{e f}	Se informasjonen om vanlig papir	Se informasjonen om vanlig papir	91 til 120 g/m ²	91 til 120 g/m ²
Tykkere papir	Se informasjonen om vanlig papir	Se informasjonen om vanlig papir	Ikke tilgjengelig i skuff 1/tilleggsskuff	164 til 220 g/m ²
Tynt papir	Letter, Legal, Oficio, US Folio, A4, JIS B5, ISO B5, Executive, A5, Statement	Se informasjonen om vanlig papir	60 til 69 g/m ² • 550 ark	60 til 69 g/m ² • 100 ark
Etiketter ^{g h}	Letter, Legal, Oficio, US Folio, A4, JIS B5, ISO B5, Executive, A5, A6 og Statement	Se informasjonen om vanlig papir	120 til 150 g/m ² • 50 ark	120 til 150 g/m ² • 10 ark
Kartong ^e	Se informasjonen om vanlig papir	Se informasjonen om vanlig papir	121 til 163 g/m ² • 50 ark	121 til 163 g/m ² • 10 ark
Resirkulert	Letter, Legal, Oficio, US Folio, A4, JIS B5, ISO B5, Executive, A5, Statement	Se informasjonen om vanlig papir	60 til 90 g/m ²	60 til 90 g/m ²
Forhåndstrykt	Letter, Legal, Oficio, US Folio, A4, JIS B5, ISO B5, Executive, A5, Statement	Se informasjonen om vanlig papir	75 til 90 g/m ²	75 til 90 g/m ²
Fint papir	Letter, Legal, Oficio, US Folio, A4, JIS B5, ISO B5, Executive, A5, Statement	Se informasjonen om vanlig papir	105 til 120 g/m ²	105 til 120 g/m ²

Spesifikasjoner

Type	Størrelse	Mål	Vekt utskriftsmedier ^a /Kapasitet ^b	
			Skuff 1/tilleggsskuff	Flerfunksjonsskuff
Farget, bomull, hullet papir	Letter, Legal, Oficio, US Folio, A4, JIS B5, ISO B5, Executive, A5, Statement	Se informasjonen om vanlig papir	75 til 90 g/m ²	75 til 90 g/m ²
Brevhode^h	Letter, Legal, Oficio, US Folio, A4, JIS B5, ISO B5, Executive, A5, Statement	Se informasjonen om vanlig papir	75 til 90 g/m ²	75 til 90 g/m ²
Arkivpapir^f	Letter, Legal, US Folio, A4, JIS B5, ISO B5, Executive, A5, Statement, Postkort 4 x 6, Postkort 100 x 148	Se informasjonen om vanlig papir	75 til 90 g/m ²	75 til 90 g/m ²
Minimumsstørrelse (egendefinert)		76,2 x 127 mm	60 til 163 g/m ²	
Maksimumsstørrelse (egendefinert)		216 x 356 mm		

- a. Hvis utskriftsmediet veier over 105 g/m², må du legge papiret i skuffen med ett ark om gangen.
- b. Maksimal kapasitet kan variere avhengig av utskriftsmediets vekt og tykkelse samt miljøforhold.
- c. Tilleggsskuff støtter ikke konvoluttformatene Monarch og C6.
- d. Envelope No.9 er ikke støttet av tilleggsskuff (skuff 3, skuff 4, skuff 5).
- e. Indeks-kort støttes kun i flerfunksjonsskuffen.
- f. A6, postkort 4 x 6 og postkort 100 x 148 støttes ikke for tilleggsskuff.
- g. Glatthet: 100 til 250 (sheffield).
- h. A6 støttes kun i flerfunksjonsskuffen/skuff 1.

Spesifikasjoner

Systemkrav

Microsoft® Windows®

Operativsystem	Krav (anbefales)		
	Proseszor	RAM	Ledig harddiskplass
Windows® XP	Intel® Pentium® III 933 MHz (Pentium IV 1 GHz)	128 MB (256 MB)	1,5 GB
Windows Server® 2003	Intel® Pentium® III 933 MHz (Pentium IV 1 GHz)	128 MB (512 MB)	1,25 - 2 GB
Windows Server® 2008	Intel® Pentium® IV 1 GHz (Pentium IV 2 GHz)	512 MB (2 GB)	10 GB
Windows Vista®	Intel® Pentium® IV 3 GHz	512 MB (1 GB)	15 GB
Windows® 7	Intel® Pentium® IV 1 GHz 32-bit eller 64-bit prosessor eller mer. <ul style="list-style-type: none">• Støtte for DirectX® 9-grafikk med 128 MB minne (for å aktivere Aero-temaet).• DVD-R/W-stasjon	1 GB (2 GB)	16 GB
Windows Server® 2008 R2	Intel® Pentium® IV 1 GHz (x86) eller 1,4 GHz (x64) prosessorer (2 GHz eller raskere)	512 MB (2 GB)	10 GB
Windows® 8	Intel® Pentium® IV 1 GHz 32-bit eller 64-bit prosessor eller mer.	2 GB	20 GB
Windows® 8.1	<ul style="list-style-type: none">• Støtte for DirectX® 9-grafikk med 128 MB minne (for å aktivere Aero-temaet).• DVD-R/W-stasjon		
Windows Server® 2012	Intel® Pentium® IV 1 GHz (x86) eller 1,4 GHz (x64) prosessorer (2 GHz eller raskere)	512 MB (2 GB)	32 GB
Windows Server® 2012 R2			

Spesifikasjoner



- Internet Explorer 6.0 eller nyere er minimumskravet for alle Windows-operativsystemer.
- Brukere med administratorrettigheter kan installere programvaren.
- **Windows Terminal Services** er kompatibel med maskinen din.

Mac

Operativsystem	Krav (anbefales)		
	Prosesor	RAM	Ledig harddiskplass
Mac OS X 10.5	<ul style="list-style-type: none">• Intel®-prosessorer• 867 MHz eller raskere Power PC G4/G5	512 MB	1 GB
Mac OS X 10.6	<ul style="list-style-type: none">• Intel®-prosessorer	1 GB	1 GB
Mac OS X 10.7 - 10.9	<ul style="list-style-type: none">• Intel®-prosessorer	2 GB	4 GB

Spesifikasjoner

Linux

Elementer	Krav
Operativsystem	RedHat® Enterprise Linux WS 5, 6 Fedora 12, 13, 14, 15, 16, 17, 18, 19, 20 OpenSuSE® 11.2, 11.3, 11.4, 12.1, 12.2, 12.3 Ubuntu 10.04, 10.10, 11.04, 11.10, 12.04, 12.10, 13.04, 13.10, 14.04 SuSE Linux Enterprise Desktop 10, 11 Debian 6, 7 Mint 13, 14, 15, 16
Prosesor	Pentium IV 2,4GHz (Intel Core™ 2)
RAM	512 MB (1 GB)
Ledig harddiskplass	1 GB (2 GB)

Unix

Elementer	Krav
Operativsystem	Sun Solaris 9, 10, 11 (x86, SPARC) HP-UX 11,0, 11i v1, 11i v2, 11i v3 (PA-RISC, Itanium) IBM AIX 5.1, 5.2, 5.3, 5.4, 6.1 7.1 (PowerPC)
Ledig harddiskplass	Opp til 100 MB

Spesifikasjoner

Nettverksmiljø

 Kun for nettverk og trådløse modeller (se "Funksjoner etter modell" på side 8).

Du må konfigurere nettverksprotokollene på maskinen for å kunne bruke den som nettverksmaskin. Tabellen nedenfor viser nettverksmiljøet som støttes av maskinen.

Elementer	Spesifikasjoner
Nettverksgrensesnitt	<ul style="list-style-type: none">• Ethernet 10/100/1000 Base TX kablet LAN• Nettverksgrensesnitt 802.11b/g/n trådløst LAN og nærfeltskommunikasjon (NFC)^a
Nettverksoperativsystem	<ul style="list-style-type: none">• Windows[®] XP, Windows Server[®] 2003, Windows Vista[®], Windows[®] 7, Windows[®] 8, Windows Server[®] 2008 R2• Ulike Linux-operativsystemer• Mac OS X 10.5-10.9• UNIX OS
Nettverksprotokoller	<ul style="list-style-type: none">• TCP/IPv4• DHCP, BOOTP• DNS, WINS, Bonjour, SLP, UPnP• Standard TCP/IP-utskrift (RAW), LPR, IPP, WSD, AirPrint, Google Cloud Print, ThinPrint• SNMPv 1/2/3, HTTP, IPSec• TCP/IPv6 (DHCP, DNS, Standard TCP/IP-utskrift, LPR, SNMPv 1/2/3, HTTP, IPSec)
Trådløs sikkerhet	<ul style="list-style-type: none">• Autentisering: Åpent system, Delt nøkkel, WPA personlig, WPA2 personlig (PSK)• Kryptering: WEP64, WEP128, TKIP, AES

a. Tilleggsutstyr.

Informasjon om reguleringer

Denne maskinen er utformet for normale arbeidsmiljøer og har flere sertifiseringer.

Sikkerhetserklæring om laserutstyr

Skriveren er sertifisert i USA som samsvarende med kravene i DHHS 21 CFR, kapittel 1, underkapittel J for laserprodukter av klasse I (1), og er også sertifisert som samsvarende med kravene i IEC 60825-1 : 2007 for laserprodukter av klasse I.

Laserprodukter av klasse I anses ikke som farlig utstyr. Lasersystemet og skriveren for øvrig er konstruert slik at personer ikke kan utsettes for laserstråling over nivå I under normal bruk, normalt vedlikehold eller service foretatt i samsvar med instruksjonene.

Advarsel

Du må aldri bruke skriveren eller utføre service på skriveren hvis beskyttelsesdekselet er fjernet fra laser/skanner-enheten. Den reflekterte strålen kan, selv om den er usynlig, skade øynene.

For å redusere faren for brann, elektrisk støt og personskaade, må disse grunnleggende sikkerhetsreglene må alltid følges når maskinen benyttes.



CAUTION - CLASS 3B, INVISIBLE LASER RADIATION WHEN OPEN. AVOID EXPOSURE TO THE BEAM.

ATTENTION - CLASSE 3B, RADIATION LASER INVISIBLE EN CAS D'OUVERTURE. EVITER L'EXPOSITION AU FAISCEAU.

GEFAHREN - KLASSE 3B: UNSICHTBARE LASERSTRAHLUNG WENN GEOFFNET. STRAHLENAUSSETZUNG VERMEIDEN.

ATTENZIONE - CLASSE 3B, RADIAZIONI LASER INVISIBILI CON IL DISPOSITIVO APERTO, EVITARE L'ESPOSIZIONE AL RAGGIO.

PRECAUCIÓN - RADIACIÓN LÁSER INVISIBLE DE CLASE 3B PRESENTE AL ABRIR, EVITE LA EXPOSICIÓN AL HAZ.

PERIGO - CLASSE 3B, RADIÇÃO LASER INVISÍVEL AO ABRIR, EVITE EXPOSIÇÃO DIRECTA AO FEIXE.

GEVAAR - KLASSE 3B, ONZICHTBARE LASERSTRALING INDIEN GEOPEND, VERMIJD BLOOTSTELLING AAN DE STRAAL.

ADVARSEL - KLASSE 3B, USYNLIG LASERSTRÅLING VED ÅBNING, UNDGÅ UDSÆTTELSE FOR STRÅLING.

ADVARSEL - KLASSE 3B, USYNLIG LASERSTRÅLING NÅR DEKSEL ÅPNES, UNNGÅ EKSPONERING FOR STRÅLEN.

VARNING - KLASSE 3B OSYNLIG LASERSTRÅLNING NÅR DENNA DEL ÅR ÖPPNAD, STRÅLEN ÅR FARLIG.

VAROITUS - LUOKAN 3B NÄKYMÄTTÖMÄLLE LASER-SÄTEILYÄ AVATTUNA, VÄLTÄ ALTISTUMISTA SÄTEELLE.

注意 - CLASS 3B。严禁打开, 以免被不可见激光辐射 泄漏灼伤
주의 - 열리면 등급 3B 비가시 레이저 방사선이 방출됩니다. 광선에 노출을 피하십시오.

Ozon og sikkerhet



Produktets grad av osonutslipp er under 0,1 ppm. Fordi oson er tyngre enn luft må produktet oppbevares på et sted med god ventilering.

Informasjon om reguleringer

Strømsparing



Skriveren er utstyrt med et avansert strømsparingssystem, som reduserer strømforbruket når skriveren ikke er i aktiv bruk.

Hvis skriveren ikke mottar data i løpet av en angitt tidsperiode, reduseres strømforbruket automatisk.

ENERGY STAR og ENERGY STAR-merket er registrerte merker i USA.

Hvis du vil ha mer informasjon om ENERGY STAR-programmet, kan du gå til <http://www.energystar.gov>.

Modeller som er ENERGY STAR-godkjent har en ENERGY STAR-etikett. Kontroller om maskinen din er ENERGY STAR-godkjent.

Kun Kina

回收和再循环

为了保护环境，我们公司已经为废弃的产品建立了回收和再循环系统。我们会为您无偿提供回收同类废旧产品的服务。当您要废弃您正在使用的产品时，请您及时与授权耗材更换中心取得联系，我们会及时为您提供服务。

中国能效标识

型号	能效等级	典型能耗 (kW·h)
Xpress M4530ND/M4530NX		

依据国家标准 GB 25956-2010

Nettside: <http://www.samsung.com/cn/support/location/supportServiceLocation.do?page=SERVICE.LOCATION>

Resirkulering



Produktemballasjen bør resirkuleres eller avhendes på en miljømessig forsvarlig måte.

Informasjon om reguleringer

Korrekt avhending av dette produktet (Avfall fra elektrisk og elektronisk utstyr)

(Gjelder i land med sorteringssystemer for avfall)



Når dette merket finnes på produktet, tilbehøret eller dokumentasjonen, betyr det at produktet og tilhørende elektronisk tilbehør (f.eks. lader, hodetelefoner og USB-kabel) ikke må kastes sammen med vanlig husholdningsavfall når produktlevetiden er over. For å hindre skade på miljø og helse på grunn av ukontrollert avfallshåndtering må disse artiklene skilles fra andre typer avfall og resirkuleres på en ansvarlig måte som fremmer gjenbruk av materialressurser.

Private forbrukere bør kontakte forhandleren de kjøpte produktet av eller lokale myndigheter for informasjon om hvor og hvordan disse artiklene kan resirkuleres på en miljøvennlig måte.

Forretningsbrukere bør kontakte sin leverandør og undersøke vilkårene i kjøpskontrakten. Dette produktet og tilhørende elektronisk tilbehør må ikke blandes med andre typer industriavfall.

(Kun USA)

avhender uønskede elektroniske produkter kun via godkjente miljøstasjoner for elektronisk avfall. Gå til vår nettside for å finne nærmeste miljøstasjon: www.samsung.com/recyclingdirect, eller ring (877) 278 - 0799

State of California Proposition 65 Warning (Kun US)

The California Safe Drinking Water and Toxic Enforcement Act requires the Governor of California to publish a list of chemicals known to the State of California to cause cancer or reproductive toxicity and requires businesses to warn of potential exposure to such chemicals.

WARNING: This product contains chemicals known to the State of California to cause cancer, birth defects or other reproductive harm.
This appliance can cause low-level exposure to the chemicals, which can be minimized by operating the appliance in a well ventilated area.

Radiostøy

FCC-informasjon til brukeren

Denne enheten er i samsvar med del 15 av FCC-reglene. Bruk av enheten er underlagt følgende to betingelser:

- Enheten kan ikke forårsake skadelig interferens.
- Enheten må akseptere interferens utenfra, inkludert interferens som kan forårsake at enheten ikke virker som den skal.

Informasjon om reguleringer

Dette utstyret er testet og funnet ikke å overskride grenseverdiene for digitalt utstyr av klasse B, slik disse fremgår av del 15 av FCC-bestemmelsene. Grenseverdiene er utformet for å gi en rimelig grad av beskyttelse mot uønsket interferens i bomiljøer. Utstyret produserer, bruker og kan utstråle signaler i radiofrekvensområdet, og kan dermed forstyrre radiokommunikasjon hvis det ikke installeres og brukes i samsvar med instruksjonene. Det kan imidlertid aldri garanteres at forstyrrelser ikke vil forekomme. Hvis utstyret virker forstyrrende på mottak av radio- eller TV-signaler (noe som kan fastslås ved å slå utstyret av og på), ber vi brukeren forsøke å eliminere forstyrrelsene vha. ett eller flere av følgende tiltak:

- Still mottakerantennen inn på nytt, eller omplasser den.
- Øk avstanden mellom utstyret og mottakeren.
- Koble utstyret til en stikkontakt som er på en annen strømkrets enn den som mottakeren er koblet til.
- Be om hjelp fra forhandleren eller en erfaren radio- eller TV-tekniker.



Endringer og modifikasjoner, som ikke uttrykkelig er godkjent av produsenten som er ansvarlig for at standardene overholdes, kan frata brukeren retten til å bruke utstyret.

Bestemmelser om radiointerferens i Canada

Denne digitale enheten overskrider ikke grenseverdiene for klasse B med hensyn til avgivelse av radiostøy fra digitalt utstyr, slik dette fremgår av standarden "Digital Apparatus", ICES-003, fra Industry and Science Canada.

Cet appareil numérique respecte les limites de bruits radioélectriques applicables aux appareils numériques de Classe B prescrites dans la norme sur le matériel brouilleur: "Appareils Numériques", ICES-003 édictée par l'Industrie et Sciences Canada.

USA

FCC (Federal Communications Commission)

Forsettlig strålingskilde i henhold til FCC del 15

Laveffekts radio-LAN-enheter (trådløst kommunikasjonsutstyr som benytter RF-området, dvs. radiofrekvensområdet) og opererer i 2,4 eller 5 GHz-båndet, kan være innebygd i skriveren. Informasjonen som følger gjelder bare dersom slikt utstyr er installert. Se merket på maskinen for å kontrollere om trådløst utstyr er installert.

Trådløst utstyr som eventuelt er installert i maskinen, er godkjent for bruk i USA hvis det er et ID-nummer fra FCC på merket på maskinen.

Informasjon om reguleringer

FCC har satt som en generell veiledning at det bør være minst 20 cm avstand mellom utstyret og brukerens kropp (gjelder ikke armer og ben). Denne maskinen skal være mer enn 20 cm fra brukerens kropp når trådløst utstyr er i bruk. Utgangseffekten til trådløst utstyr som eventuelt er innebygd i skriveren, holder seg godt under FCCs RF-grenseverdier.

Senderen må ikke plasseres eller brukes sammen med andre antenner eller sendere.

Bruk av denne enheten er underlagt følgende to betingelser: (1) Enheten må ikke forårsake skadelig interferens. (2) Enheten må godta interferens utenfra, inkludert interferens som kan forårsake at enheten ikke virker som den skal.



Trådløse enheter skal ikke repareres/vedlikeholdes av brukeren. De må ikke endres på noen som helst måte. Endring av en trådløs enhet fører til at brukeren fratras retten til å bruke den. Kontakt produsenten for service.

FCC-erklæring for bruk av trådløst LAN



Under installasjon og bruk av denne kombinerte senderen og antennen kan det hende at eksponeringsgrensen for radiobølger på 1 mW/cm^2 overskrides når avstanden til antennen er kort. Brukeren må derfor til enhver tid sørge for å ha en avstand på minst 20 cm mellom seg selv og antennen. Denne enheten må ikke plasseres sammen med en annen sender og senderantenne.

Kun Russland/Kasakhstan/Hviterusland



Изготовитель: «Самсунг Электроникс Ко., Лтд.»
(Мэтан-донг) 129, Самсунг-ро, Енгтонг-гу, г. Сувон, Кёнги-до, Республика Корея
Импортер: ООО «Самсунг Электроникс Рус Компани»
Адрес: 125009, г. Москва, ул. Воздвиженка 10

Самсунг Электроникс Ко. Лтд
(Мэтан-донг) 129, Самсунг-ро, Енгтонг-гу, Сувон қ., Кёнги-до, Корея Республикасы
«САМСУНГ ЭЛЕКТРОНИКС КЗ ЭНД ЦЕНТРАЛ ЭЙЖА» ЖШС
Заңды мекен-жайы: Қазақстан Республикасы, Алматы қ., Әл-Фараби даңғылы, 36, 3,4-қабаттар

Informasjon om reguleringer

Kun Tyskland

Das Gerät ist nicht für die Benutzung am Bildschirmarbeitsplatz gemäß BildscharbV vorgesehen.

Kun Tyrkia

- RoHS
EEE Yönetmeliğine Uygundur.
This EEE is compliant with RoHS.
- Bu ürünün ortalama yaşam süresi 7 yıl, garanti süresi 2 yıldır.

Kun Thailand

Dette telekommunikasjonsutstyret oppfyller NTCs tekniske krav.

Bytte ut det monterte støpselet (gjelder bare Storbritannia)

Viktig

På strømledningen til denne maskinen er det montert et standardstøpsel (BS 1363) med 13 ampere, som har en sikring med 13 ampere. Når du bytter eller undersøker sikringen, må du sette inn riktig sikring med 13 ampere. Deretter må du sette sikringsdekselet på plass igjen. Hvis du har mistet sikringsdekselet, må du ikke bruke støpselet før du har fått et nytt sikringsdeksel.

Ta kontakt med forhandleren du kjøpte maskinen av.

Støpselet med 13 ampere er den vanligste typen i Storbritannia, og bør passe. Noen bygninger (hovedsakelig gamle bygninger) har imidlertid ikke vanlige stikkontakter for støpsler med 13 ampere. I så fall må du kjøpe en egnet adapter. Ikke fjern det monterte støpselet.



Hvis du kutter av det støpte støpselet, må det kastes umiddelbart. Du kan ikke lodde støpselet, og du kan få elektrisk støt hvis du setter det i en stikkontakt.

Informasjon om reguleringer

Viktig advarsel:



Du må jorde denne maskinen.

Lederne i strømledningen har følgende fargekoder:

- **Grønn og gul:** jordet
- **Blå:** nøytral
- **Brun:** spenningsførende

Hvis lederne i strømledningen ikke samsvarer med fargemerkingen i støpselet, gjør du følgende:

Koble den grønne og gule lederen til støpselpinnen som er merket med bokstaven "E" (eller et annet jordingssymbol) eller er grønn/gul eller grønn.

Koble den blå lederen til støpselpinnen som er merket med bokstaven "N" eller er svart.

Koble den brune lederen til støpselpinnen som er merket med bokstaven "L" eller er rød.

Du må ha en sikring med 13 ampere i støpselet, adapteren eller fordelingstavlen.

Samsvarserklæring (land i Europa)

Godkjenninger og sertifiseringer



Samsung Electronics erklærer ved dette at denne [SL-M453x series] er i samsvar med hovedkravene i og andre relevante forskrifter i R&TTE-direktivet (1999/5/EF).

Samsvarserklæringen kan leses på www.samsung.com, gå til Support > Filarkiv og skriv inn skrivernavnet (MFP) ditt for å lese EuDoC.

1. januar 1995: Rådskonferansen 2006/95/EC om tilnærming av medlemsstatenes lovgivning om lavspenningsutstyr.

1. januar 1996: Rådskonferansen 2004/108/EC, om tilnærming av medlemsstatenes lovgivning om elektromagnetisk kompatibilitet.

9. mars 1999: Rådskonferansen 1999/5/EC om radioutstyr og teleterminalutstyr og gjensidig godkjenning av utstyrets samsvar. En fullstendig erklæring med opplysninger om relevante direktiver og standarder kan fås ved henvendelse til representanten for Samsung Co., Ltd.

Informasjon om reguleringer

EC-sertifisering

Sertifisering i henhold til 1999/5/EC direktivet om radioutstyr og teleterminalutstyr og gjensidig godkjenning av utstyrets samsvar (R&TTE direktivet).

Dette Samsung-produktet er sertifisert av Samsung og utformet for å fungere i det norske analoge, offentlige svitsjede telefonnettverket i henhold til kravene i direktiv 1999/5/EC. Produktet er utviklet for å fungere med det offentlige svitsjede telefoninettet og kompatible PBX-nettverk i de europeiske land:

I tilfelle problemer bør du først og fremst kontakte den europeiske kvalitetsavdelingen hos Samsung Electronics Co., Ltd.

Produktet er testet i henhold til TBR21. ETSI (European Telecommunications Standards Institute) har utstedt et rådgivende dokument (EG 201 121) som inneholder notater og ytterligere krav for å sikre kompatibiliteten av TBR21-terminaler for å bistå i bruk og anvendelse av terminalutstyr som overholder denne standarden. Produktet er designet mot, og er fullt kompatibel med alle relevante rådgivende notater i dette dokumentet.

Informasjon om europeisk radiogodkjenning (for produkter utstyrt med EU-godkjente radioenheter)

Laveffekts radio-LAN-enheter (trådløst kommunikasjonsutstyr som benytter RF-området, dvs. radiofrekvensområdet) og opererer i 2,4 eller 5 GHz-båndet, kan være en del av skriveren (innebygd), enten skriveren er ment for privat eller næringsmessig bruk. Informasjonen som følger gjelder bare dersom slikt utstyr er installert. Se merket på maskinen for å kontrollere om trådløst utstyr er installert.



Trådløst utstyr som eventuelt er installert i maskinen, er godkjent for bruk i EU-land og tilknyttede områder bare hvis det er et CE-merke på system etiketten.

Utgangseffekten til trådløst utstyr, som eventuelt er innebygd i skriveren, holder seg godt under grenseverdiene for RF-eksponering fastsatt av Europarådet gjennom R&TTE-direktivet.

Europeiske land som godkjenningene for trådløst utstyr gjelder for:

EU-land

Europeiske land med bruksbegrensninger:

EU

EØS/EFTA-land

Informasjon om reguleringer

Ingen begrensninger på nåværende tidspunkt

Informasjon om samsvar med bestemmelser

Retningslinjer for trådløst utstyr

Laveffekts radio-LAN-enheter (trådløst kommunikasjonsutstyr som benytter RF-området, dvs. radiofrekvensområdet) og opererer i 2,4 eller 5 GHz-båndet, kan være innebygd i skriveren. Nedenfor finner du en generell oversikt over forhold knyttet til bruk av trådløst utstyr.

Ekstra begrensninger, forsiktighetsregler og andre forhold er angitt under det enkelte landet (eller grupper av land). Det trådløse utstyret i maskinen er kun godkjent for bruk i land som er oppgitt på maskinens radiogodkjenningssmerke. Hvis landet hvor du skal bruke det trådløse utstyret ikke er nevnt, må du kontakte den lokale godkjenningssinstansen for radioutstyr for å få informasjon om aktuelle krav. Trådløst utstyr er underlagt strenge regelverk, og bruk er kanskje ikke tillatt.

Utgangseffekten til trådløst utstyr, som eventuelt er innebygd i skriveren, holder seg godt under dagens RF-grenseverdier. Ettersom det trådløse utstyret (som eventuelt er innebygd i skriveren) har lavere utgangseffekt enn maksimumsverdiene i sikkerhetsstandarder og -anbefalinger for radiostråling, mener produsenten at utstyret trygt kan brukes. Utstyret må, uavhengig av strømnivå, behandles forsiktig slik at fysisk kontakt mellom menneske og maskin reduseres til et minimum under normal bruk.

Som en generell veiledning bør det være minst 20 cm avstand mellom trådløst utstyr og brukerens kropp (gjelder ikke armer og ben). Denne maskinen skal være mer enn 20 cm fra brukerens kropp når trådløst utstyr er i bruk og sender.

Senderen må ikke plasseres eller brukes sammen med andre antenner eller sendere.

Enkelte forhold krever begrensninger på bruk av trådløst utstyr. Eksempler på vanlige begrensninger er gitt nedenfor:



Trådløs kommunikasjon i radiofrekvensområdet kan forstyrre utstyr på passasjerfly. Gjeldende luftfartsbestemmelser krever at trådløst utstyr er slått av under flyreiser. Utstyr som kommuniserer over IEEE 802.11 (også kjent som trådløst Ethernet) eller Bluetooth, er eksempler på utstyr for trådløs kommunikasjon.



I omgivelser med risiko for skadelige/uønskede forstyrrelser av andre enheter eller tjenester, kan bruk av trådløst utstyr være begrenset eller forbudt. Flyplasser, sykehus og omgivelser med konsentrasjoner av oksygen eller brennbare gasser er eksempler på steder hvor bruk av trådløst utstyr kan være begrenset eller forbudt. Når du ikke vet om det er tillatt å bruke trådløst utstyr der du befinner deg, må du be om nødvendig tillatelse før du slår på utstyret.

Informasjon om reguleringer



Hvert land har egne begrensninger for bruk av trådløst utstyr. Maskinen er utstyrt med trådløst utstyr. Før du tar med deg maskinen til et annet land, bør du innhente informasjon om eventuelle begrensninger for bruk av trådløst utstyr i landet som du reiser til. Denne informasjonen får du hos den lokale godkjenningsinstansen for radioutstyr.



Hvis maskinen ble levert med innebygd trådløst utstyr, må du ikke bruke dette utstyret med mindre alle deksler og beskyttelsesinnretninger er på plass og systemet er fullstendig montert.



Trådløse enheter skal ikke repareres/vedlikeholdes av brukeren. De må ikke endres på noen som helst måte. Endring av en trådløs enhet fører til at brukeren fratras retten til å bruke den. Kontakt produsenten for service.



Bruk kun drivere som er godkjent for bruk i landet hvor enheten skal benyttes. Se produsentens systemgjenopprettingsverktøy, eller ta kontakt med produsentens kundestøtte hvis du trenger mer informasjon.

Informasjon om reguleringer

Kun Kina

产品中有害物质的名称及含量

部件名称	有害物质					
	铅 (Pb)	汞 (Hg)	镉 (Cd)	六价铬 (Cr ⁶⁺)	多溴联苯 (PBB)	多溴二苯醚 (PBDE)
塑料	○	○	○	○	○	○
金属 (机箱)	X	○	○	○	○	○
印刷电路部件 (PCA)	X	○	○	○	○	○
电缆 / 连接器	X	○	○	○	○	○
电源设备	X	○	○	○	○	○
电源线	X	○	○	○	○	○
机械部件	X	○	○	○	○	○
卡盒部件	X	○	○	○	○	○
定影部件	X	○	○	○	○	○
扫描仪部件 - CCD (如果有)	X	X	○	○	○	○
扫描仪部件 - 其它 (如果有)	X	○	○	○	○	○
印刷电路板部件 (PBA)	X	○	○	○	○	○
墨粉	○	○	○	○	○	○
滚筒	○	○	○	○	○	○

本表格依据 SJ/T 11364 的规定编制。

○：表示该有害物质在该部件所有均质材料中的含量均在 GB/T 26572 规定的限量要求以下。

×：表示该有害物质至少在该部件的某一均质材料中的含量超出 GB/T 26572 规定的限量要求。

Copyright

© 2014 Samsung Electronics Co., Ltd. Med enerett.

Denne brukerhåndboken er utarbeidet utelukkende til informasjonsformål. Informasjonen i brukerhåndboken kan endres uten varsel.

Samsung Electronics er ikke ansvarlig for noen skader, direkte eller indirekte, som skyldes eller er relatert til bruken av denne brukerhåndboken.

- Samsung og Samsung-logoen er varemerker for Samsung Electronics Co., Ltd.
- Microsoft, Windows, Windows Vista, Windows 7, Windows 8 og Windows 2008 Server R2 er enten registrerte varemerker eller varemerker for Microsoft Corporation.
- Google, Picasa, Google Docs, Android og Gmail er enten registrerte varemerker eller varemerker for Google Inc.
- Google Cloud Print er et varemerke for Google Inc.
- iPad, iPhone, iPod touch, Mac og Mac OS er varemerker for of Apple Inc., registrert i USA og andre land. AirPrint og AirPrint-logoen er varemerker for Apple Inc.
- Alle andre merke- eller produktnavn er varemerker for sine respektive selskaper eller organisasjoner.



QR-kode

Programvaren som følger med dette produktet inneholder programvare med åpen kildekode. Du kan få den fullstendige tilsvarende kildekode i en periode på tre år etter siste forsendelse av dette produktet ved å sende en e-post til <mailto:oss.request@samsung.com>. Det er også mulig å få den fullstendige tilsvarende kildekode i et fysisk medium som for eksempel en CD-ROM. Dette medfører en minimal kostnad.

Følgende URL https://opensource.samsung.com/opensource/M453x_Series/seq/0 går til nedlastingssiden for kildekode som er gjort tilgjengelig og informasjon om åpen kildekode-lisensen som gjelder for dette produktet. Dette tilbudet er gyldig for alle som mottar denne informasjonen.



1. Installasjon av programvare

Installasjon for Mac	129
Reinstallering for Mac	130
Installasjon for Linux	131
Reinstallasjon for Linux	132



2. Slik bruker du en nettverkstilkoblet maskin

Nyttige nettverksprogrammer	134
Oppsett av kablet nettverk	135
Slik installerer du driver i nettverket	139
IPv6-konfigurasjon	148
Trådløst nettverksoppsett (valgfritt)	151
Bruke NFC-funksjonen (valgfritt)	169
Støttede mobil-apper	178
AirPrint	179
Samsung Cloud Print	181
Google Cloud Print™	183



3. Nyttige innstillingsmenyer

Før du leser dette kapittelet	188
Informasjon	189
Oppsett	190
Papir	191
Grafikk	192
Systemoppsett/ Oppsett	193
Emulering	197
Bildeadministrasjon	198
Nettverk	199
Administratoroppsett	201
Øko	203
USB	204
Jobbehandling (Jobbstatus)	205
Teller	206
Hjelp	207



4. Spesialfunksjoner

Høydejustering	209
Slik legger du inn forskjellige tegn	210

Skriverfunksjoner	212
Slik bruker du Verktøy for direkte utskrift	222
Mac-utskrift	224
Linux-utskrift	226
UNIX-utskrift	228

Problemer med operativsystemet	265
---------------------------------------	------------



5. Nyttig vedlikeholdsverktøy

Slik får du tilgang til administrasjonsverktøy	231
Easy Capture Manager	232
Samsung AnyWeb Print	233
Easy Eco Driver	234
Bruke SyncThru™ Web Service	235
Bruk av Samsung Easy Printer Manager	239
Bruk av Samsung skriverstatus	242
Slik bruker du Samsung Printer Experience	244



6. Feilsøking

Papirmatingsproblemer	251
Tilkoblingsproblemer med strøm og kabler	252
Utskriftsproblemer	253
Problemer med utskriftskvalitet	257

Brukerhåndbok

Samsung Printer **ProXpress**

M453x series

AVANSERT

Brukerhåndboken gir informasjon om installasjon avansert konfigurasjon, drift og feilsøking for flere typer operativsystem.

Det kan hende at enkelte funksjoner ikke er tilgjengelige, avhengig av modell og land.

GRUNNLEGGENDE

Denne brukerhåndboken gir informasjon vedrørende installasjon, grunnleggende bruk og feilsøking på Windows.



1. Installasjon av programvare

Dette kapitlet gir instruksjoner for installasjon essensiell og nyttig programvare for bruk i et miljø hvor maskinen er tilkoblet via kabel. En lokaltilkoblet maskin er en maskin som er koblet direkte til datamaskinen med en kabel. Hvis datamaskinen er tilkoblet et nettverk, kan du hoppe over trinnene nedenfor og gå direkte til installasjon av driveren for den nettverkstilkoblede maskinen (se "Slik installerer du driver i nettverket" på side 139).

- **Installasjon for Mac** **129**
- **Reinstallering for Mac** **130**
- **Installasjon for Linux** **131**
- **Reinstallasjon for Linux** **132**



- Hvis du bruker Windows operativsystem, se grunnleggende brukerhåndbok for installasjon av maskinens driver (se "Installerer driveren lokalt" på side 23).
- Bruk kun USB-kabel som ikke er lengre enn 3 meter.

Installasjon for Mac

1 Kontroller at maskinen er koblet til datamaskinen og slått på.

2 Sett inn den medfølgende programvare-CD-en i CD-stasjonen.



3 Dobbeltklikk på CD-ikonet på Mac-skrivebordet.

- For Mac OS X 10.8: Dobbeltklikk på CD-ROM-som vises på **Finder**.

4 Dobbeltklikk på **MAC_Installer**-mappen > ikonet **Installer OS X**

5 Klikk på **Continue**.

6 Les lisensavtalen, og klikk på **Continue**.

7 Klikk på **Agree** for å godta lisensavtalen.

8 Klikk på **Install**. Alle komponenter du trenger for å bruke maskinen, blir installert.

Hvis du velger **Customize**, kan du velge hvilke komponenter som skal installeres.

9 Angi passordet og klikk på **OK** (eller **Install Software**).

10 Velg **USB Connected Printer** på skjermen **Printer Connection Type** og klikk **Continue**.

11 Klikk på knappen **Add Printer** for å velge skriver og legge den til skriverlisten.

12 Klikk på **Continue**.

13 Når installasjonen er fullført, klikker du på **Close**.

Reinstallering for Mac

Hvis skriveren ikke fungerer som den skal, kan du avinstallere driveren og deretter installere den på nytt.

- 1 Åpne mappen **Applications > Samsung > Printer Software Uninstaller**.
- 2 Avinstaller programvare for skriver ved å klikke **Continue**.
- 3 Velg innstillingen du vil slette, og klikk deretter på **Uninstall**.
- 4 Angi passordet og klikk på **OK**.
- 5 Når avinstallasjonen er fullført, klikker du på **Close**.



Hvis en maskin allerede er lagt til, slett den fra **Print Setup Utility** eller **Print & Fax**.

Installasjon for Linux

Du må laste ned programvarepakker for Linux fra Samsungs nettsider for å installere skriverprogramvaren (<http://www.samsung.com> > finn ditt produkt > Støtte eller Nedlastinger).

Installere Unified Linux-driveren



Du må logge på som superbruker (root) for å installere maskinprogramvaren. Hvis du ikke er superbruker, kontakter du systemansvarlig.

- 1 Kontroller at maskinen er koblet til datamaskinen og slått på.
- 2 Kopier **Unified Linux Driver** til systemet ditt.
- 3 Åpne terminalprogram og gå til mappen du kopierte pakken til.
- 4 Pakk ut pakken.
- 5 Flytt til mappen **uld**.
- 6 Utfør **./install.sh** kommando (Hvis du ikke er logget inn som root, utfør kommandoen med **sudo** som **sudo ./install.sh**)
- 7 Fortsett installasjonen.

- 8 Når installasjonen er fullført, starter verktøy for utskrift (Gå til **System > Administration > Printing** eller utfør kommandoen **"system-config-printer"** i terminalprogram).
- 9 Klikk på knappen **Add**.
- 10 Velg skriver.
- 11 Klikk på knappen **Forward** og legg den til systemet.

Reinstallasjon for Linux

Hvis skriveren ikke fungerer som den skal, kan du avinstallere driveren og deretter installere den på nytt.

- 1 Åpne **Terminal**.
- 2 Gå til mappen **uld** som ble pakket ut fra **Unified Linux Driver**-pakken.
- 3 Utfør **./uninstall.sh** kommando (Hvis du ikke er logget inn som root, utfør kommandoen med **sudo** som **sudo ./uninstall.sh**)
- 4 Fortsett installasjonen.



2. Slik bruker du en nettverkstilkoblet maskin

Dette kapitlet inneholder trinnvise instruksjoner om hvordan du setter opp den nettverkstilkoblede maskinen og programvaren.

- **Nyttige nettverksprogrammer** 134
- **Oppsett av kablet nettverk** 135
- **Slik installerer du driver i nettverket** 139
- **IPv6-konfigurasjon** 148
- **Trådløst nettverksoppsett (valgfritt)** 151
- **Bruke NFC-funksjonen (valgfritt)** 169
- **Støttede mobil-apper** 178
- **AirPrint** 179
- **Samsung Cloud Print** 181
- **Google Cloud Print™** 183

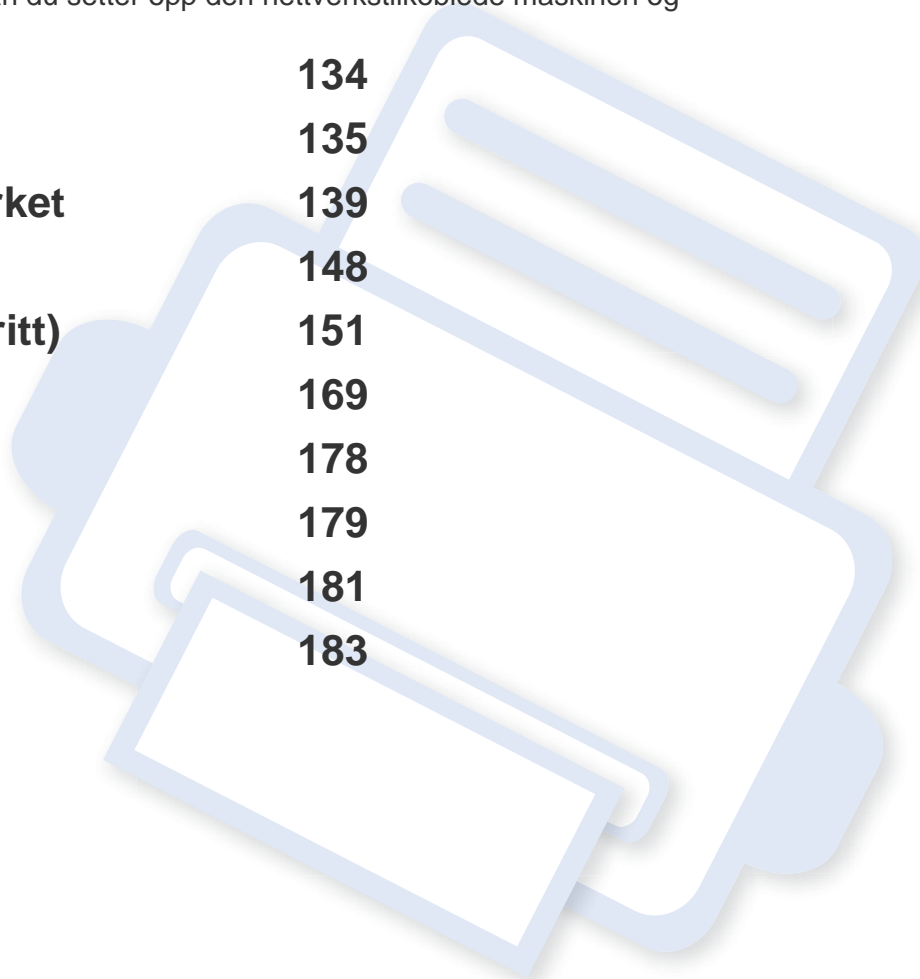

Nyttige nettverksprogrammer

Det finnes flere forskjellige programmer du kan bruke til å konfigurere nettverksinnstillingene på en enkel måte i nettverksmiljøet. Spesielt for nettverksansvarlig er det mulig å administrere flere maskiner på nettverket.



- Angi IP-adressen før du bruker programmene nedenfor.
- Det kan hende at noen funksjoner og ekstra varer ikke er tilgjengelig. Dette avhenger av modeller eller land (se "Funksjoner etter modell" på side 8).

SyncThru™ Web Service

Webserveren som er innebygd i nettverksmaskinen, gjør det mulig å foreta følgende oppgaver (se "Bruke SyncThru™ Web Service" på side 235).

- Sjekk informasjon og status for rekvisita.
- Tilpasse maskininnstillingene.
- Sett alternativ for e-postvarsel. Når du velger dette alternativet, blir maskinens status (lavt nivå i tonerkassett eller maskinfeil) automatisk sendt til den angitte e-postadressen.
- Konfigurere nettverksparameterne som er nødvendige for at maskinen skal kunne kobles til ulike nettverksmiljøer.

SyncThru™ Web Admin Service

En nettbasert maskinadministrasjonsløsning for nettverksadministratorer. Med SyncThru™ Web Admin Service kan du enkelt administrere nettverksenheter og fjernovervåke og feilsøke nettverksmaskiner fra alle steder som har tilgang til bedriftens intranett.

- Du kan laste ned programmet fra Samsung nettside (<http://www.samsung.com> > finn produkt > Støtte eller Nedlastinger).

Oppsett av SetIPkablet nettverk

Med dette verktøyet kan du velge et nettverksgrensesnitt og manuelt konfigurere IP-adressene som skal brukes med TCP/IP-protokollen.

- Se "Konfigurer IPv4 ved å bruke programmet SetIP (Windows)" på side 135.
- Se "Konfigurer IPv4 ved bruk av SetIP (Mac)" på side 136.
- Se "Konfigurer IPv4 ved bruk av SetIP (Linux)" på side 137.





- Maskinen støtter ikke nettverksgrensesnittet. Funksjonen kan ikke brukes (se "Sett bakfra" på side 19).
- TCP/IPv6 støttes ikke av dette programmet.

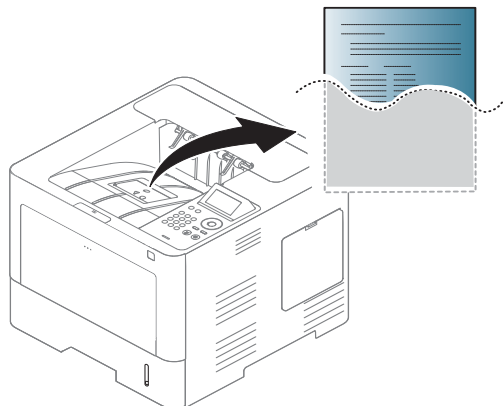

Oppsett av kablet nettverk

Skrive ut en nettverkskonfigurasjonsrapport

Du kan skrive ut en **nettverkskonfigurasjonsrapport** fra maskinens kontrollpanel som vil vise gjeldende maskins nettverksinnstillinger. Dette er nyttig når du skal konfigurere et nettverk.



Trykk på  (**Oppsett**) på berøringsskjermen og velg **Nettverk > Nettverkskonfigurasjon**.

- **Maskinen har en skjerm:** Trykk på **Meny**-knappen () på kontrollpanelet og velg **Nettverk > Nettverkskonfigurasjon**.
- **Maskinen har en berøringsskjerm:** Trykk på  (**Oppsett**) på berøringsskjermen og velg **Nettverk > Nettverkskonfigurasjon**.

Du kan bruke denne **nettverkskonfigurasjonsrapporten** til å finne maskinens MAC-adresse og IP-adresse.

Eksempel:

- MAC-adresse: 00:15:99:41:A2:78
- IP-adresse: 169.254.192.192

Angi IP-adresse



- Maskinen støtter ikke nettverksgrensesnittet. Funksjonen kan ikke brukes (se "Sett bakfra" på side 19).
- TCP/IPv6 støttes ikke av dette programmet.

Først må du konfigurere en IP-adresse for nettverksutskrift og -administrasjon. I de fleste tilfeller tilordnes en ny IP-adresse automatisk av en DHCP-server (Dynamic Host Configuration Protocol Server) på nettverket.

Konfigurer IPv4 ved å bruke programmet SetIP (Windows)

Før du bruker programmet SetIP, deaktiver datamaskinens brannmur fra **Kontrollpanel > Sikkerhetssenter > Windows-brannmur**.

Oppsett av kablet nettverk



Følgende instruksjer kan være forskjellig fra modellen din.

- 1 Last ned programvaren fra nettsiden til Samsung og pakk ut og installer den. (<http://www.samsung.com> > finn ditt produkt > Støtte eller Nedlastinger).
- 2 Følg instruksene i installasjonsvinduet.
- 3 Bruk en nettverkskabel for å koble til maskinen til nettverket.
- 4 Slå på maskinen.
- 5 Fra **Start**-menyen velger du **Alle programmer** > **Samsung Printers** > **SetIP** > **SetIP**.
- 6 Klikk på ikonet  (det tredje fra venstre) i vinduet SetIP for å åpne TCP/IP-konfigurasjonsvinduet.
- 7 Angi den nye informasjonen for maskinen i konfigurasjonsvinduet. I intranett i bedrifter kan det hende du trenger å få denne informasjonen tilordnet av en nettverksansvarlig før du fortsetter.



Finn maskinens MAC-adresse i **nettverkskonfigurasjonsrapporten** (se "Skrive ut en nettverkskonfigurasjonsrapport" på side 135) og skriv den inn uten kolon. Adressen 00:15:99:29:51:A8 blir for eksempel 0015992951A8.

8

Klikk på **Bruk** og deretter på **OK**. Maskinen skriver ut **konfigurasjonsrapporten** automatisk. Kontroller at alle innstillingene er riktige.

Konfigurer IPv4 ved bruk av SetIP (Mac)

Før du bruker programmet SetIP deaktiver datamaskinens brannmur fra **System Preferences** > **Security** (eller **Security & Privacy**) > **Firewall**.



Følgende instruksjer kan være annerledes fra modellen din.

- 1 Bruk en nettverkskabel for å koble til maskinen til nettverket.
- 2 Sett inn den medfølgende programvare-CD-en i CD-stasjonen.

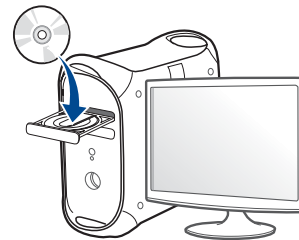

- 3 Dobbeltklikk på CD-ikonet på Mac-skrivebordet.
 - For Mac OS X 10.8: Dobbeltklikk på CD-ROM-som vises på Finder.
- 4 Dobbeltklikk på **MAC_Installer**-mappen > ikonet **Installer OS X**.

Oppsett av kablet nettverk

- 5 Klikk på **Continue**.
- 6 Les lisensavtalen, og klikk på **Continue**.
- 7 Klikk på **Agree** for å godta lisensavtalen.
- 8 Klikk på **Install**. Alle komponenter du trenger for å bruke maskinen, blir installert.

Hvis du velger **Customize**, kan du velge hvilke komponenter som skal installeres.
- 9 Angi passordet og klikk på **OK** (eller **Install Software**).
- 10 Når du ser meldingen om at alle åpne programmer på datamaskinen vil bli lukket, klikker du på **Continue**.
- 11 Velg **Network Connected Printer (Wired eller Wireless)** på **Printer Connection Type** og klikk på knappen **Set IP Address**.
- 12 Klikk på ikonet  (det tredje fra venstre) i vinduet SetIP for å åpne TCP/IP-konfigurasjonsvinduet.
- 13 Angi den nye informasjonen for maskinen i konfigurasjonsvinduet. I intranett i bedrifter kan det hende du trenger å få denne informasjonen tilordnet av en nettverksansvarlig før du fortsetter.



Finn maskinens MAC-adresse i **nettverkskonfigurasjonsrapporten** (se "Skrive ut en nettverkskonfigurasjonsrapport" på side 135) og skriv den inn uten kolon. Adressen 00:15:99:29:51:A8 blir for eksempel 0015992951A8.

- 14 Klikk på **Apply** og deretter på **OK**. Maskinen skriver ut **konfigurasjonsrapporten** automatisk. Kontroller at alle innstillingene er riktige.

Konfigurer IPv4 ved bruk av SetIP (Linux)

Før du bruker programmet SetIP, deaktiver datamaskinens brannmur fra **System Preferences** eller **Administrator**.



Følgende instruksjoner kan være forskjellig fra din modell eller dine operativsystemer.

- 1 Last ned SetIP-programmet fra Samsungs nettside og pakk det ut.
- 2 Dobbeltklikk på filen **SetIPApplet.html** i mappen **cdroot/Linux/noarch/at_opt/share/utils**.
- 3 Klikk for å åpne TCP/IP-konfigurasjonsvinduet.

Oppsett av kablet nettverk

- 4 Angi den nye informasjonen for maskinen i konfigurasjonsvinduet. I intranett i bedrifter kan det hende du trenger å få denne informasjonen tilordnet av en nettverksansvarlig før du fortsetter.



Finn maskinens MAC-adresse i **nettverkskonfigurasjonsrapporten** (se "Skrive ut en nettverkskonfigurasjonsrapport" på side 135) og skriv den inn uten kolon. Adressen 00:15:99:29:51:A8 blir for eksempel 0015992951A8.

- 5 Maskinen skriver ut **konfigurasjonsrapporten** automatisk.

Slik installerer du driver i nettverket



- Det kan hende at noen funksjoner og ekstra varer ikke er tilgjengelig. Dette avhenger av modeller eller land (se "Funksjoner etter modell" på side 8).
- Maskinen støtter ikke nettverksgrensesnittet. Funksjonen kan ikke brukes (se "Sett bakfra" på side 19).
- Du kan installere driver og programvare for skriveren når du setter inn programvare-CD-en inn i CD-ROM-en. For Windows, velg driver og programvare for skriveren i vinduet **Velg programvare og verktøy som skal installeres**.

Windows



Det er mulig at brannmurprogramvaren blokkerer nettverkskommunikasjon. Slå av datamaskinens brannmur før du kobler enheten til nettverket.

- 1 Kontroller at maskinen er koblet til nettverket og slått på. IP-adressen til maskinen må også være konfigurert (se "Angi IP-adresse" på side 135).
- 2 Sett inn den medfølgende programvare-CD-en i CD-stasjonen.

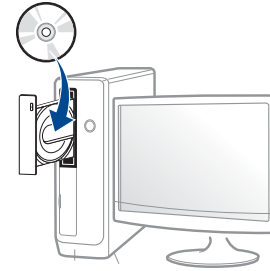

Hvis installasjonsskjermen ikke vises, klikk **Start > Alle programmer > Tilbehør > Kjør**.

Skriv inn **X:\Setup.exe**, og bytt ut "X" med bokstaven som representerer din CD-ROM-stasjon. Klikk deretter på **OK**.

- For Windows 8:
Hvis installasjonsvinduet ikke vises fra **Charms(Charms)**, velg **Søk > Apps(Apper)** og søk etter **Kjør**. Skriv inn **X:\Setup.exe** og bytt ut "X" med bokstaven som representerer din CD-ROM-stasjon. Klikk deretter på **OK**.
Hvis vinduet "**Tap for å velge hva som skjer med denne disken.**" vises, klikk på vinduet og velg **Run Setup.exe**.

- 3 Les og godta avtalen i installasjonsvinduet. Klikk på **Neste**.
- 4 Velg **Nettverk** på skjermen **Tilkoblingstype for skriver**. Klikk på **Neste**.

Slik installerer du driver i nettverket

- 5 Følg instruksene i installasjonsvinduet.

Fra Windows 8 Start-skjermen



- V4-driveren lastes ned automatisk fra Windows Update når datamaskinen er tilkoblet Internett. Hvis ikke kan du laste ned V4-driveren fra Samsungs nettside, www.samsung.com > finn ditt produkt > Støtte eller Nedlastinger.
- Du kan laste ned appen **Samsung Printer Experience** fra **Windows Store**. Du trenger en Microsoft-konto for å bruke WindowsStore(Store).
 - a Fra **Charms(Charms)** velges **Søk**.
 - b Klikk på **Store(Store)**.
 - c Søk og klikk på **Samsung Printer Experience**.
 - d Klikk på **Install**.
- V4-driveren installeres ikke hvis du installerer driveren ved hjelp den medfølgende programvare-CD-en. Hvis du ønsker å bruke V4-driveren på **skrivebord**-skjermen, kan du laste ned fra Samsungs nettside, www.samsung.com > finn ditt produkt > Støtte eller Nedlastinger.
- Hvis du ønsker å installere Samsungs administrasjonsverktøy for skriver, må dette gjøres ved hjelp av den medfølgende programvare-CD-en.

- 1 Kontroller at maskinen er koblet til nettverket og slått på. IP-adressen til maskinen må også være konfigurert (se "Angi IP-adresse" på side 135).
- 2 Fra **Charms(Charms)** velges **Innstillinger > Endre PC-innstillinger > Enhet**.
- 3 Klikk på **Legg til enhet**.
Maskinene du søkte etter vises på skjermen.
- 4 Velg navn for modell eller vert du ønsker å bruke.



Du kan skrive ut en nettverkskonfigurasjonsrapport fra kontrollpanelet på maskinen for å vise gjeldende nettverksinnstillinger for maskinen (se "Skrive ut en nettverkskonfigurasjonsrapport" på side 135).

- 5 Driveren installeres automatisk fra **Windows Update**.

Skjult installasjonsmodus

Skjult installasjonsmodus er en installasjonsmetode som ikke krever noen handling av brukeren. Når du starter installasjonen, vil maskindriveren og programmene automatisk installeres på datamaskinen. Du kan starte den skjulte installasjonen ved å skrive inn **/s** eller **/S** i kommandovinduet.

Slik installerer du driver i nettverket

Kommandolinjeparаметere

Følgende tabell viser kommandoer som kan brukes i kommandovinduet.



Følgende kommandolinje er effektiv og kjører når kommandoen brukes med **/s** eller **/S**. Men **/h**, **/H** eller **/?** er uvanlige kommandoer som kan kjøres separat.

Kommandolinje	Definisjon	Beskrivelse
/s eller /S	Starter skjult installasjon	Installerer maskindrivere uten å spørre etter brukergrensesnitt eller brukeravbrudd.

Kommandolinje	Definisjon	Beskrivelse
/p"<port name>" eller /P"<port name>"	Angir skriverport.  Nettverksporten opprettes ved å bruke standard TCP/IP-portmonitor. For lokal port, må denne porten finnes på systemet før den brukes av en kommando.	Navnet til skriverporten kan angis som IP-adresse, vertsnavn, navn på lokal USB-port eller IEEE1284-portnavn. Eksempel: <ul style="list-style-type: none">• /p"xxx.xxx.xxx.xxx" hvor "xxx.xxx.xxx.xxx" er IP-adressen til nettverksskriveren. /p"USB001", /P"LPT1:", /p"hostname"• /p"\\computer_name\shared_printer" eller "\\xxx.xxx.xxx.xxx\shared_printer" i, "\\computer_name\share d_printer" eller "\\xxx.xxx.xxx.xxx\shared_printer" betyr nettverksbanen til skriveren ved å skrive to skråstreker, datamaskinens navn eller lokal IP-adresse for PC-en som deler skriveren, og så delenavnet på skriveren.

Slik installerer du driver i nettverket

Kommandolinje	Definisjon	Beskrivelse
/a"<dest_path>" eller / A"<dest_path>"	Spesifiserer destinasjonsbane for installeringen.  Destinasjonsbane n skal være en godkjent bane.	I og med at maskindriverne skal installeres på det OS-spesifikke stedet, gjelder denne kommandoen bare for programmer.
/n"<Printer name>" eller /N"<Printer name>"	Angir skrivernavn. Skriverhendelsen skal opprettes som angitt skrivernavn.	Med denne parameteren kan du tilføye skriverhendelser etter ønske.
/nd eller /ND	Kommandoer for ikke å sette den installerte driveren som standard maskindriver.	Dette indikerer at den installerte maskindriveren ikke vil være standard maskindriver på ditt system hvis det er installert én eller flere skriverdrivere. Hvis det ikke er installert noen maskindriver på systemet, brukes ikke dette alternativet, fordi Windows OS vil angi den installerte skriverdriveren som standard maskindriver.

Kommandolinje	Definisjon	Beskrivelse
/x eller /X	Bruker eksisterende maskindriverfiler til å opprette skriverhendelse hvis den allerede er installert.	Denne kommandoen gir deg en måte å installere en skriverhendelse som bruker installerte skriverdriverfiler, uten å installere en ekstra driver.
/up"<printer name>" eller/ UP"<printer name>"	Fjerner bare angitt skriverhendelse og ikke driverfilene.	Denne kommandoen gir deg muligheten til å fjerne bare angitt skriverhendelse fra systemet, uten at dette påvirker andre skriverdrivere. Den vil ikke fjerne skriverdriverfiler fra systemet.
/d eller /D	Avinstallerer alle enhetsskrivere og programmer fra systemet.	Denne kommandoen fjerner alle installerte enhetsdrivere og programmer fra systemet.
/v"<share name>" eller /V"<share name>"	Deler installert maskindrivere og andre tilgjengelige plattformdrivere for Point & Print.	Den vil installere alle maskindrivere som støttes av Windows-plattformen og dele disse med de angitte <share name> for 'point and print'.
/o eller /O	Åpner Skrivere og telefakser -mappe etter installasjon.	Denne kommandoen vil åpne Skrivere og telefakser -mappe etter stille installasjon.
/h, /H eller /?	Viser bruk av kommandolinje.	

Slik installerer du driver i nettverket

Mac

- 1 Kontroller at maskinen er koblet til nettverket og slått på.
- 2 Sett inn den medfølgende programvare-CD-en i CD-stasjonen.

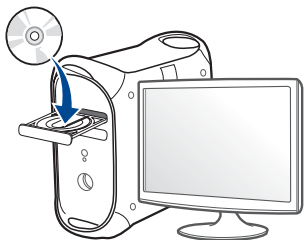

- 3 Dobbelklikk på CD-ikonet på Mac-skrivebordet.
 - For Mac OS X 10.8: Dobbelklikk på CD-ROM-som vises på Finder.
- 4 Dobbelklikk på **MAC_Installer**-mappen > ikonet **Installer OS X**.
- 5 Klikk på **Continue**.
- 6 Les lisensavtalen, og klikk på **Continue**.
- 7 Klikk på **Agree** for å godta lisensavtalen.
- 8 Klikk på **Install**. Alle komponenter du trenger for å bruke maskinen, blir installert.

Hvis du velger **Customize**, kan du velge hvilke komponenter som skal installeres.

- 9 Angi passordet og klikk på **OK** (eller **Install Software**).
- 10 Velg **Network Connected Printer (Wired eller Wireless)** på **Printer Connection Type** og klikk **Continue**.
- 11 Klikk på knappen **Add Printer** for å velge skriver og legge den til skriverlisten.
- 12 Klikk på **IP** og Velg HP Jetdirect /Socket i Protocol.
- 13 Skriv inn maskinens IP-adresse i Address-innleggingsfeltet.
- 14 Angi kønavnet i Queue-innleggingsfeltet. Hvis du ikke kjenner kønavnet til maskinserveren, prøv med standardkøen først.
- 15 Hvis Auto Select ikke fungerer korrekt, velg Velg Programvare for skriver og maskinens navn i Print Using.
- 16 Klikk på **Add**.
- 17 Klikk på **Continue**.
- 18 Når installasjonen er fullført, klikker du på **Close**.

Slik installerer du driver i nettverket

Linux

Du må laste ned programvarepakker for Linux fra Samsungs nettsider for å installere skriverprogramvaren (<http://www.samsung.com> > finn ditt produkt > Støtte eller Nedlastinger).

- 1 Kontroller at maskinen er koblet til nettverket og slått på. IP-adressen til maskinen må også være konfigurert.
- 2 Kopier **Unified Linux Driver** til systemet ditt.
- 3 Åpne terminalprogram og gå til mappen du kopierte pakken til.
- 4 Pakk ut pakken.
- 5 Flytt til mappen **uld**.
- 6 Utfør kommandoen «**./install.sh**» (hvis du ikke er pålogget som rot, må kommandoen utføres med «**sudo**» som «**sudo ./install.sh**»).
- 7 Fortsett installasjonen.
- 8 Etter installasjon starter verktøy for **Printing** (Gå til **System** > **Administration** > **Printing** eller utfør kommandoen «**system-config-printer**» i terminalprogrammet).
- 9 Klikk på knappen **Add**.

- 10 Velg **AppSocket/HP JetDirect** og skriv inn maskinens IP-adresse.
- 11 Klikk på knappen **Forward** og legg den til systemet.

Legg til nettverksskriver

- 1 Dobbeltklikk på **Unified Driver Configurator**.
- 2 Klikk på **Add Printer**
- 3 Vinduet **Add printer wizard** åpnes. Klikk på **Next**.
- 4 Velg **Network printer**, og klikk på **Search**-knappen.
- 5 Skriverens IP-adresse og modellnavn vises i listefeltet.
- 6 Velg maskinen og klikk på **Next**.
- 7 Legg inn skriverbeskrivelsen og klikk **Next**.
- 8 Når maskinen er lagt til, klikker du på **Finish**.

Slik installerer du driver i nettverket

UNIX



- Vær sikker på at maskinen støtter UNIX operativsystem før du installerer UNIX skriverdriver (se "Operativsystem" på side 8).
- Kommandoene er markert med `"`. Ikke bruk `"` når du skriver kommandoene.
- Det kan hende at noen funksjoner og ekstra varer ikke er tilgjengelig. Dette avhenger av modeller eller land (se "Operativsystem" på side 8).

Du må installere UNIX skriverdriveren først, og deretter sette opp skriveren for å kunne bruke UNIX skriverdriver. Du kan laste ned UNIX skriverdriverpakken fra Samsungs nettsider (<http://www.samsung.com> > finn ditt produkt > Støtte eller Nedlastinger).

Installere UNIX skriverdriverpakken

Installeringsprosedyren er felles for alle typer UNIX OS nevnt tidligere.

- 1 Fra nettstedet Samsung laster du ned og pakker ut UNIX-skriverdriveren til datamaskinen din.
- 2 Tilegne rotprivilegier.
`"su -"`

- 3 Kopier aktuelt driverarkiv til UNIX-målmaskinen.



Se administrasjonsveiledningen for UNIX OS for mer informasjon.

- 4 Pakk ut UNIX skriverdriverpakken.
Bruk for eksempel følgende kommandoer på IBM AIX.
`"gzip -d < skriv inn pakkens navn | tar xf -"`

- 5 mappen for utpakking.

- 6 Kjør installeringsskriptet.

`"/install -i"`

install er installeringsskriptfilen som brukes til installering og avinstallering av UNIX skriverdriverpakken.

Bruk **chmod 755 install**-kommandoen for å gi tillatelse til installeringsskriptet.

- 7 Utfør kommandoen `"/install -c"` for å verifisere installeringsresultater.

- 8 Kjør **"installprinter"** fra kommandolinjen. Vinduet **Add Printer Wizard** kommer da opp. Installer skriveren i dette vinduet i samsvar med følgende trinn:

Slik installerer du driver i nettverket



På noen UNIX OS, for eksempel på Solaris 10 kan en skriver som nettopp er lagt til, ikke være aktivert og/eller den godtar ikke jobber. I dette tilfellet kjør følgende kommandoer på rotterminalen:

```
“accept <printer_name>”
```

```
“enable <printer_name>”
```

Avinstallere skriverdriverpakken



Avinstalleringsverktøyet for skriver bør brukes for å slette skriveren som er installert i systemet.

- a** Kjør **uninstallprinter**-kommandoen fra terminalen.
Da åpnes **Uninstall Printer Wizard**.
De installerte skriverne vises på nedtrekkslisten.
- b** Velg skriveren som skal slettes.
- c** Klikk på **Delete** for å slette skriveren fra systemet.
- d** Utfør kommandoen **./install -d** for å avinstallere hele pakken.
- e** Utfør kommandoen **./install -c** for å godkjenne avinstalleringsresultatene.

For å installere på nytt, bruk kommandoen **./install -i** for å installere på nytt.

Installere skriveren

Kjør "installprinter" fra kommandolinjen for å legge til skriveren til UNIX-systemet. Vinduet med veiviser for Legge til skriver kommer da opp. Installer skriveren i dette vinduet i samsvar med følgende trinn:

- 1** Skriv inn navnet på skriveren.
- 2** Velg riktig skrivermodell fra listen.
- 3** Skriv inn eventuell beskrivelse som korresponderer til typen skriver i **Type**-feltet. Dette er valgfritt.
- 4** Angi eventuell skriverbeskrivelse i **Description**-feltet. Dette er valgfritt.
- 5** Angi skriverplassering i **Location**-feltet.
- 6** Skriv inn IP-adressen og DNS-navnet på skriveren i tekstboksen **Device** for nettverktilkoblede skrivere. På IBM AIX med **jetdirect Queue type** er kun DNS-navn mulig. Numerisk IP-adresse er ikke tillatt.
- 7** **Queue type** viser tilkoblingen som **lpd** eller **jetdirect** i den tilhørende listeboksen. I tillegg er **usb**-typen tilgjengelig på Sun Solaris OS.
- 8** Velger **Copies** for å angi antall kopier.
- 9** Merk av for **Collate**-valget for å motta kopier som allerede er sortert.

Slik installerer du driver i nettverket

- 10 Merk av for **Reverse Order**-valget for å motta kopier i motsatt rekkefølge.
- 11 Merk av for **Make Default**-valget for å angi denne skriveren som standard.
- 12 Klikk på **OK** for å legge til skriveren.

IPv6-konfigurasjon



IPv6 støttes korrekt kun i Windows Vista eller høyere.

Maskinen støtter følgende IPv6-adresser for nettverksutskrift og -administrasjon.

- **Link-local Address:** Selvkonfigurert lokal IPv6-adresse (adressen begynner med FE80).
- **Stateless Address:** Automatisk konfigurert IPv6-adresse av en nettverksruter.
- **Stateful Address:** IPv6-adresse konfigurert av en DHCPv6-server.
- **Manual Address:** Manuelt konfigurert IPv6-adresse av en bruker.

I IPv6-nettverksmiljøet, følger du fremgangsmåten nedenfor for å bruke IPv6-adressen:

Fra kontrollpanelet

Aktivere IPv6



Tilgangsmenyer kan varieres fra modell til modell (se "Menyoversikt" på side 27).

1 Velg **Meny** () > **Nettverk** > **TCP/IP (IPv6)** > **IPv6-protokoll** på kontrollpanelet.

ELLER

Velg  (**Oppsett**) > **Nettverk** > **Neste** > **TCP/IP (IPv6)** > **IPv6-protokoll** på berøringsskjermen.

2 Velg **På** ved hjelp av pilene på berøringsskjermen.

3 Slå maskinen av og på igjen.



Ikke konfigurere både IPv4 og IPv6 når du installerer skriverdriveren. Vi anbefaler at du konfigurerer IPv4 eller IPv6.

DHCPv6 adressekonfigurasjon

Hvis du har en DHCPv6-server i nettverket, kan du angi ett av følgende alternativer for standard dynamisk vertskonfigurasjon.

IPv6-konfigurasjon

1 Velg **Meny** (☰) > **Nettverk** > **TCP/IP (IPv6)** > **Konfig. DHCPv6** på kontrollpanelet.

Velg  (**Oppsett**) > **Nettverk** > **Neste** > **TCP/IP (IPv6)** > **Konfigurer DHCPv6** på berøringsskjermen.

2 Velg alternativet du vil bruke med pilene, og trykk  (tilbake) for å lagre valget.

- **Ruter:** Bruk DHCPv6 bare når dette forespørres av en ruter.
- **Bruk alltid:** Bruk alltid DHCPv6, uansett ruterforespørsel.
- **Bruk aldri:** Bruk aldri DHCPv6 uansett ruterforespørsel.

Fra SyncThru™ Web Service.

Aktivere IPv6

- 1 Start en nettleser (f.eks. Internett Explorer) fra Windows. Skriv inn maskinens IP-adresse (http://xxx.xxx.xxx.xxx) i adressefeltet, trykk Enter eller klikk på **Start**.
- 2 Hvis du logger inn i **SyncThru™ Web Service** for første gang, må du logge på som administrator. Skriv inn standard bruker-ID og passord nedenfor. Av sikkerhetsmessige årsaker anbefaler vi at du endrer det forhåndsinnstilte passordet.
 - **ID: admin**
 - **Password: sec00000**
- 3 Når vinduet **SyncThru™ Web Service** åpnes, flytter du pekeren til **Settings** øverst i menyen, og klikker deretter **Network Settings**.
- 4 Klikk **TCP/IPv6** på nettsidens venstre panel.
- 5 Velg avmerkingsboksen **IPv6 Protocol** for å aktivere IPv6.
- 6 Klikk på **Apply**-knappen.
- 7 Slå maskinen av og på igjen.

IPv6-konfigurasjon



- Du kan også stille inn DHCPv6.
- Slik setter du IPv6-adressen manuelt:
Velg avmerkingsboksen **Manual Address**. Tekstboksen **Address/Prefix** aktiveres. Skriv inn resten av adressen (eksempel: 3FFE:10:88:194::**AAAA**, der "A" er den heksadesimale verdien 0 til og med 9, A til og med F).

- 3 Skriv inn IPv6-adressene (for eksempel: http://[FE80::215:99FF:FE66:7701]).



Adressen må være omgitt av '[']-klammer.

Konfigurering av IPv6-adresse

- 1 Start en webleser som støtter IPv6-adressering som URL-adresse, for eksempel Internet Explorer.
- 2 Velg én av IPv6-adressene (**Link-local Address**, **Stateless Address**, **Stateful Address**, **Manual Address**) fra **nettverkskonfigurasjonsrapporten** (se "Skrive ut en nettverkskonfigurasjonsrapport" på side 135).
 - **Link-local Address**: Selvkonfigurert lokal IPv6-adresse (adressen begynner med FE80).
 - **Stateless Address**: Automatisk konfigurert IPv6-adresse av en nettverksruter.
 - **Stateful Address**: IPv6-adresse konfigurert av en DHCPv6-server.
 - **Manual Address**: Manuelt konfigurert IPv6-adresse av en bruker.

Trådløst nettverksoppsett (valgfrritt)



- Hvis du vil bruke denne maskinen trådløst, må du bestille en tilleggsenhet fra forhandleren. Se listen over tilleggsutstyr ("Tilgjengelig tilleggsutstyr" på side 62). Når du kjøper et trådløs-/NFC-sett (valgfrritt trådløst nett), installerer du settet ved å følge trinnene som er beskrevet i veiledningen til trådløs-settet (valgfrritt trådløst nett) som følger med settet. Når du har installert trådløs/NFC-settet (valgfrritt trådløst nett), stiller du inn maskinen for å bruke denne funksjonen.
- Sørg for at maskinen støtter trådløst nettverk. Det kan hende at trådløst nettverk ikke er tilgjengelig avhengig av modellen (se "Funksjoner etter modell" på side 8).

Navn på trådløst nettverk samt nettverkspassord

Trådløse nettverk krever høyere sikkerhet. Når du konfigurerer et tilgangspunkt, blir det angitt et nettverksnavn (SSID), hvilken type sikkerhet som brukes, og et nettverkspassord for nettverket. Snakk med nettverksadministrator om dette før du går videre med installeringene.

Fremgangsmåter for trådløst oppsett.

Du kan opprette trådløs innstilling enten fra maskinen eller fra datamaskinen. Velg fremgangsmåten du ønsker fra tabellen nedenfor.



- Det kan hende at enkelte nettverksinstallasjoner ikke er tilgjengelige, avhengig av modell eller land.
- Hvis det oppstår problemer under trådløs innstilling eller driverinstallasjon, se feilsøkingkapitlet (se "Feilsøking for trådløst nettverk" på side 165).
- Det anbefales at du stiller inn passord for tilgangspunktet. Hvis du ikke har passord for tilgangspunktet, kan det utsettes for ulovlig tilgang fra ukjente maskiner, inkludert PC-er, smarttelefoner og skrivere. Se brukerveiledningen om passord for tilgangspunktet.

Tilkoblingstype,		Beskrivelse og referanse
Med tilgangspunkt		<ul style="list-style-type: none">• Se "Oppsett av skjerm/berøringsskjerm" på side 152.• For Windows, se "Oppsett via USB-kabel (anbefalt)" på side 156.• Mac-bruker, se "Oppsett via USB-kabel (anbefalt)" på side 158.• Se "Bruke et nettverkskabel" på side 161.
Uten tilgangspunkt	Wi-Fi Direct	Se "Konfigurere Wi-Fi Direct for mobil utskrift" på side 163.

Trådløst nettverksoppsett (valgfrritt)

Oppsett av skjerm/berøringsskjerme

Før du begynner, må du vite nettverksnavnet (SSID) til det trådløse nettverket samt nettverksnøkkelen hvis den er kryptert. Denne informasjonen ble angitt da tilgangspunktet (eller den trådløse ruter) ble installert. Hvis du ikke kjenner det trådløse miljøet, kontakter du personen som konfigurerte nettverket.

Tilkobling til nettverk



Når den trådløse nettverkstilkoblingen er fullført, må du installere en maskindriver for å kunne skrive ut fra et program (se "Slik installerer du driver i nettverket" på side 139).

1 Velg **Meny** (☰) > **Nettverk** > **Wi-Fi** > **Wi-Fi-innstillinger** på kontrollpanelet.

ELLER

På modellen med berøringsskjerme trykker du  (**Oppsett**) > **Nettverk** > **Neste** > **Wi-Fi** > **WiFi-innstillinger**.

2 Velg ønsket alternativ for oppsett.

- **Søk i liste** (anbefales): Maskinen viser en liste over tilgjengelige nettverk. Velg ønsket nettverk. Du blir bedt om å legge inn sikkerhetskoden.
- **Egendefinert**: I denne modusen, kan brukere legge inn eller manuelt redigere egen SSID eller velge sikkerhetsalternativ.

Koble til nettverket på nytt

Når trådløsfunksjonen er av, prøver maskinen automatisk å koble til tilgangspunktet (eller en trådløs ruter) på nytt med den tidligere nettverksinnstillingen og den tidligere adressen.



I følgende tilfeller kobler maskinen seg automatisk til det trådløse nettverket på nytt.

- Maskinen slås av og på igjen.
- Tilgangspunktet (eller den trådløse ruter) slås av og på igjen.

Trådløst nettverksoppsett (valgfritt)

Avbryt tilkoblingen

Hvis du vil avbryte funksjonen for trådløs nettverkstilkobling når maskinen kobler seg til det trådløse nettverket, trykker du på og slipper knappen  (Stopp/slett) på kontrollpanelet. **Du må vente i to minutter for å koble til det trådløse nettverket igjen.**

Trådløst nettverksoppsett (valgfrritt)

Wi-Fi Protected Setup™ (WPS)

Hvis maskinen og et tilgangspunkt (eller trådløs ruter) støtter Wi-Fi Protected Setup™ (WPS), kan du enkelt sette opp sikret trådløst tilkobling.



- Hvis du vil bruke det trådløse nettverket i infrastrukturmodus, må du sørge for at nettverkskabelen er koblet fra maskinen. Bruk av **WPS (PBC)** eller inntasting av PIN-nummeret fra datamaskinen for å koble til tilgangspunktet varierer avhengig av tilgangspunktet (eller trådløs ruter) du bruker. Se brukerhåndboken for tilgangspunktet (eller den trådløse ruter) du bruker.
- Innstillinger for sikkerhet kan endres når WPS-knappen brukes til å sette opp trådløst nettverk. Dette kan unngås ved å lukke WPS-alternativet for gjeldende innstillinger for trådløs sikkerhet. Alternativt navn kan være annerledes avhengig av tilgangspunktet (eller trådløs ruter) du bruker.

Elementer å klargjøre

- Kontroller om tilgangspunktet (eller den trådløse ruter) støtter WPS (Wi-Fi Protected Setup™).
- Kontroller om maskinen støtter WPS (Wi-Fi Protected Setup™).
- Datamaskin i nettverk (kun PIN-modus).

Velg type

Det er to metoder tilgjengelige for å koble maskinen til et trådløst nettverk med WPS.

- Metoden **PBC (Push Button Configuration)** gjør det mulig å koble maskinen til et trådløst nettverk ved å aktivere WPS i maskinen og trykke på WPS (PBC) på et WPS-støttet tilgangspunkt (eller trådløs ruter).
- Med metoden **PIN (personlig ID-nummer)** kan du koble maskinen til et trådløst nettverk ved å angi den medfølgende PIN-informasjonen på et WPS-aktivert (Wi-Fi Protected Setup™) tilgangspunkt (eller en trådløs ruter).

Den fabrikkinnstilte standardverdien for maskinen er **PBC**-modus, som anbefales for et vanlig trådløst nettverksmiljø.

Koble til i PBC-modus

- 1 Velg **Meny** (☰) > **Nettverk** > **Wi-Fi** > **WPS** på kontrollpanelet.
ELLER
På modellen med berøringsskjerm trykker du  (**Oppsett**) > **Nettverk** > **Neste** > **Wi-Fi** > **WPS**.
- 2 Trykk på **Tilkoble via PBC**.
- 3 Trykk på **OK** når bekreftelsesvinduet vises.
Informasjonsvinduet viser 2 minutter tilkoblingsprosess.

Trådløst nettverksoppsett (valgfrritt)

- 4 Trykk på knappen **WPS (PBC)** på tilgangspunktet (eller den trådløse ruterer).

Meldingene vises på displayet i følgende rekkefølge:

- a **Kobler til:** Maskinen kobler til tilgangspunktet (eller den trådløse ruterer).
- b **Tilkoblet:** Når maskinen er koblet til det trådløse nettverket, forblir lampen tent.
- c **AP SSID:** Når den trådløse nettverkstilkoblingsprosessen er fullført, vises SSID-informasjonen for tilgangspunktet på displayet.

- 5 Sett inn den medfølgende programvare-CD-en i CD-stasjonen, og følg instruksene i vinduet for å sette opp det trådløse nettverket.

Tilkobling i PIN-modus

- 1 Velg **Meny** (☰) > **Nettverk** > **Wi-Fi** > **WPS** på kontrollpanelet.
ELLER

På modellen med berøringsskjerm trykker du  (**Oppsett**) > **Nettverk** > **Neste** > **Wi-Fi** > **WPS**.

- 2 Trykk på **Tilkoble via PIN**.
- 3 Trykk på **OK** når bekreftelsesvinduet vises.

- 4 Det 8-sifrede PIN-nummeret vises på displayet.

Du må angi det 8-sifrede PIN-nummeret i løpet av 2 minutter på datamaskinen som er koblet til tilgangspunktet (eller den trådløse ruterer).

Meldingene vises på displayet i følgende rekkefølge:

- a **Kobler til:** Maskinen kobler til det trådløse nettverket.
- b **Tilkoblet:** Når maskinen er koblet til det trådløse nettverket, forblir lampen tent.
- c **AP SSID:** Når den trådløse nettverkstilkoblingsprosessen er fullført, vises SSID-informasjonen for tilgangspunktet på displayet.

- 5 Sett inn den medfølgende programvare-CD-en i CD-stasjonen, og følg instruksene i vinduet for å sette opp det trådløse nettverket.

Oppsett ved bruk av Windows



Snarvei til **Samsung Easy Wireless Setup** uten CD: Hvis du har installert skriverdriveren en gang, har du aksess til **Samsung Easy Wireless Setup** program uten CD (se "Slik får du tilgang til administrasjonsverktøy" på side 231).

Trådløst nettverksoppsett (valgfrritt)

Oppsett via USB-kabel (anbefalt)

Elementer å klargjøre

- Tilgangspunkt
- Nettverkstilkoblet datamaskin
- Programvare-CD som fulgte med maskinen
- Maskinen har et trådløst nettverksgrensesnitt installert
- USB-kabel

Opprette infrastruktur for nettverk

- 1 Kontroller om USB-kabelen er koblet til maskinen.
- 2 Slå på datamaskinen, tilgangspunktet og maskinen.

- 3 Sett inn den medfølgende programvare-CD-en i CD-stasjonen.

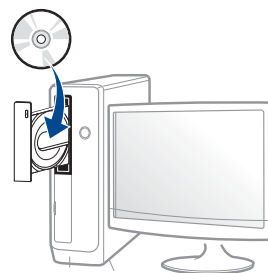

Hvis installasjonsskjermen ikke vises, klikk **Start > Alle programmer > Tilbehør > Kjør**.

Skriv inn `X:\Setup.exe`, og bytt ut "X" med bokstaven som representerer din CD-ROM-stasjon. Klikk deretter på **OK**.

- For Windows 8:

Hvis installasjonsvinduet ikke vises fra **Charms(Charms)**, velg **Søk > Apps(Apper)** og søk etter **Kjør**. Skriv inn `X:\Setup.exe` og bytt ut "X" med bokstaven som representerer din CD-ROM-stasjon. Klikk deretter på **OK**.

Hvis vinduet "**Tap for å velge hva som skjer med denne disken.**" vises, klikk på vinduet og velg **Run Setup.exe**.

- 4 Les og godta avtalen i installasjonsvinduet. Klikk på **Neste**.
- 5 Velg **Trådløs** på skjermen **Tilkoblingstype for skriver**. Klikk på **Neste**.

Trådløst nettverksoppsett (valgfrritt)

- 6 I skjermbildet **Er det første gang du konfigurerer skriveren?** velger du **Ja, jeg vil konfigurere skriverens trådløse nettverk**. Klikk på **Neste**.

Hvis skriveren allerede er tilkoblet nettverket velges **Nei, skriveren er allerede tilkoblet nettverket**.

- 7 Etter søkingen vises de trådløse nettverksenhetene i vinduet. Velg navnet (SSID) på tilgangspunktet du vil bruke, og klikk på **Neste**.

 Hvis du ikke finner nettverksnavnet du vil ha, eller hvis du vil angi den trådløse konfigurasjonen manuelt, klikker du på **Avanserte innstillinger**.

- **Angi navnet på det trådløse nettverket:** Skriv inn SSIDen for tilgangspunktet du vil bruke (SSID skiller mellom store og små bokstaver).
- **Operasjonsmodus:** Velg **Infrastruktur**.
- **Autentisering:** Velg autentiseringstype.
Åpent system: Autentisering brukes ikke, og det kan hende at kryptering heller ikke brukes, avhengig av behovet for datasikkerhet.
Delt nøkkel: Autentisering brukes. En enhet med gyldig WEP-nøkkel kan få tilgang til nettverket.
WPA personlig eller WPA2 personlig: Velg dette alternativet for å autentisere utskriftsserveren basert på en forhåndsdelte WPA-nøkkel. Til dette brukes en delt hemmelig nøkkel (også kalt forhåndsdelte passfrase) som konfigureres manuelt på tilgangspunktet og hver av klientene.
- **Kryptering:** Velg kryptering (Ingen, WEP64, WEP128, TKIP, AES).

- **Nettverkspassord:** Angi verdien for nettverkets krypteringspassord.
- **Bekreft nettverkspassord:** Bekreft verdien for nettverkets krypteringspassord.
- **WEP Key Index:** Hvis du bruker WEP-kryptering, må du velge egnet **WEP Key Index**.



Vinduet for trådløs nettverkssikkerhet vises når tilgangspunktet har sikkerhetsinnstilling.

Angi nettverkspassordet til tilgangspunktet (eller ruterens).

- 8 Når vinduet for nettverkstilkoblingen vises, koble fra nettverkskabelen. Klikk på **Neste**. Nettverkskabelen kan forstyrre søk etter trådløse enheter.

Trådløst nettverksoppsett (valgfrritt)

- 9 Hvis skriveren støtter Wi-Fi Direct og funksjonen er aktivert, vil det korresponderende skjermbildet vises.

Hvis du vil aktivere Wi-Fi Direct, merker du av avmerkingsboksen og klikker **Neste**. Hvis ikke klikker du bare **Neste**.



- Med Samsung Easy Printer Manager kan du aktivere Wi-Fi Direct (se "Konfigurasjon av Wi-Fi Direct" på side 163).
- **Wi-Fi Direct-navn:** Wi-Fi Direct-navnet er som standard modellnavn og maksimum 22 tegn langt.
- **Passordinnstilling** er en numerisk streng og størrelsen er 8-64 tegn.

- 10 Når innstillingen for trådløst nettverk er fullført, kobler du fra USB-kabelen mellom datamaskinen og maskinen. Klikk på **Neste**.

- 11 Følg instruksene i installasjonsvinduet.

Oppsett ved bruk av Mac

Elementer å klargjøre

- Aksesspunkt
- Nettverkstilkoblet datamaskin
- Programvare-CD som fulgte med maskinen
- Maskinen har et trådløst nettverksgrensesnitt installert
- USB-kabel.

Oppsett via USB-kabel (anbefalt)

- 1 Kontroller at maskinen er koblet til datamaskinen og slått på.
- 2 Sett inn den medfølgende programvare-CD-en i CD-stasjonen.

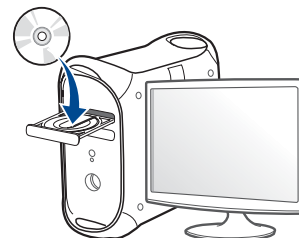

Trådløst nettverksoppsett (valgfrritt)

- 3 Dobbeltklikk på CD-ikonet på Mac-skrivebordet.
 - For Mac OS X 10.8: Dobbeltklikk på CD-ROM-som vises på **Finder**.
- 4 Dobbeltklikk på **MAC_Installer**-mappen > ikonet **Installer OS X**.
- 5 Klikk på **Continue**.
- 6 Les lisensavtalen, og klikk på **Continue**.
- 7 Klikk på **Agree** for å godta lisensavtalen.
- 8 Klikk på **Install**. Alle komponenter du trenger for å bruke maskinen, blir installert.

Hvis du velger **Customize**, kan du velge hvilke komponenter som skal installeres.
- 9 Angi passordet og klikk på **OK** (eller **Install Software**).

- 10 Velg **Configuration of Wireless network** på **Printer Connection Type** og klikk **Continue**.



- 11 Etter søkingen vises de trådløse nettverksenhetene i vinduet. Velg navnet (SSID) på tilgangspunktet du vil bruke, og klikk på **Next**.



Hvis du skal angi den trådløse konfigurasjonen manuelt, klikker du på **Advanced Setting**.

- **Enter the wireless Network Name:** Skriv inn SSID-en for tilgangspunktet du vil bruke (SSID skiller mellom store og små bokstaver).
- **Operation Mode:** Velg **Infrastructure**.

Trådløst nettverksoppsett (valgfrritt)

- **Authentication:** Velg autentiseringstype.
Open System: Autentisering brukes ikke, og det kan hende at kryptering heller ikke brukes, avhengig av behovet for datasikkerhet.
Shared Key: Autentisering brukes. En enhet med gyldig WEP-nøkkel kan få tilgang til nettverket.
WPA Personal eller WPA2 Personal: Velg dette alternativet for å autentisere utskriftsserveren basert på en forhåndsdelte WPA-nøkkel. Til dette brukes en delt hemmelig nøkkel (også kalt forhåndsdelte passfrase) som konfigureres manuelt på tilgangspunktet og hver av klientene.
- **Encryption:** Velg kryptering. (Ingen, WEP64, WEP128, TKIP, AES)
- **Network Password:** Angi verdien for nettverkets krypteringspassord.
- **Confirm Network Password:** Bekreft verdien for nettverkets krypteringspassord.
- **WEP Key Index:** Hvis du bruker WEP-kryptering, må du velge egnet **WEP Key Index**.

Vinduet for trådløs nettverkssikkerhet vises når tilgangspunktet har sikkerhetsinnstilling.

Angi nettverkspassordet til tilgangspunktet (eller ruter).

- 12** Hvis skriveren støtter Wi-Fi Direct og funksjonen er aktivert, vil det korresponderende skjermbildet vises.

Hvis du vil aktivere Wi-Fi Direct, merker du av avmerkingsboksen og klikker **Next**. Hvis ikke klikker du bare **Next**.

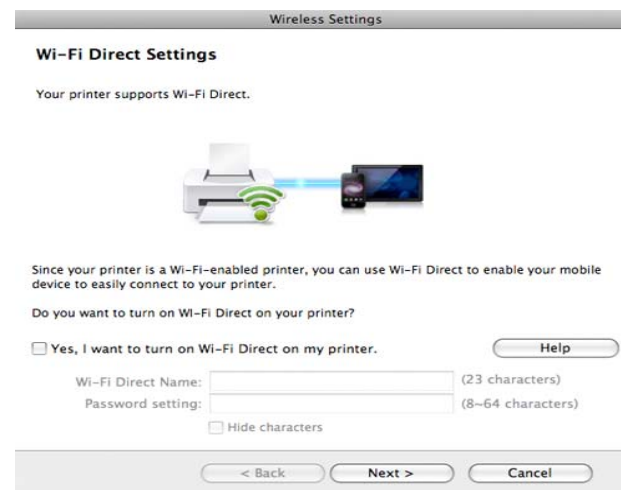

- Med Samsung Easy Printer Manager kan du aktivere Wi-Fi Direct (se "Konfigurasjon av Wi-Fi Direct" på side 163).
- **Wi-Fi Direct Name:** Wi-Fi Direct-navnet er som standard modellnavn og maksimum 22 tegn langt.
- **Password setting** er en numerisk streng og størrelsen er 8-64 tegn.

- 13** Når innstillingen for trådløst nettverk er fullført, kobler du fra USB-kabelen mellom datamaskinen og maskinen.

- 14** Innstilling for trådløst nettverk er komplett. Når installeringen er fullført, klikker du på **Quit**.

Trådløst nettverksoppsett (valgfritt)

Bruke et nettverkskabel



Funksjonen kan ikke brukes på maskiner som ikke støtter nettverksgrensesnittet (se "Sett bakfra" på side 19).

Maskinen er en nettverkskompatibel maskin. Du må konfigurere den for bruk på nettverket.



- Når den trådløse nettverkstilkoblingen er fullført, må du installere en maskindriver for å kunne skrive ut fra et program (se "Slik installerer du driver i nettverket" på side 139).
- Kontakt nettverksadministratoren eller personen som konfigurerte det trådløse nettverket, for å få informasjon om nettverkskonfigurasjonen.

Elementer å klargjøre

- Tilgangspunkt
- Nettverkstilkoblet datamaskin
- Programvare-CD som fulgte med maskinen
- Maskinen har et trådløst nettverksgrensesnitt installert
- Nettverkskabel

Skrive ut en nettverkskonfigurasjonsrapport

Du kan finne nettverksinnstillingene for maskinen ved å skrive ut en nettverkskonfigurasjonsrapport.

Se "Skrive ut en nettverkskonfigurasjonsrapport" på side 135.

IP-innstilling ved hjelp av SetIP-programmet (Windows)

Dette programmet brukes til å angi nettverks-IP-adressen for maskinen manuelt, og det bruker MAC-adressen til å kommunisere med maskinen. MAC-adressen er serienummeret til maskinvaren i nettverksgrensesnittet. Du finner den i **Network Configuration Report**.

Se "Angi IP-adresse" på side 135.

Konfigurasjon av maskinens trådløse nettverk

Før du begynner, må du vite nettverksnavnet (SSID) til det trådløse nettverket samt nettverksnøkkelen hvis den er kryptert. Denne informasjonen ble angitt da tilgangspunktet (eller den trådløse ruter) ble installert. Hvis du ikke kjenner det trådløse miljøet, kontakter du personen som konfigurerte nettverket.

Du kan bruke **SyncThru™ Web Service** til å konfigurere parameterne for trådløst nettverk.

Trådløst nettverksoppsett (valgfrritt)

Bruke SyncThru™ Web Service

Før du begynner den trådløse parameterkonfigureringen, må du kontrollere kabeltilkoblingsstatusen.

1 Kontroller om nettverkskabelen er koblet til maskinen eller ikke. Hvis den ikke er tilkoblet, kobler du til maskinen med en standard nettverkskabel.

2 Åpne en nettleser som for eksempel Internet Explorer, Safari eller Firefox og skriv inn maskinens nye IP-adresse i adressefeltet.

For eksempel:



3 Klikk **Login** øverst til høyre på nettstedet SyncThru™ Web Service.

4 Skriv inn **ID** og **Password**, og klikk deretter på **Login**. Av sikkerhetsmessige årsaker anbefaler vi at du endrer det forhåndsinnstilte passordet.

- **ID: admin**
- **Password: sec00000**

5 Når vinduet **SyncThru™ Web Service** åpnes, klikk på **Network Settings**.

6 Klikk **Wi-Fi > Wizard**.

7 Velg det ene **Network Name(SSID)** på listen.

8 Klikk på **Next**.

Hvis vinduet for innstilling av trådløs sikkerhet vises, angir du det registrerte passordet (nettverksnøkkelen) og klikker på **Next**.

9 Bekreftelsesvinduet vises. Kontroller det trådløse oppsettet. Hvis oppsettet er riktig, klikker du på **Apply**.



Koble fra nettverkskabelen (standard eller nettverk). Maskinen skal deretter begynne å kommunisere trådløst med nettverket.

Slå det trådløse nettverket av/på



Hvis maskinen har display, kan du slå Wi-Fi-en på/av via menyen **Network** på maskinens kontrollpanel.

1 Kontroller om nettverkskabelen er koblet til maskinen. Hvis den ikke er tilkoblet, kobler du til maskinen med en standard nettverkskabel.

2 Åpne en nettleser som for eksempel Internet Explorer, Safari eller Firefox og skriv inn maskinens nye IP-adresse i nettleser-vinduet.

For eksempel:



Trådløst nettverksoppsett (valgfrritt)

- 3 Klikk **Login** øverst til høyre på nettstedet SyncThru™ Web Service.
- 4 Skriv inn **ID** og **Password**, og klikk deretter på **Login**. Av sikkerhetsmessige årsaker anbefaler vi at du endrer det forhåndsinnstilte passordet.
 - **ID: admin**
 - **Password: sec00000**
- 5 Når vinduet **SyncThru™ Web Service** åpnes, klikk på **Network Settings**.
- 6 Klikk **Wi-Fi**.
- 7 Du kan slå Wi-Fi-nettverket på/av.

Konfigurere Wi-Fi Direct for mobil utskrift

Wi-Fi Direct er en lettvent node-til-node tilkoblingsmåte mellom den WiFi Direct-sertifiserte skriveren og en mobil enhet som sørger for sikker tilkobling, og bedre systemkapasitet enn Ad-hoc-modus.

Med Wi-Fi Direct kan du koble til skriveren til et Wi-Fi Direct-nettverk som parallelt kobler til et tilgangspunkt. Dessuten kan du bruke et kablet nettverk og et Wi-Fi Direct-nettverk samtidig, slik at flere brukere kan ha tilgang og skrive ut dokumenter både fra Wi-Fi Direct og fra et kablet nettverk.



- Du kan ikke koble den mobile enheten til Internett gjennom skriverens Wi-Fi Direct.
- Den støttede protokollisten kan variere fra din modell. Wi-Fi Direct-nettverk støtter IKKE IPv6, nettverkfiltrering, IPSec, WINS og SLP-tjenester.
- Maksimalt antall enheter som kan være tilkoblet via Wi-Fi Direct, er 4.

Konfigurasjon av Wi-Fi Direct

Du kan aktivere Wi-Fi Direct med én av følgende måter.

Fra datamaskinen tilkoblet via USB-kabel (anbefalt)

Når installasjonen er ferdig kan Samsung Easy Printer Manager brukes til endringer i Wi-Fi Direct.



- Samsung Easy Printer Manager er kun tilgjengelig for brukere av Windows og Mac operativsystemer.

Trådløst nettverksoppsett (valgfrritt)

Fra menyen **Start** velges **Programmer** eller **Alle programmer** > **Samsung Printers** > **Samsung Easy Printer Manager** > **Enhetsinnstillinger** > **Nettverk**.

- **Wi-Fi Direct PÅ/AV:** Velg **På** for å aktivere.
- **Enhetsnavn:** Skriv inn skriverens navn slik at den kan søkes etter på det trådløse nettverket. Standard er at enhetens navn er modellens navn.
- **IP-adresse:** Skriv inn skriverens IP-adresse. Denne IP-adressen brukes kun for det lokale nettverket og ikke for den kablede infrastrukturen eller det trådløse nettverket. Vi anbefaler at standard lokal IP-adresse brukes (En standard lokal IP-adresse for printeren for Wi-Fi Direct kan være 192.168.3.1)
- **Gruppeeier:** Aktiver dette alternativet for å tilordne skriveren til en Wi-Fi Direct gruppeeier. **Gruppeeier** fungerer på samme måte som et trådløst tilgangspunkt. Vi anbefaler at dette alternativet aktiveres.
- **Nettverkspassord:** Hvis skriveren er en **Gruppeeier**, er det for andre mobiltelefoner som vil koble til skriveren, nødvendig med et **Nettverkspassord**. Du kan konfigurere nettverkspassordet selv eller du kan bruke en tildelt nettverksnøkkel som tilfeldig genereres som standard.

Fra maskinen

- 1 Velg **Meny** (☰) > **Nettverk** > **Wi-Fi** > **Wi-Fi Direct** på kontrollpanelet.

ELLER

På modellen med berøringsskjerm trykker du  (**Oppsett**) > **Nettverk** > **Neste** > **Wi-Fi** > **Wi-Fi Direct**.

- 2 Aktiver **Wi-Fi Direct** og still inn andre alternativer.

Fra datamaskinen som er tilkoblet nettverket

Hvis skriveren bruker en nettverkkabel eller et trådløst tilgangspunkt, kan du aktivere og konfigurere Wi-Fi Direct fra SyncThru™ Web Service.

- 1 Gå til **SyncThru™ Web Service**. Velg deretter **Settings** > **Network Settings** > **Wi-Fi** > **Wi-Fi Direct™**.
- 2 Aktiver eller deaktivert **Wi-Fi Direct™**, og still inn andre alternativer.

Konfigurering av en mobil enhet

- Etter innstilling av Wi-Fi Direct fra skriveren, se brukermanualen for den mobile enheten du bruker for å stille inn Wi-Fi Direct.
- Etter konfigurering av Wi-Fi Direct må du laste ned en utskriftsapp, for eksempel: Samsung Mobile print) for å kunne skrive ut fra smarttelefonen.

Trådløst nettverksoppsett (valgfrritt)



- Når du finner en skriver du vil koble til fra din mobile enhet, velg skriveren og skriverens LED-lampe blinker. Trykk på WPS-knappen på skriveren og den kobles til din mobile enhet.
- Hvis din mobile enhet ikke støtter Wi-Fi Direct, vil du måtte legge inn skriverens nettverksnøkkel i stedet for å trykke på WPS-knappen.

Feilsøking for trådløst nettverk

Problemer under oppsett eller driverinstallasjon

Finner ikke skrivere

- Maskinen er kanskje ikke slått på. Slå på datamaskinen og maskinen.
- USB-kabelen er ikke tilkoblet mellom datamaskinen og maskinen. Koble maskinen til datamaskinen ved hjelp av USB-kabelen.
- Maskinen støtter ikke trådløst nettverk. Se brukerhåndboken på CD-en med skriverprogramvare som fulgte med maskinen, og klargjør en trådløs nettverksmaskin.

Tilkoblingsfeil – Kunne ikke finne SSID

- Maskinen kan ikke søke etter nettverksnavnet (SSID) du har valgt eller angitt. Kontroller nettverksnavnet (SSID) på tilgangspunktet, og prøv å koble til på nytt.
- Tilgangspunktet er ikke slått på. Slå på tilgangspunktet.

Trådløst nettverksoppsett (valgfrritt)

Tilkoblingsfeil – Ugyldig sikkerhet

- Sikkerhet er ikke konfigurert korrekt. Kontroller den konfigurerte sikkerheten på tilgangspunktet og maskinen.

Tilkoblingsfeil – Generell tilkoblingsfeil

- Datamaskinen mottar ikke noe signal fra maskinen. Kontroller USB-kabelen og strømtilførselen.

Tilkoblingsfeil – Tilkoblet kablet nettverk

- Maskinen er tilkoblet med nettverkskabel. Fjern nettverkskabelen fra maskinen.

Tilkoblingsfeil - Tildeling av IP-adresse

- Slå tilgangspunktet (eller den trådløse ruterer) og maskinen av og på.

PC-tilkoblingsfeil

- Den konfigurerte nettverksadressen kan ikke opprette tilkobling mellom datamaskinen og maskinen.
 - For DHCP-nettverksmiljø
Maskinen mottar IP-adressen automatisk (DHCP) når datamaskinen er konfigurert med DHCP.



Hvis utskriftsjobben ikke fungerer i DHCP-modus, kan det skyldes at IP-adressen automatisk er endret. Sammenlign IP-adressen med

produktets IP-adresse og skriverportens IP-adresse.

Slik sammenligner du:

- 1 Skriv ut nettverksinformasjonsrapporten for skriveren, og kontroller IP-adressen (se "Skrive ut en nettverkskonfigurasjonsrapport" på side 135).
- 2 Kontroller skriverportens IP-adresse fra datamaskinen din.
 - a Klikk på **Start**-menyen i Windows.
 - For Windows 8: fra **Charms(Charms)**, velg **Søk > Innstillinger**.
 - b I Windows XP/Server 2003 velger du **Skrivere og telefakser**.
 - I Windows Server 2008/Vista velger du **Kontrollpanel > Maskinvare og lyd > Skrivere**.
 - I Windows Server 2008 R2 velger du **Kontrollpanel > Maskinvare > Enheter og skrivere**.
 - For Windows 7/ Windows 8, velg **Kontrollpanel > Enheter og Skrivere**.
 - c Høyreklikk maskinen.
 - d I Windows XP/2003/2008/Vista klikker du på **Egenskaper**.
I Windows 7/ Windows 8 eller Windows Server 2008 R2 velger du **Skriveregenskaper** **Skriveregenskaper**.
Hvis **Skriveregenskaper** er merket med ►, kan du velge andre skriverdrivere for den valgte skriveren.
 - e Klikk på kategorien **PORT:**.
 - f Klikk på knappen **Konfigurer port....**

Trådløst nettverksoppsett (valgfritt)

g Kontroller om **Skrivernavn** eller **IP-adresse**:: er samme IP-adresse som på nettverkskonfigurasjonsarket.

3 Endre skriverportens IP-adresse hvis den er forskjellig fra nettverksinformasjonsrapportens IP-adresse.

Hvis du vil bruke programvareinstallasjons-CD-en til å endre port-ID, skal du koble til en nettverksskriver. Koble deretter til IP-adressen på nytt.

- For statisk nettverksmiljø

Maskinen bruker den statiske adressen når datamaskinen er konfigurert med statisk adresse.

For eksempel:

Hvis datamaskinens nettverksinformasjon er som følger:

- IP-adresse: 169.254.133.42
- Delnettverksmaske: 255.255.0.0

Maskinens nettverksinformasjon skal da være som følger:

- IP-adresse: 169.254.133.**43**
- Delnettverksmaske: 255.255.0.0 (bruk datamaskinens deldnettverksmaske)
- Gateway: 169.254.133.1

Andre problemer

Hvis det oppstår problemer under bruk av maskinen på et nettverk, kontrollerer du følgende:



Hvis du vil ha mer informasjon om tilgangspunkt (eller trådløse ruter), ser du den tilhørende brukerhåndboken.

- Datamaskinen, tilgangspunktet (eller den trådløse ruter) eller maskinen er kanskje ikke slått på.
- Kontroller det trådløse mottaket rundt maskinen. Hvis mottaket er langt fra maskinen eller det finnes hindringer, kan det være vanskelig å motta signalet.
- Slå tilgangspunktet (eller den trådløse ruter)en, maskinen og datamaskinen av og på. Noen ganger kan du gjenopprette nettverkskommunikasjonen ved å slå strømmen av og på.
- Kontroller om brannmurprogramvaren (V3 eller Norton) blokkerer kommunikasjonen.

Hvis datamaskinen og maskinen er koblet til hverandre på samme nettverk og søk ikke kan utføres, kan det hende at brannmurprogramvaren blokkerer kommunikasjonen. Se brukerhåndboken for programvaren for å deaktivere programvaren, og prøv deretter å søke på maskinen igjen.
- Kontroller om maskinens IP-adresse er riktig tilordnet. Du kan kontrollere IP-adressen ved å skrive ut nettverkskonfigurasjonsrapporten.
- Kontroller om tilgangspunktet (eller den trådløse ruter)en har konfigurert sikkerhet (passord). Hvis det har passord, kontakter du administratoren for tilgangspunktet (eller den trådløse ruter)en).

Trådløst nettverksoppsett (valgfritt)

- Kontroller maskinens IP-adresse. Installer maskindriveren på nytt, og endre innstillingene for å koble til maskinen på nettverket. På grunn av DHCP-egenskapene kan det hende at den tilordnede IP-adressen endres hvis maskinen ikke brukes på en lang stund, eller hvis tilgangspunktet blir tilbakestillt.

Registrer produktets MAC-adresse når du konfigurerer DHCP-serveren på tilgangspunktet (eller trådløs ruter). Da kan du alltid bruke IP-adressen som tilhører MAC-adressen. Du kan finne nettverksinnstillingene for maskinen ved å skrive ut en rapport for nettverkskonfigurasjon (se "Skrive ut en nettverkskonfigurasjonsrapport" på side 135).

- Kontroller det trådløse miljøet. Det kan hende at det ikke er mulig å koble til nettverket i et infrastrukturmiljø der du må skrive inn brukerinformasjon før du kan koble til tilgangspunktet (eller den trådløse ruter).
 - Denne maskinen støtter bare IEEE 802.11b/g/n og Wi-Fi. Annen trådløs kommunikasjon (for eksempel Bluetooth) støttes ikke.
 - Kontroller at maskinen er innenfor rekkevidden for det trådløse nettverket.
 - Plasser maskinen unna hindringer som kan blokkere det trådløse signalet.

Fjern eventuelle store metallgjenstander mellom tilgangspunktet (eller den trådløse ruter) og maskinen.

Påse at maskinen og det trådløse tilgangspunktet (eller den trådløse ruter) ikke er atskilt av stenger, vegger eller søyler som inneholder metall eller betong.

- Hold maskinen unna andre elektroniske enheter som kan forstyrre det trådløse signalet.

Mange enheter kan forstyrre det trådløse signalet, inkludert mikrobølgeovner og enkelte Bluetooth-enheter.

- Når konfigurasjonen av tilgangspunktet (eller trådløs ruter) endres, må du konfigurere produktets trådløse nettverk igjen.
- Maksimum antall enheter som kan være tilkoblet via Wi-Fi Direct er 4.

Bruke NFC-funksjonen (valgfridd)



Hvis du vil bruke denne maskinen med NFC, må du bestille en tilleggsenhet fra forhandleren. Se listen over tilleggsutstyr ("Tilgjengelig tilleggsutstyr" på side 62). Når du kjøper et trådløs-/NFC-sett (valgfridd trådløst nett), installerer du settet ved å følge trinnene som er beskrevet i veiledningen til trådløs-/NFC-settet (valgfridd trådløst nett) som følger med settet. Når du har installert trådløs-settet (valgfridd trådløst nett), stiller du inn maskinen for å bruke denne funksjonen.

Med NFC (Near Field Communication)-skriveren kan du skrive ut direkte fra mobiltelefonen bare ved å holde mobiltelefonen over NFC-brikken på Trådløs-/NFC-settet (valgfridd trådløst nett). Det er ikke nødvendig å installere skriverdriver eller koble til tilgangspunkt. Alt du trenger er en mobiltelefon som støtter NFC. For å kunne bruke funksjonen må apper installeres på mobiltelefonen. Maskinens standard er NFC på.



- Det kan hende at NFC ikke fungerer korrekt, avhengig av materialet på mobiltelefonens deksel.
- Overføringshastighet vil avhenge av type mobiltelefon.
- Denne funksjonen er kun tilgjengelig på modeller med alternativet NFC (se "Oversikt over maskinen" på side 17).
- Ved hjelp av et deksel eller et batteri som ikke med den mobile enheten, eller et metalldeksel/etikett kan blokkere NFC batteri.
- Hvis enheten NFC fortsetter å unnlate å kommunisere,
 - Ta av dekslet fra den mobile enheten, og prøv igjen.
 - Sett inn batteriet fra den mobile enheten på nytt og prøv igjen.

Krav

- Appene for NFC og Wi-Fi Direct støtter mobile enheter med Android OS 4.0 eller nyere.



Kun Android OS 4.1 eller nyere vil automatisk aktivere funksjonen Wi-Fi Direct på mobiltelefonen når du aktiverer NFC. Vi anbefaler at du oppgraderer mobiltelefonen til Android OS 4.1 eller nyere for å bruke NFC.

- Funksjonen Wi-Fi Direct aktiverte skriveren (se "Konfigurasjon av Wi-Fi Direct" på side 163).

Bruke NFC-funksjonen (valgfritt)

Relaterte apper

Det er noen apper som kan brukes med NFC-funksjonen. Appene kan lastes ned fra Google Play Store.

- **Samsung Mobile Print:** Brukere kan skrive ut, skanne (kun brukere med flerfunksjonsskrivere), eller fakse (kun brukere med flerfunksjonsskrivere) bilder, dokumenter og nettsider direkte fra en smarttelefon eller nettbrett (se "Bruke appen Samsung Mobile Print" på side 176).
- **Samsung Mobile Print Pro:** Hjelper brukere med å autentisere enkelt. Denne appen har en type brukerautentisering som bruker mobilenheter (se "Bruke appen Samsung Mobile Print Pro" på side 170).
- **Samsung Mobile Print Manager:** Lar brukere bruke kloning og trådløse konfigureringsfunksjoner ved hjelp av mobile enheter (se "Bruke appen Samsung Mobile Print Manager" på side 172).

Bruke appen Samsung Mobile Print Pro

Du kan bruke den til å hente autorisering/registrering fra **Samsung Mobile Print Pro**-appen.

Autentisering fra mobile enheter

- 1 Start **Samsung Mobile Print Pro**-appen.



Hvis du ikke har **Samsung Mobile Print Pro** installert på mobiltelefonen, kan du gå til app-butikken (Samsung Apps, Play Store) på mobilenheten, søke etter appen, og laste den ned.

- 2 Skriv inn standard **ID** og **Password** nedenfor.

Om nødvendig, skriv inn ID og passord for å logge inn. Hvis du logger inn på skriveren for første gang, skriver du inn standard-ID og passordet nedenfor. Av sikkerhetsmessige årsaker anbefaler vi at du endrer det forhåndsinnstilte passordet.

- **ID: admin**
- **Password: sec00000**

Bruke NFC-funksjonen (valgfritt)

- Hold NFC-brikken på mobilenheten (vanligvis på baksiden av mobiltelefonen) over NFC-brikken () på skriveren.

Vent noen få sekunder på at mobiltelefonen kobler til skriveren.

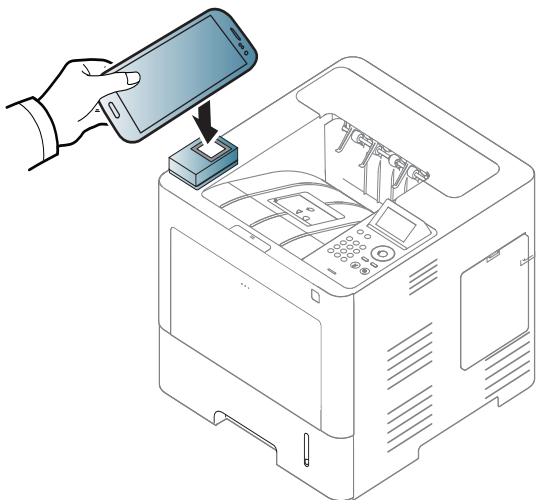

 Enkelte mobiltelefoner har ikke NFC-antennen lokalisert på baksiden. Sjekk derfor lokasjon for NFC-antennen på mobiltelefonen før merking.

Registrering fra mobile enheter

- Start **Samsung Mobile Print Pro**-appen.

 Hvis du ikke har **Samsung Mobile Print Pro** installert på mobiltelefonen, kan du gå til app-butikken (Samsung Apps, Play Store) på mobilenheten, søke etter appen, og laste den ned.

- Trykk på -ikonet på **Samsung Mobile Print Pro**-skjermen.

- Velg **On** fra **Phone login set as default**-menyen.

- Mobileens enhets-ID vises på **Samsung Mobile Print Pro**-skjermen.

Klikk **Registration**.

- Skriv inn **ID**, **Password**, **Domain** og **Passcode**, og klikk **OK**.

 **Passcode** brukes når administratoren velger **Two-Factor Authentication**-metoden. Du må skrive inn en passkode for autentisering. Passord og passord bør ikke være det samme. Du kan velge **Two-Factor Authentication** from the SyncThru™ Web Service. Velg **Security > User Access Control > Authentication > Authentication Method > Options > Login Method > Two-Factor Authentication**.

Bruke NFC-funksjonen (valgfritt)

- 6 Hold NFC-brikken på mobilenheten (vanligvis på baksiden av mobiltelefonen) over NFC-brikken () på skriveren.

Vent noen få sekunder på at mobiltelefonen kobler til skriveren.

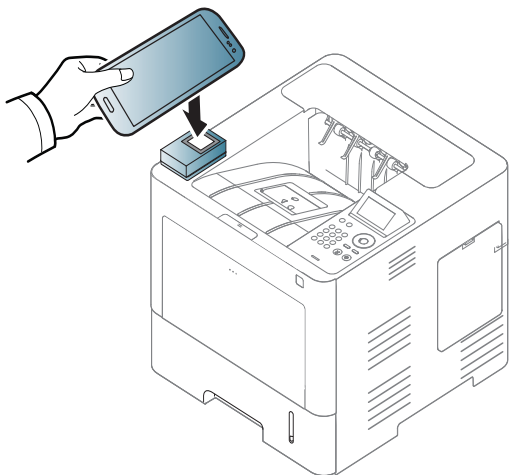

 Enkelte mobiltelefoner har ikke NFC-antennen lokalisert på baksiden. Sjekk derfor lokasjon for NFC-antennen på mobiltelefonen før merking.

- 7 En meldingen om at registreringen er fullført vises på skriverens berørings skjerm.

Bruke appen Samsung Mobile Print Manager

Hvis du har mer enn én skriver og må bruke de samme innstillingene på hver skriver, kan du gjøre dette enkelt ved hjelp av appen **Samsung Mobile Print Manager**. Trykk mobiltelefonen mot NFC-brikken på skriveren for å kopiere innstillingene, og trykk på skriveren du vil bruke innstillingen på.

Eksportere (kopiere innstillingen til den mobile enheten)

- 1 Kontroller at NFC og Wi-Fi Direct er aktivert på mobiltelefonen og at Wi-Fi Direct er aktivert på skriveren (se "Konfigurere Wi-Fi Direct for mobil utskrift" på side 163).

- 2 Åpne **Samsung Mobile Print Manager** på mobiltelefonen.

 Hvis du ikke har **Samsung Mobile Print Manager** installert på mobiltelefonen, kan du gå til app-butikken (Samsung Apps, Play Store) på mobilenheten, søke etter appen, og laste den ned.

- 3 Trykk **Export**.

Bruke NFC-funksjonen (valgfritt)

4 Skriv inn **ID** og **Password**, og klikk deretter på **OK**.

Om nødvendig, skriv inn ID og passord for å logge inn. Hvis du logger inn på skriveren for første gang, skriver du inn standard-ID og passordet nedenfor. Av sikkerhetsmessige årsaker anbefaler vi at du endrer det forhåndsinnstilte passordet.

- **ID: admin**
- **Password: sec00000**

5 Hold NFC-brikken på mobilenheten (vanligvis på baksiden av mobiltelefonen) over NFC-brikken () på skriveren.

Vent noen få sekunder på at mobiltelefonen kobler til skriveren.

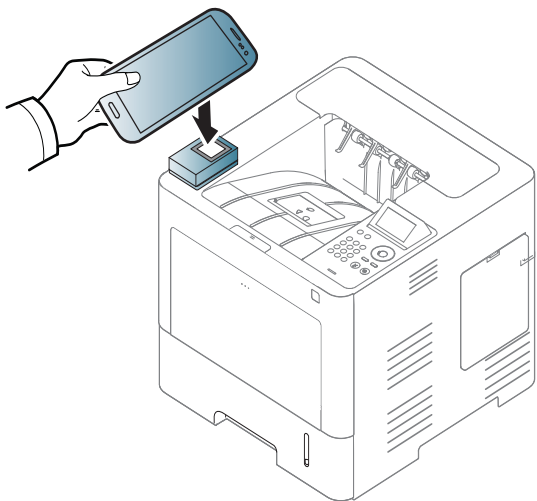

- Enkelte mobiltelefoner har ikke NFC-antennen lokalisert på baksiden. Sjekk derfor lokasjon for NFC-antennen på mobiltelefonen før merking.
- Maskinen er låst under kloning.

6 Velg innstillingene du vil bruke, og trykk på **OK**.

7 Følg instruksjonene på skjermen til den mobile enheten.

Importere (bruke innstillingene på maskinen)

1 Kontroller at NFC og Wi-Fi Direct er aktivert på mobiltelefonen og at Wi-Fi Direct er aktivert på skriveren (se "Konfigurere Wi-Fi Direct for mobil utskrift" på side 163).

2 Åpne **Samsung Mobile Print Manager** på mobiltelefonen.



Hvis du ikke har **Samsung Mobile Print Manager** installert på mobiltelefonen, kan du gå til app-butikken (Samsung Apps, Play Store) på mobilenheten, søke etter appen, og laste den ned.

3 Trykk **Import**.

Bruke NFC-funksjonen (valgfritt)

- 4 Skriv inn **ID** og **Password**, og klikk deretter på **OK**.

Om nødvendig, skriv inn ID og passord for å logge inn. Hvis du logger inn på skriveren for første gang, skriver du inn standard-ID og passordet nedenfor. Av sikkerhetsmessige årsaker anbefaler vi at du endrer det forhåndsinnstilte passordet.

- **ID: admin**
- **Password: sec00000**

- 5 Velg dokumentet du vil kopiere.

- 6 Følg instruksjonene på skjermen til den mobile enheten.

- 7 Hold NFC-brikken på mobilenheten (vanligvis på baksiden av mobiltelefonen) over NFC-brikken () på skriveren.

Vent noen få sekunder på at mobiltelefonen kobler til skriveren.

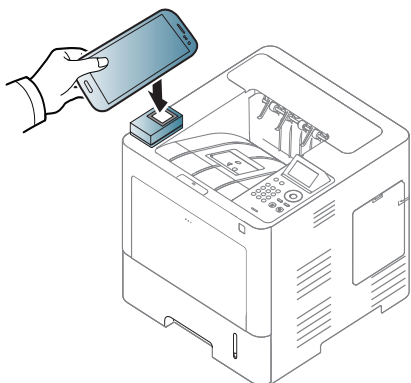

- Enkelte mobiltelefoner har ikke NFC-antennen lokalisert på baksiden. Sjekk derfor lokasjon for NFC-antennen på mobiltelefonen før merking.
- Maskinen er låst under kloning.

Trådløst oppsett

Du kan kopiere trådløs-innstillinger fra telefonen til skriveren ved å trykke den mobile enheten mot NFC-brikken på skriveren.



Før du bruker denne funksjonen må du ha angitt Wi-Fi-innstillingen på mobiltelefonen.

- 1 Åpne **Samsung Mobile Print Manager** på mobiltelefonen.



Hvis du ikke har **Samsung Mobile Print Manager** installert på mobiltelefonen, kan du gå til app-butikken (Samsung Apps, Play Store) på mobilenheten, søke etter appen, og laste den ned.

- 2 Skjermenbildet **Samsung Mobile Print Manager** vises på den mobile enheten.

Trykk **Wi-Fi Setup**.

Bruke NFC-funksjonen (valgfritt)

3 Skriv inn **ID** og **Password**, og klikk deretter på **OK**.

Om nødvendig, skriv inn ID og passord for å logge inn. Hvis du logger inn på skriveren for første gang, skriver du inn standard-ID og passordet nedenfor. Av sikkerhetsmessige årsaker anbefaler vi at du endrer det forhåndsinnstilte passordet.

- **ID: admin**
- **Password: sec00000**

4 Hvis tilgangspunktet (eller den trådløse ruter) er tilkoblet, vises et bekreftelsesvindu for tilkoblingen. Klikk **OK**. Hvis tilgangspunktet (eller den trådløse ruter) ikke er tilkoblet, velger du ønsket tilgangspunkt (eller trådløs ruter), og klikker **OK**. Klikk **OK** igjen.

5 Hold NFC-brikken på mobilenheten (vanligvis på baksiden av mobiltelefonen) over NFC-brikken () på skriveren.

Vent noen få sekunder på at mobiltelefonen kobler til skriveren.

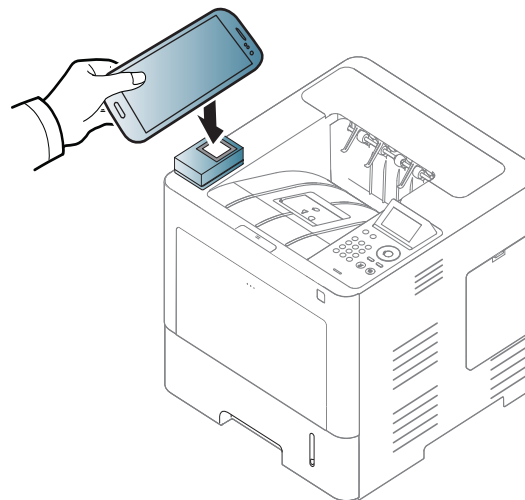

Enkelte mobiltelefoner har ikke NFC-antennen lokalisert på baksiden. Sjekk lokasjon for NFC-antennen på mobiltelefonen før merking.

6 Følg instruksjonene på skjermen til den mobile enheten.

Bruke NFC-funksjonen (valgfridd)

Bruke appen Samsung Mobile Print

Samsung Mobile Print er en gratis app som kan brukes til å skrive ut, skanne (kun med maskiner som støtter dette), eller fakse (kun med maskiner som støtter dette) bilder, dokumenter og nettsider direkte fra en smarttelefon eller nettbrett.

Utskrift

1 Kontroller at NFC og Wi-Fi Direct er aktivert på mobiltelefonen og at Wi-Fi Direct er aktivert på skriveren.

2 Åpne **Samsung Mobile Print**.

 Hvis du ikke har **Samsung Mobile Print** installert på mobiltelefonen, kan du gå til app-butikken (Samsung Apps, Play Store, App Store) på mobilenheten, søke etter appen, og laste den ned.

3 Velg modus for utskrift.

4 Velg filen du vil skrive ut.

Endre utskriftsalternativet ved å trykke på , hvis nødvendig.

5 Hold NFC-brikken på mobilenheten (vanligvis på baksiden av mobiltelefonen) over NFC-brikken () på skriveren.

Vent noen få sekunder på at mobiltelefonen sender en jobb til skriveren.

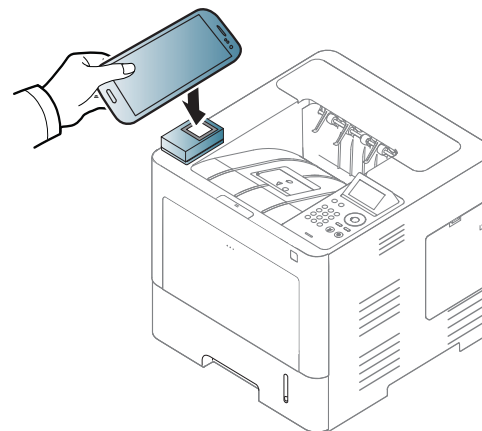

 Enkelte mobiltelefoner har ikke NFC-antennen lokalisert på baksiden. Sjekk lokasjon for NFC-antennen på mobiltelefonen før merking.

6 Skriveren starter utskrift.

Bruke NFC-funksjonen (valgfritt)

Registrere Google Cloud Printer

1 Kontroller at NFC og Wi-Fi Direct er aktivert på mobiltelefonen og at Wi-Fi Direct er aktivert på skriveren (se "Konfigurere Wi-Fi Direct for mobil utskrift" på side 163).

2 Åpne **Samsung Mobile Print**.

 Hvis du ikke har **Samsung Mobile Print** installert på mobiltelefonen, kan du gå til app-butikken (Samsung Apps, Play Store, App Store) på mobilenheten, søke etter appen, og laste den ned.

3 Velg statusikon for enheten.

4 Velger **Google Cloud Print > Register Google Cloud Printer**.

5 Hold NFC-brikken på mobilenheten (vanligvis på baksiden av mobiltelefonen) over NFC-brikken () på skriveren.
Vent noen få sekunder på at mobiltelefonen kobler til skriveren.

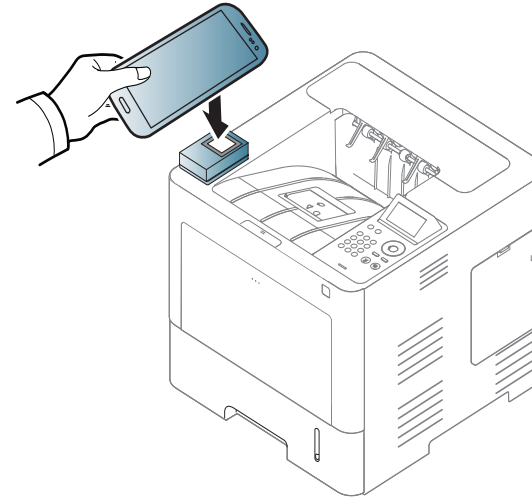

 Enkelte mobiltelefoner har ikke NFC-antennen lokalisert på baksiden. Sjekk lokasjon for NFC-antennen på mobiltelefonen før merking.

6 Bekreft skriver i meldingsvinduet.
Nå er skriveren registrert for tjenesten Google Cloud Print™.

Støttede mobil-apper

Tilgjengelige apper

- **Samsung Mobile Print:** **Samsung Mobile Print** er en gratis app som kan brukes til å skrive ut, skanne (kun med maskiner som støtter dette), eller fakse (kun med maskiner som støtter dette) bilder, dokumenter og nettsider direkte fra en smarttelefon eller nettbrett. **Samsung Mobile Print** er ikke bare kompatibel med Android, Windows og iOS smarttelefoner, men også med iPod Touch og tablet-PC. Det kobler mobilenheten til et nettverk tilkoblet Samsung skriver eller til en trådløs skriver gjennom et Wi-Fi tilgangspunkt. Installering av en ny driver eller konfigurering av nettverksinnstillinger er ikke nødvendig. Du installerer helt enkelt applikasjonen **Samsung Mobile Print**, og den vil automatisk påvise kompatible Samsung-skrivere. Skanning støttes også, i tillegg til utskrift av bilder, nettsider og .pdf-dokumenter. Hvis du har en Samsung multifunksjonsskriver, kan du skanne alle dokumenter til .jpg-, .pdf- eller .png-format for rask og hurtig visning på mobilenheten (se "Bruke appen Samsung Mobile Print" på side 176).
- **Samsung Mobile Print Pro:** Hjelper brukere med å autentisere enkelt. Denne appen har en type brukerautentisering som bruker mobilenheter (se "Bruke appen Samsung Mobile Print Pro" på side 170).
- **Samusng Mobile Print Manager:** Lar brukere bruke kloning og trådløse konfigureringsfunksjoner ved hjelp av mobile enheter (se "Bruke appen Samsung Mobile Print Manager" på side 172, "Trådløst oppsett" på side 174).

Laste ned apper

Du kan laste ned apper ved å gå til app-butikken (Play Store, App Store) på mobilenheten og søke etter "**Samsung Mobile Print /Samsung Mobile Print Pro/ Samusng Mobile Print Manager**." Du kan også gå til iTunes for Apple-enheter på datamaskinen.

- **Samsung Mobile Print**
 - **Android:** Søk etter **Samsung Mobile Print** i Play Store, og last ned programmet.
 - **iOS:** Søk etter **Samsung Mobile Print** i App Store, og last ned programmet.
- **Samsung Mobile Print Pro/Samusng Mobile Print Manager**
 - **Android:** Søk etter **Samsung Mobile Print Pro** eller **Samusng Mobile Print Manager** i Play Store, og last ned programmet.

Støttet mobil-OS

- **Samsung Mobile Print**
 - Android OS 2.3 eller nyere
 - iOS 5,0 eller nyere
- **Samsung Mobile Print Pro/Samusng Mobile Print Manager**
 - Appene for NFC og Wi-Fi Direct støtter mobile enheter med Android 4.0 eller nyere

AirPrint



Kun AirPrint godkjente maskiner kan benytte AirPrint funksjonen. Kontroller om esken som maskinen din ble levert i er merket med AirPrint godkjenningens merke.



AirPrint lar deg skrive ut trådløst direkte fra iPhone, iPad og iPod touch som har nyeste versjon av iOS.

Konfigurere AirPrint

Bonjour(mDNS og IPP protokoller er obligatoriske på maskinen for å bruke funksjonen **AirPrint**. Du kan aktivere funksjonen **AirPrint** på en av følgende måter.

- 1 Kontroller om maskinen er koblet til nettverket.
- 2 Åpne en nettleser som for eksempel Internet Explorer, Safari eller Firefox og skriv inn maskinens nye IP-adresse i nettleser-vinduet.

For eksempel:

 http://192.168.1.133/

- 3 Klikk **Login** øverst til høyre på nettstedet SyncThru™ Web Service.

- 4 Skriv inn **ID** og **Password**, og klikk deretter på **Login**. Skriv inn standard bruker-ID og passord nedenfor. Av sikkerhetsmessige årsaker anbefaler vi at du endrer det forhåndsinnstilte passordet.

- **ID: admin**
- **Password: sec00000**

- 5 I SyncThru™ Web Service-vinduet klikker du på **Settings > Network Settings**.

- 6 Klikk **Raw TCP/IP, LPR, IPP** eller **mDNS**.

Du kan aktivere IPP-protokollen eller mDNS-protokollen.

Utskrift via AirPrint

Disse instruksjonene finnes for eksempel i iPad-manualen:

- 1 Åpne e-post, bilder, nettsider og dokumenter du ønsker å skrive ut.
- 2 Trykk på handlingsikonet ().
- 3 Velg **skriverdriverens navn** og menyalternativene for oppsett.
- 4 Trykk på knappen **Skriv ut**. Skriv ut.



Slik kansellerer du en utskriftsjobb: Du kan kansellere en utskriftsjobb eller vise sammendrag av utskrifter ved å klikke på ikonet for utskrift () i området for fleroppgavekjøring. Du kan klikke kanseller i utskrifter.

Samsung Cloud Print

Samsung Cloud Print er en gratis nettskytjeneste som du kan bruke til å skrive ut eller skanne fra smarttelefoner eller nettbrett til Samsung-skriveren eller MPF. Når Samsung Cloud Print-appen er installert, kan du registrere deg på Samsung Cloud Print-tjenesten ved å bruke bare mobilnummeret for autentisering. Ingen andre brukerinlogging er nødvendig. Du kan imidlertid knytte appen til din Samsung-konto hvis du ønsker det.



Hvis du trykker på knappen () i Samsung Cloud Print-appen, kan du tilknytte mobilenheten og skriveren eller MFP ved hjelp av NFC, QR-kode eller ved å manuelt taste inn MAC-adressen. Når de er tilknyttet kan du skrive ut eller skanne fra hvor som helst og når som helst.

Registrere skriveren til Samsung Cloud-server.

Registrere via nettleser



- Sørg for at skriveren er påslått og koblet til et kablet eller trådløst nettverk som har tilgang til Internett.

- 1 Åpne nettleser.
- 2 Skriv inn maskinens IP-adresse i adressefeltet, trykk Enter eller klikk på **Start**.
- 3 Klikk **Logg på** øverst til høyre på nettstedet SyncThru™ Web Service.
- 4 Hvis du logger inn i **SyncThru™ Web Service** for første gang, må du logge på som administrator. Skriv inn standard **ID** og **Passord** nedenfor. Av sikkerhetsmessige årsaker anbefaler vi at du endrer det forhåndsinnstilte passordet.
 - **ID: admin**
 - **Password: sec00000**
- 5 Når **SyncThru™ Web Service**-vinduet åpnes, klikk på **Innstillinger** > **Nettverksinnstillinger** > **Samsung Cloud Print**.
- 6 Aktiver Samsung Cloud Print-protokoll.
- 7 Nå er skriveren registrert med tjenesten Samsung Cloud Print.

Samsung Cloud Print

Skrive ut med Samsung Cloud Print



Kontroller at skriveren er slått på og koblet til et kablet eller trådløst nettverk med tilgang til Internett.

Registrere en skriver via en app på en mobilenhet

Følgende trinn er et eksempel på bruk av **Samsung Cloud Print**-appen på en Android-mobiltelefon.

- 1 Åpne Samsung Cloud Print-appen.



Hvis du ikke har **Samsung Cloud Print** installert på mobiltelefonen, kan du gå til app-butikken (Samsung Apps, Play Store, App Store) på mobilenheten, søke etter appen, og laste den ned.

- 2 Trykk på knappen () i Samsung Cloud Print-appen.
- 3 Mobilenheten, skriveren eller MFP kan tilknyttes ved hjelp av NFC, QR-kode eller ved å manuelt taste inn MAC-adressen.

Skrive ut fra en applikasjon på en mobilenhet

Følgende trinn er et eksempel på bruk av **Samsung Cloud Print**-appen på en Android-mobiltelefon.

- 1 Åpne Samsung Cloud Print-appen.



Hvis du ikke har **Samsung Cloud Print** installert på mobiltelefonen, kan du gå til app-butikken (Samsung Apps, Play Store, App Store) på mobilenheten, søke etter appen, og laste den ned.

- 2 Trykk på avmerkingsknappen for dokumentet du ønsker å skrive ut.
- 3 Still inn alternativer for utskrift om ønskelig.
- 4 Trykk **Send jobb**.

Google Cloud Print™

Google Cloud Print™ er en tjeneste som du kan bruke til å skrive ut på en skriver ved bruk av en smarttelefon, nettbrett eller andre nett-tilkoblede enheter. Du bare registrerer din Google-konto på skriveren, og du er klar til å bruke tjenesten Google Cloud Print™. Du kan skrive ut dokumentet eller e-posten med Chrome OS, nettleseren Chrome eller en Gmail™/ Google Docs™-app på din mobile enhet, slik at du ikke behøver å installere skriverdriveren på den mobile enheten. Se Googles nettside (<http://support.google.com/cloudprint/learn/> eller <http://support.google.com/cloudprint>) for ytterligere informasjon om Google Cloud Print™.

Registrere en Google-konto til skriveren

Registrering fra appen Samsung Mobile Print.



For å kunne bruke funksjonen må appen **Samsung Mobile Print** installeres på mobiltelefonen.

- 1 Åpne appen **Samsung Mobile Print** på mobiltelefonen.
- 2 Velg enhetsinnstillinger.
- 3 Velg **Google Cloud Print**.
- 4 Skriv inn skriverens navn og beskrivelse.



Hvis nettverksmiljøet for skriveren bruker en proksyserver, må du konfigurere proksyserverens IP og portnummer fra **Proksyinnstilling**. Kontakt din nettverkstjenesteleverandør eller nettverksadministrator for mer informasjon.

- 5 Klikk på **Register**.
- 6 Du må autentisere som administrator. Skriv inn standard bruker-ID og passord nedenfor.
 - **ID: admin**
 - **Passord: sec00000**
- 7 Bekreft skriver i meldingsvinduet.
Nå er skriveren registrert med tjenesten Google Cloud Print™.

Registrering fra nettleseren Chrome



- Sørg for at skriveren er påslått og koblet til et kablet eller trådløst nettverk som har tilgang til Internett.
- Du bør opprette en Google-konto på forhånd.

- 1 Åpne nettleseren Chrome.
- 2 Besøk www.google.com.

Google Cloud Print™

- 3 Logg deg på Googles nettside med Gmail™-adressen din.
- 4 Skriv inn maskinens IP-adresse i adressefeltet, trykk Enter eller klikk på **Start**.
- 5 Klikk **Login** øverst til høyre på nettstedet SyncThru™ Web Service.
- 6 Hvis du logger inn i **SyncThru™ Web Service** for første gang, må du logge på som administrator. Skriv inn standard **ID** og **Password** nedenfor. Av sikkerhetsmessige årsaker anbefaler vi at du endrer det forhåndsinnstilte passordet.
 - **ID: admin**
 - **Password: sec00000**

 Hvis nettverksmiljøet bruker en proksyserver, må du konfigurere proxyens IP og portnummer fra **Settings > Network Settings > Google Cloud Print > Proxy Setting**. Kontakt nettverksleverandøren eller nettverksadministrator for ytterligere informasjon.

- 7 Når **SyncThru™ Web Service**-vinduet åpnes, klikk på **Settings > Network Settings > Google Cloud Print**.
- 8 Skriv inn skriverens navn og beskrivelse.
- 9 Klikk på **Register**.
Bekreftelsesvinduet vises.



Hvis du har satt nettleseren til å blokkere popup-vinduer vil ikke bekreftelsesvinduet vises. Tillat at siden viser popup-vinduer.

- 10 Klikk på **Finish printer registration**.
- 11 Klikk på **Manage your printers**.
Nå er skriveren registrert med tjenesten Google Cloud Print™. Enheter som er klare for Google Cloud Print™ vises i listen.

Registrere en Google-konto på skriveren

Registrering fra appen Samsung Mobile Print.



For å kunne bruke funksjonen må appen **Samsung Mobile Print** installeres på mobiltelefonen.

- 1 Åpne appen **Samsung Mobile Print** på mobiltelefonen.
- 2 Velg enhetsinnstillinger.
- 3 Velg **Google Cloud Print**.
- 4 Skriv inn skriverens navn og beskrivelse.

Google Cloud Print™



Hvis nettverksmiljøet for skriveren bruker en proksyserver, må du konfigurere proksyserverens IP og portnummer fra **Proksyinnstilling**. Kontakt din nettverkstjenesteleverandør eller nettverksadministrator for mer informasjon.

- 5 Klikk på **Registrer**.
Bekreft skriver i meldingsvinduet.
- 6 Klikk på **Fullfør**.
Nå er skriveren registrert med tjenesten Google Cloud Print™.

Registrering fra nettleseren Chrome



- Sørg for at skriveren er påslått og koblet til et kablet eller trådløst nettverk som har tilgang til Internett.
- Du bør opprette en Google-konto på forhånd.

- 1 Åpne nettleseren Chrome.
- 2 Besøk www.google.com.
- 3 Logg deg på Googles nettside med Gmail™-adressen din.
- 4 Skriv inn maskinens IP-adresse i adressefeltet, trykk Enter eller klikk på **Start**.

- 5 Klikk **Logg på** øverst til høyre på nettstedet SyncThru™ Web Service.

- 6 Hvis du logger inn i **SyncThru™ Web Service** for første gang, må du logge på som administrator. Skriv inn standard **ID** og **Passord** nedenfor. Av sikkerhetsmessige årsaker anbefaler vi at du endrer det forhåndsinnstilte passordet.

- **ID: admin**
- **Passord: sec00000**



Hvis nettverksmiljøet bruker en proksyserver, må du konfigurere proxyserverens IP og portnummer fra **Innstillinger > Nettverksinnstillinger > Google Cloud Print > Proksyinnstilling**. Kontakt nettverksleverandøren eller nettverksadministrator for ytterligere informasjon.

- 7 Når **SyncThru™ Web Service**-vinduet åpnes, klikk på **Innstillinger > Nettverksinnstillinger > Google Cloud Print**.
- 8 Skriv inn skriverens navn og beskrivelse.
- 9 Klikk på **Registrer**.
Bekreftelsesvinduet vises.



Hvis du har satt nettleseren til å blokkere popup-vinduer vil ikke bekreftelsesvinduet vises. Tillat at siden viser popup-vinduer.

- 10 Klikk på **Fullfør skriverregistrering**.

Google Cloud Print™

- 11 Klikk på **Administrere skrivere**.
Nå er skriveren registrert med tjenesten Google Cloud Print™.
Enheter som er klare for Google Cloud Print™ vises i listen.

Skrive ut med Google Cloud Print™

Utskriftsproseduren varierer avhengig av applikasjonen eller enheten du bruker. Du kan vise applikasjonslisten som støtter Google Cloud Print™-tjenesten.



Kontroller at skriveren er slått på og koblet til et kablet eller trådløst nettverk med tilgang til Internett.

Skrive ut fra en applikasjon på en mobil enhet

Følgende trinn er et eksempel på bruk av Google Docs™-applikasjonen fra Android-mobiltelefon.

- 1 Installer Cloud Print-applikasjonen på din mobile enhet.



Hvis du ikke har applikasjonen, kan du laste den ned fra en applikasjonsbutikk, f.eks. Android Market eller App Store.

- 2 Få tilgang til Google Docs™-applikasjonen fra din mobile enhet.

- 3 Trykk på alternativet  for dokumentet du ønsker å skrive ut.
- 4 Trykk på Send-knappen .
- 5 Trykk på knappen Cloud Print .
- 6 Still inn alternativer for utskrift om ønskelig.
- 7 Berør **Click here to Print**.

Skrive ut fra nettleseren Chrome

Følgende trinn er et eksempel på bruk av nettleseren Chrome.

- 1 Kjør Chrome.
- 2 Åpne dokumentet eller e-posten du vil skrive ut.
- 3 Klikk på skrunøkkelikonet  øverst til høyre i nettleseren.
- 4 Klikk på **Skriv ut**. En ny kategori for utskrift vises.
- 5 Velg **Skriv ut med Google Cloud Print**.
- 6 Klikk på knappen **Skriv ut**.



3. Nyttige innstillingsmenyer

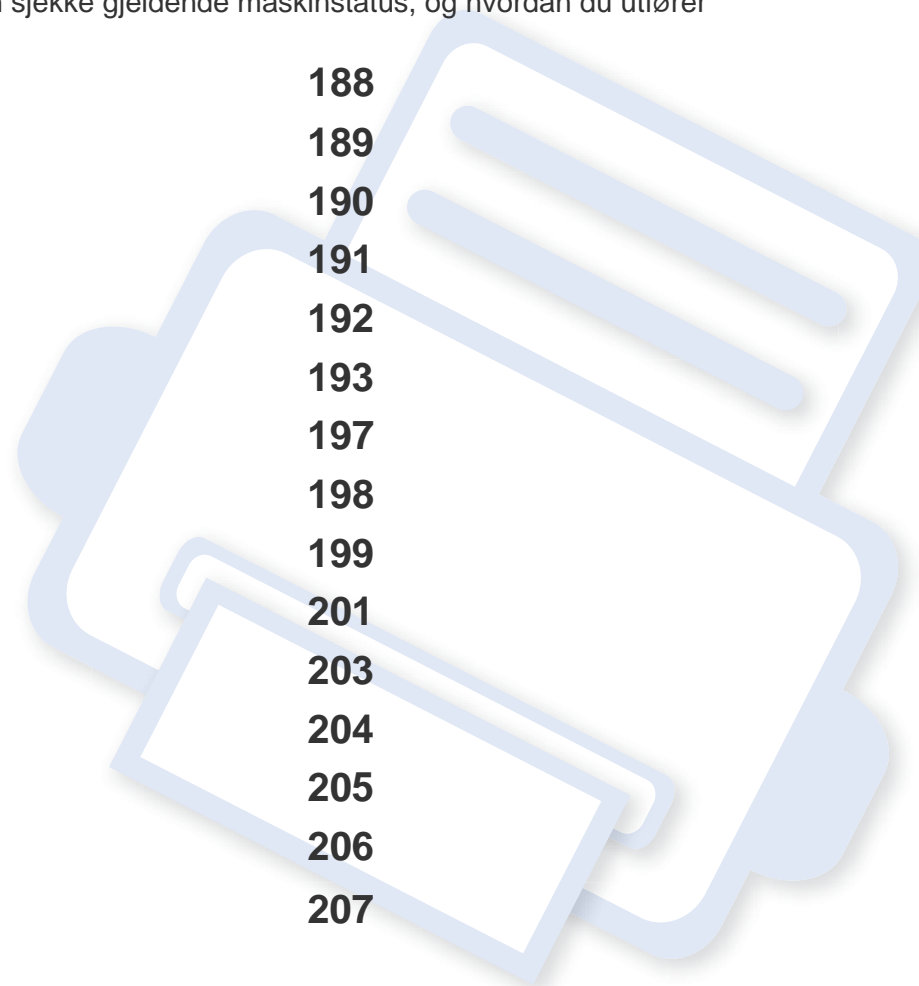

I dette kapitlet finner du forklaringer på hvordan du kan sjekke gjeldende maskinstatus, og hvordan du utfører avansert konfigurering.

• Før du leser dette kapitlet	188
• Informasjon	189
• Oppsett	190
• Papir	191
• Grafikk	192
• Systemoppsett/ Oppsett	193
• Emulering	197
• Bildeadministrasjon	198
• Nettverk	199
• Administratoroppsett	201
• Øko	203
• USB	204
• Jobbehandling (Jobbstatus)	205
• Teller	206
• Hjelp	207



Før du leser dette kapittelet

Kapittelet forklarer alle tilgjengelige funksjoner for denne seriemodellen for å hjelpe brukerne til å forstå funksjonene. Du kan sjekke tilgjengelige funksjoner for alle modeller i grunnleggende brukerhåndbok (se "Menyoversikt" på side 27).Følgende er tips for dette kapittelet

- Kontrollpanelet gir deg tilgang til ulike menyer for å konfigurere maskinen eller bruke maskinens funksjoner. Du kan åpne disse menyene ved å trykke **Meny**() eller fra berøringsskjermen.
- Enkelte menyer vises kanskje ikke på displayet, avhengig av alternativer eller modeller. I så fall gjelder de ikke for din maskin.
- For modeller som ikke har **Meny**() på berøringsskjermen, gjelder ikke denne funksjonen (se "Oversikt over kontrollpanelet" på side 20).
- Noen menynavn kan variere på din maskin avhengig av dens alternativer eller modell.

Informasjon



Enkelte menyer vises kanskje ikke på displayet, avhengig av tilleggsutstyr eller modeller. I så fall gjelder de ikke for din maskin (se "Menyoversikt" på side 27).

Slik endrer du menyalternativene:

- Trykk på **Meny** (☰) > **Informasjon** på kontrollpanelet.
- På modellen med berøringsskjerm velger du  (**Informasjon**) > på berøringsskjermen.

Element	Beskrivelse
<ul style="list-style-type: none">• Menykart• Hjelpeliste	Du kan skrive ut menykartet, som viser oppbygning og gjeldende innstillinger på denne maskinen.
Konfigurasjon	<p>Skriver ut en rapport om den generelle maskinkonfigurasjonen.</p> <div data-bbox="360 1043 1084 1410"><p>Hvis konfigurasjonsrapporten inkluderer en QR-kode kan du skanne koden med smarttelefonen eller nettbrett for å se informasjon om skriveren. Du kan også bruke QR-koden til å registrere skriveren i Samsung Cloud Print™ (se "Samsung Cloud Print" på side 181).</p></div>

Element	Beskrivelse
Nettverkskonfigurasjon	Skriver ut en rapport om den generelle maskinkonfigurasjonen.
Demoside	Skriver ut demosiden for å kontrollere om maskinen skriver ut på riktig måte eller ikke.
Info om forbruksvarer	Skriver ut siden med rekvisitainformasjon.
Bruksteller	Skriver ut en brukerside. Forbrukssiden inneholder totalt antall utskrevne sider.
Konto	Skriv ut en rapport med antall utskrifter for hver bruker. Dette er tilgjengelig kun når Job Accounting er aktivert fra SyncThru™ Web Admin Service.
PCL-skrift	Skrive ut listen over PCL-skrifttyper.
PS-skrift	Skriver ut listen med PS-skrifttyper.



Oppsett



Enkelte menyer vises kanskje ikke på displayet, avhengig av tilleggskutstyr eller modeller. I så fall gjelder de ikke for din maskin (se "Menyoversikt" på side 27).

Slik endrer du menyalternativene:

- Trykk på **Meny** (☰) > **Oppsett** på kontrollpanelet.
- På modellen med berøringsskjerm velger du  (**Oppsett**) > **Oppsett** på berøringsskjermen.

Element	Beskrivelse
Papirretning	<p>Velg hvilken retning informasjonen skal skrives på arket.</p> <ul style="list-style-type: none">• Stående  <ul style="list-style-type: none">• Liggende 

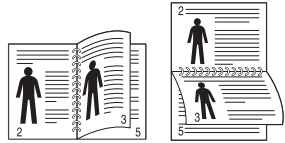
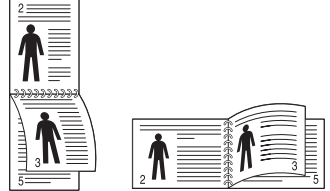
Element	Beskrivelse
Marg	<ul style="list-style-type: none">• Vanlig marg: Stiller inn margene for arkets fire sider.• Flerfunksjonsskuff: Stiller inn margene i flerformålsskuffen.• <Skuff X>: Stiller inn margene for papirskuffene.• Emuleringsmarg: Stiller inn margene for emuleringsutskrift.
Dobbeltsidig	<p>Hvis du vil skrive ut på begge sider av arket, velger du innbindingskanten.</p> <ul style="list-style-type: none">• Av: Deaktiverer denne funksjonen.• Langside  <ul style="list-style-type: none">• Kortside 

Papir



Enkelte menyer vises kanskje ikke på displayet, avhengig av tilleggsmaskin eller modeller. I så fall gjelder de ikke for din maskin (se "Menyoversikt" på side 27).

Slik endrer du menyalternativene:

- Trykk på **Meny** (☰) > **Papir** på kontrollpanelet.
- På modellen med berøringsskjerm velger du  (**Oppsett**) > **Papir** på berøringsskjermen.

Element	Beskrivelse
Eksemplarer	Velger antall kopier.
Flerfunksjonsskuff/ Skuff[x] ^a	<ul style="list-style-type: none">• Papirstørrelse: Velger standard papirstørrelse.• Papirtype: Velger den papirtypen som brukes i skuffen for øyeblikket.
Papirkilde	Stiller inn standard utskriftsskuff.  Automatisk: Finner automatisk skuffen som har samme papirformat som originalen.

Element	Beskrivelse
<ul style="list-style-type: none">• Skuffbekreftelse• Skuffbekreftelse	Aktiverer meldingen om skuffebekreftelse. Hvis du åpner og lukker skuffen, vil et vindu åpne seg for innstilling av papirstørrelse og type for skuffen du nettopp åpnet.

a. [skuff nr.] angir skuffnummeret.

Grafikk



Enkelte menyer vises kanskje ikke på displayet, avhengig av alternativer eller modeller. I så fall gjelder de ikke for din maskin (se "Menyoversikt" på side 27).

Slik endrer du menyalternativene:

- Trykk på **Meny** (☰) > **Grafikk** på kontrollpanelet.
- På modellen med berøringsskjerm velger du  (**Oppsett**) > **Grafikk** på berøringsskjermen.

Element	Beskrivelse
Oppløsning	Angir antall punkter som skal skrives ut per tomme (dpi). Jo høyere innstillingen er, jo skarpere blir tegnene og grafikken på utskriften.
Tydlig tekst	Skriver ut mørkere tekst enn på et vanlig dokument.
Auto vognretur	Med denne menyen kan du legge til en vognretur etter hvert linjeskift, noe som er nyttig for Unix- eller DOS-brukere.
Kantforbedring	Lar brukeren forbedre skarphet for tekst og grafikk for å gjøre dokumentet lettere å lese.

Systemoppsett/ Oppsett



Enkelte menyer vises kanskje ikke på displayet, avhengig av tilleggsutstyr eller modeller. I så fall gjelder de ikke for din maskin (se "Menyoversikt" på side 27).

Slik endrer du menyalternativene:

- Trykk på **Meny** (☰) > **Systemoppsett** på kontrollpanelet
- For modeller med en berøringsskjerm, velg  (**Oppsett**) > **System** eller **Skuffvirkemåte** på berøringsskjermen.

Element	Beskrivelse
Dato/kl.	Angir dato og klokkeslett.
Datoformat	Angir datoformat.
Klokkemodus	Velger format for visning av klokkeslett mellom 12 og 24 timer.
MSD-spooling	Når denne funksjonen er aktivert settes utskrifter sendt via nettverket i utskriftskø på maskinens masselagringsenhet (harddisk).
Språk	Stiller inn språk for tekst som vises på kontrollpanelet.
<ul style="list-style-type: none">• Standard papir• Std papirstr.	Du kan velge standard papirformat.

Element	Beskrivelse
Strømsparing	Angir hvor lenge skriveren skal vente før den settes i strømsparingsmodus. Hvis maskinen ikke mottar data i løpet av en angitt tidsperiode, reduseres strømforbruket automatisk.
Reaktivering	Når dette valget er et På , kan du vekke maskinen fra strømsparingsmodus med følgende handlinger: <ul style="list-style-type: none">• Legg papir i papirskuffen• Åpne eller lukk frontdekselet.• Trekk ut eller skyv inn en skuff.
Tidsavbrudd for jobb	Når det ikke er noen aktivitet i løpet av en viss tid, avbrytes pågående jobb. Du kan angi hvor lenge maskinen skal vente før pågående jobb avbrytes.
Tidsavbr. tilb.holdt jobb	Du kan angi tid for å holde en midlertidig stoppet jobb.
Høydejustering	Optimerer utskriftskvaliteten i henhold til maskinens høyde ("Høydejustering" på side 209).
Fuktighet	Optimaliserer utskriftskvaliteten i henhold til fuktigheten i omgivelsene.
Endre jobbrekkefølge	Når en jobb settes på pause på grunn av feil papirformat eller fordi det er tomt for papir, bytter funksjonen Endre jobbrekkefølge fra den jobben som er satt på pause til den neste jobben, hvis den neste jobben kan skrives ut uten papirfeil.

Systemoppsett/ Oppsett

Element	Beskrivelse
Autofortsett	<p>Fastsette om maskinen skal fortsette utskrift når den oppdager at papiret ikke matcher med innstillingene.</p> <ul style="list-style-type: none">• 0 sek: Dette alternativet lar deg fortsette utskrift når papirstørrelsen du har valgt ikke stemmer med arkene i skuffen.• 30 sek: Hvis det er lagt i feil type papir, vises en feilmelding. Skriveren venter i 30 sekunder, fjerner deretter meldingen og fortsetter utskriften.• Av: Hvis det oppstår en feiltilpasning, venter maskinen til du legger inn korrekt papir.
Bryter for automatisk skuff	<p>Fastsetter om maskinen skal fortsette utskrift når den oppdager at papiret ikke matcher med innstillingene. For eksempel, hvis både skuff 1 og 2 har samme papirstørrelse, vil maskinen automatisk skrive ut fra skuff 2 etter at skuff 1 er tom for papir.</p> <div data-bbox="380 981 1075 1141"><p>Dette alternativet vises ikke hvis du har valgt Auto for Papirkilde.</p></div>
Papirveksling	<p>Erstatter automatisk skriverdriverens papirstørrelse for å hindre at papiret feiltilpasses mellom Letter og A4. Hvis du f.eks. har A4 i magasinet, men har valgt Letter på skriverdriveren, vil maskinen skrive ut på A4, og omvendt.</p>



Element	Beskrivelse
Skuffbeskyttelse	<p>Lar deg slå på og av funksjonen Automatisk skuffveksling for en bestemt skuff. Hvis du stiller inn skuff 1 til på, f.eks., utelukkes skuff 1 under skuffskifte.</p>
Skuffmodus	<ul style="list-style-type: none">• Dynamic: Hvis du åpner og lukker skuffen når det er lagt i feil type papir, endres papirinnstillingene (størrelse og type) for den skuffen automatisk til innstillingene som kreves for jobben. (Når du åpner og lukker skuffen i modus Dynamic forutsetter maskinen at papiret i skuffen ble erstattet med den størrelsen og typen som kreves for jobben.)• Statisk: Skuffinnstillingene endres ikke når du åpner og lukker skuffen.
Hopp over tomme sider	<p>Skriveren registrerer utskriftsdata fra datamaskinen enten siden inneholder data eller ikke. Du kan stille inn om tom side skal skrives ut eller hoppes over.</p>

Systemoppsett/ Oppsett

Element	Beskrivelse
Vedlikehold	<ul style="list-style-type: none">• Levetid forbruksvarer/Informasjon om forbruksvarer: Brukes til å kontrollere hvor mange sider som er skrevet ut, og hvor mye toner det er igjen i kassetten.• RAM-disk: Aktiverer/deaktiverer RAM-disken til å håndtere jobber.• Varsel: lite papir: Her kan du stille inn alarm som varsler når det er lite papir.• Tonersparing: Ved å aktivere denne modusen forlenger du levetiden til tonerkassetten og reduserer kostnadene per side sammenlignet med normal modus, men utskriftskvaliteten reduseres.• Bildemgr.: I denne menyen kan du justere kontrasten.
Bildeoverskriving	Du kan stille inn maskinen til å overskrive data lagret i minnet. Maskinen overskriver data med annet mønster som eliminerer muligheter for gjenoppretting.
Tonersparing	Ved å aktivere denne modusen forlenger du levetiden til tonerkassetten og reduserer kostnadene per side sammenlignet med normal modus, men utskriftskvaliteten reduseres.
Stille modus	Du kan redusere støy ved utskrift ved å slå på denne menyen. Utskriftshastigheten og kvaliteten kan derimot bli redusert.

Element	Beskrivelse
Økoinnstillinger	<p>Lar deg spare utskriftsressurser slik at du kan skrive ut på en miljøvennlig måte (se "Økoutskrift" på side 53).</p> <ul style="list-style-type: none">• Standardmodus: Velg om du vil slå ECO-modus på eller av. <div style="border: 1px solid #ccc; padding: 5px; margin: 5px 0;"> Tving: Slår på ECO-modus. Hvis en bruker vil slå av eller på ECO-modus, må brukeren legge inn passord.</div> <ul style="list-style-type: none">• Velg mal: Velger ECO-mal fra SyncThru™ Web Service.

Systemoppsett/ Oppsett

Element	Beskrivelse
Auto Power Off	<p>Slår automatisk av strømmen når maskinen har vært i strømsparingsmodus i den tiden som er stilt inn i Auto Power Off > På > Tidsavbrudd.</p> <div><ul style="list-style-type: none">• Maskinen slås på igjen ved å trykke på knappen  (Strøm/Reaktivering) på kontrollpanelet (sørg for at hovedstrømbryteren er på).• Hvis du kjører skriverdriveren eller Samsung Easy Printer Manager, forlenges tiden automatisk.• Når maskinen er koblet til nettverket eller når den skriver ut, fungerer ikke funksjonen Auto Power Off.</div>
Policy for arkivering	<p>Hvis minnet allerede inneholder en fil med det navnet du anga, kan du endre navnet på filen eller erstatte den.</p>

Emulering



Enkelte menyer vises kanskje ikke på displayet, avhengig av tilleggsmaskiner eller modeller. I så fall gjelder de ikke for din maskin (se "Menyoversikt" på side 27).

Slik endrer du menyalternativene:

- Trykk på **Meny** (☰) > **Emulering** på kontrollpanelet.
- På modellen med berøringsskjerm velger du  (**Oppsett**) > **Emulering** på berøringsskjermen.

Element	Beskrivelse
Emuleringstype	Maskinspråket angir hvordan datamaskinen kommuniserer med maskinen.
Oppsett	Stiller inn detaljerte innstillinger for valgt emuleringstype.

Bildeadministrasjon



Enkelte menyer vises kanskje ikke på displayet, avhengig av tilleggsutstyr eller modeller. I så fall gjelder de ikke for din maskin (se "Menyoversikt" på side 27).

Slik endrer du menyalternativene:

- Trykk på **Meny** (☰) > **Bildeadministrasjon** på kontrollpanelet.
- På modellen med berøringsskjerm velger du  (**Oppsett**) > **System** > **Vedlikehold** > **Bildemgr.** på berøringsskjermen.

Element	Beskrivelse
Egendefinert farge	<p>Med denne menyen kan du justere kontrasten, farge for farge.</p> <ul style="list-style-type: none">• Standard: Optimaliserer farger automatisk.• Utskriftstetthet: Her kan du justere fargetettheten for utskrift manuelt. Juster utskriftstetthet. <p>Vi anbefaler at du bruker Standard-innstillingen for å få best mulig fargekvalitet.</p>

Nettverk





Enkelte menyer vises kanskje ikke på displayet, avhengig av tilleggsutstyr eller modeller. I så fall gjelder de ikke for din maskin (se "Menyoversikt" på side 27).

Slik endrer du menyalternativene:



- Trykk på **Meny** (☰) > **Nettverk** på kontrollpanelet.
- På modellen med berøringsskjerm velger du  (**Oppsett**) > **Nettverk** på berøringsskjermen.



Du kan også bruke denne funksjonen fra SyncThru™ Web Service. Åpne nettleseren fra datamaskinen i nettverk og skriv inn IP-adressen på maskinen din. I SyncThru™ Web Service-vinduet klikker du på **Settings > Network Settings** (se "Bruke SyncThru™ Web Service" på side 235).

Alternativ	Beskrivelse
TCP/IP (IPv4)	<p>Velger ønsket protokoll og konfigurerer parameterne til å bruke nettverksmiljøet (se "Angi IP-adresse" på side 135).</p> <p> Det finnes mange parametere som kan angis. Hvis du ikke er sikker på hva de gjør, la dem være eller ta kontakt med nettverksadministratoren.</p>
TCP/IP (IPv6)	<p>Velg dette alternativet for å bruke nettverksmiljøet via IPv6 (se "IPv6-konfigurasjon" på side 148).</p>
Ethernet	<p>Konfigurer ethernet-porten og nettverkets overføringshastighet.</p> <p> Slå strømmen av og på etter at du har endret dette alternativet.</p>
802.1x	<p>Du kan velge brukerautentiseringen for nettverkskommunikasjon. Ta kontakt med nettverksadministrator for ytterligere informasjon.</p>
Wi-Fi	<p>Velg dette alternativet for å bruke det trådløse nettverket (se "Trådløst nettverksoppsett (valgfritt)" på side 151).</p>

Nettverk

Alternativ	Beskrivelse
Behandlingskontroll	<p>Du kan aktivere eller deaktivere protokollene.</p> <p> Slå strømmen av og på etter at du har endret dette alternativet.</p>
Nettverkskonfigurasjon	<p>Denne listen viser informasjon om maskinen nettverksforbindelse og -konfigurasjon (se "Skrive ut en nettverkskonfigurasjonsrapport" på side 135).</p>
Fjern innstilling	<p>Tilbakestiller nettverksinnstillingene til standardverdier.</p> <p> Koble strømmen ut og inn igjen.</p>

Administratoroppsett



- Enkelte menyer vises kanskje ikke på displayet, avhengig av tilleggsutstyr eller modeller. I så fall gjelder de ikke for din maskin (se "Menyoversikt" på side 27).
- Du må skrive inn et passord for å gå inn i denne menyen. Standard passord er **sec00000**.

Slik endrer du menyalternativene:

- Trykk **Meny** (☰) > **Adminoppsett** på kontrollpanelet.
- På modellen med berøringsskjerm velger du  (**Oppsett**) > **Administratoroppsett** på berøringsskjermen.

Element	Beskrivelse
User Access Control	<p>Du kan administrere brukeraksess på en maskin.</p> <ul style="list-style-type: none">• Autentisering: Velg autentiseringsmetode. <div data-bbox="338 1027 1081 1353"><p>Du kan også bruke denne funksjonen fra SyncThru™ Web Service. Åpne nettleseren fra datamaskinen i nettverk og skriv inn IP-adressen på maskinen din. Når vinduet SyncThru™ Web Service åpnes klikker du på alternativet Security > User Access Control.</p></div>

Element	Beskrivelse
Stempel	<p>Du kan legge til stempelfunksjon.</p> <ul style="list-style-type: none">• Aktiver stifting: Du kan aktivere stempelfunksjonen.• Element: Du kan velge elementene som skal skrives ut på utskriften, som klokkeslett, dato osv.• Tekststr.: Du kan velge tekststørrelse som liten, normal, stor.• Ugjennomsiktighet: Du kan velge gjennomsiktighet.• Posisjon: Stiller inn posisjonen.
Endre adminpassord	<p>Endrer maskinens passord for tilgang til Administratoroppsett.</p>
Oppgrader fastvare	<p>For å oppgradere til nyeste fastvare, slå dette alternativet "På" og last ned fastvarefilen.</p>
Program	<p>Du kan installere eller avinstallere programmer.</p> <ul style="list-style-type: none">• Applikasjonsbehandling: Du kan avinstallere eller aktivere/deaktivere installerte programmer.• Installer ny applikasjon: Du kan installere nye programmer fra USB.
Sikker utskr.	<p>Du kan stille inn innloggingsmetode for sikker utskrift.</p>

Administratoroppsett

Element	Beskrivelse
Forbruksvarebehandling	<ul style="list-style-type: none">• Varsel om lite toner: Hvis kassetten er tom for toner, vises det en melding som informerer brukeren om å bytte tonerkassett. Du kan angi om denne meldingen skal vises eller ikke.• Varsel om nesten oppbrukt bildeenhet: Lar deg stille inn en alarm som varsler når bildeenheten er lav.
Importer innst.	Importerer data lagret på en USB-minnepenn til maskinen (se "Sikkerhetskopiere data" på side 56).
Eksporter innst.	Eksporterer data fra datamaskinen til en USB minnepinne (se "Gjenopprette data" på side 57).



Enkelte menyer vises kanskje ikke på displayet, avhengig av tilleggsutstyr eller modeller. I så fall gjelder de ikke for din maskin (se "Menyoversikt" på side 27).

Slik endrer du menyalternativene:

- På modellen med berøringsskjerm velger du  (Øko) > på berøringsskjermen.

Element	Beskrivelse
Øko-på/Øko-av	Vis nåværende øko-modus og endre alternativet av/på.
Innstillinger	<p>Stiller inn øko-relaterte innstillinger og endrer standardinnstillingene.</p> <ul style="list-style-type: none">• Standardmodus: Velg denne for å slå standard modus av og på.• Funksjonskonfigurasjon: Velg modusene Standard eller Egendefinert. Hvis du velger Egendefinert kan du sette innstillingene til å gjelde for øko-modus.



Enkelte menyer vises kanskje ikke på displayet, avhengig av tilleggstryr eller modeller. I så fall gjelder de ikke for din maskin (se "Menyoversikt" på side 27).

Slik endrer du menyalternativene:

- På modellen med berøringsskjerm velger du  (**USB**) > på berøringsskjermen.

Element	Beskrivelse
Skriv ut fra	Velg en fil for utskrift.
Filbehandling	Velg en fil for sletting. Du kan formattere USB-enheten.
Vis plass	Viser ledig plass.

Jobbehandling (Jobbstatus)



Enkelte menyer vises kanskje ikke på displayet, avhengig av tilleggsutstyr eller modeller. I så fall gjelder de ikke for din maskin (se "Menyoversikt" på side 27).

Slik endrer du menyalternativene:

- På modellen med berøringsskjerm velger du  (**Jobbstatus**) > på berøringsskjermen.

Element	Beskrivelse
Gjeld. jobb	Viser listen over jobber som pågår, og jobber som venter.
Sikker jobb	Viser listen med utskriftsjobber som er sikret på disken.
Lagret jobb	Viser listen med utskriftsjobber som er sikret på disken.
Fullfør jobb^a	Viser listen over fullførte jobber.

a. Dette alternativet bare er tilgjengelig på berøringsskjermen.

Teller



Enkelte menyer vises kanskje ikke på displayet, avhengig av tilleggstryr eller modeller. I så fall gjelder de ikke for din maskin (se "Menyoversikt" på side 27).

Slik endrer du menyalternativene:

- På modellen med berøringsskjerm velger du  (**Teller**) > på berøringsskjermen.

Element	Beskrivelse
Totalt antall skrevet ut	Viser antall sider som er skrevet ut.



Enkelte menyer vises kanskje ikke på displayet, avhengig av tilleggsutstyr eller modeller. I så fall gjelder de ikke for din maskin (se "Menyoversikt" på side 27).

Slik endrer du menyalternativene:

- På modellen med berørings skjerm velger du  (**Hjelp**) > på berørings skjermen.

Element	Beskrivelse
Grunnl. oppgaveflyt	Viser grunnleggende metode for å starte jobben.
Feilsøking	Viser informasjon om feilsøking.
QR-kode	Du kan scanne QR-koden på skjermen med smarttelefon eller nettbrett for å se informasjon om skriveren. Du kan også bruke QR-koden til å registrere skriveren i Samsung Cloud Print™ (se "Samsung Cloud Print" på side 181)



4. Spesialfunksjoner

Dette kapitlet forklarer funksjoner for spesialutskrifter.

- **Høydejustering** 209
- **Slik legger du inn forskjellige tegn** 210
- **Skriverfunksjoner** 212
- **Slik bruker du Verktøy for direkte utskrift** 222
- **Mac-utskrift** 224
- **Linux-utskrift** 226
- **UNIX-utskrift** 228



Prosedurene i dette kapitlet er i hovedsak basert på Windows 7.

Høydejustering

Utskriftskvaliteten påvirkes av atmosfærisk trykk, som varierer avhengig av hvor høyt over havet maskinen er plassert. Informasjonen som følger, gir veiledning for å angi innstillinger på maskinen som gir best mulig utskriftskvalitet.

Du kan velge høyden på stedet hvor maskinen skal stå. Utskriftskvaliteten påvirkes av atmosfærisk trykk, som varierer avhengig av hvor høyt over havet maskinen er plassert. Derfor er det viktig å angi riktig høyde.

- **Normal:** 0-1 000 m
- **Høy 1:** 1 000 m-2 000 m
- **Høy 2:** 2 000 m-3 000 m
- **Høy 3:** 3 000 m-4 000 m
- **Høy 4:** 4 000 m-5 000 m

Du kan stille inn høyde over havet fra Samsung Easy Printer Manager-programmet eller SyncThru™ Web Service.

For brukere av Windows og Mac:

- Hvis maskinen er tilkoblet lokalnettverket, kan du angi høyden over havet fra **Samsung Easy Printer Manager** >  **(Bytt til avansert modus)** > **Enhetsinnstillinger** (se "Enhetsinnstillinger" på side 241).
- Hvis maskinen er tilkoblet nettverket, kan du angi høyden over havet via netjtjenesten **SyncThru™ Web Service** > **Settings** > **Machine Settings** (se "Bruke SyncThru™ Web Service" på side 235).



Du kan også angi høyden over havet i **Systemoppsett** eller i alternativet **System** på maskinens skjerm (se "Systemoppsett/Oppsett" på side 193).

Slik legger du inn forskjellige tegn

Når du utfører forskjellige oppgaver, trenger du å taste inn navn og numre.

Bokstaver og tall på tastaturet



- Kun M453xND series.
- Noen meny navn kan variere på din maskin avhengig av dens alternativer eller modell.
- Det er mulig at enkelte av følgende taste verdier ikke vises, avhengig av jobben du utfører.

Tast	Tilordnede tall, bokstaver eller tegn
1	@ / . ' 1
2	A B C a b c 2
3	D E F d e f 3
4	G H I g h i 4
5	J K L j k l 5
6	M N O m n o 6
7	P Q R S p q r s 7
8	T U V t u v 8
9	W X Y Z w x y z 9

Tast	Tilordnede tall, bokstaver eller tegn
0	& + - , 0
*	* % ^ _ ~ ! # \$ () [] (Disse symbolene kan brukes når du angir nettverksautentisering.)
#	# = ? " : { } < > ; (Disse symbolene kan brukes når du angir nettverksautentisering.)

Forstå skjermtastaturet







- Kun M453xNX series.
- Denne funksjonen er kun tilgjengelig på modeller med berøringsskjerm.
- Det er mulig at enkelte av følgende taste verdier ikke vises, avhengig av jobben du utfører.





Du kan skrive alfabetiske tegn, tall, diakritiske tegn, eller spesielle symboler ved hjelp av tastaturet på startskjermen. Dette tastaturet er organisert som et vanlig tastatur slik at det skal være enkelt å bruke.

Slik legger du inn forskjellige tegn

Trykk på innfeltet der du vil skrive inn tegn, tall, diakritiske tegn, eller spesielle symboler. Da vises tastaturet på skjermen.



Nr.	Tast	Beskrivelse
5		Sletter alle tegnene i innfeltet.
6		Veksler mellom tastatur med alfanumeriske tegn og tall og spesialtegn.
7		Lagrer og lukker inndataene.
8		Slår av og på diakritiske tegn.
9		Setter inn et mellomrom mellom tegn. Du kan også legge inn en pause.

Nr.	Tast	Beskrivelse
1		Flytter markøren mellom tegnene i innfeltet.
2		Veksler mellom små og store bokstaver.
3		Går tilbake til øvre meny.
4		Sletter tegn i innfeltet.

Skriverfunksjoner



- Se grunnleggende brukerhåndbok for grunnleggende utskriftsfunksjoner (se "Grunnleggende utskrift" på side 50).
- Det kan hende at denne funksjonen ikke er tilgjengelig, avhengig av modell og tilbehør som er lagt til enheten (se "Funksjoner etter modell" på side 8).

Endre standard utskriftsinnstillinger

- 1 Klikk på **Start**-menyen i Windows.
 - For Windows 8: fra **Charms(Charms)**, velg **Søk > Innstillinger**.
- 2 I Windows XP/Server 2003 velger du **Skrivere og telefakser**.
 - I Windows Server 2008/Vista velger du **Kontrollpanel > Maskinvare og lyd > Skrivere**.
 - I Windows 7/8 velger du **Kontrollpanel > Enheter og skrivere**.
 - I Windows Server 2008 R2 velger du **Kontrollpanel > Maskinvare > Enheter og skrivere**.
- 3 Høyreklikk på maskinen.
- 4 I Windows XP/Server 2003/Server 2008/Vista klikker du på **Utskriftsinnstillinger**.
Fra hurtigmenyen i Windows 7/8 eller Windows Server 2008 R2 velger du **Utskriftsinnstillinger**.



Hvis **Utskriftsinnstillinger** er merket med ?, kan du velge andre skriverdrivere som er koblet til den valgte skriveren.

- 5 Endre innstillingene i hver kategori.
- 6 Klikk på **OK**.



Hvis du ønsker å endre innstillingene for hver utskriftsjobb, endrer du dem i **Utskriftsinnstillinger**.

Indstilling af maskinen til standardmaskine

- 1 Klikk på **Start**-menyen i Windows.
 - For Windows 8: fra **Charms(Charms)**, velg **Søk > Innstillinger**.
- 2 I Windows XP/Server 2003 velger du **Skrivere og telefakser**.
 - I Windows Server 2008/Vista velger du **Kontrollpanel > Maskinvare og lyd > Skrivere**.
 - I Windows 7/8 velger du **Kontrollpanel > Enheter og skrivere**.
 - I Windows Server 2008 R2 velger du **Kontrollpanel > Maskinvare > Enheter og skrivere**.

Skriverfunksjoner

- 3 Velg maskinen.
- 4 Høyreklikk på maskinen og velg **Angi som standardskrive**.

 For Windows 7 eller Windows Server 2008 R2: Hvis **Angi som standardskrive** er merket med ►, kan du velge andre skriverdrivere for den valgte skriveren.

Bruke avanserte utskriftsfunksjoner

 **PostScript-skriverdriver:** brukes til å skrive ut XPS-format.

- Se "Funksjoner etter modell" på side 8.
- XPS-skriveren kan kun installeres på Windows Vista operativsystem eller nyere.
- Installer ekstra minne når en XPS jobb ikke skrives ut fordi skriveren er tom for minne.
- For modeller som har XPS-driver fra Samsungs nettside: www.samsung.com > finn ditt produkt > Støtte eller Nedlastinger.

Skrive ut til en fil (PRN)

Noen ganger må du lagre utskriftsdataene som en fil.

- 1 Merk av for **Skriv til fil** i **Skriv ut**-vinduet.

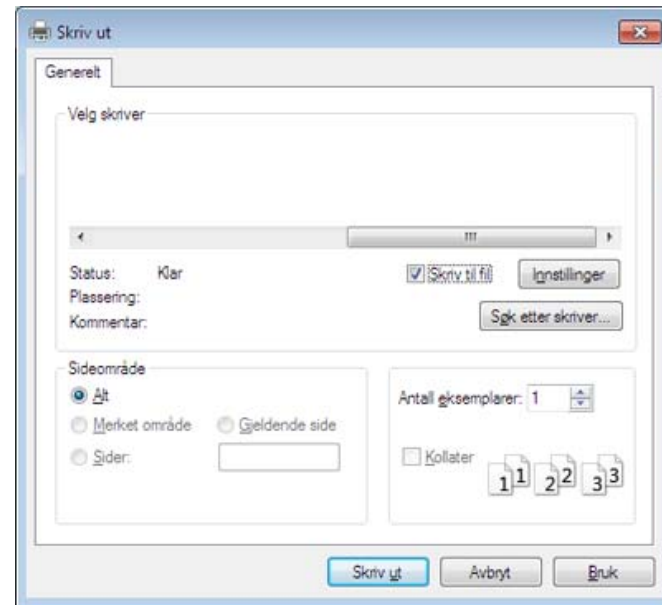

- 2 Klikk på **Skriv ut**.
- 3 Skriv inn målbanen og filnavnet, og klikk på **OK**.
For eksempel **c:\Temp\filnavn**.

 Hvis du bare skriver inn filnavnet, lagres filen automatisk i **Mine dokumenter Dokumenter og innstillinger**, eller **Brukere**. Lagringsmappen kan variere, avhengig av operativsystemet eller programmet du bruker.

Skriverfunksjoner



Forstå funksjoner for spesialutskrift

Du kan bruke avanserte utskriftsfunksjoner når du bruker maskinen.

Hvis du vil bruke funksjonene i skriverdriveren, klikker du på **Egenskaper** eller **Innstillinger** i programmets **Skriv ut**-vindu for å endre utskriftsinnstillingene. Maskinnavnet som vises i vinduet for skriverregnskaper kan se annerledes ut, og avhenger av hvilken maskin du bruker.

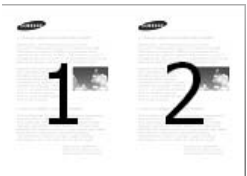

- Enkelte menyer vises kanskje ikke på displayet, avhengig av alternativer eller modeller. I så fall gjelder de ikke for din maskin.
- Velg menyen **Hjelp** eller klikk på knappen  fra skjermbildet eller trykk **F1** på tastaturet og klikk på alternativet du ønsker å vite noe om (se "Bruke hjelp" på side 52).

Element	Beskrivelse
Flere sider per ark 	Du kan velge antall sider, som du vil skrive ut på ett enkelt ark. Hvis du vil skrive ut mer enn én side per ark, forminkes sidene og ordnes i angitt rekkefølge på arket. Du kan skrive ut opptil 16 sider på et ark.
Plakatutskrift 	Du kan skrive ut et dokument på én side på 4 (plakat 2x2), 9 (plakat 3x3) eller 16 (poster 4x4) ark, slik at arkene kan limes sammen til en plakat. Velg verdien for Plakatoverlapping . Angi Plakatoverlapping i millimeter eller tommer ved å klikke på alternativknappen øverst til høyre i kategorien Grunnleggende . Da blir det enklere å sette sammen arkene etterpå.

Skriverfunksjoner

Element	Beskrivelse
<p data-bbox="53 323 248 355">Hefteutskrift^a</p> 	<p data-bbox="394 244 1765 276">Skriver ut dokumentet på begge sider av arket, slik at de utskrevne arkene kan brettes i to til et hefte.</p> <ul data-bbox="416 355 2186 579" style="list-style-type: none"><li data-bbox="416 355 2067 387">• Hvis du vil lage et hefte, må du skrive ut på utskriftsmedier med størrelsen Letter, Legal, A4, US Folio eller Oficio.<li data-bbox="416 403 2186 483">• Alternativet Hefteutskrift er ikke tilgjengelig for alle papirstørrelser. Velg tilgjengelig papir Størrelse under Papir for å se tilgjengelige papirstørrelser.<li data-bbox="416 499 2186 579">• Hvis du velger en papirstørrelse som ikke er tilgjengelig, kan dette alternativet automatisk bli avbrutt. Velg bare tilgjengelig papir (papir uten merket ⚠ eller ❌).

Skriverfunksjoner

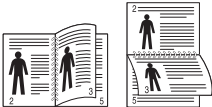
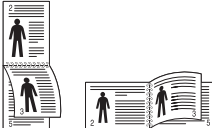
Element	Beskrivelse
Dobbeltsidig utskrift	<p>Skriv ut på begge sider av et ark med dupleksutskrift. Før du skriver ut, må du bestemme hvilken retning dokumentet skal skrives ut i.</p> <ul style="list-style-type: none">• Du kan bruke denne funksjonen med papirstørrelsene Letter, Legal, A4, US Folio og Oficio.• Hvis maskinen ikke har en dupleksenhet, må du fullføre utskriftsjobben manuelt. Maskinen skriver først ut annenhver side av dokumentet. Deretter vises en melding på datamaskinen.• Funksjonen Hopp over tomme sider virker ikke når du velger alternativet dupleks.• Vi anbefaler å ikke skrive ut på begge sider av spesielle medier, som for eksempel etiketter, konvolutter eller tykt papir. Det kan føre til papirstopp og ødelegge maskinen.
	<p>Enkelte menyer vises kanskje ikke på displayet, avhengig av alternativer eller modeller. I så fall gjelder de ikke for din maskin.</p> <ul style="list-style-type: none">• Skriverstandard: Hvis du velger dette alternativet, styres denne funksjonen av innstillingen du har angitt på skriverens kontrollpanel.• Ingen: Deaktiverer denne funksjonen.• Langside: Denne innstilling er det layout, som normalt anvendes ved indbinding af bøger.  <ul style="list-style-type: none">• Kortside: Dette alternativet er det vanlige oppsettet for kalendere.  <ul style="list-style-type: none">• Omvendt dobbeltsidig utskrift: Bruk dette alternativet for å reversere utskriftsrekkefølgen for tosidig utskrift.

Skriverfunksjoner

Element	Beskrivelse
Papiralternativer 	Endrer størrelsen på et dokument til å se ut som om det er større eller mindre på utskriften ved å legge inn en prosentsetsats for å forstørre eller forminske dokumentet.
Vannmerke 	Med vannmerkefunksjonen kan du skrive ut tekst oppå et eksisterende dokument. Du kan for eksempel legge på store, grå bokstaver med teksten " DRAFT " eller " CONFIDENTIAL " skrevet diagonalt over første side eller på alle sidene i dokumentet.  <ul style="list-style-type: none">• Topptekst: Du kan legge til valgt tekst øverst til venstre, midt på og øverst til høyre.• Bunntekst: Du kan legge til valgt tekst nederst til venstre, midt på og nederst til høyre.
Vannmerke (Skape et vannmerke)	<ol style="list-style-type: none">Hvis du vil endre utskriftsinnstillingene fra programmet, gjør du dette i Utskriftsinnstillinger (se "Åpne utskriftsinnstillinger" på side 51).I kategorien Avansert velger du Rediger... i nedtrekkslisten for Vannmerke.Skriv inn vannmerketeksten i Vannmerkemelding-boksen. Du kan taste inn opp til 256 tegn. Hvis du merker av for Bare første side, skrives vannmerket bare ut på første side.Velg vannmerkealternativer. Du kan velge skriftnavn, -stil, -størrelse og -skygge under Skriftattributter, og også angi hvilken retning du vil at vannmerket skal trykkes med, under Justering og vinkel for vannmerke.Klikk på Tilføy for å legge til det nye vannmerket i Aktuelle vannmerker-listen.Klikk på OK eller Skriv ut når du er ferdig med å redigere, inntil Skriv ut-vinduet lukkes.
Vannmerke (Rediger et vannmerke)	<ol style="list-style-type: none">Hvis du vil endre utskriftsinnstillingene fra programmet, gjør du dette i Utskriftsinnstillinger (se "Åpne utskriftsinnstillinger" på side 51).Klikk på fanen Avansert, og velg Rediger... på rullegardinlisten Vannmerke.Velg ønsket vannmerke fra Aktuelle vannmerker-listen, og endre vannmerketeksten eller andre alternativer.Klikk på Oppdater for å lagre endringene.Klikk på OK eller Skriv ut helt til Skriv ut-vinduet lukkes.

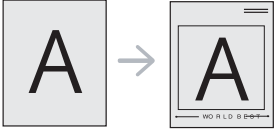

Skriverfunksjoner

Element	Beskrivelse
Vannmerke (Slett et vannmerke)	<p>a Hvis du vil endre utskriftsinnstillingene fra programmet, gjør du dette i Utskriftsinnstillinger.</p> <p>b Klikk på fanen Avansert, og velg Rediger... på rullegardinlisten Vannmerke.</p> <p>c Velg ønsket vannmerke fra listen Aktuelle vannmerker, og klikk på Slett.</p> <p>d Klikk på OK eller Skriv ut helt til Skriv ut-vinduet lukkes.</p>
Overlegg^a 	<p>Dette alternativet er kun tilgjengelig når du bruker PCL/SPL-skriverdriveren (se "Programvare" på side 8).</p> <p>Et overlegg er tekst og/eller bilder som er lagret på datamaskinens harddisk i et spesielt filformat som kan skrives ut på et dokument. Overlegg brukes ofte i stedet for brevhodepapir. I stedet for at bruke fortrykt brevpapir kan du opprette et overlay, der inneholder præcis de samme opplysninger som dit brevpapir. Når du skal skrive ut et brev med firmaets brevhode, trenger du ikke legge inn fortrykt papir med brevhode. Du skriver bare brevhodet ved bruk av overlegg på dokumentet.</p> <p>Hvis du vil bruke et sideoverlegg, må du opprette et nytt overlegg som inneholder logo eller bilde.</p> <ul style="list-style-type: none">• Størrelsen på overleggsdokumentet må være den samme som for dokumentet det skal skrives ut sammen med. Overlegget må ikke inneholde vannmerke.• Oppløsningen til overleggsdokumentet må være lik oppløsningen til dokumentet som overlegget skal skrives ut sammen med.
Overlegg^a (Opprette en ny side med overlegg)	<p>a Opprett eller åpne dokumentet som inneholder teksten eller bildet som du vil bruke i det nye sideoverlegget. Plasser elementene nøyaktig slik som de skal fremstå når de er skrevet ut som et overlegg.</p> <p>b Hvis du vil lagre dokumentet som et overlegg, gjør du dette i Utskriftsinnstillinger.</p> <p>c Klikk på kategorien Avansert og velg Opprett fra rullegardinlisten Overlegg.</p> <p>d I vinduet Lagre som skriver du et navn på opp til åtte tegn i boksen Jobbnavn. Velg om nødvendig målbane (standardbanen er C:\Formover).</p> <p>e Klikk på Lagre.</p> <p>f Klikk på OK eller Skriv ut helt til Skriv ut-vinduet lukkes. Klikk på Ja i bekreftelsesvinduet som åpnes.</p> <p>g Filen skrives ikke ut. Den lagres i stedet på datamaskinens harddisk.</p>

Skriverfunksjoner

Element	Beskrivelse
Overlegg^a (Bruk av sideoverlegg)	<p>a Opprett eller åpne dokumentet som du vil skrive ut.</p> <p>b Hvis du vil endre utskriftsinnstillingene fra programmet, gjør du dette i Utskriftsinnstillinger.</p> <p>c Klikk på kategorien Avansert.</p> <p>d Velg Skriv ut overlegg fra rullegardinlisten Overlegg.</p> <p>e Hvis overleggfilen du ønsker ikke vises i rullegardinlisten Overleggsfil 1 eller Overleggsfil 2, velg Last fra listen Overleggliste. Velg ønsket overleggsfil. Hvis overleggfilen som du ønsker å bruke er plassert i et eksternt lager, kan du også laste inn filen når du går til vinduet Last. Når du har valgt filen, klikker du på Åpne. Filen vises i Overleggliste-boksen, og er klar til å skrives ut. Velg overlegget fra Overleggliste-boksen.</p> <p>f Marker om nødvendig avkrysningsfeltet Bekreft sideoverlegg ved utskrift. Hvis denne avkrysningsboksen er avmerket, åpnes et meldingsvindu hver gang du sender et dokument til skriveren. I meldingen blir du bedt om å bekrefte at du vil skrive ut et overlegg sammen med dokumentet. Hvis denne boksen er tom og du har valgt et overlegg, blir overlegget automatisk skrevet ut sammen med dokumentet.</p> <p>g Klikk på OK eller Skriv ut helt til Skriv ut-vinduet lukkes. Det valgte overlegget skrives ut på dokumentet.</p>
Overlegg^a (Slett et sideoverlegg)	<p>a Klikk på Avansert-kategorien i Printing Preferences-vinduet.</p> <p>b Velg Rediger i rullegardinlisten Tekst.</p> <p>c Velg ønsket overlegg fra Overleggliste-boksen.</p> <p>d Klikk på Slett.</p> <p>e Klikk på Ja i bekreftelsesvinduet som åpnes.</p> <p>f Klikk på OK eller Skriv ut helt til Skriv ut-vinduet lukkes. Du kan slette sideoverlegg som du ikke lenger har bruk for.</p>

Skriverfunksjoner

Element	Beskrivelse
Utskriftsmodus	<div data-bbox="412 252 2197 576"><ul style="list-style-type: none">• Denne funksjonen er kun tilgjengelig hvis du har installert det valgfrie minnet eller masselagringsenheten (harddisk) (se "Variety funksjoner" på side 9).• Enkelte menyer vises kanskje ikke på displayet, avhengig av alternativer eller modeller. I så fall gjelder de ikke for din maskin.• For å aktivere denne funksjonen, merk av for Lagringsalternativer (se "Angi Enhetsalternativer" på side 72).• Når masselagringsenheten (harddisk) ikke er installert i maskinen, har RAM-disken bare 3 alternativer: Normal, Korrektur og Fortrolig.</div> <p data-bbox="394 619 1608 651">Standard Utskriftsmodus er Normal, som er for utskrift uten lagring av utskriftsfilen i minnet.</p> <ul style="list-style-type: none">• Normal: Denne modusen tar utskrift uten å lagre dokumentet i det ekstra minnet.• Korrektur: Denne modusen er nyttig når du skriver ut mer enn én kopi. Du kan skrive ut én kopi først for kontroll, og deretter skrive ut resten av kopiene.• Fortrolig: Denne modusen brukes til å skrive ut konfidensielle dokumenter. Du må legge inn et passord for å ta utskrift.• Lagre: Velg dette alternativet hvis du vil lagre et dokument på masselagringsenheten (harddisk), uten at det skrives ut.• Lagre og skriv ut: Denne modusen brukes når dokumentet både skal skrives ut og lagres samtidig.• Utskriftskø: Dette alternativet er nyttig når du skal håndtere store mengder data. Hvis du velger dette alternativet, vil skriveren legge dokumentet i utskriftskø på masselagerenheten (harddisk), og deretter skrive det ut derfra, slik at du reduserer belastningen på datamaskinen.• Utskriftsplan: Velg dette alternativet hvis du vil skrive ut dokumentet på et angitt tidspunkt. <div data-bbox="412 1123 2197 1437"><ul style="list-style-type: none">• Jobbnavn: Dette alternativet brukes når du trenger å finne en lagret fil ved bruk av kontrollpanelet.• Bruker-ID: Dette alternativet brukes når du trenger å finne en lagret fil ved bruk av kontrollpanelet. Brukernavnet vises automatisk som det brukernavnet du bruker til å logge på Windows.• Angi passord: Hvis Egenskap for dokumentboksen du valgte er Sikret, må du skrive inn passordet for dokumentet. Dette alternativet brukes for å laste inn en lagret fil via kontrollpanelet.• Bekreft passord: Angi passordet på nytt for å bekrefte det.</div>

Skriverfunksjoner

Element	Beskrivelse
Jobbkonto	<p>Dette alternativet lar deg skrive ut ved gitt tillatelse.</p> <ul style="list-style-type: none">• User permission: Hvis du merker av for dette alternativet, kan bare brukere med brukertillatelse starte en utskriftsjobb.• Group permission: Hvis du merker av for dette alternativet, kan bare grupper med gruppetillatelse starte en utskriftsjobb. <div><ul style="list-style-type: none">• Klikk på spørsmålsteget (?) i øverste høyre hjørne av vinduet, og klikk på et alternativ du vil vite mer om.• Administratorer kan aktivere jobbkonto og konfigurere tillatelser på kontrollpanelet eller SyncThru™ Web Admin Service.</div>

a. Dette alternativet ikke tilgjengelig når du bruker XPS-driver.

Slik bruker du Verktøy for direkte utskrift



- Det kan hende at funksjonen Direct Printing Utility ikke er tilgjengelig, avhengig av modell og tilbehør som er lagt til enheten (se "Programvare" på side 8).
- Tilgjengelig kun for brukere av Windows operativsystem.

- Hvorvidt en PDF-fil kan skrives ut med Verktøy for direkte utskrift, avhenger av hvordan PDF-filen ble opprettet.
- Programmet Verktøy for direkte utskrift støtter .pdf-versjon 1.7 og tidligere. I en høyere versjon må du åpne filen for å kunne skrive den ut.

Hva er Verktøy for direkte utskrift?

Verktøy for direkte utskrift er et program, som sender en PDF-fil direkte til din maskin, uten t du behøver åpne filen.

For å installere dette programmet:

Last ned programvaren fra nettsiden til Samsung og pakk ut og installer den: (<http://www.samsung.com> > finn ditt produkt > Støtte eller Nedlastinger).



- Valgfritt minne eller masselagringsenhet (harddisk) må være installert på maskinen for at du skal kunne skrive ut filer ved bruk av dette programmet (se "Variety funksjoner" på side 9).
- Du kan ikke skrive ut PDF-filer som er beskyttet. Deaktiver funksjonen for utskriftssperring og prøv å skrive ut igjen.
- Du kan ikke skrive ut PDF-filer som er passordbeskyttet. Deaktiver passordfunksjonen og prøv og skrive ut igjen.

Utskrift

Du kan skrive ut med Verktøy for direkte utskrift på flere måter.

- 1 Velg **Start Programmer** eller **Alle programmer > Samsung Printers > Verktøy for direkte utskrift > Verktøy for direkte utskrift**.

Vinduet Verktøy for direkte utskrift åpnes.

- 2 Velg maskinen fra **Velg skriver**-rullegardinlisten og klikk på **Søke**.

- 3 Velg filen du ønsker å skrive ut og klikk på **Åpen**.
.pdf-filen blir lagt til i **Velg filer**-delen.

- 4 Tilpass maskininnstillingene til dine behov.

- 5 Klikk på **Skriv ut**. Den valgte PDF-filen sendes til maskinen.

Slik bruker du Verktøy for direkte utskrift

Bruk av menyen for høyre museknapp

- 1 Høyreklikk på .pdf-filen du vil skrive ut og velg **Direkte utskrift**.
Vinduet Verktøy for direkte utskrift åpnes når .pdf-filer er lagt til.
- 2 Velg maskinen som skal brukes.
- 3 Tilpasse maskininnstillingene.
- 4 Klikk på **Skriv ut**. Den valgte PDF-filen sendes til maskinen.



Det kan hende at enkelte funksjoner ikke er tilgjengelige, avhengig av modell og alternativer. Det betyr at funksjonen ikke støttes.

Skriv ut et dokument

Når du skriver ut fra en Mac-maskin, må du kontrollere innstillingen for skriverdriveren i programmet du bruker. Slik skriver du ut fra en Mac-maskin:

- 1 Åpne dokumentet for å skrive det ut.
- 2 Åpne **File**-menyen, og klikk på **Page Setup (Document Setup)** i noen programmer).
- 3 Velg papirstørrelse, papirretning, skalering og andre alternativer, og kontroller at din maskin er valgt. Klikk på **OK**.
- 4 Åpne **File**-menyen, og klikk på **Print**.
- 5 Velg antall eksemplarer, og angi hvilke sider som skal skrives ut.
- 6 Klikk på **Print**.

Endre skriverinnstillinger

Du kan bruke avanserte utskriftsfunksjoner når du bruker maskinen.

Åpne et program, og velg **Print** i menyen **File**. Maskinnavnet som vises i vinduet for skrivereregenskaper kan se annerledes ut, og avhenger av hvilken maskin du bruker. Bortsett fra navnet er sammensetningen av egenskapsvinduet den samme.

Skrive ut: flere sider på ett ark

Du kan skrive ut mer enn én side på ett ark. Denne funksjonen gir deg mulighet til en kostnadseffektiv måte for utskrift av utkast.

- 1 Åpne et program, og velg **Print** i menyen **File**.
- 2 Velg **Layout** fra nedtrekkslisten i **Orientation**. Fra **Pages per Sheet**-nedtrekkslisten velger du hvor mange sider som du vil skrive ut på ett enkelt ark.
- 3 Velg de andre alternativene som skal brukes.
- 4 Klikk på **Print**.
Maskinen skriver ut valgt antall sider for utskrift på ett ark.

Mac-utskrift

Skriv ut på begge sider av arket



Det kan hende at enkelte funksjoner ikke er tilgjengelige, avhengig av modell og alternativer. Det betyr at funksjonen ikke støttes (se "Variety funksjoner" på side 9).

Før du begynner en duplexutskrift, skal du bestemme, i hvilken side det endelige dokument skal bindes sammen. Du har følgende innbindingsvalg:

- **Long-Edge Binding:** Dette er det vanlige oppsettet for innbinding av bøker.
- **Short-Edge Binding:** Dette alternativet brukes ofte for kalendere.

- 1 Velg **Print** på **File**-menyen i Mac-programmet.
- 2 Velg **Layout** fra nedtrekkslisten i **Orientation**.
- 3 Velg en innbindingsretning under alternativet **Two-Sided**.
- 4 Velg de andre alternativene som skal brukes.
- 5 Klikk på **Print**. Maskinen skriver nå på begge sider av arket.



Hvis du skriver ut mer enn 2 kopier, kan den første og andre kopien bli skrevet ut på det samme ark. Unngå utskrift på begge sider av papiret når du skriver ut mer enn ett eksemplar.

Bruke hjelp

Klikk på spørsmålsteget i nederst i venstre hjørne, og klikk på emnet du ønsker å vite mer om. Et sprettoppvindu-vindu åpnes med informasjon med informasjon fra driveren for gjeldende funksjon.

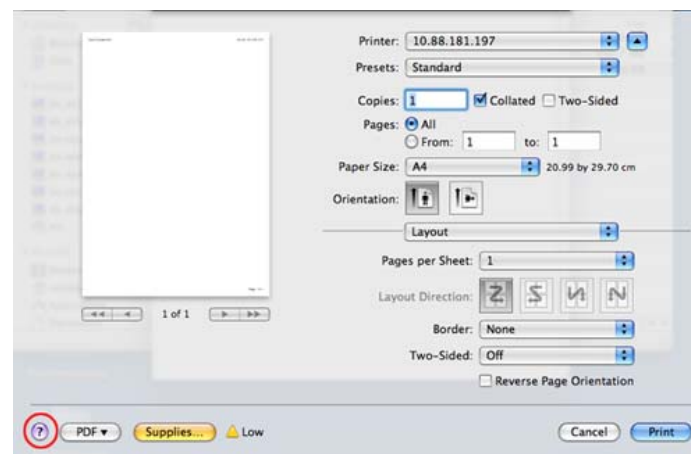

Linux-utskrift



Det kan hende at enkelte funksjoner ikke er tilgjengelige, avhengig av modell og alternativer. Det betyr at funksjonen ikke støttes.

Utskrift fra programmer

Der er en lang rekke Linux-programmer, som du kan skrive ut fra med CUPS (Common UNIX Printing System). Du kan skrive ut på maskinen fra et hvilken som helst slikt program.

- 1 Åpne dokumentet for å skrive det ut.
- 2 Åpne **File**-menyen, og klikk på **Page Setup (Print Setup)** i noen programmer).
- 3 Velg papirstørrelse, papirretning, og kontroller at maskinen er valgt. Klikk på Apply.
- 4 Åpne Filmenyen og klikk på **Print**.
- 5 Velg maskin for utskrift.
- 6 Velg antall eksemplarer, og angi hvilke sider som skal skrives ut.
- 7 Endre andre utskriftsalternativer i de enkelte kategoriene, om nødvendig.

- 8 Klikk på **Print**.



Det kan hende at dobbeltsidig utskrift ikke er tilgjengelig avhengig av modell. Alternativt kan du bruke lpr eller lpr utskriftssystem eller andre applikasjoner for dobbeltsidig utskrift.

Utskrift av filer

Du kan skrive ut tekst, bilder, og .pdf-filer på maskinen ved hjelp av standard **CUPS**, direkte fra kommandolinjegrensesnittet. **CUPS** lpr-hjelpprogrammet gjør det mulig å gjøre dette. Du kan skrive ut disse filene ved bruk av kommandoforformatet nedenfor.

```
"lp -d <skriverens navn> -o <alternativ> <filnavn>"
```

Se lp eller lpr hovedside på systemet for ytterligere detaljer.

Konfigurering av printeregenskaper

Du kan endre standard utskriftsalternativer eller tilkoblingstype med medfølgende verktøy for utskrift.

Linux-utskrift

- 1 Når verktøy for utskrift starter (Gå til **System > Administration > Printing** eller utfør kommandoen "**system-config-printer**" i terminalprogram).
- 2 Velg skriver og dobbeltklikk på den.
- 3 Endre alternativer for standard utskrift eller tilkoblingstype.
- 4 Klikk på **Apply**.



Det kan hende at enkelte funksjoner ikke er tilgjengelige, avhengig av modell og alternativer. Det betyr at funksjonen ikke støttes (se "Variety funksjoner" på side 9).

Utføre utskriftsjobben

Etter at skriveren er installert, kan du velge hvilket som helst bilde, dokument eller PS-filer for utskrift.

- 1 Utfør kommandoen "**printui <file_name_to_print>**".
Hvis du for eksempel skriver ut "**document1**"
printui dokument1
Da åpnes UNIX skriverdriveren **Print Job Manager** hvor brukeren kan velge forskjellige utskriftsmuligheter.
- 2 Velg en skriver som allerede er lagt til.
- 3 Velg utskriftsmuligheter som **Page Selection** fra vinduet.
- 4 Velg antall kopier i **Number of Copies**.



Trykk på **Properties** for å få mest mulig ut av skriverens funksjoner.

- 5 Trykk på **OK** for å starte utskriftsjobben.

Endre standardinnstillinger

UNIX-skriverdriveren **Print Job Manager**, hvor brukeren kan velge forskjellige innstillinger i skriver-**Properties**.

Følgende hurtigtaster kan også brukes: "H" for **Help**, "O" for **OK**, "A" for **Apply** og "C" for **Cancel**.

General-kategorien

- **Paper Size:** Still inn papirstørrelsen til A4, Letter eller andre papirstørrelser, i henhold til dine krav.
- **Paper Type:** Velg papirtype. Tilgjengelige alternativer i listeboksen er **Printer Default**, **Plain** og **Thick**.
- **Paper Source:** Velg skuff. Standard er **Auto Selection**.
- **Orientation:** Velg hvilken retning informasjonen skal skrives ut i på en side.
- **Duplex:** Skriv ut på begge sider av arket for å spare papir.



Det kan hende at dobbeltsidig utskrift ikke er tilgjengelig avhengig av modell. Alternativt kan du bruke lpr utskriftssystem eller andre applikasjoner for dobbeltsidig utskrift.

- **Multiple pages:** Skriv ut flere sider på én side av arket.
- **Page Border:** Velg hvilken som helst kantlinje (for eksempel **Single-line hairline**, **Double-line hairline**)

Image-kategorien

I denne kategorien kan du endre lysstyrke, oppløsning eller en bildeposisjon på dokumentet.

Text-kategorien

Still inn marg, linjeavstand, eller tabeller for den aktuelle utskriften.

Margins-kategorien

- **Use Margins:** Angi marger for dokumentet. Som standard er margenerne ikke aktivert. Brukeren kan endre margininnstillingene ved å endre verdiene i de aktuelle feltene. Disse verdiene er avhengige av de valgte sidestørrelsen som er angitt som standard.
- **Unit:** Endre enhetene til punkter, tommer eller centimeter.

Printer-Specific Settings-kategorien

Velg forskjellige alternativer i rammene **JCL** og **General** for å tilpasse forskjellige innstillinger. Disse alternativene er spesifikke for skriveren og er avhengig av PPD-filen.



5. Nyttig vedlikeholdsverktøy

I dette kapitlet finner du informasjon om hvordan du kan bruke administrasjonsverktøy for å utnytte maskinen fullt ut.

- **Slik får du tilgang til administrasjonsverktøy** 231
- **Easy Capture Manager** 232
- **Samsung AnyWeb Print** 233
- **Easy Eco Driver** 234
- **Bruke SyncThru™ Web Service** 235
- **Bruk av Samsung Easy Printer Manager** 239
- **Bruk av Samsung skriverstatus** 242
- **Slik bruker du Samsung Printer Experience** 244



Slik får du tilgang til administrasjonsverktøy

Samsung har en rekke administrasjonsverktøy for Samsung skrivere.

- 1 Kontroller at maskinen er koblet til datamaskinen og slått på.
- 2 Fra **Start**-menyen velger du **Programmer** eller **Alle programmer**.
 - Fra Windows 8: **Charms(Charms)** velg **Søk > Apps(Apper)**.
- 3 Finn **Samsung-skrivere**.
- 4 Under **Samsung-skrivere** kan du se installerte administrasjonsverktøy.
- 5 Klikk på administrasjonsverktøyet du vil bruke.



- Etter å ha installert driveren for administrasjonsverktøy får du tilgang til dem direkte fra **Start**-skjermen ved å klikke på det korresponderende alternativet.
- For Windows 8: Etter å ha installert driveren for administrasjonsverktøy får du tilgang til dem direkte fra **Start**-skjermen ved å klikke på det korresponderende alternativet.

Easy Capture Manager



- Det kan hende at denne funksjonen ikke er tilgjengelig, avhengig av modell og tilbehør som er lagt til enheten (se "Programvare" på side 8).
- Tilgjengelig kun for brukere av Windows operativsystem (se "Programvare" på side 8).

For å ta bilde av skjermen og samtidig starte Easy Capture Manager , trykker du ganske enkelt ved på tasten Print Screen på tastaturet. Nå kan du enkelt skrive ut originale eller redigerte skjermdumpere.

Samsung AnyWeb Print



- Det kan hende at denne funksjonen ikke er tilgjengelig, avhengig av modell og tilbehør som er lagt til enheten (se "Programvare" på side 8).
- Tilgjengelig kun for brukere av Windows- og Mac-operativsystemer (se "Programvare" på side 8).

Dette verktøyet hjelper deg med å kopiere, forhåndsviser, klippe og skrive ut Windows Internett Explorer-skjermbildet lettere enn om du bruker det vanlige programmet.

Last ned programvaren fra nettsiden til Samsung og pakk ut og installer den: (<http://www.samsung.com> > finn ditt produkt > Støtte eller Nedlastinger).

Easy Eco Driver

 Tilgjengelig kun for brukere av Windows operativsystem (se "Programvare" på side 8).

Med Easy Eco Driver kan du aktivere økofunksjoner før utskriften, og spare papir og toner.

Med Easy Eco Driver kan du også utføre enkle redigeringsoppgaver som fjerning av bilder og tekst, endre skrifttyper m.m. Innstillinger som brukes ofte kan lagres som forhåndsinnstilling.

Slik bruker du:

- 1 Åpne et dokument for å skrive det ut.
- 2 Åpne vinduet for utskriftspreferanser (se "Åpne utskriftsinnstillinger" på side 51).
- 3 Fra alternativet **Favoritter** velges **Forhåndsvis økoutskrift**.
- 4 Klikk **OK** > **Skriv ut** i vinduet. Et forhåndsvisningsvindu åpnes.
- 5 Velg de andre alternativene du vil bruke på dokumentet.
Du kan se et forhåndsvisningsbilde av funksjonene du har valgt.
- 6 Klikk på **Skriv ut**.

 Hvis du vil kjøre Easy Eco Driver for hver utskrift må du merke av for **Start Easy Eco Driver før jobben skrives ut** alternativet **Grunnleggende** i vinduet for utskriftspreferanser.

Bruke SyncThru™ Web Service



- Internett Explorer 6.0 eller høyere er minimumskravet for SyncThru™ Web Service.
- SyncThru™ Web Service Forklaringer i denne brukerhåndboken kan være forskjellige fra din maskin, avhengig av tilleggsutstyr eller modell.
- Kun nettverksmodell (se "Programvare" på side 8).

Slik får du tilgang til SyncThru™ Web Service

- 1 Start en nettleser (f.eks. Internett Explorer) fra Windows. Skriv inn maskinens IP-adresse (http://xxx.xxx.xxx.xxx) i adressefeltet, trykk Enter eller klikk på **Start**.
- 2 Maskinens innebygde webområde åpnes.

Logge på SyncThru™ Web Service

Før du konfigurerer alternativer i SyncThru™ Web Service, må du logge deg inn som administrator. Du kan fortsatt bruke SyncThru™ Web Service uten å logge inn, men du vil ikke ha tilgang til kategoriene **Settings** og **Security**.

- 1 Klikk **Login** øverst til høyre på nettstedet SyncThru™ Web Service.
- 2 Skriv inn **ID** og **Password**, og klikk deretter på **Login**. Skriv inn standard bruker-ID og passord nedenfor. Av sikkerhetsmessige årsaker anbefaler vi at du endrer det forhåndsinnstilte passordet.
 - **ID: admin**
 - **Password: sec00000**

Oversikt over SyncThru™ Web Service



Information

Settings

Security

Maintenance



Noen kategorier kan være nedtonet avhengig av hvilken modell du har.

Information-kategorien

Denne kategorien inneholder generell informasjon om maskinen. Du kan sjekke ting, for eksempel hvor mye toner du har igjen. Du kan også skrive ut rapporter, som for eksempel feilrapporter.

- **Active Alerts:** Viser advarsler og disses alvorlighetsgrad.
- **Supplies:** Viser hvor mange sider som er skrevet ut og mengde toner som er igjen i kassetten.

Bruke SyncThru™ Web Service

- **Usage Counters:** Viser forbruket (telleverket) etter utskriftstyper: ensidig, duplex.
- **Current Settings:** Viser maskinens og nettverkets informasjon.
- **Print information:** Skriver rapporter som systemrelaterte rapporter, e-postadresser, og fontrapporter.

Settings-kategorien

I denne kategorien kan du stille inn alternativene som er tilgjengelige for maskinen og nettverket. Du må logge deg inn som administrator for å se på denne kategorien.

- Kategorien **Machine Settings:** Innstiller alternativer støttet av din maskin.
- Kategorien **Network Settings:** Viser alternativer for nettverksmiljøet. Innstiller alternativer som TCP/IP og nettverksprotokoller.

Security-kategorien

I denne kategorien kan du stille inn sikkerhetsinformasjonen til systemet og nettverket. Du må logge deg inn som administrator for å se på denne kategorien.

- **System Security:** Innstiller systemadministrators informasjon, og aktiverer eller deaktiverer maskinfunksjoner.
- **Network Security:** Du kan sette opp innstillingene for HTTP, IPSec, IPv4-/IPv6-filtrering og 802.1x autentiseringsservere.
- **User Access Control:** Klassifiserer brukere i flere grupper i henhold til hver brukers rolle. Hver brukers autorisasjoner, autentiseringer og kontostyring styres av gruppens rolledefinisjon.
- **System Log:** Du kan holde hendelseslogger over hva som har skjedd i maskinen. Administratoren kan registrere og administrere informasjon om maskinbruken ved å holde systemloggfiler. Systemloggfilene lagres på maskinens harddisk. Når den er full, vil den slette gamle data. Eksporter og lagre viktig revisjonsdata separat ved å bruke eksportfunksjonen.

Bruke SyncThru™ Web Service

Maintenance-kategorien

I denne kategorien kan du vedlikeholde maskinen ved å oppgradere fastvare og angi kontaktinformasjon for sending av e-post. Du kan også koble til nettstedet Samsung eller laste ned drivere ved å velge **Link**-menyen.

- **Firmware Upgrade:** Oppgrader maskinens fastvare.
- **Application Management:** Du kan legge til eller slette programmer/lisenser. Hvis du legger til en applikasjon, må du aktivere lisensen for den installerte applikasjonen. Det er ikke sikkert at alle programmer har en lisens. Denne funksjonen er også tilgjengelig fra maskinen.
- **Sikkerhetskopiering/gjenopprett:** Du kan sikkerhetskopiere maskinens konfigurasjon og gjenopprette konfigurasjonen når det er et problem med maskinen. De lagrede (sikkerhetskopierte) filene kan også brukes til å konfigurere andre maskiner.
- **Wi-Fi-grensesnitt:** Wi-Fi-menyen kan aktiveres eller deaktiveres.
- **Contact Information:** Viser kontaktinformasjon.
- **Link:** Viser lenker til nyttige sider hvor du kan laste ned eller få informasjon.

Oppsett for e-postvarsling

Du kan velge å motta e-postmeldinger om maskinens status. Ved å konfigurere informasjon som for eksempel IP-adresse, vertsnavn, e-postadresse og SMTP-server, kan maskinstatusen (lavt nivå i tonerkassett eller maskinfeil) automatisk sendes til en e-postadresse. Dette alternativet er mest til bruk av en maskinadministrator.



Enkelte menyer vises kanskje ikke på displayet, avhengig av tilleggsutstyr eller modeller. I så fall gjelder de ikke for din maskin.

- 1 Start en nettleser (f.eks. Internett Explorer) fra Windows. Skriv inn maskinens IP-adresse (<http://xxx.xxx.xxx.xxx>) i adressefeltet, trykk Enter eller klikk på **Start**.
- 2 Maskinens innebygde webområde åpnes.
- 3 Fra kategorien **Settings** velger du **Machine Settings > E-mail Notification**.



Hvis du ikke har konfigurert utgående servermiljø, går du til **Settings > Network Settings > Outgoing Mail Server(SMTP)** for å konfigurere nettverksmiljøet før du angir e-postvarsling.

Bruke SyncThru™ Web Service

- 4 Velg avmerkingsboksen **Enable** for å bruke **E-mail Notification**.
- 5 Klikk på knappen **Add** for å legge til bruker med e-postvarsling.
Angi mottakernavnet og e-postadressen(e) med varslingselementer som du ønsker å motta en varsling for.
- 6 Klikk på **Apply**.



Hvis brannmuren er aktivert, kan det hende at e-posten ikke blir sendt. Ta i tilfelle kontakt med en nettverksadministrator.

Slik innstilles systemadministrator-informasjon

Denne innstillingen er nødvendig for å kunne bruke alternativet e-postvarsling.



Enkelte menyer vises kanskje ikke på displayet, avhengig av tilleggsutstyr eller modeller. I så fall gjelder de ikke for din maskin.

- 1 Start en nettleser (f.eks. Internett Explorer) fra Windows.
Skriv inn maskinens IP-adresse (http://xxx.xxx.xxx.xxx) i adressefeltet, trykk Enter eller klikk på **Start**.
- 2 Maskinens innebygde webområde åpnes.
- 3 Fra kategorien **Security** velger du **System Security > System Administrator**.
- 4 Skriv inn navnet på administratoren, telefonnummer, lokasjon og e-postadresse.
- 5 Klikk på **Apply**.

Bruk av Samsung Easy Printer Manager



- Det kan hende at denne funksjonen ikke er tilgjengelig, avhengig av modell og tilbehør som er lagt til enheten (se "Programvare" på side 8).
- Tilgjengelig kun for brukere av Windows- og Mac-operativsystemer (se "Programvare" på side 8).
- For Windows er Internet Explorer 6.0 eller nyere minimumskrav for Samsung Easy Printer Manager.

Samsung Easy Printer Manager er en applikasjon som kombinerer Samsung maskininnstillinger i én lokasjon. Samsung Easy Printer Manager kombinerer enhetsinnstillinger så vel som utskrivsmiljø, innstillinger/handlinger og oppstart. Alle disse funksjonene sørger for en gateway for enkel bruk av din Samsung -maskin. Samsung Easy Printer Manager sørger for to forskjellige brukergrensesnitt for brukeren å velge mellom: Grunnleggende brukergrensesnitt og avansert brukergrensesnitt. Veksling mellom de to grensesnittene er enkelt: Du bare klikker på knappen.

Forstå Samsung Easy Printer Manager

Slik åpner du programmet:

For Windows

Velg **Start > Programmer** eller **Alle programmer > Samsung Printers > Samsung Easy Printer Manager**.

For Mac,



Åpne mappen **Applications** > mappen **Samsung** > **Samsung Easy Printer Manager**

Grensesnittet for Samsung Easy Printer Manager omfattes av flere grunnleggende seksjoner som beskrevet i følgende tabell:

Bruk av Samsung Easy Printer Manager

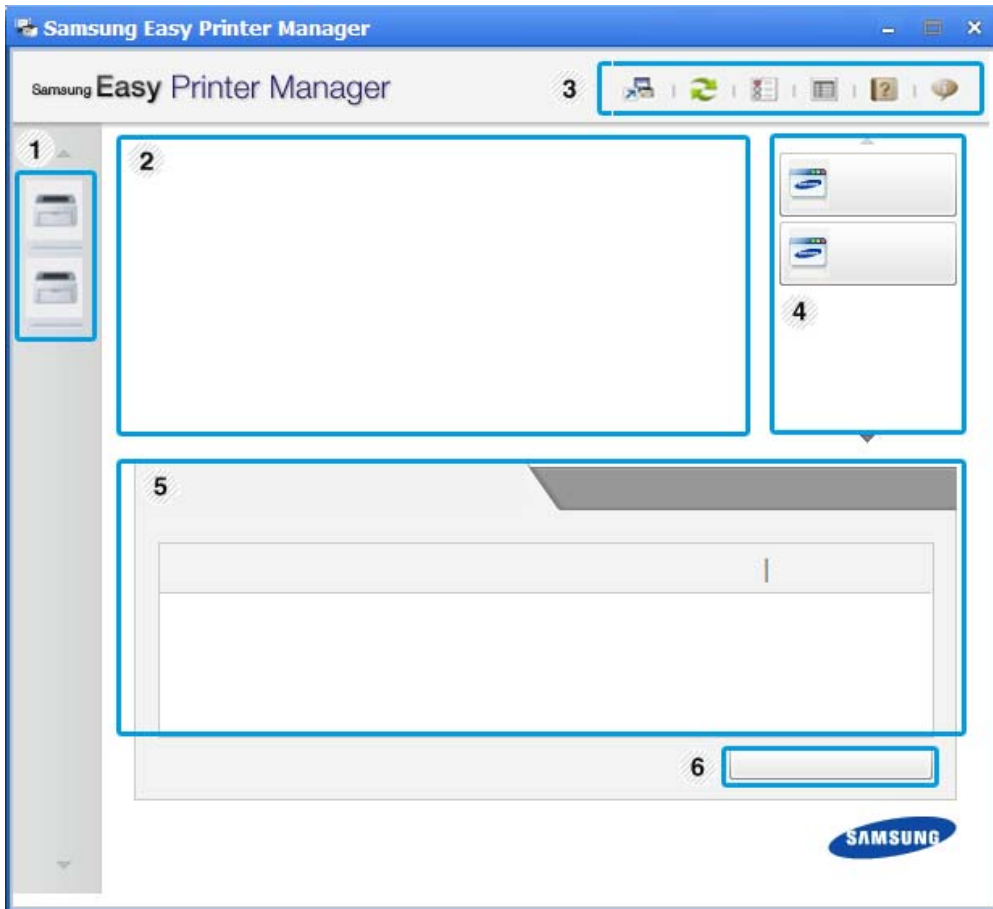
 Skjermdumpene kan variere avhengig av operativsystemet du bruker.



2	Skriverinformasjon	<p>Dette området gir deg generell informasjon om maskinen. Du kan sjekke informasjon, slik som maskinens modellnavn, IP-adresse (eller portnavn) og maskinstatus.</p> <p> Du kan se Brukerhåndbok online.</p> <p>Knappen Feilsøking: Denne knappen åpner Feilsøkningsveiledning når feil oppstår. Du kan åpne aktuelt avsnitt i brukerhåndboken direkte.</p>
3	Applikasjonsinformasjon	<p>Inneholder koblinger for hvordan endre avanserte innstillinger (bytte grensesnitt), oppdatere, preferanseinnstillinger, sammendrag, hjelp og om.</p> <p>  Knappen brukes til å endre brukergrensesnittet til innstillinger for avansert brukergrensesnitt (se "Oversikt over avanserte innstillinger for brukergrensesnitt" på side 241).</p>

1	Skriverliste	Skriverlisten viser skriverne som er installert på datamaskinen og nettverksskrivere som er lagt til nettverksøk (kun Windows).
---	--------------	---

Bruk av Samsung Easy Printer Manager

4	Hurtigkoblinger	Viser Hurtigkoblinger for maskinspesifikke funksjoner. Dette avsnittet inneholder også koblinger til applikasjoner i avanserte innstillinger.  Ikonet SyncThru™ Web Service aktiveres hvis du kobler maskinen til et nettverk.
5	Innholdsområde	Viser informasjon om valgt maskin, resterende toner og papir. Informasjonen varierer avhengig av valgt maskin. Noen maskiner har ikke denne funksjonen.
6	Bestill forbruksvarer	Klikk på knappen Bestill i vinduet for bestilling av rekvisita. Du kan bestille reservetonerkassett(er) elektronisk.



Velg menyen **Hjelp** eller klikk på knappen  fra skjermvinduet og klikke på alternativet du ønsker å vite mer om.

Oversikt over avanserte innstillinger for brukergrensesnitt

Avansert brukergrensesnitt er ment å brukes av personen som er ansvarlig for administrering av nettverket og maskinen.



Enkelte menyer vises kanskje ikke på displayet, avhengig av tilleggsutstyr eller modeller. I så fall gjelder de ikke for din maskin.

Enhetsinnstillinger

Du kan konfigurere flere maskininnstillinger slik som maskinoppsett, papir, layout, emulering og utskriftsinformasjon.

Varselinnstillinger (kun Windows)

Denne menyen har innstillinger relatert til feilvarsling.

- **Skrivervarsel:** Sørger for innstillinger relatert til når varsler mottas.
- **E-postvarsling:** Gir alternativer relatert til å motta varsler via e-post.
- **Varselhistorikk:** Viser historikken for enheten og tonerrelaterte varsler.

Jobbregnskap

Sørger for forespørsler for andelsinformasjon for den spesifiserte brukeren. Denne andelsinformasjonen kan opprettes og gjelde for enheter via programvare for jobbkonto som SyncThru™ eller CounThru™ admin programvare.

Bruk av Samsung skriverstatus

Samsung skriverstatus er et program som overvåker og viser maskinens status.



- Samsung skriverstatus-vinduet og innholdet som vises i denne brukerhåndboken, kan variere noe, alt etter hvilken maskin eller hvilket operativsystem som brukes.
- Kontroller operativsystemet(ene) som er kompatible med maskinen (se "Spesifikasjoner" på side 104).
- Tilgjengelig kun for brukere av Windows operativsystem (se "Programvare" på side 8).

Oversikt over Samsung skriverstatus

Hvis det oppstår en feil under utskrift, kan du kontrollere feilen fra Samsung skriverstatus. Samsung skriverstatus installeres automatisk når du installerer maskinprogramvaren.

Du kan også starte Samsung skriverstatus manuelt. Gå til **Utskriftsinnstillinger**, klikk på knappen **Grunnleggende > Skriverstatus**.

Disse ikonene vises i Windows oppgavelinje:

Ikon	Middels	Beskrivelse
	Normal	Maskinen er ikke klarmodus og registrerer ikke feil eller advarsler.
	Advarsel	Maskinen er i en status hvor feil kan oppstå i fremtiden. For eksempel, den kan være i status for lite toner, som kan føre til status tomt for toner.
	Feil	Maskinen har minst én feil.

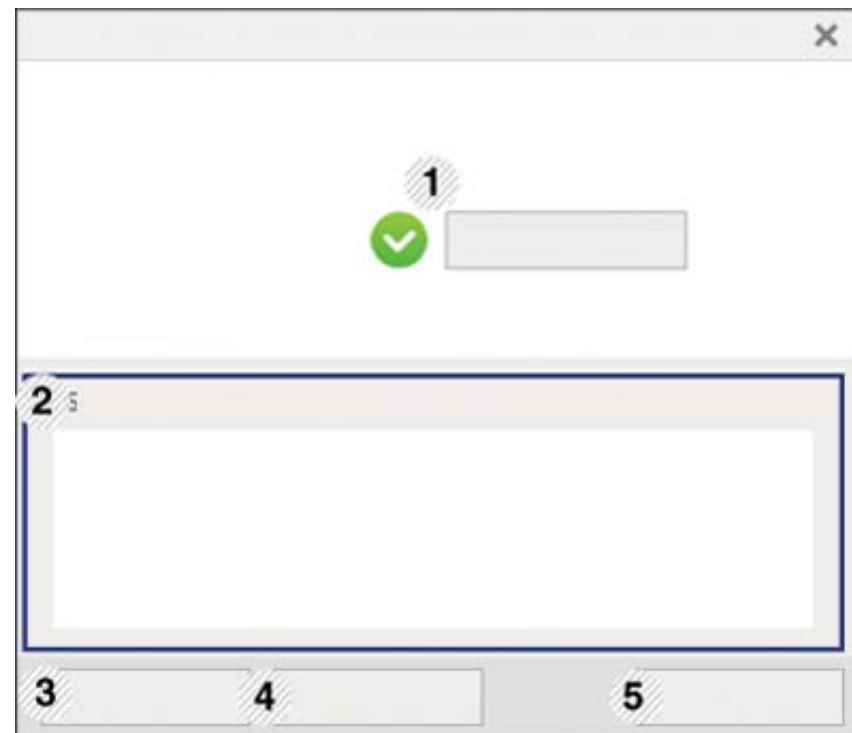

Bruk av Samsung skriverstatus

1	Brukerhåndbok	<p>Du kan se Brukerhåndbok online.</p>  <p>Denne knappen åpner Feilsøkingguide når feil oppstår. Du kan åpne feilsøkingssnittet i brukerhåndboken direkte.</p>
2	Info om forbruksvarer	<p>Du kan vise hvor mye toner som er igjen i hver tonerkassett. Maskinen og antall tonerkassetter som vises i vinduet ovenfor, kan variere avhengig av hvilken maskin som brukes. Noen maskiner har ikke denne funksjonen.</p>
3	Alternativ	<p>Du kan stille inn varsler relatert til utskriftsjobber.</p>
4	Bestill forbruksvarer	<p>Du kan bestille reservetoner-kassett(er) elektronisk.</p>
5	Avbryt utskrift eller Lukk	<ul style="list-style-type: none">• Avbryt utskrift : Hvis utskriftsjobben venter i utskriftskøen eller skriver kan du avbryte alle brukeres utskriftsjobber i utskriftskøen eller skriveren.• Lukk : Avhengig av maskinens status eller støttede funksjoner kan knappen Lukk vises for å lukke statusvinduet.

Slik bruker du Samsung Printer Experience

Samsung Printer Experience er en Samsung applikasjon som kombinerer Samsung maskininnstillinger og maskinadministrasjon i én lokasjon. Du kan stille inn enhetsinnstillinger, bestille forbruksvarer, åpne feilsøking guider, besøke Samsungs nettside og sjekke informasjon for tilkoblet maskin. Denne applikasjonen blir automatisk lastet ned fra Windows Store(Store) hvis maskinen er koblet til datamaskinen med en Internett-tilkobling.



Tilgjengelig kun for brukere av Windows 8.

Forstå Samsung Printer Experience

Slik åpner du programmet:

Fra **Start**-skjermen velger du alternativet **Samsung Printer Experience**



Samsung Printer Experiences grensesnitt omfatter forskjellige nyttige funksjoner som beskrevet i tabellen nedenfor:



Skjermdumpet kan variere avhengig av modell.

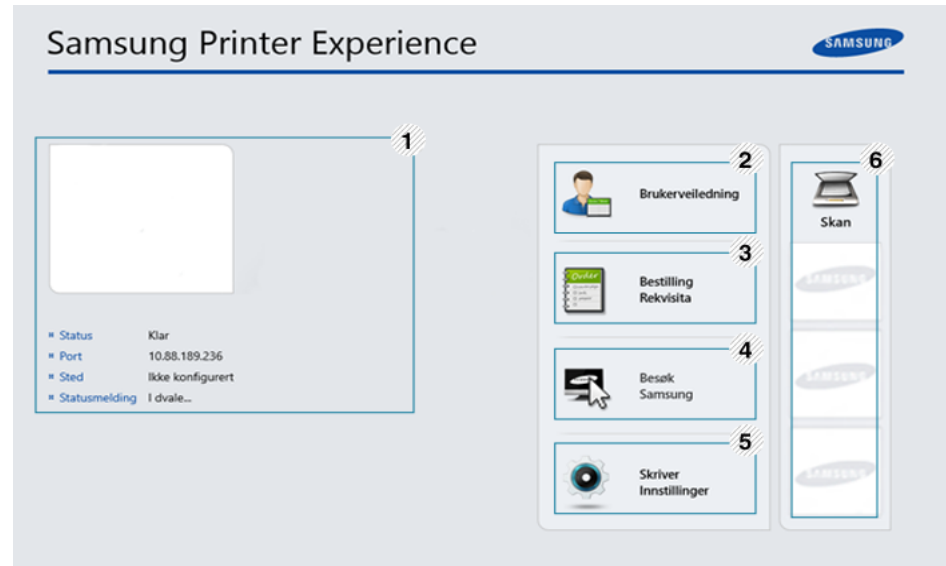

1	Skriverinformasjon	Dette området gir deg generell informasjon om maskinen. Du kan sjekke informasjon slik som maskinens status, lokasjon, IP-adresse og resterende toner.
---	---------------------------	--

Slik bruker du Samsung Printer Experience

2	Brukerveiledning	Du kan se Brukerhåndbok online. Du må være koblet til Internett for å bruke denne funksjonen.  Denne knappen åpner Feilsøkingssguide når feil oppstår. Du kan åpne feilsøkingssavsnittet i brukerhåndboken direkte.
3	Bestilling Rekvisita.	Klikk på denne knappen for å bestille toner online. Du må være koblet til Internett for å bruke denne funksjonen.
4	Besøk Samsung	Linker til Samsungs nettside. Du må være koblet til Internett for å bruke denne funksjonen.
5	Skriver Innstillinger	Du kan konfigurere flere maskininnstillinger slik som maskinoppsett, papir, layout, emulering, nettverk og utskriftsinformasjon via SyncThru™ Web Service . Maskinen må være koblet til et nettverk. Denne knappen er deaktivert hvis maskinen er tilkoblet via USB-kabel.
6	Enhetsliste og Sist skannede bilde	Listen over skannere viser enheter som støtter Samsung Printer Experience . Under enheten kan du se de sist skannede bildene. Maskinen må være koblet til et nettverk for å skanne herfra. Dette avsnittet er for brukere med flerfunksjonsskrivere.

Legge til/slette skrivere

Hvis du ikke har lagt til en skriver til **Samsung Printer Experience**, eller hvis du vil legge til/slette en skriver, følger du instruksjonene nedenfor.





Du kan kun legge til/slette skrivere tilkoblet nettverket.

Slik legger du til en skriver

- 1 Fra **Charms(Charms)** velges **Innstillinger**.
Alternativt kan du høyreklikke på **Samsung Printer Experience** og velge **Innstillinger**.
- 2 Velg **Legg til skriver**
- 3 Velg skriveren du vil legge til.
Du kan se lagt til skriver.



Hvis du ser merket  , kan du også klikke på  for å legge til skrivere.

Slik bruker du Samsung Printer Experience

Slik sletter du en skriver

- 1 Fra **Charms(Charms)** velges **Innstillinger**.
Alternativt kan du høyreklikke på **Samsung Printer Experience** og velge **Innstillinger**.
- 2 Velg **Slett skriver**
- 3 Velg skriveren du vil slette.
- 4 Klikk **Ja**.
Du ser at skriveren er slettet fra skjermen.

Slik skriver du ut fra Windows 8

Dette avsnittet forklarer vanlige utskriftsoppgaver fra **Start**-skjermen.

Grunnleggende utskrift

- 1 Åpne dokumentet for å skrive det ut.
- 2 Fra **Charms(Charms)** velges **Enhet**.
- 3 Velg skriver fra listen

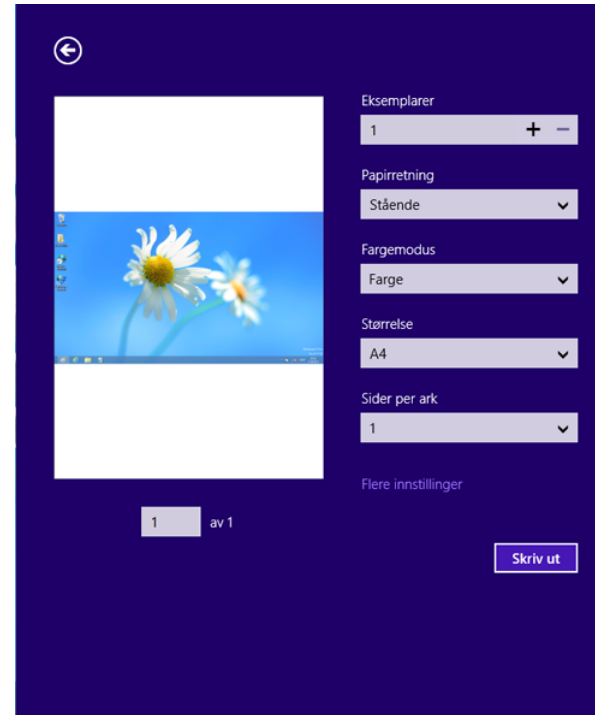

- 4 Velg skriverinnstillinger som antall kopier og papirretning.
- 5 Klikk på knappen **Skriv ut** for å starte utskriftsjobben.



Slik bruker du Samsung Printer Experience

Slik avbryter du en utskriftsjobb

Hvis utskriftsjobben ligger i skriver- eller utskriftskø kan den kanselleres slik:

- Du kan også åpne dette vinduet ved å dobbeltklikke på maskinikonet () i oppgavelinjen i Windows.
- Du kan avbryte gjeldende jobb ved å trykke på knappen  (**Stopp/slett**) i kontrollpanelet.

Slik åpner du flere innstillinger



Skjermen kan se annerledes ut avhengig av modell eller alternativer.

Du kan stille inn flere utskriftsparametere.

- 1 Åpne dokumentet som du vil skrive ut.
- 2 Fra **Charms(Charms)** velges **Enhet**.
- 3 Velg skriver fra listen
- 4 Klikk på **Flere innstillinger**.

Grunnleggende-kategorien

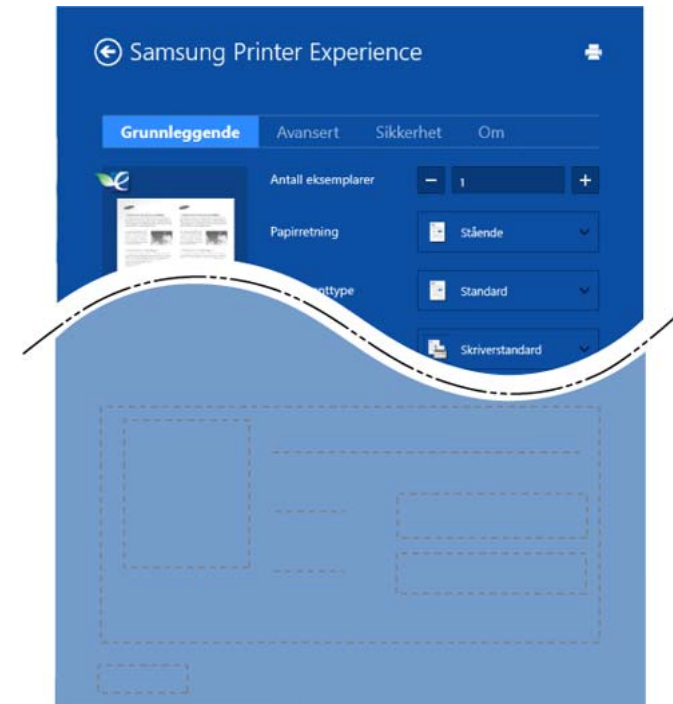

Grunnleggende

Dette alternativet lar deg velge de grunnleggende innstillingene som antall kopier, papirretning og dokumenttype.

Økoinnstillinger

Dette alternativet lar deg velge flere sider per ark for å spare media.

Slik bruker du Samsung Printer Experience

Avansert-kategorien

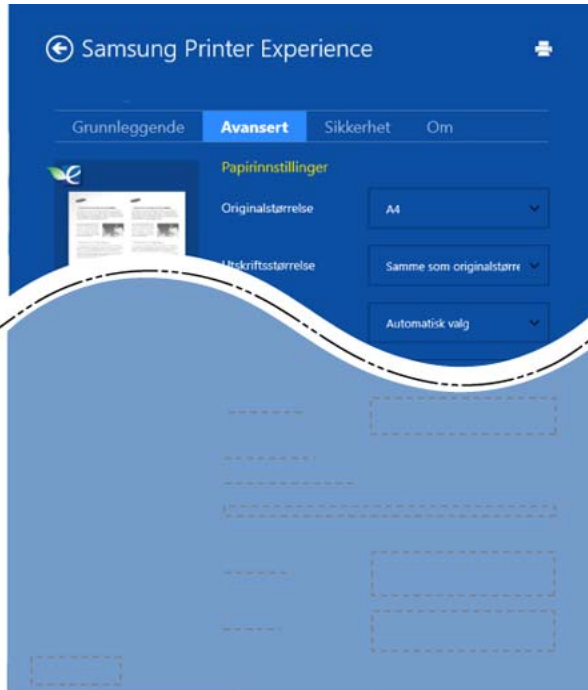

Papirinnstillinger

Dette alternativet lar deg stille inn grunnleggende spesifikasjoner for papirkapasitet.

Innstillinger for layout

Dette alternativet lar deg velge forskjellige sideoppsett for dokumentet.

Sikkerhet-kategorien



Det kan hende at enkelte funksjoner ikke er tilgjengelige, avhengig av modell og alternativer. Hvis dette alternativet ikke vises eller er deaktivert betyr det at funksjonen ikke støttes.

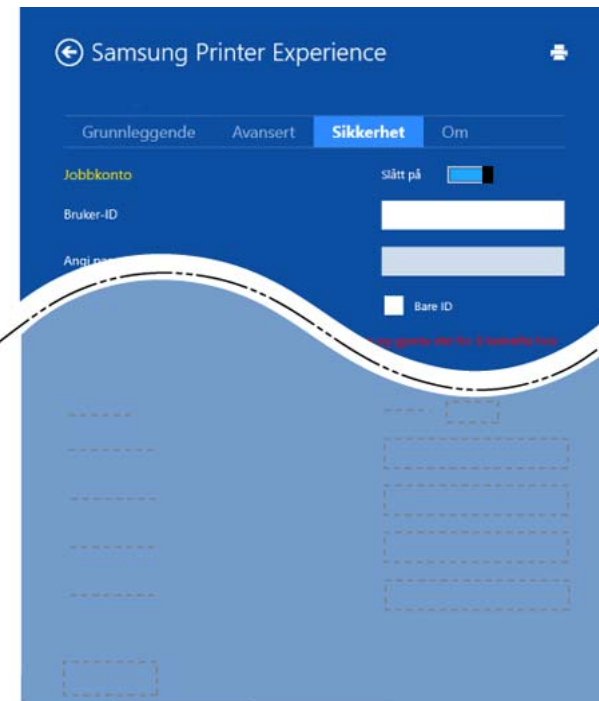

Jobbkonto

Dette alternativet lar deg skrive ut ved gitt tillatelse.

Utskrift av konfidensielle dokumenter

Slik bruker du Samsung Printer Experience

Denne alternativet brukes til å skrive ut konfidensielle dokumenter. Du må legge inn et passord for skrive ut.

Slik bruker du funksjonen for deling

Samsung Printer Experience lar deg skrive ut fra andre applikasjoner på datamaskinen ved bruk av funksjonen for deling.



Funksjonen er kun tilgjengelig ved utskrift av .jpeg-, .bmp-, .tiff-, .gif- og .png-formater.

- 1 Velg innholdet du vil skrive ut fra annen applikasjon.
- 2 Fra **Charms(Charms)** velges **Del > Samsung Printer Experience** .
- 3 Velg skriverinnstillinger som antall kopier og papirretning.
- 4 Klikk på knappen **Skriv ut** for å starte utskriftsjobben.



6. Feilsøking

Dette kapitlet inneholder nyttig informasjon om hva du skal gjøre hvis det oppstår en feil.

- **Papirmatingsproblemer** 251
- **Tilkoblingsproblemer med strøm og kabler** 252
- **Utskriftsproblemer** 253
- **Problemer med utskriftskvalitet** 257
- **Problemer med operativsystemet** 265



For feil som oppstår under installasjon og innstilling av den trådløse programvaren, se feilsøkingsdelen i kapitlet om trådløsinnstilling (se "Feilsøking for trådløst nettverk" på side 165).

Papirmatingsproblemer

Tilstand	Foreslåtte løsninger
Det oppstår papirstopp under utskrift.	Fjern det fastkjørte papiret.
Arkene kleber seg sammen.	<ul style="list-style-type: none">• Kontroller skuffens maksimale papirkapasitet.• Kontroller at du bruker riktig papirtype.• Ta papiret ut av papirskuffen, og bøy eller luft papiret.• Fuktige omgivelser kan føre til at enkelte typer papir kleber seg sammen.
Flere ark setter seg fast om gangen.	Skuffen inneholde kanskje ulike papirtyper. Legg bare i papir av samme type, størrelse og vekt.
Papiret mates ikke inn i maskinen.	<ul style="list-style-type: none">• Fjern eventuelle hindringer inne i maskinen.• Papiret er ikke lagt i riktig. Fjern papiret fra skuffen og legg det i riktig.• Det er for mye papir i skuffen. Fjern noe av papiret fra skuffen.• Papiret er for tykt. Bruk bare papir som er i henhold til spesifikasjonene for maskinen.
Det oppstår stadig papirstopp.	<ul style="list-style-type: none">• Det er for mye papir i skuffen. Fjern noe av papiret fra skuffen. Bruk den manuelle materen for utskrift på spesialmateriale.• Du bruker feil papirtype. Bruk bare papir som er i henhold til spesifikasjonene for maskinen.• Det kan være rusk inne i maskinen. Åpne frontdekselet og fjern rusket.
Konvolutter mates skjevt eller mates feil på annen måte.	Kontroller at papirførerene ligger inntil begge sidene av konvoluttene.

Tilkoblingsproblemer med strøm og kabler

Slå strømmen av og på igjen. Hvis problemet vedvarer, må du be om service.

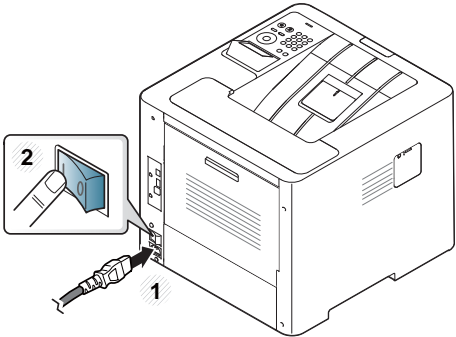
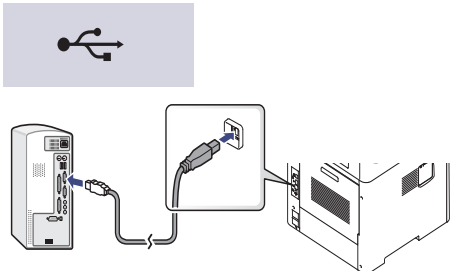
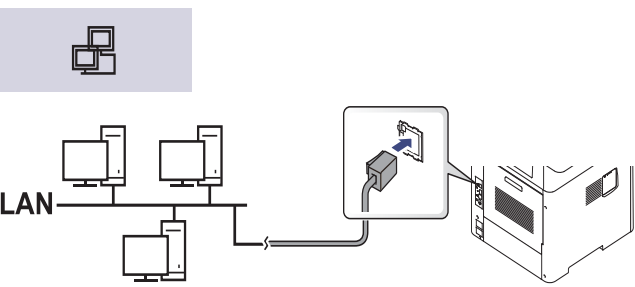
Tilstand	Foreslåtte løsninger
<p>Maskinen får ikke strøm, eller kablen mellom datamaskinen og maskinen er ikke riktig tilkoblet.</p>	<p>1 Koble først maskinen til strømforsyningen. Hvis maskinen har en knapp for  (Strøm/Reaktivering) på kontrollpanelet, trykk på den.</p>  <p>2 Sjekk USB-kablen eller nettverkskablen på baksiden av maskinen.</p>   <p>3 Koble fra USB-kablen eller nettverkskablen på baksiden av maskinen, og koble den til på nytt.</p>

Utskriftsproblemer

Tilstand	Mulig årsak	Foreslåtte løsninger
Maskinen skriver ikke ut.	Maskinen får ikke strøm.	Koble først maskinen til strømforsyningen. Hvis maskinen har en knapp for  (Strøm/Reaktivering) på kontrollpanelet, trykk på den.
	Maskinen er ikke valgt som standardmaskin.	Velg maskinen som standardmaskin i Windows.
	Kontroller følgende på maskinen: <ul style="list-style-type: none">• Dekselet er ikke lukket. Lukk dekselet.• Det har oppstått papirstopp. Fjern papirstoppen (se "Fjerne papirstopp" på side 84).• Det er ikke papir i skuffen. Legg i papir (se "Legg papir i papirskuffen" på side 39).• Tonerkassetten er ikke satt inn. Sett inn tonerkassetten (se "Bytte tonerkasset" på side 68).• Sørg for at beskyttelsesdekselet og arkene fjernes fra tonerkassetten (se "Bytte tonerkasset" på side 68). Hvis det oppstår en feil i systemet, må du ta kontakt med en servicerepresentant.	
	Kabelen mellom datamaskinen og maskinen er ikke riktig tilkoblet.	Koble fra maskinkabelen, og koble den til igjen (se "Sett bakfra" på side 19).
	Kabelen mellom datamaskinen og maskinen er defekt.	Hvis det er mulig, kan du koble kabelen til en annen datamaskin (som fungerer riktig) og skrive ut jobben. Du kan også prøve en annen maskinkabel.
	Portinnstillingen er feil.	Åpne skriverinnstillingene i Windows og kontroller at utskriftsjobben er sendt til riktig port. Hvis datamaskinen har flere porter, må du kontrollere at maskinen er koblet til den riktige porten.

Utskriftsproblemer

Tilstand	Mulig årsak	Foreslåtte løsninger
Maskinen skriver ikke ut.	Maskinen kan være feil konfigurert.	Kontroller at alle utskriftsinnstillingene i Utskriftsinnstillinger er riktige.
	Skriverdriveren kan være feil installert.	Avinstaller og installer maskinens driver på nytt.
	Maskinen fungerer ikke som den skal.	Kontroller meldingen i displayet på kontrollpanelet for å se om maskinen rapporterer en systemfeil. Ring etter service.
	Dokumentet er så stort at det ikke er plass til utskriftsjobben på datamaskinens harddisk.	Frigjør plass på harddisken, og skriv dokumentet ut på nytt.
	Utskuffen er full.	Når papiret er fjernet fra utskuffen, fortsetter utskriften.
Maskinen velger utskriftsmedier fra feil papirkilde.	Papiralternativet, som ble valgt i Utskriftsinnstillinger , kan være feil.	I mange programmer velger du papirkilden i kategorien Papir i Utskriftsinnstillinger (se "Åpne utskriftsinnstillinger" på side 51). Velg riktig papirkilde. Se hjelpen til skriverdriveren (se "Bruke hjelp" på side 52).
Utskriftsjobben tar svært lang tid.	Jobben kan være svært kompleks.	Gjør siden mindre kompleks, eller prøv å justere innstillingene for utskriftskvaliteten.
Halvparten av siden er tom.	Innstillingen for papirretning kan være feil.	Endre papirretningen i programmet du bruker (se "Åpne utskriftsinnstillinger" på side 51). Se hjelpen til skriverdriveren (se "Bruke hjelp" på side 52).
	Papirstørrelsen og innstillingene for papirstørrelse stemmer ikke overens.	Kontroller at papirstørrelsen i skriverdriverinnstillingene samsvarer med papiret i skuffen. Du kan også undersøke om papirstørrelsen i skriverdriverinnstillingene stemmer overens med papiret som er valgt i programvareinnstillingene (se "Åpne utskriftsinnstillinger" på side 51).
Maskinen skriver ut, men teksten er feil, fordreid eller ufullstendig.	Maskinkabelen er løs eller defekt.	Koble fra maskinkabelen og koble den til på nytt. Prøv å skrive ut en utskriftsjobb som du allerede har fått skrevet ut. Dersom det er mulig, kan du koble kabelen og maskinen til en annen datamaskin som du vet virker, og deretter forsøke å skrive ut en jobb. Hvis dette ikke fungerer, kan du prøve en annen maskinkabel.

Utskriftsproblemer

Tilstand	Mulig årsak	Foreslåtte løsninger
	Feil skriverdriver er valgt.	Kontroller at maskinen er valgt på programmets skrivervalgmeny.
	Programmet fungerer ikke.	Prøv å skrive ut en jobb fra et annet program.
	Operativsystemet fungerer ikke.	Avslutt Windows og start datamaskinen på nytt. Slå av maskinen og start den på nytt.
Sider skrives ut, men de er tomme.	Tonerkassetten er defekt eller tom for toner.	Omfordel toneren om nødvendig. Skift tonerkassetten om nødvendig. <ul style="list-style-type: none">• Se "Fordeling av toner" på side 66.• Se "Bytte tonerkasset" på side 68.
	Filen kan inneholde tomme sider.	Kontroller at filen ikke inneholder tomme sider.
	Enkelte komponenter, f.eks. kontrolleren eller hovedkortet, kan være defekte.	Ring etter service.
Skriveren skriver ikke ut PDF-filer riktig. Deler av grafikk, tekst eller illustrasjoner mangler.	PDF-filen og Acrobat-produktene er ikke kompatible.	Det kan være mulig å skrive ut PDF-filen som et bilde. Slå på Print As Image i utskriftsalternativene i Acrobat.  Utskriften tar lengre tid når du skriver ut en PDF-fil som et bilde.
Utskriftskvaliteten på fotografier er ikke god. Bildene er ikke skarpe.	Oppløsningen til fotografiet er svært lav.	Reduser størrelsen på fotografiet. Hvis du øker størrelsen på fotografiet i programmet, reduseres oppløsningen.
Maskinen sender ut damp like ved utskuffen før den skriver ut.	Hvis det brukes fuktig papir, kan det oppstå damp under utskrift.	Dette er ikke et problem. Bare fortsett å skrive ut.

Utskriftsproblemer

Tilstand	Mulig årsak	Foreslåtte løsninger
Maskinen skriver ikke ut spesialpapir, for eksempel fakturapapir.	Papirstørrelse og innstilling for papirstørrelse samsvarer ikke.	Angi riktig papirstørrelse under Egendefinert under alternativet Papir i Utskriftsinnstillinger (se "Åpne utskriftsinnstillinger" på side 51).
Faktureringspapiret som skrives ut er krøllete.	Innstillingen for papirtype samsvarer ikke.	Endre skriveralternativet og prøv på nytt. Gå til Utskriftsinnstillinger , klikk på kategorien Papir , og sett typen til Tynt papir (se "Åpne utskriftsinnstillinger" på side 51).

Problemer med utskriftskvalitet

Hvis maskinen er skitten innvendig eller papir er lagt i på feil måte, kan det føre til redusert utskriftskvalitet. Se oversikten nedenfor for å løse problemet.

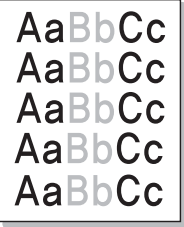
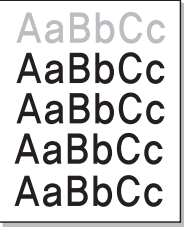
Tilstand	Foreslåtte løsninger
Lys eller blass utskrift 	<ul style="list-style-type: none">Hvis siden har blasse områder eller en loddrett, hvit strek, er tonertilførselen lav. Sett inn ny tonerkasset. Se "Bytte tonerkasset" på side 68.Papiret er kanskje ikke i henhold til spesifikasjonene som gjelder for maskinen. Det kan f.eks. være for fuktig eller for grovt.Hvis hele siden er lys, er utskriftsoppløsningen for lav eller tonersparingsmodusen er aktivert. Juster utskriftsoppløsningen og slå av tonersparingsmodusen. Se hjelpen for skriverdriveren.En kombinasjon av blasse områder og tonersøl tyder på at tonerkassetten må rengjøres. Rengjør innsiden av maskinen (se "Rengjøre maskinen" på side 77).Overflaten på laserskannerenheten (LSU) inne i maskinen kan være skitten. Rengjør innsiden av maskinen (se "Rengjøre maskinen" på side 77). Hvis problemet vedvarer, må du ringe etter service.
Den øverste halvdelen av papiret har lysere trykk enn resten av papiret 	<p>Det kan hende toneren ikke fester seg som den skal til denne papirtypen.</p> <ul style="list-style-type: none">Endre skriveralternativet og prøv på nytt. Gå til Utskriftsinnstillinger, klikk på alternativet Papir og angi typen til Resirkulert (se "Åpne utskriftsinnstillinger" på side 51).

Problemer med utskriftskvalitet

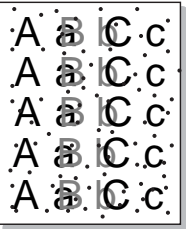
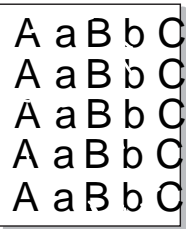
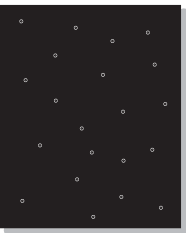
Tilstand	Foreslåtte løsninger
<p>Tonerflekker</p> 	<ul style="list-style-type: none">• Papiret er kanskje ikke i henhold til spesifikasjonene som gjelder for maskinen. Det kan for eksempel være for fuktig eller for grovt.• Overføringsvalsen kan være skitten. Rengjør innsiden av maskinen (se "Rengjøre maskinen" på side 77).• Det kan hende at papirbanen må rengjøres. Ring etter service (se "Rengjøre maskinen" på side 77).
<p>Bortfall</p> 	<p>Hvis de blasse områdene vanligvis er runde og opptrer tilfeldig på siden:</p> <ul style="list-style-type: none">• Det kan være en feil ved ett enkelt ark. Prøv å skrive ut jobben på nytt.• Fuktighetsinnholdet i papiret er ujevnt fordelt, eller papiret har fuktige flekker på overflaten. Prøv papir av et annet merke.• Papiret er feilvare. Ulike produksjonsprosesser kan føre til at toneren ikke vil feste seg på enkelte områder av papiret. Prøv en annen papirtype eller et annet merke.• Endre skriveralternativet og prøv på nytt. Gå til Utskriftsinnstillinger, klikk på alternativet Papir og angi typen til Tykt papir (se "Åpne utskriftsinnstillinger" på side 51). <p>Hvis problemet vedvarer, må du ringe etter service.</p>
<p>Hvite prikker</p> 	<p>Hvis det vises hvite prikker på siden:</p> <ul style="list-style-type: none">• Papiret er for grovt, og partikler fra papiret faller av inne i maskinen slik at overføringsvalsen kan bli skitten. Rengjør innsiden av maskinen (se "Rengjøre maskinen" på side 77).• Papirbanen må kanskje rengjøres. Rengjør innsiden av maskinen (se "Rengjøre maskinen" på side 77). <p>Hvis problemet vedvarer, må du ringe etter service.</p>

Problemer med utskriftskvalitet

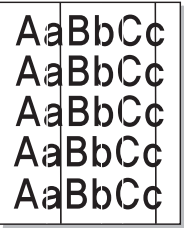
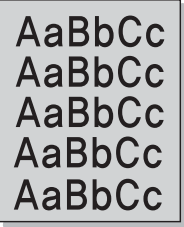
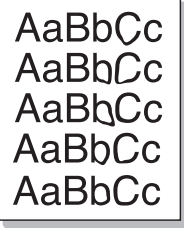
Tilstand	Foreslåtte løsninger
Loddrette streker 	<p>Hvis det vises svarte, loddrette streker på siden:</p> <ul style="list-style-type: none">Overflaten (trommeldelen) til tonerkassetten inne i maskinen er sannsynligvis ripet. Ta ut tonerkassetten, og installer en ny (se "Bytte tonerkassett" på side 68). <p>Hvis det vises hvite, loddrette streker på siden:</p> <ul style="list-style-type: none">Overflaten på laserskannerenheten (LSU) inne i maskinen kan være skitten. Rengjør innsiden av maskinen (se "Rengjøre maskinen" på side 77). Hvis problemet vedvarer, må du ringe etter service.
Sort eller farget bakgrunn 	<p>Hvis det er for mye bakgrunnsskygge:</p> <ul style="list-style-type: none">Bytt til et papir som veier mindre.Kontroller miljøforholdene: veldig tørre omgivelser eller høy fuktighet (mer enn 80 % relativ fuktighet) kan øke forekomsten av bakgrunnsskygger.Ta ut den gamle tonerkassetten, og sett inn en ny (se "Bytte tonerkassett" på side 68).Omfordel toneren (se "Fordeling av toner" på side 66).
Tonersøl 	<ul style="list-style-type: none">Rengjør innsiden av maskinen (se "Rengjøre maskinen" på side 77).Kontroller papirtypen og -kvaliteten.Ta ut tonerkassetten, og installer en ny (se "Bytte tonerkassett" på side 68).

Problemer med utskriftskvalitet

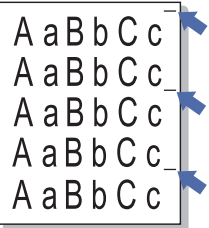
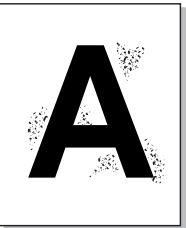
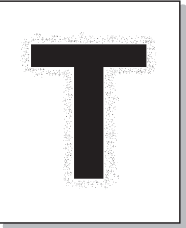
Tilstand	Foreslåtte løsninger
<p data-bbox="49 268 450 304">Gjentatte, loddrette merker</p> 	<p data-bbox="504 268 1496 304">Hvis det oppstår gjentatte merker som er jevnt fordelt over utskriftssiden:</p> <ul data-bbox="504 325 2168 544" style="list-style-type: none"><li data-bbox="504 325 2168 400">• Tonerkassetten kan være skadet. Hvis du fortsatt har samme problem, fjerner du tonerkassetten og setter inn en ny (se "Bytte tonerkassett" på side 68).<li data-bbox="504 416 2168 491">• Det kan være toner på noen av komponentene i maskinen. Hvis feilene forekommer på baksiden, vil problemet sannsynligvis løses av seg selv etter noen sider.<li data-bbox="504 507 1272 544">• Varmeelementet kan være skadet. Ring etter service.
<p data-bbox="49 608 360 644">Prikker i bakgrunnen</p> 	<p data-bbox="504 608 1420 644">Prikker i bakgrunnen skyldes at tonerstøv fordeles tilfeldig på arket.</p> <ul data-bbox="504 665 2190 1054" style="list-style-type: none"><li data-bbox="504 665 2190 740">• Papiret kan være for fuktig. Prøv å skrive ut på papir fra en annen pakke. Ikke åpne pakkene før papiret skal brukes, så unngår du at papiret trekker til seg for mye fuktighet.<li data-bbox="504 756 2190 879">• Hvis det forekommer bakgrunnsprikker på en konvolutt, endrer du utskriftsoppsettet slik at du unngår utskrift på områder som har overlappende sømmer på motsatt side. Utskrift på sømmer kan føre til problemer. Eller velg Tykt papir fra skjermbildet Utskriftsinnstillinger (se "Åpne utskriftsinnstillinger" på side 51).<li data-bbox="504 895 2190 1007">• Hvis bakgrunnsprikkene dekker hele overflaten på en utskriftsside, justerer du utskriftsoppløsningen i programmet eller i Utskriftsinnstillinger (se "Åpne utskriftsinnstillinger" på side 51). Kontroller at riktig papirtype er valgt. Eksempel: Hvis du velger Tykkere papir, men Vanlig papir brukes, kan det føre til overbelastning som påvirker kopikvaliteten.<li data-bbox="504 1023 1809 1054">• Omfordel toneren først hvis du bruker en ny tonerkassett (se "Fordeling av toner" på side 66).
<p data-bbox="49 1086 479 1161">Det er tonerpartikler rundt fet skrift eller bilder</p> 	<p data-bbox="504 1086 1503 1123">Det kan hende toneren ikke fester seg som den skal til denne papirtypen.</p> <ul data-bbox="504 1144 2152 1310" style="list-style-type: none"><li data-bbox="504 1144 2152 1219">• Endre skriveralternativet og prøv på nytt. Gå til Utskriftsinnstillinger, klikk på alternativet Papir og angi typen til Resirkulert (se "Åpne utskriftsinnstillinger" på side 51).<li data-bbox="504 1235 2152 1310">• Kontroller at riktig papirtype er valgt. Eksempel: Hvis du velger Tykkere papir, men Vanlig papir brukes, kan det føre til overbelastning som påvirker kopikvaliteten.

Problemer med utskriftskvalitet

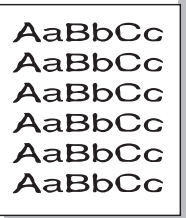
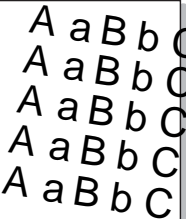
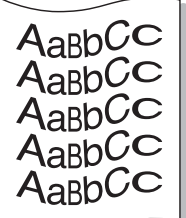
Tilstand	Foreslåtte løsninger
Misdannede tegn 	<ul style="list-style-type: none">• Hvis tegn har feil form og ser hule ut, kan det hende at papiret er for glatt. Prøv en annen papirtype.
Skjeve utskrifter 	<ul style="list-style-type: none">• Kontroller at papiret er lagt riktig i skuffen.• Kontroller papirtypen og -kvaliteten.• Kontroller at papirførerne ikke ligger for stramt eller for løst inntil papirbunken.
Krølling eller bølger 	<ul style="list-style-type: none">• Kontroller at papiret er lagt riktig i skuffen.• Kontroller papirtypen og -kvaliteten. Både høy temperatur og høy fuktighet kan føre til at papiret krøller seg.• Snu papirbunken opp ned i skuffen. Prøv også å snu papiret 180 grader i skuffen.

Problemer med utskriftskvalitet

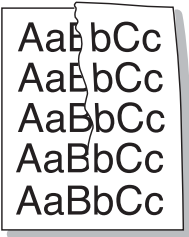
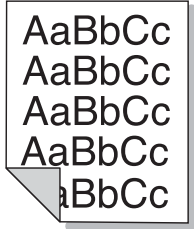
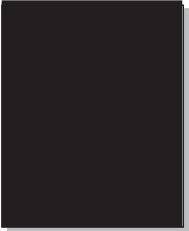
Tilstand	Foreslåtte løsninger
<p data-bbox="49 268 365 300">Skrukker eller bretter</p> 	<ul data-bbox="504 272 1653 408" style="list-style-type: none">• Kontroller at papiret er lagt riktig i skuffen.• Kontroller papirtypen og -kvaliteten.• Snu papirbunken opp ned i skuffen. Prøv også å snu papiret 180 grader i skuffen.
<p data-bbox="49 619 396 691">Utskriftene er skitne på baksiden</p> 	<ul data-bbox="504 619 1928 651" style="list-style-type: none">• Kontroller om det lekker ut toner. Rengjør innsiden av maskinen (se "Rengjøre maskinen" på side 77).
<p data-bbox="49 1029 477 1061">Ensfargede eller svarte sider</p> 	<ul data-bbox="504 1029 2029 1165" style="list-style-type: none">• Tonerkassetten kan være satt inn feil. Fjern kassetten og sett den tilbake igjen.• Tonerkassetten kan være defekt. Ta ut tonerkassetten, og installer en ny (se "Bytte tonerkasset" på side 68).• Maskinen trenger kanskje service. Ring etter service.

Problemer med utskriftskvalitet

Tilstand	Foreslåtte løsninger
<p>Løs toner</p> 	<ul style="list-style-type: none">• Rengjør innsiden av maskinen (se "Rengjøre maskinen" på side 77).• Kontroller papirtypen, -tykkelsen og -kvaliteten.• Ta ut tonerkassetten, og sett inn en ny (se "Bytte tonerkassett" på side 68). <p>Hvis problemet vedvarer, trenger maskinen kanskje service. Ring etter service.</p>
<p>Manglende dekning i tegn</p> 	<p>Manglende dekning er hvite områder i deler av tegn som burde være helt svarte:</p> <ul style="list-style-type: none">• Det kan være at du skriver ut på feil side av papiret. Ta ut papiret og snu det.• Papiret er kanskje ikke i henhold til spesifikasjonene for maskinen.
<p>Vannrette streker</p> 	<p>Hvis det forekommer svarte, vannrette streker eller tonerflekker på siden:</p> <ul style="list-style-type: none">• Tonerkassetten kan være satt inn feil. Fjern kassetten og sett den tilbake igjen.• Tonerkassetten kan være defekt. Ta ut tonerkassetten, og installer en ny (se "Bytte tonerkassett" på side 68). <p>Hvis problemet vedvarer, trenger maskinen kanskje service. Ring etter service.</p>

Problemer med utskriftskvalitet

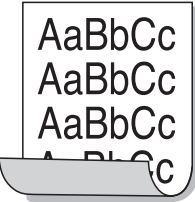
Tilstand	Foreslåtte løsninger
<p>Krumming</p> 	<p>Hvis utskriften krummer seg eller papiret ikke mates inn i maskinen:</p> <ul style="list-style-type: none">• Snu papirbunken opp ned i skuffen. Prøv også å snu papiret 180 grader i skuffen.• Endre papiralternativ og prøv på nytt. Gå til Utskriftsinnstillinger, klikk på kategorien Papir, og angi typen til Tynt papir (se "Åpne utskriftsinnstillinger" på side 51).
<ul style="list-style-type: none">• Et ukjent bilde dukker opp gjentatte ganger på noen ark• Løs toner• Svakt trykk eller smuss forekommer	<p>Maskinen brukes sannsynligvis i et område som ligger høyere enn 1 000 m over havet. Stor høyde kan påvirke utskriftskvaliteten og for eksempel gi løs toner eller svakt trykk. Endre innstillingen for høyde på maskinen (se "Høydejustering" på side 209).</p>

Problemer med operativsystemet

Vanlige Windows-problemer

Tilstand	Foreslåtte løsninger
Meldingen "Filen er i bruk" vises under installasjon.	Avslutt alle programmer. Fjern alle programmer fra oppstartsgruppen, og start deretter Windows på nytt. Installer skriverdriveren på nytt.
Meldingen "Generell beskyttelsesfeil", "OE-unntak", "Spool 32" eller "Ugyldig operasjon" vises.	Lukk alle andre programmer, start Windows på nytt og prøv å skrive ut igjen.
Meldingene "Utskrift mislyktes", "Det oppsto et tidsavbrudd" vises.	Disse meldingene kan vises under utskrift. Vent til maskinen er ferdig med å skrive ut. Hvis meldingene vises i klarmodus eller etter at utskriften er ferdig, kontrollerer du tilkoblingen og/eller om det har oppstått en feil.
Samsung Printer Experience vises ikke når du klikker på flere innstillinger.	Samsung Printer Experience er ikke installert. Last ned appen fra Windows Store(Store), og installer den.
Maskininformasjon vises ikke når du klikker på enheten i Enheter og skrivere.	Merk av for Skriveregenskaper . Klikk på kategorien porter . (Kontrollpanel > Enheter og skrivere > Høyreklikk på skriverdriverikonet og velg Skriveregenskaper) Hvis porten er innstilt til fil eller LPT, må du fjerne merkingen og velge TCP/IP, USB eller WSD.



Se brukerhåndbok for Microsoft Windows som fulgte med datamaskinen, hvis du vil ha mer informasjon om feilmeldinger i Windows.

Problemer med operativsystemet

Vanlige Mac-problemer

Tilstand	Foreslåtte løsninger
Skriveren skriver ikke ut PDF-filer riktig. Deler av grafikk, tekst eller illustrasjoner mangler.	<p>Det kan være mulig å skrive ut PDF-filen som et bilde. Slå på Print As Image i utskriftsalternativene i Acrobat.</p> <p> Utskriften tar lengre tid når du skriver ut en PDF-fil som et bilde.</p>
Noen bokstaver vises ikke normalt under utskrift av forside.	<p>Mac OS kan ikke opprette skriften ved forsideutskrift. Engelske bokstaver og tall vises normalt på forsiden.</p>
Fargene skrives ut feil ved utskrift av et dokument fra Mac med Acrobat Reader 6.0 eller høyere.	<p>Kontroller at oppløsningsinnstillingen i maskindriveren stemmer med innstillingen i Acrobat Reader.</p>



Hvis du vil ha mer informasjon om feilmeldinger i Mac, kan du se i brukerhåndboken som fulgte med datamaskinen.

Problemer med operativsystemet

Vanlige Linux-problemer

Tilstand	Foreslåtte løsninger
Kun ett eksemplar skrives ut ved utskrift av flere eksemplarer.	Problemet oppstår på Ubuntu 12.04 p.g.a. problemet i standard CUPS filter "pdftops". Oppdatering av pakken 'cups-filtre' til versjon 1.0.18 fikser problemet ('pdftops' er en del av pakken "cups-filtre").
Fjerning av merkingen for valget utskriftsdialog virker ikke.	For noen distribusjoner har GNOME Print Dialog problem med å håndtere sorteringsfunksjon. Som en midlertidig løsning kan standardverdien for sortering settes til alternativ False med systemets utskriftsverktøy (utfør " system-config-printer " i terminalprogrammet).
Utskrift fungerer alltid med duplex.	Problemet med dobbeltsidig var i Ubuntu 9.10-pakken. Oppdater CUPS versjon til 1.4.1-5ubuntu2.2.
Skriveren er ikke lagt til gjennom systemets utskriftverktøy.	Problemet oppstår på Debian 7 p.g.a. feilen i 'system-config-printer'-pakken for Debian 7 (http://bugs.debian.org/cgi-bin/bugreport.cgi?bug=662813 i Debians system for feilsøking). Velg en annen måte for å legge til skriveren (CUPS WebUI for eksempel)
Papirstørrelse og retning er deaktivert i dialogboksen Skriv ut når du åpner tekstfiler.	Problemet oppstår på Fedora 19. Det er relatert til 'leafpad' tekst editor på Fedora 19. Bruk andre tekstbehandlingsprogram som 'gedit'.



Hvis du vil ha mer informasjon om feilmeldinger i Linux, kan du se i brukerhåndboken som fulgte med datamaskinen.

Problemer med operativsystemet

Vanlige PostScript-problemer

Disse feilene er PostScript-spesifikke og kan forekomme når det brukes flere skiverspråk.

Problemet	Mulig årsak	Løsning
En PostScript-fil kan ikke skrives ut.	PostScript-driveren kan være feil installert.	<ul style="list-style-type: none">• Installer PostScript-driveren (se "Installasjon av programvare" på side 128).• Skriv ut en konfigurasjonsside og kontroller at PostScript-versjonen er tilgjengelig for utskrift.• Hvis problemet vedvarer, må du be om service.
Rapporten Grensekontroll skrives ut.	Utskriftsjobben var for kompleks.	Du må kanskje gjøre siden mindre kompleks eller installere mer minne.
En PostScript-feilside skrives ut.	Utskriftsjobben er kanskje ikke en PostScript-jobb.	Kontroller at utskriftsjobben er en PostScript-jobb. Kontroller om programmet forventet at en konfigurasjonsfil eller en fil med PostScript-filhode skulle sendes til maskinen.
Valgt skuff er ikke valgt i driveren	Skriverdriveren er ikke konfigurert til å registrere tilleggsskuffen.	Åpne egenskapene for driveren, velg kategorien Enhetsalternativer , og velg skuff (se "Angi Enhetsalternativer" på side 72).
Fargene skrives ut feil ved utskrift av et dokument fra Mac med Acrobat Reader 6.0 eller nyere.	Oppløsningsinnstillingen i skriverdriveren stemmer kanskje ikke med innstillingen i Acrobat Reader.	Kontroller at oppløsningsinnstillingen i skriverdriveren stemmer med innstillingen i Acrobat Reader.

Contact SAMSUNG worldwide

If you have any comments or questions regarding Samsung products, contact the Samsung customer care center.

Country/Region	Customer Care Center	WebSite
ALGERIA	021 36 11 00	www.samsung.com/n_africa/support
ARGENTINE	0800-333-3733	www.samsung.com/ar/support
ARMENIA	0-800-05-555	www.samsung.com/support
AUSTRALIA	1300 362 603	www.samsung.com/au/support
AUSTRIA	0800 - SAMSUNG (0800 - 7267864)	www.samsung.com/at/support
AZERBAIJAN	0-88-555-55-55	www.samsung.com/support
BAHRAIN	8000-GSAM (8000-4726)	www.samsung.com/ae/support (English) www.samsung.com/ae_ar/support (Arabic)
BELARUS	810-800-500-55-500	www.samsung.com/support

Country/Region	Customer Care Center	WebSite
BANGLADESH	09612300300	www.samsung.com/in/support
BELGIUM	02-201-24-18	www.samsung.com/be/support (Dutch) www.samsung.com/be_fr/support (French)
BOLIVIA	800-10-7260 [HHP] 4828210	www.samsung.com/cl/support
BOSNIA	051 331 999	www.samsung.com/support
BOTSWANA	8007260000	www.samsung.com/support
BRAZIL	0800-124-421 (Demais cidades e regiões) 4004-0000 (Capitais e grandes centros)	www.samsung.com/br/support
BULGARIA	800 111 31, Безплатна телефонна линия	www.samsung.com/bg/support
BURUNDI	200	www.samsung.com/support
CAMEROON	7095- 0077	www.samsung.com/africa_fr/support

Contact SAMSUNG worldwide

Country/Region	Customer Care Center	WebSite
CANADA	1-800-SAMSUNG (726-7864)	www.samsung.com/ ca/support(English) www.samsung.com/ ca_fr/support (French)
CHILE	800-SAMSUNG (726-7864) [HHP] 02-24828200	www.samsung.com/ cl/support
CHINA	400-810-5858	www.samsung.com/ cn/support
COLOMBIA	Bogotá 600 12 72Gratis desde cualquier parte del país 01 8000 112 112 ó desde su celular #SAM(726)	www.samsung.com/ co/support
COSTA RICA	0-800-507-7267 00-800-1-SAMSUNG (726- 7864)	www.samsung.com/ latin/support (Spanish) www.samsung.com/ latin_en/support (English)
CROATIA	072 726 786	www.samsung.com/ hr/support
Cote D' Ivoire	8000 0077	www.samsung.com/ africa_fr/support

Country/Region	Customer Care Center	WebSite
CYPRUS	8009 4000 only from landline, toll free	www.samsung.com/ gr/support
CZECH	800-SAMSUNG (800-726786)	www.samsung.com/ cz/support
DENMARK	70 70 19 70	www.samsung.com/ dk/support
DOMINICA	1-800-751-2676	www.samsung.com/ latin/support (Spanish) www.samsung.com/ latin_en/support (English)
DRC	499999	www.samsung.com/ support
ECUADOR	1-800-10-72670 1-800-SAMSUNG (72-6786)	www.samsung.com/ latin/support (Spanish) www.samsung.com/ latin_en/ support(English)
EGYPT	08000-726786 16580	www.samsung.com/ eg/support

Contact SAMSUNG worldwide

Country/Region	Customer Care Center	WebSite
EIRE	0818 717100	www.samsung.com/ie/support
EL SALVADOR	800-6225	www.samsung.com/latin/support (Spanish) www.samsung.com/latin_en/support (English)
ESTONIA	800-7267	www.samsung.com/ee/support
FINLAND	030-6227 515	www.samsung.com/fi/support
FRANCE	01 48 63 00 00	www.samsung.com/fr/support
GERMANY	0180 6 SAMSUNG bzw. 0180 6 7267864* [HHP] 0180 6 M SAMSUNG bzw. 0180 6 67267864* (*0,20 €/Anruf aus dem dt. Festnetz, aus dem Mobilfunk max. 0,60 €/Anruf)	www.samsung.com/de/support
GEORGIA	0-800-555-555	www.samsung.com/support

Country/Region	Customer Care Center	WebSite
GHANA	0800-10077 0302-200077	www.samsung.com/africa_en/support
GREECE	80111-SAMSUNG (80111 726 7864) only from land line(+30) 210 6897691 from mobile and land line	www.samsung.com/gr/support
GUATEMALA	1-800-299-0013 1-800-299-0033	www.samsung.com/latin/support (Spanish) www.samsung.com/latin_en/support (English)
HONDURAS	800-2791-9267 800-2791-9111	www.samsung.com/latin/support (Spanish) www.samsung.com/latin_en/support (English)
HONG KONG	(852) 3698 4698	www.samsung.com/hk/support (Chinese) www.samsung.com/hk_en/support (English)

Contact SAMSUNG worldwide

Country/Region	Customer Care Center	WebSite
HUNGARY	0680SAMSUNG (0680-726-786)0680PREMIUM (0680-773-648)	www.samsung.com/hu/support
INDIA	1800 3000 8282 - Toll Free 1800 266 8282 - Toll Free	www.samsung.com/in/support
INDONESIA	021-56997777 08001128888	www.samsung.com/id/support
IRAN	021-8255	www.samsung.com/iran/support
ITALIA	800-SAMSUNG (800.7267864)[HHP] 800.Msamsung (800.67267864)	www.samsung.com/it/support
JAMAICA	1-800-234-7267 1-800-SAMSUNG (726-7864)	www.samsung.com/latin_en/support (English)
JAPAN	0120-363-905	www.samsung.com/jp/support
JORDAN	0800-22273 06 5777444	www.samsung.com/levant/support (English)
KAZAKHSTAN	8-10-800-500-55-500 (GSM:7799, VIP care 7700)	www.samsung.com/support

Country/Region	Customer Care Center	WebSite
KENYA	0800 545 545	www.samsung.com/support
KUWAIT	183-CALL (183-2255)	www.samsung.com/ae/support (English) www.samsung.com/ae_ar/support (Arabic)
KYRGYZSTAN	8-10-800-500-55-500	www.samsung.com/kz_ru/support
LATVIA	8000-7267	www.samsung.com/lv/support
LITHUANIA	8-800-77777	www.samsung.com/lt/support
LUXEMBURG	261 03 710	www.samsung.com/support
MACAU	0800 333	www.samsung.com/support
MACEDONIA	023 207 777	
MALAYSIA	1800-88-9999 603-77137477 (Overseas contact)	www.samsung.com/my/support
MEXICO	01-800-SAMSUNG (726-7864)	www.samsung.com/mx/support

Contact SAMSUNG worldwide

Country/Region	Customer Care Center	WebSite
MOLDOVA	0-800-614-40	www.samsung.com/ support
MONGOLIA	7-495-363-17-00	www.samsung.com/ support
MONTENEGRO	020 405 888	www.samsung.com/ support
MOROCCO	080 100 2255	www.samsung.com/ n_africa/support
MOZAMBIQUE	847267864 / 827267864	www.samsung.com/ support
MYANMAR	01-2399888	www.samsung.com/ support
NAMIBIA	08 197 267 864	www.samsung.com/ support
NIGERIA	0800-726-7864	www.samsung.com/ africa_en/support
NETHERLANDS	0900-SAMSUNG (0900- 7267864) (€0,10/Min)	www.samsung.com/ nl/support
NEW ZEALAND	0800 726 786	www.samsung.com/ nz/support

Country/Region	Customer Care Center	WebSite
NICARAGUA	001-800-5077267	www.samsung.com/ latin/ support(Spanish) www.samsung.com/ latin_en/support (English)
NORWAY	815 56480	www.samsung.com/ no/support
OMAN	800-SAMSUNG (800 - 726 7864)	www.samsung.com/ ae/support (English) www.samsung.com/ ae_ar/support (Arabic)
PAKISTAN	0800-Samsung (72678)	www.samsung.com/ pk/support
PANAMA	800-7267 800-0101	www.samsung.com/ latin/support (Spanish) www.samsung.com/ latin_en/support (English)

Contact SAMSUNG worldwide

Country/Region	Customer Care Center	WebSite
PARAGUAY	009-800-542-0001	www.samsung.com/ latin/support (Spanish) www.samsung.com/ latin_en/support (English)
PERU	0-800-777-08	www.samsung.com/ pe/support
PHILIPPINES	1-800-10-7267864 [PLDT]1- 800-8-7267864 [Globe landline and Mobile]02-4222111 [Other landline]	www.samsung.com/ ph/support
POLAND	0 801-172-678* lub +48 22 607-93-33 *[HHP] 0 801-672- 678* lub +48 22 607-93-33** (koszt połączenia według taryfy operatora)	www.samsung.com/ pl/support
PORTUGAL	808 20 7267	www.samsung.com/ pt/support
PUERTO RICO	1-800-682-3180	www.samsung.com/ latin/support (Spanish) www.samsung.com/ latin_en/support (English)

Country/Region	Customer Care Center	WebSite
QATAR	800-CALL (800-2255)	www.samsung.com/ ae/support (English) www.samsung.com/ ae_ar/support (Arabic)
RWANDA	9999	www.samsung.com/ support
ROMANIA	08008 726 78 64 (08008 SAMSUNG)Apel GRATUIT	www.samsung.com/ ro/support
RUSSIA	8-800-555-55-55	www.samsung.com/ ru/support
SAUDI ARABIA	920021230	www.samsung.com/ sa/support www.samsung.com/ sa_en/support (English)/
SENEGAL	800-00-0077	www.samsung.com/ africa_fr/support
SERBIA	011 321 6899	www.samsung.com/ rs/support
SINGAPORE	1800-SAMSUNG (726-7864)	www.samsung.com/ sg/support

Contact SAMSUNG worldwide

Country/Region	Customer Care Center	WebSite
SLOVENIA	080 697 267090 726 786	www.samsung.com/ rs/si
SLOVAKIA	0800 - SAMSUNG(0800-726 786)	www.samsung.com/ sk/support
SOUTH AFRICA	0860 SAMSUNG (726 7864)	www.samsung.com/ support
SPAIN	0034902172678[HHP] 0034902167267	www.samsung.com/ es/support
SRI LANKA	009411754054000941159000 00	www.samsung.com/ support
SUDAN	1969	www.samsung.com/ support
SWEDEN	0771 726 7864 (SAMSUNG)	www.samsung.com/ se/support
SWITZERLAND	0800 726 78 64 (0800- SAMSUNG)	www.samsung.com/ ch/support (German) www.samsung.com/ ch_fr/support (French)
SYRIA	18252273	www.samsung.com/ levant/support (English)

Country/Region	Customer Care Center	WebSite
TADJIKISTAN	8-10-800-500-55-500	www.samsung.com/ support
TAIWAN	0800-329999	www.samsung.com/ tw/support
TANZANIA	0800 755 755	www.samsung.com/ support
THAILAND	0-2689-3232,1800-29-3232	www.samsung.com/ th/support
TRINIDAD & TOBAGO	1-800-SAMSUNG (726-7864)	www.samsung.com/ latin/support (Spanish) www.samsung.com/ latin_en/support (English)
TURKEY	444 77 11	www.samsung.com/ tr/support
TUNISIA	80-1000-12	www.samsung.com/ n_africa/support
U.A.E	800-SAMSUNG (800 -726 7864)	www.samsung.com/ ae/support (English) www.samsung.com/ ae_ar/support (Arabic)

Contact SAMSUNG worldwide

Country/Region	Customer Care Center	WebSite
UK	0330 SAMSUNG (7267864)	www.samsung.com/uk/support
U.S.A -Consumer Electronics	1-800-SAMSUNG (726-7864)	www.samsung.com/us/support
U.S.A (Mobile Phones)	1-800-SAMSUNG (72-6786) [HHP] 1-888-987-HELP(4357)	www.samsung.com/us/support
UGANDA	0800 300 300	www.samsung.com/support
UKRAINE	0-800-502-000	www.samsung.com/ua/support (Ukrainian) www.samsung.com/ua_ru/support (Russian)
URUGUAY	000- 405-437-33	www.samsung.com/latin/support (Spanish) www.samsung.com/latin_en/support (English)
UZBEKISTAN	8-10-800-500-55-500	www.samsung.com/support

Country/Region	Customer Care Center	WebSite
VENEZUELA	0-800-SAMSUNG (726-7864)	www.samsung.com/ve/support
VIETNAM	1800 588 889	www.samsung.com/vn/support
ZAMBIA	0211 350370	www.samsung.com/support



Følgende ordliste hjelper deg å bli bedre kjent med produktet ved at du bedre forstår skriveruttrykk og terminologien som er brukt i denne brukerhåndboken.

802.11

802.11 er et sett med standarder for trådløs nettverkskommunikasjon (WLAN) og er utviklet av IEEE LAN/MAN Standards Committee (IEEE 802).

802.11b/g/n

802.11b/g/n kan dele samme maskinvare og bruker 2,4 GHz-båndet. 802.11b støtter båndbredder på opptil 11 Mbps, 802.11n støtter båndbredder på opptil 150 Mbps. 802.11b/g/n-enheter kan av og til bli påvirket av støy fra mikrobølgeovner, trådløse telefoner og Bluetooth-enheter.

Aksesspunkt

Et aksesspunkt eller trådløst aksesspunkt (AP eller WAP) er en enhet som kobler sammen trådløse nettverksenheter på et trådløst nettverk (WLAN) og fungerer som en sentral sender og mottaker av WLAN-radiosignaler.

AppleTalk

AppleTalk er et opphavsrettbeskyttet protokollsett utviklet av Apple, Inc for datanettverk. Det fulgte med det opprinnelige Mac-systemet (1984), men brukes nå mindre av Apple i forhold til TCP/IP-nettverksdrift.

Bitdybde

En datagrafikkterm som beskriver antall biter som brukes til å representere fargen til en enkelt piksel i et punktgrafikkbilde. Større fargedybde gir et bredere spekter av distinkte farger. Ettersom antall biter øker, vil antall mulige farger bli upraktisk stort for et fargekart. 1-bits farge kalles vanligvis monokrom eller svart/hvitt.

BMP

Et punktgrafikkformat som brukes internt av det grafiske delsystemet i Microsoft Windows (GDI), og brukes generelt om et enkelt grafikkfilformat på den plattformen.

BOOTP

Bootstrap-protokoll. En nettverksprotokoll som brukes av en nettverkskunde til å motta IP-adressen automatisk. Dette skjer som regel under oppstartprosessen for datamaskiner eller operativsystem som kjøres på dem. BOOTP-serverne tildeler hver klient en IP-adresse fra en adressepool. BOOTP gjør det mulig for "diskløse arbeidsstasjoner" å hente en IP-adresse før operativsystemet lastes inn.

Sortering

Sortering er prosessen med å skrive ut ett dokument i flere kopier. Når sortering er valgt, skriver enheten ut et helt sett før tilleggskopiene blir skrevet ut.

Kontrollpanel

Et kontrollpanel er et flatt område, vanligvis loddrett, der kontroll- eller overvåkingsinstrumentene blir vist. De finnes som oftest foran på maskinen.

Dekning

Dette er en utskriftsterm som brukes for måling av tonerbruk ved utskrift. 5 % dekning betyr for eksempel at en A4-side inneholder cirka 5 % bilde eller tekst. Så hvis papiret eller originalen har kompliserte bilder eller mye tekst, vil dekningen være høyere, og tonerbruken vil samtidig være den samme som dekningen.

CSV

Kommaseparert verdi (CSV). CSV er en filformattype som brukes til å utveksle data mellom ulike programmer. Filformatet, slik det brukes i Microsoft Excel, har blitt en standard i bransjen, også på andre plattformer enn Microsofts.

DADF

Tosidig automatisk dokumentmater (DADF) er en mekanisme som automatisk mater og snur papirarket slik at maskinen kan skanne på begge sider.

Standard

Den verdien eller innstillingen som gjelder når du pakker ut skriveren av esken eller når den tilbakestilles.

DHCP

En DHCP (Dynamic Host Configuration Protocol) er en klient-server-nettverksprotokoll. En DHCP-server leverer konfigurasjonsparametere på forespørsel fra DHCP-klienten/vertsmaskinen, vanligvis informasjon som klienten/vertsmaskinen trenger for å delta i et IP-nettverk. DHCP er også en metode for å tildele IP-adresser til klienter og vertsmaskiner.

DIMM

DIMM (Dual Inline Memory Module) er et lite kretskort med minne. DIMM lagrer alle data i maskinen, for eksempel utskriftsdata og data om mottatte telefakser.

DLNA

DLNA (Digital Living Network Alliance) er en standard som gjør at enheter i et hjemmenettverk kan dele informasjon med hverandre på tvers av nettverket.

DNS

DNS (Domain Name Server) er et system som lagrer informasjon tilknyttet domenenavnene i en distribuert database i nettverk, for eksempel Internett.

Matriseskriver

En matriseskriver er en dataskriver med et skriverhode som går frem og tilbake på siden, og som skriver ved at et blekkfylt bånd blir slått mot papiret, omtrent som en skrivemaskin.

DPI

Punkter per tomme (DPI) er måleenheten for oppløsning som brukes ved utskrift og skanning. Vanligvis gir flere punkter per tomme en høyere oppløsning, mer synbare detaljer i bildet og en større fil.

Duplex

Dette er en mekanisme som automatisk snur papirarket slik at maskinen kan skrive (eller skanne) på begge sider. En skriver utstyrt med dupleksenhet kan skrive ut på begge sider av papiret under en utskriftssyklus.

Driftssyklus

Driftssyklus er den sidekvantiteten som ikke påvirker skriverytelsen i en måned. Vanligvis har skriveren en oppgitt levetidsbegrensning, for eksempel sider per år. Levetiden betyr en gjennomsnittskapasitet for utskrifter, normalt innenfor garantiperioden. La oss si at skriverens driftssyklus er 48 000 sider per måned på 20 arbeidsdager. Da kan skriveren maksimalt skrive ut 2 400 sider per dag.

ECM

ECM (Error Correction Mode) er en valgfri overføringsmodus som er innebygd i telefakser klasse 1 eller faksmodemmer. Den oppdager og retter automatisk feil som kan oppstå under faksoverføringen, på grunn av støy på telefonlinjen.

Emulering

Emulering er en teknikk der en maskin oppnår de samme resultatene som en annen.

En emulator dupliserer funksjonene til ett system med et annet system, slik at det andre systemet virker som det første. Emulering fokuserer på nøyaktig gjengivelse av ytre virkemåte, til forskjell fra simulering der det dreier seg om en abstrakt modell av systemet som blir simulert, ofte med tanke på indre virkemåte.

Ethernet

Ethernet er en rammebasert datanettverksteknologi for lokale nettverk (LAN). Den definerer ledninger og signaler for det fysiske laget, og grupperer formater og protokoller for MAC (media access control)/datalenkelaget til OSI-modellen. Ethernet er som regel standardisert som IEEE 802.3. Det er blitt den mest brukte LAN-teknologien fra 90-tallet og fram til i dag.

EtherTalk

Et protokollsett utviklet av Apple Computer for datanettverk. Det fulgte med det opprinnelige Mac-systemet (1984), men brukes nå mindre av Apple i forhold til TCP/IP-nettverksdrift.

FDI

FDI (Foreign Device Interface) er et kort du kan installere i maskinen hvis du vil bruke en tredjepartsenhet, for eksempel en betalingsautomat eller en kortleser. Med slike enheter kan du ta betalt for bruk av utskriftstjenestene på maskinen.

FTP

FTP (File Transfer Protocol) er en vanlig brukt protokoll for utveksling av filer over et nettverk som støtter TCP/IP-protokollen (for eksempel Internett eller et intranett).

Fikseringsenhet

Den delen av laserskriveren som smelter toneren på det trykte mediet. Den består av to varme valser. Etter at toneren er overført til papiret, legger fikseringsenheten på varme og trykk slik at toneren blir værende på papiret, og det er derfor papiret er varmt når det kommer ut av laserskriveren.

Gateway

Dette er en forbindelse mellom datamaskinnettverk eller mellom et datamaskinnettverk og en telefonlinje. Den er veldig mye brukt, ettersom det er en datamaskin eller et nettverk som gir tilgang til en annen datamaskin eller nettverk.

Gråtoner

Nyanser av grått som representerer lyse og mørke deler av et bilde når fargebilder konverteres til gråtoner. Fargene representeres av ulike nyanser av grått.

Halvtone

Dette er en bildetype som simulerer gråtoner ved å variere antall punkter. Områder med mye farge består av et stort antall punkter, mens lysere områder har færre antall punkter.

Masselagringsenhet (harddisk)

Masselagringsenhet (harddisk), ofte referert til som en fast lagringsenhet, er en ikke-flyktig lagringsenhet som lagrer digitalt kodet data på hurtigroterende plater med magnetiske overflater.

IEEE

IEEE (Institute of Electrical and Electronics Engineers) er en internasjonal ikke-profittbasert organisasjon som skal fremme teknologi relatert til elektrisitet.

IEEE 1284

Parallellportstandarden 1284 ble utviklet av IEEE (Institute of Electrical and Electronics Engineers). Termen "1284-B" viser til en bestemt kontakttype i enden av parallellkabelen som kobler enheten til en skriver, for eksempel.

Intranett

Dette er et lukket nettverk som bruker internettprotokoller, nettverkskonnektivitet og eventuelt offentlige telekommunikasjonssystem for sikker deling av informasjon eller handlinger mellom de ansatte innenfor en organisasjon. Noen ganger omfatter uttrykket bare den mest synlige tjenesten, det interne nettstedet.

IP-adresse

IP-adressen (Internet Protocol) er et enestående nummer som enheter bruker som identifikasjon og for å kommunisere med hverandre på et nettverk som bruker IP-standarden (Internet Protocol).

IPM

Images per minute (IPM) er en måte å måle hastigheten til en skriver på. Et IPM-tall angir hvor mange enkle ark en skriver kan fullføre i løpet av ett minutt.

IPP

IPP (Internet Printing Protocol) definerer en standardprotokoll for utskrift og for håndtering av utskriftsjobber, mediestørrelse, oppløsning og så videre. IPP kan brukes lokalt eller over Internett til hundrevis av skrivere og støtter også tilgangskontroll, autentisering og kryptering, og er en mye bedre og sikrere utskriftsløsning enn eldre protokoller.

IPX/SPX

IPX/SPX står for Internet Packet Exchange/Sequenced Packet Exchange. Det er en nettverksprotokoll som brukes av Novell NetWare-operativsystemene. IPX og SPX inneholder begge tilkoblingstjenester som likner TCP/IP, der IPX-protokollen likner IP og SPX har likheter med TCP. IPX/SPX ble i utgangspunktet utformet for lokalnettverk (LAN), og er en svært effektiv protokoll til dette bruket (ytelsen er ofte bedre enn TCP/IP i et LAN).

ISO

Den internasjonale organisasjonen for standardisering (ISO) er en organisasjon som arbeider for standarder, og som består av medlemmer fra nasjonale standardiseringsorganer. ISO oppretter globale standarder for industri og handel.

ITU-T

Den internasjonale telekommunikasjonsunionen er en organisasjon som ble etablert for å standardisere og regulere internasjonal radio og telekommunikasjon. Hovedoppgavene er standardisering, tildeling av radiofrekvenser og organisering av internasjonale telefonavtaler mellom ulike land. Bokstaven T i ITU-T står for telekommunikasjon.

ITU-T nr. 1

Standardisert test utgitt av ITU-T for overføring av dokumenter per telefaks.

JBIG

JBIG (Joint Bi-level Image Experts Group) er en bildekomprimeringsstandard uten tap av nøyaktighet eller kvalitet som ble utformet for komprimering av binære bilder, særlig for faks, men også for andre bilder.

JPEG

JPEG (Joint Photographic Experts Group) er den vanligste brukte standardmetoden for komprimering av fotografier. Det er et vanlig brukt format for lagring og sending av bilder på Internett.

LDAP

LDAP (Lightweight Directory Access Protocol) er en nettverksprotokoll for spørring og endring av katalogtjenester som kjøres på TCP/IP.

LED

Light-emitting diode (LED) er en indikatorlampe som viser statusen til en maskin.

MAC-adresse

MAC-adresse (Media Access Control) er en entydig identifikator tilknyttet et nettverkskort. MAC-adressen er en entydig 48-biters identifikator som vanligvis skrives som 12 heksadesimale tegn gruppert i par (for eksempel 00-00-0c-34-11-4e). Denne adressen er vanligvis hardkodet i nettverkskortet av produsenten, og brukes som hjelp for rutere når de skal prøve å finne maskiner i store nettverk.

MFP

MFP (Multi Function Peripheral) er en kontormaskin som inneholder følgende funksjoner i en fysisk enhet: skriver, kopimaskin, faks og skanner.

MH

Modifisert Huffman (MH) er en komprimeringsmetode for å redusere mengden data som må overføres mellom faksmaskiner, for å kunne overføre bildet anbefalt av ITU-T T.4. MH er en kodebokbasert RLE-metode som er optimalisert for å effektivt komprimere hvite flater. Ettersom de fleste fakser består av mest hvite felt, minimerer dette overføringstiden for de fleste fakser.

MMR

MMR (Modified Modified READ) er en komprimeringsmetode som anbefales av ITU-T T.6.

Modem

En enhet som modulerer et bæresignal slik at det kan kode digital informasjon, og også demodulerer et slik bæresignal for å dekode overført informasjon.

MR

MR (Modified Read) er en komprimeringsmetode som anbefales av ITU-T T.4. MR koder den første skannede linjen med MH. Den neste linjen blir sammenliknet med den første, så bestemmes forskjellene, og deretter blir forskjellene kodet og sendt.

NetWare

Et nettverksoperativsystem utviklet av Novell, Inc. Det brukte i utgangspunktet felles fleroppgavekjøring for å kjøre ulike tjenester på en PC, og nettverksprotokollene var basert på Xerox XNS-stakken. I dag støtter NetWare TCP/IP i tillegg til IPX/SPX.

OPC

OPC (Organic Photo Conductor) er en mekanisme som lager et virtuelt bilde for utskrift ved hjelp av en laserstråle som sendes fra en laserskriver. Den er normalt grønn- eller gråfarget og sylindereformet.

En bildeenhet inneholder en trommel som sakte sliter ned overflaten gjennom bruk i skriveren, og den bør skiftes ut ved behov fordi den blir slitt gjennom kontakt med kassettfremkallerbørsten, rengjøringsmekanismen og papir.

Originaler

Det første eksemplaret av noe, for eksempel et dokument, bilde eller tekst, som blir kopiert, reproduisert eller omgjort til å produsere andre eksemplarer, men som selv ikke er kopiert fra noe annet.

OSI

OSI (Open Systems Interconnection) er en modell utviklet av ISO (International Organization for Standardization) for kommunikasjon. OSI tilbyr en standard, modulær tilnærming til nettverksdesign som deler opp de nødvendige settene med komplekse funksjoner i håndterbare funksjonelle lag. Lagene er fra øverst til nederst, Applikasjon, Presentasjon, Sesjon, Transport, Nettverk, Datalink og Fysisk.

PABX

PABX er et automatisk telefonsentralsystem innenfor en bedrift.

PCL

PCL (Printer Command Language) er et sidebeskrivelsesspråk (PDL) utviklet av HP som en skriverprotokoll, og som har blitt en bransjestandard. Den ble først utviklet for tidlige blekkskrivere, men har siden kommet i forskjellige utgaver for termiske skrivere, matriseskrivere og sideskrivere.

PDF

PDF (Portable Document Format) er et opphavsrettbeskyttet filformat utviklet av Adobe Systems for å gjengi todimensjonale dokumenter i et format som er uavhengig av enhet og oppløsning.

PostScript

PostScript (PS) er et språk for programmering og beskrivelser av sider, og brukes primært til DTP og elektroniske utgivelser. Det kjøres gjennom et tolkeprogram for å generere et bilde.

Skriverdriver

Et program som brukes til å sende kommandoer og overføre data fra datamaskinen til skriveren.

Utskriftsmedier

Medier (f.eks. papir, konvolutter, etiketter og transparente) som kan brukes i en skriver, skanner, faks eller kopimaskin.

PPM

Sider per minutt (PPM) er en metode for å måle hvor raskt en skriver virker, det vil si hvor mange sider den kan produsere på ett minutt.

PRN-fil

Et grensesnitt for en enhetsdriver. Dette gjør at programvaren kan samhandle med enhetsdriveren ved hjelp av standard systemoppkall for inndata/utdata, noe som forenkler mange oppgaver.

Protokoll

Dette er en konvensjon eller standard som kontrollerer eller muliggjør oppkobling, kommunikasjon og dataoverføring mellom to dataendepunkter.

PS

Se PostScript.

PSTN

PSTN (Public-Switched Telephone Network) er nettverket av de offentlige svitsjede telefonnettene, som betyr at telefonsamtalen vanligvis rutes gjennom en sentral.

RADIUS

RADIUS (Remote Authentication Dial In User Service) er en protokoll for autentisering og overvåking av fjernbrukere. RADIUS gjør det mulig med sentralisert administrasjon av autentiseringsdata som brukernavn og passord ved bruk av et AAO-konsept (autentisering, autorisasjon og overvåking) for å administrere nettverkstilgang.

Oppløsning

Skarpheten til et bilde målt i dpi (punkter per tomme). Jo høyere dpi, desto større oppløsning.

SMB

SMB (Server Message Block) er en nettverksprotokoll som mest brukes til å dele filer, skrivere, serielle porter og til diverse kommunikasjon mellom noder i et nettverk. Den har også en funksjon for godkjenning av prosesser.

SMTP

SMTP (Simple Mail Transfer Protocol) er standarden for e-postoverføring på Internett. SMTP er en relativt enkel, tekstbasert protokoll, der en eller flere mottakere av meldingen blir oppgitt, og så blir meldingsteksten overført. Det er en klient/server-protokoll der klienten sender en e-postmelding til serveren.

SSID

SSID (Service Set Identifier) er navnet på et trådløst nettverk (WLAN). Alle trådløse enheter på et WLAN bruker samme SSID for å kommunisere med hverandre. En SSID kan ha en maks. lengde på 32 tegn, og det skilles mellom store og små bokstaver.

Nettverksmaske

Delnettverksmasken brukes sammen med nettverksadressen for å bestemme hvilken del av adressen som er nettverksadressen og hvilken del som er vertsadressen.

TCP/IP

TCP (Transmission Control Protocol) og IP (Internet Protocol) er settet med kommunikasjonsprotokoller som iverksetter protokollstakområdet, der Internett og de fleste kommersielle nettverk kjøres.

TCR

TCR (Transmission Confirmation Report) inneholder detaljer for hver overføring, for eksempel jobbstatus, overføringsresultat og antall sider som er sendt. Du kan angi at denne rapporten skal skrives ut etter hver jobb eller bare etter mislykkede overføringer.

TIFF

TIFF (Tagged Image File Format) er et punktgrafikkbildeformat med variabel oppløsning. TIFF beskriver bildedata som normalt kommer fra skannere. TIFF-bilder bruker koder (tags). Dette er nøkkelord som definerer egenskapene til bildet og som er inkludert i filen. Dette fleksible og plattformuavhengige formatet kan brukes for bilder som er behandlet med bildebehandlingsprogrammer.

Tonerkassett

En slags flaske med toner i en maskin, f.eks. en skriver. Toner er et pulver som brukes i laserskrivere og kopimaskiner, og som danner teksten og bildene på papiret som skrives ut. Toneren kan fikseres gjennom en kombinasjon av varme/trykk fra fikseringsenheten slik at fibreene bindes til papiret.

TWAIN

En bransjestandard for skannere og programvare. Ved å bruke en TWAIN-kompatibel skanner med et TWAIN-kompatibelt program kan en skanning iverksettes innenfra programmet. Det er et bildefangst-API for operativsystemene Microsoft Windows og Apple Mac.

UNC-bane

UNC (Uniform Naming Convention) er en standardmåte å få tilgang til delte nettverksressurser i Windows NT og andre Microsoft-produkter. Formatet til en UNC-bane er: \\<servernavn>\<delt_navn>\<katalog>

URL

URL (Uniform Resource Locator) er den globale adressen til dokumenter og ressurser på Internett. Den første delen angir hvilken protokoll som brukes, den andre delen angir IP-adressen eller domenenavnet der ressursen finnes.

USB

USB (Universal serial bus) er en standard som ble utviklet av USB Implementers Forum, Inc., for å koble datamaskiner og annet utstyr. Til forskjell fra parallellporten så er USB utformet for å koble USB-porten på en enkelt datamaskin til flere andre enheter samtidig.

Vannmerke

Et vannmerke er et bilde eller mønster som vises på papir når du holder opp papiret mot lyset. Vannmerker ble først tatt i bruk i Bologna i 1282, og de har siden blitt brukt av papirprodusenter for å identifisere produkter. Vannmerker er også brukt på frimerker, pengesedler og andre offentlige dokumenter for å motvirke forfalskninger.

WEP

WEP (Wired Equivalent Privacy) er en sikkerhetsprotokoll spesifisert i IEEE 802.11 for å gi samme sikkerhetsnivå som på et kablet LAN. WEP brukes til å kryptere data før de overføres med radiosignaler, slik at de er beskyttet fra et endepunkt til et annet.

WIA

WIA (Windows Imaging Architecture) er en bildearkitektur som ble introdusert i Windows Me og Windows XP. Du kan starte en skanning fra disse operativsystemene hvis du bruker en WIA-kompatibel skanner.

WPA

WPA (Wi-Fi Protected Access) er et sett med systemer for å sikre trådløse nettverk (Wi-Fi) og ble laget for å forbedre sikkerheten i forhold til WEP.

WPA-PSK

WPA-PSK (WPA Pre-Shared Key) er en spesiell WPA-modus beregnet på små bedrifter og hjemmenettverk. En delt nøkkel eller et passord er konfigurert i det trådløse aksesspunktet (WAP) og på bærbare eller stasjonære datamaskiner. WPA-PSK genererer en unik nøkkel for hver økt mellom en trådløs klient og det tilhørende aksesspunktet, for mer avansert sikkerhet.

WPS

Wi-Fi Protected Setup (WPS) er en standard for etablering av et trådløst hjemmenettverk. Hvis det trådløse aksesspunktet støtter WPS, kan du enkelt konfigurere den trådløse nettverkstilkoblingen uten datamaskin.

XPS

XPS (XML Paper Specification) er en spesifisering for et PDL (Page Description Language), og et nytt dokumentformat. Dette er utviklet av Microsoft. Det er en XML-basert spesifisering, basert på en ny utskriftsbane, og et vektorbasert enhetsuavhengig dokumentformat.

Stikkordregister

A

AirPrint	179
AnyWeb Print	233

B

berøringsskjerm	
tastatur	210
bruke	
tastatur	210
bruke hjelp	52, 225

D

driverinstallasjon	
Unix	145

E

enhetsalternativer	72
--------------------	----

F

favorittinnstillinger for utskrift	52
feilmelding	97
flerfunksjonsskuff	
legg i	42
tips om bruk av	42

flerfunksjonsskuff eller manuell mater	
bruk av spesialpapir	44
forklaring av statuslampene	96
funksjoner	5
funksjoner utskriftsmedier	106
maskinfunksjoner	187

G

general settings	193
------------------	-----

H

håndtere	
program	237

I

Informasjon om reguleringer	113
-----------------------------	-----

K

knapper	
eco	20
Skriv ut skjerminnhold	20
kontrollpanel	20
berøringsskjerm	31
konvensjon	11

L

legg i	
papir i flerfunksjonsskuffen	42
papir i skuff1	39
spesialpapir	44
Linux	
bruk av SetIP	137
driverinstallasjon for USBkabeltilkobling	
131,	132
driverinstallering for nettverkstilkobling	
144	
skriveregenskaper	226
systemkrav	111
utskrift	226
vanlige Linuxproblemer	267

M

Mac	
bruk av SetIP	136
driverinstallasjon for USBkabeltilkobling	
129,	130
driverinstallering for nettverkstilkobling	
143	
systemkrav	110
utskrift	224

Stikkordregister

vanlige Macproblemer	266	Windows	139	papirstopp	
menu		generelt oppsett	199	fjern papir	84
counter	206	installasjonsmiljø	112	tips for å unngå papirstopp	83
meny		introduksjon av nettverksprogrammer		plassering av maskinen	
Adminoppsett	201	134		justering av høyden	209
direkte usb	204	IPv6konfigurasjon	148	PostScriptdriver	
eco	203	oppsett av kablet nettverk	135	feilsøking	268
emulering	197	SetIPprogrammet	135, 136, 137, 161	problemer	
informasjon	189	Trådløst nettverksoppsett	151	papirmatingsproblemer	251
jobbstatus	205			problemer med utskriftskvalitet	257
teller	206			strømprøblemer	252
menykart	189	O		utskriftsproblemer	253
menyoversikt	27	Oppsett	190	problemet	
minne		ordliste	277	problemer med operativsystemet	265
minneoppgradering	74	overlegg			
N		opprett	218	R	
<hr/>		skriv ut	219	<hr/>	
n opputskrift		slette	219	rekvisita	
Mac	224	oversikt over maskinen		bestilling	61
nettverk		sett bakfra	19	bytte tonerkassett	68
driverinstallasjon		sett forfra	18	forventet levetid for tonerkassetten	65
Linux	144	Økoutskrift	53	overvåke levetid for rekvisita	75
Mac	143	P		tilgjengelige rekvisita	61
UNIX	145	<hr/>		rengjøre maskinen	77
		papir	191	rengjøring	

Stikkordregister

innvendig	77	angi papirstørrelse og papirtype	48	Tonerkassett	
Pickupvalse	80	bestilling av tilleggsskuff	62	forventet levetid	65
utvendig	77	endre skuffstørrelse	38	håndteringsinstruksjoner	64
S		justering av bredde og lengde	38	lagring	64
		legg papir i flerfunksjonsskuffen	42	uoriginale og etterfylte	64
samsung printer experience	244	Slik får du tilgang til		tonerkassetter	
Samsung skriverstatus	242	administrasjonsverktøy	231	bytte tonerkassett	68
service contact numbers	269	Spesialfunksjoner	208	fordeling av toner	66
SetIPprogrammet	135, 161	spesifikasjoner	104	trådløst	
sikkerhet		utskriftsmedier	106	WPS	
informasjon	12	standardinnstillinger		koble fra	154, 155
symboler	12	skuffinnstilling	48	trådløst nettverk	
Sjenerelle ikoner	11	status	20, 21	Nettverkskabel	161
skriv ut		SyncThru Web Service	235	U	
mobileprint	178	generell informasjon	235		
mobilOS	178	programadministrering	237	UNIX	
skriv ut et dokument		T		driverinstallering for nettverkstilkobling	
Linux	226			145	
Mac	224	talltastatur	20	utskrift	228
UNIX	228	tilleggsskuff	62	Unix	
skrive inn bokstav	210	bestilling	62	systemkrav	111
skriverinnstillinger		tilleggsutstyr		USBflashminne	
Linux	226	bestilling	62	datasikkerhetskopi	56
Skuff		installere	72	håndtere	57

Stikkordregister

USBkabel		utskriftsfunksjon	212	driverinstallasjon for USBkabeltilkobling	
driverinstallasjon	23, 25, 129, 131	utskriftsmedier		23,	25
Reinstallerer driver	130, 132	angi papirstørrelse	48	driverinstallering for nettverkstilkobling	
USBminneenhet		angi papirtype	48	139	
utskrift	56	etiketter	47	systemkrav	109
utgangsstøtte	49	forhåndstrykt papir	48	vanlige Windowsproblemer	265
utskiftbare deler	63	konvolutt	45		
utskrift		kort	47		
angi som standardskriver	212	retningslinjer	37		
bruk av verktøy for direkte utskrift	222	spesialpapir	44		
endre standard utskriftsinnstillinger	212	utgangsstøtte	106		
flere sider på ett ark		utskriftsstatus			
Mac	224	generell informasjon	242		
funksjoner for spesialutskrifter	214				
Linux	226	V			
Mac	224				
skriv ut et dokument		vanmerke			
Windows	50	opprett	217		
skriv ut på begge sider av arket		redigere	217		
Mac	225	slette	218		
skrive ut til en fil	213	verktøy for direkte utskrift	222		
UNIX	228				
utskrift med google cloud	183	W			
utskrifter med samsung cloud	181	Windows			
		bruk av SetIP	135, 161		