

# Brugerhåndbog

---

Samsung Multifunction **ProXpress**

M458x series

## GRUNDLÆGGENDE

Denne brugerhåndbog indeholder oplysninger om installation, grundlæggende betjening og fejlfinding i Windows.

## AVANCERET (ADMINISTRATORHÅNDBOG)

Denne administratorvejledning indeholder avancerede oplysninger til administratoren til at bruge og administrere maskinen.

Nogle funktioner er muligvis ikke tilgængelige alt afhængigt af model og land.

# GRUNDLÆGGENDE



## 1. Introduktion

Nøglefordele	6
Funktioner pr. model	8
Nyttigt at vide	13
Om denne brugervejledning	14
Sikkerhedsoplysninger	15
Oversigt over maskinen	21
Oversigt over kontrolpanelet	24
Tilslutning af et netværkskabel	25
Tænde for maskinen	26
Om indikatorer	27
Visningsskærm og nyttig menu	30
Om popup-tastaturet	39
Installere driveren lokalt	40
Geninstallere driveren	44



## 2. Medier og bakke

Placering af originaler	47
Valg af udskriftsmedier	51
Ilægning af papir i bakken	52

Udskrive på specialmedier	57
Indstilling af papirstørrelse og type	61
Valg af udgangsplacering	63



## 3. Udskrivning af

Funktioner for printerdriveren	65
Grundlæggende udskrivning	66
Åbne udskriftsindstillinger	68
Brug af de specielle udskrivningsfunktioner	76
Brug af hjælpeprogrammet til direkte udskrivning	85
Ændring af standardindstillingerne for udskrivning	87
Indstilling af maskinen til standardmaskine	88
Udskrivning til en fil (PRN)	89
Mac-udskrivning	90
Linux-udskrivning	92
Unix-udskrivning	94



## 4. Kopiering

Om kopieringsskærmen	97
----------------------	----

# GRUNDLÆGGENDE

Basiskopiering	107
Hurtig kopiering	108
Kopiering af id-kort	109



## 5. Scan og send (scanning)

Om skærmen Scan og send	112
Grundlæggende scanning	121
Scanning med TWAIN-kompatible programmer	122
Brug af Samsung Easy Document Creator	123
Mac-scanning	125
Linux-scanning	127



## 6. Scan og send (fax)

Forberedelse af en fax	129
Anvendelse af en fax på computeren	130
Om faxskærmen	132
Afsendelse af fax	142
Modtagelse af fax	144



## 7. Oprettelse af et adressekartotek

Om adresseskærmen	151
Brug af kontrolpanelet	153
Brug af SyncThru™ Web Service	157



## 8. Administrationsværktøjer

Adgang til administrationsværktøj	166
SyncThru™ Web Service	167
Easy Capture Manager	174
Samsung AnyWeb Print	175
Easy Eco Driver	176
Brug af Samsung Easy Document Creator	177
Brug af Samsung Easy Printer Manager	178
Brug af Status for Samsung-printer	181
Brug af Samsung Printer Experience	183
Brug af boksen	189



## 9. Fejlfinding

Fordele toner	193
---------------	-----

# GRUNDLÆGGENDE

Udskifte tonerpatronen	195
Udskiftning af billedenheden	197
Tip til at undgå papirstop	199
Udbedre papirstop	200
Omdisplaymeddelelser	216
Problemer med strøm- og kabeltilslutninger	222
Løsning af andre problemer	223



## 10. Forbrugsstoffer og tilbehør

Bestille forbrugsstoffer og tilbehør	244
Tilgængelige forbrugsstoffer	245
Tilgængeligt tilbehør	246
Tilgængelige vedligeholdelsesdele	247
Installation af tilbehør	248
Kontrol af tilbehørets levetid	252
Brug af en USB-drevsenhed	253



## 11. Appendiks

Specifikationer	258
Bemærkninger om regler	268
Copyright	281





# 1. Introduktion

Maskinen indeholder følgende hovedkomponenter:

- **Nøglefordele** 6
- **Funktioner pr. model** 8
- **Nyttigt at vide** 13
- **Om denne brugervejledning** 14
- **Sikkerhedsoplysninger** 15
- **Oversigt over maskinen** 21
- **Oversigt over kontrolpanelet** 24
- **Tilslutning af et netværkskabel** 25
- **Tænde for maskinen** 26
- **Om indikatorer** 27
- **Visningsskærm og nyttig menu** 30
- **Om popup-tastaturet** 39
- **Installere driveren lokalt** 40
- **Geninstallere driveren** 44

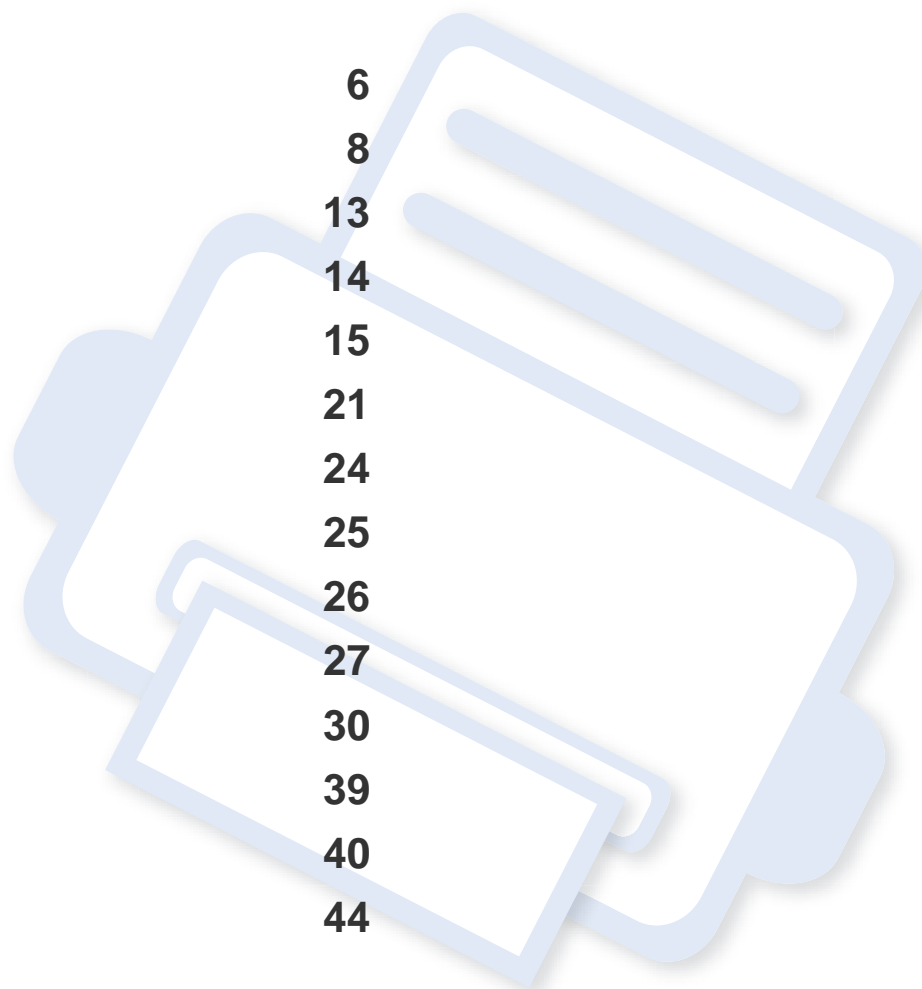

# Nøglefordele

## Miljøvenlig



- For at spare toner og papir understøtter denne maskine Eco-funktionen.
- Du kan udskrive flere sider på et enkelt ark for at spare papir .
- Du kan spare papir ved at udskrive på begge sider af papiret (dobbeltsidet udskrivning) .
- For at bruge mindre strøm sparer denne maskine strøm ved at nedsætte strømforbruget betydeligt, når der ikke udskrives.
- Vi anbefaler, at du benytter genbrugspapir for at spare energi.

## Hurtig udskrivning i høj opløsning



- Du kan udskrive med en opløsning på op til 1200 x 1200 dpi med et effektivt resultat (1200 x 600 x 2 bit).
- Hurtig udskrivning efter behov.  
Ved udskrivning på en enkelt side udskrives der op til 45 sider pr. minut (A4) eller op til 47 sider pr. minut (Letter).

## Bekvemmelighed



- Du kan udskrive, når du er på farten, fra din smartphone eller computer ved hjælp af Google Cloud Print™-aktiverede apps.
- Easy Capture Manager giver dig mulighed for nem redigering og udskrivning af alt, du henter ved hjælp af tasten Print Screen på tastaturet.
- Samsung Easy Printer Manager og Udskriftsstatus er programmer, der overvåger og informerer dig om maskinens status, og som giver dig mulighed for at tilpasse maskinens indstillinger.
- Samsung Easy Document Creator er et program, der kan hjælpe brugere med at scanne, kompilere og gemme dokumenter i mange formater, herunder .epub-formatet. Disse dokumenter kan deles via websteder til sociale netværk eller fax.
- AnyWeb Print kan tage en kopi af skærbilledet, vise eksempler, fjerne og udskrive skærbilledet i Windows Internet Explorer meget nemmere, end hvis du bruger det almindelige program.
- Intelligent opdatering giver dig mulighed for at kontrollere den seneste software og installere den seneste version under installationsprocessen for printerdriveren. Den er kun tilgængelig for Windows.
- Hvis du har adgang til internettet, kan du få hjælp, supportprogram, maskindrivere, vejledninger og andre oplysninger på Samsung-webstedet, [www.samsung.com](http://www.samsung.com) > find dit produkt > Support eller hentninger.

# Nøglefordele

## Understøttelse af flere typer funktionalitet og programmer



- Understøtter forskellige papirstørrelser.
- Udskrive vandmærke: Du kan tilpasse dine dokumenter med ord som f.eks. "**Confidential**".
- Du kan udskrive med forskellige operativsystemer .
- Maskinen er udstyret med en USB-grænseflade og/eller en netværksgrænseflade.

## Understøttelse af XOA-programmer



Maskinen understøtter brugerdefinerede XOA-programmer.

- I forbindelse med brugerdefinerede XOA-programmer skal du kontakte udbyderen af disse.

# Funktioner pr. model

Nogle funktioner og valgfrie elementer er muligvis ikke tilgængelige, afhængigt af model eller land.

## Operativsystem

Operativsystem	M458x series
Windows	•
Mac	•
Linux	•
Unix	•

(•: Medfølger, tom: ikke til rådighed)

## Software

Du kan installere printerdriveren og softwaren, når du indsætter software-cd'en i dit cd-rom-drev. I Windows skal du vælge printerdriveren og softwaren i vinduet **Vælg software og hjælpeprogrammer, der skal installeres**.

Software	M458x series
SPL-printerdriver	
PCL-printerdriver	•
PS-printerdriver <sup>a</sup>	•
XPS-printerdriver <sup>a</sup>	•

# Funktioner pr. model

Software		M458x series
Direkte udskrivning Hjælpeprogram <sup>a</sup>		•
Samsung Easy Printer Manager	Indstillinger for scanning til pc	•
	Fax til pc-indstillinger	•
	Enhedsindstillinger	•
Status for Samsung-printer		•
Samsung AnyWeb Print <sup>a</sup>		•
Samsung Easy Document Creator		•
Easy Capture Manager		•
SyncThru™ Web Service		•
SyncThru Admin Web Service		•
Easy Eco Driver		•
Fax	Samsung Network PC Fax	•
Scan	Twain-scannerdriver	•

a. Hent softwaren fra Samsungs websted og installer den: (<http://www.samsung.com> > find dit produkt > Support eller hentninger). Kontroller, om computerens operativsystem understøtter softwaren, inden den installeres.

(•: Understøttes, blank: Ikke understøttet)

# Funktioner pr. model

## Variationsfunktion

Funktioner		M458x series
USB 2.0 med høj hastighed		●
Kabelbaseret 10/100/1000 Base TX lokalnetværk		●
Netværksinterface 802.11b/g/n trådløst LAN <sup>a</sup>		○
Google Cloud Print™		●
AirPrint		●
Trådløs/NFC-sæt		○
Eco-udskrivning		●
Duplex (2-sidet) udskrivning		●
USB-drevsenhed <sup>b</sup>		●
Hukommelsesmodul		○
Valgfri bakke (SCF)		○
Kort stativ		○
Dokumentføder	DSDF (Dual Scan Document Feeder)	●
	Automatisk dokumentføder (ADF)	

# Funktioner pr. model

Funktioner		M458x series
Fax	Multiafsend.	•
	Forsink afs.	•
	Duplexafsend.	•
	Sikker modtagelse	•
	Dobb. udskr.	•
Scan	Scanning til e-mail	•
	Scanning til SMB-server	•
	Scanning til FTP-server	•
	Scan til PC	•
	Scan til USB	•
	Duplexscanning	•

# Funktioner pr. model

	Funktioner	M458x series
<b>Kopiering</b>	<b>Kopiering af id-kort</b>	●
	<b>Formindsket eller forstørret kopiering</b>	●
	<b>Brochure</b>	●
	<b>Plakat</b>	●
	<b>Billedgentagelse</b>	●
	<b>Vandmærke</b>	●
	<b>Stempel</b>	●
	<b>N-up</b>	●
	<b>Slet kant</b>	●
	<b>Overlay</b>	●
	<b>Billedskift</b>	●
	<b>Duplexkopiering</b>	●

a. Afhængigt af hvilket land du bor i, er der ikke sikkert, at du kan få kort til trådløse netværk. I visse lande kan kun 802.11 b/g anvendes. Kontakt din lokale Samsung-repræsentant eller den forhandler, hvor du har købt maskinen.

b. Du kan kun udskrive filer, der er gemt på en USB-drevenhed.

(●: Understøttet, ○: Ekstraudstyr, blank: Ikke understøttet)



# Nyttigt at vide



## Maskinen udskriver ikke.

- Åbn printerkøen, og fjern dokumentet fra listen.
- Fjern driveren, og installer den igen (se "Installere driveren lokalt" på side 40).
- Vælg din maskine som standardmaskine i Windows.



## Hvor kan jeg købe tilbehør eller forbrugsstoffer?

- Spørg hos en Samsung-distributør eller din forhandler.
- Besøg [www.samsung.com/supplies](http://www.samsung.com/supplies). Vælg dit land/område for at få vist serviceinformationen for produktet.



## Statusindikatoren blinker eller lyser hele tiden.

- Sluk printeren, og tænd den igen.
- Kontroller betydningen af LED-indikatorerne i denne manual, og gennemfør fejlfindingen som beskrevet (se "Om indikatorer" på side 27).



## Der er opstået papirstop.

- Åbn og luk dækslet (se "Set forfra" på side 22).
- Læs denne manuals instruktioner for at fjerne fastklemmt papir, og gennemfør fejlfindingen som beskrevet .



## Udskrifterne er slørede.

- Tonerniveauet kan være lavt eller ujævnt. Ryst tonerpatronen .
- Prøv en anden indstilling for udskriftsopløsning.
- Udskift tonerpatronen.



## Hvor kan jeg hente maskinens driver?

- Du kan få hjælp, supportprogram, maskindrivere, vejledninger og andre oplysninger på Samsungs websted, [www.samsung.com](http://www.samsung.com) > find dit produkt > Support eller hentninger.

# Om denne brugerhåndbog

Denne brugerhåndbog indeholder information om maskinens grundlæggende funktioner samt en detaljeret beskrivelse af de enkelte trin i forbindelse med anvendelsen af maskinen.



- Kasser ikke denne vejledning, og gem den til senere brug.
- Læs sikkerhedsoplysningerne inden brug af maskinen.
- Se kapitlet om fejlfinding, hvis du har problemer med at bruge maskinen.
- Termer, der benyttes i denne brugerhåndbog, er forklaret i ordlisten.
- Illustrationerne i denne brugerhåndbog kan være forskellige fra din maskine afhængigt af maskinens tilbehør eller den model, du har købt.
- Skærmbillederne/nogle menuer i denne brugerhåndbog afviger muligvis fra din maskine, afhængigt af maskinens firmware-/ driverversion.
- Procedurerne i denne brugerhåndbog er hovedsageligt baseret på Windows 7.

## Konventioner

Nogle udtryk i brugerhåndbogen fungerer som synonymer som beskrevet nedenfor:

- Dokument betyder det samme som original.
- Papir er synonymt med medie eller udskriftsmedie.
- Med maskine menes printer eller MFP (printer og scanner).

## Generelle ikoner



Ikon	Tekst	Beskrivelse
	<b>Forsigtig</b>	Giver brugere oplysninger om beskyttelse af maskinen mod mulige mekaniske skader eller fejlfunktion.
	<b>Advarsel</b>	Bruges til at gøre brugeren opmærksom på risikoen for personskade.
	<b>Bemærk</b>	Angiver yderligere oplysninger om eller detaljerede specifikationer for maskinens funktioner og egenskaber.

# Sikkerhedsoplysninger

Disse advarsler og forholdsregler er medtaget for at forhindre skader på dig og andre, samt for at undgå potentiel beskadigelse af maskinen. Du skal læse og forstå alle disse instruktioner, inden du bruger maskinen. Når du har læst dette afsnit, skal du opbevare det et sikkert sted til fremtidig reference.

## Vigtige sikkerhedssymboler

### Forklaring af ikoner og tegn anvendt i dette kapitel

	<b>Advarsel</b>	Farer eller usikre rutiner, som kan medføre risiko for alvorlig personskade eller dødsfald.
	<b>Forsigtig</b>	Farer eller usikre rutiner, som kan medføre mindre person- eller tingsskade.
		Forsøg ikke.

## Driftsmiljø

### Advarsel



Brug ikke, hvis netledningen er beskadiget, eller hvis stikkontakten ikke er jordforbundet.

Det kan medføre elektrisk stød eller brand.



Placer ikke noget oven på maskinen (vand, små metalgenstande eller tunge genstande, lysestager, tændte cigaretter osv.).

Det kan medføre elektrisk stød eller brand.

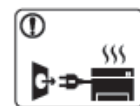

- Hvis maskinen overophedes, udsender den røg, mærkelige lyde eller en ubehagelig lugt. Sluk straks for strømmen, og tag stikket ud af stikkontakten.
- Brugeren skal kunne få adgang til stikkontakten i tilfælde af nødsituationer, der kan kræve, at brugeren tager stikket ud af stikkontakten.

Det kan medføre elektrisk stød eller brand.



Bøj ikke, og anbring ikke tunge genstande på netledningen.

Hvis der trædes på eller anbringes en tung genstand på netledningen, kan det medføre elektrisk stød eller brand.

# Sikkerhedsoplysninger



Fjern ikke stikket ved at trække i ledningen, og rør ikke stikket med våde hænder.

Det kan medføre elektrisk stød eller brand.

## Forsigtig



Tag stikket ud af stikkontakten i tordenvejr eller i perioder, hvor maskinen ikke bruges.

Det kan medføre elektrisk stød eller brand.



Vær forsigtig. Området, hvor udskriften sendes ud, er varmt.

Det kan medføre forbrændinger.



Afbryd alle forbindelser til maskinen, og tilkald en kvalificeret servicetekniker, hvis maskinen har været tabt, eller kabinettet ser ud til at være beskadiget.

Ellers kan det medføre elektrisk stød eller brand.



Afbryd alle forbindelser til maskinen, og tilkald en kvalificeret servicetekniker, hvis maskinen ikke fungerer korrekt efter at disse instruktioner er fulgt.

Ellers kan det medføre elektrisk stød eller brand.



Forsøg ikke at tvinge stikket ind, hvis det ikke nemt går ind i stikkontakten.

Tilkald en elektriker, som kan ændre stikkontakten, da der ellers er risiko for elektrisk stød.



Pas på, at kæledyr ikke tygger på vekselstrømsledningen eller ledningerne til telefon eller pc.

Dette kan resultere i, at dit kæledyr bliver udsat for elektrisk stød eller brand, og/eller at det bliver såret.

## Betjeningsmåde

### Forsigtig



Træk ikke papiret ud under udskrivningen.

Det kan beskadige maskinen.



Pas på ikke at få hænderne ind mellem maskinen og papirbakken.

Du kan komme til skade.



Vær forsigtig, når du udskifter eller fjerner fastklemmt papir.





Nyt papir har skarpe kanter og kan medføre smertefulde snitsår.



Området, hvor papiret udsendes, kan blive meget varmt, når du udskrives store mængder. Lad ikke børn røre området.



Det kan medføre forbrændinger.

# Sikkerhedsoplysninger

	<p>Brug ikke en pincet eller skarpe metalgenstande, når du fjerner fastklemt papir.</p> <p>Det kan beskadige maskinen.</p>
	<p>Sørg for, at der ikke ligger for mange udskrifter i papirudbakken.</p> <p>Det kan beskadige maskinen.</p>
	<p>Bloker ikke for, og skub ikke genstande ind i ventilationsåbningerne.</p> <p>Det kan øge temperaturen i komponenterne og forårsage beskadigelse eller brand.</p>
	<p>Anvendelse af kontrolfunktioner eller justering eller udførelse af procedurer, der ikke er angivet i denne manual, kan resultere i farlig bestråling.</p>
	<p>Denne maskine får strøm via netledningen.</p> <p>Tag netledningen ud af stikkontakten for at slukke for strømforsyningen.</p>

## Installation/flytning

### Advarsel

	<p>Anbring ikke maskinen et støvet eller fugtigt sted eller et sted med vandudslip.</p> <p>Det kan medføre elektrisk stød eller brand.</p>
	<p>Placer maskinen i et miljø, som passer til specifikationerne for driftstemperatur og fugtighed.</p> <p>Ellers kan der opstå problemer med udskriftskvaliteten, og maskinen kan tage skade.</p> <p>Se .</p>

# Sikkerhedsoplysninger

## Forsigtig



Sluk maskinen og fjern alle kabler, inden den flyttes. Oplysningerne herunder er kun forslag baseret på enhedernes vægt. Hvis du har en lidelse, der betyder, at du ikke må løfte, skal du undlade at løfte maskinen. Bed om hjælp, og brug altid det rigtige antal personer til at løfte maskinen på en sikker måde.

Løft derefter maskinen:

- Hvis maskinen vejer under 20 kg, kan den løftes af en enkelt person.
- Hvis maskinen vejer 20-40 kg, skal den løftes af to personer.
- Hvis maskinen vejer mere end 40 kg, skal den løftes af fire eller flere personer.

Maskinen kan falde på gulvet og medføre person- eller tingsskade.

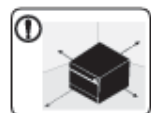

Vælg at placere maskinen på en vandret overflade med god plads for ventilation. Du skal også tage hensyn til den plads, der kræves til at åbne låger og bakker.

Placeringen skal være ventileret tilstrækkeligt og være langt fra direkte lys, varme og fugt.



Hvis maskinen benyttes i lang tid, eller hvis du udskriver et stort antal sider i et ikke ventileret rum, kan der forekomme luftforurening, som er sundhedsskadelig. Anbring maskinen i et tilstrækkeligt ventileret rum, eller åbn jævnligt et vindue for at skabe luftcirkulation.



Undlad at placere maskinen på en ustabil flade. Maskinen kan falde på gulvet og medføre person- eller tingsskade.



Brug kun en telefonledning af typen 26 AWG<sup>a</sup> eller større. Ellers kan det beskadige maskinen.



Sørg for at stikket sættes i en jordnet stikkontakt. Ellers kan det medføre elektrisk stød eller brand.



Brug af hensyn til sikkerheden den strømledning, der fulgte med maskinen. Hvis du bruger en ledning på over 2 meter til en maskine på 110V, skal den være 16 AWG eller kraftigere. Ellers kan den beskadige maskinen og medføre elektrisk stød eller brand.



Tildæk ikke maskinen, og anbring den ikke et lufttæt sted, f.eks. et skab. Hvis maskinen ikke ventileres tilstrækkeligt, kan der opstå brand.



Stikkontakter og forlængerledninger må ikke overbelastes. Det kan forringe ydeevnen og medføre elektrisk stød eller brand.

# Sikkerhedsoplysninger



Maskinen skal tilsluttes en strømkilde med en strømstyrke som angivet på mærkaten.

Kontakt elselskabet, hvis du er i tvivl om strømstyrken.

a. AWG: Amerikansk trådkalibermål

## Vedligeholdelse/kontrol

### Forsigtig



Tag dette produkt ud af stikkontakten inden indvendig rengøring af maskinen. Rengør ikke maskinen med benzen, fortynder eller alkohol. Sprøjt ikke vand direkte ind i maskinen.

Det kan medføre elektrisk stød eller brand.



Benyt ikke maskinen, mens du arbejder inde i maskinen for at skifte forbrugsstoffer eller rengøre den indvendigt.

Du kan komme til skade.



Hold rengøringsmidler uden for børns rækkevidde.

Børn kan komme til skade.



Adskil, reparer eller ombyg ikke selv maskinen.

Det kan beskadige maskinen. Tilkald en certificeret tekniker, hvis maskinen skal repareres.



Følg brugerhåndbog, der fulgte med maskinen, når den skal rengøres og bruges.

Ellers kan du beskadige maskinen.



Sørg for, at strømledningen og stikkets kontaktflader er fri for støv eller vand.

Ellers kan det medføre elektrisk stød eller brand.







- Fjern ikke dæksler eller skærme, der er fastgjort med skruer.
- Fikseringsenheder må kun repareres af en certificeret servicetekniker. Reparationer foretaget af ikke-certificerede teknikere kan medføre brand eller elektrisk stød.
- Maskinen må kun repareres af en Samsung-servicetekniker.

# Sikkerhedsoplysninger

## Anvendelse af forbrugsstoffer

### Forsigtig

	Skil ikke tonerpatronen ad. Tonerstøv kan være farligt, hvis det indåndes eller indtages.
	Brænd ikke forbrugsstoffer, f.eks. tonerpatroner eller fikseringsenheder. Dette kan medføre eksplosion eller en ukontrollerbar brand.
	Hold forbrugsstoffer som f.eks. tonerpatroner uden for børns rækkevidde. Tonerstøv kan være farligt, hvis det indåndes eller indtages.
	Brug af genbrugsforbrugsstoffer, f.eks. toner, kan beskadige maskinen. I tilfælde af skade, som skyldes brug af genanvendte forbrugsstoffer, opkræves et servicegebyr.



Følg nedenstående instruktioner ved håndtering af forbrugsstoffer, der indeholder tonerstøv (tonerpatron, spildtonerflaske, billedenhed, osv.).

- Følg anvisningerne for bortskaffelse ved bortskaffelse af forbrugsstofferne. Bed leverandøren om anvisninger til bortskaffelse af forbrugsstoffer.
- Forbrugsstofferne må ikke vaskes.
- Spildtonerflasker må ikke genbruges.

Hvis anvisningerne ovenfor ikke følges, kan det medføre maskinens fejlfunktion og miljøforurening. Garantien dækker ikke skader forårsaget af brugers uforsigtighed.



Hvis du får toner på tøjet, skal du ikke bruge varmt vand til at vaske det.

Varmt vand opløser toneren, så den sætter sig fast i tøjet. Brug koldt vand.



Pas på ikke at få tonerstøv på kroppen eller tøjet, når du skifter tonerpatron eller fjerner fastklemmt papir.

Tonerstøv kan være farligt, hvis det indåndes eller indtages.



# Oversigt over maskinen

## Komponenter

Den faktiske komponent kan afvige fra illustrationen nedenfor. Afhængigt af omstændighederne kan visse komponenter ændres.

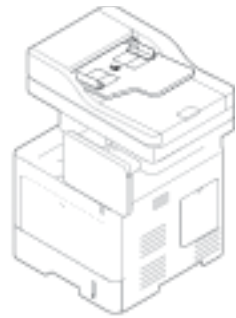

Maskine

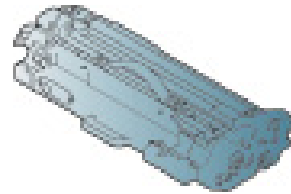

Billedenhed



Strømkabel

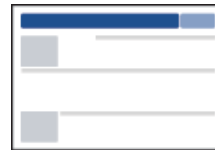

Lyninstallationsvejledning

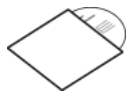

Software-cd<sup>a</sup>

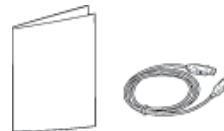

Diverse tilbehør<sup>b</sup>

a. Software-cd'en indeholder printerdriverne, brugerguiden og softwareprogrammer.

b. Diverse tilbehør, der følger med maskinen, kan variere alt efter det land, hvor du har købt maskinen, og den specifikke model.

# Oversigt over maskinen

## Set forfra

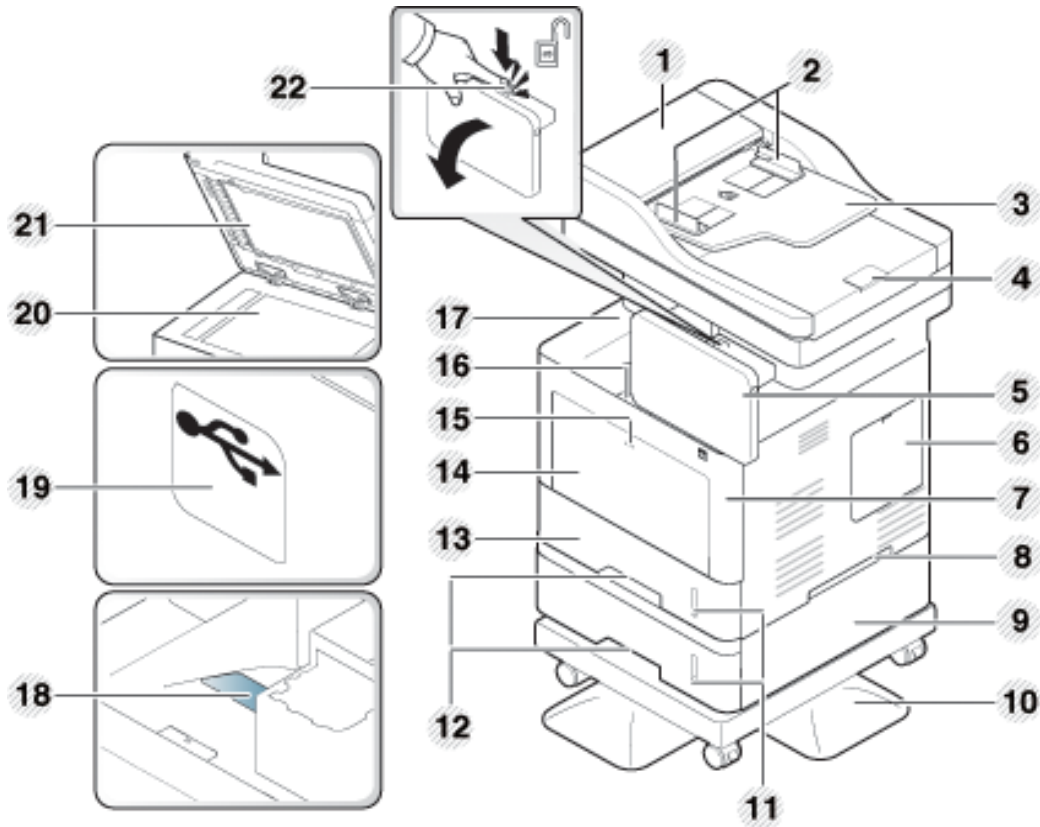

1 DSDF-dæksel (dual scan document feeder)

1  
2 Bakkehåndtag

2	DSDF med styr (Dual scan document feeder)	1 3	Tray 1
3	DSDF-inputbakke (dual scan document feeder)	1 5	Håndtag til at skubbe universalbakken fri
4	DSDF-udbakke (dual scan document feeder)	1 4	Universalbakke
5	Kontrolpanel	1 6	Udløserknap til frontdækslet
6	Dæksel til kontrolkort	1 7	Udbakke
7	Frontdæksel	1 8	Udskriftsstøttebakke
8	Håndtag	1 9	USB-drevsenhedsport
9	Valgfri bakke <sup>a</sup>	2 0	Scannerglasplade
1 0	Stativ	2 1	Scannerlåg
1 1	Indikator for papirniveau	2 2	Knap til oplåsning af kontrolpanel

a. Valgfri funktion

# Oversigt over maskinen

## Set indvendig

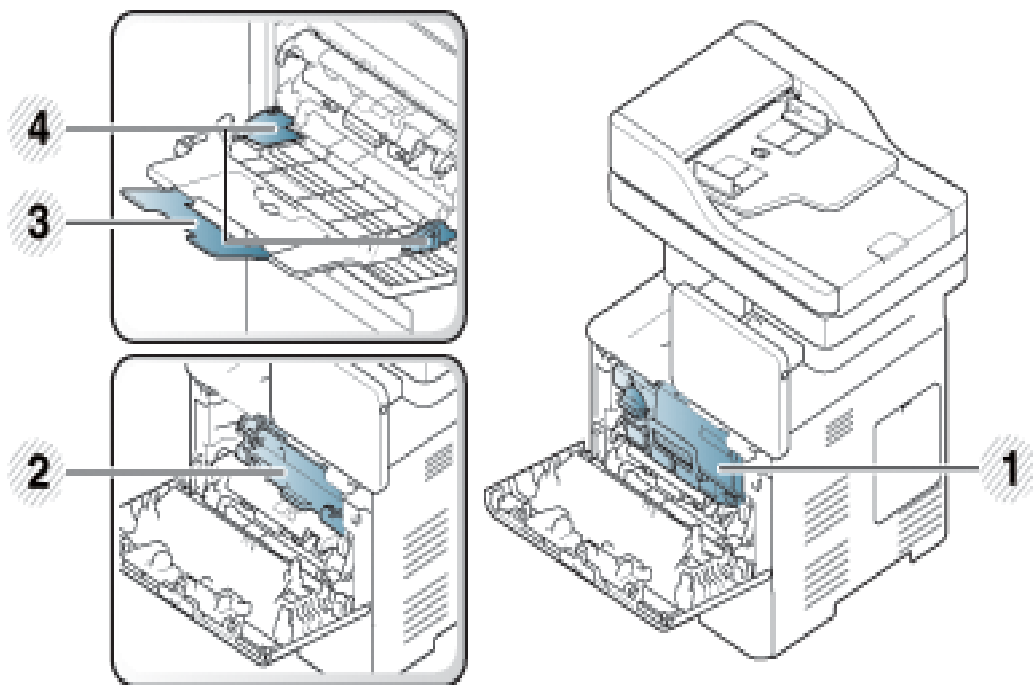

- |   |                                     |
|---|-------------------------------------|
| 1 | Tonerpatron                         |
| 2 | Billedenhed                         |
| 3 | Universalstøttebakke                |
| 4 | Papirbredestyr på en universalbakke |



Hvis du vil se billedenheden, skal du fjerne tonerpatronen.

## Set bagfra

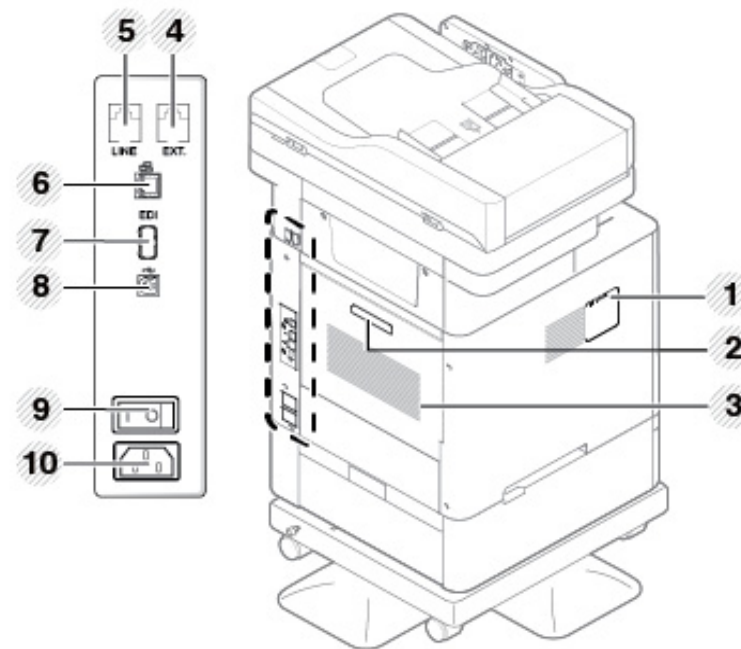

- |   |  |    |                        |
|---|--|----|------------------------|
| 1 | Trådløs/NFC-sæt <sup>a</sup> port-dæksel | 6  | Netværksport           |
| 2 | Håndtag til bagdæksel                    | 7  | EDI-port til kortlæser |
| 3 | Bagdæksel                                | 8  | USB-port               |
| 4 | Lokaltelefonstik ( <b>EXT.</b> )         | 9  | Tænd/sluk-kontakt      |
| 5 | Telefonstik ( <b>LINE</b> )              | 10 | Strømindgang           |

a. Valgfri funktion.

# Oversigt over kontrolpanelet

## Kontrolpanel



1	<b>Display</b>	Viser aktuell maskinstatus og aktuelle meddelelser, når maskinen er i brug. Du kan nemt vælge menuer ved brug af displayet.
2	<b>a. Strømindikator</b>	Viser strømstatussen for din maskine.
	<b>b. Knappen</b>  (Tænd/sluk/ Opvækning)	Slukker eller tænder for strømmen. Når den blå LED er tændt, er maskinen tændt er klar til brug. Hvis du slukker maskinen, skal du trykke på denne knap i mere end to sekunder, hvorefter bekræftelsesvinduet vises.
3	<b>Status-indikator</b>	Viser maskinens status (se "Om indikatorer" på side 27).



Når du bruger displayet, må du kun bruge fingeren. Skærmen kan blive beskadiget med en skarp pen eller noget andet.

## Justering af vinklen på kontrolpanelet

Du kan justere vinklen på kontrolpanelet, så det passer til dig. Se illustrationen nedenfor.



Når du flytter eller sætter maskinen til opbevaring, skal du trykke på oplåsingsknappen for at fælde kontrolpanelet ned. Oplåsingsknappen er placeret øverst på kontrolpanelet.

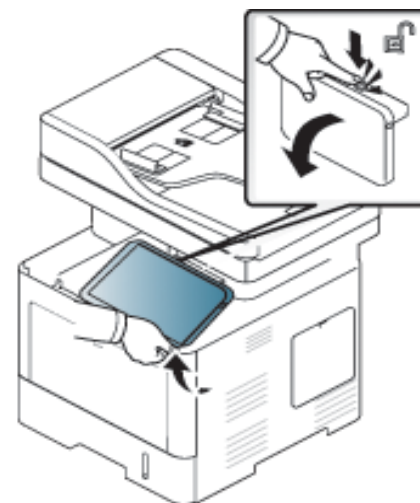

# Tilslutning af et netværkskabel

Denne maskine har et indbygget netværksinterfacekort. Du kan tilslutte maskinen til et netværk vha. et netværkskabel.

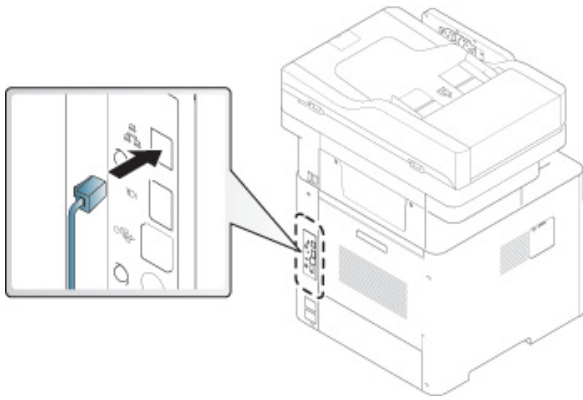



# Tænde for maskinen

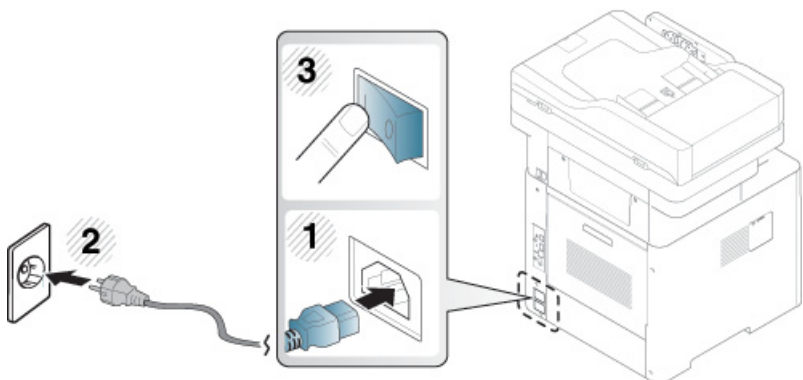

Husk, at du skal bruge den netledning, der fulgte med maskinen. Ellers kan det forårsage beskadigelse eller brand i maskinen.

Tilslut først maskinen til strømstikket.



Du kan også tænde maskinen ved at trykke på  (**Tænd/sluk/Opvækning**)



- Visse af maskinens indvendige dele kan være varme, når printeren er tændt, eller efter udskrivning. Vær forsigtig, så du ikke bliver forbrændt, når du arbejder med maskinens indvendige dele.
- Skil ikke maskinen ad, når den er tændt eller tilsluttet. Du risikerer at få elektrisk stød.
- Hvis du slukker maskinen direkte ved hjælp af tænd/sluk-knappen, kan det medføre, at maskinen får problemer med harddisken.

# Om indikatorer

Farven på statuslampen angiver maskinens aktuelle status.



- Nogle indikatorer er ikke tilgængelige afhængigt af model eller land (se "Oversigt over kontrolpanelet" på side 24).
- Læs fejlmeddelelsen og dens instruktioner i fejlfindingsdelen for at løse problemet .
- Du kan også løse problemet ved hjælp af retningslinjerne fra computerens programvindue Status for Samsung-printer .
- Kontakt en servicerepræsentant, hvis problemet fortsætter.

## Statusindikator

Status		Beskrivelse	
Fra		<ul style="list-style-type: none"><li>• Maskinen er offline.</li><li>• Maskinen er i strømsparetilstand.</li></ul>	
Blå	Til	Maskinen er online og kan bruges.	
	Blinker	Fax	Maskinen sender og modtager faxer.
		Kopiering	Maskinen kopierer dokumenter.
		Scan	Maskinen scanner dokumenter.
Uds.		<ul style="list-style-type: none"><li>• Når status-LED'en blinker langsomt, modtager maskinen data fra computeren.</li><li>• Når status-LED'en blinker hurtigt, udskriver maskinen data.</li></ul>	

# Om indikatorer

Status		Beskrivelse
Rød	Til	<ul style="list-style-type: none"><li>• En tonerpatron har næsten nået sin forventede levetid<sup>a</sup>. Der anbefales at udskifte tonerpatronen.</li><li>• Der er opstået papirstop.</li><li>• Dækslet er åbent. Luk dækslet.</li><li>• Der er ikke noget papir i bakken. Læg papir i bakken.</li><li>• Maskinen er stoppet pga. en alvorlig fejl. Læs meddelelsen på displayet.</li><li>• En billedenhed har næsten nået patronens estimerede levetid<sup>a</sup>. Det anbefales at udskifte billedenheden.</li></ul>
	Blinker	<ul style="list-style-type: none"><li>• Der er opstået en mindre fejl, og maskinen venter på, at fejlen bliver afhjulpet. Læs meddelelsen på displayet . Når fejlen er afhjulpet, fortsætter maskinen den oprindelige opgave.</li><li>• Tonerpatronen eller billedenheden er næsten opbrugt<sup>a</sup>. Bestil en ny tonerpatron eller billedenhed. Du kan forbedre udskriftskvaliteten midlertidigt ved at fordele den resterende toner.</li></ul>

a. Den estimerede patronlevetid betyder den forventede eller estimerede patronlevetid, der angiver den gennemsnitlige kapacitet af udskrifter og er designet i henhold til ISO/IEC 19752. Antallet af sider kan påvirkes af driftsmiljøet, procentdel af udskriftsområde, udskrivningsintervalltet, grafik, medier og mediestørrelse.



Læs meddelelsen på displayet. Følg vejledningen i meddelelsen, eller se fejlfindingsafsnittet . Tilkald service, hvis problemet fortsætter.



# Om indikatorer

## Strømindikator

Farven på statuslampen angiver maskinens aktuelle status.

Status		Beskrivelse
<b>Fra</b>		Maskinen er offline.
<b>Blå</b>	<b>Til</b>	Maskinen er online og kan bruges.
	<b>Blinker</b>	Maskinen er i strømsparetilstand. Der skiftes automatisk til online, når der modtages data, eller når der trykkes på en skærm.



Læs meddelelsen på displayet. Følg vejledningen i meddelelsen, eller se fejlfindingsafsnittet. Tilkald service, hvis problemet fortsætter.

# Visnings-skærm og nyttig menu

## Menunavigation

Du kan skræddersy maskinens funktionsudvalg, så det passer til dine behov med både menuer og widgets. Få adgang til funktionerne ved at rulle igennem de tilgængelige skærmmenuer.

## Ord i vejledningen

---

### Bank

Tryk let på skærmen, og slip fingeren.

Eksempel:

- Tryk på skærmtastaturet for at angive tegn eller anden tekst.
- Tryk på et menupunkt for at vælge det.
- Tryk på et programikon for at starte programmet.

### Tryk og hold nede

Tryk let, og hold din finger nede på skærmen.

Eksempel:

- Tryk på og hold en widget nede på startskærmen for at flytte den.
- Tryk på og hold et felt nede for at få vist en pop op-menu med indstillinger.

### Stryg

Træk din finger let hen over skærmen.

Eksempel:

- Stryg op eller ned på en startskærm eller menu for at få den til at rulle.

### Panorering



Tryk og hold på et ikon, og vip derefter enheden til venstre eller højre.

Eksempel:

- Brug panorering til at flytte ikoner fra dine startskærme eller programmener til andre sider.





## Kommandotaster

---

-  (tilbage): Gå til forrige skærm, indstilling eller trin.
-  (start): Gå til hovedstartskærmen
-  (seneste): Vis de senest anvendte apps.
- Hurtigstart: En tast, der kan tilpasses. Se næste afsnit mht. indstillinger.

# Visnings-skærm og nyttig menu

## Tilføj hurtigstart

- 1 Tryk på **Indstillinger** () ikon > **Display** > **Flere indstillinger** > **Hurtig start** på visnings-skærmen.
- 2 Vælg den ønskede hurtigstartfunktion.
  - **Intet:** Ikonet vises ikke.
  - **Kopi af skærbillede** (): Registrerer den aktuelle skærm i en billedfil.
  - **Programmer** (): Åbn en skærm, der viser alle apps.
  - **Soeg** (): Åbn søgeskærmen.
- 3 Tryk  (tilbage) for at gå tilbage til indstillingsmenuen.

## Oversigt over startskærm

Hovedstartskærmen er startstedet for mange programmer og funktioner. Du kan tilpasse den med programikoner, genveje og widgets, så du kan få øjeblikkelig adgang til oplysninger og programmer. Du kan når som helst åbne standardsiden ved at trykke på ikonet . Skærbillederne i denne brugervejledning kan variere i forhold til maskine, afhængigt af dens indstillinger eller model.



Afhængigt af godkendelsesindstillingerne kan en maskines brugere være nødt til at angive id og adgangskode. Hvis indstillingen er aktiveret, kan maskinen kun bruges af en bruger, som har et godkendt id og en godkendt adgangskode til maskinen. Kontakt maskinens administrator.

## Navigation på startskærmene

Maskinen har til at begynde med tre startskærme. Du kan placere programikoner på enhver side.



Stryg mod venstre eller højre på hovedstartskærmen. Hovedstartskærmen er placeret i midten, og yderligere tre sider er placeret på hver side.

## Navigation i programmenerne

Denne maskine har som standard flere programmener, der er tilgængelige på hovedstartskærmen. Hvis du vil have adgang til alle programmener og -widgets, kan du trykke på ikonet  og stryge skærmen mod venstre eller højre.

# Visnings-skærm og nyttig menu



Stryk mod venstre eller højre på hovedstartskærmen. Startskærbilledet er placeret i midten.

## Åbning af apps, der er brugt for nylig

Du kan nemt finde en app, du har brugt for nylig.

- 1 Tryk på ikonet  et vilkårligt sted for at åbne et vindue for programmer, du har brugt for nylig.
- 2 Tryk på et programikon i dette vindue for at åbne det.

## Tilpasning af din startskærm

Du kan tilpasse din startskærm, så den passer til dine behov.



## Oprettelse af genveje

Genveje adskiller sig fra widgets. Hvor widgets kun kan åbne programmer, så kan genveje gøre dette og aktivere funktioner og handlinger.

## Tilføjelse af en genvej fra startskærmen

- 1 Tryk på ikonet  for at gå til hovedstartskærmen.
- 2 Tryk på og hold startskærmen nede for at få vist en liste over tilgængelige genveje, du kan vælge mellem.
  - **Indstil baggrund**
    - **Startskærm** : Indstil baggrunden for **Startskærm**.
    - **Logonskærm** : Indstil baggrunden the **Logonskærm**. Hvis du vil bruge denne funktion, skal du logge på som administrator.
    - **Start- og logonskærbillede** : Indstil baggrunden for begge skærme. Hvis du vil bruge denne funktion, skal du logge på som administrator.
  - **Apps, XOA-apps, Widgets og Program** : Placer apps, XOA-apps, widgets og programikoner på startskærmen.
  - **Mappe** : Opret en mappe på startskærmen.
  - **Side** : Føj en anden side til startskærmen.

## Tilføjelse af en genvej fra menuen Prog.

- 1 Tryk på ikonet  for at gå til hovedstartskærmen.
- 2 Tryk på ikonet  for at få vist dine aktuelle programmer.
- 3 Rul gennem listen, og find det ønskede program.

# Visnings-skærm og nyttig menu

- 4 Tryk på og hold programikonet nede. Dermed oprettes der en genvej til programmet, der vises på hovedskærmen.
- 5 Træk genvejen til den ønskede position på skærmen, og slip den. Hvis du vil flytte til en anden side, så træk genvejen til kanten af skærmen, indtil den ruller til den ønskede side.

## Sletning af en genvej

- 1 Tryk på og hold nede på en genvej, indtil du kan flytte den.
- 2 Du kan trække en genvej til papirkurven, hvorefter begge elementer bliver røde.





Denne handling fjerner ikke et program, den fjerner kun genvejen fra startskærmen.

## Tilføjelse og fjernelse af widgets

Widgets er selvstændige program, der er placeret på din widgetfanen og på enhver side på startskærmen. Modsat genveje vises widget som et skærmprogram.

## Tilføjelse af en widget

- 1 Tryk på ikonet  for at gå til hovedstartskærmen.
- 2 Tryk på ikonet , og tryk på fanen **Widget** øverst på skærmen.
- 3 Rul gennem listen, og find den ønskede widget.
- 4 Tryk på og hold widgetikonet nede. Dermed oprettes der en kopi af widgetten, og hovedstartskærmen åbnes.
- 5 Træk widgetten til den ønskede position på skærmen, og slip den. Hvis du vil flytte den til en anden side, skal du trække widgetten til kanten af skærmen, indtil skærmen ruller til den ønskede side.

## Fjernelse af en widget



- 1 Tryk på og hold en widget, indtil du kan flytte den.
- 2 Du kan trække en genvej til papirkurven, hvorefter begge elementer bliver røde.



Denne handling fjerner ikke en widget, men fjerner kun kopien fra startskærmen.

# Visnings-skærm og nyttig menu

## Flytning af ikoner i menuen Prog.

- 1 Tryk på ikonet  for at gå til hovedstartskærmen.
- 2 Tryk på ikonet  for at få vist dine aktuelle programmer.
- 3 Tryk på fanen **Prog.** øverst på skærmen, hvis den ikke allerede er valgt.
- 4 Træk ikonet til den ønskede position på skærmen, og slip det. Hvis du vil flytte det til en anden side, skal du trække ikonet til kanten af skærmen, indtil skærmen ruller til den ønskede side.

## Ændring af baggrunden

Du kan tilpasse baggrunden til dine startskærme.

- 1 Tryk og hold på et tomt sted på skærmen på en vilkårlig startskærm, og vælg derefter indstillingen **Indstil baggrund**.
- 2 Tryk på en af følgende indstillinger i det vindue, der vises.
  - **Startskærm** : Indstil baggrunden for **Startskærm**.
  - **Logonskærm** : Indstil baggrunden for **Logonskærm**. Hvis du vil bruge denne funktion, skal du logge på som administrator.
  - **Start- og logonskærm-billede** : Indstil baggrunden for begge skærme. Hvis du vil bruge denne funktion, skal du logge på som administrator.

- 3 Tryk på en af følgende indstillinger i det næste vindue, der vises.
  - **Galleri**: Vælg en baggrund ud fra fotografier og billeder i maskinens galleri.



Du kan vælge evt. billeder på en USB-enhed eller mappen '**BOKS > Hent**' .

- **Live-baggrunde**: Vælg et animeret billede.
- **Baggrunde**: Vælg flere indbyggede faste billeder.

- 4 Vælg en baggrund og tryk på **Indstil baggrund**, eller **Annuler**.

# Visnings-skærm og nyttig menu

## Meddelelselinje

Meddelelselinjen omfatter en rulleliste til at vise oplysninger om de aktuelle igangværende processer, tonerstatussen, skærmens lysstyrke og seneste meddelelser.

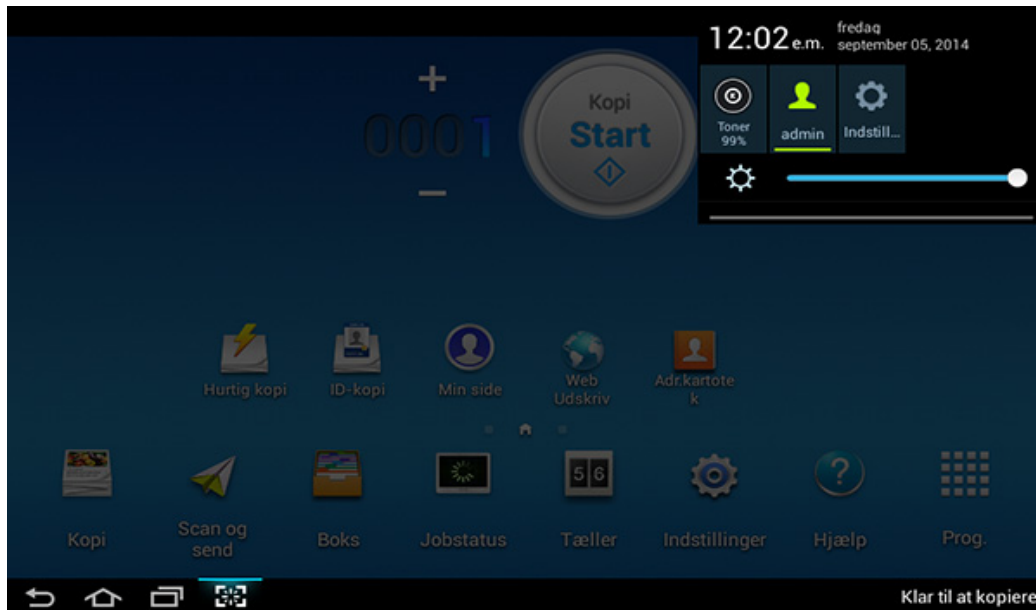

På startskærmen kan du trykke og holde på meddelelselinjen, indtil rullelisten vises. Træk derefter ned i den for at udvide den.

## Jobstatus

Når du trykker på **Jobstatus** på startskærmen eller **Prog.**, viser skærmen **Aktuelt job**, **Gennemført job**, **Sikker udskrivning**, **Sikker fax** og **Aktiv medd..**

### Aktuelt job

Viser en liste over job, som er i gang og afventer.

### Udført job

Viser en liste over fuldførte job, herunder oplysninger om job, hvori der opstod fejl.

### Sikker udskrivning/fax

Viser en liste over sikrede jobs. For sikret udskrift skal du angive **ID** og **Adgangskode** der er indstillet printerdriveren . For sikret fax skal du angive **Adgangskode**.

### Aktiv medd.

Viser eventuelle fejlmeddelelser og koder, hvis der er forekommet nogen.

# Visnings-skærm og nyttig menu

## Tæller

Du kan kontrollere, hvor mange sider/job, der blev udskrevet, kopieret og faxet. Du kan kontrollere tælleren pr. enhed eller bruger.

Tryk på **Tæller** på startskærmen eller **Prog.**.



Du kan også bruge denne funktion fra SyncThru™ Web Service. Åbn webbrowseren fra din netværkscomputer, og angiv IP-adressen til din maskine. Når SyncThru™ Web Service åbnes, skal du klikke under fanen **Information > Usage Counters** (se "Tæller" på side 36).

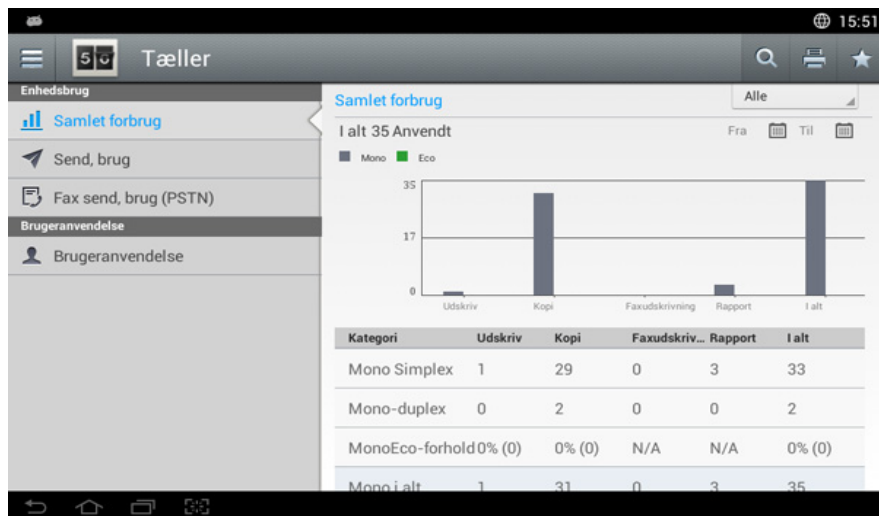

## Kommandotaster

Knap	Navn	Beskrivelse
	Lynmenu	Åbn hurtigmenuen.
	Soeg	Søg efter en ønsket menu eller app.
	Udskriv	Du kan udskrive en forbrugstællingsrapport.
	Mit progr.	Åbn en liste over de programmer, du har tilføjet.
Alle	Period	Vælg den periode, i hvilken tælleren skal kontrolleres.
	Fra, Til	Angiv den periode, i hvilken tælleren skal kontrolleres.

## Om menuen Tæller

- **Samlet forbrug:** Hver kategori viser forbrugstallene efter jobtyper (**Udskriv, Kopi, Faxudskrivning, Rapport, I alt**).
  - All: Tryk og vælg
- **Send, brug:** Viser antallet af **Send**-job (**E-mail, SMB, FTP, USB, PC, Andet**).
- **Fax send, brug (PSTN):** Viser forbruget af faxafsendelser.



# Visnings-skærm og nyttig menu

- **Brugervendelse** (kun loginbruger): Hver kategori viser udskrivningen bruger for bruger.



For at bruge **Brugervendelse**, skal du måske vælge **Programgodkendelse** and **Kun standardkontostyring** fra **Indstillinger > Administratorindstillinger > Sikkerhed > Tilstand** eller **Metode** på startskærmen eller **Prog.**

## USB

Hvis du vil bruge USB-funktionen, skal du trykke på **Boks > USB** på startskærmen eller **Prog.**



Hvis du vil bruge denne funktion, skal du sætte USB-drevsenheden ind i USB-porten på din maskine.



## Hjælp

Hjælpen giver onlineoplysninger som hjælp til dine spørgsmål om maskinen.

App'en **Hjælp** giver oplysninger om de menuer og funktioner, som er tilgængelige på maskinen. Brug panelet til venstre på skærmen til at navigere i app'en **Hjælp**. Du kan også vælge overskrifterne under hver sektion for at gennemse hjælp-emnerne.

- 1 Tryk på **Hjælp** på startskærmen eller **Prog.**. Skærmen **Hjælp** vises.
- 2 Vælg et emne, og brug den integrerede navigation.



Klik på  (**Hjælp**) på startskærmen eller i  (hurtigmenuen), og klik derefter på en indstilling, som du vil have flere oplysninger om.

## Min side





App'en **Min side** gør det muligt let at ændre dine profiloplysninger og -indstillinger. Din **Min side**-profil gemmer dine kontaktoplysninger samt dine personlige indstillinger. Du kan bruge disse indstillinger til at tilpasse maskinen, så den passer til dine brugsvaner og tilgængelighedsbehov.

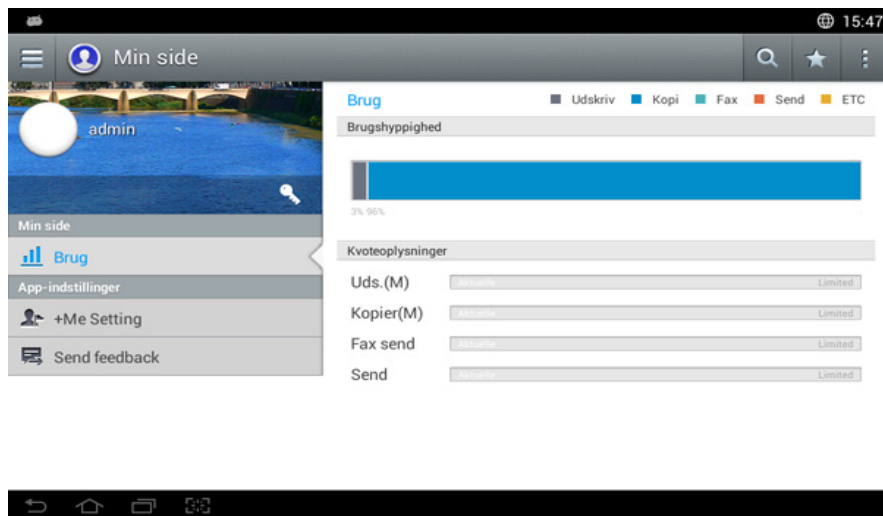

# Visnings-skærm og nyttig menu

Du kan bruge denne funktion ved at trykke på **Min side** på startskærmen eller **Prog..**



## Kommandotaster

Knap	Navn	Beskrivelse
	<b>Lynmenu</b>	Åbn hurtigmenuen.
	<b>Soeg</b>	Søg efter en ønsket menu eller app.
	<b>Mit progr.</b>	Åbn en liste over de programmer, du har tilføjet.
	<b>Undermenu (Action overflow)</b>	Åbn undermenuen.

Knap	Navn	Beskrivelse
	<b>Red. adgangsk.</b>	Gør det muligt at ændre adgangskoden.
	<b>Profilbillede</b>	Gør det muligt at vælge et billede til din profil.

## Om menuen Min side

Gør det muligt at ændre forskellige indstillinger og gøre dine oplevelse med brugen af maskinen mere tilfredsstillende.



- **Brugertilpasning**
  - **Brug:** Grafen over brugsfrekvens viser, hvor mange udskrifts-, kopierings-, fax-, forsendelsesjob eller andre job, du har udført, mens kvotaoplysningerne angiver, hvor tæt du er på dine forbrugskvotaer.
- **App-indstillinger**
  - **+Me-indstilling:** Indstillingen **+Me-indstilling** angiver hvorvidt maskinen sender information om din anvendelse til Boks eller en anden destination. Du kan også angive, hvortil dine brugsoplysninger skal sendes.
  - **Send Feedback:** Indstillingen **Send Feedback** angiver, om maskinen sender oplysninger om dit brug til producenten. Når der sendes feedback, hjælper det producenten med at forbedre maskinen gennem opdateringer eller programrettelser.



# Om popup-tastaturet

Du kan angive bogstaver, tal eller specialtegn ved hjælp af pop op-tastaturet på visningsskærmen. Dette tastatur bruger QWERTY-standardlayoutet, så det er nemt at bruge.

Når du trykker på et indtastningsområde, vises der et pop op-tastatur på skærmen. Til at begynde med viser tastaturet små bogstaver.



- Tasten Skift (  ): Tryk på denne tast for at angive et stort bogstav. Tryk to gange på denne tast for at slå caps-lock til eller fra.
- Symbol/numerisk tilstand (  ): Tryk på denne tast for at angive tal, symboler og humørikoner.

- ABC-tilstand (  ): Tryk på denne knap for at gå tilbage til tastaturlayout, hvor der er standardtaster. Brug tasten Skift (  ) til at skifte mellem store og små bogstaver.
- Mellemrumstast (  ): Tryk på denne tast for at angive et mellemrum.

# Installere driveren lokalt

En lokalt tilsluttet maskine er en maskine, der er sluttet direkte til computeren via kablet. Spring trinnene i det følgende over, og fortsæt med installationen af maskinens driver, hvis maskinen er sluttet til et netværk .



- Installationsvinduet, der vises i denne Br'ugerhåndbog, kan være anderledes på den maskine og den brugergrænseflade, som du anvender.
- Brug ikke et USB-kabel, der er længere end 3 meter.

# Installere driveren lokalt

## Windows

1 Kontroller, at maskinen er sluttet til computeren, og at den er tændt.

2 Sæt den medfølgende cd i cd-rom-drevet.



Hvis installationsvinduet ikke vises, skal du klikke på **Start > Alle programmer > Tilbehør > Kør**.

X:\Setup.exe, idet du erstatter "X" med det bogstav, der repræsenterer dit cd-rom-drev, og klik på **OK**.

- I Windows 8,

Hvis installationsvinduet ikke vises, skal du i **Charms(Amuletter)** vælge **Søg > Apps** og søge efter **Kør**.

Indtast X:\Setup.exe, hvor "X" erstattes med drevbogstavet for dit cd-rom-drev, og klik herefter på **OK**.

Hvis pop-op-vinduet "**Tryk for at vælge, hvad der skal ske med denne disk**." vises, skal du klikke på det, og vælge **Run Setup.exe**.

3 Gennemse og acceptér installationsaftalerne i installationsvinduet,

og klik derefter på **Next**.

4 Vælg **USB** på skærmen **Printerforbindelsestype**, og klik derefter på **Næste**.

5 Følg de anvisninger, der vises i installationsvinduet.

## I Startskærmen i Windows 8



- V4-driveren hentes automatisk med Windows Update, hvis din computer er tilsluttet internettet. Hvis det ikke er tilfældet, kan du manuelt hente V4-driveren fra Samsungs websted [www.samsung.com](http://www.samsung.com) > find dit produkt > Support eller hentninger.

- Du kan hente Samsung Printer Experience-appen fra Windows Store(store). Du skal have en Microsoft-konto for at kunne bruge WindowsStore(store).

- 1 Fra **Charms(Amuletter)**, vælg **Søg**.

- 2 Klik på **Store(store)**.

- 3 Søg efter og klik på **Samsung Printer Experience**.

- 4 Klik på **Installer**.

- Hvis du installerer driveren vha. den medfølgende software-cd, installeres V4-driveren ikke. Hvis du vil bruge V4-driveren i skærbilledet **Skrivebord**, kan du hente den fra Samsungs websted, [www.samsung.com](http://www.samsung.com) > find dit produkt > Support eller hentninger.

- Hvis du vil installere Samsungs printeradministrationsværktøjer, skal du installere dem ved hjælp af den medfølgende software-cd.

# Installere driveren lokalt

- 1 Kontroller, at computeren er sluttet til internettet, og at den er tændt.
- 2 Kontroller, at maskinen er tændt.
- 3 Tilslut computeren og maskinen med et USB-kabel.  
Driveren installeres automatisk ved hjælp af **Windows Update**.

## Mac

- 1 Kontroller, at maskinen er sluttet til computeren, og at den er tændt.
- 2 Sæt den medfølgende cd i cd-rom-drevet.



- 3 Dobbeltklik på cd-rom-ikonet, der vises på Mac-computerens skrivebord.
  - I Mac OS X 10.8 skal du dobbeltklikke på cd-rom-ikonet i **Finder**.
- 4 Dobbeltklik på mappen **MAC\_Installer** > ikonet **Installer OS X**.
- 5 Klik på **Continue**.

- 6 Læs licensaftalen, og klik på **Continue**.
- 7 Klik på **Agree** for at acceptere licensaftalen.
- 8 Klik på **Install**. Alle de komponenter, der er nødvendige for, at maskinen kan fungere, installeres.  
Hvis du vælger **Customize**, kan du vælge at installere individuelle komponenter.
- 9 Angiv adgangskoden, og klik på **OK** (eller **Install Software**).
- 10 Vælg **USB Connected Printer** i skærbilledet **Printer Connection Type**, og klik på **Continue**.
- 11 Klik på knappen **Add Printer** for at vælge din printer og føje den til din printerliste.
- 12 Klik på **Continue**.
- 13 Klik på **Close**, når installationen er fuldført.

# Installere driveren lokalt

## Linux

Du skal hente Linux-softwarepakken på Samsungs websted for at installere printersoftware (http://www.samsung.com > find dit produkt > Support eller hentninger).

## Installation af Unified Linux Driver



Du skal logge på som superbruger (root) for at installere maskinsoftwaren. Hvis du ikke er superbruger, skal du kontakte systemadministratoren for at få hjælp.

- 1 Kontroller, at maskinen er sluttet til computeren, og at den er tændt.
- 2 Kopiér **Unified Linux Driver**-pakken til dit system.
- 3 Åbn terminalprogrammet, og gå til den mappe, som du har kopieret pakken til.
- 4 Pak pakken ud.
- 5 Flyt den til mappen **uld**.
- 6 Udfør kommandoen **./install.sh** (hvis du ikke er logget på som superbruger, skal du udføre kommandoen med **sudo** som **sudo ./install.sh**)

- 7 Fortsæt installationen.
- 8 Når installationen er fuldført, skal hjælpeprogrammet til udskrivning startes (gå til **System > Administration > Printing**, eller du skal udføre kommandoen **"system-config-printer"** i terminalprogrammet).
- 9 Tryk på knappen **Add**.
- 10 Vælg printer.
- 11 Tryk på knappen **Forward**, og føj den til dit system.

# Geninstallere driveren

Hvis printerdriveren ikke fungerer korrekt, skal du gøre følgende for at geninstallere driveren.

## Windows

- 1 Kontrollér, at maskinen er sluttet til computeren, og at den er tændt.
- 2 I menuen **Start** skal du vælge **Programmer** eller **Alle programmer** > **Samsung Printers** > **Afinstaller Samsung Printer Software**.
  - Windows 8:
    - 1 Fra Amuletter, vælg **Søg** > **Apps(App)**.
    - 2 Søg efter og klik på **Kontrolpanel**.
    - 3 Klik på **Programmer og funktioner**.
    - 4 Højreklik på den driver, du vil fjerne, og vælg **Afinstaller**.
    - 5 Følg vejledningen i vinduet.
- 3 Følg de anvisninger, der vises i installationsvinduet.

- 4 Indsæt software-cd'en i dit cd-rom-drev, og installer driveren igen (se "Installere driveren lokalt" på side 40).



## I Start-skærmen Windows 8

- 1 Kontrollér, at maskinen er sluttet til computeren, og at den er tændt.
- 2 Klik på tilen **Fjern Samsung-printersoftware** i skærbilledet **Start**.
- 3 Følg vejledningen i vinduet.



- Hvis du ikke kan se tilen Samsung Printer Software, kan du fjerne installationen fra skrivebordet.
- Hvis du vil fjerne installationen af Samsungs printeradministrationsværktøjer, skal du i skærbilledet **Start** højreklikke på programmet > **Afinstaller** > højreklik på det program, du vil fjerne > **Afinstaller** og følg anvisningerne i vinduet.



# Geninstallere driveren

## Mac

Hvis printerdriveren ikke fungerer korrekt, skal du fjerne installationen af driveren og geninstallere den.

- 1 Åbn mappen **Applications > Samsung > Printer Software Uninstaller**.
- 2 Klik på **Continue** for at afinstallere printersoftware.
- 3 Markér det program, du vil slette, og klik på **Uninstall**.
- 4 Angiv adgangskoden, og klik på **OK**.
- 5 Klik på **Close**, når afinstallationen er fuldført.



Hvis der allerede er tilføjet en maskine, skal du slette den fra **Print Setup Utility** eller **Print & Fax**.

## Linux

Hvis printerdriveren ikke fungerer korrekt, skal du fjerne installationen af driveren og geninstallere den.

- 1 Åbn programmet **Terminal**.
- 2 Gå til mappen **uld**, som hentes fra pakken **Unified Linux Driver**.
- 3 Udfør kommandoen **./uninstall.sh** (hvis du ikke er logget på som superbruger, skal du udføre kommandoen med **sudo** som **sudo ./uninstall.sh**)
- 4 Fortsæt afinstallationen.S



## 2. Medier og bakke

I dette kapitel beskrives det, hvordan du lægger originaler og udskriftsmedier i maskinen.

- **Placering af originaler** 47
- **Valg af udskriftsmedier** 51
- **Ilægning af papir i bakken** 52
- **Udskrive på specialmedier** 57
- **Indstilling af papirstørrelse og type** 61
- **Valg af udgangsplacering** 63

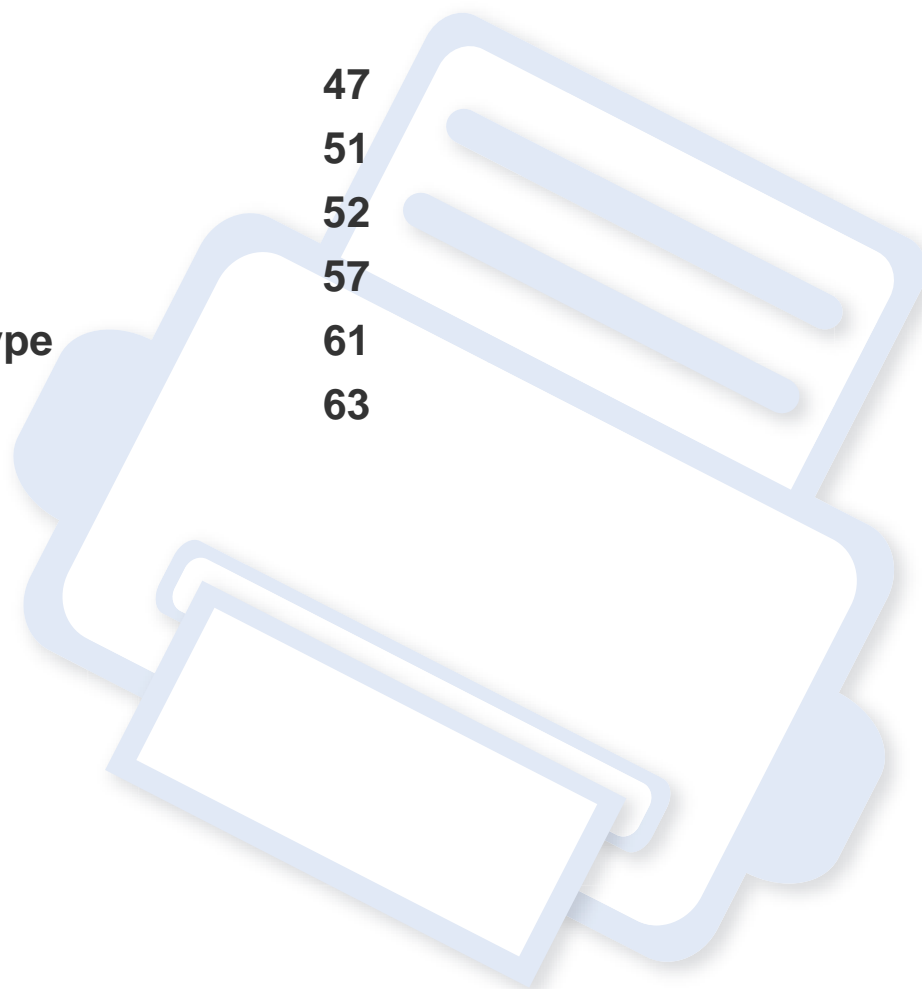

# Placering af originaler

Du kan lægge en original på scannerglaspladen eller dokumentmøderen med dobbelt scanning (DSDF), så du kan kopiere eller scanne den eller sende den som fax.

## På scannerglaspladen

Ved hjælp af scannerglaspladen kan du kopiere eller scanne originaler. Du kan opnå den bedste scanningskvalitet, specielt for farvebilleder eller gråtoner. Sørg for, at der ikke er nogen originaler i dokumentføderen. Hvis der registreres en original i dokumentføderen, prioriterer maskinen den original højere end originalen på scannerglaspladen.

## Klargøring af originaler

- Ilæg ikke papir, der er større end 216 x 356 mm.
- Kontroller, at lim, blæk eller retteblæk på papiret er helt tørt, før du lægger det i.

- 1 Åbn DSDF'en.

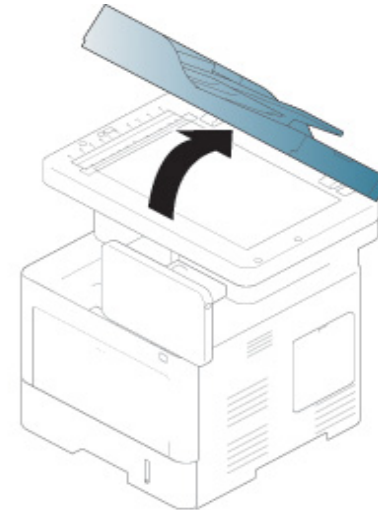

# Placering af originaler

- 2** Læg originalen med forsiden nedad på scannerglaspladen, og ret den ind efter registreringsstyret i glaspladens øverste, venstre hjørne.

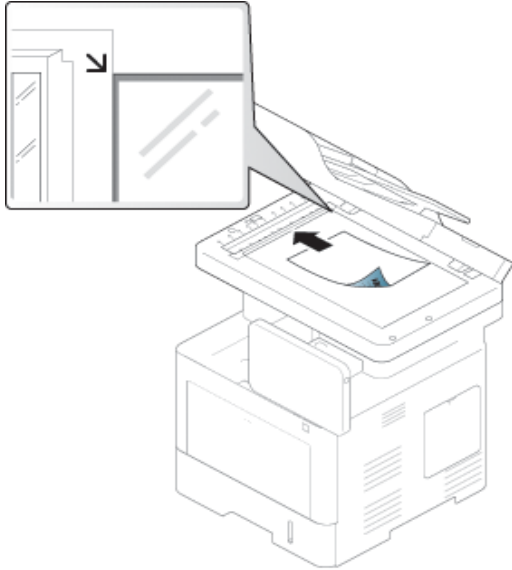

- 3** Luk DSDF'en.

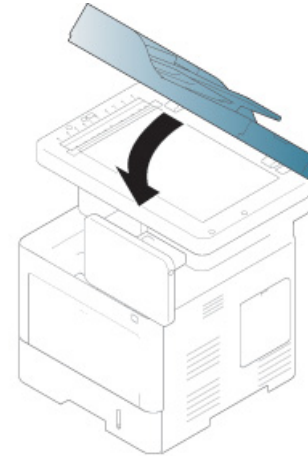

- Hvis DSDF'en efterlades åben under kopieringen, kan det påvirke kopikvaliteten og tonerforbruget.
- Støv på scannerglaspladen kan give sorte pletter på udskriften. Hold den altid ren.
- Hvis du kopierer en side fra en bog eller et tidsskrift, skal du løfte DSDF'en, indtil den bremses af hængslerne, og derefter lukke dækslet. Hvis bogen eller tidsskriftet er tykkere end 30 mm, skal du begynde at kopiere med låget åbent.

# Placering af originaler



- Vær forsigtig, så glaspladen ikke går i stykker. Du kan komme til skade.
- Anbring ikke hænderne på scannerglaspladen, mens du lukker DSDF'en. DSDF'en kan falde ned på dine hænder, så du kommer til skade.
- Kig ikke på lyset inde i scanneren, mens du kopierer eller scanner. Det kan skade øjnene.

## I DSDF'en (dual scan document feeder)

### Klargøring af originaler

- Ilæg ikke papir, der er mindre end 105 x 148 mm eller større end 216 x 356 mm.
- For at undgå papirstop, dårlig udskriftskvalitet og beskadigelse af maskinen bør du ikke lægge de følgende papirtyper i.
  - Karbonpapir eller karbonbelagt papir.
  - Overfladebehandlet papir
  - Gennemsigtigt eller tyndt papir
  - Krøllet eller foldet papir
  - Krøllet eller rullet papir
  - Iturevet papir

- Fjern alle hæfteklammer og papirclips, før du lægger papiret i.
- Kontroller, at lim, blæk eller retteblæk på papiret er helt tørt, før du lægger det i.
- Ilæg ikke originaler med forskellige størrelser eller med forskellig vægt.
- Ilæg ikke brochurer, pjecer, transparenter eller dokumenter med andre usædvanlige egenskaber.

Når du bruger dokumentføderen, kan du ilægge op til 50 ark papir (kontraktpapir på 75 g/m<sup>2</sup>) til et enkelt job.

- 1 Bøj papirstakken frem og tilbage for at adskille siderne, før de lægges i bakken.

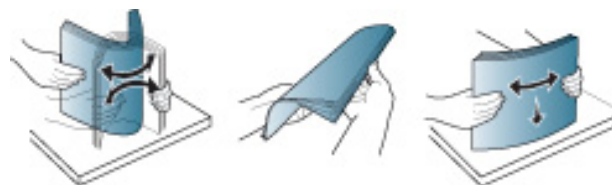

# Placering af originaler

- 2** Læg originalerne med forsiden opad i DSDF'en. Kontroller, at bunden af originalstakken passer til den papirstørrelse, der er markeret i dokumentindføringsbakken.



- 3** Juster styrene til indstilling af dokumentbredden, så de passer til papirstørrelsen.

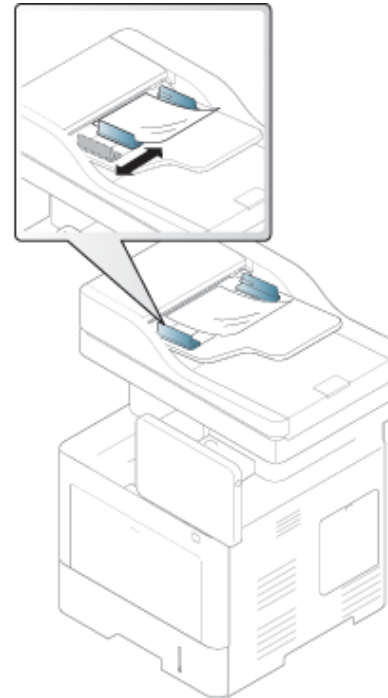

Støv på DSDF'en glas kan forårsage sorte streger på udskriften. Hold altid glaspladen ren.

# Valg af udskriftsmedier

Du kan udskrive på en række forskellige medier, f.eks. almindeligt papir, konvolutter, etiketter og transparenter. Vælg altid udskriftsmedier, der overholder de retningslinjer, der er for maskinen.

## Retningslinjer til valg af udskriftsmedier

Udskriftsmedier, der ikke overholder de retningslinjer, der er beskrevet i denne brugerhåndbog, kan forårsage følgende problemer:

- Dårlig udskriftskvalitet.
- Flere papirstop.
- Tidlig nedslidning af maskinen.

Egenskaber som vægt, sammensætning, fiber- og fugtighedsindhold er vigtige faktorer, der påvirker maskinens ydelse og udskriftskvalitet. Vær opmærksom på følgende, når du vælger udskriftsmateriale:

- Typen, størrelsen og vægten for udskriftsmediet til din maskine beskrives i specifikationerne for udskriftsmedier (se "Specifikationer af udskriftsmedier" på side 260).
- Ønsket resultat: Vælg udskriftsmedier, der passer til projektet.
- Hvidhed: Nogle udskriftsmedier er mere hvide end andre og giver et mere skarpt og levende billede.
- Overfladeglathed: Jo mere glat et udskriftsmedie er, jo mere skarpt forekommer det udskrevne billede på papiret.



- Der kan være tilfælde, hvor udskriftsmediet overholder alle retningslinjer i brugerhåndbogen og alligevel ikke giver tilfredsstillende resultater. Dette kan skyldes arkets egenskaber, forkert håndtering, temperaturer og fugtighedsniveauer, der ligger over det anbefalede niveau, eller andre faktorer, som det ikke er muligt at kontrollere.
- Inden du køber større mængder af et bestemt udskriftsmedie, skal du sikre dig, at det opfylder de specifikationer, der er angivet i denne brugerhåndbog.



- Brug af udskriftsmedier, der ikke overholder disse specifikationer, kan medføre problemer og kræve reparationer. Sådanne reparationer er ikke dækket af Samsungs garanti eller serviceaftaler.
- Mængden af papir, der lægges i bakken, kan variere afhængigt af den anvendte medietype (se "Specifikationer af udskriftsmedier" på side 260).
- Sørg for, at du ikke bruger inkjetfotopapir sammen med denne maskine. Det kan beskadige maskinen.
- Brug af brændbare udskriftsmedier kan medføre brand.
- Brug udvalgte udskriftsmedier (se "Specifikationer af udskriftsmedier" på side 260).



- Brug af brændbare medier eller fremmede materialer, der efterlades i printeren, kan medføre overophedning af enheden, og i sjældne tilfælde kan det medføre brand.

Mængden af papir, der lægges i bakken, kan variere afhængigt af den anvendte medietype (se "Specifikationer af udskriftsmedier" på side 260).

# Ilægning af papir i bakken

## Bakke 1/ekstra bakke

Læg det udskriftsmedie, du oftest bruger, i standardbakken. Standardbakken kan maksimalt indeholde 550 ark almindeligt papir (75 g/m<sup>2</sup>).

Du kan købe en bakke som ekstraudstyr (se "Tilgængeligt tilbehør" på side 246).



Brug af fotopapir eller overfladebehandlet papir kan skabe problemer, der kræver reparation. Reparationer af denne type er ikke omfattet af garantien eller serviceaftaler.

**1** Træk bakken ud.

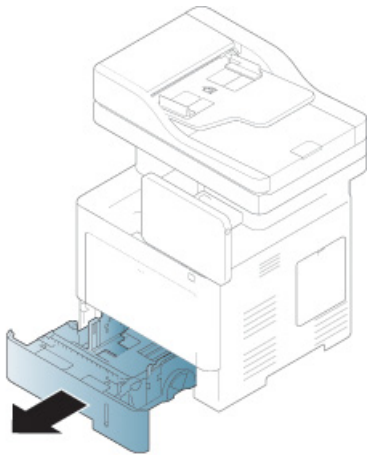

**2** Klem på papirbredestyret, og træk det ud til enden af bakken.

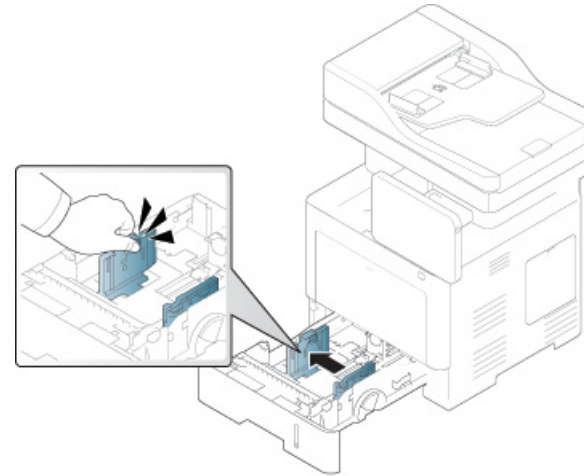

**1** Papirbredestyr

**3** Klem på papirlængdestyret, og træk det ud til enden af bakken.

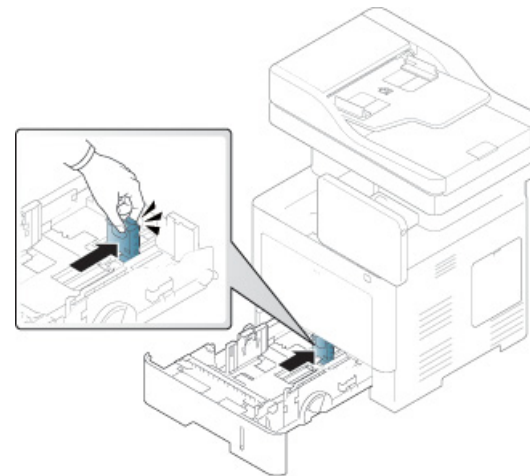

**1** Papirlængdestyr



# Ilægning af papir i bakken

- 4 Bøj og luft papirstakken frem og tilbage for at adskille siderne, før de lægges i bakken.



- 5 Læg papiret i.

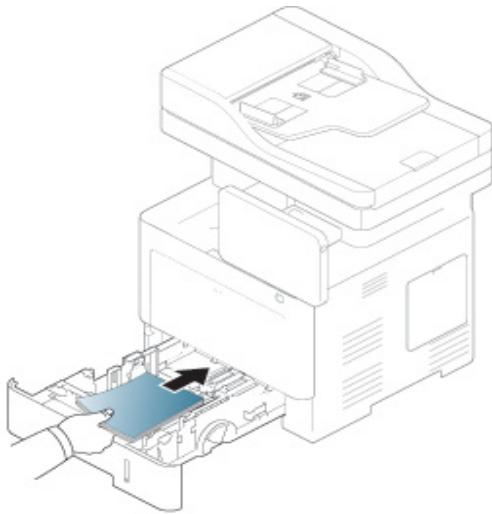

- 6 Klem på papirbredestyrene, og skub dem til placeringen for det ønskede papirformat, når der er lagt papir i bakken. Placeringen er markeret i bunden af bakken.

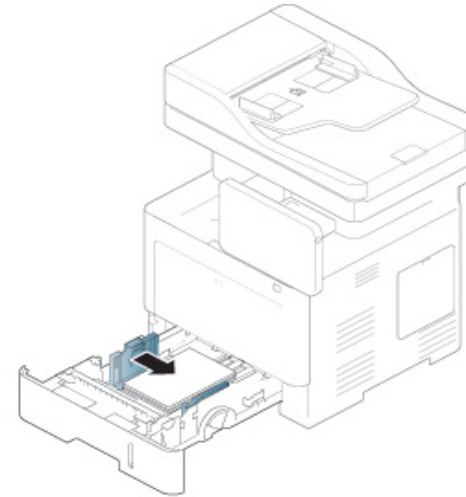

# Ilægning af papir i bakken



- Vær opmærksom på ikke at skubbe papirbredestyret for langt ind, så mediet bøjes.
- Hvis du ikke justerer breddestyret, kan det forårsage papirstop.



- Brug ikke papir, der er krøllet i indsætningsretningen, da det kan forårsage papirstop eller krølle papiret.



- Overfyld ikke papirbakken. Ellers kan det medføre papirstop. Sørg for, at papiret er under det maksimale papirkapacitetsstyr i bakken.

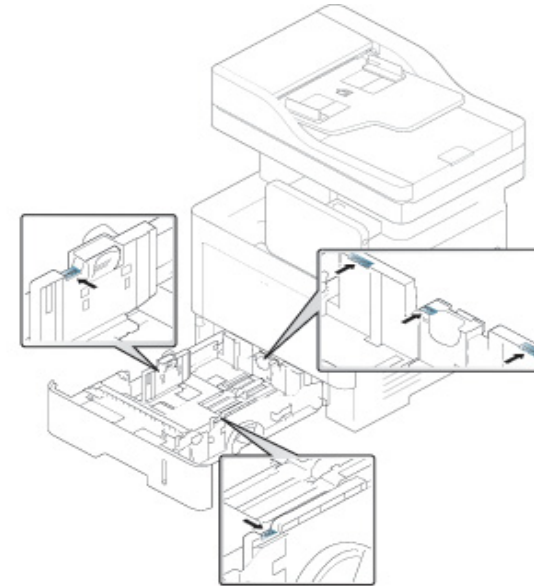

- Papirmængdeindikatoren viser, hvor meget papir der er i bakken.

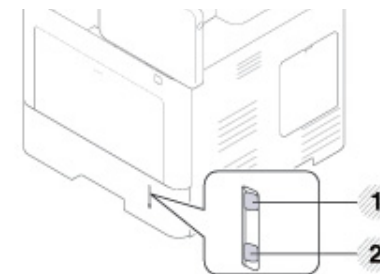

- 1 Fuld
- 2 Tom

# Ilægning af papir i bakken

## 7 Sæt bakken tilbage i maskinen.

Når du udskriver et dokument, skal papirtype og -format indstilles til bakken.

- Se "Indstilling af papirstørrelse og type" på side 61.



Hvis du oplever problemer med papirfremføringen, skal du kontrollere, om papiret overholder specifikationen for mediet (se "Specifikationer af udskriftsmedier" på side 260), og derefter prøve at placere ét ark ad gangen i universalbakken (se "Udskrive på specialmedier" på side 57).

## Universalbakke

Universalbakken kan indeholde specielle størrelser og typer af udskriftsmateriale, f.eks. postkort, notekort og konvolutter.

## Tip til brug af universalbakken

- Læg kun udskriftsmedier af samme type, størrelse og vægt i universalbakken ad gangen.
- Læg ikke mere papir i universalbakken under udskrivning, hvis den stadig indeholder papir. Det kan medføre papirstop. Det gælder også andre typer udskriftsmedier.

- Udskriftsmedier lægges midt i universalbakken med forsiden opad og vendes, så de føres ind i maskinen på den korte led.
- Brug altid kun de angivne udskriftsmedier, så du undgår papirstop og problemer med udskriftskvaliteten (se "Specifikationer af udskriftsmedier" på side 260).
- Sørg for at glatte evt. krøller på postkort, konvolutter og etiketter ud, før du lægger dem i universalbakken.

## 1 Åbn universalbakken, og træk om nødvendigt forlængeren ud.

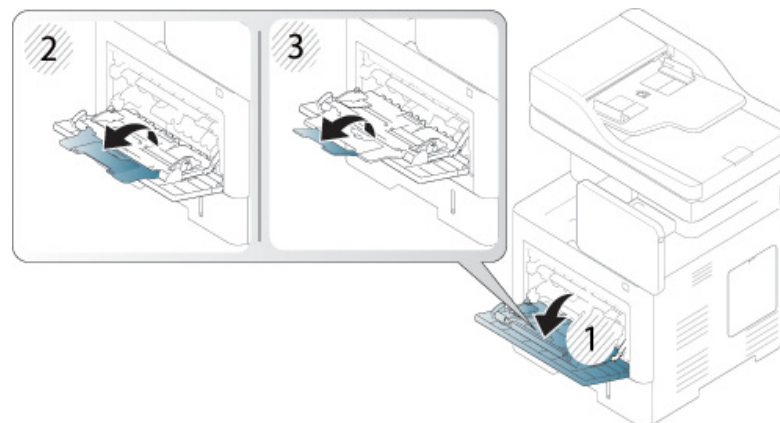

## 2 Bøj papirstakken frem og tilbage for at adskille siderne, før de lægges i bakken.



# Ilægning af papir i bakken

3 Læg papiret i.

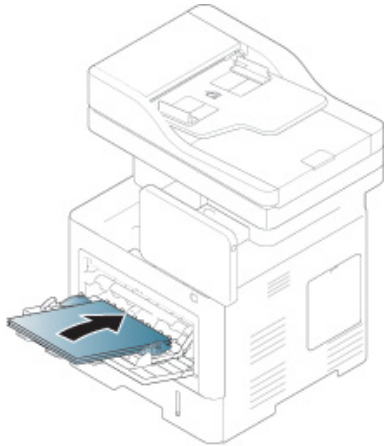

4 Klem styrene til indstilling af papirbredden i universalbakken ind mod papiret. Pres dem ikke for langt ind, ellers bøjer papiret, hvilket kan medføre papirstop, eller at papiret føres skævt ind.

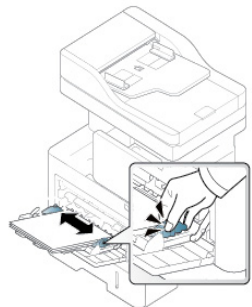

5 Når du udskriver et dokument, skal papirtype og -format indstilles til universalbakken.

- Se "Indstilling af papirstørrelse og type" på side 61.

# Udskrive på specialmedier

Tabellen nedenfor viser de tilgængelige specialmedier til hver bakke.

Der skal være overensstemmelse mellem papirindstillingen i maskinen og driveren for at udskrive uden papiruverensstemmelsesfejl.

Hvis du vil ændre papirindstillingerne, som er indstillet for maskinen med SyncThru™ Web Service, skal du klikke på fanen **Settings > Machine Settings > System > Input Tray** (se "Fanen Indstillinger" på side 170).

Eller du kan scanne den fra kontrolpanelet.

Derefter kan du indstille papirtypen i vinduet **Udskriftsindstillinger > fanen Papir > Papirtype** (se "Åbne udskriftsindstillinger" på side 68).

Hvis du f.eks. vil udskrive på etiketter, skal du vælge **Etiketter** som **Papirtype**.



Vi anbefaler, at du indfører ét ark papir ad gangen, når du bruger specialmedier. Kontroller det maksimale antal ark for hver bakke (se "Specifikationer af udskriftsmedier" på side 260).

Typer	Bakke 1	Valgfri bakke	Universalbakke
Almindeligt	•	•	•
Tykt papir	•	•	•
Tykkere			•
Tyndt papir	•	•	•
Bomuld	•	•	•

Typer	Bakke 1	Valgfri bakke	Universalbakke
Farve	•	•	•
Fortrykt	•	•	•
Genbrugspapir	•	•	•
Konvolut	•	•	•
Etiketter	•	•	•
Karton	•	•	•
Bond-papir	•	•	•
Arkivpapir	•	•	•
Brevhoved	•	•	•
Hulning	•	•	•

(•: Understøttes, blank: Ikke understøttet)



Medietyperne er vist i **Udskriftsindstillinger**. Denne papirtypeindstilling giver dig mulighed for at vælge typen af det papir, der skal lægges i bakken. Indstillingen vises nu på listen, så du kan vælge den. På den måde får du den bedste udskriftskvalitet. Ellers opnår du muligvis ikke den ønskede udskriftskvalitet.

# Udskrive på specialmedier

## Konvolut

Vellykket udskrivning på konvolutter er afhængig af konvolutternes kvalitet.

Når du vil udskrive på en konvolut, skal du anbringe siden med flappen opad og frimærkeområdet øverst til venstre.

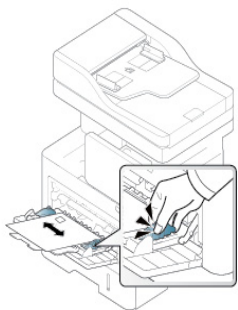

- Ved valg af konvolutter skal du tage følgende faktorer i betragtning:
  - **Vægt:** Konvolutpapiret bør ikke veje mere end 90 g/m<sup>2</sup>, da der ellers kan opstå papirstop.
  - **Udformning:** Før udskrivning skal konvolutterne ligge fladt uden at bøje mere end 6 mm, og de må ikke indeholde indespærret luft.
  - **Tilstand:** Konvolutter bør ikke være rynkede, hakkede eller beskadigede.
  - **Temperatur:** Brug konvolutter, der kan klare den varme og det tryk, der opstår i maskinen.
- Brug kun kvalitetskonvolutter med skarpe og helt pressede kanter.

- Brug ikke konvolutter med frimærker.
- Brug ikke konvolutter med lukkeanordninger, ruder, belægninger, selvklæbende lukning eller andre syntetiske materialer.
- Brug ikke beskadigede konvolutter eller konvolutter af dårlig kvalitet.
- Kontrollér, at sammenføjningerne i begge konvoluttens ender når helt ud til konvoluttens hjørner.

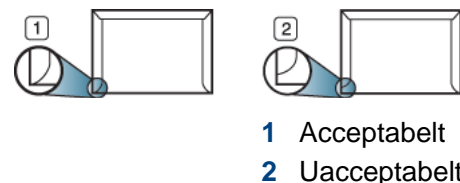

- 1 Acceptabelt
- 2 Uacceptabelt

- Konvolutter med en klæbestrimmel, der skal pilles af, eller med mere end én flap, der foldes hen over forseglingen, skal benytte klæbemidler, som kan holde til maskinens fikseringstemperatur (ca. 170 °C) i 0,1 sekund. Ekstra flapper og strimler kan betyde, at konvolutten krøller, bukker eller sætter sig fast, og i værste fald kan det beskadige fikseringsenheden.
- Hvis du vil opnå den bedste udskriftskvalitet, skal du ikke placere margenen tættere på konvoluttens kanter end 15 mm.
- Undgå at udskrive i det område, hvor konvoluttens sammenføjninger mødes.

# Udskrive på specialmedier

## Etiketter

Læg papiret i bakken, så den side, der skal udskrives på, vender nedad.

Brug kun etiketter, der er beregnet til lasermaskiner, så maskinen ikke beskadiges.

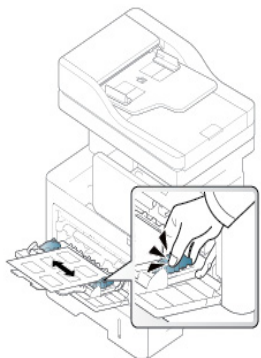

- Ved valg af etiketter skal du tage følgende faktorer i betragtning:
  - **Klæbemidler:** Klæbemidlet skal være stabilt ved maskinens fikseringstemperatur (ca. 170 C) i 0,1 sekund.
  - **Placering på arket:** Brug kun etiketark, hvor arket ikke er synligt mellem de enkelte etiketter. Etiketter kan løsne sig fra ark, hvis der er afstand mellem dem, hvilket kan medføre alvorlige papirstop.
  - **Krøl:** Før udskrivning skal etiketarket ligge fladt uden at bøje mere end 13 mm i nogen retning.

- **Tilstand:** Brug ikke etiketter med rynker, bobler eller andre tegn på manglende klæbeevne.

- Kontroller, at der ikke er synligt klæbemateriale mellem etiketterne. Synlige områder på arket med klæbemateriale kan medføre, at etiketterne løsnes under udskriften, hvilket kan forårsage papirstop. Synligt klæbemateriale kan også beskadige maskindele.
- Kør aldrig et etiketark gennem maskinen mere end én gang. Den selvklæbende bagside er kun beregnet til at skulle igennem maskinen én gang.
- Brug ikke etiketter, der har løsnet sig fra arket, er krøllede, har bobler eller er beskadigede.
- Ilæg ikke papir, hvis der ikke er mellemrum mellem etiketter, der kører i samme retning som det papir, der indføres. Ellers kan det medføre papirstop.

# Udskrive på specialmedier

## Karton/materialer i brugerdefinerede størrelser

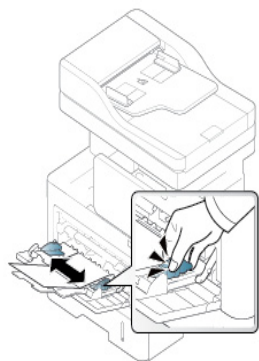

- Udskriv ikke på udskriftsmedier, der er mindre end 98 mm i bredden eller 148 mm i længden.
- Indstil margenerne i programmet, så de er mindst 6,4 mm fra materialets kanter.

## Fortrykt papir

Når der ilægges fortrykt papir, skal udskriftssiden vende opad, og en ukrøllet kant skal vende fremad. Hvis du støder på problemer med papirfødingen, så prøv at vende papiret om. Bemærk, at udskriftskvaliteten ikke kan garanteres.

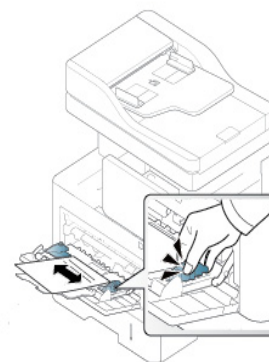

- Skal være trykt med varmebestandigt blæk, der ikke smelter, fordamper eller afgiver giftige gasser, når det udsættes for maskinens fikseringstemperatur (ca. 170 °C) i 0,1 sekund.
- Fortrykt papir skal være ikke-brændbart og må ikke have nogen form for negativ virkning på maskinens ruller.
- Før du ilægger fortrykt papir, skal du kontrollere, at blækket er kompatibelt med laserprintere.



# Indstilling af papirstørrelse og type

Der skal være overensstemmelse mellem papirindstillingen i maskinen og driveren for at udskrive uden papiruverensstemmelsesfejl.

Hvis du vil ændre papirindstillingerne, som er indstillet for maskinen med SyncThru™ Web Service, skal du klikke på fanen **Settings > Machine Settings > System > Input Tray** (se "Fanen Indstillinger" på side 170).

Eller du kan scanne den fra kontrolpanelet.

Derefter kan du indstille papirtypen i vinduet **Udskriftsindstillinger > fanen Papir > Papirtype** (se "Åbne udskriftsindstillinger" på side 68).

Når du har lagt papir i papirbakken, skal du angive papirstørrelsen og -typen vha. displayet.

## Bakkeindstillinger

Hvis du vil ændre de detaljerede bakkeindstillinger, skal du trykke på **Indstillinger > Bakkeindstillinger**, og vælg den ønskede bakke og indstillinger på visningsskærmen.

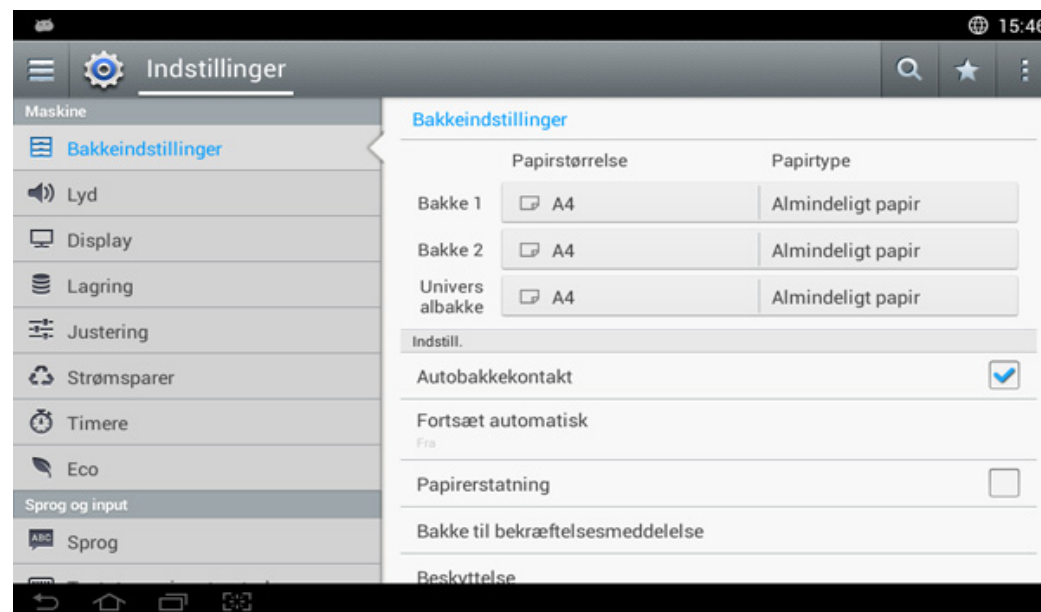

- **Bakke 1, Universalbakke:** Du kan indstille **Papirstørrelse** og **Papirtype**.
- **Bakke 2 :** Du kan indstille **Papirstørrelse** og **Papirtype**.
- **Papirstørrelse:** Giver dig mulighed for at ændre papirstørrelsen.
  - Du kan ændre papirlisten på displayet. Papiristerne er opdelt i den tilgængelige A/B-type og Letter-type i denne maskine.

# Indstilling af papirstørrelse og type

- Hvis der ikke findes den ønskede størrelse papir, eller du skal anvende brugerdefineret størrelse papir, skal du trykke på pilene for punkter for at angive papirstørrelsen. Du kan også indstille og gemme den brugerdefinerede størrelse vha. **Brugerdefineret størrelse**. Du kan vælge den brugerdefinerede størrelse, når du har behov for det.
- **Papirtype:** Giver dig mulighed for at ændre papirtypen.

## Indstill.

---

Rul gennem indstillingerne ved at stryge op og ned.

- **Autobakkekontakt:** Angiv, om maskinen skal fortsætte med at udskrive, hvis den registrerer papir, som ikke passer. Hvis bakke 1 og bakke 2 f.eks. indeholder papir af samme størrelse, udskriver maskinen automatisk fra bakke 2, når bakke 1 løber tør for papir.
- **Fortsæt automatisk:** Denne indstilling giver dig mulighed for at fortsætte udskrivningen, når den papirstørrelse, du har angivet, ikke passer til papiret i bakken. Når denne indstilling aktiveres, fortsætter maskinen med at udskrive med samme eller større papirstørrelser. Hvis indstillingen er deaktiveret, venter maskinen, indtil den ønskede størrelse papir lægges i bakken.
- **Papirerstatning:** Når det ønskede papir til et udskriftsjob ikke er tilgængeligt i bakken, giver denne funktion dig mulighed for at erstatte med samme papirstørrelse. Hvis f.eks. den ønskede Letter-størrelse papir ikke er tilgængelig i bakken, erstatter maskinen A4 med det ønskede papir.



Når papiret erstattes, kan nogle udskriftssider muligvis gå tabt.

- **Bakke bekræftelses meddelelse:** Når du lægger papir i en bakke, kan du indstille bekræftelsesmeddelelsen, så den vises automatisk. Maskinen kan automatisk registrere visse papirstørrelser og -typer. Hvis du vil indstille papirstørrelsen og -typen, eller maskinen ikke kan registrere dem, kan du indstille størrelsen og typen direkte i bekræftelsesvinduet.
- **Bakkebeskyttelse:** Hvis du f.eks. angiver bakke 1 til **Til**, udelukkes bakke 1 under bakkeskift.



Denne indstilling gælder for kopi- og udskriftsjob: Den gælder ikke for faxjob.

- **Indstillinger for bakkeprioritet:** Du kan indstille bakkeprioriteten. Hvis den første indstilling er bakke 1, udskriver maskinen automatisk fra bakke 1, når den anden indstillingsbakke løber tør for papir.

# Valg af udgangsplacering



Overfladen af midterbakken kan blive varm, hvis du udskriver mange sider på én gang. Undlad at berøre overfladen, og lad ikke børn komme i nærheden af den.

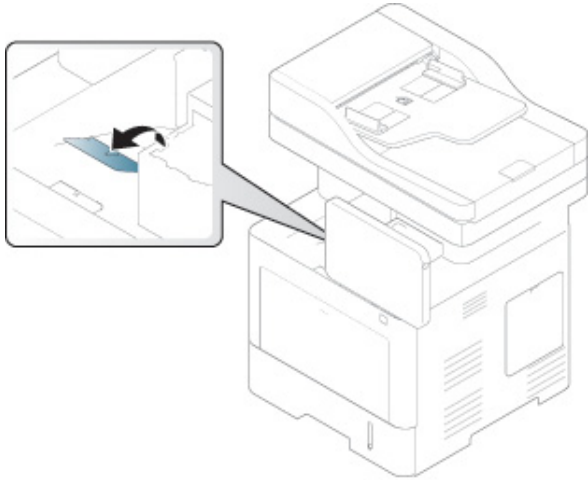

Maskinen sender outputtet til udbakken som standard. Stakken med udskrevne papirer i udskriftsstøtten vil sammen med udskriftsstøtten hjælpe med at rette de udskrevne sider ind. Åbn udskriftsstøtten.



Hvis det papir, der kommer ud af udbakken giver problemer, hvis det f.eks. er for krøllet, skal du prøve at udskrive med bagdækslet. Bagdækslet kan holde ét stykke papir ad gangen, så undlad at stable papir på bagdækslet.



# 3. Udskrivning af

Dette kapitel beskriver almindelige udskrivningsopgaver.

- **Funktioner for printerdriveren** 65
- **Grundlæggende udskrivning** 66
- **Åbne udskriftsindstillinger** 68
- **Brug af de specielle udskrivningsfunktioner** 76
- **Brug af hjælpeprogrammet til direkte udskrivning** 85
- **Ændring af standardindstillingerne for udskrivning** 87
- **Indstilling af maskinen til standardmaskine** 88
- **Udskrivning til en fil (PRN)** 89
- **Mac-udskrivning** 90
- **Linux-udskrivning** 92
- **Unix-udskrivning** 94

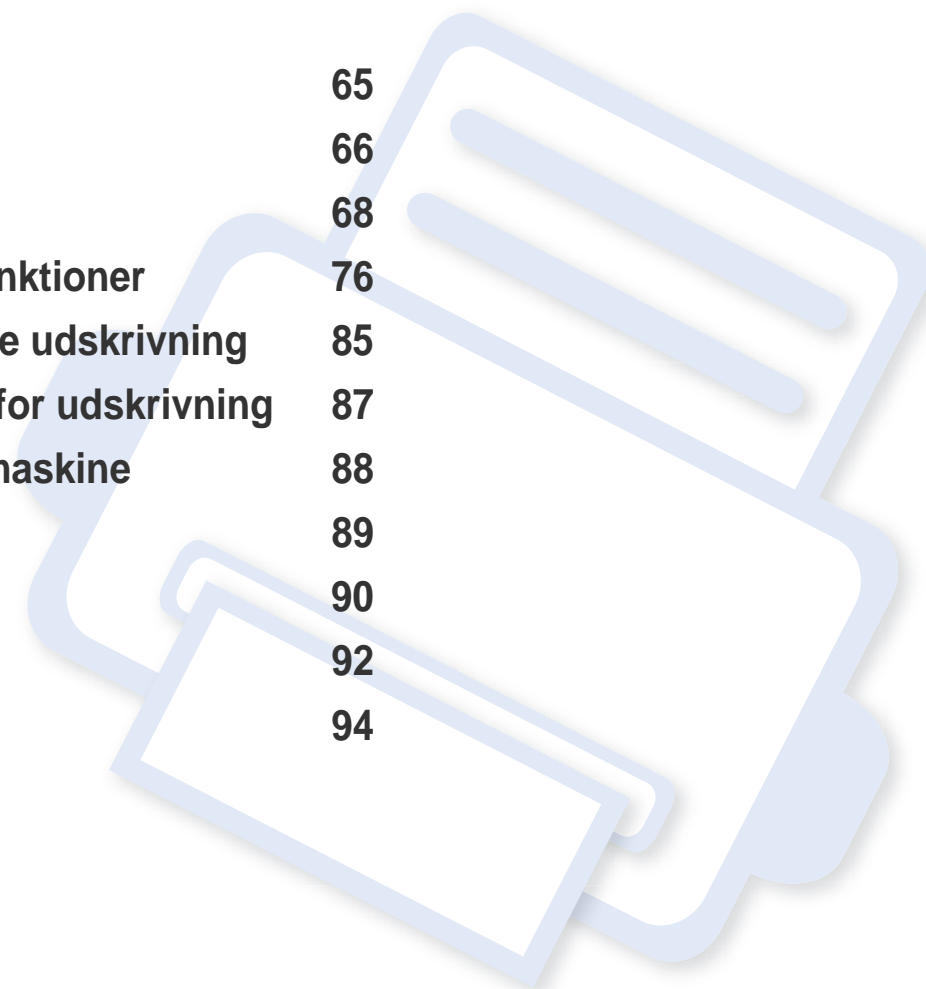

# Funktioner for printerdriveren



- Procedurene i dette kapitel er hovedsageligt baseret på Windows 7.
- Kontroller, at operativsystemerne er kompatible med maskinen (se "Systemkrav" på side 264).

Printerdriverne understøtter følgende standardfunktioner:

- Valg af papirretning, papirstørrelse, papirkilde og medietype.
- Antal kopier

Du kan også bruge en række specielle udskriftsfunktioner. Tabellen nedenfor indeholder en generel oversigt over de funktioner, der understøttes af printerdriverne:



Ikke alle modeller eller operativsystemer understøtter alle funktioner i tabellen i det følgende.

Funktion	PCL/PS <sup>a b/</sup> XPS <sup>bc</sup>	PS <sup>b</sup>		
	Windows	Mac	Linux	Unix
Indstilling af udskriftskvalitet	•	•	•	•
Plakatudskrivning	•	•		
Flere sider pr. ark	•	•	•	•
Brochureudskrivning	•			

Funktion	PCL/PS <sup>a b/</sup> XPS <sup>bc</sup>	PS <sup>b</sup>		
	Windows	Mac	Linux	Unix
Tilpas til side	•	•		
Formindsket og forstørret udskrivning	•	•		
Anden papirkilde til første side	•	•		
Indstillinger til forside	•	•	•	•
Rasterkomprimering	• (kun PCL)			
Outputindstillinger	•	•	•	•
Vandmærke	•	•		
Overlay	• (kun PCL)			
Dobbeltsidet udskrivning (duplex)	•	•	•	•

- Det anbefales at bruge PostScript-driveren for at opnå den bedste billedkvalitet ved brug af PostScript-baserede programmer, f.eks. Acrobat Reader®, Adobe Illustrator®, Adobe Photoshop® osv.
- Hent softwaren fra Samsung websted og installer den: (<http://www.samsung.com> > find dit produkt > Support eller hentninger). Kontroller, om computerens operativsystem understøtter softwaren, inden den installeres.
- XPS-printerdriveren kan kun installeres på Windows Vista eller nyere.

(•: Understøttes, blank: Ikke understøttet)

# Grundlæggende udskrivning



- Mac-udskrivning (se "Mac-udskrivning" på side 90).
- Linuxudskrivning (se "Linux-udskrivning" på side 92).
- UNIX-udskrivning (se "Unix-udskrivning" på side 94).

Vinduet **Udskriftsindstillinger** i det følgende er til Notesblok i Windows 7. Vinduet **Udskriftsindstillinger** kan se anderledes ud afhængigt af operativsystem eller det program, du bruger.

- 1 Åbn det dokument, du vil udskrive.
- 2 Vælg **Udskriv** i menuen **Filer**.

- 3 Vælg din maskine på listen **Vælg printer**.

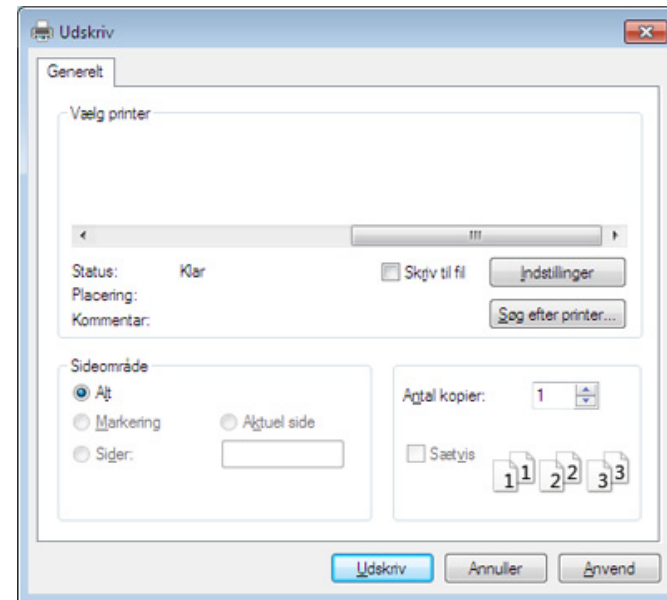

De grundlæggende udskriftsindstillinger, herunder antal kopier og udskriftsområde, vælges i vinduet **Udskriv**.



Hvis du vil udnytte udskriftsfunktionerne i printerdriveren, skal du klikke på **Egenskaber** eller **Indstillinger** i programvinduet **Udskriv** for at ændre udskriftsindstillingen (se "Åbne udskriftsindstillinger" på side 68).

- 4 Start udskriftsjobbet ved at klikke på **OK** eller **Udskriv** i vinduet **Udskriv**.

# Grundlæggende udskrivning





## Annullere et udskriftsjob

Hvis udskriftsjobbet venter i udskrivningskøen eller printerspooleren, kan du annullere jobbet som følger:

- Du kan få adgang til dette vindue ved blot at dobbeltklikke på maskinikonet (🖨️) på proceslinjen i Windows.
- Du kan annullere udskriftsjobbet med **Annuller udskrivning** i computerens Samsung-printerstatus-programvindue (se "Brug af Status for Samsung-printer" på side 181)

# Åbne udskriftsindstillinger



Hvis du vælger en indstilling under **Udskriftsindstillinger**, vises der muligvis et advarselmærke,  eller . Et udråbstegn betyder () , at du godt kan vælge denne indstilling, men at dette ikke anbefales, mens et () betyder, at du ikke kan vælge denne indstilling på grund af maskinens indstillinger eller miljø.

- 1 Åbn det dokument, du vil udskrive.
- 2 Vælg **Udskriv** i menuen **Filer**.
- 3 Vælg printerdriveren på listen **Vælg printer**.
- 4 Klik på **Egenskaber** eller **Indstillinger**.



Skærbilledet kan variere, afhængigt af model.

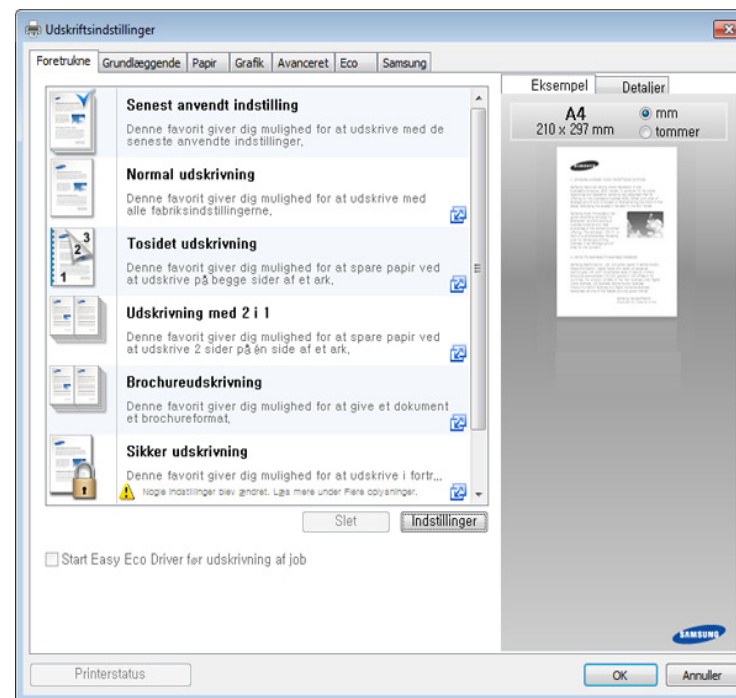

- Du kan anvende **Eco**-funktioner for at spare på papir og toner, før du udskriver (se "Easy Eco Driver" på side 176).
- Du kan kontrollere maskinens aktuelle status ved at trykke på knappen **Printerstatus** (se "Brug af Status for Samsung-printer" på side 181).



# Åbne udskriftsindstillinger

## Fanen Foretrukne

De viste elementer gør det muligt at vælge foruddefinerede indstillinger.



Skærbilledet kan variere, afhængigt af model.

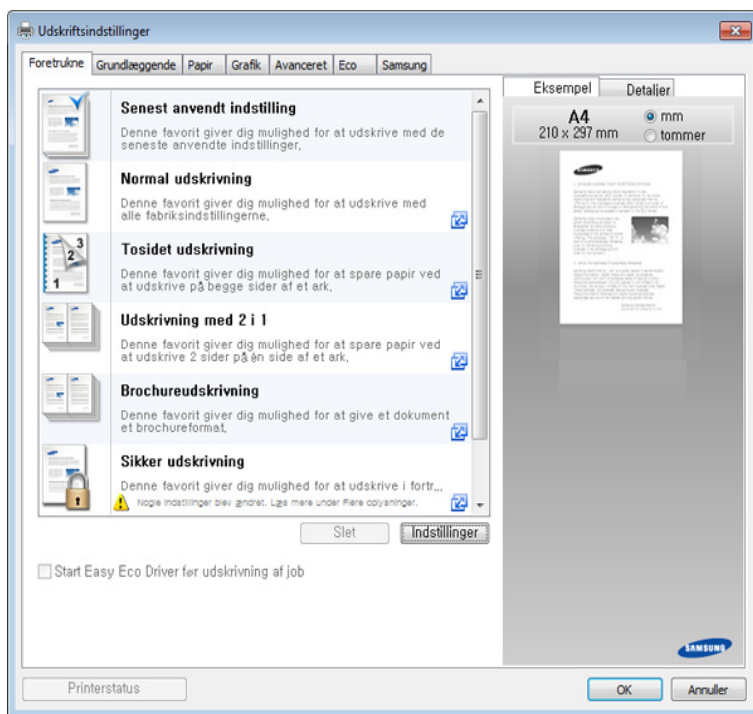

## Fanen Grundlæggende

Fanen **Grundlæggende** for at angive forskellige udskrivningsindstillinger.

## Papirretning

Denne indstilling gør det muligt at vælge, i hvilken retning oplysninger skal udskrives på siden.

## Layoutindstillinger

Denne indstilling giver dig mulighed for at vælge forskellige layouts til dokumentet.

- **Enkelt side pr. ark:** Denne indstilling er en grundlæggende layoutindstilling. Denne indstilling giver dig mulighed for at udskrive en side på én side af papiret.
- **Flere sider pr. ark:** Se "Udskrivning af flere sider på ét ark" på side 76.
- **Posterudskrivning:** Se "Udskrivning af plakater" på side 76.
- **Brochureudskrivning:** Se "Udskrivning af brochurer" på side 77.
- **Sidekant:** Denne indstilling giver dig mulighed for at udskrive det dokument, hvor kantlinjen findes. Denne indstilling er ikke tilgængelig for **Posterudskrivning** og **Brochureudskrivning**.

# Åbne udskriftsindstillinger

## Dobbeltsidet udskrivning

Med denne indstilling kan du udskrive på begge sider af papiret (se "Udskrivning på begge sider af papiret" på side 78).

### Fanen Papir

Brug indstillingerne under fanen **Papir** til at angive den grundlæggende håndtering af papiret.

## Kopier

Denne indstilling giver dig mulighed for at vælge det antal kopier, der skal udskrives. Du kan vælge 1 til 9999 kopier.

## Papirindstillinger

- **Oprindelig størrelse:** Denne indstilling giver mulighed for at indstille aktuel papirstørrelse for originalerne.
- **Udskriftsstørrelse:** Denne indstilling giver dig mulighed for at skalere udskriftsjobbet til enhver valgt papirstørrelse uanset originalens størrelse (se "Tilpasning af dokumentet til en valgt papirstørrelse" på side 79).
  - **Procent:** Med denne indstilling kan du ændre størrelsen på en sides indhold, så det bliver større eller mindre på den udskrevne side, ved at skrive den ønskede procentsats (se "Skift størrelsen efter dokumentet procentvis" på side 79).
- **Kilde:** Kontroller, at **Kilde** er indstillet til den tilsvarende papirbakke. Brug **Universalbakke**, hvis der udskrives på specielt materiale, f.eks. konvolutter og transparente.
- **Type:** Denne indstilling giver dig mulighed for at vælge typen af det papir, der skal lægges i bakken. På den måde får du den bedste udskriftskvalitet. Ellers opnår du muligvis ikke den ønskede udskriftskvalitet.
- **Særlig side:** Denne indstilling giver mulighed for at fremstille specielle sider, f.eks. forsider. Du kan tilføje, slette eller opdatere de specielle sideindstillinger på listen. Denne indstilling er kun tilgængelig, når du bruger PCL-printerdriveren.

# Åbne udskriftsindstillinger

## Fanen Grafik

Brug indstillingerne under fanen **Grafik** til at justere udskriftskvaliteten i henhold til dine forskellige behov.

## Kvalitet

Jo højere indstilling, desto skarpere bliver de udskrevne tegn og den udskrevne grafik. En højere indstilling kan dog forlænge den tid, det tager at udskrive et dokument.

## Skrifttype/tekst

Vælg **Klartekst** for at udskrive tekst, der er mørkere end et almindeligt dokument.

Brug **AI tekst sort** til at udskrive i helt sort, uanset farven på skærmen.

## Grafikcontroller

Det giver brugeren mulighed for at fremhæve kanterne på tekst og fine linjer for at forbedre læsbarheden og justere hver farvekanal i farveudskrivningstilstanden.

## Tonersparer

Indstillingen **Tonersparer** giver brugeren mulighed for at spare på udskriftstoneren, når der skal udskrives en kladdeversion af et dokument. Vælg **Fra** for at udskrive i normal tilstand, og vælg **Til** for at udskrive, så der bruges mindre toner på siden.

## Fanen Avanceret

Brug fanen **Avanceret** til at indstille forskellige udskrivningsindstillinger.

## Vandmærke

Se "Brug af vandmærker" på side 80.

## Overlay

Se "Brug af overlay" på side 82.

# Åbne udskriftsindstillinger

## Outputindstillinger

- **Udskriftsrækkefølge:** Denne indstilling gør det muligt at angive sekvensen, i hvilken siderne skal udskrives. **Udskriv ulige sider** og **Udskriv lige sider** er kun tilgængelig, når du bruger PCL-printerdriveren.
- **Spring tomme sider over:** Giver dig mulighed for at tilføje et tomt ark eller trykt skilleark mellem transparenterne.
- **Manuel margen:** Denne indstilling gør det muligt at angive indbindingsmargen. Indbindingsmargen justerer indbindingsplaceringen. *Denne indstilling er ikke tilgængelig, når du bruger PS-printerdriveren.*



Hvis du klikker på **Nulstil**, vender indstillingerne under indstillingen **Avanceret** tilbage til standardindstillingen.

## Sikkerhed

Krypterer først udskriftsdata og sender det derefter til maskinen. Denne funktion beskytter udskrivningsoplysninger, så dine data ikke bliver kompromitteret på dit netværk. Funktionen **Jobkryptering** aktiveres kun, når harddisken er installeret. Harddisken bruges til at dekryptere udskriftsdataene.

## Jobregnskab

Denne indstilling giver dig mulighed for at udskrive med den tildelte tilladelse.

- **User permission:** Hvis du vælger denne indstilling, er det kun brugere med brugertilladelsen, der kan starte et udskrivningsjob.
- **Group permission:** Hvis du vælger denne indstilling, er det kun grupper med gruppetilladelsen, der kan starte et udskrivningsjob.



- Klik på spørgsmålstegnet ( ? ) øverst til højre i vinduet, og klik derefter på den indstilling, du vil have flere oplysninger om.
- Administratorer kan aktivere oprettelse af jobregnskab og konfigurere tilladelser i kontrolpanelet eller i SyncThru™ Web Service. Se administratorvejledningen for detaljerede oplysninger om dem.

## Fanen Eco

Med fanen **Eco** kan du spare udskrivningsressourcer og opnå miljøvenlig udskrivning. Når du vælger **Eco-udskrivning**, kan du se økobilledet (  ) ved visse indstillinger. Derudover er nogle indstillinger ikke tilgængelige i økotilstanden.

# Åbne udskriftsindstillinger

## Eco-indstillinger

- **Printerstandard:** Hvis du vælger denne indstilling, afhænger denne funktion af den indstilling, du har valgt på maskinens kontrolpanel.
- **Ingen: Deaktiverer denne indstilling.**
- **Eco-udskrivning:** Økotilstanden bliver aktiveret. Vælg **Dobbeltsidet udskrivning, Layout** og **Spring tomme sider over**, som du ønsker at bruge i økotilstand. Så længe du ikke ændrer indstillingerne på de andre faner, udskrives dokumentet, som det er angivet i økotilstanden.
- **Adgangskode:** Hvis administratoren indstiller **Til-Tvunget i Standard-Eco-tilstand** for denne maskine, indstilles denne maskines økotilstand altid for maskinen, når **Eco-indstillinger** i printerdriveren er deaktiveret. Hvis du vil ændre udskriftsindstillingerne, skal du klikke på **Adgangskode** og indtaste adgangskoden eller kontakte din administrator.

## Resultatsimulator

**Resultatsimulator** viser resultatet af reduceret CO2-udledning, elektricitetsforbruget og mængden af sparet papir i overensstemmelse med de valgte indstillinger.



- Resultaterne beregnet ud fra, at det totale antal udskrivninger er et hundrede uden en blank side, når Eco-tilstand er deaktiveret.
- Se beregningskoefficienten for CO2, energi og papir fra **IEA** (International Energy Agency), indekset fra det japanske indenrigs- og kommunikationsministerium og [www.remanufacturing.org.uk](http://www.remanufacturing.org.uk). Hver model har sit eget indeks.
- Strømforbruget i udskrivningstilstand er baseret på det gennemsnitlige strømforbrug for denne maskine.
- Den reelle sparede eller reduceret mængde kan variere afhængigt af det anvendte operativsystem, computerens ydeevne, program, tilslutningsmetode, medietype, medieformat og jobkompleksitet etc.

## Fanen Samsung

Brug fanen **Samsung** til at få vist meddelelsen om ophavsret og driverens versionsnummer. Hvis computeren har forbindelse til internettet, kan du få adgang til tjenester.

# Åbne udskriftsindstillinger

## Udskrivningstilstand

Denne indstilling gør det muligt at vælge, hvordan filen skal udskrives eller gemmes på maskinens harddisk. Standardværdien for **Udskrivningstilstand** er **Normal**, dvs. udskrivning uden at gemme udskriftsfilen på harddisken. Du kan også bruge denne indstilling til andre faner.

- **Normal:** Denne tilstand udskriver uden at gemme dokumentet i den ekstra hukommelse.
- **Kladde:** Denne tilstand er nyttig, når du udskriver mere end én kopi. Du kan udskrive én kopi for at undersøge den og derefter udskrive resten af kopierne senere.
- **Fortrolig:** Denne tilstand bruges til at udskrive fortrolige dokumenter. Du skal angive en adgangskode for at udskrive.
- **Gem:** Vælg denne indstilling for at gemme et dokument på masselagringsenheden uden at udskrive det.
- **Gem og udskriv:** Denne tilstand bruges, når et dokument udskrives og lagres på samme tid.
- **Spool:** Indstillingen kan være nyttig ved håndtering af store mængder data. Hvis du vælger denne indstilling, spooler printerens dokumentet til harddisken, og udskriver derefter dokumentet fra køen på masselagringsenheden, hvilket nedsætter computerens arbejdsomfang.
- **Udskriftsplanlægning:** Vælg denne indstilling for at udskrive dokumentet på et bestemt tidspunkt.



- **Jobnavn:** Denne indstilling bruges, når der skal søges efter en gemt fil via kontrolpanelet.
- **Bruger-id:** Denne indstilling bruges, når der skal søges efter en gemt fil via kontrolpanelet. Brugernavnet vises automatisk som det brugernavn, du bruger til at logge på Windows.
- **Indtast adgangskode:** Hvis **Egenskab** for det gemte dokument, du valgte, er **Sikker**, skal du angive adgangskoden for det gemte dokument. Denne indstilling bruges til at indlæse en gemt fil via kontrolpanelet.
- **Bekræft adgangskode:** Angiv adgangskoden igen for at bekræfte den.

# Åbne udskriftsindstillinger

## Brug af en foretrukken indstilling

Indstillingen **Foretrukne**, som vises under hver af egenskabsfanerne undtagen fanen **Foretrukne** og fanen **Samsung**, giver dig mulighed for at gemme de aktuelle indstillinger til fremtidig brug.

For at gemme et punkt under **Foretrukne** skal du følge nedenstående trin:

- 1 Rediger indstillingerne på hver fane efter behov.
- 2 Indtast et navn for indstillingen i feltet **Foretrukne**.

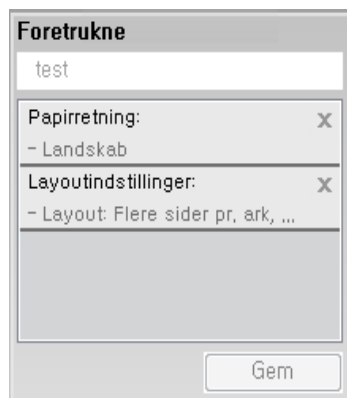

- 3 Klik på **gem**.
- 4 Angiv navn og beskrivelse, og vælg derefter det ønskede ikon.
- 5 Klik på **OK**. Når du gemmer **Foretrukne**, gemmes alle aktuelle driverindstillinger.



Hvis du vil bruge en gemt indstilling, skal du vælge den under fanen **Foretrukne**. Maskinen er nu indstillet til at udskrive i overensstemmelse med de valgte indstillinger. Hvis du vil slette en indstilling, du har gemt, skal du vælge den under fanen **Foretrukne** og klikke på **Slet**.

## Brug af Hjælp

Klik på den indstilling, du vil vide mere om, i vinduet **Udskriftsindstillinger**, og tryk på **F1** på dit tastatur.

# Brug af de specielle udskrivningsfunktioner

De specielle udskrivningsfunktioner omfatter:

- "Udskrivning af flere sider på ét ark" på side 76.
- "Udskrivning af plakater" på side 76.
- "Udskrivning af brochurer" på side 77.
- "Udskrivning på begge sider af papiret" på side 78.
- "Skift størrelsen efter dokumentet procentvis" på side 79.
- "Tilpasning af dokumentet til en valgt papirstørrelse" på side 79.
- "Brug af vandmærker" på side 80.
- "Brug af overlay" på side 82.

## Udskrivning af flere sider på ét ark

Du kan vælge det antal sider, som du vil udskrive på et enkelt ark papir. Hvis du vil udskrive mere end én side pr. ark, reduceres sidernes størrelse, og de arrangeres i den rækkefølge, du angiver. Du kan udskrive op til 16 sider på samme papir.



- 1 Du kan ændre udskriftsindstillingerne for programmet ved at åbne **Udskriftsindstillinger** (se "Åbne udskriftsindstillinger" på side 68).
- 2 Klik på fanen **Grundlæggende**, og vælg **Flere sider pr. ark** på rullelisten **Type**.
- 3 Marker **Sidekant** for at udskrive en kant omkring hver side på arket.
- 4 Vælg det antal sider, du vil udskrive pr. ark (2, 4, 6, 9 eller 16) på rullelisten **Sider pr. ark**.
- 5 Vælg siderækkefølgen på rullelisten **Siderækkefølge**, efter behov.
- 6 Klik på fanen **Papir**, og vælg **Oprindelig størrelse**, **Kilde** og **Type**.
- 7 Klik på **OK** eller **Udskriv**, indtil du afslutter vinduet **Udskriv**.

## Udskrivning af plakater

Med denne funktion kan du udskrive et enkeltsidet dokument på 4, 9 eller 16 ark papir, så de bagefter kan sættes sammen til et dokument i plakatstørrelse.

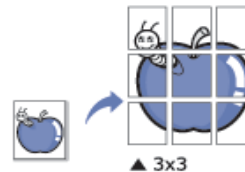



# Brug af de specielle udskrivningsfunktioner

- 1 Du kan ændre udskriftsindstillingerne for programmet ved at åbne **Udskriftsindstillinger** (se "Åbne udskriftsindstillinger" på side 68).
- 2 Klik på fanen **Grundlæggende**, og vælg **Posterudskrivning** på rullelisten **Type**.
- 3 Valg af det ønskede sidelayout.
- 4 Vælg værdien for **Posteroverlapping**. Angiv **Posteroverlapping** i millimeter eller tommer ved at klikke på alternativknappen øverst til højre under fanen **Grundlæggende**, så det bliver nemmere at sætte arkene sammen bagefter.



- 5 Klik på fanen **Papir**, og vælg **Oprindelig størrelse**, **Kilde** og **Type**.
- 6 Klik på **OK** eller **Udskriv**, indtil du afslutter vinduet **Udskriv**.
- 7 Du kan færdiggøre plakaten ved at sætte arkene sammen.

## Udskrivning af brochurer

Med denne funktion kan du udskrive dokumentet på begge sider af papiret og arrangere siderne, så papiret efter udskrivningen kan foldes på midten og danne en brochure.





- 1 Du kan ændre udskriftsindstillingerne for programmet ved at åbne **Udskriftsindstillinger** (se "Åbne udskriftsindstillinger" på side 68).
- 2 Klik på fanen **Grundlæggende**, og vælg **Brochureudskrivning** på rullelisten **Type**.
- 3 Klik på knappen **Avanceret**. Vælg derefter den ønskede indstilling.
- 4 Klik på fanen **Papir**, og vælg **Oprindelig størrelse**, **Kilde** og **Type**.

# Brug af de specielle udskrivningsfunktioner



Indstillingen **Brochureudskrivning** er ikke tilgængelig for alle papirformater. Du kan få vist de tilgængelige papirstørrelser, som funktionen understøtter, ved at vælge den tilgængelige papirstørrelse under indstillingen **Oprindelig størrelse** under fanen **Papir**.

Hvis du vælger et papirformat, der ikke er tilgængeligt, annulleres denne indstilling automatisk. Vælg kun papir, der er tilgængeligt. (Papir uden mærket  eller .

5 Klik på **OK** eller **Udskriv**, indtil du afslutter vinduet **Udskriv**.

## Udskrivning på begge sider af papiret

Du kan udskrive på begge sider af et ark papir – duplex. Før du udskriver, skal du angive udskriftsretningen.



Udskriv ikke på begge sider af specialmedier, f.eks. etiketter, konvolutter eller tykt papir. Det kan forårsage papirstop eller beskadige maskinen.

1 Du kan ændre udskriftsindstillingerne for programmet ved at åbne **Udskriftsindstillinger** (se "Åbne udskriftsindstillinger" på side 68).

2 Klik på fanen **Grundlæggende**.

3 Vælg den ønskede indbindingsindstilling i afsnittet **Dobbeltsidet udskrivning**.

- **Printerstandard:** Hvis du vælger denne indstilling, afhænger denne funktion af den indstilling, du har valgt på maskinens kontrolpanel. Denne indstilling er kun tilgængelig, når du bruger PCL-printerdriveren.
- **Ingen:** Deaktiverer denne funktion.
- **Lang led:** Denne indstilling er det layout, som normalt anvendes ved indbinding af bøger.



- **Kort led:** Denne indstilling er det layout, som normalt anvendes i kalendere.



- **Omvendt dobbeltsidet udskrivning:** Vælg denne indstilling for at vende udskrivningsrækkefølgen ved duplexudskrivning.

4 Klik på fanen **Papir**, og vælg **Oprindelig størrelse**, **Kilde** og **Type**.

5 Klik på **OK** eller **Udskriv**, indtil du afslutter vinduet **Udskriv**.

# Brug af de specielle udskrivningsfunktioner

## Skift størrelsen efter dokumentet procentvis

Du kan ændre størrelsen på et dokument, så det bliver større eller mindre på den udskrevne side, ved at skrive den ønskede procentsats.



- 1 Du kan ændre udskriftsindstillingerne for programmet ved at åbne **Udskriftsindstillinger** (se "Åbne udskriftsindstillinger" på side 68).
- 2 Klik på fanen **Papir**.
- 3 Vælg den aktuelle papirstørrelse til originalerne i **Oprindelig størrelse**.
- 4 Indtast skaleringsgraden i feltet **Procent**.  
Du kan også klikke på pil op/ned for at vælge skaleringsgraden.



Du kan ikke bruge denne funktion, når du vælger en papirstørrelse i **Udskriftsstørrelse**.

- 5 Vælg **Kilde** og **Type**.
- 6 Klik på **OK** eller **Udskriv**, indtil du afslutter vinduet **Udskriv**.

## Tilpasning af dokumentet til en valgt papirstørrelse

Med denne printerfunktion kan du skalere udskriftsjobbet til enhver papirstørrelse, uanset størrelsen på dokumentet. Dette indstilling kan være nyttig, hvis du vil undersøge små detaljer på et lille dokument.

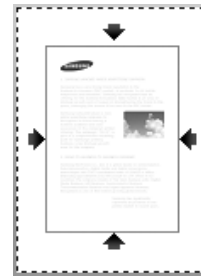

- 1 Du kan ændre udskriftsindstillingerne for programmet ved at åbne **Udskriftsindstillinger** (se "Åbne udskriftsindstillinger" på side 68).
- 2 Klik på fanen **Papir**.
- 3 Vælg den aktuelle papirstørrelse til originalerne i **Oprindelig størrelse**.
- 4 Vælg den papirstørrelse, der skal udskrives, i bakken i **Udskriftsstørrelse**.
- 5 Vælg **Kilde** og **Type**.
- 6 Klik på **OK** eller **Udskriv**, indtil du afslutter vinduet **Udskriv**.

# Brug af de specielle udskrivningsfunktioner

## Brug af vandmærker

Indstillingen Vandmærke giver dig mulighed for at udskrive tekst hen over et eksisterende dokument. Du bruger den f.eks., når du vil have "**DRAFT**" eller "**CONFIDENTIAL**" skrevet diagonalt hen over den første side eller på alle sider i et dokument med store grå bogstaver.



Der er fra fabrikkens side lagt flere foruddefinerede vandmærker i maskinen. De kan ændres, eller du kan føje nye til listen.



- **Hoved:** Du kan tilføje den valgte tekst øverst til venstre, øverst i midten eller øverst til højre.
- **Bundtekst:** Du kan tilføje den valgte tekst nederst til venstre, nederst i midten eller nederst til højre.

## Brug af et eksisterende vandmærke

- 1 Du kan ændre udskriftsindstillingerne for programmet ved at åbne **Udskriftsindstillinger** (se "Åbne udskriftsindstillinger" på side 68).
- 2 Klik på fanen **Avanceret**, og marker det ønskede vandmærke på rullelisten **Vandmærke**.



- **Meddelelse om Vandmærke:** Gør det muligt at angive det vandmærke, som brugeren vil udskrive.
- **Billedfil:** Gør det muligt at indlæse det vandmærke, som brugeren vil udskrive.
- **Navn på vandmærke:** Gør det muligt at angive navnet på vandmærket, så det kan tilføjes på rullelisten.
- **Kun på første side:** Udskriver kun vandmærke på første side. Kontrolleres ikke som standard.

- 3 Klik på **OK** eller **Udskriv**, indtil vinduet Udskriv lukkes.

## Oprettelse af et vandmærke

- 1 Du kan ændre udskriftsindstillingerne for programmet ved at åbne **Udskriftsindstillinger** (se "Åbne udskriftsindstillinger" på side 68).
- 2 Vælg **Rediger...** på rullelisten **Vandmærke** under fanen **Avanceret**.

# Brug af de specielle udskrivningsfunktioner

- 3 Skriv vandmærketeksten i tekstfeltet **Meddelelse i vandmærke**. Du kan indtaste op til 256 tegn.

Når afkrydsningsfeltet **Kun på første side** er markeret, udskrives vandmærket kun på den første side.

- 4 Vælg indstillinger for vandmærket.

Du kan vælge skrifttypenavn, typografi, størrelse og gråskalaniveau i afsnittet **Skrifttypeegenskaber** og angive vinklen på vandmærket i afsnittet **Vandmærketilpasning og vinkel**.

- 5 Klik på **Tilføj** for at tilføje et nyt vandmærke på listen **Aktuelle vandmærker**.

- 6 Klik på **OK** eller **Udskriv**, indtil vinduet **Udskriv** afsluttes, når du er færdig med at redigere.

Hvis du vil stoppe udskrivning af vandmærket, skal du markere **Ingen** på rullelisten **Vandmærke**.

## Redigering af et vandmærke

---

- 1 Du kan ændre udskriftsindstillingerne for programmet ved at åbne **Udskriftsindstillinger** (se "Åbne udskriftsindstillinger" på side 68).

- 2 Klik på fanen **Avanceret** og vælg **Rediger...** på rullelisten **Vandmærke**.

- 3 Vælg det vandmærke, du vil redigere, på listen **Aktuelle vandmærker**. Nu kan du ændre vandmærkets tekst og øvrige indstillinger.

- 4 Klik på **Opdater** for at gemme ændringerne.

- 5 Klik på **OK** eller **Udskriv**, indtil du afslutter vinduet **Udskriv**.

## Sletning af et vandmærke

---

- 1 Du kan ændre udskriftsindstillingerne for programmet ved at åbne **Udskriftsindstillinger** (se "Åbne udskriftsindstillinger" på side 68).

- 2 Klik på fanen **Avanceret** og vælg **Rediger...** på rullelisten **Vandmærke**.

- 3 Marker det vandmærke, du vil slette, på listen **Aktuelle vandmærker**, og klik på **Slet**.

- 4 Klik på **OK** eller **Udskriv**, indtil du afslutter vinduet **Udskriv**.

# Brug af de specielle udskrivningsfunktioner

## Brug af overlay

Denne indstilling er kun tilgængelig, når du bruger PCL-printerdriveren.

### Hvad er et overlay?

Et overlay er tekst og/eller grafik, der er gemt på computerens harddisk i et specielt filformat, og som kan udskrives på alle dokumenter. Overlays benyttes ofte i stedet for brevpapir. I stedet for at bruge fortrykt brevpapir kan du oprette et overlay, der indeholder præcis de samme oplysninger som dit brevpapir. Hvis du vil udskrive et brev med dit selskabs brevhoved, behøver du ikke at lægge fortrykt papir i maskinen. Du skal blot udskrive brevhovedoverlayet på dokumentet.



### Oprettelse af et nyt sideoverlay

Hvis du vil benytte et sideoverlay, skal du oprette et nyt sideoverlay med dit logo eller billede.

- 1 Opret eller åbn et dokument med den tekst og/eller grafik, der skal bruges i det nye sideoverlay. Placer elementerne sådan, som du ønsker dem på det nye overlay.
- 2 Hvis du vil gemme dokumentet som et overlay, skal du åbne **Udskriftsindstillinger** (se "Åbne udskriftsindstillinger" på side 68).
- 3 Klik på fanen **Avanceret**, og vælg **Opret** på rullelisten **Overlay**.
- 4 I vinduet **Gem som** skal du indtaste et navn på op til otte tegn i feltet **Filnavn**. Vælg destinationsstien, hvis der er behov for det (standard er C:\Formover).
- 5 Klik på **gem**.
- 6 Klik på **OK** eller **Udskriv**, indtil du afslutter vinduet **Udskriv**.  
Klik på **Ja**, når et vindue med bekræftelse vises.
- 7 Filen udskrives ikke. Den gemmes i stedet på computerens harddisk.



Overlayet skal have samme format som det dokument, du vil udskrive det på. Opret ikke et overlay med et vandmærke.

# Brug af de specielle udskrivningsfunktioner

## Brug af et sideoverlay

Når et overlay er blevet oprettet, er det klar til at blive udskrevet sammen med et dokument. Sådan udskriver du et overlay sammen med et dokument:

- 1 Opret eller åbn det dokument, du vil udskrive.
- 2 Du kan ændre udskriftsindstillingerne for programmet ved at åbne **Udskriftsindstillinger** (se "Åbne udskriftsindstillinger" på side 68).
- 3 Klik på fanen **Avanceret**.
- 4 Vælg **Udskriv overlay** fra rullelisten **Overlay**.
- 5 Hvis overlay-filen du ønsker ikke vises i rullelisten **Overlayfil 1** eller **Overlayfil 2** skal du vælge **Indlæs** fra **Overlay-listen**. Markér den overlayfil, du vil benytte.

Hvis du har gemt den overlayfil, du vil bruge, i en ekstern kilde, kan du også indlæse filen fra vinduet **Indlæs**.

Klik på **Åbn**, når du har markeret filen. Filen vises i feltet **Overlayliste** og er tilgængelig for udskrivning. Vælg overlayet i feltet **Overlayliste**.

- 6 Markér om nødvendigt afkrydsningsfeltet **Bekræft sideoverlay ved udskrivning**. Hvis dette afkrydsningsfelt er markeret, vises der en meddelelsesboks, hver gang du sender et dokument til udskrivning, der beder dig bekræfte, at du ønsker at udskrive et overlay sammen med dokumentet.

Hvis afkrydsningsfeltet ikke er markeret, og der er markeret et overlay, udskrives overlayet automatisk sammen med dokumentet.

- 7 Klik på **OK** eller **Udskriv**, indtil du afslutter vinduet **Udskriv**. Det valgte overlay udskrives på dokumentet.



Overlayets opløsningsgrad skal være den samme som opløsningsgraden for det dokument, du vil udskrive overlayet på.

# Brug af de specielle udskrivningsfunktioner

## Sletning af et sideoverlay

---

Du kan slette sideoverlays, som du ikke længere bruger.

- 1 Klik på fanen **Avanceret** i vinduet **Printing Preferences**.
- 2 Vælg **Udskriv overlay** fra rullelisten **Overlay** .
- 3 Markér det overlay, du vil slette, i feltet **Overlayliste**.  
Hvis den overlayfil du ønsker ikke vises i **Overlay-listen** skal du vælge **Indlæs** fra Overlay-listen. Vælg den overlayfil, du vil slette.
- 4 Klik på **Slet**.
- 5 Klik på **Ja**, når du bliver bedt om at bekræfte sletningen.
- 6 Klik på **OK** eller **Udskriv**, indtil du afslutter vinduet **Udskriv**.



# Brug af hjælpeprogrammet til direkte udskrivning

I dette kapitel forklares det, hvordan du bruger Direct Printing Utility til at udskrive PDF-filer uden at åbne filerne.



- Du kan ikke udskrive PDF-filer, der er beskyttet. Deaktiver udskrivningsbeskyttelsesfunktionen, og prøv at udskrive igen.
- Du kan ikke udskrive PDF-filer, der er beskyttet af en adgangskode. Deaktiver adgangskodefunktionen, og prøv at udskrive igen.
- Hvorvidt en PDF-fil kan udskrives med Direkte udskrivning Hjælpeprogram-programmet afhænger af, hvordan PDF-filen blev oprettet.
- Programmet Direkte udskrivning Hjælpeprogram understøtter PDF version 1.7 og ældre versioner. I forbindelse med nyere versioner skal du åbne filen for at udskrive den.

## Hvad er Direkte udskrivning Hjælpeprogram?

Direkte udskrivning Hjælpeprogram er et program, der sender en PDF-fil direkte til maskinen for at udskrive uden at skulle åbne filen. Det sender data gennem Windows-spooler ved brug af printerdriverens port. Det understøtter kun PDF-formatet.

Sådan installeres programmet:

Hent softwaren fra Samsungs websted, udpak og installer den: (<http://www.samsung.com> > find dit produkt > Support eller hentninger).

## Udskrivning af

Du kan udskrive med Direkte udskrivning Hjælpeprogram på flere måder.

### Fra vinduet Direkte udskrivning Hjælpeprogram

- 1 I menuen **Start** skal du vælge **Programmer** eller **Alle programmer**.
  - I Windows 8 under **Charms(Amuletter)** skal du vælge **Søg > Apps(App)**.
- 2 Find **Samsung-printer > Direkte udskrivning Hjælpeprogram**.
- 3 Vælg din maskine på rullelisten **Vælg printer**, og klik på **Gennemse**.
- 4 Marker den fil, du ønsker at udskrive, og klik på **Åbn**.  
Filen føjes til afsnittet **Vælg filer**.
- 5 Tilpas maskinens indstillinger efter dine behov.
- 6 Klik på **Udskriv**. Den valgte PDF-fil sendes til maskinen.

# Brug af hjælpeprogrammet til direkte

## Brug af genvejsmenuen

- 1 Højreklik på den PDF-fil, du vil udskrive, og vælg **Direkte udskrivning**.  
Vinduet Direkte udskrivning Hjælpeprogram vises med PDF-filen tilføjet.
- 2 Marker den maskine du vil benytte.
- 3 Tilpas maskinens indstillinger efter dine behov.
- 4 Klik på **Udskriv**. Den valgte PDF-fil sendes til maskinen.

# Ændring af standardindstillingerne for udskrivning



De fleste Windows-programmer overskriver de indstillinger, du angiver i printerdriveren. Rediger alle de tilgængelige printerindstillinger i programmet først, og rediger derefter de resterende indstillinger i printerdriveren.

- 1 Klik på menuen **Start** i Windows.
  - I Windows 8 skal du under **Charms(Amuletter)** vælge **Søg > Indstillinger**.
- 2 I Windows XP/Server 2003 skal du vælge **Printere og faxenheder**.
  - I Windows Server 2008/Vista skal du vælge **Kontrolpanel > Hardware og lyd > Printere**.
  - I Windows 7/8 skal du vælge **Kontrolpanel > Enheder og printere**.
  - I Windows Server 2008 R2 skal du vælge **Kontrolpanel > Hardware > Enheder og printere**.
- 3 Højreklik på maskinen.
- 4 I Windows XP/Server 2003/Server 2008/Vista skal du vælge **Udskriftsindstillinger**.  
I Windows 7/8 eller Windows Server 2008 R2 skal du vælge **Udskriftsindstillinger** i genvejsmenuerne.



Hvis **Udskriftsindstillinger** har et ►, kan du vælge andre printerdrivere, der er tilsluttet den valgte printer.

- 5 Rediger indstillingerne under de enkelte faner.
- 6 Klik på **OK**.



Hvis du vil ændre indstillingerne for hvert udskriftjobbet, skal du ændre dem i **Udskriftsindstillinger**.

# Indstilling af maskinen til standardmaskine

- 1 Klik på menuen **Start** i Windows.
  - I Windows 8 skal du under **Charms(Amuletter)** vælge **Søg > Indstillinger**.
- 2 I Windows XP/Server 2003 skal du vælge **Printere og faxenheder**.
  - I Windows Server 2008/Vista skal du vælge **Kontrolpanel > Hardware og lyd > Printere**.
  - I Windows 7/8 skal du vælge **Kontrolpanel > Enheder og printere**.
  - I Windows Server 2008 R2 skal du vælge **Kontrolpanel > Hardware > Enheder og printere**.
- 3 Vælg din maskine.
- 4 Højreklik på maskinen, og vælg **Benyt som standardprinter**.



I Windows 7 eller Windows Server 2008 R2 kan du vælge andre printerdrivere, der er forbundet med den valgte printer, hvis der er en ► ud for **Benyt som standardprinter**.

# Udskrivning til en fil (PRN)

Du kan få brug for at gemme udskriftsdataene som en fil.

Sådan opretter du en fil:

- 1 Marker afkrydsningsfeltet **Skriv til fil** i vinduet **Udskriv**.

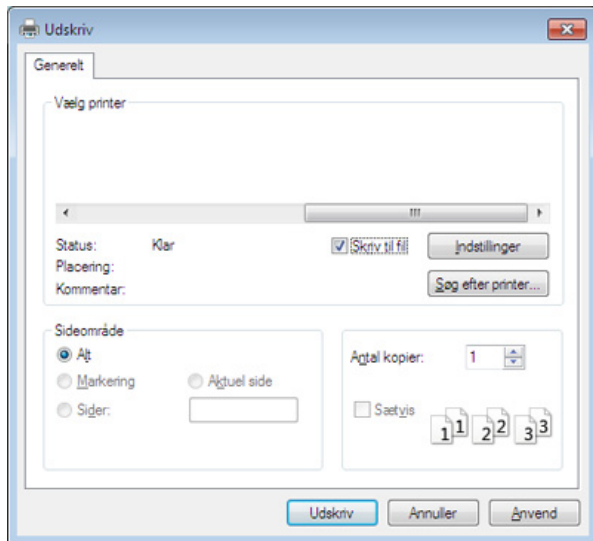

- 2 Klik på **Udskriv**.
- 3 Skriv destinationsstien og filnavnet, og klik derefter på **OK**.  
For eksempel **c:\Temp\filnavn**.



Hvis du kun skriver filnavnet, gemmes filen automatisk i **Dokumenter**, **Documents and Settings** eller **Brugere**. Afhængigt af dit operativsystem og programmet, du bruger, ser den gemte mappe muligvis anderledes ud.

# Mac-udskrivning



Nogle funktioner er muligvis ikke tilgængelige afhængigt af modeller og indstillinger. Det betyder, at funktionerne ikke understøttes.

## Sådan udskriver du et dokument

Når du udskriver fra en Mac, skal du kontrollere indstillingerne for printerdriveren i alle de programmer, du bruger. Følg trinene nedenfor for at udskrive fra Mac:

- 1 Åbn det dokument, du vil udskrive.
- 2 Åbn menuen **File**, og klik på **Page Setup (Document Setup)** i nogle programmer).
- 3 Vælg papirstørrelse og -retning, skalering og andre indstillinger, og kontrollér, at maskinen er valgt. Klik på **OK**.
- 4 Åbn menuen **File**, og klik på **Print**.
- 5 Vælg antal kopier, og angiv hvilke sider du vil udskrive.
- 6 Klik på **Print**.

## Ændring af printerindstillinger

Du kan bruge avancerede udskrivningsfunktioner, når du bruger maskinen.

Åbn et program, og vælg **Print** i menuen **File**. Det maskinnavn, der vises i vinduet med printeregenskaber, kan være anderledes, afhængigt af hvilken maskine du bruger. Bortset fra navnet ligner printeregenskabsvinduet følgende.

## Udskrivning af flere sider på et ark

Du kan udskrive mere end en side på et enkelt ark papir. Denne funktion giver dig mulighed for at udskrive kladder på en omkostningseffektiv måde.

- 1 Åbn et program, og vælg **Print** i menuen **File**.
- 2 Vælg **Layout** på rullelisten under **Orientation**. Vælg det antal sider, du vil udskrive på et ark papir, på rullelisten **Pages per Sheet**.
- 3 Vælg de øvrige indstillinger, du vil benytte.
- 4 Klik på **Print**.  
Maskinen udskriver derefter det valgte antal sider, som du vil udskrive, på ét ark papir.

# Mac-udskrivning

## Udskrivning på begge sider af papiret



Nogle funktioner er muligvis ikke tilgængelige afhængigt af modeller og indstillinger. Det betyder, at funktionerne ikke understøttes (se "Variationsfunktion" på side 10).

Før du påbegynder en duplexudskrivning, skal du bestemme, i hvilken side det endelige dokument skal bindes sammen. Indbindingsindstillingerne er:

- **Long-Edge Binding:** Denne indstilling giver det konventionelle layout, der anvendes i bogbinding.
- **Short-Edge Binding:** Denne indstilling er den type, der oftest bruges til kalendere.

- 1 Vælg **Print** i menuen **File** i dit Mac-program.
- 2 Vælg **Layout** på rullelisten under **Orientation**.
- 3 Vælg en indbindingsretning under indstillingen **Two-Sided**.
- 4 Vælg de øvrige indstillinger, du vil benytte.
- 5 Klik på **Print**. Printerens udskriver nu på begge sider af papiret.



Hvis du udskriver mere end 2 kopier, bliver den første og anden kopi muligvis udskrevet på det samme ark papir. Undgå at udskrive på begge sider af papiret, når du udskriver mere end 1 kopi.

## Brug af Hjælp

Klik på spørgsmålstegnet nederst til venstre i vinduet, og klik på det emne, som du vil have oplysninger om. Der vises et pop op-vindue med oplysninger om den pågældende indstillings funktion, som findes i driveren.

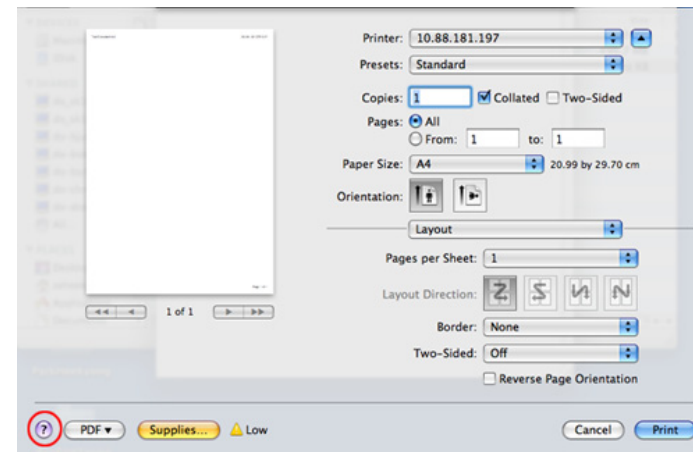

# Linux-udskrivning



Nogle funktioner er muligvis ikke tilgængelige afhængigt af modeller og indstillinger. Det betyder, at funktionerne ikke understøttes.

## Udskrivning fra programmer

Der er en lang række Linux-programmer, som gør det muligt at udskrive ved hjælp af CUPS (Common UNIX Printing System). Du kan udskrive på maskinen fra ethvert af disse programmer.

- 1 Åbn det dokument, du vil udskrive.
- 2 Åbn menuen **File**, og klik på **Page Setup (Print Setup** i nogle programmer).
- 3 Vælg papirstørrelse og -retning, og kontroller, at maskinen er valgt. Klik på **Apply**.
- 4 Åbn menuen **File**, og klik på **Print**.
- 5 Vælg maskine til din udskrivning.
- 6 Vælg antal kopier, og angiv hvilke sider du vil udskrive.
- 7 Skift andre udskriftsindstillinger i hver enkelt fane, hvis det er nødvendigt.

8 Klik på **Print**.



Automatisk/manuel dobbelt udskrivning er muligvis ikke tilgængelig afhængigt af modeller. Som alternativ kan du bruge lpr-udskrivningssystemet eller andre programmer til udskrivning af ulige (se "Funktioner pr. model" på side 8).

## Udskrivning af filer

Du kan udskrive tekst, billeder og pdf-filer på din maskine vha. CUPS-standardens – direkte fra kommandolinjen. CUPS lp- eller lpr-hjælpeprogrammet giver dig mulighed for at gøre dette. Du kan udskrive disse filer vha. nedenstående kommandoformat.

**"lp -d <printer name> -o <option> <file name>"**

Se lp- eller lpr-man-siden i dit system for at få flere oplysninger.



# Linux-udskrivning

## Konfiguration af printeregenskaber

Du kan ændre standardindstillingerne for udskrivning eller tilslutningstypen med udskrivningshjælpeprogrammet fra o/s.

- 1 Hjælpeprogrammet til udskrivning startes (gå til **System > Administration > Printing**, eller udfør kommandoen "**system-config-printer**" i terminalprogrammet).
- 2 Vælg din printer, og dobbeltklik på den.
- 3 Skift standardindstillinger for udskrivning eller tilslutningstype.
- 4 Klik på knappen **Apply**.

# Unix-udskrivning



Nogle funktioner er muligvis ikke tilgængelige afhængigt af modeller og indstillinger. Det betyder, at funktionerne ikke understøttes (se "Funktioner pr. model" på side 8).

## Fortsættelse af udskriftsjobbet

Når du har installeret printerens kan du vælge billedet, teksten eller PS-filen, du vil udskrive.

- 1 Udfør kommandoen "**printui <file\_name\_to\_print>**".  
Hvis du f.eks. udskriver "**document1**"  
**printui document1**  
Dette åbner UNIX-printerdriveren **Print Job Manager**, hvor brugeren kan vælge forskellige udskriftsindstillinger.
- 2 Vælg en printer, der allerede er tilføjet.
- 3 Vælg udskriftsindstillingerne i vinduet, f.eks. **Page Selection**.
- 4 Vælg, hvor mange kopier du har brug for, i **Number of Copies**.



Tryk på **Properties** for at få fordel af de printerfunktioner, der findes i printerdriveren.

- 5 Tryk på **OK** for at starte udskriftsjobbet.

## Ændring af maskinindstillingerne

UNIX-printerdriveren **Print Job Manager**, hvor brugeren kan vælge forskellige indstillinger i printerens **Properties**.

Følgende hot keys kan også anvendes: "H" for **Help**, "O" for **OK**, "A" for **Apply** og "C" for **Cancel**.

## Fanen General

- **Paper Size:** Indstil papirstørrelsen til A4, Letter eller andre papirstørrelser i overensstemmelse med dine krav.
- **Paper Type:** Vælg papirtypen. Tilgængelige indstillinger i listefeltet **Printer Default, Plain** og **Thick**.
- **Paper Source:** Vælg hvilken bakke der skal udskrives fra. Som standard er det **Auto Selection**.
- **Orientation:** Vælg den retning som oplysningerne udskrives i på en side.

# Unix-udskrivning

- **Duplex:** Udskriv på begge sider af papiret for at spare papir.



Automatisk/manuel dobbelt udskrivning er muligvis ikke tilgængelig afhængigt af modeller. Som alternativ kan du bruge lpr-udskrivningssystemet eller andre programmer til udskrivning af ulige.

- **Multiple pages:** Udskriv flere sider på én side af papiret.
- **Page Border:** Vælg en af kanterne (f.eks. **Single-line hairline** eller **Double-line hairline**)

## Fanen Image

---

Under denne fane kan du ændre dokumentets lysstyrke, opløsning eller billedretning.

## Fanen Text

---

Indstil tegnmargenen, linjeafstanden eller kolonnerne til den aktuelle udskrift.

## Fanen Margins

---

- **Use Margins:** Indstil margenerne til dokumentet. Som standard er margenerne ikke aktiveret. Brugeren kan ændre margenindstillingerne ved at ændre værdierne i de respektive felter. Disse værdier, der indstilles som standard, afhænger af den valgte sidestørrelse.
- **Unit:** Skift enhederne til punkter, tommer eller centimeter.

## Fanen Printer-Specific Settings

---

Vælg forskellige indstillinger i **JCL-** og **General-**rammer for at brugertilpasse forskellige indstillinger. Disse indstillinger er specifikke for printeren og afhænger af PPD-filen.



# 4. Kopiering

Dette kapitel indeholder trinvis vejledning til kopiering af dokumenter.

- **Om kopieringsskærmen**
- **Basiskopiering**
- **Hurtig kopiering**
- **Kopiering af id-kort**

97

107

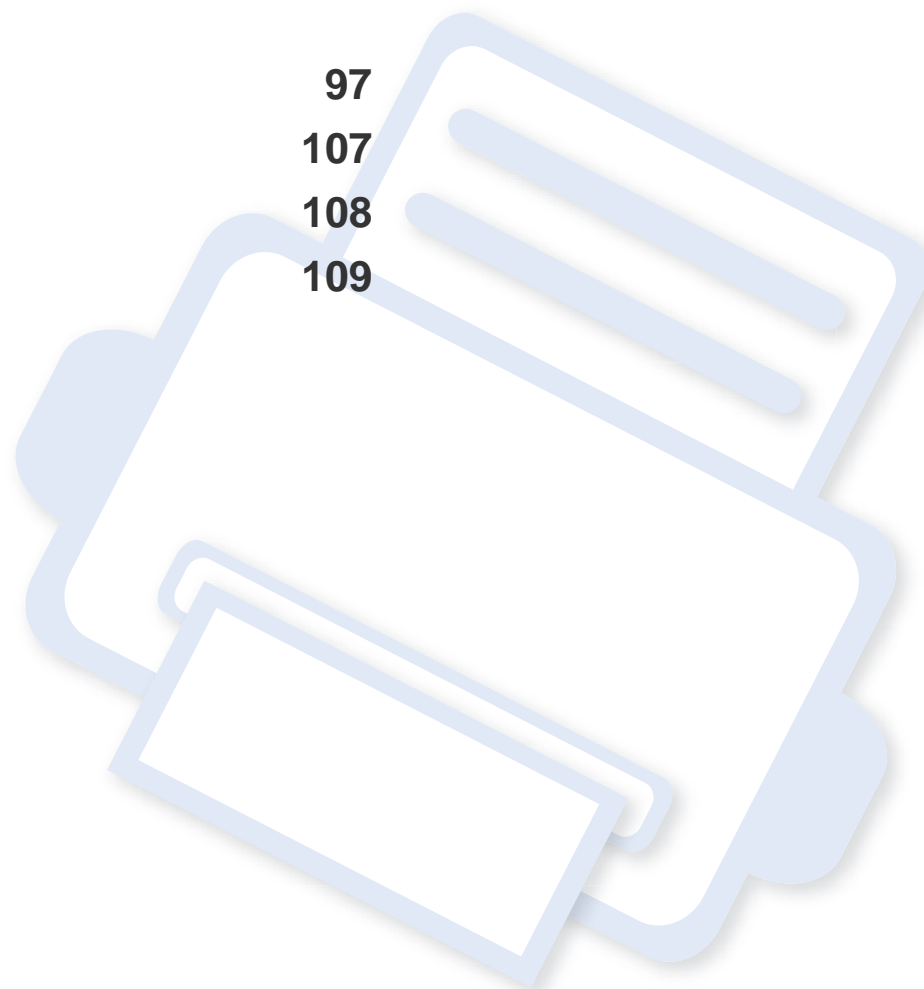

108

109









# Om kopieringsskærmen



Når du trykker på **Kopi** på startskærmen eller **Prog.**, vises skærmen **Kopi**. Der er flere faner på denne skærm og mange kopieringsindstillinger. Alle indstillinger er grupperet efter funktion, så du nemt kan konfigurere dine valg. Hvis du vil til start, skal du trykke på Home (.





 Klik på  (**Hjælp**) på startskærmen eller i  (hurtigmenuen), og klik derefter på en indstilling, som du vil have flere oplysninger om.

## Kommandotaster

Knap	Navn	Beskrivelse
	Lynmenu	Åbn hurtigmenuerne.
	Soeg	Søg efter en ønsket menu eller app.
	Mit progr.	Føj en app til min programliste.
	Undermenu (Action overflow)	Åbn undermenuen.
 , 		Indstil antal udskrevne kopier.

## Fast virtuel tast

-  Faste virtuelle taster er placeret i højre side af skærmen.
- Når et program startes, vises der faste virtuelle taster.
- Hvis skærmen berøres, vises de faste virtuelle taster altid.
- Hvis ,  berøres, skjules og vises de faste virtuelle taster.

Knap	Navn	Beskrivelse
	Nulstil	Nulstil den aktuelle maskines konfiguration.
	Interrupt	Afbryd det aktuelle job midlertidigt, så der er mulighed for en vigtig udskrivning.
	Stop	Stop et job når som helst. Der vises et pop op-vindue med de jobs, som du kan stoppe.
	Start	Start et job.

# Om kopieringsskærmen



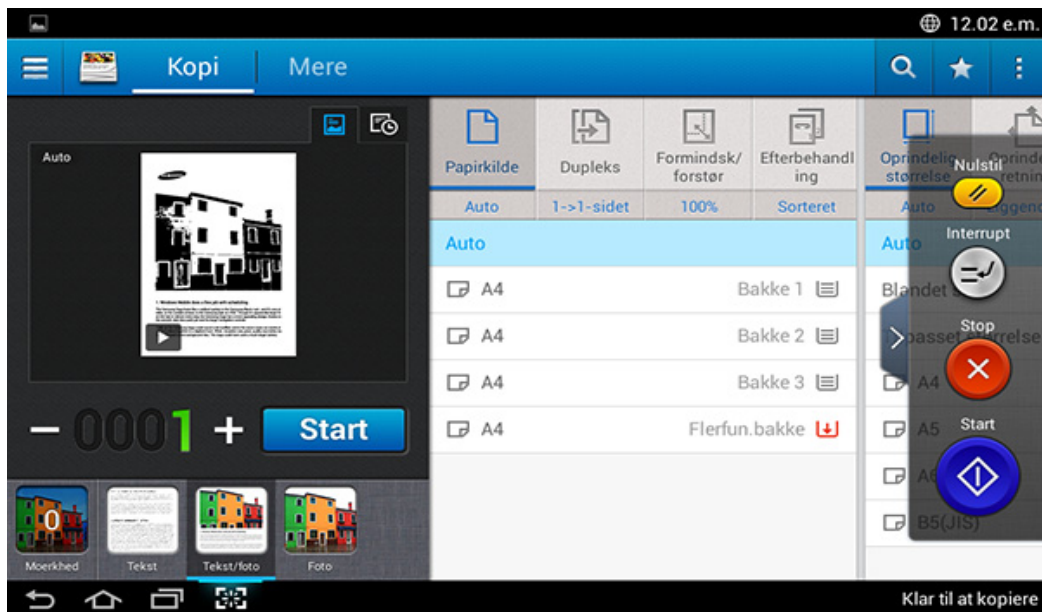

## Kopifanen



## Eksempel

Vis typen af originaler.

Knap	Navn	Beskrivelse
	<b>Indstiller Historik</b>	Vis listen over ændrede indstillinger

Knap	Navn	Beskrivelse
	Visning af status gennem eksempelvisning	Viser jobeksempelvisningen.
	Eksempelvisning for skuespil	Scanninger for job.
	Redigeringstilstand for eksempelvisning	Redigeringstilstand for eksempelvisning vises, når du trykker på afspilningsknappen (▶) i ruden med eksemplet. Juster det forscannede billede med driftsfunktioner, f.eks. drejning og beskæring.   Nogle funktioner er ikke tilgængelige i redigeringstilstanden for eksempelvisning.
	<b>Start</b>	Starter et job.

# Om kopieringsskærmen

## Ændring af mørkhed

Du kan justere mørkhedsniveauet for en kopi, hvis det gør det nemmere at læse den, hvis originalen indeholder svage markeringer eller mørke billeder. Juster mørkhedsniveauet ved hjælp af kontrollinjen. Med denne funktion kan du udskrive, så mørke billeder bliver lysere, eller lyse billeder bliver mørkere.

Tryk på **Moerkhed** (  ) for at vise skyderkontrollen.



## Valg af originaltyper

Brug indstillingen for originaltype til at forbedre kvaliteten af kopien. Det gør du ved at vælge den relevante dokumenttype for et kopijob.

- **Tekst** : Brug denne indstilling, hvis originalen primært er tekst eller indeholder meget få eller ingen billeder.
- **Tekst/foto** : Brug indstillingen, hvis originalen er en blanding af tekst og billeder.
- **Foto** : Brug indstillingen, hvis originalen primært eller udelukkende er billeder.

## Undermenu (Action overflow)

- **Eco**: Når Eco-tilstand er aktiveret, kan du kun vælge økonomiske udskrivningsindstillinger. Tryk på Eco-indstillingen i menuen Action Overflow for at aktivere/deaktivere Eco-tilstand.
- **Føj til mit program**: Føj en app til min programliste.
- **Opbyg job**: Denne indstilling kan slås til eller fra. Når denne indstilling er til: Efter scanningen er afsluttet vises vinduet **Scan mere** for at spørge om du vil scanne endnu en side. Hvis du vælger **Ja**, kan du scanne endnu en side i det aktuelle job. Hvis du vælger **Nej**, afsluttes scanningen og resten af jobbet udføres.
- **Testkopi**: Gør det muligt at udskrive en testkopi for at kontrollere kvaliteten og justeringen af udskriften. Tryk på denne indstilling i menuen Action Overflow for at udskrive en korrekturkopi. Når du har kontrolleret, at kopien er perfekt, skal du trykke på startknappen for at udskrive resten af kopierne.
- **ID-kopi**: Lader dig kopiere begge sider af en tosidet original på et ark papir. Denne funktionalitet er nyttig ved kopiering af originaler med vigtig information på begge sider, såsom kørekort.
- **Gem i boks**: Gør det muligt at gemme scannede originaler på maskinens harddisk. Du kan derefter udskrive disse gemte dokumenter på et senere tidspunkt eller gemme dem som udskrivelige filer. Tryk på denne indstilling i menuen Action Overflow for at gemme et dokument på maskinens harddisk.

# Om kopieringsskærmen

- **Gem som standard:** Gør det muligt at gemme de aktuelle kopieringsindstillinger som standardindstillingerne for kopiering. Når du har gemt standardindstillingerne for kopiering, benyttes disse indstillinger til alle kommende udskrivningsjob. Tryk på denne indstilling i menuen Action Overflow for at gemme de aktuelle indstillinger som standardindstillinger.
- **Gendan standard:** Gør det muligt at gendanne kopieringsindstillingerne til maskinens standardindstillinger. Denne indstilling ændrer de aktuelle kopieringsindstillinger til de originalindstillinger, der blev konfigureret på fabrikken. Tryk på indstillingen Restore Default i denne menu for at gendanne standardindstillingerne.
- **Kopiindstillinger:** Indstillingen **Bekræft anden side** angiver, om maskinen kræver, at du bekræfter, at scanningen er færdig efter hver side. Vælg denne indstilling for på effektiv vis at kopiere flere sider i et enkelt kopieringsjob.



- **Bekræft anden side:** Denne indstilling angiver, om maskinen kræver, at du bekræfter, at scanningen er færdig efter hver side. Vælg denne indstilling for på effektiv vis at kopiere flere sider i et enkelt kopieringsjob.

- **UI-konfiguration:** Gør det muligt at vælge de indstillinger, der vises i menuen **Kopi**. Tryk på symbolet + eller - på menuikonerne for at tilføje eller fjerne menuer. Du kan også trykke og holde på et menuikon for at flytte det til en anden position eller trykke på **Clear All** for at fjerne alle menuerne.

## Jobforløb

Denne menu vises, når maskinen behandler et job.

- **Detalje :** Tryk på denne knap for at få vist status, type og klokkeslæt for jobbet.
- **Eksempelområde :** Gør det muligt at få vist en eksempelvisning af det dokument, der kopieres. Billedet i eksempelvisningsområdet angiver de aktuelle forsendelsesindstillinger, f.eks. retning og størrelse af udskriften.
- **Send Feedback :** Gør det muligt at sende feedback om det aktuelle forsendelsesjob. Hvis du vil modtage forsendelsesjobbet pr. e-mail, kan du indstille det fra app'en **Min side** (se "Om menuen Min side" på side 38).



Hvis du vil bruge denne funktion, skal du logge på som administrator (se "Login" på side 292).





## Indstillingsmuligheder

Fanen **Kopi** indeholder to afsnit. Fanen **Mere** indeholder yderligere sektioner.



# Om kopieringsskærmen



- Du kan tilpasse brugergrænsefladen for hver enkelt fane ved hjælp af indstillingen til konfiguration af UI (**Send** >  Undermenu (Action Overflow) > **UI-konfiguration**).
- Nogle menuer er deaktiverede. Hvis det er tilfældet, er de ikke tilgængelige på din maskine.
- Appen  (**Hjælp**) forklarer den normale og sædvanlige procedure for kopiering af originaler. Klik på  (**Hjælp**) på startskærmen eller i  (hurtigmenuen), og klik derefter på en indstilling, som du vil have flere oplysninger om.

## Papirkilde

Indstillingen for papirkilde angiver bakken for dette udskriftsjob. Maskinen udskriver det scannede billede på papiret i den valgte bakke. Du kan se de ikoner, der angiver papirstørrelser og den resterende mængde af papir i hver bakke.

## Dupleks

Du kan indstille maskinen til at udskrive kopier på begge sider af papiret.

Du kan vælge indbindingstypen **Original** og **Output**. Begge af disse kan være **Bog** eller **Kalender**.

- **1-sidet:** For originaler eller indbindingstype, som kun udskrives på én side.
- **2-sidet, Bog:** For originaler eller indbindingstype, som udskrives på begge sider.
- **2-sidet, Kalender :** For originaler eller indbindingstype, som udskrives på begge sider, men bagsiden roteres 180 grader.



## Formindsk/forstør

Funktionen til reducer/forstør gør det muligt at udskrive et billede, så det bliver større eller mindre end originalen. Tryk på ikonerne på skærmen for at reducere en kopi med 25 til 99 % eller forstørre en kopi med 101 til 400 %.

- **100% (Original):** Udskriver kopien, så den har samme størrelse som originalen.
- **Auto:** Reducerer eller forstørker kopien baseret på størrelsen af udgangspapiret.
- **Brugerdefineret:** Du kan indstille brugerdefinerede procenter (mellem 25 og 400 %).
- **XY Brugerdefineret:** Du kan indstille brugerdefinerede værdier for XY (mellem 25 og 400 %).

# Om kopieringsskærmen

- **Andre forudindstillede værdier:** Reducerer eller forstørrelser kopien til en forindstillet værdi. Ikonerne på højre side af kolonnen angiver de forindstillinger, der skal bruges, når man kopierer til en anden papirstørrelse.

## Efterbehandling

Du kan angive udskriftsindstillinger.

Indstiller maskinen, så kopieringsjob sorteres. Hvis du f.eks. opretter 2 kopier af en original på 3 sider, udskrives der et komplet dokument på 3 sider efterfulgt af endnu et komplet dokument.

- **Sorteret:** Udskriver i sæt, der svarer til rækkefølgen på originalerne.

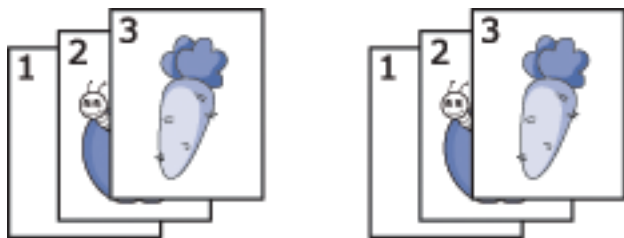

- **Usorteret:** Udskriver individuelle sider sorteret i stakke.



## Oprindelig størrelse

Brug denne indstilling til at angive den faktiske papirstørrelse for originalerne.

- **Blandet størrelse:** Hvis originalen bruger en kombination af både Letter- og Legal-format, kan maskinen bruge papir i den rigtige størrelse til hvert ark fra flere bakker. Hvis f.eks. originalen er på 3 sider, to Letter og et Legal, udskriver maskinen i den rækkefølge på den rigtige papirstørrelse for hver side.
- **Tilpasset størrelse:** Hvis du har brug for en tilpasset værdi for en speciel papirstørrelse, skal du bruge pilene til at angive den krævede størrelse.

## Oprindelig retning

Brug denne indstilling til at angive retningen af originalen.

- **Stående billeder:** Brug denne indstilling for et originalt dokument, der er ilagt med toppen mod bagsiden af maskinen.
- **Liggende billeder:** Brug denne indstilling til et originaldokument, der er lagt i DSDF'en med toppen af dokumentet mod venstre side af maskinen eller et originaldokument placeret på scannerglaspladen med toppen af det dokumentet mod højre side af maskinen.

# Om kopieringsskærmen

## Originaltype

Brug denne indstilling til at forbedre billedkvaliteten ved at vælge den rigtige dokumenttype for det aktuelle job.

- **Tekst:** Brug denne indstilling, hvis originalen primært er tekst eller indeholder meget få eller ingen billeder.
- **Tekst/foto:** Brug indstillingen, hvis originalen er en blanding af tekst og billeder.
- **Foto:** Brug indstillingen, hvis originalen primært eller udelukkende er billeder.

## N-Op

Reducerer størrelsen på de originale billeder og udskriver 2-16 sider på ét ark papir.

- **Fra:** Deaktiver denne funktion.
- **N-op:** Kopierer det angivne antal sider fra originalen over på ét papirark.
- **Retning:** Du kan vælge den retning, som oplysningerne udskrives i på en side.

## Brochure

Maskinen udskriver automatisk på en eller begge sider af papiret, som derefter foldes til en brochure med alle siderne i korrekt rækkefølge. Maskinen reducerer og justerer også placeringen af hvert billede korrekt, så det passer på det valgte papir.

- **Fra:** Deaktiverer denne funktion.
- **1-sidede originaler:** Kopiér én side af originalen til ét ark i en brochure.
- **2-sidede originaler, Bog:** Kopiér hver side af en original til ét ark i en brochure.
- **2-sidede originaler, Kalender:** Kopiér hver side af en original til én side af brochuren. Den anden side af hver enkelt original drejes 180 grader, så teksten står oprejst i brochuren.

## Bogkopi

Brug denne funktion til at kopiere en bog. Hvis bogen er for tyk, skal du løfte DSDF'en, indtil dens hængsler går i indgreb med stoppet, og derefter lukke DSDF'en. Hvis bogen eller bladet er tykkere end 30 mm, skal du starte kopieringen med DSDF'en åben.

# Om kopieringsskærmen



Denne kopifunktion kan kun vælges, hvis du lægger originalen på scannerglaspladen.

- **Fra:** Deaktiverer denne funktion.
- **Venstre side:** Udskriver kun venstre side af bogen.
- **Højre side:** Udskriver kun højre side af bogen.
- **Begge sider (Fra vst):** Udskriver begge modstående sider fra venstre side.
- **Begge sider (Fra højre):** Udskriver begge modstående sider fra en højre side.
- **Bog Slet midte og kant:** Sletter de skygger, der skyldes indbinding eller bogkanter fra midten og sidekanterne af kopierne.
- **Dupleks:** Sletter de skygger, der skyldes indbinding eller bogkanter fra midten og sidekanterne af kopierne.



## Plakatkopi

Med denne funktion kan du udskrive et enkltsidet dokument på 4, 9 eller 16 ark papir, så de bagefter kan sættes sammen til et dokument i plakattørrelse.



Denne kopifunktion kan kun vælges, hvis du lægger originalen på scannerglaspladen.



## Gentag billede

Denne indstillinger udskriver flere kopier af det originale billede på samme side af en enkelt side. Hvis du har andre originaler i DSDF'en, bliver alle andre originale billeder udskrevet på samme måde.

- **Fra:** Deaktiverer denne funktion.
- **Gentag automatisk:** Antallet af billeder på siden bestemmes automatisk af originalen og papirstørrelsen. Antallet af gentagende billeder vælges automatisk ud fra størrelsen på originalen, størrelsen på udskrivningspapiret, reducerings-/forstørrelsesprocenten med op til 100 %.
- **Gentag manuelt:** Vælg manuelt antal billeder, som kan være 2, 4, 6, 8, 9 eller 16.



## Vandmærke

Indstillingen Vandmærke giver dig mulighed for at udskrive tekst hen over et eksisterende dokument. Du kan f.eks. benytte den, hvis du vil have teksten "KLADDE" eller "FORTROLIGT" skrevet med store grå bogstaver diagonalt hen over den første side eller på alle sider i et dokument.



## Stempel



Du kan ikke bruge stempler på brochurer eller plakater.

# Om kopieringsskærmen

Udskriver **IP-adresse**, **ID**, **Enhedsoplysninger**, **Kommenter**, **Sidetal** eller **Dato og tidspunkt** på udskrifter. Du kan indstille **Tekststørrelse**, **Uigennemsigtighed** eller **Position** for stemplet.

## Overlay

Et overlay er tekst og/eller grafik, der er gemt på en computers harddisk i et specielt filformat, og som kan udskrives på alle dokumenter. Overlays kan erstatte det traditionelle brevpapir. I stedet for at bruge fortrykt brevpapir kan du oprette en overlay, der matcher layoutet af brevpapiret. Hvis du vil udskrive et brev på dit selskabs brevhoved, behøver du ikke at lægge fortrykt brevpapir i maskinen. Du skal blot aktivere brevhovedoverlayet på dokumentet.

- **Fra:** Deaktiverer denne funktion.
- **+ Ny:** Opret en ny sideoverlay, der indeholder dit logo eller billede.
- **Sidelayout:** Vælg en overlappingsplacering.

## Slet kant

Du kan kopiere originalen uden nogen kanter eller margener.

- **Fra:** Deaktiverer denne funktion.
- **Kantsletning:** Slet en lige stor del af kanter fra alle kopier.
- **Hulning Slet:** Slet hullemærker fra venstre side af kopierne.

## Billedskift

Hvis du vil forhindre, at billeder overlapper huller, hæfteklammer og andre mærker, kan du flytte et billedes position.

- **Fra:** Deaktiverer denne funktion.
- **Autocentrer:** Anbringes automatisk midt på papiret.
- **Brugerdefineret skift:** Justrer margenerne for papiret efter behov.

## Forsider

Maskinen tilføjer automatisk omslag på dine kopierede sæt ved brug af karton, der hentes fra en anden bakke. Omslag skal være i samme størrelse og retning som hoveddelen af jobbet.

- **Fra:** Deaktiverer denne funktion.
- **Forside:** Udskriv dokumentet med en forside.
- **Tilbage:** Udskriv dokumentet med en bagside.
- **For- og bagside:** Udskriver dokumentet med en forside og bagside.
- **Forside:** Indstiller indstillingen for dobbeltsidet kopiering.
- **Papirkilde:** Vælger den standardpapirbakke, der skal bruges.

## Billedjustering

Med denne indstilling kan du manuelt justere billedets **Moerkhed**, **Skarphed**, **Kontrast** og **Negativbillede**.

# Om kopieringsskærmen

## Baggrundsjustering

Denne indstilling gør det muligt at kompensere for originaler, der indeholder farver i baggrunden, f.eks. aviser eller kataloger. Du kan bruge indstillingerne i denne menu til at gøre det lettere at læse kopier.

- **Baggrundsdensitet:** Gør det muligt at justere tætheden af baggrunden i det scannede billede. Denne funktion er nyttig, når du scanner originaler, der er gulnet af ælde, eller originaler med en mørk baggrund.
- **Bagsidebillede:** Gør det muligt at slette al tekst og alle billeder, der viser igennem fra originalens anden side. Du kan bruge denne funktion til at sikre, at scanningsresultatet er letlæseligt.

## Spejlvend billede

Denne indstilling giver dig mulighed for at spejlvende det originale dokument.

# Basiskopiering

Dette er den normale procedure til at kopiere dine originale dokumenter.

- 1 Tryk på **Kopi** på startskærmen eller **Prog..**
- 2 Anbring originalerne med forsiden opad i DSDF'en, eller anbring en enkelt original med forsiden nedad på scannerglaspladen, og luk DSDF'en (se "Placering af originaler" på side 47).
- 3 Juster indstillingerne under fanen **Kopi** og fanen **Mere**.
- 4 Indtast det ønskede antal kopier ved hjælp af det numeriske tastatur (eller knappen +,-) på kontrolpanelet.
- 5 Tryk på  ,  (**Start**) på kontrolpanelet for at starte kopiering.



Hvis du vil annullere det aktuelle kopijob, skal du trykke på  (**Stop**)> trykke på **Jobstatus** på kontrolpanelet. Slet derefter det ønskede job (se "Jobstatus" på side 35).

# Hurtig kopiering

Menuen **Hurtig kopi** giver mulighed for hurtigt at kopiere almindelige kopiindstillinger uden at skulle gå til et lavere menuniveau eller en anden fane. Denne menu indeholder dog ikke alle tilgængelige kopiindstillinger.

- 1 Tryk på **Hurtig kopi** på startskærmen eller **Prog.**
- 2 Anbring originalerne med forsiden opad i DSDF'en, eller anbring en enkelt original med forsiden nedad på scannerglaspladen, og luk DSDF'en (se "Placering af originaler" på side 47).
- 3 Juster indstillingerne (**Papirkilde, Formindsk/forstør, Oprindelig retning, Moerkhed, Dupleks, N-Op, Sortering**).
- 4 Indtast det ønskede antal kopier ved hjælp af det numeriske tastatur (eller knappen +,-) på kontrolpanelet.
- 5 Tryk på **Start** (  ) på kontrolpanelet for at begynde at kopiere.



Hvis du vil annullere det aktuelle kopijob, skal du trykke på  (**Stop**)> trykke på **Jobstatus** på kontrolpanelet. Slet derefter det ønskede job (se "Jobstatus" på side 35).



# Kopiering af id-kort



Maskinen kan udskrive 2-sidede originaler på ét ark.

Maskinen udskriver den ene side af originalen på den øverste halvdel af papiret og den anden side på den nederste halvdel uden at formindske originalens størrelse. Denne funktion er velegnet til kopiering af små originaler, f.eks. visitkort.



Originalen skal placeres på scannerglaspladen for at bruge denne funktion.

- 1 Tryk på **Id-kopi** på startskærmen eller **Prog..**
- 2 Juster om nødvendigt indstillingerne for hver kopi, f.eks. **Udskriftslayout**, **Oprindelig størrelse**, **Papirkilde**, **Juster til papirstørrelse** og **Juster**.

Følg anvisningerne i kontrolpanelet.

- 3 Anbring originalen med forsiden nedad på scannerens glasplade, som vist med pilene. Luk derefter scannerens låg.

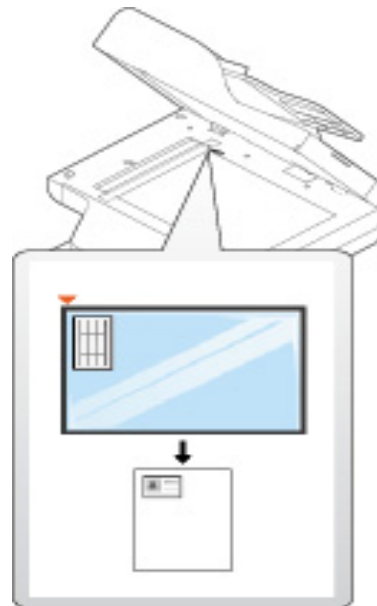

- 4 Tryk på **Start**.  
Maskinen begynder at scanne forsiden.

# Kopiering af id-kort

- 5 Vend originalen, og placer den på scannerglaspladen, som vist med pilene. Luk derefter scannerens låg.

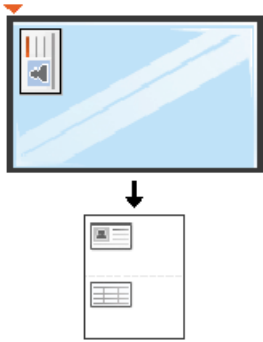

- 6 Tryk på **Næste**.

Maskinen begynder at scanne bagsiden.



- Hvis du ikke trykker på knappen **Start**, er det kun forsiden, der kopieres.
- Hvis originalen er større end det område, der kan udskrives på, er det ikke sikkert, at alle dele af originalen kan kopieres.



## 5. Scan og send (scanning)

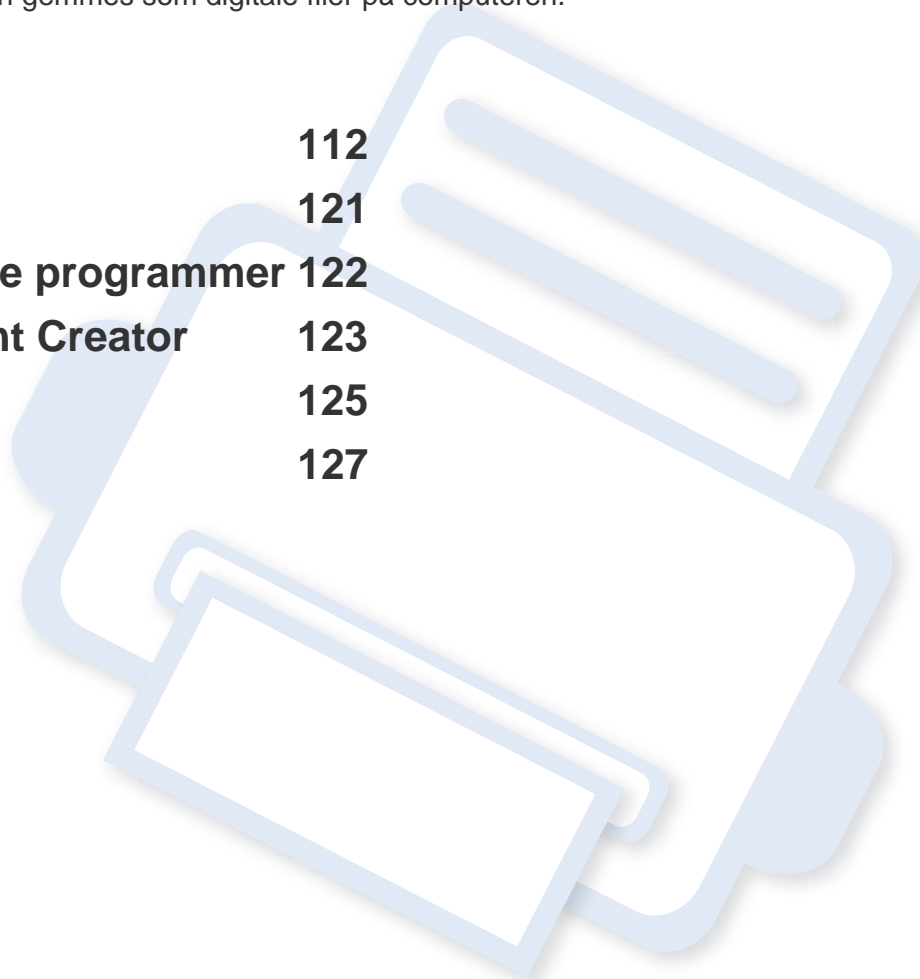

Du kan scanne billeder og tekst på maskinen, så de kan gemmes som digitale filer på computeren.

- **Om skærmen Scan og send** 112
- **Grundlæggende scanning** 121
- **Scanning med TWAIN-kompatible programmer** 122
- **Brug af Samsung Easy Document Creator** 123
- **Mac-scanning** 125
- **Linux-scanning** 127



# Om skærmen Scan og send



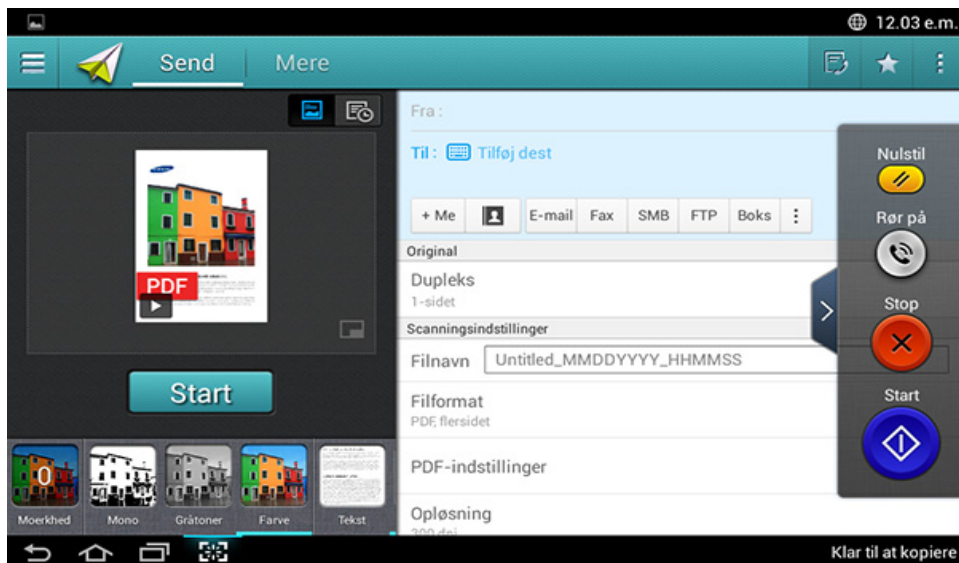

Dette afsnit beskriver alle scannings- og faxfunktioner. Når du trykker på **Scan og send** på startskærmen eller **Prog.**, vises skærmen **Scan og send**. Der er 2 faner på denne skærm og mange indstillinger. Alle indstillinger er grupperet efter funktionen, så du nemt kan konfigurere jobbet. Hvis du vil til start, skal du trykke på Home ()

 Klik på  (**Hjælp**) på startskærmen eller i  (hurtigmenuen), og klik derefter på en indstilling, som du vil have flere oplysninger om.

## Fanen Send



## Kommandotaster



Knap	Navn	Beskrivelse
	Lynmenu	Åbn hurtigmenuen.
	Adr.kartotek	Åbn dit gemte adressekartotek,
	Fax	Send en fax.
	Mit progr.	Føj en app til min programliste.
	Undermenu (Action overflow)	Åbn undermenuen.





# Om skærmen Scan og send

Knap	Navn	Beskrivelse
+ Me		<p>Når brugere er logget på, vises den destination, der er konfigureret under <b>Min side</b>, på deres profil. Du kan indstille destinationen i menuen <b>Send til destination</b> i app'en <b>Min side</b> (se "Om menuen Min side" på side 38). Administratorer kan også indstille standarddestinationen i undermenuen (Action overflow) &gt; <b>Send indstillinger</b>&gt; <b>+Me-indstilling</b>.</p> <div data-bbox="450 687 1077 970"><p>Du skal logge på for at bruge din <b>+ Me</b>-destination. Hvis du ikke logger på, sender maskinen kopien til den <b>+ Me</b>-destination, der er angivet af administratoren.</p></div>

## Fast virtuel tast





- Faste virtuelle taster er placeret i højre side af skærmen.
- Når et program startes, vises der faste virtuelle taster.
- Hvis skærmen berøres, vises de faste virtuelle taster altid.
- Hvis ,  berøres, skjules og vises de faste virtuelle taster.





Knap	Navn	Beskrivelse
	<b>Nulstil</b>	Nulstil til standardkonfiguration for program.
	<b>Rør på</b>	Når du trykker på denne knap, kan du høre en klartone. Indtast derefter et faxnummer. Det er ligesom at foretage et højttaleropkald.
	<b>Stop</b>	Stop et job når som helst. Der vises et pop op-vindue med de jobs, som du kan stoppe.
	<b>Start</b>	Start et job.

## Eksempel

Eksempelvisning viser det scannede billede af originalen.

Knap	Navn	Beskrivelse
	<b>Indstiller Historik</b>	Vis listen over ændrede indstillinger
	<b>Visning af status gennem eksempelvisning</b>	Viser jobeksempelvisningen.

# Om skærmen Scan og send

Knap	Navn	Beskrivelse
	<b>Eksempelvisning for skuespil</b>	Scanninger for job.   : Denne knap ser ud til at have redigeringsfunktion under scanning. Juster det forscannede billede med driftsfunktioner, f.eks. drejning og beskæring.
	<b>Start</b>	Starter et job.

## Justering af lysstyrken

Du kan justere lysstyrkeniveauet af en kopi, hvis det gør det nemmere at læse den, hvis originalen indeholder svage markeringer eller mørke billeder. Juster lysstyrkeniveauet med en skyder. Med denne funktion kan du udskrive mørke billeder lysere eller lyse billeder mørkere.

Tryk på **Moerkhed**  for at vise skyderkontrollen.



## Valg af farvetilstanden

Brug følgende indstillinger til scanningen.

- **Mono**: Brug sort-hvid (1 bit per pixel).
- **Gråtoner** : Brug gråtoner (8 bit per pixel).
- **Farve** : Brug farve (24 bit per pixel, hver enkelt RGB-kanal har 8 bit).

## Valg af originaltype

Brug indstillingen for originaltype til at forbedre kvaliteten af kopien. Det gør du ved at vælge den relevante dokumenttype for et kopijob.

- **Tekst** : Brug denne indstilling, hvis originalen primært er tekst eller indeholder meget få eller ingen billeder.
- **Tekst/foto** : Brug indstillingen, hvis originalen er en blanding af tekst og billeder.
- **Foto** : Brug indstillingen, hvis originalen primært eller udelukkende er billeder.

# Om skærmen **Scan og send**

## **Undermenu (Action overflow)**

- **Føj til mit program** : Føj en app til min programliste. Med denne funktionalitet kan brugeren indstille standardindstillinger og påkrævede destinationer for hvert program. Man kan også konfigurere standardindstillinger såsom Auto start, og tilføje en genvej til Hjem.
- **Soeg** : Søg efter en ønsket indstilling.
- **Opbyg job** : Denne indstilling kan slås til eller fra. Når denne indstilling er til: Efter scanningen er afsluttet vises vinduet **Scan mere** for at spørge om du vil scanne endnu en side. Hvis du vælger **Ja**, kan du scanne endnu en side i det aktuelle job. Hvis du vælger **Nej**, afsluttes scanningen og resten af jobbet udføres.
- **Vedhæft kun fil** : Gør det muligt for dig at vedhæfte meddelelsen en fil. Du kan bruge denne indstilling til hurtigt at sende én eller flere filer fra maskinens harddiskdrev (BOX) til en SMB, FTP, E-mail, Boks eller USB.
- **Gem som standard** : Gør det muligt at gemme de aktuelle indstillinger for **Scan og send** som standardindstillinger for **Scan og send** . Når du har gemt standardindstillingerne for **Scan og send** benyttes disse indstillinger til alle kommende forsendelsesopgaver. Tryk på denne indstilling i menuen Action Overflow for at gemme de aktuelle indstillinger som standardindstillinger for **Scan og send** .

- **Gendan standard** : Gør det muligt at gendanne indstillingerne for **Scan og send** som standardindstillinger for **Scan og send** på maskinen. Denne indstilling ændrer de aktuelle indstillinger for **Scan og send** til de originale indstillinger, som blev konfigureret på fabrikken. Tryk på denne indstilling i menuen Action Overflow for at gendanne standardindstillingerne for **Scan og send** .
- **Send indstillinger** : Gør det muligt for dig hurtigt at scanne et dokument og sende det til en destination. Det scannede dokument sendes som en billedfil. Tryk på denne indstilling i undermenuen (menuen Action Overflow) for at scanne og vedhæfte en fil til den aktuelle meddelelse.
  - **Filpolitik**: Indstillingen **Filpolitik** angiver, hvordan maskinen håndterer navnekonflikter ved lagring af filer.
  - **Bekr. rapport for udskr.:** Du kan bruge denne funktionalitet til at få bekræftelse på hvorvidt udførte destinationer for **Scan og send** er lykkedes eller ej.



Hvis en rapport indeholder tegn eller skrifttyper, som maskinen ikke understøtter, udskrives der måske **Ukendt** i rapporten i stedet for tegnene/skrifttypen.

- **+Me-indstilling**: Gør det muligt at vælge standarddestinationen for forsendelsesjobbet. Når du er logget ind, kan du vælge enhver Send-destination som standarddestination for forsendelser. Det samme vil blive vist i widgets for **Scan og send** .
- **Send t. pc**: Scanner og sender scannet output til en computer.

# Om skærmen Scan og send

- **Indstillinger for adressebog:** Dette adressekartotek indeholder kontakter, der er tilgængelige for alle brugere. Du kan bruge adressekartoteket til at gøre kontakter tilgængelige for alle, der bruger maskinen.
  - **Google-adressekart:** Dette adressekartotek indeholder de kontakter, der er registreret på din liste over Google-kontakter. Du skal logge på din Google-konto for at få adgang til din **Google-adressekart**.
- **UI-konfiguration:** Gør det muligt at vælge de indstillinger, der vises i menuen **Scan og send** . Tryk på symbolet + eller - på menuikonerne for at tilføje eller fjerne menuer. Du kan også trykke og holde på et menuikon for at flytte det til en anden position eller trykke på **Clear All** for at fjerne alle menuerne.

## Jobforløb

Denne menu vises, når maskinen behandler et job.

- **Detalje :** Tryk på denne knap for at få vist status, destination, afsender og klokkeslæt for jobbet.
- **Eksempelområde :** Gør det muligt at få vist en eksempelvisning af det dokument, der sendes. Billedet i eksempelvisningsområdet angiver de aktuelle forsendelsesindstillinger, f.eks. retning og størrelse af filen.
- **Send Feedback :** Gør det muligt at sende feedback om det aktuelle forsendelsesjob. Hvis du vil modtage forsendelsesjobbet pr. e-mail, kan du indstille det fra app'en **Min side** (se "Om menuen Min side" på side 38).



Hvis du vil bruge denne funktion, skal du logge på som administrator (se "Login" på side 292).

## Indstillingsmuligheder

Du kan angive detaljerede indstillinger under fanen **Send** og **Mere**.



- Du kan tilpasse brugergrænsefladen for hver enkelt fane ved hjælp af indstillingen til konfiguration af UI (**Send** >  Undermenu (Action Overflow) > **UI-konfiguration**).
- Nogle menuer er deaktiverede. Hvis det er tilfældet, er de ikke tilgængelige på din maskine.
- Nogle menuer vises muligvis ikke i displayet, afhængigt af indstillinger eller modeller. De menuer, der ikke er vist, er ikke relevante for maskinen.
- Klik på  (**Hjælp**) på startskærmen eller i  (hurtigmenuen), og klik derefter på en indstilling, som du vil have flere oplysninger om.

## Tilføj dest

Tryk på  for at tilføje en modtagers e-mailadresse eller faxnummer. Hvis du vil sende til **SMB, FTP, Boks, PC**, eller **USB** skal du klikke på de tilhørende knapper.



# Om skærmen Scan og send

## Original

Denne indstilling bruges til at forbedre scanningskvaliteten ved at vælge dokumenttypen for det aktuelle scanningsjob.

- **1-sidet:** For originaler, der kun udskrives på én side.
- **2-sidet, Bog:** For originaler, der udskrives på begge sider.
- **2-sidet, Kalender :** For originaler, der udskrives på begge sider, men bagsiden roteres 180 grader.



Hvis du vil bruge **2-sidet, Bog** og **2-sidet, Kalender**, skal originalerne placeres i DSDF'en. Hvis maskinen ikke kan registrere originalen i DSDF, ændres den automatisk til **1-sidet**.

## Scanningsindstillinger

Angiv filindstillingerne for det scannede output

- **Filnavn:** Angiv et filnavn for at gemme scanningsfilnavnet på destinationen.
- **Filformat:** Vælg et filformat for det scannede output.
- **PDF-indstillinger:** Indstil PDF-indstillinger for det scannede output.
- **Opløsning:** Juster dokumentets opløsning. Jo højere denne værdi er, jo tydeligere er resultatet, men scanningstidne kan være længere.
- **Kvalitet:** Brug denne indstilling til at producere et dokument i høj kvalitet. Jo højere kvalitet, du vælger, desto større filstørrelse.

- **OCR-sprog:** Når du producerer scannet output til OCR-software, skal du vælge det relevante sprog.

## Faxindstillinger

Hvis du sender originaler, der er af dårlig kvalitet eller indeholder billeder, kan du opnå en bedre faxkvalitet ved at justere opløsningen.

### • Opløsning

- **Standard:** Anbefales normalt til originaler med tekst. Denne indstilling vil reducere transmissionstiden.
- **Fin:** Anbefales til originaler, der indeholder små tegn, tynde linjer eller tekst, der blev udskrevet ved brug af en matrixmaskine.
- **Superfin:** Anbefales til originaler, der indeholder fine detaljer. Denne indstilling er kun aktiveret, hvis den modtagende maskine også understøtter opløsningen **Superfin**.
- **Ultra Fine:** Anbefales til originaler, der indeholder ekstremt fine detaljer. Denne indstilling er kun aktiveret, hvis den modtagende maskine også understøtter opløsningen **Ultrafin**.

# Om skærmen Scan og send

## Bogscanning

Brug denne funktion til at scanne en bog. Hvis bogen er for tyk, skal du løfte DSDF'en, indtil dens hængsler går i indgreb med stoppet, og derefter lukke DSDF'en. Hvis bogen eller bladet er tykkere end 30 mm, skal du starte kopieringen med DSDF'en åben.

- **Fra:** Deaktiver denne funktion.
- **Venstre side:** Scanner kun venstre side af bogen.
- **Højre side:** Scanner kun højre side af bogen.
- **Begge sider (Fra vst):** Scanner begge modstående sider fra venstre side.
- **Begge sider (Fra højre):** Scanner begge modstående sider fra højre side.
- **Bog Slet midte og kant:** Du kan indstille skyggeområder for at slette skygger, der skyldes indbinding eller bogkanter fra midten og sidekanter af kopier.

## Avanc fax (kun faxbruger)

Angiv afsendelsesindstillingerne for fax, f.eks. **Lynstartfax** og **Forsinket afsendelse**.

- **Fra:** Deaktiverer denne funktion.
- **Lynstartfax:** Maskinen begynder at sende faxen, lige efter at den første side er blevet scannet. Originaler med mange sider kan sendes på denne måde uden at fylde maskinens hukommelse op.

- **Forsinket afsendelse:** Indstil maskinen til at sende en fax på det planlagte tidspunkt. Definer **Jobnavn** og **Starttidspunkt**.



Du kan forsinke en fax fra 1 minut til 24 timer efter scanningen.

## E-mail-indstillinger

Angiv e-mail-oplysninger, f.eks. **Fra**, **Emne** og **Meddelelse**.

## Originaltype

Brug denne indstilling til at forbedre billedkvaliteten ved at vælge den rigtige dokumenttype for det aktuelle job.

- **Tekst:** Brug denne indstilling, hvis originalen primært er tekst eller indeholder meget få eller ingen billeder.
- **Tekst/foto:** Brug indstillingen, hvis originalen er en blanding af tekst og billeder.
- **Foto:** Brug indstillingen, hvis originalen primært eller udelukkende er billeder.

# Om skærmen Scan og send

## Oprindelig størrelse

Brug denne indstilling til at angive den faktiske papirstørrelse for originalerne.

- **Blandet størrelse:** Aflæs automatisk størrelsen på originalen, hvis originalen anvender en kombination af forskellige papirtyper.
- **Brugerdefineret størrelse:** Hvis du har brug for en tilpasset værdi for en speciel papirstørrelse, skal du bruge pilene til at angive den krævede størrelse.

## Oprindelig retning

Brug denne indstilling til at angive retningen af originalen.

- **Stående billeder:** Originalen er i liggende retning. Billeder eller tekst i originalen er parallelle til sidens lange kant.
- **Liggende billeder:** Originalen er i stående retning. Billeder eller tekst i originalen er vinkelret til sidens lange kant.

## Farvetilstand

Brug denne indstilling til at angive den standardfarvetilstand, der bruges til kopijob.

- **Mono:** Viser et billede i sort-hvid.
- **Gråtoner:** Viser et billede i gråt.
- **Farve:** Viser et billede i farver.



Filformatet JPEG kan ikke vælges under indstillingen **Filformat**, hvis **Mono** er valgt for **Farvetilstand**.

## Billedjustering

Denne indstilling gør det muligt at justere billedet manuelt.

- **Moerkhed:** Gør det muligt at justere mørkhed på den scannede outputfil. Denne funktion er nyttig, når der scannes faldede originaler eller originaler med lille kontrast.
- **Skarphed:** Gør det muligt at justere kanterne af teksten, så den er lettere at læse. Du kan også bruge denne funktion til at forstærke billedernes detaljer.
- **Kontrast:** Gør det muligt at justere kontrasten for at gøre scanningsresultatet skarpere eller jævner. Du kan bruge denne funktion til at forbedre kvaliteten af et billede eller øge læsbarheden af tekst.

# Om skærmen Scan og send



## Baggrundsjustering



Denne indstilling gør det muligt at kompensere for originaler, der indeholder farver i baggrunden, f.eks. aviser eller kataloger. Du kan bruge indstillingerne i denne menu til at gøre det lettere at læse kopier.

- **Baggrundsdensitet:** Gør det muligt at justere tætheden af baggrunden i det scannede billede. Denne funktion er nyttig, når du scanner originaler, der er gulnet af ælde, eller originaler med en mørk baggrund.
- **Bagsidebillede:** Gør det muligt at slette al tekst og alle billeder, der viser igennem fra originalens anden side. Du kan bruge denne funktion til at sikre, at scanningsresultatet er letlæseligt.

# Grundlæggende scanning

Dette er den normale procedure til at scanne dine originale dokumenter.

- 1 Tryk på **Scan og send** på startskærmen eller **Prog.**
- 2 Anbring originalerne med forsiden opad i DSDF'en, eller anbring en enkelt original med forsiden nedad på scannerglaspladen, og luk DSDF'en (se "Placering af originaler" på side 47).
- 3 Juster indstillingerne under fanen **Send** og **Mere**.
- 4 Vælg en destination ved hjælp af  (**Tilføj dest**), **+ Me**,  (**Adr.kartotek**), **E-mail**, **SMB**, **FTP**, **Boks** eller **USB**).

 Du kan sende scannede dokumenter til **E-mail**, **Fax**, **FTP**, eller **SMB** adresser via  (**Adr.kartotek**). Ikonerne **E-mail**, **Fax**, **FTP**, eller **SMB** vises ved siden af kontaktpersonens navn i **Adr.kartotek**. Når du vælger et navn, vises det første ikon som standard. For at sende dokumenter til flere destinationer skal du vælge ikonerne for hver destination.

- 5 Tryk på ,  (**Start**) på kontrolpanelet for at starte scanningen.



Hvis du vil annullere det aktuelle afsendelsesjob, skal du trykke på



**(Stop)**, derefter trykke på **Jobstatus** på kontrolpanelet og derefter slette det ønskede job (se "Jobstatus" på side 35).

# Scanning med TWAIN-kompatible programmer

Hvis du vil scanne dokumenter med andre programmer, skal du bruge et andet TWAIN-kompatibelt program, f.eks. Adobe Photoshop.

Følg trinene nedenfor for at scanne med TWAIN-kompatibelt software:

- 1** Kontroller, at maskinen er sluttet til computeren, og at den er tændt.
- 2** Anbring originalerne med forsiden opad i DSDF'en, eller anbring en enkelt original med forsiden nedad på scannerglaspladen, og luk DSDF'en (se "Placering af originaler" på side 47).
- 3** Åbn et program, f.eks. Adobe Photoshop.
- 4** Åbn TWAIN-vinduet, og vælg scanningsfunktionen.
- 5** Scan og gem de scannede billeder.

# Brug af Samsung Easy Document Creator

Samsung Easy Document Creator er et program, der kan hjælpe brugere med at scanne, kompilere og gemme dokumenter i mange formater (herunder .epub). Disse dokumenter kan deles via websteder til sociale netværk eller fax. Om du er studerende, der har brug for at organisere materiale fra biblioteket, eller hjemmegående, der deler scannede billeder fra fødselsdagen sidste år, så kan Easy Document Creator give dig de nødvendige værktøjer.



- Kun tilgængelig for brugere af Windows OS.
- Kræver Windows XP eller senere eller Internet Explorer 6.0 eller senere.
- Samsung Easy Document Creator installeres automatisk, når du installerer maskinens software.

Samsung Easy Document Creator har følgende funktioner:

- **Billedscanning:** Bruges til scanning af et enkelt eller flere billeder.
- **Dokumentscanning:** Bruges til at scanne dokumenter med tekst eller med tekst og billeder.
- **Tekstkonvertering:** Bruges til scanning af dokumenter, der skal gemmes i et redigerbart tekstformat.
- **Bogscanning:** Bruges til scanning af bøger med glaspladescanneren.
- **Overførsel til socialt netværk:** Bruges til hurtigt og nemt at uploade scannede billeder eller eksisterende billeder til en række sociale netværkssteder.

- **Konvertering til e-bog:** Bruges til at scanne flere dokumenter sammen som en ebog eller kombinere eksisterende filer til en ebog.
- **Plug-in:** Scan og fax direkte fra Microsoft Office-program.



Klik på  (**Hjælp**) øverst til højre i vinduet, og klik derefter på den indstilling, du vil have flere oplysninger om.

## Scanning med Samsung Easy Document Creator

Samsung Easy Document Creator er et program, der kan hjælpe brugere med at scanne, kompilere og gemme dokumenter i mange formater, herunder .epub-formatet.

- 1 Anbring et enkelt dokument med forsiden nedad på glaspladen, eller ilæg dokumenterne med forsiden opad i dokumentføderen (se "Placering af originaler" på side 47).
- 2 I menuen **Start** i Windows skal du klikke på **Programmer** eller **Alle programmer**.
- 3 Klik på **Samsung Printers**, og start **Samsung Easy Document Creator**.
- 4 Klik på **Scan** på startskærmen.

# Brug af Samsung Easy Document Creator

- 5 Vælg typen af scanning eller en foretrukken type, og klik derefter på **Start**.
- 6 Foretag justeringer af billedet (**Scanningsindstillinger** og **Flere indstillinger**).
- 7 Klik på **Scan** for at scanne et endeligt billede, eller klik på **Forscan** for at hente et andet billede til gennemsyn.
- 8 Vælg **Gem på placering**, **Send til e-mail** eller **Send til socialt netværk**.
- 9 Klik på **Gem** (for at gemme det scannede billede), **Send** (for at e-maile det scannede billede) eller **Del** (for at overføre det scannede billede).



Hvis der er plads på scanningspladen, kan du scanne mere end én ting ad gangen. Brug værktøjet  til at definere flere markeringsområder.



# Mac-scanning

## Scanning fra en USB-tilsluttet maskine

- 1 Kontroller, at maskinen er sluttet til computeren, og at den er tændt.
- 2 Anbring et enkelt dokument med forsiden nedad på glaspladen, eller ilæg dokumenterne med forsiden opad i dokumentføderen (se "Placering af originaler" på side 47).
- 3 Start **Applications**, og klik på **Image Capture**.



Hvis meddelelsen **No Image Capture device connected** vises, skal du tage USB-kablet ud og sætte det i igen. Hvis problemet fortsætter – se Hjælp til **Image Capture**.

- 4 Vælg den ønskede indstilling.
- 5 Scan og gem det scannede billede.



Hvis scanning ikke fungerer i **Image Capture**, skal du opdatere Mac OS til den nyeste version.

## Scanning fra en netværkstilsluttet maskine

- 1 Maskinen skal have forbindelse til et netværk.
- 2 Anbring et enkelt dokument med forsiden nedad på glaspladen, eller ilæg dokumenterne med forsiden opad i dokumentføderen (se "Placering af originaler" på side 47).
- 3 Start **Applications**, og klik på **Image Capture**.
- 4 Følg trinene nedenfor i henhold til din OS-version.
  - For 10.5
    - Klik på **Devices > Browse Devices** på menulinjen.
    - Kontroller, at afkrydsningsfeltet **Connected** er markeret ud for maskinen i **Bonjour Devices**.
  - Når det gælder 10.6-10.9 herunder, skal du vælge enheden under **SHARED**.
- 5 Angiv scanningsindstillingerne for dette program.
- 6 Scan og gem det scannede billede.



- Hvis scanning ikke fungerer i **Image Capture**, skal du opdatere Mac OS til den nyeste version.
- Yderligere oplysninger finder du i Hjælp til **Image Capture**.

# Mac-scanning

- Du kan også scanne med et TWAIN-kompatibelt program, f.eks. Adobe Photoshop.
- Du kan scanne vha. Samsung Scanningsassistent-softwaren. Åbn mappen **Applications** > mappen **Samsung** > **Samsung Scanningsassistent**.

# Linux-scanning

## Scanning

- 1 Kontroller, at maskinen er sluttet til computeren, og at den er tændt.
- 2 Start et scanningsprogram, f.eks. xsane eller Enkel scan (Hvis dette ikke er installeret, skal du installere det for at kunne benytte scanningsfunktionerne). Du kan f.eks. bruge "yum-installation af xsane" til rpm-pakkesystemer og "apt-get installation af xsane" til deb-pakkesystemer til at installere xsane)
- 3 Vælg din enhed på listen, og angiv de scanningsindstillinger, du vil benytte.
- 4 Klik på knappen **Scan**.



## 6. Scan og send (fax)

I denne vejledning får du oplysninger om, hvordan du bruger maskinen som faxmaskine.

- **Forberedelse af en fax** 129
- **Anvendelse af en fax på computeren** 130
- **Om faxskærmen** 132
- **Afsendelse af fax** 142
- **Modtagelse af fax** 144



# Forberedelse af en fax



- Du kan ikke bruge denne maskine som fax via bredbåndstelefontjener. Kontakt din internetudbyder for at få yderligere oplysninger.
- Vi anbefaler, at du bruger traditionelle analoge telefontjenester som f.eks. PSTN (public switched telephone network), når du bruger en telefonlinje som en faxlinje. Hvis du bruger internettjenester (DSL, ISDN, VoIP), kan du forbedre forbindelses kvaliteten ved at bruge et mikrofilter. Et mikrofilter reducerer støjen og giver en bedre forbindelses kvalitet. Da et DSL-mikrofilter ikke leveres sammen med maskinen, skal du kontakte din internetudbyder.

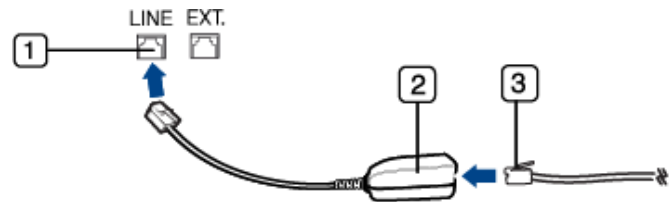

- 1 Linjeport
- 2 Mikrofilter
- 3 DSL-modem/telefonlinje

Før du sender eller modtager en fax, skal du tilslutte den medfølgende telefonledning til stikket i væggen. Se "Lyninstallationsguide". Den metode, der bruges til forbindelse af en telefonlinje, varierer fra land til land.

# Anvendelse af en fax på computeren

Du kan sende en fax direkte fra din computer. Sørg for, at maskinen og computeren er tilsluttet det samme netværk.

## Afsendelse af en fax (Windows)

Hvis du vil sende en fax fra computeren, skal programmet **Samsung Network PC Fax** være installeret. Du kan installere **Samsung Network PC Fax**-driveren fra software-cd'en. Du kan vælge **Samsung Network PC Fax**-driveren i vinduet **Vælg software**.

- 1 Åbn det dokument, du vil sende.
- 2 Vælg **Udskriv** i menuen **Filer**.  
Vinduet **Udskriv** åbnes. Afhængig af programmet kan udseendet variere en smule.
- 3 Vælg **Samsung Network PC Fax** i vinduet **Udskriv**
- 4 Klik på **Udskriv** eller **OK**.
- 5 Indtast modtagerens faxnummer, og angiv eventuelle indstillinger om nødvendigt.

 Du kan få flere oplysninger om **Samsung Network PC Fax** ved at klikke på **Hjælp**.

- 6 Klik på **Send**.

## Kontrol af en liste over sendte faxer (Windows)

Du kan kontrollere en sendt faxliste på computeren.

I menuen **Start** skal du klikke på **Programmer** eller **Alle programmer** > **Samsung Printers** > **Netværks-PC-fax** > **Faxtransmissionsoversigt**. Derefter åbnes **Fax Journal** med den faxliste, du har sendt.



Du kan få flere oplysninger om **Faxtransmissionsoversigt** ved at klikke på **Hjælp**.

# Anvendelse af en fax på computeren

## Afsendelse af en fax (Mac)



Hvis du vil sende en fax fra computeren, skal programmet **Fax Utilities** være installeret. Dette program installeres, når du installerer printerdriveren.

Trinene i det følgende er baseret på Mac OS X 10.5 eller 10.6. Afhængigt af OS-versionen kan følgende trin være forskellige. Før du afsender en fax, skal du tilføje en faxdriver ved hjælp af **Fax Queue Creator**.



- 1 Åbn det dokument, du vil sende.
- 2 Vælg **Print** i menuen **File**.
- 3 Vælg en faxdriver på listen **Printer**.
- 4 Vælg antal kopier og sider.
- 5 Vælg papirformat, retning og skalering.
- 6 Angiv modtagerens faxnummer i indtastningsfeltet **To**. Hvis du har gemt ofte benyttede faxnumre, kan du også bruge **Addresses** ved at trykke på knappen  .
- 7 Angiv om nødvendigt adgangskoden i **Dialing Prefix**.
- 8 Markér om nødvendigt **Use Cover page** for at sende faxen med en forside.

- 9 Indtast emnet og meddelelsen til faxjobbet.
- 10 Klik på **Fax**.
- 11 Ikonet Faxkø (  ) vises på din Mac-dock. Klik på ikonet for at se statussen på faxjobbet. Du kan også slette, holde, afbryde midlertidigt og genoptage job fra dette vindue.

# Om faxskærmen

Tryk på **Scan og send** fra startskærmen eller **Prog.**, og tryk derefter på  for at åbne skærmen **Fax**. Hvis du ser en anden skærm, skal du trykke på ikonet  for at gå til startskærmen.





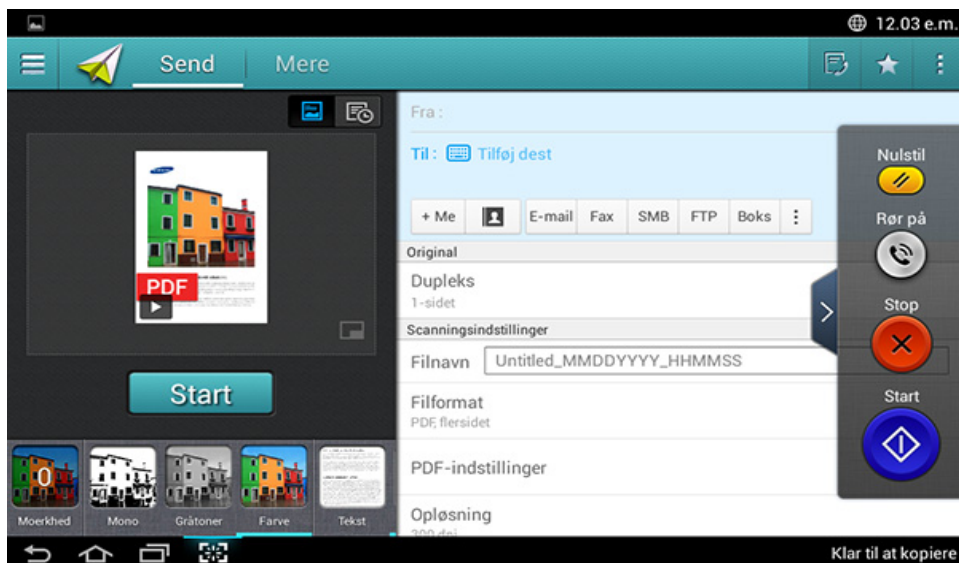

- Klik på  (**Hjælp**) på startskærmen eller i  (hurtigmenuen), og klik derefter på en indstilling, som du vil have flere oplysninger om.
- Du kan angive de generelle indstillinger (se "Indstillingsmuligheder" på side 116).

## Fanen Send



## Kommandotaster

Knap	Navn	Beskrivelse
	Lynmenu	Åbn hurtigmenuen.
	Adr.kartotek	Åbn dit gemte adressekartotek.
	Fax	Send en fax.
	Mit progr.	Føj en app til min programliste.
	Undermenu (Action overflow)	Åbn undermenuen.









# Om faxskærmen

Knap	Navn	Beskrivelse
+ Me		<p>Når brugere er logget på, vises den destination, der er konfigureret under <b>Min side</b>, på deres profil. Du kan indstille destinationen i menuen <b>Send til destination</b> i app'en <b>Min side</b> (se "Om menuen Min side" på side 38). Administratorer kan også indstille standarddestinationen i undermenuen (Action overflow) &gt; <b>Send indstillinger</b>&gt; <b>+Me-indstilling</b>.</p> <div> Du skal logge på for at bruge din <b>+ Me</b>-destination. Hvis du ikke logger på, sender maskinen kopien til den <b>+ Me</b>-destination, der er angivet af administratoren.</div>

## Fast virtuel tast





- Faste virtuelle taster er placeret i højre side af skærmen.
- Når et program startes, vises der faste virtuelle taster.
- Hvis skærmen berøres, vises de faste virtuelle taster altid.
- Hvis ,  berøres, skjules og vises de faste virtuelle taster.





Knap	Navn	Beskrivelse
	<b>Nulstil</b>	Nulstil til standardkonfiguration for program.
	<b>Rør på</b>	Når du trykker på denne knap, kan du høre en klartone. Indtast derefter et faxnummer. Det er ligesom at foretage et højttaleropkald.
	<b>Stop</b>	Stop et job når som helst. Der vises et pop op-vindue med de jobs, som du kan stoppe.
	<b>Start</b>	Start et job.

## Eksempel

Eksempelvisning viser det scannede billede af originalen.

Knap	Navn	Beskrivelse
	<b>Indstiller Historik</b>	Vis listen over ændrede indstillinger
	<b>Visning af status gennem eksempelvisning</b>	Viser jobeksempelvisningen.

# Om faxskærmen

Knap	Navn	Beskrivelse
	<b>Eksempelvisning for skuespil</b>	Scanninger for job.   : Denne knap ser ud til at have redigeringsfunktion under scanning. Juster det forscannede billede med driftsfunktioner, f.eks. drejning og beskæring.
	<b>Start</b>	Starter et job.

## Justering af lysstyrken

Du kan justere lysstyrkeniveauet af en kopi, hvis det gør det nemmere at læse den, hvis originalen indeholder svage markeringer eller mørke billeder. Juster lysstyrkeniveauet med en skyder. Med denne funktion kan du udskrive mørke billeder lysere eller lyse billeder mørkere.

Tryk på **Moerkhed**  for at vise skyderkontrollen.



## Valg af farvetilstanden

Brug følgende indstillinger til scanningen.

- **Mono**: Brug sort-hvid (1 bit pr. pixel).
- **Gråtoner** : Brug gråtoner (8 bit pr. pixel).
- **Farve** : Brug farve (24 bit pr. pixel, hver enkelt RGB-kanal har 8 bit).

## Valg af originaltype

Brug indstillingen for originaltype til at forbedre kvaliteten af kopien. Det gør du ved at vælge den relevante dokumenttype for et kopijob.

- **Tekst** : Brug denne indstilling, hvis originalen primært er tekst eller indeholder meget få eller ingen billeder.
- **Tekst/foto** : Brug indstillingen, hvis originalen er en blanding af tekst og billeder.
- **Foto** : Brug indstillingen, hvis originalen primært eller udelukkende er billeder.

# Om faxskærmen

## Undermenu (Action overflow)

- **Føj til mit program** : Føj en app til min programliste. Med denne funktionalitet kan brugeren indstille standardindstillinger og påkrævede destinationer for hvert program. Man kan også konfigurere standardindstillinger såsom Auto start, og tilføje en genvej til Hjem.
- **Soeg** : Søg efter en ønsket indstilling.
- **Opbyg job** : Denne indstilling kan slås til eller fra. Når denne indstilling er til: Efter scanningen er afsluttet vises vinduet **Scan mere** for at spørge om du vil scanne endnu en side. Hvis du vælger **Ja**, kan du scanne endnu en side i det aktuelle job. Hvis du vælger **Nej**, afsluttes scanningen og resten af jobbet udføres.
- **Vedhæft kun fil** : Gør det muligt for dig at vedhæfte meddelelsen en fil. Du kan bruge denne indstilling til hurtigt at sende én eller flere filer fra maskinens harddiskdrev (BOX) til en SMB, FTP, E-mail, Boks eller USB.
- **Gem som standard** : Gør det muligt at gemme de aktuelle indstillinger for **Scan og send** som standardindstillinger for **Scan og send** . Når du har gemt standardindstillingerne for **Scan og send** benyttes disse indstillinger til alle kommende forsendelsesopgaver. Tryk på denne indstilling i menuen Action Overflow for at gemme de aktuelle indstillinger som standardindstillinger for **Scan og send** .

- **Gendan standard** : Gør det muligt at gendanne indstillingerne for **Scan og send** som standardindstillinger for **Scan og send** på maskinen. Denne indstilling ændrer de aktuelle indstillinger for **Scan og send** til de originale indstillinger, som blev konfigureret på fabrikken. Tryk på denne indstilling i menuen Action Overflow for at gendanne standardindstillingerne for **Scan og send** .
- **Send indstillinger** : Gør det muligt for dig hurtigt at scanne et dokument og sende det til en destination. Det scannede dokument sendes som en billedfil. Tryk på denne indstilling i undermenuen (menuen Action Overflow) for at scanne og vedhæfte en fil til den aktuelle meddelelse.
  - **Filpolitik**: Indstillingen **Filpolitik** angiver, hvordan maskinen håndterer navnekonflikter ved lagring af filer.
  - **Bekr. rapport for udskr.:** Du kan bruge denne funktionalitet til at få bekræftelse på hvorvidt udførte destinationer for **Scan og send** er lykkedes eller ej.



Hvis en rapport indeholder tegn eller skrifttyper, som maskinen ikke understøtter, udskrives der måske **Ukendt** i rapporten i stedet for tegnene/skrifttypen.

- **+Me-indstilling**: Gør det muligt at vælge standarddestinationen for forsendelsesjobbet. Når du er logget ind, kan du vælge enhver Send-destination som standarddestination for forsendelser. Det samme vil blive vist i widgets for **Scan og send** .
- **Send t. pc**: Scanner og sender scannet output til en computer.

# Om faxskærmen

- **Indstillinger for adressebog:** Dette adressekartotek indeholder kontakter, der er tilgængelige for alle brugere. Du kan bruge adressekartoteket til at gøre kontakter tilgængelige for alle, der bruger maskinen.
  - **Google-adressekart:** Dette adressekartotek indeholder de kontakter, der er registreret på din liste over Google-kontakter. Du skal logge på din Google-konto for at få adgang til din **Google-adressekart**.
- **UI-konfiguration:** Gør det muligt at vælge de indstillinger, der vises i menuen **Scan og send** . Tryk på symbolet + eller - på menuikonerne for at tilføje eller fjerne menuer. Du kan også trykke og holde på et menuikon for at flytte det til en anden position eller trykke på **Clear All** for at fjerne alle menuerne.

## Jobforløb

Denne menu vises, når maskinen behandler et job.

- **Detalje :** Tryk på denne knap for at få vist status, destination, afsender og klokkeslæt for jobbet.
- **Eksempelområde :** Gør det muligt at få vist en eksempelvisning af det dokument, der sendes. Billedet i eksempelvisningsområdet angiver de aktuelle forsendelsesindstillinger, f.eks. retning og størrelse af filen.
- **Send Feedback :** Gør det muligt at sende feedback om det aktuelle forsendelsesjob. Hvis du vil modtage forsendelsesjobbet pr. e-mail, kan du indstille det fra app'en **Min side** (se "Om menuen Min side" på side 38).



Hvis du vil bruge denne funktion, skal du logge på som administrator (se "Login" på side 292).

## Indstillingsmuligheder

Du kan angive detaljerede indstillinger under fanen **Send og Mere**.



- Du kan tilpasse brugergrænsefladen for hver enkelt fane ved hjælp af indstillingen til konfiguration af UI (**Send** >  Undermenu (Action Overflow) > **UI-konfiguration**).
- Nogle menuer er deaktiverede. Hvis det er tilfældet, er de ikke tilgængelige på din maskine.
- Nogle menuer vises muligvis ikke i displayet, afhængigt af indstillinger eller modeller. De menuer, der ikke er vist, er ikke relevante for maskinen.
- Klik på  (**Hjælp**) på startskærmen eller i  (hurtigmenuen), og klik derefter på en indstilling, som du vil have flere oplysninger om.



### Tilføj dest

Tryk på  for at tilføje en modtagers e-mailadresse eller faxnummer. Hvis du vil sende til **SMB, FTP, Boks, PC**, eller **USB** skal du klikke på de tilhørende knapper.

# Om faxskærmen

## Original

Denne indstilling bruges til at forbedre scanningskvaliteten ved at vælge dokumenttypen for det aktuelle scanningsjob.

- **1-sidet:** For originaler, der kun udskrives på én side.
- **2-sidet, Bog:** For originaler, der udskrives på begge sider.
- **2-sidet, Kalender :** For originaler, der udskrives på begge sider, men bagsiden roteres 180 grader.



Hvis du vil bruge **2-sidet, Bog** og **2-sidet, Kalender**, skal originalerne placeres i DSDF'en. Hvis maskinen ikke kan registrere originalen i DSDF, ændres den automatisk til **1-sidet**.

## Scanningsindstillinger

Angiv filindstillingerne for det scannede output

- **Filnavn:** Angiv et filnavn for at gemme scanningsfilnavnet på destinationen.
- **Filformat:** Vælg et filformat for det scannede output.
- **Opløsning:** Juster dokumentets opløsning. Jo højere denne værdi er, jo tydeligere er resultatet, men scanningstiderne kan være længere.
- **Kvalitet:** Brug denne indstilling til at producere et dokument i høj kvalitet. Jo højere kvalitet, du vælger, desto større filstørrelse.

- **OCR-sprog:** Når du producerer scannet output til OCR-software, skal du vælge det relevante sprog. Dette understøttes når indstillingen Søgbar PDF vælges i indstillingerne for filformat.

## Faxindstillinger

Hvis du sender originaler, der er af dårlig kvalitet eller indeholder billeder, kan du opnå en bedre faxkvalitet ved at justere opløsningen.

- **Opløsning**
  - **Standard:** Anbefales normalt til originaler med tekst. Denne indstilling vil reducere transmissionstiden.
  - **Fin:** Anbefales til originaler, der indeholder små tegn, tynde linjer eller tekst, der blev udskrevet ved brug af en matrixmaskine.
  - **Superfin:** Anbefales til originaler, der indeholder fine detaljer. Denne indstilling er kun aktiveret, hvis den modtagende maskine også understøtter opløsningen **Superfin**.
  - **Ultrafin:** Anbefales til originaler, der indeholder ekstremt fine detaljer. Denne indstilling er kun aktiveret, hvis den modtagende maskine også understøtter opløsningen **Ultrafin**.

# Om faxskærmen

## Bogscanning

Brug denne funktion til at scanne en bog. Hvis bogen er for tyk, skal du løfte DSDF'en, indtil dens hængsler går i indgreb med stoppet, og derefter lukke DSDF'en. Hvis bogen eller bladet er tykkere end 30 mm, skal du starte kopieringen med DSDF'en åben.

- **Fra:** Deaktiver denne funktion.
- **Venstre side:** Scanner kun venstre side af bogen.
- **Højre side:** Scanner kun højre side af bogen.
- **Begge sider (Fra vst):** Scanner begge modstående sider fra venstre side.
- **Begge sider (Fra højre):** Scanner begge modstående sider fra højre side.
- **Bog Slet midte og kant:** Du kan indstille skyggeområder for at slette skygger, der skyldes indbinding eller bogkanter fra midten og sidekanter af kopier.

## Avanc fax (kun faxbruger)

Angiv afsendelsesindstillingerne for fax, f.eks. **Lynstartfax** og **Forsinket afsendelse**.

- **Fra:** Deaktiverer denne funktion.
- **Lynstartfax:** Maskinen begynder at sende faxen, lige efter at den første side er blevet scannet. Originaler med mange sider kan sendes på denne måde uden at fylde maskinens hukommelse op.

- **Forsinket afsendelse:** Indstil maskinen til at sende en fax på det planlagte tidspunkt. Definer **Jobnavn** og **Starttidspunkt**.



Du kan forsinke en fax fra 1 minut til 24 timer efter scanningen.

## E-mail-indstillinger

Angiv e-mailoplysninger, f.eks. **Fra**, **Emne** og **Meddelelse**.

## Originaltype

Brug denne indstilling til at forbedre billedkvaliteten ved at vælge den rigtige dokumenttype for det aktuelle job.

- **Tekst:** Brug denne indstilling, hvis originalen primært er tekst eller indeholder meget få eller ingen billeder.
- **Tekst/foto:** Brug indstillingen, hvis originalen er en blanding af tekst og billeder.
- **Foto:** Brug indstillingen, hvis originalen primært eller udelukkende er billeder.

# Om faxskærmen

## Oprindelig størrelse

Brug denne indstilling til at angive den faktiske papirstørrelse for originalerne.

- **Blandet størrelse:** Aflæs automatisk størrelsen på originalen, hvis originalen anvender en kombination af forskellige papirtyper.
- **Brugerdefineret størrelse:** Hvis du har brug for en tilpasset værdi for en speciel papirstørrelse, skal du bruge pilene til at angive den krævede størrelse.

## Oprindelig retning

Brug denne indstilling til at angive retningen af originalen.

- **Stående billeder:** Originalen er i liggende retning. Billeder eller tekst i originalen er parallelle til sidens lange kant.
- **Liggende billeder:** Originalen er i stående retning. Billeder eller tekst i originalen er vinkelret til sidens lange kant.

## Farvetilstand

Brug denne indstilling til at angive den standardfarvetilstand, der bruges til kopijob.

- **Mono:** Viser et billede i sort-hvid.
- **Gråtoner:** Viser et billede i gråt.
- **Farve:** Viser et billede i farver.



JPEG filformat kan ikke vælges, hvis farvetilstand er indstillet til MONO.

## Billedjustering

Denne indstilling gør det muligt at justere billedet manuelt.

- **Moerkhed:** Gør det muligt at justere mørkhed på den scannede outputfil. Denne funktion er nyttig, når der scannes falmende originaler eller originaler med lille kontrast.
- **Skarphed:** Gør det muligt at justere kanterne af teksten, så den er lettere at læse. Du kan også bruge denne funktion til at forstærke billedernes detaljer.
- **Kontrast:** Gør det muligt at justere kontrasten for at gøre scanningsresultatet skarpere eller jævner. Du kan bruge denne funktion til at forbedre kvaliteten af et billede eller øge læsbarheden af tekst.

# Om faxskærmen

## Baggrundsjustering



Denne indstilling gør det muligt at kompensere for originaler, der indeholder farver i baggrunden, f.eks. aviser eller kataloger. Du kan bruge indstillingerne i denne menu til at gøre det lettere at læse kopier.

- **Baggrundsdensitet:** Gør det muligt at justere tætheden af baggrunden i det scannede billede. Denne funktion er nyttig, når du scanner originaler, der er gulnet af ælde, eller originaler med en mørk baggrund.
- **Bagsidebillede:** Gør det muligt at slette al tekst og alle billeder, der viser igennem fra originalens anden side. Du kan bruge denne funktion til at sikre, at scanningsresultatet er letlæseligt.

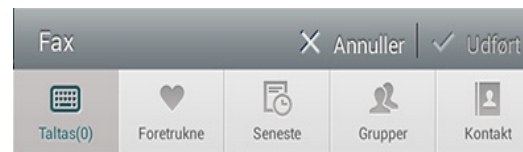
## Faxskærmen



## Kommandotaster

Knap	Navn	Beskrivelse
	Taltas	Åbn tastaturet.
	Foretrukne	Åbn listen over ofte anvendte adresser.



# Om faxskærmen

Knap	Navn	Beskrivelse
	<b>Seneste</b>	Vis eventuelle adresser, der har været brugt for nylig.
	<b>Grupper</b>	Åbn en liste over gruppeadresser.
	<b>Kontakt</b>	Åbn en liste over dine kontakter.
	<b>Midlertidigt afbrudt</b>	Afbryd det aktuelle job midlertidigt.
	<b>Tilføj kontakt</b>	Føj en ny kontakt til dine adresser.
	<b>føje til</b>	Føj til destinationslisten
	<b>Destinationsliste</b>	Åbn destinationslisten.
	<b>Rør på</b>	Aktiver <b>Rør på</b> -opkald. Når du hører klartonen, skal du indtaste et faxnummer vha. det numeriske tastatur på skærmen.
	<b>Send</b>	Send faxen.

# Afsendelse af fax

I dette afsnit forklares faxafsendelse og de specielle transmissionsmetoder.



Du kan placere originalerne enten på DSDF'en eller på scannerglaspladen. Hvis du ilægger originaler i på DSDF og på scannerglaspladen, vil maskinen først læse originalerne i DSDF, fordi den har højest prioritet ved scanning.



## Indstilling af faxhoved

I nogle lande er det lovpligtigt at angive afsenderens faxnummer på alle faxer, der sendes.

- 1 Tryk på **Indstillinger** > **Faxindstillinger** > **Maskin-id og faxnr.** på visningsskærmen.
- 2 Tryk på indtastningsfeltet **ID-navn**. Popup-tastaturet vises.
- 3 Indtast dit navn eller firmanavn (se "Om popup-tastaturet" på side 39).
- 4 Tryk på **Udført**.
- 5 Tryk på indtastningsfeltet **Faxnummer**.
- 6 Indtast dit faxnummer ved brug af det numeriske tastatur på kontrolpanelet.

- 7 Tryk på **Udført**.
- 8 Tryk på , eller vælg andre indstillinger.

## Afsendelse af en fax

- 1 Anbring originalerne med forsiden opad i DSDF'en, eller anbring en enkelt original med forsiden nedad på scannerglaspladen, og luk DSDF'en (se "Placering af originaler" på side 47).
- 2 Tryk på **Send** på startskærmen eller **Prog..**
- 3 Juster dokumentindstillingerne under fanen **Send** eller fanen **Mere**.
- 4 Tryk på , og angiv et faxnummer direkte ved hjælp af  på skærmen, tryk derefter på , eller brug fanen **Foretrukne**, **Seneste**, **Grupper**, **Kontakt** på visningsskærmen.



- Du kan sende en fax til 10 destinationer ad gangen.
- Du kan få vist og slette en destination fra **Destinationsliste** ()

# Afsendelse af fax

- Hvis du vil indsætte en pause, skal du trykke på **P**, mens du angiver faxnummeret. Der vises en bindestreg (-) på skærmen, når der er indsat en pause.
- Hvis du vil bruge **Rør på**-opkald, skal du trykke på  og angive et faxnummer ved hjælp af det numeriske tastatur på skærmen, mens du kører klartonen.

**5** Tryk på  for at starte processen.



- Du kan sende en fax direkte fra din computer (se "Anvendelse af en fax på computeren" på side 130).
- Hvis du vil annullere en faxjob, skal du trykke på  (**Stop**) fra den faste virtuelle tast, inden maskinen starter transmissionen. Eller tryk på **Jobstatus** på startskærmen eller **Prog.**, vælg det job, du vil slette (se "Jobstatus" på side 35).
- Du kan ikke sende e-mails ved hjælp af maskinen, mens den sender en fax.

## Afsendelse af en fax ved hjælp af hurtigopkaldsnumre

Når du bliver bedt om at angive et destinationsnummer for din fax, kan du bruge et hurtigkaldnummer, som du tidligere har angivet.



- 1-500 kan tildeles til hurtigkaldnumre
- Når det gælder etcifrede hurtigkaldsnumre, skal du trykke på og holde det tilhørende nummer nede på det numeriske tastatur på kontrolpanelet.
- Hvis der er tale om to hurtigkaldnumre med to eller flere cifre, skal du trykke på knappen for det første ciffer og holde det sidste nede på det numeriske tastatur på kontrolpanelet.

## Sender automatisk igen

Hvis linjen er optaget, eller der ikke er noget svar, når du sender en fax, ringer maskinen automatisk op til nummeret igen.

Følg trinene nedenfor, hvis du vil ændre tidsintervallet mellem genopkald og/eller antallet af forsøg på genopkald:

Tryk på **Indstillinger > Faxindstillinger > Gopk.** på visnings-skærmen.

## Udskydelse af en faxtransmission

Du kan indstille din maskine til at faxe på et senere tidspunkt (se "Generelle faxindstillinger" på side 146).



- Hvis du vil annullere en forsinket fax, skal du trykke på **Fra**, før den sendes.

# Modtagelse af fax

I dette afsnit angives det, hvordan du modtager faxbeskeder, og de særlige indstillinger, der er tilgængelige.

## Ændre modtagetilstand

Din maskine er forhåndsindstillet til **Fax**-tilstanden fra fabrikken. Når du modtager en fax, svarer maskinen på opkaldet efter bestemt antal ringninger og modtager automatisk faxen. Hvis du vil skifte til en anden modtagelsestilstand, skal du følge trinnene herunder:

Tryk på **Indstillinger > Faxindstillinger > Modtagetilstand** på visningsskærmen.

- **Telefon:** Modtag faxbeskeder ved at trykke på **Rør på** og derefter på  (**Start**) fra den faste virtuelle tast.
- **Fax:** Modtag indgående faxbeskeder normalt, og skift øjeblikkeligt til faxmodtagelsestilstand.
- **Telefonsvarer/fax:** Brug den, når der er sat en telefonsvarer til maskinen. Din maskine besvarer det indgående opkald, og den, der ringer op, kan efterlade en besked på telefonsvareren. Hvis faxmaskinen registrerer en faxtone på linjen, skifter maskinen automatisk til tilstanden **Fax** for at modtage faxen.



- **Modtag startkode:** Når du modtager et opkald på lokaltelefonen, og du hører faxtoner, skal du trykke på tasterne \*9\* på lokaltelefonen. Maskinen modtager derefter faxen. Tryk langsomt på tasterne i den angivne rækkefølge. Prøv at trykke \*9\* én gang til, hvis du stadig hører faxtonen fra den eksterne maskine.

## Manuel modtagelse i telefontilstand

Du kan modtage et faxopkald ved at trykke på **Rør på** og derefter trykke på



(**Start**) fra den faste virtuelle tast, når du hører en faxtone fra den eksterne maskinen. Maskinen begynder at modtage en fax.

## Automatisk modtagelse i Telefonsvarer/fax-tilstand

Hvis du vil bruge denne tilstand, skal der slutes en telefonsvarer til EXT-stikket på bagsiden af maskinen.

Hvis den, der ringer, efterlader en besked, optager telefonsvareren beskeden som normalt. Hvis maskinen registrerer en faxtone på linjen, begynder den automatisk at modtage faxen.

# Modtagelse af fax



- Hvis du har indstillet maskinen til denne tilstand, og telefonsvareren er slukket, eller der ikke er tilsluttet nogen telefonsvarer til EXT-stikket, skifter maskinen automatisk til **Fax**-tilstand efter et foruddefineret antal ringetoner.
- Hvis din telefonsvarer har en opkaldstæller, der kan konfigureres, kan du indstille den til at besvare indgående opkald, før der ringes mere end én gang.
- Hvis du er i **Telefon**-tilstanden, når telefonsvareren er forbundet til din maskine, skal du slå telefonsvareren fra. Ellers vil udgående meddelelser fra telefonsvareren afbryde dine telefonsamtaler.

## Modtagelse i Sikker modtagetilstand

Du kan få brug for at hindre uvedkommende personers adgang til de faxer, du modtager. Du kan skifte til sikker modtagetilstand, så udskriften af de faxer, der kommer ind, begrænses, når maskinen ikke er overvåget. I **Sikker modtagelse**-tilstanden gemmes alle indgående faxbeskeder i hukommelsen.

**1** Tryk på **Indstillinger > Faxindstillinger > Sikker modtagelse** på visningsskærmen.



Tilstanden **Sikker modtagelse** kan kun konfigureres af en bruger, der har en registreret adgangskode til maskinen. Indtast din adgangskode, når maskinen anmoder om det.

**2** Tryk på **Til** for at aktivere denne funktion.



Når maskinen modtager en fax i denne tilstand, bliver indstillingen **Udskriv** tilgængelig. Hvis du ønsker at udskrive de sikre faxer, skal du trykke på **Udskriv**. Alle sikrede faxer udskrives.

**3** Hvis du vil angive en adgangskode, skal du trykke på den tomme adgangskode og angive den.

**4** Hvis indgående faxbeskeder altid skal gemmes i hukommelsen, skal du trykke på **Hele dagen**. Eller kan du gå videre til næste trin.

**5** Tryk på **Starttidspunkt**, og angiv det specifikke starttidspunkt ved at bruge knapperne pil op og pil ned. Tryk **Indstil**, når du er færdig.

**6** Tryk på **Sluttidspunkt**, og angiv det specifikke sluttidspunkt ved at bruge knapperne pil op og pil ned. Tryk **Indstil**, når du er færdig.

**7** Tryk på , eller vælg andre indstillinger.

# Modtagelse af fax



Hvis du vil deaktivere funktionen **Sikker modtagelse**, skal du trykke på **Fra**. Indgående faxbeskeder udskrives automatisk igen.

## Indstilling af udskrivning af modtaget faxbesked

Brug denne indstilling til at angive udskrivningsindstillinger for modtagne faxbeskeder.

Tryk på **Indstillinger > Faxindstillinger > Modtog faxudskrivning** på visningsskærmen.

- **Dupleks:** Maskinen udskriver modtagne faxbeskeder på begge sider af papiret.
- **Udgangsbakke:** Angiv den bakke, hvorfra faxen skal udskrives.
- **Automatisk formindskning:** Angiv indstillingen for automatisk at reducere størrelsen af indgående sider. Når du modtager en fax, der indeholder sider, som er lige så lange eller længere end det papir, der er lagt i papirbakken, kan maskinen reducere størrelsen på originalen, så den passer til det papir, der er lagt i maskinen. Hvis du ikke aktiverer denne indstilling, kan maskinen ikke reducere originalen, så den passer på en side. Originalen opdeles og udskrives i den faktiske størrelse på to eller flere sider.
- **Udskriv store sider:** Brug denne indstilling til at tilpasse, når der udskrives faxbeskeder.

- **Skriv modtaget navn:** Udskriv oplysninger om den modtagne fax på udskrifter.
- **Papirkilde:** Vælg en bakke som papirkilden.

## Videresende faxbeskeder

Du kan indstille maskinen til at videresende en afsendt eller modtaget fax til e-mail, SMB, FTP osv. Hvis du er væk fra kontoret, men skal modtage faxer, kan denne funktion være nyttig.



## Generelle faxindstillinger

Du kan angive standard faxindstillingerne. Indstil de oftest anvendte faxindstillinger.

Tryk på **Indstillinger > Faxindstillinger** på visningsskærmen.

# Modtagelse af fax



- Nogle menuer vises muligvis ikke i displayet, afhængigt af indstillinger eller modeller. De menuer, der ikke er vist, er ikke relevante for maskinen.
- Klik på  (**Hjælp**) på startskærmen eller i  (hurtigmenuen), og klik derefter på en indstilling, som du vil have flere oplysninger om.
- Du kan også bruge denne funktion fra SyncThru™ Web Service. Åbn en webbrowser fra en netværkscomputer, og angiv IP-adressen til din maskine. Når SyncThru™ Web Service åbnes, skal du klikke under fanen **Settings > Machine Settings > Fax** (se "Fanen Indstillinger" på side 170).

Indstilling	Beskrivelse
<b>Maskin-id og faxnr.</b>	Du kan indstille maskinens ID og faxnummer, som det udskrives øverst på hver side.
<b>Gopk.</b>	Indstil maskinen til at ringe faxnummeret op igen, hvis modtagerens faxnummer er optaget eller ikke svarer. Angiv antallet af genkaldsforsøg og intervallet mellem forsøg. <ul style="list-style-type: none"><li>• <b>Genopkaldsinterval:</b> Vælg betingelserne for genopkald vha. pil op/ned.</li><li>• <b>Antal genopkald:</b> Vælg et tidspunkt for genopkald vha. pil op/ned. Vælg 0 for at deaktivere genopkald.</li></ul>

Indstilling	Beskrivelse
<b>Præfiks opkald</b>	Angiv det nummer, der skal ringes til før destinationsnummeret. Brugere kan bruge dette for at få adgang til et omstillingsbord (f.eks. 9) eller en områdekode (f.eks. 02). Når dette nummer først er angivet, vises det automatisk på skærbilledet ved indtastning af et telefon-/faxnummer.
<b>ECM-tilstand</b>	Indstil maskinen til at rette fejl. Det gør det muligt at overvinde dårlig linjekvalitet og sørger for, at faxer, du sender, transmitteres korrekt til alle andre ECM-udstyrede faxmaskiner. Det kan tage noget tid at afsende en fax i denne tilstand.
<b>Modemhastighed</b>	Angiv modemhastigheden (4,8 Kbps – 33,6 Kbps).

# Modtagelse af fax

Indstilling	Beskrivelse
<b>Modtagetilstand</b>	<p>Vælg faxmodtagetilstanden.</p> <ul style="list-style-type: none"><li>• <b>Telefon:</b> Tryk på <b>Opkald med rør på</b> og derefter på <b>Start</b> for at modtage en fax.</li><li>• <b>Fax:</b> Modtag indgående faxbeskeder normalt, og skift øjeblikkeligt til faxmodtagelsestilstand.</li><li>• <b>Telefonsvarer/fax:</b> Brug den, når der er sat en telefonsvarer til maskinen. Din maskine besvarer det indgående opkald, og den, der ringer op, kan efterlade en besked på telefonsvareren. Hvis faxmaskinen registrerer en faxtone på linjen, skifter maskinen automatisk til tilstanden <b>Fax</b> for at modtage faxen.</li></ul>
<b>Ring før svar</b>	<p>Angiv det antal gange maskinen skal ringe, før den besvarer et indgående opkald.</p>
<b>Afgiftssparer</b>	<p>Indstil maskinen til at sende faxbeskeder på et afgiftsbesparende tidspunkt for at reducere telefonregningen.</p>
<b>DRPD-tilstand</b>	<p>Giv en bruger mulighed for at besvare flere telefonnumre på den samme telefonlinje. Indstil maskinen, så den registrerer de forskellige ringemønstre fra hvert nummer. Denne indstilling er muligvis ikke tilgængelig i dit land.</p>

Indstilling	Beskrivelse
<b>Junkfaxkonfiguration</b>	<p>Brug denne funktion til at afvise faxbeskeder, der er sendt fra numre i hukommelse, som uønskede faxnumre. Denne funktion er nyttig, hvis du vil blokere uønskede faxer. Når du aktiverer denne funktion, kan du få adgang til yderligere indstillinger og angive uønskede faxnumre. Denne indstilling er muligvis ikke tilgængelig i dit land.</p>
<b>Sikker modtagelse<sup>a</sup></b>	<p>Indstil maskinen til at gemme de modtagne faxer i hukommelsen, så uautoriserede personer ikke kan få adgang til dem, når du ikke er til stede. Denne indstilling begrænser udskrivning af modtagne faxer, når maskinen ikke er overvåget.</p> <ul style="list-style-type: none"><li>• <b>Fra:</b> Vælg ikke at bruge sikker modtagelse.</li><li>• <b>Til:</b> Vælg at bruge sikker modtagelse.</li><li>• <b>Udskriv:</b> Vælg at udskrive faxer i hukommelsen. Du skal logge ind som administrator for at udskrive modtagne faxer i hukommelsen.</li></ul>
<b>Modtog faxudskrivning</b>	<p>Angiv indstillinger for udskrivning af modtagne faxer.</p>



# Modtagelse af fax

Indstilling	Beskrivelse
Landeindst. fax	Vælg et land som standard. Før du ændrer dette, skal du koble en telefonlinje til maskinen. Når du skifter landet, udføres der en pingtest.
Smart Fax Diagnostics	<p>Smart Fax-funktionen optimerer indstillingerne for din faxlinje.</p> <ul style="list-style-type: none"><li>• <b>Automatisk konfiguration:</b> Når du sender og modtager faxer, kontrollerer maskinen regelmæssigt for fejl og konfigurerer automatisk faxindstillingerne for at sikre en stabil forbindelse.</li><li>• <b>Start:</b> Gør det muligt automatisk at detektere eller manuelt specificere miljøet ved afsendelse eller modtagelse af faxer. Vælg <b>Automatisk registrering</b> for automatisk at detektere miljøet, eller angiv manuelt faxmiljøet som <b>Normal</b>, <b>VoIP(kontor)</b>, <b>Noise(hjem)</b> eller <b>Big Noise</b>.</li><li>• <b>Initialiser diagnostiseringsindstillinger:</b> Nulstiller alle indstillingerne.</li></ul>

a. Er kun tilgængelig for administratoren, afhængigt af de valgte godkendelsesindstillinger (se "Godkendelse" på side 301).



# 7. Oprettelse af et adressekartotek

I denne vejledning får du retningslinjer for adressekartotek.

- Om adresseskærmen 151
- Brug af kontrolpanelet 153
- Brug af SyncThru™ Web Service 157

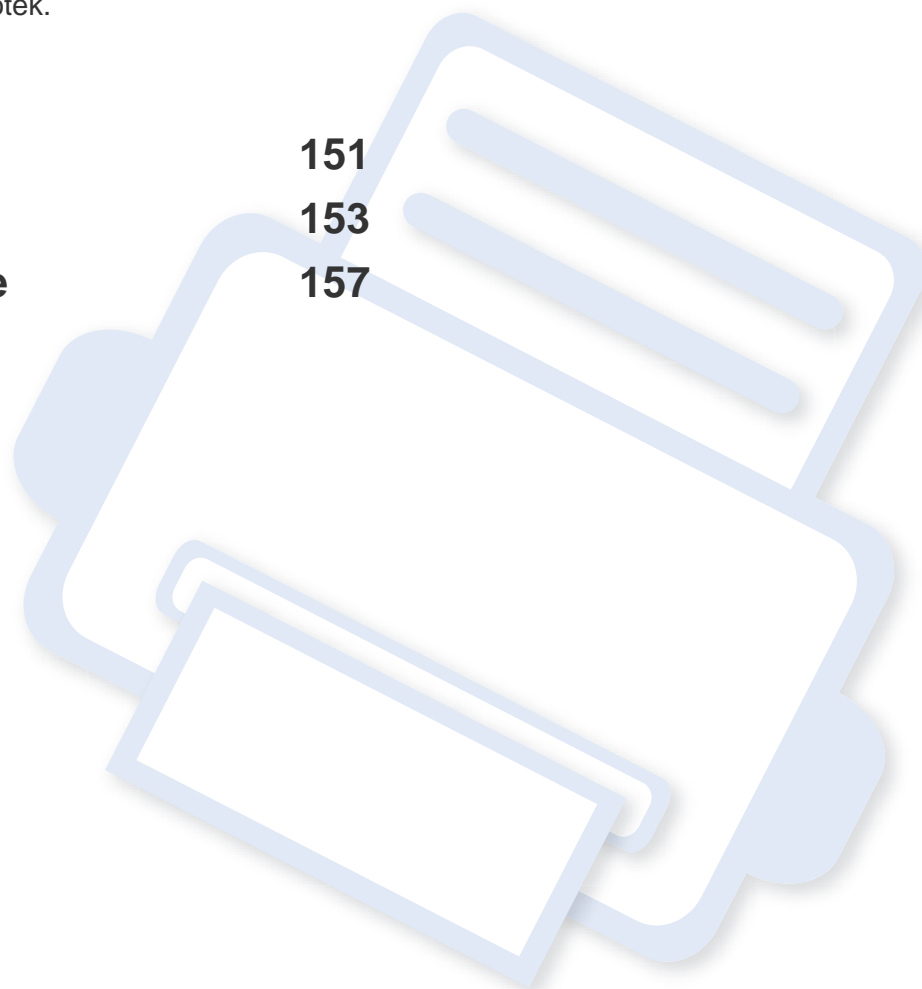



# Om adresseskærmen

App'en **Adr.kartotek** gør det muligt for dig at opnå adgang til og gemme ofte brugte adresser på maskinen. Du kan gemme faxnumre og e-mailadresser samt adresser på SMB, FTP osv.

Tryk på **Adr.kartotek** på startskærmen eller på **Prog..** Hvis du vil til start, skal du trykke på Home (🏠).



- Klik på  (**Hjælp**) på startskærmen eller i  (hurtigmenuen), og klik derefter på en indstilling, som du vil have flere oplysninger om.
- Du kan angive generelle indstillinger (se "Indstillingsmuligheder" på side 116).

## Adresseskærmen

Du kan gemme ofte anvendte faxnumre, e-mailadresser, SMB-serveradresser og FTP-serveradresser på din maskine.

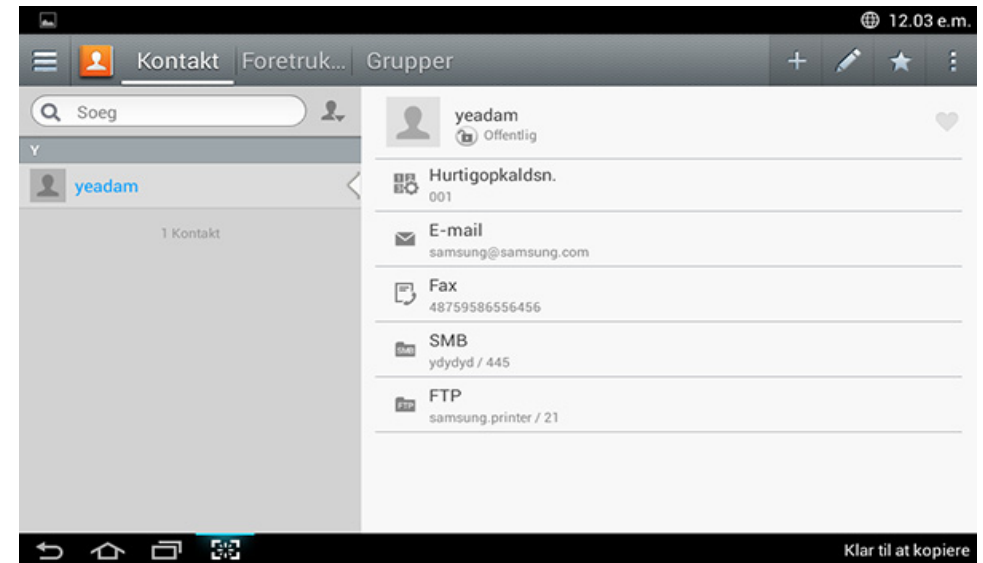

- **Kontakt:** Viser navne og kontaktoplysninger for kontaktpersoner, der er gemt i adressekartoteket.
- **Foretrukne:** Viser navne og kontaktoplysninger for kontaktpersoner, der er markeret som favoritter i adressekartoteket.
- **Grupper:** Viser de grupper, der er registreret i adressekartoteket, og de brugere, der er registreret til disse grupper.

# Om adresseskærmen









Du kan ikke tilføje en gruppe som et medlem af en anden gruppe.

## Kommandotaster



Nogle funktioner kan kræve, at du logger på som administrator (se "Login" på side 292).

Knap	Navn	Beskrivelse
	<b>Lynmenu</b>	Vis hurtigmenuen
	<b>Soeg</b>	Søg efter en ønsket adresse.
	<b>Tilføj</b>	Tilføj en kontakt, favorit eller gruppe
	<b>Rediger</b>	Vælg den ønskede adresse at redigere, og tryk på denne knap.
	<b>Mit progr.</b>	Viser en liste over tilføjede programmer.
	<b>Undermenu (Action overflow)</b>	Åbn undermenuen.



## Undermenu (Action overflow)



Nogle funktioner kan kræve, at du logger på som administrator (se "Login" på side 292).



- **Soeg:** Søger i navnene og kontaktoplysningerne på listen over kontaktpersoner.
- **Slet kontakter:** Sletter de angivne kontaktpersoner.
- **Importer:** Du kan importere adressekartoteket, som er gemt fra en anden MFP eller samme MFP.
- **Eksporter:** Du kan eksportere adressekartoteket, gemt fra en anden MFP eller samme MFP.

# Brug af kontrolpanelet

## Lagring af individuelle adresser

1 Tryk på **Adr.kartotek** på startskærmen eller **Prog.>** tryk på ikonet  (tilføj) på visningsskærmen.

2 Tryk på inputfeltet **Navn**, og angiv derefter navnet på modtageren.

 Tryk på ikonet  (favorit) for adresser, som du ofte bruger og gerne let vil kunne finde.

3 Tryk på indtastningsfelterne **E-mail** for at indtaste oplysningerne for modtageren.

4 **Hurtigopkaldsn.** tildeles automatisk med det første af de ledige numre.

 Brug **Hurtigopkaldsn.** på det numeriske tastatur til hurtigt at vælge en adresse.

5 Tryk på indtastningsfeltet **Fax**, og indtast faxnummeret med det numeriske tastatur på kontrolpanelet. Du kan kun angive tal, områdenummeret først, hvis det er nødvendigt.



Indsættelse af en pause: På visse telefonsystemer skal du indtaste en adgangskode (f.eks. 9) og lytte til en anden opkaldstone, før du ringer nummeret. Hvis du benytter et af disse systemer, kan du indsætte en pause i telefonnummeret.

6 Tryk på indtastningsfelterne **SMB** eller **FTP** for at indtaste oplysningerne for modtageren.



- Hvis du ønsker, at en **SMB-** eller **FTP-server** skal tillade anonyme forbindelser, skal du markere feltet **Anonym** under **Logotype**.
- Hvis den indtastede SMB-server ikke er registreret i domæne, skal feltet være tomt, eller du kan indtaste computernavnet på SMB-serveren.
- **Logonnavn f. br:** Markér denne indstilling for at oprette en undermappe i den filmappe, du har valgt. Undermappen er navngivet iht. det brugernavn, der blev indtastet i trin 5. Hvis filmappen allerede har en undermappe med det samme navn, opretter maskinen ikke en undermappe.
- **Mappeopr. cyklus:** Indstil cyklussen for oprettelse af undermappe. Maskinen opretter undermapper efter denne indstilling. Hvis filmappen allerede har en undermappe med det samme navn, opretter maskinen ikke en undermappe.
  - **Hver dag:** Der oprettes en undermappe hver dag med det samme navneformat "ÅÅÅÅ-MM-DD" (f.eks. "01-01-2014").

# Brug af kontrolpanelet

- **Hver måned:** Der oprettes en undermappe hver måned med det samme navneformat "ÅÅÅÅ-MM" (f.eks. "2014-01").
- **Hvert år:** Der oprettes en undermappe hvert år med det samme navneformat "ÅÅÅÅ" (f.eks. "2014").
- **Opret gruppe til flere filer:** Hvis du vælger denne indstilling og scanner flere filer, opretter maskinen en undermappe i den filmappe, som du valgte til at lagre alle sendte filer.  
Hvis alle indstillinger for mappeoprettelse aktiveres på samme tid, gemmes de sendte filer som angivet herunder.
  - Når der sendes en enkelt scannet fil:  
\\mappe\brugernavn\01-01-2014\DOC.jpg
  - Når der sendes flere scannede filer:  
\\mappe\brugernavn\01-01-2014\DOCJPEG\DOC000.jpg  
\\mappe\brugernavn\01-01-2014\DOCJPEG\DOC001.jpg  
\\mappe\brugernavn\01-01-2014\DOCJPEG\DOC002.jpg

7 Tryk på **Udført** for at gemme oplysningerne.

## Redigering af individuel adresse

Når du redigerer en kontakt, skal du trykke på feltet for at ændre eller slette oplysningerne eller tilføje felter til kontaktens oplysninger.

- 1 Tryk på **Adr.kartotek > Kontakt** på startskærmen eller under **Prog..**
- 2 Tryk på navnet på den enkeltperson, du ønsker at redigere. Tryk på  (rediger).



Hvis du vil slette en individuel adresse, skal du markere den pågældende adressers afkrydsningsfelt og trykke på  Undermenu (Action overflow) > **Slet kontakter.**

- 3 Tryk på indtastningsfeltet for de oplysninger, du vil ændre. Pop op-tastaturet vises, så du kan skrive i feltet.
- 4 Tryk på **Udført** for at gemme oplysningerne.

## Lagring af adressegrupper

- 1 Tryk på **Adr.kartotek** på startskærmen **Prog. > Grupper >**  (tilføj) på visningsskærmen.
- 2 Tryk på indtastningsfeltet **Navn**, og angiv et navn på gruppen.
- 3 Tryk på **Tilføj kontakt**, og markér felterne for de adresser, som du vil medtage i gruppen. Tryk på **Udført**, når du er færdig.

# Brug af kontrolpanelet



Hvis du vil søge efter en kontakt, skal du trykke på søgefeltet på skærmen **Tilføj kontakt**. Angiv de første par bogstaver af en kontakts navn, eller tryk på ikonet  (søg) for at vise alle kontakter. På den liste, der vises, skal du markere felterne for de kontakter, du vil tilføje, og trykke på **Udført**.

4 Tryk på **Udført** for at gemme oplysningerne.

## Redigering af adressegrupper

1 Tryk på **Adr.kartotek > Grupper** på startskærmen eller under **Prog..**

2 Tryk på navnet på den gruppe, du vil redigere, og tryk på ikonet  (rediger).





Hvis du vil slette en adressegruppe, skal du markere feltet for den gruppe, du vil slette, og trykke på  (slet).

3 Tryk på indtastningsfeltet Group Name for at ændre navnet på gruppen.

4 Tryk på **Tilføj kontakt**, og markér felterne for de adresser, som du vil medtage i gruppen. Tryk på **Udført**, når du er færdig.



Hvis du vil søge efter en kontakt, skal du trykke på søgefeltet på skærmen **Tilføj kontakt**. Angiv de første par bogstaver af en kontakts navn, eller tryk på ikonet  (søg) for at vise alle kontakter. På den liste, der vises, skal du markere felterne for de kontakter, du vil tilføje, og trykke på **Udført**.

5 Hvis du vil fjerne en individuel adresse fra gruppen, skal du markere feltet for denne adresse og trykke på  (slet).

6 Tryk på **Udført** for at gemme oplysningerne.

## Søgning efter poster i adressekartoteket

Du kan søge efter adresser, der i øjeblikket er lagret i adressekartoteket.

1 Tryk på **Adr.kartotek > Kontakt** eller **Grupper** på startskærmen eller under **Prog..**

2 Tryk på indtastningsfeltet  (søg), og angiv et navn eller en del af et navn, der skal søges efter.

3 Derefter viser maskinen søgeresultaterne.

# Brug af kontrolpanelet

## Sletning af poster i adressekartoteket

Du kan slette de adresser, der i øjeblikket lagres i adressekartoteket.



Hvis du vil bruge denne funktion, skal du logge på som administrator (se "Login" på side 292).

- 1 Tryk på **Adr.kartotek** > **Kontakt** eller **Grupper** på startskærmen eller under **Prog.**
- 2 Markér felterne for de adresser, du vil slette, og tryk på  Undermenu (Action overflow) > **Slet kontakter**.
- 3 Tryk på **OK** i bekræftelsesvinduet, hvorefter de valgte adresser slettes fra adressekartoteket.

## Visning af adressebogen

Du kan gennemse efter individuelle adresser og grupper.

- 1 Tryk på **Adr.kartotek** på startskærmen eller på **Prog.**
- 2 Tryk på en adresse for at se flere oplysninger om den.



Du kan trykke på  (rediger), når du får vist en adresse, for at redigere dens oplysninger direkte, eller når du viser en adressegruppe for at se en liste over denne gruppes medlemmer.



# Brug af SyncThru™ Web Service

Du kan nemt lagre adresser fra netværkscomputeren ved brug af SyncThru™ Web Service. Kun brugere, der er registreret i maskinen, kan gemme adresser ved login SyncThru™ Web Service.

## Lagring på din lokale maskine

Denne metode muliggør, at du kan gemme adresser i maskinens hukommelse. Du kan tilføje adresser og gruppere dem i kategorier.

## Tilføjelse af individuelle adresser til the address book

- 1 Åbn en webbrowser fra din computer i et netværk
- 2 Angiv din maskines IP-adresse som URL-adressen i browseren (f.eks. http://12.123.123.123)
- 3 Tryk på **Enter**, eller klik på **Kør** for at få adgang til SyncThru™ Web Service-shows.
- 4 Klik på **Login**.
- 5 Angiv dit id og din adgangskode, og vælg det domæne, du vil logge på.
- 6 Klik på **Login**.

7 Tryk på **Address Book**.

8 Tryk på **Add**.

9 Angiv et navn, der skal tilføjes, og vælg et hurtigkaldnummer i feltet **General**.



- Med et **Speed Dial Number** kan du angive det pågældende nummer på det numeriske tastatur for hurtigt at ringe til det nummer.
- Kontrollér **Favorite** for adresser, som du ofte bruger. Du kan nemt finde dem i søgeresultaterne.

10 Indtast en e-mail-adresse i feltet **Email** .

11 Angiv et faxnummer i feltet **Fax**.

12 Markér feltet SMB i **SMB**, og angiv **SMB**-oplysningerne.

13 Angiv en server-IP-adresse eller et værtsnavn i **SMB Server Address**.

14 Indtast et serverportnummer i **SMB Server Port**.

15 Indtast et loginnavn i **Login Name**.

# Brug af SyncThru™ Web Service



Hvis du vil tillade anonyme forbindelser til din **SMB-** eller **FTP-**server, skal du markere feltet **Anonymous**. Dette felt er som standard ikke markeret. Hvis du markerede feltet **Anonymous**, skal du gå til trin 18.

**16** Angiv en adgangskode i **Password**, og angiv den samme adgangskode i **Confirm Password**.

**17** Indtast et domænenavn i **Domain**.



Hvis den indtastede SMB-server ikke er registreret i domæne, skal feltet være tomt, eller du kan indtaste computernavnet på SMB-serveren.

**18** Indtast scanningsmappen til lagring af scannede billeder i **Path**.  
Eksempel: **/shared\_Folder/**

**19** Vælg indstillingerne **Scan folder creating policy**:

- **Create new folder using login name:** Hvis du vælger denne indstilling, opretter maskinen en undermappe i den valgte filmappe. Undermappen navngives med brugernavnet fra trin 15.



Hvis filmappen allerede har en undermappe med det samme navn, opretter maskinen ikke en undermappe.

- **Create new folder every:** Du kan indstille cyklussen for oprettelse af undermappe. Maskinen opretter en undermappe i overensstemmelse med disse indstillinger.



Hvis filmappen allerede har en undermappe med det samme navn, opretter maskinen ikke en undermappe.

- **Day:** Der oprettes en undermappe hver dag med det samme navneformat "ÅÅÅÅ-MM-DD" (f.eks. "01-01-2014").
  - **Month:** Der oprettes en undermappe hver måned med det samme navneformat "ÅÅÅÅ-MM" (f.eks. "2014-01").
  - **Year:** Der oprettes en undermappe hvert år med det samme navneformat "ÅÅÅÅ" (f.eks. "2014").
- **Create new folder only if scan output consist of several files:** Hvis du vælger denne indstilling og scanner flere filer, opretter maskinen en undermappe i den valgte filmappe, og de sendte filer bliver gemt i undermappen.

# Brug af SyncThru™ Web Service



Hvis alle indstillinger for mappeoprettelse aktiveres på samme tid, gemmes de sendte filer som angivet herunder.

- Når der sendes en enkelt scannet fil:  
`\\mappe\brugernavn\01-01-2014\DOC.jpg`
- Når der sendes flere scannede filer:  
`\\mappe\brugernavn\01-01-2014\DOCJPEG\DOC000.jpg`  
`\\mappe\brugernavn\01-01-2014\DOCJPEG\DOC001.jpg`  
`\\mappe\brugernavn\01-01-2014\DOCJPEG\DOC002.jpg`

**20** Vælg politikken for de genererede filnavne i **Filing Policy**. Hvis serveren allerede indeholder en fil med det samme navn, behandles filen ud fra følgende indstillinger.

- **Change Name:** Den sendte fil gemmes automatisk som et foruddefineret filnavn.
- **Cancel:** Gem ikke den sendte fil.
- **Overwrite:** Overskriv den eksisterende fil med den netop sendte fil.

**21** Angiv filnavnet i **File Name** for at lagre på serveren.

**22** Du kan kontrollere, at processen fungerer med dine indstillinger, ved at klikke på **Test**.

**23** Angiv **FTP**-serveroplysninger, som du gjorde for **SMB**.

**24** Klik på **Apply**.



Klik på **Undo** for at slette de oplysninger, du har indtastet. Hvis du klikker på **Cancel**, lukkes vinduet **Add**.

## Rediger af individuelle adresser i Address Book

- 1** Åbn en webbrower fra din computer i et netværk
- 2** Angiv din maskines IP-adresse som URL-adressen i browseren (f.eks. `http://123.123.123.123`)
- 3** Tryk på **Enter**, eller klik på **Kør** for at få adgang til SyncThru™ Web Service-siden.
- 4** Klik på **Login**.
- 5** Angiv dit id og din adgangskode, og vælg det domæne, du vil logge på.
- 6** Klik på **Login**.
- 7** Tryk på **Address Book**.
- 8** Markér feltet for den adresse, du vil redigere, og klik på **Edit**.
- 9** Ret adresseoplysningerne.
- 10** Klik på **Apply**.

# Brug af SyncThru™ Web Service



Klik på **Undo** for at annullere de ændringer, du har angivet. Klik på **Cancel** for at lukke vinduet uden at gemme ændringer.

## Sletning af individuelle adresser i the address book

- 1 Åbn en webbrowser fra din computer i et netværk
- 2 Angiv din maskines IP-adresse som URL-adressen i browseren (f.eks. http://123.123.123.123)
- 3 Tryk på **Enter**, eller klik på **Kør** for at få adgang til SyncThru™ Web Service-siden.
- 4 Klik på **Login**.
- 5 Angiv dit id og din adgangskode, og vælg det domæne, du vil logge på.
- 6 Klik på **Login**.
- 7 Tryk på **Address Book**.
- 8 Markér felterne for de adresser, du vil slette, og klikke på **Delete**.  
Markér feltet øverst i kolonne for at vælge alle adresser.  
Klik på **OK** i bekræftelsesvinduet for at slette adresserne.

## Søgning efter individuelle adresser i the address book

- 1 Åbn en webbrowser fra din computer i et netværk
  - 2 Angiv din maskines IP-adresse som URL-adressen i browseren (f.eks. http://123.123.123.123)
  - 3 Tryk på **Enter**, eller klik på **Kør** for at få adgang til SyncThru™ Web Service-siden.
  - 4 Klik på **Login**.
  - 5 Angiv dit id og din adgangskode, og vælg det domæne, du vil logge på.
  - 6 Klik på **Login**.
  - 7 Tryk på **Address Book**.
- 
- Du kan sortere adressekartoteket ved at klikke på hver enkelt kolonneoverskrift. Klik f.eks. på **Speed No.** for at sortere adresserne efter hurtigkaldnummer. Klik på en kolonne igen for at vende sorteringsrækkefølgen.
- 8 Angiv et navn eller en del af et navn, der skal søges efter i søgefeltet.

# Brug af SyncThru™ Web Service



Du kan søge efter adresserne i en bestemt kategori, f.eks. **Fax Number, Email, SMB** osv.

Hvis du f.eks. vil finde et faxnummer, skal du klikke på rullelisten ved siden af  og vælge **Fax Number**.

9

Klik på , hvorefter søgeresultaterne vises.



Du kan finde adresserne i en bestemt kategori, f.eks. **Fax Number, Email, SMB** osv.

Hvis du f.eks. vil finde de adresser, hvor der er et faxnummer, skal du klikke på rullelisten nedenfor **Fax Number** og vælge **LDAP**.

## Eksport af Address Book

Du kan importere adressekartoteket, som er gemt i maskinen, til computer i csv-format med SyncThru™ Web Service.

- 1 Åbn SyncThru™ Web Service (se "SyncThru™ Web Service" på side 167).
- 2 Klik på fanen **Address Book > Individual**.
- 3 Vælg **Export** i rullelisten **Task**.

4

Vælg den ønskede indstilling, og tryk på knappen **Export**. Derefter gemmes adressekartoteksfilen i din computer.

## Import af Address Book

Du kan redigere det eksporterede adressekartotek i csv-format og sende det tilbage til maskinen ved at eksportere til maskinen fra computeren.



Der gælder følgende forhold for redigering i den importerede csv-fil.

- Csv-filer, som er beskyttet med adgangskode eller forbedret sikkerhed, kan ikke redigeres.
- Csv-filen skal gemmes i Notepad i UTF-8-format.
- Du må ikke ændre første række (modelnavn, version, titelfelt).
- Brug komma(,) som separator.
- De eksisterende data i adressekartoteket slettes, når adressekartotekdata importeres fra en computer til maskinen.
- Sørg for at registrere gyldige data. Hvis du registrerer ugyldige data, kan der forekomme uventede fejl. Se reglerne nedenfor for registrering af gyldige data.
  - **Hurtigopkald:** Der kræves et nummer for hver adresse. Du kan ikke bruge dobbeltnumre. Der må kun bruges tal.
  - **Brugernavn:** Dette felt er ikke obligatorisk. Du kan registrere op til 64 byte i UTF-8. <, ", >, \, / tillades ikke.

# Brug af SyncThru™ Web Service

- **Fax:** Dette felt er ikke obligatorisk. Du kan registrere op til 40 byte med tal (0-9) og specialtegn (#,\*, -).
- **E-mail:** Dette felt er ikke obligatorisk. Du kan registrere op til 128 byte i e-mail-adresseformat (f.eks.: printer@domæne.com)

- 1 Åbn SyncThru™ Web Service (se "SyncThru™ Web Service" på side 167).
- 2 Klik på fanen **Address Book > Individual**.
- 3 Vælg **Import** i rullelisten **Task**.
- 4 Vælg **Browse**, og vælg den gemte fil.
- 5 Klik på **Import > OK**.

## Gruppering af adresser i the address book

- 1 Åbn en webbrowser fra din computer i et netværk
- 2 Angiv din maskines IP-adresse som URL-adressen i browseren (f.eks. http://123.123.123.123)
- 3 Tryk på **Enter**, eller klik på **Kør** for at få adgang til SyncThru™ Web Service-siden.
- 4 Klik på **Login**.

- 5 Indtast id'et og adgangskoden, og vælg et domæne, når du logger ind på maskinen.
- 6 Klik på **Login**.
- 7 Tryk på **Address Book**.
- 8 Klik på **Groups**.
- 9 Klik på **Add Group**.
- 10 Indtast det gruppenavn, der skal tilføjes i **Group Name**.
- 11 Marker **Add individual(s) after this group is created**.



Hvis du ikke vil føje individuelle adresser til den oprettede gruppeadresse, skal du springe dette trin over. Du kan tilføje individuelle adresser næste gang ved at trykke på **Group Details**.

- 12 Klik på **Apply**.
- 13 Marker de adresser, du vil føje til **Group Address Book**, i **individual address book**.
- 14 Klik på pilen i midten. De valgte adresser tilføjes i **Group Address Book**.
- 15 Klik på **Apply**.

# Brug af SyncThru™ Web Service

## Rediger af adressegrupper i adressekartoteket

- 1 Tænd for netværkscomputeren, og åbn webbrowseren.
- 2 Angiv maskinens IP-adresse som URL i en browser.  
(Eksempel: http://123.123.123.123)
- 3 Tryk på **Enter**, eller klik på **Kør** for at få adgang til SyncThru™ Web Service-shows.
- 4 Klik på **Login**.
- 5 Indtast id'et og adgangskoden, og vælg et domæne, når du logger ind på maskinen.
- 6 Klik på **Login**.
- 7 Tryk på **Address Book**.
- 8 Klik på **Groups**.
- 9 Marker den gruppeadresse, du vil redigere, og tryk på **Edit Group**.
- 10 Ret adresseoplysningerne for gruppe.
- 11 Klik på **Apply**.



Tryk på **Undo** for at slette de oplysninger, du har indtastet. Hvis du trykker på **Cancel**, lukkes vinduet **Edit**.

## Sletning af adressegrupper fra adressekartoteket

- 1 Åbn en webbrowser fra din computer i et netværk
- 2 Angiv din maskines IP-adresse som URL-adressen i browseren  
(f.eks. http://123.123.123.123)
- 3 Tryk på **Enter**, eller klik på **Kør** for at få adgang til SyncThru™ Web Service-siden.
- 4 Klik på **Login**.
- 5 Indtast id'et og adgangskoden, og vælg et domæne, når du logger ind på maskinen.
- 6 Klik på **Login**.
- 7 Tryk på **Address Book**.
- 8 Klik på **Groups**.
- 9 Markér feltet for de grupper, du vil slette.

# Brug af SyncThru™ Web Service

**10** Klik på **Delete Group**.

Klik på **OK**, når bekræftelsesvinduet åbnes.

## Kontrol af adressegrupper

---

Du kan se oplysninger om adressegrupper og tilføje eller slette individuelle adresser fra gruppen i vinduet **Group Details**.

- 1** Åbn en webbrowser fra din computer i et netværk
- 2** Angiv din maskines IP-adresse som URL-adressen i browseren (f.eks. http://123.123.123.123)
- 3** Tryk på **Enter**, eller klik på **Kør** for at få adgang til SyncThru™ Web Service-siden.
- 4** Klik på **Login**.
- 5** Indtast id'et og adgangskoden, og vælg et domæne, når du logger ind på maskinen.
- 6** Klik på **Login**.
- 7** Tryk på **Address Book**.
- 8** Klik på **Groups**.
- 9** Klik på gruppeadresse, du vil se, og klik på **Group Details**.



- Du kan tilføje individuelle adresser direkte. Marker de adresser, du vil føje til **Group Address Book**, i **individual address book**.
- Du kan slette individuelle adresser direkte. Marker de adresser, du vil slette, og tryk på **Delete** i **Group Address Book**.





## 8. Administrationsværktøjer

I dette kapitel beskrives de administrationsværktøjer, der medfølger, for at du kan udnytte maskinen fuldt ud.

- **Adgang til administrationsværktøj** 166
- **SyncThru™ Web Service** 167
- **Easy Capture Manager** 174
- **Samsung AnyWeb Print** 175
- **Easy Eco Driver** 176
- **Brug af Samsung Easy Document Creator** 177
- **Brug af Samsung Easy Printer Manager** 178
- **Brug af Status for Samsung-printer** 181
- **Brug af Samsung Printer Experience** 183
- **Brug af boksen** 189

# Adgang til administrationsværktøj

Samsung leverer en række administrationsværktøjer til Samsung-printere.

- 1 Kontroller, at maskinen er sluttet til computeren, og at den er tændt.
- 2 Vælg **Programmer** eller **Alle Programmer** i menuen **Start**.
  - I Windows 8, skal du i menuen **Charms(Amuletter)** vælge **Søg > Apps(App)**.
- 3 Find **Samsung-printer**.
- 4 Under **Samsung-printer** kan du se en liste med installerede administrationsværktøjer.
- 5 Klik på det administrationsværktøj, du vil bruge.



- Du kan med det samme benytte nogle af administrationsværktøjerne, efter at have installeret driveren fra menuen **Start > Programmer** eller **Alle programmer**.
- I Windows 8 kan du med det samme benytte nogle af administrationsværktøjerne, efter at have installeret driveren. Klik på den tilsvarende tile i **Start**-skærbilledet.

# SyncThru™ Web Service

Dette kapitel indeholder trinvis vejledning i konfiguration af netværksindstillingen via SyncThru™ Web Service.



- Internet Explorer® 6.0 eller nyere er minimumskrav til SyncThru™ Web Service.
- Nogle menuer vises muligvis ikke på displayet, afhængigt af indstillinger eller modeller. De menuer, der ikke er vist, er ikke relevante for maskinen.

## Hvad er SyncThru™ Web Service?

Hvis maskinen er tilsluttet et netværk, og TCP/IP-netværksparametrene er defineret korrekt, kan du styre maskinen via SyncThru™ Web Service. Brug SyncThru™ Web Service til:

- Visning af enhedsoplysninger om maskinen og kontrol af dens aktuelle status.
- Ændring af TCP/IP-parametre og konfiguration af andre netværksparametre.
- Ændre foretrukken printer.
- Indstilling af e-mail med besked om maskinens status.
- Hjælp til brug af maskinen.
- Opgradere maskinens software.

## Nødvendig webbrowser

Du har brug for en af de følgende webbrowser for at kunne bruge SyncThru™ Web Service.

- Internet Explorer® 6.0 eller nyere
- Chrome 4.0 eller nyere
- FireFox 3.0 eller nyere
- Safari 3.0 eller nyere

## Tilslutte til SyncThru™ Web Service

### IPv4-understøttet webbrowser

- 1 Start en webbrowser, f.eks. Internet Explorer®, der understøtter IPv4-adressering, som en URL.

Skriv maskinens IP-adresse (<http://xxx.xxx.xxx.xxx>) i adressefeltet, og tryk derefter på Enter, eller klik på **Gå**.



Du kan få maskinens IP-adresse fra maskinrapporten (se "Rapport" på side 308).

# SyncThru™ Web Service

- 2 Din maskines SyncThru™ Web Service-websted åbnes.

## IPv6-understøttet webbrowser

- 1 Start en webbrowser, f.eks. Internet Explorer®, der understøtter IPv6-adressering, som en URL.
- 2 Vælg en af IPv6-adresserne (**Stateless Address, Stateful Address, Manual Address**) fra **Netværkskonfigurationsrapporten**.

 Du kan få maskinens IPv6-adresse fra maskinrapporten (se "Rapport" på side 308).

- 3 Skriv IPv6-adresserne (f.eks. http://[3ffe:10:88:194:213:77ff:fe82:75b]).

 Adressen skal være anbragt i "[ ]"-parenteser.

- 4 Din maskines SyncThru™ Web Service-websted åbnes.

## Log på SyncThru™ Web Service

Inden du konfigurerer indstillinger i SyncThru™ Web Service, skal du logge på som administrator. Du kan fortsat bruge SyncThru™ Web Service uden at logge ind, men du vil ikke have adgang til eller kunne se fanen **Settings** og fanen **Security**.

- 1 Klik på **Login** øverst til højre på SyncThru™ Web Service-webstedet.

En logonside åbnes.

- 2 Indtast dit **ID** og **Password**, og vælg **Domain**. Klik derefter på **Login**.

Brug samme id, adgangskode og domæne, som når du logger ind fra maskinen (se "Login" på side 292).

 Se "Fanen Sikkerhed" på side 171, hvis du vil oprette en ny bruger eller ændre adgangskoden.

## Fanen Information

Under denne fane får du generelle oplysninger om maskinen. Du kan f.eks. kontrollere maskinens status, status for forbrugsstoffer, oplysninger om antal udskrifter, netværksoplysninger med mere. Du kan også udskrive rapporter som f.eks. konfigurationsside.

- **Active Alerts:** Du kan checke de aktuelle alarmer i maskinen. Brug disse oplysninger til at afhjælpe maskinfejl.
- **Supplies:** Du kan kontrollere oplysningerne om forbrugsstoffer. For tonerpatroner og billedenheder vises status for forbrugsstoffer med en visuel graf over den resterende mængde af hvert forbrugsstof. Sideantal er også tilgængeligt som hjælp til at forudsige behovet for udskiftning af forbrugsstoffer. Denne funktion er også tilgængelig fra maskinen (se "Levetid for forbr.st." på side 308).
- **Usage Counters:** Du kan kontrollere faktureringsoplysningerne og forbrugstælleren i maskinen. Denne funktion er også tilgængelig fra maskinen (se "Tæller" på side 36).
- **Current Settings:** Viser strømindsstillinger for maskinen og netværket.
- **Machine Information:** Viser de aktuelle maskinindsstillinger.
- **Network Information:** Viser de aktuelle netværksindsstillinger. Brug denne side som reference, og ret de nødvendige indstillinger for brug af netværket.
- **Security Information:** Viser strømindsstillinger for maskinen og netværket.

- **Print Information:** Du kan udskrive alle de rapporter, som maskinen fremstiller. Du kan bruge disse rapporter til at vedligeholde din maskine. Denne funktion er også tilgængelig i maskinen (se "Rapport" på side 308).

## Fanen boks

Du kan administrere boksen. Denne funktion er også tilgængelig fra maskinen (se "Brug af boksen" på side 189).

## Forward (videresend) / Print (udskriv) / Send / Download (hent)

Du kan administrere mappen og filerne i **Forward**, **Print**, **Send**, **Download**.

- **Add:** Du kan oprette **Box** i fanerne **Print**, **Send**, **Download** og **Secured Box** i fanerne **Print**, **Send**.
- **Delete:** Du kan slette **Box** og fil i fanerne **Forward**, **Print**, **Send**, **Download**.
- **Edit:** Du kan redigere **Box** og filnavn i fanerne **Print**, **Send**, **Download**.
- **Browse:** Hvis du vil gennemse **Box**, skal du markere den ønskede **Box**, og derefter klikke på **Browse**.
- **Task:** Du kan kopiere og flytte Boks og filer i fanerne **Print**, **Send**, **Download**.

# SyncThru™ Web Service

## Fanen Address book

Du kan styre adressekartoteket. Denne funktion er også tilgængelig fra maskinen (se "Om adresseskærmen" på side 151).

- **Individual:** Du kan styre individuelle adresser i adressekartoteket.
- **Group:** Du kan styre gruppeadressekartoteker.

## Fanen Indstillinger

Fanen Indstillinger har undermenuer, **Machine Settings** og **Network Settings**. Du kan ikke se eller få adgang til denne fane, hvis du ikke logger ind som administrator (se "Log på SyncThru™ Web Service" på side 168).

- **Machine Settings:** Du kan angive maskinindstillinger.
  - **System:** Du kan angive maskinrelaterede indstillinger.
  - **Printer:** Du kan angive udskriftsrelaterede indstillinger, såsom mørkhed, eller justere baggrunden. Denne funktion er også tilgængelig fra maskinen (se "Udskriftsindstillinger" på side 306).
  - **Copy:** Du kan angive kopirelaterede indstillinger, såsom mørkhed eller justering af baggrunden. Denne funktion er også tilgængelig fra maskinen (se "Indstillingsmuligheder" på side 100).
  - **Fax:** Du kan angive faxrelaterede indstillinger, f.eks. som faxnummer eller antal opkald. Denne funktion er også tilgængelig fra maskinen (se "Om faxskærmen" på side 132).

- **Scan & send:** Du kan angive scanningsrelaterede indstillinger. Denne funktion er også tilgængelig fra maskinen (se "Om skærmen Scan og send" på side 112).
- **Boks:** Du kan indstille boksindstillingerne. Denne funktion er også tilgængelig fra maskinen (se "Brug af boksen" på side 189).
- **Indstillinger for adressebog:** Dette adressekartotek indeholder kontakter, der er tilgængelige for alle brugere. Du kan bruge adressekartoteket til at gøre kontakter tilgængelige for alle, der bruger maskinen.
- **E-mail-underretning:** Når der sker en fejl, eller forbrugsstofferne er ved at løbe ud, sender maskinen en besked til administratoren via e-mail. Du kan angive, om du vil bruge denne funktion eller ej. Du kan også vælge, hvilke alarmer du vil modtage og hvornår.
- **Network Settings:** Du kan opsætte netværksmiljøet for at bruge din maskine som en netværksmaskine. Du kan også angive indstillingerne fra maskinen. Der henvises til kapitlet om netværksopsætning (se "Netværkskonfiguration" på side 316).
  - **General:** Du kan angive generelle maskinoplysninger til at bruge i netværket samt angive ethernet-indstillinger. Denne funktion er også tilgængelig fra maskinen (se "Ethernet" på side 310).
  - TCP/IPv4, TCP/IPv6, Raw TCP/IP, LPR, IPP, Telnet, WSD, SLP, UPNP, mDNS, CIFS, SNMP, SNMPv1/v2, SNMPv3: Du kan angive protokolindstillinger. Denne funktion er også tilgængelig fra maskinen

# SyncThru™ Web Service

- **Outgoing Mail Server (SMTP):** Du kan angive serverindstillingerne til udgående e-mails. Hvis denne indstilling ikke er konfigureret, kan du ikke bruge funktionen scan til e-mail. Udgående e-mails sendes via de SMTP-serveren, du angiver her. Denne funktion er også tilgængelig fra maskinen (se "Netværksprotokol" på side 313).
- **HTTP:** Du kan tillade eller blokere brugerne i at få adgang til SyncThru™ Web Service. Denne funktion er også tilgængelig fra maskinen (se "Netværksprotokol" på side 313).
- **Proxy:** Du kan angive proxyindstillinger og aktivere godkendelse til at oprette forbindelse til licensserveren via http-proxyserver. Disse proxyindstillinger angives i øjeblikket kun, hvis administratoren vil opdatere et XOA-programs licens online via proxyserver.
- **Feature Management:** Du kan aktivere/deaktivere netværksfunktionerne. Markér de funktioner, som du vil aktivere, og klik på **Apply**.
- **Information Hiding:** Du kan aktivere/deaktivere netværksfunktionerne. Markér de funktioner, som du vil aktivere, og klik på **Apply**.
- **Restart Device:** Du kan genstarte maskinen. Klik på knappen **Restart Now** for at genstarte.

- **Network Security:** Fra SyncThru™ Web Service skal du vælge fanen **Security > Network Security**.

- **Interface Security:** Menuen Interfacesikkerhed indstiller de grundlæggende regler for tilsluttede interfaces. Kun **Print** aktiveres som standard. For eksempel, hvis Scan ikke er aktiveret, kan du ikke scanne fra en enhed, som er tilsluttet via Wi-Fi. Du skal vælge **Scan** eller **All Protocols** i menuen for at aktivere scanning.
- **Digital Certificate:** Du kan administrere digitale certifikater. Et digitalt certifikat er et elektronisk certifikat, der verificerer den sikre tilknytning mellem kommunikationsnoder. Du skal tilføje certifikatet for SSL-kommunikation. Denne funktion er også tilgængelig fra maskinen (se "Network Security" på side 313).
- **Sikker tilslutning:** Du kan aktivere eller deaktivere sikker tilslutning for at anvende en forbedret, sikker netværkskanal. Det anbefales at anvende **Secure Connection**-funktionen til en sikker kommunikation.
- **SNMPv3:** Du kan nu indstille SNMPv3.
- **IP Security:** Du kan angive IP-sikkerhedsindstillingerne.

## Fanen Sikkerhed

Fanen Sikkerhed har **System Security**, **Network Security**, **User Access Control** og **System Log**. Du kan ikke få adgang til denne fane, hvis du ikke logger ind som administrator (se "Login" på side 292).

- **System Security:** Fra SyncThru™ Web Service skal du vælge fanen **Security > System Security**.
  - **System Administrator:** Indtast systemadministrator-oplysningerne. Maskinen sender e-mail-besked til den e-mail-adresse, der er angivet her. Denne funktion er også tilgængelig fra maskinen (se "Kontaktoplysninger" på side 315).



# SyncThru™ Web Service

- **802.1x** (Ethernet): Du kan aktivere/deaktivere 802.1x Security samt administrere filtreringsregler. Denne funktion er også tilgængelig fra maskinen (se "802.1x" på side 312).
- **IP/MAC Filtering:** Du kan angive filtreringsindstillinger for IP- og MAC-adressen. Hvis administratoren ikke tilføjer en filtreringsregel til IPv4-, IPv6- og MAC-adressen, sker filtreringen ikke. Hvis administratoren har tilføjet en filtreringsregel, anvendes filtreringen til de indtastede IPv4-, IPv6- og MAC-adresser.
  - **IPv4 Filtering:** Du kan aktivere/deaktivere IPv6-filtrering samt administrere filtreringsregler. Denne funktion er også tilgængelig fra maskinen (se "Netværksfilterindstillinger" på side 324).
  - **IPv6 Filtering:** Du kan aktivere/deaktivere IPv6-filtrering samt administrere filtreringsregler. Denne funktion er også tilgængelig fra maskinen (se "Netværksfilterindstillinger" på side 324).
  - **MAC Filtering:** Du kan aktivere/deaktivere Mac-filtrering samt administrere filtreringsregler. Denne funktion er også tilgængelig fra maskinen (se "Netværksfilterindstillinger" på side 324).
- **External Authentication Server:** Angiv serverne for godkendelse.
- **802.1x:** Du kan aktivere 802.1x-godkendelse, hvilket er en portbaseret godkendelse. Hvis denne godkendelse er aktiveret, kan maskinen ikke få adgang gennem netværkets beskyttede side, før maskinen er autoriseret. Brug denne funktion til at beskytte netværket. Denne funktion er også tilgængelig fra maskinen (se "802.1x" på side 312).
- **User Access Control:** Du kan begrænse brugere i at få adgang til maskinen eller programmet. Du kan også give en specifik tilladelse til brugeren om kun at bruge en bestemt funktion i maskinen. Du kan f.eks. tillade bruger A kun at bruge udskriftsfunktionen. I dette tilfælde kan bruger A ikke anvende maskinen til at scanne, kopiere eller faxe.
  - **Godkendelse (Giver rettigheder)kendelse (Aktivering af adgangskontrol):** Du kan vælge godkendelsesmetoden til brugergodkendelse. Vælg en tilstand, og klik på knappen **Options**. Denne funktion er også tilgængelig fra maskinen (se "Godkendelse" på side 301).
  - **Authorization** (giver rettigheder): Du kan give tilladelser til en bruger til kun at bruge visse funktioner i maskinen.
  - **Godkendelsesadministration:** Du kan give forskellige rettigheder til forskellige brugere. Du kan f.eks. tillade bruger A at anvende alle maskinens funktioner, mens bruger B kun får tilladelse til at udskrive.
  - **Accounting:** Du kan administrere konti.
  - **User profile:** Du kan lagre brugeroplysninger på maskinens harddisk. Du kan bruge denne funktion til at styre brugernes anvendelse af maskinen. Du kan også gruppere brugerne og styre dem som en gruppe. Du kan tilføje op til 1.000 poster. En bruger, der identificeres ved bruger-ID og adgangskode, har tilladelse til at ændre deres adgangskode. De har også tilladelse til at få vist deres profiloplysninger. Når det gælder rollen, har brugerne kun tilladelse til at få vist den rolle, som de tilhører, men ikke tilladelserne.



- **System Log:** Du kan beholde logfiler med begivenheder, der er sket i maskinen. Administratoren kan registrere og administrere oplysninger om brug af maskinen ved at opbevare systemlogfilerne. Systemlogfilerne lagres på maskinens harddisk (HDD), og når den er fuld, sletter den ældre data. Eksportér og gem de importerede regnskabsdata separat vha. eksportfunktionen.
- **Logkonfiguration:** Du kan aktivere eller deaktivere, afhængigt af om du vil opbevare logfilerne eller ej. Du kan også sikkerhedskopiere logfiler efter perioder og overføre dem til en lagerserver.
- **Logfremviser:** Du kan få vist, slette og søge efter logfiler.

## Fanen Maintenance

Under denne fane kan du vedligeholde maskinen ved at opgradere firmware, administrere programmer og angive kontaktoplysninger for afsendelse af e-mails. Du kan også oprette forbindelse til webstedet for Samsung eller hente manualer eller drivere ved at vælge menuen **Link**.

- **Firmware Version:** Du kan markere firmwareversionen, der anvendes i maskinen. Markér versionen og opdatér den, hvis det er nødvendigt. Denne funktion er også tilgængelig fra maskinen (se "Maskindetaljer" på side 314).
- **Application Management:** Du kan tilføje eller slette programmer/licenser. Hvis du tilføjer et program, skal du aktivere licensen til det installerede program. Nogle programmer har muligvis ingen licens. Denne funktion er også tilgængelig fra maskinen (se "Programadministration" på side 307).
- **Backup/Gendan:** Du kan sikkerhedskopiere maskinens konfigurationer og gendanne konfigurationen, hvis der opstår et problem med maskinen. De gemte (sikkerhedskopierede) filer kan også bruges til at konfigurere andre maskiner.
- **Kontaktoplysninger:** Du kan få vist kontaktoplysningerne. Hvis du vil ændre oplysningerne, (se "Kontaktoplysninger" på side 315).
- **Link :** Du kan få vist links til nyttige websteder, hvor du kan:
  - få vist produktoplysninger og få support (Samsungs websted).
  - hente manualer og drivere.
  - bestille forbrugsstoffer.
  - registrere din maskine online.

# Easy Capture Manager



- Kun tilgængelig for brugere af Windows OS.
- Denne funktion er muligvis ikke tilgængelig, afhængigt af model og valgfrie elementer (se "Software" på side 8).

Hent skærbilledet og start Easy Capture Manager ved blot at trykke på tasten Print Screen på tastaturet. Nu kan du let udskrive skærbilledet, som er hentet eller redigeret.

# Samsung AnyWeb Print



- Kun tilgængelig for brugere af Windows OS.
- Denne funktion er muligvis ikke tilgængelig, afhængigt af model og valgfrie elementer (se "Software" på side 8).

Dette værktøj kan tage en kopi af, vise eksempler på samt fjerne og udskrive Windows Internet Explorer-sider meget nemmere, end hvis du bruger det almindelige program.

Hent softwaren fra Samsungs websted, udpak og installer den: (<http://www.samsung.com> > find dit produkt > Support eller hentninger).

# Easy Eco Driver



Kun tilgængelig for brugere af Windows OS (se "Software" på side 8).

Med Easy Eco Driver kan du anvende miljøfunktioner for at spare papir og toner før udskrivning.

Easy Eco Driver giver dig også mulighed for enkel redigering, f.eks. fjerne billeder og tekster m.m. Du kan gemme ofte anvendte indstillinger som en forudindstilling.

## Sådan gør du:

- 1 Åbn det dokument, du vil udskrive.
- 2 Åbn vinduet udskriftsindstillinger (se "Åbne udskriftsindstillinger" på side 68).
- 3 Gå ind på fanen **Foretrukne**, og vælg **Eksempel på Eco-udskrivning**.
- 4 Klik på **OK > Udskriv** i vinduet. Et vindue åbnes.
- 5 Vælg de indstillinger, du vil anvende på dokumentet.  
Du kan se eksempelvisningen af de anvendte funktioner.
- 6 Klik på **Udskriv**.



Hvis du vil køre Easy Eco Driver hver gang, du udskriver, skal du markere afkrydsningsfeltet **Start Easy Eco Driver før udskrivning af job** under fanen **Grundlæggende** i vinduet med udskrivningsindstillinger.

# Brug af Samsung Easy Document Creator

Samsung Easy Document Creator er et program, der kan hjælpe brugere med at scanne, kompilere og gemme dokumenter i mange formater, herunder .epub-formatet. Disse dokumenter kan deles via websteder til sociale netværk eller fax. Om du er studerende, der har brug for at organisere materiale fra biblioteket, eller hjemmegående, der deler scannede billeder fra fødselsdagen sidste år, så kan Samsung Easy Document Creator give dig de nødvendigt værktøjer.

Samsung Easy Document Creator omfatter følgende funktioner:

- **Billedscanning:** Bruges til scanning af et enkelt eller flere billeder.
- **Dokumentscanning:** Bruges til scanning af dokumenter med tekst eller tekst og billeder.
- **Tekstkonvertering:** Bruges til scanning af dokumenter, der skal gemmes i et redigerbart tekstformat.
- **Bogscanning:** Bruges til scanning af bøger med glaspladescanneren.
- **Overførsel til socialt netværk:** Gør det nemt og hurtigt at overføre scannede billeder eller eksisterende filer til en lang række sociale netværk.
- **Konvertering til e-bog:** Gør det muligt at scanne flere dokumenter som én e-bog eller konvertere eksisterende filer til e-bogsformat.
- **Plug-in:** Scan og fax direkte fra Microsoft Office-program.



Klik på knappen **Hjælp** (🔍) i vinduet, og klik på en hvilken som helst indstilling, som du vil vide mere om.

# Brug af Samsung Easy Printer Manager



- Kun tilgængelig for brugere af Windows og Mac OS.
- Windows, Internet Explorer 6.0 eller nyere kræves som minimum til Samsung Easy Printer Manager.

Samsung Easy Printer Manager er et program, der samler alle Samsung-maskinindstillinger ét sted. Samsung Easy Printer Manager kombinerer enhedsindstillinger, udskrivningsmiljøer, indstillinger/handlinger og opstart. Med alle disse funktioner samlet på ét sted kan du nemt og bekvemt få det optimale ud af din Samsung-maskine. Samsung Easy Printer Manager giver brugeren valget mellem to forskellige brugergrænseflader: den grundlæggende og den avancerede brugergrænseflade. Du kan nemt skifte mellem de to grænseflader: blot et enkelt tryk på en knap.

## Beskrivelse af Samsung Easy Printer Manager

Sådan åbnes programmet:

### I Windows

Vælg **Start > Programmer** eller **Alle Programmer > Samsung Printers > Samsung Easy Printer Manager > Samsung Easy Printer Manager**.

### I forbindelse med Mac

Åbn mappen **Applications > Samsung > Samsung Easy Printer Manager**

Grænsefladen Samsung Easy Printer Manager består af flere grundlæggende afsnit, som er beskrevet i følgende tabel:





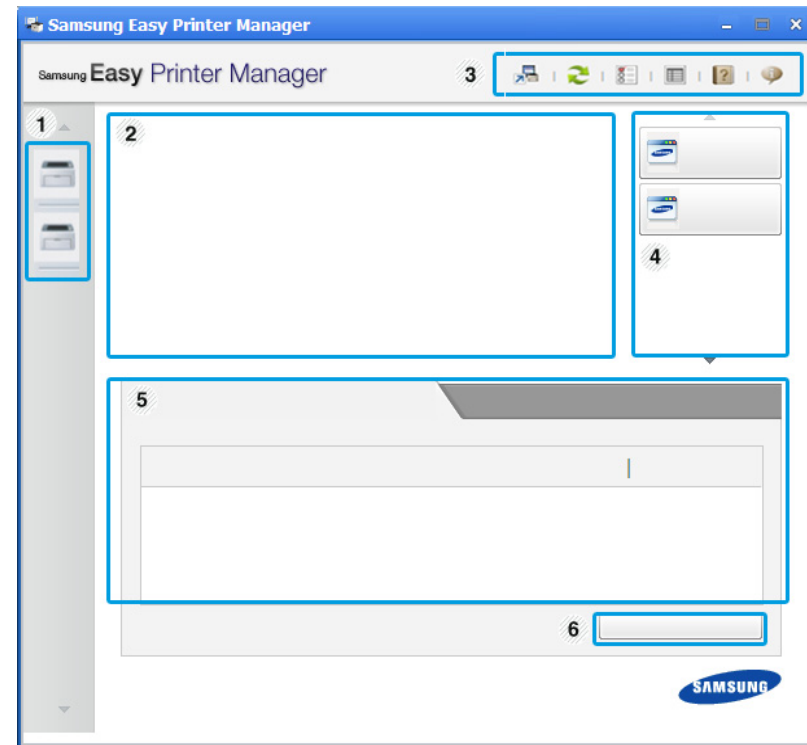

Skærbilledet kan variere afhængigt af det benyttede operativsystem.



1	Printerliste	Printerlisten viser de printere, som er installeret på din computer og de netværksprintere, som er tilføjet af netværksregistrering (kun Windows).
---	--------------	--

# Brug af Samsung Easy Printer Manager

2	Printeroplysninger	<p>Her får du generelle oplysninger om maskinen. Du kan se oplysninger, som f.eks. maskinens modelnavn, IP-adresse (eller portnavn) og maskinens status.</p> <p> Du kan få vist online <b>Brugerhåndbog</b>.</p> <p><b>Knappen Fejlfinding:</b> Ved tryk på denne knap åbnes <b>Fejlfindingsguide</b>, når der opstår en fejl. Du kan åbne det relevante afsnit direkte i brugerhåndbogen.</p>
3	Programoplysninger	<p>Indeholder links til at skifte til de avancerede indstillinger (skifte brugergrænseflade), opdatere, præferencer, oversigt, hjælp og Om.</p> <p> Knappen  bruges til at skifte til <b>brugergrænsefladen med avancerede indstillinger</b> (se "Oversigt over brugergrænsefladen Avancerede indstillinger" på side 180).</p>

4	Hurtiglinks	<p>Viser <b>Hurtige links</b> til maskinspecifikke funktioner. Dette afsnit indeholder desuden links til programmer i avancerede indstillinger.</p> <p> Hvis du forbinder din maskine til et netværk, aktiveres ikonet SyncThru™ Web Service.</p>
5	Indholdsovråde	<p>Viser oplysninger om den valgte maskine, det aktuelle tonerniveau og papir. Oplysningerne varierer afhængigt af den valgte maskine. Nogle maskiner understøtter ikke denne funktion.</p>
6	Start Bestille forbrugsstoffer	<p>Klik på knappen <b>Rækkefølge</b> fra vinduet til bestilling af forbrugsstoffer. Du kan bestille nye tonerpatroner online.</p>



Vælg menuen **Hjælp**, eller klik på knappen  i vinduet, og klik på en indstilling, som du vil vide mere om.

# Brug af Samsung Easy Printer Manager

## Oversigt over brugergrænsefladen Avancerede indstillinger

Den avancerede brugergrænseflade er beregnet til den person, som administrerer netværket og maskinerne.



Nogle menuer vises muligvis ikke i displayet, afhængigt af indstillinger eller modeller. De menuer, der ikke er vist, er ikke relevante for maskinen.

## Enhedsindstillinger

Du kan konfigurere diverse maskinindstillinger såsom maskinkonfiguration, papir, layout, emulering, netværk og udskrivningsoplysninger.

## Indstillinger for scanning til pc

Denne menu indeholder indstillinger til oprettelse eller sletning af profiler for scanning til pc.

- **Scan aktivering:** Bestemmer, om scanning aktiveres på enheden eller ej.
- Fanen **Grundlæggende:** Indeholder indstillinger, der har relation til generel scanning og enheder.

- Fanen **Billede:** Indeholder indstillinger, der har relation til billedændring.

## Advarselsindstillinger (kun Windows)

Denne menu indeholder indstillinger for advarsler om fejl.

- **Printeradvarsel:** Indholder indstillinger for, hvornår der modtages advarsler.
- **E-mail-alarm:** Indeholder indstillinger for modtagelse af advarsler via e-mail.
- **Advarselshistorik:** Indeholder en historik over enheds- og tonerrelaterede advarsler.

## Jobregnskab

Giver mulighed for at søge i kvoteoplysninger for den angivne jobregnskabsbruger. Disse kvoteoplysninger kan oprettes og anvendes på enheder ved hjælp af jobregnskabsoftware, såsom SyncThru™- eller CounThru™-administrationssoftware.



# Brug af Status for Samsung-printer

Status for Samsung-printer er et program, der overvåger og giver dig besked om maskinens status.



- Vinduet Status for Samsung-printer og dets indhold, som det vises i brugerhåndbogen til softwaren, kan være anderledes end på den printer eller i det operativsystem, du bruger.
- Kontroller, hvilke operativsystemer der er kompatible med maskinen (se "Systemkrav" på side 264).
- Kun tilgængelig for brugere af Windows OS.

## Oversigt over Status for Samsung-printer

Hvis der opstår en fejl, kan du undersøge den fra Status for Samsung-printer. Status for Samsung-printer installeres automatisk, når du installerer maskinens software.

Status for Samsung-printer kan også startes manuelt. Gå til **Udskriftsindstillinger**, klik på fanen **Grundlæggende** > knappen **Printerstatus**.

Disse ikoner vises på proceslinjen i Windows:

Ikon	Betydning	Beskrivelse
	Normal	Maskinen er i klartilstand, og der er ingen fejl eller advarsler.
	Advarsel	Maskinen er i en tilstand, hvor der snart kan opstå en fejl. Det kan f.eks. være statussen Lavt tonerniveau, som kan føre til statussen Toneren er tom.
	Fejl	Der er opstået mindst én fejl i maskinen.

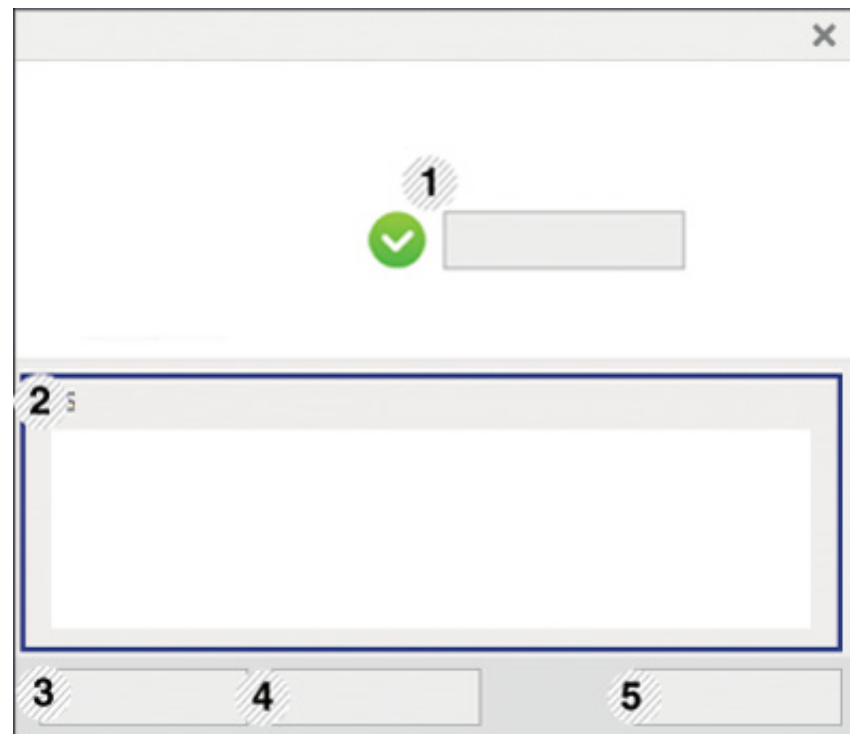

# Brug af Status for Samsung-printer

1	<b>User's Guide</b>	<p>Du kan få vist onlineBr'ugerhåndbog.</p> <div><p>Ved tryk på denne knap åbnes <b>Fejlfindingsguide</b>, når der opstår en fejl. Du kan åbne fejlfindingsafsnittet direkte i brugerhåndbogen.</p></div>
2	<b>Forbrugsstofoplysninger</b>	<p>Du kan få vist den procentdel toner der er tilbage i hver tonerpatron. Maskinen og antallet af tonerpatroner kan være anderledes end i vinduet vist herover, alt efter hvilken maskine du bruger. Nogle maskiner understøtter ikke denne funktion.</p>
3	<b>Indstilling</b>	<p>Du kan angive indstillinger, der har relation til advarsler for udskriftsjob.</p>
4	<b>Bestilling Forbrugsstoffer</b>	<p>Du kan bestille nye tonerpatroner online.</p>
5	<b>Annuller udskrivning</b> eller <b>Luk</b>	<ul style="list-style-type: none"><li>• <b>Annuller udskrivning</b> : Hvis udskriftsjobbet venter i udskrivningskøen eller printer, skal du annullere alle brugerens udskriftsjob i udskrivningskøen eller printeren.</li><li>• <b>Luk</b> : Afhængigt af status på maskinen eller de understøttede funktioner vil knappen <b>Luk</b> måske blive vist for at lukke statusvinduet.</li></ul>

# Brug af Samsung Printer Experience

**Samsung Printer Experience** er et Samsung-program, som samler Samsung maskinindstillinger og administration af maskiner på et sted. Du kan vælge indstillinger for drev, bestille forbrugsstoffer, åbne vejledninger til fejlfinding, besøge Samsungs websted eller se oplysninger om tilsluttede maskiner. Programmet hentes automatisk fra Windows **Store(store)**, hvis maskinen er tilsluttet en computer med internetadgang.



Kun tilgængelig for brugere af Windows 8.

## Beskrivelse af Samsung Printer Experience

Sådan åbnes programmet:

Fra **Start**-skærbilledet skal du vælge titlen **Samsung Printer Experience**



Grænsefladen til **Samsung Printer Experience** samler forskellige nyttige funktioner, som beskrevet i følgende tabel:



Skærbilledet kan variere afhængigt af den benyttede model.

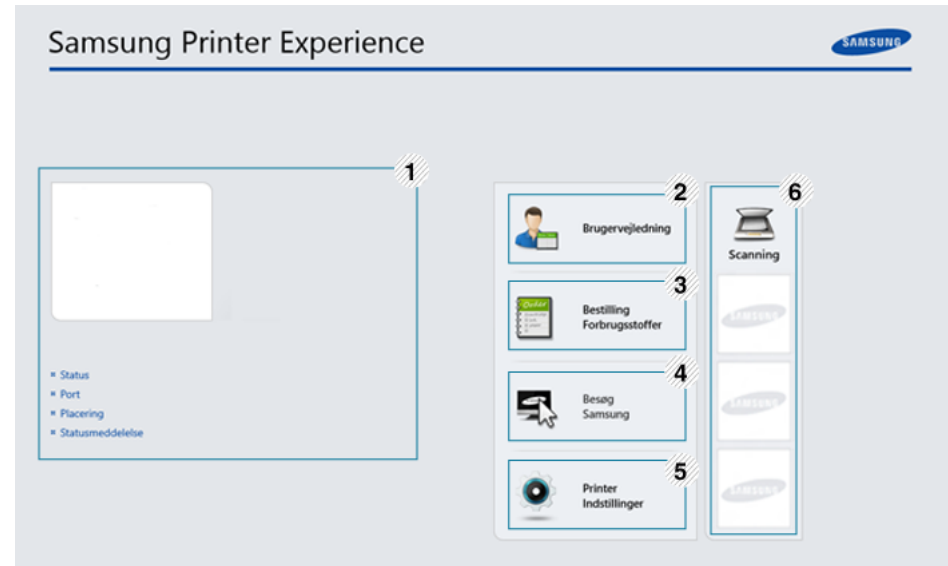

1	<b>Printeroplysninger</b>	Her får du generelle oplysninger om maskinen. Du kan se oplysninger, som f.eks. maskinens status, placering, IP-adresse og resterende tonerbeholdning.
---	---------------------------	--

# Brug af Samsung Printer Experience

2	<b>Brugerhåndbog</b>	Du kan få vist onlineBr'ugerhåndbog. Du skal have forbindelse til internettet for at kunne bruge denne funktion.   Ved tryk på denne knap åbnes <b>Fejlfindingsguide</b> , når der opstår en fejl. Du kan åbne fejlfindingsafsnittet direkte i brugerhåndbogen.
3	<b>Bestilling Forbrugsstoffer</b>	Klik på denne knap for at bestille erstatningstonerpatroner online. Du skal have forbindelse til internettet for at kunne bruge denne funktion.
4	<b>Besøg Samsung</b>	Åbner linket til Samsungs printerwebsted. Du skal have forbindelse til internettet for at kunne bruge denne funktion.
5	<b>Printer Indstillinger</b>	Du kan konfigurere forskellige maskinindstillinger, f.eks. maskinkonfiguration, papir, layout, emulering, netværk eller udskrivningsoplysninger ved hjælp af <b>SyncThru™ Web Service</b> . Maskinen skal være tilsluttet et netværk. Knappen er deaktiveret, hvis maskinen er tilsluttet via et USB-kabel.

6	<b>Enhedsliste og Seneste scannede billede</b>	Scannerlisten viser de enheder, som understøtter <b>Samsung Printer Experience</b> . Under enheden kan du se de senest scannede billeder. Maskinen skal være tilsluttet et netværk for at du kan scanne herfra. Dette afsnit er beregnet til brugere, som har en multifunktionsprinter.
---	--	---

## Tilføj/slet printere

Hvis du ikke har nogen printere tilføjet til **Samsung Printer Experience**, eller hvis du ønsker at tilføje/slette en printer, skal du følge instruktionerne herunder.





Du kan kun tilføje/slette netværksforbundne printere.

## Tilføj en printer

- 1 Vælg under **Charms(Amuletter) Indstillinger**.  
Du kan også højreklikke på siden **Samsung Printer Experience** og vælge **Indstillinger**.
- 2 Vælg **Tilføj printer**

# Brug af Samsung Printer Experience

- 3 Vælg den printer, du vil tilføje.  
Du kan se den tilføjede printer.

 Hvis du ser  mærket, kan du også klikke på  mærket for at tilføje printere.

## Fjern en printer

- 1 Vælg under **Charms(Amuletter) Indstillinger**.  
Du kan også højreklikke på siden **Samsung Printer Experience** og vælge **Indstillinger**.
- 2 Vælg **Fjern printer**.
- 3 Vælg den printer, du vil fjerne.
- 4 Klik på **Ja**.  
Du kan se, at den valgte printer er fjernet fra skærmen.

## Udskrivning fra Windows 8

I dette afsnit beskrives almindelige udskriftsopgaver, du kan udføre fra **Start**-skærm-billedet.

## Grundlæggende udskrivning

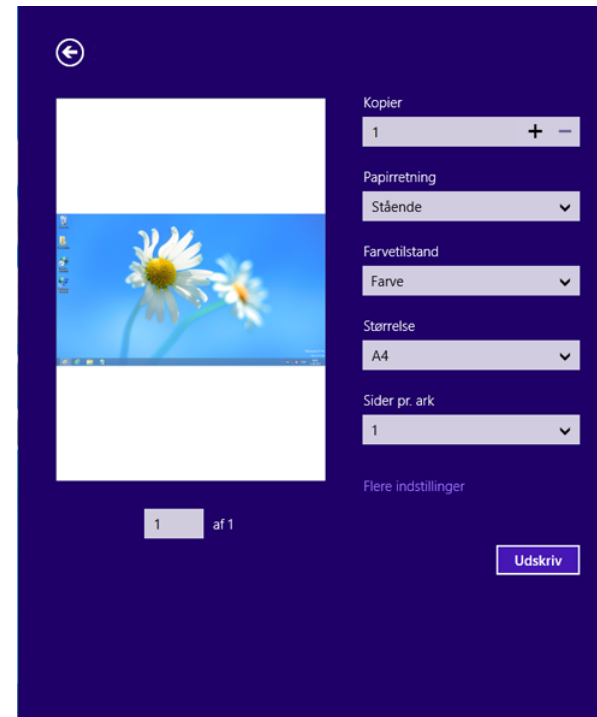

- 1 Åbn det dokument, du vil udskrive.
- 2 Fra **Charms(Amuletter)**, vælg **enhed**.
- 3 Vælg printeren på listen
- 4 Vælg printerindstillinger, f.eks. antal kopier og papirretning.
- 5 Klik på knappen **Udskriv** for at starte udskriftsjobbet.



# Brug af Samsung Printer Experience

## Annullere et udskriftsjob

Hvis udskriftsjobbet venter i udskrivningskøen eller printerspooleren, kan du annullere jobbet på følgende måde:

- Du kan få adgang til dette vindue ved blot at dobbeltklikke på maskinikonet (  ) på proceslinjen i Windows.
- Du kan også annullere det aktuelle job ved at trykke på knappen  (**Stop**) på kontrolpanelet.

## Åbne yderligere indstillinger



Skærbillederne kan blive vist lidt anderledes afhængigt af den benyttede model eller indstillinger.

Du kan indstille flere udskriftsparametre.

- 1 Åbn det dokument, du vil udskrive.
- 2 Fra **Charms(Amuletter)**, vælg **enhed**.
- 3 Vælg printeren på listen
- 4 Klik på **Flere indstillinger**.

## Fanen Grundlæggende



### Grundlæggende

Med denne indstilling kan du vælge de grundlæggende udskriftsindstillinger, f.eks. antal kopier, papirretning og dokumenttype.

### Eco-indstillinger

Med denne indstilling kan du vælge udskrift af flere sider på en side for at spare på mediet.

# Brug af Samsung Printer Experience

## Fanen Avanceret



### Papirindstil.

Med denne indstilling kan du vælge grundlæggende specifikationer for papirhåndtering.

### Layoutindstillinger

Med denne indstilling kan du indstille forskellige måder at få vist layout af dokumenter.

## Fanen Sikkerhed



Nogle funktioner er måske ikke tilgængelige for den aktuelle model eller med de valgte indstillinger. Hvis fanen ikke vises eller er deaktiveret, betyder det, at funktionerne ikke understøttes.

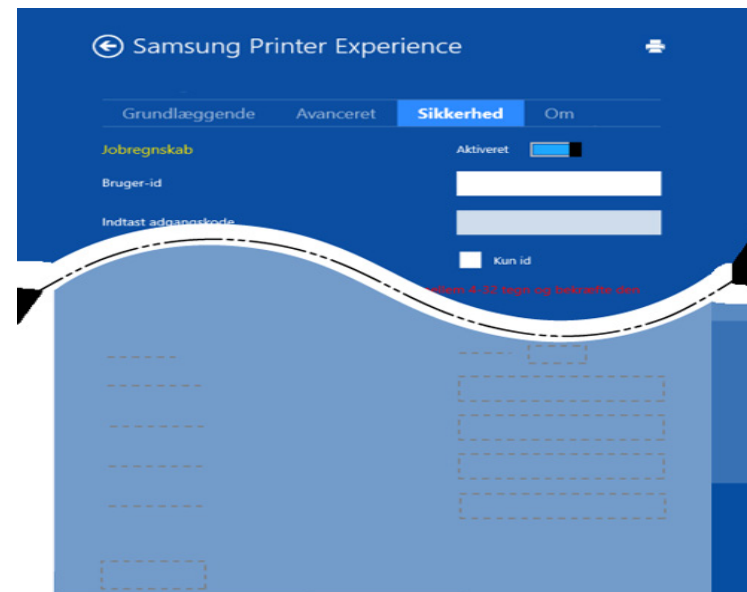

### Jobregnskab

Denne indstilling giver dig mulighed for at udskrive med den tildelte tilladelse.

### Fortrolig udskrivning

Denne indstilling benyttes til at udskrive fortrolige dokumenter. Du skal angive en adgangskode for at udskrive i denne tilstand.

# Brug af Samsung Printer Experience

## Brug af delingsfunktionen

Med **Samsung Printer Experience** kan du udskrive fra andre programmer, som er installeret på computeren, ved at bruge delingsfunktionen.



Denne funktion er kun tilgængelig for udskrivning af filer i formatet jpeg, bmp, tiff, gif og png.

- 1 Vælg det indhold, du vil udskrive fra et andet program.
- 2 Vælg i **Charms(Amuletter) Del > Samsung Printer Experience**.
- 3 Vælg printerindstillinger, f.eks. antal kopier og papirretning.
- 4 Klik på knappen **Udskriv** for at starte udskriftsjobbet.

## Scanning fra Windows 8





Dette afsnit er beregnet til brugere, som har en multifunktionsprinter.

Du kan scanne billeder og tekst på maskinen, så de kan gemmes som digitale filer på computeren.

## Scanning fra Samsung Printer Experience

De hyppigst benyttede udskrivningsmenuer vises til hurtig scanning.

- 1 Anbring et enkelt dokument med forsiden nedad på glaspladen, eller læg dokumenterne med forsiden opad i dokumentføderen.
- 2 Klik på tilen **Samsung Printer Experience** i **Start**-skærmbilledet.
- 3 Klik på **Scan** () .
- 4 Indstil scanningsparametre, f.eks. billedtype, dokumentstørrelse og opløsning.
- 5 Klik på **Forscan** () for at kontrollere billedet.
- 6 Juster det forscannede billede med scanningsfunktioner, f.eks. drejning og spejling.
- 7 Klik på **Scan** () og gem billedet.



- Når du ilægger originaler i DSDF, er **Forscan** () ikke tilgængelig.
- Du kan springe trin 5 over, hvis forscanning er valgt.





# Brug af boksen

## Om skærmen Box

Dokumenter og billeder, der udskrives, scannes, downloades og sendes fra computere, kan lagres i **Boks**. **Boks** ligger på din maskines harddisk. Det betyder, at dokumenterne er lagret på HDD. Du kan oprette en adgangskode for et bestemt gemt dokument, så uautoriserede brugere ikke kan få adgang til det. Du kan også udskrive lagrede dokumenter ved at bruge en række udskriftsfunktioner og sende dokumenterne til flere destinationer, f.eks. som e-mail, server eller fax. Du kan indstille et gemt dokument og funktionen Gemt dokument med SyncThru™ Web Service.









- Hvis der lagres vigtige data i **Boks**, anbefales, at du sikkerhedskopierer dataene regelmæssigt. Samsung fraskriver sig alt ansvar for skader på eller tab af data, som følge af forkert brug af eller fejl på maskinen.
- Klik på  (**Hjælp**) på startskærmen eller i  (hurtigmenuen), og klik derefter på en indstilling, som du vil have flere oplysninger om.

## Kommandotaster



Da du valgte filer, vises nedenstående menuer.







-  (**Udskriv**) : Udskriv filer direkte.
-  (**Send**) : Send filer til **Fax**, **E-mail**, **Server**, **Boks** eller **USB**.
-  (**Slet**) : Slet mapper og filer.

Knap	Navn	Beskrivelse
	Lynmenu	Åbn hurtigmenuen.
	Soeg	Søg efter en ønsket menu eller app.
	Visningstilstand	Vælg visningstypen.
	Mit progr.	Vis min programliste.

# Brug af boksen

Knap	Navn	Beskrivelse
	<b>Undermenu (Action overflow)</b>	<p>Åbn undermenuen.</p> <ul style="list-style-type: none"><li>• <b>Vælg alle</b> : Vælg alle mapper og filer.</li><li>• <b>Udskr.indst.</b>: Angiv udskriftsindstillinger.</li><li>• <b>Opret mappe</b> : Opret en mappe.</li><li>• <b>Rediger</b> : Omdøb en mappe eller en fil.</li><li>• <b>Slet</b> : Slet mapper og filer.</li><li>• <b>Kopi</b> : Kopiér mapper og filer.</li><li>• <b>Flyt</b> : Flyt mapper eller filer til et andet lager.</li><li>• <b>Ryd browseroplysninger</b> : Ryd navigationsoplysninger.</li><li>• <b>Detalje</b> : Vis detaljerede oplysninger om en mappe eller en fil</li><li>• <b>Filpolitik</b> : Vælg en arkiveringspoliti.</li><li>• <b>Formater</b>: Formatering af filer eller data.</li></ul>

## Lagring

Knap	Navn	Beskrivelse
	<b>Videresend</b>	Administrer videresendte data.   Hvis du vil bruge denne funktion, skal du logge på som administrator (se "Login" på side 292).
	<b>Udskriv</b>	Administrer de lagrede udskriftsdata.
	<b>Send</b>	Administrer de lagrede afsendelsesdata.
	<b>Hent</b>	Administrer de lagrede downloaddata.
	<b>USB</b>	Brug en USB-drevsenhed.

# Brug af boksen

## Jobforløb

Denne menu vises, når maskinen behandler et job.

- **Detalje** : Tryk på denne knap for at få vist status, mappesti og klokkeslæt for jobbet.
- **Eksempelområde** : Gør det muligt at få vist en eksempelvisning af det dokument, der gemmes. Billedet i eksempelvisningsområdet angiver de aktuelle forsendelsesindstillinger, f.eks. retning og størrelse på filen.

## Brug af boksen

Hvis du vil bruge **Boks**-funktionen, skal du trykke på **Boks** på startskærmen eller **Prog.**.

**Lagring** giver dig mulighed for at lagre scannede data på maskinens harddisk. De lagrede data kan sendes til forskellige destinationer, f.eks. **Fax**, **E-mail**, **Server**, **Boks** eller **USB**.

## Brug af flere markeringer



Denne funktion er ikke tilgængelig ved lagring med **Udskriv** og **Send**.

Tryk på og hold en mappe eller fil nede, og skift derefter til tilstanden til flere markeringer.

## Oprettelse af en privat mappe



Denne funktion er ikke tilgængelig ved lagring med **Hent** og **USB**.

- **Offentlig**: Alle brugere kan få adgang til filerne.
  - **Privat**: Indstil adgangskoden for at forhindre uautoriserede personer i at få adgang.
- 1 Vælg den type af **Lagring (Udskriv eller Send)**, som du vil oprette mappen i.
  - 2 Tryk på  > **Opret mappe**.
  - 3 Angiv mappenavnet, vælg **Indstil som privat**, og tryk derefter på **OK**.
  - 4 Angiv passende oplysninger i felterne **ID**, **Adgangskode**, **Bekræft adgangskode**, og tryk derefter på **OK**.



# 9. Fejlfinding

Dette kapitel indeholder nyttige oplysninger om, hvad du kan gøre, hvis der opstår en fejl.

- **Fordele toner** 193
- **Udskifte tonerpatronen** 195
- **Udskiftning af billedenheden** 197
- **Tip til at undgå papirstop** 199
- **Udbedre papirstop** 200
- **Omdisplaymeddelelser** 216
- **Problemer med strøm- og kabeltilslutninger** 222
- **Løsning af andre problemer** 223



Hvis du ikke kan løse problemer ved hjælp af dette kapitel, skal du kontakte din administrator eller dit servicecenter. Du kan se kontaktoplysningerne fra **Indstillinger > System > Kontaktoplysninger**. Disse oplysninger konfigureres af maskinens administrator.

# Fordele toner

Når tonerpatronen er ved at være tom:

- Der forekommer hvide striber, eller udskriften bliver for lys, og/eller tætheden varierer fra side til side.
- Lampen **Status** blinker rødt. Der vises muligvis en meddelelse i displayet om, at tonerniveauet er meget lavt.
- Programvinduet Status for Samsung-printer vises på computeren og fortæller dig, hvilken patron der næsten er tom (se "Brug af Status for Samsung-printer" på side 181).

Hvis det sker, kan du forbedre udskriftskvaliteten midlertidigt ved at fordele den resterende toner i patronen. I nogle tilfælde kan der stadig forekomme hvide striber eller lyse udskrifter, selv når du har fordelt toneren.



Illustrationerne i denne brugerhåndbog kan være anderledes end på din maskine, afhængigt af model eller indstillinger. Kontroller din maskintype (se "Set forfra" på side 22).



- Undlad at udsætte tonerpatronen for lyspåvirkning i mere end et par minutter, da dette kan medføre risiko for beskadigelse af tonerpatronen. Tildæk den eventuelt med et stykke papir.
- Rør ikke ved tonerpatronens grønne område. Benyt patronens håndtag, så du undgår at berøre dette område.
- Brug ikke skarpe genstande, f.eks. en kniv eller en saks, til at åbne tonerpatronens emballage med. Du kan komme til at ridse patronens tromle.
- Hvis du får toner på tøjet, kan du tørre den af med en tør klud og vaske tøjet i koldt vand. Varmt vand opløser toneren, så den sætter sig fast i tøjet.

# Fordele toner

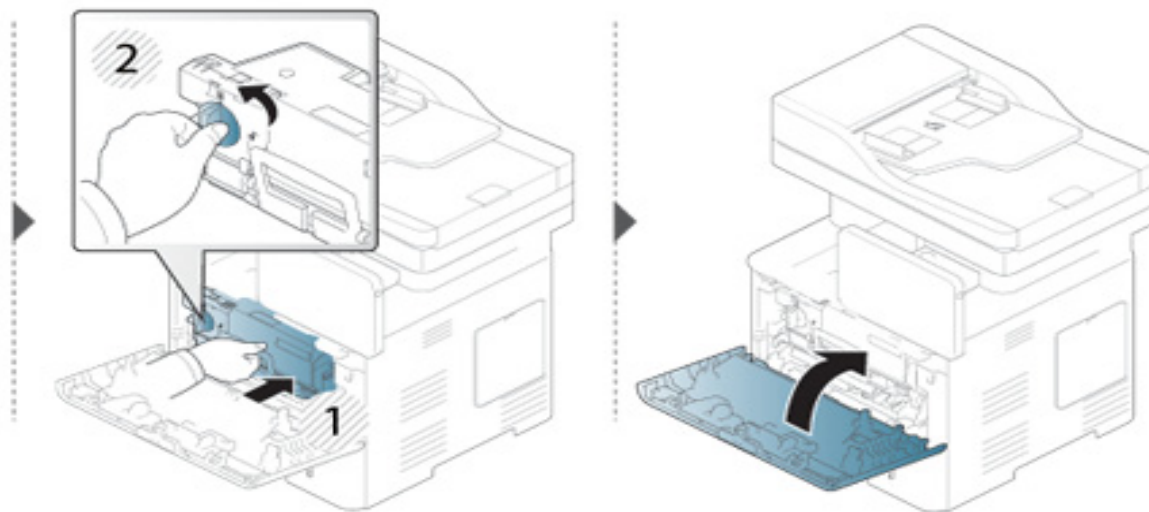
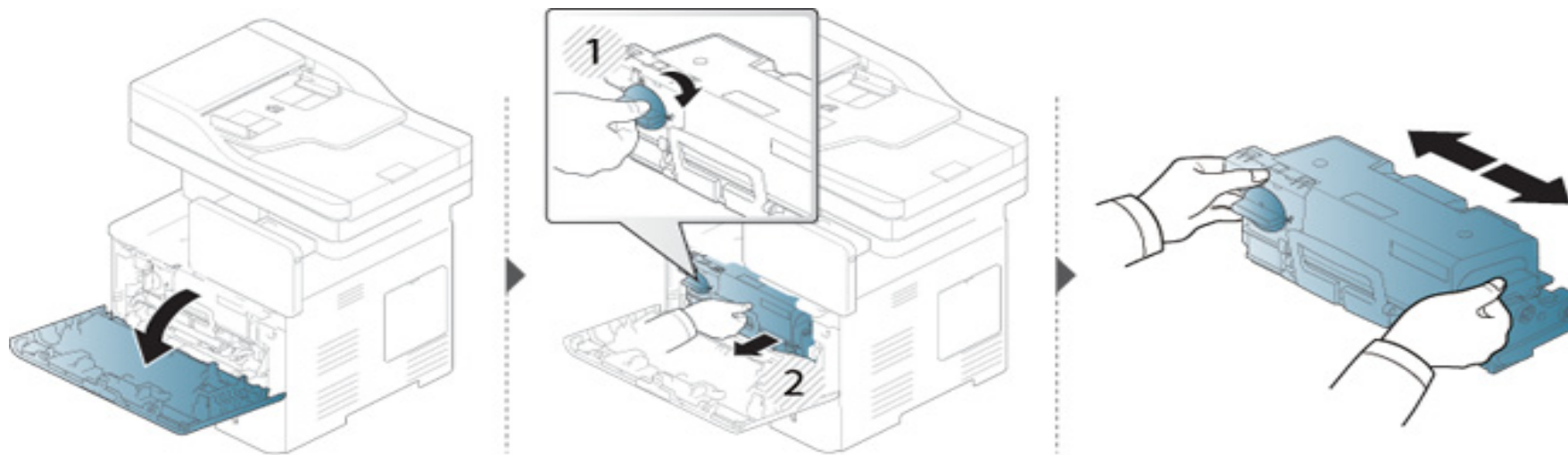

# Udskifte tonerpatronen

En tonerpatron er næsten nået til slutningen af sin forventede levetid:

- Statuslampen og den tonerrelaterede meddelelse på displayet angiver, hvornår tonerpatronen skal udskiftes.
- Programvinduet Status for Samsung-printer vises på computeren og fortæller dig, at farvepatronen er tom (se "Brug af Status for Samsung-printer" på side 181).

Kontrollér produktkoden oven på tonerpatronen før bestilling og installation i din maskine (se "Tilgængelige forbrugsstoffer" på side 245).



- Ryst tonerpatronen grundigt. Dette vil forøge den første udskriftskvalitet.
- Illustrationerne i denne brugerhåndbog kan være anderledes end på din maskine, afhængigt af model eller indstillinger. Kontroller din maskintype (se "Set forfra" på side 22).



- Undlad at udsætte tonerpatronen for lyspåvirkning i mere end et par minutter, da dette kan medføre risiko for beskadigelse af tonerpatronen. Tildæk den eventuelt med et stykke papir.
- Rør ikke ved tonerpatronens grønne område. Benyt patronens håndtag, så du undgår at berøre dette område.
- Brug ikke skarpe genstande, f.eks. en kniv eller en saks, til at åbne tonerpatronens emballage med. Du kan komme til at ridse patronens tromle.
- Hvis du får toner på tøjet, kan du tørre den af med en tør klud og vaske tøjet i koldt vand. Varmt vand opløser toneren, så den sætter sig fast i tøjet.

# Udskifte tonerpatronen

## Tonerpatron

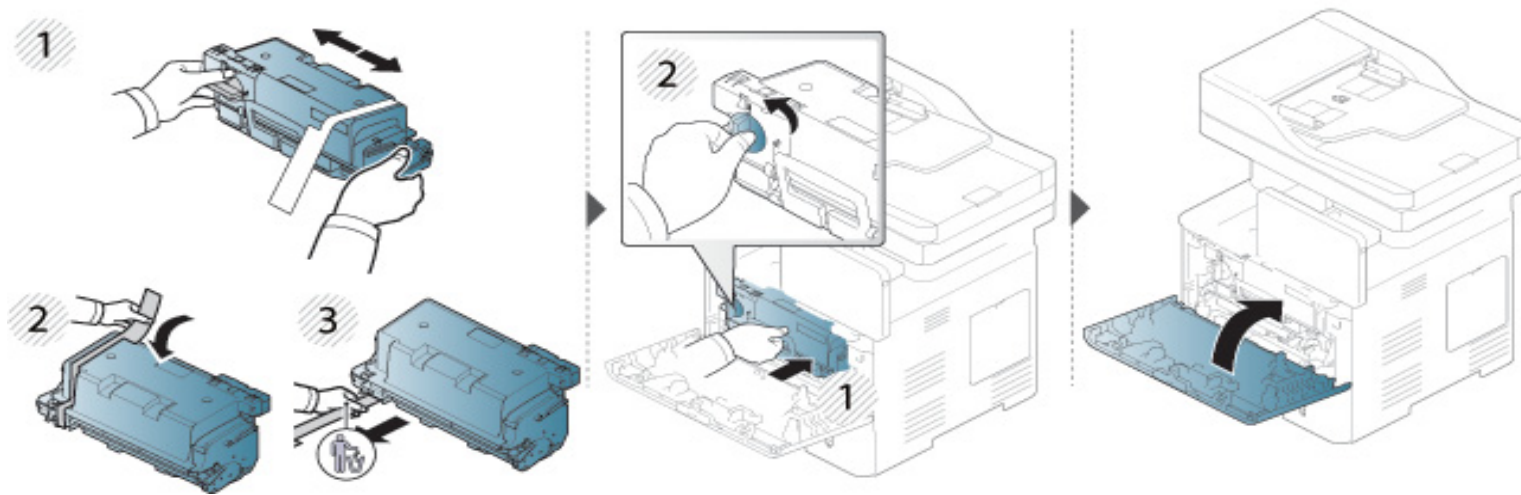
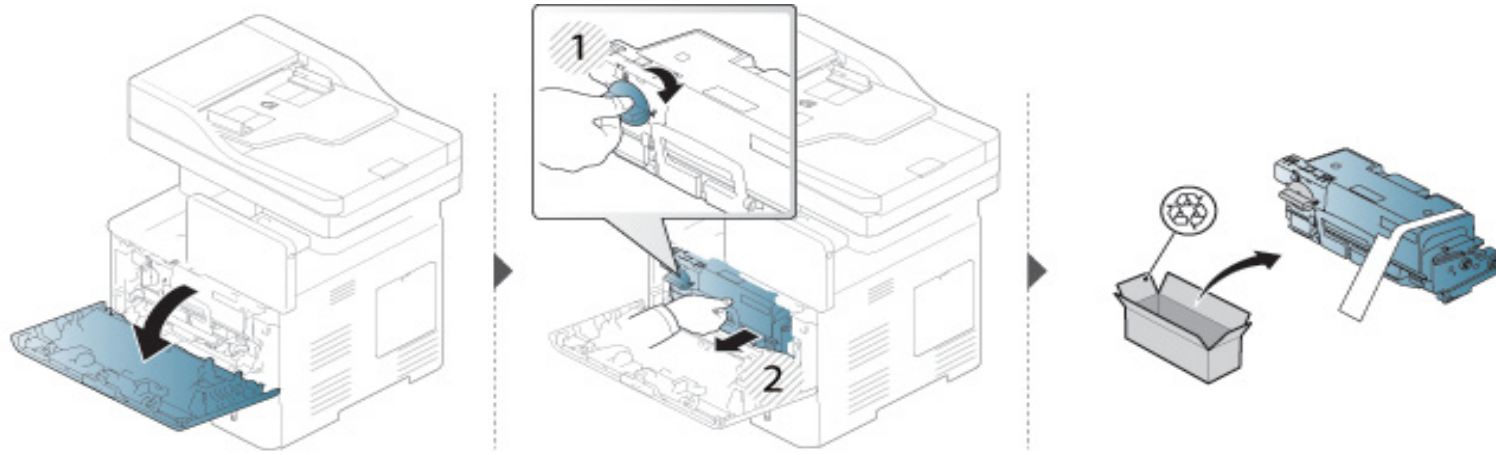



# Udskiftning af billedenheden

## Billedenhed

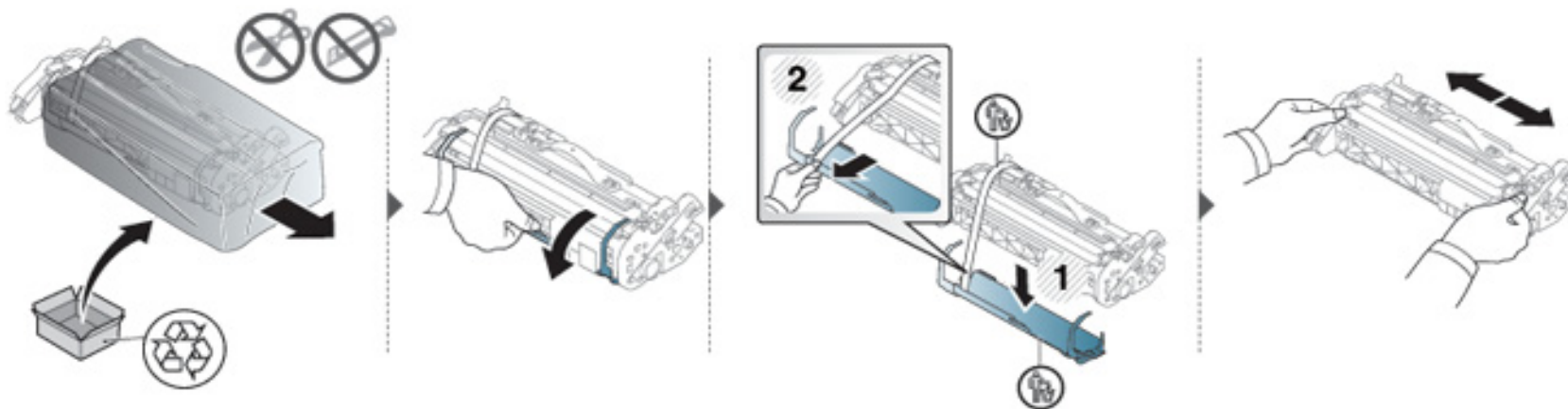
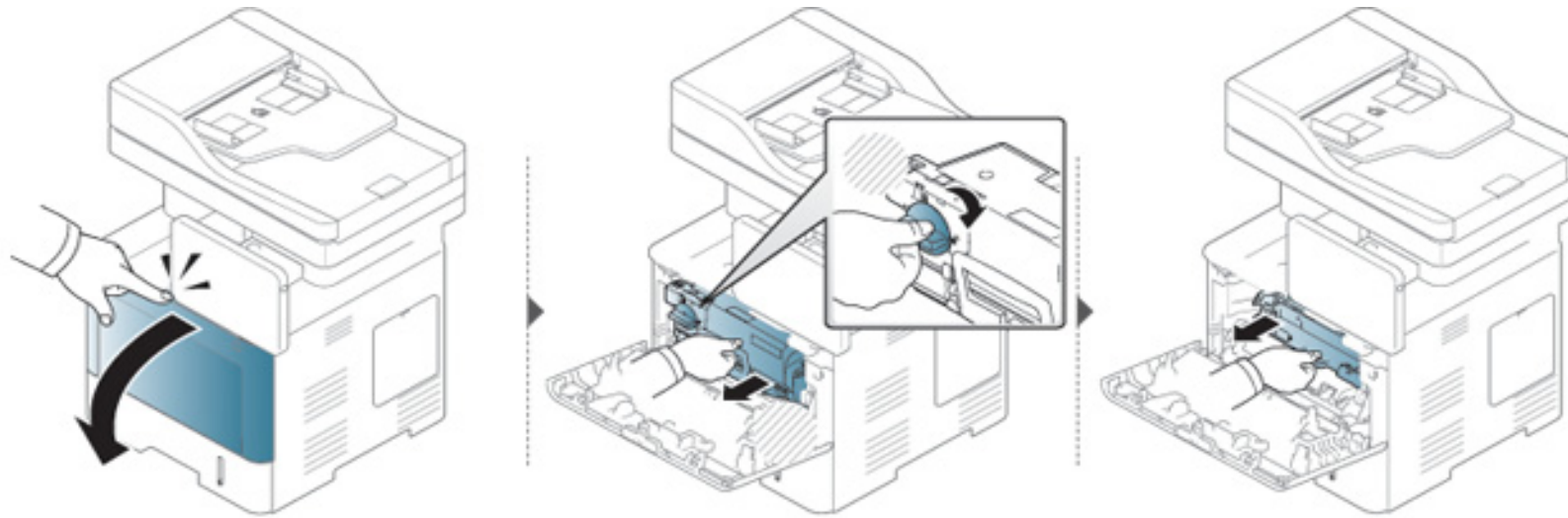

# Udskiftning af billedenheden

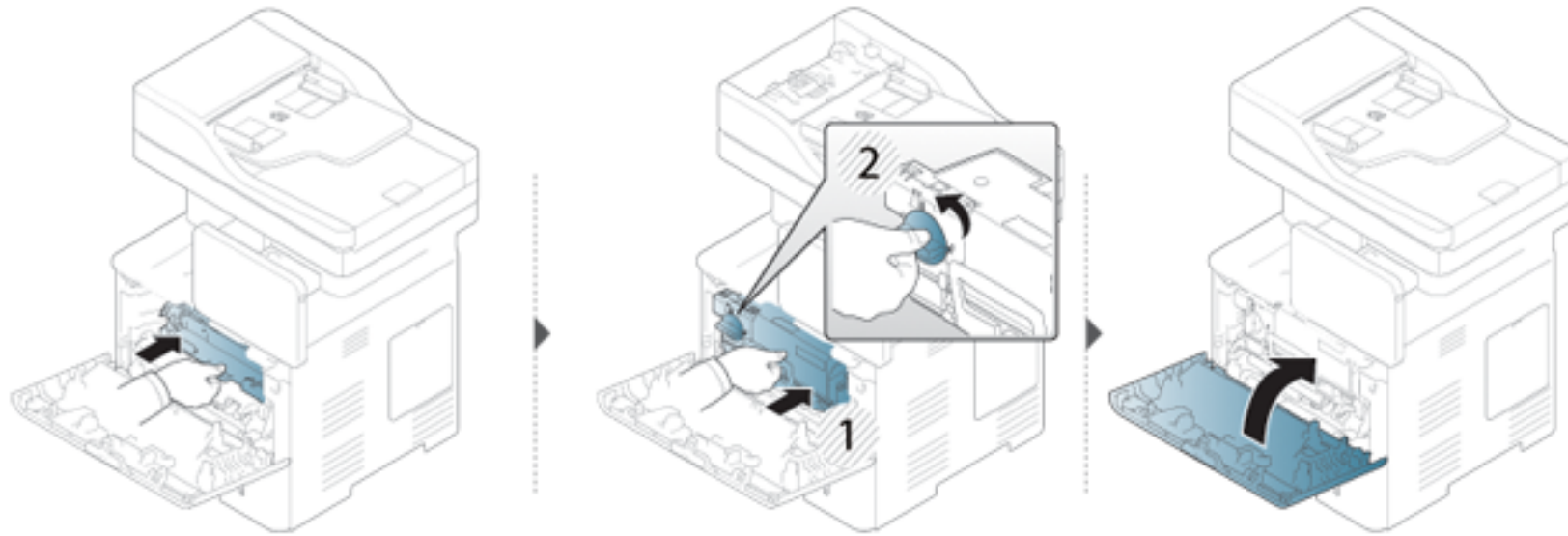

# Tip til at undgå papirstop

De fleste former for papirstop kan undgås, hvis du vælger den rigtige papirtype. Se de næste retningslinjer i tilfælde af papirstop.

- Kontroller, at de justerbare styr er korrekt placeret (se "Ilægning af papir i bakken" på side 52).  
Overfyld ikke papirbakken. Kontrollér, at papirniveauet er under mærket for papirkapacitet på den indvendige side af bakken.
- Fjern ikke papir fra bakken, mens maskinen skriver ud.
- Bøj, luft og ret papiret ud, inden det lægges i bakken.
- Brug ikke foldet, fugtigt eller meget krøllet papir.
- Bland ikke forskellige papirtyper i en bakke.
- Brug kun anbefalede udskriftsmedier (se "Specifikationer af udskriftsmedier" på side 260).

# Udbedre papirstop

 Træk fastklemt papir langsomt og forsigtigt ud, så det ikke rives i stykker.

## I bakke 1

 Illustrationerne i denne brugervejledning kan være anderledes end på din maskine, afhængigt af model eller indstillinger. Kontroller din maskintype (se "Set forfra" på side 22).



# Udbedre papirstop

## I valgfri bakke



- Illustrationerne i denne brugerhåndbog kan være anderledes end på din maskine, afhængigt af model eller indstillinger. Kontroller din maskintype (se "Set forfra" på side 22).
- Denne fejlfinding er muligvis ikke tilgængelig, afhængigt af model og valgfrie elementer (se "Variationsfunktion" på side 10).



# Udbedre papirstop

Hvis du ikke kan se papiret i dette område, skal du stoppe og gå til næste trin:

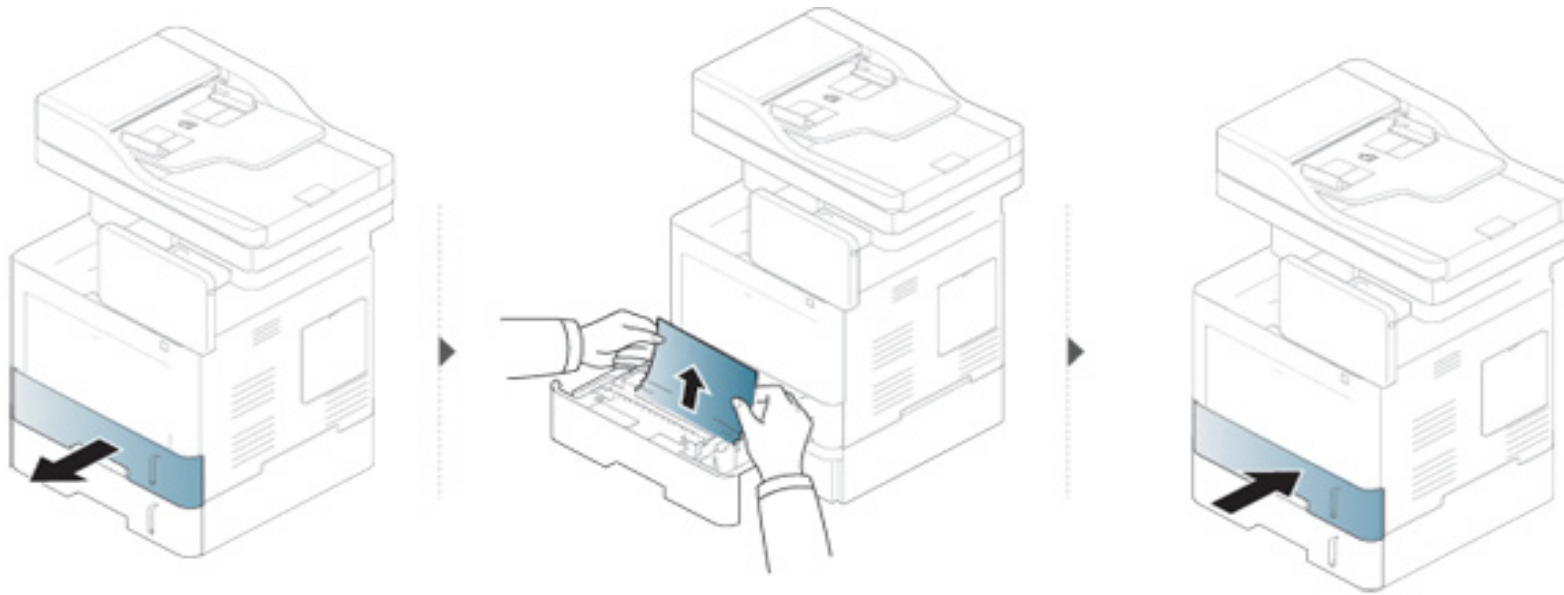

Hvis du ikke kan se papiret i dette område, skal du stoppe og gå til næste trin:

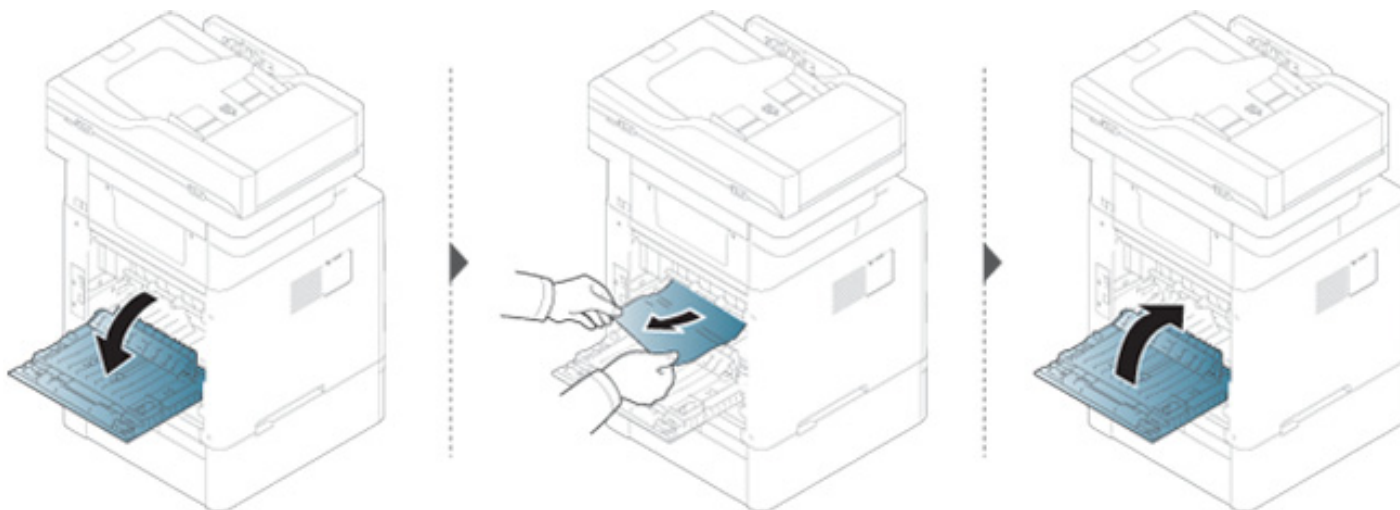

# Udbedre papirstop

## I universalbakken

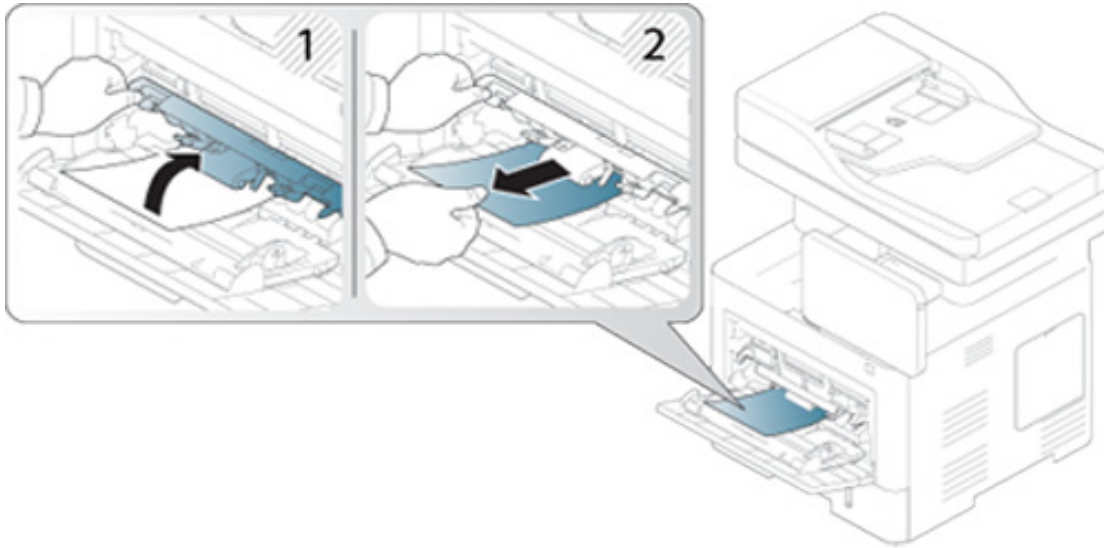

# Udbedre papirstop

## Inde i maskinen



Fikseringsområdet er VARMT. Vent, indtil enheden afkøles, inden du rører dette område. Sluk for strømmen for at afkøle maskinen. Vær forsigtig, når du fjerner papir fra maskinen.



Illustrationerne i denne brugerhåndbog kan være anderledes end på din maskine, afhængigt af model eller indstillinger. Kontroller din maskintype (se "Set forfra" på side 22).



# Udbedre papirstop

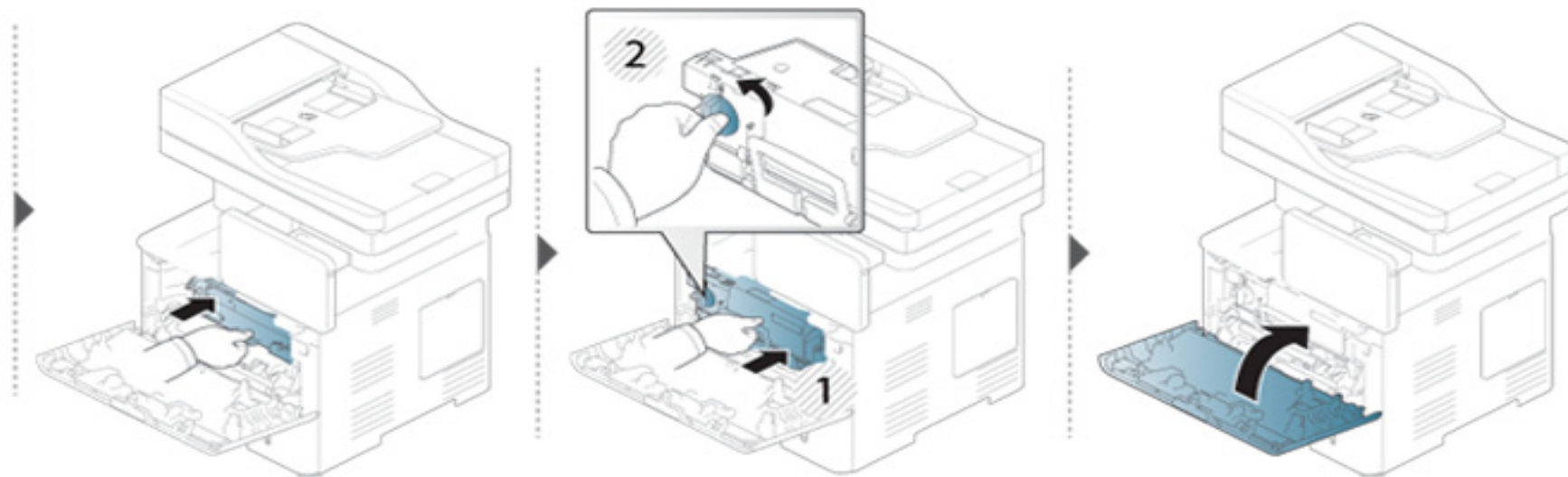
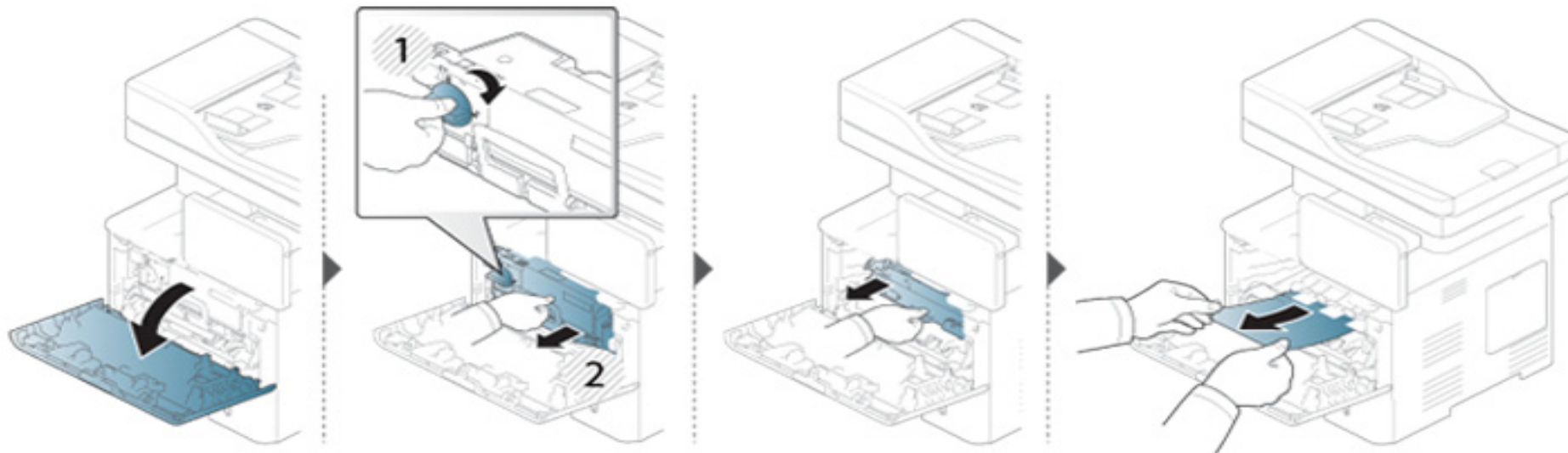

# Udbedre papirstop

Hvis du ikke kan se papiret i dette område, skal du stoppe og gå til næste trin:

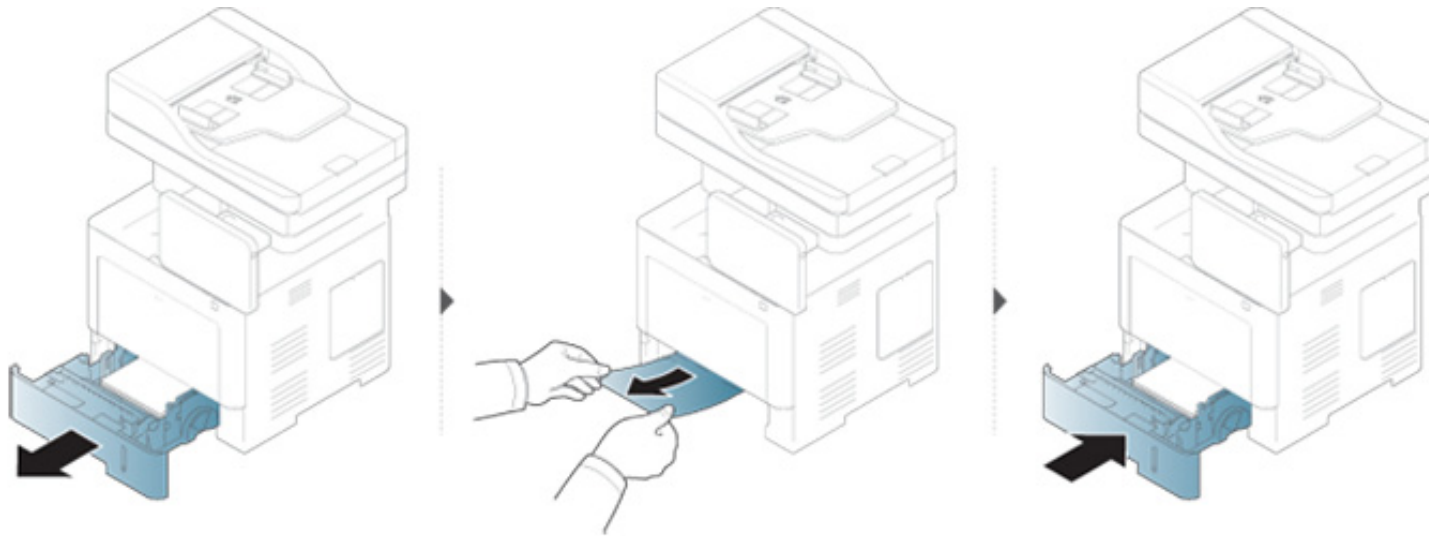

Hvis du ikke kan se papiret i dette område, skal du stoppe og gå til næste trin:

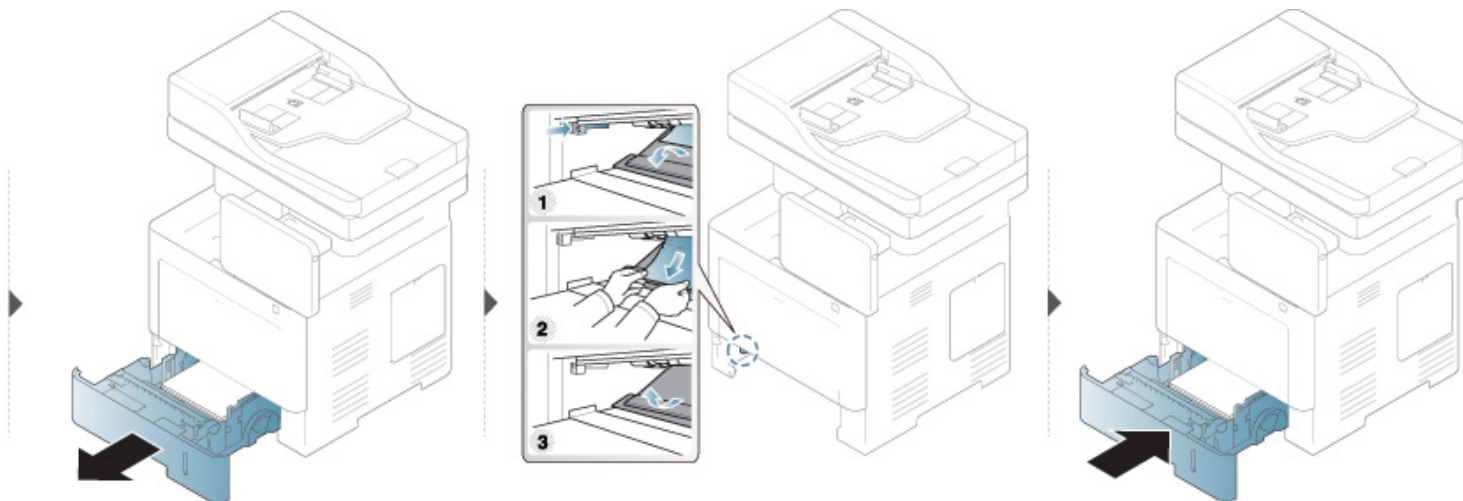

# Udbedre papirstop

## I udføringsområdet



Fikseringsområdet er VARMT. Vent, indtil enheden afkøles, inden du rører dette område. Sluk for strømmen for at afkøle maskinen. Vær forsigtig, når du fjerner papir fra maskinen.

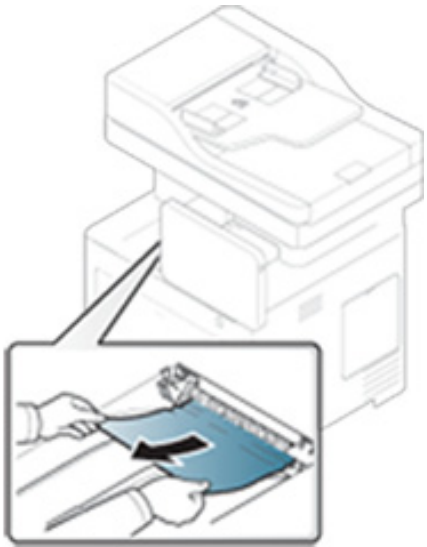

# Udbedre papirstop

Hvis du ikke kan se papiret i dette område, skal du stoppe og gå til næste trin:

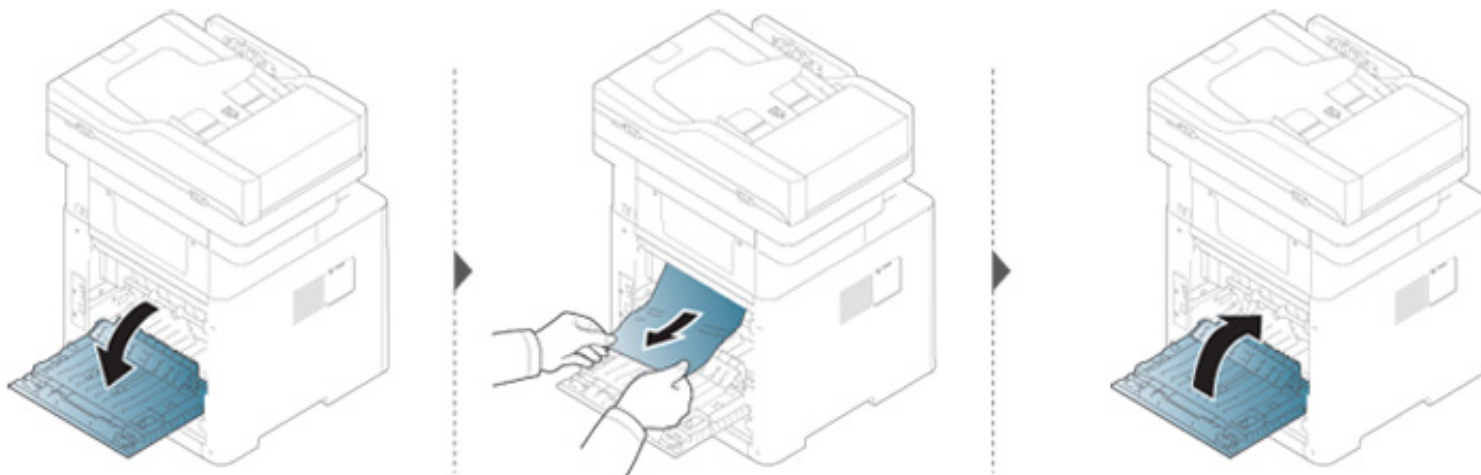

# Udbedre papirstop

## I duplexenhedsområdet

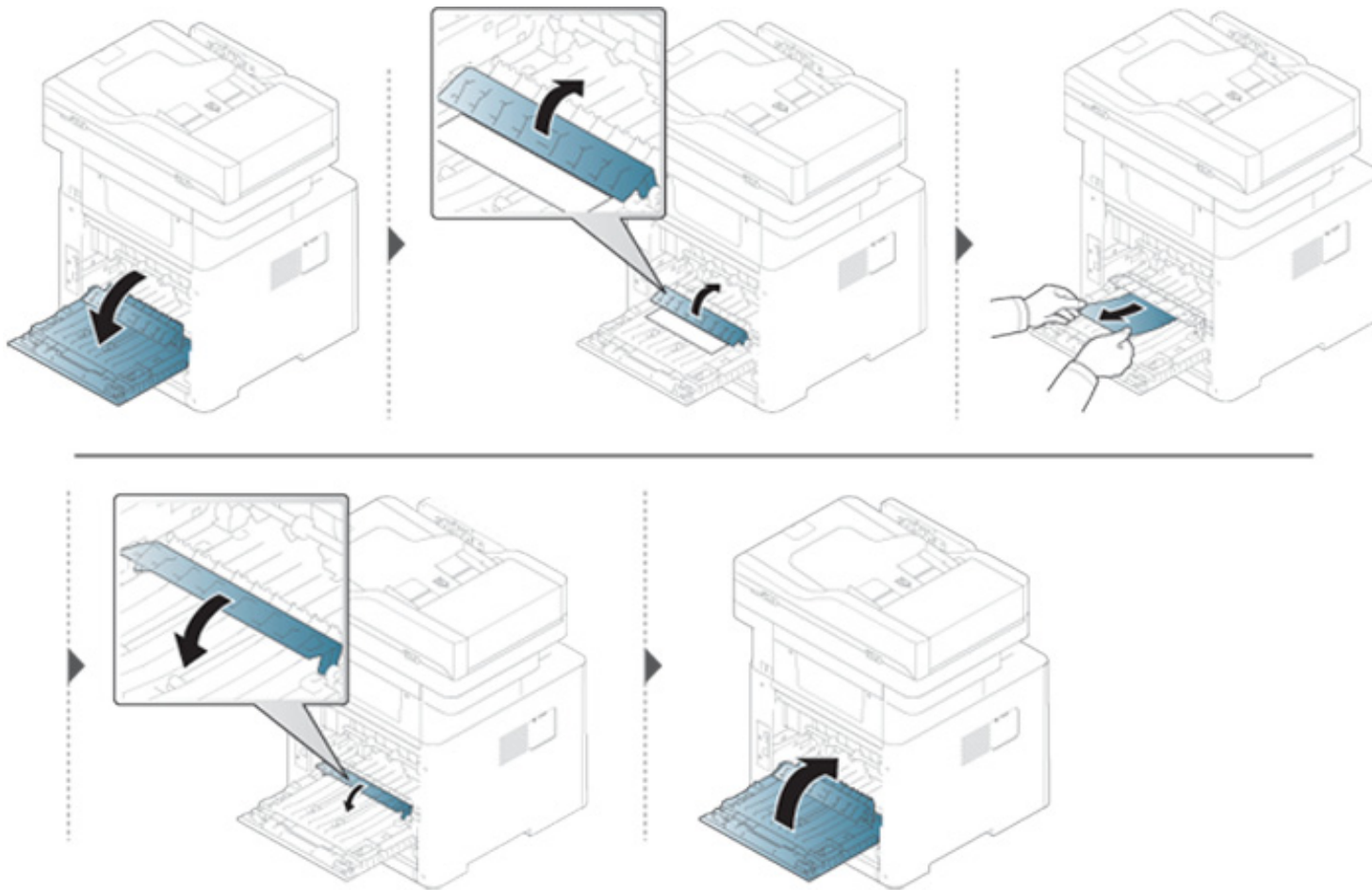

# Udbedre papirstop

Hvis du ikke kan se papiret i dette område, skal du stoppe og gå til næste trin:

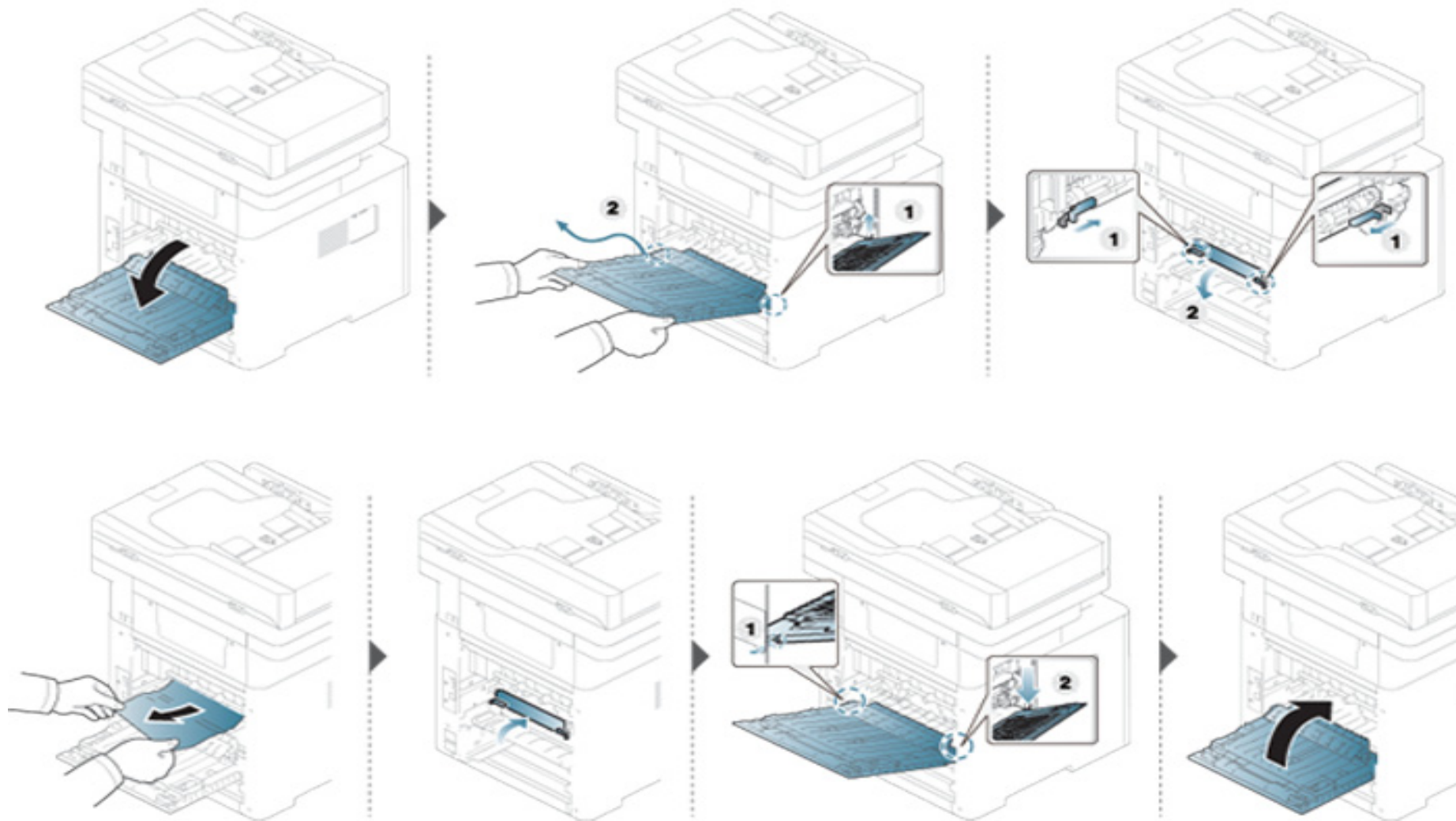

# Udbedre papirstop

## Afhjælpning af originaldokumentstop



Du kan forebygge dokumentstop, hvis du bruger scannerglaspladen til originaler, der er tykke eller tynde, eller som består af blandede papirtyper.



Hvis du vil undgå at dokumentet rives i stykker, skal du fjerne det fastklemte dokument langsomt og forsigtigt.



# Udbedre papirstop

## Originalpapirstop forrest i scanneren



- Illustrationerne i denne brugerhåndbog kan være anderledes end på din maskine, afhængigt af model eller indstillinger. Kontroller din maskintype (se "Set forfra" på side 22).
- Denne fejlfinding er muligvis ikke tilgængelig, afhængigt af model og valgfrie elementer (se "Variationsfunktion" på side 10).

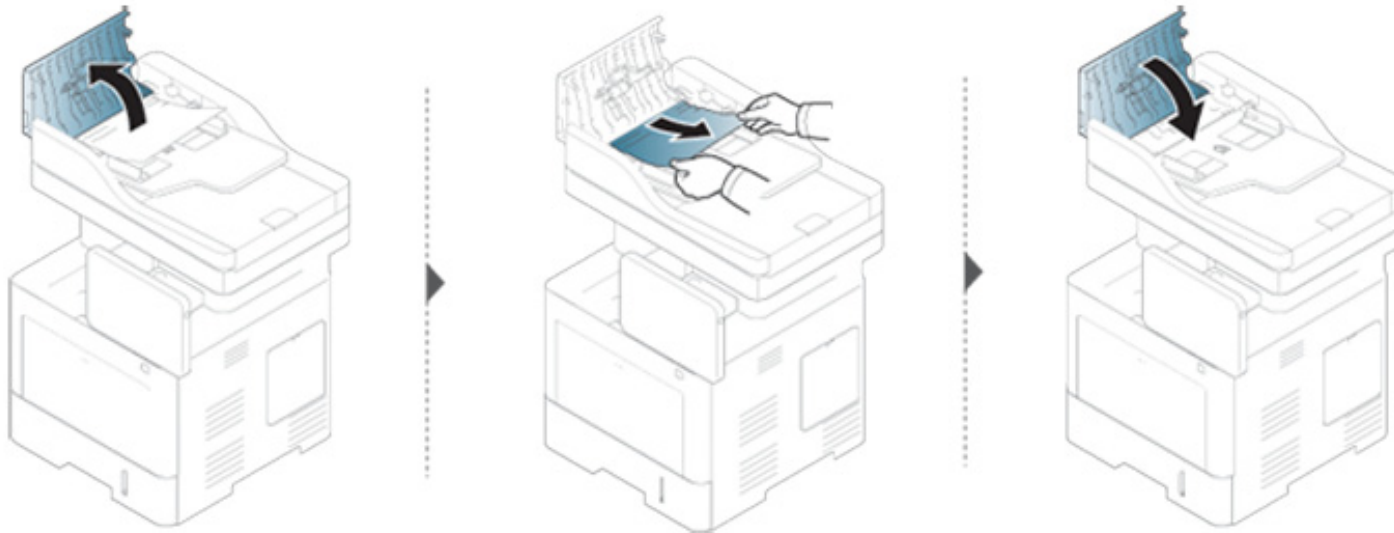



# Udbedre papirstop

## Originalpapirstop inde i scanneren



- Illustrationerne i denne brugerhåndbog kan være anderledes end på din maskine, afhængigt af model eller indstillinger. Kontroller din maskintype (se "Set forfra" på side 22).
- Denne fejlfinding er muligvis ikke tilgængelig, afhængigt af model og valgfrie elementer (se "Variationsfunktion" på side 10).

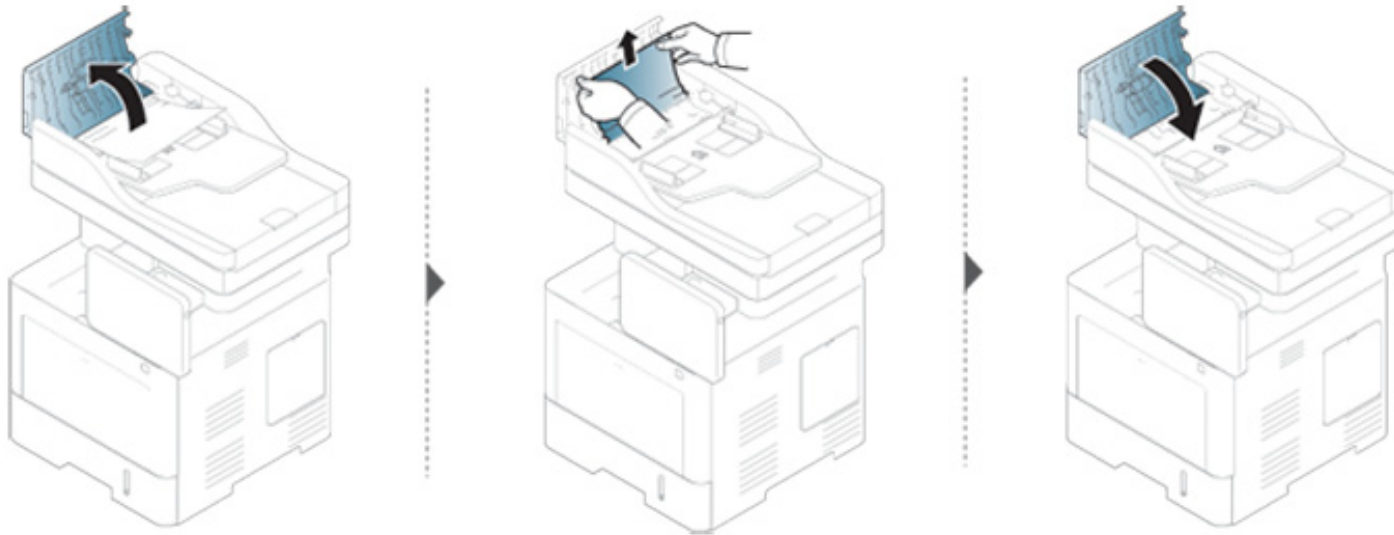

# Udbedre papirstop

Hvis du ikke kan se papiret i dette område, skal du stoppe og gå til næste trin:

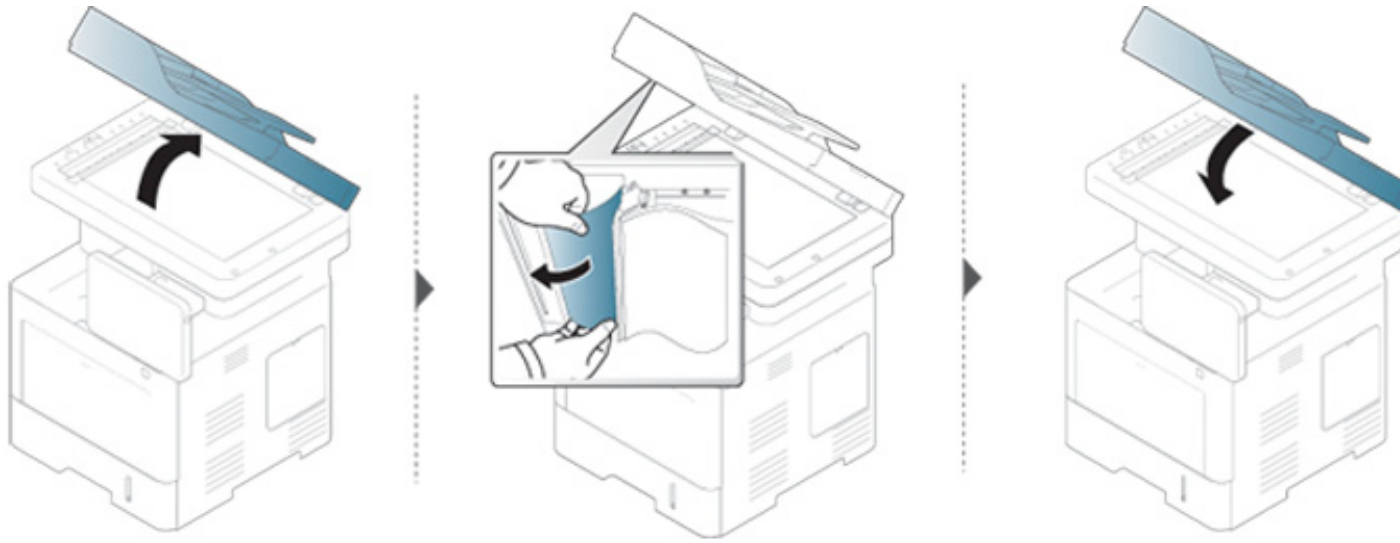

# Udbedre papirstop

## Originalpapirstop i scannerens udføringsområde



- Illustrationerne i denne brugerhåndbog kan være anderledes end på din maskine, afhængigt af model eller indstillinger. Kontroller din maskintype (se "Set forfra" på side 22).
- Denne fejlfinding er muligvis ikke tilgængelig, afhængigt af model og valgfrie elementer (se "Set forfra" på side 22).



# Omdisplaymeddelelser

Der vises meddelelser på displayet, som angiver maskinens status eller fejl. Nogle fejlmeddelelser vises med grafik for at hjælpe dig med at fejlfinde problemet. Du kan finde en oversigt over betydningen af de enkelte meddelelser i nedenstående tabel. Meddelelserne og deres forklaringer er anført i alfabetisk rækkefølge.



- Hvis meddelelsen ikke vises i tabellen, skal du slukke og tænde for strømmen og prøve at udskrive jobbet igen. Tilkald service, hvis problemet fortsætter.
- Når du tilkalder service, skal du oplyse, hvilken meddelelse der vises i displayet.
- Afhængigt af de valgte indstillinger og modeller vises nogle meddelelser muligvis ikke i displayet.
- [bakkenummer] angiver bakkenummeret.
- [medietype] angiver medietypen.
- [mediestørrelse] angiver papirstørrelsen.
- [fejlnummer] angiver fejlnummeret.

Meddelelse	Betydning	Løsningsforslag
<b>Ikke leveret nok toner. Fjern forseglingsstapen fra tonerpatronen, eller ryst den. Tilkald service, hvis problemet fortsætter</b>	Maskinen registrerede ikke en tonerpatron, eller forseglingsstapen var ikke fjernet fra tonerpatronen.	Fjern forseglingsstapen fra tonerpatronen. Se Lyninstallationsvejledning.

Meddelelse	Betydning	Løsningsforslag
<b>Levetid slut, udskift med ny billedenhed</b>	Den angivne billedenhed har nået sin forventede levetid <sup>a</sup> .	Udskift billedenheden med en ægte Samsung-billedenhed (se "Udskiftning af billedenheden" på side 197).
<b>Slut på levetid. Erstat med ny tonerpatron.</b>	Den angivne tonerpatron har nået sin forventede patronlevetid <sup>a</sup> .	Udskift tonerpatronen med en ægte Samsung-tonerpatron <sup>b</sup> (se "Udskifte tonerpatronen" på side 195).
<b>Motorsystemfejl: [fejlnummer]. Sluk og tænd</b>	Der er opstået et problem i maskinen.	Sluk maskinen, og tænd den igen. Tilkald service, hvis problemet fortsætter.
<b>Motorfejl: [fejlnummer]. Tilkald service, hvis problemet ikke forsvinder</b>		
<b>Blæserfejl: [fejlnummer]. Sluk og tænd derefter igen</b>	Der er et problem i blæsersystemet.	Sluk maskinen, og tænd den igen. Tilkald service, hvis problemet fortsætter.
<b>Frontlågen er åben. Luk den</b>	Lågen er ikke lukket korrekt.	Luk lågen, indtil den klikker på plads.

# Omdisplaymeddelelser

Meddelelse	Betydning	Løsningsforslag
<b>Fikseringsenhedsfejl: [fejlnummer]. Sluk og tænd</b>	Der er opstået et problem i fikseringsenheden.	Sluk maskinen, og tænd den igen. Tilkald service, hvis problemet fortsætter.
<b>Fikseringsenhedsfejl: [fejlnummer]. Sluk og tænd</b>		
<b>Billedenhedsfejl: [fejlnummer]. Installer billedenheden igen</b>	Billedenheden er ikke installeret.	Installer billedenheden. Hvis den allerede er installeret, kan du prøve at installere billedenheden igen. Tilkald service, hvis problemet fortsætter.
<b>Billedenhedsfejl: [fejlnummer]. Tilkald service</b>	Der er opstået et problem i billedenheden.	Sluk maskinen, og tænd den igen. Tilkald service, hvis problemet fortsætter.
<b>Billedenheden er ikke kompatibel. Kontroller brugervejledningen</b>	Den billedenhed, du har installeret, er ikke beregnet til denne maskine.	Installer en original Samsung-billedenhed, der er beregnet til denne maskine (se "Tilgængelige forbrugsstoffer" på side 245).

Meddelelse	Betydning	Løsningsforslag
<b>Inputsystemfejl: [fejlnummer]. Kontrollér [bakkenummer] forbindelse</b>	Der er opstået et problem i bakken.	Åbn og luk bakken. Tilkald service, hvis problemet fortsætter.
<b>Inputsystemfejl: [fejlnummer]. Træk [bakkenummer] ud, og sæt den i</b>	Der er opstået et problem i bakken.	Åbn og luk bakken. Tilkald service, hvis problemet fortsætter.
<b>Lampefejl:[fejlnummer] .Åbn døren og luk den.Ring efter service, hvis problemer varer ved</b>	Der er opstået et problem i lampen.	Åbn lågen, og luk den derefter. Tilkald service, hvis problemet fortsætter.
<b>Load [tray number] with [Letter], [Plain] paper</b>	Den papirstørrelse, der er angivet under printeregenskaber, svarer ikke til det papir, du indfører.	Læg det rigtige papir i bakken.

# Omdisplaymeddelelser

Meddelelse	Betydning	Løsningsforslag
<b>LSU-fejl: [fejlnummer]. Sluk og tænd derefter igen</b>	Der er et problem i LSU-enheden.	Sluk maskinen, og tænd den igen. Tilkald service, hvis problemet fortsætter.
<b>LSU-fejl: [fejlnummer]. Sluk og tænd. Tilkald service, hvis problemet fortsætter</b>		Sluk maskinen, og tænd den igen. Tilkald service, hvis problemet fortsætter.
<b>Motorfejl: [fejlnummer]. Sluk og tænd. Tilkald service, hvis problemet fortsætter</b>	Der er problemer i motorsystemet.	Sluk maskinen, og tænd den igen. Tilkald service, hvis problemet fortsætter.
<b>Originalpapirstop forrest i scanneren</b>	Originalerne er fastklemte i dokumentføderen til dobbeltscanning.	Afhjælp papirstoppet (se "Originalpapirstop forrest i scanneren" på side 212).
<b>Originalpapirstop inde i scanneren</b>	Originalerne er fastklemte i dokumentføderen til dobbeltscanning.	Afhjælp papirstoppet (se "Originalpapirstop inde i scanneren" på side 213).
<b>Papir i outputbakke er fyldt op. Fjern udskrevet papir</b>	Udbakken er fuld.	Fjern udskrifter fra udbakken, hvorefter maskinen genoptager udskrivning.

Meddelelse	Betydning	Løsningsforslag
<b>Ikke mere papir i [bakkenummer]. Læg papir i..</b>	Der er ikke noget papir i bakken.	Læg papir i bakken.
<b>Ikke mere papir i bakke MP. Læg papir i..</b>	Der er ikke noget papir i universalbakken.	Læg papir i universalbakken.
<b>Næsten ikke mere papir i [bakkenummer]. Læg papir i..</b>	Der er næsten ikke mere papir i bakken.	Læg papir i bakken.
<b>Papirstop ved bunden af duplexbanen</b>	Papiret har sat sig fast under duplexudskrivning.	Afhjælp papirstoppet (se "I duplexenhedsområdet" på side 209).
<b>Papirstop inde i duplexbanen</b>		
<b>Papirstop ved toppen af duplexbanen</b>		
<b>Papirstop i udgangsområdet.</b>	Papiret har sat sig fast i udføringsområdet.	Afhjælp papirstoppet (se "I udføringsområdet" på side 207).
<b>Papirstop inde i maskinen</b>	Papiret har sat sig fast i maskinen.	Afhjælp papirstoppet (se "I bakke 1" på side 200 eller "I valgfri bakke" på side 201 eller "Inde i maskinen" på side 204).

# Omdisplaymeddelelser

Meddelelse	Betydning	Løsningsforslag
<b>Papirstop i bakke 1</b>	Papiret har sat sig fast i papirbakkens indføringsområde.	Afhjælp papirstoppet (se "I bakke 1" på side 200).
<b>Papirstop i bakke 2</b>		Afhjælp papirstoppet (se "I valgfri bakke" på side 201).
<b>Forbered ny billedenhed</b>	Billedenhedens anslåede levetid <sup>a</sup> er udløbet.	Klargør en ny billedenhed til udskiftning (se "Udskiftning af billedenheden" på side 197).
<b>Forbered ny tonerpatron</b>	Patronens anslåede levetid <sup>a</sup> er tæt på at være udløbet.	Forbered en ny patron til udskiftning. Du kan muligvis midlertidigt øge udskriftskvaliteten ved at omfordele toneren (se "Fordele toner" på side 193).
<b>Lågen bagpå er åben. Luk lågen</b>	Lågen er ikke lukket korrekt.	Luk lågen, indtil den klikker på plads.

Meddelelse	Betydning	Løsningsforslag
<b>Udskift med ny tonerpatron</b>	Den angivne tonerpatron har næsten nået sin forventede patronlevetid <sup>a</sup> .	Udskift tonerpatronen for at opnå den bedste udskriftskvalitet, når denne meddelelse vises. Hvis du bruger en patron ud over dette stadie, kan det resultere i problemer med udskriftskvaliteten (se "Udskifte tonerpatronen" på side 195).  Hvis maskinen holder op med at udskrive, skal du udskifte tonerpatronen (se "Udskifte tonerpatronen" på side 195).

# Omdisplaymeddelelser

Meddelelse	Betydning	Løsningsforslag
<b>Udskift med ny tonerbilledenhed</b>	Den angivne billedenhed er næsten nået til slutningen af dens forventede levetid <sup>a</sup> .	Udskift billedenhed for at opnå den bedste udskriftskvalitet, når denne meddelelse vises. Hvis du bruger en billedenhed ud over dette stadie, kan det resultere i problemer med udskriftskvaliteten (se "Udskiftning af billedenheden" på side 197).
<b>Scanner låst, eller der opstod et andet problem.</b>	CCD-låsen (Charged Couple Device) er låst.	Lås CCD-låsen op. Eller sluk for maskinen, og tænd den igen. Tilkald service, hvis problemet fortsætter.
<b>Sensorfejl: [fejlnummer]. Sluk og tænd. Tilkald service, hvis problemet fortsætter</b>	Der er opstået et problem i sensorsystemet.	Sluk maskinen, og tænd den igen. Tilkald service, hvis problemet fortsætter.

Meddelelse	Betydning	Løsningsforslag
<b>Ryst tonerpatronen, og installer igen. Udskift tonerpatronen, hvis problemet fortsætter.</b>	Der er en lille smule toner tilbage i den angivne patron.	Du kan muligvis midlertidigt øge udskriftskvaliteten ved at omfordele toneren (se "Fordele toner" på side 193).
<b>Ryst tonerpatronen, og installer igen. Udskift tonerpatronen, hvis problemet fortsætter.</b>	Der er en lille smule toner tilbage i den angivne patron.	Du kan muligvis midlertidigt øge udskriftskvaliteten ved at omfordele toneren (se "Fordele toner" på side 193). Tilkald service, hvis problemet fortsætter.
<b>Den indstillede stuetemperatur er ikke velegnet. Juster stuetemperatur</b>	Maskinen står i et rum med forkert rumtemperatur.	Tilpas rumtemperaturen (se "Specifikationer" på side 258).
<b>Tonerpatronfejl [fejlnummer]. Tilkald service</b>	Der er opstået et problem i tonerpatronen.	Sluk maskinen, og tænd den igen. Tilkald service, hvis problemet fortsætter.
<b>Tonerpatronen er ikke installeret. Installer patronen</b>	Der er ikke installeret en tonerpatron.	Geninstaller tonerpatronen.



# Omdisplaymeddelelser

Meddelelse	Betydning	Løsningsforslag
<b>Tonerpatron ikke kompatibel. Se brugervejledningen</b>	Den billedenhed, du har installeret, er ikke beregnet til denne maskine.	Installer en original Samsung-billedenhed, der er beregnet til denne maskine (se "Tilgængelige forbrugsstoffer" på side 245).
<b>Scannerens toplåge er åben</b>	Dæksel til dokumentføderen til dobbelt scanning er ikke lukket korrekt.	Luk dækslet, indtil det klikker på plads.
<b>[bakkenummer]-kassetten er trukket ud. Sæt den rigtigt i</b>	Lågen er ikke lukket korrekt.	Luk bakken, så den låser på plads.

- a. Den forventede patronlevetid er den forventede eller anslåede levetid for patronen, som angiver den gennemsnitlige kapacitet for udskrifter og er udviklet i henhold til ISO/IEC 19752. Antallet af sider kan påvirkes af procentdelen af billedområdet, driftsmiljøet, udskrivningsintervallet, medietypen og mediestørrelsen.
- b. Når tonerpatronens levetid er nået, vil maskinen stoppe udskrivning. Hvis det er tilfældet, kan du vælge at stoppe eller fortsætte udskrivning med SyncThru™Web Service. (**Settings > Machine Settings > System > Setup > Supplies Management > Toner Cartridge Stop**) eller Samsung Easy Printer Manager (**Enhedsindstillinger > System > Håndtering af forbrugsstoffer > Tonerpatron stop**). Hvis du slår denne indstilling fra og fortsætter med at udskrive, kan det beskadige enhedens system.

# Problemer med strøm- og kabeltilslutninger

Tilstand	Løsningsforslag
<b>Maskinen får ingen strøm, eller kablet mellem computeren og maskinen er ikke tilsluttet korrekt.</b>	<ul style="list-style-type: none"><li>• Tilslut først maskinen til strømstikket. Hvis maskinen har knappen  (Tænd/sluk/Opvækning) på kontrolpanelet, skal du trykke på den.</li><li>• Tag maskinens kabel ud, og sæt det i igen.</li></ul>

# Løsning af andre problemer

Nedenstående tabel indeholder en oversigt over nogle af de situationer, der kan opstå, og de anbefalede løsninger. Følg de anbefalede retningslinjer, indtil problemet er afhjulpnet. Kontakt en servicetekniker, hvis problemet fortsætter.

Andre problemer omfatter:

- Se "Problemer med displayet" på side 223.
- Se "Problemer med papirindføring" på side 223.
- Se "Udskrivningsproblemer" på side 225.
- Se "Problemer med udskriftskvaliteten" på side 228.
- Se "Kopieringsproblemer" på side 234.
- Se "Scanningsproblemer" på side 235.
- Se "Faxproblemer" på side 236.
- Se "Problemer vedrørende operativsystem" på side 239.

## Problemer med displayet

Tilstand	Løsningsforslag
<b>Displayet viser ikke noget.</b>	<ul style="list-style-type: none"><li>• Justerer lysstyrken på displayet.</li><li>• Sluk maskinen, og tænd den igen. Tilkald service, hvis problemet fortsætter.</li></ul>

## Problemer med papirindføring

Tilstand	Løsningsforslag
<b>Papirstop under udskrivning.</b>	Afhjælp papirstoppet (se "Udbedre papirstop" på side 200).
<b>Papirarkene hænger sammen.</b>	<ul style="list-style-type: none"><li>• Kontrollér bakkens maksimale papirkapacitet (se "Specifikationer af udskriftsmedier" på side 260).</li><li>• Kontrollér, at du benytter en korrekt papirtype (se "Specifikationer af udskriftsmedier" på side 260).</li><li>• Fjern papiret fra bakken, og bøj og luft papiret.</li><li>• Fugtige omgivelser kan medføre, at papirarkene hænger sammen. Prøv et andet parti papir.</li></ul>
<b>Der kan ikke indføres flere sider i maskinen på én gang.</b>	<ul style="list-style-type: none"><li>• Der er muligvis forskellige typer papir i bakken. Ilæg kun papir af samme type, størrelse og vægt.</li><li>• Hvis flere sider har forårsaget papirstop, skal det udbedres (se "Udbedre papirstop" på side 200).</li></ul>

# Løsning af andre problemer

Tilstand	Løsningsforslag
<b>Papiret indføres ikke i maskinen.</b>	<ul style="list-style-type: none"><li>• Fjern eventuelle forhindringer fra maskinen.</li><li>• Papiret er ikke lagt korrekt i maskinen. Fjern papiret fra bakken, og ilæg det korrekt.</li><li>• Papirbakken er overfyldt. Fjern det overskydende papir fra bakken.</li><li>• Papiret er for tykt. Brug kun papir, der overholder de angivne specifikationer for denne maskine (se "Specifikationer af udskriftsmedier" på side 260).</li><li>• Hvis en original ikke indføres i maskinen, kan det være nødvendigt at udskifte DSDF-gummipuden. Kontakt en servicetekniker.</li></ul>
<b>Der opstår hele tiden papirstop.</b>	<ul style="list-style-type: none"><li>• Papirbakken er overfyldt. Fjern det overskydende papir fra bakken. Hvis du udskriver på specialmaterialer, skal du bruge universalsbakken.</li><li>• Der bruges en forkert type papir. Brug kun papir, der overholder de angivne specifikationer for denne maskine (se "Specifikationer af udskriftsmedier" på side 260).</li><li>• Der kan være papirrester inde i maskinen. Åbn frontlågen, og fjern resterne.</li><li>• Hvis en original ikke indføres i maskinen, kan det være nødvendigt at udskifte DSDF-gummipuden. Kontakt en servicetekniker.</li></ul>

Tilstand	Løsningsforslag
<b>Konvolutter vrides eller indføres forkert i maskinen.</b>	Sørg for, at papirstyrene støder helt op til begge sider af konvolutterne.

# Løsning af andre problemer

## Udskrivningsproblemer

Tilstand	Mulig årsag	Løsningsforslag
Maskinen udskriver ikke.	Maskinen får ingen strøm.	Kontrollér strømforsyningen. Kontrollér afbryderen og stikkontakten.
	Maskinen er ikke valgt som standardmaskine.	Vælg din maskine som standardmaskine i Windows.
	Undersøg maskinen for følgende:	
	<ul style="list-style-type: none"><li>• Frontlågen er ikke lukket. Luk den forreste låge.</li><li>• Der er papirstop. Afhjælp papirstoppet (se "Udbedre papirstop" på side 200).</li><li>• Der mangler papir i printeren. Ilæg papir (se "Ilægning af papir i bakken" på side 52).</li><li>• Tonerpatronen eller billedenheden er ikke installeret. Installer tonerpatronen eller billedenheden.</li></ul>	
	Hvis der opstår en systemfejl, skal du kontakte en servicerepræsentant.	
	Kablet mellem computeren og maskinen er ikke tilsluttet korrekt.	Tag maskinens kabel ud, og sæt det i igen.
Kablet mellem computeren og maskinen er beskadiget.	Slut eventuelt kablet til en anden computer, der fungerer korrekt, og udskriv et job. Du kan også forsøge med et andet maskinkabel.	

Tilstand	Mulig årsag	Løsningsforslag
Maskinen udskriver ikke.	Portindstillingen er forkert.	Kontroller printerindstillingerne i Windows for at sikre, at udskriftsjobbet sendes til den korrekte port. Hvis computeren har mere end én port, skal du kontrollere, at maskinen er sluttet til den korrekte port.
	Maskinen kan være forkert konfigureret.	Kontrollér <b>Udskriftsindstillinger</b> for at sikre, at alle udskriftsindstillingerne er korrekte (se "Åbne udskriftsindstillinger" på side 68).
	Printerdriveren er muligvis forkert installeret.	Reparer maskinens software.
	Der er opstået en funktionsfejl i maskinen.	Se i displayet på kontrolpanelet, om der er opstået en systemfejl. Kontakt en servicetekniker.
	Dokumentet er så stort, at der ikke er tilstrækkelig plads på computerens harddisk til at åbne udskriftsjobbet.	Hvis der udskrives GUI, skal der gøres mere plads på harddisken til din udskrivning, og hvorefter du skal prøve at udskrive dokumentet igen.

# Løsning af andre problemer

Tilstand	Mulig årsag	Løsningsforslag
<b>Maskinen vælger papir fra den forkerte papirkilde.</b>	Den papirindstilling, der blev valgt under <b>Udskriftsindstillinger</b> , kan være forkert.	I mange programmer findes papirkildevalget under fanen <b>Papir</b> i <b>Udskriftsindstillinger</b> . Vælg den korrekte papirkilde. Se printerdriverens hjælpekærm (se "Åbne udskriftsindstillinger" på side 68).
<b>Et udskriftsjob behandles meget langsomt.</b>	Jobbet kan være meget komplekst.	Gør siden mindre kompleks, eller juster indstillingerne for udskriftskvaliteten.
<b>Halvdelen af siden er blank.</b>	Indstillingen for papirretningen kan være forkert.	Skift papirretning i programmet. Se printerdriverens hjælpekærm.
	Papirformatet og indstillingerne for papirformatet stemmer ikke overens.	Sørg for, at papirstørrelsen i printerindstillingerne passer til papiret i bakken. Eller sørg for, at papirstørrelsen i printerdriverindstillingerne passer til valget af papir i de softwareprogramindstillinger, du anvender.

Tilstand	Mulig årsag	Løsningsforslag
<b>Maskinen udskriver, men teksten er forkert, forvansket eller ufuldstændig.</b>	Maskinens kabel sidder løst eller er defekt.	Tag maskinens kabel ud, og slut det til igen. Prøv at udskrive et job, du tidligere har udskrevet uden problemer. Hvis du har mulighed for det, kan du tilslutte kablet og maskinen til en anden computer og udskrive et job. Endelig kan du prøve med et nyt maskinkabel.
	Der er valgt en forkert printerdriver.	Kontrollér programmets menu for printervalg for at sikre, at din maskine er valgt.
	Der er funktionsfejl i programmet.	Prøv at udskrive et job fra et andet program.
	Der er funktionsfejl i operativsystemet.	Afslut Windows, og genstart computeren. Sluk maskinen, og tænd den igen.
	Hvis du er i et DOS-miljø, kan skrifttypen være indstillet forkert for maskinen.	Skift indstilling for sprog.
<b>Der udskrives sider, men de er tomme.</b>	Tonerpatronen er defekt eller tom.	Fordel eventuelt toneren i patronen. Udskift eventuelt tonerpatronen.
	Filen kan indeholde blanke sider.	Kontrollér, at filen ikke indeholder blanke sider.
	Nogle dele, f.eks. controlleren eller kortet, kan være defekte.	Kontakt en servicetekniker.

# Løsning af andre problemer

Tilstand	Mulig årsag	Løsningsforslag
<b>Maskinen udskriver ikke PDF-filen korrekt. Visse dele af grafik, tekst eller illustrationer mangler.</b>	Inkompatibilitet mellem PDF-filen og Acrobat-produkterne.	Udskrivning af PDF-filen som billede kan muliggøre udskrivning af filen. Aktiver <b>Udskriv som billede</b> fra Acrobat-udskrivningsmuligheder.
	Hvis PDF-filen ikke medtager skrifttypen eller ikke har objektet, som er angivet i interaktiv tilstand.	Prøv at udskrive et job fra printerdriveren.
<b>Udskriftskvaliteten for fotografier er ikke god. Billederne er ikke klare.</b>	Opløsningen for fotografiet er meget lav.	Reducer fotografiets størrelse. Hvis du forstørrer fotografiet i programmet, reduceres opløsningen.
<b>Før udskrivning udskiller maskinen dampe i nærheden af udbakken.</b>	Brug af fugtigt papir kan forårsage dampe under udskrivning.	Dette er ikke noget problem. Fortsæt med udskrivningen. Prøv et andet parti papir.
<b>Maskinen udskriver ikke på papir i specialstørrelser, f.eks. fakturapapir.</b>	Papirstørrelsen og indstillingerne for papirstørrelse stemmer ikke overens.	Angiv den korrekte papirstørrelse i <b>Brugerdefineret papirliste</b> under fanen <b>Papir</b> i <b>Udskriftsindstillinger</b> (se "Papirindstillinger" på side 70).



Tilstand	Mulig årsag	Løsningsforslag
<b>Maskinen lugter mærkeligt, når du bruger den de første gange.</b>	Den olie, der bruges til at beskytte fikseringsenheden, fordamper.	Når du har udskrevet ca. 100 farvesider, vil lugten forsvinde. Dette er et midlertidigt problem.

# Løsning af andre problemer

## Problemer med udskriftskvaliteten



Hvis den indvendige del af maskinen er snavset, eller hvis papiret er indført forkert, kan det forringe udskriftskvaliteten. Se i tabellen nedenfor, hvordan du kan løse problemet.



Tilstand	Forslag til mulig løsning
<b>Lys eller falmet udskrift</b> 	<ul style="list-style-type: none"><li>Hvis der er en lodret hvid stribe eller et falmet område på siden, er der kun lidt toner tilbage. Du kan muligvis forlænge tonerpatronens levetid midlertidigt. Hvis dette ikke forbedrer udskriftskvaliteten, skal du sætte en ny tonerpatron i maskinen.</li><li>Farvenuancen er muligvis ikke justeret. Juster farvenuancen.</li><li>Papiret overholder muligvis ikke de angivne specifikationer. Det kan f.eks. være for fugtigt eller for groft (se "Specifikationer af udskriftsmedier" på side 260).</li><li>Hvis hele siden er lys, er opløsningsindstillingen indstillet for lavt, eller indstillingen Tonerbesparelse er aktiveret. Juster udskriftsopløsningen, og deaktiver Tonerbesparelse. Se hjælpeskærmen til printerdriveren.</li><li>En kombination af falmede og udtværede udskrifter kan betyde, at tonerpatronen trænger til rengøring. Kontakt en servicetekniker.</li><li>LSU-enhedens overflade inde i maskinen er muligvis snavset. Rengør LSU-enheden, og kontakt en servicetekniker.</li></ul>

Tilstand	Forslag til mulig løsning
Udskriften på den øverste halvdel af papiret er lysere end på resten af papiret 	<p><b>Toneren dækker muligvis ikke korrekt på denne type papir.</b></p> <ul style="list-style-type: none"><li>Skift printerindstilling, og forsøg igen. Gå til <b>Udskriftsindstillinger</b>, klik på fanen <b>Papir</b>, og angiv typen til <b>Genbrugspapir</b> (se "Åbne udskriftsindstillinger" på side 68).</li></ul>
<b>Tonerpletter</b> 	<ul style="list-style-type: none"><li>Papiret overholder muligvis ikke de angivne specifikationer. Det kan f.eks. være for fugtigt eller for groft (se "Specifikationer af udskriftsmedier" på side 260).</li><li>Overførselsrullen kan være snavset. Rengør maskinen indvendigt. Kontakt en servicetekniker.</li><li>Papirgangen trænger muligvis til rengøring. Kontakt en servicetekniker.</li><li>Kontrollér maskinens placering. Dette problem kan opstå, hvis området ikke er godt ventileret.</li></ul>



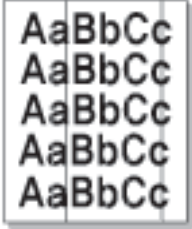

# Løsning af andre problemer

Tilstand	Forslag til mulig løsning
<b>Udfald</b> 	<p>Hvis der opstår falmede, ofte runde, områder tilfældigt rundt om på siden:</p> <ul style="list-style-type: none"><li>• Et enkelt ark papir kan være defekt. Prøv at udskrive jobbet igen.</li><li>• Papiret har muligvis et ujævnt fugtindhold, eller der kan være fugtige områder på overfladen. Prøv et andet papirmærke (se "Specifikationer af udskriftsmedier" på side 260).</li><li>• Hele papirstakken er af dårlig kvalitet. Fremstillingsprocessen kan gøre nogle områder uimodtagelige for toner. Prøv en anden papirtype eller et andet papirmærke.</li><li>• Skift printerindstilling, og forsøg igen. Gå til <b>Udskriftsindstillinger</b>, klik på fanen <b>Papir</b>, og angiv typen til tykt papir (se "Åbne udskriftsindstillinger" på side 68).</li><li>• Hvis disse trin ikke løser problemet, skal du kontakte en servicetekniker.</li></ul>
<b>Hvide pletter</b> 	<p>Hvis der er hvide pletter på siden:</p> <ul style="list-style-type: none"><li>• Papiret er for groft, og en hel del snavs fra et papir falder ned i maskinen, så overførselsrullen kan være snavset. Rengør maskinen indvendigt. Rengør den indvendige side, eller kontakt en servicetekniker.</li><li>• Papirgangen trænger muligvis til rengøring. Rengør den indvendige side, eller kontakt en servicetekniker.</li></ul>

Tilstand	Forslag til mulig løsning
<b>Lodrette linjer</b> 	<p>Hvis der forekommer sorte, lodrette striber på siden:</p> <ul style="list-style-type: none"><li>• Tromlen i printeren er muligvis ridset. Udskift billedenheden med en ny. Kontakt en servicetekniker.</li></ul> <p>Hvis der er lodrette hvide striber på siden:</p> <ul style="list-style-type: none"><li>• LSU-enhedens overflade inde i maskinen er muligvis snavset. Rengør den indvendige side, eller kontakt en servicetekniker.</li></ul> <p>Hvis der forekommer lodrette striber på siden:</p> <ul style="list-style-type: none"><li>• Scannerglaspladen og den hvide overflade kan være snavsede. Rengør den indvendige side, eller kontakt en servicetekniker.</li></ul>
<b>Farvet eller sort baggrund</b> 	<p>Hvis baggrundsskyggen bliver uacceptabel:</p> <ul style="list-style-type: none"><li>• Udskift billedfremføringsbæltet, hvis dets levetid er nået. Kontakt en servicetekniker.</li><li>• Kontrollér de omgivende forhold: Meget tørre forhold (lav fugtighed) eller en høj fugtighed (højere end 80 % relativ fugtighed) kan øge mængden af baggrundsskygge.</li><li>• Udskift den gamle tonerpatron med en ny.</li></ul>

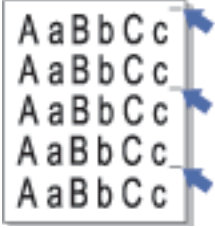

# Løsning af andre problemer

Tilstand	Forslag til mulig løsning
<b>Tonerudtværing</b> 	Hvis toneren tværes ud på siden: <ul style="list-style-type: none"><li>• Rengør printeren indvendigt. Rengør den indvendige side, eller kontakt en servicetekniker.</li><li>• Kontrollér papirtypen og papirkvaliteten (se "Specifikationer af udskriftsmedier" på side 260).</li><li>• Udskift billedenheden med en ny. Kontakt en servicetekniker.</li><li>• Udskift billedfremføringsbæltet, hvis dets levetid er nået. Kontakt en servicetekniker.</li></ul>
<b>Lodrette gentagne defekter</b> 	Hvis der gentagne gange forekommer mærker på den trykte side af papiret med regelmæssige intervaller: <ul style="list-style-type: none"><li>• Billedenheden kan være beskadiget. Hvis det samme mærke forekommer flere steder på siden, skal du køre et renseark gennem flere gange for at rense billedenheden. Rengør den indvendige side. Hvis du stadig har de samme problemer, skal du udskifte billedenheden og installere en ny. Kontakt en servicetekniker.</li><li>• Der er muligvis kommet toner på dele af maskinen. Hvis defekterne forekommer på papirets bagside, løses problemet sandsynligvis af sig selv efter nogle få yderligere sider.</li><li>• Fikseringsenheden kan være beskadiget. Kontakt en servicetekniker.</li></ul>

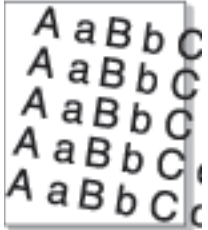

Tilstand	Forslag til mulig løsning
<b>Spredte baggrundspletter</b> 	Spredt baggrundsmisfarvning er resultatet af små mængder toner, der spredes tilfældigt på udskriften. <ul style="list-style-type: none"><li>• Papiret kan være for fugtigt. Gentag udskrivningen på papir fra et andet parti. Åbn ikke pakker med papir, før det er nødvendigt, så papiret ikke absorberer for meget fugtighed.</li><li>• Hvis der forekommer spredt baggrundsmisfarvning på en konvolut, kan du ændre udskriftslayoutet, så du ikke udskriver i områder af konvolutten, hvor der er overliggende sammenføjninger på bagsiden. Udskrivning hen over sammenføjninger kan give problemer.</li><li>• Hvis den spredte baggrundsmisfarvning dækker hele overfladen på en side, kan du ændre udskriftsopløsningen i programmet eller i <b>Udskriftsindstillinger</b> (se "Åbne udskriftsindstillinger" på side 68).</li></ul>
Der er tonerpartikles omkring tegn med Fed og billeder 	Toneren dækker muligvis ikke korrekt på denne type papir. <ul style="list-style-type: none"><li>• Skift printerindstilling, og forsøg igen. Gå til <b>Udskriftsindstillinger</b>, klik på fanen <b>Papir</b>, og angiv typen til <b>Genbrugspapir</b> (se "Åbne udskriftsindstillinger" på side 68).</li><li>• Kontrollér, at du har valgt den korrekte papirtype. Eksempel: Hvis du har valgt Tykkere papir, men har brugt Alm. papir, kan der blive påført for meget toner, hvilket forringes kopikvaliteten.</li></ul>

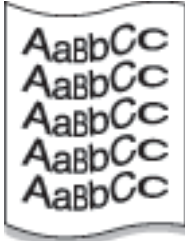

# Løsning af andre problemer

Tilstand	Forslag til mulig løsning
<b>Misdannede tegn</b> 	<ul style="list-style-type: none"><li>• Hvis tegnene er misdannede og giver hule billeder, kan papirtypen være for glat. Prøv noget andet papir (se "Specifikationer af udskriftsmedier" på side 260).</li><li>• Hvis tegnene er misdannede og forekommer bølgede, er der muligvis brug for et eftersyn af scannerenheden. Rengør scannerenheden, eller kontakt en servicetekniker.</li></ul>
<b>Skrå skrift</b> 	<ul style="list-style-type: none"><li>• Kontrollér, at papiret ligger korrekt.</li><li>• Kontrollér papirtypen og papirkvaliteten (se "Specifikationer af udskriftsmedier" på side 260).</li><li>• Kontroller, at papiret eller andet materiale er lagt rigtigt i, og at styrene ikke er for stramme eller for løse omkring papirstakken.</li></ul>



Tilstand	Forslag til mulig løsning
<b>Krøller eller bølger</b> 	<ul style="list-style-type: none"><li>• Kontrollér, at papiret ligger korrekt.</li><li>• Kontrollér papirtypen og papirkvaliteten. Både høj temperatur og fugt kan få papiret til at krølle (se "Specifikationer af udskriftsmedier" på side 260).</li><li>• Vend stakken i bakken. Prøv også at vende papiret 180 ° i bakken.</li></ul>
<b>Folder eller bukninger</b> 	<ul style="list-style-type: none"><li>• Kontrollér, at papiret ligger korrekt.</li><li>• Kontrollér papirtypen og papirkvaliteten (se "Specifikationer af udskriftsmedier" på side 260).</li><li>• Vend stakken i bakken. Prøv også at vende papiret 180 ° i bakken.</li></ul>

# Løsning af andre problemer

Tilstand	Forslag til mulig løsning
<b>Bagsiden af udskrifterne er snavset</b> 	Kontrollér, at tonerpatronen ikke lækker. Rengør printeren indvendigt. Rengør den indvendige side, eller kontakt en serviceteknikker.
<b>Helt farvede eller helt sorte sider</b> 	<ul style="list-style-type: none"><li>• Billedenheden er muligvis ikke installeret korrekt. Tag billedenheden ud, og sæt den i igen.</li><li>• Billedenheden kan være defekt og bør udskiftes. Udskift billedenheden med en ny. Kontakt en serviceteknikker.</li><li>• Maskinen skal muligvis repareres. Kontakt en serviceteknikker.</li></ul>

Tilstand	Forslag til mulig løsning
<b>Løs toner</b> 	<ul style="list-style-type: none"><li>• Rengør printeren indvendigt. Rengør den indvendige side, eller kontakt en serviceteknikker.</li><li>• Kontrollér papirtypen og papirkvaliteten (se "Specifikationer af udskriftsmedier" på side 260).</li><li>• Udskift billedenheden med en ny. Kontakt en serviceteknikker.</li><li>• Hvis problemet fortsætter, skal maskinen muligvis repareres. Kontakt en serviceteknikker.</li></ul>
<b>Tegnhuller</b> 	<p>Blanke områder i tegnene er utrykte områder inde i dele af tegn, der burde være helt sorte:</p> <ul style="list-style-type: none"><li>• Måske udskriver du på den forkerte side af arket. Tag papiret ud, og vend det om.</li><li>• Papiret overholder muligvis ikke papirspecifikationerne (se "Specifikationer af udskriftsmedier" på side 260).</li></ul>

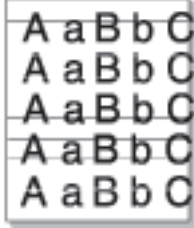
# Løsning af andre problemer

Tilstand	Forslag til mulig løsning
<b>Vandrette striber</b> 	<p>Hvis der forekommer vandrette parallelle striber eller udtværinger:</p> <ul style="list-style-type: none"><li>• Billedenheden er muligvis ikke installeret korrekt. Tag billedenheden ud, og sæt den i igen.</li><li>• Billedenheden kan være defekt. Udskift billedenheden med en ny. Kontakt en servicetekniker.</li><li>• Hvis problemet fortsætter, skal maskinen muligvis repareres. Kontakt en servicetekniker.</li></ul>
<b>Krøl</b> 	<p>Hvis det udskrevne papir er krøllet, eller papiret ikke indføres i maskinen:</p> <ul style="list-style-type: none"><li>• Vend stakken i bakken. Prøv også at vende papiret 180 ° i bakken.</li><li>• Skift printerindstilling, og forsøg igen. Gå til <b>Udskriftsindstillinger</b>, klik på fanen <b>Papir</b>, og angiv typen til tyndt papir (se "Åbne udskriftsindstillinger" på side 68).</li></ul>

Tilstand	Forslag til mulig løsning
<b>Et ukendt billede vises gentagne gange på et par ark, eller der forekommer løs toner, lys udskrift eller forurening.</b>	<p>Maskinen bruges sandsynligvis i en højde på 1.000 m eller derover. Denne højde kan påvirke udskriftskvaliteten med f.eks. løs toner eller lys billedgengivelse. Angiv den korrekte højdeindstilling på maskinen.</p>

# Løsning af andre problemer

## Kopieringsproblemer

Tilstand	Løsningsforslag
<b>Kopierne er for lyse eller for mørke.</b>	Tryk på <b>Kopi</b> på startskærmen eller <b>Prog.</b> . Du kan justere mørkhedsniveauet for en kopi, hvis det gør det nemmere at læse den, hvis originalen indeholder svage markeringer eller mørke billeder (se "Ændring af mørkhed" på side 99).
<b>Der forekommer udtværing, striber, mærker eller pletter på kopierne.</b>	<ul style="list-style-type: none"><li>• Hvis defekten forekommer i originalen, skal du klikke på <b>Kopi</b> i startskærmen eller <b>Prog.</b> (se "Ændring af mørkhed" på side 99).</li><li>• Hvis der ikke er nogen defekter på originalen, skal du rengøre scannerenheden. Rengør scannerenheden, eller kontakt en servicetekniker.</li></ul>
<b>Kopiens indhold er skævt.</b>	<ul style="list-style-type: none"><li>• Sørg for, at originalen vender tryksiden nedad på scannerglaspladen eller tryksiden opad i DSDF.</li><li>• Kontrollér, at kopipapiret er lagt korrekt i papirbakken.</li><li>• Hvis problemet fortsætter, skal maskinen muligvis repareres. Kontakt en servicetekniker.</li></ul>
<b>Der udskrives tomme sider.</b>	Sørg for, at originalen vender tryksiden nedad på scannerglaspladen eller tryksiden opad i DSDF.
<b>Trykket tværes nemt af kopien.</b>	<ul style="list-style-type: none"><li>• Udskift papiret i papirbakken med papir fra en ny pakke.</li><li>• I områder med høj luftfugtighed må papiret ikke efterlades i maskinen i længere perioder.</li></ul>
<b>Der opstår hyppige papirstop.</b>	<ul style="list-style-type: none"><li>• Luft papirstakken, og vend den i bakken. Udskift papiret i bakken. Kontroller/juster evt. papirstyrene.</li><li>• Kontrollér, at papiret har den rigtige vægt.</li><li>• Undersøg maskinen for kopipapir eller papirstykker, efter du har afhjulpet papirstop.</li></ul>
<b>Tonerpatronen udskriver færre kopier end forventet, før den løber tør for toner.</b>	<ul style="list-style-type: none"><li>• Originalerne indeholder muligvis billeder, farvede felter eller tykke streger. Originalerne kan f.eks. være formularer, nyhedsbreve, bøger eller andre dokumenter, der bruger mere toner.</li><li>• DSDF'en er muligvis åben, mens der kopieres.</li><li>• Maskinen tændes og slukkes muligvis ofte.</li></ul>

# Løsning af andre problemer

## Scanningsproblemer

Tilstand	Løsningsforslag
<b>Scanneren fungerer ikke.</b>	<ul style="list-style-type: none"><li>• Kontroller, at den original, du vil scanne, er anbragt med den trykte side nedad på scannerglaspladen eller med den trykte side opad i dokumentføderen (se "Placering af originaler" på side 47).</li><li>• Der er muligvis ikke tilstrækkelig hukommelse til at behandle det dokument, du vil scanne. Prøv forscanningsfunktionen for at se, om den virker. Prøv at reducere scanningsens opløsningsgrad.</li><li>• Kontroller, at maskinens printerkabel er korrekt tilsluttet.</li><li>• Kontroller, at printerkablet ikke er defekt. Udskift kablet med et, du ved, er i orden. Udskift eventuelt kablet.</li><li>• Kontrollér, at scanneren er konfigureret korrekt. Kontrollér scanningsindstillingen i det program, du vil bruge, for at sikre dig, at scannerjobbet bliver sendt til den rigtige port (f.eks. USB001).</li></ul>
<b>Enheden scanner meget langsomt.</b>	<ul style="list-style-type: none"><li>• Kontrollér, om maskinen udskriver de data, den modtager. Hvis dette er tilfældet, kan du scanne dokumentet, når de modtagne data er udskrevet.</li><li>• Grafik scannes langsommere end tekst.</li><li>• Kommunikations hastigheden er langsommere i scanningstilstand, pga. den store mængde hukommelse, der er nødvendig for at analysere og gengive det scannede billede. Indstil computeren til ECP-printertilstand ved hjælp af BIOS-indstillingerne. Dette vil øge hastigheden. Du kan finde oplysninger om, hvordan du indstiller BIOS, i brugervejledningen til computeren.</li></ul>

# Løsning af andre problemer

Tilstand	Løsningsforslag
<p><b>Følgende meddelelse vises på computerskærmen:</b></p> <ul style="list-style-type: none"><li>• Enheden kan ikke indstilles til den H/W-tilstand, du ønsker.</li><li>• Port bruges af et andet program.</li><li>• Port deaktiveret.</li><li>• Scanneren er optaget af at modtage eller udskrive data. Prøv igen, når det aktuelle job er udført.</li><li>• Ugyldig handling.</li><li>• Scanning mislykkedes.</li></ul>	<ul style="list-style-type: none"><li>• Der kan være et kopijob eller udskriftsjob i gang. Prøv at udføre jobbet igen, når det andet job er færdigt.</li><li>• Den valgte port anvendes i øjeblikket. Genstart computeren, og prøv igen.</li><li>• Printerkablet er muligvis ikke korrekt tilsluttet, eller strømtilførslen kan være afbrudt.</li><li>• Scannerdriveren er ikke installeret, eller driftsmiljøet er ikke konfigureret korrekt.</li><li>• Kontroller, at maskinen er korrekt tilsluttet, og at strømmen er tændt, og genstart derefter computeren.</li><li>• USB-kablet er muligvis ikke korrekt tilsluttet, eller strømtilførslen kan være afbrudt.</li></ul>

## Faxproblemer

Tilstand	Løsningsforslag
<p><b>Maskinen virker ikke, displayet lyser ikke, eller knapperne fungerer ikke.</b></p>	<ul style="list-style-type: none"><li>• Træk netledningen ud, og sæt den i igen.</li><li>• Find ud af, om der er strøm i stikkontakten.</li><li>• Sørg for, at der er tændt for strømmen.</li></ul>



# Løsning af andre problemer

Tilstand	Løsningsforslag
Ingen klartone.	<ul style="list-style-type: none"><li>• Kontroller, at telefonledningen er tilsluttet korrekt (se "Set bagfra" på side 23).</li><li>• Kontrollér, at telefonstikket i væggen fungerer ved at tilslutte en anden telefon.</li><li>• Find den optimale linje til kommunikation (se "Generelle faxindstillinger" på side 146).</li></ul>
De tal, der er lagret i hukommelsen, ringer ikke til det korrekte nummer.	Kontrollér, at tallene i er gemt korrekt i hukommelsen. Kontroller det ved at udskrive en adressebogsliste.
Originalen føres ikke ind i maskinen.	<ul style="list-style-type: none"><li>• Kontrollér, at papiret ikke er krøllet, og at du indfører det korrekt. Kontrollér, om originalen har den rigtige størrelse og ikke er for tyk eller for tynd.</li><li>• Kontrollér, at dokumentføderens er helt lukket.</li><li>• Dokumentføderens gummipude skal evt. udskiftes. Kontakt en servicetekniker.</li></ul>
Faxer modtages ikke automatisk.	<ul style="list-style-type: none"><li>• Modtagetilstanden skal indstilles til fax.</li><li>• Der skal være papir i papirbakken.</li><li>• Undersøg, om der vises fejlmeddelelser i displayet. Hvis der vises meddelelser i displayet, skal du afhjælpe problemet.</li><li>• Find den optimale linje til kommunikation. Se menuen <b>Smart Fax Diagnostics</b> for at kontrollere dette (se "Generelle faxindstillinger" på side 146).</li></ul>
Maskinen sender ikke.	<ul style="list-style-type: none"><li>• Kontroller, at der er en original i dokumentføderens eller på scannerens glas.</li><li>• Undersøg, om den faxmaskine, du sender til, kan modtage din fax.</li><li>• Find den optimale linje til kommunikation. Se menuen <b>Smart Fax Diagnostics</b> for at kontrollere dette (se "Generelle faxindstillinger" på side 146).</li></ul>

# Løsning af andre problemer

Tilstand	Løsningsforslag
<b>Indgående faxer har blanke områder, eller kvaliteten er dårlig.</b>	<ul style="list-style-type: none"><li>• Den maskine, der sender faxen, kan være defekt.</li><li>• Støj på telefonlinjen kan medføre linjefejl.</li><li>• Undersøg maskinens tilstand ved at tage en kopi.</li><li>• En tonerpatron er næsten nået til slutningen af sin forventede levetid. Udskift tonerpatronen (se "Udskifte tonerpatronen" på side 195).</li><li>• Find den optimale linje til kommunikation. Se menuen <b>Smart Fax Diagnostics</b> for at kontrollere dette (se "Generelle faxindstillinger" på side 146).</li></ul>
<b>Nogle af ordene på en modtaget fax er strukket ud.</b>	Den maskine, der sendte faxen, har haft et midlertidigt dokumentstop.
<b>Der er striber på de originaler, du sendte.</b>	Undersøg scannerenheden for pletter, og rengør den (se "Rengøring af scannerenheden" på side 370).
<b>Maskinen ringer op til et nummer, men det lykkes ikke at oprette forbindelse med den anden faxmaskine.</b>	Den anden faxmaskine kan være slukket, mangle papir eller være ude af stand til at besvare de opkald, den modtager. Tal med den anden maskinbruger, og bed vedkommende om at løse problemet på sin side.
<b>Faxer gemmes ikke i hukommelsen.</b>	Der er muligvis ikke tilstrækkelig hukommelse til at gemme faxen. Hvis der vises en meddelelse i displayet om hukommelsesstatus, skal du slette de faxer, som du ikke længere har brug for, fra hukommelsen og derefter prøve at gemme faxen igen. Tilkald service.
<b>Der opstår blanke områder i bunden af hver side eller på andre sider med en smal stribe tekst foroven.</b>	Du har muligvis valgt den forkerte papirindstilling i opsætningen af brugerindstillingerne. Kontroller papirstørrelsen- og typen igen.

# Løsning af andre problemer

## Problemer vedrørende operativsystem

### Ofte forekommende Windows-problemer

Tilstand	Løsningsforslag
Meddelelsen "Filen er i brug" vises under installationen.	Afslut alle programmer. Fjern alle programmer i startgruppen, og genstart Windows. Geninstaller printerdriveren.
Meddelelserne "Generel beskyttelsesfejl", "Undtagelse OE", "Spool 32" eller "Ugyldig handling" vises.	Luk alle andre programmer, og genstart Windows.
Meddelelsen "Kan ikke udskrive", "der er opstået en printer timeout-fejl" vises.	Disse meddelelser kan blive vist under udskrivningen. Vent, indtil maskinen er færdig med at udskrive. Hvis denne meddelelse vises i klartilstanden, eller når udskrivningen er færdig, skal du kontrollere forbindelsen, og/eller om der er opstået en fejl.
Samsung Printer Experience vises ikke, når du klikker på Flere indstillinger.	<b>Samsung Printer Experience</b> er ikke installeret. Hent app'en fra Windows <b>Store(store)</b> og installér den.
Maskinoplysninger vises ikke, når du klikker på enheden i Enheder og printere.	Kontroller <b>Printeregenskaber</b> . Klik på fanen <b>Porte</b> . (Kontrolpanel > Enheder og printere > Højreklik på printerikonet og vælg <b>Printeregenskaber</b> ) Hvis porten er indstillet til Fil eller LPT, skal du fjerne markeringen og vælge TCP/IP, USB eller WSD

# Løsning af andre problemer



Du kan finde oplysninger om Windows-fejlmeddelelser i den brugervejledning til Microsoft Windows, der fulgte med din pc.

## Almindelige Mac-problemer

Tilstand	Løsningsforslag
<b>Maskinen udskriver ikke PDF-filer korrekt. Visse dele af grafik, tekst eller illustrationer mangler.</b>	<p>Udskrivning af PDF-filen som billede kan muliggøre udskrivning af filen. Aktiver <b>Udskriv som billede</b> fra Acrobat-udskrivningsmuligheder.</p> <p> Det tager længere tid at udskrive, når du udskriver en PDF-fil som et billede.</p>
<b>Nogle bogstaver vises ikke normalt ved udskrivning af en forside.</b>	<p>Mac OS kan ikke oprette skrifttypen, mens forsiden udskrives. Det engelske alfabet og tal vises normalt på forsiden.</p>
<b>Når du udskriver et dokument i Mac med Acrobat Reader 6.0 eller nyere, udskrives farverne ikke korrekt.</b>	<p>Sørg for, at opløsningsindstillingen i maskinens driver stemmer overens med indstillingen i Acrobat Reader.</p>



Du kan finde oplysninger om Mac-fejlmeddelelser i den brugervejledning til Mac, der fulgte med din pc.

# Løsning af andre problemer

## Ofte forekommende Linux-problemer

Tilstand	Løsningsforslag
Der er ikke noget xsane- eller enkel scan-program på min Linux-maskine.	Ved visse Linux-distributioner er der ikke noget scanningsprogram som standard. Hvis du vil benytte scanningsfunktioner, skal du installere et af scanningsprogrammerne via O/S-downloadcenteret (f.eks. Ubuntu Software Center for Ubuntu, Install/Remove Software for openSUSE og Software for Fedora).
Scanneren kan ikke findes via netværk.	Ved visse Linux-distributioner er der aktiveret en stærk firewall, der kan blokere for, at vores installationsprogram kan åbne den nødvendige port og søge efter netværksenheder. I sådanne tilfælde må snmp-port - 22161 åbnes manuelt, eller firewall deaktiveres midlertidigt, mens enheden benyttes.
Når du udskriver mere end én kopi, udskrives den anden kopi ikke.	Problemet opstår på Ubuntu 12.04 pga. et problem i standard-CUPS-filteret 'pdftops'. Opdater 'cups-filtre'-pakken til version 1.0.18 for at løse problemet ('pdftops' er en del af 'cups-filters'-pakken).
Det er ikke muligt at fjerne markering i sorteringsindstillingen i dialogboksen Udskriv.	I visse produkter har udskrivningsdialogboksen GNOME problemer med at styre sorteringsindstillingen. Dette problem kan omgås ved at sætte sorteringsindstillingens standardværdi til <b>False</b> vha. systemets udskrivningshjælpeprogram (udfør "system-config-printer" i terminalprogrammet).
Udskrivning foregår altid i dupleks.	Dette dupleksproblem fandtes i Ubuntu 9.10 CUPS-pakken. Opdater CUPS-version til 1.4.1-ubuntu2.2.
Printeren er ikke tilknyttet via systemets udskrivningshjælpeprogram.	Problemet opstår på Debian 7 pga. en defekt i 'system-config-printer'-pakken i Debian 7 ( <a href="http://bugs.debian.org/cgi-bin/bugreport.cgi?bug=662813">http://bugs.debian.org/cgi-bin/bugreport.cgi?bug=662813</a> i Debian bug-trackingsystemet). Benyt en anden måde til at tilføje printeren (f.eks. CUPS WebUI)
Papirstørrelse og -retning er deaktiveret i dialogboksen Udskriv, mens tekstfilerne åbnes.	Problemet opstår på Fedora 19 og er relateret til "leafpad"-teksteditoren på Fedora 19. Benyt en teksteditor, f.eks. "gedit".

# Løsning af andre problemer



Du kan finde oplysninger om Linux-fejlmeddelelser i den brugervejledning til Linux, der fulgte med din pc.

## Almindelige PostScript-problemer

De følgende situationer er PS-sprogspecifikke og kan forekomme, når der anvendes flere forskellige printersprog.

Problem	Mulig årsag	Løsning
<b>PostScript-filen kan ikke udskrives</b>	PostScript-driveren er muligvis ikke installeret korrekt.	<ul style="list-style-type: none"><li>• Installer PostScript-driveren.</li><li>• Udskriv en konfigurationsside, og kontroller, at PS-versionen er tilgængelig til udskrivning.</li><li>• Kontakt en servicetekniker, hvis problemet fortsætter.</li></ul>
<b>Rapporten Grænsekontrolfejls udskrives</b>	Udskriftsjobbet er for komplekst.	Du er muligvis nødt til at reducere sidens kompleksitet eller installere mere hukommelse.
<b>Der udskrives en PostScript-fejlside</b>	Udskriftsjobbet er muligvis ikke PostScript.	Kontroller, at udskriftsjobbet er et PostScript-job. Kontroller, om programmet forventede, at der blev sendt en installationsfil eller en PostScript-headerfil til maskinen.
<b>Den valgfri bakke er ikke valgt i driveren</b>	Printerdriveren er ikke konfigureret til at genkende den valgfrie bakke.	Åben PostScript-drivereregenskaberne, vælg fanen <b>Enhedsindstillinger</b> , og angiv bakkeindstillingen.
<b>Når du udskriver et dokument i Mac med Acrobat Reader 6.0 eller nyere, udskrives farverne ikke korrekt.</b>	Printerdriverens indstilling for opløsning stemmer muligvis ikke overens med indstillingen i Acrobat Reader.	Sørg for, at opløsningsindstillingen i printerdriveren stemmer overens med indstillingen i Acrobat Reader.



# 10. Forbrugsstoffer og tilbehør

Denne håndbog indeholder oplysninger om køb af forbrugsstoffer, tilbehør og vedligeholdelsesdele, der er tilgængelige til din maskine.

- **Bestille forbrugsstoffer og tilbehør** 244
- **Tilgængelige forbrugsstoffer** 245
- **Tilgængeligt tilbehør** 246
- **Installation af tilbehør** 248
- **Tilgængelige vedligeholdelsesdele** 247
- **Kontrol af tilbehørets levetid** 252
- **Brug af en USB-drevsenhed** 253



Det tilgængelige tilbehør kan variere fra land til land. Kontakt salgsrepræsentanten for at indhente listen over tilgængeligt tilbehør.

# Bestille forbrugsstoffer og tilbehør



Det tilgængelige tilbehør kan variere fra land til land. Kontakt salgsrepræsentanten for at indhente listen over tilgængelige forbrugsstoffer og vedligeholdelsesdele.

- Se "Tilgængelige forbrugsstoffer" på side 245.
- Se "Tilgængeligt tilbehør" på side 246.

Hvis du vil bestille Samsung-godkendte forbrugsstoffer, tilbehør og vedligeholdelsesdele, skal du kontakte den lokale Samsung-forhandler, eller det sted, hvor du købte maskinen. Du kan også besøge [www.samsung.com/supplies](http://www.samsung.com/supplies) og vælge dit land/område for at få servicekontaktoplysninger.



# Tilgængelige forbrugsstoffer

Når forbrugsstoffer når endt levetid, kan du bestille følgende typer forbrugsstoffer til maskinen:

Type	Gennemsnitsydelse	Varens navn
Tonerpatron <sup>a</sup>	Gennemsnitlig kontinuerlig patronydelse: Cirka 7.000 standardsider	• <b>M4583 series:</b> MLT-D304S
	Gennemsnitlig kontinuerlig patronydelse: Cirka 20.000 standardsider	• <b>M4583 series:</b> MLT-D304L
	Gennemsnitlig kontinuerlig patronydelse: Cirka 40.000 standardsider	• <b>M4580 series:</b> MLT-D303E • <b>M4583 series:</b> MLT-D304E
Billedenhed <sup>b</sup>	Cirka 100.000 sider	• <b>M4580 series:</b> MLT-R303 • <b>M4583 series:</b> MLT-R304

a. Erklæret ydelsesværdi i overensstemmelse med ISO/IEC 19752. Antallet af sider kan blive påvirket af driftsmiljøet, udskrivningsintervaller, medietypen og mediestørrelsen.

b. Baseret på simplex 3-gennemsnit for sidestørrelse A4/Letter pr. job (og førnævnte dækningsmønster). Antallet af sider kan påvirkes af driftsmiljøet, udskrivningsintervallet, grafik, mediets type og størrelse.



Afhængigt af indstillingerne, procentdelen af billedområdet og den benyttede jobtilstand kan der være forskel på tonerpatronens levetid.



Indkøb af tonerpatroner og andre forbrugsstoffer skal ske i det land, hvor maskinen er købt. Ellers vil nye tonerpatroner eller andre forbrugsstoffer være inkompatible med maskinen på grund af forskellige konfigurationer af tonerpatroner og andre forbrugsstoffer i henhold til bestemte landeforhold.





Samsung anbefaler ikke, at du bruger ikke-originale Samsung-tonerpatroner, såsom genopfyldte eller "genfremstillede" patroner. Samsung kan ikke garantere for kvaliteten af tonerpatroner, der ikke er originale Samsung-tonerpatroner. Service eller reparation som følge af brug af ikke-originale Samsung-tonerpatroner dækkes ikke af maskinens garanti.

# Tilgængeligt tilbehør

Du kan købe og installere tilbehør, så maskinens ydeevne og kapacitet forbedres.



Nogle funktioner og valgfrie elementer er muligvis ikke tilgængelige, afhængigt af model og land (se "Funktioner pr. model" på side 8).

Tilbehør	Funktion	Varens navn
<b>Hukommelsesmodul</b>	Udvider maskinens hukommelseskapacitet.	SL-MEM001: 2 GB
<b>Valgfri bakke</b>	Hvis du ofte oplever problemer med papirtilførslen, kan du bruge en ekstra bakke til 550 <sup>a</sup> ark.	SL-SCF4500
<b>Stativ</b>	Du kan nemt flytte maskinen ved hjælp af dens stativ og hjul.	SL-DSK001S  Når du bruger det valgfri stativ, skal du installere foden, sådan som det er vist i Optional Stand Install Guide, der følger med det valgfri stativ. Ellers kunne maskinen vælte, hvis den hældte, og forårsage personskade.
<b>Trådløs/NFC-sæt</b>	Med dette sæt kan du bruge din maskine som en trådløs og NFC-maskine.  Kontakt det sted, hvor du købte maskinen, for at købe Trådløs/NFC-sæt. Installation af Trådløs/NFC-sæt skal udføres af en autoriseret serviceudbyder, en forhandler eller det sted, hvor du har købt maskinen.	SL-NWE001X

a. Almindeligt papir 75 g/m<sup>2</sup>.

# Tilgængelige vedligeholdelsesdele

Du skal udskifte vedligeholdelsesdele ved bestemte intervaller for at holde maskinen i bedste stand og for at undgå problemer med udskriftskvalitet eller papirfremføring, som følge af slidte dele. Vedligeholdelsesdele er oftest ruller, bælter og puder. Udskiftningsperioden og dele kan imidlertid afhænge af modellen. Udskiftning af vedligeholdelsesdele skal udføres af en autoriseret serviceudbyder, en forhandler eller det sted, hvor du har købt maskinen. Kontakt den forhandler, hvor du købte maskinen, for at købe vedligeholdelsesdele. Udskiftningsperioden for vedligeholdelsesdelen er angivet i programmet "Samsung Printer Status". Hvis din maskine understøtter display, vises en meddelelse på displayet. Udskiftningsperioden varierer afhængigt af det benyttede operativsystem, computerens ydeevne, programssoftware, tilslutningsmetode, papirtype, papirstørrelse og jobkompleksitet.

# Installation af tilbehør

## Foranstaltninger

- Tag netledningen ud  
Fjern aldrig kontrolkortdækslet, når strømmen er tilsluttet.  
Tag altid netledningen ud, inden du installerer eller fjerner NOGET ekstraudstyr og tilbehør, uanset om det skal installeres uden på eller inden i maskinen. Så undgår du at få stød.
- Aflad statisk elektricitet  
Kontrolkortet og internt tilbehør (netværkskort eller hukommelsesmodul) er følsomme over for statisk elektricitet. Inden du installerer eller fjerner internt tilbehør, skal du derfor sørge for, at du ikke selv giver stød. Du kan aflade statisk elektricitet ved at røre ved metal, f.eks. metalbagpladen på en enhed, der er sat i en stikkontakt med jordforbindelse. Hvis du går rundt, før du afslutter installationen, skal du gentage denne procedure for at aflade eventuel statisk elektricitet igen.



Batteriet inde i maskinen er en servicekomponent, når der installeres tilbehør. Forsøg ikke at udskifte det selv. Der er risiko for eksplosion, hvis batteriet udskiftes med en forkert type. Kasser brugte batterier i henhold til instruktionerne.

## Angivelse af Enhedsindstillinger

Når du installerer de valgfrie enheder, f.eks. en valgfri bakke, hukommelse osv., registreres det automatisk på denne maskine, og de valgfrie enheder konfigureres. Hvis du ikke kan bruge de valgfrie enheder, du har installeret i denne driver, skal du konfigurere de valgfrie enheder under **Enhedsindstillinger**.

- 1 Klik på menuen **Start** i Windows.
  - I Windows 8 skal du under **Charms(Amuletter)** vælge **Søg > Indstillinger**.
- 2 I Windows XP/2003 skal du vælge **Printere og faxenhede**.
  - I Windows 2008/Vista skal du vælge **Kontrolpanel > Hardware og lyd > Printere**.
  - I Windows 7 skal du vælge **Kontrolpanel > Hardware og lyd > Enheder og printere**.
  - I Windows 8 skal du søge efter **Enheder og printere**.
  - I Windows Server 2008 R2 skal du vælge **Kontrolpanel > Hardware > Enheder og printere**.
- 3 Højreklik på maskinen.

# Installation af tilbehør

**4** I Windows XP/2003/2008/Vista skal du vælge **Egenskaber**.

I Windows 7, Windows 8 og Windows Server 2008 R2 skal du i genvejsmenuerne vælge **Printeregenskaber**.



Hvis menupunktet **Printeregenskaber** har mærket ?, kan du vælge andre printerdrivere, der er forbundet med den valgte printer.

**5** Vælg **Enhedsindstillinger**.



Vinduet **Egenskaber** kan se forskelligt ud, afhængigt af driveren eller det operativsystem du bruger.

**6** Vælg den rette indstilling.



Nogle menuer vises muligvis ikke på displayet, afhængigt af indstillinger eller modeller. De menuer, der ikke er vist, er uden relevans for maskinen.

- **Bakkeindstillinger:** Vælg den valgfrie bakke, du har installeret. Du kan vælge bakken.
- **Lagerindstillinger:** Vælg den valgfrie hukommelse, du har installeret. Hvis denne indstilling er markeret, kan du vælge **Udskrivningstilstand**.
- **Printerkonfiguration:** Vælg printersproget for udskriftsjobbet.

- **Administratorindstillinger:** Du kan vælge **Printerstatus** og **EMF-spooling**.
- **Admin. af jobregnskab:** Giver dig mulighed for at knytte oplysninger om bruger- og konto-id til de dokumenter, du udskriver.
  - **Brugertilladelse:** Hvis du vælger denne indstilling, er det kun brugere med brugertilladelsen, der kan starte et udskrivningsjob.
  - **Gruppetilladelse:** Hvis du vælger denne indstilling, er det kun grupper med gruppetilladelsen, der kan starte et udskrivningsjob.



Hvis du vil kryptere adgangskoden for jobregnskab, skal du markere **Kryptering af adg.kode for Jobregnskab**.

- **Indstillinger for brugerdefinerede papirstørrelser:** Du kan angive brugerdefinerede papirstørrelser.

**7** Klik på **OK**, indtil du har lukket vinduet **Egenskaber** eller **Printeregenskaber**.

# Installation af tilbehør

## Opgradere et hukommelsesmodul

Maskinen har et ekstra stik til et DIMM-hukommelsesmodul (Dual In-line Memory Module). Du kan bruge dette modulstik til at installere ekstra hukommelse. Det anbefales, at du kun bruger ægte Samsung DIMM'er. Garantien gælder måske ikke, hvis det konstateres, at problemerne med din maskine skyldes DIMM'er fra tredjepart.

Der findes oplysninger om bestilling af valgfrit tilbehør (se "Tilgængeligt tilbehør" på side 246).

# Installation af tilbehør



Når den ekstra hukommelse er installeret, kan du bruge de avancerede udskriftsfunktioner, f.eks. udskrive et job til korrektur og angive udskrivning af et sikkert job, i vinduet med printeregenskaber. Du kan styre den aktive jobkø og filpolitik (se "Brug af boksen" på side 189).

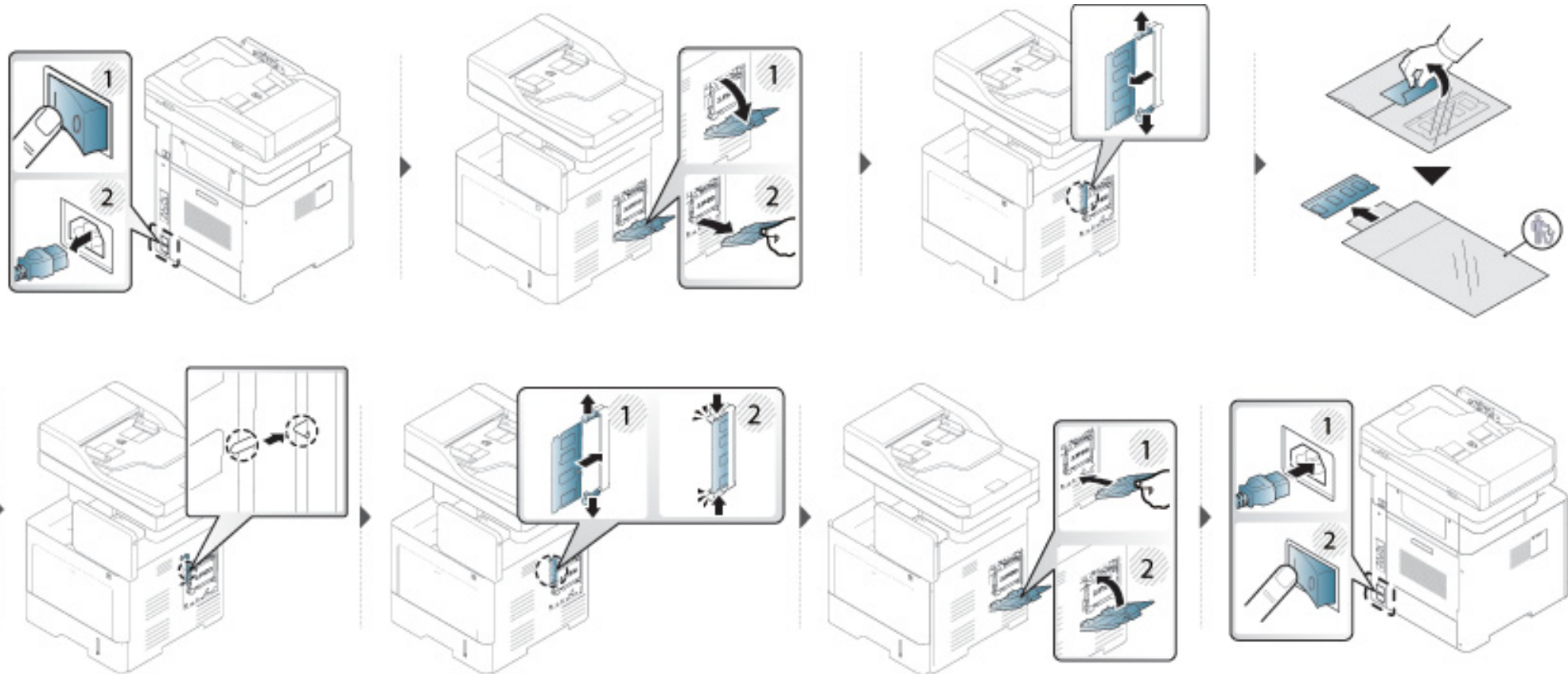

# Kontrol af tilbehørets levetid

Hvis du tit er ude for papirstop eller udskrivningsproblemer, skal du kontrollere den resterende levetid af forbrugsstofferne. Udskift de tilsvarende dele, hvis det er nødvendigt.

- 1 Tryk på **Indstillinger** > **Haandtering** > **Levetid for forbr.st.** på hovedskærmen.
- 2 Kontrollér levetiden af forbrugsstofferne.



# Brug af en USB-drevsenhed

I dette kapitel beskrives, hvordan du bruger en USB-drevsenhed sammen med maskinen.

## Gennemgang af USB-skærmen

Hvis du vil bruge funktionen **USB**, skal du trykke på **Boks > USB** på startskærmen eller på **Prog.**.

Dokumenter og billeder, der udskrives og sendes fra USB, kan lagres i **Boks** (se "Brug af boksen" på side 189).

## Om USB-drevsenheden

USB-drevsenheder fås i forskellige størrelser med plads til lagring af dokumenter, præsentationer, musik og videoer, fotografier med høj opløsning og en række andre filer, som du vil gemme eller overføre.

Du kan bruge en USB-drevsenhed til følgende på denne maskine:

- Scanne dokumenter og gemme dem på USB-drevsenheden.
- Udskrive data, der er gemt på USB-drevsenheden.
- Formatere USB-drevsenheden.

Maskinen understøtter USB-drevsenheder med FAT16/FAT32 og en sektorstørrelse på 512 byte.

Kontrollér USB-drevsenhedens filsystem hos en forhandler.

Du må kun bruge en godkendt USB-drevsenhed med et tilslutningsstik af type A.



Brug kun en USB-drevsenhed med metalafskærmet stik.



Brug kun en USB-drevsenhed, der er certificeret kompatibel. Ellers genkender maskinen den muligvis ikke.

Sæt en USB-drevsenhed i USB-porten på din maskine.

# Brug af en USB-drevsenhed



Sæt ikke USB-drevsenheden i andre porte, undtagen de porte, der er vist under billedet. Hvis du sætter USB-drevsenheden i andre porte, viser maskinen en advarselsmeddelelse på displayet.

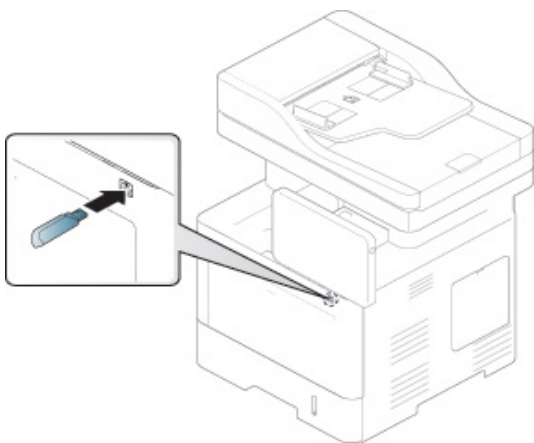

- Undlad at fjerne USB-drevsenheden, mens den er i brug. Maskinens garanti dækker ikke skader forårsaget af en brugers forkerte brug.
- Hvis USB-drevsenheden har visse funktioner, f.eks. sikkerhedsindstillinger og adgangskodeindstillinger, registreres den muligvis ikke automatisk af maskinen. Du kan finde flere oplysninger om disse funktioner i brugerhåndbogen til USB-drevsenheden.

## Udskrivning fra en USB-drevsenhed

Du kan udskrive filer, der er gemt på en USB-drevsenhed, direkte. Du kan udskrive TIFF-, JPEG- og PRN-filer.

USB-printindstillinger understøttes af filtyperne:

- **PRN:** Det er kun muligt at udskrive filer, der er oprettet med den driver, der følger med maskinen. PRN-filer kan oprettes, hvis du markerer afkrydsningsfeltet **Skriv til fil**, når du udskriver et dokument. Dokumentet gemmes som en PRN-fil i stedet for at blive udskrevet på papir. Kun PRN-filer, der oprettes på denne måde, kan udskrives direkte fra USB-drevsenheden (se "Udskrivning til en fil (PRN)" på side 89).
- **TIFF:** TIFF 6.0-baseline
- **JPEG:** JPEG-baseline
- **PDF:** PDF 1,7 og ældre



I tilfælde af 8-bit CMYK JPEG-filer kan jobbet blive annulleret.

Sådan udskrives et dokument fra en USB-drevsenhed:

# Brug af en USB-drevsenhed

1 Sæt en USB-drevsenhed i USB-porten på din maskine.

Maskinen registrerer automatisk enheden og læser de data, der er gemt på den (se "Om USB-drevsenheden" på side 253).



- Maskinen kan ikke registrere den ikke-formaterede USB-drevsenhed. Formatér, og sæt USB-drevsenheden i maskinens USB-port igen.
- Hvis maskinen ikke kunne registrere dit USB-drev, er maskinen i strømsparetilstand. Væk enheden op, og vent, til maskinen er vendt tilbage til klar-tilstand. Sæt derefter USB-drevet i USB-porten på enhedens forside igen.

2 Tryk på **Boks > USB** på startskærmen eller **Prog..**

3 Maskinen viser alle filerne på USB-drevsenheden.

Tryk på og hold den mappe eller det dokument, du vil udskrive på listen, nede.



Hvis den valgte PDF-fil er beskyttet med adgangskoden, skal du kende adgangskoden for at kunne udskrive filen. Indtast adgangskoden, når maskinen spørger om den sikre adgangskode. Jobbet bliver annulleret, hvis du ikke kender adgangskoden.

4 Tryk på  > **Udskr.indst..**

5 Vælg den rette indstilling.

- **Kopier:** Her vælges antallet af kopier.
- **Papirkilde:** Vælg hvilken bakke der skal udskrives fra.
- **Tilpas automatisk:** Giver dig mulighed for at skalere udskriftsjobbet til den valgte papirstørrelse i bakken uanset dokumentstørrelsen. Vælg en bakke, og tryk på **Til**.

6 Tryk på ikonet  for at starte udskrivning.

7 Når udskrivningen er udført, kan du fjerne USB-drevsenheden fra maskinen.

# Brug af en USB-drevsenhed

## Administration af USB-drevsenheden

Du kan slette billedfiler, der er gemt på en USB-hukommelsesenhed, en for en eller alle sammen på én gang ved at formatere enheden igen.



Når du har slettet filer eller omformateret en USB-drevsenhed, er det ikke længere muligt at gendanne filerne. Bekræft, at du ikke længere har brug for filerne, før du sletter dem.

## Sletning af en billedfil

- 1 Sæt en USB-drevsenhed i USB-porten på din maskine.
- 2 Tryk på **Boks > USB** på startskærmen eller **Prog..**
- 3 Maskinen viser alle filerne på USB-drevsenheden.  
Tryk på og hold den mappe eller det dokument, du vil slette på listen, nede.



Hvis filen findes i en mappe, skal du trykke på mappenavnet.

- 4 Tryk på  > **Slet**.

- 5 Tryk på **Slet**, når bekræftelsesvinduet vises.

## Formatering af en USB-drevsenhed

- 1 Sæt en USB-drevsenhed i USB-porten på din maskine.
- 2 Tryk på **Boks > USB** på startskærmen eller **Prog..**
- 3 Maskinen viser alle filerne på USB-drevsenheden.  
Tryk og hold på den mappe eller det dokument, som du vil slette på listen.



Hvis filen findes i en mappe, skal du trykke på mappenavnet.

- 4 Tryk på  > **Formater**.
- 5 Tryk på **Formater** når bekræftelsesvinduet vises.



# 11. Appendiks

Dette kapitel indeholder produktspecifikationer og information om gældende regler.

- **Specifikationer** 258
- **Bemærkninger om regler** 268
- **Copyright** 281



# Specifikationer

## Generelle specifikationer



Specifikationsværdierne, der er anført nedenfor, kan ændres uden varsel. Du kan finde de eventuelle ændringer af oplysningerne på [www.samsung.com](http://www.samsung.com).

Elementer		Beskrivelse	
Mål <sup>a</sup>	Bredde x længde x højde	530 x 459,5 x 649 mm	
Vægt <sup>a</sup>	Maskine med forbrugsstoffer	32,04 kg	
Støjniveau <sup>b c</sup>	Klartilstand	Mindre end 30 dB(A)	
	Udskrivningstilstand	Mindre end 54 dB(A)	
	Kopi/scan-tilstand	Scannerglasplade	Mindre end 56 dB(A)
		Dokumentføder	Mindre end 56 dB(A)
Temperatur	Drift	10 til 30 °C	
	Opbevaring (emballeret)	-20 til 40 °C	
Luftfugtighed	Drift	20 til 80% RL	
	Opbevaring (emballeret)	10 til 90 % RL	
Nominel effekt <sup>d</sup>	110 volt-modeller	Vekselstrøm 110 – 127 V	
	220 volt-modeller	Vekselstrøm 220 – 240 V	

# Specifikationer

	Elementer	Beskrivelse
<b>Strømforbrug<sup>e</sup></b>	<b>Gennemsnitlig driftstilstand</b>	Mindre end 900 W
	<b>Klartilstand</b>	Mindre end 30 W
	<b>Strømsparetilstand</b>	Mindre end 1,8 W
	<b>Slukket tilstand<sup>f</sup></b>	Mindre end 0,45 W

a. Mål og vægt måles uden telefonrør og andet tilbehør.

b. Lydtryksniveau, ISO 7779. Testet konfiguration: basisinstallation af maskinen, A4 papir, enkltsidet udskrivning.

c. Kun Kina Hvis udstyrets lydniveau er højere end 63 db (A), skal det placeres efter relativt uafhængig rådgivning.

d. Se klassificeringsetiketten på maskinen for at få oplysninger om den korrekte spænding (V), frekvens (Hertz) og strøm (A).

e. Energiforbruget kan påvirkes af maskinens status, de valgte indstillinger, driftsmiljøet og måleudstyr samt metode, landet anvender.

f. Strømforbrug kan kun helt undgås, når netledningen ikke er tilsluttet.

# Specifikationer

## Specifikationer af udskriftsmedier

Type	Størrelse	Mål	udskriftsmediets vægt <sup>a</sup> /Kapacitet <sup>b</sup>	
			Bakke1/Valgfri bakke	Universalbakke
Almindeligt papir	Letter	216 x 279 mm	70 til 90 g/m <sup>2</sup> • 550 ark 75 g/m <sup>2</sup>	70 til 90 g/m <sup>2</sup> • 100 ark 75 g/m <sup>2</sup>
	Legal	216 x 356 mm		
	US Folio	216 x 330 mm		
	A4	210 x 297 mm		
	Oficio	216 x 343 mm		
	JIS B5	182 x 257 mm		
	ISO B5	176 x 250 mm		
	Executive	184 x 267 mm		
	A5	148 x 210 mm		
	Statement	140 x 216 mm		
	A6	105 x 148 mm	Ikke tilgængelig i valgfri bakke.	
	Indekskort	76 x 127 mm	Ikke tilgængelig i bakke 1/valgfri bakke.	
	Postkort 4 x 6	102 x 152 mm	Ikke tilgængelig i valgfri bakke.	
	Postkort 100 x 148	100 x 148 mm	Ikke tilgængelig i valgfri bakke.	



# Specifikationer

Type	Størrelse	Mål	udskriftsmediets vægt <sup>a</sup> /Kapacitet <sup>b</sup>	
			Bakke1/Valgfri bakke	Universalbakke
Konvolut <sup>c</sup>	Konvolut Monarch	98 x 191 mm	75 til 90 g/m <sup>2</sup> • 50 ark 75 g/m <sup>2</sup>	75 til 90 g/m <sup>2</sup> • 10 ark 75 g/m <sup>2</sup>
	Konvolut nr. 9	98 x 225 mm		
	Konvolut nr. 10	105 x 241 mm		
	Konvolut DL	110 x 220 mm	75 til 90 g/m <sup>2</sup> • 50 ark 75 g/m <sup>2</sup>	
	Konvolut C5	162 x 229 mm		
	Konvolut C6	114 x 162 mm		
Tykt papir <sup>d e</sup>	Se afsnittet om almindeligt papir	Se afsnittet om almindeligt papir	91 til 120 g/m <sup>2</sup>	90 til 120 g/m <sup>2</sup>
Tykkere papir	Se afsnittet om almindeligt papir	Se afsnittet om almindeligt papir	Ikke tilgængelig i bakke 1/valgfri bakke.	164 til 220 g/m <sup>2</sup>
Tyndt papir	Letter, Legal, Oficio, US Folio, A4, JIS B5, ISO B5, Executive, A5, Statement	Se afsnittet om almindeligt papir	60 til 69 g/m <sup>2</sup> • 550 ark	60 til 69 g/m <sup>2</sup> • 100 ark
Etiketter <sup>f g</sup>	Letter, Legal, Oficio, US Folio, A4, JIS B5, ISO B5, Executive, A5, A6, Statement	Se afsnittet om almindeligt papir	120 til 150 g/m <sup>2</sup> • 50 ark	120 til 150 g/m <sup>2</sup> • 10 ark
Karton <sup>d</sup>	Se afsnittet om almindeligt papir	Se afsnittet om almindeligt papir	121 til 163 g/m <sup>2</sup> • 50 ark	121 til 163 g/m <sup>2</sup> • 10 ark

# Specifikationer

Type	Størrelse	Mål	udskriftsmediets vægt <sup>a</sup> /Kapacitet <sup>b</sup>	
			Bakke1/Valgfri bakke	Universalbakke
<b>Genbrugspapir</b>	Letter, Legal, Oficio, US Folio, A4, JIS B5, ISO B5, Executive, A5, Statement	Se afsnittet om almindeligt papir	60 til 90 g/m <sup>2</sup>	60 til 90 g/m <sup>2</sup>
<b>Fortrykt</b>	Letter, Legal, Oficio, US Folio, A4, JIS B5, ISO B5, Executive, A5, Statement	Se afsnittet om almindeligt papir	75 til 90 g/m <sup>2</sup>	75 til 90 g/m <sup>2</sup>
<b>Bond-papir</b>	Letter, Legal, Oficio, US Folio, A4, JIS B5, ISO B5, Executive, A5, Statement	Se afsnittet om almindeligt papir	105 til 120 g/m <sup>2</sup>	105 til 120 g/m <sup>2</sup>
<b>Farvet, Bomuldspapir, Hulpapir</b>	Letter, Legal, Oficio, US Folio, A4, JIS B5, ISO B5, Executive, A5, Statement	Se afsnittet om almindeligt papir	75 til 90 g/m <sup>2</sup>	75 til 90 g/m <sup>2</sup>
<b>Brevhoved<sup>9</sup></b>	Letter, Legal, Oficio, US Folio, A4, JIS B5, ISO B5, Executive, A5, Statement	Se afsnittet om almindeligt papir	75 til 90 g/m <sup>2</sup>	75 til 90 g/m <sup>2</sup>

# Specifikationer

Type	Størrelse	Mål	udskriftsmediets vægt <sup>a</sup> /Kapacitet <sup>b</sup>	
			Bakke1/Valgfri bakke	Universalbakke
Arkivpapir <sup>e</sup>	Letter, Legal, US Folio, A4, JIS B5, ISO B5, Executive, A5, Statement, Postkort 4 x 6, Postkort 100 x 148	Se afsnittet om almindeligt papir	75 til 90 g/m <sup>2</sup>	75 til 90 g/m <sup>2</sup>
<b>Minimumstørrelse (brugerdefineret)</b>	76,2 x 127 mm		60 til 163 g/m <sup>2</sup>	
<b>Maksimumstørrelse (brugerdefineret)</b>	216 x 356 mm			

- a. Hvis mediets gramvægt er over 105 g/m<sup>2</sup>, skal du lægge et stykke papir i bakken ad gangen.
- b. Den maksimale kapacitet kan variere afhængigt af materialets vægt, tykkelse og de omgivende forhold.
- c. Konvolut Monarch og Konvolut C6 understøttes ikke til valgfri bakke.
- d. Indekskort understøttes kun med universalbakken.
- e. A6, Postkort 4 x 6 og Postkort 100 x 148 understøttes ikke med den valgfri bakke.
- f. Overfladeglathed: 100 til 250 (Sheffield).
- g. A6 understøttes kun med universalbakken/bakke1.

# Specifikationer

## Systemkrav

### Microsoft® Windows®

Operativsystem	Krav (anbefales)		
	Processor	RAM	ledig plads på harddisk
<b>Windows® XP</b>	Intel® Pentium® III 933 MHz (Pentium IV 1 GHz)	128 MB (256 MB)	1,5 GB
<b>Windows Server® 2003</b>	Intel® Pentium® III 933 MHz (Pentium IV 1 GHz)	128 MB (512 MB)	1,25 GB til 2 GB
<b>Windows Server® 2008</b>	Intel® Pentium® IV 1 GHz (Pentium IV 2 GHz)	512 MB (2 GB)	10 GB
<b>Windows Vista®</b>	Intel® Pentium® IV 3 GHz	512 MB (1 GB)	15 GB
<b>Windows® 7</b>	Intel® Pentium® IV 1 GHz 32-bit or 64-bit-processor eller nyere	1 GB (2 GB)	16 GB
	<ul style="list-style-type: none"><li>• Understøttelse af DirectX® 9-grafik med 128 MB hukommelse (for at aktivere Aero-temaet).</li><li>• DVD-R/W-drev</li></ul>		
<b>Windows Server® 2008 R2</b>	Intel® Pentium® IV 1,4 GHz (x64) processorer (2 GHz eller hurtigere)	512 MB (2 GB)	10 GB
<b>Windows® 8</b>	Intel® Pentium® IV 1 GHz 32-bit or 64-bit-processor eller nyere	2 GB	20 GB
<b>Windows® 8.1</b>	<ul style="list-style-type: none"><li>• Understøttelse af DirectX® 9-grafik med 128 MB hukommelse (for at aktivere Aero-temaet).</li><li>• DVD-R/W-drev</li></ul>		

# Specifikationer

Operativsystem	Krav (anbefales)		
	Processor	RAM	ledig plads på harddisk
<b>Windows Server® 2012</b> <b>Windows Server® 2012 R2</b>	Intel® Pentium® IV 1,4 GHz (x64) processorer (2 GHz eller hurtigere)	512 MB (2 GB)	32 GB



- Til alle Windows-operativsystemer kræves som minimum Internet Explorer 6.0 eller nyere.
- Brugere med administratorrettigheder kan installere softwaren.
- **Windows Terminal Services** er kompatibel med maskinen.

## Mac

Operativsystem	Krav (anbefalet)		
	Processor	RAM	Ledig plads på harddisk
<b>Mac OS X 10.5</b>	<ul style="list-style-type: none"><li>• Intel® processorer</li><li>• 867 MHz eller hurtigere Power PC G4/G5</li></ul>	512 MB (1 GB)	1 GB
<b>Mac OS X 10.6</b>	<ul style="list-style-type: none"><li>• Intel® processorer</li></ul>	1 GB (2 GB)	1 GB
<b>Mac OS X 10.7 - 10.9</b>	<ul style="list-style-type: none"><li>• Intel® processorer</li></ul>	2 GB	4 GB

# Specifikationer

## Linux

Elementer	Krav
<b>Operativsystem</b>	RedHat® Enterprise Linux WS 5, 6 Fedora 11, 12, 13, 14, 15, 16, 17, 18, 19 OpenSuSE® 11.0, 11.1, 11.2, 11.3, 11.4, 12.1, 12.2, 12.3 Ubuntu 10.04, 10.10, 11.04, 11.10, 12.04, 12.10, 13.04 SuSE Linux Enterprise Desktop 10, 11 Debian 5.0, 6.0, 7.0, 7.1 Mint 13, 14 , 15
<b>Processor</b>	Pentium IV 2,4 GHz (Intel Core™2)
<b>RAM</b>	512 MB (1 GB)
<b>Ledig plads på harddisk</b>	1 GB (2 GB)

## Unix

Elementer	Krav
<b>Operativsystem</b>	Sun Solaris 9, 10, 11 (x86, SPARC) HP-UX 11.0, 11i v1, 11i v2, 11i v3 (PA-RISC, Itanium) IBM AIX 5.1, 5.2, 5.3, 5.4, 6.1, 7.1 (PowerPC)

# Specifikationer

Elementer	Krav
Ledig plads på harddisk	Op til 100 MB

## Netværksmiljø

Du skal konfigurere maskinens netværksprotokoller, før den kan bruges som netværksmaskine. Følgende tabel viser de netværksmiljøer, der understøttes af maskinen.

Elementer	Specifikationer
<b>Netværksinterface</b>	<ul style="list-style-type: none"><li>• Ethernet 10/100/1000 Base TX kabelbaseret LAN</li><li>• Netværksinterface 802.11b/g/n trådløst LAN &amp; Near Field Communication(NFC)<sup>a</sup></li></ul>
<b>Netværksoperativsystem</b>	<ul style="list-style-type: none"><li>• Windows® XP, Windows Server® 2003, Windows Vista®, Windows® 7, Windows® 8, Windows Server® 2008 R2</li><li>• Forskellige Linux-operativsystemer</li><li>• Mac OS X 10.5 - 10.9</li><li>• UNIX OS</li></ul>
<b>Netværksprotokoller</b>	<ul style="list-style-type: none"><li>• TCP/IPv4</li><li>• DHCP, BOOTP</li><li>• DNS, WINS, Bonjour, SLP, UPnP</li><li>• Standard TCP/IP Printing (RAW), LPR, IPP, WSD, AirPrint, Google Cloud Print</li><li>• SNMPv 1/2/3, HTTP, IPsec</li><li>• TCP/IPv6 (DHCP, DNS, RAW, LPR, SNMPv 1/2/3, HTTP, IPsec)</li></ul>

a. Ekstra enhed

# Bemærkninger om regler

Denne maskine er udviklet til et normalt arbejdsmiljø og certificeret med flere lovmæssige erklæringer.

## Erklæring om lasersikkerhed

Printeren er certificeret i USA til at overholde kravene i DHHS 21 CFR, kapitel 1 afsnit J for laserprodukter i klasse I (1), og er andetsteds certificeret som et laserprodukt i klasse 1, der overholder kravene i IEC 60825-1 : 2007.

Klasse 1-laserprodukter anses ikke for at være farlige. Lasersystemet og printeren er konstrueret, så der aldrig er risiko for strålingsfare ud over klasse 1-niveau under normal drift, vedligeholdelse udført af brugere eller under de foreskrevne servicebetingelser.

## Advarsel

Undlad at betjene eller servicere printeren, når beskyttelsesdækslet er fjernet fra laser-/scannerenheden. Den reflekterede stråle kan, selvom den er usynlig, beskadige dine øjne.

Når du bruger dette produkt, skal almindelige sikkerhedsprocedurer altid følges for at reducere risikoen for brand, elektrisk stød og personskader:

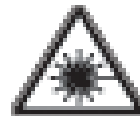

CAUTION - CLASS 3B. INVISIBLE LASER RADIATION WHEN OPEN AND EXPOSURE TO THE BEAM.

GEFAHRE - KLASSE 3B. UNSICHTBARE LASERSTRAHLUNG WENN GEÖFFNET. STRAHLENAUSSETZUNG VERMEIDEN.

ATTENTION - CLASSE 3B. RADIATION LASER INVISIBLE EN CAS D'OUVERTURE. EVITER L'EXPOSITION AU FAISCEAU.

ATTENZIONE - CLASSE 3B. RADIZIONI LASER INVISIBILI CON IL DISPOSITIVO APERTO. EVITARE L'ESPOSIZIONE AL RASOIO.

PRECAUCIÓN - RADIACIÓN LASER INVISIBLE DE CLASE 3B PRESENTE AL ABRIR. EVITE LA EXPOSICIÓN AL HAZ.

PERIGO - CLASSE 3B. RADIÇÃO LASER INVISÍVEL AO ABRIR. EVITE EXPOSIÇÃO DIRECTA AO FEIXE.

GEVAAR - KLASSE 3B. ONZICHTBARE LASERSTRALING INDIEN GEOPEND. VERMIJD BLOOTSTELLING AAN DE STRAAL.

ADVARSEL - KLASSE 3B. USYNLIG LASERSTRÅLING VED ÅBNING. UNDGÅ UDSÆTTELSE FOR STRÅLING.

ADVARSEL - KLASSE 3B. USYNLIG LASERSTRÅLING NÅR DEKSEL ÅPNES. UNDGÅ UDSÆTTELSE FOR STRÅLING.

WARNING - CLASS 3B OBYHLIG LASERSTRÁLNING NÁR DENNA DEL ÁR ÖPPNAD. STRÁLEN ÁR FARLIG.

VAROITUS - LUOKAN 3B NÄKYMÄTTÖMÄLLÄ LASER-SÄTELEÄ. AVOITUKSI, VÄLTÄ ALTISTUMISTA SÄTEELLE.

注意 - CLASS 3B. 严禁打开，以免被不可见激光辐射伤害身体。

주의 - 열려진 등급 3B 레이저 케이스 열리면 이 부품입니다. 결손에 노출될 수 있습니다.

## Kun Taiwan

警告使用者：

此為甲類資訊技術設備，於居住環境中使用時，可能會造成射頻擾動，在此種情況下，使用者會被要求採取某此適當的對策。



# Bemærkninger om regler

## Sikkerhed i forbindelse med ozon



Dette produkts ozonudsendelsesomfang er under 0,1 ppm. Eftersom ozon er tungere end luft, skal produktet placeres et sted med god ventilation.

## Kviksølv sikkerhed



Indeholder kviksølv, skal bortskaffes i henhold til lokale, statslige eller føderale love (kun USA)

## Perklorat advarsel

Denne advarsel om perklorat gælder KUN for primære CR (mangandioxid) litium-knapcellebatterier i produkter, der sælges eller distribueres i Californien i USA.

Perkloratmateriale – der kan gælde særlige regler for håndteringen.

Se [www.dtsc.ca.gov/hazardouswaste/perchlorate](http://www.dtsc.ca.gov/hazardouswaste/perchlorate). (kun USA)

## Strømsparer



Denne printer benytter avanceret teknologi til reduktion af energiforbruget, når den ikke benyttes til udskrivning.

Når printeren ikke modtager data i et længere tidsrum, reducerer den automatisk strømforbruget.

ENERGY STAR og ENERGY STAR-mærket er registrerede mærker i USA.

Du kan finde flere oplysninger om ENERGY STAR-programmet på <http://www.energystar.gov>

For modeller certificeret til ENERGY STAR vil mærkatet ENERGY STAR være påsat din computer. Kontroller, om din computer er certificeret til ENERGY STAR.

## Genbrug



Genbrug eller bortskaf emballagen fra dette produkt på en miljømæssigt forsvarlig måde.

# Bemærkninger om regler

## Kun Kina

### 回收和再循环

为了保护环境，我公司已经为废弃的产品建立了回收和再循环系统。我们会为您无偿提供回收同类废旧产品的服务。当您要废弃您正在使用的产品时，请您及时与授权耗材更换中心取得联系，我们会及时为您提供服务。

Websted: <http://www.samsung.com/cn/support/location/supportServiceLocation.do?page=SERVICE.LOCATION>

## Korrekt bortskaffelse af dette produkt (Affald i gruppen Elektrisk & Elektronisk udstyr)

### (Gældende i lande med separate indsamlingssystemer)



Mærket på dette produkt, på tilbehør eller i den medfølgende dokumentation betyder, at produktet og elektronisk tilbehør hertil (f.eks. oplader, hovedsæt, USB-ledning) ikke må bortskaffes sammen med almindeligt husholdningsaffald efter endt levetid. For at undgå skadelige miljø- eller sundhedspåvirkninger på grund af ukontrolleret affaldsbortskaffelse skal ovennævnte bortskaffes særskilt fra andet affald og indleveres behørigt til fremme for bæredygtig materiale genvinding.

Forbrugere bedes kontakte forhandleren, hvor de har købt produktet, eller kommunen for oplysning om, hvor og hvordan de kan indlevere ovennævnte med henblik på miljøforsvarlig genvinding.

Erhvervsbrugere skal enten kontakte deres forhandler eller kontrollere bestemmelserne og betingelserne i købskontrakten. Dette produkt og elektronisk tilbehør hertil bør ikke bortskaffes sammen med andet erhvervsaffald.

# Bemærkninger om regler

## (Kun USA)

Bortskaf uønsket elektronik gennem en godkendt genvindingsvirksomhed. Find den nærmeste genbrugsplads på vores websted: [www.samsung.com/recyclingdirect](http://www.samsung.com/recyclingdirect) Du kan også ringe til (877) 278 - 0799

## State of California Proposition 65 Warning (kun USA)

The California Safe Drinking Water and Toxic Enforcement Act requires the Governor of California to publish a list of chemicals known to the State of California to cause cancer or reproductive toxicity and requires businesses to warn of potential exposure to such chemicals.

**WARNING:** This product contains chemicals known to the State of California to cause cancer, birth defects or other reproductive harm. This appliance can cause low-level exposure to the chemicals, which can be minimized by operating the appliance in a well ventilated area.

## Kun Taiwan

### 警告

本電池如果更換不正確會有爆炸的危險  
請依製造商說明書處理用過之電池

## Radiofrekvensmissioner

### FCC-oplysninger til brugeren

Denne enhed overholder afsnit 15 i FCC-reglerne. Driften er underlagt følgende to betingelser:

- Denne enhed må ikke forårsage skadelig interferens.
- Denne enhed skal acceptere al modtaget interferens, herunder interferens som kan medføre uønsket drift.

Dette udstyr er testet og fundet i overensstemmelse med grænseværdierne for en digital enhed i klasse A i overensstemmelse med del 15 af FCC-reglerne. Disse grænseværdier er beregnet til at give en rimelig beskyttelse mod skadelig interferens ved installation i private hjem. Dette apparat genererer, bruger og kan udstråle radiofrekvensenergi, og kan forårsage skadelig påvirkning af anden radiokommunikation, hvis det ikke installeres og bruges i overensstemmelse med instruktionerne. Der er imidlertid ingen garanti for, at der ikke kan opstå interferens i forbindelse med en given installation. Hvis apparatet forårsager skadelig interferens i radio- eller tv-modtagelsen, hvilket kan fastslås ved at slukke og tænde apparatet, anbefales det, at brugeren forsøger at fjerne interferensen ved hjælp af en eller flere af disse forholdsregler:

- Drej eller flyt modtagelsesantennen.
- Øg afstanden mellem apparat og modtager.

# Bemærkninger om regler

- Slut apparatet til en stikkontakt, der tilhører et andet kredsløb end det, modtageren er tilsluttet.
- Kontakt forhandleren eller en erfaren radio/tv-tekniker for at få hjælp.



Ændringer eller justeringer, der ikke er udtrykkeligt godkendt af den producent, der er ansvarlig for, at apparatet overholder gældende lovgivning, kan ophæve brugerens ret til at betjene udstyret.

## Canadiske regler for radiointerferens

Dette digitale udstyr overstiger ikke grænseværdierne i klasse A for udsendelse af radiostøj fra digitalt udstyr, som angivet i standarden "Digital Apparatus", ICES-003 udgivet af Industry and Science Canada, for udstyr, der forårsager interferens.

Cet appareil numérique respecte les limites de bruits radioélectriques applicables aux appareils numériques de Class A prescrites dans la norme sur le matériel brouilleur: "Appareils Numériques", ICES-003 édictée par l'Industrie et Sciences Canada.

## RFID (Radio Frequency Interface Device)

Brugen af enheder, der udsender højfrekvent energi er underlagt følgende to betingelser:(1) denne enhed må ikke forårsage interferens, og (2) denne enhed skal acceptere al modtaget interferens, herunder interferens som kan medføre uønsket drift. (kun USA, Frankrig, Taiwan)

## Kun Taiwan

### 低功率電波輻射性電機管理辦法

- 第十二條 經型式認證合格之低功率射頻電機，非經許可，公司、商號或使用者均不得擅自變更頻率、加大功率或變更原設計之特性及功能。
- 第十四條 低功率射頻電機之使用不得影響飛航安全及干擾合法通信；經發現有干擾現象時，應立即停用，並改善至無干擾時方得繼續使用。前項合法通信，指依電信法規定作業之無線電通信。低功率射頻電機須忍受合法通信或工業、科學及醫療用電波輻射性電機設備之干擾。

# Bemærkninger om regler

## Kun Rusland/Kasakhstan/Belarus



Изготовитель: «Самсунг Электроникс Ко., Лтд.»  
(Мэтан-донг) 129, Самсунг-ро, Енгтонг-гу, г. Сувон, Кёнги-до, Республика Корея  
Импортер: ООО «Самсунг Электроникс Рус Компани»  
Адрес: 125009, г. Москва, ул. Воздвиженка 10

Самсунг Электроникс Ко. Лтд  
(Мэтан-донг) 129, Самсунг-ро, Енгтонг-гу, Сувон қ., Кёнги-до, Корея Республикасы  
«САМСУНГ ЭЛЕКТРОНИКС КЗ ЭНД ЦЕНТРАЛ ЭЙЖА» ЖШС  
Заңды мекен-жайы:Қазақстан Республикасы, Алматы қ., Өл-Фараби даңғылы, 36, 3,4-қабаттар

## Kun Tyskland

Das Gerät ist nicht für die Benutzung am Bildschirmarbeitsplatz gemäß Bildschirmarbeitsverordnung vorgesehen.

## Kun Tyrkiet

- RoHS  
EEE Yönetmeliğine Uygundur.  
This EEE is compliant with RoHS.
- Bu ürünün ortalama yaşam süresi 7 yıl, garanti süresi 2 yıldır.

## Kun Thailand

Dette udstyr til telekommunikation overholder de tekniske NTC-krav.

## Kun Canada

Dette produkt overholder de relevante tekniske specifikationer fra Industry Canada. / Le present materiel est conforme aux specifications techniques applicables d'Industrie Canada.

REN (Ringer Equivalence Number) er en angivelse af det maksimale antal enheder, der må være tilsluttet til et telefoninterface. Et interface kan afsluttes i enhver mulig kombination af enheder, så længe disse enheders samlede REN-sum ikke overstiger fem. / L'indice d'équivalence de la sonnerie (IES) sert à indiquer le nombre maximal de terminaux qui peuvent être raccordés à une interface téléphonique. La terminaison d'une interface peut consister en une combinaison quelconque de dispositifs, à la seule condition que la somme d'indices d'équivalence de la sonnerie de tous les dispositifs n'excede pas cinq.

# Bemærkninger om regler

## Faxmærkning

Telephone Consumer Protection-loven af 1991 gør det ulovligt for alle at bruge en computer eller andet elektronisk udstyr til at sende en besked via en faxmaskine, medmindre beskeden tydeligt indeholder følgende oplysninger i en margen øverst eller nederst på hver transmitteret side eller på første side af transmissionen:

- 1 Dato og klokkeslæt for transmissionen.
- 2 Identifikation af enten virksomhed, virksomhedsenhed eller den person, der sender beskeden.
- 3 Telefonnummeret på enten den afsendende faxmaskine, virksomhed, virksomhedsenhed eller person.

Telefonselskabet kan foretage ændringer i deres kommunikationsfaciliteter, udstyrsbetjening eller procedurer, hvor en sådan handling er påkrævet af hensyn til betjening af deres forretning og ikke er i modstrid med bestemmelser og regulativer i FCC stykke 68. Hvis sådanne ændringer med rimelighed kan forventes, at gøre kundens terminaludstyr inkompatibelt med telefonselskabets kommunikationsfaciliteter, eller vil kræve modifikation eller ændring af sådant terminaludstyr, eller på anden måde vil påvirke den materielle anvendelse eller ydelse, skal kunden i god tid adviseres skriftligt herom, så kunden har mulighed for at bevare uafbrudt service

## REN (Ringer Equivalence Number)

REN og FCC-registreringsnummer for denne maskine findes på den mærkat, der er placeret nederst eller på bagsiden af maskinen. I nogle situationer kan du blive bedt om at indberette disse numre til telefonselskabet.

REN (Ringer Equivalence Number) er et mål for den elektriske belastning, der kan placeres på telefonlinjen, og er nyttigt til bestemmelse af, om du har "overbelastet" linjen. Installation af flere typer udstyr på samme telefonlinje kan medføre problemer ved telefonopkald og modtagelse af telefonopkald, især hvis du ringer op samtidig med, at nogen ringer til dig. Summen af alle REN'er (Ringer Equivalence Numbers) for udstyret på telefonlinjen skal være mindre end fem for at sikre, at tjenesten fra telefonselskabet fungerer korrekt. I nogle tilfælde kan et antal på fem muligvis ikke anvendes på linjen. Hvis noget af telefonudstyret ikke fungerer korrekt, skal du straks fjerne det fra telefonlinjen, da det kan forårsage skade på telefonnettet.

Apparatet overholder Del 68 af de FCC-regulativer, som ACTA har tilsluttet sig. På apparatets bagside findes en mærkat, der blandt andet indeholder et produktidentitetsnummer i formatet US:AAAEQ##TXXXX. Hvis der anmodes om det, skal dette nummer opgives til telefonselskabet.

# Bemærkninger om regler



FCC-regulativer fastslår, at ændringer eller justeringer af dette udstyr, der ikke udtrykkeligt er godkendt af producenten, kan ophæve brugerens ret til at betjene udstyret. I tilfælde af, at terminaludstyr forårsager skade på telefonnettet, skal telefonselskabet give kunden besked om, at den pågældende tjeneste kan blive stoppet. Hvis forudgående varsel ikke er praktisk muligt, kan selskabet midlertidigt stoppe servicen, hvis det:

- a Giver kunden besked straks.
- b Giver kunden en mulighed for at afhjælpe udstyrsproblemet.
- c Informerer kunden om retten til at indsende en klage til FCC (Federal Communication Commission) i overensstemmelse med de procedurer, der er angivet i FCC-bestemmelserne og regulativernes stykke 68, underafsnit E.

## Du skal også vide, at:

- Maskinen ikke er beregnet til at blive tilsluttet et digitalt omstillingsanlæg.
- Du kan opleve transmissions- og modtagelsesproblemer med alt udstyret, hvis du har planer om at bruge et computermodem eller et faxmodem på samme linje som maskinen. Det anbefales, at intet andet udstyr, bortset fra en almindelig telefon, deler linje med din maskine.
- Hvis der er en høj forekomst af lynnedslag eller overspænding i området, anbefaler vi, at du installerer overspændingsbeskyttelse for både el- og telefonlinje. Overspændingsbeskyttelse kan købes hos din forhandler eller i specialforretninger for telefoni og elektronik.

- Hvis du programmerer alarmtjenestenumre og/eller foretager testopkald til alarmtjenestenumre, skal du benytte et ikke-alarmtjenestenummer til at advisere udbyderen af alarmtjenesten om, hvad du har tænkt dig at gøre. Udbyderen vil give dig yderligere anvisninger på, hvordan du foretager den faktiske test af alarmtjenestenummeret.
- Denne maskine må ikke bruges på møntservice- eller mødelinjer.
- Denne maskine er udstyret med magnetisk svingningskreds til høreapparat.

Du kan uden problemer tilslutte dette udstyr til telefonnettet ved hjælp af et standardstik, USOC RJ-11C.

## Udskiftning af det monterede stik (kun for Storbritannien)

### Vigtigt

Lysnetledningen til denne maskine er udstyret med et standardstik på 13 ampere (BS 1363) og en sikring på 13 ampere. Når du udskifter eller undersøger sikringen, skal du sætte den korrekte 13 ampere-sikring tilbage på plads. Derefter skal du sætte sikringsdækslet på igen. Hvis du har mistet sikringsdækslet, skal du ikke bruge stikket, før du har et andet sikringsdæksel.

Kontakt stedet, hvor du købte maskinen.



# Bemærkninger om regler

13 ampere-stikket er det mest almindelige i Storbritannien, og det bør være egnet. Nogle bygninger (hovedsageligt ældre bygninger) har imidlertid ikke de almindelige 13 ampere-stikkontakter. Du skal købe en egnet stikadapter. Fjern ikke det formstøbte stik.



Hvis du klipper det formstøbte stik af, skal det bortskaffes med det samme. Du kan ikke slutte ledninger til stikket igen, og du kan få elektrisk stød, hvis du sætter det i en stikkontakt.

## Vigtig advarsel:



Du skal jordforbinde denne maskine.

Ledningerne i lysnetledningen har følgende farvekode:

- **Grøn og gul:** Jord
- **Blå:** Neutral
- **Brun:** Strømførende

Hvis ledningerne i lysnetledningen ikke svarer til de farver, som er mærket på stikket, skal der ske følgende:

Du skal forbinde den grønne og gule ledning med det ben, der er mærket med bogstavet "E" eller med sikkerhedssymbolet "jord", eller som er grøn og gul eller grøn.

Du skal forbinde den blå ledning med det ben, der er mærket med bogstavet "N", eller som er sort.

Du skal forbinde den brune ledning med det ben, der er mærket med bogstavet "L", eller som er rødt.

Du skal have en 13 ampere-sikring i stikket, adapteren eller stikdåsen.

## Overensstemmelseserklæring (Europæiske lande)

### Godkendelser og certificeringer



Samsung Electronics erklærer hermed, at denne [M458x series] opfylder de væsentlige krav og andre relevante bestemmelser i R&TTE-direktivet 1999/5/EF.

Overensstemmelseserklæringen kan ses på [www.samsung.com](http://www.samsung.com), gå til Support > Download center, og indtast printerens (MFP) navn for at gennemse EuDoC.

**01.01.95:** Rådsdirektiv 2006/95/EC, tilnærmelse af lovgivningen i medlemslandene med hensyn til svagstrømsudstyr (Lavspændingsdirektivet).

**01.01.96:** Rådsdirektiv 2004/108/EC om tilnærmelse af lovgivningen i medlemslandene med hensyn til elektromagnetisk kompatibilitet (EMC-direktivet).



# Bemærkninger om regler

**09.03.99:** Rådskonstitutiv 1999/5/EC om radioudstyr og telekommunikationsterminaludstyr og den gensidige anerkendelse af deres forenelighed (Radio-og teleterminaldirektivet). En komplet deklaration med definitioner for relevante direktiver og benyttede standarder kan ses hos din repræsentant for Samsung Electronics Co., Ltd.

## EC-certificering

Certificering i henhold til Rådets direktiv 1999/5/EC om radio- og teleterminaludstyr (FAX)

Dette Samsung-produkt er selvcertificeret af Samsung for paneuropæisk enkelt terminalforbindelse til PSTN (det offentlige analoge kabelforbundne netværk) i overensstemmelse med Direktiv 1999/5/EC. Produktet er designet til at kunne fungere sammen med de europæiske landes nationale PSTN'er og kompatible omstillingsanlæg:

I tilfælde af problemer kontaktes i første omgang Samsung Electronics Co., Ltd.'s europæiske QA-laboratorium.

Produktet er testet og overholder TBR21. Som en hjælp til brug og applikation af terminaludstyr, som overholder denne standard, har ETSI (European Telecommunication Standards Institute) udstedt et dokument (EG 201 121), som indeholder bemærkninger og yderligere krav til sikring af, at TBR21-terminaler er netværkskompatible. Produktet er designet til, og er fuldt i overensstemmelse med alle relevante meddelelser indeholdt i dette dokument.

## Oplysninger om europæisk radiogodkendelse (for produkter udstyret med EU-godkendte radioenheder)

Svagstrømsenheder af typen radio-LAN (trådløse radiofrekvenskommunikationsenheder (RF-enheder)), der arbejder i 2,4/5 GHz-båndet, kan være til stede (integreret) i printersystemet, der er beregnet til hjemme- eller kontorbrug. Dette afsnit er kun gældende, hvis disse enheder findes. Se systemmærkatet for at kontrollere, om trådløse enheder er til stede.



Trådløse enheder, der muligvis findes i systemet, må kun bruges inden for EU eller tilknyttede områder, hvis der findes et CE-symbol på systemmærkatet.

Udgangseffekten for den eller de trådløse enheder, der kan være integreret i printeren, ligger et godt stykke under de RF-eksponeringsgrænser, der er fastsat af Europakommissionen gennem R&TTE-direktivet.

### Europæiske lande kvalificeret under godkendelsen:

EU-lande

### Europæiske lande med anvendelsesrestriktioner:

EU

EEA/EFTA-lande

# Bemærkninger om regler

Ingen begrænsninger på dette tidspunkt

## Lovbestemte overensstemmelseserklæringer

### Trådløs styring

Svagstrømsenheder af typen radio-LAN (trådløse radiofrekvenskommunikationsenheder (RF-enheder)), der arbejder i 2,4/5 GHz-båndet, kan være til stede (integreret) i printersystemet. Følgende afsnit er en generel oversigt over hensyn under drift af trådløst udstyr.

Yderligere begrænsninger, advarsler og overvejelser i bestemte lande er angivet i afsnittet for disse lande (eller grupper af lande). De trådløse enheder i systemet er kun kvalificeret til anvendelse i de lande, der er angivet med radiogodkendelsesmærker på systemmærkaten. Hvis det land, den trådløse enhed skal benyttes i, ikke findes på listen, skal du kontakte den lokale radiogodkendelsesmyndighed. Trådløse enheder er strengt reguleret og er muligvis ikke tilladte.

Udgangseffekten for den eller de trådløse enheder, der kan være integreret i printeren, ligger et godt stykke under de RF-eksponeringsgrænser, der er kendt på nuværende tidspunkt. Da de trådløse enheder (der kan være integreret i printeren) udsender mindre energi end tilladt af radiofrekvenssikkerhedsstandarder og anbefalinger, er det producentens overbevisning, at disse enheder er sikre at benytte. Uanset effektive niveauerne bør der være minimal kontakt med mennesker under normal drift.

Som en generel retningslinje anføres, at der typisk kræves en adskillelse på 20 cm mellem den trådløse enhed og kroppen ved brug af en trådløs enhed tæt på kroppen (dette inkluderer ikke ekstremiteter). Enheden bør anvendes i en afstand på mindst 20 cm fra kroppen, når de trådløse enheder er tændt og sender.

Denne sender må ikke placeres eller bruges sammen med en anden antenne eller sender.

Visse omstændigheder kræver begrænsninger for trådløse enheder. Eksempler på almindelige begrænsninger findes på listen nedenfor:



Trådløs radiofrekvenskommunikation kan forstyrre udstyr i flyvemaskiner. Gældende luftfartsregler kræver, at trådløse enheder slukkes ombord på fly. IEEE 802.11 – (trådløst Ethernet) og Bluetooth-kommunikationsenheder er eksempler på enheder, der anvender trådløs kommunikation.



I miljøer, hvor risikoen for interferens med andre enheder eller tjenester er skadelig eller anses for skadelig, kan muligheden for at anvende trådløse enheder være begrænset eller forbudt. Lufthavne, hospitaler og omgivelser med ilt eller brændbare gasser er eksempler på områder, hvor anvendelse af trådløse enheder kan være begrænset eller forbudt. Når du færdes i miljøer, hvor du er usikker på, om du må bruge trådløse enheder, skal du spørge den relevante myndighed til råds, før du tænder eller benytter trådløse enheder.

# Bemærkninger om regler



I hvert land gælder forskellige begrænsninger for anvendelsen af trådløse enheder. Da dit system er udstyret med en trådløs enhed, bør du kontrollere godkendelserne, før du rejser til andre lande med den trådløse enhed.



Hvis dit system blev leveret med en intern, integreret trådløs enhed, må du ikke bruge enheden, medmindre alle dæksler og afskærmninger er på plads, og systemet er fuldt samlet.



Trådløse enheder må ikke repareres af brugeren. De må ikke ændres på nogen måde. Hvis en trådløs enhed ændres, vil det ugyldiggøre godkendelsen til at bruge den. Kontakt producenten for at få service.



Benyt kun drivere, der er godkendt i det land, hvor de benyttes. Se fabrikantens systemgendannelseskit, eller kontakt fabrikantens tekniske support for at få yderligere oplysninger.

# Bemærkninger om regler

## Kun Kina

产品中有毒有害物质或元素的名称及含量

部件名称	有毒有害物质或元素					
	铅 (Pb)	汞 (Hg)	镉 (Cd)	六价铬 (Cr <sup>6+</sup> )	多溴联苯 (PBB)	多溴联苯醚 (PBDE)
塑料	○	○	○	○	○	○
金属 (机箱)	X	○	○	○	○	○
印刷电路部件 (PCA)	X	○	○	○	○	○
电缆 / 连接器	X	○	○	○	○	○
电源设备	X	○	○	○	○	○
电源线	X	○	○	○	○	○
机械部件	X	○	○	○	○	○
卡盒部件	X	○	○	○	○	○
定影部件	X	○	○	○	○	○
扫描仪部件 - CCD (如果有)	X	X	○	○	○	○
扫描仪部件 - 其它 (如果有)	X	○	○	○	○	○
印刷电路板部件 (PBA)	X	○	○	○	○	○
墨粉	○	○	○	○	○	○
滚筒	○	○	○	○	○	○

○：表示该有毒有害物质在该部件所有均质材料中的含量均在 SJ/T 11363-2006 标准规定的限量要求以下。

X：表示该有毒有害物质至少在该部件的某一均质材料中的含量超出 SJ/T 11363-2006 标准规定的限量要求。

以上表为目前本产品含有有毒有害物质的信息。本信息由本公司的配套厂家提供，经本公司审核后而做成，本产品的部分部件含有有毒有害物质，这些部件是在现有科学技术水平下暂时无可替代物质，但三星电子将会一直为满足 SJ/T 11363-2006 标准而做不懈的努力。

# Copyright

© 2014 Samsung Electronics Co., Ltd. Alle rettigheder forbeholdes.

Denne brugerhåndbog er udelukkende ment som orientering. Alle oplysninger indeholdt heri kan til enhver tid ændres uden forudgående varsel.

Samsung Electronics er ikke ansvarlig for skader, direkte eller indirekte, der opstår som følge af brugen af denne brugervejledning.

- Samsung og Samsung-logoet er varemærker tilhørende Samsung Electronics Co., Ltd.
- Microsoft, Windows, Windows Vista, Windows 7/8 og Windows Server 2008 R2 er enten registrerede varemærker eller varemærker tilhørende Microsoft Corporation.
- Microsoft, Internet Explorer, Excel, Word, PowerPoint og Outlook er enten registrerede varemærker eller varemærker tilhørende Microsoft Corporation i USA og andre lande.
- Google, Picasa, Google Cloud Print, Google Docs, Android og Gmail er enten registrerede varemærker eller varemærker tilhørende Google Inc.
- iPad, iPhone, iPod touch, Mac samt Mac OS er varemærker tilhørende Apple Inc., registreret i USA og andre lande.
- AirPrint og AirPrint-logoet er varemærker tilhørende Apple Inc.
- Alle andre mærke - eller produktnavne er varemærker tilhørende de respektive virksomheder eller organisationer.



QR-kode

Den inkluderede software i dette produkt indeholder open source-software. Du kan få den komplette, tilhørende source-kode for en periode på tre år efter den seneste forsendelse af dette produkt ved at sende en email til <mailto:oss.request@samsung.com>. Det er også muligt at få den komplette, tilhørende source-kode på et fysisk medie såsom en CD-ROM, der opkræves et minimalt beløb for dette.

**Den følgende URL [http://opensource.samsung.com/opensource/Samsung\\_M458x\\_Series/seq/28](http://opensource.samsung.com/opensource/Samsung_M458x_Series/seq/28) fører til siden med downloads af den tilgængelige source-kode og open source-information relateret til dette produkt.** Dette offer er gyldigt for enhver, som modtager denne information.

# Brugerhåndbog

---

Samsung Multifunction **ProXpress**

M458x series

## **AVANCERET (ADMINISTRATORHÅNDBOG)**

Denne administratorvejledning indeholder avancerede oplysninger til administratorer til at bruge og administrere maskinen.

Nogle funktioner er muligvis ikke tilgængelige alt afhængigt af model og land.

## **GRUNDLÆGGENDE**

Denne brugerhåndbog indeholder oplysninger om installation, grundlæggende betjening og fejlfinding i Windows.

# AVANCERET (ADMINISTRATORHÅNDBOG)



## 1. Om denne administratorhåndbog

Konvention	286
Primære brugere	287
Sikkerhedspolitikker for administratorer	288
Terminologi, der anvendes i denne vejledning	289



## 2. Avancerede funktioner i menuen Settings

Login	292
Sprog og indtastning	293
Maskine	294
Administratorindstillinger	299
Administration	308
Netværksindstillinger	310
System	314



## 3. Netværkskonfiguration

Netværksmiljø	317
Adgang til netværksopsætning	318

Netværksindstillinger (konfiguration af TCP/IP)	319
Udskriftsindstillinger (porte indstillet til netværksudskrivning)	322
Indstil protokoller	323
Netværksfilterindstillinger	324
Installation af driver via netværket	325
Opsætning af trådløst netværk (valgfrit)	334
Brug af NFC funktionaliteten (valgfri)	343
Understøttede mobile apps	353
AirPrint	355
Google Cloud Print™	357



## 4. Vedligeholdelse

Overvåge forbrugsstoffer	361
Indstilling for besked om genbestilling af forbrugsstoffer	362
Udskiftning og omfordeling af forbrugsstoffer	363
Sådan finder du serienummeret	364
Sletning af hukommelsen	365
Rengøre maskinen	366
Tip til opbevaring af maskinen, forbrugsstoffer og papir	372
Tip til flytning af maskinen	373
Udskrive en demoside	374



# 1. Om denne administratorhåndbog

Denne administratorvejledning indeholder avancerede oplysninger til administratører til at bruge og administrere maskinen. Maskinen har funktioner, der kun er tilgængelige for administratører, som fjerninstallation af driveren eller oprettelse af installationspakken. Du kan også finde oplysninger i denne vejledning om vedligeholdelse (f.eks. rengøring af maskinen, udskiftning af tonerpatroner). Vejledningen har informative skærbilleder, let læselige oversigter over funktioner, og trinvis anvisninger.





- Læs sikkerhedsoplysningerne inden brug af maskinen.
- Hvis du har et problem med at bruge maskinen, kan du finde oplysninger i kapitlet med fejlfinding i brugerhåndbogen på cd'en med brugerhåndbogen (se "Fejlfinding" på side 192).
- Termer, der benyttes i denne administratorvejledning, er forklaret i ordlisten (se "Ordlister" på side 383).
- Illustrationerne i denne administratorvejledning kan være anderledes end på din maskine, afhængigt af maskintilbehør eller -model, men fremgangsmåderne er identiske.
- Skærbillederne/nogle menuer i denne administratorhåndbog afviger muligvis fra din maskine, afhængigt af maskinens firmware-/driver-version.
- Procedurerne i denne administratorhåndbog er primært baseret på Windows 7.



# Konvention

Følgende tabel indeholder de konventioner, der anvendes i denne vejledning:

Konvention	Beskrivelse	Eksempel
<b>Fed</b>	Til tekst på skærmen eller knapnavne på maskinen.	<b>Start</b>
<b>Bemærk</b>	Angiver yderligere oplysninger om eller detaljerede specifikationer for maskinens funktioner og egenskaber.	 Datoformatet kan variere fra land til land.
<b>Forsigtig</b>	Giver brugere oplysninger om beskyttelse af maskinen mod mulige mekaniske skader eller fejlfunktion.	 Du skal ikke røre ved den grønne overflade af den tromle, der sidder i tonerpatronen eller billedenheden.
<b>Fodnote</b>	Leverer yderligere oplysninger om bestemte ord eller udtryk.	a. sider pr. minut
<b>(”Krydsreference”)</b>	Henviser brugeren til en side med yderligere, detaljerede oplysninger.	(Se "Ordliste" på side 383.)

# Primære brugere

Den forventede bruger til denne vejledning er en administrator med forståelse af:

- Generelt kendskab til maskinen og andre valgfrie dele.
- Grundlæggende teknisk viden.
- Miljøet til netværksudskrivning.
- Netværksprotokoller – undernet, sikkerhedsfunktioner, adresser.
- Windows operativsystemer på server og klientcomputere.

# Sikkerhedspolitikker for administratorer

Administratorer skal overholde følgende politikker for sikkert at kunne administrere maskinen:

- Administratoren skal placere maskinen på et sikkert sted, hvor maskinen kan beskyttes mod fysisk kontakt eller modulation.
- Administratoren skal være fuldt klar over de sikkerhedspolitikker, som organisationen har, og følge dem for at administrere maskinen.
- Administratoren skal give retten til at bruge maskinen til brugere i henhold til sikkerhedspolitikkerne og procedureerne.
- Administratoren må ikke bruge den autoritet, som denne har over maskinen, i ond hensigt.
- Administratoren skal administrere maskinen i et betroet, understøttet netværksmiljø.
- Administratoren skal sikre, at den certificerede service via certificeringsserveren sker via en sikker kanal og er sikkert styret.
- Administratoren skal anvende en Tidsstempel-funktion for at holde en nøjagtig systemloghistorik.
- Administratoren skal sørge for en sikker netværkskanal med SSL.
- Administratoren skal gemme de systemlogfiler, der eksporteres af Eksport-funktionen, på et sikkert og beskyttet sted.
- Administratoren skal beskytte maskinen mod enhver uautoriseret kontakt med eksterne interfaces.

# Terminologi, der anvendes i denne vejledning

Følgende udtryk anvendes i hele denne vejledning til eksempler, anvisninger og beskrivelser:

## Synonym

Nogle udtryk i brugerhåndbogen fungerer som synonymmer som beskrevet nedenfor:

Udtryk	Synonym
<b>Dokument</b>	original
<b>Papir</b>	medie, udskriftsmedie
<b>Maskine</b>	printer, MFP, enhed
<b>Brugerhånd bog</b>	dokumentation, vejledning

## Akronymer

Følgende kronymer anvendes i hele denne vejledning til eksempler, anvisninger og beskrivelser:

Akronymer	Betydning
<b>DBMS</b>	Data Base Management System

Akronymer	Betydning
<b>EAP-MD5</b>	Extensible Authentication Protocol-Message Digest 5
<b>EAP-MS-CHAPv2</b>	Extensible Authentication Protocol-Microsoft Challenge-Handshake Authentication Protocol version 2
<b>IP</b>	Internet Protocol
<b>HTTP</b>	Hypertext Transfer Protocol
<b>HTTPS</b>	Hypertext Transfer Protocol Secure
<b>PEAPv0/ EAP-MS-CHAPv2</b>	Protected Extensible Authentication Protocol version 0/ Extensible Authentication Protocol-Microsoft Challenge-Handshake Authentication Protocol version 2
<b>SMTP</b>	Simple Mail Transfer Protocol
<b>MFP</b>	Multifunktionsudstyr/Multifunktionsprinter
<b>S/N</b>	Serienummer
<b>SNMP</b>	Simple Network Management Protocol
<b>SNTP</b>	Simple Network Time Protocol
<b>TLS</b>	Transport Layer-sikkerhed
<b>UPnP</b>	Universal Plug and Play
<b>MDNS</b>	Multicast Domain Name System
<b>LDAP</b>	Lightweight Directory Access Protocol
<b>SLP</b>	Service Location Protocol

# Terminologi, der anvendes i denne vejledning

Akronymer	Betydning
<b>SMB</b>	Server Message Block
<b>SWS</b>	SyncThru™Web Service
<b>WINS</b>	Windows Internet Name Service
<b>WSD</b>	Web Service for Device

## Ordliste

(Se "Ordliste" på side 383.)



## 2. Avancerede funktioner i menuen Settings

I dette kapitel forklares menuen **Indstillinger** på din maskine. Menuen **Indstillinger** indeholder forskellige indstillinger, som administratorer skal angive med henblik på at bruge alle maskinens funktioner.

• <b>Login</b>	<b>292</b>
• <b>Sprog og indtastning</b>	<b>293</b>
• <b>Maskine</b>	<b>294</b>
• <b>Administratorindstillinger</b>	<b>299</b>
• <b>Administration</b>	<b>308</b>
• <b>Netværksindstillinger</b>	<b>310</b>
• <b>System</b>	<b>314</b>



- Denne administratorvejledning beskriver hovedsagelig funktioner, som administratorer ofte vil benytte, samt indstillinger, der skal angives, før maskinen bruges.
- Ved nogle indstillinger er du nødt til at kontakte din lokale serviceudbyder for at få angivet indstillingerne.
- Nogle menuer vises muligvis ikke på displayet, afhængigt af indstillinger eller modeller. De menuer, der ikke er vist, er ikke relevante for maskinen.
- Nogle indstillinger er kun tilgængelige for administratoren, afhængigt af de valgte godkendelsesindstillinger (se "Godkendelse" på side 301).

# Login

Afhængigt af de valgte godkendelsesindstillinger kan det være nødvendigt at logge på som administrator for at få adgang til visse indstillinger i menuen **Indstillinger** (se "Godkendelse" på side 301). Kontakt udbyderen af din netværkstjeneste eller netværksadministratoren for at få flere oplysninger.

- 1 Tryk på **Indstillinger** på startskærmen eller **Prog..**
- 2 Vælg den ønskede indstilling. Hvis indstillingen kun er tilgængelig for administratoren, vises loginskærmen.

Angiv **ID**, **Adgangskode** og **Domæne** ved hjælp af pop op-tastaturet, der vises, når du trykker på det enkelte felt.



- Indtast ID'et og adgangskoden, som du angav, første gang du tændte for maskinen (se "Startindstillinger (kun administrator)" på side 304).
- Du kan også bruge knappen Id  til at finde det senest anvendte id og domæneknappen til at finde domænet på listen, der er lagret i maskinen.
- Når du logger ind, kan du på displayet se ID'et for den bruger, der er logget ind.

- 3 Tryk på **Log in**.

# Sprog og indtastning

Denne menu gør det muligt at konfigurere det sprog, som menuerne skal vises på. Du kan også angive indstillinger for skærmtastaturet.

Tryk på **Indstillinger > Sprog og input** på startskærmen eller **Prog.**

Funktion	Beskrivelse
<b>Sprog</b>	Gør det muligt at vælge sprog.
<b>Tastatur og inputmetoder</b>	Du kan ændre det tastatur, som din maskine bruger.
<b>Tale</b>	Gør det muligt at angive taleindstillingerne for stemmeinput.

## Sprog

Giver dig mulighed for at vælge det sprog, der vises på displayet.

Tryk på **Indstillinger > Sprog** på startskærmen eller **Prog.**, og vælg derefter det ønskede sprog.

## Input

Når der ikke er nogen indtastning i et bestemt tidsrum, annullerer maskinen det tilbageholdte job eller afslutter den aktuelle menu og benytter standardindstillingerne. Du kan indstille den tid, som maskinen skal vente, før den annullerer et tilbageholdt job eller afslutter den aktuelle menu.

## Tastatur og inputmetoder

Gør det muligt at angive det tastatur, som maskinen bruger.

- **Standard:** Vælg standardinputsproget og -metoden.

## Tale



- **Tekst til tale-resultat:** Giver mulighed for hørbar oplæsning af tekst, f.eks. indholdet e-mailmeddelelser.



# Maskine

Før du bruger maskinen, skal du indstille de generelle indstillinger.



- Nogle menuer vises muligvis ikke i displayet, afhængigt af indstillinger eller modeller. De menuer, der ikke er vist, er ikke relevante for maskinen.
- Klik på  (**Hjælp**) på startskærmen eller i  (hurtigmenuen), og klik derefter på en indstilling, som du vil have flere oplysninger om.

Tryk på **Indstillinger > Maskine** fra startskærmen eller **Prog.**

Funktion	Beskrivelse
<b>Bakkeindstillinger</b>	Gør det muligt at justere indstillingerne for den aktuelle bakke, f.eks. papirtype og prioritet for bakke (se "Bakkeindstillinger" på side 295).
<b>Lyd</b>	Giver dig mulighed for at angive lydstyrken for knaplyd, beskedalarm og lyde, der udsendes under faxjob. Du kan teste lydstyrken lige efter, at du har angivet niveauet (se "Lyd" på side 295).
<b>Display</b>	Gør det muligt at indstille baggrunden, lysstyrken og hurtig start.
<b>Lagring</b>	Administration af al lagring for programmet.
<b>Justering</b>	Gør det muligt at justere funktioner for højde, luftfugtighed, billede og maskintest.

Funktion	Beskrivelse
<b>Strømsparerer</b>	Giver dig mulighed for at reducere energiforbruget. Hvis du angiver denne indstilling, går maskinen i strømsparetilstand, når den ikke er i brug.  Der findes to strømsparetilstande (se "strømbesparelse" på side 297).
<b>Timere</b>	Giver dig mulighed for at angive det tidspunkt, hvor maskinen returnerer til standardindstillingen eller annullerer det tilbageholdte job, hvis der ingen indtastning sker i en længere periode (se "Timere (kun administrator)" på side 297).
<b>Eco<sup>a</sup></b>	Giver dig mulighed for at angiver Økotilstanden som en standard og ændre indstillinger for Økotilstand. Ved at bruge Økotilstand kan du spare ressourcer ved udskrivning (se "Eco" på side 298).

a. Er kun tilgængelige for administratoren, afhængigt af de valgte godkendelsesindstillinger (se "Godkendelse" på side 301).

# Maskine

## Bakkeindstillinger

Denne funktion giver dig mulighed for at kontrollere aktuelle bakkeindstillinger og ændre indstillingerne, hvis det er nødvendigt. Der er mange tilgængelige indstillinger for bakken og papiret. Få mest muligt ud af indstillingerne, så de passer til dine behov for bakker og papir.



Du kan også bruge denne funktion fra SyncThru™ Web Service. Åbn webbrowseren fra din netværkscomputer, og angiv IP-adressen til din maskine. Når SyncThru™ Web Service åbnes, skal du klikke under fanen **Settings > Machine Settings > System Input Trays**.



Hvis nogle indstillinger er nedtonede, betyder det, at den nedtonede indstilling ikke understøttes for din maskine eller de valgfrie dele, der skal bruge indstillingen, ikke er installeret.

## Lyd

Du kan indstille lydstyrken for knaplyd, beskedalarm og de lyde, der udsendes under et faxjob. Brug skyderen til at vælge den ønskede lydstyrke, og tryk på knappen **Test** for at teste lydstyrken.

- **Tastelyd:** Gør det muligt at justere lydstyrken til, når der trykkes på knappen
- **Alarmlyd:** Gør det muligt at justere lydstyrken for beskedalarmen.
- **Faxlyd:** Gør det muligt at justere lydstyrken til, når der faxes. Denne indstilling har andre underindstillinger.
- **Feedback**
  - Haptisk feedback** : Vibrer, når der trykkes på soft-taster og ved visse brugegrænsefladeinteraktioner.
  - Vibrationsintensitet** : Angiv intensiteten af feedbackvibration ved berøring.

## Display

du kan ændre forskellige indstillinger for displayet.

- **Lysstyrke:** Gør det muligt at justere LCD-lysstyrken.
- **Hurtig start:** Du kan vælge registret på **Hurtig start (Kopi af skærbillede, Programmer, Soeg)**

# Maskine

## Opbevaring

Du kan administrere al programlagring og få vist alle oplysninger om lagring.



Hvis strømforsyningen til maskinen afbrydes, er du nødt til at indstille dato og klokkeslæt igen, når strømforsyningen er genoprettet.

## Justering

Du kan vælge højden hvor din maskine er placeret. Du kan også justere billedadministrationen og kontrollere maskintesten.

- **Højdetilpasning** : Du kan vælge højden hvor din maskine er placeret. Udskriftskvaliteten påvirkes af atmosfærisk tryk, som bestemmes af maskinens højde over havoverfladen. Derfor er det vigtige at indstille det rigtige højdeniveau.
  - Normal**: 0-1.000 m (3.280 ft)
  - Høj 1**: 1.000 m (3.280 ft) - 2.000 m (6.561 ft)
  - Høj 2**: 2.000 m (6.561 ft) - 3.000 m (9.842 ft)
  - Høj 3**: 3.000 m (9.842 ft) - 4.000 m (13.123 ft)
  - Høj 4**: 4.000 m (13.123 ft) - 5.000 m (16.404 ft)

- **Fugtighed** : Optimerer udskriftskvaliteten i forhold til den omgivende luftfugtighed.
- **Brugerdefineret farve**: Giver dig mulighed for at justere niveauet for udskriftstæthed og kopiens mørkhed.
- **Tonejustering**: Giver dig mulighed for automatisk at justere farvenuancen så den bedst mulige udskriftskvalitet produceres.

**-Aktivering af automatisk tonejustering**: Instruere maskinen til automatisk kalibrering af tonen ved bestemte intervaller. Aktiver denne indstilling for at udføre en normal eller fuldtonejustering efter et bestemt antal eller sider er udskrevet, eller hvis maskinen ikke bruges i et vist tidsrum.

**-Autom. tonejustering** : Udfører en normal eller fuldtonejusteringssekvens øjeblikkeligt.



- **Normal**: Justerer automatisk farvenuancen. Denne proces varer længere end Quick, men producerer bedre resultater.
- **Fuld**: Ændrer farvetabellen helt for at justere farvenuancen.

- **Maskintest**: Giver dig mulighed for at justere toneområdet.
- Udskriftsjustering** : Giver dig mulighed for at justere udskriftsområdet. Når billederne udskrives uden for siden eller forskudt, skal udskriftsområdet justeres.

# Maskine

## strømbesparelse

Med denne indstilling kan du spare strøm, når du ikke bruger maskinen i en længere periode.



Indstillingen **Strømsparetilstand** kan vækkes op ved at trykke på skærmen.

## Ydelsesoptimering

Når denne indstilling er **Til**, kan du vække maskinen fra strømbesparesestilstanden med følgende handlinger:

- Tryk på  (**Tænd/sluk/Opvækning**) på kontrolpanelet.
- Læg papir i en bakke.
- Åbning eller lukning af dækslet.
- Træk en bakke ud, eller skub en bakke ind.
- Læg originalerne i DSDF'en.
- Tilslut USB-drevsenheden.

## Lav strømbesparelse

**Lav strømbesparelse**-indstillinger giver maskinen mulighed for at spare strøm. Når du ikke bruger maskinen i et stykke tid, går visse dele af maskinen automatisk i indstillingen **Lav strømbesparelse**. Indstillingen **Lav strømbesparelse** bruger mindre strøm end indstillingen **Strømsparetilstand**.

## Strømsparetilstand

Med denne indstilling kan du spare strøm, når du ikke bruger maskinen i en længere periode. Maskinen sparer mere strøm i indstillingen **Strømsparetilstand** end i tilstanden **Lav strømbesparelse**.

## Timere (kun administrator)

Når der ikke er nogen indtastning i et bestemt tidsrum, annullerer maskinen det tilbageholdte job eller afslutter den aktuelle menu og benytter standardindstillingerne. Du kan indstille den tid, som maskinen skal vente, før den annullerer et tilbageholdt job eller afslutter den aktuelle menu.

# Maskine



Du kan også bruge denne funktion fra SyncThru™ Web Service. Åbn webbrowseren fra din netværkscomputer, og angiv IP-adressen til din maskine. Når SyncThru™ Web Service åbnes, skal du klikke under fanen **Settings > Machine Settings > System > Setup**.

- **Systemtimeout:** Maskinen returnerer til kopimenuen, hvis der ingen indtastning sker i det angivne tidsrum.
- **Timeout prk. job:** Når der opstår en fejl under udskrivningen, og der ikke kommer signaler fra computeren, parkerer maskinen et job i et bestemt tidsrum, før den sletter det.
- **Job-timeout:** Når der ikke er nogen indtastning i et bestemt tidsinterval, annullerer maskinen det aktuelle job. Du kan angive det tidsinterval, som maskinen skal vente, inden jobbet annulleres.

## Eco

Giver dig mulighed for at spare udskrivningsressourcer og foretage miljøvenlig udskrivning.

- **Standard-Eco-tilstand:** Vælg, om du vil slå Eco-tilstand til eller fra.





**Til-tvunget:** Slår Eco-tilstanden til. Hvis en bruger vil slå Eco-tilstand fra, skal vedkommende indtaste adgangskoden.

- **Konfiguration af Eco-funktionerne:** Indstilling af ECO-funktioner.
  - Standardindstillinger:** Maskinen er indstillet til standard-Eco-tilstand.
  - Brugerdefineret konf.:** Rediger de nødvendige værdier.

# Administratorindstillinger

Den indstilling er kun tilgængelig for administratorer.



- Nogle menuer vises muligvis ikke i displayet, afhængigt af indstillinger eller modeller. De menuer, der ikke er vist, er ikke relevante for maskinen.
- Klik på  (**Hjælp**) på startskærmen eller i  (hurtigmenuen), og klik derefter på en indstilling, som du vil have flere oplysninger om.

Tryk på **Indstillinger > Administratorindstillinger** fra startskærmen eller **Prog..**

Funktion	Beskrivelse
<b>Sikkerhed</b>	Giver dig mulighed for at konfigurere sikkerhedsrelaterede indstillinger (se "Sikkerhed" på side 300).
<b>Generelle indstillinger</b>	Gør det muligt at indstille de generelle indstillinger ( <b>Måling, Håndtering af forbrugsstoffer, Konflikt håndtering</b> og andre indstillinger) (se "Generelle indstillinger" på side 303).
<b>Startindstillinger</b>	Giver dig mulighed for at angive de grundlæggende indstillinger, der skal angives, før du bruger maskinen (se "Startindstillinger (kun administrator)" på side 304).

Funktion	Beskrivelse
<b>Faxindstillinger</b>	Du kan angive standard faxindstillingerne. Indstil de oftest anvendte faxindstillinger (se "Generelle faxindstillinger" på side 146).
<b>Udskriv indstillinger</b>	Du kan angive udskriftsrelaterede indstillinger. Hvis der ingen specifik indtastning er for udskrivningsindstillinger, udskriver maskinen med de indstillinger, som du har angivet her. Indstil de oftest anvendte udskrivningsindstillinger. Denne funktion kan være nyttig, hvis dit firma har en bestemt udskrivningsformular (se "Udskriftsindstillinger" på side 306).
<b>Boksindstillinger</b>	Giver dig mulighed for at kontrollere aktuelle boksindstillinger og ændre indstillingerne, hvis det er nødvendigt (se "Boksindstillinger" på side 306).
<b>Rapportindstillinger</b>	Indstillingen for papirkilde angiver den standardpapirbakke, som maskinen bruger til at udskrive rapporter.
<b>Programhåndtering</b>	Du kan installere eller afinstallere programmer/licenser. Hvis du tilføjer et program, skal du aktivere licensen til det installerede program. Nogle programmer har muligvis ingen licens (se "Programadministration" på side 307).

# Administratorindstillinger

## Sikkerhed

Giver dig mulighed for at konfigurere sikkerhedsrelaterede indstillinger.

### Billedoverskr.

---

Du kan angive, at maskinen skal overskrive data, der er gemt i hukommelsen. Maskinen overskriver dataene med andre mønstre og fjerner muligheden for gendannelse.



Denne funktion er muligvis ikke tilgængelig, afhængigt af model eller installerede sæt.

- **Automatisk Billedoverskrivning:** Når et job er færdigt, er der efterladt midlertidige billeder i hukommelsen. Af sikkerhedsmæssige årsager kan du angive, at maskinen automatisk skal overskrive sikker permanent hukommelse. Hvis du vil sikre hukommelsesplads, kan du indstille maskinen til automatisk at overskrive sikker ikke-flygtig hukommelse.
- **Manuel Billedoverskrivning:** Når du udskriver, kopierer, scanner og faxer, bruger maskinen midlertidigt hukommelse. Af sikkerhedsmæssige årsager kan du angive, at maskinen manuelt skal overskrive sikker permanent hukommelse. Vil du vil beskytte hukommelsen, kan du manuelt overskrive sikker permanent hukommelse. Du kan indstille maskinen til at gentage den manuelle overskrivning af billedet, efter systemet er genstarter
- **Planlagt overskrivning af billedet:** Du kan indstille tidsplanen, så billedet overskrives manuelt.
- **Overskrivningsmetode:** Du kan vælge metoden til overskrivning af sikker ikke-flygtig hukommelse (harddisk).
  - Tysk VSITR:** Vælg at overskrive hukommelsen syv gange. Ved overskrivning 6 gange anvendes 0x00 og 0xff på skift til at overskrive disken, og den syvende gang overskrives disken med 0xAA.

# Administratorindstillinger

**-DoD5220.28-M:** Vælg for at overskrive hukommelsen tre gange. Når du har overskrevet tre gange, bruges mønstret 0x35, 0xCA, 0x97 til at overskrive diskens indhold. Denne metode til overskrivning af disken er specificeret af US DoD.

**-Australsk ACSI 33:** Vælg for at overskrive hukommelsen fem gange. Når der overskrives fem gange, bruges tegnet "C" og dets komplement skiftevis til at overskrive disken. Efter anden gang sker der en obligatorisk validering. Til femte gang anvendes vilkårlige data.

**-DoD 5220.28M (ECE):** Vælg for at overskrive hukommelsen tre gange. Når du har overskrevet tre gange, bruges mønstret 0x35, 0xCA, 0x97 til at overskrive diskens indhold. Denne metode til overskrivning af disken er specificeret af US DoD.

**-Brugerdefineret overskrivning:** Vælg for at bestemme antallet af gange, som hukommelsen skal overskrives. Harddisken overskrives så mange gange, som det antal du valgte.

## Godkendelse

Denne funktion giver mulighed for at vælge godkendelsesmetoden til brugergodkendelse.



Du kan også bruge denne funktion fra SyncThru™ Web Service. Åbn webbrowseren fra din netværkscomputer, og angiv IP-adressen til din maskine. Når SyncThru™ Web Service åbnes, skal du klikke på **Security > User Access Control** (se "Godkendelse" på side 301).

- **Tilstand:** Vælg godkendelsestilstanden.
  - Basisgodkendelse:** Aktiver basisgodkendelse. Brugere bliver bedt om at logge ind, når de vælger indstillinger, der kun er tilgængelige for administratorer. Vælg indstillinger, der er markeret med "a" eller "(kun administrator)" i denne vejledning.
  - Enhedsgodkendelse:** Aktiver enhedsgodkendelse. Enhedsgodkendelse anmoder en bruger om at logge ind, før denne kan bruge enheden. Brugere kan ikke anvende programmer uden at logge ind.
  - Programgodkendelse:** Aktiver programgodkendelse. En administrator kan vælge det/de program(mer), der kræver, at brugerne logger ind. Brugere kan ikke anvende de valgte programmer uden at logge ind. Tryk på **Programtilstand** for at aktivere godkendelsen.
- **Metode**
  - Lokal godkendelse:** Udfører godkendelsesprocessen baseret på de brugeroplysninger, som er gemt på enhedens harddisk.
    - LUI Logonskærm:** Angiver Pre-Installed-For-LUI som standard.
    - SWS Logonskærm:** Angiver Pre-Installed-For SWS som standard.



# Administratorindstillinger

- **Aut. logoff:** Du kan bruge automatisk logoff.
- **Logonbegrænsning:** Du kan indstille Log ind-restriktionstiden eller forsøgs- eller spærringstiden.
- **Logoffpolitik:** Du kan indstille logoffpolitikken.
- **SMB og lokal godkendelse:** Udfører godkendelsesprocessen baseret på de brugeroplysninger, der er gemt på SMB-serveren.
  - **LUI Logonskærm:** Angiver Pre-Installed-For-LUI som standard.
  - **SWS Logonskærm:** Angiver Pre-Installed-For SWS som standard.
  - **Aut. logoff:** Du kan bruge automatisk logoff.
- **Kerberos og lokal godkendelse:** Udfører godkendelsesprocessen baseret på de brugeroplysninger, der er gemt på kerberos-serveren.
  - **LUI Logonskærm:** Angiver Pre-Installed-For-LUI som standard.
  - **SWS Logonskærm:** Angiver Pre-Installed-For SWS som standard.
  - **Aut. logoff:** Du kan bruge automatisk logoff.
- **LDAP og lokal godkendelse:** Udfører godkendelsesprocessen baseret på de brugeroplysninger, som er gemt på LDAP-serveren.
  - **LUI Logonskærm:** Angiver Pre-Installed-For-LUI som standard.
  - **SWS Logonskærm:** Angiver Pre-Installed-For SWS som standard.
  - **Aut. logoff:** Du kan bruge automatisk logoff.
- **SyncThruAaProvider:** Udfører godkendelsesprocessen baseret på de brugeroplysninger, der er allokeret fra SWS.
  - **LUI Logonskærm:** Angiver Pre-Installed-For-LUI som standard.
  - **SWS Logonskærm:** Angiver Pre-Installed-For SWS som standard.
  - **Aut. logoff:** Du kan bruge automatisk logoff.
- **Kun standardkontostyring:** Giver brugere mulighed for at logge ind ved at angive id og adgangskode.
  - **Logon-id/adg.:** Du kan logge ind med id og adgangskode.
  - **Logon kun med ID:** Du kan logge ind via ID only.
- **Sikker udskrivning:** Du kan logge ind via Secure Print

## Registr

---

Du kan indstille begrænsning af forbrug, som hver bruger må have, hvis regnskabsmetoden **Standard** vælges (se "Godkendelse" på side 301).

# Administratorindstillinger



Du kan også bruge denne funktion fra SyncThru™ Web Service. Åbn webbrowseren fra din netværkscomputer, og angiv IP-adressen til din maskine. Når SyncThru™ Web Service åbnes, skal du klikke på fanen **Security > User Access Control > Accounting > Accounting Methods** (se "Fanen Sikkerhed" på side 171).

- **Ingen kontostyring:** Vælg ikke at bruge denne funktion.
- **Standardregnskab:** Vælg at bruge den installerede jobregnskabsmetode.
- **SyncThruA Provider:** Vælg, om du vil bruge den jobregnskabsmetode, der stilles til rådighed fra SyncThru™Web Admin Service (For detaljerede oplysninger henvises til vejledningen til SyncThru™Web Admin Service).

## Generelle indstillinger

Giver dig mulighed for at konfigurere generelle indstillinger.

## Måling

Du kan vælge måleenheden og standardpapirstørrelsen.

## Håndtering af forbrugsstoffer

Giver dig mulighed for at angive indstillinger for besked om genbestilling af forbrugsstoffer. Hvis du angiver denne indstilling, viser maskinen en advarsel, når forbrugsstofferne løber tør. Forbered på forhånd forbrugsstofferne.



- **Meddelelse om genbestilling af billedenhed:** Viser en meddelelse, når billedenheden har nået den angivne resterende levetid.
- **Meddelelse om genbestilling af tonerpatron:** Viser en meddelelse, når en tonerpatron har nået den angivne resterende levetid.
- **Tonersparer:** Indstillingen **Tonersparer** giver brugeren mulighed for at spare på printertoneren, når der udskrives et dokument.

## Konflikthåndtering

Gør det muligt at indstille prioritet af **Kopi, Udskriv, Send, Rapport** eller først ind-først ud.

# Administratorindstillinger

## Flere indstillinger

Du kan indstille **Jobstatusvindue**, **Jobsletning**.

- **Jobstatusvindue:** Gør det muligt at vise jobstatussen på skærmen.
- **Jobsletning:** Indstillingen Job Deletion angiver, om brugere kan slette alle job eller kun de job, som de selv har oprettet.
  - Giv mulighed for at slette alle jobs:** Alle brugere tillader sletning af alle job.
  - Giv kun mulighed for at slette egne jobs:** Brugere kan kun slette deres egne job.
- **Lås Startskærm:** Administratorer kan begrænse en brugers evne til at flytte/slette widgets, apps og genveje samt bruge funktioner såsom Indstil baggrund eller Føj til Startskærm.

## Startindstillinger (kun administrator)

Du kan ændre startindstillingerne, første gang du tænder for maskinen.



Hvis du ønsker at stoppe justering af startindstillingerne, skal du trykke på **Afslut**. Indstillinger, som du har angivet indtil videre, gemmes. Imidlertid er knappen **Afslut** ikke aktiveret, hvis det er første gang du bruger denne indstilling.

- **Sprog:** Vælg på det sprog, du vil anvende på displayet, og tryk på **Næste**.
- **Bem:** Læs, og tryk på **Næste**.
- **Administratorkonto:** Angiv **Navn**, **Ny adgangsk.**, **Bekræft adgangskode**. **admin** angives som standard i feltet Name.
- **Dato og tidspunkt:** Angiv **Dato**, **Klokkeslæt**, **Tidszone**, dato- og timeformat og **Sommertid**.



Vælg f.eks. dit landeområde, når du skal vælge tidszonen.

- **Enhedstillægelse:** Slet det eksisterende enhedsnavn, indtast det enhedsnavn, som du vil bruge, og tryk derefter på **Næste**. Husk at indtaste det enhedsnavn, som skal bruges på netværket.



- Indtast om nødvendigt placeringen af maskinen i feltet **Placering**.
- Indtast om nødvendigt oplysningerne i feltet **Administrator** for den person, som du vil kontakte, hvis der skulle opstå problemer på maskinen.

# Administratorindstillinger

- **Kontroller forb:** Tryk på knappen **Test** for at bekræfte **Ethernetkortforbindelse**. Når **Tilsluttet** vises, efter du har trykket på knappen **Test**, skal du trykke på **Næste**.

Hvis **Ikke tilsluttet** vises, skal du kontrollere, om maskinen er tilsluttet netværket og derefter verificere LAN-tilslutningen igen.



- Kontakt netværksadministratoren, hvis netværkstilslutningsproblemet fortsætter.
- Hvis du installerede et valgfrit faxesæt eller efterbehandlingsenhed, skal du trykke på hver **Test**-knap for at verificere tilslutning af dem.

- **Netværksindst:** Angiv **IP-adresse**, **Undernetmaske**, **Gateway**, **Værtsnavn**, **Domænenavn**, **Primær DNS-server** and **Sekundær DNS-server** i hvert felt. Tryk derefter på **Næste**.



- Hvis der automatisk tildeles en ny IP-adresse af en DHCP eller BOOTP, skal du trykke på **DHCP** eller **BOOTP**.
- Hvis du ikke er sikker på dit netværksmiljø, skal du kontakte din netværksadministrator.

- **SNMP-konfiguration:** Angiv **Communitynavn**, **Adgangstilladelse**, **Godkendelsesbrugernavn**, **Godkendelsesadgangskode**, **Bekræft adgangskode til godk**, **Privat adgangskode** and **Bekr. adg.kode t pers opl** i hvert felt. Tryk derefter på **Udført**.

## Faxindstillinger

Du kan angive standard faxindstillingerne. Indstil de oftest anvendte faxindstillinger.

Tryk på **Indstillinger > Faxindstillinger** på visnings-skærmen (se "Generelle faxindstillinger" på side 146).



- Hvis den originale faxmaskine ikke er installeret, vises faxikonet ikke på displayet.
- Faxindstillingerne er forskellige fra land til land afhængig af de internationale regler for kommunikation. Hvis nogle af faxindstillingerne, der forklares i vejledningen, er nedtonet, betyder det, at den nedtonede indstilling ikke understøttes i dit kommunikationsmiljø.
- Du kan også bruge denne funktion fra SyncThru™ Web Service. Åbn webbrowseren fra din netværkscomputer, og angiv IP-adressen til din maskine. Når SyncThru™ Web Service åbnes, skal du klikke under fanen **Settings > Machine Settings > Fax** (se "Fanen Indstillinger" på side 170).

# Administratorindstillinger

## Udskriftsindstillinger

Du kan angive udskriftsrelaterede indstillinger. Hvis der ingen specifik indtastning er for udskrivningsindstillinger, udskriver maskinen med de indstillinger, som du har angivet her. Indstil de oftest anvendte udskrivningsindstillinger. Denne funktion kan være nyttig, hvis dit firma har en bestemt udskrivningsformular.

Tryk på **Indstillinger** > **Udskriv indstillinger** på visningsskærmen.



Du kan også bruge denne funktion fra SyncThru™ Web Service. Åbn webbrowseren fra din netværkscomputer, og angiv IP-adressen til din maskine. Når SyncThru™ Web Service åbnes, skal du klikke på fanen **Settings** > **Machine Settings** > **Printer**. (se "Fanen Indstillinger" på side 170).

## Boksindstillinger

Du kan lagre dokumenter, der er udskrevet, downloaded og sendt fra computere, eller scannede billeder i **Boks**. **Boks** ligger på din maskines harddisk. Det betyder, at dokumenterne er lagret på HDD. Du kan oprette en adgangskode for et bestemt gemt dokument, så uautoriserede brugere ikke kan få adgang til det. Du kan også udskrive lagrede dokumenter ved at bruge en række udskriftsfunktioner og sende dokumenterne til flere destinationer, f.eks. som e-mail, server eller fax. Du kan indstille et gemt dokument og bruge funktionen Gemt dokument med SyncThru™ Web Service.



Hvis der lagres vigtige data i **Boks**, anbefales, at du sikkerhedskopierer dataene regelmæssigt. Samsung fraskriver sig alt ansvar for skader på eller tab af data, som følge af forkert brug af eller fejl på maskinen.

## Rapportindstillinger

Indstillingen for papirkilde angiver den standardpapirbakke, som maskinen bruger til at udskrive rapporter.

# Administratorindstillinger

## Programadministration

Du kan installere eller afinstallere programmer/licenser. Hvis du tilføjer et program, skal du aktivere licensen til det installerede program. Nogle programmer har muligvis ingen licens.

Tryk på **Indstillinger** > **Programhåndtering** fra startskærmen eller **Prog..**



- Du kan også bruge denne funktion fra SyncThru™ Web Service. Åbn webbrowseren fra din netværkscomputer, og angiv IP-adressen til din maskine. Når SyncThru™ Web Service åbnes, skal du klikke på fanen **Maintenance** > **Application Management**. (se "Programadministration" på side 307).
- Nogle modeller understøtter ikke denne funktion.

## Installation af et program

- 1 Tryk på knappen **Installer**.
- 2 Der vises et pop op-vindue med mapper. Vælg programfilen, og tryk på **OK**.
- 3 Der vises en godkendelsesmeddelelse. Læs aftalen og markér **Jeg accepterer betingelserne i licensaftalen** og tryk på **OK**.

Installation af programmet starter.

## Visning af et program i detaljer

- 1 Tryk på det programnavn, du vil vise oplysninger om.
- 2 Se programmets oplysninger i detaljer.

## Aktivering/deaktivering af et program



- 1 Vælg det program, du vil aktivere/deaktivere, og tryk på **Aktiver/deakt..**
- 2 Programmet, som du valgte, aktiveres/deaktiveres.

## Afinstallation af et program

- 1 Vælg det program, du vil fjerne, og tryk på **Fjern**.
- 2 Der vises et bekræftelsesvindue. Tryk på **Ja**. Programmet, som du valgte, afinstalleres.

# Administration



- Nogle menuer vises muligvis ikke i displayet, afhængigt af indstillinger eller modeller. De menuer, der ikke er vist, er ikke relevante for maskinen.
- Klik på  (**Hjælp**) på startskærmen eller i  (hurtigmenuen), og klik derefter på en indstilling, som du vil have flere oplysninger om.

Du kan kontrollere forbrugsstoffernes levetid og udskrive rapport.

Tryk på **Indstillinger > Haandtering** fra startskærmen eller **Prog..**

## Levetid for forbr.st.

Med denne funktion kan du kontrollere den resterende procentdel af hvert forbrugsstof.

ekskl.) tonerpatron/billedenhed

## Rapport

Med denne funktion kan du udskrive alle de rapporter, der findes på din maskine. Du kan bruge disse rapporter til at vedligeholde din maskine.



Du kan også bruge denne funktion fra SyncThru™ Web Service. Åbn webbrowseren fra din netværkscomputer, og angiv IP-adressen til din maskine. Når SyncThru™ Web Service åbnes, skal du klikke på **Information > Print information** (se "Fanen Information" på side 169).

### • System

- Konfiguration:** Udskriv for at se maskinens konfigurationsoplysninger. Oplysninger om produkt, oplysninger om version, produktindstilling og papirindstilling er inkluderet.
- Oplysninger om forbrugsstoffer:** Udskriv for at kontrollere, hvor mange procent der er tilbage af hver forsyning.
- Forbrugstæller:** Udskriv for at kontrollere antallet af udførte job. Oplysninger om forbrug af udskrivning, scanning og fax er inkluderet.
- Demoside:** Udskriv testside for at kontrollere, om maskinen fungerer korrekt. Du kan også vælge A4 eller Letter.
- Fejloplysninger:** Udskriv for at kontrollere, hvilke fejl der er opstået i maskinen. Fejltype og tæller er inkluderet.
- Netværkskonfiguration:** Udskriv for at se netværkskonfigurationsoplysningerne. Netværkskonfigurationsoplysninger, f.eks. TCP/IP, Raw TCP/IP og LPD-oplysninger udskrives.
- Konto:** Udskriv for at se kontolisten.

# Administration



- **Send:**
  - Bekræftelse af afsendelse:** Du kan indstille maskinen til at udskrive en rapport, om en afsendelse blev fuldført eller ej.
  - Fax modtaget:** Udskriv for at kontrollere listen over modtagne faxer.
  - Fax sendt:** Udskriv for at kontrollere listen over afsendte faxer.
  - Fax planlagte job:** Udskriv for at kontrollere listen over planlagte faxjob.
  - E-mail sendt:** Udskriv for at kontrollere transmissionsstatus over **Scan til e-mail-job**.
- **Skrifttype:**
  - PCL fontliste:** Udskriv for at se PCL-skrifttypelisten.
  - PS-skrifttypeliste:** Udskriv for at se PS-skrifttypelisten.



# Netværksindstillinger

Denne indstilling konfigurerer netværksindstillingerne.



- Nogle menuer vises muligvis ikke i displayet, afhængigt af indstillinger eller modeller. De menuer, der ikke er vist, er ikke relevante for maskinen.
- Klik på  (**Hjælp**) på startskærmen eller i  (hurtigmenuen), og klik derefter på en indstilling, som du vil have flere oplysninger om.

Tryk på **Indstillinger** > **Netværksindst** fra startskærmen eller **Prog.**

## Ethernet

Funktion	Beskrivelse
<b>Ethernet-port</b>	Du kan aktivere/deaktivere Ethernet-port.
<b>Ethernet-hastighed</b>	Du kan vælge Ethernet-hastigheden.
<b>MAC-adresse</b>	Viser maskinens Mac-adresse.
<b>IP-indstilling</b>	Du kan indstille IP-indstillingen for <b>TCP/IPv4</b> .
<b>DNS-konfiguration</b>	Du kan angive indstillingen for <b>DNS</b> .
<b>WINS</b>	Du kan konfigurere WINS-serveren.

Funktion	Beskrivelse
<b>Vis IP-adresse</b>	Du kan indstille maskinen til at vise IP-adressen på Startskærbilledet.
<b>Protokol</b>	Du kan aktivere eller deaktivere IPv6-protokollen.
<b>IPv6-adresse</b>	Du kan angive IPv6-adresstyper.
<b>DHCPv6-konfiguration</b>	Du kan angive DHCPv6-konfigurationen.
<b>Unik identifikator for DHCP</b>	Vis unik identifikator for DHCP.
<b>802.1x</b>	Du kan aktivere/deaktivere 802.1x Sikkerhed.
<b>802.1x Godkendelsesmetode</b>	Du kan vælge den godkendelsesalgoritme, der skal bruges.
<b>Identifikator for DHCPv6-identitetstilknytning</b>	Vis identifikator for DHCP-identitetstilknytning.

## TCP/IPv4

Du kan angive IPv4-indstillingerne.

- **IP-indstilling:** Du kan vælge metoden til allokering af IP-adresser.
  - Statisk:** Vælg for at ændre IP-adressen/undernetmaske/gateway-adresse manuelt.
  - BOOTP:** IP-adresse/Undernetmaske/Gateway-adresse allokeres automatisk af BOOTP-serveren.

# Netværksindstillinger

- DHCP:** IP-adresse/Undernetmaske/Gateway-adresse allokeres automatisk af DHCP-serveren.
- **DNS-konfiguration:** Du kan konfigurere DNS-serveren.
  - Værtsnavn:** Indtast værtsnavnet. Du kan indtaste op til 63 tegn. Standardnavnet er "**SEC[MAC address]**".
  - Domænenavn:** Indtast domænenavnet. Du kan indtaste op til 128 tegn.
  - Primær DNS-server:** Indtast adressen på den DNS-server, du primært vil bruge.
  - Sekundær DNS-server:** Indtast adressen på den DNS-server, du vil bruge som alternativ.
  - Dynamisk DNS-registrering:** Hvis du vil bruge dette, skal du markere afkrydsningsfelterne for dynamisk DNS-registrering. Hvis denne indstilling er markeret, registrerer maskinen værtsnavnet og domænenavnet til konfigurerede DNS-servere dynamisk. Hvis denne indstilling er markeret, og DHCP vælges, deaktiveres DHCP FQDN-indstillingerne automatisk.
- **WINS:** Du kan konfigurere WINS-serveren. WINS anvendes i Windows operativsystemet. Vælg denne indstilling.
- **Vis IP-adresse:** Du kan indstille maskinen til at vise IP-adressen på meddelelseslinjen. Hvis du vælger denne indstilling, vises IP-adressen på meddelelseslinjen.

## TCP/IPv6

Du kan angive IPv6-indstillingerne.

- **Protokol:** Tryk for at bruge IPv6-protokollen i systemet. Genstart maskinen, for at ændringen træder i kraft.
  - **IPv6-adresse:** Viser IPv6-adressetyperne.
    - Link local-adresse:** Dette er en IPv6-adresse startende med en præfiksværdi på FE80. Denne adresse har lokalt link-omfang og genereres automatisk.
    - Stateless Adresse:** Dette er en IPv6-adresse, som dannes af et router-angivet præfiks og interface-id. Ved et interface som Ethernet afledes interface-id'et normalt ud fra maskinens Mac-adresse. Det angivne præfiks afhænger af router-konfigurationerne.
-  Der kan konfigureres mere end én adresse til router-angivelsen, men der vises kun én på skærmen.
- Stateful Adresse:** Dette er en IPv6-adresse, som kræver en DHCPv6-server.
  - Manuel adresse:** Dette er en IPv6-adresse, som en administrator kan konfigurere manuelt.
  - **DHCPv6-konfiguration:** Vælg den DHCPv6-konfiguration, du vil bruge.
    - Brug DHCP som angivet af en router:** DHCPv6 aktiveres, når en router angiver brug af DHCPv6.

# Netværksindstillinger

-**Aktiver altid DHCP:** Uanset router-angivelsen kræver brug af DHCPv6 en IPv6-adresse.

-**Brug aldrig DHCP:** Deaktiverer DHCPv6.

- **Unik identifikator for DHCP:** Vis den unikke identifikator for DHCP.
- **Identifikator for DHCP-identitetstilknytning:** Vis DHCP Identity Association Identifier.

## 802.1x

Du kan aktivere 802.1x-godkendelse, hvilket er en portbaseret godkendelse. Hvis denne godkendelse er aktiveret, kan maskinen ikke få adgang gennem netværkets beskyttede side, før maskinen er autoriseret. Brug denne funktion til at beskytte netværket.

- **802.1x :** Markér for at aktivere denne funktion.
- **802.1x Authentication Method:** Vælg den godkendelsesalgoritme, der skal bruges.
  - EAP-MD5:** Giver minimal sikkerhed. MD5 hash-funktionen er sårbar over for ordbogsangreb og understøtter ikke generering af nøgler.
  - PEAP:** Anbefales til brugere, som kun har til hensigt at bruge Microsoft-klienter og -servere. Det anbefales ikke til andre brugere.
  - EAP-MS-CHAPv2:** MS-CHAPv2 indeholder tovejs godkendelse mellem peers ved at kombinere en peer challenge-meddelelse med svarpakken og en godkenders svarmeddelelse på success-pakken.
  - TLS:** Dette bruges til sikker kommunikation via internettet mellem en klient og server.

## Wi-Fi

Wi-Fi-menuen er kun tilgængelig, hvis det valgfri Trådløs/NFC-sæt er installeret. (se "Opsætning af trådløst netværk (valgfrit)" på side 334).

Undermenuerne i Wi-Fi-menuen er næsten identiske med undermenuerne i Ethernet-menuen (se "Ethernet" på side 310).

Funktion	Beskrivelse
<b>Wi-Fi-netværk</b>	Efter maskinen tilslutter til det trådløse netværk, vises adgangspunktet (router) SSID på displayets skærbillede.
<b>WPS-indstillinger</b>	Hvis din maskine og adgangspunkt (eller trådløse router) understøtter Wi-Fi Protected Setup™ (WPS), kan du nemt konfigurere de trådløse netværksindstillinger via menuen <b>WPS-indstillinger</b> uden behov for en computer.
<b>Wi-Fi Direct</b>	Wi-Fi Direct er en sikker og brugervenlig peer-to-peer-tilslutningsmetode mellem en printer med aktiveret Wi-Fi Direct og en mobil enhed.

# Netværksindstillinger

## Netværksprotokol

Du kan aktivere/deaktivere hvad du vil i netværksprotokol

## Network Security



Du kan kun aktivere og konfigurere disse indstillinger i SyncThru™ Web Service (se "Fanen Sikkerhed" på side 171).

Funktion	Beskrivelse
<b>IPSec</b>	Du kan deaktivere IPSec hvis den er tændt i SyncThru™ Web Service.
<b>Netv.filtrering</b>	Du kan deaktivere netværksfiltreringsindstillinger hvis det er tændt i SyncThru™ Web Service.



- **IPSec:** Du kan deaktivere IP-sikkerhedsindstillinger.
- **Netv.filtrering:**
  - MAC-filtrering:** Deaktiver MAC-filtrering.
  - IPv4-filtrering :** Deaktiver IPv4-filtrering.
  - IPv6-filtrering :** Deaktiver IPv6-filtrering.

## NFC

Du kan tænde/slukke NFC. NFC-funktionaliteten er tilgængelig, når det valgfri Trådløs/NFC-sæt er installeret (se "Brug af NFC funktionaliteten (valgfri)" på side 343).

# System



- Nogle menuer vises muligvis ikke i displayet, afhængigt af indstillinger eller modeller. De menuer, der ikke er vist, er ikke relevante for maskinen.
- Klik på  (**Hjælp**) på startskærmen eller i  (hurtigmenuen), og klik derefter på en indstilling, som du vil have flere oplysninger om.

## Dato og klokkeslæt

Når du har indstillet datoen og klokkeslættet, vil de blive brugt ved afsendelse/udskrivning af udskudte fax/udskriftsjob eller blive udskrevet på rapporter. Men hvis de ikke er korrekte, skal de ændres til det korrekte tidspunkt.

## Om systemet

Du kan se maskinens hardwarekonfiguration, systemkapacitet og softwareversion.

## Maskindetaljer

Du kan kontrollere de detaljerede maskinoplysninger. Kontrollér status for installeret hardware- og softwareversion for at vedligeholde maskinen. Du kan hente den nyeste software på Samsungs websted (<http://www.samsung.com> > find dit produkt > Support eller hentninger).

- **H/W-konfiguration:** Viser status for installeret hardware inkl. valgfrie dele.
- **Mulighed:** Viser hardwarens funktioner.
- **Softwareversioner:** Viser softwareversionerne for de installerede systemer.

## Adgang

Gør det muligt at konfigurere maskinen, så den bliver lettere at bruge. I denne menu kan du ændre forskellige indstillinger for lyd, interaktion og visning, så maskinen bliver lettere tilgængelig for brugerne.

## Kontaktoplysninger

Denne funktion giver dig mulighed for at få vist servicecenterets oplysninger og kontaktsted, hvor brugerne kan få hjælp. Hvis du logger på som administrator, kan du rette kontaktoplysningerne.

- **Systemadministrator:** Kontroller kontaktoplysninger vedr administratoren.
- **Samsung Support:** Kontroller oplysningerne om servicecenteret.



# 3. Netværkskonfiguration

Dette kapitel indeholder trinvisse instruktioner til opsætning af netværksmiljøet før brug af maskinen. Du skal være bekendt med den terminologi, der bruges ved opsætning af netværksmiljøet. Se i ordlisten ang. de udtryk, du ikke forstår ("Ordlister" på side 383).

• <b>Netværksmiljø</b>	<b>317</b>
• <b>Adgang til netværksopsætning</b>	<b>318</b>
• <b>Netværksindstillinger (konfiguration af TCP/IP)</b>	<b>319</b>
• <b>Udskriftsindstillinger (porte indstillet til netværksudskrivning)</b>	<b>322</b>
• <b>Indstil protokoller</b>	<b>323</b>
• <b>Netværksfilterindstillinger</b>	<b>324</b>
• <b>Installation af driver via netværket</b>	<b>325</b>
• <b>Opsætning af trådløst netværk (valgfrit)</b>	<b>334</b>
• <b>Brug af NFC funktionaliteten (valgfri)</b>	<b>343</b>
• <b>Understøttede mobile apps</b>	<b>353</b>
• <b>AirPrint</b>	<b>355</b>
• <b>Google Cloud Print™</b>	<b>357</b>

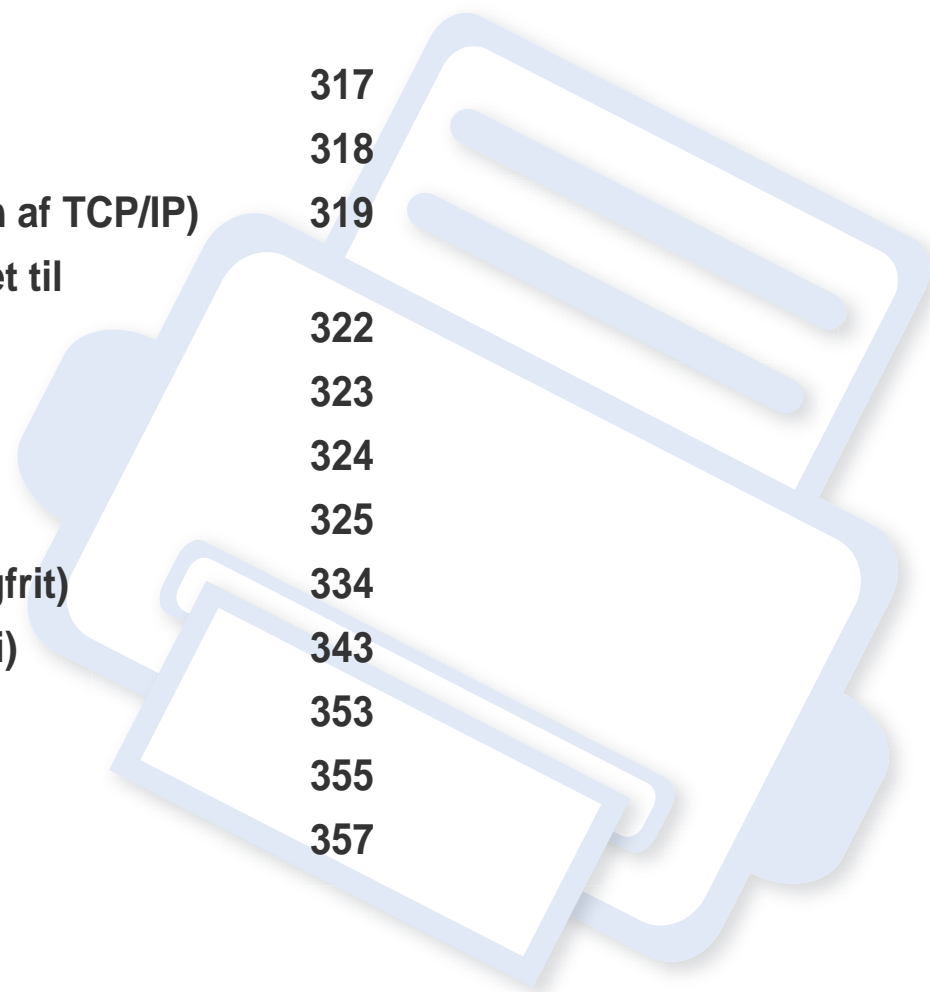

# Netværksmiljø

Du kan bruge netværk, når du har sat netværkskablet i den tilsvarende port på din maskine.

Du skal konfigurere maskinens netværksprotokoller, før den kan bruges som netværksmaskine. Du kan konfigurere de grundlæggende netværksindstillinger ved hjælp af maskinens kontrolpanel.

Følgende tabel viser de netværksmiljøer, som maskinen understøtter:

Item	Specifikation
<b>Netværksinterface</b>	<ul style="list-style-type: none"><li>• Ethernet 10/100/1000 Base TX kabelbaseret LAN</li><li>• Netværksinterface 802.11b/g/n trådløst LAN &amp; Near Field Communication(NFC)<sup>a</sup></li></ul>
<b>Netværksoperativsystem</b>	<ul style="list-style-type: none"><li>• Windows® XP, Windows Server® 2003, Windows Vista®, Windows® 7, Windows 8, Windows Server® 2008 R2</li><li>• Forskellige Linux-operativsystemer</li><li>• Forskellige Unix OS</li><li>• Mac OS X 10.5 - 10.9</li><li>• Novell NetWare 5.x - 6.x</li></ul>

Item	Specifikation
<b>Netværksprotokoller</b>	<ul style="list-style-type: none"><li>• TCP/IPv4</li><li>• DHCP, BOOTP</li><li>• DNS, WINS, Bonjour, SLP, UPnP</li><li>• Standard TCP/IP-udskrivning (RAW), LPR, IPP</li><li>• FTP,SMB, SMTP, WSD</li><li>• LDAP, Kerberos, 802.1x</li><li>• SNMPv 1/2/3, HTTP, IPSec</li><li>• TCP/IPv6 (DHCP, DNS, RAW, LPR, SNMPv 1/2/3, HTTP, IPSec)</li></ul>

a. Ekstra enhed



# Adgang til netværksopsætning

- 1 Kontrollér, at ethernet-kablet er sat i maskinen.
- 2 Tryk på **Indstillinger** > **Netværksindst** > **Ethernet** fra startskærmen eller **Prog**
- 3 Log ind som administrator (se "Login" på side 292).

# Netværksindstillinger (konfiguration af TCP/IP)

Hvis du tilslutter maskinen til et netværk, skal du først konfigurere TCP/IP-indstillingerne for maskinen. De nedenfor viste indstillinger er de grundlæggende indstillinger, der kræves for brug af maskinen som en netværksmaskine. Du kan indstille TCP/IP, DNS-server, TCP/IPv6, Ethernet og metoderne til allokering af IP-adresse.

## Ethernet

Du kan angive ethernet-indstillingerne.

Tryk på **Indstillinger > Netværksindst > Ethernet** fra startskærmen eller **Prog.**



Du kan også bruge denne funktion fra SyncThru™ Web Service. Åbn webbrowseren fra din netværkscomputer, og angiv IP-adressen til din maskine (se "Fanen Indstillinger" på side 170).

- **Ethernet-port:** Du kan aktivere/deaktivere Ethernet-port.
- **Ethernet-hastighed:** Vælg ethernet-hastigheden.
- **MAC-adresse:** Viser maskinens Mac-adresse.

## TCP/IP-protokol

Du kan angive IPv4-indstillingerne.

Tryk på **Indstillinger > Netværksindst > Ethernet > TCP/IPv4** fra startskærmen eller **Prog.**



Du kan også bruge denne funktion fra SyncThru™ Web Service. Åbn webbrowseren fra din netværkscomputer, og angiv IP-adressen til din maskine (se "Fanen Indstillinger" på side 170).

## IP-indstilling

Du kan vælge metoden til allokering af IP-adresser.

- **Statisk:** Vælg for at ændre IP-adressen/undernetmaske/gateway-adresse manuelt.
- **BOOTP:** IP-adresse/Undernetmaske/Gateway-adresse allokeres automatisk af BOOTP-serveren.
- **DHCP:** IP-adresse/Undernetmaske/Gateway-adresse allokeres automatisk af DHCP-serveren.

## DNS-konfiguration

Du kan konfigurere DNS-serveren.

- **Værtsnavn:** Indtast værtsnavnet. Du kan indtaste op til 63 tegn. Standardnavnet er "**SEC[MAC address]**".
- **Domænenavn:** Indtast domænenavnet. Du kan indtaste op til 128 tegn.

# Netværksindstillinger (konfiguration af TCP/

- **Primær DNS-server:** Indtast adressen på den DNS-server, du primært vil bruge.
- **Sekundær DNS-server:** Indtast adressen på den DNS-server, du vil bruge som alternativ.
- **Dynamisk DNS-registrering:** Hvis du vil bruge dette, skal du markere afkrydsningsfelterne for dynamisk DNS-registrering. Hvis denne indstilling er markeret, registrerer maskinen værtsnavnet og domænenavnet til konfigurerede DNS-servere dynamisk. Hvis denne indstilling er markeret, og DHCP vælges, deaktiveres DHCP FQDN-indstillingerne automatisk.

## WINS (Windows Internet Name Service)

Du kan konfigurere WINS-serveren. WINS anvendes i Windows operativsystemet. Vælg denne indstilling.

## Vis IP-adresse

Du kan indstille maskinen til at vise IP-adressen på meddelelselinjen. Hvis du vælger denne indstilling, vises IP-adressen på meddelelselinjen.

## TCP/IPv6

Du kan angive IPv6-indstillingerne.

Tryk på **Indstillinger > Netværksindst > Ethernet > TCP/IPv6** fra startskærmen eller **Prog.**



Du kan også bruge denne funktion fra SyncThru™ Web Service. Åbn webbrowseren fra din netværkscomputer, og angiv IP-adressen til din maskine (se "Fanen Indstillinger" på side 170).

- **Protokol:** Tryk for at bruge IPv6-protokollen i systemet. Genstart maskinen, for at ændringen træder i kraft.
- **IPv6-adresse:** Viser IPv6-adresstyperne.
  - Link local-adresse:** Dette er en IPv6-adresse startende med en præfiksværdi på FE80. Denne adresse har lokalt link-omfang og genereres automatisk.
  - Stateless Adresse:** Dette er en IPv6-adresse, som dannes af et router-angivet præfiks og interface-id. Ved et interface som Ethernet afledes interface-id'et normalt ud fra maskinens Mac-adresse. Det angivne præfiks afhænger af router-konfigurationerne.



Der kan konfigureres mere end én adresse til router-angivelsen, men der vises kun én på skærmen.

- Stateful Adresse:** Dette er en IPv6-adresse, som kræver en DHCPv6-server.
- Manuel adresse:** Dette er en IPv6-adresse, som en administrator kan konfigurere manuelt.

# Netværksindstillinger (konfiguration af TCP/

- **DHCPv6-konfiguration:** Vælg den DHCPv6-konfiguration, du vil bruge.
  - Brug DHCP som angivet af en router:** DHCPv6 aktiveres, når en router angiver brug af DHCPv6.
  - Aktiver altid DHCP:** Uanset router-angivelsen kræver brug af DHCPv6 en IPv6-adresse.
  - Brug aldrig DHCP:** Deaktiverer DHCPv6.
- **DHCPv6 Unik identifikator:** Klienter bruger en DHCP Unik identifikator (DUID) til at opnå en IP-adresse fra DHCPv6-serveren. Serveren finder DUID i dens database og leverer de korrekte konfigurationsdata (adresse, lease-tider, DNS-servere, osv.) til klienten.
- **Identifikator for DHCPv6-identitetstilknytning:** Hver interface har et id, kaldet Identity Association Identifier (IAID), som forbinder interfacet til en eller flere IP-adresser. Hver tildeling i DHCPv6-serveren omfatter et DUID og et IAID-par.

## 802.1x

Du kan aktivere 802.1x-godkendelse, hvilket er en portbaseret godkendelse. Hvis denne godkendelse er aktiveret, kan maskinen ikke få adgang gennem netværkets beskyttede side, før maskinen er autoriseret. Brug denne funktion til at beskytte netværket.

Tryk på **Indstillinger > Netværksindst > Ethernet > 802.1x** fra startskærmen eller **Prog.**

- **802.1x :** Markér for at aktivere denne funktion.
- **802.1x Authentication Method:** Vælg den godkendelsesalgoritme, der skal bruges.
  - EAP-MD5:** Giver minimal sikkerhed. MD5 hash-funktionen er sårbar over for ordbogsangreb og understøtter ikke generering af nøgler.
  - PEAP:** Anbefales til brugere, som kun har til hensigt at bruge Microsoft-klienter og -servere. Det anbefales ikke til andre brugere.
  - EAP-MS-CHAPv2:** MS-CHAPv2 indeholder tovejs godkendelse mellem peers ved at kombinere en peer challenge-meddelelse med svarpakken og en godkenders svarmeddelelse på success-pakken.
  - TLS:** Dette bruges til sikker kommunikation via internettet mellem en klient og server.

# Udskriftsindstillinger (porte indstillet til netværksudskrivning)

Du kan indstille de porte, der skal bruges ved udskrivning. Hvis du ønsker at udskrive via netværket, skal du vælge de følgende porte.

Tryk på **Indstillinger > Haandtering > Rapport > Netværkskonfiguration** på startskærmen, eller tryk på **Prog** og derefter på **Udskriv**.



Du kan også bruge denne funktion fra SyncThru™ Web Service. Åbn webbrowseren fra din netværkscomputer, og angiv IP-adressen til din maskine (se "Netværksindstillinger (konfiguration af TCP/IP)" på side 319).

# Indstil protokoller

Du kan aktivere/deaktivere protokollerne (**Standard TCP/IP**, **LPR**, **IPP**, **ThinPrint**, **CIFS**, **SNTP** (Simple Network Time Protocol), **SLP** (Service Location Protocol), **Telnet**, **SNMP V1/V2** (Simple Network Management Protocol), **SNMPv3**, **UPnP(SSDP)** Protocol, og **mDNS** (Multicast Domain Name System), **SetIP**, og **HTTP**).

Tryk på **Indstillinger** > **Netværksindstillinger** > **Netværksprotokol** på startskærmen eller **Prog.**



Du kan også bruge denne funktion fra SyncThru™ Web Service. Åbn webbrowseren fra din netværkscomputer, og angiv IP-adressen til din maskine (se "Fanen Indstillinger" på side 170).

# Netværksfilterindstillinger

Du kan indstille maskinen til at forhindre ikke registrerede IP- eller MAC-adresser i tilslutning til maskinen.

Du kan angive generelle netværksfiltreringsindstillinger.

Tryk på **Indstillinger** > **Netværksindst** > **Netværkssikkerhed** > **Netv.filtrering** fra startskærmen eller **App**.



Du kan også bruge denne funktion fra SyncThru™ Web Service. Åbn webbrowseren fra din netværkscomputer, og angiv IP-adressen til din maskine (se "Fanen Indstillinger" på side 170).

- **MAC-filtrering** : Deaktiver MAC-filtrering.
- **IPv4-filtrering** : Deaktiver IPv4-filtrering.
- **IPv6-filtrering** : Deaktiver IPv6-filtrering.

# Installation af driver via netværket

Du skal installere printerdriversoftware til udskrivning. Softwaren omfatter drivere, programmer og andre supportprogrammer.

Sørg for, at netværkskonfigurationen for maskinen er fuldført. Alle programmer skal være lukket på computeren, før du starter installationen.



# Installation af driver via netværket

## Windows

- 1 Sørg for, at maskinen er tilsluttet netværket, og at den er tændt. Desuden skal maskinens IP-adresse være angivet.
- 2 Sæt den medfølgende cd i cd-rom-drevet.



Hvis installationsvinduet ikke vises, skal du klikke på **Start > Alle programmer > Tilbehør > Kør**.

X:\Setup.exe, idet du erstatter "X" med det bogstav, der repræsenterer dit cd-rom-drev, og klik på **OK**.

•Windows 8:

Hvis installationsvinduet ikke vises, skal du i **Charms(Amuletter)** vælge **Søg > Apps** og søge efter **Kør**. Indtast X:\Setup.exe, hvor "X" erstattes med drevbogstavet for dit cd-rom-drev, og klik herefter på **OK**.

Hvis pop-op-vinduet "**Tryk for at vælge, hvad der skal ske med denne disk**." vises, skal du klikke på det, og vælge **Run Setup.exe**.

- 3 Gennemse og acceptér installationsaftalerne i installationsvinduet. Klik derefter på **Næste**.
- 4 Vælg **Netværk** på skærmen **Printerforbindelsestype**. Klik derefter på **Næste**.
- 5 Følg de anvisninger, der vises i installationsvinduet.

## På Start-skærmen i Windows 8



- V4-driveren hentes automatisk med Windows Update, hvis din computer er tilsluttet internettet. Hvis det ikke er tilfældet, kan du manuelt hente V4-driveren fra **Samsungs** websted [www.samsung.com](http://www.samsung.com) > find dit produkt > Support eller hentninger.
- Du kan hente appen **Samsung Printer Experience** fra Windows Store(store). Du skal have en Microsoft-konto for at kunne bruge WindowsStore(store).
  - a Fra **Charms(Amuletter)**, vælg **Søg**.
  - b Klik på **Store(store)**.
  - c Søg efter og klik på **Samsung Printer Experience**.
  - d Klik på **Installer**.

# Installation af driver via netværket

- Hvis du installerer driveren vha. den medfølgende software-cd, installeres V4-driveren ikke. Hvis du vil bruge V4-driveren på skærbilledet **Skrivebord**, kan du hente den fra SamsungSamsungs websted, [www.samsung.com](http://www.samsung.com) > find dit produkt > Support eller hentninger.
- Hvis du vil installere Samsungs printeradministrationsværktøjer, skal du installere dem ved hjælp af den medfølgende software-cd.

- 1 Sørg for, at maskinen er tilsluttet netværket, og at den er tændt. Desuden skal maskinens IP-adresse være angivet.
- 2 Under **Charms(Amuletter)** skal du vælge **Indstillinger > Skift pc-indstillinger > enhed**.
- 3 Klik på **Tilføj en enhed**.  
Listen med fundne maskiner vises på skærmen.
- 4 Klik på modellens navn eller værtsnavnet, du vil benytte.

 Du kan udskrive en netværkskonfigurationsrapport fra maskinens kontrolpanel. Rapporten vil vise den aktuelle maskines værtsnavn.

- 5 Driveren installeres automatisk ved hjælp af **Windows Update**.

## Tilstanden for installation uden brugerindgriben

Tilstanden for installation uden brugerindgriben er en installationsmetode, der ikke kræver brugerindgriben. Når du starter installationen, installeres maskindriveren og softwaren automatisk på din computer. Du kan starte installationen uden brugerindgriben ved at skrive **/s** eller **/S** i kommandovinduet.

## Kommandolinjeparаметre

I følgende tabeller vises kommandoer, der kan bruges i kommandovinduet.



Nedenstående kommandolinje er effektiv og anvendes, når kommandoen bruges sammen med **/s** eller **/S**. Men **/h**, **/H** eller **/?** er exceptionelle kommandoer, der kan anvendes alene.

Kommandolinje	Definition	Beskrivelse
/s eller /S	Starter installation uden brugerindgriben.	Installerer maskindrivere uden at bede om UI'er eller brugerindgriben.

# Installation af driver via netværket

Kommandolinje	Definition	Beskrivelse
<code>/p"&lt;portnavn&gt;"</code> eller / <code>P"&lt;portnavn&gt;"</code>	Angiver printerport.  Netværksporten oprettes vha. TCP/IP-standardportovervågning. For lokalport skal denne port eksistere på systemet, før den angives ved kommando.	Printerportnavn kan angives som IP-adresse, værtsnavn, USB-lokalportnavn, IEEE1284-portnavn eller netværkssti. Eksempel: <ul style="list-style-type: none"><li>• <code>/p"xxx.xxx.xxx.xxx"</code> hvor "xxx.xxx.xxx.xxx" betyder IP-adresse for netværksprinter. / <code>p"USB001"</code>, <code>/P"LPT1:"</code>, / <code>p"værtsnavn"</code></li><li>• / <code>p"\\computer_name\shared_printer"</code> eller <code>"\\xxx.xxx.xxx.xxx\shared_printer"</code>, hvor <code>"\\computer_name\shared_printer"</code> eller <code>"\\xxx.xxx.xxx.xxx\shared_printer"</code> angiver netværkssti til printerens ved indtastning af to skråstreger, computerens navn eller den lokale IP-adresse for den pc, som deler printerens, og derefter printerens delnavn.</li></ul>

Kommandolinje	Definition	Beskrivelse
<code>/a"&lt;dest_sti&gt;"</code> eller <code>/A"&lt;dest_sti&gt;"</code>	Angiver destinationssti for installation.  Destinationssti bør være en fuldt kvalificeret sti.	Eftersom maskinens drivere bør være installeret på den OS-specifikke placering, gælder denne kommando kun for programmer.
<code>/n"&lt;Printernavn&gt;"</code> eller / <code>N"&lt;Printernavn&gt;"</code>	Angiver printernavn. Printerforekomster skal oprettes som angivet printernavn.	Med denne parameter kan du tilføje printerforekomster efter behov.
<code>/nd</code> eller <code>/ND</code>	Kommandoer, der ikke angiver den installerede driver som en standardmaskindriver.	Det angiver, at den installerede maskindriver ikke er standardmaskindriveren på dit system, hvis der er installeret en eller flere printerdrivere. Hvis der ikke er installeret maskindriver på dit system, anvendes denne indstilling ikke, da Windows-operativsystemet vil angive den installerede printerdriver som en standardmaskindriver.

# Installation af driver via netværket

Kommandolinje	Definition	Beskrivelse
/x eller /X	Bruger eksisterende maskindriverfil til at oprette printerforekomster, hvis den allerede er installeret.	Denne kommando angiver en måde at installere en printerforekomst på, der anvender installerede printerdriverfiler, uden at installere en ekstra driver.
/up"<printernavn>" eller / UP"<printernavn>"	Fjerner kun angivne printerforekomster og ikke driverfilerne.	Denne kommando angiver en måde til kun at fjerne en specificeret printerforekomst fra dit system, uden at det får indflydelse på andre printerdrivere. Den fjerner ikke printerdriverfiler fra dit system.
/d eller /D	Afinstallerer alle enhedsdrivere og programmer fra dit system.	Denne kommando fjerner alle installerede enhedsdrivere og programmer fra dit system.
/v"<delenavn>" eller / V"<delenavn>"	Deler den installerede maskine og tilføjer andre tilgængelige platformdrivere til pegning og udskrivning.	Den installerer alle Windows-plattformens understøttede maskindrivere på systemet og deler dem med det angivne <sharenavn> til pegning og udskrivning.

Kommandolinje	Definition	Beskrivelse
/o eller /O	Åbner mappen <b>Printere og faxenheder</b> efter installation.	Denne kommando åbner mappen <b>Printere og faxenheder</b> efter installation uden brugerindgriben.
/h, /H eller /?	Viser brugen af kommandolinjer.	

## Mac

- 1 Kontrollér, at maskinen er tilsluttet netværket, og at den er tændt.
- 2 Sæt den medfølgende cd i cd-rom-drevet.



# Installation af driver via netværket

- 3 Dobbeltklik på cd-rom-ikonet, der vises på Mac-computerens skrivebord.
  - I Mac OS X 10.8 skal du dobbeltklikke på cd-rom-ikonet i Finder.
- 4 Dobbeltklik på mappen **MAC\_Installer** > ikonet **Installer OS X**.
- 5 Klik på **Continue**.
- 6 Læs licensaftalen, og klik på **Continue**.
- 7 Klik på **Agree** for at acceptere licensaftalen.
- 8 Klik på **Install**. Alle de komponenter, der er nødvendige for, at maskinen kan fungere, installeres.  
Hvis du vælger **Customize**, kan du vælge at installere individuelle komponenter.
- 9 Angiv adgangskoden, og klik på **OK** (eller **Install Software**).
- 10 Vælg **Network Connected Printer(Wired or Wireless)** under **Printer Connection Type**, og klik på knappen **Continue**.
- 11 Klik på knappen **Add Printer** for at vælge din printer og føje den til din printerliste.
- 12 Klik på **IP** og Select HP Jetdirect - Socket i Protocol.
- 13 Indtast maskinens IP-adresse i feltet Address.

- 14 Indtast kønavnet i feltet Queue. Hvis du ikke kan bestemme kønavnet for maskinens server, kan du først forsøge at bruge standardkøen.
- 15 Vælg Select Printer Software, hvis Auto Select ikke fungerer korrekt.
- 16 Tryk på **Add**.
- 17 Klik på **Continue**.
- 18 Klik på **Close**, når installationen er fuldført.

## Linux

Du skal hente Linux-softwarepakken på Samsungs websted for at installere printersoftware (http://www.samsung.com > find dit produkt > Support eller hentninger).

- 1 Kontrollér, at maskinen er tilsluttet netværket, og at den er tændt. Desuden skal maskinens IP-adresse være angivet.
- 2 Kopiér **Unified Linux Driver**-pakken til dit system.
- 3 Åbn terminalprogrammet, og gå til den mappe, som du har kopieret pakken til.
- 4 Pak pakken ud.

# Installation af driver via netværket

- 5 Flyt den til mappen **uld**.
- 6 Udfør kommandoen **./install.sh**. (Hvis du ikke er logget på som superbruger, skal du udføre kommandoen med **sudo** som **sudo ./install.sh**).
- 7 Fortsæt installationen.
- 8 Når installationen er fuldført, skal du starte hjælpeprogrammet **Printing** (gå til **System > Administration > Printing** eller udfør kommandoen **system-config-printer** i terminalprogrammet).
- 9 Tryk på knappen **Add**.
- 10 Vælg **AppSocket/HP JetDirect**, og angiv IP-adressen for din maskine.
- 11 Tryk på knappen **Forward**, og føj den til dit system.

## UNIX



- Sørg for, at maskinen understøtter UNIX-operativsystemet, før du installerer UNIX-printerdriveren (se "Operativsystem" på side 8).
- Kommandoerne er mærket med `"`. Tast ikke `"`, når du indtaster kommandoerne.
- Nogle funktioner og valgfrie elementer er muligvis ikke tilgængelige, afhængigt af model og land (se "Operativsystem" på side 8).

Du skal installere UNIX-printerdriverpakken først og derefter konfigurere printerens for at bruge UNIX-printerdriveren. Du kan hente UNIX-printerdriveren på Samsungs websted (<http://www.samsung.com> > find dit produkt > Support eller hentninger).

## Installation af UNIX-printerdriverpakken

Installationsproceduren er almindelig for alle varianter af nævnte UNIX-operativsystem.

- 1 Fra Samsungs websted skal du hente og udpakke UNIX Printer Driver-pakken på din computer.
- 2 Opnå rodprivilegier.  
"su -"

# Installation af driver via netværket

- 3 Kopier det relevante driverarkiv til mål-UNIX-computeren.

 Se administratorhåndbogen til UNIX OS angående oplysninger.

- 4 Pak UNIX-printerdriverpakken ud.  
For eksempel skal du på IBM AIX bruge følgende kommandoer:

```
"gzip -d < indtast pakkens navn | tar xf -"
```

- 5 den udpakkede mappe.

- 6 Kør installationsscriptet.

```
"/install -i"
```

**install** er installationsscriptfilen, der bruges til at installere og fjerne installationen af UNIX-printerdriverpakken.

Brug "**chmod 755 install**"-kommandoen til at give tilladelsen til installationsscriptet.

- 7 Udfør ". /install -c"-kommandoen for at kontrollere installationsresultaterne.

- 8 Kør "**installprinter**" fra kommandolinjen. Dette åbner vinduet **Add Printer Wizard**. Konfigurer printeren i dette vindue, som vist i de følgende procedurer.



På nogle UNIX-operativsystemer, f.eks. Solaris 10, er netop tilføjede printere muligvis ikke aktiveret og/eller accepterer ikke opgaver. I det tilfælde skal du køre følgende to kommandoer på rodterminalen:

```
"accept <printer_name>"
```

```
"enable <printer_name>"
```

## Afinstallation af printerdriverpakken



Programmet bør bruges til at slette den printer, der er installeret i systemet.

- a Kør "**uninstallprinter**"-kommandoen fra terminalen.  
Det åbner **Uninstall Printer Wizard**.  
De installerede printere vises på rullelisten.
- b Vælg den printer, der skal slettes.
- c Klik på **Delete** for at slette printeren fra systemet.
- d Udfør ". /install -d"-kommandoen for at fjerne hele pakken.
- e Hvis du vil verificere resultatet af fjernelsen, skal du udføre ". /install -c"-kommando.

Hvis du vil geninstallere den, skal du bruge kommandoen ". /install -i" for at geninstallere de binære filer.

# Installation af driver via netværket

## Konfiguration af printeren

---

Kør 'installprinter' fra kommandolinjen for at føje printeren til dit UNIX-system. Dette åbner vinduet med guiden Add printer. Konfigurer printeren i dette vindue i henhold til følgende trin:

- 1 Skriv navnet på printeren.
- 2 Vælg den relevante printermodel på modellisten.
- 3 Indtast en beskrivelse, der svarer til printertypen, i feltet **Type**. Dette er valgfrit.
- 4 Angiv en printerbeskrivelse i feltet **Description**. Dette er valgfrit.
- 5 Angiv printerplaceringen i feltet **Location**.
- 6 Skriv IP-adressen eller DNS-navnet på printeren i tekstfeltet **Device** for netværkstilsluttede printere. På IBM AIX med **jetdirect Queue type** er kun DNS-navnet muligt, numerisk IP-adresse er ikke tilladt.
- 7 **Queue type** viser tilslutningen som **lpd** eller **jetdirect** i det tilsvarende listefelt. Der er adgang til en yderligere **usb**-type på Sun Solaris OS.
- 8 Vælg **Copies** for at angive antallet af kopier.
- 9 Kontrollér indstillingen **Collate** for at modtage kopier, der allerede er sorteret.

- 10 Kontrollér indstillingen **Reverse Order** for at modtage kopier i omvendt rækkefølge.
- 11 Kontrollér indstillingen **Make Default** for at angive denne printer som standard.
- 12 Klik på **OK** for at tilføje printeren.



# Opsætning af trådløst netværk (valgfrit)



- Hvis du vil tilføje trådløs funktionalitet til maskinen, skal du kontrollere listen over indstillinger og kontakte indkøbsstedet for at bestille (se "Tilgængeligt tilbehør" på side 246). Når du køber et Trådløs/NFC-sæt (trådløs LAN-indstilling), skal du installere sættet ved at følge de beskrevne trin i det guiden til det trådløse sæt (trådløs LAN-indstilling), som er vedlagt sættet. Efter installation af det trådløse sæt (trådløs LAN-indstilling), skal du indstille maskinen til at bruge denne funktionalitet.
- Sørg for, at maskinen understøtter et trådløst netværk. Trådløst netværk er muligvis ikke tilgængeligt afhængigt af modellen (se "Funktioner pr. model" på side 8).

Trådløse netværk kræver en højere grad af sikkerhed. Når et adgangspunkt konfigureres, oprettes der derfor et netværksnavn (SSID), den anvendte sikkerhedstype og en netværksadgangskode for netværket. Spørg netværksadministratoren om disse oplysninger, før du går videre med maskininstallationen.

## Introduktion til metoder til trådløs opsætning

Du kan enten konfigurere de trådløse indstillinger fra maskinen eller computeren. Vælg indstillingsmetoden i tabellen herunder.



- Visse installationstyper til trådløse netværk er muligvis ikke tilgængelige afhængigt af modellen eller landet.
- Det anbefales kraftigt, at du angiver en adgangskode på adgangspunkterne. Hvis du ikke angiver en adgangskode på adgangspunkterne, kan de blive udsat for ulovlig adgang fra ukendte enheder såsom pc'er, smartphones og printere. Se i brugerhåndbogen til adgangspunkter for oplysninger om angivelse af adgangskoder.

Konfiguration smetode	Tilslutningsmetode	Beskrivelse og reference
Med adgangspunkt	Fra computeren	Se "Brug af et netværkskabel" på side 337.
	Fra maskinens kontrolpanel	Se "Brug af menuen WPS-indstillinger" på side 335. Se "Brug af Wi-Fi-netværk" på side 337.
Wi-Fi Direct-konfiguration		Se "Indstilling af Wi-Fi Direct til mobil udskrivning" på side 339.

# Opsætning af trådløst netværk (valgfrit)

## Brug ef menuen WPS-indstillinger

Hvis din maskine og adgangspunkt (eller trådløse router) understøtter Wi-Fi Protected Setup™ (WPS), kan du nemt konfigurere de trådløse netværksindstillinger via menuen **WPS Settings** uden behov for en computer.



- Hvis du vil bruge det trådløse netværk ved hjælp af infrastrukturtilstanden, skal du kontrollere, at netværkskablet er fjernet fra maskinen. Om du skal bruge **WPS (PBC)** knappen eller indtaste PIN-koden fra computeren for at oprette forbindelse til adgangspunktet (eller den trådløse router), afhænger af det adgangspunkt (eller den trådløse router), du bruger. Se brugervejledningen til adgangspunktet (eller den trådløse router), som du bruger.
- Når WPS-knappen bruges til at konfigurere det trådløse netværk, kan sikkerhedsindstillingerne blive ændret. Du kan forhindre dette ved at låse WPS-indstillingen for de aktuelle trådløse sikkerhedsindstillinger. Indstillingsnavnet kan variere, afhængigt af adgangspunktet (eller den trådløse router) der anvendes.

## Elementer, du skal have klar

- Tjek, om adgangspunktet (eller den trådløse router) understøtter WPS (Wi-Fi Protected Setup™).
- Tjek, om maskinen understøtter WPS (Wi-Fi Protected Setup™).

- Netværkscomputer (kun PIN-tilstand)

## Valg af din type

Der findes to metoder til at tilslutte din maskine til et trådløst netværk.

- Metoden **Trykknappkonfiguration (PBC)** lader dig tilslutte din maskine til et trådløst netværk ved at trykke både på menuen **WPS Settings** på kontrolpanelet på din maskine, og på WPS-knappen (PBC) på et adgangspunkt (eller trådløs router), henholdsvis, som har aktiveret Wi-Fi Protected Setup™ .
- Metoden **Personligt identifikationsnummer (PIN)** giver dig mulighed for at tilslutte maskinen et trådløst netværk ved at indtaste de medfølgende PIN-oplysninger på et adgangspunkt (eller en trådløs router), som understøtter WPS (Wi-Fi Protected Setup™).

# Opsætning af trådløst netværk (valgfrit)

## Tilslutning af WPS

Maskinens fabriksstandard er **PBC** -tilstanden, der anbefales til et typisk miljø med trådløst netværk.

## Tilslutning i PBC-tilstand

- 1 Tryk på **Indstillinger > Netværksindst > Wi-Fi** fra startskærmen eller **App**.
- 2 Indtast **ID** og **Password**.  
Brug samme id, adgangskode og domæne, som når du logger ind fra maskinen (se "Login" på side 292).

 Se "Fanen Sikkerhed" på side 171, hvis du vil oprette en ny bruger eller ændre adgangskoden.

- 3 Tryk på **WPS-indstillinger > Tilslut via PBC**.
- 4 Tryk på knappen **WPS (PBC)** på adgangspunktet (eller den trådløse router).
- 5 Følg instruktionerne på displayets skærbillede.  
Meddelelserne vises på displayets skærbillede

## Tilslutning i PIN-tilstand

- 1 Tryk på **Indstillinger > Netværksindst > Wi-Fi** fra startskærmen eller **App**.
- 2 Indtast **ID** og **Password**.  
Brug samme id, adgangskode og domæne, som når du logger ind fra maskinen (se "Login" på side 292).



Se "Fanen Sikkerhed" på side 171, hvis du vil oprette en ny bruger eller ændre adgangskoden.

- 3 Tryk på **WPS-indstillinger > Tilslut via PIN**.
- 4 Den ottecifrede PIN-kode vises på displayet.  
Du skal indtaste den ottecifrede PIN-kode inden for to minutter på den computer, der er tilsluttet adgangspunktet (eller den trådløse router).
- 5 Følg instruktionerne på displayets skærbillede.  
Meddelelserne vises på displayets skærbillede

# Opsætning af trådløst netværk (valgfrit)

## Brug af Wi-Fi-netværk

Inden du starter, skal du kende dit trådløse netværks netværksnavn (SSID) og netværksnøglen, hvis netværket er krypteret. Disse oplysninger blev indstillet, da adgangspunktet (eller den trådløse router) blev installeret. Hvis du ikke kender det trådløse miljø, kan du spørge den person, der har konfigureret dit netværk.

- 1 Tryk på **Indstillinger** > **Netværksindst** > **Wi-Fi** fra startskærmen eller **App**.
- 2 Maskinen viser en liste over tilgængelige netværk, der kan vælges imellem. Når et netværk er valgt, beder printeren om den tilhørende sikkerhedsnøgle.
- 3 Vælg den ønskede Wi-Fi netværksindstilling.

## Brug af et netværkskabel



Kontakt netværksadministratoren eller den person, der har oprettet det trådløse netværk, for at få oplysninger om netværkskonfigurationen.

Maskinen er netværkskompatibel. For at gøre maskinen i stand til at samarbejde med dit netværk skal du udføre forskellige konfigurationsprocedurer.

## Elementer, du skal have klar

- Adgangspunkt
- Netværkstilsluttet computer
- Program-cd, der fulgte med maskinen
- Der er installeret en maskine med et trådløst netværkskort
- Netværkskabel.

## Udskrivning af netværkskonfigurationsrapport

Du kan identificere maskinens netværksindstillinger ved at udskrive en netværkskonfigurationsrapport.

Se "Rapport" på side 308.

## IP-indstilling vha. programmet SetIP (Windows)

Dette program bruges til manuel opsætning af din maskines netværks-IP-adresse vha. MAC-adressen til kommunikation med maskinen. MAC-adressen er netværksgrænsefladens hardwareserienummer og findes i **Netværkskonfigurationsrapporten**.

# Opsætning af trådløst netværk (valgfrit)

Se "Netværksindstillinger (konfiguration af TCP/IP)" på side 319.

## Konfiguration af maskinens trådløse netværk

Før du starter, skal du kende netværksnavnet (SSID) til dit trådløse netværk og netværksnøglen, hvis den er krypteret. Disse oplysninger blev indstillet, da adgangspunktet (eller den trådløse router) blev installeret. Hvis du ikke kender det trådløse miljø, kan du spørge den person, der har konfigureret dit netværk.

Du kan bruge **SyncThru™ Web Service** til at konfigurere de trådløse parametre.

## Brug af SyncThru™ Web Service

Før du starter konfigurationen af parametre til trådløs forbindelse, skal du kontrollere status for kabeltilslutning.

- 1 Kontroller, om netværkskablet er tilsluttet maskinen. Ellers skal du tilslutte maskinen ved hjælp af et standardnetværkskabel.
- 2 Start en webbrowser, f.eks. Internet Explorer, Safari eller Firefox, og angiv maskinens nye IP-adresse.

For eksempel:



- 3 Klik på **Login** øverst til højre på SyncThru™ Web Service webstedet.
- 4 Indtast **ID** og **Password**.  
Brug samme id, adgangskode og domæne, som når du logger ind fra maskinen (se "Login" på side 292).
- 5 Når vinduet **SyncThru™ Web Service** åbnes, skal du klikke på **Network Settings**.
- 6 Klik på **Wi-Fi > Wizard**.
- 7 Vælg det eneste **Network Name(SSID)** på listen.
- 8 Klik på **Next**.  
Hvis vinduet med sikkerhedsindstillinger for trådløse netværk vises, skal du angive den registrerede adgangskode (adgangskode til netværket) og klikke på **Next**.
- 9 Bekræftelsesvinduet vises. Kontroller den trådløse konfiguration. Hvis konfigurationen er korrekt, skal du klikke på **Apply**.

# Opsætning af trådløst netværk (valgfrit)

## Aktivering og deaktivering af WiFi-netværket

- 1 Kontroller, at netværkskablet er tilsluttet maskinen. Ellers skal du tilslutte maskinen ved hjælp af et standardnetværkskabel.
- 2 Start en webbrowser, f.eks. Internet Explorer, Safari eller Firefox, og angiv maskinens nye IP-adresse.

For eksempel:



- 3 Klik på **Login** øverst til højre på SyncThru™ Web Service webstedet.
- 4 Indtast **ID** og **Password**.  
Brug samme id, adgangskode og domæne, som når du logger ind fra maskinen (se "Login" på side 292).

 Se "Fanen Sikkerhed" på side 171, hvis du vil oprette en ny bruger eller ændre adgangskoden.

- 5 Når vinduet **SyncThru™ Web Service** åbnes, skal du klikke på **Network Settings**.
- 6 Kik på **Wi-Fi**.

7 Du kan tænde/slukke Wi-Fi-netværket.

## Indstilling af Wi-Fi Direct til mobil udskrivning

Wi-Fi Direct er en sikker og brugervenlig peer-to-peer-tilslutningsmetode mellem en printer med aktiveret Wi-Fi Direct og en mobil enhed.

Med Wi-Fi Direct kan du slutte din printer til et Wi-Fi Direct-netværk, mens du samtidig opretter forbindelse til et adgangspunkt. Du kan også bruge et kabelforbundet netværk og et Wi-Fi Direct-netværk samtidig, så flere brugere kan få adgang til og udskrive dokumenter både fra Wi-Fi Direct og fra et kabelforbundet netværk.



- Du kan ikke forbinde din mobile enhed til internettet gennem printerens Wi-Fi Direct.
- Den understøttede protokolliste passer muligvis ikke til din model. Wi-Fi Direct-netværk understøtter IKKE IPv6, netværksfiltrering, IPSec, WINS og SLP-tjenester.
- Det maksimale antal enheder som kan tilsluttes via Wi-Fi Direct er 4.

## Konfiguration af Wi-Fi Direct

Du kan aktivere Wi-Fi Direct-funktionen på én af følgende måder.

# Opsætning af trådløst netværk (valgfrit)

## Fra maskinen

- 1 Tryk på **Indstillinger** > **Netværksindst** > **Wi-Fi** fra startskærmen eller **App**.
- 2 Indtast **ID** og **Password**.  
Brug samme id, adgangskode og domæne, som når du logger ind fra maskinen (se "Login" på side 292).

 Se "Fanen Sikkerhed" på side 171, hvis du vil oprette en ny bruger eller ændre adgangskoden.

- 3 Tryk på **Wi-Fi Direct**.
- 4 Aktiver **Wi-Fi Direct**.

## Fra den netværksforbundne computer

Hvis din printer anvender et netværkskabel eller et trådløst adgangspunkt, kan du aktivere og konfigurere Wi-Fi Direct fra SyncThru™ Web Service.

- 1 Åbn **SyncThru™ Web Service** og vælg **Settings** > **Network Settings** > **Wi-Fi** > **Wi-Fi Direct™**.
- 2 Aktivér **Wi-Fi Direct™** og konfigurér andre indstillinger.

## Indstilling af mobilenheden

- Når Wi-Fi Direct er indstillet for printeren, henvises der til brugermanualen for den mobilenhed, som du bruger til at indstille dens Wi-Fi Direct.
- Når Wi-Fi Direct er indstillet, skal du hente app'en til mobiludskrivningsprogrammet (for eksempel: Samsung-mobilprinter) for at udskrive fra din smartphone.

- 
- Når du har fundet den printer, du vil oprette forbindelse til fra din mobilenhed, skal du vælge printeren. Så vil printerens indikator blinke. Tryk på WPS-knappen på din printer, og den vil være sluttet til din mobilenhed.
  - Hvis din mobilenhed ikke understøtter Wi-Fi Direct, skal du indtaste en printers "netværksnøgle" i stedet for at trykke på WPS-knappen.



# Opsætning af trådløst netværk (valgfrit)

## Fejlfinding i forbindelse med et trådløst netværk

Hvis der opstår problemer, mens du bruger maskinen på et netværk, skal du kontrollere følgende:



Oplysninger om adgangspunktet (eller den trådløse router) finder du i produktets brugervejledning.

- Computeren, adgangspunktet (eller den trådløse router) eller maskinen er muligvis ikke tændt.
- Kontroller den trådløse modtagelse omkring maskinen. Hvis routeren er langt fra maskinen, eller hvis der er en forhindring, kan der være vanskeligheder med modtagelsen af signalet.
- Sluk og tænd adgangspunktet (eller den trådløse router), maskinen og computeren. Nogle gange kan netværkskommunikationen genetableres ved at slukke og tænde strømmen.
- Kontroller, om firewallsoftwaren (V3 eller Norton) blokerer kommunikationen.  
Hvis computeren og maskinen er tilsluttet på det samme netværk, og det ikke kan findes ved at søge efter det, blokerer firewallsoftwaren muligvis kommunikationen. Læs i brugervejledningen til softwaren, slå den fra, og prøv at søge efter maskinen igen.
- Kontroller, om maskinens IP-adresse er allokeret korrekt. Du kan kontrollere IP-adressen ved at udskrive en netværkskonfigurationsrapport.

- Kontroller, om adgangspunktet (eller den trådløse router) har konfigureret sikkerhed (adgangskode). Hvis der findes en adgangskode, skal du kontakte adgangspunktets (eller den trådløse routers) administrator.
- Tjek maskinens IP-adresse. Geninstaller maskinens driver, og tilpas indstillingerne for at slutte til maskinen på netværket. På grund af DHCP's egenskaber kan den allokerede IP-adresse blive ændret, hvis maskinen ikke bruges i lang tid, eller hvis adgangspunktet er blevet nulstillet.

Registrer produktets MAC-adresse, når du konfigurerer DHCP-serveren på adgangspunktet (eller den trådløse router). Så kan du altid bruge den IP-adresse, der blev angivet med MAC-adressen. Du kan identificere din maskinens Mac-adresse ved at udskrive en netværkskonfigurationsrapport.

- Kontroller det trådløse miljø. Du kan muligvis ikke oprette forbindelse til netværket i infrastrukturmiljøet, hvor du skal angive en brugers oplysninger, inden du opretter forbindelse til adgangspunktet (eller den trådløse router).
- Denne maskine understøtter kun IEEE 802.11b/g/n og Wi-Fi. Andre trådløse kommunikationstyper (f.eks. Bluetooth) understøttes ikke.
- Maskinen er inden for det trådløse netværks rækkevidde.



# Opsætning af trådløst netværk (valgfrit)

- Maskinen er placeret på afstand af forhindringer, der kan blokere det trådløse signal.  
Fjern eventuelle store metalgenstande mellem adgangspunktet (eller den trådløse router) og maskinen.  
Sørg for, at maskinen og det trådløse adgangspunkt (eller den trådløse router) ikke er adskilt af stolper, vægge eller støttesøjler, der indeholder metal eller beton.
- Maskinen er placeret på afstand af andre elektroniske enheder, der kan påvirke det trådløse signal.  
Mange enheder kan interferere med det trådløse signal, blandt andet mikrobølgeovne og visse Bluetooth-enheder.
- Når konfigurationen af dit adgangspunkt (eller trådløse router) ændres, skal du konfigurere produktets trådløse netværk igen.
- Det maksimale antal enheder som kan tilsluttes via Wi-Fi Direct er 4.

# Brug af NFC funktionaliteten (valgfri)



Hvis du vil tilføje NFC-funktionalitet til maskinen, skal du kontrollere listen over indstillinger og kontakte indkøbsstedet (se "Tilgængeligt tilbehør" på side 246). Når du køber et Trådløs/NFC-sæt (trådløs LAN-indstilling), skal du installere sættet ved at følge trinnene beskrevet i guiden Trådløs/NFC-sæt (trådløs LAN-indstilling) som er vedlagt sættet. Efter installation af det trådløse sæt (trådløs LAN-indstilling), skal du indstille maskinen til at bruge denne funktionalitet.

Printeren NFC (Near Field Communication) lader dig printe direkte fra din mobile enhed ved blot at holde din mobile enhed over NFC mærket på Trådløs/NFC-sæt (trådløs LAN-indstilling). Det kræver ikke installation af en printerdriver eller forbindelse til et adgangspunkt. Du skal bare bruge en NFC understøttet mobilenhed. For at bruge denne funktionalitet, skal mobile apps være installeret på din mobile enhed.



- NFC-genkendelse kan muligvis ikke virke korrekt alt efter hvilket materiale mobilenhedens cover er fremstillet af.
- Overførselshastigheden afhænger af, hvilken mobilenhed du benytter.
- Denne funktion fås kun til modeller med NFC-mærke (se "Oversigt over maskinen" på side 21).

- Brug af andre covers eller batterier end de, der fulgte med mobilenheden, eller metalcovers/klistermærker kan blokere for NFC.
- Hvis NFC-enheder fortsat ikke kommunikerer,
  - Fjern kabinettet eller dækslet fra den mobile enhed, og prøv derefter igen.
  - Geninstaller batteriet fra den mobile enhed, og prøv derefter igen.

## Krav

- NFC og Wi-Fi Direct aktiveret, understøttede mobile apps installeret på mobil enhed med Android OS 4.0 eller højere.



Når du aktiverer NFC-funktionen, vil kun Android OS 4.1 eller nyere automatisk aktivere Wi-Fi Direct-funktionen på mobilenheden. Vi anbefaler, at du opgraderer din mobilenhed til Android OS 4.1 eller nyere for at bruge NFC-funktionen.

- Printer med aktiveret Wi-Fi Direct (se "Indstilling af Wi-Fi Direct til mobil udskrivning" på side 339).

# Brug af NFC funktionaliteten (valgfri)

## Relaterede apps

Der findes nogle apps, som kan bruges med NFC-funktionaliteten. Disse apps kan downloades fra Google Play Store.

- **Samsung Mobile Print:** Gør det muligt for brugere at scanne, (kun brugere, hvis maskine understøtter scanning), eller faxe, (kun brugere, hvis maskine understøtter fax) fotos, dokumenter og websider direkte fra din smartphone eller tablet (se "Brug af Samsung Mobile Print app'en" på side 350).
- **Samsung Mobile Print Pro:** Hjælper brugere til nemt at få en godkendelse. Denne app leverer en metode til at opnå en brugergodkendelse ved hjælp af din mobile enhed (se "Brug af Samsung Mobile Print Pro app'en" på side 344).
- **Samsung Mobile Print Manager:** Gør det muligt for brugere at bruge kloning og trådløse indstillingsfunktionaliteter ved hjælp af deres mobile enhed (se "Brug af Samsung Mobile Print Manager app'en" på side 346).

## Brug af Samsung Mobile Print Pro app'en

Du kan bruge den til at få en godkendelse/registrering fra **Samsung Mobile Print Pro** app'en.

### Godkendelse fra den mobile enhed

- 1 Kontrollér at de aktiverede funktionaliteter NFC og Wi-Fi Direct findes på din mobile enhed og at funktionaliteten Wi-Fi Direct er aktiveret på din printer.
- 2 Åbn app'en **Samsung Mobile Print Pro** .



Hvis du ikke har **Samsung Mobile Print Pro** installeret på din mobiltelefon, skal du gå til butikken med applikationer (Samsung Apps, Play Store, App Store) på din mobile enhed, og søge efter og downloade app'en og prøve igen.

- 3 Indtast **ID** og **Password**.  
Brug samme administrator-id og adgangskode som ved login fra maskinen (se "Login" på side 292.)

# Brug af NFC funktionaliteten (valgfri)



Se "Fanen Sikkerhed" på side 171, hvis du vil oprette en ny bruger eller ændre adgangskoden.

- 4 Mærk din mobile enhed (normalt placeret bag på den mobile enhed) via NFC-mærket (NFC) på din printer.

Vent et par sekunder, mens mobilenheden opretter forbindelse til printeren.

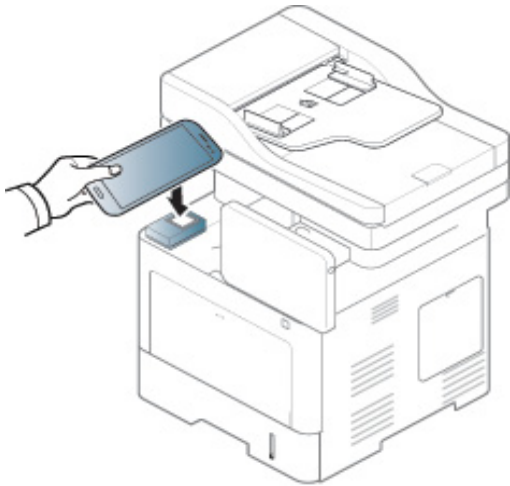

På visse mobilenheder er NFC-mærket ikke placeret på mobilenhedens bagside. Kontroller placeringen af NFC-antennen på mobilenheden, inden du starter.

## Registrering fra den mobile enhed

- 1 Kontrollér at de aktiverede funktionaliteter NFC og Wi-Fi Direct findes på din mobile enhed og at funktionaliteten Wi-Fi Direct er aktiveret på din printer.

- 2 Åbn app'en **Samsung Mobile Print Pro** .



Hvis du ikke har **Samsung Mobile Print Pro** installeret på din mobiltelefon, skal du gå til butikken med applikationer (Samsung Apps, Play Store) på din mobile enhed, og blot søge efter og downloade app'en og prøve igen.

- 3 Tryk på ikonet  på skærmen **Samsung Mobile Print Pro** .

- 4 Vælg **On** fra menuen **Phone login set as default** .

- 5 Det mobile enheds-id vises på skærmen **Samsung Mobile Print Pro** .

Tryk på **Registration**.

- 6 Indtast **ID** , **Password** , **Domain** , og **Passcode** , og klik derefter på **OK**.

Brug samme administrator-id, adgangskode og domæne, som når du logger ind fra maskinen (se "Login" på side 292).

# Brug af NFC funktionaliteten (valgfri)



- Se "Fanen Sikkerhed" på side 171, hvis du vil oprette en ny bruger eller ændre adgangskoden.
- **Passcode** er til, når administratoren vælger metoden **Two-Factor Authentication**. Du skal angive en adgangskode til godkendelse. Adgangskode og kodeord skal være forskellige. Du kan vælge **Two-Factor Authentication** fra SyncThru™ Web Service, vælg **Security > User Access Control > Authentication > Authentication Method > Indstillinger** knappen > **Login Method > Two-Factor Authentication**.

**7** Mærk din mobile enhed (normalt placeret bag på den mobile enhed) via NFC-mærket (NFC) på din printer.

Vent et par sekunder, mens mobilenheden opretter forbindelse til printeren.

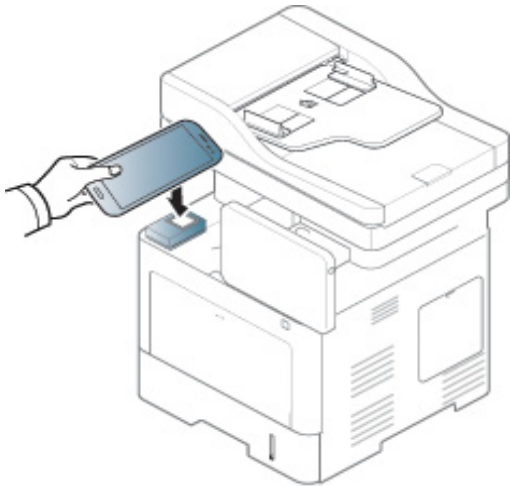

På visse mobilenheder er NFC-mærket ikke placeret på mobilenhedens bagside. Kontroller placeringen af NFC-antennen på mobilenheden, inden du starter.

**8**

Meddelelsen Registrering gennemført vises på printerens berøringskærm.

## Brug af Samsung Mobile Print Manager app'en

Hvis du har mere end en printer og skal indstille de samme indstillinger på hver printer, kan du gøre det nemt ved hjælp af **Samsung Mobile Print Manager** app'en. Lad din mobiletelefon berøre NFC-mærket på din printer for at kopiere indstillingerne, og tryk på den printer du ønsker, for at indstille.



Når du eksporterer data, kan du gemme mere end en datapost. Når du importerer data, kan du vælge dataposten fra listen og importere.

# Brug af NFC funktionaliteten (valgfri)

## Eksport (kopiering af indstillingen til din mobile enhed)

- 1 Kontrollér at de aktiverede funktionaliteter NFC og Wi-Fi Direct findes på din mobile enhed og at funktionaliteten Wi-Fi Direct er aktiveret på din printer.
- 2 Åbn **Samsung Mobile Print Manager** fra din mobilenhed.

 Hvis du ikke har **Samsung Mobile Print Manager** installeret på din mobiltelefon, skal du gå til butikken med applikationer (Samsung Apps, Play Store) på din mobile enhed, og blot søge efter og downloade app'en og prøve igen.

3 Tryk på **Export**.

4 Indtast **ID** og **Password**.

Brug samme administrator-id og adgangskode som ved login fra maskinen (se "Login" på side 292.)

 Se "Fanen Sikkerhed" på side 171, hvis du vil oprette en ny bruger eller ændre adgangskoden.

5 Mærk din mobile enhed (normalt placeret bag på den mobile enhed) via NFC-mærket () på din printer.

Vent et par sekunder, mens mobilenheden opretter forbindelse til printereren.

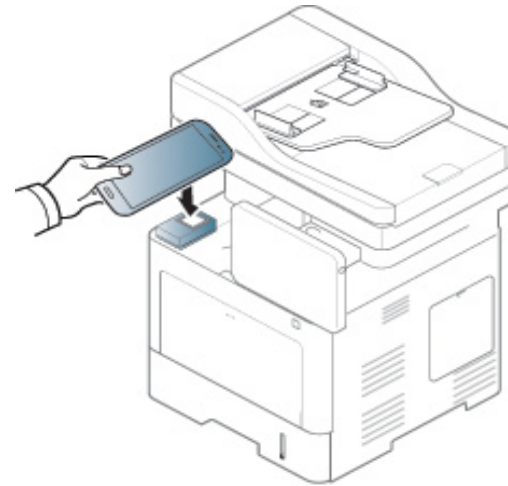

- 
- På visse mobilenheder er NFC-mærket ikke placeret på mobilenhedens bagside. Kontrollér placeringen af NFC-antennen på mobilenheden, inden du starter.
  - Under kloningen er maskinen låst.

6 Marker de indstillinger, du vil anvende, og klik på **OK**.

7 Følg instruktionerne på den mobile enheds skærbillede.

# Brug af NFC funktionaliteten (valgfri)

## Import (anvendelse af indstillingerne på maskinen)

**1** Kontrollér at de aktiverede funktionaliteter NFC og Wi-Fi Direct findes på din mobile enhed og at funktionaliteten Wi-Fi Direct er aktiveret på din printer.

**2** Åbn **Samsung Mobile Print Manager** fra din mobilenhed.

 Hvis du ikke har **Samsung Mobile Print Manager** installeret på din mobiltelefon, skal du gå til butikken med applikationer (Samsung Apps, Play Store) på din mobile enhed, og blot søge efter og downloade app'en og prøve igen.

**3** Tryk på **Import**.

**4** Indtast **ID** og **Password**.

Brug samme administrator-id og adgangskode som ved login fra maskinen (se "Login" på side 292.)

 Se "Fanen Sikkerhed" på side 171, hvis du vil oprette en ny bruger eller ændre adgangskoden.

**5** Vælg de indstillinger, du ønsker at kopiere.

**6** Følg instruktionerne på den mobile enheds skærbillede.

**7** Mærk din mobile enhed (normalt placeret bag på den mobile enhed) via NFC-mærket () på din printer.

Vent et par sekunder, mens mobilenheden opretter forbindelse til printeren.

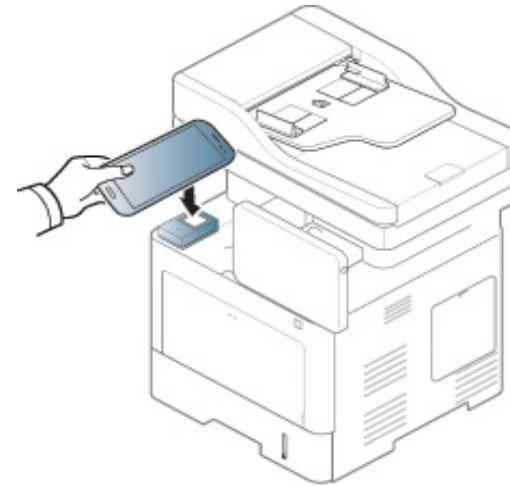

-  • På visse mobilenheder er NFC-mærket ikke placeret på mobilenhedens bagside. Kontrollér placeringen af NFC-antennen på mobilenheden, inden du starter.
- Under kloningen er maskinen låst.

## Trådløs opsætning

Du kan kopiere trådløs indstilling fra din telefon til din printer ved at lade din mobile enhed berøre NFC mærket på din printer.

# Brug af NFC funktionaliteten (valgfri)

**1** Kontrollér at de aktiverede funktionaliteter NFC og Wi-Fi Direct findes på din mobile enhed og at funktionaliteten Wi-Fi Direct er aktiveret på din printer.

**2** Åbn **Samsung Mobile Print Manager** fra din mobilenhed.

 Hvis du ikke har **Samsung Mobile Print Manager** installeret på din mobiltelefon, skal du gå til butikken med applikationer (Samsung Apps, Play Store) på din mobile enhed, og blot søge efter og downloade app'en og prøve igen.

**3** Skærmen for mobil enhed **Samsung Mobile Print Pro** vises.  
Tryk på **Wi-Fi Setup**.

**4** Indtast **ID** og **Password**.

Brug samme administrator-id og adgangskode som ved login fra maskinen (se "Login" på side 292.)

 Se "Fanen Sikkerhed" på side 171, hvis du vil oprette en ny bruger eller ændre adgangskoden.

**5** Hvis adgangspunktet (eller den trådløse router) er tilsluttet, vises vinduet for bekræftelse af tilslutning, og du skal klikke på **OK**. Hvis adgangspunktet (eller den trådløse router) ikke er tilsluttet, skal du vælge det ønskede adgangspunkt (eller den trådløse router) og klikke på **OK**, og derefter klikke på **OK**.

**6** Mærk din mobile enhed (normalt placeret bag på den mobile enhed) via NFC-mærket () på din printer.

Vent et par sekunder, mens mobilenheden opretter forbindelse til printeren.

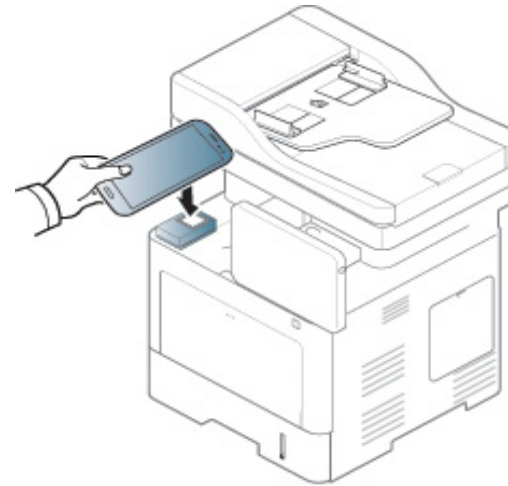

 På visse mobilenheder er NFC-mærket ikke placeret på mobilenhedens bagside. Kontroller placeringen af NFC-antennen på mobilenheden, inden du starter.

**7** Følg instruktionerne på den mobile enheds skærbillede.



# Brug af NFC funktionaliteten (valgfri)

## Brug af Samsung Mobile Print app'en

**Samsung Mobile Print** er en gratis applikation, som gør det muligt for brugere at udskrive, scanne (kun brugere med multifunktionelle printere), eller faxe (kun brugere med multifunktionelle printere) fotos, dokumenter og websider direkte fra din fra din smartphone eller tablet.

## Udskrivning af

**1** Kontroller, at NFC-funktionen og Wi-Fi Direct-funktionen er aktiveret på din mobile enhed, og at Wi-Fi Direct-funktionen er aktiveret på din printer.

**2** Åbn **Samsung Mobile Print** app'en.

 Hvis du ikke har **Samsung Mobile Print** installeret på din mobiltelefon, skal du gå til butikken med applikationer (Samsung Apps, Play Store, App Store) på din mobile enhed, og søge efter og downloade app'en og prøve igen.

**3** Vælg udskrivningstilstand.

**4** Vælg det indhold, du vil udskrive.

Ret eventuelt printerindstillingen ved at trykke på ikonet .

**5** Mærk din mobile enhed (normalt placeret bag på den mobile enhed) via NFC-mærket () på din printer.

Vent et par sekunder, mens den mobile enhed sender et job til printereren.

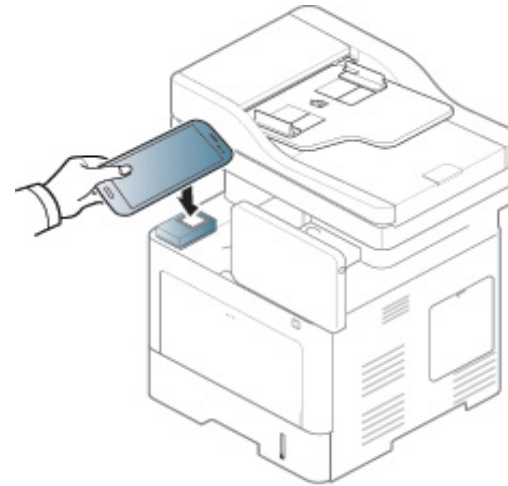

 På visse mobilenheder er NFC-mærket ikke placeret på mobilenhedens bagside. Kontroller placeringen af NFC-antennen på mobilenheden, inden du starter.

**6** Printereren starter udskrivningen.

# Brug af NFC funktionaliteten (valgfri)

## Scanning

1 Kontroller, at NFC funktionen og Wi-Fi Direct-funktionen er aktiveret på din mobilenhed, og at Wi-Fi Direct-funktionen er aktiveret på din printer.

2 Åbn **Samsung Mobile Print** app'en.

 Hvis du ikke har **Samsung Mobile Print** installeret på din mobiltelefon, skal du gå til butikken med applikationer (Samsung Apps, Play Store, App Store) på din mobile enhed, og søge efter og downloade app'en og prøve igen.

3 Vælg scanningstilstand.

4 Anbring et enkelt dokument med forsiden nedad på glaspladen, eller ilæg dokumenterne med forsiden opad i dokumentføderen (se "Placering af originaler" på side 47).

Ret om nødvendigt scannerindstillingerne ved at trykke på .

5 Mærk din mobile enhed (normalt placeret bag på den mobile enhed) via NFC-mærket () på din printer.

Vent et par sekunder, mens den mobile enhed sender et job til printereren.

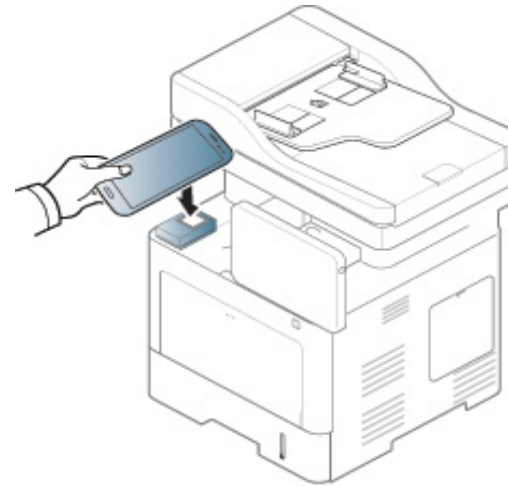

 På visse mobilenheder er NFC-mærket ikke placeret på mobilenhedens bagside. Kontroller placeringen af NFC-antennen på mobilenheden, inden du starter.

6 Printereren begynder at scanne indholdet.  
De scannede data gemmes på din mobilenhed.

# Brug af NFC funktionaliteten (valgfri)



Hvis du ønsker at fortsætte scanningen, skal du følge instruktionerne på app-skærmen.

## Afsendelse af fax

**1** Kontroller, at NFC funktionen og Wi-Fi Direct-funktionen er aktiveret på din mobilenhed, og at Wi-Fi Direct-funktionen er aktiveret på din printer.

**2** Åbn **Samsung Mobile Print** app'en.



Hvis du ikke har **Samsung Mobile Print** installeret på din mobiltelefon, skal du gå til butikken med applikationer (Samsung Apps, Play Store, App Store) på din mobile enhed, og søge efter og downloade app'en og prøve igen.

**3** Vælg faxtilstand.

**4** Vælg det indhold, du vil faxe.

Angiv evt. faxnummeret og ret faxindstillingen ved at trykke på ikonet



**5** Mærk din mobile enhed (normalt placeret bag på den mobile enhed) via NFC-mærket (NFC) på din printer.

Vent et par sekunder, mens den mobile enhed sender et job til printereren.

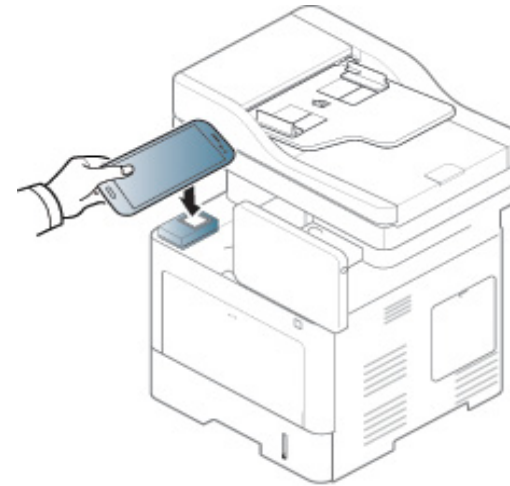

På visse mobilenheder er NFC-mærket ikke placeret på mobilenhedens bagside. Kontroller placeringen af NFC-antennen på mobilenheden, inden du starter.

**6** Printereren begynder at faxe indholdet.

# Understøttede mobile apps

## Tilgængelige apps

- **Samsung Mobile Print:** **Samsung Mobile Print** er en gratis applikation, som gør det muligt for brugere at udskrive, scanne (kun brugere hvis maskine understøtter scanning), eller faxe (kun brugere hvis maskine understøtter fax) fotos, dokumenter og websider direkte fra din smartphone eller tablet. **Samsung Mobile Print** er kompatibel med Android- og iOS-smartphones plus iPod Touch og tablet PC. App'en slutter din mobilenhed til en netværkstilsluttet Samsung printer eller til en trådløs printer via et Wi-Fi-access point. Det er ikke nødvendigt at installere en ny driver eller at konfigurere netværksindstillinger – du skal blot installere **Samsung Mobile Print** hvorefter app'en automatisk vil finde kompatible Samsung printere. Udskrivning af fotos, websider og PDF-dokumenter samt scanning understøttes. Hvis du har en Samsung-multifunktionsenhed, kan du scanne ethvert dokument til JPG-, PDF- eller PNG-format, så du hurtigt og nemt kan se det på din mobilenhed (se "Brug af Samsung Mobile Print app'en" på side 350).
- **Samsung Mobile Print Pro:** Hjælper brugere til nemt at få en godkendelse. Denne app leverer en metode til at opnå en brugergodkendelse ved hjælp af din mobile enhed (se "Brug af Samsung Mobile Print Pro app'en" på side 344).
- **Samusng Mobile Print Manager:** Gør det muligt for brugere at bruge kloning og trådløse indstillingsfunktionaliteter ved hjælp af deres mobile enhed (se "Brug af Samsung Mobile Print Manager app'en" på side 346).

## Download af apps

For at downloade apps, skal du gå til butikken med applikationer (Play Store, App Store) på din mobile enhed og blot søge efter "**Samsung Mobile Print /Samsung Mobile Print Pro/Samusng Mobile Print Manager.**" Du kan også besøge iTunes for Apple-enheder på din computer

- **Samsung Mobile Print**
  - Android:** Søg efter **Samsung Mobile Print** i Play Store, og download derefter app'en.
  - iOS:** Søg efter **Samsung Mobile Print** i App Store, og download derefter app'en.
- **Samsung Mobile Print Pro/Samusng Mobile Print Manager**
  - Android:** Søg efter **Samsung Mobile Print Pro** eller **Samusng Mobile Print Manager** i Play Store, og download derefter app'en.

# Understøttede mobile apps

## Understøtter Mobile OS

- **Samsung Mobile Print**
  - Android OS 2.3 eller nyere
  - iOS 5,0 eller nyere
- **Samsung Mobile Print Pro/Samsung Mobile Print Manager**
  - NFC og Wi-Fi Direct aktiveret, understøttede mobile apps installeret på mobil enhed med Android 4.0 eller højere

# AirPrint



Kun AirPrint-certificerede maskiner kan anvende funktionen AirPrint. Se efter, om der er et AirPrint-certificeringsmærkat på den kasse, maskinen blev leveret i.



**AirPrint** gør dig i stand til at printe direkte fra en iPhone, iPad eller iPod touch, der kører den nyeste version af iOS.

## Konfiguration af AirPrint

Bonjour(mDNS) og IPP-protokoller er et krav på din maskine, hvis du vil benytte **AirPrint** funktionen. Du kan slå **AirPrint** funktionen til på en af følgende måder.

- 1 Kontrollér, at maskinen er tilsluttet netværket.
- 2 Start en webbrowser, f.eks. Internet Explorer, Safari eller Firefox, og angiv maskinens nye IP-adresse.

For eksempel:

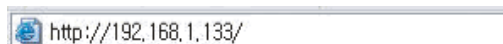

- 3 Klik på **Login** øverst til højre på SyncThru™ Web Service webstedet.

- 4 Indtast dit **ID** og **Password** og vælg **Domain**. Klik derefter på **LOGIN**.

Brug samme id, adgangskode og domæne, som når du logger ind fra maskinen (se "Login" på side 292).

- 5 Når vinduet SyncThru™ Web Service åbnes, skal du klikke på **Settings > Network Settings**.

- 6 Klik på **AirPrint**.

## Udskrivning via AirPrint

Som eksempel giver iPad-manualen følgende instruktioner:

- 1 Åbn e-mailen, fotoet, websiden eller dokumentet, som du vil udskrive.
- 2 Rør handlingsikonet ().
- 3 Vælg **navnet på din printerdriver** og sæt menuen til opsætning.
- 4 Rør knappen **Udskriv** . Udskriv den valgte fil.



**Annuller udskriftsjobbet:** Hvis du vil annullere udskriftsjobbet eller have vist oversigt over udskriften, skal du klikke på printercenterikonet



() i multitasking-området. Du kan klikke på annuller i printercenteret.

# Google Cloud Print™

Google Cloud Print™ er en tjeneste, der giver dig mulighed for at udskrive til en printer ved hjælp af din smartphone, tablet eller en hvilken som helst anden enhed, der har forbindelse til internettet. Du skal blot registrere din Google konto med printeren, og du er klar til at bruge tjenesten Google Cloud Print™. Du kan udskrive dit dokument eller din e-mail med Chrome OS, en Chrome-browser eller et Gmail™-/ Google Docs™ program på din mobilenhed, så du ikke behøver at installere printerdriveren på mobilenheden. På Google-webstedet (<http://google.com/cloudprint/learn/> eller <http://support.google.com/cloudprint>) kan du finde flere oplysninger om Google Cloud Print™.

## Registrering af din Google-konto på printeren

### Registrering fra Chrome Browser



- Kontrollér, at printeren er tændt og har forbindelse til et traditionelt eller trådløst netværk, der har adgang til internettet.
- Du skal oprette din Google konto i forvejen.

- 1 Åbn Chrome browseren.
- 2 Besøg [www.google.com](http://www.google.com).
- 3 Log på Google-webstedet med din Gmail™ adresse.

- 4 Skriv printerens IP-adresse i adressefeltet, og tryk på Enter, eller klik på **Kør**.
- 5 Klik på **Login** øverst til højre på SyncThru™ Web Service webstedet.
- 6 Indtast dit **ID** og **Password** og vælg **Domain**. Klik derefter på **LOGIN**.  
Brug samme id, adgangskode og domæne, som når du logger ind fra maskinen (se "Login" på side 292).



Hvis der bruges en proxyserver i netværksmiljøet, skal du konfigurere proxyens IP- og portnummer fra **Settings > Network Settings > Google Cloud Print > Proxy Setting**. Kontakt udbyderen af din netværkstjeneste eller netværksadministratoren for at få flere oplysninger.

- 7 Når vinduet **SyncThru™ Web Service** åbnes, skal du klikke på **Settings > Network Settings > Google Cloud Print**.
- 8 Angiv navnet på og en beskrivelse af printeren.
- 9 Klik på **Register**.  
Pop op-bekræftelsesvinduet vises.



# Google Cloud Print™



Hvis du angiver, at browseren skal blokere pop op-vinduer, vises bekræftelsesvinduet ikke. Tillad, at der vises pop op-vinduer på webstedet.

**10** Klik på **Finish printer registration**.

**11** Klik på **Manage your printers**.

Nu er din printer registreret i tjenesten Google Cloud Print™.

Google Cloud Print™-aktiverede enheder vises på listen.

## Udskrivning med Google Cloud Print™

Udskrivningsproceduren varierer, afhængigt af det program eller den enhed, du bruger. Du kan se listen over de programmer, der understøtter tjenesten Google Cloud Print™.



Kontrollér, at printeren er tændt og har forbindelse til et traditionelt eller trådløst netværk, der har adgang til internettet.

## Udskrivning fra et program på en mobilenhed

Følgende trin er et eksempel på brug af app'en Google Docs™ fra Android-mobilenheden.

**1** Installer applikationen Cloud Print på din mobilenhed.



Hvis du ikke har applikationen, kan du hente den fra applikationslageret, f.eks. Android Market eller App Store.

**2** Åbn applikationen Google Docs™ fra din mobilenhed.

**3** Tryk på indstillingsknappen  for det dokument, du vil udskrive.

**4** Tryk på sendeknappen  .

**5** Tryk på knappen Cloud Print .

**6** Angiv evt. udskrivningsindstillingerne.

**7** Tryk på **Click here to Print**.

## Udskrivning fra Chrome-browseren

---

Følgende trin er et eksempel på brug af Chrome-browseren.

- 1 Kør Chrome.
- 2 Åbn det dokument eller den e-mail, du vil udskrive.
- 3 Klik på ikonet med skruenøglen  øverst til højre i browseren.
- 4 Klik på **Print**. Der vises en ny fane til udskrivning.
- 5 Vælg **Print with Google Cloud Print**.
- 6 Klik på knappen **Udskriv**.



## 4. Vedligeholdelse

Dette kapitel indeholder oplysninger angående vedligeholdelse af maskinen.

- **Overvåge forbrugsstoffer** 361
- **Indstilling for besked om genbestilling af forbrugsstoffer** 362
- **Udskiftning og omfordeling af forbrugsstoffer** 363
- **Sådan finder du serienummeret** 364
- **Sletning af hukommelsen** 365
- **Rengøre maskinen** 366
- **Tip til opbevaring af maskinen, forbrugsstoffer og papir** 372
- **Tip til flytning af maskinen** 373
- **Udskrive en demoside** 374

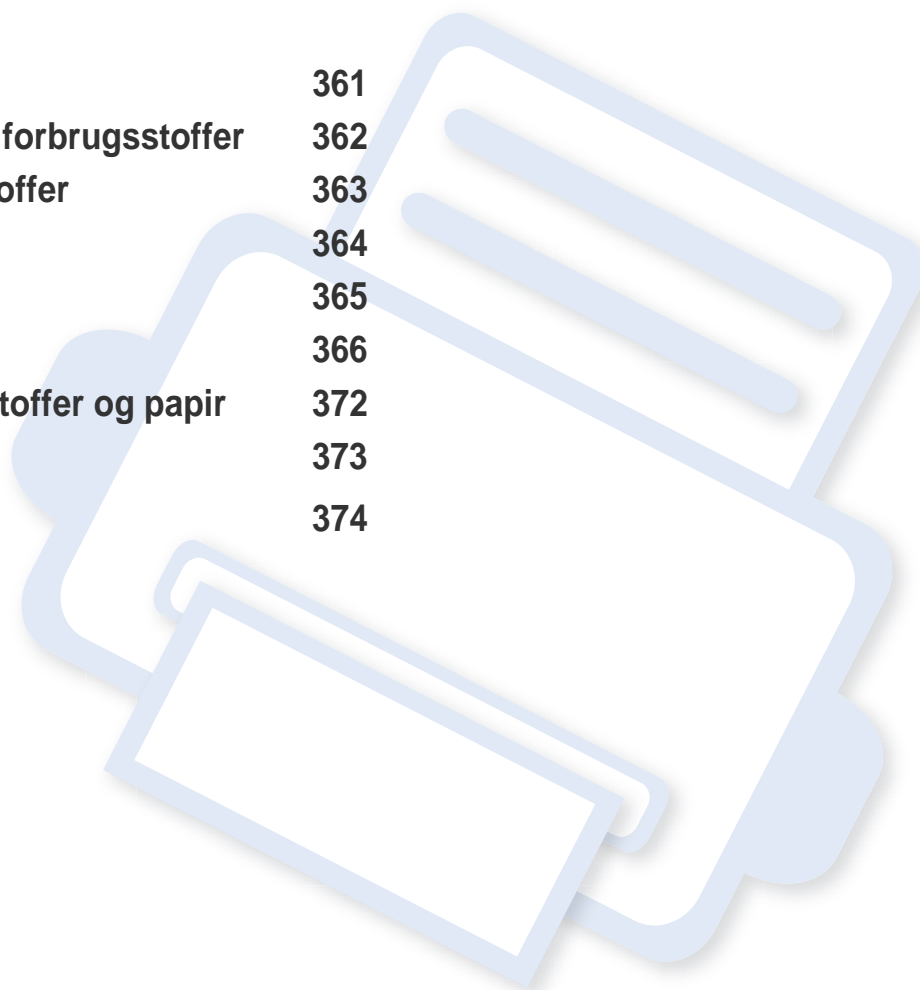

# Overvåge forbrugsstoffer

Kontroller forbrugsstoffernes resterende levetid, og køber forbrugsstofferne på forhånd.

Du kan også udskrive rapporten over forbrugsstoffernes levetid. Vælg **Oplysninger om forbrugsstoffer** i **Rapport**-funktionen (se "Rapport" på side 308, "Fanen Information" på side 169).



Vi anbefaler, at du køber nye forbrugsstoffer, hvis den resterende procentdel er mindre end 10 % (se "Udskiftning og omfordeling af forbrugsstoffer" på side 363).

## Fra maskinen

- 1 Tryk på **Indstillinger > Haandtering > Levetid for forbr.st.** på hovedskærmen.
- 2 Kontrollér forbrugsstoffernes levetid.



Vi anbefaler, at du køber nye forbrugsstoffer eller dem, hvor du har brugt mere end 90 % af deres gennemsnitlige ydelse (se "Udskiftning og omfordeling af forbrugsstoffer" på side 363).

## Fra SyncThru™ Web Service

- 1 Fra SyncThru™ Web Service skal du vælge fanen **Information > Supplies**.
- 2 Kontroller den resterende procentdel.

# Indstilling for besked om genbestilling af forbrugsstoffer

Indstil besked om genbestilling af forbrugsstoffer til at modtage e-mails med besked og på forhånd købe forbrugsstoffer.

Se "Håndtering af forbrugsstoffer" på side 303.

# Udskiftning og omfordeling af forbrugsstoffer

## Udskifte tonerpatronen

Når tonerpatronen er helt tom:

- Status-LED'en tænder og lyser rødt på displayet, som viser fejlmeddelelsen til udskiftning af toner.
- Maskinen holder op med at udskrive og indgående faxer gemmes i hukommelsen.

Når farvetonerpatronen er tom, men der er toner tilbage i den sorte tonerpatron, kan du dog stadig udskrive sort/hvide udskrivningsjob (det sendte job skal være i sort/hvid).

- Kontrollér, hvilken type tonerpatron der bruges til maskinen (se "Bestille forbrugsstoffer og tilbehør" på side 244).

Så er det nødvendigt at udskifte tonerpatronen. Sørg for på forhånd at købe nye tonerpatroner (se "Bestille forbrugsstoffer og tilbehør" på side 244). Sådan udskiftes tonerpatronen (se "Udskifte tonerpatronen" på side 195).

## Udskiftning af billedenheden

Når billedenheden er helt tom:

- Status-LED'en tænder og lyser rødt på displayet, hvilket viser fejlmeddelelsen til udskiftning af billedenheden.
- Kontrollér, hvilken type billedenhed maskinen bruger ("Bestille forbrugsstoffer og tilbehør" på side 244).

På dette tidspunkt er det nødvendigt at udskifte billedenheden. Sørg for på forhånd at købe en ny billedenhed (se "Bestille forbrugsstoffer og tilbehør" på side 244). Sådan udskiftes billedenheden (se "Udskiftning af billedenheden" på side 197).

## Fordele toner

Når tonerpatronen er ved at være tom:

- Der forekommer hvide striber, eller udskriften bliver for lys.
- Der vises en meddelelse på displayet om Toner lav.
- Lampen **Status** blinker rødt.

Hvis det sker, kan du forbedre udskriftskvaliteten midlertidigt ved at fordele den resterende toner i patronen. I nogle tilfælde kan der stadig forekomme hvide striber eller lyse udskrifter, selv når du har fordelt toneren. Sådan fordeles toneren (se "Fordele toner" på side 193).

# Sådan finder du serienummeret

Du har muligvis brug for at kende serienummeret til din maskine, når du ringer efter service. Følg trinene nedenfor for at kontrollere maskinens serienummer.



Serienummeret er skrevet i starten af alle maskinrapporterne.

- 1 Tryk på **Indstillinger > Haandtering > Rapport > Forbrugstæller > Udskriv** på startskærmen, eller tryk på **Prog..**

ELLER

Fra **SyncThru™ Web Service** skal du vælge fanen **Information > SyncThru™ Web Service**.

- 2 Kontrollér serienummeret.

# Sletning af hukommelsen

Der findes nogle måder at slette hukommelsen for at sikre maskinens hukommelseskapacitet. Vælg én af måderne nedenfor.

## Sletning af lagrede dokumenter

Kontrollér de gemte dokumenter, før maskinens hukommelse slettes.

- 1 Tryk på **Boks** på hovedskærmen.
- 2 Tryk på og hold den mappe eller det dokument, du vil slette på listen, nede.
- 3 Tryk på  > **Slet**.

## Sådan slettes faxhukommelsen

Når faxhukommelsen er fuld, kan du slette gemt faxhukommelse. Der er to måder at slette faxhukommelsen på. Følg trinene nedenfor:

## Sletning af faxhukommelsen ved at udskrive et faxjob

Udskriv modtaget/modtagne fax(er). Faxhukommelsen slettes automatisk.

## Sletning af faxhukommelsen uden at udskrive et faxjob



Hvis du sletter faxhukommelsen uden at kontrollere faxjobbet ved først at udskrive det, kan du komme til at slette job, som ikke skulle slettes. Pas på, du ikke sletter vigtige dokumenter.

- 1 Tryk på **Jobstatus** på startskærmen eller **Prog..**
- 2 Vælg fanen **Aktuelt job** på displayet.
- 3 Vælg det/de job du vil slette, og tryk derefter på **Slet**.  
Hvis du ønsker at slette alle job, skal du trykke på **Slet alle**.

Marker faxjob på listen **Jobtype**, og klik på **Slet** for kun at slette faxjob.



# Rengøre maskinen

Hvis der opstår problemer med udskriftskvaliteten, eller hvis du bruger maskinen i omgivelser med meget støv, skal du rengøre maskinen regelmæssigt for at opretholde de bedste udskriftsforhold, og så maskinen holder længere.



- Rengøring af maskinens kabinet med rengøringsmidler, der indeholder store mængder alkohol, opløsningsmidler eller andre stærke kemikalier, kan medføre misfarvning eller anden skade på kabinettet.
- Hvis maskinen eller dens omgivelser er tilsmudset med toner, anbefaler vi, at du rengør den med en klud fugtet med vand. Hvis du bruger en støvsuger, bliver toneren hvirvlet op i luften og kan være skadelig for dig.

## Rengøre maskinen udvendigt

Rengør maskinens kabinet med en blød og fnugfri klud. Fugt eventuelt kluden med lidt vand, men vær forsigtig, så der ikke drypper vand på eller ned i maskinen.

# Rengøre maskinen

## Rengøre maskinen indvendigt

Under udskrivningen kan der samle sig papir-, toner- og støvpartikler inde i maskinen. Denne ophobning kan give problemer med udskriftskvaliteten, f.eks. tonerpletter eller udtværet skrift. Det er muligt at forebygge og reducere disse problemer ved at rengøre maskinen indvendigt.



- Undlad at udsætte tonerpatronen for lyspåvirkning i mere end et par minutter, da dette kan medføre risiko for beskadigelse af tonerpatronen. Tildæk den eventuelt med et stykke papir.
- Rør ikke ved tonerpatronens grønne område. Benyt patronens håndtag, så du undgår at berøre dette område.
- Brug en tør og fnugfri klud, når du rengør maskinen indvendigt, og sørg for ikke at beskadige overførselsrullen eller andre indvendige dele. Undlad at bruge opløsningsmidler som rensebenzin eller fortynder. Der kan opstå problemer med udskriftskvaliteten, og maskinen kan tage skade.



- Brug en tør og fnugfri klud til at rengøre maskinen.
- Sluk for maskinen, og træk netledningen ud. Vent, til maskinen er kølet ned. Hvis din maskine har en tænd/sluk-kontakt, skal du slukke for den, inden du reser maskinen.
- Illustrationerne i denne brugerhåndbog kan være anderledes end på din maskine, afhængigt af maskinens tilbehør eller model. Kontroller din maskintype (se "Set forfra" på side 22).

# Rengøre maskinen

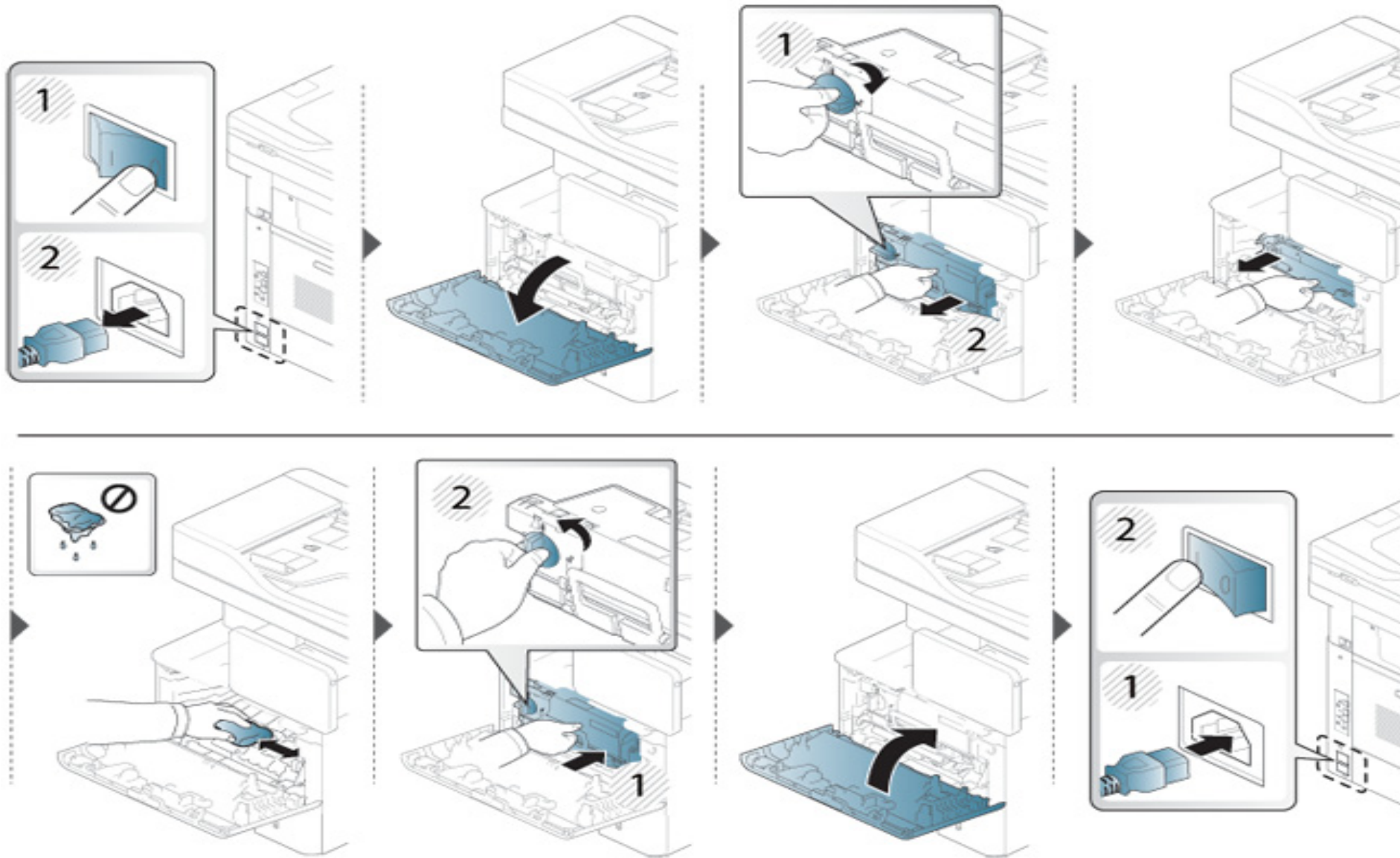

# Rengøre maskinen

## Rengøre opsamlingsrullen



- Sluk for maskinen, og træk netledningen ud. Vent, til maskinen er kølet ned. Hvis din maskine har en tænd/sluk-kontakt, skal du slukke for den, inden du reser maskinen.
- Illustrationerne i denne brugerhåndbog kan være anderledes end på din maskine, afhængigt af maskinens tilbehør eller model. Kontroller din maskintype (se "Set forfra" på side 22).

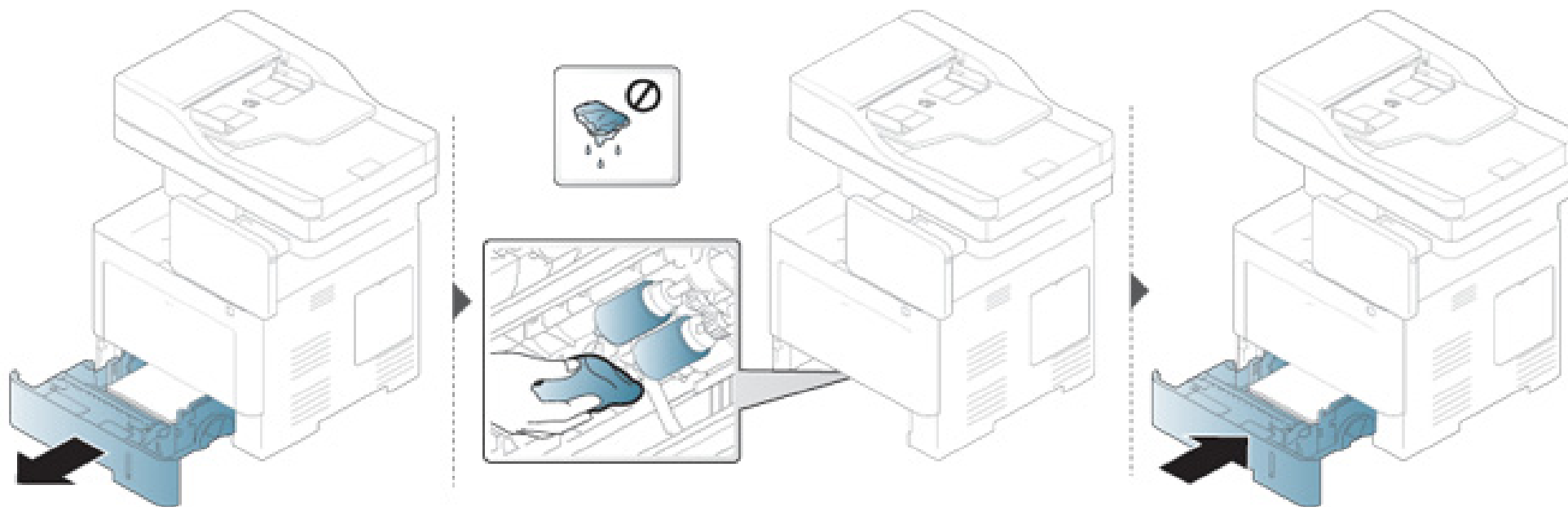

# Rengøre maskinen

## Rengøring af scannerenheden

Regelmæssig rengøring af scannerenheden er med til at sikre en optimal kopikvalitet. Vi foreslår, at du rengør scannerenheden hver morgen og i løbet af dagen efter behov.



- Sluk for maskinen, og træk netledningen ud. Vent, til maskinen er kølet ned. Hvis din maskine har en tænd/sluk-kontakt, skal du slukke for den, inden du reser maskinen.
- Illustrationerne i denne brugerhåndbog kan være anderledes end på din maskine, afhængigt af maskinens tilbehør eller model. Kontroller din maskintype (se "Set forfra" på side 22).

- 1 Fugt en blød fnugfri klud eller et stykke køkkenrulle med lidt vand.
- 2 Løft og åbn scannerlåget.

# Rengøre maskinen

**3** Aftør scanneren, indtil den er ren og tør.

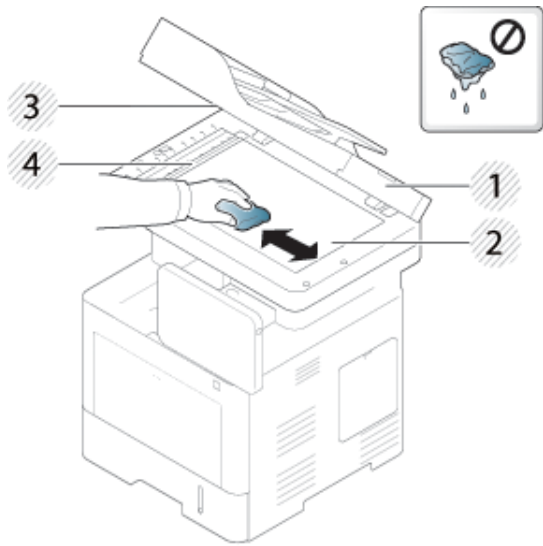

- 1 Scannerlåg
- 2 Scannerglasplade
- 3 Dokumentføderens glasplade
- 4 Hvid flade

**4** Luk scannerlåget.

# Tip til opbevaring af maskinen, forbrugsstoffer og papir

- Opbevar dem på et køligt sted uden fugtighed.
- Opbevar dem tildækket, så der ikke kan akkumuleres støv.
- Opbevar dem væk fra vand.

## Maskine

- Undlad at vippe eller vende maskinen på hovedet, når den flyttes. Ellers er der risiko for, at maskinens indvendige dele bliver tilsmudset med toner, hvilket kan medføre skader på maskinen eller dårlig udskriftskvalitet.
- Lad to personer løfte maskinen, når den flyttes.

## Tonerpatron/billedenhed

Hvis du vil opnå den bedst mulige udskriftskvalitet med tonerpatronen, skal du være opmærksom på følgende:

- Tag ikke tonerpatronen ud af emballagen, før den skal bruges.
- Genopfyld ikke tonerpatronen. Maskinens garanti dækker ikke skader forårsaget af en genopfyldt tonerpatron.
- Opbevar tonerpatroner i de samme omgivelser som maskinen.
- Placer den på et stabilt sted, så tonerstøvet ikke lægger sig i den ene side.

## Papir

- Opbevar udskriftsmedier i emballagen, indtil de skal bruges.
- Anbring kasser på paller eller hylder, men ikke på gulvet.
- Undgå at anbringe tunge genstande oven på papiret, uanset om det er emballeret eller ej.
- Det må ikke opbevares i fugtige omgivelser eller udsættes for andet, der kan få det til at bøje eller krølle.
- Opbevar det ved temperaturer mellem 15 °C til 30 °C og en luftfugtighed mellem 10 % til 70 %.

# Tip til flytning af maskinen



- Udsæt ikke kontrolpanelet for hårde påvirkninger, når maskinen flyttes, da dette kan beskadige kontrolpanelets skærm eller kant.
- Garantien dækker ikke beskadigelse, der skyldes væltning eller slag, som brugeren tilsigtet eller utilsigtet har forårsaget.

- Undlad at vippe eller vende maskinen på hovedet, når den flyttes. Ellers er der risiko for, at maskinens indvendige dele bliver tilsmudset med toner, hvilket kan medføre skader på maskinen eller dårlig udskriftskvalitet.
- Lad to personer løfte maskinen, når den flyttes.

- Når du flytter eller sætter maskinen til opbevaring, skal du trykke på oplåsingsknappen for at fælde kontrolpanelet ned. Oplåsingsknappen er placeret øverst på kontrolpanelet.

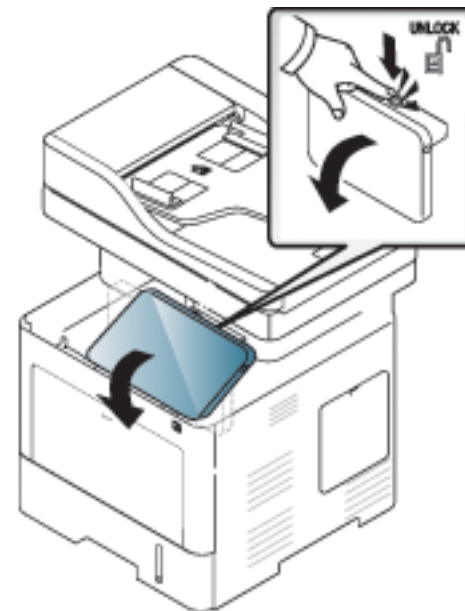



# Udskrive en demoside

Udskriv en testside for at kontrollere maskinens udskriftskvalitet, hvis du ikke har brugt maskinen i nogen tid.

## Fra maskinen

Se "Rapport" på side 308.

## Fra SyncThru™ Web Service

Se "Fanen Information" på side 169.

# Contact SAMSUNG worldwide

If you have any comments or questions regarding Samsung products, contact the Samsung customer care center.

Country/Region	Customer Care Center	WebSite
<b>ALGERIA</b>	021 36 11 00	<a href="http://www.samsung.com/n_africa/support">www.samsung.com/n_africa/support</a>
<b>ARGENTINE</b>	0800-333-3733	<a href="http://www.samsung.com/ar/support">www.samsung.com/ar/support</a>
<b>ARMENIA</b>	0-800-05-555	<a href="http://www.samsung.com/support">www.samsung.com/support</a>
<b>AUSTRALIA</b>	1300 362 603	<a href="http://www.samsung.com/au/support">www.samsung.com/au/support</a>
<b>AUSTRIA</b>	0800 - SAMSUNG (0800 - 7267864)	<a href="http://www.samsung.com/at/support">www.samsung.com/at/support</a>
<b>AZERBAIJAN</b>	0-88-555-55-55	<a href="http://www.samsung.com/support">www.samsung.com/support</a>
<b>BAHRAIN</b>	8000-GSAM (8000-4726)	<a href="http://www.samsung.com/ae/support">www.samsung.com/ae/support</a> (English) <a href="http://www.samsung.com/ae_ar/support">www.samsung.com/ae_ar/support</a> (Arabic)
<b>BELARUS</b>	810-800-500-55-500	<a href="http://www.samsung.com/support">www.samsung.com/support</a>

Country/Region	Customer Care Center	WebSite
<b>BANGLADESH</b>	09612300300	<a href="http://www.samsung.com/in/support">www.samsung.com/in/support</a>
<b>BELGIUM</b>	02-201-24-18	<a href="http://www.samsung.com/be/support">www.samsung.com/be/support</a> (Dutch) <a href="http://www.samsung.com/be_fr/support">www.samsung.com/be_fr/support</a> (French)
<b>BOLIVIA</b>	800-10-7260 [HHP] 4828210	<a href="http://www.samsung.com/cl/support">www.samsung.com/cl/support</a>
<b>BOSNIA</b>	051 331 999	<a href="http://www.samsung.com/support">www.samsung.com/support</a>
<b>BOTSWANA</b>	8007260000	<a href="http://www.samsung.com/support">www.samsung.com/support</a>
<b>BRAZIL</b>	0800-124-421 (Demais cidades e regiões) 4004-0000 (Capitais e grandes centros)	<a href="http://www.samsung.com/br/support">www.samsung.com/br/support</a>
<b>BULGARIA</b>	800 111 31 , Безплатна телефонна линия	<a href="http://www.samsung.com/bg/support">www.samsung.com/bg/support</a>
<b>BURUNDI</b>	200	<a href="http://www.samsung.com/support">www.samsung.com/support</a>
<b>CAMEROON</b>	7095- 0077	<a href="http://www.samsung.com/africa_fr/support">www.samsung.com/africa_fr/support</a>

# Contact SAMSUNG worldwide

Country/Region	Customer Care Center	WebSite
<b>CANADA</b>	1-800-SAMSUNG (726-7864)	www.samsung.com/ ca/support(English)  www.samsung.com/ ca_fr/support (French)
<b>CHILE</b>	800-SAMSUNG (726-7864) [HHP] 02-24828200	www.samsung.com/ cl/support
<b>CHINA</b>	400-810-5858	www.samsung.com/ cn/support
<b>COLOMBIA</b>	Bogotá 600 12 72Gratis desde cualquier parte del país 01 8000 112 112 ó desde su celular #SAM(726)	www.samsung.com/ co/support
<b>COSTA RICA</b>	0-800-507-7267  00-800-1-SAMSUNG (726- 7864)	www.samsung.com/ latin/support (Spanish)  www.samsung.com/ latin_en/support (English)
<b>CROATIA</b>	072 726 786	www.samsung.com/ hr/support
<b>Cote D' Ivoire</b>	8000 0077	www.samsung.com/ africa_fr/support

Country/Region	Customer Care Center	WebSite
<b>CYPRUS</b>	8009 4000 only from landline, toll free	www.samsung.com/ gr/support
<b>CZECH</b>	800-SAMSUNG (800-726786)	www.samsung.com/ cz/support
<b>DENMARK</b>	70 70 19 70	www.samsung.com/ dk/support
<b>DOMINICA</b>	1-800-751-2676	www.samsung.com/ latin/support (Spanish)  www.samsung.com/ latin_en/support (English)
<b>DRC</b>	499999	www.samsung.com/ support
<b>ECUADOR</b>	1-800-10-72670  1-800-SAMSUNG (72-6786)	www.samsung.com/ latin/support (Spanish)  www.samsung.com/ latin_en/ support(English)
<b>EGYPT</b>	08000-726786  16580	www.samsung.com/ eg/support

# Contact SAMSUNG worldwide

Country/Region	Customer Care Center	WebSite
<b>EIRE</b>	0818 717100	<a href="http://www.samsung.com/ie/support">www.samsung.com/ie/support</a>
<b>EL SALVADOR</b>	800-6225	<a href="http://www.samsung.com/latin/support">www.samsung.com/latin/support</a> (Spanish) <a href="http://www.samsung.com/latin_en/support">www.samsung.com/latin_en/support</a> (English)
<b>ESTONIA</b>	800-7267	<a href="http://www.samsung.com/ee/support">www.samsung.com/ee/support</a>
<b>FINLAND</b>	030-6227 515	<a href="http://www.samsung.com/fi/support">www.samsung.com/fi/support</a>
<b>FRANCE</b>	01 48 63 00 00	<a href="http://www.samsung.com/fr/support">www.samsung.com/fr/support</a>
<b>GERMANY</b>	0180 6 SAMSUNG bzw. 0180 6 7267864* [HHP] 0180 6 M SAMSUNG bzw. 0180 6 67267864* (*0,20 €/Anruf aus dem dt. Festnetz, aus dem Mobilfunk max. 0,60 €/Anruf)	<a href="http://www.samsung.com/de/support">www.samsung.com/de/support</a>
<b>GEORGIA</b>	0-800-555-555	<a href="http://www.samsung.com/support">www.samsung.com/support</a>

Country/Region	Customer Care Center	WebSite
<b>GHANA</b>	0800-10077 0302-200077	<a href="http://www.samsung.com/africa_en/support">www.samsung.com/africa_en/support</a>
<b>GREECE</b>	80111-SAMSUNG (80111 726 7864) only from land line(+30) 210 6897691 from mobile and land line	<a href="http://www.samsung.com/gr/support">www.samsung.com/gr/support</a>
<b>GUATEMALA</b>	1-800-299-0013 1-800-299-0033	<a href="http://www.samsung.com/latin/support">www.samsung.com/latin/support</a> (Spanish) <a href="http://www.samsung.com/latin_en/support">www.samsung.com/latin_en/support</a> (English)
<b>HONDURAS</b>	800-2791-9267 800-2791-9111	<a href="http://www.samsung.com/latin/support">www.samsung.com/latin/support</a> (Spanish) <a href="http://www.samsung.com/latin_en/support">www.samsung.com/latin_en/support</a> (English)
<b>HONG KONG</b>	(852) 3698 4698	<a href="http://www.samsung.com/hk/support">www.samsung.com/hk/support</a> (Chinese) <a href="http://www.samsung.com/hk_en/support">www.samsung.com/hk_en/support</a> (English)

# Contact SAMSUNG worldwide

Country/Region	Customer Care Center	WebSite
<b>HUNGARY</b>	0680SAMSUNG (0680-726-786)0680PREMIUM (0680-773-648)	www.samsung.com/hu/support
<b>INDIA</b>	1800 3000 8282 - Toll Free 1800 266 8282 - Toll Free	www.samsung.com/in/support
<b>INDONESIA</b>	021-56997777 08001128888	www.samsung.com/id/support
<b>IRAN</b>	021-8255	www.samsung.com/iran/support
<b>ITALIA</b>	800-SAMSUNG (800.7267864)[HHP] 800.Msamsung (800.67267864)	www.samsung.com/it/support
<b>JAMAICA</b>	1-800-234-7267 1-800-SAMSUNG (726-7864)	www.samsung.com/latin_en/support (English)
<b>JAPAN</b>	0120-363-905	www.samsung.com/jp/support
<b>JORDAN</b>	0800-22273 06 5777444	www.samsung.com/levant/support (English)
<b>KAZAKHSTAN</b>	8-10-800-500-55-500 (GSM:7799, VIP care 7700)	www.samsung.com/support

Country/Region	Customer Care Center	WebSite
<b>KENYA</b>	0800 545 545	www.samsung.com/support
<b>KUWAIT</b>	183-CALL (183-2255)	www.samsung.com/ae/support (English) www.samsung.com/ae_ar/support (Arabic)
<b>KYRGYZSTAN</b>	8-10-800-500-55-500	www.samsung.com/kz_ru/support
<b>LATVIA</b>	8000-7267	www.samsung.com/lv/support
<b>LITHUANIA</b>	8-800-77777	www.samsung.com/lt/support
<b>LUXEMBURG</b>	261 03 710	www.samsung.com/support
<b>MACAU</b>	0800 333	www.samsung.com/support
<b>MACEDONIA</b>	023 207 777	
<b>MALAYSIA</b>	1800-88-9999 603-77137477 (Overseas contact)	www.samsung.com/my/support
<b>MEXICO</b>	01-800-SAMSUNG (726-7864)	www.samsung.com/mx/support

# Contact SAMSUNG worldwide

Country/Region	Customer Care Center	WebSite
<b>MOLDOVA</b>	0-800-614-40	www.samsung.com/ support
<b>MONGOLIA</b>	7-495-363-17-00	www.samsung.com/ support
<b>MONTENEGRO</b>	020 405 888	www.samsung.com/ support
<b>MOROCCO</b>	080 100 2255	www.samsung.com/ n_africa/support
<b>MOZAMBIQUE</b>	847267864 / 827267864	www.samsung.com/ support
<b>MYANMAR</b>	01-2399888	www.samsung.com/ support
<b>NAMIBIA</b>	08 197 267 864	www.samsung.com/ support
<b>NIGERIA</b>	0800-726-7864	www.samsung.com/ africa_en/support
<b>NETHERLANDS</b>	0900-SAMSUNG (0900- 7267864) (€0,10/Min)	www.samsung.com/ nl/support
<b>NEW ZEALAND</b>	0800 726 786	www.samsung.com/ nz/support

Country/Region	Customer Care Center	WebSite
<b>NICARAGUA</b>	001-800-5077267	www.samsung.com/ latin/ support(Spanish) www.samsung.com/ latin_en/support (English)
<b>NORWAY</b>	815 56480	www.samsung.com/ no/support
<b>OMAN</b>	800-SAMSUNG (800 - 726 7864)	www.samsung.com/ ae/support (English) www.samsung.com/ ae_ar/support (Arabic)
<b>PAKISTAN</b>	0800-Samsung (72678)	www.samsung.com/ pk/support
<b>PANAMA</b>	800-7267 800-0101	www.samsung.com/ latin/support (Spanish) www.samsung.com/ latin_en/support (English)

# Contact SAMSUNG worldwide

Country/Region	Customer Care Center	WebSite
<b>PARAGUAY</b>	009-800-542-0001	www.samsung.com/ latin/support (Spanish)  www.samsung.com/ latin_en/support (English)
<b>PERU</b>	0-800-777-08	www.samsung.com/ pe/support
<b>PHILIPPINES</b>	1-800-10-7267864 [PLDT]1-800-8-7267864 [Globe landline and Mobile]02-4222111 [Other landline]	www.samsung.com/ ph/support
<b>POLAND</b>	0 801-172-678* lub +48 22 607-93-33 *[HHP] 0 801-672-678* lub +48 22 607-93-33** (koszt połączenia według taryfy operatora)	www.samsung.com/ pl/support
<b>PORTUGAL</b>	808 20 7267	www.samsung.com/ pt/support
<b>PUERTO RICO</b>	1-800-682-3180	www.samsung.com/ latin/support (Spanish)  www.samsung.com/ latin_en/support (English)

Country/Region	Customer Care Center	WebSite
<b>QATAR</b>	800-CALL (800-2255)	www.samsung.com/ ae/support (English)  www.samsung.com/ ae_ar/support (Arabic)
<b>RWANDA</b>	9999	www.samsung.com/ support
<b>ROMANIA</b>	08008 726 78 64 (08008 SAMSUNG )Apel GRATUIT	www.samsung.com/ ro/support
<b>RUSSIA</b>	8-800-555-55-55	www.samsung.com/ ru/support
<b>SAUDI ARABIA</b>	920021230	www.samsung.com/ sa/support  www.samsung.com/ sa_en/support (English)/
<b>SENEGAL</b>	800-00-0077	www.samsung.com/ africa_fr/support
<b>SERBIA</b>	011 321 6899	www.samsung.com/ rs/support
<b>SINGAPORE</b>	1800-SAMSUNG (726-7864)	www.samsung.com/ sg/support

# Contact SAMSUNG worldwide

Country/Region	Customer Care Center	WebSite
<b>SLOVENIA</b>	080 697 267090 726 786	www.samsung.com/rs/si
<b>SLOVAKIA</b>	0800 - SAMSUNG(0800-726 786)	www.samsung.com/sk/support
<b>SOUTH AFRICA</b>	0860 SAMSUNG (726 7864)	www.samsung.com/support
<b>SPAIN</b>	0034902172678[HHP] 0034902167267	www.samsung.com/es/support
<b>SRI LANKA</b>	009411754054000941159000 00	www.samsung.com/support
<b>SUDAN</b>	1969	www.samsung.com/support
<b>SWEDEN</b>	0771 726 7864 (SAMSUNG)	www.samsung.com/se/support
<b>SWITZERLAND</b>	0800 726 78 64 (0800-SAMSUNG)	www.samsung.com/ch/support (German) www.samsung.com/ch_fr/support (French)
<b>SYRIA</b>	18252273	www.samsung.com/levant/support (English)

Country/Region	Customer Care Center	WebSite
<b>TADJIKISTAN</b>	8-10-800-500-55-500	www.samsung.com/support
<b>TAIWAN</b>	0800-329999	www.samsung.com/tw/support
<b>TANZANIA</b>	0800 755 755	www.samsung.com/support
<b>THAILAND</b>	0-2689-3232,1800-29-3232	www.samsung.com/th/support
<b>TRINIDAD &amp; TOBAGO</b>	1-800-SAMSUNG (726-7864)	www.samsung.com/latin/support (Spanish) www.samsung.com/latin_en/support (English)
<b>TURKEY</b>	444 77 11	www.samsung.com/tr/support
<b>TUNISIA</b>	80-1000-12	www.samsung.com/n_africa/support
<b>U.A.E</b>	800-SAMSUNG (800 -726 7864)	www.samsung.com/ae/support (English) www.samsung.com/ae_ar/support (Arabic)



# Contact SAMSUNG worldwide

Country/Region	Customer Care Center	WebSite
<b>UK</b>	0330 SAMSUNG (7267864)	<a href="http://www.samsung.com/uk/support">www.samsung.com/uk/support</a>
<b>U.S.A -Consumer Electronics</b>	1-800-SAMSUNG (726-7864)	<a href="http://www.samsung.com/us/support">www.samsung.com/us/support</a>
<b>U.S.A (Mobile Phones)</b>	1-800-SAMSUNG (72-6786) [HHP] 1-888-987-HELP(4357)	<a href="http://www.samsung.com/us/support">www.samsung.com/us/support</a>
<b>UGANDA</b>	0800 300 300	<a href="http://www.samsung.com/support">www.samsung.com/support</a>
<b>UKRAINE</b>	0-800-502-000	<a href="http://www.samsung.com/ua/support">www.samsung.com/ua/support</a> (Ukrainian) <a href="http://www.samsung.com/ua_ru/support">www.samsung.com/ua_ru/support</a> (Russian)
<b>URUGUAY</b>	000- 405-437-33	<a href="http://www.samsung.com/latin/support">www.samsung.com/latin/support</a> (Spanish) <a href="http://www.samsung.com/latin_en/support">www.samsung.com/latin_en/support</a> (English)
<b>UZBEKISTAN</b>	8-10-800-500-55-500	<a href="http://www.samsung.com/support">www.samsung.com/support</a>

Country/Region	Customer Care Center	WebSite
<b>VENEZUELA</b>	0-800-SAMSUNG (726-7864)	<a href="http://www.samsung.com/ve/support">www.samsung.com/ve/support</a>
<b>VIETNAM</b>	1800 588 889	<a href="http://www.samsung.com/vn/support">www.samsung.com/vn/support</a>
<b>ZAMBIA</b>	0211 350370	<a href="http://www.samsung.com/support">www.samsung.com/support</a>



Nedenstående ordliste hjælper dig med at få kendskab til produktet ved at give dig en forståelse af den terminologi, der bruges i forbindelse med udskrivning, og som anvendes i denne brugerhåndbog.

## 802.11

---

802.11 er et sæt standarder til kommunikation via trådløse lokalnetværk (WLAN), og det er udviklet af IEEE LAN/MAN Standards Committee (IEEE 802).

## 802.11b/g/n

---

802.11b/g/n kan dele hardware og benytte 2,4 GHz-båndet. 802.11b understøtter båndbredde op til 11 Mbps, 802.11n understøtter båndbredde op til 150 Mbps. 802.11b/g/n-enheder kan være udsat for interferens fra mikrobølgeovne, trådløse telefoner og Bluetooth-enheder.

## Adgangspunkt

---

AP (Access Point) eller WAP (Wireless Access Point) er en enhed, som forbinder udstyr til trådløs kommunikation på et trådløst lokalnetværk (WLAN) og fungerer som en central sender/modtager af WLAN-radiosignaler.

## ADF

---

En automatisk dokumentføder (ADF) er en scanningsenhed, der automatisk indfører en papiroriginal, så maskinen kan scanne noget af papiret med det samme.

## AppleTalk

---

AppleTalk er en samling varemærkebeskyttede protokoller, der er udviklet af Apple, Inc til computernetværk. Den var medtaget i den oprindelige Macintosh (1984), og Apple er nu gået bort fra den til fordel for TCP/IP-netværk.

## Bitdybde

---

En betegnelse i forbindelse med computergrafik, som beskriver antallet af bits, der bruges til at repræsentere farven på en enkelt pixel i et bitmapbillede. En større farvedybde giver et større spektrum af klare farver. Når antallet af bits forøges, bliver antallet af mulige farver upraktisk stort til et farveskema. 1-bit-farve kaldes normalt monokrom eller sort-hvid.

## BMP

---

Et bitmapgrafikformat, der bruges internt af Microsoft Windows-grafikundersystemet (GDI), og som normalt bruges som et filformat til enkle grafikfiler på denne platform.

## BOOTP

---

Bootstrap-protokol. En netværksprotokol, som en netværksklient benytter til automatisk at hente en IP-adresse. Dette foregår normalt i bootstrap-processen på en computer eller det operativsystem, der kører på den. BOOTP-serverne tildeler IP-adressen til hver klient fra en pulje med adresser. BOOTP gør det muligt for arbejdsstationscomputere uden harddisk at hente en IP-adresse, inden der indlæses et avanceret operativsystem.

## CCD

---

CCD (Charge Coupled Device) er en hardwareenhed, der gør det muligt at foretage en scanning. CCD-låsemekanismen bruges også til at fastholde CCD-modulet for at forhindre beskadigelse, når maskinen flyttes.

## Sortering

---

Sortering er en proces, hvor et kopijob med flere kopier udskrives i sæt. Når sortering er valgt, udskriver enheden et helt sæt, før der udskrives yderligere kopier.

## Kontrolpanel

---

Et kontrolpanel er et fladt og som regel lodret område, hvor der er placeret knapper eller indikatorer. Det findes normalt foran på maskinen.

## Dækning

---

Dette er et udskrivningsbegreb, der bruges i forbindelse med målingen af tonerforbrug ved udskrivning. F.eks. betyder 5 % dækning, at der på et stykke A4-papir er ca. 5 % billeder eller tekst. Hvis papiret eller originalen indeholder komplicerede billeder eller en stor mængde tekst, er dækningen derfor højere, og tonerforbruget stiger tilsvarende.

## CSV

---

Kommaseparerede værdier (CSV). En type filformat. CSV bruges til at udveksle data mellem inkompatible programmer. Filformatet, som det bruges i Microsoft Excel, er blevet en slags de facto-standard i hele branchen, selv på andre platforme end Microsoft.

## DSDF

---

En dokumentføder til dobbelt scanning (DSDF) er en scanningsenhed, der automatisk indfører og vender en papiroriginal, så maskinen kan scanne begge sider af papiret.

## Standard

---

Den værdi eller indstilling, der er gældende, når en printer pakkes ud, nulstilles eller initialiseres.

## DHCP

---

En DHCP (Dynamic Host Configuration Protocol) er en klient/server-netværksprotokol. En DHCP-server sender specifikke konfigurationsparametre til den anmodende DHCP-klientvært – generelt oplysninger, som klientværten skal bruge for at kommunikere med andre computere på et IP-netværk. DHCP indeholder også en mekanisme til allokering af IP-adresser til klientværter.

## DIMM

---

DIMM (Dual Inline Memory Module) er et lille trykt kredsløb, der indeholder hukommelse. DIMM gemmer alle data i maskinen, f.eks. udskriftsdata og modtagne faxdata.

## DLNA

---

DLNA (Digital Living Network Alliance) er en standard, der gør det muligt for enheder i et hjemmenetværk at dele oplysninger med hinanden på tværs af netværket.

## DNS

---

DNS (Domain Name Server) er et system, der gemmer oplysninger i forbindelse med domænenavne i en distribueret database på et netværk, f.eks. internettet.

## Matrixprinter

---

En matrixprinter er en type computerprinter med et printhoved, der kører frem og tilbage på siden og skriver med anslag ved at slå et tekstilfarvebånd mod papiret, meget lig en skrivemaskine.

## DPI

---

DPI (Dots Per Inch) er et mål for opløsning, der bruges i forbindelse med scanning og udskrivning. Generelt resulterer et højere DPI-tal i en højere opløsning, flere synlige detaljer i billedet og større filer.

## DRPD

---

DRPD (Distinctive Ring Pattern Detection). "Distinctive Ring" er en tjeneste, der giver brugeren mulighed for at bruge en enkelt telefonlinje til at besvare opkald til flere forskellige telefonnumre.

## Duplex

---

En mekanisme, der automatisk vender et ark papir, så maskinen kan skrive på (eller scanne) begge sider af papiret. En printer med duplexenhed kan udskrive på begge sider af papiret samtidigt.

## Driftscyklus

---

Driftscyklus er det antal sider pr. måned, der ikke påvirker printerens ydeevne. Generelt har printeren en levetidsbegrænsning, f.eks. antal sider pr. år. Levetiden betyder den gennemsnitlige udskriftskapacitet, normalt inden for garantiperioden. Hvis driftscyklussen f.eks. er 48.000 sider pr. måned, idet der regnes med 20 arbejdsdage, har printeren en grænse på 2.400 sider om dagen.

## ECM

---

ECM (Error Correction Mode) er en valgfri transmissionstilstand, der er indbygget i Class 1-faxmaskiner eller faxmodemmer. Når tilstanden er slået til, sker der automatisk registrering og korrektion af de fejl i faxtransmissionsprocessen, der nogle gange opstår på grund af støj på telefonlinjen.

## Emulering

---

Emulering er en teknik, hvor én maskine opnår de samme resultater som en anden.

En emulator duplikerer funktionerne i et system til et andet system, så det andet system fungerer som det første system. Emulering fokuserer på nøjagtig reproduktion af den eksterne funktion i modsætning til simulering, hvor en abstrakt model af systemet simuleres, ofte under hensyn til systemets interne tilstand.

## Ethernet

---

Ethernet er en rammebaseret computernetværsteknologi til LAN-netværk (Local Area Network). Der fastlægges ledningsføring og signaler på det fysiske lag samt rammeformater og protokoller på MAC-laget (Media Access Control Layer) og dataforbindelseslaget (Data Link Layer) i OSI-modellen. Ethernet er for det meste standardiseret som IEEE 802.3. Det er blevet den mest udbredte LAN-teknologi siden 1990'erne og frem til i dag.

## EtherTalk

---

En samling af protokoller, der er udviklet af Apple Computer til computernetværk. Den var medtaget i den oprindelige Macintosh (1984), og Apple er nu gået bort fra den til fordel for TCP/IP-netværk.

## FDI

---

FDI (Foreign Device Interface) er et kort, der er installeret inde i maskinen, og som gør det muligt at anvende enheder fra en tredjepart, f.eks. en møntbetjent enhed eller en kortlæser. Med disse enheder kan maskinen bruges til udskrivning mod betaling.

## FTP

---

FTP (File Transfer Protocol) er en almindeligt brugt protokol til udveksling af filer over alle netværk, der understøtter TCP/IP-protokollen (f.eks. internettet eller et intranet).

## Fikseringsenhed

---

Den del af en laserprinter, der fikserer toneren på udskriftsmediet. Den består af en varmerulle og en trykrulle. Når toneren er overført til papiret, bruger fikseringsenheden varme og tryk til at sikre, at toneren bliver på papiret permanent. Det er årsagen til, at papiret er varmt, når det kommer ud af en laserprinter.

## Gateway

---

En forbindelse mellem computernetværk eller mellem et computernetværk og en telefonlinje. Metoden er særdeles populær, eftersom det er en computer eller et netværk, der giver adgang til andre computere eller netværk.

## Gråtoner

---

Forskellige grå nuancer, der repræsenterer lyse og mørke dele af et billede, når farvebilleder konverteres til gråtoner. Farverne repræsenteres af de forskellige grå nuancer.

## Halvtone

---

En billedtype, der simulerer gråtoner ved, at antallet af punkter varieres. Områder med megen farve består af et stort antal punkter, mens lysere områder består af et mindre antal punkter.

## Masselagringsenhed (harddisk)

---

Masselagringsenheden er en permanent lagerenhed, hvor digitalt kodede data lagres på hurtigt roterende plader med magnetiske overflader.

## IEEE

---

IEEE (Institute of Electrical and Electronics Engineers) er en international, almennyttig faglig organisation, hvis formål er at udbrede teknologi, der er relateret til elektricitet.

## IEEE 1284

---

Standarden for 1284-parallelporten er udviklet af IEEE (Institute of Electrical and Electronics Engineers). Betegnelsen "1284-B" refererer til en specifik stiktype i enden af det parallelkabel, der sluttes til perifere enheder (f.eks. en printer).

## Intranet

---

Et privat netværk, der benytter internetprotokoller, netværksforbindelser og eventuelt det offentlige telekommunikationssystem til sikkert at dele en del af en organisations oplysninger eller drift med medarbejderne. Begrebet henviser undertiden kun til den mest synlige tjeneste, som er det interne websted.

## IP-adresse

---

En IP-adresse (Internet Protocol) er et entydigt tal, som enheder benytter til at identificere og kommunikere med hinanden på et netværk ved hjælp af IP-standarden.

## IPM

---

IPM (Images Per Minute) er en metode til måling af en printers hastighed. En IPM-hastighed viser, hvor mange enkelt-sidede ark en printer kan producere i løbet af et minut.

## IPP

---

IPP (Internet Printing Protocol) definerer en standardprotokol for udskrivning samt styring af udskriftsjob, mediestørrelser, opløsning osv. IPP kan bruges lokalt eller over internettet til hundredvis af printere og understøtter også adgangskontrol, godkendelse og kryptering, hvilket gør det til en meget mere anvendelig og sikker udskrivningsløsning end ældre løsninger.

## IPX/SPX

---

IPX/SPX står for Internet Packet Exchange/Sequenced Packet Exchange. Det er en netværksprotokol, der bruger af Novell NetWare-operativsystemerne. IPX og SPX er begge forbindelsestjenester, der ligner TCP/IP, hvor IPX-protokollen ligner IP, og SPX ligner TCP. IPX/SPX er primært udviklet til lokale netværk (LAN), og det er en meget effektiv protokol til dette formål (typisk har den en bedre ydeevne end TCP/IP på et LAN).

## ISO

---

ISO (International Organization for Standardization) er en international organisation til fastlæggelse af standarder, og den er sammensat af repræsentanter fra de nationale standardiseringsorganisationer. Den udarbejder globale branche- og handelsstandarder.

## ITU-T

---

ITU (International Telecommunication Union) er en international organisation, der blev etableret for at standardisere og regulere den internationale radio- og telekommunikation. Dens hovedopgaver omfatter standardisering, allokering af radiospektrum og organisering af forbindelsesaftaler mellem forskellige lande for at muliggøre internationale telefonopkald. Det sidste T i ITU-T henviser til telekommunikation.

## ITU-T's testark nr. 1

---

Et standardiseret testark, der er udgivet af ITU-T til faxtransmissioner af dokumenter.

## JBIG

---

JBIG (Joint Bi-level Image Experts Group) er en standard for billedkomprimering, hvor nøjagtigheden og kvaliteten ikke forringes. Den er beregnet til komprimering af binære billeder, specielt til faxer, men den kan også bruges til andre billeder.

## JPEG

---

JPEG (Joint Photographic Experts Group) er den hyppigst brugte standardmetode til komprimering af fotografier med kvalitetsforringelse. Det er det format, der bruges til lagring og transmission af fotografier på internettet.

## LDAP

---

LDAP (Lightweight Directory Access Protocol) er en netværksprotokol til forespørgsel på og redigering af katalogtjenester, der kører via TCP/IP.

## LED

---

En lysdiode (LED) er en halvlederenhed, der viser en maskines status.

## MAC-adresse

---

MAC-adressen (Media Access Control) er et entydigt id, der er knyttet til en netværksadapter. MAC-adressen er et entydigt 48-bit-id, der normalt skrives som 12 hexadecimale tegn grupperet i par (f.eks. 00-00-0c-34-11-4e). Denne adresse er normalt hårdkodet på et netværkskort af fabrikanten, og den bruges som en hjælp til routere, der prøver at lokalisere lokale maskiner i store netværk.

## MFP

---

MFP (Multi Function Peripheral) er en kontormaskine, der omfatter flere funktioner i én fysisk enhed, f.eks. en printer, en kopimaskine, en fax, en scanner osv.

## MH

---

MH (Modified Huffman) er en komprimeringsmetode til nedsættelse af den mængde data, der skal transmitteres mellem faxmaskiner for at overføre det billede, der anbefales i ITU-T T.4. MH er et kodebogsbaseret RLE-skema (run-length encoding), der er optimeret til effektiv komprimering af blanke områder. Da de fleste faxer mest består af blanke områder, minimerer dette transmissionstiden for de fleste faxer.

## MMR

---

MMR (Modified Modified READ) er en komprimeringsmetode, der er anbefalet i ITU-T T.6.



## Modem

---

En enhed, der modulerer et bæresignal til at kode digitale oplysninger og demodulerer bæresignalet for at afkode de transmitterede oplysninger.

## MR

---

MR (Modified READ) er en komprimeringsmetode, der er anbefalet i ITU-T T.4. Ved MR kodes den første scannede linje ved hjælp af MH. Den næste linje sammenlignes med den første, forskellene bestemmes, og derefter kodes og sendes forskellene.

## NetWare

---

Et netværksoperativsystem, der er udviklet af Novell, Inc. Der blev oprindeligt brugt kooperativ multitasking til at køre forskellige tjenester på en pc, og netværksprotokollerne var baseret på den typiske Xerox XNS-stak. I dag understøtter NetWare TCP/IP og IPX/SPX.

## OPC

---

OPC (Organic Photo Conductor) er en mekanisme, der fremstiller et virtuelt billede til udskrivning ved hjælp af en laserstråle fra en laserprinter. Den er normalt grøn eller rustrød og cylinderformet.

En billedenhed, der indeholder en tromle, slider langsomt på tromlens overflade, når den bruges i printeren, og den skal udskiftes efter behov, når den er slidt som følge af kontakt med patronen, fremkalderbørsten, rensmekanismen og papiret.

## Originaler

---

Det første eksemplar af noget, f.eks. et dokument, et fotografi eller en tekst, der kopieres, reproduceres eller oversættes for at producere flere eksemplarer, men som ikke selv er kopieret fra eller afledt af noget andet.

## OSI

---

OSI (Open Systems Interconnection) er en kommunikationsmodel, der er udviklet af ISO (International Organization for Standardization). OSI er en standardiseret, modulær tilgang til netværksdesign, hvor det nødvendige sæt af komplekse funktioner opdeles i håndterbare, selvstændige funktionelle lag. Lagene er fra top til bund: program, præsentation, session, transport, netværk, dataforbindelse og fysisk lag.

## PABX

---

En PABX (privat automatisk omstilling) er et automatisk telefonomstillingsanlæg i en privat virksomhed.

## PCL

---

PCL (Printer Command Language) er et PDL (Page Description Language – sidebeskrivessprog), der er udviklet af HP som en printerprotokol og er blevet en branchestandard. PCL blev oprindeligt udviklet til de tidlige inkjetprintere og er siden udgivet i forskellige udgaver til termiske printere, matrixprintere og laserprintere.

## PDF

---

PDF (Portable Document Format) er et varemærkebeskyttet filformat, der er udviklet af Adobe Systems, til repræsentation af todimensionelle dokumenter i et format, som er uafhængigt af enheder og opløsning.

## PostScript

---

PS (PostScript) er et sidebeskrivelses- og programmeringssprog, der primært benyttes inden for elektronik og DTP. , og som køres i et tolkningsprogram for at generere et billede.

## Printerdriver

---

Et program, der bruges til at sende kommandoer og overføre data fra computeren til printeren.

## Udskriftsmedie

---

Et medie, der kan bruges i en printer, en scanner, en fax eller en kopimaskine, f.eks. papir, kuverter, etiketter og transparenter.

## PPM

---

PPM (sider pr. minut) er en målemetode til bestemmelse af, hvor hurtigt en printer arbejder, dvs. hvor mange sider den kan producere pr. minut.

## PRN-fil

---

En grænseflade til en enhedsdriver, der tillader softwaren at kommunikere med enhedsdriveren ved hjælp af standardsystemkald til input/output, hvilket forenkler mange opgaver.

## Protokol

---

En konvention eller standard, der kontrollerer eller muliggør forbindelse, kommunikation og dataoverførsel mellem to computere.

## PS

---

Se PostScript.

## PSTN

---

PSTN (det offentlige analoge kabelforbundne telefonnet) er det netværk, der består af verdens offentlige analoge telefonnetværk og normalt ledes gennem en omstilling i virksomheder.

## RADIUS

---

RADIUS (Remote Authentication Dial In User Service) er en protokol til godkendelse og registrering af eksterne brugere. RADIUS muliggør central styring af godkendelsesdata, f.eks. brugernavne og adgangskoder, ved hjælp af et AAA-koncept (godkendelse, autorisation og registrering) til styring af adgang til netværket.

## Opløsning

---

Et billedes skarphed målt i punkter pr. tommer (DPI). Jo højere DPI-tal, jo højere opløsning.

## SMB

---

SMB (Server Message Block) er en netværksprotokol, der især anvendes til at dele filer, printere, serielle porte og forskellige former for kommunikation mellem noder i et netværk. Den indeholder også en mekanisme til godkendelse af kommunikation mellem processer.

## SMTP

---

SMTP (Simple Mail Transfer Protocol) er standarden for transmission af e-mail over internettet. SMTP er en relativt enkel tekstbaseret protokol, hvor der angives en eller flere modtagere af en meddelelse, og derefter overføres meddelelseteksten. Det er en klient/server-protokol, hvor klienten overfører en e-mail-meddelelse til serveren.

## SSID

---

SSID (Service Set Identifier) er et navn på et trådløst lokalnetværk (WLAN). Alle trådløse enheder på et WLAN anvender det samme SSID for at kommunikere med hinanden. Der skelnes mellem store og små bogstaver i SSID'er, og maksimumlængden er 32 tegn.

## Undernetmaske

---

Undernetmasken bruges i forbindelse med netværksadressen til at bestemme, hvilken del af adressen der er netværksadressen, og hvilken del der er værtsadressen.

## TCP/IP

---

TCP (Transmission Control Protocol) og IP (Internet Protocol) er det sæt kommunikationsprotokoller, der implementerer den protokolstak, som internettet og de fleste kommercielle netværk kører på.

## TCR

---

TCR (Transmission Confirmation Report) indeholder oplysninger om hver transmission, f.eks. jobstatus, transmissionsresultat og antal sendte sider. Rapporten kan indstilles til at blive udskrevet efter hvert job eller kun efter mislykkede transmissioner.

## TIFF

---

TIFF (Tagged Image File Format) er et bitmapbilledformat med variabel opløsning. TIFF beskriver billeddata, der typisk kommer fra scannere. I TIFF-billeder bruges der mærker, dvs. nøgleord, som definerer egenskaberne for det billede, der er inkluderet i filen. Dette fleksible og platformsuafhængige format kan bruges til billeder, der er oprettet i forskellige billedbehandlingsprogrammer.

## Tonerpatron

---

En slags flaske eller beholder med toner, der anvendes i en maskine, f.eks. en printer. Toner er et pulver, der bruges i laserprintere og fotokopieringsmaskiner, og som danner teksten og billederne på det udskrevne papir. Toneren fikseres med en kombination af varme og tryk fra fikseringsenheden, så den klæber til papirets fibre.

## TWAIN

---

En branchestandard for scannere og software. Hvis der bruges en TWAIN-kompatibel scanner og et TWAIN-kompatibelt program, kan en scanning startes fra programmet. TWAIN er et API, der kan bruges til at hente billeder under operativsystemerne Microsoft Windows og Apple Macintosh.

## UNC-sti

---

UNC (Uniform Naming Convention) er en standardiseret metode til at oprette adgang til netværksshare i Windows NT og andre Microsoft-produkter. Formatet for en UNC-sti er:

```
\\<servernavn>\<sharenavn>\<Yderligere mapper>
```

## URL

---

URL (Uniform Resource Locator) er den globale adresse på dokumenter og ressourcer på internettet. Den første del af adressen angiver, hvilken protokol der skal bruges, og den anden del angiver den IP-adresse eller det domænenavn, hvor ressourcen er placeret.

## USB

---

USB (Universal Serial Bus) er en standard for tilslutning af perifere enheder til computere, og den er udviklet af USB Implementers Forum, Inc. I modsætning til parallelporte er USB udviklet til, at der på samme tid kan tilsluttes flere perifere enheder til en enkelt USB-port på computeren.

## Vandmærke

---

Et vandmærke er et genkendeligt billede eller mønster i papiret, der virker lysere, når det holdes op imod lyset. Vandmærker blev første gang introduceret i Bologna i Italien i 1282. De er blevet brugt af papirfabrikanter til at identificere deres produkter, og de bruges også i frimærker, pengesedler og andre officielle dokumenter for at forhindre forfalskninger.

## WEP

---

WEP (Wired Equivalent Privacy) er en sikkerhedsprotokol, der er defineret i IEEE 802.11. Den giver det samme sikkerhedsniveau som et kabelforbundet LAN. Sikkerheden i WEP er baseret på kryptering af trådløst overførte data, så de er beskyttet under transmissionen.

## WIA

---

WIA (Windows Imaging Architecture) er en billedbehandlingsarkitektur, der oprindeligt blev introduceret i Windows Me og Windows XP. Hvis der bruges en WIA-kompatibel scanner, kan en scanning startes fra disse operativsystemer.

## WPA

---

WPA (Wi-Fi Protected Access) er en klasse af systemer til sikring af trådløse (Wi-Fi) computernetværk. Det blev oprettet for at forbedre sikkerheden i WEP.

## WPA-PSK

---

WPA-PSK (WPA Pre-Shared Key) er en særlig udgave af WPA til mindre virksomheder og hjemmebrugere. En delt nøgle, eller adgangskode, konfigureres på det trådløse adgangspunkt (WAP) og på alle trådløse bærbare eller stationære enheder. WPA-PSK genererer en entydig nøgle til hver session mellem en trådløs klient og det tilhørende trådløse adgangspunkt, hvilket øger sikkerheden.

## WPS

---

WPS (Wi-Fi Protected Setup) er en standard til oprettelse af et trådløst hjemmenetværk. Hvis det trådløse adgangspunkt understøtter WPS, er det nemt at konfigurere den trådløse netværksforbindelse uden at bruge en computer.

## XPS

---

XPS (XML Paper Specification) er en specifikation af et PDL (sidebeskrivelsessprog) og et nyt dokumentformat, som er nyttigt til transportable og elektroniske dokumenter. Det er udviklet af Microsoft. Det er en XML-baseret specifikation, som er baseret på en ny udskriftssti og et vektorbaseret dokumentformat, der er uafhængigt af enheden.

<b>A</b>	
adressekartotek	170
gruppe	170
individuel	170
AirPrint	355
alarmer	169
AnyWeb Print	175

<b>B</b>	
bakke	
auto fortsæt	62
bestille en ekstra bakke	246
indstilling af papirformat og type	61
lægge papir i universalbakken	55
papirerstatning	62
Bakke 1	61
bakkeindstilling	295
bemærkninger om regler	268
berøringsskærm	
problemløsning	223
brochurer	77
brochureudskrivning	77
brug af hjælp	75, 91

bruger	
profil	172
styring	172
brugeradgangskontrol	172

<b>C</b>	
certificate	171

<b>D</b>	
direkte udskrivning hjælpeprogram	85
dokumentboks	
skærmbilledet til forståelse af dokumentboksen	189
dokumentføder	49
Driverinstallationen	325
Unix	331
duplexudskrivning	
udskrivning	78

<b>E</b>	
easy document creator	123, 177
konvertering til ebog	177
ekstern godkendelsesserver	172
enhedsindstillinger	248

ethernet	319
----------	-----

<b>F</b>	
fax	
adressekartotek	170
afgiftssparer	148
præfixopkald	147
sikker fax	148
slette gemte dokumenter	365
udskrivning	148
videresende	149
fax email	
individuel adresse	153
fax sending	
resending automatically	143
faxafsendelse	
sende en fax	142
udskyde afsendelse	143
faxe	
afsende	142
ændre modtagetilstand	144
forberedelse af en fax	129
indstilling af faxhovedet	142
modtage en fax i hukommelsen	146

modtage i SvaFaxtilstand	144	tilgængelige forbrugsstoffer	245	slette hukommelsen	365
modtage i tftilstand	144	udskifte tonerpatronen	195	hurtigkopi	108
modtagelse	144	foretrukne indstillinger til udskrivning	75	<b>I</b>	
udskydelse af en faxtransmission	143	funktioner	6		
videresendelse	146	printerdriver	65	idkopiering	109
faxmodtagelse		udskriftsmediefunktion	260	indstillinger	
ændre modtagetilstanden	144	<b>G</b>		bakke	295
sikker modtagelse	145, 146			DNS	319
telefonsvarerfax	144, 146	gemte dokumenter	365	ethernet	319
fejlkorrektionsstilstand	147	generelle ikoner	14	fax	170
fejlmeddelelse	216	generelle indstillinger	293, 294, 299, 308, 310	generel	293, 294, 299, 308, 310
filtrering	172	godkendelse	172, 301	HTTP	171
IPv6	172	login	168, 292	kopiere	170
MAC	172	google cloud udskrift	357	lyd	295
netværk	324	gruppe		margen	170, 306
firmware	173	gruppeadresse	154	maskine	170
flytte	373	<b>H</b>		netværk	170, 316, 319
forbrug				printer	170
forbrugsstoffer	169	håndtering af USBhukommelse	256	scanning	170
tæller	36, 169	højdejustering	293, 298	server	316
forbrugsstoffer		HTTPindstillinger	171	server til udskrivning	322
bestille	245	hukommelse		sikkerhed	171
lagring	372	hukommelsesopgradering	250	netværk	171
overvågning af forbrugsstoffer	361			strøm	169

# Indeks

SyncThru Web Service	171
TCPIPv4	319
WINS	320
IPPindstillinger	170

## J

---

JPEG	
USB scanning memory device	153, 159
justere	
højde	293, 298

## K

---

kontrollere gemt dokument	365
kontrolpanel	24
konvention	14
kopiere	
indstille	170
kopiering	
basiskopiere	107, 121
om kopieringsskærmen	97, 112, 132, 151
krav	
SyncThru Web Service	167
kundesupport	315

## L

---

lagring	
forbrugsstoffer	372
maskine	372
papir	372
lægge i	
i dokumentføderen	49
originaler på scannerglaspladen	47
papir i bakke 1	52
papir i universalbakken	55
specialmedier	57

## LED

maskinstatus	27, 29
om statusindikator	27

link	173
------	-----

## Linux

almindelige Linuxproblemer	241
driverinstallation til netværkstilsluttede	330
printeregenskaber	93
scanning	127
systemkrav	266
udskrivning	92
Linuxscanning	127
log	173

login	168, 292
LPRLPDindstillinger	170
lyd	295

## M

---

### Mac

almindelige Macproblemer	240
driverinstallation til netværkstilsluttede	329
geninstallation af driver ved	
tilslutning via USBkabel	45
scanning	125
systemkrav	265
udskrivning	90
macscanning	125
margen	
udskrivning	306
maskindetaljer	314
maskinprotokoller	323

## N

---

### netværk

Driverinstallationen	
Linux	330
Mac	329



# Indeks

UNIX	331	papirstørrelse	61	installere	307
Windows	326	papirtype	62	styring	307
godkendelse	301	plakat udskrive	76	visning	307
installationsmiljø	267, 317	PostScriptdriver			
konfiguration	317	fejlfinding	242		
SetIPprogram	337	printeregenskaber		<b>R</b>	
trådløst netværk konfigurere	334	åbne printerindstillinger	68	rapport	308
netværksfiltrering	324	printerindstillinger		testside	308
nop udskrivning		Linux	93	Raw TCPIPindstillinger	170
Mac	90	printerstatus		redigere	
Nopudskrivning		generelle oplysninger	181	gruppeadresse	155
Windows	76	problem		individuel adresse	154
		problemer vedrørende operativsystem	239	regnskab	172
<b>O</b>		problemer		rengøre	
ordliste	383	berøringsskærm	223	indvendigt	367
originaldokument		faxproblemer	236	opsamlingsrulle	369
lægge i		kopieringsproblemer	234	scannerenhed	370
i dokumentføderen	49	problemer med papirindføring	223	udvendigt	366
på scannerglaspladen	47	problemer med udskriftskvaliteten	228	rengøre maskinen	366
<b>P</b>		scanningsproblemer	235		
papirstop		strømproblemer	222	<b>S</b>	
tip til at undgå papirstop	199	program	307	samsung printer experience	183
udbedre papirstop	200	afinstallere	307	scanner	
		aktiveredeaktivere	307	glas	47
				ilægge dokumenter	47

scannerglasplade		søger		hvad er	167
ilægge dokumenter	47	adressekartotek	155	indstillinger	169
scanning		specifikationer	258	indstillingsfane	170
emailserver	171	udskriftsmedie	260	informationsfane	169
Linuxscanning	127	standard papirvalg		kopiere	170
Mac	125	udskrivning	306	krav	167
TWAIN	122	standardindstillinger		log	173
serienummeret	364	bakkeindstilling	61	netværk	170
serverindstillinger	316	indstille et faxhoved	142	printer	170
service contact numbers	375	Status for Samsungprinter	181	programstyring	173
set bagfra	23	strømbesparelse	296, 297	regnskab	172
set forfra 1	22	styring		scanning	170
set indvendig	23	adressekartotek	170	tilslutte til	167
SetIPprogram	337	bruger	172		
sikkerhed		program	173, 307	<b>T</b>	
oplysninger	15	SyncThru Web Service	167	tastatur	
symboler	15	adressekartoteksfane	170	om tastaturet	39
system	171	brugeradgangskontrol	172	TCIPv4	319
sikkerhedsindstillinger		brugerprofil	172	TCIPv6	320, 321
brugergodkendelse	301	configuring	171	telefonsvarerfax	144
skærm	24	ekstern godkendelsesserver	172	terminologi	289
sletning		fanen sikkerhed	171	testside	374
adressekartotek	156	fanen vedligeholdelse	173	tilbehør	
		fax	170	bestille	246

# Indeks

installere	248	karton	60	mobile OS	354
tilslutte		konvolut	58	mobileprint	353
printerkabel	25	retningslinjer	51	netværksudskrivning	322
toner unit		specialmedier	57	papirretning	170, 306
sending the toner reorder notification	362	udskriftsstøtte	260	plakat	76
tonerpatron		udskrive overlay		tilpasning af dokumentet til en valgt papirstørrelse	79
fordele toner	193, 363	oprette	82	udskrive på begge sider af papiret	
sende en tonermeddelelse	362	slette	84	Mac	91
udskifte patronen	195	udskrivning	83	Windows	78
udskifte toner	363	udskrivning		udskrive til en fil	89
trådløst		ændre standardindstillingerne for udskrivning	87	udskrivning af et dokument	
WPS		ændre udskriftsprocenten	79	Windows	66
afbryder forbindelse	336	brug af overlay	82	UNIX	94
trådløst netværk		bruge direkte udskrivning		udskrivning af et dokument	
netværkskabel	337	hjælpeprogram	85	Linux	92
TWAIN scanne	122	bruge vandmærker	80	Mac	90
<b>U</b>		duplex	170, 306	UNIX	94
udskriftsmedie		flere sider på ét ark		Universalbakke	
etiketter	59	Mac	90	bruge specialmedier	57
fanen papir i printeregenskaber	70	Windows	76	lægge i	55
fortrykt papir	60	indstille som en standardmaskine	88	tip om brug	55
indstilling af papirformatet	61	Linux	92	UNIX	
indstilling af papirtypen	61	Mac	90	driverinstallation til netværkstilsluttede	331
		margen	170, 306	udskrivning	94

Unix		<b>W</b>	
systemkrav	266	Windows	
USB		brug af SetIP	337
gennemgang af USBskærmen	253	driverinstallation til netværkstilsluttede	326
USBdrev		driverinstallation ved tilslutning via	
sådan håndterer du	256	USBkabel	40
udskrivning	254	geninstallation af driver ved	
USBkabel		tilslutning via USBkabel	44
Driverinstallationen	40	ofte forekommende	
geninstallation af driver	45	Windowsproblemer	239
<b>V</b>		scanning	111
valgfri bakke	246	systemkrav	264
bestille	246	udskrivning	64
vandmærke		WSDindstillinger	170
oprette	80		
redigere	81		
slette	81		
udskrivning	80		
vedligeholdelsesdele	247		
viser			
IPadresse	320		