

Guida utente

Samsung Multifunction **MultiXpress**

X422x/X425x/X430x series
K425x/K430x/K435x series

DI BASE

Questa Guida fornisce informazioni relative all'installazione, al funzionamento di base e alla soluzione dei problemi visualizzati in Windows.

AVANZATA (GUIDA DELL'AMMINISTRATORE)

Questa Guida fornisce informazioni relative all'installazione, alla configurazione avanzata, al funzionamento e alla risoluzione dei problemi all'interno degli svariati ambienti dei sistemi operativi.

Alcune funzioni potranno non essere disponibili a seconda del modello o del Paese.



1. Introduzione

Vantaggi principali	6
Funzioni per modello	9
Da sapere	11
Informazioni sulla Guida dell'utente	12
Informazioni sulla sicurezza	13
Panoramica del dispositivo	18
Pannello di controllo	21
Collegamento del cavo di rete	22
Accensione dell'apparecchio	23
Descrizione dei LED	25
Schermata del display e menu utili	28
Descrizione della tastiera sul display	38
Installazione del driver in locale	39
Reinstallazione del driver	43



2. Supporti e vassoi

Caricamento degli originali	47
Selezione dei supporti di stampa	51
Caricamento della carta nel vassoio	53

Stampa su supporti speciali	62
Impost vass	67



3. Stampa di

Funzioni del driver della stampante	70
Stampa base	71
Apertura delle preferenze di stampa	73
Utilizzo delle funzioni speciali di stampa	81
Uso di Utilità Stampa diretta	90
Modifica delle impostazioni di stampa predefinite	92
Impostazione del dispositivo come predefinito	93
Impostazioni di stampa nel dispositivo	94
Impostazione delle Opzioni dispositivo	95
Stampa su un file (PRN)	97
Stampa con Mac	98
Stampa in Linux	100
Stampa da UNIX	102



4. Copia

Descrizione della schermata Copia	105
Elementi di base per la copia	115
Utilizzo del menu Cop rap	116
Copia di una scheda ID	117



5. Digitalizza e Invia(Scansione)

Descrizione della schermata di Digitalizza e Invia	120
Digitalizzazione di base	129
Digitalizzazione con software abilitato TWAIN	130
Utilizzo di Samsung Easy Document Creator	131
Scansione su Mac	133
Digitalizzazione in Linux	135



6. Digitalizza e invia(Fax)

Preparazione per l'invio di fax	137
---------------------------------	-----

Uso di un fax con il computer	138
Descrizione della schermata fax	140
Invio di un fax	150
Ricezione di un fax	153



7. Impostazione di una rubrica

Descrizione della schermata Indirizzo	160
Uso del pannello di controllo	162
Utilizzo di SyncThru™ Web Service	166



8. Strumenti di gestione

Accesso agli strumenti di gestione	175
SyncThru™ Web Service	176
Easy Capture Manager	184
Samsung AnyWeb Print	185
Easy Eco Driver	186
Utilizzo di Samsung Easy Document Creator	187
Utilizzo di Samsung Easy Printer Manager	188
Utilizzo di Stato della stampante Samsung	191
Utilizzo di Samsung Printer Experience	193

Utilizzo della Casella 200



9. Risoluzione dei problemi

Ridistribuzione del toner 204

Sostituzione della cartuccia del toner 206

Sostituzione del contenitore del toner di scarto 209

Eliminazione di un inceppamento di documenti originali 211

Suggerimenti per evitare gli inceppamenti della carta 217

Rimozione della carta inceppata 218

Spiegazione dei messaggi del display 232

Problemi di alimentazione e connessione di cavi 241

Risoluzione di altri problemi 242



10. Materiali di consumo e accessori

Ordine di materiali di consumo e accessori 261

Disponibile Materiali di consumo 262

Precauzioni 264

Accessori disponibili 265

Parti sostituibili a disposizione 267

Installazione degli accessori 268

Controllo della durata delle parti sostituibili 270

Utilizzo di un disco USB 271



11. Appendice

Specifiche 276

Informazioni normative 286

Copyright 297



1. Introduzione

Questi sono i componenti principali dell'apparecchio:

Il capitolo tratta i seguenti argomenti:

- **Vantaggi principali** 6
- **Funzioni per modello** 9
- **Da sapere** 11
- **Informazioni sulla Guida dell'utente** 12
- **Informazioni sulla sicurezza** 13
- **Panoramica del dispositivo** 18
- **Pannello di controllo** 21
- **Accensione dell'apparecchio** 23
- **Collegamento del cavo di rete** 22
- **Descrizione dei LED** 25
- **Schermata del display e menu utili** 28
- **Descrizione della tastiera sul display** 38
- **Installazione del driver in locale** 39
- **Reinstallazione del driver** 43



Vantaggi principali

Rispettosa dell'ambiente



- Per risparmiare toner e carta, questo dispositivo supporta la funzionalità Eco (vedere “Scheda Eco” a pagina 77).
- Per risparmiare carta è possibile stampare più pagine su un solo foglio (vedere “Utilizzo delle funzioni speciali di stampa” a pagina 81).
- Per risparmiare carta, è possibile stampare sulle due facciate del foglio (stampa fronte-retro) (vedere “Utilizzo delle funzioni speciali di stampa” a pagina 81).
- Per risparmiare elettricità, questo apparecchio entra automaticamente nella modalità Risparmio energia, riducendo in modo sostanziale i consumi elettrici.
- Si raccomanda di usare carta riciclata per risparmiare energia.

Stampa rapida ad alta risoluzione



- È possibile stampare con una risoluzione fino a 1.200 x 1.200 dpi.
- Stampa rapida a richiesta.
 - X430x series
 - Per la stampa solo fronte, fino a 30 ppm (A4 o Letter).
 - X425x series
 - Per la stampa solo fronte, fino a 25 ppm (A4 o Letter).
 - X422x series
 - Per la stampa solo fronte, fino a 22 ppm (A4 o Letter).
- Stampa rapida a richiesta.
 - K435x series
 - Per la stampa solo fronte, fino a 35 ppm (A4 o Letter).
 - K430x series
 - Per la stampa solo fronte, fino a 30 ppm (A4 o Letter).
 - K425x series
 - Per la stampa solo fronte, fino a 25 ppm (A4 o Letter).

Vantaggi principali

Convenienza



- Con le applicazioni abilitate per Google Cloud Print™ è possibile stampare da smartphone e computer (vedere “Google Cloud Print™” a pagina 354).
- Easy Capture Manager consente di apportare modifiche e stampare con facilità quanto viene acquisito con il tasto Stampa schermo della tastiera (vedere “Easy Capture Manager” a pagina 184).
- Samsung Easy Printer Manager e Stato di stampa sono programmi che eseguono il monitoraggio e informano l'utente sullo stato del dispositivo, consentendo di personalizzarne le impostazioni (vedere “Utilizzo di Stato della stampante Samsung” a pagina 191 o “Utilizzo di Samsung Easy Printer Manager” a pagina 188).
- Samsung Easy Document Creator è un'applicazione utile per effettuare scansioni, compilare e salvare documenti in più formati, anche in formato .epub. Questi documenti possono essere condivisi tramite fax o siti di social networking (vedere “Utilizzo di Samsung Easy Document Creator” a pagina 187).
- AnyWeb Print consente di catturare schermate, vedere in anteprima, ritagliare e stampare le schermate di Windows Internet Explorer più facilmente rispetto a quando si utilizza il programma normale (vedere “Samsung AnyWeb Print” a pagina 185).

- Smart Update consente di verificare l'esistenza di nuovi programmi software e di installarne le versioni più recenti durante la procedura di installazione del driver della stampante. Questa funzione è disponibile solo per Windows.
- Gli utenti che dispongono di accesso a Internet possono ottenere informazioni utili, supporto, driver del dispositivo, manuali e informazioni sull'ordine dal sito Web Samsung, www.samsung.com > trova il prodotto > Supporto o Download.

Ampia gamma di funzionalità e supporto alle applicazioni



- Supporta svariati formati carta (vedere “Specifiche del supporto di stampa” a pagina 279).
- Stampa filigrane: È possibile personalizzare i documenti inserendo alcune parole, ad esempio “**CONFIDENTIAL**” (vedere “Filigrana” a pagina 76).
- È possibile stampare in svariati sistemi operativi (vedere “Requisiti di sistema” a pagina 282).
- Il dispositivo è dotato di un'interfaccia USB e/o di un'interfaccia di rete.

Vantaggi principali

Supporto applicazioni XOA



Il dispositivo supporta applicazioni personalizzate XOA.

- Per informazioni sulle applicazioni personalizzate XOA, contattare il fornitore dell'applicazione personalizzata XOA.

Funzioni per modello

Alcune funzioni e articoli opzionali potranno non essere disponibili a seconda dei modelli e Paesi.

Sistema operativo

Sistema operativo	X430x series	X425x series	X422x series	K435x series	K430x series	K425x series
Windows	•	•	•	•	•	•
Mac	•	•	•	•	•	•
Linux	•	•	•	•	•	•
Unix	•	•	•	•	•	•

(•: Inclusa, vuoto: non disponibile)

Software

È possibile installare il driver e il software della stampante quando si inserisce il CD del software nel lettore CD-ROM. Per Windows, selezionare il driver e il software della stampante nella finestra **Selezionare il software e le utilità da installare**.

Software	X430x series	X425x series	X422x series	K435x series	K430x series	K425x series
Driver della stampante PCL	•	•	•	•	•	•
Driver della stampante PS ^a	•	•	•	•	•	•
Driver della stampante XPS ^a	•	•	•	•	•	•
Utilità Stampa diretta ^a	•	•	•	•	•	•

Funzioni per modello

Software		X430x series	X425x series	X422x series	K435x series	K430x series	K425x series
Samsung Easy Printer Manager	Impostazioni digitalizzazione su PC	•	•	•	•	•	•
	Impostazioni fax su PC						
	Impostazioni dispositivo	•	•	•	•	•	•
Samsung Printer Status		•	•	•	•	•	•
Samsung AnyWeb Print ^a		•	•	•	•	•	•
Samsung Easy Document Creator		•	•	•	•	•	•
Easy Capture Manager		•	•	•	•	•	•
SyncThru™ Web Service		•	•	•	•	•	•
SyncThru Admin Web Service		•	•	•	•	•	•
Easy Eco Driver		•	•	•	•	•	•
Fax	Samsung Network PC Fax	•	•	•	•	•	•
Scan	Driver di digitalizzazione Twain	•	•	•	•	•	•

a. Scaricare il software dal sito Web Samsung e installarlo: (<http://www.samsung.com> > trova il prodotto > Supporto o Download). Prima dell'installazione, verificare che il software sia supportato dal sistema operativo.

(•: Inclusa, vuoto: non disponibile)

Da sapere



Il dispositivo non stampa.

- Aprire l'elenco della coda di stampa ed eliminare il documento dalla coda (vedere "Annullamento di un lavoro di stampa" a pagina 72).
- Rimuovere il driver e reinstallarlo (vedere "Installazione del driver in locale" a pagina 39).
- Selezionare il dispositivo come predefinito in Windows (vedere "Impostazione del dispositivo come predefinito" a pagina 93).



Dove si acquistano accessori o materiali di consumo?

- Rivolgersi a un distributore Samsung o al rivenditore.
- Visitare il sito Web www.samsung.com/supplies. Selezionare il Paese/la regione di appartenenza per visualizzare le informazioni di assistenza del prodotto.



Il LED di stato lampeggia o rimane costantemente acceso.

- Spegnerne il prodotto e riaccenderlo.
- Controllare i significati delle indicazioni dei LED nel presente manuale ed eseguire la soluzione dei problemi di conseguenza (vedere "Descrizione dei LED" a pagina 25).



La carta si è inceppata.

- Aprire e chiudere lo sportello (vedere "Vista anteriore 1" a pagina 18).
- Controllare le istruzioni relative alla rimozione della carta inceppata nel presente manuale ed eseguire la soluzione dei problemi di conseguenza (vedere "Rimozione della carta inceppata" a pagina 218).



Le stampe presentano sbavature.

- Il livello toner può essere scarso o non uniforme. Scuotere la cartuccia del toner (vedere "Ridistribuzione del toner" a pagina 204).
- Provare a stampare con una risoluzione diversa (vedere "Apertura delle preferenze di stampa" a pagina 73).
- Sostituire la cartuccia del toner (vedere "Sostituzione della cartuccia del toner" a pagina 206).



Dove è possibile scaricare il driver dell'apparecchio?

- È possibile ottenere informazioni utili, supporto, driver del dispositivo, manuali e informazioni sull'ordine dal sito Web Samsung, www.samsung.com > trova il prodotto > Supporto o Download.

Informazioni sulla Guida dell'utente

Questa Guida dell'utente fornisce le informazioni di base sull'apparecchio e una spiegazione dettagliata di ciascuna fase per descrivere l'utilizzo dell'apparecchio.



- Non gettar via il presente manuale, conservarlo per riferimenti futuri.
- Prima di utilizzare il dispositivo, leggere le informazioni sulla sicurezza.
- Se si riscontrano problemi durante l'utilizzo del dispositivo, fare riferimento al capitolo relativo alla risoluzione dei problemi.
- I termini utilizzati in questa Guida dell'utente sono illustrati nel capitolo sul glossario.
- Le figure contenute in questa Guida dell'utente possono apparire diverse rispetto alla stampante interessata, in base alle opzioni o al modello acquistato.
- Le figure contenute in questa guida dell'amministratore di sistema possono apparire diverse rispetto al dispositivo utilizzato, in base alla versione del firmware o del driver.
- Le procedure indicate nella presente Guida dell'utente si basano principalmente su Windows 7.

Convenzioni

Alcuni termini della Guida vengono usati in modo intercambiabile, come descritto di seguito:

- Documento è sinonimo di originale.
- Carta è sinonimo di supporto o supporto di stampa.
- Dispositivo si riferisce alla stampante o all'MFP.

Icone generali



Icona	Testo	Descrizione
	Attenzione	Fornisce agli utenti informazioni per proteggere il dispositivo da possibili danni o malfunzionamenti.
	Nota	Fornisce informazioni aggiuntive o specifiche dettagliate della funzione o caratteristica del dispositivo.

Informazioni sulla sicurezza

Queste avvertenze e precauzioni sono state incluse allo scopo di evitare lesioni alle persone e potenziali danni al dispositivo. Prima di utilizzare il dispositivo, leggere e comprendere tutte queste istruzioni. Dopo la lettura di questa sezione, conservare il documento in un luogo sicuro ma facilmente accessibile per riferimento.

Importanti simboli per la sicurezza

Descrizione di tutte le icone e dei simboli utilizzati in questo capitolo

	Avviso	Procedure pericolose o non sicure che potrebbero causare gravi lesioni alle persone o la morte.
	Attenzione	Procedure pericolose o non sicure che potrebbero causare lesioni alle persone o danni alla proprietà.
	Non tentare.	

Ambiente operativo

Avviso



Non utilizzare se il cavo di alimentazione è danneggiato oppure se la presa elettrica non è collegata a terra.

Potrebbero verificarsi scosse elettriche o incendi.



Non collocare nulla sopra il dispositivo (acqua, piccoli oggetti metallici o oggetti pesanti, candele, sigarette accese, ecc.).

Potrebbero verificarsi scosse elettriche o incendi.

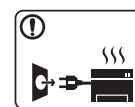

- Se l'apparecchio si surriscalda, rilascia fumo, emette strani rumori o genera odori, spegnerlo immediatamente e scollegare la spina.

- L'utente deve poter accedere alla presa di alimentazione in caso di emergenze che richiedano la disconnessione della spina.

Potrebbero verificarsi scosse elettriche o incendi.



Non piegare, né posizionare oggetti pesanti sul cavo di alimentazione.

Se si cammina sul cavo di alimentazione o questo viene danneggiato da un oggetto pesante, potrebbero verificarsi scosse elettriche o incendi.









Non rimuovere la spina tirando il cavo; non toccare la spina con le mani bagnate.

Potrebbero verificarsi scosse elettriche o incendi.







Informazioni sulla sicurezza

Attenzione

	Durante un temporale o per un periodo di non funzionamento, rimuovere la spina di alimentazione dalla presa elettrica. Potrebbero verificarsi scosse elettriche o incendi.
	Prestare attenzione, l'area di uscita carta è calda. Potrebbero verificarsi ustioni.
	Se l'apparecchio è caduto oppure se la superficie appare danneggiata, scollegarlo da tutti i collegamenti di interfaccia e richiedere assistenza del personale qualificato. Diversamente, potrebbero verificarsi scosse elettriche o incendi.
	Se l'apparecchio non funziona correttamente dopo aver seguito tali indicazioni, scollegarlo da tutti i collegamenti di interfaccia e richiedere assistenza del personale qualificato. Diversamente, potrebbero verificarsi scosse elettriche o incendi.
	Se la spina non entra facilmente nella presa elettrica, non forzare. Chiamare un elettricista per cambiare la presa elettrica; diversamente, potrebbero verificarsi scosse elettriche.
	Non lasciare che eventuali animali domestici mordano il cavo di alimentazione CA, il cavo della linea telefonica o il cavo di interfaccia del PC. Potrebbero verificarsi scosse elettriche, incendi e/o lesioni agli animali domestici.

Metodo di funzionamento

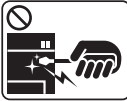
Attenzione

	Durante la stampa non estrarre la carta con forza. Così facendo si rischia di danneggiare il dispositivo.
	Prestare attenzione a non inserire le mani tra l'apparecchio e il vassoio carta. Ci si potrebbe fare male.
	Prestare attenzione a non tagliarsi con la carta durante la sua sostituzione o la rimozione di carta inceppata. I bordi della carta nuova sono affilati e potrebbero provocare tagli dolorosi.
	Quando si stampano grandi quantità, la parte inferiore dell'area di uscita carta potrebbe scaldarsi. Non lasciare che i bambini la tocchino. Potrebbero verificarsi ustioni.
	Quando si rimuove la carta inceppata, non utilizzare pinzette o altri oggetti in metallo appuntiti. Si potrebbe danneggiare la stampante.
	Non lasciare che nel vassoio di uscita carta si impilino troppi fogli. Si potrebbe danneggiare la stampante.

Informazioni sulla sicurezza



Non bloccare l'apertura di ventilazione né spingere oggetti in essa.

Tale operazione potrebbe provocare elevate temperature dei componenti che possono causare danni o incendi.



L'utilizzo di controlli o regolazioni diversi da quelli qui specificati potrebbe provocare l'esposizione a radiazioni pericolose.



Il dispositivo di alimentazione di questa stampante è il cavo di alimentazione.

Per spegnere il dispositivo, rimuovere il cavo di alimentazione dalla presa elettrica.

Installazione/spostamento

Avviso



Non posizionare l'apparecchio in un'area polverosa, umida o con perdite di acqua.

Potrebbero verificarsi scosse elettriche o incendi.

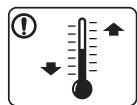

Il dispositivo deve essere sistemato in un ambiente che rispetti le specifiche relative a temperatura e a umidità operativa.

Altrimenti, potrebbero verificarsi problemi e danni al dispositivo. vedere "Specifiche ambientali" a pagina 277



Attenzione



Quando si sposta l'apparecchio, spegnerlo e scollegare tutti i cavi. Le seguenti informazioni sono solo suggerimenti basati sul peso delle unità.

Qualora l'utilizzatore sia in condizioni mediche che impediscono il sollevamento, non sollevare il dispositivo. Chiedere aiuto e utilizzare sempre il numero di persone adeguato per sollevare il dispositivo in sicurezza. Il dispositivo potrebbe cadere, provocando lesioni personali o danni.

Sollevare quindi il dispositivo:

- Se l'apparecchio pesa meno di 20 kg, per sollevarlo è necessaria 1 sola persona.
- Se l'apparecchio pesa da 20 a 40 kg, per sollevarlo sono necessarie 2 persone.
- Se l'apparecchio pesa oltre 40 kg, per sollevarlo sono necessarie 4 o più persone.

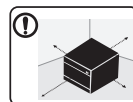

Scegliere una superficie piatta con spazio sufficiente per la ventilazione dove posizionare la macchina. Inoltre lasciare spazio sufficiente per aprire coperchi e vassoi.







L'area dovrebbe essere ben ventilata e lontana dalla luce solare diretta o da fonti di calore e umidità.



Quando si usa la macchina per un lungo periodo di tempo o si stampano molte pagine in uno spazio non ventilato, l'aria potrebbe inquinarsi e essere dannosa per la salute.

Posizionare la macchina in uno spazio ben ventilato oppure aprire periodicamente una finestra per fare circolare l'aria.





Informazioni sulla sicurezza

	<p>Non collocare l'apparecchio su una superficie instabile.</p> <p>Il dispositivo potrebbe cadere, provocando lesioni personali o danni.</p>
	<p>Utilizzare solo cavo della linea telefonica AWG N. 26^ao maggiore, se necessario.</p> <p>Diversamente si rischia di danneggiare la stampante.</p>
	<p>Verificare di collegare il cavo di alimentazione in una presa elettrica collegata a terra.</p> <p>Diversamente, potrebbero verificarsi scosse elettriche o incendi.</p>
	<p>Utilizzare il cavo di alimentazione fornito con l'apparecchio per un funzionamento sicuro. Se si utilizza un cavo più lungo di 2 metri con un dispositivo da 110V, il calibro deve essere 16 AWG o maggiore.</p> <p>Diversamente, si rischia di causare danni al dispositivo e potrebbero verificarsi scosse elettriche o incendi.</p>
	<p>Non mettere un coperchio sull'apparecchio né posizionarlo in un luogo angusto, come un ripostiglio.</p> <p>Se il dispositivo non è ventilato bene, potrebbero verificarsi incendi.</p>
	<p>Non sovraccaricare le prese a muro e i cavi di prolunga.</p> <p>Tale operazione può ridurre le prestazioni e potrebbero verificarsi scosse elettriche o incendi.</p>
	<p>Il dispositivo deve essere collegato al livello di alimentazione specificato nell'etichetta.</p> <p>In caso di dubbi o se si desidera controllare il livello di alimentazione in uso, contattare la società di utenza elettrica.</p>



a. AWG: American Wire Gauge

Manutenzione/controllo

Attenzione



	<p>Prima di pulire le parti intere dell'apparecchio, scollegarlo dalla presa a muro. Non pulire il dispositivo con benzene, solvente o alcol; non spruzzare acqua direttamente sul dispositivo.</p> <p>Potrebbero verificarsi scosse elettriche o incendi.</p>
	<p>Quando si lavora all'interno dell'apparecchio per la sostituzione di materiali di consumo o per la pulizia delle parti interne, non azionarlo.</p> <p>Ci si potrebbe fare male.</p>
	<p>Tenere i materiali di pulizia lontano dalla portata dei bambini. I bambini potrebbero farsi male.</p>
	<p>Non disassemblare, riparare né rimontare l'apparecchio da soli.</p> <p>Si potrebbe danneggiare la stampante. Quando è necessario riparare l'apparecchio, chiamare un tecnico qualificato.</p>
	<p>Per pulire e azionare l'apparecchio, seguire alla lettera la Guida dell'utente fornita con l'apparecchio stesso.</p> <p>Diversamente, si potrebbe danneggiare la stampante.</p>





Informazioni sulla sicurezza

	<p>Mantenere il cavo di alimentazione e la superficie di contatto della spina puliti da polvere o acqua.</p> <p>Diversamente, potrebbero verificarsi scosse elettriche o incendi.</p>
	<ul style="list-style-type: none">• Non rimuovere eventuali coperchi o protezioni fissati con viti.• L'unità fusore deve essere riparata unicamente da un tecnico di assistenza qualificato. Diversamente, potrebbero verificarsi scosse elettriche o incendi.• Il dispositivo deve essere riparato unicamente da un tecnico di assistenza Samsung.

Utilizzo dei materiali di consumo

Attenzione

	<p>Non disassemblare la cartuccia del toner.</p> <p>La polvere di toner può essere pericolosa per l'uomo.</p>
	<p>Non incendiare alcun materiale di consumo come cartucce del toner o unità fusore.</p> <p>Si possono provocare esplosioni o incendi.</p>

	<p>Quando si conservano materiali di consumo come ad esempio le cartucce del toner, tenerli lontano dalla portata dei bambini.</p> <p>La polvere di toner può essere pericolosa per l'uomo.</p>
	<p>L'utilizzo di materiali di consumo riciclati, ad es. toner, può danneggiare l'apparecchio.</p> <p>In caso di danni provocati dall'uso di materiali di consumo riciclati, sarà addebitata una spesa per l'assistenza.</p>
	<p>Per materiali di consumo che contengono polvere di toner (cartucce di toner, contenitori del toner di scarto, fotounità, ecc.) seguire le istruzioni riportate di seguito.</p> <ul style="list-style-type: none">• Durante lo smaltimento dei materiali di consumo, seguire le istruzioni relative allo smaltimento. Fare riferimento alle istruzioni relative allo smaltimento del rivenditore.• Non lavare i materiali di consumo.• Non riutilizzare un contenitore di toner di scarto dopo averlo svuotato. <p>Il mancato rispetto delle istruzioni di cui sopra, può causare malfunzionamenti della macchina e inquinamento ambientale. La garanzia del dispositivo non copre i danni causati da disattenzioni da parte dell'utente.</p>
	<p>Se i vestiti si sporcano di toner, non lavarli con acqua calda.</p> <p>L'acqua calda fissa il toner sui tessuti. Utilizzare acqua fredda.</p>
	<p>Quando si cambia la cartuccia del toner o si rimuove la carta inceppata, prestare attenzione affinché la polvere di toner non tocchi il corpo o i vestiti.</p> <p>La polvere di toner può essere pericolosa per l'uomo.</p>

Panoramica del dispositivo

Vista anteriore 1

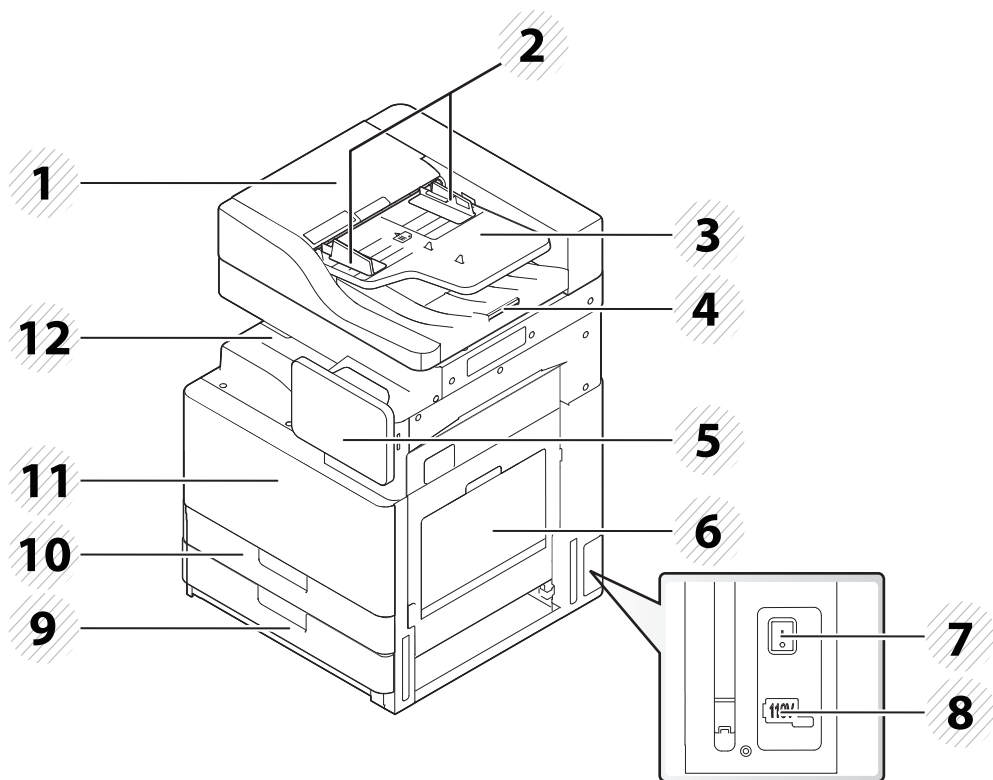

3	Inversione vassoio di ingresso alimentatore documenti automatico (RADF)	9	Vassoio standard (vassoio 2)
4	Inversione vassoio di uscita alimentatore documenti automatico (RADF)	10	Vassoio standard (vassoio 1)
5	Pannello di controllo	11	Sportello anteriore
6	Vassoio multifunzione	12	Vassoio di uscita carta

1	Inversione coperchio alimentatore documenti automatico (RADF)	7	Interruttore di alimentazione
2	Inversione guide larghezza alimentatore documenti automatico (RADF)	8	Presa di alimentazione

Panoramica del dispositivo

Vista anteriore 2

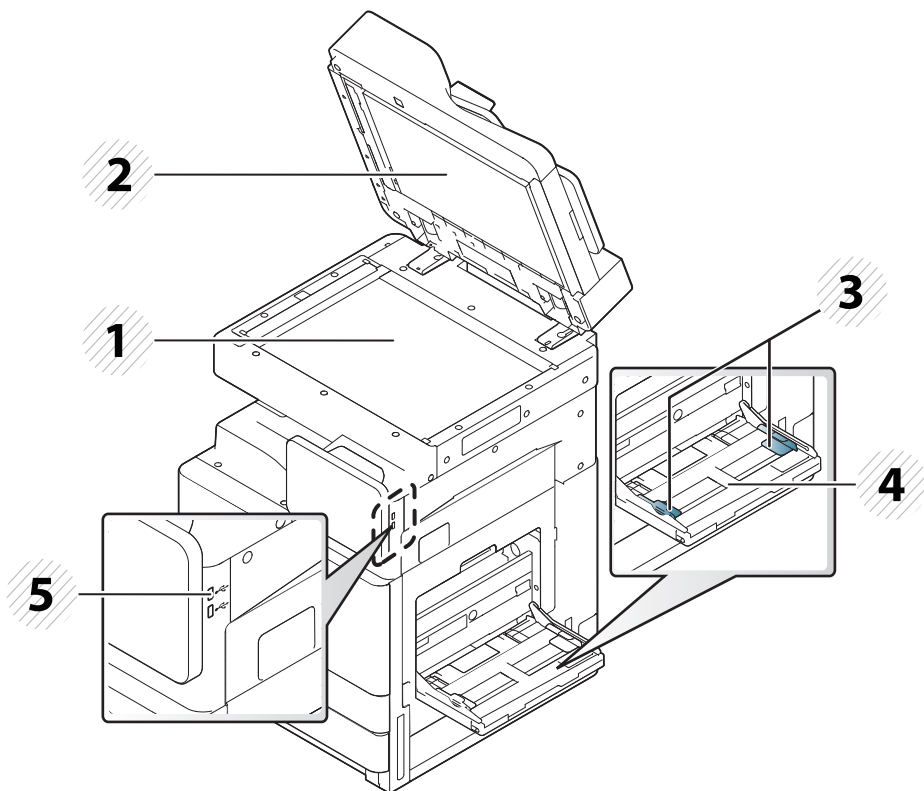

1	Vetro dello scanner	4	Vassoio multifunzione
2	Foglio bianco	5	Porta USB
3	Guida di larghezza carta vassoio multifunzione		

Vista interna (X422x series/X425x series/X430x series)

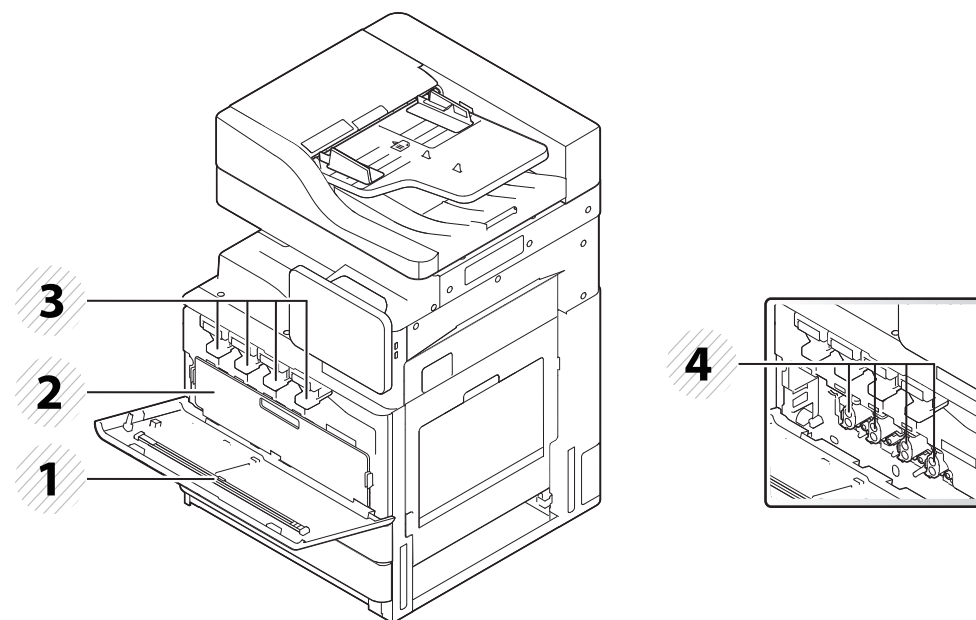

1	Barra di pulizia della finestra LSU	3	Cartucce del toner
2	Contenitore del toner di scarto	4	Fotounità



Per vedere la fotounità è necessario rimuovere il contenitore del toner di scarto.

Panoramica del dispositivo

Vista interna (K425x series/K430x series/K435x series)

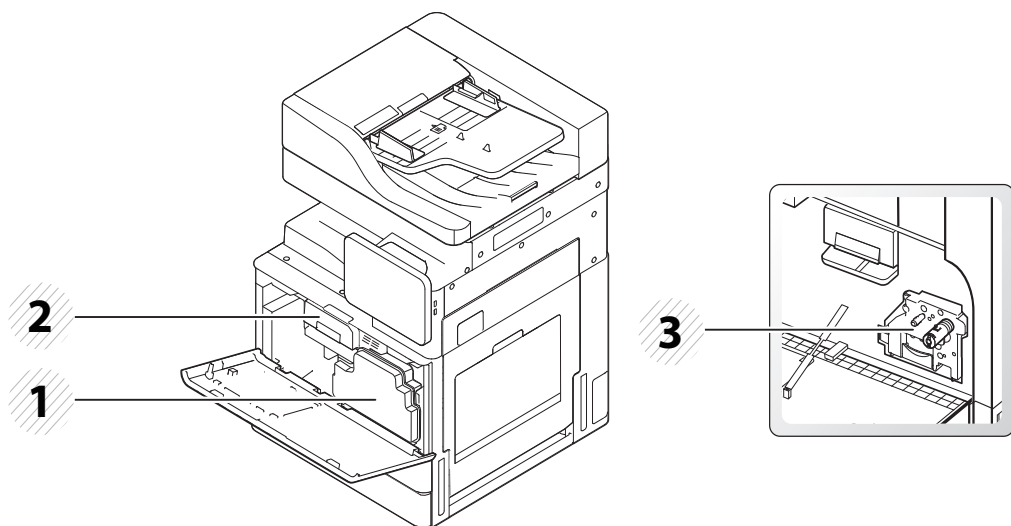

1	Contenitore del toner di scarto	3	Fotounità
2	Cartuccia toner		



Per vedere la fotounità è necessario rimuovere il contenitore del toner di scarto.

Vista posteriore

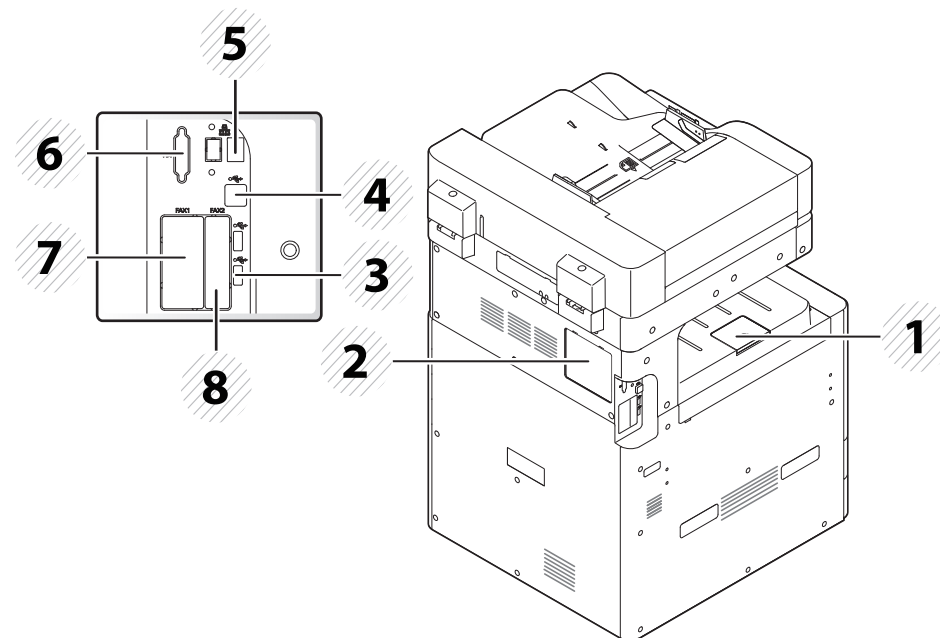

1	Vassoio di uscita	5	Porta di rete
2	Coperchio della scheda di controllo	6	Coperchio (opzionale) FDI
3	Porta USB	7	Coperchio porta Fax1 (opzionale)
4	Porta stampante USB	8	Coperchio porta Fax2 (opzionale)

Pannello di controllo

Pannello di controllo

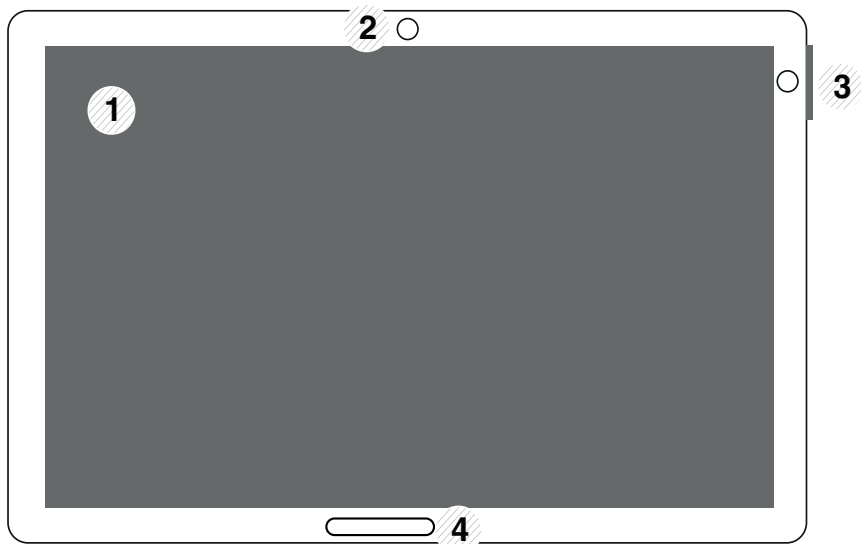

1	Schermata del display	Visualizza lo stato corrente del dispositivo e i messaggi durante un'operazione. È possibile impostare facilmente i menu mediante la schermata del display.
2	Foro sensore di movimento	Sensore di movimento.

3	a. LED accensione	Mostra lo stato di alimentazione del dispositivo.
	b. Pulsante  (Accensione / Riattivazione)	Accende o spegne il dispositivo. Quando il LED blu si accende, il dispositivo è acceso; pertanto, è possibile utilizzarlo. Per spegnere il dispositivo, premere questo pulsante per più di due secondi. Quindi, viene visualizzata una finestra di conferma.
4	LED di Stato	Mostra lo stato dell'apparecchio (vedere "Descrizione dei LED" a pagina 25).



Con le schermate del display, usare solo le dita. Lo schermo potrebbe essere danneggiato da una penna appuntita o da qualsiasi altro oggetto.

Collegamento del cavo di rete

Questo dispositivo dispone di una scheda di interfaccia di rete integrata. È possibile collegare il dispositivo ad una rete tramite un cavo di rete.

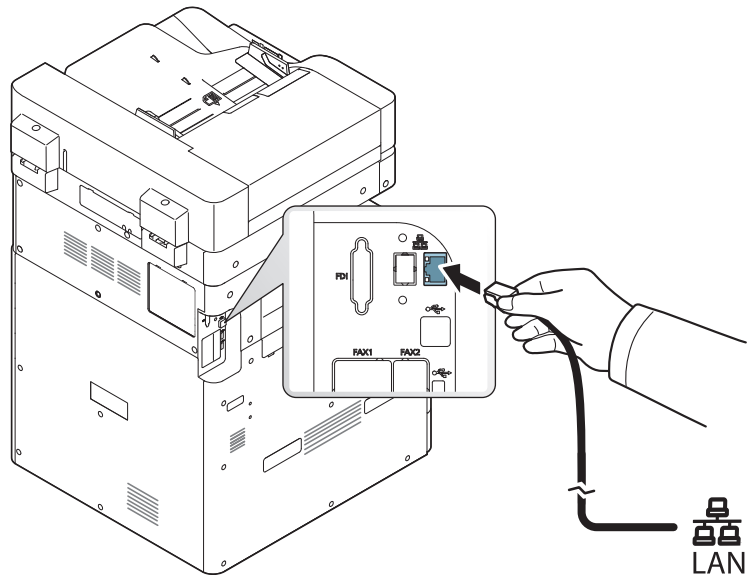

Accensione dell'apparecchio



Ricordarsi di utilizzare il cavo di alimentazione in dotazione al dispositivo. Diversamente si rischia di danneggiare o incendiare il dispositivo.

- 1 Inserire il cavo di alimentazione nella presa di alimentazione.

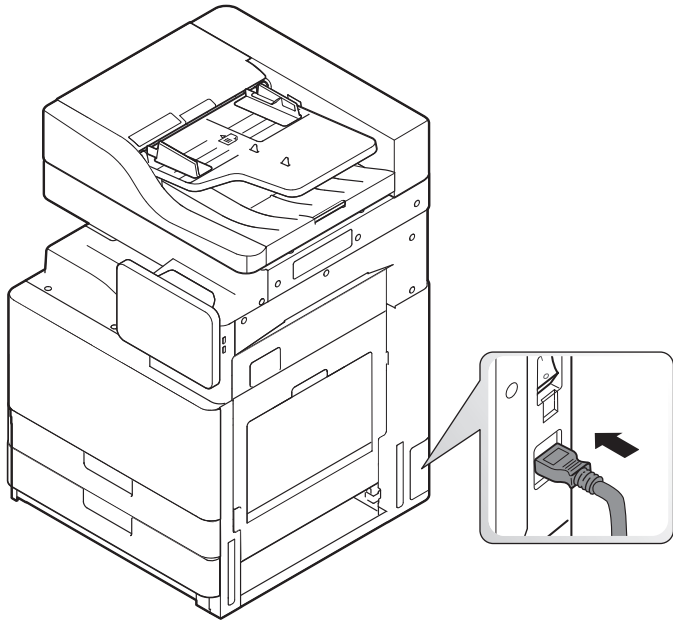

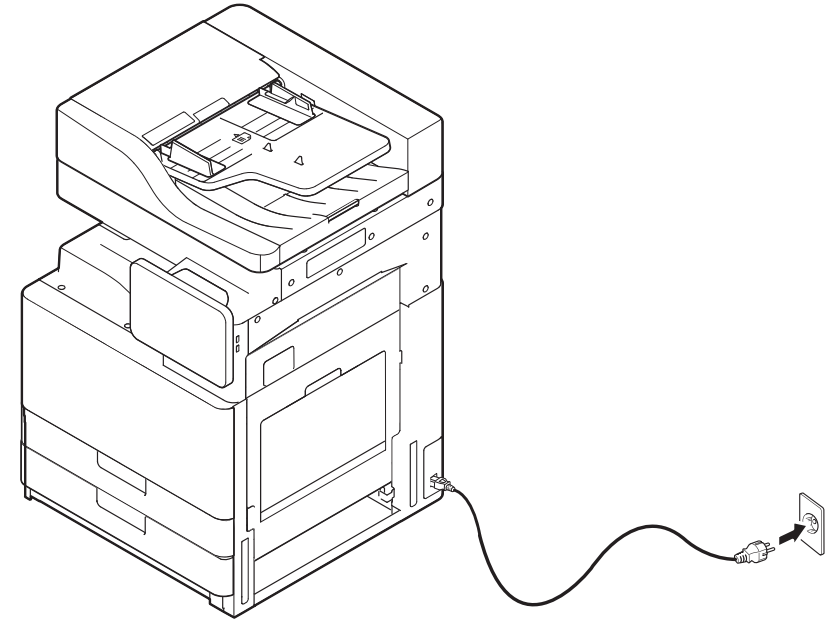

- 2 Inserire l'altra estremità in una presa di corrente CA con messa a terra.

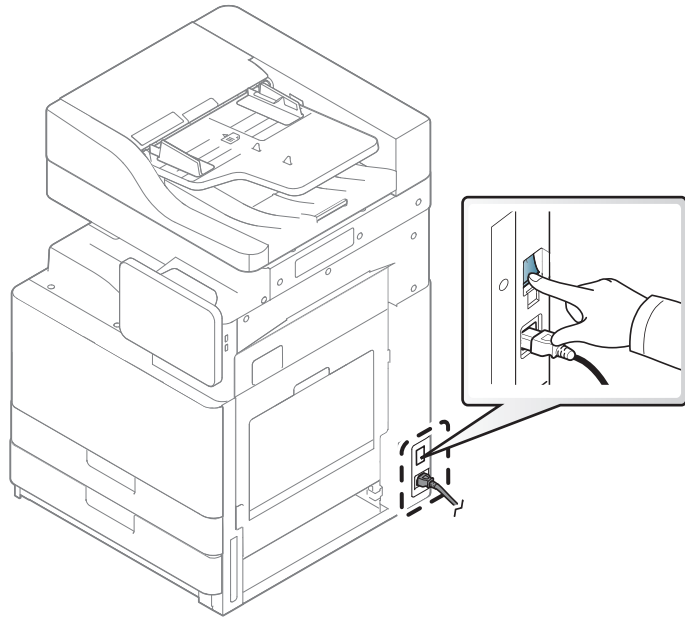

Accensione dell'apparecchio

- 3 Accendere l'interruttore di alimentazione.



- È possibile spegnere il dispositivo anche premendo il pulsante  (**Accensione/Riattivazione**)
- Mentre il dispositivo è acceso, o dopo la stampa, alcuni componenti interni potrebbero essere caldi. Fare attenzione a non bruciarsi nel toccare i componenti interni del dispositivo.
- Non smontare il dispositivo quando è acceso, o collegato, per non correre il rischio di folgorazione.

Descrizione dei LED

Spiegazione del LED di stato

Il colore del LED di stato indica lo stato corrente della stampante.



- Alcuni LED potranno non essere disponibili a seconda dei modelli o dei Paesi (vedere “Pannello di controllo” a pagina 21).
- Per risolvere l'errore, cercare il messaggio di errore e le relative istruzioni nella parte dedicata alla risoluzione dei problemi (vedere “Risoluzione dei problemi” a pagina 203).
- È possibile inoltre risolvere l'errore dalle linee guida della finestra del programma Stato della stampante Samsung (vedere “Utilizzo di Stato della stampante Samsung” a pagina 191).
- Se il problema persiste, contattare un tecnico.

Stato		Descrizione	
Disattivato		<ul style="list-style-type: none">• Il dispositivo non è in linea.• Il dispositivo è in modalità Risparmio energia.	
blu	Attivato	Il dispositivo è in linea e può essere utilizzato.	
	Lampeggiante	Fax	Il dispositivo sta inviando o ricevendo dei fax.
		Copia	Il dispositivo copia dei documenti.
		Scan	Il dispositivo sta digitalizzando dei documenti.
		Stampa	<ul style="list-style-type: none">• Quando il LED di stato lampeggia lentamente, il dispositivo sta ricevendo dati dal computer.• Quando il LED di stato lampeggia rapidamente, il dispositivo sta stampando dati.

Descrizione dei LED

Stato		Descrizione
Arancione	Attivato	<ul style="list-style-type: none">• Una cartuccia del toner è quasi al termine della sua durata prevista ^a. Si consiglia di sostituire la cartuccia.• La carta si è inceppata (vedere “Rimozione della carta inceppata” a pagina 218).• Il coperchio è aperto. Chiudere il coperchio.• Il vassoio non contiene carta. Caricare la carta nel vassoio (vedere “Caricamento della carta nel vassoio” a pagina 53).• Il dispositivo si è bloccato a causa di un grave errore. Controllare il messaggio sul display (vedere “Spiegazione dei messaggi del display” a pagina 232).• Una fotounità ha quasi esaurito la durata della cartuccia ^b. Si consiglia di sostituire la cartuccia.
	Lampeggiante	<ul style="list-style-type: none">• Si è verificato un errore di piccola entità e il dispositivo è in attesa della risoluzione dell'errore. Controllare il messaggio sul display (vedere “Spiegazione dei messaggi del display” a pagina 232). Una volta risolto il problema, il dispositivo riprende la sua attività.• La durata della cartuccia toner ^a o la fotounità è quasi esaurita. Ordinare una nuova cartuccia o fotounità. È possibile migliorare temporaneamente la qualità di stampa redistribuendo il toner.

a. La durata prevista della cartuccia o del toner indica il numero di stampe medio, come previsto dallo standard ISO/IEC 19752. Il numero di pagine può variare a seconda dell'ambiente operativo, della percentuale di area di immagine, dell'intervallo di stampa, della grafica, del tipo e del formato del supporto. Una certa quantità di toner potrebbe rimanere nella cartuccia anche quando il LED è di colore rosso e la stampante smette di stampare.

b. Quando una fotounità si è quasi esaurita, il dispositivo interrompe la stampa. In questo caso, è possibile scegliere di fermare o continuare la stampa da SyncThru™ Web Service (**Impostazioni > Impostazioni apparecchio > Sistema > Impostazione > Gestione parti di ricambio > Arresta cartuccia toner**) o da Samsung Easy Printer Manager (**Impostazioni dispositivo > Sistema > Gestione parti di ricambio > Arresta cartuccia toner**). Disattivando quest'opzione e continuando la stampa si può danneggiare il sistema del dispositivo.



Controllare il messaggio sulla schermata del display. Seguire le istruzioni riportate nel messaggio oppure fare riferimento al capitolo dedicato alla risoluzione dei problemi (vedere “Spiegazione dei messaggi del display” a pagina 232). Se il problema persiste, chiamare l'assistenza.

Descrizione dei LED

Descrizione del LED accensione

Il colore del LED di stato indica lo stato corrente della stampante.

Stato		Descrizione
Disattivato		Il dispositivo non è in linea.
blu	Attivato	Il dispositivo è in linea e può essere utilizzato.
	Lampeggiante	Il dispositivo è in modalità Risparmio energia. Quando si ricevono i dati o si preme una schermata, passa automaticamente alla modalità in linea.



Controllare il messaggio sulla schermata del display. Seguire le istruzioni riportate nel messaggio oppure fare riferimento al capitolo dedicato alla risoluzione dei problemi (vedere “Spiegazione dei messaggi del display” a pagina 232). Se il problema persiste, chiamare l'assistenza.

Schermata del display e menu utili

Navigazione menu

È possibile personalizzare la gamma di funzioni del dispositivo per adattarsi alle proprie esigenze con menu e widget. Accedere alle funzioni scorrendo tra i menu su schermo disponibili.

Termini del manuale

Tocca

Toccare leggermente lo schermo e togliere il dito. Ad esempio:

- toccare la tastiera su schermo per inserire caratteri o altro tipo di testo.
- Toccare una voce di menu per selezionarla.
- Toccare l'icona di un'applicazione per lanciare l'applicazione.

Tocca e tieni premuto

Toccare leggermente e tenere il dito sullo schermo Ad esempio:

- Toccare e tenere premuto un widget sulla schermata iniziale per spostarlo.
- Toccare e tenere premuto un campo per visualizzare un menu a comparsa di opzioni.

Scorri

Trascinare delicatamente il dito sullo schermo.

Ad esempio:

- Scorrere in alto o in basso su una schermata iniziale o menu per visualizzarlo.



Panoramica

Toccare e tenere premuta un'icona, quindi inclinare il dispositivo a sinistra o a destra.

Ad esempio:





- Usare la panoramica per spostare le icone dalle schermate iniziali o dai menu delle applicazioni su altre pagine.

Tasti comando

-  (Indietro): Tornare alla schermata, opzione o fase precedente.
-  (Home): Andare alla schermata iniziale principale.
-  (Recenti): Mostrare le app usate ultimamente.
- Avvio veloce: un tasto personalizzabile. Si veda la sezione successiva per conoscere le opzioni.

Schermata del display e menu utili

Aggiungi avvio veloce

- 1 Dalla schermata del display, toccare l' icona (**Impostazioni**) > **Display** > **Altre impostazioni** > **Lancio rapido**
- 2 Selezionare la funzione di avvio veloce desiderata.
 - **Nessuna:** L'icona non è visualizzata.
 - **Acquisizione schermo** (): Acquisire l'attuale schermata su un file immagine.
 - **Applicazioni** (): Aprire una schermata che mostra tutte le applicazioni.
 - **Cerca** (): Aprire la schermata di ricerca.
- 3 Toccare  (Indietro) per tornare al menu impostazioni.

Panoramica della schermata iniziale

La schermata iniziale principale è il punto di partenza per molte applicazioni e funzioni. Può essere personalizzata con icone, collegamenti e widget per consentire un accesso istantaneo a informazioni e applicazioni. È possibile aprire in qualsiasi momento la pagina predefinita, toccando l'icona . Le immagini contenute nella schermata di questa Guida dell'utente possono variare a seconda delle opzioni o dei modelli.



In base alle impostazioni di autenticazione, l'utente di un dispositivo potrebbe aver bisogno di inserire ID e password. Se questa opzione è abilitata, il dispositivo può essere usato solo da un utente con ID e password autorizzati. Contattare l'amministratore del dispositivo.

Esplorazione delle schermate iniziali

Il dispositivo inizialmente ha sette schermate iniziali. Su ogni pagina è possibile inserire le icone delle applicazioni.



Dalla schermata iniziale principale, scorrere a sinistra o a destra. La schermata iniziale principale si trova al centro e altre tre pagine si trovano su ogni lato.

Esplorazione dei menu delle applicazioni

Per impostazione predefinita, questo dispositivo ha diversi menu di applicazioni disponibili nella schermata principale. Se si vuole accedere a tutti i menu e widget delle applicazioni, toccare l'icona  e far scorrere lo schermo a sinistra o a destra.

Schermata del display e menu utili



Man mano che si aggiungono applicazioni, il numero dei menu disponibili aumenta.

Accedere alle app utilizzate di recente

È possibile trovare facilmente tutte le app utilizzate di recente.

- 1 Toccare l'icona  da qualsiasi punto per aprire la finestra delle applicazioni usate di recente.
- 2 Per aprire un'applicazione, toccare la relativa l'icona in questa finestra.

Personalizzazione della schermata iniziale

È possibile personalizzare la schermata iniziale secondo le proprie preferenze.



Creazione di collegamenti

I collegamenti sono diversi dai widget. Mentre i widget possono solo lanciare le applicazioni, i collegamenti possono anche attivare funzioni e azioni.

Aggiungere un collegamento dalla schermata iniziale

- 1 Toccare l'icona  per andare alla schermata iniziale principale.
- 2 Toccare e tenere premuto sulla schermata iniziale per visualizzare un elenco di collegamenti disponibili da scegliere.
 - **Imposta sfondo**
 - **Schermata principale** : Impostare lo sfondo per la Schermata principale.
 - **Schermata di accesso** : Impostare lo sfondo per la Schermata di accesso.
 - **Scherm princ e Accesso**: Impostare lo sfondo per la Scherm princ e Accesso.
 - **Apps, XOA Apps, Widgets e Programmi** : Inserire le icone di app, app XOA, widget e programmi sulla schermata iniziale.
 - **Cartella**: Creare una cartella sulla schermata iniziale
 - **Pagina** : Aggiungere un'altra pagina alla schermata iniziale.

Aggiungere un collegamento dal menu Applicaz.

- 1 Toccare l'icona  per andare alla schermata iniziale principale.
- 2 Toccare l'icona  per visualizzare le applicazioni correnti.
- 3 Scorrere lungo l'elenco e individuare l'applicazione desiderata.

Schermata del display e menu utili

- 4 Toccare e tenere premuta l'icona dell'applicazione. Questa operazione consente di creare un collegamento all'applicazione e mostra la schermata iniziale principale.
- 5 Trascinare il collegamento in una posizione desiderata sullo schermo e rilasciarlo. Per passare ad un'altra pagina, trascinare il collegamento sul bordo dello schermo finché quest'ultimo non scorre alla pagina desiderata.

Eliminare un collegamento

- 1 Toccare e tenere premuto un collegamento finché non diventa spostabile.
- 2 Quando si trascina o si mette un collegamento nel cestino, entrambi gli elementi diventano rossi.





Questa azione non disinstalla un programma, ma elimina solo il collegamento dalla schermata iniziale.

Aggiungere e rimuovere i widget

I widget sono applicazioni complete che si trovano nella scheda widget e su qualsiasi pagina della schermata iniziale. Diversamente dai collegamenti, i widget appaiono come applicazioni su schermo.

Aggiungere un widget

- 1 Toccare l'icona  per andare alla schermata iniziale principale.
- 2 Toccare l'icona  e la scheda **Widget** nella sezione superiore dello schermo.
- 3 Scorrere lungo l'elenco e individuare il widget desiderato.
- 4 Toccare e tenere premuta l'icona del widget. Questa operazione crea una copia del widget e apre la schermata iniziale principale.
- 5 Trascinare il widget in una posizione desiderata sullo schermo e rilasciarlo. Per spostare un widget in un'altra pagina, trascinarlo sul bordo dello schermo finché quest'ultimo non scorre alla pagina desiderata.

Rimuovere un widget



- 1 Toccare e tenere premuto un widget finché non diventa spostabile.
- 2 Quando si trascina o si mette un collegamento nel cestino, entrambi gli elementi diventano rossi.



Questa azione non disinstalla un widget, ma elimina solo la copia dalla schermata iniziale.

Schermata del display e menu utili

Spostare le icone nel menu Applicaz.

- 1 Toccare l'icona  per andare alla schermata iniziale principale.
- 2 Toccare l'icona  per visualizzare le applicazioni correnti.
- 3 Se non è già selezionata, toccare la scheda **Applicaz.** nella sezione superiore della schermata.
- 4 Trascinare l'icona in una posizione desiderata sullo schermo e rilasciarla. Per passare ad un'altra pagina, trascinare l'icona sul bordo dello schermo finché quest'ultimo non scorre alla pagina desiderata.

Cambiare lo sfondo

È possibile personalizzare lo Sfondo delle schermate iniziali.

- 1 Da qualsiasi schermata iniziale, toccare e tenere premuta un'area vuota dello schermo. Quindi selezionare l'opzione **Imposta sfondo**.
- 2 Nella finestra, toccare una delle seguenti opzioni che apparirà.
 - **Schermata principale** : Impostare lo sfondo per la **Schermata principale**.
 - **Schermata di accesso** : Impostare lo sfondo per la **Schermata di accesso**. Per usare questa funzione, è necessario eseguire il login come amministratore (vedere “Login” a pagina 309).

- **Scherm princ e Accesso** : Impostare lo sfondo per entrambe le schermate. Per usare questa funzione, è necessario eseguire il login come amministratore (vedere “Login” a pagina 309).

- 3 Nella finestra successiva, toccare una delle seguenti opzioni che apparirà.

- **Galleria**: Selezionare uno sfondo dalle fotografie e immagini contenute nella galleria del dispositivo.
- **Sfondi animati**: Selezionare un'immagine animata.
- **Sfondi**: Selezionare tra diverse immagini statiche integrate.

- 4 Selezionare uno sfondo e toccare **OK**, **Imposta sfondo**, o **Annulla**.

Schermata del display e menu utili

Barra delle notifiche

La barra delle notifiche include un elenco a discesa che mostra le informazioni sui processi attualmente in esecuzione, sullo stato del toner, sulla luminosità dello schermo e sulle notifiche recenti.

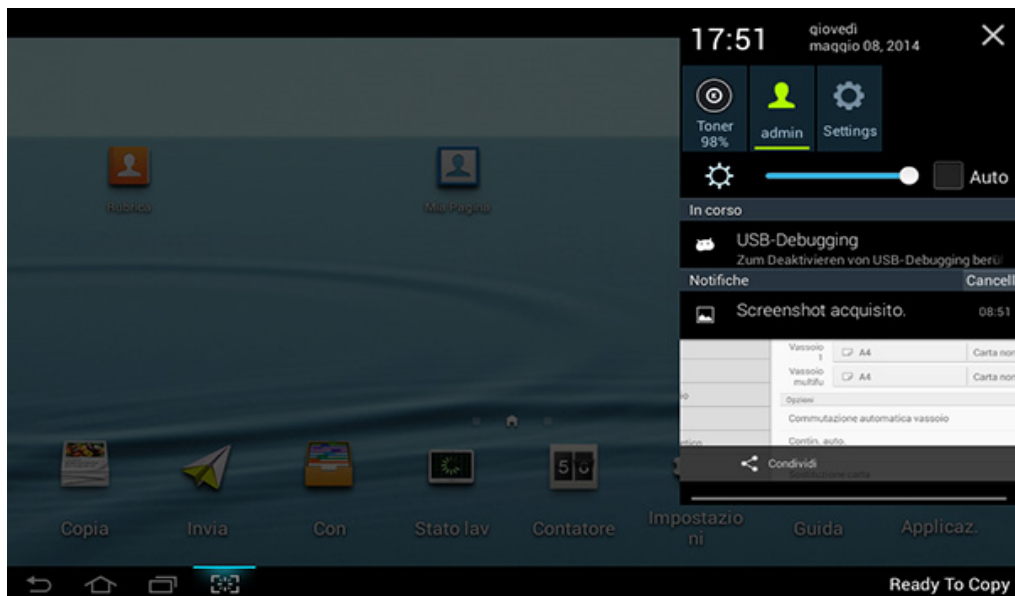

Sulla schermata iniziale, toccare e tenere premuta la barra delle notifiche finché non appare l'elenco a discesa; quindi trascinarla verso il basso per allargarla.

Stato lavoro

Quando si tocca **Stato lav** dalla schermata iniziale o **Applicaz.**, lo schermo visualizzerà l'elenco di **Lavoro corrente**, **Lavoro compl**, **Stampa sicura**, **Fax sicuro** e **Avviso attivo**.

Lav corr

Mostra un elenco dei lavori in corso e in attesa.

Lavoro completato

Visualizza un elenco dei lavori completati, incluse le informazioni sui lavori in cui si è verificato un errore.

Stampa / fax sicuro

Mostra un elenco di lavori protetti. Per i lavori protetti è necessario inserire l'**ID** e la **Password** impostati nel driver della stampante (vedere "Modalità di stampa" a pagina 78). Per il fax protetto, è necessario immettere la **password**.

Schermata del display e menu utili

Avviso attivo

Visualizza gli eventuali messaggi e codici di errore.

Contatore

È possibile controllare quante pagine o lavori sono stati stampati, copiati, digitalizzati e inviati per fax. È possibile controllare il contatore in base al dispositivo o agli utenti.

Toccare **Contatore** dalla schermata iniziale o **Applicaz..**





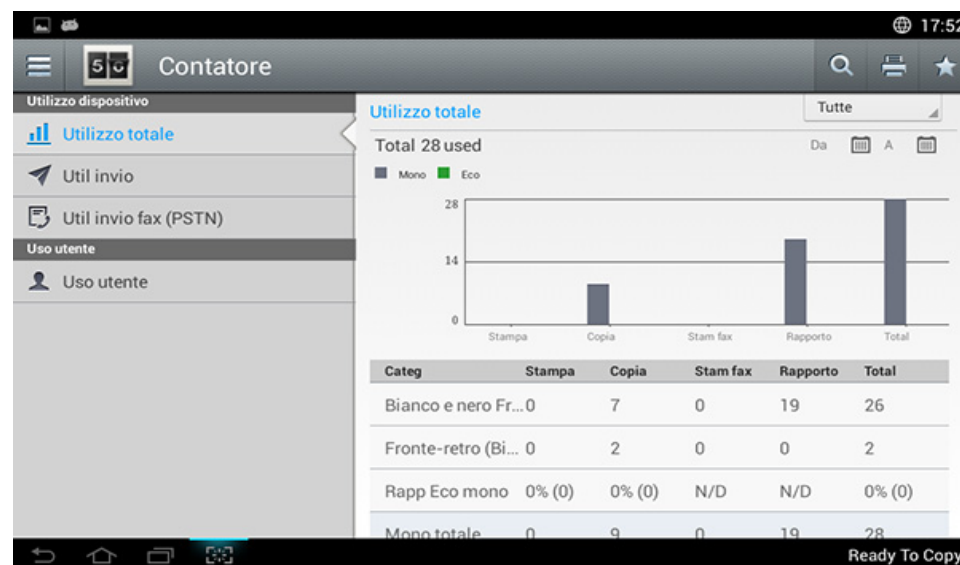

È inoltre possibile utilizzare questa funzione da SyncThru™ Web Service. Aprire il browser Web dal computer collegato in rete e digitare l'indirizzo IP del dispositivo. Quando si apre SyncThru™ Web Service, fare clic sulla scheda **Informazioni** > **Contatori utilizzo** (vedere “Contatore” a pagina 34).



Tasti comando

Pulsante	Nome	Descrizione
	Menu rapido	Aprire il menu rapido.

Schermata del display e menu utili

Pulsante	Nome	Descrizione
	Cerca	Cercare un menu o un'app desiderata.
	Stampa	È possibile stampare un rapporto sul contatore utilizzo.
	Mio progr	Aprire un elenco delle app aggiunte.
Tutte	-	Selezionare il periodo di controllo del contatore.
	Da, A	Impostare il periodo di controllo del contatore.

Descrizione del menu Contatore

- **Utilizzo totale:** Ogni categoria mostra il conteggio dell'utilizzo per tipi di lavoro (**Stampa, Copia, Stam fax, Rapporto, Total**).
 - Tutti : toccare e selezionare
- **Util invio:** Mostra il conteggio dei lavori di **Invia** (**E-mail, SMB, FTP, USB, PC, Altri**).
- **Util invio fax (PSTN):** Mostra il conteggio dell'Utilizzo invio fax.
- **Utilizzo utente** (solo Login utente): Ogni categoria mostra l'utilizzo di stampa da parte dell'utente.



Per usare **Utilizzo utente**, può essere necessario selezionare **Autenticaz.** applicazione e **Solo conteggi standard** da **Impostazioni > Imp. amministrazione > Sicurezza > Modalità** o **Metodo** nella schermata home o **Applicaz.**.

USB

Per usare la funzione USB, toccare **Con > USB** sulla schermata iniziale o **Applicaz.** (vedere "Utilizzo di un disco USB" a pagina 271).



Per utilizzare questa funzione, è necessario inserire un dispositivo di memoria USB nell'apposita porta del dispositivo.



Guida

Aiuta a fornire le informazioni online per aiutare con le domande sui dispositivi.

L'applicazione **Guida** fornisce informazioni sui menu e sulle funzioni disponibili nel dispositivo. Utilizzare il riquadro a sinistra dello schermo per navigare all'interno dell'applicazione **Guida**. Inoltre, è possibile selezionare le intestazioni sotto ogni sezione per sfogliare gli argomenti della guida.

Schermata del display e menu utili

- 1 Toccare **Guida** dalla schermata iniziale o **Applicaz..**
Viene visualizzata la schermata **Guida**.
- 2 Selezionare un argomento e seguire la navigazione interna.

Fare clic su  Fare clic su  (**Guida**) dalla schermata principale o dal  (menu rapido) e quindi fare clic sull'opzione sulla quale si desiderano ulteriori informazioni.



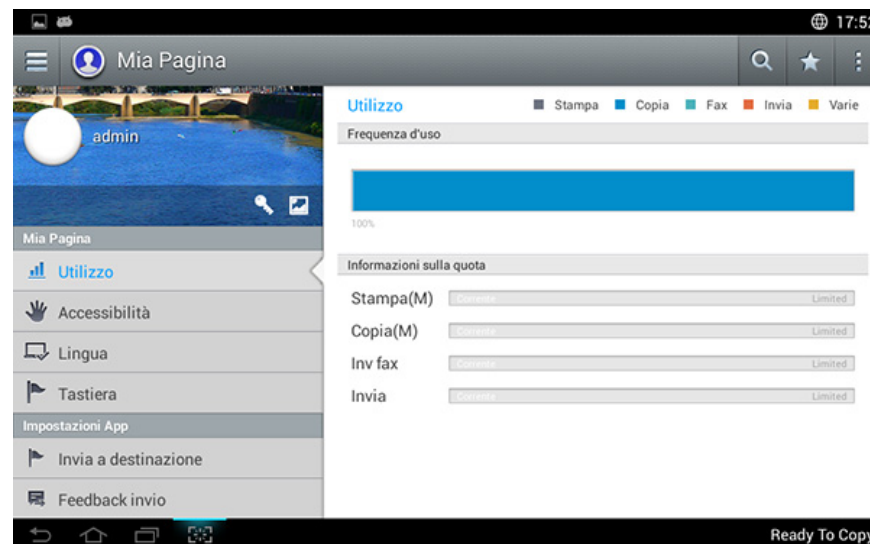

Mia Pagina

L'applicazione **Mia Pagina** consente di modificare facilmente le informazioni e le impostazioni del profilo. Il profilo **Mia Pagina** memorizza le informazioni di contatto e le impostazioni personali dell'utente. È possibile utilizzare queste impostazioni per personalizzare il dispositivo in base alle proprie abitudini di utilizzo e le esigenze di accessibilità.

Per usare questa funzione, toccare **Mia pagina** sulla schermata iniziale o **Applicaz..**



Tasti comando

Pulsante	Nome	Descrizione
	Menu rapido	Aprire il menu rapido.
	Cerca	Cercare un menu o un'app desiderata.
	Mio progr	Aprire un elenco delle app aggiunte.
	Sotto-menu (Overflow azioni)	Aprire il sottomenu.
	Cambia Password	Consente di modificare la password.

Schermata del display e menu utili

Descrizione del menu Mia pagina

Consente di modificare varie impostazioni per agevolare la propria esperienza nell'uso del dispositivo.



- **Personalizzazione**
 - **Utilizzo:** Il grafico Frequenza d'uso mostra quanti lavori di stampa, copia, fax, invio o altro sono stati eseguiti, mentre le informazioni di quota indicano quanto si è vicini alle quote di utilizzo.
- **Impostazioni App**
 - **Impostazione +Me:** L'**impostazione +Me** specifica se la macchina invia o meno le informazioni relative all'uso nella Casella o in un'altra destinazione. È inoltre possibile specificare dove vengono inviate le informazioni sull'utilizzo.
 - **Feedback invio:** L'impostazione **Feedback invio** specifica se la macchina invia o meno le informazioni relative all'uso al produttore. L'invio del feedback aiuta il produttore a migliorare il dispositivo attraverso aggiornamenti o correzioni.

Descrizione della tastiera sul display



Mediante la tastiera sulla schermata del display è possibile immettere lettere, numeri o simboli speciali. Questa tastiera utilizza il formato standard QWERTY per facilità d'uso.

Quando si tocca un'area di inserimento, la tastiera appare sullo schermo. La tastiera inizialmente mostra le lettere in minuscolo.

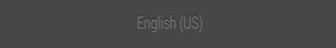

- Modalità ABC (): Toccare questo tasto per ripristinare la struttura della tastiera con i tasti delle lettere. Usare il tasto Shift () per attivare e disattivare le lettere minuscole e maiuscole.
- Barra spaziatrice (): Toccare questo tasto per inserire uno spazio.



- Tasto Shift (): Toccare questo tasto per inserire una lettera maiuscola. Toccare due volte questo tasto per attivare il bloc maiusc.
- Modalità simbolo/numerica (): Toccare questo tasto per inserire numeri, simboli ed emoticon.

Installazione del driver in locale

Un dispositivo locale è un dispositivo collegato direttamente al computer mediante un cavo. Se l'apparecchio è connesso in rete, saltare questa fase e passare all'installazione del driver dell'apparecchio connesso in rete (vedere "Installazione dei driver sulla rete" a pagina 342).



- La finestra di installazione riportata nella presente Guida dell'utente potrebbe essere diversa, in funzione della stampante e dell'interfaccia utilizzate.
- Utilizzare solamente un cavo USB che non superi 3 metri di lunghezza.

Installazione del driver in locale

Windows

- 1 Assicurarsi che il dispositivo sia collegato al computer e sia acceso.
- 2 Inserire il CD del software in dotazione nell'unità CD-ROM.



Se non compare la finestra di installazione, fare clic su **Avvio > Tutti i programmi > Accessori > Esegui**.

X:\Setup.exe sostituendo la "X" con la lettera che rappresenta l'unità CD-ROM e selezionare **OK**.

- Per Windows 8,
Se la finestra di installazione non viene visualizzata, da **Charms(Accesso)**, selezionare **Cerca > Apps(Apps)** e cercare **Esegui**. Digitare X:\Setup.exe sostituendo la "X" con la lettera che rappresenta l'unità CD-ROM e selezionare **OK**.
Se viene visualizzata la finestra "**Toccare per scegliere cosa succede con il disco**", fare clic sulla finestra e selezionare **Run Setup.exe**.

- 3 Leggere e accettare il contratto di installazione nella finestra di

installazione. Fare quindi clic su **Avanti**.

- 4 Selezionare **Collegamento USB** nella schermata **Tipo di connessione stampante**. Fare quindi clic su **Avanti**.
- 5 Seguire le istruzioni presentate dalla finestra di installazione.

Dalla schermata Start di Windows 8



- Il driver V4 viene automaticamente scaricato dagli aggiornamenti di Windows se il computer è collegato a Internet. In caso contrario, è possibile scaricare manualmente il driver V4 dal sito Web Samsung, www.samsung.com > trova il prodotto > Supporto o Download.
- L'app Samsung Printer Experience può essere scaricata da Windows Store. Per usare il Windows Store è necessario avere un account Microsoft.
 - 1 Da **Charms(Accesso)**, selezionare **Cerca**.
 - 2 Fare clic su **Store**.
 - 3 Eseguire la ricerca e fare clic su **Samsung Printer Experience**.
 - 4 Fare clic su **Installa**.
- Se si installa il driver usando il CD del software fornito, il driver V4 non viene installato. Se si desidera usare il driver V4 nella schermata **Desktop**, è possibile scaricarlo dal sito Web Samsung, www.samsung.com > trova il prodotto > Supporto o Download).
- Se si desidera installare gli strumenti di gestione stampante di Samsung, è necessario installarli usando il CD del software fornito.

Installazione del driver in locale

- 1 Assicurarsi che il computer sia collegato a Internet e accesa.
- 2 Accertarsi che il dispositivo sia acceso.
- 3 Collegare il computer e la macchina tramite un cavo USB.
Il driver viene automaticamente installato da **Windows Update**.

Mac

- 1 Assicurarsi che il dispositivo sia collegato al computer e sia acceso.
- 2 Inserire il CD del software in dotazione nell'unità CD-ROM.



- 3 Fare doppio clic sull'icona del CD-ROM visualizzata sulla scrivania del Mac.
 - Per Mac OS X 10.8, fare doppio clic sull'icona CD-ROM visualizzata nel **Finder**.
- 4 Fare doppio clic sulla cartella **MAC_Installer** > icona **Installer OS X**.

- 5 Fare clic su **Continua**.
- 6 Leggere il contratto di licenza e fare clic su **Continua**.
- 7 Fare clic su **Accetto** per accettare il contratto di licenza.
- 8 Fare clic su **Installa**. Verranno installati tutti i componenti necessari per le operazioni del dispositivo.
Selezionando **Personalizza**, è possibile scegliere i singoli componenti da installare.
- 9 Immettere la password e fare clic su **OK** (o **Installa software**).
- 10 Selezionare **Stampanti collegate mediante USB** in **Tipo di connessione stampante:** e fare clic su **Continua**.
- 11 Fare clic sul pulsante **Aggiungi stampante** per selezionare la stampante e aggiungerla all'elenco delle stampanti.
- 12 Al termine dell'installazione, fare clic su **Chiudi**.

Installazione del driver in locale

Linux

Per installare il software della stampante è necessario scaricare i pacchetti di software Linux dal sito Web Samsung (<http://www.samsung.com> > trova il prodotto > Supporto o Download).

Installazione di Unified Linux Driver



Per installare il software del dispositivo è necessario eseguire il login come superutente (root). Se non si è un superutente, rivolgersi all'amministratore di sistema.

- 1 Assicurarsi che il dispositivo sia collegato al computer e sia acceso.
- 2 Copiare il pacchetto **Unified Linux Driver** nel sistema.
- 3 Aprire il programma Terminal e andare alla cartella in cui è stato copiato il pacchetto.
- 4 Estrarre il pacchetto.
- 5 Passare alla cartella **uld**.
- 6 Eseguire il comando **./install.sh** (se non si ha accesso alla root, eseguire il comando con **sudo** as **sudo ./install.sh**)

- 7 Procedere con l'installazione.
- 8 Al termine dell'installazione, lanciare l'utilità di stampa (andare a **System > Administration > Printing** o eseguire il comando **"system-config-printer"** nel programma Terminal).
- 9 Fare clic sul pulsante **Add**.
- 10 Selezionare la stampante.
- 11 Fare clic sul pulsante **Forward** e aggiungerlo al sistema.

Reinstallazione del driver

Se il driver della stampante non funziona correttamente, effettuare le seguenti operazioni per reinstallarlo.

Windows

- 1 Assicurarsi che il dispositivo sia collegato al computer e sia acceso.
- 2 Dal menu **Avvio**, selezionare **Programmi** oppure **Tutti i programmi > Samsung Printers > Disinstalla Samsung Printer Software**.
 - Per Windows 8,
 - 1 Da Charms, selezionare **Cerca > Apps(Apps)**.
 - 2 Ricercare e fare clic su **Pannello di controllo**.
 - 3 Fare clic su **Programmi e funzionalità**.
 - 4 Fare clic con il pulsante destro del mouse sul driver che si desidera disinstallare e selezionare **Disinstalla**.
 - 5 Seguire le istruzioni visualizzate nella finestra.
- 3 Seguire le istruzioni presentate dalla finestra di installazione.

- 4 Inserire il CD del software nell'unità CD-ROM e installare nuovamente il driver (vedere "Installazione del driver in locale" a pagina 39).

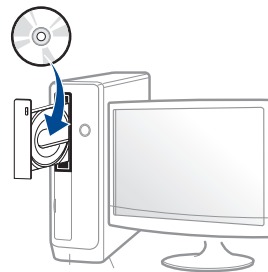

Dalla schermata Avvio di Windows 8

- 1 Assicurarsi che il dispositivo sia collegato al computer e sia acceso.
- 2 Fare clic sulla scheda **Disinstallare il software per stampanti Samsung** nella schermata **Avvio**.
- 3 Seguire le istruzioni visualizzate nella finestra.



- Se non si riesce a trovare la scheda Samsung Printer Software, disinstallare dalla modalità schermata desktop.
- Se si desidera disinstallare gli strumenti di gestione della stampante Samsung, dalla schermata **Avvio**, fare clic con il tasto destro sull'app > **Disinstalla** > fare clic con il tasto destro sul programma che si desidera eliminare > **Disinstalla** e seguire le istruzioni visualizzate.

Reinstallazione del driver

Mac

Se la stampante non funziona correttamente, disinstallare il driver e reinstallarlo.

- 1 Aprire la cartella **Applicazioni > Samsung > Printer Software Uninstaller**.
- 2 Per disinstallare il software della stampante, fare clic su **Continua**.
- 3 Selezionare il programma che si desidera eliminare e fare clic su **Disinstalla**.
- 4 Immettere la password e fare clic su **OK**.
- 5 Al termine della disinstallazione, fare clic su **Chiudi**.



Se l'apparecchio è stato già aggiunto, eliminarlo da **Utility Configurazione Stampante** o **Stampa e Fax**.

Reinstallazione del driver

Linux

Se la stampante non funziona correttamente, disinstallare il driver e reinstallarlo.

- 1 Aprire **Terminal**.
- 2 Passare alla cartella **uld** estratta dal pacchetto **Unified Linux Driver**.
- 3 Eseguire il comando **"./uninstall.sh"** (se non si ha accesso alla root, eseguire il comando con **"sudo"** as **"sudo ./uninstall.sh"**)
- 4 Procedere alla disinstallazione.



2. Supporti e vassoi

Questo capitolo riporta informazioni relative al modo in cui caricare gli originali e i supporti di stampa nel dispositivo.

Il capitolo tratta i seguenti argomenti:

- **Caricamento degli originali**
- **Selezione dei supporti di stampa**
- **Caricamento della carta nel vassoio**
- **Stampa su supporti speciali**
- **Impost vass**

47

51

53

62

67

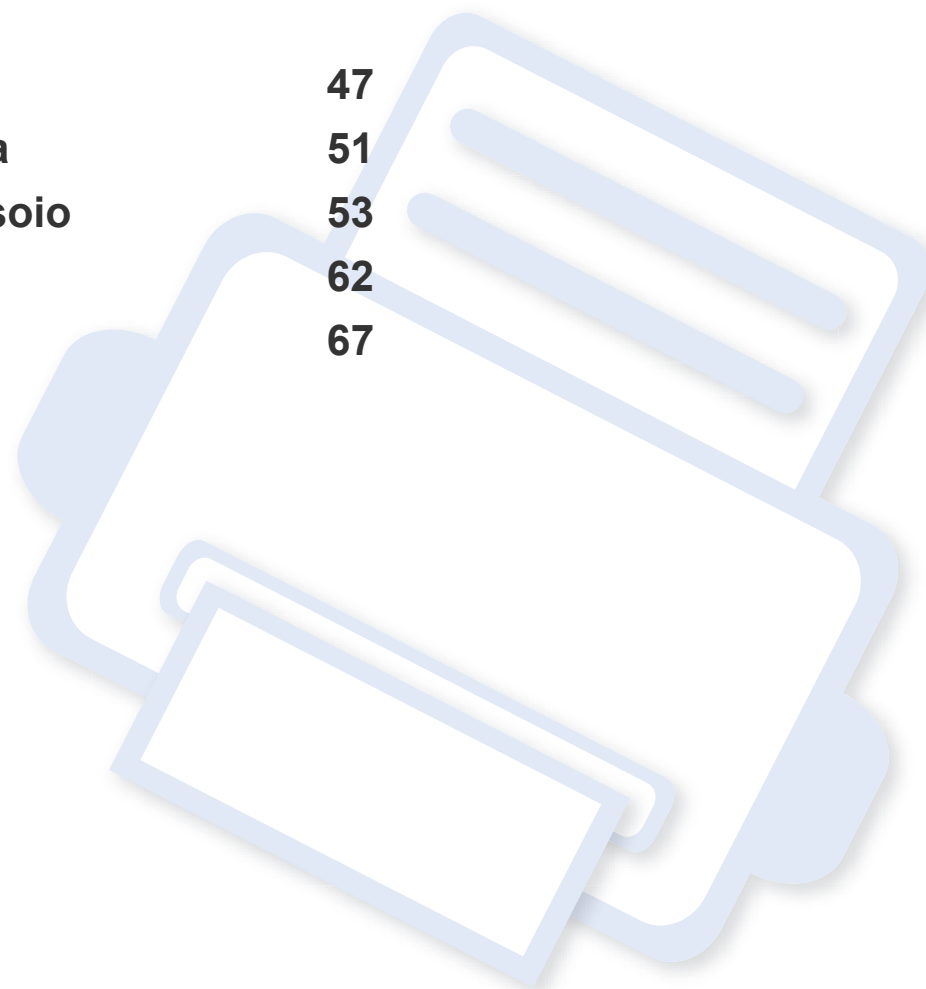

Caricamento degli originali

È possibile utilizzare il vetro dello scanner o l'alimentatore documenti a digitalizzazione doppia (DSDF) per caricare un originale per la copia, la digitalizzazione e l'invio di un fax.

Sul vetro dello scanner

Accertarsi che non ci siano originali nell'Alimentatore documenti a digitalizzazione doppia. Se un originale è rilevato nell'Alimentatore documenti a digitalizzazione doppia, il dispositivo dà priorità a questo anziché all'originale sul vetro dello scanner. Per ottenere la migliore qualità di digitalizzazione, specialmente per immagini a colori o in scala di grigi, utilizzare il vetro dello scanner.

Preparazione degli originali

- Non caricare carta più piccola di 25 x 25 mm o più grande di 297 x 432 mm.
- Prima di caricare i documenti, accertarsi che la colla, l'inchiostro o il correttore liquido eventualmente presenti sulla carta siano completamente asciutti.

- 1 Aprire l'Alimentatore documenti a digitalizzazione doppia.

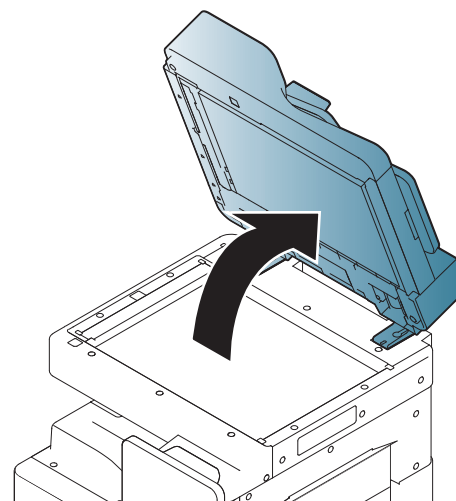

- 2 Posizionare l'originale rivolto verso il basso sul vetro dello scanner e allinearlo con la guida di registrazione nell'angolo superiore sinistro del vetro.

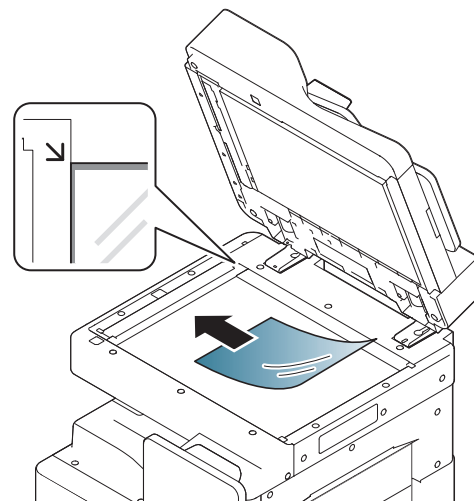

Caricamento degli originali

3 Chiudere l'Alimentatore documenti a digitalizzazione doppia.



- Se si lascia aperto l'Alimentatore documenti automatico duplex durante la copia, la qualità delle copie potrebbe non essere ottimale e potrebbe aumentare il consumo di toner.
- La polvere presente sul vetro dello scanner può determinare la formazione di punti neri sulla stampa. Tenere sempre il vetro pulito.
- Se si sta copiando una pagina da un libro o una rivista, sollevare l'Alimentatore documenti a digitalizzazione doppia finché i cardini non vengono prelevati dal fermo, quindi chiudere il coperchio. Se il libro o la rivista ha uno spessore maggiore di 30 mm, avviare la copia con il coperchio aperto.



- Fare attenzione a non rompere il vetro dello scanner. Ci si potrebbe fare male.
- Non mettere le mani sul vetro dello scanner durante la chiusura dell'Alimentatore documenti a digitalizzazione doppia, in quanto potrebbe cadere sulle mani provocando lesioni.
- Non guardare la luce all'interno dello scanner durante la copia o la scansione, in quanto può essere pericoloso per gli occhi.

Nell'Alimentatore documenti a digitalizzazione doppia (DSDF)

Preparazione degli originali

- Non caricare carta più piccola di 140 x 140 mm o più grande di 297 x 432 mm.
- L'alimentatore documenti automatico duplex può rilevare in automatico gli originali in formato A3, A4 LEF, A4 SEF, B4, B5 LEF, B5 SEF, A5 LEF, A5 SEF, Ledger, Legal, Letter LEF, Letter SEF, Statement LEF e Statement SEF.
- Non tentare di caricare i seguenti tipi di carta, per evitare inceppamenti di carta, bassa qualità di stampa e danni del dispositivo.
 - Carta carbone o carta con strato di carbone
 - carta patinata;
 - carta velina o sottile;
 - carta arricciata o spiegazzata;
 - carta piegata o arrotolata;
 - carta strappata.
- Prima di caricare i documenti, rimuovere le graffette e i fermagli.
- Prima di caricare i documenti, accertarsi che la colla, l'inchiostro o il correttore liquido eventualmente presenti sulla carta siano completamente asciutti.

Caricamento degli originali

- Non caricare originali di formati e pesi diversi.
- Non caricare libretti, opuscoli, lucidi o documenti con altre caratteristiche non standard.

Quando si utilizza l'Alimentatore documenti a digitalizzazione doppia, è possibile caricare fino a 100 fogli di carta (80 g/m²) per lavoro.

- 1 Prima di caricare gli originali, piegare o aprire a ventaglio i fogli in modo da separare le pagine.

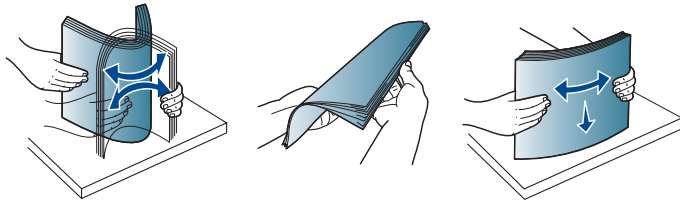

- 2 Caricare gli originali con il lato stampato verso l'alto nell'alimentatore documenti automatico duplex. Accertarsi che la parte inferiore degli originali corrisponda al formato carta segnato sul vassoio di entrata dei documenti.

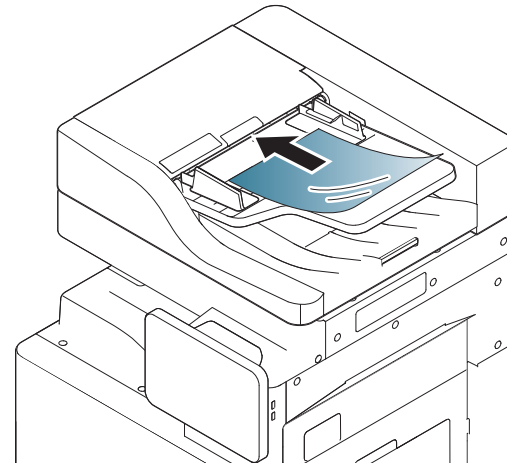

Caricamento degli originali

- 3 Regolare le guide di larghezza del documento con il formato carta.

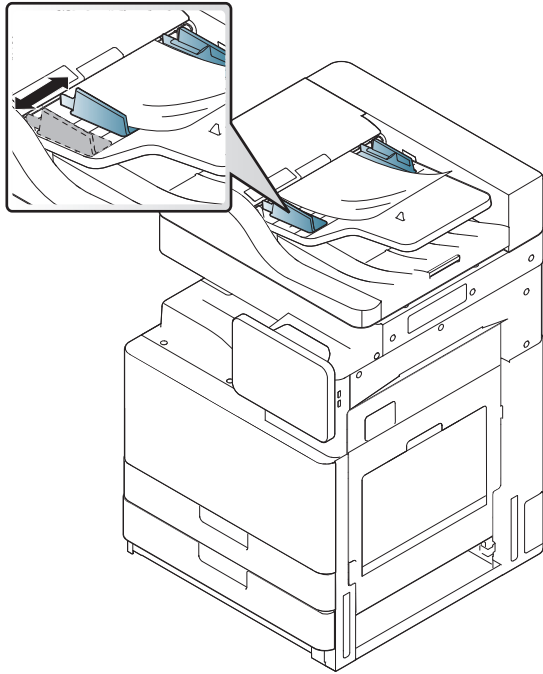

La polvere presente sul vetro dell'Alimentatore documenti automatico duplex potrebbe provocare la formazione di linee nere nella stampa. Tenere sempre pulito il vetro.

Selezione dei supporti di stampa

È possibile stampare su molti supporti di stampa, quali carta normale, buste, etichette e lucidi. Utilizzare sempre supporti di stampa conformi alle linee guida per l'utilizzo del dispositivo.

Linee guida per selezionare i supporti di stampa

L'uso di supporti di stampa non conformi alle indicazioni riportate in questa guida dell'utente può causare i seguenti problemi:

- Scarsa qualità di stampa.
- Aumento degli inceppamenti.
- Usura precoce del dispositivo.

Proprietà quali peso, composizione, grana e contenuto di umidità sono fattori importanti che influiscono sulle prestazioni del dispositivo e sulla qualità di stampa. Nella scelta dei materiali di stampa, prendere in considerazione quanto segue:

- Il tipo, la dimensione e il peso del supporto di stampa per il dispositivo utilizzato sono descritti nelle specifiche dei supporti di stampa (vedere “Specifiche del supporto di stampa” a pagina 279).
- Risultato desiderato: i supporti di stampa scelti devono essere adeguati al progetto.
- Luminosità: alcuni supporti di stampa sono più bianchi di altri e producono immagini più chiare e più vivaci.

- Ruvidità: la ruvidità dei supporti di stampa influisce sulla nitidezza della stampa sulla carta.



- Alcuni supporti di stampa possono essere conformi a tutte le indicazioni di questa guida dell'utente e non dare comunque risultati soddisfacenti. Ciò potrebbe essere dovuto alle caratteristiche dei fogli, a una conservazione non corretta, a livelli di temperatura e di umidità non accettabili o ad altre variabili che non possono essere controllate.
- Prima di acquistarne ingenti quantitativi, assicurarsi che il supporto soddisfi i requisiti specificati in questa Guida dell'utente.



- L'uso di supporti di stampa che non rispondono a tali specifiche può provocare problemi o richiedere riparazioni. Tali riparazioni non rientrano nella garanzia o nei contratti di assistenza offerti da Samsung.
La quantità di carta inserita nel vassoio può variare in base al tipo di supporto utilizzato (vedere “Specifiche del supporto di stampa” a pagina 279).
- Assicurarsi di non usare carta fotografica a getto d'inchiostro con questo dispositivo perché potrebbe danneggiarsi.
- L'uso di supporti di stampa infiammabili potrebbe causare un incendio.
- Utilizzare i supporti di stampa indicati (vedere “Specifiche del supporto di stampa” a pagina 279).

Selezione dei supporti di stampa



L'uso di supporti infiammabili o materiali estranei lasciati all'interno della stampante potrebbero causare il surriscaldamento dell'unità e in casi eccezionali provocare un incendio.

La quantità di carta inserita nel vassoio può variare in base al tipo di supporto utilizzato (vedere “Specifiche del supporto di stampa” a pagina 279).

Caricamento della carta nel vassoio

Vassoio standard/alimentatore a doppio cassetto opzionale

Caricare i supporti di stampa utilizzati per la maggior parte dei lavori di stampa nel vassoio standard. Il vassoio standard può contenere fino a 1.040 fogli di carta normale.

È possibile acquistare un alimentatore a doppio cassetto opzionale e collegarlo sotto il vassoio standard in modo da caricare altri 1.040 fogli di carta.



- Il vassoio standard comprende due vassoi. (Vassoio 1, Vassoio 2)
- L'alimentatore a doppio cassetto opzionale comprende due vassoi. (Vassoio 3, Vassoio 4)
- La procedura di caricamento della carta è la stessa per il vassoio 1, per il vassoio 2, per il vassoio 3 e per il vassoio 4.



L'uso di carta fotografica o patinata può causare dei problemi che richiedono delle riparazioni. Tali riparazioni non sono coperte dalla garanzia di o dagli accordi di assistenza.

- 1 Stringere la leva di blocco sulla maniglia ed estrarre il vassoio.

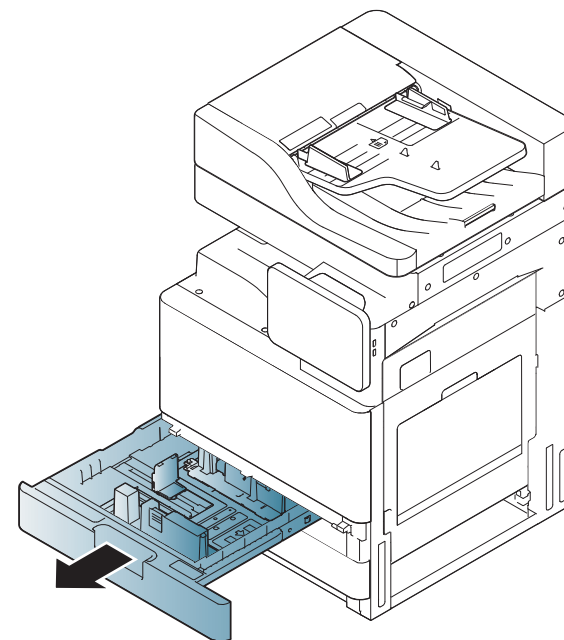

- 2 Stringere la guida di lunghezza carta e tirarla fino all'estremità del vassoio.

Caricamento della carta nel vassoio

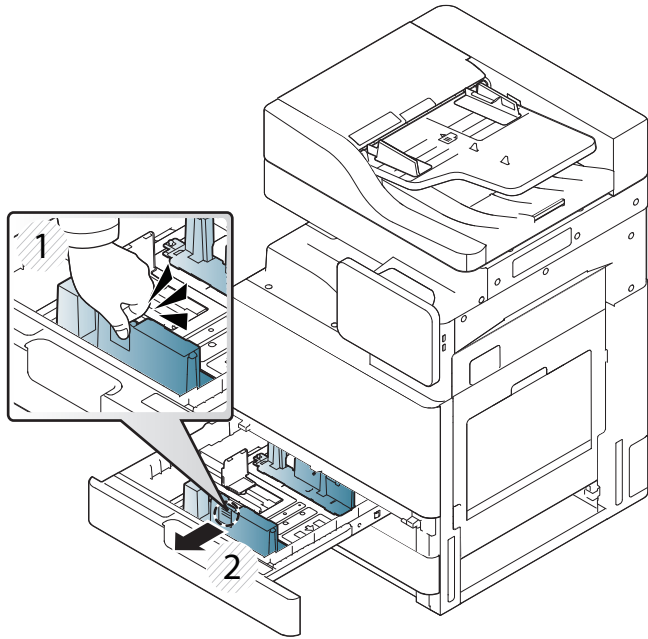

1 Guida di lunghezza carta

3 Stringere la guida di larghezza carta e tirarla fino all'estremità del vassoio.

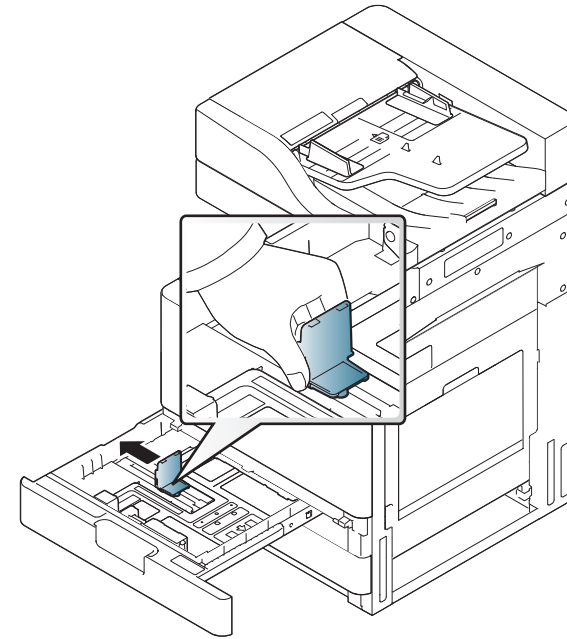

1 Guida della larghezza della carta

4 Prima di caricare i fogli, piegarli e aprirli a ventaglio in modo da separare le pagine.

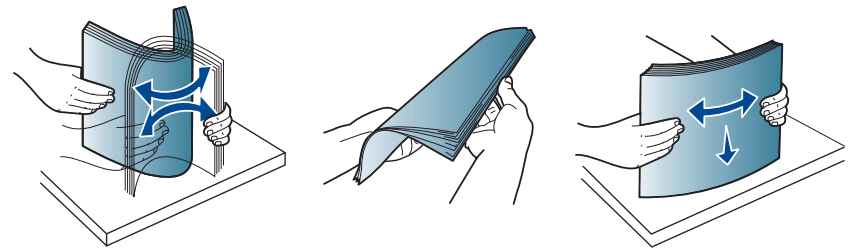

Caricamento della carta nel vassoio

- 5** Caricare la carta con il lato di stampa rivolto verso l'alto.

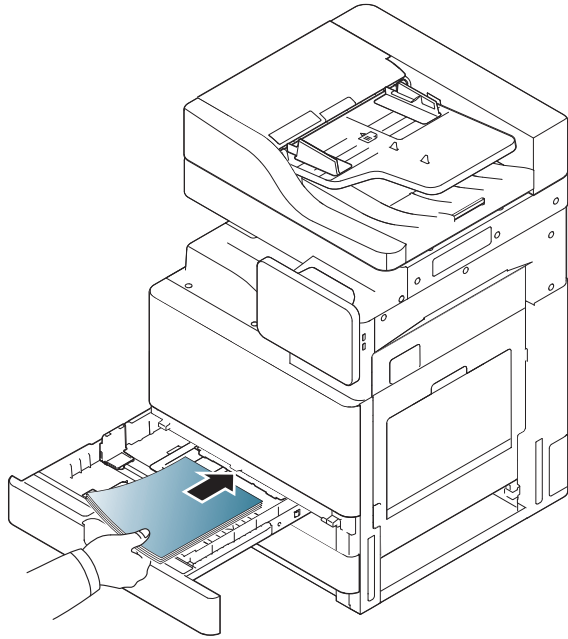

- 6** Regolare la guida di lunghezza della carta fino alla lunghezza desiderata.

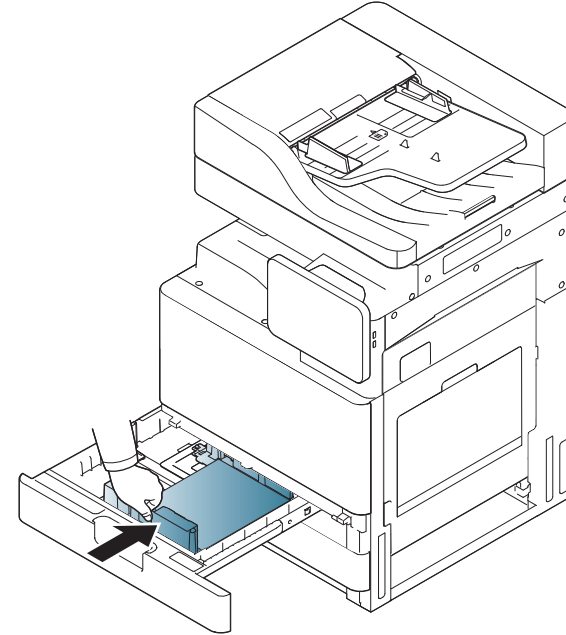

Caricamento della carta nel vassoio

- 7 Dopo aver caricato la carta nel vassoio, stringere la guida di larghezza carta e spostarla verso la pila di carta finché non tocca leggermente il bordo della pila. Non spingere la guida troppo vicino al bordo della carta: la guida potrebbe piegare la carta.

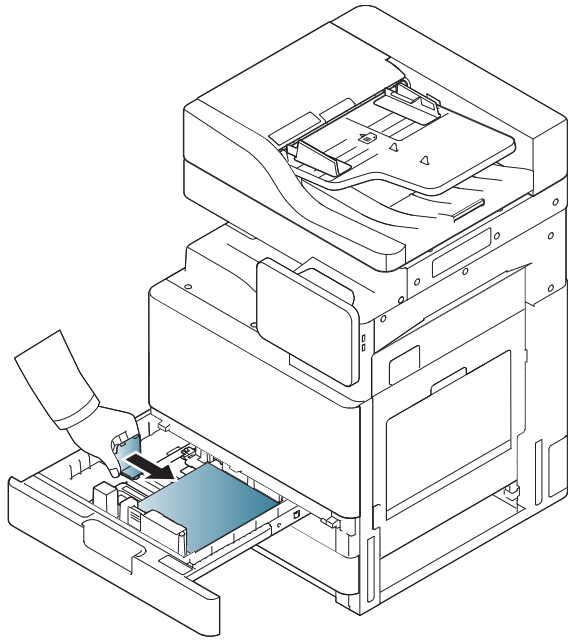

- Non spingere la guida della carta per evitare un incurvamento del supporto di stampa.
- Se non si regolano le guide di larghezza della carta, potrebbero verificarsi inceppamenti.

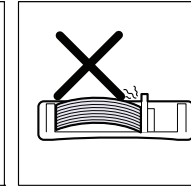
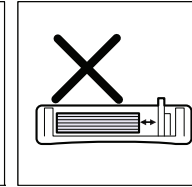
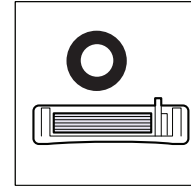

Caricamento della carta nel vassoio



Non sovraccaricare il vassoio: la carta potrebbe incepparsi. Verificare che la carta si trovi al di sotto della guida di capacità massima della carta all'interno del vassoio.

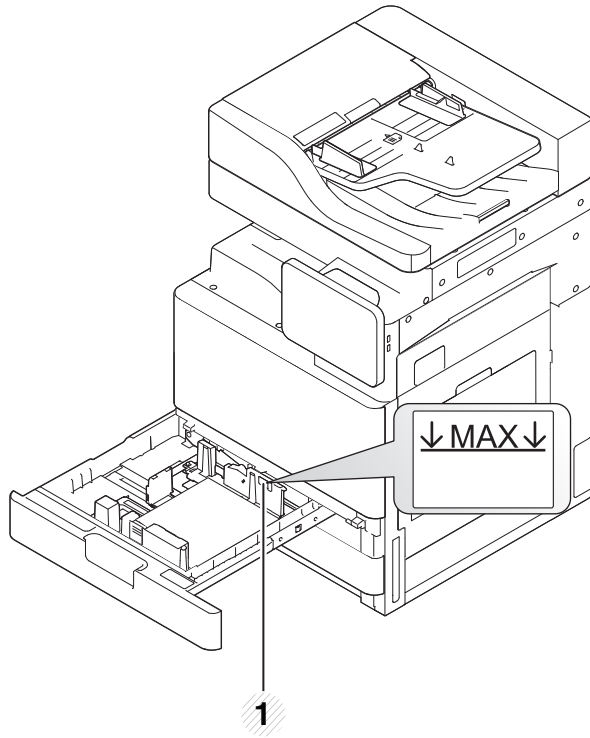

1 Guida di capacità carta

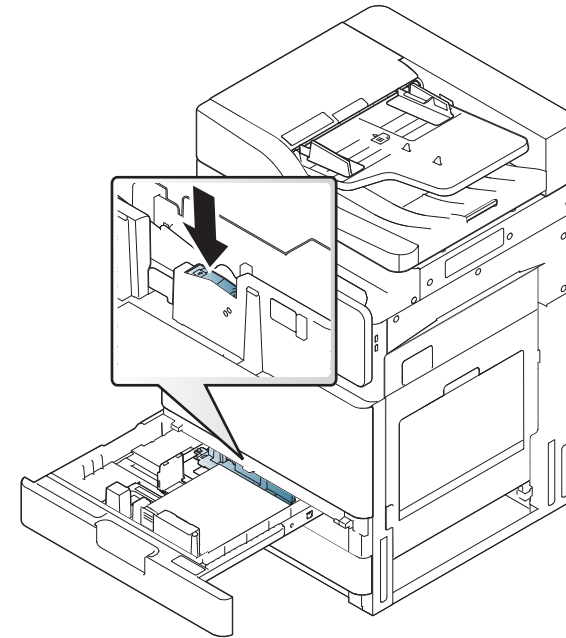

1 Interruttore di blocco

- 8 Fissare la guida di lunghezza della carta utilizzando l'interruttore di blocco. Rilasciare l'interruttore di blocco per caricare carta di dimensioni diverse.

Caricamento della carta nel vassoio

9 Reinserire il vassoio nel dispositivo.

Quando si stampa un documento, impostare il tipo di carta e il formato per il vassoio.

Per informazioni sull'impostazione del tipo e del formato di carta sul pannello di controllo (vedere "Impost vass" a pagina 67).

Il vassoio standard e l'alimentatore a doppio cassetto opzionale possono automaticamente rilevare carta di formati diversi (vedere "Formato dei supporti automaticamente rilevati" a pagina 60).

Se si imposta il **Messaggio di conferma vassoio Attivato** in **Impost vass**, la finestra di conferma appare automaticamente.

Controllare che il formato e il tipo della carta presente nel vassoio siano stati rilevati. Se si desidera impostare il formato e il tipo di carta o se il dispositivo non è in grado di rilevarli, è possibile impostare tali parametri direttamente nella finestra di conferma.



- In caso di problemi con l'alimentazione della carta, controllare se la carta soddisfa le specifiche del supporto (vedere "Specifiche del supporto di stampa" a pagina 279). Quindi, provare a inserire un foglio per volta nel vassoio multifunzione (vedere "Vassoio multifunzione" a pagina 58).
- Le impostazioni specificate dal driver del dispositivo annullano le impostazioni del pannello di controllo.
Per stampare da un'applicazione:
 - a** Aprire un'applicazione e avviare il menu di stampa.
 - b** Aprire **Preferenze stampa** (vedere "Apertura delle preferenze di stampa" a pagina 73).

- c** Aprire la scheda **Carta** in **Preferenze stampa**, quindi selezionare l'alimentazione, il formato e il tipo di carta.
- d** Premere **OK**.
- e** Avviare la stampa da un'applicazione.

Vassoio multifunzione

Il vassoio multifunzione può contenere formati e tipi di materiale di stampa speciali, quali cartoline, schede e buste. Tale vassoio risulta utile per la stampa a pagina singola su carta colorata.

Suggerimenti sull'utilizzo del vassoio multifunzione

- Caricare esclusivamente un tipo, un formato e un peso di materiale di stampa alla volta nel vassoio multifunzione.
- Per evitare inceppamenti, non aggiungere carta durante la stampa se non è esaurita nel vassoio multifunzione. Questa indicazione è valida anche per gli altri tipi di supporti di stampa.
- I supporti di stampa devono essere caricati rivolti verso il basso con il bordo superiore rivolto verso il vassoio multifunzione e posizionato al centro del vassoio.

Caricamento della carta nel vassoio

- Per evitare inceppamenti della carta e problemi di qualità di stampa, caricare sempre i supporti di stampa specificati (vedere “Specifiche del supporto di stampa” a pagina 279).
- Appiattire eventuali pieghe su cartoline, buste ed etichette prima di caricarle nel vassoio multifunzione.

1 Aprire il vassoio multifunzione ed estrarre l'estensione se necessario.

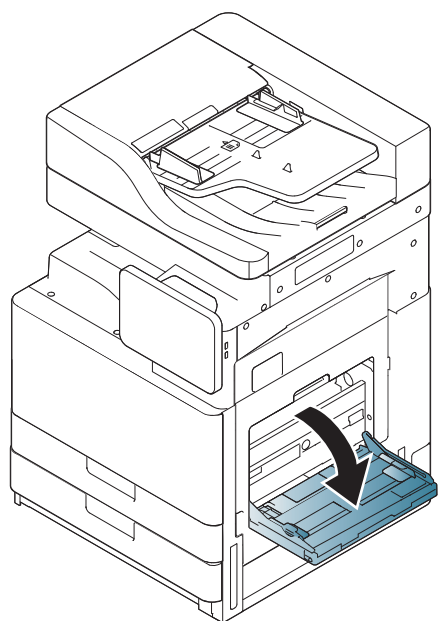

2 Prima di caricare gli originali, piegare o aprire a ventaglio i fogli in modo da separare le pagine.

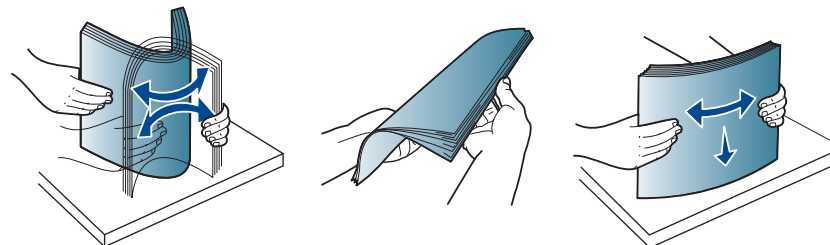

3 Caricare la carta con il lato di stampa rivolto verso il basso.

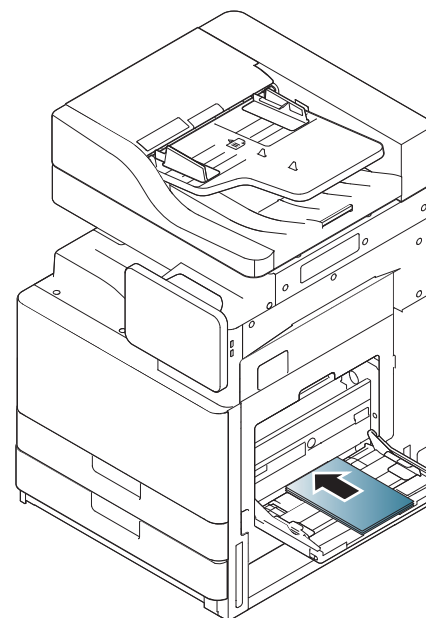

Caricamento della carta nel vassoio

- 4 Stringere le guide della larghezza del vassoio multifunzione regolandole in base alla larghezza della carta. Non esercitare forza eccessiva per evitare di piegare la carta e causare un inceppamento o un disallineamento della carta.

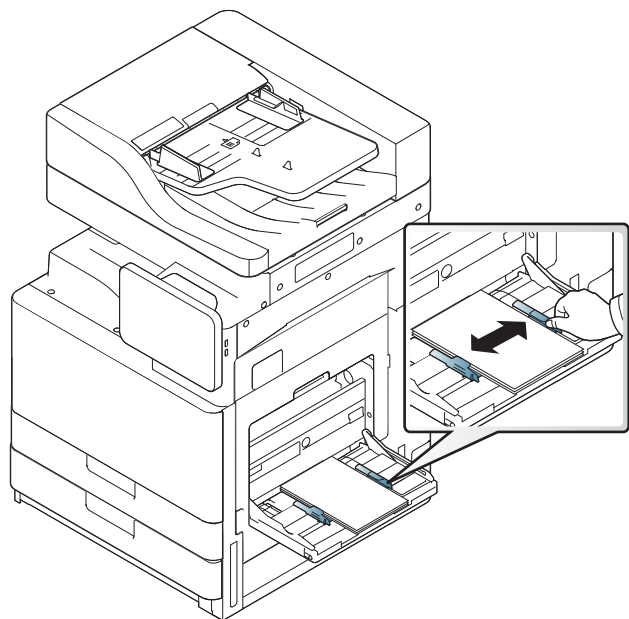

- 5 Quando si stampa un documento, impostare il tipo e il formato di carta per il vassoio multifunzione (vedere “Formato dei supporti automaticamente rilevati” a pagina 60).

Per informazioni sull'impostazione del tipo e del formato di carta sul pannello di controllo (vedere “Impost vass” a pagina 67).



Le impostazioni specificate dal driver del dispositivo annullano le impostazioni del pannello di controllo.

Per stampare da un'applicazione:

- a Aprire un'applicazione e avviare il menu di stampa.
- b Aprire **Preferenze stampa** (vedere “Apertura delle preferenze di stampa” a pagina 73).
- c Aprire la scheda **Carta** in **Preferenze stampa**, quindi selezionare l'alimentazione, il formato e il tipo di carta.
- d Premere **OK**.
- e Avviare la stampa da un'applicazione.

Formato dei supporti automaticamente rilevati

Questo dispositivo può rilevare automaticamente carta di formati diversi. Consultare la tabella seguente.

formato ^a (Carta normale)	Vassoio standard 1,2	Alimentatore a doppio cassetto opzionale	Vassoio multifunzione	Stampa fronte-retro
Letter SEF ^b	•	•	•	•
Letter LEF ^c	•	•	•	•

Caricamento della carta nel vassoio

formato ^a (Carta normale)	Vassoio standard 1,2	Alimentatore a doppio cassetto opzionale	Vassoio multifunzione	Stampa fronte-retro
Ledger	• (Solo vassoio2)	•	•	•
Legale SEF	•	•	•	•
Executive SEF	•	•	•	•
Executive LEF			•	•
Statement SEF	•	•	•	•
A3 SEF	• (Solo vassoio2)	•	•	•
A4 SEF	•	•	•	•
A4 LEF	•	•	•	•
A5 SEF	•	•	•	•
A5 LEF			•	
B4 SEF	•	•	•	•

formato ^a (Carta normale)	Vassoio standard 1,2	Alimentatore a doppio cassetto opzionale	Vassoio multifunzione	Stampa fronte-retro
JIS B5 SEF	•	•	•	•
JIS B5 LEF			•	•
A6 SEF			•	
ISO B5 SEF	•	•	•	•
ISO B5 LEF			•	
Folio SEF	•	•	•	•
Oficio SEF	•	•	•	•
8K SEF	• (Solo vassoio2)	•	•	•
16K SEF	•	•	•	•
16K LEF			•	•
Cartolina 4x6			•	

a. Questo dispositivo può rilevare la carta di dimensioni simili ai formati di carta elencati.

b. SEF è l'acronimo di Short Edge Feed (alimentazione lato corto).

c. LEF è l'acronimo di Long Edge Feed (alimentazione lato lungo).

(•: Inclusa, vuoto: non disponibile)

Stampa su supporti speciali

La tabella seguente indica i supporti speciali disponibili per ogni vassoio.



Quando si utilizzano supporti speciali, si consiglia di alimentare un foglio per volta. Controllare il numero massimo di supporti inseribili per ogni vassoio (vedere “Specifiche del supporto di stampa” a pagina 279).

Tipi (A4)	Vassoio standard/ alimentatore a doppio cassetto opzionale	Vassoio multifunzione
Carta normale	•	•
Spessa	•	•
Pesante	•	•
Carta extra-pesante 1	•	
Sottile	•	•
Cotonata	•	•
Carta colorata	•	•
Prestampata	•	•
Riciclata	•	•
Carta laser	•	•
Carta archivio	•	•

Tipi (A4)	Vassoio standard/ alimentatore a doppio cassetto opzionale	Vassoio multifunzione
Carta intestata	•	•
Perforata	•	•
Cartoncino sottile	•	•
Lucido sottile	•	•
Buste		•
Etichette		•

(•: Inclusa, vuoto: non disponibile)



I tipi di supporti sono visualizzati in **Preferenze stampa**. L'opzione tipo di carta consente di impostare il tipo della carta da caricare nel vassoio. L'impostazione compare nell'elenco in modo che sia possibile selezionarla. In questo modo si otterrà una stampa di qualità ottimale. In caso contrario, è possibile che la qualità di stampa non sia quella desiderata.

Stampa su supporti speciali

Buste

La stampa ottimale su buste dipende dalla qualità delle buste.

Per stampare una busta, posizionarla con il lembo rivolto verso l'alto.

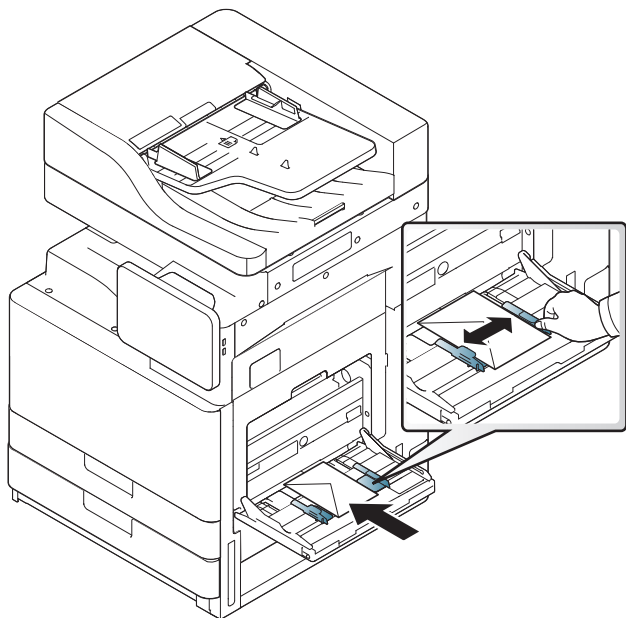

- Quando si scelgono le buste, considerare i seguenti fattori.
 - **Peso:** il peso della carta della busta non deve superare i 90 g/m², diversamente potrebbero verificarsi degli inceppamenti.
 - **Preparazione:** Prima della stampa, le buste devono essere piatte con meno di 6 mm di curvatura e non devono contenere aria.
 - **Condizione:** le buste non devono essere intaccate, danneggiate né presentare pieghe.

- **Temperatura:** utilizzare buste compatibili con il calore e la pressione del dispositivo.

- Utilizzare solo buste ben fabbricate, con pieghe ben definite e stabili.
- Non utilizzare buste affrancate.
- Non utilizzare buste con fermagli, finestre, rivestimenti, sigilli autoadesivi o altri materiali sintetici.
- Non utilizzare buste danneggiate o di bassa qualità.
- Assicurarsi che le linee di giunzione a entrambe le estremità della busta si estendano completamente fino all'angolo della busta.

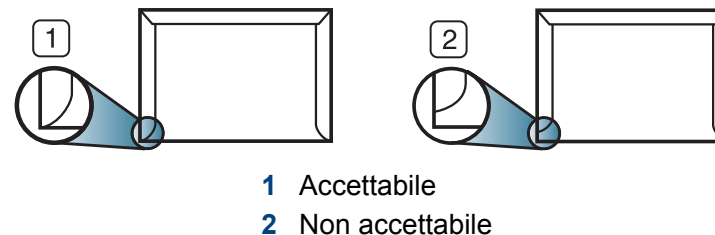

- Le buste con una striscia adesiva da staccare o con più di un lembo ripiegato sopra la chiusura devono usare degli adesivi che siano compatibili con la temperatura di fusione del dispositivo di circa 170°C per 0,1 secondi. I lembi extra e le strisce possono provocare piegature, grinze o inceppamenti e possono persino danneggiare il fusore.
- Per una qualità di stampa ottimale, posizionare i margini ad almeno 15 mm dal bordo della busta.
- Non stampare sull'area di sovrapposizione delle giunture della busta.

Stampa su supporti speciali

Etichette

Caricare la carta con il lato di stampa rivolto verso il basso.

Per evitare danni al dispositivo, utilizzare esclusivamente etichette previste per l'utilizzo nei dispositivi laser.

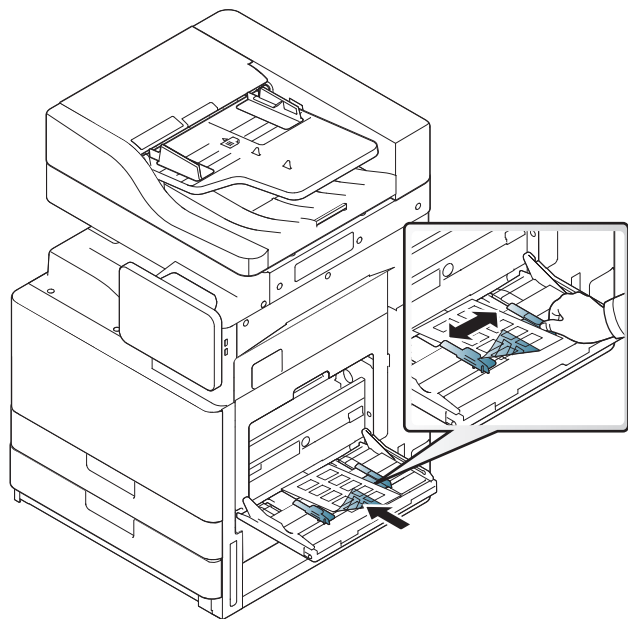

- Quando si scelgono le etichette, considerare i seguenti fattori.
 - **Adesivi:** il materiale adesivo deve essere stabile alla temperatura di fusione del dispositivo di circa 170 °C per 0,1 secondi.
 - **Disposizione:** utilizzare solo etichette continue, senza parti del supporto esposte. Le etichette possono staccarsi dai fogli che hanno spazi tra le etichette, causando gravi inceppamenti.

- **Pieghe.:** Prima della stampa, le etichette devono essere piatte con meno di 13 mm di curvatura in tutte le direzioni.
- **Condizione:** non utilizzare etichette con piegature, bolle o segni di distacco.
- Assicurarsi che fra le etichette non vi sia materiale adesivo esposto. Le aree esposte possono far sì che le etichette si distacchino durante la stampa, provocando inceppamenti della carta. Il materiale adesivo esposto potrebbe inoltre danneggiare i componenti del dispositivo.
- Utilizzare i fogli di etichette una sola volta. La parte adesiva è studiata per un solo utilizzo.
- Non utilizzare etichette che si stanno staccando dal foglio o che sono arricciate, presentano bolle o sono comunque danneggiate.
- Non caricare carta che non ha spazio tra le etichette che avanzano nella stessa direzione di alimentazione della carta. In caso contrario, la carta potrebbe incepparsi.

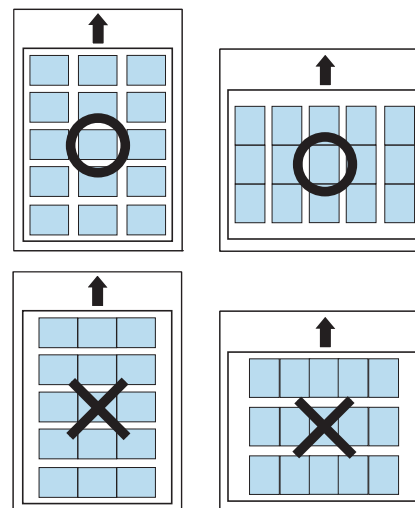

Stampa su supporti speciali

Cartoncini / carta di formato personalizzato

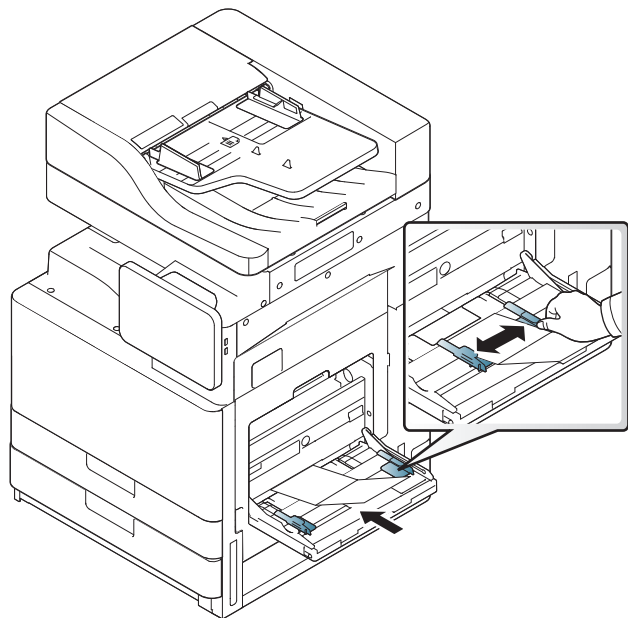

- Non stampare su supporti inferiori a 98 mm di larghezza o a 148 mm di lunghezza.
- Nell'applicazione software, impostare i margini ad almeno 6,4 mm di distanza dai bordi del materiale.

Carta intestata/prestampata

Vass	Una facciata	fronte-retro
Vassoio standard/ Alimentatore a doppio cassetto opzionale	Facciata in alto	Facciata in basso
Vassoio multifunzione	Facciata in basso	Facciata in alto

- La carta prestampata deve essere stampata con inchiostro resistente al calore che non fonda, evapori o rilasci emissioni pericolose una volta sottoposto alla temperatura di fusione del dispositivo di circa 170 °C per 0,1 secondi.
- L'inchiostro della carta intestata deve essere non infiammabile e non deve influire negativamente sui rulli della stampante.
- I moduli devono essere sigillati in una confezione a prova di umidità per evitare modifiche durante l'immagazzinamento.
- Prima di caricare la carta prestampata, verificare che l'inchiostro sulla carta sia asciutto. Durante il processo di fusione, l'inchiostro bagnato può uscire dalla carta prestampata, riducendo la qualità di stampa.

Stampa su supporti speciali

Carta lucida



Caricare un foglio di carta alla volta nel vassoio multifunzione, con il lato lucido rivolto in basso.

- Supporti consigliati: carta lucida (Letter) per questa stampante solo HP Brochure Paper (prodotto: Q6611A).
- Supporti consigliati: carta lucida (A4) per questa stampante solo HP Superior Paper 160 glossy (prodotto: Q6616A).

Impost vass

Per modificare le impostazioni dettagliate del vassoio, toccare **Impostazioni > Impost vass** e selezionare il vassoio e le opzioni che si desidera sulla schermata del display.

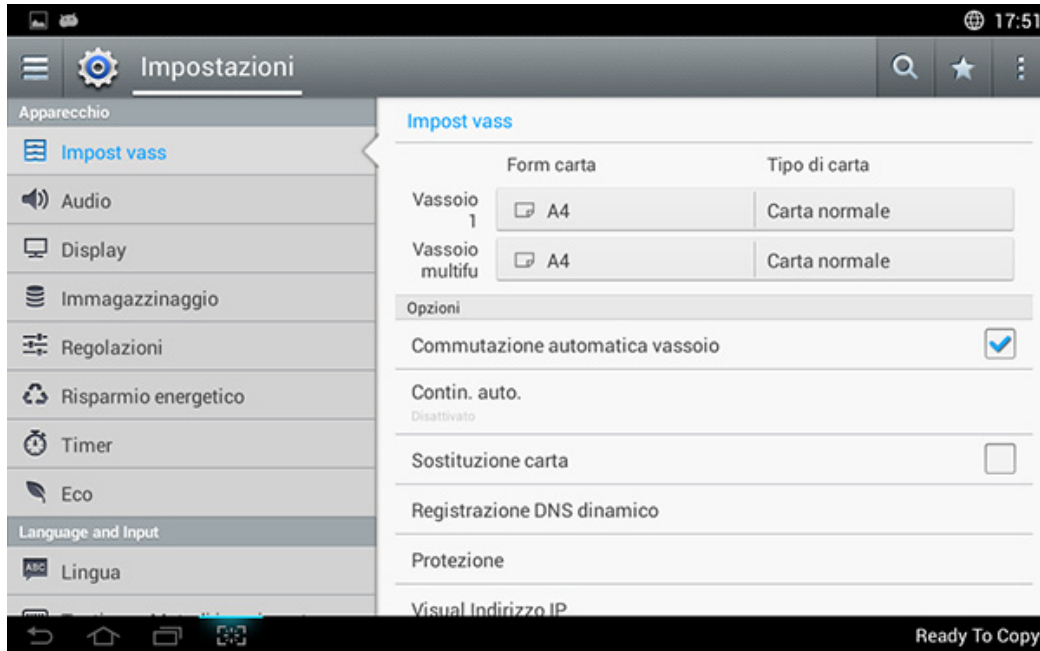

- **Vassoio 1, Vassoio multifunzione** : È possibile definire il **Formato carta** e il **Tipo di carta**.
- **Vassoio 2, Vassoio 3, Vassoio 4** : È possibile definire il **Formato carta** e il **Tipo di carta**.



Se è installato il secondo alimentatore a triplo cassetto, è possibile utilizzare queste funzioni.

- **Formato carta:** Consente di modificare il formato della carta.
 - È possibile visualizzare l'elenco della carta sullo schermo. Gli elenchi della carta sono divisi tra le dimensioni A/B e le dimensioni per lettera disponibili nel dispositivo.
 - Se non è richiesta una dimensione di carta specifica o se è necessario utilizzare una dimensione di carta personalizzata, premere le frecce per impostare le dimensioni della carta. È possibile impostare e salvare la dimensione personalizzata utilizzando **Formato personalizzato**. È possibile selezionare la dimensione personalizzata ogni volta che serve.
- **Tipo di carta:** Consente di modificare il tipo di carta.

Impost vass

Opzioni

Scorrere tra le opzioni passando il dito su e giù

- **Commutazione automatica vassoio:** Determina se l'apparecchio debba o meno continuare a stampare quando rileva una mancata corrispondenza della carta rispetto alle impostazioni. Ad esempio, se il vassoio 1 e il vassoio 2 contengono carta dello stesso formato, quando nel vassoio 1 si esaurisce la carta il dispositivo stampa automaticamente dal vassoio 2.
- **Contin. auto.:** Questa opzione consente di continuare a stampare quando la dimensione di carta impostata non corrisponde a quella della carta contenuta nel vassoio. Quando questa opzione è attiva, il dispositivo continua a stampare utilizzando carta di formato simile o più grande. Se questa opzione non è attiva, il dispositivo attende fino a quando la carta della dimensione richiesta viene caricata nel vassoio.
- **Sostituzione carta:** Quando il vassoio non contiene carta in formato Letter, il dispositivo utilizza carta in formato A4.



Quando viene utilizzata questa funzione si può verificare un perdita di qualità dell'immagine.

- **Messaggio di conferma vassoio:** È possibile impostare il messaggio di conferma in modo che appaia automaticamente quando viene caricata la carta in un vassoio. Questo dispositivo è in grado di rilevare automaticamente alcuni formati e tipi di carta. Se si desidera impostare il formato e il tipo di carta o se il dispositivo non è in grado di rilevarli, è possibile impostare tali parametri direttamente nella finestra di conferma.
- **Protez vassoio:** Impostando il vassoio 1 su **Attivato**, ad esempio, il vassoio 1 viene escluso dalla commutazione del vassoio.



Questa impostazione riguarda lavori di copia o di stampa: non ha effetto sui fax.

- **Imposta priorità vassoio:** È possibile impostare la priorità del vassoio. Se la prima impostazione è Vassoio 1, il dispositivo stampa automaticamente dal vassoio 1 quando termina la carta nel vassoio impostato come secondo.



3. Stampa di

Questo capitolo illustra le operazioni di stampa comuni.

Il capitolo tratta i seguenti argomenti:

- **Stampa base** 71
- **Apertura delle preferenze di stampa** 73
- **Impostazione delle Opzioni dispositivo** 95
- **Utilizzo delle funzioni speciali di stampa** 81
- **Uso di Utilità Stampa diretta** 90
- **Modifica delle impostazioni di stampa predefinite** 92
- **Impostazione del dispositivo come predefinito** 93
- **Impostazioni di stampa nel dispositivo** 94
- **Impostazione delle Opzioni dispositivo** 95
- **Stampa su un file (PRN)** 97
- **Stampa con Mac** 98
- **Stampa in Linux** 100
- **Stampa da UNIX** 102

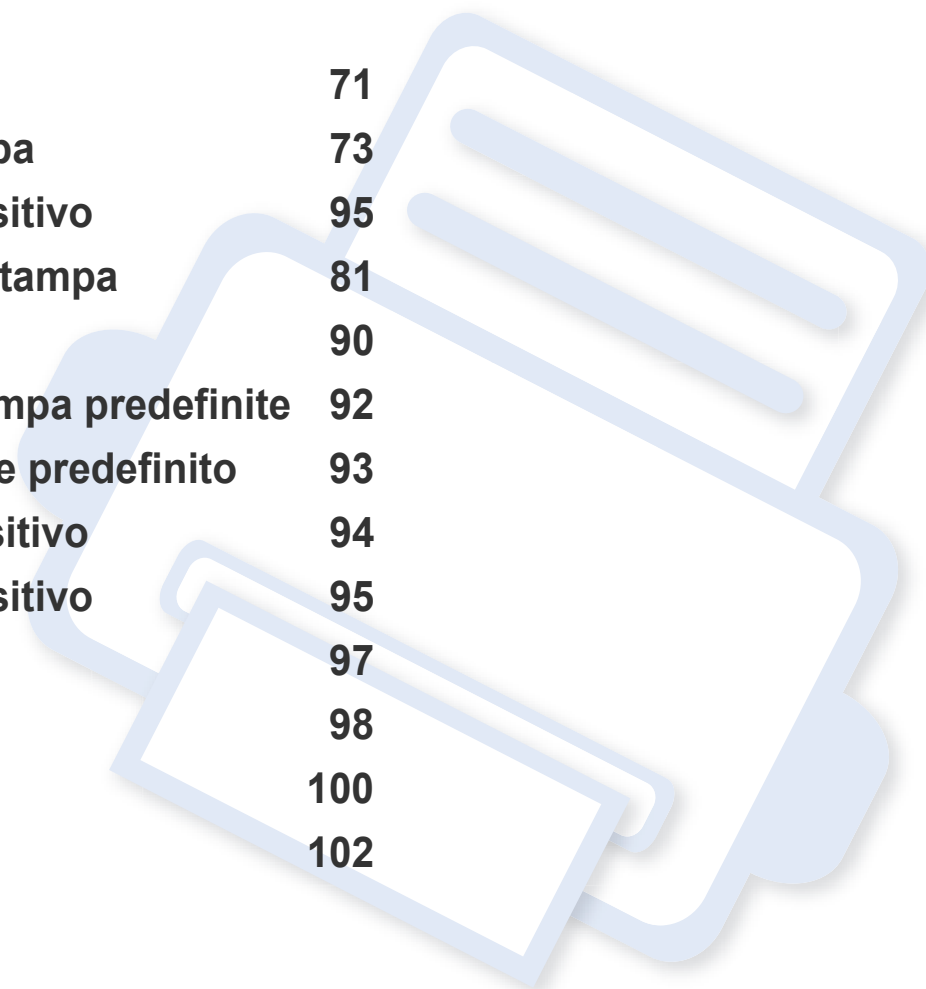

Funzioni del driver della stampante



- Le procedure indicate in questo capitolo sono riferite principalmente a Windows 7.
- Controllare quali sistemi operativi sono compatibili con il dispositivo utilizzato (vedere “Requisiti di sistema” a pagina 282).

I driver della stampante supportano le seguenti funzioni standard:

- Selezione dell'orientamento, del formato, dell'alimentazione della carta e del tipo di supporto.
- numero di copie

È inoltre possibile utilizzare diverse funzioni speciali di stampa. La tabella seguente fornisce una panoramica generale delle funzioni supportate dai driver della stampante.



Alcuni modelli o sistemi operativi potrebbero non supportare alcune funzioni indicate nella seguente tabella.

Funzione	PCL/PS ^{a b/} XPS ^{bc}	PS ^b		
	Windows	Mac	Linux	Unix
Opzione qualità di stampa	•	•	•	•
Stampa di poster	•	•		
Più pagine per foglio	•	•	•	•
Stampa di libretti	•			

Funzione	PCL/PS ^{a b/} XPS ^{bc}	PS ^b		
	Windows	Mac	Linux	Unix
Stampa con adattamento alla pagina	•	•		
Riduzione e ingrandimento della stampa	•	•		
Alimentazione diversa per prima pagina	•	•		
Opzioni pagina di copertina	•	•	•	•
Compressione raster	• (solo PCL)			
Opzioni di output	•	•	•	•
Filigrana	•	•		
Overlay	• (solo PCL)			
Stampa fronte-retro	•	•	•	•

- Si consiglia di utilizzare il driver PostScript per ottenere la qualità migliore per l'immagine di stampa dalle applicazioni basate su PostScript quali Acrobat Reader®, Adobe Illustrator®, Adobe Photoshop®, ecc.
- Scaricare il software dal sito Web Samsung e installarlo: (<http://www.samsung.com> > trova il prodotto > Supporto o Download). Prima dell'installazione, verificare che il software sia supportato dal sistema operativo.
- Il driver della stampante XPS può essere installato solo su sistema operativo Windows Vista o successivo.

(•: Supportato, Vuoto: non supportata)

Stampa base



- Stampa Mac(vedere “Stampa con Mac” a pagina 98).
- Stampa Linux (vedere “Stampa in Linux” a pagina 100).
- Stampa UNIX (vedere “Stampa da UNIX” a pagina 102).

La seguente finestra **Preferenze stampa** è per Notepad in Windows 7. La finestra **Preferenze stampa** effettiva potrebbe essere diversa, a seconda del sistema operativo o dell'applicazione utilizzata.

- 1 Aprire il documento da stampare.
- 2 Selezionare **Stampa** dal menu **File**.

- 3 Selezionare il dispositivo dall'elenco **Seleziona stampante**.

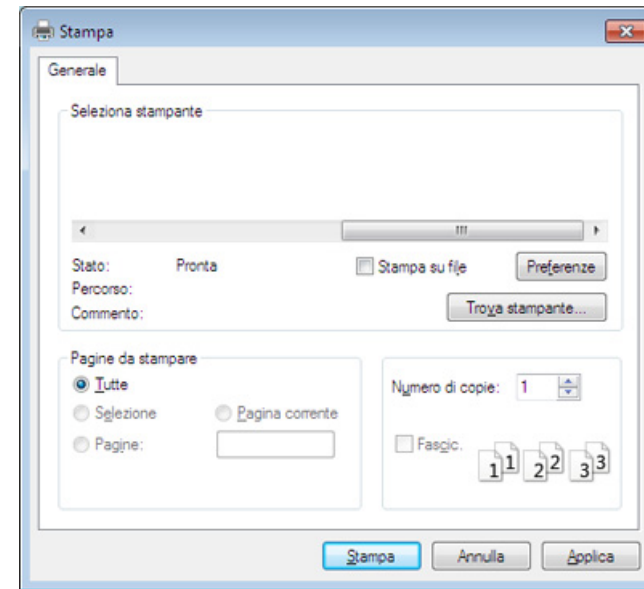

Le impostazioni di stampa di base che includono il numero di copie e l'intervallo di stampa vengono selezionate all'interno della finestra **Stampa**.



Per sfruttare le funzioni offerte dal driver della stampante, fare clic su **Proprietà** oppure su **Preferenze** nella finestra **Stampa** dell'applicazione per modificare le impostazioni di stampa (vedere “Apertura delle preferenze di stampa” a pagina 73).

- 4 Per avviare il lavoro di stampa, fare clic su **OK** o **Stampa** nella finestra **Stampa**.





Annullamento di un lavoro di stampa

Se il lavoro di stampa è in attesa in una coda di stampa o in uno spooler di stampa, annullarlo come segue.

- È possibile accedere a questa finestra semplicemente facendo doppio clic sull'icona del dispositivo () nella barra delle applicazioni di Windows.
- È possibile annullare il lavoro di stampa con **Annulla stampa** dalla finestra del programma Stato della stampante Samsung (vedere “Utilizzo di Stato della stampante Samsung” a pagina 191).

Apertura delle preferenze di stampa



Quando si seleziona un'opzione in **Preferenze di stampa**, è possibile che venga visualizzato un simbolo di avvertenza,  o . Un punto esclamativo () indica che è possibile selezionare l'opzione, ma tale scelta non è consigliata. Il contrassegno () indica che non è possibile selezionare l'opzione a causa delle impostazioni del dispositivo o dell'ambiente.

- 1 Aprire il documento da stampare.
- 2 Selezionare **Stampa** dal menu **File**.
- 3 Selezionare il driver della stampante dall'elenco a discesa **Seleziona stampante**.
- 4 Fare clic su **Proprietà** o **Preferenze**.



La schermata può differire a seconda del modello.

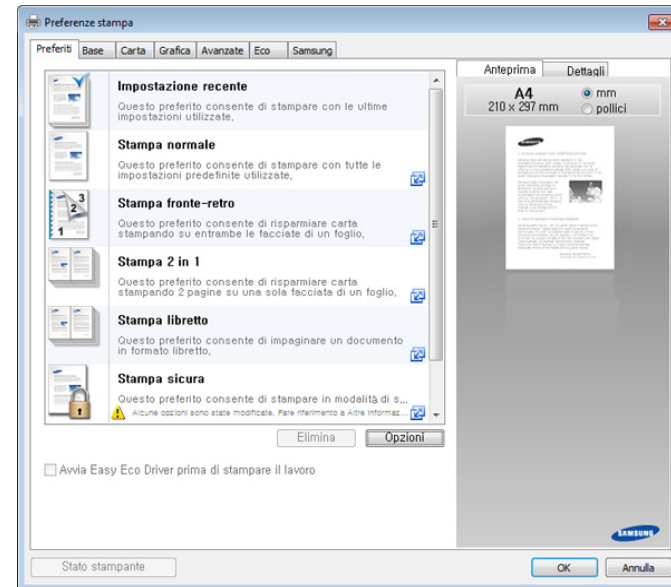

- Per risparmiare carta e toner, è possibile applicare le funzioni **Eco** prima di iniziare la stampa (vedere “Easy Eco Driver” a pagina 186).
- È possibile controllare lo stato corrente del dispositivo tramite il pulsante **Stato stampante** (vedere “Utilizzo di Stato della stampante Samsung” a pagina 191).

Apertura delle preferenze di stampa

Scheda Preferiti

Le voci elencate aiutano nella scelta delle impostazioni predefinite.



La schermata può differire a seconda del modello.

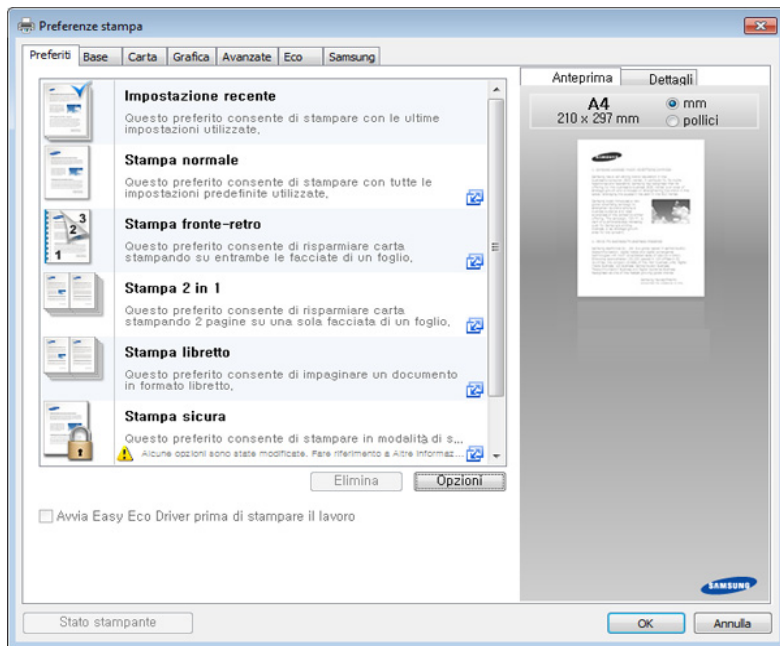

Scheda Base

Scheda **Base** per impostare diverse opzioni di stampa.

Orientamento

Questa opzione consente di selezionare la direzione in cui verranno stampati i dati sulla pagina.

Opzioni di layout

Questa opzione consente di selezionare diversi modi di layout del documento.

- **Una pagina per facciata:** questa opzione corrisponde al layout di base. Consente di stampare una pagina su un lato del foglio.
- **Più pagine per facciata:** Vedere “Stampa di più pagine su un foglio” a pagina 81.
- **Stampa poster:** Vedere “Stampa di poster” a pagina 82.
- **Stampa libretto:** Vedere “Stampa di libretti” a pagina 82.
- **Page Border:** questa opzione consente di stampare un documento su cui si trova la linea di margine. Questa opzione non è disponibile per **Stampa poster** e **Stampa libretto**.

Stampa fronte-retro

questa opzione consente di stampare su entrambe le facciate del foglio (vedere “Stampa su entrambi i lati del foglio” a pagina 83).

Apertura delle preferenze di stampa

Scheda Carta

Utilizzare le opzioni della scheda **Carta** per impostare le specifiche di gestione carta di base.

Copie

Questa opzione consente di scegliere il numero di copie da stampare. È possibile selezionare da 1 a 9999 copie.

Opzioni carta

- **Dimensioni originale:** questa opzione consente di impostare le dimensioni effettive della carta degli originali.
- **Dimensioni di output:** questa opzione consente di scalare il lavoro di stampa in base al formato carta selezionato, a prescindere dalle dimensioni degli originali (vedere “Adattamento del documento al formato carta selezionato” a pagina 85).
 - **Percentuale:** Questa opzione consente di modificare le dimensioni del contenuto di una pagina in modo che risulti ingrandito o ridotto sulla pagina stampata inserendo la percentuale desiderata (vedere “Modifica in percentuale delle dimensioni del documento” a pagina 84).

- **Alimentazione:** assicurarsi che come **Alimentazione** sia impostato il vassoio della carta corrispondente. Utilizzare **Vassoio multifunzione** per stampare su materiali speciali, come buste o lucidi.
- **Tipo:** questa opzione consente di impostare il tipo di carta da caricare nel vassoio. In questo modo si otterrà una stampa di qualità ottimale. In caso contrario, è possibile che la qualità di stampa non sia quella desiderata.
- **Pagina speciale:** questa opzione consente di stampare pagine speciali quali le copertine. È possibile aggiungere, eliminare o aggiornare le impostazioni della pagina speciale presenti nell'elenco. Questa opzione è disponibile solo quando si utilizza il driver della stampante PCL.

Scheda Grafica

Utilizzare le opzioni della scheda **Grafica** per regolare la qualità di stampa per le proprie esigenze di stampa specifiche.

Qualità

Tanto più alta è l'impostazione, tanto più nitidi risulteranno i caratteri stampati e la grafica. L'impostazione più alta può aumentare il tempo necessario per la stampa di un documento.

Apertura delle preferenze di stampa

Font/Testo

Selezionare **Cancella testo** per stampare testi più scuri rispetto a un normale documento.

Attivare l'opzione **Tutto il testo in nero** per stampare in nero, indipendentemente dal colore che appare sullo schermo.

Controller grafico

consente all'utente di mettere in risalto i bordi del testo e le linee sottili per migliorare le leggibilità e allineare ogni registrazione del canale colori nella modalità di stampa a colori.

Rispar. toner

L'impostazione **Risparmio toner** consente all'utente di risparmiare il toner quando si stampa la bozza di un documento. Selezionare Disattivato per stampare nella modalità normale e selezionare Attivato per stampare applicando con meno toner sulla pagina.

Scheda Avanzate

Utilizzare la scheda **Avanzate** per impostare diverse opzioni di stampa.

Filigrana

Vedere “Utilizzo di filigrane” a pagina 85.

Overlay

Vedere “Utilizzo di overlay” a pagina 87.

Opzioni di output

- **Ordine di stampa:** questa opzione consente di impostare la sequenza in cui saranno stampate le pagine. Le opzioni **Stampa pagine dispari** e **Stampa pagine pari** sono disponibili solo quando si utilizza il driver della stampante PCL.
- **Salta pag vuote:** questa opzione consente di non stampare le pagine bianche contenute nel documento originale.
- **Margine manuale:** questa opzione consente di specificare il margine di rilegatura. Il margine di rilegatura regola la posizione della rilegatura. *Questa opzione non è disponibile quando si utilizza il driver della stampante PS.*



Se si fa clic su **Reimposta**, le impostazioni dell'opzione **Avanzate** riprenderanno i valori predefiniti.

Apertura delle preferenze di stampa

Sicurezza

Applica innanzitutto la crittografia dei dati di stampa e li trasmette al dispositivo. Questa funzione protegge le informazioni sulla stampa per impedire che i dati vengano compromessi in rete. La funzione **Crittografia lavoro** è abilitata solo quando il disco fisso è installato. Il disco fisso è usato per decifrare i dati di stampa.

Conteggio lavori

Questa opzione consente di stampare con l'autorizzazione concessa.

- **Autorizzazione utente:** selezionando questa opzione, solo gli utenti dotati di autorizzazione utente potranno lanciare un lavoro di stampa.
- **Autorizzazione del gruppo:** selezionando questa opzione, solo i gruppi dotati di autorizzazione gruppo potranno lanciare un lavoro di stampa.



- Fare clic sul punto interrogativo (?) dall'angolo superiore destro della finestra, quindi fare clic sull'opzione di cui si desiderano informazioni.
- Gli amministratori possono abilitare la contabilità lavori e configurare le autorizzazioni nel pannello di controllo o in SyncThru™ Web Service. Per informazioni dettagliate (vedere "SyncThru™ Web Service" a pagina 176).

Scheda Eco

La scheda **Eco** consente di risparmiare risorse di stampa nell'ottica di una stampa eco-compatibile. Selezionando **Stampa Eco**, l'immagine relativa () è visibile in alcune opzioni. Inoltre, alcune opzioni non sono disponibili in modalità Eco.

Opzioni Eco

- **Predefinito stampante:** se si seleziona questa opzione, la funzione viene applicata in base all'impostazione specificata sul pannello di controllo del dispositivo.
- **Nessuna:** disattiva questa opzione.
- **Stampa Eco:** viene disattivata la modalità Eco. Selezionare **Stampa fronte-retro**, **Layout** e **Ignora pagine vuote** da usare in modalità Eco. Se non si modificano le opzioni contenute nelle altre schede, il documento verrà stampato secondo le impostazioni della modalità Eco.
- **Codice di autorizzazione:** se l'amministratore imposta **Atti forz** in **Mod risp predef**, la modalità Eco è sempre attiva e le **Opzioni Eco** sono disattivate nel driver della stampante. Per modificare le impostazioni di stampa, fare clic su **Password** e immettere la password, oppure contattare l'amministratore.

Apertura delle preferenze di stampa

Simulatore risultato

Simulatore risultato mostra il risultato della riduzione delle emissioni di anidride carbonica, l'elettricità utilizzata e la carta risparmiata, in riferimento alle impostazioni della modalità Eco.



- Tali risultati sono calcolati considerando 100 il numero di pagine stampate (senza pagine bianche) con la modalità Eco disattivata.
- Con riferimento al coefficiente di calcolo relativo al CO2, energia e carta dell'**IEA** (International Energy Agency), 'indice del Ministero degli affari interni e delle comunicazioni del Giappone e www.remanufacturing.org.uk. Ciascun modello ha un indice diverso.
- Il consumo di energia in modalità stampa si riferisce al consumo medio del dispositivo.
- I risultati effettivi possono variare in base al sistema operativo utilizzato, alle prestazioni del computer, al software applicativo, al metodo di connessione, al tipo e al formato supporto, alla complessità del lavoro e così via.

Scheda Samsung

Usare la scheda **Samsung** per visualizzare il copyright e il numero di versione del driver. Se il computer è collegato ad Internet, è possibile accedere ai seguenti servizi.

Modalità di stampa

Questa opzione consente di scegliere come stampare o salvare il file di stampa utilizzando il disco rigido nel dispositivo. La **Modalità di stampa** predefinita è **Normale** che significa stampare senza memorizzare il file di stampa nel disco rigido. Inoltre, è possibile utilizzare questa opzione in altre schede.

- **Normali:** questa modalità stampa senza memorizzare il documento.
- **Proof:** Questa modalità è utile quando si stampano più copie. È possibile stampare una copia per il controllo, quindi stampare il resto delle copie in un secondo tempo.
- **Riservato:** questa modalità viene usata per stampare documenti riservati. Per stampare è necessario inserire una password (vedere "Stato lavoro" a pagina 33).
- **Memorizza:** questa modalità viene utilizzata solamente per memorizzare i documenti sul disco rigido. Se necessario, è possibile caricare e stampare i documenti memorizzati. È possibile trovare il file memorizzato nella **Con** (vedere "Utilizzo della Casella" a pagina 200). Prima di tutto, scegliere un contenitore documenti in **Salva posizione**, quindi impostare **Opzioni**.
- **Memorizza e stampa:** questa modalità viene usata quando si stampano e si memorizzano contemporaneamente dei documenti. Se necessario, è possibile caricare e stampare i documenti memorizzati. È possibile trovare il file memorizzato nella **Con** (vedere "Utilizzo della Casella" a pagina 200). Prima di tutto, scegliere un contenitore documenti in **Salva posizione**, quindi impostare **Opzioni**.

Apertura delle preferenze di stampa

- **Spooling:** Questa opzione può essere utile per gestire grandi quantità di dati. Se si seleziona questa impostazione, la stampante esegue lo spooling del documento nel dispositivo di memorizzazione di massa, quindi lo stampa dalla coda di tale dispositivo, riducendo il carico di lavoro del computer.
- **Pianificazione stampa:** selezionare questa impostazione per stampare il documento in un determinato momento.



- **Nome lavoro:** questa opzione viene utilizzata quando è necessario trovare un file memorizzato mediante il pannello di controllo.
- **ID utente:** questa opzione viene utilizzata quando è necessario trovare un file memorizzato mediante il pannello di controllo. Il nome utente appare automaticamente come nome utente utilizzato per accedere a Windows.
- **Immetti password:** se la **Proprietà** dei documenti memorizzati selezionati è **Sicuro**, è necessario inserire la password per il documento memorizzato. Questa opzione viene utilizzata per caricare un file memorizzato tramite il pannello di controllo.
- **Conferma password:** reinserire la password per confermarla.

Uso di un'impostazione preferita

L'opzione **Favorites**, visibile in ogni scheda delle preferenze ad eccezione della scheda **Favorites** e **Samsung**, consente di salvare le impostazioni correnti per un utilizzo futuro.

Per salvare una voce **Preferiti**, procedere come segue:

- 1 Modificare le impostazioni in ciascuna scheda a seconda delle necessità.
- 2 Immettere un nome per la voce nella casella di immissione **Preferiti**.

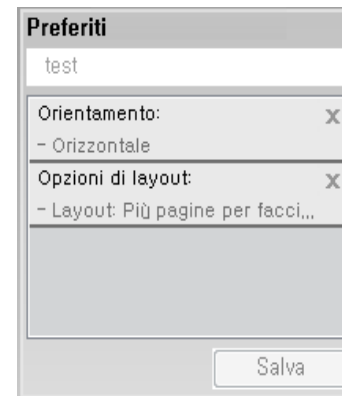

- 3 Fare clic su **Salva**.
- 4 Immettere nome e descrizione, quindi selezionare l'icona desiderata.

Apertura delle preferenze di stampa

- 5 Fare clic su **OK**. Quando si salvano i **Preferiti**, vengono salvate tutte le impostazioni attuali del driver.



Per usare un'impostazione salvata, selezionarla nell'elenco a discesa **Preferiti**. A questo punto la stampante è impostata per stampare in base alle impostazioni selezionate. Per eliminare le impostazioni salvate, selezionarle dalla scheda **Preferiti** e fare clic su **Elimina**.

Utilizzo della Guida

Fare clic sull'opzione che si desidera conoscere nella finestra **Preferenze stampa** e premere **F1** sulla tastiera.

Utilizzo delle funzioni speciali di stampa

Le funzioni speciali di stampa comprendono:

- “Stampa di più pagine su un foglio” a pagina 81.
- “Stampa di poster” a pagina 82.
- “Stampa di libretti” a pagina 82.
- “Stampa su entrambi i lati del foglio” a pagina 83.
- “Modifica in percentuale delle dimensioni del documento” a pagina 84.
- “Adattamento del documento al formato carta selezionato” a pagina 85.
- “Utilizzo di filigrane” a pagina 85.
- “Utilizzo di overlay” a pagina 87.

Stampa di più pagine su un foglio

È possibile selezionare il numero delle pagine da stampare su un singolo foglio di carta. Per stampare più di una pagina per foglio, il formato delle pagine verrà ridotto e le pagine verranno disposte nell'ordine specificato. È possibile stampare fino a 16 pagine su un foglio.



- 1** Per modificare le impostazioni di stampa dall'applicazione, accedere a **Preferenze stampa** (vedere “Apertura delle preferenze di stampa” a pagina 73).
- 2** Nella scheda **Base**, selezionare **Più pagine per facciata** dall'elenco a discesa **Tipo**.
- 3** Per stampare un bordo attorno ad ogni pagina nel foglio, selezionare **Bordo pagina**.
- 4** Selezionare il numero di pagine da stampare per foglio (2, 4, 6, 9 o 16) nell'elenco a discesa **Pagine per facciata**.
- 5** Selezionare l'ordine delle pagine nell'elenco a discesa **Ordine pagine**, se necessario.
- 6** Fare clic sulla scheda **Carta**; selezionare **Dimensioni originali**, **Alimentazione** e **Tipo**.
- 7** Fare clic su **OK** o **Stampa** fino a uscire dalla finestra **Stampa**.

Utilizzo delle funzioni speciali di stampa

Stampa di poster

Questa funzione consente di stampare un documento di una singola pagina su 4, 9 o 16 fogli che, una volta incollati assieme, formeranno un poster.

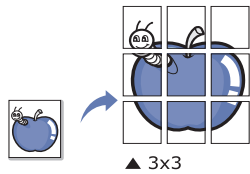

- 1 Per modificare le impostazioni di stampa dall'applicazione, accedere a **Preferenze stampa** (vedere “Apertura delle preferenze di stampa” a pagina 73).
- 2 Nella scheda **Base**, selezionare **Stampa poster** dall'elenco a discesa **Tipo**.
- 3 Selezionare il layout della pagina desiderato.
Specifiche sul layout della pagina

- 4 Selezionare il valore **Sovrapposizione poster**. Specificare **Sovrapposizione poster** in millimetri o pollici selezionando il pulsante di opzione nella parte superiore destra della scheda **Base** per facilitare l'incollamento dei fogli.

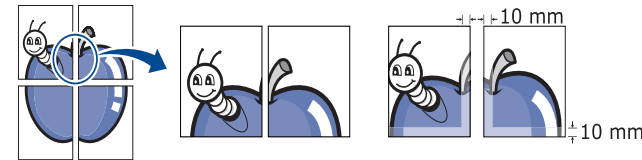

- 5 Fare clic sulla scheda **Carta**; selezionare **Dimensioni originali**, **Alimentazione** e **Tipo**.
- 6 Fare clic su **OK** o **Stampa** fino a uscire dalla finestra **Stampa**.
- 7 È possibile completare il poster incollando assieme i fogli.

Stampa di libretti

Questa funzione stampa il documento su entrambe le facciate di un foglio e dispone le pagine in modo tale da consentire il piegamento a metà del foglio dopo la stampa, per creare un libretto.



Utilizzo delle funzioni speciali di stampa



Se si desidera creare un libretto, è necessario stampare su supporti di stampa di formato Letter, Legal, A4, JIS B5, Statement, Executive, A5, Ledger o JIS B4.

- 1 Per modificare le impostazioni di stampa dall'applicazione, accedere a **Preferenze stampa** (vedere “Apertura delle preferenze di stampa” a pagina 73).
- 2 Fare clic sulla scheda **Base**, selezionare **Stampa libretto** dall'elenco a discesa **Tipo**.
- 3 Fare clic sul pulsante **Avanzate**. Dopodiché, selezionare l'opzione desiderata.
- 4 Fare clic sulla scheda **Carta**; selezionare **Dimensioni originali**, **Alimentazione** e **Tipo**.



L'opzione **Stampa libretto** non è disponibile per tutti i formati di carta. Per sapere quali sono i formati disponibili per questa funzione, selezionare il formato carta nell'opzione **Dimensioni originali** della scheda **Carta**.

Se viene selezionato un formato non disponibile, l'opzione viene annullata automaticamente. Selezionare solamente la carta disponibile (carta senza ⚠ o ✖).

- 5 Fare clic su **OK** o **Stampa** fino a uscire dalla finestra **Stampa**.

Stampa su entrambi i lati del foglio

È possibile stampare su entrambe le facciate del foglio: fronte-retro. Prima di stampare, decidere come orientare il documento. È possibile utilizzare questa funzione solo con carta di formato Letter, Legal, Oficio, US Folio, A4, ISO B5, JIS B5, Statement, Executive, A5, 8K, 16K, Ledger, Tabloid Extra o JIS B4.



Non stampare su entrambi i lati dei supporti speciali, quali etichette, buste o carta spessa. La carta potrebbe incepparsi oppure il dispositivo potrebbe danneggiarsi.

- 1 Per modificare le impostazioni di stampa dall'applicazione, accedere a **Preferenze stampa** (vedere “Apertura delle preferenze di stampa” a pagina 73).
- 2 Fare clic sulla scheda **Base**.
- 3 Dalla sezione **Stampa fronte-retro**, selezionare l'opzione di rilegatura desiderata.
 - **Predefinito stampante:** se si seleziona questa opzione, la funzione viene applicata in base all'impostazione specificata sul pannello di controllo del dispositivo. Questa opzione è disponibile solo quando si utilizza il driver della stampante PCL.
 - **Nessuna:** disattiva questa caratteristica.

Utilizzo delle funzioni speciali di stampa

- **Margine lungo:** questa opzione corrisponde al layout convenzionale utilizzato nella rilegatura dei libri.

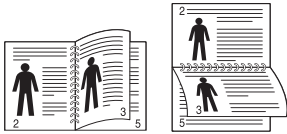

- **Margine corto:** questa opzione rappresenta il layout convenzionale utilizzato nei calendari.

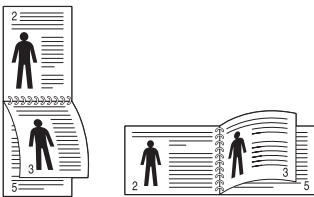

- **Stampa inverti fronte-retro:** selezionare questa opzione per invertire l'ordine di stampa quando si effettua la stampa fronte-retro.

4 Fare clic sulla scheda **Carta**; selezionare **Dimensioni originali**, **Alimentazione** e **Tipo**.

5 Fare clic su **OK** o **Stampa** fino a uscire dalla finestra **Stampa**.

Modifica in percentuale delle dimensioni del documento

È possibile modificare le dimensioni del contenuto di un documento in modo che risulti ingrandito o ridotto sulla pagina stampata inserendo la percentuale desiderata.



- 1** Per modificare le impostazioni di stampa dall'applicazione, accedere a **Preferenze stampa** (vedere “Apertura delle preferenze di stampa” a pagina 73).
- 2** Fare clic sulla scheda **Carta**.
- 3** Selezionare il formato reale degli originali da **Dimensioni originali**.
- 4** Immettere la percentuale di scala nella casella di immissione **Percentuale**.

Inoltre è possibile fare clic sulle frecce su/giù per selezionare la percentuale di scala.



Non è possibile utilizzare questa funzione quando si seleziona un formato di carta da **Dimensioni di output**.

Utilizzo delle funzioni speciali di stampa

- 5 Selezionare la **Alimentazione** e il **Tipo**.
- 6 Fare clic su **OK** o **Stampa** fino a uscire dalla finestra **Stampa**.

Adattamento del documento al formato carta selezionato

Questa funzione della stampante consente di scalare il lavoro di stampa in base al formato carta selezionato, a prescindere dalle dimensioni del documento. Questa opzione può essere utile quando si desidera controllare i dettagli più minuti in un documento piccolo.



- 1 Per modificare le impostazioni di stampa dall'applicazione, accedere a **Preferenze stampa** (vedere "Apertura delle preferenze di stampa" a pagina 73).
- 2 Fare clic sulla scheda **Carta**.
- 3 Selezionare il formato reale degli originali da **Dimensioni originali**.

- 4 Selezionare il formato della carta da stampare nel vassoio da **Dimensioni di output**.
- 5 Selezionare la **Alimentazione** e il **Tipo**.
- 6 Fare clic su **OK** o **Stampa** fino a uscire dalla finestra **Stampa**.

Utilizzo di filigrane

L'opzione filigrana consente di stampare testi o immagini su un documento esistente. Ad esempio, la si utilizza per inserire la parola "**DRAFT**" o "**CONFIDENTIAL**" scritta con caratteri grigi di grandi dimensioni e stampata diagonalmente sulla prima pagina o su tutte le pagine di un documento.

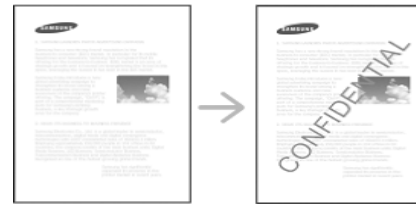

Il dispositivo è dotato di diverse filigrane predefinite. È possibile modificarle o aggiungerne delle nuove all'elenco.



- **Intestazione:** È possibile aggiungere il testo selezionato in alto a sinistra, in alto in posizione centrale o in alto a destra.
- **Piè di pagina:** È possibile aggiungere il testo selezionato in basso a sinistra, in basso in posizione centrale o in basso a destra.

Utilizzo delle funzioni speciali di stampa

Uso di una filigrana esistente

- 1 Per modificare le impostazioni di stampa dall'applicazione, accedere a **Preferenze stampa** (vedere “Apertura delle preferenze di stampa” a pagina 73).
- 2 Fare clic sulla scheda **Avanzate** e selezionare la filigrana desiderata dall'elenco a discesa **Filigrana**. La filigrana selezionata appare nell'immagine dell'alimentatore a triplo cassetto.
- 3 Fare clic su **OK** o **Stampa** finché non si esce dalla finestra **Stampa**.



- **Testo filigrana:** Consente di immettere la filigrana che si desidera stampare.
- **File di immagine:** Consente all'utente di caricare l'immagine in filigrana che l'utente desidera stampare.
- **Nome filigrana:** Consente all'utente di inserire il nome della filigrana per l'aggiunta nell'elenco a discesa delle filigrane.
- **Solo prima pagina:** Stampa la filigrana solo sulla prima pagina. Per impostazione predefinita, questa opzione non è selezionata.

Creazione di una filigrana

- 1 Per modificare le impostazioni di stampa dall'applicazione, accedere a **Preferenze stampa** (vedere “Apertura delle preferenze di stampa” a pagina 73).
- 2 Nella scheda **Avanzate**, selezionare **Modifica...** dall'elenco a discesa **Filigrana**.
- 3 Immettere un messaggio di testo nella casella **Testo filigrana**. Possono essere utilizzati fino a 256 caratteri.

Se è selezionata la casella **Solo prima pagina**, la filigrana verrà stampata solo sulla prima pagina.
- 4 Selezionare le opzioni per la filigrana.

Nella sezione **Attributi font** è possibile selezionare il nome del carattere, lo stile, la dimensione e il livello di grigio; nella sezione **Allineamento e angolo filigrana** è possibile impostare l'angolatura della filigrana.
- 5 Fare clic su **Aggiungi** per aggiungere una nuova filigrana all'elenco **Filigrane correnti**.
- 6 Una volta terminate le modifiche, fare clic su **OK** o su **Stampa** fino a uscire dalla finestra **Stampa**.

Per interrompere la stampa della filigrana, selezionare **Nessuna** dall'elenco a discesa **Filigrana**.

Utilizzo delle funzioni speciali di stampa

Modifica di una filigrana

- 1 Per modificare le impostazioni di stampa dall'applicazione, accedere a **Preferenze stampa** (vedere “Apertura delle preferenze di stampa” a pagina 73).
- 2 Nella scheda **Avanzate**, selezionare **Modifica...** dall'elenco a discesa **Filigrana**.
- 3 Selezionare la filigrana da modificare nell'elenco **Filigrane correnti** e modificare il messaggio e le opzioni della filigrana.
- 4 Fare clic su **Aggiorna** per salvare le modifiche.
- 5 Fare clic su **OK** o **Stampa** fino a uscire dalla finestra **Stampa**.

Eliminazione di una filigrana

- 1 Per modificare le impostazioni di stampa dall'applicazione, accedere a **Preferenze stampa** (vedere “Apertura delle preferenze di stampa” a pagina 73).
- 2 Nella scheda **Avanzate**, selezionare **Modifica...** dall'elenco a discesa **Filigrana**.
- 3 Selezionare la filigrana da eliminare nell'elenco **Filigrane correnti** e fare clic su **Elimina**.

- 4 Fare clic su **OK** o **Stampa** fino a uscire dalla finestra **Stampa**.

Utilizzo di overlay

Questa opzione è disponibile solo quando si utilizza il driver della stampante PCL.

Cos'è un overlay?

Un overlay è un'immagine e/o un testo memorizzato nel disco rigido del computer come un file di formato speciale stampabile su qualsiasi documento. Gli overlay vengono spesso utilizzati per sostituire la carta intestata. Invece di utilizzare carta intestata prestampata, è infatti possibile creare un overlay contenente esattamente le stesse informazioni. Per stampare una lettera con la carta intestata dell'azienda, non è necessario caricare nel dispositivo la carta prestampata: basta stampare l'overlay della carta intestata sul documento.



Utilizzo delle funzioni speciali di stampa

Creazione di un nuovo overlay di pagina

Per utilizzare un overlay di pagina, è necessario crearne uno nuovo contenente il logo o l'immagine.

- 1 Creare o aprire un documento contenente il testo o un'immagine da utilizzare in un nuovo overlay di pagina. Posizionare gli elementi come si desidera che vengano visualizzati una volta stampati come overlay.
- 2 Per salvare il documento come overlay, accedere a **Preferenze stampa** (vedere “Apertura delle preferenze di stampa” a pagina 73).
- 3 Selezionare la scheda **Avanzate**, quindi selezionare **Crea** dall'elenco a discesa **Overlay**.
- 4 Nella finestra **Salva con nome** immettere il nome con un massimo di otto caratteri nella casella **Nome lavoro**. Se necessario, selezionare il percorso di destinazione (l'impostazione predefinita è C:\Formover).
- 5 Fare clic su **Salva**.
- 6 Fare clic su **OK** o **Stampa** fino a uscire dalla finestra **Stampa**.
Quando appare un messaggio di conferma, fare clic su **Sì**.
- 7 Il file non viene stampato, viene invece memorizzato nell'unità disco del computer.



Le dimensioni del documento overlay devono essere le stesse dei documenti stampati con l'overlay. Non creare un overlay con una filigrana.

Uso degli overlay di pagina

Dopo avere creato un overlay, è possibile stamparlo con il documento. Per stampare un overlay con un documento, procedere come segue.

- 1 Creare o aprire il documento da stampare.
- 2 Per modificare le impostazioni di stampa dall'applicazione, accedere a **Preferenze stampa** (vedere “Apertura delle preferenze di stampa” a pagina 73).
- 3 Fare clic sulla scheda **Avanzate**.
- 4 Selezionare **Stampa overlay** dall'elenco a discesa **Overlay**.

Utilizzo delle funzioni speciali di stampa

5 Se il file di overlay desiderato non figura nell'elenco a discesa **Overlay File 1** o **Overlay File 2**, selezionare **Carica** dall'elenco e fare clic su **Elenco overlay**. Selezionare il file di overlay da utilizzare.

Se il file di overlay da utilizzare è stato memorizzato in un'origine esterna, è possibile caricare comunque il file dalla finestra **Carica**.

Dopo aver selezionato il file, scegliere **Apri**. Il file appare nella casella **Elenco overlay** ed è disponibile per la stampa. Selezionare l'overlay dalla casella **Elenco overlay**.

6 Se necessario, selezionare la casella **Conferma overlay durante la stampa**. Se questa casella è selezionata, ogni volta che si invia un documento per la stampa viene visualizzata una finestra di messaggio in cui viene richiesto di confermare la stampa dell'overlay sul documento.

Se questa casella non è selezionata, ma è stato selezionato un overlay, quest'ultimo verrà automaticamente stampato con il documento.

7 Fare clic su **OK** o **Stampa** fino a uscire dalla finestra **Stampa**. L'overlay selezionato viene stampato sul documento.



La risoluzione del documento overlay deve essere la stessa del documento che verrà stampato con l'overlay.

Eliminazione di un overlay di pagina

È possibile eliminare gli overlay di pagina inutilizzati.

- 1** Nella finestra **Preferenze stampa**, fare clic sulla scheda **Avanzate**.
- 2** Selezionare **Stampa overlay** dall'elenco a discesa **Overlay**.
- 3** Selezionare l'overlay da eliminare nella casella **Elenco overlay**.
Se il file di overlay desiderato non appare in **Elenco overlay**, selezionare **Carica** dall'**elenco overlay**. Selezionare il file di overlay da eliminare.
- 4** Fare clic su **Elimina**.
- 5** Quando appare un messaggio di conferma, fare clic su **Sì**.
- 6** Fare clic su **OK** o **Stampa** fino a uscire dalla finestra **Stampa**.

Uso di Utilità Stampa diretta

In questo capitolo viene spiegato come utilizzare Utilità Stampa diretta per stampare file in formato PDF senza doverli aprire.



- Per stampare i file PDF con questo programma è necessario installare un disco rigido sul dispositivo.
- Non è possibile stampare file PDF la cui funzione di stampa è disattivata. Disattivare la funzione di disattivazione della stampa e riprovare a stampare.
- Non è possibile stampare file PDF protetti da una password. Disattivare la funzione di password e riprovare a stampare.
- La possibilità di stampare un file PDF con il programma Utilità Stampa diretta dipende dal modo in cui è stato creato il file PDF.
- Il programma Utility di stampa diretta supporta la versione PDF 1.7 e precedenti. Per una versione più recente è necessario aprire il file per stamparlo.

Cos'è Utilità Stampa diretta?

Utilità Stampa diretta è un programma che consente di inviare un file PDF direttamente al dispositivo senza doverlo aprire. Il programma invia dati attraverso lo spooler di Windows utilizzando la porta del driver della stampante. Il programma supporta solo file in formato PDF.

Per installare questo programma:

Scaricare il software dal sito Web Samsung aprire il pacchetto e installarlo: (<http://www.samsung.com> > trova il prodotto > Supporto o Download).

Stampa di

Esistono diversi modi per stampare utilizzando Utilità Stampa diretta.

Dalla finestra Utilità Stampa diretta

- 1 Dal menu **Avvio**, selezionare **Programmi** o **Tutti i programmi**.
 - Da Windows 8, da **Charms(Accesso)**, selezionare **Cerca > Apps(Apps)**.
- 2 Cercare **Samsung Printers > Utilità Stampa diretta**.
- 3 Selezionare il dispositivo dall'elenco a discesa **Seleziona stampante** e fare clic su **Sfoglia**.
- 4 Selezionare il file PDF da stampare e fare clic su **Apri**.
Il file PDF verrà aggiunto nella sezione **Seleziona file**.
- 5 Personalizzare le impostazioni del dispositivo in base alle proprie esigenze.
- 6 Fare clic su **Stampa**. Il file PDF selezionato viene inviato al dispositivo.

Uso di Utilità Stampa diretta

Utilizzando il menu che viene visualizzato facendo clic con il pulsante destro del mouse

- 1** Fare clic con il pulsante destro del mouse sul file PDF che si desidera stampare e selezionare **Stampa diretta**.
Viene visualizzata la finestra Utilità Stampa diretta quando viene aggiunto il file PDF.
- 2** Selezionare il dispositivo da utilizzare.
- 3** Personalizzare le impostazioni del dispositivo in base alle proprie esigenze.
- 4** Fare clic su **Stampa**. Il file PDF selezionato viene inviato al dispositivo.

Modifica delle impostazioni di stampa predefinite



Le impostazioni selezionate nella maggior parte delle applicazioni Windows hanno la priorità su quelle specificate nel driver della stampante. Modificare innanzitutto tutte le impostazioni di stampa disponibili nell'applicazione software, quindi quelle restanti utilizzando il driver della stampante.

- 1 Fare clic sul menu **Avvio** di Windows.
 - In Windows 8, da **Charms(Accesso)**, selezionare **Cerca > Impostazioni**.
- 2 Per Windows XP/Server 2003, selezionare **Stampanti e fax**.
 - Per Windows Server 2008/Vista, selezionare **Pannello di controllo > Hardware e suoni > Stampanti**.
 - Per Windows 7/8, selezionare **Pannello di controllo > Dispositivi e stampanti**.
 - Per Windows Server 2008 R2, selezionare **Pannello di controllo > Hardware > Dispositivi e stampanti**.
- 3 Fare clic con il pulsante destro del mouse sul dispositivo.
- 4 Per Windows XP/Server 2003/Server 2008/Vista, selezionare **Preferenze stampa**.
Per Windows 7/8 oppure Windows Server 2008 R2, dai menu di contesto, selezionare le **Preferenze stampa**.



Se accanto all'opzione **Preferenze stampa** è presente il simbolo ►, è possibile selezionare altri driver della stampante collegati con la stampante selezionata.

- 5 Modificare le impostazioni in ciascuna scheda.
- 6 Fare clic su **OK**.



Se si desidera cambiare le impostazioni per ogni lavoro di stampa, cambiarle in **Preferenze stampa**.

Impostazione del dispositivo come predefinito

- 1 Fare clic sul menu **Avvio** di Windows.
 - In Windows 8, da **Charms(Accesso)**, selezionare **Cerca > Impostazioni**.
- 2 Per Windows XP/Server 2003, selezionare **Stampanti e fax**.
 - Per Windows Server 2008/Vista, selezionare **Pannello di controllo > Hardware e suoni > Stampanti**.
 - Per Windows 7/8, selezionare **Pannello di controllo > Dispositivi e stampanti**.
 - Per Windows Server 2008 R2, selezionare **Pannello di controllo > Hardware > Dispositivi e stampanti**.
- 3 Selezionare il dispositivo.
- 4 Fare clic con il tasto destro del mouse sul dispositivo e selezionare **Imposta come stampante predefinita**.



Per Windows 7 o Windows Server 2008 R2, se accanto all'opzione **Imposta come stampante predefinita** è presente ►, è possibile selezionare altri driver della stampante collegati alla stampante.

Impostazioni di stampa nel dispositivo

È possibile definire le impostazioni relative alla stampa. Quando non sono disponibili dati specifici per le opzioni di stampa, il sistema stampa con le impostazioni definite qui. Definire le impostazioni di stampa utilizzate di frequente. Questa funzione può risultare utile se un'azienda ha un formato di stampa specifico.

Toccare **Impostazioni > Impostazioni di stampa** dalla schermata del display.

Generico

- **Generale:** È possibile impostare Ignora pagine vuote, Alimentazione, Emulazione.
 - **Ignora pagine vuote:** È possibile saltare le pagine vuote durante la stampa.
 - **Alimentazione:** È possibile selezionare il vassoio come sede di alimentazione della carta.
 - **Emulazione:** È possibile scegliere il formato di emulazione.

Layout

- **Layout:** fornisce le opzioni relative al layout della carta.
 - **Orientamento:** consente di selezionare l'orientamento della carta.
 - **Fronte-retro:** consente di selezionare l'orientamento della carta per la modalità fronte-retro.
 - **N. di copie:** consente di selezionare il numero di copie da stampare.
 - **Margine:** Regola il margine per fronte-retro, fronte ed emulazione.

Impostazione delle Opzioni dispositivo

Quando si installano i dispositivi opzionali (quali il vassoio opzionale, la memoria, ecc.), il dispositivo li rileva e li imposta automaticamente. Se non è possibile utilizzare i dispositivi opzionali installati in questo driver, impostarli in **Opzioni dispositivo**.

- 1 Fare clic sul menu **Avvio** di Windows.
 - In Windows 8, da **Charms(Accesso)**, selezionare **Cerca > Impostazioni**.
- 2 Per Windows XP/2003, selezionare **Stampanti e fax**.
 - Per Windows 2008/Vista, selezionare **Pannello di controllo > Hardware e suoni > Stampanti**.
 - Per Windows 7, selezionare **Pannello di controllo > Hardware e suoni > Dispositivi e stampanti**.
 - Per Windows 8, cercare **Dispositivi e stampanti**.
 - Per Windows Server 2008 R2, selezionare **Pannello di controllo > Hardware > Dispositivi e stampanti**.
- 3 Fare clic con il tasto destro del mouse sul dispositivo.
- 4 Per Windows XP/2003/2008/Vista, premere **Proprietà**.
For Windows 7, Windows 8 e Windows Server 2008 R2, selezionare **Proprietà stampante** dal menu di scelta rapida.



Se la voce **Proprietà stampante** è associata a un simbolo ?, è possibile selezionare altri driver della stampante collegati alla stampante selezionata.

5

Selezionare **Opzioni dispositivo**.



La finestra **Proprietà** potrà differire a seconda del driver o del sistema operativo in uso.

6

Selezionare l'opzione desiderata.



A seconda delle opzioni o dei modelli, alcuni menu potrebbero non essere visualizzati nel display. In tal caso, non sono applicabili al dispositivo.

- **Opzioni vassoio:** selezionare il vassoio opzionale installato. È possibile selezionare il vassoio.
- **Opzioni di memorizzazione:** Selezionare la memoria opzionale installata. Se questa funzione è selezionata, scegliere la **Modalità di stampa**.
- **Configurazione stampante:** Selezionare la lingua della stampante per il lavoro di stampa.
- **Impostazioni amministratore:** È possibile selezionare **Stato stampante** e **Spooling EMF**.

Impostazione delle Opzioni dispositivo

- **Amm. contabilità lavori:** consente di associare le informazioni di identificazione utente e account a ciascun documento stampato.
 - **Autorizzazione utente:** selezionando questa opzione, solo gli utenti dotati di autorizzazione utente potranno lanciare un lavoro di stampa.
 - **Autorizzazione del gruppo:** selezionando questa opzione, solo i gruppi dotati di autorizzazione gruppo potranno lanciare un lavoro di stampa.



Se si desidera cifrare la password di contabilità lavori, attivare **Crittatura password Contabilità lavori**.

- **Impostazioni formato carta personalizzato:** È possibile specificare il formato carta personalizzato.

7 Fare clic su **OK** fino ad uscire dalla finestra **Proprietà** o **Proprietà stampante**.

Stampa su un file (PRN)

A volte può essere necessario salvare i dati di stampa come file.

Per creare un file, procedere come segue.

- 1 Selezionare la casella **Stampa su file** nella finestra **Stampa**.

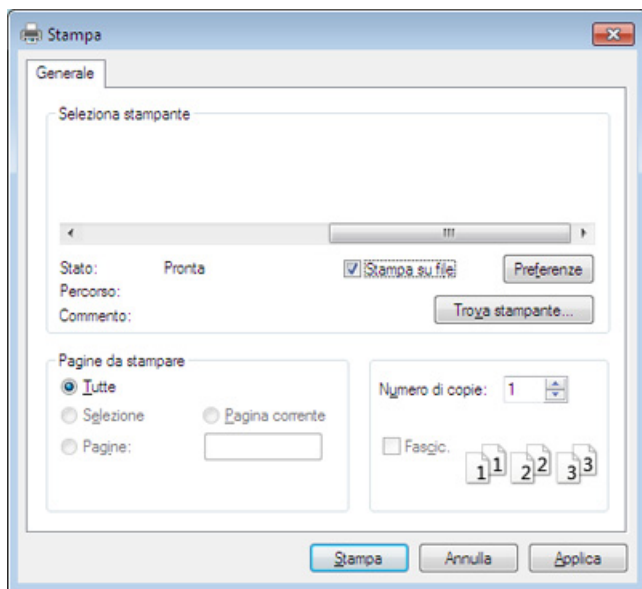

- 2 Fare clic su **Stampa**.
- 3 Inserire il percorso di destinazione e il nome di file, quindi fare clic su **OK**.

Ad esempio **c:\Temp\nome_file**.



Se si inserisce solo il nome di file, il file viene automaticamente salvato in **Documenti**, **Documents and Settings** oppure in **Utenti**. La cartella di salvataggio può variare a seconda del sistema operativo o dell'applicazione utilizzati.

Stampa con Mac



Alcune funzioni potrebbero non essere disponibili a seconda del modello o delle opzioni. In tal caso, tali funzioni non sono supportate.

Questa sezione illustra la procedura di stampa con un computer Mac.

Stampa di un documento

Quando si stampa con un Mac, è necessario controllare le impostazioni del driver della stampante in ciascuna applicazione utilizzata. Per stampare da un Mac, procedere come segue:

- 1 Aprire il documento da stampare.
- 2 Aprire il menu **Archivio** e fare clic su **Formato di Stampa (Imposta documento)** in alcune applicazioni).
- 3 Scegliere il formato carta, l'orientamento, la scala, altre opzioni e verificare che il dispositivo sia selezionato. Fare clic su **OK**.
- 4 Aprire il menu **Archivio** e fare clic su **Stampa**.
- 5 Scegliere il numero di copie e specificare le pagine da stampare.
- 6 Fare clic su **Stampa**.

Modifica delle impostazioni della stampante

È possibile usare funzioni di stampa avanzate fornite dal dispositivo.

Aprire un'applicazione e selezionare **Stampa** nel menu **Archivio**. Il nome del dispositivo visualizzato nella finestra delle proprietà della stampante potrebbe variare in funzione del dispositivo in uso. Ad eccezione del nome, la composizione della finestra delle proprietà della stampante è simile alla seguente.

Stampa di più pagine su un foglio

È possibile stampare più di una pagina su un singolo foglio di carta. Questa funzione consente di stampare bozze a basso costo.

- 1 Aprire un'applicazione e selezionare **Stampa** dal menu **Archivio**.
- 2 Selezionare **Layout** dall'elenco a discesa in **Orientamento**. Nell'elenco a discesa **Pagine per foglio**, selezionare il numero di pagine da stampare su un foglio di carta.
- 3 Selezionare le altre opzioni da usare.
- 4 Fare clic su **Stampa**.
L'apparecchio stampa il numero di pagine desiderato su una facciata di un foglio.

Stampa con Mac

Stampa su entrambi i lati del foglio

È possibile stampare su entrambi i lati del foglio. Prima di stampare nella modalità fronte-retro, decidere su quale bordo rilegare il documento finito. Le opzioni di rilegatura sono le seguenti.

- **Rilegatura con taglio largo:** questa opzione corrisponde al layout convenzionale utilizzato nella rilegatura dei libri.
- **Rilegatura con taglio corto:** questa opzione corrisponde al tipo utilizzato spesso con i calendari.

- 1 Dall'applicazione Mac, selezionare **Stampa** nel menu **Archivio**.
- 2 Selezionare **Layout** dall'elenco a discesa in **Orientamento**.
- 3 Selezionare un orientamento di rilegatura dall'opzione **Fronte-retro**.
- 4 Selezionare le altre opzioni da usare.
- 5 Fare clic su **Stampa** per stampare su entrambe le facciate del foglio.



Se si stampano più di 2 copie, la prima e la seconda copia potrebbero venire stampate sullo stesso foglio. Evitare di stampare su entrambi i lati quando si stampano più copie.

Utilizzo della Guida

Fare clic sul punto interrogativo nell'angolo in basso a sinistra della finestra e fare clic sull'opzione di cui si desidera informazioni. Viene visualizzata una finestra a comparsa con informazioni relative alle funzioni dell'opzione fornita dal driver.

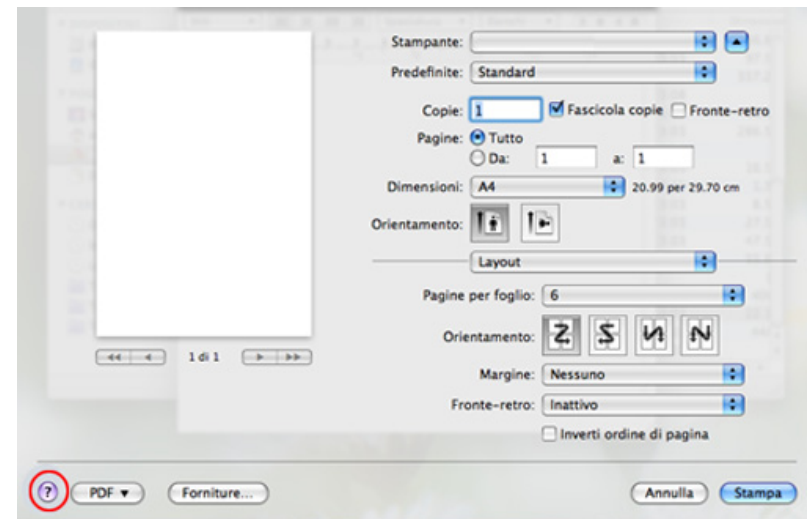

Stampa in Linux



Alcune funzioni potrebbero non essere disponibili a seconda del modello o delle opzioni. In tal caso, tali funzioni non sono supportate.

Stampa dalle applicazioni

Sono molte le applicazioni Linux che consentono di stampare utilizzando il sistema CUPS (Common UNIX Printing System). Il dispositivo può essere utilizzato per eseguire la stampa da una qualsiasi di queste applicazioni.

- 1 Aprire il documento da stampare.
- 2 Aprire il menu **File** e fare clic su **Page Setup (Page Setup** in alcune applicazioni).
- 3 Scegliere il formato carta, l'orientamento e verificare che il dispositivo sia selezionato. Fare clic su **Apply**.
- 4 Aprire il menu **File** e fare clic su **Print**.
- 5 Selezionare il dispositivo per la stampa.
- 6 Scegliere il numero di copie e specificare le pagine da stampare.
- 7 Cambiare le altre opzioni di stampa in ciascuna scheda, se necessario.

- 8 Fare clic su **Print**.



La stampa fronte/retro automatica/manuale potrebbe non essere disponibile a seconda dei modelli. In alternativa, è possibile utilizzare il sistema di stampa lp o lpr o altre applicazioni per stampare le pagine dispari e quelle pari.

Stampa di file

Sul dispositivo è possibile stampare file di testo, immagini, pdf utilizzando il metodo **CUPS** standard, ossia direttamente dall'interfaccia della riga di comando. A tale scopo, è necessario eseguire l'utilità **CUPS** lp o lpr. Per stampare questi file, utilizzare il formato comandi indicato di seguito.

```
"lp -d <nome stampante> -o <opzione> <nome file>"
```

Per ulteriori dettagli, fare riferimento alla pagina principale lp o lpr del proprio sistema.

Configurazione delle proprietà della stampante

Le opzioni di stampa predefinite o il tipo di connessione possono essere modificate con l'utility di stampa del s/o.

Stampa in Linux

- 1 Lanciare l'utilità di stampa (andare al menu **System** > **Administration** > **Printing** o eseguire il comando "**system-config-printer**" nel programma Terminal).
- 2 Selezionare la stampante e fare doppio clic.
- 3 Cambiare le opzioni di stampa o il tipo di connessione predefiniti.
- 4 Fare clic sul pulsante **Apply**.

Stampa da UNIX



Alcune funzioni potrebbero non essere disponibili a seconda del modello o delle opzioni. In tal caso, tali funzioni non sono supportate.



Per sfruttare le funzioni della stampante offerte dal driver della stampante, premere **Properties**.

Elaborazione del lavoro di stampa

Dopo aver installato la stampante, selezionare i file immagine, di testo, PS da stampare.

- 1 Eseguire il comando "**printui <file_name_to_print>**".

Ad esempio, stampa di "**document1**"

```
printui document1
```

Ciò aprirà il **Print Job Manager** del driver stampante UNIX in cui è possibile selezionare varie opzioni di stampa.

- 2 Selezionare una stampante che sia già stata aggiunta.
- 3 Selezionare le opzioni di stampa dalla finestra, quali **Page Selection**.
- 4 Selezionare il numero di copie desiderato in **Number of Copies**.

- 5 Premere **OK** per avviare il lavoro di stampa.

Modifica delle impostazioni dell'apparecchio

Il **Print Job Manager** del driver della stampante per UNIX in cui l'utente può selezionare varie opzioni di stampa in **Properties** della stampante.

È inoltre possibile usare i seguenti tasti di scelta rapida: "H" per **Help**, "O" per **OK**, "A" per **Apply** e "C" per **Cancel**.

Scheda General

- **Formato carta:** Impostare il formato carta tipo A4, Lettera o altri formati in base alle proprie necessità.
- **Tipo di carta:** scegliere il tipo di carta. Questa casella contiene anche le opzioni **Printer Default**, **Plain** e **Thick**.
- **Alimentazione:** Selezionare il vassoio da utilizzare. Per impostazione predefinita, è **Auto Selection**.
- **Orientamento:** seleziona la direzione in cui verranno stampati i dati sulla pagina.

Stampa da UNIX

- **Fronte-retro:** consente di risparmiare carta, stampando su entrambi i lati del foglio.



La stampa fronte/retro automatica/manuale potrebbe non essere disponibile a seconda dei modelli. In alternativa, è possibile utilizzare il sistema di stampa lpr o altre applicazioni per stampare le pagine dispari e quelle pari.

- **Multiple pages:** Stampa di più pagine su un unico foglio.
- **Page Border:** Selezionare uno stile del bordo (ad es., **Single-line hairline**, **Double-line hairline**)

Scheda Image

In questa scheda è possibile modificare la luminosità, la risoluzione o la posizione di un'immagine nel documento.

Scheda Text

Impostare il margine dei caratteri, l'interlinea o le colonne della stampa stampa.

Scheda Margins

- **Use Margins:** imposta i margini del documento. Per impostazione predefinita, i margini non sono abilitati. L'utente può modificare le impostazioni dei margini cambiando i valori dei rispettivi campi. Questi valori sono impostati in modo predefinito e dipendono dal formato carta selezionato.
- **Unit:** Cambiare le unità a punti, pollici o centimetri.

Scheda Impostazioni specifiche della stampante.

Selezionare le varie opzioni nei riquadri **JCL** e **General** per personalizzare determinate impostazioni. Tali opzioni sono specifiche per la stampante e dipendono dal file PPD.



4. Copia

In questo capitolo vengono fornite istruzioni dettagliate per la copia di documenti.

Il capitolo tratta i seguenti argomenti:

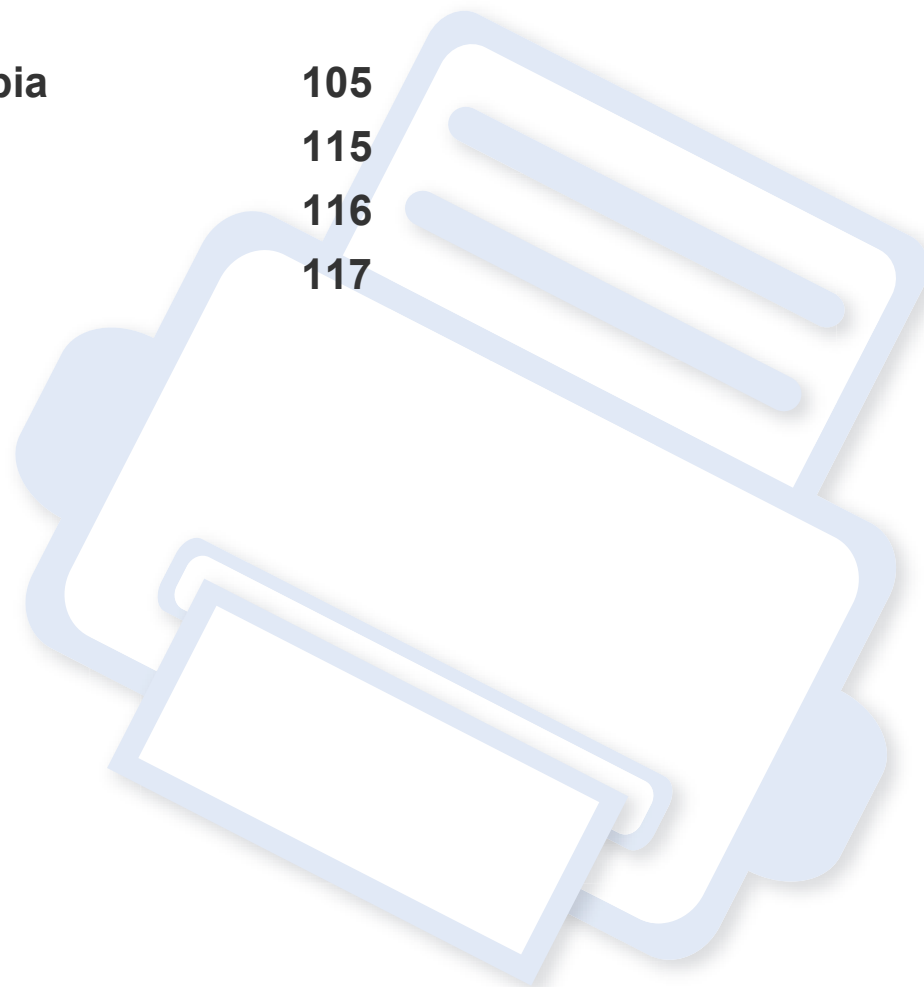

- **Descrizione della schermata Copia** 105
- **Elementi di base per la copia** 115
- **Utilizzo del menu Cop rap** 116
- **Copia di una scheda ID** 117







Descrizione della schermata Copia

Quando si tocca **Copia** dalla schermata iniziale o **Applicaz.**, appare la schermata **Copia**. Questa schermata contiene diverse schede e numerose opzioni di copia. Tutte le opzioni sono raggruppate per funzione così da poter configurare facilmente le selezioni. Se si desidera tornare alla pagina iniziale, toccare il pulsante Pagina iniziale ()



L'app  (**Guida**) illustra la procedura utilizzata normalmente per copiare i documenti originali. Fare clic su  (**Guida**) dalla schermata principale o dal  (menu rapido) e quindi fare clic sull'opzione sulla quale si desiderano ulteriori informazioni.



Tasti comando





Pulsante	Nome	Descrizione
	Menu rapido	Aprire i menu rapidi.
	Cerca	Cercare un menu o un'app desiderata.
	Mio progr	Aggiungere un'app al Mio elenco programmi.
	Sotto-menu (Overflow azioni)	Aprire il sottomenu.

Pulsante	Nome	Descrizione
		Impostare il numero di copie stampate.

Hard key virtuale



- Le hard key virtuali si trovano a destra dello schermo.
- Quando un'app viene lanciata per la prima volta, le hard key virtuali sono visualizzate.
- Quando si tocca lo schermo, le hard key virtuali vengono sempre visualizzate.
- Quando si tocca , , le hard key virtuali vengono nascoste e mostrate.

Pulsante	Nome	Descrizione
	Ripristina	Ripristinare la configurazione attuale del dispositivo.
	Interrompi	Sospendere l'attuale processo, consentendo la copia urgente.
	Arresta	Interrompere un processo in qualsiasi momento. Viene visualizzata una finestra a comparsa che mostra i lavori che è possibile bloccare.
	Avvio	Avviare un processo.





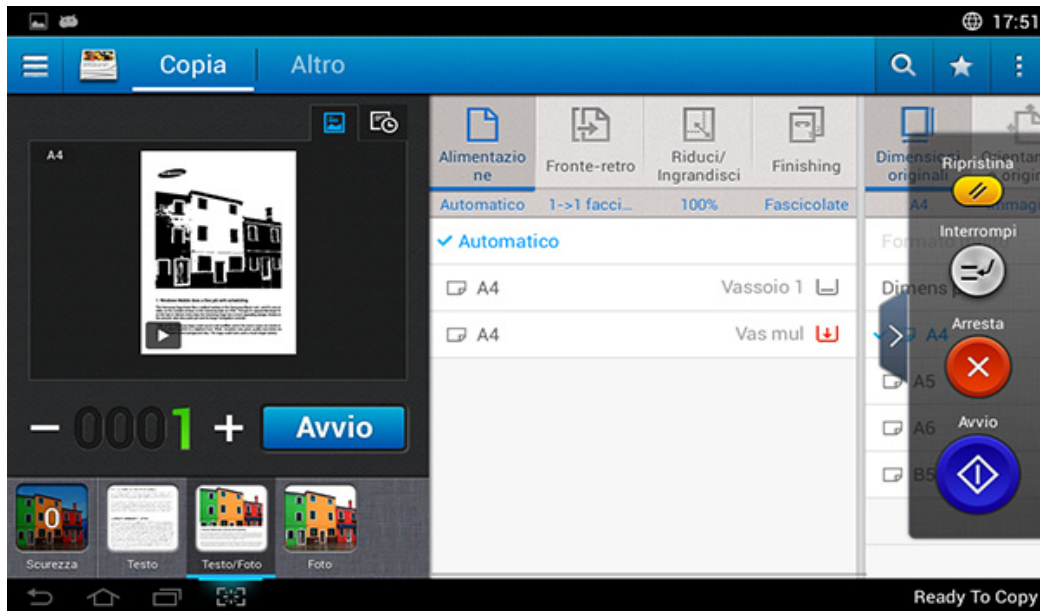

Descrizione della schermata Copia

Copia scheda



Anteprima

Mostrare il tipo di originali.

Pulsante	Nome	Descrizione
	Cronologia imp	Visualizzare l'elenco delle opzioni modificate.
	Anteprima per stato	Mostra l'anteprima del lavoro.
	Anteprima per riproduzione	Digitalizza per lavoro.
	Anteprima modalità Modifica	Questo pulsante viene visualizzato per le modifiche durante la digitalizzazione. Regolare l'immagine preacquisita con le funzioni operative come rotazione e ritaglio.  Alcune funzioni non sono disponibili per eseguire l'anteprima della modalità di modifica.
	Avvio	Consente di avviare un lavoro.

Descrizione della schermata Copia

Modifica dell'intensità

È possibile regolare il livello di intensità di una copia, se necessario per facilitare la lettura qualora l'originale contenga simboli sbiaditi o immagini scure. Regolare il livello di intensità usando la barra di comando. Questa funzione consente di ottenere su stampa immagini scure più chiare o immagini chiare più scure.

Toccare **Scurezza** () per mostrare il comando del cursore.



Selezione del tipo di originali

Usare l'impostazione del tipo di originali per migliorare la qualità della copia selezionando il tipo di documento appropriato per un processo di copia.

- **Testo** : Usare se l'originale è costituito principalmente da testo e le immagini sono molto poche o assenti.
- **Testo/Foto** : Usare se l'originale è un insieme di testo e immagini.
- **Foto** : Usare se l'originale è costituito principalmente o esclusivamente da immagini.

Sotto-menu (Overflow azioni)

- **Agg a Programmi**: Aggiungere un'app al Mio elenco programmi.
- **Eco**: Quando la modalità Eco è abilitata, è possibile selezionare solo le impostazioni di stampa economica. Toccare l'opzione Eco nel menu Overflow azioni per attivare o disattivare la modalità Eco.
- **Crea lavoro**: Questa opzione può essere attivata o disattivata. Quando questa opzione è attiva: al termine della scansione, viene visualizzata la finestra **Continua** in cui si richiede se eseguire la scansione di un'altra pagina. Se si seleziona **Sì**, è possibile eseguire la scansione di un'altra pagina all'interno del lavoro in corso. Se si seleziona **No**, il processo di scansione viene considerato completato e si prosegue il processo in corso.
- **Copia bozze**: Consente di stampare una copia di prova per verificare la qualità e l'allineamento della stampa. Toccare questa opzione nel menu Overflow azioni per stampare una copia di prova. Dopo aver verificato che la copia è perfetta, toccare il pulsante Avvio per stampare il resto delle copie.
- **Copia ID**: Consente di copiare su un foglio di carta entrambi i lati di un originale fronte-retro. Questa funzione è utile per copiare gli originali con informazioni importanti su entrambi i lati, come ad esempio le patenti di guida.
- **Sa nel cont**: Consente di salvare originali digitalizzati sull'unità disco rigido del dispositivo. È possibile, quindi, stampare in un secondo momento questi documenti salvati oppure archivarli come file stampabili. Toccare questa opzione nel menu Overflow azioni per salvare un documento sull'unità disco rigido del dispositivo.

Descrizione della schermata Copia

- **Salva come predefinito:** Consente di salvare le opzioni di copia correnti come impostazioni di copia predefinite. Dopo aver salvato le impostazioni di copia predefinite, tutte le attività di copia future useranno queste impostazioni. Toccare questa opzione nel menu Overflow azione consente di salvare le opzioni di copia correnti come impostazioni predefinite.
- **Ripristina predefinite:** Consente di ripristinare le impostazioni di copia alle impostazioni predefinite del dispositivo. Questa opzione riporta le impostazioni di copia correnti alle impostazioni di copia originali configurate in fabbrica. Toccare l'opzione Ripristina predefinite in questo menu per ripristinare le impostazioni predefinite.
- **Impostazioni copia:** L'opzione **Conferma Altra pagina** specifica se il dispositivo richiede la conferma che la digitalizzazione è completata dopo ogni pagina. Selezionare questa opzione per copiare in modo efficiente più pagine in un singolo lavoro di copia.



- **Conferma Altra pagina:** Questa opzione specifica quando la macchina richiede la conferma della scansione dopo il completamento di ciascuna pagina. Selezionare questa opzione per copiare in modo efficiente più pagine in un singolo lavoro di copia.

- **Configurazione IU:** Consente di selezionare le opzioni che vengono visualizzate nel menu **Copia**. Toccare il simbolo + o - sulle icone del menu per aggiungere o rimuovere i menu. Inoltre è possibile toccare e tenere premuta un'icona dell'area per spostarla in una posizione diversa o toccare **Canc. tutto** per rimuovere tutti i menu.

Avanzamento lavoro

Viene visualizzato ogni volta che il dispositivo elabora un lavoro.

- **Dettagli :** Toccare questo pulsante per visualizzare stato, tipo e ora del lavoro.
- **Area Anteprima :** Consente di visualizzare un'anteprima del documento copiato. L'immagine nell'Area anteprima indica le impostazioni di invio attuali, come orientamento e formato della stampa.
- **Feedback invio :** Consente di inviare un feedback sul lavoro di invio corrente. Se si desidera ricevere lavori inviati per e-mail, è possibile impostare dall'app **Mia pagina** (vedere “Descrizione del menu Mia pagina” a pagina 37).



Per usare questa funzione, è necessario eseguire il login come amministratore (vedere “Login” a pagina 309).

Impostare opzioni

La scheda **Copia** fornisce due sezioni. La scheda **Altro** fornisce quattro sezioni aggiuntive.

Descrizione della schermata Copia



- È possibile personalizzare l'IU di ciascuna scheda usando l'opzione di configurazione IU (**Invia** >  sottomenu (Overflow azioni) > **Configurazione IU**).
- Alcuni menu sono disabilitati. In tal caso, non è disponibile per il dispositivo.



Alimentazione

L'opzione di alimentazione imposta il vassoio per questo processo di stampa. Il dispositivo stampa l'immagine digitalizzata sulla carta del vassoio selezionato. In ogni vassoio è possibile vedere le icone che rappresentano il formato carta e la quantità restante.



Fronte-retro

È possibile impostare il dispositivo in modo che stampi le copie su entrambi i lati del foglio.

È possibile selezionare il tipo di rilegatura **Originale** e di **Output**, ciascun tipo è **Libro** o **Calendario**.

- **1 facciata:** Per tipi di rilegatura originale e della stampa stampati su una sola facciata.
- **2 fa, libro:** Per tipi di rilegatura originale e della stampa stampati su entrambe le facciate.

- **2 facciate, calend :** Il tipo di rilegatura originale e della stampa stampato su entrambe le facciate, tuttavia il retro è ruotato di 180 gradi.



Riduci/Ingrandisci

La funzione riduci/ingrandisci consente di stampare un'immagine più grande o più piccola rispetto all'originale. Toccare le icone sullo schermo per ridurre una copia dal 25% al 99% o per ingrandirla dal 101% al 400%.

- **Automatico:** Riduce o ingrandisce la copia in base al formato del foglio di stampa.
- **100%(Originale):** Stampa la copia alla stessa grandezza dell'originale.
- **Personalizzato:** Si può impostare una percentuale di personalizzazione (da 25 a 400%).
- **Personalizza XY:** Si possono impostare valori di personalizzazione XY (da 25 a 400%).



Finishing

È possibile impostare le opzioni di stampa.

Imposta il dispositivo per ordinare il lavoro di copia. Per esempio, se si fanno 2 copie di un originale di 3 pagine, verrà stampato un documento completo di 3 pagine seguito da un secondo documento completo.

- **Fascicolate:** stampa una serie di copie corrispondente alla sequenza dei documenti originali.
- **Non fascicolate:** stampa copie ordinate in pile di singole pagine.

Descrizione della schermata Copia

Dimensioni originali

Usare questa opzione per impostare il formato carta effettivo degli originali.

- **Automatico:** Rileva automaticamente il formato dell'originale (vedere “Formato dei supporti automaticamente rilevati” a pagina 60).
- **Dimensione mista:** Se l'originale usa una combinazione di carta in formato Letter e Legal, il dispositivo può usare la carta del formato adeguato per ogni foglio da più cassette. Ad esempio, se l'originale è di 3 pagine, due Lettere e una Legal, il dispositivo stampa in sequenza nel formato di carta adeguato ad ogni pagina.
- **Dimens pers:** Se si vuole impostare un valore personalizzato per un formato speciale di carta, usare le frecce per indicare la dimensione necessaria.

Orientamento originale

Usare questa opzione per impostare l'orientamento dell'originale.

- **Immagini vert:** Usare questa impostazione su un documento originale caricato con la parte superiore verso il retro del dispositivo.
- **Immagini orizz:** Usare questa impostazione su un documento originale caricato nell'Alimentatore documenti a digitalizzazione doppia con la parte superiore del documento verso il lato sinistro del dispositivo, o su un documento originale posizionato sul vetro dello scanner con la parte superiore verso il lato destro del dispositivo.

Tipo di originale

Usare questa impostazione per migliorare la qualità della copia, selezionando il tipo di documento appropriato per il processo corrente.

- **Testo:** Usare se l'originale è costituito principalmente da testo e le immagini sono molto poche o assenti.
- **Testo/Foto:** Usare se l'originale è un insieme di testo e immagini.
- **Foto:** Usare se l'originale è costituito principalmente o esclusivamente da immagini.

N su

Il dispositivo riduce le dimensioni delle immagini originali e stampa 2 - 16 pagine su un unico foglio.



Quando si utilizza la funzione **N su**, i menu **Copia ID**, **Ripetiz imm**, **Libretto**, **Copia libro**, **Spost imm** e **Copia poster** sono disabilitati.

- **Disattivato:** Disattivare questa caratteristica.
- **N su:** Copia il numero specifico di pagine dall'originale in un solo foglio.
- **Orientamento:** È possibile selezionare la direzione in cui verranno copiati i dati sulla pagina.

Descrizione della schermata Copia



Non è possibile regolare le dimensioni della copia utilizzando l'opzione **Riduci/Ingrandisci** per la funzione **N su**.

Libretto

Il dispositivo stampa automaticamente su uno o entrambi i lati del foglio. Una volta piegati, i fogli danno vita a un libretto, con tutte le pagine disposte nella sequenza corretta. Inoltre, il dispositivo riduce e regola correttamente la posizione di ciascuna immagine per adattarla al foglio selezionato.

- **Disattivato:** disattiva questa caratteristica.
- **Originali fronte:** Copiare un lato dell'originale su una pagina di libretto.
- **Libro originale su 2 facciate:** Copiare ciascun lato di un originale su un foglio di libretto.
- **Calendario originale su 2 facciate:** Copiare ciascun lato di un originale su una pagina di libretto. Il secondo lato di ciascun originale viene ruotato di 180° in modo che il testo sia orientato verticalmente nel libretto.

Copia libro

Utilizzare questa funzione per copiare un libro. Se il libro è troppo spesso, sollevare l'Alimentatore con inversione automatica finché i suoi cardini non si bloccano nell'arresto, quindi chiudere l'Alimentatore con inversione automatica. Se il libro o la rivista ha uno spessore maggiore di 30 mm, avviare la copia con l'Alimentatore con inversione automatica aperto.



Questa funzione di copia è disponibile solamente quando gli originali vengono posizionati sul vetro dello scanner.

- **Disattivato:** disattiva questa caratteristica.
- **Pagina SX:** stampa solo la pagina sinistra del libro.
- **Pagina DX:** stampa solo la pagina destra del libro.
- **Entr pagine (da sn):** stampa entrambe le pagine affiancate iniziando dalla pagina sinistra.
- **Entr pagine (da dx):** stampa entrambe le pagine affiancate iniziando da una pagina destra.
- **Centro lib e canc bordo:** Cancella le ombreggiature causate dalla rilegatura o i bordi del libro dai bordi centrali e laterali delle copie.
- **Fronte-retro:** È possibile usare la funzione fronte-retro e impostarla.



Copia poster

Questa funzione consente di stampare un documento di una singola pagina su 4, 9 o 16 fogli che, una volta incollati assieme, formeranno un poster.



Questa funzione di copia è disponibile solamente quando gli originali vengono posizionati sul vetro dello scanner.

Descrizione della schermata Copia

Ripetiz imm

Questa opzione stampa varie copie dell'immagine originale sullo stesso lato di una singola pagina. Se si hanno altri originali nell'alimentatore documenti automatico duplex, tutte le altre immagini originali vengono stampate allo stesso modo.



Quando si utilizza la funzione **Ripetiz imm**, i menu **Copia ID**, **N su**, **Libretto**, **Copia libro**, **Spost imm** e **Copia poster** sono disabilitati.

- **Disattivato:** disattiva questa caratteristica.
- **Ripet autom:** Il numero di immagini viene stabilito automaticamente in base al formato dell'immagine originale e della carta. Il numero di immagini ripetute sarà selezionato automaticamente in base al formato dell'originale, al formato della pagina di stampa e al rapporto di riduzione/ingrandimento fino al 100%.
- **Ripet manuale:** Selezionare manualmente il numero di immagini tra 2, 4, 6, 8, 9 o 16.

Filigrana

L'opzione filigrana consente di stampare testo su un documento esistente. Ad esempio, viene utilizzata per inserire la parola "Bozza" o "Riservato" scritta con caratteri grigi di grandi dimensioni e stampata diagonalmente sulla prima pagina o su tutte le pagine di un documento.

Timbro



Non è possibile applicare i timbri ai libretti o poster.

Stampa **Indirizzo IP**, **ID**, **Informazioni dispositivo**, **Commento**, **Numero di pagina** o **Data e ora** sui fogli stampati. È possibile impostare la **Dim testo**, l'**Opacità** o la **Posizione** del timbro.

Overlay

Un overlay è un'immagine e/o un testo memorizzato nel disco rigido del computer come un file di formato speciale stampabile su qualsiasi documento. Gli overlay possono sostituire i tradizionali fogli di carta intestata. Anziché usare la carta intestata prestampata, è possibile creare un overlay con un layout identico alla carta intestata. Per stampare una lettera con la carta intestata dell'azienda, non è necessario caricare nel dispositivo la carta prestampata: basta attivare l'overlay della carta intestata sul documento.

- **Disattivato:** disattiva questa caratteristica.
- **+ Nuovo:** Creare l'overlay di una nuova pagina contenente il proprio logo o immagine.
- **Sovrapponi:** Selezionare una sede per la sovrapposizione.

Descrizione della schermata Copia

Cancella bordo

È possibile copiare l'originale senza bordi o margini.

- **Disattivato:** disattiva questa caratteristica.
- **Cancell bordo:** Rimuovere la stessa quantità di bordi da tutte le copie.
- **Cancellazione perforazione:** Rimuovere i segni di cucitura dal bordo sinistro delle copie.

Spost imm

Per evitare che le immagini si sovrappongano con graffettature, ecc. è possibile spostare la posizione dell'immagine.

- **Disattivato:** disattiva questa caratteristica.
- **Centra auto:** posiziona automaticamente al centro della carta.
- **Spostamento person:** Regolare i margini della carta secondo necessità.

Copertine

Il dispositivo aggiunge automaticamente copertine alle copie utilizzando materiale prelevato da un vassoio diverso da quello delle copie. Le copertine devono avere lo stesso formato e lo stesso orientamento del corpo principale dell'oggetto di stampa.

- **Disattivato:** disattiva questa caratteristica.
- **Fronte:** Stampare il documento con una copertina anteriore.
- **Indietro:** Stampare il documento con una copertina posteriore.
- **Fronte e retro:** Stampa il documento con la copertina anteriore e quella posteriore.
- **Copertina:** Imposta l'opzione di copia fronte-retro.
- **Alimentazione:** Seleziona il vassoio carta predefinito da utilizzare.

Regolazione immagine

Questa opzione consente di regolare manualmente l'**Scurezza**, la **Nitidezza**, il **Contrasto** e l'**Immagine negativa**.

Descrizione della schermata Copia

Regolazione del background

Questa opzione consente di compensare gli originali che contengono colori sullo sfondo, come ad esempio giornali o cataloghi. È possibile utilizzare le opzioni in questo menu per rendere più leggibili le copie.



- **Densità background:** Consente di regolare la densità dello sfondo dell'immagine digitalizzata. Questa funzione è utile durante la digitalizzazione di originali ingialliti dal tempo o con uno sfondo scuro.
- **Immagine posteriore:** Consente di eliminare qualsiasi testo o immagine che traspare dall'altro lato dell'originale. È possibile utilizzare questa funzione per accertarsi che l'output digitalizzato sia chiaramente leggibile.

Immagine speculare

Questa opzione consente di ribaltare il documento originale come in uno specchio.

Elementi di base per la copia

Questa è la normale procedura per copiare i documenti originali.

- 1 Toccare **Copia** dalla schermata iniziale o **Applicaz..**
- 2 Inserire gli originali rivolti verso l'alto nell'alimentatore documenti automatico duplex oppure un unico originale rivolto verso il basso sul vetro dello scanner e chiudere l'alimentatore documenti automatico duplex (vedere “Caricamento degli originali” a pagina 47).
- 3 Regolare le impostazioni sulla scheda **Copia** e sulla scheda **Altro**.
- 4 Se necessario, immettere il numero di copie tramite il tastierino numerico (pulsante +, -) sul pannello di controllo.
- 5 Toccare ,  (**Avvio**) dal pannello di controllo per avviare la copia.



Per annullare l'operazione di copia corrente, toccare  (**Arresta**) > toccare **Stato lav** sul pannello di controllo. Quindi eliminare il lavoro che si desidera (vedere “Stato lavoro” a pagina 33).

Utilizzo del menu Cop rap

Il menu **Cop rap** consente di impostare rapidamente le normali opzioni di copia senza dover utilizzare un sotto-menu o un'altra scheda. Tuttavia, questo menu non offre tutte le opzioni di copia disponibili.

- 1 Toccare **Cop rap** dalla schermata iniziale o **Applicaz..**
- 2 Inserire gli originali rivolti verso l'alto nell'alimentatore documenti automatico duplex oppure un unico originale rivolto verso il basso sul vetro dello scanner e chiudere l'alimentatore documenti automatico duplex (vedere "Caricamento degli originali" a pagina 47).
- 3 Regolare le impostazioni (**Alimentazione, Riduci/Ingrandisci, Orientamento originale, Scurezza, Fronte-retro, N su, Fascicolazione**).
- 4 Se necessario, immettere il numero di copie tramite il tastierino numerico (pulsante +, -) sul pannello di controllo.
- 5 Premere  (**Avvio**) sul pannello di controllo per avviare la copia.



Per annullare l'operazione di copia corrente, toccare  (**Arresta**) > toccare **Stato lav** sul pannello di controllo. Quindi eliminare il lavoro che si desidera (vedere "Stato lavoro" a pagina 33).

Copia di una scheda ID



Il dispositivo può stampare originali fronte-retro su un solo foglio.

Il dispositivo stampa un lato del documento originale nella metà superiore del foglio e l'altro lato nella metà inferiore senza ridurre le dimensioni dell'originale. Questa funzione è utile per copiare un elemento di piccole dimensioni, ad esempio, un biglietto da visita.



Per poter utilizzare questa funzione, l'originale deve essere posizionato sul vetro dello scanner.

- 1 Toccare Copia ID dalla schermata iniziale o **Applicaz..**
- 2 Se necessario, regolare le impostazioni per ciascuna copia come **Layout di stampa**, **Dimensioni originali**, **Alimentazione**, **Adatta a formato carta** e **Allinea**.

Seguire le istruzioni sul pannello di controllo.

- 3 Posizionare il lato anteriore di un originale rivolto verso il basso sul vetro dello scanner come indicato dalle frecce. Quindi, chiudere il coperchio dello scanner.

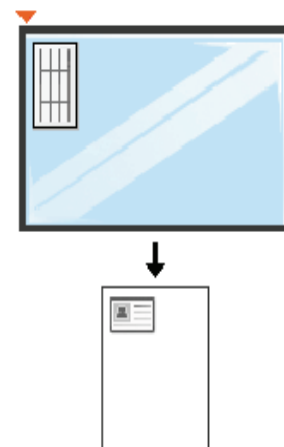

- 4 Toccare **Avvio**.
L'apparecchio inizia la digitalizzazione del lato anteriore.

Copia di una scheda ID

- 5 Capovolgere l'originale e posizionarlo sul vetro dello scanner, come indicato dalle frecce. Quindi, chiudere il coperchio dello scanner.

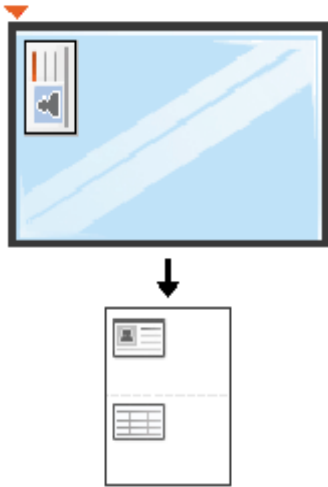

- 6 Toccare **Avanti**.
L'apparecchio inizia la digitalizzazione del lato posteriore.



- Se non si preme il pulsante **Avvio**, verrà stampata solo la facciata anteriore.
- Se il documento originale è più grande dell'area di stampa, è possibile che alcune parti non vengano stampate.



5. Digitalizza e Invia(Scansione)

La digitalizzazione tramite il dispositivo consente di trasformare immagini e testo in file digitali memorizzabili sul computer.

Il capitolo tratta i seguenti argomenti:

- **Descrizione della schermata di Digitalizza e Invia** 120
- **Digitalizzazione di base** 129
- **Digitalizzazione con software abilitato TWAIN** 130
- **Utilizzo di Samsung Easy Document Creator** 131
- **Scansione su Mac** 133
- **Digitalizzazione in Linux** 135



Descrizione della schermata di Digitalizza e Invia

Questa sezione descrive tutte le funzioni di digitalizzazione e fax. Quando si tocca **Invia** dalla schermata iniziale o **Applicaz.**, appare la schermata **Invia**. Questa schermata contiene diverse schede e numerose opzioni. Tutte le opzioni sono raggruppate per caratteristiche, permettendo così di configurare facilmente il lavoro. Se si desidera tornare alla pagina iniziale, toccare il pulsante Pagina iniziale (🏠).





Fare clic su ? (Guida) dalla schermata principale o dal ☰ (menu rapido) e quindi fare clic sull'opzione sulla quale si desiderano ulteriori informazioni.

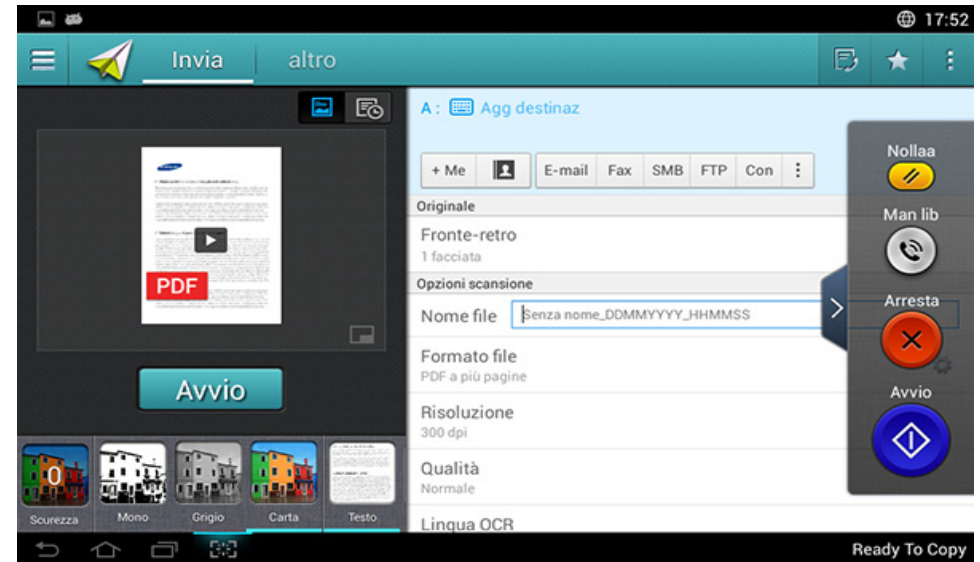

Scheda Invia



Tasti comando



Pulsante	Nome	Descrizione
	Menu rapido	Aprire il menu rapido.
	Rubrica	Aprire la rubrica salvata.
	Fax	Inviare un fax.





Descrizione della schermata di Digitalizza e

Pulsante	Nome	Descrizione
	Mio progr	Aggiungere un'app al Mio elenco programmi.
	Sotto-menu (Overflow azioni)	Aprire il sottomenu.
+Me		<p>Quando gli utenti sono collegati, viene visualizzata la destinazione configurata nel profilo Mia pagina. La destinazione può essere impostata nel menu Invia a destinazione dell'app Mia pagina (vedere "Mia Pagina" a pagina 36). Gli amministratori possono impostare anche la destinazione predefinita nel sotto menu (Overflow azioni) > Impostazioni Invio > Impostazione +Me.</p> <div data-bbox="459 877 1086 1157"> È necessario collegarsi per usare la destinazione +Me. Se non ci si collega, il dispositivo invia la copia alla destinazione +Me specificata dall'amministratore.</div>

Hard key virtuale



- Le hard key virtuali si trovano a destra dello schermo.
- Quando un'app viene lanciata per la prima volta, le hard key virtuali sono visualizzate.
- Quando si tocca lo schermo, le hard key virtuali vengono sempre visualizzate.
- Quando si tocca , , le hard key virtuali vengono nascoste e mostrate.

Pulsante	Nome	Descrizione
	Ripristina	Ripristina sulla configurazione predefinita dell'app.
	Man lib	Quando si preme questo pulsante, è possibile udire un tono specifico. Immettere un numero di fax. È come effettuare una chiamata mediante il telefono diffusore.
	Arresta	Interrompere un processo in qualsiasi momento. Viene visualizzata una finestra a comparsa che mostra i lavori che è possibile bloccare.
	Avvio	Avviare un processo.

Descrizione della schermata di Digitalizza e

Anteprima

Anteprima visualizza l'immagine originale acquisita.

Pulsante	Nome	Descrizione
	Cronologia imp	Visualizzare l'elenco delle opzioni modificate.
	Anteprima per stato	Mostra l'anteprima del lavoro.
	Anteprima per riproduzione	Digitalizza per lavoro.   : questo pulsante viene visualizzato per le modifiche durante la digitalizzazione. Regolare l'immagine preacquisita con le funzioni operative come rotazione e ritaglio.
	Avvio	Consente di avviare un lavoro.

Regolazione della luminosità

È possibile regolare il livello di luminosità di una copia, se necessario per facilitare la lettura qualora l'originale contenga simboli sbiaditi o immagini scure. Regolare il livello di luminosità usando il dispositivo di scorrimento. Questa funzione consente di ottenere su stampa immagini scure più chiare o immagini chiare più scure.

Toccare **Scurezza**  per mostrare il comando del dispositivo di scorrimento.



Selezione della modalità colore

Usare una delle seguenti opzioni per la digitalizzazione.

- **Mono:** Usare bianco e nero (1 bit per pixel).
- **Grigio :** Usare la scala di grigi (8 bit per pixel).
- **Colore:** Usare il colore (24 bit per pixel, ciascuno per i canali RGB ha 8 bit).

Descrizione della schermata di Digitalizza e

Selezione del tipo di originale

Usare l'impostazione del tipo di originali per migliorare la qualità della copia selezionando il tipo di documento appropriato per un processo di copia.

- **Testo:** Usare se l'originale è costituito principalmente da testo e le immagini sono molto poche o assenti.
- **Testo/Foto:** Usare se l'originale è un insieme di testo e immagini.
- **Foto:** Usare se l'originale è costituito principalmente o esclusivamente da immagini.

Sotto-menu (Overflow azioni)

- **Agg a Programmi:** Aggiungere un'app al Mio elenco programmi. Con questa funzione, l'utente può impostare le impostazioni predefinite, destinazioni richieste per ogni programma. È possibile impostare anche le opzioni predefinite come Auto avvio, aggiungere un collegamento alla pagina principale.
- **Cerca:** Cercare le opzioni desiderate.
- **Crea lavoro :** Questa opzione può essere attivata o disattivata. Quando questa opzione è attiva: al termine della scansione, viene visualizzata la finestra **Continua** in cui si richiede se eseguire la scansione di un'altra pagina. Se si seleziona **Sì**, è possibile eseguire la scansione di un'altra pagina all'interno del lavoro in corso. Se si seleziona **No**, il processo di scansione viene considerato completato e si prosegue il processo in corso.

- **Allega solo file :** Consente di allegare un file al messaggio. È possibile utilizzare questa opzione per inviare rapidamente uno o più file dal disco rigido della macchina (BOX) a un SMB, FTP, Email, Box, USB.
- **Salva come predefinito :** Consente di salvare le opzioni **Digitalizza e Invia** correnti come impostazioni **Digitalizza e Invia** predefinite. Dopo aver salvato le impostazioni **Digitalizza e Invia** predefinite, tutte le successive attività di invio useranno queste impostazioni. Toccare questa opzione nel menu Overflow azioni per salvare le opzioni di invio correnti come impostazioni **Digitalizza e Invia** predefinite.
- **Ripristina predefinite :** Consente di ripristinare le opzioni **Digitalizza e Invia** alle impostazioni **Digitalizza e Invia** predefinite della macchina. Questa opzione modifica le impostazioni **Digitalizza e Invia** correnti alle impostazioni originali configurate in fabbrica. Toccare questa opzione nel menu Overflow azioni per ripristinare le impostazioni **Digitalizza e Invia** predefinite.
- **Impostazioni Invio:** Consente di eseguire rapidamente la scansione di un documento e di inviarlo a un destinatario. Il documento digitalizzato viene inviato come file di immagine. Toccare questa opzione nel sotto menu (menu Overflow azioni) per digitalizzare e allegare un file al messaggio corrente.
 - **Polit file :** L'impostazione **Polit file** specifica le modalità tramite le quali la macchina gestisce i conflitti tra i nomi al momento del salvataggio dei file.
 - **Stam rapp conf:** Questa funzione serve a ottenere la conferma che la funzione **Digitalizza e Invia** è stata completata con successo o meno.

Descrizione della schermata di Digitalizza e



Se il rapporto contiene caratteri o font non supportati dal dispositivo, nel report può essere visualizzato **Sconosciuto** anziché i caratteri/font.

- **Impostazione +Me:** Consente di selezionare la destinazione predefinita per il lavoro di invio. Dopo l'accesso, è possibile selezionare qualsiasi destinazione di invio come destinazione di invio predefinita. Alcune verranno visualizzate anche nel widget **Digitalizza e invia**.
- **Invia a PC:** Digitalizza e invia gli output digitalizzati a un computer.
- **Impostazioni Rubrica:** La Rubrica contiene i contatti disponibili per tutti gli utenti. È possibile utilizzare la rubrica per rendere i contatti disponibili a tutti coloro che utilizzano la macchina.
 - **Rubrica Google :** Questa Rubrica contiene i contatti registrati nell'elenco contatti Google. è necessario accedere all'account Google per accedere alla **Rubrica Google**.
- **Configurazione IU:** Consente di selezionare le opzioni che vengono visualizzate nel menu **Digitalizza e invia**. Toccare il simbolo + o - sulle icone del menu per aggiungere o rimuovere i menu. Inoltre è possibile toccare e tenere premuta un'icona dell'area per spostarla in una posizione diversa o toccare **Canc. tutto** per rimuovere tutti i menu.

Avanzamento lavoro

Viene visualizzato ogni volta che il dispositivo elabora un lavoro.

- **Dettagli :** Toccare questo pulsante per visualizzare stato, tipo e ora del lavoro.
- **Area Anteprima :** Consente di visualizzare un'anteprima del documento copiato. L'immagine nell'Area anteprima indica le impostazioni di invio attuali, come orientamento e formato della stampa.
- **Feedback invio :** Consente di inviare un feedback sul lavoro di invio corrente. Se si desidera ricevere lavori inviati per e-mail, è possibile impostare dall'app **Mia pagina** (vedere “Descrizione del menu Mia pagina” a pagina 37).





Per usare questa funzione, è necessario eseguire il login come amministratore (vedere “Login” a pagina 309).

Impostare opzioni

È possibile impostare opzioni dettagliate nella scheda **Invia e Altro**.

Descrizione della schermata di Digitalizza e



- È possibile personalizzare l'IU di ciascuna scheda usando l'opzione di configurazione IU (**Invia** >  sottomenu (Overflow azioni) > **Configurazione IU**).
- Alcuni menu sono disabilitati. In tal caso, non è disponibile per il dispositivo.
- A seconda delle opzioni o dei modelli, alcuni menu potrebbero non essere visualizzati nel display. In tal caso, non sono applicabili al dispositivo.
- Fare clic su  (**Guida**) dalla schermata principale o dal  (menu rapido) e quindi fare clic sull'opzione sulla quale si desiderano ulteriori informazioni.

Agg destinaz

Toccare  per aggiungere gli indirizzi e-mail del destinatario. Se si vuole inviare a **SMB**, **FTP**, **Con**, **PC**, o **USB**, fare clic sul rispettivo pulsante.

Originale

Questa impostazione è usata per migliorare la qualità della digitalizzazione selezionando il tipo di documento per il processo di digitalizzazione corrente.

- **1 facciata:** Per originali stampati su una sola facciata.
- **2 fa, libro:** Per originali stampati su entrambe le facciate.

- **2 facciate, calend:** Per originali stampati su entrambe le facciate, con la facciata posteriore ruotata di 180 gradi.



Per utilizzare **2 fa, libro** e **2 facciate, calend**, caricare gli originali nell'alimentatore documenti automatico duplex. Se il dispositivo non riesce a rilevare l'originale nell'alimentatore DADF, passa automaticamente a **1 facciata**.

Opzioni scansione

Impostare le opzioni file del documento digitalizzato

- **Nome file :** Inserire un nome file per memorizzare il nome del file di digitalizzazione alla destinazione.
- **Formato file:** Selezionare un formato file del documento digitalizzato.
- **Risoluzione:** Regolare la risoluzione del documento. Maggiore è questo valore, maggiore sarà la nitidezza del risultato, ma la digitalizzazione potrebbe richiedere più tempo.
- **Qualità:** Usare questa opzione per produrre un documento di alta qualità. Maggiore è la qualità selezionata, più grande sarà la dimensione del file.
- **Lingua OCR:** Quando si produce un documento digitalizzato per il software OCR, selezionare la lingua appropriata.

Descrizione della schermata di Digitalizza e

Opzione fax

Se si inviano originali di qualità scarsa o contenenti fotografie, è possibile regolare la risoluzione per produrre un fax di qualità superiore.

• Risoluzione

- **Standard:** consigliata in genere per originali con testo. Questa opzione consente di ridurre il tempo di trasmissione.
- **Fine:** Consigliata per gli originali che contengono caratteri piccoli, linee sottili o testo proveniente da una stampante a matrice di punti.
- **Superfine:** Consigliata per gli originali che contengono dettagli piccoli. Questa opzione è disponibile solo se anche il dispositivo ricevente supporta una risoluzione **Superfine**.
- **Ultrafine:** Consigliata per gli originali che contengono dettagli molto piccoli. Questa opzione è disponibile solo se anche il dispositivo ricevente supporta una risoluzione **Ultra fine**.

Scan libr

Utilizzare questa funzione per digitalizzare un libro. Se il libro è troppo spesso, sollevare l'Alimentatore documenti automatico duplex finché i suoi cardini non si bloccano nell'arresto, quindi chiudere l'Alimentatore documenti automatico duplex. Se il libro o la rivista ha uno spessore maggiore di 30 mm, avviare la copia con l'Alimentatore documenti automatico duplex aperto.

- **Disattivato:** Disabilitare questa funzione.
- **Pagina SX:** digitalizza solo la pagina sinistra del libro.

- **Pagina DX:** digitalizza solo la pagina destra del libro.
- **Entr pagine (da sn):** digitalizza entrambe le pagine affiancate iniziando dalla pagina sinistra.
- **Entr pagine (da dx):** digitalizza entrambe le pagine affiancate iniziando dalla pagina destra.
- **Centro lib e canc bordo:** È possibile impostare aree ombreggiate per cancellare le ombreggiature causate dalla rilegatura o i bordi del libro dai bordi centrali e laterali delle copie.

Funz. av fax (solo utente fax)

Impostare le opzioni di invio fax, come **Fax avvio rapid** e **Invio ritardato**.

- **Disattivato:** disattiva questa caratteristica.
- **Fax avvio rapid:** Il dispositivo inizierà a trasmettere il fax subito dopo aver digitalizzato la prima pagina. Gli originali con molte pagine possono essere inviati in questo modo senza riempire in eccesso la memoria del dispositivo.
- **Invio ritardato:** Impostare il dispositivo in modo che invii il fax in un momento preciso. Definire il **Nome lavoro** e l'**Ora iniziale**.



è possibile ritardare un fax a qualsiasi ora, partendo 1 minuti e 24 ore dopo la digitalizzazione.

Descrizione della schermata di Digitalizza e

Impostazioni Email

Impostare le informazioni sull'email, come **Da**, **Oggetto** e **Messaggio**.

Tipo di originale

Usare questa impostazione per migliorare la qualità della copia, selezionando il tipo di documento appropriato per il processo corrente.

- **Testo:** Usare se l'originale è costituito principalmente da testo e le immagini sono molto poche o assenti.
- **Testo/Foto:** Usare se l'originale è un insieme di testo e immagini.
- **Foto:** Usare se l'originale è costituito principalmente o esclusivamente da immagini.

Dimensioni originali

Usare questa opzione per impostare il formato carta effettivo degli originali.

- **Automatico:** Rileva automaticamente il formato dell'originale (vedere “Formato dei supporti automaticamente rilevati” a pagina 60).
- **Dimensione mista:** Rileva automaticamente il formato dell'originale se quest'ultimo utilizza una combinazione di carta di tipi differenti.
- **Formato personalizzato:** Se si vuole impostare un valore personalizzato per un formato speciale di carta, usare le frecce per indicare la dimensione necessaria.

Orientamento originale

Usare questa opzione per impostare l'orientamento dell'originale.

- **Immagini vert:** L'originale è in orizzontale. Le immagini o il testo nell'originale sono paralleli al margine lungo della pagina.
- **Immagini orizz:** L'originale è in verticale. Le immagini o il testo nell'originale sono perpendicolari al margine lungo della pagina.

Modalità colori

Per digitalizzare l'originale, utilizzare un'opzione tra Colore, Grigio o Mono.

- **Mono:** Visualizza un'immagine in bianco e nero.
- **Grigio:** visualizza un'immagine a grigio.
- **Colore:** visualizza un'immagine a colori.



Non è possibile selezionare il formato file JPEG nell'opzione **Formato file** se è stato selezionato **Mono** per **Modalità colori**.

Descrizione della schermata di Digitalizza e

Regolazione immagine

Questa opzione consente di regolare manualmente la **Scurezza**, la **Nitidezza**, ed il **Contrasto** dell'immagine.

- **Scurezza:** Consente di regolare la sicurezza di stampa del file digitalizzato. Questa funzione è utile quando si esegue la digitalizzazione di originali sbiaditi o di originali con poco contrasto.
- **Nitidezza:** Consente di regolare i bordi del testo in modo da renderlo più semplice da leggere. Inoltre, è possibile utilizzare questa funzione per migliorare i dettagli delle immagini.
- **Contrasto:** Consente di regolare il contrasto in modo da rendere più nitido o più sfumato l'output digitalizzato. È possibile utilizzare questa funzione per migliorare la qualità di un'immagine o aumentare la leggibilità di un testo.





Regolazione del background

Questa opzione consente di compensare gli originali che contengono colori sullo sfondo, come ad esempio giornali o cataloghi. È possibile utilizzare le opzioni in questo menu per rendere più leggibili le copie.

- **Densità background:** Consente di regolare la densità dello sfondo dell'immagine digitalizzata. Questa funzione è utile durante la digitalizzazione di originali ingialliti dal tempo o con uno sfondo scuro.
- **Immagine posteriore:** Consente di eliminare qualsiasi testo o immagine che traspare dall'altro lato dell'originale. È possibile utilizzare questa funzione per accertarsi che l'output digitalizzato sia chiaramente leggibile.

Digitalizzazione di base

Questa è la normale procedura per digitalizzare i documenti originali.

- 1 Toccare **Digitalizza e Invia** dalla schermata iniziale o **Applicaz..**
- 2 Inserire gli originali rivolti verso l'alto nell'alimentatore documenti a digitalizzazione doppia oppure un unico originale rivolto verso il basso sul vetro dello scanner e chiudere l'alimentatore documenti a digitalizzazione doppia (vedere “Caricamento degli originali” a pagina 47).
- 3 Regolare le impostazioni sulla scheda **Invia** e sulla scheda **Altro**.
- 4 Selezionare una destinazione usando  (**Agg destinaz**), **+Me**, **E-mail**, **SMB**, **FTP**, **Con**, **USB**, **PC** o  (**Rubrica**).
- 5 Toccare  .  (**Avvio**) dal pannello di controllo per avviare la scansione.



Per annullare il processo di invio corrente, toccare  (**Arresta**), quindi **Stato lav** sul pannello di controllo, ed eliminare il processo che si vuole (vedere “Stato lavoro” a pagina 33).

Digitalizzazione con software abilitato TWAIN

Per digitalizzare i documenti utilizzando altri software, è necessario usare un software conforme a TWAIN, come Adobe Photoshop.

Seguire i passaggi seguenti per digitalizzare tramite il software conforme a TWAIN.

- 1** Assicurarsi che il dispositivo sia collegato al computer e sia acceso.
- 2** Inserire gli originali rivolti verso l'alto nell'alimentatore documenti a digitalizzazione doppia oppure un unico originale rivolto verso il basso sul vetro dello scanner e chiudere l'alimentatore documenti a digitalizzazione doppia (vedere “Caricamento degli originali” a pagina 47).
- 3** Aprire un'applicazione, ad es. Adobe Photoshop.
- 4** Aprire la finestra TWAIN e impostare le opzioni di digitalizzazione.
- 5** Digitalizzare e salvare le immagini digitalizzate.

Utilizzo di Samsung Easy Document Creator

Samsung Easy Document Creator è un'applicazione che consente agli utenti di digitalizzare, compilare e salvare documenti in più formati (incluso l'.epub). Questi documenti possono essere condivisi su siti di social network o tramite fax. Che si tratti di uno studente che organizza una ricerca da una biblioteca o un genitore che da casa condivide immagini digitalizzate della festa di compleanno precedente, Easy Document Creator fornirà tutti gli strumenti necessari.



- Disponibile solo per il sistema operativo Windows.
- Richiede Windows XP o versioni successive e Internet Explorer 6.0 o versioni successive.
- Samsung Easy Document Creator viene installato automaticamente quando si installa il software del dispositivo.

Samsung Easy Document Creator offre le seguenti funzioni:

- **Digitalizzazione immagini:** Serve a digitalizzare una o più immagini.
- **Digitalizzazione documenti:** Serve a digitalizzare documenti contenenti testo e testo e immagini.
- **Conversione testo:** Serve per digitalizzare documenti che devono essere salvati in un formato di testo editabile.
- **Digitalizzazione libri:** Serve a digitalizzare libri con lo scanner piatto.
- **Caricamento su SNS:** Serve per caricare velocemente e facilmente immagini digitalizzate o esistenti in vari siti di social network (SNS).
- **Conversione e-book:** Serve per digitalizzare più documenti in un singolo e-book o unire file esistenti in formato e-book.

- **Plug-in:** Digitalizzare e inviare tramite fax direttamente dal programma Microsoft Office.



Fare clic su  (**Guida**) in alto a destra della finestra e fare clic sull'opzione di cui si desidera conoscere le informazioni.

Digitalizzazione con Samsung Easy Document Creator

Samsung Easy Document Creator è un'applicazione utile per effettuare scansioni, compilare e salvare documenti in più formati, anche in formato .epub.

- 1** Inserire un documento a faccia in giù sul vetro del documento, oppure caricare uno o più documenti a faccia in su nell'alimentatore documenti (vedere “Caricamento degli originali” a pagina 47).
- 2** Dal menu di Windows **Avvio**, selezionare **Programmi** o **Tutti i programmi**.
- 3** Fare clic su **Samsung Printers** e avviare **Samsung Easy Document Creator**.
- 4** Fare clic su **Digitalizza** dalla schermata principale.

Utilizzo di Samsung Easy Document Creator

- 5 Selezionare il tipo di scansione o un preferito e fare clic su **Avvio**.
- 6 Regolare l'immagine (**Impostazioni digitalizzazione** e **Altre opzioni**).
- 7 Fare clic su **Digitalizza** per digitalizzare l'immagine finale o su **Anteprima** per visualizzare un'altra immagine di anteprima.
- 8 Selezionare **Salva in posizione**, **Invia a Email** o **Invia a SNS**.
- 9 Fare clic su **Salva** (per salvare l'immagine digitalizzata), **Invia** (per inviare tramite email l'immagine digitalizzata), o **Condividi** (per caricare l'immagine digitalizzata).



Se c'è spazio sul vetro dello scanner, è possibile digitalizzare più di un elemento per volta. Utilizzare lo strumento  per definire più aree di selezione.

Scansione su Mac

Scansione dal dispositivo connesso USB

- 1 Assicurarsi che il dispositivo sia collegato al computer e sia acceso.
- 2 Inserire un documento a faccia in giù sul vetro del documento, oppure caricare uno o più documenti a faccia in su nell'alimentatore documenti (vedere “Caricamento degli originali” a pagina 47).
- 3 Selezionare **Applicazioni** e fare clic su **Acquisizione Immagine**.



Se viene visualizzato il messaggio **Nessun dispositivo di acquisizione immagine connesso**, scollegare il cavo USB e ricollegarlo. Se il problema persiste, fare riferimento alla Guida di **Acquisizione Immagine**.

- 4 Selezionare l'opzione desiderata.
- 5 Digitalizzare e salvare l'immagine digitalizzata.



Se la digitalizzazione non funziona in **Acquisizione Immagine**, aggiornare Mac OS alla versione più recente.

Scansione dal dispositivo connesso alla rete

- 1 Accertarsi che il dispositivo sia connesso a una rete.
- 2 Inserire un documento a faccia in giù sul vetro del documento, oppure caricare uno o più documenti a faccia in su nell'alimentatore documenti (vedere “Caricamento degli originali” a pagina 47).
- 3 Selezionare **Applicazioni** e fare clic su **Acquisizione Immagine**.
- 4 A seconda dell'OS, seguire i passaggi di seguito.
 - Per 10.5
 - Fare clic su **Dispositivi > Ricerca dispositivi** sulla barra dei menu.
 - Verificare che la casella di controllo **Connesso** sia selezionata accanto al dispositivo in **Dispositivi Bonjour**.
 - Per 10.6 -10.9, selezionare il proprio dispositivo sotto **CONDIVISE**.
- 5 Impostare le opzioni di digitalizzazione in tale programma.
- 6 Digitalizzare e salvare l'immagine digitalizzata.

Scansione su Mac



- Se la scansione non funziona in Acquisizione Immagine, aggiornare Mac OS alla versione più recente.
- Per ulteriori informazioni, fare riferimento alla Guida di **Acquisizione Immagine**.
- Inoltre, è possibile digitalizzare con software conformi a TWAIN, ad es. Adobe Photoshop.
- Per eseguire la digitalizzazione è possibile utilizzare il software Samsung Assistente digitalizzazione. Aprire la cartella **Applicazioni** > **Samsung** > **Samsung Assistente digitalizzazione**.

Digitalizzazione in Linux

Digitalizzazione

- 1 Assicurarsi che il dispositivo sia collegato al computer e sia acceso.
- 2 Lanciare un'applicazione di digitalizzazione come xsane o simple-scan (se l'applicazione non è installata, installarla per utilizzare le funzioni di digitalizzazione). Ad esempio è possibile utilizzare "yum install xsane" per i sistemi con pacchetto rpm e "apt-get install xsane" per sistemi con pacchetto deb per installare xsane).
- 3 Selezionare il dispositivo dall'elenco e impostare le opzioni di digitalizzazione da applicare.
- 4 Fare clic sul pulsante **Scan**.



6. Digitalizza e invia(Fax)

Questa guida fornisce informazioni sull'utilizzo del dispositivo come fax.

Il capitolo tratta i seguenti argomenti:

- **Preparazione per l'invio di fax** 137
- **Uso di un fax con il computer** 138
- **Descrizione della schermata fax** 140
- **Invio di un fax** 150
- **Ricezione di un fax** 153



Preparazione per l'invio di fax



- Non è possibile usare questo dispositivo come fax tramite la linea telefonica Internet. Per maggiori informazioni, chiedere al proprio provider di servizi Internet.
- Si consiglia di utilizzare i tradizionali servizi telefonici analogici come PSTN (public switched telephone network) quando si usa una linea telefonica come fax. Se si utilizzano servizi Internet (DSL, ISDN, VoIP), è possibile migliorare la qualità della connessione utilizzando un microfiltro. Il microfiltro riduce il rumore e migliora la qualità della connessione. Poiché il microfiltro DSL non è incluso nel dispositivo, contattare il proprio provider di servizi Internet.

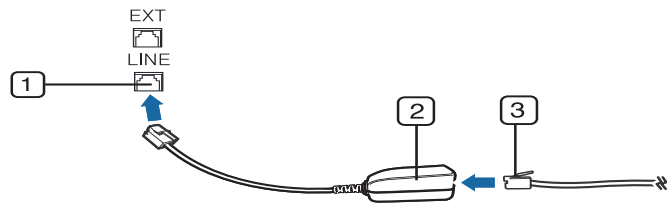

- 1 Porta linea
- 2 Microfiltro
- 3 Modem DSL/linea telefonica

Prima di inviare o ricevere un fax è necessario collegare alla presa a muro il cavo fornito in dotazione. Fare riferimento alla "Guida di installazione rapida". Il metodo per il collegamento di una linea telefonica varia a seconda del paese.

Uso di un fax con il computer

È possibile inviare un fax direttamente dal computer. Accertarsi che il dispositivo e il computer siano connessi alla stessa rete.

Invio di un fax (Windows)

Per inviare un fax dal computer è necessario che sia installato il programma **Samsung Network PC Fax**. È possibile installare il driver **Samsung Network PC Fax** dal CD del software. Quando viene visualizzata la finestra di installazione, selezionare **Installa ora**. È possibile selezionare il driver **Samsung Network PC Fax** nella finestra **Seleziona caratteristiche**.

- 1 Aprire il documento che si vuole inviare.
- 2 Selezionare **Stampa** dal menu **File**.
Viene visualizzata la finestra **Stampa**. Che potrebbe avere un aspetto leggermente diverso a seconda dell'applicazione in uso.
- 3 Selezionare **Samsung Network PC Fax** dalla finestra **Stampa**.
- 4 Fare clic su **Stampa** o **OK**.
- 5 Inserire il numero di fax del destinatario e impostare eventuali opzioni, se necessario.



Per ulteriori informazioni su **Samsung Network PC Fax**, fare clic su **Guida**.

- 6 Fare clic su **Invia**.

Controllo di un elenco di fax inviati (Windows)

È possibile controllare un elenco di fax inviati nel computer.

Dal menu **Avvio**, fare clic su **Programmi** oppure **Tutti i programmi** > **Samsung Printers** > **Network PC Fax** > **Cronologia trasmissione fax**. Viene quindi visualizzata l'indicazione **Giornale fax** con l'elenco dei fax inviati.



Per ulteriori informazioni su **Cronologia trasmissione fax**, fare clic su **Guida**.

Invio di un fax (Mac)

Per inviare un fax dal computer è necessario che sia installato il programma **Utilità fax**. Questo programma viene installato al momento dell'installazione del driver della stampante.

Uso di un fax con il computer



I passaggi indicati di seguito si riferiscono a Mac OS X 10.5 o 10.6. In base alla versione del sistema operativo, i seguenti passaggi potrebbero essere differenti. Prima di inviare un fax, aggiungere un driver del fax usando

Creazione coda fax.



- 1 Aprire il documento che si vuole inviare.
- 2 Selezionare **Stampa** dal menu **File**.
- 3 Selezionare un driver del fax dall'elenco **Stampante**.
- 4 Selezionare il numero di copie e pagine.
- 5 Scegliere il formato della carta, l'orientamento e la scala.
- 6 Inserire il numero di fax del destinatario nella casella di immissione **A**. Se sono stati memorizzati i numeri fax usati di frequente, è anche possibile usare **Indirizzi** premendo il pulsante .
- 7 Se necessario, inserire il codice di accesso in **Prefisso**.
- 8 Se necessario, selezionare **Utilizza copertina** per inviare il fax con la pagina di copertina.
- 9 Immettere l'oggetto e il messaggio del fax.
- 10 Fare clic su **Fax**.

- 11 Sul desktop Mac appare l'icona Coda fax (). Cliccare sull'icona per conoscere lo stato del processo di invio fax. Da questa finestra è inoltre possibile eliminare, sospendere, mettere in pausa e riprendere il fax.

Descrizione della schermata fax

Toccare **Digitalizza e Invia** dalla schermata iniziale o **Applicaz.**, quindi toccare  per aprire la schermata **Fax**. Se si vede una schermata differente, toccare l'icona  per tornare alla pagina iniziale.





- Fare clic su  (**Guida**) dalla schermata principale o dal  (menu rapido) e quindi fare clic sull'opzione sulla quale si desiderano ulteriori informazioni.
- È possibile definire le impostazioni generali (vedere “Impostare opzioni” a pagina 124).

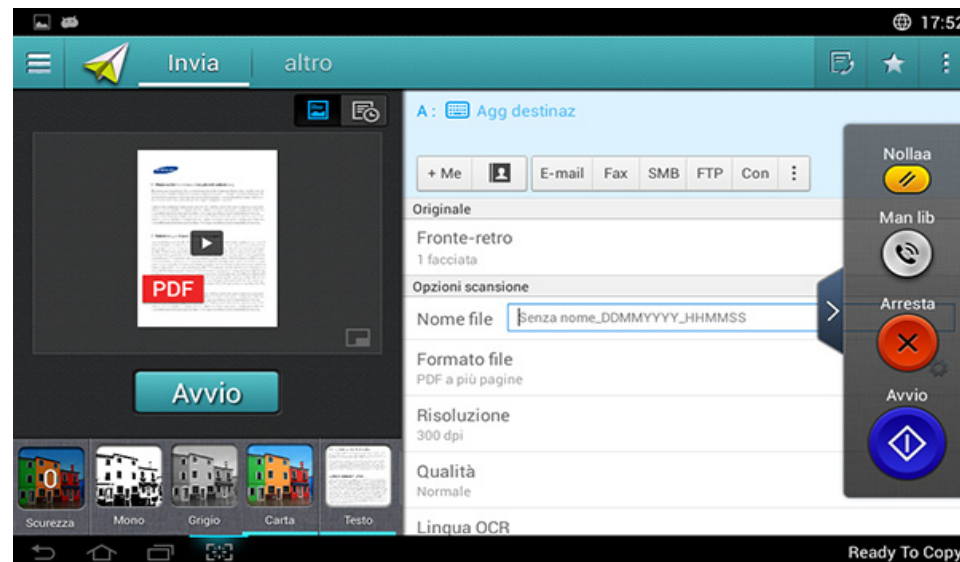

Scheda Invia



Tasti comando



Pulsante	Nome	Descrizione
	Menu rapido	Aprire il menu rapido.
	Rubrica	Aprire la rubrica salvata.
	Fax	Inviare un fax.





Descrizione della schermata fax

Pulsante	Nome	Descrizione
	Mio progr	Aggiungere un'app al Mio elenco programmi.
	Sotto-menu (Overflow azioni)	Aprire il sottomenu.
+Me		<p>Quando gli utenti sono collegati, viene visualizzata la destinazione configurata nel profilo Mia pagina. La destinazione può essere impostata nel menu Invia a destinazione dell'app Mia pagina (vedere "Mia Pagina" a pagina 36). Gli amministratori possono impostare anche la destinazione predefinita nel sotto menu (Overflow azioni) > Impostazioni Invio > Impostazione +Me.</p> <div data-bbox="459 877 1086 1157"> È necessario collegarsi per usare la destinazione +Me. Se non ci si collega, il dispositivo invia la copia alla destinazione +Me specificata dall'amministratore.</div>

Hard key virtuale



- Le hard key virtuali si trovano a destra dello schermo.
- Quando un'app viene lanciata per la prima volta, le hard key virtuali sono visualizzate.
- Quando si tocca lo schermo, le hard key virtuali vengono sempre visualizzate.
- Quando si tocca , , le hard key virtuali vengono nascoste e mostrate.

Pulsante	Nome	Descrizione
	Ripristina	Ripristina sulla configurazione predefinita dell'app.
	Man lib	Quando si preme questo pulsante, è possibile udire un tono specifico. Immettere un numero di fax. È come effettuare una chiamata mediante il telefono diffusore.
	Arresta	Interrompere un processo in qualsiasi momento. Viene visualizzata una finestra a comparsa che mostra i lavori che è possibile bloccare.
	Avvio	Avviare un processo.

Descrizione della schermata fax

Anteprima

Anteprima visualizza l'immagine originale acquisita.

Pulsante	Nome	Descrizione
	Cronologia imp	Visualizzare l'elenco delle opzioni modificate.
	Anteprima per stato	Mostra l'anteprima del lavoro.
	Anteprima per riproduzione	Digitalizza per lavoro.   : questo pulsante viene visualizzato per le modifiche durante la digitalizzazione. Regolare l'immagine preacquisita con le funzioni operative come rotazione e ritaglio.
	Avvio	Consente di avviare un lavoro.

Regolazione della luminosità

È possibile regolare il livello di luminosità di una copia, se necessario per facilitare la lettura qualora l'originale contenga simboli sbiaditi o immagini scure. Regolare il livello di luminosità usando il dispositivo di scorrimento. Questa funzione consente di ottenere su stampa immagini scure più chiare o immagini chiare più scure.

Toccare **Scurezza**  per mostrare il comando del dispositivo di scorrimento.



Selezione della modalità colore

Usare una delle seguenti opzioni per la digitalizzazione.

- **Mono:** Usare bianco e nero (1 bit per pixel).
- **Grigio :** Usare la scala di grigi (8 bit per pixel).
- **Colore:** Usare il colore (24 bit per pixel, ciascuno per i canali RGB ha 8 bit).

Descrizione della schermata fax

Selezione del tipo di originale

Usare l'impostazione del tipo di originali per migliorare la qualità della copia selezionando il tipo di documento appropriato per un processo di copia.

- **Testo:** Usare se l'originale è costituito principalmente da testo e le immagini sono molto poche o assenti.
- **Testo/Foto:** Usare se l'originale è un insieme di testo e immagini.
- **Foto:** Usare se l'originale è costituito principalmente o esclusivamente da immagini.

☰ Sotto-menu (Overflow azioni)

- **Agg a Programmi:** Aggiungere un'app al Mio elenco programmi. Con questa funzione, l'utente può impostare le impostazioni predefinite, destinazioni richieste per ogni programma. È possibile impostare anche le opzioni predefinite come Auto avvio, aggiungere un collegamento alla pagina principale.
- **Cerca:** Cercare le opzioni desiderate.
- **Crea lavoro :** Questa opzione può essere attivata o disattivata. Quando questa opzione è attiva: al termine della scansione, viene visualizzata la finestra **Continua** in cui si richiede se eseguire la scansione di un'altra pagina. Se si seleziona **Sì**, è possibile eseguire la scansione di un'altra pagina all'interno del lavoro in corso. Se si seleziona **No**, il processo di scansione viene considerato completato e si prosegue il processo in corso.

- **Allega solo file :** Consente di allegare un file al messaggio. È possibile utilizzare questa opzione per inviare rapidamente uno o più file dal disco rigido della macchina (BOX) a un SMB, FTP, Email, Box, USB.
- **Salva come predefinito :** Consente di salvare le opzioni **Digitalizza e Invia** correnti come impostazioni **Digitalizza e Invia** predefinite. Dopo aver salvato le impostazioni **Digitalizza e Invia** predefinite, tutte le successive attività di invio useranno queste impostazioni. Toccare questa opzione nel menu Overflow azioni per salvare le opzioni di invio correnti come impostazioni **Digitalizza e Invia** predefinite.
- **Ripristina predefinite :** Consente di ripristinare le opzioni **Digitalizza e Invia** alle impostazioni **Digitalizza e Invia** predefinite della macchina. Questa opzione modifica le impostazioni **Digitalizza e Invia** correnti alle impostazioni originali configurate in fabbrica. Toccare questa opzione nel menu Overflow azioni per ripristinare le impostazioni **Digitalizza e Invia** predefinite.
- **Impostazioni Invio:** Consente di eseguire rapidamente la scansione di un documento e di inviarlo a un destinatario. Il documento digitalizzato viene inviato come file di immagine. Toccare questa opzione nel sotto menu (menu Overflow azioni) per digitalizzare e allegare un file al messaggio corrente.
 - **Polit file :** L'impostazione **Polit file** specifica le modalità tramite le quali la macchina gestisce i conflitti tra i nomi al momento del salvataggio dei file.
 - **Stam rapp conf:** Questa funzione serve a ottenere la conferma che la funzione **Digitalizza e Invia** è stata completata con successo o meno.

Descrizione della schermata fax



Se il rapporto contiene caratteri o font non supportati dal dispositivo, nel report può essere visualizzato **Sconosciuto** anziché i caratteri/font.

- **Impostazione +Me:** Consente di selezionare la destinazione predefinita per il lavoro di invio. Dopo l'accesso, è possibile selezionare qualsiasi destinazione di invio come destinazione di invio predefinita. Alcune verranno visualizzate anche nel widget **Digitalizza e invia**.
- **Invia a PC:** Digitalizza e invia gli output digitalizzati a un computer.
- **Impostazioni Rubrica:** La Rubrica contiene i contatti disponibili per tutti gli utenti. È possibile utilizzare la rubrica per rendere i contatti disponibili a tutti coloro che utilizzano la macchina.
 - **Rubrica Google :** Questa Rubrica contiene i contatti registrati nell'elenco contatti Google. è necessario accedere all'account Google per accedere alla **Rubrica Google**.
- **Configurazione IU:** Consente di selezionare le opzioni che vengono visualizzate nel menu **Digitalizza e invia**. Toccare il simbolo + o - sulle icone del menu per aggiungere o rimuovere i menu. Inoltre è possibile toccare e tenere premuta un'icona dell'area per spostarla in una posizione diversa o toccare **Canc. tutto** per rimuovere tutti i menu.

Avanzamento lavoro

Viene visualizzato ogni volta che il dispositivo elabora un lavoro.

- **Dettagli :** Toccare questo pulsante per visualizzare stato, tipo e ora del lavoro.
- **Area Anteprima :** Consente di visualizzare un'anteprima del documento copiato. L'immagine nell'Area anteprima indica le impostazioni di invio attuali, come orientamento e formato della stampa.
- **Feedback invio :** Consente di inviare un feedback sul lavoro di invio corrente. Se si desidera ricevere lavori inviati per e-mail, è possibile impostare dall'app **Mia pagina** (vedere “Descrizione del menu Mia pagina” a pagina 37).





Per usare questa funzione, è necessario eseguire il login come amministratore (vedere “Login” a pagina 309).

Impostare opzioni

È possibile impostare opzioni dettagliate nella scheda **Invia e Altro**.

Descrizione della schermata fax



- È possibile personalizzare l'IU di ciascuna scheda usando l'opzione di configurazione IU (**Invia** >  sottomenu (Overflow azioni) > **Configurazione IU**).
- Alcuni menu sono disabilitati. In tal caso, non è disponibile per il dispositivo.
- A seconda delle opzioni o dei modelli, alcuni menu potrebbero non essere visualizzati nel display. In tal caso, non sono applicabili al dispositivo.
- Fare clic su  (**Guida**) dalla schermata principale o dal  (menu rapido) e quindi fare clic sull'opzione sulla quale si desiderano ulteriori informazioni.

Agg destinaz

Toccare  per aggiungere gli indirizzi e-mail del destinatario. Se si vuole inviare a **SMB**, **FTP**, **Con**, **PC**, o **USB**, fare clic sul rispettivo pulsante.

Originale

Questa impostazione è usata per migliorare la qualità della digitalizzazione selezionando il tipo di documento per il processo di digitalizzazione corrente.

- **1 facciata:** Per originali stampati su una sola facciata.
- **2 fa, libro:** Per originali stampati su entrambe le facciate.

- **2 facciate, calend:** Per originali stampati su entrambe le facciate, con la facciata posteriore ruotata di 180 gradi.



Per utilizzare **2 fa, libro** e **2 facciate, calend**, caricare gli originali nell'alimentatore documenti automatico duplex. Se il dispositivo non riesce a rilevare l'originale nell'alimentatore DADF, passa automaticamente a **1 facciata**.

Opzioni scansione

Impostare le opzioni file del documento digitalizzato

- **Nome file :** Inserire un nome file per memorizzare il nome del file di digitalizzazione alla destinazione.
- **Formato file:** Selezionare un formato file del documento digitalizzato.
- **Risoluzione:** Regolare la risoluzione del documento. Maggiore è questo valore, maggiore sarà la nitidezza del risultato, ma la digitalizzazione potrebbe richiedere più tempo.
- **Qualità:** Usare questa opzione per produrre un documento di alta qualità. Maggiore è la qualità selezionata, più grande sarà la dimensione del file.
- **Lingua OCR:** Quando si produce un documento digitalizzato per il software OCR, selezionare la lingua appropriata. È supportato quando è selezionata l'opzione PDF cercabile nelle impostazioni Formato file.

Descrizione della schermata fax

Opzione fax

Se si inviano originali di qualità scarsa o contenenti fotografie, è possibile regolare la risoluzione per produrre un fax di qualità superiore.

• **Risoluzione**

- **Standard:** consigliata in genere per originali con testo. Questa opzione consente di ridurre il tempo di trasmissione.
- **Fine:** Consigliata per gli originali che contengono caratteri piccoli, linee sottili o testo proveniente da una stampante a matrice di punti.
- **Superfine:** Consigliata per gli originali che contengono dettagli piccoli. Questa opzione è disponibile solo se anche il dispositivo ricevente supporta una risoluzione **Superfine**.
- **Ultrafine:** Consigliata per gli originali che contengono dettagli molto piccoli. Questa opzione è disponibile solo se anche il dispositivo ricevente supporta una risoluzione **Ultra fine**.

Scan libr

Utilizzare questa funzione per digitalizzare un libro. Se il libro è troppo spesso, sollevare l'Alimentatore documenti automatico duplex finché i suoi cardini non si bloccano nell'arresto, quindi chiudere l'Alimentatore documenti automatico duplex. Se il libro o la rivista ha uno spessore maggiore di 30 mm, avviare la copia con l'Alimentatore documenti automatico duplex aperto.

- **Disattivato:** Disabilitare questa funzione.
- **Pagina SX:** digitalizza solo la pagina sinistra del libro.

- **Pagina DX:** digitalizza solo la pagina destra del libro.
- **Entr pagine (da sn):** digitalizza entrambe le pagine affiancate iniziando dalla pagina sinistra.
- **Entr pagine (da dx):** digitalizza entrambe le pagine affiancate iniziando dalla pagina destra.
- **Centro lib e canc bordo:** È possibile cambiare le impostazioni dell'area di vuoto per la rilegatura attorno all'intero lato libro oppure per la larghezza centrale e i bordi laterali.

Funz. av fax (solo utente fax)

Impostare le opzioni di invio fax, come **Fax avvio rapid** e **Invio ritardato**.

- **Disattivato:** disattiva questa caratteristica.
- **Fax avvio rapid:** Il dispositivo inizierà a trasmettere il fax subito dopo aver digitalizzato la prima pagina. Gli originali con molte pagine possono essere inviati in questo modo senza riempire in eccesso la memoria del dispositivo.
- **Invio ritardato:** Impostare il dispositivo in modo che invii il fax in un momento preciso. Definire il **Nome lavoro** e l'**Ora iniziale**.



è possibile ritardare un fax a qualsiasi ora, partendo 1 minuti e 24 ore dopo la digitalizzazione.

Descrizione della schermata fax

Impostazioni Email

Impostare le informazioni sull'email, come **Da**, **Oggetto** e **Messaggio**.

Tipo di originale

Usare questa impostazione per migliorare la qualità della copia, selezionando il tipo di documento appropriato per il processo corrente.

- **Testo:** Usare se l'originale è costituito principalmente da testo e le immagini sono molto poche o assenti.
- **Testo/Foto:** Usare se l'originale è un insieme di testo e immagini.
- **Foto:** Usare se l'originale è costituito principalmente o esclusivamente da immagini.

Dimensioni originali

Usare questa opzione per impostare il formato carta effettivo degli originali.

- **Automatico:** Rileva automaticamente il formato dell'originale (vedere “Formato dei supporti automaticamente rilevati” a pagina 60).
- **Formato personalizzato:** Se si vuole impostare un valore personalizzato per un formato speciale di carta, usare le frecce per indicare la dimensione necessaria.

Orientamento originale

Usare questa opzione per impostare l'orientamento dell'originale.

- **Immagini vert:** L'originale è in orizzontale. Le immagini o il testo nell'originale sono paralleli al margine lungo della pagina.
- **Immagini orizz:** L'originale è in verticale. Le immagini o il testo nell'originale sono perpendicolari al margine lungo della pagina.

Modalità colori

Per digitalizzare l'originale, utilizzare un'opzione tra Colore, Grigio o Mono.

- **Mono:** Visualizza un'immagine in bianco e nero.
- **Grigio:** visualizza un'immagine a grigio.
- **Colore:** visualizza un'immagine a colori.



Il formato di file JPEG non può essere selezionato se la modalità colore è stata impostata su MONO.

Descrizione della schermata fax

Regolazione immagine

Questa opzione consente di regolare manualmente l'immagine.

- **Scurezza:** Consente di regolare la sicurezza di stampa del file digitalizzato. Questa funzione è utile quando si esegue la digitalizzazione di originali sbiaditi o di originali con poco contrasto.
- **Nitidezza:** Consente di regolare i bordi del testo in modo da renderlo più semplice da leggere. Inoltre, è possibile utilizzare questa funzione per migliorare i dettagli delle immagini.
- **Contrasto:** Consente di regolare il contrasto in modo da rendere più nitido o più sfumato l'output digitalizzato. È possibile utilizzare questa funzione per migliorare la qualità di un'immagine o aumentare la leggibilità di un testo.

Regolazione del background



Questa opzione consente di compensare gli originali che contengono colori sullo sfondo, come ad esempio giornali o cataloghi. È possibile utilizzare le opzioni in questo menu per rendere più leggibili le copie.

- **Densità background:** Consente di regolare la densità dello sfondo dell'immagine digitalizzata. Questa funzione è utile durante la digitalizzazione di originali ingialliti dal tempo o con uno sfondo scuro.
- **Immagine posteriore:** Consente di eliminare qualsiasi testo o immagine che traspare dall'altro lato dell'originale. È possibile utilizzare questa funzione per accertarsi che l'output digitalizzato sia chiaramente leggibile.

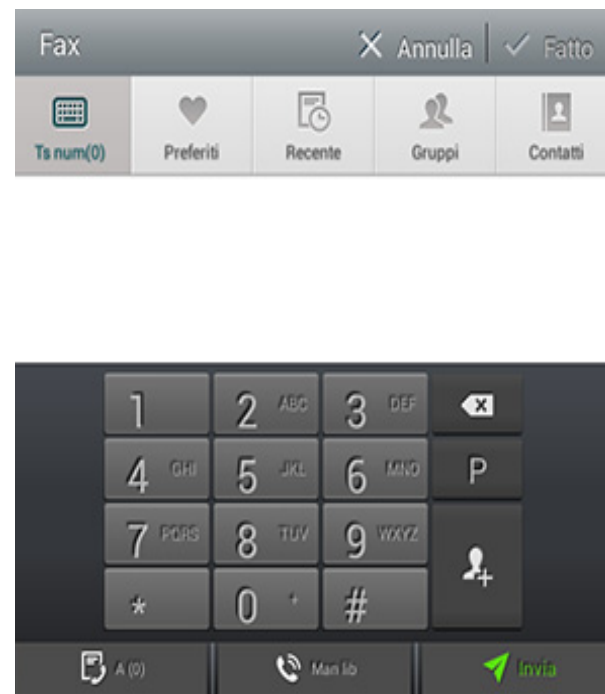







Schermata fax



Tasti comando

Pulsante	Nome	Descrizione
	Tastierino	Aprire il tastierino.
	Preferiti	Aprire un elenco di indirizzi usati più spesso.

Descrizione della schermata fax

Pulsante	Nome	Descrizione
	Recente	Visualizzare tutti gli indirizzi usati ultimamente.
	Gruppi	Aprire un elenco di indirizzi di gruppo.
	Contatti	Aprire un elenco dei contatti.
	Pausa	Mettere in pausa il lavoro corrente.
	Aggiungi contatti	Aggiungere un nuovo contatto agli indirizzi.
	Aggiungi a	Aggiungere all'elenco di destinazione.
	Elenco destinazione	Aprire l'elenco di destinazione.
	Man lib	Attivare la selezione Man lib . Quando si avverte il tono di selezione, immettere un numero di fax usando il tastierino numerico sullo schermo di controllo.
	Invia	Inviare il fax.

Invio di un fax

In questa sezione viene spiegato come inviare un fax e i metodi speciali di trasmissione.



È possibile posizionare gli originali sull'Alimentatore documenti automatico duplex o sul vetro dello scanner. Se gli originali sono posizionati sull'Alimentatore documenti automatico duplex e sul vetro dello scanner, il dispositivo leggerà gli originali prima sull'Alimentatore documenti automatico duplex, poiché ha una priorità più alta di digitalizzazione.



Impostazione dell'intestazione del fax

In alcuni paesi le norme vigenti richiedono di indicare il proprio numero di fax su tutti i fax inviati.

- 1 Toccare **Impostazioni > Impostazioni fax > ID macchina e n. Fax** dalla schermata del display.
- 2 Toccare la casella di inserimento **Nome ID**. Viene visualizzata la tastiera popup.
- 3 Immettere il proprio nome o quello della società (vedere “Descrizione della tastiera sul display” a pagina 38).
- 4 Toccare **Fatto**.



- 5 Toccare la casella di inserimento **Numero fax**.
- 6 Immettere il numero di fax usando il tastierino numerico sul pannello di controllo.
- 7 Toccare **Fatto**.
- 8 Toccare  o selezionare altre impostazioni.

Invio di un fax

- 1 Inserire gli originali rivolti verso l'alto nell'alimentatore documenti a digitalizzazione doppia oppure un unico originale rivolto verso il basso sul vetro dello scanner e chiudere l'alimentatore documenti a digitalizzazione doppia (vedere “Caricamento degli originali” a pagina 47).
- 2 Toccare **Invia** dalla schermata iniziale o **Applicaz..**
- 3 Regolare le impostazioni del documento nella scheda **Invia** o **Altro**.
- 4 Toccare  e inserire un numero fax direttamente usando  sulla schermata, quindi toccare  oppure, utilizzando **Preferiti**, **Recente**, **Gruppi**, **Contatti**, toccare dalla schermata del display.

Invio di un fax



- È possibile inviare un fax fino a 10 destinazioni alla volta.
- È possibile visualizzare ed eliminare una destinazione dall'**Elenco destinazione** ()
- Per inserire una pausa, toccare **P** mentre si indica il numero fax. Un trattino (-) apparirà sul display quando verrà inserita una pausa.
- Se si vuole usare la selezione **Man lib**, toccare  e inserire un numero fax usando il tastierino numerico sullo schermo quando si sente un tono di selezione.

5 Premere  per avviare il processo.



- È possibile inviare un fax direttamente dal computer (vedere “Uso di un fax con il computer” a pagina 138).
- Se si desidera annullare un fax, toccare  (**Arresta**) dalla tastiera virtuale prima che inizi la trasmissione. Oppure toccare **Stato lav** dalla schermata iniziale o **Applicaz.**, selezionare il lavoro che si desidera eliminare (vedere “Stato lavoro” a pagina 33).
- Non è possibile inviare email con il dispositivo mentre sta inviando un fax.

Invio di un fax utilizzando i numeri di selezione abbreviata

Quando viene richiesto di inserire un numero di destinazione per il fax, è possibile usare un numero di selezione rapida precedentemente impostato.



- I numeri di selezione rapida possono essere impostati su valori compresi tra 1 e 500.
- Per i numeri di selezione rapida a una sola cifra, tenere premuto il numero corrispondente sul tastierino numerico del pannello di controllo.
- Per numeri di selezione rapida a due o più cifre, premere il pulsante relativo alla prima cifra e tenere premuto l'ultimo numero sul tastierino numerico del pannello di controllo.

Invio manuale di un fax tramite un telefono interno

Questo metodo corrisponde all'invio di un fax tramite un telefono interno. Assicurarsi che il telefono interno sia collegato alla presa **EXT** del kit per fax sul dispositivo.

- 1** Sollevare il ricevitore del telefono interno.
- 2** Quando si avverte il tono di selezione, digitare un numero di fax utilizzando il telefono interno.

Invio di un fax

- 3 Inserire gli originali rivolti verso l'alto nell'alimentatore documenti a digitalizzazione doppia oppure un unico originale rivolto verso il basso sul vetro dello scanner e chiudere l'alimentatore documenti a digitalizzazione doppia (vedere “Caricamento degli originali” a pagina 47).
- 4 Toccare **Invia** dalla schermata iniziale o **Applicaz..**
- 5 Regolare le impostazioni del documento nella scheda **Invia** o **Altro**.
- 6 Toccare  sul pannello di controllo. Viene visualizzata la tastiera popup.
- 7 Toccare **Invia** sul pannello di controllo quando si avverte un segnale fax acuto dal telefono interno.

Re-invio automatico

Se la linea è occupata o non risponde quando si invia un fax, il numero viene ricomposto automaticamente.

Per modificare l'intervallo e/o il numero di tentativi di ricomposizione, seguire i passaggi descritti di seguito.

Toccare **Impostazioni** > **Impostazioni fax** > **Rich** dalla schermata del display.

Trasmissione faxdifferita

È possibile impostare il dispositivo per inviare un fax in un secondo momento (vedere “Funz. av fax (solo utente fax)” a pagina 126).



Per annullare l'invio differito di un fax, premere **Disattivato** prima che venga inviato.

Ricezione di un fax

Questa sezione spiega come ricevere i fax e le opzioni speciali disponibili.

Modifica Cambiare Modalità ricezione

Il dispositivo è preimpostato in fabbrica sulla modalità **Fax**. Quando si riceve un fax, il dispositivo risponde alla chiamata dopo un determinato numero di squilli e riceve automaticamente il fax. Se però si desidera modificare la modalità di ricezione, seguire i passaggi descritti di seguito:

Toccare **Impostazioni** > **Impostazioni fax** > **Modalità di ricezione** dalla schermata del display.

- **Telefono:** Ricevere un fax premendo **Man lib** e poi  (**Avvio**) dalla tastiera virtuale.
- **Fax:** Riceve i fax in arrivo normalmente ed entra subito in modalità di ricezione fax.
- **Segreteria/Fax:** Da usare quando un dispositivo di risposta è collegato alla macchina. Il dispositivo risponde a una chiamata in entrata, quindi il chiamante può lasciare un messaggio sulla segreteria telefonica. Se il dispositivo fax rileva un tono fax sulla linea, passa automaticamente alla modalità **Fax** per ricevere il fax.



Codice inizio ricezione: Quando si riceve una chiamata sul telefono interno e si avvertono i toni fax, premere i tasti *9* sul telefono interno. Il dispositivo riceverà il fax. Premere i pulsanti lentamente in sequenza. Se si continua ad avvertire il tono fax dal dispositivo remoto, provare a premere di nuovo *9*.

Ricezione manuale in modalità telefono

È possibile ricevere una chiamata fax premendo **Man lib**, quindi premendo



(**Avvio**) dalla tastiera virtuale quando si avverte un tono fax dal dispositivo remoto. Il dispositivo inizia a ricevere un fax.

Ricezione automatica in modalità Segreteria/Fax

Per utilizzare questa modalità, collegare una segreteria telefonica alla presa EXT sulla parte posteriore del dispositivo. Per maggiori dettagli, far riferimento alla "guida di installazione del kit per fax".

Se il chiamante lascia un messaggio, la segreteria telefonica lo registra come di consueto. Se il dispositivo rileva un tono fax sulla linea, inizia automaticamente a ricevere il fax.

Ricezione di un fax



- Se il dispositivo è stato impostato in questa modalità e la segreteria telefonica è spenta o non vi è alcuna segreteria telefonica collegata alla presa EXT, il dispositivo passa automaticamente in modalità **Fax** dopo un numero di squilli predefinito.
- Se la segreteria telefonica consente all'utente di selezionare il numero di squilli, impostarla per rispondere alle chiamate dopo uno squillo.
- Se si è in modalità **Telefono** quando la segreteria telefonica è collegata al dispositivo, è necessario spegnere la segreteria telefonica. In caso contrario, i messaggi in uscita dalla segreteria telefonica interromperanno la conversazione telefonica.

Ricezione manuale di fax con un telefono interno

Questa funzione è particolarmente utile quando si utilizza un numero di telefono interno collegato alla presa **EXT** sul dispositivo. Quando si riceve una chiamata sul telefono interno e si avvertono i toni fax, premere i tasti *9* sul telefono interno. Il dispositivo riceverà il fax. Premere i pulsanti lentamente in sequenza. Se si continua ad avvertire il tono fax dal dispositivo remoto, provare a premere di nuovo *9*. Per modificare *9* ad esempio in *3*, seguire queste istruzioni.

- 1 Toccare **Impostazioni > Impostazioni fax > Modalità di ricezione** dalla schermata del display.
- 2 Toccare **Attivato** per attivare questa funzione.

- 3 Inserire il numero 3 usando  sullo schermo.
- 4 Toccare **Fatto**.

Ricezione in Modalità di ricezione sicura

Potrebbe essere necessario evitare che ai fax ricevuti accedano persone non autorizzate. È possibile attivare la modalità di ricezione sicura per limitare la stampa dei fax in entrata quando il dispositivo è incustodito. Nella modalità **Ricezione sicura**, tutti i fax in entrata vengono memorizzati.

- 1 Toccare **Impostazioni > Impostazioni fax > Ricezione sicura** dalla schermata del display.



La modalità **Ricezione sicura** può essere configurata solo da un utente che abbia registrato un ID e una password sul dispositivo. Quando il dispositivo lo richiede, inserire ID e password.

- 2 Toccare **Attivato** per attivare questa funzione.



Quando il dispositivo riceve un fax in tale modalità, verrà attivata l'opzione **Stampa**. Se si desidera stampare i fax protetti, premere **Stampa**. Verranno stampati tutti i fax protetti.

Ricezione di un fax

- 3 Se si vuole impostare un codice di autorizzazione, toccare il relativo link e inserire un codice.
- 4 Se si desidera che i fax in entrata vengano sempre memorizzati, premere **Intero giorno**. In caso contrario, passare alla fase successiva.
- 5 Toccare **Ora iniziale** e impostare l'ora iniziale specifica usando i pulsanti su/giù. Toccare **Imposta** al termine.
- 6 Toccare **Ora finale** e impostare l'ora di fine specifica usando i pulsanti su/giù. Toccare **Imposta** al termine.
- 7 Toccare  o selezionare altre impostazioni.



Per disattivare la funzione **Ricezione sicura**, premere **Disattivato**. I fax in entrata saranno di nuovo stampati automaticamente.

Impostazione Stampa fax ricevuti

Usare questa funzione per impostare le opzioni di stampa dei fax ricevuti.

Toccare **Impostazioni** > **Impostazioni fax** > **Stampa fax ricevuti** dalla schermata del display.

- **Fronte-retro:** Il dispositivo stampa i fax ricevuti su entrambi i lati del foglio.
- **Cassetto di uscita:** Specificare il cassetto in cui il fax è stampato.
- **Riduzione automatica:** Impostare per ridurre automaticamente la dimensione delle pagine in entrata. Quando un fax in ricezione contiene pagine di lunghezza simile o maggiore alla carta caricata nel relativo cassetto, il dispositivo può ridurre la dimensione dell'originale per adattarsi alla dimensione della carta caricata al suo interno. Se non si attiva questa opzione, il dispositivo non potrà ridurre l'originale per farlo rientrare in una sola pagina. L'originale sarà diviso e stampato nel formato effettivo su due o più pagine.
- **Stampa pagine grandi:** Usare per adattare le pagine quando i fax vengono stampati.
- **Stampa nome ricevuto:** Stampare sui documenti in uscita le informazioni sul fax ricevuto.
- **Alimentazione:** Selezionare un cassetto come Alimentazione.

Inoltro di fax

È possibile impostare il dispositivo per l'inoltro di un fax inviato o ricevuto via e-mail, SMB, FTP, ecc. Questa funzione può essere utile quando si è fuori ufficio, ma si ha la necessità di ricevere il fax.



Ricezione di un fax

Impostazioni generali fax

È possibile impostare le opzioni di fax predefinite. Definire le impostazioni di fax utilizzate più di frequente.

Toccare **Impostazioni > Impostazioni fax** dalla schermata del display.



- A seconda delle opzioni o dei modelli, alcuni menu potrebbero non essere visualizzati nel display. In tal caso, non sono applicabili al dispositivo.
- Fare clic su  (**Guida**) dalla schermata principale o dal  (menu rapido) e quindi fare clic sull'opzione sulla quale si desiderano ulteriori informazioni.
- È inoltre possibile utilizzare questa funzione da SyncThru™ Web Service. Aprire il browser Web dal computer collegato in rete e digitare l'indirizzo IP del dispositivo. Quando si apre SyncThru™ Web Service, fare clic sulla scheda **Impostazioni > Impostazioni apparecchio > Fax** (vedere “Scheda Impostazioni” a pagina 179).

Opzione	Descrizione
ID macchina e n. fax	È possibile impostare l'ID del dispositivo e il numero di fax che verrà stampato nella parte superiore di ogni pagina.

Opzione	Descrizione
Rich	Impostare il dispositivo in modo tale che ricomponga il numero di fax nel caso in cui il fax del destinatario sia occupato o non risponda. Impostare il numero di tentativi di ricomposizione e l'intervallo tra i tentativi. <ul style="list-style-type: none">• Riselezione (durata): Selezionare la durata di riselezione usando le frecce in su/giù.• Riselezione (n. di tentativi): Selezionare il tempo di riselezione del numero usando le frecce in su/giù. Selezionare 0 per disattivare la richiamata.
Sel. prefisso	Impostare il numero da comporre prima del numero di destinazione. Gli utenti possono usare questa funzione per accedere ad un PABX (ad es. 9) o per comporre un prefisso (ad es. 02). Una volta impostato, questo numero apparirà automaticamente sullo schermo al momento dell'inserimento di un numero di telefono/fax.
Modo composizione numero	Impostare la modalità di selezione su tono o impulso. A seconda del paese questa impostazione potrebbe non essere disponibile.

Ricezione di un fax

Opzione	Descrizione
Modo ECM	Impostare il dispositivo in modo che corregga gli errori. Questa modalità è utile in caso di scarsa qualità della linea e garantisce che qualsiasi fax sia inviato correttamente a qualsiasi altro dispositivo fax dotato di modalità correzione errori. L'invio di un fax in questa modalità può richiedere più tempo.
Velocità modem	Impostare la velocità del modem (4.8Kbps - 33.6Kbps).
Modalità di ricezione	Selezionare la modalità di ricezione fax. <ul style="list-style-type: none">• Telefono: Premere Mani libere e quindi Avvio per ricevere un fax.• Fax: Riceve i fax in arrivo normalmente ed entra subito in modalità di ricezione fax.• Segreteria/Fax: Da usare quando un dispositivo di risposta è collegato alla macchina. Il dispositivo risponde a una chiamata in entrata, quindi il chiamante può lasciare un messaggio sulla segreteria telefonica. Se il dispositivo fax rileva un tono fax sulla linea, passa automaticamente alla modalità Fax per ricevere il fax.
Squilli risposta	consente di impostare il numero di squilli del dispositivo prima di rispondere a una chiamata in entrata.

Opzione	Descrizione
Risp. telefono	Impostare il dispositivo in modo che invii i fax in orario a tariffa ridotta per risparmiare sulla bolletta.
Mod DRPD	Consentire ad un utente di rispondere a chiamate di diversi numeri di telefono sulla stessa linea. Impostare il dispositivo per procedere al riconoscimento dei toni di squillo di ciascun numero. A seconda del paese questa impostazione potrebbe non essere disponibile.
Imp. fax ind.	Usare questa funzione per rifiutare i fax inviati da numeri memorizzati come numeri di fax indesiderati. Questa funzione è utile per bloccare i fax indesiderati. Quando viene attivata questa funzione, è possibile accedere alle seguenti opzioni aggiuntive per impostare i numeri di fax indesiderati. A seconda del paese questa impostazione potrebbe non essere disponibile.

Ricezione di un fax

Opzione	Descrizione
Ricezione sicura ^a	<p>Impostare il dispositivo in modo che conservi in memoria i fax ricevuti, così che le persone non autorizzate non potranno accedere ad essi. Questa opzione limita la stampa dei fax ricevuti quando il dispositivo è incustodito.</p> <ul style="list-style-type: none">• Disattivato: selezionare per non utilizzare la ricezione sicura.• Attivato: selezionare per utilizzare la ricezione sicura.• Stampa: per stampare i fax contenuti nella memoria. È necessario eseguire il login come amministratore per stampare i fax ricevuti in memoria.
Stampa fax ricevuti	<p>Impostare opzioni di stampa dei fax ricevuti.</p>
Impost Paese fax	<p>Selezionare un paese come predefinito. Prima di cambiarlo, collegare una linea telefonica al dispositivo. Quando si cambia il paese, viene eseguita una verifica ping.</p>

Opzione	Descrizione
Diagnostica Smart Fax	<p>La funzione Smart Fax ottimizza le impostazioni per la linea del fax.</p> <ul style="list-style-type: none">• Configurazione automatica: Quando si inviano e ricevono fax, la macchina controlla regolarmente la presenza di errori e configura automaticamente le impostazioni fax per assicurare una connessione stabile.• Avvio: Consente di rilevare automaticamente o specificare manualmente l'ambiente di invio o ricezione fax. Selezionare Rilevamento automatico per rilevare automaticamente l'ambiente o specificare manualmente l'ambiente fax come Normale, VoIP (ufficio), Rumor (Princ) o Grande rumore.• Inizializza impostazione diagnostica: Ripristina tutte le impostazioni.

a. Potrebbe essere disponibile solo per l'amministratore a seconda delle impostazioni di autenticazione selezionate (vedere "Autenticazione" a pagina 318).



7. Impostazione di una rubrica

Questa guida fornisce indicazioni sulla rubrica.

Il capitolo tratta i seguenti argomenti:

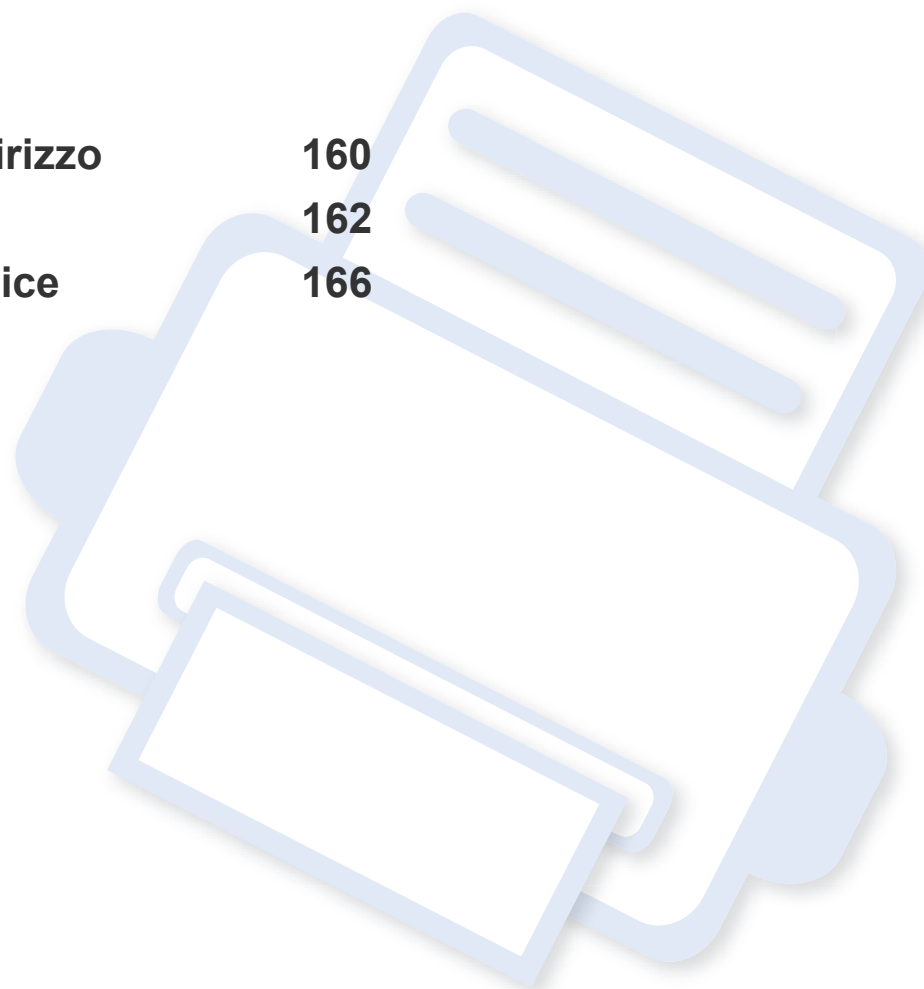

- **Descrizione della schermata Indirizzo** 160
- **Uso del pannello di controllo** 162
- **Utilizzo di SyncThru™ Web Service** 166



Descrizione della schermata Indirizzo

L'applicazione **Rubrica** permette di accedere e salvare gli indirizzi più usati nel dispositivo. Nella rubrica si possono salvare numeri di fax e indirizzi e-mail, oltre a SMB, FTP e così via.

Toccare **Rubrica** dalla schermata iniziale o **Applicaz.**. Se si vede una schermata differente, toccare l'icona  per tornare alla schermata del display iniziale.

- Fare clic su  (**Guida**) dalla schermata principale o dal  (menu rapido) e quindi fare clic sull'opzione sulla quale si desiderano ulteriori informazioni.
- È possibile definire le impostazioni generali (vedere “Impostare opzioni” a pagina 124).

Schermata Indirizzo

Nel dispositivo è possibile salvare i numeri di fax, gli indirizzi e-mail, gli indirizzi di server SMB e gli indirizzi di server FTP usati di frequente.

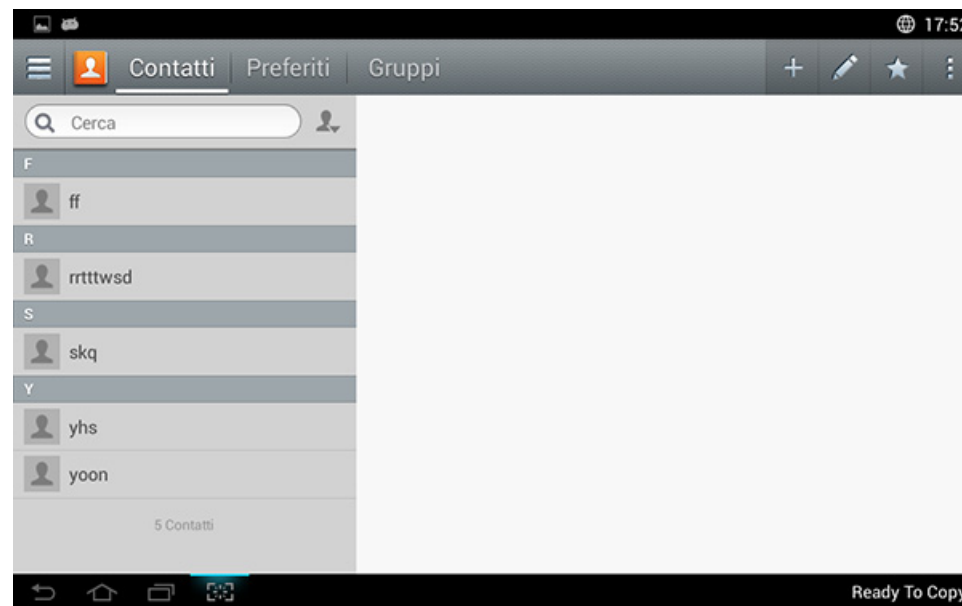

- **Contatti:** visualizza il nome e le informazioni dei contatti salvati in Rubrica.
- **Preferiti:** visualizza il nome e le informazioni dei contatti impostati come preferiti in Rubrica.
- **Gruppi:** elenca i gruppi registrati nella Rubrica e gli utenti registrati in questi gruppi.

Descrizione della schermata Indirizzo









Non è possibile aggiungere un gruppo come membro di un altro gruppo.

Tasti comando



Per usare alcune funzioni, è necessario eseguire il login come amministratore (vedere “Login” a pagina 309).

Pulsante	Nome	Descrizione
	Menu rapido	Aprire il menu rapido.
	Rubrica	Aprire l'elenco degli indirizzi
	Cerca	Cercare un indirizzo.
	Aggiungi	Aggiungere un contatto, dei preferiti, o un gruppo.
	Modifica	selezionare l'indirizzo da modificare e toccare questo pulsante.
	Mio progr	Mostra l'elenco dei programmi aggiunti.
	Sotto-menu (Overflow azioni)	Aprire il sottomenu.



Sotto-menu (Overflow azioni)



Per usare alcune funzioni, è necessario eseguire il login come amministratore (vedere “Login” a pagina 309).



- **Cerca:** cerca i nomi e le informazioni di contatto nell'elenco Contatti.
- **Elimin contatti:** Eliminare i contatti da eliminare.
- **Importa:** È possibile importare una rubrica salvata in un'altra MFP o nella stessa MFP.
- **Esporta:** È possibile esportare una rubrica salvata in un'altra MFP o nella stessa MFP.

Uso del pannello di controllo

Memorizzazione di indirizzi individuali

1 Toccare **Indirizzo** nella pagina iniziale o **Applicaz.** > Toccare  (aggiungi) nella schermata del display

2 Toccare la casella di inserimento **Nome** e inserire il nome del destinatario.

 Toccare l'icona  (preferiti) per gli indirizzi usati spesso che si desidera trovare facilmente.

3 Toccare le caselle di inserimento **E-mail** e inserire le informazioni sul destinatario.

4 **N. velocità** viene assegnato automaticamente con il primo numero libero.

 Usare il **N. velocità** sul tastierino numerico per selezionare velocemente un indirizzo.

5 Toccare l'area di inserimento **Fax** e immettere il numero di fax usando il tastierino numerico sul pannello di controllo. È possibile inserire solo numeri, prefisso per primo, se necessario.



- Inserimento di una pausa: Con alcuni sistemi telefonici è necessario comporre un codice di accesso (ad esempio, 9) e attendere un secondo tono di selezione prima di comporre il numero. In questi casi è necessario inserire una pausa nel numero di telefono.

6

Toccare le caselle di inserimento **SMB**, **E-mail**, e/o **FTP** per inserire tali informazioni del destinatario.



- Se si desidera che un server **SMB** o **FTP** consenta le connessioni anonime, selezionare la casella **Anonimo** da **Tipo login**.
- Se il server SMB inserito non è registrato in alcun dominio, lasciare il campo vuoto oppure immettere il nome del computer del server SMB.
- **Nom login utente:** Selezionare questa opzione per creare una sottocartella nella cartella del file selezionata. La sottocartella viene nominata con il nome utente inserito al punto 5. Se la cartella dei file contiene già una sottocartella con lo stesso nome, il dispositivo non crea una sottocartella.
- **Ciclo creazione cartella:** Impostare il ciclo di creazione della sottocartella. Il dispositivo crea una sottocartella in base a questa opzione. Se la cartella dei file contiene già una sottocartella con lo stesso nome, il dispositivo non crea una sottocartella.
 - **Ogni giorno:** Una sottocartella viene creata ogni giorno usando il formato nome "AAAA-MM-GG" (ad esempio "01/01/2014").

Uso del pannello di controllo

- **Ogni mese:** Una sottocartella viene creata ogni mese usando il formato nome "AAAA-MM" (ad esempio "2014-01").
- **Ogni anno:** Una sottocartella viene creata ogni anno usando il formato nome "AAAA" (ad esempio "2014").
- **Crea gruppo per più file:** Se si seleziona questa opzione e si digitalizzano più file, il dispositivo crea una sottocartella nella cartella dei file selezionata per memorizzare tutti i file inviati.
Se tutte le opzioni per la creazione della cartella sono attivate contemporaneamente, i file inviati verranno memorizzati come indicato di seguito.
 - Quando viene inviato un solo file digitalizzato:
\\cartella\nome utente\01/01/2014\DOC.jpg
 - Quando vengono inviati più file digitalizzati:
\\cartella\nome utente\01/01/2014\DOCJPEG\DOC000.jpg
\\cartella\nome utente\01/01/2014\DOCJPEG\DOC001.jpg
\\cartella\nome utente\01/01/2014\DOCJPEG\DOC002.jpg

7 Toccare **OK** per salvare le informazioni.

Modifica dei singoli indirizzi

Quando si modifica un contatto, toccare un campo per modificare o eliminare l'informazione, o aggiungere altri campi alle informazioni del contatto.

- 1 Toccare **Rubrica** > **Contatti** dalla schermata iniziale o **Applicaz..**
- 2 Toccare il nome dell'individuo che si desidera modificare. Toccare  (modifica).



Se si vuole eliminare l'indirizzo di un individuo, selezionare la casella di quell'indirizzo e toccare  Sottomenu (Overflow azion) > **Elimin contatti.**

- 3 Toccare il campo di inserimento relativo alle informazioni che si desidera modificare. Apparirà una tastiera che consentirà all'utente di scrivere nel campo.
- 4 Toccare **Fatto** per salvare le informazioni.

Memorizzare gruppi di indirizzi

- 1 Toccare **Rubrica** nella schermata iniziale o **Applicaz.** > **Gruppi** >  nella schermata del display.
- 2 Toccare il campo di inserimento **Nome** e inserire un nome per il gruppo.
- 3 Toccare **+Aggiungi contatto** e selezionare le caselle per tutti gli indirizzi che si desidera includere nel gruppo. Toccare **Fatto** al termine.

Uso del pannello di controllo



Per cercare un contatto, toccare il campo di ricerca nella schermata **+Aggiungi contatto**. Inserire le prime lettere del nome di un contatto o toccare l'icona  (cerca) per visualizzare tutti i contatti. Nell'elenco che compare, selezionare le caselle dei contatti che si desidera aggiungere e toccare **Fatto**.

4 Toccare **Fatto** per salvare le informazioni.

Modificare i gruppi di indirizzi

1 Toccare **Rubrica > Gruppi** dalla schermata iniziale o **Applicaz..**

2 Toccare il nome del gruppo che si desidera modificare e toccare  (modificare).





Se si desidera eliminare un gruppo di indirizzi, selezionare la casella del gruppo che si desidera eliminare e toccare  (eliminare).

3 Toccare il campo di inserimento del nome del gruppo per cambiare il nome del gruppo.

4 Toccare **Aggiungi contatto** e selezionare le caselle per tutti gli indirizzi che si desidera includere nel gruppo. Toccare **Fatto** al termine.



Per cercare un contatto, toccare il campo di ricerca nella schermata **Aggiungi contatto**. Inserire le prime lettere del nome di un contatto o toccare l'icona  (cerca) per visualizzare tutti i contatti. Nell'elenco che compare, selezionare le caselle dei contatti che si desidera aggiungere e toccare **Fatto**.

5 Per rimuovere un indirizzo individuale dal gruppo, selezionare la casella di quell'indirizzo e toccare  (eliminare).

6 Toccare **Fatto** per salvare le informazioni.

Cercare voci di rubrica

È possibile cercare gli indirizzi correntemente memorizzati nella rubrica.

1 Toccare **Rubrica > Contatti** o **Gruppi** dalla schermata iniziale o **Applicaz..**

2 Toccare il campo di inserimento  (ricerca) e inserire un nome o parte di un nome da cercare.

3 Il dispositivo mostra i risultati della ricerca.

Uso del pannello di controllo

Eliminare voci di rubrica

È possibile eliminare indirizzi attualmente memorizzati nella rubrica.



Per usare questa funzione, è necessario eseguire il login come amministratore (vedere “Login” a pagina 309).

- 1 Toccare **Rubrica** > **Contatti** o **Gruppi** dalla schermata iniziale o **Applicaz..**
- 2 Selezionare le caselle degli indirizzi che si desidera eliminare e toccare  Sottomenu (Overflow azione) > **Elimin contatti**.
- 3 Toccare **OK** nella finestra di conferma e gli indirizzi selezionati saranno eliminati dalla rubrica.

Visualizzare la rubrica

È possibile sfogliare indirizzi individuali e gruppi.

- 1 Toccare **Rubrica** dalla schermata iniziale o **Applicaz..**
- 2 Toccare un indirizzo per conoscere più informazioni.



È possibile toccare  (modifica) quando si visualizza un indirizzo per modificare direttamente le sue informazioni o quando si visualizza un gruppo di indirizzi per visualizzare un elenco dei membri di quel gruppo.

Utilizzo di SyncThru™ Web Service

È possibile memorizzare gli indirizzi in modo pratico dal computer in rete mediante SyncThru™ Web Service. Solo gli utenti registrati sul dispositivo possono memorizzare gli indirizzi attraverso l'accesso a SyncThru™ Web Service.

Memorizzazione sul dispositivo locale

Questo metodo consente di memorizzare gli indirizzi nella memoria del dispositivo. È possibile aggiungere indirizzi e gruppi in categorie.

Aggiungere indirizzi individuali alla rubrica

- 1 Aprire un browser web dal computer in rete.
- 2 Immettere l'indirizzo IP del dispositivo come indirizzo URL in un browser (ad esempio, <http://123.123.123.123>).
- 3 Premere **Enter** oppure fare clic su **Vai** per accedere alle visualizzazioni SyncThru™ Web Service.
- 4 Fare clic su **Accesso**.
- 5 Inserire il proprio ID e password e inserire un dominio a cui accedere.
- 6 Fare clic su **Accesso**.

- 7 Fare clic su **Rubrica**.
- 8 Fare clic su **Aggiungi**.
- 9 Inserire un nome da aggiungere e selezionare un numero di composizione rapida nel campo **Generali**.



- Un **Numero di composizione rapida** consente di inserire quel numero sul tastierino per comporre il numero rapidamente.
- Selezionare **Preferiti** per gli indirizzi usati spesso. È possibile trovarli facilmente nei risultati di ricerca.

- 10 Immettere l'indirizzo email nel campo **Email**.
- 11 Immettere il numero di fax nel campo **Fax**.
- 12 Selezionare la casella di attivazione SMB in **SMB** e inserire le informazioni **SMB**.
- 13 Immettere l'indirizzo IP o un nome host **Indirizzo server SMB**.
- 14 Immettere il numero di porta del server in **Porta server SMB**.
- 15 Immettere il nome di accesso in **Nome login**.

Utilizzo di SyncThru™ Web Service



Se si vuole consentire la connessione anonima sul server **SMB** o **FTP**, selezionare la casella **Anonimo**. Per impostazione predefinita, questa casella è disattivata. Se si seleziona la casella **Anonimo**, passare al punto 18.

16 Inserire la password in **Password**, poi inserirla di nuovo in **Conferma password**.

17 Immettere il nome di dominio in **Dominio**.



Se il server SMB inserito non è registrato su un dominio, lasciare il campo vuoto oppure immettere il nome del computer del server SMB.

18 Inserire in **Percorso** la cartella file di digitalizzazione per memorizzare le immagini digitalizzate.

Esempio: **/Cartella_condivisa/**

19 Selezionare le opzioni **Digitalizza politica di creazione cartella**:

- **Crea nuova cartella usando nome di login:** se si seleziona questa opzione, il dispositivo crea una sottocartella nella cartella dei file selezionata. La sottocartella viene nominata con il nome utente inserito al punto 15.



Se la cartella dei file contiene già una sottocartella con lo stesso nome, il dispositivo non crea un sottocartella.

- **Crea nuova cartella ogni:** è possibile impostare il ciclo di creazione della sottocartella. Il dispositivo crea una sottocartella in base a queste opzioni:



Se la cartella dei file contiene già una sottocartella con lo stesso nome, il dispositivo non crea un sottocartella.

- **Giorno:** Una sottocartella viene creata ogni giorno usando il formato nome "AAAA-MM-GG" (ad esempio "2012-01-01").
- **Mese:** Una sottocartella viene creata ogni mese usando il formato nome "AAAA-MM" (ad esempio "2012-01").
- **Anno:** Una sottocartella viene creata ogni anno usando il formato nome "AAAA" (ad esempio "2012").
- **Crea nuova cartella solo se la scansione prevede diversi file:** Se si seleziona questa opzione e si digitalizzano più file, il dispositivo crea sottocartelle nella cartella dei file selezionata e i file inviati verranno memorizzati nella sottocartella.

Utilizzo di SyncThru™ Web Service



Se tutte le opzioni per la creazione della cartella sono attivate contemporaneamente, i file inviati verranno memorizzati come indicato di seguito.

- Quando viene inviato un solo file digitalizzato:
`\\cartella\nome utente\2012-01-01\DOC.jpg`
- Quando vengono inviati più file digitalizzati:
`\\cartella\nome utente\2012-01-01\DOCJPEG\DOC000.jpg`
`\\cartella\nome utente\2012-01-01\DOCJPEG\DOC001.jpg`
`\\cartella\nome utente\2012-01-01\DOCJPEG\DOC002.jpg`

20 Selezionare la politica per la generazione dei nomi di file in **Politica di archiviazione**. Se il server contiene già un file con lo stesso nome, il file sarà elaborato in base alle seguenti opzioni.

- **Cambia nome:** Il file inviato è salvato automaticamente come nome file predefinito.
- **Annulla:** Non salvare il file inviato.
- **Sovrascrivere:** Sovrascrivere il file esistente nel file appena inviato.

21 Inserire il nome file in **Nome file** per memorizzare sul server.

22 Per verificare che il processo funzioni con le impostazioni, cliccare **Test**.

23 Immettere le informazioni sul server **FTP** come è stato fatto per **SMB**.

24 Fare clic su **Applica**.



Cliccare su **Ripristina** per cancellare le informazioni inserite. Se si clicca **Cancella**, la finestra **Aggiungi** si chiuderà.

Modificare indirizzi individuali nella Rubrica.

- 1** Aprire un browser web dal computer in rete.
- 2** Immettere l'indirizzo IP del dispositivo come indirizzo URL in un browser (ad esempio, `http://123.123.123.123`).
- 3** Premere **Enter** oppure fare clic su **Vai** per accedere alla pagina SyncThru™ Web Service.
- 4** Fare clic su **Accesso**.
- 5** Inserire il proprio ID e password e selezionare un dominio a cui accedere.
- 6** Fare clic su **Accesso**.
- 7** Fare clic su **Rubrica**.
- 8** Selezionare la casella degli indirizzi che si desidera modificare e toccare **Modifica**.

Utilizzo di SyncThru™ Web Service

9 Modificare le informazioni sull'indirizzo.

10 Fare clic su **Applica**.



Cliccare su **Ripristina** per invertire le modifiche inserite. Fare clic su **Cancella** per chiudere la finestra senza salvare le modifiche.

Eliminare indirizzi individuali nella Rubrica

1 Aprire un browser web dal computer in rete.

2 Immettere l'indirizzo IP del dispositivo come indirizzo URL in un browser (ad esempio, http://123.123.123.123).

3 Premere **Enter** oppure fare clic su **Vai** per accedere alla pagina SyncThru™ Web Service.

4 Fare clic su **Accesso**.

5 Inserire il proprio ID e password e selezionare un dominio a cui accedere.

6 Fare clic su **Accesso**.

7 Fare clic su **Rubrica**.

8 Selezionare le caselle degli indirizzi che si desidera eliminare e cliccare su **Elimina**.

Selezionare la casella nella parte superiore della casella per selezionare tutti gli indirizzi.

Fare clic su **OK** nella finestra di conferma per eliminare gli indirizzi.

Cercare indirizzi individuali nella the address book

1 Aprire un browser web dal computer in rete.

2 Immettere l'indirizzo IP del dispositivo come indirizzo URL in un browser (ad esempio, http://123.123.123.123).

3 Premere **Enter** oppure fare clic su **Vai** per accedere alla pagina SyncThru™ Web Service.

4 Fare clic su **Accesso**.

5 Inserire il proprio ID e password e selezionare un dominio a cui accedere.

6 Fare clic su **Accesso**.

7 Fare clic su **Rubrica**.

Utilizzo di SyncThru™ Web Service



È possibile ordinare la rubrica facendo clic sull'intestazione di ciascuna colonna. Ed esempio, cliccare su **N. veloce** per ordinare gli indirizzi per numero di composizione veloce. Cliccare su una colonna un'altra volta per invertire l'ordine.

8 Inserire un nome o parte di un nome da cercare nel campo ricerca.



È possibile cercare indirizzi in una categoria specifica come **Numero fax, Email, SMB**, ecc.

Ad esempio, per trovare un numero di fax fare clic sull'elenco a discesa vicino a  e selezionare **Numero fax**.

9 Cliccare su  e i risultati della ricerca saranno visibili.



È possibile trovare indirizzi in una categoria specifica come **Numero fax, Email, SMB**, ecc.

Per vedere gli indirizzi che contengono un numero di fax, ad esempio, aprire l'elenco a discesa **LDAP** e selezionare **Numero fax**.

Importazione Rubrica

La rubrica esportata in formato file CSV può essere modificata e rinvia alla macchina esportandola sulla macchina dal PC.



Di seguito vengono riportate le condizioni per la modifica del file CSV importato.

- I file CSV protetti da password o con sicurezza avanzata non possono essere modificati.
- Il file CSV deve essere salvato in Notepad in UTF-8.
- Non cambiare la prima riga (nome modello, versione, titolo).
- Usare la virgola(,) come separatore.
- Quando si importano i dati della rubrica da un PC alla macchina, i dati della rubrica esistenti vengono cancellati.
- Assicurarsi di inserire dati validi. Se vengono inseriti dati non validi, possono verificarsi errori sconosciuti. Fare riferimento alle regole riportate di seguito per inserire dati validi.
 - **Selezione abbreviata:** Per ciascun indirizzo è necessario un numero. Non è possibile utilizzare numeri duplicati. Sono consentiti solo numeri.
 - **Nome utente:** Questo campo non è obbligatorio. Possono essere utilizzati fino a 64 byte in UTF-8.
 - **Fax:** Questo campo non è obbligatorio. È possibile immettere fino a 40 byte usando numeri (0-9) e caratteri speciali (#, *, -).
 - **E-mail:** Questo campo non è obbligatorio. Possono essere utilizzati fino a 128 byte nel formato indirizzo email (ad es.: printer@domain.com)

Utilizzo di SyncThru™ Web Service

- 1 Accesso a SyncThru™ Web Service (vedere “Eseguire il login a SyncThru™ Web Service” a pagina 177).
- 2 Fare clic sulla scheda **Rubrica > Persona**.
- 3 Selezionare **Importa** dall'elenco a discesa **Attività**.
- 4 Selezionare **Sfoglia** e selezionare il file memorizzato.
- 5 Fare clic su **Importa > OK**.

Esportazione rubrica



Alcune funzioni potranno non essere disponibili a seconda dei modelli e degli articoli opzionali (vedere “Funzioni per modello” a pagina 9).

La rubrica salvata nella macchina può essere importata nel PC nel formato file CSV usando SyncThru™ Web Service.

- 1 Accesso a SyncThru™ Web Service (vedere “Eseguire il login a SyncThru™ Web Service” a pagina 177).
- 2 Fare clic sulla scheda **Rubrica > Persona**.
- 3 Selezionare **Esporta** dall'elenco a discesa **Attività**.

- 4 Selezionare l'opzione desiderata e fare clic sul pulsante **Esporta**.
A questo punto il file di rubrica è stato memorizzato sul computer.

Raggruppare gli indirizzi nella Rubrica

- 1 Aprire un browser web dal computer in rete.
- 2 Immettere l'indirizzo IP del dispositivo come indirizzo URL in un browser (ad esempio, http://123.123.123.123).
- 3 Premere **Enter** oppure fare clic su **Vai** per accedere alla pagina SyncThru™ Web Service.
- 4 Fare clic su **Accesso**.
- 5 Inserire ID e password e selezionare un dominio come quando si accede al dispositivo.
- 6 Fare clic su **Accesso**.
- 7 Fare clic su **Rubrica**.
- 8 Fare clic su **Gruppi**.
- 9 Fare clic su **Aggiungi gruppo**.
- 10 Immettere in **Nome gruppo** il nome del gruppo da aggiungere.
- 11 Selezionare **Aggiungi persona(e) dopo la creazione del gruppo**.

Utilizzo di SyncThru™ Web Service



Se non si desidera aggiungere gli indirizzi individuali all'indirizzo di gruppo creato, ignorare questo passaggio. È possibile aggiungere gli indirizzi individuali in un secondo momento selezionando **Dettagli gruppo**.

- 12 Fare clic su **Applica**.
- 13 Selezionare gli indirizzi da aggiungere alla **Rubrica di gruppo** in **Rubrica individuale**.
- 14 Fare clic sulla freccia al centro. Gli indirizzi selezionati vengono aggiunti nella **Rubrica di gruppo**.
- 15 Fare clic su **Applica**.

Modificare gruppi di indirizzi nella Rubrica

- 1 Accendere il computer collegato in rete e aprire il browser Web.
- 2 Immettere l'indirizzo IP del dispositivo come indirizzo URL in un browser.
(Esempio: http://123.123.123.123)
- 3 Premere **Enter** oppure fare clic su **Vai** per accedere alle visualizzazioni SyncThru™ Web Service.
- 4 Fare clic su **Accesso**.

- 5 Inserire ID e password e selezionare un dominio quando si accede al dispositivo.
- 6 Fare clic su **Accesso**.
- 7 Fare clic su **Rubrica**.
- 8 Fare clic su **Gruppi**.
- 9 Selezionare l'indirizzo di gruppo da modificare e premere **Modifica gruppo**.
- 10 Modificare le informazioni sull'indirizzo di gruppo.
- 11 Fare clic su **Applica**.



Premere **Ripristina** per cancellare le informazioni inserite. Se si preme **Annulla**, la finestra **Modifica** si chiude.

Eliminare gruppi di indirizzi dalla Rubrica

- 1 Aprire un browser web dal computer in rete.
- 2 Immettere l'indirizzo IP del dispositivo come indirizzo URL in un browser (ad esempio, http://123.123.123.123).

Utilizzo di SyncThru™ Web Service

- 3 Premere **Enter** oppure fare clic su **Vai** per accedere alla pagina SyncThru™ Web Service.
- 4 Fare clic su **Accesso**.
- 5 Inserire ID e password e selezionare un dominio quando si accede al dispositivo.
- 6 Fare clic su **Accesso**.
- 7 Fare clic su **Rubrica**.
- 8 Fare clic su **Gruppi**.
- 9 Selezionare la casella dei gruppi che si desidera eliminare.
- 10 Fare clic su **Elimina gruppo**.
Fare clic su **OK** quando appare la finestra di conferma.

Controllare i gruppi di indirizzi

Nella finestra **Dettagli gruppo** è possibile vedere le informazioni sui gruppi di indirizzi e aggiungere o eliminare indirizzi individuali dal gruppo.

- 1 Aprire un browser web dal computer in rete.
- 2 Immettere l'indirizzo IP del dispositivo come indirizzo URL in un browser (ad esempio, http://123.123.123.123).

- 3 Premere **Enter** oppure fare clic su **Vai** per accedere alla pagina SyncThru™ Web Service.
- 4 Fare clic su **Accesso**.
- 5 Inserire ID e password e selezionare un dominio quando si accede al dispositivo.
- 6 Fare clic su **Accesso**.
- 7 Fare clic su **Rubrica**.
- 8 Fare clic su **Gruppi**.
- 9 Cliccare sull'indirizzo di gruppo che si vuole visualizzare e cliccare su **Dettagli gruppo**.



- È possibile aggiungere direttamente indirizzi singoli. Selezionare gli indirizzi da aggiungere alla **Rubrica di gruppo** in **Rubrica individuale**.
- È possibile eliminare direttamente indirizzi singoli. Selezionare gli indirizzi da eliminare e premere **Cancella** in **Rubrica di gruppo**.



8. Strumenti di gestione

In questo capitolo vengono presentati gli strumenti di gestione forniti in dotazione per utilizzare al meglio il dispositivo.

Il capitolo tratta i seguenti argomenti:

- **Accesso agli strumenti di gestione** 175
- **SyncThru™ Web Service** 176
- **Easy Capture Manager** 184
- **Samsung AnyWeb Print** 185
- **Easy Eco Driver** 186
- **Utilizzo di Samsung Easy Document Creator** 187
- **Utilizzo di Samsung Easy Printer Manager** 188
- **Utilizzo di Stato della stampante Samsung** 191
- **Utilizzo di Samsung Printer Experience** 193
- **Utilizzo della Casella** 200



Accesso agli strumenti di gestione

Samsung fornisce svariati strumenti di gestione per le stampanti Samsung.

- 1 Assicurarsi che il dispositivo sia collegato al computer e sia acceso.
- 2 Dal menu **Avvio**, selezionare **Programmi** o **Tutti i programmi**.
 - Da Windows 8, da **Charms(Accesso)**, selezionare **Cerca > Apps(Apps)**.
- 3 Cercare **Stampanti Samsung**.
- 4 Sotto **Stampanti Samsung**, è possibile vedere gli strumenti di gestione installati.
- 5 Fare clic sullo strumento di gestione che si desidera utilizzare.



- Dopo aver installato il driver, è possibile accedere ad alcuni strumenti di gestione, direttamente dal menu **Avvio > Programmi** oppure da **Tutti i programmi**.
- Per Windows 8, dopo aver installato il driver, è possibile accedere direttamente ad alcuni strumenti di gestione dalla schermata **Avvio** facendo clic sulla scheda corrispondente.

SyncThru™ Web Service

In questo capitolo vengono fornite istruzioni dettagliate per impostare l'ambiente di rete attraverso SyncThru™ Web Service.



- Internet Explorer® 6.0 o versione successiva è il requisito minimo per SyncThru™ Web Service.
- A seconda delle impostazioni o dei modelli, alcuni menu potrebbero non essere visualizzati sulla schermata del display. In tal caso, non sono applicabili al dispositivo.

Cos'è SyncThru™ Web Service?

Se il dispositivo è stato collegato a una rete e sono stati impostati correttamente i parametri di rete TCP/IP, è possibile gestire il dispositivo attraverso SyncThru™ Web Service. SyncThru™ Web Service consente di:

- visualizzare le informazioni sul dispositivo e controllare lo stato corrente;
- cambiare i parametri TCP/IP e impostare altri parametri di rete;
- Cambiare le preferenze della stampante.
- impostare le notifiche via e-mail dello stato del dispositivo;
- ottenere supporto per l'utilizzo del dispositivo.
- Aggiornare il software del dispositivo.

Browser Web necessario

Per utilizzare SyncThru™ Web Service è necessario uno dei seguenti browser web.

- Internet Explorer® 6.0 o versioni successive
- Chrome 4.0 o versioni successive
- FireFox 3.0 o versioni successive
- Safari 3.0 o versioni successive

Connessione a SyncThru™ Web Service

Browser Web supportato da IPv4

- 1 Avviare un browser web, ad esempio Internet Explorer®, che supporti l'indirizzo IPv4 come URL.

Immettere l'indirizzo IP del dispositivo (<http://xxx.xxx.xxx.xxx>) nel campo dell'indirizzo e premere il tasto Invio o fare clic su **Vai**.



È possibile ottenere l'indirizzo IP del dispositivo dal dispositivo stesso (vedere "Rapporto" a pagina 325).

SyncThru™ Web Service

- 2 Si apre il sito web SyncThru™ Web Service del dispositivo.

Browser Web supportato da IPv6

- 1 Avviare un web browser, ad esempio Internet Explorer®, che supporti l'indirizzo IPv6 come URL.
- 2 Selezionare uno degli indirizzi IPv6 (**Stateless Address**, **Stateful Address**, **Manual Address**, **Link-Local**) dal **Rapporto di configurazione della rete**.



L'indirizzo IPv6 del dispositivo è indicato nel rapporto del dispositivo stesso (vedere "Rapporto" a pagina 325).

- 3 Immettere gli indirizzi IPv6 (es.: http://[3ffe:10:88:194:213:77ff:fe82:75b]).



L'indirizzo deve essere racchiuso tra parentesi "[]".

- 4 Si apre il sito web SyncThru™ Web Service del dispositivo.

Eeguire il login a SyncThru™ Web Service

Prima di poter configurare le opzioni in SyncThru™ Web Service, è necessario eseguire il login come amministratore. È possibile utilizzare SyncThru™ Web Service senza eseguire il login, ma in tal modo non sarà possibile accedere alla scheda **Impostazioni** e alla scheda **Sicurezza**, né sarà possibile visualizzarle.

- 1 Fare clic su **Accesso** nell'angolo superiore destro del sito Web SyncThru™ Web Service.

Viene visualizzata una pagina per l'accesso.

- 2 Digitare **ID** e **Password**, quindi selezionare **Dominio**. Fare quindi clic su **Accesso**.

Utilizzare lo stesso ID di login, la stessa password e lo stesso dominio utilizzati per accedere al dispositivo (vedere "Login" a pagina 309).



Se si desidera creare un nuovo utente o cambiare la password, vedere "Scheda Sicurezza" a pagina 181.

Scheda Informazioni

questa scheda fornisce informazioni generali sul dispositivo. È possibile controllare diverse opzioni, ad esempio lo stato del dispositivo, lo stato dei materiali di consumo, le informazioni sul conteggio, le informazioni di rete e così via. Inoltre, è possibile stampare rapporti, come la pagina di configurazione.

- **Avvisi attivi:** È possibile controllare gli avvisi correnti visualizzati dal dispositivo. Utilizzare queste informazioni per risolvere gli errori del dispositivo.
- **Materiali di consumo:** Consente di controllare le informazioni sui materiali di consumo. Per le cartucce del toner e le fotounità, lo stato dei materiali di consumo viene visualizzato tramite un grafico che indica la quantità rimasta di ciascun materiale di consumo. Sono inoltre disponibili i conteggi delle pagine, grazie ai quali è possibile prevedere quando sarà ora di sostituire i materiali di consumo. Questa funzione è disponibile anche dal dispositivo (vedere “standard” a pagina 325).
- **Cont utilizzi:** È possibile controllare le informazioni di addebito e il contatore utilizzo del dispositivo. Questa funzione è disponibile anche dal dispositivo (vedere “Contatore” a pagina 34).
- **Impostazioni attuali:** Mostra le impostazioni correnti del dispositivo e della rete.
- **Informazioni macchina:** Mostra le impostazioni correnti del dispositivo.
- **Informazioni di rete:** Mostra le impostazioni di rete correnti. Utilizzare questa pagina come riferimento e modificare le impostazioni necessarie per utilizzare la rete.
- **Informazioni sulla sicurezza:** Mostra le impostazioni di sicurezza correnti del dispositivo e della rete.
- **Informazioni di stampa:** È possibile stampare tutti i rapporti messi a disposizione dal dispositivo. Per eseguire la manutenzione del dispositivo è possibile utilizzare questi rapporti. Questa funzione è disponibile anche sul dispositivo (vedere “Rapporto” a pagina 325).

Scheda contenitore

È possibile gestire la Casella. Questa funzione è disponibile anche dal dispositivo (vedere “Utilizzo della Casella” a pagina 200).

Inoltra / Stampa / Invia / Download

È possibile gestire la cartella e i file in **Inoltra**, **Stampa**, **Invia**, **Download**.

- **Aggiungi:** È possibile creare **Casella** nella scheda **Stampa**, **Invia**, **Download** e **Casella sicura** nella scheda **Stampa**, **Invia**.
- **Elimina:** È possibile eliminare **Casella** e file nella scheda **Avanti**, **Stampa**, **Invia**, **Download**.
- **Modif.:** È possibile modificare **Casella** e il nome file nella scheda **Stampa**, **Invia**, **Download**.
- **Sfoggia:** Se si vuole sfogliare la **Casella**, selezionare la **Casella** che si desidera e cliccare su **Sfoggia**.
- **Attività:** È possibile copiare e spostare la Casella e i file nella scheda **Stampa**, **Invia**, **Download**.

Scheda Rubrica

È possibile gestire la rubrica. Questa funzione è disponibile anche dal dispositivo (vedere “Descrizione della schermata Indirizzo” a pagina 160).

- **Individuale:** È possibile gestire le singole voci presenti nella rubrica.
- **Gruppo:** È possibile gestire le rubriche dei gruppi.

Scheda Impostazioni

La scheda Impostazioni ha due sotto-menu: **Impostazioni apparecchio** e **Impostazioni di rete**. Non è possibile visualizzare questa scheda, né accedervi, se non se accede come amministratore (vedere “Eseguire il login a SyncThru™ Web Service” a pagina 177).

- **Impostazioni apparecchio:** Consente di definire le impostazioni del dispositivo.
 - **Sistema:** È possibile configurare le impostazioni relative al dispositivo.
 - **Stampante:** È possibile definire le impostazioni relative alla stampa, come ad esempio la sicurezza, oppure regolare lo sfondo. Questa funzione è disponibile anche dal dispositivo (vedere “Impost stampa” a pagina 323).

SyncThru™ Web Service

- **Copia:** È possibile definire le impostazioni relative alla copia, come ad esempio la sicurezza, oppure regolare lo sfondo. Questa funzione è disponibile anche dal dispositivo (vedere “Impostare opzioni” a pagina 108).
- **Fax:** È possibile configurare le impostazioni relative al fax, come il numero di fax o i tempi di ricomposizione del numero. Questa funzione è disponibile anche dal dispositivo (vedere “Descrizione della schermata fax” a pagina 140).
- **Digitalizza e invia :** È possibile definire le impostazioni relative alla digitalizzazione. Questa funzione è disponibile anche dal dispositivo (vedere “Descrizione della schermata di Digitalizza e Invia” a pagina 120).
- **Casella :** Questa funzione è disponibile anche dal dispositivo (vedere “Utilizzo della Casella” a pagina 200).
- **Impostazioni Rubrica:** La Rubrica contiene i contatti disponibili per tutti gli utenti. È possibile utilizzare la rubrica per rendere i contatti disponibili a tutti coloro che utilizzano la macchina.
- **Notifica e-mail:** Quando si verifica un errore o quando i materiali di consumo si stanno esaurendo, il dispositivo invia una notifica via e-mail all'amministratore. È possibile selezionare se utilizzare questa funzione o meno. È inoltre possibile selezionare quali avvisi ricevere e quando.
- **Impostazioni rete:** È possibile impostare l'ambiente di rete per utilizzare il dispositivo in rete. È anche possibile configurare le impostazioni dal dispositivo. Consultare il capitolo relativo all'impostazione della rete (vedere “Impostazioni di rete” a pagina 333).
 - **General:** È possibile impostare le informazioni generali sul dispositivo da utilizzare in rete e definire le impostazioni Ethernet. Questa funzione è disponibile anche dal dispositivo (vedere “Ethernet” a pagina 336).
 - **TCP/IPv4, TCP/IPv6, Raw TCP/IP, LPR, IPP, Telnet, WSD, SLP, UPNP, mDNS, CIFS, SNMP, SNMPv1/v2, SNMPv3:** Questa funzione è disponibile anche dal dispositivo (vedere).
 - **Server della posta in uscita (SMTP):** È possibile configurare le impostazioni del server per le e-mail in uscita. Se questa impostazione non è configurata, non è possibile utilizzare la funzione di digitalizzazione sull'e-mail. Le e-mail in uscita verranno inviate attraverso il server SMTP impostato qui. Questa funzione è disponibile anche dal dispositivo (vedere “Protocollo di rete” a pagina 330).
 - **HTTP:** È possibile consentire o impedire agli utenti di accedere a SyncThru™ Web Service. Questa funzione è disponibile anche dal dispositivo (vedere “Protocollo di rete” a pagina 330).
 - **Proxy:** È possibile definire le impostazioni del proxy ed abilitare l'autenticazione per connettersi al server delle licenze attraverso il server proxy. Tali impostazioni del proxy sono fornite normalmente solo se l'amministratore desidera aggiornare una licenza applicativa XOA online attraverso il server proxy.

Scheda Sicurezza

Nella scheda Sicurezza sono comprese le opzioni **Sicurezza sistema**, **Sicurezza di rete**, **Controllo accesso utenti** e **Registro di sistema**. A questa scheda è possibile accedere esclusivamente come amministratore (vedere “Login” a pagina 309).

- **Sicurezza sistema:** Da SyncThru™ Web Service, selezionare la scheda **Sicurezza > Sicurezza sistema**.
 - **Amministratore del sistema:** Immettere le informazioni relative all'amministratore del sistema. Il dispositivo invia la notifica e-mail all'indirizzo e-mail impostato qui. Questa funzione è disponibile anche dal dispositivo (vedere “Informazioni contatto” a pagina 332).
 - **Gestione caratteristiche:** Consente di attivare/disattivare le funzioni di rete. Selezionare le funzioni da attivare e fare clic su **Applica**.
 - **Nascondere informazioni:** Consente di attivare/disattivare le funzioni di rete. Selezionare le funzioni da attivare e fare clic su **Applica**.
 - **Riavvia dispositivo:** È possibile riavviare il dispositivo. Fare clic sul pulsante **Riavvia ora** per riavviare.

- **Sicurezza di rete:** Da SyncThru™ Web Service, selezionare la scheda **Sicurezza > Sicurezza di rete**.
 - **Certificato digitale:** È possibile gestire certificati digitali. Un certificato digitale è un certificato elettronico che verifica l'associazione sicura tra i nodi di comunicazione. È necessario aggiungere il certificato per la comunicazione SSL. Questa funzione è disponibile anche dal dispositivo (vedere “Sicurezza di rete” a pagina 330).
 - **Connessione sicura:** È possibile attivare o disattivare la connessione sicura per utilizzare canali di rete sicuri più avanzati. Per una comunicazione protetta, si consiglia l'utilizzo della funzione **Connessione protetta**.
 - **SNMPv3:** È possibile impostare SNMPv3.
 - **Sicurezza IP:** È possibile definire le impostazioni di sicurezza IP.
 - **Filtro IP/MAC:** È possibile impostare le opzioni di filtraggio per gli indirizzi IP e MAC. Se l'amministratore non aggiunge una regola di filtro per gli indirizzi IPv4, IPv6 e MAC, non verrà filtrato nulla. Se l'amministratore ha aggiunto una regola di filtro, agli indirizzi IPv4, IPv6 e MAC immessi verrà applicato il filtro.
 - **Filtro IPv4:** È possibile attivare/disattivare il filtraggio IPv6, nonché gestire le regole di filtraggio. Questa funzione è disponibile anche dal dispositivo (vedere “Impostazioni del filtro di rete” a pagina 341).
 - **Filtraggio IPv6:** È possibile attivare/disattivare il filtraggio IPv6, nonché gestire le regole di filtraggio. Questa funzione è disponibile anche dal dispositivo (vedere “Impostazioni del filtro di rete” a pagina 341).

SyncThru™ Web Service

- **Filtraggio MAC:** È possibile attivare/disattivare il filtraggio Mac, nonché gestire le regole di filtraggio. Questa funzione è disponibile anche dal dispositivo (vedere “Impostazioni del filtro di rete” a pagina 341).
- **802.1x:** è possibile attivare/disattivare la sicurezza 802.1x, così come gestire le regole di filtro. Questa funzione è disponibile anche dal dispositivo (vedere “Errore di rete” a pagina 329).
- **Server autenticazione esterno:** Impostare i server per l'autenticazione.
- **802.1x:** È possibile attivare l'autenticazione 802.1x, che è basata sulla porta. Se questa autenticazione viene attivata, al dispositivo non è consentito accedere attraverso il lato protetto della rete finché non viene autorizzato. Usare questa funzione per proteggere la propria rete. Questa funzione è disponibile anche dal dispositivo (vedere “Errore di rete” a pagina 329).
- **Controllo accesso utenti:** È possibile impedire agli utenti di accedere al dispositivo o all'applicazione. È inoltre possibile dare all'utente un permesso specifico per utilizzare solo determinate funzioni del dispositivo. Ad esempio, è possibile consentire all'utente A di utilizzare solo la funzioni di stampa. In questo caso, all'utente A non sarà consentito eseguire le operazioni di digitalizzazione, copia o invio di fax con il dispositivo.
 - **Autenticazione (Attivazione del controllo accesso):** È possibile selezionare il metodo di autenticazione dell'utente. Selezionare una modalità e fare clic sul pulsante **Opzioni**. Questa funzione è disponibile anche dal dispositivo (vedere “Autenticazione” a pagina 318).
 - **Autorizzazione (Concessione di diritti):** È possibile dare all'utente il permesso di utilizzare solo determinate funzioni del dispositivo.
 - **Gestione Authority:** È possibile assegnare diritti diversi ai vari utenti. Ad esempio, è possibile consentire all'utente A di utilizzare tutte le funzioni del dispositivo, e assegnare invece all'utente B solo il diritto di stampare.
 - **Conteggio:** È possibile gestire gli account.
 - **Profilo utente:** È possibile memorizzare le informazioni dell'utente sul disco rigido del dispositivo. È possibile utilizzare questa funzione per gestire gli utenti che utilizzano il dispositivo. È inoltre possibile raggruppare gli utenti e gestirli come gruppo. È possibile aggiungere fino a 1.000 voci. Agli utenti identificati da ID utente e password è consentito modificare le loro password. Essi possono visualizzare tutte le informazioni relative al loro profilo. Per quanto riguarda il ruolo, gli utenti possono visualizzare solo il ruolo al quale appartengono, ma non i relativi permessi.
- **Registro di sistema:** È possibile conservare i registri di eventi che si sono verificati nel dispositivo. L'amministratore può registrare e gestire le informazioni sull'utilizzo del dispositivo tenendo aggiornati i file di registro del sistema. I file di registro del sistema vengono memorizzati sul disco rigido del dispositivo; una volta pieno, verranno cancellati i dati più vecchi. Esportare e salvare i dati di audit importanti separatamente usando la funzione di esportazione.
 - **Configurazione registro:** È possibile attivare o disattivare i registri di eventi. È inoltre possibile eseguire il backup dei registri di eventi per periodi e trasferirli a un server di deposito.
 - **Visualizzatore registro:** È possibile visualizzare, eliminare e cercare i file registro.

Scheda Manutenzione

In questa scheda è possibile gestire il dispositivo, eseguire l'aggiornamento dei firmware, gestire le applicazioni e impostare le informazioni di contatto per l'invio di e-mail. Inoltre, è possibile collegarsi al sito web Samsung oppure scaricare manuali e driver selezionando il menu **Collegamento**.

- **Vers firmware:** È possibile controllare la versione del firmware utilizzata dal dispositivo. Verificare la versione e aggiornarla, se necessario. Questa funzione è disponibile anche dal dispositivo (vedere “Dettagli apparecchio” a pagina 331).
- **Gestione applicazioni:** È possibile aggiungere o eliminare applicazioni/licenze. Se si installa una nuova un'applicazione, è necessario attivarne la licenza. Alcune applicazioni potrebbero non disporre di una licenza. Questa funzione è disponibile anche sul dispositivo (vedere “Gestione applicazioni” a pagina 323).
- **Backup/Ripristino:** È possibile eseguire il backup delle configurazioni del dispositivo e ripristinare la configurazione quando c'è un problema con esso. È possibile utilizzare i file salvati (di backup) anche per configurare altri dispositivi.
- **Informazioni contatto:** È possibile visualizzare le informazioni di contatto. Per modificare le informazioni, vedere “Informazioni contatto” a pagina 332.

- **Collegamento :** È possibile visualizzare i collegamenti a siti Web utili, in cui è possibile:
 - Visualizzare le informazioni sul prodotto e ricevere assistenza (sito Web Samsung).
 - Scaricare manuali e driver.
 - Ordinare manuali di consumo.
 - Registrare l'apparecchio online.

Easy Capture Manager



- Disponibile solo per utenti del sistema operativo Windows.
- Alcune funzioni potranno non essere disponibili a seconda dei modelli e degli articoli opzionali (vedere “Software” a pagina 9).

Catturare la schermata e avviare Easy Capture Manager semplicemente premendo il tasto Stampa schermo della tastiera. Adesso è possibile stampare facilmente la schermata catturata così com'è oppure modificata.

Samsung AnyWeb Print



- Disponibile solo per utenti del sistema operativo Windows.
- Alcune funzioni potranno non essere disponibili a seconda dei modelli e degli articoli opzionali (vedere “Software” a pagina 9).

Questo strumento consente di catturare schermate, vedere in anteprima, ritagliare e stampare le pagine di Windows Internet Explorer più facilmente rispetto a quando si utilizza il programma normale.

Scaricare il software dal sito Web Samsung aprire il pacchetto e installarlo: (<http://www.samsung.com> > trova il prodotto > Supporto o Download).

Easy Eco Driver



Disponibile solo per utenti del sistema operativo Windows (vedere “Software” a pagina 9).

Con Easy Eco Driver, è possibile applicare le funzioni ecologiche prima di iniziare la stampa per risparmiare carta e toner.

Easy Eco Driver consente inoltre di eseguire piccole modifiche, tra cui la rimozione di immagini e molto altro. È possibile salvare le impostazioni utilizzate di frequente come preferite.

Utilizzo:

- 1 Aprire un documento da stampare.
- 2 Aprire la finestra Preferenze stampa (vedere “Apertura delle preferenze di stampa” a pagina 73).
- 3 Dalla scheda **Preferiti**, selezionare **Stampa Eco con anteprima**.
- 4 Fare clic su **OK** > **Stampa** nella finestra di dialogo. Viene visualizzata una finestra di anteprima.
- 5 Selezionare le opzioni da applicare al documento.
È possibile vedere l'anteprima delle funzioni applicate.
- 6 Fare clic su **Stampa**.



Se si desidera eseguire Easy Eco Driver ogni volta che si stampa, selezionare la casella di controllo **Avvia Easy Eco Driver prima di stampare il lavoro** nella scheda **Base** della finestra delle preferenze di stampa.

Utilizzo di Samsung Easy Document Creator

Samsung Easy Document Creator è un'applicazione utile per effettuare scansioni, compilare e salvare documenti in più formati, anche in formato .epub. Questi documenti possono essere condivisi tramite fax o siti di social network. Samsung Easy Document Creator fornisce tutti gli strumenti necessari: è possibile, ad esempio, effettuare ricerche in biblioteca o magari condividere le foto digitalizzate di una festa di compleanno.

Samsung Easy Document Creator offre le seguenti funzioni:

- **Digitalizzazione immagine:** Serve a digitalizzare una o più immagini.
- **Digitalizzazione documento:** Serve a digitalizzare documenti con testo o testo e immagini.
- **Conversione testo:** Serve a digitalizzare documenti da salvare in formato di testo modificabile.
- **Digitalizzazione libro:** Serve a digitalizzare libri con lo scanner piatto.
- **Caricamento su SNS:** Fornisce un metodo rapido e semplice per caricare immagini digitalizzate o esistenti in vari siti di social network (SNS).
- **Conversione e-book:** Consente di digitalizzare più documenti in un singolo e-book o convertire file esistenti in formato e-book.
- **Plug-in:** Digitalizzare e inviare tramite fax direttamente dal programma Microsoft Office.



Fare clic sul menu **Guida** (pulsante ) nella finestra, quindi fare clic sull'opzione di cui si desidera ricevere informazioni.

Utilizzo di Samsung Easy Printer Manager



- Disponibile solo per utenti di Windows e Mac OS.
- Per Windows, Internet Explorer 6.0 o versione successiva è il requisito minimo per Samsung Easy Printer Manager.

Samsung Easy Printer Manager è un'applicazione che combina le impostazioni apparecchio Samsung in una sola posizione. Samsung Easy Printer Manager combina le impostazioni apparecchio e gli ambienti di stampa, le impostazioni/azioni e il lancio. Tutte queste funzioni forniscono un gateway per utilizzare comodamente l'apparecchio Samsung. Samsung Easy Printer Manager fornisce due interfacce utente distinte tra cui scegliere: l'interfaccia utente di base e quella avanzata. Passare tra le due interfacce è semplice: basta un clic su un pulsante.

Descrizione di Samsung Easy Printer Manager

Per aprire il programma:

Per Windows

Selezionare **Avvio > Programmi o Tutti i programmi > Samsung Printers > Samsung Easy Printer Manager > Samsung Easy Printer Manager**.

Per Mac,

Aprire la cartella **Applicazioni > Samsung > Samsung Easy Printer Manager**.

L'interfaccia Samsung Easy Printer Manager comprende svariate sezioni di base, come illustrato nella tabella che segue:





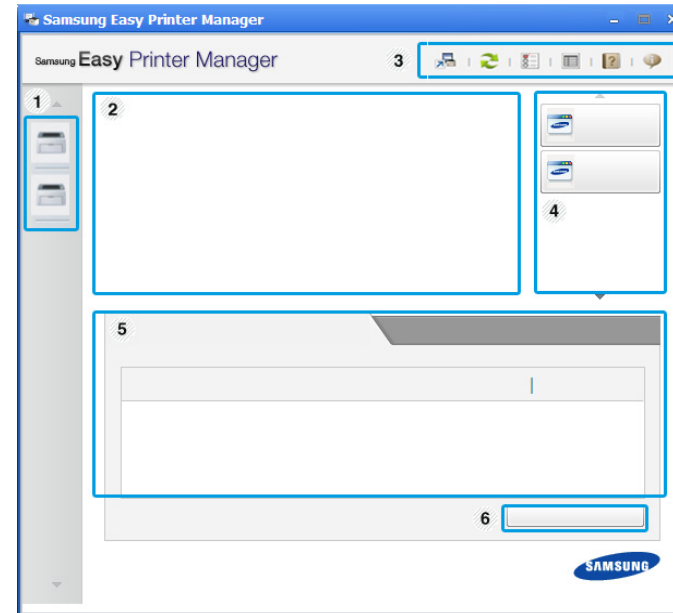

La schermata può variare a seconda del sistema operativo utilizzato.



1	Elenco stampanti	Nell'Elenco stampanti sono visualizzate le stampanti installate sul computer e le stampanti di rete aggiunte mediante la ricerca in rete (solo Windows).
---	------------------	--

Utilizzo di Samsung Easy Printer Manager

2	Informazioni stampante	<p>Quest'area fornisce informazioni generali sull'apparecchio. È possibile controllare le informazioni, quali il nome modello dell'apparecchio, l'indirizzo IP (o il nome porta) e lo stato apparecchio.</p> <p> È possibile consultare Guida dell'utente.</p> <p>Pulsante Risoluzione dei problemi: Questo pulsante apre la Risoluzione dei problemi quando si verifica un errore. È possibile aprire direttamente la sezione necessaria nella Guida dell'utente.</p>
3	Informazioni sull'applicazione	<p>Include i collegamenti per la modifica delle impostazioni avanzate (commutazione IU), aggiornamento, impostazione delle preferenze, riepilogo, guida e informazioni generali.</p> <p> Il pulsante  è utilizzato per passare all'interfaccia utente delle impostazioni avanzate (vedere "Panoramica dell'interfaccia utente delle impostazioni avanzate" a pagina 189).</p>
4	Collegamenti rapidi	<p>Visualizza i Collegamenti rapidi alle funzioni specifiche dell'apparecchio. Questa sezione include inoltre collegamenti alle applicazioni nelle impostazioni avanzate.</p> <p> Se il dispositivo viene connesso a una rete, viene attivata l'icona SyncThru™ Web Service.</p>

5	Area Contenuto	Visualizza le informazioni relative all'apparecchio selezionato, al livello del toner e della carta rimasti. Le informazioni variano in base all'apparecchio selezionato. Non tutti i dispositivi sono dotati di questa funzione.
6	Ordine ricambi	Fare clic sul pulsante Ordine dalla finestra per ordinare i materiali di consumo. È possibile ordinare online la cartuccia del toner di ricambio.



Selezionare il menu **Guida** oppure fare clic sul pulsante  nella finestra e fare clic sull'opzione di cui si desidera ricevere informazioni.

Panoramica dell'interfaccia utente delle impostazioni avanzate

L'interfaccia utente avanzata è destinata all'utilizzo da parte del responsabile della gestione della rete e degli apparecchi.



A seconda delle opzioni o dei modelli, alcuni menu potrebbero non essere visualizzati nel display. In tal caso, non sono applicabili al dispositivo.

Utilizzo di Samsung Easy Printer Manager

Impostazioni dispositivo

È possibile configurare varie impostazioni quali l'impostazione del dispositivo, della carta, del layout, dell'emulazione, della rete e delle informazioni di stampa.

Impostazioni digitalizzazione su PC

Questo menu include le impostazioni per creare o eliminare i profili di digitalizzazione su PC.

- **Attivazione digitalizzazione:** Indica se per questa digitalizzazione è attiva sul dispositivo.
- Scheda **Base:** Contiene le impostazioni relative alla digitalizzazione generale e al dispositivo.
- Scheda **Image:** Contiene le impostazioni relative alla modifica dell'immagine.

Impostazioni avvisi (solo Windows)

In questo menu sono comprese le impostazioni relative agli avvisi di errore.

- **Avviso stampante:** Fornisce le impostazioni relative ai tempi di ricezione degli avvisi.
- **Avviso e-mail:** Fornisce le opzioni relative alla ricezione di avvisi tramite e-mail.

- **Cronologia avvisi:** Fornisce una cronologia degli avvisi relativi all'apparecchio e al toner.

Conteggio lavori

Fornisce un'interrogazione delle informazioni di quota dell'utente specificato per la Contabilità lavori. È possibile creare le informazioni di quota e applicarle agli apparecchi tramite il software per la contabilità lavori come SyncThru™ o CounThru™ per amministratori.

Utilizzo di Stato della stampante Samsung

Il programma Stato della stampante Samsung monitora e informa l'utente sullo stato dell'apparecchio.



- La finestra Stato della stampante Samsung e il contenuto mostrato in questa Guida dell'utente possono differire a seconda dell'apparecchio o del sistema operativo utilizzato.
- Controllare quali sistemi operativi sono compatibili con il dispositivo utilizzato (vedere "Requisiti di sistema" a pagina 282).
- Disponibile solo per utenti del sistema operativo Windows.

Panoramica Stato della stampante Samsung

Se si verifica un errore durante il funzionamento, è possibile controllarlo da Stato della stampante Samsung. Stato della stampante Samsung viene installato automaticamente insieme al software apparecchio.

Inoltre, è possibile lanciare Stato della stampante Samsung manualmente. Accedere a **Preferenze stampa**, fare clic sulla scheda **Base** > pulsante **Stato stampante**.

Queste icone vengono visualizzate nella barra delle applicazioni di Windows:

Icona	Significato	Descrizione
	Normale	L'apparecchio è in modalità Pronta e non sono presenti errori o avvertenze.
	Avviso	L'apparecchio si trova in uno stato che può condurre a un errore. Ad esempio il toner potrebbe essere scarso e quindi esaurirsi.
	Errore	L'apparecchio presenta almeno un errore.

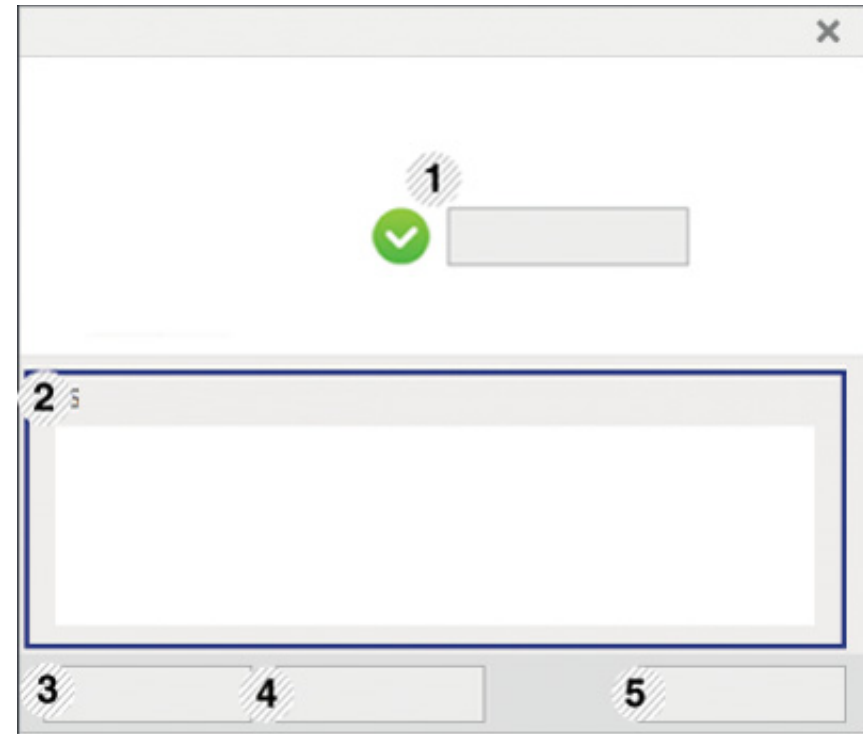

Utilizzo di Stato della stampante Samsung

1	Guida utente	<p>È possibile consultare Guida dell'utente.</p> <div><p>Questo pulsante apre la Risoluzione dei problemi quando si verifica un errore. È possibile aprire direttamente la sezione relativa alla risoluzione dei problemi nella guida dell'utente.</p></div>
2	Info alimentazione	<p>Consente di verificare la percentuale del toner presente in ciascuna cartuccia. Il dispositivo e il numero delle cartucce di toner mostrato nella finestra precedente possono essere diversi a seconda del dispositivo in uso. Non tutti i dispositivi sono dotati di questa funzione.</p>
3	Opzione	<p>È possibile configurare le impostazioni relative agli avvisi sui lavori di stampa.</p>
4	Ordina materiali di consumo	<p>È possibile ordinare online la cartuccia del toner di ricambio.</p>
5	Annullare la stampa oppure Chiudi	<ul style="list-style-type: none">• Se il lavoro di stampa è in attesa nella coda di stampa o nella stampante, annullare tutti i lavori di stampa nella coda di stampa o nella stampante.• In base allo stato della macchina o delle funzioni supportate, è possibile che venga visualizzato il pulsante Chiudi per chiudere la finestra di stato.

Utilizzo di Samsung Printer Experience

Samsung Printer Experience è un'applicazione Samsung che riunisce le impostazioni del dispositivo Samsung e la gestione del dispositivo in un'unica posizione. L'utente può impostare le impostazioni del dispositivo, ordinare le parti di ricambio, aprire le guide alla risoluzione dei problemi, visitare il sito Web Samsung e controllare le informazioni del dispositivo collegato. Questa applicazione viene automaticamente scaricata da Windows **Store(Store)** se il dispositivo è collegato a un computer con una connessione Internet.



Disponibile solo per utenti Windows 8.

Cenni sulla Samsung Printer Experience

Per aprire l'applicazione,

Dalla schermata **Avvio**, selezionare la scheda **Samsung Printer Experience** (.

L'interfaccia **Samsung Printer Experience** comprende svariate funzioni utili, come illustrato nella tabella che segue:



La schermata può variare a seconda del modello utilizzato.

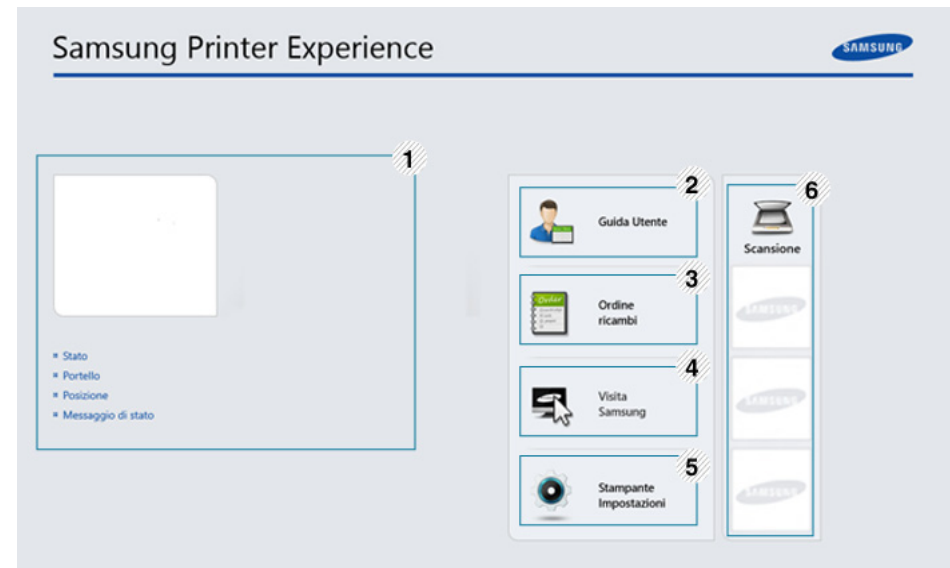

1	Informazioni stampante	Quest'area fornisce informazioni generali sull'apparecchio. È possibile controllare le informazioni, quali lo stato del dispositivo, l'indirizzo IP e il livello di toner rimanente.
---	-------------------------------	--

Utilizzo di Samsung Printer Experience

2	Guida Utente	<p>È possibile consultare Guida dell'utente. Per usare questa funzione è necessario essere collegati a Internet.</p> <p> Questo pulsante apre la Risoluzione dei problemi quando si verifica un errore. È possibile aprire direttamente la sezione relativa alla risoluzione dei problemi nella guida dell'utente.</p>
3	Ordina materiali di consumo	<p>Fare clic su questo pulsante per ordinare online le cartucce di ricambio del toner. Per usare questa funzione è necessario essere collegati a Internet.</p>
4	Visita Samsung	<p>Collegamenti al sito Web della stampante Samsung. Per usare questa funzione è necessario essere collegati a Internet.</p>
5	Stampante Impostazioni	<p>È possibile configurare varie impostazioni quali l'impostazione del dispositivo, della carta, del layout, dell'emulazione, della rete e delle informazioni di stampa tramite SyncThru™ Web Service. Il dispositivo deve essere collegato a una rete. Questo pulsante viene disabilitato se il dispositivo è collegato tramite un cavo USB.</p>
6	Elenco dispositivi e Ultima immagine acquisita	<p>L'elenco di digitalizzazione visualizza i dispositivi che supportano Samsung Printer Experience. Sotto il dispositivo, è possibile vedere le ultime immagini acquisite. Il dispositivo deve essere collegato a una rete per la scansione da qui. Questa sezione è rivolta agli utenti con stampanti multifunzione.</p>

Aggiunta/rimozione di stampanti

Se non sono state aggiunte stampanti a **Samsung Printer Experience**, oppure per aggiungere/eliminare una stampante, attenersi alle istruzioni riportate di seguito.





È possibile aggiungere/eliminare solo stampanti connesse in rete.

Aggiunta di una stampante

- 1 Da **Charms(Accesso)**, selezionare **Impostazioni**.
Oppure, fare clic con il pulsante destro del mouse sulla pagina **Samsung Printer Experience** e selezionare **Impostazioni**.
- 2 Selezionare **Aggiungi stampante**
- 3 Selezionare la stampante da aggiungere.
È possibile visualizzare la stampante aggiunta.



Se viene visualizzato il contrassegno , è possibile fare clic su  per aggiungere le stampanti.

Utilizzo di Samsung Printer Experience

Eliminazione di una stampante

- 1 Da **Charms(Accesso)**, selezionare **Impostazioni**.
Oppure, fare clic con il pulsante destro del mouse sulla pagina **Samsung Printer Experience** e selezionare **Impostazioni**.
- 2 Selezionare **Rimuovere stampa**.
- 3 Selezionare la stampante da eliminare.
- 4 Fare clic su **Sì**.
È possibile vedere che la stampante selezionata è stata rimossa dalla schermata.

Stampa da Windows 8

In questa sezione vengono illustrate le operazioni di stampa comuni dalla schermata **Avvio**.

Stampa base

- 1 Aprire il documento da stampare.
- 2 Da **Charms(Accesso)**, selezionare **Dispositivi**.

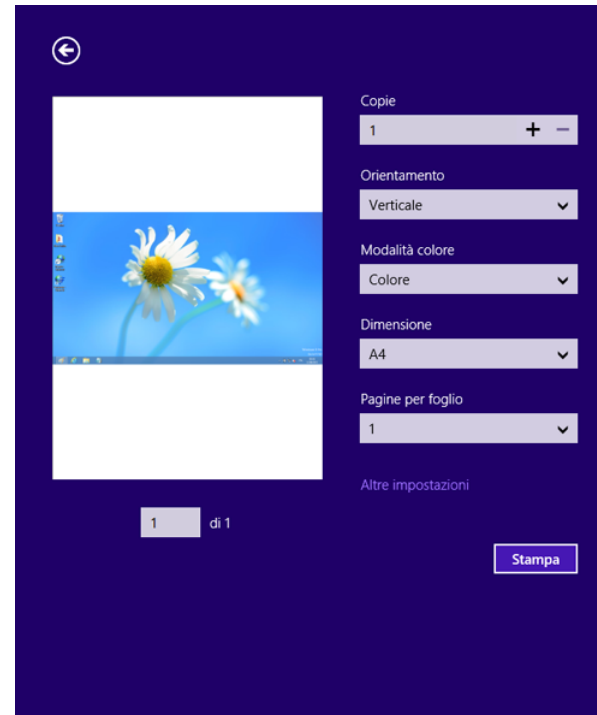

- 3 Selezionare la stampante dall'elenco
- 4 Selezionare le impostazioni della stampante, come il numero di copie e l'orientamento della stampa.
- 5 Fare clic su **Stampa** per avviare il lavoro.



Utilizzo di Samsung Printer Experience

Annullamento del lavoro di stampa

Se il lavoro di stampa è in attesa in una coda di stampa o in uno spooler di stampa, annullarlo come segue.

- È possibile accedere a questa finestra semplicemente facendo doppio clic sull'icona del dispositivo () nella barra delle applicazioni di Windows.
- È inoltre possibile annullare il lavoro corrente premendo il pulsante  (**Arresta**) sul pannello di controllo.

Apertura di altre impostazioni



La schermata può essere leggermente diversa in base al modello o alle opzioni.

È possibile impostare altri parametri di stampa.

- 1 Aprire il documento da stampare.
- 2 Da **Charms(Accesso)**, selezionare **Dispositivi**.
- 3 Selezionare la stampante dall'elenco
- 4 Fare clic su **Altre impostazioni**.

Scheda Base

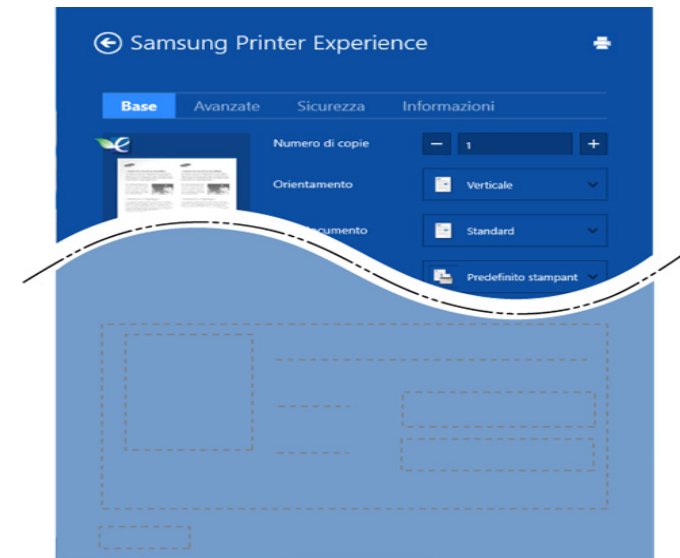

Di base

Questa opzione consente di scegliere le impostazioni di base della stampa, come il numero di copie, l'orientamento e il tipo di documenti.

Impostazioni Eco

Questa opzione consente di scegliere pagine multiple per lato per risparmiare supporti.

Utilizzo di Samsung Printer Experience

Scheda Avanzate

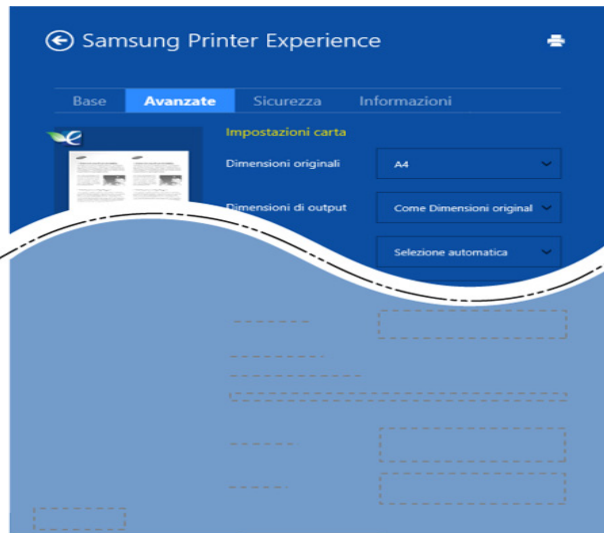

Impostazioni carta

Questa opzione consente di impostare le specifiche di gestione carta di base.

Impostazioni del layout

Questa opzione consente di selezionare diversi modi di layout del documento.

Scheda Sicurezza



Alcune funzioni potrebbero non essere disponibili, a seconda del modello o delle opzioni. Se questa scheda non è visualizzata o è disabilitata, queste funzioni non sono supportate.

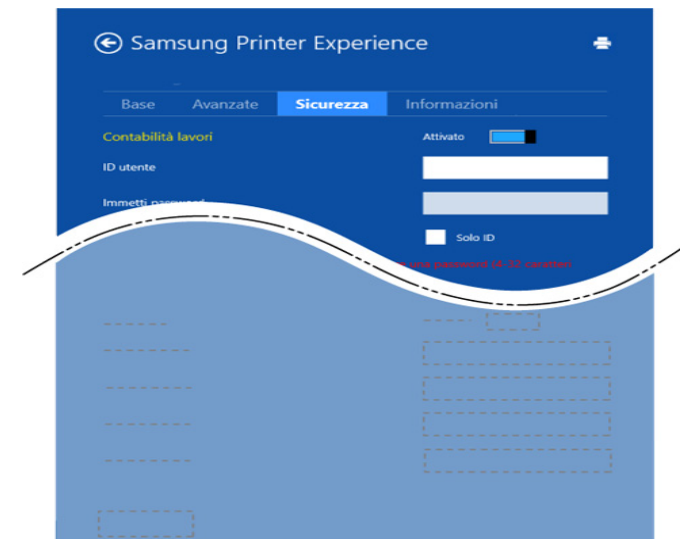

Conteggio lavori

Questa opzione consente di stampare con l'autorizzazione concessa.

Stampa riservata

Questa opzione viene usata per stampare documenti riservati. Per stampare è necessario inserire una password.

Utilizzo di Samsung Printer Experience

Uso della funzione di condivisione

Samsung Printer Experience consente di stampare da altre applicazioni installate sul computer tramite la funzione di condivisione.



Questa funzione è disponibile solo file nei formati jpeg, bmp, tiff, gif, e png.

- 1 Selezionare il contenuto che si desidera stampare dall'altra applicazione.
- 2 Da **Charms(Accesso)**, selezionare **Condividi > Samsung Printer Experience**.
- 3 Selezionare le impostazioni della stampante, come il numero di copie e l'orientamento della stampa.
- 4 Fare clic su **Stampa** per avviare il lavoro.

Scansione da Windows 8





Questa sezione è rivolta agli utente con stampanti multifunzione.

La digitalizzazione tramite il dispositivo consente di trasformare immagini e testo in file digitali memorizzabili sul computer.

Scansione da Samsung Printer Experience

I menu di stampa usati più di frequente vengono visualizzati per una scansione rapida.

- 1 Inserire un documento a faccia in giù sul vetro del documento, oppure caricare uno o più documenti a faccia in su nell'alimentatore documenti.
- 2 Fare clic sulla scheda **Samsung Printer Experience** nella schermata **Avvio**.
- 3 Fare clic su **Scansione** ().
- 4 Impostare i parametri di scansione quali il tipo di immagine, le dimensioni del documento e la risoluzione.
- 5 Fare clic su **Prescansione** () per controllare l'immagine.

Utilizzo di Samsung Printer Experience

6 Regolare l'immagine preacquisita con le funzioni di digitalizzazione come rotazione e speculare.

7 Fare clic su **Scansione** () e salvare l'immagine.





- Quando si inseriscono gli originali nell'ADA, (o DSDF), **Prescan** () non è disponibile.
- Se l'opzione di anteprima è selezionata, è possibile saltare il punto 5.

Utilizzo della Casella

Descrizione della schermata Casella

Documenti e immagini stampate, digitalizzate, scaricate e inviate dai computer possono essere memorizzate nella **Con**. La **Con** si trova nell'hard disk del dispositivo. Questo significa che i documenti sono memorizzati sul disco rigido. È possibile creare una password per un determinato documento memorizzato, in modo che gli utenti non autorizzati non possano accedervi. Inoltre, è possibile stampare i documenti memorizzati usando diverse funzioni di stampa, nonché inviare i documenti a più destinazioni quali e-mail, server o fax. È possibile impostare un Documento memor e usare la funzione Documento memor con SyncThru™ Web Service.









- Se dati importanti sono memorizzati nella **Con**, si consiglia di sottoporli regolarmente a backup. Samsung declina qualsiasi responsabilità per danni ai dati o perdite di dati dovuti a utilizzo improprio o guasto del dispositivo.
- Fare clic su  (**Guida**) dalla schermata principale o dal  (menu rapido) e quindi fare clic sull'opzione sulla quale si desiderano ulteriori informazioni.

Tasti comando



Quando vengono selezionati i file, viene visualizzato sotto ai menu.





-  (**Stampa**) : Stampare i file direttamente.
-  (**Invia**) : Inviare file a **Fax, E-mail, Server, Con, o USB**.
-  (**Cancella**) : Eliminare cartelle e file.

Pulsante	Nome	Descrizione
	Menu rapido	Aprire il menu rapido.
	Cerca	Cercare un menu o un'app desiderata.
	Modalità di visualizzazione	Selezionare il tipo di visualizzazione.
	Mio progr	Mostra lista programmi.

Utilizzo della Casella

Pulsante	Nome	Descrizione
	Sotto-menu (Overflow azioni)	<p>Aprire il sottomenu.</p> <ul style="list-style-type: none">• Selez tutt : Selezionare tutte le cartelle e file.• Opz stampa : Impostare le opzioni di stampa.• Crea cartella: Creare una cartella.• Rinomina : Rinominare una cartella o un file.• Cancella : Eliminare cartelle e file.• Copia : Copiare file e cartelle.• Sposta : Spostare file o cartelle su un'altra memoria.• Canc Info navigaz : Cancellare le informazioni sulla navigazione.• Dettagli : Visualizzare le informazioni dettagliate su una cartella o file.• Polit file : Selezionare una politica di archiviazione.• Formato : Formattazione file o dati.

Immagazzinaggio

Pulsante	Nome	Descrizione
	Inoltra	Gestire i dati inoltrati.
	Stampa	Gestire i dati di stampa memorizzati.
	Invia	Gestire i dati di invio memorizzati.
	Scarica	Gestire i dati di download memorizzati.
	USB	Usare una memoria USB.

Avanzamento lavoro

Viene visualizzato ogni volta che il dispositivo elabora un lavoro.

- **Dettagli** : Toccare questo pulsante per visualizzare stato, tipo e ora del lavoro.
- **Area Anteprima** : Consente di visualizzare un'anteprima del documento da salvare. L'immagine nell'area di Anteprima indica le impostazioni di invio attuali, come orientamento e formato del file.

Utilizzo della Casella

Utilizzo della Casella

Per usare la funzione **Con**, toccare > **Con** sulla schermata iniziale o **Applicaz..**

Utilizzare il multi-controllo



Questa funzione non è disponibile nella memoria **Stampa** e **Invia**.

Toccare e tenere premuto un file o cartella, quindi cambiare la modalità di multi-controllo.

Crea cartella privata



Questa funzione non è disponibile nella memoria **Scarica** e **USB**.

- **Pubblico:** Tutti gli utenti possono accedere ai file.
- **Privato:** impostare una password per impedire l'accesso a persone non autorizzate.

- 1 Selezionare il tipo di **Immagazzinaggio** (**Stampa** o **Invia**) in cui si desidera creare la cartella.
- 2 Toccare  > **Crea cartella**.
- 3 Inserire il nome cartella e selezionare **Impost come privato** e toccare **OK**.
- 4 Inserire le informazioni appropriate nei campi **ID**, **Password**, **Conferma password** e toccare **OK**.



9. Risoluzione dei problemi

In questo capitolo vengono fornite informazioni utili sulle procedure da adottare in caso di errore.

Il capitolo tratta i seguenti argomenti:

- **Ridistribuzione del toner** 204
- **Sostituzione della cartuccia del toner** 206
- **Sostituzione del contenitore del toner di scarto** 209
- **Eliminazione di un inceppamento di documenti originali** 211
- **Suggerimenti per evitare gli inceppamenti della carta** 217
- **Rimozione della carta inceppata** 218
- **Spiegazione dei messaggi del display** 232
- **Problemi di alimentazione e connessione di cavi** 241
- **Risoluzione di altri problemi** 242



Se non si riesce a risolvere i propri problemi con questo capitolo, contattare l'amministratore o il centro assistenza. Le informazioni sui contatti sono disponibili in **Impostazioni > Informazioni contatto > Amministrat sistema o Assist SAMSUNG**. Tali informazioni sono configurate dall'amministratore del dispositivo.

Ridistribuzione del toner

Quando la cartuccia del toner sta per esaurirsi:

- si presentano strisce bianche o stampe chiare;
- Sul display appare il messaggio relativo al basso livello del toner.
- Il LED di stato lampeggiano in arancione.

Se ciò si verifica, è possibile migliorare temporaneamente la qualità di stampa ridistribuendo il toner rimanente nella cartuccia. In alcuni casi, verranno visualizzate ancora strisce bianche o stampe chiare anche dopo aver ridistribuito il toner.



Fare clic su questo collegamento per aprire un'animazione sulla ridistribuzione del toner.

1 Aprire lo sportello anteriore.

X422x Series/X425x Series/X430x Series

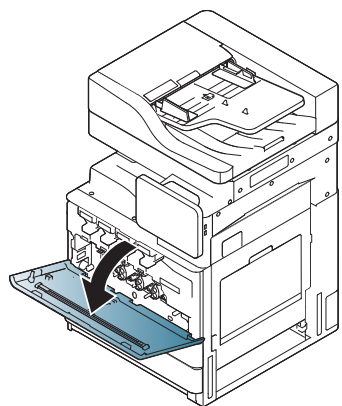

K425x Series/K430x Series/K435x Series

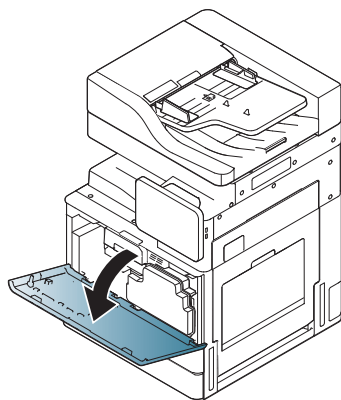

All'interno del dispositivo possono essere rilasciate delle particelle di toner, ma ciò non significa che la macchina sia difettosa. Qualora si verificassero problemi di qualità di stampa, contattare l'assistenza tecnica.

2 Estrarre la cartuccia del toner corrispondente dal dispositivo.

X422x Series/X425x Series/X430x Series

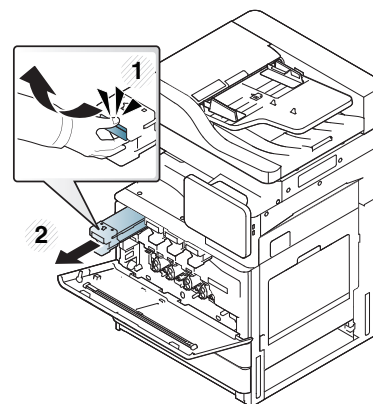

K425x Series/K430x Series/K435x Series

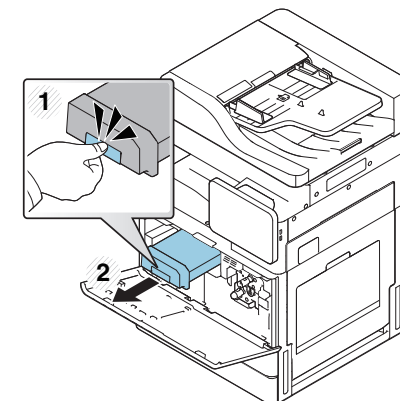

3 Agitare completamente la cartuccia cinque o sei volte per distribuire il toner in modo uniforme al suo interno.

X422x Series/X425x Series/X430x Series

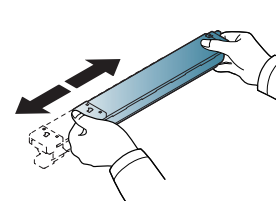

K425x Series/K430x Series/K435x Series

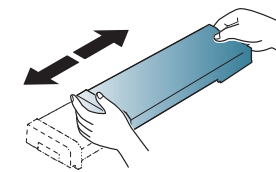

Ridistribuzione del toner



Se i vestiti vengono sporcati dal toner, pulirli con un panno asciutto e lavarli in acqua fredda. L'acqua calda fissa il toner sui tessuti.

- 4 Tenere la cartuccia del toner e allinearla con lo slot corrispondente all'interno del dispositivo. Reinsierla nell'alloggiamento finché non si blocca in posizione.

X422x Series/X425x Series/X430x Series

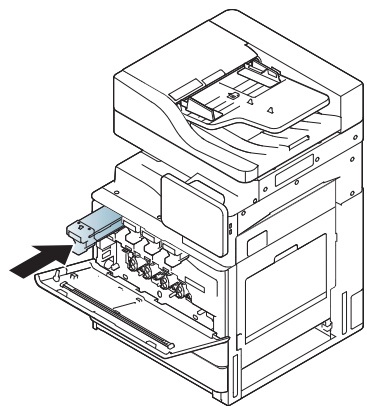

K425x Series/K430x Series/K435x Series

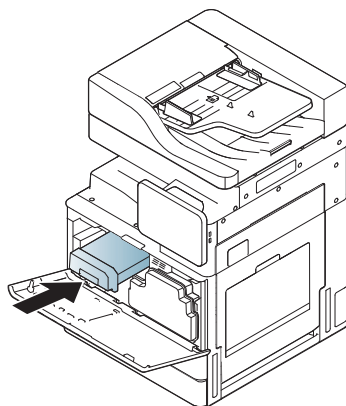

- 5 Chiudere lo sportello anteriore. Assicurarsi che lo sportello sia ben chiuso.

X422x Series/X425x Series/X430x Series

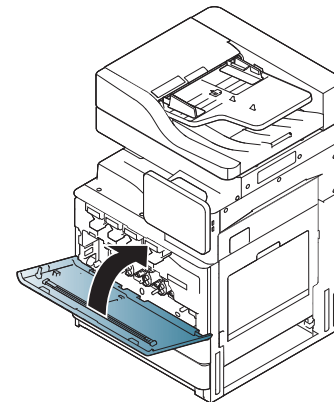

K425x Series/K430x Series/K435x Series

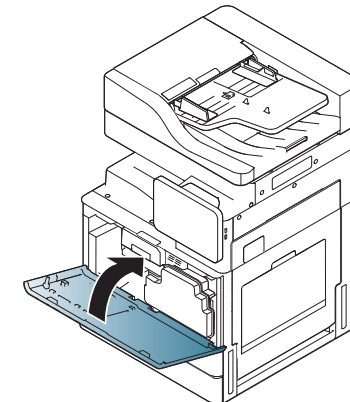

Se lo sportello anteriore non è completamente chiuso, il dispositivo non funzionerà.

Sostituzione della cartuccia del toner

Il dispositivo impiega quattro colori e ogni colore utilizza una cartuccia diversa: giallo (G), magenta (M), ciano (C) e nero (N).

Quando la cartuccia del toner è completamente vuota:

- Il LED di stato diventa rosso e il display indica il messaggio di errore per la sostituzione del toner.
- Il dispositivo interrompe la stampa e i fax in entrata vengono salvati in memoria. Tuttavia, quando le cartucce dei toner a colori sono esaurite, ma è presente del toner nella cartuccia del toner nero, è ancora possibile stampare lavori in bianco e nero (il lavoro inviato deve essere in bianco e nero).
- Controllare il tipo di cartuccia del toner per il dispositivo (vedere “Materiali di consumo e accessori” a pagina 260).

A questo punto, è necessario sostituire la cartuccia del toner.



Fare clic su questo collegamento per visualizzare un'animazione sulla sostituzione della cartuccia del toner. (X422x/X425x/X430x/X40x series)

Fare clic su questo collegamento per visualizzare un'animazione sulla sostituzione della cartuccia del toner. (K425x/K430x/K435x/K40x series)

1 Aprire lo sportello anteriore.

X422x Series/X425x Series/X430x Series

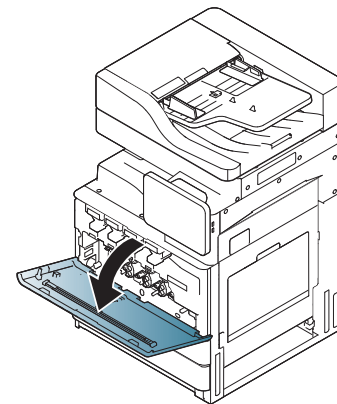

K425x Series/K430x Series/K435x Series

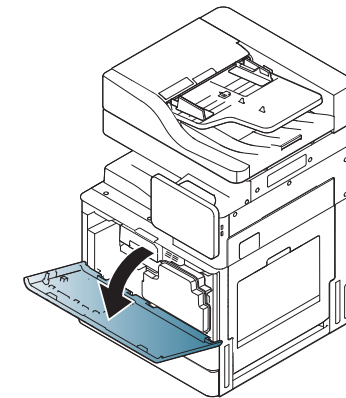

2 Estrarre la cartuccia del toner corrispondente dal dispositivo.

X422x Series/X425x Series/X430x Series

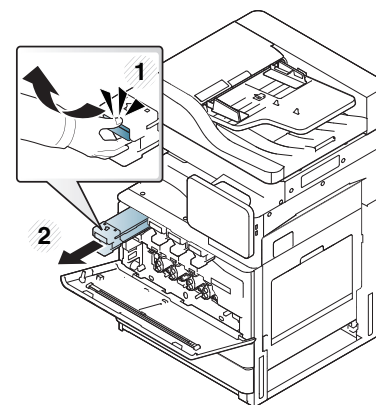

K425x Series/K430x Series/K435x Series

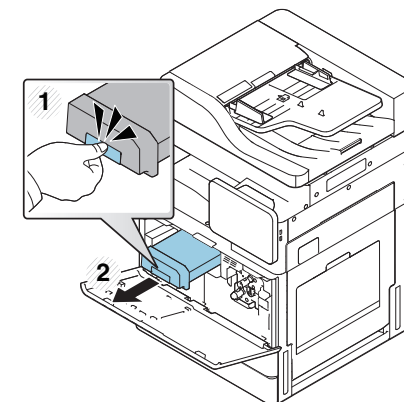

Sostituzione della cartuccia del toner

- 3** Estrarre la nuova cartuccia del toner dalla confezione.

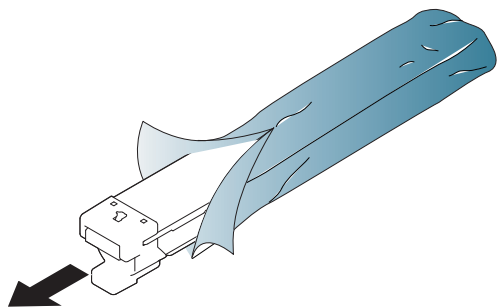

- 4** Ruotare completamente la cartuccia cinque o sei volte per distribuire il toner uniformemente all'interno.

X422x Series/X425x Series/X430x Series

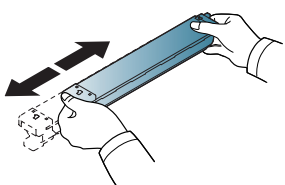

K425x Series/K430x Series/K435x Series

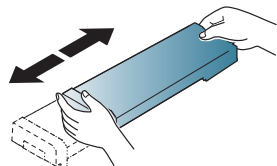

- 5** Togliere delicatamente tutto il nastro adesivo dalla cartuccia.

K425x Series/K430x Series/K435x Series

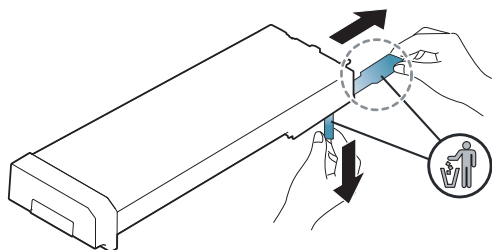

Se i vestiti vengono sporcati dal toner, pulirli con un panno asciutto e lavarli in acqua fredda. L'acqua calda fissa il toner sui tessuti.

- 6** Tenere la cartuccia del toner e allinearla con lo slot corrispondente all'interno del dispositivo. Reinserirla nell'alloggiamento finché non si blocca in posizione.

X422x Series/X425x Series/X430x Series

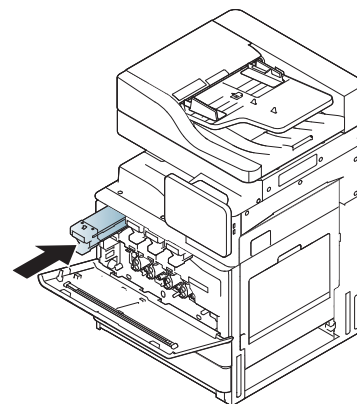

K425x Series/K430x Series/K435x Series

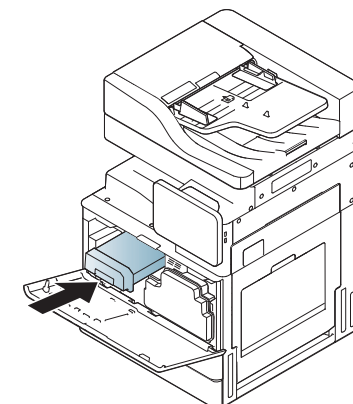

Sostituzione della cartuccia del toner

- 7 Chiudere lo sportello anteriore. Assicurarsi che lo sportello sia ben chiuso.

X422x Series/X425x Series/X430x Series

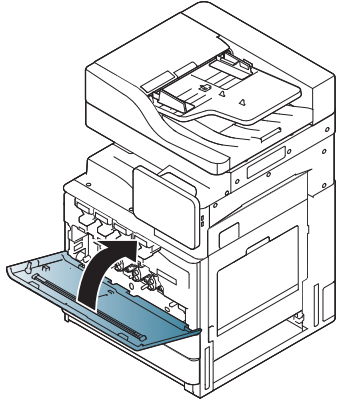

K425x Series/K430x Series/K435x Series

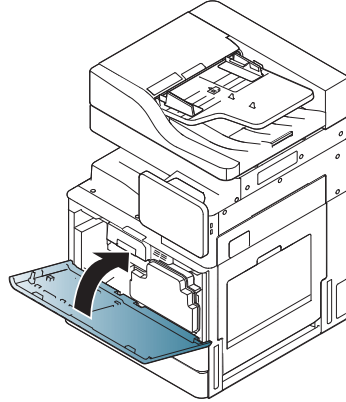

Se lo sportello anteriore non è completamente chiuso, il dispositivo non funzionerà.

Sostituzione del contenitore del toner di

scarto

Quando il contenitore del toner di scarto si consuma completamente, il display indica il messaggio di errore per la sostituzione del contenitore del toner di scarto.

A questo punto, è necessario sostituire il contenitore del toner di scarto.

- Controllare il tipo di contenitore del toner di scarto per il dispositivo (vedere “Materiali di consumo e accessori” a pagina 260).

1 Aprire lo sportello anteriore.

X422x Series/X425x Series/X430x Series

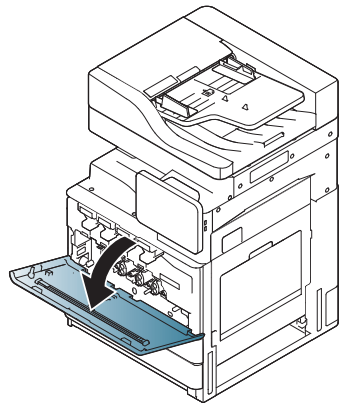

K425x Series/K430x Series/K435x Series

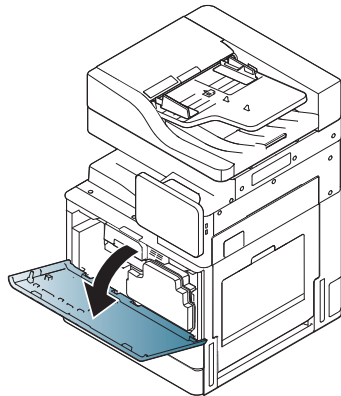

2 Premere le leve di blocco sinistra/destra e spingere verso l'esterno come indicato di seguito. Dopodiché, rimuovere il contenitore del toner di scarto.

X422x Series/X425x Series/X430x Series

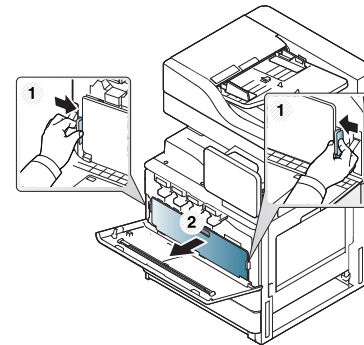

K425x Series/K430x Series/K435x Series

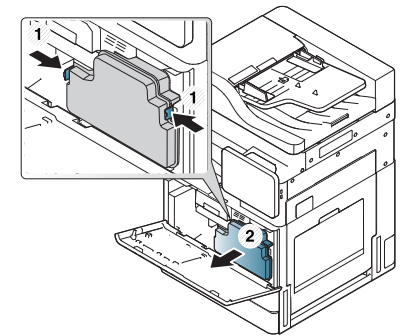

3 Rimuovere il nuovo contenitore del toner di scarto dalla sua confezione.

4 Inserire il nuovo contenitore del toner di scarto finché non si blocca in posizione.

X422x Series/X425x Series/X430x Series

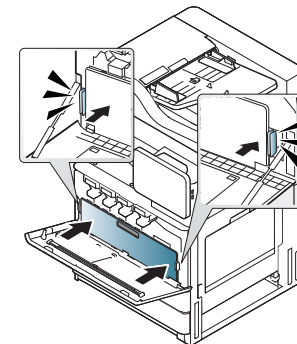

K425x Series/K430x Series/K435x Series

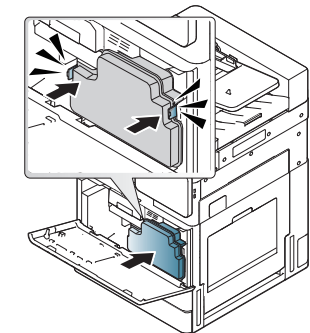

Sostituzione del contenitore del toner di

- 5 Chiudere lo sportello anteriore. Assicurarsi che lo sportello sia ben chiuso.

X422x Series/X425x Series/X430x Series

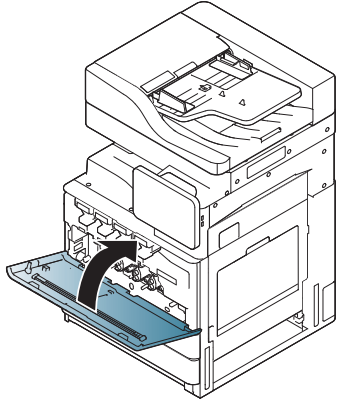

K425x Series/K430x Series/K435x Series

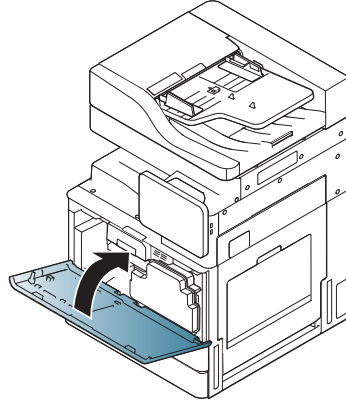

Se lo sportello anteriore non è completamente chiuso, il dispositivo non funzionerà.

Eliminazione di un inceppamento di documenti originali

Quando un originale si inceppa durante il passaggio attraverso l'alimentatore documenti a digitalizzazione doppia (DSDF), sul display appare un messaggio di avviso.



Per evitare di strappare il documento, estrarlo lentamente e delicatamente.



Per evitare che i documenti si inceppino, utilizzare il vetro dello scanner per originali spessi, sottili o con tipo di carta misto.

Inceppamento carta originale nella parte anteriore dello scanner

- 1 Rimuovere dall'alimentatore documenti a digitalizzazione doppia qualsiasi pagina rimanente.
- 2 Aprire il coperchio dell'Alimentatore documenti a digitalizzazione doppia.

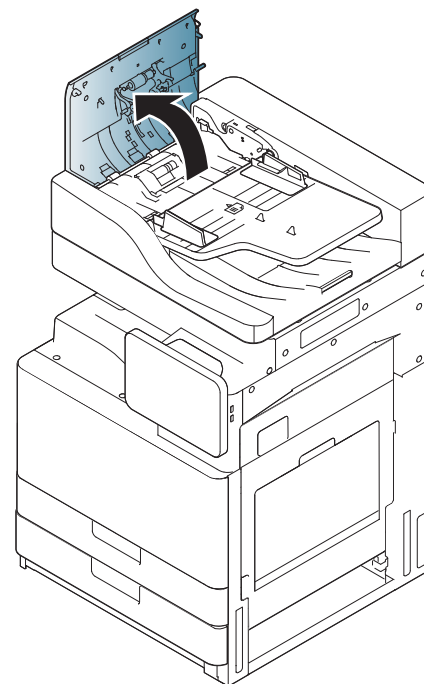

Eliminazione di un inceppamento di

- 3** Rimuovere delicatamente la carta inceppata dall'alimentatore documenti a digitalizzazione doppia.

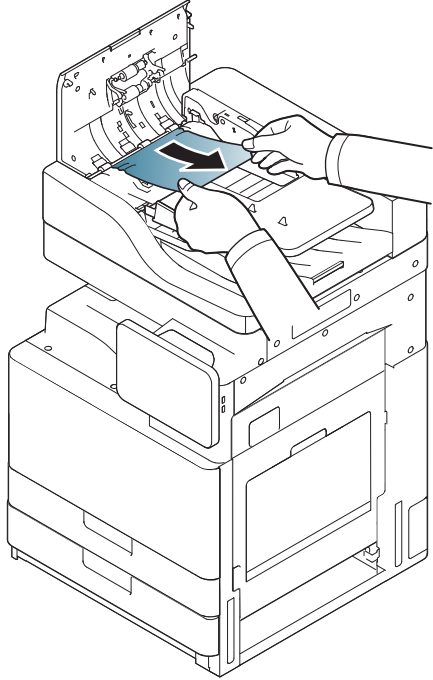

- 4** Chiudere il coperchio dell'Alimentatore documenti a digitalizzazione doppia.

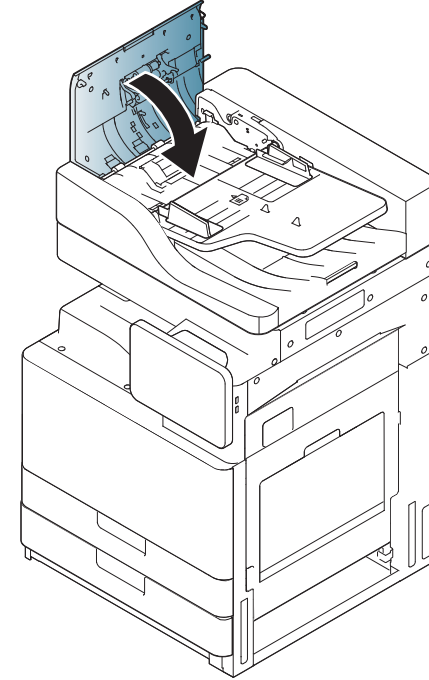

Eliminazione di un inceppamento di

Inceppamento carta originale all'interno dello scanner

- 1 Rimuovere dall'alimentatore documenti a digitalizzazione doppia qualsiasi pagina rimanente.
- 2 Aprire il coperchio dell'Alimentatore documenti a digitalizzazione doppia.

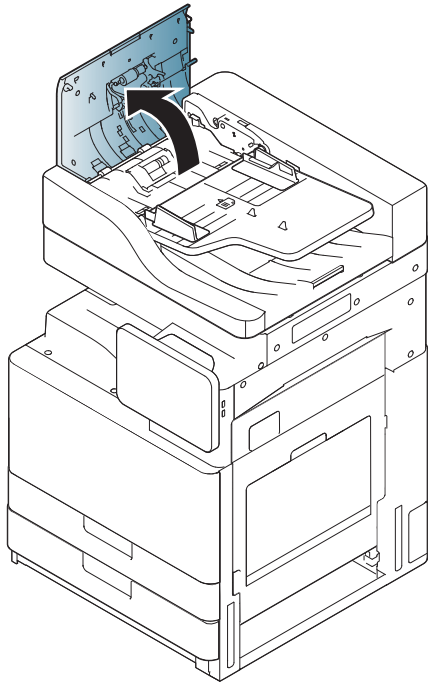

Eliminazione di un inceppamento di

- 3** Rimuovere delicatamente la carta inceppata dall'alimentatore documenti a digitalizzazione doppia. Se non è possibile afferrare la carta inceppata, utilizzare la leva come illustrato nell'immagine sottostante.

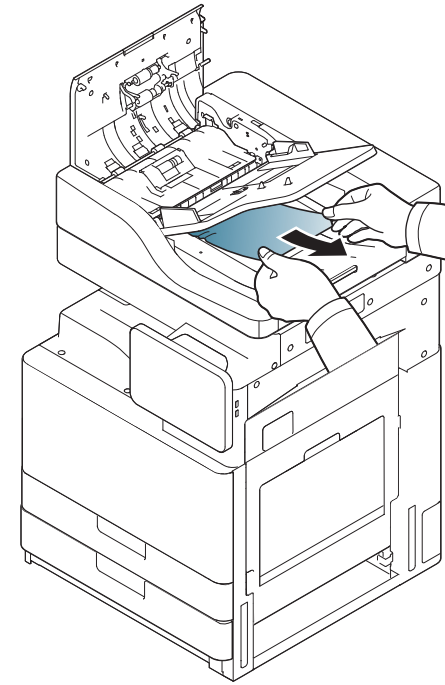
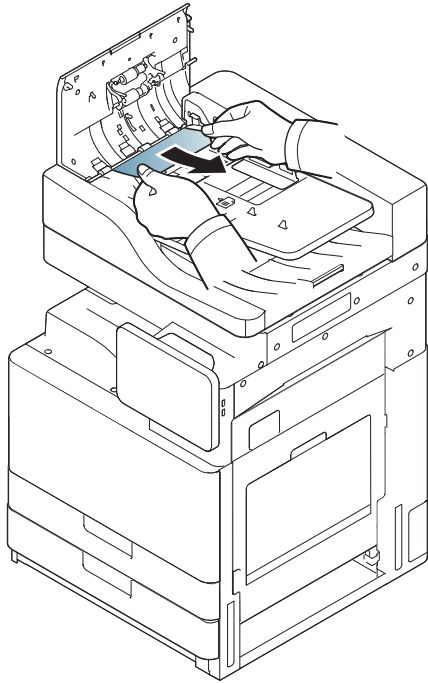

Se non si vede carta in quest'area, passare al passaggio successivo.

Eliminazione di un inceppamento di

- 4** Aprire il vassoio di alimentazione dell'alimentatore documenti a digitalizzazione doppia.

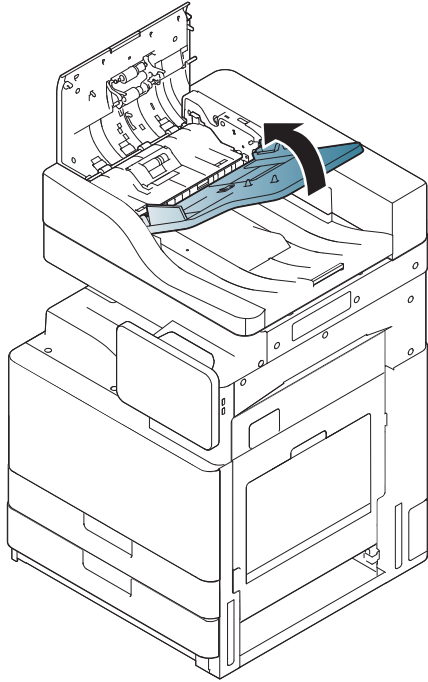

- 5** Estrarre delicatamente la carta inceppata dall'alimentatore documenti a digitalizzazione doppia.

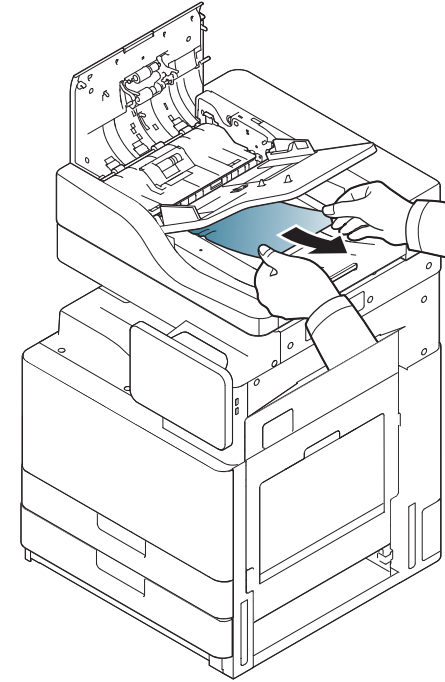

Se non si vede carta in quest'area, passare al passaggio successivo.

- 6** Chiudere il coperchio dell'alimentatore documenti automatico duplex e il vassoio di alimentazione dell'alimentatore documenti automatico duplex.

Eliminazione di un inceppamento di

- 7 Aprire l'Alimentatore documenti a digitalizzazione doppia.

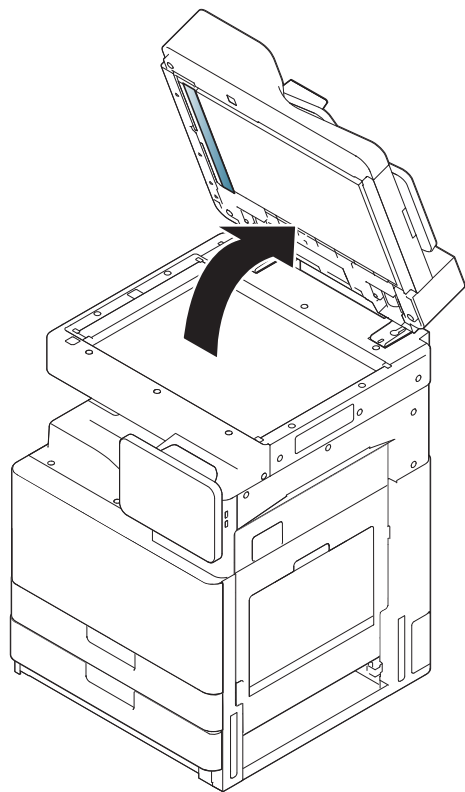

- 8 Afferrare la carta alimentata erroneamente e rimuovere la carta dall'area di alimentazione tirandola attentamente con entrambe le mani.

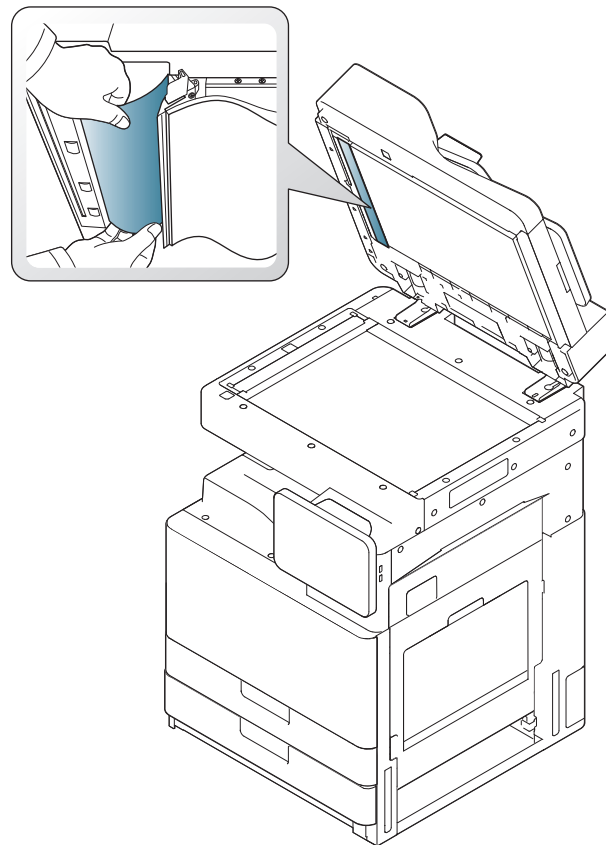

Se non si vede carta in quest'area, passare al passaggio successivo.

- 9 Chiudere l'Alimentatore documenti a digitalizzazione doppia.

Suggerimenti per evitare gli inceppamenti della carta

Selezionando i tipi di supporti corretti, è possibile evitare la maggior parte degli inceppamenti della carta. Quando si verifica un inceppamento della carta, fare riferimento alle linee guida successive.

- Assicurarsi che le guide regolabili siano posizionate correttamente (vedere “Caricamento della carta nel vassoio” a pagina 53).
Non sovraccaricare il vassoio. Assicurarsi che il livello della carta sia al di sotto dell'indicatore di capacità massima presente nella parte interna del vassoio.
- Non rimuovere la carta dal vassoio mentre il dispositivo sta stampando.
- Prima di caricare la carta, fletterla, spiegarla a ventaglio e allinearla.
- Non utilizzare carta arricciata, umida o molto piegata.
- Non caricare più tipi di carta nel vassoio.
- Utilizzare solo i supporti di stampa consigliati (vedere “Impost vass” a pagina 67).
- Assicurarsi che il lato consigliato dei supporti di stampa sia rivolto verso l'alto nel vassoio o verso il basso nel vassoio multifunzione.

Rimozione della carta inceppata

In caso di inceppamento, sul display viene visualizzato un messaggio di avviso.



Per evitare di strappare la carta, estrarla lentamente e delicatamente. Per rimuovere la carta inceppata, attenersi alle istruzioni fornite nelle sezioni seguenti.

Carta inceppata nel vassoio 1, 2



Fare clic su questo collegamento per aprire l'animazione relativa all'eliminazione di un inceppamento.



L'area del fusore è calda. Fare attenzione nel rimuovere la carta dal dispositivo.

1 Aprire lo sportello destro.

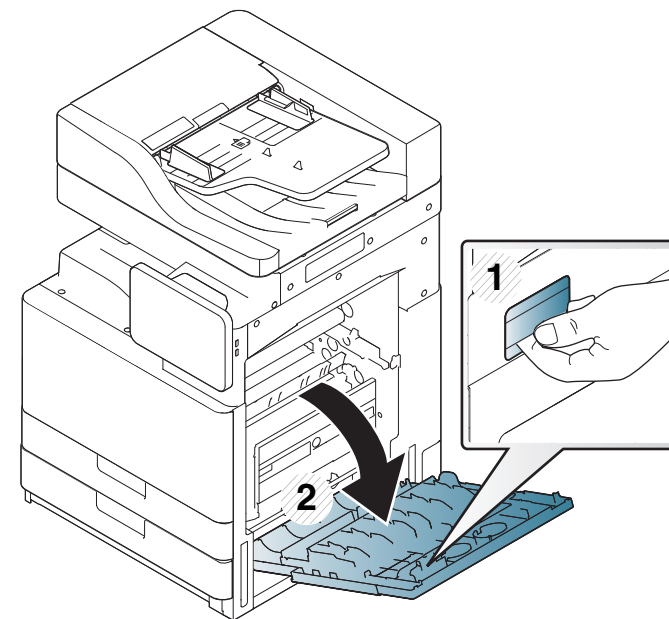

Rimozione della carta inceppata

- 2 Rimuovere la carta inceppata tirandola con cautela.

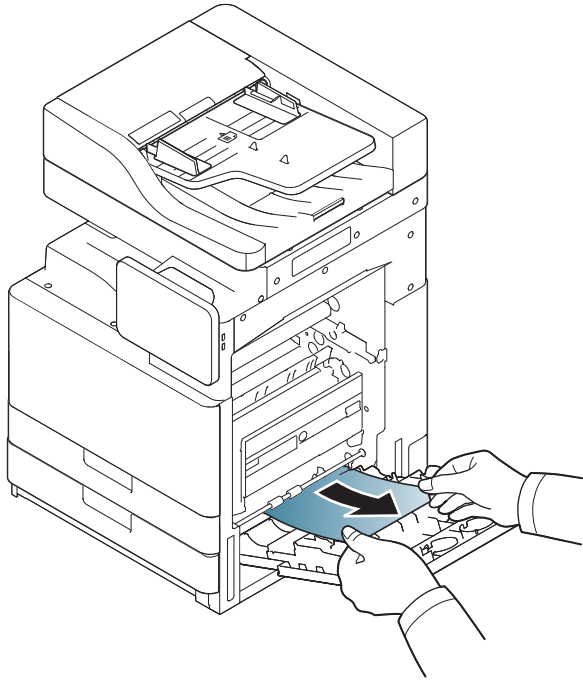

Chiudere lo sportello destro.

Se non si vede carta in quest'area, passare al passaggio successivo.

- 3 Estrarre il vassoio 1 o 2.

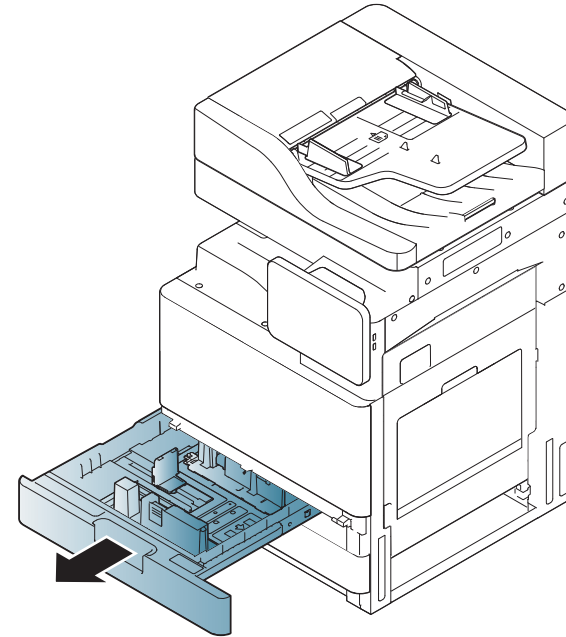

Rimozione della carta inceppata

- 4 Rimuovere la carta inceppata dal dispositivo.

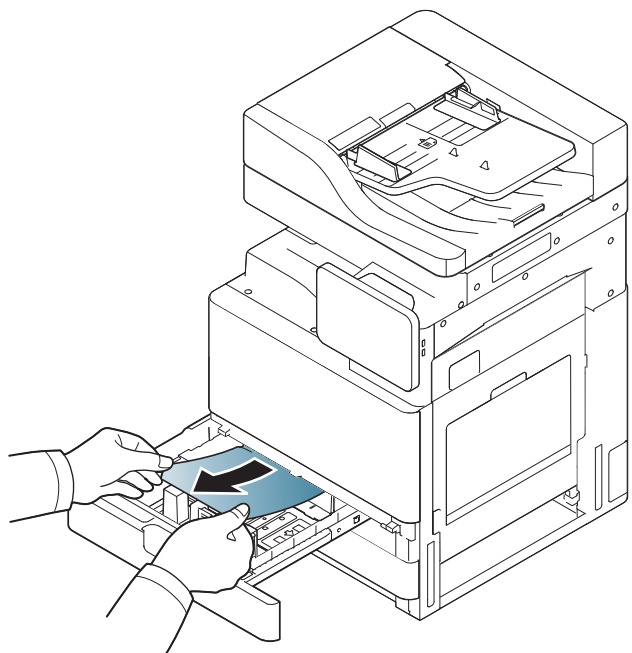

- 5 Reinscrivere il vassoio 1 o 2 nel dispositivo finché non si blocca in posizione. La stampa riprende automaticamente.

Carta inceppata nel vassoio 3, 4



Fare clic su questo collegamento per aprire l'animazione relativa all'eliminazione di un inceppamento.

- 1 Aprire lo sportello inferiore destro dell'alimentatore a doppio cassetto.

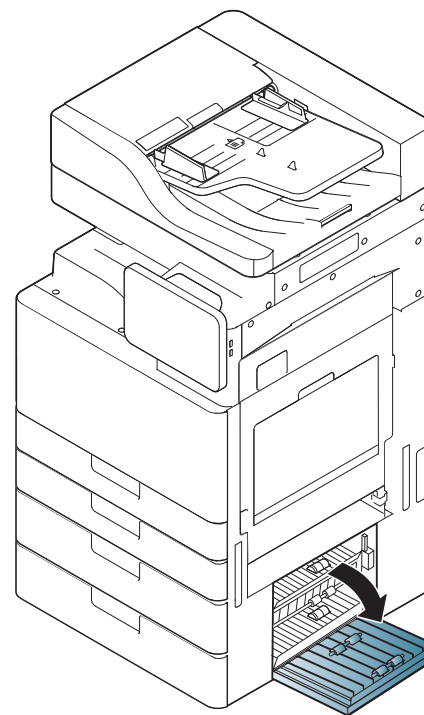

Rimozione della carta inceppata

- 2 Rimuovere la carta inceppata tirandola con cautela.

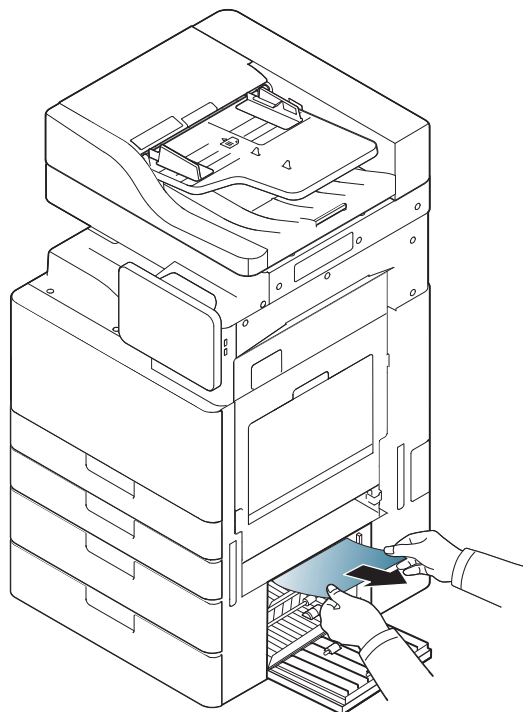

Chiudere lo sportello inferiore destro dell'alimentatore a doppio cassetto.

Se non si vede carta in quest'area, passare al passaggio successivo.

- 3 Estrarre il vassoio 3 o 4.

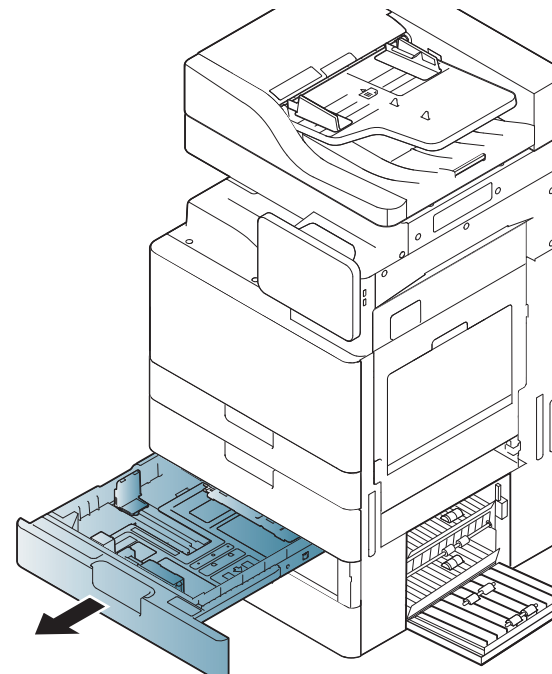

Rimozione della carta inceppata

- 4 Rimuovere la carta inceppata dal dispositivo.

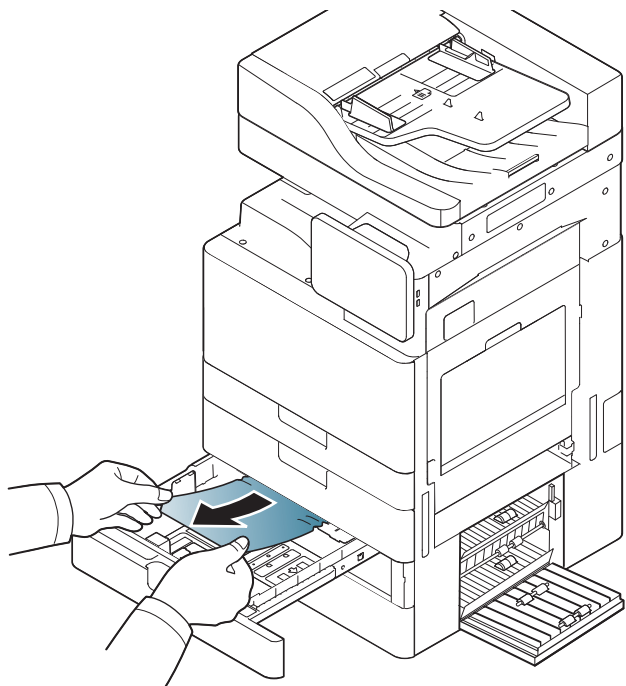

- 5 Reinscrivere il vassoio 3 o 4 nel dispositivo finché non si blocca in posizione. La stampa riprende automaticamente.

Carta inceppata nel vassoio multifunzione



Fare clic su questo collegamento per aprire l'animazione relativa all'eliminazione di un inceppamento.

- 1 Se la carta non viene alimentata correttamente, estrarla dal dispositivo.

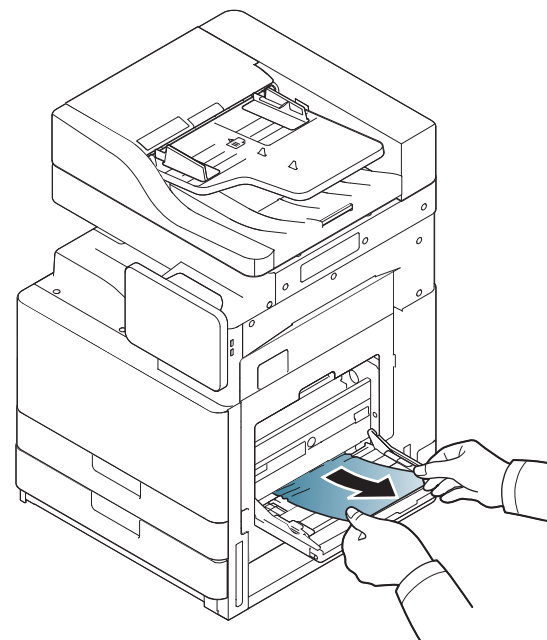

- 2 Aprire e chiudere lo sportello anteriore per riprendere a stampare.

Rimozione della carta inceppata

Carta inceppata all'interno del dispositivo (inceppamento alimentazione 1, inceppamento alimentazione 2)



Fare clic su questo collegamento per aprire l'animazione relativa all'eliminazione di un inceppamento.



L'area del fusore è calda. Fare attenzione nel rimuovere la carta dal dispositivo.

1 Aprire lo sportello destro.

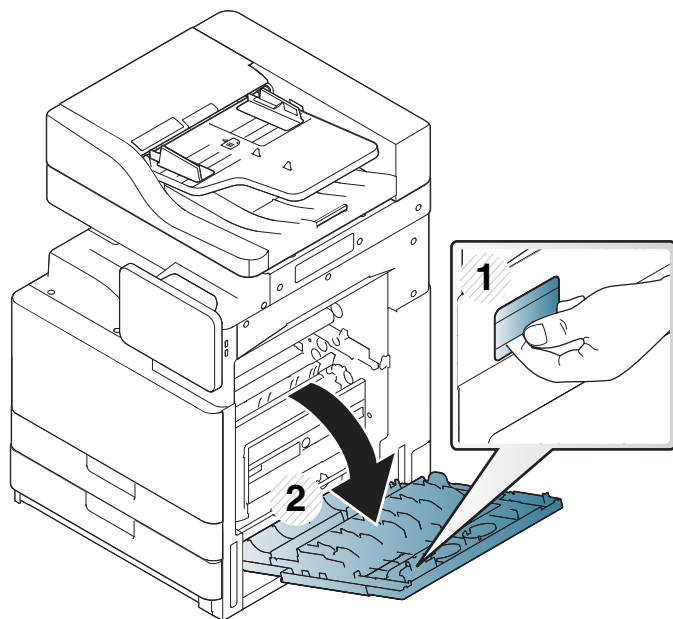

2 Rimuovere la carta inceppata tirandola con cautela.

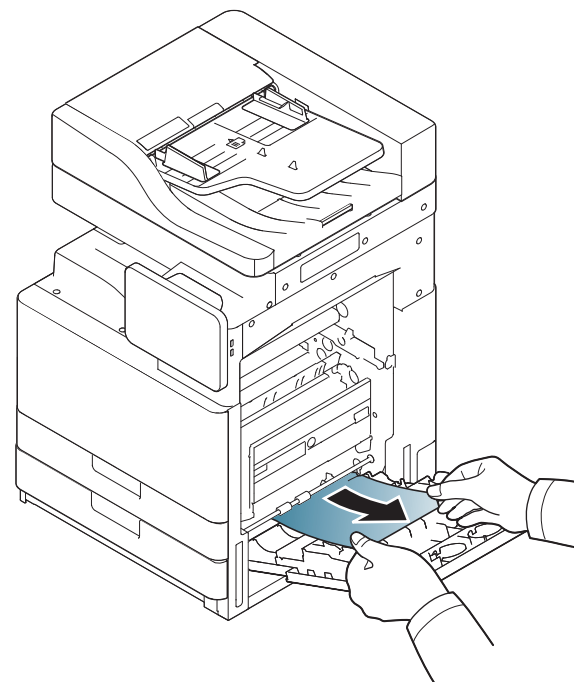

3 Chiudere lo sportello destro.

Rimozione della carta inceppata

Carta inceppata all'interno del dispositivo (inceppamento alimentazione 3, inceppamento alimentazione 4)



Fare clic su questo collegamento per aprire l'animazione relativa all'eliminazione di un inceppamento.

- 1 Aprire lo sportello inferiore destro dell'alimentatore a doppio cassetto.

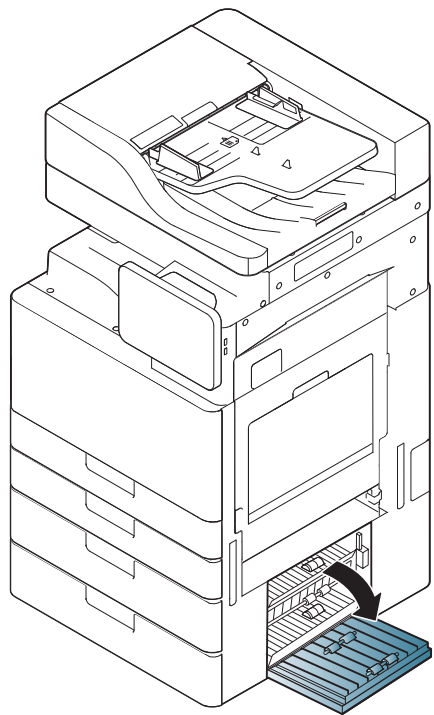

- 2 Rimuovere la carta inceppata tirandola con cautela.

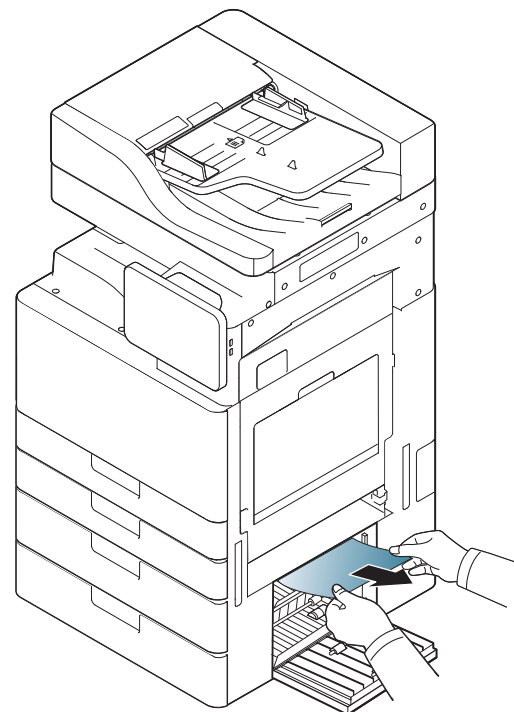

- 3 Chiudere lo sportello inferiore destro dell'alimentatore a doppio cassetto.

Rimozione della carta inceppata

Carta inceppata all'interno del dispositivo (inceppamento registrazione)



Fare clic su questo collegamento per aprire l'animazione relativa all'eliminazione di un inceppamento.



L'area del fusore è calda. Fare attenzione nel rimuovere la carta dal dispositivo.

1 Aprire lo sportello destro.

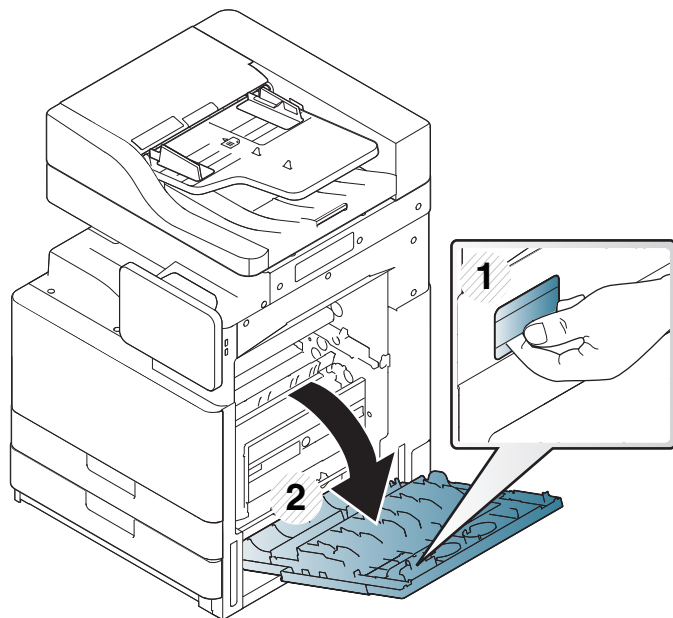

2 Rimuovere la carta inceppata tirandola con cautela.

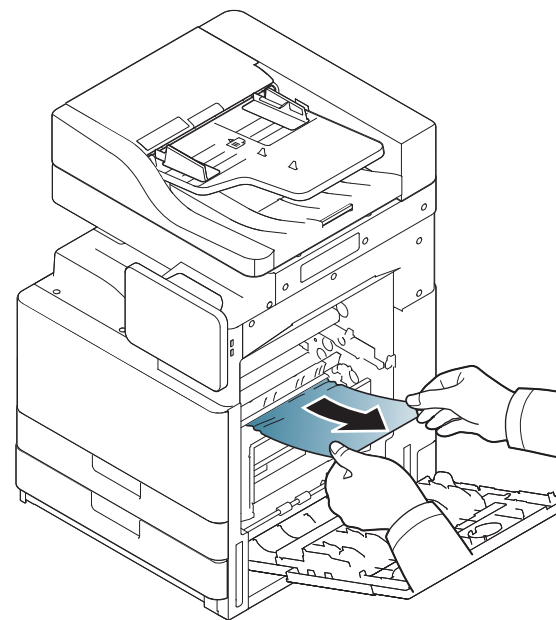

3 Chiudere lo sportello destro.

Rimozione della carta inceppata

Inceppamento carta all'interno del dispositivo (inceppamento nell'uscita fusore)



Fare clic su questo collegamento per aprire l'animazione relativa all'eliminazione di un inceppamento.



L'area del fusore è calda. Fare attenzione nel rimuovere la carta dal dispositivo.

1 Aprire lo sportello destro.

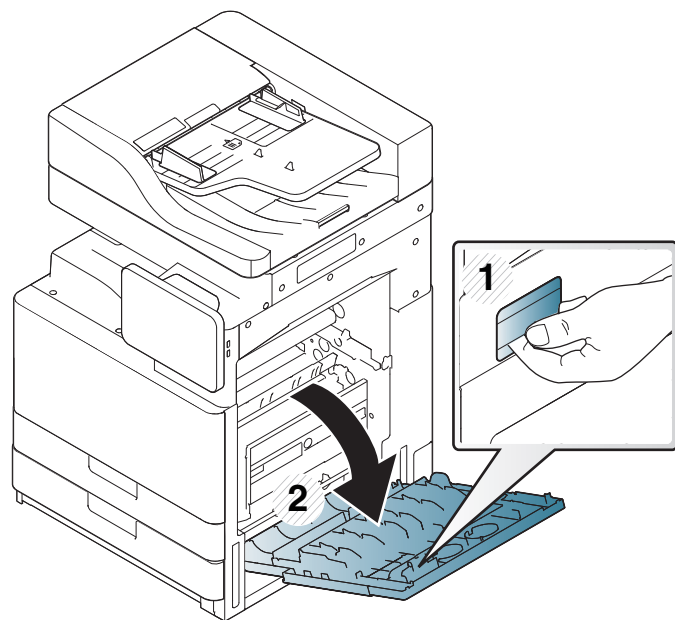

2 Aprire il coperchio del fusore. Dopodiché, rimuovere la carta inceppata estraendola con cautela.

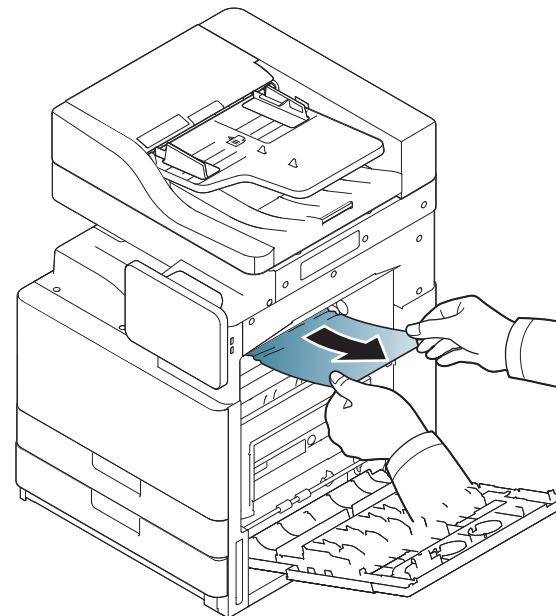

3 Chiudere lo sportello del fusore e lo sportello destro.

Rimozione della carta inceppata

Carta inceppata nella parte superiore del percorso fronte-retro (inceppamento ritorno duplex, inceppamento duplex 1)



Fare clic su questo collegamento per aprire l'animazione relativa all'eliminazione di un inceppamento.



L'area del fusore è calda. Fare attenzione nel rimuovere la carta dal dispositivo.

1 Aprire lo sportello destro.

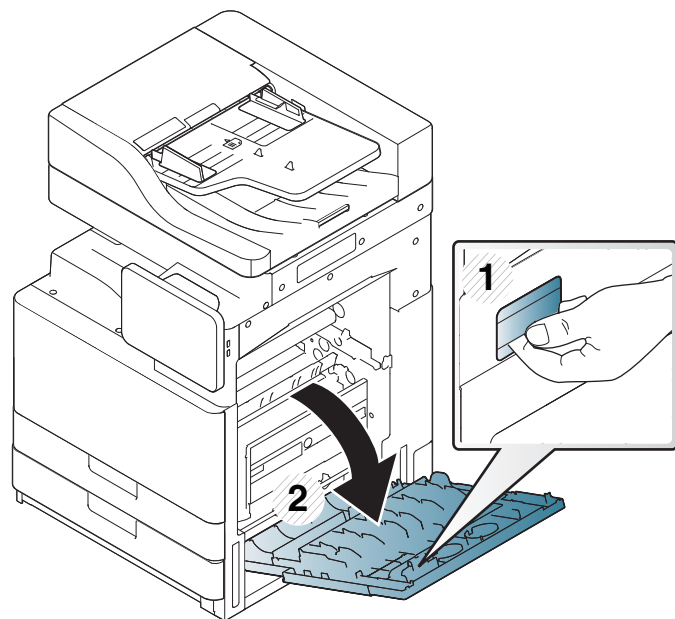

2 Rimuovere la carta inceppata tirandola con cautela.

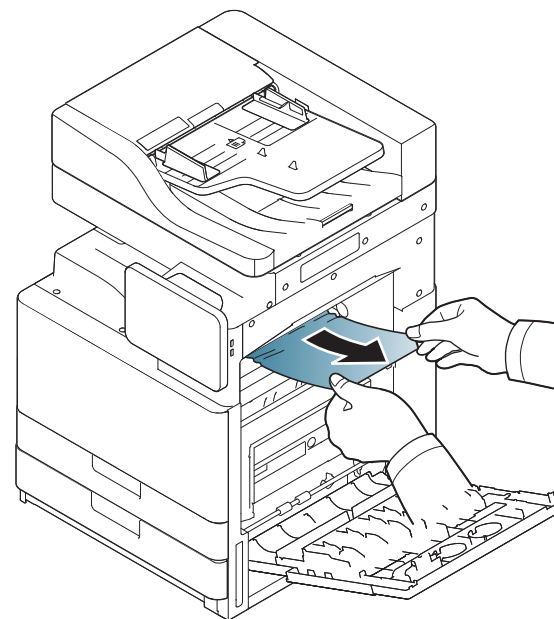

3 Chiudere lo sportello destro.

Rimozione della carta inceppata

Carta inceppata nella parte interna del percorso fronte-retro (inceppamento fronte-retro 2)



Fare clic su questo collegamento per aprire l'animazione relativa all'eliminazione di un inceppamento.



L'area del fusore è calda. Fare attenzione nel rimuovere la carta dal dispositivo.

1 Aprire lo sportello destro.

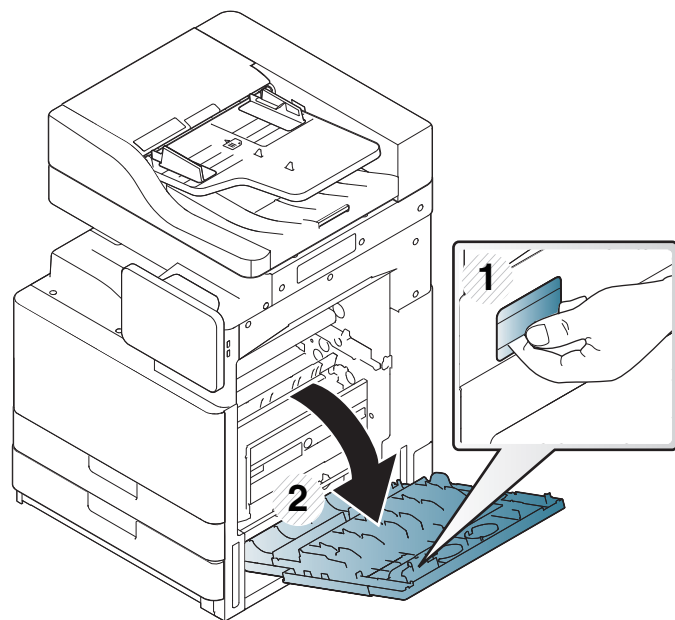

2 Rimuovere la carta inceppata tirandola con cautela.

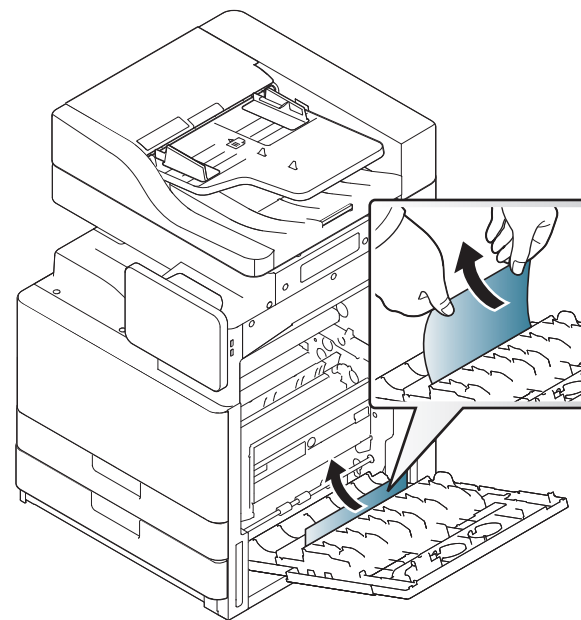

3 Chiudere lo sportello destro.

Rimozione della carta inceppata

Carta inceppata nella parte inferiore del percorso fronte-retro (inceppamento registrazione fronte-retro)



Fare clic su questo collegamento per aprire l'animazione relativa all'eliminazione di un inceppamento.



L'area del fusore è calda. Fare attenzione nel rimuovere la carta dal dispositivo.

1 Aprire lo sportello destro.

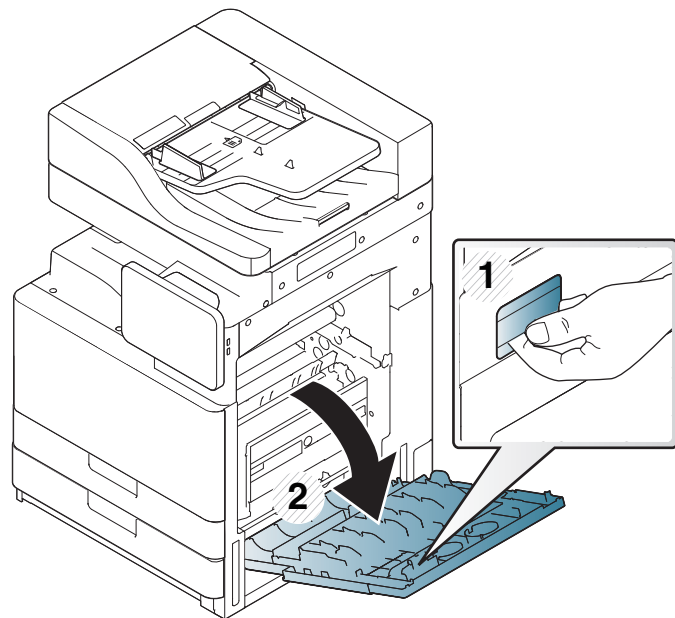

2 Rimuovere la carta inceppata tirandola con cautela.

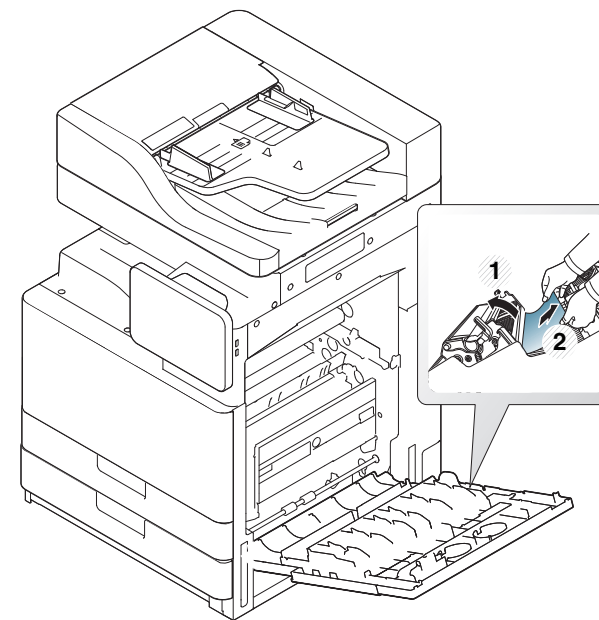

3 Chiudere lo sportello destro.

Rimozione della carta inceppata

Carta inceppata nell'area di uscita (inceppamento in uscita, facciata verso il basso)

 Fare clic su questo collegamento per aprire l'animazione relativa all'eliminazione di un inceppamento.

1 Estrarre con cautela la carta dal vassoio di uscita.

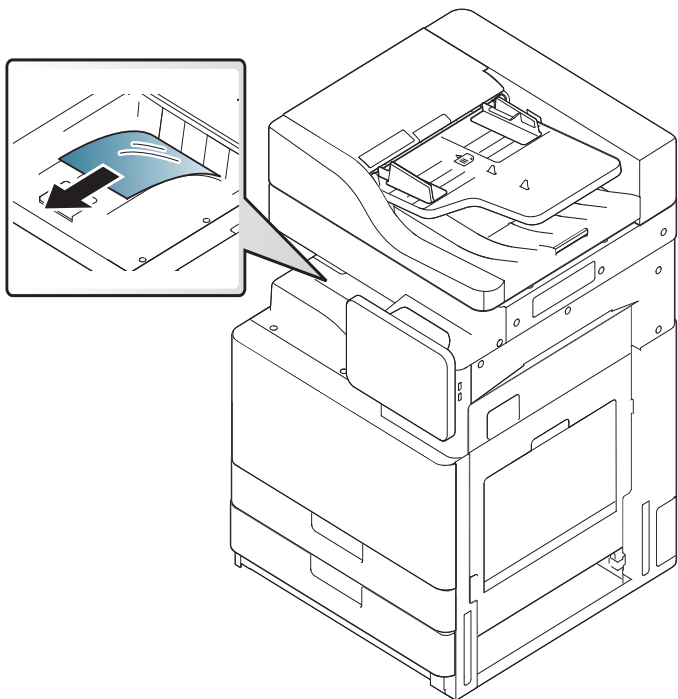

2 Aprire e chiudere lo sportello anteriore. La stampa riprende automaticamente.

 Se è installato il finisher interno opzionale o il finisher libretti, rimuovere la carta inceppata come mostrato di seguito.

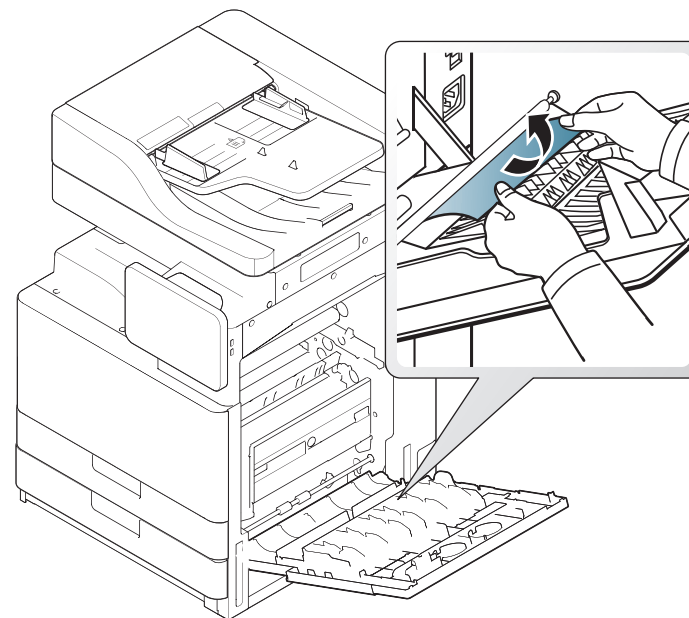

Rimozione della carta inceppata

Se l'inceppamento persiste, assicurarsi che il sensore di contenitore pieno non sia ostacolato. Il sensore di contenitore pieno si trova di fronte al vassoio di uscita.

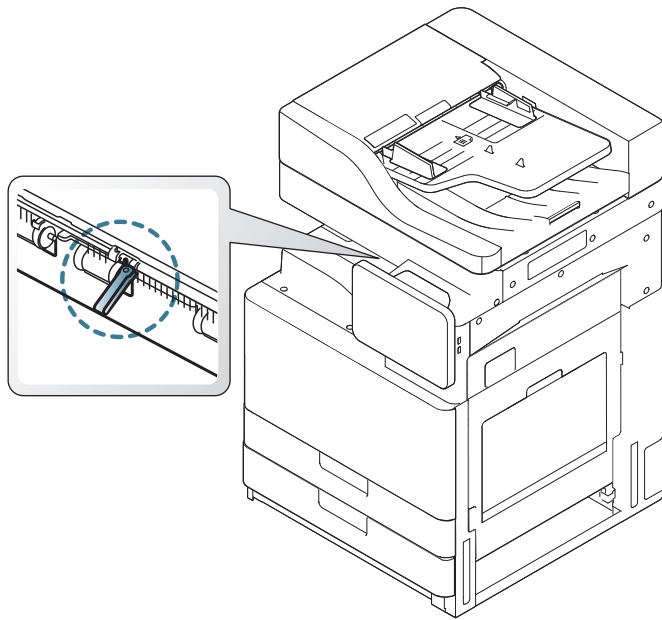

Spiegazione dei messaggi del display

I messaggi vengono visualizzati sul display per indicare lo stato o gli errori della stampante. Alcuni messaggi di errore sono corredati da immagini per facilitare la risoluzione del problema. Per comprendere il significato dei messaggi e risolvere il problema, se necessario, consultare le tabelle seguenti. I messaggi e la relativa spiegazione sono riportati in ordine alfabetico.



- Se il messaggio non è presente nella tabella, riaccendere il dispositivo e ritentare il lavoro di stampa. Se il problema persiste, chiamare l'assistenza.
- Rim. carta inceppata
- A seconda delle opzioni o dei modelli, alcuni messaggi potrebbero non essere visualizzati sul display.
- [colore] indica il colore del toner o della fotounità.
- [numero vassoio] indica il numero di vassoio.
- [tipo di supporto] indica il tipo di supporto.
- [dimensioni supporto] indica le dimensioni della carta.
- [numero errore] indica il numero dell'errore.

Messaggio	Significato	Soluzioni suggerite
Controllare se i pezzi di carta restano nel percorso carta	Si è verificato un problema nel percorso carta.	Rimuovere i pezzi di carta rimanenti nel percorso carta. Se il problema persiste, chiamare l'assistenza.

Messaggio	Significato	Soluzioni suggerite
Non è inserito toner a suff. Rimuovere nastro sigillo cartuccia toner o scuoterlo. Se il problema persiste, contattare l'assistenza.	Il dispositivo non riesce a rilevare una cartuccia di toner. Oppure il nastro adesivo della cartuccia del toner non è stato rimosso.	Rimuovere il nastro adesivo dalla cartuccia di toner. Fare riferimento alla Guida di installazione rapida.
Lo sportello è aperto. Chiuderlo.	Lo sportello non è chiuso bene.	Chiudere lo sportello finché non si blocca in posizione.
Esaurita. Sostituire con una nuova fotounità	La fotounità indicata ha esaurito la propria durata. ^a	Sostituire la fotounità con una fotounità Samsung originale.
Durata utile terminata, Sostituire con una nuova cartuccia di toner.	La cartuccia del toner indicata è al termine della sua durata prevista. ^a	Sostituire la cartuccia di toner con una cartuccia originale Samsung ^b (vedere “Sostituzione della cartuccia del toner” a pagina 206).
Errore sistema motore: [numero errore]. Spegni e riacc	Vi è un problema nel sistema del motore.	Spegnere il dispositivo e riaccenderlo. Se il problema persiste, chiamare l'assistenza.

Spiegazione dei messaggi del display

Messaggio	Significato	Soluzioni suggerite
Errore unità fusore: [numero errore] Spegnere e riaccendere. Se il problema persiste, contattare l'assistenza	Si è verificato un problema nell'unità fusore.	Spegnere il dispositivo e riaccenderlo. Se il problema persiste, chiamare l'assistenza.
Errore fusore: [numero errore]. Spegnere e riaccendere. Se il problema persiste, contattare l'assistenza		
Cassetto vassoio [HCF numero] estratto. Inserirlo correttamente.	L'HCF non è chiuso bene.	Chiudere l'HCF finché non si blocca in posizione.
Sportello [HCF numero] aperto. Chiuderlo	Lo sportello dell'HCF non è chiuso bene.	Chiudere lo sportello HCF finché non si blocca in posizione.
[HCF number] is not installed.Install the tray	L'HCF non è installato correttamente.	Reinstallare l'HCF. Se il problema persiste, chiamare l'assistenza.

Messaggio	Significato	Soluzioni suggerite
Errore sistema disco rigido [numero errore]: Spegnere e riaccendere. Se il problema persiste, rivolgersi all'assistenza.	Vi è un problema nel disco rigido.	Spegnere il dispositivo e riaccenderlo. Se il problema persiste, chiamare l'assistenza.
HDD System Failure [error number]:Call for service		
Err disco rigido [numero errore]. Controllare la guida dell'utente		
Errore fotounità: [numero errore]. Reinstallare fotounità nero	La fotounità non è installata.	Installare la fotounità. Se la fotounità è già installata, provare a reinstallarla. Se il problema persiste, chiamare l'assistenza.
Errore fotounità: [numero errore]. Chiamare l'assistenza	Si è verificato un problema nella fotounità.	Spegnere il dispositivo e riaccenderlo. Se il problema persiste, chiamare l'assistenza.
Errore fotounità: [numero errore]. Spegnere e riacc	Si è verificato un problema nella fotounità.	Spegnere il dispositivo e riaccenderlo. Se il problema persiste, chiamare l'assistenza.

Spiegazione dei messaggi del display

Messaggio	Significato	Soluzioni suggerite
La fotounità non è compatibile. Controllare la guida dell'utente	Sostituire fotounità	Installare una fotounità originale Samsung, prevista per la macchina (vedere "Disponibile Materiali di consumo" a pagina 262).
La fotounità non è installata. Installare l'unità	La fotounità non è installata oppure non è stata installata correttamente.	Installare la fotounità. Se la fotounità è già installata, provare a reinstallarla. Se il problema persiste, chiamare l'assistenza.
Installare la cartuccia del toner.	La cartuccia del toner non è installata oppure non è stata installata correttamente.	Installare la cartuccia del toner. Se è già installata, provare a reinstallarla. Se il problema persiste, chiamare l'assistenza.
Errore sistema input: [numero errore]. Controlla collegamento [HCF numero]	Si è verificato un problema nell'HCF	Aprire e chiudere l'HCF. Se il problema persiste, chiamare l'assistenza.
Errore sistema input: [numero errore]. Controlla collegamento [numero vassoio]	Si è verificato un problema nel vassoio	Aprire e chiudere il vassoio. Se il problema persiste, chiamare l'assistenza.
Errore sistema input [numero errore]: Estrarre il vassoio [HCF numero] e reinserirlo	Si è verificato un problema nell'HCF.	Aprire e chiudere l'HCF. Se il problema persiste, chiamare l'assistenza.

Messaggio	Significato	Soluzioni suggerite
Errore sistema input: [numero errore]. Estrarre il [numero vassoio] e inserirlo	Si è verificato un problema nel vassoio.	Aprire e chiudere il vassoio. Se il problema persiste, chiamare l'assistenza.
Lamp Failure:[error number].Open the door, then close it.Call for service if the problem persists	Vi è un problema nella lampada.	Aprire e chiudere sportello. Se il problema persiste, chiamare l'assistenza.
Load [tray number] with [Letter], [Plain] paper	Il formato della carta specificato nelle proprietà della stampante non corrisponde alla carta che si sta caricando.	Caricare la carta corretta nel vassoio.
Errore LSU: [numero errore].Spegn e acc. Se il prob persiste, contattare l'assistenza.	Problema nella LSU.	Spegnere il dispositivo e riaccenderlo. Se il problema persiste, chiamare l'assistenza.
Errore del motore: [numero errore]. Spegnere e riaccendere. Se il problema persiste, contattare l'assistenza	Problema nel sistema motore.	Spegnere il dispositivo e riaccenderlo. Se il problema persiste, chiamare l'assistenza.
Errore MSOK: [numero errore]. Contattare l'assistenza e cambiare MSOK	Vi è un problema nel sistema del motore.	Spegnere il dispositivo e riaccenderlo. Se il problema persiste, chiamare l'assistenza.

Spiegazione dei messaggi del display

Messaggio	Significato	Soluzioni suggerite
Errore MSOK: [numero errore]. Chiamare l'assistenza	Vi è un problema nel sistema del motore.	Spegnere il dispositivo e riaccenderlo. Se il problema persiste, chiamare l'assistenza.
Cavo di rete scollegato. Controllarlo.	La macchina non è collegata con un cavo di rete.	Collegare la macchina alla rete con un cavo di rete.
Incepp carta orig in area uscita scanner	Gli originali sono inceppati nell'alimentatore documenti a digitalizzazione doppia.	Rimuovere la carta inceppata.
Incepp carta orig interno scanner	Gli originali sono inceppati nell'alimentatore documenti a digitalizzazione doppia.	Rimuovere la carta inceppata (vedere "Inceppamento carta originale all'interno dello scanner" a pagina 213 oppure).
Tutti i vassoi di uscita sono pieni. Rimuovere la carta stampata	Il vassoio di uscita è pieno.	Rimuovere la carta dal vassoio di uscita; il dispositivo riprende la stampa.
Il vassoio nel binario di uscita è pieno. Rimuovere la carta stampata	Il vassoio di uscita è pieno.	Rimuovere la carta dal vassoio di uscita; il dispositivo riprende la stampa.

Messaggio	Significato	Soluzioni suggerite
Carta esaurita nel vassoio HCF 2. Caricare la carta.	Carta esaurita nell'HCF.	Caricare la carta nell'HCF.
Manca carta nel vassoio [numero]. Caricare carta.	Il vassoio non contiene carta.	Caricare la carta nel vassoio.
Carta quasi esaurita nel vassoio HCF [numero]. Caricare la carta.	Carta esaurita nell'HCF.	Caricare la carta nell'HCF.
Carta scarsa nel vassoio [numero]. Caricare carta.	Carta esaurita nel vassoio.	Caricare la carta nel vassoio.
Carta inceppata in fondo al percorso fronte-retro	La carta si è inceppata durante la stampa fronte-retro.	Rimuovere la carta inceppata (vedere "Carta inceppata nella parte inferiore del percorso fronte-retro (inceppamento registrazione fronte-retro)" a pagina 229).
Carta inceppata nella parte superiore del percorso fronte-retro	La carta si è inceppata durante la stampa fronte-retro.	Rimuovere la carta inceppata (vedere "Carta inceppata nella parte superiore del percorso fronte-retro (inceppamento ritorno duplex, inceppamento duplex 1)" a pagina 227).

Spiegazione dei messaggi del display

Messaggio	Significato	Soluzioni suggerite
Carta inceppata area uscita	Carta inceppata nell'area di uscita.	Rimuovere la carta inceppata (vedere “Carta inceppata nell'area di uscita (inceppamento in uscita, facciata verso il basso)” a pagina 230).
Carta inceppata all'interno della macchina	La carta si è inceppata all'interno della stampante.	Rimuovere la carta inceppata (vedere “Carta inceppata all'interno del dispositivo (inceppamento alimentazione 1, inceppamento alimentazione 2)” a pagina 223 oppure “Carta inceppata all'interno del dispositivo (inceppamento alimentazione 3, inceppamento alimentazione 4)” a pagina 224).
Carta inceppata in HCF [numero]	La carta si è inceppata nell'area di alimentazione dell'HCF.	Rimuovere la carta inceppata (vedere “Carta inceppata nel vassoio 3, 4” a pagina 220).

Messaggio	Significato	Soluzioni suggerite
Carta inceppata nel vassoio 1	La carta si è inceppata nell'area di alimentazione del vassoio.	Rimuovere la carta inceppata (vedere “Carta inceppata nel vassoio 1, 2” a pagina 218).
Carta inceppata nel vassoio 2		Rimuovere la carta inceppata (vedere “Carta inceppata nel vassoio 1, 2” a pagina 218).
Carta inceppata nel vassoio 3		Rimuovere la carta inceppata (vedere “Carta inceppata nel vassoio 3, 4” a pagina 220).
Carta inceppata nel vassoio 4		Rimuovere la carta inceppata.
Inceppamento nel vassoio [numero] o sportello aperto	La carta si è inceppata nell'area di alimentazione del vassoio o lo sportello del vassoio è aperto.	Rimuovere la carta inceppata (vedere “Carta inceppata nel vassoio 1, 2” a pagina 218) oppure chiudere il vassoio.
Carta inceppata nel vassoio MF	La carta si è inceppata nell'area di alimentazione del vassoio.	Rimuovere la carta inceppata.
Carta inceppata o assente in vassoio	Carta inceppata nel vassoio o carta esaurita.	Rimuovere la carta inceppata (vedere “Carta inceppata nel vassoio multifunzione” a pagina 222) o caricare carta.

Spiegazione dei messaggi del display

Messaggio	Significato	Soluzioni suggerite
Dati PPM non corretti. Contattare l'assistenza e cambiare MSOK	Problema nei dati ppm.	Spegnere il dispositivo e riaccenderlo. Se il problema persiste, chiamare l'assistenza.
Preparare nuova fotounità	La fotounità sta per terminare la propria durata ^a .	Preparare una nuova fotounità sostitutiva.
Preparare la nuova cartuccia di toner	La durata della cartuccia ^a del toner è prossima al termine.	Preparare una nuova cartuccia per sostituirla. È possibile migliorare temporaneamente la qualità di stampa ridistribuendo il toner (vedere "Ridistribuzione del toner" a pagina 204).

Messaggio	Significato	Soluzioni suggerite
Sostituire con una nuova cartuccia di toner	La cartuccia del toner indicata è quasi al termine della sua durata prevista ^a .	Sostituire la cartuccia del toner per ottenere la migliore qualità di stampa quando compare questo messaggio. Usare una cartuccia dopo questo stadio potrebbe causare problemi con la qualità di stampa (vedere "Sostituzione della cartuccia del toner" a pagina 206). Se il dispositivo smette di stampare, sostituire la cartuccia del toner (vedere "Sostituzione della cartuccia del toner" a pagina 206).
Sostituire con una nuova fotounità toner	La fotounità indicata ha quasi esaurito la propria durata ^a .	Sostituire la fotounità per ottenere la migliore qualità di stampa quando compare questo messaggio. L'utilizzo di una fotounità dopo questo stadio potrebbe causare problemi alla qualità di stampa.

Spiegazione dei messaggi del display

Messaggio	Significato	Soluzioni suggerite
Sostituirla con la nuova unità fusore	L'unità fusore si è consumata completamente.	Sostituire l'unità fusore con un'unità fusore Samsung originale (se necessario, contattare l'assistenza).
Sostit con nuovo rullo trasf	Il rullo di trasferimento scade completamente.	Sostituire il rullo di trasferimento con un rullo di trasferimento originale Samsung (se necessario, contattare l'assistenza).
Sostit con nuovo rullo prelievo per il vassoio [numero]	Il rullo di prelievo del vassoio scade completamente.	Sostituire il rullo di prelievo del vassoio con un rullo di prelievo originale Samsung (se necessario, contattare l'assistenza).
Scanner bloccato o altro problema.	Il blocco del CCD (Charged Couple Device) è stato inserito.	Sbloccare il blocco del CCD. Oppure, spegnere il dispositivo e riaccenderlo. Se il problema persiste, chiamare l'assistenza.
Errore sist scans: [numero errore]. Spegn e riacc	Vi è un problema nel sistema di digitalizzazione.	Spegnere il dispositivo e riaccenderlo. Se il problema persiste, chiamare l'assistenza.

Messaggio	Significato	Soluzioni suggerite
Errore del sensore: [numero errore]. Spegnere e riaccendere. Se il problema persiste, contattare l'assistenza	Problema nel sistema del sensore.	Spegnere il dispositivo e riaccenderlo. Se il problema persiste, chiamare l'assistenza.
Agitare la cartuccia del toner [color].	Nella cartuccia indicata è rimasta una piccola quantità di toner.	<ul style="list-style-type: none">È possibile migliorare temporaneamente la qualità di stampa ridistribuendo il toner (vedere "Ridistribuzione del toner" a pagina 204).Se il problema persiste, chiamare l'assistenza.
L'orologio indica l'ora iniziale. Reimpostare l'ora	L'impostazione dell'ora del dispositivo è inizializzata.	Impostare l'ora in Imposta appar.
L'indirizzo IPv4 assegnato alla LAN wireless è in conflitto con quello dell'altro sistema. Controllarlo.	L'indirizzo IPv4 è già usato altrove (LAN wireless).	Verificare l'indirizzo IPv4 oppure ottenerne uno nuovo.

Spiegazione dei messaggi del display

Messaggio	Significato	Soluzioni suggerite
L'indirizzo IPv6 assegnato alla LAN wireless è in conflitto con quello dell'altro sistema. Controllarlo.	L'indirizzo IPv6 è già usato altrove (LAN wireless).	Verificare l'indirizzo IPv6 oppure ottenerne uno nuovo.
La temperatura ambiente non è adatta per l'utilizzo di questo set. Regolare la temperatura ambiente.	La macchina si trova in una stanza con una temperatura ambiente inadeguata.	Regolare la temperatura ambiente (vedere "Regolazioni" a pagina 313).
Questo indirizzo IP è in conflitto con quello dell'altro sistema. Controllarlo	L'indirizzo IP è già usato altrove.	Verificare l'indirizzo IP oppure ottenerne uno nuovo.
Errore cartuccia toner: [numero errore]. Chiamare l'assistenza	Vi è un problema nella cartuccia del toner.	Spegnere il dispositivo e riaccenderlo. Se il problema persiste, chiamare l'assistenza.
La cartuccia del toner non è compatibile. Consultare la guida dell'utente	Sostituire fotounità	Installare una fotounità originale Samsung, prevista per la macchina (vedere "Disponibile Materiali di consumo" a pagina 262).

Messaggio	Significato	Soluzioni suggerite
Errore rullo trasferimento: [numero errore]. Reinstalla rullo trasferimento	Il rullo di trasferimento non è installato.	Installare il rullo di trasferimento. Se il rullo di trasferimento è già installato, provare a reinstallarlo. Se il problema persiste, chiamare l'assistenza.
Errore vassoio: [numero errore]. Controllare il collegamento del vassoio	Il vassoio non è fissato bene.	Reinstallare il vassoio. Se il problema persiste, chiamare l'assistenza.
Errore vassoio: [numero errore]. Estrarre il vassoio [numero] e reinserirlo. Se il problema persiste, contattare l'assistenza	Il vassoio non è fissato bene.	Reinstallare il vassoio. Se il problema persiste, chiamare l'assistenza.
Vassoio [numero] non installato. Installare vassoio	Il vassoio non è installato correttamente.	Reinstallare il vassoio. Se il problema persiste, chiamare l'assistenza.
Cassetto vassoio [numero] estratto. Inserirlo correttamente	Il vassoio non è chiuso bene.	Chiuderlo finché non si blocca in posizione.
Lo sportello del vassoio [numero] è aperto. Chiuderlo.	Lo sportello del vassoio non è chiuso bene.	Chiudere lo sportello finché non si blocca in posizione.

Spiegazione dei messaggi del display

Messaggio	Significato	Soluzioni suggerite
Errore sistema IU: [numero errore]. Chiamare assist	Vi è un problema nel sistema UI.	Spegnere il dispositivo e riaccenderlo. Se il problema persiste, chiamare l'assistenza.
Autenticazione 802.1x non riuscita. Contattare l'amministratore di sistema	Impossibile eseguire l'autenticazione.	Controllare il protocollo di autenticazione di rete. Se il problema persiste, chiamare l'assistenza.

- a. La durata prevista della cartuccia indica il numero di stampe medio, come previsto dallo standard ISO/IEC 19752. Il numero di pagine può variare in base alla percentuale di area di immagine, all'ambiente operativo, all'intervallo di stampa nonché al tipo e al formato del supporto.
- b. Quando una cartuccia del toner si è quasi esaurita, il dispositivo interrompe la stampa. In questo caso, è possibile scegliere di interrompere o continuare la stampa da SyncThru™ Web Service. (**Impostazioni > Impostazioni apparecchio > Sistema > Impostazioni > Gestione materiali di consumo > Stop cartuccia toner**) o Samsung Easy Printer Manager (**Impostazioni dispositivo > Sistema > Gestione materiali di consumo > Stop cartuccia toner**). Disattivando quest'opzione e continuando la stampa si può danneggiare il sistema del dispositivo.

Problemi di alimentazione e connessione di cavi



Fare clic su questo collegamento per aprire un'animazione sulla risoluzione dei problemi di alimentazione.

Condizione	Soluzioni suggerite
Il dispositivo non è alimentato o il cavo fra il computer e il dispositivo non è collegato correttamente.	<ul style="list-style-type: none">• Collegare il cavo di alimentazione e accendere l'interruttore di alimentazione (vedere “Accensione dell'apparecchio” a pagina 23).• Scollegare il cavo del dispositivo e ricollegarlo (vedere “Collegamento del cavo di rete” a pagina 22).

Risoluzione di altri problemi

Nella seguente tabella sono elencate alcune condizioni problematiche che potrebbero verificarsi e le soluzioni suggerite. Seguire tali soluzioni finché il problema non verrà risolto. Se il problema persiste, contattare l'assistenza tecnica.

Altri problemi comprendono:

- Vedere “Problemi del display” a pagina 242.
- Vedere “Problemi di alimentazione della carta” a pagina 242.
- Vedere “Problemi di stampa” a pagina 244.
- Vedere “Problemi di qualità di stampa” a pagina 247.
- Vedere “Problemi di copia” a pagina 252.
- Vedere “Problemi di digitalizzazione” a pagina 253.
- Vedere “Problemi con il fax (opzionale)” a pagina 254.
- Vedere “Problemi per il sistema operativo” a pagina 256.

Problemi del display

Condizione	Soluzioni suggerite
Il display non visualizza nulla.	<ul style="list-style-type: none">• Regolare la luminosità del display.• Spegnerne il dispositivo e riaccenderlo. Se il problema persiste, chiamare l'assistenza.

Problemi di alimentazione della carta

Condizione	Soluzioni suggerite
Inceppamento della carta durante la stampa.	Rimuovere la carta inceppata (vedere “Rimozione della carta inceppata” a pagina 218).
I fogli di carta aderiscono l'uno all'altro.	<ul style="list-style-type: none">• Controllare la capacità massima di carta del vassoio (vedere “Specifiche del supporto di stampa” a pagina 279).• Assicurarsi di utilizzare il tipo di carta corretto (vedere “Specifiche del supporto di stampa” a pagina 279).• Rimuovere la carta dal vassoio e fletterla o spiegarla a ventaglio.• La presenza di umidità può far sì che alcuni fogli di carta aderiscano l'uno all'altro. Provare una nuova risma di carta.
Alcuni fogli non vengono prelevati.	<ul style="list-style-type: none">• È possibile che nel vassoio siano impilati tipi di carta diversi. Caricare carta di un unico tipo, formato e peso.• Se l'inceppamento della carta è stato provocato da più fogli, rimuovere la carta inceppata (vedere “Rimozione della carta inceppata” a pagina 218).

Risoluzione di altri problemi

Condizione	Soluzioni suggerite
I fogli non vengono alimentati nel dispositivo.	<ul style="list-style-type: none">• Rimuovere qualsiasi ostacolo dalla parte interna del dispositivo.• La carta non è stata caricata correttamente. Rimuovere la carta dal vassoio e ricaricarla correttamente.• Il vassoio contiene troppa carta. Rimuovere la carta in eccesso dal vassoio.• La carta è troppo spessa. Utilizzare solo carta conforme alle specifiche previste per questo dispositivo (vedere “Specifiche del supporto di stampa” a pagina 279).• Se un originale non è alimentato nel dispositivo, il gommino dell’Alimentatore documenti a digitalizzazione può necessitare di una sostituzione. Rivolgersi all’assistenza tecnica.

Condizione	Soluzioni suggerite
La carta continua a incepparsi.	<ul style="list-style-type: none">• Il vassoio contiene troppa carta. Rimuovere la carta in eccesso dal vassoio. Se si stampa su materiali particolari, utilizzare il vassoio multifunzione.• Viene utilizzato un tipo di carta non corretto. Utilizzare solo carta conforme alle specifiche previste per questo dispositivo (vedere “Specifiche del supporto di stampa” a pagina 279).• Potrebbero esservi dei residui all’interno del dispositivo. Aprire lo sportello anteriore e rimuovere eventuali residui.• Se un originale non è alimentato nel dispositivo, il gommino dell’Alimentatore documenti a digitalizzazione doppia può necessitare di una sostituzione. Rivolgersi all’assistenza tecnica.
Le buste si inclinano o non vengono alimentate correttamente.	Assicurarsi che le guide della carta siano a contatto con entrambi i lati delle buste.

Risoluzione di altri problemi

Problemi di stampa

Condizione	Causa probabile	Soluzioni suggerite
Il dispositivo non stampa.	Il dispositivo non è alimentato.	Controllare i collegamenti del cavo di alimentazione. Controllare l'interruttore e l'alimentazione.
	Il dispositivo non è selezionato come dispositivo predefinito.	Selezionare il dispositivo come predefinito in Windows.
	Assicurarsi che nel dispositivo non sussistano le seguenti condizioni: <ul style="list-style-type: none">• Sportello anteriore aperto. Chiudere lo sportello anteriore.• La carta è inceppata. Rimuovere la carta inceppata (vedere "Rimozione della carta inceppata" a pagina 218).• Non è caricata carta. Caricare la carta (vedere "Caricamento della carta nel vassoio" a pagina 53).• La cartuccia del toner o la fotounità non è installata. Installare la cartuccia del toner o la fotounità. Se si verifica un errore di sistema, rivolgersi all'assistenza tecnica.	
	Il cavo fra il computer e il dispositivo non è collegato correttamente.	Scollegare il cavo del dispositivo e ricollegarlo.
	Il cavo fra il computer e il dispositivo è difettoso.	Se possibile, collegare il cavo a un altro computer che funzioni correttamente e stampare un lavoro. È anche possibile provare a utilizzare un altro cavo del dispositivo.

Condizione	Causa probabile	Soluzioni suggerite
Il dispositivo non stampa.	L'impostazione della porta non è corretta.	Controllare le impostazioni della stampante di Windows per assicurarsi che il lavoro di stampa venga inviato alla porta corretta. Se il computer ha più di una porta, assicurarsi che il dispositivo sia collegato alla porta corretta.
	Il dispositivo potrebbe essere configurato in modo non corretto.	Controllare le Preferenze stampa per verificare che tutte le impostazioni di stampa siano corrette (vedere "Apertura delle preferenze di stampa" a pagina 73).
	Il driver della stampante potrebbe essere installato in modo non corretto.	Riparare il software del dispositivo.
	Il dispositivo non funziona correttamente.	Controllare il messaggio visualizzato sul pannello di controllo per stabilire se il dispositivo indica un errore di sistema. Rivolgersi all'assistenza tecnica.
		Se si stampa la GUI, aumentare lo spazio disponibile sul disco e ristampare il documento.

Risoluzione di altri problemi

Condizione	Causa probabile	Soluzioni suggerite
Il dispositivo seleziona i materiali di stampa dall'origine sbagliata.	L'opzione carta selezionata in Preferenze stampa potrebbe non essere corretta.	Per molte applicazioni software, la selezione dell'origine si effettua dalla scheda Carta in Preferenze stampa . Selezionare l'origine corretta. Consultare la guida del driver della stampante (vedere "Apertura delle preferenze di stampa" a pagina 73).
Il lavoro di stampa è eccessivamente lento.	Il lavoro di stampa potrebbe essere molto complesso.	Ridurre la complessità della pagina o modificare le impostazioni della qualità di stampa.
Metà della pagina rimane vuota.	L'orientamento della pagina potrebbe non essere corretto.	Modificare l'orientamento della pagina nell'applicazione. Vedere la schermata della guida del driver della stampante.
	Il formato della carta e le impostazioni relative non corrispondono.	Accertarsi che il formato carta nelle impostazioni del driver della stampante corrisponda alla carta nel vassoio. Oppure, accertarsi che il formato carta nelle impostazioni del driver della stampante corrisponda alla selezione carta nelle impostazioni dell'applicazione software in uso.

Condizione	Causa probabile	Soluzioni suggerite
Il dispositivo stampa, ma il testo è sbagliato, incomprensibile o incompleto.	Il cavo del dispositivo è allentato o difettoso.	Scollegare il cavo del dispositivo e ricollegarlo. Provare con un lavoro di stampa che è già stato stampato con esito positivo. Se possibile, collegare il cavo e il dispositivo a un altro computer del cui funzionamento si è certi e stampare un lavoro. Provare a utilizzare un nuovo cavo del dispositivo.
	È stato selezionato il driver della stampante sbagliato.	Controllare il menu di selezione della stampante dell'applicazione per assicurarsi di avere selezionato il dispositivo corretto.
	L'applicazione software non funziona correttamente.	Provare a stampare un lavoro da un'altra applicazione.
	Il sistema operativo non funziona correttamente.	Uscire da Windows e riavviare il computer. Spegnerne il dispositivo e riaccenderlo.
	In un ambiente DOS, l'impostazione dei font per il dispositivo potrebbe essere impostata in modo errato.	Modificare l'impostazione della lingua.

Risoluzione di altri problemi

Condizione	Causa probabile	Soluzioni suggerite
Le pagine vengono stampate, ma sono vuote.	La cartuccia del toner è difettosa o il toner è esaurito.	Ridistribuire il toner, se opportuno. Se necessario, sostituire la cartuccia del toner.
	Il file potrebbe contenere pagine vuote.	Controllare il file per assicurarsi che non contenga pagine vuote.
	Alcuni componenti, come il controller o la scheda, potrebbero essere difettosi.	Rivolgersi all'assistenza tecnica.
La stampante non stampa correttamente e i file PDF. Mancano alcune parti della grafica, del testo o delle illustrazioni.	Incompatibilità tra il file PDF e i prodotti Acrobat.	La stampa del file PDF come immagine potrebbe consentire la stampa del file. Attivare Stampa come immagine dalle opzioni di stampa di Acrobat.  la stampa di un file PDF come immagine richiederà un tempo maggiore.
	Se il file PDF non include il carattere o possiede l'oggetto impostato sulla modalità interattiva.	Provare a stampare un lavoro dal driver della stampante.

Condizione	Causa probabile	Soluzioni suggerite
La qualità di stampa delle fotografie non è buona. Le immagini non sono nitide.	La risoluzione della fotografia è molto bassa.	Ridurre il formato della foto. Se si aumenta il formato della fotografia nell'applicazione, la risoluzione si riduce.
Prima della stampa, il dispositivo emette vapore vicino al vassoio di uscita.	L'uso di carta umida può provocare l'emissione di vapore durante la stampa.	Ciò non costituisce un problema. Continuare la stampa. Provare una nuova risma di carta.
Il dispositivo non stampa su carta di formato speciale, ad esempio carta per fatturazione.	Il formato carta e le impostazioni del formato carta non corrispondono.	Impostare il formato carta corretto nell'opzione Elenco carta personalizzata della scheda Carta in Preferenze stampa (vedere "Opzioni carta" a pagina 75).
Il dispositivo emette uno strano odore durante l'utilizzo iniziale.	L'olio utilizzato per proteggere il fusore sta evaporando.	Dopo aver stampato circa 100 pagine a colori l'odore scomparirà. Si tratta di un problema temporaneo.

Risoluzione di altri problemi

Problemi di qualità di stampa

Se le parti interne del dispositivo sono sporche o se la carta è stata caricata in modo non corretto, potrebbe verificarsi una riduzione della qualità di stampa. Per risolvere il problema, consultare la tabella seguente.

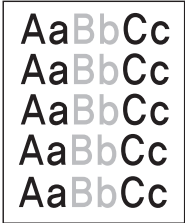
Condizione	Soluzioni suggerite
Stampa chiara o sbiadita 	<ul style="list-style-type: none">• Se la stampa contiene strisce verticali bianche o aree sbiadite, il toner sta per esaurirsi. È possibile estendere temporaneamente la durata della cartuccia del toner. Se la qualità di stampa non migliora, installare una nuova cartuccia del toner.• La tonalità del colore potrebbe non essere regolata. Regolare la tonalità del colore.• È possibile che la carta non sia conforme alle specifiche; ad esempio, è troppo umida o troppo ruvida (vedere “Specifiche del supporto di stampa” a pagina 279).• Se l'intera pagina risulta chiara, l'impostazione della risoluzione di stampa è troppo bassa oppure la modalità Risparmio toner è stata attivata. Regolare la risoluzione di stampa e disattivare la modalità Risparmio toner. Consultare la guida del driver della stampante.• Una combinazione di aree sbiadite o macchiate potrebbe indicare che la cartuccia del toner deve essere pulita. Rivolgersi all'assistenza tecnica.• La superficie della parte LSU all'interno del dispositivo potrebbe essere sporca. Pulire l'LSU e rivolgersi all'assistenza tecnica.

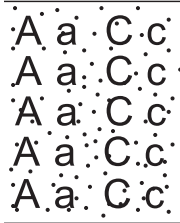
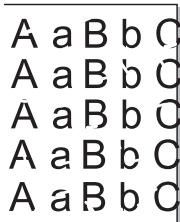
Condizione	Soluzioni suggerite
Macchie di toner 	<ul style="list-style-type: none">• È possibile che la carta non sia conforme alle specifiche; ad esempio, è troppo umida o troppo ruvida (vedere “Specifiche del supporto di stampa” a pagina 279).• Il rullo di trasferimento potrebbe essere sporco. Pulire l'interno del dispositivo. Rivolgersi all'assistenza tecnica.• Il percorso della carta potrebbe essere sporco. Rivolgersi all'assistenza tecnica.• Controllare la posizione del dispositivo. Questo problema può verificarsi se l'area non è ben ventilata.
Mancanza di toner 	<p>Se la pagina presenta aree sbiadite, generalmente tondeggianti, in ordine casuale:</p> <ul style="list-style-type: none">• È possibile che sia stato caricato un foglio di carta difettoso. Provare a ristampare il lavoro.• Il contenuto di umidità della carta non è uniforme oppure la carta presenta macchie di umidità sulla superficie. Provare a stampare su una carta di marca diversa (vedere “Specifiche del supporto di stampa” a pagina 279).• L'intera risma è difettosa. I processi di produzione possono fare sì che alcune aree rifiutino il toner. Provare con un tipo o una marca di carta diversi.• Cambiare l'opzione della stampante e riprovare. Passare a Preferenze stampa, fare clic sulla scheda Carta e impostare il tipo su carta spessa (vedere “Apertura delle preferenze di stampa” a pagina 73).• Se questi accorgimenti non consentono di risolvere il problema riscontrato, contattare l'assistenza tecnica.

Risoluzione di altri problemi

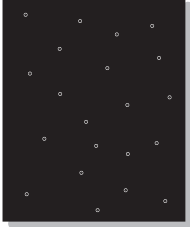
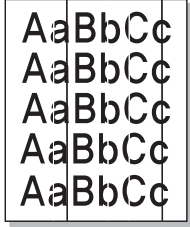
Condizione	Soluzioni suggerite
Punti bianchi 	<p>Se sulla pagina vengono stampati dei punti bianchi, potrebbe verificarsi quanto segue.</p> <ul style="list-style-type: none">• La carta è troppo ruvida e molta sporcizia è caduta all'interno del dispositivo, quindi il rullo di trasferimento potrebbe essere sporco. Pulire l'interno del dispositivo. Pulire l'interno o rivolgersi all'assistenza tecnica.• Il percorso della carta potrebbe essere sporco. Pulire l'interno o rivolgersi all'assistenza tecnica.
Linee verticali 	<p>Se nella pagina vengono stampate strisce nere verticali:</p> <ul style="list-style-type: none">• Probabilmente il tamburo all'interno della stampante è stato graffiato. Rimuovere la fotounità e installarne una nuova. Rivolgersi all'assistenza tecnica. <p>Se nella pagina vengono stampate strisce bianche verticali:</p> <ul style="list-style-type: none">• La superficie della parte LSU all'interno del dispositivo potrebbe essere sporca. Pulire l'interno o rivolgersi all'assistenza tecnica. <p>Se nella pagina appaiono strisce verticali, procedere come segue.</p> <ul style="list-style-type: none">• La superficie del vetro dello scanner e il foglio bianco potrebbero essere sporchi. Pulire l'interno o rivolgersi all'assistenza tecnica.

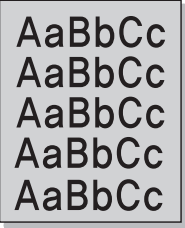
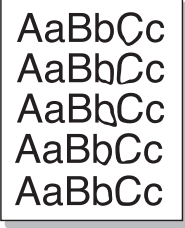
Condizione	Soluzioni suggerite
Sfondo a colori o in bianco e nero 	<p>Se la quantità di ombreggiatura di sfondo diventa inaccettabile, procedere come segue.</p> <ul style="list-style-type: none">• Sostituire la cinghia di trasferimento immagini se ha raggiunto la sua durata utile. Rivolgersi all'assistenza tecnica.• Controllare le condizioni ambientali: condizioni molto secche (bassa umidità) o un alto livello di umidità (superiore all'80% di umidità relativa) possono far aumentare la quantità di ombreggiatura di sfondo.• Rimuovere la vecchia cartuccia del toner e installarne una nuova.
Sbavature di toner 	<p>Se il toner sbava sulla pagina, procedere come segue.</p> <ul style="list-style-type: none">• Pulire l'interno del dispositivo. Pulire l'interno o rivolgersi all'assistenza tecnica.• Controllare il tipo e la qualità della carta (vedere "Specifiche del supporto di stampa" a pagina 279).• Rimuovere la fotounità e installarne una nuova. Rivolgersi all'assistenza tecnica.• Sostituire la cinghia di trasferimento immagini se ha raggiunto la sua durata utile. Rivolgersi all'assistenza tecnica.

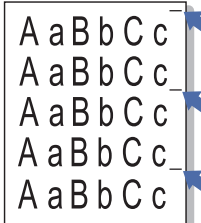
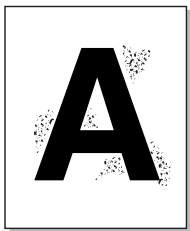

Risoluzione di altri problemi

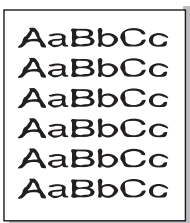
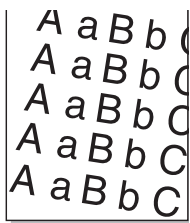
Condizione	Soluzioni suggerite
Difetti verticali ripetuti 	<p>Se sul lato stampato della pagina vi sono segni ripetuti a intervalli regolari:</p> <ul style="list-style-type: none">• La fotounità potrebbe essere danneggiata. Se sulla pagina appare un segno ripetitivo, utilizzare più volte un foglio di pulizia per pulire la fotounità. Pulire l'interno. Se si ripresentano gli stessi problemi, rimuovere la fotounità e installarne una nuova. Rivolgersi all'assistenza tecnica.• Su alcuni componenti del dispositivo potrebbe essersi depositato del toner. Se il difetto si presenta sul retro della pagina, il problema dovrebbe risolversi da solo dopo alcune pagine.• Il gruppo fusore potrebbe essere danneggiato. Rivolgersi all'assistenza tecnica.
Sfondo stampato male 	<p>Uno sfondo stampato male è la conseguenza di residui di toner distribuiti sulla pagina stampata.</p> <ul style="list-style-type: none">• La carta potrebbe essere troppo umida. Provare a stampare con un diverso lotto di carta. Non aprire le confezioni di carta finché non è necessario, in modo che la carta non assorba troppa umidità.• Se il problema si presenta su buste, cambiare il layout di stampa per evitare di stampare su aree che presentano giunture sovrapposte a tergo. La stampa su giunture può causare problemi.• Se questo problema interessa l'intera superficie di una pagina stampata, regolare la risoluzione di stampa dall'applicazione software o nella finestra Preferenze stampa (vedere "Apertura delle preferenze di stampa" a pagina 73).

Condizione	Soluzioni suggerite
Caratteri stampati male 	<ul style="list-style-type: none">• Se i caratteri non vengono stampati correttamente, producendo immagini vuote, la risma di carta potrebbe essere troppo liscia. Provare a stampare su una carta diversa (vedere "Specifiche del supporto di stampa" a pagina 279).• Se i caratteri hanno una forma non corretta e creano un effetto ondolato, è possibile che l'unità di digitalizzazione richieda assistenza. Pulire l'unità di digitalizzazione o rivolgersi all'assistenza tecnica.
Pagina inclinata 	<ul style="list-style-type: none">• Assicurarsi che la carta sia caricata correttamente.• Controllare il tipo e la qualità della carta (vedere "Specifiche del supporto di stampa" a pagina 279).• Assicurarsi che la carta o altro materiale sia caricato correttamente e che le guide non siano troppo strette o troppo larghe rispetto alla risma.• Verificare che lo sportello inferiore destro del vassoio standard, lo sportello inferiore destro dell'alimentatore a doppio cassetto o lo sportello inferiore destro dell'alimentatore ad alta capacità siano ben chiusi. Se gli sportelli inferiori non sono completamente chiusi, aprirli e chiuderli.

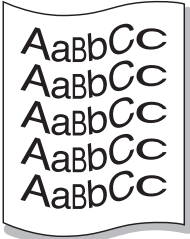
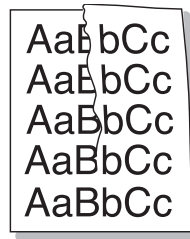
Risoluzione di altri problemi

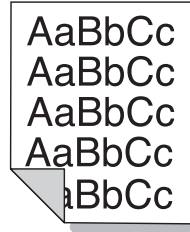
Condizione	Soluzioni suggerite
Arricciature o onde 	<ul style="list-style-type: none">• Assicurarsi che la carta sia caricata correttamente.• Controllare il tipo e la qualità della carta. Le alte temperature e l'umidità possono fare arricciare la carta (vedere "Specifiche del supporto di stampa" a pagina 279).• Capovolgere la risma di carta nel vassoio di entrata. Provare anche a ruotare la carta di 180° nel vassoio.
Pieghe o grinze 	<ul style="list-style-type: none">• Assicurarsi che la carta sia caricata correttamente.• Controllare il tipo e la qualità della carta (vedere "Specifiche del supporto di stampa" a pagina 279).• Capovolgere la risma di carta nel vassoio di entrata. Provare anche a ruotare la carta di 180° nel vassoio.• Verificare che lo sportello inferiore destro del vassoio standard, lo sportello inferiore destro dell'alimentatore a doppio cassetto o lo sportello inferiore destro dell'alimentatore ad alta capacità siano ben chiusi. Se gli sportelli inferiori non sono completamente chiusi, aprirli e chiuderli.

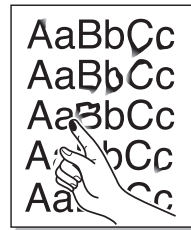
Condizione	Soluzioni suggerite
Retro dei fogli stampati sporco 	<p>Controllare se vi sono perdite di toner. Pulire l'interno del dispositivo. Pulire l'interno o rivolgersi all'assistenza tecnica.</p>
Pagine nere o a colore pieno 	<ul style="list-style-type: none">• La fotounità potrebbe non essere installata correttamente. Rimuovere la fotounità, quindi reinserirla.• La fotounità potrebbe essere difettosa e potrebbe essere necessario sostituirla. Rimuovere la fotounità e installarne una nuova. Rivolgersi all'assistenza tecnica.• Potrebbe essere necessario riparare il dispositivo. Rivolgersi all'assistenza tecnica.
Spargimenti di toner 	<ul style="list-style-type: none">• Pulire l'interno del dispositivo. Pulire l'interno o rivolgersi all'assistenza tecnica.• Controllare il tipo e la qualità della carta (vedere "Specifiche del supporto di stampa" a pagina 279).• Rimuovere la fotounità e installarne una nuova. Rivolgersi all'assistenza tecnica.• Se il problema persiste, potrebbe essere necessario riparare il dispositivo. Rivolgersi all'assistenza tecnica.

Risoluzione di altri problemi

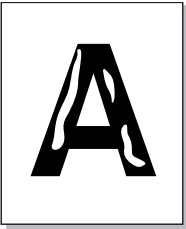
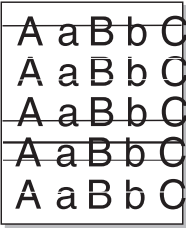
Condizione	Soluzioni suggerite
Vuoti nei caratteri 	<p>I vuoti nei caratteri sono aree bianche all'interno dei caratteri che invece dovrebbero essere nere:</p> <ul style="list-style-type: none">• È possibile che si stia stampando sul lato sbagliato della carta. Rimuovere la carta a capovolgere.• La carta potrebbe non soddisfare le specifiche (vedere "Specifiche del supporto di stampa" a pagina 279).
Strisce orizzontali 	<p>Se vengono stampate strisce nere o macchie allineate orizzontalmente:</p> <ul style="list-style-type: none">• La fotounità potrebbe non essere installata correttamente. Rimuovere la fotounità, quindi reinserirla.• La fotounità potrebbe essere difettosa. Rimuovere la fotounità e installarne una nuova. Rivolgersi all'assistenza tecnica.• Se il problema persiste, potrebbe essere necessario riparare il dispositivo. Rivolgersi all'assistenza tecnica.
Pieghe 	<p>Se la carta stampata è arricciata oppure non viene alimentata nel dispositivo:</p> <ul style="list-style-type: none">• Capovolgere la risma di carta nel vassoio di entrata. Provare anche a ruotare la carta di 180° nel vassoio.• Cambiare l'opzione della stampante e riprovare. Passare a Preferenze stampa, fare clic sulla scheda Carta e impostare il tipo su carta spessa (vedere "Apertura delle preferenze di stampa" a pagina 73).

Condizione	Soluzioni suggerite
Un'immagine sconosciuta viene stampata ripetutamente su alcuni fogli oppure sono presenti tracce di toner non fissato, caratteri poco leggibili o tracce di sporco.	<p>Probabilmente il dispositivo viene usato ad un'altitudine di 1.000 m o superiore. L'altezza elevata può influenzare negativamente la qualità di stampa, con tracce di toner non fissato o immagini poco leggibili. Cambiare l'impostazione dell'altitudine corretta del dispositivo.</p>

Risoluzione di altri problemi

Problemi di copia

Condizione	Soluzione suggerita
Le copie sono troppo chiare o troppo scure	Toccare Copia dalla schermata iniziale o Applicaz. . È possibile regolare il livello di intensità di una copia, se necessario per facilitare la lettura qualora l'originale contenga simboli sbiaditi o immagini scure (vedere "Modifica dell'intensità" a pagina 107).
Macchie, righe, segni o puntini visualizzati sulle copie.	<ul style="list-style-type: none">• Se i difetti sono sull'originale, toccare Copia dalla schermata iniziale o Applicaz. (vedere "Modifica dell'intensità" a pagina 107).• Se sull'originale non sono presenti difetti, pulire l'unità di digitalizzazione. Pulire l'unità di digitalizzazione o rivolgersi all'assistenza tecnica.
L'immagine della copia è inclinata.	<ul style="list-style-type: none">• Accertarsi che il lato da stampare dell'originale sia rivolto verso il basso sul vetro dello scanner oppure verso l'alto nell'Alimentatore documenti a digitalizzazione doppia.• Controllare che la carta per copia sia caricata correttamente.• Se il problema persiste, potrebbe essere necessario riparare il dispositivo. Rivolgersi all'assistenza tecnica.
Vengono stampate copie bianche.	Accertarsi che il lato da stampare dell'originale sia rivolto verso il basso sul vetro dello scanner oppure verso l'alto nell'Alimentatore documenti a digitalizzazione doppia.

Condizione	Soluzione suggerita
L'immagine si cancella facilmente dalla copia.	<ul style="list-style-type: none">• Sostituire la carta presente nel vassoio con quella di una nuova risma.• Nelle aree molto umide, non lasciare carta nel dispositivo per lunghi periodi di tempo.
Si verificano inceppamenti frequenti della carta.	<ul style="list-style-type: none">• Spiegare a ventaglio la risma di carta, quindi capovolgerla nel vassoio. Sostituire la carta presente nel vassoio con una nuova risma. Controllare/regolare le guide carta, se necessario.• Assicurarci che la carta sia del peso indicato nelle specifiche.• Controllare se nel dispositivo è rimasta carta per copia o pezzi di carta per copia dopo la rimozione della carta inceppata.
La cartuccia del toner stampa meno copie del previsto prima di esaurirsi.	<ul style="list-style-type: none">• Gli originali potrebbero contenere immagini, righe piene o pesanti. Ad esempio, potrebbe trattarsi di moduli, circolari, libri o altri documenti che utilizzano una quantità maggiore di toner.• L'Alimentatore documenti a digitalizzazione doppia potrebbe essere rimasto aperto durante l'esecuzione delle copie.• È possibile che il dispositivo venga acceso e spento di frequente.

Risoluzione di altri problemi

Problemi di digitalizzazione

Condizione	Soluzioni suggerite
Lo scanner non funziona.	<ul style="list-style-type: none">• Accertarsi di posizionare l'originale da digitalizzare con il lato rivolto verso il basso sul vetro dello scanner o rivolto verso l'alto nell'Alimentatore documenti a digitalizzazione doppia.• La memoria potrebbe essere insufficiente per contenere il documento da digitalizzare. Provare la funzione di predigitalizzazione per vedere se funziona. Provare ad abbassare la percentuale di risoluzione di digitalizzazione.• Verificare che il cavo del dispositivo sia collegato correttamente.• Assicurarsi che il cavo del dispositivo non sia difettoso. Sostituire il cavo con uno di cui si è accertato il corretto funzionamento. Se necessario, sostituire il cavo.• Controllare che lo scanner sia configurato correttamente.

Condizione	Soluzioni suggerite
L'unità esegue la digitalizzazione molto lentamente.	<ul style="list-style-type: none">• Controllare se il dispositivo sta stampando i dati ricevuti. In questo caso, digitalizzare il documento dopo aver stampato i dati ricevuti.• La grafica viene digitalizzata più lentamente del testo.• Nella modalità di digitalizzazione, la velocità di comunicazione diminuisce a causa della grande quantità di memoria necessaria per analizzare e riprodurre l'immagine digitalizzata. Impostare il computer sulla modalità di stampa ECP attraverso l'impostazione BIOS. Questo contribuirà ad aumentare la velocità. Per ulteriori dettagli su come impostare il BIOS, consultare la guida dell'utente del computer.

Risoluzione di altri problemi

Condizione	Soluzioni suggerite
<p>Sullo schermo del computer viene visualizzato uno dei seguenti messaggi:</p> <ul style="list-style-type: none">• Impossibile impostare l'apparecchio alla modalità H/W desiderata.• La porta è utilizzata da un altro programma.• La porta è disattivata.• Lo scanner è occupato a ricevere o stampare i dati. Una volta terminato il lavoro corrente, riprovare.• Handle non valido.• Digitalizzazione non riuscita.	<ul style="list-style-type: none">• Potrebbe essere in corso un lavoro di copia o di stampa. Tentare di nuovo il proprio lavoro quando tale lavoro sarà terminato.• La porta selezionata è attualmente in uso. Riavviare il computer e riprovare.• È possibile che il cavo del dispositivo non sia collegato correttamente oppure che la stampante sia spenta.• Il driver dello scanner non è installato oppure l'ambiente operativo non è configurato correttamente.• Controllare che il dispositivo sia collegato correttamente e che sia acceso, quindi riavviare il computer.• È possibile che il cavo USB non sia collegato correttamente oppure che la stampante sia spenta.

Problemi con il fax (opzionale)

Condizione	Soluzioni suggerite
<p>Il dispositivo non funziona, il display non visualizza informazioni o i pulsanti non rispondono alla pressione.</p>	<ul style="list-style-type: none">• Scollegare e ricollegare il cavo di alimentazione.• Assicurarsi che la presa elettrica sia alimentata.
<p>Il tono di selezione è assente.</p>	<ul style="list-style-type: none">• Controllare che la linea telefonica sia collegata correttamente.• Verificare il funzionamento della presa telefonica a muro, collegandovi un altro telefono.• Trovare la linea ottimale per la comunicazione (vedere "Impostazioni generali fax" a pagina 156).
<p>I numeri registrati in memoria non vengono composti correttamente.</p>	<p>Accertarsi che i numeri siano memorizzati correttamente.</p>

Risoluzione di altri problemi

Condizione	Soluzioni suggerite
L'originale non viene alimentato nel dispositivo.	<ul style="list-style-type: none">• Accertarsi che la carta non sia piegata e che sia inserita correttamente. Controllare che il formato dell'originale sia giusto, non troppo spesso né sottile.• Accertarsi che l'Alimentatore documenti a digitalizzazione doppia sia chiuso saldamente.• Il gommino dell'Alimentatore documenti a digitalizzazione doppia può necessitare di una sostituzione. Rivolgersi all'assistenza tecnica.
I fax non vengono ricevuti automaticamente.	<ul style="list-style-type: none">• La modalità di ricezione deve essere impostata su Fax.• Accertarsi che nel vassoio sia caricata carta.• Verificare l'eventuale presenza di messaggi di errore sul display. In tal caso, eliminare il problema.• Trovare la linea ottimale per la comunicazione. Per controllare, vedere il menu Diagnostica Smart Fax (vedere "Impostazioni generali fax" a pagina 156).

Condizione	Soluzioni suggerite
Il dispositivo non invia.	<ul style="list-style-type: none">• Accertarsi che l'originale sia caricato nell'Alimentatore documenti a digitalizzazione doppia o sul vetro dello scanner.• Controllare il dispositivo fax del destinatario (se ha un problema).• Trovare la linea ottimale per la comunicazione. Per controllare, vedere il menu Diagnostica Smart Fax (vedere "Impostazioni generali fax" a pagina 156).
Il fax ricevuto presenta degli spazi vuoti (in bianco) oppure la copia ricevuta è di scarsa qualità.	<ul style="list-style-type: none">• Il fax che sta inviando il documento potrebbe avere problemi di funzionamento.• Se la linea telefonica è disturbata, si possono verificare degli errori di linea.• Controllare l'apparecchio effettuando una copia.• La cartuccia del toner potrebbe essere vuota. Sostituire la cartuccia del toner.• Trovare la linea ottimale per la comunicazione. Per controllare, vedere il menu Diagnostica Smart Fax (vedere "Impostazioni generali fax" a pagina 156).
Alcune parole sul fax ricevuto risultano allungate.	Nel fax che sta inviando il documento potrebbe essersi verificato un inceppamento carta.

Risoluzione di altri problemi

Condizione	Soluzioni suggerite
Sugli originali inviati sono presenti delle linee.	Controllare l'eventuale presenza di segni sull'unità di digitalizzazione e pulirla. Pulire l'unità di digitalizzazione.
Il dispositivo compone un numero, ma non riesce a collegarsi con un altro fax.	L'altro fax potrebbe essere spento, sprovvisto di carta o non in grado di rispondere alle chiamate in arrivo. Sollecitare l'operatore del fax di destinazione a risolvere il problema.
I fax non sono memorizzati nella memoria.	La memoria richiesta per memorizzare il fax potrebbe essere insufficiente. Se viene visualizzato il messaggio di memoria insufficiente, eliminare dalla memoria qualsiasi fax non più necessario, quindi riprovare a memorizzare il fax.
In fondo a ogni pagina o su altre pagine compaiono delle aree vuote, con una piccola striscia di testo stampata in cima.	Nelle opzioni dell'utente è possibile che siano state selezionate le impostazioni della carta sbagliate.

Problemi per il sistema operativo

Problemi comuni di Windows

Condizione	Soluzioni suggerite
Durante l'installazione viene visualizzato il messaggio "File in uso".	Chiudere tutte le applicazioni software. Rimuovere tutte le applicazioni software dal gruppo di avvio, quindi riavviare Windows. Reinstallare il driver della stampante.
Vengono visualizzati i messaggi "Errore di protezione generale", "Eccezione OE", "Spool32" oppure "Operazione non valida".	Chiudere tutte le altre applicazioni, riavviare Windows e provare nuovamente a stampare.
Vengono visualizzati i messaggi "Errore di stampa", "Errore di timeout della stampante".	Questi messaggi potrebbero venire visualizzati durante la stampa. Attendere finché il dispositivo non termina la stampa. Se il messaggio viene visualizzato nella modalità Pronta oppure al termine della stampa, controllare il collegamento e/o se si è verificato un errore.

Risoluzione di altri problemi

Condizione	Soluzioni suggerite
Samsung Printer Experience non viene mostrato quando si fa clic su altre impostazioni.	Samsung Printer Experience non è installato. Scaricare l'app da Windows Store(Store) e installarlo.
Le informazioni sul dispositivo non vengono visualizzate quando si fa clic sul dispositivo in Dispositivi e stampanti.	Selezionare la casella Proprietà stampante . Fare clic sulla scheda Porte . (Pannello di controllo > Dispositivi e stampanti > Fare clic con il pulsante destro del mouse sull'icona della stampante e selezionare Proprietà stampante) Se la porta è impostata su File o LPT, deselegionare e selezionare TCP/IP, USB o WSD.



Per ulteriori informazioni sui messaggi di errore di Windows, fare riferimento alla guida dell'utente di Microsoft Windows in dotazione con il computer.

Problemi comuni sui Mac

Condizione	Soluzioni suggerite
La stampante non stampa correttamente i file PDF. Mancano alcune parti della grafica, del testo o delle illustrazioni.	La stampa del file PDF come immagine potrebbe consentire la stampa del file. Attivare Stampa come immagine dalle opzioni di stampa di Acrobat.  la stampa di un file PDF come immagine richiederà un tempo maggiore.
Alcune lettere non vengono visualizzate normalmente durante la stampa della pagina di copertina.	Mac OS non riesce a creare i caratteri durante la stampa della copertina. L'alfabeto inglese e i numeri vengono visualizzati normalmente nella pagina di copertina.
Quando si stampa un documento in Mac con Acrobat Reader 6.0 o versione più recente, i colori vengono stampati in maniera non corretta.	Assicurarsi che l'impostazione della risoluzione nel driver del dispositivo corrisponda a quella in Acrobat Reader.

Risoluzione di altri problemi



Per ulteriori informazioni sui messaggi di errore Mac, fare riferimento alla Guida per l'utente Mac fornita con il computer.

Problemi comuni di Linux

Condizione	Soluzioni suggerite
Sul dispositivo Linux non sono installate le applicazioni xsane o simple-scan.	Per alcune distribuzioni Linux, potrebbero non essere presenti applicazioni di digitalizzazione predefinite. Per utilizzare le funzioni di digitalizzazione, installare una delle applicazioni di digitalizzazione utilizzando il download center del s/o (ad esempio Ubuntu Software Center per Ubuntu, Install/Remove Software per openSUSE, Software per Fedora).
Non è possibile trovare lo scanner mediante la rete.	Per alcuni distributori Linux, sono attivati firewall ad elevata protezione che possono impedire al programma di installazione di aprire le porte necessarie per la ricerca dei dispositivi di rete. In tal caso, aprire manualmente la porta snmp 22161 o disattivare temporaneamente il firewall mentre si utilizza il dispositivo.

Condizione	Soluzioni suggerite
Quando si stampa più di una copia, la seconda copia non viene stampata.	Il problema si verifica con Ubuntu 12.04 a causa di un problema con il filtro standard CUPS 'pdftops'. Aggiornare il pacchetto 'cups-filters' dalla versione 1.0.18 per risolvere il problema ('pdftops' fa parte del pacchetto 'cups-filters').
La deselegione dell'opzione di fascicolazione nella finestra di dialogo Stampa non funziona.	Per alcune distribuzioni, la finestra di dialogo GNOME ha un problema con la gestione dell'opzione di fascicolazione. Come soluzione, impostare il valore predefinito dell'opzione di fascicolazione su False usando l'utilità di stampa del sistema (eseguire "system-config-printer" nel programma Terminal).
La stampa funziona sempre con il fronte/retro.	Questo problema si verificava con il pacchetto Ubuntu 9.10 CUPS. Aggiornare CUPS alla versione 1.4.1-5ubuntu2.2.
La stampante non viene aggiunta tramite l'utilità di stampa del sistema.	Il problema si verifica su Debian 7 a causa di un errore nel pacchetto 'system-config-printer' di Debian 7 (http://bugs.debian.org/cgi-bin/bugreport.cgi?bug=662813 nel sistema di tracciamento errori Debian). Usare un altro modo per aggiungere la stampante (ad esempio CUPS WebUI)
Dimensioni e orientamento carta sono disabilitate nella finestra Stampa quando si aprono i file di testo.	Il problema si verifica su Fedora 19 ed è correlato all'editor di testo 'leafpad' in Fedora 19. Usare altri editor di testo come 'gedit'.

Risoluzione di altri problemi



Per ulteriori informazioni sui messaggi di errore di Linux, fare riferimento alla Guida dell'utente di Linux in dotazione con il computer.

Problemi PostScript comuni

I problemi seguenti sono specifici del linguaggio PS e possono verificarsi quando si utilizzano diversi linguaggi di stampante.

Problema	Causa probabile	Soluzione
Non è possibile stampare il file PostScript	Il driver PostScript potrebbe non essere installato correttamente.	<ul style="list-style-type: none">• Installare il driver PostScript.• Stampare una pagina di configurazione e verificare che la versione PS sia disponibile per la stampa.• Se il problema persiste, contattare l'assistenza tecnica.
Viene stampato il rapporto Errore controllo limite	Il lavoro di stampa era troppo complesso.	Potrebbe essere necessario ridurre la complessità della pagina oppure installare più memoria.

Problema	Causa probabile	Soluzione
Viene stampata una pagina di errore PostScript	Il lavoro di stampa potrebbe non essere PostScript.	Assicurarsi che il lavoro di stampa sia un lavoro PostScript. Verificare se l'applicazione software prevedeva che venisse inviato al dispositivo un file di impostazione o di intestazione PostScript.
Il vassoio opzionale non è selezionato nel driver	Il driver della stampante non è stato configurato per riconoscere il vassoio opzionale.	Aprire le proprietà del driver PostScript, selezionare la scheda Opzioni dispositivo e impostare l'opzione vassoio.
Quando si stampa un documento in Mac con Acrobat Reader 6.0 o versione più recente, i colori vengono stampati in maniera non corretta.	L'impostazione della risoluzione nel driver della stampante potrebbe non corrispondere a quella in Acrobat Reader.	Assicurarsi che l'impostazione della risoluzione nel driver della stampante corrisponda a quella in Acrobat Reader.



10. Materiali di consumo e accessori

Questa guida fornisce informazioni sull'acquisto di materiali di consumo, accessori e parti sostituibili disponibili per il dispositivo.

Il capitolo tratta i seguenti argomenti:

- **Ordine di materiali di consumo e accessori** 261
- **Disponibile Materiali di consumo** 262
- **Precauzioni** 264
- **Accessori disponibili** 265
- **Parti sostituibili a disposizione** 267
- **Installazione degli accessori** 268
- **Controllo della durata delle parti sostituibili** 270
- **Utilizzo di un disco USB** 271



Gli accessori disponibili possono variare da paese a paese. Contattare il rappresentante per avere l'elenco degli accessori disponibili.

Ordine di materiali di consumo e accessori



Gli accessori disponibili possono variare da paese a paese. Richiedere l'elenco dei materiali di consumo e delle parti sostituibili in manutenzione disponibili al proprio rappresentante commerciale.

- Vedere “Disponibile Materiali di consumo” a pagina 262.
- Vedere “Accessori disponibili” a pagina 265.

Per ordinare i materiali di consumo autorizzati, gli accessori e le parti sostituibili da Samsung, contattare il rivenditore Samsung locale o quello presso il quale è stato acquistato il dispositivo. Inoltre è possibile visitare il sito www.samsung.com/supplies, selezionare il Paese/la regione e ottenere informazioni di contatto per l'assistenza.

Disponibile Materiali di consumo

Quando i materiali di consumo finiscono, è possibile ordinare i seguenti tipi di materiali di consumo per il dispositivo.

K425x series/K430x series/K435x series

Tipo	Resa media ^a	Codice articolo
Cartuccia toner	Resa media continua della cartuccia del nero: 25.000 pagine standard	MLT-D708S (nero)
	Resa media continua della cartuccia del nero: 35.000 pagine standard	MLT-D708L (nero)
Contentore del toner di scarto	Circa 100.000 pagine	MLT-W708

a. Valore di resa dichiarato conformemente a una copertura del 6%.

Disponibile Materiali di consumo

X422x series/X425x series/X430x series

Tipo	Resa media ^a	Codice articolo
Cartuccia toner	Resa media continua della cartuccia del nero: 23.000 pagine	CLT-K808S (nero)
	Resa media continua della cartuccia del colore: 20.000 pagine (ciano/magenta/giallo)	CLT-C808S (ciano)
		CLT-M808S (magenta) CLT-Y808S (giallo)
Contentore del toner di scarto	Circa 33.700 pagine	CLT-W808

a. Valore di resa dichiarato conformemente a una copertura del 5%.



A seconda delle opzioni e della modalità di lavoro utilizzata, la durata della cartuccia del toner può variare.



Quando si acquistano nuove cartucce di toner o altri materiali di consumo, li si deve acquistare nello stesso paese dove è stato acquistato l'apparecchio. Diversamente, le nuove cartucce di toner o gli altri materiali di consumo saranno incompatibili con il dispositivo viste le diverse configurazioni previste per le cartucce di toner e gli altri materiali di consumo dalle condizioni specifiche di ogni paese.



È necessario acquistare materiali di consumo, comprese le cartucce del toner, nello stesso Paese in cui è stato acquistato il dispositivo. Diversamente, i materiali di consumo non saranno compatibili con il dispositivo, dal momento che la configurazione del sistema di questi prodotti varia da Paese a Paese.

Precauzioni

- Scollegare il cavo di alimentazione.

Non rimuovere mai il coperchio della scheda di controllo quando il dispositivo è acceso.

Per evitare il rischio di scosse elettriche, scollegare sempre il cavo di alimentazione durante l'installazione o la rimozione di QUALSIASI accessorio interno o esterno.

- Scaricare l'elettricità statica.

La scheda di controllo e gli accessori interni (scheda di interfaccia di rete o modulo di memoria) sono sensibili all'elettricità statica. Prima di installare o rimuovere un accessorio interno, scaricare l'elettricità statica dal corpo toccando qualcosa di metallo, come la piastra posteriore di metallo su qualsiasi dispositivo collegato ad una presa di alimentazione con messa terra. Se ci si allontana prima del termine dell'installazione, ripetere la procedura per scaricare nuovamente l'elettricità statica accumulata.

- Attivazione degli accessori aggiunti nelle proprietà del driver PS.

Dopo aver installato un accessorio, ad es. un vassoio opzionale, gli utenti del driver PS devono eseguire l'impostazione aggiuntiva. Accedere alle proprietà della stampante PS e impostare l'accessorio aggiunto attivato.



Quando si installano accessori, la batteria all'interno della macchina è un componente soggetto ad assistenza. Non sostituirla da soli.

Esiste il rischio di esplosione se la batteria viene sostituita con un tipo non corretto. Smaltire le batterie usate conformemente alle istruzioni.

Accessori disponibili

È possibile acquistare e installare gli accessori per migliorare le prestazioni e la capacità del dispositivo.

Accessorio	funzione	Codice articolo
Supporto mobiletto	È possibile posizionare il dispositivo sul mobiletto in modo ergonomico, in modo da poterlo raggiungere comodamente. È possibile anche spostare facilmente il mobiletto con le ruote in caso di necessità e conservare al suo interno materiali quali carta.	CLX-DSK502T
Doppio cassetto carta	Se si verificano frequenti problemi di alimentazione, è possibile collegare un vassoio addizionale. Il vassoio opzionale può contenere fino a 1.040 fogli. È possibile stampare documenti in diversi formati e tipi di materiali di stampa dal vassoio.	CLX-PFP502D
Tavola da lavoro	È possibile porre sul tavolo da lavoro un dispositivo esterno di autenticazione o altri materiali.	CLX-WKT000 SL-WKT101
Kit fax	Questo kit per fax consente di usare la macchina come un fax.	CLX-FAX160
Kit fax multilinea	Questo kit per fax multilinea consente di usare una seconda linea di fax.	SL-FAX2501
Kit FDI (interfaccia dispositivo esterno)	Questa scheda viene installata all'interno del dispositivo per consentire l'utilizzo di un dispositivo di terze parti come un dispositivo a gettoni o un lettore di schede. Tali dispositivi consentono l'utilizzo del servizio di stampa a pagamento.	CLX-KIT10F
Separatore di lavori	Questo separatore lavori consente al dispositivo di fascicolare le stampe.	SL-JSP500S
Finisher	Questo finisher consente di ordinare, raggruppare e cucire le stampe.	SL-FIN501L

Accessori disponibili

Accessorio	funzione	Codice articolo
Finitore libretti	Questo finisher libretti consente di piegare, ordinare, raggruppare, cucire e creare libretti con le stampe.	SL-FIN702B: X422x/X425x/X430x series SL-FIN703B: K425x/K430x/K435x series
Finitore ad alta capacità	Questo finitore ad alta capacità consente di ordinare, raggruppare e cucire elevati volumi di stampe.	SL-FIN702H : X422x/X425x/X430x series SL-FIN703H : K425x/K430x/K435x series
Kit per perforazione (finitore)	Questo kit consente di praticare fori per l'archiviazione delle stampe.	SL-HPU501x
Kit per perforazione (finitore opuscoli, finitore ad alta capacità)	Questo kit consente di praticare fori per l'archiviazione delle stampe.	SL-HPU701x
Cartuccia graffette (Finitore interno/Graffette opuscolo)	3 x 5.000 graffette per confezione, copre lo spessore massimo di 50 fogli, 1 posizione di graffetta.	SCX-STP000
Kit Wireless/NFC	Per acquistare il kit Wireless/NFC, contattare il rivenditore o il distributore presso cui è stato acquistato il dispositivo. Solo ai fornitori di servizi, ai distributori o ai rivenditori autorizzati sono è consentito di installare il kit Wireless/NFC.	SL-NWE001X
Kit per rete aggiuntiva	Questo kit aggiuntivo consente di usare una seconda linea di rete.	SL-NWA001N

Parti sostituibili a disposizione

È necessario sostituire le parti sostituibili a intervalli specifici per mantenere il dispositivo nelle condizioni migliori e evitare problemi di qualità di stampa e alimentazione della carta causati da parti usurate. Le parti sostituibili sono principalmente rulli, nastri e cuscinetti. Tuttavia, il periodo e le parti sostituibili possono differire a seconda del modello. Le parti possono essere sostituite solamente dal servizio di assistenza o dal rivenditore autorizzato presso il quale è stato acquistato il dispositivo. Per acquistare le parti sostituibili, contattare il distributore presso cui è stato acquistato il dispositivo. Il periodo di sostituzione per le parti è specificato nel programma "Samsung Printer Status". Se il dispositivo supporta la schermata del display, un messaggio apparirà in questa schermata. Il periodo di sostituzione varia in base al sistema operativo usato, alle prestazioni del computer, al software applicativo, al metodo di connessione, al tipo di carta, al formato e alla complessità del lavoro.

Installazione degli accessori

Precauzioni

- Scollegare il cavo di alimentazione

Non rimuovere mai il coperchio della scheda di controllo quando il dispositivo è acceso.

Per evitare il rischio di scosse elettriche, scollegare sempre il cavo di alimentazione durante l'installazione o la rimozione di QUALSIASI accessorio interno o esterno.

- Scaricare l'elettricità statica

La scheda di controllo e gli accessori interni (scheda di interfaccia di rete o modulo di memoria) sono sensibili all'elettricità statica. Prima di installare o rimuovere un accessorio interno, scaricare l'elettricità statica dal corpo toccando qualcosa di metallo, come la piastra posteriore di metallo su qualsiasi dispositivo collegato ad una presa di alimentazione con messa terra. Se ci si allontana prima del termine dell'installazione, ripetere la procedura per scaricare nuovamente l'elettricità statica accumulata.



Quando si installano accessori, la batteria all'interno della macchina è un componente soggetto ad assistenza. Non sostituirla da soli. Esiste il rischio di esplosione se la batteria viene sostituita con un tipo non corretto. Smaltire le batterie usate conformemente alle istruzioni.

Impostazione delle Opzioni dispositivo

Quando si installano i dispositivi opzionali (quali il vassoio opzionale, la memoria, ecc.), il dispositivo li rileva e li imposta automaticamente. Se non è possibile utilizzare i dispositivi opzionali installati in questo driver, impostarli in **Opzioni dispositivo**.

- 1 Fare clic sul menu **Avvio** di Windows.
 - In Windows 8, da **Charms(Accesso)**, selezionare **Cerca > Impostazioni**.
- 2 Per Windows XP/2003, selezionare **Stampanti e fax**.
 - Per Windows 2008/Vista, selezionare **Pannello di controllo > Hardware e suoni > Stampanti**.
 - Per Windows 7, selezionare **Pannello di controllo > Hardware e suoni > Dispositivi e stampanti**.
 - Per Windows 8, cercare **Dispositivi e stampanti**.
 - Per Windows Server 2008 R2, selezionare **Pannello di controllo > Hardware > Dispositivi e stampanti**.
- 3 Fare clic con il tasto destro del mouse sul dispositivo.
- 4 Per Windows XP/2003/2008/Vista, premere **Proprietà**.
For Windows 7, Windows 8 e Windows Server 2008 R2, selezionare **Proprietà stampante** dal menu di scelta rapida.

Installazione degli accessori



Se la voce **Proprietà stampante** è associata a un simbolo ?, è possibile selezionare altri driver della stampante collegati alla stampante selezionata.

5

Selezionare **Opzioni dispositivo**.



La finestra **Proprietà** potrà differire a seconda del driver o del sistema operativo in uso.

6

Selezionare l'opzione desiderata.



A seconda delle opzioni o dei modelli, alcuni menu potrebbero non essere visualizzati nel display; in tal caso, non riguardano il dispositivo.

- **Opzioni vassoio:** selezionare il vassoio opzionale installato. È possibile selezionare il vassoio.
- **Opzioni di memorizzazione:** Selezionare la memoria opzionale installata. Se questa funzione è selezionata, scegliere la **Modalità di stampa**.
- **Configurazione stampante:** Selezionare la lingua della stampante per il lavoro di stampa.
- **Impostazioni amministratore:** È possibile selezionare **Stato stampante** e **Spooling EMF**.

- **Amm. contabilità lavori:** consente di associare le informazioni di identificazione utente e account a ciascun documento stampato.
 - **Autorizzazione utente:** selezionando questa opzione, solo gli utenti dotati di autorizzazione utente potranno lanciare un lavoro di stampa.
 - **Autorizzazione del gruppo:** selezionando questa opzione, solo i gruppi dotati di autorizzazione gruppo potranno lanciare un lavoro di stampa.



Se si desidera cifrare la password di contabilità lavori, attivare **Crittatura password Contabilità lavori**.

- **Impostazioni formato carta personalizzato:** È possibile specificare il formato carta personalizzato.

7

Fare clic su **OK** fino ad uscire dalla finestra **Proprietà** o **Proprietà stampante**.

Controllo della durata delle parti sostituibili

Se si verificano frequenti inceppamenti della carta o altri problemi di stampa, controllare la quantità rimanente dei materiali di consumo. Se necessario, sostituire le parti corrispondenti.

- 1 Toccare **Impostazioni > Gestione > Durata mater cons** sulla schermata principale.
- 2 Controllare la durata dei materiali di consumo.

Utilizzo di un disco USB

Questo capitolo spiega come utilizzare un disco USB.

Descrizione della schermata USB

Per usare la funzione **USB**, toccare > **Con** > **USB** sulla schermata iniziale o **Applicaz.**

Documenti e immagini stampate, digitalizzate, scaricate e inviate da USB possono essere memorizzate nella **Con** (vedere “Utilizzo della Casella” a pagina 200).

Info sul disco USB

I dischi USB sono disponibili in diverse capacità di memoria per fornire più spazio per la memorizzazione dei documenti, delle presentazioni, della musica e dei video, delle fotografie ad alta risoluzione o di qualsiasi altro file che si desidera memorizzare o spostare.

È possibile eseguire quanto segue sul dispositivo tramite il disco USB:

- digitalizzare documenti e salvarli sul disco USB;
- stampare i dati memorizzati sul disco USB;
- formattare il disco USB.

Il dispositivo supporta dischi USB con FAT16/FAT32 e dimensioni dei settori di 512 byte.

Verificare il file system del disco USB presso il proprio rivenditore.

È necessario utilizzare esclusivamente un disco USB autorizzato con un connettore di tipo A.



Utilizzare solo un disco USB con connettore schermato in metallo.

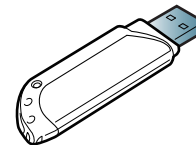

Usare solo un disco USB con certificato di compatibilità altrimenti il dispositivo potrebbe non riconoscerlo.

Inserire un disco USB nella porta USB sul dispositivo.

Utilizzo di un disco USB



Non inserire il disco USB in porte diverse da quelle mostrate nell'immagine qui sotto. Se si inserisce il disco USB in altre porte, il dispositivo visualizza un messaggio di avviso sulla schermata del display.

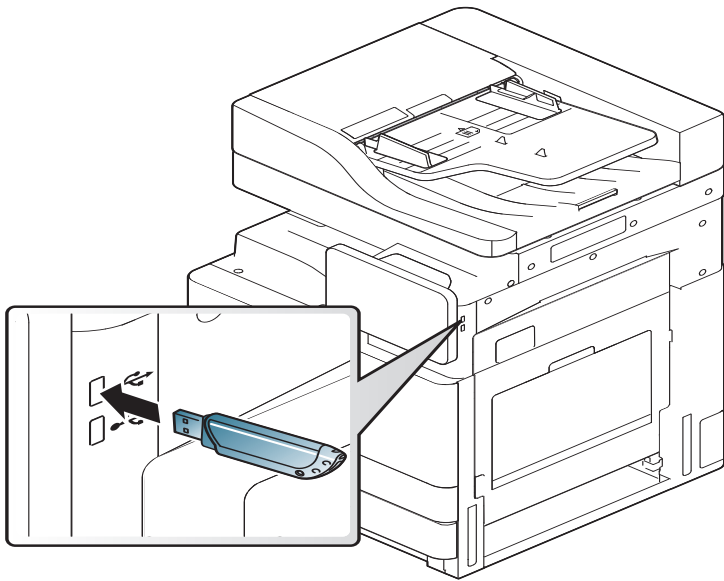

- Non rimuovere il disco USB mentre è in uso. La garanzia del dispositivo non copre i danni causati da un uso improprio dal parte dell'utente.
- Se il disco USB presenta alcune funzioni, come impostazioni di sicurezza e impostazioni di password, il dispositivo potrebbe non rilevarla automaticamente. Per ulteriori dettagli su tali funzioni, vedere la Guida dell'utente del disco USB.

Stampa da un disco USB

È possibile stampare direttamente i file memorizzati su un disco USB. È possibile stampare file TIFF, JPEG e PRN.

Tipi di file supportati dall'opzione di stampa USB:

- **PRN:** sono compatibili solo i file creati con il driver fornito con il dispositivo. È possibile creare file PRN selezionando la casella di controllo **Stampa su file** quando si stampa un documento. Il documento verrà salvato come file PRN, piuttosto che essere stampato su carta. Solo i file PRN creati in questo modo possono essere stampati direttamente dal disco USB (vedere “Stampa su un file (PRN)” a pagina 97).
- **TIFF:** TIFF 6.0 Baseline
- **JPEG:** JPEG Baseline
- **PDF:** PDF 1.7 e inferiori



In caso di file JPEG in CMYK a 8 bit, il lavoro potrebbe essere annullato.

Stampa di un documento da un disco USB:

Utilizzo di un disco USB

1 Inserire un disco USB nella porta USB sul dispositivo.

Il dispositivo rileva automaticamente il dispositivo di memoria e legge i dati in esso memorizzati (vedere “Info sul disco USB” a pagina 271).



- Il dispositivo non rileva il disco USB non formattato. Formattare e reinserire il disco USB nella porta USB sul sistema.
- Se il dispositivo non rileva il disco USB quando si trova in modalità risparmio energia. Attivare il dispositivo e attendere che la macchina torni allo stato pronto. Quindi reinserire il disco USB nella relativa porta posta sul lato anteriore del dispositivo.

2 Toccare **Con > USB** dalla schermata iniziale o **Applicaz..**

3 Il dispositivo mostra tutti i file presenti nel disco USB.

Toccare e mantenere la cartella o il documento che si desidera stampare dall'elenco.



Se il file PDF selezionato è protetto da una password, è necessario conoscere la password per stamparlo. Inserire la password quando richiesto dal dispositivo. Se non si conosce la password, il lavoro di stampa verrà annullato.

4 Toccare  > **Stampa > Opz stampa.**

5 Selezionare l'opzione desiderata.

- **Copie:** seleziona il numero di copie.
- **Alimentazione:** Selezionare il vassoio da utilizzare.
- **Adattamento automatico:** consente di scalare il lavoro di stampa in base al formato carta selezionato nel vassoio, a prescindere dalle dimensioni del documento. Selezionare un vassoio e premere **Attivato**.

6 Toccare l'icona  per avviare la stampa.

7 Al termine della stampa, è possibile rimuovere il disco USB dal sistema.

Utilizzo di un disco USB

Gestione del disco USB

È possibile eliminare i file di immagine memorizzati su un disco USB uno per uno o tutti contemporaneamente riformattando il disco.



Dopo l'eliminazione dei file o la riformattazione di un disco USB, non è possibile ripristinare i file. Verificare di non avere più bisogno dei dati prima di eliminarli.

Eliminazione di un file immagine

- 1 Inserire un disco USB nella porta USB sul dispositivo.
- 2 Toccare **Con > USB** dalla schermata iniziale o **Applicaz..**
- 3 Il dispositivo mostra tutti i file presenti nel disco USB.
Toccare e mantenere la cartella o il documento che si desidera eliminare dall'elenco.



Se il file è contenuto in una cartella, premere il nome della cartella.

- 4 Toccare  > **Cancella**.

- 5 Toccare **Cancella** quando viene visualizzata la finestra di conferma.

Formattazione di un disco USB

- 1 Inserire un disco USB nella porta USB sul dispositivo.
- 2 Toccare **Con > USB** dalla schermata iniziale o **Applicaz..**
- 3 Il dispositivo mostra tutti i file presenti nel disco USB.
Toccare e mantenere la cartella o il documento che si desidera eliminare dall'elenco.



Se il file è contenuto in una cartella, premere il nome della cartella.

- 4 Toccare  > **Formato**.
- 5 Toccare **Formato** quando viene visualizzata la finestra di conferma.



11. Appendice

In questo capitolo sono fornite le specifiche del prodotto e le informazioni relative alle normative pertinenti.

- **Specifiche** 276
- **Informazioni normative** 286
- **Copyright** 297



Specifiche

Specifiche hardware

Elemento		K425x series	K430x series K435x series	X422x series	X425x series X430x series
Dimensioni	Altezza (con Alimentatore documenti automatico duplex)	829 mm	829 mm	879 mm	879 mm
	Profondità	640 mm			
	Larghezza	566 mm			
Peso	Dispositivo senza materiali di consumo e accessori	62 Kg	63 Kg	80 Kg	80 Kg

Specifiche

Specifiche ambientali

Elemento		K425x series	K430x series	K435x series	X422x series	X425x series	X430x series
Livello di rumorosità ^{ab}	Modalità Pronta	30 dB(A)					
	Modalità di stampa (fronte) (Fronte-retro: Fronte+2dBA)	<ul style="list-style-type: none"> Vassoio 1: 50 dB(A) Multifunzione: 52 dB(A) Vassoio opzionale : 52 dB(A) 	<ul style="list-style-type: none"> Vassoio 1: 51 dB(A) Multifunzione: 53 dB(A) Vassoio opzionale : 53 dB(A) 	<ul style="list-style-type: none"> Vassoio 1: 52 dB(A) Multifunzione: 54 dB(A) Vassoio opzionale : 54 dB(A) 	<ul style="list-style-type: none"> Vassoio 1: 48 dB(A) Multifunzione: 50 dB(A) Vassoio opzionale : 50 dB(A) 	<ul style="list-style-type: none"> Vassoio 1: 49 dB(A) Multifunzione: 51 dB(A) Vassoio opzionale : 51 dB(A) 	<ul style="list-style-type: none"> Vassoio 1: 50 dB(A) Multifunzione: 52 dB(A) Vassoio opzionale : 52 dB(A)
	Modalità copia (fronte) (Fronte-retro: Fronte+2dBA)	<ul style="list-style-type: none"> Vassoio 1: 53 dB(A) Multifunzione: 55 dB(A) Vassoio opzionale : 55 dB(A) 	<ul style="list-style-type: none"> Vassoio 1: 55 dB(A) Multifunzione: 57 dB(A) Vassoio opzionale : 57 dB(A) 	<ul style="list-style-type: none"> Vassoio 1: 55 dB(A) Multifunzione: 57 dB(A) Vassoio opzionale : 57 dB(A) 	<ul style="list-style-type: none"> Vassoio 1: 53 dB(A) Multifunzione: 55 dB(A) Vassoio opzionale : 55 dB(A) 	<ul style="list-style-type: none"> Vassoio 1: 54 dB(A) Multifunzione: 56 dB(A) Vassoio opzionale : 56 dB(A) 	<ul style="list-style-type: none"> Vassoio 1: 54 dB(A) Multifunzione: 56 dB(A) Vassoio opzionale : 56 dB(A)
Temperatura	Funzionamento	Da 10 a 32 °C					
	Immagazzinaggio	Da -20 a 40 °C					
Umidità	Funzionamento	20 - 80% di umidità relativa					
	Immagazzinaggio	10 - 90% di umidità relativa					

a. Livello di potenza sonora, ISO 7779. Configurazione testata: installazione base del dispositivo, carta A4, stampa fronte.

b. Solo Cina Se la rumorosità dell'apparecchiatura supera i 63 db (A), l'apparecchiatura deve essere posizionata in una posizione relativamente indipendente.

Specifiche elettriche



I requisiti di alimentazione sono basati sul Paese/regione in cui viene venduto il dispositivo. Non convertire le tensioni operative. Tale operazione potrebbe danneggiare il dispositivo ed annullare la garanzia del prodotto.

Elemento		Descrizione
Potenza nominale ^a	Modelli da 110 volt	110 - 127 V CA
	Modelli da 220 volt	220 - 240 V CA
Assorbimento ^b	Modalità operativa media	Meno di 1.200 W
	Modalità Pronta	Meno di 250 W
	Modalità Risparmio energia	Meno di 1,5 W
	Modalità spegnimento	Meno di 0 W

a. per informazioni sui valori esatti di tensione, frequenza (hertz) e tipo di corrente, vedere la targhetta sul dispositivo.

b. Il consumo di corrente può essere alterato dallo stato della macchina, dalle condizioni di configurazione, dall'ambiente operativo, dall'apparecchiatura di misurazione e dalla modalità di utilizzo del paese.

Specifiche

Specifiche del supporto di stampa

Tipo	Dimensioni	Dimensioni	Peso del supporto di stampa/Capacità ^a	
			vassoio1,2,3,4	Vassoio multifunzione
Carta normale	Letter	216 x 279 mm	71 - 90 g/m ² • 520 fogli da 80 g/m ² per ogni vassoio  A3, Ledger e 8K non sono supportati nel vassoio1.	71 - 90 g/m ² • 100 fogli da 80 g/m ²
	Ledger	279 x 432 mm		
	Legal	216 x 356 mm		
	Executive	184 x 267 mm		
	Statement	140 x 216 mm		
	A3	297 x 420 mm		
	A4	210 x 297 mm		
	A5	148 x 210 mm		
	B4	257 x 364 mm		
	JIS B5	182 x 257 mm		
	ISO B5	176 x 250 mm		
	Folio USA	216 x 330 mm		
	Oficio	216 x 343 mm		
	8K	270 x 390 mm		
	16K	195 x 270 mm		
A6	105 x 148 mm	Non disponibile nel vassoio 1, 2, 3, 4		

Specifiche

Tipo	Dimensioni	Dimensioni	Peso del supporto di stampa/Capacità ^a	
			vassoio1,2,3,4	Vassoio multifunzione
Buste	Lettera, A4	Fare riferimento alla sezione Carta normale	Non disponibile nel vassoio 1, 2, 3, 4	75 - 90 g/m ² • 10 fogli impilati
	Busta Monarch	98 x 191 mm		
	Buste No. 10	105 x 241 mm		
	Buste No. 9	98 x 225 mm		
	Busta DL	110 x 220 mm		
	Busta C5	162 x 229 mm		
	Busta C6	114 x 162 mm		
	Busta C4	229 x 324 mm		
Carta spessa	Fare riferimento alla sezione Carta normale	Fare riferimento alla sezione Carta normale	91 - 105 g/m ² • 400 fogli per ogni vassoio	91 - 105 g/m ² • 50 fogli impilati
Carta pesante	Fare riferimento alla sezione Carta normale	Fare riferimento alla sezione Carta normale	106 - 176 g/m ² • 350 fogli impilati	106 - 176 g/m ² • 20 fogli impilati
Carta extra-pesante	Fare riferimento alla sezione Carta normale	Fare riferimento alla sezione Carta normale	177 - 220 g/m ² • 200 fogli impilati	Non disponibile nel vassoio multifunzione
Carta sottile	Fare riferimento alla sezione Carta normale	Fare riferimento alla sezione Carta normale	60 - 70 g/m ² • 520 fogli impilati	60 - 70 g/m ² • 100 fogli impilati
Cotonata	Fare riferimento alla sezione Carta normale	Fare riferimento alla sezione Carta normale	75 - 90 g/m ² • 400 fogli impilati	75 - 90 g/m ² • 50 fogli impilati
Carta colorata / prestampata	Fare riferimento alla sezione Carta normale	Fare riferimento alla sezione Carta normale	75 - 90 g/m ² • 400 fogli impilati	75 - 90 g/m ² • 50 fogli impilati
Riciclata	Fare riferimento alla sezione Carta normale	Fare riferimento alla sezione Carta normale	60 - 90 g/m ² • 400 fogli impilati	60 - 90 g/m ² • 100 fogli impilati

Specifiche

Tipo	Dimensioni	Dimensioni	Peso del supporto di stampa/Capacità ^a	
			vassoio1,2,3,4	Vassoio multifunzione
Carta laser	Fare riferimento alla sezione Carta normale	Fare riferimento alla sezione Carta normale	105 - 120 g/m ² • 350 fogli impilati	105 - 120 g/m ² • 20 fogli impilati
Carta archivio	Fare riferimento alla sezione Carta normale	Fare riferimento alla sezione Carta normale		
Carta intestata/ Perforazione	Fare riferimento alla sezione Carta normale	Fare riferimento alla sezione Carta normale	75 - 90 g/m ² • 400 fogli impilati	75 - 90 g/m ² • 50 fogli impilati
Cartoncino sottile / Carta lucida sottile	Fare riferimento alla sezione Carta normale	Fare riferimento alla sezione Carta normale	106 - 163 g/m ² • 350 fogli impilati	106 - 163 g/m ² • 20 fogli impilati
Etichette^b	Lettera, A4	Fare riferimento alla sezione Carta normale	Non disponibile nel vassoio 1, 2, 3, 4	120 - 150 g/m ² • 20 fogli impilati
Vassoio 1 formato minimo (personalizzato)		148 x 210 mm	60 - 220 g/m ²	-
Vassoio 1 formato massimo (personalizzato)		297 x 364 mm		
Vassoio 2,3,4 formato minimo (personalizzato)		148 x 210 mm		
Vassoio 2,3,4 formato massimo (personalizzato)		297 x 432 mm		
Vassoio multifunzione formato minimo (personalizzato)		98 x 148 mm	-	60 - 176 g/m ²
Vassoio multifunzione formato massimo (personalizzato)		297 x 432 mm		

a. La capacità massima può variare a seconda del peso e dello spessore del supporto e delle condizioni ambientali.

b. La ruvidità delle etichette utilizzate in questo dispositivo è compresa tra 100 e 250 (sheffield). Questo dato indica il livello numerico della ruvidità.

Specifiche

Requisiti di sistema

Microsoft® Windows®

Sistema operativo	Requisiti (consigliati)		
	CPU	RAM	spazio su disco disponibile
Windows® XP	Intel® Pentium® III 933 MHz (Pentium IV 1 GHz)	128 MB (256 MB)	1,5 GB
Windows Server® 2003	Intel® Pentium® III 933 MHz (Pentium IV 1 GHz)	128 MB (512 MB)	1.25 GB – 2 GB
Windows Server® 2008	Intel® Pentium® IV 1 GHz (Pentium IV 2 GHz)	512 MB (2 GB)	10 GB
Windows Vista®	Intel® Pentium® IV 3 GHz	512 MB (1 GB)	15 GB
Windows® 7	Processore Intel® Pentium® IV 1 GHz a 32 o 64 bit o più avanzato	1 GB (2 GB)	16 GB
	<ul style="list-style-type: none">• Supporto per immagini DirectX® 9 con memoria da 128 MB (per attivare il tema Aero).• Unità DVD-R/W		
Windows Server® 2008 R2	Processori Intel® Pentium® IV 1.4 GHz (x64) (2 GHz o più veloci)	512 MB (2 GB)	10 GB
Windows® 8	Processore Intel® Pentium® IV 1 GHz a 32 o 64 bit o più avanzato	2 GB	20 GB
Windows® 8.1	<ul style="list-style-type: none">• Supporto per immagini DirectX® 9 con memoria da 128 MB (per attivare il tema Aero).• Unità DVD-R/W		
Windows® 10			
Windows Server® 2016			
Windows Server® 2012	Processori Intel® Pentium® IV 1.4 GHz (x64) (2 GHz o più veloci)	512 MB (2 GB)	32 GB
Windows Server® 2012 R2			

Specifiche



- Per tutti i sistemi operativi Windows, è consigliata l'installazione di Internet Explorer 6.0 o versione successiva.
- Gli utenti che hanno diritti di amministratore possono installare il software.
- **Windows Terminal Services** è compatibile con questa stampante.

Mac

Sistema operativo	Requisiti (consigliato)		
	CPU	RAM	Spazio su disco disponibile
Mac OS X 10.5	<ul style="list-style-type: none">• Processori Intel®• Power PC G4 /G5 da 867 MHz o più veloce	512 MB (1 GB)	1 GB
Mac OS X 10.6	<ul style="list-style-type: none">• Processori Intel®	1 GB (2 GB)	1 GB
Mac OS X 10.7 - 10.10	<ul style="list-style-type: none">• Processori Intel®	2 GB	4 GB

Specifiche

Linux

Elementi	Requisiti
Sistema operativo	Red Hat Enterprise Linux 5, 6 Fedora 11, 12, 13, 14, 15, 16, 17, 18, 19 openSUSE 11.0, 11.1, 11.2, 11.3, 11.4, 12.1, 12.2, 12.3 Ubuntu 10.04, 10.10, 11.04, 11.10, 12.04, 12.10, 13.04 SUSE Linux Enterprise Desktop 10, 11 Debian 5.0, 6.0, 7.0, 7.1 Mint 13, 14 , 15
CPU	Pentium IV 2,4GHz (Intel Core™2)
RAM	512 MB (1 GB)
Spazio su disco disponibile	1 GB (2 GB)

Unix

Elementi	Requisiti
Sistema operativo	Sun Solaris 9, 10, 11 (x86, SPARC) HP-UX 11.0, 11i v1, 11i v2, 11i v3 (PA-RISC, Itanium) IBM AIX 5.1, 5.2, 5.3, 5.4, 6.1 7.1 (PowerPC)
Spazio su disco disponibile	Fino a 100 MB

Ambiente di rete

 Solo modelli di rete e wireless (vedere “Funzioni per modello” a pagina 9)

Per utilizzare il dispositivo come stampante di rete, è necessario configurare i protocolli di rete. Nella tabella seguente sono visualizzati gli ambienti di rete supportati dal dispositivo.

Elementi	Specifiche
Interfaccia di rete	<ul style="list-style-type: none">• Ethernet 10/100/100 Base TX LAN cablata
Sistema operativo di rete	<ul style="list-style-type: none">• Windows® XP, Windows Server® 2003, Windows Vista®, Windows® 7, Windows® 8, Windows Server® 2008 R2• Vari sistemi operativi Linux• Mac OS X 10.5 - 10.10• UNIX OS
Protocolli di rete	<ul style="list-style-type: none">• TCP/IPv4• DHCP, BOOTP• DNS, WINS, Bonjour, SLP, UPnP• Stampa Standard TCP/IP (RAW), LPR, IPP, WSD, AirPrint, Google Cloud• SNMPv 1/2/3, HTTP, IPSec• TCP/IPv6 (DHCP, DNS, RAW, LPR, SNMPv 1/2/3, HTTP, IPSec)

Informazioni normative

Questo dispositivo è progettato per garantire la sicurezza in condizioni operative normali ed è certificato in accordo a diverse normative.

Dichiarazione di sicurezza del laser

La stampante è stata certificata negli USA come rispondente ai requisiti del DHHS (Department of Health and Human Services) 21 CFR, capitolo 1, sezione J per i prodotti laser di Classe I (1) e altrove è stata certificata conforme ai requisiti IEC 60825-1. 2007.

I prodotti laser di Classe I non sono considerati pericolosi. Il sistema laser e la stampante sono stati progettati in modo da evitare qualsiasi accesso umano diretto alle radiazioni laser superiori al livello di Classe I durante il normale funzionamento, la manutenzione o gli interventi di riparazione.

Avviso

Evitare di fare funzionare la stampante o di eseguire interventi di manutenzione quando il coperchio di protezione è stato rimosso dal gruppo Laser/Scanner. Il raggio riflesso, anche se invisibile, può arrecare danni alla vista.

Quando si utilizza questo prodotto, per ridurre il rischio di incendio, folgorazione e danni fisici, seguire sempre le precauzioni riportate di seguito:



CAUTION - CLASS 3B. INVISIBLE LASER RADIATION WHEN OPEN. AVOID EXPOSURE TO THE BEAM.
ATTENTION - CLASSE 3B. RADIATION LASER INVISIBLE EN CAS D'OUVERTURE. EVITER L'EXPOSITION AU FAISCEAU.

GEFAHREN - KLASSE 3B: UNSICHTBARE LASERSTRAHLUNG WENN GEOFFNET. STRAHLENAUSSETZUNG VERMEIDEN.
ATTENZIONE - CLASSE 3B. RADIAZIONI LASER INVISIBILI CON IL DISPOSITIVO APERTO. EVITARE L'ESPOSIZIONE AL RAGGIO.
PRECAUCIÓN - RADIACIÓN LÁSER INVISIBLE DE CLASE 3B PRESENTE AL ABRIR. EVITE LA EXPOSICIÓN AL HAZ.
PERIGO - CLASSE 3B. RADIAÇÃO LASER INVISÍVEL AO ABRIR. EVITE EXPOSIÇÃO DIRECTA AO FEIXE.
GEVAAR - KLASSE 3B. ONZICHTBARE LASERSTRALING INDIEN GEOPEND. VERMIJD BLOOTSTELLING AAN DE STRAAL.
ADVARSEL - KLASSE 3B. USYNLIG LASERSTRÅLING VED ÅBNING. UNDGÅ UDSÆTTELSE FOR STRÅLING.
ADVARSEL - KLASSE 3B. USYNLIG LASERSTRÅLING NÅR DEKSEL ÅPNES. UNNGÅ EKSPONERING FOR STRÅLEN.
VARNING - KLASS 3B OSYNLIG LASERSTRÅLNING NÅR DENNA DEL ÄR ÖPPNAD. STRÅLEN ÄR FARLIG.
VAROITUS - LUOKAN 3B NÄKYMÄTTÖMÄLLE LASER-SÄTEILYÄ AVATTUNA. VÄLTÄ ALTISTUMISTA SÄTEELLE.
注意 - CLASS 3B. 严禁打开, 以免被不可见激光辐射 泄漏灼伤
주의 - 열리면 등급 3B 비가시 레이저 방사선이 방출됩니다. 광선에 노출을 피하십시오.

Solo Taiwan

警告使用者：

此為甲類資訊技術設備，於居住環境中使用時，可能會造成射頻擾動，在此種情況下，使用者會被要求採取某此適當的對策。

Informazioni normative

Dichiarazione sull'ozono



Le emissioni di ozono di questo prodotto sono inferiori a 0,1 ppm. Dal momento che l'ozono è più pesante dell'aria, installare questo prodotto in locale ben ventialto.

Sicurezza contro il mercurio



Contiene mercurio, smaltire secondo le normative locali, statali o federali (Solo USA).

Avvertenza sul perclorato

Questa avvertenza sul perclorato si applica solamente alle pile a bottone al litio CR (diossido di manganese) principali, presenti nei prodotti venduti o distribuiti SOLAMENTE in California, USA.

Materiale perclorato – potrebbe applicarsi un maneggiamento speciale.

Vedere www.dtsc.ca.gov/hazardouswaste/perchlorate. (solo USA).

Risparmio energia



Questa stampante si avvale di una tecnologia avanzata di risparmio energetico che riduce il consumo di corrente nei periodi di inutilizzo.

Quando la stampante non riceve i dati per un periodo di tempo prolungato, il consumo di corrente si riduce automaticamente.

ENERGY STAR e il marchio ENERGY STAR sono marchi registrati negli Stati Uniti.

Per ulteriori informazioni sul programma ENERGY STAR, visitare il sito <http://www.energystar.gov>

I modelli certificati ENERGY STAR, saranno dotati dell'etichetta ENERGY STAR. Controllare che il dispositivo sia certificato ENERGY STAR.

Riciclaggio



Riciclare o smaltire il materiale di imballaggio di questo prodotto nel pieno rispetto dell'ambiente.

Informazioni normative

Solo Cina

回收和再循环

为了保护环境，我公司已经为废弃的产品建立了回收和再循环系统。我们会为您无偿提供回收同类废旧产品的服务。当您废弃您正在使用的产品时，请您及时与授权耗材更换中心取得联系，我们会及时为您提供服务。

Sito web: <http://www.samsung.com/cn/support/location/supportServiceLocation.do?page=SERVICE.LOCATION>

此为A级产品，在生活环境中，该产品可能会造成无线电干扰。在这种情况下，可能需要用户对其干扰采取切实可行的措施。

中国能效标识

型号	能效等级	典型能耗 (kW·h)
MultiXpress X4300LX	2	2.95
MultiXpress X4250LX	2	2.01
MultiXpress X4220RX	2	2.11
MultiXpress K4350LX	2	2.87
MultiXpress K4300LX	2	2.31
MultiXpress K4250RX	2	2.10

依据国家标准 GB 21521-2014

Corretto smaltimento del prodotto (smaltimento di apparecchiature elettriche ed elettroniche)

(applicabile in paesi con sistemi di raccolta differenziata)



Il marchio riportato sul prodotto, sugli accessori o sulla documentazione indica che il prodotto e i relativi accessori elettronici (quali caricabatteria, cuffia e cavo USB) non devono essere smaltiti con altri rifiuti domestici al termine del ciclo di vita. Per evitare possibili danni all'ambiente o alla salute dell'uomo, si prega di separare questo tipo di prodotto da altri tipi di rifiuti e di riciclarlo in modo opportuno per promuovere il riutilizzo sostenibile delle risorse dei materiali.

Gli utenti domestici sono invitati a contattare il rivenditore presso il quale è stato acquistato il prodotto o l'ufficio locale preposto per tutte le informazioni relative alla raccolta differenziata e al riciclaggio per questo tipo di materiali.

Gli utenti aziendali sono invitati a contattare il proprio fornitore e verificare i termini e le condizioni del contratto di acquisto. Questo prodotto e i relativi accessori elettronici non devono essere smaltiti unitamente ad altri rifiuti commerciali.

Informazioni normative

(Solo per gli Stati Uniti d'America)

Smaltire il materiale elettronico tramite un impianto di riciclaggio approvato. Per trovare l'impianto di riciclaggio più vicino, visitare il sito Web all'indirizzo: www.samsung.com/recyclingdirect oppure chiamare il numero (877) 278 - 0799

DUE REACH SVHC

Per informazioni sugli impegni ambientali di Samsung e sugli obblighi legislativi riguardo le specifiche del prodotto ad es. REACH visitare: www.samsung.com/uk/aboutsamsung/samsungelectronics/corporatecitizenship/data_corner.html

Avvertenza State of California Proposition 65 Warning (solo USA)

The California Safe Drinking Water and Toxic Enforcement Act requires the Governor of California to publish a list of chemicals known to the state of California to cause cancer or reproductive toxicity and requires businesses to warn of exposure to such chemicals.

WARNING: This product contains chemicals known to the State of California to cause cancer and birth defects or other reproductive harm. This appliance and its accessories can cause low-level exposure to chemicals during operation, which can be reduced by operating the appliance in a well ventilated area, and low-level exposure to chemicals through other use or handling.

Solo Taiwan

警告

本電池如果更換不正確會有爆炸的危險
請依製造商說明書處理用過之電池

Emissioni in radiofrequenza

Informazioni per l'utente sulle norme FCC

Questo dispositivo è conforme alla Parte 15 delle norme FCC. L'utilizzo è soggetto alle due seguenti condizioni:

- questo dispositivo non può provocare interferenze dannose;
- Questo dispositivo deve accettare qualsiasi interferenza ricevuta, comprese le interferenze che potrebbero determinarne il funzionamento indesiderato.

Informazioni normative

Questa apparecchiatura è stata provata ed è risultata conforme ai limiti per i dispositivi digitali di classe B, secondo le specifiche della Parte 15 delle norme FCC. Questi limiti sono intesi a fornire un'adeguata protezione da interferenze dannose in un'installazione residenziale. Questa apparecchiatura genera, utilizza e può irradiare energia a radiofrequenza e, se non è installata e utilizzata in conformità con le istruzioni, può provocare interferenze dannose alle radiocomunicazioni. In ogni caso, non c'è garanzia che tale interferenza non si verifichi in una particolare installazione. Se questa apparecchiatura provoca interferenze con la ricezione radiotelevisiva (per stabilirlo, è sufficiente spegnerla e riaccenderla), l'utente è invitato a cercare di correggere l'interferenza adottando uno o più dei seguenti rimedi:

- Ruotare o cambiare la posizione dell'antenna ricevente.
- Allontanare l'apparecchiatura dal ricevitore.
- Collegare l'apparecchiatura a una presa posizionata su un circuito diverso da quello del ricevitore.
- Consultare il rivenditore o un tecnico radio/televisivo esperto per ulteriori suggerimenti.



I cambiamenti o le modifiche apportate a questa apparecchiatura senza espressa approvazione del produttore responsabile della conformità alle norme potrebbero rendere nullo il diritto dell'utente di utilizzare l'apparecchiatura.

Norme canadesi sulle interferenze radio

Questo dispositivo digitale rispetta i limiti della Classe B riguardanti l'emissione di disturbi radioelettrici da parte di apparecchiature digitali, come prescritto nella normativa sulle apparecchiature che generano interferenze, intitolata "Apparecchiature digitali", ICES-003 della Industry and Science Canada.

Cet appareil numérique respecte les limites de bruits radioélectriques applicables aux appareils numériques de Classe B prescrites dans la norme sur le matériel brouilleur: « Appareils Numériques », ICES-003 édictée par l'Industrie et Sciences Canada.

RFID (Radio Frequency Interface Device, dispositivo di interfaccia a radio frequenza)

L'utilizzo RFID è soggetto alle due seguenti condizioni: (1) questo dispositivo non può causare interferenze e (2) questo dispositivo deve accettare qualsiasi interferenza, incluse le interferenze che possono causare un funzionamento indesiderato del dispositivo. (Solo USA, Francia, Taiwan)

Informazioni normative

Solo Taiwan

低功率電波輻射性電機管理辦法

- 第十二條** 經型式認證合格之低功率射頻電機，非經許可，公司、商號或使用者均不得擅自變更頻率、加大功率或變更原設計之特性及功能。
- 第十四條** 低功率射頻電機之使用不得影響飛航安全及干擾合法通信；經發現有干擾現象時，應立即停用，並改善至無干擾時方得繼續使用。前項合法通信，指依電信法規定作業之無線電通信。低功率射頻電機須忍受合法通信或工業、科學及醫療用電波輻射性電機設備之干擾。

Solo Russia/Kazakistan/Bielorussia



Изготовитель: «Самсунг Электроникс Ко., Лтд.»
(Мэтан-донг) 129, Самсунг-ро, Енгтонг-гу, г. Сувон, Кёнги-до, Республика Корея
Импортер: ООО «Самсунг Электроникс Рус Компани»
Адрес: 125009, г. Москва, ул. Воздвиженка 10

Самсунг Электроникс Ко. Лтд
(Мэтан-донг) 129, Самсунг-ро, Енгтонг-гу, Сувон қ., Кёнги-до, Корея Республикасы
«САМСУНГ ЭЛЕКТРОНИКС КЗ ЭНД ЦЕНТРАЛ ЭЙЖА» ЖШС
Заңды мекен-жайы: Қазақстан Республикасы, Алматы қ., Әл-Фараби даңғылы, 36, 3,4-қабаттар

Solo Germania

Das Gerät ist nicht für die Benutzung am Bildschirmarbeitsplatz gemäß BildschirmV vorgesehen.

Das Gerät kann der Bildschirmarbeitsverordnung unterliegen und in diesem Zusammenhang Abweichungen von an Bildschirmarbeitsplätze zu stellenden Anforderungen (Zeichengröße auf Bildschirmgerät und Tastatur) aufweisen. Es ist daher für Tätigkeiten nicht geeignet, bei denen Beschäftigte das Gerät für einen nicht unwesentlichen Teil ihrer normalen Arbeit mit Bildschirmarbeit benutzen.

Bei Aufstellung des Gerätes darauf achten, dass Blendungen durch in der Anzeige spiegelnde Lichtquellen vermieden werden.

Solo Turchia

- Bu ürünün ortalama yaşam süresi 7 yıl, garanti süresi 2 yıldır.

Solo Thailandia

Questa apparecchiatura per le telecomunicazioni è conforme ai requisiti tecnici NTC.

Informazioni normative

Solo Canada

Questo prodotto soddisfa le specifiche tecniche per l'industria vigenti in Canada. / Le present materiel est conforme aux specifications techniques applicables d'Industrie Canada.

Il Ringer Equivalence Number (REN) indica il numero massimo di dispositivi consentiti per essere collegati a un'interfaccia telefonica. L'interruzione su un'interfaccia potrebbe consistere in una qualsiasi combinazione di dispositivi soggetti solo al requisito che la somma di REN di tutti i dispositivi non sia superiore a cinque. / L'indice d'équivalence de la sonnerie (IES) sert à indiquer le nombre maximal de terminaux qui peuvent être raccordés à une interface téléphonique. La terminaison d'une interface peut consister en une combinaison quelconque de dispositifs, à la seule condition que la somme d'indices d'équivalence de la sonnerie de tous les dispositifs n'excede pas cinq.

Marchio del fax

Il Telephone Consumer Protection Act (legge sulla protezione degli utenti del telefono) del 1991 sancisce l'illegalità dell'uso di un computer o di un altro dispositivo elettronico per inviare qualsiasi messaggio via fax a meno che tale messaggio non contenga chiaramente, nel margine superiore o inferiore di ciascuna pagina trasmessa oppure nella prima pagina trasmessa, le seguenti informazioni:

- 1 La data e l'ora della trasmissione.
- 2 L'identificativo della società, dell'entità commerciale o dell'individuo che invia il messaggio.
- 3 Il numero di telefono dell'apparecchio che invia il fax, la società o l'ente economico o l'individuo.

La società telefonica può modificare i propri sistemi di comunicazione, le apparecchiature o le procedure qualora tali interventi siano ragionevolmente resi necessari nell'esercizio dell'attività economica e non siano in contrasto con le norme e i regolamenti previsti dalle norme FCC Sezione 68. Se si prevede che tali modifiche possano ragionevolmente rendere qualsiasi apparecchiatura terminale del cliente incompatibile con i sistemi di comunicazione della società telefonica, o richiedano la modifica o l'alterazione di tale apparecchiatura terminale, o influenzino materialmente in altro modo il suo uso o le prestazioni, al cliente dovrà essere inviato un debito preavviso per iscritto, in modo da dargli la possibilità di non dover interrompere il servizio.

Informazioni normative

Numero di equivalenza della suoneria

Il numero di equivalenza della suoneria e il numero di registrazione FCC per questo dispositivo sono riportati sull'etichetta che si trova nella parte inferiore o posteriore del dispositivo. In alcuni casi potrebbe essere necessario fornire questi numeri alla società telefonica.

Il numero di equivalenza della suoneria (REN-Ringer Equivalence Number) misura il carico elettrico inviato alla linea telefonica ed è utile per stabilire se la linea è "sovraccarica". L'installazione di diversi tipi di apparecchiature sulla stessa linea telefonica può provocare dei problemi per fare e ricevere telefonate. La somma di tutti i numeri di equivalenza della suoneria dell'apparecchiatura della propria linea telefonica dovrebbe essere inferiore a cinque, per garantire un servizio adeguato da parte della società telefonica. In alcuni casi, potrebbe non essere possibile arrivare fino a cinque numeri nella propria linea telefonica. Se uno degli apparecchi telefonici non funziona correttamente, è necessario staccarlo immediatamente dalla linea telefonica, in quanto potrebbe danneggiarla.

Questa apparecchiatura è conforme alla Parte 68 delle norme e dei requisiti FCC adottati dall'ACTA. Sul retro di questo dispositivo, un'etichetta contiene varie informazioni, fra cui un identificatore di prodotto con questo formato: US:AAAEQ##TXXXX. Se richiesto, questo numero deve essere fornito alla società telefonica.



Le norme FCC prevedono che i cambiamenti o le modifiche apportate a questa apparecchiatura non espressamente approvati dal produttore potrebbero rendere nullo il diritto dell'utente a utilizzare l'apparecchiatura. Nel caso in cui l'apparecchiatura terminale danneggi la rete telefonica, la società telefonica deve avvertire l'utente che il servizio potrebbe essere interrotto. Tuttavia, nei casi in cui non fosse possibile avvertire l'utente, la società telefonica può interrompere temporaneamente il servizio purché.

- a Avvisi prontamente il cliente.
- b Dia al cliente la possibilità di risolvere il problema con l'apparecchiatura.
- c Informi il cliente del suo diritto di presentare un reclamo alla Federal Communication Commission conformemente alle procedure previste dalle normative e dalle norme FCC, sottosezione E della parte 68.

Inoltre, notare quanto segue:

- il dispositivo non è progettato per essere collegato a un sistema PBX digitale;
- se si intende utilizzare il modem del computer o il modem del fax sulla stessa linea telefonica del dispositivo, si potrebbero avere dei problemi di trasmissione e ricezione con tutte le apparecchiature. È consigliabile che nessun'altra apparecchiatura, tranne un normale telefono, condivida la linea con il dispositivo;

Informazioni normative

- se nella propria zona di residenza c'è un'elevata tendenza alla caduta di fulmini, si consiglia di installare dei dispositivi di protezione sia per la linea elettrica che per quella telefonica. I dispositivi di protezione possono essere acquistati presso i negozi di prodotti telefonici ed elettronici specializzati;
- durante la programmazione dei numeri di emergenza e/o durante l'effettuazione di chiamate di prova ai numeri di emergenza, utilizzare un numero non di emergenza per comunicare le proprie intenzioni alla società fornitrice del servizio di emergenza. La società fornirà ulteriori istruzioni su come provare il numero di emergenza.
- Questo dispositivo non può essere utilizzato per linee di servizi a monetina o linee duplex.
- questo dispositivo fornisce l'accoppiamento magnetico ai supporti auditivi.

Questa apparecchiatura può essere collegata senza problemi alla rete telefonica mediante una presa modulare standard, USOC RJ-11C.

Sostituzione della spina in dotazione (solo per il Regno Unito)

Importante

Il cavo di alimentazione del dispositivo viene fornito con una spina standard da 13 A (BS 1363) e un fusibile da 13 A. Quando si sostituisce o si controlla il fusibile, è necessario reinstallare il fusibile da 13 A appropriato, quindi rimontare il coperchio del fusibile. Se il coperchio del fusibile è andato perduto, non utilizzare la spina finché non ne viene installato un altro.

Contattare il negozio presso il quale è stato acquistato il dispositivo.

La spina da 13 A è il tipo più diffuso nel Regno Unito e dovrebbe pertanto essere compatibile. Tuttavia, alcuni edifici (soprattutto i meno moderni) non dispongono di normali prese di corrente da 13 A. In questo caso, è necessario acquistare una spina di riduzione appropriata. Non rimuovere la spina stampata.



Se si taglia la spina stampata, disfarsene immediatamente. Non è possibile ricollegare la spina perché si potrebbe ricevere una scossa elettrica inserendola nella presa.

Informazioni normative

Avvertenza importante:



È necessario mettere a terra questo dispositivo.

I fili del cavo di alimentazione sono dei seguenti colori, che ne facilitano l'identificazione:

- **verde e giallo:** terra
- **blu:** neutro
- **Marrone:** fase

Se i fili del cavo di alimentazione non corrispondono ai colori indicati nella spina, procedere come segue:

Collegare il filo verde e giallo al pin contrassegnato dalla lettera "E", dal simbolo di sicurezza corrispondente alla "messa a terra", dai colori verde e giallo o dal colore verde.

Collegare il filo blu al pin contrassegnato dalla lettera "N" o dal colore nero.

Collegare il filo marrone al pin contrassegnato dalla lettera "L" o dal colore rosso.

Deve essere presente un fusibile da 13 A nella spina, nell'adattatore o nel quadro di distribuzione.

Dichiarazione di conformità (Paesi europei)

Approvazioni e certificazioni



Samsung Electronics, dichiara che questo prodotto [K425x/K430x/K435x/X422x/X425x/X430x series] è conforme ai requisiti essenziali e alle altre clausole della direttiva R&TTE 1999/5/EC.

La dichiarazione di conformità è consultabile sul sito www.samsung.com, andare in Supporto > download center ed inserire il nome della stampante (MFP) per sfogliare l'EuDoC.

gennaio 1, 1995: Direttiva del Consiglio 2006/95/EC, approssimazione delle leggi degli Stati Membri relative alle apparecchiature a bassa tensione.

gennaio 1, 1996: Direttiva del Consiglio 2004/108/EC, Ravvicinamento delle legislazioni degli Stati membri relative alla compatibilità elettromagnetica.

marzo 9, 1999: Direttiva del Consiglio 1999/5/EC, riguardante le apparecchiature radio, le apparecchiature terminali di telecomunicazione ed il reciproco riconoscimento della loro conformità. Una dichiarazione completa, che definisce le direttive pertinenti e gli standard di riferimento, può essere richiesta al rappresentante di Samsung Electronics Co., Ltd.

Informazioni normative

Solo Cina

产品中有害物质的名称及含量

部件名称	有害物质					
	铅 (Pb)	汞 (Hg)	镉 (Cd)	六价铬 (Cr ⁶⁺)	多溴联苯 (PBB)	多溴二苯醚 (PBDE)
塑料	○	○	○	○	○	○
金属 (机箱)	X	○	○	○	○	○
印刷电路部件 (PCA)	X	○	○	○	○	○
电缆 / 连接器	X	○	○	○	○	○
电源设备	X	○	○	○	○	○
电源线	X	○	○	○	○	○
机械部件	X	○	○	○	○	○
卡盒部件	X	○	○	○	○	○
定影部件	X	○	○	○	○	○
扫描仪部件 - CCD (如果有)	X	X	○	○	○	○
扫描仪部件 - 其它 (如果有)	X	○	○	○	○	○
印刷电路板部件 (PBA)	X	○	○	○	○	○
墨粉	○	○	○	○	○	○
滚筒	○	○	○	○	○	○

本表格依据 SJ/T 11364 的规定编制。

○：表示该有害物质在该部件所有均质材料中的含量均在 GB/T 26572 规定的限量要求以下。

X：表示该有害物质至少在该部件的某一均质材料中的含量超出 GB/T 26572 规定的限量要求。

Copyright

© 2014 Samsung Electronics Co., Ltd. Tutti i diritti riservati

Questa guida dell'utente viene fornita solo a scopo informativo. Tutte le informazioni qui contenute sono soggette a modifiche senza preavviso.

Samsung Electronics non è responsabile per eventuali danni, diretti o indiretti, derivanti o relativi all'utilizzo di questa Guida dell'utente.

- Samsung e il logo Samsung sono marchi di Samsung Electronics Co., Ltd.
- PCL e PCL 6 sono marchi commerciali di Hewlett-Packard Company.
- Microsoft, Windows XP, Windows Vista, Windows 7, Windows 2008 Server R2, Windows 8, Windows 10 e Windows Server 2016 sono marchi o marchi registrati di Microsoft Corporation.
- PostScript 3 è un marchio commerciale di Adobe System, Inc.
- ABBYY® FineReader® Engine for Embedded OS © 2009 ABBYY. ABBYY FineReader – l'occhio più attento per l'OCR. ABBYY, FINEREADER e ABBYY FineReader sono marchi registrati di ABBYY Software Ltd.
- Tutti gli altri marchi o nomi di prodotti sono marchi commerciali delle rispettive società od organizzazioni.

Copyright

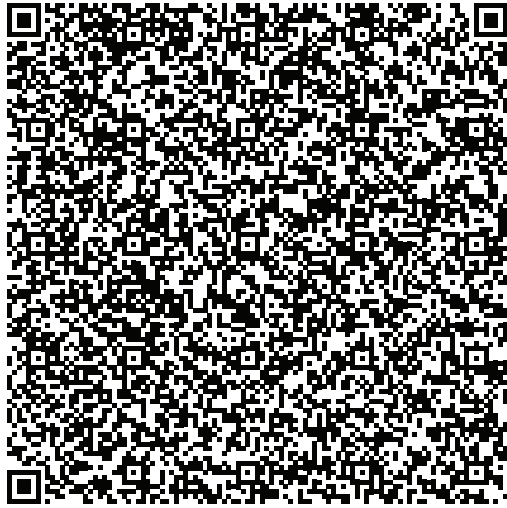

Code QR

Il software incluso in questo prodotto contiene software open source. L'utente può ottenere da noi il codice Sorgente corrispondente completo per un periodo di tre anni a partire dall'ultima spedizione del prodotto, inviando una e-mail all'indirizzo: oss.request@samsung.com. Inoltre è possibile ottenere il codice sorgente corrispondente completo su un mezzo fisico quale un CD-ROM con un piccolo addebito.

Il seguente URL https://opensource.samsung.com/opensource/X4300_K4350_Series/seq/0 porta alla pagina di download del codice sorgente resa disponibile dalle informazioni sulla licenza open source correlata a questo prodotto. Questa offerta è valida per chiunque riceva queste informazioni.

REV. 10.00

Guida utente

Samsung Multifunction **MultiXpress**

X422x/X425x/X430x series
K425x/K430x/K435x series

AVANZATA (GUIDA DELL'AMMINISTRATORE)

La Guida dell'amministratore fornisce informazioni di livello avanzato per gli amministratori che utilizzano e gestiscono il dispositivo.

Alcune funzioni potranno non essere disponibili a seconda del modello o del Paese.

DI BASE

Questa Guida fornisce informazioni relative all'installazione, al funzionamento di base e alla soluzione dei problemi visualizzati in Windows.

AVANZATA (GUIDA DELL'AMMINISTRATORE)



1. Informazioni sulla Guida dell'amministratore

Convenzione	303
Destinatari della guida	304
Direttive di sicurezza per gli amministratori	305
Terminologia utilizzata in questa guida	306



2. Funzioni avanzate per il menu Impostazioni

Login	309
Lingua e input	310
Apparecchio	311
Impostazioni ammin standard	316
Impostazioni rete	327
Sistema	331



3. Impostazioni di rete

Ambiente di rete	334
------------------	-----

Accesso all'impostazione della rete	335
Impostazioni di rete (configurazione di TCP/IP)	336
Impostazioni di stampa (porte da impostare per la stampa in rete)	339
Imposta protocolli	340
Impostazioni del filtro di rete	341
Istallazione dei driver sulla rete	342
Samsung Mobile Print	351
AirPrint	352
Google Cloud Print™	354



4. Manutenzione

Monitoraggio della durata dei materiali di consumo	358
Impostazione della notifica di riordino materiali di consumo	359
Sostituzione e redistribuzione dei materiali di consumo	360
Ricerca del numero di serie	361
Cancellazione dalla memoria	362
Pulizia del dispositivo	363

Suggerimenti per conservare il dispositivo, i materiali di consumo e la carta	375
Suggerimenti per lo spostamento del dispositivo	376
Stampa di una pagina di prova	377



1. Informazioni sulla Guida dell'amministratore

La Guida dell'amministratore fornisce informazioni di livello avanzato per gli amministratori che utilizzano e gestiscono il dispositivo. Il dispositivo fornisce delle funzionalità disponibili solo per gli amministratori, come ad esempio l'installazione remota del driver o la creazione del pacchetto di installazione. Inoltre, è possibile fare riferimento a questa guida anche per ottenere le informazioni sulla manutenzione (es.: pulizia del dispositivo, sostituzione delle cartucce del toner). La presente guida contiene schermate informative, tabelle di facile lettura relative alla funzionalità e istruzioni guidate.



• Convenzione	303
• Destinatari della guida	304
• Direttive di sicurezza per gli amministratori	305
• Terminologia utilizzata in questa guida	306



- Prima di utilizzare il dispositivo, leggere le informazioni sulla sicurezza.
- I termini utilizzati in questa Guida dell'amministratore sono spiegati nel capitolo sul glossario (vedere "Glossario" a pagina 385).
- Le figure contenute in questa guida dell'amministratore possono apparire diverse rispetto al dispositivo in uso, a seconda delle opzioni o dei modelli, ma le procedure sono le stesse.
- Le figure contenute in questa guida dell'amministratore di sistema possono apparire diverse rispetto al dispositivo utilizzato, in base alla versione del firmware o del driver.
- Le procedure contenute in questa guida dell'amministratore si basano principalmente su Windows 7.

Convenzione

La tabella seguente illustra le convenzioni adottate in questa guida.

Convenzione	Descrizione	Esempio
Grassetto	Per testi sul display o nomi di pulsante sul dispositivo.	Avvio
Nota	Fornisce informazioni aggiuntive o specifiche dettagliate della funzione o caratteristica del dispositivo.	 Il formato della data può differire da paese a paese.
Attenzione	Fornisce agli utenti informazioni per proteggere il dispositivo da possibili danni o malfunzionamenti.	 Non toccare la superficie del tamburo posizionata nella cartuccia del toner o nella fotounità.
Nota a piè di pagina	Fornisce informazioni aggiuntive su determinate parole o frasi.	a. pagine al minuto
("Rimando")	Indirizza gli utenti ad una pagina di riferimento per consultare ulteriori informazioni dettagliate.	(Vedere "Glossario" a pagina 385)

Destinatari della guida

Questa guida è rivolta ad amministratori che dispongono di:

- Conoscenze generiche del sistema e altri componenti opzionali.
- Conoscenze tecniche di base.
- Ambiente di stampa in rete.
- Protocolli di rete – sottoreti, funzioni di sicurezza, indirizzi.
- Sistema operativo Windows su computer server e client.

Direttive di sicurezza per gli amministratori

Gli amministratori devono rispettare le seguenti direttive al fine di gestire in modo sicuro il dispositivo:

- l'amministratore deve posizionare il dispositivo in un luogo sicuro, dove il dispositivo sia protetto dal contatto fisico e dalla modulazione;
- l'amministratore deve essere pienamente consapevole delle direttive di sicurezza imposte dall'organizzazione e deve seguirle nella gestione del dispositivo;
- l'amministratore deve concedere agli utenti il diritto di utilizzare il dispositivo nel rispetto delle direttive e delle procedure di sicurezza;
- l'amministratore non deve utilizzare la propria autorità sul dispositivo per finalità illecite;
- l'amministratore deve gestire il dispositivo in un ambiente supportato da una rete affidabile;
- l'amministratore deve garantire che il servizio di certificazione mediante il server di certificazione avvenga attraverso un canale sicuro e sia gestito in modo sicuro;
- l'amministratore deve fornire una funzione di timestamp per mantenere un registro accurato del sistema;
- l'amministratore deve mettere a disposizione un canale di rete sicuro protetto con SSL;
- l'amministratore deve salvare i file del registro di sistema esportati mediante la funzione Esporta in un luogo sicuro e protetto;
- l'amministratore deve proteggere il dispositivo da qualunque contatto non autorizzato con interfacce esterne.

Terminologia utilizzata in questa guida

Negli esempi, istruzioni e descrizioni presentati nella guida vengono utilizzati i termini seguenti:

Sinonimo

Alcuni termini della Guida vengono usati in modo intercambiabile, come descritto di seguito:

Termini	Sinonimo
Documento	Originale
Carta	Supporto, supporto di stampa
Apparecchio	Stampante, MFP, multifunzione
Guida utente	Manuale, guida

Acronimi

Negli esempi, istruzioni e descrizioni presentati nella guida vengono utilizzati gli acronimi seguenti:

Acronimi	Significato
DBMS	DataBase Management System (sistema di gestione database)
EAP-MD5	Extensible Authentication Protocol-Message Digest 5
EAP-MSCHAPv2	Extensible Authentication Protocol-Microsoft Challenge-Handshake Authentication Protocol versione 2
IP	Internet Protocol (protocollo Internet)
HTTP	Hypertext Transfer Protocol (protocollo di trasferimento ipertesto)
HTTPS	Hypertext Transfer Protocol Secure (protocollo crittografico di trasferimento ipertesto)
PEAPv0/ EAP-MS- CHAPv2	Protected Extensible Authentication Protocol versione 0/ Extensible Authentication Protocol-Microsoft Challenge-Handshake Authentication Protocol versione 2
SMTP	Simple Mail Transfer Protocol (protocollo di trasferimento posta semplice)
MFP	Multi-Functional Peripheral/Multi-Functional Printer (periferica/stampante multifunzione)
S/N	Numero di serie
SNMP	Simple Network Management Protocol (protocollo gestione rete semplice)
SNTP	Simple Network Time Protocol (protocollo ora di rete semplice)

Terminologia utilizzata in questa guida

Acronimi	Significato
TLS	Sicurezza a livello di trasporto
UPnP	Universal Plug and Play (Plug and Play universale)
MDNS	Multicast Domain Name System (sistema nome dominio multicast)
LDAP	Lightweight Directory Access Protocol (protocollo di accesso directory leggero)
SLP	Service Location Protocol (protocollo ubicazione di servizio)
SMB	Server Message Block (blocco messaggi server)
SWS	SyncThru™ Web Service
WINS	Windows Internet Name Service (servizio nome Internet Windows)
WSD	Web Service for Device (servizio Web per il dispositivo)

Glossario

(Vedere “Glossario” a pagina 385)



2. Funzioni avanzate per il menu Impostazioni

Questo capitolo fornisce informazioni sul menu **Impostazioni** del dispositivo. Il menu **Impostazioni** mette a disposizione varie opzioni che gli amministratori possono impostare per utilizzare il dispositivo al massimo delle sue funzioni.

Il capitolo tratta i seguenti argomenti:

• Login	309
• Lingua e input	310
• Apparecchio	311
• Impostazioni ammin	316
• standard	325
• Impostazioni rete	327
• Sistema	331



- La presente Guida dell'amministratore descrive le funzioni che gli amministratori utilizzano di frequente e le impostazioni da definire prima di utilizzare il dispositivo.
- Per impostare i parametri di alcune opzioni è necessario contattare il proprio fornitore locale dell'utenza telefonica.
- A seconda delle impostazioni o dei modelli, alcuni menu potrebbero non essere visualizzati sulla schermata del display. In tal caso, non sono applicabili al dispositivo.
- Alcune opzioni potrebbero essere disponibili solo per l'amministratore a seconda delle impostazioni di autenticazione selezionate (vedere "Autenticazione" a pagina 318).

Login

In base alle impostazioni di autenticazione selezionate, potrebbe essere necessario eseguire il login come amministratore per accedere ad alcune opzioni nel menu **Impostazioni** (vedere “Autenticazione” a pagina 318). Per ulteriori informazioni, rivolgersi al fornitore del servizio di rete o all'amministratore di rete.

- 1 Toccare **Impostazioni** dalla schermata iniziale o **Applicaz..**
- 2 Selezionare l'opzione desiderata. Se l'opzione è disponibile solo per l'amministratore, si aprirà la schermata di login.

Inserire **ID**, **Password**, e **Dominio** utilizzando la tastiera sul display che appare toccando ogni campo.



- Immettere l'ID e la password impostata la prima volta all'accensione del dispositivo (vedere “Impost iniziali (solo amministratore)” a pagina 321)
- È inoltre possibile utilizzare il pulsante **Ultimo Utente** per trovare l'ID utilizzato di recente e il pulsante **Elenco dominio** per trovare il dominio nell'elenco memorizzato sul dispositivo.
- Quando si accede al dispositivo, è possibile visualizzare sul display l'ID dell'utente che ha eseguito il login.

- 3 Toccare **Login**.

Lingua e input

Questo menu consente di configurare la lingua di visualizzazione dei menu. È anche possibile impostare opzioni per la tastiera su schermo.

Toccare **Impostazioni** > **Lingua e inserimento** dalla schermata principale oppure **Applicaz.**.

Funzione	Descrizione
Lingua	Consente di selezionare la lingua.
Tastiera e Metodi inserimento	È possibile cambiare la tastiera usata dal dispositivo.
Discorso	Consente di configurare le impostazioni vocali per Voiceinput.

Lingua

Consente di selezionare la lingua di visualizzazione sul display.

Toccare **Impostazioni** > **Lingua** dalla schermata iniziale o **Applicaz.** quindi selezionare la lingua desiderata.

Input

Quando non vengono effettuate operazioni per un certo periodo di tempo, il dispositivo annulla il lavoro in sospeso o esce dal menu corrente e passa alle impostazioni predefinite. È possibile impostare la quantità di tempo che il dispositivo lascia trascorrere prima di annullare un lavoro in sospeso o uscire dal menu corrente.

Tastiera e Metodi inserimento

Consente di specificare la tastiera utilizzata dalla macchina.

- **Predefinita:** Selezionare la lingua e il metodo di inserimento predefiniti.



Discorso

- **Da-testo-a-parlato :** Fornisce una lettura acustica di testi, come ad esempio, il contenuto di messaggi di posta elettronica.

Apparecchio

Prima di usare il dispositivo, configurare le impostazioni generali.



- A seconda delle opzioni o dei modelli, alcuni menu potrebbero non essere visualizzati nel display. In tal caso, non sono applicabili al dispositivo.
- Fare clic su  (**Guida**) dalla schermata principale o dal  (menu rapido) e quindi fare clic sull'opzione sulla quale si desiderano ulteriori informazioni.

Toccare **Impostazioni > Apparecchio** dalla schermata principale oppure **Applicaz..**

Funzione	Descrizione
Impost vass	Consente di regolare le impostazioni del vassoio in uso, come il tipo di carta o la priorità dei vassoi (vedere “Impost vass” a pagina 312).
Audio	Consente di impostare il volume dell'audio dei pulsanti, l'allarme degli avvisi e i suoni che vengono emessi durante le operazioni con il fax. È possibile provare il volume subito dopo aver impostato il livello (vedere “Audio” a pagina 312).
Display	Consente di impostare lo sfondo, la luminosità e l'avvio veloce.

Funzione	Descrizione
Immagazzinaggio	Gestione della memoria di tutte le applicazioni.
Regolazioni	Consente di regolare l'altitudine, l'umidità, l'immagine e le funzioni di prova del dispositivo.
Risparmio energetico	consente di ridurre il consumo energetico. Impostando questa opzione, quando non è in uso, il dispositivo passa alla modalità di risparmio energetico. Sono disponibili due modalità di risparmio energetico (vedere “Risp. ener.” a pagina 314).
Timer	Consente di impostare il tempo trascorso il quale il dispositivo deve tornare all'impostazione predefinita, oppure di annullare il lavoro in sospeso qualora non vengano inviati dati per un lungo periodo di tempo (vedere “Timer (solo amministratore)” a pagina 314).
Eco^a	Consente di impostare la modalità Eco come impostazione predefinita e di modificare le relative impostazioni. Utilizzando la modalità Eco è possibile risparmiare risorse di stampa (vedere “ECO” a pagina 315).

a. Disponibile solo per l'amministratore, a seconda delle impostazioni di autenticazione selezionate (vedere “Autenticazione” a pagina 318).

Apparecchio

Impost vass

Questa funzione consente di controllare le impostazioni correnti per il vassoio e di modificarle, se necessario. Per il vassoio e la carta si possono impostare numerose opzioni. A seconda delle proprie esigenze di utilizzo di vassoi e carta, utilizzare al meglio le opzioni.



È inoltre possibile utilizzare questa funzione da SyncThru™ Web Service. Aprire il browser Web dal computer collegato in rete e digitare l'indirizzo IP del dispositivo. Quando si apre SyncThru™ Web Service, fare clic sulla scheda **Impostazioni > Impostazioni apparecchio > Sistema > Vassoi di entrata** (vedere “Scheda Impostazioni” a pagina 179).



Se alcune opzioni sono inattive, significa che l'opzione inattiva non è supportata per il dispositivo, oppure che i componenti opzionali necessari per utilizzarla non sono installati.

Audio

È possibile impostare il volume dell'audio dei pulsanti, l'allarme degli avvisi e i suoni che vengono emessi durante le operazioni con il fax. Utilizzando la barra a scorrimento selezionare il volume desiderato e premere **Test** per provare il volume.

- **Suono tasti:** Premendo il pulsante è possibile regolare il volume audio
- **Suono all:** Consente di regolare il volume audio per gli allarmi degli avvisi.
- **Audio fax:** Consente di regolare il volume dell'audio emesso durante un'operazione con il fax. Questa opzione ha altre opzioni secondarie.

Display

È possibile modificare diverse impostazioni del display.

- **Wallpaper:** Assegna lo sfondo per la schermata principale, quella di accesso o entrambe.
- **Schermo:** Consente di regolare la luminosità LCD.
- **Lancio rapido:** È possibile selezionare il registro su **Lancio rapido (Acquisizione schermo, Applicazioni, Cerca, Stato lav)**

Apparecchio

Immagazzinaggio

È possibile gestire la memoria di tutte le applicazioni e mostra le informazioni di immagazzinaggio.



Se l'alimentazione del dispositivo viene interrotta, al suo ripristino è necessario reimpostare l'ora e la data corrette.

Regolazioni

È possibile scegliere l'altitudine del luogo in cui viene posizionato il dispositivo. È anche possibile regolare la gestione delle immagini e controllare il test del dispositivo.

- **Regolazione altitudine** : È possibile scegliere l'altitudine del luogo in cui viene posizionato il dispositivo. La qualità di stampa è influenzata dalla pressione atmosferica, che è determinata dall'altezza sul livello del mare a cui si trova il dispositivo. Pertanto, è importante impostare l'altitudine corretta.

Normali	0 ~ 1.000 m
Alto 1	1.000 m ~ 2.000 m
Alto 2	2.000 m ~ 3.000 m
Alto 3	3.000 m ~ 4.000 m
Alto 4	4.000 m ~ 5.000 m

- **Umidità** : ottimizza la qualità di stampa in base all'umidità dell'ambiente.
- **Colore personalizzato**: consente di regolare il livello di densità di stampa e di copia.
- **Regolazione tonalità**: Consente di regolare automaticamente la tonalità di colore per ottenere la miglior qualità di stampa possibile.
 - Attivazione regolazione automatica toner**: richiede al dispositivo di regolare automaticamente la tonalità a intervalli predefiniti. Attivare quest'opzione per eseguire una regolazione normale o a tonalità piena dopo la stampa di un certo numero di pagine o dopo un periodo di inattività del dispositivo.
 - Regolazione automatica toner**: consente di eseguire una sequenza di regolazione normale o a tonalità piena.



- **Normale**: regola automaticamente la tonalità del colore. Questo processo è generalmente più lungo di quello Rapido, ma offre risultati migliori.
 - **Pieno**: modifica l'intera tavolozza dei colori per regolare la tonalità del colore.
- **Test apparecchio**: Consente di regolare il livello di tonalità.
 - Regolazione stampa** : Consente di regolare l'area di stampa. Regolare l'area di stampa quando le immagini risultano stampate al di fuori della pagina o spostate al suo interno.

Risp. ener.

Quando non si utilizza il dispositivo per un po' di tempo, utilizzare questa opzione per risparmiare energia.



L'opzione **Risparmio energia** può essere attivata premendo la schermata del display.

Ottimizzazione delle prestazioni

Quando questa opzione è **Attivato**, è possibile attivare il dispositivo dalla modalità di risparmio energetico tramite le azioni seguenti:

- Premendo  (**Accensione/Riattivazione**) sul pannello di controllo.
- Caricare la carta in un vassoio.
- Aprire o chiudere il coperchio.
- Estrarre o inserire un vassoio.
- Inserire gli originali nell'alimentatore automatico di documenti a digitalizzazione doppia (DSDF)
- Collegare l'unità USB.

Risparmio energia scarso

L'opzione **Risparmio energia scarso** consente al dispositivo di risparmiare energia. Quando non si utilizza il dispositivo per un certo periodo, alcune sue parti entrano automaticamente in modalità **Risparmio energia scarso**. L'opzione **Risparmio energia scarso** risparmia meno energia rispetto all'opzione **Risparmio energia**.

Risparmio energia

Quando non si utilizza il dispositivo per un po' di tempo, utilizzare questa opzione per risparmiare energia. Il dispositivo risparmia più energia con l'opzione **Risparmio energia** che con l'opzione **Risparmio energia scarso**.

Timer (solo amministratore)

Quando non vengono effettuate operazioni per un certo periodo di tempo, il dispositivo annulla il lavoro in sospeso o esce dal menu corrente e passa alle impostazioni predefinite. È possibile impostare la quantità di tempo che il dispositivo lascia trascorrere prima di annullare un lavoro in sospeso o uscire dal menu corrente.



È inoltre possibile utilizzare questa funzione da SyncThru™ Web Service. Aprire il browser Web dal computer collegato in rete e digitare l'indirizzo IP del dispositivo. Quando SyncThru™ Web Service si apre, fare clic su **Impostazioni > Impostazioni dispositivo > Sistema > Imposta**.

- **Timeout sist:** il dispositivo torna al menu Copia in assenza di inserimenti durante il periodo indicato.
- **Timeout lavori sospesi:** quando si verifica un errore durante la stampa e non vi sono segnali dal computer, il dispositivo conserva un lavoro per un periodo di tempo specifico prima di eliminarlo.
- **Timeout lavoro:** Quando non vengono effettuate operazioni per un certo periodo di tempo, il dispositivo annulla il lavoro corrente. È possibile impostare il tempo di attesa del dispositivo prima che il lavoro venga annullato.

ECO

Consente di salvare le risorse di stampa e di stampare in modo ecocompatibile.

- **Modalità pred. :** Consente di scegliere se attivare o disattivare la modalità Eco.





Atti forz: Attiva la modalità Eco. Per disattivare la modalità Eco, è necessario immettere la password.

- **Configurazione funzioni eco :** Impostare le funzioni ECO.
 - Impostazioni predefinite:** il dispositivo è configurato in modo predefinito con la modalità Eco.
 - Impostaz personalizz:** Modificare i valori desiderati.

Impostazioni ammin

Questa opzione è disponibile solo per gli amministratori.



- A seconda delle opzioni o dei modelli, alcuni menu potrebbero non essere visualizzati nel display. In tal caso, non sono applicabili al dispositivo.
- Fare clic su  (**Guida**) dalla schermata principale o dal  (menu rapido) e quindi fare clic sull'opzione sulla quale si desiderano ulteriori informazioni.

Toccare **Impostazioni > Imp. amministrazione** dalla schermata principale oppure **Applicaz..**

Funzione	Descrizione
Sicurezza	Consente di definire le impostazioni relative alla sicurezza (vedere “Sicurezza” a pagina 317).
Impost generali	Consente di configurare le impostazioni generali (Misura , Gestione materiali di consumo , Gestione contenuto , e altre impostazioni) (vedere “Impost generali” a pagina 320).
Impost iniziali	Consente di definire le impostazioni di base necessarie prima di poter utilizzare il dispositivo (vedere “Impost iniziali (solo amministratore)” a pagina 321).

Funzione	Descrizione
Impostazioni Fax	È possibile impostare le opzioni di fax predefinite. Definire le impostazioni di fax utilizzate più di frequente (vedere “Impostazioni Fax” a pagina 322).
Impost stampa	È possibile definire le impostazioni relative alla stampa. Quando non sono disponibili dati specifici per le opzioni di stampa, il sistema stampa con le impostazioni definite qui. Definire le impostazioni di stampa utilizzate di frequente. Questa funzione può risultare utile se un'azienda ha un formato di stampa specifico (vedere “Impost stampa” a pagina 323).
Impostazioni casella	Consente di controllare le impostazioni correnti per la casella e di modificarle, se necessario (vedere “Impostazioni casella” a pagina 323).
Impostazioni rapporto	L'impostazione del formato carta consente di impostare il vassoio di alimentazione della carta predefinito che il dispositivo utilizza per stampare i rapporti.
Gestione applicazione	È possibile installare o disinstallare la licenza delle applicazioni. Se si installa una nuova un'applicazione, è necessario attivarne la licenza. Alcune applicazioni potrebbero non disporre di una licenza (vedere “Gestione applicazioni” a pagina 323).

Impostazioni ammin

Sicurezza

Consente di configurare le impostazioni di sicurezza.

Sovrascr imm

È possibile impostare il dispositivo in modo da sovrascrivere i dati archiviati nella memoria. Il dispositivo sovrascrive i dati con modelli differenti, eliminando la possibilità di recuperarli.



Questa funzione potrebbe non essere disponibile, in base ai modelli o ai kit opzionali installati.

- **Automatico Sovrascr imm:** Quando un lavoro viene completato, nella memoria rimangono immagini temporali. Per motivi di sicurezza, è possibile impostare il dispositivo in modo da sovrascrivere automaticamente la memoria non volatile sicura. Se si vuole proteggere lo spazio della memoria, è possibile impostare il dispositivo a sovrascrivere automaticamente la memoria non volatile protetta.
- **Manuale Sovrascr imm:** Quando si stampa, si copia, si digitalizza o si manda un fax, il dispositivo utilizza temporaneamente lo spazio di memoria. Per motivi di sicurezza, è possibile impostare il dispositivo in modo da sovrascrivere manualmente la memoria non volatile sicura. Per proteggere lo spazio di memoria, è possibile sovrascrivere manualmente la memoria non volatile sicura. È possibile impostare il dispositivo affinché ripeta la sovrascrittura manuale delle immagini dopo il riavvio del sistema.
- **Sovrascrittura immagine programmata:** è possibile impostare il programma per sovrascrivere manualmente l'immagine.
- **Metodo sovrascr:** È possibile selezionare il metodo di sovrascrittura della memoria (rigida) non volatile sicura.
 - German VSITR:** selezionare questa opzione per sovrascrivere la memoria 7 volte. Quando si sovrascrive per la sesta volta, per sovrascrivere il disco vengono utilizzati in modo alternato 0x00 e 0xff; la settima volta, il disco viene scritto con 0xAA.

Impostazioni ammin

-**DoD 5220.28-M**: selezionare questa opzione per sovrascrivere la memoria 3 volte. Quando si sovrascrive tre volte, per sovrascrivere il contenuto del disco vengono utilizzati gli schemi 0x35, 0xCA e 0x97. Questo metodo di sovrascrittura del disco è specificato dal dipartimento della difesa statunitense.

-**ACSI 33 australiano**: selezionare questa opzione per sovrascrivere la memoria 5 volte. Quando si sovrascrive 5 volte, per sovrascrivere il disco vengono utilizzati in modo alternato il carattere "C" e il suo complemento. Dopo la seconda volta, è prevista una convalida obbligatoria. Per la quinta volta, vengono utilizzati dati casuali.

-**DoD 5220.22M (ECE)**: selezionare questa opzione per sovrascrivere la memoria 3 volte. Quando si sovrascrive tre volte, per sovrascrivere il contenuto del disco vengono utilizzati gli schemi 0x35, 0xCA e 0x97. Questo metodo di sovrascrittura del disco è specificato dal dipartimento della difesa statunitense.

-**Sovrascrivi pers**: consente di determinare il numero di volte che la memoria verrà sovrascritta. Il disco rigido verrà sovrascritto per il numero di volte selezionato.

Autenticazione

Questa funzione consente di scegliere il metodo di autenticazione per l'autenticazione dell'utente.



È inoltre possibile utilizzare questa funzione da SyncThru™ Web Service. Aprire il browser Web dal computer collegato in rete e digitare l'indirizzo IP del dispositivo. Quando si apre SyncThru™ Web Service, fare clic sulla scheda **Sicurezza > Controllo accesso utenti** (vedere "Scheda Sicurezza" a pagina 181).

- **Modalità**: Selezionare la modalità di autenticazione.
 - Autenticazione di base**: attiva l'autenticazione di base. Gli utenti devono eseguire il login quando selezionano le opzioni disponibili solo per gli amministratori. In questa guida, tali opzioni sono contrassegnate da una "a" o da "(solo amministratore)".
 - Autent dispositivo**: consente di attivare l'autenticazione del dispositivo. L'autenticazione del dispositivo richiede che l'utente esegua il login per poter utilizzare il dispositivo. Gli utenti non possono utilizzare alcuna applicazione senza eseguire il login.
 - Autenticazione applicazione**: consente di attivare l'autenticazione dell'applicazione. L'amministratore può scegliere le applicazioni per utilizzare le quali l'utente deve eseguire il login. Gli utenti non potranno utilizzare le applicazioni selezionate senza eseguire l'accesso. Premere **Modalità applicativa** per attivare l'autenticazione.

Impostazioni ammin

- **Metodo**

- Autenticazione locale:** Esegue la procedura di autenticazione in base alle informazioni sull'utente memorizzate sul disco rigido del dispositivo.

- Scherm acces LUI:** Fornisce Pre-Installed-For-LUI, per impostazione predefinita.

- Scherm acces SWS:** Fornisce Pre-Installed-For SWS, per impostazione predefinita.

- Autenticazione SMB e locale:** Esegue la procedura di autenticazione in base alle informazioni sull'utente memorizzate sul server SMB.

- Scherm acces LUI:** Fornisce Pre-Installed-For-LUI, per impostazione predefinita.

- Scherm acces SWS:** Fornisce Pre-Installed-For SWS, per impostazione predefinita.

- Autenticazione Kerberos e locale:** Esegue la procedura di autenticazione in base alle informazioni sull'utente memorizzate sul server Kerberos.

- Scherm acces LUI:** Fornisce Pre-Installed-For-LUI, per impostazione predefinita.

- Scherm acces SWS:** Fornisce Pre-Installed-For SWS, per impostazione predefinita.

- Autenticazione LDAP e locale:** Esegue la procedura di autenticazione in base alle informazioni sull'utente memorizzate sul server SMB.

- Scherm acces LUI:** Fornisce Pre-Installed-For-LUI, per impostazione predefinita.

- Scherm acces SWS:** Fornisce Pre-Installed-For SWS, per impostazione predefinita.

- SyncThruAaProvider:** Esegue la procedura di autenticazione in base alle informazioni sull'utente assegnate dal SWS.

- Scherm acces LUI:** Fornisce Pre-Installed-For-LUI, per impostazione predefinita.

- Scherm acces SWS:** Fornisce Pre-Installed-For SWS, per impostazione predefinita.

- Solo conteggi standard:** Consente agli utenti di accedere mediante l'inserimento di ID e password.

- ID/PW Accesso:** È possibile accedere mediante ID e password.

- Solo acc ID:** È possibile accedere mediante il solo ID.

- Opzioni :** Selezionare cosa richiedere per consentire all'utente di eseguire l'accesso.

- Uscita aut:** È possibile utilizzare la funzione di logout automatico.

- Secondi:** È possibile impostare i tempi per il logout automatico.

- Crite disconn:** È possibile selezionare il tipo di identificazione per il logout.

- Limitazione di accesso:** È possibile impostare il tempo di Limitazione accesso, i tentativi di accesso o il tempo di sospensione.

- Crite disconn:** È possibile impostare i criteri per la disconnessione.

- **Stampa sicura:** È possibile accedere mediante stampa sicura.

Impostazioni ammin

Conteggio

Se è stato selezionato il metodo di contabilità **Standard**, è possibile impostare i limiti di utilizzo di ciascuna funzione per ciascun utente (vedere “Autenticazione” a pagina 318).



È inoltre possibile utilizzare questa funzione da SyncThru™ Web Service. Aprire il browser Web dal computer collegato in rete e digitare l'indirizzo IP del dispositivo. Quando si apre SyncThru™ Web Service, fare clic sulla scheda **Sicurezza > Controllo accesso utenti > Registrazione account > Accounting Methods**). (vedere “Scheda Sicurezza” a pagina 197).

- **Nessuna registrazione account:** per non utilizzare questa funzione.
- **Cont standard:** per utilizzare il metodo di contabilità lavori installato.
- **SyncThruAaProvider:** Selezionare per usare il metodo di contabilità lavori fornito da SyncThru™ Web Admin Service (per informazioni dettagliate, fare riferimento alla guida di SyncThru™ Web Admin Service).

Impost generali

Consente di configurare le impostazioni generali.

Misurazione

È possibile scegliere l'unità di misurazione e il formato carta predefinito.

Gestione parti di ricambio

consente di definire le opzioni per la notifica di riordino dei materiali di consumo. Impostando questa opzione, il dispositivo visualizzerà un messaggio di avviso quando i materiali di consumo sono quasi esauriti. Preparare in anticipo i materiali di consumo.



- **Notifica riordino fotounità:** invia una notifica al raggiungimento di una specifica durata dell'unità di imaging.
- **Notifica riordino cartuccia toner:** invia una notifica al raggiungimento di una specifica durata della cartuccia toner.
- **Rispar. toner:** L'impostazione **Rispar. toner** consente all'utente di risparmiare il toner quando si stampa un documento.

Impostazioni ammin

Gestione contenuto

Consente di impostare la priorità per **Copia, Stampa, Invia, Rapporto**.

Altre impostazioni

È possibile impostare **Finestra lavoro in corso** e **Eliminazione lavori**.

- **Finestra lavoro in corso:** Consente di visualizzare l'avanzamento del lavoro sul display.
- **Eliminazione lavori:** L'impostazione Eliminazione lav consente di impostare la possibilità per un utente di eliminare tutti i lavori o solo i lavori creati da lui.
 - Consenti elimin tutti doc** : Tutti gli utenti consentono di eliminare tutti i lavori.
 - Consenti elimin solo lav propri** : Consenti eliminazione solo lavori propri.

Impost iniziali (solo amministratore)

È possibile modificare le impostazioni iniziali in fase di prima accensione del dispositivo.



Se si desidera interrompere la regolazione delle impostazioni iniziali, premere **Esci**. Le impostazioni definite fino a questo momento verranno salvate. Il pulsante **Esci** non è però attivo se è la prima volta che si utilizza questa opzione.

- **Lingua:** Selezionare la lingua da usare sulla schermata del display e toccare **Avanti**.
- **Nota:** Leggere e toccare **Avanti**.
- **Account amministratore:** Inserire il **Nome, Nuova password, Conferma password**. Il valore **admin** è inserito in modo predefinito nel campo Nome.
- **Data e ora:** Impostare **Data, Ora, Fuso orario**, il formato di data e ora e l'**Ora legale**.



Ad esempio, per selezionare il fuso orario, selezionare la nazione corrispondente.

- **Attribuzione disp.:** Rimuovere il nome dispositivo esistente e inserire il nome dispositivo che si desidera usare, quindi toccare **Avanti**. Ricordarsi di immettere il nome del dispositivo che dovrà essere utilizzato nella rete.

Impostazioni ammin



- Se necessario, immettere l'ubicazione del dispositivo nel campo **Posizione**.
- Se necessario, immettere nel campo **Amministratore** le informazioni relative alla persona da contattare in caso di problemi al dispositivo.

- **Verificare colleg.:** Toccare il pulsante **Test** per verificare la **Connessione scheda Ethernet**. Quando appare **Collegato** dopo aver toccato il pulsante **Test**, premere **Avanti**.

Se appare **Non connesso**, assicurarsi che il dispositivo sia collegato alla rete e verificare nuovamente la connessione LAN.



- Se persiste un problema di connessione alla rete, contattare l'amministratore di rete.
- Se è stato installato un kit fax opzionale o un finisher, premere i rispettivi pulsanti **Test** per verificare le connessioni.

- **Impostazioni rete:** Inserire **Indirizzo IP**, **Maschera di sottorete**, **Gateway**, **Nome host**, **Nome dominio**, **Server DNS principale** e **Server DNS secondario** in ogni campo. Quindi toccare **Avanti**.



- Se un nuovo indirizzo IP viene assegnato automaticamente da un protocollo DHCP o da un protocollo BOOTP, premere **DHCP** oppure **BOOTP**.
- In caso di incertezza relativamente al proprio ambiente di rete, contattare l'amministratore di rete.

- **Configurazione SNMP:** Inserire **Nome comunità**, **Permesso di accesso**, **Nome utente di autent.**, **Password di autenticazione**, **Conferma password autenticazione**, **Password privacy** e **Conferma pw per privacy** in ogni campo. Quindi toccare **Fatto**.

Impostazioni Fax

È possibile impostare le opzioni di fax predefinite. Definire le impostazioni di fax utilizzate più di frequente.

Toccare **Impostazioni > Impostazioni fax** dalla schermata del display.



- Se il fax opzionale non è installato, l'icona del fax non verrà visualizzata nella schermata del display.
- Le opzioni fax variano da Paese a Paese in base alle normative internazionali sulle comunicazioni. Se alcune opzioni fax illustrate nelle indicazioni non sono disponibili, significa che l'opzione che appare in grigio non è supportata nell'ambiente di comunicazione.
- È inoltre possibile utilizzare questa funzione da SyncThru™ Web Service. Aprire il browser Web dal computer collegato in rete e digitare l'indirizzo IP del dispositivo. Quando si apre SyncThru™ Web Service, fare clic sulla scheda **Impostazioni > Impostazioni apparecchio > Fax** (vedere "Scheda Impostazioni" a pagina 179).

Impostazioni ammin

Impost stampa

È possibile definire le impostazioni relative alla stampa. Quando non sono disponibili dati specifici per le opzioni di stampa, il sistema stampa con le impostazioni definite qui. Definire le impostazioni di stampa utilizzate di frequente. Questa funzione può risultare utile se un'azienda ha un formato di stampa specifico.

Toccare **Impostazioni > Impost stampa** dalla schermata del display.



È inoltre possibile utilizzare questa funzione da SyncThru™ Web Service. Aprire il browser Web dal computer collegato in rete e digitare l'indirizzo IP del dispositivo. Quando si apre SyncThru™ Web Service, fare clic sulla scheda **Impostazioni > Impostazioni apparecchio > Stampante** (vedere “Scheda Impostazioni” a pagina 179).

Impostazioni casella

Nella **Con** è possibile memorizzare documenti stampati, scaricati e inviati da computer o immagini scannerizzate. La **Con** si trova nell'hard disk del dispositivo. Questo significa che i documenti sono memorizzati sul disco rigido. È possibile creare una password per un determinato documento memorizzato, in modo che gli utenti non autorizzati non possano accedervi. Inoltre, è possibile stampare i documenti memorizzati usando diverse funzioni di stampa, nonché inviare i documenti a più destinazioni quali e-mail, server o fax. È possibile impostare un Documento memor e usare la funzione Documento memor con SyncThru™ Web Service.



Se dati importanti sono memorizzati nella **Con**, si consiglia di sottoporli regolarmente a backup. Samsung declina qualsiasi responsabilità per danni ai dati o perdite di dati dovuti a utilizzo improprio o guasto del dispositivo.

Gestione applicazioni

È possibile installare o disinstallare le applicazioni e la licenza. Se si installa una nuova un'applicazione, è necessario attivarne la licenza. Alcune applicazioni potrebbero non disporre di una licenza.

Impostazioni ammin

Toccare **Impostazioni > Gestione applicazione** dalla schermata principale oppure **Applicaz..**



- È inoltre possibile utilizzare questa funzione da SyncThru™ Web Service. Aprire il browser Web dal computer collegato in rete e digitare l'indirizzo IP del dispositivo. Quando si apre SyncThru™ Web Service, fare clic sulla scheda **Manutenzione > Gestione applicazione** (vedere “Scheda Manutenzione” a pagina 183).
- Alcune stampanti non possono non supportare questa funzione.

Installazione di un'applicazione

- 1 Toccare il pulsante **Installa**.
- 2 Una finestra di popup con un albero cartelle apparirà. Selezionare il file dell'applicazione e premere **OK**.
- 3 Viene visualizzato un messaggio di verifica. Leggere il contratto, spuntare la voce **Accetto i termini del contratto di licenza** e premere **OK**.
L'installazione dell'applicazione ha inizio.

Visualizzazione in dettaglio di un'applicazione

- 1 Toccare il nome applicazione che si desidera visualizzare in dettaglio.
- 2 Visualizzare in dettaglio le informazioni dell'applicazione.

Attivazione/disattivazione di un'applicazione



- 1 Selezionare l'applicazione che si desidera attivare/disattivare e premere **Attiv/Disattiv**.
- 2 L'applicazione selezionata viene attivata/disattivata.

Disinstallazione di un'applicazione

- 1 Selezionare l'applicazione che si desidera disinstallare e toccare **Disinstalla**.
- 2 Viene visualizzata una finestra di conferma. Premere **Sì**.
L'applicazione selezionata viene disinstallata.

standard



- A seconda delle opzioni o dei modelli, alcuni menu potrebbero non essere visualizzati nel display. In tal caso, non sono applicabili al dispositivo.
- Fare clic su  (**Guida**) dalla schermata principale o dal  (menu rapido) e quindi fare clic sull'opzione sulla quale si desiderano ulteriori informazioni.

È possibile controllare la durata delle parti di ricambio e i rapporti di stampa.

Toccare **Impostazioni** > **Gestione** dalla schermata principale oppure **Applicaz..**

Durata mater cons

Questa funzione consente di controllare la percentuale rimasta di ciascun materiale di consumo.

es) cartuccia toner / fotounità

Rapporto

Questa funzione consente di stampare tutti i rapporti forniti dal dispositivo. Per eseguire la manutenzione del dispositivo è possibile utilizzare questi rapporti.



È inoltre possibile utilizzare questa funzione da SyncThru™ Web Service. Aprire il browser Web dal computer collegato in rete e digitare l'indirizzo IP del dispositivo. Quando si apre SyncThru™ Web Service, fare clic su **Informazioni** > **Informazioni di stampa** (vedere “Scheda Informazioni” a pagina 178).

- **Rapporto sistema**

- Configurazione:** stamparlo per visualizzare le informazioni sulla configurazione del dispositivo. Sono incluse le informazioni sul prodotto e sulla versione, le impostazioni del prodotto e della carta.
- Informazioni materiali di consumo:** stamparle per controllare la quantità restante di ciascun materiale.
- Contatore utilizzi:** stamparlo per controllare il numero di lavori eseguiti. Sono incluse le informazioni sull'uso delle funzioni di stampa, scansione e fax.
- Pagina di prova:** stampa una pagina di prova per verificare se il dispositivo sta funzionando correttamente. È anche possibile selezionare il formato A4 o Lettera.

standard

-**Info errore:** stamparlo per controllare quali errori si sono verificati nel dispositivo. Sono inclusi i tipi di errore e il loro numero.

-**Configurazione rete:** stamparlo per visualizzare le informazioni sulla configurazione della rete. Vengono stampate le informazioni sulla configurazione della rete, come TCP/IP, Raw TCP/IP e LPD.

-**Account:** Stampare per visualizzare l'elenco account.

- **Invia:**

-**Conferma invio:** È possibile impostare il dispositivo affinché stampi un rapporto quando l'invio è stato completato con successo o no.

-**Fax ricevuti:** per verificare l'elenco dei fax ricevuti.

-**Fax inviato:** per verificare l'elenco dei fax inviati.

-**Lavori pianificati da fax:** per verificare l'elenco dei fax pianificati.

-**E-mail inv:** per verificare lo stato di trasmissione del lavoro di **Dig su Email**.

- **Font:**



-**El carat PCL:** stamparlo per visualizzare l'elenco dei caratteri PCL.

-**Elenco font PS:** Stampa l'elenco font PS

Impostazioni rete

Questa opzione imposta le funzioni delle impostazioni di rete.



- A seconda delle opzioni o dei modelli, alcuni menu potrebbero non essere visualizzati nel display. In tal caso, non sono applicabili al dispositivo.
- Fare clic su  (**Guida**) dalla schermata principale o dal  (menu rapido) e quindi fare clic sull'opzione sulla quale si desiderano ulteriori informazioni.

Toccare **Impostazioni > Impostazioni rete** dalla schermata principale oppure **Applicaz..**

Ethernet

Funzione	Descrizione
Porta Ethernet	È possibile attivare/disattivare la porta ethernet.
Velocità Ethernet	È possibile selezionare la velocità dell'ethernet.
Indirizzo MAC	selezionare l'indirizzo Mac del dispositivo.
Impostazione IP	È possibile configurare l'impostazione IP TCP/IPv4 .

Funzione	Descrizione
Configurazione DNS	È possibile configurare l'impostazione DNS .
WINS	È possibile configurare il server WINS.
Visual Indirizzo IP	È possibile impostare il dispositivo in modo che visualizzi l'indirizzo IP nella schermata iniziale.
Protocollo	È possibile attivare/disattivare il protocollo IPv6.
Indirizzo IPv6	È possibile impostare i tipi di indirizzo IPv6.
Configurazione DHCPv6	È possibile impostare la configurazione di DHCPv6.
Identificativo univoco DHCP	Mostra l'identificativo univoco DHCP.
802.1x	È possibile attivare/disattivare la protezione 802.1x.
Metodo di autenticazione 802.1x	È possibile selezionare l'algoritmo di autenticazione da usare.
Identificativo associazione identità DHCPv6	Mostrare l'identificativo associazione identità DHCP.

Impostazioni rete

TCP/IPv4

È possibile definire le impostazioni IPv4.

- **Impostazione IP:** È possibile scegliere il metodo di assegnazione degli indirizzi IP.
 - Statico:** consente di immettere manualmente indirizzo IP/subnet mask/indirizzo gateway.
 - BOOTP:** indirizzo IP/subnet mask/indirizzo gateway sono assegnati automaticamente dal server BOOTP.
 - DHCP:** indirizzo IP/subnet mask/indirizzo gateway sono assegnati automaticamente dal server DHCP.
- **Configurazione DNS:** Consente di configurare il server DNS.
 - Nome host:** immettere il nome dell'host. Possono essere utilizzati fino a 63 caratteri. Il nome predefinito è "**SEC[MAC address]**".
 - Nome dominio:** immettere il nome di dominio. Possono essere utilizzati fino a 128 caratteri.
 - Server DNS principale:** immettere l'indirizzo del server DNS che si desidera utilizzare come server principale.
 - Server DNS secondario:** immettere l'indirizzo del server DNS che si desidera utilizzare come alternativa.
 - Registrazione DNS dinamico:** Se si desidera utilizzarlo, selezionare le caselle di controllo della registrazione DNS dinamico. Se questa opzione è selezionata, il dispositivo registra dinamicamente il nome host e il nome di dominio sui server DNS configurati. Inoltre, se questa opzione è selezionata ed è stato selezionato DHCP, le opzioni DHCP FQDN vengono automaticamente disattivate.

- **WINS:** È possibile configurare il server WINS. WINS è utilizzato nel sistema operativo Windows. Selezionare questa opzione.
- **Visual Indirizzo IP:** È possibile configurare il dispositivo in modo che visualizzi l'indirizzo IP sulla Barra delle notifiche. Se si seleziona questa opzione, l'indirizzo IP apparirà nella Barra delle notifiche.

TCP/IPv6

Consente di definire le impostazioni IPv6.

- **Protocollo:** Toccare per usare il protocollo IPv6 nel sistema. Riavviare il dispositivo per applicare la nuova impostazione.
- **Indirizzo IPv6:** mostra i tipi di indirizzi IPv6.
 - Indir colleg loc:** è un indirizzo IPv6 che inizia con un valore di prefisso FE80. L'indirizzo ha un ambito di collegamento locale e viene generato automaticamente.
 - Indirizzo senza stato:** è un indirizzo IPv6 formato da un prefisso indicato dal router e da un identificatore di interfaccia. Su un'interfaccia come Ethernet, di solito l'identificatore di interfaccia deriva dall'indirizzo Mac del dispositivo. Il prefisso indicato dipende dalle configurazioni del router.



Per l'indicazione del router può essere configurato più di un indirizzo, ma sul display verrà visualizzato un solo indirizzo.

Impostazioni rete

-**Indirizzo con stato:** questo è un indirizzo IPv6 che viene acquisito da un server DHCPv6.

-**Manuale Indirizzo:** questo è un indirizzo IPv6 configurabile manualmente da un amministratore.

- **Configurazione DHCPv6:** selezionare la configurazione DHCPv6 da utilizzare.

-**Usare DHCP come indicato da un router:** DHCPv6 è attivato quando un router indica di utilizzare DHCPv6.

-**Attiva sempre DHCP:** a prescindere dall'indicazione del router, utilizzare DHCPv6 per acquisire un indirizzo IPv6.

-**Non usare mai DHCP:** disattiva il DHCPv6.

- **Identificativo univoco DHCP:** Mostra l'identificativo univoco DHCP.
- **Identificativo associazione identità DHCP:** Mostrare l'identificativo associazione identità DHCP.

Errore di rete

È possibile attivare l'autenticazione 802.1x, che è basata sulla porta. Se questa autenticazione viene attivata, al dispositivo non è consentito accedere attraverso il lato protetto della rete finché non viene autorizzato. Usare questa funzione per proteggere la propria rete.

- **802.1x :** selezionare per attivare questa funzione.
- **Metodo di autenticazione 802.1x:** selezionare l'algoritmo di autenticazione da utilizzare.
 - EAP-MD5:** offre la protezione minima. La funzione hash MD5 è vulnerabile agli attacchi a dizionario e non supporta la generazione di chiavi.
 - PEAP:** consigliata solo per gli utenti che intendono usare client e server per desktop Microsoft. Funzione scongiata per gli altri utenti.
 - EAP-MS-CHAPv2:** MS-CHAPv2 fornisce l'autenticazione a due vie tra peer combinando un messaggio peer Challenge con il pacchetto di risposta e un messaggio autenticatore di Risposta sul pacchetto Success.
 - TLS:** questo viene utilizzato per fornire una comunicazione protetta in Internet tra un client e un server.

Impostazioni rete

Protocollo di rete

È possibile attivare/disattivare le funzioni che si desidera, come nell'elenco seguente.

Funzione	Descrizione
TCP/IP standard	È possibile attivare/disattivare ogni funzione.
LPR	
IPP	
Stampa Velina	
CIFS	
HTTP	
V1/V2 SNMP	
SNMPv3	
SNTP	
UPnP(SSDP)	
mDNS	
SetIP	
SLP	
Telnet	

Sicurezza di rete





Queste opzioni possono essere abilitate e configurate solo da SyncThru™ Web Service (vedere “Scheda Sicurezza” a pagina 181.)

Funzione	Descrizione
IPSec	IPSec può essere disabilitato se è stato attivato da SyncThru™ Web Service.
Filtro rete	Le opzioni di filtraggio della rete possono essere disattivate se sono state attivate da SyncThru™ Web Service.

- **IPSec:** È possibile disattivare le impostazioni di sicurezza IP.
- **Filtro rete**
 - Filtro MAC** : Disattiva filtro MAC.
 - Filtraggio IPv4** : Disattiva filtro IPv4.
 - filtraggio IPv6** : Disattiva filtro IPv6.

Sistema



- A seconda delle opzioni o dei modelli, alcuni menu potrebbero non essere visualizzati nel display. In tal caso, non sono applicabili al dispositivo.
- Fare clic su  (**Guida**) dalla schermata principale o dal  (menu rapido) e quindi fare clic sull'opzione sulla quale si desiderano ulteriori informazioni.

Data e ora

Quando si imposta la data e l'ora, le impostazioni verranno utilizzate per inviare/stampare fax/stampe differite, oppure verranno stampate sui rapporti. Tuttavia, se non sono corrette, è necessario modificarle impostando l'ora corretta.

Informazioni sul sistema

È possibile vedere la configurazione hardware, le capacità del sistema e la versione software del dispositivo.

Dettagli apparecchio

È possibile controllare le informazioni dettagliate relative al dispositivo. Controllare lo stato delle versioni installate di hardware e software per eseguire la manutenzione del dispositivo. È possibile scaricare il software più aggiornato dal sito web Samsung (<http://www.samsung.com/printer>).

- **Configurazione H/W:** mostra lo stato dell'hardware installato, comprese le parti opzionali.
- **Capac:** mostra la capacità dei componenti hardware.
- **Versioni software:** mostra le versioni del software dei sistemi installati.

Accessibilità

Consente di configurare il dispositivo in modo da agevolarne l'utilizzo. In questo menu è possibile modificare le opzioni relative a suoni, interazioni e visualizzazione, in modo da rendere il dispositivo più semplice da utilizzare.

Informazioni contatto

Questa funzione consente di visualizzare le informazioni del centro assistenza e il punto di contatto cui rivolgersi per richiedere assistenza. Se si accede come amministratore è possibile modificare le informazioni di contatto.

- **Amministratore del sistema:** controllare le informazioni di contatto dell'amministratore.
- **Assist SAMSUNG:** controllare le informazioni del centro assistenza.



3. Impostazioni di rete

In questo capitolo vengono fornite istruzioni dettagliate per l'impostazione dell'ambiente di rete prima dell'utilizzo del dispositivo. È possibile impostare l'ambiente di rete con il menu **Impostazioni rete** sotto il menu **Impostazioni**. È necessario conoscere i termini utilizzati per l'impostazione dell'ambiente di rete. Qualora non si comprendano alcuni termini, fare riferimento al glossario ("Glossario" a pagina 385).

Il capitolo tratta i seguenti argomenti:

- **Ambiente di rete** 334
- **Accesso all'impostazione della rete** 335
- **Impostazioni di rete (configurazione di TCP/IP)** 336
- **Impostazioni di stampa (porte da impostare per la stampa in rete)** 339
- **Imposta protocolli** 340
- **Impostazioni del filtro di rete** 341
- **Istallazione dei driver sulla rete** 342
- **Samsung Mobile Print** 351
- **AirPrint** 352
- **Google Cloud Print™** 354

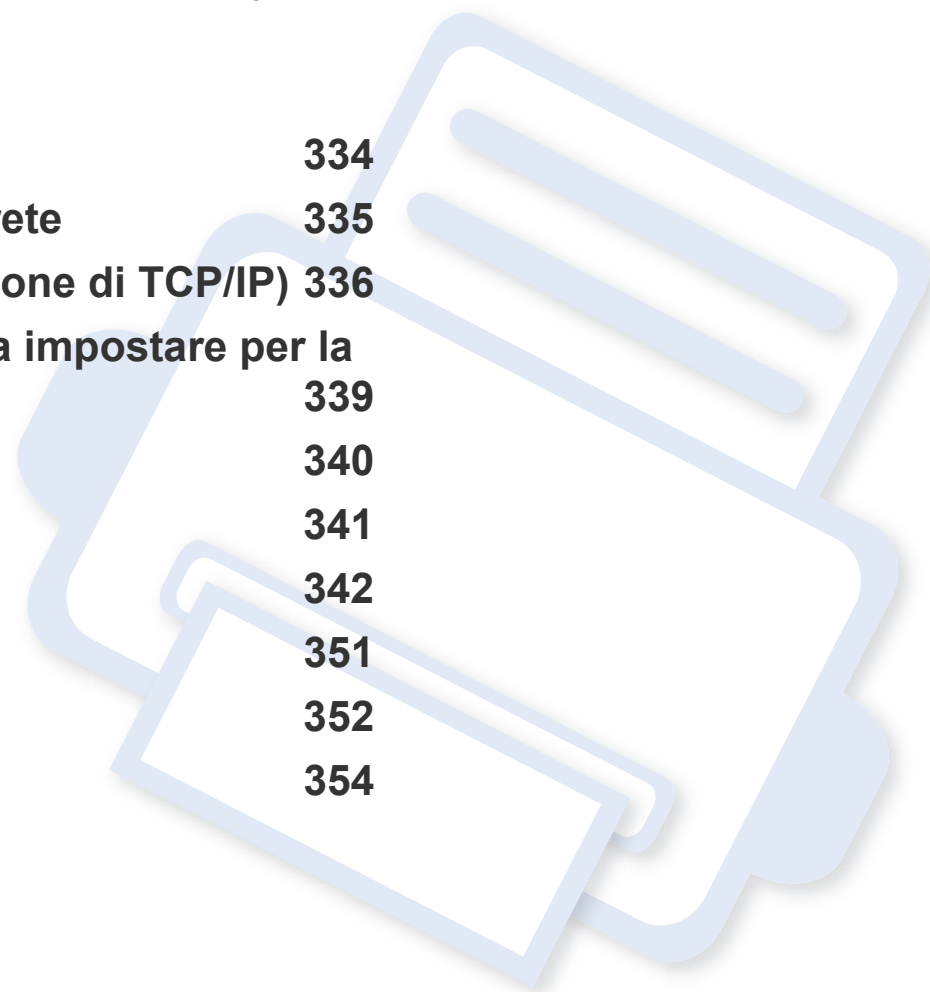

Ambiente di rete

È possibile utilizzare la rete dopo aver collegato il cavo di rete ad una porta corrispondente sul dispositivo.

Per utilizzare il dispositivo come stampante di rete, è necessario configurare i protocolli di rete. Tramite il pannello di controllo del dispositivo è possibile gestire le impostazioni di base della rete.

La tabella seguente mostra gli ambienti di rete supportati dal dispositivo:

Elemento	Specifiche
Interfaccia di rete	Ethernet 10/100/1000 Base-T
Sistema operativo di rete	<ul style="list-style-type: none">• Windows® XP, Windows Server® 2003, Windows Vista®, Windows® 7, Windows 8, Windows Server® 2008 R2• Vari sistemi operativi Linux• Vari sistemi operativi Unix• Mac OS X 10.5 ~ 10.9• Novell NetWare 5.x ~ 6.x
Protocolli di rete	<ul style="list-style-type: none">• TCP/IPv4• DHCP, BOOTP• DNS, WINS, Bonjour, SLP, UPnP• Stampa TCP/IP standard (RAW), LPR, IPP• FTP,SMB, SMTP, WSD• LDAP, Kerberos, 802.1x• SNMPv 1/2/3, HTTP, IPSec• TCP/IPv6 (DHCP, DNS, RAW, LPR, SNMPv 1/2/3, HTTP, IPSec)

Accesso all'impostazione della rete

- 1 Verificare che il cavo ethernet sia collegato al dispositivo.
- 2 Toccare **Impostazioni** > **Impostazioni rete** > **Ethernet** dalla schermata principale o **Applicaz..**
- 3 Eseguire l'accesso come amministratore (vedere "Login" a pagina 309).

Impostazioni di rete (configurazione di TCP/IP)

Quando si collega il dispositivo a una rete, è necessario configurare prima le impostazioni TCP/IP per il dispositivo. Di seguito sono illustrate le impostazioni di base necessarie all'utilizzo del dispositivo in rete. È possibile impostare i metodi di assegnazione di TCP/IP, server DNS, TCP/IPv6, Ethernet e indirizzo IP.

Ethernet

Consente di definire le impostazioni Ethernet.

Toccare **Impostazioni** > **Impostazioni rete** > **Ethernet** dalla schermata principale o **Applicaz..**



È inoltre possibile utilizzare questa funzione da SyncThru™ Web Service. Aprire il browser Web dal computer collegato in rete e digitare l'indirizzo IP del dispositivo (vedere “Scheda Impostazioni” a pagina 179).

- **Porta Ethernet:** È possibile attivare/disattivare la porta ethernet.
- **Velocità Ethernet:** scegliere la velocità di Ethernet.
- **Indirizzo MAC:** Mostra l'indirizzo Mac del dispositivo.

Protoc TCP/IP

È possibile definire le impostazioni IPv4.

Toccare **Impostazioni** > **Impostazioni rete** > **Ethernet** > **TCP/IPv4** dalla schermata principale o **Applicaz..**



È inoltre possibile utilizzare questa funzione da SyncThru™ Web Service. Aprire il browser Web dal computer collegato in rete e digitare l'indirizzo IP del dispositivo (vedere “Scheda Impostazioni” a pagina 179).

Impostazione IP

È possibile scegliere il metodo di assegnazione degli indirizzi IP.

- **Statico:** consente di immettere manualmente indirizzo IP/subnet mask/indirizzo gateway.
- **BOOTP:** indirizzo IP/subnet mask/indirizzo gateway sono assegnati automaticamente dal server BOOTP.
- **DHCP:** indirizzo IP/subnet mask/indirizzo gateway sono assegnati automaticamente dal server DHCP.

Impostazioni di rete (configurazione di TCP/IP)

Configurazione DNS

Consente di configurare il server DNS.

- **Nome host:** immettere il nome dell'host. Possono essere utilizzati fino a 63 caratteri. Il nome predefinito è "**SEC[MAC address]**".
- **Nome dominio:** immettere il nome di dominio. Possono essere utilizzati fino a 128 caratteri.
- **Server DNS principale:** immettere l'indirizzo del server DNS che si desidera utilizzare come server principale.
- **Server DNS secondario:** immettere l'indirizzo del server DNS che si desidera utilizzare come alternativa.
- **Registrazione DNS dinamico:** Se si desidera utilizzarlo, selezionare le caselle di controllo della registrazione DNS dinamico. Se questa opzione è selezionata, il dispositivo registra dinamicamente il nome host e il nome di dominio sui server DNS configurati. Inoltre, se questa opzione è selezionata ed è stato selezionato DHCP, le opzioni DHCP FQDN vengono automaticamente disattivate.

WINS (Windows Internet Name Service)

È possibile configurare il server WINS. WINS è utilizzato nel sistema operativo Windows. Selezionare questa opzione.

Visualizzazione indirizzo IP

È possibile configurare il dispositivo in modo che visualizzi l'indirizzo IP sulla Barra delle notifiche. Se si seleziona questa opzione, l'indirizzo IP apparirà nella Barra delle notifiche.

TCP/IPv6

Consente di definire le impostazioni IPv6.

Toccare **Impostazioni > Impostazioni rete > Ethernet > TCP/IPv6** dalla schermata principale o **Applicaz..**



È inoltre possibile utilizzare questa funzione da SyncThru™ Web Service. Aprire il browser Web dal computer collegato in rete e digitare l'indirizzo IP del dispositivo (vedere "Scheda Impostazioni" a pagina 179).

- **Protocollo:** Toccare per usare il protocollo IPv6 nel sistema. Riavviare il dispositivo per applicare la nuova impostazione.
- **Indirizzo IPv6:** mostra i tipi di indirizzi IPv6.
 - Indir colleg loc:** è un indirizzo IPv6 che inizia con un valore di prefisso FE80. L'indirizzo ha un ambito di collegamento locale e viene generato automaticamente.

Impostazioni di rete (configurazione di TCP/IP)

-**Indirizzo senza stato**: è un indirizzo IPv6 formato da un prefisso indicato dal router e da un identificatore di interfaccia. Su un'interfaccia come Ethernet, di solito l'identificatore di interfaccia deriva dall'indirizzo Mac del dispositivo. Il prefisso indicato dipende dalle configurazioni del router.



Per l'indicazione del router può essere configurato più di un indirizzo, ma sul display verrà visualizzato un solo indirizzo.

-**Indirizzo con stato**: questo è un indirizzo IPv6 che viene acquisito da un server DHCPv6.

-**Manuale Indirizzo**: questo è un indirizzo IPv6 configurabile manualmente da un amministratore.

- **Configurazione DHCPv6**: selezionare la configurazione DHCPv6 da utilizzare.

-**Usare DHCP come indicato da un router**: DHCPv6 è attivato quando un router indica di utilizzare DHCPv6.

-**Attiva sempre DHCP**: a prescindere dall'indicazione del router, utilizzare DHCPv6 per acquisire un indirizzo IPv6.

-**Non usare mai DHCP**: disattiva il DHCPv6.

Errore di rete

È possibile attivare l'autenticazione 802.1x, che è basata sulla porta. Se questa autenticazione viene attivata, al dispositivo non è consentito accedere attraverso il lato protetto della rete finché non viene autorizzato. Usare questa funzione per proteggere la propria rete.

Toccare **Impostazioni > Impostazioni rete > Ethernet > 802.1x** dalla schermata principale o **Applicaz..**

- **Errore di rete** : selezionare per attivare questa funzione.
- **Metodo di autenticazione 802.1x**: selezionare l'algoritmo di autenticazione da utilizzare.
 - EAP-MD5**: offre la protezione minima. La funzione hash MD5 è vulnerabile agli attacchi a dizionario e non supporta la generazione di chiavi.
 - PEAP**: consigliata solo per gli utenti che intendono usare client e server per desktop Microsoft. Funzione sconsigliata per gli altri utenti.
 - EAP-MS-CHAPv2**: MS-CHAPv2 fornisce l'autenticazione a due vie tra peer combinando un messaggio peer Challenge con il pacchetto di risposta e un messaggio autenticatore di Risposta sul pacchetto Success.
 - TLS**: questo viene utilizzato per fornire una comunicazione protetta in Internet tra un client e un server.

Impostazioni di stampa (porte da impostare per la stampa in rete)

È possibile impostare le porte da utilizzare per la stampa. Se si desidera stampare in rete, è necessario impostare le seguenti porte.

Toccare **Impostazioni** > **Gestione** > **Rapporto** > **Configurazione rete** dalla schermata principale o **Applicaz.** quindi toccare **Stampa**.



È inoltre possibile utilizzare questa funzione da SyncThru™ Web Service. Aprire il browser Web dal computer collegato in rete e digitare l'indirizzo IP del dispositivo (vedere “Scheda Impostazioni” a pagina 179).

Imposta protocolli

È possibile attivare/disattivare i protocolli (**TCP/IP Standard**, **LPR**, **IPP**, **Stampa Velina**, **CIFS**, **SNTP** (Simple Network Time Protocol), **SLP** (Service Location Protocol), **Telnet**, **SNMP V1/V2** (Simple Network Management Protocol), **SNMPv3**, il protocollo **UPnP(SSDP)** e **mDNS** (Multicast Domain Name System), **SetIP**, e **HTTP**).



È inoltre possibile utilizzare questa funzione da SyncThru™ Web Service. Aprire il browser Web dal computer collegato in rete e digitare l'indirizzo IP del dispositivo (vedere "Scheda Impostazioni" a pagina 179).

Impostazioni del filtro di rete

È comunque possibile impostare il dispositivo per impedire che gli indirizzi IP o MAC non presenti nell'elenco si colleghino al dispositivo.

È possibile definire le impostazioni generali dei filtri.

Toccare **Impostazioni** > **Impostazioni rete** > **Sicurezza di rete** > **Filtro rete** dalla schermata principale o **App**.



È inoltre possibile utilizzare questa funzione da SyncThru™ Web Service. Aprire il browser Web dal computer collegato in rete e digitare l'indirizzo IP del dispositivo (vedere “Scheda Impostazioni” a pagina 179).

- **Filtro MAC:** Disattiva filtro MAC.
- **Filtraggio IPv4:** Disattiva filtro IPv4.
- **Filtraggio IPv6:** Disattiva filtro IPv6.

Istallazione dei driver sulla rete

Per eseguire le stampe, è necessario installare il software della stampante.
Il software comprende driver, applicazioni e altri programmi di supporto.

Assicurarsi che l'impostazione di rete del dispositivo sia stata completata.
Prima di iniziare l'installazione è necessario chiudere tutte le applicazioni.

Installazione dei driver sulla rete

Windows

- 1 Assicurarsi che il dispositivo sia collegato alla rete e che sia acceso. Inoltre, è necessario che l'indirizzo IP del dispositivo sia stato impostato.
- 2 Inserire il CD del software in dotazione nell'unità CD-ROM.



Se non compare la finestra di installazione, fare clic su **Avvio > Tutti i programmi > Accessori > Esegui**.

X:\Setup.exe sostituendo la "X" con la lettera che rappresenta l'unità CD-ROM e selezionare **OK**.

•Per Windows 8,

Se la finestra di installazione non viene visualizzata, da **Charms(Accesso)**, selezionare **Cerca > Apps(Apps)** e cercare **Esegui**. Digitare X:\Setup.exe sostituendo la "X" con la lettera che rappresenta l'unità CD-ROM e selezionare **OK**.

Se viene visualizzata la finestra "**Toccare per scegliere cosa succede con il disco**", fare clic sulla finestra e selezionare **Run Setup.exe**.

- 3 Leggere e accettare il contratto di installazione nella finestra di installazione. Fare quindi clic su **Avanti**.
- 4 Selezionare **Rete** nella schermata **Tipo di connessione stampante**. Fare quindi clic su **Avanti**.
- 5 Seguire le istruzioni presentate dalla finestra di installazione.

Dalla schermata Avvio di Windows 8



- Il driver V4 viene automaticamente scaricato dagli aggiornamenti di Windows se il computer è collegato a Internet. In caso contrario, è possibile scaricare manualmente il driver V4 dal sito Web Samsung, www.samsung.com > trova il prodotto > Supporto o Download.
- L'app **Samsung Printer Experience** può essere scaricata da Windows Store. Per usare il Windows Store(Store) è necessario avere un account Microsoft.
 - a Da **Charms(Accesso)**, selezionare **Cerca**.
 - b Fare clic su **Store(Store)**.
 - c Eseguire la ricerca e fare clic su **Samsung Printer Experience**.
 - d Fare clic su **Installa**.
- Se si installa il driver usando il CD del software fornito, il driver V4 non viene installato. Se si desidera usare il driver V4 nella schermata **Desktop**, è possibile scaricarlo dal sito Samsung, www.samsung.com > trova il prodotto > Supporto o Download.
- Se si desidera installare gli strumenti di gestione stampante di Samsung, è necessario installarli usando il CD del software fornito.

Istallazione dei driver sulla rete

- 1 Assicurarsi che il dispositivo sia collegato alla rete e che sia acceso. Inoltre, è necessario che l'indirizzo IP del dispositivo sia stato impostato.
- 2 Da **Charms(Accesso)**, selezionare **Impostazioni > Modifica delle impostazioni PC > Dispositivi**.
- 3 Fare clic su **Aggiungi un dispositivo**.
I dispositivi rilevati verranno visualizzati sullo schermo.
- 4 Fare clic sul nome modello o sul nome host che si desidera usare.

 Dal pannello di controllo del dispositivo è possibile stampare un Rapporto di configurazione della rete con il nome host corrente del dispositivo.

- 5 Il driver viene automaticamente installato da **Windows Update**.

Modalità installazione silent

La modalità di installazione silent è un metodo di installazione che non necessita dell'intervento dell'utente. Una volta avviata l'installazione, il driver del dispositivo e il software vengono installati automaticamente sul computer. È possibile avviare l'installazione silent immettendo **/s** o **/S** nella finestra di comando.

Parametri della riga di comando

La tabella seguente mostra i comandi che si possono utilizzare nella finestra di comando.



Le seguenti righe di comando sono efficaci e funzionanti quando il comando viene usato con **/s** o **/S**. Tuttavia **/h**, **/H** o **/?** sono comandi eccezionali che possono essere azionati da soli.

Riga di comando	Definizione	Descrizione
<code>/s</code> o <code>/S</code>	Avvia l'installazione silent.	Installa i driver del dispositivo senza visualizzare messaggi dell'UI o chiedere l'intervento dell'utente.

Istallazione dei driver sulla rete

Riga di comando	Definizione	Descrizione
<code>/p"<nome porta>"</code> <code>o/P"<nome porta>"</code>	<p>Specifica la porta della stampante.</p> <div><p>La Porta di rete verrà creata con l'ausilio del monitor della porta TCP/IP standard. Per la porta locale, è necessario che questa porta sia presente sul sistema prima di essere specificata dal comando.</p></div>	<p>È possibile specificare il nome della porta della stampante come indirizzo IP, nome host, nome porta locale USB, nome porta IEEE1284 o percorso di rete.</p> <p>Ad esempio:</p> <ul style="list-style-type: none"><code>/p"xxx.xxx.xxx.xxx"</code> dove, "xxx.xxx.xxx.xxx" indica l'indirizzo IP per la stampante di rete. / <code>p"USB001", /P"LPT1:", /</code> <code>p"nomehost"</code><code>/</code> <code>p"\\computer_name\share</code> <code>ed_printer" o</code> <code>"\xxx.xxx.xxx.xxx\share</code> <code>d_printer" dove,</code> <code>"\\computer_name\share</code> <code>d_printer" o</code> <code>"\xxx.xxx.xxx.xxx\share</code> <code>d_printer" indica il</code> percorso di rete alla stampante con l'inserimento di due barre, il nome del computer o l'indirizzo IP locale del PC che condivide la stampante e quindi il nome condiviso della stampante.

Riga di comando	Definizione	Descrizione
<code>/a"<perc_dest>" o/</code> <code>A"<perc_dest>"</code>	<p>Specifica il percorso di destinazione per l'installazione.</p> <div><p>Il percorso di destinazione deve essere un percorso completamente valido.</p></div>	<p>Poiché i driver del dispositivo devono essere installati nella posizione specifica del sistema operativo, questo comando si applica solo al software dell'applicazione.</p>
<code>/n"<Nome stampante>" o/</code> <code>N"<Nome stampante>"</code>	<p>Specifica il nome della stampante. L'istanza della stampante dovrà essere creata come nome della stampante specificata.</p>	<p>Con questo parametro è possibile aggiungere istanze della stampante come desiderato.</p>

Istallazione dei driver sulla rete

Riga di comando	Definizione	Descrizione
/nd o/ND	Comanda di non impostare il driver installato come driver del dispositivo predefinito.	Indica che il driver del dispositivo installato non sarà il driver del dispositivo predefinito sul sistema se vi sono più driver della stampante installati. Se sul sistema non è presente alcun driver del dispositivo installato, questa opzione non verrà applicata poiché il sistema operativo di Windows imposterà il driver della stampante installata come driver del dispositivo predefinito.
/x o/X	Utilizza i file del driver del dispositivo esistente per creare l'istanza della stampante se è già installata.	Questo comando consente di installare l'istanza di una stampante che utilizza i file del driver della stampante utilizzata senza installare un driver aggiuntivo.

Riga di comando	Definizione	Descrizione
/up"<nome stampante>" o/UP"<nome stampante>"	Rimuove solo l'istanza della stampante specificata e non i file del driver.	Questo comando consente di rimuovere dal sistema solo l'istanza della stampante specificata senza influire sugli altri driver della stampante. I file dei driver della stampante non verranno rimossi dal sistema.
/d o/D	Disinstalla tutti i driver e le applicazioni del dispositivo dal sistema.	Questo comando rimuove tutti i driver installati del dispositivo e le applicazioni dal sistema.
/v"<nome condivisione>" o/V"<nome condivisione>"	Condivide il dispositivo installato e aggiunge altri driver della piattaforma disponibili per Point e Print.	Installa sul sistema tutti i driver del dispositivo della piattaforma OS Windows supportata e lo condivide con il <nome condivisione> specificato per "point and print".
/o o /O	Apri la cartella Stampanti e fax dopo l'installazione.	Questo comando aprirà la cartella Stampanti e fax dopo l'installazione silent.
/h, /H o /?		Mostra l'utilizzo della riga di comando.

Istallazione dei driver sulla rete

Mac

1 Assicurarsi che il dispositivo sia collegato alla rete e sia acceso.

2 Inserire il CD del software in dotazione nell'unità CD-ROM.

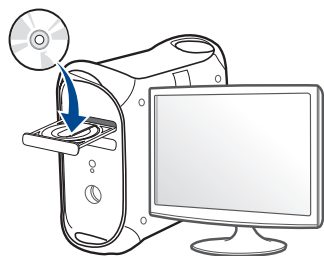

3 Fare doppio clic sull'icona del CD-ROM visualizzata sulla scrivania del Mac.

•Per Mac OS X 10.8, fare doppio clic sull'icona CD-ROM visualizzata nel Finder.

4 Fare doppio clic sulla cartella **MAC_Installer** > icona **Installer OS X**.

5 Fare clic su **Continua**.

6 Leggere il contratto di licenza e fare clic su **Continua**.

7 Fare clic su **Accetto** per accettare il contratto di licenza.

8 Fare clic su **Installa**. Verranno installati tutti i componenti necessari per le operazioni del dispositivo.

Selezionando **Personalizza**, è possibile scegliere i singoli componenti da installare.

9 Immettere la password e fare clic su **OK**.

10 Selezionare **Stampante collegata in rete (cablata o wireless)** in **Tipo di connessione stampante**: e fare clic sul pulsante **Continua**.

11 Fare clic sul pulsante **Aggiungi stampante** per selezionare la stampante e aggiungerla all'elenco delle stampanti.

12 Fare clic su **IP** e selezionare HP Jetdirect - Socket in Protocollo.

13 Immettere l'indirizzo IP del dispositivo nel campo Indirizzo.

14 Immettere il nome della coda nel campo Coda. Se non si riesce a stabilire il nome della coda per il server del dispositivo, provare a usare la coda predefinita.

15 Se Auto Select non funziona in modo corretto, scegliere Select Printer Software e il nome del dispositivo in Print Using.

16 Fare clic su **Aggiungi**.

17 Fare clic su **Continua**.

18 Al termine dell'installazione, fare clic su **Chiudi**.

Istallazione dei driver sulla rete

Linux

Per installare il software della stampante è necessario scaricare i pacchetti di software Linux dal sito Web Samsung (<http://www.samsung.com> > trova il prodotto > Supporto o Download).

- 1 Assicurarsi che il dispositivo sia collegato alla rete e sia acceso. Inoltre, è necessario che l'indirizzo IP del dispositivo sia stato impostato.
- 2 Copiare il pacchetto **Unified Linux Driver** nel sistema.
- 3 Aprire il programma Terminal e andare alla cartella in cui è stato copiato il pacchetto.
- 4 Estrarre il pacchetto.
- 5 Passare alla cartella **uld**.
- 6 Eseguire il comando **./install.sh** (se non si ha accesso alla root, eseguire il comando con **sudo** come **sudo ./install.sh**).
- 7 Procedere con l'installazione.
- 8 Al termine dell'installazione, lanciare l'utilità **Printing** (andare a **System > Administration > Printing** o eseguire il comando **"system-config-printer"** nel programma Terminal).

- 9 Fare clic sul pulsante **Add**.
- 10 Selezionare **AppSocket/HP JetDirect** e immettere l'indirizzo IP del dispositivo.
- 11 Fare clic sul pulsante **Forward** e aggiungerlo al sistema.

UNIX



- Accertarsi che l'apparecchio supporti il sistema operativo UNIX prima di installare il driver per la stampante UNIX (vedere "Sistema operativo" a pagina 9).
- I comandi sono contrassegnati da ""; quando si digitano i comandi non includere "".
- Alcune funzioni e articoli opzionali potranno non essere disponibili a seconda dei modelli e Paesi (vedere "Sistema operativo" a pagina 9).

Per utilizzare il driver della stampante UNIX, è necessario installare prima il pacchetto del driver stampante UNIX, quindi impostare la stampante. Il pacchetto dei driver della stampante UNIX può essere scaricato dal sito Web Samsung (<http://www.samsung.com> > trova il prodotto > Supporto o Download).

Istallazione dei driver sulla rete

Installazione del package del driver stampante UNIX

La procedura di installazione è comune per tutte le varianti del sistema operativo UNIX menzionate.

- 1 Dal sito Web Samsung, scaricare ed aprire il pacchetto UNIX Printer Driver sul proprio computer.
- 2 Acquisizione dei privilegi principali.
“su -”
- 3 Copiare l'archivio adeguato del driver nel computer UNIX di destinazione.

 Vedere la guida dell'amministratore del sistema operativo UNIX per dettagli.

- 4 Aprire il package del driver stampante UNIX.
Ad esempio, su IBM AIX utilizzare i seguenti comandi.
“**gzip -d < inserire il nome del package | tar xf -**”
- 5 la directory esplosa.

- 6 Lanciare lo script install.
“./install -i”

install è il file dello script del programma di installazione usato per installare/disinstallare il package del driver stampante UNIX.

Usare il comando “**chmod 755 install**” per dare i permessi allo script del programma di installazione.

- 7 Eseguire il comando “. /install -c” per verificare i risultati di installazione.
- 8 Eseguire “**installprinter**” dalla riga di comando. Apparirà la finestra **Add Printer Wizard**. Impostare la stampante in questa finestra conformemente alle seguenti procedure.

 In alcuni sistemi operativi UNIX, ad esempio Solaris 10, le stampanti appena aggiunte potranno non essere attivate e/o potranno non accettare lavori. In questo caso lanciare i seguenti due comandi sul Terminal principale:

“**accept <printer_name>**”

“**enable <printer_name>**”

Istallazione dei driver sulla rete

Disinstallazione del package del driver della stampante



L'utility va usata per cancellare la stampante installata nel sistema.

- a Lanciare il comando "**uninstallprinter**" dal Terminal.
Si aprirà la finestra **Uninstall Printer Wizard**.
Le stampanti installate sono elencate nella casella di riepilogo a discesa.
- b Selezionare la stampante da eliminare.
- c Fare clic su **Delete** per cancellare la stampante dal sistema.
- d Eseguire il comando "**./install -d**" per disinstallare l'intero package.
- e Per verificare i risultati della disinstallazione, eseguire il comando "**./install -c**".

Per reinstallarla, usare il comando "**./install -i**" per reinstallare i file binari.

Impostazione della stampante

Per aggiungere la stampante al sistema UNIX, eseguire "installprinter" dalla riga di comando. Ciò farà apparire la finestra della procedura guidata Add Printer. Impostare la stampante in questa finestra conformemente alla seguente procedura:

- 1 Digitare il nome della stampante.
- 2 Dall'elenco dei modelli selezionare la stampante adeguata.

- 3 Nel campo **Type** inserire la descrizione corrispondente al tipo di stampante. Questa impostazione è opzionale.
- 4 Specificare la descrizione della stampante nel campo **Description**. Questa impostazione è opzionale.
- 5 Specificare l'ubicazione stampante nel campo **Location**.
- 6 Digitare l'indirizzo IP o nome DNS della stampante nella casella **Device** per stampanti collegate in rete. Su IBM AIX con **jetdirect Queue type** è possibile solo il nome DNS, l'indirizzo IP numerico non è consentito.
- 7 **Queue type** mostra il collegamento come **lpd** o **jetdirect** nella casella corrispondente. Inoltre, il tipo **usb** è disponibile nel sistema operativo Sun Solaris.
- 8 Selezionare **Copies** per impostare il numero di copie.
- 9 Selezionare l'opzione **Collate** per ricevere lo copie già ordinate.
- 10 Selezionare l'opzione **Reverse Order** per ricevere le copie in ordine inverso.
- 11 Selezionare l'opzione **Make Default** per impostare questa stampante come predefinita.
- 12 Per aggiungere la stampante, scegliere **OK**.

Samsung Mobile Print

Cos'è Samsung Mobile Print?

Samsung Mobile Print è un'applicazione gratuita che consente di stampare foto, documenti e pagine Web direttamente dallo smartphone o dal tablet. **Samsung Mobile Print** non solo è compatibile con gli smartphone Android e iOS ma anche con gli iPod Touch e i computer tablet. Collega un dispositivo mobile a una stampante Samsung connessa in rete mediante un punto di accesso Wi-Fi. Non occorre installare altri driver o eseguire la configurazione di rete. È sufficiente installare l'applicazione **Samsung Mobile Print** che rileverà automaticamente le stampanti Samsung compatibili. Oltre alla stampa di foto, pagine Web e PDF è supportata anche la scansione. Se si dispone di una stampante multifunzione Samsung, è possibile acquisire qualunque documento in formato JPG, PDF o PNG e visualizzarlo in modo rapido e facile sul dispositivo mobile.

Download di Samsung Mobile Print

Per scaricare **Samsung Mobile Print**, selezionare l'application store (Samsung Apps, Play Store, App Store) dal dispositivo mobile ed eseguire la ricerca di "**Samsung Mobile Print**". È inoltre possibile visitare iTunes per i dispositivi Apple sul computer.



SO mobile supportato

- SO Android 2.3 o successivo
- iOS 4.0 o successivo

AirPrint



Solo gli apparecchi omologati per AirPrint possono utilizzare la funzionalità AirPrint. Verificare la presenza del marchio di omologazione AirPrint nella confezione dell'apparecchio.



AirPrint consente di stampare direttamente da iPhone, iPad e iPod touch con l'ultima versione di iOS.

Impostazione di AirPrint

Per utilizzare la funzione **AirPrint** sono necessari i protocolli Bonjour(mDNS) e IPP. È possibile attivare la funzione **AirPrint** con uno dei seguenti metodi.

- 1 Verificare che l'apparecchio sia collegato alla rete.
- 2 Avviare un browser Web, ad esempio Internet Explorer, Safari o Firefox, e immettere il nuovo indirizzo IP del dispositivo nella finestra del browser.

Ad esempio,

 http://192.168.1.133/

- 3 Fare clic su **Accesso** nella parte superiore destra del sito Web SyncThru™ Web Service.

- 4 Digitare **ID** e **Password**, quindi selezionare **Dominio**, ed infine fare clic su **Login**.

Utilizzare lo stesso ID di login, la stessa password e lo stesso dominio utilizzati per accedere al dispositivo (vedere “Login” a pagina 309).

- 5 Quando viene visualizzata la finestra SyncThru™ Web Service, fare clic su **Impostazioni** > **Impostazioni di rete**.

- 6 Fare clic su **AirPrint**.

Stampa tramite AirPrint

Il manuale dell'iPad, ad esempio, fornisce le seguenti istruzioni:

- 1 Aprire l'e-mail, la foto, la pagina Web o il documento che si desidera stampare.
- 2 Toccare l'icona dell'azione ().
- 3 Selezionare il **nome del driver della stampante** e il menu dell'opzione da impostare.
- 4 Toccare il pulsante **Stampa**. Stampare.



Annullamento del lavoro di stampa: per annullare il lavoro di stampa o visualizzare il riepilogo di stampa, fare clic sull'icona del centro di stampa () nell'area multitasking. È possibile fare clic su Annulla nel centro di stampa.

Google Cloud Print™

Google Cloud Print™ è un servizio che consente di stampare da smartphone, tablet o qualunque altro dispositivo collegato al Web. Registrando il proprio account Google con la stampante, è possibile utilizzare immediatamente il servizio Google Cloud Print™. È possibile stampare documenti o e-mail con Chrome OS, il browser Chrome o un'applicazione Gmail™/Google Docs™ presenti sul proprio dispositivo mobile senza dover installare il driver della stampante sul dispositivo mobile. Fare riferimento al sito Web Google (<http://www.google.com/cloudprint/learn/> o <http://support.google.com/cloudprint>) per ulteriori informazioni su Google Cloud Print™.

Registrazione dell'account Google per la stampante

Registrazione dal browser Chrome



- Accertarsi che la stampante sia accesa e collegata a una rete cablata o wireless con accesso a Internet.
- Se non si dispone di un account Google occorre crearlo.

- 1 Aprire il browser Chrome.
- 2 Accedere a www.google.com.
- 3 Accedere al sito Web Google con il proprio indirizzo Gmail™.

- 4 Immettere l'indirizzo IP della stampante nel campo dell'indirizzo e premere Invio o fare clic su **Vai**.
- 5 Fare clic su **Accesso** nell'angolo superiore destro del sito Web SyncThru™ Web Service.
- 6 Digitare **ID e Password**, quindi selezionare **Dominio**. Fare quindi clic su **Accesso**.

Utilizzare lo stesso ID di login, la stessa password e lo stesso dominio utilizzati per accedere al dispositivo (vedere “Login” a pagina 309).



Se l'ambiente di rete utilizza un server proxy, configurare il numero di porta e l'IP del proxy da **Impostazioni > Impostazioni di rete > Google Cloud Print > Impostazione proxy**. Per ulteriori informazioni, rivolgersi al fornitore del servizio di rete o all'amministratore di rete.

- 7 Quando si apre la finestra **SyncThru™ Web Service**, fare clic su **Impostazioni > Impostazioni di rete > Google Cloud Print**.
- 8 Immettere il nome e la descrizione della stampante.
- 9 Fare clic su **Registra**.
Viene visualizzata la finestra popup di conferma.

Google Cloud Print™



Se nel browser è impostato il blocco popup, la finestra di conferma non appare. Consentire al sito di visualizzare i popup.

10 Fare clic su **Termina registrazione stampante**.

11 Fare clic su **Gestisci stampanti**.

A questo punto la stampante è registrata nel servizio Google Cloud Print™.

I dispositivi abilitati per Google Cloud Print™ verranno visualizzati nell'elenco.

Stampa con Google Cloud Print™

La procedura di stampa varia a seconda dell'applicazione o del dispositivo utilizzato. È possibile visualizzare l'elenco delle applicazioni che supportano il servizio Google Cloud Print™.



Accertarsi che la stampante sia accesa e collegata a una rete cablata o wireless con accesso a Internet.

Stampa dall'applicazione installata sul dispositivo mobile

I passaggi seguenti sono un esempio d'uso dell'applicazione Google Docs™ dai telefoni cellulari Android.

1 Installare l'applicazione Cloud Print sul telefono cellulare.



Se l'applicazione non è installata, scaricarla da un app store, ad esempio Android Market o App Store.

2 Accedere all'applicazione Google Docs™ dal proprio telefono cellulare.

3 Toccare il pulsante delle opzioni  del documento da stampare.

4 Toccare il pulsante di invio .

5 Toccare il pulsante Cloud Print .

6 Impostare le opzioni di stampa desiderate.

7 Toccare **Click here to Print**.

Stampa dal browser Chrome

Di seguito si riporta un esempio di utilizzo del browser Chrome.

- 1 Lanciare Chrome.
- 2 Aprire il documento o l'e-mail da stampare.
- 3 Fare clic sull'icona a forma di chiave  nell'angolo superiore destro del browser.
- 4 Fare clic su **Stampa**. Viene visualizzata una nuova scheda per la stampa.
- 5 Selezionare **Stampa con Google Cloud Print**.
- 6 Fare clic sul pulsante **Stampa**.



4. Manutenzione

Questo capitolo fornisce informazioni sulla manutenzione del dispositivo.

Il capitolo tratta i seguenti argomenti:

- **Monitoraggio della durata dei materiali di consumo** 358
- **Impostazione della notifica di riordino materiali di consumo** 359
- **Sostituzione e redistribuzione dei materiali di consumo** 360
- **Ricerca del numero di serie** 361
- **Cancellazione dalla memoria** 362
- **Pulizia del dispositivo** 363
- **Suggerimenti per conservare il dispositivo, i materiali di consumo e la carta** 375
- **Suggerimenti per lo spostamento del dispositivo** 376
- **Stampa di una pagina di prova** 377

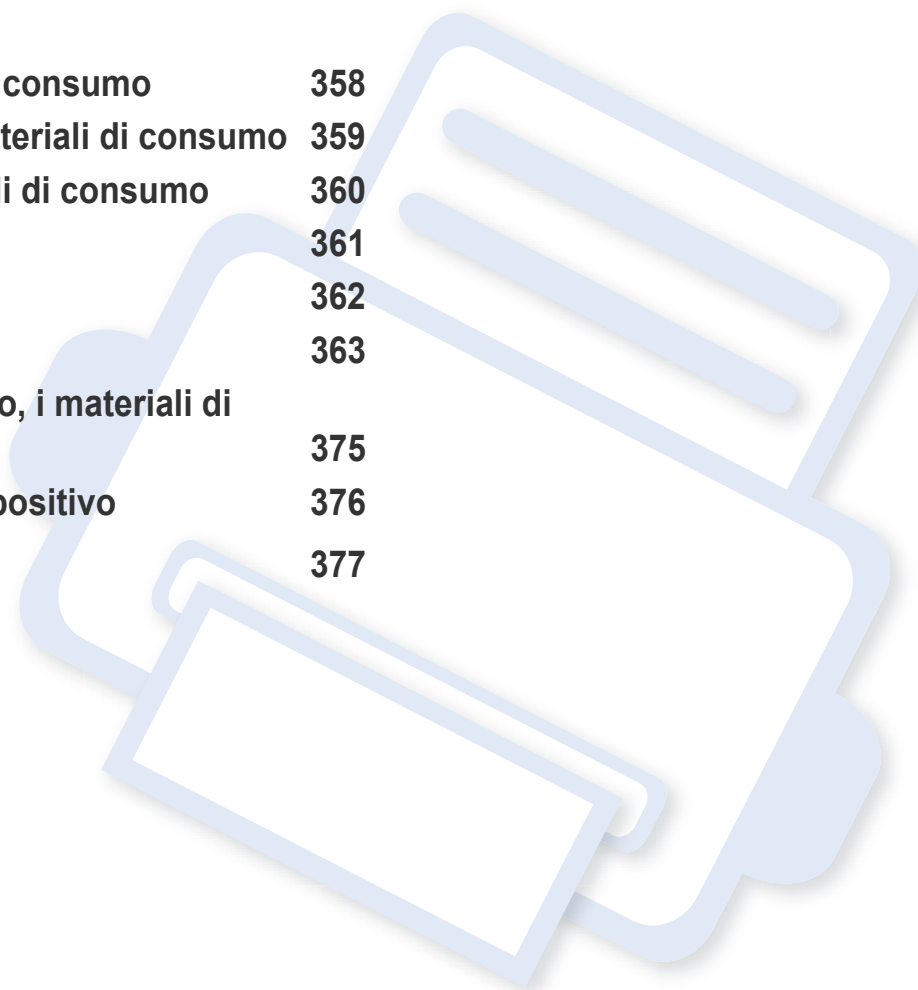

Monitoraggio della durata dei materiali di consumo

Controllare la durata restante dei materiali di consumo e preparare in anticipo i materiali sostitutivi.

È anche possibile stampare il rapporto sulla durata dei materiali di consumo. Selezionare **Informazioni materiali di consumo** nella funzione **Rapporto** (vedere “Rapporto” a pagina 325, “Scheda Informazioni” a pagina 178).

Dal dispositivo

- 1 Toccare **Impostazioni** > **Gestione** > **Durata mater cons** sulla schermata principale.
- 2 Controllare la durata dei materiali di consumo.

 È consigliabile preparare nuovi materiali di consumo, oppure i materiali utilizzati per oltre il 90% della loro resa media (vedere “Sostituzione e redistribuzione dei materiali di consumo” a pagina 360).

Da SyncThru™ Web Service

- 1 Da SyncThru™ Web Service, selezionare la scheda **Informazioni** > **Materiali di consumo**.
- 2 Controllo della percentuale rimanente.



Consigliamo di preparare nuovi materiali di consumo se la percentuale rimanente è inferiore al 10% (vedere “Sostituzione e redistribuzione dei materiali di consumo” a pagina 360).

Impostazione della notifica di riordino materiali di consumo

Imposta la notifica di riordino materiali di consumo in modo che si ricevano e-mail di notifica e si preparino anticipatamente i materiali di consumo necessari.

Vedere “Gestione parti di ricambio” a pagina 320.

Sostituzione e redistribuzione dei materiali di consumo

Sostituzione della cartuccia del toner

Quando la cartuccia del toner è completamente vuota:

- Il LED di stato diventa rosso e il display indica il messaggio di errore per la sostituzione del toner.
- Il dispositivo interrompe la stampa e i fax in entrata vengono salvati in memoria.

Tuttavia, quando la cartuccia del toner a colori è vuota, ma è ancora possibile stampare lavori in bianco e nero (il lavoro inviato deve essere in bianco e nero).

- Controllare il tipo di cartuccia del toner per il dispositivo (vedere “Ordine di materiali di consumo e accessori” a pagina 261).

A questo punto, è necessario sostituire la cartuccia del toner.

Preparare in anticipo la nuova cartuccia del toner (vedere “Ordine di materiali di consumo e accessori” a pagina 261). Come sostituire la cartuccia del toner (vedere “Sostituzione della cartuccia del toner” a pagina 206).

Sostituzione della fotounità

Quando la fotounità è completamente vuota:

- Il LED di stato diventa rosso e il display indica il messaggio di errore per la sostituzione della fotounità.
- Controllare il tipo di fotounità per il dispositivo (“Ordine di materiali di consumo e accessori” a pagina 261).

A questo punto, è necessario sostituire la fotounità. Preparare in anticipo una nuova fotounità (vedere “Ordine di materiali di consumo e accessori” a pagina 261). Come sostituire la fotounità.

Ridistribuzione del toner

Quando la cartuccia del toner sta per esaurirsi:

- si presentano strisce bianche o stampe chiare;
- Sul display appare il messaggio relativo al basso livello del toner.
- Il LED **Stato** lampeggia in rosso.

Se ciò si verifica, è possibile migliorare temporaneamente la qualità di stampa redistribuendo il toner rimanente nella cartuccia. In alcuni casi, verranno visualizzate ancora strisce bianche o stampe chiare anche dopo aver redistribuito il toner. Come redistribuire il toner (vedere “Ridistribuzione del toner” a pagina 204).

Ricerca del numero di serie

Quando ci si rivolge all'assistenza tecnica, potrebbe essere necessario conoscere il numero di serie del dispositivo. Per controllare il numero di serie del dispositivo, seguire i passaggi sotto indicati.



Il numero di serie è scritto all'inizio di tutti i rapporti sul dispositivo.

- 1** Toccare **Impostazioni > Gestione > Rapporto > Contatore utilizzi > Stampa** dalla schermata principale o **Applicaz..**

OPPURE

Selezionare la scheda **Informazioni > Contatori utilizzo** da SyncThru™ Web Service.

- 2** Controllare il numero di serie.

Cancellazione dalla memoria

La memoria può essere cancellata in vari modi, al fine di preservare la capacità di memorizzazione del dispositivo. Scegliere uno dei modi seguenti.

Eliminazione di documenti memorizzati

Prima di cancellare la memoria del dispositivo, controllare i documenti memorizzati.

- 1 Toccare **Con** dalla schermata iniziale o **Applicaz..**
- 2 Toccare e mantenere la cartella o il documento che si desidera eliminare dall'elenco.
- 3 Toccare  > **Cancella**.

Cancellazione della memoria fax

Quando la memoria fax è piena, è possibile cancellarla. Esistono due modi per cancellare la memoria fax; seguire i passaggi sotto indicati.

Cancellazione della memoria fax stampando un fax

Stampare i fax ricevuti. La memoria fax sarà cancellata automaticamente.

Cancellazione della memoria fax senza stampare un fax



Se si cancella la memoria fax senza prima controllare il lavoro fax stampandolo, si potrebbero cancellare inavvertitamente dei lavori di cui si ha bisogno. Prestare attenzione a non cancellare documenti importanti.

- 1 Toccare **Stato lav** dalla schermata iniziale o **Applicaz..**
- 2 Selezionare la scheda **Lavoro corrente** dalla schermata del display.
- 3 Selezionare il lavoro da annullare, quindi premere **Cancella**.
Se si desidera cancellare tutti i lavori, premere **Elimina tutto**.

Per cancellare solamente i fax presenti nell'elenco, selezionare i lavori nell'elenco **Tipo lavoro** e fare clic su **Cancella**.

Pulizia del dispositivo

Se si verificano problemi di qualità di stampa o se si utilizza un dispositivo in un ambiente polveroso, è necessario pulire la stampante regolarmente per mantenere le condizioni di stampa ottimali e per usarla più a lungo.



Leggere le seguenti precauzioni prima di pulire il dispositivo: eventuali danni dovuti all'errato maneggiamento da parte dell'utente non sono coperti da garanzia:

- Spegnere il dispositivo e scollegare tutti i cavi di alimentazione.
- Non smontare il dispositivo senza aver seguito le istruzioni riportate nella presente guida.
- Non pulire il dispositivo con detergenti contenenti alte percentuali di alcol, solventi o altre sostanze aggressive. Tali sostanze possono scolorire o deformare il rivestimento esterno.
- Non utilizzare un aspirapolvere per pulire la polvere di toner. A tal fine, è consigliabile utilizzare un panno o un tessuto inumidito con acqua. Se si utilizza un aspirapolvere, il toner potrebbe disperdersi nell'aria ed essere pericoloso.
- In caso di utilizzo di un panno bagnato, fare attenzione a non far penetrare acqua nel dispositivo, in quanto si potrebbe ricevere una scossa elettrica.
- Per ulteriori informazioni sugli aspetti legati alla sicurezza, consultare il relativo capitolo nella *Guida dell'utente*.

Pulire l'esterno o la schermata del display

È consigliabile pulire la superficie della stampante o il display con un panno morbido, privo di sfilacciature. Inumidire leggermente il panno con acqua; tuttavia fare attenzione affinché l'acqua non goccioli sul dispositivo né filtri all'interno.

Pulizia interna

Durante il processo di stampa, all'interno del dispositivo possono accumularsi polvere, toner e frammenti di carta. Tali particelle possono causare problemi di qualità di stampa come, ad esempio, macchie o sbavature di toner. Pulendo la parte interna dell'apparecchio, questi problemi di stampa vengono eliminati e ridotti.

Pulizia del dispositivo

Area della cartuccia del toner

- 1 Spegnere l'apparecchio e scollegare il cavo di alimentazione. Aspettare che l'apparecchio si raffreddi.
- 2 Aprire il coperchio anteriore ed estrarre la cartuccia del toner.

X422x Series/X425x Series/X430x Series

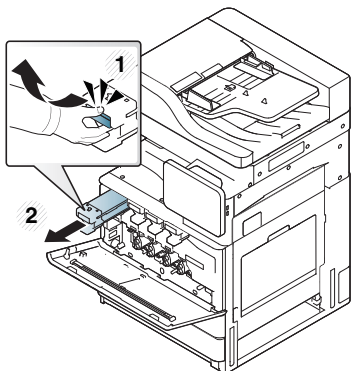

K425x Series/K430x Series/K435x Series

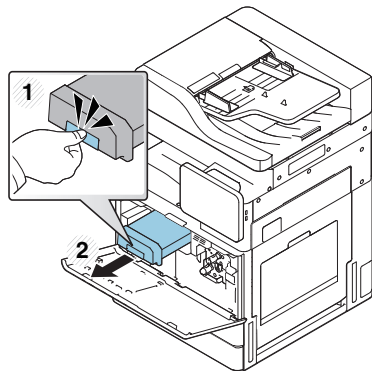

- 3 Con un panno asciutto e privo di lanugine, rimuovere la polvere e le eventuali tracce di toner dall'area delle cartucce di toner.



Durante la pulizia dell'interno del dispositivo, fare attenzione a non danneggiare il rullo di trasferimento o qualunque altro componente interno. Non usare solventi tipo benzene o diluenti, in quanto potrebbero verificarsi problemi e danni al dispositivo.

- 4 Reinserrire le cartucce del toner. Tenere la cartuccia del toner e allinearla con lo slot corrispondente all'interno del dispositivo. Reinsierirla nell'alloggiamento finché non si blocca in posizione.

X422x Series/X425x Series/X430x Series

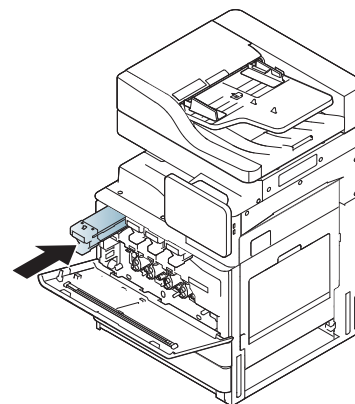

K425x Series/K430x Series/K435x Series

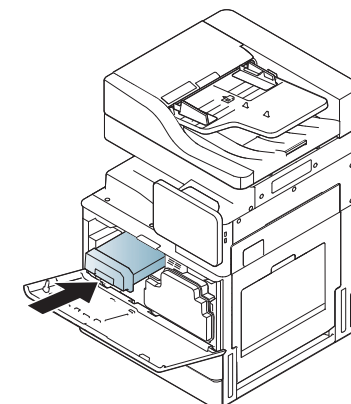

- 5 Chiudere lo sportello anteriore. Verificare che il coperchio sia ben chiuso.

X422x Series/X425x Series/X430x Series

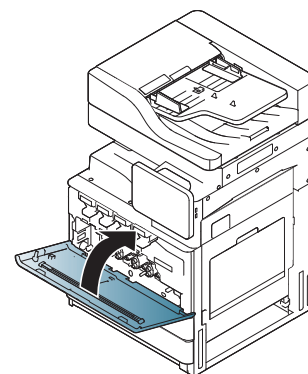

K425x Series/K430x Series/K435x Series

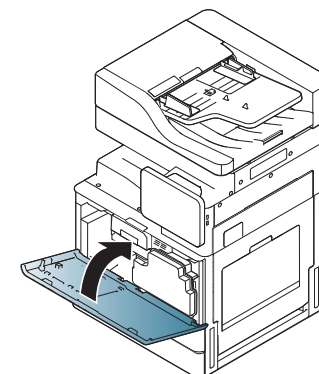

Pulizia del dispositivo



Se lo sportello anteriore non è completamente chiuso, il dispositivo non funzionerà.

6 Collegare il cavo di alimentazione e accendere il dispositivo.

Pulizia dell'area della fotounità

1 Aprire lo sportello anteriore.

X422x Series/X425x Series/X430x Series

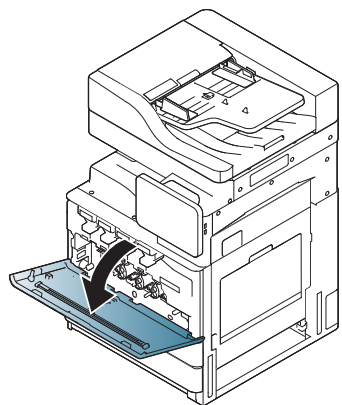

K425x Series/K430x Series/K435x Series

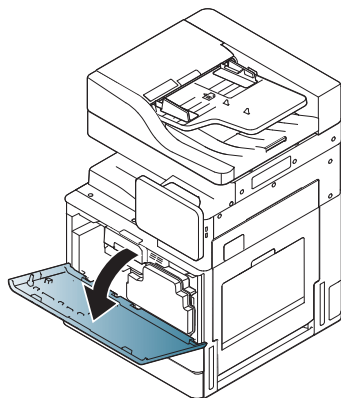

2 Rimuovere il contenitore del toner di scarto.

X422x Series/X425x Series/X430x Series

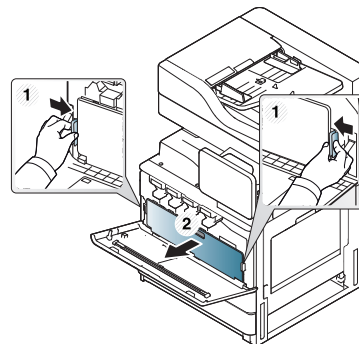

K425x Series/K430x Series/K435x Series

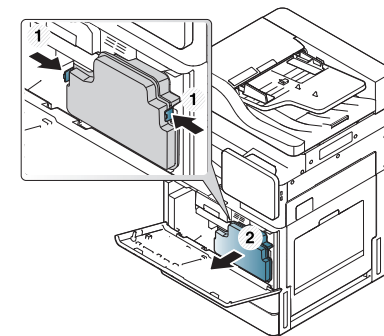

3 Estrarre le fotounità corrispondenti dal dispositivo.

X422x Series/X425x Series/X430x Series

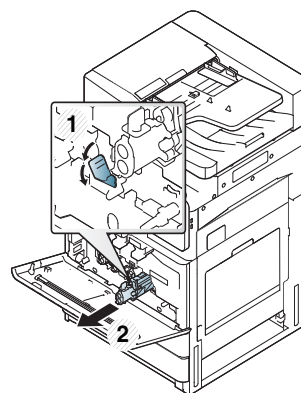

K425x Series/K430x Series/K435x Series

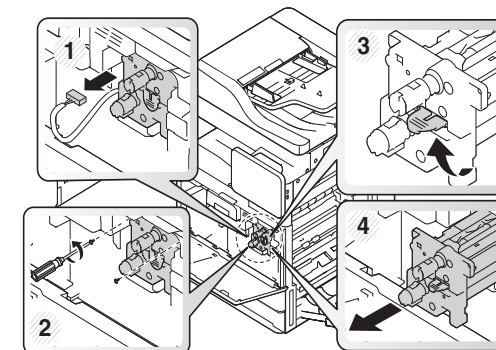

- Per evitare danni alla fotounità, non esporla alla luce per periodi di tempo prolungati. Se necessario, copirla con della carta.
- Non toccare la superficie verde sul fondo della fotounità.

Pulizia del dispositivo

4 Con un panno asciutto e privo di lanugine, rimuovere la polvere e le eventuali tracce di toner dall'area della fotounità.

5 Reinscrivere le fotounità. Le etichette all'interno del dispositivo identificano la posizione delle fotounità. Tenere le maniglie della nuova fotounità e spingere la fotounità finché non si blocca in posizione.

X422x Series/X425x Series/X430x Series

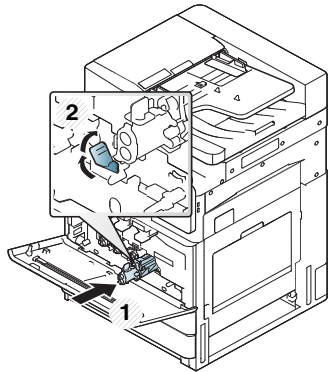

K425x Series/K430x Series/K435x Series

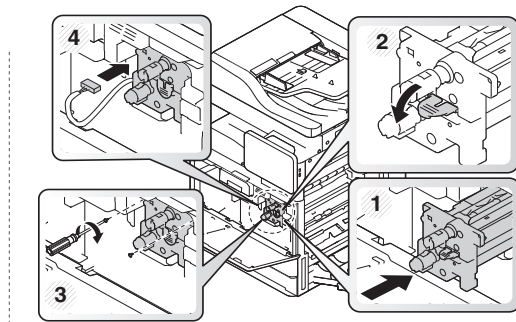

6 Estrarre la barra di pulizia della finestra LSU (solo X422x/X425x/X430x/X40x series).

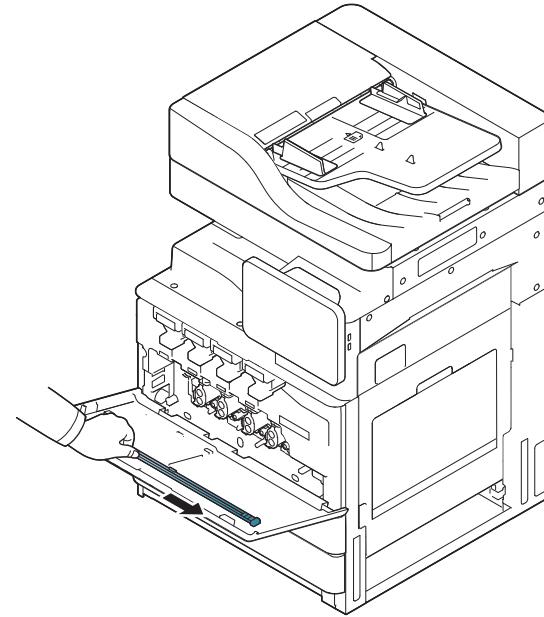

Pulizia del dispositivo

- 7** Individuare il foro per la pulizia della finestra LSU e inserirvi la barra di pulizia della finestra LSU. Spingere e tirare lentamente la barra di pulizia della finestra LSU per 4 o 5 volte, al fine di pulire la finestra LSU (solo X422x/X425x/X430x/X40x series).

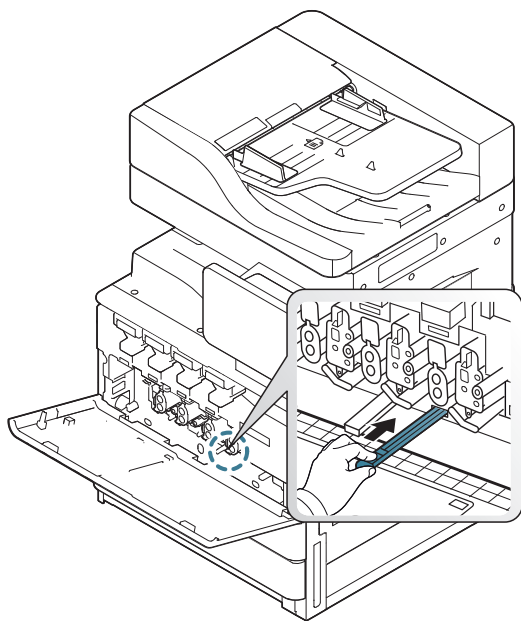

- 8** Reinscrivere in posizione la barra di pulizia della finestra LSU (solo X422x/X425x/X430x/X40x series).

- 9** Inserire il contenitore del toner di scarto finché non si blocca in posizione.

X422x Series/X425x Series/X430x Series

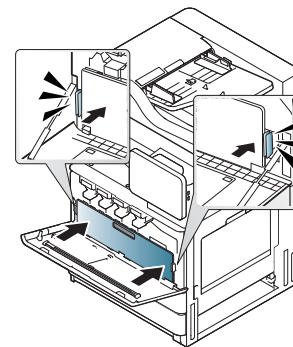

K425x Series/K430x Series/K435x Series

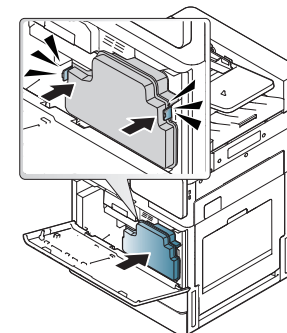

- 10** Chiudere il coperchio anteriore. Verificare che il coperchio sia ben chiuso.

X422x Series/X425x Series/X430x Series

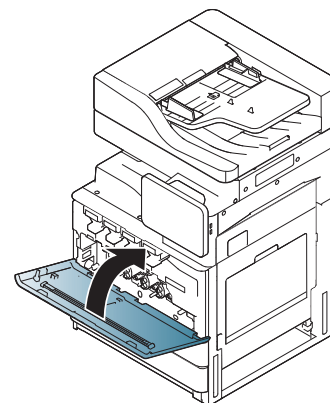

K425x Series/K430x Series/K435x Series

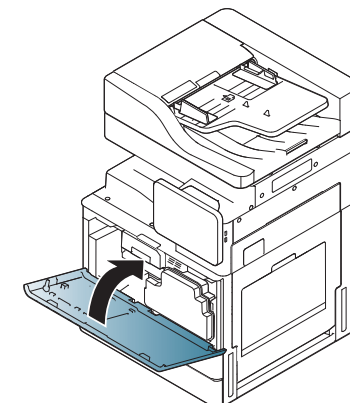

Pulizia del dispositivo



Se il coperchio non è completamente chiuso, il dispositivo non funzionerà.

Pulizia dei caricatori di fotounità

Il bastoncino della polvere di carta e i caricatori delle fotounità dovranno essere puliti dopo un numero specificato di fogli stampati. Quando appare il messaggio che richiede di pulire i caricatori delle fotounità, è necessario per prima cosa pulire il bastoncino della polvere di carta. Procedere poi alla pulizia dei caricatori. Il tempo in cui appare il messaggio dipende dai fattori ambientali quali altitudine, temperatura, umidità ecc. È necessario pulire il caricatore al fine di conservare la qualità di stampa. Al termine della pulizia, il messaggio scompare automaticamente.

Seguire la procedura di pulizia indicata di seguito.



Fare clic su questo collegamento per aprire un'animazione sulla pulizia dei caricatori delle fotounità.

1 Aprire lo sportello anteriore.

X422x Series/X425x Series/X430x Series

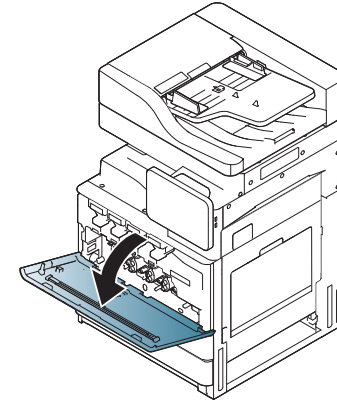

K425x Series/K430x Series/K435x Series

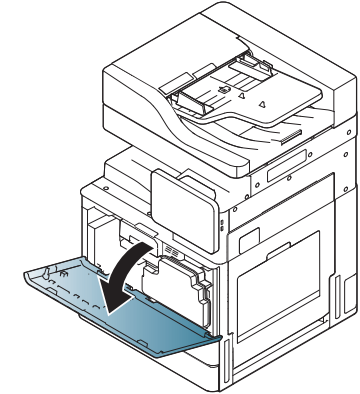

2 Rimuovere il contenitore del toner di scarto.

X422x Series/X425x Series/X430x Series

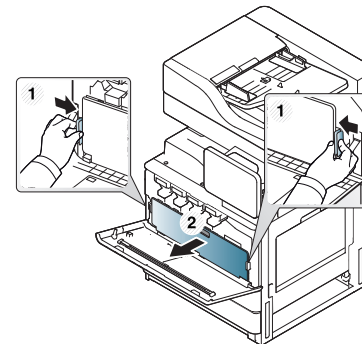

K425x Series/K430x Series/K435x Series

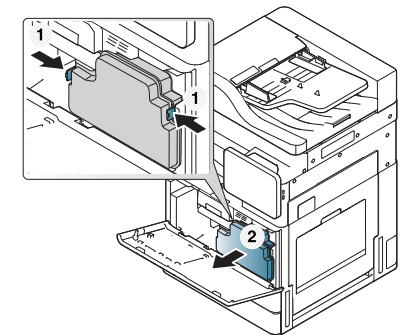

Pulizia del dispositivo

3 Estrarre il bastoncino della polvere di carta.

X422x Series/X425x Series/X430x Series

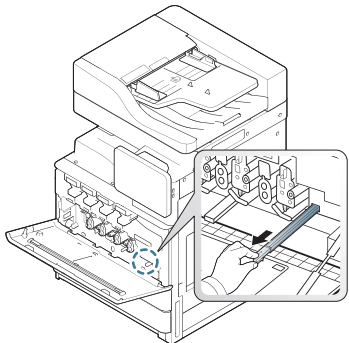

K425x Series/K430x Series/K435x Series

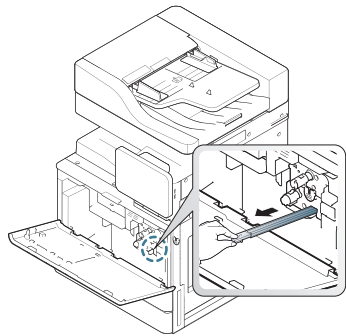

4 Rimuovere la polvere di carta.

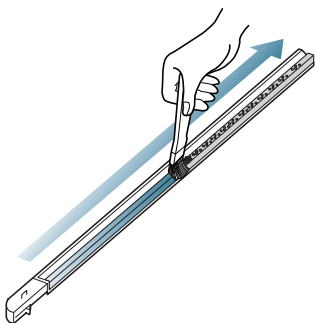

5 Reinscrivere il bastoncino della polvere di carta.

X422x Series/X425x Series/X430x Series

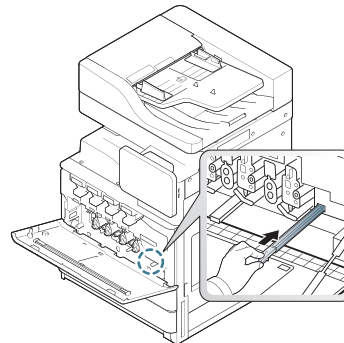

K425x Series/K430x Series/K435x Series

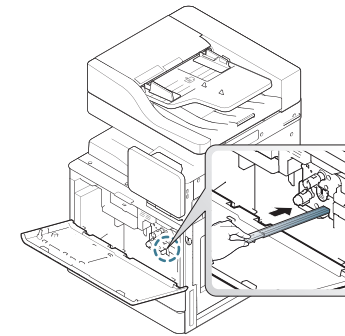

6 Inserire il contenitore del toner di scarto finché non si blocca in posizione.

X422x Series/X425x Series/X430x Series

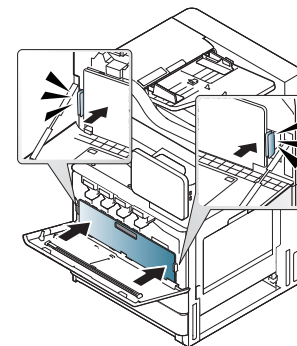

K425x Series/K430x Series/K435x Series

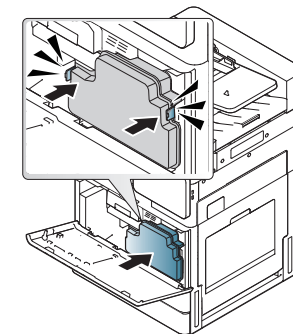

Pulizia del dispositivo

- 7** Chiudere lo sportello anteriore. Verificare che il coperchio sia ben chiuso.

X422x Series/X425x Series/X430x Series

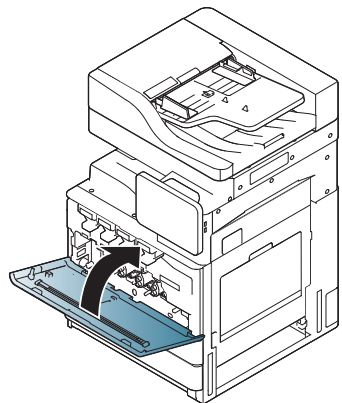

K425x Series/K430x Series/K435x Series

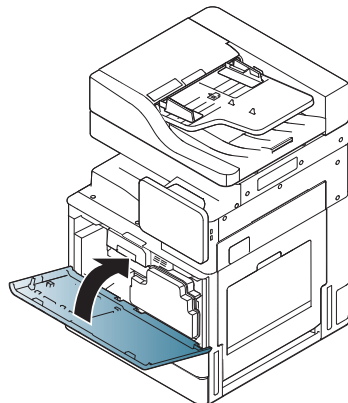

Se il messaggio rimane visualizzato, passare di nuovo ai punti 7 e 8.

Pulizia dell'area della bottiglia del toner di scarto

- 1** Aprire lo sportello anteriore.

X422x Series/X425x Series/X430x Series

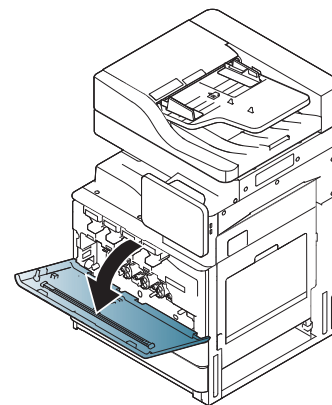

K425x Series/K430x Series/K435x Series

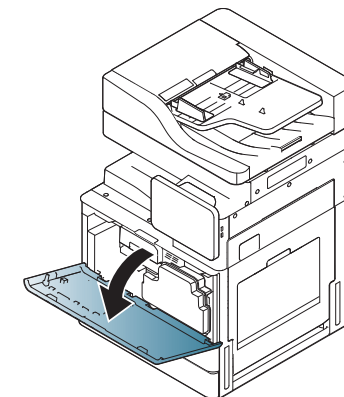

- 2** Stringere le leve di blocco sinistra/destra e spingere verso l'esterno. Rimuovere il contenitore del toner di scarto.

X422x Series/X425x Series/X430x Series

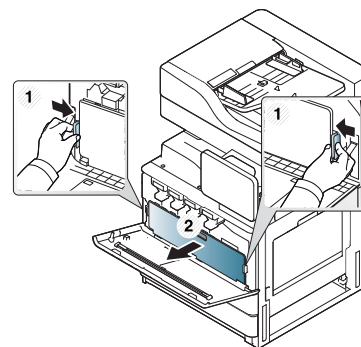

K425x Series/K430x Series/K435x Series

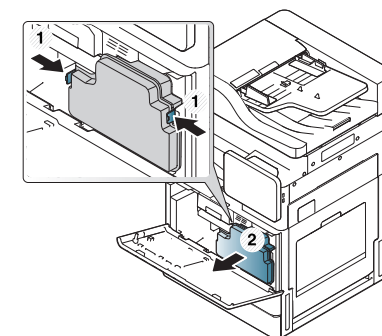

Pulizia del dispositivo

3 Con un panno asciutto e privo di lanugine, rimuovere la polvere e le eventuali tracce di toner dall'area del contenitore del toner di scarto.

4 Reinscrivere il contenitore del toner di scarto.

X422x Series/X425x Series/X430x Series

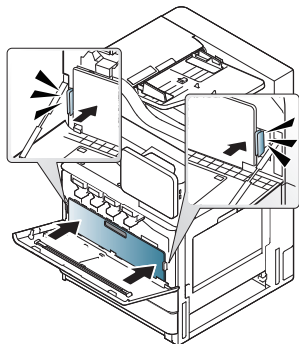

K425x Series/K430x Series/K435x Series

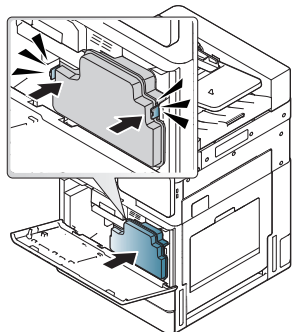

5 Chiudere lo sportello anteriore. Verificare che il coperchio sia ben chiuso.

X422x Series/X425x Series/X430x Series

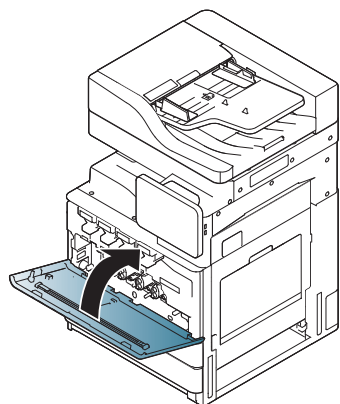

K425x Series/K430x Series/K435x Series

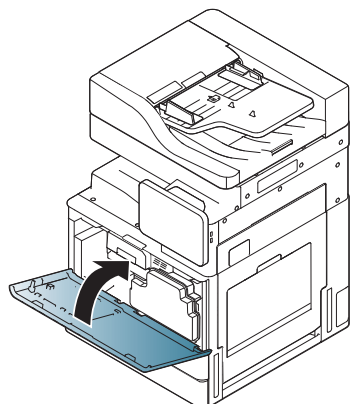

6 Collegare il cavo di alimentazione e accendere il dispositivo.

Pulizia della finestra LSU

1 Aprire lo sportello anteriore.

X422x Series/X425x Series/X430x Series

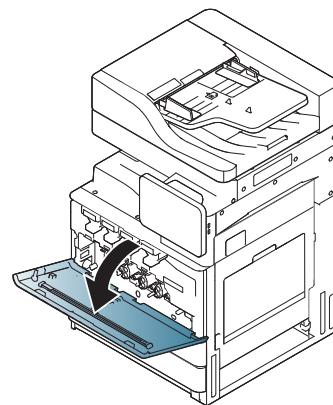

K425x Series/K430x Series/K435x Series

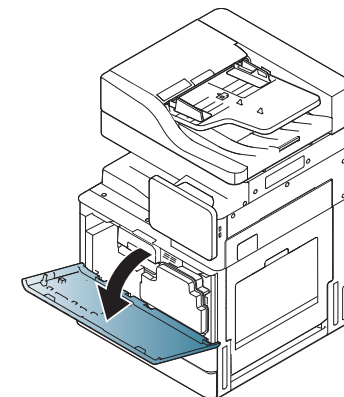

2 Stringere le leve di blocco sinistra/destra e spingere verso l'esterno. Rimuovere il contenitore del toner di scarto.

X422x Series/X425x Series/X430x Series

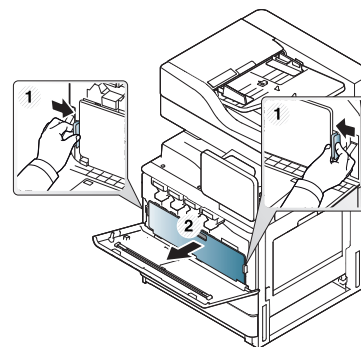

K425x Series/K430x Series/K435x Series

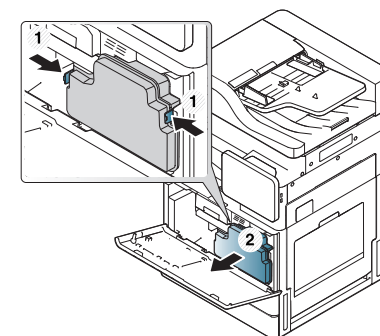

Pulizia del dispositivo

- 3 Estrarre la barra di pulizia della finestra LSU.

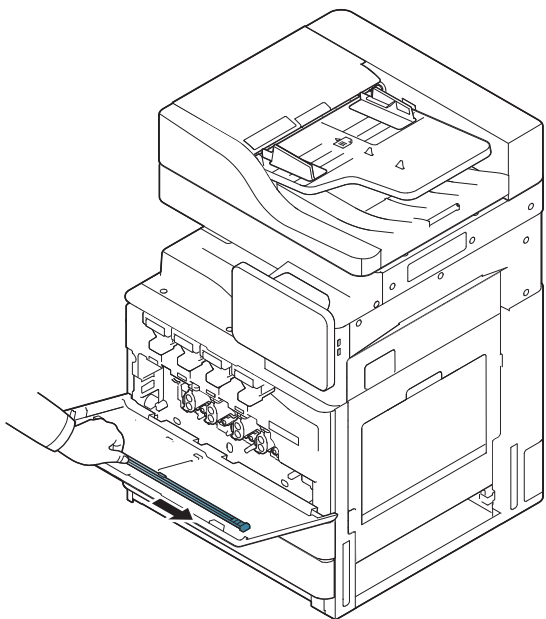

- 4 Individuare il foro per la pulizia della finestra LSU e inserirvi la barra di pulizia della finestra LSU.

Spingere e tirare lentamente la barra di pulizia della finestra LSU per 4 o 5 volte, al fine di pulire la finestra LSU.

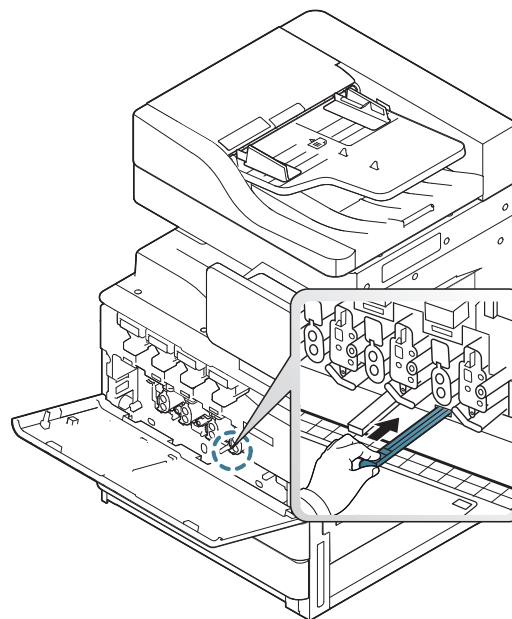

Pulizia del dispositivo

- 5** Inserire il contenitore del toner di scarto finché non si blocca in posizione.

X422x Series/X425x Series/X430x Series

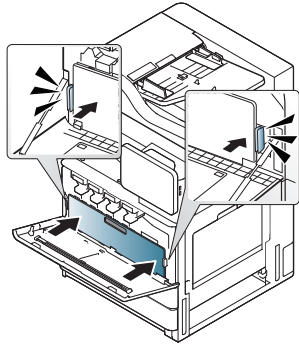

K425x Series/K430x Series/K435x Series

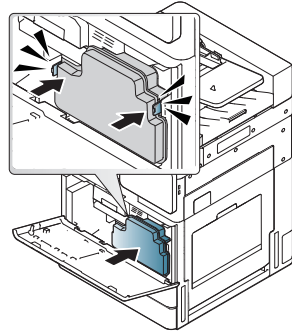

- 6** Chiudere il coperchio anteriore. Verificare che il coperchio sia ben chiuso.

X422x Series/X425x Series/X430x Series

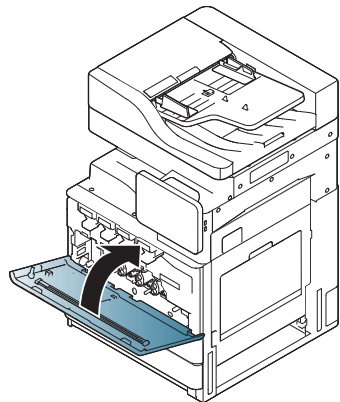

K425x Series/K430x Series/K435x Series

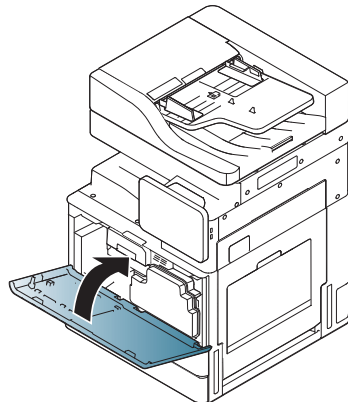

Se il coperchio non è completamente chiuso, il dispositivo non funzionerà.

Pulizia dell'unità di digitalizzazione

Tenere pulita l'unità di digitalizzazione per ottenere la migliore qualità possibile delle copie. È consigliabile pulire l'unità di digitalizzazione all'inizio di ogni giorno e anche durante il giorno, se necessario.

- 1** Predisporre un panno morbido privo di lanugine.
- 2** Aprire il coperchio dello scanner.
- 3** Pulire con il panno la superficie del vetro dello scanner e quella del vetro dell'alimentatore documenti finché non risultano pulite e asciutte.

Pulizia del dispositivo

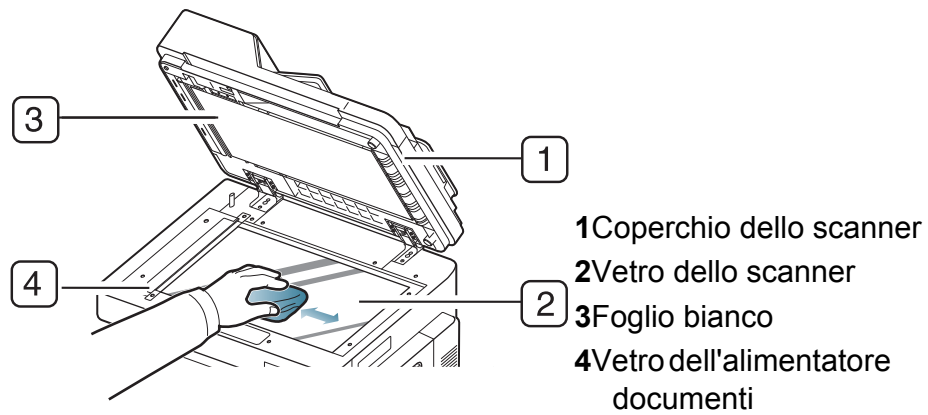

- 4 Pulire la parte inferiore del coperchio dello scanner e il foglio bianco finché non risultano puliti e asciutti.
- 5 Chiudere il coperchio dello scanner.

Suggerimenti per conservare il dispositivo, i materiali di consumo e la carta

- Conservarli in un luogo fresco e in assenza di umidità.
- Tenerli coperti, in modo tale da evitare l'accumulo di polvere.
- Tenerli lontani dall'acqua.

Apparecchio

- Quando si sposta il dispositivo, evitare di inclinarlo o di capovolgerlo. In caso contrario, la parte interna del dispositivo potrebbe essere contaminata dal toner, con conseguenti danni al dispositivo o ridotta qualità di stampa.
- Per spostare il dispositivo, fare in modo che venga afferrato in modo sicuro da due persone.

Cartuccia del toner/Fotounità

Per prestazioni ottimali della cartuccia del toner, tenere presenti le seguenti linee guida.

- Non rimuovere la cartuccia del toner dalla confezione finché non è il momento di utilizzarla.
- Non rigenerare la cartuccia del toner. La garanzia dell'apparecchio non copre i danni causati dall'utilizzo di cartucce rigenerate.
- Conservare la cartuccia del toner nello stesso ambiente in cui si trova il dispositivo.

- Conservarla in un luogo stabile, in modo tale che la polvere di toner non si accumuli a un lato a causa dell'inclinazione.

Carta

- Conservare i supporti di stampa nei rispettivi involucri fino al momento dell'utilizzo.
- Collocare le scatole su piattaforme di sostegno o scaffali, non sul pavimento.
- Non collocare oggetti pesanti sopra alla carta, sia essa imballata o meno.
- Tenere lontano da umidità o da altre condizioni che possono causare pieghe o curvature.
- Conservarla a temperature comprese tra 15-30 °C e umidità compresa tra 10-70%.

Suggerimenti per lo spostamento del dispositivo



Prendere tutte le dovute precauzioni durante il sollevamento e il maneggiamento. Per spostare il dispositivo servono almeno quattro persone. Utilizzare le maniglie di sollevamento, come mostrato di seguito. Se meno di quattro persone tentassero di sollevare il dispositivo, potrebbero procurarsi lesioni alla colonna vertebrale.

- Quando si sposta il dispositivo, fare attenzione a evitare urti al pannello di controllo in quanto possono danneggiare lo schermo o il bordo del pannello di controllo.
- La garanzia non copre danni dovuti a cadute o impatti dovuti a azioni intenzionali o non intenzionali dell'utente.

- Non inclinare né ribaltare il dispositivo. In caso contrario, la parte interna del dispositivo può essere contaminata dal toner, con conseguenti danni al dispositivo o scarsa qualità di stampa.
- Assicurarsi che almeno quattro persone sostengano saldamente il dispositivo.
- Bloccare l'interruttore di blocco dello scanner.
- **Spostamento su lunghe distanze con un camion:**
 - Rimuovere il finisher, i vassoi opzionali, le fotounità esterne e interne e le cartucce del toner.
 - Serrare la vite di blocco dello scanner e le 3 viti di blocco del finisher.
 - Chiudere con il nastro i vassoi e il coperchio DSDF.
- **Spostamento per brevi distanze (ad esempio da un piano all'altro) per evitare i danni derivanti dalla vibrazione:**
 - Rimuovere il finisher.

Stampa di una pagina di prova

In caso di mancato utilizzo del dispositivo per un lungo periodo, stampare una pagina di prova per controllare la qualità di stampa.

Dal dispositivo

Vedere “Rapporto” a pagina 325.

Da SyncThru™ Web Service

Vedere “Scheda Informazioni” a pagina 178.

Contact SAMSUNG worldwide

If you have any comments or questions regarding Samsung products, contact the Samsung customer care center.

Country/Region	Customer Care Center	WebSite
ALGERIA	3004 (Toll Free)	www.samsung.com/n_africa/support
ANGOLA	917 267 864	www.samsung.com/support
ARGENTINE	0800-555-SAM(7267)	www.samsung.com/ar
ARMENIA	0-800-05-555	www.samsung.com/support
AUSTRALIA	1300 362 603	www.samsung.com/au/support
AUSTRIA	0800-SAMSUNG (0800-7267864)[Only for Premium HA] 0800-366661[Only for Dealers] 0810-112233	www.samsung.com/at/support
AZERBAIJAN	0-88-555-55-55	www.samsung.com/support
BAHRAIN	8000-GSAM (8000-4726)	www.samsung.com/ae/support (English) www.samsung.com/ae_ar/support (Arabic)
BANGLADESH	0961-2300300 0800-0300300 (Toll free)	www.samsung.com/in/support

Country/Region	Customer Care Center	WebSite
BELARUS	810-800-500-55-500	www.samsung.com/support
BELGIUM	02-201-24-18	www.samsung.com/be/support (Dutch) www.samsung.com/be_fr/support (French)
BOLIVIA	800-10-7260	www.samsung.com/cl/support
BOSNIA	055 233 999	www.samsung.com/support
BOTSWANA	8007260000	www.samsung.com/support
BRAZIL	0800-124-421 (Demais cidades e regiões) 4004-0000 (Capitais e grandes centros)	www.samsung.com/br/support
BULGARIA	0800 111 31 , Безплатна телефонна линия	www.samsung.com/bg/support
BURUNDI	200	www.samsung.com/support
CAMEROON	7095- 0077	www.samsung.com/africa_fr/support

Contact SAMSUNG worldwide

Country/Region	Customer Care Center	WebSite
CANADA	1-800-SAMSUNG (726-7864)	www.samsung.com/ ca/support(English) www.samsung.com/ ca_fr/support (French)
CHILE	800-SAMSUNG (726-7864) [HHP] 02-24828200	www.samsung.com/ cl/support
CHINA	400-810-5858	www.samsung.com/ cn/support
COLOMBIA	Bogotá en el 600 12 72Sin costo en todo el país 01 8000 112 112Y desde tu celular #726	www.samsung.com/ co
COSTA RICA	00-800-1-SAMSUNG (726- 7864)	www.samsung.com/ latin/support (Spanish) www.samsung.com/ latin_en/support (English)
CROATIA	072 726 786	www.samsung.com/ hr/support
Cote D' Ivoire	8000 0077	www.samsung.com/ africa_fr/support
CYPRUS	8009 4000 only from landline, toll free	www.samsung.com/ gr/support
CZECH	800-SAMSUNG (800-726786)	www.samsung.com/ cz/support

Country/Region	Customer Care Center	WebSite
DENMARK	70 70 19 70	www.samsung.com/ dk/support
DOMINICAN REPUBLIC	1-800-751-2676	www.samsung.com/ latin/support (Spanish) www.samsung.com/ latin_en/support (English)
DRC	499999	www.samsung.com/ support
ECUADOR	1-800-SAMSUNG (72-6786)	www.samsung.com/ latin/support (Spanish) www.samsung.com/ latin_en/ support(English)
EGYPT	08000-7267864 16580	www.samsung.com/ eg/support
EIRE	0818 717100	www.samsung.com/ ie/support
EL SALVADOR	8000-SAMSUNG (726-7864)	www.samsung.com/ latin/support (Spanish) www.samsung.com/ latin_en/support (English)

Contact SAMSUNG worldwide

Country/Region	Customer Care Center	WebSite
ESTONIA	800-7267	www.samsung.com/ee/support
FINLAND	030-6227 515	www.samsung.com/fi/support
FRANCE	01 48 63 00 00	www.samsung.com/fr/support
GERMANY	0180 6 SAMSUNG bzw. 0180 6 7267864* (*0,20 €/Anruf aus dem dt. Festnetz, aus dem Mobilfunk max. 0,60 €/Anruf) [HHP] 0180 6 M SAMSUNG bzw. 0180 6 67267864* (*0,20 €/Anruf aus dem dt. Festnetz, aus dem Mobilfunk max. 0,60 €/Anruf)	www.samsung.com/de/support
GEORGIA	0-800-555-555	www.samsung.com/support
GHANA	0800-10077 0302-200077	www.samsung.com/africa_en/support
GREECE	80111-SAMSUNG (80111 726 7864) only from land line (+30) 210 6897691 from mobile and land line	www.samsung.com/gr/support

Country/Region	Customer Care Center	WebSite
GUATEMALA	1-800-299-0033	www.samsung.com/latin/support (Spanish) www.samsung.com/latin_en/support (English)
HONDURAS	800-2791-9111	www.samsung.com/latin/support (Spanish) www.samsung.com/latin_en/support (English)
HONG KONG	3698 4698	www.samsung.com/hk/support (Chinese) www.samsung.com/hk_en/support (English)
HUNGARY	0680SAMSUNG (0680-726-786)0680PREMIUM (0680-773-648)	www.samsung.com/hu/support
INDIA	1800 3000 8282 - Toll Free 1800 266 8282 - Toll Free	www.samsung.com/in/support
INDONESIA	021-56997777 08001128888	www.samsung.com/id/support
IRAN	021-8255 [CE] 021-42132 [HHP]	www.samsung.com/iran/support

Contact SAMSUNG worldwide

Country/Region	Customer Care Center	WebSite
ITALIA	800-SAMSUNG (800.7267864)	www.samsung.com/ it/support
JAMAICA	1-800-SAMSUNG (726-7864)	www.samsung.com/ latin_en/support (English)
JAPAN	0120-363-905	www.samsung.com/ jp/support
JORDAN	0800-22273 06 5777444	www.samsung.com/ Levant
KAZAKHSTAN	8-10-800-500-55-500 (GSM: 7799, VIP care 7700)	www.samsung.com/ kz_ru/support
KENYA	0800 545 545	www.samsung.com/ support
KUWAIT	183-CALL (183-2255)	www.samsung.com/ ae/support (English) www.samsung.com/ ae_ar/support (Arabic)
KYRGYZSTAN	00-800-500-55-500 (GSM: 9977)	www.samsung.com/ support
LATVIA	8000-7267	www.samsung.com/ lv/support
LEBANON	961 1484 999	www.samsung.com/ Levant
LITHUANIA	8-800-77777	www.samsung.com/ lt/support

Country/Region	Customer Care Center	WebSite
LUXEMBURG	261 03 710	www.samsung.com/ be_fr/support
MACAU	0800 333	www.samsung.com/ support
MACEDONIA	023 207 777	
MALAYSIA	1800-88-9999 603-77137477 (Overseas contact)	www.samsung.com/ my/support
MAURITIUS	800 2550	www.samsung.com/ support
MEXICO	01-800-SAMSUNG (726-7864)	www.samsung.com/ mx/support
MOLDOVA	0-800-614-40	www.samsung.com/ support
MONGOLIA	+7-495-363-17-00	www.samsung.com/ support
MONTENEGRO	020 405 888	www.samsung.com/ support
MOROCCO	080 100 22 55	www.samsung.com/ n_africa/support
MOZAMBIQUE	847267864 / 827267864	www.samsung.com/ support
MYANMAR	+95-01-2399-888	www.samsung.com/ support
NAMIBIA	08 197 267 864	www.samsung.com/ support

Contact SAMSUNG worldwide

Country/Region	Customer Care Center	WebSite
NIGERIA	0800-726-7864	www.samsung.com/africa_en/support
NETHERLANDS	0900-SAMSUNG (0900-7267864) (€ 0,10/Min)	www.samsung.com/nl/support
NEW ZEALAND	0800 726 786	www.samsung.com/nz/support
NICARAGUA	001-800-5077267	www.samsung.com/latin/support(Spanish) www.samsung.com/latin_en/support(English)
NORWAY	815 56480	www.samsung.com/no/support
OMAN	800-SAMSUNG (800 - 726 7864)	www.samsung.com/ae/support(English) www.samsung.com/ae_ar/support(Arabic)
PAKISTAN	0800-Samsung (72678)	www.samsung.com/pk/support
PANAMA	800-0101	www.samsung.com/latin/support(Spanish) www.samsung.com/latin_en/support(English)

Country/Region	Customer Care Center	WebSite
PARAGUAY	0800-11-SAMS(7267)	www.samsung.com/ar
PERU	0800-777-08	www.samsung.com/pe/support
PHILIPPINES	1-800-10-726-7864 [PLDT Toll Free] 1-800-8-726-7864 [Globe Landline and Mobile] 02- 422-2111 [Standard Landline]	www.samsung.com/ph/support
POLAND	801-172-678* lub +48 22 607-93-33* Dedykowana infolinia do obsługi zapytań dotyczących telefonów komórkowych: 801-672-678* lub +48 22 607-93-33* * (koszt połączenia według taryfy operatora)	www.samsung.com/pl/support
PORTUGAL	808 20 7267	www.samsung.com/pt/support
PUERTO RICO	1-800-682-3180	www.samsung.com/latin/support(Spanish) www.samsung.com/latin_en/support(English)

Contact SAMSUNG worldwide

Country/Region	Customer Care Center	WebSite
QATAR	800-CALL (800-2255)	www.samsung.com/ ae/support (English) www.samsung.com/ ae_ar/support (Arabic)
REUNION	0262 50 88 80	www.samsung.com/ support
RWANDA	9999	www.samsung.com/ support
ROMANIA	*8000 (apel in retea) 08008-726-78-64 (08008- SAMSUNG) Apel GRATUIT	www.samsung.com/ ro/support
RUSSIA	8-800-555-55-55 (VIP care 8- 800-555-55-88)	www.samsung.com/ ru/support
SAUDI ARABIA	800 247 3457 (800 24/7 HELP)	www.samsung.com/ sa/home www.samsung.com/ sa_en
SENEGAL	800-00-0077	www.samsung.com/ africa_fr/support
SERBIA	011 321 6899	www.samsung.com/ rs/support
SINGAPORE	1800-SAMSUNG (726-7864)	www.samsung.com/ sg/support
SLOVENIA	080 697 267 (brezplačna številka)	www.samsung.com/ si

Country/Region	Customer Care Center	WebSite
SLOVAKIA	0800 - SAMSUNG (0800-726 786)	www.samsung.com/ sk/support
SOUTH AFRICA	0860 SAMSUNG (726 7864)	www.samsung.com/ support
SPAIN	0034902172678[HHP] 0034902167267	www.samsung.com/ es/support
SRI LANKA	0117540540 0115900000	www.samsung.com/ support
SUDAN	1969	www.samsung.com/ support
SWEDEN	0771 726 7864 (0771- SAMSUNG)	www.samsung.com/ se/support
SWITZERLAND	0800 726 78 64 (0800- SAMSUNG)	www.samsung.com/ ch/support (German) www.samsung.com/ ch_fr/support (French)
SYRIA	18252273	www.samsung.com/ Levant
TAJIKISTAN	8-10-800-500-55-500	www.samsung.com/ support
TAIWAN	0800-329999	www.samsung.com/ tw/support
TANZANIA	0800 755 755 0685 889 900	www.samsung.com/ support

Contact SAMSUNG worldwide

Country/Region	Customer Care Center	WebSite
THAILAND	0-2689-3232, 1800-29-3232	www.samsung.com/ th/support
TRINIDAD & TOBAGO	1-800-SAMSUNG (726-7864)	www.samsung.com/ latin/support (Spanish) www.samsung.com/ latin_en/support (English)
TURKEY	444 77 11	www.samsung.com/ tr/support
TUNISIA	80-1000-12	www.samsung.com/ n_africa/support
U.A.E	800-SAMSUNG (800 -726 7864)	www.samsung.com/ ae/support (English) www.samsung.com/ ae_ar/support (Arabic)
UK	0330 SAMSUNG (7267864)	www.samsung.com/ uk/support
U.S.A -Consumer Electronics	1-800-SAMSUNG (726-7864)	www.samsung.com/ us/support
U.S.A -(Mobile Phones)	1-800-SAMSUNG (726-7864)	www.samsung.com/ us/support
UGANDA	0800 300 300	www.samsung.com/ support

Country/Region	Customer Care Center	WebSite
UKRAINE	0-800-502-000	www.samsung.com/ ua/support (Ukrainian) www.samsung.com/ ua_ru/support (Russian)
URUGUAY	0800-SAMS(7267)	www.samsung.com/ ar
UZBEKISTAN	00-800-500-55-500 (GSM: 7799)	www.samsung.com/ support
VENEZUELA	0-800-SAMSUNG (726-7864)	www.samsung.com/ ve/support
VIETNAM	1800 588 889	www.samsung.com/ vn/support
ZAMBIA	0211 350370	www.samsung.com/ support



Il seguente glossario facilita la conoscenza del prodotto, spiegando la terminologia usata comunemente per la stampa e in questa Guida dell'utente.

802.11

802.11 raggruppa una serie di standard per la comunicazione WLAN (wireless sulle reti), sviluppata dall'IEEE LAN/MAN Standards Committee (IEEE 802).

802.11b/g/n

802.11b/g/n può condividere lo stesso hardware e utilizzare la banda da 2.4 GHz. 802.11b supporta una larghezza di banda massima di 11 Mbps, 802.11n supporta una larghezza di banda massima di 150 Mbps. I dispositivi 802.11b/g/n possono subire occasionalmente interferenze da forni a microonde, telefoni cordless e dispositivi Bluetooth.

Punto di accesso

Un punto di accesso o un punto di accesso wireless Access Point (AP o WAP) è un dispositivo che collega i dispositivi di comunicazione wireless sulle reti WLAN e funge da trasmettitore e ricevitore centrale di segnali radio WLAN.

ADF

Un alimentatore documenti automatico (ADF) è un'unità di digitalizzazione che alimenta automaticamente un foglio originale di carta affinché il dispositivo possa digitalizzare una certa quantità di fogli con una sola operazione.

AppleTalk

AppleTalk è una suite proprietaria di protocolli sviluppata da Apple, Inc per la connessione in rete dei computer. Inclusa nel primo Mac (1984), è stata ora dichiarata obsoleta da Apple che le ha preferito la connessione di rete TCP/IP.

Profondità bit

Termine della grafica computerizzata che descrive il numero di bit utilizzati per rappresentare il colore di un singolo pixel in un'immagine bitmap. Più alta è la profondità del colore, maggiore è la gamma di colori specifici. Quando il numero di bit aumenta, quello dei colori possibili diventa troppo grande per poter essere gestito per una mappa colore. Il colore a 1 bit viene in genere detto monocromatico o bianco e nero.

BMP

Formato grafico bitmap utilizzato internamente dal sottosistema grafico Microsoft Windows (GDI) e utilizzato comunemente come semplice formato file grafico su quella piattaforma.

BOOTP

Bootstrap Protocol. Protocollo di rete utilizzato da un client di rete per ottenere automaticamente il proprio indirizzo IP. Normalmente questo avviene nella procedura di avvio dei computer o dei sistemi operativi installati. I server BOOTP assegnano l'indirizzo IP a ciascun client da un pool di indirizzi. BOOTP permette a computer "workstation senza disco" di ottenere un indirizzo IP prima di caricare qualsiasi sistema operativo avanzato.

CCD

Charge Coupled Device (CCD) è un hardware che permette il lavoro di digitalizzazione. Per contenere il modulo CCD, viene utilizzato anche il meccanismo di blocco CCD per evitare danni quando si sposta il dispositivo.

Fascicolazione

La fascicolazione è il processo di stampa di un lavoro in più copie in serie. Quando si sceglie la fascicolazione, il dispositivo stampa una serie intera prima di stampare altre copie.

Pannello di controllo

Il pannello di controllo è l'area piatta, in genere verticale, in cui sono situati i controlli o gli strumenti di monitoraggio. Normalmente si trova nella parte anteriore del dispositivo.

Copertura

Termine di stampa utilizzato per misurare il consumo di toner in fase di stampa. Ad esempio, 5% di copertura significa che un foglio formato A4 contiene il 5% di immagini o testo. Quindi, se la carta o l'originale contiene immagini complicate o molto testo, la copertura sarà maggiore e, al contempo, il consumo di toner aumenterà in proporzione.

CSV

Valori separati da una virgola (CSV). CSV è un tipo di formato file utilizzato per lo scambio di dati tra applicazioni diverse. Il formato file, così come è utilizzato in Microsoft Excel, è diventato uno standard di fatto in tutto il settore, anche tra piattaforme non Microsoft.

DADF

L'alimentatore documenti automatico duplex (DADF) è un'unità di scansione che alimenta e capovolge automaticamente un foglio originale di carta affinché il dispositivo possa eseguire la digitalizzazione su entrambi i lati.

Predefinito

Il valore o l'impostazione attiva quando una stampante viene tolta dalla confezione, viene reimpostata o inizializzata.

DHCP

Il Dynamic Host Configuration Protocol (DHCP) è un protocollo di rete client-server. Un server DHCP fornisce parametri di configurazione specifici al client host DHCP che richiedono generalmente informazioni richieste dal client host per poter far parte di una rete IP. Il DHCP fornisce anche un meccanismo per l'allocazione degli indirizzi IP agli host client.

DIMM

Il doppio modulo di memoria in linea (DIMM) è una piccola scheda di circuito contenente memoria. Il DIMM memorizza tutti i dati della stampante, ad esempio i dati di stampa e quelli fax ricevuti.

DLNA

DLNA (Digital Living Network Alliance) è uno standard che consente ai dispositivi di una rete domestica di condividere informazioni sulla rete.

DNS

Il Domain Name Server (DNS) è un sistema che memorizza le informazioni associate ai nomi di dominio in un database distribuito sulle reti, ad esempio Internet.

Stampante a matrice di punti

Una stampante a matrice di punti è un tipo di stampante per computer provvista di una testina di stampa che si muove avanti e indietro sulla pagina e stampa per impatto, colpendo un nastro di stoffa imbevuto di inchiostro contro la carta, in modo analogo a quanto avviene con una macchina per scrivere.

DPI

Punti per pollice (DPI) è una misura della risoluzione utilizzata per la digitalizzazione e la stampa. In genere, più alto è il valore DPI maggiore sarà la risoluzione, maggiori saranno i dettagli visibili nell'immagine e più grandi le dimensioni file.

DRPD

Funzione di rilevazione squillo di riconoscimento. Lo squillo di riconoscimento è un servizio delle compagnie telefoniche che consente a un utente di utilizzare un'unica linea telefonica per rispondere a numeri di telefono diversi.

Fronte-retro

Meccanismo tramite il quale la carta viene capovolta consentendo alla stampante di stampare (o digitalizzare) su entrambi i lati del foglio. Una stampante dotata di unità fronte-retro può stampare su entrambi i lati della carta nel corso di un unico ciclo di stampa.

Alimentatore documenti a digitalizzazione doppia

L'alimentatore documenti a digitalizzazione doppia (DSDF) è un'unità di scansione che alimenta e capovolge automaticamente un foglio originale di carta affinché il dispositivo possa eseguire la digitalizzazione su entrambi i lati.

Produttività

La produttività si riferisce al numero di pagine al mese che non influenza le prestazioni della stampante. In genere la stampante ha delle limitazioni sulla durata di vita espressa in termini di pagine all'anno. La durata di vita indica la capacità media di stampe, normalmente entro il periodo di garanzia. Ad esempio, se la produttività è di 48.000 pagine al mese, ipotizzando 20 giorni lavorativi, il limite della stampante sarà di 2400 pagine al giorno.

ECM

La modalità di correzione errori (ECM) è una modalità di trasmissione opzionale incorporata in fax o fax modem di Classe 1. Rileva e corregge automaticamente gli errori nel processo di trasmissione fax che talvolta sono causati dai disturbi sulla linea telefonica.

Emulazione

Tecnica per cui un dispositivo ottiene gli stessi risultati di un altro.

Un emulatore duplica la funzione di un sistema con un sistema diverso, in modo che il secondo sistema si comporti come il primo. L'emulazione ha lo scopo di riprodurre esattamente il comportamento esterno, il che è in contrasto con la simulazione che interessa un modello astratto del sistema simulato, spesso considerando il suo stato interno.

Ethernet

Ethernet è una tecnologia di networking per computer basata su frame per reti LAN. Definisce il collegamento e la segnalazione per lo strato fisico e i formati di frame e i protocolli per MAC (Media Access Control)/strato di collegamento dati del modello OSI. Ethernet è per lo più standardizzata come IEEE 802.3. È diventata la tecnologia LAN più diffusa in uso negli anni '90 fino ad oggi.

EtherTalk

Suite di protocolli sviluppati da Apple Computer per la connessione in rete dei computer. Inclusa nel primo Macintosh (1984), è stata ora dichiarata obsoleta da Apple che le ha preferito la connessione di rete TCP/IP.

FDI

L'interfaccia dispositivo esterno (FDI) è una scheda installata nel dispositivo per utilizzare un dispositivo di terze parti, ad esempio un dispositivo azionato a moneta o un lettore di schede. Tali dispositivi consentono l'utilizzo del servizio di stampa a pagamento.

FTP

FTP (File Transfer Protocol) è un protocollo usato comunemente per lo scambio di file su qualsiasi rete che supporta il protocollo TCP/IP (ad esempio Internet o una intranet).

Unità fusore

Parte di una stampante laser in cui il toner viene fuso sul supporto di stampa. È costituita da un rullo caldo e da un controrullo. Dopo che il toner è stato trasferito sulla carta, l'unità fusore applica calore e pressione per garantire che il toner si fissi sulla carta in modo permanente. Questo è il motivo per cui la carta è calda quando esce da una stampante laser.

Gateway

Collegamento tra reti di computer o tra una rete di computer e una linea telefonica. È molto diffuso, in quanto è costituito da un computer o da una rete che consente l'accesso a un altro computer o a un'altra rete.

Scala di grigi

Sfumature di grigio che rappresentano le parti chiare e scure di un'immagine. Quando le immagini a colori vengono convertite in scala di grigi, i colori sono rappresentati da varie sfumature di grigio.

Mezzitoni

Tipo di immagine che simula la scala di grigi variando il numero di punti. Le aree molto colorate sono composte da un numero più grande di punti, mentre le aree più chiare hanno un numero di punti inferiore.

Dispositivo di archiviazione di massa

Il dispositivo di archiviazione di massa, comunemente noto come disco rigido, è un dispositivo di memoria non volatile che contiene dati codificati digitalmente su superfici magnetiche che ruotano rapidamente.

IEEE

L'Institute of Electrical and Electronics Engineers (IEEE) è un'organizzazione professionale internazionale senza scopo di lucro per lo sviluppo della tecnologia legata all'elettricità.

IEEE 1284

Lo standard della porta parallela 1284 è stato sviluppato dall'Institute of Electrical and Electronics Engineers (IEEE). Il termine "1284-B" si riferisce a uno specifico tipo di connettore posto all'estremità del cavo parallelo fissato alla periferica (ad esempio, una stampante).

Intranet

Rete privata che utilizza protocolli Internet, connettività in rete ed eventualmente un sistema di telecomunicazione per condividere in modo sicuro le informazioni o le operazioni di un'azienda con i dipendenti. A volte questo termine si riferisce solo al servizio più visibile, cioè il sito Web interno.

Indirizzo IP

Un indirizzo IP (Internet Protocol) è un numero esclusivo utilizzato dai dispositivi per identificare e comunicare tra loro in rete utilizzando lo standard Internet Protocol (IP).

IPM

Immagini al minuto (IPM) è un modo di misurare la velocità di una stampante. Il valore IPM indica il numero di fogli a una facciata che una stampante può completare in un minuto.

IPP

Il termine Internet Printing Protocol (IPP) definisce un protocollo standard per stampare e gestire lavori di stampa, formati dei supporti, risoluzione e così via. Il protocollo IPP può essere usato localmente o via Internet per centinaia di stampanti. Inoltre, la sua capacità di supportare il controllo dell'accesso, l'autenticazione e la crittatura, ne fanno una soluzione di stampa più affidabile e sicura di quelle di più vecchia data.

IPX/SPX

IPX/SPX è l'acronimo di Internet Scambio pacchetti Internet/Scambio pacchetti in sequenza. Si tratta di un protocollo di rete utilizzato dai sistemi operativi Novell NetWare. Sia IPX che SPX forniscono servizi di connessione simili a TCP/IP. Il protocollo IPX presenta delle analogie con IP, mentre SPX con TCP. Il protocollo IPX/SPX è stato fondamentale realizzato per le LAN, risultando estremamente efficiente, tanto che le sue prestazioni sono superiori a quelle di TCP/IP su una LAN.

ISO

ISO (International Organization for Standardization) è un'autorità per la definizione di standard internazionali ed è composta da rappresentanti delle autorità per la definizione degli standard nazionali. Definisce standard industriali e commerciali accettati in tutto il mondo.

ITU-T

ITU-T (International Telecommunication Union) è un'organizzazione internazionale istituita per standardizzare e regolamentare le telecomunicazioni e le trasmissioni radio internazionali. Fra i suoi compiti principali vi sono la standardizzazione, l'allocazione dello spettro radio e l'organizzazione degli accordi di interconnessione tra i vari paesi per permettere le chiamate internazionali. -T indica le telecomunicazioni.

Grafico ITU-T N. 1

Grafico standardizzato pubblicato da ITU-T per le trasmissioni fax.

JBIG

JBIG (Joint Bi-level Image Experts Group) è uno standard di compressione delle immagini senza perdita di precisione o di qualità, stabilito per la compressione delle immagini binarie, in particolare per i fax, ma può essere usato anche per altre immagini.

JPEG

JPEG (Joint Photographic Experts Group) è un metodo standard ampiamente diffuso di compressione senza perdita dei dati delle immagini fotografiche. È il formato usato per memorizzare e trasmettere fotografie sul Web.

LDAP

LDAP (Lightweight Directory Access Protocol) è un protocollo di rete per l'interrogazione e la modifica dei servizi di directory in esecuzione su TCP/IP.

LED

Un diodo a emissione di luce (LED) è un dispositivo semiconduttore che indica lo stato di un dispositivo.

Indirizzo MAC

L'indirizzo MAC (Media Access Control) è un identificativo univoco a 48 bit associato a un adattatore di rete. In genere viene scritto come 12 caratteri esadecimali raggruppati in coppie (ad esempio, 00-00-0c-34-11-4e). Questo indirizzo viene solitamente codificato in una scheda di interfaccia di rete (NIC) dal produttore e usato come ausilio per i router che tentano di individuare i dispositivi su reti di grandi dimensioni.

MFP

Una periferica multifunzione (MFP) è un dispositivo da ufficio che comprende le seguenti funzioni in un'unica struttura fisica: stampante, fotocopiatrice, fax, scanner e così via.

MH

Modified Huffman (MH) è un metodo di compressione consigliato da ITU-T T.4 per ridurre la quantità di dati che è necessario trasmettere tra i fax per trasferire l'immagine. MH è uno schema di codifica delle stringhe basato sulla frequenza relativa di ciascun carattere, ottimizzato per comprimere in modo efficiente lo spazio bianco. Dato che la maggior parte dei fax è costituita principalmente da spazio bianco, ciò riduce il loro tempo di trasmissione.

MMR

MMR (Modified Modified READ) è un metodo di compressione consigliato da ITU-T T.6.

Modem

Dispositivo che modula un segnale portante per codificare informazioni digitali e demodula tale segnale per decodificare le informazioni trasmesse.

MR

MR (Modified Read) è un metodo di compressione consigliato da ITU-T T.4. MR codifica la prima riga digitalizzata con MH. La riga successiva viene confrontata con la prima, quindi vengono determinate le differenze che, successivamente, vengono codificate e trasmesse.

NetWare

Sistema operativo di rete sviluppato da Novell, Inc. Inizialmente usava il multitasking collaborativo per eseguire vari servizi su un PC e i protocolli di rete erano basati sullo stack XNS Xerox archetipico. Oggi NetWare supporta sia TCP/IP che IPX/SPX.

OPC

Un fotoconduttore organico (OPC) è un meccanismo che crea un'immagine virtuale per la stampa utilizzando un raggio laser emesso da una stampante laser. In genere è di colore verde o ruggine e ha forma cilindrica.

Utilizzando la stampante, la superficie del tamburo in una fotounità viene sottoposta a lenta usura. Il tamburo deve essere sostituito a seconda dell'usura derivante dal contatto con la cartuccia, i meccanismi di pulizia e la carta.

Originali

Primo esemplare di qualcosa, ad esempio un documento, una fotografia o un testo e così via, copiato, riprodotto o tradotto per produrne altri ma che non è una copia né deriva da qualcos'altro.

OSI

OSI (Open Systems Interconnection) è un modello sviluppato dall'International Organization for Standardization (ISO) per le comunicazioni. OSI offre un approccio standard, modulare alla configurazione della rete che divide la serie richiesta di funzioni complesse in layer funzionali gestibili, a se stanti. I layer sono, dall'alto in basso, Applicazione, Presentazione, Sessione, Trasporto, Rete, Collegamento dati e Fisico.

PABX

Un PABX (Private Automatic Branch eXchange) è un centralino telefonico automatico all'interno di un'azienda privata.

PCL

PCL (Printer Command Language) è un linguaggio di descrizione della pagina (PDL) sviluppato da HP come protocollo di stampa e diventato uno standard del settore. Originariamente sviluppato per le prime stampanti a getto d'inchiostro, PCL è stato rilasciato in vari livelli per stampanti termiche, a matrice di punti e laser.

PDF

PDF (Portable Document Format) è un formato file proprietario sviluppato da Adobe Systems per rappresentare documenti bidimensionali in un formato indipendente dal dispositivo e dalla risoluzione.

PostScript

PostScript (PS) è un linguaggio di descrizione pagina e un linguaggio di programmazione utilizzato principalmente nelle aree elettroniche e di desktop publishing. Eseguito in un programma interprete per la generazione di un'immagine.

Driver della stampante

Programma usato per inviare comandi e trasferire dati dal computer alla stampante.

Supporto di stampa

Supporti quali carta, buste, etichette e lucidi che possono essere usati in una stampante, in uno scanner, in un fax o in una fotocopiatrice.

PPM

Pagine al minuto (PPM) è un metodo di misura per stabilire la velocità di una stampante e indica il numero di pagine che è in grado di produrre in un minuto.

File PRN

Interfaccia per il driver del dispositivo. Consente al software di interagire con il driver del dispositivo utilizzando le chiamate di input/output standard del sistema, semplificando numerose operazioni.

Protocollo

Convenzione o standard che controlla o permette la connessione, la comunicazione e il trasferimento dei dati tra due computer.

PS

Vedere PostScript.

PSTN

La rete telefonica pubblica commutata (PSTN) è la rete delle reti telefoniche pubbliche mondiali che, in ambienti industriali, viene in genere instradata tramite il centralino.

RADIUS

Remote Authentication Dial In User Service (RADIUS) è un protocollo per l'autenticazione utenti remota e la contabilità. RADIUS attiva la gestione centralizzata dei dati di autenticazione quali nomi utente e password secondo un concetto AAA (autenticazione, autorizzazione e contabilità) per gestire l'accesso alla rete.

Risoluzione

Nitidezza di un'immagine misurata in punti per pollice (DPI). Più alto è il numero di punti per pollice, maggiore è la risoluzione.

SMB

Server Message Block (SMB) è un protocollo di rete applicato principalmente per condividere file, stampanti, porte seriali e varie comunicazioni tra i nodi in una rete. Fornisce inoltre un meccanismo di comunicazione interprocessi autenticato.

SMTP

Simple Mail Transfer Protocol (SMTP) è lo standard per le trasmissioni e-mail via Internet. Si tratta di un protocollo relativamente semplice, basato su testo, in cui vengono specificati uno o più destinatari di un messaggio, dopo di che si procede al trasferimento del testo del messaggio. È un protocollo client-server in cui il client trasmette un messaggio e-mail al server.

SSID

Service Set Identifier (SSID) è il nome di una rete WLAN (wireless sulle reti). Tutti i dispositivi wireless in una WLAN utilizzano lo stesso SSID per comunicare tra loro. Gli identificatori SSID rispettano le lettere maiuscole e minuscole e sono lunghi al massimo 32 caratteri.

Subnet Mask

La subnet mask viene usata insieme all'indirizzo di rete per stabilire quale parte dell'indirizzo rappresenta l'indirizzo di rete e quale l'indirizzo dell'host.

TCP/IP

Transmission Control Protocol (TCP) e Internet Protocol (IP); indica l'insieme di protocolli di comunicazione che implementano lo stack di protocolli utilizzati da Internet e dalla maggior parte delle reti commerciali.

TCR

Il rapporto di conferma della trasmissione (TCR) fornisce dettagli su ogni trasmissione, ad esempio stato del lavoro, risultato della trasmissione e numero di pagine inviate. È possibile impostare la stampa di questo rapporto dopo ogni singolo lavoro o solo in caso di trasmissioni non riuscite.

TIFF

TIFF (Tagged Image File Format) è un formato immagine bitmap a risoluzione variabile. TIFF descrive i dati dell'immagine che in genere provengono dagli scanner. Le immagini TIFF si servono di tag, parole chiave che definiscono le caratteristiche dell'immagine inclusa nel file. Questo formato flessibile e indipendente dalla piattaforma può essere usato per le immagini realizzate da varie applicazioni di elaborazione delle immagini.

Cartuccia del toner

Contenitore in cui è inserito il toner della stampante. Il toner è una polvere, utilizzata nelle stampanti laser e nelle fotocopiatrici, che forma il testo e le immagini sulla carta stampata. Può essere fuso da una combinazione di calore/pressione dell'unità che ne provoca il fissaggio sulle fibre della carta.

TWAIN

Standard del settore per scanner e software. Utilizzando uno scanner compatibile TWAIN con un programma compatibile TWAIN, è possibile avviare una digitalizzazione da dentro il programma. Si tratta di un'API per l'acquisizione di immagini per sistemi operativi Microsoft Windows e Apple Macintosh.

Percorso UNC

UNC (Uniform Naming Convention) è un modo standard per accedere alle condivisioni di rete in Windows NT e altri prodotti Microsoft. Il formato di un percorso UNC è: \\<nomeserver>\<nomecondivisione>\<directory supplementare>

URL

URL (Uniform Resource Locator) è l'indirizzo globale di documenti e risorse su Internet. La prima parte dell'indirizzo indica il protocollo da utilizzare, la seconda specifica l'indirizzo IP o il nome del dominio in cui si trova la risorsa.

USB

USB (Universal Serial Bus) è uno standard sviluppato da USB Implementers Forum, Inc., per il collegamento di computer e periferiche. Al contrario di una porta parallela, USB è progettato per consentire di collegare contemporaneamente una singola porta USB di un computer a più periferiche.

Filigrana

La filigrana è un'immagine, o un motivo, visibile in trasparenza nella carta. Le filigrane sono state introdotte per la prima volta a Bologna, Italia, nel 1282 e sono state usate dai fabbricanti di carta per identificare i propri prodotti, oltre che su francobolli, cartamoneta e altri documenti governativi per scoraggiare la contraffazione.

WEP

Wired Equivalent Privacy (WEP) è un protocollo di sicurezza specificato in IEEE 802.11 per fornire lo stesso livello di sicurezza presente in una LAN cablata. WEP fornisce la sicurezza codificando i dati su radio in modo da proteggerli quando vengono trasmessi da un punto finale all'altro.

WIA

WIA (Windows Imaging Architecture) è un'architettura di imaging introdotta originariamente in Windows Me e in Windows XP. Dall'interno di questi sistemi operativi è possibile inizializzare una digitalizzazione utilizzando uno scanner compatibile WIA.

WPA

Wi-Fi Protected Access (WPA) è una classe di sistemi per proteggere le reti di computer wireless (Wi-Fi), creata per migliorare le funzioni di sicurezza fornite da WEP.

WPA-PSK

WPA-PSK (WPA Pre-Shared Key) è una modalità speciale di WPA per le piccole aziende o gli utenti privati. Una chiave condivisa, o password, viene configurata nel punto di accesso wireless (WAP) e in qualsiasi laptop wireless o desktop. WPA-PSK genera una chiave univoca per ogni sessione tra un client wireless e il WAP associato per una sicurezza più avanzata.

WPS

WPS (Wi-Fi Protected Setup) è uno standard per l'impostazione di reti domestiche wireless. Se il punto di accesso wireless utilizzato supporta WPS, è possibile configurare facilmente la connessione di rete wireless senza un computer.

XPS

XPS (XML Paper Specification) è una specifica per un linguaggio di descrizione della pagina (PDL) e un nuovo formato documento, che presenta vantaggi per documenti PDF e documenti in formato elettronico, sviluppata da Microsoft. È una specifica basata su XML, che si avvale di un nuovo percorso di stampa e di un formato documento di tipo vettoriale indipendente dal dispositivo.

Indice

A

accessori	
installazione	268
ordinazione	265
AirPrint	352
alimentatore documenti	48
AnyWeb Print	185
applicazione	323
attivadisattiva	324
disinstallazione	324
gestione	323
installazione	324
visualizzazione	324
assistenza clienti	332
autenticazione	318
login	177, 309
autorità	182
avvisi	179

C

caricamento	
carta nel vassoio multifunzione	58
carta nel vassoio1	53

nell'alimentatore documenti	48
originali sul vetro dello scanner	47
supporti speciali	62
cartuccia toner	
invio di una notifica toner	359
ridistribuzione del toner	204, 360
sostituzione del toner	206, 360
Cavo USB	
Installazione dei driver	44
installazione del driver	39
certificato	181
collegamento	183
cavo della stampante	22
contabilità	182
contenitore del toner di scarto	
sostituzione del contenitore del toner di scarto	209
contenitore documenti	
descrizione della schermata contenitore documenti	200
controllo accesso utente	182
controllo documento memorizzato	362
convenzioni	12
copia	

descrizione della schermata	
Copia	105, 120, 140, 160
elementi di base per la copia	115, 129
impostazione	180
copia ID	117
copia rapida	116

D

dettagli apparecchio	331
di consumo disponibili	
materiali di consumo disponibili	262
memorizzazione	375
monitoraggio della durata dei materiali di consumo	358
ordinazione	262
digitalizzare	
server email	180
digitalizzazione	
Digitalizzazione in Linux	135
Mac	133
TWAIN	130
digitalizzazione in Linux	135
Disco USB	
procedura di gestione	274

Indice

stampa	272	impostazione dell'intestazione del	stampa	86	
display	21	fax	150	filtro	181
documenti memorizzati	362	inoltrato	155	IPv6	181
documento originale		invio	150	MAC	182
caricamento		modifica delle modalità di ricezione	153	rete	341
nell'alimentatore documenti	48	prefisso	156	filtro di rete	341
sul vetro dello scanner	47	preparazione per l'invio di fax	137	firmware	183
eliminazione inceppamenti	211	ricezione	153	formato carta	67
driver PostScript		ricezione di un fax in memoria	156	funzioni	6
risoluzione dei problemi	259	ricezione in modalità RispFax	153	driver della stampante	70
E		ricezione in modalità Telefono	153	funzione del supporto di stampa	279
easy document creator	131, 187	ricezione sicura	158	funzioni del dispositivo	276
conversione ebook	187	rubrica	179	G	
eliminazione		stampa	158	gestione	
rubrica	165	tariffa ridotta	157	applicazione	183, 323
esperienza stampante samsung	193	trasmissione fax differita	152	rubrica	179
ethernet	336	fax email		utente	182
F		indirizzi singoli	162	gestione della memoria USB	274
fax		fax sending		glossario	385
eliminazione di documenti		resending automatically	152	google cloud print	354
memorizzati	362	filigrana		gruppo	
fax	158	creazione	86	indirizzi di gruppo	163
		eliminazione	87		
		modifica	87		

I

icone generali	12
impostazione vassoio	312
impostazioni	
attuali	178
copia	180
digitalizzare	180
dispositivo	179
DNS	337
ethernet	336
fax	180
generali	310, 311, 316, 325
HTTP	180
margine	179, 323
protezione	181
rete	181
sistema	181
rete	180, 333, 336
server	333
server per la stampa	339
stampante	179
suono	312
SyncThru Web Service	180
TCPiPv4	336

Vassoio	312
WINS	337
impostazioni di sicurezza	
autenticazione utente	318
impostazioni generali	310, 311, 316, 325
Impostazioni HTTP	180
Impostazioni IPP	180
Impostazioni LPRLPD	180
impostazioni predefinite	
impostazione dell'intestazione del	
fax	150
impostazioni preferite per la stampa	79
Impostazioni Raw TCPiP	180
impostazioni server	333
Impostazioni WSD	180
inceppamento	
rimozione della carta	218
suggerimenti per evitare gli inceppamenti	
della carta	217
informazioni normative	286
installazione del driver	342
Unix	348
invio	
telefono interno	151

invio di fax	
invio di un fax	150
invio differito	152

J

JPEG	
USB scanning memory device	162, 168

L

LED	
spiegazione del LED di Stato	25
stato macchina	25, 27
libretti	82
Linux	
digitalizzazione	135
installazione del driver per collegamento	
in rete	348
problemi comuni di Linux	258
proprietà della stampante	100
requisiti di sistema	284
stampa	100
login	177, 309

M

Mac	
digitalizzazione	133
installazione del driver per collegamento in rete	347
problemi comuni sui Mac	257
reinstallazione del driver per collegamento con cavo USB	44
requisiti di sistema	283
Macintosh	
stampa	98
marginare	
stampa	323
memoria	
cancellazione dalla memoria	362
memorizzazione	
carta	375
di consumo disponibili	375
dispositivo	375
messaggio di errore	232
modalità correzione errori	157
modifica	
indirizzi di gruppo	164
indirizzi singoli	163

N

numero di serie	361
-----------------	-----

O

opzioni dispositivo	95, 268
---------------------	---------

P

pagina di prova	377
pannello di controllo	21
parti sostituibili	267
poster stampa	82
preferenze stampante	
Linux	100
problemi	
problemi di alimentazione	241
problemi di alimentazione della carta	242
problemi di copia	252
problemi di qualità di stampa	247
problemi per il sistema operativo	256
touch screen	242
proprietà della stampante	
apertura delle preferenze di stampa	73
protezione	
sistema	181

protocolli dispositivo	340
pulizia	
area del flacone del toner di scarto	370
area del toner	364
area della fotounità	365
caricatore della fotounità	368
finestra LSU	371
parti esterne	363
parti interne	363
unità di digitalizzazione	373
pulizia del dispositivo	363

R

rapporto	325
pagina di prova	325
registro	182
regolazione	
altitudine	310, 315
regolazione altitudine	310, 315
requisiti	
SyncThru Web Service	176
rete	
ambiente di installazione	285, 334
autenticazione	318

Indice

impostazione	334	segreteria telefonica	153	più pagine su un foglio	
installazione del driver		selezione predefinita carta		Macintosh	98
Linux	348	stampa	323	Windows	81
Mac	347	server di autenticazione esterno	182	poster	82
UNIX	348	service contact numbers	378	SO mobile	351
Windows	343	sicurezza		stampa di un documento	
ricerca		informazioni	13	Windows	71
rubrica	164	simboli	13	stampa in rete	339
ricezione fax		specifiche	276	stampa su entrambi i lati del foglio	
in segreteria telefonica	153, 156	generali	276	Macintosh	99
modifica delle modalità di ricezione	153	supporto di stampa	279	Windows	83
ricezione con un telefono interno	154	spostamento	376	stampa su un file	97
ricezione sicura	154, 155	stampa		UNIX	102
risparmio energia	313, 314	adattamento del documento al formato		uso di Utilità Stampa diretta	90
rubrica	179	carta selezionato	85	utilizzo di filigrane	85
gruppo	179	fronteretro	179, 323	utilizzo di overlay	87
singola	179	Linux	100	stampa di libretti	82
		Macintosh	98	stampa di un documento	
S		marginie	179, 323	Linux	100
Samsung Printer Status	191	mobileprint	351	Macintosh	98
scanner		modifica della percentuale di stampa	84	UNIX	102
caricamento dei documenti	47	modifica delle impostazioni di stampa		stampa fronteretro	
vetro	47	predefinite	92	stampa	83
scansione mac	133	orientamento carta	179, 323		

Indice

stampa N su		contabilità	182	TCIPv6	337, 338
Macintosh	98	controllo accesso utente	182	telefono interno	151, 154
Windows	81	copia	180	terminologia	306
stampa overlay		cos'è	176	tipo di carta	67
creazione	88	digitalizzare	180	toner unit	
eliminazione	89	fax	180	sending the toner reorder notification	359
stampa	88	gestione applicazione	183	touch screen	
stato stampante		impostazioni	178	soluzione dei problemi	242
informazioni generali	191	profilo utente	182	TWAIN digitalizzazione	130
suono	312	registro	182		
supporto di stampa		requisiti	176	U	
busta	63	rete	180	UNIX	
carta intestata prestampata	65	scheda impostazioni	179	installazione del driver per collegamento	
carta lucida	66	scheda informazioni	178, 179	in rete	348
Cartoncino	65	scheda manutenzione	183	stampa	102
etichette	64	scheda protezione	181	Unix	
linee guida	51	scheda rubrica	179	requisiti di sistema	284
scheda Carta nelle preferenze stampante	75	server di autenticazione esterno	182	usb	
supporti speciali	62	stampante	179	descrizione della schermata usb	271
supporto di uscita	279			utente	
SyncThru Web Service	176	T		gestione	182
configurazione	180	tastiera		profilo	182
connessione a	176	descrizione della tastiera	38	utilità stampa diretta	90
		TCIPv4	336		

utilizzo	
contatore	34
utilizzo della guida	80, 99

V

Vassoio	
caricamento della carta nel vassoio multifunzione	58
continuazione automatica	68
ordinazione di un vassoio opzionale	265
Sostituzione carta	68
Vassoio 1	67
Vassoio multifunzione	
caricamento	58
suggerimenti sull'utilizzo	58
utilizzo di supporti speciali	62
vassoio opzionale	
caricamento della carta	53
ordinazione	265
vetro dello scanner	
caricamento dei documenti	47
vista anteriore 1	18
vista anteriore 2	19
vista interna	19, 20

vista posteriore	20
visualizzazione	
Indirizzo IP	337

W

Windows	
digitalizzazione	119
installazione del driver per collegamento con cavo USB	39
installazione del driver per collegamento in rete	343
problemi comuni di Windows	256
reinstallazione del driver per collegamento con cavo USB	43
requisiti di sistema	282
stampa	69