

คู่มือผู้ใช้



HP Ink Tank Wireless 410 series



HP Ink Tank Wireless 410 series

สารบัญ

| | |
|--|-----------|
| 1 วิธีใช้ HP Ink Tank Wireless 410 series | 1 |
| 2 เริ่มต้นใช้งาน | 2 |
| ชิ้นส่วนต่างๆ ของเครื่องพิมพ์ | 3 |
| มารู้จักระบบถังหมึกกัน | 5 |
| คุณสมบัติของแผงควบคุม | 6 |
| ไฟแสดงสถานะบนแผงควบคุมและสถานะไอคอนบนจอแสดงผล | 8 |
| การใส่วัสดุพิมพ์ | 18 |
| เปลี่ยนขนาดกระดาษเริ่มต้นที่เครื่องพิมพ์ตรวจพบ | 23 |
| วางคั่นฉบับลงบนกระจกสแกนเนอร์ | 24 |
| ความรู้เบื้องต้นเกี่ยวกับกระดาษ | 25 |
| เปิดซอฟต์แวร์ของเครื่องพิมพ์ HP(Windows) | 28 |
| ใช้แอป HP Smart ในการพิมพ์ สแกน และแก้ไขปัญหาจากอุปกรณ์ที่ใช้ระบบ iOS, Android หรือ Windows 10 | 29 |
| โหมดสลีป | 30 |
| โหมดเงียบ | 31 |
| ปิดอัตโนมัติ | 32 |
| 3 การพิมพ์ | 33 |
| การพิมพ์โดยใช้แอป HP Smart | 34 |
| พิมพ์จากคอมพิวเตอร์ | 35 |
| พิมพ์จากอุปกรณ์เคลื่อนที่ | 41 |
| เคล็ดลับเพื่อความสำเร็จในการพิมพ์ | 42 |
| 4 การใช้บริการทางเว็บ | 45 |
| บริการทางเว็บคืออะไร | 46 |
| การตั้งค่าบริการทางเว็บ | 47 |
| การพิมพ์ด้วย HP ePrint | 48 |
| การใช้งานเว็บไซต์ HP Connected | 49 |
| การลบบริการทางเว็บ | 50 |

| | | |
|------------------|--|------------|
| 5 | การทำสำเนาและสแกน | 51 |
| | การทำสำเนาเอกสาร | 52 |
| | สแกนโดยใช้แอป HP Smart | 53 |
| | การสแกนโดยใช้ซอฟต์แวร์เครื่องพิมพ์ ของ HP | 56 |
| | การสแกนโดยใช้ Webscan | 60 |
| | เคล็ดลับความสำเร็จในการทำสำเนาและสแกน | 61 |
| 6 | จัดการหมึกและหัวพิมพ์ | 62 |
| | ระดับหมึก | 63 |
| | เติมถังหมึก | 64 |
| | การสั่งซื้อผลิตภัณฑ์หมึกพิมพ์ | 67 |
| | การพิมพ์ด้วยหมึกสีค่าเท่านั้น | 68 |
| | ข้อเสนอแนะในการใช้หมึกและหัวพิมพ์ | 69 |
| | ย้ายเครื่องพิมพ์ | 70 |
| 7 | การเชื่อมต่อเครื่องพิมพ์ | 71 |
| | เชื่อมต่อเครื่องพิมพ์กับเครือข่ายไร้สายด้วยเราเตอร์ | 72 |
| | การเชื่อมต่อไปยังเครื่องพิมพ์แบบไร้สายโดยไม่ต้องใช้เราเตอร์ | 75 |
| | เชื่อมต่อเครื่องพิมพ์ของคุณโดยใช้แอป HP Smart | 78 |
| | การตั้งค่าระบบไร้สาย | 79 |
| | เชื่อมต่อเครื่องพิมพ์กับคอมพิวเตอร์ด้วยสาย USB (การเชื่อมต่อแบบไม่ใช้เครือข่าย) | 80 |
| | การเปลี่ยนจากการเชื่อมต่อแบบ USB เป็นการเชื่อมต่อแบบไร้สาย | 81 |
| | เครื่องมือจัดการเครื่องพิมพ์ขั้นสูง (สำหรับเครื่องพิมพ์ที่เชื่อมต่อกับเครือข่าย) | 82 |
| | เคล็ดลับในการติดตั้งและการใช้งานเครื่องพิมพ์บนเครือข่าย | 84 |
| 8 | การแก้ไขปัญหา | 85 |
| | ปัญหาการป้อนกระดาษและกระดาษติด | 86 |
| | ปัญหาหัวพิมพ์ | 93 |
| | ปัญหาการพิมพ์ | 97 |
| | ปัญหาการทำสำเนา | 106 |
| | ปัญหาสแกน | 107 |
| | ปัญหาเครือข่ายและการเชื่อมต่อ | 108 |
| | ขอรับวิธีใช้จากแอป HP Smart | 110 |
| | ปัญหาเกี่ยวกับฮาร์ดแวร์ของเครื่องพิมพ์ | 111 |
| | รหัสข้อผิดพลาดของแผงควบคุม | 112 |
| | ฝ่ายสนับสนุนของ HP | 113 |
| ภาคผนวก A | ข้อมูลทางเทคนิค | 115 |
| | ประกาศจากบริษัท HP | 116 |

| | |
|--|-----|
| ลักษณะเฉพาะ | 117 |
| ประกาศข้อบังคับ | 119 |
| โปรแกรมควบคุมผลิตภัณฑ์เพื่ออนุรักษ์สิ่งแวดล้อม | 126 |

| | |
|-------------|-----|
| ดัชนี | 133 |
|-------------|-----|

1 วิธีใช้ HP Ink Tank Wireless 410 series

เรียนรู้วิธีการใช้เครื่องพิมพ์ของคุณ

- [เริ่มต้นใช้งาน ในหน้า 2](#)
- [การพิมพ์ ในหน้า 33](#)
- [การใช้บริการทางเว็บ ในหน้า 45](#)
- [การทำสำเนาและสแกน ในหน้า 51](#)
- [จัดการหมึกและหัวพิมพ์ ในหน้า 62](#)
- [การเชื่อมต่อเครื่องพิมพ์ ในหน้า 71](#)
- [การแก้ไขปัญหา ในหน้า 85](#)
- [ข้อมูลทางเทคนิค ในหน้า 115](#)

2 เริ่มต้นใช้งาน

- [ชิ้นส่วนต่างๆ ของเครื่องพิมพ์](#)
- [มารู้จักระบบถังหมึกกัน](#)
- [คุณสมบัติของแผงควบคุม](#)
- [ไฟแสดงสถานะบนแผงควบคุมและสถานะไอคอนบนจอแสดงผล](#)
- [การใส่วัสดุพิมพ์](#)
- [เปลี่ยนขนาดกระดาษเริ่มต้นที่เครื่องพิมพ์ตรวจพบ](#)
- [วางคัตินับลงบนกระจกสแกนเนอร์](#)
- [ความรู้เบื้องต้นเกี่ยวกับกระดาษ](#)
- [เปิดซอฟต์แวร์ของเครื่องพิมพ์ HP\(Windows\)](#)
- [ใช้แอป HP Smart ในการพิมพ์ สแกน และแก้ไขปัญหาจากอุปกรณ์ที่ใช้ระบบ iOS, Android หรือ Windows 10](#)
- [โหมดสลีป](#)
- [โหมดเงียบ](#)
- [ปิดอัตโนมัติ](#)

ชิ้นส่วนต่างๆ ของเครื่องพิมพ์

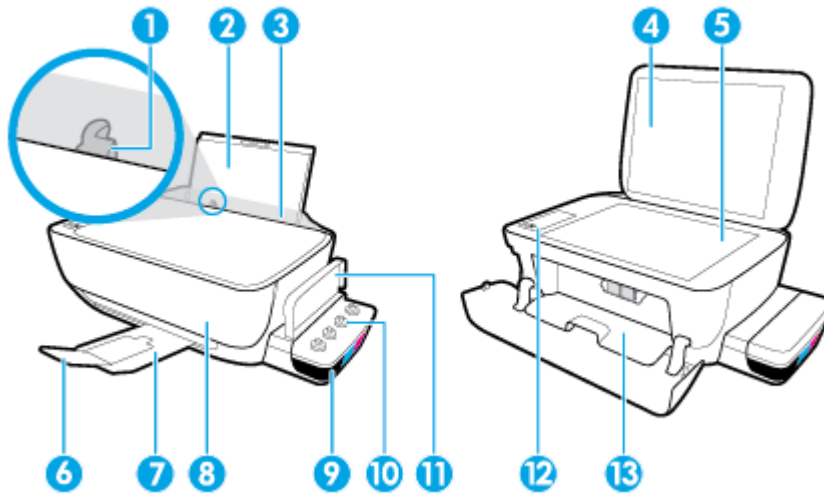

| | |
|----|--|
| 1 | ตัวปรับความกว้างกระดาษ |
| 2 | ฝาปิดบนกระดาษ |
| 3 | แผ่นบังฝาปิดบนกระดาษ |
| 4 | ฝาปิดสแกนเนอร์ |
| 5 | กระจกสแกนเนอร์ |
| 6 | แกนเลื่อนของถาดรับกระดาษออก (หรือที่เรียกว่าแกนเลื่อนของถาดกระดาษ) |
| 7 | ถาดรับกระดาษออก |
| 8 | ฝาครอบด้านหน้า |
| 9 | อังกฤษ |
| 10 | ฝาครอบอังกฤษ |
| 11 | ฝาปิดอังกฤษ |
| 12 | แผงควบคุม |
| 13 | ฝาครอบหัวพิมพ์ |

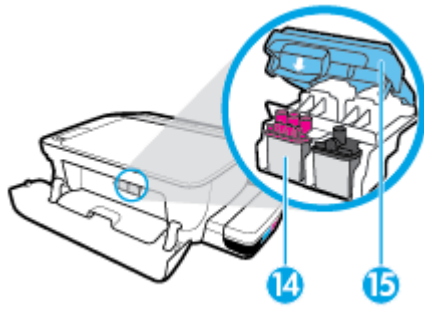

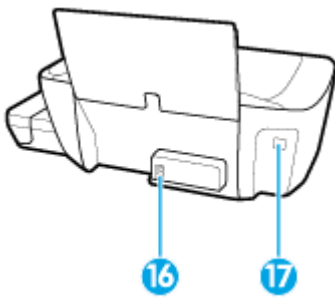

| | |
|----|--------------|
| 14 | หัวพิมพ์ |
| 15 | สลับหัวพิมพ์ |

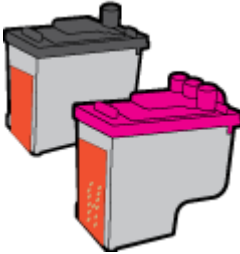
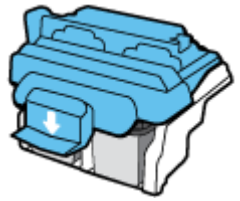

| | |
|----|-------------------|
| 16 | การเชื่อมต่อสายไฟ |
| 17 | พอร์ค USB |

มารู้จักระบบถังหมักกัน

| คำศัพท์ | คำอธิบาย |
|---------------|---|
| หัวพิมพ์ | <p>หัวพิมพ์เป็นส่วนประกอบในระบบกลไกการพิมพ์ที่พิมพ์หมึกลงที่กระดาษ โดยมีหัวพิมพ์อยู่สองหัว: หัวพิมพ์หมึกสีน้ำเงินและหัวพิมพ์หมึกสีชมพู</p> <p>หมายเหตุ: หลังจากที่คุณตั้งค่าเครื่องพิมพ์แล้ว อย่าเปิดสติกหัวพิมพ์ ยกเว้นในกรณีที่ต้องการติดตั้งหัวพิมพ์ใหม่ หรือย้ายเครื่องพิมพ์ออกไปยังนอกบ้านหรือสำนักงานของคุณ</p>  |
| สติกหัวพิมพ์ | <p>สติกหัวพิมพ์บนแคร์ตริจหมึกพิมพ์จะเป็นตัวชี้ว่าหัวพิมพ์ใ้ไว้ในแคร์ตริจหมึกพิมพ์ ตรวจสอบให้แน่ใจว่า คุณปิดสติกหัวพิมพ์ไว้สนิท เพื่อหลีกเลี่ยงปัญหาต่างๆ เช่น แคร์ตริจหมึกค้าง</p> <p>หมายเหตุ: หลังจากที่คุณตั้งค่าเครื่องพิมพ์แล้ว อย่าเปิดสติกหัวพิมพ์ ยกเว้นในกรณีที่ต้องการติดตั้งหัวพิมพ์ใหม่ หรือย้ายเครื่องพิมพ์ออกไปยังนอกบ้านหรือสำนักงานของคุณ</p>  |
| ถังหมึก | <p>ถังหมึกเป็นถังเก็บหมึกภายนอกซึ่งอยู่ที่ด้านขวาของเครื่องพิมพ์ โดยมีถังหมึกสีน้ำเงิน ถังหมึกสีชมพู และถังหมึกสีเหลือง</p>  |
| ฝาครอบถังหมึก | <p>ฝาครอบถังหมึกเป็นจุกยางที่ซีลปิดถังหมึกแต่ละถัง</p> |
| การจ่ายหมึก | <p>การจ่ายหมึกเป็นกระบวนการเติมท่อจ่ายหมึกที่อยู่ระหว่างถังหมึกและหัวพิมพ์ กระบวนการนี้จะเริ่มทำงานเมื่อคุณติดตั้งหัวพิมพ์ใหม่ และเริ่มกระบวนการจ่ายหมึกจากแผงควบคุม สำหรับข้อมูลเพิ่มเติมเกี่ยวกับการจ่ายหมึก โปรดดูที่ ไอคอนการจ่ายหมึกเข้าหัวพิมพ์และการปรับแนวหัวพิมพ์ ในหน้า 12</p> |
| การปรับแนว | <p>การปรับแนวเป็นกระบวนการปรับแนวหัวพิมพ์ เพื่อปรับปรุงคุณภาพการพิมพ์ให้ดียิ่งขึ้น สำหรับข้อมูลเพิ่มเติมเกี่ยวกับการปรับแนว โปรดดูที่ ไอคอนการจ่ายหมึกเข้าหัวพิมพ์และการปรับแนวหัวพิมพ์ ในหน้า 12</p> |

คุณสมบัติของแผงควบคุม

ภาพรวมของปุ่มและไฟแสดงสถานะต่างๆ

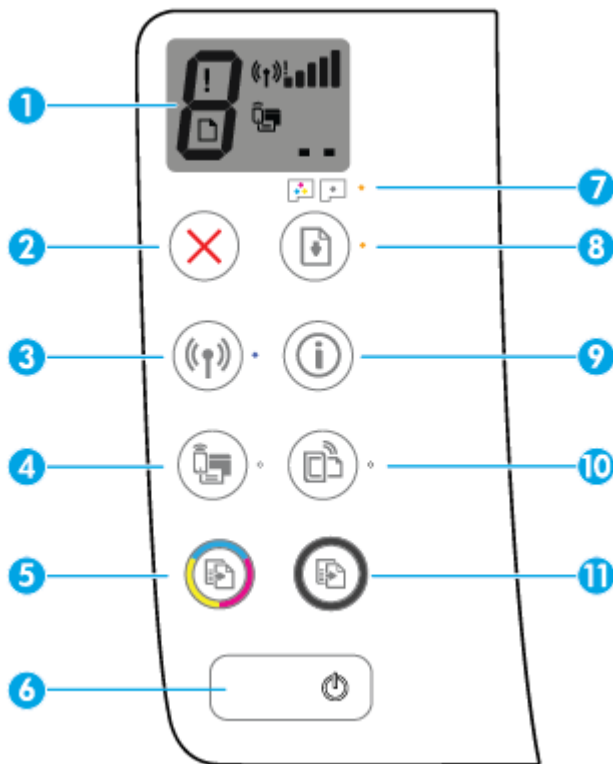

| คุณสมบัติ | คำอธิบาย |
|-----------|---|
| 1 | หน้าจอแผงควบคุม : แสดงจำนวนสำเนา สถานะการทำความสะอาดหัวพิมพ์ ข้อผิดพลาดของวัสดุพิมพ์ สถานะระบบไร้สาย และความแรงของสัญญาณ สถานะ Wi-Fi Direct และปัญหาของหัวพิมพ์ |
| 2 | ปุ่ม Cancel (ยกเลิก) : หยุดการทำงานปัจจุบัน |
| 3 | ปุ่ม ระบบไร้สาย : เปิดหรือปิดคุณสมบัติการใช้งานแบบไร้สายของเครื่องพิมพ์ ไฟแสดงสถานะ ระบบไร้สาย : แสดงว่าเครื่องพิมพ์เชื่อมต่อกับเครือข่ายไร้สายอยู่ |
| 4 | ปุ่ม Wi-Fi Direct : เปิดหรือปิด Wi-Fi Direct ไฟแสดงสถานะ Wi-Fi Direct : แสดงสถานะเปิดหรือปิด Wi-Fi Direct |
| 5 | ปุ่ม ทำสำเนา : เริ่มงานทำสำเนา เพิ่มจำนวนสำเนาโดยกดปุ่มหลายๆ ครั้ง การทำสำเนาจะเริ่มขึ้นหลังจากกดปุ่มสุดท้ายแล้วสองวินาที หมายเหตุ: คุณสามารถจัดทำรายงานการวิเคราะห์คุณภาพของงานพิมพ์ได้โดยการกดปุ่ม ทำสำเนา ค้างไว้เป็นเวลาสามวินาที |
| 6 | ปุ่ม ข้อมูลจำเพาะ : เปิดหรือปิดเครื่องพิมพ์ |
| 7 | ไฟแสดงสถานะ Printhead Alert (การเตือนหัวพิมพ์) : แสดงถึงปัญหาของหัวพิมพ์ |
| 8 | ปุ่ม เริ่มทำงานใหม่ : เริ่มทำงานใหม่หลังจากหยุดชะงัก (เช่น หลังจากใส่กระดาษ หรือ ดึงกระดาษที่ติดออก) ไฟแสดงสถานะ เริ่มทำงานใหม่ : แสดงว่าเครื่องพิมพ์อยู่ในสถานะเตือนหรือข้อผิดพลาด |

| คุณสมบัติ | คำอธิบาย |
|-----------|--|
| 9 | ปุ่ม ข้อมูล : พิมพ์หน้าข้อมูลเครื่องพิมพ์ กดปุ่มร่วมกับปุ่ม ระบบไร้สาย ปุ่ม Wi-Fi Direct หรือปุ่ม HP ePrint เพื่อดูหน้าวิธีใช้ที่จะจบบทขึ้นซึ่งเชื่อมโยงกับแต่ละปุ่มเหล่านี้ |
| 10 | ปุ่ม HP ePrint : เปิดหรือปิด HP ePrint ไฟแสดงสถานะ HP ePrint : แสดงสถานะเปิดหรือปิด HP ePrint ไฟกะพริบแสดงว่ามีปัญหาเกี่ยวกับการเชื่อมต่อกับบริการ Web Services |
| 11 | ปุ่ม ทำสำเนาขาวดำ : เริ่มงานทำสำเนาขาวดำ เพิ่มจำนวนสำเนาขาวดำโดยกดปุ่มหลายๆ ครั้ง การทำสำเนาจะเริ่มขึ้นหลังจากกดปุ่มสุดท้ายแล้วสองวินาที |

ไอคอนหน้าจอแผงควบคุม

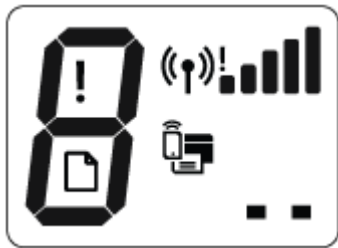

| ไอคอน | คำอธิบาย |
|-------|---|
| | ไอคอน จำนวนสำเนา : แสดงจำนวนสำเนาขณะกำลังทำสำเนาเอกสาร เปลี่ยนเป็นตัว P เมื่อเครื่องพิมพ์ต้องการทำความสะอาด และจะสลับระหว่างตัว E และหมายเลขเมื่อเครื่องพิมพ์อยู่ในสถานะข้อผิดพลาด |
| | ไอคอน ข้อผิดพลาด : แสดงข้อผิดพลาด |
| | ไอคอน ข้อผิดพลาดเกี่ยวกับกระดาษ : แสดงว่ามีข้อผิดพลาดที่เกี่ยวกับกระดาษ |
| | ไอคอนสถานะ ระบบไร้สาย : แสดงสถานะการเชื่อมต่อแบบไร้สาย ไอคอนสถานะไร้สายประกอบด้วยสามไอคอน คือ ไอคอน ระบบไร้สาย ((P)) ไอคอน เคื่องระบบไร้สาย (!) และไอคอน แถบสัญญาณ |
| | ไอคอน Wi-Fi Direct : แสดงว่า Wi-Fi Direct เปิดอยู่หรืออยู่ระหว่างการเชื่อมต่อ |
| | ไอคอน หัวพิมพ์ : ไอคอนหัวพิมพ์ด้านซ้ายจะพริบแสดงถึงข้อผิดพลาดที่เกี่ยวข้องกับหัวพิมพ์สามสี และไอคอนด้านขวาที่กะพริบแสดงถึงข้อผิดพลาดที่เกี่ยวข้องกับหัวพิมพ์สีดำ |

ไฟแสดงสถานะบนแผงควบคุมและสถานะไอคอนบนจอแสดงผล

- [ไฟแสดงสถานะปุ่ม ข้อมูลจำเพาะ](#)
- [ไฟแสดงสถานะและไอคอน ระบบไร้สาย](#)
- [ไฟแสดงสถานะและไอคอน Wi-Fi Direct :](#)
- [ไฟแสดงสถานะ HP ePrint](#)
- [ไอคอน หัวพิมพ์ และไฟแสดงสถานะ Printhead Alert \(การเตือนหัวพิมพ์\)](#)
- [ไอคอนการจ่ายหมึกเข้าหัวพิมพ์และการปรับแนวหัวพิมพ์](#)
- [ไอคอน ข้อผิดพลาด ไอคอน ข้อผิดพลาดเกี่ยวกับกระดาษ และไฟแสดงสถานะ เริ่มทำงานใหม่](#)
- [ไอคอน จำนวนสำเนา](#)
- [การบำรุงรักษาระบบหมึก](#)

ไฟแสดงสถานะปุ่ม ข้อมูลจำเพาะ









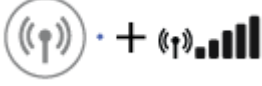

| สถานะ | คำอธิบาย |
|------------|--|
| ติดสว่าง | เครื่องพิมพ์เปิดอยู่ |
| Off (ปิด) | เครื่องพิมพ์ถูกปิดสวิตช์ |
| หรี่ | แสดงว่าเครื่องพิมพ์อยู่ในโหมดสลีป เครื่องพิมพ์จะเข้าสู่โหมดสลีปโดยอัตโนมัติหลังจากไม่มีการใช้งานเป็นเวลา 5 นาที หลังจากไม่มีการใช้งานเป็นเวลา 2 ชั่วโมง เครื่องพิมพ์จะปิดเครื่องโดยอัตโนมัติ หากไม่มีการเชื่อมต่อเข้ากับเครือข่ายไร้สายหรือคอมพิวเตอร์ |
| กะพริบ | เครื่องพิมพ์กำลังประมวลผลงาน หากต้องการยกเลิกงานพิมพ์ ให้กดปุ่ม Cancel (ยกเลิก) (✗) |
| กะพริบถี่ๆ | ถ้าฝาครอบหัวพิมพ์เปิดอยู่ ควรปิดให้เรียบร้อย ถ้าฝาครอบหัวพิมพ์ปิดอยู่และไฟแสดงสถานะกะพริบถี่ๆ แสดงว่าเครื่องพิมพ์อยู่ในสถานะข้อผิดพลาด ซึ่งคุณสามารถแก้ไขได้โดยการปฏิบัติตามข้อความบนหน้าจอคอมพิวเตอร์ ถ้าคุณไม่เห็นข้อความบนหน้าจอ ให้ลองพิมพ์เอกสารเพื่อสร้างข้อความบนหน้าจอ |

ไฟแสดงสถานะและไอคอน ระบบไร้สาย

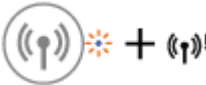
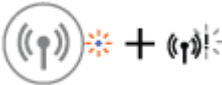
ไฟแสดงสถานะ ระบบไร้สาย ที่อยู่ข้างปุ่ม ระบบไร้สาย ((**📶**)) และไอคอนสถานะไร้สายบนหน้าจอแผงควบคุมทำงานร่วมกันเพื่อแสดงสถานะการเชื่อมต่อแบบไร้สาย

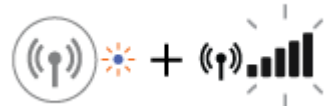
ไฟแสดงสถานะ ระบบไร้สาย และไอคอนสถานะ ระบบไร้สาย จะติดสว่าง เฉพาะหลังจากที่การปรับแนวเสร็จสมบูรณ์ในระหว่างการเตรียมการตั้งค่า

| สถานะ | คำอธิบาย |
|---|---|
| ไฟแสดงสถานะ ระบบไร้สาย ไอคอน ระบบไร้สาย และไอคอน แอนสัญญาณ คิดสว่าง | เครื่องพิมพ์ไม่ได้เชื่อมต่อเครือข่ายไร้สาย |
|  | |
| ไฟแสดงสถานะ ระบบไร้สายดับ | ปิดระบบไร้สายของเครื่องพิมพ์อยู่ ในการเปิดใช้งานการทำงานแบบไร้สายของเครื่องพิมพ์ ให้กดปุ่มระบบไร้สาย  |
|  | |
| ไฟแสดงสถานะ ระบบไร้สาย กระพริบ ไอคอน ระบบไร้สาย คิดสว่าง และไอคอน แอนสัญญาณ หมุนเป็นวงรอบ | เครื่องพิมพ์อยู่ในโหมดเชื่อมต่อไร้สายอัตโนมัติ (AWC) |
|  | |
| ไฟแสดงสถานะ ระบบไร้สาย กระพริบเป็นเวลาสามวินาที จากนั้นจึงดับลง | ปิดใช้งานระบบไร้สายของเครื่องพิมพ์อยู่ เปลี่ยนการตั้งค่าระบบไร้สาย สำหรับข้อมูลเพิ่มเติม โปรดดูที่ การตั้งค่าระบบไร้สาย ในหน้า 79 |
|  | |
| ไฟแสดงสถานะ ระบบไร้สาย กระพริบ ไอคอน ระบบไร้สาย และไอคอน เตือนระบบไร้สาย คิดสว่าง | ไม่มีสัญญาณระบบไร้สาย |
|  | <ul style="list-style-type: none"> ตรวจสอบว่าเราเตอร์แบบไร้สายหรือสถานีแม่ข่ายเปิดหรือไม่ ย้ายเครื่องพิมพ์เข้าใกล้กับเราเตอร์ไร้สาย |
| ไฟแสดงสถานะ ระบบไร้สาย กระพริบ ไอคอน ระบบไร้สาย คิดสว่าง และไอคอน เตือนระบบไร้สาย กระพริบ | หนึ่งในปัญหาต่อไปนี้อาจเกิดขึ้น |
|  | <ul style="list-style-type: none"> เครื่องพิมพ์ประสบปัญหาในการเชื่อมต่อกับเครือข่ายไร้สาย มีข้อผิดพลาดเกิดขึ้น หรือตรวจพบเซสชันที่ล้าสมัยเกี่ยวกับขณะใช้ WPS |
| | กดปุ่ม ระบบไร้สาย  และปุ่ม ข้อมูล  พร้อมกันเพื่อเรียกใช้การทดสอบระบบไร้สาย จากนั้นดูรายงานทดสอบสำหรับข้อมูลเกี่ยวกับวิธีการแก้ไขปัญหานี้ |
| ไฟแสดงสถานะ ระบบไร้สาย กระพริบ ไอคอน ระบบไร้สาย คิดสว่าง และ แอนสัญญาณ กระพริบพร้อมๆ กัน | เครื่องพิมพ์อยู่ในโหมดการตั้งค่าป้องกัน Wi-Fi (WPS) |
|  | |

| สถานะ | คำอธิบาย |
|---|---|
| ไฟแสดงสถานะ ระบบไร้สาย กะพริบ และไอคอน ระบบไร้สาย ติดสว่าง | คุณสมบัตินำใช้งานแบบไร้สายของเครื่องพิมพ์เปิดทำงาน และไม่ได้รับการกำหนดค่า |
|  | |
| ไฟแสดงสถานะ ระบบไร้สาย กะพริบ ไอคอน ระบบไร้สาย ติดสว่าง แถบสัญญาณ หมุนเป็นวงรอบ และไฟแสดงสถานะ เตือนระบบไร้สาย ติดสว่าง | คุณสมบัตินำใช้งานแบบไร้สายของเครื่องพิมพ์เปิดทำงานและได้รับการกำหนดค่าแล้ว และเครื่องพิมพ์พยายามเชื่อมต่อกับเครือข่าย |
|  | |

ไฟแสดงสถานะและไอคอน Wi-Fi Direct :







ไฟแสดงสถานะ **Wi-Fi Direct** และไอคอนสถานะ **Wi-Fi Direct** จะติดสว่าง เฉพาะหลังจากที่การปรับแนวเสริ่งสมบูรณ์ในระหว่างการเตรียมการตั้งค่า

| สถานะ | คำอธิบาย |
|---|--|
| ไฟแสดงสถานะและไอคอน Wi-Fi Direct ติดสว่าง | Wi-Fi Direct เปิดอยู่และพร้อมใช้งาน หากต้องการทราบวิธีการเชื่อมต่อเครื่องพิมพ์ของคุณโดยใช้ Wi-Fi Direct โปรดดู การเชื่อมต่อไปยังเครื่องพิมพ์แบบไร้สายโดยไม่ต้องใช้เราเตอร์ ในหน้า 75 |
| ไฟแสดงสถานะและไอคอน Wi-Fi Direct ดับ | Wi-Fi Direct ปิดอยู่ หากต้องการเปิด Wi-Fi Direct กดปุ่ม Wi-Fi Direct  |
| ไฟแสดงสถานะ Wi-Fi Direct กะพริบ | เครื่องพิมพ์กำลังเชื่อมต่อกับอุปกรณ์พกพาในโหมดคลด Wi-Fi Protected Setup (WPS) กดปุ่ม Wi-Fi Direct  เพื่อเชื่อมต่อให้เสร็จ |
| ไฟแสดงสถานะ Wi-Fi Direct กะพริบถี่ๆ เป็นเวลาสามวินาที จากนั้นติดสว่างค้างไว้ | เครื่องพิมพ์มีการเชื่อมต่อ Wi-Fi Direct ครบจำนวนสูงสุดแล้ว และอุปกรณ์เครื่องอื่นกำลังพยายามที่จะเชื่อมต่อกับเครื่องพิมพ์ด้วย Wi-Fi Direct |
| ไฟแสดงสถานะ Wi-Fi Direct กะพริบถี่ๆ เป็นเวลาสามวินาที จากนั้นจึงดับลง | ปิดการใช้งาน Wi-Fi Direct สำหรับข้อมูลเพิ่มเติม โปรดติดต่อผู้ที่ติดตั้งเครื่องพิมพ์ |

ไฟแสดงสถานะ HP ePrint



| สถานะ | คำอธิบาย |
|--|--|
| ไฟแสดงสถานะ HP ePrint ติดอยู่ | <p>คุณสมบัติ HP ePrint เปิดอยู่และพร้อมใช้งาน</p> <p>สำหรับข้อมูลเพิ่มเติม โปรดดูที่ การพิมพ์ด้วย HP ePrint ในหน้า 48</p> |
| ไฟแสดงสถานะ HP ePrint ดับ | <p>คุณสมบัติ HP ePrint ปิดอยู่</p> <p>หากต้องการเปิด HP ePrint กดปุ่ม HP ePrint </p> |
| ไฟแสดงสถานะ HP ePrint กระพริบเป็นเวลาสัปดาห์หนึ่ง จากนั้นจึงดับลง | <p>หนึ่งในปัญหาต่อไปนี้ อาจเกิดขึ้น</p> <ul style="list-style-type: none"> • ไม่ได้ติดตั้ง Web Services • มีการอัปเดตที่เป็นข้อบกพร่องแต่ยังไม่ได้ติดตั้ง • คุณสมบัติ HP ePrint ถูกปิดใช้งาน <p>กดปุ่ม HP ePrint  และปุ่ม ข้อมูล  พร้อมกันเพื่อพิมพ์หน้าการวิเคราะห์ จากนั้นปฏิบัติตามคำแนะนำในหน้านั้น</p> |
| ไฟแสดงสถานะ HP ePrint กระพริบต่อเนื่อง | <p>คุณสมบัติ HP ePrint เปิดอยู่ แต่เครื่องพิมพ์ไม่ได้เชื่อมต่อกับเซิร์ฟเวอร์ Web Services</p> <p>กดปุ่ม HP ePrint  และปุ่ม ข้อมูล  พร้อมกันเพื่อพิมพ์หน้าการวิเคราะห์ จากนั้นปฏิบัติตามคำแนะนำในหน้านั้น</p> |

ไอคอน หัวพิมพ์ และไฟแสดงสถานะ **Printhead Alert** (การเตือนหัวพิมพ์)

- ไอคอน **ข้อผิดพลาด** หนึ่งในไอคอน **หัวพิมพ์** และไฟแสดงสถานะ **Printhead Alert** (การเตือนหัวพิมพ์) กระพริบ



| สาเหตุ | การแก้ไข |
|--|---|
| หนึ่งในปัญหาต่อไปนี้ อาจเกิดขึ้น | — หากหัวพิมพ์หัวหนึ่งหายไป ให้ใส่หัวพิมพ์ที่ตรงกัน |
| — หัวพิมพ์ที่ตรงกันหายไป | — หากมีการติดตั้งหัวพิมพ์ทั้งสองหัวพิมพ์ไว้ในเครื่องพิมพ์ ให้ถอดหัวพิมพ์ที่เกี่ยวข้องออก ตรวจสอบให้แน่ใจว่าไม่มีหัวเสียบหรือเทปพลาสติกติดอยู่ และจากนั้นใส่หัวพิมพ์เข้าไปใหม่อีกครั้งให้แน่น |
| — มีการติดตั้งหัวพิมพ์ที่เกี่ยวข้องไว้อย่างไม่ถูกต้อง | |
| — หัวพิมพ์ที่เกี่ยวข้องยังคงมีเทปพลาสติกสีส้มหรือหัวเสียบติดอยู่ | <p>หมายเหตุ: หลังจากที่คุณตั้งค่าเครื่องพิมพ์แล้ว อย่าเปิดสติกหัวพิมพ์ ยกเว้นในกรณีที่ต้องการติดตั้งหัวพิมพ์ใหม่ หรือย้ายเครื่องพิมพ์ออกไปซึ่งนอกบ้านหรือสำนักงานของคุณ</p> <p>สำหรับข้อมูลเพิ่มเติม โปรดดูที่ แก้ไขปัญหาของหัวพิมพ์ ในหน้า 93</p> |

- ไอคอน **ข้อผิดพลาด** ไอคอน **หัวพิมพ์** ทั้งสอง และไฟแสดงสถานะ **Printhead Alert** (การเตือนหัวพิมพ์) กระพริบ



| สาเหตุ | การแก้ปัญหา |
|---|--|
| หนึ่งในปัญหาต่อไปนี้ อาจเกิดขึ้น | — หากไม่มีการติดตั้งหัวพิมพ์ใดๆ อยู่ในเครื่องพิมพ์ ให้ทำการติดตั้งหัวพิมพ์ |
| — หัวพิมพ์ทั้งสองหัวพิมพ์หายไป | — หากมีการติดตั้งหัวพิมพ์ทั้งสองหัวพิมพ์ไว้ในเครื่องพิมพ์แล้ว ให้ถอดหัวพิมพ์ออก ตรวจสอบให้แน่ใจว่าไม่มีหัวเขียนหรือเทปพลาสติกติดอยู่ และจากนั้นใส่หัวพิมพ์เข้าไปใหม่ อีกครั้งให้แน่น |
| — มีการติดตั้งหัวพิมพ์ทั้งสองหัวไว้อย่างไม่ถูกต้อง | หมายเหตุ: หลังจากที่คุณตั้งค่าเครื่องพิมพ์แล้ว อย่าปิดสลักหัวพิมพ์ ยกเว้นในกรณีที่ ต้องการติดตั้งหัวพิมพ์ใหม่ หรือย้ายเครื่องพิมพ์ออกไปยังนอกบ้านหรือสำนักงานของคุณ |
| — หัวพิมพ์ทั้งสองหัวยังคงมีเทปพลาสติกสีส้มหรือหัวเขียนติดอยู่ | — ตรวจสอบให้แน่ใจว่าคุณกำลังใช้หัวพิมพ์ของ HP ที่ถูกต้องสำหรับเครื่องพิมพ์ของคุณ |
| — หัวพิมพ์ทั้งสองหัวพิมพ์ไม่สามารถใช้งานร่วมกันได้หรือมีความเสียหาย | — หากยังเกิดข้อผิดพลาดอยู่ โปรดติดต่อฝ่ายสนับสนุนของ HP เพื่อขอความช่วยเหลือ |

ไอคอนการจ่ายหมึกเข้าหัวพิมพ์และการปรับแนวหัวพิมพ์

หัวพิมพ์พร้อมสำหรับการจ่ายหมึกเข้าแล้ว

- ไอคอน จำนวนสำเนา เปลี่ยนเป็น **P** กระพริบในระหว่างเตรียมการตั้งค่าเครื่องพิมพ์ ในขณะที่เดียวกัน ไอคอนอื่นๆ ทั้งหมดบนจอแสดงผลแผงควบคุมจะดับ



| สาเหตุ | การแก้ปัญหา |
|---|---|
| ในระหว่างเตรียมการตั้งค่า เครื่องพิมพ์ตรวจพบว่า มีการติดตั้งหัวพิมพ์ใหม่ไว้ และระบบหมึกพร้อมสำหรับการจ่ายหมึกแล้ว | ตรวจสอบให้แน่ใจว่า มีการเติมถังหมึกทั้งหมดไว้เหนือขีดต่ำสุด และมีการปิดสลักหัวพิมพ์ไว้ อย่างแน่นอนแล้ว กดปุ่ม เริ่มทำงานใหม่ ด้านไว้ () เป็นเวลาสามวินาทีเพื่อเริ่มขั้นตอนการจ่ายหมึก |
| | หมายเหตุ: การทำความสะอาดจะดำเนินการในพื้นหลัง และจะไม่รบกวนการพิมพ์ การทำสำเนา หรือการสแกน |

ไอคอนสถานะการปรับแนว

- ไอคอน จำนวนสำเนา จะเปลี่ยนเป็น **A** กระพริบ



| สาเหตุ | การแก้ไข |
|--|--|
| กำลังพิมพ์หน้าการปรับแนวและรอเพื่อสแกน | <p>วางหน้าการปรับแนวโดยค้ำน้ำหนักที่การพิมพ์ลงบนกระจกเครื่องสแกน และจากนั้นคลิกปุ่ม สำเนา () บนแผงควบคุมเพื่อทำการปรับแนว</p> <p>หมายเหตุ: เมื่อเริ่มสแกน "A" ที่กระพริบอยู่จะเปลี่ยนเป็น "A" ดิจิทัลคงที่ การปรับแนวจะเสร็จสมบูรณ์หลังทำการสแกน</p> <ul style="list-style-type: none"> - หากการปรับแนวเกิดขึ้นเป็นส่วนหนึ่งของกระบวนการถ่ายหมึกในระหว่างเตรียมการตั้งค่าเครื่องพิมพ์ "A" ที่ดิจิทัลจะเปลี่ยนเป็น "0" เมื่อการปรับแนวเสร็จสมบูรณ์ - หากการปรับแนวเกิดขึ้นหลังเตรียมการตั้งค่าเครื่องพิมพ์ จะแสดงผลแผงควบคุมจะเปลี่ยนกลับเป็นสถานะปกติเมื่อการปรับแนวเสร็จสมบูรณ์ |

กำลังอยู่ระหว่างการถ่ายหมึก

- กำลังอยู่ระหว่างการถ่ายหมึกเข้าหัวพิมพ์

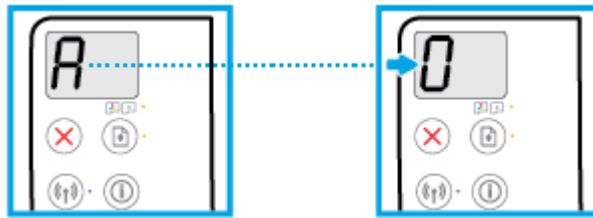

| สาเหตุ | การแก้ไข |
|---|---|
| กำลังอยู่ระหว่างการถ่ายหมึกเข้าหัวพิมพ์ | <p>เครื่องพิมพ์จะทำการถ่ายหมึกด้วยตัวเอง ในระหว่างที่ไม่มีการใช้งานเครื่องพิมพ์ เมื่อถ่ายหมึกเสร็จสมบูรณ์ บนหน้าจอก็จะแสดงผล "0"</p> <p>ในระหว่างที่เครื่องกำลังถ่ายหมึก คุณจะสามารถพิมพ์ สแกน หรือทำสำเนาได้</p> |

ไอคอน ข้อผิดพลาด ไอคอน ข้อผิดพลาดเกี่ยวกับกระดาษ และไฟแสดงสถานะ เริ่มทำงานใหม่

- ไอคอน ข้อผิดพลาด ไอคอน ข้อผิดพลาดเกี่ยวกับกระดาษ และไฟแสดงสถานะ เริ่มทำงานใหม่ ดิจิทัล



| สาเหตุ | การแก้ไข |
|----------------------|--|
| ไม่มีกระดาษในถาดป้อน | <p>วางกระดาษลงในถาดป้อนกระดาษ</p> <p>หากต้องการข้อมูลเพิ่มเติมเกี่ยวกับวิธีใส่กระดาษ โปรดดู การใช้วัสดุพิมพ์ ในหน้า 18</p> |

- ไอคอน ข้อผิดพลาด ไอคอน ข้อผิดพลาดเกี่ยวกับกระดาษ และไฟแสดงสถานะ เริ่มทำงานใหม่ กระพริบ





| สาเหตุ | การแก้ปัญหา |
|---|---|
| เครื่องพิมพ์ได้รับงานพิมพ์ และตรวจพบว่าไม่มีกระดาษอยู่ในถาดป้อนกระดาษ | ใส่กระดาษแล้วคลิกปุ่ม แล้วคลิกปุ่ม เริ่มทำงานใหม่ () เพื่อพิมพ์ต่อ |
| | หากต้องการข้อมูลเพิ่มเติมเกี่ยวกับวิธีใส่กระดาษ โปรดดู การใส่วัสดุพิมพ์ ในหน้า 18 |

ไอคอน จำนวนสำเนา

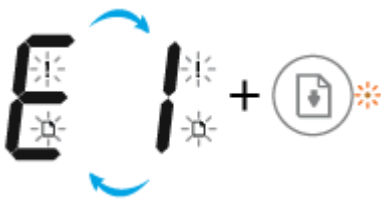
- ไอคอน จำนวนสำเนา สลับระหว่างตัว E และหมายเลข 1 ในขณะเดียวกัน ไอคอน ข้อผิดพลาด ไอคอน ข้อผิดพลาดเกี่ยวกับกระดาษ และไฟแสดงสถานะ เริ่มทำงานใหม่ จะพริบ



| สาเหตุ | การแก้ปัญหา |
|---|--|
| เครื่องพิมพ์ได้รับงานพิมพ์ เริ่มป้อนกระดาษ และตรวจพบว่าความกว้างของกระดาษสำหรับงานพิมพ์ที่กว้างกว่าความกว้างของกระดาษที่ใส่เข้าไป | กดปุ่ม เริ่มทำงานใหม่ () หรือปุ่ม Cancel (ยกเลิก) () เพื่อยกเลิกงานพิมพ์และเอากระดาษออก |
| | เพื่อหลีกเลี่ยงปัญหาขนาดกระดาษไม่ตรงกัน ให้ทำอย่างใดอย่างหนึ่งต่อไปนี้ก่อนพิมพ์ <ul style="list-style-type: none"> เปลี่ยนการตั้งค่าขนาดกระดาษสำหรับงานพิมพ์ให้ตรงกับกระดาษที่ใส่เข้าไป เอากระดาษทั้งหมดออกจากถาดป้อนกระดาษ จากนั้นใส่กระดาษที่ตรงกับขนาดที่ตั้งค่าไว้สำหรับงานพิมพ์ |
| | คำแนะนำ: คุณสามารถเปลี่ยนขนาดกระดาษเริ่มต้นที่เครื่องพิมพ์ตรวจพบโดยอัตโนมัติได้ สำหรับข้อมูลเพิ่มเติม โปรดดูที่ เปลี่ยนขนาดกระดาษเริ่มต้นที่เครื่องพิมพ์ตรวจพบ ในหน้า 23 |

- ไอคอน จำนวนสำเนา สลับระหว่างตัว E และหมายเลข 2 ไฟแสดงสถานะ เริ่มทำงานใหม่ ดับ



| สาเหตุ | การแก้ปัญหา |
|--|--|
| เครื่องพิมพ์ได้รับงานพิมพ์หน้าเดียว ตรวจสอบว่าความยาวกระดาษสำหรับงานพิมพ์ไม่ตรงกับ ความยาวของกระดาษที่ได้เข้าไป จึงพิมพ์หน้ากระดาษออกมาโดยมีข้อผิดพลาด | <p>ในการล้างข้อผิดพลาด ให้กดปุ่มใดก็ได้บนแผงหน้าจอ หรือรอสองนาที</p> <p>เพื่อหลีกเลี่ยงปัญหาความยาวกระดาษไม่ตรงกัน ให้ทำอย่างใดอย่างหนึ่งต่อไปนี้ก่อนพิมพ์</p> <ul style="list-style-type: none"> เปลี่ยนการตั้งค่าขนาดกระดาษสำหรับงานพิมพ์ให้ตรงกับกระดาษที่ได้เข้าไป เอากระดาษทั้งหมดออกจากถาดป้อนกระดาษ จากนั้นใส่กระดาษที่ตรงกับขนาดที่ตั้งค่าไว้สำหรับงานพิมพ์ <p>คำแนะนำ: คุณสามารถเปลี่ยนขนาดกระดาษเริ่มต้นที่เครื่องพิมพ์ตรวจพบโดยอัตโนมัติได้ สำหรับข้อมูลเพิ่มเติม โปรดดูที่ เปลี่ยนขนาดกระดาษเริ่มต้นที่เครื่องพิมพ์ตรวจพบ ในหน้า 23</p> |

- ไอคอน จำนวนสำเนา สลับระหว่างตัว E และหมายเลข 2 ในขณะเดียวกัน ไอคอน ข้อผิดพลาด ไอคอน ข้อผิดพลาดเกี่ยวกับกระดาษ และไฟแสดงสถานะ เริ่มทำงานใหม่ จะกะพริบ



| สาเหตุ | การแก้ปัญหา |
|--|---|
| เครื่องพิมพ์ได้รับงานพิมพ์หลายหน้า ตรวจสอบว่าความยาวกระดาษสำหรับงานพิมพ์ไม่ตรงกับ ความยาวของกระดาษที่ได้เข้าไป จึงพิมพ์หน้าแรกของงานออกมาโดยมีข้อผิดพลาด | <ul style="list-style-type: none"> หากต้องการยกเลิกงานพิมพ์ ให้กดปุ่ม Cancel (ยกเลิก) (✗) หากต้องการพิมพ์หน้าที่เหลือต่อ ให้กดปุ่ม เริ่มทำงานใหม่ (📄) หน้าที่เหลือจะมีข้อผิดพลาดเดียวกันกับหน้าแรก <p>คำแนะนำ: คุณสามารถเปลี่ยนขนาดกระดาษเริ่มต้นที่เครื่องพิมพ์ตรวจพบโดยอัตโนมัติได้ สำหรับข้อมูลเพิ่มเติม โปรดดูที่ เปลี่ยนขนาดกระดาษเริ่มต้นที่เครื่องพิมพ์ตรวจพบ ในหน้า 23</p> |

- ไอคอน จำนวนสำเนา สลับระหว่างตัว E และหมายเลข 3 ในขณะเดียวกัน ไฟแสดงสถานะ เริ่มทำงานใหม่ จะกะพริบ และไฟของปุ่ม ข้อมูลเฉพาะ จะติดสว่าง



| สาเหตุ | การแก้ปัญหา |
|--|---|
| แคร่กลับหมึกพิมพ์ภายในเครื่องพิมพ์ติดขัด | <p>เปิดฝ้าครอบหัวพิมพ์ ตรวจสอบให้แน่ใจว่าสลักหัวพิมพ์นั้นปิดสนิท และไม่มีสิ่งใดขวางแคร่กลับหมึกพิมพ์ เลื่อนแคร่กลับหมึกพิมพ์ไปทางด้านขวา ปิดฝ้าครอบหัวพิมพ์ และจากนั้นกดปุ่ม เริ่มทำงานใหม่ (📄) เพื่อพิมพ์ต่อ โปรดอ่านข้อมูลเพิ่มเติมที่ ปัญหาการป้อนกระดาษและกระดาษติด ในหน้า 86</p> <p>หมายเหตุ: หลังจากที่คุณล้างเครื่องพิมพ์แล้ว อย่าเปิดสลักหัวพิมพ์ ยกเว้นในกรณีที่ต้องถอดติดตั้งหัวพิมพ์ใหม่ หรือย้ายเครื่องพิมพ์ออกไปยังนอกบ้านหรือสำนักงานของคุณ</p> |

- ไอคอน จำนวนสำเนา สลับระหว่างตัว E และหมายเลข 4 ในขณะเดียวกัน ไอคอน ข้อผิดพลาด ไอคอน ข้อผิดพลาดเกี่ยวกับกระดาษ และไฟแสดงสถานะ เริ่มทำงานใหม่ กะพริบ

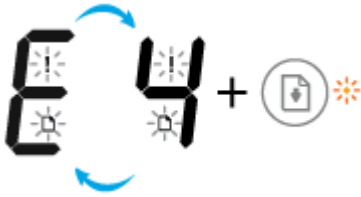

| สาเหตุ | การแก้ปัญหา |
|-----------------|---|
| มีกระดาษติดอยู่ | นำกระดาษที่ติดอยู่ออก แล้วกดปุ่ม เริ่มทำงานใหม่ () เพื่อพิมพ์ต่อ |
| | สำหรับข้อมูลเพิ่มเติม โปรดดูที่ ปัญหาการป้อนกระดาษและกระดาษติด ในหน้า 86 |

- ไอคอน จำนวนสำเนา สลับระหว่างตัว E และหมายเลข 5 ในขณะเดียวกัน ไฟแสดงสถานะทั้งหมดบนแผงควบคุมกะพริบ



| สาเหตุ | การแก้ปัญหา |
|-------------------|---|
| สแกนเนอร์ไม่ทำงาน | ปิดและเปิดเครื่องพิมพ์ |
| | หากปัญหาซึ่ยังมีอยู่ โปรดติดต่อ HP เครื่องพิมพ์ซึ่งงพิมพ์อยู่ แม้ว่าสแกนเนอร์จะไม่ทำงาน |

- ไอคอน จำนวนสำเนา จะสลับระหว่างตัวอักษร E และหมายเลข 6



| สาเหตุ | การแก้ปัญหา |
|------------------------------|--|
| เครื่องพิมพ์เกิดปัญหาขัดข้อง | รีเซ็ตเครื่องพิมพ์ |
| | <ol style="list-style-type: none"> 1. ปิดเครื่องพิมพ์ 2. ถอดสายไฟ 3. รอประมาณหนึ่งนาที จากนั้นเสียบปลั๊กสายไฟกลับเข้าที่ 4. เปิดเครื่องพิมพ์ |
| | หากปัญหาซึ่ยังมีอยู่ โปรดติดต่อ HP |

- ไอคอน จำนวนสำเนา จะสลับระหว่างตัวอักษร E และหมายเลข 7



สาเหตุ

การแก้ปัญหา

เครื่องพิมพ์จ่ายหมึกจนถึงจำนวนสูงสุดที่อนุญาตแล้ว

ติดต่อฝ่ายสนับสนุนของ HP เพื่อขอรับความช่วยเหลือ

การบำรุงรักษาระบบหมึก

ไอคอน จำนวนสำเนา สลับระหว่างตัว E และหมายเลข 9 ในขณะเดียวกัน ไอคอน ข้อผิดพลาด และไฟ เริ่มทำงานใหม่ จะกะพริบ



สาเหตุ

การแก้ปัญหา

ต้องดำเนินการบำรุงรักษาระบบหมึก

ดำเนินการต่อไปนี่เพื่อแก้ไขข้อผิดพลาด:

- ตรวจสอบถังหมึกและเติมหมึกหากจำเป็น สำหรับข้อมูลเพิ่มเติม โปรดดูที่ [เติมถังหมึก](#) [ในหน้า 64](#)
- เปิดฝาครอบหัวพิมพ์จนสุด แล้วปิดเพื่อกำจัดคราบหมึกที่จับตัวอยู่ในเครื่องพิมพ์

หมายเหตุ: อย่าเปิดสลักหัวพิมพ์

การใส่วัสดุพิมพ์

เลือกขนาดกระดาษเพื่อดำเนินการต่อ

การใส่กระดาษขนาดเต็มแผ่น

1. ยกถาดป้อนกระดาษขึ้น

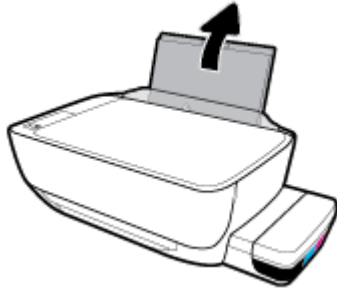

2. เลื่อนตัวปรับความกว้างกระดาษไปทางซ้าย

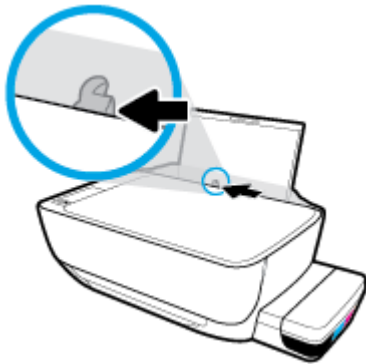

3. ใส่กระดาษลงในถาดป้อนกระดาษโดยให้ด้านกว้างของกระดาษเข้าไปในเครื่องและหงายด้านที่จะพิมพ์ขึ้น และเลื่อนปีกกระดาษเข้าไปจนสุด

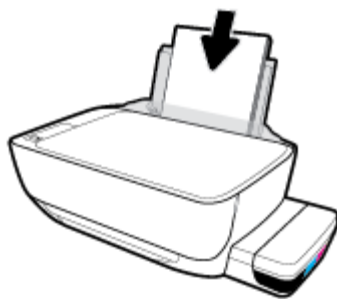

4. เลื่อนตัวปรับความกว้างกระดาษไปทางขวาจนกระทั่งชิดขอบกระดาษ

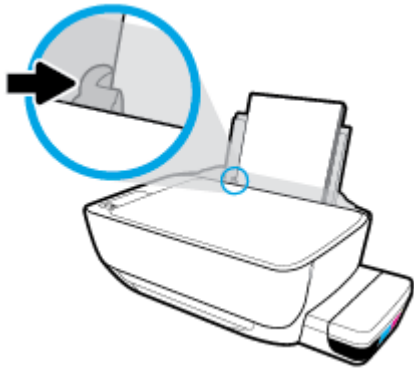

5. ดึงถาดรับกระดาษออกและแกนเลื่อนของถาดออกมา



การใส่กระดาษขนาดเล็ก

1. ยกถาดป้อนกระดาษขึ้น

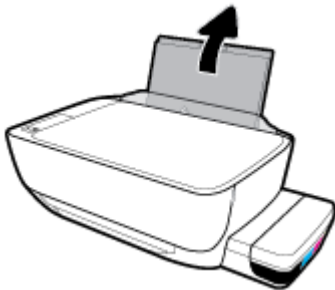

2. เลื่อนตัวปรับความกว้างกระดาษไปทางซ้าย

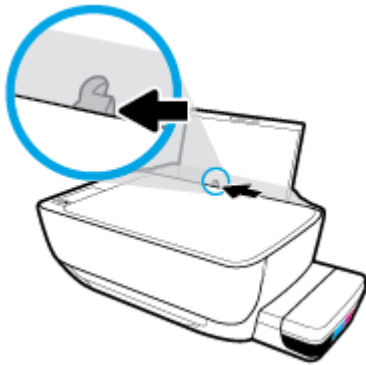

3. ใส่นิกกระดาษขนาดเล็ก (เช่น กระดาษภาพถ่าย) ไว้ที่ด้านขวาสุดของถาดป้อนกระดาษโดยคว่ำขอบสั้นลงและหงายด้านที่จะพิมพ์ขึ้น และเลื่อนนิกกระดาษเข้าไปจนสุด

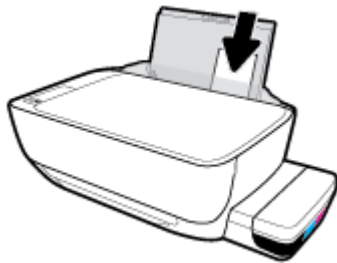

4. เลื่อนตัวปรับความกว้างกระดาษไปทางขวาจนกระทั่งชิดขอบกระดาษ

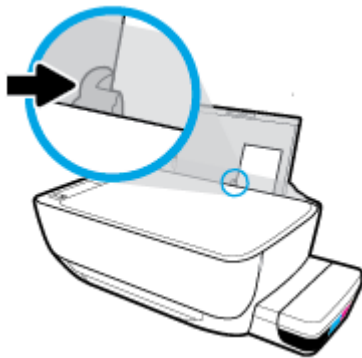

5. ดึงถาดรับกระดาษออกและแกนเลื่อนของถาดออกมา



การใส่ซองจดหมาย

1. ยกถาดป้อนกระดาษขึ้น

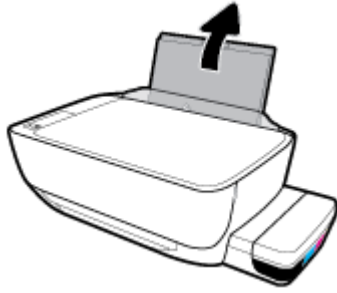

2. เลื่อนตัวปรับความกว้างกระดาษไปทางซ้าย

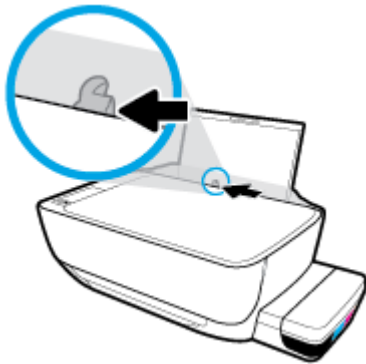

3. ใส่ซองจดหมายอย่างน้อยหนึ่งซองที่ด้านขวาสุดของถาดป้อนกระดาษ และเลื่อนปีกซองจดหมายลงจนสุด

ควรหงายด้านที่จะพิมพ์ขึ้น สำหรับซองจดหมายที่มีแผ่นปิดอยู่ทางขอบขวา ให้ใส่ซองจดหมายเข้าตามแนวตั้ง โดยให้แผ่นปิดอยู่ทางด้านซ้ายและคว่ำลง สำหรับซองจดหมายที่มีแผ่นปิดอยู่ทางขอบสั้น ให้ใส่ซองจดหมายเข้าตามแนวตั้ง โดยให้แผ่นปิดอยู่ด้านบนและคว่ำลง

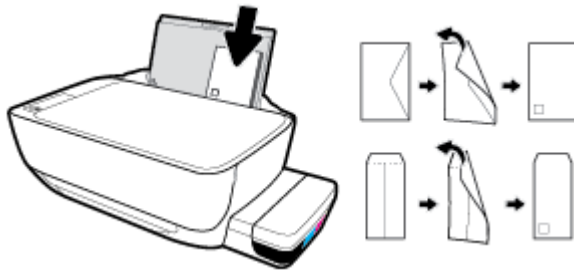

4. เลื่อนตัวปรับความกว้างกระดาษไปทางขวาจนติดปีกของจดหมาย

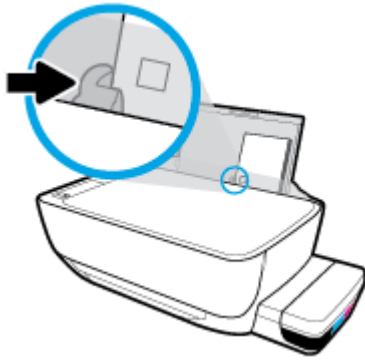

5. ดึงถาดรับกระดาษออกและแกนเลื่อนของถาดออกมา



เปลี่ยนขนาดกระดาษเริ่มต้นที่เครื่องพิมพ์ตรวจพบ

เครื่องพิมพ์สามารถตรวจจับโดยอัตโนมัติว่า ในถาดป้อนกระดาษนั้นมีกระดาษอยู่หรือไม่ และสามารถตรวจจับได้ว่า กระดาษที่ใส่ไว้มีความกว้างมาก น้อย หรือปานกลาง คุณสามารถเปลี่ยนขนาดกระดาษใหญ่ ปานกลาง เล็ก ที่เป็นค่าเริ่มต้นที่เครื่องพิมพ์ตรวจพบได้

วิธีเปลี่ยนขนาดกระดาษเริ่มต้นที่เครื่องพิมพ์ตรวจพบ

1. เปิด **Embedded Web Server** (เว็บเซิร์ฟเวอร์แบบฝัง - EWS) สำหรับข้อมูลเพิ่มเติม โปรดดูที่ [เปิด Embedded Web Server ในหน้า 82](#)
2. คลิกแท็บ **Settings** (การตั้งค่า)
3. ในส่วน **Preferences** (ลักษณะที่ต้องการ) คลิก **Tray and Paper Management** (การจัดการถาดและกระดาษ) แล้วเลือกตัวเลือกที่ต้องการ
4. คลิก **Apply** (ทำให้มีผล)

วางต้นฉบับลงบนกระจกสแกนเนอร์

การวางต้นฉบับลงบนกระจกสแกนเนอร์

1. ยกฝาครอบสแกนเนอร์ออก



2. วางต้นฉบับ โดยคว่ำด้านที่จะพิมพ์ลงบนมุมขวาของกระจกสแกนเนอร์



3. ปิดฝาสแกนเนอร์



ความรู้เบื้องต้นเกี่ยวกับกระดาษ

เครื่องพิมพ์นี้ได้รับการออกแบบมาให้ทำงานได้ดีกับกระดาษในสำนักงานแทบทุกประเภท ควรทดสอบกระดาษประเภทต่างๆ ก่อนจะตัดสินใจซื้อในปริมาณมาก แนะนำให้ใช้กระดาษของ HP เพื่อให้ได้คุณภาพงานพิมพ์ที่ดีที่สุด เข้าไปที่เว็บไซต์ของ HP ที่ www.hp.com เพื่อดูรายละเอียดเพิ่มเติมเกี่ยวกับกระดาษ HP



HP ขอแนะนำให้ใช้กระดาษธรรมดาที่มีโลโก้ ColorLok สำหรับพิมพ์เอกสารประจำวัน กระดาษทั้งหมดที่มีโลโก้ ColorLok ผ่านการทดสอบว่ามีคุณสมบัติตรงตามมาตรฐานขั้นสูงด้านความน่าเชื่อถือและคุณภาพงานพิมพ์ และจะทำให้ได้ออกสารที่มีความคมชัด มีสีสดใส มีสีดำที่เข้มมากขึ้นและแห้งเร็วกว่ากระดาษธรรมดาทั่วไป เลือกซื้อกระดาษที่มีโลโก้ ColorLok ที่มีทั้งขนาดและน้ำหนักที่หลากหลายได้จากผู้ผลิตกระดาษชั้นนำ

เนื้อหาในส่วนนี้จะกล่าวถึงหัวข้อต่อไปนี้:

- [กระดาษที่แนะนำสำหรับการพิมพ์](#)
- [การสั่งซื้อกระดาษของ HP](#)

กระดาษที่แนะนำสำหรับการพิมพ์

หากคุณต้องการคุณภาพงานพิมพ์ที่ดีที่สุด HP ขอแนะนำให้ใช้กระดาษ HP ที่ออกแบบมาเฉพาะสำหรับประเภทของงานที่คุณกำลังพิมพ์

กระดาษเหล่านี้บางประเภทอาจไม่มีวางจำหน่าย ทั้งนี้ขึ้นอยู่กับประเทศ/ภูมิภาคของคุณ

การพิมพ์ภาพถ่าย

- **กระดาษภาพถ่ายพรีเมียมพลัสของ HP**

กระดาษภาพถ่ายพรีเมียมพลัสของ HP เป็นกระดาษภาพถ่ายคุณภาพสูงสุดของ HP สำหรับภาพถ่ายที่ดีที่สุดของคุณ กระดาษภาพถ่ายพรีเมียมพลัสของ HP ให้คุณสามารถพิมพ์ภาพถ่ายที่สวยงามและแห้งทันที คุณจึงสามารถแบ่งปันภาพถ่ายจากเครื่องพิมพ์ได้ทันที กระดาษนี้มีหลายขนาด รวมทั้งขนาด A4, 8.5 x 11 นิ้ว, 4 x 6 นิ้ว (10 x 15 ซม.), 5 x 7 นิ้ว (13 x 18 ซม.) และมีลักษณะผิวสองแบบ นั่นคือแบบผิวมันวาวหรือผิวมันเล็กน้อย (ผิวกึ่งมัน) เหมาะสำหรับการใส่กรอบ การจัดแสดง การให้ของขวัญด้วยภาพถ่ายที่ดีที่สุดและโครงการภาพถ่ายพิเศษ กระดาษภาพถ่ายพรีเมียมพลัสของ HP ให้ผลงานพิมพ์ที่ขอดีเยี่ยมด้วยคุณภาพระดับมืออาชีพและคงทนยาวนาน

- **กระดาษภาพถ่ายชั้นสูงของ HP**

กระดาษภาพถ่ายแบบมันชนิดนี้มีคุณสมบัติแห้งเร็ว สะดวกต่อการหยิบจับโดยไม่มีร่องรอยทิ้งไว้ โดยสามารถกันน้ำ หมึกเลอะ รอยนิ้วมือ และความชื้นได้ งานพิมพ์ของคุณจะดูเหมือนและให้ความรู้สึกเทียบได้กับภาพถ่ายที่อัดจากร้าน มีหลายขนาด รวมทั้งขนาด A4, 8.5 x 11 นิ้ว, 10 x 15 ซม. (4 x 6 นิ้ว), 13 x 18 ซม. (5 x 7 นิ้ว) กระดาษชนิดนี้เป็นกระดาษที่ปราศจากกรด ทั้งนี้เพื่อให้ได้ออกสารที่คงทนนานกว่าเดิม

- **กระดาษภาพถ่ายของ HP**

ให้คุณได้พิมพ์สแน็ปช็อตประจำวันสีสดใสในราคาต่ำ โดยใช้กระดาษที่ออกแบบมาสำหรับการพิมพ์ภาพถ่ายแบบธรรมดา กระดาษภาพถ่ายราคาย่อมเยานี้มีคุณสมบัติแห้งเร็ว สะดวกต่อการหยิบจับ คุณจะได้ภาพคมชัดเมื่อคุณใช้กระดาษนี้กับเครื่องพิมพ์อิงค์เจ็ท กระดาษชนิดนี้มีลักษณะผิวมัน และมีหลายขนาด รวมทั้งขนาด A4, 8.5 x 11 นิ้ว, 5 x 7 นิ้ว และ 4 x 6 นิ้ว (10 x 15 ซม.) กระดาษชนิดนี้เป็นกระดาษที่ปราศจากกรด ทั้งนี้เพื่อให้ได้ออกสารที่คงทนนานกว่าเดิม

- **ชุดคัมภ์ารูปภาพ HP**

ชุดผลิตภัณฑ์สำหรับภาพถ่ายของ HP ประกอบด้วยตัวรับรูปของแท้ของ HP และกระดาษภาพถ่ายชั้นสูงของ HP ที่รวมอยู่ในชุดบรรจุภัณฑ์แสนสะดวก ซึ่งช่วยคุณประหยัดเวลา และทำให้คุณไม่ต้องคาดเดาถึงคุณภาพของการพิมพ์ภาพถ่ายที่มีคุณภาพเทียบเท่ามืออาชีพ ในราคาประหยัดด้วยเครื่องพิมพ์ HP ของคุณ หมึกของแท้ของ HP และกระดาษภาพถ่ายชั้นสูงของ HP ได้รับการออกแบบมาให้ทำงานร่วมกันเพื่อให้ภาพถ่ายของคุณคงทนและมีสีสันสดใส ไม่ว่าจะพิมพ์สักกี่ครั้ง เหมาะสำหรับการพิมพ์ภาพถ่ายสุดประทับใจในวันพักผ่อนหรือการพิมพ์จำนวนมากเพื่อแจกจ่าย

เอกสารสำหรับธุรกิจ

- กระดาษพิมพ์เรียบแบบเคลือบด้านสำหรับงานนำเสนอของ **HP 120** แกรม หรือ กระดาษเคลือบด้านสำหรับงานแบบมืออาชีพของ **HP 120** แกรม

กระดาษชนิดนี้คือกระดาษที่มีน้ำหนักมาก ไม่เคลือบมันทั้งสองด้าน เหมาะสำหรับงานนำเสนอ โครงร่างวิจัย รายงาน และจดหมายข่าว กระดาษชนิดนี้มีน้ำหนักมากเพื่อให้งานเอกสารดูดีน่าประทับใจ

- กระดาษโบรชัวร์เคลือบมันของ **HP 180** แกรม หรือ กระดาษเคลือบมันสำหรับงานแบบมืออาชีพของ **HP 180** แกรม

กระดาษเหล่านี้เป็นกระดาษเคลือบมันทั้งสองด้านสำหรับการใช้งานสองหน้า เหมาะอย่างยิ่งสำหรับการทำสำเนาที่ใกล้เคียงกับภาพหรือภาพกราฟิกบนปกรายงานทางธุรกิจ การนำเสนอแบบพิเศษ โบรชัวร์ ไปรษณีย์ภัณฑ์และปฏิทิน

- กระดาษโบรชัวร์เคลือบด้านของ **HP 180** แกรม หรือ กระดาษเคลือบด้านสำหรับงานแบบมืออาชีพของ **HP 180** แกรม

กระดาษเหล่านี้เป็นกระดาษเคลือบด้านทั้งสองด้านสำหรับการใช้งานสองหน้า เหมาะอย่างยิ่งสำหรับการทำสำเนาที่ใกล้เคียงกับภาพหรือภาพกราฟิกบนปกรายงานทางธุรกิจ การนำเสนอแบบพิเศษ โบรชัวร์ ไปรษณีย์ภัณฑ์และปฏิทิน

งานพิมพ์ประจำวัน

กระดาษทั้งหมดที่ระบุสำหรับการพิมพ์ในทุกวันนี้ เทคโนโลยี **ColorLok Technology** เพื่อการลดรอยเปื้อน มีสีคำที่เข้มมากขึ้น และสีสันสดใส

- กระดาษพิมพ์ห้องเครื่องสีของ **HP**

กระดาษพิมพ์ห้องเครื่องสีของ **HP** ให้สีและข้อความที่มีความคมชัดสูง มีความทนทานเพียงพอสำหรับการพิมพ์สีสองด้านโดยไม่มีลักษณะโป่งแฉง เหมาะสำหรับใช้พิมพ์จดหมายข่าว รายงาน และใบปลิว

- กระดาษสำหรับการพิมพ์ของ **HP**

กระดาษสำหรับการพิมพ์ของ **HP** เป็นกระดาษอเนกประสงค์คุณภาพสูง ซึ่งจะสร้างเอกสารที่มีความคมชัดมากกว่าเอกสารที่พิมพ์ด้วยกระดาษมาตรฐานหรือเอกสารที่ถ่ายสำเนาใดๆ กระดาษชนิดนี้เป็นกระดาษที่ปราศจากกรด ทั้งนี้เพื่อให้ได้เอกสารที่คงทนนานกว่าเดิม

- กระดาษสำหรับงานสำนักงานของ **HP**

กระดาษสำหรับงานสำนักงานของ **HP** เป็นกระดาษอเนกประสงค์คุณภาพสูง เหมาะสำหรับงานทำสำเนา เอกสารร่าง บันทึกช่วยจำ และเอกสารประจำวันอื่นๆ กระดาษชนิดนี้เป็นกระดาษที่ปราศจากกรด ทั้งนี้เพื่อให้ได้เอกสารที่คงทนนานกว่าเดิม

- กระดาษรีไซเคิลสำหรับสำนักงานของ **HP**

กระดาษรีไซเคิลสำหรับสำนักงานของ **HP** เป็นกระดาษอเนกประสงค์คุณภาพสูง ทำจากเส้นใยซึ่งผ่านกระบวนการรีไซเคิล **30%**

การสั่งซื้อกระดาษของ HP

เครื่องพิมพ์นี้ได้รับการออกแบบมาให้ทำงานได้ดีกับกระดาษในสำนักงานแทบทุกประเภท แนะนำให้ใช้กระดาษของ **HP** เพื่อให้ได้คุณภาพงานพิมพ์ที่ดีที่สุด

หากต้องการสั่งซื้อกระดาษของ **HP** หรือวัสดุอื่นๆ ให้ไปที่ www.hp.com ในขณะนี้ บางส่วนของเว็บไซต์ **HP** จะมีเฉพาะภาษาอังกฤษเท่านั้น

HP ขอแนะนำให้ใช้กระดาษธรรมดาที่มีโลโก้ **ColorLok** สำหรับพิมพ์และทำสำเนาเอกสารประจำวัน กระดาษทั้งหมดที่มีโลโก้ **ColorLok** ผ่านการทดสอบอย่างอิสระว่ามีคุณสมบัติตรงตามมาตรฐานขั้นสูงด้านความน่าเชื่อถือและคุณภาพงานพิมพ์ และจะทำให้ได้เอกสารที่มีความคมชัด มีสีสดใส มีสีดำที่เข้มมากขึ้นและเวลาแห้งสั้นกว่ากระดาษธรรมดาทั่วไป ควรมองหากระดาษที่มีโลโก้ **ColorLok** ที่มีทั้งขนาดและน้ำหนักที่หลากหลายจากผู้ผลิตกระดาษชั้นนำ

เปิดซอฟต์แวร์ของเครื่องพิมพ์ HP(Windows)

หลังจากติดตั้งซอฟต์แวร์เครื่องพิมพ์ HP แล้ว ให้ดับเบิลคลิกไอคอนเครื่องพิมพ์บนเดสก์ท็อป หรือทำอย่างใดอย่างหนึ่งต่อไปนี้เพื่อเปิดซอฟต์แวร์เครื่องพิมพ์

- **Windows 10:** จากเดสก์ท็อปคอมพิวเตอร์ ให้คลิกที่ **Start (เริ่ม)** เลือก **HP** จากรายชื่อแอป และจากนั้นเลือกไอคอนที่มีชื่อเครื่องพิมพ์
- **Windows 8.1:** คลิกลูกศรลงที่มุมล่างซ้ายของหน้าจอเริ่ม แล้วเลือกชื่อเครื่องพิมพ์
- **Windows 8:** คลิกขวาที่พื้นที่ว่างบนหน้าจอเริ่ม คลิก **All Apps (โปรแกรมทั้งหมด)** บนแถบโปรแกรม แล้วเลือกชื่อเครื่องพิมพ์
- **Windows 7, Windows Vista และ Windows XP:** จากเดสก์ท็อปคอมพิวเตอร์ ให้คลิกที่ **Start (เริ่ม)** เลือก **All Programs (โปรแกรมทั้งหมด)** คลิกที่ **HP** คลิกที่โฟลเดอร์สำหรับเครื่องพิมพ์ และจากนั้นเลือกไอคอนที่มีชื่อเครื่องพิมพ์



หมายเหตุ: หากคุณยังไม่มีการติดตั้งซอฟต์แวร์สำหรับเครื่องพิมพ์ของ HP ให้พิมพ์ 123.hp.com ในเว็บเบราว์เซอร์บนคอมพิวเตอร์ของคุณ เพื่อดาวน์โหลดและติดตั้งซอฟต์แวร์สำหรับเครื่องพิมพ์ของ HP

ใช้แอป HP Smart ในการพิมพ์ สแกน และแก้ไขปัญหาจากอุปกรณ์ที่ใช้ระบบ iOS, Android หรือ Windows 10

HP Smart (ก่อนหน้านี้รู้จักกันในนามของ HP All-in-One Printer Remote) จะช่วยคุณในการตั้งค่า สแกน พิมพ์ แพร่ และจัดการเครื่องพิมพ์ HP ของคุณ คุณสามารถแชร์เอกสารและภาพผ่านอีเมล ข้อความตัวอักษร และระบบคลาวด์ยอดนิยม รวมทั้งบริการโซเชียลมีเดีย (เช่น iCloud, Google Drive, Dropbox และ Facebook) คุณยังสามารถตั้งค่าเครื่องพิมพ์ HP ใหม่ รวมถึงจอภาพ และส่งข้อมูลสลับเปลี่ยนสิ่งต่างๆ



หมายเหตุ: อาจไม่มีให้บริการแอป HP Smart ในบางภาษา อาจไม่สามารถเลือกใช้งานคุณลักษณะบางรายการสำหรับเครื่องพิมพ์บางรุ่น

หากต้องการติดตั้งแอป HP Smart

- ▲ สามารถใช้งานแอป HP Smart ได้ในอุปกรณ์ที่ใช้ระบบ iOS, Android และ Windows 10 หากต้องการติดตั้งแอปบนอุปกรณ์ของคุณ โปรดไปที่ 123.hp.com และปฏิบัติตามคำแนะนำบนหน้าจอ เพื่อเข้าใช้งานร้านค้าแอปสำหรับอุปกรณ์ของคุณ

หากต้องการเปิดแอป HP Smart บนคอมพิวเตอร์ที่ใช้ระบบ Windows 10

- ▲ หลังติดตั้งแอป HP Smart และให้คลิกที่ **Start** (เริ่ม) จากเคสก์ท็อปของอุปกรณ์ และจากนั้นเลือก **HP Smart** จากรายการแอป

เชื่อมต่อเข้ากับเครื่องพิมพ์ของคุณ

- ▲ ตรวจสอบให้แน่ใจว่า มีการเปิดเครื่องพิมพ์ และเชื่อมต่อเข้ากับเครือข่ายเดียวกันกับอุปกรณ์ของคุณแล้ว จากนั้น HP Smart จะตรวจหาเครื่องพิมพ์โดยอัตโนมัติ

รับข้อมูลเพิ่มเติมเกี่ยวกับแอป HP Smart

สำหรับคำแนะนำพื้นฐานเกี่ยวกับวิธีการพิมพ์ สแกน และแก้ไขปัญหาโดยใช้ HP Smart โปรดดูที่ [การพิมพ์โดยใช้แอป HP Smart ในหน้า 34](#), [สแกนโดยใช้แอป HP Smart ในหน้า 53](#) และ [ขอรับวิธีใช้จากแอป HP Smart ในหน้า 110](#)

สำหรับข้อมูลเพิ่มเติมเกี่ยวกับการใช้งาน HP Smart ในการพิมพ์ สแกน เข้าใช้งานคุณลักษณะต่างๆ ของเครื่องพิมพ์ และแก้ไขปัญหาต่างๆ ให้ไปที่:

- **iOS/Android:** www.hp.com/go/hpsmart-help
- **Windows:** www.hp.com/go/hpsmartwin-help

โหมดสลีป

- การใช้พลังงานจะลดลงเมื่อเครื่องพิมพ์อยู่ในโหมดสลีป
- หลังจากตั้งค่าเครื่องพิมพ์ครั้งแรก เครื่องพิมพ์จะเข้าสู่โหมดสลีปหลังจากไม่มีการทำงานเป็นเวลา 5 นาที
- ไฟแสดงสถานะปุ่ม **ข้อมูลจำเพาะ** จะหรี่ลงและหน้าจอแผงควบคุมของเครื่องพิมพ์จะดับในโหมดสลีป
- การกดปุ่มใดๆ บนแผงควบคุม หรือการส่งงานพิมพ์หรืองานสแกน จะเป็นการปลุกเครื่องพิมพ์ให้ทำงานจากโหมดสลีป

หากต้องการเปลี่ยนการตั้งค่าโหมดสลีป

1. เปิด **Embedded Web Server** (เว็บเซิร์ฟเวอร์แบบฝัง - EWS) สำหรับข้อมูลเพิ่มเติม โปรดดูที่ [เปิด Embedded Web Server ในหน้า 82](#)
2. คลิกแท็บ **Settings** (การตั้งค่า)
3. ในส่วน **Power Management** (การจัดการพลังงาน) ให้คลิก **Energy Save Mode** (โหมดประหยัดพลังงาน) แล้วเลือกตัวเลือกที่ต้องการ
4. คลิก **Apply** (ทำให้มีผล)

โหมดเงียบ

โหมดเงียบจะชะลอการพิมพ์ให้ช้าลงเพื่อลดเสียงรบกวนโดยรวมลงโดยไม่ส่งผลกระทบต่อคุณภาพการพิมพ์ โหมดเงียบใช้งานได้กับการพิมพ์ด้วยคุณภาพการพิมพ์ **Normal** (ปกติ) บนกระดาษธรรมดาเท่านั้น เปิดโหมดเงียบเพื่อลดเสียงรบกวนจากการพิมพ์ หากต้องการพิมพ์ที่ความเร็วปกติ ให้ปิดโหมดเงียบ โหมดเงียบถูกปิดใช้งานไว้เป็นค่าเริ่มต้น



หมายเหตุ: ในโหมดเงียบ ถ้าคุณพิมพ์บนกระดาษธรรมดาด้วยคุณภาพการพิมพ์ **Draft** (ร่าง) หรือ **Best** (ดีที่สุด) หรือถ้าคุณพิมพ์ภาพถ่ายหรือซองจดหมาย เครื่องพิมพ์จะทำงานในลักษณะเดียวกันกับเมื่อปิดโหมดเงียบ

การเปิดปิดโหมดเงียบจากซอฟต์แวร์เครื่องพิมพ์ (Windows)

1. เปิดซอฟต์แวร์ของเครื่องพิมพ์ HP สำหรับข้อมูลเพิ่มเติม โปรดดูที่ [เปิดซอฟต์แวร์ของเครื่องพิมพ์ HP \(Windows\) ในหน้า 28](#)
2. คลิกแท็บ **Quiet Mode** (โหมดเงียบ)
3. คลิก **ON** (เปิด) หรือ **OFF** (ปิด)
4. คลิกที่ **Save Settings** (บันทึกการตั้งค่า)

การเปิดปิดโหมดเงียบจากซอฟต์แวร์เครื่องพิมพ์ (OS X และ macOS)

1. เปิด HP Utility (ยูทิลิตี้ของ HP)



หมายเหตุ: HP Utility (HP ยูทิลิตี้) อยู่ในโฟลเดอร์ **HP** ในโฟลเดอร์ **Applications** (แอปพลิเคชัน)

2. เลือกเครื่องพิมพ์
3. คลิก โหมดเงียบ
4. เลือก **On** (เปิด) หรือ **Off** (ปิด)
5. คลิกที่ **Apply Now** (กำหนดใช้เดี๋ยวนี้)

การเปิดหรือปิดโหมดเงียบจากเว็บเซิร์ฟเวอร์แบบฝังตัว (EWS)

1. เปิด EWS สำหรับข้อมูลเพิ่มเติม โปรดดูที่ [เปิด Embedded Web Server ในหน้า 82](#)
2. คลิกแท็บ **Settings** (การตั้งค่า)
3. ในส่วน **Preferences** (ลักษณะที่ต้องการ) เลือก **Quiet Mode** (โหมดเงียบ) แล้วเลือก **On** (เปิด) หรือ **Off** (ปิด)
4. คลิก **Apply** (ทำให้มีผล)

ปิดอัตโนมัติ

คุณสมบัตินี้จะปิดเครื่องพิมพ์หลังจากที่ไม่มีการใช้งานนาน **2 ชั่วโมง** เพื่อช่วยลดการใช้พลังงาน **ปิดอัตโนมัติ** จะปิดการทำงานทั้งหมดของเครื่องพิมพ์ ดังนั้นคุณจึงต้องใช้ **ปุ่มเปิด/ปิด** เพื่อเปิดการทำงานของเครื่องพิมพ์อีกครั้ง ถ้าเครื่องพิมพ์ของคุณรองรับคุณสมบัตินี้ ปิดอัตโนมัติ จะเปิดหรือปิดใช้งานอัตโนมัติขึ้นอยู่กับความสามารถของเครื่องพิมพ์และตัวเลือกในการเชื่อมต่อ. แม้ว่าจะปิดใช้งาน ปิดอัตโนมัติ เครื่องพิมพ์จะเข้าสู่โหมดสแตนด์บายหลังจากไม่มีการใช้งานเป็นเวลา **5 นาที** เพื่อช่วยประหยัดพลังงาน

- ปิดอัตโนมัติ ปิดใช้งานเมื่อเปิดเครื่องพิมพ์ ถ้าเครื่องพิมพ์ไม่มีเครือข่ายหรือไม่มีแฟกซ์ หรือไม่ได้ใช้ความสามารถเหล่านี้
- ปิดอัตโนมัติ ปิดใช้งานเมื่อเปิดระบบไร้สายหรือ **Wi-Fi Direct** หรือเมื่อเครื่องพิมพ์ที่มีแฟกซ์ **USB** หรือเครือข่าย **Ethernet** สร้างการเชื่อมต่อแฟกซ์ **USB** หรือเครือข่าย **Ethernet**

3 การพิมพ์

- [การพิมพ์โดยใช้แอป HP Smart](#)
- [พิมพ์จากคอมพิวเตอร์](#)
- [พิมพ์จากอุปกรณ์เคลื่อนที่](#)
- [เคล็ดลับเพื่อความสำเร็จในการพิมพ์](#)

การพิมพ์โดยใช้แอป HP Smart

ส่วนนี้จะให้คำแนะนำพื้นฐานสำหรับการใช้งานแอป HP Smart เพื่อพิมพ์จากอุปกรณ์ที่ใช้ระบบ Android, iOS หรือ Windows 10 ของคุณ สำหรับข้อมูลเพิ่มเติมเกี่ยวกับการใช้งานแอป HP Smart ให้ไปที่:

- **iOS/Android:** www.hp.com/go/hpsmart-help
- **Windows:** www.hp.com/go/hpsmartwin-help

หากต้องการพิมพ์จากอุปกรณ์ที่ใช้ระบบ Windows 10

1. วางกระดาษลงในถาดป้อนกระดาษ สำหรับข้อมูลเพิ่มเติม โปรดดูที่ [การใส่วัสดุพิมพ์ ในหน้า 18](#)
2. เปิด HP Smart สำหรับข้อมูลเพิ่มเติม โปรดดูที่ [ใช้แอป HP Smart ในการพิมพ์ สแกน และแก้ไขปัญหาจากอุปกรณ์ที่ใช้ระบบ iOS, Android หรือ Windows 10 ในหน้า 29](#)
3. บนหน้าจอหลัก HP Smart ตรวจสอบให้แน่ใจว่ามีการเลือกเครื่องพิมพ์ของคุณไว้



คำแนะนำ: หากคุณต้องการเลือกเครื่องพิมพ์อื่น ให้คลิกหรือแตะที่ไอคอนเครื่องพิมพ์บนแถบเครื่องมือที่อยู่ด้านล่างซ้ายของหน้าจอ และจากนั้นเลือก **Select a Different Printer** (เลือกเครื่องพิมพ์อื่น) เพื่อดูเครื่องพิมพ์ทั้งหมดที่สามารถเลือกใช้งานได้

4. ที่ด้านล่างของหน้าจอหลัก ให้คลิกหรือแตะที่ **Print** (พิมพ์)
5. เลือก **Print Photo** (พิมพ์ภาพถ่าย) สันหาภาพถ่ายที่คุณต้องการพิมพ์ และจากนั้นคลิกหรือแตะที่ **Select Photos to Print** (เลือกภาพถ่ายเพื่อพิมพ์)
เลือก **Print Documents** (พิมพ์เอกสาร) สันหาเอกสาร PDF ที่คุณต้องการพิมพ์ และจากนั้นคลิกหรือแตะที่ **Print** (พิมพ์)
6. เลือกตัวเลือกที่เหมาะสม หากต้องการดูการตั้งค่าเพิ่มเติม ให้คลิกหรือแตะที่ **More settings** (การตั้งค่าเพิ่มเติม) สำหรับข้อมูลเพิ่มเติมเกี่ยวกับการตั้งค่าเครื่องพิมพ์ โปรดดูที่ [เคล็ดลับเพื่อความสำเร็จในการพิมพ์ ในหน้า 42](#)
7. คลิกหรือแตะที่ **Print** (พิมพ์) เพื่อเริ่มต้นการพิมพ์

หากต้องการพิมพ์จากอุปกรณ์ที่ใช้ระบบ Android หรือ iOS

1. เปิดแอป HP Smart
2. แตะที่ไอคอนเครื่องหมายบวก หากคุณต้องการเปลี่ยนเป็นเครื่องพิมพ์อื่น หรือเพิ่มเครื่องพิมพ์ใหม่
3. แตะที่ตัวเลือกการพิมพ์ (เช่น **Print Photos** (พิมพ์ภาพถ่าย) หรือ **Print Facebook Photos** (พิมพ์ภาพถ่ายจาก Facebook) ฯลฯ) คุณสามารถพิมพ์ภาพถ่ายและเอกสารจากอุปกรณ์ของคุณ ที่เก็บข้อมูลระบบคลาวด์ หรือโซเชียลมีเดียได้
4. เลือกภาพถ่ายหรือเอกสารที่คุณต้องการพิมพ์
5. แตะที่ **Print** (พิมพ์)

พิมพ์จากคอมพิวเตอร์

- [การพิมพ์เอกสาร](#)
- [การพิมพ์ภาพถ่าย](#)
- [การพิมพ์ซองจดหมาย](#)
- [การพิมพ์โดยใช้จำนวน dpi สูงสุด](#)

การพิมพ์เอกสาร

ก่อนพิมพ์เอกสาร ตรวจสอบให้แน่ใจว่าคุณได้ใส่กระดาษไว้ในถาดป้อนกระดาษแล้ว และถาดรับกระดาษออกเปิดอยู่ หากต้องการข้อมูลเพิ่มเติมเกี่ยวกับการใส่กระดาษ โปรดดู [การใส่วัสดุพิมพ์ ในหน้า 18](#)

วิธีพิมพ์เอกสาร (Windows)

1. จากซอฟต์แวร์ เลือก **Print** (พิมพ์)
2. ตรวจสอบว่ามีการเลือกเครื่องพิมพ์อยู่
3. คลิกปุ่มเพื่อเปิดกรอบโต้ตอบ **Properties** (คุณสมบัติ)

ปุ่มนี้อาจเรียกว่า **Properties** (คุณสมบัติ), **Options** (ตัวเลือก), **Printer Setup** (การตั้งค่าเครื่องพิมพ์), **Printer Properties** (คุณสมบัติเครื่องพิมพ์), **Printer** (เครื่องพิมพ์) หรือ **Preferences** (ลักษณะที่ต้องการ) ทั้งนี้ขึ้นอยู่กับซอฟต์แวร์แอปพลิเคชัน

4. เลือกตัวเลือกที่เหมาะสมจากแท็บ **Printing Shortcuts** (ทางลัดสำหรับการพิมพ์ต่างๆ) หรือ **Printing Shortcut** (ทางลัดสำหรับการพิมพ์)

หากต้องการเปลี่ยนการตั้งค่าการพิมพ์อื่นๆ คลิกที่แท็บอื่นๆ

สำหรับเคล็ดลับการพิมพ์เพิ่มเติม โปรดดูที่ [เคล็ดลับการตั้งค่าเครื่องพิมพ์ ในหน้า 43](#)



หมายเหตุ: หากคุณเปลี่ยนขนาดกระดาษ ตรวจสอบให้แน่ใจว่าคุณได้ใส่กระดาษที่ถูกต้องเข้าไปในถาดป้อนกระดาษ และตั้งขนาดกระดาษบนแผงควบคุมของเครื่องพิมพ์

5. คลิก **OK** (ตกลง) เพื่อปิดกรอบโต้ตอบ **Properties** (คุณสมบัติ)
6. คลิก **Print** (พิมพ์) หรือ **OK** (ตกลง) เพื่อเริ่มต้นการพิมพ์

การพิมพ์เอกสาร (OS X และ macOS)

1. จากเมนู **File** (ไฟล์) ในซอฟต์แวร์ ให้เลือก **Print** (พิมพ์)
2. ตรวจสอบว่าเครื่องพิมพ์ถูกเลือกอยู่
3. กำหนดตัวเลือกการพิมพ์

หากคุณไม่เห็นตัวเลือกในกรอบโต้ตอบการพิมพ์ คลิก **Show Details** (แสดงรายละเอียด)

- เลือกขนาดกระดาษที่ต้องการในเมนูป๊อปอัพ **Paper Size** (ขนาดกระดาษ)



หมายเหตุ: หากคุณเปลี่ยนขนาดกระดาษ ให้ตรวจสอบว่าคุณใส่กระดาษที่ถูกต้องแล้ว

- เลือกแนวการวางกระดาษ
- ใส่เปอร์เซ็นต์การปรับขนาด

4. คลิก **Print** (พิมพ์)

การพิมพ์สองด้าน (Windows)

1. จากซอฟต์แวร์ เลือก **Print** (พิมพ์)

2. ตรวจสอบว่ามีการเลือกเครื่องพิมพ์อยู่

3. คลิกปุ่มเพื่อเปิดกรอบโต้ตอบ **Properties** (คุณสมบัติ)

ปุ่มนี้อาจเรียกว่า **Properties** (คุณสมบัติ), **Options** (ตัวเลือก), **Printer Setup** (การตั้งค่าเครื่องพิมพ์), **Printer Properties** (คุณสมบัติเครื่องพิมพ์), **Printer** (เครื่องพิมพ์) หรือ **Preferences** (ลักษณะที่ต้องการ) ทั้งนี้ขึ้นอยู่กับซอฟต์แวร์แอปพลิเคชัน

4. บน **Printing Shortcuts** (ทางลัดการพิมพ์) หรือแท็บ **Printing Shortcut** (ทางลัดการพิมพ์) ให้เลือกทางลัด **Two-sided (Duplex) Printing** (พิมพ์สองด้าน) และจากนั้นเลือกตัวเลือกจากรายการตรวจสอบว่า **Print On Both Sides Manually** (พิมพ์สองด้านด้วยตัวเอง)

หากต้องการเปลี่ยนการตั้งค่าการพิมพ์อื่นๆ คลิกที่แท็บอื่นๆ

สำหรับเคล็ดลับการพิมพ์เพิ่มเติม โปรดดูที่ [เคล็ดลับการตั้งค่าเครื่องพิมพ์ ในหน้า 43](#)



หมายเหตุ: หากคุณเปลี่ยนขนาดกระดาษ ตรวจสอบให้แน่ใจว่าคุณได้ใส่กระดาษที่ถูกต้องเข้าไปในถาดป้อนกระดาษ และตั้งขนาดกระดาษบนแผงควบคุมของเครื่องพิมพ์

5. คลิก **OK** (ตกลง) เพื่อเปิดกรอบโต้ตอบ **Properties** (คุณสมบัติ)

6. คลิก **Print** (พิมพ์) หรือ **OK** (ตกลง) เพื่อเริ่มต้นการพิมพ์

การพิมพ์สองด้าน (OS X และ macOS)

1. จากเมนู **File** (ไฟล์) ในซอฟต์แวร์ ให้เลือก **Print** (พิมพ์)

2. ในกล่องโต้ตอบ **Print** (พิมพ์) ให้เลือก **Paper Handling** (การป้อนกระดาษ) จากเมนูป๊อปอัพ และตั้งค่า **Page Order** (เรียงหน้ากระดาษ) เป็น **Normal** (ปกติ)

3. ตั้งค่า **Pages to Print** (หน้าที่จะพิมพ์) เป็น **Odd Only** (หน้าคี่เท่านั้น)

4. คลิก **Print** (พิมพ์)

5. เมื่อพิมพ์หน้าคี่ของเอกสารหมดทุกหน้าแล้ว ให้นำเอกสารออกจากถาดรับกระดาษออก

6. ใส่ต้นฉบับอีกครั้งโดยให้ด้านที่ออกมาจากเครื่องพิมพ์หันเข้าหาเครื่องพิมพ์ และด้านว่างเปล่าของต้นฉบับหันไปทางด้านหน้าของเครื่องพิมพ์

7. ในกล่องโต้ตอบ **Print** (พิมพ์) ให้กลับไปยังเมนูป๊อปอัพ **Paper Handling** (การป้อนกระดาษ) และตั้งค่าเรียงหน้ากระดาษเป็น **Normal** (ปกติ) และหน้าที่จะพิมพ์เป็น **Even Only** (หน้าคู่เท่านั้น)

8. คลิก **Print** (พิมพ์)

การพิมพ์ภาพถ่าย

ก่อนพิมพ์ภาพถ่าย ตรวจสอบให้แน่ใจว่าคุณได้ใส่กระดาษภาพถ่ายไว้ในถาดป้อนกระดาษแล้ว และกดรับกระดาษออกเปิดอยู่ หากต้องการข้อมูลเพิ่มเติมเกี่ยวกับการใส่กระดาษ โปรดดู [การใส่วัสดุพิมพ์ ในหน้า 18](#)

การพิมพ์ภาพถ่ายลงบนกระดาษภาพถ่าย (Windows)

1. จากซอฟต์แวร์ เลือก **Print** (พิมพ์)

2. ตรวจสอบว่ามีการเลือกเครื่องพิมพ์อยู่

3. คลิกปุ่มเพื่อเปิดกรอบโต้ตอบ **Properties** (คุณสมบัติ)

ปุ่มนี้อาจเรียกว่า **Properties** (คุณสมบัติ), **Options** (ตัวเลือก), **Printer Setup** (การตั้งค่าเครื่องพิมพ์), **Printer Properties** (คุณสมบัติเครื่องพิมพ์), **Printer** (เครื่องพิมพ์) หรือ **Preferences** (ลักษณะที่ต้องการ) ทั้งนี้ขึ้นอยู่กับซอฟต์แวร์แอปพลิเคชัน

4. เลือกตัวเลือกที่เหมาะสมจากแท็บ **Printing Shortcuts** (ทางลัดสำหรับการพิมพ์ต่างๆ) หรือ **Printing Shortcut** (ทางลัดสำหรับการพิมพ์)

หากต้องการเปลี่ยนการตั้งค่าการพิมพ์อื่นๆ คลิกที่แท็บอื่นๆ

สำหรับเคล็ดลับการพิมพ์เพิ่มเติม โปรดดูที่ [เคล็ดลับการตั้งค่าเครื่องพิมพ์ ในหน้า 43](#)



หมายเหตุ: หากคุณเปลี่ยนขนาดกระดาษ ตรวจสอบให้แน่ใจว่าคุณได้ใส่กระดาษที่ถูกต้องเข้าไปในถาดป้อนกระดาษ และตั้งขนาดกระดาษบนแผงควบคุมของเครื่องพิมพ์

5. คลิก **OK** (ตกลง) เพื่อปิดกรอบโต้ตอบ **Properties** (คุณสมบัติ)

6. คลิก **Print** (พิมพ์) หรือ **OK** (ตกลง) เพื่อเริ่มต้นการพิมพ์



หมายเหตุ: หลังจากพิมพ์งานเสร็จเรียบร้อยแล้ว ให้นำกระดาษภาพถ่ายที่ไม่ใช้แล้วออกจากถาดป้อนกระดาษ ควรเก็บกระดาษภาพถ่ายไว้เพื่อไม่ให้กระดาษม้วนตัว ซึ่งทำให้คุณภาพงานพิมพ์ลดลง

การพิมพ์ภาพถ่ายจากคอมพิวเตอร์ (OS X และ macOS)

1. จากเมนู **File** (ไฟล์) ในซอฟต์แวร์ ให้เลือก **Print** (พิมพ์)

2. ตรวจสอบว่าเครื่องพิมพ์ถูกเลือกอยู่

3. กำหนดตัวเลือกการพิมพ์

หากคุณไม่เห็นตัวเลือกในกรอบโต้ตอบการพิมพ์ คลิก **Show Details** (แสดงรายละเอียด)

- เลือกขนาดกระดาษที่ต้องการในเมนูป๊อปอัพ **Paper Size** (ขนาดกระดาษ)



หมายเหตุ: หากคุณเปลี่ยนขนาดกระดาษ ให้ตรวจสอบว่าคุณได้ใส่กระดาษที่ถูกต้องแล้ว

- เลือกแนวการวางกระดาษ

4. จากเมนูป๊อปอัพ ให้เลือก **Paper Type/Quality** (ประเภทกระดาษ/คุณภาพ) แล้วเลือกการตั้งค่าต่อไปนี้:

- **Paper Type** (ประเภทกระดาษ): ประเภทกระดาษภาพถ่ายที่เหมาะสม
- **Quality** (คุณภาพ): เลือกตัวเลือกซึ่งให้คุณภาพที่ดีที่สุดหรือ dpi สูงสุด
- คลิกดูปสามเหลี่ยม **Color Options** (ตัวเลือกสี) แล้วเลือกตัวเลือก **Photo Fix** (แก้ไขภาพถ่าย) ที่เหมาะสม
 - ปิดเครื่อง: ไม่มีการเปลี่ยนแปลงที่รูปภาพ
 - เปิด: ปรับโฟกัสของภาพอัตโนมัติ; ปรับความคมของภาพพอประมาณ

5. เลือกการตั้งค่าการพิมพ์อื่นๆ ที่คุณต้องการ แล้วคลิก **Print** (พิมพ์)

การพิมพ์ของจดหมาย

ก่อนพิมพ์ของจดหมาย ตรวจสอบให้แน่ใจว่าคุณได้ใส่ของจดหมายไว้ในถาดป้อนกระดาษแล้ว และถาดรับกระดาษออกเปิดอยู่ คุณสามารถใส่ของจดหมายได้มากกว่าหนึ่งซองลงในถาดป้อนกระดาษ โปรดอย่าใส่ของจดหมายที่มีลักษณะมันเงาหรือพิมพ์นูน รวมถึงของจดหมายที่มีตัวยึดหรือหน้าต่างด้วย สำหรับข้อมูลเพิ่มเติมเกี่ยวกับการใส่ของจดหมาย โปรดดู [การใส่ตัวสตูดิโอพิมพ์ ในหน้า 18](#)



หมายเหตุ: สำหรับรายละเอียดวิธีการจัดรูปแบบข้อความเพื่อพิมพ์บนซองจดหมาย โปรดดูที่เอกสารของแอปพลิเคชันที่คุณใช้งาน

การพิมพ์ของจดหมาย (Windows)

1. บนเมนู **File** (ไฟล์) ในซอฟต์แวร์ ให้คลิก **Print** (พิมพ์)
2. ตรวจสอบว่ามีการเลือกเครื่องพิมพ์อยู่
3. คลิกปุ่มเพื่อเปิดกรอบโต้ตอบ **Properties** (คุณสมบัติ)

ปุ่มนี้อาจเรียกว่า **Properties** (คุณสมบัติ), **Options** (ตัวเลือก), **Printer Setup** (การตั้งค่าเครื่องพิมพ์), **Printer Properties** (คุณสมบัติเครื่องพิมพ์), **Printer** (เครื่องพิมพ์) หรือ **Preferences** (ลักษณะที่ต้องการ) ทั้งนี้ขึ้นอยู่กับซอฟต์แวร์แอปพลิเคชัน

4. เลือกตัวเลือกที่เหมาะสมจากแท็บ **Printing Shortcuts** (ทางลัดสำหรับการพิมพ์ต่างๆ) หรือ **Printing Shortcut** (ทางลัดสำหรับการพิมพ์)

หากต้องการเปลี่ยนการตั้งค่าการพิมพ์อื่นๆ คลิกที่แท็บอื่นๆ

สำหรับเคล็ดลับการพิมพ์เพิ่มเติม โปรดดูที่ [เคล็ดลับการตั้งค่าเครื่องพิมพ์ ในหน้า 43](#)



หมายเหตุ: หากคุณเปลี่ยนขนาดกระดาษ ตรวจสอบให้แน่ใจว่าคุณได้ใส่กระดาษที่ถูกต้องเข้าไปในถาดป้อนกระดาษ และตั้งขนาดกระดาษบนแผงควบคุมของเครื่องพิมพ์

5. คลิก **OK** (ตกลง) เพื่อปิดกรอบโต้ตอบ **Properties** (คุณสมบัติ)
6. คลิก **Print** (พิมพ์) หรือ **OK** (ตกลง) เพื่อเริ่มต้นการพิมพ์

วิธีพิมพ์ของจดหมาย (OS X และ macOS)

1. จากเมนู **File** (ไฟล์) ในซอฟต์แวร์ ให้เลือก **Print** (พิมพ์)
2. ตรวจสอบว่าเครื่องพิมพ์ถูกเลือกอยู่
3. เลือกขนาดของจดหมายที่ต้องการในเมนูป๊อปอัพ **Paper Size** (ขนาดกระดาษ)

หากคุณไม่เห็นตัวเลือกในกรอบโต้ตอบการพิมพ์ คลิก **Show Details** (แสดงรายละเอียด)



หมายเหตุ: หากคุณเปลี่ยนขนาดกระดาษ ให้ตรวจสอบว่าคุณได้กระดาษที่ถูกต้องแล้ว

- จากเมนูป๊อปอัพ ให้เลือก **Paper Type/Quality** (ประเภทกระดาษ/คุณภาพ) และตรวจสอบว่าการตั้งค่าชนิดกระดาษเป็น **Plain Paper** (กระดาษธรรมดา)
- คลิก **Print** (พิมพ์)

การพิมพ์โดยใช้จำนวน dpi สูงสุด

ใช้จำนวนจุดต่อนิ้ว (dpi) สูงสุดเพื่อพิมพ์ภาพคุณภาพสูงและคมชัดบนกระดาษภาพถ่าย

การพิมพ์แบบจำนวน dpi สูงสุด จะใช้เวลานานกว่าการพิมพ์ด้วยการตั้งค่าแบบอื่นๆ และจำเป็นต้องใช้พื้นที่ดิสก์จำนวนมาก

สำหรับความละเอียดการพิมพ์ที่เครื่องสนับสนุน ให้ไปที่ [เว็บไซต์ฝ่ายสนับสนุนเครื่องพิมพ์ที่ www.support.hp.com](http://www.support.hp.com)

การพิมพ์ในโหมด dpi สูงสุด (Windows)

- จากซอฟต์แวร์ เลือก **Print** (พิมพ์)
- ตรวจสอบว่ามีตัวเลือกเครื่องพิมพ์อยู่
- คลิกปุ่มเพื่อเปิดกรอบโต้ตอบ **Properties** (คุณสมบัติ)

ปุ่มนี้อาจเรียกว่า **Properties** (คุณสมบัติ), **Options** (ตัวเลือก), **Printer Setup** (การตั้งค่าเครื่องพิมพ์), **Printer Properties** (คุณสมบัติเครื่องพิมพ์), **Printer** (เครื่องพิมพ์) หรือ **Preferences** (ลักษณะที่ต้องการ) ทั้งนี้ขึ้นอยู่กับซอฟต์แวร์แอปพลิเคชัน

- เลือกตัวเลือกที่เหมาะสม

Windows 10, Windows 8.1 และ Windows 8

- คลิกแท็บ **Paper/Quality** (กระดาษ/คุณภาพ) จากรายการ **Paper Size** (ขนาดกระดาษ) แบบครอบปาดาน์ ให้เลือกขนาดกระดาษที่เหมาะสม จากรายการ **Paper Type** (ชนิดกระดาษ) แบบครอบปาดาน์ ให้เลือกชนิดกระดาษที่เหมาะสม
- คลิกที่แท็บ **Advanced** (ขั้นสูง) จากนั้นเลือก **Print in Max DPI** (พิมพ์โดยใช้ DPI สูงสุด)

Windows 7, Windows Vista และ Windows XP

- คลิกแท็บ **Paper/Quality** (กระดาษ/คุณภาพ) จากรายการ **Media** (วัสดุพิมพ์) แบบดึงลง เลือกประเภทกระดาษที่เหมาะสม
- คลิกปุ่ม **Advanced** (ขั้นสูง) เลือกขนาดกระดาษที่เหมาะสมจากรายการ **Paper Size** (ขนาดกระดาษ) แบบครอบปาดาน์ ในบริเวณ **Printer Features** (คุณลักษณะของเครื่องพิมพ์) ให้เลือก **Yes** (ใช่) จากรายการ **Print in Max DPI** (พิมพ์โดยใช้จำนวน DPI สูงสุด) แบบครอบปาดาน์ จากนั้นคลิกที่ **OK** (ตกลง) เพื่อปิดกล่องโต้ตอบ **Advanced Options** (ตัวเลือกขั้นสูง)

สำหรับเคล็ดลับการพิมพ์เพิ่มเติม โปรดดูที่ [เคล็ดลับการตั้งค่าเครื่องพิมพ์ ในหน้า 43](#)

- ยืนยันการจัดแนวที่แท็บ **Layout** (เค้าโครง) และจากนั้นคลิกที่ **OK** (ตกลง) เพื่อพิมพ์

การพิมพ์โดยใช้ dpi สูงสุด (OS X และ macOS)

- จากเมนู **File** (ไฟล์) ในซอฟต์แวร์ ให้เลือก **Print** (พิมพ์)
- ตรวจสอบว่าเครื่องพิมพ์ถูกเลือกอยู่

3. กำหนดตัวเลือกการพิมพ์

หากคุณไม่เห็นตัวเลือกในกรอบโต้ตอบการพิมพ์ คลิก **Show Details** (แสดงรายละเอียด)

- เลือกขนาดกระดาษที่ต้องการในเมนูป๊อปอัพ **Paper Size** (ขนาดกระดาษ)



หมายเหตุ: หากคุณเปลี่ยนขนาดกระดาษ ตรวจสอบให้แน่ใจว่าคุณมีการใส่กระดาษที่ถูกต้องแล้ว

- เลือกแนวการวางกระดาษ

4. จากเมนูป๊อปอัพ ให้เลือก **Paper Type/Quality** (ประเภทกระดาษ/คุณภาพ) แล้วเลือกการตั้งค่าต่อไปนี้:

- **Paper Type** (ประเภทกระดาษ): ประเภทกระดาษที่เหมาะสม
- **Quality** (คุณภาพ): **Maximum dpi (dpi สูงสุด)**

5. เลือกค่าการพิมพ์อื่นๆ ที่คุณต้องการ แล้วคลิก **Print** (พิมพ์)

พิมพ์จากอุปกรณ์เคลื่อนที่

พิมพ์จากอุปกรณ์เคลื่อนที่

คุณสามารถพิมพ์เอกสารและภาพถ่ายจากอุปกรณ์เคลื่อนที่ของคุณได้โดยตรง รวมถึง **iOS, Android, Windows Mobile, Chromebook** และ **Amazon Kindle**



หมายเหตุ: คุณยังสามารถใช้แอป **HP Smart** เพื่อพิมพ์จากอุปกรณ์เคลื่อนที่ได้อีกด้วย สำหรับข้อมูลเพิ่มเติม โปรดดูที่ [การพิมพ์โดยใช้แอป HP Smart](#) ในหน้า **34**

หากต้องการพิมพ์จากอุปกรณ์เคลื่อนที่

1. ตรวจสอบให้แน่ใจว่า มีการเชื่อมต่อเครื่องพิมพ์ของคุณเข้ากับเครือข่ายเดียวกันกับอุปกรณ์เคลื่อนที่ของคุณแล้ว



คำแนะนำ: หากคุณต้องการพิมพ์โดยไม่เชื่อมต่อกับเราเตอร์ ให้ใช้ **Wi-Fi Direct** เพื่อพิมพ์จากอุปกรณ์เคลื่อนที่ สำหรับข้อมูลเพิ่มเติม โปรดดูที่ [การเชื่อมต่อไปยังเครื่องพิมพ์แบบไร้สายโดยไม่ต้องใช้เราเตอร์](#) ในหน้า **75**

2. เปิดใช้งานการพิมพ์บนอุปกรณ์เคลื่อนที่ของคุณ:

- **iOS:** ใช้ตัวเลือก **Print** (พิมพ์) จากเมนู **Share** (แชร์)



หมายเหตุ: อุปกรณ์ที่ใช้ **iOS 4.2** หรือใหม่กว่า จะมี **AirPrint®** ติดตั้งไว้ล่วงหน้าแล้ว

- **Android:** ดาวน์โหลด **HP Print Service Plugin** (ปลั๊กอินบริการการพิมพ์ของ HP) (ซึ่งได้รับการสนับสนุนจากอุปกรณ์ **Android** โดยส่วนใหญ่) จากร้านค้า **Google Play** และเปิดใช้งานบนอุปกรณ์ของคุณ



หมายเหตุ: **HP Print Service Plugin** (ปลั๊กอินบริการการพิมพ์ของ HP) สนับสนุนอุปกรณ์ที่ใช้ **Android 4.4** หรือใหม่กว่า อุปกรณ์ที่ใช้ **Android 4.3** หรือก่อนหน้านี้อาจสามารถพิมพ์โดยใช้แอปพลิเคชัน **HP ePrint** ซึ่งสามารถเลือกใช้งานได้จากร้านค้า **Google Play**

- **Windows Mobile:** แตะที่ **Print** (พิมพ์) จากเมนู **Device** (อุปกรณ์) ไม่ต้องทำการตั้งค่าใดๆ หากมีการติดตั้งซอฟต์แวร์ไว้ล่วงหน้าแล้ว



หมายเหตุ: หากเครื่องพิมพ์ของคุณไม่อยู่ในรายการ คุณอาจต้องทำการตั้งค่าเครื่องพิมพ์โดยใช้ตัวช่วยสร้าง **Add Printer** (เพิ่มเครื่องพิมพ์) ซึ่งเป็นการตั้งค่าเพียงครั้งเดียว

- **Chromebook:** ดาวน์โหลดและติดตั้งแอป **HP Print for Chrome** จาก **Chrome Web Store** เพื่อเปิดใช้งานทั้งการพิมพ์ **Wi-Fi** และ **USB**

- **Amazon Kindle Fire HD9** และ **HDX:** ในครั้งแรกที่คุณเลือก **Print** (พิมพ์) บนอุปกรณ์ของคุณ จะมีการดาวน์โหลด **HP Print Service Plugin** (ปลั๊กอินบริการการพิมพ์ของ HP) เพื่อเปิดใช้งานการพิมพ์บนอุปกรณ์เคลื่อนที่



หมายเหตุ: สำหรับข้อมูลเพิ่มเติมละเอียดเกี่ยวกับการเปิดใช้งานการพิมพ์จากอุปกรณ์เคลื่อนที่ของคุณ ให้ไปที่เว็บไซต์ **HP Mobile Printing** (www.hp.com/go/mobileprinting) หากเว็บไซต์นี้ไม่มีเวอร์ชันท้องถิ่นสำหรับประเทศ/ภูมิภาคหรือภาษาของคุณ คุณจะได้รับการนำทางไปยังเว็บไซต์ **HP Mobile Printing** ในประเทศ/ภูมิภาคหรือภาษาอื่น

3. ตรวจสอบให้แน่ใจว่า มีการใส่กระดาษที่มีขนาดตรงกันกับการตั้งค่ากระดาษของเครื่องพิมพ์ (ดู [การใส่วัสดุพิมพ์](#) ในหน้า **18** สำหรับข้อมูลเพิ่มเติม) การตั้งค่าขนาดกระดาษที่ถูกต้องสำหรับกระดาษที่ใส่ไว้จะช่วยให้อุปกรณ์เคลื่อนที่ของคุณรู้ว่ามีการพิมพ์โดยใช้กระดาษขนาดใดอยู่

เคล็ดลับเพื่อความสำเร็จในการพิมพ์

- [เคล็ดลับเกี่ยวกับหัวพิมพ์และหมึก](#)
- [เคล็ดลับการใส่กระดาษ](#)
- [เคล็ดลับการตั้งค่าเครื่องพิมพ์](#)

หากต้องการพิมพ์งานให้สำเร็จ หัวพิมพ์ **HP** ควรทำงานอย่างเหมาะสม ถึงหมึกควรมีหมึกเพียงพอ ป้อนกระดาษได้อย่างถูกต้อง และเครื่องพิมพ์ควรมีการตั้งค่าที่เหมาะสม

การตั้งค่าการพิมพ์จะไม่นำมาใช้กับการทำสำเนาและการสแกน

เคล็ดลับเกี่ยวกับหัวพิมพ์และหมึก

- ใช้หัวพิมพ์ **HP** ของแท้
- ติดตั้งหัวพิมพ์ขาวดำและหัวพิมพ์สามสีให้ถูกต้อง
สำหรับข้อมูลเพิ่มเติม โปรดดูที่ [แก้ไขปัญหาของหัวพิมพ์ ในหน้า 93](#)
- ตรวจสอบระดับหมึกพิมพ์ในอิงหมึกเพื่อให้แน่ใจว่ามีปริมาณหมึกพิมพ์เพียงพอ
สำหรับข้อมูลเพิ่มเติม โปรดดูที่ [ระดับหมึก ในหน้า 63](#)
- หากคุณภาพงานพิมพ์ต่ำจนไม่สามารถยอมรับได้ โปรดดูที่ [ปัญหาการพิมพ์ ในหน้า 97](#) สำหรับข้อมูลเพิ่มเติม



หมายเหตุ: หัวพิมพ์และหมึกพิมพ์ **HP** ของแท้ได้รับการออกแบบและทดสอบมาเพื่อใช้สำหรับเครื่องพิมพ์และกระดาษของ **HP** ซึ่งทำให้คุณสามารถพิมพ์งานคุณภาพเยี่ยมได้อย่างง่ายดาย

HP ไม่สามารถรับประกันคุณภาพหรือความน่าเชื่อถือของวัสดุสิ้นเปลืองที่ไม่ใช่ของ **HP** การต้องเข้ารับบริการหรือซ่อมแซมผลิตภัณฑ์อันเป็นผลจากการใช้วัสดุสิ้นเปลืองที่ไม่ใช่ของ **HP** จะไม่อยู่ภายใต้การรับประกัน

เคล็ดลับการใส่กระดาษ

- ใส่ปึกกระดาษ (ไม่ใช่แค่หนึ่งแผ่น) กระดาษทั้งหมดในปีต้องมีขนาดเท่ากันและเป็นชนิดเดียวกันเพื่อหลีกเลี่ยงกระดาษติด
- ใส่กระดาษโดยหงายด้านที่จะพิมพ์ขึ้น
- ตรวจสอบว่ากระดาษที่ใส่ในถาดป้อนกระดาษนั้นเรียบเสมอกัน และขอบไม่โค้งงอหรือฉีกขาด
- ปรับตัวปรับความกว้างกระดาษในถาดป้อนกระดาษให้พอดีกับกระดาษทุกชนิด ตรวจสอบว่าตัวปรับความกว้างกระดาษไม่ทำให้กระดาษในถาดป้อนกระดาษโค้งงอ
สำหรับข้อมูลเพิ่มเติม โปรดดูที่ [การใส่วัสดุพิมพ์ ในหน้า 18](#)

เคล็ดลับการตั้งค่าเครื่องพิมพ์

คำแนะนำในการตั้งค่าเครื่องพิมพ์ (Windows)

- หากต้องการเปลี่ยนการตั้งค่าเริ่มต้นการพิมพ์ ให้เปิด ซอฟต์แวร์เครื่องพิมพ์ ของ HP คลิก **Print & Scan (พิมพ์และสแกน)** แล้วคลิก **Set Preferences (ตั้งค่าลักษณะที่ต้องการ)** สำหรับข้อมูลเพิ่มเติมเกี่ยวกับวิธีเปิด ซอฟต์แวร์เครื่องพิมพ์ โปรดดู [เปิดซอฟต์แวร์ของเครื่องพิมพ์ HP\(Windows\) ในหน้า 28](#)
- คุณสามารถใช้ทางลัดสำหรับการพิมพ์เพื่อประหยัดเวลาในการตั้งค่าลักษณะการพิมพ์ที่ต้องการ ทางลัดสำหรับการพิมพ์จะจัดเก็บการตั้งค่าที่เหมาะสมสำหรับงานพิมพ์แต่ละชนิดไว้ เพื่อให้คุณสามารถตั้งค่าตัวเลือกทั้งหมดได้ในคลิกเดียว หากต้องการใช้งานทางลัด ให้ไปที่แท็บ **Printing Shortcuts (ทางลัดสำหรับการพิมพ์ต่างๆ)** หรือ **Printing Shortcut (ทางลัดสำหรับการพิมพ์)** เลือกทางลัดที่ต้องการ และจากนั้นคลิกที่ **OK (ตกลง)**

หากต้องการเพิ่มทางลัดสำหรับการพิมพ์ใหม่ ให้ตั้งค่าลักษณะการพิมพ์ที่ต้องการบนแท็บ **Paper/Quality (กระดาษ/คุณภาพ) Layout (เค้าโครง)** หรือ **Advanced (ขั้นสูง)** เลือกแท็บ **Printing Shortcuts (ทางลัดสำหรับการพิมพ์ต่างๆ)** หรือ **Printing Shortcut (ทางลัดสำหรับการพิมพ์)** คลิกที่ **Save As (บันทึกเป็น)** และป้อนชื่อ จากนั้นคลิกที่ **OK (ตกลง)**

เมื่อต้องการลบข้อคัดการพิมพ์ ให้เลือกข้อคัดและคลิก **Delete (ลบ)**



หมายเหตุ: คุณไม่สามารถลบข้อคัดการพิมพ์เริ่มต้นได้

- เพื่อความเข้าใจเกี่ยวกับการตั้งค่ากระดาษและถาดกระดาษ:
 - **Paper Size (ขนาดกระดาษ):** เลือกขนาดกระดาษที่คุณใส่ไว้ในถาดป้อนกระดาษ
 - **Paper Source (ถาดป้อนกระดาษ):** เลือกถาดกระดาษที่คุณใส่กระดาษไว้
 - **Paper Type (ชนิดกระดาษ) หรือ Media (วัสดุพิมพ์):** เลือกชนิดกระดาษที่คุณต้องการใช้
- เพื่อความเข้าใจเกี่ยวกับการตั้งค่าสีหรือขาวดำ:
 - **Color (สี):** ใช้หมึกจากถาดหมึกพิมพ์ทั้งหมดเพื่อการพิมพ์สีเต็มรูปแบบ
 - **Black & White (ขาวดำ) หรือ Black Ink Only (หมึกสีดำเท่านั้น):** ใช้เฉพาะหมึกสีดำสำหรับการพิมพ์ขาวดำคุณภาพปกติหรือต่ำลง
 - **High Quality Grayscale (โทนสีเทาคุณภาพสูง):** ใช้หมึกจากทั้งถาดหมึกพิมพ์สีและสีดำ เพื่อพิมพ์สีดำและโทนสีเทาในปริมาณมาก สำหรับงานพิมพ์ขาวดำคุณภาพสูง
- เพื่อความเข้าใจเกี่ยวกับการตั้งค่าคุณภาพงานพิมพ์:

จะมีการวัดค่าคุณภาพงานพิมพ์โดยใช้ความละเอียดการพิมพ์เป็นจำนวนจุดต่อนิ้ว (dpi) จำนวนจุดต่อนิ้ว (dpi) ที่สูงขึ้นจะทำให้งานพิมพ์มีความชัดเจนและรายละเอียดที่มากขึ้น แต่จะพิมพ์ช้าและอาจใช้หมึกปริมาณมากขึ้น

 - **Draft (แบบร่าง):** โคยทั่วไปแล้ว จะมีการใช้จำนวนจุดต่อนิ้ว (dpi) ที่ต่ำลงเมื่อมีระดับหมึกต่ำ หรือเมื่อไม่ต้องการงานพิมพ์คุณภาพสูง
 - **Normal (ธรรมดา):** เหมาะสำหรับงานพิมพ์โดยส่วนใหญ่
 - **Best (ดีที่สุด):** จำนวนจุดต่อนิ้ว (dpi) ที่ดีกว่า **Normal (ธรรมดา)**

- **Print in Max DPI** (พิมพ์โดยใช้จำนวน DPI สูงสุด): การตั้งค่าจำนวนจุดต่อนิ้ว (dpi) สูงสุดในรายการที่มีให้เลือกใช้สำหรับคุณภาพงานพิมพ์
- **HP Real Life Technologies** (เทคโนโลยี HP Real Life): คุณสมบัตินี้จะช่วยปรับภาพและภาพกราฟิกให้เรียบและคมชัดเพื่อคุณภาพการพิมพ์ที่ดีที่สุด
- เพื่อความเข้าใจเกี่ยวกับการตั้งค่าหน้าและเค้าโครง:
 - **Orientation** (การวางแนวกระดาษ): เลือก **Portrait** (แนวตั้ง) สำหรับการพิมพ์แนวตั้ง หรือ **Landscape** (แนวนอน) สำหรับการพิมพ์แนวนอน
 - **Print on Both Sides Manually** (พิมพ์บนหน้ากระดาษทั้งสองด้านด้วยตัวเอง): พลิกหน้ากระดาษหลังจากพิมพ์บนกระดาษด้านหนึ่งแล้วด้วยตัวเอง เพื่อให้คุณสามารถพิมพ์บนกระดาษทั้งสองด้าน
 - **Flip on Long Edge** (พลิกหน้ากระดาษตามขอบด้านยาว): เลือกตัวเลือกนี้หากคุณต้องการพลิกหน้ากระดาษตามขอบด้านยาวของกระดาษ เมื่อพิมพ์บนกระดาษทั้งสองด้าน
 - **Flip on Short Edge** (พลิกหน้ากระดาษตามขอบด้านสั้น): เลือกตัวเลือกนี้หากคุณต้องการพลิกหน้ากระดาษตามขอบด้านสั้นของกระดาษ เมื่อพิมพ์บนกระดาษทั้งสองด้าน
 - **Booklet Layout** (เค้าโครงรูปเล่ม) หรือ **Booklet** (รูปเล่ม): ช่วยให้คุณสามารถส่งพิมพ์เอกสารหลายหน้าให้เป็นรูปเล่ม โดยจะพิมพ์ข้อมูลสองหน้าลงในกระดาษแต่ละแผ่นที่สามารถนำไปพับเป็นรูปเล่มในขนาดครึ่งหนึ่งของแผ่นกระดาษ
 - **Left binding** (การเย็บเล่มด้านซ้าย) หรือ **Booklet-LeftBinding** (การเย็บเล่มรูปเล่มด้านซ้าย): ด้านที่ใช้เย็บเล่มหลังจากที่พับกระดาษเป็นรูปเล่มจะปรากฏอยู่ทางด้านซ้าย เลือกตัวเลือกนี้ในกรณีที่คุณอ่านจากซ้ายไปขวา
 - **Right binding** (การเย็บเล่มด้านขวา) หรือ **Booklet-RightBinding** (การเย็บเล่มรูปเล่มด้านขวา): ด้านที่ใช้เย็บเล่มหลังจากที่พับกระดาษเป็นรูปเล่มจะปรากฏอยู่ทางด้านขวา เลือกตัวเลือกนี้ในกรณีที่คุณอ่านจากขวาไปซ้าย
 - **Borderless** (ไม่มีขอบ) หรือ **Page Borders** (ขอบหน้ากระดาษ): ช่วยให้คุณเพิ่มหรือลบขอบหน้ากระดาษในกรณีที่คุณพิมพ์เอกสารมากกว่าสองหน้าต่อแผ่น
 - **Pages per Sheet Layout** (เค้าโครงจำนวนหน้าต่อแผ่น): จะช่วยคุณในการระบุลำดับของหน้าในกรณีที่คุณพิมพ์เอกสารมากกว่าสองหน้าต่อแผ่น
 - **Pages to Print** (หน้าที่ต้องการพิมพ์): ช่วยให้คุณสามารถพิมพ์เฉพาะหน้าเลขที่ พิมพ์เฉพาะหน้าเลขคู่ หรือพิมพ์ทุกหน้า
 - **Reverse page order** (ลำดับหน้าแบบย้อนกลับ) หรือ **Page Order** (ลำดับหน้า): ช่วยให้คุณสามารถพิมพ์หน้าจากด้านหน้าไปด้านหลังหรือแบบย้อนลำดับได้

คำแนะนำในการตั้งค่าเครื่องพิมพ์ (OS X และ macOS)

- ในกล่องโต้ตอบ 'พิมพ์' ให้ใช้เมนูป๊อปอัพ **Paper Size** (ขนาดกระดาษ) เพื่อเลือกขนาดกระดาษที่ป้อนเข้าไปในเครื่องพิมพ์
- ในกล่องโต้ตอบ **Print** (พิมพ์) ให้เลือกเมนูป๊อปอัพ **Paper/Quality** (กระดาษ/คุณภาพ) และเลือกประเภทกระดาษและคุณภาพที่เหมาะสม
- หากคุณต้องการพิมพ์เอกสารขาวดำโดยใช้หมึกสีเท่านั้น ให้เลือก **Paper Type/Quality** (ประเภทกระดาษ/คุณภาพ) จากเมนูป๊อปอัพ และเลือก **Grayscale** (สีเทา) จากเมนูป๊อปอัพ **Color** (สี)

4 การใช้บริการทางเว็บ

- [บริการทางเว็บคืออะไร](#)
- [การตั้งค่าบริการทางเว็บ](#)
- [การพิมพ์ด้วย HP ePrint](#)
- [การใช้งานเว็บไซด์ HP Connected](#)
- [การลบบริการทางเว็บ](#)

บริการทางเว็บคืออะไร

HP ePrint

- **HP ePrint** เป็นบริการฟรีจาก HP ที่ช่วยให้คุณส่งพิมพ์ไปยังเครื่องพิมพ์ที่สนับสนุน HP ePrint ของคุณได้ทุกที่ทุกเวลา ซึ่งง่ายเพียงส่งอีเมลไปยังที่อยู่อีเมลที่กำหนดไว้ให้กับเครื่องพิมพ์ เมื่อคุณเปิดใช้งานบริการบนเว็บที่เครื่องพิมพ์ โดยไม่จำเป็นต้องใช้ไดรเวอร์หรือซอฟต์แวร์พิเศษ หากคุณสามารถส่งอีเมล คุณก็สามารถพิมพ์ได้จากทุกที่โดยใช้ HP ePrint

เมื่อคุณลงทะเบียนบัญชีบน HP Connected (www.hpconnected.com) ซึ่งอาจไม่มีให้เลือกใช้งานในบางประเทศ/ภูมิภาค คุณสามารถลงชื่อเข้าใช้เพื่อดู HP ePrint สถานะงานของคุณ จัดการ HP ePrint กิจกรรมเครื่องพิมพ์ ควบคุมผู้ที่สามารถใช้ HP ePrint อีเมลแอดเดรสเครื่องพิมพ์ของคุณ เพื่อทำการพิมพ์ และรับวิธีใช้สำหรับ HP ePrint

การตั้งค่าบริการทางเว็บ

ก่อนที่คุณจะตั้งค่า **Web Services** ตรวจสอบให้แน่ใจว่าเครื่องพิมพ์เชื่อมต่อกับอินเทอร์เน็ตโดยใช้การเชื่อมต่อแบบไร้สาย

การตั้งค่า **Web Services**

1. เปิด **Embedded Web Server** (เว็บเซิร์ฟเวอร์แบบฝัง - EWS) สำหรับข้อมูลเพิ่มเติม โปรดดูที่ [เปิด Embedded Web Server ในหน้า 82](#)
2. คลิกที่แท็บ **บริการบนเว็บ**
3. ในส่วน **Web Services Settings (การตั้งค่าบริการทางเว็บ)** ให้คลิกที่ **Setup (การตั้งค่า)** คลิกที่ **Continue (ดำเนินการต่อ)** และปฏิบัติตามคำแนะนำบนหน้าจอเพื่อยอมรับข้อกำหนดการใช้
4. ถ้าได้รับข้อความแจ้งเตือน ให้เลือกอนุญาตให้เครื่องพิมพ์ทำการตรวจหาและติดตั้งการอัปเดตเครื่องพิมพ์



หมายเหตุ: หากมีการอัปเดตเครื่องพิมพ์ เครื่องพิมพ์จะดาวน์โหลดและติดตั้งการอัปเดต แล้วรีสตาร์ท ทำซ้ำคำแนะนำจากขั้นตอนที่ 1 เพื่อตั้งค่า **Web Services**



หมายเหตุ: ถ้าได้รับข้อความแจ้งเตือนให้ใส่การตั้งค่าพร็อกซี และเครือข่ายของคุณใช้การตั้งค่าพร็อกซี ให้ทำตามคำแนะนำบนหน้าจอในการตั้งค่าพร็อกซีเซิร์ฟเวอร์ หากคุณไม่มีรายละเอียดพร็อกซี ให้ติดต่อผู้ดูแลระบบเครือข่าย หรือผู้ที่ตั้งค่าเครือข่าย

5. เมื่อเครื่องพิมพ์เชื่อมต่อกับเซิร์ฟเวอร์แล้ว เครื่องพิมพ์จะพิมพ์หน้าข้อมูล ปฏิบัติตามคำแนะนำในหน้าข้อมูลเพื่อดำเนินการตั้งค่าให้เสร็จสิ้น

การพิมพ์ด้วย HP ePrint

HP ePrint ช่วยให้คุณสามารถส่งพิมพ์ไปยังเครื่องพิมพ์ที่สนับสนุน HP ePrint ของคุณได้ทุกที่ทุกเวลา

ก่อนที่คุณจะสามารถใช้ HP ePrint เครื่องพิมพ์จะต้องเชื่อมต่อกับเครือข่ายที่สามารถเข้าถึงอินเทอร์เน็ตได้

การพิมพ์เอกสารโดยใช้ HP ePrint

1. ตรวจสอบให้แน่ใจว่าได้ตั้งค่า **Web Services** แล้ว

สำหรับข้อมูลเพิ่มเติม โปรดดูที่ [การตั้งค่าบริการทางเว็บ ในหน้า 47](#)

2. กดปุ่ม **HP ePrint** (🖨️) และปุ่ม **ข้อมูล** (i) พร้อมกันเพื่อพิมพ์หน้าข้อมูล จากนั้นหาที่อยู่อีเมลสำหรับเครื่องพิมพ์ของคุณจากหน้านั้น

3. อีเมลเอกสารของคุณไปยังเครื่องพิมพ์

- a. ในคอมพิวเตอร์หรือโทรศัพท์มือถือของคุณ ให้เปิดแอปพลิเคชันอีเมล

 **หมายเหตุ:** สำหรับข้อมูลเกี่ยวกับการใช้แอปพลิเคชันอีเมลในคอมพิวเตอร์หรือโทรศัพท์มือถือของคุณ โปรดดูเอกสารที่มาพร้อมกับแอปพลิเคชัน

- b. สร้างอีเมลใหม่และแนบเอกสารที่จะพิมพ์

- c. ส่งอีเมลไปยังที่อยู่อีเมลของเครื่องพิมพ์

เครื่องพิมพ์จะพิมพ์เอกสารที่แนบมา

 **หมายเหตุ:** ใส่เฉพาะที่อยู่อีเมล HP ePrint ในช่อง "To" (ถึง) อย่าใส่ที่อยู่อีเมลเพิ่มเติมในช่องอื่นๆ เซิร์ฟเวอร์ HP ePrint จะไม่ยอมรับงานพิมพ์อีเมลหากมีหลายที่อยู่อีเมลในช่อง "To" (ถึง) หรือมีที่อยู่ใดๆ ในช่อง "Cc" (สำเนาถึง)

 **หมายเหตุ:** อีเมลของคุณจะได้รับการพิมพ์ทันทีที่ได้รับ โดยไม่มีการรับประกันเวลาที่จะได้รับอีเมลหรือการได้รับอีเมลเช่นเดียวกับอีเมลทั่วไป คุณสามารถตรวจสอบสถานะการพิมพ์ได้จาก [HP Connected \(www.hpconnected.com\)](http://www.hpconnected.com) อาจไม่สามารถเลือกใช้งานไซต์นี้ได้บางประเทศ/ภูมิภาค

 **หมายเหตุ:** เอกสารที่พิมพ์ด้วย HP ePrint อาจแตกต่างจากต้นฉบับ ลักษณะ การจัดรูปแบบ และการจัดข้อความอาจแตกต่างจากเอกสารต้นฉบับ สำหรับเอกสารที่ต้องพิมพ์ให้มีคุณภาพสูง (เช่น เอกสารทางกฎหมาย) เราขอแนะนำให้คุณพิมพ์งานจากซอฟต์แวร์แอปพลิเคชันบนคอมพิวเตอร์ของคุณ ซึ่งทำให้คุณสามารถควบคุมลักษณะของงานที่พิมพ์ออกมาได้มากขึ้น

วิธีการปิด HP ePrint

- ▲ จากแผงควบคุมของเครื่องพิมพ์ ให้กดปุ่ม **HP ePrint** (🖨️)

 **หมายเหตุ:** หากต้องการลบบริการทางเว็บออกทั้งหมด โปรดดูที่ [การลบบริการทางเว็บ ในหน้า 50](#)

 [คลิกที่นี่เพื่อดูข้อมูลเพิ่มเติมทางออนไลน์](#)

การใช้งานเว็บไซต์ HP Connected

ใช้งานเว็บไซต์ฟรี HP Connected ของ HP ในการตั้งค่าความปลอดภัยเพิ่มเติมสำหรับ HP ePrint และระบุที่อยู่อีเมลที่อนุญาตให้ส่งอีเมลไปยังเครื่องพิมพ์ของคุณ คุณยังสามารถรับอัปเดตของผลิตภัณฑ์และบริการฟรีอื่นๆ ได้อีกด้วย

ไปที่เว็บไซต์ HP Connected (อาจไม่มีให้เลือกใช้งานในบางประเทศ/ภูมิภาค) เพื่อดูข้อมูลเพิ่มเติม และข้อกำหนดและเงื่อนไขเฉพาะ www.hpconnected.com

การลบบริการทางเว็บ

หากต้องการลบบริการทางเว็บ ให้ทำตามขั้นตอนต่างๆ ดังต่อไปนี้

1. เปิด **Embedded Web Server** (เว็บเซิร์ฟเวอร์แบบฝัง - EWS) สำหรับข้อมูลเพิ่มเติม โปรดดูที่ [เปิด Embedded Web Server ในหน้า 82](#)
2. คลิกแท็บ **Web Services** (บริการทางเว็บ) จากนั้นคลิก **Remove Web Services** (ลบบริการทางเว็บ) ในส่วน **Web Services Settings** (การตั้งค่าบริการทางเว็บ)
3. คลิก **Remove Web Services** (ลบบริการทางเว็บ)
4. คลิก **Yes** (ใช่) เพื่อลบบริการทางเว็บออกจากเครื่องพิมพ์ของคุณ

5 การทำสำเนาและสแกน

- [การทำสำเนาเอกสาร](#)
- [สแกนโดยใช้แอป HP Smart](#)
- [การสแกนโดยใช้ซอฟต์แวร์เครื่องพิมพ์ ของ HP](#)
- [การสแกนโดยใช้ Webscan](#)
- [เคล็ดลับความสำเร็จในการทำสำเนาและสแกน](#)



การทำสำเนาเอกสาร



หมายเหตุ: เอกสารทั้งหมดจะมีการทำสำเนาในโหมดคุณภาพการพิมพ์ปกติ คุณไม่สามารถเปลี่ยนคุณภาพโหมดการพิมพ์เมื่อทำสำเนา

คุณยังสามารถใช้แอป **HP Smart** เพื่อทำสำเนาจากอุปกรณ์เคลื่อนที่ของคุณได้อีกด้วย สำหรับข้อมูลเพิ่มเติมเกี่ยวกับแอปนี้ โปรดดูที่ [ใช้แอป HP Smart ในการพิมพ์](#) สแกน และแก้ไขปัญหาจากอุปกรณ์ที่ใช้ระบบ **iOS, Android** หรือ **Windows 10** ในหน้า **29**

การทำสำเนาเอกสาร

1. วางกระดาษลงในถาดป้อนกระดาษ
หากต้องการข้อมูลเพิ่มเติมเกี่ยวกับวิธีใส่กระดาษ โปรดดู [การใส่วัสดุพิมพ์ ในหน้า 18](#)
2. วางต้นฉบับ โดยคว่ำด้านที่จะพิมพ์ลงไว้กับ ไอคอนที่ตำแหน่งมุมของกระจกสแกนเนอร์
สำหรับข้อมูลเพิ่มเติม โปรดดูที่ [วางต้นฉบับลงบนกระจกสแกนเนอร์ ในหน้า 24](#)
3. กดปุ่ม **ทำสำเนาขาวดำ** () หรือปุ่ม **ทำสำเนาสี** () เพื่อทำสำเนา







หมายเหตุ: เปลี่ยนการตั้งค่ากระดาษให้ตรงกับกระดาษที่ใส่ไว้ในเครื่องพิมพ์ หรือใส่กระดาษที่ตรงกับการตั้งค่ากระดาษ สำหรับรายละเอียด โปรดดู [หากต้องการเปลี่ยนแปลงการตั้งค่ากระดาษจะถ่ายทำเนา ในหน้า 52](#)

การทำสำเนาจะเริ่มขึ้นหลังจากกดปุ่มสุดท้ายแล้วสองวินาที



คำแนะนำ: คุณสามารถเพิ่มจำนวนสำเนาได้ด้วยวิธีการกดปุ่มหลายๆ ครั้ง

หากต้องการเปลี่ยนแปลงการตั้งค่ากระดาษจะถ่ายทำเนา

| ประเภทกระดาษปัจจุบัน | ดำเนินการดังนี้ | หากต้องการเปลี่ยนประเภทกระดาษนี้ | จอแสดงผลเครื่องพิมพ์แสดงไอคอนนี้ |
|----------------------|--|----------------------------------|---|
| กระดาษธรรมดา | กดปุ่มถ่ายสำเนาทั้งสองปุ่ม ( ) สักไว้พร้อมกันสามวินาที | กระดาษภาพถ่าย |  |
| กระดาษภาพถ่าย | กดปุ่มถ่ายสำเนาทั้งสองปุ่ม ( ) สักไว้พร้อมกันสามวินาที | กระดาษธรรมดา |  |

สแกนโดยใช้แอป HP Smart

คุณสามารถใช้แอป **HP Smart** เพื่อสแกนเอกสารหรือภาพถ่ายจากสแกนเนอร์ของเครื่องพิมพ์ และคุณยังสามารถสแกนโดยใช้กล้องบนอุปกรณ์ของคุณได้อีกด้วย **HP Smart** ประกอบด้วยเครื่องมือสำหรับแก้ไข ซึ่งช่วยให้คุณสามารถปรับแต่งภาพที่สแกนไว้ก่อนที่จะบันทึกหรือแชร์ได้ คุณสามารถพิมพ์ บันทึกงานสแกนของคุณลงในเครื่องหรือในที่เก็บข้อมูลระบบคลาวด์ และแชร์ผ่านทางอีเมล **SMS, Facebook, Instagram** ฯลฯ หากต้องการสแกนโดยใช้ **HP Smart** ให้ปฏิบัติตามคำแนะนำที่แสดงไว้ในส่วนที่เกี่ยวข้องด้านล่าง โดยขึ้นอยู่กับชนิดอุปกรณ์ที่คุณใช้งาน

- [สแกนจากอุปกรณ์ที่ใช้ระบบ Windows 10](#)
- [สแกนจากอุปกรณ์ที่ใช้ระบบ Android หรือ iOS](#)

ส่วนนี้จะให้คำแนะนำพื้นฐานสำหรับการใช้งานแอป **HP Smart** เพื่อสแกนจากอุปกรณ์ที่ใช้ระบบ **Android, iOS หรือ Windows 10** ของคุณ สำหรับข้อมูลเพิ่มเติมเกี่ยวกับการใช้งานแอป **HP Smart** ให้ไปที่:

- **iOS/Android:** www.hp.com/go/hpsmart-help
- **Windows:** www.hp.com/go/hpsmartwin-help

สแกนจากอุปกรณ์ที่ใช้ระบบ Windows 10

หากต้องการสแกนเอกสารหรือภาพถ่ายโดยใช้เครื่องสแกนของเครื่องพิมพ์

1. วางต้นฉบับโดยให้ด้านที่จะพิมพ์คว่ำลงบนมุมขวาด้านหน้าของกระจกสแกนเนอร์
2. เปิด **HP Smart** สำหรับข้อมูลเพิ่มเติม โปรดดูที่ [ใช้แอป HP Smart ในการพิมพ์ สแกน และแก้ไขปัญหาจากอุปกรณ์ที่ใช้ระบบ iOS, Android หรือ Windows 10 ในหน้า 29](#)
3. เลือก **Scan** (สแกน) และจากนั้นเลือก **Scanner** (เครื่องสแกน)
4. คลิกหรือแตะที่ไอคอน **Settings** (การตั้งค่า) เพื่อปรับเปลี่ยนการตั้งค่าพื้นฐาน
เลือกแผ่นกระจกจากรายการดรอปดาวน์ **Source** (แหล่งข้อมูล)
5. คลิกหรือแตะที่ไอคอน **Preview** (ดูตัวอย่าง) เพื่อดูตัวอย่างและปรับภาพ หากจำเป็น
6. คลิกหรือแตะที่ไอคอน **Scan** (สแกน)
7. ดำเนินการปรับค่าอื่นๆ หากจำเป็น:
 - คลิกหรือแตะที่ **Add** (เพิ่ม) เพื่อเพิ่มเอกสารหรือภาพถ่ายเพิ่มเติม
 - คลิกหรือแตะที่ **Edit** (แก้ไข) เพื่อหมุนหรือครอบตัดเอกสารหรือภาพ หรือเพื่อปรับความเปรียบต่าง ความสว่าง ความอึมครึมของสี หรือมุม
8. เลือกชนิดไฟล์ที่คุณต้องการ และจากนั้นคลิกหรือแตะที่ไอคอน **Save** (บันทึก) เพื่อบันทึก หรือคลิกหรือแตะที่ไอคอน **Share** (แชร์) เพื่อแชร์กับผู้อื่น

หากต้องการสแกนเอกสารหรือภาพถ่ายโดยใช้กล้องของอุปกรณ์

หากอุปกรณ์ของคุณมีกล้องอยู่ คุณสามารถใช้แอป **HP Smart** เพื่อสแกนเอกสารหรือภาพถ่ายที่พิมพ์ออกมาด้วยกล้องของอุปกรณ์ จากนั้นคุณสามารถใช้ **HP Smart** เพื่อแก้ไข บันทึกลง พิมพ์ หรือแชร์ภาพ

1. เปิด **HP Smart** สำหรับข้อมูลเพิ่มเติม โปรดดูที่ [ใช้แอป HP Smart ในการพิมพ์ สแกน และแก้ไขปัญหาจากอุปกรณ์ที่ใช้ระบบ iOS, Android หรือ Windows 10 ในหน้า 29](#)
2. เลือก **Scan** (สแกน) และจากนั้นเลือก **Camera** (กล้อง)
3. วางเอกสารหรือภาพถ่ายไว้ด้านหน้ากล้อง และจากนั้นคลิกหรือแตะที่ปุ่มรูปวงกลม ซึ่งอยู่ด้านล่างของหน้าจอ เพื่อถ่ายภาพ
4. ปรับขอบ หากจำเป็น คลิกหรือแตะที่ปุ่ม **Apply** (นำไปใช้)
5. ดำเนินการปรับค่าอื่นๆ หากจำเป็น:
 - คลิกหรือแตะที่ **Add** (เพิ่ม) เพื่อเพิ่มเอกสารหรือภาพถ่ายเพิ่มเติม
 - คลิกหรือแตะที่ **Edit** (แก้ไข) เพื่อหมุนหรือครอบตัดเอกสารหรือภาพ หรือเพื่อปรับความเปรียบต่าง ความสว่าง ความอิ่มตัวของสี หรือมุม
6. เลือกชนิดไฟล์ที่คุณต้องการ และจากนั้นคลิกหรือแตะที่ไอคอน **Save** (บันทึก) เพื่อบันทึก หรือคลิกหรือแตะที่ไอคอน **Share** (แชร์) เพื่อแชร์กับผู้อื่น

หากต้องการแก้ไขเอกสารหรือภาพถ่ายที่มีการสแกนไว้ก่อนหน้า

HP Smart แสดงเครื่องมือสำหรับการแก้ไข เช่น การครอบตัดและการหมุน ซึ่งคุณสามารถใช้เครื่องมือนี้ในการปรับค่าเอกสารหรือภาพถ่ายที่สแกนไว้ก่อนหน้านั้น อุปกรณ์ของคุณ

1. เปิด **HP Smart** สำหรับข้อมูลเพิ่มเติม โปรดดูที่ [ใช้แอป HP Smart ในการพิมพ์ สแกน และแก้ไขปัญหาจากอุปกรณ์ที่ใช้ระบบ iOS, Android หรือ Windows 10 ในหน้า 29](#)
2. เลือก **Scan** (สแกน) และจากนั้นเลือก **Import Local** (นำเข้าข้อมูลจากในเครื่อง)
3. เลือกเอกสารหรือภาพถ่ายที่คุณต้องการปรับค่า และจากนั้นคลิกหรือแตะที่ **Open** (เปิด)
4. ปรับขอบ หากจำเป็น คลิกหรือแตะที่ปุ่ม **Apply** (นำไปใช้)
5. ดำเนินการปรับค่าอื่นๆ หากจำเป็น:
 - คลิกหรือแตะที่ **Add** (เพิ่ม) เพื่อเพิ่มเอกสารหรือภาพถ่ายเพิ่มเติม
 - คลิกหรือแตะที่ **Edit** (แก้ไข) เพื่อหมุนหรือครอบตัดเอกสารหรือภาพ หรือเพื่อปรับความเปรียบต่าง ความสว่าง ความอิ่มตัวของสี หรือมุม
6. เลือกชนิดไฟล์ที่คุณต้องการ และจากนั้นคลิกหรือแตะที่ **Save** (บันทึก) หรือ **Share** (แชร์) เพื่อบันทึกไฟล์หรือแชร์ไฟล์กับผู้อื่น

สแกนจากอุปกรณ์ที่ใช้ระบบ **Android** หรือ **iOS**

หากต้องการสแกนจากอุปกรณ์ที่ใช้ระบบ **Android** หรือ **iOS**

1. เปิดแอป **HP Smart**
2. แตะที่ไอคอนเครื่องหมายบวก หากคุณต้องการเปลี่ยนเป็นเครื่องพิมพ์อื่น หรือเพิ่มเครื่องพิมพ์ใหม่
3. แตะที่ตัวเลือกการสแกนที่คุณต้องการใช้

- หากคุณเลือกการสแกนโดยใช้กล้อง กล้องในตัวเครื่องจะเปิดขึ้น สแกนภาพถ่ายหรือเอกสารโดยใช้กล้อง
- หากคุณเลือกการสแกนโดยใช้เครื่องสแกนของเครื่องพิมพ์ ให้แตะที่ไอคอน **Settings** (การตั้งค่า) เพื่อเลือกแหล่งข้อมูลป้อนเข้า และเปลี่ยนแปลงการตั้งค่าการสแกน และจากนั้นแตะที่ไอคอน **Scan** (สแกน)



หมายเหตุ: ตรวจสอบให้แน่ใจว่า มีการเลือกแหล่งข้อมูลป้อนเข้าที่ถูกต้อง หากเครื่องพิมพ์ของคุณสนับสนุนการสแกนจากทั้งตัวป้อนเอกสารและกระจกสแกนเนอร์

4. เมื่อคุณปรับเอกสารหรือภาพถ่ายที่สแกนไว้เสร็จเรียบร้อยแล้ว คุณสามารถบันทึก แบ่งปัน หรือพิมพ์เอกสารหรือรูปภาพ

การสแกนโดยใช้ซอฟต์แวร์เครื่องพิมพ์ ของ HP

- [สแกนจากคอมพิวเตอร์](#)
- [การเปลี่ยนการตั้งค่าการสแกน \(Windows\)](#)
- [สร้างทางลัดการสแกนใหม่ \(Windows\)](#)

สแกนจากคอมพิวเตอร์

ก่อนที่จะสแกนจากคอมพิวเตอร์ ให้แน่ใจว่าคุณได้ติดตั้งซอฟต์แวร์เครื่องพิมพ์ HP ที่แนะนำแล้ว โดยทั้งเครื่องพิมพ์และคอมพิวเตอร์ต้องมีการเชื่อมต่อและเปิดเครื่องไว้

การสแกนเอกสารหรือภาพถ่ายเป็นไฟล์ (Windows)

1. วางต้นฉบับ โดยคว่ำด้านที่จะพิมพ์ลงใกล้ๆ กับไอคอนที่ตำแหน่งมุมของกระจกสแกนเนอร์
2. ดับเบิลคลิกไอคอนเครื่องพิมพ์บนเดสก์ท็อป หรือทำอย่างใดอย่างหนึ่งต่อไปนี้เพื่อเปิดซอฟต์แวร์เครื่องพิมพ์
 - **Windows 10:** จากเดสก์ท็อปของคอมพิวเตอร์ ให้คลิกที่ **Start (เริ่ม)** เลือก **All apps (โปรแกรมทั้งหมด)** คลิกที่ **HP** คลิกที่โฟลเดอร์สำหรับเครื่องพิมพ์ และจากนั้นเลือกไอคอนที่มีชื่อเครื่องพิมพ์
 - **Windows 8.1:** คลิกลูกศรลงที่มุมล่างซ้ายของหน้าจอเริ่ม แล้วเลือกชื่อเครื่องพิมพ์
 - **Windows 8:** คลิกขวาที่พื้นที่ว่างบนหน้าจอเริ่ม คลิก **All Apps (โปรแกรมทั้งหมด)** บนแถบโปรแกรม แล้วเลือกชื่อเครื่องพิมพ์
 - **Windows 7, Windows Vista และ Windows XP:** จากเดสก์ท็อปของคอมพิวเตอร์ ให้คลิกที่ **Start (เริ่ม)** เลือก **All Programs (โปรแกรมทั้งหมด)** คลิกที่ **HP** คลิกที่โฟลเดอร์สำหรับเครื่องพิมพ์ และจากนั้นเลือกไอคอนที่มีชื่อเครื่องพิมพ์
3. ในซอฟต์แวร์เครื่องพิมพ์ ให้คลิกที่ **การสแกน** และจากนั้นคลิกที่ **สแกนเอกสารหรือภาพถ่าย**
4. เลือกชนิดของสแกนที่คุณต้องการ แล้วคลิก **Scan (สแกน)**
 - เลือก **บันทึกเป็น PDF** เพื่อบันทึกเอกสาร (หรือภาพถ่าย) เป็นไฟล์ PDF
 - เลือก **บันทึกเป็น JPEG** เพื่อบันทึกภาพถ่าย (หรือเอกสาร) เป็นไฟล์ภาพ



หมายเหตุ: คลิกลิงค์ **เพิ่มเติม** ที่มุมบนขวาของกรอบโต้ตอบการสแกนเพื่อทบทวนและแก้ไขการตั้งค่าของการสแกนใดๆ

สำหรับข้อมูลเพิ่มเติม โปรดดูที่ [การเปลี่ยนการตั้งค่าการสแกน \(Windows\)](#) ในหน้า **57**

หากมีการเลือก **แสดงตัวจัดการเอกสารหลังสแกน** ไว้ คุณสามารถปรับภาพที่สแกนได้ในหน้าจอตัวอย่าง

การสแกนเอกสารหรือภาพถ่ายไปยังอีเมล (Windows)

1. วางต้นฉบับ โดยคว่ำด้านที่จะพิมพ์ลงใกล้ๆ กับไอคอนที่ตำแหน่งมุมของกระจกสแกนเนอร์
2. ดับเบิลคลิกไอคอนเครื่องพิมพ์บนเดสก์ท็อป หรือทำอย่างใดอย่างหนึ่งต่อไปนี้เพื่อเปิดซอฟต์แวร์เครื่องพิมพ์
 - **Windows 10:** จากเดสก์ท็อปของคอมพิวเตอร์ ให้คลิกที่ **Start (เริ่ม)** เลือก **All apps (โปรแกรมทั้งหมด)** คลิกที่ **HP** คลิกที่โฟลเดอร์สำหรับเครื่องพิมพ์ และจากนั้นเลือกไอคอนที่มีชื่อเครื่องพิมพ์
 - **Windows 8.1:** คลิกลูกศรลงที่มุมล่างซ้ายของหน้าจอเริ่ม แล้วเลือกชื่อเครื่องพิมพ์

- **Windows 8:** คลิกขวาที่พื้นที่ว่างบนหน้าจอเริ่ม คลิก **All Apps** (โปรแกรมทั้งหมด) บนแถบโปรแกรม แล้วเลือกชื่อเครื่องพิมพ์
 - **Windows 7, Windows Vista และ Windows XP:** จากเดสก์ทอปของคอมพิวเตอร์ ให้คลิกที่ **Start** (เริ่ม) เลือก **All Programs** (โปรแกรมทั้งหมด) คลิกที่ **HP** คลิกที่โฟลเดอร์สำหรับเครื่องพิมพ์ และจากนั้นเลือกไอคอนที่มีชื่อเครื่องพิมพ์
3. ในซอฟต์แวร์เครื่องพิมพ์ ให้คลิกที่ การสแกน และจากนั้นคลิกที่ **สแกนเอกสารหรือภาพถ่าย**
 4. เลือกชนิดของสแกนที่คุณต้องการ แล้วคลิก **Scan (สแกน)**
เลือก อีเมลเป็น **PDF** หรือ อีเมลเป็น **JPEG** เพื่อเปิดซอฟต์แวร์อีเมลโดยแนบไฟล์ที่สแกนไปพร้อมกับอีเมลด้วย

 **หมายเหตุ:** คลิกลิงก์ **เพิ่มเติม** ที่มุมบนขวาของกรอบโต้ตอบการสแกนเพื่อทบทวนและแก้ไขการตั้งค่าของการสแกนใดๆ

สำหรับข้อมูลเพิ่มเติม โปรดดูที่ [การเปลี่ยนการตั้งค่าการสแกน \(Windows\) ในหน้า 57](#)

หากมีการเลือก **แสดงตัวจัดการเอกสารหลังสแกน** ไว้ คุณสามารถปรับภาพที่สแกนได้ในหน้าจอตัวอย่าง

การสแกนต้นฉบับจากซอฟต์แวร์เครื่องพิมพ์ HP (OS X และ macOS)

1. เปิด HP Scan (การสแกนของ HP)
HP Scan (การสแกนของ HP) อยู่ในโฟลเดอร์ **Applications/HP** (แอปพลิเคชัน/HP) ที่ระดับบนของฮาร์ดดิสก์
2. เลือกประเภทโฟลเดอร์ไฟล์สแกนที่ต้องการ
3. คลิกที่ **Scan (สแกน)**

[ใช้งานแบบออนไลน์ เพื่อเรียนรู้เพิ่มเติมเกี่ยวกับการใช้ซอฟต์แวร์ HP Scan](#) เรียนรู้วิธีการ:

- เลือกกำหนดการตั้งค่าการสแกน เช่น ชนิดไฟล์ภาพ ความละเอียดของการสแกน และระดับความคอนทราสต์
- แสดงตัวอย่างและปรับภาพก่อนสแกน

การเปลี่ยนการตั้งค่าการสแกน (Windows)

คุณสามารถปรับเปลี่ยนการตั้งค่าการสแกนใดก็ได้ ทั้งเพื่อการใช้งานครั้งเดียว หรือบันทึกการเปลี่ยนแปลงไว้เพื่อใช้งานอย่างถาวร การตั้งค่าเหล่านี้รวมตัวเลือกอย่างเช่น ขนาดกระดาษและการจัดวาง ความละเอียดการสแกน ความเข้ม และตำแหน่งโฟลเดอร์ของสแกนที่บันทึกไว้

1. วางต้นฉบับโดยคว่ำด้านที่จะพิมพ์ลงใกล้ๆ กับไอคอนที่ตำแหน่งมุมของกระดาษสแกนเนอร์
2. ดับเบิลคลิกไอคอนเครื่องพิมพ์บนเดสก์ทอป หรือทำอย่างใดอย่างหนึ่งต่อไปนี้เพื่อเปิดซอฟต์แวร์เครื่องพิมพ์
 - **Windows 10:** จากเดสก์ทอปของคอมพิวเตอร์ ให้คลิกที่ **Start** (เริ่ม) เลือก **All apps** (โปรแกรมทั้งหมด) คลิกที่ **HP** คลิกที่โฟลเดอร์สำหรับเครื่องพิมพ์ และจากนั้นเลือกไอคอนที่มีชื่อเครื่องพิมพ์
 - **Windows 8.1:** คลิกลูกศรลงที่มุมล่างซ้ายของหน้าจอเริ่ม แล้วเลือกชื่อเครื่องพิมพ์
 - **Windows 8:** คลิกขวาที่พื้นที่ว่างบนหน้าจอเริ่ม คลิก **All Apps** (โปรแกรมทั้งหมด) บนแถบโปรแกรม แล้วเลือกชื่อเครื่องพิมพ์
 - **Windows 7, Windows Vista และ Windows XP:** จากเดสก์ทอปของคอมพิวเตอร์ ให้คลิกที่ **Start** (เริ่ม) เลือก **All Programs** (โปรแกรมทั้งหมด) คลิกที่ **HP** คลิกที่โฟลเดอร์สำหรับเครื่องพิมพ์ และจากนั้นเลือกไอคอนที่มีชื่อเครื่องพิมพ์
3. ในซอฟต์แวร์เครื่องพิมพ์ ให้คลิกที่ การสแกน และจากนั้นคลิกที่ **สแกนเอกสารหรือภาพถ่าย**

4. คลิกลิงก์ **เพิ่มเติม** ที่มุมบนขวาของกรอบโต้ตอบ **HP Scan**

บานหน้าต่างการตั้งค่าโดยละเอียดจะปรากฏขึ้นทางด้านขวา คอลัมน์ทางด้านซ้ายสรุปการตั้งค่าปัจจุบันสำหรับแต่ละส่วน คอลัมน์ทางด้านขวาช่วยให้คุณเปลี่ยนแปลงการตั้งค่าในส่วนที่เน้นสีได้

5. คลิกแต่ละส่วนทางด้านซ้ายของบานหน้าต่างการตั้งค่าโดยละเอียดเพื่อทบทวนการตั้งค่าในส่วนนั้น

คุณสามารถทบทวนและเปลี่ยนแปลงการตั้งค่าส่วนใหญ่ได้ด้วยเมนูแบบดึงลง

การตั้งค่าบางอย่างให้ความยืดหยุ่นมากขึ้นด้วยการแสดงบานหน้าต่างใหม่ ซึ่งจะระบุไว้ด้วย **+** (เครื่องหมายบวก) ทางด้านขวาของการตั้งค่า คุณจะต้องคลิก **ตกลง** เพื่อยอมรับ หรือคลิก **Cancel (ยกเลิก)** เพื่อยกเลิกการเปลี่ยนแปลงใดๆ ในบานหน้าต่างนี้เพื่อกลับสู่บานหน้าต่างการตั้งค่าโดยละเอียด

6. เมื่อเปลี่ยนแปลงการตั้งค่าเสร็จแล้ว ให้ทำอย่างใดอย่างหนึ่งต่อไปนี้

- คลิก **Scan (สแกน)** จะมีข้อความปรากฏขึ้นให้บันทึกหรือปฏิเสธการเปลี่ยนแปลงทางลัดหลังสแกนเสร็จแล้ว
- คลิกไอคอนบันทึกทางด้านขวาของทางลัด จากนั้นคลิก **Scan (สแกน)**



เรียนรู้เพิ่มเติมเกี่ยวกับการใช้ซอฟต์แวร์ **HP Scan** [คลิกที่นี่เพื่อดูข้อมูลเพิ่มเติมทางออนไลน์](#) ในขณะนี้ เว็บไซต์นี้อาจใช้ไม่ได้กับทุกภาษา

- เลือกกำหนดการตั้งค่าการสแกน เช่น ชนิดไฟล์ภาพ ความละเอียดของการสแกน และระดับความคอนทราสต์
- แสดงตัวอย่างและปรับภาพก่อนสแกน

สร้างทางลัดการสแกนใหม่ (Windows)

คุณสามารถสร้างทางลัดการสแกนของตัวเองเพื่อให้การสแกนง่ายขึ้น ตัวอย่างเช่น คุณอาจต้องการสแกนเป็นประจำและบันทึกภาพถ่ายเป็นรูปแบบ **PNG** แทนที่จะเป็น **JPEG**

1. วางคีย์บอร์ดโดยค้ำค้ำด้านที่จะพิมพ์ลงใกล้ๆ กับไอคอนที่ตำแหน่งมุมของกระจกสแกนเนอร์

2. ดับเบิลคลิกไอคอนเครื่องพิมพ์บนเดสก์ท็อป หรือทำอย่างใดอย่างหนึ่งต่อไปนี้เพื่อเปิดซอฟต์แวร์เครื่องพิมพ์

- **Windows 10:** จากเดสก์ท็อปของคอมพิวเตอร์ ให้คลิกที่ **Start (เริ่ม)** เลือก **All apps (โปรแกรมทั้งหมด)** คลิกที่ **HP** คลิกที่โฟลเดอร์สำหรับเครื่องพิมพ์ และจากนั้นเลือกไอคอนที่มีชื่อเครื่องพิมพ์
- **Windows 8.1:** คลิกลูกศรลงที่มุมล่างซ้ายของหน้าจอเริ่ม แล้วเลือกชื่อเครื่องพิมพ์
- **Windows 8:** คลิกขวาที่พื้นที่ว่างบนหน้าจอเริ่ม คลิก **All Apps (โปรแกรมทั้งหมด)** บนแถบโปรแกรม แล้วเลือกชื่อเครื่องพิมพ์
- **Windows 7, Windows Vista และ Windows XP:** จากเดสก์ท็อปของคอมพิวเตอร์ ให้คลิกที่ **Start (เริ่ม)** เลือก **All Programs (โปรแกรมทั้งหมด)** คลิกที่ **HP** คลิกที่โฟลเดอร์สำหรับเครื่องพิมพ์ และจากนั้นเลือกไอคอนที่มีชื่อเครื่องพิมพ์

3. ในซอฟต์แวร์เครื่องพิมพ์ ให้คลิกที่ การสแกน และจากนั้นคลิกที่ **สแกนเอกสารหรือภาพถ่าย**

4. คลิก **สร้างทางลัดการพิมพ์ใหม่**

5. ใส่ชื่อบรรยาย เลือกทางลัดที่มีอยู่เพื่อใช้อ้างอิงทางลัดใหม่ของคุณ จากนั้นคลิก **สร้าง**

ตัวอย่างเช่น ถ้าคุณกำลังสร้างทางลัดใหม่สำหรับภาพถ่าย ให้เลือก บันทึกเป็น **JPEG** หรือ อีเมลเป็น **JPEG** ซึ่งจะทำให้ตัวเลือกต่างๆ ในการทำงานกับภาพพร้อมใช้งานในขณะทำการสแกน

6. เปลี่ยนการตั้งค่าสำหรับทางลัดใหม่ให้ตรงกับความต้องการของคุณ จากนั้นคลิกไอคอนบันทึกทางด้านขวาของทางลัด



หมายเหตุ: คลิกลิงก์ [เพิ่มเติม](#) ที่มุมบนขวาของกรอบโต้ตอบการสแกนเพื่อทบทวนและแก้ไขการตั้งค่าของการสแกนใดๆ

สำหรับข้อมูลเพิ่มเติม โปรดดูที่ [การเปลี่ยนการตั้งค่าการสแกน \(Windows\)](#) ในหน้า **57**

การสแกนโดยใช้ **Webscan**

Webscan (เว็บสแกน) คือคุณสมบัติของเว็บเซิร์ฟเวอร์แบบฝัง ที่สามารถใช้สแกนภาพถ่ายและเอกสารจากเครื่องพิมพ์ลงในคอมพิวเตอร์ที่ใช้เว็บเบราว์เซอร์ได้

คุณสามารถใช้คุณสมบัตินี้ได้แม้ว่าจะไม่ได้ติดตั้งซอฟต์แวร์เครื่องพิมพ์บนคอมพิวเตอร์ก็ตาม



หมายเหตุ: โดยค่าเริ่มต้น **Webscan** จะถูกปิดไว้ คุณสามารถเปิดใช้งานคุณสมบัตินี้ได้จาก **EWS**

หาก你不能เปิด **Webscan** ใน **EWS** แสดงว่าผู้ดูแลเครือข่ายของคุณอาจปิด **Webscan** ไว้ หากต้องการข้อมูลเพิ่มเติม ให้ติดต่อผู้ดูแลระบบเครือข่าย หรือผู้ที่ตั้งค่าเครือข่ายของคุณ

การเปิดใช้งาน **Webscan**

1. เปิดเว็บเซิร์ฟเวอร์แบบฝังตัว สำหรับข้อมูลเพิ่มเติม โปรดดูที่ [เปิด Embedded Web Server ในหน้า 82](#)
2. คลิกที่แท็บ **Settings** (การตั้งค่า)
3. ในส่วน **Security** (ระบบความปลอดภัย) คลิก **Administrator Settings** (การตั้งค่าผู้ดูแลระบบ)
4. เลือก **Webscan** เพื่อเปิดใช้ **Webscan**
5. คลิก **Apply** (ทำให้มีผล)

เมื่อต้องการสแกนโดยใช้เว็บสแกน

การสแกนผ่าน **Webscan** รองรับฟังก์ชันการสแกนระดับพื้นฐาน ใช้งานสแกนหรือเรียกใช้ฟังก์ชันเพิ่มเติมโดยสแกนผ่านซอฟต์แวร์เครื่องพิมพ์ **HP**

1. วางต้นฉบับโดยคว่ำด้านที่จะพิมพ์ลงใกล้ๆ กับไอคอนที่ตำแหน่งมุมของกระจกสแกนเนอร์
สำหรับข้อมูลเพิ่มเติม โปรดดูที่ [วางต้นฉบับลงบนกระจกสแกนเนอร์ ในหน้า 24](#)
2. เปิดเว็บเซิร์ฟเวอร์แบบฝังตัว สำหรับข้อมูลเพิ่มเติม โปรดดูที่ [เปิด Embedded Web Server ในหน้า 82](#)
3. คลิกที่แท็บ การสแกน
4. คลิก **Webscan** (เว็บสแกน) ในหน้าต่างด้านซ้าย เปลี่ยนการตั้งค่าใดๆ แล้วคลิก **Start Scan** (เริ่มสแกน)

เคล็ดลับความสำเร็จในการทำสำเนาและสแกน

ใช้เคล็ดลับต่อไปนี้เพื่อความสำเร็จในการทำสำเนาและสแกน:

- ทำความสะอาดกระจกและด้านหลังของฝาปิดเสมอ สแกนเนอร์จะถือว่าสิ่งใดๆ ที่อยู่บนกระจกเป็นส่วนหนึ่งของรูปภาพ
- วางต้นฉบับ โดยให้ด้านที่จะพิมพ์คว่ำลงบนมุมขวาของกระจก
- เมื่อต้องการทำสำเนาขนาดใหญ่จากต้นฉบับขนาดเล็ก ให้สแกนต้นฉบับลงในคอมพิวเตอร์ ปรับขนาดภาพในซอฟต์แวร์การสแกน แล้วจึงพิมพ์ภาพที่ขยายแล้ว
- เพื่อหลีกเลี่ยงปัญหาข้อความสแกนไม่ถูกต้องหรือขาดหายไป โปรดตรวจสอบว่าได้ตั้งค่าความสว่างในซอฟต์แวร์การสแกนในระดับที่เหมาะสม
- และคุณยังสามารถใช้แอป **HP Smart** เพื่อสแกนจากอุปกรณ์เคลื่อนที่ของคุณได้อีกด้วย สำหรับข้อมูลเพิ่มเติมเกี่ยวกับแอปนี้ โปรดดูที่ [ใช้แอป HP Smart ในการพิมพ์ สแกน และแก้ไขปัญหาจากอุปกรณ์ที่ใช้ระบบ iOS, Android หรือ Windows 10 ในหน้า 29](#)

6 จัดการหมึกและหัวพิมพ์

เนื้อหาในส่วนนี้จะกล่าวถึงหัวข้อต่อไปนี้:

- [ระดับหมึก](#)
- [เติมถังหมึก](#)
- [การสั่งซื้อผลิตภัณฑ์หมึกพิมพ์](#)
- [การพิมพ์ด้วยหมึกสีค่าเท่ากัน](#)
- [ข้อเสนอแนะในการใช้หมึกและหัวพิมพ์](#)
- [ย้ายเครื่องพิมพ์](#)

ระดับหมึก

ใช้เส้นระดับหมึกบนถังหมึกเพื่อตรวจสอบว่าควรเติมหมึกเมื่อใด และควรเติมหมึกมากน้อยเพียงใด

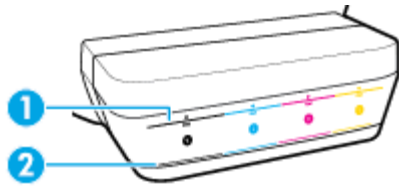

| | |
|---|--|
| 1 | เส้นแสดงขีดสูงสุด: ระดับหมึกที่แท้จริงไม่ควรสูงเกินเส้นแสดงขีดสูงสุด |
| 2 | เส้นแสดงขีดต่ำสุด: ระดับหมึกที่แท้จริงไม่ควรต่ำกว่าเส้นแสดงขีดต่ำสุด |

จับคู่สีของขวดหมึกกับสีบนถังหมึก และปิดฝักครอบถังหมึกที่เป็นขงให้เหมาะสมหลังจากนั้น

ระดับหมึกในแต่ละถังจะต่ำกว่าเส้นบนสุดเพียงเล็กน้อยเมื่อคุณเติมหมึกในถังเป็นครั้งแรก

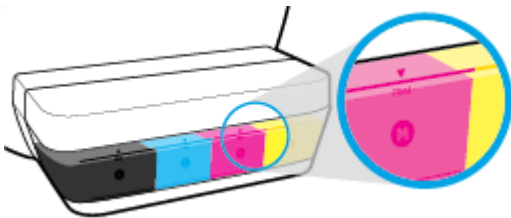

หากคุณสังเกตเห็นว่าหมึกลดลงและเส้นระดับต่ำสุดในระหว่างการพิมพ์งานแต่ละวัน ให้เติมหมึกที่ถูกต้องลงในถังหมึกนั้น การพิมพ์ขณะที่หมึกอยู่ต่ำกว่าเส้นต่ำสุดอาจทำให้เครื่องพิมพ์ชำรุดเสียหาย

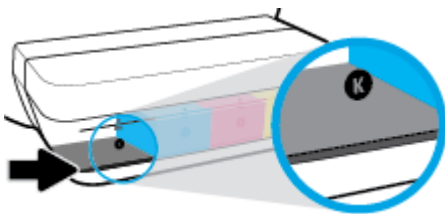

เมื่อคุณเติมหมึกลงในถังหมึกอีกครั้ง ให้เติมหมึกจนถึงเส้นแสดงขีดสูงสุดเท่านั้น หมึกที่เกินระดับเส้นแสดงขีดสูงสุดอาจทำให้หมึกรั่วได้

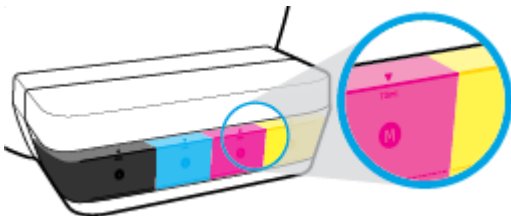

หมายเหตุ: การต้องเข้ารับบริการหรือซ่อมแซมผลิตภัณฑ์อื่นเป็นผลจากการเติมหมึกในถังหมึกอย่างไม่เหมาะสม และ/หรือใช้หมึกที่ไม่ใช่ของ HP จะไม่อยู่ภายใต้การรับประกัน

เติมถังหมัก

การเติมถังหมัก

1. ยกฝาปิดถังหมักขึ้น

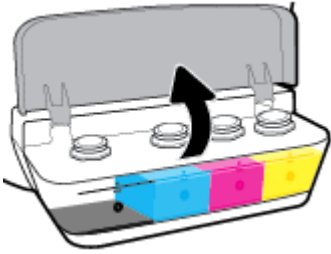

2. นำฝาครอบถังหมักที่คุณจะเติมหมักลงไปออก

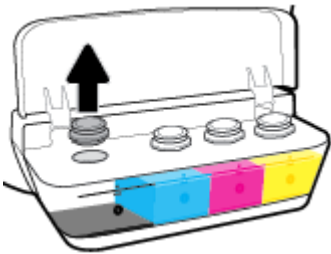

3. บิดเพื่อนำฝาครอบขวดหมักออก นำซีลออกจากขวด สวมฝาครอบกลับลงบนขวด และดึงเปิดส่วนบนสุดของฝาครอบ

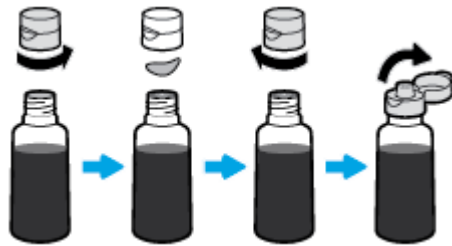

4. ถือขวดหมึกไว้บนหัวฉีดของถัง และเติมถังหมึกจนถึงขีดสูงสุดเท่านั้น หากหมึกไม่ไหลออกในทันที ให้ถอดและใส่ขวดเข้บนถังใหม่อีกครั้ง

⚠️ ข้อควรระวัง: ไม่ควรบีบขวดหมึกในระหว่างดำเนินการ

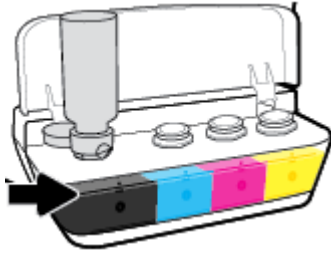

📝หมายเหตุ: อาจยังคงมีหมึกหลงเหลืออยู่บ้างในขวดหลังเติมหมึกเข้าในถังจนถึงขีดระดับสูงสุด ให้จัดเก็บขวดไว้ในสถานที่เย็นและแห้ง โดยตั้งขวดขึ้นตรง



5. ปิดฝาครอบถังหมึกให้แน่น

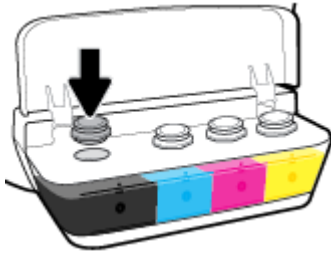

6. ทำซ้ำตามขั้นตอนที่ 2 ถึง 5 เพื่อเติมหมึกในถังหมึกอื่น

7. ปิดฝาปิดถังหมึก

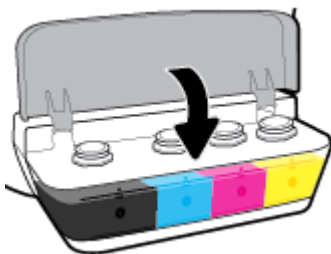

ข้อควรระวังขณะใช้ขวดหมึก

ใช้คำแนะนำต่อไปนี้เมื่อใช้ขวดหมึก:

- เก็บขวดหมึกให้พ้นมือเด็ก
- เปิดขวดหมึกเฉพาะเมื่อคุณวางแผนที่จะเติมถังหมึก

- ห้ามเอียง เข่า หรือบีบขาคนหมีกในขณะที่เปิดขาได้ เพื่อป้องกันหมีกร้าว
- เก็บขาคนหมีกไว้ในที่ๆ เย็นและมีด

การสั่งซื้อผลิตภัณฑ์หมึกพิมพ์

ก่อนสั่งซื้อขวดหมึกพิมพ์ ต้องตรวจสอบป้ายฉลากที่อยู่บนขวดหมึกด้วยตาเปล่าเพื่อดูหมายเลขขวดหมึก

หากต้องการสั่งซื้อวัสดุของแท้จาก HP สำหรับเครื่องพิมพ์ ให้ไปที่ www.hp.com/buy/supplies เลือกประเทศ/ภูมิภาคของคุณ เมื่อปรากฏข้อความแจ้งเตือนหน้าจอ จากนั้นทำตามข้อความแจ้งเพื่อค้นหาขวดหมึกพิมพ์ที่เหมาะสมสำหรับเครื่องพิมพ์ของคุณ



หมายเหตุ: บริการสั่งซื้อขวดหมึกพิมพ์แบบออนไลน์นี้ไม่ได้ให้บริการในทุกประเทศ/ภูมิภาค ถ้าบริการดังกล่าวไม่มีให้บริการในประเทศ/ภูมิภาคของคุณ คุณอาจดูข้อมูลอุปกรณ์ใช้สลับเปลี่ยนและพิมพ์รายการเพื่อให้อ้างอิงได้เมื่อซื้อจากตัวแทนจำหน่ายของ HP ในประเทศของคุณ

การพิมพ์ด้วยหมึกสีดำเท่านั้น

ก่อนพิมพ์ด้วยหมึกสีดำเท่านั้น ต้องดูว่าระดับหมึกที่แท้จริงในถังหมึกทุกถังไม่ต่ำกว่าเส้นแสดงระดับต่ำสุด การพิมพ์ขณะที่หมึกอยู่ต่ำกว่าเส้นต่ำสุดอาจทำให้เครื่องพิมพ์ชำรุดเสียหายได้

หากต้องการพิมพ์โดยใช้หมึกสีดำเท่านั้น (Windows)

1. จากซอฟต์แวร์ เลือก **Print** (พิมพ์)
2. ตรวจสอบว่าเครื่องพิมพ์ถูกเลือกอยู่
3. คลิกปุ่มเพื่อเปิดกรอบโต้ตอบ **Properties** (คุณสมบัติ)

ปุ่มนี้อาจเรียกว่า **Properties** (คุณสมบัติ), **Options** (ตัวเลือก), **Printer Setup** (การตั้งค่าเครื่องพิมพ์) **Printer Properties** (คุณสมบัติเครื่องพิมพ์) หรือ **Printer** (เครื่องพิมพ์) หรือ **Preferences** (ลักษณะที่ต้องการ) ทั้งนี้ขึ้นอยู่กับซอฟต์แวร์แอปพลิเคชัน

4. เลือกตัวเลือกที่เหมาะสม

Windows 10, Windows 8.1 และ Windows 8

- คลิกที่แท็บ **Paper/Quality** (กระดาษ/คุณภาพ)
- ใน **Print in Grayscale** (พิมพ์ขาว) ให้เลือก **Black Ink Only** (หมึกดำเท่านั้น) จากรายการ และจากนั้นคลิกที่ **OK** (ตกลง)

Windows 7, Windows Vista และ Windows XP

- บนแท็บ **Layout** (เค้าโครง) หรือ **Paper/Quality** (กระดาษ/คุณภาพ) ให้คลิกปุ่ม **Advanced** (ขั้นสูง) เพื่อเปิดกรอบโต้ตอบ **Advanced Options** (ตัวเลือกขั้นสูง)
- จากรายการดรอปดาวน์ **Print in Grayscale** (พิมพ์ขาวดำ) ให้เลือก **Black Ink Only** (หมึกดำเท่านั้น) และจากนั้นคลิกที่ **OK** (ตกลง)

หากต้องการพิมพ์โดยใช้หมึกสีดำเท่านั้น (OS X และ macOS)

1. จากเมนู **File** (ไฟล์) ในซอฟต์แวร์ ให้เลือก **Print** (พิมพ์)
2. ตรวจสอบว่ามีการเลือกเครื่องพิมพ์ของคุณไว้แล้ว
3. กำหนดตัวเลือกการพิมพ์

หากคุณไม่เห็นตัวเลือกในกรอบโต้ตอบการพิมพ์ คลิก **Show Details** (แสดงรายละเอียด)



หมายเหตุ: ตำแหน่งของตัวเลือกอาจแตกต่างออกไปตามแอปพลิเคชัน

4. จากเมนูป๊อปอัพ ให้เลือก **Paper Type/Quality** (ประเภท/คุณภาพกระดาษ)
5. จากเมนูป๊อปอัพสำหรับสี ให้เลือก **Grayscale** (สเกลสีเทา) และจากนั้นให้คลิกที่ **Print** (พิมพ์)

ข้อแนะนำในการใช้หมึกและหัวพิมพ์

ข้อแนะนำเกี่ยวกับหัวพิมพ์

ใช้ข้อแนะนำต่อไปนี้เมื่อใช้หัวพิมพ์:

- เพื่อป้องกันหัวพิมพ์แห้ง ให้ปิดเครื่องพิมพ์โดยใช่ปุม **ข้อมูลจำเพาะ** เสมอ และรอกกว่าไฟแสดงสถานะของปุม **ข้อมูลจำเพาะ** จะดับลง
- อย่าเปิดหรือดึงเทปหัวพิมพ์ออกจนกว่าคุณจะทำพร้อมสำหรับการติดตั้ง การปิดเทปหัวพิมพ์ไว้จะลดการระเหยของหมึกพิมพ์ได้
- ใส่หัวพิมพ์ใหม่เข้าในช่องให้ถูกต้อง จับคู่สีและไอคอนของแต่ละหัวพิมพ์ให้ตรงกับสีและไอคอนของแต่ละช่อง ตรวจสอบให้แน่ใจว่า มีการใส่หัวพิมพ์เข้าตำแหน่งถูกต้องแล้ว และจากนั้นปิดสลักหัวพิมพ์ หลังจากติดตั้งหัวพิมพ์ใหม่และมีการจ่ายหมึกเข้าหัวพิมพ์แล้ว อย่าเปิดสลักหัวพิมพ์ ยกเว้นในกรณีที่คุณต้องการติดตั้งหัวพิมพ์ใหม่ หรือย้ายเครื่องพิมพ์ออกไปยังนอกบ้านหรือสำนักงานของคุณ
- ปรับตำแหน่งเครื่องพิมพ์เพื่อให้ได้คุณภาพงานพิมพ์ที่ดีที่สุด โปรดอ่านข้อมูลเพิ่มเติมที่ [ปัญหาการพิมพ์ ในหน้า 97](#)
- หากคุณนำหัวพิมพ์ออกจากเครื่องพิมพ์ไม่ว่าด้วยเหตุผลใดก็ตาม ให้พยายามใส่หัวพิมพ์กลับเข้าไปอีกครั้งให้เร็วที่สุด หัวพิมพ์ที่ไม่มีการป้องกันจะเริ่มแห้งเมื่ออยู่นอกเครื่องพิมพ์

ข้อแนะนำเกี่ยวกับหมึกพิมพ์

ใช้ข้อแนะนำต่อไปนี้เมื่อใช้หมึกพิมพ์:

- ต้องมีหมึกอยู่ในถังหมึก และหมึกอยู่ในระดับที่สูงกว่าเส้นแสดงระดับต่ำสุดก่อนสั่งพิมพ์
- เติมหมึกลงในถังหมึกเมื่อระดับหมึกอยู่ที่ขีดแสดงระดับต่ำสุด การพิมพ์ขณะที่หมึกอยู่ต่ำกว่าเส้นต่ำสุดอาจทำให้เครื่องพิมพ์ชำรุดเสียหาย
- ห้ามเติมหมึกลงในถังจนเกินเส้นแสดงระดับสูงสุดหรือเอียงเครื่องพิมพ์ ระดับหมึกที่สูงเกินเส้นแสดงระดับสูงสุดอาจทำให้หมึกรั่วและหมึกผสมกันได้

ย้ายเครื่องพิมพ์

เพื่อป้องกันการเกิดความเสียหายขึ้นกับเครื่องพิมพ์ หรือหมึกรั่วซึม ให้ปฏิบัติตามคำแนะนำเหล่านี้

หากคุณต้องการย้ายเครื่องพิมพ์ภายในบ้านหรือสำนักงาน ให้ปิดสวิตช์หัวพิมพ์ไว้ และพยายามวางเครื่องพิมพ์ในบนพื้นระนาบ

หากคุณต้องการขนย้ายเครื่องพิมพ์ออกไปนอกร้านหรือสำนักงาน ให้ไปที่ www.hp.com/support หรือติดต่อฝ่ายสนับสนุนของ HP

7 การเชื่อมต่อเครื่องพิมพ์

- [เชื่อมต่อเครื่องพิมพ์กับเครือข่ายไร้สายด้วยเราเตอร์](#)
- [การเชื่อมต่อไปยังเครื่องพิมพ์แบบไร้สายโดยไม่ต้องใช้เราเตอร์](#)
- [เชื่อมต่อเครื่องพิมพ์ของคุณ โดยใช้แอป HP Smart](#)
- [การตั้งค่าระบบไร้สาย](#)
- [เชื่อมต่อเครื่องพิมพ์กับคอมพิวเตอร์ด้วยสาย USB \(การเชื่อมต่อแบบไม่ใช้เครือข่าย\)](#)
- [การเปลี่ยนจากการเชื่อมต่อแบบ USB เป็นการเชื่อมต่อแบบไร้สาย](#)
- [เครื่องมือจัดการเครื่องพิมพ์ขั้นสูง \(สำหรับเครื่องพิมพ์ที่เชื่อมต่อกับเครือข่าย\)](#)
- [เคล็ดลับในการติดตั้งและใช้งานเครื่องพิมพ์บนเครือข่าย](#)

เชื่อมต่อเครื่องพิมพ์กับเครือข่ายไร้สายด้วยเราเตอร์



คำแนะนำ: หากต้องการพิมพ์คู่มือการติดตั้งฉบับย่อของระบบไร้สาย ให้กดปุ่ม **ข้อมูล (i)** นานสามวินาที

- [เชื่อมต่อเครื่องพิมพ์กับเครือข่ายไร้สายโดยใช้ Wi-Fi Protected Setup \(WPS\)](#)
- [เชื่อมต่อเครื่องพิมพ์กับเครือข่ายไร้สายโดยใช้ซอฟต์แวร์เครื่องพิมพ์ของ HP](#)

เชื่อมต่อเครื่องพิมพ์กับเครือข่ายไร้สายโดยใช้ Wi-Fi Protected Setup (WPS)

ก่อนที่คุณจะเชื่อมต่อเครื่องพิมพ์ของคุณเข้ากับเครือข่ายแบบไร้สายโดยใช้ WPS ตรวจสอบให้แน่ใจว่าคุณมีรายการดังต่อไปนี้:

- เครือข่าย 802.11b/g/n ไร้สายซึ่งมีเราเตอร์ไร้สายที่เปิดใช้งาน WPS หรือสถานีแม่ข่ายแบบไร้สาย



หมายเหตุ: เครื่องพิมพ์สนับสนุนเฉพาะการเชื่อมต่อที่ใช้ 2.4GHz

- คอมพิวเตอร์ที่เชื่อมต่อกับเครือข่ายไร้สายที่คุณต้องการให้เชื่อมต่อกับเครื่องพิมพ์ของคุณ ตรวจสอบให้แน่ใจว่าคุณได้ติดตั้งซอฟต์แวร์เครื่องพิมพ์ของ HP ลงบนเครื่องคอมพิวเตอร์แล้ว

หากคุณมีเราเตอร์ WPS ที่มีโหมดกดปุ่ม WPS ให้ปฏิบัติตาม [วิธีการของปุ่มกด](#) หากคุณไม่แน่ใจว่าเราเตอร์ของคุณมีปุ่มกดหรือไม่ ให้ปฏิบัติตามวิธีการของ **PIN**

การใช้วิธีการกำหนดค่าปุ่มกด (PBC)

1. กดปุ่ม ระบบไร้สาย ((P)) บนเครื่องพิมพ์ค้างไว้มากกว่าสามวินาทีเพื่อเริ่มโหมดกดปุ่ม WPS ไฟแสดงสถานะ ระบบไร้สาย จะเริ่มกะพริบ
2. กดปุ่ม WPS บนเราเตอร์

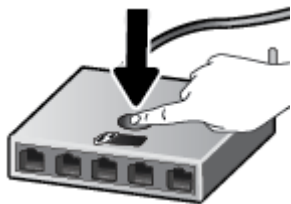

หมายเหตุ: เครื่องจะเริ่มตัวจับเวลาประมาณสองนาทีก่อนที่กำลังเชื่อมต่อสัญญาณไร้สาย

การใช้วิธีการของ PIN

1. กดปุ่ม ระบบไร้สาย ((P)) และปุ่ม **ข้อมูล (i)** พร้อมกันเพื่อพิมพ์หน้าการกำหนดค่าเครือข่าย แล้วค้นหา WPS PIN

WPS PIN จะพิมพ์อยู่ที่ด้านบนของหน้าข้อมูลที่พิมพ์

2. กดปุ่ม ระบบไร้สาย ((P)) บนแผงควบคุมของเครื่องพิมพ์ค้างไว้มากกว่า 3 วินาที ไฟแสดงสถานะไร้สายจะเริ่มกะพริบ
3. เปิดซอฟต์แวร์หรือยูทิลิตี้การกำหนดค่าสำหรับเราเตอร์ไร้สายหรือสถานีแม่ข่ายไร้สาย แล้วป้อน WPS PIN



หมายเหตุ: สำหรับข้อมูลเพิ่มเติมเกี่ยวกับการใช้ยูทิลิตี้การกำหนดค่า โปรดดูข้อมูลประกอบที่ให้มาพร้อมกับเราเตอร์หรือสถานีแม่ข่ายไร้สายของคุณ

รอประมาณสองนาทีก่อนที่เครื่องพิมพ์จะเชื่อมต่อสำเร็จ ไฟแสดงสถานะ ระบบไร้สาย จะหยุดกะพริบแต่ยังคงคิดสว่าง

เชื่อมต่อเครื่องพิมพ์กับเครือข่ายไร้สายโดยใช้ ซอฟต์แวร์เครื่องพิมพ์ ของ HP

หากต้องการเชื่อมต่อเครื่องพิมพ์เข้ากับเครือข่ายที่รองรับการเชื่อมต่อไร้สายผ่าน **WLAN 802.11** ตรวจสอบให้แน่ใจว่าคุณมีรายการต่อไปนี้:

- เครือข่ายไร้สาย **802.11b/g/n** ที่มีเราเตอร์หรือสถานีแม่ข่ายไร้สาย



หมายเหตุ: เครื่องพิมพ์สนับสนุนเฉพาะการเชื่อมต่อที่ใช้ **2.4GHz**

- คอมพิวเตอร์ที่เชื่อมต่อกับเครือข่ายไร้สายที่คุณต้องการให้เชื่อมต่อกับเครื่องพิมพ์ของคุณ
- ชื่อเครือข่าย (SSID)
- คีย์ WEP หรือ วิธีการผ่าน WPA (หากจำเป็น)

วิธีการเชื่อมต่อเครื่องพิมพ์ของคุณโดยใช้ ซอฟต์แวร์เครื่องพิมพ์ (Windows) ของ HP

1. ทำอย่างใดอย่างหนึ่งต่อไปนี้ โดยขึ้นกับว่าคุณได้ติดตั้ง ซอฟต์แวร์เครื่องพิมพ์ ของ HP แล้วหรือไม่

ถ้ายังไม่ได้ติดตั้ง ซอฟต์แวร์เครื่องพิมพ์ ของ HP ในคอมพิวเตอร์

- a. ไปรดเข้าไปที่ 123.hp.com เพื่อดาวน์โหลดและติดตั้ง ซอฟต์แวร์เครื่องพิมพ์



หมายเหตุ: ในระหว่างการติดตั้งซอฟต์แวร์ อาจจำเป็นต้องใช้สาย USB เพื่อการเชื่อมต่อชั่วคราวระหว่างเครื่องพิมพ์และคอมพิวเตอร์ อย่าต่อสาย USB จนกว่าซอฟต์แวร์เครื่องพิมพ์จะปรากฏข้อความแจ้งให้ดำเนินการเช่นนั้น

- b. เมื่อเห็นข้อความปรากฏขึ้น ให้เลือก **Wireless** (ไร้สาย) และปฏิบัติตามคำแนะนำบนหน้าจอ

ถ้าได้ติดตั้ง ซอฟต์แวร์เครื่องพิมพ์ ของ HP ในคอมพิวเตอร์แล้ว

- a. เปิด ซอฟต์แวร์เครื่องพิมพ์ สำหรับข้อมูลเพิ่มเติม โปรดดูที่ [เปิดซอฟต์แวร์ของเครื่องพิมพ์ HP\(Windows\) ในหน้า 28](#)
- b. ใน ซอฟต์แวร์เครื่องพิมพ์ ให้คลิกที่ **Tools** (เครื่องมือ)
- c. คลิกที่ **Device Setup & Software** (การตั้งค่าและซอฟต์แวร์อุปกรณ์)
- d. คลิกที่ **Connect a new device** (เชื่อมต่ออุปกรณ์ใหม่) คลิกที่ **Wireless** (ระบบไร้สาย) และจากนั้นทำตามคำแนะนำบนหน้าจอ

2. หลังจากเครื่องพิมพ์เชื่อมต่อสำเร็จ ไปแสดงสถานะ ระบบไร้สาย สีฟ้าจะหยุดกะพริบแต่ยังคงติดสว่าง

วิธีการเชื่อมต่อเครื่องพิมพ์ของคุณโดยใช้ ซอฟต์แวร์เครื่องพิมพ์ (OS X และ macOS) ของ HP

1. ทำอย่างใดอย่างหนึ่งต่อไปนี้ โดยขึ้นกับว่าคุณได้ติดตั้ง ซอฟต์แวร์เครื่องพิมพ์ ของ HP แล้วหรือไม่

ถ้ายังไม่ได้ติดตั้ง ซอฟต์แวร์เครื่องพิมพ์ ของ HP ในคอมพิวเตอร์

- ▲ ไปรดเข้าไปที่ 123.hp.com เพื่อดาวน์โหลดและติดตั้ง ซอฟต์แวร์เครื่องพิมพ์

ถ้าได้ติดตั้ง ซอฟต์แวร์เครื่องพิมพ์ ของ **HP** ในคอมพิวเตอร์แล้ว

- a. คลิกสองครั้งที่ **HP Utility** (ยูทิลิตี้ของ HP) ในโฟลเดอร์ **HP** ในโฟลเดอร์ **Applications** (แอปพลิเคชัน)
 - b. บนแถบเมนูที่ด้านบนสุดของหน้าจอ เลือก **Setup New Device** (ตั้งค่าอุปกรณ์ใหม่) จากเมนูอุปกรณ์ และจากนั้นทำตามคำแนะนำบนหน้าจอ
2. หลังจากที่เครื่องพิมพ์เชื่อมต่อสำเร็จ โฟแสดงสถานะ ระบบไร้สาย สีฟ้าจะหยุดกะพริบแต่ยังคงติดสว่าง

การเชื่อมต่อเครื่องพิมพ์ใหม่ (Windows)

1. เปิด ซอฟต์แวร์เครื่องพิมพ์ สำหรับข้อมูลเพิ่มเติม โปรดดูที่ [เปิดซอฟต์แวร์ของเครื่องพิมพ์ HP\(Windows\) ในหน้า 28](#)
2. ใน ซอฟต์แวร์เครื่องพิมพ์ ให้คลิกที่ **Tools** (เครื่องมือ)
3. เลือก **Device Setup & Software** (การตั้งค่าอุปกรณ์และซอฟต์แวร์)
4. เลือก **Connect a new printer** (เชื่อมต่อเครื่องพิมพ์ใหม่) ปฏิบัติตามคำแนะนำที่ปรากฏบนหน้าจอ

การเชื่อมต่อเครื่องพิมพ์ใหม่ (OS X และ macOS)

1. เปิด **System Preferences** (ลักษณะที่ต้องการของระบบ)
2. ขึ้นอยู่กับระบบปฏิบัติการของคุณ ให้คลิกที่ **เครื่องพิมพ์และสแกนเนอร์**
3. คลิก **+** ใต้รายชื่อเครื่องพิมพ์ทางด้านซ้าย
4. เลือกเครื่องพิมพ์ใหม่จากรายการ

การเชื่อมต่อไปยังเครื่องพิมพ์แบบไร้สายโดยไม่ต้องใช้เราเตอร์

ด้วย **Wi-Fi Direct** คุณสามารถพิมพ์แบบไร้สายจากคอมพิวเตอร์ สมาร์ทโฟน แท็บเล็ต หรืออุปกรณ์อื่นที่มีคุณสมบัติการใช้งานแบบไร้สายได้ โดยไม่ต้องเชื่อมต่อกับเครื่องข่ายไร้สายที่มีอยู่



แนวทางปฏิบัติในการใช้ **Wi-Fi Direct**

- ตรวจสอบให้แน่ใจว่า **Wi-Fi Direct** สำหรับเครื่องพิมพ์เปิดอยู่
- ตรวจสอบให้แน่ใจว่าคอมพิวเตอร์หรืออุปกรณ์พกพาของคุณได้ติดตั้งซอฟต์แวร์ที่จำเป็นไว้แล้ว
 - หากคุณใช้คอมพิวเตอร์ ตรวจสอบให้แน่ใจว่าคุณได้ติดตั้งซอฟต์แวร์สำหรับเครื่องพิมพ์ **HP**
หากคุณยังไม่มีกรติดตั้งซอฟต์แวร์เครื่องพิมพ์ **HP** ในคอมพิวเตอร์ ให้เชื่อมต่อคอมพิวเตอร์ของคุณเข้ากับ **Wi-Fi Direct** สำหรับเครื่องพิมพ์ของคุณก่อน และจากนั้นทำการติดตั้งซอฟต์แวร์เครื่องพิมพ์ เลือก **Wireless** (ระบบไร้สาย) เมื่อมีข้อความแสดงขึ้นมาจากซอฟต์แวร์เครื่องพิมพ์สำหรับประเภทการเชื่อมต่อ
 - หากคุณต้องการใช้อุปกรณ์เคลื่อนที่ ตรวจสอบให้แน่ใจว่าคุณมีการติดตั้งแอปสำหรับการพิมพ์ที่ใช้งานร่วมกันไว้แล้ว
- คุณสามารถใช้การเชื่อมต่อ **Wi-Fi Direct** เดียวกันได้กับคอมพิวเตอร์และอุปกรณ์พกพาสูงสุดห้าเครื่อง
- **Wi-Fi Direct** สามารถใช้งานได้แม้จะเครื่องพิมพ์เชื่อมต่ออยู่กับคอมพิวเตอร์โดยใช้สาย **USB** หรือกับเครือข่ายโดยใช้การเชื่อมต่อแบบไร้สาย
- **Wi-Fi Direct** ไม่สามารถใช้ในการเชื่อมต่อคอมพิวเตอร์ อุปกรณ์พกพา หรือเครื่องพิมพ์กับอินเทอร์เน็ต

การเปิดหรือปิด **Wi-Fi Direct**

บนแผงควบคุมของเครื่องพิมพ์ ให้กดปุ่ม **Wi-Fi Direct** 

- เมื่อ **Wi-Fi Direct** เปิดขึ้น ไฟแสดงสถานะ **Wi-Fi Direct** จะติดค้างไว้ หากต้องการหาซื้อและรหัสผ่านของ **Wi-Fi Direct** ให้กดปุ่ม **ข้อมูล**  เพื่อพิมพ์หน้าข้อมูลเครื่องพิมพ์

 **หมายเหตุ:** เมื่อเปิด **Wi-Fi Direct** เป็นครั้งแรก เครื่องพิมพ์จะพิมพ์คู่มือ **Wi-Fi Direct** โดยอัตโนมัติ คู่มือนี้ให้คำแนะนำเกี่ยวกับวิธีการใช้ **Wi-Fi Direct** หลังจากนั้น คุณสามารถกดปุ่ม **Wi-Fi Direct**  และปุ่ม **ข้อมูล**  พร้อมกันเพื่อพิมพ์คู่มือ **Wi-Fi Direct** คู่มืออาจไม่มีครบทุกภาษา

- เมื่อปิด **Wi-Fi Direct** ไฟแสดงสถานะ **Wi-Fi Direct** จะดับลง
- สำหรับข้อมูลเพิ่มเติมเกี่ยวกับสถานะไฟแสดงสถานะ **Wi-Fi Direct** โปรดดู [ไฟแสดงสถานะบนแผงควบคุมและสถานะไอคอนบนจอแสดงผล ในหน้า 8](#)

การพิมพ์จากอุปกรณ์พกพาที่เปิดใช้งานไร้สายได้ที่รองรับ **Wi-Fi Direct**

สำหรับอุปกรณ์ **Google Android** ตรวจสอบให้แน่ใจว่าคุณมีการติดตั้งปลั๊กอินสำหรับ **HP Print Service** เวอร์ชันล่าสุดไว้ในอุปกรณ์เคลื่อนที่ของคุณแล้ว คุณสามารถดาวน์โหลดปลั๊กอินนี้ได้จากร้านค้าแอปพลิเคชัน **Google Play**

1. ตรวจสอบให้แน่ใจว่าคุณเปิด **Wi-Fi Direct** บนเครื่องพิมพ์
2. เปิด **Wi-Fi Direct** บนอุปกรณ์พกพาของคุณ สำหรับข้อมูลเพิ่มเติม โปรดดูเอกสารที่ให้มาพร้อมกับอุปกรณ์พกพา

3. จากอุปกรณ์พกพาของคุณ เลือกรหัสจากแอปพลิเคชันที่ใช้ในการทำงานพิมพ์ได้ จากนั้นเลือกตัวเลือกเพื่อพิมพ์เอกสาร
รายการเครื่องพิมพ์ที่พร้อมใช้งานจะปรากฏขึ้น
4. จากรายการเครื่องพิมพ์ที่พร้อมใช้งาน เลือกชื่อ **Wi-Fi Direct** ที่แสดง เช่น **DIRECT-**-HP Ink Tank Wireless** (โดยที่ ** เป็นอักขระเฉพาะที่ระบุเครื่องพิมพ์ของคุณ)
 - ถ้าความปลอดภัยในการเชื่อมต่อ **Wi-Fi Direct** สำหรับเครื่องพิมพ์คือ **Automatic** (อัตโนมัติ) (การตั้งค่าเริ่มต้น) อุปกรณ์พกพาจะเชื่อมต่อกับเครื่องพิมพ์โดยอัตโนมัติและส่งงานพิมพ์
 - ถ้าความปลอดภัยในการเชื่อมต่อ **Wi-Fi Direct** ตั้งค่าไว้ที่ **Manual** (ด้วยตนเอง) ให้ทำอย่างใดอย่างหนึ่งต่อไปนี้เพื่อเชื่อมต่อกับเครื่องพิมพ์และทำการพิมพ์
 - ถ้าไฟแสดงสถานะ **Wi-Fi Direct** บนแผงควบคุมของเครื่องพิมพ์กะพริบต่อเนื่อง ให้กดปุ่ม **Wi-Fi Direct**  ไฟแสดงสถานะจะหยุดกะพริบและติดค้างไว้
 - ถ้าเครื่องพิมพ์หน้าที่มีรหัส **PIN** ออกมา ให้ปฏิบัติตามคำแนะนำในหน้านั้น

 **คำแนะนำ:** คุณสามารถเปลี่ยนการตั้งค่าความปลอดภัยในการเชื่อมต่อ **Wi-Fi Direct** สำหรับเครื่องพิมพ์ได้จากเว็บเซิร์ฟเวอร์แบบฝังตัว (**EWS**) สำหรับข้อมูลเพิ่มเติม โปรดดูที่ [เปิด Embedded Web Server ในหน้า 82](#)

การพิมพ์จากอุปกรณ์พกพาที่เปิดใช้งานไร้สายได้ที่ไม่รองรับ **Wi-Fi Direct**

1. ตรวจสอบว่าคุณได้ติดตั้งแอปสำหรับการพิมพ์ที่ใช้ได้กับอุปกรณ์พกพาของคุณ สำหรับข้อมูลเพิ่มเติม ให้ไปที่ www.hp.com/global/us/en/eprint/mobile_printing_apps.html
2. ตรวจสอบให้แน่ใจว่าคุณเปิด **Wi-Fi Direct** บนเครื่องพิมพ์
3. เปิดใช้การเชื่อมต่อระบบไร้สาย (**Wi-Fi**) บนอุปกรณ์เคลื่อนที่ของคุณ สำหรับข้อมูลเพิ่มเติม โปรดดูเอกสารที่ให้มาพร้อมกับอุปกรณ์เคลื่อนที่
4. เชื่อมต่อกับเครือข่ายใหม่จากอุปกรณ์พกพา เชื่อมต่อกับเครือข่ายไร้สายหรือฮอตสปอตใหม่ตามวิธีการปกติของคุณ เลือกชื่อ **Wi-Fi Direct** จากรายการเครือข่ายไร้สายที่แสดง เช่น **DIRECT-**-HP Ink Tank Wireless** (โดยที่ ** คืออักขระเฉพาะในการระบุเครื่องพิมพ์ของคุณ)
5. ป้อนรหัสผ่าน **Wi-Fi Direct** สำหรับเครื่องพิมพ์ของคุณ เมื่อมีข้อความแสดงขึ้นมา
6. พิมพ์เอกสารของคุณ

การพิมพ์จากคอมพิวเตอร์ที่เปิดใช้งานระบบไร้สายได้(**Windows**)

1. ตรวจสอบให้แน่ใจว่าคุณเปิด **Wi-Fi Direct** บนเครื่องพิมพ์
 2. เปิดการเชื่อมต่อ **Wi-Fi** บนคอมพิวเตอร์ สำหรับข้อมูลเพิ่มเติม โปรดดูเอกสารที่ให้มากับคอมพิวเตอร์
-  **หมายเหตุ:** หากคอมพิวเตอร์ของคุณไม่สนับสนุน **Wi-Fi** คุณไม่สามารถใช้ **Wi-Fi Direct**
3. เชื่อมต่อเครือข่ายใหม่จากคอมพิวเตอร์ เชื่อมต่อกับเครือข่ายไร้สายหรือฮอตสปอตใหม่ตามวิธีการปกติของคุณ เลือกชื่อ **Wi-Fi Direct** จากรายการเครือข่ายไร้สายที่แสดง เช่น **DIRECT-**-HP Ink Tank Wireless** (โดยที่ ** คืออักขระเฉพาะในการระบุเครื่องพิมพ์ของคุณ)
ใส่รหัสผ่าน **Wi-Fi Direct** เมื่อปรากฏข้อความแจ้งบนหน้าจอ
 4. ไปที่ขั้นตอนที่ 5 หากติดตั้งเครื่องพิมพ์ติดตั้งและเชื่อมต่อกับคอมพิวเตอร์ผ่านเครือข่ายไร้สาย ไว้แล้ว หากมีการติดตั้งเครื่องพิมพ์และเชื่อมต่อเข้ากับคอมพิวเตอร์ของคุณโดยใช้สายเคเบิล **USB** ไว้แล้ว ให้ปฏิบัติตามขั้นตอนด้านล่างเพื่อติดตั้ง ซอฟต์แวร์เครื่องพิมพ์ โดยใช้การเชื่อมต่อ **Wi-Fi Direct**

- a. โปรดทำตามสิ่งใดสิ่งหนึ่งต่อไปนี้ ทั้งนี้ขึ้นอยู่กับระบบปฏิบัติการของคุณ:
 - **Windows 10:** จากเดสก์ทอปของคอมพิวเตอร์ ให้คลิกที่ **Start (เริ่ม)** เลือก **All apps (โปรแกรมทั้งหมด)** คลิกที่ **HP** คลิกที่ โฟลเดอร์สำหรับเครื่องพิมพ์ และจากนั้นเลือก ไอคอนที่มีชื่อเครื่องพิมพ์
 - **Windows 8.1:** คลิกดูกรงที่มุมล่างซ้ายของหน้าจอเริ่ม แล้วเลือกชื่อเครื่องพิมพ์
 - **Windows 8:** คลิกขวาที่พื้นที่ว่างบนหน้าจอเริ่ม คลิก **All Apps (โปรแกรมทั้งหมด)** บนแถบโปรแกรม แล้วเลือกชื่อเครื่องพิมพ์
 - **Windows 7, Windows Vista และ Windows XP:** จากเดสก์ทอปของคอมพิวเตอร์ ให้คลิกที่ **Start (เริ่ม)** เลือก **All Programs (โปรแกรมทั้งหมด)** คลิกที่ **HP** คลิกที่โฟลเดอร์สำหรับเครื่องพิมพ์ และจากนั้นเลือก ไอคอนที่มีชื่อเครื่องพิมพ์
 - b. ใน ซอฟต์แวร์เครื่องพิมพ์ ให้คลิกที่ **Tools (เครื่องมือ)**
 - c. คลิกที่ **Device Setup & Software (การตั้งค่าและซอฟต์แวร์อุปกรณ์)** และจากนั้นเลือก **Connect a new device (เชื่อมต่ออุปกรณ์ใหม่)**
 - d. เมื่อนำจอซอฟต์แวร์ **Connection Options (ตัวเลือกการเชื่อมต่อ)** แสดงขึ้น ให้เลือก **Wireless (ไร้สาย)**
เลือกเครื่องพิมพ์ **HP** ของคุณจากรายการเครื่องพิมพ์ที่ตรวจพบ
 - e. ปฏิบัติตามคำสั่งที่ปรากฏบนหน้าจอ
5. พิมพ์เอกสารของคุณ

การพิมพ์จากคอมพิวเตอร์ที่เปิดใช้งานระบบไร้สายได้(OS X และ macOS)

1. ตรวจสอบให้แน่ใจว่าคุณเปิด **Wi-Fi Direct** บนเครื่องพิมพ์
2. เปิด **Wi-Fi** ในคอมพิวเตอร์
สำหรับข้อมูลเพิ่มเติม โปรดดูเอกสารที่นำมาโดย **Apple**
3. คลิกไอคอน **Wi-Fi** แล้วเลือกชื่อ **Wi-Fi Direct** เช่น **DIRECT-**-HP Ink Tank Wireless** (โดยที่ ****** เป็นอักขระเฉพาะที่ระบุเครื่องพิมพ์ของคุณ)
หากเปิดใช้งาน **Wi-Fi Direct** พร้อมฟังก์ชันความปลอดภัย โปรดป้อนรหัสผ่านเมื่อได้รับพร้อมท์
4. เพิ่มเครื่องพิมพ์
 - a. เปิด **System Preferences (ลักษณะที่ต้องการของระบบ)**
 - b. ขึ้นอยู่กับระบบปฏิบัติการของคุณ ให้คลิกที่ **เครื่องพิมพ์และสแกนเนอร์**
 - c. คลิก **+** ใต้รายชื่อเครื่องพิมพ์ทางด้านซ้าย
 - d. เลือกเครื่องพิมพ์จากรายชื่อเครื่องพิมพ์ที่พบ (ถ้าว่า **“Bonjour”** จะแสดงขึ้นในคอลัมน์ทางด้านซ้ายจากชื่อเครื่องพิมพ์) แล้วคลิก **Add (เพิ่ม)**

เชื่อมต่อเครื่องพิมพ์ของคุณโดยใช้แอป HP Smart

หากต้องการตั้งค่าโดยใช้แอป HP Smart

คุณสามารถใช้แอป HP Smart ในการตั้งค่าเครื่องพิมพ์บนเครือข่ายไร้สายของคุณได้ แอป HP Smart ได้รับการสนับสนุนบนอุปกรณ์ที่ใช้ระบบ iOS, Android และ Windows สำหรับข้อมูลเพิ่มเติมเกี่ยวกับแอปนี้ โปรดดูที่ [ใช้แอป HP Smart ในการพิมพ์ สแกน และแก้ไขปัญหาจากอุปกรณ์ที่ใช้ระบบ iOS, Android หรือ Windows 10 ในหน้า 29](#)

1. หากคุณใช้อุปกรณ์เคลื่อนที่ระบบ iOS หรือ Android ตรวจสอบให้แน่ใจว่ามีการเปิดใช้ Bluetooth ไว้ (HP Smart จะใช้ Bluetooth เพื่อให้สามารถดำเนินการตั้งค่าได้อย่างรวดเร็วและง่ายดายยิ่งขึ้นบนอุปกรณ์เคลื่อนที่ระบบ iOS และ Android)



หมายเหตุ: HP Smart จะใช้ Bluetooth สำหรับการตั้งค่าเครื่องพิมพ์เท่านั้น ไม่สนับสนุนการพิมพ์โดยใช้ Bluetooth

2. เปิดแอป HP Smart
3. **Windows:** บนหน้าจอหลัก ให้คลิกหรือแตะที่ **Setup a new printer** (ตั้งค่าเครื่องพิมพ์ใหม่) และปฏิบัติตามคำแนะนำบนหน้าจอเพื่อเพิ่มเครื่องพิมพ์เข้าในเครือข่ายของคุณ
iOS/Android: บนหน้าจอหลัก ให้แตะที่ไอคอนบวก และจากนั้นแตะที่ **Add Printer** (เพิ่มเครื่องพิมพ์) ปฏิบัติตามคำแนะนำบนหน้าจอเพื่อเพิ่มเครื่องพิมพ์เข้าในเครือข่ายของคุณ

การตั้งค่าระบบไร้สาย

คุณสามารถตั้งค่าและจัดการการเชื่อมต่อแบบไร้สายของเครื่องพิมพ์ของคุณ และจัดการเครือข่ายได้หลากหลายรูปแบบ ซึ่งจะรวมถึงข้อมูลการพิมพ์เกี่ยวกับการตั้งค่าเครือข่าย การเปิดหรือปิดฟังก์ชันไร้สาย และการเปลี่ยนการตั้งค่าระบบไร้สาย

การเปิดหรือปิดฟังก์ชันไร้สายของเครื่องพิมพ์

กดปุ่ม ระบบไร้สาย ((**📶**)) เพื่อเปิดหรือปิดคุณสมบัติการใช้งานแบบไร้สายของเครื่องพิมพ์

- หากเครื่องพิมพ์มีการเชื่อมต่อกับเครือข่ายไร้สายอยู่ ไฟแสดงสถานะ ระบบไร้สาย จะติดสว่างเป็นสีน้ำเงิน และจอแสดงผลของเครื่องพิมพ์จะแสดงไอคอน ระบบไร้สาย และ ไอคอน แลนสัญญาณ
- ไฟแสดงสถานะ ระบบไร้สาย จะดับลงเมื่อปิดระบบไร้สาย
- สำหรับข้อมูลเพิ่มเติมเกี่ยวกับสถานะไร้สาย โปรดดู [ไฟแสดงสถานะบนแผงควบคุมและสถานะไอคอนบนจอแสดงผล ในหน้า 8](#)

การพิมพ์รายงานทดสอบเครือข่ายไร้สายและหน้าการกำหนดค่าเครือข่าย

กดปุ่ม ระบบไร้สาย ((**📶**)) และปุ่ม ข้อมูล (**i**) พร้อมกัน

- รายงานการทดสอบเครือข่ายไร้สายจะแสดงผลการวิเคราะห์สถานะของเครือข่ายไร้สาย ความแรงของสัญญาณระบบไร้สาย เครือข่ายที่พบ และอื่นๆ
- หน้าการกำหนดค่าเครือข่ายจะแสดงสถานะของเครือข่าย ชื่อโฮสต์ ชื่อเครือข่าย และอื่นๆ

การเปลี่ยนการตั้งค่าไร้สาย (Windows)

วิธีนี้จะสามารถใช้งานได้หากคุณสามารถติดตั้ง ซอฟต์แวร์เครื่องพิมพ์ เรียบร้อยแล้ว



หมายเหตุ: จำเป็นต้องใช้สาย USB สำหรับวิธีนี้ ห้ามต่อสาย USB จนกว่าซอฟต์แวร์จะแจ้งให้ดำเนินการเช่นนั้น

1. เปิดซอฟต์แวร์ของเครื่องพิมพ์ HP สำหรับข้อมูลเพิ่มเติม โปรดดูที่ [เปิดซอฟต์แวร์ของเครื่องพิมพ์ HP\(Windows\) ในหน้า 28](#)
2. ใน ซอฟต์แวร์เครื่องพิมพ์ ให้คลิกที่ **Tools** (เครื่องมือ)
3. คลิกที่ **Device Setup & Software** (การตั้งค่าและซอฟต์แวร์อุปกรณ์)
4. เลือก **Reconfigure Wireless Settings** (กำหนดการตั้งค่าระบบไร้สายใหม่) ปฏิบัติตามคำสั่งที่ปรากฏบนหน้าจอ

การคืนค่าเครือข่ายกลับเป็นการตั้งค่าเริ่มต้น

- กดปุ่ม ระบบไร้สาย ((**📶**)) และปุ่ม **Cancel** (ยกเลิก) (**✖**) บนแผงควบคุมของเครื่องพิมพ์พร้อมกัน และกดค้างไว้สามวินาที

เชื่อมต่อเครื่องพิมพ์กับคอมพิวเตอร์ด้วยสาย **USB** (การเชื่อมต่อแบบไม่ใช่เครือข่าย)

เครื่องพิมพ์มีพอร์ต **USB 2.0** ความเร็วสูงสำหรับการเชื่อมต่อกับคอมพิวเตอร์ที่อยู่ด้านหลังเครื่อง

วิธีการเชื่อมต่อเครื่องพิมพ์ด้วยสาย **USB**

1. ไปรุดเข้าไปที่ 123.hp.com เพื่อดาวน์โหลดและติดตั้ง ซอฟต์แวร์เครื่องพิมพ์



หมายเหตุ: ห้ามต่อสาย **USB** กับเครื่องพิมพ์จนกว่าจะได้รับข้อความแจ้งให้ทำเช่นนั้น

2. ปฏิบัติตามคำแนะนำที่ปรากฏบนหน้าจอ เมื่อได้รับแจ้งจากระบบ ให้เชื่อมต่อผลิตภัณฑ์กับคอมพิวเตอร์ด้วยการเลือก **USB** ในหน้าจอ **Connection Options** (ตัวเลือกการเชื่อมต่อ)
3. ปฏิบัติตามคำแนะนำที่ปรากฏบนหน้าจอ

หากมีการติดตั้ง ซอฟต์แวร์เครื่องพิมพ์ ไว้แล้ว เครื่องพิมพ์จะทำงานในรูปแบบอุปกรณ์ **Plug and Play**

การเปลี่ยนจากการเชื่อมต่อแบบ USB เป็นการเชื่อมต่อแบบไร้สาย

หากคุณติดตั้งเครื่องพิมพ์เป็นครั้งแรก และติดตั้งซอฟต์แวร์ผ่านสาย USB และเชื่อมต่อเครื่องพิมพ์กับคอมพิวเตอร์ของคุณโดยตรง คุณสามารถเปลี่ยนเป็นการเชื่อมต่อเครือข่ายแบบไร้สายได้โดยง่าย คุณต้องใช้เครือข่ายไร้สาย 802.11b/g/n ที่มีเราเตอร์ไร้สายหรือสถานีแม่ข่าย



หมายเหตุ: เครื่องพิมพ์สนับสนุนเฉพาะการเชื่อมต่อระบบไร้สายที่ใช้ 2.4GHz เท่านั้น

ก่อนที่จะเปลี่ยนจากการเชื่อมต่อ USB ไปเป็นเครือข่ายไร้สาย ให้ตรวจสอบว่า:

- เครื่องพิมพ์เชื่อมต่ออยู่กับคอมพิวเตอร์ด้วยสาย USB จนกว่าจะได้รับแจ้งให้ถอดสาย
- คอมพิวเตอร์ของคุณมีการเชื่อมต่อกับเครือข่ายไร้สายที่คุณต้องการเชื่อมต่อเครื่องพิมพ์อยู่แล้ว

การเปลี่ยนจากการเชื่อมต่อแบบ USB เป็นการเชื่อมต่อแบบไร้สาย (Windows)

1. เปิดซอฟต์แวร์ของเครื่องพิมพ์ HP สำหรับข้อมูลเพิ่มเติม โปรดดูที่ [เปิดซอฟต์แวร์ของเครื่องพิมพ์ HP\(Windows\) ในหน้า 28](#)
2. ใน ซอฟต์แวร์เครื่องพิมพ์ ให้คลิกที่ **Tools** (เครื่องมือ)
3. คลิกที่ **Device Setup & Software** (การตั้งค่าและซอฟต์แวร์อุปกรณ์)
4. เลือก **Convert a USB connected device to wireless** (แปลงการเชื่อมต่ออุปกรณ์แบบ USB เป็นแบบไร้สาย) ปฏิบัติตามคำแนะนำบนหน้าจอ

หากต้องการเปลี่ยนแปลงจากการเชื่อมต่อแบบ USB เป็นการเชื่อมต่อแบบไร้สาย(OS X และ macOS)

1. ถอดสายเคเบิล USB ออกจากเครื่องพิมพ์
2. ค้นหาเครื่องพิมพ์เป็นค่าเครือข่ายเริ่มต้น สำหรับข้อมูลเพิ่มเติม โปรดดูที่ [การตั้งค่าระบบไร้สาย ในหน้า 79](#)
3. ดาวน์โหลด HP Easy Start เวอร์ชันล่าสุดได้จาก [123.hp.com](#)
4. เปิด HP Easy Start และปฏิบัติตามคำแนะนำบนหน้าจอ เพื่อเชื่อมต่อเครื่องพิมพ์ของคุณ

หากต้องการเปลี่ยนจากการเชื่อมต่อแบบ USB เป็นเครือข่ายไร้สายโดยใช้แอป HP Smart บนคอมพิวเตอร์ที่ใช้ระบบ Windows 10(Windows)

1. ก่อนที่คุณจะดำเนินการต่อ ตรวจสอบให้แน่ใจว่าคอมพิวเตอร์และเครื่องพิมพ์ของคุณมีคุณสมบัติตรงตามข้อกำหนดของระบบ:
 - ในขณะที่ มีการเชื่อมต่อเครื่องพิมพ์ของคุณเข้ากับคอมพิวเตอร์ผ่าน USB
 - ในขณะที่ มีการเชื่อมต่อคอมพิวเตอร์ของคุณผ่านเครือข่ายไร้สาย
2. เปิดแอป HP Smart สำหรับข้อมูลเพิ่มเติมเกี่ยวกับวิธีการเปิดแอปบนคอมพิวเตอร์ที่ใช้ระบบ Windows 10 โปรดดูที่ [ใช้แอป HP Smart ในการพิมพ์ สแกน และแก้ไขปัญหาจากอุปกรณ์ที่ใช้ระบบ iOS, Android หรือ Windows 10 ในหน้า 29](#)
3. ตรวจสอบว่าเครื่องพิมพ์ถูกเลือกอยู่



คำแนะนำ: หากคุณต้องการเลือกเครื่องพิมพ์อื่น ให้คลิกที่ไอคอนเครื่องพิมพ์บนแถบเครื่องมือซึ่งอยู่ด้านล่างซ้ายของหน้าจอ และจากนั้นเลือก **Select a Different Printer** (เลือกเครื่องพิมพ์อื่น) เพื่อดูเครื่องพิมพ์ทั้งหมดที่สามารถเลือกใช้งานได้

4. คลิกที่ **Learn More** (เรียนรู้เพิ่มเติม) เมื่อคุณเห็น “Make printing easier by connecting your printer wirelessly” (ทำให้การพิมพ์สะดวกยิ่งขึ้น โดยการเชื่อมต่อเครื่องพิมพ์ของคุณแบบไร้สาย) ที่ด้านบนหน้าหลักของแอป

เครื่องมือจัดการเครื่องพิมพ์ขั้นสูง (สำหรับเครื่องพิมพ์ที่เชื่อมต่อกับเครือข่าย)

เมื่อเครื่องพิมพ์เชื่อมต่อกับเครือข่าย คุณสามารถดูข้อมูลสถานะ เปลี่ยนการตั้งค่า และจัดการกับเครื่องพิมพ์ของคุณจากเว็บเซิร์ฟเวอร์แบบฝังตัว (EWS) โดยใช้คอมพิวเตอร์ของคุณได้

 **หมายเหตุ:** คุณสามารถเปิดและใช้ EWS โดยไม่ต้องเชื่อมต่อกับอินเทอร์เน็ต อย่างไรก็ตาม คุณสมบัติบางอย่างจะไม่สามารถใช้งานได้



 **หมายเหตุ:** หากต้องการดูหรือเปลี่ยนการตั้งค่าบางอย่าง คุณอาจต้องใช้รหัสผ่าน

- [เปิด Embedded Web Server](#)
- [เกี่ยวกับคูกี้](#)

เปิด Embedded Web Server

คุณสามารถใช้วิธีการใดวิธีการหนึ่งต่อไปนี้ในการเปิดเว็บเซิร์ฟเวอร์แบบฝังตัว

การเปิดเว็บเซิร์ฟเวอร์แบบฝังตัวผ่านเครือข่าย

1. บนแผงควบคุมของเครื่องพิมพ์ ให้กดปุ่ม ระบบไร้สาย (() และปุ่ม ข้อมูล () พร้อมกันเพื่อพิมพ์หน้าการกำหนดค่าเครือข่าย
2. หา IP แอดเดรสหรือชื่อโฮสต์ของเครื่องพิมพ์จากหน้าการกำหนดค่าเครือข่าย

 **หมายเหตุ:** เครื่องพิมพ์ต้องอยู่ในเครือข่ายและต้องมี IP แอดเดรส

3. ในเว็บเบราว์เซอร์ที่รองรับบนคอมพิวเตอร์ของคุณ ให้พิมพ์ IP แอดเดรสหรือชื่อโฮสต์ที่กำหนดให้กับเครื่องพิมพ์นั้น
ตัวอย่างเช่น หาก IP แอดเดรส คือ 192.168.0.12 ให้พิมพ์แอดเดรสต่อไปนี้ในเว็บเบราว์เซอร์: <http://192.168.0.12>

การเปิดเว็บเซิร์ฟเวอร์แบบฝังตัวจาก ซอฟต์แวร์เครื่องพิมพ์ (Windows) ของ HP

1. เปิด ซอฟต์แวร์เครื่องพิมพ์ สำหรับข้อมูลเพิ่มเติม โปรดดูที่ [เปิดซอฟต์แวร์ของเครื่องพิมพ์ HP\(Windows\) ในหน้า 28](#)
2. คลิก **Print & Scan (พิมพ์และสแกน)** แล้วคลิก **Printer Home Page (EWS)** (หน้าหลักของเครื่องพิมพ์ (EWS))

การเปิด Embedded Web Server ผ่าน Wi-Fi Direct

1. หากไฟแสดงสถานะ Wi-Fi Direct คับอยู่ ให้กดปุ่ม **Wi-Fi Direct** () เพื่อเปิด หากต้องการหาชื่อและรหัสผ่านของ Wi-Fi Direct ให้กดปุ่ม ข้อมูล () เพื่อพิมพ์หน้าข้อมูลเครื่องพิมพ์
2. จากคอมพิวเตอร์แบบไร้สายของคุณ ให้เปิดระบบไร้สาย ค้นหาและเชื่อมต่อกับชื่อ Wi-Fi Direct ตัวอย่างเช่น DIRECT-**-HP Ink Tank Wireless ใส่รหัสผ่าน Wi-Fi Direct เมื่อปรากฏข้อความแจ้งเตือนหน้าจอ
3. ในเว็บเบราว์เซอร์ที่สนับสนุนบนคอมพิวเตอร์ของคุณ พิมพ์ที่อยู่ต่อไปนี้: <http://192.168.223.1>

เกี่ยวกับคูกี้

เว็บเซิร์ฟเวอร์แบบฝังตัว หรือ EWS จะจัดเก็บไฟล์ข้อความขนาดเล็กๆ (คูกี้) ไว้ในฮาร์ดไดรฟ์ของคุณเมื่อคุณเรียกดูหน้าเว็บ ไฟล์เหล่านี้ช่วยให้ EWS รู้จักคอมพิวเตอร์ของคุณในครั้งต่อไปที่คุณเข้าเยี่ยมชม เช่น หากคุณกำหนดค่าภาษาของ EWS คูกี้จะช่วยจดจำว่าคุณได้เลือกภาษาใดไว้ ดังนั้น ในครั้งต่อไปที่คุณเข้าถึง

EWS หน้าเว็บเหล่านั้นก็จะแสดงผลในภาษานั้น คุณก็บางประเภท (เช่น คุณก็ที่ต้องการกำหนดลักษณะเฉพาะลูกค้า) จะถูกจัดเก็บไว้ในคอมพิวเตอร์จนกว่าคุณจะล้างออกด้วยตนเอง

คุณสามารถกำหนดค่าให้เบราว์เซอร์ยอมรับคุกกี้ทั้งหมด หรือกำหนดค่าให้แจ้งเตือนทุกครั้งเมื่อมีการเสนอคุกกี้ ซึ่งช่วยให้คุณตัดสินใจได้ว่าควรยอมรับหรือปฏิเสธคุกกี้ใด นอกจากนี้ คุณยังสามารถใช้เบราว์เซอร์เพื่อลบคุกกี้ที่ไม่ต้องการออกได้



หมายเหตุ: หากคุณปิดใช้งานคุกกี้ คุณจะปิดใช้งานคุณสมบัติใดคุณสมบัติหนึ่งหรือหลายคุณสมบัติต่อไปนี้ด้วย ทั้งนี้ขึ้นอยู่กับอุปกรณ์ของคุณ

- การเริ่มต้น ณ จุดที่คุณออกจากแอปพลิเคชัน (มีประโยชน์อย่างยิ่งเมื่อใช้ตัวช่วยการติดตั้ง)
- การจัดการตั้งค่าภาษาเบราว์เซอร์ของ **EWS**
- การปรับเปลี่ยนหน้าของ **EWS** หน้าหลัก ให้เป็นลักษณะเฉพาะตัว

สำหรับข้อมูลเพิ่มเติมเกี่ยวกับวิธีเปลี่ยนแปลงการตั้งค่าความเป็นส่วนตัวหรือการตั้งค่าคุกกี้ และวิธีดูหรือลบคุกกี้ โปรดข้อมูลเพิ่มเติมเกี่ยวกับเว็บเบราว์เซอร์ของคุณ

เคล็ดลับในการติดตั้งและใช้งานเครื่องพิมพ์บนเครือข่าย

ปฏิบัติตามเคล็ดลับเหล่านี้ในการติดตั้งและใช้งานเครื่องพิมพ์บนเครือข่าย

- เมื่อติดตั้งเครื่องพิมพ์ที่เชื่อมต่อเครือข่ายไร้สาย ควรตรวจสอบให้แน่ใจว่าเราเตอร์ไร้สายหรือสถานีแม่ข่ายแบบเปิดทำงานอยู่ เครื่องพิมพ์จะค้นหาเราเตอร์ไร้สาย จากนั้นจะแสดงรายการชื่อเครือข่ายที่พบบนคอมพิวเตอร์
- หากคอมพิวเตอร์ของคุณเชื่อมต่อกับ **Virtual Private Network (VPN)** คุณต้องยกเลิกการเชื่อมต่อกับ **VPN** ก่อนจึงจะสามารถเข้าถึงอุปกรณ์อื่นบนเครือข่าย ซึ่งรวมถึงเครื่องพิมพ์
- เรียนรู้เพิ่มเติมเกี่ยวกับการกำหนดค่าเครือข่ายและเครื่องพิมพ์ของคุณสำหรับการพิมพ์แบบไร้สาย [คลิกที่นี่เพื่อดูข้อมูลเพิ่มเติมทางออนไลน์](#)
- เรียนรู้วิธีค้นหาการตั้งค่าความปลอดภัยเครือข่ายของคุณ [คลิกที่นี่เพื่อดูข้อมูลเพิ่มเติมทางออนไลน์](#)
- เรียนรู้เกี่ยวกับ **HP Print and Scan Doctor** [คลิกที่นี่เพื่อดูข้อมูลเพิ่มเติมทางออนไลน์](#)



หมายเหตุ: ยูทิลิตีนี้พร้อมใช้งานกับระบบปฏิบัติการ **Windows** เท่านั้น

- เรียนรู้วิธีเปลี่ยนจากการเชื่อมต่อ **USB** ไปเป็นแบบไร้สาย [คลิกที่นี่เพื่อดูข้อมูลเพิ่มเติมทางออนไลน์](#)
- เรียนรู้วิธีทำงานร่วมกับไฟร์วอลล์และ โปรแกรมป้องกันไวรัสในขณะที่ติดตั้งเครื่องพิมพ์ [คลิกที่นี่เพื่อดูข้อมูลเพิ่มเติมทางออนไลน์](#)

8 การแก้ไขปัญหา

เนื้อหาในส่วนนี้จะกล่าวถึงหัวข้อต่อไปนี้:

- [ปัญหาการป้อนกระดาษและกระดาษคด](#)
- [ปัญหาหัวพิมพ์](#)
- [ปัญหาการพิมพ์](#)
- [ปัญหาการทำสำเนา](#)
- [ปัญหาสแกน](#)
- [ปัญหาเครือข่ายและการเชื่อมต่อ](#)
- [ขอรับวิธีใช้จากแอป HP Smart](#)
- [ปัญหาเกี่ยวกับฮาร์ดแวร์ของเครื่องพิมพ์](#)
- [รหัสข้อผิดพลาดของแผงควบคุม](#)
- [ฝ่ายสนับสนุนของ HP](#)

ปัญหาการป้อนกระดาษและกระดาษติด

คุณต้องการทำอะไร

การนำกระดาษที่ติดอยู่ออก

| | |
|--------------------------------------|--|
| การแก้ปัญหากระดาษติด | ใช้ตัวช่วยการแก้ไขปัญหาเบื้องต้นออนไลน์ของ HP รับคำแนะนำแบบทีละขั้นตอนสำหรับการดึงกระดาษติดและการแก้ไขปัญหาเกี่ยวกับกระดาษหรือการป้อนกระดาษ |
|--------------------------------------|--|

 **หมายเหตุ:** ตัวช่วยการแก้ไขปัญหาเบื้องต้นออนไลน์ของ HP อาจไม่มีให้บริการในทุกภาษา

อ่านคำแนะนำทั่วไปใน **Help (วิธีใช้)** สำหรับการนำกระดาษที่ติดอยู่ออก

กระดาษติดสามารถเกิดได้ในหลายตำแหน่งด้วยกัน

วิธีการดึงกระดาษติดออกจากถาดป้อนกระดาษ

1. กดปุ่ม **Cancel (ยกเลิก)** (✘) เพื่อลองนำกระดาษที่ติดอยู่ออกโดยอัตโนมัติ หากวิธีนี้ไม่ได้ผล ให้ทำขั้นตอนต่อไปนี้เพื่อนำกระดาษที่ติดอยู่ออกด้วยตนเอง
2. ค่อยๆ ดึงกระดาษออกจากถาดป้อนกระดาษ



3. ตรวจสอบว่าไม่มีวัตถุแปลกปลอมอยู่ในเส้นทางของกระดาษ จากนั้นใส่กระดาษใหม่อีกครั้ง

 **หมายเหตุ:** แผ่นป้องกันถาดป้อนกระดาษสามารถป้องกันไม่ให้เศษวัตถุแปลกปลอมตกลงไปในเส้นทางกระดาษและสร้างปัญหากระดาษติดอย่างรุนแรง อย่างไรก็ตามแผ่นป้องกันถาดป้อนกระดาษลง

4. กดปุ่ม **เริ่มทำงานใหม่** (🔄) บนแผงควบคุมเพื่อทำงานปัจจุบันต่อไป

วิธีการดึงกระดาษติดออกจากถาดรับกระดาษออก

1. กดปุ่ม **Cancel (ยกเลิก)** (✘) เพื่อลองนำกระดาษที่ติดอยู่ออกโดยอัตโนมัติ หากวิธีนี้ไม่ได้ผล ให้ทำขั้นตอนต่อไปนี้เพื่อนำกระดาษที่ติดอยู่ออกด้วยตนเอง

2. ค่อยๆ ดึงกระดาษที่ติดอยู่ออกจากถาดรับกระดาษออก



3. กดปุ่ม เริ่มทำงานใหม่ (↻) บนแผงควบคุมเพื่อทำงานปัจจุบันต่อไป

การดึงกระดาษที่ติดออกจากส่วนเข้าถึงหัวพิมพ์

1. กดปุ่ม **Cancel (ยกเลิก)** (✗) เพื่อลบนำกระดาษที่ติดอยู่โดยอัตโนมัติ หากวิธีนี้ไม่ได้ผล ให้ทำขั้นตอนนี้ต่อไปนี่เพื่อนำกระดาษที่ติดอยู่ด้วยตนเอง

2. ดึงกระดาษที่ติดออก

- a. กดปุ่ม **ข้อมูลจำเพาะ** (⏻) เพื่อปิดเครื่องพิมพ์
- b. ปิดแกนเลื่อนของถาดรับกระดาษออก แล้วหมุนถาดรับกระดาษออกตามเข็มนาฬิกาเพื่อใส่ถาดลงในเครื่องพิมพ์



- c. เปิดฝาครอบด้านหน้าของเครื่องพิมพ์

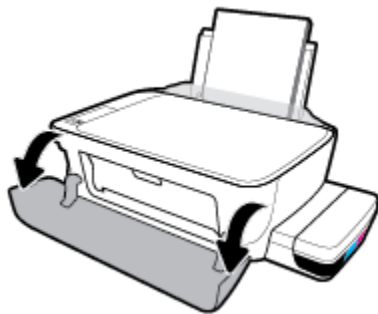

- d. เปิดฝาครอบหัวพิมพ์

- e. ตรวจสอบให้แน่ใจว่าสลักหัวพิมพ์นั้นปิดสนิท และไม่มีสิ่งใดขวางแคร่กลับหมึกพิมพ์ ถ้าแคร่กลับหมึกพิมพ์อยู่ตรงกลางเครื่องพิมพ์ ให้เลื่อนออกไปทางด้านขวา



หมายเหตุ: หลังจากที่คุณติดตั้งเครื่องพิมพ์แล้ว อย่าเปิดสลักหัวพิมพ์ ยกเว้นในกรณีที่ต้องการติดตั้งหัวพิมพ์ใหม่ หรือย้ายเครื่องพิมพ์ออกไปยังนอกบ้านหรือสำนักงานของคุณ

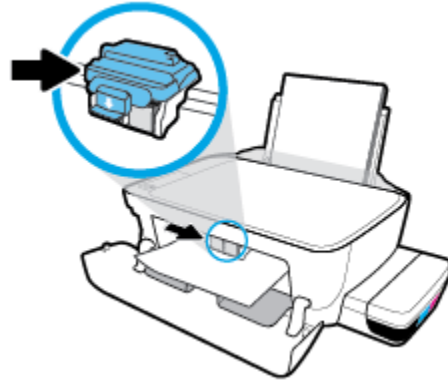

- f. ดึงกระดาษที่ติดออก

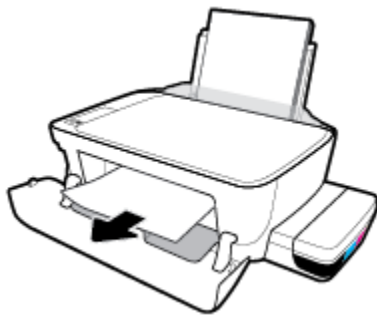

- g. ปิดฝาครอบหัวพิมพ์ แล้วปิดฝาครอบด้านหน้า

- h. ดึงถาดรับกระดาษออกและแกนเลื่อนของถาดออกมา



3. กดปุ่ม **ข้อมูลจำเพาะ** (⏻) เพื่อเปิดเครื่องพิมพ์

วิธีการดึงกระดาษติดออกจากภายในตัวเครื่องพิมพ์

 **หมายเหตุ:** เพื่อป้องกันหมึกรั่ว ตรวจสอบให้แน่ใจว่าปิดฝาถังแน่นสนิทแล้ว

1. กดปุ่ม **Cancel (ยกเลิก)** (✘) เพื่อลบนำกระดาษที่ติดอยู่ออกโดยอัตโนมัติ หากวิธีนี้ไม่ได้ผล ให้ทำขั้นตอนต่อไปนี้นำกระดาษที่ติดอยู่ออกด้วยตนเอง
2. กดปุ่ม **ข้อมูลจำเพาะ** (⏻) เพื่อเปิดเครื่องพิมพ์
3. ค่อยๆ พลิกเครื่องพิมพ์ไปด้านหลัง มองหาฝาปิดเพื่อทำความสะอาดที่อยู่ด้านล่างของเครื่องพิมพ์ และจากนั้นดึงแถบทั้งสองด้านบนฝาปิดเพื่อทำความสะอาดเพื่อเปิดฝาดังกล่าว

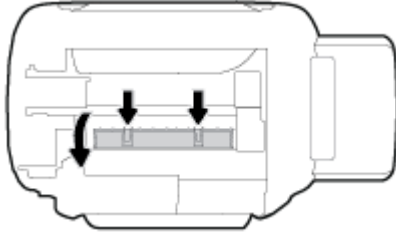

4. นำกระดาษที่ติดออก

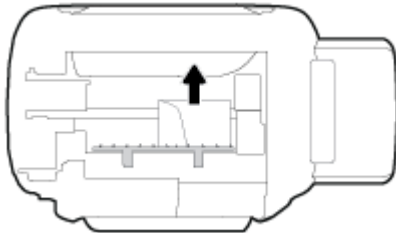

5. ปิดฝาดังกล่าว ค่อยๆ ดันฝาดังกล่าวกลับเข้าที่เดิมบนเครื่องพิมพ์จนกระทั่งสลักทั้งสองข้างเข้าที่

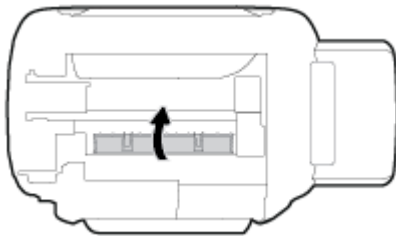

6. จับเครื่องพิมพ์ที่ตั้งตรง จากนั้นกดปุ่ม **ข้อมูลจำเพาะ** (⏻) เพื่อเปิดเครื่องพิมพ์

การนำสิ่งกีดขวางออกจากแคร่ตลับหมึกพิมพ์

| | |
|---|---|
| การแก้ไขปัญหาแคร่ตลับหมึกพิมพ์ติด | ใช้ตัวช่วยการแก้ไขปัญหาเบื้องต้นออนไลน์ของ HP หากมีสิ่งกีดขวางแคร่ตลับหมึกพิมพ์ หรือแคร่ตลับหมึกพิมพ์เคลื่อนไหวยาก ให้ดูคำแนะนำแบบทีละขั้นตอน |
|---|---|

 **หมายเหตุ:** ตัวช่วยการแก้ไขปัญหาเบื้องต้นออนไลน์ของ **HP** อาจไม่มีให้บริการในทุกภาษา

อ่านคำแนะนำทั่วไปใน **Help (วิธีใช้)** สำหรับการนำสิ่งกีดขวางออกจากแครตล์ับหมึกพิมพ์

นำสิ่งกีดขวาง เช่น กระดาษ ออกจากแครตล์ับหมึกพิมพ์ สำหรับข้อมูลเพิ่มเติม โปรดดูที่ "การดึงกระดาษที่ติดออกจากบริเวณหัวพิมพ์" จาก "[การนำกระดาษที่ติดอยู่ออก](#) ในหน้า 86"



หมายเหตุ: ห้ามใช้เครื่องมือใดๆ หรืออุปกรณ์อื่นๆ ในการนำกระดาษที่ติดอยู่ออก ใช้ความระมัดระวังทุกครั้งเมื่อนำกระดาษที่ติดอยู่ออกจากภายในเครื่องพิมพ์

เรียนรู้วิธีการป้องกันกระดาษติดขัด

เพื่อป้องกันไม่ให้กระดาษติด โปรดปฏิบัติตามคำแนะนำต่อไปนี้

- ห้ามเติมกระดาษจนล้นถาดป้อนกระดาษ แต่คุณต้องใส่กระดาษในถาดอย่างน้อย 5 แผ่นเพื่อผลลัพธ์ที่ดีที่สุด
 - รักษาเครื่องพิมพ์ของคุณให้ไม่มีฝุ่นและเศษวัสดุ โดยนำกระดาษออกและปิดถาดป้อนกระดาษเมื่อไม่ใช้งาน
 - ควรมำกระดาษที่พิมพ์แล้วออกจากถาดรับกระดาษอย่างสม่ำเสมอ
 - ตรวจสอบว่ากระดาษที่ใส่ในถาดป้อนกระดาษนั้นเรียบเสมอกัน และขอบไม่โค้งงอหรือฉีกขาด
 - อ่ขารวมประเภทกระดาษหรือขนาดกระดาษที่แตกต่างกันลงในถาดป้อนกระดาษเข้า ปีกกระดาษทั้งหมดในถาดป้อนกระดาษเข้าต้องมีชนิดและขนาดเดียวกัน
- ใช้กระดาษ **HP** เพื่อประสิทธิภาพที่ดีที่สุด โปรดดู [ความรู้เบื้องต้นเกี่ยวกับกระดาษ](#) ในหน้า 25 เพื่อทราบข้อมูลเพิ่มเติมเกี่ยวกับกระดาษ **HP**
- ปรับตัวปรับความกว้างกระดาษในถาดป้อนกระดาษให้พอดีกับกระดาษทุกชนิด ตรวจสอบว่าตัวปรับความกว้างกระดาษไม่ทำให้กระดาษในถาดป้อนกระดาษโค้งงอ
 - อย่าดันกระดาษเข้าไปในถาดป้อนกระดาษมากเกินไป
 - อย่าป้อนกระดาษในระหว่างที่เครื่องพิมพ์กำลังพิมพ์งาน หากกระดาษในเครื่องพิมพ์กำลังจะหมด ให้เครื่องพิมพ์พิมพ์จนหมดกระดาษก่อน จากนั้นจึงเพิ่มกระดาษ

การแก้ไขปัญหาการป้อนกระดาษ

คุณกำลังประสบปัญหาในลักษณะใด

- **ถาดป้อนกระดาษเข้าไม่ถึงกระดาษ**
 - ตรวจสอบว่าได้ใส่กระดาษในถาดป้อนกระดาษ สำหรับข้อมูลเพิ่มเติม โปรดดูที่ [การใส่วัสดุพิมพ์](#) ในหน้า 18
 - ปรับตัวปรับความกว้างกระดาษในถาดป้อนกระดาษให้พอดีกับกระดาษทุกชนิด ตรวจสอบว่าตัวปรับความกว้างกระดาษไม่ทำให้กระดาษในถาดป้อนกระดาษโค้งงอ
 - ตรวจสอบให้แน่ใจว่ากระดาษในถาดป้อนกระดาษไม่โค้งงอ คัดกระดาษโดยการงอกระดาษที่โค้งในทิศทางตรงกันข้าม
 - ทำความสะอาดลูกกลิ้งจ่ายกระดาษ
- **หน้ากระดาษบิดเบี้ยว**
 - ตรวจสอบให้แน่ใจว่าได้ใส่กระดาษทางด้านขวาสุดของถาดป้อนกระดาษและตัวปรับความกว้างกระดาษอยู่ชิดพอดีกับด้านซ้ายของกระดาษ
 - ใส่กระดาษเข้าในเครื่องพิมพ์เมื่อเครื่องไม่ได้กำลังพิมพ์งานอยู่เท่านั้น
- **กระดาษหลายแผ่นขณะนี้กำลังถูกดึงเข้า**

- ปรับตัวปรับความกว้างกระดาษในถาดป้อนกระดาษให้พอดีกับกระดาษทุกชนิด ตรวจสอบว่าตัวปรับความกว้างกระดาษไม่ทำให้กระดาษในถาดป้อนกระดาษโค้งงอ
- ตรวจสอบให้แน่ใจว่าไม่ได้ใส่กระดาษลงในถาดป้อนกระดาษมากเกินไป
- ตรวจสอบให้แน่ใจว่าแผ่นกระดาษที่ใส่เข้าไปไม่ติดกัน
- ใช้กระดาษ **HP** เพื่อการปฏิบัติงานและประสิทธิภาพในการทำงานที่ดีที่สุด
- ทำความสะอาดลูกกลิ้งจ่ายกระดาษ

หากต้องการทำความสะอาดลูกกลิ้งจ่ายกระดาษโดยใช้เครื่องมือระบบอัตโนมัติ

1. กดปุ่ม ข้อมูลจำเพาะ (⏻) เพื่อเปิดเครื่องพิมพ์
 2. นำกระดาษออกจากถาดป้อนกระดาษ
 3. กดปุ่ม ข้อมูลจำเพาะ ค้างไว้ (⏻) กดปุ่ม **Cancel (ยกเลิก)** (✖) สามครั้ง กดปุ่ม ทำสำเนา (🖨) เจ็ดครั้ง และจากนั้นปล่อยปุ่ม ข้อมูลจำเพาะ (⏻)
- เครื่องพิมพ์จะส่งเสียงเป็นเวลาประมาณหนึ่งนาที รอจนกระทั่งเครื่องพิมพ์หยุดส่งเสียงก่อนที่จะดำเนินการต่อ
4. ลองทำการพิมพ์ หากปัญหายังคงอยู่ ให้ทำความสะอาดลูกกลิ้งจ่ายกระดาษด้วยตัวเอง

หากต้องการทำความสะอาดลูกกลิ้งจ่ายกระดาษด้วยตัวเอง

1. รวบรวมอุปกรณ์ต่อไปนี้:
 - ผ้าฟ้ายืดหยุ่นที่ไม่มีขน
 - น้ำกลั่น น้ำกรอง หรือน้ำดื่ม (น้ำประปาอาจทำให้เกิดความเสียหายแก่เครื่องพิมพ์ได้)
2. กดปุ่ม ข้อมูลจำเพาะ (⏻) เพื่อปิดเครื่องพิมพ์
3. ถอดสายไฟออกจากด้านหลังของเครื่องพิมพ์
4. ถอดสาย **USB** ออก หากยังไม่มีการถอดออก
5. ยกถาดป้อนกระดาษขึ้น
6. ยกตัวป้องกันถาดป้อนกระดาษขึ้นและค้างไว้

 **หมายเหตุ:** ห้ามถอดตัวป้องกันถาดป้อนกระดาษออก ตัวป้องกันถาดป้อนกระดาษจะช่วยป้องกันไม่ให้วัตถุแปลกปลอมหล่นลงไปข้างทางออกของกระดาษซึ่งอาจทำให้เกิดปัญหากระดาษติดขัดได้

7. ดูที่ถาดป้อนกระดาษที่เปิดอยู่และมองหาลูกกลิ้งดึงกระดาษสีเทา คุณอาจต้องใช้ไฟส่องเพื่อให้ง่ายต่อการมองเห็นที่ดังกล่าว
8. ค่อยๆ จุ่มผ้าฟ้ายืดหยุ่นลงในน้ำดื่มหรือน้ำกลั่นและบีบน้ำออกให้ผ้าเปียกหมาดๆ
9. กดผ้าลงบนลูกกลิ้ง และจากนั้นใช้นิ้วมือของคุณหมุนลูกกลิ้งขึ้น ใช้แรงกดพอประมาณเพื่อนำฝุ่นหรือสิ่งสกปรกออก
10. ปรับตัวป้องกันถาดป้อนกระดาษลง

11. รอประมาณ 10 หรือ 15 นาทีเพื่อให้ลูกกลิ้งแห้ง
12. เชียบปลั๊กสายไฟเข้ากับด้านหลังของเครื่องพิมพ์อีกครั้ง
13. เชียบสาย USB เข้ากับเครื่องพิมพ์อีกครั้ง หากจำเป็น
14. กดปุ่ม เปิด/ปิด เพื่อเปิดเครื่องพิมพ์

ปัญหาหัวพิมพ์

ตรวจสอบว่าหัวพิมพ์มีปัญหาหรือไม่

ในการตรวจสอบว่า หัวพิมพ์มีปัญหาหรือไม่นั้น ให้ตรวจสอบสถานะของไฟแสดงสถานะ **Printhead Alert (การเตือนหัวพิมพ์)** และไอคอน หัวพิมพ์ ที่ตรงกัน สำหรับข้อมูลเพิ่มเติม โปรดดูที่ [ไฟแสดงสถานะบนแผงควบคุมและสถานะไอคอนบนจอแสดงผล ในหน้า 8](#)



แก้ไขปัญหของหัวพิมพ์



หมายเหตุ: หลังจากที่คุณตั้งค่าเครื่องพิมพ์แล้ว อย่าเปิดสลับหัวพิมพ์ ชกเว้นในกรณีที่ต้องการติดตั้งหัวพิมพ์ใหม่ หรือย้ายเครื่องพิมพ์ออกไปยังนอกบ้านหรือสำนักงานของคุณ

หากเกิดข้อผิดพลาดหลังจากติดตั้งหัวพิมพ์ หรือหากข้อความระบุว่ามีปัญหาเกี่ยวกับหัวพิมพ์ ให้ลองนำหัวพิมพ์ออก ตรวจสอบว่านำเทปพลาสติกป้องกันและหัวเสียบออก จากหัวพิมพ์แต่ละหัวพิมพ์แล้ว จากนั้นใส่หัวพิมพ์กลับเข้าไปอีกครั้ง หากยังไม่ได้ผล ให้ทำคามสะอาดหน้าสัมผัสของหัวพิมพ์ หากยังไม่สามารถแก้ไขปัญหานี้ ให้ติดต่อฝ่ายสนับสนุนของ **HP** เพื่อขอความช่วยเหลือ

การยืนยันว่าติดตั้งหัวพิมพ์ได้อย่างเหมาะสม

1. ตรวจสอบว่าได้เปิดเครื่องพิมพ์แล้ว
2. ปิดแกนเลื่อนของถาดรับกระดาษออก แล้วหมุนถาดรับกระดาษออกตามเข็มนาฬิกาเพื่อใส่ถาดลงในเครื่องพิมพ์



3. ถอดและติดตั้งหัวพิมพ์ใหม่
 - a. เปิดฝาครอบด้านหน้าของเครื่องพิมพ์

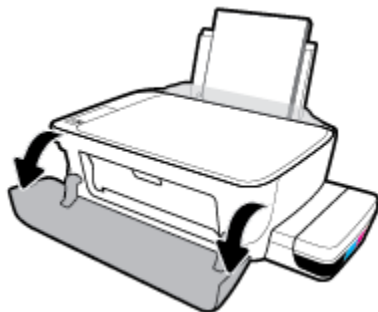

- b. เปิดฝาครอบหัวพิมพ์ กดปุ่ม ทำสำเนาขาวดำ ค้างไว้ประมาณสามวินาที จนกระทั่งแคร่กลับหมึกพิมพ์เริ่มขยับ

 **หมายเหตุ:** หลังจากที่คุณตั้งค่าเครื่องพิมพ์แล้ว อย่าเปิดสลักหัวพิมพ์ ยกเว้นในกรณีที่ต้องการติดตั้งหัวพิมพ์ใหม่ หรือย้ายเครื่องพิมพ์ออกไปยังนอกบ้านหรือสำนักงานของคุณ

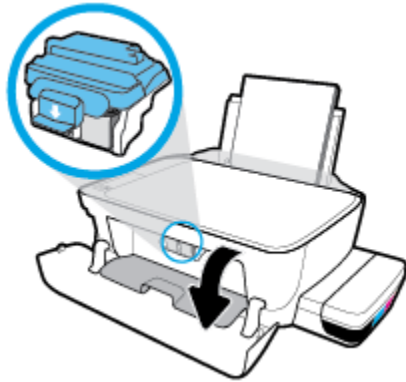

- c. ดันลงเพื่อเปิดสลักหัวพิมพ์

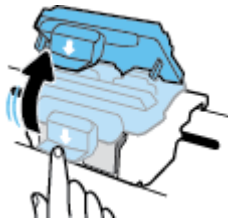

- d. นำหัวพิมพ์ออกจากแคร่

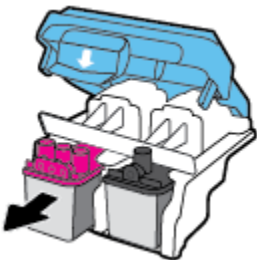

- e. ตรวจสอบว่ามีหัวเสียบติดอยู่ที่ด้านบนของหัวพิมพ์หรือเทปพลาสติกอยู่ที่หน้าสัมผัสของหัวพิมพ์หรือไม่ หากมี ให้นำหัวเสียบออกจากด้านบนของหัวพิมพ์และเทปพลาสติกออกจากหน้าสัมผัส

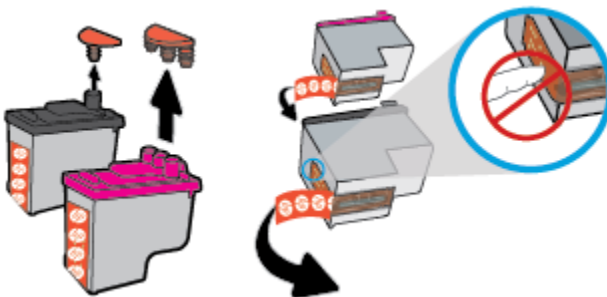

 **หมายเหตุ:** ห้ามแตะหน้าสัมผัสไฟฟ้าบนหัวพิมพ์

- f. เลื่อนหัวพิมพ์เข้าไปในช่องเสียบจนกระทั่งได้ยินเสียงคลิก

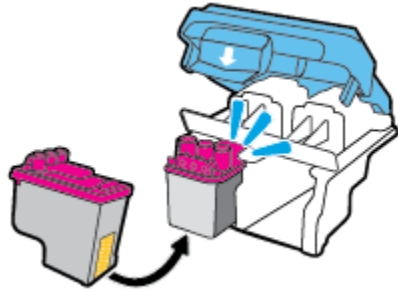

- g. ปิดสลักหัวพิมพ์อย่างแน่นหนา ตรวจสอบให้แน่ใจว่า คุณปิดสลักหัวพิมพ์ไว้สนิท เพื่อหลีกเลี่ยงปัญหาต่างๆ เช่น แคร่ตลับหมึกค้าง

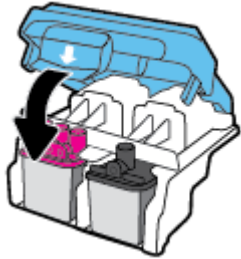

- h. ปิดฝาครอบหัวพิมพ์

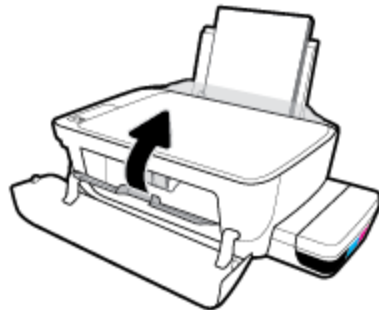

- i. ปิดฝาครอบด้านหน้าของเครื่องพิมพ์

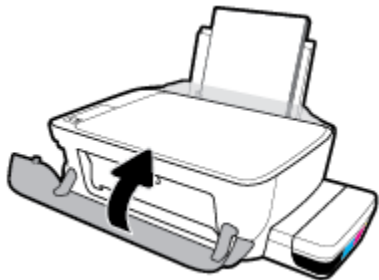

4. ดึงถาดรับกระดาษออกและแกนเลื่อนของถาดออกมา



ปัญหาการพิมพ์

คุณต้องการทำอะไร

แก้ไขปัญหาหน้าที่ไม่พิมพ์ (พิมพ์ไม่ได้)

| | |
|--|---|
| HP Print and Scan Doctor | HP Print and Scan Doctor เป็น Utility ที่จะพยายามวินิจฉัยและแก้ไขปัญหาโดยอัตโนมัติ หมายเหตุ: ชุดลิตินี้พร้อมใช้งานกับระบบปฏิบัติการ Windows เท่านั้น |
| แก้ไขปัญหาเครื่องไม่พิมพ์งาน | ใช้ตัวช่วยการแก้ไขปัญหาเบื้องต้นออนไลน์ของ HP รับคำแนะนำที่ละเอียดขึ้นตอนหากเครื่องพิมพ์ไม่ตอบสนองหรือไม่พิมพ์ |



หมายเหตุ: HP Print and Scan Doctor และตัวช่วยการแก้ไขปัญหาเบื้องต้นออนไลน์ของ HP อาจไม่มีให้บริการในทุกภาษา

อ่านคำแนะนำทั่วไปใน **Help (วิธีใช้)** สำหรับปัญหาการพิมพ์ไม่ได้

การแก้ไขปัญหาการพิมพ์ (Windows)

ตรวจสอบให้แน่ใจว่าเปิดเครื่องพิมพ์แล้ว และมีกระดาษอยู่ในถาดป้อนกระดาษ หากยังไม่สามารถพิมพ์งานได้ ให้ลองปฏิบัติตามขั้นตอนดังต่อไปนี้:

1. ตรวจสอบข้อความแสดงข้อผิดพลาดจาก ซอฟต์แวร์เครื่องพิมพ์ และแก้ไขปัญหาด้วยการทำตามคำแนะนำบนหน้าจอ
2. หากคุณใช้สาย USB เชื่อมต่อคอมพิวเตอร์เข้ากับเครื่องพิมพ์ ให้ถอดสาย USB ออกและเชื่อมต่อใหม่ หากคุณเชื่อมต่อคอมพิวเตอร์เข้ากับเครื่องพิมพ์ด้วยการเชื่อมต่อระบบไร้สาย ให้ตรวจสอบว่าการเชื่อมต่อยังทำงานอยู่
3. ตรวจสอบว่าเครื่องพิมพ์ไม่ได้รับหยุดการทำงานชั่วคราวหรือออฟไลน์

วิธีการตรวจสอบว่าเครื่องพิมพ์ไม่ได้รับหยุดการทำงานชั่วคราวหรือออฟไลน์

- a. โปรดทำสิ่งใดสิ่งหนึ่งต่อไปนี้ ทั้งนี้ขึ้นอยู่กับระบบปฏิบัติการของคุณ:
 - **Windows 10:** จากเมนู **Start (เริ่ม)** ของ Windows ให้คลิกที่ **All apps (โปรแกรมทั้งหมด)** เลือก **Windows System (ระบบ Windows) Control Panel (แผงควบคุม)** และจากนั้นคลิกที่ **View devices and printers (ดูอุปกรณ์และเครื่องพิมพ์)** ภายใต้เมนู **Hardware and Sound (ฮาร์ดแวร์และเสียง)**
 - **Windows 8.1 และ Windows 8:** ชี้ไปที่หรือแตะที่มุมบนด้านขวาของหน้าจอเพื่อเปิดแถบชุดทางลัด คลิกไอคอน การตั้งค่า คลิกหรือแตะ แผงควบคุม จากนั้นคลิกหรือแตะ **ดูอุปกรณ์และเครื่องพิมพ์**
 - **Windows 7:** จากเมนู **Start (เริ่ม)** ของ Windows คลิก **Devices and Printers (อุปกรณ์และเครื่องพิมพ์)**
 - **Windows Vista:** จากเมนู **Start (เริ่ม)** ของ Windows คลิก **Control Panel (แผงควบคุม)** จากนั้นคลิก **Printers (เครื่องพิมพ์)**
 - **Windows XP:** จากเมนู **Start (เริ่ม)** ของ Windows คลิก **Control Panel (แผงควบคุม)** จากนั้นคลิก **Printers and Faxes (เครื่องพิมพ์และโทรสาร)**
- b. ดับเบิลคลิกหรือคลิกขวาที่ไอคอนสำหรับเครื่องพิมพ์ของคุณ จากนั้นเลือก **See what's printing (ดูงานที่กำลังพิมพ์อยู่)** เพื่อเปิดคิวการพิมพ์

- c. บนเมนู **Printer** (เครื่องพิมพ์) โปรดตรวจสอบให้แน่ใจว่าไม่มีการทำเครื่องหมายถูกหน้ารายการ **Pause Printing** (หยุดการพิมพ์ชั่วคราว) หรือ **Use Printer Offline** (ใช้เครื่องพิมพ์แบบออฟไลน์)
- d. หากคุณเปลี่ยนแปลงค่าต่างๆ เรียบร้อยแล้ว ให้ลองพิมพ์ใหม่อีกครั้ง

4. ตรวจสอบว่าได้ตั้งค่าเครื่องพิมพ์ที่ถูกต้องไว้เป็นเครื่องพิมพ์ค่าเริ่มต้น

วิธีการตรวจสอบว่าได้ตั้งค่าเครื่องพิมพ์ที่ถูกต้องไว้เป็นเครื่องพิมพ์ค่าเริ่มต้น

- a. โปรดทำสิ่งใดสิ่งหนึ่งต่อไปนี้ ทั้งนี้ขึ้นอยู่กับระบบปฏิบัติการของคุณ:
 - **Windows 10:** จากเมนู **Start** (เริ่ม) ของ Windows ให้คลิกที่ **All apps** (โปรแกรมทั้งหมด) เลือก **Windows System** (ระบบ Windows) **Control Panel** (แผงควบคุม) และจากนั้นคลิกที่ **View devices and printers** (ดูอุปกรณ์และเครื่องพิมพ์) ภายใต้มenu **Hardware and Sound** (ฮาร์ดแวร์และเสียง)
 - **Windows 8.1** และ **Windows 8:** ซึ่ไปที่หรือแตะที่มุมบนด้านขวาของหน้าจอเพื่อเปิดแถบชุดทางลัด คลิกไอคอน การตั้งค่า คลิกหรือแตะ แผงควบคุม จากนั้นคลิกหรือแตะ อุปกรณ์และเครื่องพิมพ์
 - **Windows 7:** จากเมนู **Start** (เริ่ม) ของ Windows คลิก **Devices and Printers** (อุปกรณ์และเครื่องพิมพ์)
 - **Windows Vista:** จากเมนู **Start** (เริ่ม) ของ Windows คลิก **Control Panel** (แผงควบคุม) จากนั้นคลิก **Printers** (เครื่องพิมพ์)
 - **Windows XP:** จากเมนู **Start** (เริ่ม) ของ Windows คลิก **Control Panel** (แผงควบคุม) จากนั้นคลิก **Printers and Faxes** (เครื่องพิมพ์และโทรสาร)
- b. ตรวจสอบให้แน่ใจว่าได้ตั้งค่าเครื่องพิมพ์ที่ถูกต้องไว้เป็นเครื่องพิมพ์ค่าเริ่มต้น
เครื่องพิมพ์ค่าเริ่มต้นจะมีเครื่องหมายถูกในวงกลมสี่เหลี่ยมหรือสี่เหลี่ยมผืนผ้าข้างเครื่องพิมพ์
- c. ถ้าเครื่องพิมพ์อื่นถูกตั้งค่าไว้เป็นเครื่องพิมพ์ค่าเริ่มต้น ให้คลิกขวาที่เครื่องพิมพ์ที่ถูกต้องและเลือก **Set as Default Printer** (ตั้งค่าเป็นเครื่องพิมพ์เริ่มต้น)
- d. ลองใช้เครื่องพิมพ์ของคุณอีกครั้ง

5. รีสตาร์ทที่เก็บพนักงานพิมพ์

วิธีการรีสตาร์ทที่เก็บพนักงานพิมพ์

- a. โปรดทำสิ่งใดสิ่งหนึ่งต่อไปนี้ ทั้งนี้ขึ้นอยู่กับระบบปฏิบัติการของคุณ:

Windows 10

- i. จากเมนู **Start** (เริ่ม) ของ Windows ให้คลิกที่ **All apps** (โปรแกรมทั้งหมด) และจากนั้นคลิกที่ **Windows System** (ระบบ Windows)
- ii. คลิกที่ **Control Panel** (แผงควบคุม) **System and Security** (ระบบและความปลอดภัย) และจากนั้นคลิกที่ **Administrative Tools** (เครื่องมือการดูแลจัดการ)
- iii. ดับเบิลคลิก **Services** (บริการต่างๆ)
- iv. คลิกขวาที่ **Print Spooler** (ที่เก็บพนักงานพิมพ์) แล้วคลิก **Properties** (คุณสมบัติ)

- v. บนแท็บ **General** (ทั่วไป) ถัดจาก **Startup type** (ชนิดการเริ่มต้น) ให้ตรวจสอบว่าได้เลือก **Automatic** (อัตโนมัติ) ไว้แล้ว
- vi. หากบริการไม่ทำงาน ในส่วน **Service status** (สถานะของบริการ) ให้คลิก **Start** (เริ่ม) จากนั้นคลิก **OK** (ตกลง)

Windows 8.1 และ Windows 8

- i. จีหรือแตะมุมบนขวาของหน้าจอเพื่อเปิดแถบทางลัด แล้วคลิกไอคอน **Settings** (การตั้งค่า)
- ii. คลิกหรือแตะ **Control Panel** (แผงควบคุม) และคลิกหรือแตะ **System and Security** (ระบบและการรักษาความปลอดภัย)
- iii. คลิกหรือแตะ **Administrative Tools** (เครื่องมือการดูแลระบบ) แล้วดับเบิลคลิกหรือแตะสองครั้ง **Services** (บริการ)
- iv. คลิกขวาหรือแตะที่ **Print Spooler** (ที่เก็บพิกงานพิมพ์) ซ้ำไว้ แล้วคลิก **Properties** (คุณสมบัติ)
- v. บนแท็บ **General** (ทั่วไป) ถัดจาก **Startup type** (ชนิดการเริ่มต้น) ให้ตรวจสอบว่าได้เลือก **Automatic** (อัตโนมัติ) ไว้แล้ว
- vi. หากบริการไม่ทำงาน ในส่วน **Service status** (สถานะของบริการ) ให้คลิก **Start** (เริ่ม) จากนั้นคลิกหรือแตะ **OK** (ตกลง)

Windows 7

- i. จากเมนู **Start** (เริ่ม) ของ Windows ให้คลิก **Control Panel** (แผงควบคุม) จากนั้นคลิก **System and Security** (ระบบและความปลอดภัย) แล้วคลิก **Administrative Tools** (เครื่องมือในการดูแล)
- ii. ดับเบิลคลิก **Services** (บริการต่างๆ)
- iii. คลิกขวาที่ **Print Spooler** (ที่เก็บพิกงานพิมพ์) แล้วคลิก **Properties** (คุณสมบัติ)
- iv. บนแท็บ **General** (ทั่วไป) ถัดจาก **Startup type** (ชนิดการเริ่มต้น) ให้ตรวจสอบว่าได้เลือก **Automatic** (อัตโนมัติ) ไว้แล้ว
- v. หากบริการไม่ทำงาน ในส่วน **Service status** (สถานะของบริการ) ให้คลิก **Start** (เริ่ม) จากนั้นคลิก **OK** (ตกลง)

Windows Vista

- i. จากเมนู **Start** (เริ่ม) ของ Windows ให้คลิก **Control Panel** (แผงควบคุม) จากนั้นคลิก **System and Maintenance** (ระบบและการบำรุงรักษา) และคลิก **Administrative Tools** (เครื่องมือในการดูแล)
- ii. ดับเบิลคลิก **Services** (บริการต่างๆ)
- iii. คลิกขวาที่ **Print Spooler service** (บริการที่เก็บพิกงานพิมพ์) แล้วคลิก **Properties** (คุณสมบัติ)
- iv. บนแท็บ **General** (ทั่วไป) ถัดจาก **Startup type** (ชนิดการเริ่มต้น) ให้ตรวจสอบว่าได้เลือก **Automatic** (อัตโนมัติ) ไว้แล้ว
- v. หากบริการไม่ทำงาน ในส่วน **Service status** (สถานะของบริการ) ให้คลิก **Start** (เริ่ม) จากนั้นคลิก **OK** (ตกลง)

Windows XP

- i. จากเมนู **Start** (เริ่ม) ของ Windows ให้คลิกขวาที่ **My Computer** (คอมพิวเตอร์ของฉัน)
- ii. คลิก **Manage** (จัดการ) แล้วคลิก **Services and Applications** (บริการและโปรแกรมประยุกต์)

iii. ดับเบิลคลิก **Services** (บริการต่างๆ) แล้วเลือก **Print Spooler** (ที่เก็บพักการพิมพ์)

iv. คลิกขวาที่ **Print Spooler** (ที่เก็บพักงานพิมพ์) แล้วคลิก **Restart** (รีสตาร์ท) เพื่อรีสตาร์ทบริการ

b. ตรวจสอบให้แน่ใจว่าได้ตั้งค่าเครื่องพิมพ์ที่ถูกต้องไว้เป็นเครื่องพิมพ์ค่าเริ่มต้น

เครื่องพิมพ์ค่าเริ่มต้นจะมีเครื่องหมายถูกในวงกลมสีดำหรือสีเขียวอยู่ด้านข้างเครื่องพิมพ์

c. ถ้าเครื่องพิมพ์อื่นถูกตั้งค่าไว้เป็นเครื่องพิมพ์ค่าเริ่มต้น ให้คลิกขวาที่เครื่องพิมพ์ที่ถูกต้องและเลือก **Set as Default Printer** (ตั้งค่าเป็นเครื่องพิมพ์เริ่มต้น)

d. ลองใช้เครื่องพิมพ์ของคุณอีกครั้ง

6. รีสตาร์ทเครื่องคอมพิวเตอร์

7. ลบคิวการพิมพ์

วิธีการลบคิวการพิมพ์

a. โปรดทำสิ่งใดสิ่งหนึ่งต่อไปนี้ ทั้งนี้ขึ้นอยู่กับระบบปฏิบัติการของคุณ:

- **Windows 10:** จากเมนู **Start** (เริ่ม) ของ Windows ให้คลิกที่ **All apps** (โปรแกรมทั้งหมด) เลือก **Windows System** (ระบบ Windows) **Control Panel** (แผงควบคุม) และจากนั้นคลิกที่ **View devices and printers** (ดูอุปกรณ์และเครื่องพิมพ์) ภายใต้มenu **Hardware and Sound** (ฮาร์ดแวร์และเสียง)
- **Windows 8.1** และ **Windows 8:** ซ้ำไปที่หรือแตะที่มุมบนด้านขวาของหน้าจอเพื่อเปิดแถบชุดทางลัด คลิกไอคอน การตั้งค่า คลิกหรือแตะ แผงควบคุม จากนั้นคลิกหรือแตะ ดูอุปกรณ์และเครื่องพิมพ์
- **Windows 7:** จากเมนู **Start** (เริ่ม) ของ Windows คลิก **Devices and Printers** (อุปกรณ์และเครื่องพิมพ์)
- **Windows Vista:** จากเมนู **Start** (เริ่ม) ของ Windows คลิก **Control Panel** (แผงควบคุม) จากนั้นคลิก **Printers** (เครื่องพิมพ์)
- **Windows XP:** จากเมนู **Start** (เริ่ม) ของ Windows คลิก **Control Panel** (แผงควบคุม) จากนั้นคลิก **Printers and Faxes** (เครื่องพิมพ์และโทรสาร)

b. ดับเบิลคลิกที่ไอคอนเครื่องพิมพ์ของคุณเพื่อเปิดคิวการพิมพ์

c. บนเมนู **Printer** (เครื่องพิมพ์) ให้คลิก **Cancel all documents** (ยกเลิกเอกสารทั้งหมด) หรือ **Purge Print Document** (ล้างเอกสารงานพิมพ์) จากนั้นคลิก **Yes** (ใช่) เพื่อยืนยัน

d. ถ้ายังมีเอกสารอยู่ในคิว ให้รีสตาร์ทเครื่องคอมพิวเตอร์และลองพิมพ์อีกครั้งหลังจากคอมพิวเตอร์รีสตาร์ทเรียบร้อยแล้ว

e. ตรวจสอบคิวการพิมพ์อีกครั้งเพื่อดูให้แน่ใจว่าไม่มีข้อมูลค้างอยู่ จากนั้นจึงลองพิมพ์อีกครั้ง

การแก้ไขปัญหาการพิมพ์ (OS X และ macOS)

1. ตรวจสอบข้อความแสดงข้อผิดพลาดและแก้ไข
2. ถอดสาย USB และเสียบกลับเข้าไปใหม่
3. ตรวจสอบว่าเครื่องพิมพ์ไม่ได้หยุดการทำงานชั่วคราวหรือออฟไลน์

วิธีตรวจสอบว่าเครื่องพิมพ์ไม่ได้หยุดการทำงานชั่วคราวหรือออฟไลน์

- a. ใน **System Preferences** (การกำหนดลักษณะของระบบ) ให้คลิกที่ **Printers & Scanners** (เครื่องพิมพ์และสแกนเนอร์)
- b. คลิกปุ่ม **Open Print Queue** (เปิดคิวการพิมพ์)
- c. คลิกที่งานพิมพ์เพื่อเลือก

ใช้ปุ่มต่อไปนี้เพื่อจัดการกับงานพิมพ์

- **Delete (ลบ):** ยกเลิกงานพิมพ์ที่เลือก
- **Hold (หยุดชั่วคราว):** หยุดงานพิมพ์ที่เลือกไว้ชั่วคราว
- **Resume (กลับสู่การทำงาน):** พิมพ์งานที่หยุดไว้ชั่วคราวต่อไป
- **Pause Printer (หยุดเครื่องพิมพ์ไว้ชั่วคราว):** หยุดงานพิมพ์ทั้งหมดในคิวการพิมพ์ชั่วคราว

- d. หากคุณเปลี่ยนแปลงค่าต่างๆ เรียบร้อยแล้ว ให้ลองพิมพ์ใหม่อีกครั้ง

4. รีเซ็ตเครื่องคอมพิวเตอร์

การแก้ไขปัญหาคุณภาพงานพิมพ์

| | |
|--|--|
| คำแนะนำที่ละเอียดและขั้นตอนสำหรับการแก้ไขปัญหาคุณภาพงานพิมพ์ส่วนใหญ่ | แก้ไขปัญหาเกี่ยวกับคุณภาพการพิมพ์ออนไลน์ |
|--|--|

อ่านคำแนะนำทั่วไปใน **Help (วิธีใช้)** สำหรับการแก้ไขปัญหาคุณภาพงานพิมพ์



หมายเหตุ: เพื่อป้องกันหัวพิมพ์แห้ง ให้ปิดเครื่องพิมพ์โดยใช้นุ่ม **ข้อมูลจำเพาะ** เสมอ และรอนจนกว่าไฟแสดงสถานะของปุ่ม **ข้อมูลจำเพาะ** จะดับลง

การปรับปรุงคุณภาพงานพิมพ์

1. ตรวจสอบว่าคุณใช้หัวพิมพ์และหมึกของแท้ของ **HP**
 - ต้องเติมหมึกเหนือเส้นต่ำสุดลงในถังหมึกทุกถัง
 - ให้ทำการเติมถังหมึกหากลระดับหมึกอยู่ที่ขีดต่ำสุด
2. ตรวจสอบประเภทของกระดาษ
 - เพื่อคุณภาพการพิมพ์ที่ดีที่สุด ควรใช้กระดาษ **HP** คุณภาพสูง หรือกระดาษที่ตรงตามมาตรฐาน **ColorLok®** สำหรับข้อมูลเพิ่มเติม โปรดดูที่ [ความรู้เบื้องต้นเกี่ยวกับกระดาษ ในหน้า 25](#)
 - ตรวจสอบให้แน่ใจเสมอว่ากระดาษที่คุณใช้พิมพ์อยู่ในสภาพแบนราบ เพื่อให้ได้ผลการพิมพ์ภาพที่ดีที่สุด ให้ใช้กระดาษภาพถ่ายชั้นสูงของ **HP**
 - จัดเก็บกระดาษชนิดพิเศษไว้ในบรรจุภัณฑ์เดิมภายในถุงพลาสติกที่ซื้อมาใหม่ วางไว้บนพื้นผิวที่เรียบ และจัดเก็บไว้ในที่แห้ง เมื่อคุณพร้อมที่จะพิมพ์ ให้นำเฉพาะกระดาษที่ต้องการใช้ออกมาทันที เมื่อพิมพ์เรียบร้อยแล้ว ให้นำกระดาษภาพถ่ายที่ไม่ได้ใช้ใส่กลับลงในถุงพลาสติกตามเดิม การทำเช่นนี้จะช่วยป้องกันกระดาษภาพถ่ายไม่ให้มีวงจาง
3. ตรวจสอบซอฟต์แวร์เครื่องพิมพ์เพื่อดูว่า มีการตั้งค่าการพิมพ์ไว้อย่างเหมาะสมสำหรับประเภทกระดาษที่คุณต้องการใช้ สำหรับข้อมูลเพิ่มเติมเกี่ยวกับการตั้งค่าการพิมพ์ โปรดดูที่ [เคล็ดลับการตั้งค่าเครื่องพิมพ์ ในหน้า 43](#)

4. กดปุ่ม ทำสำเนาสี () บนแผงควบคุมล้างไว้สามวินาที เพื่อพิมพ์หน้าการวิเคราะห์
5. ตรวจสอบกล่องสีน้ำเงินเขียว สีแดงม่วง สีเหลืองและสีดำพร้อมกับเนื้อหาอื่นบนหน้าการวิเคราะห์

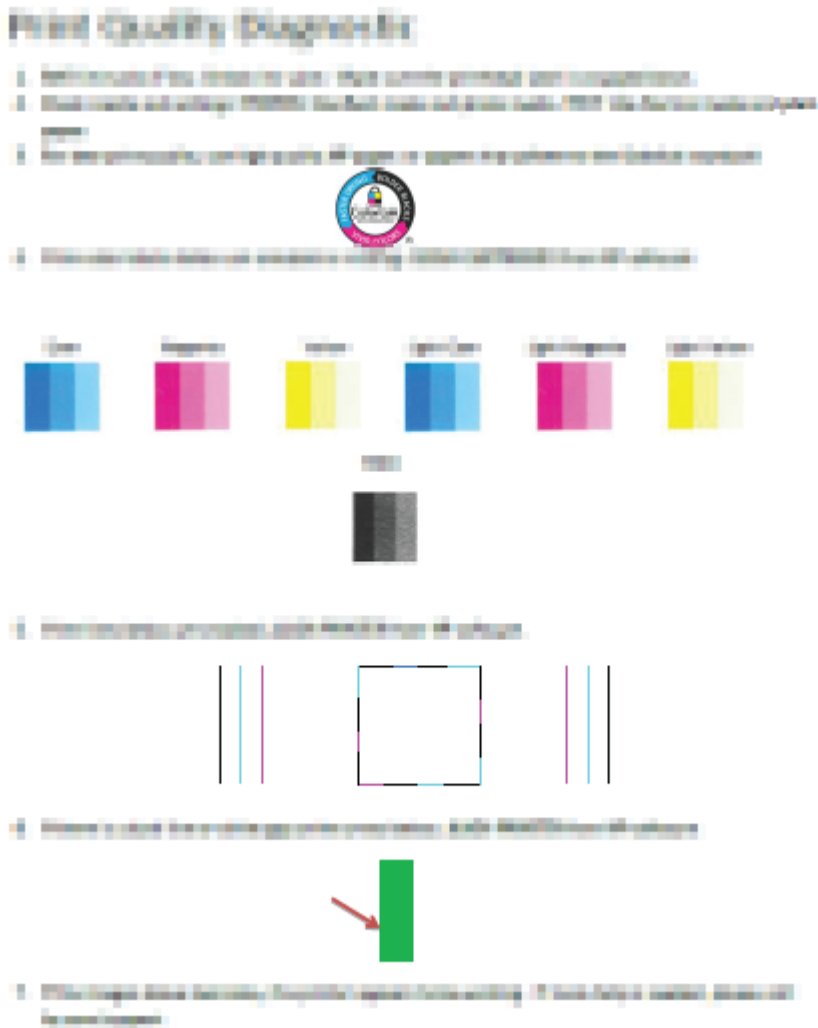

6. ทำความสะอาดหัวพิมพ์ (ดลับหมึกพิมพ์) หากพบว่ามีเส้นริ้วหรือช่องว่างในช่องสีและช่องสีดำในหน้าการวิเคราะห์
7. ปรับแนวหัวพิมพ์ (ดลับหมึกพิมพ์) หากเส้นตรงบนกระดาษที่พิมพ์ขาดตอน หรือหน้าการวิเคราะห์แนะนำให้ปรับแนวหัวพิมพ์
8. หากยังพบปัญหาคุณภาพการพิมพ์หลังจากทำความสะอาดและปรับแนวหัวพิมพ์ (ดลับหมึกพิมพ์) แล้ว ให้ติดต่อฝ่ายสนับสนุนของ HP

หากต้องการทำความสะอาดหัวพิมพ์ (ดลับหมึกพิมพ์) (Windows)

ข้อควรระวัง: ทำความสะอาดหัวพิมพ์ (ดลับหมึกพิมพ์) เฉพาะเมื่อจำเป็นเท่านั้น หากทำความสะอาดโดยไม่จำเป็น จะทำให้สิ้นเปลืองหมึกและหัวพิมพ์ (ดลับหมึกพิมพ์) จะมีอายุการใช้งานที่สั้นลง

1. ใส่กระดาษสีขาวที่ยังไม่ได้ใช้ขนาด **letter** หรือ **A4** เข้าไปในถาดป้อนกระดาษ
2. เปิด ซอฟต์แวร์เครื่องพิมพ์ สำหรับข้อมูลเพิ่มเติม โปรดดูที่ [เปิดซอฟต์แวร์ของเครื่องพิมพ์ HP\(Windows\) ในหน้า 28](#)

3. ใน ซอฟต์แวร์เครื่องพิมพ์ ให้คลิก **Print & Scan (พิมพ์และสแกน)** และคลิก **Maintain Your Printer** (ดูแลรักษาเครื่องพิมพ์ของคุณ) เพื่อเข้าถึง **Printer Toolbox** (กล่องเครื่องมือเครื่องพิมพ์)
4. คลิกที่ **Clean Cartridges** (ทำความสะอาดลับหมึกพิมพ์) บนแท็บ **Device Services** (บริการของอุปกรณ์) ปฏิบัติตามคำแนะนำบนหน้าจอ

หากต้องการปรับแนวหัวพิมพ์ (ลับหมึกพิมพ์) (Windows)

1. ใส่กระดาษสีขาวที่ยังไม่ได้ใช้ขนาด **letter** หรือ **A4** เข้าไปในถาดป้อนกระดาษ
2. เปิด ซอฟต์แวร์เครื่องพิมพ์ สำหรับข้อมูลเพิ่มเติม โปรดดูที่ [เปิดซอฟต์แวร์ของเครื่องพิมพ์ HP\(Windows\)](#) ในหน้า 28
3. ใน ซอฟต์แวร์เครื่องพิมพ์ ให้คลิก **Print & Scan (พิมพ์และสแกน)** และคลิก **Maintain Your Printer** (ดูแลรักษาเครื่องพิมพ์ของคุณ) เพื่อเข้าถึง **Printer Toolbox** (กล่องเครื่องมือเครื่องพิมพ์)

Printer Toolbox (กล่องเครื่องมือเครื่องพิมพ์) จะปรากฏขึ้น

4. ให้คลิกที่ **Align Ink Cartridges** (ปรับแนวตลับหมึกพิมพ์) บนแท็บ **Device Services** (บริการของอุปกรณ์)

เครื่องพิมพ์พิมพ์หน้าการปรับตำแหน่ง

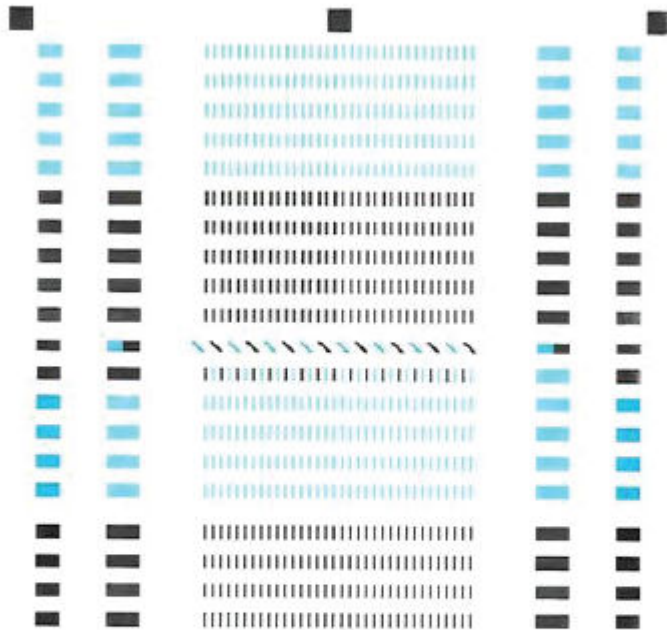

- For better print quality, place this page on the glass, and then press a copy button.
- Pour une meilleure impression, placez la page sur la vitre et appuyez sur un bouton de copie.
- Für höhere Druckqualität diese Seite auf das Glaslegen und dann eine Kopieren-Faste drücken.
- Para mayor calidad de impresión, coloque esta página sobre el cristal y pulse el botón de copia.
- Per una qualità migliore, posizionare questa pagina sul vetro e premere il pulsante di copia.
- Para maior qualidade de impressão, posicione esta página sobre o vidro e pressione um botão de copiar.
- 为获得更好的打印质量，请将此页置于玻璃上，然后按压复印按钮。
- 더 나은 인쇄 품질을 위해 이 페이지를 유리 위에 놓고 복사 버튼을 누릅니다.
- 為獲得更好的打印品質，請將此文件放置在玻璃上，然後按下复印按钮。

5. ปฏิบัติตามคำแนะนำบนหน้าจอเพื่อใส่หน้าการปรับตำแหน่งหัวพิมพ์ โดยคว่ำด้านที่จะพิมพ์ลง บนกระจอกสแกนเนอร์ จากนั้นคลิก **Scan** (สแกน) เพื่อสแกนหน้าการปรับตำแหน่ง

เครื่องพิมพ์จะปรับตำแหน่งหัวพิมพ์ นำหน้าการปรับตำแหน่งหัวพิมพ์มาใช้ซ้ำหรือนำไปทิ้ง

หากต้องการทำความสะอาดหัวพิมพ์ (ตลับหมึกพิมพ์) (OS X และ macOS)

ข้อควรระวัง: ทำความสะอาดหัวพิมพ์เฉพาะเมื่อจำเป็นเท่านั้น หากทำความสะอาดโดยไม่จำเป็น จะทำให้สิ้นเปลืองหมึกและหัวพิมพ์จะมีอายุการใช้งานที่สั้นลง

1. ใส่กระดาษเปล่าขนาด **Letter** หรือ **A4** เข้าไปในถาดป้อนกระดาษ
2. เปิด **HP Utility** (ยูทิลิตี้ของ HP)



หมายเหตุ: HP Utility (HP ยูทิลิตี้) อยู่ในโฟลเดอร์ **HP** ในโฟลเดอร์ **Applications** (แอปพลิเคชัน)

- เลือกเครื่องพิมพ์ของคุณจากรายการอุปกรณ์ที่อยู่ทางด้านซ้ายของหน้าต่าง
- คลิก **Clean Printhead** (ทำความสะอาดหัวพิมพ์)
- คลิก **Clean** (ทำความสะอาด) แล้วปฏิบัติตามคำแนะนำบนหน้าจอ

 **ข้อควรระวัง:** ทำความสะอาดหัวพิมพ์เฉพาะเมื่อจำเป็นเท่านั้น หากทำความสะอาดโดยไม่จำเป็น จะทำให้เปลืองหมึกและหัวพิมพ์มีอายุการใช้งานสั้นลง

 **หมายเหตุ:** หากคุณภาพงานพิมพ์ยังไม่ดีหลังจากทำความสะอาดทั้งหมดแล้ว ให้ลองทำการปรับแนวหัวพิมพ์ หากยังพบปัญหาคุณภาพการพิมพ์หลังจากทำความสะอาดและปรับตำแหน่งแล้ว กรุณาติดต่อศูนย์บริการของ **HP**

- คลิก **All Settings** (การตั้งค่าทั้งหมด) เพื่อกลับไปที่บ้านหน้าต่าง **Information and Support** (ข้อมูลและการสนับสนุน)

หากต้องการปรับแนวหัวพิมพ์ (ตลับหมึกพิมพ์) (OS X และ macOS)

- ใส่กระดาษเปล่าขนาด **Letter** หรือ **A4** เข้าไปในถาดป้อนกระดาษ
- เปิด **HP Utility** (ยูทิลิตี้ของ HP)

 **หมายเหตุ:** **HP Utility** (HP ยูทิลิตี้) อยู่ในโฟลเดอร์ **HP** ในโฟลเดอร์ **Applications** (แอปพลิเคชัน)

- เลือกเครื่องพิมพ์ของคุณจากรายการอุปกรณ์ที่อยู่ทางด้านซ้ายของหน้าต่าง
- คลิก **Align** (ปรับตำแหน่ง)
- คลิกที่ **Align** (ปรับแนว) และปฏิบัติตามคำแนะนำบนหน้าจอ
- คลิก **All Settings** (การตั้งค่าทั้งหมด) เพื่อกลับไปที่บ้านหน้าต่าง **Information and Support** (ข้อมูลและการสนับสนุน)

ปัญหาการทำสำเนา

| | |
|--------------------------------------|---|
| แก้ไขปัญหาการทำสำเนา | ใช้ตัวช่วยการแก้ไขปัญหาเบื้องต้นออนไลน์ของ HP รับคำแนะนำที่ละเอียดจนหากเครื่องพิมพ์ไม่ทำสำเนา หรือหากงานพิมพ์มีคุณภาพต่ำ |
|--------------------------------------|---|

 **หมายเหตุ:** ตัวช่วยการแก้ไขปัญหาเบื้องต้นออนไลน์ของ HP อาจไม่มีให้บริการในทุกภาษา

[เคล็ดลับความสำเร็จในการทำสำเนาและสแกน ในหน้า 61](#)

ปัญหาสแกน

| | |
|--|---|
| HP Print and Scan Doctor | HP Print and Scan Doctor เป็น Utility ที่จะพยายามวินิจฉัยและแก้ไขปัญหาโดยอัตโนมัติ หมายเหตุ: ชุด利利นี้พร้อมใช้งานกับระบบปฏิบัติการ Windows เท่านั้น |
| การแก้ไขปัญหาการสแกน | ใช้ตัวช่วยการแก้ไขปัญหาเบื้องต้นออนไลน์ของ HP รับคำแนะนำที่ละเอียดขึ้นหากคุณไม่สามารถสแกน หรือหากงานสแกนมีคุณภาพต่ำ |



หมายเหตุ: HP Print and Scan Doctor และตัวช่วยการแก้ไขปัญหาเบื้องต้นออนไลน์ของ HP อาจไม่มีให้บริการในทุกภาษา

[เคล็ดลับความสำเร็จในการทำสำเนาและสแกน ในหน้า 61](#)

ปัญหาเครือข่ายและการเชื่อมต่อ

คุณต้องการทำอะไร

แก้ไขปัญหาการเชื่อมต่อไร้สาย

เลือกตัวเลือกการแก้ไขปัญหาเบื้องต้นอย่างใดอย่างหนึ่งต่อไปนี้

| | |
|---|--|
| HP Print and Scan Doctor | HP Print and Scan Doctor เป็น Utility ที่จะพยายามวินิจฉัยและแก้ไขปัญหาโดยอัตโนมัติ หมายเหตุ: ยูทิลิตีนี้พร้อมใช้งานกับระบบปฏิบัติการ Windows เท่านั้น |
| ใช้ตัวช่วยการแก้ไขปัญหาเบื้องต้นออนไลน์ของ HP | <ul style="list-style-type: none">แก้ไขปัญหาระบบไร้สาย ทั้งในกรณีที่ไม่เคยเชื่อมต่อเครื่องพิมพ์หรือเชื่อมต่อเครื่องพิมพ์แล้วแต่เครื่องพิมพ์หยุดทำงานแก้ไขปัญหาไฟร์วอลล์หรือการป้องกันไวรัส หากคุณสงสัยว่าสิ่งเหล่านี้ขัดขวางไม่ให้คอมพิวเตอร์ของคุณเชื่อมต่อกับเครื่องพิมพ์ |

 **หมายเหตุ:** HP Print and Scan Doctor และตัวช่วยการแก้ไขปัญหาเบื้องต้นออนไลน์ของ HP อาจไม่มีให้บริการในทุกภาษา

อ่านคำแนะนำทั่วไปใน **Help (วิธีใช้)** สำหรับการแก้ไขปัญหาเบื้องต้นเกี่ยวกับระบบไร้สาย

▲ กดปุ่ม ระบบไร้สาย ((P)) และปุ่ม ข้อมูล (i) พร้อมกันเพื่อพิมพ์รายงานทดสอบเครือข่ายไร้สายและหน้าการกำหนดค่าเครือข่าย

การค้นหาค่าเครือข่ายสำหรับการเชื่อมต่อไร้สาย

เลือกตัวเลือกการแก้ไขปัญหาเบื้องต้นอย่างใดอย่างหนึ่งต่อไปนี้

| | |
|---|--|
| HP Print and Scan Doctor | HP Print and Scan Doctor เป็น Utility ที่สามารถแจ้งชื่อเครือข่าย (SSID) และรหัสผ่าน (รหัสเครือข่าย) ให้คุณทราบ หมายเหตุ: ยูทิลิตีนี้พร้อมใช้งานกับระบบปฏิบัติการ Windows เท่านั้น |
| ใช้ตัวช่วยการแก้ไขปัญหาเบื้องต้นออนไลน์ของ HP | เรียนรู้วิธีการค้นหาชื่อเครือข่าย (SSID) และรหัสผ่านสำหรับระบบไร้สายของคุณ |

 **หมายเหตุ:** HP Print and Scan Doctor และตัวช่วยการแก้ไขปัญหาเบื้องต้นออนไลน์ของ HP อาจไม่มีให้บริการในทุกภาษา

แก้ไขปัญหาการเชื่อมต่อ Wi-Fi Direct

| | |
|---|---|
| ใช้ตัวช่วยการแก้ไขปัญหาเบื้องต้นออนไลน์ของ HP | แก้ไขปัญหาเกี่ยวกับ Wi-Fi Direct หรือเรียนรู้วิธีการกำหนดค่า Wi-Fi Direct |
|---|---|

 **หมายเหตุ:** ตัวช่วยการแก้ไขปัญหาเบื้องต้นออนไลน์ของ HP อาจไม่มีให้บริการในทุกภาษา

อ่านคำแนะนำทั่วไปใน **Help (วิธีใช้)** สำหรับการแก้ไขปัญหาเบื้องต้นเกี่ยวกับ **Wi-Fi Direct**

1. ตรวจสอบให้แน่ใจว่าไฟแสดงสถานะ **Wi-Fi Direct** บนแผงควบคุมของเครื่องพิมพ์ติดสว่าง หากไฟแสดงสถานะปิดอยู่ ให้กดปุ่ม **Wi-Fi Direct** () เพื่อเปิด
2. จากคอมพิวเตอร์ระบบไร้สายหรืออุปกรณ์เคลื่อนที่ของคุณ ให้เปิดใช้การเชื่อมต่อระบบไร้สาย (**Wi-Fi**) และจากนั้นค้นหาและเชื่อมต่อเข้ากับชื่อ **Wi-Fi Direct** สำหรับเครื่องพิมพ์ของคุณ
3. ใส่รหัสผ่าน **Wi-Fi Direct** เมื่อปรากฏข้อความแจ้งบนหน้าจอ
4. ถ้าคุณต้องการใช้อุปกรณ์พกพา ตรวจสอบให้แน่ใจว่าคุณได้ติดตั้งแอปสำหรับการพิมพ์ที่ใช้งานร่วมกันได้แล้ว สำหรับข้อมูลเพิ่มเติมเกี่ยวกับการพิมพ์จากอุปกรณ์พกพา โปรดเข้าไปที่ www.hp.com/global/us/en/eprint/mobile_printing_apps.html

แปลงการเชื่อมต่อ **USB** เป็นแบบไร้สาย

เลือกตัวเลือกการแก้ไขปัญหาเบื้องต้นอย่างใดอย่างหนึ่งต่อไปนี้

| | |
|---|---|
| HP Print and Scan Doctor | HP Print and Scan Doctor เป็น Utility ที่จะพยายามวินิจฉัยและแก้ไขปัญหาโดยอัตโนมัติ หมายเหตุ: ชุดลิสต์นี้พร้อมใช้งานกับระบบปฏิบัติการ Windows เท่านั้น |
| ใช้ตัวช่วยการแก้ไขปัญหาเบื้องต้นออนไลน์ของ HP | แปลงการเชื่อมต่อ USB เป็นแบบไร้สายหรือ Wi-Fi Direct . |



หมายเหตุ: HP Print and Scan Doctor และตัวช่วยการแก้ไขปัญหาเบื้องต้นออนไลน์ของ HP อาจไม่มีให้บริการในทุกภาษา

การเปลี่ยนจากการเชื่อมต่อแบบ **USB** เป็นการเชื่อมต่อแบบไร้สาย ในหน้า **81**

ขอรับวิธีใช้จากแอป HP Smart

แอป HP Smart จะแจ้งเตือนปัญหาเกี่ยวกับเครื่องพิมพ์ (กระดาษติดและปัญหาอื่นๆ) แสดงลิงก์ไปยังเนื้อหาวิธีใช้ และตัวเลือกในการติดต่อฝ่ายสนับสนุนเพื่อขอความช่วยเหลือเพิ่มเติม

ปัญหาเกี่ยวกับฮาร์ดแวร์ของเครื่องพิมพ์

ปิดฝาครอบหัวพิมพ์

- ฝาครอบหัวพิมพ์ต้องปิดอยู่เสมอเมื่อเริ่มพิมพ์

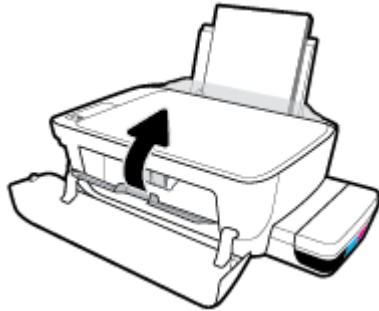

เครื่องพิมพ์หยุดทำงานโดยไม่ทราบสาเหตุ

- ตรวจสอบระบบไฟและการเชื่อมต่อไฟฟ้า
- ตรวจสอบให้แน่ใจว่าสายไฟของเครื่องพิมพ์เชื่อมต่อเข้ากับเต้าเสียบไฟฟ้าที่ใช้การได้แน่นสนิท



หมายเหตุ: เมื่อเปิดใช้งาน ปิดอัตโนมัติ เครื่องพิมพ์จะปิดโดยอัตโนมัติหลังจากที่ไม่มีการใช้งานนาน 2 ชั่วโมงเพื่อช่วยลดการใช้พลังงาน สำหรับข้อมูลเพิ่มเติม โปรดดูที่ [ปิดอัตโนมัติ ในหน้า 32](#)

วิธีการแก้ไขปัญหาเครื่องพิมพ์ไม่ทำงาน

- ปิดและเปิดเครื่องพิมพ์ หากไม่สามารถแก้ปัญหาได้ ให้ติดต่อ **HP**

รหัสข้อผิดพลาดของแผงควบคุม

ถ้าไอคอน จำนวนสำเนา บนจอแสดงผลของเครื่องพิมพ์สลับระหว่างตัว E และหมายเลข แสดงว่าเครื่องพิมพ์อยู่ในสถานะข้อผิดพลาด ตัว E และหมายเลขบ่งบอกถึงรหัสข้อผิดพลาด ตัวอย่างเช่น ถ้าไอคอน จำนวนสำเนา สลับระหว่างตัว E และหมายเลข 4 แสดงว่ามีกระดาษติดเกิดขึ้น

หากต้องการค้นหารหัสข้อผิดพลาดและวิธีแก้ปัญหาที่สอดคล้องกัน โปรดดูข้อมูลเกี่ยวกับไอคอน จำนวนสำเนา ใน [ไฟล์แสดงสถานะบนแผงควบคุมและสถานะไอคอนบนจอแสดงผล ในหน้า 8](#)

ฝ่ายสนับสนุนของ HP

สำหรับการอัปเดตผลิตภัณฑ์และข้อมูลสนับสนุนล่าสุด โปรดไปที่เว็บไซต์ฝ่ายสนับสนุนเครื่องพิมพ์ที่ www.support.hp.com ฝ่ายสนับสนุนออนไลน์ของ HP มีตัวเลือกหลายแบบในการช่วยเหลือเพื่อแก้ไขปัญหาเครื่องพิมพ์ของคุณ:



ไดรเวอร์ & คิวรีโหลด: ความปลอดภัยไดรเวอร์และอัปเดตซอฟต์แวร์ รวมถึงคู่มือผลิตภัณฑ์และข้อมูลประกอบที่มาพร้อมกับเครื่องพิมพ์



ฟอรัมฝ่ายสนับสนุนของ HP: ไปที่ฟอรัมฝ่ายสนับสนุนของ HP เพื่อหากำตอบเกี่ยวกับประเด็นคำถามทั่วไป คุณสามารถดูคำถามที่ลูกค้า HP คนอื่นโพสต์ไว้ หรือลงชื่อเข้าใช้และตั้งคำถามและแสดงความคิดเห็นของตนเอง



การแก้ไขปัญหา: ใช้เครื่องมือออนไลน์ของ HP เพื่อตรวจหาเครื่องพิมพ์ของคุณและหาวิธีแก้ไข



หมายเหตุ: คุณสามารถใช้แอป HP Smart เพื่อตรวจสอบข้อผิดพลาดของเครื่องพิมพ์ และขอความช่วยเหลือในการแก้ไขปัญหาได้อีกด้วย สำหรับข้อมูลเพิ่มเติมเกี่ยวกับแอปนี้ โปรดดูที่ [ใช้แอป HP Smart ในการพิมพ์ สแกน และแก้ไขปัญหาจากอุปกรณ์ที่ใช้ระบบ iOS, Android หรือ Windows 10 ในหน้า 29](#)

ติดต่อ HP

หากต้องการความช่วยเหลือจากฝ่ายสนับสนุนด้านเทคนิคของ HP กรุณาไปที่ [เว็บไซต์ติดต่อฝ่ายสนับสนุน](#) วิธีติดต่อต่อไปนี้ไม่มีค่าใช้จ่ายใดๆ ทั้งสิ้นสำหรับลูกค้าที่ยังอยู่ในช่วงประกัน (สำหรับลูกค้าที่หมดประกัน อาจมีค่าใช้จ่ายในการรับบริการจากตัวแทนของ HP):



คุยกับเจ้าหน้าที่ฝ่ายสนับสนุนลูกค้าของ HP ทางออนไลน์



โทรหาเจ้าหน้าที่ฝ่ายสนับสนุนลูกค้าของ HP

เมื่อติดต่อฝ่ายสนับสนุนของ HP ได้แล้ว กรุณาเตรียมข้อมูลต่อไปนี้:

- ชื่อผลิตภัณฑ์ (อยู่ที่เครื่องพิมพ์ เช่น HP Ink Tank Wireless 410)
- หมายเลขผลิตภัณฑ์ (อยู่ด้านฝาปิดด้านหน้า)



- หมายเลขผลิตภัณฑ์ (อยู่ด้านหลังหรือด้านล่างของเครื่องพิมพ์)

ลงทะเบียนเครื่องพิมพ์

ใช้เวลาเพียงไม่กี่นาทีในการลงทะเบียน คุณก็สามารถรับบริการได้รวดเร็วยิ่งขึ้น การสนับสนุนและการแจ้งเตือนการสนับสนุนของผลิตภัณฑ์ที่มีประสิทธิภาพยิ่งขึ้น หากคุณไม่ได้ลงทะเบียนผลิตภัณฑ์ขณะติดตั้งซอฟต์แวร์ คุณสามารถลงทะเบียนได้ที่ <http://www.register.hp.com>

ตัวเลือกการรับประกันอื่นๆ

สามารถเลือกเพิ่มระยะสัญญาแผนการบริการสำหรับเครื่องพิมพ์ โดยมีค่าใช้จ่ายเพิ่มเติม ไปที่ www.hp.com/support เลือกประเทศ/ภูมิภาค และภาษา แล้วหาตัวเลือกการรับประกันที่ขยายเวลาของเครื่องพิมพ์คุณ

A ข้อมูลทางเทคนิค

ส่วนนี้จะมีข้อมูลจำเพาะทางเทคนิค และข้อมูลด้านกฎข้อบังคับที่เกี่ยวข้องกับเครื่องพิมพ์ ข้อมูลในที่นี่อาจมีการเปลี่ยนแปลงโดยไม่ต้องมีการแจ้งให้ทราบล่วงหน้า

เนื้อหาในส่วนนี้จะกล่าวถึงหัวข้อต่อไปนี้:

- [ประกาศจากบริษัท HP](#)
- [ลักษณะเฉพาะ](#)
- [ประกาศข้อบังคับ](#)
- [โปรแกรมควบคุมผลิตภัณฑ์เพื่ออนุรักษ์สิ่งแวดล้อม](#)

ประกาศจากบริษัท HP

ข้อมูลในเอกสารนี้อาจมีการเปลี่ยนแปลงได้โดยไม่ต้องแจ้งให้ทราบล่วงหน้า

สงวนลิขสิทธิ์ทั้งหมด ห้ามทำการผลิตซ้ำ คัดแปลงหรือแปลเอกสารนี้โดยไม่ได้รับอนุญาตอย่างเป็นทางการเป็นลายลักษณ์อักษรจาก HP เว้นแต่จะได้รับอนุญาตภายใต้กฎหมายลิขสิทธิ์ การรับประกันสำหรับผลิตภัณฑ์และบริการของ HP จะระบุไว้ในคำชี้แจงเกี่ยวกับการรับประกันอย่างชัดเจนซึ่งแนบมากับผลิตภัณฑ์หรือบริการนั้นๆ ไม่มีสิ่งใดในเอกสารนี้ที่มีความหมายว่าเป็นส่วนหนึ่งของการรับประกันเพิ่มเติม HP จะไม่รับผิดชอบต่อความผิดพลาดทางเทคนิคหรือจากข้อความ หรือการตัดทอนข้อความใดๆ ในที่นี้

© Copyright 2018 HP Development Company, L.P.

Microsoft and Windows are either registered trademarks or trademarks of Microsoft Corporation in the United States and/or other countries.

ลักษณะเฉพาะ

สำหรับข้อมูลจำเพาะผลิตภัณฑ์เพิ่มเติม โปรดดูเอกสารข้อมูลเกี่ยวกับผลิตภัณฑ์ที่ www.hp.com/support

ข้อกำหนดเกี่ยวกับระบบ

- สำหรับข้อมูลเกี่ยวกับข้อกำหนดของซอฟต์แวร์และระบบ หรือวิธีสและการสนับสนุนของระบบปฏิบัติการในอนาคต โปรดเข้าไปที่เว็บไซต์บริการลูกค้าออนไลน์ของ HP ที่ www.hp.com/support

ลักษณะเฉพาะด้านสภาพแวดล้อม

- ช่วงอุณหภูมิการใช้งานที่แนะนำ: 15°C ถึง 30°C (59°F ถึง 86°F)
- ช่วงอุณหภูมิการใช้งานที่ยอมรับได้: 5°C ถึง 40°C (41°F ถึง 104°F)
- ความชื้น: 15% ถึง 80% RH ไม่ควมแน่น จุดน้ำค้างสูงสุด 28°C
- ช่วงอุณหภูมิขณะไม่มีการใช้งาน (ระหว่างการเก็บรักษา): -40°C ถึง 60°C (-40°F ถึง 140°F)
- ในพื้นที่ที่มีสนามแม่เหล็กไฟฟ้าสูง เป็นไปได้ว่างานที่ออกจากเครื่องพิมพ์อาจมีข้อผิดพลาดบ้าง
- HP แนะนำให้ใช้สาย USB ที่มีความยาวน้อยกว่าหรือเท่ากับ 3 ม. เพื่อลดสัญญาณรบกวนที่อาจเกิดขึ้นจากสนามแม่เหล็กไฟฟ้าสูงให้เหลือน้อยที่สุด

ความจุของถาดป้อนกระดาษ

- กระดาษธรรมดา (80 กรัม/ตารางเมตร [20 ปอนด์]): สูงสุด 60 แผ่น
- ซองจดหมาย: สูงสุด 5 แผ่น
- บัตรดัชนี: สูงสุด 20 แผ่น
- กระดาษภาพถ่าย: สูงสุด 20 แผ่น

ความจุของถาดรับกระดาษออก

- กระดาษธรรมดา (80 กรัม/ตารางเมตร [20 ปอนด์]): สูงสุด 25 แผ่น
- ซองจดหมาย: สูงสุด 5 แผ่น
- บัตรดัชนี: สูงสุด 10 แผ่น
- กระดาษภาพถ่าย: สูงสุด 10 แผ่น

ขนาดกระดาษ

- หากต้องการทราบรายการขนาดสื่อที่รองรับทั้งหมด โปรดดูที่ซอฟต์แวร์เครื่องพิมพ์

น้ำหนักกระดาษ

- กระดาษธรรมดา: 64 ถึง 90 กรัม/ตารางเมตร (16 ถึง 24 ปอนด์)
- ซองจดหมาย: 75 ถึง 90 กรัม/ตารางเมตร (20 ถึง 24 ปอนด์)

- การ์ด: สูงสุด 200 กรัม/ตารางเมตร (สูงสุด 110 ปอนด์สำหรับบัตรดัชนี)
- กระดาษภาพถ่าย: สูงสุด 280 กรัม/ตารางเมตร (75 ปอนด์)

ลักษณะเฉพาะในการพิมพ์

- ความเร็วในการพิมพ์จะแตกต่างกัน ขึ้นอยู่กับความซับซ้อนของเอกสาร
- วิธีการ: การพิมพ์อิงค์เจ็ทแบบใช้ความร้อนโดยกำหนดปริมาณหมึก
- ภาษา: PCL3 GUI

ข้อกำหนดรายละเอียดเกี่ยวกับการทำสำเนา

- ความละเอียด: สูงสุดถึง 600 x 300 dpi ออฟดีคอลล
- การประมวลผลภาพแบบดิจิทัล
- ความเร็วในการทำสำเนาจะแตกต่างกันขึ้นอยู่กับความซับซ้อนของเอกสารและรุ่น

ลักษณะเฉพาะในการสแกน

- ความละเอียด: สูงสุดถึง 1200 x 1200 ppi ออฟดีคอลล
สำหรับข้อมูลเพิ่มเติมเกี่ยวกับความละเอียดของ ppi โปรดดูที่ซอฟต์แวร์ของสแกนเนอร์
- สี: สี 24 บิต, โทนสีเทา 8 บิต (ระดับสีเทา 256 ระดับ)
- ขนาดสแกนสูงสุดจากกระจก: 21.6 x 29.7 ซม.

ความละเอียดในการพิมพ์

- สำหรับความละเอียดการพิมพ์ที่เครื่องสนับสนุน ให้ไปที่ [เว็บไซต์ฝ่ายสนับสนุนเครื่องพิมพ์ที่ www.support.hp.com](http://www.support.hp.com)

ข้อมูลเกี่ยวกับเสียง

- หากเข้าถึงอินเทอร์เน็ตได้ คุณจะอ่านข้อมูลเกี่ยวกับเสียงได้จาก [เว็บไซต์ของ HP](http://www.hp.com)

ประกาศข้อบังคับ

เครื่องพิมพ์มีคุณสมบัติตรงตามข้อกำหนดเกี่ยวกับผลิตภัณฑ์จากหน่วยงานที่ออกข้อบังคับต่างๆ ในประเทศ/ภูมิภาคของคุณ

เนื้อหาในส่วนนี้จะกล่าวถึงหัวข้อต่อไปนี้:

- [หมายเลขการตรวจสอบรุ่นตามข้อบังคับ](#)
- [ประกาศของ FCC](#)
- [ประกาศเกี่ยวกับการปฏิบัติตามข้อกำหนด VCCI \(คลาส B\) สำหรับผู้ใช้ในญี่ปุ่น](#)
- [ประกาศเกี่ยวกับสายไฟสำหรับผู้ใช้ในญี่ปุ่น](#)
- [ประกาศสำหรับผู้ใช้ในเกาหลี](#)
- [ประกาศว่าด้วยการส่งเสียงรบกวนสำหรับประเทศเยอรมัน](#)
- [ประกาศข้อบังคับของสหภาพยุโรป](#)
- [คำประกาศรับรอง](#)
- [คำประกาศข้อบังคับระบบไร้สาย](#)

หมายเลขการตรวจสอบรุ่นตามข้อบังคับ

เพื่อวัตถุประสงค์สำหรับการตรวจสอบตามข้อบังคับ ผลิตภัณฑ์ของท่านจึงต้องมีหมายเลขรุ่นตามข้อบังคับ (Regulatory Model Number) หมายเลขรุ่นตามข้อบังคับสำหรับผลิตภัณฑ์ของคุณคือ **SNPRH-1506-01** อย่าจำสับสนระหว่างหมายเลขรุ่นตามข้อบังคับและชื่อทางการตลาด (HP Ink Tank Wireless 410 series และอื่นๆ) หรือหมายเลขผลิตภัณฑ์ (Z4B53A, Z4B54A และอื่นๆ)

ประกาศของ FCC

The United States Federal Communications Commission (in 47 CFR 15.105) has specified that the following notice be brought to the attention of users of this product.

This equipment has been tested and found to comply with the limits for a Class B digital device, pursuant to Part 15 of the FCC Rules. These limits are designed to provide reasonable protection against harmful interference in a residential installation. This equipment generates, uses and can radiate radio frequency energy and, if not installed and used in accordance with the instructions, may cause harmful interference to radio communications. However, there is no guarantee that interference will not occur in a particular installation. If this equipment does cause harmful interference to radio or television reception, which can be determined by turning the equipment off and on, the user is encouraged to try to correct the interference by one or more of the following measures:

- Reorient or relocate the receiving antenna.
- Increase the separation between the equipment and the receiver.
- Connect the equipment into an outlet on a circuit different from that to which the receiver is connected.
- Consult the dealer or an experienced radio/TV technician for help.

For further information, contact: Manager of Corporate Product Regulations, HP Inc. 1501 Page Mill Road, Palo Alto, CA 94304, U.S.A.

Modifications (part 15.21)

The FCC requires the user to be notified that any changes or modifications made to this device that are not expressly approved by HP may void the user's authority to operate the equipment.

This device complies with Part 15 of the FCC Rules. Operation is subject to the following two conditions: (1) this device may not cause harmful interference, and (2) this device must accept any interference received, including interference that may cause undesired operation.

ประกาศเกี่ยวกับการปฏิบัติตามข้อกำหนด VCCI (คลาส B) สำหรับผู้ใช้ในญี่ปุ่น

この装置は、クラス B 情報技術装置です。この装置は、家庭環境で使用することを目的としていますが、この装置がラジオやテレビジョン受信機に近接して使用されると、受信障害を引き起こすことがあります。取扱説明書に従って正しい取り扱いをして下さい。

VCCI-B

ประกาศเกี่ยวกับสายไฟสำหรับผู้ใช้ในญี่ปุ่น

製品には、同梱された電源コードをお使い下さい。

同梱された電源コードは、他の製品では使用出来ません。

ประกาศสำหรับผู้ใช้ในเกาหลี

B급 기기

(가정용 방송통신기자재)

이 기기는 가정용(B급) 전자파 적합기기로서 주로 가정에서 사용하는 것을 목적으로 하며, 모든 지역에서 사용할 수 있습니다.

ประกาศว่าด้วยการส่งเสียงรบกวนสำหรับประเทศเยอรมัน

Geräuschemission

LpA < 70 dB am Arbeitsplatz im Normalbetrieb nach DIN 45635 T. 19

ประกาศข้อบังคับของสหภาพยุโรป



ผลิตภัณฑ์ที่มีเครื่องหมาย CE เป็นไปตามกฎระเบียบของ EU และมาตรฐานความสอดคล้องที่เกี่ยวข้องของยุโรป แดงการณปฏิบัติตามมาตรฐานมีระบุไว้ในเว็บไซต์ต่อไปนี้

www.hp.eu/certificates (ค้นหาจากชื่อรุ่นของผลิตภัณฑ์หรือหมายเลขแบบจำลองบังคับ (RMN) ซึ่งสามารถดูได้จากฉลากแจ้งข้อบังคับ)

ผู้ติดต่อสำหรับเรื่องเกี่ยวกับข้อบังคับคือ HP Deutschland GmbH, HQ-TRE, 71025, Boeblingen, Germany

ผลิตภัณฑ์ที่รองรับการทำงานแบบไร้สาย

EMF

- ผลิตภัณฑ์นี้ ได้มาตรฐานระหว่างประเทศ (ICNIRP) ในการรองรับความถี่สัญญาณวิทยุตามที่กำหนด

หากมีการทำงานร่วมกับอุปกรณ์รับและส่งสัญญาณวิทยุ ในการใช้งานตามปกติให้เว้นระยะ 20 ซม. เพื่อให้แน่ใจว่าระดับการรับคลื่นวิทยุเป็นไปตามเงื่อนไขของ EU

การใช้งานระบบไร้สายในยุโรป

- สำหรับผลิตภัณฑ์ที่ใช้คลื่นวิทยุ 802.11 b/g/n หรือ Bluetooth:
 - ผลิตภัณฑ์นี้ใช้งานในคลื่นความถี่วิทยุระหว่าง 2400 MHz และ 2483.5 MHz โดยมีระดับกำลังส่งที่ 20 dBm (100 mW) หรือต่ำกว่า
- สำหรับผลิตภัณฑ์ที่ใช้คลื่นวิทยุ 802.11 a/b/g/n:
 - ผลิตภัณฑ์นี้ใช้งานในคลื่นความถี่วิทยุระหว่าง 2400 MHz และ 2483.5 MHz และระหว่าง 5170 MHz และ 5710 MHz โดยมีระดับกำลังส่งที่ 20 dBm (100 mW) หรือต่ำกว่า



| | | | | |
|----|----|----|----|----|
| AT | BE | BG | CH | CY |
| CZ | DE | DK | EE | EL |
| ES | FI | FR | HR | HU |
| IE | IS | IT | LI | LT |
| LU | LV | MT | NL | NO |
| PL | PT | RO | RS | SE |
| SI | SK | TR | UK | |

ข้อควรระวัง: ระบบ LAN ไร้สาย IEEE 802.11x ที่มีย่านความถี่ 5.15-5.35 GHz นั้น จำกัดการใช้งานไว้เฉพาะภายในอาคารเท่านั้น สำหรับประเทศตามที่ปรากฏในตาราง การใช้ระบบงาน WLAN นั้นนอกจากอาจเป็นสาเหตุให้เกิดปัญหาสัญญาณรบกวนบริการคลื่นวิทยุอื่นๆ ที่มีอยู่ได้



DECLARATION OF CONFORMITY
according to ISO/IEC 17050-1 and EN 17050-1

DoC #: SNPRH-1506-01- R6 Original/en

Manufacturer's Name: HP Inc.
Manufacturer's Address: HP Singapore (Private) Limited, 1 Depot Close, Singapore 109841

declare, under its sole responsibility that the product

Product Name and Model:²⁾ HP DeskJet GT 5820 All-in-One Printer Series
HP Ink Tank Wireless 410 Series
HP Smart Tank Wireless 450 Series

Regulatory Model Number:¹⁾ SNPRH-1506-01
Product Options: Please See ANNEX I

conforms to the following Product Specifications and Regulations:

Safety

IEC 60950-1:2005 +A1:2009 +A2:2013
EN 60950-1:2006 +A11:2009 +A1:2010
+A12:2011 +A2:2013
EN 62479:2010
EN 62311:2008

EMC

EN 55032:2012 / EN 55032:2012 Class B
CISPR 24:2010 / EN 55024:2010
EN 61000-3-2:2014
EN 61000-3-3:2013
FCC CFR 47 Part 15
ICES-003, Issue 6
EN 301 489-1 V2.1.1:2017
EN 301 489-17 V3.1.1:2017

Spectrum

EN 300 328 V2.1.1:2016

Ecodesign

Regulation (EC) No. 1275/2008
ENERGY STAR® Qualified Imaging Equipment Operational Mode (OM) Test Procedure
EN 50564:2011
IEC 62301:2011

RoHS

EN 50581:2012

The product herewith complies with the requirements of the Radio Equipment Directive 2014/53/EU, the Ecodesign Directive 2009/125/EC, the RoHS Directive 2011/65/EU and carries the **CE**-marking accordingly.

This device complies with part 15 of the FCC Rules. Operation is subject to the following two conditions:
(1) This device may not cause harmful interference, and (2) this device must accept any interference received, including interference that may cause undesired operation.

Additional Information:

- 1) This product is assigned a Regulatory Model Number which stays with the regulatory aspects of the design. The Regulatory Model Number is the main product identifier in the regulatory documentation and test reports, this number should not be confused with the marketing name or the product numbers.
- 2) This product was tested in a typical HP environment, in conjunction with an HP host system.
- 3) This product uses a radio module with Regulatory Model Number SDGOB-1392 as needed to meet technical regulatory requirements for the countries/regions where this product will be sold.

Vancouver, WA
13-05-2017

Uwe Voigt, Manager

Customer Assurance, Inkjet Business and Platform

Local contact for regulatory topics only:

EU: HP Deutschland GmbH, HP HQ-TRE, 71025 Boeblingen, Germany
U.S.: HP Inc., 1501 Page Mill Road, Palo Alto 94304, U.S.A. 650-857-1501

<http://www.hp.eu/certificates>

DECLARATION OF CONFORMITY
according to ISO/IEC 17050-1 and EN 17050-1

ANNEX I

Regulatory Model Number: SNPRH-1506-01

OPTIONS

| DESCRIPTION:* | OPTION RMN:* |
|---|--------------|
| Power Supply (World Wide, except China and India) | F5S43-64001 |
| | |
| | |
| | |

For non-EU countries only:

| DESCRIPTION:* | OPTION RMN:* |
|---|--------------|
| Power Supply (World Wide, except China and India) | F5S43-64001 |
| Power Supply (China and India) | F5S43-64002 |
| | |

* Where X represents any alpha numeric character.

คำประกาศข้อบังคับระบบไร้สาย

เนื้อหาส่วนนี้แสดงข้อมูลกฎข้อบังคับเกี่ยวกับผลิตภัณฑ์ไร้สาย

- [การได้รับรังสีคลื่นความถี่วิทยุ](#)
- [ประกาศสำหรับผู้ใช้ในบราซิล](#)
- [ประกาศสำหรับผู้ใช้ในแคนาดา](#)
- [ประกาศสำหรับผู้ใช้ในไต้หวัน](#)
- [ประกาศสำหรับผู้ใช้ในเม็กซิโก](#)
- [ประกาศสำหรับผู้ใช้ในประเทศญี่ปุ่น](#)
- [ประกาศสำหรับผู้ใช้ในเกาหลี](#)

การได้รับรังสีคลื่นความถี่วิทยุ

⚠ CAUTION: The radiated output power of this device is far below the FCC radio frequency exposure limits. Nevertheless, the device shall be used in such a manner that the potential for human contact during normal operation is minimized. This product and any attached external antenna, if supported, shall be placed in such a manner to minimize the potential for human contact during normal operation. In order to avoid the possibility of exceeding the FCC radio frequency exposure limits, human proximity to the antenna shall not be less than 20 cm (8 inches) during normal operation.

ประกาศสำหรับผู้ใช้ในบราซิล

Este equipamento opera em caráter secundário, isto é, não tem direito à proteção contra interferência prejudicial, mesmo de estações do mesmo tipo, e não pode causar interferência em sistemas operando em caráter primário.

ประกาศสำหรับผู้ใช้ในแคนาดา

Under Industry Canada regulations, this radio transmitter may only operate using an antenna of a type and maximum (or lesser) gain approved for the transmitter by Industry Canada. To reduce potential radio interference to other users, the antenna type and its gain should be so chosen that the equivalent isotropically radiated power (e.i.r.p.) is not more than that necessary for successful communication.

This device complies with Industry Canada licence-exempt RSS standard(s). Operation is subject to the following two conditions: (1) this device may not cause interference, and (2) this device must accept any interference, including interference that may cause undesired operation of the device.

WARNING! Exposure to Radio Frequency Radiation The radiated output power of this device is below the Industry Canada radio frequency exposure limits. Nevertheless, the device should be used in such a manner that the potential for human contact is minimized during normal operation.

To avoid the possibility of exceeding the Industry Canada radio frequency exposure limits, human proximity to the antennas should not be less than 20 cm (8 inches).

Conformément au Règlement d'Industrie Canada, cet émetteur radioélectrique ne peut fonctionner qu'avec une antenne d'un type et d'un gain maximum (ou moindre) approuvé par Industrie Canada. Afin de réduire le brouillage radioélectrique potentiel pour d'autres utilisateurs, le type d'antenne et son gain doivent être choisis de manière à ce que la puissance isotrope rayonnée équivalente (p.i.r.e.) ne dépasse pas celle nécessaire à une communication réussie.

Cet appareil est conforme aux normes RSS exemptes de licence d'Industrie Canada. Son fonctionnement dépend des deux conditions suivantes : (1) cet appareil ne doit pas provoquer d'interférences nuisibles et (2) doit accepter toutes les interférences reçues, y compris des interférences pouvant provoquer un fonctionnement non souhaité de l'appareil.

AVERTISSEMENT relatif à l'exposition aux radiofréquences. La puissance de rayonnement de cet appareil se trouve sous les limites d'exposition de radiofréquences d'Industrie Canada. Néanmoins, cet appareil doit être utilisé de telle sorte qu'il doive être mis en contact le moins possible avec le corps humain.

Afin d'éviter le dépassement éventuel des limites d'exposition aux radiofréquences d'Industrie Canada, il est recommandé de maintenir une distance de plus de 20 cm entre les antennes et l'utilisateur.

ประกาศสำหรับผู้ใช้ในไต้หวัน

低功率電波輻射性電機管理辦法

第十二條

經型式認證合格之低功率射頻電機，非經許可，公司、商號或使用者均不得擅自變更頻率、加大功率或變更設計之特性及功能。

第十四條

低功率射頻電機之使用不得影響飛航安全及干擾合法通信；經發現有干擾現象時，應立即停用，並改善至無干擾時方得繼續使用。

前項合法通信，指依電信法規定作業之無線電通信。低功率射頻電機須忍受合法通信或工業、科學及醫藥用電波輻射性電機設備之干擾。

ประกาศสำหรับผู้ใช้ในเม็กซิโก

La operación de este equipo está sujeta a las siguientes dos condiciones: (1) es posible que este equipo o dispositivo no cause interferencia perjudicial y (2) este equipo o dispositivo debe aceptar cualquier interferencia, incluyendo la que pueda causar su operación no deseada.

Para saber el modelo de la tarjeta inalámbrica utilizada, revise la etiqueta regulatoria de la impresora.

ประกาศสำหรับผู้ใช้ในประเทศญี่ปุ่น

この機器は技術基準適合証明又は工事設計認証を受けた無線設備を搭載しています。

ประกาศสำหรับผู้ใช้ในเกาหลี

해당 무선설비는 전파혼신 가능성이 있으므로 인명안전과 관련된 서비스는 할 수 없음
(무선 모듈이 탑재된 제품인 경우)

โปรแกรมควบคุมผลิตภัณฑ์เพื่ออนุรักษ์สิ่งแวดล้อม

HP มุ่งมั่นในการสร้างผลิตภัณฑ์ที่มีคุณภาพและไม่เป็นอันตรายต่อสิ่งแวดล้อม โดยมีการออกแบบสำหรับการรีไซเคิลผลิตภัณฑ์นี้ จำนวนวัสดุได้ถูกจำกัดให้อยู่ในปริมาณที่น้อยที่สุดในขณะที่ยังรักษาประสิทธิภาพการทำงานและความน่าเชื่อถือไว้ได้อย่างเหมาะสม วัสดุที่ไม่ได้อยู่ในกลุ่มเดียวกันได้รับการออกแบบให้คัดแยกได้อย่างสะดวก ตัวยึดและตัวเชื่อมต่ออื่นๆ สามารถค้นหา เข้าถึง และดึงออกได้ง่ายโดยใช้เครื่องมือทั่วไป ชิ้นส่วนที่มีความสำคัญได้รับการออกแบบให้เข้าถึงได้อย่างรวดเร็วเพื่อประสิทธิภาพในการถอดแยกชิ้นส่วนและการซ่อมแซม

หากต้องการข้อมูลเพิ่มเติม โปรดดูจากเว็บไซต์เพื่อสิ่งแวดล้อมของ HP ที่:

www.hp.com/hpinfo/globalcitizenship/environment

- [เคล็ดลับในการรักษาสิ่งแวดล้อม](#)
- [กฎระเบียบของสหภาพยุโรป 1275/2008](#)
- [การใช้กระดาษ](#)
- [พลาสติก](#)
- [เอกสารข้อมูลความปลอดภัย](#)
- [โครงการรีไซเคิล](#)
- [โครงการรีไซเคิลวัสดุอิเล็กทรอนิกส์ HP](#)
- [การใช้ไฟฟ้า](#)
- [การทิ้งอุปกรณ์ที่ผู้ใช้ไม่ใช้แล้ว](#)
- [การกำจัดขยะสำหรับประเทศบราซิล](#)
- [สารเคมี](#)
- [ประกาศเกี่ยวกับสถานะการแสดงเครื่องหมายต้องจำกัด \(ได้หวั่น\)](#)
- [ตารางสาร/ธาตุที่เป็นอันตรายและปริมาณของสาร \(จีน\)](#)
- [การจำกัดการใช้สารอันตราย \(อินเดีย\)](#)
- [การจำกัดการใช้สารอันตราย \(ยูเครน\)](#)
- [ประกาศการจำกัดการใช้สารอันตราย \(ตุรกี\)](#)
- [EPEAT](#)
- [ข้อมูลสำหรับผู้ใช้เกี่ยวกับ SEPA Ecolabel \(ประเทศจีน\)](#)
- [ป้ายประหยัดพลังงานจีน สำหรับเครื่องพิมพ์ แฟกซ์และเครื่องถ่ายสำเนา](#)

เคล็ดลับในการรักษาสิ่งแวดล้อม

HP มุ่งมั่นช่วยเหลือให้ลูกค้าของเราสามารถลดการสร้างผลกระทบต่อสิ่งแวดล้อม โปรดไปที่เว็บไซต์โปรแกรมและแผนการริเริ่มด้านสิ่งแวดล้อมของ HP สำหรับข้อมูลเพิ่มเติมเกี่ยวกับแผนการริเริ่มด้านสิ่งแวดล้อมของ HP

www.hp.com/hpinfo/globalcitizenship/environment/

กฎระเบียบของสหภาพยุโรป 1275/2008

สำหรับข้อมูลด้านพลังงานของผลิตภัณฑ์ รวมถึงการใช้พลังงานของผลิตภัณฑ์ในการสแตนด์บายเครื่องขาย หากพอร์ตเครื่องขายแบบใช้สายทั้งหมดเชื่อมต่ออยู่ และพอร์ตเครื่องขายไร้สายทั้งหมดเปิดใช้งาน โปรดดูส่วน P14 'ข้อมูลเพิ่มเติม' ของคำแถลง IT ECO ของผลิตภัณฑ์ที่ www.hp.com/hpinfo/globalcitizenship/environment/productdata/itecodesktop-pc.html

การใช้กระดาษ

เครื่องพิมพ์นี้เหมาะสำหรับการใช้กระดาษรีไซเคิลตามข้อกำหนด DIN 19309 และ EN 12281:2002

พลาสติก

ชิ้นส่วนที่ทำจากพลาสติกซึ่งมีน้ำหนักเกิน 25 กรัมจะมีเครื่องหมายกำกับตามมาตรฐานสากล เพื่อให้ทราบว่าพลาสติกใดควรนำไปรีไซเคิลเมื่อสิ้นสุดอายุการใช้งานของเครื่องพิมพ์นี้แล้ว

เอกสารข้อมูลความปลอดภัย

คุณสามารถดูเอกสารข้อมูลความปลอดภัย ข้อมูลความปลอดภัยของผลิตภัณฑ์ และข้อมูลด้านสิ่งแวดล้อมได้ที่ www.hp.com/go/ecodata หรือส่งคำขอเพื่อขอรับข้อมูล

โครงการรีไซเคิล

HP นำเสนอโครงการส่งคืนและรีไซเคิลผลิตภัณฑ์มากขึ้นในหลายประเทศ/ภูมิภาค รวมถึงพันธมิตรที่มีศูนย์รีไซเคิลอุปกรณ์อิเล็กทรอนิกส์ที่ใหญ่ที่สุดทั่วโลก นอกจากนี้ HP ยังช่วยอนุรักษ์ทรัพยากรด้วยการนำผลิตภัณฑ์บางอย่างที่ได้รับความนิยมสูงสุดมาซ่อมแซมและนำออกจำหน่ายอีกครั้ง สำหรับข้อมูลเพิ่มเติมเกี่ยวกับการรีไซเคิลผลิตภัณฑ์ HP โปรดเยี่ยมชม

www.hp.com/hpinfo/globalcitizenship/environment/recycle/

โครงการรีไซเคิลวัสดุองค์เจ็ท HP

HP มุ่งมั่นรักษาสิ่งแวดล้อม โครงการรีไซเคิลวัสดุองค์เจ็ท HP ดำเนินงานอยู่ในหลายประเทศ/ภูมิภาค และคุณสามารถนำกลับหมึกพิมพ์และหมึกพิมพ์ที่ใช้แล้วมารีไซเคิลได้โดยไม่เสียค่าใช้จ่าย สำหรับข้อมูลเพิ่มเติม โปรดเข้าไปที่เว็บไซต์ต่อไปนี้:

www.hp.com/hpinfo/globalcitizenship/environment/recycle/

การใช้ไฟฟ้า

อุปกรณ์การพิมพ์และสร้างภาพของ HP ที่มีโลโก้ ENERGY STAR® ได้รับการรับรองโดยองค์การพิทักษ์สิ่งแวดล้อมแห่งสหรัฐอเมริกา เครื่องหมายต่อไปนี้จะปรากฏบนผลิตภัณฑ์ที่แสดงภาพที่ได้รับการรับรองตามมาตรฐาน ENERGY STAR



ดูรายการข้อมูลเพิ่มเติมของรุ่นผลิตภัณฑ์สร้างภาพที่ได้รับการรับรองตามมาตรฐาน ENERGY STAR ได้ที่: www.hp.com/go/energystar

การทิ้งอุปกรณ์ที่ไม่ใช้แล้ว



สัญลักษณ์นี้หมายถึง ห้ามทิ้งผลิตภัณฑ์ของคุณแบบเดียวกับขยะในครัวเรือน คุณควรปกป้องสุขภาพของผู้อื่นและสิ่งแวดล้อมด้วยการกำจัดอุปกรณ์ที่ไม่ใช้แล้วโดยทิ้งที่จุดที่กำหนดสำหรับการทิ้งอุปกรณ์อิเล็กทรอนิกส์เพื่อการรีไซเคิล สำหรับข้อมูลเพิ่มเติม โปรดติดต่อหน่วยงานเก็บขยะในบ้านเรือนของคุณ หรือไปที่ <http://www.hp.com/recycle>

การกำจัดขยะสำหรับประเทศบราซิล



Não descarte o produto eletrônico em lixo comum

Este produto eletrônico e seus componentes não devem ser descartados no lixo comum, pois embora estejam em conformidade com padrões mundiais de restrição a substâncias nocivas, podem conter, ainda que em quantidades mínimas, substâncias impactantes ao meio ambiente. Ao final da vida útil deste produto, o usuário deverá entregá-lo à HP. A não observância dessa orientação sujeitará o infrator às sanções previstas em lei.

Após o uso, as pilhas e/ou baterias dos produtos HP deverão ser entregues ao estabelecimento comercial ou rede de assistência técnica autorizada pela HP.

Para maiores informações, inclusive sobre os pontos de recebimento, acesse:

www.hp.com.br/reciclar

สารเคมี

HP ยึดมั่นในการให้ข้อมูลเกี่ยวกับสารเคมีในผลิตภัณฑ์ของเราแก่ลูกค้าเสมอ ทั้งนี้เพื่อให้เป็นไปตามข้อกำหนดทางกฎหมาย เช่น ระเบียบของสภาและคณะมนตรียุโรป หมายเลข 1907/2006 (*Regulation EC No 1907/2006 of the European Parliament and the Council*) สามารถอ่านรายงานข้อมูลด้านสารเคมีของผลิตภัณฑ์นี้ได้ที่: www.hp.com/go/reach

ประกาศเกี่ยวกับสถานะการแสดงเครื่องหมายสารต้องจำกัด (ไต้หวัน)

台灣 限用物質含有情況標示聲明書

Taiwan Declaration of the Presence Condition of the Restricted Substances Marking

| 單元 Unit | 限用物質及其化學符號 Restricted substances and its chemical symbols | | | | | |
|--------------------------------------|--|-----------|-----------|----------------------------|---------------|-----------------|
| | 鉛 (Pb) | 汞 (Hg) | 鎘 (Cd) | 六價鉻 (Cr ⁶⁺) | 多溴聯苯 (PBB) | 多溴二苯醚 (PBDE) |
| | 列印引擎 Print engine | — | ○ | ○ | ○ | ○ |
| 外殼和紙匣 External casing and trays | ○ | ○ | ○ | ○ | ○ | ○ |
| 電源供應器 Power supply | — | ○ | ○ | ○ | ○ | ○ |
| 電線 Cables | ○ | ○ | ○ | ○ | ○ | ○ |
| 印刷電路板 Print printed circuit board | — | ○ | ○ | ○ | ○ | ○ |
| 控制面板 Control panel | — | ○ | ○ | ○ | ○ | ○ |
| 墨水匣 Cartridge | ○ | ○ | ○ | ○ | ○ | ○ |
| 掃描器組件 Scanner assembly | — | ○ | ○ | ○ | ○ | ○ |

備考 1. “超出 0.1 wt %” 及 “超出 0.01 wt %” 係指限用物質之百分比含量超出百分比含量基準值。

Note 1: “Exceeding 0.1 wt %” and “exceeding 0.01 wt %” indicate that the percentage content of the restricted substance exceeds the reference percentage value of presence condition.

備考 2. “○” 係指該項限用物質之百分比含量未超出百分比含量基準值。

Note 2: “○” indicates that the percentage content of the restricted substance does not exceed the percentage of reference value of presence.

備考 3. “—” 係指該項限用物質為排除項目。

Note 3: The “—” indicates that the restricted substance corresponds to the exemption.

若要存取產品的最新使用指南或手冊，請前往 www.support.hp.com。選取搜尋您的產品，然後依照畫面上的指示繼續執行。

To access the latest user guides or manuals for your product, go to www.support.hp.com. Select **Find your product**, and then follow the onscreen instructions.

ตารางสาร/ธาตุที่เป็นอันตรายและปริมาณของสาร (จีน)

产品中有害物质或元素的名称及含量

根据中国《电器电子产品有害物质限制使用管理办法》



| 部件名称 | 有害物质 | | | | | |
|----------|-----------|-----------|-----------|-----------------|---------------|-----------------|
| | 铅 (Pb) | 汞 (Hg) | 镉 (Cd) | 六价铬 (Cr(VI)) | 多溴联苯 (PBB) | 多溴二苯醚 (PBDE) |
| 外壳和托盘 | ○ | ○ | ○ | ○ | ○ | ○ |
| 电线 | ○ | ○ | ○ | ○ | ○ | ○ |
| 印刷电路板 | X | ○ | ○ | ○ | ○ | ○ |
| 打印系统 | X | ○ | ○ | ○ | ○ | ○ |
| 显示器 | X | ○ | ○ | ○ | ○ | ○ |
| 喷墨打印机墨盒 | ○ | ○ | ○ | ○ | ○ | ○ |
| 驱动光盘 | X | ○ | ○ | ○ | ○ | ○ |
| 扫描仪 | X | ○ | ○ | ○ | ○ | ○ |
| 网络配件 | X | ○ | ○ | ○ | ○ | ○ |
| 电池板 | X | ○ | ○ | ○ | ○ | ○ |
| 自动双面打印系统 | ○ | ○ | ○ | ○ | ○ | ○ |
| 外部电源 | X | ○ | ○ | ○ | ○ | ○ |

本表格依据 SJ/T 11364 的规定编制。

○：表示该有害物质在该部件所有均质材料中的含量均在 GB/T 26572 规定的限量要求以下。

X：表示该有害物质至少在该部件的某一均质材料中的含量超出 GB/T 26572 规定的限量要求。

此表中所有名称中含“X”的部件均符合欧盟 RoHS 立法。

注：环保使用期限的参考标识取决于产品正常工作的温度和湿度等条件。

การจำกัดการใช้สารอันตราย (อินเดีย)

This product, as well as its related consumables and spares, complies with the reduction in hazardous substances provisions of the "India E-waste Rule 2016." It does not contain lead, mercury, hexavalent chromium, polybrominated biphenyls or polybrominated diphenyl ethers in concentrations exceeding 0.1 weight % and 0.01 weight % for cadmium, except where allowed pursuant to the exemptions set in Schedule 2 of the Rule.

การจำกัดการใช้สารอันตราย (ยูเครน)

Технічний регламент щодо обмеження використання небезпечних речовин (Україна)

Обладнання відповідає вимогам Технічного регламенту щодо обмеження використання деяких небезпечних речовин в електричному та електронному обладнанні, затвердженого постановою Кабінету Міністрів України від 3 грудня 2008 № 1057

ประกาศการจำกัดการใช้สารอันตราย (ตุรกี)

Türkiye Cumhuriyeti: EEE Yönetmeliğine Uygundur

EPEAT

Most HP products are designed to meet EPEAT. EPEAT is a comprehensive environmental rating that helps identify greener electronics equipment. For more information on EPEAT go to www.epeat.net. For information on HP's EPEAT registered products go to www.hp.com/hpinfo/globalcitizenship/environment/pdf/epeat_printers.pdf.

ข้อมูลสำหรับผู้เกี่ยวข้องกับ SEPA Ecolabel (ประเทศจีน)

中国环境标识认证产品用户说明

噪声大于 63.0 dB(A) 的办公设备不宜放置于办公室内，请在独立的隔离区域使用。

如需长时间使用本产品或打印大量文件，请确保在通风良好的房间内使用。

如您需要确认本产品处于零能耗状态，请按电源关闭按钮，并将插头从电源插座断开。

您可以使用再生纸，以减少资源耗费。

ป้ายประหยัดพลังงานจีน สำหรับเครื่องพิมพ์ แฟกซ์และเครื่องถ่ายสำเนา

复印机、打印机和传真机能源效率标识实施规则

依据“复印机、打印机和传真机能源效率标识实施规则”，该打印机具有中国能效标识。标识上显示的能效等级和操作模式值根据“复印机、打印机和传真机能效限定值及能效等级”标准（“GB 21521”）来确定和计算。

1. 能效等级

产品能效等级分 3 级，其中 1 级能效最高。能效限定值根据产品类型和打印速度由标准确定。能效等级则根据基本功耗水平以及网络接口和内存等附加组件和功能的功率因子之和来计算。

2. 能效信息

喷墨打印机

– 操作模式功率

睡眠状态的能耗按照 GB 21521 的标准来衡量和计算。该数据以瓦特 (W) 表示。

– 待机功率

待机状态是产品连接到电网电源上功率最低的状态。该状态可以延续无限长时间，且使用者无法改变此状态下产品的功率。对于“成像设备”产品，“待机”状态通常相当于“关闭”状态，但也可能相当于“准备”状态或者“睡眠”状态。该数据以瓦特 (W) 表示。

– 睡眠状态预设延迟时间

出厂前由制造商设置的时间决定了该产品在完成主功能后进入低耗模式（例如睡眠、自动关机）的时间。该数据以分钟表示。

– 附加功能功率因子之和

网络接口和内存等附加功能的功率因子之和。该数据以瓦特 (W) 表示。

标识上显示的能耗数据是根据典型配置测量得出的数据，此类配置包含登记备案的打印机依据复印机、打印机和传真机能源效率标识实施规则所选的所有配置。因此，该特定产品型号的实际能耗可能与标识上显示的数据有所不同。

要了解规范的更多详情，请参考最新版的 GB 21521 标准。

ดัชนี

W

Windows

ข้อกำหนดเกี่ยวกับระบบ 117

ก

กระดาษ

HP, สั่งซื้อ 26

นำกระดาษที่ติดออก 86

หน้ากระดาษบิดเบี้ยว 90

แก้ไขปัญหาการป้อนกระดาษ 90

การทำสำเนา

ข้อกำหนดรายละเอียด 118

การบริการลูกค้า

การรับประกัน 114

การพิมพ์

ลักษณะเฉพาะ 118

การรับประกัน 114

การสแกน

ลักษณะเฉพาะในการสแกน 118

การเชื่อมต่อเครือข่าย

การเชื่อมต่อแบบไร้สาย 72

การแก้ไขปัญหา

HP Smart 110

ระบบไฟ 111

แก้ไขปัญหามือถือ

กระดาษหลายแผ่นถูกดึงเข้า 90

งานพิมพ์ 111

ขาดป้อนกระดาษไม่ดึงกระดาษ 90

ปัญหาการป้อนกระดาษ 90

หน้ากระดาษบิดเบี้ยว 90

ข

ข้อกำหนดรายละเอียด

ข้อกำหนดเกี่ยวกับระบบ 117

ข้อกำหนดเกี่ยวกับระบบ 117

ข้อมูลด้านเทคนิค

ข้อกำหนดรายละเอียดเกี่ยวกับการทำสำเนา 118

ลักษณะเฉพาะด้านสภาพแวดล้อม 117

ลักษณะเฉพาะในการพิมพ์ 118

ลักษณะเฉพาะในการสแกน 118

ค

แคร่

การนำสิ่งกีดขวางออกจากแคร่กลับหมึก 89

ง

งานพิมพ์

แก้ไขปัญหามือถือ 111

ช

ซอฟต์แวร์

เว็บสแกน 60

ซอฟต์แวร์เครื่องพิมพ์ (Windows)

การเปิด 28

ด

ดึงกระดาษหลายแผ่น, การแก้ไขปัญหามือถือ 90

ค

การตั้งค่าเครือข่าย 79

ด

คิด

ล้าง 86

ถ

ถาด

การนำกระดาษที่ติดอยู่ 86

แก้ไขปัญหาการป้อนกระดาษ 90

บ

เบื้อว, การแก้ไขปัญหามือถือ

งานพิมพ์ 90

ป

ประกาศข้อบังคับ 119

คำประกาศด้วยระบบไร้สาย 124

หมายเลขรุ่นตามข้อบังคับ 119

ปัญหาการป้อนกระดาษ, การแก้ไขปัญหามือถือ 90

ปุ่ม, แผงควบคุม 6

ผ

แผงควบคุม

คุณลักษณะ 6

ปุ่ม 6

ไอคอนสถานะ 7

ร

ระบบปฏิบัติการที่สนับสนุน 117

ระบบเครือข่าย

ดูและพิมพ์การตั้งค่า 79

ระบบไฟ

การแก้ไขปัญหามือถือ 111

รีไซเคิล

ดรัมหมึกพิมพ์ 127

ว

เว็บสแกน 60

เว็บเซิร์ฟเวอร์แบบฝังตัว

การเปิด 82

เว็บสแกน 60

ส

สภาพแวดล้อม

ลักษณะเฉพาะด้านสภาพแวดล้อม 117

โปรแกรมควบคุมผลิตภัณฑ์เพื่ออนุรักษ์สิ่งแวดล้อม 126

สแกน

จาก Webscan (เว็บสแกน) 60

อ

ไอคอนสถานะ 7

