

# Gebruikershandleiding

**proXpress**

**C406x series**

---

Deze handleiding bevat informatie over de installatie, het gebruik en het oplossen van problemen in Windows.

---

<b>Inleiding</b>	Functies per model	6
	Nuttig om te weten	7
	Informatie over deze gebruikershandleiding	8
	Veiligheidsinformatie	9
	Apparaatoverzicht	16
	Overzicht van het bedieningspaneel	20
	Schermbord en nuttig menu	22
	Informatie over het pop-up-toetsenbord	33
	Het apparaat inschakelen	34
	Informatie over de LED's	35
De software installeren	38	

---

<b>Afdruk materiaal en lade</b>	Originelen voorbereiden	42
	Originelen plaatsen	43
	Afdruk materiaal selecteren	46
	Papier in de lade plaatsen	47
	Afdrukken op speciale afdrukmedia	52
	Instellingen voor lade	56

---

<b>Afdrukken</b>	Eenvoudige afdruktaken	59
	Voorkeursinstellingen openen	61
	Speciale kopieerfuncties gebruiken	69
	Werken met Hulpprogramma Direct afdrukken	79
	De standaardafdrukinstellingen wijzigen	81
	Uw apparaat instellen als standaardprinter	83

---

<b>Kopiëren</b>	Informatie over het scherm Kopiëren	85
	Normaal kopiëren	95
	Identiteitskaarten kopiëren	96

---

<b>Scannen en Verzenden (Scannen)</b>	Informatie over het scherm Scannen en verzenden	101
	Basis scannen	109
	Scannen met TWAIN-compatibele software	110
	Werken met Samsung Easy Document Creator	111

---

<b>Faxen</b>	Vorbereiden om te faxen	114
	Faxen vanaf uw computer	115
	Informatie over het faxscherm	116
	Een fax verzenden	118

	Een fax ontvangen	122
<b>Een adresboek maken</b>	Informatie over het adresscherm	129
	Het bedieningspaneel gebruiken	131
	SyncThru™ Web Service gebruiken	136
<b>Een via een netwerk aangesloten apparaat gebruiken</b>	Netwerkomgeving	145
	Toegang tot netwerkinstellingen	146
	Netwerkinstellingen (TCP/IP configureren)	147
	Een netwerkconfiguratie rapport afdrukken	150
	Protocollen instellen	151
	Netwerkfilterinstellingen	152
	Installatie van draadloos netwerk (optioneel)	153
<b>Het apparaat gebruiken via een mobiel toestel</b>	De functie BLE/NFC gebruiken (optioneel)	162
	Ondersteunde mobiele apps	173
	Mopria™	174
	AirPrint	176
	Google Cloud Print™	178
<b>Geavanceerde functies in het menu Instellingen</b>	Aanmelden	182
	Taal en invoer	183
	Apparaat	184
	Beheerinstellingen	189
	Beheer	198
	Network Settings	200
	System	203
<b>Nuttige hulpmiddelen</b>	Managementhulpmiddelen gebruiken	205
	SyncThru™ Web Service	206
	Easy Eco Driver	213
	Het Samsung Printer Center gebruiken	214
	Samsung Easy Printer Manager gebruiken	219
	Samsung-printerstatus gebruiken	223
	Samsung Printer Experience gebruiken	225
	Vak gebruiken	231
	Een USB-apparaat gebruiken	234
<b>Onderhoud</b>	Verbruiksartikelen en toebehoren bestellen	239
	Beschikbare verbruiksartikelen	240

Beschikbare accessoires	241
Verkrijgbare onderdelen voor onderhoud	242
De tonercassette bewaren	243
Toner herverdelen	245
De tonercassette vervangen	247
De cassette voor gebruikte toner vervangen	249
Accessoires installeren	250
De gebruiksduur van de verbruiksartikelen controleren	253
Het apparaat reinigen	254
Tips voor het verplaatsen en opbergen van uw apparaat	258

---

## Problemen oplossen

Tips om papierstoringen te voorkomen	260
Papierstoringen verhelpen	261
Weergegevenberichten op het display begrijpen	268
Problemen met papierinvoer	277
Problemen met de voeding en het netsnoer	278
Afdrukproblemen	279
Problemen met de afdrukkwaliteit	282
Problemen met kopiëren	288
Problemen met scannen	289
Problemen met faxen	291
Problemen met het besturingssysteem	293
Problemen met het draadloze netwerk	294

---

## Bijlage

Specificaties	297
Informatie over wettelijke voorschriften	304
Copyright	319

---

# Inleiding

Hieronder ziet u waar de belangrijkste onderdelen van het apparaat zich bevinden:

• Functies per model	6
• Nuttig om te weten	7
• Informatie over deze gebruikershandleiding	8
• Veiligheidsinformatie	9
• Apparaatoverzicht	16
• Overzicht van het bedieningspaneel	20
• Scherm en nuttig menu	22
• Informatie over het pop-uptoetsenbord	33
• Het apparaat inschakelen	34
• Informatie over de LED's	35
• De software installeren	38

# Functies per model

Sommige functies en optionele onderdelen zijn mogelijk niet beschikbaar afhankelijk van model of land.

Functies		C406x series
Hi-Speed USB 2.0		●
Netwerkkinterinterface Ethernet 10/100/1000 Base TX bedraad LAN		●
Wi-Fi/NFC-kit	Netwerkkinterinterface 802.11b/g/n ondersteuning via 2.4 GHz draadloze LAN <sup>a</sup>	○
Wi-Fi/NFC/BLE -kit	Netwerkkinterinterface 802.11b/g/n ondersteuning via 2.4 GHz/5 GHz draadloze LAN <sup>a</sup>	○
NFC (Near Field Communication)		○
XOA-toepassingen <sup>b</sup>		●
Google Cloud Print™		●
Mopria		●
Eco-afdruk		●
Dubbelzijdig afdrukken		●
USB-geheugeninterface		●
Geheugen		○
Optionele lade (lade 2, lade 3, lade 4)		○
Standaard		○
Dubbele scandocumentinvoer (DSDF)		●

a. Draadloze netwerkkinterinterfacekaarten (LAN-kaarten) zijn niet in alle landen verkrijgbaar. Neem contact op met uw plaatselijke Samsung-dealer of de winkel waar u het apparaat kocht.

b. Om deze functie te gebruiken moeten XOA-toepassingen zijn geïnstalleerd. Neem voor meer informatie contact op met uw plaatselijke Samsung-dealer of de winkel waar u uw apparaat kocht.

(●: ondersteund, ○: optioneel, leeg: niet ondersteund)

---

# Nuttig om te weten

## **Het apparaat drukt niet af.**

- Open de afdruklijst en verwijder het document uit de lijst (zie "Een afdruktaak annuleren" op pagina 60).
- Verwijder het stuurprogramma en installeer deze opnieuw (zie "De software installeren" op pagina 38).
- Selecteer uw printer als de standaardprinter in Windows (zie "Uw apparaat instellen als standaardprinter" op pagina 83).

## **Waar kan ik accessoires of verbruiksartikelen kopen?**

- Vraag na bij een Samsung-distributeur of uw detailhandelaar.
- Kijk op [www.samsung.com/supplies](http://www.samsung.com/supplies). Kies uw land of regio voor productinformatie.

## **De status-LED knippert of blijft branden.**

- Schakel het apparaat uit en weer in.
- Zoek de betekenis van de LED-indicatorlampjes in deze handleiding en los het probleem op (zie "Informatie over de LED's" op pagina 35).

## **Er is papier vastgelopen.**

- Open de klep en sluit deze weer (zie "Voorkant" op pagina 17).
- Zoek de instructies voor het verwijderen van vastgelopen papier in deze handleiding en los het probleem op (zie "Papierstoringen verhelpen" op pagina 261).

## **De afdrukken zijn vaag.**

- Het toner is mogelijk op of ongelijk verdeeld. Schud de tonercassette (zie "Toner herverdelen" op pagina 245).
- Probeer een andere instelling voor de resolutie (zie "Voorkeursinstellingen openen" op pagina 61).
- Vervang de tonercassette (zie "De tonercassette vervangen" op pagina 247).

## **Waar kan ik het stuurprogramma van de printer downloaden?**

- U kunt op de website van Samsung ([www.samsung.com](http://www.samsung.com) > zoek uw product > Ondersteuning of Downloads) terecht voor hulp en ondersteuning, printerstuurprogramma's, handleidingen en bestelinformatie.

---

# Informatie over deze gebruikershandleiding

Deze gebruikershandleiding bevat basisinformatie over het apparaat en biedt tevens gedetailleerde informatie over de verschillende procedures die doorlopen moeten worden bij het gebruik van het apparaat.

- Gooi deze handleiding niet weg, maar bewaar deze ter referentie.
- Lees de veiligheidsinformatie voor u het apparaat in gebruik neemt.
- Raadpleeg het hoofdstuk over probleemoplossing als u problemen ondervindt bij gebruik van het apparaat.
- De termen die in deze gebruikershandleiding worden gebruikt, worden uitgelegd in het hoofdstuk met de woordenlijst.
- De afbeeldingen in deze gebruikershandleiding zijn afhankelijk van de opties en het model, en komen mogelijk niet helemaal overeen met het door u gekochte apparaat.
- De schermafbeeldingen in deze gebruikershandleiding kunnen afwijken van de schermweergave van uw apparaat afhankelijk van de firmware-/stuurprogrammaversie.
- De procedures in deze gebruikershandleiding zijn voornamelijk gebaseerd op Windows 7.
- Indien u een gebruiker bent van de besturingssystemen van Mac, Linux of UNIX, lees de Gebruikershandleiding op de website van Samsung, <http://www.samsung.com> > zoek uw product > Ondersteuning of Downloads of <http://www.samsung.com/printersetup>.
- Als u toegang hebt tot het internet, kunt u op de website van Samsung ([www.samsung.com](http://www.samsung.com) > zoek uw product > Ondersteuning of Downloads) terecht voor hulp, ondersteuning, printerstuurprogramma's, handleidingen en andere informatie.

## Afspraken

Sommige in deze gebruikershandleiding gebruikte termen zijn verwisselbaar:

- Document is synoniem met origineel.
- Papier is synoniem met materiaal of afdrukmetaal.
- Apparaat verwijst naar printer of multifunctionele printer.

## Algemene pictogrammen

Pictogram	Tekst	Omschrijving
	<b>Waarschuwing</b>	Gebruikt om gebruikers te waarschuwen voor de mogelijkheid op persoonlijk letsel.
	<b>Opgepast</b>	Biedt gebruikers informatie om het apparaat te beschermen tegen mogelijke mechanische schade of defecten.
	<b>Opmerking</b>	Biedt aanvullende informatie of gedetailleerde uitleg over een functie of voorziening van het apparaat.

# Veiligheidsinformatie

Deze waarschuwingen en voorzorgen moeten eventuele beschadigingen aan uw apparaat en verwondingen aan uzelf of anderen voorkomen. Lees deze instructies aandachtig voor u het apparaat in gebruik neemt. Bewaar dit document goed nadat u het hebt gelezen.

## Belangrijke veiligheidssymbolen

### Verklaring van alle pictogrammen en symbolen in dit hoofdstuk

	<b>Waarschuwing</b>	Gevaren of onveilige praktijken die ernstig letsel of de dood kunnen veroorzaken.
	<b>Opgepast</b>	Gevaren of onveilige praktijken die een klein letsel of eigendomsschade kunnen veroorzaken.
	NIET proberen.	

## Bedrijfsomgeving

### Waarschuwing

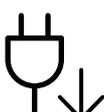
	Niet gebruiken als de stekker beschadigd is of als het stopcontact niet geaard is. Dit kan een elektrische schok of brand veroorzaken.
	Plaats niets op het apparaat (water, kleine metalen of zware voorwerpen, kaarsen, brandende sigaretten, enzovoort). Dit kan een elektrische schok of brand veroorzaken.
	<ul style="list-style-type: none"><li>Als het apparaat oververhit raakt, komt er rook uit, maakt het vreemde geluiden of verspreidt het vreemde geuren. Schakel onmiddellijk de stroomschakelaar uit of koppel het apparaat los.</li><li>De gebruiker moet bij het stopcontact kunnen om in geval van nood de stekker uit het stopcontact te kunnen trekken.</li></ul> Dit kan een elektrische schok of brand veroorzaken.
	Buig het netsnoer niet en plaats er geen zware voorwerpen op. Het trappen op of beknellen van het netsnoer door een zwaar voorwerp kan een elektrische schok of brand veroorzaken.



Haal de stekker niet uit het stopcontact door aan het netsnoer te trekken; trek de stekker er niet uit met natte handen.  
Dit kan een elektrische schok of brand veroorzaken.

## **Opgepast**

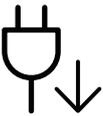

Haal de stekker uit het stopcontact tijdens onweer of als u het apparaat niet gebruikt.  
Dit kan een elektrische schok of brand veroorzaken.



Opgelet, het papieruitvoer gebied is heet.  
U kunt brandwonden oplopen.



Als het apparaat is gevallen of als de behuizing beschadigd lijkt, koppelt u het apparaat volledig los en roept u de hulp in van een gekwalificeerd technicus.  
Zo niet kan dit een elektrische schok of brand veroorzaken.



Als het apparaat niet goed werkt nadat u deze instructies hebt uitgevoerd, koppelt u het apparaat volledig los en roept u de hulp in van een gekwalificeerd technicus.  
Zo niet kan dit een elektrische schok of brand veroorzaken.



Probeer de stekker niet in het stopcontact te forceren als hij er moeilijk ingaat.  
U riskeert een elektrische schok. Neem contact op met een elektricien om het stopcontact te vervangen.



Voorkom dat huisdieren op het netsnoer, de telefoonkabel of de kabel naar de computer bijten.  
Dit kan een elektrische schok of brand veroorzaken en/of uw huisdier verwonden.

## **Bedieningswijze**

### **Opgepast**

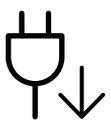

Trek het papier niet uit de printer tijdens het afdrukken.  
Dit kan het apparaat beschadigen.

	Houd uw hand niet tussen het apparaat en de papierlade. U kunt letsel oplopen.
	Wees voorzichtig wanneer u papier vervangt of vastgelopen papier verwijdert. Nieuw papier heeft scherpe randen die snijwonden kunnen veroorzaken.
	Bij het afdrukken van grote hoeveelheden kan de onderzijde van het uitvoergebied heet worden. Houd kinderen uit de buurt. Zij kunnen brandwonden oplopen.
	Gebruik geen tang of scherpe metalen voorwerpen om vastgelopen papier te verwijderen. Dit kan het apparaat beschadigen.
	Vermijd het stapelen van te veel papier in de papieruitvoerlade. Dit kan het apparaat beschadigen.
	Blokkeer de ventilatieopening niet of duw er geen voorwerpen in. Hierdoor kunnen onderdelen warm worden en kan er brand ontstaan of kan het apparaat beschadigd raken.
	Het gebruik van sturingen of instellingen of het uitvoeren van procedures die afwijken van deze hier vermeld kan resulteren in gevaarlijke blootstelling aan straling.
	Het apparaat wordt gevoed via het netsnoer. Om de stroom uit te schakelen, trekt u het netsnoer uit het stopcontact.

## Installatie/verplaatsen

### Waarschuwing

	Plaats het apparaat niet in een stoffige of vochtige ruimte of op een plek waar water lekt. Dit kan een elektrische schok of brand veroorzaken.
---	--

	<p>Plaats de machine in een omgeving die voldoet aan de gestelde specificaties voor werkingstemperatuur en vochtigheid.</p> <p>Gebruik het apparaat niet bij vriestemperaturen of nadat het pas vanuit een plaats met vriestemperaturen werd verplaatst. Dit kan het apparaat beschadigen. Gebruik het apparaat alleen wanneer de interne apparaattemperatuur zich binnen de bedrijfstemperatuur- en vochtigheidsspecificaties bevindt.</p> <p>Dit kan de afdrukkwaliteit negatief beïnvloeden en het apparaat beschadigen. zie "Algemene specificaties" op pagina 297.</p>
---	---

## **Opgepast**

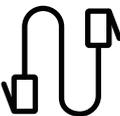
	<p>Schakel de stroom uit en maak alle kabels los voordat u het apparaat verplaatst. De onderstaande informatie bevat slechts aanbevelingen gebaseerd op het apparaatgewicht. Wanneer u vanwege uw medische conditie niet kunt tillen, til het apparaat dan niet op. Voor veilig tillen moet u anderen vragen om u te helpen en het apparaat altijd met het juiste aantal personen optillen.</p> <p>Til vervolgens het apparaat op deze wijze op:</p> <ul style="list-style-type: none"> <li>• Een apparaat dat minder dan 20 kg weegt, mag door één persoon worden opgetild.</li> <li>• een apparaat dat 20 - 40 kg weegt, moet door twee personen worden opgetild.</li> <li>• een apparaat dat meer dan 40 kg weegt, moet door vier of meer personen worden opgetild.</li> </ul> <p>Het apparaat zou kunnen vallen en verwondingen of schade veroorzaken.</p>
	<p>Kies een locatie met een vlakke ondergrond en voldoende ventilatie voor het apparaat. Houd ook rekening met een ruimte die nodig is voor het deksel en de laden.</p> <p>De ruimte moet goed geventileerd zijn en het apparaat mag niet worden blootgesteld aan direct zonlicht, hitte en vocht.</p>
	<p>Wanneer u het apparaat langdurig gebruikt of een groot aantal pagina's in een niet-geventileerde ruimte afdrukt, kan de lucht vervuild raken en schadelijk worden voor uw gezondheid. Plaats het apparaat in een goed geventileerde ruimte of open regelmatig een raam om schonen lucht binnen te laten.</p>
	<p>Plaats het apparaat niet op een onstabiel of schuin oppervlak. Het apparaat zou kunnen vallen en verwondingen of schade veroorzaken.</p>
	<p>Gebruik alleen telefoondraad van Nr. 26 AWG<sup>a</sup> of, indien nodig, een grotere telefoondraad.</p> <p>Zo niet kan het apparaat beschadigd raken.</p>

	Sluit het netsnoer aan op een geaard stopcontact. Zo niet kan dit een elektrische schok of brand veroorzaken.
	Gebruik voor een veilige bediening het netsnoer dat met uw apparaat werd meegeleverd. Als u een snoer gebruikt dat langer is dan 2 meter voor een apparaat van 110V, moet het snoer minstens 16 AWG dik zijn. Zo niet kan het apparaat beschadigd raken en een elektrische schok of brand veroorzaken.
	Dek het apparaat niet af en plaats het niet in een slecht geventileerde ruimte, zoals een kast. Als het apparaat niet voldoende wordt geventileerd, kan er brand ontstaan.
	Sluit niet te veel apparaten op hetzelfde stopcontact of verlengsnoer aan. Dit kan de prestaties verminderen en een elektrische schok of brand veroorzaken.
	Het apparaat moet aangesloten worden op een spanningsbron met hetzelfde energieniveau als op het label. Als u niet zeker bent en het spanningsniveau wilt controleren, neemt u contact op met de elektriciteitsmaatschappij.

a.AWG: American Wire Gauge

## Onderhoud/controlé

### **Opgepast**

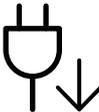
	Trek het netsnoer van het apparaat uit het stopcontact als u de binnenkant van het apparaat wilt reinigen. Reinig uw apparaat niet met benzeen, verdunningsmiddel of alcohol, en spuit geen water in het apparaat. Dit kan een elektrische schok of brand veroorzaken.
	Zorg ervoor dat het apparaat niet werkt als u verbruiksartikelen in het apparaat vervangt of de binnenkant schoonmaakt. U kunt letsel oplopen.
	Houd reinigingsproducten uit de buurt van kinderen. Kinderen kunnen letsel oplopen.
	U mag het apparaat niet zelf demonteren, herstellen of weer in elkaar steken. Dit kan het apparaat beschadigen. Neem contact op met een professioneel technicus als het apparaat gerepareerd moet worden.

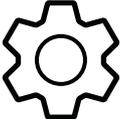
	<p>Volg de richtlijnen uit de gebruikershandleiding die met het apparaat werd meegeleverd om het apparaat te reinigen en te bedienen. Zo niet, dan kunt u het apparaat beschadigen.</p>
	<p>Houd het netsnoer en het contactoppervlak van de stekker stof- en waterdicht. Zo niet kan dit een elektrische schok of brand veroorzaken.</p>
	<ul style="list-style-type: none"> <li>• Verwijder geen kleppen of beveiligingselementen die vastgeschroefd zijn.</li> <li>• Fixeereenheden mogen alleen worden hersteld door een gekwalificeerde servicemedewerker. Reparatie door niet-gekwalificeerde technici kan brand of elektrische schokken veroorzaken.</li> <li>• Dit apparaat mag alleen worden hersteld door een medewerker van de technische dienst van Samsung.</li> </ul>

## Gebruik van verbruiksartikelen

### Opgepast

	<p>Haal de tonercassette niet uit elkaar. Tonerstof kan gevaarlijk zijn bij inademing of opname.</p>
	<p>Verbrand geen verbruiksartikelen zoals een tonercassette of fixeereenheid. Dit kan een explosie of onbeheersbare brand veroorzaken.</p>
	<p>Houd kinderen uit de buurt van de plaats waar u verbruiksartikelen (bijvoorbeeld tonercassettes) bewaart. Tonerstof kan gevaarlijk zijn bij inademing of opname.</p>
	<p>Het gebruik van gerecycleerde verbruiksartikelen, zoals toner, kan het apparaat beschadigen. Bij schade als gevolg van het gebruik van gerecyclede verbruiksartikelen zullen reparatiekosten in rekening worden gebracht.</p>

	<p>Volg de onderstaande instructies voor verbruiksartikelen die tonerstof bevatten (tonercartridge, cassette voor gebruikte toner, beeldeenheid, enzovoort).</p> <ul style="list-style-type: none"> <li>• Volg de instructies voor verwijdering wanneer u de verbruiksartikelen weggooit. Raadpleeg de plaatselijke verkoper voor verwijderingsinstructies.</li> <li>• De verbruiksartikelen mogen niet gewassen worden.</li> <li>• Gebruik de cassette voor gebruikte toner niet opnieuw nadat u deze hebt geleegd.</li> </ul> <p>Als u de bovenstaande instructies niet opvolgt, kan dit resulterende defecten in het apparaat of verontreiniging van het milieu. De garantie dekt geen kosten die zijn veroorzaakt door nalatigheid van de gebruiker.</p>
	<p>Als er tonerstof op uw kleding terechtkomt, moet u geen warm water gebruiken.</p> <p>Door warm water hecht de toner zich aan de stof. Gebruik altijd koud water.</p>
	<p>Zorg ervoor dat er geen tonerstof op uw lichaam of kledij terechtkomt bij het vervangen van de tonercassette of het verwijderen van vastgelopen papier. Tonerstof kan gevaarlijk zijn bij inademing of opname.</p>

---

# Apparaatoverzicht

## Onderdelen

Het werkelijke onderdeel kan verschillen van de onderstaande illustratie. Sommige onderdelen kunnen afhankelijk van de configuratie afwijken.

	Apparaat <sup>a</sup>
	Beknopte installatiehandleiding
	Software-cd <sup>b</sup>
	Netsnoer
	Div. accessoires <sup>c</sup>

a.Deze afbeelding kan afhankelijk van het model afwijken van uw apparaat. Er zijn verschillende apparaattypes.

b.De software-cd bevat de stuurprogramma's van de printer, de gebruikershandleiding en softwaretoepassingen.

c.Diverse, bij uw printer geleverde accessoires kunnen verschillen per land van aankoop en specifiek model.

## Voorkant



- Deze afbeelding kan afhankelijk van het model afwijken van uw apparaat. Er zijn verschillende apparaattypes.
- Sommige functies en optionele onderdelen zijn mogelijk niet beschikbaar afhankelijk van model of land (zie "Functies per model" op pagina 6).

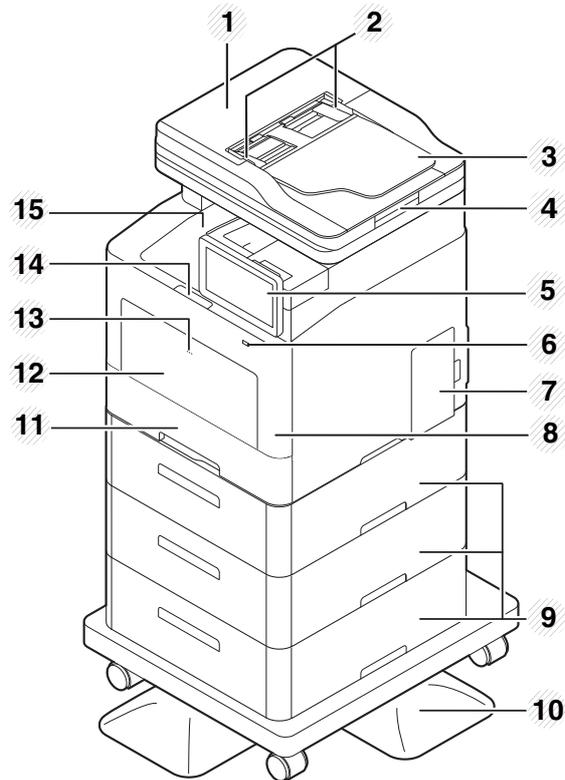
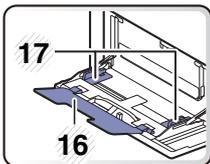
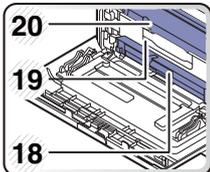
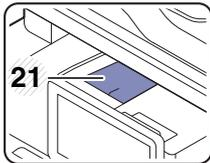
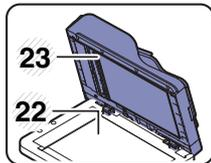

1	Klep van dubbele scandocumentinvoer (DSDF)	13	Push-release van multifunctionele lade
2	Dubbele scandocumentinvoer (DSDF) met geleider	14	Ontgrendelknop van de voorklep
3	Invoerlade van dubbele scandocumentinvoer (DSDF)	15	Uitvoerlade
4	Uitvoerlade van dubbele scandocumentinvoer (DSDF)	16	Multifunctionele ondersteuningslade
5	Bedieningspaneel	17	Papierbreedtegeleiders op de multifunctionele lade
6	USB-geheugenpoort	18	Transportriem (ITB)
7	Klep moederbord	19	Handgreep van tonercassette
8	Voorklep	20	Tonercassettes
9	Optionele lade <sup>a</sup>	21	Uitvoersteunlade
10	Standaard <sup>b</sup>	22	Glasplaat van de scanner
11	Lade 1	23	Dubbele scandocumentinvoer (DSDF)
12	Multifunctionele lade		

a.Plaats de optionele lade indien nodig.

b.Optioneel apparaat.

## Achterkant



- Deze afbeelding kan afhankelijk van het model afwijken van uw apparaat. Er zijn verschillende apparaattypes.
- Sommige functies en optionele onderdelen zijn mogelijk niet beschikbaar afhankelijk van model of land (zie "Functies per model" op pagina 6).

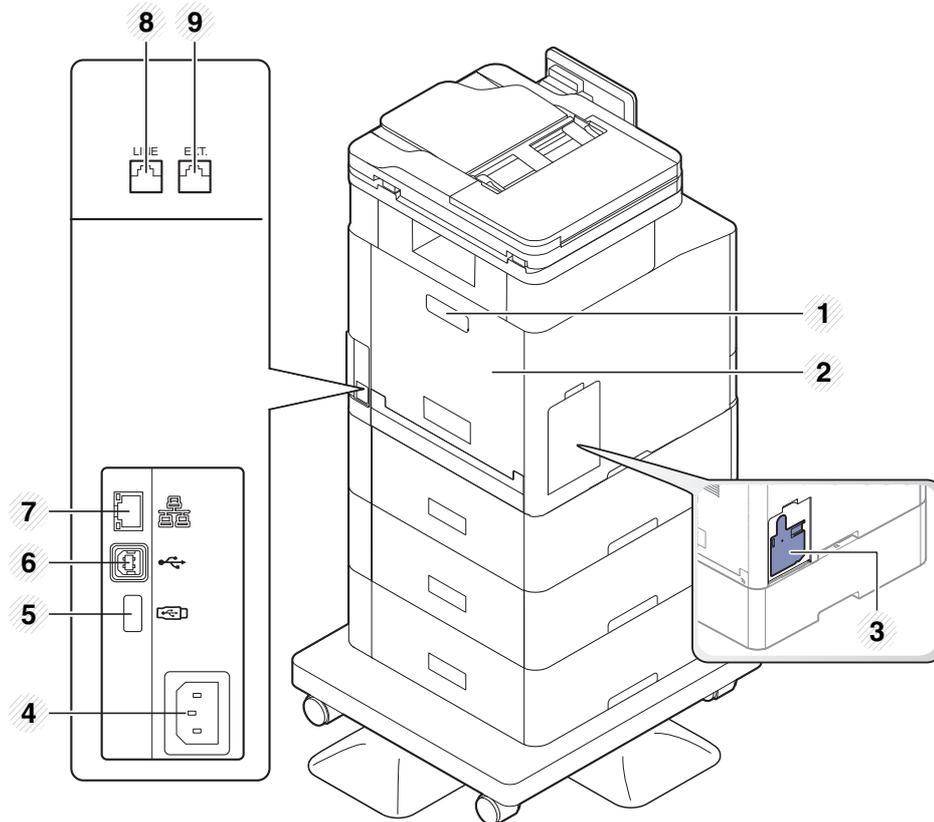

1	Handvat achterklep
2	Achterklep
3	Cassette voor gebruikte toner
4	Aansluiting netsnoer
5	USB-geheugenpoort
6	USB-poort
7	Netwerkpoort
8	Telefoonkabelaansluiting ( <b>LINE</b> )
9	Uitgang voor extra telefoontoestel ( <b>EXT.</b> )

# Overzicht van het bedieningspaneel

## Configuratiescherm



- Gebruik alleen uw vingers op het weergavescherm. U kunt het scherm beschadigen als u een scherpe pen of iets anders gebruikt.
- Het scherm werkt mogelijk niet goed of herkent aanraakinvoeren mogelijk niet goed:
  - als u een niet-geautoriseerde beschermende laag of accessoire op het scherm bevestigt;
  - als het scherm is bedekt met stof of een andere vreemde substantie;
  - als er een vreemde substantie aanwezig is tussen het beeldscherm en het frame of als u met uw vinger de rand van het scherm aanraakt;
  - als er ijs of vocht op de rand van het scherm zit of als u het scherm aanraakt met een natte vinger;
- als er krassen op het beeldscherm zitten of als dit is beschadigd, neemt u contact op met een medewerker van de klantenservice;
- Als u niet-originele tonercassettes van Samsung gebruikt, zoals hervulde of geherfabriceerde cassettes, kan de achtergrondafbeelding van het scherm worden gewijzigd.

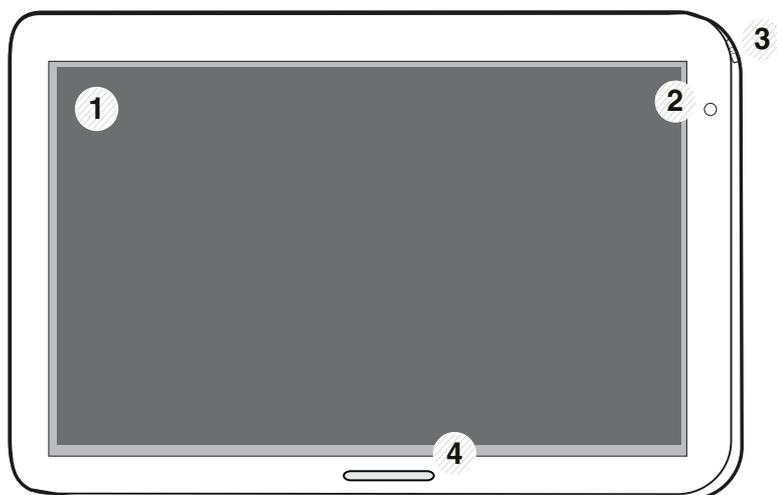

1	<b>Weergavescherm</b>	Toont de huidige apparaatstatus en geeft meldingen weer tijdens het gebruik. U kunt de menu's eenvoudig instellen via het weergavescherm.
2	<b>Aan/uit-LED</b>	Geeft de status van uw apparaat weer.
3	 <b>Knop (Aan/uit/ontwaken)</b>	Schakelt de stroom in of uit. Wanneer de blauwe LED aan is, is het apparaat ingeschakeld en kunt u het gebruiken. Om het apparaat uit te zetten, druk gedurende langer dan twee seconden op deze knop. Dan verschijnt er een bevestigingsvenster.
4	<b>Status-LED</b>	Geeft de status van uw apparaat aan (zie "Informatie over de LED's" op pagina 35).

## De hoek van het bedieningspaneel aanpassen

U kunt de hoek van het bedieningspaneel aanpassen voor uw gemak. Raadpleeg de onderstaande afbeelding.

---



- Kantel het bedieningspaneel naar achteren voordat u afgedrukte documenten uit het apparaat verwijdert. Wanneer u documenten verwijdert terwijl het bedieningspaneel rechtop staat, kan het papier scheuren of verkreukelen.
  - Bij afdrukken op grote papierformaten, zoals Legal-formaat, kunt u voorkomen dat het papier vastloopt door de hoek van het bedieningspaneel zo aan te passen dat deze vlak tegen het apparaat ligt.
- 

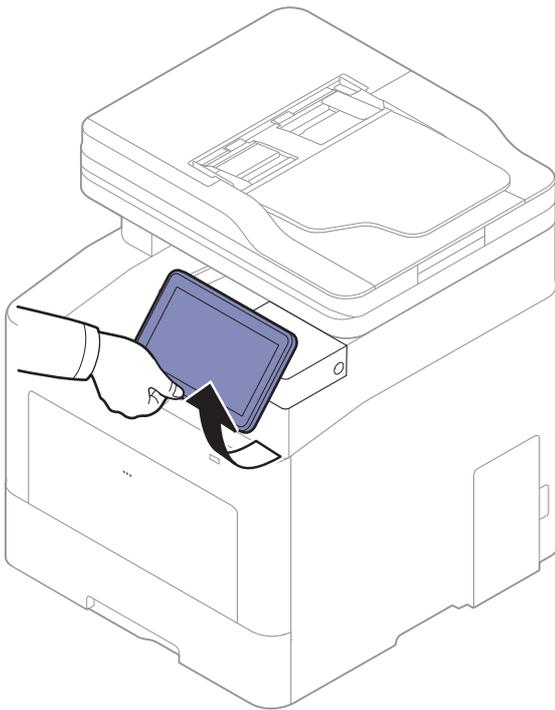

---

# Scherms en nuttig menu

## Weergavescherms

Het scherm is de gebruikersinterface van het apparaat. Het laat de huidige status van processen zien, informeert u met berichten en geeft snel toegang tot verschillende functies.

## Termen voor touch-bewegingen

Het scherm is een touchscreen-interface. U werkt er op dezelfde manier mee als op een smartphone of tablet.

### Tikken

Raak het scherm lichtjes met uw vinger aan en breng deze vervolgens opnieuw omhoog.

Voorbeeld:

- Tik op het toetsenbord op het scherm om tekens of andere tekst in te voeren.
- Tik op een menu-item om te selecteren.
- Tik op een pictogram om de toepassingen te starten.

### Tikken en vasthouden

Plaats uw vinger op een item op het scherm en houdt deze vast.

Voorbeeld:

- Tik op een widget op het startscherms en houd vast om te verplaatsen.
- Tik om een veld en houd vast om een pop-upmenu of opties weer te geven.

### Vegen

Schuif uw vinger licht in verticale of horizontale richting over het scherm.

Voorbeeld:

- Veeg om door menu's of pagina's op het startscherms te bladeren.

### Slepen

Raak een pictogram aan en houd deze vast, beweeg het daarna naar de gewenste plek.

Voorbeeld:

- Sleep pictogrammen naar een andere pagina in de app drawer.
- Sleep pictogrammen en widgets naar een andere pagina op het startscherms.

## Command-toetsen

-  (Terug): Keer terug naar het vorig scherm, optie of stap.
-  (Start): Ga naar het hoofdscherms.
-  (Recent): Toon recent gebruikte apps.

- Snelle start: Een aanpasbare toets. Zie de volgende sectie voor opties.

## Helderheid aanpassen

- 1 Tik op het startscherm of in **Apps** op **Instellingen** > **Display** > **Scherm** > **Helderheid**.
- 2 Sleep om de helderheid van het scherm aan te passen

## Snelle start toevoegen

- 1 Tik op het startscherm of in **Apps** op **Instellingen** > **Display** > **Meer instellingen** > **Snel opstarten**.
- 2 Selecteer de gewenste snelle startfunctie.
  - **Geen**: Het pictogram wordt niet weergegeven.
  - **Schermafbeelding**: Maak een afbeeldingsbestand van het huidig scherm.
  - **Toepassingen**: Open een scherm die alle toepassingen toont.
  - **Zoeken**: Open het zoekscherm.
  - **Taakstatus**: Open het scherm Taakstatus.
  - **Inloggen/uitloggen**: Open het scherm Inloggen of Uitloggen.
- 3 Tik op  (Terug) om naar het instellingenmenu terug te keren.

## Overzicht van het startscherm

Het hoofdscherm is het startpunt voor vele toepassingen en functies. U kunt het scherm verpersoonlijken met toepassingspictogrammen, snelkoppelingen en widgets voor een directe toegang tot informatie en toepassingen. U kunt de standaardpagina op elk moment openen door te tikken op het  pictogram. De schermafbeeldingen in deze gebruikershandleiding kunnen, afhankelijk van de opties of het model, van uw apparaat afwijken.



De gebruikers van het apparaat moeten afhankelijk van de verificatie-instellingen een id en wachtwoord invoeren. In het ingeschakeld is, kan het apparaat alleen worden gebruikt door een gemachtigde gebruiker die op het apparaat is geregistreerd met een id en wachtwoord. Neem contact op met de beheerder van het apparaat.

---

## Door de startschermen navigeren

Dit apparaat heeft in eerste instantie drie startschermen. U kunt toepassingspictogrammen op elke pagina plaatsen.



Vanaf het hoofdscherm, veeg naar links of rechts. Het hoofdscherm bevindt zich in het midden en heeft drie extra pagina's aan elke zijde.

---

## Door de toepassingsmenu's navigeren

Dit apparaat heeft standaard vier toepassingsmenu's in het hoofdscherm. Als u toegang tot alle toepassingsmenu's en widgets wilt krijgen, tik op het  pictogram en veeg het scherm naar links of rechts.



Vanaf het hoofdscherm, veeg naar links of rechts. Het hoofdstartscherm staat in het midden.

---

## Toegang tot recent gebruikte apps krijgen

U kunt eenvoudig elke app die u recent hebt gebruikt vinden.

- 1 Tik vanaf om het even welke plaats op het  pictogram om het venster met recent gebruikte toepassingen te openen.
- 2 Tik in dit venster op een pictogram van een toepassing om de toepassing te openen.

## Uw startscherm aanpassen

U kunt uw startscherm aanpassen zoals u het wilt.

### Snelkoppelingen maken

Snelkoppelingen zijn geen widgets. Een widget kan enkel toepassingen starten, terwijl een snelkoppeling tevens functies en bewerkingen kan activeren.

### Een snelkoppeling aan het startscherm toevoegen

- 1 Tik op het  pictogram om naar het hoofdscherm te gaan.
- 2 Tik op het hoofdscherm en houd vast om een lijst met beschikbare snelkoppelingen waaruit u kunt kiezen te zien.
  - **Achtergrond instellen**
    - **Beginscherm** : Stel de achtergrond voor het **Beginscherm** in.

- **Aanmeldscher** : Stel de achtergrond voor het **Aanmeldscher** in. Voor het gebruik van deze functie dient u zich aan te melden als beheerder (zie "Aanmelden" op pagina 182).
- **Begin- en aanmeldscher** : Stel de achtergrond voor beide schermen in. Voor het gebruik van deze functie dient u zich aan te melden als beheerder (zie "Aanmelden" op pagina 182).
- **Apps, XOA-apps, widgets en programma's** : Plaats apps, XOA apps, widgets en programmapictogrammen op het startscher
- **Map** : Maak een map op het startscher
- **Pagina** : Voeg een andere pagina aan het startscher toe.

## Een snelkoppeling aan het Apps menu toevoegen

- 1 Tik op het  pictogram om naar het hoofdscher te gaan.
- 2 Tik op het  pictogram om uw huidige toepassingen te bekijken.
- 3 Doorloop de lijst en lokaliseer de gewenste toepassing.
- 4 Tik op het toepassingspictogram en houd vast. Dit maakt een snelkoppeling naar de toepassing en toont het hoofdscher.
- 5 Sleep de snelkoppeling naar een gewenste positie op het scherm en laat los. Om naar een andere pagina te verplaatsen, sleep de snelkoppeling naar de rand van het scherm totdat het scherm naar de gewenste pagina bladert.

## Een snelkoppeling verwijderen

- 1 Tik op een snelkoppeling en houd vast totdat u deze kunt verplaatsen.
- 2 Als u een snelkoppeling in de prullenbak plaatst, worden beide items rood.



Deze bewerking verwijdert het programma niet, alleen de snelkoppeling wordt van het startscher verwijderd.

---

## Widgets toevoegen en verwijderen

Widgets zijn op zichzelf staande toepassingen die zich op uw widgettabblad en op elke pagina van het startscherm bevinden. In tegenstelling tot snelkoppelingen verschijnt een widget als een toepassing op het scherm.

### Een widget toevoegen

- 1 Tik op het  pictogram om naar het hoofdscherm te gaan.
- 2 Tik op het pictogram  en tik op het tabblad **Widget** boven aan het scherm.
- 3 Doorloop de lijst en lokaliseer uw gewenste widget.
- 4 Tik op het widgetpictogram en houd vast. Dit maakt een kopie van de widget en opent het hoofdscherm.
- 5 Sleep de widget naar een gewenste positie op het scherm en laat los. Om de widget naar een andere pagina te verplaatsen, sleept u de widget naar de rand van het scherm totdat naar de gewenste pagina is gebladerd.

### Een widget verwijderen

- 1 Tik op een widget en houd vast totdat u deze kunt verplaatsen.
- 2 Als u een snelkoppeling in de prullenbak plaatst, worden beide items rood.



Deze bewerking verwijdert de widget niet, alleen de kopie wordt van het startscherm verwijderd.

---

## Pictogrammen in het Apps menu verplaatsen

- 1 Tik op het  pictogram om naar het hoofdscherm te gaan.
- 2 Tik op het  pictogram om uw huidige toepassingen te bekijken.
- 3 Tik op het tabblad **Apps** bovenaan het scherm als het nog niet geselecteerd is.

- 4 Sleep het pictogram naar een gewenste positie op het scherm en laat los. Om naar een andere pagina te verplaatsen, sleep het pictogram naar de rand van het scherm totdat het scherm naar de gewenste pagina bladert.

## De achtergrond wijzigen

U kunt de achtergrond van uw startschermen aanpassen.

- 1 Vanaf een willekeurig startscherm, tikt u op een leeg gebied op het scherm en houdt vast. Selecteer vervolgens de optie **Achtergrond instellen**.
- 2 Tik op een van de volgende opties die in het venster verschijnen.
  - **Beginscherm** : Stel de achtergrond voor het **Beginscherm** in.
  - **Aanmeldscherm** : Stel de achtergrond voor het **Aanmeldscherm** in. Voor het gebruik van deze functie dient u zich aan te melden als beheerder (zie "Aanmelden" op pagina 182).
  - **Begin- en aanmeldscherm** : Stel de achtergrond voor beide schermen in. Voor het gebruik van deze functie dient u zich aan te melden als beheerder (zie "Aanmelden" op pagina 182).
- 3 Tik op een van de volgende opties die in het volgend venster verschijnen.
  - **Galerij**: Selecteer een achtergrond uit de foto's en afbeeldingen in de galerij van het apparaat.

---

 U kunt afbeeldingen selecteren van een USB-apparaat of uit de map **Vak > Downloaden**.

---

  - **Live achtergronden**: Selecteer een geanimeerde afbeelding.
  - **Achtergronden**: Selecteer uit de verschillende ingebouwde afbeeldingen.
- 4 Selecteer een achtergrond en tik op **Achtergrond instellen** of **Annuleren**.

## Meldingsbalk

De meldingsbalk bevat een vervolgkeuzelijst om informatie over de huidige actieve processen, tonerstatus, helderheid van het scherm en recente meldingen te tonen.

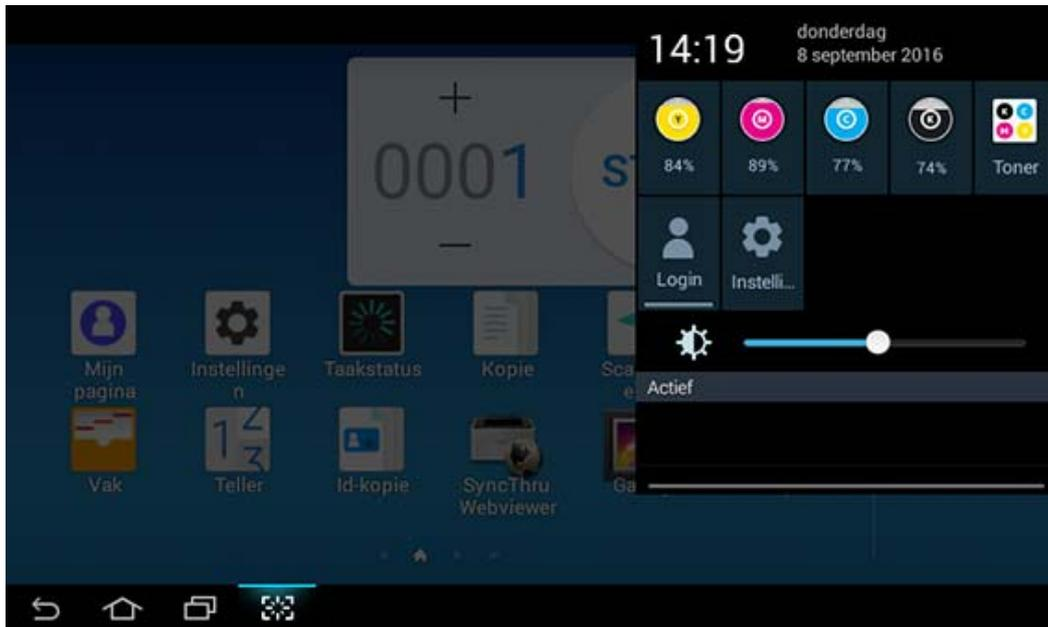

Op het startscherm tikt u op de meldingsbalk en houdt vast totdat de vervolgkeuzelijst verschijnt, sleep vervolgens omlaag om uit te vouwen.

## Taakstatus

Als u op het startscherm of in **Apps** op **Taakstatus** tikt, geeft het scherm een overzicht van **Huidige taak**, **Voltooid taak**, **Beveiligd afdrukken**, **Veilige fax** en **Actief bericht** weer.

## Huidige taak

Toont een lijst met taken die worden uitgevoerd en die in de wachtrij staan.

## Taak voltooid

Hiermee wordt een lijst voltooide taken weergegeven, inclusief informatie over taken waarbij een fout is opgetreden.

## Beveiligd afdrukken/faxen

Toont de lijst met beveiligde taken. Om beveiligd af te drukken, dient u de **id** en het **wachtwoord** in te voeren dat in het stuurprogramma van de printer is ingesteld (zie "Afdrukmodus" op pagina 67). Om beveiligd af te drukken, dient u het **Wachtwoord** in te voeren.

## Actief bericht

toont eventuele foutberichten en codes die zijn opgetreden.

## Teller

U kunt controleren hoeveel pagina's/taken er zijn afgedrukt, gekopieerd, gescand en gefaxt. U kunt de teller per apparaat of per gebruiker controleren.

Tik op **Teller** vanaf het beginscherm of op **Apps**.



U kunt deze functie ook gebruiken via de SyncThru™ Web Service. Open de webbrowser vanaf uw netwerkcomputer en typ het IP-adres van uw apparaat. Wanneer SyncThru™ Web Service wordt geopend, klikt u op het tabblad **Information** > **Usage Counters** (zie "Teller" op pagina 29).



## Command-toetsen

Knop	Naam	Omschrijving
	Snelmenu	Open het snelmenu.
	Zoeken	Zoek naar een gewenste menu of app.
	Afdrukken	U kunt een rapport van de gebruikersteller afdrukken.
	Mijn progr	Open een lijst met apps die u hebt toegevoegd.
Alles	Periode	Selecteer de periode voor het controleren van de teller.
	Van, Aan	Stel de periode voor het controleren van de teller in.

## Informatie over het menu Teller

- **Totaal gebruik:** Elke categorie toont de gebruikstelling per taaktypes (**Afdrukken, Kopie, Fax afdrukken, Tot.**).
  - Alle: Klik en selecteer de periode.
- **Gebruik verzenden:** Toont de telling van **Verzenden (Scannen, Fax)** taken.
- **Gebruik door gebruiker (alleen aangemelde gebruikers):** In elke categorie worden de gebruiksgegevens per gebruiker weergegeven



Om **Gebruikersgebruik** te gebruiken, moet u mogelijk **Programmaverificatie** en **Alleen standaardaccounting** openen vanaf **Instellingen > Beheerinstellingen > Beveiliging > Modus of Methode** vanaf het startscherm of **Apps**.

## USB

Om de USB-functie te gebruiken, tikt u op het startscherm of in **Apps op Vak > USB** (zie "Een USB-apparaat gebruiken" op pagina 234).



U moet een USB-apparaat aansluiten op de USB-geheugenpoort van uw apparaat.

## Help

Help biedt online-informatie om hulp te bieden bij vragen die u heeft over het apparaat.

De app **Help** biedt informatie over de menu's en functies die beschikbaar zijn op het apparaat.

Gebruik het paneel aan de linkerzijde van het scherm om door de app  (**Help**) te navigeren. U kunt ook via de onderstaande koppen door de Help-onderwerpen bladeren.

1 Tik op het startscherm of in **Apps** op  (**Help**).

2 Selecteer een onderwerp en volg de ingebouwde navigatie.



Tik op  (**Help**) op het startscherm of op  (snelmenu) en selecteer de optie waar u meer over wilt weten.

## Mijn pagina

Met de app **Mijn pagina** kunt u eenvoudig uw profielgegevens en -instellingen wijzigen. In uw **Mijn pagina**-profiel worden uw contactgegevens en persoonlijke instellingen opgeslagen. U kunt deze instellingen gebruiken om het apparaat af te stemmen op uw gebruiksgewoonten en inhoud die u vaak gebruikt.

Als u deze functie wilt gebruiken, tikt u op **Mijn pagina** op het startscherm of in **Apps**.

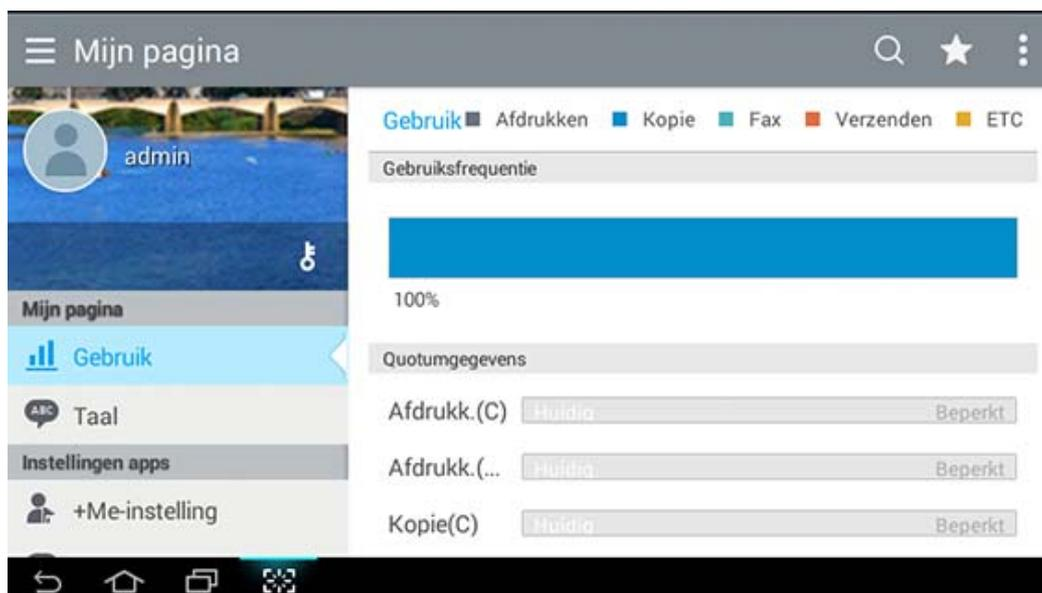

## Command-toetsen

Knop	Naam	Omschrijving
	Snelmenu	Open het snelmenu.
	Zoeken	Zoek naar een gewenste menu of app.
	Mijn progr	Open een lijst met apps die u hebt toegevoegd.
	Submenu (Action overflow)	Open het submenu.

Knop	Naam	Omschrijving
	Wachtw. wijzigen	Hiermee kunt u het wachtwoord wijzigen.
	Profielafbeelding	Hiermee kunt u een afbeelding kiezen voor uw profiel.

## Informatie over het menu **Mijn pagina**

Hiermee kunt u verschillende instellingen configureren zodat uw gebruikservaring met het apparaat beter wordt.

- **Personalisatie**
  - **Gebruik:** In de Frequency of Usage-grafiek staat hoeveel print- kopieer-, fax-, verzend- en andere taken er zijn uitgevoerd, terwijl in de verbruikslimietinformatie is aangegeven hoe dicht u al bij de verbruikslimiet bent.
- **Instellingen apps**
  - **+Me-instelling:** De **+Me-instelling** geeft aan of het apparaat informatie over uw gebruik naar de Box (Vak) of een andere bestemming verzendt. U kunt ook aangeven waar uw verbruiksinformatie naar wordt verzonden.
  - **Feedback verzenden:** Met de **Feedback verzenden**-instelling geeft u aan of het apparaat wel of niet informatie verstuurt over uw verbruik naar de fabrikant. Als u feedback verstuurt, kan de fabrikant het apparaat verbeteren door middel van updates of patches.

---

# Informatie over het pop-up-toetsenbord

U kunt letters, cijfers of speciale symbolen invoeren met behulp van het pop-up-toetsenbord op het weergavescherm. Deze toetsenbord gebruikt het standaard QWERTY lay-out voor eenvoudig gebruik.

Als u op een invoergebied tikt, verschijnt het toetsenbord op het scherm. Het toetsenbord geeft initieel de kleine letters weer.

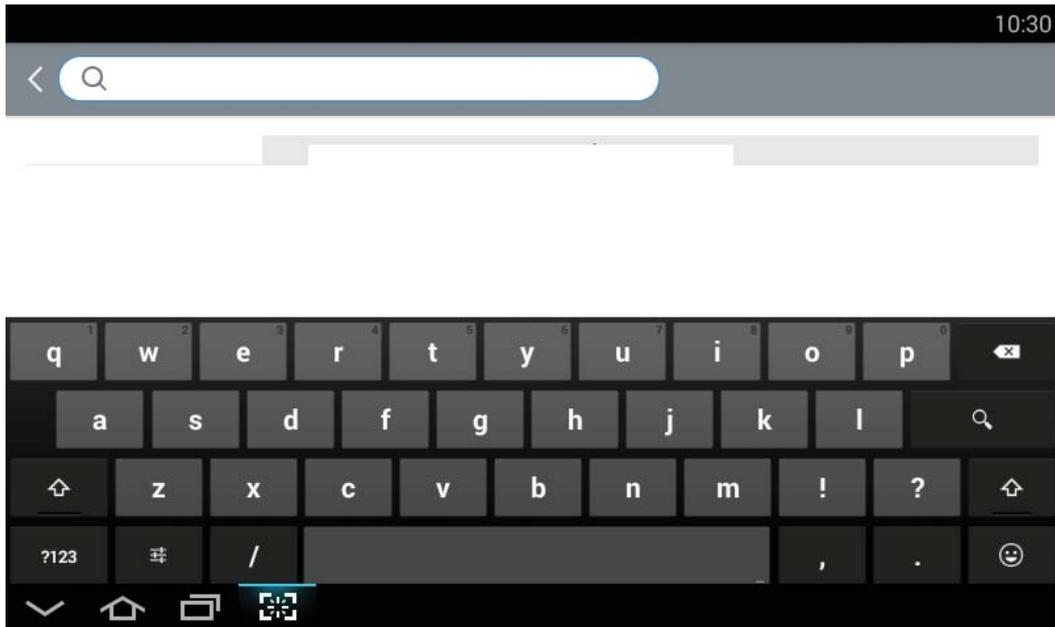

- **Shift-toets** (  ): Tik op deze toets om één hoofdletter in te voeren. Tik tweemaal op deze toets om op hoofdletters vast te zetten.
- **Symbool/Numerieke modus** (  ): Tik op deze toets om cijfers, symbolen en emoticons in te voeren.
- **ABC-modus** (  ): Tik op deze toets om het lay-out van het toetsenbord opnieuw op de standaard lettertoetsen in te stellen. Gebruik de Shift-toets (  ) om tussen kleine letters en hoofdletters te schakelen.
- **Spatiebalk** (  ): Tik op deze toets om een spatie in te voeren.

---

# Het apparaat inschakelen

---



De afbeeldingen in deze gebruikershandleiding zijn afhankelijk van de opties en het model en komen mogelijk niet helemaal overeen met uw apparaat. Controleer het type apparaat (zie "Voorkant" op pagina 17).

---



- Gebruik het meegeleverde netsnoer voor het apparaat. Anders kan het apparaat worden beschadigd of kan er brand ontstaan.
- Sommige onderdelen in het apparaat kunnen heet zijn wanneer de printer aanstaat of net een taak heeft afgedrukt. Let op dat u zich niet verbrandt wanneer u aan de binnenkant van het apparaat werkt.
- Demonteer het apparaat niet wanneer het aanstaat of aangesloten is. U zou een elektrische schok kunnen krijgen.

1 Sluit de printer eerst op de netvoeding aan.

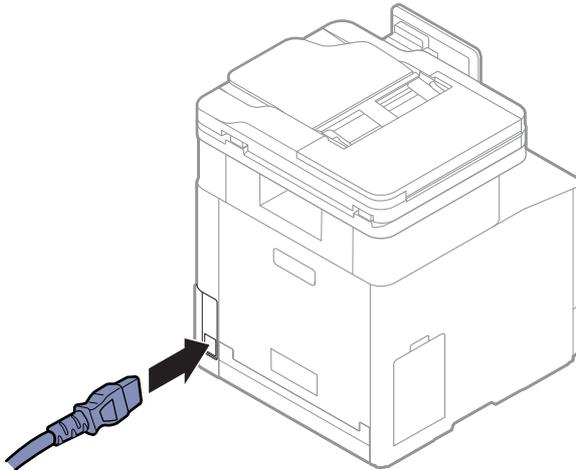

2 De stroom wordt automatisch ingeschakeld.

---



U kunt het apparaat ook inschakelen door op de knop  (Aan/uit/ontwaken) te drukken.

---

---

# Informatie over de LED's

De kleur van de status-LED geeft de huidige status van het apparaat aan.

---



- Afhankelijk van het model of land zijn enkele LED's mogelijk niet beschikbaar (zie "Overzicht van het bedieningspaneel" op pagina 20).
  - Zie de foutmelding en de bijbehorende instructies om de fout op te lossen (zie "Problemen oplossen" op pagina 259).
  - U kunt de fout ook oplossen met de tips in het programmavenster Samsung-printerstatus (zie "Samsung-printerstatus gebruiken" op pagina 223).
  - Neem contact op met een medewerker van de klantenservice als het probleem zich blijft voordoen.
- 

## Status-LED

De kleur van de status-LED geeft de huidige status van het apparaat aan.

Status	Omschrijving		
Uit	<ul style="list-style-type: none"><li>• Het apparaat is offline.</li><li>• Het apparaat bevindt zich in energiebesparende modus. Wanneer er gegevens binnenkomen of een toets wordt ingedrukt, gaat het apparaat automatisch online.</li></ul>		
Blauw	Aan	Het apparaat is online en klaar voor gebruik.	
	Knippert	Fax	Het apparaat is faxen aan het verzenden of bezig met ontvangen.
		Kopie	Het apparaat is bezig met het kopiëren van documenten.
		Scannen	Het apparaat is bezig met het scannen van documenten.
Afdrukken	<ul style="list-style-type: none"><li>• Als de LED langzaam knippert, ontvangt het apparaat gegevens van de computer.</li><li>• Wanneer de status-LED snel knippert, is het apparaat bezig met afdrucken.</li></ul>		

Status		Omschrijving
Oranje	Aan	<ul style="list-style-type: none"> <li>• De klep staat open. Sluit de klep.</li> <li>• De papierlade is leeg. Plaats papier in de lade (zie "Papier in de lade plaatsen" op pagina 47).</li> <li>• Het apparaat is gestopt als gevolg van een ernstige fout. Bekijk de melding op het display (zie "Weergegevenberichten op het display begrijpen" op pagina 268).</li> <li>• Er is een papierstoring opgetreden (zie "Papierstoringen verhelpen" op pagina 261).</li> <li>• De toneropvangbak is niet in het apparaat geïnstalleerd of de toneropvangbak is vol (zie "De cassette voor gebruikte toner vervangen" op pagina 249).</li> <li>• De tonercassette heeft de geschatte levensduur bijna bereikt.<sup>a</sup>Het verdient aanbeveling de tonercassette te vervangen (zie "De tonercassette vervangen" op pagina 247).</li> </ul>
	Knipper t	Er is een kleine storing opgetreden en het apparaat wacht tot het probleem is verholpen. Bekijk het bericht op het display. Als het probleem is opgelost, gaat de printer door met afdrukken.

a. De geschatte gebruiksduur van een cassette geeft aan hoeveel afdrukken er gemiddeld nog met de tonercassette kunnen worden gemaakt conform ISO/IEC 19798. Het aantal pagina's kan worden beïnvloed door de omgevingsvoorwaarden, de tijd tussen afdruktaken en het type en formaat van het afdruk materiaal. Er kan wat toner achterblijven in de cassette, ook als de oranje LED brandt en de printer stopt met afdrukken.



Controleer het bericht op het display. Volg de instructies in het bericht of raadpleeg het hoofdstuk over toneropvangbak (zie "Weergegevenberichten op het display begrijpen" op pagina 268). Neem contact op met de klantendienst als het probleem zich blijft voordoen.

## Aan/uit-LED

De kleur van de status-LED geeft de huidige status van het apparaat aan.

Status	Omschrijving
Uit	Het apparaat is offline.
Blauw	<b>Aan</b> <ul style="list-style-type: none"><li>• Het apparaat is online en klaar voor gebruik.</li><li>• Wanneer er gegevens binnenkomen of op een scherm wordt gedrukt, gaat het apparaat automatisch online.</li></ul>
	<b>Knippert</b> <p>Wanneer de status-LED langzaam knippert, is het apparaat in energiespaarmodus.</p>



Controleer het bericht op het display. Volg de instructies in het bericht of raadpleeg het hoofdstuk over toneropvangbak (zie "Weergegevenberichten op het display begrijpen" op pagina 268). Neem contact op met de klantendienst als het probleem zich blijft voordoen.

# De software installeren

Installeer de printersoftware nadat u de printer hebt geïnstalleerd en op uw computer hebt aangesloten. Als u een Windows-gebruiker bent, installeert u de software vanaf de meegeleverde CD. Als u een Mac-, Linux- of UNIX-gebruiker bent, downloadt en installeert u de software vanaf de Samsung-website (<http://www.samsung.com> > zoek uw product > Support of Downloads of <http://www.samsung.com/printersetup>). Controleer of het besturingssysteem van uw computer de software ondersteunt voordat u met de installatie begint.



- Als u een gebruiker bent van het Mac-, Linux- of UNIX-besturingssysteem, ga dan naar de Gebruikershandleiding op de Samsung-website.
- Het installatievenster in deze Gebruikershandleiding kan verschillen afhankelijk van het apparaat en de gebruikte interface.
- Gebruik alleen een USB-kabel die korter is dan 3 meter.

## Meegeleverde software

De printersoftware wordt nu en dan geupdate door de uitgave van nieuwe besturingssystemen en enz. Indien nodig, download de recentste versie van de website van Samsung.

Software	Windows	Mac <sup>a</sup>	Linux <sup>a</sup>	UNIX <sup>a</sup>
PCL-printerstuurprogramma	•	•		•
PS-printerstuurprogramma <sup>a</sup>	•	•	•	•
XPS-printerstuurprogramma <sup>a</sup>	•			
Hulpprogramma Direct afdrukken <sup>a</sup>	•			
Samsung Printer Center	•			
Samsung Easy Printer Manager	•	•		
Samsung-printerstatus	•			
Samsung Easy Document Creator	•			
Easy Capture Manager	•			
SamsungEco-pakket <sup>b</sup>	•			
Samsung Stijlvol stuurprogrammapakket <sup>c</sup>	•			
SyncThru™ Web Service	•	•	•	•
Fax	Samsung Network PC Fax	•		
Scannen	Scan-stuurprogramma	•		

- a. Download de software van de website van Samsung en installeer deze: (<http://www.samsung.com> > zoek uw product > Ondersteuning of Downloads). Controleer of het besturingssysteem van uw computer de software ondersteunt voordat u met de installatie begint.
- b. Om de Easy Eco Driver-functies te kunnen gebruiken, moet het **Eco-pakket** geïnstalleerd zijn.
- c. Het printerstuurprogramma omvat een interface die is geoptimaliseerd voor touchscreens. Om deze gebruikersinterface te gebruiken, klikt u op **Samsung Printer Center** > **Apparaatopties** en selecteert u vervolgens **Stijlvolle gebruikersinterface** (zie "Het Samsung Printer Center gebruiken" op pagina 214).

## Installeren voor Windows

- 1 Controleer of de printer op uw computer is aangesloten en ingeschakeld is.
- 2 Plaats de meegeleverde software-cd in uw cd-romstation.

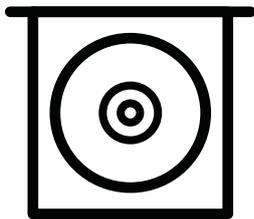

Als het installatievenster niet verschijnt, klikt u op **Start** > **Alle programma's** > **Toebehoren** > **Uitvoeren**.

Typ X:\Setup.exe, waarbij u "X" vervangt door de letter van uw cd-rom-station en klik op **OK**.

- Voor Windows 8

Als het installatievenster niet wordt weergegeven, gaat u naar **Charms(charms)** en selecteert u **Zoeken** > **Apps(App)** en zoekt u **Uitvoeren**. Typ X:\Setup.exe, waarbij u 'X' vervangt door de letter van uw cd-romstation, en klik op **OK**.

Als het pop-upvenster **Tik om te kiezen wat met deze schijf moet gebeuren** wordt weergegeven, klikt u op het venster en selecteert u **Run Setup.exe**.

- Voor Windows 10/Windows Server 2016

Als het installatievenster niet verschijnt, typt u in de taakbalk X:\Setup.exe in het invoergebied **Zoeken**, waarbij u 'X' vervangt door de letter van uw cd-romstation, en drukt u op de Enter-toets.

- 3 Controleer en accepteer de installatie-overeenkomst in het installatievenster en klik op **Volgende**.
- 4 Selecteer het gewenste type op het scherm **Type instelling printer** en klik op **Volgende**.
- 5 Selecteer het gewenste type op het scherm **Type printerverbinding** en klik op **Volgende**.
- 6 Volg de instructies in het installatievenster.

## Vanaf het Startscherm van Windows 8

---



- Het V4-stuurprogramma wordt automatisch gedownload van Windows Update als uw computer verbinding heeft met internet. Of u kunt het V4-stuurprogramma handmatig downloaden vanaf de Samsung-website: [www.samsung.com](http://www.samsung.com) > zoek uw product > Support of Downloads.
  - U kunt de app Samsung Printer Experience downloaden van de Windows Store. Als u de Windows Store(Store) wilt gebruiken, hebt u een Microsoft-account nodig.
    1. Selecteer vanuit de balk **Charms(charms)** de optie **Zoeken**.
    2. Klik op **Store(Store)**.
    3. Zoek naar en klik op **Samsung Printer Experience**.
    4. Klik op **Installeer**.
  - Als u het stuurprogramma installeert met de meegeleverde software-cd, wordt het V4-stuurprogramma niet geïnstalleerd. Als u het V4-stuurprogramma wilt gebruiken in het scherm **Bureaublad**, kunt u het downloaden van de Samsung-website, [www.samsung.com](http://www.samsung.com) > zoek uw product > Support of Downloads.
  - Als u de managementhulpmiddelen voor printers van Samsung wilt installeren, moet u deze installeren met de meegeleverde software-cd.
- 

1 Zorg ervoor dat uw computer is ingeschakeld en verbonden met internet.

2 Zorg ervoor dat het apparaat is ingeschakeld.

3 Sluit de computer en het apparaat aan met een USB-kabel.

Het stuurprogramma wordt automatisch geïnstalleerd via **Windows Update**.

---



Als het printerstuurprogramma niet naar behoren werkt, volg dan de onderstaande stappen om het stuurprogramma opnieuw te installeren.

Selecteer in het menu **Start** achtereenvolgens **Programma's** of **Alle programma's** > **Samsung Printers** > **Samsung printerssoftware verwijderen**.

- Voor Windows 8:
    1. Selecteer vanuit de balk Charms de optie **Zoeken** > **Apps(App)**.
    2. Zoek naar en klik op **Configuratiescherm**.
    3. Klik op **Programma's en onderdelen**.
    4. Klik met de rechtermuisknop op het stuurprogramma dat u wilt deïnstalleren en kies **Installatie ongedaan maken**.
  - Voor Windows 10/Windows Server 2016
    1. Typ in de taakbalk **Programma's en onderdelen** in het invoergebied **Zoeken**. Druk op de Enter-toets.  
OF  
Selecteer vanuit het **Start**-pictogram (  ) **Alle apps** > **Zoeken** > typ **Programma's en onderdelen**.
    2. Klik met de rechtermuisknop op het stuurprogramma dat u wilt deïnstalleren en kies **Installatie ongedaan maken**.
-

---

# Afdrukmateriaal en lade

In dit hoofdstuk wordt uitgelegd hoe u originelen en afdrukmateriaal in uw apparaat plaatst.

• Originelen voorbereiden	42
• Originelen plaatsen	43
• Afdrukmateriaal selecteren	46
<hr/>	
• Papier in de lade plaatsen	47
• Afdrukken op speciale afdrukmedia	52
• Instellingen voor lade	56

---

# Originelen voorbereiden

- Laad geen papier van een kleiner of groter formaat dan het standaard formaat.
  - **Glasplaat:** X: 0 - 216 mm, Y: 0 - 297 mm
  - **Documentinvoer:** X: 105- 216 mm, Y: 148 - 356 mm (5,83 x 14,02 inch)
- Om het vastlopen van papier, een lage afdrukkwaliteit en storingen van het apparaat te voorkomen, gebruikt u de volgende papiersoorten niet:
  - Carbonpapier of papier met carbonrug
  - Gecoat papier
  - Licht doorschijnend of dun papier
  - Gekreukt of gevouwen papier
  - Gekruld of opgerold papier
  - Papier met scheuren
    - X: 216 mm, Y: 297 mm
- Verwijder alle nietjes en paperclips voor u het papier plaatst.
- Controleer of eventuele lijm, inkt of correctievloeistof op het papier volledig droog is voor u het plaatst.
- Plaats geen originelen van verschillend formaat of gewicht.
- Plaats geen boekjes, foldertjes, transparanten of documenten met andere afwijkende eigenschappen.

---

# Originelen plaatsen

U kunt de glasplaat van de scanner gebruiken om een document te kopiëren, te scannen of als fax verzenden.



De afbeeldingen in deze gebruikershandleiding zijn afhankelijk van de opties en het model en komen mogelijk niet helemaal overeen met uw apparaat. Controleer het type apparaat (zie "Voorkant" op pagina 17).

---

## Op de glasplaat van de scanner

Vanaf de glasplaat van de scanner kunt u originele kopiëren of scannen. Voor de beste scankwaliteit, met name bij afbeeldingen in kleur of grijstinten, doet u er goed aan de glasplaat te gebruiken. Zorg dat er zich geen originelen in de documentinvoer bevinden. Wanneer een origineel wordt gedetecteerd in de documentinvoer, krijgt deze voorrang op het origineel op de glasplaat van de scanner.

- 1 Til vervolgens de dubbele scandocumentinvoer (DSDf) op en open deze.

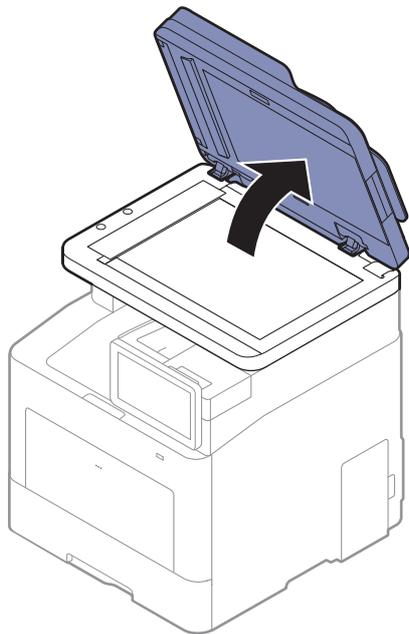

- 2 Plaats de originelen met de bedrukte zijde naar beneden op de glasplaat van de scanner. Plaats het document zorgvuldig in het verlengde van de markering linksboven op de glasplaat.

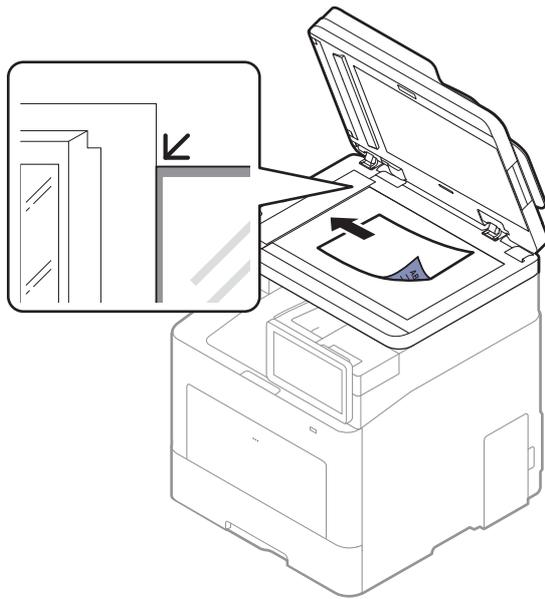

### 3 Sluit de dubbele scandocumentinvoer (DSDF).

---



- Als u tijdens het kopiëren de dubbele scandocumentinvoer (DSDF) open laat, kan dit de kwaliteit van de kopie en het tonerverbruik beïnvloeden.
  - Stof op de glasplaat kan leiden tot zwarte vlekken op de afdruk. Houd de glasplaat schoon (zie "Het apparaat reinigen" op pagina 254).
  - Als u een pagina uit een boek of tijdschrift kopieert, til dan de dubbele scandocumentinvoer (DSDF) op tot de scharnieren door de stopper worden tegengehouden en sluit dan het deksel. Als het boek of tijdschrift dikker is dan 30 mm, laat u het deksel van de scanner openstaan tijdens het kopiëren.
- 



- Doe dit voorzichtig om te voorkomen dat het scannerglas breekt en u zich kwetst.
- Plaats uw hand niet onder het scannerdeksel terwijl u het sluit. De dubbele scandocumentinvoer (DSDF) kan op uw handen vallen en u kunt gewond raken.
- Kijk tijdens het kopiëren of scannen niet in het licht van de scanner. Dit is schadelijk voor de ogen.

## In de automatische documentinvoer

In de dubbele scandocumentinvoer (DSDI) kunt u tot 50 vellen papier (60 tot 90 g/m<sup>2</sup>, bankpostpapier) voor één taak plaatsen.

- 1 Buig de papierstapel of waaier het papier uit om de pagina's van elkaar te scheiden voor u de originelen plaatst.

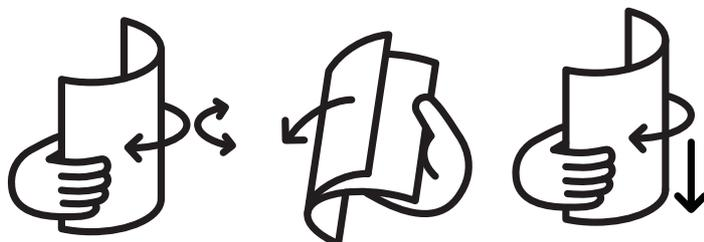

- 2 Plaats de originelen in de documentinvoerlade met de bedrukte zijde naar boven. Zorg ervoor dat de onderkant van de stapel originelen samenvalt met de markering voor het papierformaat op de invoerlade.

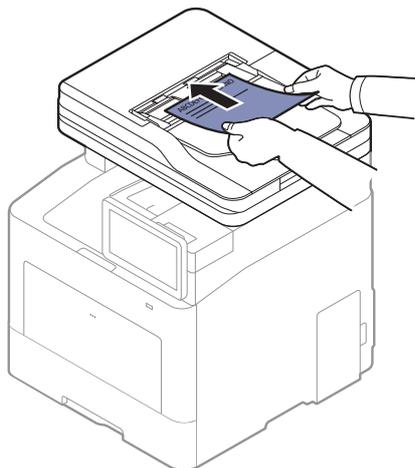

- 3 Stel de ADI in overeenkomstig het papierformaat.

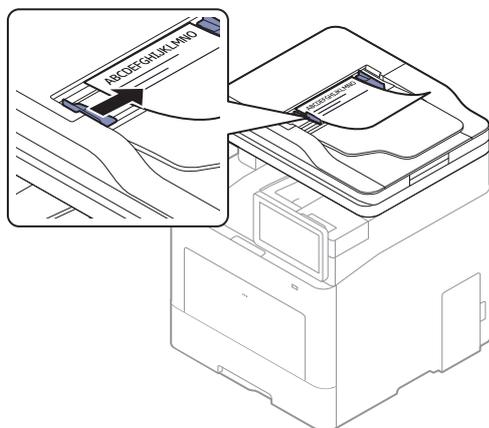

Stof op de glasplaat van de ADI kan zwarte strepen op de afdruk veroorzaken. Houd de glasplaat schoon (zie "Het apparaat reinigen" op pagina 254).

---

# Afdruk materiaal selecteren

U kunt afdrukken op verschillende afdrukmaterialen, waaronder normaal papier, enveloppen en etiketten. Gebruik uitsluitend afdruk materiaal dat voldoet aan de in deze gebruikershandleiding vermelde richtlijnen.

## Richtlijnen om afdrukmedia te selecteren

Afdrukmedia die niet aan de richtlijnen uit de gebruikershandleiding voldoen kunnen de volgende problemen veroorzaken:

- Slechte afdrukkwaliteit.
- Meer papierstoringen
- Versnelde slijtage van het apparaat.

De eigenschappen van het papier, zoals gewicht, samenstelling, vezel- en vochtgehalte, zijn van grote invloed op de prestaties van het apparaat en de afdrukkwaliteit. Houd bij de keuze van afdrukmedia rekening met het volgende:

- Het type, formaat en gewicht van het afdruk materiaal voor uw apparaat worden beschreven in de specificaties van afdruk materiaal (zie "Specificaties van de afdrukmedia" op pagina 299).
- Gewenst resultaat: de afdrukmedia die u kiest moeten geschikt zijn voor het doel.
- Helderheid: sommige afdrukmaterialen zijn witter dan andere en leveren scherpere, helderdere en levendigere afbeeldingen op.
- Gladheid van het oppervlak: de gladheid van de afdrukmedia bepaalt hoe scherp de afdrukken er uitzien op papier.



- Het is mogelijk dat bepaalde afdrukmedia aan alle richtlijnen van deze gebruikershandleiding voldoen en toch geen bevredigende resultaten opleveren. Dit kan het gevolg zijn van eigenschappen van de vellen, een onjuiste bediening, een ongewenst temperatuur- en vochtigheidsniveau of andere variabele omstandigheden waarover men geen controle heeft.
- Voordat u grote hoeveelheden afdrukmedia koopt, controleert u of het papier voldoet aan de vereisten in deze handleiding.



- Wanneer u afdruk materiaal gebruikt dat niet voldoet aan deze specificaties, kan dit problemen veroorzaken waarvoor reparatie vereist is. Zulke reparaties worden niet gedekt door de garantie of serviceovereenkomst van Samsung.
- Hoeveel papier u in de lade kunt plaatsen is afhankelijk van het gebruikte afdruk materiaal (zie "Specificaties van de afdrukmedia" op pagina 299).
- Zorg ervoor dat u geen fotopapier voor inkjetprinters gebruikt. Dit kan uw apparaat beschadigen.
- Gebruik van ontvlambaar afdruk materiaal kan brand veroorzaken.
- Gebruik aangegeven afdruk materiaal (zie "Specificaties van de afdrukmedia" op pagina 299).



Het gebruik van ontvlambaar materiaal of het achterblijven van vreemde materialen in de printer kan oververhitting veroorzaken en in zeldzame gevallen brand.

# Papier in de lade plaatsen

## Lade overzicht

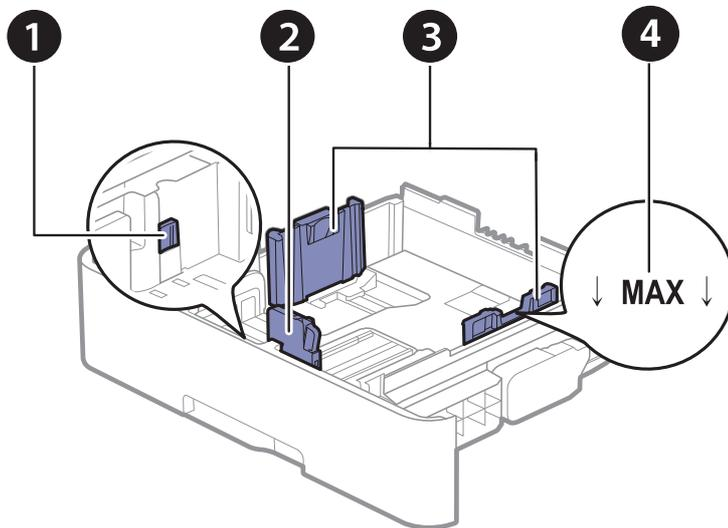

1. Ladeverlenghendel
2. Papierlengtegeleider
3. Papierbreedtegeleider
4. Limietaanduiding voor papierformaat



Als u de geleiders niet aanpast, kan dit tot gevolg hebben dat de afdruk scheef of op de verkeerde plaats afgedrukt wordt, of dat het papier vastloopt.

## De grootte van de lade aanpassen

Om het formaat te wijzigen, moet u de papiergeleiders aanpassen.

### Doe het volgende om de grootte te veranderen in A4 of Letter

De lade is standaard ingesteld op het papierformaat Letter of A4, afhankelijk van het land waar u de printer hebt gekocht. U dient de hendel en de papierbreedtegeleider correct in te stellen.

- 1 Trek de lade uit het apparaat. Verwijder het papier zo nodig uit de lade.
- 2 Als u het formaat wilt wijzigen in Letter, draait u de hendel aan de achterkant van de lade naar rechts.

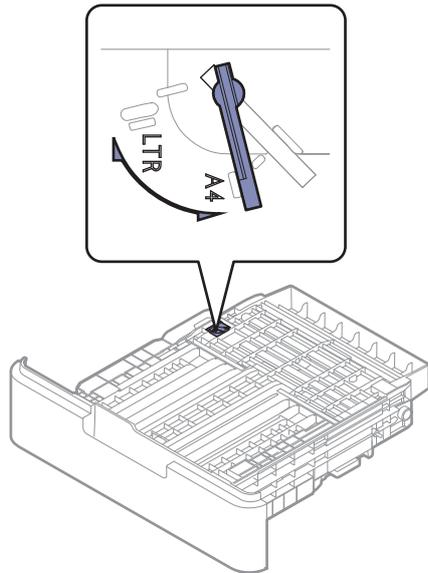

3 Knijp de papierbreedtegeleider samen en schuif deze tot tegen de hendel.

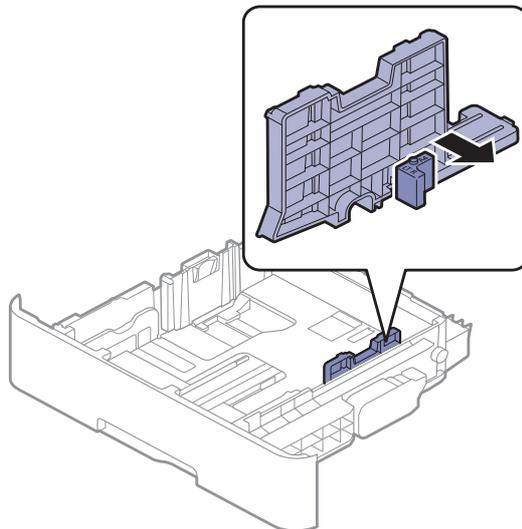

Als u het formaat wilt wijzigen in A4, schuift u de papierbreedtegeleider naar links en draait u de hendel naar links. Forceer de hendel niet, anders kan de lade worden beschadigd.

## Doe het volgende om de grootte te veranderen in Legal (LGL)

Druk op de knop zoals getoond en verwijder de lade.

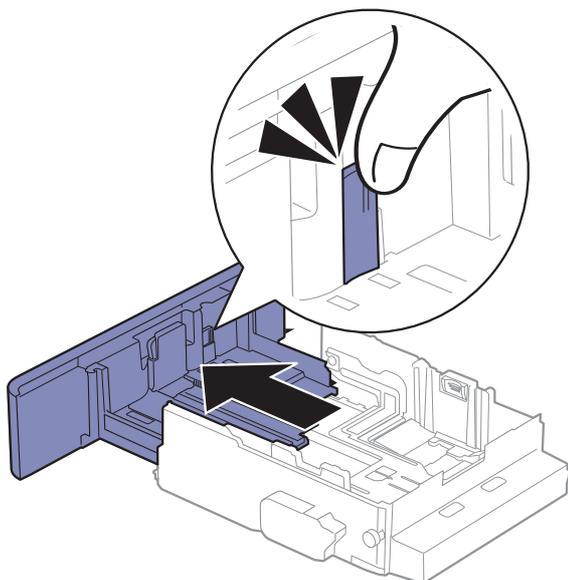

## Papier in de lade plaatsen



De afbeeldingen in deze gebruikershandleiding zijn afhankelijk van de opties en het model en komen mogelijk niet helemaal overeen met uw apparaat. Controleer het type apparaat (zie "Voorkant" op pagina 17).

## Lade 1/ optionele lade



- De procedure is voor alle optionele laden hetzelfde.
- Druk de papierbreedtegeleider niet te hard tegen de rand van het papier, omdat het papier daardoor kan buigen.
- Als u de breedtegeleider niet aanpast, kan het papier vastlopen.



- Gebruik geen papier waarvan de voorste rand opgekruld is. Hierdoor kan het papier vastlopen of kreukelen.



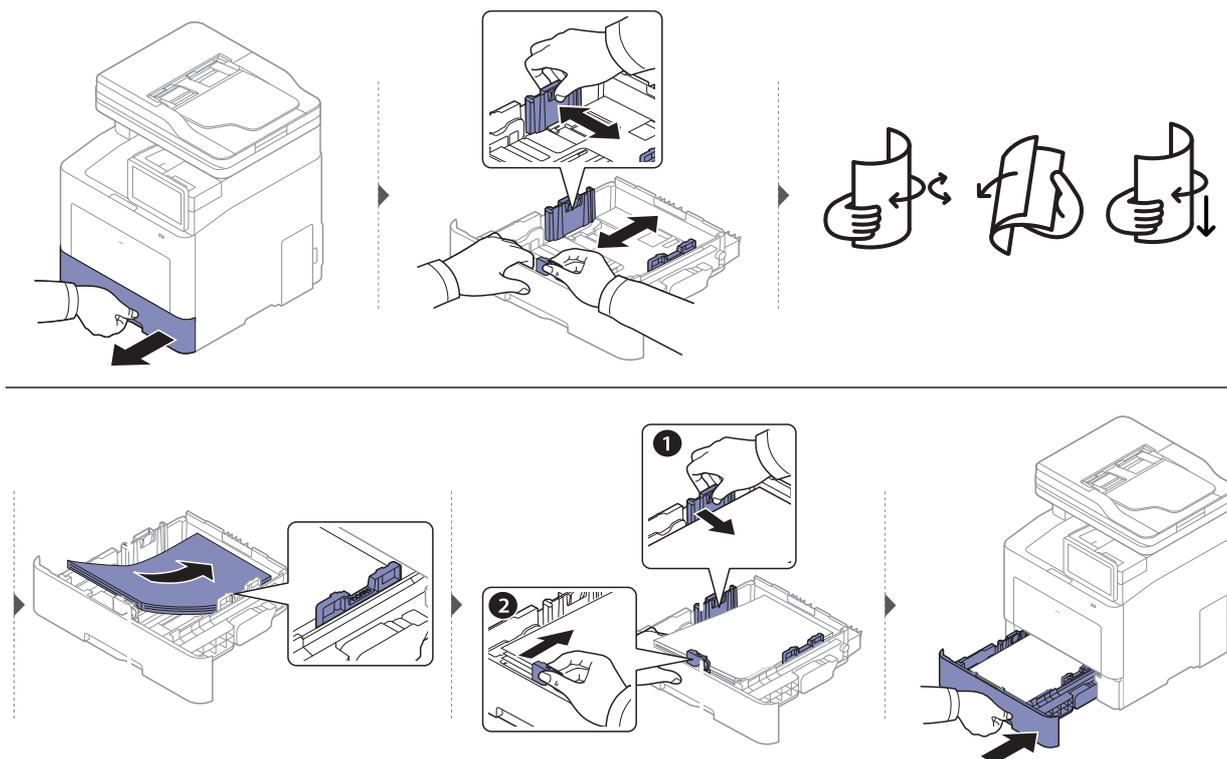

Stel het papertype en -formaat voor de lade in als u een document wilt afdrucken (zie "Instellingen voor lade" op pagina 56).

## Multifunctionele lade

In de multifunctionele lade kunnen speciale soorten en formaten afdruk materiaal worden geplaatst, zoals briefkaarten, notitiekaarten en enveloppen (zie "Specificaties van de afdrukmedia" op pagina 299).

### Tips voor het gebruik van de multifunctionele lade

- Plaats slechts één type, formaat en gewicht van afdrukmedia tegelijk in de multifunctionele lade.
- Voeg geen papier toe als er nog papier in de multifunctionele lade ligt. Dit kan papierstoringen veroorzaken. Dit geldt ook voor andere soorten afdruk materiaal.
- Om te voorkomen dat papier vastloopt, mag u de papierlade niet verwijderen terwijl de printer aan het afdrucken is vanuit de multifunctionele lade. Als u dat wel doet, stopt het afdrucken. Zorg ervoor dat de papierlade is geplaatst.
- Plaats alleen afdrukmedia die voldoen aan de specificaties. Zo voorkomt u papierstoringen en problemen met de afdrukkwaliteit (zie "Specificaties van de afdrukmedia" op pagina 299).
- Maak gekrulde briefkaarten, enveloppen en etiketten vlak voor u ze in de multifunctionele lade plaatst.



- Volg bij het afdrucken op speciaal afdruk materiaal de richtlijnen voor het plaatsen van afdruk materiaal (zie "Afdrukken op speciale afdrukmedia" op pagina 52).
- Als vellen overlappen bij het afdrucken via de multifunctionele lade, opent u lade 1, verwijdert u de overlappende vellen en probeert u opnieuw af te drukken.

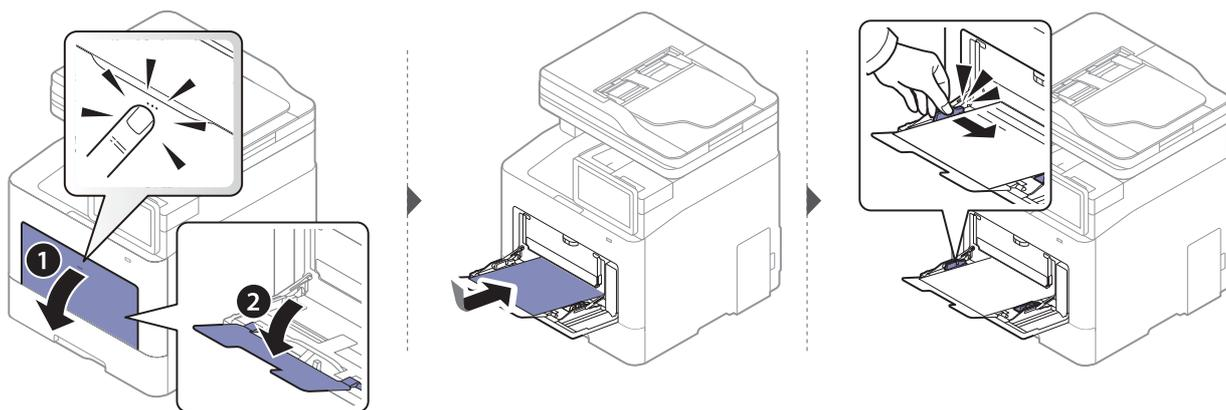

Stel het papiertype en -formaat voor de multifunctionele lade in om een document af te drukken. Voor informatie over het instellen van het papiertype en -formaat op het bedieningspaneel (zie "Instellingen voor lade" op pagina 56).

# Afdrukken op speciale afdrukmedia

Onderstaande tabel toont de beschikbare speciale afdrukmedia voor elke lade.

De papierinstelling van de machine en het stuurprogramma moeten overeenkomen om af te drukken zonder dat er een foutmelding voor verkeerd papier wordt gegeven.

Om de papierinstelling die in apparaat is ingesteld te wijzigen, klikt u vanuit **SyncThru™ Web Service** op **Information > Current Settings > Machine Information > System > Input Trays** (zie "Het tabblad Settings" op pagina 209).

U kunt dit ook instellen vanaf het bedieningspaneel.

Vervolgens kunt u het papiertype instellen via het venster **Voorkeursinstellingen voor afdrukken** > het tabblad **Papier** > de optie **Type papier** (zie "Voorkeursinstellingen openen" op pagina 61).

Als u bijvoorbeeld op etiketten wilt afdrukken, selecteert u **Etiketten** als **Type papier**.



Wanneer u speciale media gebruikt, raden we u aan om vel per vel te laden. Controleer hoeveel vellen u maximaal in elke lade mag plaatsen (zie "Specificaties van de afdrukmedia" op pagina 299).

Types	Lade 1	Optionele lade	Multifunctionele lade
Normaal papier	•	•	•
Dik papier	•	•	•
Zwaar	•	•	•
Extra zwaar	•		•
Dun papier	•	•	•
Katoen	•	•	•
Kleur	•	•	•
Voorbedrukt	•	•	•
Kringlooppapier	•	•	•
Envelop	•		•
Dikke envelop	•		•
Etiketten	•		•
Kaarten	•	•	•
Bankpost	•	•	•
Archiefpapier	•	•	•
Birefhoofd	•	•	•

Types	Lade 1	Optionele lade	Multifunctionele lade
Geperforeerd	•	•	•
Glanzende foto	•		•

(•: Ondersteund, leeg: niet ondersteund)



De mediatypes worden getoond in de **Voorkeursinstellingen voor afdrucken**. Met de optie papiertype kunt u het papiertype instellen dat in de lade moet worden geplaatst. Deze instelling verschijnt nu in de vervolgkeuzelijst zodat u ze kunt selecteren. Op die manier bekomt u de beste afdrukkwaliteit. Zo niet, wordt de gewenste afdrukkwaliteit mogelijk niet bereikt

## Enveloppen

Of enveloppen goed worden bedrukt, is afhankelijk van de kwaliteit.

Plaats een envelop op de volgende manier om deze te bedrukken.

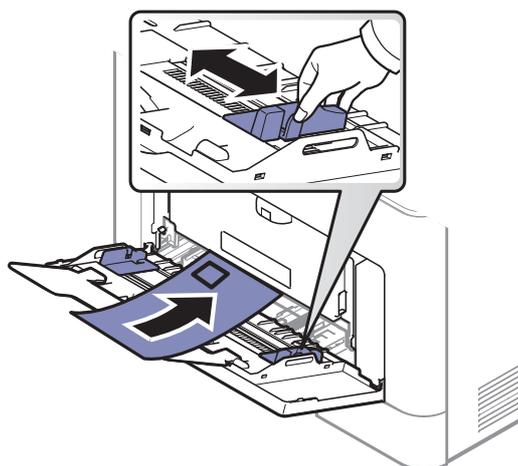

- Houd bij de keuze van enveloppen rekening met de volgende factoren:
  - **Gewicht:** niet zwaarder dan 90 g/m<sup>2</sup>, anders kunnen de enveloppen vastlopen.
  - **Samenstelling:** plat liggend met minder dan 6 mm opkrullende rand, zonder lucht.
  - **Toestand:** geen gekrulde, verkreukelde of beschadigde enveloppen.
  - **Temperatuur:** dienen tegen de warmte en druk van het apparaat in werking te kunnen.
- Gebruik alleen goed gevormde enveloppen met scherpe vouwen.
- Gebruik geen afgestempelde enveloppen.
- Gebruik geen enveloppen met sluihaakjes, knipsluitingen, vensters, gecoate binnenbekleding, zelfklevende sluitingen of andere synthetische materialen.
- Gebruik geen beschadigde enveloppen of enveloppen van slechte kwaliteit.
- Controleer of de naad aan beide uiteinden van de envelop helemaal doorloopt tot in de hoek.

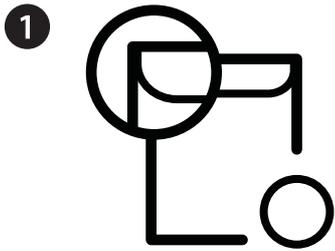

1. Aanvaardbaar

2. Onaanvaardbaar

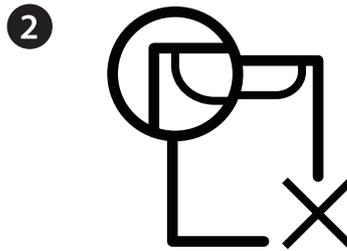

- Enveloppen met een verwijderbare strip of met meer dan één zelfklevende vouwbare klep moeten van een kleefmiddel zijn voorzien dat gedurende 0,1 seconde bestand is tegen de fixeertemperatuur van het apparaat, ongeveer 170 °C. De extra kleppen en strips kunnen kreuken, scheuren en papierstoringen veroorzaken, en kunnen zelfs de fixeereenheid beschadigen.
- Voor de beste afdrukkwaliteit plaatst u de marges best niet dichterbij dan 15 mm van de rand van de envelop.
- Druk niet af op de plaats waar de naden van de envelop samenkomen.

## Etiketten

Om beschadigingen aan het apparaat te voorkomen, gebruikt u uitsluitend etiketten die speciaal zijn ontworpen voor laserprinters.

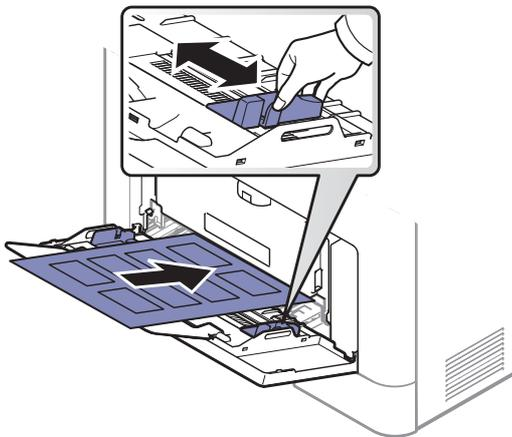

- Bij de keuze van etiketten dient u rekening te houden met de volgende factoren:
  - **Kleefstoffen:** Bestand tegen de fixeertemperatuur van het apparaat (circa 170 °C).
  - **Schikking:** gebruik uitsluitend etiketvellen waarvan het rugvel tussen de etiketten niet blootligt. Bij etiketvellen met ruimte tussen de etiketten kunnen de etiketten loskomen van het rugvel. Dit kan ernstige papierstoringen tot gevolg hebben.
  - **Krullen:** Moet plat liggen en in geen enkele richting meer dan 13 mm omkrullen.
  - **Toestand:** gebruik geen etiketten die gekreukt zijn, blaasjes vertonen of loskomen van het rugvel.
- Let op dat er tussen de etiketten geen zelfklevend materiaal blootligt. Blootliggende delen kunnen ervoor zorgen dat etiketten tijdens het afdrukken loskomen, waardoor het papier kan vastlopen. Ook kunnen hierdoor onderdelen van het apparaat beschadigd raken.
- Plaats geen gebruikte etiketvellen in het apparaat. De klevende achterzijde mag slechts een keer door het apparaat worden gevoerd.

- Gebruik geen etiketten die loskomen van het rugvel, blaasjes vertonen, gekreukt of anderszins beschadigd zijn.

## Kartonpapier/papier van een aangepast formaat

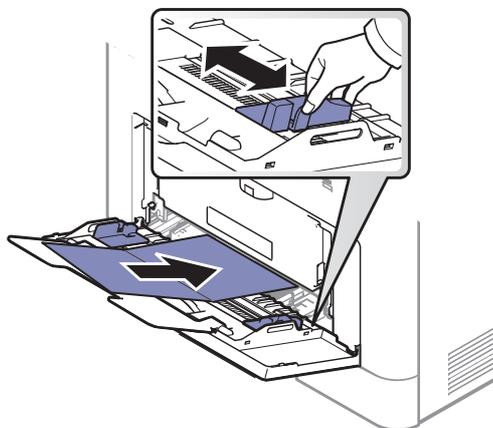

- Stel de marges in de softwaretoepassing in op ten minste 6,4 mm van de zijkanten van de afdrukmedia.

## Vorbedrukt papier

Bij het plaatsen van vorbedrukt papier moet de bedrukte zijde bovanaan liggen en mag de voorzijde niet gekruld zijn. Bij invoerproblemen draait u het papier om. Er zijn geen garanties wat de afdrukkwaliteit betreft.

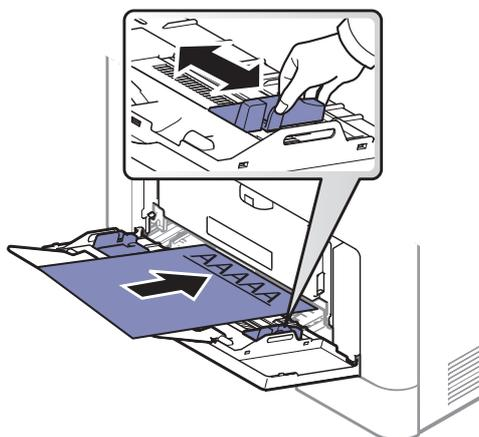

- Moet gedrukt zijn met hittebestendige inkt die niet smelt, verdampt of schadelijke gassen uitstoot als deze gedurende 0,1 seconde worden blootgesteld aan de fixeertemperatuur (ongeveer 170 °C) van het apparaat.
- De inkt op het vorbedrukt papier mag niet ontvlambaar zijn en mag de printerrollen niet beschadigen.
- Voor u vorbedrukt papier in de lade plaatst, controleert u of de inkt op het papier droog is. Natte inkt kan tijdens het fixeerproces loskomen van het vorbedrukt papier, waardoor de afdrukkwaliteit afneemt.

# Instellingen voor lade

Om de gedetailleerde lade-instellingen te wijzigen, tikt u op **Instellingen** > **Instellingen voor lade** en selecteert u de gewenste lade en opties in het scherm.

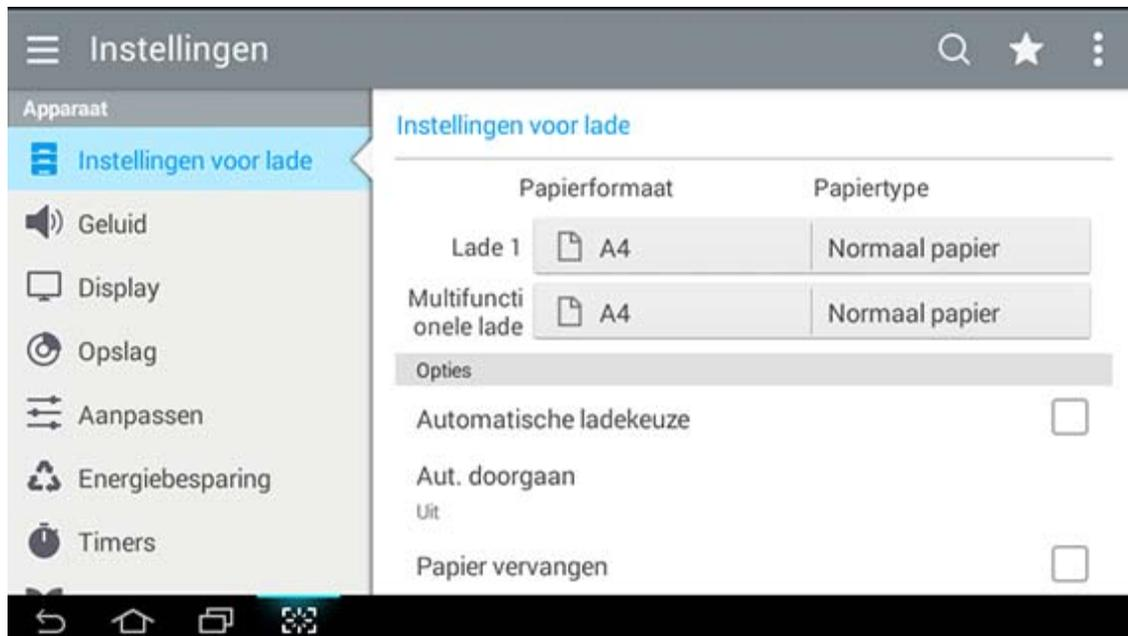

- **Lade 1, MP-lade:** U kunt het **Papierformaat** en **Papiertype** instellen.
- **Lade 2, Lade 3, Lade 4:** U kunt het zien wanneer u de optionele lade plaatst. Daarna kunt u het **Papierformaat** en **Papiertype** instellen.
- **Papierformaat:** Hiermee kunt u het papierformaat wijzigen.
  - U kunt de papierlijst op het scherm wijzigen. De papierlijst is onverdeeld in de beschikbare A/B- en Letter-papiertypen in dit apparaat.
  - Als er geen vereiste papiergrootte is of u moet aangepast papierformaat gebruiken, druk dan op de pijlknoppen om de papiergrootte in te stellen. U kunt het aangepaste formaat ook instellen en opslaan via **Aangepast formaat**. U kunt op welk moment dan ook het aangepaste formaat selecteren.
- **Papiertype:** Hiermee kunt u het type papier wijzigen.

## Opties

Doorloop de opties door omhoog en omlaag te vegen.

- **Automatische ladekeuze:** Hiermee bepaalt u of het apparaat moet doorgaan met afdrucken als wordt vastgesteld dat het gebruikte papier niet overeenkomt met de instellingen. Als bijvoorbeeld lade 1 en lade 2 zijn gevuld met hetzelfde papierformaat, drukt het apparaat automatisch af vanuit lade 2 als het papier op is in lade 1.
- **Aut. doorgaan:** Met deze optie kunt u toch doorgaan met afdrucken als het geselecteerde papierformaat niet overeenkomt met het papier in de lade. Als deze optie geactiveerd is, gaat het apparaat door met afdrucken op vergelijkbaar of groter papierformaat. Als deze optie niet geactiveerd is, dan wacht het apparaat totdat de vereiste papiergrootte in de lade wordt geladen.

- **Papier vervangen:** Wanneer het vereiste papier voor een afdruktaak niet in de lade beschikbaar is, is het met deze functie mogelijk om een vergelijkbaar papierformaat te gebruiken. Bijvoorbeeld, als het vereiste Letter papierformaat niet in de lade beschikbaar is, gebruikt het apparaat A4-papier in plaats van het vereiste papier.
- 



Als het papier vervangen wordt, kan er afbeeldingsverlies plaatsvinden.

---

- **Bevestiging lade:** U kunt een automatisch bevestigingsbericht instellen dat bij het plaatsen van het papier in de lade verschijnt. Dit apparaat detecteert automatisch bepaalde papierformaten en papiertypes. Als u het papierformaat of het papiertype wilt instellen of wanneer het apparaat het formaat en type niet kan detecteren, kunt u het formaat en type direct in het bevestigingsvenster invoeren.
  - **Ladebeveiliging:** Als u lade 1 bijvoorbeeld instelt op **Aan**, wordt lade 1 bij het overschakelen naar een andere lade overgeslagen.
- 



Deze instelling werkt voor kopieer- of afdruktaken: faxtaken worden er niet door beïnvloed.

---

- **Prioriteitinstellingen lade:** U kunt de ladeprioriteit selecteren. Als de eerste instelling lade 1 is, drukt het apparaat automatisch vanaf lade 1 af nadat de tweede ingestelde lade leeg is.

---

# Afdrukken

In dit hoofdstuk worden de meest gangbare afdruktaken toegelicht.

• Eenvoudige afdruktaken	59
• Voorkeursinstellingen openen	61
• Speciale kopieerfuncties gebruiken	69
<hr/>	
• Werken met Hulpprogramma Direct afdrukken	79
• De standaardafdrukinstellingen wijzigen	81
• Uw apparaat instellen als standaardprinter	83

---

# Eenvoudige afdruktaken

---



- De procedures in dit hoofdstuk zijn voornamelijk gebaseerd op Windows 7.
  - Controleer welke besturingssystemen compatibel zijn met uw apparaat (zie "Systeemvereisten" op pagina 303).
  - Indien u een gebruiker bent van de besturingssystemen van Mac, Linux of UNIX, raadpleegt u de gebruikershandleiding op de website van Samsung, <http://www.samsung.com> > zoek uw product > Support of Downloads of <http://www.samsung.com/printersetup>.
- 

## Afdrukken

Het volgende venster **Voorkeursinstellingen voor afdrukken** is voor Notepad in Windows 7.

- 1 Open het document dat u wilt afdrukken.
- 2 Selecteer **Afdrukken** in het menu **Bestand**.
- 3 Selecteer uw printer in de lijst **Printer selecteren**.

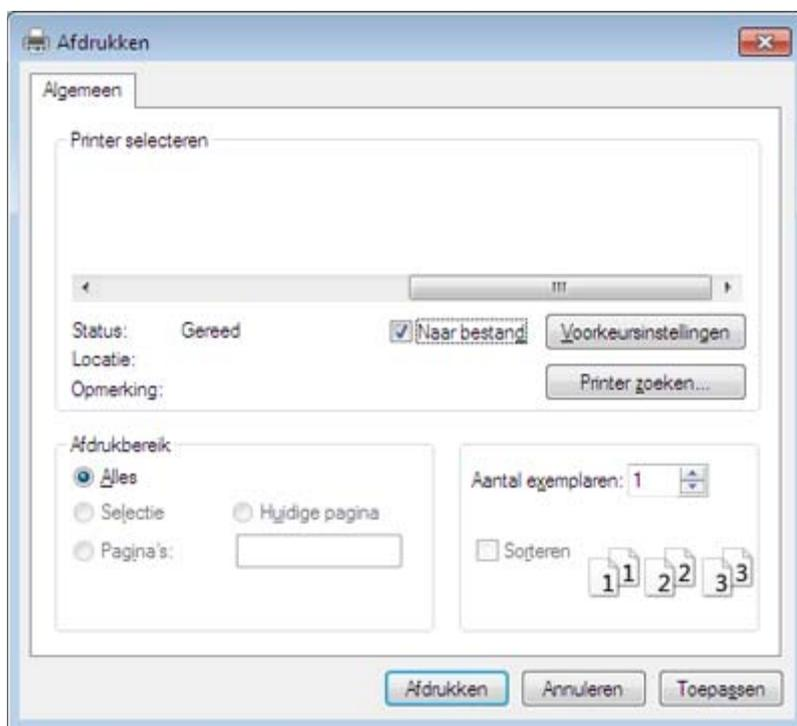

- 4 De basisafdrukinstellingen inclusief het aantal exemplaren en afdrukbereik worden geselecteerd in het venster **Afdrukken**.



Klik op **Eigenschappen** of **Voorkeuren** in het venster **Afdrukken** om gebruik te maken van de geavanceerde afdrukopties. (zie "Voorkeursinstellingen openen" op pagina 61).

---

5 Klik in het venster **Afdrukken** op **OK** of **Afdrukken** om de afdruktaak te starten.

## Een afdruktaak annuleren

Een afdruktaak die in een afdrukrij of afdrukspooler wacht om afgedrukt te worden, annuleert u op de volgende manier:

- U kunt toegang krijgen tot dit venster door te dubbelklikken op het pictogram van het apparaat () in de taakbalk van Windows.

# Voorkeursinstellingen openen



Als u in **Voorkeursinstellingen voor afdrukken** een optie selecteert, verschijnt er mogelijk een waarschuwingsteken,  of . Een uitroepsteken (  ) wil zeggen dat u deze optie wel kunt selecteren maar dat dit niet wordt aanbevolen. Het teken  wil zeggen dat u deze optie niet kunt selecteren vanwege de instellingen of de omgeving van het apparaat.

- 1 Open het af te drukken document.
- 2 Selecteer **Afdrukken** in het menu **Bestand**.
- 3 Selecteer uw printerstuurprogramma in de lijst **Printer selecteren**.
- 4 Klik op **Eigenschappen** of op **Voorkeuren**.



De schermafbeelding kan variëren afhankelijk van het model.

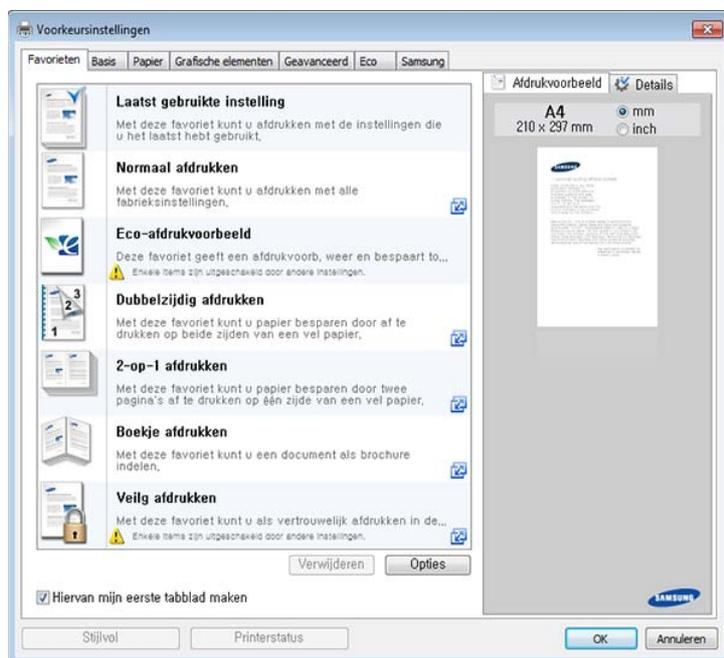



- U kunt voordat u gaat afdrukken **eco**-functies toepassen om papier en toner te besparen (zie "Easy Eco Driver" op pagina 213).
- U kunt de huidige status van het apparaat controleren door op de knop **Printerstatus** te drukken (zie "Samsung-printerstatus gebruiken" op pagina 223).
- Het printerstuurprogramma omvat een interface die is geoptimaliseerd voor touchscreens. Om deze gebruikersinterface te gebruiken, klikt u op **Samsung Printer Center > Apparaatopties** en selecteert u vervolgens **Stijlvolle gebruikersinterface** (zie "Het Samsung Printer Center gebruiken" op pagina 214).

## Tabblad Favorieten

De vermelde items helpen u om vooraf bepaalde instellingen te kiezen.



De schermafbeelding kan variëren afhankelijk van het model.

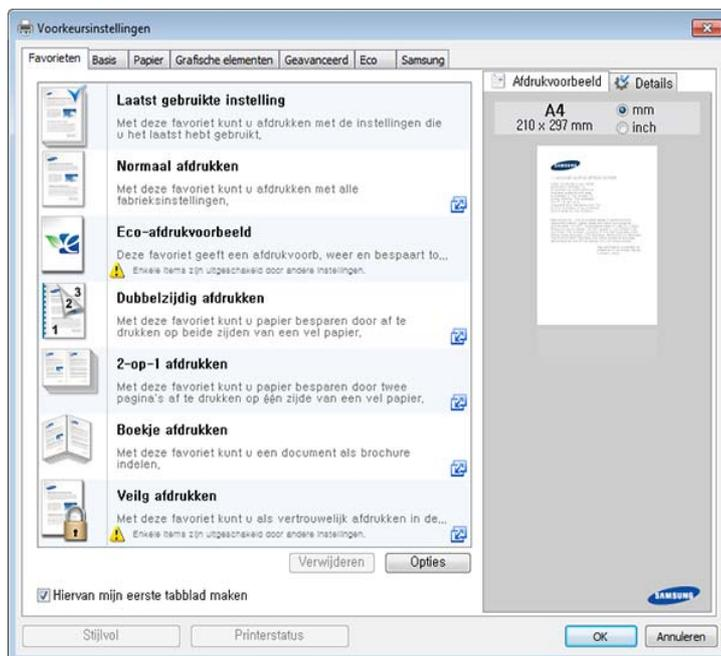

## Het tabblad Basis

Met het tabblad **Basis** kunt u verschillende afdrukopties instellen.

### Afdrukstand

Met behulp van dit menu kunt u selecteren in welke richting informatie op een pagina wordt afgedrukt.

### Lay-outopties

Met deze optie kunt u verschillende manieren selecteren om uw document op te maken.

- **Eén pagina per vel:** deze optie beschikt over een optie basisopmaak. Met deze optie kunt u een pagina afdrukken op een zijde van een vel.
- **Meerdere pagina's per vel:** zie "Afdrukken meerdere pagina's afdrukken op één vel papier" op pagina 69.
- **Poster afdrukken:** zie "Posters afdrukken" op pagina 70.
- **Boekje afdrukken:** zie "Boekjes afdrukken" op pagina 70.
- **Boekje afdrukken met vooraf gedefinieerde indeling:** Met deze optie kunt u uw document afdrukken in de vorm van een boekje met vooraf gedefinieerde indeling.
- **Paginakader:** Met deze optie kunt u uw document met een randlijn eromheen afdrukken. Deze optie is niet beschikbaar voor **Poster afdrukken** en **Boekje afdrukken**.

### Tweezijdig afdrukken

Met deze optie kunt u afdrukken op beide zijden van het papier (zie "Afdrukken op beide zijden van het papier" op pagina 71).

## Het tabblad Papier

Gebruik de opties in het tabblad **Papier** om de basisinstellingen van papierverwerking op te geven.

### Exemplaren

Met deze optie kunt u aangeven hoeveel exemplaren u wilt afdrukken. U kunt tot 9 999 exemplaren instellen.

### Papieropties

- **Oorspronk. formaat:** met deze optie stelt u de actuele papiergrootte van de originelen in.
- **Uitvoerformaat:** met deze optie kunt u uw afdruktaak aanpassen aan elk geselecteerd papierformaat, ongeacht de grootte van de originelen (zie "Een document aan een bepaald papierformaat aanpassen" op pagina 73).
  - **Percentage:** Met deze optie kunt u de inhoud van een pagina er groter of kleiner laten uitzien op de afdruk door het gewenste percentage in te voeren (zie "De grootte van uw document wijzigen in percentages" op pagina 72).
- **Invoer:** Controleer of de **Invoer** op de overeenkomstige papierlade is ingesteld. Gebruik **Multifunctionele lade** als u op speciaal materiaal wilt afdrukken, zoals enveloppen of transparanten.

- **Type:** met deze optie kunt u het papiertype in de lade instellen. Op die manier bekomt u de beste afdrukkwaliteit. Zo niet, wordt de gewenste afdrukkwaliteit mogelijk niet bereikt
- **Geavanceerde papieropties:** Met deze optie kunt u extra papierfuncties instellen, bijvoorbeeld speciale pagina's zoals voorbladen.
  - **Pagina:** De selectie Eerste pagina specificeert de papierbron voor de eerste pagina van de afdruktaak
  - **Voorblad:** Met deze eigenschap kunt u een voorblad afdrukken met een speciale papieroptie van een door u geselecteerde papierbron. Als u de opties configureert voor dubbelzijdig afdrukken, worden de eerste 2 pagina's of de laatste 2 pagina's van het document gebruikt als voor- of achterblad.

## Het tabblad Grafische elementen

Gebruik de opties op het tabblad **Grafisch** om de afdrukkwaliteit aan te passen voor speciale afdrukbehoefte.

### Kwaliteit

Hoe hoger de instelling, hoe scherper tekens en afbeeldingen worden afgedrukt. Als u een hoge instelling selecteert kan het iets langer duren voordat het document is afgedrukt.

### Lettertype/tekst

Selecteer **Duidelijke tekst** om tekst donkerder af te drukken dan bij een normaal document.

Schakel het selectievakje voor **Alle tekst zwart** in om in het zwart af te drukken, ongeacht de kleur die op het scherm wordt weergegeven.

## Grafische controller

Hiermee kunnen gebruikers randen van letters en fijne lijnen accentueren voor een betere leesbaarheid, en elke kleurkanaalregistratie in de kleurenafdrukmodus uitlijnen.

## Tonerspaarstand

Met de instelling **Tonerspaarstand** kan de gebruiker tijdens het afdrukken van een conceptversie van een document op toner besparen. Selecteer **Uit** om in de normale modus af te drukken en selecteer **Aan** om met minder aangebrachte toner op de pagina af te drukken.

## Het tabblad Geavanceerd

Gebruik het tabblad **Geavanceerd** om verschillende afdrukopties in te stellen.

### Watermerk

zie "Watermerken gebruiken" op pagina 74.

### Overlay

zie "Overlay gebruiken" op pagina 76.

### Uitvoeropties

- **Afdrukvolgorde:** met deze optie kunt u de volgorde instellen waarin de pagina's zullen worden afgedrukt. **Oneven pagina's afdrukken en Even pagina's afdrukken zijn alleen beschikbaar wanneer u het PCL-printerstuurprogramma gebruikt.**
- **Blanco pagina's overslaan:** maakt het mogelijk een blanco of gedrukt scheidingsvel aan transparanten toe te voegen.
- **Handmatige marge:** Met deze optie kunt u een bindmarge opgeven. De bindmarge past de bindpositie aan. **Deze optie is niet beschikbaar wanneer u het PS-printerstuurprogramma gebruikt.**



Als u op **Resetten** klikt, worden de standaardinstellingen voor de optie **Geavanceerd** opnieuw ingesteld.

---

## Beveiliging

Hiermee worden afdrukgegevens eerst gecodeerd en vervolgens verzonden naar het apparaat. Deze functie beschermt de afdrukgegevens en voorkomt dat de gegevens in uw netwerk worden beschadigd. De functie **Taakcodering** is alleen beschikbaar als een harde schijf is geïnstalleerd in de printer. De harde schijf wordt gebruikt om de afdrukgegevens te decoderen.

## Taakaccountbeheer

Met deze opties kunt u afdrukken met de toegekende machtigingen.

- **Gebruikersmachtiging:** Als u deze optie aanvinkt, kunnen alleen gebruikers met gebruikersmachtiging een afdruktaak starten.
- **Groepsmachtiging:** Als u deze optie aanvinkt, kunnen alleen groepen met groepsmachtiging een afdruktaak starten.



- Klik op het vraagteken  in de rechterbovenhoek van het venster en klik vervolgens de optie waarover u meer wilt weten.
  - Administrators kunnen taakaccountbeheer inschakelen en toestemmingen configureren op het bedieningspaneel of in SyncThru™ Web Service. Voor gedetailleerde informatie (zie "SyncThru™ Web Service" op pagina 206).
- 

## Het tabblad Eco

In het tabblad **Eco** kunt u afdrubronnen besparen en milieuvriendelijker kopiëren. Als u **Afdrukken in ecomodus** selecteert, ziet u de ecoafbeelding () bij bepaalde opties. Daarnaast zijn bepaalde opties niet beschikbaar voor gebruik in de ecomodus.

### Eco-opties

- **Standaardinstelling printer:** als u deze optie selecteert, wordt deze functie bepaald door de instelling die u op het bedieningspaneel van het apparaat hebt opgegeven.
- **Geen:** Hiermee schakelt u deze optie uit.
- **Afdrukken in ecomodus:** activeert de ecomodus. Selecteer **Tweezijdig afdrukken, TonerSave, Blanco pagina's overslaan, Lay-out**, and **Kleurenmodus** die u in de ecomodus wilt gebruiken. Zolang u de opties van andere tabbladen niet wijzigt, wordt het document zoals ingesteld in de ecomodus afgedrukt.
- **Wachtwoord:** als de beheerder **Geforceerd aan** in **Standaard eco-modus** voor dit apparaat instelt, is de ecomodus door de eco-instelling van het apparaat altijd ingesteld, omdat de **Eco-opties** van het printerstuurprogramma zijn uitgeschakeld. Als u de afdrukinstellingen moet wijzigen, klikt u op **Wachtwoord** en vult u het wachtwoord in of neem contact op met uw beheerder.

### Resultaatsimulator

**Resultaatsimulator** toont het resultaat van de hoeveelheden gereduceerde CO<sub>2</sub>-uitstoot, verbruikte elektriciteit en bespaard papier als gevolg van de instellingen die u geselecteerd heeft.



- De resultaten worden berekend op basis van een totaal aantal van honderd pagina's zonder blanco pagina, als de eco-modus is uitgeschakeld.
  - Zie voor de berekeningscoëfficiënt met betrekking tot CO<sub>2</sub>, energie en papier het **IEA**(International Energy Agency), het kengetal van het Japanse ministerie van Binnenlandse Zaken en Communicatie, en [www.remanufacturing.org.uk](http://www.remanufacturing.org.uk). Elk model gebruikt een ander kengetal.
  - Het elektriciteitsverbruik in afdrukmodus verwijst naar het gemiddelde verbruik tijdens afdrukken met dit apparaat.
  - De werkelijke bespaarde of verlaagde hoeveelheden kan verschillen naargelang het gebruikte besturingssysteem, computerkracht, programma's, aansluitmethode, mediaatypen, mediaformaat, complexiteit van de afdruktaak, enz.
-

## Het tabblad Samsung

Gebruik het tabblad **Samsung** om de copyrightinformatie en het versienummer van het stuurprogramma weer te geven. Als uw computer met het internet is verbonden, hebt u toegang tot de diensten.

## Afdrukmodus

Met deze optie kunt u kiezen of het bestand moet worden afgedrukt of opgeslagen op de harde schijf van het apparaat. De standaard **Afdrukmodus** is **Normaal**. Hiermee kunt u afdrucken zonder het afdrukbestand op de harde schijf op te slaan. U kunt deze optie ook in andere tabbladen gebruiken.

- **Normaal:** deze modus drukt uw document af zonder op te slaan.
- **Proefafdruk:** deze modus is handig als u meer dan een exemplaar wilt afdrucken. U kunt eerst een exemplaar afdrucken om te controleren en daarna de andere exemplaren afdrucken.
- **Vertrouwelijk:** deze modus wordt gebruikt voor het afdrucken van vertrouwelijke documenten. U moet een wachtwoord invoeren om te kunnen afdrucken (zie "Taakstatus" op pagina 29).
- **Opslaan:** deze modus wordt alleen gebruikt voor het opslaan van documenten op de harde schijf. Indien nodig kunt u opgeslagen bestanden laden en afdrucken. U vindt het opgeslagen bestand in het **Vak** (zie "Vak gebruiken" op pagina 231). Eerst kiest u een documentenvak in **Doelmap** en vervolgens stelt u **Opties** in.
- **Opslaan en afdrucken:** deze modus wordt gebruikt voor het gelijktijdig afdrucken en opslaan van documenten. Indien nodig kunt u opgeslagen bestanden laden en afdrucken. U vindt het opgeslagen bestand in het **Vak** (zie "Vak gebruiken" op pagina 231). Eerst kiest u een documentenvak in **Doelmap** en vervolgens stelt u **Opties** in.



- **Taaknaam:** Deze optie wordt gebruikt als u een opgeslagen bestand zoekt via het bedieningspaneel.
  - **Gebruikersnaam:** Deze optie wordt gebruikt als u een opgeslagen bestand zoekt via het bedieningspaneel. Automatisch wordt de gebruikersnaam weergegeven waarmee u zich bij Windows aanmeldt.
  - **Voer het wachtwoord in:** Als de **Eigenschap** van de opgeslagen documenten **Beveiligdis**, moet u het wachtwoord voor het opgeslagen document invoeren. Deze optie wordt gebruikt om een opgeslagen bestand te laden via het bedieningspaneel.
  - **Wachtwoord bevestigen:** Voer het wachtwoord ter bevestiging opnieuw in.
- 

## Voorkeursinstellingen gebruiken

Met de optie **Favorieten** die op elk tabblad maar niet op het tabblad **Favorieten** en **Samsung** wordt weergegeven, kunt u de huidige voorkeursinstellingen opslaan voor toekomstig gebruik.

Volg de volgende stappen om een **Favorieten** onderdeel te bewaren:

- 1 Stel op elk tabblad de gewenste instellingen in.
- 2 Typ in het invoervak **Favorieten** een naam voor deze instellingen.



- 3 Klik op **Opslaan**.
- 4 Vul de naam en beschrijving in en selecteer daarna het gewenste symbool.
- 5 Klik op **OK**. Als u **Favorieten** opslaat, worden alle huidige driverinstellingen bewaard.



Om een opgeslagen instelling te gebruiken moet u ze selecteren in de **Favorieten** tab. Het apparaat is nu ingesteld om af te drukken met de geselecteerde instellingen. Om een opgeslagen instelling te verwijderen, selecteert u deze op het tabblad **Favorieten** en klikt u op **Wissen**.

## Help gebruiken

Klik op de optie waarover u meer wilt weten op het venster **Voorkeursinstellingen voor afdrukken** en druk op **F1** op uw toetsenbord.

---

# Speciale kopieerfuncties gebruiken

Speciale afdrukeigenschappen zijn onder meer:

- "Afdrukken meerdere pagina's afdrukken op één vel papier" op pagina 69.
- "Posters afdrukken" op pagina 70.
- "Boekjes afdrukken" op pagina 70.
- "Afdrukken op beide zijden van het papier" op pagina 71.
- "De grootte van uw document wijzigen in percentages" op pagina 72.
- "Een document aan een bepaald papierformaat aanpassen" op pagina 73.
- "Watermerken gebruiken" op pagina 74.
- "Overlay gebruiken" op pagina 76.

## Afdrukken meerdere pagina's afdrukken op één vel papier

U kunt het aantal pagina's selecteren dat u op één vel wilt afdrukken. Als u meer dan één pagina per vel afdrukt worden de pagina's verkleind en in de door u opgegeven volgorde gerangschikt. U kunt op één vel tot 16 pagina's afdrukken.

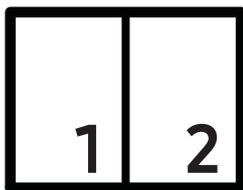

- 1 Als u de afdrukinstellingen vanuit de softwaretoepassing wilt wijzigen, opent u **Voorkeursinstellingen voor afdrukken** (zie "Voorkeursinstellingen openen" op pagina 61).
- 2 Klik op het tabblad **Basis** en selecteer **Meerdere pagina's per vel** in de vervolgkeuzelijst **Type**.
- 3 Schakel het selectievakje **Paginakader** in als u rond elke pagina op het vel een kader wilt afdrukken.
- 4 Selecteer in de vervolgkeuzelijst **Pagina's/vel** het aantal pagina's dat u per vel wilt afdrukken (2, 4, 6, 9 of 16).
- 5 Selecteer indien nodig de paginavolgorde in de vervolgkeuzelijst **Paginavolgorde**.
- 6 Klik op het tabblad **Papier** en selecteer **Oorspronk. formaat**, **Invoer** en **Type**.
- 7 Klik op **OK** of **Afdrukken** tot het venster **Afdrukken** wordt afgesloten.

## Posters afdrukken

Met deze functie kunt u een document van één pagina afdrukken over 4, 9 of 16 vellen papier, waarna u deze vellen aan elkaar kunt kleven om er zo een poster van te maken.

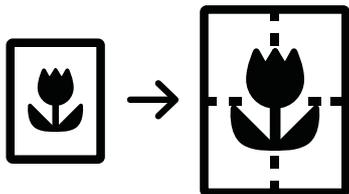

- 1 Als u de afdrukinstellingen vanuit de softwaretoepassing wilt wijzigen, opent u **Voorkeursinstellingen voor afdrukken** (zie "Voorkeursinstellingen openen" op pagina 61).
- 2 Klik op het tabblad **Basis** en selecteer **Poster afdrukken** in de vervolgkeuzelijst **Type**.
- 3 Selecteer de gewenste paginaopmaak.  
Specificatie van de paginaopmaak:
- 4 Selecteer de waarde **Posteroverlap**. Geef de **Posteroverlap** op in millimeters of inches door het keuzerondje bovenaan rechts op het tabblad **Basis** te selecteren om de vellen gemakkelijker aan elkaar te kunnen plakken.

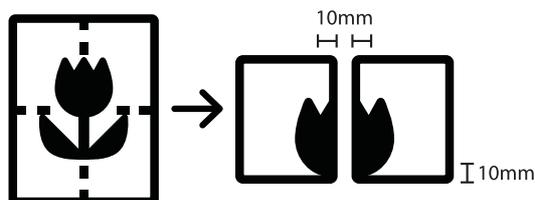

- 5 Klik op het tabblad **Papier** en selecteer **Oorspronk. formaat**, **Invoer** en **Type**.
- 6 Klik op **OK** of **Afdrukken** tot het venster **Afdrukken** wordt afgesloten.
- 7 U kunt nu een poster maken door de vellen aan elkaar te kleven.

## Boekjes afdrukken

Met deze functie kunt u een document op beide zijden van het papier afdrukken en worden de pagina's zo gerangschikt dat u het afgedrukte papier dubbel kunt vouwen om een boekje te maken.

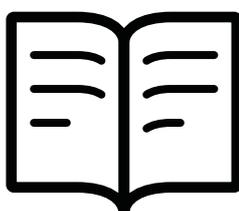



Als u een boekje wilt maken, moet u afdrukken op afdruk materiaal van het formaat Letter, Legal, A4, JIS B5, Statement, Executive, A5, Ledger of JIS B4.

---

- 1 Als u de afdrukinstellingen vanuit de softwaretoepassing wilt wijzigen, opent u **Voorkeursinstellingen voor afdrukken** (zie "Voorkeursinstellingen openen" op pagina 61).
- 2 Klik op het tabblad **Basis** en selecteer **Boekje afdrukken** in de vervolgkeuzelijst **Type**.
- 3 Klik op de knop **Geavanceerd**. Vervolgens selecteert u de gewenste optie.
- 4 Klik op het tabblad **Papier** en selecteer **Oorspronk. formaat, Invoer en Type**.



De optie **Boekje afdrukken** is niet beschikbaar voor alle papierformaten. Om na te gaan welke papierformaten voor deze functie beschikbaar zijn, selecteert u het beschikbare papierformaat in de optie **Oorspronk. formaat** van het tabblad **Papier**. Als u een onbeschikbaar papierformaat selecteert, wordt deze optie mogelijk automatisch geannuleerd. Selecteer alleen beschikbaar papier (papier zonder ⚠️ - of ❌-markering).

---

- 5 Klik op **OK** of **Afdrukken** tot het venster **Afdrukken** wordt afgesloten.

## Afdrukken op beide zijden van het papier

U kunt afdrukken op beide zijden van een vel papier (duplex). Voor u afdrukt, moet u de gewenste afdrukstand van het document opgeven. U kunt deze functie alleen gebruiken met papier van het formaat Letter, Legal, Oficio, US Folio, A4, Statement, Executive, 8K, 16K, Ledger of JIS B4.



- De functie voor dubbelzijdig afdrukken is standaard ingeschakeld en de bindoptie is ingesteld op **Lange zijde**.
  - Druk niet af op beide zijden van speciale afdrukmedia, zoals etiketten, enveloppen of dik papier. Dit kan een papierstoring veroorzaken of het apparaat beschadigen.
- 

- 1 Als u de afdrukinstellingen vanuit de softwaretoepassing wilt wijzigen, opent u **Voorkeursinstellingen voor afdrukken** (zie "Voorkeursinstellingen openen" op pagina 61).
- 2 Klik op het tabblad **Basis**.
- 3 Selecteer in de sectie **Tweezijdig afdrukken** de gewenste bindoptie. De standaardinstelling is **Lange zijde**.

- **Standaardinstelling printer:** als u deze optie selecteert, wordt deze functie bepaald door de instelling die u op het bedieningspaneel van het apparaat hebt opgegeven. Deze optie is alleen beschikbaar als u het PCL-printerstuurprogramma gebruikt.
- **Geen:** Hiermee schakelt u deze functie uit.
- **Lange zijde:** Deze optie is de conventionele lay-out die bij boekbinden wordt gebruikt.

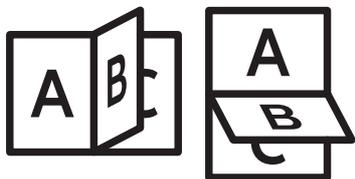

- **Korte zijde:** Deze optie is de conventionele lay-out die voor kalenders wordt gebruikt.

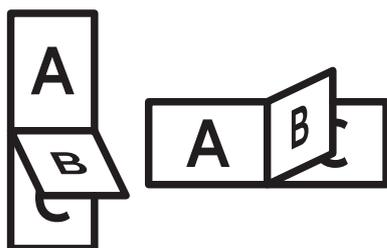

- **Omgekeerd dubbelzijdig afdrukken:** Schakel deze optie in om de afdrukvolgorde om te keren bij het dubbelzijdig afdrukken.

4 Klik op het tabblad **Papier** en selecteer **Oorspronk. formaat**, **Invoer** en **Type**.

5 Klik op **OK** of **Afdrukken** tot het venster **Afdrukken** wordt afgesloten.

## De grootte van uw document wijzigen in percentages

U kunt de grootte van een document wijzigen zodat het groter of kleiner wordt afgedrukt. Dat doet u door het gewenste percentage in te voeren.

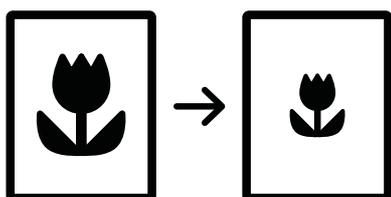

1 Als u de afdrukinstellingen vanuit de softwaretoepassing wilt wijzigen, opent u **Voorkeursinstellingen voor afdrukken** (zie "Voorkeursinstellingen openen" op pagina 61).

2 Klik op het tabblad **Papier**.

3 Selecteer de actuele papiergrootte van de originelen in de **Oorspronk. formaat**.

4 Geef in het invoervak **Percentage** de schaalfactor op.

U kunt ook op de pijl-omlaag/pijl-omhoog te klikken om de schaalfactor te selecteren.



U kunt deze functie niet gebruiken wanneer u een papiergrootte selecteert in **Uitvoerformaat**.

---

5 Selecteer **Invoer** en **Type**.

6 Klik op **OK** of **Afdrukken** tot het venster **Afdrukken** wordt afgesloten.

## Een document aan een bepaald papierformaat aanpassen

Met deze printerfunctie kunt u uw afdruktaak aanpassen aan elk gewenst papierformaat, ongeacht de grootte van het document. Deze optie kan nuttig zijn als u de fijne details van een klein document wilt bekijken.



1 Als u de afdrukinstellingen vanuit de softwaretoepassing wilt wijzigen, opent u **Voorkeursinstellingen voor afdrukken** (zie "Voorkeursinstellingen openen" op pagina 61).

2 Klik op het tabblad **Papier**.

3 Selecteer de actuele papiergrootte van de originelen in de **Oorspronk. formaat**.

4 Selecteer de in de lade af te drukken papiergrootte in **Uitvoerformaat**.

5 Selecteer **Invoer** en **Type**.

6 Klik op **OK** of **Afdrukken** tot het venster **Afdrukken** wordt afgesloten.

## Watermerken gebruiken

Met de optie Watermerk kunt u tekst of afbeeldingen afdrukken over een bestaand document, U gebruikt de optie bijvoorbeeld om in grote grijze letters "DRAFT" of "CONFIDENTIAL" diagonaal op de eerste pagina of op alle pagina's van een document af te drukken.



Er zijn verschillende vooraf ingestelde watermerken die met uw apparaat worden meegeleverd. Ze kunnen worden aangepast of u kunt er nieuwe aan de lijst toevoegen.



- **Koptekst:** U kunt de geselecteerde tekst toevoegen aan de linker-, midden- of rechterbovenzijde.
- **Voettekst:** U kunt de geselecteerde tekst toevoegen aan de linker-, midden- of rechteronderzijde.

## Een bestaand watermerk gebruiken

- 1 Als u de afdrukinstellingen vanuit de softwaretoepassing wilt wijzigen, opent u **Voorkeursinstellingen voor afdrukken** (zie "Voorkeursinstellingen openen" op pagina 61).
- 2 Klik op het tabblad **Geavanceerd** en selecteer het gewenste watermerk in de vervolgkeuzelijst **Watermerk**. Het geselecteerde watermerk wordt weergegeven in de afbeelding van de driedubbele cassette-invoer.
- 3 Klik op **OK** of **Afdrukken** tot het venster **Afdrukken** wordt afgesloten.



- **Tekst watermerk:** Hiermee kunnen gebruikers het watermerk invoegen dat de gebruiker wil printen.
- **Afbeeldingsbestand:** Hiermee kunnen gebruikers de watermerkafbeelding laden die de gebruiker wil printen.
- **Naam watermerk:** Hiermee kunnen gebruikers de watermerknaam invoegen om toe te voegen aan de watermerkvervolgkeuzelijst.
- **Alleen eerste pagina:** Print het watermerk alleen op de eerste pagina. Niet geselecteerd in de standaardinstellingen.

## Een watermerk maken

- 1 Als u de afdrukinstellingen vanuit de softwaretoepassing wilt wijzigen, opent u **Voorkeursinstellingen voor afdrukken** (zie "Voorkeursinstellingen openen" op pagina 61).
- 2 Op het tabblad **Geavanceerd** selecteert u **Bewerken...** in de keuzelijst **Watermerk**.
- 3 Voer een tekst in het vak **Tekst watermerk** in. U kunt maximaal 256 tekens invoeren.  
Als u het selectievakje **Alleen eerste pagina** inschakelt, wordt het watermerk alleen op de eerste pagina afgedrukt.
- 4 Watermerkopties selecteren.  
U kunt de naam, stijl, kleur, grootte en grijswaarde van het lettertype selecteren in het gedeelte **Tekenstijl**, en de hoek van het watermerk instellen in het gedeelte **Uitlijning en hoek van watermerk**.
- 5 Klik op **Toevoegen** om het nieuwe watermerk aan de lijst **Huidige watermerken** toe te voegen.
- 6 Wanneer u klaar bent met bewerken klikt u op **OK** of **Afdrukken** tot u het menu **Afdrukken** verlaat.

Als u geen watermerk meer wilt afdrukken selecteert u **Geen** in de vervolgkeuzelijst **Watermerk**.

## Een watermerk bewerken

- 1 Als u de afdrukinstellingen vanuit de softwaretoepassing wilt wijzigen, opent u **Voorkeursinstellingen voor afdrukken** (zie "Voorkeursinstellingen openen" op pagina 61).
- 2 Klik op het tabblad **Geavanceerd** en selecteer **Bewerken...** in de vervolgkeuzelijst **Watermerk**.
- 3 Selecteer in het vak **Huidige watermerken** het watermerk dat u wilt bewerken en wijzig de tekst van het watermerk en de opties.
- 4 Klik op **Wijzigen** als u de wijzigingen wilt opslaan.
- 5 Klik op **OK** of **Afdrukken** tot het venster **Afdrukken** wordt afgesloten.

## Een watermerk verwijderen

- 1 Als u de afdrukinstellingen vanuit de softwaretoepassing wilt wijzigen, opent u **Voorkeursinstellingen voor afdrukken** (zie "Voorkeursinstellingen openen" op pagina 61).
- 2 Klik op het tabblad **Geavanceerd** en selecteer **Bewerken...** in de vervolgkeuzelijst **Watermerk**.
- 3 Selecteer in het vak **Huidige watermerken** het watermerk dat u wilt verwijderen en klik op de knop **Wissen**.
- 4 Klik op **OK** of **Afdrukken** tot het venster **Afdrukken** wordt afgesloten.

## Overlay gebruiken

Deze optie is alleen beschikbaar als u het PCL-printerstuurprogramma gebruikt.

### Wat is een overlay?

Een overlay is tekst en/of afbeeldingen die op de vaste schijf van de computer zijn opgeslagen in een speciale bestandsindeling en die in een willekeurig document kunnen worden afgedrukt. Overlays worden vaak gebruikt in plaats van voorgedrukte formulieren en papier met een briefhoofd. In plaats van een voorgedrukt briefhoofd kunt u een overlay samenstellen die precies dezelfde informatie bevat. Als u een brief met het briefhoofd van uw bedrijf wilt afdrukken, hoeft u geen voorgedrukt briefhoofdpapier in het apparaat te plaatsen, maar drukt u gewoon de briefhoofding als overlay op uw document af.

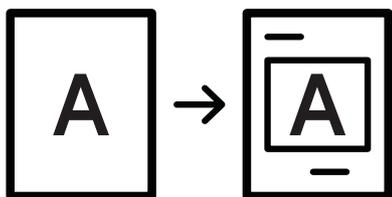

### Een nieuwe paginaoverlay maken

Als u een paginaoverlay wilt gebruiken, moet u een nieuwe paginaoverlay maken met uw logo of afbeelding.

- 1 Maak of open een document met de tekst of afbeelding die u voor de overlay wilt gebruiken. Zorg ervoor dat de tekst of afbeelding precies op de plaats staat waar deze als overlay moet worden afgedrukt.
- 2 Open **Voorkeursinstellingen voor afdrukken** als u het document als een overlay wilt opslaan (zie "Voorkeursinstellingen openen" op pagina 61).
- 3 Klik op het tabblad **Geavanceerd** en selecteer **Maken** in de vervolgkeuzelijst **Overlay**.

- 4 Typ een naam van maximaal acht tekens in het vak **Opslaan als** in het venster **Bestandsnaam**. Selecteer indien nodig de map waarin u het overlaybestand wilt opslaan. Standaard is dit de map C:\Formover.
- 5 Klik op **opslaan**.
- 6 Klik op **OK** of **Afdrukken** tot het venster **Afdrukken** wordt afgesloten.  
Als er een venster verschijnt waarin u om bevestiging wordt gevraagd, klikt u op **Ja**.
- 7 Het bestand wordt niet afgedrukt. Het wordt opgeslagen op de harde schijf van uw computer.



Het formaat van het overlaydocument moet hetzelfde zijn als dat van de documenten die u met de overlay afdrukt. Maak geen overlay met een watermerk.

---

## Een paginaoverlay gebruiken

Nadat u een overlay hebt gemaakt kan deze met uw document worden afgedrukt. Dit doet u als volgt:

- 1 Maak of open het document dat u wilt afdrukken.
- 2 Als u de afdrukinstellingen vanuit de softwaretoepassing wilt wijzigen, opent u **Voorkeursinstellingen voor afdrukken** (zie "Voorkeursinstellingen openen" op pagina 61).
- 3 Klik op het tabblad **Geavanceerd**.
- 4 Selecteer **Overlay afdrukken** van de vervolgkeuzelijst **Overlay**.
- 5 Als het overlaybestand dat u zoekt niet in de vervolgkeuzelijsten **Overlaybes. 1** of **Overlaybes. 2**, selecteer dan **Laden** van de **Overzicht overlays**. Selecteer het overlaybestand dat u wilt gebruiken.  
Als u het gewenste overlaybestand op een externe bron hebt opgeslagen, kunt u het bestand ook laden vanuit het venster **Laden**.  
Klik op **Openen** als u het bestand hebt geladen. Het bestand verschijnt in het vak **Overzicht overlays** en kan worden afgedrukt. Selecteer de overlay in de vervolgkeuzelijst **Overzicht overlays**.
- 6 Schakel indien nodig het selectievakje **Overlay bevestigen voor afdrukken** in. Als dit selectievakje is ingeschakeld, verschijnt telkens als u een document naar de printer verzendt een berichtvenster waarin u gevraagd wordt om te bevestigen of u een overlay op uw document wilt afdrukken.

Als dit selectievakje niet is ingeschakeld en er een overlay is geselecteerd, wordt de overlay automatisch op uw document afgedrukt.

- 7 Klik op **OK** of **Afdrukken** tot het venster **Afdrukken** wordt afgesloten.  
De geselecteerde overlay wordt op uw document afgedrukt.



De resolutie van het overlaydocument moet dezelfde zijn als die van het document waarop u de overlay wilt afdrukken.

---

## Een paginaoverlay verwijderen

Paginaoverlays die u niet meer gebruikt, kunt u verwijderen.

- 1 Klik in het venster **Voorkeursinstellingen voor afdrukken** op het tabblad **Geavanceerd**.
- 2 Selecteer **Overlay afdrukken** in de vervolgkeuzelijst **Overlay**.
- 3 Selecteer in het vak **Overzicht overlays** de overlay die u wilt verwijderen.  
Als het overlaybestand dat u zoekt niet in de **Overzicht overlays** verschijnt, selecteer dan **Laden** van de **Overzicht overlays**. Selecteer het overlaybestand dat u wilt wissen.
- 4 Klik op **Wissen**.
- 5 Als er een venster verschijnt waarin u om bevestiging wordt gevraagd, klikt u op **Ja**.
- 6 Klik op **OK** of **Afdrukken** tot het venster **Afdrukken** wordt afgesloten.

---

# Werken met Hulpprogramma Direct afdrukken

In dit hoofdstuk wordt uitgelegd hoe u met Hulpprogramma Direct afdrukken PDF-bestanden kunt afdrukken zonder ze te openen.



- Uw apparaat moet beschikken over een harde schijf om PDF-bestanden af te drukken met dit programma.
- U kunt geen PDF-bestanden afdrukken waarvoor een afdrukbeperking geldt. Schakel de functie voor de afdrukbeperking uit en probeer opnieuw af te drukken.
- U kunt geen PDF-bestanden afdrukken die met een wachtwoord worden beschermd. Schakel de wachtwoordfunctie uit en probeer opnieuw af te drukken.
- Of een PDF-bestand kan worden afgedrukt met het Hulpprogramma Direct afdrukken hangt af van de manier waarop het PDF-bestand is gemaakt.
- Het Hulpprogramma Direct afdrukken ondersteunt PDF-versie 1.7 en lager. Bestanden van een hogere versie moet u openen om te kunnen afdrukken.

## Wat is het Hulpprogramma direct afdrukken?

Hulpprogramma Direct afdrukken is een programma dat PDF-bestanden rechtstreeks naar uw printer stuurt om ze af te drukken zonder dat u deze bestanden hoeft te openen. De gegevens worden via de Windows-spooler en de poort van het printerstuurprogramma verzonden. Alleen PDF-documenten worden ondersteund.

Dit programma installeren:

Download de software van de website van Samsung. Pak de software vervolgens uit en installeer deze op uw computer: (<http://www.samsung.com> > zoek uw product > Ondersteuning of Downloads).

## Bezig met afdrukken

Er zijn verschillende manieren waarop u kunt afdrukken met het Hulpprogramma Direct afdrukken.

## Vanaf het venster Hulpprogramma Direct afdrukken

- 1 Selecteer in het menu **Start Programma's** of **Alle programma's** > **Samsung Printers**.
  - Als u Windows 8 gebruikt, gaat u naar **Charms(charms)** en selecteert u **Zoeken** > **Apps(App)**.
  - Voor Windows 10/Windows Server 2016  
Typ in de taakbalk **Samsung Printers** in het invoergebied **Zoeken**. Druk op de Enter-toets.  
OF

Selecteer vanuit het **Start**-pictogram () **Alle apps** > **Samsung Printers**.

- 2 Druk op **Hulpprogramma Direct afdrukken**.
- 3 Selecteer uw printer uit de vervolgkeuzelijst **Printer selecteren** en klik op **Bladeren**.
- 4 Selecteer het PDF-bestand dat u wilt afdrukken en klik op **Openen**.  
Het PDF-bestand wordt nu toegevoegd in het gedeelte **Bestanden selecteren**.
- 5 Pas de printerinstellingen naar wens aan.
- 6 Klik op **Afdrukken**. Het geselecteerde PDF-bestand wordt naar de printer verzonden.

## Via het contextmenu

- 1 Klik met de rechtermuisknop op het PDF-bestand dat u wilt afdrukken en kies **Direct afdrukken**.  
Het venster Hulpprogramma Direct afdrukken wordt geopend. Het PDF-bestand is hierin al toegevoegd.
- 2 Selecteer de printer die u wilt gebruiken.
- 3 Pas de printerinstellingen naar wens aan.
- 4 Klik op **Afdrukken**. Het geselecteerde PDF-bestand wordt naar de printer verzonden.

---

# De standaardafdrukinstellingen wijzigen

---



De meeste Windows-toepassingen zullen de in het printerstuurprogramma opgegeven instellingen opheffen. Daarom raden wij u aan eerst alle afdrukinstellingen in uw programma te wijzigen en alleen de instellingen die u daar niet vindt aan te passen in het printerstuurprogramma.

---

1 Voor Windows XP Service Pack 3/Server 2003 selecteert u vanuit het **Start** de optie **Printers en faxapparaten**.

- Voor Windows Server 2008/Vista selecteert u vanuit het **Start**-menu Configuratiescherm > **Hardware en geluiden**> **Printers**.

- Voor Windows 7 selecteert u vanuit het **Start**-menu Configuratiescherm > **Apparaten en printers**.

Voor Windows 8 selecteert u vanuit de **Charms(charms) Zoeken** > **Instellingen** > **Configuratiescherm** > **Apparaten en printers**.

- In Windows Server 2008 R2 selecteert u **Configuratiescherm** > **Hardware** > **Apparaten en printers**.

- Voor Windows 10/Windows Server 2016

Typ in de taakbalk **Apparaten en printers** in het invoergebied **Zoeken**. Druk op de Enter-toets.

OF

Selecteer vanuit het **Start**-pictogram (  ) **Instellingen** > **Apparaten**> **Printers en scanners**>**Apparaten en printers**.

---



Klik met de rechtermuisknop op het **Start**-pictogram (  ) en selecteer **Configuratiescherm** > **Apparaten en printers**.

---

2 Klik met de rechtermuisknop op uw apparaat.

3 Voor Windows XP Service Pack 3/Server 2003/Server 2008/Vista selecteert u **Voorkeursinstellingen voor afdrukken**.

Voor Windows 7/8, Windows Server 2008 R2, Windows 10 of Windows Server 2016 selecteert u **Voorkeursinstellingen voor afdrukken** in de contextmenu's.

---



Als bij het item **Voorkeursinstellingen voor afdrukken** het teken ► staat, kunt u andere printerstuurprogramma's voor de geselecteerde printer selecteren.

---

4 Wijzig de instellingen op elk tabblad.

5 Klik op **OK**.



In **Voorkeursinstellingen voor afdrukken** kunt u de instellingen voor elke afdruktaak wijzigen.

---

---

# Uw apparaat instellen als standaardprinter

- 1 Voor Windows XP Service Pack 3/Server 2003 selecteert u vanuit het **Start** de optie **Printers en faxapparaten**.
  - Voor Windows Server 2008/Vista selecteert u vanuit het **Start**-menu Configuratiescherm > **Hardware en geluiden**> **Printers**.
  - Voor Windows 7 selecteert u vanuit het **Start**-menu Configuratiescherm > **Apparaten en printers**.  
Voor Windows 8 selecteert u vanuit de **Charms(charms) Zoeken** > **Instellingen** > **Configuratiescherm** > **Apparaten en printers**.
  - In Windows Server 2008 R2 selecteert u **Configuratiescherm** > **Hardware** > **Apparaten en printers**.
  - Voor Windows 10/Windows Server 2016  
Typ in de taakbalk **Apparaten en printers** in het invoergebied **Zoeken**. Druk op de Enter-toets.  
OF  
Selecteer vanuit het **Start**-pictogram () **Instellingen** > **Apparaten**> **Printers en scanners**>**Apparaten en printers**.



Klik met de rechtermuisknop op het **Start**-pictogram () en selecteer **Configuratiescherm** > **Apparaten en printers**.

---

- 2 Selecteer uw apparaat.
- 3 Klik met uw rechtermuisknop op uw apparaat en selecteer **Als standaard instellen**.



Als bij het item **Als standaard instellen** voor Windows 7 of Windows Server 2008 R2 het teken ► staat, kunt u andere printerstuurprogramma's selecteren die met de geselecteerde printer verbonden zijn.

---

---

# Kopiëren

In dit hoofdstuk wordt stap voor stap uitgelegd hoe u documenten kopieert.

- Informatie over het scherm Kopiëren 85
- Normaal kopiëren 95
- Identiteitskaarten kopiëren 96

# Informatie over het scherm Kopiëren

Als u op **Kopie** vanaf het startscherm of **Apps** tikt, verschijnt het **Kopie** scherm. Dit scherm bestaat uit meerdere tabbladen en vele kopieeropties. Alle opties zijn per functie ingedeeld zodat u uw selecties eenvoudig kunt configureren. Als u wilt terugkeren naar het startscherm, tikt u op de knop .



Klik op  (**Help**) op het startscherm of op  (snelmenu) en klik op de optie waar u meer over wilt weten.

## Startscherm voor Kopie

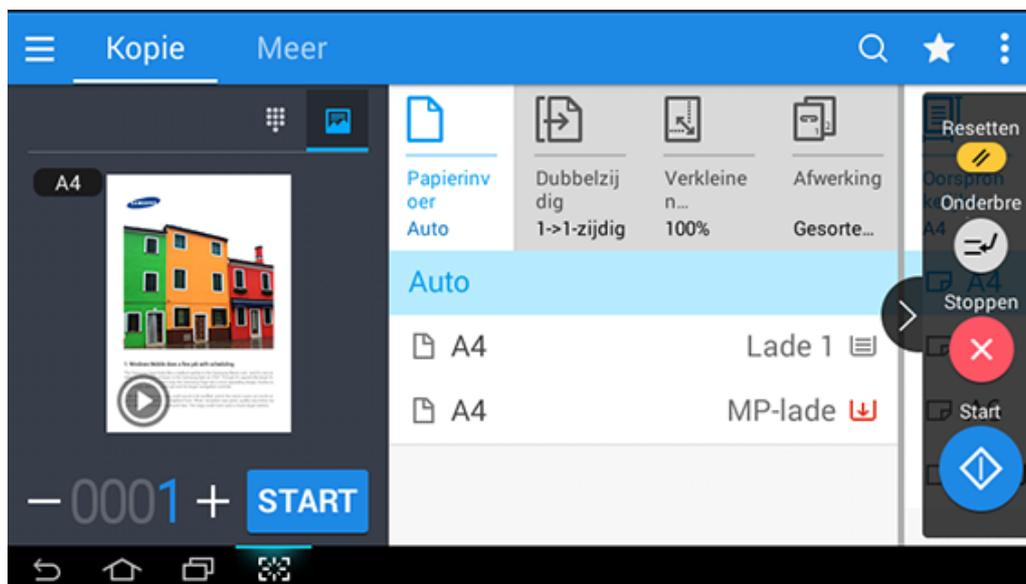

## Voorbeeld

Heeft het originele type weer.

Knop	Naam	Omschrijving
	Numeriek toetsenblok	Opent het toetsenblok om het aantal te maken kopieën in te voeren.
	Voorbeeld voor status	Geeft het afdrukvoorbeeld weer.
	Voorbeeld voor afspelen	Hiermee zoekt u naar taken.

Knop	Naam	Omschrijving
	Start	Hiermee start u een taak.
		Stel het aantal afdrucken kopieën in.

## Command-toetsen

Knop	Naam	Omschrijving
	Snelmenu	Open de snelmenu's.
	Zoeken	Zoek naar een gewenste menu of app.
	Mijn progr	Voeg een app toe aan Mijn programmalijst.
	Submenu (Action overflow)	Open het submenu.

## Virtuele harde toets



- De positie van de virtuele harde toetsen ligt vast op de rechterkant van het scherm.
- Als een app wordt gestart, worden de virtuele harde toetsen weergegeven.
- Als het scherm wordt aangeraakt, verschijnen de virtuele harde toetsen.
- Als het ,  wordt aangeraakt, worden de virtuele harde toetsen verborgen.

Knop	Naam	Omschrijving
	Resetten	Hiermee kunt u de huidige configuratie van het apparaat opnieuw instellen.
	Onderbreken	Onderbreek de huidige taak om dringend kopiëren toe te staan.
	Stoppen	Hiermee kunt u op elk moment een taak onderbreken. Er verschijnt een pop-upvenster met de taken die u kunt onderbreken.
	Start	Hiermee start u een taak.

## Submenu (Action overflow)

- **Eco:** Wanneer de ecomodus is ingeschakeld, kunt u alleen milieuvriendelijke afdrুকinstellingen selecteren. Tik op de optie Eco in het Action Overflow-menu om de ecomodus in of uit te schakelen.
- **Toev. aan Mijn programma:** Voeg een app toe aan Mijn programmalijs.
- **Taak samenstellen:** Deze optie kan worden in- en uitgeschakeld. Wanneer deze optie aan staat: Nadat het scannen voltooid is, verschijnt het scherm **Meer scannen** om te vragen of u nog een pagina wilt scannen. Wanneer u **Ja** selecteert, kunt u nog een pagina scannen in de huidige taak. Wanneer u **Nee** selecteert, dan wordt het scanproces voltooid en wordt de rest van de taak uitgevoerd.
- **Proefexemplaar:** Hiermee kunt u een testexemplaar afdrukken om de kwaliteit en uitlijning te controleren. Tik op deze optie in het Action Overflow-menu om een proefexemplaar af te drukken. Wanneer u hebt gecontroleerd of de kopie perfect is, kunt u op Start drukken om de rest van de exemplaren af te drukken.
- **Id-kopie:** Hiermee kunt u beide zijden van een dubbelzijdig origineel op één vel papier kopiëren. Dankzij deze functie kunt u originelen met belangrijke informatie op beide zijden kopiëren, zoals rijbewijzen.
- **Opslaan in vak:** Hiermee kunt u gescande originelen opslaan op de harde schijf in het apparaat. U kunt deze opgeslagen documenten later afdrukken of ze opslaan als afdrुकbestanden. Tik op deze optie in het Action Overflow-menu om een document op te slaan op de harde schijf in het apparaat.
- **Opslaan als standaard:** Hiermee kunt u de huidige kopieerinstellingen opslaan als de standaardinstellingen voor kopiëren. Na het opslaan van de standaardinstellingen voor kopiëren, zullen deze instellingen worden gebruikt voor alle kopieertaken. Tik op deze optie in het Action Overflow-menu om de huidige instellingen op te slaan als de standaardinstellingen.
- **Standaardinstellingen herstellen:** Hiermee kunt u de kopieerinstellingen herstellen naar de standaardinstellingen van het apparaat. Met deze optie worden de huidige kopieerinstellingen hersteld naar de originele fabrieksinstellingen. Tik op de optie Restore Default in dit menu om de standaardinstellingen te herstellen.
- **Instellingen voor kopiëren:** De **Bevestiging van andere pagina** optie selecteert u of het apparaat na elke gescande pagina vraagt een bevestiging te geven van voltooiing. Selecteer deze optie als u efficiënt meerdere pagina's in één taak wilt kopiëren.



- **Bevestiging van andere pagina:** Met deze optie selecteert u of het apparaat na elke gescande pagina vraagt een bevestiging te geven van voltooiing. Selecteer deze optie als u efficiënt meerdere pagina's in één taak wilt kopiëren.

- 
- **Configuratie gebruikersinterface:** Hiermee kunt u de opties selecteren die worden weergegeven in het menu **Kopie**. Tik op de symbolen + of - naast menupictogrammen om menu's toe te voegen of te verwijderen. U kunt ook menupictogrammen ingedrukt houden om deze te verplaatsen naar een andere plaats, of tikken op **Alles wissen** om alle menu's te verwijderen.

## Voortgang taak

Dit menu verschijnt elke keer wanneer het apparaat een taak uitvoert.

- **Detail:** Tik op deze knop om de status, het type en de tijd van de taak weer te geven.

- **Voorbeeldgebied:** Hiermee kunt u een voorbeeld bekijken van het document dat wordt gekopieerd. De afbeelding in het voorbeeldgedeelte wordt weergegeven met de huidige verzendinginstellingen, zoals de afdrukstand en de grootte.
- **Feedback verzenden:** Hiermee kunt u feedback versturen over de huidige verzendtaak. Als u verzendtaken per e-mail wilt ontvangen, kunt u dit instellen via de app **Mijn pagina** (zie "Informatie over het menu Mijn pagina" op pagina 32).



Voor het gebruik van deze functie dient u zich aan te melden als beheerder (zie "Aanmelden" op pagina 182).

---

## Tabblad kopiëren

U kunt de basisinstellingen instellen op het tabblad **Kopie**. Het tabblad **Kopie** bevat de hieronder getoond onderdelen.



- U kunt de gebruikersinterface van elk tabblad aanpassen met de configuratieoptie voor de gebruikersinterface (**Kopie** >  submenu (action overflow) > **Configuratie gebruikersinterface**).
  - Sommige menu's zijn uitgeschakeld. Als dit het geval is, zijn deze opties niet beschikbaar op uw apparaat.
  -  (**Help**) app legt de normale en gebruikelijke procedure uit voor het kopiëren van originelen. Tik op  (**Help**) op het startscherm of op  (snelmenu) en selecteer de optie waar u meer over wilt weten.
- 

## Papierinvoer

De optie papierinvoer stelt de papierlade voor deze afdruktaak in. Het apparaat drukt de gescande afbeelding af op het papier in de geselecteerde lade. U kunt de pictogrammen zien die de papierformaten en de resterende papierinhoud van elke lade tonen.

## Dubbelzijdig

U kunt uw apparaat instellen om kopieën op beide zijden van het papier af te drukken.

U kunt het bindtype **Origineel** of **Uitvoer** kiezen. Elk type is op zijn beurt weer **Boek** of **Kalender**.

- **1-zijdig:** Voor originelen of uitvoerbinttypen die slechts aan één zijde zijn bedrukt.
- **2-zijdig, boek:** Voor originelen of uitvoerbinttypen die slechts aan beide kanten zijn bedrukt.
- **2-zijdig, kalender:** Voor originelen en uitvoerbinttypen die aan beide kanten zijn bedrukt, maar de achterzijde is 180 graden gedraaid.

## Verkleinen/vergroten

Met de verkleining-/vergrotingsfunctie kunt u een afbeelding afdrukken die groter of kleiner is dan het origineel. Tik op de pictogrammen op het scherm om een kopie met 25% tot 99% te verkleinen of te vergroten met 101% tot 400%.

- **100% (Origineel):** Hiermee drukt u de kopie op hetzelfde formaat als het origineel af.
- **Auto:** Hiermee verkleint of vergroot u de kopie op basis van het formaat van het afdrukmetaal.
- **Aangepast:** U kunt een aangepast percentage instellen (van 25 tot 400%).
- **XY aangepast:** U kunt de XY aangepaste waarden instellen (van 25 tot 400%).
- **Andere vooraf ingestelde waarden:** Verkleint of vergroot de kopie naar een vooraf ingestelde waarde. Het pictogram aan de rechterzijde van de kolom geeft de vooraf ingestelde waarden die gebruikt moeten worden aan wanneer u kopieert naar een ander formaat papier.

## Bezig met voltooien

U kunt de afdrukuitvoeropties instellen.

Hiermee stelt u het apparaat zo in dat de kopieën worden gesorteerd. Als u bijvoorbeeld 2 kopieën wilt maken van een document met 3 pagina's, krijgt u eerst één volledige kopie van het 3 pagina's tellende document en vervolgens een tweede volledige kopie.

- **Blanco pagina's overslaan:** Bepaalt of het apparaat blanco pagina's in het origineel afdrukt.
- **Gesorteerd:** hiermee drukt u de pagina's gegroepeerd af in dezelfde volgorde als het origineel.



- **Niet-gesorteerd:** hiermee drukt u af en sorteert u het resultaat in stapels van afzonderlijke pagina's.



## Oorspronkelijke grootte

Gebruik deze opties om de actuele papiergrootte van de originelen in te stellen.

- **Verschill. form.:** Als het origineel een combinatie van zowel het Letter als Legal papierformaat is, kan het apparaat papier van het juiste formaat voor elk vel vanaf de verschillende vakken gebruiken. Bijv. als het origineel 3 pagina's is, twee Letter en één Legal, drukt het apparaat op volgorde op het juiste papierformaat voor elke pagina af.
- **Aangepast formaat:** Als u een aangepaste waarde voor een speciaal papierformaat dient in te stellen, gebruik de pijlen om de vereiste grootte in te stellen.

## Oorspronkelijke stand

Gebruik deze optie om de stand van het origineel in te stellen.

- **Staande afbeeldingen:** Gebruik deze instelling voor een origineel document dat met de bovenkant richting de achterkant van het apparaat wordt ingevoerd.
- **Liggende afbeeldingen:** Gebruik deze instelling voor een origineel document dat in de dubbele scandocumentinvoer (DSDF) wordt ingevoerd met de bovenkant van het document richting de linkerzijde van het apparaat, of een origineel document dat op het scannerglas wordt geplaatst met de bovenkant van het document richting de rechterzijde van het apparaat.

## Type origineel

Gebruik deze instelling om de kwaliteit van de kopie te verbeteren door het gepaste documenttype voor de huidige taak te selecteren.

- **Tekst:** Gebruik als het origineel overwegend tekst en weinig of geen afbeeldingen bevat.
- **Tekst/foto:** Gebruik als het origineel een mix van tekst en afbeeldingen is.
- **Afgedrukte foto:** Gebruik als origineel overwegend of alleen afbeeldingen bevat.
- **Tijdschrift:** Gebruik als het origineel een glanzend document is met zowel tekst als afbeeldingen, zoals tijdschriften.

## Kleurenmodus

Gebruik deze instelling om de kleurmodus te selecteren voor het kopiëren van het origineel.

- **Auto:** Detecteert automatisch of het origineel zwart-wit of kleur is en druk de kopie overeenkomstig af.
- **Vierkl.druk:** Hiermee drukt u de kopie in dezelfde kleur als het origineel af.
- **Mono:** Drukt de kopie in zwart-wit af, ongeacht of het origineel in kleur of zwart-wit is.
- **Kleur vervangen:** Hiermee vervangt u bepaalde kleuren van het origineel door andere kleuren op de kopie. Via een geraffineerde tintomzettingstechniek wordt ervoor gezorgd dat de vervangende kleuren zich op een natuurlijke manier mengen met het omringende gebied.
- **Achtergrondkleur:** Hiermee voegt u een achtergrondkleur toe aan blanco delen op de kopie.

## Tabblad Meer

U kunt de geavanceerde instellingen instellen op het tabblad **Meer**. Het tabblad **Meer** bevat de hieronder getoond onderdelen.



- U kunt de gebruikersinterface van elk tabblad aanpassen met de configuratieoptie voor de gebruikersinterface (**Kopie** >  submenu (action overflow) > **Configuratie gebruikersinterface**).
  - Sommige menu's zijn uitgeschakeld. Als dit het geval is, zijn deze opties niet beschikbaar op uw apparaat.
  -  (**Help**) app legt de normale en gebruikelijke procedure uit voor het kopiëren van originelen. Tik op  (**Help**) op het startscherm of op  (snelmenu) en selecteer de optie waar u meer over wilt weten.
-

## MPN op een vel

Hiermee worden de originele afbeeldingen verkleind en worden 2 tot 16 pagina's afgedrukt op één vel papier.



Wanneer u de functie **N op een vel** gebruikt, worden de menu's **Id-kopie**, **Beeld herhalen**, **Boekje**, **Boekje kopiëren**, **Afbeelding verschuiven** en **Poster kopiëren** uitgeschakeld.

- 
- **Uit:** Schakel deze functie uit.
  - **X-op-1:** Kopieert het aangegeven aantal pagina's van het origineel op één vel papier.
  - **Afdrukstand:** U kunt de richting selecteren waarin informatie wordt gekopieerd op een pagina.
  - **Papierinvoer:** Hiermee stelt u de papierinvoer in.
  - **Rand:** Hiermee drukt u een rand om de pagina's van de afdruk.



U kunt het kopieerformaat niet instellen met **Verkleinen/vergroten** voor de functie **N op een vel**.

## Boekje

Het apparaat drukt automatisch af op een of beide zijden van het papier, waarna het wordt gevouwen zodat u een boekje met alle pagina's in de juiste volgorde krijgt. Elke afbeelding wordt ook automatisch verkleind en op de juist positie geplaatst overeenkomstig het geselecteerde papierformaat.

- **Uit:** hiermee schakelt u deze functie uit.
- **1-zijdige origineel:** Kopieer één zijde van het origineel naar één vel van een boekje.
- **2-zijdig origineel, boek:** Kopieer elke zijde van een origineel naar één vel van een boekje.
- **2-zijdig origineel, kalender:** Kopieer elke zijde van een origineel naar één pagina van een boekje. De tweede zijde van elk origineel wordt 180 graden gedraaid zodat de tekst rechtop in het boekje komt te staan.
- **Binding:** selecteert de richting van de paginavolgorde.
  - **Links:** het boekje wordt naar links geopend.
  - **Rechts:** het boekje wordt naar rechts geopend.
- **Papierinvoer:** Bepaalt welke papierlade wordt gebruikt.

## Boekje kopiëren

Met deze functie kunt u een boek kopiëren. Als het boek te dik is, opent u de dubbele scandocumentinvoer (DSDF) tot de scharnieren niet verder kunnen en sluit u de dubbele scandocumentinvoer (DSDF) weer. Als het boek of tijdschrift dikker is dan 30 mm (1,18 inch), kopieert u met de dubbele scandocumentinvoer (DSDF) open.



Deze kopieerfunctie is alleen beschikbaar als u via de glasplaat kopieert.

- 
- **Uit:** hiermee schakelt u deze functie uit.
  - **Linkerpagina:** drukt alleen de linkerpagina van het boek af.
  - **Rechterpagina:** drukt alleen de rechterpagina van het boek af.
  - **Beide pag.(vnf links):** drukt beide tegenoverliggende pagina's af vanaf de linkerzijde.

- **Beide pag.(vnf rechts):** Drukt beide tegenoverliggende pagina's af vanaf de rechterzijde.
- **Boek centreren en rand wissen:** Wist de schaduwen veroorzaakt door de bindingen of boekranden in het midden en aan de zijkanten van de kopieën.
- **Dubbelzijdig:** Hiermee wist u de schaduwen veroorzaakt door de bindingen of boekranden in het midden en aan de zijkanten van de kopieën.

## Poster kopiëren

Met deze functie kunt u een document van één pagina afdrukken over 4, 9 of 16 vellen papier, waarna u deze vellen aan elkaar kunt kleven om er zo een poster van te maken.



Deze kopieerfunctie is alleen beschikbaar als u via de glasplaat kopieert.

---

## Beeld herhalen

Deze optie drukt meerdere kopieën van de originele afbeelding af op dezelfde zijde van een enkele pagina. Als u meer originelen hebt in de dubbele scandocumentinvoer (DSDf), worden alle originele afbeeldingen op dezelfde manier afgedrukt.

- **Uit:** Hiermee schakelt u deze functie uit.
- **Autom. herhalen:** Het aantal afbeeldingen per vel wordt automatisch bepaald op basis van de grootte van het origineel en het papierformaat. Het aantal herhaalde afbeeldingen wordt automatisch geselecteerd op basis van de grootte van het origineel, de grootte van de uitvoerpagina en het verkleinings-/vergrotingspercentage met maximaal 100%.
- **Handmatig herhalen:** Selecteer handmatig het aantal afbeeldingen van 2, 4, 6, 8, 9 of 16.

## Watermerk

Met de optie Watermerk kunt u tekst afdrukken over een bestaand document. U gebruikt deze bijvoorbeeld om in grote grijze letters "Concept" of "Vertrouwelijk" diagonaal op de eerste pagina of op alle pagina's af te drukken.

## Stempel



U kunt geen stempels afdrukken op boekjes of posters.

---

Drukt het **IP-adres**, **ID**, **Apparaatinformatie**, **Opmerking**, **Paginanummer** of **Datum & Tijd** op de afdrucken. U kunt de **Tekstgrootte**, **Opaciteit** of **Positie** van de stempel instellen.

## Overlay

Een overlay is tekst en/of afbeeldingen die op een vaste schijf van de computer zijn opgeslagen in een speciale bestandsindeling en die in een willekeurig document kunnen worden afgedrukt. Overlays kunnen de plaats van traditioneel briefhoofdpapier innemen. In plaats van voorbedrukt briefhoofdpapier te gebruiken, kunt u een overlay maken die met de lay-out van het briefhoofd overeenkomt. Als u een brief met het briefhoofd van uw bedrijf wilt afdrukken, hoeft u geen voorgedrukt briefhoofdpapier in het apparaat te plaatsen, maar activeert u gewoon het briefhoofd als overlay op uw document.

- **Uit:** Hiermee schakelt u deze functie uit.

- **+ Nieuw:** Maak een nieuwe paginaoverlay met uw logo of afbeelding.
- **Overlapping:** Kies een overlappingslocatie.

## Rand wissen

U kunt het origineel zonder randen of marges kopiëren.

- **Uit:** Hiermee schakelt u deze functie uit.
- **Rand wissen:** Wis in alle kopieën een gelijk deel van de randen.
- **Perforatie wissen:** Verwijder markeringen van perforatiegaten aan de linkerrand van de kopieën.

## Afbeelding verschuiven

Om te voorkomen dat afbeeldingen door perforatiegaten, nietjes en andere markeringen worden overlapt, kunt u de positie van de afbeelding verschuiven.

- **Uit:** Hiermee schakelt u deze functie uit.
- **Auto centreren:** automatisch positioneren in het midden van het papier.
- **Aangepast verschuiven:** Pas de marges van het papier naar wens aan.

## Voorbladen

Het apparaat voegt automatisch voorbladen toe aan de gekopieerde reeks originelen met papier uit een andere lade. Voorbladen moeten hetzelfde formaat en dezelfde afdrukstand hebben als de hoofdtekst van de te kopiëren originelen.

- **Uit:** Hiermee schakelt u deze functie uit.
- **Voorkant:** Druk het document af met een voorblad.
- **Terug:** Druk het document af met een achterblad.
- **Voor- en achterkant:** Druk het document af met een voor- en achterkaft.
- **Voorblad:** Stelt de optie voor dubbelzijdig afdrukken in.
- **Papierinvoer:** Bepaalt welke papierlade standaard wordt gebruikt.

## Afbeelding aanpassen

Met deze optie kunt u handmatig de instellingen **Tonersterkte, Scherppte, Contrast, Kleurbalans, Kleur verschuiven, Negatief, Verzadiging, UCR, Onderkleur verwijderen** en **Fijnafst. dichtheid** van de afdruk aanpassen.

## Aanpassing achtergrond

Met deze optie kunt u compenseren voor originelen met kleur op de achtergrond, zoals kranten of catalogi. U kunt de opties in het menu gebruiken om kopieën beter leesbaar te maken.

- **Dichtheid achtergrond:** Hiermee kunt u de dichtheid van de achtergrond in gescande afbeeldingen aanpassen. Deze functie is handig bij het scannen van originelen die vergeeld zijn of originelen met een donkere achtergrond.
- **Afbeelding aan achterkant:** Hiermee kunt u tekst of afbeeldingen wissen die zichtbaar zijn van de achterzijde van het origineel. U kunt deze functie gebruiken om er zeker van te zijn dat de gescande uitvoer duidelijk leesbaar is.

## Afbeelding spiegelen

deze optie maakt het mogelijk om het originele document om te keren, net zoals een spiegel.

## Kopiëren naar rand

Met deze optie kunt u het document helemaal tot aan de rand van het papier kopiëren.

---

# Normaal kopiëren

Dit is de gebruikelijke procedure om uw originele documenten te kopiëren.

- 1 Tik op **Kopie** vanaf het startscherm of **Apps**.
- 2 Plaats de originelen in de dubbele scandocumentinvoer (DSDF) met de bedrukte zijde naar boven of plaats een enkel origineel met de bedrukte zijde naar beneden op de glasplaat van de scanner en sluit de dubbele scandocumentinvoer (DSDF) (zie "Originelen plaatsen" op pagina 43).
- 3 Pas de instellingen op het tabblad **Kopie** en het tabblad **Meer** aan.
- 4 Voer indien nodig het aantal gewenste kopieën in met behulp van het numerieke toetsenbord (of de knoppen + en -) op het bedieningspaneel.
- 5 Tik op  ,  (**Start**) op het bedieningspaneel om te beginnen met kopiëren.



Tik op  (**Stoppen**) > **Taakstatus** op het bedieningspaneel om de huidige kopieertaak te annuleren. Verwijder vervolgens de gewenste taak (zie "Taakstatus" op pagina 29).

---

# Identiteitskaarten kopiëren

Met de app **Id-kopie** kunt u beide zijden van een dubbelzijdig origineel op één vel papier kopiëren. Dankzij deze app kunt u originelen met belangrijke informatie op beide zijden kopiëren, zoals rijbewijzen.

Bij het kopiëren van identiteitskaarten wordt één zijde van het origineel op de bovenste helft van het vel papier afgedrukt en de andere zijde op de onderste helft. Beide gekopieerde afbeeldingen hebben dezelfde afmetingen als het origineel, tenzij anders aangegeven.

## Startscherm voor Id-kopie

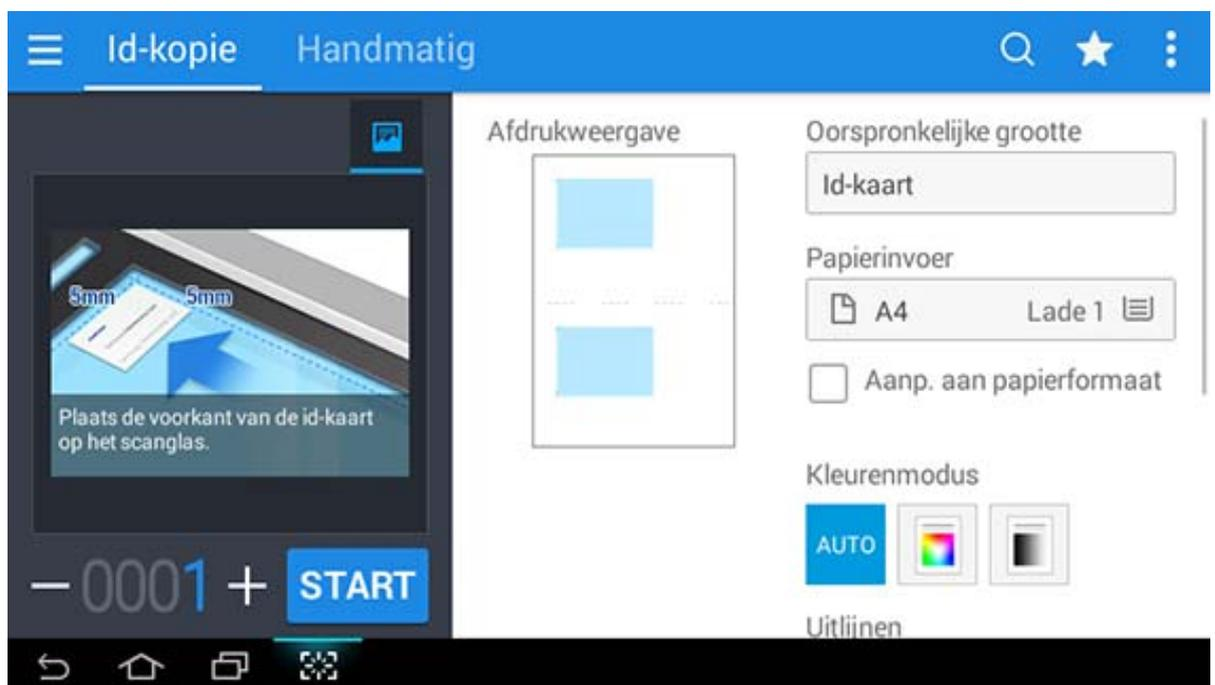

## Command-toetsen

Knop	Naam	Omschrijving
	Voorbeeld voor status	Geeft het afdrukvoorbeeld weer.
	Start	Hiermee start u een taak.
	- , +	Stel het aantal afdrucken kopieën in.
	Snelmenu	Open de snelmenu's.
	Zoeken	Zoek naar een gewenste menu of app.

Knop	Naam	Omschrijving
	Mijn progr	Voeg een app toe aan Mijn programmalijs.
	Submenu (Action overflow)	Open het submenu.

## Submenu (Action overflow)

- **Eco:** Wanneer de ecomodus is ingeschakeld, kunt u alleen milieuvriendelijke afdrুকinstellingen selecteren. Tik op de optie Eco in het Action Overflow-menu om de ecomodus in of uit te schakelen.
- **Toev. aan Mijn programma:** Voeg een app toe aan Mijn programmalijs.
- **Nu afdrukk.:** Hiermee kunt u gescande originelen direct afdrucken.
- **Opslaan in vak:** Hiermee kunt u gescande originelen opslaan op de harde schijf in het apparaat. U kunt deze opgeslagen documenten later afdrucken of ze opslaan als afdrुकbestanden. Tik op deze optie in het Action Overflow-menu om een document op te slaan op de harde schijf in het apparaat.
- **Opslaan als standaard:** Hiermee kunt u de huidige kopieerinstellingen opslaan als de standaardinstellingen voor kopiëren. Na het opslaan van de standaardinstellingen voor kopiëren, zullen deze instellingen worden gebruikt voor alle kopieertaken. Tik op deze optie in het Action Overflow-menu om de huidige instellingen op te slaan als de standaardinstellingen.
- **Standaardinstellingen herstellen:** Hiermee kunt u de kopieerinstellingen herstellen naar de standaardinstellingen van het apparaat. Met deze optie worden de huidige kopieerinstellingen hersteld naar de originele fabrieksinstellingen. Tik op de optie Restore Default in dit menu om de standaardinstellingen te herstellen.
- **Instellingen id-kopie:** Hiermee kunt u de standaard modus voor Kopie ID instellen. U kunt **Id-kopie** or **Handmatige id-kopie**. Ga naar het tabblad **Handmatig** voor de **Instelling handmatige id-kopie**(zie "Het tabblad Handmatig" op pagina 98).

## Tabblad Id-kopie



Uw apparaat kan dubbelzijdige originelen afdrucken op één vel.

Hierbij wordt één zijde van het origineel op de bovenste helft van het vel papier afgedrukt en de andere zijde op de onderste helft zonder dat het origineel daarbij wordt verkleind. Deze functie is handig voor het kopiëren van kleine documenten zoals visitekaartjes.



Voor deze functie moet het origineel op de glasplaat van de scanner worden geplaatst.

- 1 Tik op **Id-kopie** vanaf het startscherm of **Apps**.
- 2 Pas indien nodig de instellingen aan voor elke kopie zoals **Afdrukweergave**, **Oorspronkelijke grootte**, **Papierinvoer**, **Aanp. aan papierformaat** en **Uitlijnen**.  
Volg de aanwijzingen op het bedieningspaneel.
- 3 Plaats een origineel op de glasplaat met de voorzijde naar onder zoals aangegeven door de pijlen. Sluit vervolgens de dubbele scandocumentinvoer (DSDf).

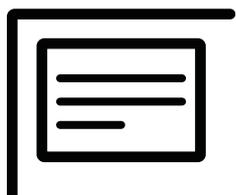

- 4 Tik op **START**.  
Het apparaat begint met het scannen van de voorkant.
- 5 Keer het origineel om en leg het op de glasplaat zoals wordt aangegeven door de pijlen. Sluit vervolgens de dubbele scandocumentinvoer (DSDf).

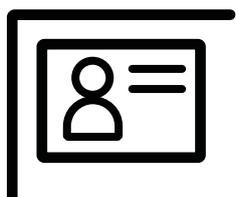

- 6 Tik op **NEXT**.  
Het apparaat begint met het scannen van de achterkant.



- Als u niet op de knop **START** drukt, wordt alleen de voorzijde gekopieerd.
- Als het origineel groter is dan het afdrukgebied, worden sommige gedeelten mogelijk niet afgedrukt.

## Het tabblad Handmatig

Met dit tabblad kunt u Kopie ID gebruiken met een handmatig gemaakte sjabloon, als u regelmatig identiteitskaarten van een bepaalde afmeting kopieert.

Als er geen sjabloon beschikbaar is of als u een nieuw sjabloon wilt maken, gaat u naar Action Overflow (  ) > **Instellingen id-kopie** > **Instelling handmatige id-kopie** > **Nieuw**.

## Instelling handmatige id-kopie

Met dit menu kunt u een nieuw sjabloon maken of een bestaand sjabloon voor kopie ID verwijderen. U kunt de volgende instellingen wijzigen:

- **Sjabloonnaam:** Geeft de naam van de sjabloon.
- **Aantal afbeeldingen:** Geeft aan hoeveel afbeeldingen er op de afdruk komen.
- **Scanpositie:** Geeft aan waar de originelen op de scanner worden geplaatst.
- **Beeldpositie:** Geeft aan waar de gekopieerde afbeelding op de afdruk komt.

---

# Scannen en Verzenden (Scannen)

Met de scanfunctie zet u tekst en afbeeldingen om in digitale bestanden die u op de computer kunt opslaan.

- Informatie over het scherm Scannen en verzenden 101
- Basis scannen 109
- Scannen met TWAIN-compatibele software 110
- Werken met Samsung Easy Document Creator 111

# Informatie over het scherm Scannen en verzenden

Deze sectie beschrijft alle scan- en faxfuncties. Als u op **Scannen en verzenden** tikt vanuit het startscherm of **Apps**, verschijnt het scherm **Scannen en verzenden**. Dit scherm heeft twee tabbladen en vele opties. Alle opties zijn per functie ingedeeld zodat u uw de taak eenvoudig kunt configureren. Als u wilt terugkeren naar het startscherm, tikt u op de knop .



Tik op  (**Help**) op het startscherm of op  (snelmenu) en selecteer de optie waar u meer over wilt weten.

## Startscherm voor Scannen en verzenden

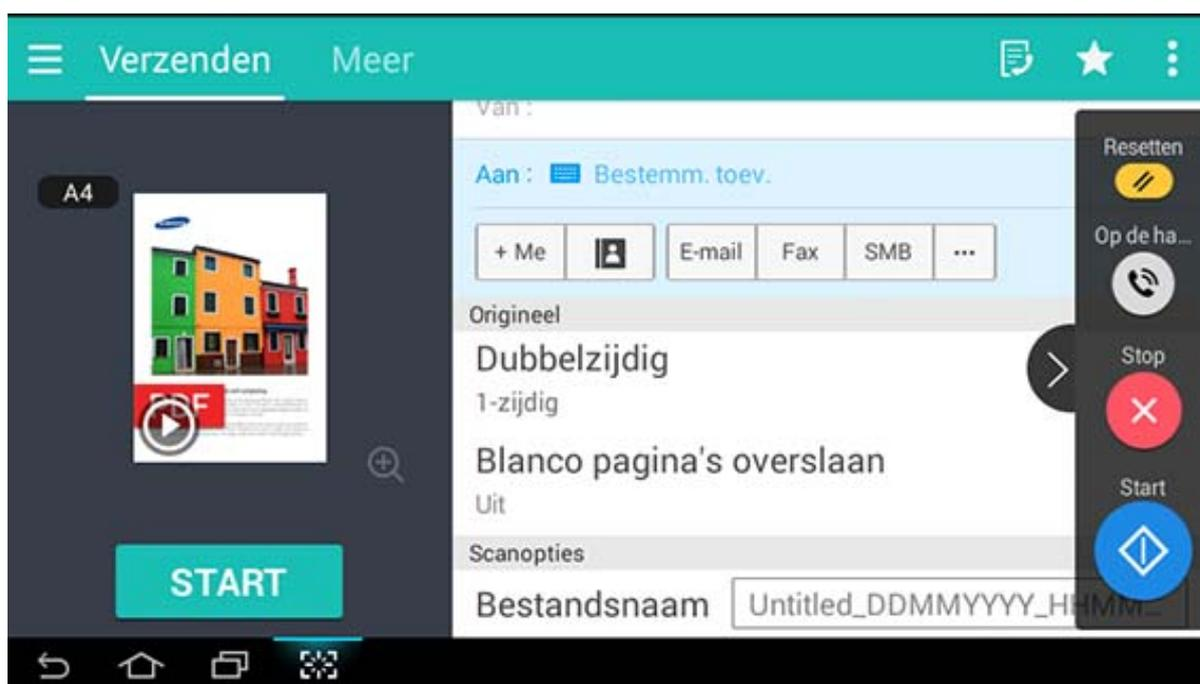

## Command-toetsen

Knop	Naam	Omschrijving
	Snelmenu	Open het snelmenu.
	Fax	Verzend een fax.
	Mijn progr	Voeg een app toe aan Mijn programmalijs.

Knop	Naam	Omschrijving
	Submenu (Action overflow)	Open het submenu.
	Voorbeeld voor afspelen	Hiermee zoekt u naar taken. Voorbeeld geeft de originele gescande afbeelding weer.
	Start	Hiermee start u een taak.
+ Me		<p>Wanneer een gebruiker zich heeft aangemeld, wordt de bestemming die is ingesteld in het <b>Mijn pagina</b>-profiel weergegeven. De bestemming kan worden ingesteld via het <b>Verzenden naar bestemming</b>-menu van de app <b>Mijn pagina</b> (zie "Informatie over het menu Mijn pagina" op pagina 32). Beheerders kunnen de standaardbestemming ook instellen in het submenu (Action overflow) &gt; <b>Instellingen verzenden</b> &gt; <b>+Me-instelling</b>.</p> <p> U dient zich aan te melden om de <b>+ Me</b>-bestemming te kunnen gebruiken. Als u zich niet aanmeldt, verstuurt het apparaat de kopie naar de <b>+ Me</b>-bestemming die is ingevoerd door de beheerder.</p>
	Adresboek	Open uw opgeslagen bestemmingen in het adresboek.
E-mail		Met deze optie kunt u het gescande document verzenden via e-mail.
Fax		Met deze optie kunt u het gescande document verzenden via fax.
SMB		Met deze optie kunt u het gescande document verzenden via SMB.
	Extra menu	Open extra menu's zoals <b>FTP, Vak, PC, I-FAX</b> .

## Virtuele harde toets



- De positie van de virtuele harde toetsen ligt vast op de rechterkant van het scherm.
- Als een app wordt gestart, worden de virtuele harde toetsen weergegeven.
- Als het scherm wordt aangeraakt, verschijnen de virtuele harde toetsen.
- Als het ,  wordt aangeraakt, worden de virtuele harde toetsen verborgen.

Knop	Naam	Omschrijving
	Resetten	Standaardconfiguratie van de app opnieuw instellen.
	Op de haak	Wanneer u op deze knop drukt, kunt u een kiestoon horen. Voer vervolgens een faxnummer in. Dit is vergelijkbaar met bellen via de telefoonluidspreker.
	Stoppen	Hiermee kunt u op elk moment een taak onderbreken. Er verschijnt een pop-upvenster met de taken die u kunt onderbreken.
	Start	Hiermee start u een taak.

### Submenu (Action overflow)

- **Toev. aan Mijn programma:** Voeg een app toe aan Mijn programmalijs. Met deze functie kan de gebruiker standaardinstellingen en vereiste bestemmingen voor elk programma instellen. Kan ook de standaardopties zoals automatisch starten en snelkoppeling aan Start toevoegen instellen.
- **Zoeken:** Hiermee zoekt u naar gewenste opties.
- **Taak samenstellen:** Deze optie kan worden in- en uitgeschakeld. Wanneer deze optie aan staat: Nadat het scannen voltooid is, verschijnt het scherm **Meer scannen** om te vragen of u nog een pagina wilt scannen. Wanneer u **Ja** selecteert, kunt u nog een pagina scannen in de huidige taak. Wanneer u **Nee** selecteert, dan wordt het scanproces voltooid en wordt de rest van de taak uitgevoerd.
- **Id verzenden:** Hiermee kunt u snel id's scannen en de afbeelding naar een SMB, FTP of e-mailadres sturen of de afbeelding opslaan in het Vak of op een USB-opslagapparaat.
- **Alleen bestand toevoegen:** Hiermee kunt u een bestand aan uw bericht toevoegen. U kunt deze optie gebruiken om snel meer bestanden vanaf de harde schijf (BOX) van het apparaat naar SMB, FTP, E-mail, Box of USB te sturen.
- **Scannen en bestand toevoegen:** Hiermee kunt u bestanden scannen en aan uw bericht toevoegen. U kunt deze optie gebruiken om snel een gescande afbeelding of een bestand op de harde schijf (Vak) van het apparaat naar een SMB, FTP of e-mailadres te sturen of de afbeelding of het bestand in het Vak of op een USB-opslagapparaat op te slaan.
- **Internetfax Rx:** Hiermee kunt u direct afdrukken nadat is gecontroleerd of er faxen via het internet zijn ontvangen.
- **Opslaan als standaard:** Hiermee kunt u de **Scannen en verzenden** instellingen als de standaard **Scannen en verzenden** instellingen opslaan. Nadat u de standaard **Scannen en verzenden** instellingen heeft opgeslagen, worden alle toekomstige verstuurtaken uitgevoerd volgens deze instellingen Tik op deze optie in het Action Overflow-menu om de huidige instellingen als de standaard **Scannen en verzenden** instellingen op te slaan
- **Standaardinstellingen herstellen:** Hiermee kunt u de **Scannen en verzenden** instellingen herstellen naar de standaard **Scannen en verzenden** instellingen van het apparaat. Deze optie wijzigt de huidige **Scannen en verzenden** instellingen naar de originele instellingen zoals geconfigureerd in de fabriek. Tik op deze optie in het Action Overflow-menu om de standaardinstellingen voor **Scannen en verzenden** te herstellen.

- **Instellingen verzenden:** Hiermee kunt u snel een document scannen en naar een bestemming sturen. Het gescande document wordt als afbeelding opgestuurd. Tik op deze optie in het submenu (Action Overflow-menu) om een bestand te scannen en toe te voegen aan het huidige bericht.
  - **Best.beleid:** In de **Best.beleid**-instellingen wordt aangegeven hoe het apparaat omgaat met naamconflicten bij het opslaan van bestanden.
  - **Bevestigingsrapport afdr.:** U kunt deze functie gebruiken om bevestiging te krijgen of **Scannen en verzenden** bestemmingen succesvol zijn uitgevoerd of niet.



Als een rapport tekens of lettertypen bevat die niet door het apparaat worden ondersteund, wordt in het rapport mogelijk **Onbekend** afgedrukt in plaats van de tekens/lettertypen.

- 
- **+Me-instelling:** Hiermee kunt u de standaardbestemming voor verzendtaken selecteren. Wanneer u ingelogd bent, kunt u elke Verzendbestemming selecteren als de standaard verzendbestemming. Hetzelfde verschijnt ook in **Scannen en Verzenden** widgets.
  - **Vrz. nr PC:** Hiermee scant u een document en zendt u de gescande uitvoer naar een computer.
  - **Instellingen adresboek:** Dit adresboek bevat de contactpersonen die voor alle gebruikers beschikbaar zijn. U kunt het adresboek gebruiken om contactpersonen beschikbaar te maken voor iedereen die het apparaat gebruikt.
    - **Google-adresboek:** Dit adresboek bevat de contacten die in uw Google-contactenlijst staan. U dient te zijn aangemeld bij uw Google-account voor toegang tot het **Google-adresboek**.
  - **Configuratie gebruikersinterface:** Hiermee kunt u de opties selecteren die worden weergegeven in het menu **Scannen en verzenden**. Tik op de symbolen + of - naast menupictogrammen om menu's toe te voegen of te verwijderen. U kunt ook menupictogrammen ingedrukt houden om deze te verplaatsen naar een andere plaats, of tikken op **Alles wissen** om alle menu's te verwijderen.

## Voortgang taak

Dit menu verschijnt elke keer wanneer het apparaat een taak uitvoert.

- **Detail:** Tik op deze knop om de status, bestemming, verzender en tijd van de taak weer te geven.
- **Voorbeeldgebied:** Hiermee kunt u een voorbeeld bekijken van het document dat wordt verzonden. De afbeelding in het voorbeeldgedeelte wordt weergegeven met de huidige verzendinstellingen, zoals de afdrukstand en de grootte.
- **Feedback verzenden:** Hiermee kunt u feedback versturen over de huidige verzendtaak. Als u verzendtaken per e-mail wilt ontvangen, kunt u dit instellen via de app **Mijn pagina** (zie "Informatie over het menu Mijn pagina" op pagina 32).



Voor het gebruik van deze functie dient u zich aan te melden als beheerder (zie "Aanmelden" op pagina 182).

## Tabblad Verzenden

U kunt de basisinstellingen instellen op het tabblad **Verzenden**. Het tabblad **Verzenden** bevat de hieronder getoond onderdelen.

---



- U kunt de gebruikersinterface van elk tabblad aanpassen met de configuratieoptie voor de gebruikersinterface (**Verzenden** >  Submenu (Action Overflow) > **Configuratie gebruikersinterface**).
  - Sommige menu's zijn uitgeschakeld. Als dit het geval is, zijn deze opties niet beschikbaar op uw apparaat.
  - Afhankelijk van de opties of het model zullen sommige menu's mogelijk niet op het display verschijnen. Als dit het geval is, zijn deze opties niet van toepassing op uw apparaat.
  - Tik op  (**Help**) op het startscherm of op  (snelmenu) en selecteer de optie waar u meer over wilt weten.
- 

## Bestemm. toev.

Tik op  om het e-mailadres of faxnummer van de ontvanger toe te voegen. Klik op de bijbehorende toetsen als u wilt verzenden naar **SMB, FTP, Vak, PC, of USB**.

## Origineel

Met deze instelling kunt u de scankwaliteit verbeteren door het type document voor de huidige scanopdracht te selecteren.

- **Dubbelzijdig**
    - **1-zijdig**: Voor originelen die slechts aan één zijde zijn bedrukt.
    - **2-zijdig, boek**: Voor originelen die aan beide zijden zijn bedrukt.
    - **2-zijdig, kalender**: Voor originelen die aan beide zijden zijn bedrukt, maar waarvan de achterkant 180° is gedraaid.
  - **Blanco pagina's overslaan**: Bepaalt of het apparaat blanco pagina's in het origineel scant.
- 



Om **2-zijdig, boek** en **2-zijdig, kalender** te gebruiken, plaatst u de originelen in de dubbele scandocumentinvoer (DSDF). Als het apparaat geen originelen in de dubbele scandocumentinvoer DSDF detecteert, schakelt het automatisch over naar **1-zijdig**.

---

## Scanopties

Stel de bestandsopties voor de gescande uitvoer in.

- **Bestandsnaam**: Voer een bestandsnaam in om de bestandsnaam van de scan in de doelmap op te slaan.
- **Bestandsindeling**: Selecteer een bestandsformaat voor de gescande uitvoer.
- **PDF-opties**: Stel de PDF-bestandsopties in voor de gescande uitvoer.
- **Resolutie**: Pas de documentresolutie in. Hoe hoger deze waarde, hoe duidelijker het resultaat, maar het scannen kan langer duren.

- **Kwalit.:** Gebruik deze optie als u een kwalitatief hoogwaardig document wilt produceren. Des te hoger de kwaliteit die u selecteert, hoe groter het bestandsformaat.
- **Taal voor tekstherkenning:** Tijdens het produceren van gescande uitvoer voor OCR-software, selecteer de gepaste taal.

## Faxopties (alleen voor faxgebruikers)

Als u originelen verstuurt die foto's bevatten of van een slechte kwaliteit zijn, kunt u de resolutie aanpassen om een fax van een betere kwaliteit te versturen.

- **Resolutie**
  - **Standaard:** deze instelling wordt doorgaans aanbevolen voor originelen met tekst. Met deze optie vermindert u de verzendtijd.
  - **Fijn:** Deze instelling wordt aanbevolen voor originelen met kleine tekens, dunne lijnen of tekst die met een matrixprinter is afgedrukt.
  - **Superfijn:** Aanbevolen voor originelen met fijne details. Deze optie is alleen beschikbaar als het ontvangende apparaat ook de resolutie **Superfijn** ondersteunt.
  - **Ultrafijn:** Aanbevolen voor originelen met extreem fijne details. Deze optie is alleen beschikbaar als het ontvangende apparaat ook de resolutie **Ultrafijn** ondersteunt.

## Tabblad Meer

U kunt de gedetailleerde opties instellen op het tabblad **Meer**. Het tabblad **Meer** bevat de hieronder getoond onderdelen.



- U kunt de gebruikersinterface van elk tabblad aanpassen met de configuratieoptie voor de gebruikersinterface (**Verzenden** >  Submenu (Action Overflow) > **Configuratie gebruikersinterface**).
  - Sommige menu's zijn uitgeschakeld. Als dit het geval is, zijn deze opties niet beschikbaar op uw apparaat.
  - Afhankelijk van de opties of het model zullen sommige menu's mogelijk niet op het display verschijnen. Als dit het geval is, zijn deze opties niet van toepassing op uw apparaat.
  - Tik op  (**Help**) op het startscherm of op  (snelmenu) en selecteer de optie waar u meer over wilt weten.
- 

## Boek scannen

Gebruik deze functie om een boek te scannen. Als het boek te dik is, opent u de dubbele scandocumentinvoer (DSDF) tot de scharnieren niet verder kunnen en sluit u de dubbele scandocumentinvoer (DSDF) weer. Als het boek of tijdschrift dikker is dan 30 mm (1,18 inch), kopieert u met de dubbele scandocumentinvoer (DSDF) open.

- **Uit:** Schakel deze functie uit.
- **Linkerpagina:** scant alleen de linkerpagina van het boek.
- **Rechterpagina:** scant alleen de rechterpagina van het boek.
- **Beide pag.(vnf links):** scant beginnend bij de linkerpagina beide tegenoverelkaarliggende pagina's.

- **Beide pag.(vnf rechts):** scant beginnend bij de rechterpagina beide tegenoverelkaarliggende pagina's.
- **Boek centreren en rand wissen:** U kunt gearceerde gebieden instellen om schaduwen veroorzaakt door de bindingen of boekranden in het midden en aan de zijkanten van de kopieën te wissen.

## Geavanc. fax (alleen voor faxgebruikers)

Stel de verzendopties voor faxen in, zoals **Snelstart faxen** en **Uitgesteld verzenden**.

- **Uit:** Hiermee schakelt u deze functie uit.
- **Snelstart faxen:** Het apparaat verzendt het faxbericht net na het scannen van de eerste pagina. Originelen bestaande uit vele pagina's kunnen op deze manier worden verzonden zonder het geheugen van het apparaat te overbelasten.
- **Uitgesteld verzenden:** Stel uw apparaat in om een fax te verzenden op een gepland tijdstip. Bepaal de **Taaknamen** **Starttijd**.



U kunt een fax voor onbepaalde tijdsduur uitstellen binnen een periode van 1 minuten tot 24 uur na de scan.

---

## Instellingen voor e-mail

Stel e-mailinformatie in, waaronder **Van**, **Onderwerp** en **Bericht**.

## Kleurenmodus

Gebruik deze optie om de standaard kleurmodus voor scantaken in te stellen.

- **Mono:** Hiermee wordt een afbeelding in zwart-wit gescand.
- **Grijs:** Scant een afbeelding in grijstinten.
- **Kleur:** Scant een afbeelding in kleur.
- **Auto:** Detecteert automatisch of het origineel kleur bevat. Als het origineel kleur bevat, drukt het apparaat het document in kleur af. Als het origineel geen kleur bevat, drukt het apparaat het document in zwart-wit af (**Kleur/zwart-wit**) of grijstinten (**Kleur/grijs**).



- De bestandsindeling JPEG kan niet worden geselecteerd bij de optie **Bestandsindeling** als **Mono** is geselecteerd bij **Kleurenmodus**.
  - U kunt de Grijs-, Kleur- en Auto-modus niet gebruiken bij het verzenden van faxen.
- 

## Type origineel

Gebruik deze instelling om de kwaliteit van de kopie te verbeteren door het gepaste documenttype voor de huidige taak te selecteren.

- **Tekst:** Gebruik als het origineel overwegend tekst en weinig of geen afbeeldingen bevat.
- **Tekst/foto:** Gebruik als het origineel een mix van tekst en afbeeldingen is.
- **Foto:** Gebruik als origineel overwegend of alleen afbeeldingen bevat.

## Oorspronkelijke grootte

Gebruik deze opties om de actuele papiergrootte van de originelen in te stellen.

- **Verschill. form.:** Detecteert automatisch de grootte van het origineel als het origineel een combinatie van verschillende papiertypen gebruikt.
- **Aangepast formaat:** Als u een aangepaste waarde voor een speciaal papierformaat dient in te stellen, gebruik de pijlen om de vereiste grootte in te stellen.

## Oorspronkelijke stand

Gebruik deze optie om de stand van het origineel in te stellen.

- **Staande afbeeldingen:** Het origineel is in liggende afdrukstand. De afbeeldingen of tekst in het origineel zijn parallel aan de lange zijde van de pagina.
- **Liggende afbeeldingen:** het origineel is in staande afdrukstand. De afbeeldingen of tekst in het origineel zijn perpendiculair aan de lange zijde van de pagina.

## Rand wissen

Met deze optie kunt u ongewenste vlekken of schaduwen in de marges van een afdruk verwijderen. U kunt deze functie gebruiken om perforatiegaatjes en beschadigingen aan de rand van de pagina, of de schaduw die ontstaat bij het scannen van ingebonden documenten verwijderen.

## Scan naar rand

Met deze optie kunt u de volledige afmetingen van een document scannen zonder randen of marges te missen. Gebruik deze optie om het document helemaal tot aan de rand van het papier te scannen. Schakel deze instelling in om het gehele document te scannen, inclusief de randen en de marges.

## Afbeelding aanpassen

Met deze optie kunt u de afbeelding handmatig bewerken.

- **Tonersterkte:** Geeft de mogelijkheid om de helderheid van het gescande uitvoerbestand aan te passen. Deze functie is handig bij het scannen van vage originelen of originelen met weinig contrast.
- **Scherpte:** Hiermee kunt u de randen van tekst aanpassen zodat de tekst beter leesbaar wordt. U kunt deze functie ook gebruiken om de details van afbeeldingen te verbeteren.
- **Contrast:** Hiermee kunt u het contrast aanpassen zodat de gescande uitvoer helderder of vloeiender wordt. U kunt deze functie gebruiken om de kwaliteit van een afbeelding of de leesbaarheid van tekst te verbeteren.

## Aanpassing achtergrond

Met deze optie kunt u compenseren voor originelen met kleur op de achtergrond, zoals kranten of catalogi. U kunt de opties in het menu gebruiken om kopieën beter leesbaar te maken.

- **Dichtheid achtergrond:** Hiermee kunt u de dichtheid van de achtergrond in gescande afbeeldingen aanpassen. Deze functie is handig bij het scannen van originelen die vergeeld zijn of originelen met een donkere achtergrond.
- **Afbeelding aan achterkant:** Hiermee kunt u tekst of afbeeldingen wissen die zichtbaar zijn van de achterzijde van het origineel. U kunt deze functie gebruiken om er zeker van te zijn dat de gescande uitvoer duidelijk leesbaar is.

---

# Basis scannen

Dit is de gebruikelijke procedure om uw originele documenten te scannen.

- 1 Tik op **Scannen en Verzenden** vanaf het startscherm of **Apps**.
- 2 Plaats de originelen in de dubbele scandocumentinvoer (DSDF) met de bedrukte zijde naar boven of plaats een enkel origineel met de bedrukte zijde naar beneden op de glasplaat van de scanner en sluit de dubbele scandocumentinvoer (DSDF) (zie "Originelen plaatsen" op pagina 43).
- 3 Pas de instellingen in het tabblad **Verzenden** en het tabblad **Meer** aan.
- 4 Selecteer een bestemming met behulp van  (**Bestemm. toev.**), **+ Me**,  (**Adresboek**), **E-mail**, **SMB**, **FTP**, **Vak** of **USB**.



U kunt gescande documenten verzenden naar **E-mail**-, **Fax**-, **FTP**- en **SMB**-adressen via het  (**Adresboek**). De **E-mail**-, **Fax**-, **FTP**- en **SMB**-pictogrammen staan naast de namen van contactpersonen in het **Adresboek**. Wanneer u een naam selecteert, wordt standaard het eerste pictogram geselecteerd. Als u documenten naar meerdere bestemmingen wilt verzenden, selecteert u de pictogrammen van alle gewenste bestemmingen.

- 
- 5 Tik op ,  (**Start**) op het bedieningspaneel om te beginnen met scannen.



Als u de huidige verzendtaak wilt annuleren, tikt u op  (**Stoppen**) en dan op **Taak-status** op het bedieningspaneel en verwijdert u vervolgens de gewenste taak (zie "Taak-status" op pagina 29).

---

---

# Scannen met TWAIN-compatibele software

Als u documenten met andere software wilt scannen, moet deze TWAIN-compatibel zijn, zoals Adobe Photoshop.

Volg de onderstaande stappen om te scannen met TWAIN-compatibele software.

- 1 Controleer of de printer op uw computer is aangesloten en ingeschakeld is.
- 2 Plaats de originelen in de dubbele scandocumentinvoer (DSDF) met de bedrukte zijde naar boven of plaats een enkel origineel met de bedrukte zijde naar beneden op de glasplaat van de scanner en sluit de dubbele scandocumentinvoer (DSDF) (zie "Originelen plaatsen" op pagina 43).
- 3 Open een toepassing, bijvoorbeeld Adobe Photoshop.
- 4 Open het TWAIN-venster en stel de scanopties in.
- 5 Scan en sla uw gescande afbeeldingen op.

---

# Werken met Samsung Easy Document Creator

Samsung Easy Document Creator is een programma dat u helpt bij het scannen, verzamelen en bewaren van documenten in verschillende formaten (inclusief .epub). Deze documenten kunnen vervolgens via sociale netwerken of fax worden gedeeld. Of u nu als student onderzoeksgegevens uit de bibliotheek moet ordenen of als ouder foto's van het verjaardagsfeestje van vorig jaar wilt delen, met Easy Document Creator beschikt u over alle nodig hulpmiddelen.



- Alleen beschikbaar voor gebruikers met Windows- en Mac-besturingssystemen.
- U hebt minimaal Windows XP Service Pack 3 of hoger en Internet Explorer 6.0 of hoger nodig om met Samsung Easy Document Creator te kunnen werken.
- Samsung Easy Document Creator wordt automatisch geïnstalleerd wanneer u de apparaatsoftware installeert.

---

De Samsung Easy Document Creator omvat de volgende functies:

- **Scannen:** te gebruiken voor het scannen van afbeeldingen of documenten.
- **Tekst converteren-scan (alleen Windows):** Te gebruiken voor documenten die in een bewerkbare tekstopmaak moeten worden opgeslagen.
- **Document converteren:** biedt de mogelijkheid om bestaande bestanden om te zetten in meerdere bestandsindelingen.
- **Fax:** Biedt de mogelijkheid om direct vanuit Easy Document Creator een fax te verzenden als het Samsung Network PC Fax-stuurprogramma is geïnstalleerd.



Klik op de knop **Help** (?) onder in het venster en klik op de optie waar u meer over wilt weten.

---

## Scannen met Samsung Easy Document Creator

- 1 Plaats originelen in de documentinvoer met de bedrukte zijde naar boven of plaats een enkel document met de bedrukte zijde naar onder op de glasplaat van de scanner (zie "Originelen plaatsen" op pagina 43).
- 2 Selecteer in het menu **Start Programma's** of **Alle programma's** > **Samsung Printers**.  
Mac-gebruikers gaan naar **Programma's** > **Samsung** > **Samsung Easy Document Creator**.
- 3 Klik op **Samsung Easy Document Creator**.

- 4 Klik op **Scannen** in het startscherm.
  - 5 Selecteer het scantype of een favoriet en pas de afbeelding aan.
  - 6 Klik op **Scannen** om een definitieve afbeelding te scannen of op **Voorbeeldscan** om eerst nog een voorbeeld te zien te krijgen.
  - 7 Druk op **Verzenden** om de gescande afbeelding op te slaan.
  - 8 Selecteer de gewenste optie.
  - 9 Druk op **OK**.
- 



Klik op de knop **Help** (?) onder in het venster en klik op de optie waar u meer over wilt weten.

---

---

# Faxen

Deze handleiding bevat informatie over het gebruik van het apparaat als faxtoestel.

• Voorbereiden om te faxen	114
• Faxen vanaf uw computer	115
• Informatie over het faxescherm	116
<hr/>	
• Een fax verzenden	118
• Een fax ontvangen	122

---

# Vorbereiden om te faxen

---



- U kunt dit apparaat niet als faxapparaat gebruiken via een internettelefoon. Raadpleeg uw internetprovider voor meer informatie.
- We bevelen aan om traditionele analoge telefoondiensten zoals PSTN (public switched telephone network) te gebruiken wanneer u een telefoonlijn als een faxlijn wilt gebruiken. Als u internetdiensten (DSL, ISDN, VoIP) gebruikt, kunt u de verbindingsskwaliteit verbeteren door een microfilter te gebruiken. Een microfilter beperkt ruis en verbetert de verbindingsskwaliteit. Aangezien een DSL-microfilter niet met het apparaat is meegeleverd, neem contact op met uw internetprovider.

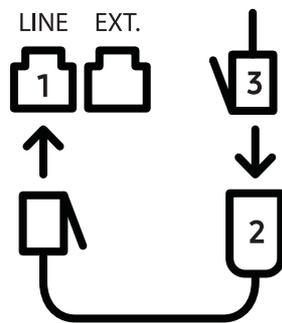

1. Lijnpoort
2. Micro-filter
3. DSL-modem/telefoonlijn

---

Voordat u een fax verzendt of ontvangt, steek de stekker van het meegeleverd snoer in een stopcontact. Raadpleeg de Beknopte installatiehandleiding. De methode voor het verbinden van een telefoonlijn verschilt van land tot land.

---

# Faxen vanaf uw computer

U kunt een fax rechtstreeks vanaf uw computer verzenden. Zorg ervoor dat uw apparaat en de computer op hetzelfde netwerk zijn aangesloten.

## Een fax verzenden (Windows)

Om een fax te versturen vanaf uw computer moet het programma **Samsung Network PC Fax** zijn geïnstalleerd. U kunt het **Samsung Network PC Fax** stuurprogramma vanaf de software-CD installeren. U kunt het **Samsung Network PC Fax** stuurprogramma in het **Software selecteren** venster selecteren.

1 Open het document dat u wilt verzenden.

2 Selecteer **Afdrukken** in het menu **Bestand**.

Het venster **Afdrukken** verschijnt. Afhankelijk van uw toepassing kan dit venster er iets anders uitzien.

3 Selecteer **Samsung Network PC Fax** in het venster **Afdrukken**

4 Klik op **Afdrukken** of op **OK**.

5 Voer het faxnummer van de ontvanger in en stel indien nodig de opties in.



Voor meer informatie over **Samsung Network PC Fax** klikt u op **Help**.

---

6 Klik op **verzenden**.

## Een lijst met verzonden faxberichten controleren (Windows)

U kunt een lijst met verzonden faxberichten op uw computer controleren.

Klik in het menu **Start** op **Programma's** of **Alle programma's** > **Samsung Printers** > **Network PC Fax** > **Geschiedenis faxoverdracht**. Het **Faxjournaal** wordt dan weergegeven met alle faxen die u hebt verstuurd.



Voor meer informatie over **Geschiedenis faxoverdracht** klikt u op **Help**.

---

# Informatie over het faxscherm

Op het Fax-scherm, tik op **Scannen en verzenden** op het startscherm of in de **Apps**, tik vervolgens op het -pictogram (of Fax op het scherm). Wordt er een ander scherm weergegeven, tik op het  pictogram om naar het startscherm te gaan.

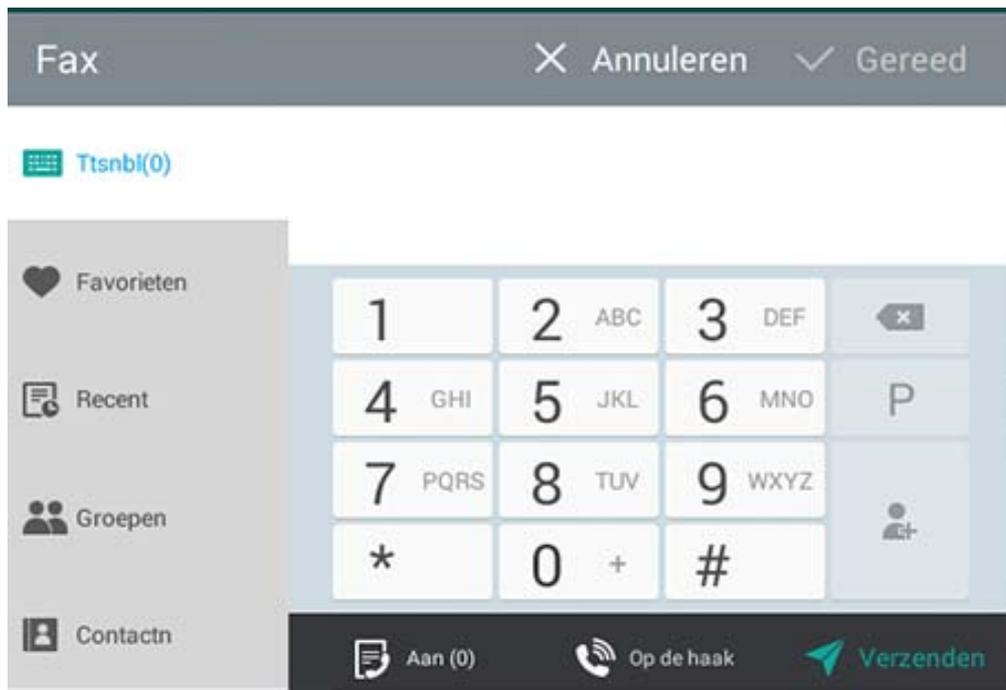

## Command-toetsen

Knop	Naam	Omschrijving
	toetsenblok	Open het toetsenblok.
	Favorieten	Open een lijst met veelgebruikte adressen.
	Recent	Bekijk alle recent gebruikte adressen.
	Groepen	Open een lijst met groepsadressen.
	Contactn	Open een lijst met uw contactpersonen.
	Pauze	Onderbreek de huidige taak.
	Contactpersonen toevoegen	Voeg een nieuwe contactpersoon aan uw adressen toe.

Knop	Naam	Omschrijving
	Toevoegen aan	Voeg toe aan de bestemmingslijst.
	Aan	Open toe aan de bestemmingslijst.
	Op de haak	Schakel op de <b>Op de haak</b> bellen in. Als u een kiestoon hoort, vult u het faxnummer in met behulp van het numerieke toetsenblok op het scherm.
	Verzenden	Verzend de fax.

---

# Een fax verzenden

In dit sectie wordt uitgelegd hoe u een fax verzendt en welke bijzondere verzendmethoden u kunt gebruiken.

---



U kunt de originelen in de dubbele scandocumentinvoer (DSDf) of op de glasplaat van de scanner plaatsen. Als er zich zowel originelen in de dubbele scandocumentinvoer (DSDf) als op de glasplaat van de scanner bevinden, worden de originelen in de dubbele scandocumentinvoer (DSDf) eerst gelezen omdat deze een hogere prioriteit heeft bij het scannen.

---

## Instellen van faxhoofd

In bepaalde landen bent u wettelijk verplicht om op iedere uitgaande fax uw faxnummer te vermelden.

- 1 Tik op het startscherm of in **Apps** op **Instellingen** > **Faxinstellingen** > **Apparaat-id & faxnummer**.
- 2 Tik op het invoervak **Id-naam**. Het pop-uptoetsenbord verschijnt.
- 3 Voer uw naam of de bedrijfsnaam in (zie "Informatie over het pop-uptoetsenbord" op pagina 33).
- 4 Tik op **Gereed**.
- 5 Tik op het invoervak **Faxnummer**.
- 6 Voer uw faxnummer in met behulp van het numerieke toetsenblok op het bedieningspaneel.
- 7 Tik op **Gereed**.
- 8 Tik op  of selecteer andere instellingen.

## Een fax verzenden

- 1 Plaats de originelen in de dubbele scandocumentinvoer (DSDF) met de bedrukte zijde naar boven of plaats een enkel origineel met de bedrukte zijde naar beneden op de glasplaat van de scanner en sluit de dubbele scandocumentinvoer (DSDF) (zie "Originelen plaatsen" op pagina 43).
- 2 Tik op **Scannen en Verzenden** vanaf het startscherm of **Apps**.
- 3 Pas de documentinstellingen in het tabblad **Verzenden** of **Meer**.
- 4 Tik in het scherm op  en voer rechtstreeks een faxnummer in met behulp van  op het scherm, tik vervolgens op  of gebruik het tabblad **Favorieten, Recent, Groepen, Contactn.**



- U kunt een fax naar maximaal 10 ontvangers tegelijk verzenden.
- U kunt een bestemming bekijken en verwijderen in de **Bestemmingslijst** ().
- Om een pauze in te voegen, tik op  terwijl u het faxnummer invoert. Een streepje (-) verschijnt op het display wanneer een pauze wordt ingevoegd.
- Als u **Op de haak** bellen wilt gebruiken, tik op  en voer een faxnummer in met het numeriek toetsenblok op het scherm terwijl u de kiestoon hoort.

- 
- 5 Tik op  om het proces te starten.



- U kunt een fax rechtstreeks vanaf uw computer verzenden (zie "Faxen vanaf uw computer" op pagina 115).
  - Als u een faxtaak wilt annuleren, tikt u op  (**Stoppen**) via de virtuele harde toets voordat het apparaat met het verzenden begint. Of tik op **Taakstatus** vanaf het startscherm of op **Apps** en selecteer de taak die u wilt verwijderen (zie "Taakstatus" op pagina 29).
  - U kunt geen e-mails met het apparaat verzenden wanneer een fax wordt verzonden.
-

## Het verzenden van een fax met behulp van snelkiesnummers

Wanneer u tijdens het versturen van een fax wordt gevraagd om het te kiezen nummer in te voeren, voert u het eerder ingestelde snelkiesnummer in.



- 1-500 kunnen worden toegewezen voor de snelkiesnummers
  - Voor ééncijferige snelkiesnummers, druk en houd het desbetreffende cijfer ingedrukt op het numerieke toetsenblok van het bedieningspaneel;
  - Voor snelkiesnummers uit twee of meer cijfers, druk op de eerste cijferknop en houd het laatste cijfer op het numerieke toetsenblok van het bedieningspaneel ingedrukt.
- 

## Handmatig een fax verzenden via een intern telefoontoestel

Bij deze methode wordt een fax verzonden met behulp van een intern telefoontoestel. Zorg dat het intern telefoontoestel op de **EXT.**-aansluiting van de faxkit op het apparaat is aangesloten.

- 1 Plaats de originelen in de dubbele scandocumentinvoer (DSDF) met de bedrukte zijde naar boven of plaats een enkel origineel met de bedrukte zijde naar beneden op de glasplaat van de scanner en sluit de dubbele scandocumentinvoer (DSDF) (zie "Originelen plaatsen" op pagina 43).
- 2 Tik op **Scannen en Verzenden** vanaf het startscherm of **Apps**.
- 3 Pas de documentinstellingen in het tabblad **Verzenden** of **Meer**.
- 4 Pak de hoorn op van het intern telefoontoestel.
- 5 Als u een kiestoon hoort, voer dan het faxnummer op het intern telefoontoestel in.
- 6 Tik op  in het bedieningspaneel. De fax pop-up van de handleiding verschijnt.
- 7 Klik op de knop **Verzenden** op de fax pop-up van de handleiding als u een hoog faxsignaal hoort van de telefoonextensie.

## Automatisch opnieuw verzenden

Als de lijn bezet is of als het faxapparaat van de ontvanger niet antwoordt, wordt het nummer automatisch opnieuw gekozen.

Als u het interval tussen kiespogingen en/of het aantal kiespogingen wilt wijzigen, voert u de volgende stappen uit.

Tik op het startscherm of in **Apps** op **Instellingen** > **Faxinstellingen** > **O. k.**

## Een faxverzending uitstellen

U kunt uw apparaat instellen om een fax op een later tijdstip te verzenden (zie "Algemene faxinstellingen" op pagina 125).

---



Als u de uitgestelde faxverzending wilt annuleren, tik op **Uit** voordat het verzenden wordt gestart.

---

---

# Een fax ontvangen

In deze sectie wordt beschreven hoe u een fax ontvangt en welke speciale opties beschikbaar zijn.

## OnOntvangstmodus wijzigen

Uw apparaat is standaard in de fabriek op de **Fax**modus ingesteld. Als u een fax ontvangt, beantwoordt het apparaat de oproep na een opgegeven aantal belsignalen en wordt de fax automatisch ontvangen. Voer de volgende stappen uit als u de ontvangstmodus wilt wijzigen:

Tik in het scherm op **Instellingen** > **Faxinstellingen** > **Ontvangstmodus**.

- **Telefoon:** Ontvang faxen door op  > **Ontvangen** te drukken.
- **Fax:** Ontvang inkomende faxen op normale wijze en open onmiddellijk de faxontvangstmodus.
- **Antwoordapparaat/Fax:** Wordt gebruikt als er een antwoordapparaat op uw apparaat is aangesloten. Inkomende oproepen worden beantwoord door het antwoordapparaat en de beller kan een boodschap op het antwoordapparaat achterlaten. Als het faxapparaat een faxtoon op de lijn opvangt, schakelt het automatisch over naar **Fax**modus om de fax te ontvangen.



**Startcode voor ontvangst:** Als u een oproep krijgt op het intern telefoontoestel en faxtonen hoort, drukt u op de toetsen \*9\* op het telefoontoestel. Het apparaat ontvangt de fax. Druk de toetsen langzaam na elkaar in. Als u de faxtoon van het andere faxapparaat nog steeds hoort, probeert u opnieuw op \*9\* te drukken.

---

## Handmatig ontvangen in telefoonmodus

- 1 Neem het telefoontoestel op het apparaat op wanneer u een hoogfrequent faxsignaal hoort van de telefoon.
- 2 Tik op het startscherm op **Scannen en verzenden** of **Apps**.
- 3 Tik op  in het bedieningspaneel. Er verschijnt een pop-upvenster voor handmatig faxen.
- 4 Tik in het bedieningspaneel op **Ontvangen**.

Het apparaat ontvangt een fax.

## Automatisch ontvangen in Antwoordapparaat/Faxmodus

Als u deze modus wilt gebruiken, moet u een antwoordapparaat aansluiten op de EXT-uitgang aan de achterzijde van uw apparaat.

Als de beller een boodschap achterlaat, slaat het antwoordapparaat de boodschap op de gebruikelijke wijze op. Als het apparaat een faxtoon op de lijn detecteert, wordt de fax automatisch ontvangen.



- Als u het apparaat in deze modus hebt ingesteld en het antwoordapparaat is uitgeschakeld of er is geen antwoordapparaat op de **EXT.**-uitgang aangesloten, wordt na een vooraf ingesteld aantal belsignalen automatisch overgeschakeld naar de **Fax**-modus.
  - Als uw antwoordapparaat met een configureerbare teller voor beltonen is uitgerust, stel het in om inkomende oproepen te beantwoorden voordat de telefoon meer dan één keer overgaat.
  - Als u zich in de **Telefoon** modus bevindt wanneer het antwoordapparaat met uw apparaat is verbonden, schakel het antwoordapparaat uit. Anders zullen de uitgaande berichten van het antwoordapparaat uw telefoongesprekken verstoren.
- 

## Faxen handmatig ontvangen met een intern telefoontoestel

Deze eigenschap werkt het best als u een telefoonextensie gebruikt verbonden met het **EXT.** Stopcontact op uw toestel. Als u een oproep krijgt op het intern telefoontoestel en faxtonen hoort, drukt u op de toetsen \*9\* op het telefoontoestel. Het apparaat ontvangt de fax. Druk de toetsen langzaam na elkaar in. Als u de faxtoon van het andere faxapparaat nog steeds hoort, probeert u opnieuw op \*9\* te drukken. Om \*9\* te wijzigen in bijvoorbeeld \*3\* volgt u volgende stappen.

- 1 Klik op **Instellingen > Faxinstellingen > Receive Mode > Receive Start Code** op het scherm.
- 2 Voer nummer 3 in op het scherm.

## Ontvangen in Veilige ontvangstmodus

Mogelijk wilt u niet dat faxberichten die tijdens uw afwezigheid binnenkomen door anderen worden bekeken. U kunt in dat geval de veilige ontvangstmodus inschakelen om te voorkomen dat inkomende faxen tijdens uw afwezigheid worden afgedrukt. In de **Veilige ontvangstmodus** worden alle inkomende faxen in het geheugen opgeslagen.

- 1 Tik op het startscherm of in **Apps op Instellingen > Faxinstellingen > Veilige ontvangst.**



**Veilige ontvangst** modus kan alleen worden geconfigureerd door een gebruiker met een geregistreerd wachtwoord op het apparaat. Wanneer het apparaat erom vraagt voert u uw wachtwoord in.

---

2 Tik op **Aan** om deze functie te activeren.



Wanneer het apparaat in deze modus een fax ontvangt, wordt de optie **Afdrukken** beschikbaar. Als u de beveiligde faxberichten wilt afdrukken, tik op **Afdrukken**. Alle beveiligde faxberichten worden afgedrukt.

---

3 Als u een wachtwoord wilt instellen, tik op het lege wachtwoordvak en voer een wachtwoord in.

4 Als u wilt dat inkomende faxberichten altijd in het geheugen worden opgeslagen, tik op **Hele dag**. In andere gevallen, gaat u door met de volgende stap.

5 Tik op **Starttijd** en stel de specifieke starttijd in met de knoppen omhoog/omlaag. Tik op **Instellen** eenmaal voltooid.

6 Tik op **Eindtijd** en stel de specifieke eindtijd in met de knoppen omhoog/omlaag. Tik op **Instellen** eenmaal voltooid.

7 Tik op  of selecteer andere instellingen.



Als u de functie **Veilige ontvangst** wilt uitschakelen, tik op **Uit**. Inkomende faxberichten worden nogmaals automatisch afgedrukt.

---

## Instellingen voor het afdrukken van ontvangen faxen

Gebruik deze optie om de afdrukopties voor ontvangen faxberichten in te stellen.

Tik op het startscherm of in **Apps** op **Instellingen** > **Faxinstellingen** > **Ontvangen fax afdrukken**.

- **Dubbelzijdig:** Ontvangen faxen dubbelzijdig afdrukken.
- **Uitvoerlade:** Specificeer de lade waar het faxbericht wordt afgedrukt.
- **Automatisch verkleinen:** Stel in om het formaat van het papier voor inkomende faxberichten automatisch te verkleinen. Wanneer u een fax ontvangt met pagina's die even lang zijn als of langer zijn dan het papier in de papierlade, kan het apparaat het formaat van het origineel verkleinen en zo aanpassen aan het formaat van het papier in het apparaat. Als u deze functie niet inschakelt, kan het apparaat het formaat van het origineel niet aan één pagina aanpassen. Het origineel wordt opgedeeld en in het oorspronkelijk formaat op twee of meer pagina's afgedrukt.
- **Ontvangen naam stempelen:** Druk de ontvangen faxinformatie op afdrukken af.
- **Papierinvoer:** Selecteer de lade als de papierinvoer.

## Fax doorsturen

U kunt op het apparaat instellen dat faxen worden doorgestuurd naar of ontvangen op e-mail, SMB, FTP, etc. Deze functie is nuttig als u faxen wilt ontvangen wanneer u niet op kantoor bent.

## Algemene faxinstellingen

U kunt de standaard faxopties instellen. Stel de meest gebruikte faxinstellingen in.

Tik op het startscherm of in **Apps** op **Instellingen** > **Faxinstellingen**.



- Afhankelijk van de opties of het model zullen sommige menu's mogelijk niet op het display verschijnen. Als dit het geval is, zijn deze opties niet van toepassing op uw apparaat.
- Tik op  (**Help**) op het startscherm of op  (snelmenu) en selecteer de optie waar u meer over wilt weten.
- U kunt deze functie ook gebruiken via de SyncThru™ Web Service. Open een webbrowser vanaf een netwerkcomputer en typ het IP-adres van uw apparaat. Wanneer SyncThru™ Web Service wordt geopend, klikt u op het tabblad **Settings** > **Machine Settings** > **Fax** (zie "Het tabblad Settings" op pagina 209).

Optie	Omschrijving
Apparaat-id & faxnummer	U kunt het apparaat-id en faxnummer instellen dat bovenaan op elke pagina zal worden afgedrukt.
O. k.	U kunt het apparaat instellen om het faxnummer opnieuw te kiezen wanneer de faxlijn van de ontvanger bezet is of niet antwoordt. Stel het aantal kiespogingen en de tijd tussen de kiespogingen in. <ul style="list-style-type: none"><li>• <b>Tijd tussen kiespogingen:</b> Selecteer met de pijltoetsen omhoog/omlaag de voorwaarden voor het opnieuw kiezen van een faxnummer.</li><li>• <b>Aantal kiespogingen:</b> Selecteer een tijd voor het opnieuw kiezen met de pijltoetsen omhoog/omlaag. Selecteer 0 om het opnieuw kiezen uit te schakelen.</li></ul>
Kengetal kiezen	Stel het te kiezen nummer voor het bestemmingsnummer in. Gebruikers kunnen dit gebruiken voor het kiezen van een PABX-nummer (bijv.9) of een netnummer (bijv.02). Nadat u dit nummer hebt ingesteld, zal het automatisch op het scherm verschijnen wanneer u een telefoon-/faxnummer invoert.
ECM-modus	Stel het apparaat in om fouten te corrigeren. Hiermee wordt de slechte kwaliteit van een telefoonlijn gecompenseerd en kunnen uw faxberichten probleemloos worden verzonden naar andere ECM-faxapparaten. Een fax in deze modus versturen kan langer duren.

Optie	Omschrijving
Modemsnelheid	De modemsnelheid instellen.
Ontvangstmodus	<p>Selecteer de modus voor het ontvangen van faxberichten.</p> <ul style="list-style-type: none"> <li>• <b>Telefoon:</b> Ontvang faxen door op  &gt; <b>Ontvangen</b> te drukken.</li> <li>• <b>Fax:</b> Ontvang inkomende faxen op normale wijze en open onmiddellijk de faxontvangstmodus.</li> <li>• <b>Antwoordapparaat/Fax:</b> Wordt gebruikt als er een antwoordapparaat op uw apparaat is aangesloten. Inkomende oproepen worden beantwoord door het antwoordapparaat en de beller kan een boodschap op het antwoordapparaat achterlaten. Als het faxapparaat een faxtoon op de lijn opvangt, schakelt het automatisch over naar <b>Fax</b>modus om de fax te ontvangen.</li> </ul>
Aantal keer overgaan	stel het aantal keren in dat het apparaat moet overgaan voordat een inkomende oproep wordt beantwoord.
Startcode voor ontvangst	Hiermee kunt u een fax ontvangen vanaf een telefoontoestel dat aangesloten is op de <b>EXT.</b> -uitgang aan de achterkant van het apparaat. Als u de hoorn van het telefoontoestel neemt en faxtonen hoort, voert u de code in. De code is voorgeprogrammeerd op *9* (zie "Faxen handmatig ontvangen met een intern telefoontoestel" op pagina 123).
Daluren	Stel het apparaat in om faxberichten tijdens daluren te verzenden om de telefoonkosten te beperken.
DRPD-modus	Schakel een gebruiker in om verschillende telefoonnummers op dezelfde telefoonlijn te beantwoorden. Stel het apparaat in om verschillende belsignalen voor elk nummer te herkennen. Deze instelling kan in uw land niet beschikbaar zijn.
Instelling ongewenste faxen	Gebruik deze functie om faxen verzonden van nummers die in het geheugen als ongewenste faxnummers zijn opgeslagen te weigeren. Deze functie is handig om ongewenste faxberichten te blokkeren. Als u deze functie inschakelt, krijgt u toegang tot extra opties om ongewenste faxnummers in te voeren. Deze optie kan in uw land niet beschikbaar zijn.
Veilige ontvangst <sup>a</sup>	Stel het apparaat in om ontvangen faxberichten in het geheugen op te slaan zodat bij uw afwezigheid niet-gemachtigde personen geen toegang hebben. Met deze optie kunt u voorkomen dat ontvangen faxberichten worden afgedrukt wanneer het apparaat onbeheerd is. U moet inloggen als beheerder.

Optie	Omschrijving
Ontvangen fax afdrukken	Stel opties in om ontvangen faxberichten af te drukken.
Landinstelling fax	Select een land als standaard. Voordat u dit wijzigt, verbind een telefoonlijn met het apparaat. Wanneer u het land wijzigt, wordt er een pingtest uitgevoerd.
Diagnostiek Smart Fax	<p>Met de Smart Fax-functie kunt u de instellingen voor de faxlijn optimaliseren.</p> <ul style="list-style-type: none"> <li>• <b>Automatische configuratie:</b> +Wanneer u faxen ontvangt en verstuurt, controleert het apparaat regelmatig of er fouten optreden. De faxinstellingen worden automatisch aangepast om een stabiele verbinding te garanderen.</li> <li>• <b>Start:</b> Hiermee kunt u automatisch de omgeving laten detecteren, of geeft u deze handmatig op voor het verzenden of ontvangen van faxen. Selecteer <b>Automatische detectie</b> om de omgeving automatisch te detecteren of geef de faxomgeving handmatig op als zijnde <b>Normaal, VoIP(kantoor), Geluid(thuis)</b> of <b>Hard geluid</b>.</li> <li>• <b>Diagnostische instellingen initialiseren:</b> Hiermee stelt u alle instellingen opnieuw in.</li> </ul>

a.Is afhankelijk van de geselecteerde verificatie-instellingen mogelijk alleen beschikbaar voor de beheerder (zie "Verificatie" op pagina 191).

---

# Een adresboek maken

Deze handleiding beschrijft de richtlijnen voor het adresboek.

- Informatie over het adresscherm 129
- Het bedieningspaneel gebruiken 131
- SyncThru™ Web Service gebruiken 136

---

# Informatie over het adresscherm

Met de app **Adresboek** kunt u vaak gebruikte adressen op het apparaat bekijken en opslaan. U kunt faxnummers en e-mailadressen opslaan alsmede adressen voor SMB, FTP, etc.

Tik op **Adresboek** vanaf het startscherm of op **Apps**. Wordt er een ander scherm weergegeven, tik dan op het  pictogram om naar het startscherm te gaan.



Tik op  (**Help**) op het startscherm of op  (snelmenu) en selecteer de optie waar u meer over wilt weten.

---

## Adresscherm

U kunt veelgebruikte faxnummers, e-mailadressen, SMB-serveradressen, SMB-serveradressen en FTP-serveradressen op uw apparaat opslaan.



Voor het gebruik van sommige functies dient u zich aan te melden (zie "Aanmelden" op pagina 182).

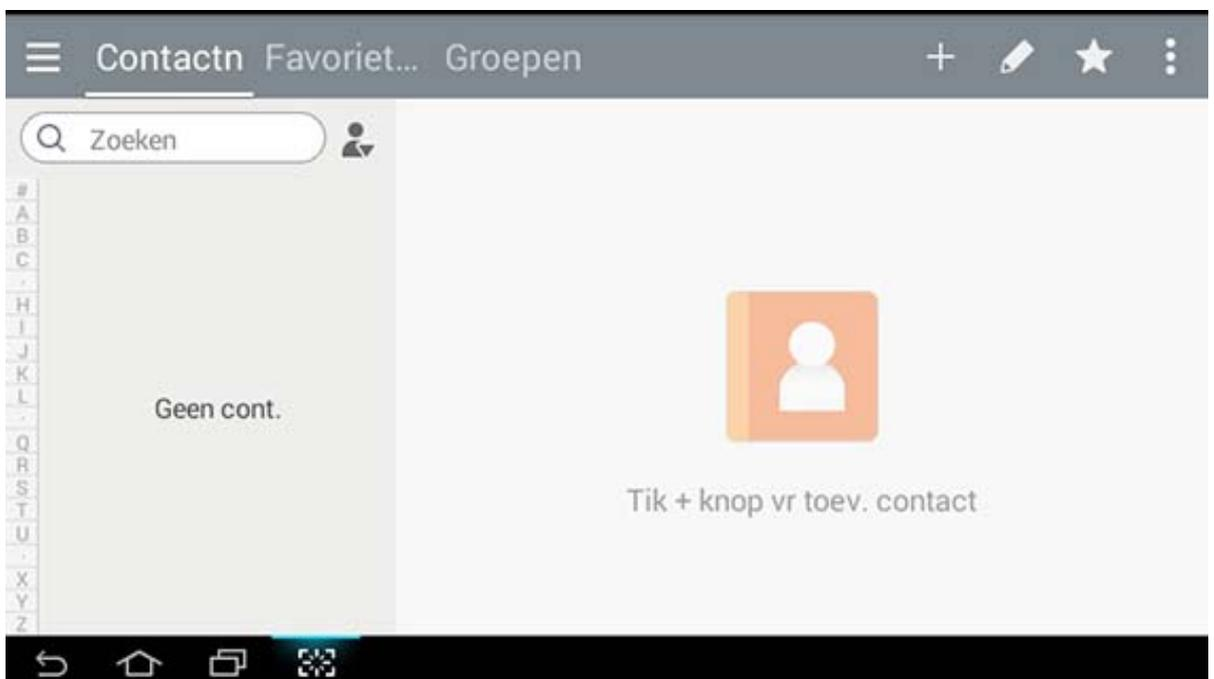

- **Contactn:** Hiermee worden de naam en contactgegevens van personen die zijn opgeslagen in het adresboek weergegeven (zie "Individuele adressen opslaan" op pagina 131).
- **Favorieten:** Hiermee worden de naam en contactgegevens van personen die als favoriet zijn opgeslagen in het adresboek, weergegeven.



Tabblad  pictogram voor adressen die u vaak gebruikt en eenvoudig wilt terugvinden.

- **Groepen:** Hier worden de groepen weergegeven die in het Adresboek geregistreerd zijn en de gebruikers die in deze groepen geregistreerd zijn (zie "Adresgroepen opslaan" op pagina 133).



U kunt geen groep als een lid van een andere groep toevoegen.

## Command-toetsen



Voor het gebruik van sommige functies dient u zich aan te melden als beheerder (zie "Aanmelden" op pagina 182).

Knop	Naam	Omschrijving
	<b>Snelmenu</b>	Toon het snelmenu.
	<b>Zoeken</b>	Zoek naar een gewenst adres.
	<b>Toevoegen</b>	Voeg een contactpersoon, favoriet of groep toe.
	<b>Wijzigen</b>	selecteer het adres dat u wilt bewerken en tik op deze knop.
	<b>Mijn progr</b>	Lijst van toegevoegde programma's weergeven.
	Submenu (Action overflow)	Open het submenu.



## Submenu (Action overflow)



Voor het gebruik van sommige functies dient u zich aan te melden als beheerder (zie "Aanmelden" op pagina 182).

- **Zoeken:** Hiermee zoekt u namen en contactgegevens in de lijst contactpersonen.
- **Contacten verw.:** Hiermee verwijdert u geselecteerde contactpersonen.
- **Importeren:** U kunt het adresboek dat opgeslagen is van een MFP of eenzelfde MFP importeren.
- **Exporteren:** U kunt het adresboek dat opgeslagen is van een MFP of eenzelfde MFP exporteren.

---

# Het bedieningspaneel gebruiken

## Individuele adressen opslaan

- 1 Tik op het startscherm of in de **Apps** op **Adresboek** > Tik op .
- 2 Tik op het veld **Naam** en voer vervolgens de naam van de ontvanger in. Tik om het adres aan iedereen beschikbaar te stellen op  (privé) om deze te wijzigen in  (openbaar).



- Beheerder (verstrekt gebruikers bevoegdheden).
  - Beheerders kunnen openbare adressen toevoegen, verwijderen en bewerken, maar kunnen geen privéadressen toevoegen of bewerken.
  - Beheerders kunnen alleen door gebruikers toegevoegde privéadressen lezen en verwijderen.
- Gebruiker (bevoegd door de beheerder).
  - Gebruikers kunnen openbare en privéadressen toevoegen en bewerken afhankelijk van de door de beheerder toegewezen bevoegdheden.
  - Als een gebruiker een privéadres toevoegt, hebben alleen de gebruiker en de beheerder toegang tot dat adres.
- Algemene gebruiker (niet bevoegd door de beheerder).
  - Algemene gebruikers kunnen openbare adressen toevoegen, verwijderen en bewerken, maar kunnen geen privéadressen toevoegen of bewerken.

- 
- 3 **Snelkiesnummer** wordt automatisch toegewezen met het eerste nummer van ongebruikte nummers.



- Gebruik de **Snelkiesnummer** op het numerieke toetsenblok om een adres snel te selecteren.

- 
- 4 Tik op de tekstvelden voor **E-mail** om de contactgegevens van de ontvanger in te voeren.
  - 5 Tik op het invoervak **Fax** en voer het faxnummer in met behulp van het toetsenblok op het bedieningspaneel. U kunt alleen nummers invoeren, eerst het netnummer indien nodig.



- Een pauze invoegen: Op bepaalde telefooncentrales moet u eerst een toegangscode (bijvoorbeeld 9) intoetsen en vervolgens wachten tot u een tweede kiestoon hoort om het nummer te kunnen draaien. In dat geval kunt u in het telefoonnummer een pauze invoegen.

- 6 Tik op de tekstvelden voor **Internetfax** om de contactgegevens van de ontvanger in te voeren.
- 7 Tik op de tekstvelden voor **SMB** en/of **FTP** om de contactgegevens van de ontvanger in te voeren.
- 



- Selecteer onder **Type aanm.** de aanmeldingsmethode:
    - **Automatisch aanmelden:** voert automatisch het door u verstrekte ID en wachtwoord in.
    - **Anoniem:** aanmelden als een anonieme gebruiker als de server dit toestaat.
    - **Aanmeldingsbericht:** u wordt gevraagd uw ID en wachtwoord in te voeren elke keer dat u zich aanmeldt.
    - **Eenmalig aanmelden:** aanmelding vindt plaats middels ID en wachtwoord dat u hebt gebruikt om u bij het apparaat aan te melden. Gebruik deze optie als u voor de server en het apparaat hetzelfde ID en wachtwoord gebruikt.
  - Als de ingevoerde SMB-server geen geregistreerd domein heeft, laat u dit veld leeg of voert u de computernaam van de SMB-server in.
  - **Aanm.naam gebr.:** Selecteer deze optie om een submap te maken in de bestandsmap die u hebt geselecteerd. De submap wordt benoemd naar de gebruikersnaam die is ingevoerd in stap 5. Als er al een submap in de bestandsmap staat met dezelfde naam, maakt het apparaat geen submap.
  - **Mapaanmaakcyclus:** Stel de cyclus voor het maken van een submap in. Het apparaat maakt submappen op basis van deze optie. Als de bestandsmap reeds een submap met dezelfde naam heeft, maakt het apparaat geen submap.
    - **Elke dag:** Een submap wordt elke dag gemaakt volgens de indeling "JJJJ-MM-DD" (bijv. "2016-01-01").
    - **Elke maand:** Een submap wordt elke maand gemaakt volgens het bestandsformaat "JJJJ-MM" (bijv. "2016-01").
    - **Elk jaar:** Een submap wordt elk jaar gemaakt volgens het bestandsformaat "JJJJ" (bijv. "2016").
  - **Groep maken voor meerdere bestanden:** Als u deze optie selecteert en meerdere bestanden scant, maakt het apparaat een submap in de bestandsmap die u hebt geselecteerd om alle verzonden bestanden op te slaan.

Als alle opties voor het maken van een map tegelijkertijd geactiveerd worden, worden de verzonden bestanden op onderstaande wijze opgeslagen.

    - Als een enkel gescand bestand wordt verzonden:  
`\\map\gebruikersnaam\2016-01-01\DOC.jpg`
    - Als er meerdere gescande bestanden worden verzonden:  
`\\map\gebruikersnaam\2016-01-01\DOCJPEG\DOC000.jpg`  
`\\map\gebruikersnaam\2016-01-01\DOCJPEG\DOC001.jpg`  
`\\map\gebruikersnaam\2016-01-01\DOCJPEG\DOC002.jpg`
- 

- 8 Tik op **Gereed** om de informatie op te slaan.

## Individuele adressen bewerken

Tijdens het bewerken van een contactpersoon, tik op een veld om de informatie te wijzigen of te verwijderen, of voeg extra velden aan de informatie van het contactpersoon toe.

1 Tik op het startscherm of in **Apps** op **Adresboek** > **Contactn**.

2 Tik op de naam van het individuele adres dat u wilt bewerken. Tik op .



Als u een individueel adres wilt verwijderen, vinkt u het vakje van dit adres aan en tikt u op  Submenu (Action overflow) > **Contacten verw..**

---

3 Tik op het invoerveld voor de informatie die u wilt wijzigen. Een toetsenbord verschijnt op het scherm om in dit veld te kunnen typen.

4 Tik op **Gereed** om de informatie op te slaan.

## Adresgroepen opslaan

1 Tik op het startscherm of in **Apps** op **Adresboek** > **Groepen** > .

2 Tik op het invoerveld **Naam** en voer een naam voor de groep in.

3 Tik op **+Contact toevoegen** en vink de vakjes aan voor de adressen die u aan de groep wilt toevoegen. Tik op **Gereed** eenmaal voltooid.



Om naar een contactpersoon te zoeken, tikt u op het zoekveld in het scherm **+Contact toevoegen**. Voer de eerste letters van een naam van een contactpersoon in of tik op het  -pictogram om alle contactpersonen te tonen. In de lijst die wordt weergegeven, vinkt u de vakjes aan voor de contactpersonen die u wilt toevoegen en tikt u op **Gereed**.

---

4 Tik op **Gereed** om de informatie op te slaan.

## Adresgroepen bewerken

1 Tik op het startscherm of in **Apps** op **Adresboek** > **Groepen**.

2 Tik op de naam of groep die u wilt bewerken en tik op .



Als u een adresgroep wilt verwijderen, vinkt u het vakje aan voor de groep die u wilt verwijderen en tikt u op .

3 Tik op het invoerveld voor de groepsnaam om de groepsnaam te wijzigen.

4 Tik op **+Contact toevoegen** en vink de vakjes aan voor de adressen die u aan de groep wilt toevoegen. Tik op **Gereed** eenmaal voltooid.



Om naar een contactpersoon te zoeken, tikt u op het zoekveld in het scherm **+Contact toevoegen**. Voer de eerste letters van een naam van een contactpersoon in of tik op het -pictogram om alle contactpersonen te tonen. In de lijst die wordt weergegeven, vinkt u de vakjes aan voor de contactpersonen die u wilt toevoegen en tikt u op **Gereed**.

5 Om een individueel adres uit de groep te verwijderen, vinkt u het vakje van dit adres aan en tikt u op .

6 Tik op **Gereed** om de informatie op te slaan.

## Items in het adresboek zoeken

U kunt de adressen zoeken die in het adresboek zijn opgeslagen.

1 Tik op het startscherm of in **Apps** op **Adresboek** > **Contactn** or **Groepen**.

2 Tik op het invoerveld  en voer een naam of deel van een naam die u wilt zoeken in.

3 Het apparaat toont vervolgens de zoekresultaten.

## Items uit het adresboek verwijderen

U kunt de adressen die in het adresboek zijn opgeslagen verwijderen.

---



Voor het gebruik van deze functie dient u zich aan te melden als beheerder (zie "Aanmelden" op pagina 182).

---

- 1 Tik op **Adresboek** > **Contactn** of **Groepen** op het startscherm of tik op **Apps**.
- 2 Vink de vakjes aan van de adressen die u wilt verwijderen en tik op  Submenu (Action overflow) > **Contacten verw.**
- 3 Tik op **OK** in het bevestigingsvenster en de geselecteerde adressen worden uit het adresboek verwijderd.

## Het adresboek bekijken

U kunt naar individuele adressen en groepen zoeken.

- 1 Tik op **Adresboek** vanaf het startscherm of op **Apps**.
- 2 Tik op een adres om meer informatie te zien.



U kunt tijdens het bekijken van een adres op  tikken om de informatie direct te bewerken of tijdens het bekijken van een adresgroep om een lijst met de groepsleden te zien.

---

---

# SyncThru™ Web Service gebruiken

U kunt eenvoudig adressen opslaan vanaf netwerkcomputers met SyncThru™ Web Service. Alleen gemachtigde gebruikers van het apparaat kunnen via een aanmelding SyncThru™ Web Service adressen opslaan.

## Opslaan op uw computer

Deze methode stelt u in staat om adressen in het geheugen van uw apparaat op te slaan. U kunt adressen toevoegen en deze in categorieën indelen.

## Individuele adressen toevoegen aan het adresboek

- 1 De **SyncThru™ Web Service** weergeven (zie "Aanmelden bij SyncThru™ Web Service" op pagina 207).
- 2 Selecteer het tabblad **Address Book** > **Add**.
- 3 Voer een toe te voegen naam in en selecteer het snelkiesnummer in het veld **General**.



- Een **Speed Dial Number** stelt u in staat om dat specifiek nummer op het numerieke toetsenbord in te voeren om het nummer snel te draaien.
- Bekijk **Favorites** voor adressen die u vaak gebruikt. U kunt ze gemakkelijk vinden in de zoekresultaten.

- 
- 4 Voer een e-mailadres in het veld **Email** in.
  - 5 Voer een faxnummer in het veld **Fax**.
  - 6 Vink het selectievakje SMB in **SMB** aan en voer de **SMB** informatie in.
  - 7 Voer een server IP-adres of hostnaam in bij **SMB Server Address**.
  - 8 Voer een serverpoortnummer in bij **SMB Server Port**.
  - 9 Selecteer onder **Type aanm.** de aanmeldingsmethode.
    - **Automatisch aanmelden**: voert automatisch het door u verstrekte ID en wachtwoord in.
    - **Anoniem**: aanmelden als een anonieme gebruiker als de server dit toestaat. Ga als u deze aanmeldingsmethode hebt geselecteerd naar stap 18

- **Aanmeldingsbericht:** u wordt gevraagd uw ID en wachtwoord in te voeren elke keer dat u zich aanmeldt. Ga als u deze aanmeldingsmethode hebt geselecteerd naar stap 18.
- **Eenmalig aanmelden:** aanmelding vindt plaats middels ID en wachtwoord dat u hebt gebruikt om u bij het apparaat aan te melden. Gebruik deze optie als u voor de server en het apparaat hetzelfde ID en wachtwoord gebruikt. Ga als u deze aanmeldingsmethode hebt geselecteerd naar stap 18.

10 Voer een aanmeldingsnaam in bij het veld **Aanmeldings-ID**.

11 Voer een wachtwoord in bij **Password** en voer opnieuw het wachtwoord in bij **Confirm Password**.

12 Voer een domeinnaam in bij **Domain**.



Als de ingevoerde SMB-server geen geregistreerd domein heeft, laat u dit veld leeg of voert u de computernaam van de SMB-server in.

---

13 Voer de Scan File Folder in voor de opslag van gescande afbeeldingen bij **Path**.

Voorbeeld: `/shared_Folder/`

14 Selecteer de opties **Scan folder creating policy**:

- **Create new folder using login name:** Als u deze optie selecteert, maakt het apparaat een submap in de bestandsmap die u hebt geselecteerd. De submap krijgt dezelfde naam als de gebruikersnaam die u hebt ingevoerd bij stap 15.



Als de bestandsmap reeds een submap met dezelfde naam heeft, maakt het apparaat geen submap.

---

- **Create new folder every:** U kunt de cyclus voor het maken van een submap instellen. Het apparaat maakt dan een submap volgens deze opties:



Als de bestandsmap reeds een submap met dezelfde naam heeft, maakt het apparaat geen submap.

---

- **Every Day:** Een submap wordt elke dag gemaakt volgens de indeling "JJJJ-MM-DD" (bijv. "2016-01-01").
- **Every Month:** Een submap wordt elke maand gemaakt volgens het bestandsformaat "JJJJ-MM" (bijv. "2016-01").
- **Every Year:** Een submap wordt elk jaar gemaakt volgens het bestandsformaat "JJJJ" (bijv. "2016").
- **Create new folder only if scan output consist of several files:** Als u deze optie selecteert en meerdere bestanden hebt gescand, maakt het apparaat een submap in de map die u hebt geselecteerd en worden de verzonden bestanden opgeslagen in de submap.



Als alle opties voor het maken van een map tegelijkertijd geactiveerd worden, worden de verzonden bestanden op onderstaande wijze opgeslagen.

- Als een enkel gescand bestand wordt verzonden:  
\\map\gebruikersnaam\2016-01-01\DOC.jpg
  - Als er meerdere gescande bestanden worden verzonden:  
\\map\gebruikersnaam\2016-01-01\DOCJPEG\DOC000.jpg  
\\map\gebruikersnaam\2016-01-01\DOCJPEG\DOC001.jpg  
\\map\gebruikersnaam\2016-01-01\DOCJPEG\DOC002.jpg
- 

15 Selecteer het beleid voor het genereren van bestandsnamen bij **Filing Policy**. Als de server reeds een bestand met dezelfde naam bevat, wordt het bestand volgens de volgende opties verwerkt.

- **Change Name:** Het verzonden bestand wordt automatisch als een vooraf bepaalde bestandsnaam opgeslagen.
- **Cancel:** Slaat het verzonden bestand niet op.
- **Overwrite:** Overschrijf het bestaand bestand met het pas verzonden bestand.

16 Voer de bestandsnaam in bij **Bestandsnaam** die op de server moet worden opgeslagen.

17 Om na te gaan of het proces werkt met uw instellingen, klik op **Test**.

18 Voer de gegevens van de **FTP**-server in op dezelfde wijze als bij **SMB**.

19 Selecteer **Apply**.



Selecteer **Undo** om de ingevoerde informatie te verwijderen. Als u op **Cancel** klikt, wordt het **Add** scherm gesloten.

---

## Individuele adressen bewerken in Address Book

1 De **SyncThru™ Web Service** weergeven (zie "Aanmelden bij SyncThru™ Web Service" op pagina 207).

2 Selecteer het tabblad **Address Book**.

3 Vink het vakje aan voor het adres dat u wilt bewerken en klik op **Edit**.

4 Wijzig de adresgegevens.

5 Selecteer **Apply**.



Selecteer **Undo** om de ingevoerde informatie ongedaan te maken. Klik op **Cancel** om het venster zonder wijzigingen te sluiten.

---

## Individuele adressen verwijderen in Address Book

1 De **SyncThru™ Web Service** weergeven (zie "Aanmelden bij SyncThru™ Web Service" op pagina 207).

2 Selecteer het tabblad **Address Book**.

3 Vink de vakjes aan van de adressen die u wilt verwijderen en klik op **Delete**.

Vink het vakje bovenaan de kolom aan om alle adressen te selecteren.

Klik op **OK** in het bevestigingsvenster om de adressen te verwijderen.

## Individuele adressen zoeken in het the address book

1 De **SyncThru™ Web Service** weergeven (zie "Aanmelden bij SyncThru™ Web Service" op pagina 207).

2 Selecteer het tabblad **Address Book**.



U kunt het adresboek sorteren door op de afzonderlijke kolomkoppen te klikken. Als u bijvoorbeeld op **Speed No.** klikt, worden de adressen in de volgorde van het snelkiesnummer weergegeven. Klik nogmaals op een kolom om de sorteervolgorde om te keren.

---

3 Voer een te zoeken naam of deel van een te zoeken naam in het zoekveld in.



U kunt naar de adressen in een specifieke categorie zoeken, zoals **Fax Number**, **Email**, **SMB** enzovoort.

Als u bijvoorbeeld een faxnummer zoekt, klikt u op de vervolgkeuzelijst naast  en selecteert u **Fax Number**.

---

4 Selecteer  en de zoekresultaten verschijnen.



U kunt de adressen in een specifieke categorie zien, zoals **Fax Number**, **Email**, **SMB**, enzovoort.

Als u bijvoorbeeld de adressen wilt zien die een faxnummer hebben, klikt u op de vervolgkeuzelijst onder **LDAP** en selecteert u **Fax Number**.

---

## Het Address Book exporteren

---



Voor het gebruik van deze functie dient u zich aan te melden als beheerder (zie "Aanmelden" op pagina 182).

---

U kunt het adresboek dat in de machine is opgeslagen importeren naar de computer in de bestandsindeling .csv met de SyncThru™ Web Service.

- 1 De **SyncThru™ Web Service** weergeven (zie "Aanmelden bij SyncThru™ Web Service" op pagina 207).
  - 2 Selecteer het tabblad **Address Book > Individual**.
  - 3 Selecteer **Export** in de vervolgkeuzelijst **Task**.
  - 4 Selecteer de optie die u wilt en klik op de knop **Export**.  
Vervolgens het adresboekbestand opgeslagen in uw computer.
- 



- **Codering**
    - **Alleen aanmeldgegevens coderen** : versleutelt alleen wachtwoorden.
    - **Alle gegevens coderen** : versleutelt alle gegevens.
  - **Toets, sleutel bevestigen**: u dient een sleutel in te voeren om het Address Book te kunnen importeren. Het importproces wordt stopgezet als u tijdens het importeren van het Address Book de verkeerde sleutel invoert.
-

## Het Address Book importeren

U kunt het geëxporteerde adresboek bewerken in de bestandsindeling .csv en deze terugsturen naar het apparaat door vanaf uw computer naar het apparaat te exporteren.

---



Hieronder volgen de voorwaarden voor het bewerken van het geïmporteerde .csv-bestand.

- Een .csv-bestand dat met een wachtwoord is beveiligd of een verbeterde beveiliging heeft, kan niet worden bewerkt.
  - Het .csv-bestand moet worden opgeslagen in het programma Kladblok met de tekenset UTF-8.
  - Wijzig de eerste rij niet (modelnaam, versie, titelveld).
  - Gebruik de komma (,) als een scheidingsteken.
  - Wanneer u de adresboekgegevens van een computer naar het apparaat importeert, worden de bestaande adresboekgegevens verwijderd.
  - Voer geldige gegevens in. Als u ongeldige gegevens invoert, kunnen onverwachte fouten optreden. Volg de onderstaande regels voor het invoeren van geldige gegevens.
    - **Snelkiesnummers:** Voor elk adres is een nummer vereist. U kunt hetzelfde nummer niet meerdere malen gebruiken. Alleen cijfers zijn toegestaan.
    - **Gebruikersnaam:** Dit veld is niet verplicht. U kunt maximaal 64 bytes in UTF-8 invoeren. <, ", >, \, / niet toegestaan.
    - **Fax:** Dit veld is niet verplicht. U kunt tot 40 bytes aan cijfers (0-9) en speciale tekens invoeren(#,\*,-).
    - **E-mail:** Dit veld is niet verplicht. U kunt tot 128 bytes invoeren in de notatie voor e-mailadressen (bijvoorbeeld printer@domain.com)
- 

- 1 De **SyncThru™ Web Service** weergeven (zie "Aanmelden bij SyncThru™ Web Service" op pagina 207).
- 2 Selecteer het tabblad **Address Book > Individual**.
- 3 Selecteer **Browse** en selecteer het opgeslagen bestand.
- 4 Selecteer **Overschr.** of **Toevoegen** in **Opties**.
- 5 Voer de sleutel in die u hebt ingesteld toen u het Address Book hebt geëxporteerd.
- 6 Selecteer **Browse** en selecteer het opgeslagen bestand.
- 7 Selecteer **Import > OK**.

## Adressen groeperen in het Address Book

- 1 De **SyncThru™ Web Service** weergeven (zie "Aanmelden bij SyncThru™ Web Service" op pagina 207).
- 2 Selecteer het tabblad **Address Book** > Groepen > **Add Group**.
- 3 Voer de toe te voegen groepsnaam in **Group Name** in.
- 4 Selecteer **Add individual(s) after this group is created** > **Apply**.



Als u geen individuele adressen wilt toevoegen aan de gemaakte groepsadressen, slaagt u deze stap over. U kunt de volgende keer individuele adressen toevoegen door op **Group Details** te drukken.

---

- 5 Controleer de adressen die u wilt toevoegen aan **Group Address Book** in **individual address book**.
- 6 Selecteer de pijl in het midden. De geselecteerd adressen worden toegevoegd aan **Group Address Book**.
- 7 Selecteer **Apply**.

## Adresgroepen bewerken in Address Book

- 1 De **SyncThru™ Web Service** weergeven (zie "Aanmelden bij SyncThru™ Web Service" op pagina 207).
- 2 Selecteer het tabblad **Address Book** > Groepen.
- 3 Vink het groepsadres aan dat u wilt bewerken en druk op **Edit Group**.
- 4 De informatie van het groepsadres wijzigen.
- 5 Selecteer **Apply**.



Druk op **Undo** om de ingevoerde informatie te verwijderen. Als u op **Cancel** drukt, wordt het venster **Edit** gesloten.

---

## Adresgroepen verwijderen in Address Book

- 1 De **SyncThru™ Web Service** weergeven (zie "Aanmelden bij SyncThru™ Web Service" op pagina 207).
- 2 Selecteer het tabblad **Address Book** > **Groups**.
- 3 Vink het vakje aan voor de groepen die u wilt verwijderen.
- 4 Selecteer **Delete Group**.  
Selecteer **OK** wanneer het bevestigingsscherm wordt weergegeven.

## Groepsadressen controleren

U kunt informatie over de adresgroepen zien en individuele adressen aan de groep toevoegen of verwijderen in het venster **Group Details**.

- 1 De **SyncThru™ Web Service** weergeven (zie "Aanmelden bij SyncThru™ Web Service" op pagina 207).
- 2 Selecteer het tabblad **Address Book** > **Groups**.
- 3 Selecteer het groepsadres dat u wilt zien en klik op **Group Details**.



- U kunt individuele adressen direct toevoegen. Controleer de adressen die u wilt toevoegen aan **Group Address Book** in **individual address book**.
  - U kunt individuele adressen direct verwijderen. Controleer de adressen die u wilt verwijderen en druk op **Delete** in **Group Address Book**.
-

---

# Een via een netwerk aangesloten apparaat gebruiken

Dit hoofdstuk geeft u stap voor stap instructies voor het instellen van de netwerkomgeving voor u het apparaat in gebruik neemt. U moet bekend zijn met de termen die gebruikt worden in de instructies voor het instellen van de netwerkomgeving. Raadpleeg de woordenlijst voor termen die u niet begrijpt ("Verklarende woordenlijst" op pagina 320).

• Netwerkomgeving	145
• Toegang tot netwerkinstellingen	146
• Netwerkinstellingen (TCP/IP configureren)	147
• Een netwerkconfiguratierapport afdrukken	150
• Protocollen instellen	151
• Netwerkfilterinstellingen	152
• Installatie van draadloos netwerk (optioneel)	153

# Netwerkomgeving

U kunt het netwerk gebruiken nadat u een netwerkkabel hebt aangesloten op de desbetreffende poort op uw computer.

U moet de netwerkprotocollen op het apparaat installeren om het als netwerkprinter te kunnen gebruiken. U kunt de basisnetwerkinstellingen opgeven via het bedieningspaneel van het apparaat.

De volgende tabel toont de netwerkomgevingen die door het apparaat worden ondersteund:

Item	Specificatie
<b>Netwerkinterface</b>	<ul style="list-style-type: none"><li>• Ethernet 10/100/1000 Base-TX bedraad LAN</li><li>• Netwerkinterface 802.11b/g/n ondersteuning via 2.4 GHz draadloze LAN en NFC (Near Field Communication)<sup>a</sup></li><li>• Netwerkinterface 802.11b/g/n ondersteuning via 2.4 GHz/5 GHz draadloze LAN, NFC (Near Field Communication) en BLE (Bluetooth Low Energy) <sup>a</sup></li></ul>
<b>Netwerkbesturingssysteem</b>	<ul style="list-style-type: none"><li>• Windows® XP Service Pack 3, Windows Server® 2003, Windows Vista®, Windows® 7, Windows 8, Windows Server® 2008 R2, Windows 10, Windows Server® 2016</li><li>• Novell NetWare 5.x ~ 6.x</li></ul>
<b>Netwerkprotocollen</b>	<ul style="list-style-type: none"><li>• TCP/IPv4</li><li>• TCP/IPv6 (DHCP, DNS, RAW, LPR, SNMPv 1/2/3, HTTP, IPSec)</li><li>• DHCP, BOOTP</li><li>• DNS, DDNS, WINS, Bonjour, SLP, UPnP(SSDP)</li><li>• Standaard TCP/IP-afdrukken (RAW), LPR, IPP, FTP-afdrukken, ThinPrint</li><li>• FTP(S), SMB, SMTP(S), WSD, I-Fax</li><li>• LDAP(S), Kerberos, 802.1x</li><li>• SNMPv 1/2/3, HTTP(S), IPSec</li></ul>

a.Optioneel apparaat. Zie "Beschikbare accessoires" op pagina 241.

---

# Toegang tot netwerkinstellingen

- 1 Zorg ervoor dat de Ethernetkabel op uw apparaat is aangesloten.
- 2 Tik op **Instellingen** > **Netwerkinstellingen** > **Ethernet** vanaf het startscherm of tik op **Apps**.
- 3 Meld u aan als beheerder (zie "Aanmelden" op pagina 182).

---

# Netwerkinstellingen (TCP/IP configureren)

Als u uw apparaat op een netwerk aansluit moet u eerst de TCP/IP-instellingen voor het apparaat configureren. De onderstaande instellingen zijn de vereiste basisinstellingen voor het gebruik van uw apparaat als een netwerkapparaat. U kunt TCP/IP, DNS-server, TCP/IPv6, Ethernet en de methodes voor het toewijzen van IP-adressen instellen.

## Ethernet

U kunt de Ethernetinstellingen instellen.

Tik op **Instellingen** > **Netwerkinstellingen** > **Ethernet** vanaf het startscherm of tik op **Apps**.



U kunt deze functie ook gebruiken via de SyncThru™ Web Service. Open de webbrowser vanaf uw netwerkcomputer en voer het IP-adres van uw apparaat in (zie "Het tabblad Settings" op pagina 209).

- 
- **Ethernetpoort:** U kunt de Ethernetpoort inschakelen/uitschakelen.
  - **Ethernet-snel.:** Kies de snelheid voor Ethernet.
  - **MAC-adres:** toont het Mac-adres van het apparaat.

## TCP/IP-protocol

U kunt de IPv4-instellingen instellen.

Tik op **Instellingen** > **Netwerkinstellingen** > **Ethernet** > **TCP/IPv4** vanaf het startscherm of tik op **Apps**.



U kunt deze functie ook gebruiken via de SyncThru™ Web Service. Open de webbrowser vanaf uw netwerkcomputer en voer het IP-adres van uw apparaat in (zie "Het tabblad Settings" op pagina 209).

## IP-instelling

U kunt de methode voor het toewijzen van IP-adressen kiezen.

- **Stat.:** selecteer om het IP-adres/subnetmasker/gatewayadres handmatig in te voeren.
- **BOOTP:** het IP-adres/subnetmasker/gatewayadres worden automatisch toegewezen door de BOOTP-server.
- **DHCP:** het IP-adres/subnetmasker/gatewayadres worden automatisch toegewezen door de DHCP-server.

## DNS-configuratie

U kunt de DNS-server configureren.

- **Hostnaam:** voer de hostnaam in. U kunt maximaal 63 tekens invoeren. De standaardinstelling is "SEC[MAC address]".

- **Domeinnaam:** voer de domeinnaam in. U kunt maximaal 128 tekens invoeren.
- **Primaire DNS-server:** voer het adres van de DNS-server in dat u als primair adres wilt gebruiken.
- **Secundaire DNS-server:** voer het adres van de DNS-server in dat u als alternatief adres wilt gebruiken.
- **Dynamische DNS-registratie:** Als u dit wilt gebruiken, schakelt u het selectievakje (of de selectievakjes) voor dynamische DNS-registratie in. Als deze optie is ingeschakeld, registreert het apparaat de host- en domeinnaam dynamisch op geconfigureerde DNS-servers. Als deze optie is ingeschakeld en DHCP is geselecteerd, worden de DHCP FQDN-opties automatisch uitgeschakeld.

## WINS (Windows Internet Name Service)

U kunt de WINS-server configureren. WINS wordt gebruikt door het Windows-besturingssysteem. Selecteer deze optie.

## Toon IP-adres / Gastennaam

U kunt de machine instellen om het IP-adres of gastennaam weer te geven op de Balk Kennisgeving. Indien u deze optie selecteert, verschijnt het IP-adres of gastennaam op de Balk Kennisgeving.

## TCP/IPv6

U kunt de IPv6-instellingen instellen.

Tik op **Instellingen > Netwerkinstellingen > Ethernet > TCP/IPv6** vanaf het startscherm of tik op **Apps**.



U kunt deze functie ook gebruiken via de SyncThru™ Web Service. Open de webbrowser vanaf uw netwerkcomputer en voer het IP-adres van uw apparaat in (zie "Het tabblad Settings" op pagina 209).

- 
- **Protocol:** Tik om het IPv6-protocol in het systeem te gebruiken. Start het apparaat opnieuw om de wijziging door te voeren.
  - **IPv6-adres:** toont de IPv6-adrestypen.
    - **Link-lokaal adres:** dit is een IPv6-adres dat begint met een prefixwaarde FE80. Dit adres heeft een Local-linkbereik en wordt automatisch gegenereerd.
    - **Adres met staat:** dit is een IPv6-adres dat is samengesteld uit het aangekondigde prefix van de router en de interface-identificer. Op een interface zoals Ethernet is de interface-identificer meestal afgeleid van het Mac-adres van het apparaat. Het aangekondigde prefix is afhankelijk van de routerconfiguraties.



Meer dan één adres kan voor router-advertisements worden geconfigureerd, maar slechts één adres zal op het scherm worden weergegeven.

- 
- **Adres zonder staat:** dit is een IPv6-adres dat wordt verkregen door een DHCPv6-server.
  - **Handmatig Adres:** dit is een IPv6-adres dat handmatig door een beheerder kan worden geconfigureerd.
  - **DHCPv6-configuratie:** selecteer de DHCPv6-configuratie die u wilt gebruiken.

- **DHCP gebruiken indien door router gevraagd:** DHCPv6 is ingeschakeld wanneer een router adverteert om DHCPv6 te gebruiken.
- **DHCP altijd inschakelen:** gebruik ongeacht de router-advertisement DHCPv6 om een IPv6-adres te verkrijgen.
- **DHCP nooit gebruiken:** schakelt DHCPv6 uit.
- **Unieke DHCPv6-id:** Clients gebruiken een unieke DHCP-id (DUID) om een IP-adres te verkrijgen van de DHCPv6-server. De server zoekt de DUID op in de database en levert de correcte configuratiegegevens (adres, leasetijden, DNS-servers, etc.) aan de client.
- **DHCPv6 Identity Association-id:** Elke interface heeft een id, ook wel een Identity Association-id genoemd (IAID), waarmee de interface wordt gekoppeld aan één of meer IP-adressen. Elke toewijzing in de DHCPv6-server omvat zowel een DUID als een IAID.

## 802.1x

U kunt de poortgebaseerde 802.1x-verificatie inschakelen. Als deze verificatie is ingeschakeld, heeft het apparaat geen toegang tot het beschermde gedeelte van het netwerk tot het apparaat daartoe gemachtigd wordt. Gebruik deze functie om uw netwerk te beveiligen.

Tik op **Instellingen > Netwerkinstellingen > Ethernet > 802.1x** vanaf het startscherm of tik op **Apps**.

- **802.1x:** Markeer om deze optie in te schakelen.
- **802.1x Authentication Method:** Selecteer het te gebruiken verificatiealgoritme.
  - **EAP-MD5:** biedt minimale veiligheid. De MD5 hash-functie is kwetsbaar voor dictionary-aanvallen en ondersteunt geen key generation.
  - **PEAP:** aanbevolen voor gebruikers die gebruikmaken van Microsoft desktop clients en servers. Voor andere gebruikers is dit niet aangeraden.
  - **EAP-MS-CHAPv2:** MS-CHAPv2 biedt verificatie in twee richtingen tussen peers door de combinatie van een peer Challenge-bericht met het Response-pakket en een authenticator Response-bericht op het Success-pakket.
  - **TLS:** Dit wordt gebruikt voor veilige communicatie over het internet tussen een client en een server.

---

# Een netwerkconfiguratierapport afdrukken

U kunt de netwerkinformatie van netwerken die met uw apparaat zijn verbonden zien door een netwerkconfiguratierapport af te drukken.

Tik op **Instellingen > Beheer > Rapport > Netwerkconfiguratie** vanaf het startscherm of tik op **Apps** en vervolgens op **Afdrukken**.

---



U kunt deze functie ook gebruiken via de SyncThru™ Web Service. Open de webbrowser vanaf uw netwerkcomputer en voer het IP-adres van uw apparaat in (zie "Tabblad Informatie" op pagina 208).

---

---

# Protocollen instellen

U kunt de protocols (**Standaard TCP/IP**, **LPR**, **IPP**, **FTP**, **POP3**, **ThinPrint**, **CIFS**, **SNTP** (Simpel Netwerk Tijdsprotocol), **SLP** (Service Location Protocol), **Telnet**, **SNMP V1/V2** (Simple Network Management Protocol), **SNMPv3**, **UPnP(SSDP)** Protocol, en **mDNS** (Multicast Domain Name System), **SetIP**, **IPv6**, en **HTTP** in-/uitschakelen.

Tik op het startscherm op **Instellingen** > **Netwerkinstellingen** > **Netwerkprotocol** of tik op **Apps**.



U kunt deze functie ook gebruiken via de SyncThru™ Web Service. Open de webbrowser vanaf uw netwerkcomputer en voer het IP-adres van uw apparaat in (zie "Het tabblad Settings" op pagina 209).

---

---

# Netwerkfilterinstellingen

U kunt uw apparaat instellen om verbindingen van niet in de lijst opgenomen IP- en Mac-adressen met het apparaat te voorkomen.

U kunt de algemene netwerkfilterinstellingen instellen.

Tik op **Instellingen** > **Netwerkinstellingen** > **Netwerkbeveiliging** > **Netwerkfilter** vanaf het beginscherm of tik op **App**.



U kunt deze functie ook gebruiken via de SyncThru™ Web Service. Open de webbrowser vanaf uw netwerkcomputer en voer het IP-adres van uw apparaat in (zie "Het tabblad Settings" op pagina 209).

- 
- **MAC-filter:** MAC-filtering uitschakelen.
  - **IPv4-filtering:** IPv4-filtering uitschakelen.
  - **IPv6-filtering:** IPv6-filtering uitschakelen.

---

# Installatie van draadloos netwerk (optioneel)

---



- Controleer de optielijsten en neem contact op met uw verkoper om de optie te bestellen (zie "Beschikbare accessoires" op pagina 241). Na het installeren van de Wi-Fi/NFC-kit of Wi-Fi/NFC/BLE-kit (optioneel), stelt u het apparaat in op het gebruiken van deze functie.
- Controleer of uw apparaat een draadloos netwerk ondersteunt. Afhankelijk van het model is een draadloos netwerk mogelijk niet beschikbaar (zie "Functies per model" op pagina 6).  
Voor fouten die optreden tijdens het instellen van het draadloze netwerk, raadpleegt u het hoofdstuk over probleemoplossing (zie "Problemen met het draadloze netwerk" op pagina 294).

---

Draadloze netwerken vereisen een hoger beveiligingsniveau. Als u voor het eerst een toegangspunt installeert, worden een netwerknaam (SSID), het type beveiliging en een netwerkwachtwoord voor het netwerk gegenereerd. Vraag uw netwerkbeheerder om deze informatie voordat u verder gaat met de installatie van het apparaat.

## Methoden voor het instellen van een draadloos netwerk

U kunt de instellingen van uw draadloze netwerk configureren vanaf het apparaat of de computer. Kies de instellingsmethode uit de onderstaande tabel.



- Sommige installatiemethoden voor het draadloze netwerk zijn mogelijk niet beschikbaar afhankelijk van het model of land.
- Het wordt ten strengste aangeraden dat u het wachtwoord instelt op Access Points (Toegangspunten). Als u het wachtwoord niet instelt op Access Points (Toegangspunten) kunnen onbekende apparaten, waaronder pc's, smartphones en printers, mogelijk illegaal toegang krijgen. Raadpleeg de gebruikershandleiding Access Points (Toegangspunten) voor de wachtwoordinstellingen.

Installatiemethode	Verbindingsmethode	Beschrijving & Gebruiksaanwijzing
Met toegangspunt	Via de computer	Zie "Een netwerkkabel gebruiken" op pagina 157.
	Vanaf het bedieningspaneel van het apparaat	Zie "Het WPS-menu gebruiken" op pagina 154.
Zie "Wi-Fi-netwerken gebruiken" op pagina 157.		
Wi-Fi Direct installeren		Zie "Wi-Fi Direct voor mobiel printen instellen" op pagina 159.

## Het WPS-menu gebruiken

Als uw apparaat en het toegangspunt (of de draadloze router) Wi-Fi Protected Setup™ (WPS) ondersteunen, kunt u de instellingen van het draadloos netwerk eenvoudig configureren via het **WPS**-menu, zonder dat u een computer nodig hebt.



- Als u het draadloze netwerk wilt gebruiken in de infrastructuurmodus, koppelt u de netwerkkabel los van het apparaat. Of u de knop **WPS(PBC)** gebruikt of het PIN-nummer invoert om verbinding te maken met het toegangspunt, hangt af van het toegangspunt (of de draadloze router) die u gebruikt. Raadpleeg de gebruikershandleiding van het toegangspunt (of de draadloze router) dat u gebruikt voor meer informatie.
- Als u WPS gebruik om het draadloos netwerk in te stellen, kunnen de beveiligingsinstellingen wijzigen. Vergrendel de WPS-optie in de beveiligingsinstellingen van het huidige draadloze netwerk om dit te voorkomen. De naam van de optie kan verschillen afhankelijk van het toegangspunt (of draadloze router) dat/die u gebruikt.

## Wat u nodig hebt

- Controleer of het toegangspunt (of de draadloze router) Wi-Fi Protected Setup™ (WPS) ondersteunt.
- Controleer of uw apparaat Wi-Fi Protected Setup™ (WPS) ondersteunt.
- Netwerkcomputer (alleen in de PIN-modus)

## Uw type kiezen

Er zijn twee methoden waarmee u het apparaat kunt verbinden met een draadloos netwerk.

- Met de **Push Button Configuration (PBC)**-methode kunt u het apparaat een verbinding laten maken met een draadloos netwerk door te drukken op het menu **WPS Settings** op het bedieningspaneel van uw apparaat en op de WPS-knop (of PBC-knop) op een toegangspunt dat (of draadloze router die) Wi-Fi Protected Setup™ (WPS) ondersteunt.
- Bij de **PIN (Personal Identification Number)**-methode kunt u uw apparaat verbinding laten maken met een draadloos netwerk door de meegeleverde PIN-gegevens in te voeren op een toegangspunt dat (of draadloze router die) WPS (Wi-Fi Protected Setup™) ondersteunt.

## WPS-verbinding maken

De fabrieksinstelling voor uw apparaat is de modus **PBC**. Deze wordt aanbevolen voor een gewone draadloze netwerkomgeving.

### Aansluiten in PBC-modus

---



Voer de **id** en het **Password** in.

Gebruik hetzelfde aanmeldings-id, wachtwoord en domein dat u hebt gebruikt om u aan te melden bij het apparaat (zie "Aanmelden" op pagina 182). Als u een nieuwe gebruiker wilt maken of het wachtwoord wilt wijzigen, zie "Het tabblad Security" op pagina 210.

---

- 1 Tik op het startscherm of in **Apps** op **Instellingen** > **Netwerkinstellingen** > **Wi-Fi**.
- 2 Tik op **WPS-instellingen** > **Aansluiten via PBC**.
- 3 Tik op **Start**.
- 4 Tik op de knop **WPS (PBC)** op het toegangspunt (of de draadloze router).
- 5 Volg de instructies op het scherm.  
De berichten worden weergegeven op het scherm.

### Verbinding maken in PIN-modus

---



Voer de **id** en het **Password** in.

Gebruik hetzelfde aanmeldings-id, wachtwoord en domein dat u hebt gebruikt om u aan te melden bij het apparaat (zie "Aanmelden" op pagina 182). Als u een nieuwe gebruiker wilt maken of het wachtwoord wilt wijzigen, zie "Het tabblad Security" op pagina 210.

---

- 1 Tik op het startscherm of in **Apps** op **Instellingen** > **Netwerkinstellingen** > **Wi-Fi**.
- 2 Tik op **WPS-instellingen** > **Aansluiten via PIN**.
- 3 Tik op **Start**.
- 4 De achtcijferige PIN-code verschijnt op het display.  
U moet binnen twee minuten de achtcijferige PIN-code invoeren op de computer die is aangesloten op het toegangspunt (of de draadloze router).



U voert het PIN-nummer van de computer in om verbinding te maken met het toegangspunt (of de draadloze router), afhankelijk van het toegangspunt (of de draadloze router) dat u gebruikt. Raadpleeg de gebruikershandleiding van het toegangspunt (of de draadloze router) dat u gebruikt voor meer informatie.

---

5 Volg de instructies op het scherm.

De berichten worden weergegeven op het scherm.

## Wi-Fi-netwerken gebruiken

Voor u begint moet u de netwerknaam (SSID) van uw draadloos netwerk kennen, evenals de netwerksleutel als deze is gecodeerd. Deze gegevens zijn ingesteld toen het toegangspunt (of de draadloze router) werd geïnstalleerd. Raadpleeg uw netwerkbeheerder als u niet vertrouwd bent met de draadloze omgeving waarin u werkt.

---



Voer de **id** en het **Password** in.

Gebruik hetzelfde aanmeldings-id, wachtwoord en domein dat u hebt gebruikt om u aan te melden bij het apparaat (zie "Aanmelden" op pagina 182). Als u een nieuwe gebruiker wilt maken of het wachtwoord wilt wijzigen, zie "Het tabblad Security" op pagina 210

---

1 Tik op het startscherm of in **Apps** op **Instellingen** > **Netwerkinstellingen** > **Wi-Fi**.

2 Klik op **Wi-Fi-instellingen**.

3 Het apparaat geeft een lijst met beschikbare netwerken. Nadat een netwerk is geselecteerd, vraagt de printer naar de bijbehorende beveiligingscode.

4 Selecteer de gewenste Wi-Fi-netwerkoptie.

## Een netwerkkabel gebruiken



Neem contact op met uw netwerkbeheerder of de persoon die uw draadloos netwerk heeft ingesteld voor informatie over uw netwerkconfiguratie.

---

Uw apparaat is netwerkcompatibel. Om uw apparaat netwerkcompatibel te maken, moet u enkele configuratieprocedures doorlopen.

### Wat u nodig hebt

- Toegangspunt
- Netwerkcomputer

- Een apparaat met een daarop geïnstalleerde interface voor draadloze netwerken
- Netwerkkabel

## IP-adres instellen via het programma SetIP (Windows)

Dit programma wordt gebruikt om het IP-adres van uw apparaat handmatig in te stellen met behulp van het MAC-adres, om te communiceren met het apparaat. Het MAC-adres is een hardwareserienummer van de netwerkinterface dat u terugvindt in het **netwerkconfiguratierapport** (zie "Een netwerkconfiguratierapport afdrukken" op pagina 150).

## Het draadloze netwerk van het apparaat configureren

Voor u begint moet u de netwerknaam (SSID) van uw draadloos netwerk kennen, evenals de netwerksleutel als deze is gecodeerd. Deze gegevens zijn ingesteld toen het toegangspunt (of de draadloze router) werd geïnstalleerd. Raadpleeg uw netwerkbeheerder als u niet vertrouwd bent met de draadloze omgeving waarin u werkt.

Om parameters van het draadloos netwerk te configureren, kunt u **SyncThru™ Web Service** gebruiken.

## SyncThru™ Web Service gebruiken

Controleer de status van de kabelverbinding voor u begint met de configuratie van de parameters voor het draadloze netwerk.

- 1 De **SyncThru™ Web Service** weergeven (zie "Aanmelden bij SyncThru™ Web Service" op pagina 207).
- 2 Selecteer het tabblad **Network Settings**.
- 3 Selecteer **Wi-Fi > Wizard**.
- 4 Selecteer de **Network Name(SSID)** in de lijst.
- 5 Selecteer **Next**.  
Als het venster met beveiligingsinstellingen voor draadloze netwerken verschijnt, voert u het geregistreerde wachtwoord (netwerkwachtwoord) in en selecteert u **Next**.
- 6 Het bevestigingsvenster verschijnt. Controleer de instellingen van het draadloze netwerk. Als de instellingen juist zijn, klikt u op **Apply**.

## Het Wi-Fi-netwerk in- of uitschakelen

- 1 De **SyncThru™ Web Service** weergeven (zie "Aanmelden bij SyncThru™ Web Service" op pagina 207).
- 2 Selecteer het tabblad **Network Settings** > **Wi-Fi**.
- 3 U kunt het Wi-Fi-netwerk in- en uitschakelen.

## Wi-Fi Direct voor mobiel printen instellen

Wi-Fi Direct biedt een veilige en gebruiksvriendelijke peer-to-peerverbinding tussen een Wi-Fi Direct-printer en mobiel apparaat.

Met Wi-Fi Direct kunt u uw printer aansluiten op een Wi-Fi Direct-netwerk, terwijl deze ook verbonden is met een toegangspunt. U kunt ook tegelijkertijd gebruik maken van een bekabeld netwerk en een Wi-Fi Direct-netwerk, zodat meerdere gebruikers documenten kunnen openen en afdrukken via Wi-Fi Direct en het bekabelde netwerk.



- U kunt geen verbinding maken met het internet via Wi-Fi Direct op uw printer.
- De lijst met ondersteunde protocollen kan verschillen per model. Wi-Fi Direct-netwerken ondersteunen NIET IPv6-, netwerkfilterings-, IPSec-, WINS- en SLP-diensten.

---

## Wi-Fi Direct installeren

U kunt de Wi-Fi Direct-optie inschakelen volgens een van de volgende methoden.

### Vanaf het apparaat



Voer de **id** en het **Password** in.

Gebruik hetzelfde aanmeldings-id, wachtwoord en domein dat u hebt gebruikt om u aan te melden bij het apparaat (zie "Aanmelden" op pagina 182). Als u een nieuwe gebruiker wilt maken of het wachtwoord wilt wijzigen, zie "Het tabblad Security" op pagina 210

- 
- 1 Tik op het startscherm of in **Apps** op **Instellingen** > **Netwerkinstellingen** > **Wi-Fi**.
  - 2 Tik op **Wi-Fi Direct**.
  - 3 Schakel **Wi-Fi Direct** in.

## Vanaf een computer met netwerkverbinding

Wanneer uw printer een netwerkkabel of een draadloos toegangspunt gebruikt, kunt u Wi-Fi Direct inschakelen en configureren via SyncThru™ Web Service.

- 1 De **SyncThru™ Web Service** weergeven (zie "Aanmelden bij SyncThru™ Web Service" op pagina 207).
- 2 Selecteer het tabblad **Settings > Network Settings > Wi-Fi > Wi-Fi Direct™**.
- 3 Schakel **Wi-Fi Direct™** in en stel andere opties in.

## Het mobiele apparaat instellen

- Raadpleeg de gebruikershandleiding voor het mobiele apparaat na het instellen van Wi-Fi Direct op uw printer om Wi-Fi Direct in te stellen op het mobiele apparaat.
- Na het inschakelen van Wi-Fi Direct moet u de toepassing voor mobiel afdrukken downloaden (bijvoorbeeld: Samsung Mobile printer) om af te kunnen drukken vanaf uw smartphone.



- Wanneer u de printer heeft gevonden waar u verbinding mee wilt leggen vanaf uw mobiele apparaat, selecteert u de printer en gaat het LED-lampje op de printer branden. Wanneer u op de WPS-knop van de printer drukt, wordt er verbinding gemaakt met uw mobiele apparaat.
  - Wanneer uw mobiele apparaat Wi-Fi Direct niet ondersteunt, moet u de netwerksleutel van een printer invoeren in plaats van op de WPS-knop te drukken.
-

---

# Het apparaat gebruiken via een mobiel toestel

Dit hoofdstuk geeft u stap voor stap instructies voor het instellen van het mobiele toestel voor u het apparaat in gebruik neemt. Controleer of u functies met Wi-Fi-ondersteuning op uw mobiele apparaat hebt, en of de Wi-Fi-functie op uw printer is ingeschakeld ("Een via een netwerk aangesloten apparaat gebruiken" op pagina 144).

• De functie BLE/NFC gebruiken (optioneel)	162
• Ondersteunde mobiele apps	173
• Mopria™	174
• AirPrint	176
• Google Cloud Print™	178

---

# De functie BLE/NFC gebruiken (optioneel)

---



Als u de functie BLE/NFC wilt toevoegen aan het apparaat, controleert u de optielijsten en neemt u contact op met het verkooppunt om te bestellen (zie "Beschikbare accessoires" op pagina 241). Na het installeren van de Wi-Fi/NFC-kit of Wi-Fi/NFC/BLE-kit (optioneel), stelt u het apparaat in op het gebruiken van deze functie.

---

Met de BLE- (Bluetooth Low Energy) en NFC-printer (Near Field Communication) kunt u direct vanaf uw mobiele apparaat afdrukken, scannen en faxen door uw mobiele apparaat eenvoudig bij de NFC-tag op de BLE/NFC Kit (Wireless LAN Option) te houden. U hoeft geen printerstuurprogramma te installeren of verbinding te maken met een toegangspunt. U moet alleen een mobiel apparaat hebben dat NFC ondersteunt. Om deze functie te gebruiken, moeten mobiele apps worden geïnstalleerd op uw mobiele apparaat.

---



- Afhankelijk van het materiaal van de behuizing van het mobiele apparaat werkt NFC-herkenning mogelijk niet goed.
  - De overdrachtssnelheid is afhankelijk van het mobiele apparaat dat u gebruikt.
  - Deze functie is alleen beschikbaar voor het model met een NFC-tag (zie "Apparaatoverzicht" op pagina 16).
  - Het gebruik van een andere behuizing of batterij dan meegeleverd met het mobiele apparaat of van een metalen behuizing of afdekplaatje kan het NFC-sigitaal blokkeren.
  - Als er nog steeds geen communicatie tussen de NFC-apparaten mogelijk is,
    - verwijderd u de hoes of afdekking van het mobiele apparaat en probeert u het opnieuw.
    - Plaats de batterij van het mobiele apparaat terug en probeer het opnieuw.
- 

## Vereisten

- Voor NFC, Bluetooth en Wi-Fi Direct geschikt mobiel apparaat met Android 4.0 of hoger waarop de ondersteunde mobiele apps zijn geïnstalleerd (Android 4.3 of later voor BLE)
- 



Alleen in Android OS 4.1 of hoger wordt de Wi-Fi Direct-functie op uw mobiele apparaat automatisch ingeschakeld wanneer u de NFC-functie inschakelt. Als u de NFC-functie wilt gebruiken, kunt u uw mobiele apparaat het beste bijwerken naar Android 4.1 OS of hoger.

---

- Printer waarop de Wi-Fi Direct-functie is ingeschakeld (zie "Wi-Fi Direct voor mobiel printen instellen" op pagina 159).

## Verwante apps

Er zijn een aantal apps die kunnen worden gebruikt in combinatie met de NFC-functie. De apps kunnen worden gedownload uit de Google Play Store.

- **Samsung Mobile Print:** Hiermee kunnen gebruikers foto's, documenten en webpagina's direct vanaf hun smartphone of tablet afdrukken, scannen (alleen als de printer scannen ondersteunt) en faxen (alleen als de printer faxen ondersteunt) (zie "De app Samsung Mobile Print gebruiken" op pagina 169).
- **Samsung Mobile Print Control:** Hiermee kunnen gebruikers eenvoudig een verificatie verkrijgen. Deze app biedt een manier om gebruikersverificatie uit te voeren met uw mobiele apparaat (zie "De app Samsung Mobile Print Control gebruiken" op pagina 163).
- **Samsung Mobile Print Manager:** Hiermee kunnen gebruikers functies voor klonen en draadloze instellingen gebruiken met hun mobiele apparaat (zie "De app Samsung Mobile Print Manager gebruiken" op pagina 165).

## De app Samsung Mobile Print Control gebruiken

U kunt de app gebruiken om een verificatie/registratie te verkrijgen van de **Samsung Mobile Print Control**-app.

### Verificatie van het mobiele apparaat

- 1 Controleer of voor Bluetooth en NFC geschikte functies aanwezig zijn op uw mobiele apparaat.
- 2 Open de app **Samsung Mobile Print Control**.
- 3 Selecteer of de gebruiker zich wil aanmelden met NFC of met BLE.
- 4 Selecteer de aanmeldmethode.
- 5 Voer de **id** en het **Password** in.



Als **Samsung Mobile Print Control** niet is geïnstalleerd op uw mobiele apparaat, gaat u naar de toepassingswinkel (Samsung Apps, Play Store, App Store) op uw mobiele apparaat en zoekt en downloadt u de app. Probeer het vervolgens opnieuw.

---



Als u een nieuwe gebruiker wilt maken of het wachtwoord wilt wijzigen, zie "Het tabblad Security" op pagina 210

---

- 6 Houd de NFC-tag op uw mobiele apparaat (meestal op de achterkant van uw mobiele apparaat) boven de NFC-tag () op uw printer.

Voor BLE (Bluetooth Low Energy) gaat u naar het apparaat.

Wacht een aantal seconden totdat het mobiele apparaat verbinding heeft gemaakt met de printer.

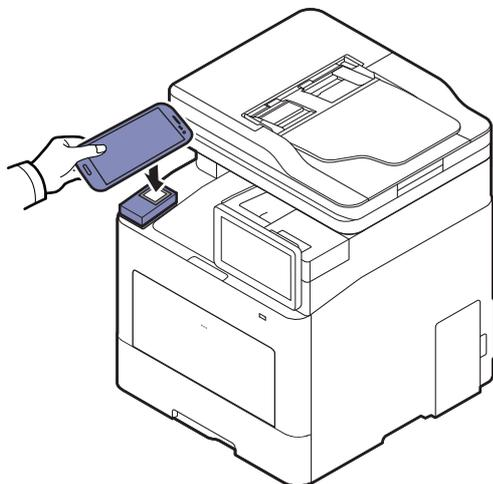

Op sommige mobiele apparaten bevindt de NFC-tag zich mogelijk niet op de achterkant van het mobiele apparaat. Controleer de locatie van de NFC-antenne op uw mobiele apparaat voordat u deze functie gebruikt.

## Registratie met het mobiele apparaat

- 1 Controleer of voor Bluetooth en NFC geschikte functies aanwezig zijn op uw mobiele apparaat.
- 2 Open de app **Samsung Mobile Print Control**.



Als **Samsung Mobile Print Control** niet is geïnstalleerd op uw mobiele apparaat, gaat u naar de toepassingswinkel (Samsung Apps, Play Store, App Store) op uw mobiele apparaat en zoekt en downloadt u de app. Probeer het vervolgens opnieuw.

- 3 Druk op het pictogram  in het scherm **Samsung Mobile Print Control**.
- 4 Selecteer of de gebruiker zich wil aanmelden met NFC of met BLE.
- 5 Selecteer de aanmeldmethode.
- 6 Voer de **id**, het **Password**, het **Domain** en de **Passcode** in en klik op **OK**.

Gebruik hetzelfde aanmeldings-id, wachtwoord en domein dat u hebt gebruikt om u aan te melden bij het apparaat (zie "Aanmelden" op pagina 182).



Als u een nieuwe gebruiker wilt maken of het wachtwoord wilt wijzigen, zie "Het tabblad Security" op pagina 210

---

- 7 Houd de NFC-tag op uw mobiele apparaat (meestal op de achterkant van uw mobiele apparaat) boven de NFC-tag () op uw printer.

Voor BLE (Bluetooth Low Energy) gaat u naar het apparaat.

Wacht een aantal seconden totdat het mobiele apparaat verbinding heeft gemaakt met de printer.

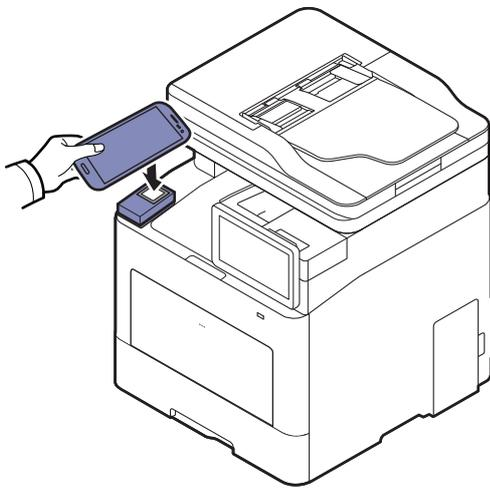

Op sommige mobiele apparaten bevindt de NFC-tag zich mogelijk niet op de achterkant van het mobiele apparaat. Controleer de locatie van de NFC-antenne op uw mobiele apparaat voordat u deze functie gebruikt.

---

- 8 Er wordt op het aanraakscherm van de printer een bericht weergegeven dat de registratie is voltooid.

## De app Samsung Mobile Print Manager gebruiken

Als u meer dan één printer hebt en u op alle printers dezelfde instellingen wilt gebruiken, kunt u dat eenvoudig regelen met de app **Samsung Mobile Print Manager**. Raak met uw mobiele telefoon de NFC-tag van uw printer aan om de instellingen te kopiëren. Tik op de printer waar u de instellingen aan wilt overdragen.



Bij het exporteren van de gegevens kunt u meer dan één set gegevens opslaan. Bij het importeren van de gegevens kunt u gegevens uit de lijst selecteren en vervolgens importeren.

---

## Exporteren (instellingen naar uw mobiele apparaat kopiëren)

- 1 Controleer of u functies met NFC- en Wi-Fi Direct-ondersteuning op uw mobiele apparaat hebt, en of Wi-Fi Direct op uw printer is ingeschakeld.
- 2 Open de app **Samsung Mobile Print Manager** op uw mobiele apparaat.



Als **Samsung Mobile Print Manager** niet is geïnstalleerd op uw mobiele apparaat, gaat u naar de toepassingswinkel (Samsung Apps, Play Store) op uw mobiele apparaat en zoekt en downloadt u de app. Probeer het vervolgens opnieuw.

---

- 3 Druk op **Export**.
- 4 Voer de **id** en het **Password** in.  
Gebruik hetzelfde aanmeldings-id en wachtwoord dat u hebt gebruikt om u aan te melden bij het apparaat (zie "Aanmelden" op pagina 182).



Als u een nieuwe gebruiker wilt maken of het wachtwoord wilt wijzigen, zie "Het tabblad Security" op pagina 210

---

- 5 Houd de NFC-tag op uw mobiele apparaat (meestal op de achterkant van uw mobiele apparaat) boven de NFC-tag (NFC) op uw printer.  
Wacht een aantal seconden totdat het mobiele apparaat verbinding heeft gemaakt met de printer.

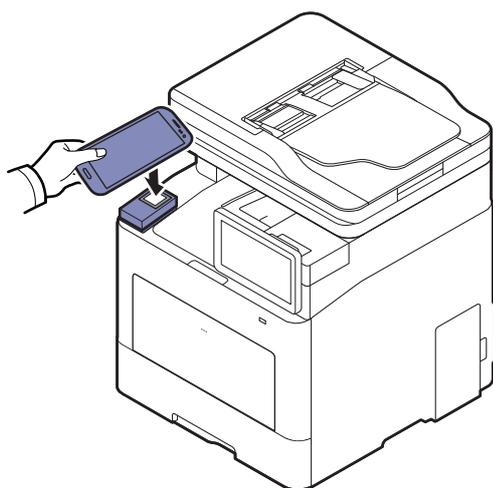



- Op sommige mobiele apparaten bevindt de NFC-tag zich mogelijk niet op de achterkant van het mobiele apparaat. Controleer de locatie van de NFC-antenne op uw mobiele apparaat voordat u deze functie gebruikt.
  - Tijdens het klonen wordt het apparaat vergrendeld.
- 

6 Selecteer de gewenste instellingen en druk op **OK**.

7 Volg de instructies op het scherm van het mobiele apparaat.

## Importeren (instellingen toepassen op het apparaat)

1 Controleer of u functies met NFC- en Wi-Fi Direct-ondersteuning op uw mobiele apparaat hebt, en of Wi-Fi Direct op uw printer is ingeschakeld.

2 Open de app **Samsung Mobile Print Manager** op uw mobiele apparaat.



Als **Samsung Mobile Print Manager** niet is geïnstalleerd op uw mobiele apparaat, gaat u naar de toepassingswinkel (Samsung Apps, Play Store) op uw mobiele apparaat en zoekt en downloadt u de app. Probeer het vervolgens opnieuw.

---

3 Druk op **Import**.

4 Voer de **id** en het **Password** in.

Gebruik hetzelfde aanmeldings-id en wachtwoord dat u hebt gebruikt om u aan te melden bij het apparaat (zie "Aanmelden" op pagina 182).



Als u een nieuwe gebruiker wilt maken of het wachtwoord wilt wijzigen, zie "Het tabblad Security" op pagina 210

---

5 Selecteer de instellingen die u wilt kopiëren.

6 Volg de instructies op het scherm van het mobiele apparaat.

7 Houd de NFC-tag op uw mobiele apparaat (meestal op de achterkant van uw mobiele apparaat) boven de NFC-tag () op uw printer.

Wacht een aantal seconden totdat het mobiele apparaat verbinding heeft gemaakt met de printer.

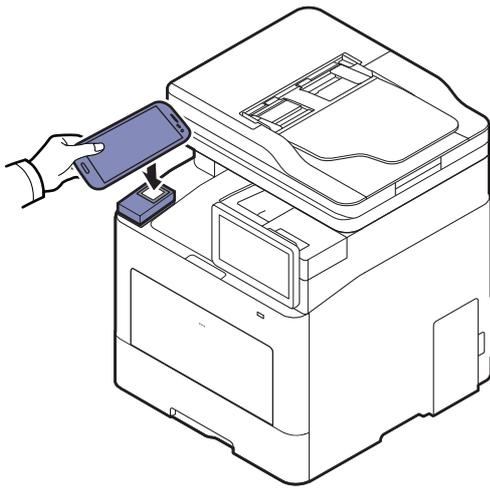

- Op sommige mobiele apparaten bevindt de NFC-tag zich mogelijk niet op de achterkant van het mobiele apparaat. Controleer de locatie van de NFC-antenne op uw mobiele apparaat voordat u deze functie gebruikt.
- Tijdens het klonen wordt het apparaat vergrendeld.
- Tijdens het importeren wordt het apparaat opnieuw opgestart.

## Instellingen voor draadloos

U kunt de instellingen voor draadloos van uw telefoon naar uw printer kopiëren door uw mobiele apparaat tegen de NFC-tag van uw printer te houden.

- 1 Controleer of u functies met NFC- en Wi-Fi Direct-ondersteuning op uw mobiele apparaat hebt, en of Wi-Fi Direct op uw printer is ingeschakeld.
- 2 Open de app **Samsung Mobile Print Manager** op uw mobiele apparaat.



Als **Samsung Mobile Print Manager** niet is geïnstalleerd op uw mobiele apparaat, gaat u naar de toepassingswinkel (Samsung Apps, Play Store) op uw mobiele apparaat en zoekt en downloadt u de app. Probeer het vervolgens opnieuw.

- 3 Als het scherm **Samsung Mobile Print Manager** wordt weergegeven op uw mobiele apparatuur, tik dan op **Wi-Fi Setup**.
- 4 Voer de **id** en het **Password** in.

Gebruik hetzelfde aanmeldings-id en wachtwoord dat u hebt gebruikt om u aan te melden bij het apparaat (zie "Aanmelden" op pagina 182).



Als u een nieuwe gebruiker wilt maken of het wachtwoord wilt wijzigen, zie "Het tabblad Security" op pagina 210

- Als het toegangspunt (of de draadloze router) is verbonden, verschijnt er een venster met een bevestiging. Klik dan op **OK**. Als er geen verbinding is met het toegangspunt (of de draadloze router), selecteert u het gewenste toegangspunt (of de draadloze router) en klikt u op **OK**. Klik daarna nogmaals op **OK**.
- Houd de NFC-tag op uw mobiele apparaat (meestal op de achterkant van uw mobiele apparaat) boven de NFC-tag (NFC) op uw printer.

Wacht een aantal seconden totdat het mobiele apparaat verbinding heeft gemaakt met de printer.

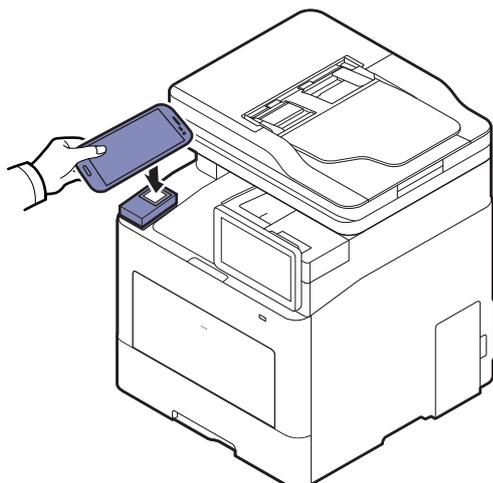

Op sommige mobiele apparaten bevindt de NFC-tag zich mogelijk niet op de achterkant van het mobiele apparaat. Controleer de locatie van de NFC-antenne op uw mobiele apparaat voordat u deze functie gebruikt.

- Volg de instructies op het scherm van het mobiele apparaat.

## De app Samsung Mobile Print gebruiken

**Samsung Mobile Print** is een gratis toepassing waarmee gebruikers foto's, documenten en webpagina's direct vanaf hun smartphone of tablet kunnen afdrukken, scannen (alleen bij multifunctionele printers) en faxen (alleen bij multifunctionele printers).

### Afdrukken

- Controleer of u functies met NFC- en Wi-Fi Direct-ondersteuning op uw mobiele apparaat hebt, en of Wi-Fi Direct op uw printer is ingeschakeld.
- Open de app **Samsung Mobile Print**.



Als **Samsung Mobile Print** niet is geïnstalleerd op uw mobiele apparaat, gaat u naar de toepassingswinkel (Samsung Apps, Play Store) op uw mobiele apparaat en zoekt en downloadt u de app. Probeer het vervolgens opnieuw.

---

3 Selecteer afdrukmodus.

4 Selecteer de inhoud die u wilt afdrukken.

Wijzig de afdrুকoptie indien nodig door op het pictogram  te drukken.

5 Houd de NFC-tag op uw mobiele apparaat (meestal op de achterkant van uw mobiele apparaat) boven de NFC-tag () op uw printer.

Wacht een aantal seconden terwijl het mobiele apparaat een taak naar de printer verstuurt.

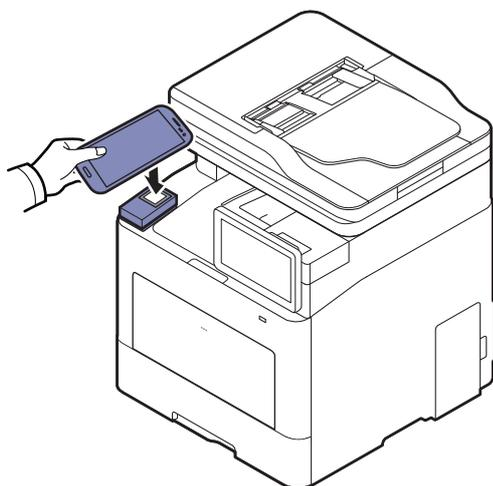

Op sommige mobiele apparaten bevindt de NFC-tag zich mogelijk niet op de achterkant van het mobiele apparaat. Controleer de locatie van de NFC-antenne op uw mobiele apparaat voordat u deze functie gebruikt.

---

6 Het apparaat start met afdrukken.

## Scannen

1 Controleer of u functies met NFC- en Wi-Fi Direct-ondersteuning op uw mobiele apparaat hebt, en of Wi-Fi Direct op uw printer is ingeschakeld.

2 Open de app **Samsung Mobile Print**.



Als **Samsung Mobile Print** niet is geïnstalleerd op uw mobiele apparaat, gaat u naar de toepassingswinkel (Samsung Apps, Play Store) op uw mobiele apparaat en zoekt en downloadt u de app. Probeer het vervolgens opnieuw.

---

3 Selecteer scanmodus.

4 Plaats originelen in de documentinvoer met de bedrukte zijde naar boven of plaats een enkel document met de bedrukte zijde naar onder op de glasplaat van de scanner (zie "Originelen plaatsen" op pagina 43).

Wijzig de scanoptie indien nodig door op  te drukken.

5 Houd de NFC-tag op uw mobiele apparaat (meestal op de achterkant van uw mobiele apparaat) boven de NFC-tag () op uw printer.

Wacht een aantal seconden terwijl het mobiele apparaat een taak naar de printer verstuurt.

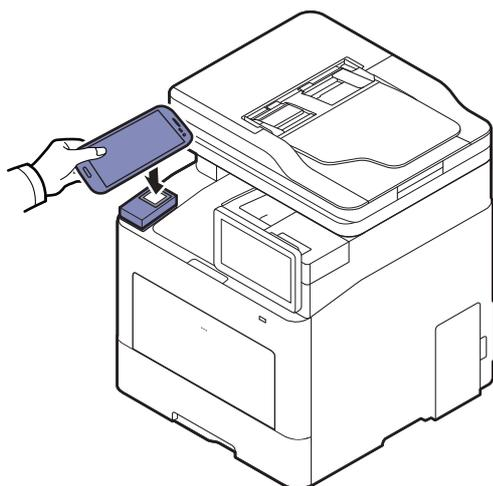

Op sommige mobiele apparaten bevindt de NFC-tag zich mogelijk niet op de achterkant van het mobiele apparaat. Controleer de locatie van de NFC-antenne op uw mobiele apparaat voordat u deze functie gebruikt.

---

6 De printer begint met het scannen van de inhoud.

De gescande gegevens worden op uw mobiele apparaat opgeslagen.

---



Als u wilt doorgaan met scannen, volgt u de instructies op het app-venster.

---

## Fax verzenden

- 1 Controleer of u functies met NFC- en Wi-Fi Direct-ondersteuning op uw mobiele apparaat hebt, en of Wi-Fi Direct op uw printer is ingeschakeld.
- 2 Open de app **Samsung Mobile Print**.



Als **Samsung Mobile Print** niet is geïnstalleerd op uw mobiele apparaat, gaat u naar de toepassingswinkel (Samsung Apps, Play Store) op uw mobiele apparaat en zoekt en downloadt u de app. Probeer het vervolgens opnieuw.

---

- 3 Selecteer faxmodus.
- 4 Selecteer de inhoud die u wilt faxen.

Geef indien nodig het faxnummer op en wijzig de faxoptie door op het pictogram  te drukken.

- 5 Houd de NFC-tag op uw mobiele apparaat (meestal op de achterkant van uw mobiele apparaat) boven de NFC-tag () op uw printer.  
Wacht een aantal seconden terwijl het mobiele apparaat een taak naar de printer verstuurt.

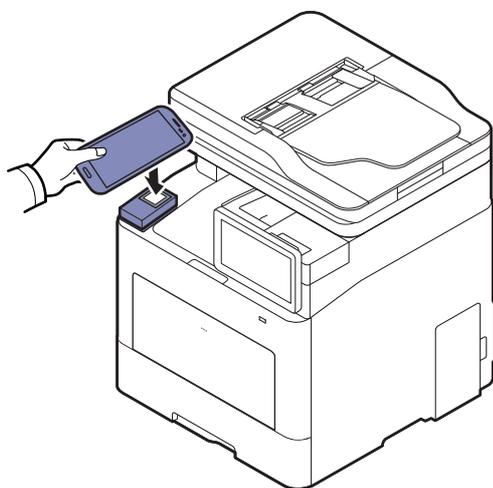

Op sommige mobiele apparaten bevindt de NFC-tag zich mogelijk niet op de achterkant van het mobiele apparaat. Controleer de locatie van de NFC-antenne op uw mobiele apparaat voordat u deze functie gebruikt.

---

- 6 De printer begint met het faxen van de inhoud.

---

# Ondersteunde mobiele apps

## Beschikbare apps

- **Samsung Mobile Print:** **Samsung Mobile Print** is een gratis toepassing waarmee gebruikers foto's, documenten en webpagina's direct vanaf hun smartphone of tablet kunnen afdrukken, scannen (alleen als het apparaat scannen ondersteunt) en faxen (alleen als het apparaat faxen ondersteunt). **Samsung Mobile Print** is niet alleen compatibel met uw Android- en iOS-smartphones maar ook met uw iPod Touch en tablet-pc. Het verbindt uw mobiele apparaat met een printer van Samsung die met het netwerk is verbonden of met een draadloze printer via een Wi-Fi-toegangspunt. U hoeft geen nieuw stuurprogramma te installeren of netwerkinstellingen te configureren: u hoeft alleen de toepassing **Samsung Mobile Print** te installeren en deze detecteert automatisch compatibele Samsung-printers. Behalve het afdrukken van foto's, webpagina's en PDF's kunt u met deze toepassing ook scannen. Als u een multifunctioneel apparaat van Samsung hebt, kunt u elk gewenst document scannen naar een document met de indeling JPG, PDF of PNG en deze snel en eenvoudig op uw mobiele apparaat weergeven (zie "De app Samsung Mobile Print gebruiken" op pagina 169).
- **Samsung Mobile Print Control:** Hiermee kunnen gebruikers eenvoudig een verificatie verkrijgen. Deze app biedt een manier om gebruikersverificatie uit te voeren met uw mobiele apparaat (zie "De app Samsung Mobile Print Control gebruiken" op pagina 163).
- **Samsung Mobile Print Manager:** Hiermee kunnen gebruikers functies voor klonen en draadloze instellingen gebruiken met hun mobiele apparaat (zie "De app Samsung Mobile Print Manager gebruiken" op pagina 165).

## Apps downloaden

Voor het downloaden van apps gaat u naar de toepassingswinkel (Play Store, App Store) op uw mobiele apparaat en zoekt u naar "**Samsung Mobile Print/Samsung Mobile Print Control/Samsung Mobile Print Manager.**" U kunt ook naar iTunes op uw computer gaan voor Apple-apparaten.

- **Samsung Mobile Print / Samsung Mobile Print Control**
  - **Android:** Zoek op **Samsung Mobile Print** of **Samsung Mobile Print Control** in de Play Store en download vervolgens de app.
  - **iOS:** Zoek op **Samsung Mobile Print** of **Samsung Mobile Print Control** in de App Store en download vervolgens de app.
- **Samsung Mobile Print Manager**
  - **Android:** Zoek op **Samsung Mobile Print Manager** in de Play Store en download vervolgens de app.

## Ondersteund mobiel besturingssysteem

- **Samsung Mobile Print**
  - Android OS 4.0 of hoger
  - iOS 8.0 of hoger
- **Samsung Mobile Print Control**
  - Voor NFC/Bluetooth geschikte mobiele apps met Android 4.0 of hoger, iOS 8.0 of hoger
- **Samsung Mobile Print Manager**
  - Voor NFC en Wi-Fi Direct geschikt mobiel apparaat met Android 4.0 of hoger waarop de ondersteunde mobiele apps zijn geïnstalleerd

---

# Mopria™

---



- Alleen machines met Mopria-certificering kunnen de Mopria-functie gebruiken. Controleer op de doos waarin uw machine geleverd is of de machine gecertificeerd is voor Mopria.
  - Zorg ervoor dat de printer en het mobiele apparaat met hetzelfde netwerk zijn verbonden en dat communicatie beschikbaar is.
- 



Mopria™ Print Service is een mobiele afdrুকoplossing waarmee de nieuwe afdrুকfunctionaliteit op een Android-telefoon of -tablet (Android-versie 4.4 of hoger) wordt verbeterd. Met deze service kunt u verbinding maken met en afdrুক maken op een printer met Mopria-certificering die is aangesloten op hetzelfde netwerk als uw mobiele apparaat zonder dat u opnieuw iets moet instellen. Veel systeemeigen Android-apps bieden ondersteuning voor afdrucken; denk hierbij aan Chrome, Gmail, Gallery, Drive en Quickoffice.

## Het apparaat instellen voor afdrucken met Mopria

U apparaat moet over Bonjour(mDNS)- en IPP-protocollen beschikken alvorens de **Mopria**-functie kan worden gebruikt. Voer de volgende stappen uit om de **Mopria**-functie in te stellen.

- 1 De **SyncThru™ Web Service** weergeven (zie "Aanmelden bij SyncThru™ Web Service" op pagina 207).
- 2 Selecteer het tabblad **Settings** > **Network Settings** > **Standard TCP/IP, LPR, IPP** > **IPP**. Selecteer vervolgens **Enable**.
- 3 Selecteer het tabblad **Settings** > **Network Settings** > **mDNS**. Selecteer vervolgens **Enable**.
- 4 Selecteer het tabblad **Security** > **System Security** > **Feature Management** > **Mopria**. Selecteer vervolgens **Enable**.

## Mopria instellen op uw mobiele apparaat

Als **Mopria Print Service** niet is geïnstalleerd op uw mobiele apparaat, gaat u naar de toepassingswinkel (Play Store, App Store) op uw mobiele apparaat en zoekt, downloadt en installeert u **Mopria Print Service**.

- 1 Tik in het menu **Settings** van uw Android-apparaat op **Printing**.



De locatie van deze optie kan afhankelijk van uw mobiele apparaat variëren. Kunt u de optie **Printing** niet vinden? Raadpleeg dan de gebruikershandleiding van uw mobiele apparaat.

---

- 2 Tik onder **Print Services** op **Mopria Print Service**.
- 3 Tik op de schuifregelaar op **On/Off** om de **Mopria Print Service** in te schakelen.

## Afdrukken via Mopria

Op een Android-apparaat afdrukken via Mopria:

- 1 Open de e-mail, de foto, de webpagina of het document dat u wilt afdrukken.
- 2 Tik in het menu op de app op **Afdrukken**.
- 3 Selecteer **uw printer** en configureer de afdrukopties.
- 4 Tik nogmaals op **Afdrukken** om het document af te drukken.



**Om een afdruktaak te annuleren:** Selecteer en verwijder het document in de **meldingsbalk** uit de afdrukrij.

---

---

# AirPrint

---



Alleen machines met AirPrint-certificering kunnen worden gebruikt met de functie AirPrint. Controleer op de doos waarin uw machine geleverd is of de machine gecertificeerd is voor AirPrint.

---



- Met **AirPrint** kunt u rechtstreeks vanaf Mac OS (MacBook Pro, MacBook Air en iMac) en iOS (iPhone, iPad en iPod touch) afdrukken. Scan en Fax zijn alleen beschikbaar voor Mac OS. (Alleen bij multifunctionele printers)
- Zorg ervoor dat de printer en het mobiele apparaat met hetzelfde netwerk zijn verbonden en dat communicatie beschikbaar is.

## AirPrint instellen

Bonjour(mDNS)- en IPP-protocollen zijn vereist om de **AirPrint**-functie te kunnen gebruiken op uw apparaat. U kunt de **AirPrint**-functie inschakelen volgens een van de volgende methoden.

- 1 De **SyncThru™ Web Service** weergeven (zie "Aanmelden bij SyncThru™ Web Service" op pagina 207).
- 2 Selecteer het tabblad **Settings** > **Network Settings** > **Standard TCP/IP, LPR, IPP** > **IPP**. Selecteer vervolgens **Enable**.
- 3 Selecteer het tabblad **Settings** > **Network Settings** > **mDNS**. Selecteer vervolgens **Enable**.
- 4 Selecteer het tabblad **Security** > **System Security** > **Menu Management** > **AirPrint**. Selecteer vervolgens **Enable**.

## Afdrukken via AirPrint

De iPad-handleiding geeft bijvoorbeeld de volgende instructies:

- 1 Open de e-mail, foto, internetpagina of het document dat u wilt afdrukken.
- 2 Raak het bewerkingpictogram aan ()
- 3 Selecteer **de naam van uw printerstuurprogramma** en het optiemenu om de gegevens in te stellen.

4 Raak de knop **Afdrukken** aan. Druk het af.

---



**Afdruktaak annuleren:** Klik op pictogram van het afdrukcentrum () in het multi-task-  
ingebied om de afdruktaak te annuleren of het overzicht van de afdruktaak te bekijken.  
U kunt in het afdrukcentrum op annuleren klikken.

---

---

# Google Cloud Print™

Met Google Cloud Print™ kunt u gegevens afdrukken via uw smartphone, tablet of een ander apparaat dat met internet is verbonden. U hoeft alleen uw Google-account bij de printer te registreren om de service Google Cloud Print™ te kunnen gebruiken. U kunt uw document afdrukken of mailen vanuit Chrome OS, de Chrome-browser of een Gmail™/ Google Docs™-toepassing op uw mobiele apparaat. U hoeft het printerstuurprogramma dus niet op uw mobiele apparaat te installeren. Raadpleeg de Google-website (<http://www.google.com/cloudprint/learn/> of <http://support.google.com/cloudprint>) voor meer informatie over Google Cloud Print™.

## Uw Google-account registreren op de printer

### Registreren via de Chrome-browser

---



- Zorg ervoor dat de printer is ingeschakeld verbinding heeft met een (draadloos) netwerk dat toegang geeft tot internet.
  - Maak eerst uw Google-account.
- 

- 1 Open de Chrome-browser.
  - 2 Ga naar [www.google.com](http://www.google.com).
  - 3 Meld u aan bij de Google-website met uw Gmail™-adres.
  - 4 Voer in het adresveld het IP-adres van de printer in en druk vervolgens op de Enter-toets of klik op **Ga naar**.
  - 5 De **SyncThru™ Web Service** weergeven (zie "Aanmelden bij SyncThru™ Web Service" op pagina 207).
- 



Als de netwerkomgeving gebruikmaakt van een proxyserver, moet u het IP-adres en het poortnummer van de proxy configureren bij **Settings > Network Settings > Proxy**. Neem contact op met uw netwerkprovider of -beheerder voor meer informatie.

---

- 6 Selecteer het tabblad Instellingen > **Network Settings > Google Cloud Print**.
- 7 Voer de naam en beschrijving van uw printer in.

8 Klik op **Register**.

De verschijnt een pop-upvenster met de bevestiging.



Als u uw browser hebt ingesteld om pop-ups te blokkeren, verschijnt het bevestigingsvenster niet. Sta pop-ups van deze site toe.

---

9 Klik op **Finish printer registration**.

10 Klik op **Manage your printers**.

Uw printer is nu geregistreerd bij de service Google Cloud Print™.

In de lijst worden apparaten weergegeven die gereed zijn voor Google Cloud Print™.

## Afdrukken met Google Cloud Print™

Het afdrukproces is afhankelijk van de toepassing of het apparaat dat u gebruikt. U kunt de lijst bekijken met toepassingen die de service Google Cloud Print™ ondersteunen.



Zorg ervoor dat de printer is ingeschakeld verbinding heeft met een (draadloos) netwerk dat toegang geeft tot internet.

---

## Afdrukken via een toepassing of mobiel apparaat.

De volgende stappen zijn een voorbeeld van het gebruik van Google Docs™ op een mobiele telefoon met Android.

1 Installeer de toepassing Cloud Print op uw mobiele apparaat.



Als u die toepassing nog niet hebt, kunt u deze in de Android Market of App Store downloaden.

---

2 Open de toepassing Google Docs™ vanaf uw mobiele apparaat.

3 Tik op de knop Opties  van het document dat u wilt afdrukken.

4 Tik op de knop Verzenden .

5 Tik op de knop Cloud Print .

- 6 Stel indien nodig de gewenste afdrুকopties in.
- 7 Tik op **Click here to Print**.

### Afdrukken via de Chrome-browser

De onderstaande stappen zijn een voorbeeld van hoe u de Chrome-browser kunt gebruiken.

- 1 Start Chrome.
- 2 Open het document of de e-mail die u wilt afdrukken.
- 3 Klik op het moersleutelpictogram  in de rechterbovenhoek van de browser.
- 4 Klik op **Afdrukken**. Er verschijnt een nieuw tabblad met afdrুকopties.
- 5 Selecteer **Afdrukken via Google Cloud Print**.
- 6 Klik op de knop **Afdrukken**.

---

# Geavanceerde functies in het menu Instellingen

In dit hoofdstuk wordt uitleg gegeven over het menu **Instellingen** op uw apparaat. Het menu **Instellingen** biedt verschillende opties die beheerders kunnen instellen om de mogelijkheden van het apparaat ten volle te benutten.



- Voor bepaalde opties moet u contact opnemen met de plaatselijke serviceprovider om de instellingen in te stellen.
- Afhankelijk van de instellingen of het model kunnen sommige menu's niet op het weergavescherm verschijnen. Als dit het geval is, zijn deze opties niet van toepassing op uw apparaat.
- Sommige opties zijn afhankelijk van de geselecteerde verificatie-instellingen alleen beschikbaar voor de beheerder (zie "Verificatie" op pagina 191).

• Aanmelden	182
• Taal en invoer	183
• Apparaat	184
<hr/>	
• Beheerinstellingen	189
• Beheer	198
• Network Settings	200
<hr/>	
• System	203

---

# Aanmelden

Afhankelijk van de verificatie-instellingen die u hebt geselecteerd, moet u zich mogelijk aanmelden als beheerder om toegang te krijgen tot sommige opties in het menu **Instellingen** (zie "Verificatie" op pagina 191). Neem contact op met uw netwerkprovider of -beheerder voor meer informatie.

- 1 Tik op **Instellingen** vanaf het beginscherm of op **Apps**.
- 2 Selecteer de gewenste optie. Het aanmeldscherm verschijnt als de optie alleen beschikbaar is voor de beheerder.

Voer **ID**, **Wachtwoord** en **Domein** in met behulp van het pop-up-toetsenbord dat verschijnt wanneer u op elk veld tikt.



- Voer de ID en het wachtwoord in die/dat u hebt ingesteld toen u het apparaat voor de eerste keer inschakelde (zie "Initiële instellingen (alleen beheerder)" op pagina 193).
- U kunt ook op de knop **Recente gebruikers** klikken om een onlangs gebruikt ID te vinden en u kunt de knop **Lijst met domeinen gebruiken** om het domein in de opgeslagen lijst van het apparaat te vinden.
- Als u zich aanmeldt ziet u de ID van de aangemelde gebruiker op het scherm.

- 
- 3 Tik op **Aanmelden**.

---

# Taal en invoer

In dit menu kunt u de taal waarin de menu's worden weergegeven configureren. U kunt tevens de toetsenbordopties die op het scherm verschijnen instellen.

Tik op **Instellingen** > **Taal en invoer** vanaf het startscherm of tik op **Apps**.

Functie	Omschrijving
<b>Taal</b>	Hiermee kunt u de taal selecteren.
<b>Toetsenbord en invoermethoden</b>	U kunt het toetsenbord dat door uw apparaat wordt gebruikt wijzigen.
<b>Spraak</b>	Hiermee kunt u de spraakinstellingen voor spraakinvoer instellen.

## Taal

Hiermee kunt u de taal voor het weergavescherm selecteren.

Tik op **Instellingen** > **Taal** vanaf het beginscherm of op **Apps** en selecteer de gewenste taal.

## Invoer

Als er gedurende een bepaalde periode geen gegevens worden ontvangen, annuleert het apparaat de uitgestelde taak of wordt het actieve menu afgesloten en worden de standaardinstellingen hersteld. U kunt instellen hoe lang het apparaat op gegevens moet wachten voordat het apparaat de uitgestelde taak annuleert of het actieve menu afsluit.

## Toetsenbord en invoermethoden

Hiermee kunt u het toetsenbord opgeven dat de printer gebruikt.

- **Standaard:** Selecteer de standaardinvoertaal en -methode.

## Spraak

- **Tekst-naar-spraakuitvoer:** Tekst wordt luidop voorgelezen, bijv. de inhoud van e-mailberichten.

# Apparaat

Voordat u het apparaat gebruikt, moet u de algemene instellingen instellen:



- Afhankelijk van de opties of het model zullen sommige menu's mogelijk niet op het display verschijnen. Als dit het geval is, zijn deze opties niet van toepassing op uw apparaat.
- Tik op  (**Help**) op het startscherm of op  (snelmenu) en selecteer de optie waar u meer over wilt weten.

Tik op **Instellingen** > **Apparaat** vanaf het beginscherm of tik op **Apps**.

Functie	Omschrijving
<b>Instellingen voor lade</b>	Hiermee kunt u de huidige lade-instellingen aanpassen, zoals het papiertype en de ladeprioriteiten (zie "Instellingen voor lade" op pagina 185).
<b>Geluid</b>	Hiermee kunt u het volume instellen van de geluidsknop, waarschuwingsalarm en geluiden van faxtaken. U kunt het volume onmiddellijk na instelling testen (zie "Geluid" op pagina 185).
<b>Display</b>	Hiermee kunt u de helderheid en snel starten instellen.
<b>Opslag</b>	Beheer van de opslag van alle toepassingen.
<b>Aanpassen</b>	Hiermee kunt u de hoogte, vochtigheid, beeld en testfuncties van het apparaat aanpassen.
<b>Energiebesparing</b>	hiermee kunt u het energieverbruik verlagen. Als u deze optie instelt, schakelt het apparaat wanneer het niet in gebruik is in de energiebesparende modus. Er zijn twee energiebesparende modi (zie "Energiebesparing" op pagina 187).
<b>Timers</b>	Hiermee kunt u voor het apparaat de tijd instellen waarop het apparaat terugkeert naar de standaardinstelling of waarna een vastgehouden taak wordt geannuleerd wanneer er geen verlengingstijd wordt ingevoerd (zie "Timers (alleen beheerder)" op pagina 188).
<b>Eco<sup>a</sup></b>	Hiermee kunt u de ecomodus instellen als een standaardinstelling en de instellingen naar ecomodus wijzigen. Het gebruik van de ecomodus kan zorgen voor een besparing op afdrubronnen (zie "Eco" op pagina 188).

a. Is afhankelijk van de geselecteerde verificatie-instellingen mogelijk alleen beschikbaar voor de beheerder (zie "Verificatie" op pagina 191).

## Instellingen voor lade

Met deze functie kunt u de huidige lade-instellingen controleren en indien nodig instellingen wijzigen. Er zijn veel opties beschikbaar voor het instellen van de lade en het papier. Gebruik deze opties op de wijze die het best bij uw lade- en papierbehoeften past.



U kunt deze functie ook gebruiken via de SyncThru™ Web Service. Open de webbrowser vanaf uw netwerkcomputer en typ het IP-adres van uw apparaat. Klik wanneer SyncThru™ Web Service wordt geopend op het tabblad **Settings** > **Machine Settings** > **System** > **Input Trays** (zie "Het tabblad Settings" op pagina 209).



Als bepaalde opties zijn uitgeschakeld betekent dit dat de uitgeschakelde optie niet door uw apparaat wordt ondersteund of dat optionele delen bedoeld voor het gebruik van deze optie niet zijn geïnstalleerd.

---

## Geluid

U kunt het volume instellen voor toetsgeluid, waarschuwingen en de geluiden die weerklinken tijdens een faxtaak. Met de schuifbalk selecteert u het gewenste volume. Druk op de knop **Test** om het volume te testen.

- **Toetsgeluid:** Hiermee kunt u het volume instellen voor het geluid dat wordt weergegeven wanneer u op de toets drukt
- **Alarmsignaal:** Hiermee kunt u het volume instellen voor het geluid dat wordt weergegeven bij waarschuwingen.
- **Faxgeluid:** Hiermee kunt u het volume instellen voor het geluid dat wordt weergegeven tijdens een faxtaak. Deze optie heeft andere subopties.

## Display

U kunt verschillende instellingen voor het display wijzigen.

- **Schermbrightness:** Hiermee kunt u de LCD-helderheid aanpassen.
- **Meer instellingen:** U kunt het register selecteren via **Snel opstarten** (**Geen, Schermafbeelding, Toepassingen, Zoeken, Taakstatus, Inloggen/Uitloggen**)

## Opslag

U kunt de opslag van alle toepassingen beheren en alle opslaginformatie tonen.



Als de stroomtoevoer naar het apparaat wordt onderbroken, moet u datum en tijd opnieuw instellen zodra de stroomtoevoer is hersteld.

---

## Aanpassen

U kunt de hoogte instellen waarop uw apparaat is geplaatst. U kunt ook het beeldbeheer aanpassen en de apparaattest controleren.

- **Hoogtecorrectie** : U kunt de hoogte instellen waarop uw apparaat is geplaatst. De afdrukkwaliteit wordt beïnvloed door de atmosferische druk die afhankelijk is van de hoogte boven het zeeniveau waarop het apparaat zich bevindt. Het is daarom belangrijk om de juiste hoogte in te stellen.
  - **Normaal**: 0 ~ 1.000 m
  - **Hoog 1** : 1.000 m ~ 2.000 m
  - **Hoog 2** : 2.000 m ~ 3.000 m
  - **Hoog 3** : 3.000 m ~ 4.000 m
  - **Hoog 4** : 4.000 m ~ 5.000 m
- **Relatieve luchtvochtigheid** : Hiermee optimaliseert u de afdrukkwaliteit aan de hand van de relatieve luchtvochtigheid in de omgeving. Kies een vochtigheidsinstelling op basis van de relatieve vochtigheid in de werkomgeving. De luchtvochtigheidsniveaus variëren van **Normaal** (normale luchtvochtigheid) tot **Hoog 3** (hoge luchtvochtigheid).
- **Automatische kleurregistratie**
  - **Automatische kleurregistratie**: het apparaat drukt virtueel een bepaalde afbeelding met een patroon af om de kleurafdrukpositie te kalibreren. Deze functie verbetert de scherpste en duidelijkheid van de gekleurde afbeelding, hetgeen betekent dat het apparaat de gekleurde afbeelding meer als de afbeelding op de monitor op het papier afdruckt.
  - **Volledig automatische kleurregistratie**: Selecteer deze optie om de volledige automatische kleurenregistratie uit te voeren.
- **Kleursimulatie**: Hiermee kunt u de kleur kiezen. Als u niet tevreden bent met de huidige kleur van de afdruk, kunt u de kleursimulatie gebruiken om aan uw wensen te voldoen.
  - **Standardsimulatie**: hiermee gaat u terug naar de standaard kleurinstelling.
  - **Simulatie A~Simulatie D**: kies de gewenste kleurinstelling. Elke simulatie heeft een verschillende kleurinstelling.
  - **Aangepast**: wilt u een andere dan de bovenstaande kleurinstelling, neem dan contact op met uw serviceprovider en vraag om een aangepaste instelling.
- **Aangep. kleur**: Hiermee kunt u het niveau voor de afdrukdichtheid en tonersterkte aanpassen.
- **Aanpassing van de kleurtoon**: Hiermee kunt u automatisch de kleurtoon aanpassen voor de best mogelijke afdrukkwaliteit.
  - **Automatische aanpassing van kleurtoon activeren**: hiermee geeft u het apparaat de opdracht om automatisch de kleurtoon na een bepaald interval te kalibreren. Activeer deze optie om een normale of volledige aanpassing van de kleurtoon uit te voeren nadat een bepaald aantal pagina's zijn afgedrukt of wanneer het apparaat een bepaalde periode niet is gebruikt.
  - **Automatische aanpassing van kleurtoon**: hiermee voert u meteen een normale of volledige toonaanpassing uit.



- **Normaal**: Past automatisch de kleurtoon aan. Dit proces duurt langer dan Snel, maar produceert betere resultaten.
- **Volledig**: De kleurentabel wordt volledig gewijzigd om de kleurtoon aan te passen.

- 
- **Apparaattest**: Hiermee kunt u het tintniveau aanpassen.
    - **Afdrukken aanpassen** : Hiermee kunt u het afdrukgebied aanpassen. Pas het afdrukgebied aan wanneer afbeeldingen zijn verschoven of buiten de pagina worden afgedrukt.

## Energiebesparing

Wanneer u het apparaat een tijdje niet gebruikt, kunt u met deze optie energie besparen.

---



De optie **Energiebesparing** kan worden geactiveerd door op het scherm te drukken.

---

## Prestatie-optimalisatie

Als deze optie **Aan** is, voert u de volgende handelingen uit om het apparaat uit de energiespaarstand te laten ontwaken:

- Druk op  (**Aan/uit/ontwaken**) op het bedieningspaneel.
- Papier in een lade plaatsen.
- De klep openen of sluiten.
- Een lade verwijderen of een lade in de printer plaatsen.
- Plaats de originelen in de dubbele scandocumentinvoer (DSDf).
- Sluit het USB-apparaat aan.

## Niedriger Energiesparmodus

Met de optie **Laag energieverbruik** kunt u energie besparen met uw apparaat. Wanneer u het apparaat gedurende een bepaalde tijd niet gebruikt, gaan sommige delen van het apparaat automatisch in de optie **Laag energieverbruik**. **Laag energieverbruik** bespaart meer energie dan de optie **Energiebesparing**.

## Energ.spaarst.

Wanneer u het apparaat een tijdje niet gebruikt, kunt u met deze optie energie besparen. Het apparaat bespaart meer energie in de optie **Energiebesparing** dan in de modus **Laag energieverbruik**.

## Autom. uitsch.

U kunt de printer instellen zodat deze automatisch wordt uitgeschakeld als het apparaat gedurende de opgegeven tijd in het bedieningspaneel in de energiebesparingsmodus heeft gestaan.

---



- Het bereik voor deze tijdstelling is 5 minuten tot 240 minuten.
  - Als u het apparaat weer wilt inschakelen, druk u op  (**Aan/uit/ontwaken**) op het bedieningspaneel.
-

## Timers (alleen beheerder)

Als er gedurende een bepaalde periode geen gegevens worden ontvangen, annuleert het apparaat de uitgestelde taak of wordt het actieve menu afgesloten en worden de standaardinstellingen hersteld. U kunt instellen hoe lang het apparaat op gegevens moet wachten voordat het apparaat de uitgestelde taak annuleert of het actieve menu afsluit.



U kunt deze functie ook gebruiken via de SyncThru™ Web Service. Open de webbrowser vanaf uw netwerkcomputer en typ het IP-adres van uw apparaat. Wanneer SyncThru™ Web Service wordt geopend, klikt u op **Settings > Machine Settings > System > Setup**.

- 
- **Time-out syst.:** Als er gedurende een bepaalde tijd geen gegevens worden ontvangen, keert het apparaat terug naar het menu Kopie.
  - **Time-out voor wachtrij:** Als er een fout optreedt tijdens het afdrukken en de computer geen signaal geeft, zal het apparaat de afdruktaak voor een bepaalde tijd bewaren alvorens ze te verwijderen.

## Eco

Met deze optie kunt u hulpbronnen besparen en milieuvriendelijke afdrukken maken.

- **Standaardmodus:** Selecteer of de Eco-modus in- of uitgeschakeld wordt.



**Geforceerd aan:** Schakelt de Eco-modus in. Als een gebruiker de Eco-modus wil uitschakelen, moet deze het wachtwoord invoeren.

- 
- **Configuratie van eco-functies:** De eco-functies instellen.
    - **Standaardinstellingen:** Het apparaat is op de standaard Eco-modus ingesteld.
    - **Aangep. Instellingen:** Pas alle vereiste waarden aan.

# Beheerinstellingen

Deze optie is alleen beschikbaar voor beheerders.



- Afhankelijk van de opties of het model zullen sommige menu's mogelijk niet op het display verschijnen. Als dit het geval is, zijn deze opties niet van toepassing op uw apparaat.
- Tik op  (**Help**) op het startscherm of op  (snelmenu) en selecteer de optie waar u meer over wilt weten.

Tik op **Instellingen** > **Beheerdersinstellingen** vanaf het beginscherm of tik op **Apps**.

Functie	Omschrijving
<b>Beveiliging</b>	Hiermee kunt u beveiligingsinstellingen instellen (zie "Beveiliging" op pagina 190).
<b>Algemene instellingen</b>	Hiermee kunt u de algemene instellingen instellen ( <b>Meting, Beheer van verbruiksartikelen, Contentiebeheer</b> en andere instellingen) (zie "Algemene instellingen" op pagina 192).
<b>Initiële instellingen</b>	Hiermee kunt u de vereiste basisinstellingen instellen voordat u het apparaat in gebruik neemt (zie "Initiële instellingen (alleen beheerder)" op pagina 193).
<b>Faxinstellingen</b>	U kunt de standaard faxopties instellen. Stel de meest gebruikte faxinstellingen in (zie "Faxinstellingen" op pagina 194).
<b>Afdrukinstellingen</b>	U kunt de afdrukinstellingen instellen. Wanneer er geen specifieke invoer voor afdrukopties wordt uitgevoerd, drukt het apparaat af met de instellingen die u hier instelt. Stel de veelgebruikte afdrukinstellingen in. Deze functie is nuttig wanneer uw bedrijf een specifieke afdrukvorm heeft (zie "Afdrukinstellingen" op pagina 195).
<b>Box-instellingen</b>	Hiermee kunt u de huidige vakinstellingen controleren en indien nodig instellingen wijzigen (zie "Vakinstellingen" op pagina 195).
<b>Rapportinstellingen</b>	Door de papierbron in te stellen, bepaalt u uit welke lade standaard papier wordt gehaald om rapporten af te drukken.

Functie	Omschrijving
Toepassingsbeheer	U kunt toepassingen installeren of verwijderen. Als u een toepassing toevoegt, moet u de licentie activeren van de geïnstalleerde toepassing. Sommige toepassingen hebben mogelijk geen licentie (zie "Toepassingsbeheer" op pagina 196).

## Beveiliging

Hiermee kunt u beveiligingsinstellingen instellen.

### Afb. overschr.

U kunt het apparaat instellen om de opgeslagen gegevens in het geheugen te overschrijven. Het apparaat overschrijft de gegevens met andere patronen waardoor de oorspronkelijke gegevens niet meer kunnen worden teruggehaald.



Afhankelijk van het model of de geïnstalleerde optionele kits kan deze functie niet beschikbaar zijn.

- **Automatisch Afbeelding overschrijven:** Als een taak is voltooid, bevat het geheugen nog tijdelijke afbeeldingen. Om veiligheidsredenen kunt u het apparaat instellen om vertrouwelijke niet-vluchtige geheugeninformatie handmatig te overschrijven. Als u geheugenruimte wilt vrijmaken, kunt u het apparaat instellen om het beveiligde niet-vluchtige geheugen te overschrijven.
- **Handmatig Afbeelding overschrijven:** Als u afdrukt, kopieert, scant of faxt, gebruikt het apparaat tijdelijk geheugenruimte. Om veiligheidsredenen kunt u het apparaat instellen om vertrouwelijke niet-vluchtige geheugeninformatie handmatig te overschrijven. Als u het geheugen wilt beveiligen, kunt u vertrouwelijke niet-vluchtige informatie handmatig overschrijven. U kunt het apparaat zo instellen dat het handmatig overschrijven van afbeeldingen wordt herhaald nadat het systeem opnieuw is opgestart.
- **Geplande kopieoverschrijving:** U kunt de planning om de afbeelding handmatig te overschrijven instellen.
- **Overschrijfmethode:** U kunt de methode voor het overschrijven van het veilige niet-vluchtige geheugen (hard) selecteren.
  - **Duitse VSITR:** selecteer deze optie om het geheugen 7 keer te overschrijven. Gedurende de eerste 6 keer dat het geheugen wordt overschreven, wordt afwisselend 0x00 en 0xff gebruikt om de schijf te overschrijven. Bij de 7e keer wordt 0xAA gebruikt.
  - **DoD 5220.28-M:** selecteer deze optie om het geheugen 3 keer te overschrijven. Wanneer het geheugen 3 keer wordt overschreven, worden de patronen 0x35, 0xCA en 0x97 gebruikt om de inhoud van de schijf te overschrijven. Deze methode van het overschrijven van de schijf is vastgelegd door US DoD.
  - **Australië: ACSI 33:** selecteer deze optie om het geheugen 5 keer te overschrijven. Wanneer het geheugen 5 keer wordt overschreven, wordt het teken "C" en respectievelijke aanvulling alternatief gebruikt om de schijf te overschrijven. Na de 2e keer is er een verplichte validatie. Voor de 5e keer worden willekeurige gegevens gebruikt.

- **DoD 5220.22M (ECE):** selecteer deze optie om het geheugen 3 keer te overschrijven. Wanneer het geheugen 3 keer wordt overschreven, worden de patronen 0x35, 0xCA en 0x97 gebruikt om de inhoud van de schijf te overschrijven. Deze methode van het overschrijven van de schijf is vastgelegd door US DoD.
- **Aangepast overschrijven:** selecteer deze optie om het aantal keren in te voeren dat het geheugen zal worden overschreven. De harde schijf wordt net zo vaak overschreven als het aantal keren dat u selecteert.

## Verificatie

Met deze functie kunt u de verificatiemethode selecteren voor de gebruikersverificatie.



U kunt deze functie ook gebruiken via de SyncThru™ Web Service. Open de webbrowser vanaf uw netwerkcomputer en typ het IP-adres van uw apparaat. Als SyncThru™ Web Service wordt geopend, klikt u op het tabblad **Security > User Access Control**. (zie "Het tabblad Security" op pagina 210).

- **Modus:** Selecteer de verificatiemodus.
  - **Basisverificatie:** basisverificatie activeren. Wanneer gebruikers opties selecteren die alleen voor beheerders bedoeld zijn, worden zij verzocht om zich aan te melden. Dergelijke optie worden in deze handleiding aangegeven met "a" of "(alleen beheerders)".
  - **Apparaatverificatie:** verificatie van apparaten activeren. De verificatie van het apparaat verzoekt een gebruiker om zich aan te melden voor hij het apparaat kan gebruiken. Gebruikers kunnen zonder zich aan te melden geen toepassingen gebruiken.
  - **Toepassingsverificatie:** hiermee kunt u verificatie van toepassingen activeren. Een beheerder kan bepalen welke toepassing(en) de aanmelding van de gebruiker vereisen. Gebruikers kunnen de geselecteerde toepassing(en) niet gebruiken wanneer ze niet zijn aangemeld. Druk op **Programmamodus** om verificatie in te schakelen.
- **Methode**
  - **Lokale verificatie:** Het verificatieproces wordt uitgevoerd op basis van de gebruikersgegevens die op het apparaat zijn opgeslagen (HDD).
    - **Aanmeldingsscherm LUI:** Biedt standaard Pre-Installed-For-LUI.
    - **Aanmeldingsscherm SWS:** Biedt standaard Pre-Installed-For-SWS.
  - **SMB en lokale verificatie:** het verificatieproces wordt uitgevoerd op basis van de gebruikersgegevens die op de SMB-server zijn opgeslagen.
    - **Aanmeldingsscherm LUI:** Biedt standaard Pre-Installed-For-LUI.
    - **Aanmeldingsscherm SWS:** Biedt standaard Pre-Installed-For-SWS.
  - **Kerberos en lokale verificatie:** het verificatieproces wordt uitgevoerd op basis van de gebruikersgegevens die op de Kerberos-server zijn opgeslagen.
    - **Aanmeldingsscherm LUI:** Biedt standaard Pre-Installed-For-LUI.
    - **Aanmeldingsscherm SWS:** Biedt standaard Pre-Installed-For-SWS.
  - **LDAP en lokale verificatie:** het verificatieproces wordt uitgevoerd op basis van de gebruikersgegevens die op de LDAP-server zijn opgeslagen.
    - **Aanmeldingsscherm LUI:** Biedt standaard Pre-Installed-For-LUI.
    - **Aanmeldingsscherm SWS:** Biedt standaard Pre-Installed-For-SWS.
  - **SyncThruAaProvider:** het verificatieproces wordt uitgevoerd op basis van de gebruikersgegevens die zijn toegewezen via SWS.
    - **Aanmeldingsscherm LUI:** Biedt standaard Pre-Installed-For-LUI.

- **Aanmeldingsscherm SWS:** Biedt standaard Pre-Installed-For-SWS.
- **Alleen standaardaccount.:** Gebruikers kunnen zich aanmelden door een ID en wachtwoord in te voeren.
  - **Aanmelden met ID/WW:** U kunt zich aanmelden met uw ID en wachtwoord.
  - **Aanmelden met alleen ID:** U kunt zich aanmelden door alleen uw ID in te voeren.
- **Opties :** Selecteer wat van de gebruiker wordt vereist om zich aan te melden.
  - **Auto afmeld.:** U kunt zich automatisch afmelden.
  - **Autom. afmeldtijd:** U kunt een duur voor automatische afmelden instellen.
  - **Afmeldbeleid:** U kunt het identificatietype voor afmelden selecteren.
  - **Beperkt aanmelden:** U kunt een duur, aantal pogingen of vergrendelingsduur instellen als u de aanmeldingsbeperking wilt instellen.
- **Beveiligd afdrucken:** U kunt zich aanmelden vanuit Beveiligd afdrucken.

## Accounting

Wanneer u de accountbeheermethode **Standard** kiest, kunt u voor iedere gebruiker een gebruikslimiet voor elke functie instellen (zie "Verificatie" op pagina 191).



U kunt deze functie ook gebruiken via de SyncThru™ Web Service. Open de webbrowser vanaf uw netwerkcomputer en typ het IP-adres van uw apparaat. Wanneer SyncThru™ Web Service wordt geopend, klikt u op het tabblad **Security > User Access Control > Accounting > Accounting Methods**. (zie "Het tabblad Security" op pagina 210).

- **Geen accounting:** selecteer deze optie om deze functie niet te gebruiken.
- **Stand acc:** selecteer deze optie om de geïnstalleerde accountbeheermethode van taken te gebruiken.
- **SyncThruAaProvider:** Selecteer deze optie om de taakaccountbeheermethode van SyncThru™ Web Admin Service te gebruiken (raadpleeg de SyncThru™ Web Admin Service-handleiding voor gedetailleerde informatie).

## Algemene instellingen

Hiermee kunt u de algemene instellingen instellen.

### Afmeting

U kunt de meeteenheid en het standaard papierformaat kiezen.

### Beheer van verbruiksartikelen

hiermee kunt u de opties instellen voor de melding van het bijbestellen van verbruiksartikelen. Als u deze optie instelt, zal het apparaat een bericht weergeven wanneer de verbruiksartikelen bijna aan vervanging toe zijn. Leg de verbruiksartikelen tijdig klaar.



- **Melding voor bestelling van beeldeenheid:** Geeft een melding wanneer de beeldeenheid de opgegeven resterende levensduur heeft bereikt.
- **Melding voor bestel. nieuwe tonercassette:** Geeft een melding wanneer een tonercassette de opgegeven resterende levensduur heeft bereikt.

- **Tonerbesparing:** Met de instelling **Tonerspaarstand** kan de gebruiker tijdens het afdrukken van een document op toner besparen .
- 

## Contentiebeheer

Hiermee kunt u de prioriteit voor **Kopie, Afdrukken, Verzenden, Rapport** instellen.

## Meer instellingen

- **Voortgangsvenster taak:** Hiermee kunt u de taakvoortgang op het display volgen.
  - **Blanco pagina's overslaan:** Maakt het mogelijk een blanco of gedrukt scheidingsvel aan transparanten toe te voegen.
  - **Taak verwijderen:** Met de instelling Job deletion stelt u in of gebruikers alle taken kunnen verwijderen of alleen de taken die ze zelf maken.
    - **Alle taken verwijderen toestaan :** Gebruikers kunnen alle taken verwijderen.
    - **Alleen eigen taken verwijderen toestaan :** Gebruikers kunnen alleen hun eigen taken verwijderen.
  - **Startpagina vergrendelen:** Geen enkele gebruiker kan een pictogram op het startscherm maken, verplaatsen of verwijderen.
  - **Taak opnieuw inplannen:** Verwerkt taken op basis van prioriteit zoals die is ingesteld in de optie **Contentiebeheer**.
  - **Smart dubbelzijdig:** Maakt gebruik van de enkelzijdige modus wanneer u slechts één origineel of een lege pagina afdrukt, ook al is de dubbelzijdige optie ingeschakeld.
  - **Vapor Mode:** Voorkomt dat vochtigheid van het papier de afdrukkwaliteit beïnvloedt.
    - **Uit:** Hiermee schakelt u deze optie uit.
    - **Aan:** Vertraagt de afdruksnelheid met 50% en verlaagt de temperatuur van het fixeerapparaat bij het afdrukken.
    - **Auto:** Meet de temperatuur en de vochtigheid van de machine en past de instellingen daarop aan.
- 



De machine meet de temperatuur en de vochtigheid opnieuw en reset de instellingen in de volgende gevallen:

- Als de machine langer dan vier uur onbeheerd is bij een temperatuur onder de 15 °C of een vochtigheid van meer dan 80%.
  - Als u 100 pagina's achter elkaar afdrukt, of als de machina gedurende een uur na het afdrukken onbeheerd is.
- 

## Initiële instellingen (alleen beheerder)

U kunt de oorspronkelijke instellingen wijzigen wanneer u het apparaat voor het eerst inschakelt.



Als u het instellen van de oorspronkelijke instellingen wilt beëindigen, drukt u op **Afsluiten**. De tot nu toe ingestelde instellingen worden opgeslagen. Wanneer u deze optie echter voor het eerst gebruikt, is de knop **Afsluiten** niet ingeschakeld.

- **Taal:** Selecteer de taal die u voor het weergavescherm wilt gebruiken en tik vervolgens op **Verder**.

- **Opmerking:** Lees en tik op **Verder**.
  - **Beheerdersaccount:** Voer de **Name, Nieuw wachtw., Wachtw. bevestigen** in. **admin** is standaard in het veld **Naam** ingevoerd.
  - **Datum & Tijd:** Stel de **Datum, Tijd, Tijdzone**, datum en uurformaat en **Zomertijd** in.
- 



Bijvoorbeeld voor het selecteren van de tijdzone, selecteer uw landgebied.

---

- **Apparaatkenmerk:** Verwijder de bestaande apparaatnaam en voer de naam in die u voor het apparaat wilt gebruiken. Tik vervolgens op **Verder**. Denk daarbij dat de apparaatnaam op het netwerk zal worden gebruikt.
- 



- Voer indien nodig de locatie van het apparaat in het veld **Locatie** in.
  - Indien nodig voert u in het veld **Beheerder** de informatie in van de beheerder die bij problemen met het apparaat moet worden benaderd.
- 

- **Verbind. control.:** Tik op de knop **Test** om de **Ethernet Crd Connection** te controleren. Als **Verbonden** na het tikken van de knop **Test** verschijnt, drukt u op **Verder**. Als **Niet verbonden** verschijnt, controleer dan of het apparaat op het netwerk is aangesloten en vervolgens opnieuw de LAN-verbinding.
- 



- Als er zich een verbindingsprobleem met het netwerk blijft voordoen, neem dan contact op met de netwerkbeheerder.
  - Als u een optionele faxkit of afwerkeenheid hebt geïnstalleerd, druk dan op elke **Test**knop om de desbetreffende verbinding te controleren.
- 

- **Netwerkinstellingen:** Voer het **IP-adres, Subnetmasker, Gateway, Hostnaam, Domeinnaam, Primaire DNS-server** en **Secundaire DNS-server** in elk veld in. Tik vervolgens op **Verder**.
- 



- Als er een nieuw IP-adres automatisch door de DHCP of BOOTP wordt toegewezen, druk dan op **DHCP** of **BOOTP**.
  - Als u niet zeker weet welke uw netwerkomgeving is, neem dan contact op met uw netwerkbeheerder.
- 

- **SNMP-configuratie:** Voer de **Naam community, Toegangspermissie, Verificatie gebruikersnaam, Verificatiewachtwoord, Verificatie: wachtwoord bevest., Privacy-wachtwoord** en **Privacywachtw. bevestigen** in elk veld in. Tik vervolgens op **Gereed**.

## Faxinstellingen

U kunt de standaard faxopties instellen. Stel de meest gebruikte faxinstellingen in.

Tik op het startscherm of in **Apps** op **Instellingen** > **Faxinstellingen** .



- Als de optionele faxfunctie niet is geïnstalleerd, wordt het faxpictogram niet weergegeven op het weergavescherm.
  - De faxopties verschillen van land tot land, afhankelijk van de internationale voorschriften voor communicatieapparatuur. Als bepaalde faxopties die in de instructies werden toegelicht zijn uitgedrukt wil dat zeggen dat de uitgedrukte functie niet wordt ondersteund in uw communicatieomgeving.
  - U kunt deze functie ook gebruiken via de SyncThru™ Web Service. Open de webbrowser vanaf uw netwerkcomputer en typ het IP-adres van uw apparaat. Wanneer SyncThru™ Web Service wordt geopend, klikt u op het tabblad **Settings** > **Machine Settings** > **Fax** (zie "Het tabblad Settings" op pagina 209).
- 

## Afdrukinstellingen

U kunt de afdrukinstellingen instellen. Wanneer er geen specifieke invoer voor afdrukopties wordt uitgevoerd, drukt het apparaat af met de instellingen die u hier instelt. Stel de veelgebruikte afdrukinstellingen in. Deze functie is nuttig wanneer uw bedrijf een specifieke afdrukvorm heeft.

Tik op het startscherm of in **Apps** op **Instellingen** > **Afdrukinstellingen** .

---



U kunt deze functie ook gebruiken via de SyncThru™ Web Service. Open de webbrowser vanaf uw netwerkcomputer en typ het IP-adres van uw apparaat. Wanneer SyncThru™ Web Service wordt geopend, klikt u op het tabblad **Settings** > **Machine Settings** > **Printer**. (zie "Het tabblad Settings" op pagina 209).

---

## General

- **Algemeen:** U kunt Lege pagina overslaan, Papierinvoer en Emulatie instellen.
  - **Blanco pagina's overslaan:** U kunt de lege pagina's tijdens het afdrukken overslaan.
  - **Papierinvoer:** U kunt de invoerlade selecteren voor de papierinvoer.
  - **Emulatie:** U kunt het emulatieformaat kiezen.

## Lay-out

- **Lay-out:** biedt opties voor de papierlay-out.
  - **Afdrukstand:** selecteer de papieroriëntatie.
  - **Dubbelzijdig:** selecteer de papieroriëntatie voor de dubbelzijdige modus.
  - **Aantal exemplaren:** selecteer het aantal kopieën dat u wilt afdrukken.
  - **Marge:** U kunt de marge aanpassen voor gemeenschappelijk dubbelzijdig, algemeen enkelzijdig en emulatie.

## Vakinstellingen

U kunt door computers gestuurde bestanden of gescande afbeeldingen opslaan in het **Vak**. Het **Vak** bevindt zich op de harde schijf (HDD) van uw apparaat. Dit betekent dat de documenten op de harde schijf worden opgeslagen. U kunt bepaalde opgeslagen documenten beveiligen met een wachtwoord om te voorkomen dat onbevoegde gebruikers toegang hebben tot de documenten.

Daarnaast kunt u opgeslagen documenten met behulp van verschillende afdrukfuncties afdrukken en documenten verzenden naar verschillende bestemmingen, zoals e-mail, server of fax. U kunt een Opgeslagen document instellen en een functie voor Opgeslagen document gebruiken met SyncThru™ Web Service.

---



Als er belangrijke gegevens zijn opgeslagen in het **Vak** raden wij u aan om regelmatig een back-up van uw gegevens te maken. Samsung aanvaardt geen enkele vorm van aansprakelijkheid voor schade of verlies van gegevens als gevolg van misbruik of verkeerd gebruik van het apparaat.

---

## Rapportinstellingen

Door de papierbron in te stellen, bepaalt u uit welke lade standaard papier wordt gehaald om rapporten af te drukken.

## Toepassingsbeheer

U kunt toepassingen installeren of verwijderen. Als u een toepassing toevoegt, moet u de licentie activeren van de geïnstalleerde toepassing. Sommige toepassingen hebben mogelijk geen licentie.

Tik op **Instellingen** > **Toepassingsbeheer** vanaf het beginscherm of tik op **Apps**.

---



- U kunt deze functie ook gebruiken via de SyncThru™ Web Service. Open de webbrowser vanaf uw netwerkcomputer en typ het IP-adres van uw apparaat. Als SyncThru™ Web Service wordt geopend, klikt u op het tabblad **Maintenance** > **Application Management**. (zie "Het tabblad Maintenance" op pagina 211).
  - Sommige modellen ondersteunen deze functie niet.
- 

## Een toepassing installeren

- 1 Tik op de knop **Installeer**.
- 2 Er verschijnt een pop-upvenster met boomstructuur. Selecteer het bestand van de toepassing en druk op **OK**.
- 3 Er verschijnt een verificatiebericht. Lees de overeenkomst, markeer **Ik aanvaard de bepalingen van de gebruiksrechtsovereenkomst** en druk op **OK**.  
De installatie van de toepassing wordt gestart.

## Een toepassing in detail bekijken

- 1 Tik op de toepassingsnaam die u in detail wilt bekijken.
- 2 Bekijk de gedetailleerde informatie van de toepassing.

## Een toepassing inschakelen/uitschakelen

- 1 Selecteer de toepassing die u wilt in-/uitschakelen en druk op **Insch./Uitsch..**
- 2 De geselecteerde toepassing is in-/uitgeschakeld.

## Een toepassing verwijderen

- 1 Selecteer de toepassing die u wilt verwijderen en klik op **Verwijderen**.
- 2 Er verschijnt een bevestigingsvenster. Druk op **Ja**.  
De geselecteerde toepassing is verwijderd.

---

# Beheer

---



- Afhankelijk van de opties of het model zullen sommige menu's mogelijk niet op het display verschijnen. Als dit het geval is, zijn deze opties niet van toepassing op uw apparaat.
- Tik op  (**Help**) op het startscherm of op  (snelmenu) en selecteer de optie waar u meer over wilt weten.

---

U kunt de levensduur van de verbruiksartikelen controleren en een rapport afdrukken.

Tik op **Instellingen** > **Beheer** vanaf het beginscherm of tik op **Apps**.

## Gebruiksduur

Met deze functie kunt u het resterende percentage van elk verbruiksartikel controleren. (bijv.) tonercassette/beeldeenheid

## Rapport

Met deze functie kunt u alle apparaatrapporten afdrukken. U kunt deze rapporten gebruiken om u te helpen bij het onderhoud van uw apparaat.



U kunt deze functie ook gebruiken via de SyncThru™ Web Service. Open de webbrowser vanaf uw netwerkcomputer en typ het IP-adres van uw apparaat. Wanneer SyncThru™ Web Service wordt geopend, klikt u op **Information** > **Print Information** (zie "Tabblad Informatie" op pagina 208).

---

## Systeemrapport

- **Configuratie:** afdrukken om informatie van de machineconfiguratie te zien. Productinformatie, versie-informatie, productinstelling en papierinstelling zijn inbegrepen.
- **Informatie over benodigdheden:** U kunt dit afdrukken om het resterende percentage van elk verbruiksartikel te controleren.
- **Gebruiksteller:** U kunt dit afdrukken om de telling van de uitgevoerde taken te controleren. Informatie over afdrukgebruik, scangebruik en faxgebruik worden eveneens afgedrukt.
- **Demopagina:** druk een testpagina af om te controleren of het apparaat goed werkt. U kunt ook A4 of Letter (VS) selecteren.
- **Foutgegevens:** U kunt dit afdrukken om te controleren welke fouten er in het apparaat zijn opgetreden. Fouttypen en tellingen zijn inbegrepen.
- **Netwerkconfiguratie:** afdrukken om de informatie van de netwerkconfiguratie te zien. Er wordt informatie over de netwerkconfiguratie, zoals TCP/IP-, Raw TCP/IP- en LPD-informatie afgedrukt.

- **Account:** Druk af om de lijst met accounts te zien.

## Verzenden

- **Verzendbevestiging:** U kunt het apparaat zo instellen dat er een rapport wordt afgedrukt waarin wordt aangegeven of het zenden al dan niet succesvol is.
- **Fax ontvangen:** afdrukken om de lijst van ontvangen faxberichten te controleren.
- **Fax verzonden:** afdrukken om de lijst van verzonden faxberichten te controleren.
- **Geplande faxtaken:** afdrukken om de lijst van geplande faxtaken te controleren.
- **E-mail verzonden:** U kunt dit afdrukken om de overdrachtsstatus van de taak **Naar e-mail scannen** te controleren.

## Lettertype

- **PCL-lettert.:** afdrukken om de lijst van PCL-lettertypes te zien.
- **Lijst met PS-lettert.:** Druk deze af om de lijst van PS-lettertypes te zien.

# Network Settings

Met deze optie kunt u netwerkinstellingenfuncties instellen.



- Afhankelijk van de opties of het model zullen sommige menu's mogelijk niet op het display verschijnen. Als dit het geval is, zijn deze opties niet van toepassing op uw apparaat.
- Tik op  (**Help**) op het startscherm of op  (snelmenu) en selecteer de optie waar u meer over wilt weten.

Tik op **Instellingen** > **Netwerkinstellingen** vanaf het beginscherm of tik op **Apps**.

## Ethernet

Functie	Omschrijving
Ethernetpoort	U kunt de Ethernetpoort inschakelen/uitschakelen.
Ethernet-snel.	U kunt de Ethernetsnelheid selecteren.
MAC-adres	toont het Mac-adres van het apparaat.
IP-instelling	U kunt de <b>TCP/IPv4</b> instelling instellen.
DNS-configuratie	U kunt de <b>DNS</b> -instelling instellen.
WINS	U kunt de WNS-server configureren.
IP-adres weergeven	U kunt het apparaat instellen op weergave van het IP-adres op het startscherm.
Protocol	U kunt IPv6-protocol inschakelen/uitschakelen.
IPv6-adres	U kunt de IPv6-adrestypes instellen.
DHCPv6-configuratie	U kunt de DHCPv6 configuratie instellen.
Unieke DHCP-id	De Unieke DHCP-id weergeven.
802.1x	U kunt 802.1x Beveiliging in- of uitschakelen.
802.1x-verificatiemethode	U kunt het te gebruiken verificatie-algoritme selecteren.
DHCP Identity Association-id	Hiermee geeft u de DHCP Identity Association-id weer.

## TCP/IPv4

U kunt de IPv4-instellingen instellen.

- **IP-instelling:** U kunt de methode voor het toewijzen van IP-adressen kiezen.
  - **Stat.:** selecteer om het IP-adres/subnetmasker/gatewayadres handmatig in te voeren.

- **BOOTP:** het IP-adres/subnetmasker/gatewayadres worden automatisch toegewezen door de BOOTP-server.
- **DHCP:** het IP-adres/subnetmasker/gatewayadres worden automatisch toegewezen door de DHCP-server.
- **DNS-configuratie:** U kunt de DNS-server configureren.
  - **Hostnaam:** voer de hostnaam in. U kunt maximaal 63 tekens invoeren. De standaardinstelling is "**SEC[MAC address]**".
  - **Domeinnaam:** voer de domeinnaam in. U kunt maximaal 128 tekens invoeren.
  - **Primaire DNS-server:** voer het adres van de DNS-server in dat u als primair adres wilt gebruiken.
  - **Secundaire DNS-server:** voer het adres van de DNS-server in dat u als alternatief adres wilt gebruiken.
  - **Dynamische DNS-registratie:** Als u dit wilt gebruiken, schakelt u het selectievakje (of de selectievakjes) voor dynamische DNS-registratie in. Als deze optie is ingeschakeld, registreert het apparaat de host- en domeinnaam dynamisch op geconfigureerde DNS-servers. Als deze optie is ingeschakeld en DHCP is geselecteerd, worden de DHCP FQDN-opties automatisch uitgeschakeld.
- **WINS:** U kunt de WNS-server configureren. WINS wordt gebruikt door het Windows-besturingssysteem. Selecteer deze optie.
- **IP-adres weergeven:** U kunt het apparaat instellen om het IP-adres op de meldingsbalk weer te geven. Als u deze optie selecteert, wordt het IP-adres in de meldingsbalk weergegeven.

## TCP/IPv6

U kunt de IPv6-instellingen instellen.

- **Protocol:** Tik om het IPv6-protocol in het systeem te gebruiken. Start het apparaat opnieuw om de wijziging door te voeren.
- **IPv6-adres:** toont de IPv6-adrestypen.
  - **Link-lokaal adres:** dit is een IPv6-adres dat begint met een prefixwaarde FE80. Dit adres heeft een Local-linkbereik en wordt automatisch gegenereerd.
  - **Adres met staat:** dit is een IPv6-adres dat is samengesteld uit het aangekondigde prefix van de router en de interface-identificer. Op een interface zoals Ethernet is de interface-identificer meestal afgeleid van het Mac-adres van het apparaat. Het aangekondigde prefix is afhankelijk van de routerconfiguraties.



Meer dan één adres kan voor router-advertisements worden geconfigureerd, maar slechts één adres zal op het scherm worden weergegeven.

- 
- **Adres zonder staat:** dit is een IPv6-adres dat wordt verkregen door een DHCPv6-server.
  - **Handmatig Adres:** dit is een IPv6-adres dat handmatig door een beheerder kan worden geconfigureerd.
  - **DHCPv6-configuratie:** selecteer de DHCPv6-configuratie die u wilt gebruiken.
    - **DHCP gebruiken indien door router gevraagd:** DHCPv6 is ingeschakeld wanneer een router adverteert om DHCPv6 te gebruiken.
    - **DHCP altijd inschakelen:** gebruik ongeacht de router-advertisement DHCPv6 om een IPv6-adres te verkrijgen.
    - **DHCP nooit gebruiken:** schakelt DHCPv6 uit.
  - **Unieke DHCP-id:** De Unieke DHCP-id weergeven.
  - **DHCP Identity Association-id:** Hiermee geeft u de DHCP Identity Association-id weer.

## 802.1x

U kunt de poortgebaseerde 802.1x-verificatie inschakelen. Als deze verificatie is ingeschakeld, heeft het apparaat geen toegang tot het beschermde gedeelte van het netwerk tot het apparaat daartoe gemachtigd wordt. Gebruik deze functie om uw netwerk te beveiligen.

- **802.1x:** Markeer om deze optie in te schakelen.
- **802.1x Authentication Method:** Selecteer het te gebruiken verificatiealgoritme.
  - **EAP-MD5:** biedt minimale veiligheid. De MD5 hash-functie is kwetsbaar voor dictionary-aanvallen en ondersteunt geen key generation.
  - **PEAP:** aanbevolen voor gebruikers die gebruikmaken van Microsoft desktop clients en servers. Voor andere gebruikers is dit niet aangeraden.
  - **EAP-MS-CHAPv2:** MS-CHAPv2 biedt verificatie in twee richtingen tussen peers door de combinatie van een peer Challenge-bericht met het Response-pakket en een authenticator Response-bericht op het Success-pakket.
  - **TLS:** Dit wordt gebruikt voor veilige communicatie over het internet tussen een client en een server.

## Netwerkprotocol

U kunt netwerkprotocollen zelf in- en uitschakelen.

## Network Security



U kunt deze opties alleen inschakelen en configureren in SyncThru™ Web Service (zie "Het tabblad Security" op pagina 210).

Functie	Omschrijving
IPSec	U kunt IPSec uitschakelen wanneer dit is ingeschakeld in SyncThru™ Web Service.
Netwerkfilter	U kunt de opties voor netwerkfilteren uitschakelen wanneer deze zijn ingeschakeld in SyncThru™ Web Service.

- **IPSec:** U kunt de IP-beveiligingsinstellingen instellen.
- **Netwerkfilter**
  - **MAC-filter:** MAC-filtering uitschakelen.
  - **IPv4-filtering:** IPv4-filtering uitschakelen.
  - **IPv6-filtering:** IPv6-filtering uitschakelen.

## NFC

U kunt de NFC-functie in- en uitschakelen. De NFC-functie is beschikbaar wanneer de optionele Wi-Fi/NFC-kit of Wi-Fi/NFC/BLE-kit is geïnstalleerd (zie "De functie BLE/NFC gebruiken (optioneel)" op pagina 162).

---

# System

---



- Afhankelijk van de opties of het model zullen sommige menu's mogelijk niet op het display verschijnen. Als dit het geval is, zijn deze opties niet van toepassing op uw apparaat.
  - Tik op  (**Help**) op het startscherm of op  (snelmenu) en selecteer de optie waar u meer over wilt weten.
- 

## Datum en tijd

Wanneer u de tijd en de datum instelt, worden ze gebruikt voor het verzenden/afdrukken van uitgestelde fax-/afdruktaken of op rapporten afgedrukt. Als ze echter verkeerd zijn, moet u ze wijzigen.

## Over het systeem

U kunt de hardwareconfiguratie, systeemeigenschappen en softwareversie van het apparaat zien.

## Apparaatdetails

U kunt de gedetailleerde apparaatinformatie controleren. Controleer de status van geïnstalleerde hardware- en softwareversies om u te helpen bij het onderhoud van het apparaat. U kunt de meest recente software van de website van Samsung downloaden (<http://www.samsung.com/printer>).

- **H/W-configuratie:** Toont de status van geïnstalleerde hardware, inclusief optionele onderdelen.
- **Capaciteit:** Toont de mogelijkheden van de hardware.
- **Softwareversies:** toont de softwareversies van geïnstalleerde systemen.

## Genaakbaarheid

Hiermee kunt u het apparaat configureren voor een hoger gebruiksgemak. In dit menu kunt u verschillende geluids-, interactie- en weergaveopties wijzigen zodat het apparaat handiger te bedienen is.

## Contact Information

Met deze functie hebt u toegang tot de informatie van het servicecenter en contactpunten waar gebruikers hulp kunnen vinden. Als u zich aanmeldt als beheerder, kunt u de contactgegevens wijzigen.

- **System Administrator:** controleer de contactinformatie van de beheerder.
- **SAMSUNG-ondersteuning:** controleer de informatie van het servicecenter.

---

# Nuttige hulpmiddelen

Dit hoofdstuk introduceert beheerprogramma's waarmee u de mogelijkheden van uw apparaat maximaal kunt benutten.

• Managementhulpmiddelen gebruiken	205
• SyncThru™ Web Service	206
• Easy Eco Driver	213
• Het Samsung Printer Center gebruiken	214
• Samsung Easy Printer Manager gebruiken	219
• Samsung-printerstatus gebruiken	223
• Samsung Printer Experience gebruiken	225
• Vak gebruiken	231
• Een USB-apparaat gebruiken	234

---

# Managementhulpmiddelen gebruiken

Samsung biedt verschillende managementhulpmiddelen voor Samsung-printers.

- 1 Controleer of de printer op uw computer is aangesloten en ingeschakeld is.
- 2 Selecteer in het menu **StartProgramma's** of **Alle programma's**.
  - Als u Windows 8 gebruikt, gaat u naar **Charms(charms)** en selecteert u **Zoeken > Apps(App)**.
  - Voor Windows 10/Windows Server 2016  
Typ in de taakbalk **Samsung-printer** in het invoergebied **Zoeken**. Druk op de Enter-toets.  
OF  
Selecteer vanuit het **Start**-pictogram (  ) **Alle apps > Zoeken > Samsung-printer**.
- 3 Zoek naar **Samsung-printer**.
- 4 Onder **Samsung-printer** ziet u geïnstalleerde managementhulpmiddelen.
- 5 Klik op de managementhulpmiddelen die u wilt gebruiken.



- Nadat het stuurprogramma is geïnstalleerd, kunt u bepaalde managementhulpmiddelen rechtstreeks openen vanuit het **Startmenu > Programma's** of **Alle programma's**.
  - Als u Windows 8 gebruikt, kunt u nadat het stuurprogramma is geïnstalleerd, bepaalde managementhulpmiddelen rechtstreeks openen vanuit het **Startscherm** door op de bijbehorende tegel te klikken.
-

---

# SyncThru™ Web Service

Dit hoofdstuk geeft u stap voor stap instructies voor het instellen van de netwerkomgeving via SyncThru™ Web Service.

---



Afhankelijk van de instellingen of het model kunnen sommige menu's niet op het weergavescherm verschijnen. Als dit het geval is, zijn deze opties niet van toepassing op uw apparaat.

---

## Wat is SyncThru™ Web Service?

Als u uw apparaat hebt aangesloten op een netwerk en de TCP/IP-parameters correct hebt ingesteld, kunt u uw apparaat beheren via SyncThru™ Web Service. Gebruik SyncThru™ Web Service om:

- de eigenschappen van het apparaat weer te geven en de huidige status te controleren,
- de TCP/IP-parameters te wijzigen en andere netwerkparameters in te stellen.
- de voorkeurstellingen van uw printer te wijzigen,
- e-mailberichten te verzenden die u op de hoogte houden van de status van het apparaat,
- ondersteuning op te vragen bij het gebruik van het apparaat.
- de software van het apparaat bij te werken.

## Vereiste webbrowser

Om SyncThru™ Web Service te gebruiken, hebt u één van de volgende webbrowsers nodig.

- Internet Explorer® 8,0 of hoger
- Chrome 27.0.1453 (stabiele versie op 21-05-2013) of hoger
- FireFox 21.0 (stabiele versie op 14-05-2013) of hoger
- Safari 5.1.9 (ondersteuning voor Mac OS X 10.6) of hoger

## Verbinden met SyncThru™ Web Service

### Webbrowser met IPv4-ondersteuning

- 1 Start een webbrowser zoals Internet Explorer® die IPv4-adressering als een URL ondersteunt.

Typ het IP-adres van het apparaat (<http://xxx.xxx.xxx.xxx>) in het adresveld en druk op de Enter-toets of klik op **Ga naar**.



U vindt het IP-adres van het apparaat (zie "Rapport" op pagina 198).

---

- 2 De website SyncThru™ Web Service van uw apparaat wordt geopend.

## Webbrowser met IPv6-ondersteuning

- 1 Start een webbrowser (bijv. Internet Explorer®) die IPv6-adressering als URL ondersteunt.
- 2 Selecteer een van de IPv6-adressen (**Stateless Address, Stateful Address, Manual Address, Link-Local**) uit het **netwerkconfiguratie**rapport.



U vindt het IPv6-adres van het apparaat in het apparaatrapport (zie "Rapport" op pagina 198).

---

- 3 Voer de IPv6-adressen in (bijv., http://[3ffe:10:88:194:213:77ff:fe82:75b]).



Het adres moet tussen "[]" haakjes worden geplaatst.

- 4 De website SyncThru™ Web Service van uw apparaat wordt geopend.

## Aanmelden bij SyncThru™ Web Service

Voor u de opties in SyncThru™ Web Service kunt instellen, moet u zich aanmelden als beheerder. U kunt SyncThru™ Web Service ook zonder aanmelding gebruiken, maar dan hebt u geen toegang tot de tabbladen **Settings** en **Security** en de tabbladen worden niet weergegeven.

- 1 Klik op **Login** in de rechterbovenhoek van de SyncThru™ Web Service-website.  
Er verschijnt een aanmeldingspagina.

- 2 Typ de **ID** en het **Password** en selecteer het **Domain**. Klik vervolgens op **Login**.

Gebruik hetzelfde aanmeldings-id, wachtwoord en domein dat u hebt gebruikt om u aan te melden bij het apparaat (zie "Aanmelden" op pagina 182).



Als u een nieuwe gebruiker wilt maken of het wachtwoord wilt wijzigen, zie "Het tabblad Security" op pagina 210

---

## Tabblad Informatie

Op dit tabblad wordt algemene informatie over het apparaat weergegeven. U kunt bijvoorbeeld de status van het apparaat en van de verbruiksartikelen, tellergegevens, netwerkinformatie enzovoort controleren. U kunt ook rapporten afdrukken, zoals een configuratiepagina.

- **Active Alerts:** U kunt de huidige waarschuwingen van het apparaat controleren. Gebruik deze informatie om apparaatfouten op te lossen.
- **Supplies:** U kunt de informatie van verbruiksartikelen controleren. Voor tonercassettes en beeldeenheden wordt de status weergegeven met een visuele grafiek waarin u voor elk verbruiksartikel de resterende hoeveelheid ziet. Paginatellingen zijn ook beschikbaar en helpen u bij het voorspellen van vervangingen van verbruiksartikelen. Deze functie is ook beschikbaar vanaf het apparaat (zie "Beheer" op pagina 198).
- **Usage Counter:** U kunt de kosteninformatie en de gebruiksteller van het apparaat controleren. Deze functie is ook beschikbaar vanaf het apparaat (zie "Teller" op pagina 29).
- **Current Settings:** Toont de huidige instellingen van het apparaat en het netwerk.
  - **Machine Information:** Toont de huidige apparaatinstellingen.
  - **Network Information:** Toont de huidige netwerkinstellingen. Gebruik deze pagina als referentie en wijzig de vereiste instellingen om het netwerk te gebruiken.
  - **Security Information:** De huidige beveiligingsinstellingen van de machine en het netwerk.
  - **Print Information:** U kunt alle rapporten van uw apparaat afdrukken. U kunt deze rapporten gebruiken om u te helpen bij het onderhoud van uw apparaat. Deze functie is ook beschikbaar op het apparaat (zie "Rapport" op pagina 198).

## Tabblad Address Book

U kunt het adresboek beheren. Deze functie is ook beschikbaar vanaf het apparaat (zie "Informatie over het adres scherm" op pagina 129).

- **Individual:** U kunt individuele items in het adresboek beheren.
- **Group:** U kunt groepsadresboeken beheren.

## Tabblad Box

U kunt het vak beheren. Deze functie is ook beschikbaar vanaf het apparaat (zie "Vak gebruiken" op pagina 231).

## Doorsturen / Afdrukken / Verzenden / Downloaden

U kunt de map en bestanden in **Forward, Print, Send, Download** beheren.

- **Add:** U kunt **Box** in het tabblad **Print, Send, Download** en **Secured Box** in het tabblad **Print, Send** maken.
- **Delete:** U kunt **Box** en bestand in het tabblad **Forward, Print, Send, Download** verwijderen.
- **Edit:** U kunt **Box** en de bestandsnaam in het tabblad **Print, Send, Download** bewerken.
- **Browse:** Als u in het **Box** wilt bladeren, vink het gewenste **Box** aan en klik vervolgens op **Browse**.
- **Task:** U kunt de **Box** en bestanden kopiëren en verplaatsen via het tabblad **Print, Send, Download**.

## Het tabblad Settings

Het tabblad heeft twee submenu's: **Machine Settings** en **Network Settings**. Als u niet als beheerder bent aangemeld kunt u dit tabblad niet zien of hebt u geen toegang tot het tabblad (zie "Aanmelden bij SyncThru™ Web Service" op pagina 207).

- **Machine Settings:** U kunt apparaatinstellingen instellen.
  - **System:** U kunt de apparaatinstellingen instellen.
  - **Printer:** U kunt printopties instellen, zoals de tonerdichtheid of het aanpassen van de achtergrond. Deze functie is ook beschikbaar vanaf het apparaat (zie "Afdrukinstellingen" op pagina 195).
  - **Copy:** U kunt kopieeropties instellen, zoals de tonerdichtheid of het aanpassen van de achtergrond. Deze functie is ook beschikbaar vanaf het apparaat (zie "Tabblad kopiëren" op pagina 88).
  - **Fax:** U kunt faxinstellingen instellen, zoals het faxnummer of het aantal kiespogingen. Deze functie is ook beschikbaar vanaf het apparaat (zie "Informatie over het faxscherm" op pagina 116).
  - **Scan & Send:** U kunt scaninstellingen instellen. Deze functie is ook beschikbaar vanaf het apparaat (zie "Informatie over het scherm Scannen en verzenden" op pagina 101).
  - **Box:** U kunt het documentenvak instellen. Deze functie is ook toegankelijk op de machine (zie "Vak gebruiken" op pagina 231).
  - **Address Book Settings:** Dit adresboek bevat de contactpersonen die voor alle gebruikers beschikbaar zijn. U kunt het adresboek gebruiken om contactpersonen beschikbaar te maken voor iedereen die het apparaat gebruikt.
  - **E-mail Notification:** Wanneer er een fout optreedt of verbruiksartikelen bijna leeg zijn, verstuurt het apparaat een melding via e-mail naar de beheerder. U kunt selecteren of u deze functie wilt gebruiken of niet. U kunt ook selecteren welke waarschuwingen u wilt ontvangen en wanneer.
- **Network Settings:** U kunt een netwerkomgeving instellen om uw apparaat als netwerkkapparaat te gebruiken. U kunt de instellingen ook vanaf het apparaat uitvoeren. Raadpleeg het hoofdstuk Netwerk instellen (zie "Netwerkinstellingen (TCP/IP configureren)" op pagina 147).

- **General:** U kunt de algemene apparaat-informatie instellen die u gebruikt voor het netwerk en het instellen van Ethernet-instellingen. Deze functie is ook beschikbaar vanaf het apparaat (zie "Ethernet" op pagina 147).
- **TCP/IPv4, TCP/IPv6, Raw TCP/IP, LPR, IPP, Telnet, WSD, SLP, UPNP, mDNS, CIFS, SNMP, SNMPv1/v2, SNMPv3:** U kunt protocolinstellingen instellen. Deze functie is ook toegankelijk op het apparaat.
- **Outgoing Mail Server (SMTP):** U kunt de serverinstellingen voor uitgaande e-mailberichten instellen. Als deze instelling niet is geconfigureerd, kunt u de functie scannen naar e-mail niet gebruiken. Uitgaande e-mailberichten worden verzonden via de SMTP-server die u hier instelt. Deze functie is ook beschikbaar vanaf het apparaat (zie "Netwerkprotocol" op pagina 202).
- **Incoming Mail Server (POP3):** U kunt uw apparaat zo instellen, dat e-mails worden ontvangen van de mailservice wanneer met I-FAX moet worden afgedrukt. Deze functie is ook beschikbaar vanaf het apparaat (zie "Netwerkprotocol" op pagina 202).
- **HTTP:** U kunt de toegang van gebruikers tot SyncThru™ Web Service toestaan of blokkeren. Deze functie is ook beschikbaar vanaf het apparaat (zie "Netwerkprotocol" op pagina 202).
- **Proxy:** U kunt proxy-instellingen opgeven en verificatie instellen om een verbinding te maken met de licentieserver via http proxyserver. Deze proxy-instellingen worden op dit ogenblik enkel geleverd als de beheerder de licentie van een XOA-toepassing online wil bijwerken via de proxyserver.

## Het tabblad Security

Het tabblad Beveiliging omvat de secties **System Security**, **Network Security**, **User Access Control** en **System Log**. Als u niet als beheerder bent aangemeld, hebt u geen toegang tot dit tabblad (zie "Aanmelden bij SyncThru™ Web Service" op pagina 207).

- **System Security:** Selecteer in SyncThru™ Web Service het tabblad **Security** > **System Security**.
  - **System Administrator:** Voer de gegevens van de systeembeheerder in. Het apparaat verzendt een e-mailmelding naar het hier ingestelde e-mailadres. Deze functie is ook beschikbaar vanaf het apparaat.
  - **Feature Management:** Specificeert de services, veiligheid van pc-toepassingen, fysieke poorten en te gebruiken eigenschappen van het netwerkprotocol. Selecteer de eigenschappen die u wilt gebruiken en klik op **Apply**.
  - **Information Hiding:** Specificeert welke informatie moet worden verborgen. Selecteer de hoeveelheid gegevens die u wilt verbergen en klik daarna op **Apply**.
  - **Restart Device:** U kunt uw apparaat opnieuw opstarten. Klik op de knop **Restart Now** om opnieuw op te starten.
- **Network Security:** Selecteer in SyncThru™ Web Service het tabblad **Security** > **Network Security**.
  - **Digital Certificate:** U kunt digitale certificaten beheren. Een digitaal certificaat is een elektronisch certificaat dat de veilige verbinding tussen communicatieknooppunten controleert. U moet voor SSL-communicatie een certificaat toevoegen.
  - **Secure Connection:** U kunt de beveiligde verbinding in- of uitschakelen om een meer geavanceerd beveiligd netwerkkanaal te gebruiken. Voor een beveiligde communicatie wordt het gebruik van de functie **Secure Connection** aangeraden.
  - **SNMPv3:** U kunt SNMPv3 instellen.
  - **IP Security:** U kunt de IP-beveiligingsinstellingen instellen.
  - **802.1x(Ethernet):** U kunt de 802.1x beveiliging in-/uitschakelen en ook de filterregels beheren.

- **IP/MAC Filtering:** U kunt de filteropties voor IP- en MAC-adressen instellen. Als de beheerder geen filterregel voor IPv4-, IPv6- en MAC-adressen toevoegt, wordt er niets gefilterd. Als de beheerder een filterregel heeft toegevoegd, zal de filtering op de ingevoerde IPv4-, IPv6- en MAC-adressen worden toegepast.
  - **IPv4 Filtering:** U kunt de IPv4-filtering in-/uitschakelen en ook de filterregels beheren.
  - **IPv6 Filtering:** U kunt de IPv6-filtering in-/uitschakelen en ook de filterregels beheren.
  - **MAC Filtering:** U kunt MAC-filtering in-/uitschakelen en filterregels beheren.
- **External Authentication Server:** Stelt verificatie in voor de servers.
- **User Access Control:** U kunt gebruikers de toegang tot het apparaat of toepassingen beperken. U kunt gebruikers ook specifieke machtigingen geven voor toegang tot bepaalde functies van het apparaat. U kunt bijvoorbeeld gebruiker A een machtiging geven om alleen de afdrukfunctie te gebruiken. In dat geval kan gebruiker A niet scannen, kopiëren of faxen met het apparaat.
  - **Authentication:** U kunt de verificatiemethode voor gebruikersverificatie kiezen. Selecteer een modus en klik op de knop **Options**.
  - **Authorization (machtigingen verlenen):** U kunt machtigingen aan gebruikers verlenen om uitsluitend bepaalde functies van het apparaat te gebruiken.
    - **Authority Management:** U kunt verschillende rechten aan verschillende gebruikers verlenen. U kunt bijvoorbeeld gebruiker A machtigen om alle apparaatfuncties te gebruiken terwijl u aan gebruiker B uitsluitend machtiging verleent om af te drukken.
    - **External User Authority:** Stelt verificatie in voor de servers.
  - **Accounting:** U kunt accounts beheren.
  - **User profile:** U kunt gebruikersgegevens op de harde schijf of NFC van het apparaat opslaan. U kunt deze functie gebruiken om de gebruikers te beheren die dit apparaat gebruiken. U kunt gebruikers ook in groepen onder brengen en ze als groep beheren. U kunt maximaal 500 afzonderlijke gebruikers en 200 gebruikersgroepen aanmaken. Gebruikers aangemeld met gebruikers-id en wachtwoord wordt toegestaan om hun wachtwoord te wijzigen. Hen wordt toegestaan om hun eigen profielinformatie te bekijken. Met betrekking tot de rol staat men de gebruikers toe om hun rol maar niet hun machtigingen te zien.
- **System Log:** U kunt logboeken van gebeurtenissen die in het apparaat zijn gebeurd bijhouden. De beheerder kan de gebruiksinformatie van het apparaat met behulp van systeemlogbestanden registreren en beheren. De systeemlogbestanden worden op het massaopslagapparaat (harde schijf) van het apparaat opgeslagen. Wanneer de harde schijf vol is, worden de oude gegevens gewist. Gebruik de exportfunctie om belangrijke auditgegevens te exporteren en op te slaan.
  - **Log Configuration:** U kunt het bijhouden van logbestanden in- of uitschakelen. U kunt ook een back-up maken van logboekbestanden per periode en ze naar een opslagserver verzenden.
  - **Log Viewer:** U kunt logbestanden bekijken, verwijderen en zoeken.

## Het tabblad Maintenance

Op dit tabblad kunt u uw apparaat onderhouden door de firmware te upgraden, toepassingen te beheren en contactgegevens voor het versturen van e-mails in te stellen. U kunt ook een verbinding maken met de website van Samsung of handleidingen en stuurprogramma's downloaden door het menu **Link** te selecteren.

- **Firmware Version:** U kunt de huidige firmwareversie van het apparaat controleren. Controleer de versie en voer indien nodig een update uit. Deze functie is ook beschikbaar vanaf het apparaat (zie "Apparaatdetails" op pagina 203).

- **Samsung MIB Version:** Het versienummer van de MIB (Management Information Base).
- **Application Management:** U kunt toepassingen/licenties toevoegen of verwijderen. Als u een toepassing toevoegt, moet u de licentie activeren van de geïnstalleerde toepassing. Sommige toepassingen hebben mogelijk geen licentie. Deze functie is ook beschikbaar vanaf het apparaat (zie "Toepassingsbeheer" op pagina 196)
- **Back-up/terugzetten:** U kunt een back-up maken van de configuraties van het apparaat en de configuratie terugzetten wanneer er een probleem is met het apparaat. De opgeslagen (back-up) bestanden kunnen ook gebruikt worden voor de configuratie van andere apparaten.
- **Wi-Fi Interface:** U kunt het Wi-Fi-menu in- of uitschakelen.
- **Contact Information:** U kunt de contactinformatie bekijken. Om de informatie te wijzigen, zie "Contact Information" op pagina 203.
- **Link:** U kunt koppelingen weergeven van handige websites waar u:
  - productinformatie en ondersteuning kunt krijgen (Samsung-website),
  - handleidingen en stuurprogramma's kunt downloaden,
  - verbruiksartikelen kunt bestellen,

---

# Easy Eco Driver

---



- Alleen beschikbaar voor gebruikers met Windows-besturingssystemen (zie "Meegeleverde software" op pagina 38).
  - Om de Easy Eco Driver-functies te kunnen gebruiken, moet het Eco Driver Pack geïnstalleerd zijn. Download de software van de website van Samsung en installeer deze: (<http://www.samsung.com> > zoek uw product > Ondersteuning of Downloads).
- 

Met Easy Eco Driver kunt u eco-functies toepassen om papier en toner te besparen voordat u afdrukt.

De functie Easy Eco Driver biedt u ook de mogelijkheid tot simpele bewerkingen zoals het verwijderen van afbeeldingen en tekst, en nog meer. U kunt instellingen die u vaak gebruikt, opslaan als voorinstelling.

## Gebruiken:

1. Open een document dat u wilt afdrukken.
  2. Open het venster Voorkeursinstellingen voor afdrukken (zie "Voorkeursinstellingen openen" op pagina 61).
  3. Selecteer op het tabblad **Favorieten** de optie **Eco Printing Preview**.
  4. Klik op **OK** > **Afdrukken** in het venster. Er verschijnt een voorbeeldvenster.
  5. Selecteer de opties die u wilt toepassen op het document.  
U kunt een voorbeeld van de toegepaste functies bekijken.
  6. Klik op **Afdrukken**.
- 



Als u Easy Eco Driver bij iedere afdruktaak wilt gebruiken, selecteert u het selectievakje **Easy Eco Driver starten voor afdrukken van taak** op het tabblad **Basis** van het venster met afdrukvoorkeuren.

---

---

# Het Samsung Printer Center gebruiken

---



Alleen beschikbaar voor Windows-gebruikers.

---

Het **Samsung Printer Center** stelt u in staat om vanuit een enkele geïntegreerde toepassing alle op uw computer geïnstalleerde printerstuurprogramma's te beheren. U kunt het **Samsung Printer Center** gebruiken om printerstuurprogramma's toe te voegen of te verwijderen, de status van printers te bekijken, printersoftware bij te werken en instellingen van printerstuurprogramma's te configureren.

## Het Samsung Printer Center begrijpen

Openen van het programma:

### Voor Windows:

Kies **Start** > **Programma's** of **Alle programma's** > **Samsung Printers** > **Samsung Printer Center**.

- Voor Windows 8  
Selecteer vanuit de **Charms(charms)Zoeken** > **Apps(App)** > **Samsung Printers** > **Samsung Printer Center**.
- Voor Windows 10/Windows Server 2016  
Typ in de taakbalk **Samsung-printer** in het invoergebied **Zoeken**. Druk op de Enter-toets en selecteer **Samsung Printer Center**.  
OF  
Selecteer vanuit het **Start**-pictogram () **Alle apps** > **Samsung-printer** > **Samsung Printer Center**.

## Het tabblad Printers

---



De schermafbeelding kan verschillen, afhankelijk van het besturingssysteem dat u gebruikt.

---

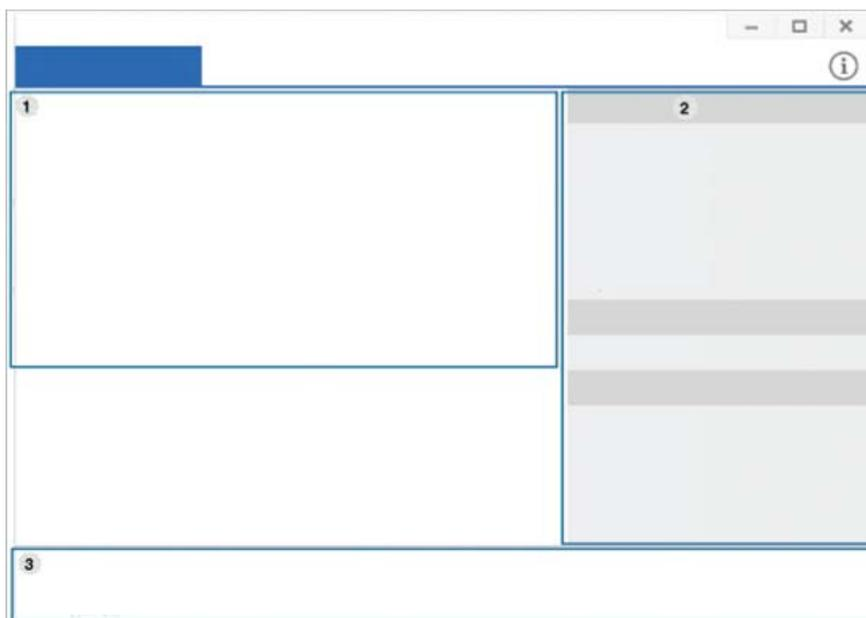

1	<b>Printerlijst</b>	Geeft de printerstuurprogramma's weer die op uw computer zijn geïnstalleerd. Klik op de knop  om een printerstuurprogramma aan de lijst toe te voegen.
---	---------------------	---

2	Snelkoppelingen	<p>Geeft koppelingen weer naar verschillende beheerfuncties voor printerstuurprogramma's. De snelkoppelingen in het tabblad <b>Printers</b> maken een koppeling naar de volgende functies:</p> <ul style="list-style-type: none"> <li>• <b>Instellingen:</b> stelt u in staat de instellingen voor een individueel printerstuurprogramma te configureren. <ul style="list-style-type: none"> <li>- <b>Als standaardprinter instellen:</b> Stelt het geselecteerde printerstuurprogramma in als standaard printer. Indien het geselecteerde printerstuurprogramma reeds als standaard printer is ingesteld, is deze optie niet actief.</li> <li>- <b>Voorkeursinstellingen voor afdrukken:</b> stelt u in staat de standaard afdrukinstellingen te configureren.</li> <li>- <b>Apparaatopties:</b> stelt u in staat om geavanceerde opties te configureren, zoals de instellingen voor optionele apparaten en extra functies.</li> </ul> </li> </ul> <p> De optie stelt u in staat om de instellingen voor <b>Printerstatus</b> en <b>Stijlvolle gebruikersinterface</b> te wijzigen.</p> <ul style="list-style-type: none"> <li>- <b>Apparaat wijzigen:</b> stelt u in staat het apparaat te wijzigen in een ander apparaat.</li> <li>- <b>Eigenschappen:</b> stelt u in staat om de eigenschappen van het printerstuurprogramma te configureren, zoals de naam van het printerstuurprogramma en de locatie ervan, of om commentaar over het printerstuurprogramma toe te voegen.</li> </ul> <ul style="list-style-type: none"> <li>• <b>Acties:</b> stelt u in staat om de scanfunctie te gebruiken (deze optie is alleen ingeschakeld wanneer het geselecteerde apparaat de scanfunctie ondersteunt).</li> <li>• <b>Beheer:</b> stelt u in staat om de in het programma geregistreerde apparaten te beheren. <ul style="list-style-type: none"> <li>- <b>Een nieuwe printer toevoegen / Printer verwijderen:</b> voegt een nieuw apparaat toe of verwijdert een bestaand apparaat.</li> <li>- <b>Problemen met de printer vaststellen:</b> diagnosticeert problemen in het geselecteerde apparaat en stelt oplossingen voor.</li> <li>- <b>Software bijwerken:</b> downloadt de toepasselijke software-updates en voert deze uit.</li> </ul> </li> </ul>
3	Printerinformatie	<p>Geeft algemene informatie over het geselecteerde apparaat, zoals het model, het IP-adres, het poortnummer en de status.</p>

## Het tabblad Scanner & Fax



- De schermafbeelding kan verschillen, afhankelijk van het besturingssysteem dat u gebruikt.
- Alleen beschikbaar voor multifunctionele producten.

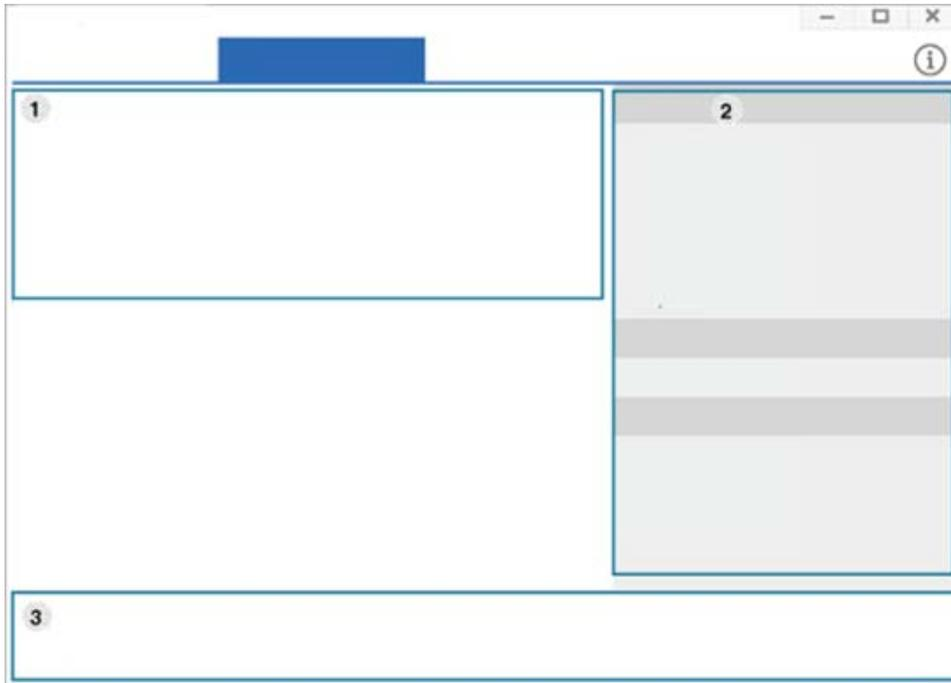

1	Printerlijst	Geeft de fax- en scannerstuurprogramma's weer die op uw computer zijn geïnstalleerd. Klik op de knop  (Fax toevoegen) of  (Scanner toevoegen) om een fax- of een scannerstuurprogramma aan de lijst toe te voegen.
---	--------------	--

2	Snelkoppelingen	<p>geeft koppelingen weer naar de beschikbare functies voor het beheren van fax- of scannerstuurprogramma's. De snelkoppelingen in het tabblad <b>Scanner &amp; Fax</b> bieden de volgende functies:</p> <p> Om deze functie te gebruiken moet het fax- en scannerstuurprogramma op de computer geïnstalleerd zijn.</p> <ul style="list-style-type: none"> <li>• <b>Instellingen:</b> Hier mee kunt u de instellingen voor fax- of scannerstuurprogramma's configureren. <ul style="list-style-type: none"> <li>- <b>Adresboek (alleen fax):</b> opent het adresboek.</li> <li>- <b>Geschiedenis faxoverdracht (alleen fax):</b> opent de faxoverdrachtgeschiedenis.</li> <li>- <b>Faxvoorkeuren (alleen fax):</b> stelt u in staat de standaard faxinstellingen te configureren.</li> <li>- <b>Apparaat wijzigen:</b> stelt u in staat de apparaten te wijzigen in een ander apparaat.</li> <li>- <b>Eigenschappen:</b> stelt u in staat om de eigenschappen van een apparaat te configureren, zoals de locatie, en om commentaren over het apparaat toe te voegen.</li> </ul> </li> <li>• <b>Acties:</b> hiermee kunt u de scanfunctie gebruiken.</li> <li>• <b>Beheer:</b> stelt u in staat om de in het programma geregistreerde apparaten te beheren. <ul style="list-style-type: none"> <li>- <b>Fax verwijderen of Scanner verwijderen:</b> verwijdert het geselecteerde fax- of scannerstuurprogramma.</li> <li>- <b>Software bijwerken:</b> downloadt de toepasselijke software-updates en voert deze uit.</li> </ul> </li> </ul>
3	Printerinformatie	<p>Geeft algemene informatie over het geselecteerde apparaat, zoals het model, het IP-adres, het poortnummer en de apparaatstatus.</p>

---

# Samsung Easy Printer Manager gebruiken

---



- Alleen beschikbaar voor gebruikers met Windows- en Mac-besturingssystemen.
  - Voor Samsung Easy Printer Manager met Windows is minimaal Internet Explorer 6.0 of hoger vereist.
- 

Samsung Easy Printer Manager is een programma waarbinnen alle printerinstellingen van Samsung op een enkele plaats samengebracht zijn. Samsung Easy Printer Manager combineert printerinstellingen met omgevingsfactoren, instellingen/taakopties en startopties. Met al deze functies heeft overzichtelijk toegang tot alle functies van uw Samsung-printer. Samsung Easy Printer Manager biedt twee verschillende interfaces waaruit de gebruiker kan kiezen: een basisinterface en een interface voor gevorderde gebruikers. Overschakelen tussen de twee interfaces is eenvoudig: klik gewoon op een knop.

**Easy Capture Manager** wordt eveneens automatisch geïnstalleerd wanneer u de **Samsung Easy Printer Manager** installeert. U kunt **Easy Capture Manager** ook handmatig starten. Maak een schermafbeelding en start **Easy Capture Manager** door op de toets Scherm afdrucken op het toetsenbord te drukken. U kunt nu gemakkelijk uw schermafbeelding onbewerkt of bewerkt afdrucken.

## Informatie over Samsung Easy Printer Manager

Openen van het programma:

### Voor Windows:

Kies **Start** > **Programma's** of **Alle programma's** > **Samsung Printers** > **Samsung Easy Printer Manager**.

- Voor Windows 8  
Selecteer vanuit de **Charms(charms) Zoeken** > **Apps(App)** > **Samsung Printers** > **Samsung Printer Manager**.
- Voor Windows 10/Windows Server 2016  
Typ in de taakbalk **Samsung-printer** in het invoergebied **Zoeken**. Druk op de Enter-toets en selecteer **Samsung Printer Manager**.  
OF  
Selecteer vanuit het **Start**-pictogram (  ) **Alle apps** > **Samsung-printer** > **Samsung Printer Manager**.

### Mac-gebruikers,

Open de map **Programma's** > de map **Samsung** > **Samsung Easy Printer Manager**.

De Samsung Easy Printer Manager-interface bestaat uit verschillende kaders die in de onderstaande tabel worden beschreven:



De schermafbeelding kan verschillen, afhankelijk van het besturingssysteem, het model of de opties.

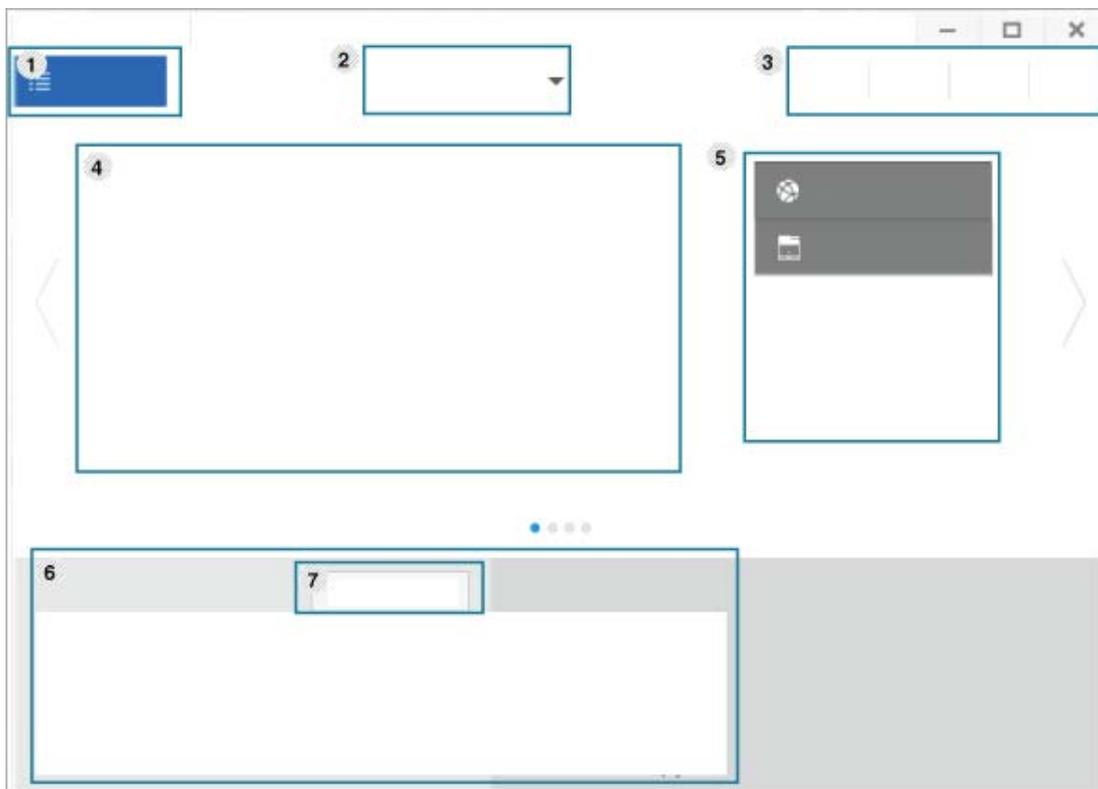

1	<b>Printerlijst</b>	De printerlijst geeft printers weer die geïnstalleerd zijn op uw computer en netwerkprinters die zijn toegevoegd met netwerkverkenning (alleen in Windows).
---	---------------------	---

2	Geavanceer de instelling	<p>De interface voor gevorderde gebruikers is bedoeld voor de beheerder van het netwerk en de printers.</p> <p> Afhankelijk van de opties of het model zullen sommige menu's mogelijk niet op het display verschijnen. Als dit het geval is, zijn deze opties niet van toepassing op uw apparaat.</p> <ul style="list-style-type: none"> <li>• <b>Apparaatinstellingen:</b> U kunt verschillende apparaatinstellingen zoals papier, indeling, emulatie, netwerk en afdrukinformatie instellen.</li> </ul> <p> Als u op het apparaat verbinding maakt met een netwerk, wordt het pictogram SyncThru™ Web Service geactiveerd.</p> <ul style="list-style-type: none"> <li>• <b>Instellingen voor scannen naar pc:</b> Dit menu bevat instellingen waarmee u profielen voor scannen naar pc kunt maken of verwijderen. <ul style="list-style-type: none"> <li>- <b>Scannen activeren:</b> Hiermee bepaalt u of de scanfunctie is ingeschakeld op het apparaat.</li> <li>- <b>Het tabblad Standaard:</b> Dit tabblad bevat algemene scan- en apparaatinstellingen.</li> </ul> </li> <li>• <b>Waarschuwinginstellingen (alleen voor Windows):</b> Dit menu bevat instellingen gerelateerd aan de waarschuwingen over fouten en storingen. <ul style="list-style-type: none"> <li>- <b>Printerwaarschuwing:</b> Levert instellingen met betrekking tot wanneer waarschuwingen ontvangen worden.</li> <li>- <b>E-mailwaarschuwing:</b> Levert opties met betrekking tot het ontvangen van waarschuwingen via e-mail.</li> <li>- <b>Overzicht van waarschuwingen:</b> Levert een geschiedenis met betrekking tot waarschuwingen gerelateerd aan het apparaat en de toner.</li> </ul> </li> </ul>
3	Programma-informatie	<p>Bevat koppelingen voor overschakelen naar vernieuwen, voorkeursinstelling, hulp en informatie over het programma.</p>
4	Printerinformatie	<p>In dit kader staat algemene informatie over uw apparaat. U kunt deze informatie controleren, zoals de naam van het printermodel, het IP-adres (of poortnummer) en de printerstatus.</p> <p> Deze knop verandert in <b>Probleemoplossingsgids</b> als er een fout optreedt. U kunt direct naar het deel met de probleemoplossing gaan in de gebruikershandleiding.</p>
5	Snelkoppelingen	<p>Toont <b>Snelkoppelingen</b> naar printerspecifieke functies. Dit gedeelte bevat ook koppelingen naar toepassingen in de geavanceerde instellingen.</p> <p> Als u op het apparaat verbinding maakt met een netwerk, wordt het pictogram SyncThru™ Web Service geactiveerd.</p>

6	Inhoud	Toont informatie over de geselecteerde printer, het niveau van de toner en het papier. De informatie wijzigt naargelang de gekozen printer. Niet alle apparaten beschikken over deze functie.
7	Benodigdheden bestellen	Klik op de knop <b>Bestellen</b> in het deelvenster om verbruiksartikelen te bestellen. U kunt online reservetoner-cassette(s) bestellen.



Klik op de knop **Help** (?) onder in het venster en klik op de optie waar u meer over wilt weten.

---

# Samsung-printerstatus gebruiken

Samsung-printerstatus is een programma dat de status van de printer controleert en u daarvan op de hoogte houdt.

---



- Het venster Samsung Printer Status en de inhoud die in deze gebruikershandleiding worden getoond, kunnen verschillen afhankelijk van de gebruikte printer of het gebruikte besturingssysteem.
  - Controleer welke besturingssystemen compatibel zijn met uw apparaat (zie "Systeemvereisten" op pagina 303).
  - Alleen beschikbaar voor gebruikers met Windows-besturingssystemen.
- 

## Overzicht Samsung-printerstatus

Als er een fout optreedt tijdens het gebruik van het apparaat, kunt u de fout controleren in Samsung-printerstatus. Samsung-printerstatus wordt automatisch geïnstalleerd wanneer u de apparaatsoftware installeert.

U kunt Samsung-printerstatus ook handmatig opstarten. Ga naar **Voorkeursinstellingen voor afdrukken**, klik op de **Printerstatus** -knop.

Deze pictogrammen verschijnen op de Windows-taakbalk:

Pictogram	Betekent	Omschrijving
	Normaal	Het apparaat staat klaar voor gebruik en er zijn geen fouten of waarschuwingen.
	Waarschuwing	Het apparaat is in een toestand waarin er in de toekomst een fout kan optreden. Dit is bijvoorbeeld als het niveau van de toner laag is, wat kan leiden tot de toner-leegstatus.
	Fout	Er is minstens één fout in het apparaat.

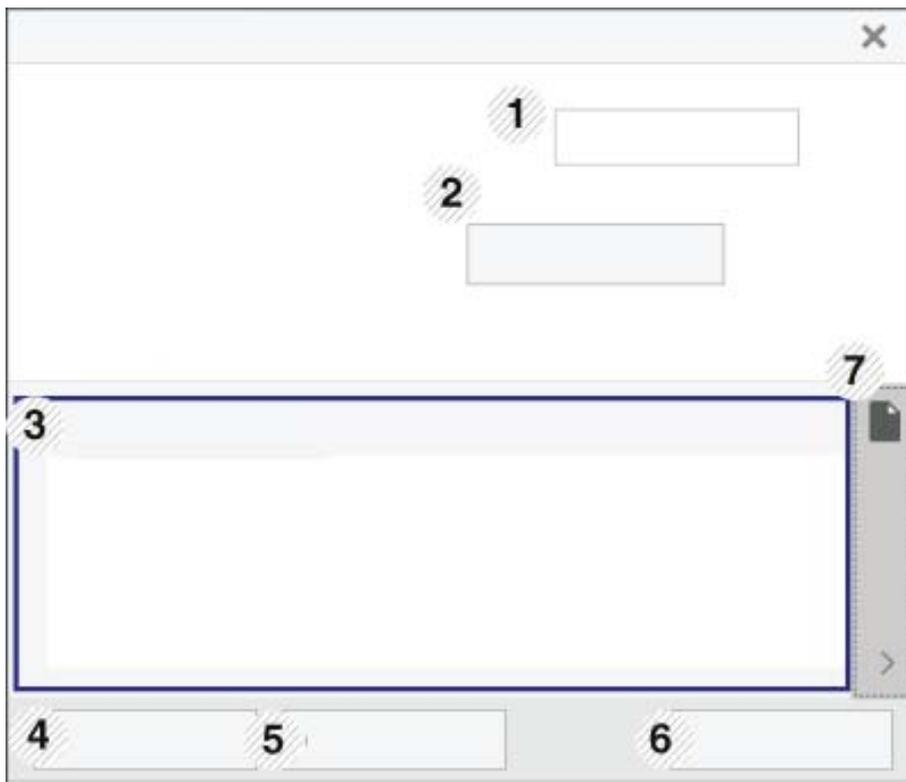

1	<b>Apparaatinformatie</b>	U kunt de apparaatinformatie bekijken.
2	<b>Gebruikershandleiding</b>	U kunt de Gebruikershandleiding online bekijken.  Deze knop verandert in <b>Probleemoplossingsgids</b> als er een fout optreedt. U kunt direct naar het deel met de probleemoplossing gaan in de gebruikershandleiding.
3	<b>Informatie over benodigdheden</b>	U kunt het percentage resterende toner in de cassette(s) weergeven. Het apparaat en het aantal tonercassette(s) in het bovenstaande venster kunnen verschillen afhankelijk van de gebruikte printer. Niet alle apparaten beschikken over deze functie.
4	<b>Optie</b>	U kunt instellingen voor waarschuwingen gerelateerd aan afdruktaken opgeven.
5	<b>benodigdheden bestellen</b>	U kunt online reservetoneercassette(s) bestellen.
6	<b>Afdrukken annul. of Sluiten</b>	<ul style="list-style-type: none"> <li>• <b>Afdrukken annul.:</b> Als er een afdruktaak in de afdrukwachtrij of printer staat, annuleert u alle printtaken van de gebruiker die in de afdrukwachtrij of printer staan.</li> <li>• <b>Sluiten:</b> Afhankelijk van de status van het apparaat of de ondersteunde functies kan de knop <b>Sluiten</b> mogelijk verschijnen om het statusscherm te sluiten.</li> </ul>
7	<b>Informatie toner/papier</b>	Dit knoppengebied voor informatie over toner en papier zijn afhankelijk van het apparaat beschikbaar.

---

# Samsung Printer Experience gebruiken

**Samsung Printer Experience** is een Samsung-toepassing die beheer en instellingen van Samsung-apparaten in één locatie combineert. U kunt apparaatinstellingen instellen, verbruiksartikelen bestellen, handleidingen voor probleemoplossing bestellen, de website van Samsung bezoeken en informatie over aangesloten systemen controleren. Deze toepassing wordt automatisch gedownload vanaf de Windows **Store(Store)** als het apparaat is aangesloten op een computer met een internetverbinding.

---



Alleen beschikbaar voor gebruikers van Windows 8 of hoger.

---

## Alles over Samsung Printer Experience

De toepassing openen,

Selecteer vanuit het **Startscherm** of **Start**-pictogram (  ) de tegel **Samsung Printer Experience** (  ).

De interface van **Samsung Printer Experience** biedt verschillende nuttige functies, zoals beschreven in de volgende tabel:

---



De schermafbeelding kan verschillen, afhankelijk van het besturingssysteem, het model of de optie.

---

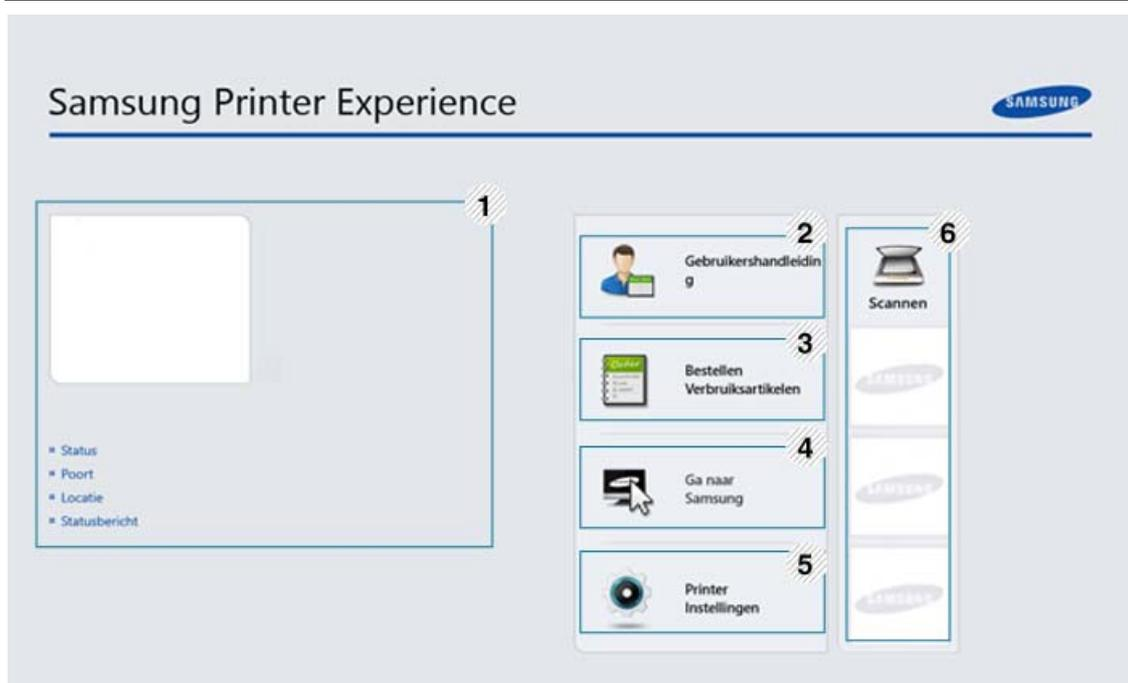

1	<b>Printerinformatie</b>	In dit kader staat algemene informatie over uw apparaat. U kunt informatie over de machine controleren, zoals de status, de locatie, het IP-adres en het resterende tonerniveau.
2	<b>Gebruikershandleiding</b>	U kunt de Gebruikershandleiding online bekijken. U moet verbinding hebben met internet om deze functie te gebruiken.   Deze knop verandert in <b>Probleemoplossingsgids</b> als er een fout optreedt. U kunt direct naar het deel met de probleemoplossing gaan in de gebruikershandleiding.
3	<b>Bestellen Verbruiksartikelen</b>	Klik op deze knop om nieuwe tonercassettes online te bestellen. U moet verbinding hebben met internet om deze functie te gebruiken.
4	<b>Ga naar Samsung</b>	Koppelingen naar de Samsung-printerwebsite. U moet verbinding hebben met internet om deze functie te gebruiken.
5	<b>Printer Instellingen</b>	U kunt verschillende apparaatinstellingen zoals papier, indeling, emulatie, netwerk en afdrukinformatie instellen via <b>SyncThru™ Web Service</b> . Uw apparaat moet verbinding hebben met een netwerk. Deze knop is uitgeschakeld wanneer uw apparaat is aangesloten via een USB-kabel.
6	<b>Apparatenlijst en Laatste gescande afbeelding</b>	In de scannerlijst worden apparaten weergegeven die <b>Samsung Printer Experience</b> ondersteunen. Onder het apparaat ziet u de laatste gescande afbeeldingen. Uw apparaat moet verbinding hebben met een netwerk om van hieraf te scannen. Dit gedeelte is voor gebruikers met multifunctionele printers.

## Printers toevoegen/verwijderen

Als u geen printers hebt toegevoegd aan de **Samsung Printer Experience** of als u een printer wilt toevoegen/verwijderen, volgt u de onderstaande instructies.



U kunt alleen op het netwerk aangesloten printers verwijderen/toevoegen.

### Een printer toevoegen

- 1 Klik met de rechtermuisknop op de pagina **Samsung Printer Experience** en selecteer **Instellingen**.
- 2 Selecteer **Printer toevoegen**
- 3 Selecteer de printer die u wilt toevoegen.  
U kunt de toegevoegde printer zien.



Als u de markering  ziet, kunt u ook op de markering  klikken om printers toe te voegen.

---

## Een printer verwijderen

- 1 Klik met de rechtermuisknop op de pagina **Samsung Printer Experience** en klik op **Instellingen**.
- 2 Selecteer **Printer verwijderen**.
- 3 Selecteer de printer die u wilt verwijderen.
- 4 Klik op **Ja**.  
U kunt zien dat de geselecteerde printer niet meer op het scherm wordt weergegeven.

## Afdrukken

In dit gedeelte worden veelvoorkomende afdruktaken vanuit het **Startscherm** uitgelegd.

---



De schermafbeelding kan verschillen, afhankelijk van het besturingssysteem, het model of de optie.

---

## Eenvoudige afdruktaken

- 1 Open het af te drukken document.
- 2 Selecteer **Afdrukken** in het menu **Bestand**.
- 3 Selecteer uw printer uit de lijst.
- 4 Selecteer de printerinstellingen, zoals het aantal exemplaren en de afdrukstand.
- 5 Klik op **Afdrukken** om de afdruktaak te starten.

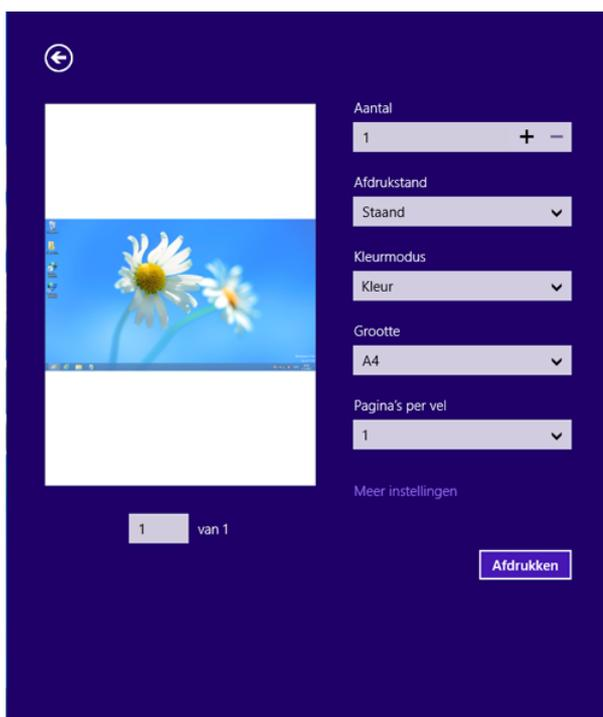

## Een afdruktaak annuleren

U kunt als volgt een afdruktaak annuleren in een afdrukwachtrij of afdrukspooler:

- U kunt toegang krijgen tot dit venster door te dubbelklikken op het pictogram van het apparaat (  ) in de taakbalk van Windows.
- U kunt de huidige taak ook annuleren door te drukken op de knop  (**Stoppen**) op het bedieningspaneel.

## Meer instellingen openen



Het scherm kan afwijken afhankelijk van het model of de opties.

---

U kunt meer afdrukparameters instellen.

- 1 Open het document dat u wilt afdrukken.
- 2 Selecteer **Afdrukken** in het menu **Bestand**.
- 3 Selecteer uw printer uit de lijst.
- 4 Klik op **Meer instellingen**.

## De deelfunctie gebruiken

Met **Samsung Printer Experience** kunt u via de deelfunctie afdrucken vanuit andere toepassingen die op de computer zijn geïnstalleerd.



Deze functie is alleen beschikbaar voor het afdrucken van bestanden met de indelingen jpeg, bmp, tiff, gif en png.

---

- 1 Selecteer de inhoud die u wilt afdrucken vanuit een andere toepassing.
- 2 Klik op **Delen** of druk op de Windows-toets + **H**.
- 3 Selecteer de printerinstellingen, zoals het aantal exemplaren en de afdrukstand.
- 4 Klik op **Afdrukken** om de afdruktaak te starten.

## Scannen



Dit gedeelte is voor gebruikers met multifunctionele printers.

---

Met de scanfunctie zet u tekst en afbeeldingen om in digitale bestanden die u op de computer kunt opslaan.

### Scannen vanuit Samsung Printer Experience

Voor snel scannen worden de meestgebruikte afdrukmenu's weergegeven.

- 1 Plaats originelen in de documentinvoer met de bedrukte zijde naar boven of plaats een enkel document met de bedrukte zijde naar onder op de glasplaat van de scanner.
- 2 Klik op de tegel **Samsung Printer Experience** op het **Start**scherm.
- 3 Klik op **Scannen** (  ).
- 4 Stel de scanparameters in, zoals het type afbeelding, de documentgrootte en de resolutie.
- 5 Klik op **Voorbeeldscan** (  ) om de afbeelding te controleren.
- 6 Pas de voorgescande afbeelding aan met functies voor scanbewerking, zoals draaien en spiegelen.

7 Klik op **Scannen** () en sla de afbeelding op.

---



- Wanneer u de originelen in de dubbele scandocumentinvoer (DSDf) plaatst, is **Voorbeeldscan** () niet beschikbaar.
  - Als de optie Voorbeeldscan is geselecteerd, kunt u de vijfde stap overslaan.
-

# Vak gebruiken

## Informatie over het scherm Vak

U kunt door computers verzonden, gescande en gedownloade documenten en afbeeldingen opslaan in het **Vak**. Het **Vak** bevindt zich op de harde schijf (HDD) van uw apparaat. Dit betekent dat de documenten op de harde schijf worden opgeslagen. U kunt bepaalde opgeslagen documenten beveiligen met een wachtwoord om te voorkomen dat onbevoegde gebruikers toegang hebben tot de documenten. Daarnaast kunt u opgeslagen documenten met behulp van verschillende afdrukfuncties afdrukken en documenten verzenden naar verschillende bestemmingen, zoals e-mail, server of fax. U kunt een Opgeslagen Document instellen en de eigenschap Opgeslagen Document gebruiken met SyncThru™ Web Service.



- Als er belangrijke gegevens zijn opgeslagen in het **Vak** raden wij u aan om regelmatig een back-up van uw gegevens te maken. Samsung aanvaardt geen enkele vorm van aansprakelijkheid voor schade of verlies van gegevens als gevolg van misbruik of verkeerd gebruik van het apparaat.
- Tik op  (**Help**) op het startscherm of op  (snelmenu) en selecteer de optie waar u meer over wilt weten.

## Command-toetsen



Geselecteerde bestanden worden onder de menu's weergegeven.

-  (**Afdrukken**) : Druk bestanden rechtstreeks af.
-  (**Verzenden**) : Verzend bestanden naar **Fax**, **E-mail**, **Server**, **Vak** of **USB**.
-  (**Verwijderen**) : Verwijder mappen en bestanden.

Knop	Naam	Omschrijving
	Snelmenu	Open het snelmenu.
	View Mode	selecteer het weergavetype.
	Zoeken	Zoek naar een gewenste menu of app.
	Mijn progr	Mijn programmalijst weergeven

Knop	Naam	Omschrijving
	Submenu (Action overflow)	<p>Open het submenu.</p> <ul style="list-style-type: none"> <li>• <b>Alles selecteren</b> : Selecteer alle mappen en bestanden.</li> <li>• <b>Afdrukopties</b> : Stel afdrukopties in.</li> <li>• <b>Map maken</b> : Maak een map.</li> <li>• <b>Bewerken</b> : Hernoem en map of een bestand.</li> <li>• <b>Verwijderen</b> : Verwijder mappen en bestanden.</li> <li>• <b>Kopie</b>: Kopieer mappen en bestanden.</li> <li>• <b>Verpl.</b> : Verplaats mappen of bestanden naar andere opslag.</li> <li>• <b>Browsegegevens wissen</b> : Wis bladerinformatie.</li> <li>• <b>Detail</b> : Bekijk de detailinformatie over een map of een bestand.</li> <li>• <b>Best.beleid</b> : selecteer een namenbeleid.</li> <li>• <b>Indeling</b>: Bestanden of gegevens formatteren.</li> </ul>

## Opslag

Knop	Naam	Omschrijving
	Doorsturen	De doorgestuurde gegevens beheren.
	Afdrukken	Beheer de opgeslagen afdrukgegevens.
	Verzenden	Beheer de opgeslagen verzendgegevens.
	Downloaden	Beheer de opgeslagen downloadgegevens.
	USB	Gebruik een USB-geheugen.

## Voortgang taak

Dit menu verschijnt elke keer wanneer het apparaat een taak uitvoert.

- **Detail**: Tik op deze knop om de status, het type en de tijd van de taak weer te geven.
- **Voorbeeldgebied**: Hiermee kunt u een voorbeeld bekijken van het document dat u opslaat. De afbeelding in het voorbeeldgedeelte wordt weergegeven met de huidige verzendinginstellingen, zoals de afdrukstand en de grootte.

## Vak gebruiken

Om de **Vak**-functie te gebruiken, tikt u op het startscherm op **Vak** of **Apps**.

Met **Opslag** kunt u gescande gegevens op de vaste schijf (de vaste schijf van uw apparaat) opslaan. De opgeslagen gegevens kunnen naar verschillende bestemmingen worden verstuurd, zoals **Fax**, **E-mail**, **Server**, **Vak** of **USB**.

## Meerdere controles gebruiken

---



Deze functie is niet beschikbaar in **Afdrukken** en **Verzenden** opslag.

---

Tik op een map of bestand en houd vast, wijzig vervolgens de meerdere controles-modus.

## Persoonlijke map maken

---



Deze functie is niet beschikbaar in **Downloaden** en **USB** opslag.

---

- **Openbaar:** Alle gebruikers hebben toegang tot de bestanden.
- **Persoonlijk:** Stel een wachtwoord in om te voorkomen dat onbevoegde personen toegang hebben.

- 1 Selecteer het type **Opslag** (**Afdrukken** of **Verzenden**) waar u de map wilt maken.
- 2 Tik op  > **Map maken**.
- 3 Voer de mapnaam in en vink **Instellen als privé** aan; tik vervolgens op **OK**.
- 4 Voer de juiste informatie in de velden **ID**, **Wachtwoord** en **Wachtw. bevestigen** in en tik op **OK**.

---

# Een USB-apparaat gebruiken

In dit hoofdstuk wordt uitgelegd hoe u een USB-apparaat samen met uw apparaat kunt gebruiken.

## Informatie over het USB-scherm

Om de functie **USB** te gebruiken, tikt u op **Vak > USB** vanaf het startscherm of op **Apps**.

U kunt verzonden, gescande en gedownloade documenten en afbeeldingen opslaan die worden gestuurd van de USB opslaan in het **Vak** (zie "Vak gebruiken" op pagina 231).

## Over USB-apparaten

Er bestaan USB-apparaten met verschillende geheugencapaciteiten die meer ruimte bieden voor de opslag van documenten, presentaties, muziek en video's, hoge-resolutieafbeeldingen en alle andere bestanden die u wilt opslaan of verplaatsen.

U kunt het volgende doen met uw apparaat en een USB-apparaat:

- Documenten scannen en op een USB-apparaat opslaan,
- Afdrukken vanaf een USB-apparaat,
- Het USB-apparaat formatteren.

Uw apparaat ondersteunt USB-apparaten met FAT16/FAT32 en sectoren van 512 bytes.

Controleer het bestandssysteem van het USB-apparaat van uw leverancier.

Gebruik alleen USB-apparaten met een USB-connector van het type A.

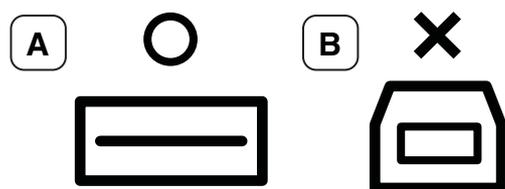

Gebruik alleen USB-apparaten die over een connector met een metalen afscherming beschikken.

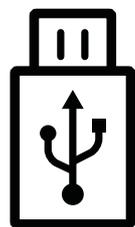

Gebruik alleen USB-apparaten die dat compatibel zijn, anders worden ze mogelijk niet herkend.

Sluit een USB-apparaat aan op de USB-geheugenpoort van uw apparaat.



Sluit het USB-apparaat uitsluitend aan op de poort, zoals onderaan wordt getoond. Als u het USB-apparaat op een andere poort aansluit, wordt een waarschuwingsmelding op het scherm van het apparaat weergegeven.

---

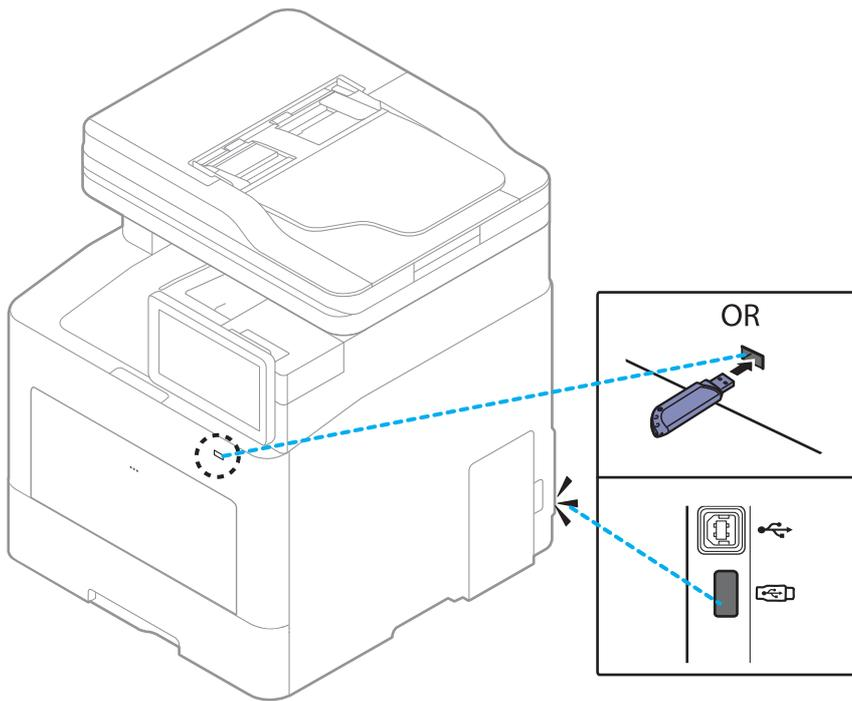

- Verwijder het USB-apparaat niet als het in gebruik is. Schade veroorzaakt door onjuist gebruik valt niet onder de garantie.
- Als uw USB-apparaat bepaalde functies heeft, zoals beveiligings- en wachtwoordinstellingen, kan uw apparaat het mogelijk niet automatisch detecteren. Raadpleeg de Gebruikershandleiding van het USB-apparaat voor meer informatie over deze functies.

## Afdrukken vanaf een USB-apparaat

U kunt bestanden die opgeslagen zijn op een USB-apparaat rechtstreeks afdrukken. U kunt TIFF-, JPEG- en PRN-bestanden afdrukken.

Bestandstypen die door de USB-afdrukoptie worden ondersteund:

- **PRN:** Alleen bestanden die zijn gemaakt met het bijgeleverde stuurprogramma zijn compatibel. PRN-bestanden kunnen worden gemaakt door het selectievakje **Afdrukken naar bestand** in te schakelen voor het afdrukken. Het document wordt dan niet afgedrukt, maar als een PRN-bestand opgeslagen. Alleen PRN-bestanden die op deze wijze zijn gemaakt, kunnen rechtstreeks vanuit het USB-geheugenapparaat worden afgedrukt.
- **TIFF:** TIFF 6.0 Baseline
- **JPEG:** JPEG Baseline
- **PDF:** PDF 1,7 en lager
- **XPS:** XML Papierspecificatie 1.0



In geval van 8bit CMYK JPEG-bestanden moet de taak worden geannuleerd.

Een document afdrukken vanaf een USB-apparaat:

1 Sluit een USB-apparaat aan op de USB-geheugenpoort van uw apparaat.

Uw apparaat detecteert automatisch het geheugenapparaat en leest de gegevens in die erop zijn opgeslagen (zie "Over USB-apparaten" op pagina 234).

---



- Het apparaat kan het niet-geformatteerde USB-apparaat niet detecteren. Formateer het USB-apparaat en plaats het opnieuw in de USB-poort van uw apparaat.
  - Als het apparaat het USB-apparaat niet detecteert, staat de machine in sluimerstand. Zorg ervoor dat het apparaat ontwaakt en wacht tot het weer gereed is. Sluit het USB-apparaat dan opnieuw aan op de USB-poort aan de voorzijde van uw apparaat.
- 

2 Tik op **Vak** > **USB** vanaf het startscherm of op **Apps**.

3 Op het apparaat worden alle bestanden op het USB-apparaat weergegeven.

Selecteer het document dat u wenst af te drukken uit de lijst.

---



Als het pdf-bestand dat u hebt geselecteerd met een wachtwoord is beveiligd, moet u het wachtwoord kennen om het af te drukken. Voer het wachtwoord in wanneer het apparaat daarom vraagt. Als u het wachtwoord niet kent, wordt de afdruktaak geannuleerd.

---

4 Tik op  > **Afdrukopties**.

5 Selecteer de juiste optie.

- **Exemplaren:** Hiermee kunt u het aantal kopieën selecteren.
- **Papierinvoer:** Kiest uit welke lade het papier gehaald moet worden.
- **Auto aanpassen:** hiermee kunt u uw afdruktaak aanpassen aan elk geselecteerd papierformaat, ongeacht de grootte van het document. Selecteer een lade en druk op **Aan**.

6 Tik op het pictogram  om te beginnen met afdrukken.

7 Na het afdrukken kunt u het USB-apparaat uit het apparaat verwijderen.

## USB-apparaten beheren

U kunt afbeeldingsbestanden op een USB-apparaat één voor één of allemaal tegelijk verwijderen door het apparaat opnieuw te formatteren.



Bestanden kunnen niet meer worden teruggezet nadat u ze hebt verwijderd of nadat u het USB-apparaat opnieuw hebt geformatteerd. Bevestig dan dat u de data niet meer nodig hebt alvorens deze te verwijderen.

## Een afbeeldingsbestand verwijderen

- 1 Sluit een USB-apparaat aan op de USB-geheugenpoort van uw apparaat.
- 2 Tik op **Vak** > **USB** vanaf het startscherm of op **Apps**.
- 3 Op het apparaat worden alle bestanden op het USB-apparaat weergegeven. Tik en blijf de map of het bestand dat u wilt verwijderen in de lijst aanraken.



Of druk op de naam van de map waarin het bestand zich bevindt.

---

- 4 Tik op  > **Verwijderen**.
- 5 Tik op **Verwijderen** wanneer het bevestigingsvenster verschijnt.

## Een USB-apparaat formatteren

- 1 Sluit een USB-apparaat aan op de USB-geheugenpoort van uw apparaat.
- 2 Tik op **Vak** > **USB** vanaf het startscherm of op **Apps**.
- 3 Op het apparaat worden alle bestanden op het USB-apparaat weergegeven. Tik en blijf de map of het bestand dat u wilt verwijderen in de lijst aanraken.



Of druk op de naam van de map waarin het bestand zich bevindt.

---

- 4 Tik op  > **Indeling**.
- 5 Tik op **Indeling** wanneer het bevestigingsvenster verschijnt.

---

# Onderhoud

In dit hoofdstuk wordt beschreven hoe u verbruiksartikelen, accessoires en onderdelen voor het onderhoud van uw apparaat kunt aankopen.

• Verbruiksartikelen en toebehoren bestellen	239
• Beschikbare verbruiksartikelen	240
• Beschikbare accessoires	241
<hr/>	
• Verkrijgbare onderdelen voor onderhoud	242
• De tonercassette bewaren	243
• Toner herverdelen	245
<hr/>	
• De tonercassette vervangen	247
• De cassette voor gebruikte toner vervangen	249
• Accessoires installeren	250
<hr/>	
• De gebruiksduur van de verbruiksartikelen controleren	253
• Het apparaat reinigen	254
• Tips voor het verplaatsen en opbergen van uw apparaat	258

---

# Verbruiksartikelen en toebehoren bestellen

---



De verkrijgbare accessoires kunnen verschillen van land tot land. Neem contact op met uw verkoper voor de lijst met beschikbare verbruiksartikelen en onderdelen.

---

Als u door Samsung goedgekeurde verbruiksartikelen, accessoires of reserveonderdelen wilt bestellen, neemt u contact op met de lokale Samsung-dealer of de winkel waar u het apparaat hebt gekocht. Of ga naar [www.samsung.com/supplies](http://www.samsung.com/supplies) en selecteer uw land/regio voor de contactgegevens van de klantenservice.

# Beschikbare verbruiksartikelen

Als de verbruiksartikelen het einde van hun gebruiksduur naderen, kunt u de volgende verbruiksartikelen voor uw apparaat bestellen:

Type	Gemiddeld aantal afdrukken <sup>a</sup>	Benaming van onderdeel
Tonercassette	<ul style="list-style-type: none"><li>Gemiddeld aantal onafgebroken afdrukken met een zwarte tonercassette: Circa 15.000 standaardpagina's (zwart)</li><li>Gemiddeld aantal onafgebroken afdrukken met een kleurentonercassette: Circa 10.000 standaardpagina's (geel/magenta/cyaan)</li></ul>	<ul style="list-style-type: none"><li>CLT-K603L: Zwart</li><li>CLT-Y603L: Geel</li><li>CLT-M603L: Magenta</li><li>CLT-C603L: Cyaan</li></ul>
		<ul style="list-style-type: none"><li>CLT-K604L<sup>b</sup>: zwart</li><li>CLT-Y604L<sup>b</sup>: Geel</li><li>CLT-M604L<sup>b</sup>: Magenta</li><li>CLT-C604L<sup>b</sup>: Cyaan</li></ul>
Opvangbak voor gebruikte toner	Circa 20.000 zwarte pagina's of 5.000 kleurenpagina's	CLT-W506

a. Opgegeven gebruiksduur overeenkomstig ISO/IEC 19798. Het aantal pagina's kan worden beïnvloed door de gebruiksomstandigheden, de tijd tussen afdruktaken, afbeeldingen en het type en formaat van het afdruk materiaal.

b. De tonercassette is alleen beschikbaar voor een C4062 series aangeschaft in de Verenigde Staten en Canada.



De levensduur van de tonercassette kan variëren afhankelijk van de opties, het percentage afbeeldingen en de taakmodus.



Als u nieuwe tonercassettes of verbruiksartikelen aanschaft, doet u dit best in het land waar u het apparaat hebt gekocht. Nieuwe tonercassettes of andere verbruiksartikelen zijn mogelijk niet compatibel met het apparaat omdat de configuratie van tonercassettes en andere verbruiksartikelen per land kunnen verschillen.



Samsung raadt gebruik van niet-originele Samsung-tonercassettes (bijv. hervulde of gereviseerde tonercassettes) af. Samsung kan de kwaliteit van niet-originele Samsung-tonercassettes niet garanderen. Onderhoud en herstellingen die vereist zijn als gevolg van het gebruik van andere tonercassettes dan die van Samsung vallen niet onder de garantie van het apparaat.

# Beschikbare accessoires

U kunt accessoires aanschaffen en installeren om de prestaties en capaciteit van uw apparaat te vergroten.

Optie	Functie	Benaming van onderdeel
<b>Standaard</b>	Hiermee kunt u het apparaat eenvoudig verplaatsen met behulp van deze standaard op wielen.   Voor gebruik van de optionele standaard moet u de voet installeren zoals aangegeven in de handleiding van de optionele standaard. Anders kan het apparaat omvallen wanneer deze overhelt en lichamelijk letsel veroorzaken.	<b>SL-DSK003S</b>
<b>Optionele laden (lade 2, lade 3, lade 4)</b>	Als u frequent problemen met de papiertoevoer hebt, kunt u een extra 550 vastmaken <sup>a</sup> bladladen.	<b>SL-SCF3001</b>
<b>Geheugen</b>	Met deze module kunt u de geheugencapaciteit van uw apparaat uitbreiden.	<b>SL-MEM0020</b>
<b>Wi-Fi/NFC-kit</b>	Met deze kit kunt u uw apparaat gebruiken als Wi-Fi- en NFC-apparaat (Near Field Communication).	<b>SL-NWE001X</b>
<b>Wi-Fi/NFC/BLE-kit</b>	Met deze kit kunt u uw apparaat gebruiken als Wi-Fi-, NFC- (Near Field Communication) en BLE-apparaat (Bluetooth Low Energy).	<b>SL-NWE002X</b>

a. Normaal papier van 75 g/m<sup>2</sup> (bankpostpapier).

---

# Verkrijgbare onderdelen voor onderhoud

U dient de onderhoudsgevoelige onderdelen regelmatig te vervangen om de machine in goede conditie te houden, en problemen met de afdrukkwaliteit en aanvoerstoringsen als gevolg van versleten onderdelen te voorkomen. Onderhoudsgevoelige onderdelen zijn voornamelijk rollen, riemen en rubbermatten. De vervangingsperiode en betreffende onderdelen kunnen per model verschillen. Laat onderhoudsonderdelen alleen vervangen door een erkende servicemedewerker, de leverancier of personeel van de winkel waar u het apparaat hebt gekocht. Neem contact op met de oorspronkelijke leverancier van de machine voor aankoop van onderhoudsonderdelen. Het Samsung Printer Status-programma geeft de vervangingsperiode voor onderhoudsgevoelige onderdelen aan. Het kan ook op de gebruikersinterface worden aangegeven als uw apparaat een weergavescherm heeft. De vervangingsperiode kan afhangen van het gebruikte besturingssysteem, rekenprestaties, toepassingssoftware, verbindingsmethode, papiertype, papierformaat, en complexiteit van de taak.

---

# De tonercassette bewaren

Tonercassettes bevatten componenten die gevoelig zijn voor licht, temperatuur en vochtigheid. Samsung raadt u aan deze aanbevelingen te volgen met het oog op optimale prestaties, de hoogste kwaliteit en de langste gebruiksduur van uw nieuwe Samsung-tonercassette.

Bewaar deze cassette op de plaats waar de printer wordt gebruikt. Idealiter in een omgeving met gecontroleerde temperatuur en vochtigheid. Haal de tonercassette pas uit haar originele, ongeopende verpakking op het moment dat u de cassette gaat installeren. Als de originele verpakking ontbreekt, moet u de bovenste opening van de cassette bedekken met papier en moet u de cassette in een donkere kast bewaren.

Door de verpakking van de cassette te openen voor u de cassette in gebruik neemt, zal de levensduur en bewaartijd van de cassette aanzienlijk verkorten. Bewaar tonercassetten niet op de grond. Volg de onderstaande procedures om een tonercassette die u uit de printer hebt verwijderd, te bewaren.

- Bewaar de cassette in de beschermhoes van de originele verpakking.
- Bewaar de tonercassette liggend (niet staand) met dezelfde kant boven als bij de installatie.
- Bewaar geen verbruiksartikelen onder de volgende omstandigheden:
  - Temperaturen boven 40 °C.
  - In een omgeving met een luchtvochtigheid van minder dan 20 % of van meer dan 80 %.
  - In een omgeving met extreme temperatuur- of vochtigheidsschommelingen.
  - In direct zon- of kunstlicht.
  - Op stoffige plaatsen.
  - In een auto gedurende een lange periode.
  - In een omgeving met corrosieve dampen.
  - In een omgeving met zilte lucht.

## Behandelingsinstructies

- Raak het oppervlak van de fotogeleidende drum in de cassette niet aan.
- Stel de cassette niet bloot aan onnodige trillingen of schokken.
- Roteer de drum niet handmatig, vooral in de tegengestelde richting. Dit kan interne schade en een tonerlek veroorzaken.

## Gebruik tonercassette

Samsung Electronics raadt het gebruik van andere tonercassettes dan van Samsung af, met inbegrip van generische, hervulde of gerecycleerde tonercassettes of tonercassettes van witte producten.



De printergarantie van Samsung dekt geen schade aan het apparaat die ontstaan is door het gebruik van een bijgevulde cassette, gerecyclede cassette of een tonercassette van een ander merk dan Samsung.

## Geschatte gebruiksduur van tonercassette

De geschatte levensduur van een cassette is afhankelijk van de hoeveelheid toner die afdruktaken vereisen. De eigenlijke capaciteit kan variëren afhankelijk van de afdrumdichtheid van de pagina's waarop u afdrukt, de omgeving, percentage afbeeldingen, de tijd tussen de afdruktaken, het type media en het mediaformaat. Als u bijvoorbeeld veel afbeeldingen afdrukt, wordt er meer toner verbruikt en moet de cassette waarschijnlijk vaker worden vervangen.

---

# Toner herverdelen

Als de tonercassette bijna leeg is:

- Witte strepen of onduidelijke afdruk en/of verschillende dichtheid aan beide kanten.
- Er verschijnt mogelijk een bericht op het scherm dat aangeeft dat de toner bijna op is.
- Het Samsung Printing Status-programmavenster van de computer verschijnt op het scherm om aan te geven welke kleur tonercassette bijna leeg is (zie "Samsung-printerstatus gebruiken" op pagina 223).

In dat geval kunt u de afdrukwaliteit tijdelijk verbeteren door de resterende toner in de tonercassette opnieuw te verdelen. Soms blijven die witte strepen of lichtere gebieden voorkomen, ook nadat de toner opnieuw is verdeeld.



De afbeeldingen in deze gebruikershandleiding zijn afhankelijk van de opties en het model en komen mogelijk niet helemaal overeen met uw apparaat. Controleer het type apparaat (zie "Voorkant" op pagina 17).



- Om schade aan de tonercassette te voorkomen, moet u ervoor zorgen dat deze niet langer dan enkele minuten wordt blootgesteld aan licht. Dek de cassette zo nodig af met een stuk papier.
- Raak het groene gedeelte van de tonercassette niet aan. Neem de cassette vast bij de handgreep om te vermijden dat u de onderkant aanraakt.
- Gebruik geen scherpe voorwerpen, zoals een mes of een schaar, om de verpakking van de tonercassette te openen. Scherpe voorwerpen veroorzaken mogelijk krassen op het oppervlak van de cassette.
- Krijgt u per ongeluk toner op uw kleding, veeg de toner dan af met een droge doek en was de kleding in koud water. Door warm water hecht de toner zich aan de stof.

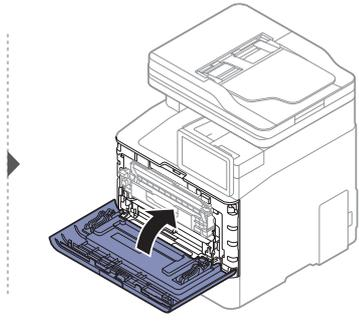
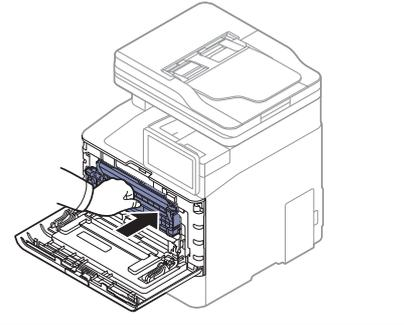
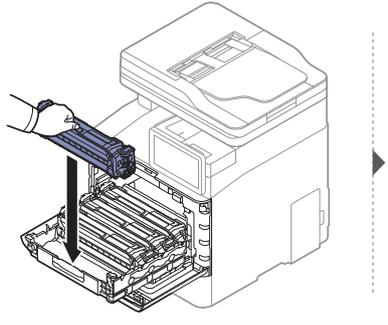
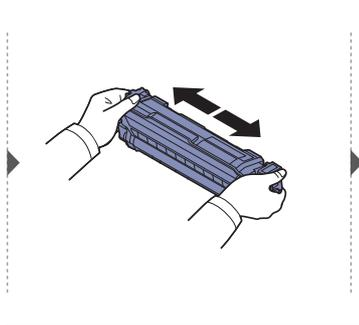
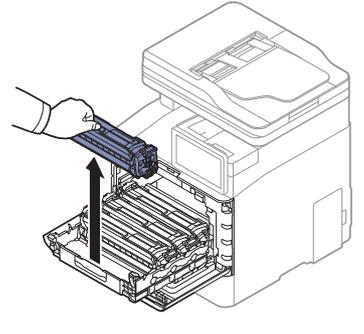
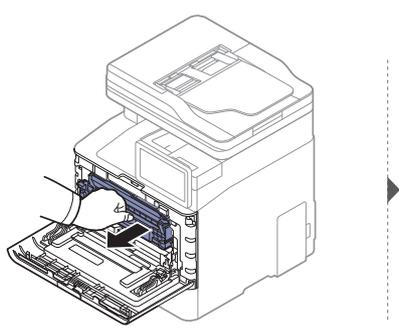
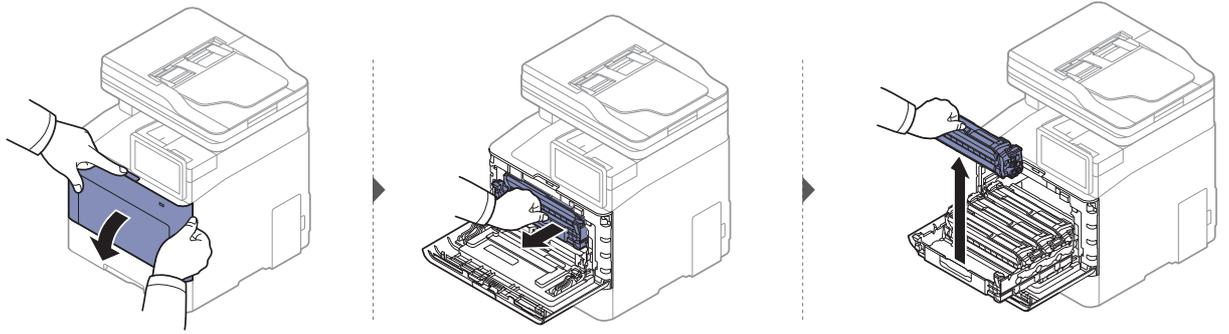

---

# De tonercassette vervangen

Het apparaat gebruikt vier kleuren en heeft voor elke kleur een andere tonercassette: geel (G), magenta (M), cyaan (C) en zwart (Z).

- De status-LED en de boodschap over de toner op het scherm geven aan welke individuele tonercassettes vervangen moeten worden.
- Het programmavenster van Samsung Printing Status verschijnt op het computerscherm om aan te geven welke kleurentonercassette leeg is (zie "Samsung-printerstatus gebruiken" op pagina 223).

Controleer het type tonercassette voor uw machine (zie "Beschikbare verbruiksartikelen" op pagina 240).



- Schud de tonercassette grondig. Dit verhoogt de afdrukkwaliteit in het begin.
- De afbeeldingen in deze gebruikershandleiding zijn afhankelijk van de opties en het model en komen mogelijk niet helemaal overeen met uw apparaat. Controleer het type apparaat (zie "Voorkant" op pagina 17).



- Om schade aan de tonercassette te voorkomen, moet u ervoor zorgen dat deze niet langer dan enkele minuten wordt blootgesteld aan licht. Dek de cassette zo nodig af met een stuk papier.
- Raak het groene gedeelte van de tonercassette niet aan. Neem de cassette vast bij de handgreep om te vermijden dat u de onderkant aanraakt.
- Gebruik geen scherpe voorwerpen, zoals een mes of een schaar, om de verpakking van de tonercassette te openen. Scherpe voorwerpen veroorzaken mogelijk krassen op het oppervlak van de cassette.
- Krijgt u per ongeluk toner op uw kleding, veeg de toner dan af met een droge doek en was de kleding in koud water. Door warm water hecht de toner zich aan de stof.

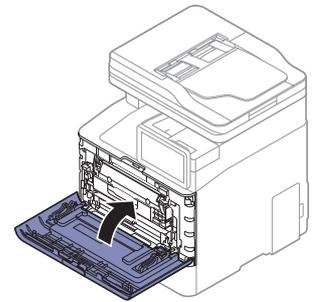
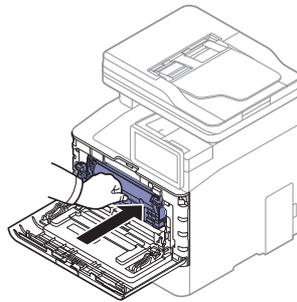
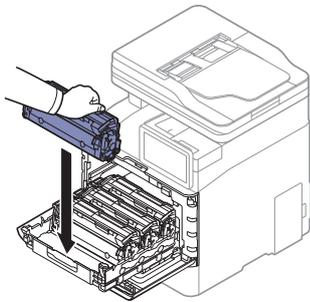
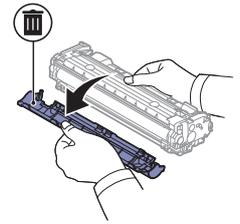
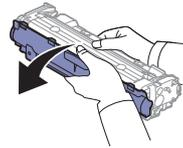
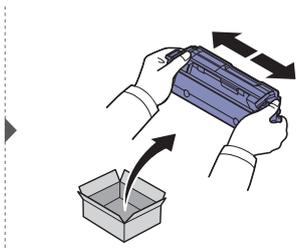
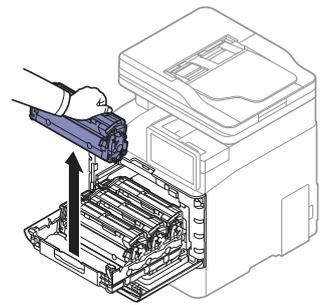
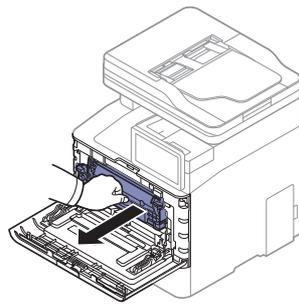
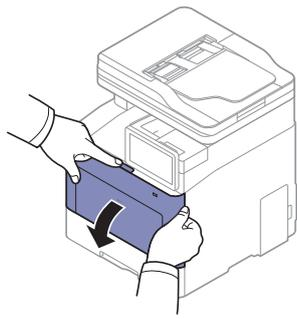

# De cassette voor gebruikte toner vervangen

Als de cassette voor gebruikte toner versleten is, verschijnt er een bericht op het display van het bedieningspaneel om aan te geven dat de cassette voor gebruikte toner vervangen moet worden. Controleer de cassette voor gebruikte toner van uw apparaat (zie "Beschikbare verbruiksartikelen" op pagina 240).



- Er kunnen tonerdeeltjes loskomen in het apparaat maar dit betekent niet dat het apparaat beschadigd is. Neem contact op met de klantenservice als er zich problemen met de afdrukkwaliteit voordoen.
- Als u de cassette voor gebruikte toner uit het apparaat haalt, beweegt u deze voorzichtig en laat u deze niet vallen.
- Plaats de cassette voor gebruikte toner op een horizontaal oppervlak, zodat de toner niet uit de cassette kan lekken.



Draai de cassette voor gebruikte toner niet om en houd deze niet schuin.

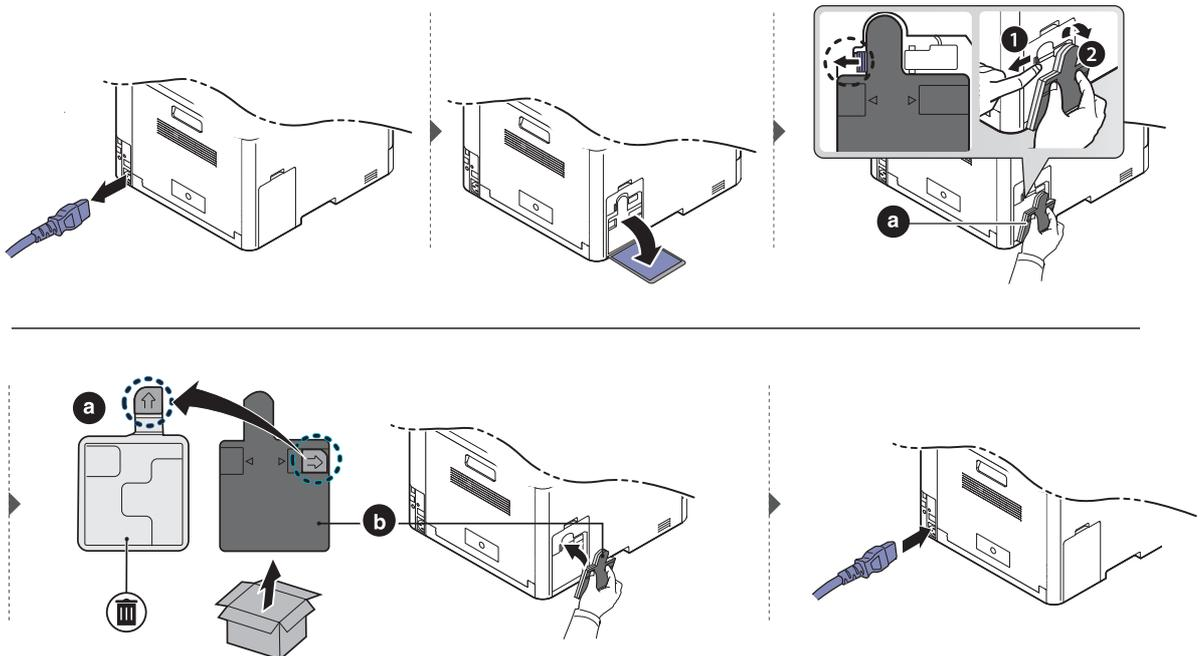

---

# Accessoires installeren

## Vorzorgsmaatregelen

- Koppel het netsnoer los.  
Verwijder nooit het toegangspaneel tot het moederbord als de stroom is ingeschakeld. Koppel steeds het netsnoer los als u interne of externe accessoires installeert of verwijdert om het risico op een elektrische schok te voorkomen.
- Ontlaad statische elektriciteit.  
Het moederbord en de interne accessoires (geheugenmodule) zijn gevoelig voor statische elektriciteit. Voordat u interne accessoires installeert of verwijdert, moet u de statische elektriciteit van uw lichaam ontladen door een metalen voorwerp aan te raken, zoals de metalen achterplaat van een willekeurig apparaat dat op een geaarde stroombron is aangesloten. Als u voor het beëindigen van de installatie rondwandelt, herhaalt u deze procedure om nogmaals eventuele statische elektriciteit te ontladen.



Let op bij de installatie van accessoires: het vervangen van de batterij in het apparaat valt onder de service. Vervang ze niet zelf. Er bestaat een explosierisico als de batterij wordt vervangen door een verkeerd type. Uw dienstverlener dient de oude batterij uit uw apparaat te verwijderen en deze volgens de in uw land van toepassing zijnde wetgeving af te voeren.

## Apparaatopties instellen

Dit apparaat detecteert en stelt automatisch de optionele apparaten in die u installeert, zoals een optionele lade, geheugen, enz. Als u met dit stuurprogramma de geïnstalleerde optionele apparaten niet kunt gebruiken, kunt u de optionele apparaten in **Apparaatopties** instellen.

- 1 Voor Windows XP Service Pack 3/Server 2003 selecteert u vanuit het **Start** de optie **Printers en faxapparaten**.
  - Voor Windows Server 2008/Vista selecteert u vanuit het **Start**-menu **Configuratiescherm** > **Hardware en geluiden** > **Printers**.
  - Voor Windows 7 selecteert u vanuit het **Start**-menu **Configuratiescherm** > **Apparaten en printers**.  
Voor Windows 8 selecteert u vanuit de **Charms(charms) Zoeken** > **Instellingen** > **Configuratiescherm** > **Apparaten en printers**.
  - In Windows Server 2008 R2 selecteert u **Configuratiescherm** > **Hardware** > **Apparaten en printers**.
  - Voor Windows 10/Windows Server 2016  
Typ in de taakbalk **Apparaten en printers** in het invoergebied **Zoeken**. Druk op de Enter-toets.  
OF  
Selecteer vanuit het **Start**-pictogram (  ) **Instellingen** > **Apparaten** > **Printers en scanners** > **Apparaten en printers**.



Klik met de rechtermuisknop op het **Start**-pictogram (  ) en selecteer **Configuratiescherm > Apparaten en printers**.

---

2 Klik met de rechtermuisknop op uw apparaat.

3 Voor Windows XP Service Pack 3/2003/2008/Vista, drukt u op **Eigenschappen**.

Voor Windows 7/Windows 8, Windows Server 2008 R2/Windows 10 of Windows Server 2016 selecteert u **Eigenschappen van printer** in de contextmenu's.

---



Als bij het item **Eigenschappen van printer** het teken ? staat, kunt u andere printerstuurprogramma's voor de geselecteerde printer selecteren.

---

4 Selecteer **Apparaatopties**.

---



Het venster **Eigenschappen** kan variëren afhankelijk van het stuurprogramma of besturingssysteem dat u gebruikt.

---

5 Selecteer de juiste optie.

---



Bepaalde menu's kunnen niet voorkomen op het scherm, afhankelijk van de opties of modellen. Indien dit het geval is, is dit niet van toepassing op uw apparaat.

---

- **Ladeopties:** Selecteer de optionele lade die u heeft geïnstalleerd. U kunt de lade selecteren.
  - **Opslagopties:** Selecteer het optionele geheugen dat u heeft geïnstalleerd. Als deze mogelijkheid aangevinkt is, kunt u de **Afdrukmodus** selecteren.
  - **Printerconfiguratie:** Selecteer de printertaal voor de afdrukopdracht.
  - **Beheerderinstellingen:** U kunt de **Printerstatus** en **EMF-spooling** selecteren.
  - **Taakaccountbeheer:** Hiermee kunt u de gebruiker koppelen aan de accountidentificatie-informatie bij elk document dat u afdrukt.
    - **Gebruikersmachtiging:** Als u deze optie aanvinkt, kunnen alleen gebruikers met gebruikersmachtiging een afdruktaak starten.
    - **Groepsmachtiging:** Als u deze optie aanvinkt, kunnen alleen groepen met groepsmachtiging een afdruktaak starten.
- 



Als u het wachtwoord voor taakaccountbeheer wilt coderen, vinkt u **Wachtwoord-codering taakaccountbeheer** aan.

---

- **Instellingen aangepast papierformaat:** U kunt een aangepast papierformaat opgeven.
- 

6 Klik op **OK** totdat u het venster **Eigenschappen** of **Eigenschappen van printer** verlaat.

## Een geheugenmodule upgraden

Uw apparaat beschikt over een "dual in-line"-geheugenmodule (DIMM). Gebruik deze geheugenmodule om extra geheugen te installeren. We raden u aan om alleen DIMM's van Samsung te gebruiken. Uw garantie is niet geldig als blijkt dat het probleem met uw apparaat wordt veroorzaakt door DIMM's van derden.

Voor het bestellen van optionele accessoires zijn bestelgegevens beschikbaar (zie "Beschikbare accessoires" op pagina 241).



Als het optionele geheugen is geïnstalleerd, kunt u gebruikmaken van geavanceerde afdrukfuncties, zoals een afdruktaak opslaan of in de wachtrij op de harde schijf plaatsen, een afdruktaak controleren en een persoonlijke afdruktaak specificeren in het venster Eigenschappen van printer. U kunt de wachtrij voor actieve taken en het bestandsbeleid beheren (zie "Vak gebruiken" op pagina 231).

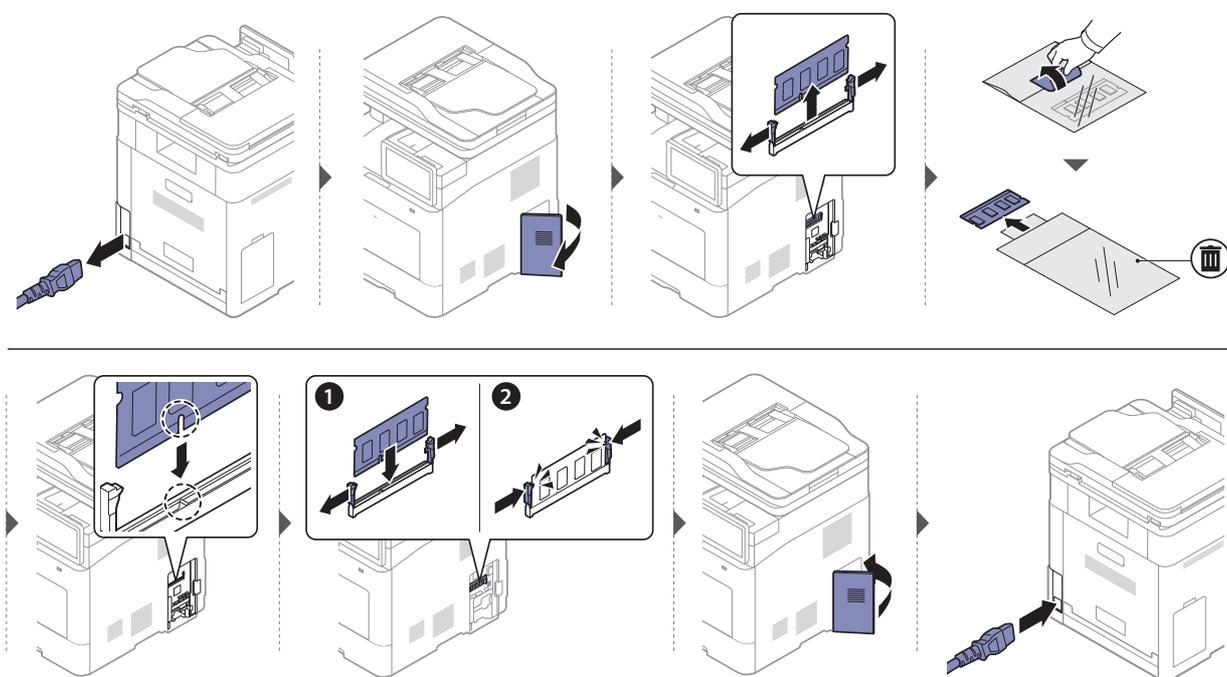

---

# De gebruiksduur van de verbruiksartikelen controleren

U kunt eenvoudig de resterende gebruiksduur van de verbruiksartikelen controleren in de meldingsbalk. (zie "Meldingsbalk" op pagina 28). Controleer de resterende gebruiksduur van verbruiksartikelen en zorg vroegtijdig voor nieuwe verbruiksartikelen.

U kunt ook het gebruiksduurrapport van de verbruiksartikelen afdrukken. Selecteer **Informatie over benodigheden** in de **Rapport** functie (zie "Rapport" op pagina 198).

## Vanaf het apparaat

- 1 Tik op het startscherm of in de **Apps** op **Instellingen** > **Beheer** > **Gebr.duur art..**
- 2 Controleer de levensduur van de verbruiksartikelen.



Wij raden u aan om nieuwe verbruiksartikelen klaar te leggen voor die artikelen die meer dan 90 % van hun gemiddelde gebruiksduur hebben verbruikt (zie "De tonercassette vervangen" op pagina 247).

---

## Van SyncThru™ Web Service

- 1 Selecteer in SyncThru™ Web Service het tabblad **Information** > **Supplies**.
- 2 Het resterende percentage controleren.



Wij raden u aan om nieuwe verbruiksartikelen klaar te leggen als het resterende percentage minder dan 10 % is (zie "De tonercassette vervangen" op pagina 247).

---

---

# Het apparaat reinigen

Als er zich problemen voordoen met de afdrukkwaliteit of als u uw apparaat in een stofrijke omgeving gebruikt, moet u uw apparaat regelmatig schoonmaken om de beste afdrukkwaliteit te blijven garanderen en de gebruiksduur van uw apparaat te verlengen.



- Als u de behuizing van het apparaat reinigt met reinigingsmiddelen die veel alcohol, oplosmiddelen of andere agressieve substanties bevatten, kan de behuizing verkleuren of vervormen.
- Als er toner in het apparaat of in de directe omgeving ervan is terecht gekomen, raden wij u aan om de toner te verwijderen met een zachte, met water bevochtigde doek of tissue. Als u een stofzuiger gebruikt, wordt de toner in de lucht geblazen. Dit kan schadelijk voor u zijn.

## De buitenkant of het schermje reinigen

Maak het apparaat aan de buitenkant en het schermje van het display schoon met een zachte, pluisvrije doek. U kunt de doek enigszins bevochtigen met water, maar let erop dat er geen water op of in het apparaat terechtkomt.

## De binnenkant reinigen

Tijdens het afdrukken kunnen zich in het apparaat papierresten, toner en stof verzamelen. Dit kan op een gegeven moment problemen met de afdrukkwaliteit veroorzaken, zoals tonervlekken of vegen. Deze problemen kunnen worden gereduceerd en verholpen door de binnenkant van het apparaat te reinigen.



- Om schade aan de tonercassette te voorkomen, moet u ervoor zorgen dat deze niet langer dan enkele minuten wordt blootgesteld aan licht. Dek de cassette zo nodig af met een stuk papier.
- Raak het groene gedeelte van de tonercassette niet aan. Neem de cassette vast bij de handgreep om te vermijden dat u de onderkant aanraakt.
- Gebruik een droge pluisvrije doek voor het reinigen van de binnenkant van het apparaat. Let op dat u de transportrol of andere onderdelen niet beschadigt. Gebruik geen oplosmiddelen, zoals benzeen of verdunner. Dit kan de afdrukkwaliteit negatief beïnvloeden en het apparaat beschadigen.



- Gebruik een niet-pluizende doek om het apparaat te reinigen.
- Schakel het apparaat uit en haal de stekker uit het stopcontact. Wacht totdat het apparaat is afgekoeld. Als uw apparaat een aan/uit-schakelaar heeft, zet u de aan/uit-schakelaar uit voordat u het apparaat reinigt.
- De afbeeldingen in deze gebruikershandleiding zijn afhankelijk van de opties en het model en komen mogelijk niet helemaal overeen met uw apparaat. Controleer het type apparaat (zie "Voorkant" op pagina 17).

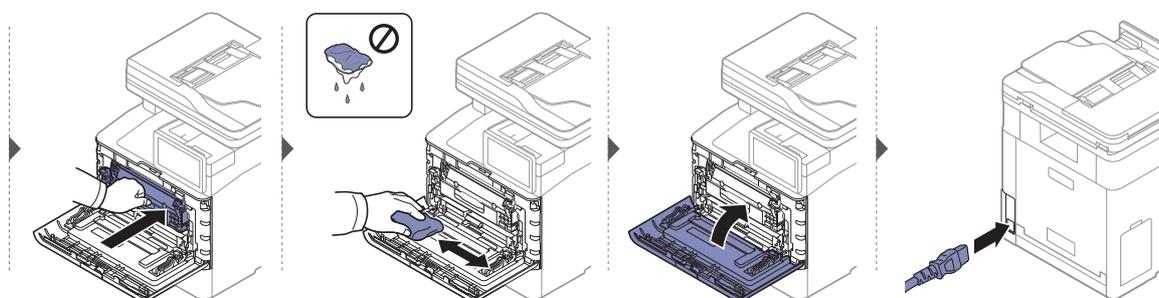
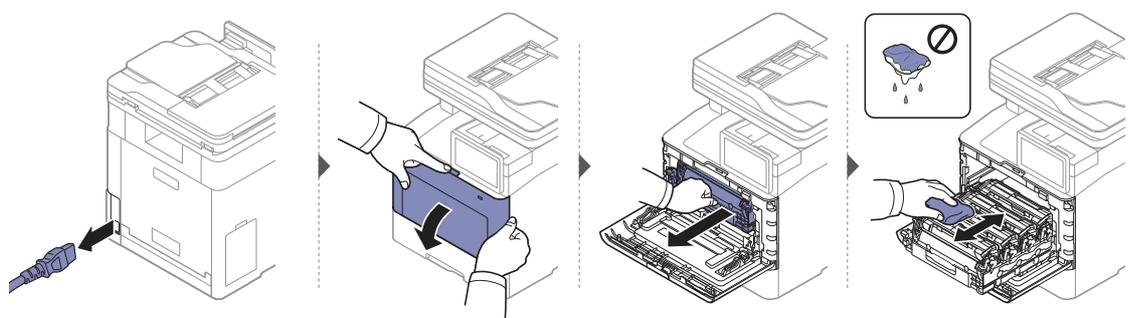

## Reinigen van de opneemrol



- Schakel het apparaat uit en haal de stekker uit het stopcontact. Wacht totdat het apparaat is afgekoeld. Als uw apparaat een aan/uit-schakelaar heeft, zet u de aan/uit-schakelaar uit voordat u het apparaat reinigt.
- De afbeeldingen in deze gebruikershandleiding zijn afhankelijk van de opties en het model en komen mogelijk niet helemaal overeen met uw apparaat. Controleer het type apparaat (zie "Voorkant" op pagina 17).

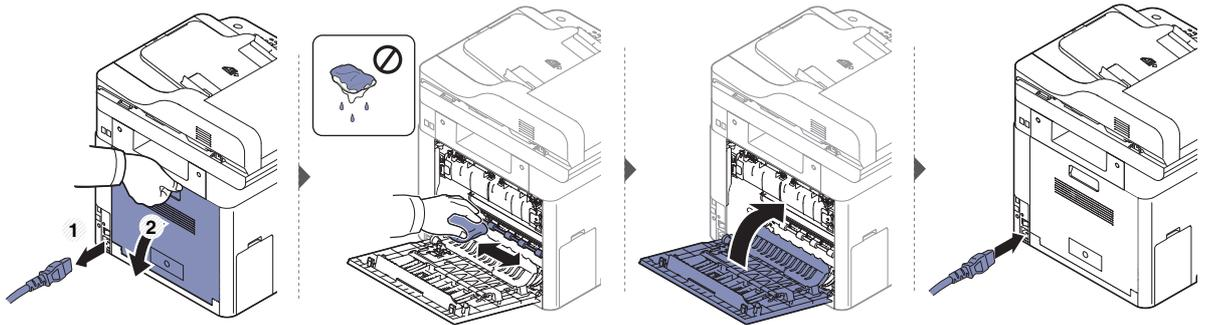

## Scannereenheid reinigen

Houd de scannereenheid goed schoon. Dat komt de kwaliteit van de kopieën ten goede. Wij raden u aan de scannereenheid aan het begin van elke dag te reinigen en dit zo nodig in de loop van de dag te herhalen.



- Schakel het apparaat uit en haal de stekker uit het stopcontact. Wacht totdat het apparaat is afgekoeld. Als uw apparaat een aan/uit-schakelaar heeft, zet u de aan/uit-schakelaar uit voordat u het apparaat reinigt.
- De afbeeldingen in deze gebruikershandleiding zijn afhankelijk van de opties en het model en komen mogelijk niet helemaal overeen met uw apparaat. Controleer het type apparaat (zie "Voorkant" op pagina 17).

- 1 Bevochtig een niet-pluizende, zachte doek of een velletje keukenrol met een beetje water.
- 2 Til vervolgens de dubbele scandocumentinvoer (DSDF) op en open deze.
- 3 Veeg de glasplaat van de scanner schoon en droog.

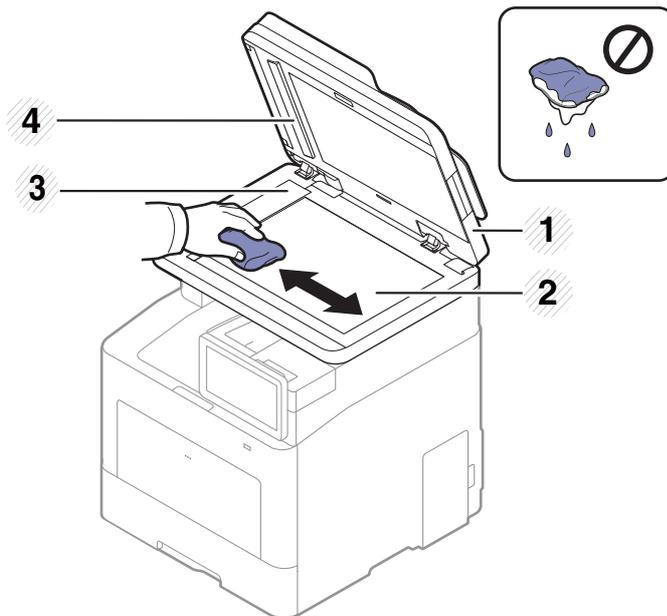

1. Dubbele scandocumentinvoer (DSDF)
2. Glasplaat van de scanner
3. Glasplaat van de documentinvoer
4. Witte strook en CIS (Contact Image Sensor)

- 4 Sluit de dubbele scandocumentinvoer (DSDF).

---

# Tips voor het verplaatsen en opbergen van uw apparaat

- U mag het apparaat bij het verplaatsen niet ondersteboven of op zijn kant houden. Er kan immers toner vrijkomen binnenin het apparaat waardoor er schade aan het apparaat kan ontstaan of de afdrukkwaliteit kan verslechteren.
- Als u het apparaat verplaatst, moet u ervoor zorgen dat ten minste twee mensen het apparaat goed vasthouden.

---

# Problemen oplossen

In dit hoofdstuk vindt u nuttige informatie over wat u moet doen als er een probleem optreedt. Als u de oplossing niet kunt vinden in deze Gebruikershandleiding of het probleem blijft aanhouden, neem dan contact op met een servicecentrum.

• Tips om papierstoringen te voorkomen	260
• Papierstoringen verhelpen	261
• Weergegevenberichten op het display begrijpen	268
• Problemen met papierinvoer	277
• Problemen met de voeding en het netsnoer	278
• Afdrukproblemen	279
• Problemen met de afdrukkwaliteit	282
• Problemen met kopiëren	288
• Problemen met scannen	289
• Problemen met faxen	291
• Problemen met het besturingssysteem	293
• Problemen met het draadloze netwerk	294

---

# Tips om papierstoringen te voorkomen

U kunt de meeste papierstoringen voorkomen door het juiste type afdrukmedia te gebruiken. Zie de volgende tips om storingen met vastzittend papier te voorkomen:

- Zorg ervoor dat de verstelbare geleiders correct zijn ingesteld (zie "Lade overzicht" op pagina 47).
- Verwijder geen papier uit de papierlade tijdens het afdrukken.
- Buig het papier, waai er het uit en maak er een rechte stapel van voordat u het in de lade plaatst.
- Gebruik geen gekreukt, vochtig of sterk gekruld papier.
- Plaats geen verschillende soorten en formaten papier in een lade.
- Gebruik alleen aanbevolen afdruk materiaal (zie "Specificaties van de afdrukmedia" op pagina 299).

---

# Papierstoringen verhelpen

---



Trek het vastgelopen papier voorzichtig en langzaam naar buiten om te voorkomen dat het scheurt.

---

## In lade 1

---



De afbeeldingen in deze gebruikershandleiding zijn afhankelijk van de opties en het model en komen mogelijk niet helemaal overeen met uw apparaat. Controleer het type apparaat (zie "Voorkant" op pagina 17).

---

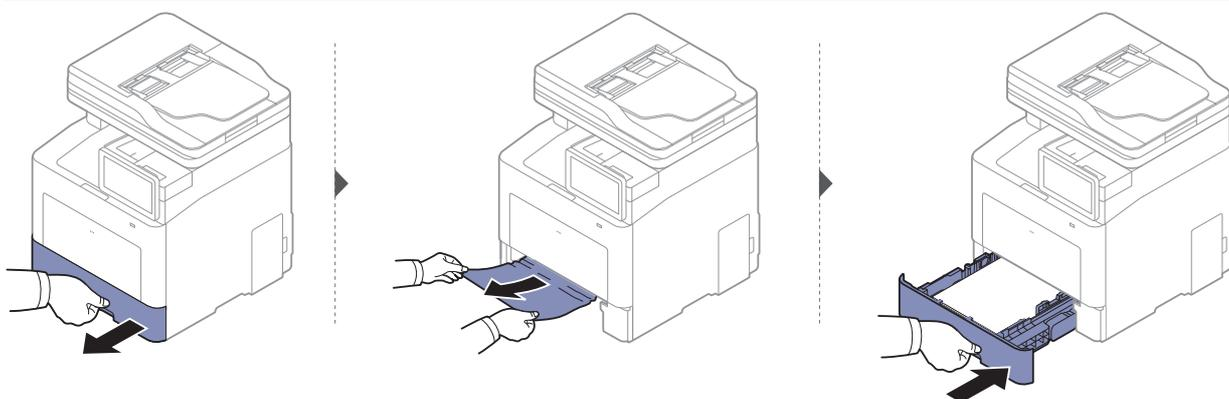

## In optionele lade



De procedure is voor alle optionele laden hetzelfde.

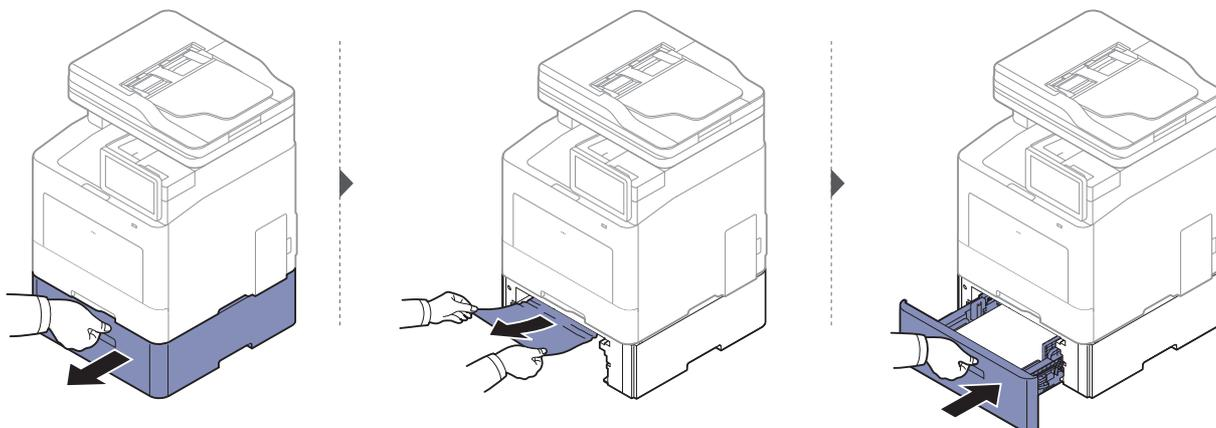

Ga naar de volgende stap als u geen papier ziet in dit gebied:

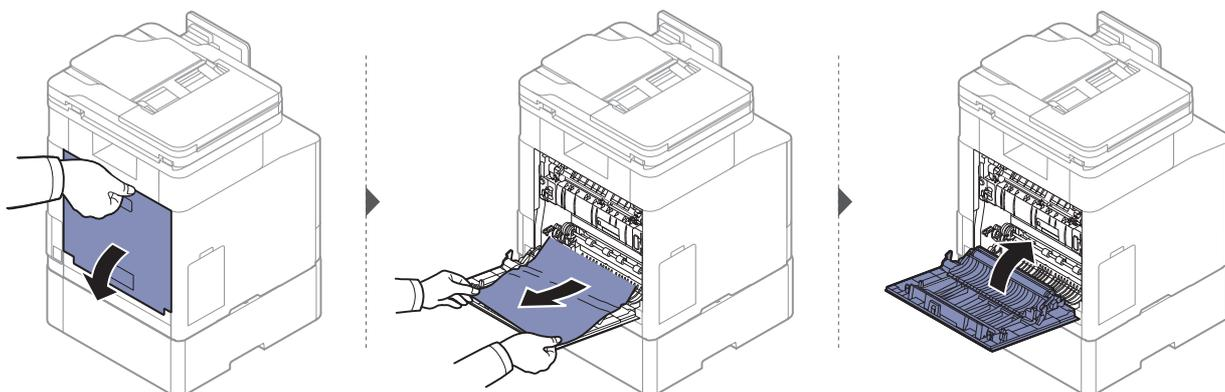

## In de multifunctionele lade

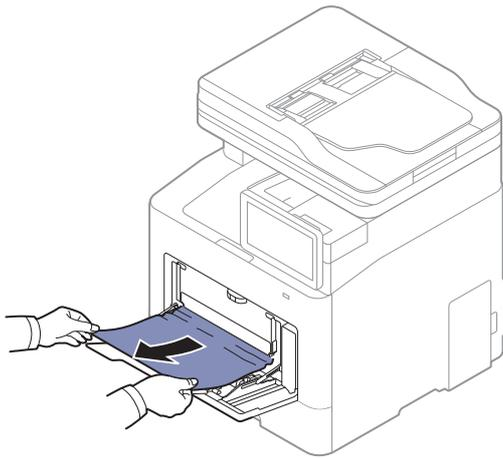

Ga naar de volgende stap als u geen papier ziet in dit gebied:

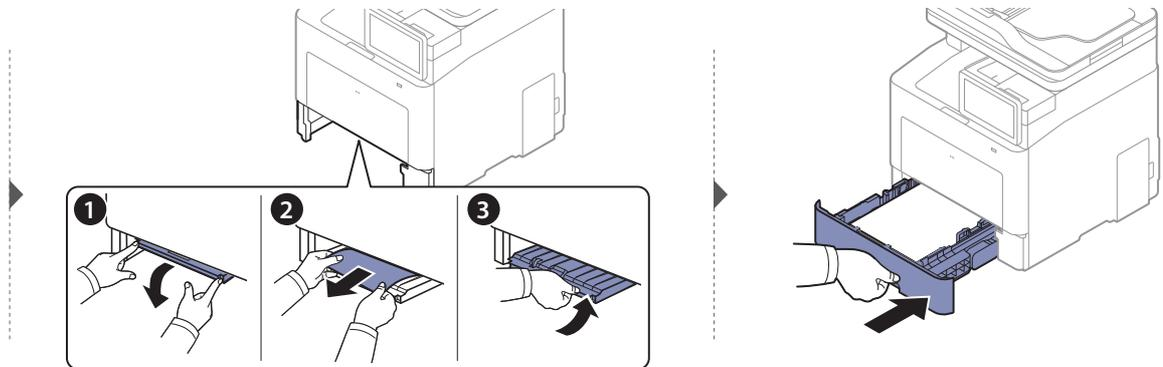
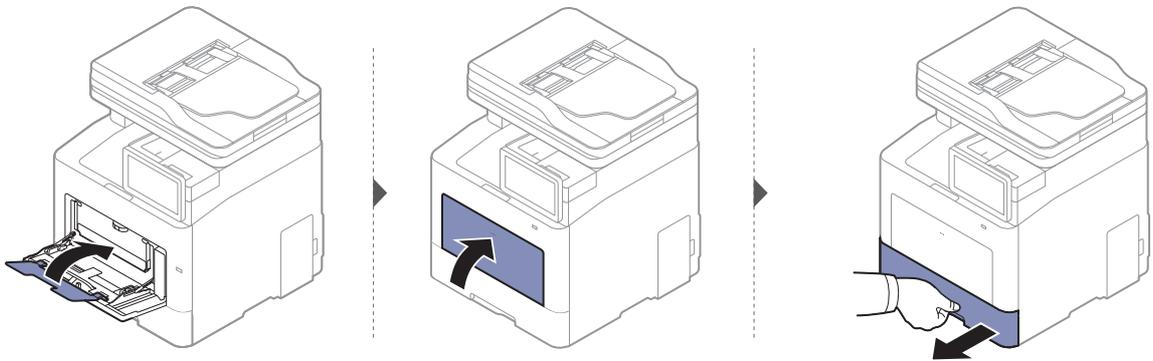

## Binnenin het apparaat

 Het gebied rond de fixeereenheid is heet. Wees voorzichtig wanneer u papier uit dit deel van het apparaat verwijdert.



De afbeeldingen in deze gebruikershandleiding zijn afhankelijk van de opties en het model en komen mogelijk niet helemaal overeen met uw apparaat. Controleer het type apparaat (zie "Voorkant" op pagina 17).

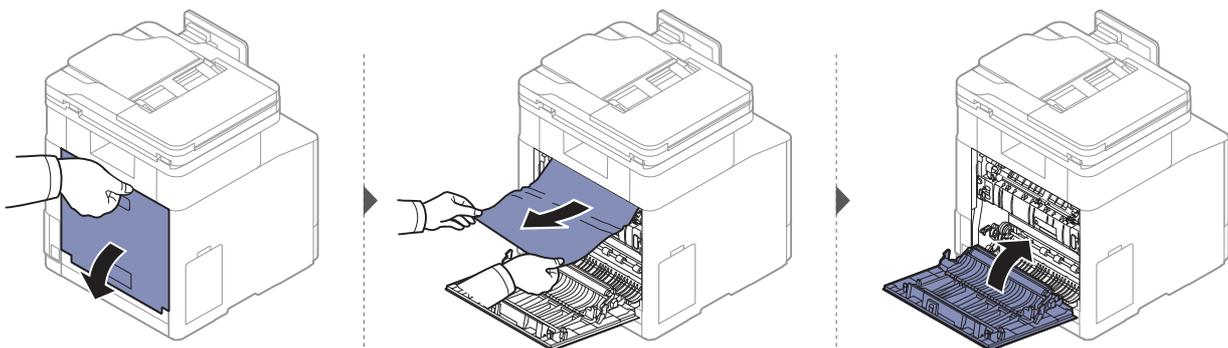

## In het uitvoergebied

 Het gebied rond de fixeereenheid is heet. Wees voorzichtig wanneer u papier uit dit deel van het apparaat verwijdert.

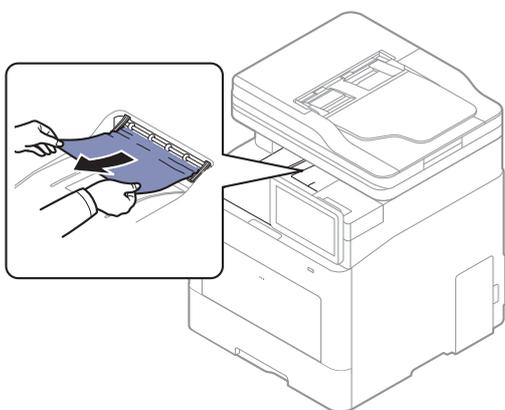

Ga naar de volgende stap als u geen papier ziet in dit gebied:

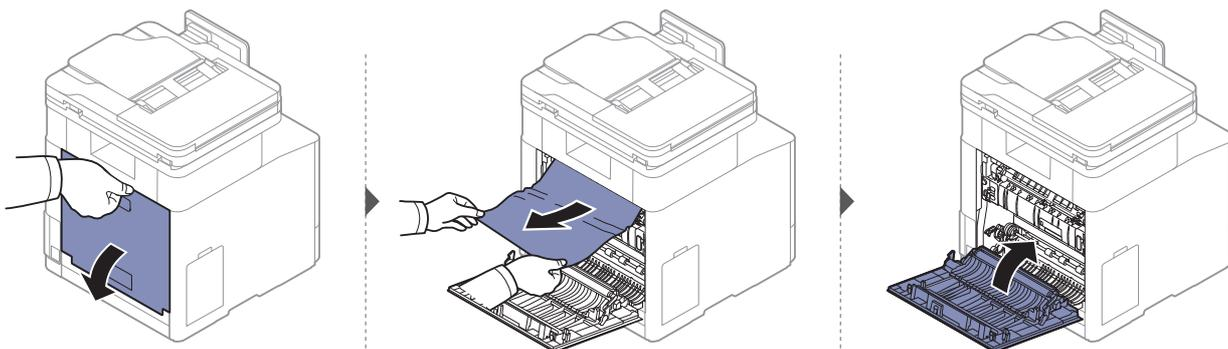

## Rond de duplexeenheid

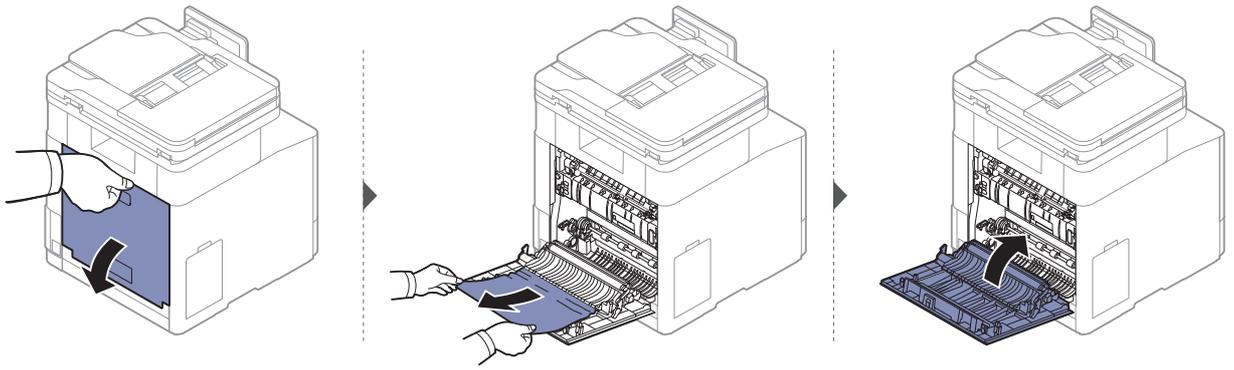

## Vastgelopen originelen verwijderen



Gebruik de glasplaat van de scanner voor originelen van dik, dun of gemengd papier om papierstoringen te voorkomen.



Trek het vastgelopen papier voorzichtig en langzaam naar buiten om te voorkomen dat het scheurt.

## Er is een origineel vastgelopen vóór de scanner



De afbeeldingen in deze gebruikershandleiding zijn afhankelijk van het model en de geïnstalleerde opties. Controleer het type apparaat (zie "Voorkant" op pagina 17).

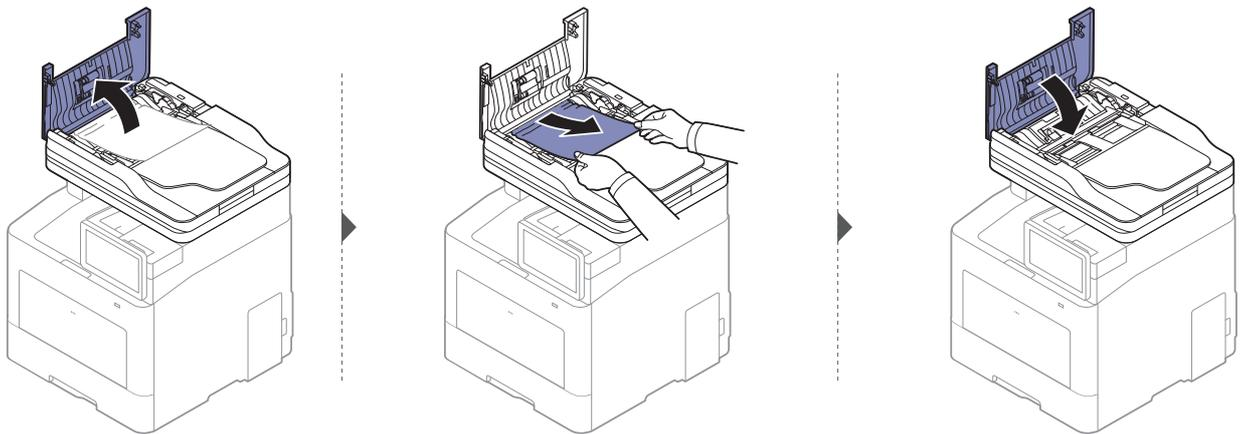

## Het origineel is in de scanner vastgelopen



De afbeeldingen in deze gebruikershandleiding zijn afhankelijk van het model en de geïnstalleerde opties. Controleer het type apparaat (zie "Voorkant" op pagina 17).

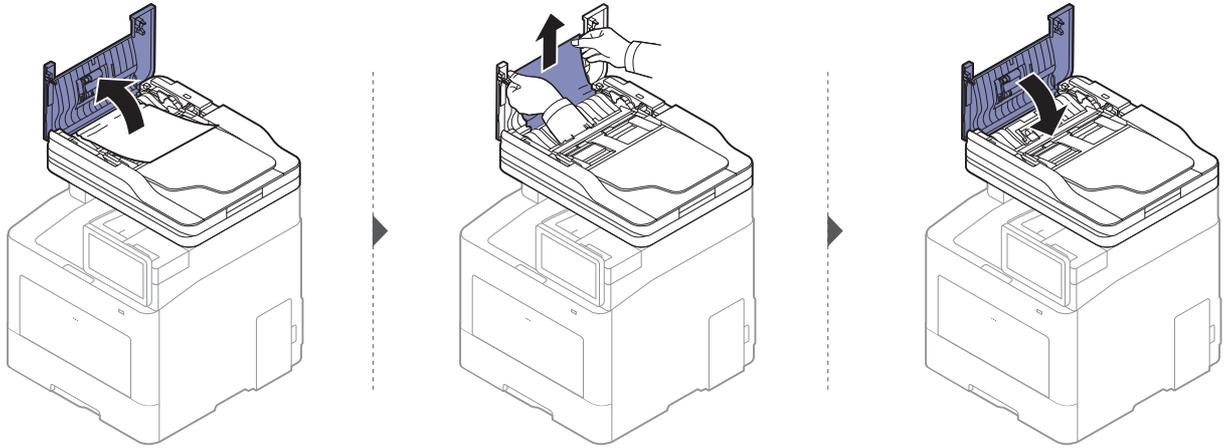

Ga naar de volgende stap als u geen papier ziet in dit gebied:

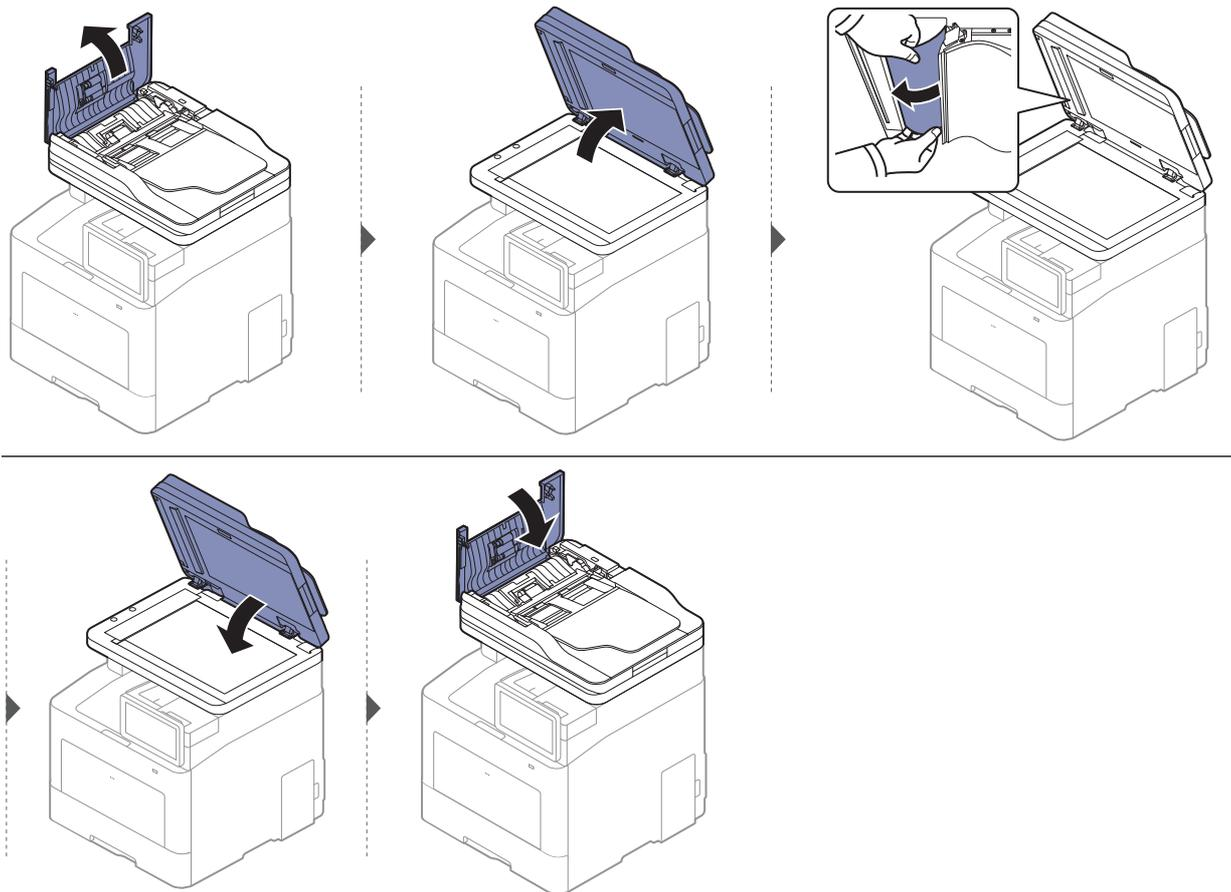

## Origin. vastgel. in uitv.gebied van scanner.



- De afbeeldingen in deze gebruikershandleiding zijn afhankelijk van het model en de geïnstalleerde opties. Controleer het type apparaat (zie "Voorkant" op pagina 17).
- Deze probleemoplossing is mogelijk niet beschikbaar afhankelijk van model of optionele onderdelen (zie "Voorkant" op pagina 17).

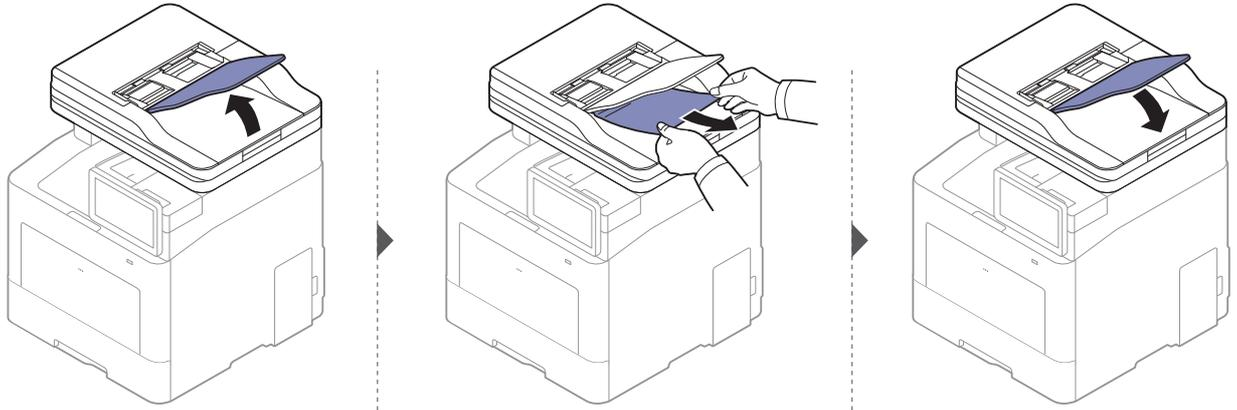

---

# Weergegevenberichten op het display begrijpen

Op het display worden berichten weergegeven om de status van het apparaat of fouten aan te geven. Sommige foutmeldingen worden geïllustreerd met afbeeldingen om u te helpen bij de oplossing van het probleem. Raadpleeg de onderstaande tabellen voor de betekenis van de berichten en verhelp indien nodig het probleem.



- U kunt de fout oplossen met de hulp van het Afdrukstatus-programmavenster van de computer (zie "Samsung-printerstatus gebruiken" op pagina 223).
- Als het bericht niet in de tabel voorkomt, schakelt u het apparaat uit en weer in en probeert u de afdruktaak opnieuw uit te voeren. Neem contact op met een medewerker van de klantenservice als het probleem zich blijft voordoen.
- Als u contact opneemt met de klantenservice, is het nuttig dat u het bericht op het display doorgeeft aan een medewerker van de klantenservice.
- Afhankelijk van de opties of het model verschijnen sommige meldingen mogelijk niet op het display.
- [foutnummer] geeft het foutnummer aan.
- [ladenummer] geeft het ladenummer aan.
- [media type] toont het mediatype.
- [media size] toont de mediagrootte.
- [kleur] geeft de kleur van de toner aan.
- [unit type] toont het type eenheid.

---

Melding	Betekenis	Voorgestelde oplossing
<b>Controleer of vellen papier in het papierpad zijn achtergebleven</b>	Er is een probleem in het papierpad.	Verwijder de stukjes papier die in het papierpad achterblijven. Neem contact op met de klantendienst als het probleem zich blijft voordoen.
<b>Onvoldoende toner toegevoerd. Verwijder de afdichttape van de tonercassette of schud deze heen en weer. Neem contact op met de klantenservice als het probleem zich blijft voordoen.</b>	Het apparaat vindt geen tonercassette. Mogelijk is de afdichtingstape niet verwijderd van de tonercassette.	Verwijder de afdichtingstape van de tonercassette. Raadpleeg de Beknopte installatiehandleiding.

Melding	Betekenis	Voorgestelde oplossing
We raden u aan om originele Samsung-tonercassettes te gebruiken wanneer u de cassettes moet vervangen. Samsung kan weigeren garantieservices uit te voeren aan producten waarin niet-originele Samsung-cassettes, zoals hervulde of geherfabriceerde cassettes, zijn gebruikt.	De aangegeven tonercassette is niet geschikt voor uw apparaat.	Vervang de tonercassette door een tonercassette van Samsung die speciaal is ontworpen voor uw apparaat (zie "De tonercassette vervangen" op pagina 247).
Klep staat open. Sluit de klep.	De voor- of achterklep is niet goed gesloten.	Sluit de klep goed. Deze moet vastklikken.
Einde gebruiksduur. Plaats nieuwe beeldeenheid voor [kleur]	De aangegeven tonercassette is aan het einde van de geschatte levensduur <sup>a</sup> .	Vervang de tonercassette door een originele tonercassette van Samsung (zie "De tonercassette vervangen" op pagina 247).
[kleur] toner is bijna op	De aangegeven tonercassette is bijna aan het einde van de geschatte levensduur <sup>a</sup> .	<ul style="list-style-type: none"> <li>• U kunt kiezen tussen <b>Stop</b> of <b>Doorgaan</b>, zoals weergegeven op het bedieningspaneel. Als u <b>Stop</b> selecteert, zal de printer stoppen met afdrukken. Als u <b>Doorgaan</b> kiest, gaat de printer door met afdrukken maar kan de afdrukkwaliteit niet worden gegarandeerd.</li> <li>• Als u van een optimale afdrukkwaliteit wilt blijven genieten, dient u de tonercassette te vervangen wanneer dit bericht verschijnt. Als u de cassette verder blijft gebruiken kunnen er problemen optreden met de afdrukkwaliteit (zie "De tonercassette vervangen" op pagina 247).</li> </ul>

Melding	Betekenis	Voorgestelde oplossing
Cs. [kleur] tnr bijna lg	De tonercassette bevat nog een kleine hoeveelheid toner <sup>a</sup> .	Houd een nieuwe cassette gereed om de oude cassette te vervangen. U kunt de afdrukkwaliteit tijdelijk verhogen door de toner te herverdelen (zie "Toner herverdelen" op pagina 245).
Probl. [foutnummer] met motorsyst. Zet app. uit en aan. Probleem met motor[foutnummer]Bel de serviceafdeling als het probleem zich blijft voordoen	Er is een probleem in het motorsysteem.	Schakel het apparaat uit en weer in. Neem contact op met de klantendienst als het probleem zich blijft voordoen.
Ventilator mislukking[foutnummer] Zet het apparaat uit en aan	Er is een probleem met het ventilatorsysteem.	Schakel het apparaat uit en weer in. Neem contact op met de klantendienst als het probleem zich blijft voordoen.
Storing fuser[foutnummer] Zet app. uit en aan Storing fuser[foutnummer] Zet het apparaat uit en weer aan. Neem contact op met de servicedienst als het probleem zich blijft voordoen	Er is een probleem met de fixeereenheid (fuser).	Schakel het apparaat uit en weer in. Neem contact op met de klantendienst als het probleem zich blijft voordoen.
Fout HDD-systeem[foutnummer] Zet uit en weer aan. Neem contact op met de klantenservice als het probleem zich blijft voordoen Probleem met vasteschijfsysteem[foutnummer] Neem contact op met een servicecentrum HDD Error [foutnummer] Raadpleeg de handleiding	Er is een probleem in de vaste schijf.	Schakel het apparaat uit en weer in. Neem contact op met de klantendienst als het probleem zich blijft voordoen.

Melding	Betekenis	Voorgestelde oplossing
<b>Probleem [foutnummer] invoersyst.: control. verb. lade 2</b>	Er is een probleem in de lade.	Open en sluit de lade. Neem contact op met de klantendienst als het probleem zich blijft voordoen.
<b>Storing in invoersysteem [foutnummer] Trek [ladenummer] uit en schuif deze terug</b>	Er is een probleem in de lade.	Open en sluit de lade. Neem contact op met de klantendienst als het probleem zich blijft voordoen.
<b>Probleem [foutnummer] invoersyst.: control. verb. lade 2</b>	Er is een probleem met de lamp.	Open en sluit de klep. Neem contact op met de klantendienst als het probleem zich blijft voordoen.
<b>Handmatig laden met [Letter], [Normaal] papier</b>	Het papierformaat dat is opgegeven in de printereigenschappen komt niet overeen met het papier dat u hebt geplaatst.	Plaats het correcte papier in de lade.
<b>Storing LSU: [foutnummer]. Zet uit en weer aan. Neem contact op met de klantenservice als het probleem zich blijft voordoen</b>	Er is een probleem met de LSU.	Schakel het apparaat uit en weer in. Neem contact op met de klantendienst als het probleem zich blijft voordoen.
<b>Storing aandrijfmotor[foutnummer] Zet het apparaat uit en weer aan. Neem contact op met de servicedienst als het probleem zich blijft voordoen.</b>	Er is een probleem in het motorsysteem.	Schakel het apparaat uit en weer in. Neem contact op met de klantendienst als het probleem zich blijft voordoen.
<b>MSOK-storing[foutnummer] Neem contact op met de serviceafdeling en wijzig MSOK</b>	Er is een probleem in het motorsysteem.	Schakel het apparaat uit en weer in. Neem contact op met de klantendienst als het probleem zich blijft voordoen.
<b>Het origineel is voor de scanner vastgelopen</b>	De originelen zijn vastgelopen in de dubbele scandocumentinvoer.	Verwijder het vastgelopen papier (zie "Er is een origineel vastgelopen vóór de scanner" op pagina 265).
<b>Het origineel is in de scanner vastgelopen</b>	De originelen zijn vastgelopen in de dubbele scandocumentinvoer.	Verwijder het vastgelopen papier (zie "Het origineel is in de scanner vastgelopen" op pagina 266).

Melding	Betekenis	Voorgestelde oplossing
Papier in uitvoerlade is vol. Verwijder afgedrukt papier	De uitvoerlade is vol.	Verwijder de afdrukken uit de uitvoerlade, waarna de printer doorgaat met afdrukken.
Papier is op in alle lades. Vul het papier bij.	Alle lades zijn leeg.	Plaats papier in de lade.
Geen papier in lade [nummer].	De papierlade is leeg.	Plaats papier in de lade.
De MP-lade is leeg. Vul papier bij..	Er is geen papier in de multifunctionele lade.	Plaats papier in de multifunctionele lade.
Lade [nummer] is bijna leeg. Vul papier bij..	Papier in lade raakt op.	Plaats papier in de lade.
Lade [nummer] Onjuiste papierinvoer Verkeerd papier in de multif. lade	Het in de printereigenschappen opgegeven papierformaat komt niet overeen met het geplaatste papier.	Selecteer <b>Doorgaan</b> om door te gaan met de afdructaak met het onjuiste papier, of selecteer <b>Annuleren</b> om de afdructaak te onderbreken en het juiste papier te plaatsen.
Papierstoring onderaan het duplexpad	Het papier is vastgelopen bij het dubbelzijdig afdrukken.	Verwijder het vastgelopen papier (zie "Rond de duplexeenheid" op pagina 265).
Papierstoring in het duplexpad		
Papierstoring bovenaan het duplexpad		
Papierstoring in het uitvoergebied.	Er is papier vastgelopen bij de uitgang.	Verwijder het vastgelopen papier (zie "In het uitvoergebied" op pagina 264).
Papierstoring binnenin het apparaat	Er is papier vastgelopen in het apparaat.	Verwijder het vastgelopen papier (zie "Binnenin het apparaat" op pagina 264).
Papierstoring in lade1	Er is papier vastgelopen in de lade.	Verwijder het vastgelopen papier (zie "In lade 1" op pagina 261).
Papierstoring in lade2	Er is papier vastgelopen in de optionele lade.	Verwijder het vastgelopen papier (zie "In optionele lade" op pagina 262).
Papierstoring in lade 3		
Papierstoring in lade 4		
Papierstoring in MP-lade	Er is papier vastgelopen in het invoergedeelte van de lade.	Verwijder het vastgelopen papier (zie "In de multifunctionele lade" op pagina 263).

Melding	Betekenis	Voorgestelde oplossing
<b>Nieuwe fuser voorbereiden.</b>	De geschatte levensduur van de fixeereenheid is bijna bereikt.	Vervang de fixeereenheid door een nieuwe. Neem contact op met de servicevertegenwoordiger.
<b>Plaats een nieuwe fixeereenheid</b>	De fixeereenheid heeft het einde van haar levensduur bereikt.	Vervang de fixeereenheid door een originele fixeereenheid van Samsung.
<b>Transportriem beeldeen. moet weldra worden verv.</b>	De geschatte levensduur van de transportriem is bijna bereikt.	Vervang de transportriem met een nieuwe. Neem contact op met de servicevertegenwoordiger.
<b>Plaats nieuwe transportriem voor beeldeenheid</b>	De transportriem heeft het einde van haar levensduur bereikt.	Vervang de transportriem met een nieuwe. Neem contact op met de servicevertegenwoordiger.
<b>Plaats riemeenheid beeldoverdracht</b>	De transportriem is niet geïnstalleerd.	Installeer een originele transportriem van Samsung. Neem contact op met de servicevertegenwoordiger.
<b>ITB-eenheid is niet compatibel. Raadpleeg de gebruikershandleiding.</b>	De transportriem van het apparaat is niet geschikt voor uw apparaat.	Installeer een origineel Samsung-onderdeel dat voor uw apparaat werd ontwikkeld. Neem contact op met de servicevertegenwoordiger.
<b>Plaats nieuwe transportrol</b>	De transportrol heeft het einde van haar levensduur bereikt.	Vervang de transportrol door een originele transportrol van Samsung.
<b>Plaats nieuwe opneemrol voor lade [nummer]</b>	De opneemrol heeft het einde van haar levensduur bereikt.	Vervang de opneemrol voor de lade door een originele opneemrol van Samsung.
<b>Vertragingsrol voor lade [nummer] vervangen</b>	De vertragingsrol heeft het einde van haar levensduur bereikt.	Vervang de vertragingsrol met een nieuwe. Neem contact op met de servicevertegenwoordiger.
<b>Vertragingsrol voor lade 1 vervangen</b>	De vertragingsrol van de dubbele scandocumentinvoer (DSDF) heeft het einde van haar levensduur bereikt.	Vervang de vertragingsrol van de dubbele scandocumentinvoer (DSDF). Neem contact op met de servicevertegenwoordiger.
<b>Fout met scansysteem[foutnummer]Zet app. uit en aan</b>	Er is een probleem in het scansysteem.	Schakel het apparaat uit en weer in. Neem contact op met de klantendienst als het probleem zich blijft voordoen.

Melding	Betekenis	Voorgestelde oplossing
<b>Sensorfout[foutnummer] Zet het apparaat uit en weer aan. Neem contact op met de servicedienst als het probleem zich blijft voordoen</b>	Er is een probleem in het sensorsysteem.	Schakel het apparaat uit en weer in. Neem contact op met de klantendienst als het probleem zich blijft voordoen.
<b>De temperatuur van de ruimte is niet geschikt voor dit ingestelde gebruik. Pas de temperatuur van de ruimte aan</b>	Het apparaat staat opgesteld in een vertrek met een ongeschikte kamertemperatuur.	Pas de omgevingstemperatuur aan (zie "Specificaties" op pagina 297).
<b>Storing [kleur] tonercassette[foutnummer] Neem contact op met de servicedienst.</b>	Er is een probleem in de tonercassette.	Schakel het apparaat uit en weer in. Neem contact op met de klantendienst als het probleem zich blijft voordoen.
<b>[kleur] tonercassette niet geplaatst. Plaats een cassette.</b>	Er is geen tonercassette geplaatst.	Installeer de tonercassette opnieuw.
<b>De casset. met [kleur] ton. is niet compat. Raadpleeg de handleiding</b>	De beeldeenheid die u hebt geïnstalleerd, is niet geschikt voor uw apparaat.	Installeer een originele beeldeenheid van Samsung die speciaal is ontworpen voor uw apparaat (zie "Beschikbare verbruiksartikelen" op pagina 240).
<b>De bovenklep van de scanner staat open</b>	De klep van de dubbele scandocumentinvoer is niet goed vergrendeld.	Sluit de klep goed. Deze moet vastklikken.
<b>Probleem met lade[foutnummer] Controleer aansluiting van lade</b>	De lade is niet goed aangesloten.	Installeer de lade opnieuw. Neem contact op met de klantendienst als het probleem zich blijft voordoen.
<b>Probleem met lade[foutnummer] Trek lade [nummer] uit en schuif deze terug. Neem contact op met de klantenservice als het probleem zich blijft voordoen</b>	De lade is niet goed aangesloten.	Installeer de lade opnieuw. Neem contact op met de klantendienst als het probleem zich blijft voordoen.

Melding	Betekenis	Voorgestelde oplossing
Lade [nummer] is niet geïnstalleerd. Installeer de lade.	De lade is niet goed geplaatst.	Installeer de lade opnieuw. Neem contact op met de klantendienst als het probleem zich blijft voordoen.
Lade [nummer] is open. Sluit de lade	De lade is niet goed gesloten.	Sluit de lade goed tot ze vastklikt.
De klep van lade 1 staat open. Sluit de klep.	De ladeklep is niet goed gesloten.	Sluit de ladeklep goed tot ze vastklikt.
Storing UI-systeem[foutnummer]	Er is een probleem in het UI-systeem.	Schakel het apparaat uit en weer in. Neem contact op met de klantendienst als het probleem zich blijft voordoen.
Probleem met lade[foutnummer] Controleer aansluiting van lade	De lade is niet goed aangesloten.	Installeer de lade opnieuw. Neem contact op met de klantendienst als het probleem zich blijft voordoen.
Probleem met lade[foutnummer] Trek lade [nummer] uit en schuif deze terug. Neem contact op met de klantenservice als het probleem zich blijft voordoen	De lade is niet goed aangesloten.	Installeer de lade opnieuw. Neem contact op met de klantendienst als het probleem zich blijft voordoen.
Probleem met transportrol[foutnummer] Installeer de transportrol opnieuw	De transportrol is niet geïnstalleerd.	Plaats de transportrol. Als de transportrol al is geïnstalleerd, installeert u deze opnieuw. Neem contact op met de klantendienst als het probleem zich blijft voordoen.
De toneropvangbak is bijna vol. Plaats een nieuwe	De levensduur van de gebruikte tonercassette is verlopen en de printen zal stoppen met werken tot een nieuwe tonercassette in de printer geplaatst wordt.	Vervang de gebruikte tonercassette met een echte Samsung tonercassette.
Cas. gebr. toner vol. Plaats nieuwe	De cassette voor gebruikte toner is vol.	Vervang de cassette voor gebruikte toner.

Melding	Betekenis	Voorgestelde oplossing
<b>Cassette voor gebruikte toner is niet geïnstalleerd. Installeer deze</b>	De tonerafvalcontainer is niet geïnstalleerd.	Installeer de cassette voor gebruikte toner. Indien geïnstalleerd, probeer de tonerafvalcontainer opnieuw te installeren. Neem contact op met de klantendienst als het probleem zich blijft voordoen.
<b>Het IPv4-adres dat aan draadloos LAN is toegewezen, conflicteert met dat van een ander systeem. Controleer het</b>	Het IPv4-adres wordt elders gebruikt (draadloos LAN).	Controleer het IPv4-adres of vraag een nieuw IP-adres aan.
<b>Het IPv6-adres dat aan draadloos LAN is toegewezen, conflicteert met dat van een ander systeem. Controleer het</b>	Het IPv6-adres wordt elders gebruikt (draadloos LAN).	Controleer het IPv6-adres of vraag een nieuw IP-adres aan.
<b>Er is een confl. tussen dit IP-adr. en dat van een ander syst. Control. dit probl</b>	Het IP-adres wordt elders gebruikt.	Controleer het IP-adres of vraag een nieuw IP-adres aan.
<b>De netwerkkabel is losgekoppeld. Controleer dit probleem.</b>	Het apparaat is niet verbonden met een netwerkkabel.	Verbind uw printer met het netwerk door middel van een standaard netwerkkabel.
<b>Fout: #S6-3113 Cont. klantend.</b>	De netwerkfunctie werkt niet goed door een fout in de PHY-chip van het bekabelde netwerk.	Start het apparaat opnieuw op en probeer nogmaals af te drukken. Als het probleem zich blijft voordoen, neem dan contact op met een servicecentrum.
<b>802.1x verificatie mislukt. Neem contact op met de systeembeheerder</b>	Verificatie mislukt.	Controleer het netwerkverificatieprotocol. Neem contact op met de klantendienst als het probleem zich blijft voordoen.

a. De geschatte gebruiksduur van een cassette verwijst naar de verwachte of geschatte gebruiksduur van een tonercassette. Het geeft aan hoeveel afdrukken er met de cassette gemiddeld kunnen worden gemaakt conform ISO/IEC 19798 (zie "Beschikbare verbruiksartikelen" op pagina 240). Het aantal pagina's kan afhankelijk zijn van de omgevingsomstandigheden, het percentage afbeeldingen, de tijd tussen de afdruktaken, media en het mediaformaat. Het is mogelijk dat de cassette nog wat toner bevat wanneer de desbetreffende melding verschijnt en de printer stopt met afdrukken.

# Problemen met papierinvoer

Toestand	Voorgestelde oplossing
Het papier loopt vast tijdens het afdrucken.	Verwijder het vastgelopen papier.
Papier kleeft aan elkaar.	<ul style="list-style-type: none"><li>• Controleer de maximale papiercapaciteit van de lade.</li><li>• Zorg dat u een geschikte papiersoort gebruikt.</li><li>• Haal het papier uit de lade en buig het of waaier het uit.</li><li>• In vochtige omstandigheden kunnen bepaalde papiersoorten aan elkaar blijven kleven.</li></ul>
Invoerprobleem met een aantal vellen tegelijk.	Er kan niet meer dan één papiersoort tegelijk in de lade worden geplaatst. Plaats alleen papier van hetzelfde soort en hetzelfde formaat en gewicht.
Afdrukpapier wordt niet ingevoerd.	<ul style="list-style-type: none"><li>• Verwijder vastgelopen papier in het apparaat.</li><li>• Het papier werd niet goed in de lade gelegd. Verwijder het papier en plaats het op de juiste manier in de lade.</li><li>• Er ligt te veel papier in de lade. Verwijder het teveel aan papier.</li><li>• Het papier is te dik. Gebruik alleen papier dat voldoet aan de specificaties van het apparaat.</li></ul>
Het papier blijft vastlopen.	<ul style="list-style-type: none"><li>• Er ligt te veel papier in de lade. Verwijder het teveel aan papier. Gebruik de lade voor handmatige invoer als u op speciaal materiaal afdrukt.</li><li>• U gebruikt een verkeerde papiersoort. Gebruik alleen papier dat voldoet aan de specificaties van het apparaat.</li><li>• Misschien zitten er materiaalresten in het apparaat. Open de voorklep en verwijder de resten.</li></ul>
Enveloppen trekken scheef of worden niet goed ingevoerd.	Zorg dat de papiergeleiders aan beide kanten van de envelop goed zijn ingesteld (ze moeten de envelop net raken).

# Problemen met de voeding en het netsnoer

Start het apparaat opnieuw op. Als het probleem zich blijft voordoen, neem dan contact op met een servicecentrum.

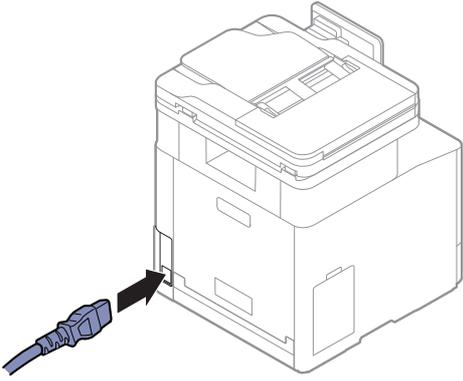
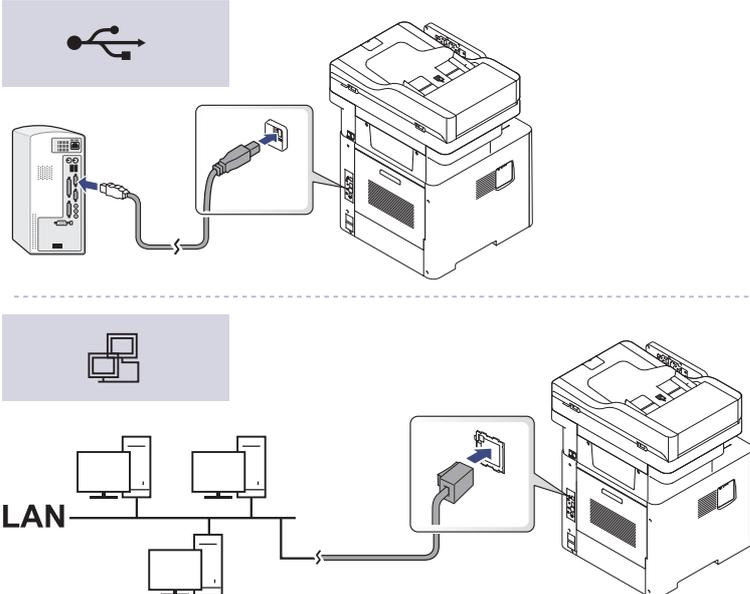
Toestand	Voorgestelde oplossing
<p>Het apparaat krijgt geen stroom, of de verbinding kabel tussen de computer en het apparaat is niet goed aangesloten.</p>	<p>1. Sluit de printer eerst op de netvoeding aan.</p>  <p>2. Controleer de USB-kabel of de netwerkkabel aan de achterkant van het apparaat.</p>  <p>3. Verwijder de USB-kabel of de netwerkkabel aan de achterkant van het apparaat en plaats de kabel opnieuw.</p>

# Afdrukproblemen

Toestand	Voorgestelde oplossing
Het apparaat drukt niet af.	Sluit de printer eerst op de netvoeding aan. Als het bedieningspaneel van het apparaat een  (Aan/uit/ontwaken)-knop heeft, moet u hierop drukken.
	Selecteer uw printer als standaardprinter in Windows.
	Controleer het volgende: <ul style="list-style-type: none"><li>• De klep is niet gesloten. Sluit de klep.</li><li>• Er is een papierstoring opgetreden. Verwijder het vastgelopen papier (zie "Papierstoringen verhelpen" op pagina 261).</li><li>• De papierlade is leeg. Plaats papier (zie "Papier in de lade plaatsen" op pagina 47).</li><li>• Er is geen tonercassette geplaatst. Vervang de tonercassette (zie "De tonercassette vervangen" op pagina 247).</li><li>• Zorg dat het beschermingsmateriaal is verwijderd van de tonercassette (zie "De tonercassette vervangen" op pagina 247).</li></ul> Neem contact op met een medewerker van de klantenservice als er een systeemfout optreedt.
	Maak de kabel van het apparaat los en sluit hem opnieuw aan (zie "Achterkant" op pagina 19).
	Sluit de kabel indien mogelijk aan op een andere computer die naar behoren werkt en druk een document af. U kunt ook proberen om een andere kabel voor uw apparaat te gebruiken.
	Controleer de printerinstellingen in Windows om vast te stellen of de afdruktaak naar de juiste poort wordt gestuurd. Als uw computer meerdere poorten heeft, controleert u of het apparaat op de juiste poort is aangesloten.
	Controleer de <b>Voorkeursinstellingen voor afdrukken</b> om na te gaan of alle afdrukinstellingen correct zijn.
	Deïnstalleer het stuurprogramma van uw printer en installeer het programma opnieuw.
	Kijk of het display van het bedieningspaneel een systeemfout aangeeft. Neem contact op met een medewerker van de klantenservice.
	Maak extra ruimte op de harde schijf vrij en druk het document opnieuw af.
Wanneer het papier uit de uitvoerlade is verwijderd, gaat het apparaat door met afdrukken.	

Toestand	Voorgestelde oplossing
Het apparaat haalt papier uit de verkeerde invoer.	In veel softwaretoepassingen kunt u de papierbron instellen op het tabblad <b>Papier</b> in <b>Voorkeursinstellingen voor afdrukken</b> (zie "Voorkeursinstellingen openen" op pagina 61). Selecteer de juiste papierbron. Raadpleeg Help bij het printerstuurprogramma (zie "Help gebruiken" op pagina 68).
Een afdruktaak wordt uiterst langzaam afgedrukt.	Maak de pagina minder complex of wijzig de instellingen voor de afdrukkwaliteit.
De helft van de pagina is blanco.	Wijzig de afdrukstand in het desbetreffende programma (zie "Voorkeursinstellingen openen" op pagina 61). Raadpleeg Help bij het printerstuurprogramma (zie "Help gebruiken" op pagina 68).
	Controleer of het papierformaat dat is ingesteld in het printerstuurprogramma overeenstemt met het papier in de papierlade. Controleer of het papierformaat dat is ingesteld in het printerstuurprogramma overeenstemt met het papier dat is geselecteerd in het programma dat u gebruikt (zie "Voorkeursinstellingen openen" op pagina 61).
Het apparaat drukt wel af, maar de tekst is niet correct, vervormd of niet volledig.	Maak de kabel van het apparaat los en sluit hem opnieuw aan. Druk een document af dat u eerder wel correct hebt kunnen afdrukken. Sluit de kabel en het apparaat indien mogelijk aan op een andere computer en druk een document af dat u eerder wel correct hebt kunnen afdrukken. Als dit alles niet helpt, probeert u een nieuwe printerkabel.
	Controleer in het afdrukmenu van de toepassing of u de juiste printer hebt geselecteerd.
	Probeer een document af te drukken vanuit een andere toepassing.
	Het besturingssysteem werkt niet naar behoren. Sluit Windows af en start de computer opnieuw op. Schakel het apparaat uit en weer in.
Er worden blanco pagina's afgedrukt.	<p>Herverdeel indien nodig het tonerpoeder. Vervang indien nodig de tonercassette.</p> <ul style="list-style-type: none"> <li>• Zie "Toner herverdelen" op pagina 245.</li> <li>• Zie "De tonercassette vervangen" op pagina 247.</li> </ul>
	Controleer of het bestand blanco pagina's bevat.
	Neem contact op met een medewerker van de klantenservice.
Het apparaat drukt het PDF-bestand niet juist af. Sommige delen van afbeeldingen, tekst of illustraties ontbreken.	<p>Het bestand kan worden afgedrukt door het PDF-bestand af te drukken als een afbeelding. Schakel <b>Afdrukken als afbeelding</b> uit de afdrukopties van Acrobat in.</p> <p> Een PDF-bestand als afbeelding afdrukken neemt meer tijd in beslag.</p>

Toestand	Voorgestelde oplossing
De afdrukkwaliteit van foto's is niet goed. De afbeeldingen zijn niet duidelijk.	Verklein de afmetingen van de foto. Als u de afmetingen van de foto in het programma vergroot, wordt de resolutie verlaagd.
Er komt voor het afdrucken ter hoogte van de uitvoerlade stoom uit het apparaat.	Het gebruik van nat of vochtig papier kan damp veroorzaken tijdens het afdrucken. Dit is geen probleem. U kunt gewoon doorgaan met afdrucken. Als u last hebt van de damp, kunt u het papier vervangen door nieuw papier uit een ongeopend pak.
Het apparaat drukt geen aangepaste papierformaten zoals rekeningpapier af.	Stel het juiste papierformaat in onder <b>Aangepast</b> in het tabblad <b>Papier</b> in <b>Voorkeursinstellingen voor afdrucken</b> (zie "Voorkeursinstellingen openen" op pagina 61).
Het afgedrukte papier krult op.	De instelling voor de papiersoort klopt niet. Wijzig de instelling van de printer en probeer het opnieuw. Ga naar <b>Voorkeursinstellingen voor afdrucken</b> , klik op het tabblad <b>Papier</b> en stel het type in op <b>Dun papier</b> (zie "Voorkeursinstellingen openen" op pagina 61).

# Problemen met de afdrukkwaliteit

Vuil aan de binnenkant van het apparaat of verkeerd geplaatst papier kan leiden tot een verminderde afdrukkwaliteit. Raadpleeg de onderstaande tabel om het probleem te verhelpen.

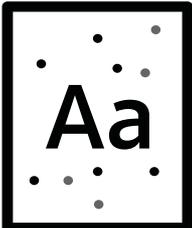
Toestand	Voorgestelde oplossing
<p>Lichte of vage afdrukken</p> 	<ul style="list-style-type: none"><li>• Als u een verticale witte strook of vaag gedeelte op de afdruk ziet, is de toner bijna op. Plaats een nieuwe tonercassette (zie "De tonercassette vervangen" op pagina 247).</li><li>• Mogelijk voldoet het papier niet aan de papierspecificaties. Het papier kan bijvoorbeeld te vochtig of te ruw zijn.</li><li>• Als de hele pagina te licht is, is de afdrukresolutie te laag ingesteld of bevindt het apparaat zich in energiebesparende modus. Wijzig de afdrukresolutie en schakel de energiebesparende modus uit. Raadpleeg de Help bij het printerstuurprogramma.</li><li>• Een combinatie van vage plekken en vegen kan erop wijzen dat de tonercassette moet worden gereinigd. Reinig de binnenkant van het apparaat (zie "Het apparaat reinigen" op pagina 254).</li><li>• Het oppervlak van het LSU-gedeelte in het apparaat kan vuil zijn. Reinig de binnenkant van het apparaat (zie "Het apparaat reinigen" op pagina 254). Als het probleem hiermee niet kan worden opgelost, neemt u contact op met een medewerker van de klantenservice.</li></ul>
<p>De bovenste helft van het papier is lichter bedrukt dan de rest van het papier.</p> 	<p><b>De toner hecht mogelijk niet aan dit papiertype.</b></p> <ul style="list-style-type: none"><li>• Wijzig de instelling van de printer en probeer het opnieuw. Ga naar <b>Voorkeursinstellingen voor afdrukken</b>, klik op het tabblad <b>Papier</b> en stel het papiertype in op <b>Kringlooppapier</b> (zie "Voorkeursinstellingen openen" op pagina 61).</li></ul>
<p>Tonervlekken</p> 	<ul style="list-style-type: none"><li>• Mogelijk voldoet het papier niet aan de specificaties. Het papier kan bijvoorbeeld te vochtig of te ruw zijn.</li><li>• Mogelijk is de transportrol vuil. Reinig de binnenkant van het apparaat (zie "Het apparaat reinigen" op pagina 254).</li><li>• Het papierpad is mogelijk aan een reinigingsbeurt toe. Neem contact op met een medewerker van de klantenservice (zie "Het apparaat reinigen" op pagina 254).</li></ul>

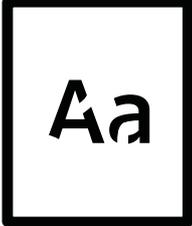
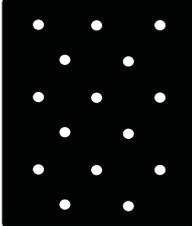
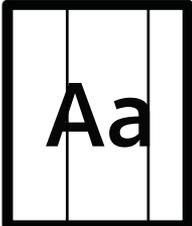
Toestand	Voorgestelde oplossing
<p data-bbox="285 405 549 439">Onregelmatigheden</p> 	<p data-bbox="651 253 1430 320">Als op willekeurige plaatsen vage, doorgaans ronde, plekken verschijnen:</p> <ul data-bbox="651 331 1481 790" style="list-style-type: none"> <li>• Er zit mogelijk een slecht vel tussen het papier. Druk het document opnieuw af.</li> <li>• Het vochtgehalte van het papier is niet op alle plaatsen gelijk of het papier bevat vochtplekken. Probeer papier van een ander merk.</li> <li>• Een hele partij papier is niet in orde. Problemen tijdens de productie kunnen ertoe leiden dat sommige delen toner afstoten. Probeer een ander soort of merk papier.</li> <li>• Wijzig de instelling van de printer en probeer het opnieuw. Ga naar de <b>Voorkeursinstellingen voor afdrukken</b>, klik op het tabblad <b>Papier</b> en stel de papiersoort in op <b>Dik papier</b> (zie "Voorkeursinstellingen openen" op pagina 61).</li> </ul> <p data-bbox="651 801 1437 869">Als het probleem hiermee niet kan worden opgelost, neemt u contact op met een medewerker van de klantenservice.</p>
<p data-bbox="285 931 469 965">Witte vlekken</p> 	<p data-bbox="651 896 1193 929">Er verschijnen witte vlekken op de pagina:</p> <ul data-bbox="651 940 1481 1200" style="list-style-type: none"> <li>• Het papier is te ruw en er valt veel papierstof op de interne onderdelen van het apparaat, wat erop wijst dat de rol vuil kan zijn. Reinig de binnenkant van het apparaat (zie "Het apparaat reinigen" op pagina 254).</li> <li>• Het papierpad is mogelijk aan een reinigingsbeurt toe. Reinig de binnenkant van het apparaat (zie "Het apparaat reinigen" op pagina 254).</li> </ul> <p data-bbox="651 1211 1437 1279">Als het probleem hiermee niet kan worden opgelost, neemt u contact op met een medewerker van de klantenservice.</p>
<p data-bbox="285 1357 512 1391">Verticale strepen</p> 	<p data-bbox="651 1305 1273 1339">Als de pagina zwarte, verticale strepen vertoont:</p> <ul data-bbox="651 1350 1481 1487" style="list-style-type: none"> <li>• Er zitten mogelijk krassen op het oppervlak (drumgedeelte) van de tonercassette in het apparaat. Verwijder de tonercassette en plaats een nieuwe (zie "De tonercassette vervangen" op pagina 247).</li> </ul> <p data-bbox="651 1500 1246 1534">Als de pagina witte verticale strepen vertoont:</p> <ul data-bbox="651 1545 1481 1720" style="list-style-type: none"> <li>• Het oppervlak van het LSU-gedeelte in het apparaat kan vuil zijn. Reinig de binnenkant van het apparaat (zie "Het apparaat reinigen" op pagina 254). Als het probleem hiermee niet kan worden opgelost, neemt u contact op met een medewerker van de klantenservice.</li> </ul>

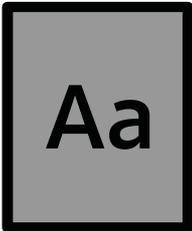
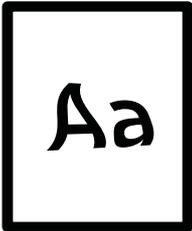
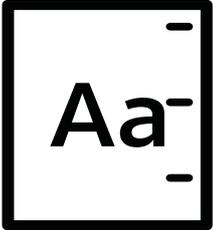
Toestand	Voorgestelde oplossing
<p>Zwarte of gekleurde achtergrond</p> 	<p>Als er in lichte gedeelten te veel toner wordt gebruikt (grijze achtergrond):</p> <ul style="list-style-type: none"> <li>• Gebruik papier met een lager gewicht.</li> <li>• Controleer de omgevingsvoorwaarden: bijzonder droge omstandigheden of een hoge luchtvochtigheid (meer dan 80% RV) kunnen aanleiding geven tot een grijzere achtergrond.</li> <li>• Verwijder de oude tonercassette en plaats een nieuwe (zie "De tonercassette vervangen" op pagina 247).</li> <li>• Herverdeel de toner grondig (zie "Toner herverdelen" op pagina 245).</li> </ul>
<p>Tonervergen</p> 	<ul style="list-style-type: none"> <li>• Reinig de binnenkant van het apparaat (zie "Het apparaat reinigen" op pagina 254).</li> <li>• Controleer de papiersoort en de kwaliteit van het papier.</li> <li>• Verwijder de tonercassette en plaats een nieuwe (zie "De tonercassette vervangen" op pagina 247).</li> </ul>
<p>Verticaal terugkerende afwijkingen</p> 	<p>Als de bedrukte zijde van de pagina met gelijke intervallen afwijkingen vertoont:</p> <ul style="list-style-type: none"> <li>• De tonercassette is mogelijk beschadigd. Als de problemen zich na het afdrukken blijven voordoen, vervangt u de oude tonercassette door een nieuwe (zie "De tonercassette vervangen" op pagina 247).</li> <li>• Er zit mogelijk toner op sommige onderdelen van het apparaat. Als de afwijkingen zich op de achterkant van de pagina bevinden zal het probleem waarschijnlijk na enkele pagina's vanzelf verdwijnen.</li> <li>• De fixeereenheid is mogelijk beschadigd. Neem contact op met een medewerker van de klantenservice.</li> </ul>

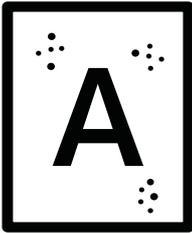
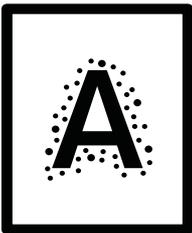
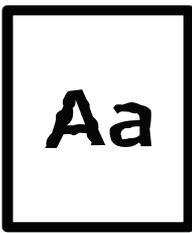
Toestand	Voorgestelde oplossing
<p>Schaduwvlekken</p> 	<p>Schaduwvlekken worden veroorzaakt door kleine hoeveelheden toner die willekeurig verspreid op de afdruk voorkomen.</p> <ul style="list-style-type: none"> <li>• Misschien is het papier te vochtig. Probeer af te drukken op papier van een andere partij. Maak een pak papier pas open op het moment dat u het gaat gebruiken zodat het papier niet te veel vocht opneemt.</li> <li>• Wijzig de afdruklay-out als er schaduwvlekken verschijnen op een envelop om te voorkomen dat wordt afgedrukt op een gebied met overlappende naden aan de rugzijde. Afdrukken op naden kan problemen veroorzaken.</li> </ul> <p>Of selecteer <b>Dik papier</b> in het venster <b>Voorkeursinstellingen voor afdrukken</b> (zie "Voorkeursinstellingen openen" op pagina 61).</p> <ul style="list-style-type: none"> <li>• Als het gehele oppervlak van een afgedrukte pagina wordt bedekt met schaduwvlekken, kiest u een andere afdrukresolutie in het softwareprogramma of in de <b>Voorkeursinstellingen voor afdrukken</b> (zie "Voorkeursinstellingen openen" op pagina 61). Controleer of u het juiste papiertype hebt geselecteerd. Voorbeeld: Als Dikker papier wordt geselecteerd, maar als er momenteel Normaal papier gebruikt wordt, kan het papier verzadigen met inkt en dit probleem tot gevolg hebben.</li> <li>• Als u een nieuwe tonercassette gebruikt, moet u de toner eerst herverdelen (zie "Toner herverdelen" op pagina 245).</li> </ul>
<p>Er blijven tonerdeeltjes hangen rond vetgedrukte tekens of donkere foto's.</p> 	<p>De toner hecht mogelijk niet aan dit papiertype.</p> <ul style="list-style-type: none"> <li>• Wijzig de instelling van de printer en probeer het opnieuw. Ga naar <b>Voorkeursinstellingen voor afdrukken</b>, klik op het tabblad <b>Papier</b> en stel het papiertype in op <b>Kringlooppapier</b> (zie "Voorkeursinstellingen openen" op pagina 61).</li> <li>• Controleer of u het juiste papiertype hebt geselecteerd. Voorbeeld: Als Dikker papier wordt geselecteerd, maar als er momenteel Normaal papier gebruikt wordt, kan het papier verzadigen met inkt en dit probleem tot gevolg hebben.</li> </ul>
<p>Misvormde tekst</p> 	<ul style="list-style-type: none"> <li>• Als tekst er vervormd uitziet ("uitgehold" effect) is het papier mogelijk te glad. Probeer een ander soort papier.</li> </ul>

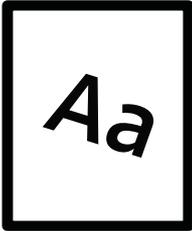
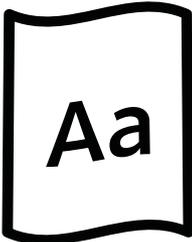
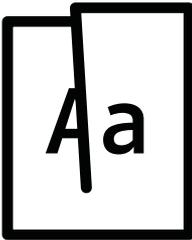
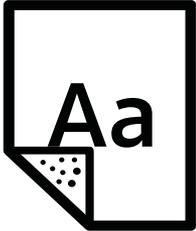
Toestand	Voorgestelde oplossing
<p>Papier schuin</p> 	<ul style="list-style-type: none"> <li>• Plaats het papier op de juiste manier in de lade.</li> <li>• Controleer de papiersoort en de kwaliteit van het papier.</li> <li>• Let erop dat de geleiders niet te dicht en niet te ver af staan van de stapel papier.</li> </ul>
<p>Gekruld of gegolfd</p> 	<ul style="list-style-type: none"> <li>• Plaats het papier op de juiste manier in de lade.</li> <li>• Controleer de papiersoort en de kwaliteit van het papier. Papier kan krullen als de temperatuur of de vochtigheid te hoog is.</li> <li>• Draai de stapel papier in de lade om. Probeer ook eens om het papier 180° te draaien in de lade.</li> </ul>
<p>Vouwen of kreuken</p> 	<ul style="list-style-type: none"> <li>• Plaats het papier op de juiste manier in de lade.</li> <li>• Controleer de papiersoort en de kwaliteit van het papier.</li> <li>• Draai de stapel papier in de lade om. Probeer ook eens om het papier 180° te draaien in de lade.</li> </ul>
<p>Achterkant van afdrukken is vuil</p> 	<ul style="list-style-type: none"> <li>• Mogelijk lekt een tonercassette. Reinig de binnenkant van het apparaat (zie "Het apparaat reinigen" op pagina 254).</li> </ul>
<p>Volledig gekleurde of zwarte pagina's</p> 	<ul style="list-style-type: none"> <li>• Mogelijk is de tonercassette niet goed geplaatst. Verwijder de cassette en plaats deze opnieuw.</li> <li>• Mogelijk is de tonercassette defect. Verwijder de tonercassette en plaats een nieuwe (zie "De tonercassette vervangen" op pagina 247).</li> <li>• Het apparaat moet mogelijk worden gerepareerd. Neem contact op met een medewerker van de klantenservice.</li> </ul>

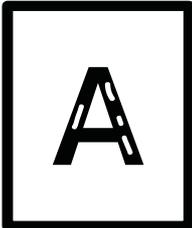
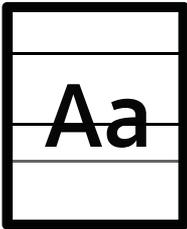
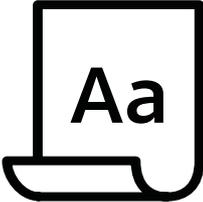
Toestand	Voorgestelde oplossing
<p>Losse toner</p> 	<ul style="list-style-type: none"> <li>• Reinig de binnenkant van het apparaat (zie "Het apparaat reinigen" op pagina 254).</li> <li>• Controleer de papiersoort, de dikte en de kwaliteit van het papier.</li> <li>• Verwijder de tonercassette en plaats een nieuwe (zie "De tonercassette vervangen" op pagina 247).</li> </ul> <p>Lost dit het probleem niet op, dan moet het apparaat mogelijk worden hersteld. Neem contact op met een medewerker van de klantenservice.</p>
<p>Openingen in tekens</p> 	<p>Letters worden onvolledig afgedrukt omdat er witte plekken verschijnen op plaatsen die zwart zouden moeten zijn:</p> <ul style="list-style-type: none"> <li>• Misschien drukt u af op de verkeerde kant van het papier. Verwijder het papier en draai het om.</li> <li>• Mogelijk voldoet het papier niet aan de papierspecificaties.</li> </ul>
<p>Horizontale strepen</p> 	<p>Controleer bij horizontale zwarte strepen of vegen het volgende:</p> <ul style="list-style-type: none"> <li>• De tonercassette is mogelijk verkeerd geplaatst. Verwijder de cassette en plaats deze opnieuw.</li> <li>• Mogelijk is de tonercassette defect. Verwijder de tonercassette en plaats een nieuwe (zie "De tonercassette vervangen" op pagina 247).</li> </ul> <p>Lost dit het probleem niet op, dan moet het apparaat waarschijnlijk worden hersteld. Neem contact op met een medewerker van de klantenservice.</p>
<p>Krullen</p> 	<p>Als het afgedrukte papier opkrult of als het papier niet wordt ingevoerd, doet u het volgende:</p> <ul style="list-style-type: none"> <li>• Draai de stapel papier in de lade om. Probeer ook eens om het papier 180° te draaien in de lade.</li> <li>• Wijzig de papierinstelling op de printer en probeer het opnieuw. Ga naar de <b>Voorkeursinstellingen voor afdrucken</b>, klik op het tabblad <b>Papier</b> en stel de papiersoort in op <b>Dun papier</b> (zie "Voorkeursinstellingen openen" op pagina 61).</li> </ul>
<ul style="list-style-type: none"> <li>• Op enkele vellen verschijnt herhaaldelijk een onbekende afbeelding.</li> <li>• Losse toner</li> <li>• Vage afdruk of vervuiling</li> </ul>	<p>Uw apparaat wordt mogelijk gebruikt op een hoogte van 1.000 m of hoger. Een dergelijke hoogte kan de afdrukkwaliteit beïnvloeden (bijv. losse toner of een vage afdruk). Stel uw apparaat in op de juiste hoogte (zie "Beheerinstellingen" op pagina 189).</p>

# Problemen met kopiëren

Toestand	Voorgestelde oplossing
Kopieën zijn te licht of te donker.	Pas Tonersterkte in Kopieerfunctie aan om de achtergrond van kopieën lichter of donkerder te maken.
Er verschijnen vegen, strepen, vlekken of stippen op kopieën.	<ul style="list-style-type: none"><li>• Gebruik Tonersterkte in Kopieerfunctie om de achtergrond van uw kopieën lichter te maken als de onregelmatigheden zich op het origineel bevinden.</li><li>• Als het origineel geen onregelmatigheden vertoont, moet u de scannereenheid reinigen (zie "Scannereenheid reinigen" op pagina 257).</li></ul>
Kopie staat scheef.	<ul style="list-style-type: none"><li>• Zorg ervoor dat het origineel is uitgelijnd met de centreergeleider.</li><li>• Mogelijk is de transportrol vuil. Reinig de binnenkant van het apparaat (zie "Het apparaat reinigen" op pagina 254).</li><li>• Het scheeftrekken wordt veroorzaakt door de dubbele scandocumentinvoer (DSDF), de scharnieren moeten worden afgesteld. Neem contact op met een medewerker van de klantenservice.</li></ul>
Afgedrukte kopieën zijn blanco.	Controleer of het origineel op de glasplaat ligt met de bedrukte zijde naar onder of in de automatische documentinvoer met de bedrukte zijde naar boven. Als het probleem hiermee niet kan worden opgelost, neemt u contact op met een medewerker van de klantenservice.
Afdruk geeft gemakkelijk af.	<ul style="list-style-type: none"><li>• Vervang het papier in de lade door papier uit een ander pak.</li><li>• In vochtige omstandigheden mag u papier niet te lang ongebruikt in het apparaat laten zitten.</li></ul>
Kopieerpapier loopt regelmatig vast.	<ul style="list-style-type: none"><li>• Waaier de stapel papier uit en leg hem ondersteboven terug in de lade. Vervang het papier in de lade door papier uit een nieuw pak. Controleer de papiergeleiders en stel deze zo nodig beter af.</li><li>• Controleer of het papier het juiste type en het juiste gewicht heeft (zie "Specificaties van de afdrukmedia" op pagina 299).</li><li>• Nadat u vastgelopen papier hebt verwijderd, controleert u of er resten van kopieerpapier in het apparaat zijn achtergebleven.</li></ul>
De tonercassette gaat minder lang mee dan verwacht.	<ul style="list-style-type: none"><li>• Uw originelen bevatten mogelijk afbeeldingen, opgevulde vlakken of dikke lijnen. Uw originelen zijn bijvoorbeeld formulieren, nieuwsbrieven, boeken of andere documenten die meer toner verbruiken.</li><li>• De dubbele scandocumentinvoer (DSDF) is mogelijk open geweest tijdens het kopiëren.</li><li>• Schakel het apparaat uit en weer in.</li></ul>

# Problemen met scannen

Toestand	Voorgestelde oplossing
<b>De scanner doet het niet.</b>	<ul style="list-style-type: none"><li>• Zorg ervoor dat u het te scannen origineel op de glasplaat plaatst met de bedrukte zijde naar onder en in de automatische documentinvoer met de bedrukte zijde naar boven (zie "Originelen plaatsen" op pagina 43).</li><li>• Er is mogelijk niet voldoende geheugen beschikbaar voor het document dat u wilt scannen. Ga na of de prescanfunctie werkt. Probeer een lagere scanresolutie.</li><li>• Controleer of de printerkabel op de juiste wijze werd aangesloten op uw apparaat.</li><li>• Controleer of de printerkabel niet stuk is. Vervang de kabel door een kabel waarvan u zeker weet dat hij werkt. Vervang indien nodig de kabel.</li><li>• Controleer of de scanner op de juiste manier is geconfigureerd. Controleer de scaninstellingen in de toepassing die u wilt gebruiken om er zeker van te zijn dat de scantaak naar de juiste poort wordt verzonden (bijvoorbeeld USB001).</li></ul>
<b>Het apparaat doet erg lang over een scanopdracht.</b>	<ul style="list-style-type: none"><li>• Controleer of er tegelijkertijd ontvangen gegevens worden afgedrukt op het apparaat. Wacht in dat geval met scannen totdat de afdructaak is voltooid.</li><li>• Het inscannen van afbeeldingen kost meer tijd dan het inscannen van tekst.</li><li>• De communicatiesnelheid kan laag zijn in de scanmodus omdat er veel geheugen nodig is om de ingescande afbeelding te analyseren en te reproduceren. Stel de printerpoort van uw computer in op de ECP-modus (in de BIOS-instellingen van de computer). De communicatiesnelheid gaat dan omhoog. Raadpleeg de gebruikershandleiding van uw computer voor meer informatie over de BIOS-instellingen.</li></ul>

Toestand	Voorgestelde oplossing
<p><b>Het volgende bericht verschijnt op het computerscherm:</b></p> <ul style="list-style-type: none"> <li>• Apparaat kan niet in de gewenste H/W-modus staan.</li> <li>• Poort wordt gebruikt door een ander programma.</li> <li>• Poort is uitgeschakeld.</li> <li>• Scanner is bezig met ontvangen of afdrukken van data. Probeer het opnieuw zodra de huidige opdracht is afgerond.</li> <li>• Ongeldige ingang.</li> <li>• Scannen is mislukt.</li> </ul>	<ul style="list-style-type: none"> <li>• Er wordt mogelijk een kopieer- of afdruktaak uitgevoerd. Probeer uw taak opnieuw uit te voeren nadat de voorgaande taak is voltooid.</li> <li>• De geselecteerde poort is momenteel in gebruik. Start uw computer opnieuw op en probeer het opnieuw.</li> <li>• De kabel van uw apparaat is wellicht niet goed aangesloten of het apparaat is niet ingeschakeld.</li> <li>• Het scannerstuurprogramma is niet geïnstalleerd of het besturingssysteem is niet correct ingesteld.</li> <li>• Controleer of het apparaat op de juiste wijze is aangesloten en ingeschakeld is. Start de computer vervolgens opnieuw op.</li> <li>• De USB-kabel is mogelijk niet goed aangesloten of het apparaat is niet ingeschakeld.</li> </ul>

# Problemen met faxen

Toestand	Voorgestelde oplossing
Het apparaat werkt niet, het display blijft leeg of de toetsen reageren niet.	<ul style="list-style-type: none"><li>• Trek de stekker van het netsnoer uit het stopcontact en steek deze er weer in.</li><li>• Controleer of er stroom staat op het stopcontact.</li><li>• Controleer of de stroom aan staat.</li></ul>
Geen kiestoon.	<ul style="list-style-type: none"><li>• Controleer of het telefoonsnoer op de juiste wijze is aangesloten (zie "Achterkant" op pagina 19).</li><li>• Controleer of de wandcontactdoos in orde is door er een ander telefoontoestel op aan te sluiten.</li></ul>
De in het geheugen opgeslagen nummers worden verkeerd gekozen.	Controleer of de nummers correct in het geheugen zijn opgeslagen. U kunt dit controleren door een adresboeklijst af te drukken.
Het origineel wordt niet in het apparaat ingevoerd.	<ul style="list-style-type: none"><li>• Controleer of het papier niet gekreukt is en zorg dat u het op de juiste wijze invoert. Ga na of het origineel het juiste formaat heeft en niet te dik of te dun is.</li><li>• Controleer of de ADI goed is gesloten.</li><li>• De rubbermat van de automatische documentinvoer is mogelijk aan vervanging toe. Neem contact op met een medewerker van de klantenservice (zie "Verkrijgbare onderdelen voor onderhoud" op pagina 242).</li></ul>
Faxberichten worden niet automatisch ontvangen.	<ul style="list-style-type: none"><li>• De ontvangstmodus moet ingesteld zijn op fax (zie "OnOntvangstmodus wijzigen" op pagina 122).</li><li>• Controleer of de lade papier bevat (zie "Specificaties van de afdrukmedia" op pagina 299).</li><li>• Controleer of er een foutmelding wordt weergegeven op het display. Los in dat geval het gemelde probleem op.</li></ul>
Het apparaat verzendt geen faxberichten.	<ul style="list-style-type: none"><li>• Zorg dat het origineel zich in de ADI of op de glasplaat van de scanner bevindt.</li><li>• Controleer of het andere faxapparaat uw faxbericht kan ontvangen.</li></ul>
Een ontvangen faxbericht is gedeeltelijk blanco of is van slechte kwaliteit.	<ul style="list-style-type: none"><li>• Er is mogelijk een probleem met het faxapparaat van de verzender.</li><li>• Een slechte telefoonlijn kan verbindingsproblemen veroorzaken.</li><li>• Controleer het apparaat door een kopie te maken.</li><li>• De tonercassette heeft de geschatte levensduur bijna bereikt. Vervang de tonercassette (zie "De tonercassette vervangen" op pagina 247).</li></ul>

Toestand	Voorgestelde oplossing
<b>Sommige woorden van een ontvangen faxbericht zijn uitgerekt.</b>	Er is een tijdelijke storing opgetreden in het documenttransport vanaf het apparaat waarvan het faxbericht afkomstig is.
<b>Er staan strepen op de originelen die u hebt verzonden.</b>	Controleer of de scannereenheid vuil is en reinig deze indien nodig (zie "Scannereenheid reinigen" op pagina 257).
<b>Het nummer wordt gekozen maar er kan geen verbinding tot stand worden gebracht met de andere fax.</b>	Misschien is het andere faxapparaat uitgeschakeld, is het papier op of kunnen er geen oproepen worden beantwoord. Vraag de bediener van het andere apparaat om het probleem aan zijn kant op te lossen.
<b>Faxen worden niet in het geheugen opgeslagen.</b>	Er is mogelijk niet voldoende geheugen om de fax op te slaan. Als het scherm met de status van het geheugen verschijnt, verwijdert u faxberichten die u niet meer nodig hebt uit het geheugen en probeert u vervolgens de fax opnieuw op te slaan. Neem contact op met de klantenservice.
<b>Er verschijnen blanco stukken onder aan de pagina, met een korte strook tekst bovenaan.</b>	U hebt mogelijk de verkeerde papierinstellingen gekozen in de door de gebruiker in te stellen opties. Controleer het papierformaat en -type nogmaals.

---

# Problemen met het besturingssysteem

## Algemene Windows-problemen

Toestand	Voorgestelde oplossing
Tijdens de installatie verschijnt het bericht "Bestand in gebruik".	Sluit alle softwaretoepassingen af. Verwijder alle software uit de opstartgroep en start vervolgens Windows weer op. Installeer het printerstuurprogramma opnieuw.
Het bericht "Algemene beschermingsfout", "OE-uitzondering", "Spool 32" of "Ongeldige bewerking" verschijnt.	Sluit alle andere toepassingen af, start Windows opnieuw op en probeer opnieuw af te drukken.
De berichten "Kan niet afdrukken" of "Er is een time-outfout in de printer opgetreden" verschijnen.	Deze meldingen kunnen tijdens het afdrukken verschijnen. Wacht gewoon even tot het apparaat klaar is met afdrukken. Als het bericht verschijnt als de printer klaar staat voor gebruik of nadat de afdruk is voltooid, controleert u de aansluiting en gaat u na of er een fout is opgetreden.
Samsung Printer Experience wordt niet weergegeven wanneer u klikt op Meer instellingen.	<b>Samsung Printer Experience</b> is niet geïnstalleerd. Download de app uit de Windows <b>Store(Store)</b> en installeer deze.
Apparaatgegevens worden niet weergegeven wanneer u op het apparaat in Apparaten en printers klikt.	Selecteer het selectievakje <b>Eigenschappen van printer</b> . Klik op de tab <b>Poorten</b> . (Configuratiescherm > Apparaten en printers > Klik met de rechtermuisknop op het pictogram van uw printer en selecteer <b>Eigenschappen van printer</b> ) Als de poort is ingesteld op Bestand of LPT, verwijdert u de selectiemarkering en selecteert u TCP/IP, USB of WSD.



Raadpleeg de gebruikershandleiding van Microsoft Windows die bij uw computer is geleverd voor meer informatie over foutmeldingen in Windows.

---

---

# Problemen met het draadloze netwerk

Als zich tijdens het gebruik van de printer in een netwerk problemen voordoen, controleert u de volgende punten:



Raadpleeg de gebruikershandleiding bij het toegangspunt (of de draadloze router) voor specifieke informatie.

- 
- Mogelijk is uw computer, het toegangspunt (of de draadloze router) of de printer niet ingeschakeld.
  - Controleer de draadloze ontvangst van het signaal rond het apparaat. Als de router ver van de printer staat of als er een obstakel in de weg staat, kan dat de ontvangst van het signaal bemoeilijken.
  - Schakel het toegangspunt (of de draadloze router), de printer en de computer uit en weer aan. Soms kan dat helpen om de communicatie met het netwerk te herstellen.
  - Controleer of firewallsoftware (V3 of Norton) de communicatie blokkeert. Als de computer en de printer op hetzelfde netwerk zijn aangesloten maar niet kunnen worden gevonden, blokkeert de firewall-software mogelijk de communicatie. Raadpleeg de gebruikershandleiding bij de firewall-software voor informatie over het uitschakelen van de firewall. Probeer vervolgens nogmaals of de printer kan worden gevonden.
  - Controleer het IP-adres van de printer. Installeer het printerstuurprogramma opnieuw en wijzig de instellingen om een verbinding te maken met het apparaat op het netwerk. Bij DHCP is het mogelijk dat het toegewezen IP-adres verandert als het apparaat lange tijd niet wordt gebruikt of als het toegangspunt opnieuw is ingesteld. Registreer het MAC-adres van het product als u de DHCP-server configureert op het toegangspunt (of de draadloze router). Dan kunt u altijd het ingestelde IP-adres gebruiken dat is ingesteld met behulp van het MAC-adres. U kunt het Mac-adres van uw apparaat vinden door een netwerkconfiguratie-rapport af te drukken.
  - Controleer of het IP-adres van het apparaat juist is toegewezen. U kunt het IP-adres controleren door het netwerkconfiguratie-rapport af te drukken.
  - Controleer of het toegangspunt (of de draadloze router) met een wachtwoord beveiligd is. Als er een wachtwoord is ingesteld, neemt u contact op met de beheerder van het toegangspunt (of de draadloze router).
  - Controleer de draadloze omgeving. Mogelijk kunt u geen verbinding maken met het netwerk in de infrastructuur-omgeving waar u gebruikersgegevens moet invoeren voordat u een verbinding hebt gemaakt met een toegangspunt (of draadloze router).
  - Dit apparaat ondersteunt alleen IEEE 802.11b/g/n en Wi-Fi. Andere draadloze communicatietypes (b.v. Bluetooth) worden niet ondersteund.
  - Het apparaat moet zich binnen het bereik van het draadloos netwerk bevinden.
  - De printer mag niet in de buurt staan van obstakels die het draadloze signaal kunnen blokkeren. Verwijder grote metalen voorwerpen die zich tussen het toegangspunt (of de draadloze router) en het apparaat bevinden. Controleer of er geen palen, muren of steunpilaren van metaal of beton tussen de printer en

het draadloze toegangspunt (of de draadloze router) staan.

- De printer mag niet in de buurt staan van andere elektronische apparaten die het draadloze signaal kunnen verstoren.  
Er zijn veel apparaten die het draadloze signaal kunnen verstoren, waaronder magnetrons en bepaalde Bluetooth-apparaten.
- Telkens als de configuratie van uw toegangspunt (of draadloze router) verandert, moet u het draadloze netwerk van het product opnieuw instellen.
- Er kunnen maximaal 4 apparaten via Wi-Fi Direct worden aangesloten.
- Als het toegangspunt is ingesteld om alleen met de 802.11n-standaard te werken, maakt het mogelijk geen verbinding met uw machine.

---

# Bijlage

In dit hoofdstuk staan productspecificaties en informatie met betrekking tot toepasbare regelgeving.

- Specificaties 297
- Informatie over wettelijke voorschriften 304
- Copyright 319

# Specificaties

## Algemene specificaties



Deze specificaties kunnen zonder voorafgaande kennisgeving worden gewijzigd. Ga naar [www.samsung.com](http://www.samsung.com) voor meer specificaties en informatie over wijzigingen van de specificaties.

Items		Omschrijving	
Afmetingen <sup>a</sup>	Breedte x Diepte x Hoogte	<ul style="list-style-type: none"><li>• <b>C406x</b>: 420 x 453 x 529 mm (16,54 x 17,83 x 20,83 inch)</li><li>• <b>C4062</b>: 530 x 453 x 581 mm (20,87 x 17,83 x 22,87 inch)</li></ul>	
	Gewicht <sup>a</sup>	Apparaat met verbruiksartikelen	<ul style="list-style-type: none"><li>• <b>C406x</b>: 28,5 kg (62,83 lbs)</li><li>• <b>C4062</b>: 30,3 kg (66,80 lbs)</li></ul>
Geluidsniveau <sup>bc</sup>	Stand-bymodus		Minder dan 37 dB(A)
	Afdrukmodus		Minder dan 52 dB (A)
	Kopieermodus		Minder dan 54 dB (A)
	Scan modus	Glasplaat van de scanner	Minder dan 50 dB(A)
		Documentinvoer	Minder dan 53 dB(A)
Temperatuur	Gebruik	10 tot 30 °C	
	Opslag (in verpakking)	-20 tot 40 °C	
Vochtigheid	Gebruik	20 tot 80 % RV	
	Opslag (in verpakking)	10 tot 90% RV	
Nominaal vermogen <sup>d</sup>	Modellen op 110 volt	AC 110 - 127 V	
	Modellen op 220 volt	AC 220 - 240 V	

Items		Omschrijving
Stroomverbruik <sup>e</sup>	Gemiddeld vermogen	Minder dan 600 W
	Stand-bymodus	Minder dan 21 W
	Energiebesparende modus	Minder dan 1,4 W
	Uitgeschakelde toestand <sup>f</sup>	Minder dan 0,3 W (0,1 W <sup>g</sup> )

a.De afmetingen en het gewicht zijn gebaseerd op een apparaat zonder accessoires.

b.Geluidsdruk niveau, ISO 7779. Geteste configuratie: basisinstallatie apparaat, A4-papierformaat, enkelzijdig afdrucken.

c.Alleen voor China Als het geluid van de apparatuur luider is dan 63 dB (A), moet de apparatuur in een aparte ruimte worden geplaatst.

d.Zie het typeplaatje op het apparaat voor het juiste voltage (V), de frequentie (hertz) en het type stroom (A) voor uw apparaat.

e.Het stroomverbruik is afhankelijk van de status van de machine, de instellingen, de omgevingsvoorwaarden en de meetapparatuur en -methode die het land gebruikt.

f.Stroomverbruik kan alleen volledig worden voorkomen wanneer de voedingskabel niet is aangesloten.

g.Alleen voor Korea.

## Specificaties van de afdrukmedia



We raden aan kringlooppapier te gebruiken om energie te besparen.

Type	Formaat	Afmetingen	Gewicht/Capaciteit <sup>a</sup>	
			Lade 1/Optionele lade	Multifunctionele lade
Gewoon papier <sup>b c</sup>	Letter	216 x 279 mm	70 tot 90 g/m <sup>2</sup> (bankpostpapier) <ul style="list-style-type: none"> <li>Lade 1: 550 vellen van 75 g/m<sup>2</sup> (bankpostpapier)</li> <li>Optionele lade: 550 vellen van 75 g/m<sup>2</sup> (bankpostpapier)</li> </ul>	70 tot 90 g/m <sup>2</sup> (bankpostpapier) <ul style="list-style-type: none"> <li>50 vellen</li> </ul>
	Legal	216 x 356 mm		
	Folio	216 x 330 mm		
	A4	210 x 297 mm		
	Oficio	216 x 343 mm		
	B5 (JIS)	182 x 257 mm		
	B5 (ISO)	176 x 250 mm		
	Executive	184 x 267 mm		
	Statement	140 x 216 mm		
	A5	148 x 210 mm		
	A6	105 x 148 mm	70 tot 90 g/m <sup>2</sup> (bankpostpapier) <ul style="list-style-type: none"> <li>150 vellen van 75 g/m<sup>2</sup> (bankpostpapier)</li> </ul> Niet beschikbaar in de optionele lade.	
Dikke envelop	Envelop Monarch	98 x 191 mm	91 tot 120 g/m <sup>2</sup> (bankpostpapier) <ul style="list-style-type: none"> <li>20 vellen</li> </ul> Niet beschikbaar in de optionele lade.	91 tot 120 g/m <sup>2</sup> (bankpostpapier) <ul style="list-style-type: none"> <li>5 vellen</li> </ul>

Type	Formaat	Afmetingen	Gewicht/Capaciteit <sup>a</sup>	
			Lade 1/Optionele lade	Multifunctionele lade
Envelop	Envelop Nr. 10	105 × 241 mm	75 tot 90 g/m <sup>2</sup> (bankpostpapier) • 20 vellen Niet beschikbaar in de optionele lade.	75 tot 90 g/m <sup>2</sup> (bankpostpapier) • 5 vellen
	Envelop Nr. 9	98 x 225 mm		
	Envelop DL	110 x 220 mm		
	Envelop C5	162 × 229 mm		
	Envelop C6	114 × 162 mm		
Dik papier b c	Zie Normaal papier	Zie Normaal papier	91 tot 105 g/m <sup>2</sup> (bankpostpapier) • 50 vellen van 105 g/m <sup>2</sup> (bankpostpapier)	91 tot 105 g/m <sup>2</sup> (bankpostpapier) • 5 vellen
Zwaar	Zie Normaal papier	Zie Normaal papier	106 tot 176 g/m <sup>2</sup> (bankpostpapier) • 50 vellen	106 tot 176 g/m <sup>2</sup> (bankpostpapier) • 5 vellen
Extra zwaar	Zie Normaal papier	Zie Normaal papier	177 tot 220 g/m <sup>2</sup> (bankpostpapier) • 50 vellen	177 tot 220 g/m <sup>2</sup> (bankpostpapier) • 5 vellen
Dun papier	Zie Normaal papier	Zie Normaal papier	60 tot 70 g/m <sup>2</sup> (bankpostpapier) • 550 vellen van 70 g/m <sup>2</sup> (bankpostpapier)	60 tot 70 g/m <sup>2</sup> (bankpostpapier) • 50 vellen
Katoen, kleur, voorgedrukt	Zie Normaal papier	Zie Normaal papier	75 tot 90 g/m <sup>2</sup> (bankpostpapier) • 550 vellen van 75 g/m <sup>2</sup> (bankpostpapier)	75 tot 90 g/m <sup>2</sup> (bankpostpapier) • 50 vellen

Type	Formaat	Afmetingen	Gewicht/Capaciteit <sup>a</sup>	
			Lade 1/Optionele lade	Multifunctionele lade
Kringlooppapier	Zie Normaal papier	Zie Normaal papier	70 tot 90 g/m <sup>2</sup> (bankpostpapier) • 550 vellen van 75 g/m <sup>2</sup> (bankpostpapier)	70 tot 90 g/m <sup>2</sup> (bankpostpapier) • 50 vellen
Etiketten <sup>b</sup> <sup>cd</sup>	Letter, Legal, US Folio, A4, B5(JIS), B5(ISO), Executive, A5, Statement, A6, Oficio	Zie Normaal papier	120 tot 150 g/m <sup>2</sup> (bankpostpapier) • 50 vellen Niet beschikbaar in de optionele lade.	120 tot 150 g/m <sup>2</sup> (bankpostpapier) • 5 vellen
Kartonpapier <sup>b</sup> <sup>c</sup>	Letter, Legal, US Folio, A4, B5(JIS), B5(ISO), Executive, A5, Statement, A6, Oficio	Zie Normaal papier	121 tot 163 g/m <sup>2</sup> (bankpostpapier) • 50 vellen	121 tot 163 g/m <sup>2</sup> (bankpostpapier) • 5 vellen
Bankpostpapier	Zie Normaal papier	Zie Normaal papier	105 tot 120 g/m <sup>2</sup> (bankpostpapier) • 50 vellen	105 tot 120 g/m <sup>2</sup> (bankpostpapier) • 5 vellen
Archief, Geperforeerd papier, Briefhoofd	Zie Normaal papier	Zie Normaal papier	• 550 vellen	• 50 vellen

Type	Formaat	Afmetingen	Gewicht/Capaciteit <sup>a</sup>	
			Lade 1/Optionele lade	Multifunctionele lade
Glossy foto b	Letter, A4, Postkaart 4x6	Zie Normaal papier	111 tot 130 g/m <sup>2</sup> (bankpostpapier) voor lade • Lade 1: 50 vellen • Optionele lade: 50 vellen	111 tot 130 g/m <sup>2</sup> (bankpostpapier) • 5 vellen
		Zie Normaal papier	131 tot 175 g/m <sup>2</sup> (bankpostpapier) • Lade 1: 50 vellen • Optionele lade: 50 vellen	131 tot 175 g/m <sup>2</sup> (bankpostpapier) • 5 vellen
		Zie Normaal papier	176 tot 220 g/m <sup>2</sup> (bankpostpapier) • Lade 1: 50 vellen • Optionele lade: 50 vellen	176 tot 220 g/m <sup>2</sup> (bankpostpapier) • 5 vellen
<b>Minimaal formaat (aangepast)</b>		<ul style="list-style-type: none"> <li>• <b>Lade 1:</b> 98 x 149 mm</li> <li>• <b>Optionele lade:</b> 98 x 210 mm</li> <li>• <b>Multifunctionele lade:</b> 76 x 127 mm</li> </ul>	<ul style="list-style-type: none"> <li>• 60 tot 220 g/m<sup>2</sup> (bankpostpapier) ) voor lade1.</li> <li>• 60 tot 176 g/m<sup>2</sup> (bankpostpapier) ) voor optionele lade.</li> </ul>	60 tot 220 g/m <sup>2</sup> (bankpostpapier)
<b>Maximaal formaat (aangepast)</b>		216 x 356 mm		

a.De maximumcapaciteit kan verschillen en is afhankelijk van het gewicht en de dikte van afdrukmedia en de omgevingsomstandigheden.

b.Postkaart 4 x 6 wordt ondersteund voor lade 1 of de multifunctionele lade.

c.Indexkaart (3 x 5) wordt ondersteund voor multifunctionele lade.

d.De zachtheid van de voor dit apparaat gebruikte etiketten moet tussen 100 tot 250 (sheffield) bedragen. Deze getallen verwijzen naar het gladheidsniveau.

## Stysteemvereisten



De printersoftware wordt nu en dan geupdate door de uitgave van nieuwe besturingssystemen en enz. Indien nodig, download de recentste versie van de website van Samsung.

### Microsoft® Windows®

Besturingssysteem	Vereisten (aanbevolen)		
	Processor	RAM	Vrije schijfruimte
Windows® XP Service Pack 3	Intel® Pentium® III 933 MHz (Pentium IV 1 GHz)	128 MB (256 MB)	1,5 GB
Windows Server® 2003	Intel® Pentium® III 933 MHz (Pentium IV 1 GHz)	128 MB (512 MB)	1,25 GB tot 2 GB
Windows Server® 2008	Intel® Pentium® IV 1 GHz (Pentium IV 2 GHz)	512 MB (2 GB)	10 GB
Windows Vista®	Intel® Pentium® IV 3 GHz	512 MB (1 GB)	15 GB
Windows® 7	Intel® Pentium® IV 1 GHz 32-bit of 64-bit-processor of hoger	1 GB (2 GB)	16 GB
	<ul style="list-style-type: none"> <li>Ondersteuning voor DirectX® 9 graphics met 128 MB geheugen (om het Aero-thema in te schakelen).</li> <li>DVD-R/W-station</li> </ul>		
Windows Server® 2008 R2	Intel® Pentium® IV 1,4 GHz-processoren (x64) (2 GHz of sneller)	512 MB (2 GB)	10 GB
Windows® 8 Windows® 8.1 Windows® 10 Windows Server® 2016	Intel® Pentium® IV 1 GHz 32-bit of 64-bit-processor of hoger	2 GB (2 GB)	20 GB
	<ul style="list-style-type: none"> <li>Ondersteuning voor DirectX® 9 graphics met 128 MB geheugen (om het Aero-thema in te schakelen).</li> <li>DVD-R/W-station</li> </ul>		
Windows Server® 2012 Windows Server® 2012 R2	Intel® Pentium® IV 1,4 GHz-processoren (x64) (2 GHz of sneller)	512 MB (2 GB)	32 GB



- Internet Explorer 6.0 of hoger is minimum vereist voor alle Windows-besturingssystemen.
- Gebruikers kunnen de software installeren als ze beheerdersrechten hebben.
- **Windows Terminal Services** is compatibel met uw apparaat.

# Informatie over wettelijke voorschriften

Dit apparaat is ontworpen voor een normale werkomgeving en is gecertificeerd conform verschillende veiligheidsvoorschriften.

## Verklaring inzake laserveiligheid

De printer is in de Verenigde Staten gecertificeerd als zijnde in overeenstemming met de vereisten van DHHS 21 CFR, hoofdstuk 1, subhoofdstuk J voor laserproducten van klasse I(1), en is elders gecertificeerd als een laserproduct van klasse I dat voldoet aan de vereisten van IEC/EN 60825-1:2014.

Laserproducten van klasse I worden niet als gevaarlijk beschouwd. Het lasersysteem en de printer zijn zo ontworpen dat bij normaal gebruik, gebruiksonderhoud of onder de voorgeschreven servicevoorwaarden personen niet worden blootgesteld aan laserstralen hoger dan Klasse I.

## Waarschuwing

De printer mag nooit worden gebruikt of nagekeken als de beschermkap van de laser/scanner is verwijderd. Hoewel ze onzichtbaar is, kan de gereflecteerde laserstraal uw ogen beschadigen.

Neem bij het gebruik van dit apparaat altijd deze elementaire veiligheidsmaatregelen in acht om het risico op brand, elektrische schokken en letsels te beperken.

Onder de waarschuwing is het label van de laser bevestigd aan de LSU-afdekking.



**WARNING - CLASS 3B. INVISIBLE LASER RADIATION WHEN OPEN. AVOID EXPOSURE TO THE BEAM.**

**AVERTISSEMENT - CLASSE 3B. RADIATION LASER INVISIBLE EN CAS D'OUVERTURE. EVITER L'EXPOSITION AU FAISCEAU.**

**WARNUNG - KLASSE 3B: UNSICHTBARE LASERSTRAHLUNG WENN GEOFFNET. STRAHLENAUSSETZUNG VERMEIDEN.**

**ATTENZIONE - CLASSE 3B. RADIAZIONI LASER INVISIBILI CON IL DISPOSITIVO APERTO. EVITARE L'ESPOSIZIONE AL RAGGIO.**

**ADVERTENCIA - RADIACIÓN LÁSER INVISIBLE DE CLASE 3B PRESENTE AL ABRIR. EVITE LA EXPOSICIÓN AL HAZ.**

**AVISO - CLASSE 3B. RADIAÇÃO LASER INVISÍVEL AO ABRIR. EVITE EXPOSIÇÃO DIRECTA AO FEIXE.**

**WAARSCHUWING - KLASSE 3B. ONZICHTBARE LASERSTRALING INDIEN GEOPEND. VERMIJD BLOOTSTELLING AAN DE STRAAL.**

**ADVARSEL - KLASSE 3B. USYNLIG LASERSTRÅLING VED ÅBNING. UNNGÅ UDSÆTTELSE FOR STRÅLING.**

**ADVARSEL - KLASSE 3B. USYNLIG LASERSTRÅLING NÅR DEKSEL ÅPNES. UNNGÅ EKSPONERING FOR STRÅLEN.**

**VARNING - KLASSE 3B OSYNLIG LASERSTRÅLING NÅR DENNA DEL ÅR ÖPPNAD. STRÅLEN ÅR FARLIG.**

**VAROITUS - LUOKAN 3B NÄKYMÄTTÖMÄLLE LASER-SÄTEILYÄ AVATTUNA. VÄLTÄ ALTISTUMISTA SÄTEELLE.**

**警告 - CLASS 3B。严禁打开, 以免被不可见激光辐射 泄漏灼伤**

**경고 - 열리면 등급 3B 비가시 레이저 방사선이 방출됩니다. 광선에 노출을 피하십시오.**

**警告 - CLASS 3B。嚴禁打開, 以免被不可見激光輻射洩漏灼傷**

Bij de modellen van 110 volt is de tekst 'This product complies with 21 CFR Chapter 1, subchapter J.' geschreven op het label op de achterafdekking. En bij modellen van 220 volt is de onderstaande afbeelding toegepast op het label op de achterafdekking.

**CLASS 1 LASER PRODUCT**

## Veiligheid in verband met ozon



De ozonemissie van dit apparaat ligt onder 0,1 ppm. Ozon is zwaarder dan lucht. Zet dit apparaat dus op een plaats met goede ventilatie.

## Waarschuwing voor perchloraat

Deze waarschuwing voor perchloraat is alleen van toepassing op primaire CR (Mangaandioxide) lithiumbatterijen in producten die UITSLUITEND in Californië (VS) worden verkocht of gedistribueerd.

Perchloraat bevattend materiaal – vereist mogelijk speciale verwerking.

Ga naar [www.dtsc.ca.gov/hazardouswaste/perchlorate](http://www.dtsc.ca.gov/hazardouswaste/perchlorate). (alleen VS).

## Energiebesparingsmodus



Deze printer is uitgerust met een geavanceerde energiebesparende technologie die het stroomverbruik vermindert wanneer het apparaat niet wordt gebruikt.

Als de printer gedurende enige tijd geen gegevens ontvangt, wordt het stroomverbruik automatisch verlaagd.

ENERGY STAR en het ENERGY STAR-merk zijn gedeponeerde Amerikaanse handelsmerken.

Meer informatie over het ENERGY STAR-programma vindt u op <http://www.energystar.gov>

Voor modellen met de certificering van ENERGY STAR staat het etiket van ENERGIE STAR op uw apparaat. Controleer of uw apparaat gecertificeerd is met ENERGY STAR.

## Recycleren



Recycle de verpakkingsmaterialen van dit product, of verwijder ze op een milieuvriendelijke wijze.

## Correcte verwijdering van dit product (afgedankte elektrische en elektronische apparatuur)

(Van toepassing in landen met afzonderlijke verzamelssystemen)



Deze aanduiding op het product, op de accessoires of in de documentatie geeft aan dat het product en zijn elektronische accessoires (bijv. lader, hoofdtelefoon, USB-kabel) aan het eind van hun levensduur niet met ander huishoudelijk afval mogen worden weggegooid. Gelieve deze items te scheiden van andere soorten afval en ze op een verantwoorde wijze te recyclen met het oog op een duurzaam hergebruik van materialen en ter voorkoming van eventuele schade aan het milieu of de gezondheid als gevolg van een ongecontroleerde afvalverwijdering.

Huishoudelijke gebruikers moeten contact opnemen met de winkel waar ze dit product hebben gekocht of met de gemeente waar ze wonen om te vernemen waar en hoe ze deze artikelen milieuvriendelijk kunnen laten recyclen.

Zakelijke gebruikers dienen contact op te nemen met hun leverancier en dienen de voorwaarden en bepalingen van de verkoopovereenkomst te controleren. Dit product en zijn elektronische accessoires mogen niet met ander bedrijfsafval voor verwijdering worden gemengd.

### (Alleen voor de Verenigde Staten)

Verwijder elektronica door deze naar een goedgekeurd recyclingbedrijf te brengen. Vind recyclingbedrijven bij u in de buurt op onze website: [www.samsung.com/recyclingdirect](http://www.samsung.com/recyclingdirect) Of bel (877) 278 - 0799

### Europese Reach SVHC-verklaring

Ga voor meer informatie over de milieutoezeggingen van Samsung en productspecifieke wettelijke verplichtingen (bijv. Reach) naar: [samsung.com/uk/aboutsamsung/samsungelectronics/corporatecitizenship/data\\_corner.html](http://samsung.com/uk/aboutsamsung/samsungelectronics/corporatecitizenship/data_corner.html).

### Proposition 65 van de Staat Californië, Waarschuwing (Alleen voor VS)

The California Safe Drinking Water and Toxic Enforcement Act requires the Governor of California to publish a list of chemicals known to the state of California to cause cancer or reproductive toxicity and requires businesses to warn of exposure to such chemicals.

**WARNING:** This product contains chemicals known to the State of California to cause cancer and birth defects or other reproductive harm. This appliance and its accessories can cause low-level exposure to chemicals during operation, which can be reduced by operating the appliance in a well ventilated area, and low-level exposure to chemicals through other use or handling.

## Radiofrequentiestraling

### FCC-normen (VS)

Dit apparaat is conform Deel 15 van de FCC-voorschriften. Het gebruik van dit apparaat is onderworpen aan de volgende twee voorwaarden:

- Dit apparaat mag geen schadelijke interferentie veroorzaken.
- en moet alle ontvangen interferentie aanvaarden, inclusief interferentie die een ongewenste werking kan veroorzaken.

Dit apparaat is getest en voldoet aan de limieten voor Klasse A digitale producten zoals vastgelegd in Deel 15 van de FCC-regels. Deze beperkingen zijn bedoeld om een redelijke bescherming te bieden tegen schadelijke interferentie binnenshuis. Dit apparaat genereert, gebruikt en straalt mogelijk radiofrequentie-energie uit en kan, indien het niet volgens de richtlijnen wordt geïnstalleerd en gebruikt, schadelijke interferentie voor radiocommunicatie veroorzaken. Er kan echter niet worden gegarandeerd dat bij een bepaalde installatie geen interferentie optreedt. Als dit apparaat schadelijke interferentie voor radio- of tv-ontvangst veroorzaakt, wat u kunt controleren door het apparaat in en uit te schakelen, raden wij de gebruiker aan de interferentie te beperken door de volgende maatregelen te treffen:

- Verplaats de ontvangstantenne of draai ze een andere kant op.
- Vergroot de afstand tussen de apparatuur en de ontvanger.
- Sluit de apparatuur aan op een stopcontact van een andere stroomkring dan die waarop de ontvanger is aangesloten.
- raadpleeg uw verdeler of een ervaren radio-/televisiemonteur.



Wijzigingen of modificaties die niet uitdrukkelijk zijn goedgekeurd door de fabrikant (die ervoor moet zorgen dat het apparaat aan de normen voldoet) kunnen ertoe leiden dat de toestemming aan de gebruiker om het apparaat te gebruiken vervalt.

---

### Canadese regelgeving inzake radio-interferentie

Dit digitale apparaat blijft binnen de grenzen van klasse A voor stoorsignalen uit digitale apparatuur, zoals bepaald in de norm voor interferentieveroorzakende apparatuur, "Digital Apparatus", ICES-003 van Industry and Science Canada.

Cet appareil numérique respecte les limites de bruits radioélectriques applicables aux appareils numériques de Classe A prescrites dans la norme sur le matériel brouilleur: "Appareils Numériques", ICES-003 édictée par l'Industrie et Sciences Canada.

# Verenigde Staten van Amerika

## Federale Communicatiecommissie (FCC)

### Intentional emitter overeenkomstig FCC Deel 15

Mogelijk bevat uw printer radio-LAN-apparaten met een laag vermogen (radiofrequentieapparaten voor draadloze communicatie) die werken in de 2,4 GHz/5 GHz-band. Deze sectie is alleen van toepassing als deze apparaten aanwezig zijn. Controleer het systeemlabel om na te gaan of er draadloze apparaten aanwezig zijn.

Eventuele draadloze apparaten in uw systeem zijn enkel gekwalificeerd voor gebruik in de Verenigde Staten van Amerika als er een FCC ID-nummer op het systeemlabel staat.

De FCC heeft een algemene richtlijn uitgevaardigd waarin wordt aangegeven dat de afstand tussen een draadloos apparaat en het lichaam minstens 20 cm moet bedragen, bij gebruik van het apparaat nabij het lichaam (uitstekende delen niet meegerekend). Dit apparaat moet op meer dan 20 cm van het lichaam worden gehouden wanneer de draadloze apparatuur is ingeschakeld. Het afgegeven vermogen van het draadloze apparaat of de draadloze apparaten die mogelijk in uw printer zijn ingebouwd, ligt ruimschoots onder de RF-blootstellingsgrenzen die de FCC heeft bepaald.

Deze zender mag niet samen met een andere antenne of zender worden opgesteld of bediend.

Het gebruik van dit apparaat is onderworpen aan de volgende twee voorwaarden: (1) Dit apparaat mag geen schadelijke interferentie veroorzaken en (2) dit apparaat moet alle ontvangen interferentie accepteren, inclusief interferentie die een ongewenste werking van het apparaat kan veroorzaken.



Draadloze apparaten mogen niet door de gebruiker zelf worden hersteld. Ze mogen onder geen enkel beding gewijzigd worden. Wanneer u wijzigingen aanbrengt aan een draadloos apparaat, vervalt de gebruikerslicentie. Neem voor ondersteuning contact op met de fabrikant.

### FCC-bepaling voor het gebruik in draadloze LAN's:



Tijdens de installatie en het gebruik van een combinatie van deze zender en antenne kan dicht bij de geïnstalleerde antenne de RF-blootstellingsgrens van  $1 \text{ mW/cm}^2$  worden overschreden. Daarom moet de gebruiker altijd minstens 20 cm afstand houden van de antenne. Dit apparaat kan niet worden geïnstalleerd met een andere zender en verzendantenne.

## RFID (Radio Frequency Interface Device)

RFID-apparatuur is onderworpen aan de volgende twee voorwaarden: (1) het apparaat mag geen interferentie veroorzaken, en (2) het apparaat moet alle ontvangen interferentie accepteren, inclusief interferentie die een ongewenste werking van het apparaat kan veroorzaken. (Alleen VSA, Frankrijk en Taiwan.)

### Alleen voor Taiwan

#### 警告使用者：

此為甲類資訊技術設備，於居住環境中使用時，可能會造成射頻擾動，在此種情況下，使用者會被要求採取某此適當的對策。

#### 警告

本電池如果更換不正確會有爆炸的危險  
請依製造商說明書處理用過之電池

#### 低功率電波輻射性電機管理辦法

**第十二條** 經型式認證合格之低功率射頻電機，非經許可，公司、商號或使用者均不得擅自變更頻率、加大功率或變更原設計之特性及功能。

**第十四條** 低功率射頻電機之使用不得影響飛航安全及干擾合法通信；經發現有干擾現象時，應立即停用，並改善至無干擾時方得繼續使用。前項合法通信，指依電信法規定作業之無線電通信。低功率射頻電機須忍受合法通信或工業、科學及醫療用電波輻射性電機設備之干擾。

- 設備名稱: 雷射多功能複合機
- 型號(型式): ProXpress C4060FX

## 限用物質含有情況標示聲明書

Declaration of the Presence Condition of the Restricted Substances Marking

單元 Unit	限用物質及其化學符號 Restricted substances and its chemical symbols					
	鉛Lead (Pb)	汞Mercury (Hg)	鎘Cadmium (Cd)	六價鉻 Hexavalent chromium (Cr <sup>+6</sup> )	多溴聯苯 Polybrominated biphenyls (PBB)	多溴二苯醚 Polybrominated diphenyl ethers (PBDE)
電路板	—	○	○	○	○	○
電源板	—	○	○	○	○	○
外殼	○	○	○	○	○	○
玻璃面板	○	○	○	○	○	○
備考1. “○” 係指該項限用物質之百分比含量未超出百分比含量基準值。 Note 1 : “○” indicates that the percentage content of the restricted substance does not exceed the percentage of reference value of presence.						
備考2. “—” 係指該項限用物質為排除項目。 Note 2 : The “—” indicates that the restricted substance corresponds to the exemption.						

Alleen voor Rusland/Kazachstan/Wit-Rusland



Изготовитель: «Самсунг Электроникс Ко., Лтд.»  
 (Мэтан-донг) 129, Самсунг-ро, Енгтонг-гу, г. Сувон, Кёнги-до, Республика Корея  
 Импортёр: ООО «Самсунг Электроникс Рус Компани»  
 Адрес: 125009, г. Москва, ул. Воздвиженка 10

Самсунг Электроникс Ко. Лтд  
 (Мэтан-донг) 129, Самсунг-ро, Енгтонг-гу, Сувон қ., Кёнги-до, Корея Республикасы  
 «САМСУНГ ЭЛЕКТРОНИКС КЗ ЭНД ЦЕНТРАЛ ЭЙЖА» ЖШС  
 Заңды мекен-жайы: Қазақстан Республикасы, Алматы қ., Әл-Фараби даңғылы, 36, 3,4-қабаттар

## Alleen voor Duitsland

Das Gerät ist nicht für die Benutzung am Bildschirmarbeitsplatz gemäß BildscharbV vorgesehen.

Das Gerät kann der Bildschirmarbeitsverordnung unterliegen und in diesem Zusammenhang Abweichungen von an Bildschirmarbeitsplätze zu stellenden Anforderungen (Zeichengröße auf Bildschirmgerät und Tastatur) aufweisen. Es ist daher für Tätigkeiten nicht geeignet, bei denen Beschäftigte das Gerät für einen nicht unwesentlichen Teil ihrer normalen Arbeit mit Bildschirmarbeit benutzen.

Bei Aufstellung des Gerätes darauf achten, dass Blendungen durch in der Anzeige spiegelnde Lichtquellen vermieden werden.

## Alleen voor Turkije

- Bu ürünün ortalama yaşam süresi 7 yıl, garanti süresi 2 yıldır.

## Alleen voor Canada

Dit product voldoet aan de Canadese technische specificaties voor innovatie en wetenschappelijke en economische ontwikkeling. / Le present produit est conforme aux specifications techniques applicables d'Innovation, Sciences et Développement économique Canada.

Handelsnaam product (Product Marketing Name, PMN): Multifunctionele printer met faxfunctie / Nom de marque de produit (NMP): Imprimantes Multifonctions avec fonctions de telecopie

Het REN (Ringer Equivalence Number) is een indicatie van het maximum aantal apparaten dat mag worden aangesloten op een telefooninterface. U kunt een willekeurige combinatie van apparaten aansluiten op een telefooninterface mits de som van de REN's van alle apparaten niet groter is dan 5. / L'indice d'équivalence de la sonnerie (IES) sert à indiquer le nombre maximal de terminaux qui peuvent être raccordés à une interface téléphonique. La terminaison d'une interface peut consister en une combinaison quelconque de dispositifs, à la seule condition que la somme d'indices d'équivalence de la sonnerie de tous les dispositifs n'excede pas cinq.

**REN-nummer (Ringer Equivalence Number): 0.1/ Indice REN: 0.1**

## Alleen voor Thailand

Deze telecommunicatieapparatuur voldoet aan de technische vereisten van NTC.

## Faxidentificatie

Volgens de Telephone Consumer Protection Act van 1991 is het wettelijk verboden om met een computer of een ander elektronisch apparaat faxberichten te verzenden tenzij ze voorzien zijn van een duidelijke strook aan de onderkant of bovenkant van iedere verzonden pagina of op de eerste pagina met de volgende gegevens:

1. verzenddatum en -tijd;
2. naam van het bedrijf, de bedrijfsafdeling of afzender; en
3. telefoonnummer van het verzendapparaat, het bedrijf, de bedrijfsafdeling of de persoon.

De telefoonmaatschappij kan wijzigingen aanbrengen in haar communicatiefaciliteiten, in de werking van haar installaties of in procedures waar dit redelijkerwijs noodzakelijk is voor de bedrijfsvoering, mits dit niet indruist tegen de regels en voorschriften van FCC Deel 68. Als van zulke wijzigingen redelijkerwijs kan worden verwacht dat ze tot gevolg hebben dat bepaalde telefoonrandapparatuur niet meer compatibel is met de communicatiemiddelen van de telefoonmaatschappij, of dat wijzigingen of modificaties van deze randapparatuur nodig zijn, of op enige andere wijze materiële gevolgen hebben voor het gebruik of de prestaties van de randapparaten, moet de klant hiervan op adequate wijze schriftelijk op de hoogte worden gesteld, zodat hij kan ononderbroken kan blijven genieten van de service

## REN-nummer (Ringer Equivalence Number)

De aansluitfactor en het FCC-registratienummer voor dit apparaat vindt u op een etiket aan de achterkant of op de onderkant van het apparaat. In een aantal gevallen moet deze informatie aan het telefoonbedrijf worden verstrekt.

De aansluitfactor is een getal dat aangeeft hoe zwaar een apparaat de telefoonlijn belast. Hiermee kunt u bepalen hoeveel apparaten u op dezelfde lijn kunt aansluiten voordat deze wordt "overbelast". Als u te veel apparaten op dezelfde lijn aansluit, ontstaan er problemen met het telefoneren en beantwoorden van inkomende oproepen. Een veel voorkomend probleem is dat de apparaten niet meer overgaan. Er mogen niet meer dan vijf apparaten tegelijk worden aangesloten om er zeker van te zijn dat de telefoonmaatschappij in staat is om de diverse diensten ter beschikking te stellen. In een aantal gevallen kunnen er geen vijf toestellen aangesloten worden. Als een aangesloten telefoonapparaat niet goed werkt, moet u het onmiddellijk loskoppelen van de telefoonlijn aangezien het schade kan toebrengen aan het telefoonnet.

Dit apparaat is in overeenstemming met Deel 68 van de FCC-regels en de vereisten die door de ACTA werden aangenomen. Op de achterkant van dit apparaat bevindt zich een label dat onder meer een product-id bevat met de notatie US:AAAEQ##TXXXX. Dit nummer moet op verzoek worden meegedeeld aan de telefoonmaatschappij.



Volgens de voorschriften van de FCC (Federal Communication Commission) kunnen wijzigingen of modificaties aan dit apparaat die niet uitdrukkelijk zijn goedgekeurd door de fabrikant ertoe leiden dat de gebruiker het recht verliest om het apparaat te gebruiken. Wanneer randapparatuur schade aan het telefoonnet veroorzaakt, moet de telefoonmaatschappij de klant waarschuwen dat de dienst kan worden onderbroken. Wanneer het echter praktisch onmogelijk is om de klant vooraf te verwittigen, kan de telefoonmaatschappij de dienstverlening tijdelijk onderbreken op voorwaarde dat ze:

- a. de klant onmiddellijk op de hoogte brengt;
- b. de klant de gelegenheid biedt om het probleem met de randapparatuur te verhelpen,
- c. de klant erop wijst dat hij het recht heeft om een klacht in te dienen bij de Federal Communication Commission volgens de procedures uiteengezet in "FCC Rules and Regulations Subpart E of Part 68".

### Verder moet u weten:

- Dat het apparaat niet ontworpen is voor aansluiting op een PBX-centrale.

- Als u het apparaat wilt aansluiten op de telefoonlijn waarop ook een computerfax/modem is aangesloten, is het mogelijk dat alle op de lijn aangesloten apparaten problemen ondervinden met verzenden of ontvangen. We raden u aan om buiten een normaal telefoontoestel geen andere apparaten aan te sluiten op de lijn waarop het apparaat is aangesloten.
- Als u zich in een gebied bevindt waar veel onweer voorkomt of regelmatig spanningspieken optreden in het lichtnet, raden we u aan om zowel voor het lichtnet als de telefoonlijn een piekspanningsbeveiliging te installeren. Piekspanningsbeveiligingen kunt u aanschaffen bij uw dealer of bij een elektronica speciaalzaak.
- Wanneer u een alarmnummer in het apparaat programmeert en/of een alarmnummer draait om te testen of alles goed werkt, bel dan eerst het normale nummer (dus niet het alarmnummer) van de alarmdienst om de dienst op de hoogte te brengen van de test. De dienst kan u dan meteen inlichten over de testprocedure die u kunt volgen.
- Dit apparaat mag niet worden aangesloten op een muntautomaat of een lijn die wordt gebruikt voor telefonisch vergaderen.
- Dit apparaat heeft een magnetische koppeling voor gehoorapparaten.

U kunt het apparaat veilig op een telefoonnet aansluiten via een standaard modulaire connector, USOC RJ-11C.

## De stekker van het netsnoer vervangen (alleen voor het VK)

### Belangrijk

Het netsnoer van dit apparaat is voorzien van een standaardstekker (BS 1363) van 13 ampère en een zekering van 13 ampère. Als u de zekering vervangt, moet u het juiste type van 13 ampère gebruiken. Nadat u de zekering hebt gecontroleerd of vervangen, moet u de afdekkap van de zekering weer sluiten. Als u de afdekkap van de zekering verloren bent, mag u de stekker niet gebruiken totdat u er een nieuwe afdekkap hebt op gezet.

Neem contact op met de leverancier bij wie u het apparaat hebt gekocht.

Stekkers van 13 ampère zijn het meest voorkomende type in het Verenigd Koninkrijk en kunnen in de meeste gevallen worden gebruikt. Sommige (vooral oudere) gebouwen hebben echter geen normale stopcontacten van 13 ampère. U moet een geschikt verloopstuk (adapter) kopen. Verwijder nooit de aangegoten stekker van het netsnoer.



Als u de aangegoten stekker afsnijdt of weggooit, kunt u hem er niet meer op bevestigen en riskeert u een elektrische schok te krijgen als u hem in het stopcontact steekt.

### Belangrijke waarschuwing:



Dit apparaat moet op een geaard stopcontact worden aangesloten.

De aders van het netsnoer hebben de volgende kleurcodering:

- **Groen/geel:** aarding
- **Blauw:** neutraal
- **Bruin:** fase

Ga als volgt te werk als de kleuren van de aders in het netsnoer niet overeenstemmen met die van de stekker.

Sluit de geel-groene aardedraad aan op de pool die gemarkeerd is met de letter "E", het aardingsymbool, en geel-groen of groen is gekleurd.

Sluit de blauwe draad aan op de pool die gemarkeerd is met de letter "N" of zwart is gekleurd.

Sluit de blauwe draad aan op de pool die gemarkeerd is met de letter "L" of de kleur zwart.

In de stekker, adapter of verdeelkast moet een zekering van 13 ampère zijn aangebracht.

## Europese klasse A Waarschuwing

Dit is een Klasse A-product. In een huishoudelijke omgeving kan dit product radio-interferentie veroorzaken. Als dat zo is, moet de gebruiker mogelijk de juiste maatregelen nemen.

## Verklaring van overeenstemming (Europese landen)

### Goedkeuringen en certificeringen



Samsung Electronics verklaart hierbij dat deze [C406x series] voldoet aan de essentiële vereisten en andere regelgeving van de laagspanningsrichtlijn (2014/35/EU) en de EMC-richtlijn (2014/30/EU).

Samsung Electronics verklaart hierbij dat deze [C406x series] in overeenstemming is met de essentiële vereisten en andere relevante bepalingen van de richtlijn inzake radioapparatuur 2014/53/EU.

De conformiteitsverklaring vindt u op [www.samsung.com](http://www.samsung.com). Daar klikt u op Support > Download center en geeft u de printernaam (MFP) in om EuDoC te doorzoeken.

Richtlijn 2014/35/EU van het Europees Parlement en de Raad betreffende de harmonisatie van de wetgevingen van de lidstaten inzake het op de markt aanbieden van elektrisch materiaal bestemd voor gebruik binnen bepaalde spanningsgrenzen.

Richtlijn 2014/30/EU van het Europees Parlement en de Raad betreffende de harmonisatie van de wetgevingen van de lidstaten inzake elektromagnetische compatibiliteit (herschikking).

Richtlijn 2014/53/EU van het Europees Parlement en de Raad betreffende de harmonisatie van de wetgevingen van de lidstaten inzake het op de markt aanbieden van elektrisch materiaal bestemd voor gebruik binnen bepaalde spanningsgrenzen U kunt bij uw vertegenwoordiger van Samsung Electronics Co., Ltd. een volledige verklaring krijgen waarin de relevante richtlijnen en de normen waarnaar wordt verwezen, zijn gedefinieerd.

### EC-certificering

Dit Samsung-product is gecertificeerd door Samsung zelf voor enkele-terminalverbindingen in heel Europa met het openbare telefoonnet (PSTN) als zijnde in overeenstemming met de richtlijnen. Het product is ontworpen voor gebruik met de nationale openbare telefoonnetten en compatibele PBX-en van de Europese landen:

Indien er problemen optreden, moet u in eerste instantie contact opnemen met het Euro QA Lab van Samsung Electronics Co., Ltd.

Het product is getest op TBR21. Het European Telecommunication Standards Institute (ETSI) heeft voor gebruik en toepassing in overeenstemming met deze norm een adviesdocument gepubliceerd (EG 201 121), waarin opmerkingen en extra voorwaarden staan voor netwerkcompatibiliteit van TBR21-terminals. Het product is getest op, en voldoet aan, alle relevante adviezen in dit document.

## Europese radiogoedkeuringsinformatie (voor producten uitgerust met door de EU goedgekeurde radioapparaten)

Deze printer is bestemd voor gebruik thuis of op kantoor. Mogelijk bevat uw printer radio-LAN-apparaten met een laag vermogen (radiofrequentieapparaten voor draadloze communicatie) die werken in de 2,4/5 GHz-band. Deze sectie is alleen van toepassing als deze apparaten aanwezig zijn. Controleer het systeemlabel om na te gaan of er draadloze apparaten aanwezig zijn.



Draadloze apparaten die mogelijk in uw systeem aanwezig zijn mogen in de Europese Unie of daarmee verbonden regio's alleen worden gebruikt als het systeemlabel een CE-markering, een registratienummer van een aangemelde instantie en het waarschuwingssymbool bevat.

Het afgegeven vermogen van het draadloze apparaat of de draadloze apparaten die mogelijk in uw printer zijn ingebouwd, ligt ruimschoots onder de RF-blootstellingsgrenzen die de Europese Commissie in de richtlijn inzake radioapparatuur heeft vastgelegd.

### Krachtens de goedkeuring van draadloze apparaten gekwalificeerde Europese lidstaten:

EU-landen

### Europese landen met gebruiksbepalingen:

EU

In Frankrijk mag deze apparatuur alleen binnenshuis worden gebruikt.

EEA/EFTA-landen

Geen beperkingen op dit ogenblik.

## Mededelingen aangaande normen

### Draadloze geleiding

Mogelijk bevat uw printer radio-LAN-apparaten met een laag vermogen (radiofrequentieapparaten voor draadloze communicatie) die werken in de 2,4 GHz/5 GHz-band. De volgende sectie geeft een algemeen overzicht van beschouwingen die betrekking hebben op het gebruik van een draadloos apparaat.

Bijkomende beperkingen, waarschuwingen en overwegingen voor specifieke landen zijn opgenomen in de specifieke landensecties (of landengroepensecties). De draadloze apparaten in uw systeem zijn uitsluitend gekwalificeerd voor gebruik in de landen die geïdentificeerd kunnen worden aan de hand van de markering "Radio gekeurd" op het systeemclassificatielabel. Als het land waar u het draadloos apparaat wilt gebruiken niet in de lijst is opgenomen, neemt u contact op met het plaatselijke instantie voor radiogoedkeuring voor meer informatie over de vereisten. Draadloze apparaten zijn streng gereguleerd en mogen niet worden gebruikt.

Het afgegeven vermogen van het draadloze apparaat of de draadloze apparaten die mogelijk in uw printer zijn ingebouwd, ligt ruimschoots onder de tot dusver bekende RF-blootstellingsgrenzen. Omdat de draadloze apparaten (die mogelijk in uw printer zijn ingebouwd) minder energie afgeven dan conform de veiligheidsnormen en aanbevelingen inzake radiofrequentie is toegestaan, is de producent ervan overtuigd dat deze apparaten veilig zijn in het gebruik. Ongeacht het vermogensniveau moet menselijk contact tijdens de normale werking zoveel mogelijk worden vermeden.

De FCC heeft een algemene richtlijn uitgevaardigd waarin wordt aangegeven dat de afstand tussen het draadloze apparaat en het lichaam, voor gebruik van een draadloos apparaat nabij het lichaam (zonder uitstekende delen), minstens 20 cm moet bedragen. Dit apparaat moet op meer dan 20 cm van het lichaam worden gehouden, wanneer de draadloze apparatuur is ingeschakeld en bezig is met zenden.

Deze zender mag niet samen met een andere antenne of zender worden opgesteld of bediend.

Sommige omstandigheden leggen beperkingen op aan draadloze apparaten. Hieronder zijn voorbeelden van gebruikelijke beperkingen opgenomen.



Draadloze RF-communicatie kan interferentie veroorzaken met apparatuur aan boord van burgerluchtvaarttoestellen. De huidige luchtvaartreglementeringen eisen dat draadloze toestellen aan boord van een vliegtuig worden uitgeschakeld tijdens de vlucht. IEEE 802.11- (beter bekend als draadloos Ethernet) en Bluetooth-communicatieapparaten zijn voorbeelden van draadloze communicatieapparaten.



In omgevingen waar het risico op interferentie met andere apparaten of diensten schadelijk is of als dusdanig wordt beschouwd, kan gebruik van een draadloos apparaat beperkt of verboden worden.

Luchthavens, ziekenhuizen en ruimtes gevuld met zuurstof en ontvlambare gassen zijn enkele voorbeelden van omgevingen waar het gebruik van draadloze apparaten beperkt of verboden kan zijn. Als u zich in een omgeving bevindt waarvan u niet zeker weet of het gebruik van draadloze apparaten gesanctioneerd is, vraagt u de plaatselijke autoriteiten om toelating voor u het draadloze apparaat inschakelt of in gebruik neemt.



Elk land voorziet verschillende beperkingen voor het gebruik van draadloze apparaten. Aangezien uw systeem uitgerust is met een draadloos apparaat, moet u, als u van het ene land naar het andere reist, voorafgaand aan uw vertrek bij de plaatselijke radiogoedkeuringsinstanties informeren of er beperkingen gelden voor het gebruik van draadloze apparaten in het land van bestemming.



Als uw systeem uitgerust is met een ingebouwd draadloos apparaat, mag u het draadloos apparaat niet gebruiken tenzij alle kleppen en schermen op hun plaats zitten en het systeem compleet is.



Draadloze apparaten mogen niet door de gebruiker zelf worden hersteld. Ze mogen onder geen enkel beding gewijzigd worden. Wanneer u wijzigingen aanbrengt aan een draadloos apparaat, vervalt de gebruikerslicentie. Neem voor ondersteuning contact op met de fabrikant.



Gebruik alleen stuurprogramma's die goedgekeurd zijn voor het land waar het apparaat gebruikt zal worden. Raadpleeg de systeemherstelkit van de fabrikant of neem contact op met de technische dienst van de fabrikant voor meer informatie.

## Alleen voor China

### 回收和再循环

为了保护环境，我们公司已经为废弃的产品建立了回收和再循环系统。

我们会为您无偿提供回收同类废旧产品的服务。

当您要废弃您正在使用的产品时，请您及时与授权耗材更换中心取得联系，我们会及时为您提供服务。

Website:

<http://www.samsung.com/cn/support/location/supportServiceLocation.do?page=SERVICE.LOCATION>

## 产品中有害物质的名称及含量

部件名称	有害物质					
	铅 (Pb)	汞 (Hg)	镉 (Cd)	六价铬 (Cr <sup>6+</sup> )	多溴联苯 (PBB)	多溴二苯醚 (PBDE)
塑料	○	○	○	○	○	○
金属 ( 机箱 )	X	○	○	○	○	○
印刷电路部件 (PCA)	X	○	○	○	○	○
电缆 / 连接器	X	○	○	○	○	○
电源设备	X	○	○	○	○	○
电源线	X	○	○	○	○	○
机械部件	X	○	○	○	○	○
卡盒部件	X	○	○	○	○	○
定影部件	X	○	○	○	○	○
扫描仪部件 - CCD ( 如果有 )	X	X	○	○	○	○
扫描仪部件 - 其它 ( 如果有 )	X	○	○	○	○	○
印刷电路板部件 (PBA)	X	○	○	○	○	○
墨粉	○	○	○	○	○	○
滚筒	○	○	○	○	○	○

本表格依据 SJ/T 11364 的规定编制。

○：表示该有害物质在该部件所有均质材料中的含量均在 GB/T 26572 规定的限量要求以下。

×：表示该有害物质至少在该部件的某一均质材料中的含量超出 GB/T 26572 规定的限量要求。

### 警告

此为A级产品，在生活环境中，该产品可能会造成无线电干扰。  
在这种情况下，可能需要用户对其干扰采取切实可行的措施。

---

# Copyright

© 2017 Samsung Electronics Co., Ltd. Alle rechten voorbehouden.

Deze gebruikershandleiding dient uitsluitend ter informatie. Alle informatie in deze gebruikershandleiding kan zonder voorafgaande kennisgeving worden gewijzigd.

Samsung Electronics kan niet aansprakelijk worden gesteld voor directe of indirecte schade als gevolg van of in verband met het gebruik van deze gebruikershandleiding.

- Samsung en het Samsung-logo zijn handelsmerken van Samsung Electronics Co., Ltd.
- Microsoft, Windows XP, Windows Vista, Windows 7, Windows 8, en Windows Server 2008 R2, Windows 10 en Windows Server 2016 zijn gedeponeerde handelsmerken of handelsmerken van Microsoft Corporation.
- Microsoft, Internet Explorer, Excel, Word, PowerPoint en Outlook zijn geregistreerde handelsmerken of handelsmerken van Microsoft Corporation in de Verenigde Staten en andere landen.
- Google, Picasa, Google Cloud Print, Google Docs, Android en Gmail zijn gedeponeerde handelsmerken of handelsmerken van Google Inc.
- Mopria, het Mopria-logo en het Mopria Alliance-logo zijn geregistreerde handelsmerken en dienstmerken van Mopria Alliance, Inc. in de Verenigde Staten en andere landen. Onbevoegd gebruik is ten strengste verboden.
- iPad, iPhone, iPod touch, Mac en Mac OS zijn handelsmerken van Apple Inc., geregistreerd in de V.S en andere landen.
- AirPrint en het AirPrint-logo zijn handelsmerken van Apple Inc.
- Alle andere merk- of productnamen zijn handelsmerken van hun respectievelijke bedrijven of organisaties.



QR-code

De software geleverd bij dit product bevat open-sourcesoftware. U kunt de complete broncode ter beschikking krijgen voor een periode van drie jaar na de laatste verzending van dit product door een e-mail te sturen naar: [oss.request@samsung.com](mailto:oss.request@samsung.com). Het is ook mogelijk om de complete broncode te krijgen op een fysiek medium, zoals een cd-rom; hiervoor wordt een klein bedrag in rekening gebracht.

**De volgende URL**

**[http://opensource.samsung.com/opensource/Samsung\\_C406x\\_Series/seq/0](http://opensource.samsung.com/opensource/Samsung_C406x_Series/seq/0) brengt u naar de downloadpagina van de beschikbare broncode en de informatie over de open-sourcelicentie met betrekking tot dit product.** Dit aanbod is geldig voor iedereen die deze informatie ontvangt.

---

REV. 1.01

---

# Verklarende woordenlijst

---



De onderstaande woordenlijst helpt u vertrouwd te raken met het product en de terminologie die in deze gebruikershandleiding wordt gebruikt en verband houdt met afdrucken.

---

## 802.11

802.11 bevat een reeks standaarden voor draadloze-netwerkcommunicatie (WLAN) ontwikkeld door het IEEE LAN/MAN-Standards Committee (IEEE 802).

### 802.11b/g/n

802.11b/g/n kan dezelfde hardware delen over een bandbreedte van 2.4 GHz. 802.11b ondersteunt een bandbreedte tot maximaal 11 Mbps, 802.11n ondersteunt een bandbreedte tot 150 Mbps. 802.11b/g/n-apparaten kunnen interferentie ondervinden van magnetrons, draadloze telefoons en Bluetooth-apparaten.

## Toegangspunt

Een toegangspunt of draadloos toegangspunt (AP of WAP) is een apparaat dat draadlozecomunicatieapparaten verbindt in een draadloos netwerk (WLAN) en dienst doet als een centrale zender en ontvanger van WLAN-radiosignalen.

## ADF

De automatische documentinvoer (ADF) is een mechanisme dat automatisch een origineel vel papier invoert zodat het apparaat een gedeelte van het papier in één keer kan scannen.

## Bitdiepte

Een grafische computerterm die beschrijft hoeveel bits er nodig zijn om de kleur van één pixel in een bitmapafbeelding te vertegenwoordigen. Een hogere kleurdiepte geeft een breder scala van te onderscheiden kleuren. Naarmate het aantal bits toeneemt, wordt het aantal mogelijke kleuren te groot voor een kleurtabel. Een 1-bits kleur wordt doorgaans monochroom of zwart-wit genoemd.

## BMP

Een grafische bitmapindeling die intern wordt gebruikt door het grafische subsysteem van Microsoft Windows (GDI) en algemeen wordt gebruikt als een eenvoudige grafische bestandsindeling op dat platform.

## BOOTP

Bootstrap-protocol. Een netwerkprotocol dat wordt gebruikt door een netwerkclient om automatisch het IP-adres op te halen. Dit gebeurt doorgaans in het bootstraproces van computers of de daarop uitgevoerde besturingssystemen. De BOOTP-servers wijzen aan iedere client een IP-adres toe uit een pool van adressen. Met BOOTP kunnen computers met een "schijfloos werkstation" een IP-adres ophalen voordat een geavanceerd besturingssysteem wordt geladen.

## CCD

---

CCD (Charge Coupled Device) is hardware die de scantaak mogelijk maakt. Het CCD-vergrendelingsmechanisme wordt ook gebruikt om de CCD-module te blokkeren en schade te voorkomen wanneer u het apparaat verplaatst.

## Sortering

---

Sorteren is een proces waarbij een kopieertaak bestaande uit meerdere exemplaren in sets wordt afgedrukt. Wanneer de optie Sorteren is ingeschakeld, wordt eerst een volledige set afgedrukt voordat de overige kopieën worden gemaakt.

## Configuratiescherm

---

Een bedieningspaneel is het platte, doorgaans verticale, gedeelte waarop de bedienings- of controle-instrumenten worden weergegeven. Deze bevinden zich doorgaans aan de voorzijde van het apparaat.

## Dekkingsgraad

---

Dit is de afdrukterm die wordt gebruikt om het tonergebruik bij het afdrucken te meten. Een dekkingsgraad van 5% betekent bijvoorbeeld dat een vel A4-papier 5% aan afbeeldingen of tekst bevat. Dus als het papier of origineel ingewikkelde afbeeldingen of veel tekst bevat, is de dekkingsgraad en daarmee het tonergebruik hoger.

## CSV

---

Kommagescheiden waarden (CSV). CSV is een type bestandsindeling. CSV wordt gebruikt om gegevens uit te wisselen tussen verschillende toepassingen. Deze bestandsindeling wordt in Microsoft Excel gebruikt en is min of meer de norm geworden in de IT-sector, ook op niet-Microsoft-platformen.

## Dubbele scandocumentinvoer (DSDF)

---

De dubbelzijdige documentinvoer voor scannen (DSDF) is een scanmechanisme waarmee een origineel automatisch wordt ingevoerd en omgedraaid, zodat het apparaat beide zijden van het papier kan inscannen.

## Standaard

---

De waarde of instelling die van kracht is wanneer de printer uit de verpakking wordt gehaald, opnieuw wordt ingesteld of wordt geïnitieerd.

## DHCP

---

Een DHCP (Dynamic Host Configuration Protocol) is een client/servernetwerkprotocol. Een DHCP-server stuurt configuratieparameters naar de DHCP-clienthost die deze gegevens opvraagt om deel te kunnen uitmaken van een IP-netwerk. DHCP biedt ook een mechanisme voor de toewijzing van IP-adressen aan clienthosts.

## DIMM

---

De DIMM (Dual In-line Memory Module) is een kleine printplaat met geheugen. DIMM slaat alle gegevens in het apparaat op, zoals afdrukgegevens of ontvangen faxgegevens.

## DNS

---

DNS (Domain Name Server) is een systeem dat domeinnaaminformatie opslaat in een gedistribueerde database op netwerken, zoals het internet.

## Matrixprinter

---

Een matrixprinter is een printer met een printerkop die heen en weer loopt over de pagina en afdrukt door middel van aanslagen, waarbij een van inkt voorzien lint tegen het papier wordt geslagen, zoals bij een typemachine.

## DPI

---

DPI (Dots Per Inch) is een maateenheid voor resolutie die wordt gebruikt voor scannen en afdrucken. Over het algemeen leidt een hogere DPI tot een hogere resolutie, meer zichtbare details in de afbeelding en een groter bestandsformaat.

## DRPD

---

Distinctieve belpatroondetectie. Distinctieve belpatroondetectie is een dienst van de telefoonmaatschappij waarmee een gebruiker met een enkele telefoonlijn oproepen naar verschillende telefoonnummers kan ontvangen.

## Dubbelzijdig

---

Een mechanisme dat een vel papier automatisch omkeert zodat het apparaat beide zijden van het vel kan bedrukken (of scannen). Een printer met een duplexeenheid kan afdrucken op beide zijden van een vel papier tijdens één printcyclus.

## Afdrukvolume

---

Het afdrukvolume bestaat uit de hoeveelheid afgedrukte pagina's per maand die de printerprestaties niet beïnvloedt. Doorgaans heeft de printer een beperkte levensduur, zoals een bepaald aantal pagina's per jaar. De levensduur duidt de gemiddelde afdrukcapaciteit aan, meestal binnen de garantieperiode. Als het afdrukvolume bijvoorbeeld 48.000 pagina's per maand (20 werkdagen) bedraagt, beperkt de printer het aantal pagina's tot 2 400 per dag.

## ECM

---

Foutcorrectiemodus (ECM) is een optionele verzendmodus voor foutcorrectie die is opgenomen in faxapparaten of faxmodems van Klasse 1. Hiermee worden fouten tijdens de verzending van faxen, die soms worden veroorzaakt door ruis op de telefoonlijn, automatisch opgespoord en gecorrigeerd.

## Emulatie

---

Emulatie is een techniek waarbij met één apparaat dezelfde resultaten worden behaald als met een ander. Een emulator kopieert de functies van één systeem naar een ander systeem, zodat het tweede systeem zich als het eerste gedraagt. Emulatie is gericht op de exacte reproductie van extern gedrag, in tegenstelling tot simulatie; dit houdt verband met een abstract model van het systeem dat wordt gesimuleerd, vaak met betrekking tot de interne staat.

## Ethernet

---

Ethernet is een op frames gebaseerde computernetwerktechnologie voor LAN's. Hiermee worden de bedrading en de signalen gedefinieerd voor de fysieke laag en frameformaten en protocollen voor de MAC/gegevenskoppelingslaag van het OSI-model. Ethernet wordt meestal gestandaardiseerd als IEEE 802.3. Het is sedert de jaren '90 van afgelopen eeuw de meest gebruikte LAN-technologie.

## FDI

---

Interface extern apparaat (FDI) is een kaart die in het apparaat is geïnstalleerd zodat andere apparaten van derden, bijvoorbeeld een muntautomaat of een kaartlezer, kunnen worden aangesloten. Met deze apparaten kunt u laten betalen voor afdrukservices die worden uitgevoerd met uw apparaat.

## FTP

---

Protocol voor bestandsuitwisseling (FTP) is een algemeen gebruikt protocol voor de uitwisseling van bestanden via een willekeurig netwerk dat het TCP/IP-protocol ondersteunt (zoals internet of een intranet).

## Fixeereenheid

---

Het onderdeel van een laserprinter dat de toner op het afdruk materiaal fixeert. De eenheid bestaat uit een rol die het papier verwarmt en een rol die druk uitoefent. Nadat toner op het papier is aangebracht, maakt de fixeereenheid gebruik van hitte en druk om ervoor te zorgen dat de toner aan het papier hecht. Dat verklaart ook waarom het papier warm is als het uit een laserprinter komt.

## Gateway

---

Een verbinding tussen computernetwerken of tussen computernetwerken en een telefoonlijn. Gateways worden veel gebruikt omdat het computers of netwerken zijn die toegang bieden tot andere computers of netwerken.

## Grijswaarden

---

Grijstinten die de lichte en donkere delen van een afbeelding weergeven worden omgezet in grijswaarden; kleuren worden door verschillende grijstinten weergegeven.

## Halftoon

---

Een type afbeelding dat grijswaarden simuleert door het aantal punten te variëren. Kleurrijke gebieden bestaan uit een groot aantal punten, terwijl lichtere gebieden uit een kleiner aantal punten bestaan.

## Massaopslagapparaat (HDD)

---

Een massaopslagapparaat (HDD), doorgaans een harde of vaste schijf genoemd, is een niet-vluchtig opslagapparaat dat digitaal gecodeerde gegevens opslaat op snel draaiende platen met een magnetisch oppervlak.

## IEEE

---

Het IEEE (Institute of Electrical and Electronics Engineers) is een internationale professionele non-profitorganisatie voor de bevordering van elektrische technologie.

## Internet Fax(T.37)

---

Met deze functie kunnen gebruikers faxdocumenten verzenden en ontvangen via het internet. Documenten worden verzonden in e-mailberichten als TIFF-bestanden in een bijlage. Gebruikers kunnen documenten verzenden naar Internet Fax-apparaten of de e-mail van een andere gebruiker. Het Internet Fax-apparaat kan de documenten ook afdrukken zonder tussenkomst van de gebruiker. Dit document beschrijft het gedrag van Internet Fax met het T.37-protocol.

## Intranet

---

Een besloten netwerk dat gebruikmaakt van internetprotocollen, netwerkconnectiviteit en eventueel het openbaar telecommunicatiesysteem om werknemers op een veilige manier bedrijfsgegevens te laten uitwisselen of verrichtingen te laten uitvoeren. De term kan nu en dan ook enkel verwijzen naar de meest zichtbare dienst, de interne website.

## IP-adres of hostnaam

---

Een Internet Protocol-adres (IP-adres) is een uniek nummer dat apparaten gebruiken om elkaar te identificeren en informatie uit te wisselen in een netwerk met behulp van de Internet Protocol-standaard.

## IPM

---

IPM (Afbeeldingen per minuut) is een eenheid waarmee de snelheid van een printer wordt gemeten. Het IPM-cijfer geeft het aantal vellen papier aan dat een printer binnen één minuut eenzijdig kan bedrukken.

## IPP

---

IPP (Internet Printing Protocol) is een standaardprotocol voor zowel afdrukken als het beheren van afdruk-taken, mediaformaat, resolutie, enzovoort. IPP kan lokaal of via het internet voor honderden printers worden gebruikt en ondersteunt tevens toegangsbeheer, verificatie en codering, waardoor het een veel effectievere en veiligere afdrুকoplossing is dan eerdere oplossingen.

## ISO

---

De Internationale organisatie voor standaardisatie (ISO) is een internationale organisatie die normen vastlegt en samengesteld is uit vertegenwoordigers van nationale standaardiseringsorganisaties. De ISO produceert wereldwijd industriële en commerciële normen.

## ITU-T

---

De Internationale Telecommunicatie Unie is een internationale organisatie die is opgericht voor de standaardisering en regulering van internationale radio- en telecommunicatie. De belangrijkste taken omvatten standaardisering, de toewijzing van het radiospectrum en de organisatie van onderlinge verbindingen tussen verschillende landen waarmee internationale telefoongesprekken mogelijk worden gemaakt. De -T in ITU-T duidt op telecommunicatie.

## ITU-T No. 1 chart

---

Gestandaardiseerd testdiagram dat is gepubliceerd door ITU-T voor het verzenden van faxdocumenten.

## **JBIG**

---

JBIG (Joint Bi-level Image Experts Group) is een norm voor de compressie van afbeeldingen zonder verlies van nauwkeurigheid of kwaliteit, die ontworpen is voor de compressie van binaire afbeeldingen, in het bijzonder voor faxen, maar ook voor andere afbeeldingen.

## **JPEG**

---

JPEG (Joint Photographic Experts Group) is de meest gebruikte standaardcompressiemethode voor foto's. Deze indeling wordt gebruikt voor het opslaan en verzenden van foto's over het internet.

## **LDAP**

---

LDAP (Lightweight Directory Access Protocol) is een netwerkprotocol voor het zoeken in en aanpassen van directoryservices via TCP/IP.

## **LED**

---

Een LED (Light-Emitting Diode) is een halfgeleider die de status van een apparaat aangeeft.

## **MAC-adres**

---

Het MAC-adres (Media Access Control) is een uniek adres dat aan een netwerkadapter is gekoppeld. Het MAC-adres is een unieke naam van 48 bits die gewoonlijk wordt genoteerd als 12 hexadecimale tekens die telkens per twee worden gegroepeerd (bijvoorbeeld 00-00-0c-34-11-4e). Dit adres wordt doorgaans door de fabrikant in een netwerkinterfacekaart (NIC) geprogrammeerd en gebruikt als een hulpmiddel aan de hand waarvan routers apparaten kunnen vinden in grote netwerken.

## **MFP**

---

Een MFP (Multi Function Peripheral) is een kantoorapparaat dat verschillende functies in één fysieke behuizing combineert, bijvoorbeeld een printer, kopieerapparaat, faxapparaat en scanner.

## **MH**

---

MH (Modified Huffman) is een compressiemethode voor het beperken van de hoeveelheid gegevens die tussen faxapparaten worden verzonden om een afbeelding te versturen. MH wordt aanbevolen door ITU-T T.4. MH is een op een codeboek gebaseerd lengtecoderingsschema dat geoptimaliseerd werd om op een doeltreffende wijze witruimtes te comprimeren. Aangezien de meeste faxen voornamelijk uit witruimte bestaan, kan hiermee de verzendtijd van de meeste faxen tot een minimum worden teruggebracht.

## **MMR**

---

MMR (Modified Modified READ) is een compressiemethode die wordt aanbevolen door ITU-T T.6.

## **Modem**

---

Een apparaat dat een draaggolfsignaal moduleert om digitale informatie te coderen en een dergelijk signaal demoduleert om de verzonden informatie te decoderen.

## MR

---

MR (Modified READ) is een compressiemethode die wordt aanbevolen door ITU-T T.4. MR codeert de eerst gescande lijn met behulp van MH. De volgende regel wordt vergeleken met de eerste, het verschil wordt vastgesteld en vervolgens worden de verschillen gecodeerd en verzonden.

## OPC

---

Organische fotogeleider (OPC) is een mechanisme dat een virtuele afbeelding maakt om af te drukken met behulp van een laserstraal uit een laserprinter. Het is meestal groen of grijs en cilindervormig.

Indien een beeldeenheid een drum bevat, wordt het oppervlak van de drum op den duur aangetast door het gebruik in de printer. De drum moet dan ook regelmatig worden vervangen, omdat deze slijt door het contact met de ontwikkelborstel van de cassette, het reinigingsmechanisme en het papier.

## Originelen

---

Het eerste exemplaar van bijvoorbeeld een document, foto of tekst, dat wordt gekopieerd, gereproduceerd of omgezet om volgende exemplaren te verkrijgen, maar dat zelf niet van iets anders is gekopieerd of afgeleid.

## OSI

---

OSI (Open Systems Interconnection) is een communicatiemodel dat is ontwikkeld door de ISO (International Organization for Standardization). OSI biedt een standaard modulaire benadering van netwerkontwerp waarmee de vereiste set complexe functies wordt opgesplitst in hanteerbare, op zichzelf staande, functionele lagen. De lagen zijn van boven naar onder: applicatie, presentatie, sessie, transport, netwerk, gegevenskoppeling en fysiek.

## PABX

---

PABX (Private Automatic Branch Exchange) is een automatisch telefoonschakelsysteem in een besloten onderneming.

## PCL

---

Printeropdrachttal (PCL) is een paginabeschrijvingstaal (PDL) die ontwikkeld is door HP als printerprotocol en inmiddels is uitgegroeid tot een norm in de branche. PCL werd aanvankelijk ontwikkeld voor de eerste inkjetprinters en is in verschillende versies verschenen voor thermische printers, matrix- en laserprinters.

## PDF

---

PDF (Portable Document Format) is een door Adobe Systems ontwikkelde bestandsindeling voor het weergeven van tweedimensionale documenten in een apparaat- en resolutieafhankelijke indeling.

## PostScript

---

PS (PostScript) is een paginabeschrijvings- en programmeertaal die voornamelijk gebruikt wordt voor e-publishing en desktop publishing. - die in een interpreter wordt uitgevoerd om een afbeelding te produceren.

## Printerstuurprogramma

---

Een programma dat wordt gebruikt om opdrachten te verzenden en gegevens over te brengen van de computer naar de printer.

## Afdrukmedia

---

Het materiaal, zoals papier, enveloppen, etiketten en transparanten, dat in een printer, scanner, fax of kopieerapparaat kan worden gebruikt.

## PPM

---

Pagina's per minuut (PPM) is een methode voor het meten van de snelheid van een printer en verwijst naar het aantal pagina's dat een printer in één minuut kan afdrukken.

## PRN-bestand

---

Een interface voor een apparaatstuurprogramma waarlangs software kan communiceren met het apparaatstuurprogramma via standaard invoer-/uitvoeraanroepen, waardoor veel taken worden vereenvoudigd.

## Protocol

---

Een conventie of standaard die de verbinding, communicatie en het gegevensverkeer tussen twee computers inschakelt of controleert.

## PS

---

Zie PostScript.

## PSTN

---

Openbaar telefoonnet (PSTN) is het netwerk van openbare circuitgeschakelde telefoonnetwerken wereldwijd dat in een bedrijfsomgeving doorgaans via een schakelbord wordt gerouteerd.

## Resolutie

---

De scherpte van een afbeelding, gemeten in dpi (punten per inch). Hoe hoger de dpi, hoe hoger de resolutie.

## SMB

---

SMB (Server Message Block) is een netwerkprotocol dat hoofdzakelijk wordt toegepast op gedeelde bestanden, printers, seriële poorten en diverse verbindingen tussen de knooppunten in een netwerk. Het biedt tevens een geverifieerd communicatiemechanisme voor processen onderling.

## SMTP

---

SMTP (Simple Mail Transfer Protocol) is de standaard voor e-mailverkeer over het internet. SMTP is een relatief eenvoudig op tekst gebaseerd protocol waarbij één of meer ontvangers van een bericht worden aangegeven, waarna de berichttekst wordt verzonden. Het is een client-serverprotocol, waarbij de client een e-mailbericht verzendt naar de server.

## SSID

---

SSID (Service Set Identifier) is een benaming van een draadloos netwerk (WLAN). Alle draadloze apparaten in een draadloos netwerk gebruiken dezelfde SSID om met elkaar te communiceren. De SSID's zijn hoofdlettergevoelig en kunnen tot 32 tekens lang zijn.

## Subnetmasker

---

Het subnetmasker wordt gebruikt in samenhang met het netwerkadres om te bepalen welk deel van het adres het netwerkadres is en welk deel het hostadres.

## TCP/IP

---

TCP (Transmission Control Protocol) en IP (Internet Protocol): de set communicatieprotocollen die de protocol-stack implementeren waarop het internet en de meeste commerciële netwerken draaien.

## TCR

---

Verzendrapport (TCR) geeft de details van elke verzending weer, zoals de taakstatus, het verzendresultaat en het aantal verzonden pagina's. Er kan worden ingesteld dat dit rapport na elke taak of alleen na een mislukte verzending wordt afgedrukt.

## TIFF

---

TIFF (Tagged Image File Format) is een bestandsindeling voor bitmapafbeeldingen met een variabele resolutie. TIFF beschrijft de afbeeldingsgegevens die doorgaans afkomstig zijn van de scanner. TIFF-afbeeldingen maken gebruik van tags: trefwoorden die de kenmerken definiëren van de in het bestand opgenomen afbeelding. Deze flexibele en platformafhankelijke indeling kan worden gebruikt voor illustraties die met diverse beeldverwerkingstoepassingen zijn gemaakt.

## Tonercassette

---

Een soort fles of container die in apparaten zoals printers wordt gebruikt en die toner bevat. Toner is een poeder dat in laserprinters en kopieerapparaten wordt gebruikt voor het vormen van tekst en afbeeldingen op afdrupapier. Toner wordt gefixeerd door een combinatie van hitte en druk vanuit de fixeereenheid, waardoor het zich aan de vezels in het papier gaat hechten.

## TWAIN

---

Een standaard voor scanners en software. Als een TWAIN-compatibele scanner wordt gebruikt met een TWAIN-compatibel programma, kan een scan worden gestart vanuit het programma; Dit een API voor het vastleggen van afbeeldingen voor de besturingssystemen van Microsoft Windows en Apple Macintosh.

## UNC-pad

---

UNC (Uniform Naming Convention) is een standaardmanier om gedeelde netwerkbronnen te benaderen in Windows NT en andere Microsoft-producten. De notatie van een UNC-pad is: \\<server-naam>\<naam\_gedeelde\_bron>\<aanvullende map>

## URL

---

URL (Uniform Resource Locator) is het internationale adres van documenten en informatiebronnen op internet. Het eerste deel van het adres geeft aan welk protocol moet worden gebruikt en het tweede deel geeft het IP-adres of de domeinnaam aan waar de informatiebron zich bevindt.

## USB

---

USB (Universal Serial Bus) is een door het USB Implementers Forum, Inc. ontwikkelde standaard om computers en randapparatuur met elkaar te verbinden. In tegenstelling tot de parallelle poort is USB ontworpen om een enkele computer-USB-poort tegelijkertijd met meerdere randapparaten te verbinden.

## Watermerk

---

Een watermerk is een herkenbare afbeelding of patroon dat helderder oplicht wanneer het voor een lichtbron wordt gehouden. Watermerken werden voor het eerst in 1282 in het Italiaanse Bologna gebruikt door papiermakers om hun product te merken. Ze werden ook toegepast in postzegels, papiergeld en andere officiële documenten om fraude te voorkomen.

## WEP

---

WEP (Wired Equivalent Privacy) is een beveiligingsprotocol dat gespecificeerd wordt in IEEE 802.11 om eenzelfde beveiligingsniveau als een bedraad LAN te garanderen. WEP beveiligt gegevens door deze via radiogolven te coderen, zodat ze veilig van het ene punt naar het andere kunnen worden verzonden.

## WIA

---

WIA (Windows Imaging Architecture) is een beeldverwerkingsarchitectuur die oorspronkelijk werd gebruikt in Windows Me en Windows XP. Een scan kan vanuit deze besturingssystemen worden gestart door middel van een WIA-compatibele scanner.

## WPA

---

WPA (Wi-Fi Protected Access) is een klasse van systemen voor de beveiliging van draadloze (Wi-Fi) computernetwerken die ontwikkeld werd voor een betere beveiliging van WEP.

## WPA-PSK

---

WPA-PSK (vooraf gedeelde WPA-sleutel) is een speciale WPA-modus voor kleine ondernemingen en thuisgebruikers. Een gedeelde sleutel of een gedeeld wachtwoord wordt geconfigureerd in het draadloze toegangspunt (WAP) en draadloze laptop- of desktopapparaten. WPA-PSK genereert een unieke sleutel voor elke sessie tussen een draadloze client en de daarmee geassocieerde WAP voor een betere veiligheid.

## WPS

---

WPS (Wi-Fi Protected Setup) is een standaard voor het tot stand brengen van een draadloos thuisnetwerk. Als uw draadloze toegangspunt WPS ondersteunt, kunt u de draadloze netwerkverbinding gemakkelijk configureren zonder computer.

## XPS

---

XML-papierspecificatie (XPS) is een specificatie voor een paginabeschrijvingstaal (PDL) en een nieuw uitwisselbaar documentformaat dat door Microsoft is ontwikkeld. Dit vectorgebaseerd apparaatonafhankelijk documentformaat is gebaseerd op XML en op een nieuw afdrukpad.

---

# Index

## A

---

<b>aanmelden</b>	182, 207
<b>aanpassen</b>	
luchtdruk	183, 188
<b>accessoires</b>	
bestellen	241
installeren	250
<b>accounts beheren</b>	211
<b>adresboek</b>	208
groep	208
individueel	208
<b>afdrukken</b>	
de standaardafdrukinstellingen wijzigen	81
dubbelzijdig	195, 209
dubbelzijdig afdrukken	
Windows	71
een document aan een bepaald papierformaat	
aanpassen	73
een document afdrukken	
Windows	59
het afdrukpercentage wijzigen	72
het hulpprogramma Direct afdrukken	
gebruiken	79
marge	195, 209
meerdere paginas afdrukken op één vel papier	
Windows	69
mobiel besturingssysteem	173
mobileprint	173
overlay gebruiken	76
papieroriëntatie	195, 209
poster	70
watermerken gebruiken	74
<b>afdrukken via google cloud</b>	178
<b>afdrukmedia</b>	

envelop	53
etiketten	54
het tabblad Papier in de	
printervoorkeuringinstellingen	63
kartonpapier	55
richtlijnen	46
speciale media	52
uitvoersteun gebruiken	299
voorbedrukt papier	55
<b>AirPrint</b>	176
<b>algemene instellingen</b>	183, 184, 189, 198
<b>algemene pictogrammen</b>	8
<b>antwoordapparaatfax beantwoorden</b>	123
<b>apparaatdetails</b>	203
<b>apparaatopties</b>	250
<b>apparaatoverzicht</b>	
achterkant	19
voorkant	17
<b>apparaatprotocollen</b>	151

## B

---

<b>bedieningspaneel</b>	20
<b>beheren</b>	
adresboek	208
gebruiker	211
toepassing	196, 212
<b>beveiliging</b>	
systeem	210
<b>beveiligingsinstellingen</b>	
gebruikersverificatie	191
<b>bewerken</b>	
groepsadres	134
individueel adres	133

boekjes	70
boekjes afdrukken	70

## C

certificaat	210
conventie	8

## D

<b>documentenvak</b>	
informatie over het scherm Documentenvak	
231	
<b>Draadloos</b>	
WPSverbinding maken	156
PBCmodus	156
PINmodus	156
<b>dubbelzijdig afdrukken</b>	
afdrukken	71

## E

<b>easy document creator</b>	111
<b>een fax ontvangen</b>	
de ontvangstmodus wijzigen	122
in antwoordapparaatfax	123, 125
met een intern telefoontoestel	123
veilig ontvangen	123, 124
<b>een intern telefoontoestel</b>	120, 123
<b>energiebesparing</b>	186, 187
<b>ethernet</b>	147
<b>externe verificatieserver</b>	211

## F

<b>fax</b>	
adresboek	208

<b>fax email</b>	
individueel adres	131
<b>fax sending</b>	
resending automatically	120
<b>fax verzenden</b>	
een fax verzenden	118
uitgesteld verzenden	121
<b>faxen</b>	
afdrukken	127
daluren	126
doorsturen	125, 127
een fax in het geheugen ontvangen	125
het faxhoofd instellen	118
ontvangen	122
ontvangen in AntFaxmodus	123
ontvangen in telefoonmodus	122
ontvangstmodus wijzigen	122
prefix kiezen	125
uitgestelde faxverzending	121
veilig ontvangen	126
versturen	118
voorbereiden om te faxen	114
<b>filtering</b>	211
IPv6	211
MAC	210, 211
netwerk	152
<b>firmware</b>	211, 212
<b>foutcorrectiemodus</b>	125, 126
<b>foutmelding</b>	268
<b>functies</b>	
eigenschappen van afdruk materiaal	299

## G

<b>gebruiker</b>	
beheren	211
profiel	211
<b>gebruikerstoegangbeheer</b>	211
<b>geheugen</b>	

geheugen uitbreiden	252
<b>geluid</b>	185
<b>groep</b>	
groepsadres	133

## H

<b>handmatige invoermultifunctionele lade</b>	
gebruikstips	50
plaatsen	50
<b>help gebruiken</b>	68
<b>het programma SetIP</b>	158
<b>http</b>	319
<b>HTTPinstellingen</b>	210
<b>hulpprogramma Direct afdrukken</b>	79

## I

<b>informatie over wettelijke voorschriften</b>	304
<b>instellingen</b>	
algemeen	183, 184, 189, 198
apparaat	209
beveiliging	210
netwerk	210
DNS	147
ethernet	147
fax	209
geluid	185
HTTP	210
huidige	208
kopiëren	209
Lade	185
marge	195, 209
netwerk	144, 147, 161, 209
printer	209
scannen	209
server	144, 161
SyncThru™ Web Service	210

TCPv4	147
WINS	148
<b>instellingen voor favorieten voor afdrukken</b>	67
<b>instellingen voor lade</b>	185
<b>IPPinstellingen</b>	210

## J

<b>JPEG</b>	
USB scanning memory device	132, 138

## K

<b>klantondersteuning</b>	203
<b>Kopie ID</b>	96
<b>kopiëren</b>	
informatie over het scherm Kopiëren	85, 101, 116, 129
instellen	209
normaal kopiëren	95, 109
<b>koppeling</b>	212

## L

<b>Lade</b>	
breedte en lengte instellen	47
de grootte van de lade aanpassen	47
papier in de handmatige invoermultifunctionele lade plaatsen	50
<b>lade</b>	
automatisch doorgaan	56
een optionele lade bestellen	241
papier vervangen	57
<b>Lade 1</b>	56
<b>LED</b>	
apparaatstatus	35, 37
informatie over de statusLED	35

logboek	211
LPRLPDinstellingen	210
luchtdrukaanpassing	183, 188

## M

---

machtiging	211
marge	
afdrukken	195
Meerdere pagina's op één vel afdrukken nup	
Windows	69
Mopria	174
Multifunctionele lade	
speciale afdrukmedia gebruiken	52

## N

---

netwerk	
Draadloos netwerk instellen	153
het programma SetIP	158
installatie	145
installatieomgeving	145
verificatie	191
netwerkfiltering	152
niet gevonden	
netwerkkabel	157

## O

---

onderdelen voor onderhoud	242
optionele lade	
bestellen	241
originelen plaatsen	43
originelen voorbereiden	42
overlay afdrukken	
afdrukken	77
maken	76

verwijderen	78
-------------	----

## P

---

papierformaat	56
papierstoring	
papier verwijderen	261
tips om papierstoringen te voorkomen	260
plaatsen	
papier in de handmatige	
invoermultifunctionele lade plaatsen	50
papier in lade 1 optionele laden	49
plaatsen in lade 1	49
speciale media	52
poster afdrukken	70
printereigenschappen	
printervoorkeurinstellingen openen	61
Printerstatus	
algemene informatie	223
probleem	
problemen met het besturingssysteem	293
problemen	
afdrukproblemen	279
problemen met betrekking tot netvoeding	278
problemen met de afdrukkwaliteit	282
problemen met faxen	291
problemen met kopiëren	288
problemen met papierinvoer	277
problemen met scannen	289

## R

---

rapport	198
testpagina	198
Raw TCPIPinstellingen	210
reinigen	
binnenkant	255

buitenkant	254	verbinden met	206
opneemrol	256	vereisten	206
scannereenheid	257	wat is	206
<b>S</b>		<b>T</b>	
<hr/>		<hr/>	
<b>samsung printer experience</b>	225	<b>TCPIPv4</b>	147
<b>Samsungprinterstatus</b>	223	<b>TCPIPv6</b>	148, 149
<b>scannen</b>		<b>toepassing</b>	196
emailserver	210	beheren	196
TWAIN	110	bekijken	197
<b>serverinstellingen</b>	144, 161	installeren	196
<b>specificaties</b>	297	inuitschakelen	197
afdrukmedia	299	verwijderen	197
<b>standaard papierselectie</b>		<b>toetsenbord</b>	
afdrukken	195	informatie over het toetsenbord	33
<b>standaardinstellingen</b>		<b>tonercassette</b>	
een faxhoofd instellen	118	behandelingsinstructies	243
<b>SyncThru Web Service</b>	206	bewaren	243
gebruikersprofiel	211	de cassette vervangen	247
het tabblad adresboek	208	geschatte levensduur	244
het tabblad instellingen	209	nietoriginele Samsung en bijgevoelde cassettes	243
het tabblad onderhoud	211	toner herverdelen	245
kopiëren	209	<b>TWAIN scannen</b>	110
logboek	211	<b>Type papier</b>	56
netwerk	209		
printer	209	<b>U</b>	
scannen	209	<hr/>	
toepassing beheren	212	<b>usb</b>	
<b>SyncThru™ Web Service</b>		informatie over het USBscherm	234
accounts beheren	211	<b>USBapparaat</b>	
configureren	210	afdrukken	235
externe verificatieserver	211	hoe beheren	237
fax	209	<b>USBgeheugen beheren</b>	237
gebruikerstoegangbeheer	211	<b>USBkabel</b>	
het tabblad beveiliging	210	stuurprogrammainstallatie	38
informatietabblad	208, 209	<b>uw apparaat reinigen</b>	254
instellingen	208		
scannen	209		

## V

---

### veiligheid

info	9
symbolen	9

### verbruik

teller	29
--------	----

### verbruiksartikelen

beschikbare verbruiksartikelen	240
bestellen	240
de gebruiksduur van de verbruiksartikelen	
controleren	253
geschatte levensduur van tonercassette	244
tonercassette vervangen	247

### vereisten

SyncThru™ Web Service	206
-----------------------	-----

### verificatie

aanmelden	182, 207
-----------	----------

### verklarende woordenlijst

320

### versturen

een intern telefoontoestel	120
----------------------------	-----

### verwijderen

adresboek	135
-----------	-----

## W

---

### watermerk

afdrukken	74
bewerken	75
maken	75
verwijderen	76

### weergavescherm

20

### weergeven

IPadres of hostnaam	148
---------------------	-----

### Windows

afdrukken	58
scannen	100
SetIP gebruiken	158
stuurprogramma van een met een USBkabel	

verbonden apparaat installeren	38
systeemvereisten	303

veelvoorkomende problemen onder Windows	293
---	-----

WSDinstellingen	210
-----------------	-----

## Z

---

### zoeken

adresboek	134
-----------	-----