

Guide d'utilisation

proXpress

C406x Series

Ce guide fournit des informations concernant l'installation, le fonctionnement et le dépannage, sous Windows.

Introduction	Fonctionnalités par modèle	6
	Informations utiles à connaître	7
	À propos de ce mode d'emploi	8
	Informations en matière de sécurité	9
	Description de l'appareil	16
	Vue d'ensemble du panneau de commande	19
	Écran d'affichage et menu utile	21
	Présentation du clavier contextuel	32
	Mise en marche de l'appareil	33
	Comprendre les voyants	34
	Installation du logiciel	37

Support et bac	Préparation des originaux	41
	Chargement des originaux	42
	Sélection du support d'impression	45
	Chargement de papier dans le bac	46
	Impression sur supports spéciaux	51
	Paramètres bacs	55

Impression	Impression de base	58
	Ouverture des préférences d'impression	60
	Utilisation des fonctions d'impression spéciales	67
	Utilisation de l'Utilitaire d'impression directe	77
	Modification des réglages d'impression par défaut	79
	Paramétrer votre appareil comme appareil par défaut	81

Copie	Présentation de l'écran Copie	83
	Copie de base	93
	Copie de type carte d'identité	94

Numérisation et envoi (numérisation)	Comprendre l'écran Numériser et envoyer	99
	Numérisation de base	108
	Numérisation avec un logiciel compatible TWAIN	109
	Utilisation de Samsung Easy Document Creator	110

Télécopie	Préparation à l'envoi de télécopie	113
	Utilisation d'une télécopie sur votre ordinateur	114
	Compréhension de l'écran Fax	115

	Envoi d'une télécopie	117
	Réception d'une télécopie	121
Configuration d'un carnet d'adresses	Comprendre le carnet d'adresses	128
	Utilisation du panneau de commande	130
	Utilisation de l'alerte SyncThru™ Web Service	135
Utilisation d'un appareil connecté au réseau	Environnement réseau	144
	Accès à la configuration réseau	145
	Paramètres réseau (configuration de TCP/IP)	146
	Impression d'un rapport de configuration réseau	149
	Paramétrer les protocoles	150
	Paramètres de filtre réseau	151
	Configuration du réseau sans fil (en option)	152
Utilisation de l'appareil via un périphérique mobile	Utilisation de la fonctionnalité BLE/NFC (optionnel)	161
	Applications mobiles compatibles	172
	Mopria™	174
	AirPrint	176
	Google Cloud Print™	178
Fonctions avancées du menu Paramètres	Connexion	182
	Langue et saisie	183
	Machine	184
	Param. admin	189
	Management	198
	Config. réseau	200
	Système	203
Outils utiles	Accéder aux outils de gestion	205
	SyncThru™ Web Service	206
	Easy Eco Driver	213
	Utilisation du Centre d'impression Samsung	214
	Utilisation de Samsung Easy Printer Manager	219
	Utilisation de Etat de l'imprimante Samsung	223
	Utilisation de Samsung Printer Experience	225
	Utilisation de la boîte	231
	Utilisation d'une clé USB	234

Entretien	Commande de consommables et d'accessoires	239
	Consommables disponibles	240
	Accessoires disponibles	241
	Pièces de rechange disponibles	242
	Stockage de la cartouche de toner	243
	Redistribution du toner	245
	Remplacement de la cartouche de toner	247
	Remplacement du récupérateur de toner usagé	249
	Installation d'accessoires	250
	Suivi de la durée de vie des consommables	254
	Nettoyage de l'appareil	255
Conseils pour déplacer et stocker l'appareil	259	

Dépannage	Astuces pour éviter les bourrages papier	261
	Résolution des bourrages papier	262
	Présentation des messages affichés	269
	Problèmes d'alimentation papier	278
	Problèmes d'alimentation et de connexion des câbles	279
	Problèmes d'impression	280
	Problèmes de qualité d'impression	283
	Problèmes de copie	289
	Problèmes de numérisation	290
	Problèmes de fax	292
	Problèmes concernant le système d'exploitation	294
	Problèmes de réseau sans fil	295

Annexe	Caractéristiques techniques	298
	Informations légales	304
	Copyright	318

Introduction

Les principaux composants de l'appareil sont indiqués dans l'illustration ci-dessous :

• Fonctionnalités par modèle	6
• Informations utiles à connaître	7
• À propos de ce mode d'emploi	8
• Informations en matière de sécurité	9
• Description de l'appareil	16
• Vue d'ensemble du panneau de commande	19
• Écran d'affichage et menu utile	21
• Présentation du clavier contextuel	32
• Mise en marche de l'appareil	33
• Comprendre les voyants	34
• Installation du logiciel	37

Fonctionnalités par modèle

Certains composants et fonctions en option peuvent être indisponibles en fonction du modèle ou du pays.

Caractéristiques		C406x series
USB 2.0 haut débit		●
Carte LAN filaire Ethernet 10/100/1000 Base TX		●
Kit Wi-Fi/NFC	Interface réseau 802.11b/g/n compatible LAN sans fil de plus de 2,4 GHz ^a	○
Kit Wi-Fi/NFC/BLE	Interface réseau 802.11b/g/n/ac compatible LAN sans fil de plus de 2,4 GHz/ 5 GHz ^a	○
NFC (Communication à proximité du champ)		○
Applications XOA ^b		●
Google Cloud Print™		●
Mopria		●
Impression économique		●
Impression recto verso		●
Interface mémoire USB		●
Mémoire		○
Bacs optionnels (bac 2, bac 3, bac 4)		○
Socle		○
Alimentation de document pour double numérisation (DSDF)		●

a. Les cartes réseau sans fil ne sont pas disponibles dans tous les pays. Contactez votre distributeur Samsung local ou le revendeur chez qui vous avez acheté votre appareil.

b. Pour utiliser cette fonction les applications XOA doivent être installées. Pour plus d'informations, contactez votre distributeur Samsung local ou le revendeur chez qui vous avez acheté votre appareil.

(●: pris en charge, ○: optionnel, vide : non pris en charge)

Informations utiles à connaître

L'appareil n'imprime pas.

- Ouvrez la liste des impressions en attente et supprimez le document de la liste (voir « Annulation d'une impression » à la page 59).
- Désinstallez le pilote et réinstallez-le (voir « Installation du logiciel » à la page 37).
- Réglez votre appareil comme imprimante par défaut pour Windows (voir « Paramétrer votre appareil comme appareil par défaut » à la page 81).

Où puis-je acheter des accessoires ou des fournitures?

- Renseignez-vous auprès d'un distributeur Samsung ou de votre détaillant.
- Rendez-vous sur www.samsung.com/supplies. Sélectionnez votre pays/région pour afficher les informations sur la réparation du produit.

Le voyant d'état clignote ou reste constamment allumé.

- Mettez l'appareil hors tension, puis sous tension.
- Vérifiez la signification des indications du voyant dans ce manuel et résolvez le problème en conséquence (voir « Comprendre les voyants » à la page 34).

Un bourrage papier s'est produit.

- Ouvrez et fermez le capot (voir « Vue avant » à la page 17).
- Consultez les instructions de ce manuel pour retirer un papier coincé et résolvez le problème en conséquence (voir « Résolution des bourrages papier » à la page 262).

Les impressions sont floues.

- Le niveau de toner peut être faible ou mal réparti. Secouez la cartouche de toner (voir « Redistribution du toner » à la page 245).
- Essayez une résolution d'impression différente (voir « Ouverture des préférences d'impression » à la page 60).
- Remplacez la cartouche de toner (voir « Remplacement de la cartouche de toner » à la page 247).

Où puis-je télécharger le pilote de l'appareil ?

- Vous pouvez obtenir l'aide, le support, les pilotes de l'appareil, les manuels ou les informations de commande nécessaires sur le site Web Samsung, www.samsung.com > rechercher votre produit > Assistance ou Téléchargements.

À propos de ce mode d'emploi

Le présent mode d'emploi vous offre une description succincte du fonctionnement de l'appareil, ainsi que des explications détaillées sur chaque étape de son utilisation.



- Ne jetez pas ce manuel, conservez-le pour consultation ultérieure.
- Lisez les informations de sécurité avant d'utiliser l'appareil.
- Si vous rencontrez un problème d'utilisation de l'appareil, reportez-vous au chapitre de dépannage.
- Les termes utilisés dans ce mode d'emploi sont expliqués dans le chapitre du glossaire.
- Toutes les illustrations de ce mode d'emploi peuvent différer de votre appareil en fonction de ses options ou du modèle que vous avez acheté.
- Les captures d'écran de ce mode d'emploi peuvent différer de votre appareil en fonction de la version du microprogramme/pilote de l'appareil.
- Les procédures de ce guide de l'utilisateur sont principalement basées sur Windows 7.
- Si vous êtes un utilisateur des systèmes d'exploitation Mac, Linux ou UNIX, reportez-vous à la rubrique Mode d'emploi sur le site Web Samsung, <http://www.samsung.com> > Rechercher votre produit > Assistance ou Téléchargements, ou consulter le site Web <http://www.samsung.com/printersetup>.
- Si vous avez accès à Internet, vous pouvez obtenir l'aide, le support, les pilotes de l'appareil, les manuels ou les informations de commande nécessaires sur le site Web Samsung, www.samsung.com > rechercher votre produit > Assistance ou Téléchargements.

Conventions

Certains termes sont utilisés de manière interchangeable dans ce mode d'emploi, comme ci-dessous:

- Document est synonyme d'original.
- Papier est synonyme de support ou de support d'impression.
- Appareil signifie une imprimante ou une imprimante multifonctions.

Icônes générales



Icône	Texte	Description
	Avertissement	Utilisé pour mettre en garde les utilisateurs sur les possibilités de lésions corporelles.
	Mise en garde	Informe les utilisateurs des risques éventuels de dommages mécaniques ou de dysfonctionnements de l'imprimante.
	Remarque	Donne des informations supplémentaires ou des spécifications détaillées des fonctions et fonctionnalités de l'appareil.

Informations en matière de sécurité

Ces avertissements et précautions sont inclus afin d'éviter des blessures pour vous et d'autres personnes, ainsi que pour éviter des dommages potentiels à votre appareil. Veuillez à lire et à comprendre toutes ces instructions avant d'utiliser l'appareil. Une fois que vous avez lu cette section, conservez-la pour pouvoir vous y reporter par la suite.



Symboles de sécurité importants

Explication de l'ensemble des icônes et des signes utilisés dans ce chapitre

	Avertissement	Situations dangereuses ou à risques pouvant entraîner des blessures graves ou la mort.
	Mise en garde	Situations dangereuses ou à risques pouvant entraîner des blessures légères ou des dommages matériels.
	Ne pas essayer.	

Environnement d'exploitation

Avertissement

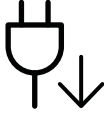
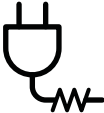
	Ne pas utiliser si le câble d'alimentation électrique est endommagé ou si la prise électrique n'est pas reliée à la terre. Risque de décharge électrique ou d'incendie.
	Ne rien poser sur l'appareil (eau, objets métalliques, objets lourds, bougies, cigarettes allumées, etc.). Risque de décharge électrique ou d'incendie.
	<ul style="list-style-type: none">• Si l'appareil surchauffe, libère de la fumée, émet des bruits étranges, ou produit une odeur bizarre, coupez immédiatement l'interrupteur d'alimentation ou débranchez l'appareil.• L'utilisateur doit pouvoir accéder à la prise en cas d'urgences nécessitant de l'utilisateur qu'il débranche la prise. Risque de décharge électrique ou d'incendie.
	Ne pliez pas le câble d'alimentation électrique et ne placez pas d'objets lourds dessus. Le fait de marcher sur le câble d'alimentation électrique ou de l'écraser avec un objet lourd peut occasionner une décharge électrique ou un incendie.



Ne retirez pas la fiche en tirant sur le câble; ne manipulez pas la prise avec des mains mouillées.
Risque de décharge électrique ou d'incendie.

Mise en garde

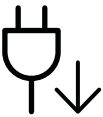

Pendant un orage ou pendant une période de non-fonctionnement, retirez la fiche d'alimentation de la prise de courant.
Risque de décharge électrique ou d'incendie.



Faites attention, la zone de sortie papier est chaude.
Vous pouvez vous brûler.



Si on a laissé tomber l'appareil, ou si le boîtier semble endommagé, débranchez toutes les connexions de l'appareil et demandez une assistance auprès du personnel de service qualifié.
Dans le cas contraire, il y a un risque de décharge électrique ou d'incendie.



Si l'appareil ne fonctionne pas correctement après avoir suivi ces instructions, débranchez toutes les connexions de l'appareil et demandez une assistance auprès du personnel de service qualifié.
Dans le cas contraire, il y a un risque de décharge électrique ou d'incendie.



Si la fiche n'entre pas facilement dans la prise, ne forcez pas pour l'insérer.
Appelez un électricien pour changer la prise de courant, sous peine de décharge électrique possible.









Ne laissez aucun animal domestique mordre les cordons d'alimentation, de téléphone et d'interface PC.
Risque de décharge électrique ou d'incendie et/ou de blessure pour votre animal domestique.

Méthode d'utilisation

Mise en garde



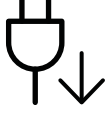

Ne tirez pas avec force sur la feuille durant l'impression.
Vous risquez d'endommager l'appareil.

	<p>Faites attention de ne pas mettre la main entre l'appareil et le bac d'alimentation papier. Vous pourriez vous blesser.</p>
	<p>Faites attention lorsque vous remplacez du papier ou que vous retirez du papier coincé. Les bords d'une feuille neuve sont tranchants et peuvent provoquer des coupures douloureuses.</p>
	<p>Lors de l'impression de grandes quantités, la partie inférieure de la zone de sortie papier peut devenir chaude. Ne laissez pas des enfants y toucher. Vous pouvez vous brûler.</p>
	<p>Lorsque vous retirez du papier coincé, évitez d'utiliser des objets métalliques pointus. Cela pourrait endommager l'appareil.</p>
	<p>Ne laissez pas le papier s'empiler sur le réceptacle de sortie. Cela pourrait endommager l'appareil.</p>
	<p>N'obstruez pas l'orifice de ventilation et n'y poussez pas d'objets. La température des composants risquerait d'augmenter et pourrait provoquer des dommages ou un incendie.</p>
	<p>L'utilisation de fonctions, ou la configuration ou l'exécution de procédures autres que celles indiquées dans ce manuel risque d'entraîner une exposition à des radiations potentiellement dangereuses.</p>
	<p>Le dispositif d'alimentation de cet appareil est son câble d'alimentation électrique. Pour couper l'alimentation, retirez le câble d'alimentation électrique de la prise électrique.</p>





Installation/déplacement



Avertissement

	<p>Ne placez pas l'appareil dans un endroit poussiéreux, humide ou sujet à des fuites d'eau. Risque de décharge électrique ou d'incendie.</p>
---	---

	<p>Placez l'appareil dans un environnement conforme en matière de température de fonctionnement et de spécifications d'humidité.</p> <p>N'utilisez pas l'appareil en dessous de la température de gel ou s'il a été récemment déplacé d'un endroit dont la température est inférieure au gel. Ceci peut endommager l'appareil. Utilisez l'appareil uniquement lorsque sa température interne correspond à la température de fonctionnement et selon les spécifications d'humidité.</p> <p>Sinon, des problèmes de qualité peuvent survenir et endommager l'appareil. Voir « Caractéristiques générales » à la page 298.</p>
---	---

Mise en garde

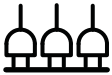
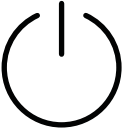

	<p>Avant de déplacer l'appareil, éteignez-le et débranchez tous les cordons. Les informations suivantes ne sont que des suggestions basées sur le poids de l'appareil. Si vous souffrez d'une maladie vous empêchant de soulever des objets, ne soulevez pas l'appareil. Demandez de l'aide et utilisez toujours le nombre de personnes adéquat pour soulever l'appareil en toute sécurité.</p> <p>Puis levez l'appareil:</p> <ul style="list-style-type: none"> • si le poids de l'appareil est inférieur à 20 kg, une seule personne suffit pour le soulever. • si le poids de l'appareil est entre 20 kg et 40 kg, deux personnes sont nécessaires pour le soulever. • si le poids de l'appareil est supérieur à 40 kg, 4 personnes sont nécessaires pour le soulever. <p>L'appareil pourrait tomber et être endommagé ou blesser quelqu'un.</p>
	<p>Choisir une surface plane avec suffisamment d'espace et de ventilation pour placer la machine. Tenir également compte de l'espace nécessaire pour ouvrir les couvercles et les bacs.</p> <p>Le lieu doit être correctement ventilé et protégé contre la lumière directe du soleil, la chaleur et l'humidité.</p>
	<p>L'utilisation prolongée de la machine ou l'impression d'un grand nombre de pages dans un espace non-ventilé peut polluer l'air et nuire à votre santé. Placez l'appareil dans un espace bien ventilé ou ouvrez une fenêtre afin de faire circuler l'air régulièrement.</p>
	<p>Ne placez pas l'appareil sur une surface instable. L'appareil pourrait tomber et être endommagé ou blesser quelqu'un.</p>
	<p>Utilisez exclusivement du câble AWG N°26^a ou un câble de téléphone plus grand, si nécessaire. Dans le cas contraire, vous risquez d'endommager l'appareil.</p>



	<p>Branchez directement le câble d'alimentation électrique dans une prise de courant correctement reliée à la terre.</p> <p>Dans le cas contraire, il y a un risque de décharge électrique ou d'incendie.</p>
	<p>Pour un fonctionnement sûr, utilisez le câble d'alimentation électrique fourni avec votre appareil. Si vous utilisez un câble de plus de 2 mètres avec un appareil 110V, le calibre doit être 16 AWG ou plus grand.</p> <p>Dans le cas contraire, l'appareil peut être endommagé et il y a un risque de décharge électrique ou d'incendie.</p>
	<p>Ne couvrez pas l'appareil et ne le placez pas dans un endroit confiné comme un placard.</p> <p>Si l'appareil n'est pas bien ventilé, il y a un risque d'incendie.</p>
	<p>Ne branchez pas un trop grand nombre d'appareils électriques sur une même prise murale ou sur une même rallonge.</p> <p>Une prise surchargée réduit les performances et constitue une source potentielle d'incendie et de décharges électriques.</p>
	<p>L'appareil doit être connecté au niveau de puissance indiqué sur l'étiquette.</p> <p>En cas de doute et si vous voulez vérifier le niveau de puissance utilisé, contactez le service d'électricité.</p>

a.AWG : American Wire Gauge, calibrage américain normalisé des fils.

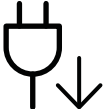
Entretien/contrôle



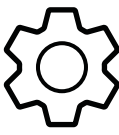

Mise en garde



	<p>Débranchez l'appareil de la prise secteur avant de nettoyer l'intérieur. Ne nettoyez pas l'appareil avec du benzène, du diluant pour peinture ou de l'alcool ; ne pulvérisez pas de l'eau directement dans l'appareil.</p> <p>Risque de décharge électrique ou d'incendie.</p>
	<p>Lorsque vous effectuez une tâche dans l'appareil pour remplacer des consommables ou nettoyer l'intérieur, ne le faites pas fonctionner.</p> <p>Vous pourriez vous blesser.</p>
	<p>Gardez les produits de nettoyage hors de portée des enfants.</p> <p>Ils peuvent se blesser.</p>

	Ne démontez pas, ne réparez pas et ne remontez pas l'appareil vous-même. Cela pourrait endommager l'appareil. Appelez un technicien agréé lorsque l'appareil doit être réparé.
	Pour nettoyer et faire fonctionner l'appareil, respectez à la lettre le guide d'utilisateur fourni avec l'appareil. Dans le cas contraire, vous pourriez endommager l'appareil.
	Gardez le câble d'alimentation et la surface de contact de la fiche exempts de poussière ou d'eau. Dans le cas contraire, il y a un risque de décharge électrique ou d'incendie.
	<ul style="list-style-type: none"> • Ne retirez jamais les couvercles ou protections fixés avec des vis. • Les unités de chauffe doivent exclusivement être réparées par un technicien de maintenance agréé. Les réparations effectuées par des techniciens non agréés pourraient causer des incendies ou des chocs électriques. • L'appareil doit exclusivement être réparé par un technicien de maintenance Samsung.

Utilisation des consommables

Mise en garde





	Ne démontez pas la cartouche de toner. Les particules de toner peuvent être dangereuses si vous les inhalez ou les ingérez.
	Ne brûlez aucun consommable comme une cartouche de toner ou une unité de chauffe. Cela pourrait provoquer une explosion ou déclencher un incendie incontrôlable.
	Lorsque vous rangez les consommables comme les cartouches de toner, gardez-les hors de portée des enfants. Les particules de toner peuvent être dangereuses si vous les inhalez ou les ingérez.
	L'utilisation de consommables recyclés, comme le toner, peut endommager l'appareil. En cas de dommage lié à l'utilisation de consommables recyclés, des frais seront imputés.

	<p>Pour les consommables contenant de la poussière de toner (cartouche de toner, bouteille de toner vide, unité d'imagerie), suivez les instructions ci-dessous.</p> <ul style="list-style-type: none"> • Lors de la mise au rebut des consommables, suivez les instructions de mise au rebut. Consultez le revendeur pour les instructions de mise au rebut. • Ne lavez pas les consommables. • Ne réutilisez pas une bouteilles de toner vide. <p>Le non-respect des instructions ci-dessus peut causer un dysfonctionnement de l'appareil et polluer l'environnement. La garantie ne couvre pas les dommages dus à une négligence de l'utilisateur.</p>
	<p>Si du toner se dépose sur vos vêtements, n'utilisez pas d'eau chaude pour les laver.</p> <p>L'eau chaude fixe le toner sur le tissu. Utilisez de l'eau froide.</p>
	<p>Lorsque vous changez la cartouche de toner ou que vous retirez un papier bloqué, faites attention de ne pas vous salir ou salir vos vêtements avec le toner.</p> <p>Les particules de toner peuvent être dangereuses si vous les inhalez ou les ingérez.</p>

Description de l'appareil

Composants

Le composant actuel peut différer de celui de l'illustration ci-dessous. Certains composants peuvent varier selon la configuration.

	Appareil ^a
	Guide d'installation rapide
	Cd du logiciel ^b
	Cordon d'alimentation
	Accessoires divers ^c

a.Selon le modèle, cette illustration peut différer de votre appareil. Il existe divers types d'appareil.

b.Le CD du logiciel contient les pilotes d'impression, le mode d'emploi et des applications.

c.Les différents accessoires inclus avec votre appareil peuvent varier selon le pays d'achat et le modèle spécifique.

Vue avant



- Selon le modèle, cette illustration peut différer de votre appareil. Il existe divers types d'appareil.
- Certains composants et fonctions en option peuvent être indisponibles en fonction du modèle ou du pays (voir « Fonctionnalités par modèle » à la page 6).

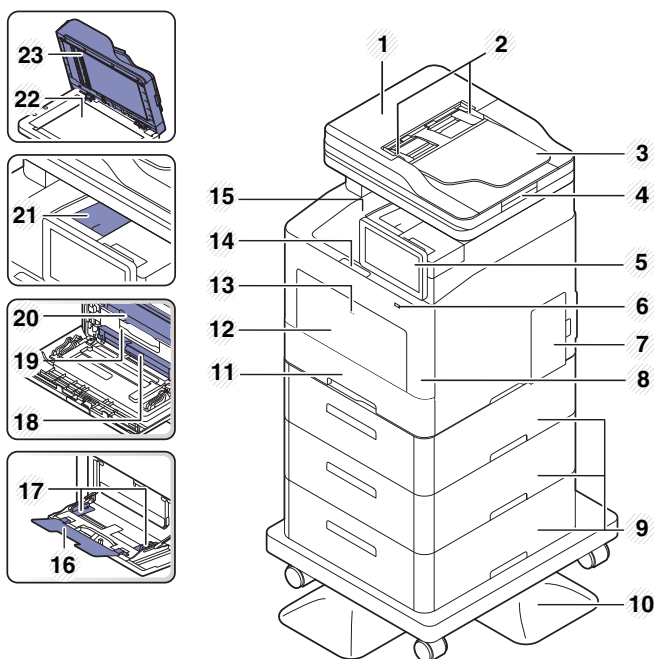

1	Couvercle d'alimentation de document pour double numérisation (DSDF)	13	Ouverture par poussée du bac polyvalent
2	Guides de largeur d'alimentation de document pour double numérisation (DSDF)	14	Bouton de dégagement du capot avant
3	Bac d'entrée d'alimentation de document pour double numérisation (DSDF)	15	Bac de sortie
4	Bac de sortie d'alimentation de document pour double numérisation (DSDF)	16	Support polyvalent
5	Panneau de commande	17	Guides de largeur papier sur un bac papier polyvalent
6	Port pour mémoire USB	18	Courroie de transfert intermédiaire (ITB)
7	Trappe d'accès à la carte électronique	19	Poignée de la cartouche de toner
8	Capot avant	20	Cartouches de toner
9	Bac optionnel ^a	21	Bac support de sortie
10	Socle ^b	22	Vitre d'exposition
11	Bac 1	23	Alimentation de document pour double numérisation (DSDF)
12	Bac polyvalent		

a. Installez le bac optionnel si nécessaire.

b. Périphérique optionnel.

Vue arrière



- Selon le modèle, cette illustration peut différer de votre appareil. Il existe divers types d'appareil.
- Certains composants et fonctions en option peuvent être indisponibles en fonction du modèle ou du pays (voir « Fonctionnalités par modèle » à la page 6).

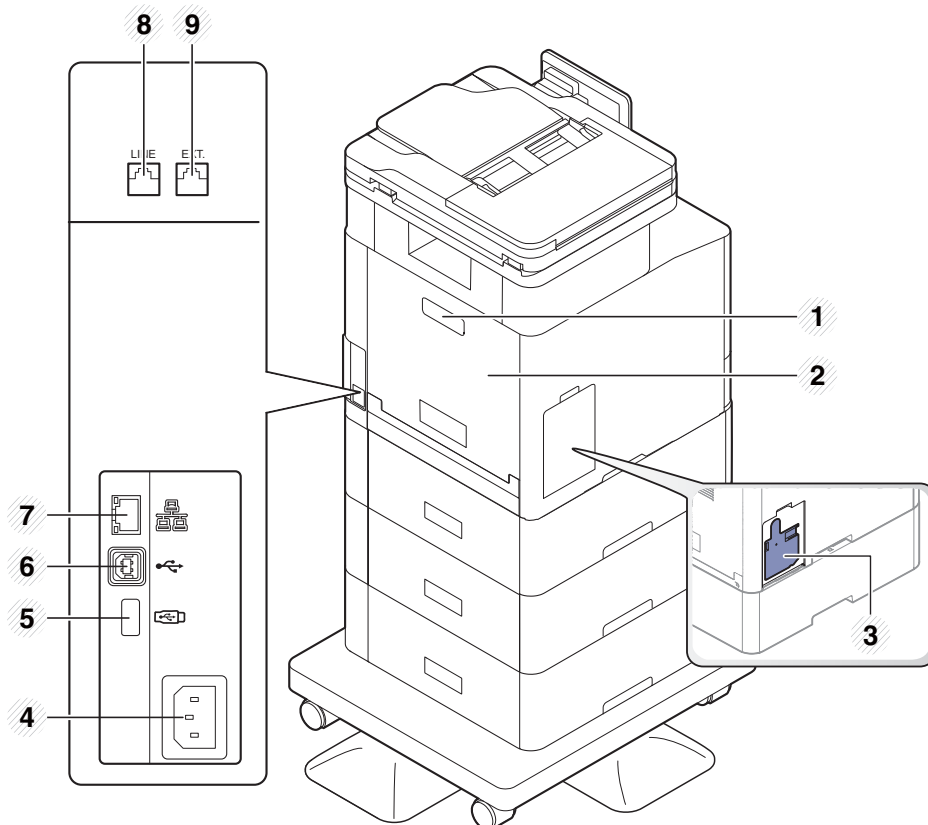

1	Poignée du capot arrière
2	Capot arrière
3	Récupérateur de toner usagé
4	Prise d'alimentation
5	Port pour mémoire USB
6	Port USB
7	Port réseau
8	Prise de ligne téléphonique (LINE)
9	Prise gigogne (EXT.)

Vue d'ensemble du panneau de commande

Panneau de commande



- Ne touchez l'écran d'affichage qu'avec vos doigts. Un stylo ou tout autre élément pointu pourrait endommager l'écran.
- L'écran peut ne pas fonctionner ou ne pas reconnaître correctement les saisies tactiles :
 - si vous y installez un film de protection ou un accessoire incompatible.
 - si l'écran est recouvert de poussière ou de toute substance étrangère.
 - en présence d'une substance étrangère entre l'écran d'affichage et le cadre ou si votre autre doigt est en contact avec le bord de l'écran.
 - en présence de givre ou d'humidité sur le bord de l'écran ou si vous touchez l'écran avec un doigt mouillé.
- Lorsque l'écran d'affichage est rayé ou endommagé, contactez un technicien de maintenance.
- Lorsque vous utilisez des cartouches de toner d'une autre marque que Samsung, telles que celles rechargées ou reconditionnées, il se peut que l'image d'arrière-plan de l'écran d'affichage soit modifiée.

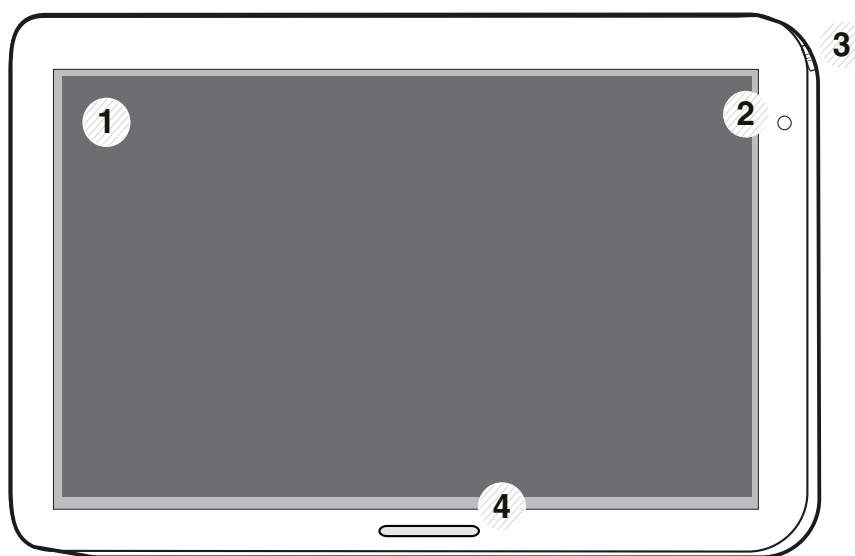

1	Écran d'affichage	Permet d'afficher l'état présent de l'appareil et d'afficher des messages pendant le fonctionnement. Vous pouvez définir les menus en toute simplicité à l'aide de l'écran d'affichage.
2	Voyant d'alimentation	Indique le statut d'alimentation de votre appareil.
3	Bouton  (Marche/Sortie de veille)	Active ou désactive l'alimentation. Lorsque le voyant bleu est allumé, l'appareil est sous tension et vous pouvez l'utiliser. Pour éteindre l'appareil, appuyez sur cette touche pendant plus de deux secondes. Puis, une fenêtre de confirmation apparaît.
4	Voyant Statut	Permet d'afficher l'état de l'appareil (voir « Comprendre les voyants » à la page 34).

Réglage d'inclinaison du panneau de commande

Vous pouvez ajuster l'angle d'inclinaison du panneau de commande à votre convenance. Reportez-vous à l'illustration ci-après.



- Inclinez le panneau de commande vers l'arrière avant de retirer les documents imprimés de l'appareil. On risque de couper ou froisser le papier si l'on retire les documents lorsque le panneau de commande est vertical.
- Lorsque vous imprimez sur un papier grand format comme une feuille Legal, vous pouvez éviter les bourrages papier en ajustant l'angle du panneau de commande de sorte qu'il repose à plat contre l'appareil.

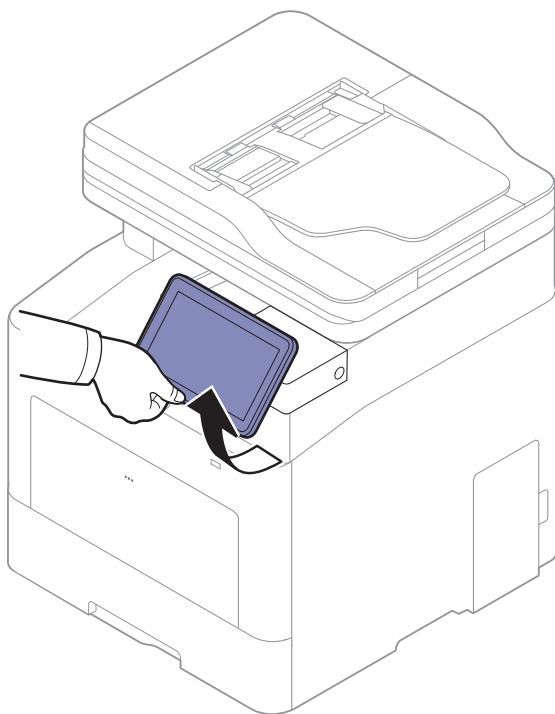

Écran d'affichage et menu utile

Écran d'affichage

L'écran d'affichage sert d'interface utilisateur de l'appareil. Il affiche l'état actuel des processus, vous indique les instructions ou les messages éventuels et offre un accès rapide à plusieurs fonctions.

Termes des gestes tactiles

L'écran d'affichage est une interface tactile. Vous pouvez interagir avec celui-ci de la même manière qu'avec un smartphone ou une tablette.

Toucher

Touchez légèrement l'écran et retirez votre doigt.

Par exemple:

- Touchez le clavier à l'écran pour saisir des caractères ou du texte.
- Touchez un élément de menu pour le sélectionner.
- Touchez une icône d'application pour démarrer l'application.

Toucher et maintenir.

Appuyez votre doigt sur un élément de l'écran et maintenez-le en place.

Par exemple:

- Touchez et maintenez une fonction sur l'écran d'accueil afin de le déplacer.
- Touchez et maintenez un doigt sur un champ pour afficher le menu des options.

Glisser

Faites glisser légèrement votre doigt verticalement ou horizontalement sur l'écran.

Par exemple:

- Faites glisser votre doigt sur les menus ou les pages de l'écran d'accueil.



Glisser

Touchez et maintenez une icône, puis déplacez-la où vous souhaitez.

Par exemple:

- Faites glisser les icônes vers une autre page dans le tiroir d'applications.
- Faites glisser les icônes vers une autre page dans l'écran d'accueil.

Touches de contrôle

-  (Précédent) : Revenez à l'écran, l'option ou l'étape précédent.
-  (Accueil) : Rendez-vous à l'écran d'accueil principal.

-  (Récent) : Afficher les apps utilisées récemment.
- Démarrage rapide: Une touche personnalisée. Consulter la section suivante pour des options.

Régler la luminosité

- 1 Appuyez sur **Paramètres** > **Affichage** > **Écran** > **Luminosité** depuis l'écran d'accueil ou **Applis**.
- 2 Glissez le doigt pour ajuster la luminosité de l'écran.

Ajoutez un démarrage rapide.

- 1 Appuyez sur **Paramètres** > **Affichage** > **Plus de paramètres** > **Lancement rapide** depuis l'écran d'accueil ou **Applis**.
- 2 Sélectionnez la fonction de démarrage rapide souhaitée.
 - **Aucun**: L'icône n'apparaît pas.
 - **Capture d'écran**: Capturez l'écran actuel en fichier image.
 - **Applications**: Ouvrez un écran qui affiche toutes les applications.
 - **Rechercher**: Ouvrez l'écran de recherche.
 - **État de la tâche**: Ouvrez l'écran d'état de la tâche.
 - **Conn/Deconn.**: Ouvrez l'écran de connexion ou de déconnexion.
- 3 Sélectionnez  (retour) pour revenir au menu des paramètres.

Survol de l'écran d'accueil.

L'écran d'accueil principal constitue le point de démarrage pour de nombreuses applications et fonctions. Vous pouvez le personnaliser avec des icônes d'applications, des raccourcis et des fonctions pour vous donner un accès instantané aux informations et aux applications. Vous pouvez ouvrir la page par défaut à tout moment en appuyant sur l'icône . Les images à l'écran dans ce guide d'utilisateur peuvent être différentes de celles de votre appareil, selon les options ou le modèle.



Selon les paramètres d'authentification, les utilisateurs de l'appareil devront peut-être saisir un identifiant et un mot de passe. Si cette fonction est activée, l'appareil ne peut être utilisé que par un utilisateur autorisé avec un identifiant et un mot de passe. Contactez l'administrateur de l'appareil.

Naviguer parmi les écrans d'accueil

Initialement, l'appareil comporte trois écrans d'accueil. Vous pouvez placer les icônes d'application sur toutes les pages.



A partir de l'écran d'accueil principal, glissez votre doigt à gauche ou à droite. L'écran d'accueil principal est situé au centre, avec trois pages supplémentaires de chaque côté.

Naviguer parmi les menus d'applications.

Par défaut, cet appareil contient plusieurs menus d'applications disponibles dans l'écran d'accueil principal. Si vous souhaitez accéder à tous les menus et les fonctions d'applications, touchez

l'icône  et glissez votre doigt à gauche ou à droite sur l'écran.



A partir de l'écran d'accueil principal, glissez votre doigt à gauche ou à droite. L'écran d'accueil principal se trouve au centre.

Accéder aux apps récemment utilisées.

Il est aisé de trouver une app que vous avez utilisée récemment.

- 1 Touchez l'icône  afin d'ouvrir la fenêtre des applications utilisées récemment.
- 2 Touchez une icône d'application dans cette fenêtre afin de l'ouvrir.

Personnaliser votre écran d'accueil

Vous pouvez personnaliser votre écran d'accueil selon vos besoins.

Créer des raccourcis



Les raccourcis ne sont pas des fonctions. Les fonctions ne peuvent que lancer des applications, alors que les raccourcis peuvent activer des fonctionnalités et des actions en plus.

Ajouter un raccourci depuis l'écran d'accueil

- 1 Touchez l'icône  pour vous rendre à l'écran d'accueil principal.
- 2 Touchez et maintenez l'écran d'accueil pour afficher une liste des raccourcis disponibles pour faire des sélections.
 - **Définir fond d'écran**
 - **Écran d'accueil** : Définissez le papier peint pour **Écran d'accueil**.

- **Écran de connexion** : Définissez le papier peint pour l'**Écran de connexion**. Pour utiliser cette fonction, vous devez vous enregistrer en tant qu'administrateur (voir « Connexion » à la page 182).
- **Écran d'accueil et de connexion** : Définissez le papier peint pour les deux écrans. Pour utiliser cette fonction, vous devez vous enregistrer en tant qu'administrateur (voir « Connexion » à la page 182).
- **Appl., appl.XOA, widgets et programmes** : Placez les apps, XOA apps, widgets, et les icônes de programme sur l'écran d'accueil.
- **Dossier** : Créez un dossier sur l'écran d'accueil.
- **Page** : Ajoutez une autre page à l'écran d'accueil.

Ajout d'un raccourci à partir du menu **Applis**

- 1 Touchez l'icône  pour vous rendre à l'écran d'accueil principal.
- 2 Touchez l'icône  pour afficher vos applications actuelles.
- 3 Faites dérouler la liste et trouvez l'application souhaitée.
- 4 Touchez et maintenez l'icône d'application. Cela permet de créer un raccourci vers l'application et affiche l'écran d'accueil principal.
- 5 Faites glisser le raccourci vers l'endroit souhaité sur l'écran et relâchez-le. Pour le passer à une page différente, faites glisser le raccourci vers le bord de l'écran jusqu'à ce qu'il passe à la page souhaitée.

Supprimer un raccourci.

- 1 Touchez et maintenez le raccourci jusqu'à ce que vous puissiez le déplacer.
- 2 Vous pouvez déplacer et placer un raccourci dans la corbeille ; les deux éléments deviennent rouge.





Cette action ne désinstalle pas le programme, il supprime simplement le raccourci de l'écran d'accueil.

Ajout et retrait des widgets.

Les widgets sont des applications auto-contenues qui se trouvent dans votre onglet de widget et sur chaque page de l'écran d'accueil. Contrairement aux raccourcis, un widget apparaît comme une application à l'écran.

Ajout d'un widget

- 1 Touchez l'icône  pour vous rendre à l'écran d'accueil principal.
- 2 Appuyez sur l'icône  et sur **Widget (gadget logiciel)** en haut de l'écran.
- 3 Faites dérouler la liste et identifiez le widget souhaité.
- 4 Touchez l'icône widget et maintenez-le. Cela crée une copie du widget et ouvre l'écran d'accueil principal.
- 5 Faites glisser le widget vers l'emplacement souhaité à l'écran et relâchez-le. Pour déplacer le widget sur une page différente, amenez-le vers le bord de l'écran jusqu'à ce que l'écran passe à la page souhaitée.



Suppression d'un widget

- 1 Touchez et maintenez le widget jusqu'à ce que vous puissiez le déplacer.
- 2 Vous pouvez déplacer et placer un raccourci dans la corbeille ; les deux éléments deviennent rouge.



Cette action ne désinstalle pas le widget, il supprime simplement la copie de l'écran d'accueil.

Déplacer des icônes dans le menu Applis

- 1 Touchez l'icône  pour vous rendre à l'écran d'accueil principal.
- 2 Touchez l'icône  pour afficher vos applications actuelles.
- 3 Touchez l'onglet **Applis** en haut de l'écran s'il n'est pas déjà sélectionné.

- 4 Faites glisser l'icône vers l'endroit souhaité sur l'écran et relâchez-le. Pour le passer à une page différente, faites glisser l'icône vers le bord de l'écran jusqu'à ce qu'il passe à la page souhaitée.

Modifier le papier peint

Vous pouvez personnaliser le papier peint (arrière fond) de vos écrans d'accueil.

- 1 Depuis tout écran d'accueil, touchez et maintenez une pression sur une région vide de l'écran, puis sélectionnez l'option **Définir fond d'écran**.
- 2 Touchez l'une des options suivantes dans la fenêtre qui apparaît.
 - **Écran d'accueil** : Définissez le papier peint pour **Écran d'accueil**.
 - **Écran de connexion** : Définissez le papier peint pour l'**Écran de connexion**. Pour utiliser cette fonction, vous devez vous enregistrer en tant qu'administrateur (voir « Connexion » à la page 182).
 - **Écran d'accueil et de connexion** : Définissez le papier peint pour les deux écrans. Pour utiliser cette fonction, vous devez vous enregistrer en tant qu'administrateur (voir « Connexion » à la page 182).
- 3 Touchez l'une des options suivantes dans la fenêtre qui apparaît.
 - **Galerie**: Sélectionnez le papier peint à partir de photos et d'images dans la galerie de l'appareil.

 Vous pouvez sélectionner des images sur un périphérique USB ou dans le dossier **Dossier > Télécharger**.

 - **Fonds d'écran animés**: Sélectionnez une image animée.
 - **Fonds d'écran**: Sélection parmi des images stationnaires intégrées.
- 4 Sélectionnez un papier peint et touchez **Définir fond d'écran** ou **Annuler**.

Barre des notifications

La barre des notifications inclut une liste déroulante pour afficher des informations concernant les processus en cours, le statut du toner, la luminosité de l'écran et les notifications récentes.

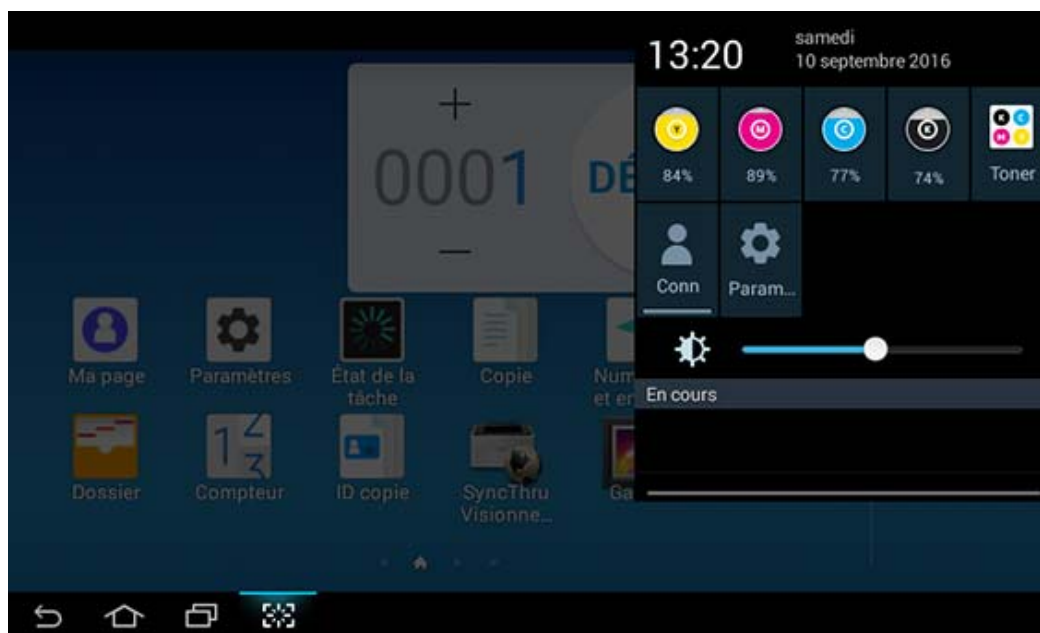

Sur l'écran d'accueil, touchez et maintenez la barre de notifications jusqu'à ce que le menu déroulant apparaisse, puis tirez-le vers le bas pour le développer.

État de la tâche

Lorsque vous appuyez sur **État de la tâche** sur l'écran d'accueil ou **Applis**, l'écran liste **Tâche en c.**, **Tâche terminée**, **Impression sécurisée**, **Fax sécurisé**, **Avertiss actif**.

Impr. en cours

Affiche la liste des tâches en cours et en attente.

Tâche terminée

Affiche une liste des tâches terminées, comprenant des informations sur les tâches durant lesquelles une erreur s'est produite.

Impression / Télécopie sécurisée

Affiche une liste des tâches sécurisées. Pour une impression sécurisée, vous devez saisir l' **ID** et le **Mot de p.** définis dans le pilote d'impression (voir « Mode d'impression » à la page 65). Pour une télécopie sécurisée, vous devez saisir le **Mot de p.**

Avertiss actif

Affiche tous messages et codes d'erreur éventuels.

Compteur

Vous pouvez vérifier le nombre de pages/travaux qui ont été imprimés, copiés, numérisés, et télécopiés. Vous pouvez vérifier le compteur par dispositif ou utilisateurs.





Appuyez sur **Compteur** depuis l'écran d'accueil ou **Applis**.

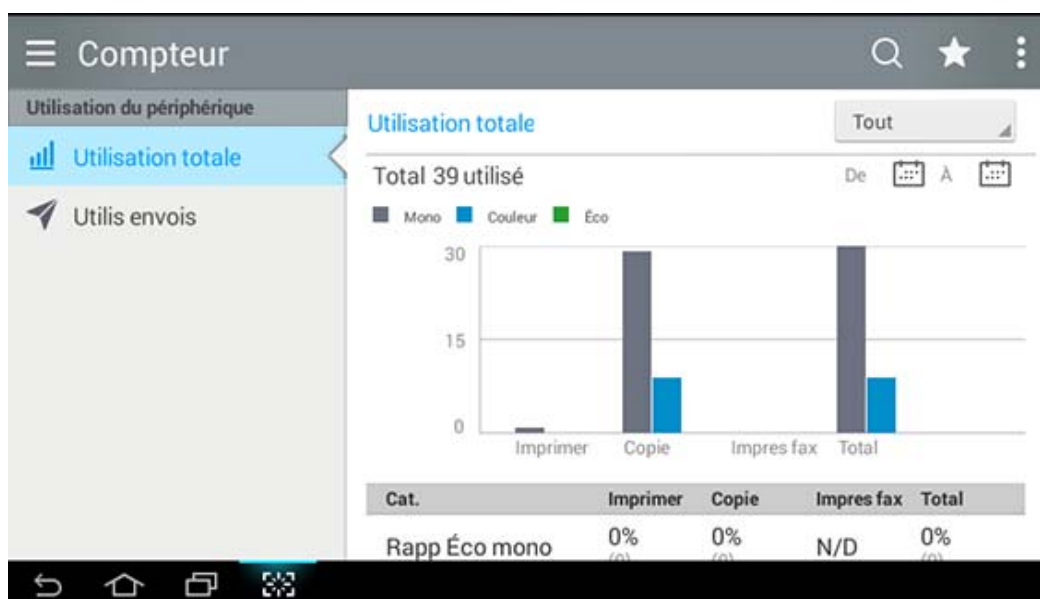

Vous pouvez également utiliser cette fonction dans SyncThru™ Web Service. Ouvrez le navigateur Web de votre ordinateur en réseau et tapez l'adresse IP de votre appareil. Lorsque SyncThru™ Web Service s'ouvre, cliquez sur l'onglet **Informations** > **Compteurs d'utilisation** (voir « Compteur » à la page 28).



Touches de contrôle

Bouton	Nom	Description
	Menu rapide	Ouvrez le menu rapide.
	Rechercher	Recherchez le menu ou l'app souhaités.
	Imprimer	Vous pouvez imprimer une page de compteur d'utilisation.
	Mon progr.	Ouvrez une liste des applications que vous avez ajoutées.
Tout	Period	Sélectionnez la période de compteur de vérifications.
	De, À	Réglez la période de compteur de vérifications

Comprendre le menu Compteur

- **Utilisation totale:** Chaque catégorie affiche le compte d'utilisations par type de tâche (Imprimer, Copie, Impres fax, Total).
 - Tout : Appuyez et sélectionnez la période.
- **Utilis envois:** Affiche le compteur des tâches **Envoyer (Télécopie, Numérisation)**.
- **Utilisation de l'utilisateur** (utilisateur connecté uniquement): Chaque catégorie indique l'utilisation de l'impression par utilisateur.



Pour utiliser **Utilisation de l'utilisateur**, vous pourriez avoir à sélectionner **Authentification de l'application** et **Compte standard seulement** dans **Paramètres > Paramètres admin > Sécurité > Mode ou Méthode** sur l'écran d'accueil ou **Applis**.

USB

Pour utiliser cette fonction USB, touchez **Dossier > USB** depuis l'écran d'accueil ou **Applis** (voir « Utilisation d'une clé USB » à la page 234).



Vous devez insérer une clé USB dans le port USB de l'appareil.

Aide

Fournit des informations en ligne permettant de répondre aux questions relatives à l'appareil.



L'application **Aide** fournit des informations relatives aux menus et fonctions disponibles dans

l'appareil. Utilisez le volet à gauche de l'écran pour naviguer dans l'application  (**Aide**). Vous pouvez également sélectionner les titres en-dessous de chaque section pour parcourir les rubriques d'aide.

1 Appuyez sur  (**Aide**) depuis l'écran d'accueil ou **Applis**.

2 Sélectionnez une rubrique et suivez la navigation intégrée.



Appuyez sur  (**Aide**) à l'écran d'accueil ou sur  (menu rapide), puis sélectionnez l'option que vous désirez connaître.





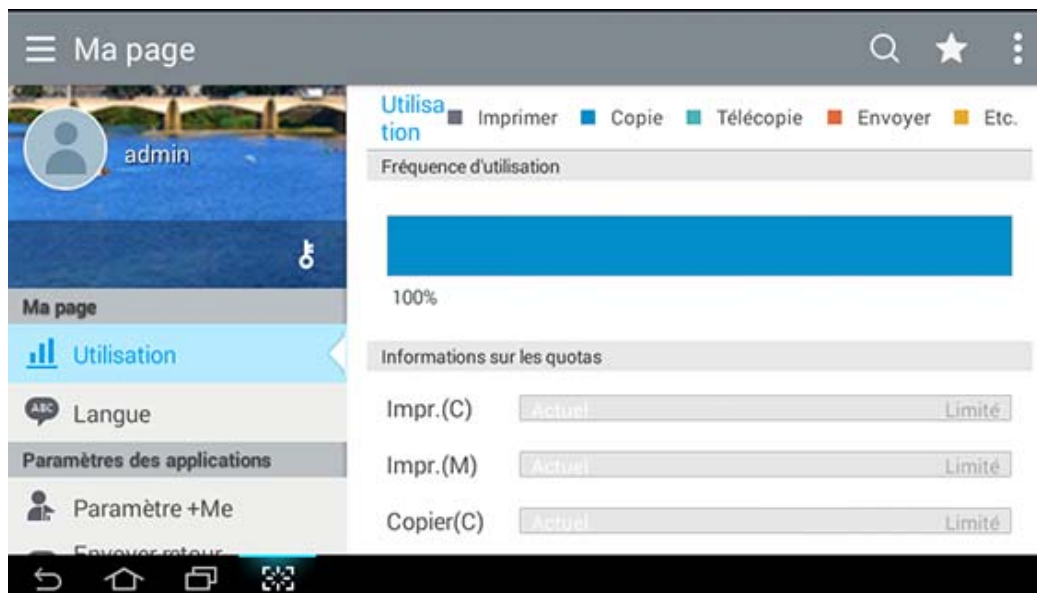

Ma Page

L'application **Ma page** vous permet de modifier facilement vos informations de profil et vos paramètres. Votre profil **Ma page** mémorise vos informations de contact ainsi que vos paramètres personnels. Vous pouvez utiliser ces paramètres pour personnaliser l'appareil pour qu'il se conforme à vos habitudes et besoins en accessibilité.

Pour utiliser cette fonction, appuyez sur **Ma page** depuis l'écran d'accueil ou **Applis**.



Touches de contrôle

Bouton	Nom	Description
	Menu rapide	Ouvrez le menu rapide.
	Rechercher	Recherchez le menu ou l'app souhaités.
	Mon progr.	Ouvrez une liste des applications que vous avez ajoutées.
	Sous-menu (Dépassement de capacité d'action)	Ouvrez le sous-menu.
	Mod. mot passe	Vous permet de modifier le mot de passe.
	Image du profil	Vous permet de sélectionner une image pour votre profil.

Comprendre le menu Ma page

Vous permet de modifier divers paramètres pour tirer au mieux parti de l'appareil.

- **Personnalisation**

- **Utilisation:** Le graphique de fréquence d'utilisation indique le nombre d'impressions, de copies, de télécopies, d'envois ou d'autres tâches que vous avez effectués, alors que l'information de quota indique où vous en êtes par rapport à vos quotas d'utilisation.

- **Paramètres des applications**





- **Paramètre +Me:** Le paramètre **+Me** spécifie si l'appareil envoie ou non des informations relatives à votre utilisation vers la boîte ou une autre destination. Vous pouvez également spécifier où envoyer vos informations d'utilisation.
- **Envoyer retour d'information:** Le paramètre **Envoyer retour d'information** spécifie si l'appareil envoie ou non des informations relatives à votre utilisation au fabricant. L'envoi d'un retour d'informations aide le fabricant à améliorer l'appareil par le biais de mises à jour ou de correctifs.

Présentation du clavier contextuel

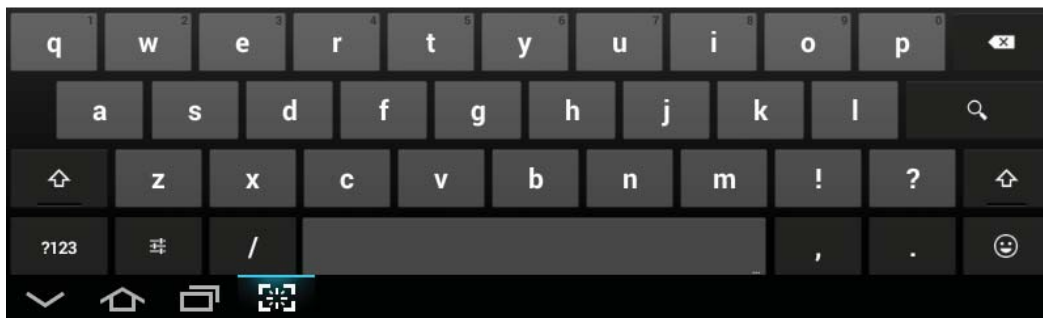
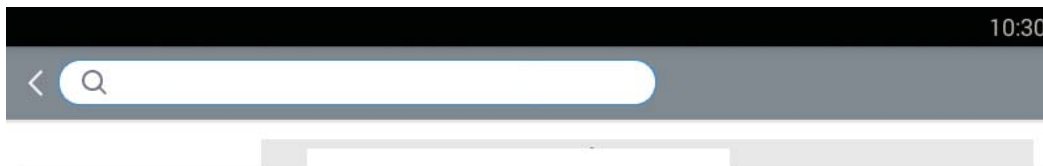
Le clavier de l'écran d'affichage permet de saisir des caractères alphabétiques, des chiffres ou des symboles. Le clavier utilise la configuration standard QWERTY pour une utilisation aisée.

Lorsque vous touchez une zone de saisie, le clavier apparaît à l'écran. L'écran affiche d'abord des lettres minuscules



- Touche shift (): Touchez cette touche pour saisir une lettre majuscule. Touchez-la deux fois pour passer en caps-lock
- Mode symbole/numérique (): Touchez cette touche pour saisir des numéros, des symboles et des emoticons.
- Mode ABC (): Touchez cette touche pour revenir à la configuration par défaut du clavier. Utilisez la touche Shift () pour passer entre les minuscules et les majuscules.
- Barre d'espace (): Touchez cette touche pour saisir un espace.

Mise en marche de l'appareil



Les illustrations de ce mode d'emploi peuvent être différentes de votre appareil en fonction de ses options ou du modèle. Vérifiez le type de votre appareil (voir « Vue avant » à la page 17).



- N'oubliez pas que vous devez utiliser le câble d'alimentation électrique fourni avec l'appareil. Dans le cas contraire, vous risquez d'endommager l'appareil ou de provoquer un incendie.
- Certains éléments à l'intérieur de l'appareil peuvent chauffer lorsqu'il est sous tension ou une fois l'impression terminée. Veillez à ne pas vous brûler si vous devez accéder à la partie interne de l'appareil.
- Évitez de démonter l'appareil lorsqu'il est allumé ou sous tension, vous risqueriez de recevoir une décharge électrique.

1 Commencez par brancher l'appareil sur une prise de courant.

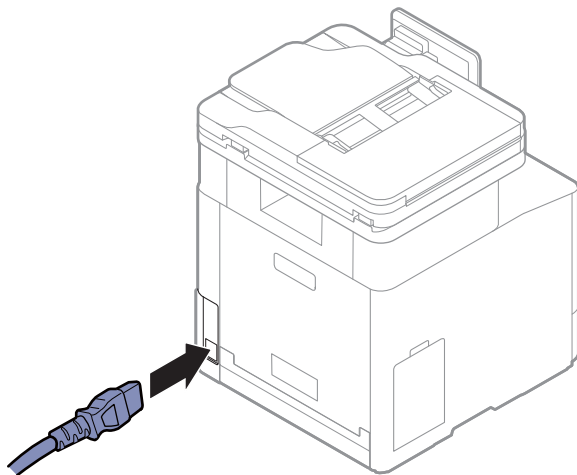

2 L'appareil se met sous tension automatiquement.



Vous pouvez également allumer l'appareil en appuyant sur le bouton  (**Marche/Sortie de veille**).

Comprendre les voyants

La couleur du voyant d'état indique l'état actuel de l'appareil.



- Certains voyants peuvent ne pas être disponibles selon le modèle ou le pays (voir « Vue d'ensemble du panneau de commande » à la page 19).
- Pour corriger l'erreur, consultez le message d'erreur et ses instructions dans la section relative au dépannage (voir « Dépannage » à la page 260).
- Vous pouvez également résoudre l'erreur en suivant les indications de la fenêtre du programme Etat de l'imprimante Samsung, sur l'ordinateur (voir « Utilisation de Etat de l'imprimante Samsung » à la page 223).
- Si le problème persiste, contactez un technicien de maintenance.

Voyant Statut

La couleur du voyant d'état indique l'état actuel de l'appareil.

État		Description	
Désactivé		<ul style="list-style-type: none">• L'appareil est déconnecté.• L'appareil est en mode économie d'énergie. Dès que l'appareil reçoit des données ou qu'une touche est sélectionnée, l'appareil se remet automatiquement en ligne.	
Bleu	Activé	L'appareil est connecté et prêt à être utilisé.	
	Clignotant	Télécopie	L'appareil envoie ou reçoit des télécopies.
		Copier	L'appareil copie des documents.
		Num	L'appareil numérise des documents.
	Impr.	<ul style="list-style-type: none">• Lorsque le voyant d'état clignote lentement, cela signifie que l'appareil reçoit des données de l'ordinateur.• Lorsque le voyant vert clignote rapidement, l'appareil imprime des données.	

État		Description
Orange	Activé	<ul style="list-style-type: none"> • Le capot est ouvert. Fermez le capot. • Le bac est vide. Chargez du papier dans le bac (voir « Chargement de papier dans le bac » à la page 46). • L'appareil s'est arrêté à la suite d'une erreur sévère. Vérifiez le message sur l'écran (voir « Présentation des messages affichés » à la page 269). • Un bourrage papier s'est produit (voir « Résolution des bourrages papier » à la page 262). • Le récupérateur de toner usagé est absent ou plein (voir « Remplacement du récupérateur de toner usagé » à la page 249). • Une cartouche de toner a pratiquement atteint sa durée de vie estimée^a. Il est recommandé de remplacer la cartouche de toner (voir « Remplacement de la cartouche de toner » à la page 247).
	Clignotant	Un léger dysfonctionnement est survenu et l'appareil est en attente jusqu'à ce qu'il soit corrigé. Consultez le message d'erreur. Dès que le problème est résolu, l'appareil reprend la tâche interrompue.

a. L'autonomie estimée de la cartouche signifie l'autonomie attendue ou estimée de la cartouche de toner, ce qui indique la capacité moyenne d'impression. Elle est définie conformément à la norme ISO/IEC 19798. Le nombre de pages peut varier en fonction de l'environnement d'exploitation, du délai entre chaque impression, ainsi que du type et du format des supports. Un peu de toner peut rester dans la cartouche, même lorsque la DEL orange est allumée et que l'imprimante s'arrête d'imprimer.



Vérifiez le message sur l'écran. Suivez les instructions du message ou reportez-vous au chapitre de dépannage (voir « Présentation des messages affichés » à la page 269). Si le problème persiste, contactez le service de maintenance.

Voyant d'alimentation

La couleur du voyant d'état indique l'état actuel de l'appareil.

État		Description
Désactivé		L'appareil est déconnecté.
Bleu	Activé	<ul style="list-style-type: none">• L'appareil est connecté et prêt à être utilisé.• Dès que l'appareil reçoit des données ou que l'on appuie sur un écran, l'appareil se remet automatiquement en ligne.
	Clignotant	Lorsque le voyant d'état clignote lentement, cela signifie que l'appareil est en mode d'économie d'énergie.



Vérifiez le message sur l'écran. Suivez les instructions du message ou reportez-vous au chapitre de dépannage (voir « Présentation des messages affichés » à la page 269). Si le problème persiste, contactez le service de maintenance.

Installation du logiciel

Une fois l'appareil configuré et connecté à l'ordinateur, vous devez installer le logiciel de l'imprimante. Si vous utilisez un système d'exploitation Windows, installez le logiciel depuis le CD fourni et si vous utilisez un système d'exploitation Mac, Linux, ou UNIX, téléchargez le logiciel depuis le site Web Samsung et installez-le (<http://www.samsung.com> > Rechercher votre produit > Assistance ou téléchargements ou consultez <http://www.samsung.com/printersetup>). Avant l'installation, vérifiez que le système d'exploitation de votre ordinateur prend en charge le logiciel.



- Si vous utilisez un système d'exploitation Mac, Linux ou UNIX, reportez-vous à la rubrique Mode d'emploi sur le site Web de Samsung.
- Selon l'appareil et l'interface utilisés, la fenêtre d'installation présentée dans ce Mode d'emploi peut différer de celle qui apparaît sur votre écran.
- Utilisez uniquement un câble USB ne dépassant pas 3 m.

Logiciel fourni

Les logiciels de l'imprimante sont parfois mis à jour à cause de la sortie d'un nouveau système d'exploitation, etc. En cas de besoin, téléchargez la dernière version sur le site Samsung.

Logiciel		Windows	Mac ^a	Linux ^a	UNIX ^a
Pilote d'impression PCL		•	•		•
Pilote d'impression PS ^a		•	•	•	•
Pilote d'impression XPS ^a		•			
Utilitaire d'impression directe ^a		•			
Centre d'impression Samsung		•			
Samsung Easy Printer Manager		•	•		
Etat de l'imprimante Samsung		•			
Samsung Easy Document Creator		•			
Easy Capture Manager		•			
Samsung Paquet Eco Driver ^b		•			
Samsung Pack de pilote stylé ^c		•			
SyncThru™ Web Service		•	•	•	•
Fax	Samsung Network PC Fax	•			
Num	Pilote de numérisation	•			

- a. Téléchargez le logiciel sur le site Internet de Samsung, puis installez-le : (<http://www.samsung.com> > rechercher votre produit > Assistance ou Téléchargements). Avant l'installation, vérifiez que le système d'exploitation de votre ordinateur prend en charge le logiciel.
- b. Pour pouvoir utiliser les fonctions Easy Eco Driver, le **Paquet Eco Driver** doit être installé.
- c. Le pilote de l'imprimante comprend une interface utilisateur optimisée pour les écrans tactiles. Pour utiliser cette UI, cliquez sur **Centre d'impression Samsung > Options du périphérique**, puis sélectionnez **Interface utilisateur élégante** (voir « Utilisation du Centre d'impression Samsung » à la page 214).

Installation sous Windows

- 1 Assurez-vous que l'appareil est connecté à votre ordinateur et qu'il est sous tension.
- 2 Insérez le CD de logiciels fourni dans le lecteur.

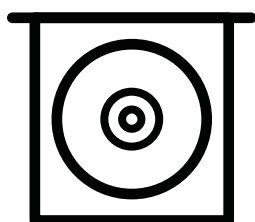

Si la fenêtre d'installation n'apparaît pas, cliquez sur **Démarrer > Tous les programmes > Accessoires > Exécuter**.

Entrez X:\Setup.exe, en remplaçant « X » par la lettre représentant le lecteur de CD-ROM, puis cliquez sur **OK**.

- Sous Windows 8

Si la fenêtre d'installation n'apparaît pas, depuis **Charms(Icônes)**, sélectionnez **Rechercher > Apps(Application)** et recherchez **Exécuter**. Saisissez X:\Setup.exe, en remplaçant le « X » par la lettre qui représente votre lecteur de CD-ROM et cliquez sur **OK**.

Si une fenêtre d'invite « **Tapez pour choisir ce qui arrive avec ce disque.** » s'affiche, cliquez dans la fenêtre et choisissez **Run Setup.exe**.

- Sous Windows 10 / Windows Server 2016

Si la fenêtre d'installation ne s'affiche pas, tapez X:\Setup.exe dans la zone de saisie **Rechercher** de la barre de tâches, en remplaçant « X » par la lettre représentant votre lecteur de CD-ROM et appuyez sur la touche Entrée.

- 3 Relisez et acceptez le contrat d'installation dans la fenêtre d'installation, puis cliquez sur **Suivant**.
- 4 Sur l'écran **Type de configuration de l'imprimante**, sélectionnez le type souhaité, puis cliquez sur **Suivant**.
- 5 Sur l'écran **Type de connexion de l'imprimante**, sélectionnez le type de connexion souhaité, puis cliquez sur **Suivant**.
- 6 Suivez les instructions affichées dans la fenêtre d'installation.

Depuis l'écran Démarrer de Windows 8



- Le pilote V4 est automatiquement téléchargé depuis la mise à jour Windows si votre ordinateur est connecté à Internet. Sinon, vous pouvez télécharger manuellement le pilote V4 sur le site Internet, www.samsung.com > Rechercher votre produit > Assistance ou Téléchargements.
 - Vous pouvez télécharger l'application Samsung Printer Experience depuis le Windows Store. Vous devez disposer d'un compte Microsoft pour utiliser le Store Windows.
 1. Depuis **Charms(Icônes)**, sélectionnez **Rechercher**.
 2. Cliquez sur **Store**.
 3. Recherchez et cliquez sur **Samsung Printer Experience**.
 4. Cliquez sur **Installer**.
 - Si vous installez le pilote à l'aide du CD du logiciel fourni, le pilote V4 n'est pas installé. Si vous voulez utiliser le pilote V4 dans l'écran du **Bureau**, vous pouvez le télécharger sur le site Internet de Samsung, www.samsung.com > trouver votre produit > Assistance ou téléchargements.
 - Si vous voulez installer des outils de gestion d'imprimante de Samsung, vous devez les installer à l'aide du CD de logiciel fourni.
-

1 Assurez-vous que votre ordinateur est allumé et connecté à Internet.

2 Assurez-vous que l'appareil est sous tension.

3 Raccordez l'ordinateur à l'appareil avec un câble USB.

Le pilote est automatiquement installé à partir de **Windows Update**.



Si le pilote d'impression ne fonctionne pas correctement, procédez comme suit pour le réinstaller.

Dans le menu **Démarrer**, sélectionnez **Programmes** ou **Tous les programmes** > **Samsung Printers** > **Désinstaller le logiciel d'impression Samsung**.

- Pour Windows 8,
 1. Dans Charms, sélectionnez **Rechercher** > **Apps(Application)**.
 2. Cherchez et cliquez sur **Panneau de configuration**.
 3. Cliquez sur **Programmes et fonctionnalités**.
 4. Cliquez avec le bouton droit sur le pilote que vous voulez désinstaller et sélectionnez **Désinstaller**.
 - Sous Windows 10 / Windows Server 2016
 1. Dans la barre de tâches, appuyez sur **Programmes et fonctionnalités** dans la zone de saisie **Rechercher**. Appuyez sur la touche Entrée.
OU
Dans l'icône **Démarrer** () , sélectionnez **Toutes les apps** > **Rechercher** > **Programmes et fonctionnalités**.
 2. Cliquez avec le bouton droit sur le pilote que vous voulez désinstaller et sélectionnez **Désinstaller**.
-

Support et bac

Ce chapitre vous explique comment installer les originaux et les supports d'impression dans votre appareil.

• Préparation des originaux	41
• Chargement des originaux	42
• Sélection du support d'impression	45
<hr/>	
• Chargement de papier dans le bac	46
• Impression sur supports spéciaux	51
• Paramètres bacs	55

Préparation des originaux

- Ne chargez pas de papier plus grand ou plus petit que le format personnalisé.
 - **Vitre de numérisation:** X : 0 - 216 mm, Y : 0 - 297 mm
 - **Chargeur de documents:** X : 105 - 216 mm, Y : 148 - 356 mm
- Pour éviter les bourrages papier, une impression de mauvaise qualité et une défaillance de l'appareil, ne chargez pas ce qui suit :
 - Papier carbone ou papier autocopiant
 - Papier couché
 - Papier bible ou trop fin
 - Papier froissé ou plié
 - Papier ondulé ou en rouleau
 - Papier déchiré
 - X : 216 mm, Y : 297 mm
- Retirez tout trombone ou agrafe avant de charger des documents.
- Si vous avez utilisé du correcteur, de la colle ou de l'encre, vérifiez que le papier est entièrement sec avant de charger les documents.
- Ne chargez que des originaux de même format ou grammage.
- Ne chargez pas des brochures, reliures, ou des documents non standard.

Chargement des originaux

Vous pouvez utiliser la vitre d'exposition ou le chargeur de documents pour charger un document original à copier, à numériser, ou pour envoyer une télécopie.



Les illustrations de ce mode d'emploi peuvent être différentes de votre appareil en fonction de ses options ou du modèle. Vérifiez le type de votre appareil (voir « Vue avant » à la page 17).

Sur la vitre d'exposition

Avec la vitre d'exposition, vous pouvez copier ou numériser des originaux. Vous pouvez obtenir une qualité de numérisation optimale, notamment pour les images en couleur ou en niveaux de gris. Assurez-vous qu'aucun document ne se trouve dans le chargeur de documents. Si un original est détecté dans le chargeur de documents, il devient prioritaire par rapport à l'original placé sur la vitre d'exposition.

- 1 Levez et ouvrez l'alimentation de document pour double numérisation (DSDF).

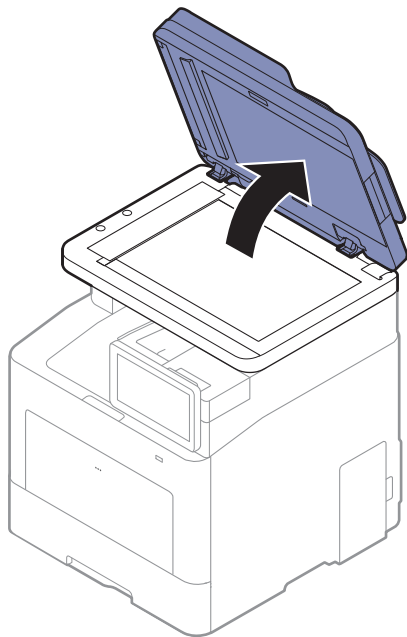

- 2 Placez les originaux, face imprimée vers le bas, sur la vitre d'exposition. Alignez-le sur le guide situé dans l'angle supérieur gauche de la vitre.

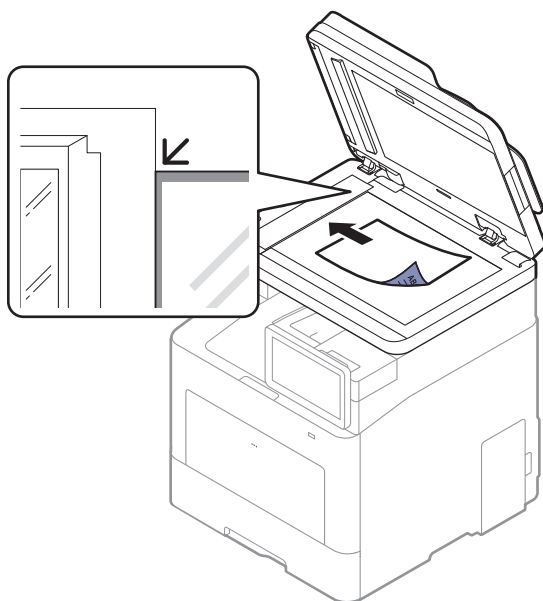

3 Fermez l'alimentation de document pour double numérisation (DSDF).



- Refermez toujours l'alimentation de document pour double numérisation (DSDF) pour obtenir une qualité d'impression optimale et réduire la consommation de toner.
 - La présence de poussière sur la vitre d'exposition peut entraîner l'apparition de taches noires sur le document imprimé. Veillez à ce que cette vitre soit toujours propre (voir « Nettoyage de l'appareil » à la page 255).
 - Si vous copiez une page d'un livre ou d'un magazine, soulevez l'alimentation de document pour double numérisation (DSDF) jusqu'à ce que ses charnières soient bloquées par la butée, puis fermez le couvercle. Si le livre ou le magazine fait plus de 30 mm d'épaisseur, démarrez la copie avec le couvercle du scanner ouvert.
-



- Faites attention à ne pas casser la vitre d'exposition. Vous pourriez vous blesser.
- Ne la touchez pas avec vos doigts en refermant le capot du scanner. L'alimentation de document pour double numérisation (DSDF) risque de tomber sur vos mains et de vous blesser.
- Ne regardez pas la lumière qui vient de l'intérieur du scanner lorsque vous copiez ou numérisez un document. Cela est dangereux pour vos yeux.

Dans le chargeur de documents

Avec l'alimentation de document pour double numérisation (DSDF), vous pouvez charger jusqu'à 50 feuilles de papier (60 à 90 g/m²) pour une tâche.

- 1 Courbez ou déramez la pile de papier afin de séparer les feuilles avant de charger les originaux.



- 2 Placez l'original, face imprimée vers le haut, dans le bac d'alimentation du chargeur de documents. Assurez-vous que la partie inférieure de la pile d'originaux est alignée avec la marque de format de papier présente sur le bac d'alimentation.

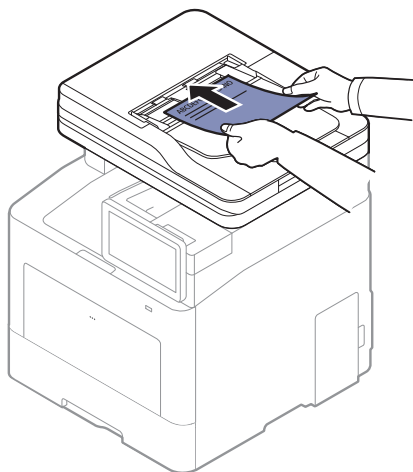

- 3 Ajustez le guide de largeur du chargeur de documents en fonction du format du papier.

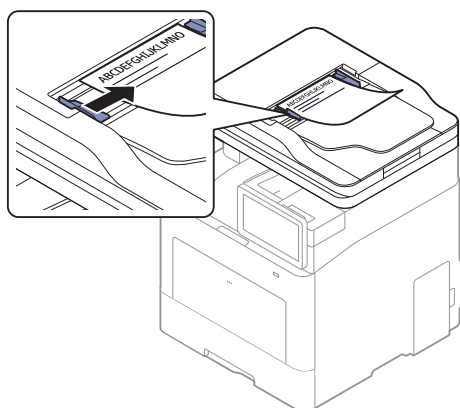

Des particules de poussière sur la vitre du chargeur de documents peuvent créer des taches noires sur le document imprimé. Veillez à ce que cette vitre soit toujours propre (voir « Nettoyage de l'appareil » à la page 255).

Sélection du support d'impression

Vous pouvez imprimer sur différents supports, par exemple du papier ordinaire, des enveloppes et des étiquettes. N'utilisez que des supports d'impression compatibles avec l'appareil.

Recommandations pour sélectionner le support d'impression

L'utilisation d'un support d'impression non conforme aux spécifications décrites dans le présent mode d'emploi peut provoquer les problèmes suivants :

- une qualité d'impression médiocre
- des bourrages papier répétés
- usure prématurée de l'appareil.

Certaines caractéristiques, comme le grammage, la composition, le grain et la teneur en humidité, constituent des facteurs importants qui ont une incidence sur les performances de l'imprimante et sur la qualité d'impression. Lorsque vous choisissez un support d'impression, tenez compte des points suivants :

- Le type, le format et le grammage des supports d'impression pour votre appareil sont décrits dans les spécifications sur les supports d'impression (voir « Spécifications des supports d'impression » à la page 299).
- Le résultat recherché : choisissez un support d'impression adapté à votre travail.
- La luminosité : plus le support d'impression est blanc, plus les couleurs paraissent éclatantes.
- Le satinage : le satinage du papier améliore la netteté de l'impression.



- Il arrive que certains supports d'impression répondant aux critères décrits dans ce Guide de l'utilisateur ne fournissent cependant pas des résultats satisfaisants. Cela peut être dû aux caractéristiques du papier, à une manipulation inadéquate, à des niveaux de température et d'hygrométrie excessifs ou à d'autres facteurs sur lesquels aucun contrôle ne peut être exercé.
- Avant d'acheter de grandes quantités de supports d'impression, assurez-vous qu'il répondent aux spécifications indiquées dans le présent mode d'emploi.



- L'utilisation d'un support d'impression non conforme peut causer des problèmes ou endommager l'appareil, qui devra être réparé. Cette réparation n'est pas couverte par les contrats de garantie ou de réparation de Samsung.
- La quantité de papier placée dans le bac peut varier selon le type de support utilisé (voir « Spécifications des supports d'impression » à la page 299).
- Veuillez ne pas utiliser de papier photo jet d'encre avec cet appareil. Vous risquez d'endommager l'appareil.
- L'utilisation d'un support d'impression inflammable peut entraîner un incendie.
- Utilisez uniquement les supports d'impression indiqués (voir « Spécifications des supports d'impression » à la page 299).



L'utilisation de supports inflammables ou le fait de laisser des corps étrangers dans l'imprimante peuvent entraîner une surchauffe de l'appareil, et dans de rares cas, un incendie.

Chargement de papier dans le bac

Vue d'ensemble du bac

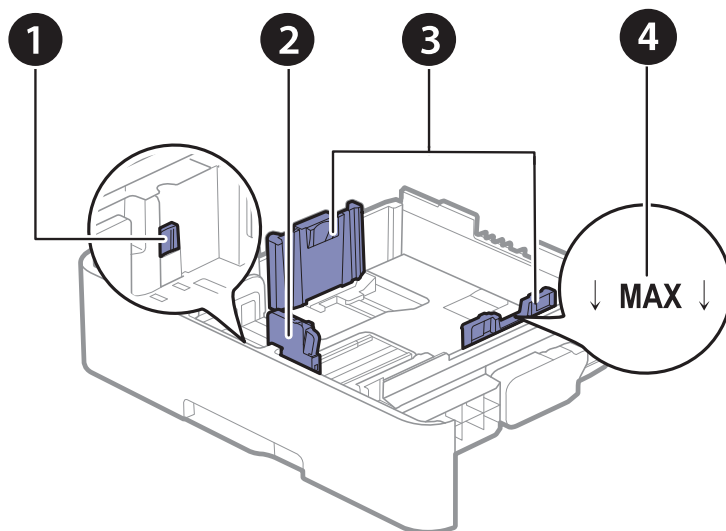

1. Levier d'agrandissement du bac
2. Guide de longueur du papier
3. Guide de largeur du papier
4. Repère de limite papier



Si vous n'ajustez pas les guides, ceci peut causer un mauvais cadrage du papier, une impression oblique des images, ou un bourrage papier.

Modification du format du bac

Pour changer le format, vous devez régler les guides-papier.

Pour passer à un format A4 ou Letter

Selon le pays, le bac est réglé par défaut sur le format Letter ou A4. Vous devez ajuster en conséquence le levier et le guide de largeur du papier.

- 1 Tirez le bac hors de l'imprimante. Au besoin, extrayez le papier du bac.
- 2 Pour passer à un format Letter, maintenez le levier au dos du bac et faites-le tourner dans le sens des aiguilles d'une montre.

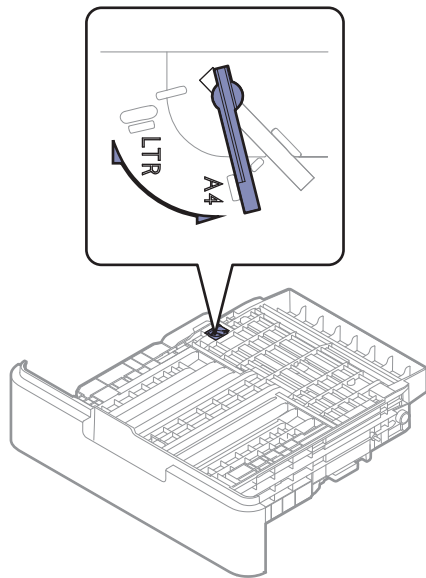

- 3 Saisissez le guide de largeur du papier et faites-le glisser jusqu'à ce qu'il entre en contact avec le levier.

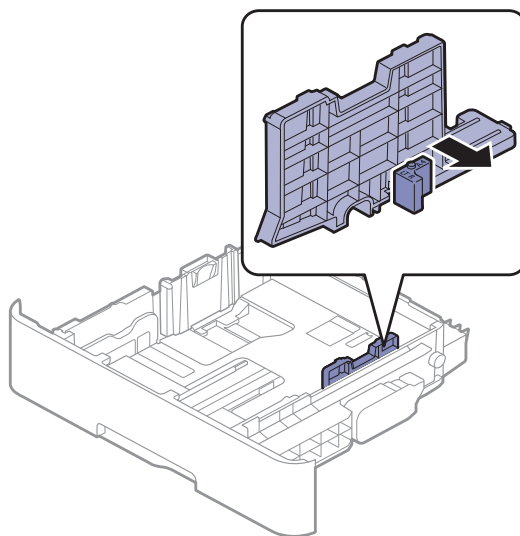

Pour passer à un format A4, commencez par déplacer le guide de largeur du papier vers la gauche et faites tourner le levier dans le sens inverse des aiguilles d'une montre. Si vous forcez le levier, cela pourrait endommager le bac.

Pour passer à un format Legal (LGL)

Appuyez sur le bouton comme indiqué et tirez sur le bac.

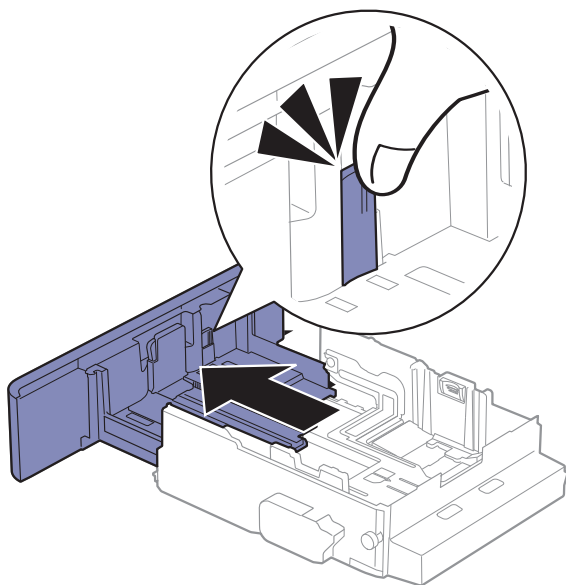

Chargement de papier dans le bac



Les illustrations de ce mode d'emploi peuvent être différentes de votre appareil en fonction de ses options ou du modèle. Vérifiez le type de votre appareil (voir « Vue avant » à la page 17).

Bac 1 / bac optionnel



- La procédure est identique pour l'ensemble des bacs optionnels.
- Si vous poussez le guide de largeur du papier trop loin, le papier risque de se courber.
- Si vous n'ajustez pas le guide, vous risquez de provoquer des brouillages papier.

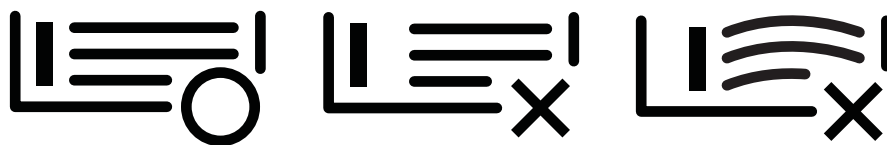

- N'utilisez pas de papier comportant un bord de conduite, ceci pouvant causer un brouillage papier ou le papier pouvant être froissé.



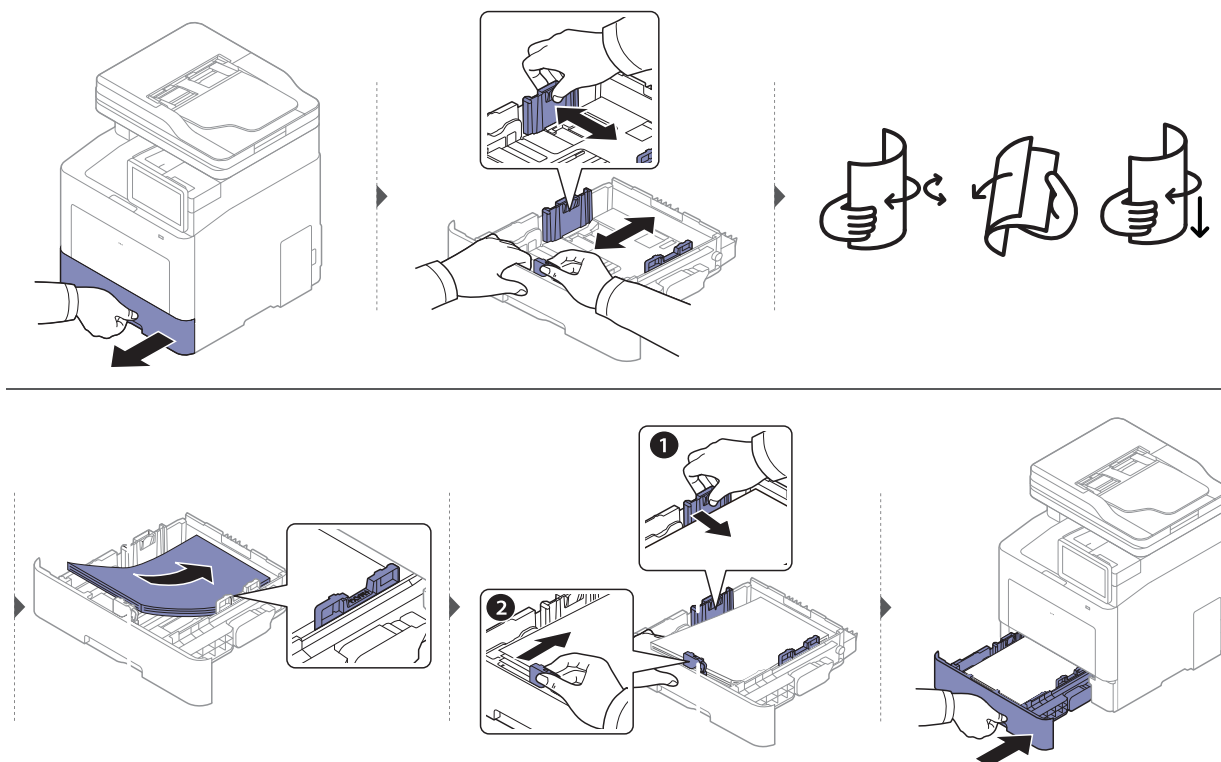

Lorsque vous imprimez un document, sélectionnez le format et le type de papier pour le bac (voir « Paramètres bacs » à la page 55).

Bac polyvalent

Le bac polyvalent peut contenir des supports d'impression de types et de formats spéciaux, tels que des cartes postales, des cartes de correspondance et des enveloppes (voir « Spécifications des supports d'impression » à la page 299).

Conseils pour l'utilisation du bac polyvalent

- Chargez uniquement des supports d'impression de même type, de même format et de même poids dans le bac polyvalent.
- Pour éviter les bourrages papier, n'ajoutez pas de papier pendant l'impression tant que le bac n'est pas vide. Cela s'applique également aux autres types de support.
- Pour éviter les bourrages papier, ne sortez pas le bac d'alimentation pendant qu'une impression est en cours depuis le bac multifonction sinon l'impression s'arrêtera. Vérifiez que le bac d'alimentation est inséré.
- Utilisez uniquement les supports d'impression répertoriés pour éviter les bourrages papier ou les problèmes de qualité d'impression (voir « Spécifications des supports d'impression » à la page 299).
- Lissez les cartes postales, enveloppes et étiquettes avant de les charger dans le bac polyvalent.



- Lors de l'impression sur support spécial, suivez les recommandations de chargement (voir « Impression sur supports spéciaux » à la page 51).
- Lorsque des feuilles se chevauchent lors de l'impression avec le bac papier polyvalent, ouvrez le bac 1 et retirez les feuilles qui se chevauchent ; recommencez l'impression.

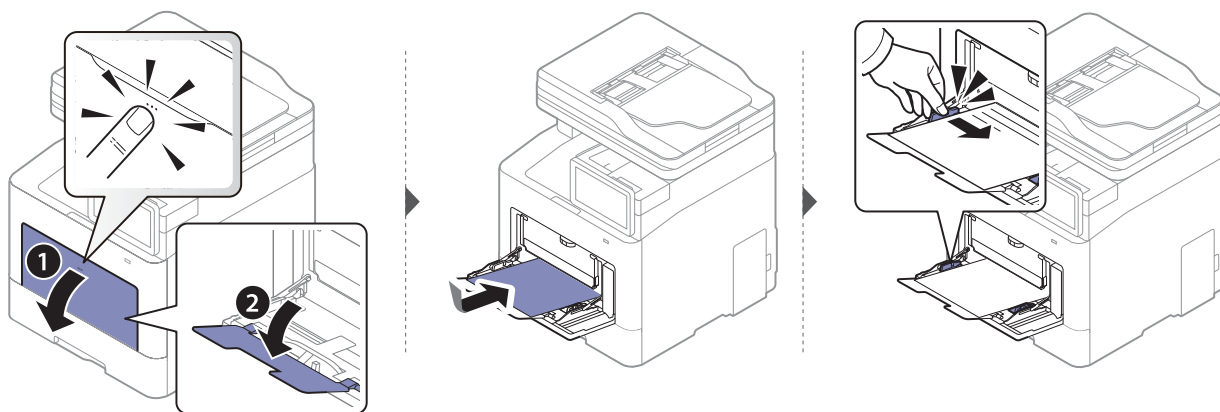

Lorsque vous imprimez un document, sélectionnez le format et le type de papier pour le bac multifonction.

Pour obtenir de plus amples informations sur la configuration du type et du format de papier sur le panneau de commande (voir « Paramètres bacs » à la page 55).

Impression sur supports spéciaux

Le tableau ci-dessous montre les supports spéciaux disponibles pour chaque bac.

Le réglage du papier dans l'appareil et le pilote doivent correspondre pour pouvoir imprimer sans erreur de papier.

Pour modifier le paramètre du papier défini sur l'appareil, dans **SyncThru™ Web Service** cliquez sur **Informations > Paramètres actuels > Informations sur la machine > Système > Bacs d'entrée** (voir « Onglet Paramètres » à la page 209).

Vous pouvez aussi le paramétrer depuis le panneau de commande.

Définissez ensuite le type de papier dans la fenêtre **Options d'impression > onglet Papier > Type de papier** (voir « Ouverture des préférences d'impression » à la page 60).

Par exemple, si vous souhaitez imprimer des étiquettes, sélectionnez **Étiquettes** comme **Type de papier**.



Lors de l'utilisation d'un support spécial, nous vous recommandons d'alimenter une seule feuille à la fois. Vérifiez le nombre maximum de feuilles à alimenter pour chaque bac (voir « Spécifications des supports d'impression » à la page 299).

Types	Bac 1	Bac optionnel	Bac polyvalent
Papier ordinaire	•	•	•
Papier épais	•	•	•
Lourd	•	•	•
Extra lourd	•		•
Papier fin	•	•	•
Papier en coton	•	•	•
Couleur	•	•	•
Pré-imprimé	•	•	•
Papier recyclé	•	•	•
Enveloppe	•		•
Enveloppe épaisse	•		•
Étiquettes	•		•
Papier cartonné	•	•	•
Papier de luxe	•	•	•
Papier archive	•	•	•

Types	Bac 1	Bac optionnel	Bac polyvalent
Papier à en-tête	•	•	•
Perforé	•	•	•
Photo papier brillant	•		•

(• : pris en charge, vide : non pris en charge)



Ces types de support sont affichés dans **Options d'impression**. Cette option de type de papier permet de définir le type du papier chargé dans le bac. Ce format défini apparaît alors dans la liste et vous pouvez le sélectionner. Vous obtiendrez ainsi une qualité d'impression optimale. Dans le cas contraire, la qualité d'impression souhaitée peut ne pas être atteinte.

Enveloppe

La qualité d'impression sur les enveloppes dépend de la qualité des enveloppes.

Pour imprimer une enveloppe, placez-la comme indiqué dans la figure suivante.

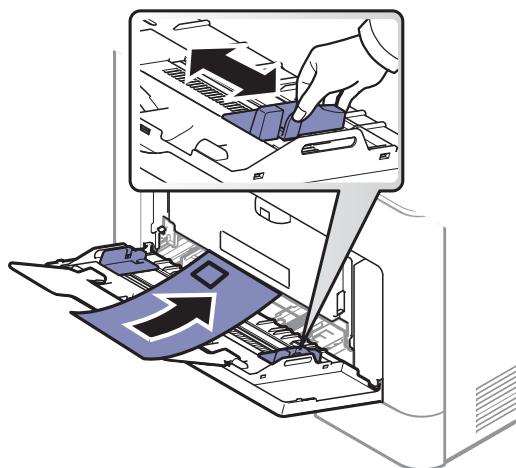

- Lorsque vous choisissez des enveloppes, tenez compte des facteurs suivants:
 - **Poids** : ne doit pas dépasser 90 g/m², sinon des bourrages papier peuvent se produire.
 - **Qualité de fabrication**: elles doivent être plates, avec une ondulation inférieure à 6 mm et ne doivent pas contenir d'air.
 - **Problème**: elles ne doivent pas être froissées, éraflées ni endommagées.
 - **Température**: elles doivent résister à la chaleur et à la pression de l'appareil pendant son fonctionnement.
- Utilisez uniquement des enveloppes de bonne qualité, dotées de rabats bien découpés et bien pliés.
- N'utilisez pas d'enveloppes affranchies.
- N'utilisez pas d'enveloppes à fermoir, à soufflet, à fenêtre, préencollées, adhésives, ou comportant d'autres matériaux synthétiques.
- Évitez d'utiliser des enveloppes endommagées ou non conformes.
- Vérifiez que la bande collée aux deux extrémités de l'enveloppe se termine bien aux coins de l'enveloppe.

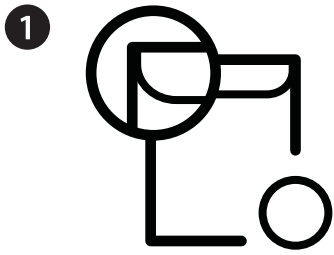

1. Acceptable

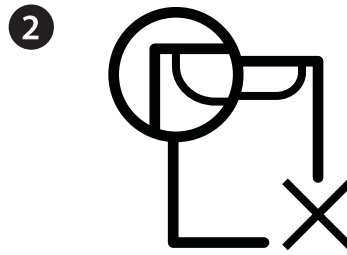

2. Inacceptable

- Les enveloppes à fermeture autocollante avec une bande adhésive ou celles à rabats dont l'un se replie sur l'autre doivent résister à la température de fusion de l'imprimante de 170 °C pendant 0,1 seconde. Les rabats et les bandes risquent de se plier, de se froisser, de provoquer des bourrages ou même d'endommager le four.
- Pour une meilleure qualité d'impression, laissez une marge d'au moins 15 mm à partir des bords de l'enveloppe.
- Évitez d'imprimer sur les pliures de l'enveloppe.

Étiquettes

Pour ne pas endommager l'appareil, utilisez uniquement des étiquettes conçues pour les imprimantes laser.

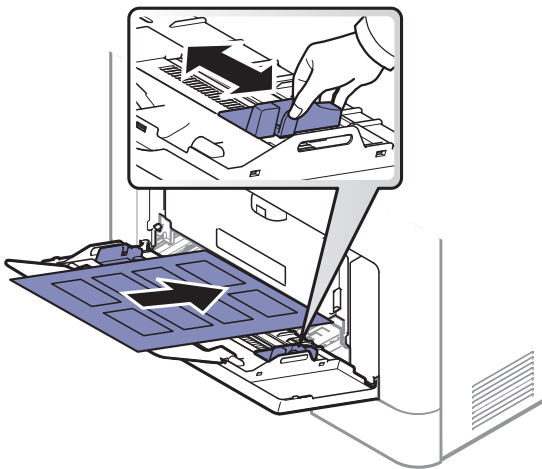

- Lorsque vous choisissez des étiquettes, tenez compte des facteurs suivants :
 - **Substance adhésive:** Elle doit rester stable à la température de fusion de l'appareil (environ 170 °C).
 - **Disposition:** n'utilisez pas de planches partiellement décollées où le fond de la planche est visible. Les étiquettes pourraient se décoller et provoquer des bourrages importants.
 - **Ondulation:** elles doivent être à plat avec moins de 13 mm d'ondulation dans toutes les directions.
 - **Problème:** n'utilisez pas d'étiquettes froissées, présentant des bulles d'air ou d'autres signes de décollement.
- Vérifiez que la substance adhésive ne dépasse pas des étiquettes. Les zones exposées risqueraient de provoquer le détachement des étiquettes durant l'impression, entraînant des bourrages papier. De plus, la substance adhésive pourrait endommager certains composants de l'appareil.

- N'utilisez pas plusieurs fois la même planche d'étiquettes. Le revêtement adhésif n'est prévu que pour un seul passage dans l'imprimante.
- N'utilisez pas d'étiquettes se décollant de la planche ou encore froissées, gondolées ou abîmées.

Papier cartonné ou au format personnalisé

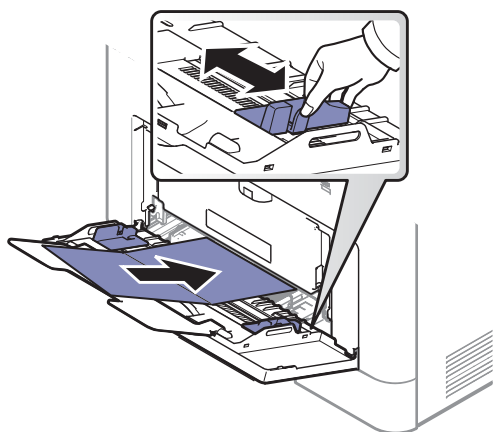

- Dans l'application, définissez des marges d'au moins 6,4 mm par rapport aux bords du support.

Papier préimprimé

Lors du chargement de papier préimprimé, la face imprimée doit être face vers le haut avec et le côté introduit en premier doit être parfaitement plat. Si vous rencontrez des problèmes d'alimentation papier, retournez la pile. Nous ne garantissons pas la qualité d'impression.

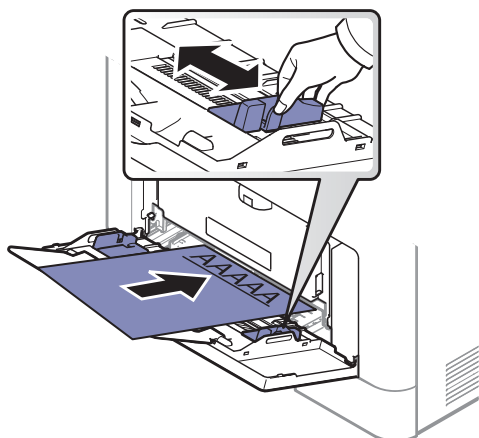

- Les encres utilisées sur le papier à en-tête doivent être thermostables; elles ne doivent ni fondre, ni s'évaporer, ni émettre de substances toxiques lorsqu'elles sont soumises à la température de fusion (environ 170 °C) pendant 0,1 seconde.
- Ces encres ne doivent pas être inflammables ni endommager les rouleaux de l'appareil.
- Avant de charger le papier préimprimé, assurez-vous que l'encre sur le papier est sèche. Durant le processus de fusion, une encre encore humide risquerait de s'effacer du support préimprimé, diminuant ainsi la qualité de l'impression.

Paramètres bacs

Pour modifier les paramètres détaillés du bac, appuyez sur **Paramètres** > **Paramètres bacs** et sélectionnez le bac ainsi que les options que vous souhaitez afficher à l'écran.

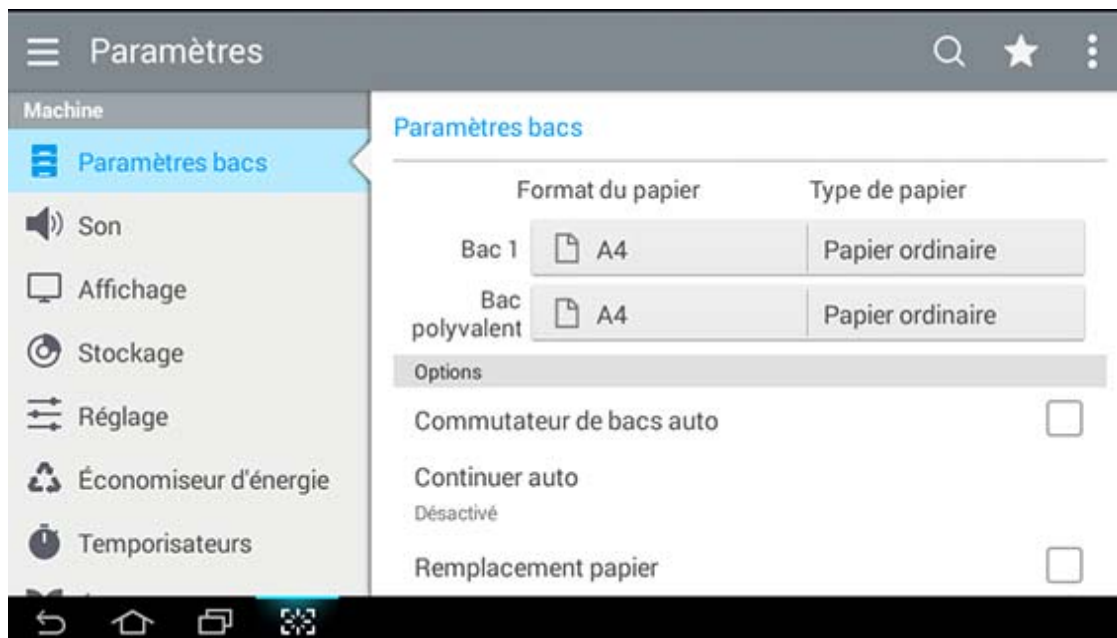

- **Bac 1, Bac poly:** Vous pouvez définir le **Format du papier** et le **Type de papier**.
- **Bac 2, Bac 3, Bac 4:** Vous pouvez voir quand vous installez le bac optionnel. Vous pouvez ensuite définir le **Format du papier** et le **Type de papier**.
- **Format du papier:** Vous permet de régler la taille de la police
 - Vous pouvez modifier la liste du papier à l'écran. Sur cet appareil, les listes des formats de papier sont divisées en les formats de type A/B et les formats de type Lettre US disponibles.
 - S'il n'y a pas de papier au format demandé ou si vous devez utiliser un format personnalisé, appuyez sur la flèche de point cardinal pour définir le format du papier. Vous pouvez également définir et enregistrer le format personnalisé à l'aide de **Format perso**. Vous pouvez sélectionner le format personnalisé chaque fois que vous en avez besoin.
- **Type de papier:** Vous permet de régler la type de papier.

Options

Faites dérouler les options en montant et en descendant.

- **Commutateur de bacs auto:** Permet de déterminer si l'appareil doit poursuivre l'impression si elle détecte que le papier ne correspond pas aux paramètres définis. Par exemple, si le même format de papier se trouve dans les bacs 1 et 2, l'appareil imprime automatiquement à partir du bac 2 lorsque le bac 1 est vide.
- **Continuer auto:** Cette option vous permet de poursuivre l'impression lorsque le format de papier que vous avez défini ne correspond pas au papier dans le bac. Lorsque cette option est activée, l'appareil continue l'impression avec un papier de format similaire ou de grand format. Si cette option est désactivée, l'appareil attend le chargement du format de papier requis dans le bac.

- **Remplacement papier:** Lorsque le papier demandé pour un travail d'impression n'est pas disponible dans le bac, cette fonctionnalité permet de le remplacer par un format de papier similaire. Par exemple, si le papier au format Letter US demandé n'est pas disponible dans le bac, l'appareil le remplace par un format A4.
-



Lors d'un remplacement du papier, il peut y avoir une certaine perte d'image.

- **Message de confirmation du bac:** Lorsque vous chargez du papier dans un bac, vous pouvez définir l'affichage automatique du message de confirmation. Cet appareil peut détecter automatiquement certains formats et types de papier. Si vous souhaitez définir le format et le type de papier ou si l'appareil ne peut pas les détecter, vous pouvez le faire directement dans la fenêtre de confirmation.
 - **Protection du bac:** Si vous réglez le bac 1 sur **Activé**, par exemple, alors le bac 1 est exclu lors du basculement des bacs.
-



Ce réglage fonctionne pour les tâches de copie ou d'impression : il n'affecte pas les tâches de télécopie.

- **Paramètres de priorité du bac:** Vous pouvez définir la priorité du bac. Si le premier paramètre est le bac 1, l'appareil imprime automatiquement à partir du bac 1 lorsque le bac du second paramètre est vide.

Impression

Ce chapitre décrit les tâches d'impression courantes.

• Impression de base	58
• Ouverture des préférences d'impression	60
• Utilisation des fonctions d'impression spéciales	67
• Utilisation de l'Utilitaire d'impression directe	77
• Modification des réglages d'impression par défaut	79
• Paramétrer votre appareil comme appareil par défaut	81

Impression de base



- Les procédures de ce chapitre sont principalement basées sur Windows 7.
 - Vérifiez les systèmes d'exploitation compatibles avec votre appareil (voir « Configuration requise » à la page 303).
 - Si vous êtes un utilisateur des systèmes d'exploitation Mac, Linux ou UNIX, reportez-vous au Mode d'emploi sur le site Web Samsung, <http://www.samsung.com> > Rechercher votre produit > Assistance ou téléchargements, ou consultez le site Web <http://www.samsung.com/printersetup>.
-

Impression

La fenêtre **Options d'impression** suivante s'adresse au Bloc-notes dans Windows 7.

- 1 Ouvrez le document à imprimer.
- 2 Sélectionnez l'option **Imprimer** dans le menu **Fichier**.
- 3 Sélectionnez votre appareil dans la liste **Sélectionnez une imprimante**.

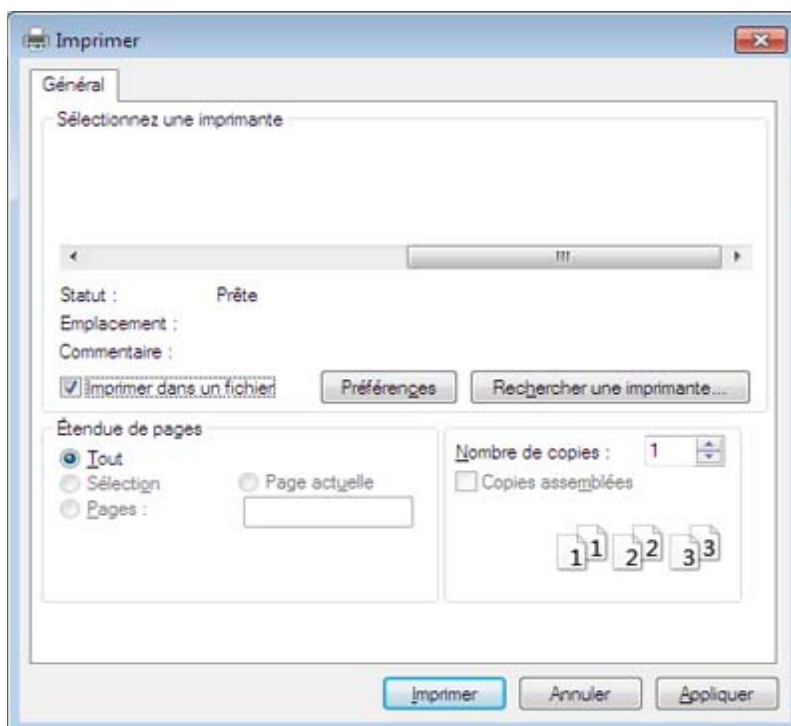

- 4 Les paramètres d'impression de base, notamment le nombre de copies et le nombre de pages sont sélectionnés dans la fenêtre **Imprimer**.



Pour exploiter pleinement les fonctions avancées d'impression, cliquez sur **Propriétés** ou **Préférences** dans la fenêtre **Imprimer** (Voir « Ouverture des préférences d'impression » à la page 60).

5 Pour lancer l'impression, cliquez sur **OK** ou sur **Imprimer** dans la fenêtre **Imprimer**.





Annulation d'une impression

Si la tâche d'impression est en attente dans la liste ou la file d'attente d'impression, annulez-la comme suit:

- Vous pouvez accéder à cette fenêtre en double-cliquant simplement sur l'icône de l'appareil () dans la barre des tâches de Windows.

Ouverture des préférences d'impression



Lorsque vous sélectionnez une option dans **Options d'impression**, vous pouvez voir une marque d'avertissement,  ou . Un point d'exclamation () signifie que vous pouvez sélectionner cette option, mais qu'elle n'est pas recommandée, et une croix () signifie que vous ne pouvez pas sélectionner cette option à cause de la configuration ou de l'environnement de votre machine.

- 1 Ouvrez le document à imprimer.
- 2 Sélectionnez l'option **Imprimer** dans le menu **Fichier**.
- 3 Sélectionnez le pilote de votre imprimante dans la liste **Sélectionnez une imprimante**.
- 4 Cliquez sur **Propriétés** ou **Préférences**.



La capture d'écran peut différer selon le modèle.

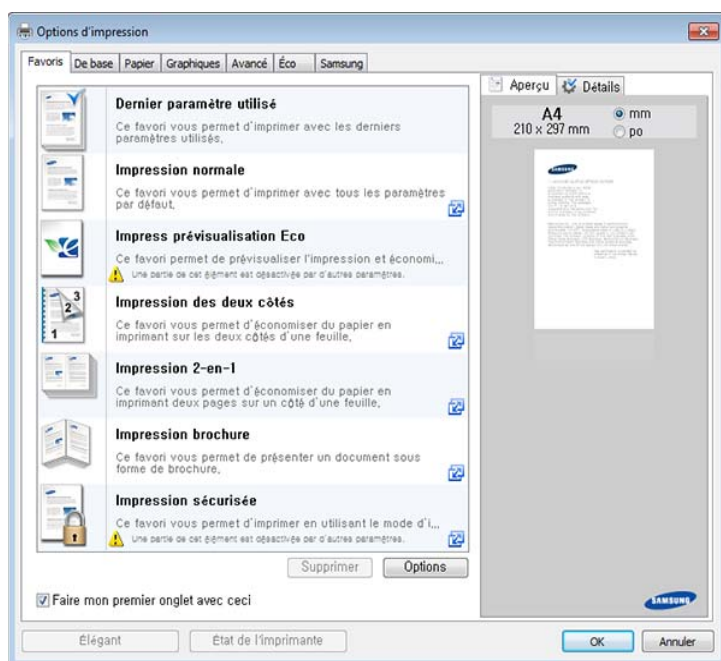



- Vous pouvez appliquer les fonctions **Eco** pour économiser du papier et du toner avant d'imprimer (voir « Easy Eco Driver » à la page 213).
- Vous pouvez vérifier le statut actuel de l'appareil en appuyant sur le bouton **État de l'imprimante** (voir « Utilisation de l'état de l'imprimante Samsung » à la page 223).
- Le pilote de l'imprimante comprend une interface utilisateur optimisée pour les écrans tactiles. Pour utiliser cette UI, cliquez sur **Centre d'impression Samsung > Options du périphérique**, puis sélectionnez **Interface utilisateur élégante** (voir « Utilisation du Centre d'impression Samsung » à la page 214).

Onglet Favoris

Les éléments proposés vous permettent de choisir des paramètres prédéfinis.



La capture d'écran peut différer selon le modèle.

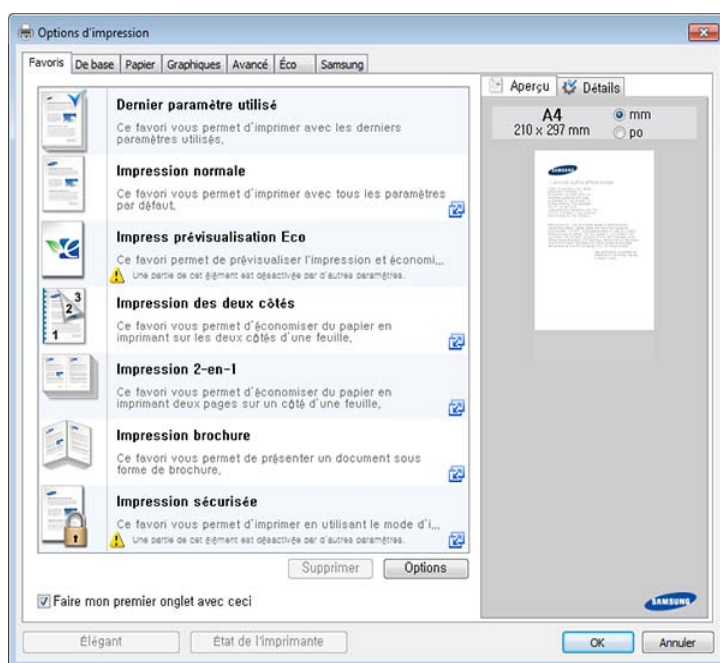

Onglet De base

Utilisez l'onglet **De base** pour définir diverses options d'impression.

Orientation

Cette option permet de choisir le sens de l'impression des informations.

Options de mise en page

Cette option permet de sélectionner diverses mises en page pour votre document.

- **1 page par face** : cette option est une option de mise en page de base. cette option permet d'imprimer une page sur une face d'une feuille.

- **Plusieurs pages par face** : Voir « Impression plusieurs pages sur une seule feuille » à la page 67.
- **Affiche**: Voir « Impression d'affiches » à la page 68.
- **Impression brochure**: Voir « Impression de brochures » à la page 69.
- **Impression de livret préformaté**: cette option permet d'imprimer votre document sous forme de livret préformaté.
- **Bordure de page**: cette option permet d'imprimer votre document avec une bordure tout autour. cette option n'est pas disponible pour **Affiche** et **Impression brochure**.

Impress. recto-verso

Cette option permet d'imprimer sur les deux faces du papier (voir « Impression sur recto-verso » à la page 70).

Onglet Papier

Utilisez les options de l'onglet **Papier** pour définir les spécifications fondamentales de manipulation du papier.

COPIES

Cette option vous permet de définir le nombre d'exemplaires à imprimer. Vous pouvez sélectionner une valeur comprise entre 1 et 9999.

Options du papier

- **Format d'origine**: cette option permet de définir le format papier réel des originaux.
- **Taille de sortie**: cette option permet d'adapter votre travail d'impression à n'importe quel format de papier, quelle que soit le format des originaux (voir « Impression d'un document sur un format de papier donné » à la page 71).
 - **Pourcentage** : cette option vous permet de modifier la taille du contenu d'une page pour l'agrandir ou le réduire à l'impression, en donnant le pourcentage souhaité (voir « Modification de taille en pourcentage de votre document » à la page 71).
- **Alimentation**: assurez-vous que l'option **Alimentation** est réglée sur le bac approprié. Utilisez **Bac polyvalent** lors de l'impression sur des supports spéciaux, comme des enveloppes et des transparents.
- **Type**: cette option permet de définir le type de papier chargé dans le bac. Vous obtiendrez ainsi une qualité d'impression optimale. Dans le cas contraire, la qualité d'impression souhaitée peut ne pas être atteinte.
- **Options avancées du papier**: cette option permet de régler des caractéristiques supplémentaires relatives au papier, des pages spéciales comme des couvertures.
 - **Page**: La sélection de la Première page spécifie où est la source de papier pour la première page de la tâche d'impression.
 - **Couverture**: cette option permet d'imprimer une page de couverture avec une option de papier spécifique à partir d'une source de papier spécifique que vous sélectionnez. Si vous configurez les options pour imprimer en recto/verso, les 2 premières pages ou les 2 dernières pages du document seront utilisées comme couverture avant ou couverture arrière.

Onglet Graphiques

Utilisez l'onglet **Graphiques** pour régler la qualité d'impression en fonction de vos besoins.

Qualité

Plus la valeur est élevée, plus les caractères et les graphiques imprimés sont nets. Toutefois, une résolution élevée peut augmenter le temps d'impression d'un document.

Police/Texte

Sélectionnez **Texte clair** pour imprimer un texte plus sombre que sur un document normal.

Cochez **Tout le texte en noir** pour imprimer en noir, sans se soucier de la couleur qui apparaît sur l'écran.

Contrôleur graphique

Elle permet à l'utilisateur d'accentuer les contours des textes et des lignes fines pour améliorer la lisibilité et aligner chaque cadrage de couleur en mode d'impression couleur.

Économie de toner

Le paramètre **Économie de toner** permet à l'utilisateur d'économiser du toner lors de l'impression d'une version brouillon d'un document. Sélectionnez **Désactivé** pour imprimer en mode Normal et sélectionnez **Activé** pour imprimer en appliquant moins de toner sur la page.

Onglet Avancé

Utilisez l'onglet **Avancé** pour définir diverses options d'impression pour votre document.

Filigrane

Voir « Impression de filigranes » à la page 72.

Surimpression

Voir « Utilisation de la surimpression » à la page 74.

Options de sortie

- **Ordre d'impression** : cette option permet de définir l'ordre dans lequel les pages s'imprimeront. **Pages impaires et Pages paires ne sont disponibles que lorsque vous utilisez le pilote d'impression PCL.**
- **Ignorer les pages blanches**: cette option permet d'ajouter un séparateur vierge ou imprimé entre des transparents.
- **Marge manuelle**: cette option permet de spécifier la marge de reliure. La marge de reliure permet de régler la position de reliure. **Cette option n'est pas disponible si vous utilisez le pilote d'impression PS.**



Si vous cliquez sur **Réinitialiser**, les paramètres de l'option **Avancé** retournent à la valeur par défaut.

Sécurité

Permet de crypter tout d'abord les données d'impression, puis les transmet à l'appareil. Cette fonctionnalité protège l'information d'impression et évite ainsi que vos données soient accessibles sur le réseau. La fonction **Cryptage des tâches** n'est activée que lorsqu'il existe un disque dur. Le disque dur est utilisé pour décrypter les données d'impression.

gestion de tâches

Cette option vous permet d'effectuer des impressions sans autorisation donnée.

- **Autorisation utilisateur:** si vous cochez cette option, seuls les utilisateurs possédant une autorisation peuvent lancer une tâche d'impression.
- **Autorisation du groupe:** si vous cochez cette option, seuls les groupes possédant une autorisation de groupe peuvent lancer une tâche d'impression.



- Cliquez sur le point d'interrogation (?) en haut à droite de la fenêtre, puis sur l'option au sujet de laquelle vous souhaitez obtenir des informations.
 - Les administrateurs peuvent activer la gestion des tâches et configurer les autorisations dans le panneau de commande, ou dans SyncThru™ Web Service. Pour des informations détaillées les concernant (voir « SyncThru™ Web Service » à la page 206).
-

Onglet Éco

L'onglet **Éco** permet d'économiser les ressources d'impression et conduit à imprimer de manière écologique. Lorsque vous sélectionnez **Impression éco**, vous pouvez voir le logo Éco () sur certaines options. En outre, certaines options ne peuvent pas être utilisées en mode éco.

Options Éco

- **Imprimante par défaut:** si vous sélectionnez cette option, cette fonction est déterminée par le paramètre défini via le panneau de commande de l'appareil.
- **Aucun:** Permet de désactiver cette option.
- **Impression éco:** le mode éco est activé. Sélectionnez l'option **Impress. recto-verso**, **Economie de toner**, **Ignorer les pages blanches**, **Mise en page** et **Mode couleur** que vous souhaitez utiliser en mode éco. Tant que vous ne changez pas les options à partir des autres onglets, le document sera imprimé selon la définition du mode éco.
- **Code secret:** si l'administrateur définit **Activé-Forcé** dans **Mode Eco défaut** pour cet appareil, le mode éco est toujours défini par le paramétrage éco de l'appareil, tandis que les **Options Éco** du pilote d'impression sont désactivées. Si vous devez changer les paramètres d'impression, cliquez sur **Mot de passe** et saisissez le mot de passe ou contactez votre administrateur.

Simulateur du résultat

Simulateur du résultat affiche les résultats liés à la réduction des émissions de dioxyde de carbone, à la consommation électrique et à la quantité de papier économisé conformément aux paramètres définis.



- Les résultats sont calculés sur la base que le nombre total de feuilles de papier imprimées est cent sans page vierge lorsque le mode économique est désactivé.
 - Fait référence au coefficient de calcul pour le CO₂, l'énergie et le papier de l'**IEA** (Agence internationale de l'énergie), à l'indice du Ministère japonais des Affaires intérieures et des Communications et au site Web www.remanufacturing.org.uk. Chaque modèle comporte un indice différent.
 - La consommation électrique en mode d'impression fait référence à la consommation électrique moyenne de l'appareil lors d'une impression.
 - La quantité réellement économisée peut être différente, en fonction du système d'exploitation utilisé, des performances de l'ordinateur, du logiciel, de la méthode de connexion, du type de support, du format du support, de la complexité de la tâche, etc.
-

Onglet Samsung

Utilisez l'onglet **Samsung** pour afficher les informations de copyright et le numéro de version du pilote. Si votre ordinateur est connecté à Internet, vous pouvez avoir accès à des services.

Mode d'impression

Cette option permet de choisir la façon d'imprimer ou d'enregistrer le fichier d'impression en utilisant le disque dur de votre appareil. Le **Mode d'impression** par défaut est **Normale** qui concerne l'impression sans enregistrer le fichier d'impression sur le disque dur. Vous pouvez également utiliser cette option dans d'autres onglets.

- **Normale**: ce mode imprime sans enregistrer votre document.
 - **Épreuve**: Ce mode est utile lors de l'impression de plusieurs copies. Vous pouvez imprimer une première copie pour contrôle, puis imprimer plus tard le reste des copies.
 - **Confidentiel**: Ce mode sert à l'impression de documents confidentiels. L'impression nécessite la saisie d'un mot de passe (voir « État de la tâche » à la page 28).
 - **Enregistrer**: ce mode sert uniquement à enregistrer des documents sur le disque dur. Au besoin, vous pouvez charger et imprimer les documents enregistrés. Vous pouvez trouver le fichier enregistré dans la **Dossier** (voir « Utilisation de la boîte » à la page 231). Commencez pas choisir une boîte à document dans **Emplacement d'enregistrement**, puis définissez **Options**.
 - **Stocker et imprimer**: Ce mode est utilisé lors de l'impression et de l'enregistrement simultanés de documents. Au besoin, vous pouvez charger et imprimer les documents enregistrés. Vous pouvez trouver le fichier enregistré dans la **Dossier** (voir « Utilisation de la boîte » à la page 231). Commencez pas choisir une boîte à document dans **Emplacement d'enregistrement**, puis définissez **Options**.
-



- **Nom du travail**: Cette option est utilisée lorsque vous devez trouver un fichier stocké en utilisant le panneau de commande.

- **ID d'utilisateur:** Cette option est utilisée lorsque vous devez trouver un fichier stocké en utilisant le panneau de commande. Le nom d'utilisateur apparaît automatiquement comme le nom d'utilisateur que vous utilisez pour vous connecter à Windows.
 - **Entrez le mot de passe:** si la **Propriété** du document enregistré sélectionnée est **Sécurisé**, vous devez saisir le mot de passe pour le document enregistré. Cette option est utilisée pour le chargement d'un fichier stocké à l'aide du panneau de commande.
 - **Confirmez le mot de passe:** entrez de nouveau le mot de passe pour le confirmer.
-

Utilisation d'un réglage favori

L'option **Favoris**, visible sur chaque onglet de préférences, à l'exception de l'onglet **Favoris** et de l'onglet **Samsung**, vous permet d'enregistrer les préférences actuelles pour une utilisation ultérieure.

Pour enregistrer un élément **Favoris**, procédez comme suit :

- 1 Dans chaque onglet, modifiez les paramètres selon vos préférences.
- 2 Saisissez un nom dans la zone de saisie **Favoris**.



- 3 Cliquez sur **Enregistrer**.
- 4 Entrez un nom et une description, puis sélectionnez l'icône souhaitée.
- 5 Cliquez sur **OK**. Quand vous enregistrez les **Favoris**, tous les paramètres actuels du pilote sont sauvegardés.



Pour utiliser un réglage enregistré, sélectionnez-le dans l'onglet **Favoris**. L'appareil est maintenant configuré pour imprimer selon les paramètres que vous avez sélectionnés. Pour supprimer un paramètre enregistré, sélectionnez-le dans l'onglet **Favoris** et cliquez sur **Supprimer**.

Utilisation de l'aide

Cliquez sur l'option que vous souhaitez connaître dans la fenêtre **Options d'impression**, puis appuyez sur **F1** sur votre clavier.

Utilisation des fonctions d'impression spéciales

Les fonctionnalités spéciales d'impression comprennent :

- « Impression plusieurs pages sur une seule feuille » à la page 67.
- « Impression d'affiches » à la page 68.
- « Impression de brochures » à la page 69.
- « Impression sur recto-verso » à la page 70.
- « Modification de taille en pourcentage de votre document » à la page 71.
- « Impression d'un document sur un format de papier donné » à la page 71.
- « Impression de filigranes » à la page 72.
- « Utilisation de la surimpression » à la page 74.

Impression plusieurs pages sur une seule feuille

Vous pouvez sélectionner le nombre de pages à imprimer sur une même feuille. Si vous choisissez d'imprimer plusieurs pages par feuille, les pages sont réduites et organisées dans l'ordre indiqué. Vous pouvez imprimer jusqu'à 16 pages par feuille.

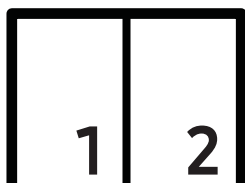

- 1 Pour changer les paramètres d'impression à partir de votre application, accédez à **Options d'impression** (voir « Ouverture des préférences d'impression » à la page 60).
- 2 Cliquez sur l'onglet **De base**, sélectionnez **Plusieurs pages par face** dans la liste déroulante **Type**.
- 3 Sélectionnez **Bordure de page** pour qu'une bordure encadre chaque page imprimée sur la feuille.
- 4 Sélectionnez le nombre de pages à imprimer par feuille (2, 4, 6, 9 ou 16) dans la liste déroulante **Pages par face**.
- 5 Sélectionnez l'ordre des pages dans la liste déroulante **Ordre des pages**, si nécessaire.
- 6 Cliquez sur l'onglet **Papier**, sélectionnez **Format d'origine**, **Alimentation**, et **Type**.

7 Cliquez sur **OK** ou **Imprimer** jusqu'à ce que vous quittiez la fenêtre **Imprimer**.

Impression d'affiches

Cette fonction vous permet d'imprimer un document d'une seule page sur 4, 9 ou 16 pages que vous pouvez coller ensemble pour former une affiche.

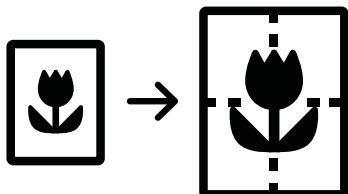

1 Pour changer les paramètres d'impression à partir de votre application, accédez à **Options d'impression** (voir « Ouverture des préférences d'impression » à la page 60).

2 Cliquez sur l'onglet **De base**, sélectionnez **Affiche** dans la liste déroulante **Type**.

3 Sélectionnez la mise en page de votre choix.

Spécification de la mise en page :

4 Sélectionnez la valeur **Chevauchement**. Spécifiez **Chevauchement** en millimètres ou pouces en sélectionnant la case d'option en haut à droite de l'onglet **De base** pour faciliter le collage des feuilles ensemble.

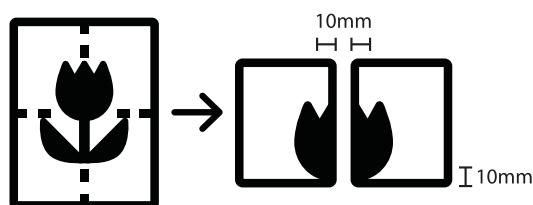

5 Cliquez sur l'onglet **Papier**, sélectionnez **Format d'origine**, **Alimentation**, et **Type**.

6 Cliquez sur **OK** ou **Imprimer** jusqu'à ce que vous quittiez la fenêtre **Imprimer**.

7 Vous pouvez reconstituer l'affiche en collant les feuilles ensemble.

Impression de brochures

Cette fonction imprime votre document en recto verso et permet d'organiser les pages imprimées afin de pouvoir les relier en les pliant par leur milieu.

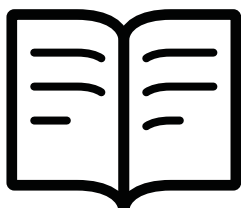

Si vous souhaitez réaliser une brochure, vous devez imprimer sur un support d'impression au format Letter US, Legal US, A4, JIS B5, Statement, Executive US, A5, Ledger, ou JIS B4.

- 1 Pour changer les paramètres d'impression à partir de votre application, accédez à **Options d'impression** (voir « Ouverture des préférences d'impression » à la page 60).
- 2 Cliquez sur l'onglet **De base**, sélectionnez **Impression brochure** dans la liste déroulante **Type**.
- 3 Cliquez sur le bouton **Avancé**. Sélectionnez ensuite l'option de votre choix.
- 4 Cliquez sur l'onglet **Papier**, sélectionnez **Format d'origine**, **Alimentation**, et **Type**.



L'option **Impression brochure** n'est pas disponible pour tous les formats papier. Pour trouver le format de papier disponible pour cette fonctionnalité, sélectionnez le format de papier disponible dans l'option **Format d'origine** de l'onglet **Papier**. Si vous sélectionnez un format de papier non disponible, cette option peut être automatiquement annulée. Sélectionnez uniquement du papier disponible (Papier sans marque 🚧 ou ❌).

- 5 Cliquez sur **OK** ou **Imprimer** jusqu'à ce que vous quittiez la fenêtre **Imprimer**.

Impression sur recto-verso

Vous pouvez imprimer sur les deux faces d'une feuille de papier, en recto verso. Avant d'imprimer, décidez de l'orientation de vos documents. Cette fonctionnalité n'est possible qu'avec un papier au format Letter, Legal, Oficio, US Folio, A4, Statement, Executive, 8K, 16K, Ledger, ou JIS B4.



- Par défaut, la fonction recto-verso est activée et l'option de reliure est paramétrée sur **Bord long**.
- N'imprimez pas sur les deux faces de supports spéciaux comme des étiquettes, des enveloppes ou du papier épais. Ceci peut entraîner un bourrage papier ou endommager l'appareil.

1 Pour changer les paramètres d'impression à partir de votre application, accédez à **Options d'impression** (voir « Ouverture des préférences d'impression » à la page 60).

2 Cliquez sur l'onglet **De base**.

3 Dans la section **Impress. recto-verso**, sélectionnez l'option de reliure souhaitée. Le paramètre par défaut est **Bord long**.

- **Imprimante par défaut**: si vous sélectionnez cette option, cette fonction est déterminée par le paramètre défini via le panneau de commande de l'appareil. Cette option n'est disponible que si vous utilisez le pilote d'impression PCL.
- **Aucun**: Permet de désactiver cette fonction.
- **BORD LONG**: Cette option est la mise en page traditionnelle utilisée pour la reliure des livres.

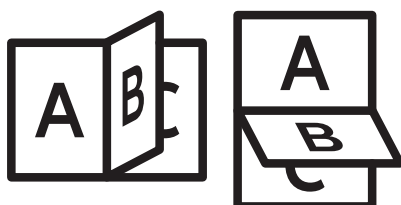

- **BORD COURT**: Cette option est la mise en page traditionnelle utilisée pour les calendriers.

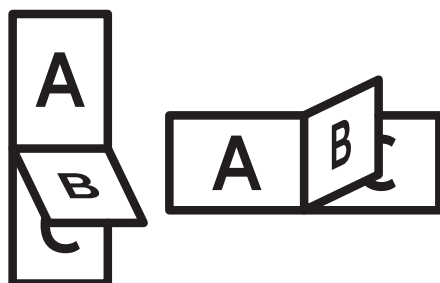

- **Impression recto-verso inversée**: Cochez cette option pour inverser l'ordre d'impression lors d'une impression en recto/verso.

4 Cliquez sur l'onglet **Papier**, sélectionnez **Format d'origine**, **Alimentation**, et **Type**.

- 5 Cliquez sur **OK** ou **Imprimer** jusqu'à ce que vous quittiez la fenêtre **Imprimer**.

Modification de taille en pourcentage de votre document

Vous pouvez modifier la taille d'un document pour l'agrandir ou le réduire à l'impression, en donnant le pourcentage souhaité.

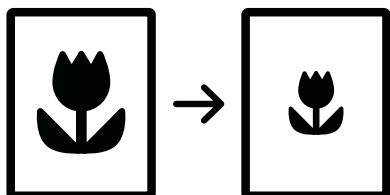

- 1 Pour changer les paramètres d'impression à partir de votre application, accédez à **Options d'impression** (voir « Ouverture des préférences d'impression » à la page 60).
- 2 Cliquez sur l'onglet **Papier**.
- 3 Sélectionnez le format réel des originaux dans **Format d'origine**.
- 4 Entrez le taux de mise à l'échelle dans la zone de saisie **Pourcentage**.
Vous pouvez également cliquer sur les flèches haut et bas pour sélectionner l'échelle.



Vous ne pouvez pas utiliser cette fonctionnalité lorsque vous sélectionnez un format de papier dans **Taille de sortie**.

- 5 Sélectionnez **Alimentation** et **Type**.
- 6 Cliquez sur **OK** ou **Imprimer** jusqu'à ce que vous quittiez la fenêtre **Imprimer**.

Impression d'un document sur un format de papier donné

Cette fonction vous permet d'adapter votre travail d'impression à n'importe quel format de papier, quelle que soit la taille du document. Cette option peut s'avérer utile pour vérifier les détails d'un petit document avec précision.



- 1 Pour changer les paramètres d'impression à partir de votre application, accédez à **Options d'impression** (voir « Ouverture des préférences d'impression » à la page 60).
- 2 Cliquez sur l'onglet **Papier**.
- 3 Sélectionnez le format réel des originaux dans **Format d'origine**.
- 4 Sélectionnez le format de papier pour l'impression se trouvant dans le bac dans **Taille de sortie**.
- 5 Sélectionnez **Alimentation** et **Type**.
- 6 Cliquez sur **OK** ou **Imprimer** jusqu'à ce que vous quittiez la fenêtre **Imprimer**.

Impression de filigranes

L'option Filigrane vous permet d'imprimer du texte ou des images sur un document existant. Par exemple, vous l'utilisez lorsque vous souhaitez imprimer le texte « **DRAFT** » ou « **CONFIDENTIAL** » en diagonale sur la première page ou sur toutes les pages d'un document.



Plusieurs filigranes prédéfinis sont fournis avec l'appareil. Vous pouvez les modifier ou en ajouter des nouveaux à la liste.



- **En-tête:** Vous pouvez ajouter le texte sélectionné en haut à gauche, en haut au centre, ou en haut à droite.
 - **Pied de page:** Vous pouvez ajouter le texte sélectionné en bas à gauche, en bas au centre, ou en bas à droite.
-

Utilisation d'un filigrane existant

- 1 Pour changer les paramètres d'impression à partir de votre application, accédez à **Options d'impression** (voir « Ouverture des préférences d'impression » à la page 60).
- 2 Cliquez sur l'onglet **Avancé**, et sélectionnez le filigrane souhaité dans la liste déroulante **Filigrane**. Vous verrez le filigrane sélectionné dans la chargeur à triple cassette.

3 Cliquez sur **OK** ou **Imprimer** jusqu'à ce que vous quittiez la fenêtre **Imprimer**.



- **Texte du filigrane:** Permet aux utilisateurs de saisir le filigrane qui correspond à celui que l'utilisateur veut imprimer.
 - **Fichier image:** Permet aux utilisateurs de charger l'image en filigrane qui correspond à celle que l'utilisateur veut imprimer.
 - **Nom du filigrane:** Permet aux utilisateurs de saisir le nom en filigrane pour l'ajouter à la liste déroulante des filigranes.
 - **Première page seulement:** Imprime le filigrane uniquement sur la première page. Non cochée par défaut.
-

Création d'un filigrane

- 1 Pour changer les paramètres d'impression à partir de votre application, accédez à **Options d'impression** (voir « Ouverture des préférences d'impression » à la page 60).
- 2 Dans l'onglet **Avancé**, sélectionnez **Modifier...** dans la liste déroulante **Filigrane**.
- 3 Saisissez le texte voulu dans le champ **Texte du filigrane**. Vous pouvez entrer jusqu'à 256 caractères.
Si la case **Première page seulement** est cochée, le filigrane est uniquement imprimé sur la première page.
- 4 Définissez les options du filigrane.
Vous pouvez choisir le nom de police, le style, la taille ou l'ombrage du filigrane dans la section **Attributs de police**, de même que définir l'angle du filigrane dans la section **Alignement et angle du filigrane**.
- 5 Pour ajouter un nouveau filigrane à la liste **Ajouter**, cliquez sur **Filigranes actuels**.
- 6 Lorsque vous avez terminé la modification, cliquez sur **OK** ou **Imprimer** jusqu'à ce que vous quittiez la fenêtre **Imprimer**.

Pour ne pas imprimer de filigrane, sélectionnez **Aucun** dans la liste déroulante **Filigrane**.

Modification d'un filigrane

- 1 Pour changer les paramètres d'impression à partir de votre application, accédez à **Options d'impression** (voir « Ouverture des préférences d'impression » à la page 60).
- 2 Cliquez sur l'onglet **Avancé**, sélectionnez **Modifier...** dans la liste déroulante **Filigrane**.

- 3 Sélectionnez le filigrane à modifier dans la liste **Filigranes actuels**, puis modifiez le message et les options du filigrane.
- 4 Cliquez sur **Mettre à jour** pour enregistrer les modifications.
- 5 Cliquez sur **OK** ou **Imprimer** jusqu'à ce que vous quittiez la fenêtre **Imprimer**.

Suppression d'un filigrane

- 1 Pour changer les paramètres d'impression à partir de votre application, accédez à **Options d'impression** (voir « Ouverture des préférences d'impression » à la page 60).
- 2 Cliquez sur l'onglet **Avancé**, sélectionnez **Modifier...** dans la liste déroulante **Filigrane**.
- 3 Sélectionnez le filigrane à supprimer dans la liste **Filigranes actuels**, puis cliquez sur **Supprimer**.
- 4 Cliquez sur **OK** ou **Imprimer** jusqu'à ce que vous quittiez la fenêtre **Imprimer**.

Utilisation de la surimpression

Cette option n'est disponible que si vous utilisez le pilote d'impression PCL.

Qu'est-ce qu'une surimpression ?

Les surimpressions sont du texte et/ou des images enregistrés sur le disque dur de votre ordinateur sous un format spécial, pouvant être imprimés sur n'importe quel document. Elles remplacent souvent les papiers à en-tête. Plutôt que d'avoir recours à un en-tête préimprimé, vous pouvez créer une surimpression comportant les mêmes informations que cet en-tête. Vous n'avez donc plus à charger votre papier à en-tête habituel pour imprimer une lettre à l'en-tête de votre entreprise. Faites simplement apparaître l'en-tête en surimpression sur le document.

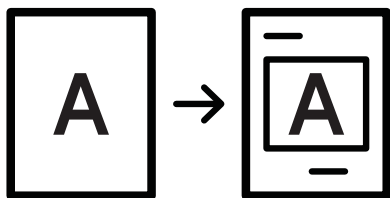

Création d'une surimpression de page

Pour utiliser une surimpression de page, vous devez préalablement la créer, et y insérer votre logo ou votre image.

- 1 Créez ou ouvrez un document contenant le texte ou l'image que vous souhaitez utiliser comme nouvelle surimpression de page. Placez les éléments exactement comme vous souhaitez qu'ils apparaissent à l'impression sous forme de surimpression.
- 2 Pour enregistrer le document en tant que surimpression, accédez aux **Options d'impression** (voir « Ouverture des préférences d'impression » à la page 60).
- 3 Cliquez sur l'onglet **Avancé**, puis sélectionnez **Créer** dans la liste déroulante **Surimpression**.
- 4 Dans la fenêtre **Enregistrer sous**, saisissez un nom comportant jusqu'à huit caractères dans la case **Nom**. Sélectionnez le chemin de destination, si nécessaire (le chemin par défaut est C:\Formover).
- 5 Cliquez sur **Enregistrer**.
- 6 Cliquez sur **OK** ou **Imprimer** jusqu'à ce que vous quittiez la fenêtre **Imprimer**.
Lorsque le message de confirmation apparaît, cliquez sur **Oui**.
- 7 Le fichier n'est pas imprimé. Il est enregistré sur le disque dur de votre ordinateur.



Le format du document de surimpression doit être identique à celui du document imprimé avec la surimpression. Vous ne pouvez pas créer de surimpression comportant un filigrane.

Utilisation d'une surimpression de page

Une fois la surimpression créée, vous pouvez l'imprimer en l'appliquant à votre document. Pour imprimer une surimpression avec un document :

- 1 Créez ou ouvrez le document à imprimer.
- 2 Pour changer les paramètres d'impression à partir de votre application, accédez à **Options d'impression** (voir « Ouverture des préférences d'impression » à la page 60).
- 3 Cliquez sur l'onglet **Avancé**.
- 4 Sélectionnez la **Imprimer une surimpression** dans la liste déroulante **Surimpression**.

5 Si le fichier de surimpression que vous souhaitez n'apparaît pas dans la liste déroulante **Fich. surimpr. 1** ou **Fich. surimpr. 2**, sélectionnez **Charger** dans la **Liste des surimpressions**. Sélectionnez le fichier de surimpression que vous souhaitez utiliser.

Si vous avez enregistré le fichier de surimpression à utiliser dans une source externe, vous pouvez le charger à partir de la fenêtre **Charger**.

Après avoir sélectionné le fichier, cliquez sur **Ouvrir**. Le fichier apparaît dans la zone **Liste des surimpressions** et vous pouvez donc l'imprimer. Sélectionnez la surimpression dans la zone **Liste des surimpressions**.

6 Si nécessaire, cochez la case **Confirmer la surimpression**. Si cette case est cochée, un message vous demande de confirmer l'application de la surimpression, chaque fois que vous imprimez un document.

Si cette case n'est pas cochée et qu'une surimpression est sélectionnée, cette dernière est automatiquement imprimée avec le document.

7 Cliquez sur **OK** ou **Imprimer** jusqu'à ce que vous quittiez la fenêtre **Imprimer**.

L'en-tête sélectionné s'imprime sur votre document.



Le fichier de surimpression et le document à imprimer doivent avoir la même résolution.

Suppression d'une surimpression

Vous pouvez supprimer les surimpressions de page dont vous ne vous servez plus.

1 Dans la fenêtre **Options d'impression**, cliquez sur l'onglet **Avancé**.

2 Sélectionnez la **Imprimer une surimpression** dans la liste déroulante **Surimpression**.

3 Sélectionnez la surimpression à supprimer dans la boîte **Liste des surimpressions**.

Si le fichier de surimpression que vous souhaitez n'apparaît pas dans la **Liste des surimpressions**, sélectionnez **Charger** dans la **Liste des surimpressions**. Sélectionnez le fichier de surimpression que vous souhaitez supprimer.

4 Cliquez sur **Supprimer**.

5 Lorsque le message de confirmation apparaît, cliquez sur **Oui**.

6 Cliquez sur **OK** ou **Imprimer** jusqu'à ce que vous quittiez la fenêtre **Imprimer**.

Utilisation de l'Utilitaire d'impression directe

Ce chapitre décrit comment utiliser l'Utilitaire d'impression directe pour imprimer des fichiers PDF sans les ouvrir au préalable.



- Pour imprimer des fichiers PDF avec ce programme, un disque dur doit être installé sur l'appareil.
- Il est impossible d'imprimer des fichiers PDF dont l'impression est interdite. Désactivez la fonction d'interdiction d'impression, puis essayez à nouveau d'imprimer.
- Il est impossible d'imprimer des fichiers PDF protégés par mot de passe. Désactivez la fonction de mot de passe, puis essayez à nouveau d'imprimer.
- La possibilité d'imprimer ou non un fichier PDF avec le programme Utilitaire d'impression directe dépend de la façon dont le fichier PDF a été créé.
- Le programme Utilitaire d'impression directe prend en charge la version PDF 1,7 et inférieure. Pour les versions supérieures, vous devez d'abord ouvrir le fichier avant de l'imprimer.

Qu'est-ce que l'Utilitaire d'impression directe ?

L'Utilitaire d'impression directe est un programme qui envoie les fichiers PDF directement vers votre imprimante, sans les ouvrir. Il envoie les données via le spouleur Windows à l'aide du port du pilote d'imprimante. Il ne prend en charge que le format PDF.

Pour installer ce programme :

Téléchargez le logiciel sur le site Internet de Samsung, puis décompressez-le et installez-le : (<http://www.samsung.com> > rechercher votre produit > Assistance ou Téléchargements).

Impression

L'Utilitaire d'impression directe offre plusieurs possibilités d'impression.

À partir de la fenêtre Utilitaire d'impression directe

- 1 Dans le menu **Démarrer**, sélectionnez **Programmes** ou **Tous les programmes** > **Samsung Printers**.
 - Sous Windows 8, dans **Charms(Icônes)**, sélectionnez **Rechercher** > **Apps(Application)**.
 - Sous Windows 10 / Windows Server 2016
Dans la barre de tâches, appuyez sur **Samsung Printers** dans la zone de saisie **Rechercher**. Appuyez sur la touche Entrée.
OU
Dans l'icône **Démarrer** () , sélectionnez **Toutes les apps** > **Samsung Printers**.
- 2 Appuyez sur **Utilitaire d'impression directe**

- 3 Sélectionnez votre appareil dans la liste déroulante **Sélectionnez une imprimante** et cliquez sur **Parcourir**.
- 4 Sélectionnez le fichier PDF à imprimer, puis cliquez sur **Ouvrir**.
Le fichier PDF est ajouté à la section **Recyclé**.
- 5 Personnalisez le paramétrage de l'appareil selon vos besoins.
- 6 Cliquez sur **Imprimer**. Le fichier PDF sélectionné est transmis à l'appareil.

Utilisation du menu contextuel

- 1 Cliquez avec le bouton droit sur le fichier PDF à imprimer et sélectionnez **Impression directe**.
La fenêtre Utilitaire d'impression directe s'ouvre avec le fichier PDF ajouté.
- 2 Sélectionnez l'appareil que vous souhaitez utiliser.
- 3 Personnalisez le paramétrage de l'appareil selon vos besoins.
- 4 Cliquez sur **Imprimer**. Le fichier PDF sélectionné est transmis à l'appareil.

Modification des réglages d'impression par défaut



Généralement, les paramètres définis au niveau des applications Windows écrasent ceux spécifiés via le pilote d'impression. Commencez donc par modifier les paramètres d'impression proposés dans l'application, puis les paramètres restants dans le pilote d'impression.

- 1 Sous Windows XP Service Pack 3/Server 2003, dans le menu **Démarrer**, sélectionnez **Imprimantes et télécopieurs**.
 - Sous Windows Server 2008/Vista, dans le menu **Démarrer** sélectionnez Panneau de configuration > **Matériel et audio**> **Imprimantes**.
 - Sous Windows 7, dans le menu **Démarrer**, sélectionnez Panneau de configuration > **Périphériques et imprimantes**.
Sous Windows 8, dans le menu **Charms(Icônes)**, sélectionnez **Rechercher** > **Paramètres** > **Panneau de configuration** > **Périphériques et imprimantes**.
 - Sous Windows Server 2008 R2, sélectionnez **Panneau de configuration** > **Matériel** > **Périphériques et imprimantes**.
 - Sous Windows 10 / Windows Server 2016
Dans la barre de tâches, appuyez sur **Périphériques et imprimantes** dans la zone de saisie **Rechercher**. Appuyez sur la touche Entrée.
OU
Dans l'icône **Démarrer** () , sélectionnez **Paramètres** > **Appareils**> **Imprimantes et scanners**>**Périphériques et imprimantes**.
-



Cliquez avec le bouton droit de la souris sur l'icône **Démarrer** () et sélectionner **Panneau de configuration** > **Périphériques et imprimantes**.

- 2 Cliquez avec le bouton droit sur votre appareil.
 - 3 Sous Windows, Windows XP, Service Pack 3/Server, 2003/Server, 2008/Vista, sélectionnez **Options d'impression**.
Sous Windows 7/8, Windows Server 2008 R2, Windows 10 ou Windows Server 2016 dans les menus contextuels, sélectionnez **Options d'impression**.
-



Si la marque ► accompagne l'élément **Options d'impression**, vous pouvez sélectionner les autres pilotes d'impression reliés à l'imprimante sélectionnée.

4 Dans chaque onglet, modifiez les paramètres.

5 Cliquez sur **OK**.



Si vous souhaitez modifier les réglages pour chaque tâche d'impression, changez les dans les **Options d'impression**.

Paramétrer votre appareil comme appareil par défaut

- 1 Sous Windows XP Service Pack 3/Server 2003, dans le menu **Démarrer**, sélectionnez **Imprimantes et télécopieurs**.
 - Sous Windows Server 2008/Vista, dans le menu **Démarrer** sélectionnez Panneau de configuration > **Matériel et audio**> **Imprimantes**.
 - Sous Windows 7, dans le menu **Démarrer**, sélectionnez Panneau de configuration > **Périphériques et imprimantes**.
Sous Windows 8, dans le menu **Charms(Icônes)**, sélectionnez **Rechercher** > **Paramètres** > **Panneau de configuration** > **Périphériques et imprimantes**.
 - Sous Windows Server 2008 R2, sélectionnez **Panneau de configuration** > **Matériel** > **Périphériques et imprimantes**.
 - Sous Windows 10 / Windows Server 2016
Dans la barre de tâches, appuyez sur **Périphériques et imprimantes** dans la zone de saisie **Rechercher**. Appuyez sur la touche Entrée.
OU
Dans l'icône **Démarrer** () , sélectionnez **Paramètres** > **Appareils**> **Imprimantes et scanners**>**Périphériques et imprimantes**.



Cliquez avec le bouton droit de la souris sur l'icône **Démarrer** () et sélectionner **Panneau de configuration** > **Périphériques et imprimantes**.

- 2 Sélectionnez votre appareil.
- 3 Cliquez avec le bouton droit sur votre appareil et sélectionnez **Définir comme imprimante par défaut**.



Pour Windows 7 ou Windows Server 2008 R2, si le repère ► accompagne l'élément **Définir comme imprimante par défaut**, vous pouvez choisir d'autres pilotes d'impression connectés à l'imprimante sélectionnée.

Copie



Ce chapitre vous guide pas-à-pas dans le processus de copie de documents.

- Présentation de l'écran Copie **83**
- Copie de base **93**
- Copie de type carte d'identité **94**

Présentation de l'écran Copie

Sélectionnez **Copie** dans l'écran d'accueil ou **Applis**, l'écran **Copie** apparaît. Cet écran contient plusieurs onglets et de nombreuses options de copie. Toutes les options sont groupées par caractéristiques ce qui rend aisée la configuration de vos sélections. Si vous désirez revenir à l'accueil, appuyez sur la touche .





Cliquez sur  (**Aide**) à l'écran d'accueil ou sur  (menu rapide), puis cliquez sur une option que vous désirez connaître.

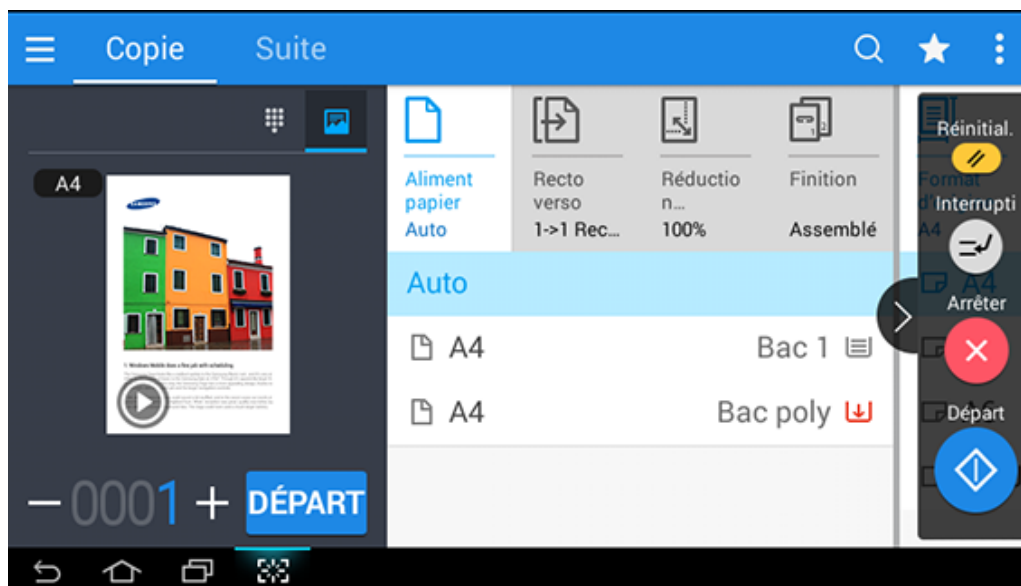

Écran de base pour la Copie







Aperçu

Affichez le type des originaux.

Bouton	Nom	Description
	Pavé numérique	Permet d'ouvrir le clavier pour entrer le nombre de copies à créer.
	Aperçu de statut	Affiche un aperçu de la tâche.
	Aperçu de lecture	Numérisations des tâches.

Bouton	Nom	Description
	Départ	Permet de lancer une tâche.
		Sélectionnez le nombre de copies imprimées.





Touches de contrôle

Bouton	Nom	Description
	Menu rapide	Ouvrez les menus rapides.
	Rechercher	Recherchez le menu ou l'app souhaités.
	Mon progr.	Ajoute une application à la liste Mon programme.
	Sous-menu (Dépassement de capacité d'action)	Ouvrez le sous-menu.

Touche dure virtuelle



- La position des touches dures virtuelles est fixée à droite de l'écran.
- Lorsque l'application est lancée, les clés dures virtuelles apparaissent.
- Si vous touchez l'écran, les touches programmables virtuelles s'affichent.
- Si vous appuyez sur , les touches programmables virtuelles sont masquées et indiquées.

Bouton	Nom	Description
	Réinitial.	Permet de réinitialiser la configuration actuelle de l'appareil.
	Interruption	Interrompez la tâche actuelle, pour effectuer des copies urgentes.
	Arrêter	Arrêtez la tâche à tout moment Une fenêtre contextuelle apparaît pour indiquer les tâches que vous pouvez arrêter.
	Départ	Démarrez une tâche.

Sous-menu (Dépassement de capacité d'action)

- **Éco:** Lorsque le mode Eco est activé, il est possible de sélectionner uniquement des paramètres d'impression économique. Appuyez sur l'option Eco dans le menu Actions supplémentaires pour activer ou désactiver le mode Eco.
- **Ajouter à Mon programme:** Ajoute une application à la liste Mon programme.
- **Tâche comp:** Cette option peut être activée ou désactivée. Lorsque cette option est activée : une fois la numérisation terminée, la fenêtre **Autres numéris** s'affiche pour vous demander si vous souhaitez numériser une autre page. Si vous sélectionnez **Oui**, vous pouvez alors numériser une autre page dans la tâche en cours. Si vous sélectionnez **Non**, le processus de numérisation se termine et le reste de la tâche est effectué.
- **Epreuve:** Permet d'imprimer une copie d'essai afin de contrôler la qualité et l'alignement de la sortie. Appuyez sur cette option du menu Actions supplémentaires pour imprimer une épreuve. Après avoir vérifié que la copie est parfaite, appuyez sur le bouton Démarrage pour imprimer le reste des copies.
- **ID copie:** Vous permet de copier les deux faces d'un original recto-verso sur une seule feuille de papier. Cette fonction est utile pour copier des originaux dont les informations importantes figurent sur les deux faces, tel qu'un permis de conduire.
- **Enr dans doss:** Permet de sauvegarder les originaux sur le disque dur de l'appareil. Vous pouvez ensuite imprimer ultérieurement ces documents sauvegardés ou les enregistrer sous forme de fichiers imprimables. Appuyez sur cette option du menu Actions supplémentaires pour sauvegarder un document sur le disque dur de l'appareil.
- **Enregistrer comme défaut:** Permet de sauvegarder les options de copie actuelles comme paramètres de copie par défaut. Après avoir sauvegardé les paramètres de copie par défaut, toutes les tâches de copie futures utiliseront ces paramètres. Appuyez sur cette option du menu Actions supplémentaires pour sauvegarder les paramètres actuels comme paramètres par défaut.
- **Rétablir les paramètres par défaut:** Permet de restaurer les paramètres de copie aux paramètres par défaut de l'appareil. Cette option modifie les paramètres de copie par défaut aux paramètres de copie d'origine configurés en usine. Appuyez sur l'option Restauration des paramètres par défaut de ce menu pour restaurer les paramètres par défaut.
- **Paramètres de copie:** L'option **Nouvelle confirmation de page** permet de spécifier si l'appareil doit vous demander, après chaque page, de confirmer que la numérisation est terminée. Sélectionnez cette option pour copier efficacement plusieurs pages dans une tâche de copie unique.



- **Nouvelle confirmation de page:** Cette option spécifie si l'appareil nécessite une confirmation de fin de numérisation après chaque page. Sélectionnez cette option pour copier efficacement plusieurs pages dans une tâche de copie unique.

-
- **Configuration UI:** Permet de sélectionner les options qui s'affichent dans le menu **Copie**. Appuyez sur le symbole + ou - des icônes de menu pour ajouter ou retirer des menus. Vous pouvez également appuyer sur une icône de menu et la maintenir pour la déplacer à une position différente ou appuyer sur **Effacer tout** pour supprimer tous les menus.

Progression de tâche

Ce menu s'affiche à chaque fois que l'appareil est en cours de traitement d'une tâche.

- **Détail:** Appuyez sur ce bouton pour voir le statut, le type et l'heure de la tâche.

- **Zone d'aperçu:** Permet d'afficher un aperçu du document en cours de copie. L'image dans la zone d'aperçu indique les paramètres d'envoi actuels, tels que l'orientation et la taille de la sortie.
- **Envoyer retour d'information:** Permet d'envoyer un retour d'informations relatif à la tâche en cours d'envoi. Si vous désirez recevoir la tâche en cours d'envoi par courriel, vous pouvez le définir dans l'application **Ma page** (voir « Comprendre le menu Ma page » à la page 31).







Pour utiliser cette fonction, vous devez vous enregistrer en tant qu'administrateur (voir « Connexion » à la page 182).

Onglet de copie

Vous pouvez définir les paramètres de base sur l'onglet **Copie**. L'onglet **Copie** comporte les sections ci-dessous.



- Vous pouvez personnaliser l'interface utilisateur de chaque onglet en utilisant l'option de configuration d'interface utilisateur (**Copie** > sous-menu  (Dépassement de capacité d'action) > **Configuration UI**).
 - Certains menus sont désactivés. Si tel est le cas, ils ne sont pas disponibles sur votre appareil.
 - L'application  (**Aide**) explique la procédure normale et habituelle pour copier des originaux. Appuyez sur  (**Aide**) à l'écran d'accueil ou sur  (menu rapide), puis sélectionnez l'option que vous désirez connaître.
-

Aliment papier

L'option de source de papier règle le bac pour cette tâche d'impression. L'appareil imprime l'image numérisée sur le papier se trouvant dans le bac sélectionné. Vous pouvez voir les icônes qui indiquent les formats de papier et la quantité restante de papier dans chaque bac.

Recto verso

Vous pouvez régler l'appareil pour qu'il copie sur les deux faces de la feuille.

Vous pouvez sélectionner le type de reliure **Original** et **Sortie**, à savoir **Livre** ou **Calendrier**.

- **1 Recto:** Pour les types de relecture Originaux ou Sortie imprimés sur une seule face.
- **Rec ver, Livre:** Pour les types de relecture Originaux ou Sortie imprimés sur deux faces.
- **Rec ver, Calendrier:** Pour les types de reliure Originaux ou Sortie imprimés sur deux faces, mais avec le verso pivoté de 180°.

Réduction/Agrandissement

La fonction réduire/agrandir permet d'imprimer une image plus grande ou petite que l'original. Sélectionnez les icônes à l'écran pour réduire une copie de 25 % à 99 %, ou pour agrandir une copie de 101 à 400 %.

- **100% (Original):** Imprime une copie de la même taille que l'original.
- **Auto:** permet de réduire ou d'agrandir la copie en fonction du format de sortie papier.
- **Personnalisé:** Vous pouvez régler un pourcentage personnalisé (entre 25 et 400 %).
- **XY personnalisée:** Vous pouvez régler les valeurs XY personnalisées (entre 25 et 400%).
- **Autres valeurs prédéfinies:** Réduit ou agrandit la copie à une valeur prédéglée. Les icônes sur le côté droit de la colonne indiquent les préreglages à utiliser lors de la copie vers un format de papier différent.

Finition

Vous pouvez configurer les options de sortie d'impression.

Permet de paramétrer l'appareil afin qu'il trie les tirages d'une tâche de copie. Par exemple, si vous effectuez 2 copies d'un original de 3 pages, vous obtiendrez un premier jeu de 3 pages, suivi d'un deuxième.

- **Ignorer les pages blanches:** Permet de spécifier si l'appareil imprime les pages vierges de l'original.
- **Assemblé:** Permet d'imprimer des jeux de copies respectant l'ordre des originaux.



- **Séparé:** Permet d'imprimer des jeux de copies triés par page.



Format d'origine

Utilisez cette option pour régler la taille de papier réelle des originaux.

- **Tous formats:** Si l'original utilise une combinaison de papier Letter et Legal, l'appareil peut utiliser du papier adapté pour chaque feuille à partir de bacs multiples. Par exemple, si l'original fait 3 pages, deux en Letter et une en Legal, l'appareil imprime de manière à obtenir le format correct pour chaque page.
- **Format perso:** Si vous devez régler une valeur par défaut pour un format papier spécial, utilisez les flèches pour régler la taille voulue.

Orientation original

Utilisez cette option pour régler l'orientation de l'original.

- **Images droites:** sélectionnez ce paramètre pour un document original chargé avec le sommet vers l'arrière de l'appareil.

- **Images de côté:** Sélectionnez ce paramètre pour un document original chargé dans l'alimentation de document pour double numérisation (DSDF) avec le haut du document original orienté vers la gauche de l'appareil ou un document original placé sur la vitre d'exposition avec le haut du document original orienté vers la droite de l'appareil.

Type d'origine

Utilisez ce paramètre pour améliorer la qualité de la copie en sélectionnant le type de document adéquat pour la tâche en cours.

- **Texte:** Utilisez si l'original contient principalement du texte et très peu d'images.
- **TEXTE/PHOTO:** A utiliser si l'original présente un mélange de texte et d'images.
- **Photo imprimée:** À utiliser si l'original est principalement constitué d'images.
- **Magazine:** A utiliser si l'original contient à la fois du texte et des images sur papier brillant, tel qu'un magazine.

Mode Couleur





Utilisez ce paramètre pour sélectionner le mode de couleur à utiliser pour copier l'original.

- **Auto:** Détecte automatiquement si l'original est en noir et blanc ou en couleur et imprime la copie en conséquence.
- **Coul complètes :** Imprime une copie de la même couleur que l'original.
- **Mono:** Imprime la copie en noir et blanc, que l'original soit en couleur ou en noir et blanc.
- **Remplacem couleur:** Permet de remplacer certaines couleurs de l'original par des couleurs différentes dans la copie. L'appareil utilise une technique de conversion de teinte élaborée pour garantir que les couleurs de remplacement se mélangent naturellement avec la zone environnante.
- **Couleur du fond:** Ajoute une couleur d'arrière-plan aux zones vierges de la copie.

Onglet Suite

Vous pouvez définir les paramètres avancés sur l'onglet **Suite**. L'onglet **Suite** comporte les sections ci-dessous.



- Vous pouvez personnaliser l'interface utilisateur de chaque onglet en utilisant l'option de configuration d'interface utilisateur (**Copie** > sous-menu  (Dépassement de capacité d'action) > **Configuration UI**).
 - Certains menus sont désactivés. Si tel est le cas, ils ne sont pas disponibles sur votre appareil.
 - L'application  (**Aide**) explique la procédure normale et habituelle pour copier des originaux. Appuyez sur  (**Aide**) à l'écran d'accueil ou sur  (menu rapide), puis sélectionnez l'option que vous désirez connaître.
-

Bac polyvalent N pages sur 1

Permet de réduire le format des images originales et d'imprimer 2 à 16 pages sur une seule feuille.



Lorsque vous utilisez la fonction **N pages sur 1**, les menus **ID copie**, **Répétit image**, **Livret**, **Copie livre**, **Déplacement image** et **Copie affiche** sont désactivés.

-
- **Désactivé:** Désactivez cette fonction
 - **N pages sur 1:** Copie le nombre spécifié de pages depuis l'original sur une feuille de papier.
 - **Orientation:** Vous pouvez sélectionner le sens d'impression des informations sur une page.
 - **Aliment papier:** Permet de sélectionner la source de papier.
 - **Bordure:** Imprime une bordure autour des pages imprimées.



Vous ne pouvez pas définir la taille de copie en utilisant l'option **Réduction/Agrandissement** de la fonction **N pages sur 1**.

Livret

L'appareil imprime automatiquement sur les deux côtés du papier, qui sont ensuite pliés pour produire une brochure dont les pages sont triées dans le bon ordre. L'appareil réduit également le format des images et les ajuste au papier sélectionné.

- **Désactivé:** Permet de désactiver cette fonction.
- **Documents recto:** permet de copier une face de l'original vers une page d'une brochure.
- **Originaux recto-verso, livre:** permet de copier chaque face de l'original vers une page d'une brochure.
- **Originaux recto-verso, calendrier:** permet de copier chaque face de l'original vers une page d'une brochure. La deuxième face de chaque original est tournée de 180 degrés afin que le texte soit vertical dans la brochure.
- **Reliure:** permet de sélectionner la direction de l'ordre des pages.
 - **Gauche** : Le livret s'ouvrira vers la gauche.
 - **Droite** : Le livret s'ouvrira vers la droite.
- **Aliment papier:** Sélectionne le bac de papier à utiliser.

COPIE LIVRE

Utilisez cette fonction pour copier un livre. Si le livre est trop épais, levez les charnières de l'alimentation de document pour double numérisation (DSDF) jusqu'aux butées, puis refermez la DSDF. Si le livre ou le magazine fait plus de 30 mm d'épaisseur, commencez la copie en laissant l'alimentation de document pour double numérisation (DSDF) ouverte.



Cette fonctionnalité est disponible uniquement lorsque vous placez les originaux sur la vitre d'exposition.

-
- **Désactivé:** Permet de désactiver cette fonction.
 - **PAGE GAUCHE:** permet d'imprimer uniquement la page gauche du livre.
 - **PAGE DROITE:** permet d'imprimer uniquement la page droite du livre.

- **Les deux pages (à partir de la gauche):** permet d'imprimer les deux pages faisant face à partir de la page de gauche.
- **Les deux pages (à partir de la droite):** permet d'imprimer les deux pages faisant face à partir de la page de droite.
- **Effac centre et bord livre:** permet d'effacer les ombres d'une reliure ou du bord d'un livre au centre et sur les côtés des copies.
- **Recto verso:** Permet d'effacer les ombres d'une reliure ou du bord d'un livre au centre et sur les côtés des copies.

Copie affiche

Cette fonction vous permet d'imprimer un document d'une seule page sur 4, 9 ou 16 pages que vous pouvez coller ensemble pour former une affiche.



Cette fonctionnalité est disponible uniquement lorsque vous placez les originaux sur la vitre d'exposition.

Répétit image

Cette option permet d'imprimer plusieurs copies de l'image originale sur le même face d'une seule page. Si vous avez un autre original dans l'alimentation de document pour double numérisation (DSDF), toutes les autres images originales sont imprimées de la même façon.

- **Désactivé:** permet de désactiver cette fonction.
- **Répét. auto:** Le nombre d'images est automatiquement déterminé en fonction de l'image d'origine et du format de papier. Le nombre d'images répétées est automatiquement sélectionné en fonction du format de l'original, du format de la page imprimée et du taux de réduction/agrandissement pouvant aller jusqu'à 100 %.
- **Répét. manuelle:** Sélectionnez manuellement le nombre d'images à partir de 2, 4, 6, 8, 9 ou 16.

Filigrane

L'option Filigrane vous permet d'imprimer du texte sur un document existant. Par exemple, vous l'utilisez lorsque vous souhaitez imprimer en grosses lettres grises le texte « Brouillon » ou « Confidentiel » en diagonale sur la première page ou sur toutes les pages d'un document.

Données



Vous ne pouvez pas appliquer des timbres sur les brochures ou les posters.

Imprime l'**Adresse IP, ID, Informations sur l'appareil, Commentaire, Numéro de page** ou **Date et Heures** sur les impressions. Vous pouvez régler la **Taille texte, Opacité** ou **Position** du cachet.

Surimpression

Les surimpressions sont du texte et/ou des images enregistrés sur le disque dur de votre ordinateur sous un format spécial, pouvant être imprimés sur n'importe quel document. Les surimpression peuvent remplacer le papier à lettre traditionnel. Plutôt que d'utiliser du papier à lettre pré imprimé, vous pouvez créer une surimpression qui correspond à la mise en page du

papier à lettre. Pour imprimer une lettre sur votre papier à lettre d'entreprise, vous n'avez plus besoin de charger du papier à lettre pré imprimé dans la machine, mais permettez simplement une surimpression du papier à lettre sur votre document.

- **Désactivé:** permet de désactiver cette fonction.
- **+ Nouveau:** Créez une nouvelle surimpression de page contenant votre logo ou image.
- **Chevaucher:** Sélectionnez un emplacement de chevauchement.

Effacer le bord

Vous pouvez copier l'original sans bord ni marge.

- **Désactivé:** permet de désactiver cette fonction.
- **Effacer bord:** permet de supprimer un bord égal tout autour de toutes les copies.
- **Effacement perforations:** permet d'effacer les trous de perforation situés à gauche des copies.

Déplacement image

Pour éviter des images qui chevauchent des trous de perforation, des agrafes, et d'autres marques, vous pouvez changer la position de l'image.

- **Désactivé:** permet de désactiver cette fonction.
- **Centrer auto:** positionnement automatique au centre du papier.
- **Déplacement perso:** Réglez les marges de papier si nécessaire.

Couvertures

L'appareil ajoute automatiquement une couverture à votre jeu de copies à l'aide d'un support issu d'un autre bac. Le format et l'orientation des couvertures doivent être identiques à ceux du document principal.

- **Désactivé:** permet de désactiver cette fonction.
- **Recto:** permet d'imprimer le document avec une couverture recto.
- **Retour:** permet d'imprimer le document avec une couverture verso.
- **Recto verso:** permet d'imprimer le document avec la couverture avant et la couverture arrière.
- **Page de couv.:** Permet de définir les options de copie recto verso
- **Aliment papier:** Permet de définir le bac d'alimentation utilisé par défaut.

Réglage d'image

Cette option vous permet de régler manuellement les paramètres de **Densité**, **Netteté**, **Contraste**, **Equilibre coul**, **Modif couleur**, **Image négative**, **Saturation**, **UCR**, **Sous retrait couleur** et **Densité fine** de l'image.

Réglage du fond

Cette option vous permet de compenser des originaux contenant de la couleur en arrière-plan, tels que des journaux ou des catalogues. Vous pouvez utiliser les options de ce menu pour obtenir des copies plus lisibles.

- **Densité du fond:** Permet d'ajuster la densité de l'arrière-plan d'une image numérisée. Cette fonction est utile en cas de numérisation d'originaux jaunis à cause de l'âge ou d'originaux à arrière-plan sombre.

- **Image du verso:** Permet d'effacer tout texte ou image apparaissant à travers le document depuis l'autre face de l'original. Vous pouvez utiliser cette fonction pour vous assurer que la sortie numérisée est clairement lisible.

Image miroir



cette option permet d'inverser le document original comme un miroir.

Copier vers Edge

Cette option vous permet de copier entièrement le document jusqu'au bord du papier.

Copie de base

Il s'agit de la procédure normale pour copier vos documents originaux.

- 1 Sélectionnez **Copie** depuis l'écran d'accueil ou **Applis**.
- 2 Placez les originaux face vers le haut dans l'alimentation de document pour double numérisation (DSDf) ou placez un original unique face imprimée vers le bas sur la vitre d'exposition et fermez la DSDf (voir « Chargement des originaux » à la page 42).
- 3 Ajustez les réglages de l'onglet **Copie** et l'onglet **suite**.
- 4 Si nécessaire, saisissez le nombre de copies à réaliser à l'aide du pavé numérique (ou des boutons + et -) du panneau de commande.
- 5 Appuyez sur ,  (**Départ**) sur le panneau de commande pour lancer la copie.



Pour annuler la tâche de copie en cours, appuyez sur  (**Arrêter**) > appuyez sur **État de la tâche** sur le panneau de commande. Supprimez ensuite la tâche que vous souhaitez (voir « État de la tâche » à la page 28).

Copie de type carte d'identité





L'application **ID Copie** vous permet de copier les deux faces d'un original recto-verso sur une seule feuille de papier. Cette application est utile pour copier des originaux dont les informations importantes figurent sur les deux faces, tel qu'un permis de conduire.

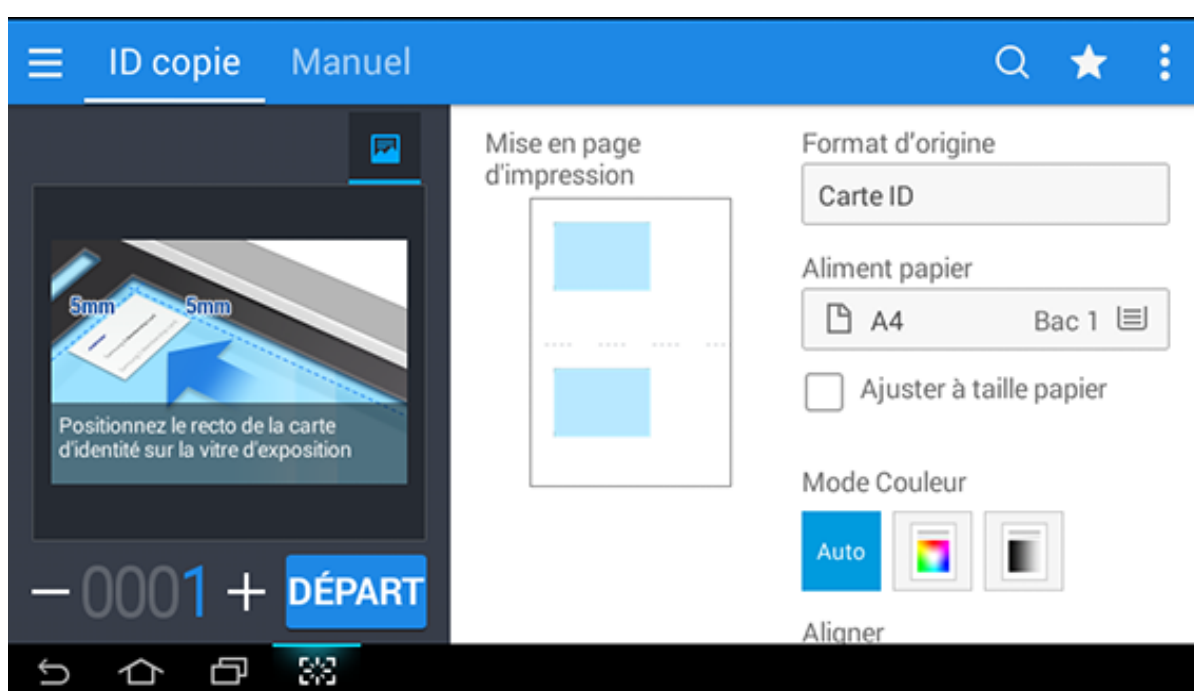

Pendant l'ID Copie l'appareil imprime le recto sur la moitié supérieure de la feuille et le verso sur la moitié inférieure de la feuille. Les deux images copiées sont à la même taille que l'original, sauf instruction contraire.

Écran de base pour l'ID Copie



Touches de contrôle

Bouton	Nom	Description
	Aperçu de statut	Affiche un aperçu de la tâche.
	Départ	Permet de lancer une tâche.
		Sélectionnez le nombre de copies imprimées.
	Menu rapide	Ouvrez les menus rapides.
	Rechercher	Recherchez le menu ou l'app souhaités.

Bouton	Nom	Description
	Mon progr.	Ajoute une application à la liste Mon programme.
	Sous-menu (Dépassement de capacité d'action)	Ouvrez le sous-menu.

Sous-menu (Dépassement de capacité d'action)

- **Éco:** Lorsque le mode Eco est activé, il est possible de sélectionner uniquement des paramètres d'impression économique. Appuyez sur l'option Eco dans le menu Actions supplémentaires pour activer ou désactiver le mode Eco.
- **Ajouter à Mon programme:** Ajoute une application à la liste Mon programme.
- **Impr maint.:** Permet d'imprimer immédiatement les originaux numérisés.
- **Enr dans doss:** Permet de sauvegarder les originaux sur le disque dur de l'appareil. Vous pouvez ensuite imprimer ultérieurement ces documents sauvegardés ou les enregistrer sous forme de fichiers imprimables. Appuyez sur cette option du menu Actions supplémentaires pour sauvegarder un document sur le disque dur de l'appareil.
- **Enregistrer comme défaut:** Permet de sauvegarder les options de copie actuelles comme paramètres de copie par défaut. Après avoir sauvegardé les paramètres de copie par défaut, toutes les tâches de copie futures utiliseront ces paramètres. Appuyez sur cette option du menu Actions supplémentaires pour sauvegarder les paramètres actuels comme paramètres par défaut.
- **Rétablir les paramètres par défaut:** Permet de restaurer les paramètres de copie aux paramètres par défaut de l'appareil. Cette option modifie les paramètres de copie par défaut aux paramètres de copie d'origine configurés en usine. Appuyez sur l'option Restauration des paramètres par défaut de ce menu pour restaurer les paramètres par défaut.
- **Paramètres ID copie:** Permet de sélectionner le mode ID Copie par défaut. Vous pouvez sélectionner **ID copie** ou **Copie manuelle ID**. Reportez-vous à l'onglet **Manuel** pour **Configuration de copie manuelle d'ID** (Voir « Onglet Manuel » à la page 97).

Onglet ID Copie



Votre appareil peut imprimer des originaux à 2 faces sur une feuille.

L'appareil imprime le recto sur la moitié supérieure de la feuille et le verso sur la moitié inférieure de la feuille, sans réduire le format de l'original. Cette fonction est particulièrement adaptée aux documents de format réduit, tels qu'une carte de visite.



Vous devez placer l'original sur la vitre d'exposition pour pouvoir utiliser cette fonction.

- 1 Appuyez sur **ID copie** depuis l'écran d'accueil ou sur **Applis**.
- 2 Au besoin, ajustez les paramètres de chaque copie tels que **Mise en page d'impression**, **Format d'origine**, **Aliment papier**, **Ajuster à taille papier** et **Aligner**.
Suivez les instructions sur le panneau de commande.
- 3 Placez la face avant d'un original face vers le bas sur la vitre d'exposition, à l'endroit indiqué par la flèche. Ensuite, fermez l'alimentation de document pour double numérisation (DSDF).



- 4 Appuyez sur **DÉPART**.
Votre appareil commencer à numériser la face avant.

- 5 Retournez l'original et placez-le sur la vitre d'exposition, à l'endroit indiqué par la flèche. Ensuite, fermez l'alimentation de document pour double numérisation (DSDF).

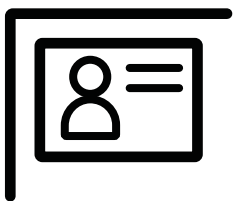

- 6 Appuyez sur **NEXT**.
Votre appareil commencer à numériser la face arrière.



- Si vous n'appuyez pas sur la touche **DÉPART**, seul le recto sera copié.
 - Si l'original est plus grand que la zone imprimable, certaines parties risquent de ne pas apparaître à l'impression.
-

Onglet Manuel

Cet onglet vous permet d'utiliser ID copie en paramétrant manuellement un modèle, si vous copiez fréquemment des documents d'identité d'une taille spécifique.

Si aucun modèle n'est configuré ou si vous désirez créer un nouveau modèle, passez à

Dépassement de capacité d'action () > Paramètres ID copie > Configuration de copie manuelle d'ID > Nouveau.

Configuration de copie manuelle d'ID

Ce menu vous permet de créer un nouveau modèle ou de supprimer un modèle d'ID copie existant. Vous pouvez paramétrer les éléments suivants :

- **Nom de modèle:** Spécifie le nom du modèle.
- **Nombre d'images:** Spécifie le nombre d'images qui figureront sur l'imprimé.
- **Position numéris.:** Spécifie où les originaux seront placés sur la vitre d'exposition.
- **Position image:** Spécifie où les images copiées apparaîtront sur l'imprimé.

Numérisation et envoi (numérisation)



Avec votre appareil, la numérisation permet de convertir des images et du texte en fichiers numériques pouvant être enregistrés sur votre ordinateur.

- Comprendre l'écran Numériser et envoyer 99
- Numérisation de base 108
- Numérisation avec un logiciel compatible TWAIN 109
- Utilisation de Samsung Easy Document Creator 110

Comprendre l'écran Numériser et envoyer

Cette section décrit toutes les fonctions de numérisation et de télécopie. Lorsque vous sélectionnez **Numériser et envoyer** dans l'écran d'accueil ou dans **Applis**, l'écran **Numériser et envoyer** apparaît. Cet écran contient deux onglets et de nombreuses options. Toutes ces options sont regroupées par fonction afin de faciliter la configuration de la tâche. Si vous désirez revenir à l'accueil, appuyez sur la touche .







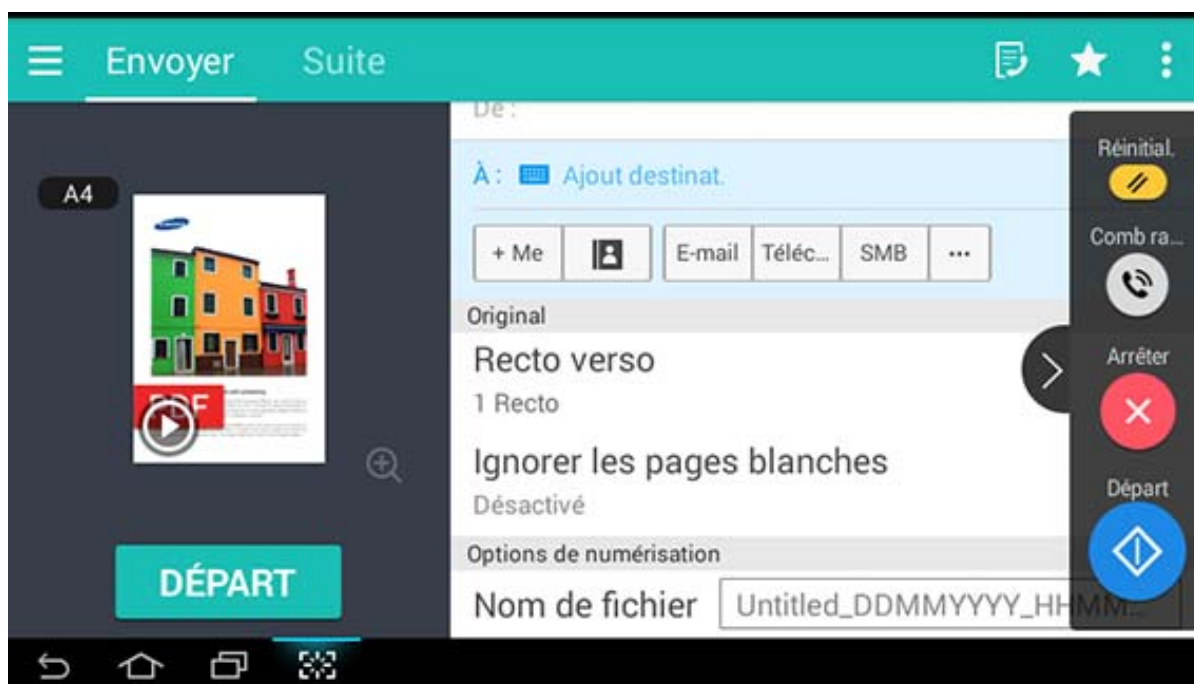



Appuyez sur  (**Aide**) à l'écran d'accueil ou sur  (menu rapide), puis sélectionnez l'option que vous désirez connaître.

Ecran de base pour Numériser et envoyer





Touches de contrôle





Bouton	Nom	Description
	Menu rapide	Ouvrez le menu rapide.
	Télécopie	Envoyer une télécopie
	Mon progr.	Ajoute une application à la liste Mon programme.

Bouton	Nom	Description
	Sous-menu (Dépassement de capacité d'action)	Ouvrez le sous-menu.
	Aperçu de lecture	Numérisations des tâches. L'aperçu affiche l'image originale numérisée.
	Départ	Permet de lancer une tâche.
+ Me		<p>Lorsque les utilisateurs sont enregistrés, la destination configurée dans leur profil Ma page s'affiche. Vous pouvez configurer la destination dans le menu Envoyer à destination de l'application Ma page (voir « Comprendre le menu Ma page » à la page 31). Les administrateurs peuvent également configurer la destination par défaut dans le sous-menu (Dépassement de capacité d'action) > Envoyer paramètres > Paramètre +Me.</p> <p> Vous devez vous enregistrer pour pouvoir utiliser votre destination + Me. Si vous ne vous enregistrez pas, l'appareil envoie la copie à la destination + Me spécifiée par l'administrateur.</p>
	Carnet adres.	Ouvrez vos destinations enregistrées dans le carnet d'adresses.
E-mail		cette option permet d'envoyer un document numérisé par courriel.
Télécopie		cette option permet d'envoyer un document numérisé par télécopie.
SMB		cette option permet d'envoyer un document numérisé par SMB.
	Menu supplémentaire	Ouvre des menus supplémentaires tels que FTP, Dossier, PC, I-FAX .

Touche dure virtuelle



- La position des touches dures virtuelles est fixée à droite de l'écran.
- Lorsque l'application est lancée, les clés dures virtuelles apparaissent.
- Si vous touchez l'écran, les touches programmables virtuelles s'affichent.
- Si vous appuyez sur  ,  , les touches programmables virtuelles sont masquées et indiquées.

Bouton	Nom	Description
	Réinitial.	Réinitialisez la configuration par défaut de l'application.
	Comb raccr	Lorsque vous appuyez sur cette touche, vous pouvez entendre la tonalité. Saisissez un numéro de télécopie. Ceci est similaire à l'utilisation du haut-parleur pour effectuer un appel.
	Arrêter	Arrêtez la tâche à tout moment Une fenêtre contextuelle apparaît pour indiquer les tâches que vous pouvez arrêter.
	Départ	Démarrez une tâche.

Sous-menu (Dépassement de capacité d'action)

- **Ajouter à Mon programme:** Ajoute une application à la liste Mon programme. Avec cette fonction, l'utilisateur peut définir des paramètres par défaut, des destinations requises pour chaque programme. Il peut également définir des options par défaut telle que Lancement automatique, ajouter des raccourcis vers Accueil.
- **Rechercher:** Recherche les options désirées.
- **Tâche comp:** Cette option peut être activée ou désactivée. Lorsque cette option est activée : une fois la numérisation terminée, la fenêtre **Autres numéris** s'affiche pour vous demander si vous souhaitez numériser une autre page. Si vous sélectionnez **Oui**, vous pouvez alors numériser une autre page dans la tâche en cours. Si vous sélectionnez **Non**, le processus de numérisation se termine et le reste de la tâche est effectué.
- **Identifiant envoyé:** Vous permet de numériser rapidement des cartes d'identité et d'envoyer l'image vers un SMB, un FTP ou une adresse email ou de la sauvegarder dans la Box ou sur un appareil USB.
- **Attacher un fichier uniquement:** Permet d'annexer un fichier à votre message. Vous pouvez utiliser cette option pour envoyer rapidement un ou plusieurs fichiers à partir du disque dur (BOX) de l'appareil vers un SMB, un FTP, un e-mail, un dossier, un périphérique USB.
- **Numériser et joindre un fichier:** Permet de numériser et d'annexer des images à votre message. Vous pouvez utiliser cette option pour envoyer rapidement une image ou un fichier numérisé sur le disque dur (Box) de l'appareil vers un SMB, un FTP, une adresse email ou le sauvegarder dans la Box ou sur un périphérique USB.
- **Réception de fax par Internet:** permet d'imprimer immédiatement après avoir vérifié si des télécopies sont reçues par Internet.

- **Enregistrer comme défaut:** Vous permet de sauvegarder les paramètres actuels de **Numériser et envoyer** comme paramètres par défaut de **Numériser et envoyer**. Une fois que vous avez sauvegardé les paramètres par défaut de **Numériser et envoyer**, toutes les futures tâches d'envoi utilisent ces paramètres. Appuyez sur cette option du menu Actions supplémentaires pour sauvegarder les paramètres actuels comme paramètres par défaut de **Numériser et envoyer**.
- **Rétablir les paramètres par défaut:** Vous permet de rétablir les paramètres de **Numériser et envoyer** aux valeurs par défaut de **Numériser et envoyer** de l'appareil. Cette option rétablit les paramètres de **Numériser et envoyer** aux valeurs originales configurées en usine. Appuyez sur cette option dans le menu Actions supplémentaires pour restaurer les paramètres par défaut de **Numériser et envoyer**.
- **Envoyer paramètres:** Permet de numériser rapidement un document et d'envoyer vers une destination. Le document numérisé est envoyé sous forme de fichier image. Appuyez sur cette option dans le sous-menu (menu Actions supplémentaires) pour numériser et annexer un fichier au message actuel.
 - **Pol fich:** Le paramètre **Pol fich** spécifie la manière dont l'appareil gère les conflits de noms lors de la sauvegarde des fichiers.
 - **Journal conf. impression:** Vous pouvez utiliser cette fonction pour obtenir la confirmation que le traitement des destinations de **Numériser et envoyer** s'est effectué avec succès ou pas.



Si le rapport contient des caractères ou des polices que l'appareil ne prend pas en charge, **Inconnu** peut apparaître dans le rapport à la place des caractères/polices.

-
- **Paramètre +Me:** Permet de sélectionner la destination par défaut de la tâche envoyée. Une fois connecté, vous pouvez sélectionner toute destination d'envoi comme destination d'envoi par défaut. La même destination s'affiche également dans les widgets de **Numériser et envoyer**.
 - **Envoyer PC:** Numérise et envoie le document numérisé vers un ordinateur.
 - **Paramètres du carnet d'adresses:** Ce répertoire contient les contacts disponibles pour tous les utilisateurs. Vous pouvez utiliser le répertoire pour rendre les contacts disponibles pour tout utilisateur de l'appareil.
 - **Carnet adr. Google:** Ce carnet d'adresses contient les contacts enregistrés dans votre liste de contacts Google. Vous devez enregistrer votre compte Google pour pouvoir accéder à votre **Carnet adr. Google**.
 - **Configuration UI:** Vous permet de sélectionner les options qui s'affichent dans le menu **Numériser et envoyer**. Appuyez sur le symbole + ou - des icônes de menu pour ajouter ou retirer des menus. Vous pouvez également appuyer sur une icône de menu et la maintenir pour la déplacer à une position différente ou appuyer sur **Effacer tout** pour supprimer tous les menus.

Progression de tâche

Ce menu s'affiche à chaque fois que l'appareil est en cours de traitement d'une tâche.

- **Détail:** Appuyez sur ce bouton pour voir le statut, la destination, l'émetteur et l'heure de la tâche.
- **Zone d'aperçu:** Permet d'afficher un aperçu du document en cours d'envoi. L'image dans la zone d'aperçu indique les paramètres d'envoi actuels, tels que l'orientation et la taille du fichier.

- **Envoyer retour d'information:** Permet d'envoyer un retour d'informations relatif à la tâche en cours d'envoi. Si vous désirez recevoir la tâche en cours d'envoi par courriel, vous pouvez le définir dans l'application **Ma page** (voir « Comprendre le menu Ma page » à la page 31).





Pour utiliser cette fonction, vous devez vous enregistrer en tant qu'administrateur (voir « Connexion » à la page 182).

Onglet Envoyer

Vous pouvez définir les paramètres de base sur l'onglet **Envoyer**. L'onglet **Envoyer** comporte les sections ci-dessous.



- Vous pouvez personnaliser l'interface utilisateur de chaque onglet en utilisant l'option de configuration d'interface utilisateur (**Envoyer** >  Sous-menu (dépassement de capacité d'action) > **Configuration UI**).
 - Certains menus sont désactivés. Si tel est le cas, ils ne sont pas disponibles sur votre appareil.
 - Selon les options ou le modèle de votre appareil, il est possible que certains menus ne s'affichent pas à l'écran. Dans ce cas, votre appareil ne les prend pas en charge.
 - Appuyez sur  (**Aide**) à l'écran d'accueil ou sur  (menu rapide), puis sélectionnez l'option que vous désirez connaître.
-

Ajout destinat.

Appuyez sur  pour ajouter une adresse de courriel ou un numéro de fax de destinataire. Si vous souhaitez envoyer vers **SMB, FTP, Dossier, PC, ou USB**, cliquez sur les boutons correspondants.

Original

Ce paramètre est utilisé pour améliorer la qualité de la numérisation en sélectionnant le type de document pour la tâche de numérisation actuelle.

- **Recto verso**
 - **1 Recto:** originaux imprimés sur un seul côté du papier.
 - **Rec ver, Livre:** originaux imprimés sur les deux côtés du papier.
 - **Rec ver, Calendrier:** Pour les originaux imprimés sur les deux côtés, mais le verso subit une rotation de 180 degrés.
- **Ignorer les pages blanches:** Permet de spécifier si l'appareil numérise les pages vierges de l'original.



Pour utiliser **Rec ver, Livre** et **Rec ver, Calendrier**, placez les originaux dans l'alimentation de document pour double numérisation (DSDF). Si l'appareil ne peut pas détecter l'original dans l'alimentation de document pour double numérisation (DSDF), il bascule automatiquement sur **1 Recto**.

Options de numérisation

Définir les options de fichier pour la sortie de numérisation.

- **Nom de fichier:** Saisissez un nom de fichier pour enregistrer le fichier numérisé vers sa destination.
- **Format fich :** Sélectionnez un format de fichier pour la sortie numérisée.
- **Options PDF:** Définir les options de fichier PDF pour la sortie de numérisation.
- **Résolution :** Réglez la résolution du document. Plus la valeur est élevée, plus le résultat sera clair, mais le temps de numérisation sera peut-être plus long.
- **Qualité :** Vous pouvez utiliser cette option pour créer un document de qualité supérieure. Plus la qualité est élevée, plus la taille du fichier obtenu est importante.
- **Langue OCR:** Lorsque vous produisez une sortie numérisée pour le logiciel OCR, sélectionner la langue du texte.

Option de fax (utilisateur de télécopie uniquement)



Cependant, si vous envoyez des originaux de mauvaise qualité ou contenant des photographies, vous pouvez régler la résolution pour obtenir une télécopie de qualité supérieure.

- **Résolution**
 - **Standard:** généralement recommandé pour les originaux comportant du texte. Cette option permet de réduire le temps d'envoi.
 - **Fin:** recommandé pour les originaux contenant des caractères de petite taille, des lignes fines ou du texte imprimé à l'aide d'une imprimante matricielle.
 - **Optimale:** recommandé pour des originaux contenant des détails fins. Cette option n'est activée que si le télécopieur de destination prend en charge la résolution **Optimale**.
 - **Ultra-fin:** Recommandé pour des originaux contenant des détails extrêmement fins. Cette option n'est activée que si le télécopieur de destination prend en charge la résolution **Ultra-fin**.

Onglet Suite

Vous pouvez définir les options détaillées sur l'onglet **Suite**. L'onglet **Suite** comporte les sections ci-dessous.



- Vous pouvez personnaliser l'interface utilisateur de chaque onglet en utilisant l'option de configuration d'interface utilisateur (**Envoyer** >  Sous-menu (dépassement de capacité d'action) > **Configuration UI**).
 - Certains menus sont désactivés. Si tel est le cas, ils ne sont pas disponibles sur votre appareil.
 - Selon les options ou le modèle de votre appareil, il est possible que certains menus ne s'affichent pas à l'écran. Dans ce cas, votre appareil ne les prend pas en charge.
 - Appuyez sur  (**Aide**) à l'écran d'accueil ou sur  (menu rapide), puis sélectionnez l'option que vous désirez connaître.
-

Num livre

Utilisez cette fonction pour numériser un livre. Si le livre est trop épais, levez les charnières de l'alimentation de document pour double numérisation (DSDF) jusqu'aux butées, puis refermez la DSDF. Si le livre ou le magazine fait plus de 30 mm d'épaisseur, commencez la copie en laissant l'alimentation de document pour double numérisation (DSDF) ouverte.

- **Désactivé:** Désactivez cette fonction
- **PAGE GAUCHE:** permet de numériser uniquement la page gauche du livre.
- **PAGE DROITE:** permet de numériser uniquement la page droite du livre.
- **Les deux pages (à partir de la gauche):** permet de numériser les deux pages faisant face à partir de la page de gauche.
- **Les deux pages (à partir de la droite):** permet de numériser les deux pages faisant face à partir de la page de droite.
- **Effac centre et bord livre:** Vous pouvez définir les zones sombres afin d'effacer les ombres d'une reliure ou du bord d'un livre au centre et sur les côtés des copies.

Fax amélioré (uniquement utilisateur de télécopie)

Réglez les options d'envoi pour la télécopie, tels que **Fax trans rapide** et **Envoi différé**.

- **Désactivé:** permet de désactiver cette fonction.
 - **Fax trans rapide:** L'appareil commence à transmettre la télécopie une fois que la première page est numérisée. Les originaux avec de nombreuses pages peuvent être envoyés ainsi sans surcharger la mémoire de l'appareil.
 - **Envoi différé:** Paramétrez votre appareil pour envoyer la télécopie à une heure programmée. Définir le **Nom de la tâche** et **Heure de debut**.
-



Vous pouvez retarder une télécopie d'une durée comprise entre 1 minutes et 24 heures après la numérisation.

Paramètre Email

Définir les informations de courriel, telles que **De**, **Objet** et **Message**.

Mode Couleur

Vous pouvez sélectionner le mode de couleur par défaut à utiliser pour les travaux de numérisation.

- **Mono:** numérise une image en noir et blanc.
- **Gris:** numérise une image en niveaux de gris.
- **Couleur:** numérise une image en couleurs.
- **Auto:** détecte automatiquement si l'original contient des couleurs. Si l'original contient des couleurs, l'appareil imprime le document en couleur. Si l'original contient des couleurs, l'appareil imprime le document en noir et blanc (**Couleur/Mono**) ou niveaux de gris (**Couleur/Gris**).



- Le format de fichier JPEG ne peut pas être sélectionné dans l'option **Format de fichier** si **Mono** a été sélectionné sous **Mode Couleur**.
 - Vous ne pouvez pas utiliser les modes Gris, Couleur, Auto pour l'envoi de télécopies.
-

Type d'origine

Utilisez ce paramètre pour améliorer la qualité de la copie en sélectionnant le type de document adéquat pour la tâche en cours.

- **Texte:** Utilisez si l'original contient principalement du texte et très peu d'images.
- **TEXTE/PHOTO:** A utiliser si l'original présente un mélange de texte et d'images.
- **PHOTO:** À utiliser si l'original est principalement constitué d'images.

Format d'origine

Utilisez cette option pour régler la taille de papier réelle des originaux.

- **Tous formats:** Détecte automatiquement le format de l'original si l'original utilise une combinaison de différents types de papier.
- **Format perso:** Si vous devez régler une valeur par défaut pour un format papier spécial, utilisez les flèches pour régler la taille voulue.

Orientation original

Utilisez cette option pour régler l'orientation de l'original.

- **Images droites:** L'original est en orientation paysage. Les images ou les textes dans l'original sont parallèles au bord long de la page.
- **Images de côté:** L'original est en orientation portrait. Les images ou les textes dans l'original sont perpendiculaires au bord long de la page.

Effacer le bord

cette option permet d'éliminer des traces ou ombres non désirées dans les marges de l'impression. Vous pouvez utiliser cette fonctionnalité pour éliminer les perforations et défauts près du bord de la page ou éliminer les ombres qui apparaissent lors de la numérisation d'un document relié.

Num vers bord

Ces options permettent de numériser la totalité d'un document sans omettre un bord ou une marge. Utilisez cette option pour numériser entièrement le document jusqu'au bord du papier. Activez ce paramètre pour numériser la totalité d'un document, y compris les bords et les marges.

Réglage d'image

Cette option vous permet d'ajuster manuellement l'image.

- **Densité:** Vous permet d'ajuster le contraste du fichier de sortie numérisé. Cette fonction est utile en cas de numérisation d'originaux passés ou à faible contraste.
- **Netteté:** Permet d'ajuster les bords du texte de manière à faciliter sa lecture. Vous pouvez également utiliser cette fonction pour améliorer les détails des images.
- **Contraste:** Permet d'ajuster le contraste pour renforcer ou adoucir la sortie numérisée. Vous pouvez utiliser cette fonction pour améliorer la qualité d'une image ou augmenter la lisibilité du texte.

Réglage du fond

Cette option vous permet de compenser des originaux contenant de la couleur en arrière-plan, tels que des journaux ou des catalogues. Vous pouvez utiliser les options de ce menu pour obtenir des copies plus lisibles.

- **Densité du fond:** Permet d'ajuster la densité de l'arrière-plan d'une image numérisée. Cette fonction est utile en cas de numérisation d'originaux jaunis à cause de l'âge ou d'originaux à arrière-plan sombre.
- **Image du verso:** Permet d'effacer tout texte ou image apparaissant à travers le document depuis l'autre face de l'original. Vous pouvez utiliser cette fonction pour vous assurer que la sortie numérisée est clairement lisible.

Numérisation de base

Il s'agit de la procédure normale pour copier vos documents originaux.

- 1 Appuyez sur **Numériser et envoyer** dans l'écran d'accueil ou sur **Applis**.
- 2 Placez les originaux face vers le haut dans l'alimentation de document pour double numérisation (DSDF) ou placez un original unique face imprimée vers le bas sur la vitre d'exposition et fermez la DSDF (voir « Chargement des originaux » à la page 42).
- 3 Ajustez les réglages de l'onglet **Envoyer** et l'onglet **suite**.
- 4 Sélectionnez une destination à l'aide de  (**Ajout destinat.**), **+ Me**,  (**Carnet adres.**), **E-mail**, **SMB**, **FTP**, **Dossier**, ou **USB**.



Vous pouvez envoyer des documents numérisés à des adresses **E-mail**, **Télécopie**, **FTP** ou **SMB** via le  (**Carnet adres.**). Les icônes **E-mail**, **Télécopie**, **FTP** ou **SMB** s'affichent à côté du nom du contact dans le **Carnet adres.**. Lorsque vous sélectionnez un nom, la première icône est sélectionnée par défaut. Pour envoyer des documents à plusieurs destinations, sélectionnez les icônes de chaque destination.

- 5 Appuyez sur ,  (**Départ**) sur le panneau de commande pour démarrer la numérisation.



Pour annuler la tâche d'envoi en cours, appuyez sur  (**Arrêter**), puis sur **État de la tâche** sur le panneau de commande, et supprimez la tâche désirée (voir « État de la tâche » à la page 28).

Numérisation avec un logiciel compatible TWAIN

Si vous souhaitez numériser des documents à l'aide d'autres logiciels, vous devez utiliser un logiciel compatible TWAIN, comme Adobe Photoshop.

Procédez comme suit pour numériser avec un logiciel compatible TWAIN :

- 1 Assurez-vous que l'appareil est connecté à votre ordinateur et qu'il est sous tension.
- 2 Placez les originaux face vers le haut dans l'alimentation de document pour double numérisation (DSDf) ou placez un original unique face imprimée vers le bas sur la vitre d'exposition et fermez la DSDf (voir « Chargement des originaux » à la page 42).
- 3 Ouvrez une application, par exemple Adobe Photoshop.
- 4 Ouvrez la fenêtre TWAIN et définissez les options de numérisation.
- 5 Numérisez et enregistrez vos images numérisées.

Utilisation de Samsung Easy Document Creator

Samsung Easy Document Creator est une application permettant aux utilisateurs de numériser, de compiler et de sauvegarder des documents dans plusieurs formats, y compris le format .epub. Ces documents peuvent être partagés sur des sites de réseaux sociaux ou par télécopie. Que vous soyez un étudiant devant organiser des recherches à la bibliothèque ou une femme au foyer partageant des photos numérisées de la dernière fête d'anniversaire, Easy Document Creator vous fournira les outils nécessaires.



- Uniquement disponible pour les utilisateurs des systèmes d'exploitation Windows et Mac.
- Windows XP Service Pack 3 ou supérieur et Internet Explorer 6.0 ou supérieur est la configuration minimum requise pour Samsung Easy Document Creator.
- Samsung Easy Document Creator est installé automatiquement lors de l'installation du logiciel de l'appareil.

Le Samsung Easy Document Creator fournit les fonctions suivantes:

- **Numérisation:** utilisé pour numériser des photos ou des documents.
- **Conversion de texte Numér**(Windows uniquement): utilisé pour numériser des documents qui doivent être enregistrés dans un format de texte modifiable.
- **Conversion de document:** Permet de convertir des fichiers existants en plusieurs formats.
- **Télécopie:** Permet d'envoyer directement une télécopie à partir d'Easy Document Creator si le pilote Samsung Network PC Fax est installé.



Cliquez sur la touche **Aide** (?) dans la fenêtre, puis cliquez sur une option au sujet de laquelle vous souhaitez en savoir plus.

Numérisation avec Samsung Easy Document Creator

- 1 Placez un document individuel sur la vitre d'exposition, ou chargez les documents face imprimée vers le haut dans le chargeur de documents (voir « Chargement des originaux » à la page 42).
- 2 Dans le menu **Démarrer**, sélectionnez **Programmes** ou **Tous les programmes** > **Samsung Printers**.
Sous Mac, ouvrez le dossier **Applications** > dossier **Samsung** > **Samsung Easy Document Creator**.

- 3 Cliquez sur **Samsung Easy Document Creator**.
 - 4 Cliquez sur **Numérisation** dans l'écran d'accueil.
 - 5 Sélectionnez le type de numérisation ou un favori, puis effectuez les réglages de l'image.
 - 6 Cliquez sur **Numérisation** pour numériser une image finale ou sur **Prénum** pour obtenir une autre prévisualisation.
 - 7 Appuyez sur **Envoyer** pour enregistrer l'image numérisée.
 - 8 Sélectionnez l'option de votre choix.
 - 9 Appuyez sur **OK**.
-



Cliquez sur la touche **Aide** (?) dans la fenêtre, puis cliquez sur une option au sujet de laquelle vous souhaitez en savoir plus.

Télécopie

Ce guide fournit des informations sur l'emploi de votre appareil en tant que télécopieur.

• Préparation à l'envoi de télécopie	113
• Utilisation d'une télécopie sur votre ordinateur	114
• Compréhension de l'écran Fax	115
<hr/>	
• Envoi d'une télécopie	117
• Réception d'une télécopie	121

Préparation à l'envoi de télécopie



- Vous ne pouvez pas utiliser cet appareil comme télécopieur via le téléphone par Internet. Pour plus d'informations, consultez votre fournisseur d'accès à Internet.
- Nous recommandons que vous utilisiez des services téléphoniques analogiques tels que PSTN (réseau téléphonique à commutation publique) lorsque vous utilisez une ligne téléphonique en tant que ligne de télécopie. Si vous utilisez d'autres services Internet (DSL, ISDN, VoIP), vous pouvez améliorer la qualité de connexion en utilisant le Micro-filtre. Un micro-filtre réduit le bruit et améliore la qualité de la connexion. Dans la mesure où un micro-filtre n'est pas fourni avec l'appareil, contactez votre opérateur Internet.

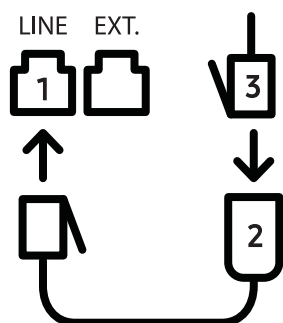

1. Port ligne
2. Micro filtre
3. Modem DSL/Ligne téléphonique

Avant d'envoyer ou de recevoir un fax, vous devez raccorder le cordon fourni à la prise murale. Reportez-vous au « Guide d'installation rapide ». La méthode de connexion à une ligne téléphonique varie entre les pays.

Utilisation d'une télécopie sur votre ordinateur

Vous pouvez envoyer une télécopie directement depuis votre ordinateur. Assurez-vous que l'appareil et l'ordinateur sont connectés au même réseau.

Envoi d'une télécopie (Windows)

Pour envoyer une télécopie à partir de votre ordinateur, le programme **Samsung Network PC Fax** doit être installé. Vous pouvez installer le pilote **Samsung Network PC Fax** depuis le CD logiciel. Vous pouvez sélectionner le pilote **Samsung Network PC Fax** dans la fenêtre **Sélection du logiciel**.

- 1 Ouvrez le document que vous souhaitez envoyer.
- 2 Sélectionnez l'option **Imprimer** dans le menu **Fichier**.
La fenêtre **Imprimer** s'affiche. Son apparence peut légèrement varier selon les applications.
- 3 Sélectionnez **Samsung Network PC Fax** dans la fenêtre **Imprimer**
- 4 Cliquez sur **Imprimer** ou **OK**.
- 5 Saisissez le numéro de télécopie des destinataires et définissez au besoin les options.



Pour plus d'informations sur **Samsung Network PC Fax**, cliquez sur **Aide**.

- 6 Cliquez sur **Envoyer**.

Consultation d'une liste de télécopies envoyées (Windows)



Vous pouvez consulter une liste des télécopies envoyées sur votre ordinateur.

Dans le menu **Démarrer**, cliquez sur **Programmes** ou **Tous les programmes** > **Samsung Printers** > **Télécopie PC réseau** > **Historique de transmission des télécopies**. La fenêtre **Journal des télécopies** s'ouvre alors avec la liste des télécopies envoyées.







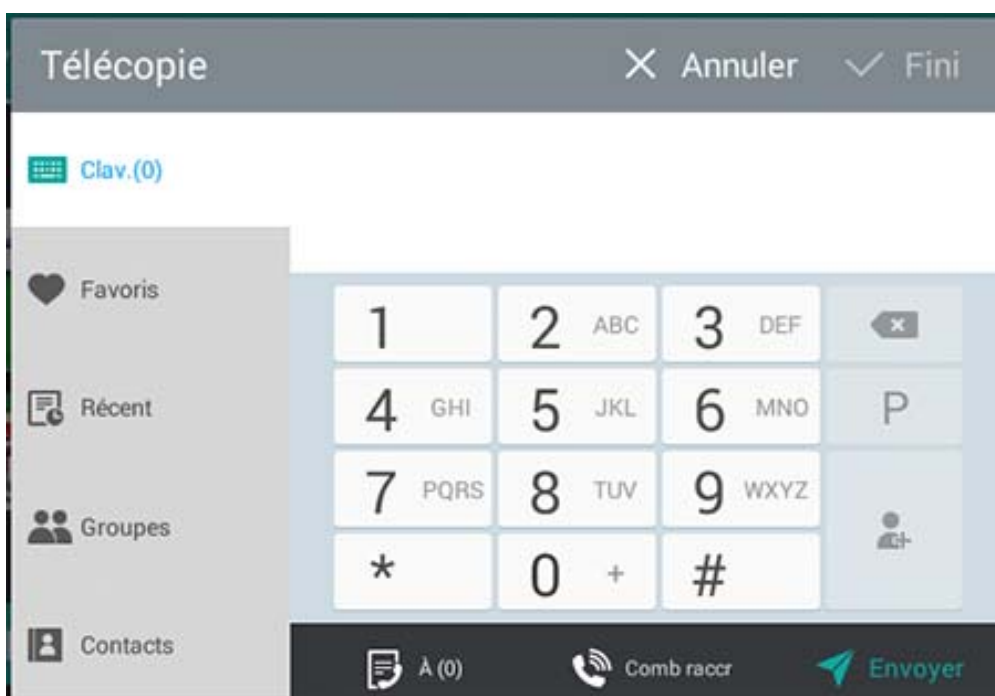

Pour plus d'informations sur l'**Historique de transmission des télécopies**, cliquez sur **Aide**.





Compréhension de l'écran Fax

Pour ouvrir l'écran de **Télécopie**, appuyez sur **Numériser et envoyer** depuis l'écran d'accueil ou sur **Applis**, puis appuyez sur l'icône  (ou Télécopie sur l'écran). Si vous voyez un écran différent, sélectionnez l'icône  pour revenir à l'écran d'accueil.



Touches de contrôle

Bouton	Nom	Description
	Clav.	Ouvrez le clavier.
	Favoris	Ouvrez la liste des adresses utilisées fréquemment.
	Récent	Affichez toutes les adresses utilisées récemment.
	Groupes	Ouvrez une liste d'adresses de groupe.
	Contacts	Ouvrez une liste de vos contacts.
	Pause	Mettez la tâche en cours en pause.
	Ajoutez des contacts	Ajoutez un nouveau contact à vos adresses.

Bouton	Nom	Description
	Ajoutez à	Ajoutez à la liste de destination.
	À	Ouvrez la liste de destinations.
	Comb raccr	Autorisez la composition Comb raccr . Lorsque vous entendez la tonalité, saisissez un numéro de télécopie à l'aide du pavé numérique à l'écran.
	Envoyer	Envoyer la télécopie

Envoi d'une télécopie

Cette partie explique comment envoyer une télécopie et quelles sont les méthodes spéciales de transmission.





Pour placer les originaux, vous pouvez utiliser l'alimentation de document pour double numérisation (DSDF) ou la vitre d'exposition. Si les originaux sont placés à la fois dans l'alimentation de document pour double numérisation (DSDF) et sur la vitre d'exposition, l'appareil lit d'abord les documents de la DSDF, parce qu'elle est prioritaire en matière de numérisation.

Réglage de l'en-tête de télécopie



Dans certains pays, vous devez, afin de vous acquitter de vos obligations légales, indiquer votre numéro de télécopie sur toutes les télécopies que vous envoyez.

- 1 Appuyez sur **Paramètres** > **Paramètres fax** > **ID machine et N° fax** depuis l'écran d'accueil ou **Applis**.
- 2 Appuyez sur la zone de saisie **Nom ID**. Le clavier contextuel s'affiche.
- 3 Saisissez votre nom ou celui de votre entreprise (voir « Présentation du clavier contextuel » à la page 32).
- 4 Appuyez sur **Fini**.
- 5 Appuyez sur la zone de saisie **Numéro de télécopie**.
- 6 Saisissez votre numéro de télécopie à l'aide du pavé numérique du panneau de commande.
- 7 Appuyez sur **Fini**.
- 8 Appuyez sur  ou sélectionnez d'autres paramètres.

Envoi d'une télécopie

- 1 Placez les originaux face vers le haut dans l'alimentation de document pour double numérisation (DSDf) ou placez un original unique face imprimée vers le bas sur la vitre d'exposition et fermez la DSDf (voir « Chargement des originaux » à la page 42).
- 2 Appuyez sur **Numériser et envoyer** dans l'écran d'accueil ou sur **Applis**.
- 3 Réglez les paramètres de document dans l'onglet **Envoyer** ou **suite**.
- 4 Appuyez sur  et saisissez un numéro de fax directement en utilisant  à l'écran, appuyez sur  ou en utilisant **Favoris, Récent, Groupes, Contacts** dans l'écran d'affichage.



- Vous pouvez envoyer une télécopie jusqu'à 10 destinataires à la fois.
- Vous pouvez visualiser et supprimer une destination à partir de la **Liste de destination** (.
- Pour insérer une pause, appuyez sur  pendant que vous saisissez le numéro de fax. Un trait (-) apparaît à l'affichage lorsque la pause est insérée.
- Si vous souhaitez utiliser la numérotation **Comb raccr**, appuyez sur  et saisissez le numéro de télécopie avec le clavier numérique de l'écran lorsque vous entendez la tonalité.

-
- 5 Appuyez sur  pour démarrer le processus.



- Vous pouvez envoyer une télécopie directement depuis votre ordinateur (voir « Utilisation d'une télécopie sur votre ordinateur » à la page 114).
 - Lorsque vous souhaitez annuler une tâche de télécopie, appuyez sur la touche programmable virtuelle  (**Arrêter**) avant que l'appareil ne lance la transmission. Sinon, appuyez sur **État de la tâche** depuis l'écran d'accueil ou **Applis**, puis sélectionnez la tâche que vous souhaitez supprimer (voir « État de la tâche » à la page 28).
 - Vous ne pouvez pas envoyer des courriels avec cet appareil lorsqu'il envoie une télécopie.
-

Envoi d'une télécopie à l'aide des numéros abrégés

Lorsque vous êtes invité à introduire un numéro de destination lors de l'envoi d'une télécopie, saisissez le numéro abrégé défini précédemment.



- 1-500 peut être attribué pour les numéros composés rapidement.
- Pour un numéro abrégé à un chiffre, pressez et maintenez enfoncée la touche numérique correspondante à l'aide du pavé numérique du panneau de commande.
- Pour un numéro abrégé à deux chiffres ou plus, pressez et maintenez enfoncée la touche numérique correspondante à l'aide du pavé numérique du panneau de commande.

Envoi manuel avec un téléphone auxiliaire

Cette méthode envoie une télécopie à l'aide d'un téléphone auxiliaire. Assurez-vous que le téléphone auxiliaire est connecté à la prise **EXT.** du kit de télécopie sur l'appareil.

- 1 Placez les originaux face vers le haut dans l'alimentation de document pour double numérisation (DSDF) ou placez un original unique face imprimée vers le bas sur la vitre d'exposition et fermez la DSDF (voir « Chargement des originaux » à la page 42).
- 2 Appuyez sur **Numériser et envoyer** dans l'écran d'accueil ou sur **Applis**.
- 3 Réglez les paramètres de document dans l'onglet **Envoyer** ou **suite**.
- 4 Débranchez le combiné du téléphone auxiliaire.
- 5 Lorsque vous entendez la tonalité, composez le numéro de télécopie à l'aide du téléphone auxiliaire.
- 6 Appuyez sur le bouton  du panneau de commande. La fenêtre contextuelle d'envoi manuel de télécopie apparaît.
- 7 Appuyez sur le bouton **Envoyer** de la fenêtre contextuelle d'envoi manuel de télécopie lorsque vous entendez le signal sonore aigu dans le téléphone auxiliaire.

Renvoi automatique

Lors de l'envoi d'une télécopie, lorsque le numéro composé est occupé ou sans réponse, l'appareil le recompose automatiquement.

Pour modifier l'intervalle de temps entre les recompositions et/ou le nombre de tentatives de recomposition, suivez la procédure ci-dessous :

Appuyez sur **Paramètres** > **Paramètres fax** > **Rec.** depuis l'écran d'accueil ou sur **Applis**.

Envoi d'une télécopie différée

Vous pouvez configurer votre appareil pour qu'il envoie automatiquement plus tard une télécopie (voir « Paramètres de télécopie générales » à la page 124).



Pour annuler l'envoi de fax en différé, appuyez sur **Désactivé** avant que l'envoi ne soit lancé.

Réception d'une télécopie

Cette partie explique comment recevoir une télécopie et décrit les différentes méthodes de réception disponibles.

Changer Appuyez sur Mode de réception.

Votre appareil est programmé sur le mode **Télécopie** en usine. Lorsque vous recevez une télécopie, l'appareil répond à l'appel au bout d'un certain nombre de sonneries et la réception a lieu de façon automatique. Si vous souhaitez passer à un autre mode de réception, reportez-vous aux étapes suivantes :

Pressez sur **Paramètres** > **Paramètres fax** > **Mode de réception** à partir de l'écran d'accueil.

- **Téléphone:** Recevez des télécopies en appuyant sur  > **Récept..**
- **Télécopie:** Recevez des télécopies normalement et saisissez immédiatement le mode de réception de télécopies.
- **Répondeur/Fax:** À utiliser lorsqu'un répondeur est connecté à l'appareil. L'appareil répond aux appels entrants et votre correspondant peut laisser un message sur le répondeur. Si le télécopieur détecte une tonalité de télécopie, l'appareil passe automatiquement en mode **Télécopie** pour recevoir la télécopie.



Réception du code de démarrage : Lorsque vous recevez un appel sur le téléphone auxiliaire et que vous percevez des tonalités de télécopie, appuyez sur les touches *9* du téléphone auxiliaire. L'appareil reçoit la télécopie. Cliquez sur les touches doucement et l'une après l'autre. Si vous continuez à percevoir la tonalité de télécopie du télécopieur distant, appuyez à nouveau sur les touches *9*.

Réception manuelle en mode Téléphone

- 1 Décrochez le combiné de l'appareil lorsque vous entendez un signal sonore aigu de télécopie émis par le téléphone.
- 2 Appuyez sur **Numériser et envoyer** ou sur **Applis** dans l'écran d'accueil.
- 3 Appuyez sur le bouton  du panneau de commande. La fenêtre contextuelle d'envoi manuel de télécopie apparaît.
- 4 Appuyez sur le bouton **Récept.** du panneau de commande.

L'appareil commence la réception du fax.

Réception automatique en mode Répondeur/Fax

Pour utiliser ce mode, connectez un répondeur au connecteur d'extension (EXT), située au dos de votre appareil.

Si l'interlocuteur laisse un message, le répondeur l'enregistre comme il le ferait en temps normal. Si votre appareil détecte une tonalité de télécopieur sur la ligne, il commence automatiquement la réception de la télécopie.



- Si vous avez réglé l'appareil sur ce mode et que votre répondeur est éteint ou qu'aucun répondeur n'est connecté à la prise **EXT.**, l'appareil passe automatiquement en mode **Télécopie** après un nombre de sonneries prédéfini.
 - Si votre répondeur contient un compteur de sonneries configurable, réglez-le pour qu'il réponde aux appels entrant plus d'une fois.
 - Si vous êtes en mode **Téléphone** lorsque le répondeur est connecté à votre appareil, vous devez éteindre le répondeur. Dans le cas contraire, le message sortant du répondeur interrompra votre conversation téléphonique.
-

Réception manuelle de télécopies à l'aide d'un téléphone auxiliaire

Cette fonction fonctionne mieux lorsque vous utilisez un téléphone auxiliaire branché sur la prise **EXT.** de votre appareil. Lorsque vous recevez un appel sur le téléphone auxiliaire et que vous percevez des tonalités de télécopie, appuyez sur les touches *9* du téléphone auxiliaire. L'appareil reçoit la télécopie. Cliquez sur les touches doucement et l'une après l'autre. Si vous continuez à percevoir la tonalité de télécopie du télécopieur distant, appuyez à nouveau sur les touches *9*. Pour remplacer le *9*, par exemple, par *3*, procédez comme suit :

- 1 Dans l'écran d'affichage, appuyez sur **Paramètres > Paramètres fax > Receive Mode > Receive Start Code.**
- 2 Saisissez le chiffre 3 sur l'écran.

Réception en mode de réception sécurisée

Vous pouvez empêcher les personnes non autorisées d'accéder à vos télécopies. Le mode de réception sécurisée permet d'interdire l'impression de toutes les télécopies reçues en votre absence. En mode de **Réception sécurisée**, toutes les télécopies entrantes sont enregistrées dans la mémoire.

- 1 Appuyez sur **Paramètres** > **Paramètres fax** > **Réception sécurisée** depuis l'écran d'accueil ou sur **Applis**.



Le mode **Réception sécurisée** ne peut être configuré que par un utilisateur ayant enregistré un mot de passe sur l'appareil. Lorsque l'appareil le demande, saisissez votre mot de passe.

- 2 Appuyez sur **Activé** pour activer cette fonction.



Lorsque l'appareil reçoit une télécopie dans ce mode, l'option **Imprimer** devient disponible. Si vous souhaitez imprimer les télécopies sécurisées, appuyez sur **Imprimer**. Toutes les télécopies sécurisées seront imprimées.

- 3 Si vous souhaitez configurer un code passe, saisissez-le dans la zone prévue à cet effet.
- 4 Si vous souhaitez que les télécopies entrantes soient toujours enregistrées en mémoire, appuyez sur **Jour entier**. Sinon, passez à l'étape suivante.
- 5 Appuyez sur **Heure de debut**, puis définissez une heure de début à l'aide des boutons monter/descendre. Appuyez sur **Réglagel** lorsque vous avez terminé.
- 6 Appuyez sur **Heure fin**, puis définissez une heure de début à l'aide des boutons monter/descendre. Appuyez sur **Réglagel** lorsque vous avez terminé.
- 7 Appuyez sur  ou sélectionnez d'autres paramètres.



Pour désactiver la fonction **Réception sécurisée**, appuyez sur **Désactivé**. Les télécopies entrantes sont automatiquement imprimées à nouveau.

Paramétrer l'impression des télécopies reçues

Utilisez cette option pour régler les options d'impression des télécopies reçues.

Appuyez sur **Paramètres** > **Paramètres fax** > **Impression fax reçus** depuis l'écran d'accueil ou sur **Applis**.

- **Recto verso:** Impression recto-verso des télécopies reçues
- **Bac de sortie:** Spécifiez le bac d'impression de la télécopie.
- **Réduction automatique:** Réglez pour automatiquement réduire la taille des pages en entrée. Lors de la réception d'une télécopie contenant des pages aussi longues ou plus longues du papier chargé dans le bac, l'appareil peut réduire la taille de l'original pour correspondre au format du papier chargé dans l'appareil. Si vous n'activez pas cette option, l'appareil ne peut pas réduire l'original pour le faire tenir sur une page. L'original est alors imprimé à sa taille réelle et divisé sur deux pages au moins.
- **Données réceptionnées:** Imprimez les informations de réception des télécopie sur les impressions.
- **Aliment papier:** Sélectionnez un bac comme source de papier.

Transfert de télécopies



Vous pouvez configurer l'appareil pour transmettre les télécopies envoyées ou reçues par courriel, SMB, FTP, etc. Cette fonction peut être utile si vous n'êtes pas au bureau et devez recevoir des télécopies.

Paramètres de télécopie générales

Vous pouvez définir les options de télécopie par défaut. Définissez les paramètres de télécopie les plus fréquemment utilisés.

Appuyez sur **Paramètres** > **Paramètres fax** depuis l'écran d'accueil ou sur **Applis**.



- Selon les options ou le modèle de votre appareil, il est possible que certains menus ne s'affichent pas à l'écran. Dans ce cas, votre appareil ne les prend pas en charge.
- Appuyez sur  (**Aide**) à l'écran d'accueil ou sur  (menu rapide), puis sélectionnez l'option que vous désirez connaître.
- Vous pouvez également utiliser cette fonction dans SyncThru™ Web Service. Ouvrez le navigateur Web de votre ordinateur connecté au réseau et saisissez l'adresse IP de votre appareil. Lorsque SyncThru™ Web Service s'ouvre, cliquez sur l'onglet **Paramètres** > **Paramètres de la machine** > **Télécopie** (voir « Onglet Paramètres » à la page 209).

Option	Description
ID machine et N° fax	Saisissez l'identifiant de l'appareil et le numéro de télécopieur qui seront imprimés en haut de chaque page.
Rec.	<p>Vous pouvez régler l'appareil pour qu'il recompose le numéro de télécopie si le télécopieur du destinataire est occupé ou ne répond pas. Vous pouvez définir le nombre de tentatives de recomposition et l'intervalle de temps séparant les rappels.</p> <ul style="list-style-type: none"> • Intervalle de recomposition: sélectionnez les conditions pour les tentatives de recomposition à l'aide des flèches haut/bas. • Délai de recomposition: sélectionnez la durée de recomposition à l'aide des flèches haut/bas. Sélectionnez 0 pour désactiver le recomposage.

Option	Description
Préfixe d'appel	Définissez le numéro à composer avant le numéro de destination. Les utilisateurs peuvent le définir pour accéder à un autocommutateur privé (par exemple, 9) ou un indicatif régional (par exemple, 02). Une fois ce numéro défini, il s'affiche automatiquement sur l'écran lors de la saisie d'un numéro de téléphone/télécopie.
MODE ECM	Réglez l'appareil pour corriger les erreurs. Ce mode permet de compenser la mauvaise qualité de la ligne et de garantir les envois de fax effectués vers des télécopieurs dotés du mode de correction d'erreur. L'envoi de télécopie avec ce mode prend plus de temps.
Vitesse modem	Réglez le débit du modem.
Mode de réception	<p>Sélectionnez le mode de réception de télécopies.</p> <ul style="list-style-type: none"> • Téléphone: Recevez des télécopies en appuyant sur  > Récept.. • Télécopie: Recevez des télécopies normalement et saisissez immédiatement le mode de réception de télécopies. • Répondeur/Fax: À utiliser lorsqu'un répondeur est connecté à l'appareil. L'appareil répond aux appels entrants et votre correspondant peut laisser un message sur le répondeur. Si le télécopieur détecte une tonalité de télécopie, l'appareil passe automatiquement en mode Télécopie pour recevoir la télécopie.
Nombre de sonneries	permet de spécifier le nombre de sonneries au bout duquel l'appareil répond à un appel.
Réception du code de démarrage	Permet de recevoir une télécopie à partir d'un téléphone auxiliaire branché sur la prise EXT. à l'arrière de votre télécopieur. Si vous décrochez le téléphone auxiliaire et percevez une tonalité de télécopie, saisissez le code. Il est pré-réglé sur *9* en usine (voir « Réception manuelle de télécopies à l'aide d'un téléphone auxiliaire » à la page 122).
Envoi éco	Réglez l'appareil pour envoyer des télécopies pendant les horaires qui permettent de gagner du temps et réduire les factures de téléphone.
Mode DRPD	Permette à un utilisateur de répondre à différents numéros de téléphone sur la même ligne. Vous pouvez configurer l'appareil pour qu'il reconnaisse les différents types de sonnerie pour chaque numéro. Ce paramètre n'est peut-être pas disponible en fonction du pays dans lequel vous résidez.

Option	Description
Réc. sélective	Utilisez cette fonction pour rejeter les télécopies enregistrées en mémoire comme numéros indésirables. Cette fonction est utile pour bloquer tous les numéros refusés. Lorsque vous activez cette fonction, vous pouvez accéder aux options suivantes pour refuser des numéros de fax. Ce paramètre n'est peut-être pas disponible en fonction du pays dans lequel vous résidez.
Réception sécurisée^a	permet de régler l'appareil pour conserver les télécopies reçues en mémoire afin que des personnes non autorisées ne puissent pas y accéder en votre absence. Cette option permet de limiter l'impression des fax reçus en votre absence. Vous devez vous connecter en tant qu'administrateur.
Impression fax reçus	Réglez les options pour imprimer les télécopies reçues.
Paramètre pays fax	Sélectionnez un pays par défaut. Avant de modifier ce paramètre, connectez une ligne téléphonique à l'appareil. Lorsque vous modifiez le pays, un test ping est effectué.
Diagnostics de fax intelligents	La fonction de télécopie intelligente optimise les paramètres de votre ligne de télécopie. <ul style="list-style-type: none"> • Configuration automatique: Lors de l'envoi et de la réception de télécopies, l'appareil recherche régulièrement des erreurs et configure automatiquement les paramètres de télécopie pour garantir une connexion stable. • Départ: Permet de détecter automatiquement ou de spécifier manuellement l'environnement d'envoi ou de réception de télécopies. Sélectionnez Détection automatique pour détecter automatiquement l'environnement, ou spécifiez manuellement l'environnement de télécopie comme Normale, VoIP(Bureau), Parasite(Dom.) ou Paras. imp. • Initialisez les paramètres de diagnostics: Réinitialise tous les paramètres.

a. Peut seulement être disponible pour l'administrateur en fonction des paramètres d'authentification sélectionnés (voir « Authentification » à la page 191).

Configuration d'un carnet d'adresses

Ce guide vous donne des recommandations pour le carnet d'adresses.



- Comprendre le carnet d'adresses 128
- Utilisation du panneau de commande 130
- Utilisation de l'alerte SyncThru™ Web Service 135

Comprendre le carnet d'adresses

L'application **Carnet adres.** vous permet d'accéder aux adresses fréquemment utilisées dans l'appareil et à les sauvegarder. Vous pouvez sauvegarder des numéros de télécopie et des adresses électroniques ainsi que des adresses SMB, FTP, etc.

Appuyez sur **Carnet adres.** depuis l'écran d'accueil ou **Applis.** Si vous voyez un écran différent, sélectionnez l'icône  pour revenir à l'écran d'accueil.



Appuyez sur  (**Aide**) à l'écran d'accueil ou sur  (menu rapide), puis sélectionnez l'option que vous désirez connaître.

Ecran d'adresses

Vous pouvez enregistrer les numéros de télécopie, les adresses de messagerie, les adresses de serveur SMB, et les adresses de serveur FTP fréquemment utilisés dans l'appareil.



Pour utiliser certaines fonctions, vous devrez peut-être vous connecter (voir « Connexion » à la page 182).

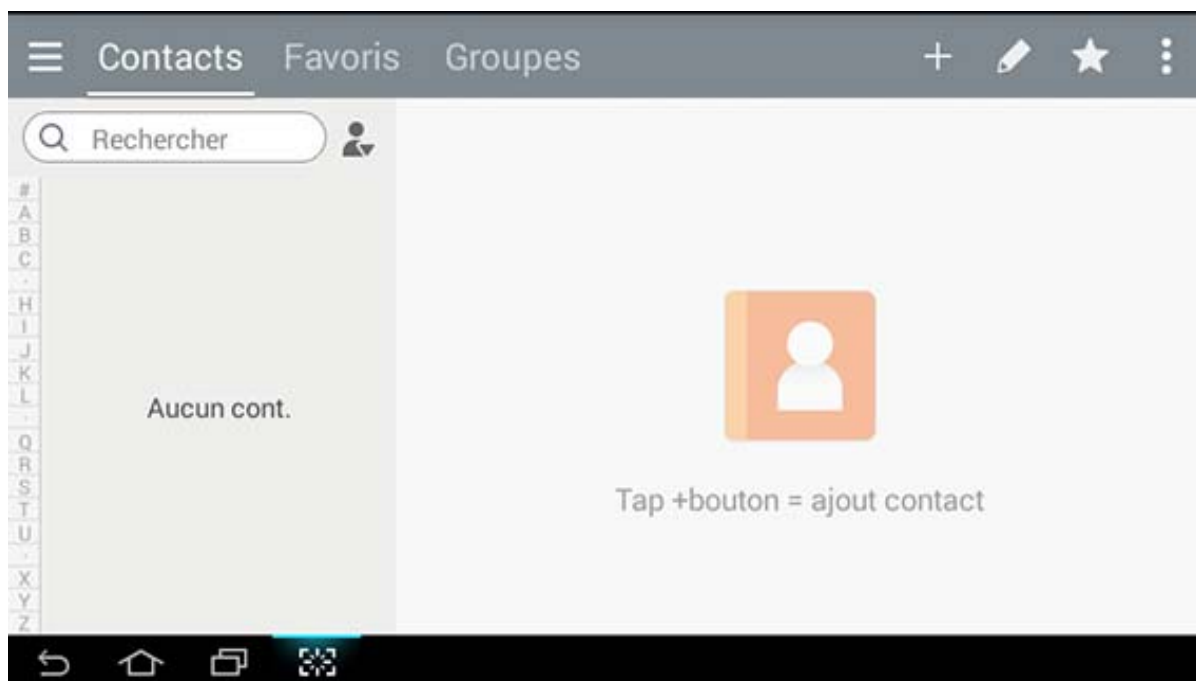

- **Contacts:** Affiche le nom et les informations de contact des contacts sauvegardés dans le carnet d'adresses. (voir « Enregistrer des adresses individuelles » à la page 130).
- **Favoris:** Affiche le nom et les informations de contact des contacts marqués comme favoris dans le carnet d'adresses.



Onglet  pour les adresses que vous utilisez souvent et que vous souhaitez retrouver facilement.

- **Groupes:** Répertoire les groupes enregistrés dans le carnet d'adresses et les utilisateurs enregistrés dans ces groupes. (voir « Enregistrer des groupes d'adresses » à la page 132).









Vous ne pouvez pas ajouter un groupe en tant que membre d'un autre groupe.

Touches de contrôle



Pour utiliser certaines fonctions, vous devez vous enregistrer en tant qu'administrateur (voir « Connexion » à la page 182).

Bouton	Nom	Description
	Menu rapide	Afficher le menu rapide.
	Rechercher	Cherchez l'adresse souhaitée.
	Ajouter	Ajoutez un contact, des favoris ou un groupe.
	Modifier	Sélectionnez l'adresse que vous souhaitez modifier et sélectionnez cette touche.
	Mon progr.	Affiche la liste des programmes ajoutés.
	Sous-menu (Dépassement de capacité d'action)	Ouvrez le sous-menu.

Sous-menu (Dépassement de capacité d'action)



Pour utiliser certaines fonctions, vous devez vous enregistrer en tant qu'administrateur (voir « Connexion » à la page 182).

- **Rechercher:** Recherche les noms et les informations de contact dans la liste des contacts.
- **Suppr. contact:** Efface les contacts sélectionnés.
- **Importer:** Vous pouvez importer le carnet d'adresses enregistré depuis une autre imprimante multifonctions ou la même imprimante multifonctions.
- **Exporter:** Vous pouvez exporter le carnet d'adresses enregistré depuis une autre imprimante multifonctions ou la même imprimante multifonctions.

Utilisation du panneau de commande

Enregistrer des adresses individuelles

- 1 Appuyez sur **Carnet adres.** > appuyez sur depuis l'écran d'accueil ou **Applis**.
- 2 Tapez sur le champ **Nom** et entrez le nom du destinataire. Pour rendre l'adresse visible par tout le monde, appuyez sur (privée) pour la modifier en (publique).



- Admin (accorde des autorités aux utilisateurs.)
 - Les administrateurs peuvent ajouter, supprimer et modifier des adresses publiques, mais pas des adresses privées.
 - Les administrateurs peuvent uniquement lire et supprimer des adresses privées ajoutées par des utilisateurs.
- Utilisateur (ayant reçu une autorité de l'administrateur.)
 - Les utilisateurs peuvent ajouter et modifier des adresses publiques et privées selon l'autorité qu'ils ont reçue de l'administrateur.
 - Si un utilisateur ajoute une adresse privée, seuls d'utilisateur et l'administrateur ont accès à cette adresse.
- Utilisateur général (n'ayant pas reçu d'autorité de l'administrateur.)
 - Un utilisateur général peut ajouter, supprimer et modifier des adresses publiques, mais ne peut pas ajouter ou modifier des adresses privées.

-
- 3 **Num. abrégé** est automatiquement assigné avec le premier numéro des numéros inutilisés.



Utilisez le **Num. abrégé** du clavier numérique pour rapidement sélectionner une adresse.

-
- 4 Appuyez sur les boîtes d'entrée **E-mail** pour saisir les informations du destinataire.
 - 5 Appuyez sur la boîte d'entrée **Télécopie** et saisissez le numéro de télécopie avec le clavier numérique du panneau de commande. Vous ne pouvez saisir que des chiffres avec indicatif en premier si nécessaire.



- Insertion d'une pause : avec certains systèmes téléphoniques, vous devez composer un code d'accès (9, par exemple) puis patienter jusqu'à l'émission d'une deuxième tonalité de composition. Le cas échéant, vous devez insérer une pause dans le numéro de téléphone.

6 Appuyez sur les boîtes d'entrée **Fax Internet** pour saisir les informations du destinataire.

7 Appuyez sur les boîtes d'entrée **SMB** ou **FTP** pour saisir les informations du destinataire.



- Sélectionnez la méthode de connexion dans **Type conn** :
 - **Identifiant auto.** : Se connecte automatiquement à l'aide de l'identifiant et du mot de passe que vous donnez.
 - **Anonyme** : Se connecte en utilisateur anonyme si le serveur le permet.
 - **Demande d'identifiant** : Vous demande d'entrer votre identifiant et mot de passe à chaque fois que vous vous connectez.
 - **Signature unique** : Se connecte à l'aide de l'identifiant et des mots de passe que vous avez utilisés pour vous connecter à l'appareil. Utilisez-le si vous vous servez du même identifiant et mot de passe sur le serveur et sur l'appareil.
- Si le serveur SMB saisi n'est enregistré sur aucun domaine, laissez-le vide ou saisissez le nom d'ordinateur du serveur SMB.
- **Nom connex util:** si vous sélectionnez cette option, l'appareil crée un sous-dossier dans le dossier sélectionné. Le sous-dossier est nommé conformément au nom d'utilisateur saisi à l'étape 5. Si le dossier de fichiers contient déjà un sous-dossier du même nom, l'appareil ne crée pas de sous-dossier.
- **Cycle création dossiers:** vous pouvez définir le cycle de création de sous-dossier. L'appareil crée un sous-dossier en fonction de la définition de cette option. Si le dossier du fichier possède déjà un sous-dossier portant le même nom, l'appareil ne crée pas de sous-dossier.
 - **Chaque jour:** Un sous-dossier est créé chaque jour avec le même format de nom « JJ-MM-AAAA » (par exemple « 01/01/2016 »).
 - **Chaque mois:** Un sous-dossier est créé chaque mois avec le format de nom « AAAA-MM » (par exemple « 2016-01 »).
 - **Chaque année:** Un sous-dossier est créé chaque année avec le même format de nom « AAAA » (par exemple « 2016 »).
- **Créer un groupe pour plusieurs fichiers:** si vous sélectionnez cette option et numérisez plusieurs fichiers, l'appareil crée un sous-dossier dans le dossier de fichiers sélectionné afin de stocker tous les fichiers envoyés. Si toutes les options de création de dossier sont activées en même temps, le(s) fichier(s) envoyé(s) sera enregistré comme ci-dessous.
 - Lorsqu'un seul fichier numérisé est envoyé :
\\dossier\nom d'utilisateur\01/01/2016\DOC.jpg
 - Lorsque plusieurs fichiers numérisés sont envoyés :
\\dossier\nom d'utilisateur\01/01/2016\DOCJPEG\DOC000.jpg
\\dossier\nom d'utilisateur\01/01/2016\DOCJPEG\DOC001.jpg
\\dossier\nom d'utilisateur\01/01/2016\DOCJPEG\DOC002.jpg

8 Appuyez sur **Fini** pour enregistrer les informations.

Modification d'une adresse individuelle

Lorsque vous modifiez un contact, sélectionnez un champ pour modifier ou supprimer les informations ou pour ajouter des champs supplémentaires aux informations de contact.

- 1 Appuyez sur **Carnet adres.** > **Contacts** depuis l'écran d'accueil ou **Applis**.
- 2 Sélectionnez le nom de la personne que vous souhaitez modifier. Appuyez sur .



Si vous souhaitez supprimer une adresse individuelle, cochez la case de cette adresse et appuyez sur le sous-menu  (Dépassement de capacité d'action) > **Suppr. contact**.

- 3 Sélectionnez le champ de saisie pour les informations que vous souhaitez modifier. Le clavier apparaît et vous pouvez saisir les informations.
- 4 Appuyez sur **Fini** pour enregistrer les informations.

Enregistrer des groupes d'adresses

- 1 Appuyez sur **Carnet adres.** > **Groupes** >  depuis l'écran d'accueil ou **Applis**.
- 2 Appuyez sur le champ de saisie **Nom** et saisissez un nom pour le groupe.
- 3 Appuyez sur **+Ajouter un contact** et cochez les cases des adresses que vous souhaitez inclure dans le groupe. Appuyez sur **Fini** lorsque vous avez terminé.





Pour rechercher un contact, sélectionnez le champ de recherche dans l'écran **+Ajouter un contact**. Saisissez les premières lettres d'un nom de contact ou appuyez sur l'icône  pour afficher tous les contacts. Dans la liste qui s'affiche, cochez les cases de contacts que vous souhaitez ajouter et appuyez sur **Fini**.



- 4 Appuyez sur **Fini** pour enregistrer les informations.

Modifier des groupes d'adresses

- 1 Appuyez sur **Carnet adres.** > **Groupes** depuis l'écran d'accueil ou **Applis**.
- 2 Appuyez sur le nom du groupe que vous souhaitez modifier et appuyez sur .

 Si vous souhaitez supprimer un groupe d'adresses, cochez la case du groupe que vous souhaitez supprimer et appuyez sur .

- 3 Appuyez sur le champ de saisie du nom de groupe pour modifier le nom du groupe.
- 4 Appuyez sur **+ Ajouter un contact** et cochez les cases des adresses que vous souhaitez inclure dans le groupe. Appuyez sur **Fin** lorsque vous avez terminé.

 Pour rechercher un contact, sélectionnez le champ de recherche dans l'écran **+ Ajouter un contact**. Saisissez les premières lettres d'un nom de contact ou appuyez sur l'icône  pour afficher tous les contacts. Dans la liste qui s'affiche, cochez les cases de contacts que vous souhaitez ajouter et appuyez sur **Fin**.

- 5 Pour supprimer une adresse individuelle du groupe, cochez la case de cette adresse et appuyez sur .
- 6 Appuyez sur **Fin** pour enregistrer les informations.

Recherche d'une entrée dans le carnet d'adresses

Vous pouvez rechercher les adresses qui sont actuellement stockées dans le carnet d'adresses.

- 1 Appuyez sur **Carnet adres.** > **Contacts** ou **Groupes** depuis l'écran d'accueil ou **Applis**.
- 2 Appuyez sur le champ de saisie  et saisissez un nom ou une partie de nom à rechercher.
- 3 L'appareil affiche alors les résultats de recherche.

Supprimer les entrées du carnet d'adresses.

Vous pouvez supprimer des adresses enregistrées dans le carnet d'adresse actuel.



Pour utiliser cette fonction, vous devez vous enregistrer en tant qu'administrateur (voir « Connexion » à la page 182).

- 1 Appuyez sur **Carnet adres.** > **Contacts** ou **Groupes** sur l'écran d'accueil ou **Applis**.
- 2 Cochez les cases des adresses à supprimer, puis appuyez sur le sous-menu  (Dépassement de capacité d'action) > **Suppr. contact**.
- 3 Sélectionnez **OK** dans la fenêtre d'informations et les adresses sélectionnées sont supprimées du carnet d'adresses.

Afficher le carnet d'adresses

Vous pouvez parcourir les adresses et les groupes d'adresses.

- 1 Appuyez sur **Carnet adres.** depuis l'écran d'accueil ou **Applis**.
- 2 Sélectionnez une adresse pour en afficher les informations.



Vous pouvez appuyer sur  lorsque vous affichez les adresses pour modifier directement les informations, ou lorsque vous affichez un groupe d'adresses pour voir une liste des membres de ce groupe.

Utilisation de l'alerte SyncThru™ Web Service

Vous pouvez enregistrer facilement des adresses depuis un ordinateur en réseau à l'aide de SyncThru™ Web Service. Uniquement pour les utilisateurs inscrits sur l'appareil qui peuvent enregistrer des adresses avec SyncThru™ Web Service.

Enregistrement sur votre appareil local

Cette méthode signifie que vous enregistrez les adresses dans la mémoire de votre appareil. Vous pouvez ajouter des adresses et les grouper en catégories.

Ajout d'adresses individuelles au carnet d'adresses

- 1 Accédez à **SyncThru™ Web Service** (voir « Connexion à SyncThru™ Web Service » à la page 207).
- 2 Sélectionnez l'onglet **Carnet adres.** > **Ajouter**.
- 3 Saisissez le nom à ajouter, puis sélectionnez le numéro de composition abrégée dans **Général**.



- Un **Numéro abrégé** vous permet de saisir ce numéro sur le clavier numérique afin de rapidement composer ce numéro.
 - Cochez **Favoris** pour les adresses fréquemment utilisées. Vous pouvez les retrouver facilement dans les résultats de recherche.
-

- 4 Saisissez une adresse électronique dans le champ **Courrier**.
- 5 Saisissez le numéro de télécopie dans **Télécopie**.
- 6 Cochez la case Activer SMB dans **SMB** et saisissez les informations **SMB**.
- 7 Saisissez l'adresse IP ou le nom d'hôte dans **Adresse de serveur SMB**.
- 8 Saisissez le numéro de port de serveur dans **Port du serveur SMB**.
- 9 Sélectionnez la méthode de connexion dans le **Type conn.**
 - **Identifiant auto.** : Se connecte automatiquement à l'aide de l'identifiant et du mot de passe que vous donnez.

- **Anonyme** : Se connecte en utilisateur anonyme si le serveur le permet. Si vous choisissez cette méthode de connexion, passez à l'étape 18
- **Demande d'identifiant** : Vous demande d'entrer votre identifiant et mot de passe à chaque fois que vous vous connectez. Si vous choisissez cette méthode de connexion, passez à l'étape 18.
- **Signature unique** : Se connecte à l'aide de l'identifiant et des mots de passe que vous avez utilisés pour vous connecter à l'appareil. Utilisez-le si vous vous servez du même identifiant et mot de passe sur le serveur et sur l'appareil. Si vous choisissez cette méthode de connexion, passez à l'étape 18.

10 Saisissez un nom de connexion dans le champ **ID de connexion**.

11 Saisissez le mot de passe dans **Mot de p.**, puis confirmez-le dans **Conf mot passe**.

12 Saisissez le nom de domaine dans **Domaine**.



Si le serveur SMB saisi n'est enregistré sur aucun domaine, laissez-le vide ou saisissez le nom d'ordinateur du serveur SMB.

13 Saisissez le dossier de numérisation pour enregistrer les images numérisées dans **Chemin**.

Exemple : **/shared_Folder/**

14 Sélectionnez l'option **Stratégie de création de dossier de numérisation** de votre choix.

- **Créer un nouveau dossier en utilisant le nom de connexion** : si vous sélectionnez cette option, l'appareil crée un sous-dossier dans le dossier sélectionné. Le sous-dossier reçoit le nom de l'utilisateur saisi à l'étape 15.



Si le dossier du fichier possède déjà un sous-dossier portant le même nom, l'appareil ne crée pas de sous-dossier.

- **Créer un nouveau dossier tous les** : vous pouvez définir le cycle de création de sous-dossier. L'appareil crée un sous-dossier en fonction de la définition de cette option.



Si le dossier du fichier possède déjà un sous-dossier portant le même nom, l'appareil ne crée pas de sous-dossier.

- **Tous les jours**: Un sous-dossier est créé chaque jour avec le même format de nom « JJ-MM-AAAA » (par exemple « 01/01/2016 »).
- **Chaque mois**: Un sous-dossier est créé chaque mois avec le format de nom « AAAA-MM » (par exemple « 2016-01 »).
- **Tous les ans**: Un sous-dossier est créé chaque année avec le même format de nom « AAAA » (par exemple « 2016 »).

- **Créer un nouveau dossier uniquement si la numérisation se compose de plusieurs fichiers** : si vous sélectionnez cette option et numérisez plusieurs fichiers, l'appareil crée un sous-dossier dans le dossier sélectionné, puis les fichiers envoyés sont enregistrés dans le sous-dossier.



Si toutes les options de création de dossier sont activées en même temps, le(s) fichier(s) envoyé(s) sera enregistré comme ci-dessous.

- Lorsqu'un seul fichier numérisé est envoyé :
\\dossier\nom d'utilisateur\01/01/2016\DOC.jpg
 - Lorsque plusieurs fichiers numérisés sont envoyés :
\\dossier\nom d'utilisateur\01/01/2016\DOCJPEG\DOC000.jpg
\\dossier\nom d'utilisateur\01/01/2016\DOCJPEG\DOC001.jpg
\\dossier\nom d'utilisateur\01/01/2016\DOCJPEG\DOC002.jpg
-

15 Sélectionnez la convention de création de nom de fichier dans **Pol fich**. Si le serveur contient déjà un fichier avec le même nom, le fichier est traité selon les options suivantes.

- **Changer nom**: Le fichier envoyé est automatiquement enregistré en tant que nom de fichier prédéfini.
- **Annuler**: N'enregistrez pas le fichier envoyé
- **Écraser**: Ecrasez le fichier existant avec le fichier envoyé.

16 Dans **Nom de fichier**, saisissez le nom de fichier qui doit être enregistré dans le serveur.

17 Pour vérifier que le processus fonctionne avec vos paramètres, cliquez sur **Test**.

18 Saisissez les informations de serveur **FTP**, comme vous l'avez fait pour **SMB**.

19 Sélectionnez **Appliquer**.



Sélectionnez **Défaire** pour supprimer les informations saisies. Si vous appuyez sur **Annuler**, la fenêtre **Ajouter** se ferme.

Modification d'adresses dans un Carnet adres.

- 1 Accédez à **SyncThru™ Web Service** (voir « Connexion à SyncThru™ Web Service » à la page 207).
- 2 Sélectionnez l'onglet **Carnet adres..**
- 3 Cochez une adresse que vous souhaitez supprimer, puis cliquez sur **Modifier**.

4 Modifiez les informations d'adresse.

5 Sélectionnez **Appliquer**.



Sélectionnez **Défaire** pour supprimer les modifications saisies. Cliquez sur **Annuler** pour fermer la fenêtre sans enregistrer les modifications.

Suppression d'adresses dans un Carnet adres.

1 Accédez à **SyncThru™ Web Service** (voir « Connexion à SyncThru™ Web Service » à la page 207).

2 Sélectionnez l'onglet **Carnet adres..**

3 Cochez une adresse que vous souhaitez supprimer, puis cliquez sur **Supprimer**.

Cochez la case en haut de la colonne pour sélectionner toutes les adresses.

Cliquez sur **OK** dans la fenêtre de confirmation pour supprimer les adresses.

Recherche d'adresses individuelles dans le carnet d'adresses

1 Accédez à **SyncThru™ Web Service** (voir « Connexion à SyncThru™ Web Service » à la page 207).

2 Sélectionnez l'onglet **Carnet adres..**



Vous pouvez changer la disposition en cliquant sur chaque en-tête de colonne. Par exemple, cliquez sur **Num. abrégé** pour voir les adresses dans l'ordre de numéro de composition abrégée. Cliquez sur la colonne à nouveau pour inverser le tri.

3 Saisissez un nom ou une partie de nom pour rechercher dans un champ de recherche.



Vous pouvez rechercher des adresses dans une catégorie spécifique, telle que **Numéro de télécopie, Courrier, SMB**, etc.

Par exemple, si vous souhaitez trouver un numéro de télécopie, cliquez sur la liste déroulante en regard de  et sélectionnez **Numéro de télécopie**.

4 Sélectionnez  et les résultats de recherche apparaissent.



Vous pouvez voir les adresses dans une catégorie spécifique, telle que **Numéro de télécopie**, **Courrier**, **SMB**, etc.

Par exemple, si vous souhaitez voir les adresses incluses avec le numéro de télécopie, cliquez sur la liste déroulante en dessous de **LDAP**, et sélectionnez **Numéro de télécopie**.

Exporter le Carnet adres.



Pour utiliser cette fonction, vous devez vous enregistrer en tant qu'administrateur (voir « Connexion » à la page 182).

Vous pouvez importer le carnet d'adresses enregistré dans l'appareil vers l'ordinateur au format de fichier CSV à l'aide du SyncThru™ Web Service.

- 1 Accédez à **SyncThru™ Web Service** (voir « Connexion à SyncThru™ Web Service » à la page 207).
- 2 Sélectionnez l'onglet **Carnet adres.** > **Individuel**.
- 3 Sélectionnez **Exporter** dans la liste déroulante **Tâche**.
- 4 Sélectionnez l'option souhaitée, et cliquez sur le bouton **Exporter**.

Le fichier de carnet d'adresses est ensuite enregistré sur votre ordinateur.



- **Cryptage**
 - **Chiffrer uniquement les données d'identification** : Ne crypte que les mots de passe.
 - **Chiffrer l'ensemble des données** : Crypte toutes les données.
 - **Clé, Confirmez la clé** : vous impose d'entrer une clé pour importer le carnet d'adresses. Si vous n'entrez pas la bonne clé pour importer le carnet d'adresses, le processus d'importation s'arrête.
-

Importer le Carnet adres.

Vous pouvez modifier le carnet d'adresses exporté au format de fichier CSV et le renvoyer vers l'appareil en l'exportant vers l'appareil depuis votre ordinateur.



Les conditions de modification du fichier CSV importé se trouvent ci-après.

- Un fichier CSV protégé par mot de passe ou à sécurité renforcée ne peut être modifié.
 - Le fichier CSV doit être sauvegardé dans le Bloc-notes du programme au format UTF-8.
 - Ne modifiez pas la première ligne (nom du modèle, version, champ du titre).
 - Utilisez une virgule (,) comme séparateur.
 - En important les données du carnet d'adresses d'un ordinateur vers l'appareil, les données du carnet d'adresses existant sont supprimées.
 - Veillez à saisir des données valides. Si vous saisissez des données non valides, des erreurs imprévues peuvent se produire. Reportez-vous aux règles ci-dessous pour saisir des données valides.
 - **Composition abrégée:** Un numéro est requis pour chaque adresse. Vous ne pouvez pas utiliser des numéros en double. Seuls des nombres sont autorisés.
 - **Nom d'utilisateur:** Ce champ n'est pas obligatoire. Vous pouvez saisir jusqu'à 64 octets au format UTF-8. <, ", >, \, / n'est pas autorisé.
 - **Télécopie:** Ce champ n'est pas obligatoire. Vous pouvez saisir jusqu'à 40 octets en utilisant des chiffres (0-9) et des caractères spéciaux (#, *, -).
 - **E-mail:** Ce champ n'est pas obligatoire. Vous pouvez saisir jusqu'à 128 octets dans le format d'adresse de courriel (ex : printer@domain.com)
-

- 1 Accédez à **SyncThru™ Web Service** (voir « Connexion à SyncThru™ Web Service » à la page 207).
- 2 Sélectionnez l'onglet **Carnet adres.** > **Individuel**.
- 3 Sélectionnez **Parcourir** et sélectionnez le fichier enregistré.
- 4 Sélectionnez **Ecraser** ou **Adjonction** dans **Options**.
- 5 Entrez la clé définie lorsque vous avez exporté le carnet d'adresses.
- 6 Sélectionnez **Parcourir** et sélectionnez le fichier enregistré.
- 7 Sélectionnez **Importer** > **OK**.

Grouper des adresses dans Carnet adres.

- 1 Accédez à **SyncThru™ Web Service** (voir « Connexion à SyncThru™ Web Service » à la page 207).
- 2 Sélectionnez l'onglet **Carnet adres.** > Groupes > **Ajouter le groupe.**
- 3 Saisissez le nom de groupe à ajouter dans **Nom groupe.**
- 4 Sélectionnez **Ajouter personne(s) après création de ce groupe** > **Appliquer.**



Si vous ne souhaitez pas ajouter d'adresses individuelles à l'adresse de groupe créée, passez cette étape. Vous pouvez ajouter des adresses individuelles la prochaine fois en appuyant sur **Détails de groupe.**

- 5 Cochez les adresses que vous souhaitez ajouter au **Carnet d'adresses de groupe** dans **Carnet d'adresses individuel.**
- 6 Sélectionnez la flèche au milieu. Les adresses sélectionnées sont ajoutées dans **Carnet d'adresses de groupe.**
- 7 Sélectionnez **Appliquer.**

Modification de groupes d'adresses dans un Carnet adres.

- 1 Accédez à **SyncThru™ Web Service** (voir « Connexion à SyncThru™ Web Service » à la page 207).
- 2 Sélectionnez l'onglet **Carnet adres.** > Groupes.
- 3 Cochez l'adresse de groupe que vous souhaitez modifier, puis appuyez sur **Modifier un groupe.**
- 4 Modifiez les informations d'adresse de groupe.
- 5 Sélectionnez **Appliquer.**



Appuyez sur **Défaire** pour supprimer les informations saisies. Appuyez sur **Annuler** pour fermer la fenêtre **Modifier.**

Supprimer des groupes d'adresses dans un Carnet adres.

- 1 Accédez à **SyncThru™ Web Service** (voir « Connexion à SyncThru™ Web Service » à la page 207).
- 2 Sélectionnez l'onglet **Carnet adres.** > **Groupes**.
- 3 Cochez les adresses de groupe vous souhaitez supprimer.
- 4 Sélectionnez **Supprimer un groupe**.
Sélectionnez **OK** lorsque la fenêtre de confirmation s'affiche.

Vérification d'adresses de groupe

Vous pouvez également ajouter ou supprimer des adresses individuelles dans la fenêtre **Détails de groupe**.

- 1 Accédez à **SyncThru™ Web Service** (voir « Connexion à SyncThru™ Web Service » à la page 207).
- 2 Sélectionnez l'onglet **Carnet adres.** > **Groupes**.
- 3 Sélectionnez les adresses du groupe que vous souhaitez afficher et cliquez sur **Détails de groupe**.



- Vous pouvez ajouter directement des adresses individuelles. Cochez les adresses que vous souhaitez ajouter au **Carnet d'adresses de groupe** dans **Carnet d'adresses individuel**.
 - Vous pouvez supprimer directement des adresses individuelles. Cochez les adresses vous souhaitez supprimer, puis appuyez sur **Supprimer** dans **Carnet d'adresses de groupe**.
-

Utilisation d'un appareil connecté au réseau

Ce chapitre vous guide pas à pas dans la procédure de paramétrage de l'environnement réseau avant d'utiliser l'appareil. Vous devez être familiarisé avec les termes utilisés pour la configuration de l'environnement réseau. Reportez-vous au glossaire pour les termes que vous ne comprenez pas (« Glossaire » à la page 319).

• Environnement réseau	144
• Accès à la configuration réseau	145
• Paramètres réseau (configuration de TCP/IP)	146
• Impression d'un rapport de configuration réseau	149
• Paramétrer les protocoles	150
• Paramètres de filtre réseau	151
• Configuration du réseau sans fil (en option)	152

Environnement réseau

Vous pouvez utiliser le réseau après avoir connecté le câble réseau à un port correspondant sur votre appareil.

Vous devez configurer les protocoles réseau de l'appareil pour pouvoir l'utiliser comme appareil réseau. Vous pouvez définir les paramètres réseau de base à l'aide du panneau de commande de l'appareil.

Le tableau suivant indique les environnements réseau compatibles avec l'appareil :

Élément	Spécifications techniques
Interface réseau	<ul style="list-style-type: none">• Réseau local câblé Ethernet 10/100/1000 Base TX• Interface réseau 802.11b/g/n compatible LAN sans fil et NFC (Near Field Communication) de plus de 2,4 GHz^a• Interface réseau 802.11b/g/n compatible LAN sans fil de plus de 2,4 GHz/5 GHz et NFC (Near Field Communication) et BLE (Bluetooth Low Energy) ^a
Système d'exploitation réseau	<ul style="list-style-type: none">• Windows® XP Service Pack 3, Windows Server® 2003, Windows Vista®, Windows® 7, Windows 8, Windows Server® 2008 R2, Windows 10, Windows Server® 2016• Novell NetWare 5.x ~ 6.x
Protocoles réseau	<ul style="list-style-type: none">• TCP/IPv4• TCP/IPv6 (DHCP, DNS, RAW, LPR, SNMPv 1/2/3, HTTP, IPSec)• DHCP, BOOTP• DNS, DDNS, WINS, Bonjour, SLP, UPnP(SSDP)• Impression TCP/IP standard (RAW), LPR, IPP, WSD, Impression FTP, ThinPrint• FTP(S), SMB, SMTP(S), WSD, I-Fax• LDAP(S), Kerberos, 802.1x• SNMPv 1/2/3, HTTP(S), IPSec

a.Périphérique optionnel. Voir « Accessoires disponibles » à la page 241.

Accès à la configuration réseau

- 1 Assurez-vous que le câble Ethernet est bien connecté à l'appareil.
- 2 Appuyez sur **Paramètres** > **Paramètres réseau** > **Ethernet** à l'écran d'accueil ou **Applis**.
- 3 Connectez-vous en tant qu'administrateur (voir « Connexion » à la page 182).

Paramètres réseau (configuration de TCP/IP)

Lorsque vous reliez votre appareil à un réseau, vous devez d'abord configurer ses paramètres TCP/IP. Les paramètres indiqués ci-dessous sont les réglages de base requis pour l'utilisation de l'appareil en réseau. Vous pouvez définir TCP/IP, le serveur DNS, TCP/IPv6, Ethernet, les méthodes d'attribution d'adresse IP.

Ethernet

Vous pouvez définir les paramètres Ethernet.

Appuyez sur **Paramètres** > **Paramètres réseau** > **Ethernet** à l'écran d'accueil ou **Applis**.



Vous pouvez également utiliser cette fonction dans SyncThru™ Web Service. Ouvrez le navigateur Web de votre ordinateur connecté au réseau et saisissez l'adresse IP de votre appareil (voir « Onglet Paramètres » à la page 209).

-
- **Port Ethernet:** Vous pouvez activer/désactiver le port Ethernet.
 - **Vitesse Ethernet:** Choisissez le débit d'Ethernet.
 - **Adresse MAC:** indique l'adresse MAC de l'appareil.

Protocole TCP/IP

Vous pouvez définir les paramètres IPv4.

Appuyez sur **Paramètres** > **Paramètres réseau** > **Ethernet** > **TCP/IPv4** à l'écran d'accueil ou **Applis**.



Vous pouvez également utiliser cette fonction dans SyncThru™ Web Service. Ouvrez le navigateur Web de votre ordinateur connecté au réseau et saisissez l'adresse IP de votre appareil (voir « Onglet Paramètres » à la page 209).

Paramétrage IP

Vous pouvez choisir la méthode d'attribution d'adresses IP.

- **Stat.:** sélectionnez cette option pour saisir manuellement l'adresse IP/le masque de sous-réseau/ l'adresse de passerelle.
- **BOOTP :** l'adresse IP/le masque de sous-réseau/l'adresse de passerelle sont attribués automatiquement par le serveur BOOTP.
- **DHCP:** l'adresse IP/le masque de sous-réseau/l'adresse de passerelle sont attribués automatiquement par le serveur DHCP.

Configuration DNS

Vous pouvez configurer le serveur DNS.

- **Nom d'hôte:** saisissez le nom d'hôte. Vous pouvez entrer jusqu'à 63 caractères. Le nom par défaut est « **SEC[MAC address]** ».

- **Nom du domaine:** saisissez le nom de domaine. Vous pouvez entrer jusqu'à 128 caractères.
- **Serveur DNS primaire:** saisissez l'adresse du serveur DNS principal que vous souhaitez utiliser.
- **Serveur DNS secondaire :** saisissez l'adresse du serveur DNS alternatif que vous souhaitez utiliser.
- **Enregistrement DNS dynamique:** si vous souhaitez l'utiliser, cochez les cases de l'inscription DNS dynamique. Si cette option est cochée, l'appareil enregistre de façon dynamique son nom d'hôte et son nom de domaine sur les serveurs DNS configurés. De plus, si cette option est cochée et si DHCP est sélectionné, les options DHCP FQDN sont automatiquement désactivées.

Service WINS (Windows Internet Name Service)

Vous pouvez configurer le serveur WINS. WINS est utilisé dans le système d'exploitation Windows. Sélectionnez cette option.

Afficher adresse IP/Nom d'hôte

Vous pouvez configurer l'appareil pour afficher l'adresse IP ou le nom d'hôte sur la barre des notifications. Si vous sélectionnez cette option, l'adresse IP ou le nom d'hôte s'affiche sur la barre des notifications.

TCP/IPv6

Vous pouvez définir les paramètres IPv6.

Appuyez sur **Paramètres > Paramètres réseau > Ethernet > TCP/IPv6** à l'écran d'accueil ou **Applis**.



Vous pouvez également utiliser cette fonction dans SyncThru™ Web Service. Ouvrez le navigateur Web de votre ordinateur connecté au réseau et saisissez l'adresse IP de votre appareil (voir « Onglet Paramètres » à la page 209).

- **Protocole:** Sélectionnez pour utiliser le protocole IPv6 dans le système. Redémarrez l'appareil pour appliquer la modification.
- **Adresse IPv6:** indique les types d'adresses IPv6.
 - **Adresse locale lien:** il s'agit d'une adresse IPV6 commençant par la valeur de préfixe FE80. Cette adresse possède une étendue de lien local et est automatiquement générée.
 - **Adresse sans état:** il s'agit d'une adresse IPV6 qui est formée par un préfixe annoncé par le routeur et un identificateur d'interface. Sur une interface comme Ethernet, l'identificateur d'interface est généralement dérivé de l'adresse MAC de l'appareil. Le préfixe publié dépend des configurations du routeur.



Il est possible de configurer plusieurs adresses pour l'annonce du routeur, mais il n'y en aura qu'une affichée sur l'écran.

- **Adresse avec état:** il s'agit d'une adresse IPV6 qui est acquise par un serveur DHCPv6.
- **Adresse manuelle:** il s'agit d'une adresse IPV6 qu'un administrateur peut configurer manuellement.
- **Configuration DHCPv6:** sélectionnez la configuration DHCPv6 que vous souhaitez utiliser.
 - **Utiliser le protocole DHCP vers lequel dirige un routeur:** DHCPv6 est activé lorsqu'un routeur annonce l'utilisation de DHCPv6.

- **Toujours activer DHCP:** quelle que soit l'annonce du routeur, utiliser DHCPv6 pour acquérir une adresse IPV6.
- **Jamais DHCP:** désactive DHCPv6.
- **Identificateur unique DHCPv6:** Les clients utilisent un identificateur unique DHCP (DUID) pour obtenir une adresse IP du serveur DHCPv6. Le serveur recherche le DUID dans sa base de données et fournit les données de configuration appropriées (adresse, temps d'allocation, serveurs DNS, etc.) au client.
- **Identificateur d'association d'identité DHCPv6:** Chaque interface est dotée d'un ID, appelé identificateur d'association d'identité (IAID), qui lie l'interface à une ou plusieurs adresses IP. Chaque attribution dans le serveur DHCPv6 comporte un DUID et une paire IAID.

802.1x

Vous pouvez activer l'authentification 802.1x, qui est une authentification basée sur le port. Avec cette authentification activée, l'appareil n'est pas autorisé à accéder par le côté protégé du réseau avant d'y être autorisé. Utilisez cette fonctionnalité pour protéger votre réseau.

Appuyez sur **Paramètres > Paramètres réseau > Ethernet > 802.1x** à l'écran d'accueil ou **Applis**.

- **802.1x:** Cochez pour activer cette fonctionnalité.
- **Méthode d'authentification 802.1x:** sélectionnez l'algorithme d'authentification à utiliser.
 - **EAP-MD5:** offre une sécurité minimale. La fonction de hachage MD5 est vulnérable aux attaques par dictionnaire, et ne prend pas en charge la génération de clé.
 - **PEAP:** recommandé pour les utilisateurs qui prévoient seulement d'utiliser des clients et serveurs de bureau Microsoft. Non recommandé pour les autres utilisateurs.
 - **EAP-MS-CHAPv2:** MS-CHAPv2 offre une authentification bidirectionnelle entre des homologues en combinant un message Challenge d'homologue au paquet Réponse et message Réponse d'authentificateur sur le paquet Réussite.
 - **TLS:** cette option est utilisée pour permettre une communication sécurisée sur Internet entre un client et un serveur.

Impression d'un rapport de configuration réseau

Vous pouvez identifier les informations du réseau connecté à votre appareil en imprimant un rapport de configuration réseau.

Pressez sur **Paramètres** > **gestion** > **Journal** > **Configuration réseau** > **Imprimer** à l'écran d'accueil ou sur **Applis**.



Vous pouvez également utiliser cette fonction dans SyncThru™ Web Service. Ouvrez le navigateur Web de votre ordinateur connecté au réseau et saisissez l'adresse IP de votre appareil (voir « Onglet Information tab » à la page 208).

Paramétrer les protocoles

Vous pouvez activer/désactiver les protocoles (**TCP/IP standard**, **LPR**, **IPP**, **FTP**, **POP3**, **ThinPrint**, **CIFS**, **SNTP** (Simple Network Time Protocol), **SLP** (Service Location Protocol), **Telnet**, **SNMP V1/V2** (Simple Network Management Protocol), **SNMPv3**, le protocole **UPnP(SSDP)**, et **mDNS** (Multicast Domain Name System), **SetIP**, **IPV6**, et **HTTP**).

Appuyez sur **Paramètres** > **Paramètres réseau** > **Protocole réseau** à l'écran d'accueil ou **Applis**.



Vous pouvez également utiliser cette fonction dans SyncThru™ Web Service. Ouvrez le navigateur Web de votre ordinateur connecté au réseau et saisissez l'adresse IP de votre appareil (voir « Onglet Paramètres » à la page 209).

Paramètres de filtre réseau

Vous pouvez configurer l'appareil pour empêcher des adresses IP ou MAC non répertoriées de se connecter à l'appareil.

Vous pouvez définir les paramètres généraux de filtre du réseau.

Appuyez sur **Paramètres** > **Paramètres réseau** > **Sécurité réseau** > **Filtrage réseau** à l'écran d'accueil ou **App**.



Vous pouvez également utiliser cette fonction dans SyncThru™ Web Service. Ouvrez le navigateur Web de votre ordinateur connecté au réseau et saisissez l'adresse IP de votre appareil (voir « Onglet Paramètres » à la page 209).

-
- **MAC Filtrage:** désactiver le filtrage MAC.
 - **Filtrage IPv4:** désactiver le filtrage IPv4.
 - **Filtrage IPv6:** désactiver le filtrage IPv6.

Configuration du réseau sans fil (en option)



- Choisissez dans la liste d'options et contactez le point de vente pour commander (voir « Accessoires disponibles » à la page 241). Après avoir installé le kit Wi-Fi/NFC ou le kit Wi-Fi/NFC/BLE (en option), paramétrez l'appareil pour qu'il utilise cette fonction.
- Assurez-vous que votre appareil prend en charge le réseau sans fil. Le réseau sans fil peut ne pas être disponible selon le modèle (voir « Fonctionnalités par modèle » à la page 6).

Concernant les erreurs qui se produisent au cours de la configuration sans fil, consultez le chapitre relatif au dépannage (voir « Problèmes de réseau sans fil » à la page 295).

Les réseaux sans fil nécessitent une plus grande sécurité, ainsi lorsqu'un point d'accès est initialement défini, un nom de réseau (SSID), le type de sécurité utilisé et un mot de passe réseau sont créés pour le réseau. Demandez ces informations à votre administrateur réseau avant de commencer l'installation de l'appareil.

Présentation des méthodes de configuration du réseau sans fil

Vous pouvez configurer les paramètres du réseau sans fil à partir de l'appareil ou de l'ordinateur. Choisissez la méthode de configuration dans le tableau ci-dessous.



- Certains types d'installation du réseau sans fil peuvent être indisponibles en fonction du modèle ou du pays.
- Il est fortement recommandé de paramétrer le mot de passe aux points d'accès. Si vous ne paramétrez pas le mot de passe aux points d'accès, ceux-ci peuvent être exposés à un accès illégal provenant de machines inconnues, notamment des PC, des téléphones intelligents et des imprimantes. Se reporter au guide d'utilisateur de point d'accès pour les paramètres de mots de passe.

Méthode de configuration	Méthode de connexion	Description et références
Avec un point d'accès	A partir de l'ordinateur	Voir « Utilisation d'un câble réseau » à la page 156.
	A partir du panneau de commande de l'ordinateur	Voir « Utilisation du menu WPS » à la page 153. Voir « Utilisation de Réseaux Wi-Fi » à la page 156.
Configuration de Wi-Fi Direct		Voir « Configuration de l'impression via Wi-Fi Direct pour mobiles » à la page 158.

Utilisation du menu WPS

Si votre appareil et le point d'accès (ou le routeur sans fil) prennent en charge le mode WPS (Wi-Fi Protected Setup™), vous pouvez facilement configurer les paramètres du réseau sans fil dans le menu **WPS** sans l'aide d'un ordinateur.



- Si vous souhaitez utiliser le réseau sans fil en mode Infrastructure, assurez-vous que le câble réseau est déconnecté de l'appareil. L'utilisation de la touche **WPS(PBC)** ou la saisie du code PIN depuis l'ordinateur pour la connexion au point d'accès (ou au routeur sans fil) varie selon le point d'accès (ou le routeur sans fil) que vous utilisez. Reportez-vous au mode d'emploi du point d'accès (ou du routeur sans fil) que vous utilisez.
- Lorsque vous utilisez le WPS pour configurer le réseau sans fil, les paramètres de sécurité peuvent changer. Pour éviter ceci, verrouillez l'option WPS pour les paramètres de sécurité du réseau sans fil actuels. Le nom de l'option peut différer selon le point d'accès (ou du routeur sans fil) que vous utilisez.

Éléments à préparer

- Vérifiez si le point d'accès (ou le routeur sans fil) prend en charge le WPS (Wi-Fi Protected Setup™).
- Vérifiez si votre appareil prend en charge le WPS (Wi-Fi Protected Setup™).
- Ordinateur en réseau (mode PIN uniquement).

Sélection du type

Deux méthodes sont possibles pour connecter votre appareil à un réseau sans fil.

- La méthode **PBC (Push Button Configuration)** vous permet de connecter votre appareil à un réseau sans fil en appuyant à la fois sur le menu **WPS Settings** du panneau de commande de votre appareil et sur la touche WPS (PBC) d'un point d'accès (ou routeur sans fil) compatible WPS (Wi-Fi Protected Setup™), respectivement.
- La méthode du **numéro d'identification personnel (PIN)** vous aide à connecter votre appareil à un réseau sans fil en entrant les informations PIN fournies sur un point d'accès (ou routeur sans fil) compatible WPS (Wi-Fi Protected Setup™).

Connexion WPS

Votre appareil utilise le mode **PBC** par défaut ; il s'agit du mode recommandé pour un environnement de réseau sans fil classique.

Connexion en mode PBC



Saisissez l'**ID** et le **Mot de p.**.

Utilisez le même identifiant de connexion, mot de passe et domaine que lors de la connexion de l'appareil (voir « Connexion » à la page 182). Si vous souhaitez créer un nouvel utilisateur ou modifier le mot de passe, consultez « Onglet Sécurité » à la page 210.

- 1 Appuyez sur **Paramètres** > **Paramètres réseau** > **Wi-Fi** à l'écran d'accueil ou **Applis**.
- 2 Appuyez sur **Paramètres WPS** > **Connexion via PBC**.
- 3 Appuyez sur **Départ**.
- 4 Touchez le bouton **WPS (PBC)** sur le point d'accès (ou routeur sans fil).
- 5 Suivez les instructions qui apparaissent sur l'écran d'affichage.
Les messages apparaissent sur l'écran d'affichage

Connexion en mode PIN



Saisissez l'**ID** et le **Mot de p.**.

Utilisez le même identifiant de connexion, mot de passe et domaine que lors de la connexion de l'appareil (voir « Connexion » à la page 182). Si vous souhaitez créer un nouvel utilisateur ou modifier le mot de passe, consultez « Onglet Sécurité » à la page 210.

- 1 Appuyez sur **Paramètres** > **Paramètres réseau** > **Wi-Fi** à l'écran d'accueil ou **Applis**.
- 2 Appuyez sur **Paramètres WPS** > **Connexion via PIN**.
- 3 Appuyez sur **Départ**.
- 4 Le code PIN à huit chiffres s'affiche à l'écran.
Vous disposez de deux minutes pour entrer le code PIN à huit chiffres sur l'ordinateur connecté au point d'accès (ou au routeur sans fil).



Vous devez saisir le code PIN de l'ordinateur pour vous connecter au point d'accès (ou routeur sans fil), variable en fonction du point d'accès (ou routeur sans fil) que vous utilisez. Reportez-vous au mode d'emploi du point d'accès (ou du routeur sans fil) que vous utilisez.

- 5 Suivez les instructions qui apparaissent sur l'écran d'affichage.
Les messages apparaissent sur l'écran d'affichage

Utilisation de Réseaux Wi-Fi

Avant de démarrer, vous devez connaître le nom (SSID) de votre réseau sans fil et la clé réseau si celui-ci est crypté. Ces informations ont été définies lors de l'installation du point d'accès (ou du routeur sans fil). Si vous ne connaissez pas votre environnement sans fil, consultez la personne qui a installé le réseau.



Saisissez l'**ID** et le **Mot de p..**

Utilisez le même identifiant de connexion, mot de passe et domaine que lors de la connexion de l'appareil (voir « Connexion » à la page 182). Si vous souhaitez créer un nouvel utilisateur ou modifier le mot de passe, consultez « Onglet Sécurité » à la page 210.

- 1 Appuyez sur **Paramètres** > **Paramètres réseau** > **Wi-Fi** à l'écran d'accueil ou **Applis**.
- 2 Appuyez sur **Réglages Wifi**.
- 3 L'appareil affichera une liste des réseaux disponibles parmi lesquels choisir. Après avoir choisi un réseau, l'imprimante demandera la clé de sécurité correspondante.
- 4 Sélectionnez l'option de réseau Wi-Fi que vous désirez.

Utilisation d'un câble réseau



Consultez votre administrateur réseau ou la personne ayant configuré votre réseau sans fil pour plus d'informations concernant votre configuration réseau.

Votre appareil est compatible réseau. Quelques procédures de configuration sont néanmoins nécessaires pour qu'il puisse fonctionner avec votre réseau.

Éléments à préparer

- Point d'accès.
- Ordinateur connecté au réseau

- Un appareil installé avec une interface réseau sans fil
- Câble réseau

Définition d'adresse IP à l'aide du programme SetIP (Windows)

Ce programme permet de configurer manuellement l'adresse réseau IP de votre appareil à l'aide de son adresse MAC pour communiquer avec l'appareil. L'adresse MAC est le numéro de série matériel de l'interface réseau et se trouve sur le **Rapport de configuration réseau** (voir « Impression d'un rapport de configuration réseau » à la page 149).

Configuration du réseau sans fil de l'appareil

Avant de démarrer, vous devez connaître le nom (SSID) de votre réseau sans fil et la clé réseau si celui-ci est crypté. Ces informations ont été définies lors de l'installation du point d'accès (ou du routeur sans fil). Si vous ne connaissez pas votre environnement sans fil, consultez la personne qui a installé le réseau.

Pour configurer les paramètres sans fil, vous pouvez utiliser **SyncThru™ Web Service**.

Utilisation du SyncThru™ Web Service

Avant de procéder à la configuration sans fil des paramètres, vérifiez l'état de connexion du câble.

- 1 Accédez à **SyncThru™ Web Service** (voir « Connexion à SyncThru™ Web Service » à la page 207).
- 2 Sélectionnez l'onglet **Paramètres réseau**.
- 3 Sélectionnez **Wi-Fi > Assistant**.
- 4 Sélectionnez **Nom du réseau (SSID)** dans la liste.
- 5 Sélectionnez **Suivant**.
Si la fenêtre de paramètre de sécurité sans fil s'affiche, saisissez le mot de passe enregistré (mot de passe réseau) et sélectionnez **Suivant**.
- 6 Dans la fenêtre de confirmation qui s'affiche, vérifiez votre configuration sans fil. Si la configuration est correcte, cliquez sur **Appliquer**.

Activation/désactivation du réseau Wi-Fi

- 1 Accédez à **SyncThru™ Web Service** (voir « Connexion à SyncThru™ Web Service » à la page 207).
- 2 Sélectionnez l'onglet **Paramètres réseau > Wi-Fi**.

3 Vous pouvez activer ou désactiver le réseau Wi-Fi.

Configuration de l'impression via Wi-Fi Direct pour mobiles

Wi-Fi Direct est une connexion poste à poste sûre et facile d'utilisation entre une imprimante compatible Wi-Fi Direct et un périphérique mobile.

Grâce à Wi-Fi Direct, vous pouvez connecter votre imprimante à un réseau Wi-Fi Direct tout en vous connectant à un point d'accès. Vous pouvez également utiliser un réseau câblé et un réseau Wi-Fi direct simultanément, de façon que plusieurs utilisateurs puissent accéder aux documents et les imprimer à la fois à partir du réseau Wi-Fi direct et du réseau câblé.



- Vous ne pouvez pas connecter votre périphérique mobile à Internet par le biais du réseau Wi-Fi Direct de l'imprimante.
- La liste des protocoles pris en charge peut différer de celle de votre modèle, les réseaux Wi-Fi Direct ne prennent PAS en charge l'IPv6, le filtrage du réseau, l'IPSec, le WINS et les services SLP.

Configuration de Wi-Fi Direct

Vous pouvez activer la fonction Wi-Fi Direct en suivant l'une des méthodes suivantes.

À partir de l'appareil



Saisissez l'**ID** et le **Mot de p.**

Utilisez le même identifiant de connexion, mot de passe et domaine que lors de la connexion de l'appareil (voir « Connexion » à la page 182). Si vous souhaitez créer un nouvel utilisateur ou modifier le mot de passe, consultez « Onglet Sécurité » à la page 210.

-
- 1 Appuyez sur **Paramètres** > **Paramètres réseau** > **Wi-Fi** à l'écran d'accueil ou **Applis**.
 - 2 Saisissez **Wi-Fi Direct**.
 - 3 Activez **Wi-Fi Direct**.

À partir de l'ordinateur connecté au réseau

Si votre imprimante utilise un câble réseau ou un point d'accès sans fil, vous pouvez activer et configurer le Wi-Fi Direct dans SyncThru™ Web Service.

- 1 Accédez à **SyncThru™ Web Service** (voir « Connexion à SyncThru™ Web Service » à la page 207).
- 2 Sélectionnez l'onglet **Paramètres** > **Paramètres réseau** > **Wi-Fi** > **Wi-Fi Direct™**.

3 Activez **Wi-Fi Direct™** et configurez les autres options.

Configuration du périphérique mobile

- Après avoir configuré le Wi-Fi Direct à partir de l'imprimante, consultez le mode d'emploi du périphérique mobile que vous utilisez pour configurer son Wi-Fi Direct.
- Après avoir configuré le Wi-Fi Direct, vous devez télécharger une application d'impression mobile. (Par exemple, Samsung Mobile printer) afin d'imprimer à partir de votre smartphone.



- Lorsque vous avez trouvé une imprimante à laquelle vous souhaitez vous connecter à partir de votre périphérique mobile, sélectionnez l'imprimante : le voyant de l'imprimante clignotera. Appuyez sur la touche WPS de l'imprimante : celle-ci se connectera à votre périphérique mobile.
 - Si votre périphérique mobile ne prend pas en charge le Wi-Fi Direct, vous devez entrer la « clé réseau » de l'imprimante au lieu d'appuyer sur la touche WPS.
-

Utilisation de l'appareil via un périphérique mobile

Ce chapitre vous guide pas à pas dans la procédure de paramétrage du périphérique mobile avant d'utiliser l'appareil. Vérifier que les fonctions Wi-Fi sont activées sur votre appareil mobile et la fonction Wi-Fi est activée sur votre imprimante (« Utilisation d'un appareil connecté au réseau » à la page 143).

• Utilisation de la fonctionnalité BLE/NFC (optionnel)	161
• Applications mobiles compatibles	172
• Mopria™	174
<hr/>	
• AirPrint	176
• Google Cloud Print™	178

Utilisation de la fonctionnalité BLE/NFC (optionnel)



Si vous voulez rajouter la fonction BLE/NFC à l'appareil, choisissez dans la liste d'options et contactez le point de vente pour commander (voir « Accessoires disponibles » à la page 241). Après avoir installé le kit Wi-Fi/NFC ou le kit Wi-Fi/NFC/BLE (en option), paramétrez l'appareil pour qu'il utilise cette fonction.

L'imprimante BLE (Bluetooth Low Energy) et NFC (Near Field Communication) vous permet d'imprimer/numériser/faxer directement à partir de votre appareil mobile en tenant simplement votre appareil mobile au-dessus de l'étiquette NFC sur le kit BLE/NFC (option LAN sans fil). Il ne nécessite pas l'installation d'un pilote d'imprimante ou la connexion à un point d'accès. Vous avez juste besoin d'un appareil mobile compatible NFC. Pour pouvoir utiliser cette fonction, une application doit être installée sur votre appareil mobile.



- Selon le matériau de la coque de l'appareil mobile, la reconnaissance NFC peut ne pas fonctionner correctement.
 - Selon l'appareil mobile que vous utilisez, la vitesse de transmission peut être différente.
 - Cette fonction est uniquement disponible sur les modèles disposant d'une étiquette NFC (voir « Description de l'appareil » à la page 16).
 - L'utilisation d'une coque ou d'une batterie autre que celle qui équipe d'origine l'appareil mobile, ou d'une coque/autocollant métallique, peut bloquer le signal NFC.
 - Si les appareils NFC ne peuvent toujours pas communiquer,
 - retirez le boîtier ou la coque de l'appareil mobile et essayez à nouveau.
 - Réinsérez la batterie de l'appareil mobile et essayez à nouveau.
-

Configuration requise

- NFC, Bluetooth et applications mobiles prises en charge installées, appareil mobile avec Android 4.0 ou version supérieure (Android 4.3 ou supérieure pour BLE)
-



Seule une version Android OS 4.1 ou supérieure active automatiquement la fonction Wi-Fi Direct sur votre appareil mobile lorsque vous activez la fonction NFC. Nous vous recommandons de mettre à niveau votre appareil mobile vers la version Android OS 4.1 ou supérieure pour utiliser la fonction NFC.

- Imprimante avec fonction Wi-Fi Direct activée (voir « Configuration de l'impression via Wi-Fi Direct pour mobiles » à la page 158).

Applications apparentées

Il existe certaines applications qui peuvent être utilisées avec la fonction NFC. Ces applications peuvent être téléchargés dans le Google Play Store.

- **Samsung Mobile Print:** Permet aux utilisateurs d'imprimer, de scanner (uniquement si l'appareil de l'utilisateur permet de scanner) ou de télécopier (uniquement si l'appareil de l'utilisateur permet de télécopier) des photos, des documents et des pages Internet à partir d'un smartphone ou d'une tablette (voir « Utilisation de l'application Samsung Mobile Print » à la page 168).
- **Samsung Mobile Print Control:** Aide les utilisateurs à obtenir une authentification aisément. Cette application vous permet d'obtenir une authentification d'utilisateur à l'aide de votre appareil mobile (voir « Utilisation de l'application Samsung Mobile Print Control » à la page 162).
- **Samsung Mobile Print Manager:** Permet aux utilisateurs d'utiliser les fonctions de clonage et de paramétrage sans fil à l'aide de leur appareil mobile (voir « Utilisation de l'application Samsung Mobile Print Manager » à la page 164).

Utilisation de l'application Samsung Mobile Print Control

Vous pouvez l'utiliser pour obtenir une authentification/un enregistrement depuis l'application **Samsung Mobile Print Control**.

Authentification depuis l'appareil mobile

- 1 Vérifiez si les fonctions Bluetooth, NFC sont activées sur votre périphérique mobile.
- 2 Ouvrez l'application **Samsung Mobile Print Control**.

 Si l'application **Samsung Mobile Print Control** n'est pas installée sur votre téléphone, rendez-vous sur la boutique d'applications (Samsung Apps, Play Store, App Store) avec votre appareil mobile et téléchargez l'application et essayez à nouveau.

- 3 Sélectionnez comment l'utilisateur souhaite s'authentifier en utilisant les fonctions NFC ou BLE.
- 4 Sélectionnez la méthode de connexion.
- 5 Saisissez l'**ID** et le **Mot de p.**
Utilisez le même identifiant administrateur, mot de passe que lors de la connexion de l'appareil (voir « Connexion » à la page 182).

 Si vous souhaitez créer un nouvel utilisateur ou modifier le mot de passe, consultez « Onglet Sécurité » à la page 210.

- 6 Positionnez l'étiquette de votre appareil mobile (elle se trouve généralement au dos de l'appareil mobile) au-dessus de l'étiquette NFC () de votre imprimante.
Pour la fonction BLE (Bluetooth Low Energy), approchez-vous de l'appareil.
Attendez quelques secondes que l'appareil mobile se connecte à l'imprimante.

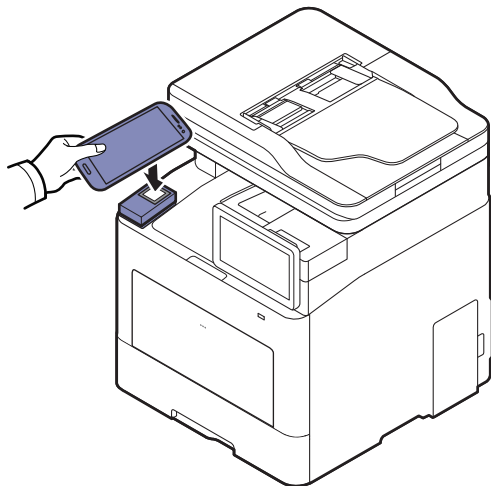

Sur certains appareils mobiles, l'étiquette NFC peut ne pas se trouver au dos de l'appareil mobile. Vérifiez l'emplacement de l'étiquette NFC sur votre appareil mobile avant d'établir la communication entre les étiquettes.

Enregistrement depuis l'appareil mobile

- 1 Vérifiez si les fonctions Bluetooth, NFC sont activées sur votre périphérique mobile.
- 2 Ouvrez l'application **Samsung Mobile Print Control**.



Si l'application **Samsung Mobile Print Control** n'est pas installée sur votre téléphone, rendez-vous sur la boutique d'applications (Samsung Apps, Play Store, App Store) avec votre appareil mobile et téléchargez l'application et essayez à nouveau.

- 3 Appuyez sur l'icône  de l'écran **Samsung Mobile Print Control**.
- 4 Sélectionnez comment l'utilisateur souhaite s'authentifier en utilisant les fonctions NFC ou BLE.
- 5 Sélectionnez la méthode de connexion.
- 6 Saisissez **ID**, **Password**, **Domain**, et **Passcode**, puis cliquez sur **OK**.

Utilisez le même identifiant administrateur, mot de passe, domaine que lors de la connexion de l'appareil (voir « Connexion » à la page 182).



Si vous souhaitez créer un nouvel utilisateur ou modifier le mot de passe, consultez « Onglet Sécurité » à la page 210.

7 Positionnez l'étiquette de votre appareil mobile (elle se trouve généralement au dos de l'appareil mobile) au-dessus de l'étiquette NFC () de votre imprimante.

Pour la fonction BLE (Bluetooth Low Energy), approchez-vous de l'appareil.

Attendez quelques secondes que l'appareil mobile se connecte à l'imprimante.

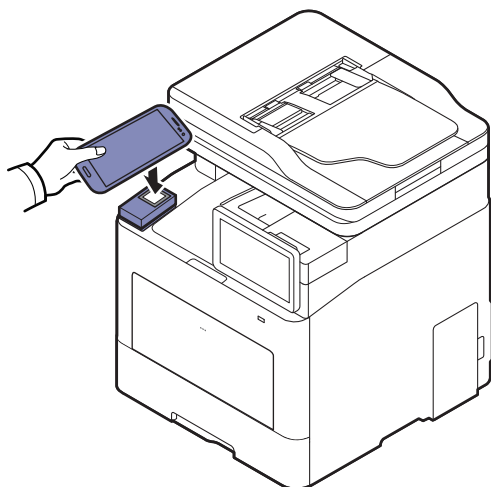

Sur certains appareils mobiles, l'étiquette NFC peut ne pas se trouver au dos de l'appareil mobile. Vérifiez l'emplacement de l'étiquette NFC sur votre appareil mobile avant d'établir la communication entre les étiquettes.

8 Le message Enregistrement terminé s'affiche sur l'écran tactile de l'imprimante.

Utilisation de l'application Samsung Mobile Print Manager

Si vous possédez plusieurs imprimantes et que vous voulez paramétrer chaque imprimante de la même manière, vous pouvez le faire aisément à l'aide de l'application **Samsung Mobile Print Manager**. Touchez l'étiquette NFC de votre imprimante avec l'étiquette NFC de votre téléphone pour copier les paramètres et touchez l'imprimante que vous voulez paramétrer.



Lors de l'exportation des données, vous pouvez enregistrer plus d'une donnée. Lors de l'importation des données, vous pouvez sélectionner les données à importer dans une liste.

Exportation (copier le paramétrage sur votre appareil mobile)

- 1 Vérifier que les fonctions NFC et Wi-Fi Direct sont activées sur votre appareil mobile et la fonction Wi-Fi Direct est activée sur votre imprimante.
- 2 Ouvrez l'application **Samsung Mobile Print Manager** depuis votre appareil portable.



Si l'application **Samsung Mobile Print Manager** n'est pas installée sur votre téléphone, rendez-vous sur la boutique d'applications (Samsung Apps, Play Store) avec votre appareil mobile, téléchargez l'application et essayez à nouveau.

- 3 Appuyez sur **Exporter**.
- 4 Saisissez l'**ID** et le **Mot de p.**.

Utilisez le même identifiant administrateur, mot de passe que lors de la connexion de l'appareil (voir « Connexion » à la page 182).



Si vous souhaitez créer un nouvel utilisateur ou modifier le mot de passe, consultez « Onglet Sécurité » à la page 210.

- 5 Positionnez l'étiquette de votre appareil mobile (elle se trouve généralement au dos de l'appareil mobile) au-dessus de l'étiquette NFC () de votre imprimante.
Attendez quelques secondes que l'appareil mobile se connecte à l'imprimante.

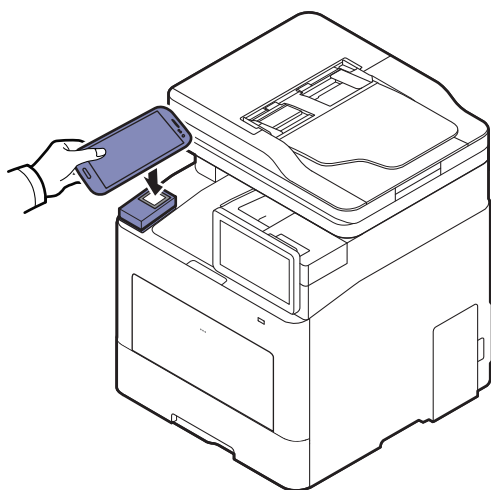



- Sur certains appareils mobiles, l'étiquette NFC peut ne pas se trouver au dos de l'appareil mobile. Vérifiez l'emplacement de l'étiquette NFC sur votre appareil mobile avant d'établir la communication entre les étiquettes.
 - L'appareil est verrouillé pendant le clonage.
-

6 Sélectionnez les réglages que vous souhaitez appliquer, puis appuyez sur **OK**.

7 Suivez les instructions qui apparaissent sur l'écran de l'appareil mobile.

Importation (appliquer le paramétrage à l'appareil)

1 Vérifier que les fonctions NFC et Wi-Fi Direct sont activées sur votre appareil mobile et la fonction Wi-Fi Direct est activée sur votre imprimante.

2 Ouvrez l'application **Samsung Mobile Print Manager** depuis votre appareil portable.



Si l'application **Samsung Mobile Print Manager** n'est pas installée sur votre téléphone, rendez-vous sur la boutique d'applications (Samsung Apps, Play Store) avec votre appareil mobile, téléchargez l'application et essayez à nouveau.

3 Appuyez sur **Importer**.

4 Saisissez l'**ID** et le **Mot de p.**

Utilisez le même identifiant administrateur, mot de passe que lors de la connexion de l'appareil (voir « Connexion » à la page 182).



Si vous souhaitez créer un nouvel utilisateur ou modifier le mot de passe, consultez « Onglet Sécurité » à la page 210.

5 Sélectionnez les réglages que vous souhaitez copier.

6 Suivez les instructions qui apparaissent sur l'écran de l'appareil mobile.

7 Positionnez l'étiquette de votre appareil mobile (elle se trouve généralement au dos de l'appareil mobile) au-dessus de l'étiquette NFC () de votre imprimante.

Attendez quelques secondes que l'appareil mobile se connecte à l'imprimante.

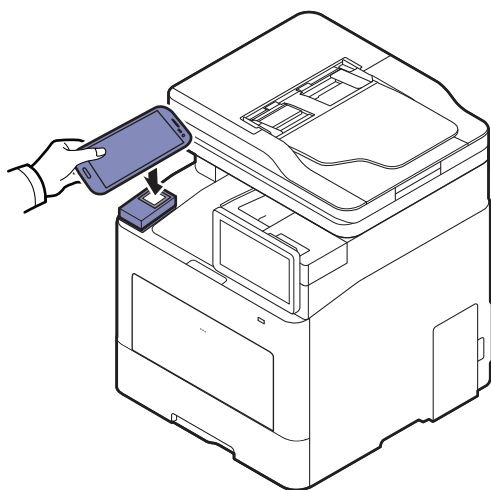

- Sur certains appareils mobiles, l'étiquette NFC peut ne pas se trouver au dos de l'appareil mobile. Vérifiez l'emplacement de l'étiquette NFC sur votre appareil mobile avant d'établir la communication entre les étiquettes.
- L'appareil est verrouillé pendant le clonage.
- L'appareil est redémarré pendant l'importation.

Configuration sans fil

Vous pouvez copier le paramétrage sans fil de votre téléphone vers votre imprimante en touchant l'étiquette NFC de votre imprimante avec votre appareil mobile.

- 1 Vérifier que les fonctions NFC et Wi-Fi Direct sont activées sur votre appareil mobile et la fonction Wi-Fi Direct est activée sur votre imprimante.
- 2 Ouvrez l'application **Samsung Mobile Print Manager** depuis votre appareil portable.



Si l'application **Samsung Mobile Print Manager** n'est pas installée sur votre téléphone, rendez-vous sur la boutique d'applications (Samsung Apps, Play Store) avec votre appareil mobile, téléchargez l'application et essayez à nouveau.

- 3 Quand l'écran **Samsung Mobile Print Manager** apparaît sur votre appareil mobile, tapez **Wi-Fi Setup**.
- 4 Saisissez l'**ID** et le **Mot de p..**
Utilisez le même identifiant administrateur, mot de passe que lors de la connexion de l'appareil (voir « Connexion » à la page 182).



Si vous souhaitez créer un nouvel utilisateur ou modifier le mot de passe, consultez « Onglet Sécurité » à la page 210.

- 5 Si le point d'accès (ou le routeur sans fil) est connecté, la fenêtre de confirmation de connexion apparaît, cliquez ensuite sur **OK**. Si le point d'accès (ou le routeur sans fil) n'est pas connecté, sélectionnez le point d'accès (routeur sans fil) souhaité puis cliquez sur **OK**, cliquez ensuite sur **OK**.
- 6 Positionnez l'étiquette de votre appareil mobile (elle se trouve généralement au dos de l'appareil mobile) au-dessus de l'étiquette NFC () de votre imprimante.
Attendez quelques secondes que l'appareil mobile se connecte à l'imprimante.

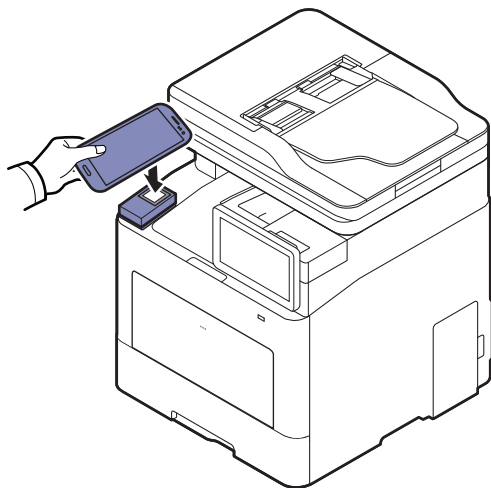

Sur certains appareils mobiles, l'étiquette NFC peut ne pas se trouver au dos de l'appareil mobile. Vérifiez l'emplacement de l'étiquette NFC sur votre appareil mobile avant d'établir la communication entre les étiquettes.

- 7 Suivez les instructions qui apparaissent sur l'écran de l'appareil mobile.

Utilisation de l'application Samsung Mobile Print

Samsung Mobile Print est une application gratuite qui permet aux utilisateurs d'imprimer, de scanner (uniquement avec les imprimantes multifonctions) ou de télécopier (uniquement avec les imprimantes multifonctions) des photos, des documents et des pages Internet à partir d'un smartphone ou d'une tablette.

Impression

- 1 Vérifier que les fonctions NFC et Wi-Fi Direct sont activées sur votre appareil mobile et la fonction Wi-Fi Direct est activée sur votre imprimante.
- 2 Ouvrez l'application **Samsung Mobile Print**.



Si l'application **Samsung Mobile Print** n'est pas installée sur votre téléphone, rendez-vous sur la boutique d'applications (Samsung Apps, Play Store) avec votre appareil mobile, téléchargez l'application et essayez à nouveau.

3 Sélectionnez le mode Impression.

4 Sélectionnez le contenu que vous souhaitez imprimer.

Au besoin, modifiez l'option d'impression en appuyant sur l'icône .

5 Positionnez l'étiquette de votre appareil mobile (elle se trouve généralement au dos de l'appareil mobile) au-dessus de l'étiquette NFC () de votre imprimante.

Attendez quelques secondes pour que l'appareil mobile se connecte à l'imprimante.

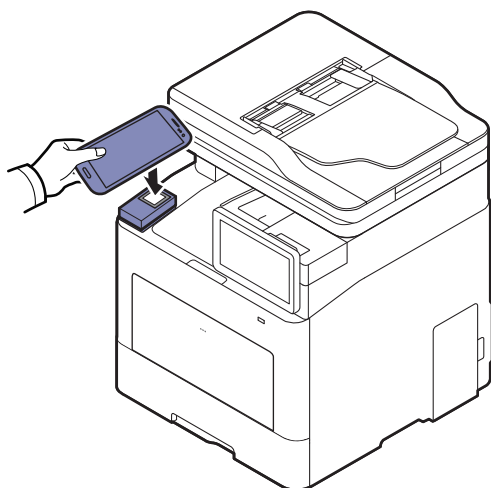

Sur certains appareils mobiles, l'étiquette NFC peut ne pas se trouver au dos de l'appareil mobile. Vérifiez l'emplacement de l'étiquette NFC sur votre appareil mobile avant d'établir la communication entre les étiquettes.

6 L'imprimante démarre l'impression.

Numérisation

1 Vérifier que les fonctions NFC et Wi-Fi Direct sont activées sur votre appareil mobile et la fonction Wi-Fi Direct est activée sur votre imprimante.

2 Ouvrez l'application **Samsung Mobile Print**.



Si l'application **Samsung Mobile Print** n'est pas installée sur votre téléphone, rendez-vous sur la boutique d'applications (Samsung Apps, Play Store) avec votre appareil mobile, téléchargez l'application et essayez à nouveau.

- 3 Sélectionnez le mode Numérisation.
- 4 Placez un document individuel sur la vitre d'exposition, ou chargez les documents face imprimée vers le haut dans le chargeur de documents (voir « Chargement des originaux » à la page 42).

Au besoin, changez l'option de numérisation en pressant le .

- 5 Positionnez l'étiquette de votre appareil mobile (elle se trouve généralement au dos de l'appareil mobile) au-dessus de l'étiquette NFC () de votre imprimante.

Attendez quelques secondes pour que l'appareil mobile se connecte à l'imprimante.

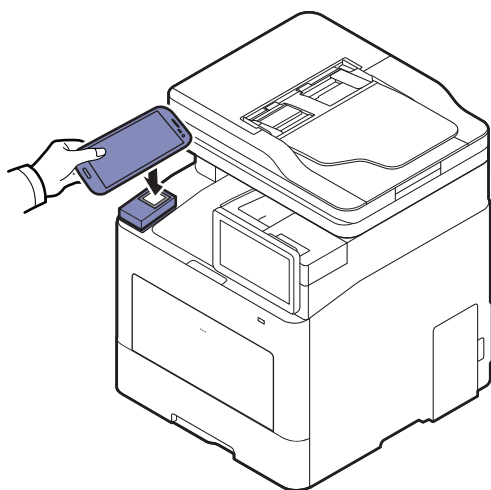

Sur certains appareils mobiles, l'étiquette NFC peut ne pas se trouver au dos de l'appareil mobile. Vérifiez l'emplacement de l'étiquette NFC sur votre appareil mobile avant d'établir la communication entre les étiquettes.

- 6 L'imprimante démarre la numérisation du contenu.
Les données numérisées sont enregistrées sur votre appareil mobile.
-





Si vous désirez poursuivre la numérisation, suivez les instructions sur l'écran de l'application.

Envoi d'une télécopie

- 1 Vérifier que les fonctions NFC et Wi-Fi Direct sont activées sur votre appareil mobile et la fonction Wi-Fi Direct est activée sur votre imprimante.
- 2 Ouvrez l'application **Samsung Mobile Print**.



Si l'application **Samsung Mobile Print** n'est pas installée sur votre téléphone, rendez-vous sur la boutique d'applications (Samsung Apps, Play Store) avec votre appareil mobile, téléchargez l'application et essayez à nouveau.

- 3 Sélectionnez le mode Télécopie.
- 4 Sélectionnez le contenu que vous souhaitez télécopier.
Au besoin, saisissez le numéro de fax et changez l'option de télécopie en appuyant sur l'icône .
- 5 Positionnez l'étiquette de votre appareil mobile (elle se trouve généralement au dos de l'appareil mobile) au-dessus de l'étiquette NFC () de votre imprimante.
Attendez quelques secondes pour que l'appareil mobile se connecte à l'imprimante.

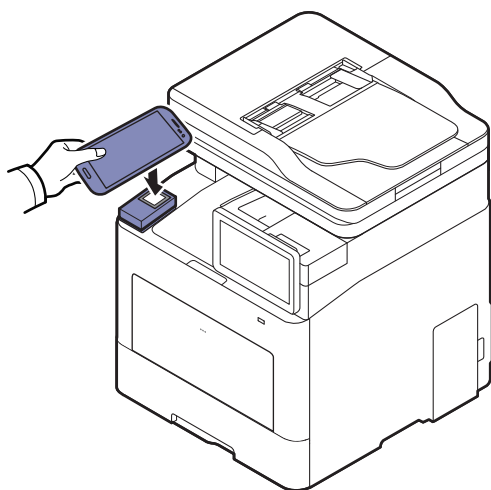

Sur certains appareils mobiles, l'étiquette NFC peut ne pas se trouver au dos de l'appareil mobile. Vérifiez l'emplacement de l'étiquette NFC sur votre appareil mobile avant d'établir la communication entre les étiquettes.

- 6 L'imprimante démarre l'envoi de la télécopie du contenu.

Applications mobiles compatibles

Applications disponibles

- **Samsung Mobile Print:** **Samsung Mobile Print** est une application gratuite qui permet aux utilisateurs d'imprimer, de scanner (uniquement si l'appareil de l'utilisateur permet de scanner) ou de télécopier (uniquement si l'appareil de l'utilisateur permet de télécopier) des photos, des documents et des pages Internet à partir d'un smartphone ou d'une tablette. **Samsung Mobile Print** est compatible non seulement avec votre smartphone Android et iOS, mais également avec votre iPod Touch et tablet PC. Il permet de connecter votre périphérique mobile à une imprimante Samsung connectée au réseau, ou à une imprimante sans fil par le biais d'un point d'accès Wi-Fi. L'installation d'un nouveau pilote ou le paramétrage du réseau sont inutiles : installez tout simplement l'application **Samsung Mobile Print**, qui détectera automatiquement les imprimantes Samsung compatibles. En plus de l'impression de photos, de pages Internet et de fichiers PDF, la numérisation est également prise en charge. Si vous possédez une imprimante multifonctions Samsung, vous pouvez numériser n'importe quel document au format JPG, PDF ou PNG, pour pouvoir l'afficher rapidement et facilement sur votre appareil mobile (voir « Utilisation de l'application Samsung Mobile Print » à la page 168).
- **Samsung Mobile Print Control:** Aide les utilisateurs à obtenir une authentification aisément. Cette application vous permet d'obtenir une authentification d'utilisateur à l'aide de votre appareil mobile (voir « Utilisation de l'application Samsung Mobile Print Control » à la page 162).
- **Samsung Mobile Print Manager:** Permet aux utilisateurs d'utiliser les fonctions de clonage et de paramétrage sans fil à l'aide de leur appareil mobile (voir « Utilisation de l'application Samsung Mobile Print Manager » à la page 164).

Téléchargement des applications

Pour télécharger des applications, rendez-vous sur la boutique d'applications (Play Store, App Store) de votre périphérique mobile et recherchez simplement « **Samsung Mobile Print / Samsung Mobile Print Control / Samsung Mobile Print Manager.** » Vous pouvez également consulter iTunes pour connaître les périphériques Apple sur votre ordinateur.

- **Samsung Mobile Print / Samsung Mobile Print Control**
 - **Android:** Recherchez **Samsung Mobile Print** ou **Samsung Mobile Print Control** dans la boutique Play Store, puis téléchargez l'application.
 - **iOS:** Recherchez **Samsung Mobile Print** ou **Samsung Mobile Print Control** dans la boutique App Store, puis téléchargez l'application.
- **Samsung Mobile Print Manager**
 - **Android:** Recherchez **Samsung Mobile Print Manager** dans la boutique Play Store puis téléchargez l'application.

Systemes d'exploitation mobiles pris en charge

- **Samsung Mobile Print**
 - Android OS 4,0 ou supérieur
 - iOS 8,0 ou supérieur

- **Samsung Mobile Print Control**
 - NFC/Bluetooth et applications mobiles prises en charge installées, périphérique mobile avec Android 4.0 ou version supérieure, iOS 8.0 ou version supérieure
- **Samsung Mobile Print Manager**
 - NFC et Wi-Fi Direct activés, application compatible installée, appareil mobile avec Android 4.0 ou version supérieure

Mopria™



- Seules les appareils certifiés Mopria peuvent utiliser la fonction Mopria. Cocher la case pour laquelle votre appareil a été livré pour le logo de certification Mopria.
 - Assurez-vous que l'imprimante et l'appareil mobile sont connectés au même réseau et que la communication est disponible.
-



Mopria™ Print Service est une solution mobile d'impression qui améliore la nouvelle fonction d'impression sur n'importe quel téléphone Android ou tablette (version Android 4.4 ou ultérieure). Grâce à ce service, vous pouvez connecter et imprimer vers n'importe quelle imprimante certifiée Mopria sur le même réseau que votre appareil mobile sans configuration supplémentaire. De nombreuses applications Android natives prennent en charge l'impression, y compris Chrome, Gmail, Gallery, Drive et Quickoffice.

Configuration de l'appareil pour impression Mopria

Les protocoles Bonjour(mDNS) et IPP sont requis sur votre appareil pour utiliser la fonction **Mopria**. Effectuez les étapes suivantes pour activer la fonction **Mopria**.

- 1 Accédez à **SyncThru™ Web Service** (voir « Connexion à SyncThru™ Web Service » à la page 207).
- 2 Sélectionnez l'onglet **Paramètres** > **Paramètres réseau** > **TCP/IP standard, LPR, IPP** > **IPP**. Ensuite, sélectionnez **Activer**.
- 3 Sélectionnez l'onglet **Paramètres** > **Paramètres réseau** > **mDNS**. Ensuite, sélectionnez **Activer**.
- 4 Sélectionnez l'onglet **Sécurité** > **Sécurité du système** > **Gestion de fonctionnalité** > **Mopria**. Ensuite, sélectionnez **Activer**.

Configuration de Mopria sur votre appareil mobile

Si vous n'avez pas l'application **Mopria Print Service** installée sur votre appareil mobile, ouvrez l'app store (Play Store, App Store) sur votre appareil mobile, recherchez **Mopria Print Service**, puis téléchargez et installez l'application.

- 1 Dans le menu **Settings** de votre appareil Android, appuyez sur **Printing**.



L'emplacement de cette option peut changer selon votre appareil mobile. Si vous ne pouvez pas repérer l'option **Printing**, se reporter au manuel d'utilisation de votre appareil mobile.

- 2 Dans **Print Services**, tapez **Mopria Print Service**.

- 3 Tapez sur le curseur **On/Off** pour activer le **Mopria Print Service**.

Impression via Mopria

Pour imprimer via Mopria sur un appareil Android :

- 1 ouvrez l'e-mail, la photo, la page Internet ou le document que vous souhaitez imprimer.
- 2 Tapez sur **Imprimer** sur le menu dans l'application.
- 3 Sélectionnez **votre imprimante**, puis configurez les options d'impression.
- 4 Touchez à nouveau **Imprimer** pour imprimer le document.



Pour annuler une tâche d'impression: Sélectionnez et supprimez le document dans la liste d'attente d'impression de la **Barre de notification**.

AirPrint



Seuls les appareils homologués AirPrint peuvent utiliser la fonction AirPrint. Vérifiez si sur l'emballage dans lequel votre appareil vous a été livré figure la marque de certification AirPrint.



- La fonction **AirPrint** vous permet d'imprimer directement à partir d'un appareil sous Mac OS (MacBook Pro, MacBook Air, et iMAC) et iOS (iPhone, iPad et iPod touch). Les fonctions de numérisation et de télécopie ne sont disponibles que pour les appareils sous Mac OS. (Uniquement les utilisateurs disposant d'imprimantes multi-fonctions)
- Assurez-vous que l'imprimante et l'appareil mobile sont connectés au même réseau et que la communication est disponible.

Configuration d'AirPrint

Les protocoles Bonjour(mDNS) et IPP sont requis sur votre appareil pour pouvoir utiliser la fonction **AirPrint**. Vous pouvez activer la fonction **AirPrint** de l'une des façons suivantes.

- 1 Accédez à **SyncThru™ Web Service** (voir « Connexion à SyncThru™ Web Service » à la page 207).
- 2 Sélectionnez l'onglet **Paramètres** > **Paramètres réseau** > **TCP/IP standard, LPR, IPP** > **IPP**. Ensuite, sélectionnez **Activer**.
- 3 Sélectionnez l'onglet **Paramètres** > **Paramètres réseau** > **mDNS**. Ensuite, sélectionnez **Activer**.
- 4 Sélectionnez l'onglet **Sécurité** > **Sécurité du système** > **Gestion de menu** > **AirPrint**. Ensuite, sélectionnez **Activer**.

Impression via AirPrint

Par exemple, le manuel de l'iPad fournit les instructions suivantes :

- 1 ouvrez l'e-mail, la photo, la page Internet ou le document que vous souhaitez imprimer.
- 2 touchez l'icône d'action ()

3 sélectionnez **le nom de votre pilote d'impression** et le menu d'option à configurer.

4 touchez le bouton **Imprimer**. lancez l'impression.



Annulation d'une tâche d'impression : pour annuler une tâche d'impression ou pour visualiser le résumé d'impression, cliquez sur l'icône du centre d'impression () dans la zone multitâches. Vous pouvez cliquer sur Annuler dans le centre d'impression.

Google Cloud Print™

Google Cloud Print™ est un service vous permettant d'effectuer une impression sur une imprimante, à l'aide de votre smartphone, de votre tablette, ou de tout autre périphérique connecté à Internet. Enregistrez tout simplement votre compte Google sur l'imprimante : vous êtes alors prêt à utiliser le service Google Cloud Print™. Vous pouvez imprimer votre document ou votre e-mail à l'aide du système d'exploitation Chrome, du navigateur Chrome, ou d'une application Gmail™/ Google Docs™ de votre périphérique mobile, aussi vous n'avez pas besoin d'installer le pilote d'impression sur le périphérique mobile. Consultez le site Internet de Google (<http://google.com/cloudprint/learn/> ou <http://support.google.com/cloudprint>) pour plus d'informations sur Google Cloud Print™.

Enregistrement de votre compte Google sur l'imprimante

Enregistrement depuis le navigateur Chrome



- Assurez-vous que l'imprimante est sous tension et qu'elle est connectée à un réseau filaire ou sans fil comportant un accès à Internet.
 - Vous devez créer votre compte Google à l'avance.
-

- 1 Ouvrez le navigateur Chrome.
- 2 Rendez-vous sur www.google.com.
- 3 Connectez-vous au site Internet de Google à l'aide de votre adresse Gmail™.
- 4 Saisissez l'adresse IP de votre imprimante dans le champ d'adresse, puis appuyez sur la touche Entrée ou cliquez sur **Atteindre**.
- 5 Accédez à **SyncThru™ Web Service** (voir « Connexion à SyncThru™ Web Service » à la page 207).



Si l'environnement réseau utilise un serveur proxy, vous devez configurer l'IP du proxy et le numéro de port dans **Paramètres > Paramètres réseau > Proxy**. Contactez votre fournisseur de services en réseau ou votre administrateur du réseau pour plus d'informations.

- 6 Sélectionnez l'onglet Paramètres > **Paramètres réseau > Google Cloud Print**.

7 Saisissez le nom et la description de votre imprimante.

8 Cliquez sur **Enregistrer**.

La fenêtre surgissante de confirmation apparaît.



Si vous avez configuré le navigateur pour bloquer les fenêtres surgissantes, la fenêtre de confirmation n'apparaîtra pas. Autorisez le site à afficher des fenêtres surgissantes.

9 Cliquez sur **Terminer l'enregistrement de l'imprimante**.

10 Cliquez sur **Gestion de vos imprimantes**.

Désormais, votre imprimante est enregistrée dans le service Google Cloud Print™.

Les périphériques prenant en charge Google Cloud Print™ apparaîtront dans la liste.

Impression à l'aide de Google Cloud Print™

La procédure d'impression varie selon l'application ou le périphérique que vous utilisez. Vous pouvez consulter la liste des applications prenant en charge le service Google Cloud Print™.



Assurez-vous que l'imprimante est sous tension et qu'elle est connectée à un réseau filaire ou sans fil comportant un accès à Internet.

Impression à partir d'une application sur un périphérique mobile

Les étapes suivantes sont un exemple d'utilisation de l'application Google Docs™ sur un téléphone mobile Android.

1 Installez l'application Cloud Print sur votre périphérique mobile.



Si vous ne possédez pas l'application, téléchargez-la dans la boutique d'applications, comme l'Android Market ou l'App Store.

2 Accédez à l'application Google Docs™ sur votre périphérique mobile.

3 Touchez le bouton d'options  du document que vous souhaitez imprimer.

4 Touchez le bouton d'envoi .

- 5 Touchez le bouton Cloud Print .
- 6 Si vous le souhaitez, configurez les options d'impression.
- 7 Touchez **Click here to Print**.

Impression à partir du navigateur Chrome

Les étapes suivantes ont un exemple d'utilisation du navigateur Chrome.

- 1 Lancez Chrome.
- 2 Ouvrez le document ou l'e-mail que vous souhaitez imprimer.
- 3 Cliquez sur l'icône en forme de clé  située en haut à droite du navigateur.
- 4 Cliquez sur **Imprimer**. Un nouvel onglet apparaît pour l'impression.
- 5 Sélectionnez **Imprimer avec Google Cloud Print**.
- 6 Cliquez sur le bouton **Imprimer**.

Fonctions avancées du menu Paramètres

Ce chapitre décrit le menu **Paramètres** de votre appareil. Le menu **Paramètres** offre diverses options aux administrateurs pour configurer l'utilisation de l'appareil à sa pleine capacité.



- Pour certaines options, vous devez contacter votre fournisseur de service local pour définir le paramétrage.
- Certains menus peuvent ne pas s'afficher sur l'écran d'affichage en fonction des paramètres ou des modèles. Cela signifie que votre appareil ne les prend pas en charge.
- Certaines options peuvent être réservées à l'administrateur en fonction des paramètres d'authentification sélectionnés (voir « Authentification » à la page 191).

• Connexion	182
• Langue et saisie	183
• Machine	184
<hr/>	
• Param. admin	189
• Management	198
• Config. réseau	200
<hr/>	
• Système	203

Connexion

En fonction des paramètres d'authentification sélectionnés, vous pouvez être amené à vous connecter comme administrateur pour accéder à certaines options sous le menu **Paramètres** (voir « Authentification » à la page 191). Contactez votre fournisseur de services en réseau ou votre administrateur du réseau pour plus d'informations.

- 1 Appuyez sur **Paramètres** depuis l'écran d'accueil ou **Applis**.
- 2 Sélectionnez l'option de votre choix. Si l'option est réservée à l'administrateur, l'écran de connexion s'affiche.

Saisissez l'**ID**, le **Mot de p.**, et le **Domaine** à l'aide du clavier contextuel qui s'affiche lorsque vous appuyez sur chaque champ.



- Saisissez l'identifiant et le mot de passe défini précédemment lors de la mise sous tension de l'appareil (voir « Param initiaux (administrateur uniquement) » à la page 193).
- Vous pouvez également utiliser le bouton **Utilis récents** pour trouver l'identifiant récemment utilisé et le bouton Liste des domaines pour trouver le domaine dans la liste enregistrée dans l'appareil.
- Lorsque vous vous connectez, vous pouvez voir l'identifiant de l'utilisateur connecté sur l'écran.

-
- 3 Sélectionnez **S'identifier**.

Langue et saisie

Ce menu vous permet de configurer la langue d'affichage des menus. Vous pouvez également paramétrer les options de clavier à l'écran.

Appuyez sur **Paramètres** > **Langues et saisie** à l'écran d'accueil ou sur **Applis**.

Fonction	Description
Langue	Vous permet de sélectionner la langue.
Clavier et méthodes d'entrée	Vous pouvez modifier le clavier utilisé par votre appareil.
Parole	Vous permet de régler les paramètres vocaux pour Voice input (commandes vocales).

Langue

permet de sélectionner la langue utilisée sur l'écran d'affichage.

Appuyez sur **Paramètres** > **Langue** à l'écran d'accueil ou **Applis**, puis sélectionnez la langue désirée.

Saisie

Lorsqu'aucune saisie n'est réalisée pendant un certain laps de temps, l'appareil annule le travail mis en attente or quitte le menu actif retourne dans les paramètres par défaut. Vous pouvez définir la durée pendant laquelle l'appareil attend avant d'annuler un travail mis en attente ou de quitter le menu actuel.

Clavier et méthodes d'entrée

Vous permet de spécifier le clavier que la machine utilise.

- **Par défaut:** Sélectionnez la langue et la méthode de saisie par défaut.



Parole

- **Sortie texte vers parole:** Fournit une lecture audible du text, par exemple pour les contenus de messages électroniques.

Machine

Avant d'utiliser l'appareil, configurez ses paramètres généraux.



- Selon les options ou le modèle de votre appareil, il est possible que certains menus ne s'affichent pas à l'écran. Cela signifie que votre appareil ne les prend pas en charge.
- Appuyez sur  (**Aide**) à l'écran d'accueil ou sur  (menu rapide), puis sélectionnez l'option que vous désirez connaître.

Appuyez sur **Paramètres** > **Machine** à l'écran d'accueil ou **Applis**.

Fonction	Description
Paramètres bacs	Vous permet d'ajuster les réglages du bac en cours d'utilisation, tels que le type de papier et les priorités de bac (voir « Paramètres bacs » à la page 185).
Son	Permet de régler le volume pour les sons de touche, les alarmes, et les sons pendant une tâche de télécopie. Vous pouvez tester le volume juste après avoir réglé le niveau (voir « Son » à la page 185).
Affichage	Permet de régler la luminosité et les raccourcis.
Stock.	Gestion du stockage de toutes les applications.
Réglage	Vous permet de régler l'altitude, l'humidité, l'image et les fonctions de test de l'appareil.
Économiseur d'énergie	permet de réduire la consommation d'énergie. Si vous définissez cette option, l'appareil passe en mode d'économie d'énergie lorsqu'il n'est pas utilisé. Il existe deux modes d'économie d'énergie (voir « Économiseur d'énergie » à la page 187).
Temporisateurs	Permet de régler le temps pour que l'appareil retourne au paramètre par défaut ou annule le travail mis en attente, s'il n'y a pas de saisie pendant une période prolongée (voir « Temporisateurs (administrateur uniquement) » à la page 188).
Eco^a	Permet de définir le mode Éco comme mode par défaut et d'en modifier des paramètres. Le mode Éco permet d'économiser des ressources d'impression (voir « Eco » à la page 188).

a.Disponible pour l'administrateur en fonction des paramètres d'authentification sélectionnés (voir « Authentification » à la page 191).

Paramètres bacs

Cette fonctionnalité permet de contrôler les réglages actuels bac et de les modifier au besoin. Il y a de nombreuses options disponibles pour le paramétrage des bacs et du papier. Tirez le meilleur parti des options pour répondre à vos besoins en matière de bacs et de papier.



Vous pouvez également utiliser cette fonction dans SyncThru™ Web Service. Ouvrez le navigateur Web de votre ordinateur en réseau et tapez l'adresse IP de votre appareil. Lorsque SyncThru™ Web Service s'ouvre, cliquez sur l'onglet **Paramètres** > **Paramètres de la machine** > **Système** > **Bacs d'entrée** (voir « Onglet Paramètres » à la page 209).



Si certaines options sont grisées, cela indique que cette option n'est pas prise en charge pour votre appareil ou que des pièces en option nécessaires pour utiliser l'option ne sont pas installées.

Son

Vous pouvez régler le volume pour les sons de touche, les alarmes, et les sons pendant une tâche de télécopie. À l'aide du curseur, sélectionnez le volume souhaité, puis appuyez sur le bouton **Test** pour tester le volume.

- **Tonalité du clavier:** vous permet de régler le volume sonore lorsque vous appuyez sur les boutons.
- **Ton alarme:** vous permet de régler le volume sonore des alertes de notification.
- **Son du fax:** vous permet de régler le volume sonore de la tâche de télécopie. Cette option possède d'autres sous-options.

Écran

Vous pouvez modifier différents réglages pour l'affichage.

- **Écran:** Vous permet de régler la luminosité LCD.
- **Plus de paramètres:** vous pouvez sélectionner le registre sur **Lancement rapide (Aucun, Capture d'écran, Applications, Rechercher, État de la tâche, Conn/Deconn.)**

Stock.

Vous pouvez gérer le stockage de toutes vos applications et afficher toutes les informations de stockage.



En cas de coupure de courant, vous devez de nouveau régler la date et l'heure une fois le courant rétabli.

Réglage

Vous pouvez choisir l'altitude du lieu d'installation de votre appareil. Vous pouvez également régler la gestion d'image et vérifier les testes de l'appareil.

- **Réglage d'altitude** : Vous pouvez choisir l'altitude du lieu d'installation de votre appareil. La qualité d'impression est affectée par la pression atmosphérique, celle-ci étant déterminée par la position de l'appareil par rapport au niveau de la mer. Par conséquent, il est important de donner la bonne altitude.
 - **Normale**: 0 ~ 1 000 m (3 280 pi)
 - **Haute 1** : 1 000 m (3 280 pi) ~ 2 000 m (6 561 pi)
 - **Haute 2** : 2 000 m (6 561 pi) ~ 3 000 m (9 842 pi)
 - **Haute 3** : 3 000 m (9 842 pi) ~ 4 000 m (13 123 pi)
 - **Haute 4** : 4 000 m (13 123 pi) ~ 5 000 m (16 404 pi)
- **Humidité** : Permet d'optimiser la qualité d'impression en fonction de l'environnement. Sélectionnez un réglage d'humidité basé sur l'humidité de l'environnement de travail. La plage de niveaux d'humidité s'étend de **Normale** (humidité normale) à **Haute 3** (humidité élevée).
- **Enregistrement automatique des couleurs**
 - **Enregistrement automatique des couleurs** : l'appareil imprime virtuellement des motifs afin d'étalonner la position de l'impression couleur. Cette fonction optimise la netteté et la clarté de l'image couleur, permettant ainsi à l'appareil d'imprimer l'image couleur sur papier telle qu'elle apparaît à l'écran.
 - **Enregistrer complet auto couleurs** : Réglez pour effectuer un enregistrement entièrement automatique des couleurs.
- **Simulation couleur**: permet de choisir la couleur. Si vous n'êtes pas satisfait de la couleur d'impression actuelle, vous pouvez choisir la simulation de couleur qui répond à vos besoins.
 - **Simulation par défaut**: retourne au réglage de couleur par défaut.
 - **Simulation A~Simulation D**: choisissez le réglage de couleur souhaité. Chaque simulation possède un réglage de couleur différent.
 - **Personnalisé** : si vous souhaitez un autre réglage de couleur que ceux ci-dessus, contactez le fournisseur de services et demandez un réglage personnalisé.
- **Coul. person.**: vous permet d'ajuster la densité d'impression et la luminosité de la copie.
- **Ajustement des tons**: Permet d'ajuster automatiquement la teinte de couleur pour produire la meilleure qualité d'impression possible.
 - **Activation du réglage de tonalité automatique** : Indique à l'appareil d'étalonner automatiquement la teinte à certains intervalles. Activer cette option pour réaliser un ajustement de teinte normal ou plein après l'impression d'un certain nombre de pages ou après une certaine période d'inutilisation de l'appareil.
 - **Réglage auto teinte** : Réalise une séquence d'ajustement de teinte normal ou plein immédiatement.



- **Normale**: permet de régler automatiquement la teinte de couleur. Ce processus prend plus de temps que le mode Rapide, mais il donne de meilleurs résultats.
- **Plein**: Change totalement la table des couleurs pour ajuster la teinte de couleur.

-
- **Test machine**: vous permet d'ajuster le ton.
 - **Réglage impression** : Permet de régler la zone d'impression. Lorsque les images imprimées sortent de la page ou sont décalées, réglez la zone d'impression.

Économiseur d'énergie

Lorsque vous n'utilisez pas l'appareil pendant un moment, utilisez cette option pour économiser l'énergie.



L'option **Veille** peut être réactivée en appuyant sur l'écran d'affichage.

Optimisation des performances

Lorsque cette option est **Activé**, vous pouvez sortir l'appareil du mode d'économie d'énergie en effectuant les actions suivantes :

- Une pression sur  (**Marche/Sortie de veille**) sur le panneau de commande.
- En chargeant du papier dans un bac.
- En ouvrant ou en fermant le capot.
- En sortant ou en insérant un bac.
- Placez les originaux dans l'alimentation de document pour double numérisation (DSDF).
- Branchez le disque USB.

Économie d'énergie faible

L'option **Économie d'énergie faible** permet à votre appareil d'économiser de l'énergie. Lorsque vous n'utilisez pas l'appareil pendant un moment, certaines sections de l'appareil passent automatiquement à l'option **Économie d'énergie faible**. L'option **Économie d'énergie faible** économise moins d'énergie que l'option **Veille**.

Eco energie

Lorsque vous n'utilisez pas l'appareil pendant un moment, utilisez cette option pour économiser l'énergie. L'appareil économise davantage d'énergie avec l'option **Veille** que dans le mode **Économie d'énergie faible**.

Extinct. auto

Vous pouvez configurer l'imprimante pour la mettre hors tension automatiquement lorsque l'appareil est en mode d'économie d'énergie, le paramétrage de la temporisation d'extinction s'effectue sur le panneau de commande.



- La plage de paramétrage disponible est comprise entre 5 min. et 240 min.
 - Pour remettre l'appareil en fonction, appuyez sur le bouton  (**Marche/Sortie de veille**) du panneau de commande.
-

Temporisateurs (administrateur uniquement)

Lorsqu'aucune saisie n'est réalisée pendant un certain laps de temps, l'appareil annule le travail mis en attente or quitte le menu actif retourne dans les paramètres par défaut. Vous pouvez définir la durée pendant laquelle l'appareil attend avant d'annuler un travail mis en attente ou de quitter le menu actuel.



Vous pouvez également utiliser cette fonction dans SyncThru™ Web Service. Ouvrez le navigateur Web de votre ordinateur en réseau et tapez l'adresse IP de votre appareil. Lorsque SyncThru™ Web Service s'ouvre, cliquez sur **Paramètres > Paramètres de la machine > Système > Config.**

-
- **Système expiré:** l'appareil retourne au menu Copie s'il n'y a pas de saisie pendant le temps donné.
 - **Expir tâches attente:** lorsqu'une erreur se produit pendant l'impression et qu'il n'y a pas de signal de l'ordinateur, l'appareil conserve un travail pendant une période spécifique avant de le supprimer.

Eco

Permet d'enregistrer des ressources d'impression et active le mode d'impression respectueuse de l'environnement.

- **Mode par défaut:** Permet d'activer ou de désactiver le mode économique.





Activé-Forcé: permet d'activer le mode économique. Si un utilisateur souhaite désactiver le mode économique, il doit entrer le mot de passe.

-
- **Configuration des caractéristiques écologiques:** Réglage des fonctions Éco.
 - **Paramètres par défaut:** l'appareil est réglé sur le mode Eco par défaut.
 - **Configuration person. :** modifiez les valeurs si nécessaire.

Param. admin

Cette option est uniquement disponible aux administrateurs.



- Selon les options ou le modèle de votre appareil, il est possible que certains menus ne s'affichent pas à l'écran. Dans ce cas, votre appareil ne les prend pas en charge.
- Appuyez sur  (**Aide**) à l'écran d'accueil ou sur  (menu rapide), puis sélectionnez l'option que vous désirez connaître.

Appuyez sur **Paramètres** > **Paramètres admin** à l'écran d'accueil ou **Applis**.

Fonction	Description
Sécurité	Permet de configurer les paramètres relatifs à la sécurité (voir « Sécurité » à la page 190).
Paramèt généraux	Vous permet de configurer les paramètres généraux (Mesure, Gestion des consommables, Gestion contention et d'autres paramètres) (voir « Paramèt généraux » à la page 192).
Param initiaux	Permet de définir les réglages de base nécessaires avant d'utiliser l'appareil (voir « Param initiaux (administrateur uniquement) » à la page 193).
Paramètres fax	Vous pouvez définir les options de télécopie par défaut. Définissez les paramètres de télécopie les plus fréquemment utilisés (voir « Paramètres fax » à la page 194).
Param impression	Vous pouvez définir les paramètres relatifs aux impressions. Lorsqu'il n'y a pas d'entrée spécifique pour les options d'impression, l'appareil imprime avec les paramètres définis ici. Définissez les paramètres d'impression fréquemment utilisés. Cette fonction peut être utile si votre entreprise possède un format d'impression spécifique (voir « Param impression » à la page 195).
Paramètres des dossiers	Permet de contrôler les paramètres actuels de bac et de les modifier au besoin (voir « Paramètres de boîte » à la page 195).
Paramètres des rapports	Le paramètre de source de papier spécifie le bac de papier par défaut utilisé par l'appareil pour imprimer des rapports.

Fonction	Description
Gestion applications	Vous pouvez installer ou désinstaller des applications. Si vous ajoutez une application, vous devez activer la licence de l'application installée. Certaines applications peuvent ne pas avoir de licence (voir « Gestion d'application » à la page 196).

Sécurité

Permet de configurer les paramètres relatifs à la sécurité.

Écrasement d'image

Vous pouvez configurer l'appareil pour écraser les données stockées dans la mémoire. L'appareil écrase les données en utilisant différents procédés, éliminant les possibilités de récupération.



Cette fonctionnalité peut ne pas être disponible en fonction des modèles ou des kits d'option installés.

- **Automatique Écrasement d'image:** lorsqu'une tâche est terminée, des images temporaires demeurent dans la mémoire. Pour des raisons de sécurité, vous pouvez configurer l'appareil pour écraser automatiquement la mémoire non volatile sécurisée. Si vous souhaitez obtenir de l'espace mémoire, vous pouvez configurer l'appareil pour qu'il écrase automatiquement la mémoire permanente sécurisée.
- **Manuel Écrasement d'image:** lors de l'impression, de la copie, de la numérisation et de l'envoi de télécopie, l'appareil utilise de l'espace mémoire de façon temporaire. Pour des raisons de sécurité, vous pouvez configurer l'appareil pour écraser manuellement la mémoire non volatile sécurisée. Si vous souhaitez sécuriser l'espace mémoire, vous pouvez écraser manuellement la mémoire non volatile sécurisée. Vous pouvez configurer l'appareil pour répéter l'écrasement manuel de l'image après le redémarrage du système.
- **Écrasement de l'image programmée:** Vous pouvez régler le programme pour écraser manuellement l'image.
- **Méthode écrasement:** Vous pouvez sélectionner la méthode d'écrasement de la mémoire permanente sécurisée (disque dur).
 - **VSITR allemand:** sélectionnez cette option pour écrase la mémoire 7 fois. Lorsque des 6 premiers écrasements, on utilise en alternance 0x00 et 0xff pour écraser le disque, et, la 7ème fois, le disque est écrit avec 0xAA.
 - **DoD 5220.28-M:** sélectionnez cette option pour écrase la mémoire 3 fois. Lors d'un écrasement triple, des motifs 0x35, 0xCA, 0x97 sont utilisés pour écraser le contenu du disque. Cette méthode d'écrasement du disque est spécifiée par US DoD.
 - **ACSI 33 australien :** sélectionnez cette option pour écrase la mémoire 5 fois. Lorsque d'un écrasement quintuple, le caractère « C » et son complément sont utilisés en alternance pour écraser le disque. Après la 2ème fois, il y a une validation obligatoire. Pour la 5ème fois, on utilise des données aléatoires.
 - **DoD 5220.22M (ECE):** sélectionnez cette option pour écrase la mémoire 3 fois. Lors d'un écrasement triple, des motifs 0x35, 0xCA, 0x97 sont utilisés pour écraser le contenu du disque. Cette méthode d'écrasement du disque est spécifiée par US DoD.

- **Écrasement personnalisé:** sélectionnez cette option pour déterminer le nombre d'écrasements de la mémoire. Le disque dur sera écrasé autant de fois que le nombre sélectionné.

Authentification

Cette fonctionnalité permet de choisir la méthode d'authentification pour authentifier les utilisateurs.



Vous pouvez également utiliser cette fonction dans SyncThru™ Web Service. Ouvrez le navigateur Web de votre ordinateur en réseau et tapez l'adresse IP de votre appareil. Lorsque SyncThru™ Web Service s'ouvre, cliquez sur l'onglet **Sécurité** > **Contrôle d'accès utilisateur** (Voir « Onglet Sécurité » à la page 210).

- **MODE:** Sélectionnez la méthode d'authentification.
 - **Pas d'authentification:** permet d'activer l'authentification de base. Les utilisateurs sont priés de se connecter lorsqu'ils sélectionnent des options qui sont uniquement disponibles aux administrateurs. Ces options sont marquées d'un « a » ou « (administrateur uniquement) » dans ce guide.
 - **Authentification de l'appareil:** permet d'activer l'authentification du périphérique. L'authentification du périphérique demande à un utilisateur de se connecter avant de pouvoir utiliser le périphérique. Les utilisateurs ne peuvent utiliser aucune application sans se connecter.
 - **Authentification de l'application:** permet d'activer l'authentification d'application. Un administrateur peut choisir la ou les application(s) dont l'utilisation exige une connexion de l'utilisateur. Les utilisateurs ne peuvent pas utiliser la/les application(s) sélectionnée(s) sans se connecter. Appuyez sur **Mode application** pour activer l'authentification.
- **Méthode**
 - **Authentification locale:** exécute le processus d'authentification basé sur les données sur l'utilisateur stockées sur le disque dur du périphérique.
 - **Écran de connexion LUI:** propose Pre-Installed-For-LUI, par défaut.
 - **Écran de connexion SWS:** propose Pre-Installed-For SWS, par défaut.
 - **Authentification SMB et locale:** exécute le processus d'authentification basé sur les données de l'utilisateur stockées sur un serveur SMB.
 - **Écran de connexion LUI:** propose Pre-Installed-For-LUI, par défaut.
 - **Écran de connexion SWS:** propose Pre-Installed-For SWS, par défaut.
 - **Authentification Kerberos et locale:** exécute le processus d'authentification basé sur les données sur l'utilisateur stockées sur le serveur kerberos.
 - **Écran de connexion LUI:** propose Pre-Installed-For-LUI, par défaut.
 - **Écran de connexion SWS:** propose Pre-Installed-For SWS, par défaut.
 - **Authentification LDAP et locale:** Exécute le processus d'authentification basé sur les données sur l'utilisateur stockées sur le serveur LDAP.
 - **Écran de connexion LUI:** propose Pre-Installed-For-LUI, par défaut.
 - **Écran de connexion SWS:** propose Pre-Installed-For SWS, par défaut.
 - **SyncThruAaProvider :** exécute le processus d'authentification basé sur les données sur l'utilisateur attribuées par le SWS.
 - **Écran de connexion LUI:** propose Pre-Installed-For-LUI, par défaut.
 - **Écran de connexion SWS:** propose Pre-Installed-For SWS, par défaut.

- **Compte standard seulement** : permet aux utilisateurs de se connecter en saisissant un identifiant et un mot de passe.
 - **Connex ID/MdP**: permet de se connecter à l'aide d'un identifiant et d'un mot de passe.
 - **Connex ID seul**: permet de se connecter à l'aide d'un identifiant uniquement.
- **Options** : sélectionnez ce qu'il faut demander à l'utilisateur pour la connexion.
 - **Déconn auto**: permet d'utiliser la déconnexion automatique.
 - **Délai déconn auto**: permet de définir le délai de déconnexion automatique.
 - **Stratég déconn**: Vous pouvez sélectionner le type d'identification de déconnexion.
 - **Restriction de connexion**: permet de définir la durée restreinte de connexions, les essais, ou la durée de blocage.
- **Impression sécurisée**: vous pouvez vous connectez à partir d'une impression sécurisée.

Comptabilité

Vous pouvez définir les limites d'utilisation pour l'utilisation de chaque fonctionnalité par chaque utilisateur si la méthode de comptabilité **Standard** est choisie (voir « Authentification » à la page 191).



Vous pouvez également utiliser cette fonction dans SyncThru™ Web Service. Ouvrez le navigateur Web de votre ordinateur en réseau et tapez l'adresse IP de votre appareil. Lorsque SyncThru™ Web Service s'ouvre, cliquez sur l'onglet **Sécurité > Contrôle d'accès utilisateur > Comptabilité > Accounting Methods**. (Voir « Onglet Sécurité » à la page 210).

-
- **Pas de connexion**: choisissez de ne pas utiliser cette fonctionnalité.
 - **Connexion standard**: sélectionnez cette option pour utiliser la méthode de comptabilisation des travaux installée.
 - **SyncThruAaProvider**: sélectionnez cette option pour utiliser la méthode de comptabilisation des travaux fournie par SyncThru™ Web Admin Service (pour des informations détaillées, reportez-vous au guide SyncThru™ Web Admin Service).

Paramèè généraux

Permet de configurer les paramètres généraux.

Mesure

Vous pouvez sélectionner l'unité de mesure et le format de papier par défaut.

Gestion des consommables

permet de définir les options de notification de renouvellement de commande de consommables. Si vous définissez cette option, l'appareil affichera un message d'avertissement lorsque les consommables sont presque épuisés. Préparez les consommables à l'avance.



- **Notification renouvel. unité d'imagerie**: Émet une notification lorsque l'unité d'imagerie atteint la durée de vie restante mentionnée.
- **Notification de renouvellement de toner**: Émet une notification lorsqu'une cartouche de toner atteint la durée de vie restante mentionnée.

- **Économiser toner:** Le paramètre **Économie de toner** permet à l'utilisateur d'économiser du toner lors de l'impression d'un document.
-

Gestion contention

Permet de régler la priorité **Copie, Imprimer, Envoyer, Journal**.

Plus de paramètres

- **Fenêtre de progression de la tâche:** Vous permet d'afficher la progression d'une tâche.
 - **Ignorer les pages blanches:** cette option permet d'ajouter un séparateur vierge ou imprimé entre des transparents.
 - **Suppression de tâche:** Le paramètre d'effacement de tâche permet aux utilisateurs d'effacer toutes les tâches ou uniquement les tâches qu'ils créent.
 - **Autoriser la suppression de toutes les tâches :** Les utilisateurs peuvent supprimer toutes les tâches.
 - **Autoriser uniquement la suppression des tâches personnelles :** Les utilisateurs peuvent uniquement supprimer leurs tâches.
 - **Verrouillage de l'écran d'accueil:** Tous les utilisateurs n'ont pas l'autorisation de créer, déplacer ou supprimer des icônes sur l'écran d'accueil.
 - **Reprogrammation de tâche:** Traite les tâches selon l'ordre de priorité paramétré dans l'option **Gestion contention**.
 - **Recto verso intelligent:** Utilise le mode simple face pendant l'impression d'une seule page originale ou d'une page blanche bien que l'option recto-verso soit activée.
 - **Mode vapeur:** Évite que l'humidité du papier n'altère la qualité d'impression.
 - **Désactivé:** Permet de désactiver cette option.
 - **Activé:** Diminue la vitesse d'impression de 50 % et abaisse la température du dispositif de fusion pendant l'impression.
 - **Auto:** Mesure la température et l'humidité dans la machine et adapte les paramètres en conséquence.
-



La machine mesure à nouveau la température et l'humidité et réinitialise les paramètres dans les situations suivantes :

- Lorsque la machine n'est pas utilisée pendant plus de quatre heures et que la température est inférieure à 15°C ou que l'humidité est supérieure à 80 %.
 - Lorsque vous imprimez 100 documents consécutivement ou que vous n'utilisez pas la machine pendant une heure après l'impression.
-

Param initiaux (administrateur uniquement)

Vous pouvez changer les paramètres initiaux définis à la première mise sous tension de l'appareil.



Si vous souhaitez arrêter le paramétrage des réglages initiaux, appuyez sur **Quitter**. Les paramètres jusqu'alors seront enregistrés. Cependant, le bouton **Quitter** n'est pas activé si c'est la première fois que vous utilisez cette option.

- **Langue:** Appuyez sur la langue à utiliser pour l'écran d'affichage, puis appuyez sur **Suivant**.

- **Remarque:** Lisez et appuyez sur **Suivant**.
 - **Compte administrateur:** Saisissez le **Name, Nouveau mot de p, Conf mot passe**. L'**admin** est saisi par défaut dans le champ du Nom.
 - **Date et heure:** Réglez la **Date, Heure, Fuseau horaire**, le format de la date et de l'heure, et **Heure d'été**.
-



Exemple : pour sélectionner le fuseau horaire, sélectionnez la région de votre pays.

- **Attrib. appareil:** Supprimez le nom de périphérique existant et saisissez celui que vous souhaitez utiliser. Puis appuyez sur **Suivant**. N'oubliez pas de saisir le nom de périphérique à utiliser sur le réseau.
-



- Au besoin, saisissez l'emplacement de l'appareil dans le champ **Emplacement**.
 - Au besoin, saisissez les informations dans le champ **Administrateur** pour la personne à contacter en cas de problème éventuel avec l'appareil.
-

- **Vérifier connexions:** Appuyez sur la touche **Test** pour vérifier la **Connex. carte Ethernet**. Lorsque **Connecté** s'affiche après avoir appuyé sur le bouton **Test**, appuyez sur **Suivant**. Si **Non connecté** s'affiche, assurez-vous que l'appareil est bien connecté au réseau, puis vérifiez à nouveau la connexion au réseau local.
-



- Si le problème de connexion réseau persiste, contactez votre administrateur réseau.
 - Si vous avez installé un kit de télécopie en option ou un finisseur, appuyez sur chaque touche **Test** pour vérifier leur connexion.
-

- **Paramètres réseau:** Saisissez l'**Adresse IP, Masque de sous-réseau, Passerelle, Nom d'hôte, Nom du domaine, Serveur DNS primaire** et **Serveur DNS secondaire** dans chaque champ. Puis appuyez sur **Suivant**.
-



- Si une nouvelle adresse IP est attribuée automatiquement par un serveur DHCP ou BOOTP, appuyez sur **DHCP** ou **BOOTP**.
 - Si vous n'êtes pas sûr de votre environnement réseau, contactez votre administrateur réseau.
-

- **Configuration SNMP:** Saisissez le **Nom de communauté, Autorisation accès, Nom utilisateur authentif, Mot de passe d'authentification, Authent. confirm. mot de passe, Mot de p personnel** et **mdp conf. confidentialité** dans chaque champ. Pressez ensuite sur **Fini**.

Paramètres fax

Vous pouvez définir les options de télécopie par défaut. Définissez les paramètres de télécopie les plus fréquemment utilisés.

Appuyez sur **Paramètres > Paramètres fax** depuis l'écran d'accueil ou sur **Applis**.



- Si la fonction de télécopie en option n'est pas installée, l'icône de télécopie n'apparaîtra pas sur l'écran d'affichage.
 - Les options de fax varient selon les pays, en fonction des normes en matière de communications internationales. Si certaines des options fax expliquées dans les instructions sont grisées, cela signifie qu'elles ne sont pas prises en charge dans votre environnement de communication.
 - Vous pouvez également utiliser cette fonction dans SyncThru™ Web Service. Ouvrez le navigateur Web de votre ordinateur en réseau et tapez l'adresse IP de votre appareil. Lorsque SyncThru™ Web Service s'ouvre, cliquez sur l'onglet **Paramètres > Paramètres de la machine > Télécopie** (voir « Onglet Paramètres » à la page 209).
-

Param impression

Vous pouvez définir les paramètres relatifs aux impressions. Lorsqu'il n'y a pas d'entrée spécifique pour les options d'impression, l'appareil imprime avec les paramètres définis ici. Définissez les paramètres d'impression fréquemment utilisés. Cette fonctionnalité peut être utile si votre entreprise possède un format d'impression spécifique.

Appuyez sur **Paramètres > Param impression** depuis l'écran d'accueil ou **Applis**.



Vous pouvez également utiliser cette fonction dans SyncThru™ Web Service. Ouvrez le navigateur Web de votre ordinateur en réseau et tapez l'adresse IP de votre appareil. Lorsque SyncThru™ Web Service s'ouvre, cliquez sur l'onglet **Paramètres > Paramètres de la machine > Imprimante** (Voir « Onglet Paramètres » à la page 209).

Généralités

- **Général:** permet de configurer les options Ignorer les pages vides, Aliment papier et Emulation.
 - **Ignorer les pages blanches:** permet d'ignorer les pages vierges pendant l'impression.
 - **Aliment papier:** permet de sélectionner le bac comme source de papier.
 - **Émulation:** permet de choisir le format d'émulation.

Mise en p

- **Mise en page:** fournit les options se rapportant à la disposition du papier.
 - **Orientation:** sélectionnez l'orientation du papier.
 - **Recto verso:** sélectionnez l'orientation du papier pour le mode recto/verso.
 - **Nombre de copies:** sélectionnez le nombre de copies que vous souhaitez imprimer.
 - **Marge:** permet d'ajuster la marge pour le recto/verso normal, le recto normal et l'émulation.

Paramètres de boîte

Vous pouvez enregistrer des documents envoyés d'ordinateurs ou des images numérisées dans la **Dossier**. La **Dossier** est située sur le lecteur de disque dur de votre appareil (HDD). Cela veut dire que les documents sont stockés sur le disque dur. Vous pouvez créer un mot de passe pour un certain document enregistré, afin que les utilisateurs non autorisés ne puissent pas y accéder. Vous pouvez également imprimer des documents stockés en utilisant une diversité de

caractéristiques d'impression et envoyer les documents vers plusieurs destinations, par exemple un courrier électronique, un serveur ou un télécopieur. Vous pouvez configurer un document enregistré et utiliser ses fonctionnalités avec SyncThru™ Web Service.



Si des données importantes sont enregistrées dans la **Dossier**, nous vous recommandons sauvegarder régulièrement les données. Samsung décline toute responsabilité pour des dommages ou pertes de donnée résultant d'une utilisation abusive ou d'une défaillance de l'appareil.

Paramètres des rapports

Le paramètre de source de papier spécifie le bac de papier par défaut utilisé par l'appareil pour imprimer des rapports.

Gestion d'application

Vous pouvez installer ou désinstaller des applications. Si vous ajoutez une application, vous devez activer la licence de l'application installée. Certaines applications peuvent ne pas avoir de licence.

Appuyez sur **Paramètres > Gestion applications** à l'écran d'accueil ou **Applis**.



- Vous pouvez également utiliser cette fonction dans SyncThru™ Web Service. Ouvrez le navigateur Web de votre ordinateur en réseau et tapez l'adresse IP de votre appareil. Lorsque SyncThru™ Web Service s'ouvre, cliquez sur l'onglet **Maintenance > Gestion applications** (Voir « Onglet Maintenance » à la page 212).
 - Certains modèles ne prennent pas en charge cette fonction.
-

Installation d'une application

- 1 Cliquez sur le bouton **Installer**.
- 2 Une fenêtre indépendante s'affiche avec une arborescence. Sélectionnez le fichier d'application, puis appuyez sur **OK**.
- 3 Un message de vérification s'affiche. Lisez le contrat de licence, cochez **J'accepte les termes du contrat de licence**, puis appuyez sur **OK**.
L'installation de l'application démarre.

Affichage des détails d'applications

- 1 Sélectionnez le nom de l'application dont vous souhaitez voir les détails.
- 2 Affichez les informations détaillées de l'application.

Activer/désactiver une application



- 1 Sélectionnez l'application que vous souhaitez activer/désactiver et pressez sur **Activer/Désactiv.**
- 2 L'application sélectionnée est activée/désactivée.

Désinstallation d'une application

- 1 Sélectionnez l'application que vous souhaitez désinstaller, puis appuyez sur **Désinstall.**
- 2 Une fenêtre de confirmation apparaît. Appuyez sur **Oui.**
L'application sélectionnée est désinstallée.

Management



- Selon les options ou le modèle de votre appareil, il est possible que certains menus ne s'affichent pas à l'écran. Dans ce cas, votre appareil ne les prend pas en charge.
- Appuyez sur  (**Aide**) à l'écran d'accueil ou sur  (menu rapide), puis sélectionnez l'option que vous désirez connaître.

Vous pouvez vérifier le cycle de vie des fournitures et le rapport d'impression.

Appuyez sur **Paramètres** > **gestion** à l'écran d'accueil ou **Applis**.

Durée vie conso

Cette fonctionnalité permet de contrôler le pourcentage restant de chaque consommable.

ex) cartouche de toner/ unité d'imagerie

Journal

Cette fonctionnalité permet d'imprimer tous les rapports fournis par l'appareil. Vous pouvez utiliser ces rapports pour la maintenance de votre appareil.



Vous pouvez également utiliser cette fonction dans SyncThru™ Web Service. Ouvrez le navigateur Web de votre ordinateur en réseau et tapez l'adresse IP de votre appareil. Lorsque SyncThru™ Web Service s'ouvre, cliquez sur **Informations** > **Imprimer informations** (voir « Onglet Information tab » à la page 208).

Journal système

- **CONFIGURATION:** imprimez ce rapport pour voir les informations de configuration de l'appareil. Des informations relatives au produit, des informations de version, le paramétrage du produit, et le paramétrage papier s'y trouvent.
- **Informations fournitures:** imprimez pour vérifier le pourcentage restant de chaque consommable.
- **Compteur d'utilisation:** imprimez ce rapport pour contrôler le nombre de travaux réalisés. Des informations sur l'utilisation de l'impression, de la numérisation et du télécopieur y figurent.
- **Page de démo:** imprimez une page démo pour vérifier si l'appareil fonctionne correctement. Vous pouvez également sélectionner le format A4 ou Lettre.
- **Informations sur erreurs:** imprimez ce rapport pour voir les erreurs qui se sont produites dans l'appareil. Les types d'erreurs et leur nombre y figurent.
- **Configuration réseau:** imprimez ce rapport pour voir les informations de configuration réseau. Des informations relatives à la configuration réseau, telles que TCP/IP, TCP/IP brut, et LPD, sont imprimées.

- **Compte:** Imprimer pour voir la liste de comptes.

Envoyer

- **Envoyer confirmation:** Vous pouvez demander à l'appareil d'imprimer un journal indiquant si l'envoi du courrier électronique a réussi ou a échoué.
- **Fax reçu:** imprimez ce rapport pour contrôler la liste des télécopies reçues.
- **Fax envoye:** imprimez ce rapport pour contrôler la liste des télécopies envoyées.
- **Travaux de fax programmés:** imprimez ce rapport pour contrôler la liste des tâches de télécopie planifiées.
- **E-mail envoyé:** imprimez ce rapport pour contrôler l'état de transmission du travail de **Num vers Email**.



Police

- **Polices PCL:** imprimez ce rapport pour voir la liste de polices PCL.
- **Liste de polices PS:** Imprimez pour voir la liste de polices PS.

Config. réseau

Cette option permet de configurer les paramètres des fonctions du réseau.



- Selon les options ou le modèle de votre appareil, il est possible que certains menus ne s'affichent pas à l'écran. Dans ce cas, votre appareil ne les prend pas en charge.
- Appuyez sur  (**Aide**) à l'écran d'accueil ou sur  (menu rapide), puis sélectionnez l'option que vous désirez connaître.

Appuyez sur **Paramètres** > **Paramètres réseau** à l'écran d'accueil ou **Applis**.

Ethernet

Fonction	Description
Port Ethernet	Vous pouvez activer/désactiver le port Ethernet.
Vitesse Ethernet	Vous pouvez sélectionner le débit d'Ethernet.
Adresse MAC	indique l'adresse MAC de l'appareil.
Paramètre IP	Vous pouvez paramétrer le réglage IP TCP/IPv4 .
Configuration DNS	Vous pouvez régler le paramètre DNS .
WINS	Vous pouvez configurer le serveur WINS.
Afficher adresse IP	Vous pouvez configurer l'appareil pour afficher l'adresse IP sur l'écran d'accueil.
Protocole	Vous pouvez activer ou désactiver le protocole IPv6.
Adresse IPv6	Vous pouvez définir les types d'adresse IPv6.
Configuration DHCPv6	Vous pouvez configurer le DHCPv6.
Identificateur unique DHCP	Affiche l'Identificateur DHCP unique.
802.1x	Vous pouvez activer/désactiver la sécurité 802.1x
Méthode d'authentification 802.1x	vous pouvez sélectionner l'algorithme d'authentification.
Identificateur d'association d'identité DHCP	Affiche d'Identificateur d'association d'identité DHCP.

TCP/IPv4

Vous pouvez définir les paramètres IPv4.

- **Paramètre IP:** Vous pouvez choisir la méthode d'attribution d'adresses IP.

- **Stat.:** sélectionnez cette option pour saisir manuellement l'adresse IP/le masque de sous-réseau/ l'adresse de passerelle.
- **BOOTP:** l'adresse IP/le masque de sous-réseau/l'adresse de passerelle sont attribués automatiquement par le serveur BOOTP.
- **DHCP:** l'adresse IP/le masque de sous-réseau/l'adresse de passerelle sont attribués automatiquement par le serveur DHCP.
- **Configuration DNS:** Vous pouvez configurer le serveur DNS.
 - **Nom d'hôte:** saisissez le nom d'hôte. Vous pouvez entrer jusqu'à 63 caractères. Le nom par défaut est « SEC[MAC address] ».
 - **Nom du domaine:** saisissez le nom de domaine. Vous pouvez entrer jusqu'à 128 caractères.
 - **Serveur DNS primaire:** saisissez l'adresse du serveur DNS principal que vous souhaitez utiliser.
 - **Serveur DNS secondaire:** saisissez l'adresse du serveur DNS alternatif que vous souhaitez utiliser.
 - **Enregistrement DNS dynamique:** si vous souhaitez l'utiliser, cochez les cases de l'inscription DNS dynamique. Si cette option est cochée, l'appareil enregistre de façon dynamique son nom d'hôte et son nom de domaine sur les serveurs DNS configurés. De plus, si cette option est cochée et si DHCP est sélectionné, les options DHCP FQDN sont automatiquement désactivées.
- **WINS:** Vous pouvez configurer le serveur WINS. WINS est utilisé dans le système d'exploitation Windows. Sélectionnez cette option.
- **Afficher adresse IP:** Vous pouvez configurer l'appareil pour afficher l'adresse IP sur la barre des notifications. Si vous sélectionnez cette option, l'adresse IP s'affiche sur la barre des notifications.

TCP/IPv6

Vous pouvez définir les paramètres IPv6.

- **Protocole:** Sélectionnez pour utiliser le protocole IPv6 dans le système. Redémarrez l'appareil pour appliquer la modification.
- **Adresse IPv6:** indique les types d'adresses IPv6.
 - **Adresse locale lien:** il s'agit d'une adresse IPv6 commençant par la valeur de préfixe FE80. Cette adresse possède une étendue de lien local et est automatiquement générée.
 - **Adresse sans état:** il s'agit d'une adresse IPv6 qui est formée par un préfixe annoncé par le routeur et un identificateur d'interface. Sur une interface comme Ethernet, l'identificateur d'interface est généralement dérivé de l'adresse MAC de l'appareil. Le préfixe publié dépend des configurations du routeur.



Il est possible de configurer plusieurs adresses pour l'annonce du routeur, mais il n'y en aura qu'une affichée sur l'écran.

-
- **Adresse avec état:** il s'agit d'une adresse IPv6 qui est acquise par un serveur DHCPv6.
 - **Adresse manuelle:** il s'agit d'une adresse IPv6 qu'un administrateur peut configurer manuellement.
 - **Configuration DHCPv6:** sélectionnez la configuration DHCPv6 que vous souhaitez utiliser.
 - **Utiliser le protocole DHCP vers lequel dirige un routeur:** DHCPv6 est activé lorsqu'un routeur annonce l'utilisation de DHCPv6.
 - **Toujours activer DHCP:** quelle que soit l'annonce du routeur, utiliser DHCPv6 pour acquérir une adresse IPv6.
 - **Jamais DHCP:** désactive DHCPv6.

- **Identificateur unique DHCP:** Affiche l'Identificateur DHCP unique.
- **Identificateur d'association d'identité DHCP:** Affiche d'Identificateur d'association d'identité DHCP.

802.1x

Vous pouvez activer l'authentification 802.1x, qui est une authentification basée sur le port. Avec cette authentification activée, l'appareil n'est pas autorisé à accéder par le côté protégé du réseau avant d'y être autorisé. Utilisez cette fonctionnalité pour protéger votre réseau.

- **802.1x:** Cochez pour activer cette fonctionnalité.
- **Méthode d'authentification 802.1x:** sélectionnez l'algorithme d'authentification à utiliser.
 - **EAP-MD5 :** offre une sécurité minimale. La fonction de hachage MD5 est vulnérable aux attaques par dictionnaire, et ne prend pas en charge la génération de clé.
 - **PEAP:** recommandé pour les utilisateurs qui prévoient seulement d'utiliser des clients et serveurs de bureau Microsoft. Non recommandé pour les autres utilisateurs.
 - **EAP-MS-CHAPv2:** MS-CHAPv2 offre une authentification bidirectionnelle entre des homologues en combinant un message Challenge d'homologue au paquet Réponse et message Réponse d'authentificateur sur le paquet Réussite.
 - **TLS:** cette option est utilisée pour permettre une communication sécurisée sur Internet entre un client et un serveur.

Protocole de réseau

Vous pouvez activer/désactiver le protocole réseau que vous désirez.

Sécurité réseau



Vous pouvez activer et configurer ces options dans SyncThru™ Web Service uniquement (voir « Onglet Sécurité » à la page 210).

Fonction	Description
IPSec	Vous pouvez désactiver IPSec, s'il est activé, dans SyncThru™ Web Service.
Filtrage réseau	Vous pouvez désactiver les options de filtrage du réseau, si elles sont activées, dans SyncThru™ Web Service.



- **IPSec:** Vous pouvez désactiver les paramètres de sécurité IP.
- **Filtrage réseau**
 - **MAC Filtrage:** désactiver le filtrage MAC.
 - **Filtrage IPv4:** désactiver le filtrage IPv4.
 - **Filtrage IPv6:** désactiver le filtrage IPv6.

NFC

Vous pouvez activer/désactiver la fonction NFC. La fonction NFC est disponible lorsque le kit optionnel Wi-Fi/NFC ou Wi-Fi/NFC/BLE es installé (voir « Utilisation de la fonctionnalité BLE/NFC (optionnel) » à la page 161).

Systeme



- Selon les options ou le modèle de votre appareil, il est possible que certains menus ne s'affichent pas à l'écran. Dans ce cas, votre appareil ne les prend pas en charge.
 - Appuyez sur  (**Aide**) à l'écran d'accueil ou sur  (menu rapide), puis sélectionnez l'option que vous désirez connaître.
-

Date et heure

Lorsque vous réglez la date et l'heure, elles serviront pour l'envoi/impression de télécopies/travaux d'impression en différé ou seront imprimées sur les rapports. Si celles-ci sont incorrectes, vous devez les corriger.

Concernant le système

Vous pouvez visualiser la configuration matérielle, les capacités du système et la version logicielle de l'appareil.

Détails machine

Vous pouvez vérifier les informations détaillées de l'appareil. Vérifiez l'état du matériel installé et les versions de logiciel pour faciliter la maintenance de l'appareil. Vous pouvez télécharger le dernier logiciel sur le site Web Samsung (<http://www.samsung.com/printer>).

- **Configuration H/W:** indique l'état du matériel installé, options comprises.
- **Capacité:** affiche les capacités du matériel.
- **Version logiciels:** indique les versions de logiciel des systèmes installés.

Accessibilité

Vous permet de configurer l'appareil pour faciliter son utilisation. Dans ce menu, vous pouvez modifier différentes options sonores, d'interactions et d'affichage de manière à rendre l'appareil plus accessible aux utilisateurs.

Coordonnées

Cette fonctionnalité permet de visualiser les informations du centre de maintenance et le point de contact où les utilisateurs peuvent obtenir de l'aide. Si vous vous connectez comme administrateur, vous pouvez changer les informations de contact.

- **Administrateur système:** vérifiez les informations de contact de l'administrateur.
- **Support SAMSUNG:** vérifiez les informations du centre de maintenance.

Outils utiles

Ce chapitre présente les outils de gestion fournis pour vous aider à tirer pleinement part de votre appareil.

• Accéder aux outils de gestion	205
• SyncThru™ Web Service	206
• Easy Eco Driver	213
<hr/>	
• Utilisation du Centre d'impression Samsung	214
• Utilisation de Samsung Easy Printer Manager	219
• Utilisation de Etat de l'imprimante Samsung	223
<hr/>	
• Utilisation de Samsung Printer Experience	225
• Utilisation de la boîte	231
• Utilisation d'une clé USB	234

Accéder aux outils de gestion

Samsung offre un large éventail d'outils de gestion pour les imprimantes Samsung.

- 1 Assurez-vous que l'appareil est connecté à votre ordinateur et qu'il est sous tension.
- 2 Dans le menu **Démarrer**, sélectionnez **Programmes** ou **Tous les programmes**.
 - Sous Windows 8, dans **Charms(Icônes)**, sélectionnez **Rechercher > Apps(Application)**.
 - Sous Windows 10 / Windows Server 2016
Dans la barre de tâches, appuyez sur **Imprimante Samsung** dans la zone de saisie **Rechercher**. Appuyez sur la touche Entrée.
OU
À partir de l'icône **Démarrer** () , sélectionnez **Toutes les apps > Rechercher > Imprimante Samsung**.
- 3 Cherchez **Imprimante Samsung**.
- 4 Sous **Imprimante Samsung**, vous pouvez consulter les outils de gestion installés.
- 5 Cliquez sur l'outil de gestion que vous souhaitez utiliser.



- Après avoir installé le pilote, vous pouvez accéder à certains outils de gestion directement à partir du menu **Démarrer > Programmes** ou **Tous les programmes**.
 - Pour Windows 8, après avoir installé le pilote, vous pouvez accéder à certains outils de gestion directement à partir de l'écran **Démarrer**, en cliquant sur le pavé correspondant.
-

SyncThru™ Web Service

Ce chapitre vous guide pas à pas dans la procédure de paramétrage de l'environnement réseau avec SyncThru™ Web Service.



Certains menus peuvent ne pas s'afficher sur l'écran d'affichage en fonction des paramètres ou des modèles. Dans ce cas, votre appareil ne les prend pas en charge.

Qu'est-ce que l'SyncThru™ Web Service ?

Si vous avez connecté votre appareil à un réseau et que les paramètres réseau TCP/IP sont corrects, vous pouvez administrer votre appareil par l'intermédiaire de SyncThru™ Web Service. SyncThru™ Web Service permet de réaliser les opérations suivantes :

- voir les informations concernant l'appareil et vérifier son état actuel ;
- modifier les paramètres TCP/IP et définir d'autres paramètres réseau ;
- modifier les préférences de l'imprimante ;
- paramétrer les notifications par e-mail pour informant de l'état de l'appareil ;
- obtenir de l'aide pour l'utilisation de l'appareil ;
- mettre à niveau le logiciel de l'appareil.

Navigateur Web requis

Vous avez besoin d'un des navigateurs Web suivants pour utiliser SyncThru™ Web Service.

- Internet Explorer® 8,0 ou version supérieure
- Chrome 27.0.1453 (version stable du 21-05-2013) ou supérieure
- FireFox 21.0 (version stable du 14-05-2013) ou supérieure
- Safari 5.1.9 (compatible Mac OS X 10.6) ou supérieure

Connexion à SyncThru™ Web Service

Navigateur Web pris en charge par IPv4

- 1 Ouvrez un navigateur Web qui prend en charge l'adressage IPV4 comme URL, par exemple Internet Explorer®.

Saisissez l'adresse IP de votre appareil (<http://xxx.xxx.xxx.xxx>) dans le champ d'adresses et appuyez sur la touche Entrée ou cliquez sur **Atteindre**.



L'appareil peut vous donner l'adresse IP de l'appareil (voir « Journal » à la page 198).

2 Le site Web SyncThru™ Web Service de votre appareil s'ouvre.

Navigateur Web pris en charge par IPv6

- 1 Ouvrez un navigateur Web qui prend en charge l'adressage IPV6 comme URL, par exemple Internet Explorer®.
- 2 Sélectionnez une des adresses IPV6 (**Stateless Address**, **Stateful Address**, **Manual Address**, **Link-Local**) dans le **Rapport de configuration réseau**.



Le rapport de l'appareil peut vous donner l'adresse IPV6 de l'appareil (voir « Journal » à la page 198).

- 3 Saisissez l'adresse IPV6 (par exemple, http://[3ffe:10:88:194:213:77ff:fe82:75b]).



L'adresse doit être placée entre crochets « [] ».

- 4 Le site Web SyncThru™ Web Service de votre appareil s'ouvre.

Connexion à SyncThru™ Web Service

Avant de configurer des options dans SyncThru™ Web Service, vous devez vous connecter comme administrateur. Vous pouvez toujours utiliser SyncThru™ Web Service sans vous connecter, mais vous ne pourrez pas accéder ou visualiser l'onglet **Paramètres** et l'onglet **Sécurité**.

- 1 Cliquez sur **Conn** en haut à droite du site Web SyncThru™ Web Service.
Une page de connexion s'affiche.
- 2 Saisissez l'**ID** et le **Mot de p.**, puis sélectionnez le **Domaine**. Ensuite, cliquez sur **Conn**.
Utilisez le même identifiant de connexion, mot de passe et domaine que lors de la connexion de l'appareil (voir « Connexion » à la page 182).



Si vous souhaitez créer un nouvel utilisateur ou modifier le mot de passe, consultez « Onglet Sécurité » à la page 210.

Onglet Information tab

Cet onglet vous donne des informations générales concernant votre appareil. Il permet de vérifier des paramètres, comme l'état de l'appareil, l'état des consommables, le nombre d'impressions réalisées, des informations de réseau, etc. Il permet également d'imprimer des rapports comme une page de configuration.

- **Alertes actives:** Vous pouvez vérifier les alertes en cours dans l'appareil. Utilisez ces informations pour dépanner des erreurs de l'appareil.
- **Fournitures:** Vous pouvez vérifier les informations sur les consommables. Pour les cartouches de toner et les unités d'imagerie, l'état des consommables s'affiche avec un graphique montrant la quantité restante de chaque consommable. Des nombres de pages sont également disponibles pour vous aider à prédire le moment où il faudra remplacer les consommables. Cette fonctionnalité est également disponible à partir de l'appareil (voir « Management » à la page 198).
- **Compteurs d'util.:** Vous pouvez contrôler les informations sur la facturation et le compteur d'utilisation de l'appareil. Cette fonctionnalité est également disponible à partir de l'appareil (voir « Compteur » à la page 28).
- **Paramètres actuels:** Indique les paramètres en cours de l'appareil et du réseau.
 - **Informations sur la machine:** Indique les paramètres actuels de l'appareil.
 - **Informations réseau:** Indique les paramètres actuels du réseau. Utilisez cette page comme référence et modifiez les paramètres nécessaires pour utiliser le réseau.
 - **Informations de Sécurité:** Indique les paramètres de sécurité en cours de l'appareil et du réseau.
 - **Imprimer informations:** Vous pouvez imprimer tous les rapports fournis par l'appareil. Vous pouvez utiliser ces rapports pour la maintenance de votre appareil. Cette fonctionnalité est également disponible dans l'appareil (voir « Journal » à la page 198).

Onglet Carnet adres.

Vous pouvez gérer le carnet d'adresses. Cette fonctionnalité est également disponible à partir de l'appareil (voir « Comprendre le carnet d'adresses » à la page 128).

- **Individuel:** Permet de gérer les entrées individuelles du carnet d'adresses.
- **Groupe :** Vous pouvez gérer des carnets d'adresses de groupe.

Onglet Boîte

Vous permet de gérer la boîte. Cette fonctionnalité est également disponible à partir de l'appareil (voir « Utilisation de la boîte » à la page 231).

Transférer / Imprimer / Envoyer / Télécharger

Vous pouvez gérer le dossier et les fichiers dans **Transférer, Imprimer, Envoyer, Télécharger**.

- **Ajouter:** Vous pouvez créer un onglet **Boîte** dans **Imprimer, Envoyer, Télécharger** et une **Boîte sécurisée** dans l'onglet **Imprimer, Envoyer**.
- **Supprimer:** Vous pouvez supprimer **Boîte** et fichier dans l'onglet **Transférer, Imprimer, Envoyer, Télécharger**.
- **Modifier:** Vous pouvez modifier **Boîte** et fichier dans l'onglet **Imprimer, Envoyer, Télécharger**.
- **Parcourir:** Si vous souhaitez parcourir la **Boîte**, cochez la **Boîte** que vous souhaitez et cliquez sur **Parcourir**.
- **Tâche:** Vous pouvez copier et déplacer la Boîte et les fichiers dans l'onglet **Imprimer, Envoyer, Télécharger**.

Onglet Paramètres

L'onglet Paramètres possède deux sous-menus : **Paramètres de la machine** et **Paramètres réseau**. Vous devez vous connecter comme administrateur pour visualiser ou accéder à cet onglet (voir « Connexion à SyncThru™ Web Service » à la page 207).

- **Paramètres de la machine:** Vous pouvez définir les paramètres de l'appareil.
 - **Système:** Vous pouvez définir les paramètres relatifs à l'appareil.
 - **IMPRIMANTE:** Vous pouvez définir les paramètres relatifs à l'impression, tel que le contraste, ou régler l'arrière-plan. Cette fonctionnalité est également disponible à partir de l'appareil (voir « Param impression » à la page 195).
 - **Copier :** Vous pouvez définir les paramètres relatifs à la copie, comme la luminosité, ou régler l'arrière-plan. Cette fonctionnalité est également disponible à partir de l'appareil (voir « Onglet de copie » à la page 86).
 - **Télécopie:** Vous pouvez définir les paramètres relatifs aux télécopies, comme le numéro de télécopie ou le nombre de rappels. Cette fonctionnalité est également disponible à partir de l'appareil (voir « Compréhension de l'écran Fax » à la page 115).
 - **Numérisation et envoi:** Vous pouvez définir les paramètres relatifs à la numérisation. Cette fonctionnalité est également disponible à partir de l'appareil (voir « Comprendre l'écran Numériser et envoyer » à la page 99).
 - **Boîte:** Vous pouvez configurer les paramètres relatifs à la boîte. Cette fonctionnalité est également disponible à partir de l'appareil (voir « Utilisation de la boîte » à la page 231).
 - **Paramètres du carnet d'adresses:** Ce répertoire contient les contacts disponibles pour tous les utilisateurs. Vous pouvez utiliser le répertoire pour rendre les contacts disponibles pour tout utilisateur de l'appareil.
 - **Notification par e-mail:** En cas d'erreur ou épuisement des consommables, l'appareil envoie une notification à l'administrateur par courrier électronique. Vous pouvez définir l'utilisation ou non de cette fonctionnalité. Vous pouvez également sélectionner qui prévenir et quand.
- **Paramètres réseau:** Vous pouvez configurer l'environnement réseau pour utiliser votre appareil comme un appareil réseau. Vous pouvez également définir les paramètres à partir de l'appareil. Reportez-vous au chapitre de configuration réseau (voir « Paramètres réseau (configuration de TCP/IP) » à la page 146).

- **Général:** Vous pouvez définir les informations générales de l'appareil à utiliser dans le réseau et définir les paramètres Ethernet. Cette fonctionnalité est également disponible à partir de l'appareil (voir « Ethernet » à la page 146).
- **TCP/IPv4, TCP/IPv6, Raw TCP/IP, LPR, IPP, Telnet, WSD, SLP, UPNP, mDNS, CIFS, SNMP, SNMPv1/v2, SNMPv3:** Vous pouvez configurer les paramètres de protocole. Cette fonctionnalité est également disponible sur l'appareil.
- **Serveur de messagerie pour courrier sortant (SMTP) :** Vous pouvez définir les paramètres de serveur pour les courriers électroniques sortants. Si ce paramètre n'est pas configuré, vous ne pouvez pas utiliser la fonctionnalité de numérisation-vers-email. Les courriers électroniques sortants seront envoyés via le serveur SMTP défini ici. Cette fonctionnalité est également disponible à partir de l'appareil (voir « Protocole de réseau » à la page 202).
- **Serveur de courrier entrant (POP3):** Vous pouvez paramétrer votre appareil pour recevoir des courriels du serveur de messagerie lorsqu'une impression I-FAX est requise. Cette fonctionnalité est également disponible à partir de l'appareil (voir « Protocole de réseau » à la page 202).
- **HTTP:** Vous pouvez autoriser ou interdire l'accès d'utilisateurs à SyncThru™ Web Service. Cette fonctionnalité est également disponible à partir de l'appareil (voir « Protocole de réseau » à la page 202).
- **Proxy:** Vous pouvez définir les paramètres proxy et activer l'authentification pour vous connecter au serveur de licence via un serveur proxy http. Ces paramètres proxy ne sont fournis que si l'administrateur souhaite mettre à jour une licence d'application XOA en ligne via un serveur proxy.

Onglet Sécurité

L'onglet Sécurité comporte : **Sécurité du système, Sécurité réseau, Contrôle d'accès utilisateur et Journal système.** Vous devez vous connecter comme administrateur pour accéder à cet onglet (voir « Connexion à SyncThru™ Web Service » à la page 207).

- **Sécurité du système:** Dans SyncThru™ Web Service, sélectionnez l'onglet **Sécurité > Sécurité du système.**
 - **Administrateur système:** Saisissez les informations de l'administrateur système. L'appareil envoie une notification par courrier électronique à l'adresse électronique définie ici. Cette fonctionnalité est également disponible à partir de l'appareil.
 - **Gestion de fonctionnalité:** Indique les fonctionnalités de services, sécurité d'applications PC, ports physiques, et protocole réseau à utiliser. Sélectionnez les fonctionnalités à utiliser, puis cliquez sur **Appliquer.**
 - **Masquage des informations:** Indique les informations à masquer. Sélectionnez la quantité d'informations à masquer, puis cliquez sur **Appliquer.**
 - **Redémarrer le périphérique:** Vous pouvez redémarrer votre appareil. Cliquez sur le bouton **Redémarrer maintenant** pour redémarrer.
- **Sécurité réseau:** Dans SyncThru™ Web Service, sélectionnez l'onglet **Sécurité > Sécurité réseau.**
 - **Certificat numérique:** Vous pouvez gérer les certificats numériques. Un certificat numérique est un certificat électronique qui vérifie l'association sécurisée entre des nœuds de communication. Vous devez ajouter le certificat pour une communication SSL.
 - **Connexion sécurisée:** Vous pouvez activer ou désactiver une connexion sécurisée afin d'utiliser un canal réseau à sécurité renforcée. Pour la communication sécurisée, l'utilisation de la fonctionnalité **Connexion sécurisée** est recommandée.
 - **SNMPV3:** Vous pouvez paramétrer SNMPv3.
 - **Sécurité IP:** Vous pouvez définir les paramètres de sécurité IP.

- **802.1x(Ethernet):** Vous pouvez activer/désactiver la sécurité 802.1x et gérer également les règles de filtrage.
- **Filtrage IP/MAC:** Vous pouvez définir les options de filtrage pour les adresses IP et MAC. Si l'administrateur n'ajoute pas de règle de filtrage pour les adresses IPv4, IPv6 et MAC, rien n'est filtré. Si l'administrateur a ajouté une règle de filtrage, un filtrage sera appliqué aux adresses IPv4, IPv6 et MAC saisies.
 - **Filtrage IPv4:** Vous pouvez activer/désactiver le filtrage IPv4, ainsi que gérer les règles de filtrage.
 - **Filtrage IPv6 :** Vous pouvez activer/désactiver le filtrage IPv6, ainsi que gérer les règles de filtrage.
 - **MAC Filtrage:** Vous pouvez activer/désactiver le filtrage Mac, ainsi que gérer les règles de filtrage.
- **Serveur d'authentification externe:** Définissez les serveurs pour l'authentification.
- **Contrôle d'accès utilisateur:** Vous pouvez interdire l'accès d'utilisateurs à l'appareil ou à une application. Vous pouvez également donner à un utilisateur une autorisation spécifique pour utiliser uniquement une certaine fonctionnalité de l'appareil. Par exemple, vous pouvez autoriser un utilisateur A à utiliser seulement la fonctionnalité d'impression. Dans ce cas, l'utilisateur A ne pourra pas numériser, copier ou télécopier avec l'appareil.
 - **Authenticat.:** Vous pouvez choisir la méthode pour l'authentification utilisateur. Sélectionnez un mode et cliquez sur le bouton **Options**.
 - **Autorisation (cession de droits):** Vous pouvez donner à un utilisateur des autorisations pour utiliser uniquement certaines fonctionnalités de l'appareil.
 - **Autorité de gestion:** Vous pouvez donner différents droits à différents utilisateurs. Par exemple, vous pouvez autoriser un utilisateur A à utiliser toutes les fonctions de l'appareil et donner seulement à un utilisateur B le droit d'imprimer.
 - **Autorité utilisateur externe:** Définissez les serveurs pour l'authentification.
 - **Compte:** Vous pouvez gérer les comptes.
 - **Profil utilisateur:** Vous pouvez enregistrer des informations utilisateurs sur le disque dur de l'appareil ou par NFC. Vous pouvez utiliser cette fonctionnalité pour gérer les utilisateurs qui utilisent l'appareil. Vous pouvez également grouper les utilisateurs et les gérer sous forme de groupe. Vous pouvez configurer un maximum de 500 utilisateurs individuels et de 200 groupes d'utilisateurs. Les utilisateurs identifiés par leur identifiant utilisateur et leur mot de passe sont autorisés à modifier leur mot de passe. Ils sont autorisés à visualiser toutes leurs informations de profil. Pour ce qui est du rôle, les utilisateurs peuvent seulement voir le rôle auquel ils appartiennent, mais pas ses autorisations.
- **Journal système:** Vous pouvez garder des journaux des événements qui se sont passés dans l'appareil. L'administrateur peut enregistrer et gérer les informations d'utilisation de l'appareil en conservant les fichiers journaux du système. Les fichiers journaux du système sont enregistrés sur le périphérique de stockage de masse (disque dur) de l'appareil et, lorsqu'il est plein, effaceront les anciennes données. Exportez et enregistrez séparément les données d'audit importantes en utilisant la fonctionnalité d'exportation.
 - **Configuration de journal:** Vous pouvez activer ou désactiver la conservation des journaux. Vous pouvez également sauvegarder les fichiers journaux par périodes et transférer vers un serveur de dépôt.
 - **Visionneuse de journal:** Vous pouvez afficher, supprimer et rechercher des fichiers journaux.

Onglet Maintenance

Cet onglet vous permet de garder votre appareil à jour en mettant à niveau les microprogrammes, en gérant les applications et en paramétrant les informations de contact pour l'envoi de courriers électroniques. Vous pouvez également vous connecter au site Web Samsung ou télécharger des manuels et des pilotes en sélectionnant le menu **Lien**.

- **Vers microprogr:** Vous pouvez vérifier la version de microprogramme utilisée dans l'appareil. Vérifiez la version et mettez-la à jour si nécessaire. Cette fonctionnalité est également disponible à partir de l'appareil (voir « Détails machine » à la page 203).
- **Version MIB Samsung:** Le numéro de version de la MIB (base d'information pour la gestion du réseau).
- **Gestion applications:** Vous pouvez ajouter ou supprimer des applications/licences. Si vous ajoutez une application, vous devez activer la licence de l'application installée. Certaines applications peuvent ne pas avoir de licence. Cette fonctionnalité est également disponible à partir de l'appareil (voir « Gestion d'application » à la page 196).
- **Sauvegarde et restauration:** vous pouvez sauvegarder la configuration de l'appareil et la restaurer lorsqu'il y a un problème avec l'appareil. Les fichiers enregistrés (sauvegardés) peuvent également être utilisés pour configurer d'autres appareils.
- **Interface wifi:** Vous pouvez activer ou désactiver le menu Wi-Fi.
- **Coordonnées:** Vous pouvez afficher les informations de contact. Pour modifier les informations, voir « Coordonnées » à la page 203.
- **Lien:** Vous pouvez afficher des liens vers des sites Web utiles où vous pouvez :
 - afficher des informations sur les produits et obtenir un support technique (site Web Samsung).
 - télécharger des manuels et des pilotes.
 - commander des consommables.

Easy Eco Driver



- Uniquement disponible pour les utilisateurs du système d'exploitation Windows (voir « Logiciel fourni » à la page 37).
- Pour pouvoir utiliser les fonctions Easy Eco Driver, le Eco Driver Pack doit être installé. Téléchargez le logiciel sur le site Internet de Samsung, puis installez-le : (<http://www.samsung.com> > rechercher votre produit > Assistance ou Téléchargements).

Easy Eco Driver vous permet d'utiliser des fonctions d'économie de papier et de toner avant d'effectuer une impression.

Easy Eco Driver vous permet également d'effectuer des modifications simples, comme la suppression d'images et de textes, etc. Vous pouvez sauvegarder les paramètres fréquemment utilisés dans les préréglages.

Utilisation :

1. Ouvrez le document à imprimer.
2. Ouvrez la fenêtre des options d'impression (voir « Ouverture des préférences d'impression » à la page 60).
3. Dans l'onglet **Favoris**, sélectionnez **Aperçu Impression éco**.
4. Cliquez sur **OK** > **Imprimer** dans la fenêtre. Une fenêtre de prévisualisation apparaît.
5. Sélectionnez les options que vous souhaitez appliquer au document.
Vous pouvez voir l'aperçu des fonctions appliquées.
6. Cliquez sur **Imprimer**.



Si vous voulez lancer Easy Eco Driver à chaque fois que vous imprimez, cochez la case **Lancer Easy Eco Driver avant le travail d'impression** dans l'onglet **de base** de la fenêtre des options d'impression.

Utilisation du Centre d'impression Samsung



Disponible pour les utilisateurs de Windows uniquement.

Le **Centre d'impression Samsung** vous permet de gérer tous les pilotes d'imprimante installés sur votre ordinateur à partir d'une seule application intégrée. Vous pouvez utiliser le **Centre d'impression Samsung** pour ajouter et supprimer des pilotes d'impression, vérifier l'état des imprimantes, mettre à jour le logiciel d'imprimante et configurer les paramètres du pilote d'impression.

Connaître le Centre d'impression Samsung

Pour ouvrir le programme :

Pour Windows

Sélectionnez **Démarrer** > **Programmes** ou **Tous les programmes** > **Samsung Printers** > **Centre d'impression Samsung**.

- Sous Windows 8

Dans les **Charms(Icônes)**, sélectionnez **Rechercher** > **Apps(Application)** > **Samsung Printers** > **Samsung Printer Center**.

- Sous Windows 10 / Windows Server 2016

Dans la barre de tâches, appuyez sur **Imprimante Samsung** dans la zone de saisie **Rechercher**. Appuyez sur la touche Entrée, puis sélectionnez **Samsung Printer Center**.

OU

Dans l'icône **Démarrer** () , sélectionnez **Toutes les apps** > **Imprimante Samsung** > **Samsung Printer Center**.

Onglet Imprimantes



La capture d'écran peut être différente selon le système d'exploitation que vous utilisez.

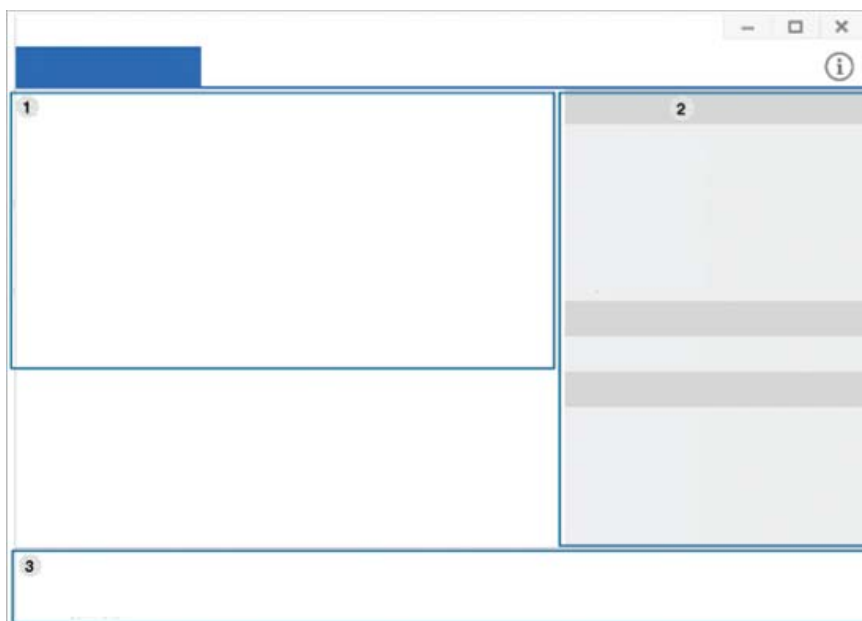

1	Liste des imprimantes	Affiche les pilotes d'imprimantes installés sur votre ordinateur. Pour ajouter un pilote d'impression à la liste, cliquez sur le bouton  .
---	------------------------------	---



2	Liens rapides	<p>Affiche les liens vers diverses fonctions de gestion des pilotes d'imprimantes. Les liens rapides dans l'onglet Imprimantes permettent d'accéder aux fonctions suivantes :</p> <ul style="list-style-type: none"> • Paramètres: Vous permet de configurer les paramètres pour le pilote de l'imprimante individuelle. <ul style="list-style-type: none"> - Configurer comme imprimante par défaut: Définit le pilote de l'imprimante sélectionnée comme imprimante par défaut. Si le pilote d'imprimante sélectionné est déjà défini comme l'imprimante par défaut, cette option n'est pas activée. - Préférences d'impression: Vous permet de définir les paramètres d'impression par défaut. - Options du périphérique: Vous permet de configurer des options avancées, telles que la configuration de périphériques en option et des fonctions supplémentaires. <p> L'option vous permet de modifier l'État de l'imprimante et les paramètres de l'Interface utilisateur élégante.</p> <ul style="list-style-type: none"> - Changer d'appareil: Vous permet de changer le périphérique pour un autre. - Propriétés : Vous permet de configurer les propriétés du pilote de l'imprimante, comme le nom et l'emplacement du pilote de l'imprimante, ou d'ajouter des commentaires sur le pilote de l'imprimante. <ul style="list-style-type: none"> • Actions: Vous permet d'utiliser la fonction numérisation (cette option ne s'active que si le périphérique sélectionné est compatible avec la fonction de numérisation). • gestion: Vous permet de gérer les périphériques enregistrés dans le programme. <ul style="list-style-type: none"> - Ajouter une nouvelle imprimante / Supprimer une imprimante: Permet d'ajouter un nouveau périphérique et d'en supprimer un existant. - Diagnostiquer l'imprimante: Diagnostique les problèmes dans le périphérique sélectionné et suggère des solutions. - Mettre à jour le logiciel: Permet de télécharger et d'appliquer les mises à jour applicables du logiciel.
3	Informations sur l'imprimante	<p>Fournit des informations générales sur le périphérique sélectionné, comme son modèle, l'adresse IP, le numéro du port et l'état.</p>

Onglet Scanner et Fax

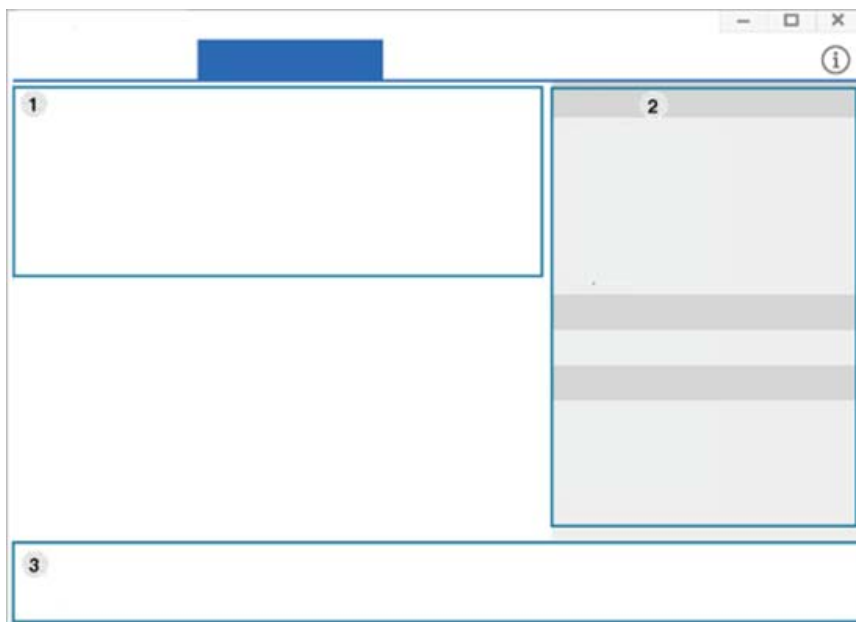

- La capture d'écran peut être différente selon le système d'exploitation que vous utilisez.
- Disponible uniquement pour les produits multi-fonctions.



1	Liste des imprimantes	Affiche le pilote du télécopieur et du scanner installés sur votre ordinateur. Pour ajouter un pilote de télécopie ou de numérisation à la liste, cliquez sur le bouton  (Ajouter le fax) ou  (Ajouter le scanner).
---	------------------------------	---

2	Liens rapides	<p>Affiche les liens vers les fonctions disponibles pour gérer les pilotes du télécopieur ou du scanner. Le lien rapide dans l'onglet Scanner et Fax propose les fonctions suivantes :</p> <p> Pour utiliser cette fonction, le pilote du scanner et le pilote du télécopieur doivent être installés sur l'ordinateur.</p> <ul style="list-style-type: none"> • Paramètres: Vous permet de configurer les paramètres des pilotes du télécopieur ou du scanner. <ul style="list-style-type: none"> - Carnet adres. (fax uniquement): Permet d'ouvrir le carnet d'adresses. - Historique des transmissions par fax (fax uniquement): Permet d'ouvrir l'historique des transmissions des télécopies. - Préférences de télécopie (fax uniquement): Vous permet de configurer les paramètres de fax par défaut. - Changer d'appareil: Vous permet de changer les périphériques pour d'autres. - Propriétés : Vous permet de configurer les propriétés d'un périphérique, comme l'emplacement et l'ajout de commentaires à propos du périphérique. • Actions: Vous permet d'utiliser la fonction de numérisation. • gestion: Vous permet de gérer les périphériques enregistrés dans le programme. <ul style="list-style-type: none"> - Supprimer la télécopie ou Supprimer numér.: Supprime le pilote de fax ou de scanner sélectionné. - Mise à jour du logiciel: Permet de télécharger et d'appliquer les mises à jour applicables du logiciel.
3	Information sur l'imprimante	<p>Fournit des informations générales sur le périphérique sélectionné, comme son modèle, l'adresse IP, le numéro du port et l'état de l'appareil.</p>

Utilisation de Samsung Easy Printer Manager



- Uniquement disponible pour les utilisateurs des systèmes d'exploitation Windows et Mac.
 - Pour Windows, Internet Explorer 6.0 ou version supérieure est l'exigence minimale pour Samsung Easy Printer Manager.
-

Samsung Easy Printer Manager est une application permettant de regrouper les paramètres de l'appareil Samsung dans un seul emplacement. L'application Samsung Easy Printer Manager combine les paramètres du périphérique, ainsi que les environnements d'impression, les paramètres/actions et les lancements. Toutes ces fonctions proposent une passerelle vous permettant d'utiliser facilement votre appareil Samsung. Le Samsung Easy Printer Manager propose à l'utilisateur un choix de deux interfaces utilisateur différentes: l'interface utilisateur basique et l'interface utilisateur avancée. Passer d'une interface à l'autre est facile : il suffit de cliquer sur un bouton.

En outre, **Easy Capture Manager** est installé automatiquement lorsque vous installez **Samsung Easy Printer Manager**. Vous pouvez également lancer **Easy Capture Manager** manuellement. Faites une capture d'écran et lancez **Easy Capture Manager** en appuyant simplement sur la touche Imp écr du clavier. Vous pouvez maintenant imprimer facilement votre capture d'écran telle quelle ou modifiée.

Présentation de Samsung Easy Printer Manager

Pour ouvrir le programme :

Pour Windows

Sélectionnez **Démarrer** > **Programmes** ou **Tous les programmes** > **Samsung Printers** > **Samsung Easy Printer Manager**.

- Sous Windows 8
Dans **Charms(Icônes)**, sélectionnez **Rechercher** > **Apps(Application)** > **Samsung Printers** > **Samsung Printer Manager**.
- Sous Windows 10 / Windows Server 2016
Dans la barre de tâches, appuyez sur **Imprimante Samsung** dans la zone de saisie **Rechercher**. Appuyez sur la touche Entrée, puis sélectionnez **Samsung Printer Manager**.
OU
À partir de l'icône **Démarrer** () , sélectionnez **Toutes les apps** > **Imprimante Samsung** > **Samsung Printer Manager**.

Pour Mac

Ouvrez le dossier **Applications** > dossier **Samsung** > **Samsung Easy Printer Manager**.





L'interface Samsung Easy Printer Manager est composée de différentes sections de base, comme décrites dans le tableau suivant:

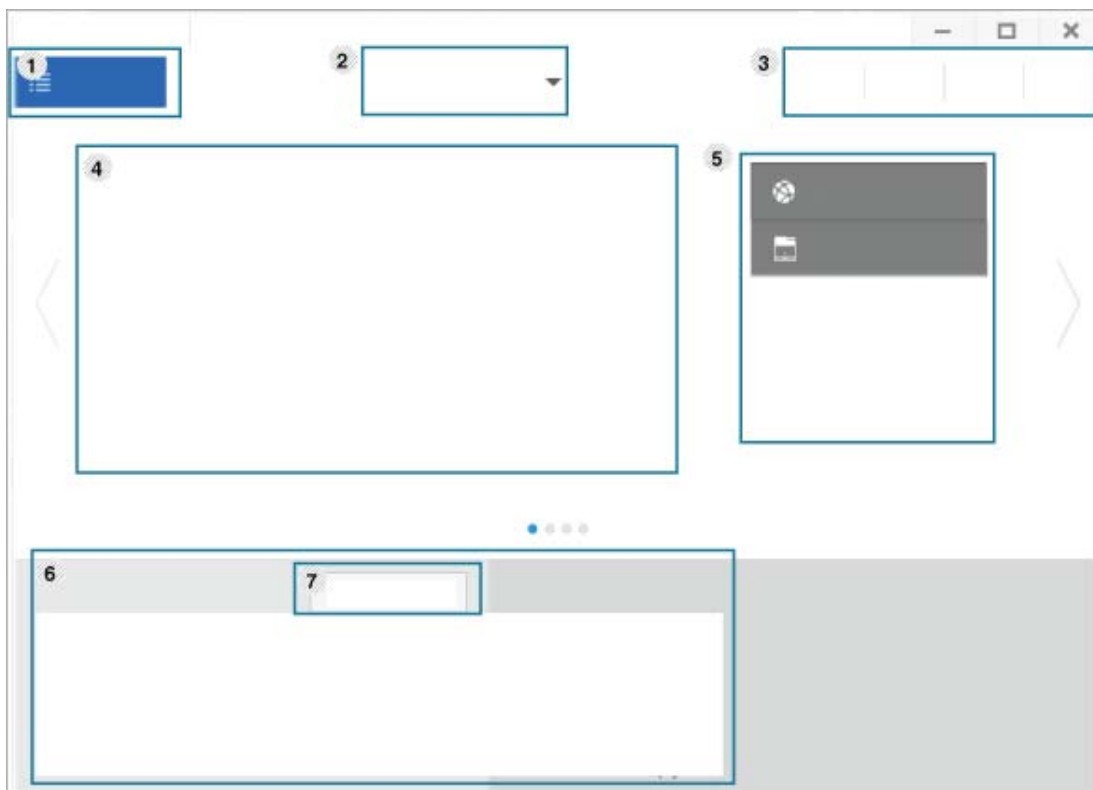

La capture d'écran peut être différente selon le système d'exploitation, le modèle ou les options que vous utilisez.



1	Liste des imprimantes	La liste des imprimantes affiche les imprimantes installées sur votre ordinateur et les imprimantes réseau ajoutées suite à la découverte du réseau (Windows uniquement).
---	------------------------------	---

2	Paramètres avancés	<p>L'interface utilisateur avancée est destinée à être utilisée par la personne responsable de la gestion du réseau et des appareils.</p> <p> Selon les options ou le modèle de votre appareil, il est possible que certains menus ne s'affichent pas à l'écran. Dans ce cas, votre appareil ne les prend pas en charge.</p> <ul style="list-style-type: none"> • Paramètres du périphérique: Vous pouvez configurer différents paramètres de l'appareil, comme la configuration de l'appareil, le papier, l'aspect, l'émulation, le réseau et les informations d'impression. <p> Si vous connectez votre appareil à un réseau, l'icône SyncThru™ Web Service est activée.</p> <ul style="list-style-type: none"> • Paramètres Numériser vers PC: Ce menu inclut des paramètres de création et de suppression de profils de numérisation vers le PC. <ul style="list-style-type: none"> - Activation du scanner: détermine si la numérisation est activée ou non sur l'appareil. - Onglet de Standard: Contient les paramètres concernant les réglages généraux de numérisation et des périphériques. • Paramètres des alertes (Windows uniquement): Ce menu inclut les paramètres concernant les alertes relatives aux erreurs. <ul style="list-style-type: none"> - Alertes de l'imprimante: Permet de configurer les paramètres concernant le moment où des alertes seront reçues. - Alerte e-mails: Permet de configurer les options concernant la réception d'alertes par e-mail. - Historique des alertes: Cette option propose un historique des alertes concernant le périphérique et le toner.
3	Informations sur l'application	<p>Comprend des liens pour passer à l'actualisation, aux préférences, à l'aide et à la section À propos de.</p>
4	Informations sur l'imprimante	<p>Cette zone met à votre disposition des informations générales au sujet de votre appareil. Vous pouvez consulter les informations, comme le nom du modèle de l'appareil, son adresse IP (ou son nom de port) et son état.</p> <p> Cette touche ouvre le Guide de dépannage lorsqu'une erreur se produit. Vous pouvez ouvrir directement la section dépannage du mode d'emploi.</p>
5	Liens rapides	<p>Permet d'afficher les Liens rapides vers les fonctions spécifiques de l'appareil. Cette section inclut également des liens vers les applications des paramètres avancés.</p> <p> Si vous connectez votre appareil à un réseau, l'icône SyncThru™ Web Service est activée.</p>

6	Zone Contenu	Permet d'afficher des informations sur l'appareil sélectionné, le niveau de toner et de papier restant. Ces informations varieront en fonction de l'appareil sélectionné. Cette caractéristique n'est pas présente sur toutes les imprimantes.
7	Commande fournitures	Cliquez sur le bouton Ordre de la fenêtre de commande de consommables. Vous pouvez commander en ligne des cartouches de toner de remplacement.



Cliquez sur la touche **Aide** (?) dans la fenêtre, puis cliquez sur une option au sujet de laquelle vous souhaitez en savoir plus.

Utilisation de Etat de l'imprimante Samsung

Etat de l'imprimante Samsung est un programme qui surveille l'état de l'appareil et vous en informe.



- La fenêtre État de l'imprimante Samsung et son contenu présentés dans ce guide de l'utilisateur du logiciel peuvent être différents selon l'appareil et le système d'exploitation que vous utilisez.
 - Vérifiez le(s) système(s) d'exploitation compatible(s) avec votre appareil (voir « Configuration requise » à la page 303).
 - Uniquement disponible pour les utilisateurs du système d'exploitation Windows.
-

Présentation de Etat de l'imprimante Samsung

Si une erreur survient au cours de l'impression, vous pouvez la contrôler dans Etat de l'imprimante Samsung. Etat de l'imprimante Samsung est installé automatiquement lors de l'installation du logiciel de l'appareil.

Vous pouvez également lancer manuellement Etat de l'imprimante Samsung. Accédez à **Options d'impression**, cliquez sur le bouton **État de l'imprimante**.

Ces icônes apparaissent sur la barre des tâches de Windows:

Icône	Signification	Description
	Normal	L'appareil est en mode prêt et aucune erreur ni aucun avertissement ne sont constatés.
	Avertissement	L'état de l'appareil indique qu'une erreur pourrait survenir. Par exemple, il peut s'agir d'un état de niveau de toner bas qui va logiquement précéder l'état de niveau de toner vide.
	Erreur	Le périphérique présente au moins une erreur.

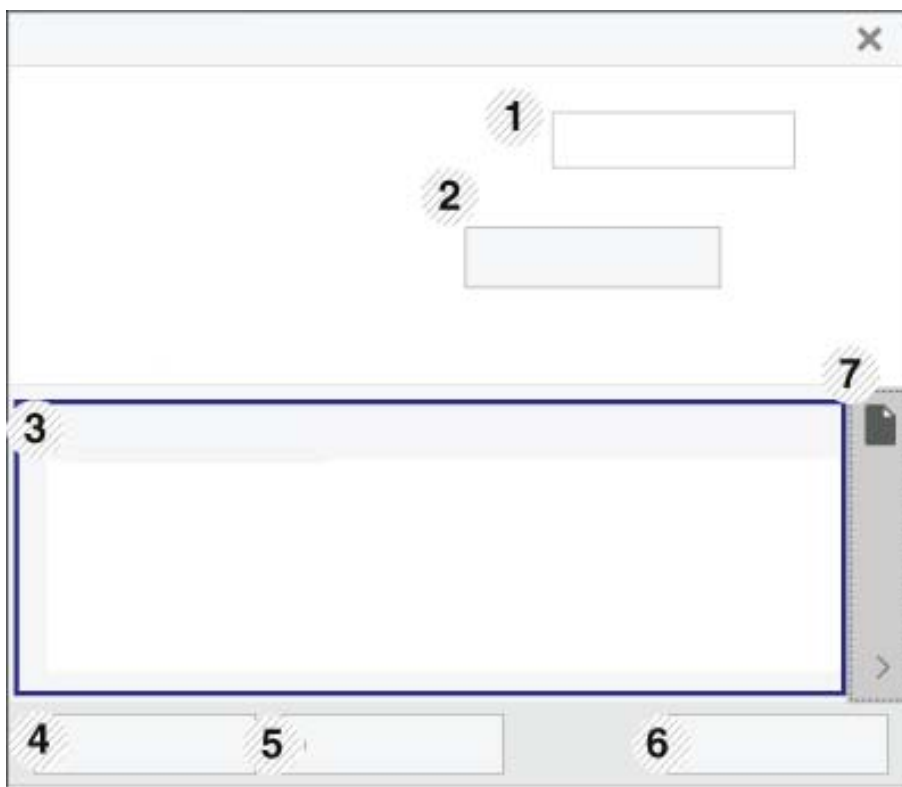

1	Informations sur la machine	Vous pouvez afficher les informations sur la machine.
2	Mode d'emploi	 Cette touche ouvre le Guide de dépannage lorsqu'une erreur se produit. Vous pouvez ouvrir directement la section dépannage du mode d'emploi.
3	Informations fournitures	Vous pouvez connaître le pourcentage de toner restant dans chaque cartouche. L'appareil et le nombre de cartouches de toner indiqués dans la fenêtre ci-dessus peuvent différer selon l'appareil que vous utilisez. Cette caractéristique n'est pas présente sur toutes les imprimantes.
4	Option	Vous pouvez définir les paramètres relatifs aux alertes concernant les tâches d'impression.
5	Fournitures de commandes	Vous pouvez commander en ligne des cartouches de toner de remplacement.
6	Annuler l'impression ou Fermer	<ul style="list-style-type: none"> • Annuler l'impression: Si une tâche d'impression est en attente dans la file d'impression ou l'imprimante, annule toutes les tâches d'impression de l'utilisateur dans la file d'impression ou l'imprimante. • Fermer: Selon l'état de la machine ou les fonctions prises en charge, le bouton Fermer peut s'afficher pour fermer la fenêtre d'état.
7	Informations sur le toner/le papier	Ces zones du bouton destinées aux informations sur le papier et le toner sont disponibles en fonction de l'appareil.

Utilisation de Samsung Printer Experience

Samsung Printer Experience est une application Samsung qui associe les paramètres de l'appareil Samsung et la gestion de l'appareil au sein d'un même emplacement. Vous pouvez définir des paramètres de l'appareil, commander des fournitures, ouvrir des guides de dépannage, consulter le site Internet de Samsung et vérifier des informations sur des appareils connectés. Cette application se charge automatiquement depuis le Windows **Store(Store)** si la machine est connectée à un ordinateur via une connexion Internet.



Uniquement disponible pour les utilisateurs de Windows 8 ou de la version supérieure.

Comprendre la Samsung Printer Experience

Pour ouvrir l'application,

À partir de l'écran **Démarrer** ou de l'icône **Démarrer** () , sélectionnez le carré **Samsung Printer Experience** ().

L'interface **Samsung Printer Experience** comprend diverses fonctionnalités utiles telles que décrites dans le tableau suivant :



La capture d'écran peut être différente selon le système d'exploitation, le modèle ou l'option que vous utilisez.

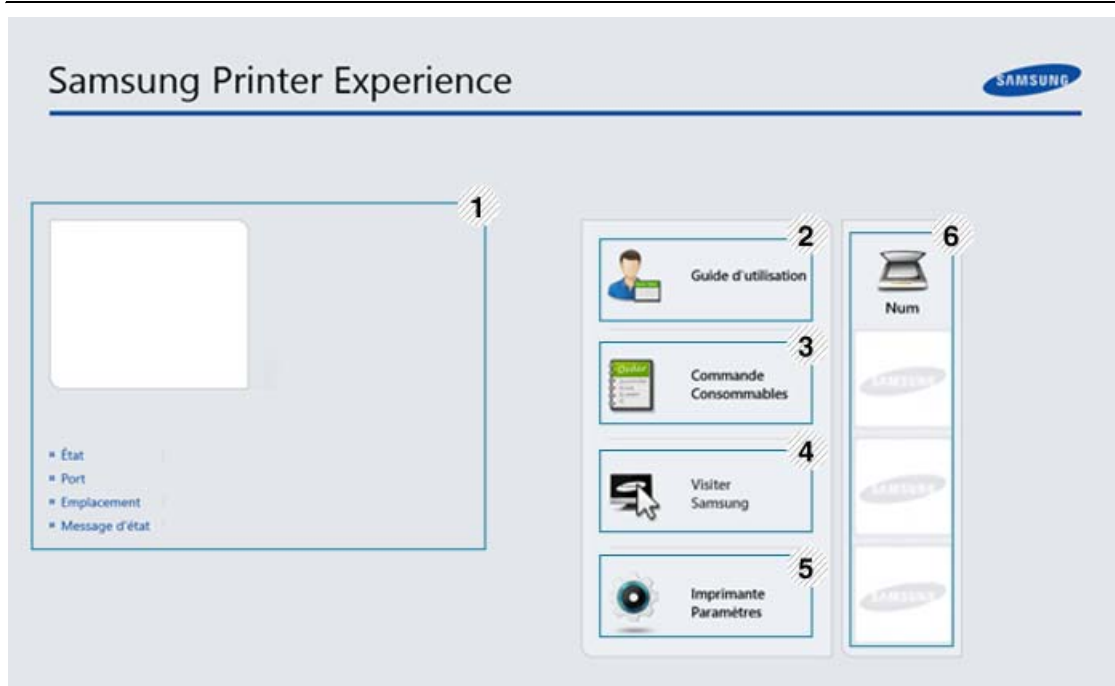

1	Informations relatives à l'imprimante	Cette zone met à votre disposition des informations générales au sujet de votre appareil. Vous pouvez vérifier des informations telles que l'état ou l'emplacement de l'appareil, l'adresse IP et le niveau de toner restant.
2	Guide d'utilisation	Vous pouvez visionner le Mode d'emploi en ligne. Vous devez vous connecter à Internet pour pouvoir utiliser cette fonction.  Cette touche ouvre le Guide de dépannage lorsqu'une erreur se produit. Vous pouvez ouvrir directement la section dépannage du mode d'emploi.
3	Commande de Consommable	Cliquez sur cette touche pour commander en ligne des cartouches de toner de rechange. Vous devez vous connecter à Internet pour pouvoir utiliser cette fonction.
4	Visiter Samsung	Liens vers le site web des imprimantes Samsung. Vous devez vous connecter à Internet pour pouvoir utiliser cette fonction.
5	Imprimante paramètres	Vous pouvez configurer divers paramètres de l'appareil tels que le réglage de l'appareil, le papier, la mise en page, l'émulation, la mise en réseau, et les informations d'impression grâce au SyncThru™ Web Service . Votre machine doit être connectée à un réseau. Cette touche est désactivée si votre machine est connectée au moyen d'un câble USB.
6	Liste des appareils et Dernière image scannée	La liste de balayage affiche les appareils compatibles avec Samsung Printer Experience . Dans l'appareil, vous pouvez visionner les dernières images scannées. Votre appareil doit être connecté à un réseau pour pouvoir scanner depuis ce niveau. Ce chapitre s'adresse aux utilisateurs disposant d'imprimantes multi-fonctions.

Ajout/Suppression d'imprimantes

Si vous n'avez aucune imprimante ajoutée à **Samsung Printer Experience**, ou si vous souhaitez ajouter/supprimer une imprimante, suivez les instructions ci-dessous.



Vous pouvez uniquement ajouter/supprimer des imprimantes connectées à un réseau.

Ajout d'une imprimante

- 1 Effectuez un clic droit sur la page **Samsung Printer Experience** et sélectionnez **Paramètres**.
- 2 Sélectionnez **Ajouter une imprimante**
- 3 Sélectionnez l'imprimante à ajouter.

Vous pouvez voir l'imprimante ajoutée.



Si vous voyez le repère , vous pouvez également cliquer sur le repère  pour ajouter des imprimantes.

Suppression d'une imprimante

- 1 Effectuez un clic droit sur la page **Samsung Printer Experience** et cliquez sur **Paramètres**.
- 2 Sélectionnez **Supprimer une imprimante**
- 3 Sélectionnez l'imprimante à supprimer.
- 4 Cliquez sur **Oui**.

Vous pouvez voir que l'imprimante sélectionnée ne figure plus sur l'écran.

Impression

Ce chapitre explique les tâches d'impression communes depuis l'écran **Démarrer**.



La capture d'écran peut être différente selon le système d'exploitation, le modèle ou l'option que vous utilisez.

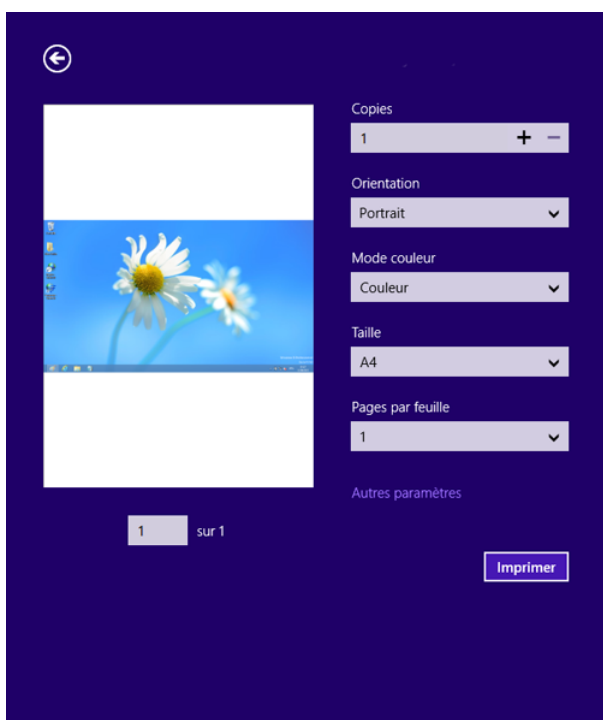

Impression de base

- 1 Ouvrez le document à imprimer.
- 2 Sélectionnez l'option **Imprimer** dans le menu **Fichier**.
- 3 Sélectionnez votre imprimante dans la liste.
- 4 Sélectionnez les paramètres de l'imprimante, tels que le nombre et l'orientation des copies.
- 5 Cliquez sur la touche **Imprimer** pour démarrer l'impression.



Annuler une tâche d'impression

Si l'impression est en attente dans la file d'impression ou dans le spoul d'impression, annulez la tâche de la façon suivante :

- Vous pouvez accéder à cette fenêtre en double-cliquant simplement sur l'icône de l'appareil () dans la barre des tâches de Windows.
- Vous pouvez également annuler la tâche en cours en appuyant sur la touche  (**Arrêter**) sur le panneau de commande.

Ouvrir plus de paramètres



L'écran peut différer quelque peu selon le modèle ou les options.

Vous pouvez définir davantage de paramètres d'impression.

- 1 Ouvrez le document à imprimer.
- 2 Sélectionnez l'option **Imprimer** dans le menu **Fichier**.
- 3 Sélectionnez votre imprimante dans la liste.
- 4 Cliquez sur **Autres paramètres**.

Utilisation de la fonction de partage

Samsung Printer Experience vous permet d'imprimer depuis d'autres applications installées sur l'ordinateur à l'aide de la fonction de partage.



Cette fonction n'est disponible que pour l'impression de fichiers au format jpeg, bmp, tiff, gif et png.

- 1 Sélectionnez le contenu à imprimer depuis une autre application.
- 2 Cliquez sur **Share** ou appuyez sur la touche Windows + H.
- 3 Sélectionnez les paramètres de l'imprimante, tels que le nombre et l'orientation des copies.
- 4 Cliquez sur la touche **Imprimer** pour lancer l'impression.

Numérisation





Ce chapitre s'adresse aux utilisateurs disposant d'imprimantes multi-fonctions.

Avec votre appareil, la numérisation permet de convertir des images et du texte en fichiers numériques pouvant être enregistrés sur votre ordinateur.

Numériser avec Samsung Printer Experience

Les menus d'impression les plus fréquemment utilisés sont affichés pour numériser rapidement.

- 1 Placez un document individuel sur la vitre d'exposition, ou chargez les documents face imprimée vers le haut dans le chargeur de documents.
- 2 Cliquez sur le carré **Samsung Printer Experience** dans l'écran **Démarrer**.
- 3 Cliquez sur **Num** ().
- 4 Réglez les paramètres de numérisation comme le type d'image, la taille du document et la résolution.
- 5 Cliquez sur **Pré-numérisation** () pour vérifier l'image.
- 6 Réglez l'image pré-numérisée avec les fonctions de numérisation comme la rotation ou le miroir.

7 Cliquez sur **Num** () et enregistrez l'image.





- Lorsque vous placez les originaux dans l'alimentation de document pour double numérisation (DSDP), **Pré-numérisation** () n'est pas disponible.
 - Vous pouvez sauter l'étape 5 si l'option Prénom. est sélectionnée.
-

Utilisation de la boîte

Comprendre l'écran de la boîte

Les documents et les images imprimés, numérisés, téléchargés et envoyés depuis des ordinateurs peuvent être enregistrés dans la **Dossier**. La **Dossier** est située sur le lecteur de disque dur de votre appareil (HDD). Cela veut dire que les documents sont stockés sur le disque dur. Vous pouvez créer un mot de passe pour un certain document enregistré, afin que les utilisateurs non autorisés ne puissent pas y accéder. Vous pouvez également imprimer des documents stockés en utilisant une diversité de caractéristiques d'impression et envoyer les documents vers plusieurs destinations, par exemple un courrier électronique, un serveur ou un télécopieur. Vous pouvez configurer un document enregistré et utiliser ses fonctionnalités avec SyncThru™ Web Service.









- Si des données importantes sont enregistrées dans la **Dossier**, nous vous recommandons sauvegarder régulièrement les données. Samsung décline toute responsabilité pour des dommages ou pertes de donnée résultant d'une utilisation abusive ou d'une défaillance de l'appareil.
- Appuyez sur  (**Aide**) à l'écran d'accueil ou sur  (menu rapide), puis sélectionnez l'option que vous désirez connaître.



Touches de contrôle







Lorsque vous avez sélectionné des fichiers, affiche les menus ci-dessous.

-  (**Imprimer**) : Imprimer les fichier directement.
-  (**Envoyer**) : Vous pouvez envoyer les Fichiers vers **Télécopie, E-mail, Serveur, Dossier**, ou **USB**.
-  (**Supprimer**) : Supprimer des dossiers et des fichiers.

Bouton	Nom	Description
	Menu rapide	Ouvrez le menu rapide.
	View Mode	Sélectionnez le type d'affichage.
	Rechercher	Recherchez le menu ou l'app souhaités.

Bouton	Nom	Description
	Mon progr.	Afficher ma liste de programmes.
	Sous-menu (Dépassement de capacité d'action)	<p>Ouvrez le sous-menu.</p> <ul style="list-style-type: none"> • Tout sélect : Sélectionnez tous les dossiers et les fichiers. • Options impr : Définir les options d'impression. • Créer un dossier : Créez un dossier. • Renom : Renommer un dossier ou un fichier • Supprimer : Supprimer des dossiers et des fichiers. • Copie : Copier les dossiers et fichiers. • Déplacer : Déplacer les dossiers et les fichiers vers un autre système de stockage. • Effacer les informations de navigation : Supprimez les informations de navigation : • Détail : Afficher les informations détaillées concernant un dossier ou un fichier. • Pol fich : Sélectionnez une politique de classement • Format : Formatage de fichiers ou de données.

Stock.

Bouton	Nom	Description
	Transférer	Gérer les données de transfert.
	Imprimer	Gérer les données d'impression stockées.
	Envoyer	Gérer les données d'envoi stockées
	Télécharger	Gérer les données de téléchargement stockées
	USB	Utilisez une mémoire USB.

Progression de tâche

Ce menu s'affiche à chaque fois que l'appareil est en cours de traitement d'une tâche.

- **Détail**: Appuyez sur ce bouton pour voir le statut, le type et l'heure de la tâche.
- **Zone d'aperçu**: Vous permet d'afficher un aperçu du document en cours d'enregistrement. L'image dans la zone d'aperçu indique les paramètres d'envoi actuels, tels que l'orientation et la taille du fichier.

Utilisation de la boîte

Pour utiliser la **Dossier**, touchez **Dossier** sur l'écran d'accueil ou **Applis**.

Stock. vous permet d'enregistrer les données numérisées sur le disque dur de votre appareil. Les données enregistrées peut être envoyées vers différentes destinations, par exemple, **Télécopie**, **E-mail**, **Serveur**, **Dossier**, ou **USB**.

Utilisation des vérifications multiples



Cette fonction n'est pas disponible dans le stockage **Imprimer** et **Envoyer**.

Touchez et maintenez un dossier ou un fichier et modifiez le mode vérifications multiples.

Créer un dossier privé



Cette fonction n'est pas disponible en stockage **Télécharger** et **USB**.

- **Public:** tous les utilisateurs peuvent accéder aux fichiers.
- **Privé:** configurez le mot de passe pour empêcher un accès par une personne non autorisée.

- 1 Sélectionnez le type de **Stock.** (**Imprimer** ou **Envoyer**) dans lequel vous désirez créer le dossier.
- 2 Appuyez sur  > **Créer un dossier**.
- 3 Entrez le nom du dossier et sélectionnez **Définir comme privé**, puis appuyez sur **OK**.
- 4 Entrez les informations appropriées dans les champs **ID**, **Mot de p.**, **Conf mot passe**, puis appuyez sur **OK**.

Utilisation d'une clé USB

Ce chapitre traite de l'utilisation d'une clé USB avec votre appareil.

Présentation de l'écran USB

Pour utiliser la fonctionnalité **USB**, appuyez sur **Dossier > USB** depuis l'écran d'accueil ou **Applis**.

Les documents et images imprimés, numérisés, téléchargés et envoyés depuis un périphérique USB peuvent être enregistrés dans la **Dossier** (voir « Utilisation de la boîte » à la page 231).

Au sujet des clés USB

Des clés USB sont disponibles avec différentes capacités de mémoire et vous offrent de l'espace supplémentaire pour stocker des documents, des présentations, de la musique ou des vidéos, des photos haute résolution ou n'importe quel autre fichier que vous souhaitez stocker ou déplacer.

Voici ce que vous pouvez faire sur votre appareil à l'aide d'une clé USB :

- Numériser des documents et les enregistrer sur une clé USB.
- Imprimer des données stockées sur une clé USB.
- Formater une clé USB.

Votre appareil prend en charge les clés USB de type FAT16/FAT32 et dont la taille des secteurs est 512 octets.

Renseignez-vous sur le système de fichiers de votre clé USB auprès de votre revendeur.

Vous devez utiliser exclusivement une clé USB agréée équipée d'un connecteur de type A.

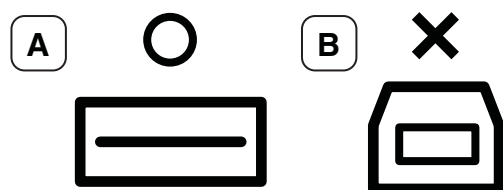

Utilisez uniquement une clé USB à connecteur à blindage métallique.

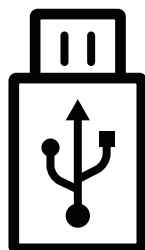

Utilisez uniquement une clé USB ayant reçu une certification de compatibilité. Dans le cas contraire, l'appareil pourrait ne pas la reconnaître.

Insérez une clé USB dans le port USB de l'appareil.



N'insérez la clé USB dans aucun autre port que celui indiqué sous l'illustration. Si vous insérez la clé USB dans d'autres ports, l'appareil affiche un message d'avertissement sur l'écran d'affichage.

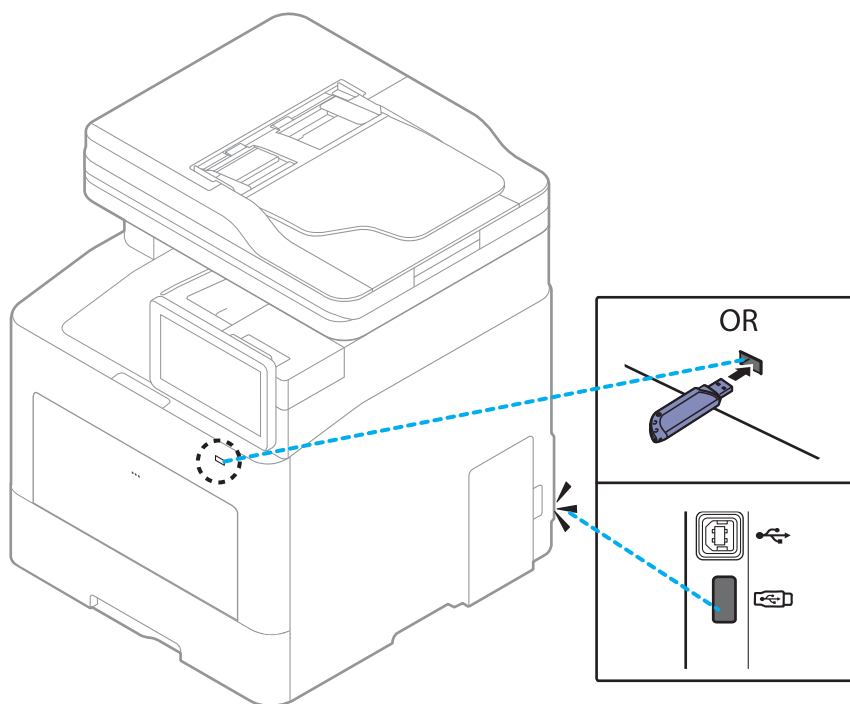

- Ne retirez pas la clé USB lorsqu'elle est en cours d'utilisation. La garantie de l'appareil ne couvre pas les utilisations incorrectes de l'utilisateur.
- Si votre clé USB possède des caractéristiques particulières, comme des paramètres de sécurité et des mots de passe, il se peut que votre appareil ne les détecte pas automatiquement. Pour plus de détails concernant ces fonctionnalités, consultez le Mode d'emploi de la clé USB.

Impression à partir d'une clé USB

Vous pouvez imprimer directement des fichiers stockés sur une clé USB. Vous pouvez imprimer des fichiers TIFF, JPEG et PRN.

Types de fichiers compatibles avec l'option d'impression USB :

- **PRN**: seuls les fichiers créés par le pilote fourni avec votre appareil sont compatibles. Pour créer des fichiers PRN, cochez la case **Imprimer dans un fichier** lorsque vous imprimez un document. Ce dernier ne sera pas imprimé sur papier, mais enregistré au format PRN. Seuls les fichiers PRN créés de cette manière peuvent être directement imprimés à partir du périphérique de stockage USB.
- **TIFF**: TIFF 6.0 (ligne de base)
- **JPEG**: JPEG (ligne de base)
- **PDF**: PDF 1.7 et versions antérieures
- **XPS**: XML Paper Specification 1.0 (langage de description de pages)



Dans le cas des fichiers JPEG CMJN 8 bits, le travail peut être annulé.

Pour imprimer un document à partir d'une clé USB :

1 Insérez une clé USB dans le port USB de l'appareil.

Votre appareil détecte automatiquement le périphérique puis lit les données qui y sont stockées (voir « Au sujet des clés USB » à la page 234).



- L'appareil ne peut pas détecter une clé USB non formatée. Formatez-la, puis réinsérez-la dans le port USB de votre appareil.
 - Si l'appareil ne détecte pas la clé USB lorsque la machine est en mode d'économie d'énergie. Sortez l'appareil du mode de veille et attendez que l'appareil revienne en mode prêt. Réinsérez ensuite la clé USB dans le port USB situé à l'avant de votre appareil.
-

2 Appuyez sur **Dossier > USB** depuis l'écran d'accueil ou **Applis**.

3 L'appareil affiche tous les fichiers de la clé USB.

Sélectionnez dans la liste le document que vous souhaitez imprimer.



Si le fichier PDF sélectionné est protégé par un mot de passe, vous devez connaître ce dernier pour imprimer. Saisissez le mot de passe lorsque l'appareil demande le mot de passe de sécurité. Si vous ne connaissez pas le mot de passe, le travail d'impression sera annulé.

4 Appuyez sur  > **Options impr.**

5 Sélectionnez l'option appropriée.

- **COPIES:** permet de sélectionner le nombre de copies.
- **Aliment papier:** Sélectionnez le bac d'alimentation à utiliser.
- **Auto-ajus:** permet d'adapter votre travail d'impression au format de papier sélectionné, quelle que soit la taille du document. Sélectionnez un bac, puis appuyez sur **Activé**.

6 Appuyez sur l'icône  pour lancer l'impression.

7 Lorsque l'impression est terminée, vous pouvez retirer la clé USB de l'appareil.

Gestion des clés USB

Vous pouvez supprimer des fichiers image stockés sur une clé USB un par un, ou les supprimer tous à la fois en reformatant le périphérique.



Après suppression des fichiers ou reformatage d'une clé USB, il n'est pas possible de restaurer les fichiers. Confirmez que vous n'avez plus besoin des données avant de les supprimer.

Suppression d'un fichier image

- 1 Insérez une clé USB dans le port USB de l'appareil.
- 2 Appuyez sur **Dossier** > **USB** depuis l'écran d'accueil ou **Applis**.
- 3 L'appareil affiche tous les fichiers de la clé USB.
Touchez et maintenez le dossier ou le document que vous souhaitez supprimer de la liste.



Si le fichier est dans un dossier, appuyez sur le nom du dossier.

- 4 Appuyez sur  > **Supprimer**.
- 5 Appuyez sur **Supprimer** lorsque la fenêtre de confirmation s'affiche.

Formatage d'une clé USB

- 1 Insérez une clé USB dans le port USB de l'appareil.
- 2 Appuyez sur **Dossier** > **USB** depuis l'écran d'accueil ou **Applis**.
- 3 L'appareil affiche tous les fichiers de la clé USB.
Touchez et maintenez le dossier ou le document que vous souhaitez supprimer de la liste.



Si le fichier est dans un dossier, appuyez sur le nom du dossier.

- 4 Appuyez sur  > **Format**.
- 5 Appuyez sur **Format** lorsque la fenêtre de confirmation s'affiche.

Entretien

Ce chapitre fournit des informations sur l'achat des consommables, des accessoires et des pièces de rechange disponibles pour votre appareil.

• Commande de consommables et d'accessoires	239
• Consommables disponibles	240
• Accessoires disponibles	241
<hr/>	
• Pièces de rechange disponibles	242
• Stockage de la cartouche de toner	243
• Redistribution du toner	245
<hr/>	
• Remplacement de la cartouche de toner	247
• Remplacement du récupérateur de toner usagé	249
• Installation d'accessoires	250
<hr/>	
• Suivi de la durée de vie des consommables	254
• Nettoyage de l'appareil	255
• Conseils pour déplacer et stocker l'appareil	259

Commande de consommables et d'accessoires



Les accessoires disponibles peuvent varier d'un pays à l'autre. Contactez votre représentant commercial pour obtenir la liste des consommables et pièces de rechange disponibles.

Pour commander des accessoires, consommables et pièces de rechange agréées par Samsung, contactez le distributeur ou revendeur Samsung auprès duquel vous avez acheté l'appareil. Vous pouvez également visiter le site www.samsung.com/supplies. Sélectionnez votre pays/région, pour trouver les informations de contact pour bénéficier de nos services.

Consommables disponibles

Lorsque les consommables arrivent à épuisement, vous pouvez commander les types suivants de consommables pour votre appareil :

Type	Nombre de pages (moyenne) ^a	Nom de pièce
Cartouche de toner	<ul style="list-style-type: none">• Rendement moyen continu d'une cartouche noir : environ 15 000 pages standard (Noir)• Rendement moyen continu d'une cartouche couleur : environ 10 000 pages standard (Jaune/Magenta/Cyan)	<ul style="list-style-type: none">• CLT-K603L : Noir• CLT-Y603L : Jaune• CLT-M603L : Magenta• CLT-C603L : Cyan
		<ul style="list-style-type: none">• CLT-K604L^b : noir• CLT-Y604L^b : Jaune• CLT-M604L^b : Magenta• CLT-C604L^b : Cyan
Récupérateur de toner usagé	Environ 20 000 pages en noir ou 5 000 pages en couleurs	CLT-W506

a.Valeur déclarée conformément aux spécifications ISO/IEC 19798. Le nombre de pages peut varier selon l'environnement de fonctionnement, l'intervalle d'impression, les graphiques, le type et la taille des supports.

b.La cartouche de toner est disponible uniquement pour les modèles C4062 series achetés aux États-Unis et au Canada.



La durée de vie de la cartouche peut varier selon les options, le pourcentage de zone d'image et le mode de tâches utilisés.



Lorsque vous achetez de nouveaux consommables ou cartouches d'impression, vous devez vous les procurer dans le pays d'achat de l'appareil. Sinon, les cartouches d'impression ou autres consommables ne seront pas compatibles avec votre appareil étant donné que leur configuration varie en fonction des pays.



Samsung ne recommande pas l'utilisation de cartouches de toner Samsung non authentiques, comme des cartouches rechargées ou reconditionnées. Samsung ne peut pas garantir la qualité d'une cartouche non authentique Samsung. Tout entretien ou réparation requis suite à l'utilisation de cartouches de toner non-Samsung ne sera pas couvert par la garantie de l'appareil.

Accessoires disponibles

Vous pouvez acheter et installer des accessoires pour améliorer les performances et les capacités de l'appareil.

Accessoire	Fonction	Nom de pièce
Socle	<p>Vous pouvez déplacer l'appareil à l'aide du support, grâce à ses roues.</p> <p> Lorsque vous utilisez le socle optionnel, vous devez installer le pied comme indiqué dans le guide d'installation du socle optionnel. Dans le cas contraire, l'appareil pourrait tomber par terre s'il est incliné et provoquer des blessures.</p>	SL-DSK003S
Bacs optionnels (bac 2, bac 3, bac 4)	Si vous rencontrez souvent des problèmes d'approvisionnement de papier, vous pouvez ajouter un bac supplémentaire de 550 ^a feuilles.	SL-SCF3001
Mémoire	Ce module vous permet d'étendre la capacité mémoire de votre appareil.	SL-MEM0020
Kit Wi-Fi/NFC	Ce kit vous permet d'utiliser votre appareil comme un appareil Wi-Fi et NFC (Near Field Communication).	SL-NWE001X
Kit Wi-Fi/NFC/BLE	Ce kit vous permet d'utiliser votre appareil comme un appareil Wi-Fi, NFC (Near Field Communication) et BLE (Bluetooth Low Energy).	SL-NWE002X

a. Papier ordinaire 75 g/m².

Pièces de rechange disponibles

Vous devez remplacer les pièces d'entretien à des intervalles spécifiques pour maintenir la machine dans les meilleures conditions et éviter les problèmes de qualité d'impression et d'alimentation de papier consécutifs aux pièces usées. Les pièces d'entretien sont pour la plupart les rouleaux, les courroies et les patins. Cependant, la période de remplacement et les pièces peuvent différer selon le modèle. Il est recommandé de faire effectuer ces opérations de maintenance par un fournisseur agréé, un distributeur ou le revendeur auprès duquel vous avez acquis l'appareil. Pour acheter des pièces d'entretien, contactez le revendeur auprès duquel vous avez acheté l'appareil. La période de remplacement des pièces d'entretien est renseignée par le programme État de l'imprimante Samsung. Ou sur l'UI (Interface utilisateur) si votre appareil prend en charge un écran d'affichage La période de remplacement varie en fonction du système d'exploitation utilisé, des performances de l'informatique, des logiciels d'application, de la méthode de connexion, du type de papier, du format de papier, et de la complexité du travail.

Stockage de la cartouche de toner

Les cartouches de toner contiennent des composants qui sont sensibles à la lumière, à la température et à l'humidité. Samsung suggère aux utilisateurs de suivre ces recommandations pour garantir le niveau de performance optimal, la qualité la plus élevée et la meilleure longévité des nouvelles cartouches de toner Samsung.

Rangez cette cartouche dans le même environnement que celui où sera utilisée l'imprimante. Il peut s'agir de conditions de température et d'humidité contrôlées. La cartouche de toner doit rester dans son emballage d'origine, non ouvert, jusqu'à son installation – si vous ne disposez pas de l'emballage d'origine, couvrez l'ouverture supérieure de la cartouche avec du papier et stockez-la dans un meuble.

L'ouverture anticipée de l'emballage de la cartouche réduit considérablement sa durée de conservation et d'utilisation. Ne rangez pas la cartouche à même le sol. Si vous retirez la cartouche de toner de l'imprimante, stockez-la toujours en respectant les instructions suivantes.

- Rangez la cartouche à l'intérieur du sachet de protection de l'emballage original.
- Stockez-la à plat (pas déposée sur une extrémité) selon la même orientation que si elle était installée dans l'appareil.
- Ne stockez pas les consommables dans les conditions suivantes:
 - à une température supérieure à 40 °C.
 - à un taux d'humidité inférieur à 20 % ou supérieur à 80 %.
 - dans un environnement soumis à des variations importantes en termes d'humidité ou de température.
 - exposés directement au rayonnement solaire ou à l'éclairage de la pièce.
 - dans des endroits poussiéreux.
 - dans une voiture sur une trop longue période.
 - dans un environnement comportant des gaz corrosifs.
 - dans un environnement iodé.

Instructions de manipulation

- Ne touchez pas la surface du tambour photoconducteur dans la cartouche.
- N'exposez pas la cartouche à des vibrations ou chocs inutiles.
- Ne faites jamais tourner le tambour à la main, particulièrement dans le sens inverse, sous peine d'endommager le mécanisme interne et de renverser du toner.

Utilisation de la cartouche de toner

Samsung Electronics ne recommande pas et n'approuve pas l'utilisation de cartouches de toner d'une autre marque que Samsung dans votre imprimante, y compris des cartouches de marque générique, de marque de magasin, rechargées ou reconditionnées.



La garantie de l'imprimante Samsung ne couvre pas des dommages à l'imprimante provoqués par l'utilisation d'une cartouche de toner rechargée, reconditionnée ou d'une autre marque que Samsung.

Durée de vie estimée d'une cartouche

La durée de vie (l'autonomie) estimée d'une cartouche dépend de la quantité de toner utilisée pour chaque travail d'impression. La durée de vie réelle peut varier selon la densité des pages imprimées, l'environnement de travail, le pourcentage de la zone d'image, les intervalles entre les impressions, le type et/ou le format du support d'impression. Par exemple, si vous imprimez beaucoup de graphiques, la consommation de toner est plus élevée et vous pouvez être amené à changer plus souvent la cartouche.

Redistribution du toner

Lorsque la cartouche de toner approche de la fin de sa durée de vie:

- Traînées blanches ou impression claire et/ou variation de densité d'un côté à l'autre.
- Le message relatif au toner indiquant que le niveau est faible peut apparaître sur l'affichage.
- La fenêtre du programme État de l'imprimante Samsung s'affiche sur l'ordinateur pour vous indiquer la cartouche de couleur dont le niveau de toner est bas (voir « Utilisation de État de l'imprimante Samsung » à la page 223).

Dans ce cas, vous pouvez améliorer temporairement la qualité d'impression en répartissant le toner restant dans la cartouche. Parfois, des bandes blanches ou une impression plus claire peuvent persister même après la redistribution du toner.



Les illustrations de ce mode d'emploi peuvent être différentes de votre appareil en fonction de ses options ou du modèle. Vérifiez le type de votre appareil (voir « Vue avant » à la page 17).



- Pour éviter d'endommager la cartouche de toner, ne l'exposez pas à la lumière plus de quelques minutes. Si nécessaire, recouvrez-la d'une feuille de papier.
- Ne touchez pas la partie verte de la cartouche de toner. Utilisez la poignée de la cartouche pour éviter de toucher la zone en question.
- N'utilisez pas d'objets pointus, comme un couteau ou des ciseaux, pour ouvrir l'emballage de la cartouche de toner. Ils peuvent rayer le tambour de la cartouche.
- Si vous recevez du toner sur vos vêtements, essuyez-les avec un chiffon sec et lavez-les à l'eau froide. L'eau chaude fixe le toner sur le tissu.

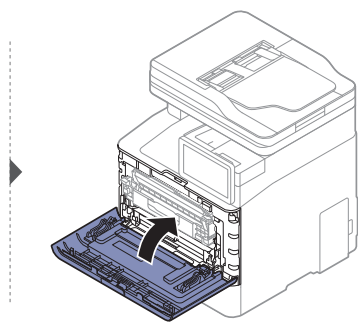
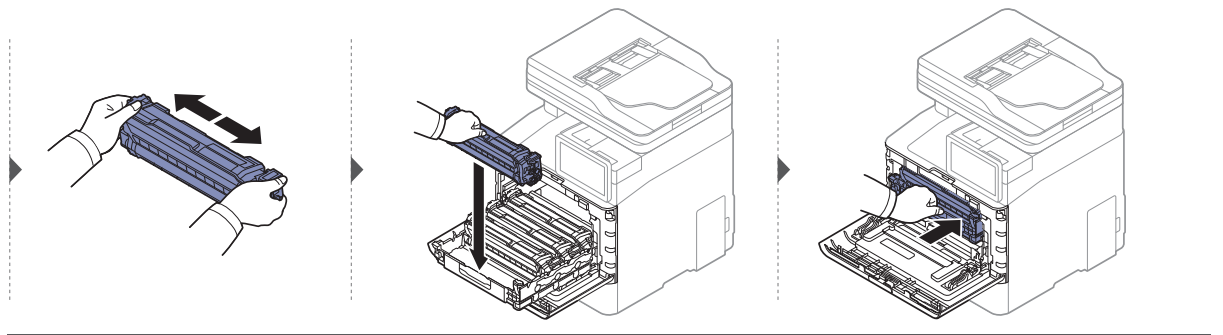
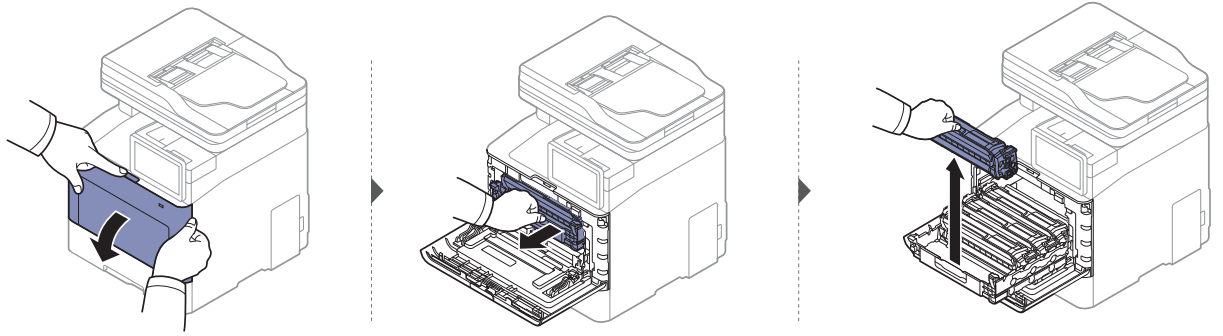

Remplacement de la cartouche de toner

L'appareil utilise quatre couleurs et une cartouche différente pour chaque couleur : jaune (J), magenta (M), cyan (C) et noir (N).

- Le voyant d'état et le message relatif au toner de l'affichage indiquent lorsqu'il faut remplacer chaque cartouche de toner.
- La fenêtre du programme Samsung Printing Status apparaît sur l'ordinateur pour vous indiquer la cartouche dont le niveau de toner est bas (voir « Utilisation de Etat de l'imprimante Samsung » à la page 223).

Vérifiez le type de cartouche de toner adapté à votre appareil (voir « Consommables disponibles » à la page 240).



- Secouez bien la cartouche de toner, afin d'améliorer la qualité de l'impression initiale.
- Les illustrations de ce mode d'emploi peuvent être différentes de votre appareil en fonction de ses options ou du modèle. Vérifiez le type de votre appareil (voir « Vue avant » à la page 17).



- Pour éviter d'endommager la cartouche de toner, ne l'exposez pas à la lumière plus de quelques minutes. Si nécessaire, recouvrez-la d'une feuille de papier.
- Ne touchez pas la partie verte de la cartouche de toner. Utilisez la poignée de la cartouche pour éviter de toucher la zone en question.
- N'utilisez pas d'objets pointus, comme un couteau ou des ciseaux, pour ouvrir l'emballage de la cartouche de toner. Ils peuvent rayer le tambour de la cartouche.
- Si vous recevez du toner sur vos vêtements, essuyez-les avec un chiffon sec et lavez-les à l'eau froide. L'eau chaude fixe le toner sur le tissu.

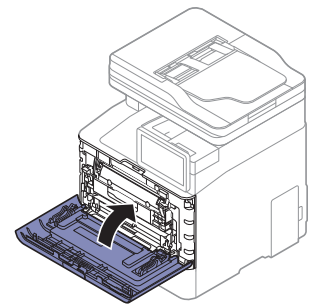
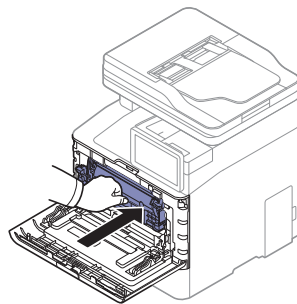
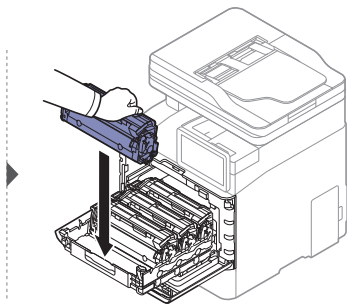
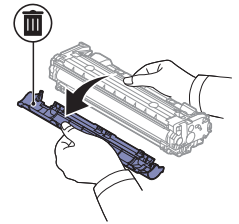
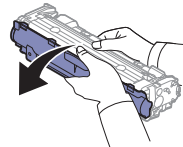
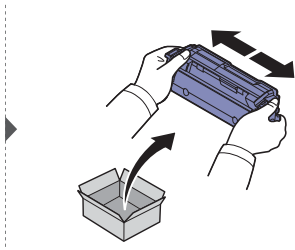
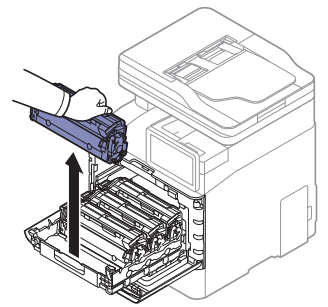
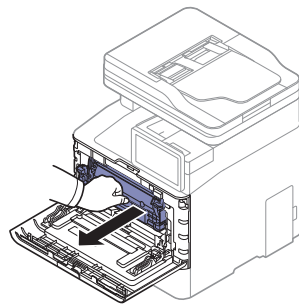
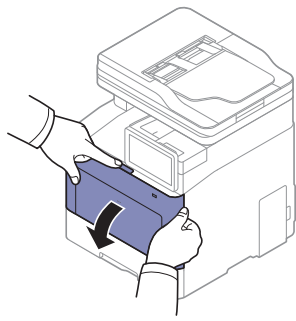

Remplacement du récupérateur de toner usagé

Lorsque le récupérateur de toner usagé a atteint sa durée limite d'utilisation, un message relatif au récupérateur de toner usagé apparaît sur l'écran d'affichage du panneau de commande, indiquant que le récupérateur de toner usagé doit être remplacé. Vérifiez le récupérateur de toner usagé de votre appareil (voir « Consommables disponibles » à la page 240).



- Des particules de toner peuvent pénétrer dans l'appareil, mais ceci ne signifie pas qu'il est endommagé. Contactez un technicien de maintenance lorsque des problèmes de qualité d'impression se produisent.
- Lorsque vous retirez le récupérateur de toner usagé de l'appareil, manipulez le récupérateur avec précaution afin qu'il ne vous échappe pas des mains.
- Assurez-vous que le récupérateur de toner usagé repose sur une surface plane de sorte que le toner ne se renverse pas.



Ne pas incliner ni renverser le conteneur.

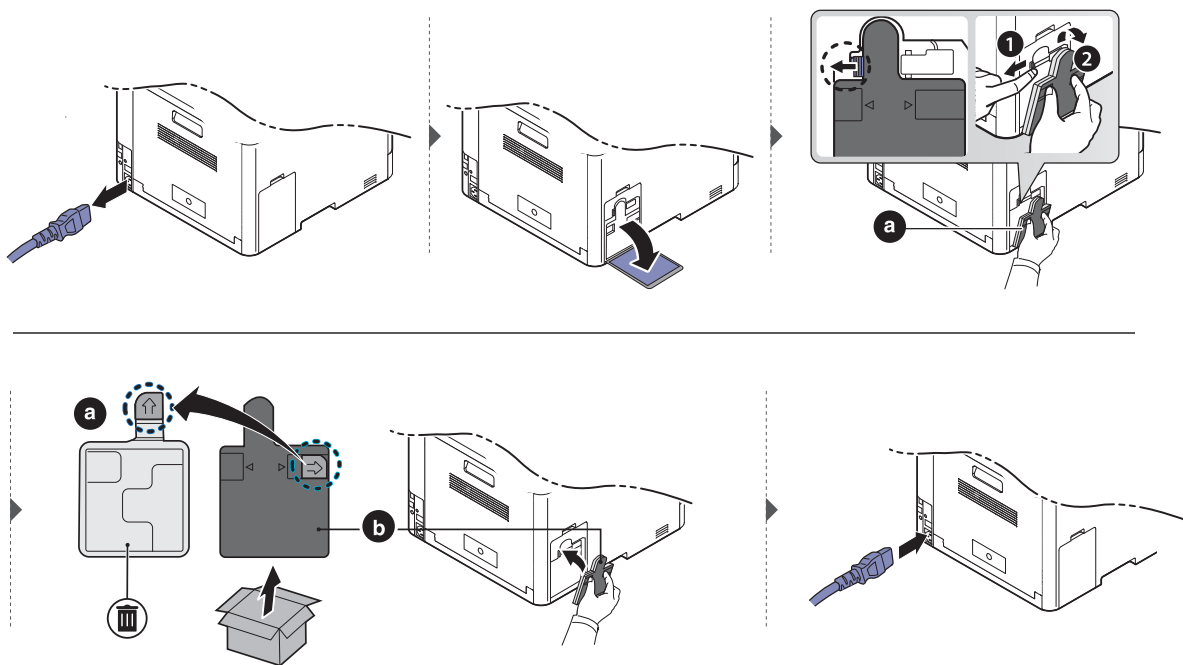

Installation d'accessoires

Précautions

- Débranchez le cordon d'alimentation
Ne retirez jamais le capot du panneau de configuration lorsque l'imprimante est sous tension. Pour éviter tout risque de choc électrique, débranchez toujours le câble d'alimentation électrique avant d'installer ou de retirer tout accessoire à l'intérieur ou à l'extérieur de l'imprimante.
- Déchargez l'électricité statique
La carte électronique et les accessoires internes (barrette mémoire) sont sensibles à l'électricité statique. Avant d'installer ou de retirer tout accessoire à l'intérieur de l'imprimante, éliminez l'électricité statique présente sur vous en touchant un objet métallique, comme le panneau arrière d'un appareil relié à la terre. Répétez l'opération si vous vous déplacez avant de terminer l'installation pour éliminer à nouveau l'électricité statique.



En installant les accessoires, gardez à l'esprit que la batterie à l'intérieur de la machine est un composant de service. Ne la changez pas vous-même. Il y a un risque d'explosion si la batterie est remplacée par une autre de type incorrect. Votre fournisseur d'accès à Internet doit retirer l'ancienne batterie de votre appareil et la mettre au rebut conformément aux règlements en vigueur dans votre pays.

Configuration des Options du périphérique

Lorsque vous installez des périphériques optionnels, comme un bac optionnel, une mémoire optionnelle, etc., cet appareil les détecte et les configure automatiquement. Si vous ne pouvez pas utiliser les périphériques optionnels que vous avez installés dans ce pilote, vous pouvez les configurer sous **Options du périphérique**.

- 1 Sous Windows XP Service Pack 3/Server 2003, dans le menu **Démarrer**, sélectionnez **Imprimantes et télécopieurs**.
 - Sous Windows Server 2008/Vista, dans le menu **Démarrer** sélectionnez **Panneau de configuration** > **Matériel et audio** > **Imprimantes**.
 - Sous Windows 7, dans le menu **Démarrer**, sélectionnez **Panneau de configuration** > **Périphériques et imprimantes**.
Sous Windows 8, dans le menu **Charms(Icônes)**, sélectionnez **Rechercher** > **Paramètres** > **Panneau de configuration** > **Périphériques et imprimantes**.
 - Sous Windows Server 2008 R2, sélectionnez **Panneau de configuration** > **Matériel** > **Périphériques et imprimantes**.
 - Sous Windows 10 / Windows Server 2016
Dans la barre de tâches, appuyez sur **Périphériques et imprimantes** dans la zone de saisie **Rechercher**. Appuyez sur la touche Entrée.
OU
Dans l'icône **Démarrer** () , sélectionnez **Paramètres** > **Appareils** > **Imprimantes et scan-**

ners>Périphériques et imprimantes.



Cliquez avec le bouton droit de la souris sur l'icône **Démarrer** () et sélectionner **Panneau de configuration > Périphériques et imprimantes**.

2 Cliquez avec le bouton droit sur votre appareil.

3 Pour Windows XP Service Pack 3/2003/2008/Vista, appuyez sur **Propriétés**.

Sous Windows 7/Windows 8/Windows Server 2008 R2/Windows 10/ Windows Server 2016, dans les menus contextuels, sélectionnez **Propriétés de l'imprimante**.



Si la marque ► accompagne l'élément **Propriétés de l'imprimante**, vous pouvez sélectionner les autres pilotes d'impression reliés à l'imprimante sélectionnée.

4 Sélectionnez **Options du périphérique**.



La fenêtre **Propriétés** peut différer selon le pilote ou le système d'exploitation que vous utilisez.

5 Sélectionnez l'option appropriée.



Selon les options ou le modèle de votre appareil, il est possible que certains menus ne s'affichent pas à l'écran. Dans ce cas, votre appareil ne les prend pas en charge.

- **Options du bac:** sélectionnez le bac optionnel que vous avez installé. Vous pouvez sélectionner le bac.
- **Options de stockage:** sélectionnez la mémoire optionnelle que vous avez installée. Si cette option est cochée, vous pouvez sélectionner le **Mode d'impression**.
- **Configuration de l'imprimante:** sélectionnez la langue de l'imprimante pour la tâche d'impression.
- **Paramètres de l'administrateur:** vous pouvez sélectionner l'**État de l'imprimante** et le **Spooling EMF**.
- **Gestion de tâches Admin:** vous permet d'associer les informations d'identification d'un utilisateur et d'un compte à chaque document que vous imprimez.
 - **Autorisation utilisateur:** si vous cochez cette option, seuls les utilisateurs possédant une autorisation peuvent lancer une tâche d'impression.
 - **Autorisation du groupe:** si vous cochez cette option, seuls les groupes possédant une autorisation de groupe peuvent lancer une tâche d'impression.



Si vous souhaitez crypter le mot de passe de gestion des tâches, cochez l'option **Cryptage du mot de passe Gestion tâches**.

- **Configuration des formats de papier personnalisés:** Vous pouvez spécifier un format de papier personnalisé.

6 Cliquez sur **OK** jusqu'à ce que vous sortiez de la fenêtre **Propriétés** ou **Propriétés de l'imprimante**.

Installation d'une barrette mémoire

Votre appareil comporte un connecteur DIMM (Dual In-line Memory Module). Utilisez ce connecteur DIMM pour installer de la mémoire supplémentaire. Nous vous recommandons de n'utiliser qu'un connecteur DIMM Samsung authentique. La garantie pourrait être annulée s'il est déterminé que le problème rencontré avec votre appareil est causé par un connecteur DIMM de tierce partie.

Les informations de commande sont indiquées dans la section sur les accessoires optionnels (voir « Accessoires disponibles » à la page 241).



Si la mémoire en option installée, vous pouvez utiliser des fonctions d'impression avancées, comme la vérification d'une tâche et l'impression d'une tâche sécurisée dans la fenêtre des propriétés de l'imprimante. Il vous est possible de contrôler la file d'attente active et la police de fichiers (voir « Utilisation de la boîte » à la page 231).

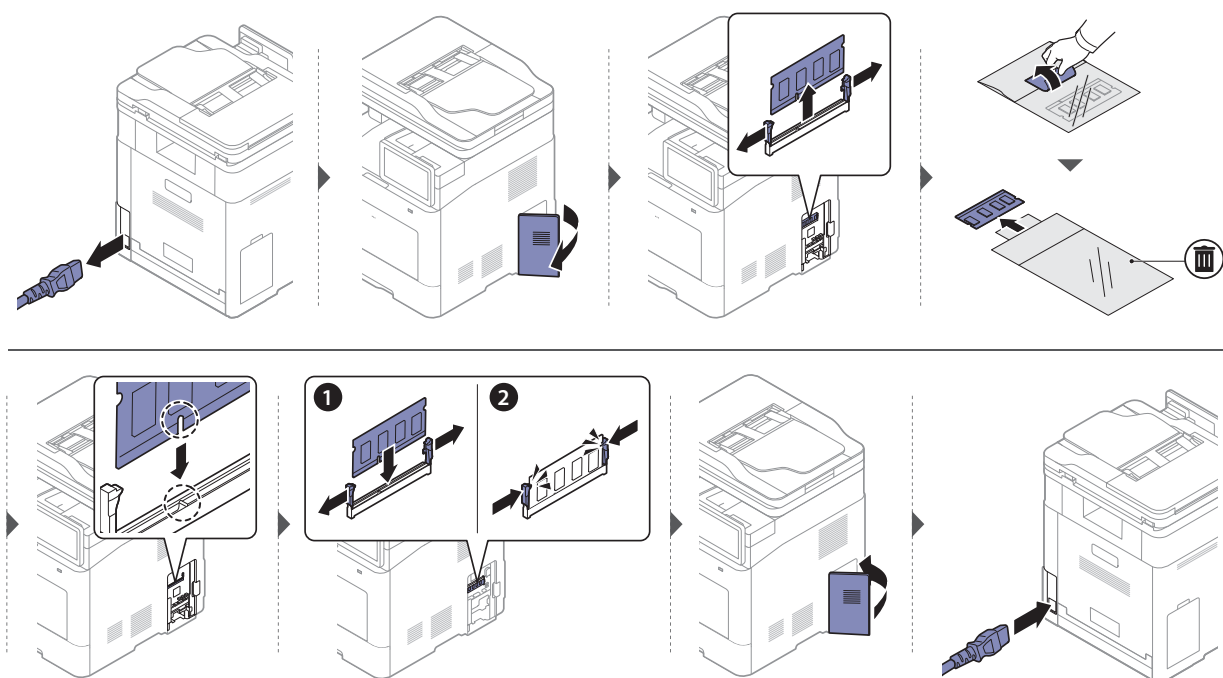

Suivi de la durée de vie des consommables

Vous pouvez facilement connaître la durée de vie restante des consommables en la vérifiant sur la barre de notification. (Voir « Barre des notifications » à la page 27). Vérifiez la durée de vie restante des consommables et prévoyez le réapprovisionnement.

Vous pouvez également imprimer le rapport de durée de vie des consommables. Sélectionnez **Informations fournitures** dans la fonction **Journal** (voir « Journal » à la page 198).

À partir de l'appareil

- 1 Appuyez sur **Paramètres** > **Gestion** > **Durée vie conso** depuis l'écran principal ou **Applis**.
- 2 Vérifiez la durée de vie des consommables.



Nous vous recommandons de préparer de nouveaux consommables ou ceux que vous avez utilisés à plus de 90 % de rendement moyen (voir « Remplacement de la cartouche de toner » à la page 247).

À partir de SyncThru™ Web Service

- 1 Dans SyncThru™ Web Service, sélectionnez l'onglet **Informations** > **Fournitures**.
- 2 Vérifiez le pourcentage restant.



Nous vous recommandons de préparer de nouveaux consommables si le pourcentage utilisable indiqué est inférieur à 10 % (voir « Remplacement de la cartouche de toner » à la page 247).

Nettoyage de l'appareil

Si des problèmes de qualité d'impression surviennent, ou si vous utilisez votre appareil dans un environnement poussiéreux, vous devez nettoyer votre appareil régulièrement afin de le maintenir dans des conditions d'impression optimales et d'en prolonger la durée de vie.



- Le nettoyage du boîtier de l'appareil avec des produits d'entretien contenant une forte teneur en alcool, solvant ou autre substance puissante peut décolorer ou endommager le boîtier.
- Si votre appareil ou son environnement proche est souillé par du toner, nous vous recommandons d'utiliser un tissu ou un chiffon humidifié avec de l'eau pour le nettoyer. Avec un aspirateur, vous risquez de faire voler le toner et d'être incommodé par le nuage ainsi formé.

Nettoyage de l'extérieur ou de l'écran d'affichage.

Nettoyez le boîtier de l'imprimante ou l'écran d'affichage avec un chiffon doux non pelucheux. Humidifiez légèrement le chiffon avec de l'eau, mais faites attention à ne pas laisser couler de liquide sur l'appareil ou à l'intérieur.

Nettoyage de l'intérieur

Lors de l'impression, des particules de poussière, de toner et de papier peuvent s'accumuler à l'intérieur de l'appareil. Cette accumulation risque d'entraîner des problèmes de qualité d'impression, tels que la présence de taches ou de traînées de toner. Le fait de nettoyer l'intérieur de l'appareil permet de supprimer et de diminuer ce genre de problèmes.



- Pour éviter d'endommager la cartouche de toner, ne l'exposez pas à la lumière plus de quelques minutes. Si nécessaire, recouvrez-la d'une feuille de papier.
- Ne touchez pas la partie verte de la cartouche de toner. Utilisez la poignée de la cartouche pour éviter de toucher la zone en question.
- Utilisez un chiffon non pelucheux sec lorsque vous nettoyez l'intérieur de l'appareil, évitez d'endommager le rouleau de transfert ou tout autre composant interne. N'utilisez pas de solvant comme du benzène ou du diluant pour peinture. Des problèmes de qualité d'impression peuvent survenir et endommager l'appareil.



- Utilisez un chiffon sec et non pelucheux pour nettoyer l'appareil.
- Mettez l'appareil hors tension et débranchez le cordon d'alimentation. Attendez que l'appareil refroidisse. Si votre appareil possède un interrupteur d'alimentation, éteignez l'appareil avant de le nettoyer.
- Les illustrations de ce mode d'emploi peuvent être différentes de votre appareil en fonction de ses options ou du modèle. Vérifiez le type de votre appareil (voir « Vue avant » à la page 17).

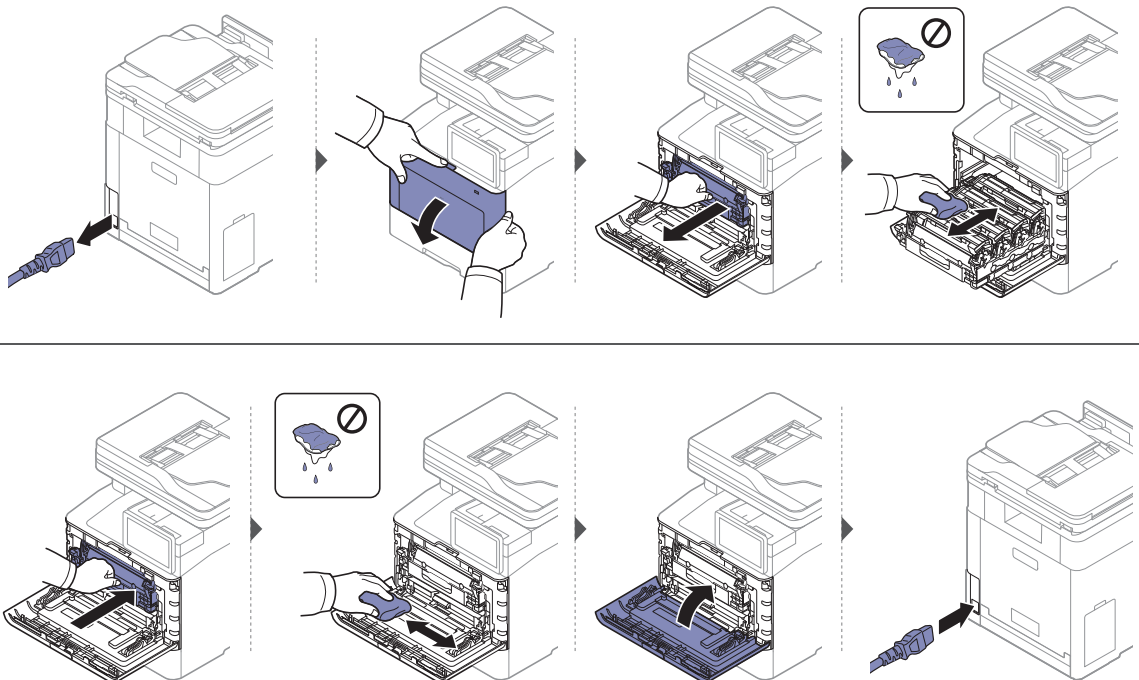

Nettoyage du rouleau d'entraînement



- Mettez l'appareil hors tension et débranchez le cordon d'alimentation. Attendez que l'appareil refroidisse. Si votre appareil possède un interrupteur d'alimentation, éteignez l'appareil avant de le nettoyer.
- Les illustrations de ce mode d'emploi peuvent être différentes de votre appareil en fonction de ses options ou du modèle. Vérifiez le type de votre appareil (voir « Vue avant » à la page 17).

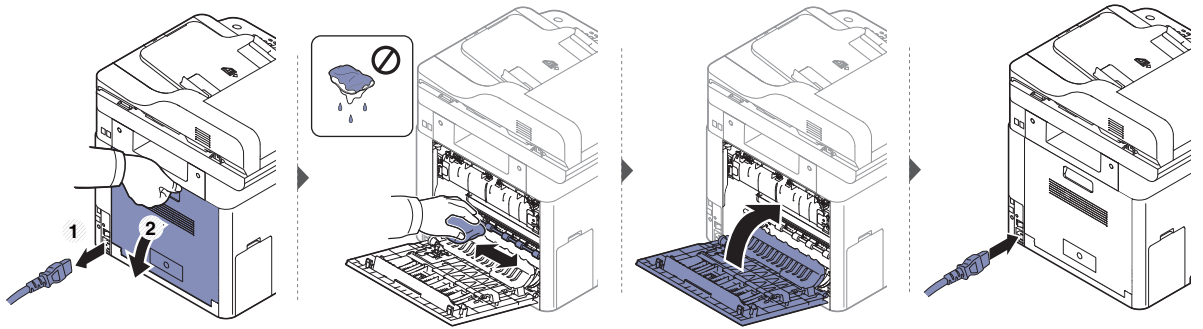

Nettoyage du scanner

En nettoyant régulièrement le module de numérisation, vous aurez l'assurance d'obtenir une qualité de copie optimale. Nous vous conseillons de nettoyer le module tous les matins et dans la journée, si besoin est.



- Mettez l'appareil hors tension et débranchez le cordon d'alimentation. Attendez que l'appareil refroidisse. Si votre appareil possède un interrupteur d'alimentation, éteignez l'appareil avant de le nettoyer.
- Les illustrations de ce mode d'emploi peuvent être différentes de votre appareil en fonction de ses options ou du modèle. Vérifiez le type de votre appareil (voir « Vue avant » à la page 17).

- 1 Humidifiez légèrement un chiffon doux non pelucheux ou une serviette en papier avec de l'eau.
- 2 Levez et ouvrez l'alimentation de document pour double numérisation (DSDF).
- 3 Essuyez la vitre d'exposition jusqu'à ce qu'elle soit propre et sèche.

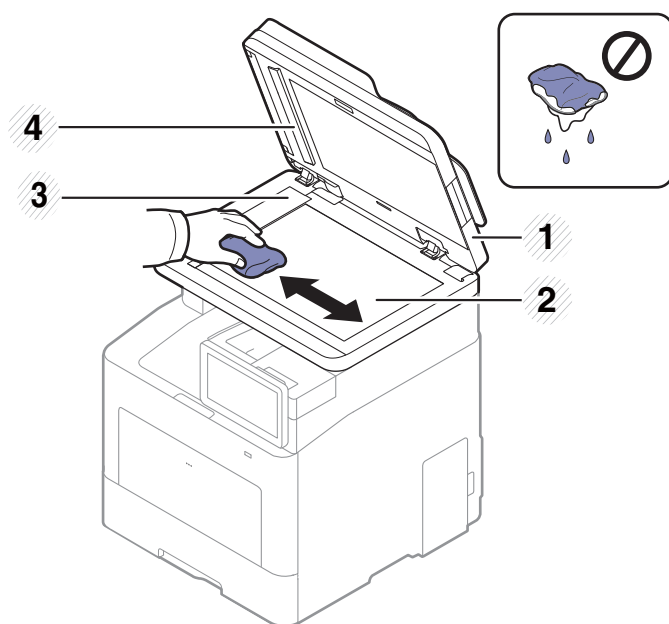

1. Alimentation de document pour double numérisation (DSDF)
2. Vitre d'exposition
3. Vitre du chargeur de documents
4. Barre blanche et CIS (Capteur d'image par contact)

- 4 Fermez l'alimentation de document pour double numérisation (DSDF).

Conseils pour déplacer et stocker l'appareil

- Assurez-vous de ne pas incliner ni renverser l'appareil lorsque vous le déplacez. Dans le cas contraire, l'intérieur de l'appareil peut être contaminé par du toner, ce qui peut endommager l'appareil ou réduire la qualité d'impression.
- Lors du déplacement de l'appareil, assurez-vous qu'au moins deux personnes le tiennent fermement.

Dépannage

Ce chapitre fournit des informations utiles en cas de dysfonctionnement. Si vous ne trouvez pas de solution dans le Mode d'emploi ou si le problème persiste, appelez le service technique.

• Astuces pour éviter les bourrages papier	261
• Résolution des bourrages papier	262
• Présentation des messages affichés	269
• Problèmes d'alimentation papier	278
• Problèmes d'alimentation et de connexion des câbles	279
• Problèmes d'impression	280
• Problèmes de qualité d'impression	283
• Problèmes de copie	289
• Problèmes de numérisation	290
• Problèmes de fax	292
• Problèmes concernant le système d'exploitation	294
• Problèmes de réseau sans fil	295

Astuces pour éviter les bourrages papier

La plupart des bourrages papier peuvent être évités en sélectionnant des types de support adaptés. Pour éviter les bourrages papier, suivez les instructions suivantes:

- Assurez-vous que les guides papier ajustables sont correctement positionnés (voir « Vue d'ensemble du bac » à la page 46).
- Évitez de retirer le papier du bac pendant une impression.
- Courbez le papier, déramez-le puis remettez-le bien à plat avant de le charger dans le bac.
- N'utilisez pas de papier froissé, humide ou ondulé.
- Ne pas mélanger les types et les tailles de papier dans un bac.
- Utilisez uniquement les supports d'impression recommandés (voir « Spécifications des supports d'impression » à la page 299).

Résolution des brouillages papier



Pour éviter que le papier ne se déchire, tirez dessus avec précaution et lentement.

Dans le bac 1



Les illustrations de ce mode d'emploi peuvent être différentes de votre appareil en fonction de ses options ou du modèle. Vérifiez le type de votre appareil (voir « Vue avant » à la page 17).

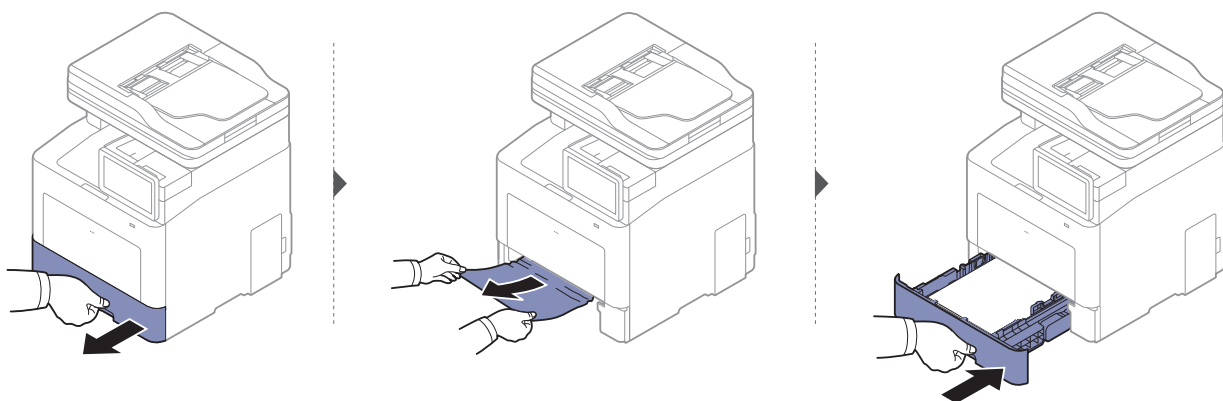

Dans le bac optionnel



La procédure est identique pour l'ensemble des bacs optionnels.

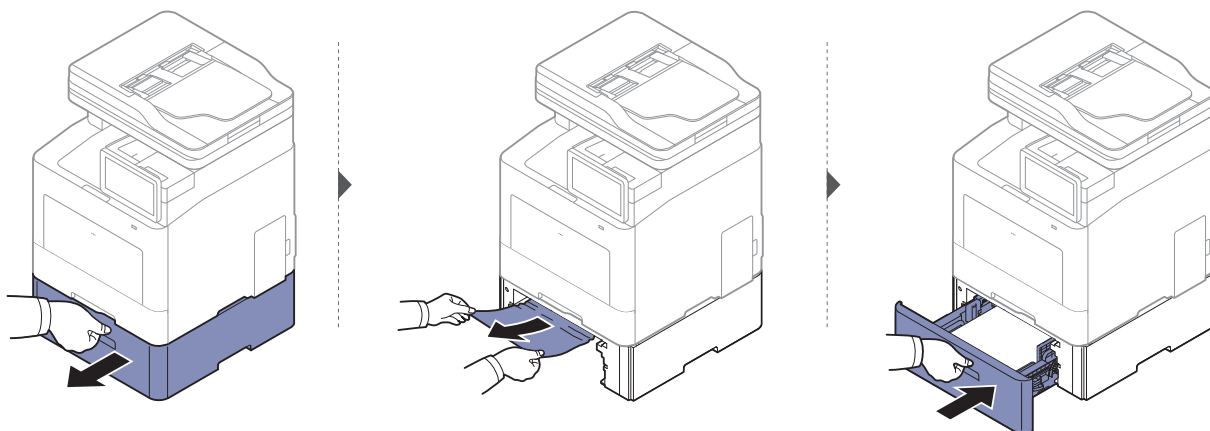

Si vous ne voyez toujours pas le papier à cet endroit, arrêtez et passez à l'étape suivante :

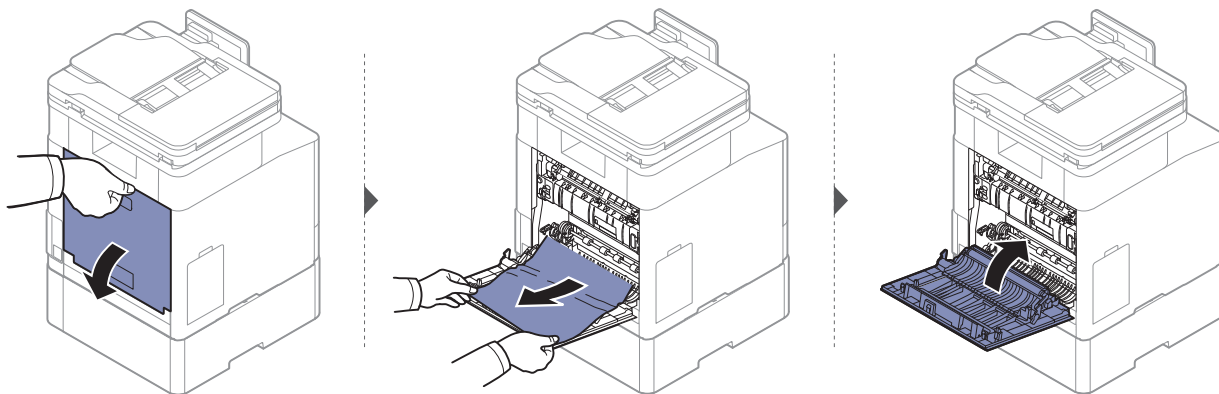

Au niveau du bac papier polyvalent

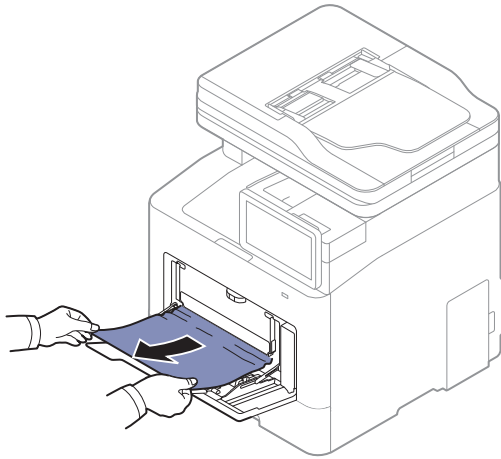

Si vous ne voyez toujours pas le papier à cet endroit, arrêtez et passez à l'étape suivante :

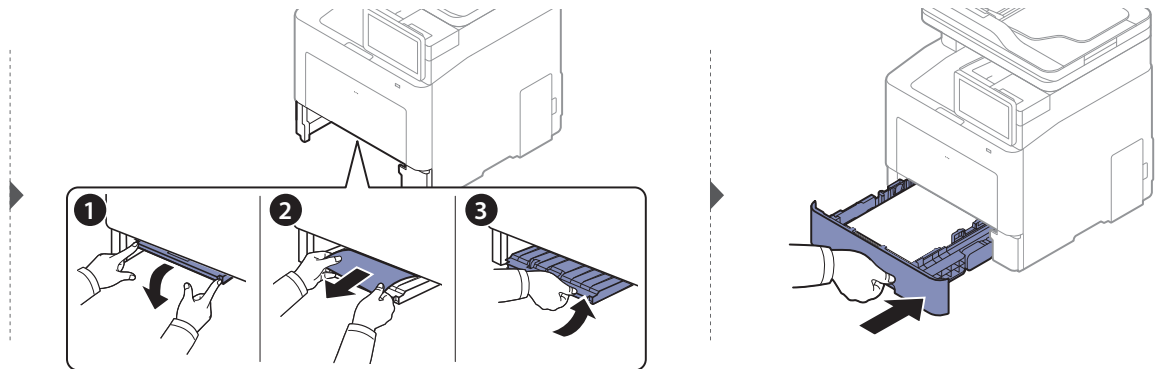
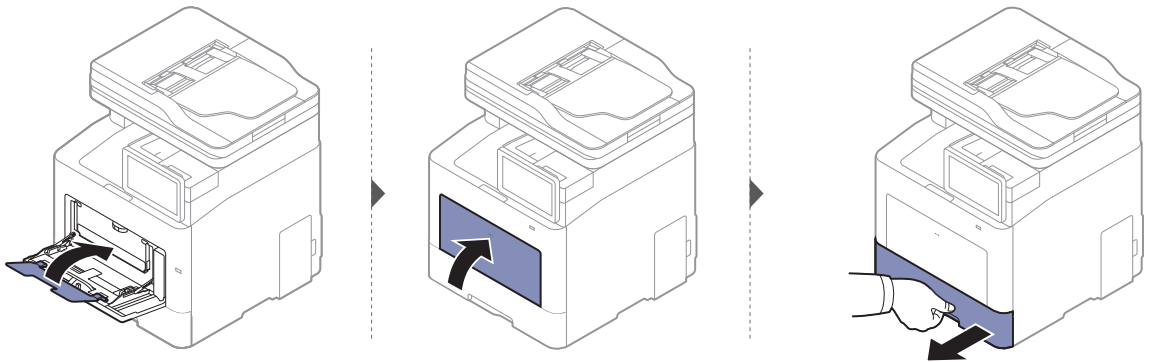

À l'intérieur de l'appareil



La zone de fusion est extrêmement chaude. Procédez avec prudence lorsque vous retirez le papier bloqué dans cette zone de l'appareil.



Les illustrations de ce mode d'emploi peuvent être différentes de votre appareil en fonction de ses options ou du modèle. Vérifiez le type de votre appareil (voir « Vue avant » à la page 17).

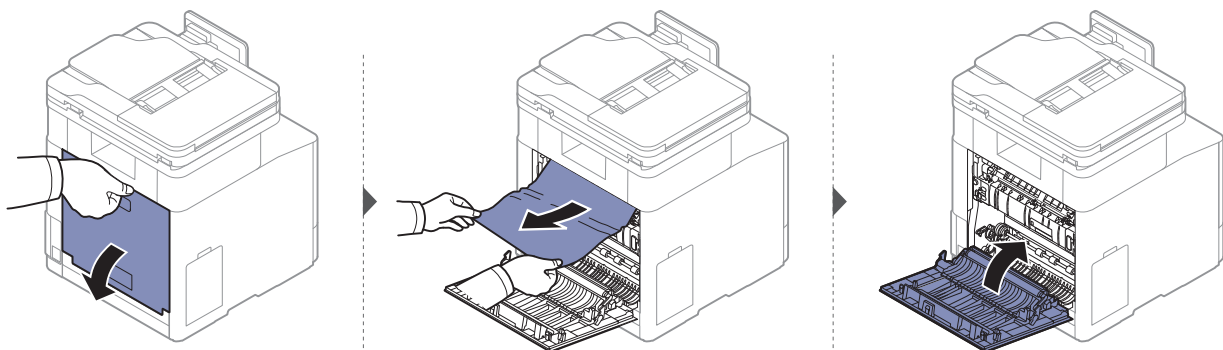

Au niveau du bac de sortie



La zone de fusion est extrêmement chaude. Procédez avec prudence lorsque vous retirez le papier bloqué dans cette zone de l'appareil.

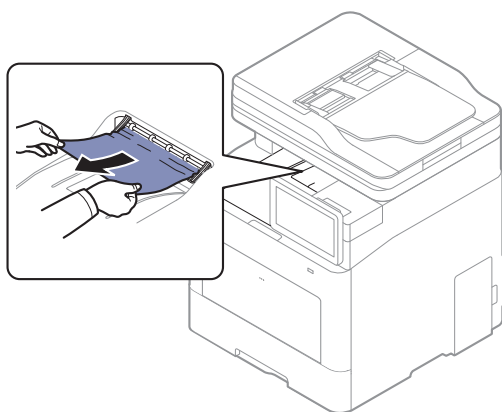

Si vous ne voyez toujours pas le papier à cet endroit, arrêtez et passez à l'étape suivante :

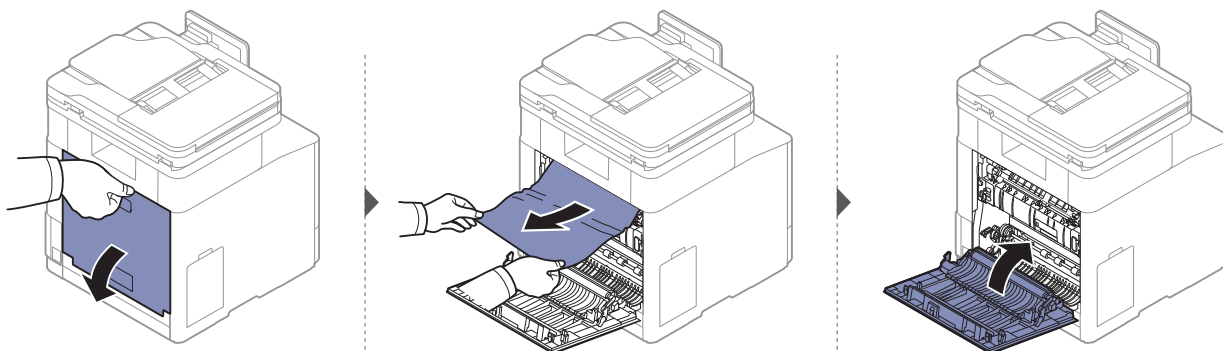

Dans la zone de l'unité recto/verso

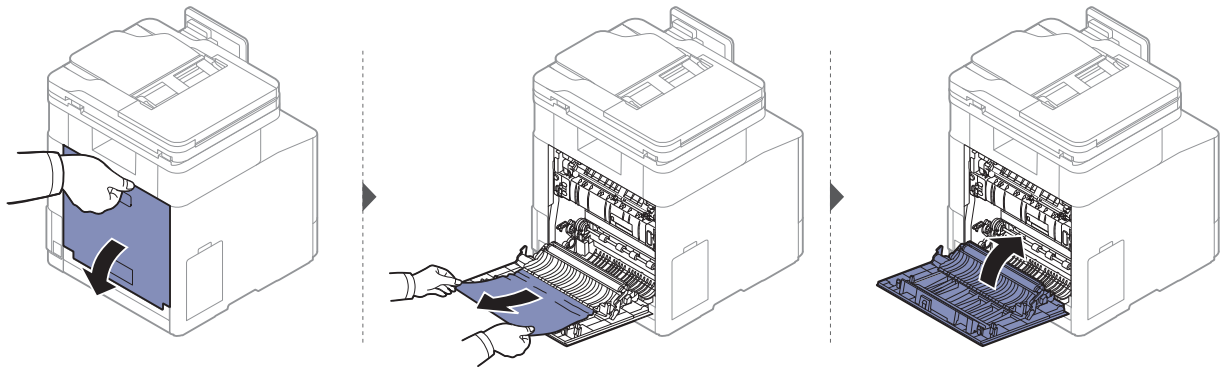

Suppression des brouages d'original



Pour empêcher les brouages d'originaux, utilisez la vitre du scanner pour les originaux en papier épais, fin ou mélangés.



Pour ne pas déchirer le document bloqué, retirez-le avec délicatesse et précaution.

Bouillage du papier d'origine devant le scanner



Les illustrations de ce guide de l'utilisateur peuvent différer de celles de votre appareil selon le modèle et les options installées. Vérifiez le type de votre appareil (voir « Vue avant » à la page 17).

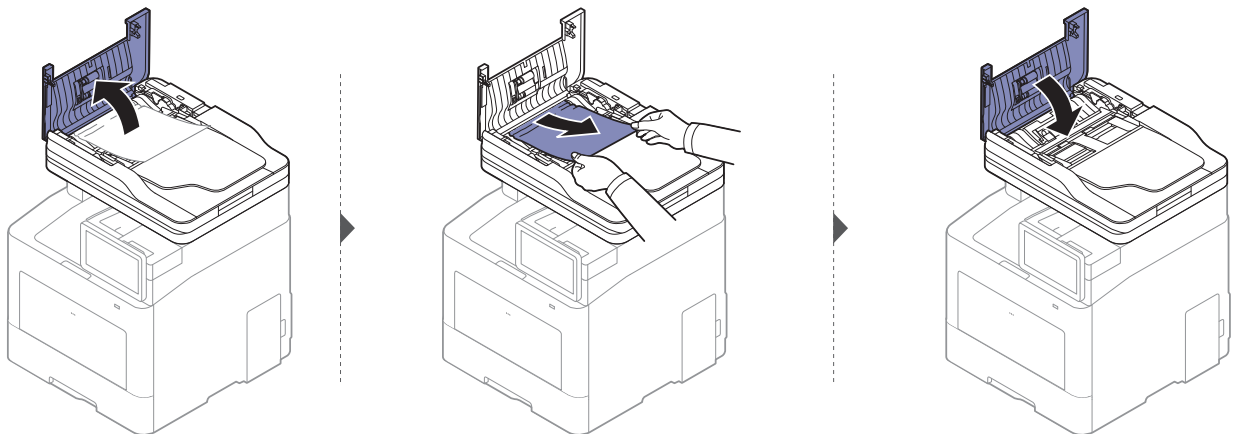

Bourrage du papier d'origine dans le scanner



Les illustrations de ce guide de l'utilisateur peuvent différer de celles de votre appareil selon le modèle et les options installées. Vérifiez le type de votre appareil (voir « Vue avant » à la page 17).

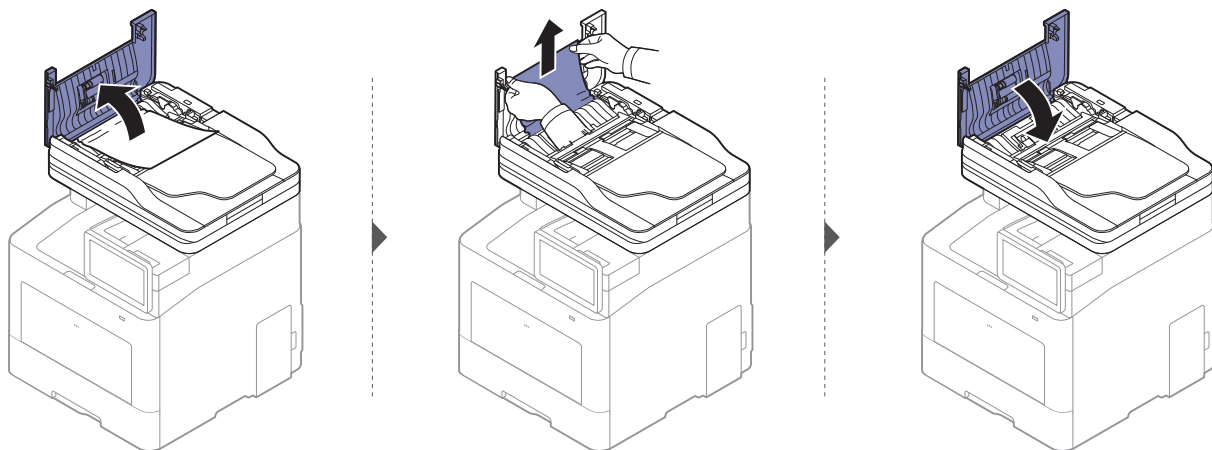

Si vous ne voyez toujours pas le papier à cet endroit, arrêtez et passez à l'étape suivante :

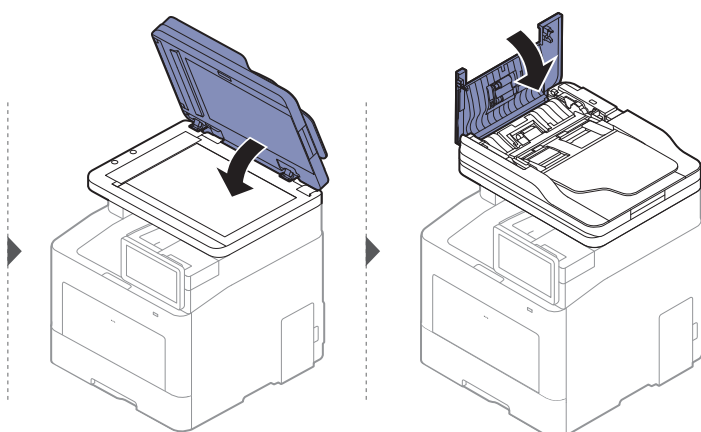
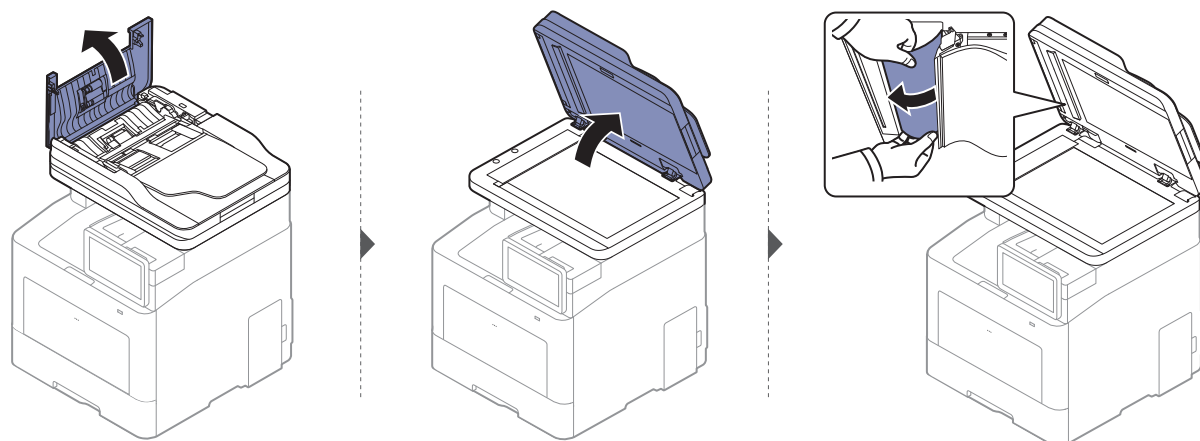

Bourr papier orig dans zone sortie scanner.



- Les illustrations de ce guide de l'utilisateur peuvent différer de celles de votre appareil selon le modèle et les options installées. Vérifiez le type de votre appareil (voir « Vue avant » à la page 17).
- Cette solution peut ne pas être possible selon le modèle ou les appareils optionnels (voir « Vue avant » à la page 17).

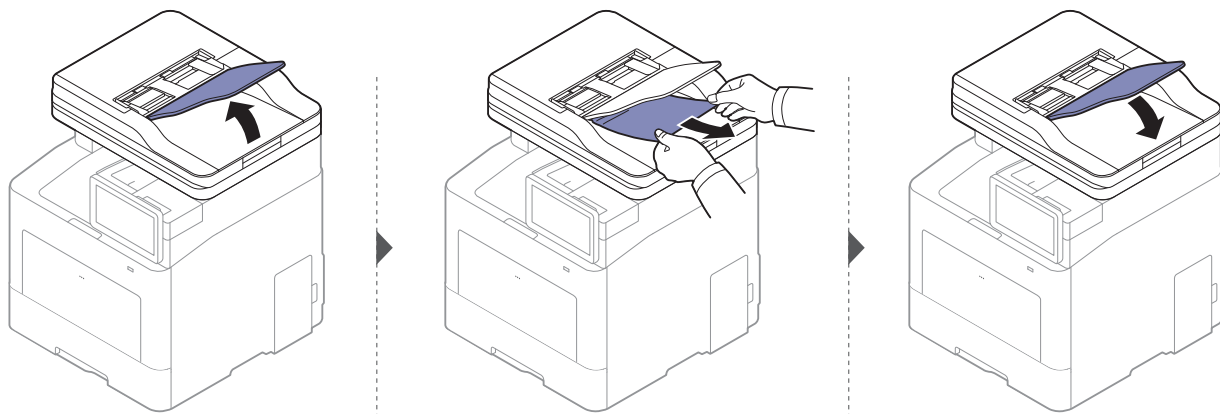

Présentation des messages affichés

Des messages apparaissent sur l'écran pour indiquer l'état de l'appareil ou des erreurs éventuelles. Certains messages d'erreur s'affichent avec des dessins pour vous aider à résoudre le Problème. Reportez-vous aux tableaux ci-dessous pour connaître la signification de ces messages et, le cas échéant, résoudre le problème.



- Vous pouvez résoudre l'erreur en suivant les instructions de la fenêtre du programme État de l'imprimante de l'ordinateur (voir « Utilisation de Etat de l'imprimante Samsung » à la page 223).
- Si le message ne figure pas dans le tableau, redémarrez l'appareil, puis essayez de lancer de nouveau la tâche d'impression. Si le problème persiste, contactez un technicien de maintenance.
- Notez le contenu du message à l'écran afin de pouvoir l'indiquer si vous appelez le service de maintenance.
- Certains messages peuvent ne pas apparaître à l'écran en fonction des options ou des modèles.
- [numéro d'erreur] indique le numéro d'erreur.
- [numéro de bac] indique le numéro de bac.
- [type de support] indique le type de support.
- [format du support] indique le format du support.
- [couleur] indique la couleur du toner.
- [type d'unité] indique le type d'unité.

Message	Signification	Solutions proposées
Vérifier si des morceaux de papier se trouvent dans le passage du papier	Un problème est survenu dans le circuit d'entraînement du papier.	Retirez les bouts de papier restants dans le circuit d'entraînement du papier. Si le problème persiste, contactez le service de maintenance.
Toner fourni en quantité insuffisante. Retirer le film protecteur de la cartouche de toner ou la secouer. Appeler l'assistance si le problème persiste	L'appareil ne détecte pas la cartouche de toner. Ou la bande adhésive n'a pas été retirée de la cartouche de toner.	Retirez la bande adhésive de la cartouche de toner. Reportez-vous au Guide d'installation rapide.

Message	Signification	Solutions proposées
Lors du remplacement des cartouches, nous vous recommandons d'utiliser des cartouches de toner d'origine Samsung. Samsung peut refuser d'effectuer des services de garantie sur des produits dans lesquels des cartouches de toner autres que d'origine Samsung, telles que celles rechargées ou reconditionnées, ont été utilisées.	La cartouche de toner indiquée n'est pas compatible avec votre appareil.	Installez la cartouche de toner correspondante par une cartouche d'origine Samsung (voir « Remplacement de la cartouche de toner » à la page 247).
Le capot est ouvert. Fermez-le	Le capot avant ou le capot arrière n'est pas bien fermé.	Refermez le capot jusqu'à entendre un déclic.
Fin de vie. Remplacez par une nouvelle unité d'imagerie [couleur]	La cartouche de toner indiquée a atteint sa durée de vie estimée de cartouche ^a .	Remplacez la cartouche de toner par une cartouche d'origine Samsung (voir « Remplacement de la cartouche de toner » à la page 247).
Toner [couleur] très bas	La cartouche de toner indiquée a pratiquement atteint son autonomie estimée ^a .	<ul style="list-style-type: none"> • Vous pouvez choisir Stop ou Continuer comme indiqué sur le panneau de commande. Si vous sélectionnez Stop, l'imprimante cesse d'imprimer. Si vous sélectionnez Continuer, l'imprimante continue l'Impression, mais la qualité d'impression ne peut pas être garantie. • Pour garantir la meilleure qualité d'impression, remplacez la cartouche de toner lorsque ce message apparaît. L'utilisation d'une cartouche au-delà de ce point peut entraîner des problèmes de qualité d'impression (voir « Remplacement de la cartouche de toner » à la page 247).

Message	Signification	Solutions proposées
Toner [couleur] faible	Il reste une petite quantité de toner dans la cartouche indiquée ^a .	Préparez une nouvelle cartouche en vue de son remplacement. Vous pouvez améliorer provisoirement la qualité d'impression en secouant la cartouche afin de répartir le toner résiduel (voir « Redistribution du toner » à la page 245).
Échec du système moteur [numéro d'erreur] Éteignez puis rallumez.	Un problème a été détecté dans le système moteur.	Mettez l'appareil hors tension, puis sous tension. Si le problème persiste, contactez le service de maintenance.
Échec du moteur [numéro d'erreur] Appelez un technicien si le problème persiste		
Défaillance du ventilateur [numéro d'erreur] Veuillez éteindre, puis rallumer	Un problème est survenu avec le système de ventilateur.	Mettez l'appareil hors tension, puis sous tension. Si le problème persiste, contactez le service de maintenance.
Echec chauffe[numéro d'erreur] Eteignez, rallumez	Un problème est survenu au niveau de l'unité de fusion.	Mettez l'appareil hors tension, puis sous tension. Si le problème persiste, contactez le service de maintenance.
Echec unité chauffe[numéro d'erreur] Éteignez, puis rallumez. Contactez un technicien si le problème persiste		
Panne du système de disque dur [numéro d'erreur] Éteignez puis rallumez. Appelez un technicien si le problème persiste	Un problème a été détecté dans le disque dur.	Mettez l'appareil hors tension, puis sous tension. Si le problème persiste, contactez le service de maintenance.
Défaillance du système de disque dur [numéro d'erreur] appelez le service de maintenance		
Erreur DD [numéro d'erreur] Vérifiez le mode d'emploi		
Échec du syst. d'entrée [numéro d'erreur] Vér. la conn. bac 2.	Un problème a été détecté dans le bac.	Ouvrez puis refermez-le. Si le problème persiste, contactez le service de maintenance.

Message	Signification	Solutions proposées
Échec du système d'entrée [numéro d'erreur] Retirez le [numéro de bac] et réinsérez-le	Un problème a été détecté dans le bac.	Ouvrez puis refermez-le. Si le problème persiste, contactez le service de maintenance.
Échec du syst. d'entrée [numéro d'erreur] Vér. la conn. bac 2.	Un problème a été détecté avec la lampe.	Ouvrez le capot et refermez-le. Si le problème persiste, contactez le service de maintenance.
Chargement manuel avec papier [A4], [ordinaire]	Le format de papier spécifié dans les propriétés de l'imprimante ne correspond pas au papier que vous chargez dans l'imprimante.	Insérez du papier de format approprié dans le bac.
Panne de la LSU : [numéro d'erreur]. Éteignez puis rallumez. Appelez un technicien si le problème persiste	Un problème est arrivé au module de numérisation laser.	Mettez l'appareil hors tension, puis sous tension. Si le problème persiste, contactez le service de maintenance.
Panne moteur: [numéro d'erreur]. Éteignez, puis rallumez. Contactez un technicien si le problème persiste	Un problème a été détecté dans le système du moteur.	Mettez l'appareil hors tension, puis sous tension. Si le problème persiste, contactez le service de maintenance.
Échec du MSOK [numéro d'erreur] Appelez un technicien et remplacez le MSOK	Un problème a été détecté dans le système moteur.	Mettez l'appareil hors tension, puis sous tension. Si le problème persiste, contactez le service de maintenance.
Bourrage papier origine devant scanner	Les originaux sont bloqués dans le chargeur automatique de documents recto/verso.	Supprimez le bourrage (voir « Bourrage du papier d'origine devant le scanner » à la page 266).
Bourrage du papier d'origine dans le scanner	Les originaux sont bloqués dans le chargeur automatique de documents recto/verso.	Supprimez le bourrage (voir « Bourrage du papier d'origine dans le scanner » à la page 267).
La corbeille de sortie est pleine de papier. Retirez le papier imprimé	Le bac à papier est plein.	Retirez les impressions du réceptacle de sortie : l'appareil reprend l'impression.
Aucun bac ne contient de papier. Chargez du papier.	Tous les bacs sont vides.	Insérez du papier dans le bac.
Plus de papier dans le bac [numéro].	Le bac est vide.	Insérez du papier dans le bac.

Message	Signification	Solutions proposées
Le bac polyvalent est vide. Chargez du papier..	Le bac papier polyvalent est vide.	Insérez du papier dans le bac papier polyvalent.
Bac [numéro] presque vide. Chargez papier.	Papier presque épuisé dans le bac.	Insérez du papier dans le bac.
Papier non conforme dans le bac [numéro] Bac poly Mélange papier	Le format de papier spécifié dans les propriétés de l'imprimante ne correspond pas au papier chargé dans le bac.	Sélectionnez Continuer pour effectuer la tâche d'impression avec le papier incorrect, ou sélectionnez Annuler pour interrompre la tâche d'impression et charger le papier correct dans le bac.
Bourrage papier en bas de la trajectoire recto verso	Le papier s'est bloqué pendant l'impression recto/verso.	Supprimez le bourrage (voir « Dans la zone de l'unité recto/verso » à la page 266).
Bourrage papier dans la trajectoire recto verso		
Bourrage papier en haut de la trajectoire recto verso		
Bourr dans zone sortie.	Un bourrage papier est survenu au niveau de la zone de sortie.	Supprimez le bourrage (voir « Au niveau du bac de sortie » à la page 265).
Bourrage papier dans la machine	Du papier est coincé à l'intérieur de l'appareil.	Supprimez le bourrage (voir « À l'intérieur de l'appareil » à la page 265).
Bourrage dans bac1	Un bourrage papier s'est produit au niveau du bac.	Supprimez le bourrage (voir « Dans le bac 1 » à la page 262).
Bourrage dans bac2	Un bourrage papier s'est produit au niveau du bac optionnel.	Supprimez le bourrage (voir « Dans le bac optionnel » à la page 263).
Bourrage papier dans le bac 3		
Bourrage papier dans le bac 4		
Bourrage papier dans le bac polyvalent	Un bourrage papier est survenu au niveau de la zone d'alimentation du bac.	Supprimez le bourrage (voir « Au niveau du bac papier polyvalent » à la page 264).
Prép nouv unité chauffe	L'autonomie estimée de l'unité de chauffe est presque atteinte.	Remplacez l'unité de chauffe par une nouvelle. Contactez un technicien de maintenance.
Remplacez par un nouveau four	L'unité de chauffe est en fin de vie.	Remplacez l'unité de chauffe par une unité authentique Samsung. Appelez un technicien.

Message	Signification	Solutions proposées
Préparez nouvelle unité de courroie de transfert d'image	L'autonomie estimée de la courroie de transfert est presque atteinte.	Remplacez la courroie de transfert. Contactez un technicien de maintenance.
Remplacez l'unité de courroie de transfert d'image	La courroie de transfert est en fin de vie.	Remplacez la courroie de transfert. Contactez un technicien de maintenance.
Installez unité courroie transf images	La courroie de transfert n'est pas installée.	Installez une courroie de transfert authentique Samsung. Contactez un technicien de maintenance.
L'unité de courroie de transfert d'image n'est pas compatible. Consultez le mode d'emploi.	La courroie de transfert de l'appareil n'est pas destinée à l'appareil.	Installez une pièce d'origine Samsung, conçue pour l'appareil. Contactez un technicien de maintenance.
Remplacez par un nouveau rouleau de transfert	Le rouleau de transfert est en fin de vie.	Remplacez le rouleau de transfert par un modèle authentique Samsung. Appelez un technicien.
Remplacez par un nouveau rouleau de levage du bac [numéro]	Le rouleau d'entraînement est en fin de vie.	Remplacez le rouleau d'entraînement par un modèle authentique Samsung. Appelez un technicien.
Remplacer par un nouveau rouleau à retard du bac [numéro]	Le rouleau à retard du bac est en fin de vie.	Remplacez le rouleau à retard du bac. Contactez un technicien de maintenance.
Remplacer par un nouveau rouleau à retard du bac 1	Le rouleau à retard de l'alimentation de document pour double numérisation (DSDF) est en fin de vie.	Remplacez le rouleau à retard de l'alimentation de document pour double numérisation (DSDF). Contactez un technicien de maintenance.
Echec système numéris[numéro d'erreur]Eteignez, rallumez	Un problème a été détecté dans le système de numérisation.	Mettez l'appareil hors tension, puis sous tension. Si le problème persiste, contactez le service de maintenance.
Défaillance du capteur[numéro d'erreur] Éteignez, puis rallumez. Contactez un technicien si le problème persiste	Un problème a été détecté dans le système du capteur.	Mettez l'appareil hors tension, puis sous tension. Si le problème persiste, contactez le service de maintenance.
La température ambiante ne convient pas à cet ensemble. Veuillez la régler	L'appareil est dans une pièce où la température est inappropriée.	Veuillez ajuster la température de la pièce (voir « Caractéristiques techniques » à la page 298).

Message	Signification	Solutions proposées
Échec de la cartouche de toner [couleur]e [numéro d'erreur] Appelez la maintenance.	Un problème a été détecté dans la cartouche de toner.	Mettez l'appareil hors tension, puis sous tension. Si le problème persiste, contactez le service de maintenance.
Cartouche de toner [couleur]e non installée. Installez-la.	Il n'y a pas de cartouche de toner.	Réinstallez la cartouche de toner.
La cart. de toner [couleur] n'est pas comp. Vérifiez le mode d'emploi	L'unité d'imagerie que vous avez installée n'est pas adaptée à votre appareil.	Installez une unité d'imagerie authentique Samsung conçue pour votre appareil (voir « Consommables disponibles » à la page 240).
Le capot supérieur du scanner est ouvert	Le capot du chargeur automatique de documents recto/verso n'est pas fermé correctement.	Refermez le capot jusqu'à entendre un déclic.
Panne de tiroir [numéro d'erreur] Vérifiez la connexion du tiroir	Le bac n'est pas bien connecté.	Réinstallez le bac. Si le problème persiste, contactez le service de maintenance.
Défaillance de bac [numéro d'erreur] Extraire le bac [numéro] puis l'insérer. Appeler l'assistance si le problème persiste	Le bac n'est pas bien connecté.	Réinstallez le bac. Si le problème persiste, contactez le service de maintenance.
Le bac [numéro] n'est pas installé. Installez-le.	Le bac n'est pas correctement installé.	Réinstallez le bac. Si le problème persiste, contactez le service de maintenance.
La cassette du bac [numéro] est sortie. Insérez correctement	Le bac n'est pas bien fermé.	Refermez le bac jusqu'à ce qu'un déclic indique qu'il est bien en place.
Capot bac 1 ouvert. Fermez-le	Le capot du bac n'est pas bien fermé.	Refermez le capot du bac jusqu'à ce qu'un déclic indique qu'il est bien en place.
Échec système IU[numéro d'erreur]	Un problème a été détecté dans le système d'interface utilisateur.	Mettez l'appareil hors tension, puis sous tension. Si le problème persiste, contactez le service de maintenance.
Panne de tiroir [numéro d'erreur] Vérifiez la connexion du tiroir	Le bac n'est pas bien connecté.	Réinstallez le bac. Si le problème persiste, contactez le service de maintenance.

Message	Signification	Solutions proposées
Défaillance de bac [numéro d'erreur] Extraire le bac [numéro] puis l'insérer. Appeler l'assistance si le problème persiste	Le bac n'est pas bien connecté.	Réinstallez le bac. Si le problème persiste, contactez le service de maintenance.
Échec RT[numéro d'erreur]Réinstallez rouleau de transfert	Le rouleau de transfert n'est pas installé.	Installez le rouleau de transfert. Si celui-ci est déjà installé, essayez de le réinstaller. Si le problème persiste, contactez le service de maintenance.
Récupérateur toner usagé presque plein. Remplacez-le	Le récupérateur de toner usagé a atteint sa durée limite d'utilisation et l'imprimante cessera d'imprimer jusqu'à ce qu'un nouveau récupérateur de toner usagé soit inséré dans l'imprimante.	Remplacez le récupérateur de toner usagé par un récupérateur de toner usagé Samsung d'origine.
Réserv toner exc. plein. Remplacez par nouveau	Le récupérateur de toner usage est plein.	Remplacez-le.
Le bac de récupération du toner n'est pas installé. Installez-le.	Le récupérateur de toner usagé n'est pas installé.	Installez le récupérateur de toner usagé. Si celui-ci est déjà installé, essayez de le réinstaller. Si le problème persiste, contactez le service de maintenance.
L'adresse IPv4 destinée au LAN sans fil est en conflit avec celle de l'autre système. Vérifiez-la.	L'adresse IPv4 est déjà utilisée ailleurs (LAN sans fil).	Vérifiez l'adresse IPv4 ou obtenez une nouvelle adresse IP.
L'adresse IPv6 destinée au LAN sans fil est en conflit avec celle de l'autre système. Vérifiez-la.	L'adresse IPv6 est déjà utilisée ailleurs (LAN sans fil).	Vérifiez l'adresse M IPv6 ou obtenez une nouvelle adresse IP.
Cette adresse IP entre en conflit avec celle d'un autre système. Vérifiez-la	L'adresse IP est déjà utilisée.	Vérifiez l'adresse IP ou obtenez une nouvelle adresse IP.
Le câble réseau est déconnecté. Vérifiez-le.	L'appareil n'est pas connecté avec un câble réseau.	Connectez l'appareil au réseau avec un câble réseau.

Message	Signification	Solutions proposées
Erreur: #S6-3113 Appel pour répar	La fonction Réseau est inopérante pas en raison d'une défaillance interne de la puce PHY du réseau câblé.	Redémarrez l'appareil et réessayez la tâche d'impression. Si le problème persiste, contactez le service de maintenance.
Échec de l'authentification 802.1x. Contactez votre administrateur système	Échec de l'authentification.	Vérifiez le protocole d'authentification du réseau. Si le problème persiste, contactez le service de maintenance.

a. L'autonomie estimée de la cartouche signifie l'autonomie attendue ou estimée de la cartouche de toner, ce qui indique la capacité moyenne d'impression et est défini conformément à la norme ISO/IEC 19798 (voir « Consommables disponibles » à la page 240). Le nombre de pages peut varier en fonction de l'environnement d'exploitation, du pourcentage de zone d'image, du délai entre chaque impression, du type et du format des supports. Une certaine quantité de toner peut rester dans la cartouche, même lorsque le message « Mettre une nouvelle cartouche » s'affiche et que l'impression cesse.

Problèmes d'alimentation papier

Problème	Solutions proposées
Bourrages papier en cours d'impression.	Supprimez le bourrage papier.
Plusieurs feuilles sont collées les unes aux autres.	<ul style="list-style-type: none">• Vérifiez la capacité papier maximale du bac.• Vérifiez que vous utilisez un type de papier adéquat.• Retirez le papier du bac d'alimentation, courbez-le ou déramez-le.• Dans un environnement humide, les feuilles risquent de se coller les unes aux autres.
Impossible d'insérer plusieurs feuilles de papier.	Il se peut que différents types de papier soient empilés dans le bac d'alimentation. Chargez des feuilles de type, de format et de grammage identiques.
Le papier n'est pas entraîné dans l'appareil.	<ul style="list-style-type: none">• Retirez tout élément qui fait obstruction à l'intérieur de l'appareil.• Le papier n'a pas été chargé correctement. Retirez le papier du bac d'alimentation et rechargez-le correctement.• Il y a trop de papier dans le bac d'alimentation. Enlevez le surplus de papier.• Le papier est trop épais. Utilisez uniquement du papier conforme aux caractéristiques de l'appareil.
Le papier ne cesse de se bloquer.	<ul style="list-style-type: none">• Il y a trop de papier dans le bac d'alimentation. Enlevez le surplus de papier. Si vous imprimez sur des supports spéciaux, utilisez le chargement manuel du bac.• Le type de papier utilisé n'est pas correct. Utilisez uniquement du papier conforme aux caractéristiques de l'appareil.• Des particules se sont accumulées dans l'appareil. Ouvrez le capot supérieur de l'imprimante et les débris éventuels.
Les enveloppes s'impriment de travers ou ne sont pas entraînées correctement.	Assurez-vous que les guides papier reposent des deux côtés des enveloppes.

Problèmes d'alimentation et de connexion des câbles

Redémarrez l'appareil. Si le problème persiste, contactez le service de maintenance.

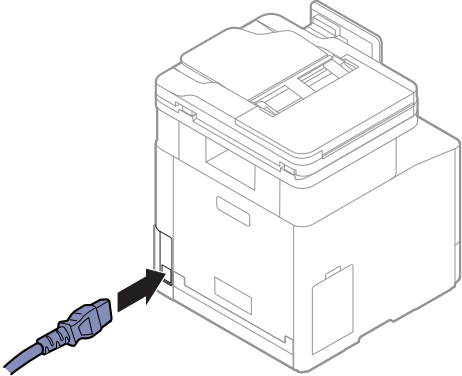
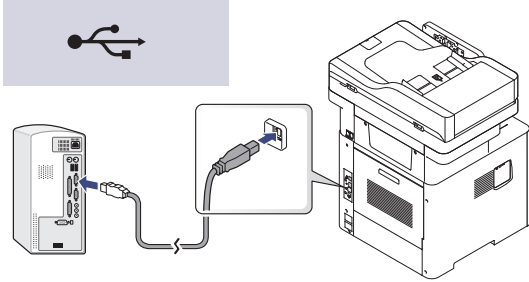
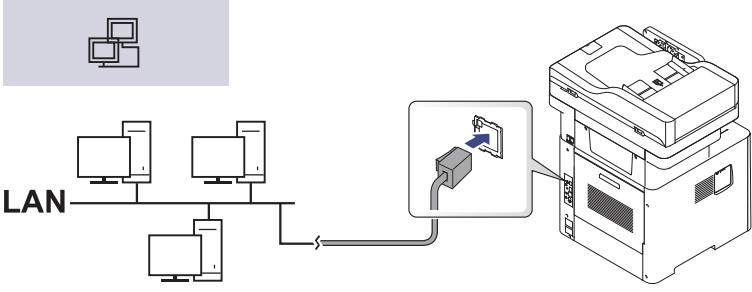
Problème	Solutions proposées
<p>L'appareil n'est pas alimenté ou le câble de connexion qui relie l'ordinateur à l'imprimante n'est pas correctement raccordé.</p>	<ol style="list-style-type: none"><li data-bbox="699 555 1396 622">1. Commencez par brancher l'appareil sur une prise de courant.  <ol style="list-style-type: none"><li data-bbox="699 1037 1430 1104">2. Vérifiez le câble USB pour le câble réseau à l'arrière de l'appareil.  <hr/>  <ol style="list-style-type: none"><li data-bbox="699 1742 1458 1809">3. Débranchez le câble USB ou le câble réseau à l'arrière de l'appareil puis rebranchez-le.

Problèmes d'impression



Problème	Solutions proposées
L'appareil n'imprime pas.	Commencez par brancher l'appareil sur une prise de courant. Si l'appareil possède une touche  (Marche/Sortie de veille) sur le panneau de commande, appuyez dessus.
	Réglez votre appareil comme appareil par défaut pour Windows.
	Vérifiez les éléments ci-après sur l'appareil: <ul style="list-style-type: none">• Le capot n'est pas fermé. Fermez le capot.• Du papier est bloqué. Supprimez le bourrage papier (voir « Résolution des bourrages papier » à la page 262).• Il n'y a pas de papier dans le bac. Chargez du papier (voir « Chargement de papier dans le bac » à la page 46).• La cartouche de toner n'est pas installée. Installez la cartouche de toner (voir « Remplacement de la cartouche de toner » à la page 247).• Assurez-vous que l'enveloppe et la feuille de protection de la cartouche de toner ont bien été retirées (voir « Remplacement de la cartouche de toner » à la page 247). Si une erreur système se produit, contactez le service de maintenance.
	Déconnectez le câble de l'appareil, puis reconnectez-le (voir « Vue arrière » à la page 18).
	Si possible, raccordez le câble à un autre ordinateur en état de marche et imprimez un document. Vous pouvez également utiliser un autre câble d'appareil.
	Vérifiez les paramètres de l'imprimante dans Windows pour voir si la tâche d'impression est envoyée au port approprié. Si l'ordinateur comporte plusieurs ports, assurez-vous que l'appareil est raccordé au port adéquat.
	Vérifiez les Options d'impression pour vous assurer que tous les réglages d'impression sont corrects.
	Désinstallez puis réinstallez le pilote de l'appareil.
	Vérifiez le message affiché à l'écran du panneau de contrôle pour déterminer s'il s'agit d'une erreur système. Contactez le service de maintenance.
	Libérez davantage d'espace disque et relancez l'impression du document.
Une fois que vous avez vidé le bac de sortie, l'impression reprend.	

Problème	Solutions proposées
L'appareil n'utilise pas la bonne source d'alimentation papier.	Pour la plupart des logiciels d'application, pour sélectionner la source d'alimentation du papier il faut aller sur l'onglet Papier dans Options d'impression (voir « Ouverture des préférences d'impression » à la page 60). Sélectionnez la source d'alimentation papier adéquate. Consultez l'aide du pilote d'impression (voir « Utilisation de l'aide » à la page 66).
Une tâche d'impression est très lente.	Simplifiez la page ou modifiez les paramètres de qualité d'impression.
La moitié de la page est blanche.	Changez l'orientation de la page dans votre application (voir « Ouverture des préférences d'impression » à la page 60). Consultez l'aide du pilote d'impression (voir « Utilisation de l'aide » à la page 66).
	Assurez-vous que le format de papier défini dans les paramètres du pilote d'impression correspond au format du papier se trouvant dans le bac d'alimentation. Vérifiez également que le format de papier défini dans les paramètres du pilote d'impression correspond au format de papier sélectionné dans les paramètres de l'application (voir « Ouverture des préférences d'impression » à la page 60).
L'appareil imprime mais le texte est erroné, tronqué ou incomplet.	Déconnectez le câble de l'appareil, puis reconnectez-le. Essayez d'imprimer un document ayant déjà été imprimé correctement. Si possible, reliez le câble et l'appareil à un autre ordinateur ayant déjà correctement imprimé, et lancez l'impression d'un document. Si ces solutions n'aboutissent pas, remplacez le câble de l'appareil.
	Vérifiez que votre appareil est sélectionné dans le menu de sélection de l'imprimante de l'application.
	Essayez d'imprimer un document à partir d'une autre application.
	Le système d'exploitation ne fonctionne pas correctement. Quittez Windows, puis redémarrez l'ordinateur. Mettez l'appareil hors tension, puis sous tension.
Les pages s'impriment, mais elles sont vierges.	Secouez la cartouche de toner, si besoin est. Si nécessaire, remplacez la cartouche. <ul style="list-style-type: none"> • Voir « Redistribution du toner » à la page 245. • Voir « Remplacement de la cartouche de toner » à la page 247.
	Vérifiez que le fichier ne contient pas de pages blanches.
	Contactez le service de maintenance.

Problème	Solutions proposées
<p>L'imprimante n'imprime pas correctement les fichiers PDF. Une partie des graphiques, du texte ou des illustrations manque.</p>	<p>L'impression du fichier PDF en tant qu'image peut permettre l'impression du fichier. Activez Imprimer comme image dans les options d'impression Acrobat.</p> <p> L'impression d'un fichier PDF en tant qu'image demande plus de temps qu'une impression ordinaire.</p>
<p>La qualité d'impression des photos n'est pas bonne. Des images ne sont pas nettes.</p>	<p>Réduisez la taille de la photo. Plus vous augmentez la taille des photos dans le programme, plus la résolution diminue.</p>
<p>Avant l'impression, la machine émet de la vapeur près du bac de sortie.</p>	<p>Du papier humide/mouillé peut dégager de la vapeur [fumée blanche] pendant l'impression. Ceci n'est pas un problème, vous pouvez continuer à imprimer. Si vous êtes gêné par la fumée [vapeur], remplacez le papier par du papier d'une rame neuve.</p>
<p>L'appareil n'imprime pas sur du papier de format personnalisé, comme le papier à factures.</p>	<p>Réglez le format de papier correct dans Personnalisée dans l'onglet Papier d'Options d'impression (voir « Ouverture des préférences d'impression » à la page 60).</p>
<p>Le papier à factures imprimé est voilé.</p>	<p>Les paramètres de format de papier ne correspondent pas. Modifiez l'option d'impression et réessayez. Allez dans Options d'impression, cliquez sur l'onglet Papier, et définissez le type sur Papier fin (voir « Ouverture des préférences d'impression » à la page 60).</p>

Problèmes de qualité d'impression

Si l'intérieur de l'appareil est encrassé ou si le papier a été mal chargé, il peut y avoir une baisse de la qualité d'impression. Reportez-vous au tableau ci-dessous pour résoudre le problème.

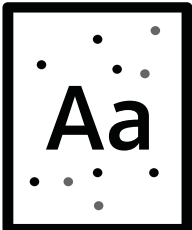
Problème	Solutions proposées
<p>Impression claire ou floue</p> 	<ul style="list-style-type: none">• Si une strie blanche verticale ou une zone floue apparaît sur la page, le niveau du toner est bas. Installez une nouvelle cartouche de toner (voir « Remplacement de la cartouche de toner » à la page 247).• Le papier n'est pas conforme aux caractéristiques de l'appareil: papier humide ou rugueux, par exemple.• Si toute la page est claire, la résolution d'impression sélectionnée est insuffisante ou le mode Économie de toner est activé. Réglez la résolution d'impression et désactivez le mode Économie de toner. Consultez l'aide du pilote d'impression.• La présence simultanée de zones floues et de traînées de toner peut indiquer la nécessité de nettoyer la cartouche. Nettoyez l'intérieur de l'appareil (voir « Nettoyage de l'appareil » à la page 255).• La surface du module de numérisation laser du côté intérieur à l'appareil peut être sale. Nettoyez l'intérieur de l'appareil (voir « Nettoyage de l'appareil » à la page 255). Si le problème persiste, contactez le service de maintenance.
<p>La moitié supérieure du papier est imprimée de façon plus claire que le reste du papier.</p> 	<p>Le toner n'adhère peut-être pas correctement à ce type de papier.</p> <ul style="list-style-type: none">• Modifiez l'option d'impression et réessayez. Accédez à Options d'impression, cliquez sur l'onglet Papier et définissez le type de papier sur Papier recyclé (voir « Ouverture des préférences d'impression » à la page 60).
<p>Taches de toner</p> 	<ul style="list-style-type: none">• Le papier n'est pas conforme aux caractéristiques de l'appareil : papier humide ou rugueux, par exemple.• Le rouleau de l'imprimante est peut-être sale. Nettoyez l'intérieur de l'appareil (voir « Nettoyage de l'appareil » à la page 255).• Le circuit d'entraînement du papier a besoin d'être nettoyé. Contactez le service de maintenance (voir « Nettoyage de l'appareil » à la page 255).

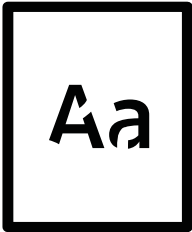
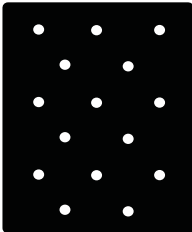
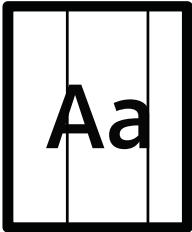
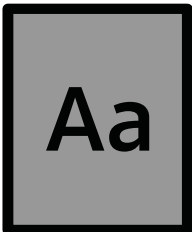
Problème	Solutions proposées
<p>Zones vides</p> 	<p>Si des zones vides, généralement au niveau des arrondis des caractères, apparaissent sur la page:</p> <ul style="list-style-type: none"> • Il se peut qu'une feuille de papier soit de mauvaise qualité. Essayez de réimprimer la page. • Le taux d'humidité du papier n'est pas homogène ou certaines zones du papier sont humides. Changez de marque de papier. • La rame de papier est de mauvaise qualité. Le processus de fabrication du papier est à l'origine du problème et empêche le toner de se fixer sur certaines zones. Changez de marque ou de type de papier. • Modifiez l'option d'impression et réessayez. Allez dans les Options d'impression, cliquez sur l'onglet Papier, et réglez le type sur Papier épais (voir « Ouverture des préférences d'impression » à la page 60). <p>Si le problème persiste, contactez le service de maintenance.</p>
<p>Taches blanches</p> 	<p>Si des taches blanches apparaissent sur la page:</p> <ul style="list-style-type: none"> • Le papier est trop rugueux et de la poussière provenant du papier se dépose à l'intérieur de l'appareil ; le rouleau de transfert est peut-être sale. Nettoyez l'intérieur de l'appareil (voir « Nettoyage de l'appareil » à la page 255). • Le circuit d'entraînement du papier a besoin d'être nettoyé. Nettoyez l'intérieur de l'appareil (voir « Nettoyage de l'appareil » à la page 255). <p>Si le problème persiste, contactez le service de maintenance.</p>
<p>Lignes verticales</p> 	<p>Si des stries verticales noires apparaissent sur la page:</p> <ul style="list-style-type: none"> • La surface (partie tambour) de la cartouche de toner à l'intérieur de l'appareil a probablement été griffée. Retirez la cartouche, puis installez-en une nouvelle (voir « Remplacement de la cartouche de toner » à la page 247). <p>Si des stries verticales blanches apparaissent sur la page:</p> <ul style="list-style-type: none"> • La surface du module de numérisation laser du côté intérieur à l'appareil peut être sale. Nettoyez l'intérieur de l'appareil (voir « Nettoyage de l'appareil » à la page 255). Si le problème persiste, contactez le service de maintenance.
<p>Fond noir ou en couleur</p> 	<p>Si la quantité de toner déposée sur la page crée un fond grisé inacceptable:</p> <ul style="list-style-type: none"> • Choisissez du papier de grammage inférieur. • Vérifiez les conditions ambiantes: un air trop sec ou trop humide (plus de 80 % d'humidité relative) peut avoir une incidence sur l'ombrage du fond. • Retirez l'ancienne cartouche et installez-en une nouvelle (voir « Remplacement de la cartouche de toner » à la page 247). • Répartissez bien de nouveau le toner (voir « Redistribution du toner » à la page 245).

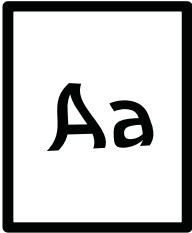
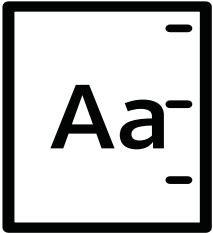
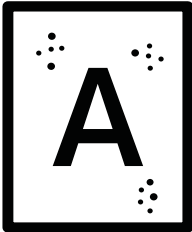
Problème	Solutions proposées
<p data-bbox="284 246 518 280">Traînées de toner</p> 	<ul data-bbox="651 246 1481 443" style="list-style-type: none"> • Nettoyez l'intérieur de l'appareil (voir « Nettoyage de l'appareil » à la page 255). • Vérifiez le type et la qualité du papier. • Retirez la cartouche, puis installez-en une nouvelle (voir « Remplacement de la cartouche de toner » à la page 247).
<p data-bbox="284 600 518 672">Défauts verticaux répétitifs</p> 	<p data-bbox="651 582 1396 654">Si des marques apparaissent plusieurs fois sur une page, à intervalles réguliers:</p> <ul data-bbox="651 660 1481 963" style="list-style-type: none"> • La cartouche de toner est peut-être endommagée. Si le problème persiste, remplacez la cartouche de toner (voir « Remplacement de la cartouche de toner » à la page 247). • Certaines pièces de l'appareil comportent peut-être des dépôts de toner. Si le défaut apparaît au dos de la page, le problème se résoudra sans doute de lui-même au bout de quelques pages. • L'unité de fusion est peut-être endommagée. Contactez le service de maintenance.
<p data-bbox="284 1243 486 1276">Fond moucheté</p> 	<p data-bbox="651 996 1481 1068">Les fonds mouchetés apparaissent lorsque des particules de toner se déposent aléatoirement sur la page.</p> <ul data-bbox="651 1075 1481 1803" style="list-style-type: none"> • Le papier peut être trop humide. Essayez d'imprimer en utilisant une autre rame de papier. N'ouvrez les rames qu'au dernier moment afin d'éviter que le papier n'absorbe l'humidité de l'air. • Si le fond moucheté apparaît sur une enveloppe, changez la mise en page pour éviter l'impression sur des zones de pliure. L'impression sur une zone de pliure peut causer des problèmes. Ou sélectionnez Papier épais dans la fenêtre Options d'impression (voir « Ouverture des préférences d'impression » à la page 60). • Si le fond moucheté recouvre la totalité de la page, réglez la résolution d'impression à partir de l'application ou des Options d'impression (voir « Ouverture des préférences d'impression » à la page 60). Assurez-vous que le type de papier correct est sélectionné. Par exemple: Si Papier plus épais est sélectionné, mais que du Papier ordinaire est en fait utilisé, une surcharge peut se produire, ce qui crée ce problème de qualité. • Si vous utilisez une nouvelle cartouche de toner, répartissez de nouveau le toner en premier lieu (voir « Redistribution du toner » à la page 245).

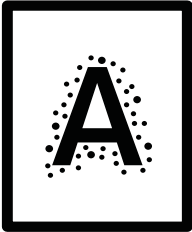
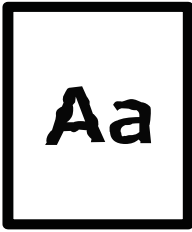
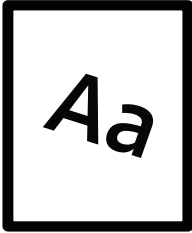
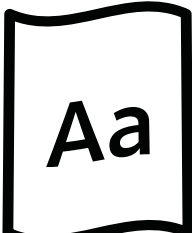
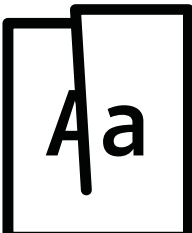
Problème	Solutions proposées
<p>Des particules de toner se trouvent autour des caractères ou des images en gras</p> 	<p>Le toner n'adhère peut-être pas correctement à ce type de papier.</p> <ul style="list-style-type: none"> • Modifiez l'option d'impression et réessayez. Accédez à Options d'impression, cliquez sur l'onglet Papier et définissez le type de papier sur Papier recyclé (voir « Ouverture des préférences d'impression » à la page 60). • Assurez-vous que le type de papier correct est sélectionné. Par exemple: Si Papier plus épais est sélectionné, mais que du Papier ordinaire est en fait utilisé, une surcharge peut se produire, ce qui crée ce problème de qualité.
<p>Caractères mal formés</p> 	<ul style="list-style-type: none"> • Si des caractères sont mal formés et semblent creusés par endroits, le papier est peut-être trop lisse. Changez de type de papier.
<p>Impression oblique</p> 	<ul style="list-style-type: none"> • Assurez-vous que le papier est correctement chargé. • Vérifiez le type et la qualité du papier. • Assurez-vous que les guides ne sont pas trop serrés ou trop lâches par rapport au papier.
<p>Pages gondolées</p> 	<ul style="list-style-type: none"> • Assurez-vous que le papier est correctement chargé. • Vérifiez le type et la qualité du papier. Une température ou une humidité trop élevée peut engendrer une ondulation du papier. • Retournez la pile de papier dans le bac. Essayez également de tourner le papier de 180° dans le bac.
<p>Pages pliées ou froissées</p> 	<ul style="list-style-type: none"> • Assurez-vous que le papier est correctement chargé. • Vérifiez le type et la qualité du papier. • Retournez la pile de papier dans le bac. Essayez également de tourner le papier de 180° dans le bac.

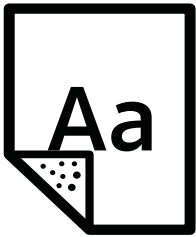
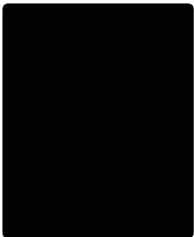
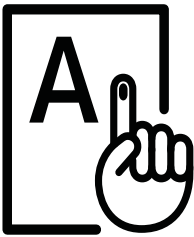
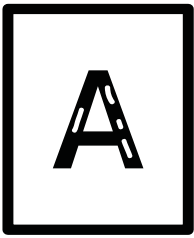
Problème	Solutions proposées
<p data-bbox="284 248 555 282">Dos de la page taché</p> 	<ul data-bbox="651 248 1406 320" style="list-style-type: none"> • Vérifiez que le toner ne coule pas. Nettoyez l'intérieur de l'appareil (voir « Nettoyage de l'appareil » à la page 255).
<p data-bbox="284 611 619 683">Pages entièrement noires ou de couleur</p> 	<ul data-bbox="651 611 1481 880" style="list-style-type: none"> • La cartouche de toner n'est sans doute pas installée correctement. Enlevez-la, puis réinstallez-la. • La cartouche de toner est peut-être défectueuse. Retirez la cartouche, puis installez-en une nouvelle (voir « Remplacement de la cartouche de toner » à la page 247). • L'appareil a peut-être besoin d'une réparation. Contactez le service de maintenance.
<p data-bbox="284 987 475 1021">Toner non fixé</p> 	<ul data-bbox="651 987 1485 1182" style="list-style-type: none"> • Nettoyez l'intérieur de l'appareil (voir « Nettoyage de l'appareil » à la page 255). • Vérifiez le type, l'épaisseur et la qualité du papier. • Retirez la cartouche de toner, puis installez-en une nouvelle (voir « Remplacement de la cartouche de toner » à la page 247). <p data-bbox="651 1193 1465 1265">Si le problème persiste, il se peut que l'appareil ait besoin d'une révision. Contactez le service de maintenance.</p>
<p data-bbox="284 1323 560 1395">Caractères tachés de blanc</p> 	<p data-bbox="651 1406 1414 1440">Un caractère devant être noir contient des taches blanches:</p> <ul data-bbox="651 1451 1481 1597" style="list-style-type: none"> • Il se peut que vous imprimiez du mauvais côté du papier. Retirez le papier et retournez-le. • Le papier n'est peut-être pas conforme aux caractéristiques de l'appareil.

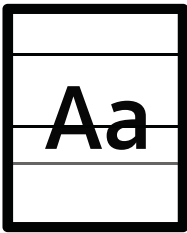
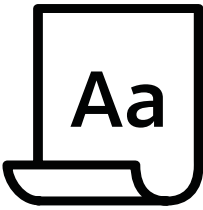
Problème	Solutions proposées
<p data-bbox="284 264 533 297">Stries horizontales</p> 	<p data-bbox="651 248 1347 315">Des stries noires horizontales ou des traînées de toner apparaissent:</p> <ul data-bbox="651 331 1481 517" style="list-style-type: none"> <li data-bbox="651 331 1481 398">• La cartouche de toner est peut-être mal installée. Enlevez-la, puis réinstallez-la. <li data-bbox="651 409 1481 517">• La cartouche de toner est peut-être défectueuse. Retirez la cartouche, puis installez-en une nouvelle (voir « Remplacement de la cartouche de toner » à la page 247). <p data-bbox="651 528 1465 595">Si le problème persiste, il se peut que l'appareil ait besoin d'une réparation. Contactez le service de maintenance.</p>
<p data-bbox="284 633 432 667">Ondulation</p> 	<p data-bbox="651 618 1433 685">Si le papier imprimé est ondulé ou s'il n'est pas entraîné dans l'appareil:</p> <ul data-bbox="651 701 1481 920" style="list-style-type: none"> <li data-bbox="651 701 1481 768">• Retournez la pile de papier dans le bac. Essayez également de tourner le papier de 180° dans le bac. <li data-bbox="651 779 1481 920">• Modifiez l'option de l'imprimante concernant le papier et réessayez. Allez dans les Options d'impression, cliquez sur l'onglet Papier, et réglez le type sur Papier fin (voir « Ouverture des préférences d'impression » à la page 60).
<ul data-bbox="284 954 612 1245" style="list-style-type: none"> <li data-bbox="284 954 612 1055">• Une image inconnue apparaît plusieurs fois sur certaines feuilles <li data-bbox="284 1066 612 1099">• Toner non fixé <li data-bbox="284 1111 612 1245">• Des zones d'impression plus claires ou une contamination sont constatées 	<p data-bbox="651 1010 1481 1189">Vous utilisez probablement l'appareil à une altitude de 1 000 m ou plus. Une altitude élevée peut altérer la qualité d'impression: le toner ne se fixe pas correctement sur le papier ou le document est très pâle. Corrigez le paramètre d'altitude de votre appareil (voir « Param. admin » à la page 189).</p>

Problèmes de copie

Problème	Solutions proposées
Les copies sont trop claires ou trop sombres.	Réglez la luminosité dans Fonction de copie pour éclaircir ou assombrir le fond des copies.
Les copies contiennent des traînées, des lignes, des traces ou des taches.	<ul style="list-style-type: none">• Si les défauts apparaissent sur l'original, réglez la luminosité dans Fonction de copie pour éclaircir l'arrière-plan de vos copies.• Si les défauts n'apparaissent pas sur l'original, nettoyez le module de numérisation (voir « Nettoyage du scanner » à la page 258).
L'image copiée est de travers.	<ul style="list-style-type: none">• Assurez-vous que l'original est aligné avec le guide.• Le rouleau de l'imprimante est peut-être sale. Nettoyez l'intérieur de l'appareil (voir « Nettoyage de l'appareil » à la page 255).• L'impression oblique causée par l'alimentation de document pour double numérisation (DSDF) nécessite un réglage des charnières. Contactez le service de maintenance.
Des copies blanches sont imprimées.	Vérifiez que l'original est placé face imprimée vers le bas si vous utilisez la vitre d'exposition ou face imprimée vers le haut si vous utilisez le chargeur de documents. Si le problème persiste, contactez le service de maintenance.
L'image s'efface facilement de la copie.	<ul style="list-style-type: none">• Remplacez le papier du bac par une nouvelle rame tout juste déballée.• Dans les environnements très humides, ne laissez pas le papier dans l'appareil pendant un trop long moment.
Les bourrages papier sont fréquents.	<ul style="list-style-type: none">• Ventilez le papier, puis retournez-le dans le bac d'alimentation. Changez la pile de papier du bac d'alimentation. Si nécessaire, vérifiez/ajustez les guide-papier.• Assurez-vous que le type et le grammage du papier sont corrects (voir « Spécifications des supports d'impression » à la page 299).• Vérifiez qu'aucune feuille ni aucun morceau de papier ne reste coincé dans l'appareil après un bourrage.
La cartouche de toner est épuisée avant impression du nombre de copies normal.	<ul style="list-style-type: none">• Les originaux contiennent peut-être des images, des zones sombres ou des lignes épaisses. Ainsi, les documents de type formulaire, lettre d'information ou livre consomment plus de toner.• L'alimentation de document pour double numérisation (DSDF) peut rester ouverte pendant l'impression des copies.• Éteignez l'appareil puis rallumez-le.

Problèmes de numérisation

Problème	Solutions proposées
Le scanner ne fonctionne pas.	<ul style="list-style-type: none">• Assurez-vous que l'original est placé face imprimée vers le bas sur la vitre de numérisation ou vers le haut dans le chargeur de documents (voir « Chargement des originaux » à la page 42).• Il se peut qu'il n'y ait pas assez de mémoire disponible pour vous permettre de stocker le document que vous souhaitez numériser. Essayez la fonction de prénumérisation pour voir si elle fonctionne. Essayez de diminuer la résolution de numérisation.• Vérifiez que le câble d'imprimante de l'appareil est branché correctement.• Assurez-vous que le câble d'imprimante de l'appareil n'est pas défectueux. Interchangez le câble d'imprimante existant avec un autre en bon état. Le cas échéant, remplacez le câble de l'imprimante.• Vérifiez que le scanner est configuré correctement. Vérifiez les paramètres de numérisation dans l'application que vous souhaitez utiliser et assurez-vous que la tâche de numérisation est transmise au port adéquat (par exemple, USB001).
La numérisation est très lente.	<ul style="list-style-type: none">• Vérifiez si l'appareil est en train d'imprimer des données reçues. Si tel est le cas, attendez la fin de l'impression des données avant de numériser le document.• La numérisation des graphismes est plus lente que celle des textes.• La vitesse de communication diminue en mode numérisation, car une grande quantité de mémoire est requise pour analyser et reproduire l'image numérisée. Dans le BIOS, paramétrez votre ordinateur sur le mode d'imprimante ECP. La vitesse s'en trouvera augmentée. Pour plus d'informations sur le paramétrage du BIOS, reportez-vous au guide de l'utilisateur de votre ordinateur.

Problème	Solutions proposées
<p>Un message s'affiche sur l'écran de votre ordinateur :</p> <ul style="list-style-type: none"> • Le périphérique ne peut être réglé sur le mode matériel souhaité. • Le port est actuellement utilisé par autre programme. • Le port est inhibé. • Le scanner est occupé à recevoir ou à imprimer des données. Réessayez une fois la tâche terminée. • Descripteur incorrect. • La numérisation a échoué. 	<ul style="list-style-type: none"> • L'imprimante est peut-être en cours de copie ou d'impression. Lorsque cette tâche est terminée, réessayez votre tâche. • Le port sélectionné est en cours d'utilisation. Redémarrez votre ordinateur et réessayez. • Il se peut que le câble d'imprimante de l'appareil soit mal branché ou que l'appareil ne soit pas sous tension. • Le pilote de numérisation n'est pas installé ou l'environnement d'exploitation est mal configuré. • Vérifiez que l'appareil est branché correctement et qu'il est sous tension puis redémarrez votre ordinateur. • Il se peut que le câble USB soit mal branché ou que l'appareil ne soit pas sous tension.

Problèmes de fax

Problème	Solutions proposées
L'appareil ne fonctionne pas, rien ne s'affiche à l'écran ou les touches ne répondent pas.	<ul style="list-style-type: none">• Débranchez et rebranchez le câble d'alimentation.• Vérifiez que la prise est alimentée.• Assurez-vous que l'imprimante est sous tension.
Pas de tonalité de composition.	<ul style="list-style-type: none">• Vérifiez que la ligne téléphonique est connectée correctement (voir « Vue arrière » à la page 18).• Vérifiez que la prise téléphonique fonctionne en y branchant un autre téléphone.
Les numéros mémorisés ne sont pas composés correctement.	Vérifiez que les numéros sont correctement mémorisés. Pour ce faire, imprimez le répertoire.
L'original n'est pas entraîné dans l'appareil.	<ul style="list-style-type: none">• Assurez-vous que le papier n'est pas froissé et qu'il est introduit correctement. Vérifiez que l'original est au bon format, ni trop fin, ni trop épais.• Assurez-vous que le chargeur de documents est correctement fermé.• Il faut peut-être remplacer le patin du chargeur de documents. Contactez le service de maintenance (voir « Pièces de rechange disponibles » à la page 242).
Impossible de recevoir automatiquement les fax.	<ul style="list-style-type: none">• Le mode de réception doit être paramétré en position Fax (voir « Changer Appuyez sur Mode de réception. » à la page 121).• Vérifiez qu'il y a du papier dans le bac d'alimentation (voir « Spécifications des supports d'impression » à la page 299).• Vérifiez si l'écran affiche un message d'erreur. Dans ce cas, réglez le problème.
L'appareil n'imprime pas.	<ul style="list-style-type: none">• Assurez-vous que l'original est chargé dans le chargeur de documents ou sur la vitre d'exposition.• Assurez-vous que le télécopieur destinataire est en mesure de recevoir votre télécopie.
Les télécopies reçues comportent des espaces blancs ou sont de qualité médiocre.	<ul style="list-style-type: none">• Il se peut que le télécopieur source soit défectueux.• Une ligne téléphonique bruyante peut provoquer des erreurs de ligne.• Vérifiez le fonctionnement de votre appareil en imprimant une copie.• Une cartouche de toner a pratiquement atteint son autonomie estimée. Remplacez la cartouche de toner (voir « Remplacement de la cartouche de toner » à la page 247).

Problème	Solutions proposées
Certains mots d'une télécopie reçue ont été agrandis.	Le télécopieur source a rencontré un problème de bourrage temporaire.
Des lignes apparaissent sur les originaux envoyés.	Vérifiez s'il y a des taches sur le module de numérisation et nettoyez-le (voir « Nettoyage du scanner » à la page 258).
L'appareil compose un numéro, mais ne parvient pas à se connecter au télécopieur distant.	Il est possible que l'autre télécopieur soit éteint, qu'il manque de papier ou qu'il ne puisse pas recevoir d'appels entrants. Demandez à l'opérateur de l'appareil de résoudre le problème.
Les télécopies ne sont pas enregistrées dans la mémoire.	L'espace libre de la mémoire est peut-être insuffisant pour enregistrer la télécopie. Si le message de mémoire faible s'affiche à l'écran, supprimez toutes les télécopies dont vous n'avez plus besoin puis essayez à nouveau d'enregistrer la télécopie. Appelez le service de maintenance.
Des zones blanches apparaissent en bas de chaque page, ainsi qu'une petite bande de texte dans la partie supérieure.	Il vous avez peut-être sélectionné des paramètres de papier incorrects dans les options utilisateur. Vérifiez le format de papier et resaisissez-le.

Problèmes concernant le système d'exploitation

Problèmes Windows courants

Problème	Solutions proposées
Le message « Fichier utilisé » s'affiche durant l'installation.	Fermez tous les programmes ouverts. Effacez tous les programmes du groupe Démarrage, puis redémarrez Windows. Réinstallez le pilote d'impression.
Le message « Erreur de protection générale », « Exception OE », « Spool 32 » ou « Opération non conforme » apparaît.	Fermez toutes les applications, redémarrez Windows et recommencez l'impression.
Les messages « Échec d'impression » et « Erreur de temporisation de l'imprimante » s'affichent.	Ces messages sont susceptibles d'apparaître en cours d'impression. Attendez simplement que l'appareil ait terminé l'impression. Si le message apparaît en mode prêt ou une fois l'impression achevée, vérifiez le branchement et/ou l'existence d'une erreur éventuelle.
Samsung Printer Experience n'est pas affiché lorsque vous cliquez sur autres paramètres.	Samsung Printer Experience n'est pas installé. Téléchargez l'application dans Windows Store(Store) et installez-la.
Les informations sur l'appareil ne s'affichent pas lorsque vous cliquez sur le périphérique dans Périphériques et Imprimantes.	Cochez Propriétés de l'imprimante . Cliquez sur l'onglet Ports . (Panneau de configuration > Périphériques et Imprimantes > Cliquez avec le bouton droit sur l'icône de votre imprimante et sélectionnez > Propriétés de l'imprimante) Si le port est réglé sur Fichier ou LPT, décochez-les et sélectionnez TCP/IP, USB ou WSD.



Pour de plus amples informations sur les messages d'erreur Windows, reportez-vous au Guide de l'utilisateur de Microsoft Windows fourni avec votre ordinateur.

Problèmes de réseau sans fil

Si des problèmes surviennent alors que vous utilisez l'appareil sur un réseau, vérifiez les éléments suivants:



Pour obtenir des informations sur le point d'accès (ou le routeur sans fil), consultez son propre mode d'emploi.

-
- Il est possible que votre ordinateur, votre point d'accès (ou routeur sans fil) ou votre appareil ne soit pas sous tension.
 - Vérifiez la réception sans fil autour de l'appareil. Si le routeur est éloigné de l'appareil ou s'il y a un obstacle, vous pourriez avoir des difficultés à recevoir le signal.
 - Éteignez, puis rallumez le point d'accès (ou le routeur sans fil), l'appareil et l'ordinateur. Cela peut parfois permettre de récupérer la communication réseau.
 - Vérifiez si le pare-feu logiciel (V3 ou Norton) bloque la communication.
Si l'ordinateur et l'appareil raccordés sur un même réseau ne peuvent pas se trouver, un pare-feu peut bloquer la communication. Reportez-vous au mode d'emploi du pare-feu pour le désactiver, puis relancez la recherche de l'appareil.
 - Vérifiez l'adresse IP de l'appareil. Réinstallez le pilote de l'appareil et modifiez les paramètres pour connecter l'appareil au réseau. En raison des caractéristiques de DHCP, l'adresse IP affectée peut changer si l'appareil n'est pas utilisé pendant une longue période ou si le point d'accès a été redéfini.
Enregistrez l'adresse MAC du produit lorsque vous configurez le serveur DHCP sur le point d'accès (ou le routeur sans fil). Ensuite, vous pouvez toujours utiliser l'adresse IP associée à l'adresse MAC. Vous pouvez identifier l'adresse MAC de votre appareil en imprimant un rapport de configuration du réseau.
 - Vérifiez si l'adresse IP de l'appareil est correctement affectée. Vous pouvez vérifier l'adresse IP en imprimant le rapport de configuration réseau.
 - Vérifiez si le point d'accès (ou le routeur sans fil) possède une sécurité configurée (mot de passe). S'il possède un mot de passe, consultez l'administrateur du point d'accès (ou routeur sans fil).
 - Vérifiez l'environnement sans fil. Vous pourriez ne pas être en mesure de vous connecter au réseau dans l'environnement d'infrastructure, au sein duquel vous devez saisir les informations d'un utilisateur avant de vous connecter au point d'accès (ou au routeur sans fil).
 - Cet appareil ne prend en charge que les normes IEEE 802.11 b/g/n et Wi-Fi. Les autres types de communication sans fil (par exemple, Bluetooth), ne sont pas pris en charge.
 - L'appareil se trouve à portée du réseau sans fil.
 - L'appareil ne se trouve pas à proximité d'obstacles susceptibles de bloquer le signal sans fil. Retirez tout objet métallique de grande taille placé entre le point d'accès (ou le routeur sans fil) et l'appareil.
Assurez-vous que l'appareil et le point d'accès sans fil (ou le routeur sans fil) ne sont pas séparés par des poteaux, des murs ou des colonnes de support contenant du métal ou du béton.
 - L'appareil ne se trouve pas à proximité d'autres appareils électroniques qui pourraient provoquer des interférences avec le signal sans fil.

De nombreux appareils peuvent provoquer des interférences avec le signal sans fil, et notamment les fours à micro-ondes et certains périphériques Bluetooth.

- Si la configuration de votre point d'accès (ou de votre routeur sans fil) change, vous devrez reconfigurer le réseau sans fil de votre produit.
- Le nombre maximal de périphériques pouvant être connectés via Wi-Fi Direct est 4.
- Si le point d'accès est paramétré pour fonctionner avec la norme 802.11n uniquement, il peut ne pas se connecter à votre machine.

Annexe

Ce chapitre indique les caractéristiques techniques du produit et des informations relatives aux réglementations applicables.

• Caractéristiques techniques	298
• Informations légales	304
• Copyright	318

Caractéristiques techniques

Caractéristiques générales



Ces caractéristiques sont susceptibles d'être modifiées sans préavis. Pour voir les spécifications supplémentaires et des informations sur les modifications apportées aux spécifications, veuillez consulter le site www.samsung.com.

Eléments		Description
Dimensions ^a	Largeur x Profondeur x Hauteur	<ul style="list-style-type: none">• C406x: 420 x 453 x 529 mm• C4062: 530 x 453 x 581 mm
Poids ^a	Appareil avec fournitures	<ul style="list-style-type: none">• C406x: 28,5 kg• C4062: 30,3 kg
Niveau sonore ^{bc}	Mode prêt	Inférieure à 37 dB (A)
	Mode d'impression	Inférieure à 52 dB(A)
	Mode copie	Inférieure à 54 dB(A)
	Mode Numérisation	Vitre d'exposition Chargeur de documents
Température	Opération	10 à 30 °C
	Stockage (emballé)	-20 à 40 °C
Humidité	Opération	20 à 80 % HR
	Stockage (emballé)	10 à 90 % HR
Alimentation ^d	Modèles 110 volts	CA 110 – 127 V
	Modèles 220 volts	CA 220 – 240 V
Consommation d'énergie ^e	Mode de fonctionnement moyen	Inférieure à 600 W
	Mode prêt	Inférieure à 21 W
	Mode économie d'énergie	Inférieure à 1,4 W
	Mode hors tension ^f	Moins de 0,3 W (0,1 W ^g)

a. Les dimensions et le poids sont mesurés sans les autres accessoires.

b. Pression sonore, ISO 7779. Configuration testée: installation de base de l'appareil, papier A4, impression simple face.

c. Chine uniquement : Si le bruit de l'équipement est supérieur à 63 dB (A), l'équipement doit être placé selon un avis relativement indépendant.

d. Pour plus d'informations sur la tension (V), la fréquence (Hertz) et le courant (A) appropriés pour l'appareil, reportez-vous à l'étiquette de spécifications sur l'appareil.

e. La consommation d'énergie peut être affectée par l'état de la machine, les conditions du paramétrage, l'environnement d'exploitation et l'équipement et la méthode de mesure utilisés par le pays.

f. La consommation d'énergie ne peut être complètement évitée que lorsque le câble d'alimentation n'est pas connecté.

g. Corée uniquement.

Spécifications des supports d'impression



Nous recommandons l'utilisation de papier recyclé pour l'économie d'énergie.

Type	Taille	Dimensions	Poids/Capacité ^a	
			Bac 1/Bac optionnel	Bac polyvalent
Papier ordinaire ^{b c}	Letter	216 x 279 mm	70 à 90 g/m ² <ul style="list-style-type: none"> • Bac 1 : 550 feuilles de 75 g/m² • Bac optionnel : 550 feuilles de 75 g/m² 	70 à 90 g/m ² <ul style="list-style-type: none"> • 50 feuilles
	Legal	216 x 356 mm		
	Folio	216 x 330 mm		
	A4	210 x 297 mm		
	Oficio	216 x 343 mm		
	B5(JIS)	182 x 257 mm		
	B5(ISO)	176 x 250 mm		
	Executive	184 x 267 mm		
	Statement	140 x 216 mm		
	A5	148 x 210 mm		
	A6	105 x 148 mm	70 à 90 g/m ² <ul style="list-style-type: none"> • 150 feuilles de 75 g/m² Non disponible dans le bac optionnel.	
Enveloppe épaisse	Enveloppe Monarch	98 x 191 mm	91 à 120 g/m ² <ul style="list-style-type: none"> • 20 feuilles Non disponible dans le bac optionnel.	91 à 120 g/m ² <ul style="list-style-type: none"> • 5 feuilles
Enveloppe	Enveloppe No.10	105 x 241 mm	75 à 90 g/m ² <ul style="list-style-type: none"> • 20 feuilles Non disponible dans le bac optionnel.	75 à 90 g/m ² <ul style="list-style-type: none"> • 5 feuilles
	Enveloppe No. 9	98 x 225 mm		
	Enveloppe DL	110 x 220 mm		
	Enveloppe C5	162 x 229 mm		
	Enveloppe C6	114 x 162 mm		

Type	Taille	Dimensions	Poids/Capacité ^a	
			Bac 1/Bac optionnel	Bac polyvalent
Papier épais ^{b c}	Reportez-vous à la section Papier ordinaire	Reportez-vous à la section Papier ordinaire	91 à 105 g/m ² • 50 feuilles de 105 g/m ²	91 à 105 g/m ² • 5 feuilles
Lourd	Reportez-vous à la section Papier ordinaire	Reportez-vous à la section Papier ordinaire	106 à 176 g/m ² (lien 28 à 47 livres) • 50 feuilles	106 à 176 g/m ² (lien 28 à 47 livres) • 5 feuilles
Extra lourd	Reportez-vous à la section Papier ordinaire	Reportez-vous à la section Papier ordinaire	177 à 220 g/m ² (lien 47 à 59 livres) • 50 feuilles	177 à 220 g/m ² (lien 47 à 59 livres) • 5 feuilles
Papier fin	Reportez-vous à la section Papier ordinaire	Reportez-vous à la section Papier ordinaire	60 à 70 g/m ² (lien 16 à 19 livres) • 550 feuilles de 70 g/m ²	60 à 70 g/m ² (lien 16 à 19 livres) • 50 feuilles
Coton, Couleur, Pré-imprimé	Reportez-vous à la section Papier ordinaire	Reportez-vous à la section Papier ordinaire	75 à 90 g/m ² • 550 feuilles de 75 g/m ²	75 à 90 g/m ² • 50 feuilles
Recyclé	Reportez-vous à la section Papier ordinaire	Reportez-vous à la section Papier ordinaire	70 à 90 g/m ² • 550 feuilles de 75 g/m ²	70 à 90 g/m ² • 50 feuilles
Étiquettes ^b ^{cd}	Formats Letter, Legal, US Folio, A4, B5(JIS), B5(ISO), Executive, A5, Statement, A6, Oficio	Reportez-vous à la section Papier ordinaire	120 à 150 g/m ² • 50 feuilles Non disponible dans le bac optionnel.	120 à 150 g/m ² • 5 feuilles

Type	Taille	Dimensions	Poids/Capacité ^a	
			Bac 1/Bac optionnel	Bac polyvalent
Papier cartonné ^{b c}	Formats Letter, Legal, US Folio, A4, B5(JIS), B5(ISO), Executive, A5, Statement, A6, Oficio	Reportez-vous à la section Papier ordinaire	121 à 163 g/m ² • 50 feuilles	121 à 163 g/m ² • 5 feuilles
Papier de luxe	Reportez-vous à la section Papier ordinaire	Reportez-vous à la section Papier ordinaire	105 à 120 g/m ² • 50 feuilles	105 à 120 g/m ² • 5 feuilles
Archive, Perforé, Papier à en-tête	Reportez-vous à la section Papier ordinaire	Reportez-vous à la section Papier ordinaire	• 550 feuilles	• 50 feuilles
Photo papier brillant ^b	Letter, A4, Carte postale 4x6	Reportez-vous à la section Papier ordinaire	111 à 130 g/m ² pour le bac. • Bac 1 : 50 feuilles • Bac optionnel : 50 feuilles	111 à 130 g/m ² • 5 feuilles
		Reportez-vous à la section Papier ordinaire	131 à 175 g/m ² • Bac 1 : 50 feuilles • Bac optionnel : 50 feuilles	131 à 175 g/m ² • 5 feuilles
		Reportez-vous à la section Papier ordinaire	176 à 220 g/m ² • Bac 1 : 50 feuilles • Bac optionnel : 50 feuilles	176 à 220 g/m ² • 5 feuilles

Type	Taille	Dimensions	Poids/Capacité ^a	
			Bac 1/Bac optionnel	Bac polyvalent
Format minimal (personnalisé)		<ul style="list-style-type: none"> • Bac 1: 98 x 149 mm • Bac optionnel: 98 x 210 mm • Bac polyvalent: 76 x 127 mm 	<ul style="list-style-type: none"> • 60 à 220 g/m² pour le bac. • 60 à 176 g/m² pour le bac en option. 	60 à 220 g/m ²
Format maximal (personnalisé)		216 x 356 mm		

a. La capacité des bacs peut varier en fonction du grammage et de l'épaisseur des supports, ainsi que de l'environnement d'utilisation.

b. Les cartes postales 4 x 6 sont prises en charge pour le bac 1 ou le bac polyvalent.

c. Les cartes de visite (3 x 5) sont prises en charge par le bac polyvalent.

d. Le satinage des étiquettes utilisées dans cette machine est de 100 à 250 (sheffield). Cela équivaut au niveau numérique de satinage.

Configuration requise



Les logiciels de l'imprimante sont parfois mis à jour en raison de la sortie d'un nouveau système d'exploitation, etc. Si nécessaire, téléchargez la version la plus récente sur le site web de Samsung.

Microsoft® Windows®

Système d'exploitation	Configuration (recommandée)		
	Processeur	Mémoire vive (RAM)	Espace disque disponible
Windows® XP Service Pack 3	Intel® Pentium® III 933 MHz (Pentium IV 1 GHz)	128 Mo (256 Mo)	1,5 Go
Windows Server® 2003	Intel® Pentium® III 933 MHz (Pentium IV 1 GHz)	128 Mo (512 Mo)	1,25 Go à 2 Go
Windows Server® 2008	Intel® Pentium® IV 1 GHz (Pentium IV 2 GHz)	512 Mo (2 Go)	10 Go
Windows Vista®	Intel® Pentium® IV 3 GHz	512 Mo (1 Go)	15 Go
Windows® 7	Processeur Intel® Pentium® IV 1 GHz 32 bits ou 64 bits ou supérieur	1 Go (2 Go)	16 Go
	<ul style="list-style-type: none"> • Prise en charge de graphiques DirectX® 9 avec 128 Mo de mémoire (pour activer le thème Aero). • Lecteur de DVD-R/W 		
Windows Server® 2008 R2	Processeurs Intel® Pentium® IV 1,4 GHz (x64) (2 GHz ou plus rapide)	512 Mo (2 Go)	10 Go
Windows® 8 Windows® 8.1 Windows® 10 Windows Server® 2016	Processeur Intel® Pentium® IV 1 GHz 32 bits ou 64 bits ou supérieur	2 Go (2 Go)	20 Go
	<ul style="list-style-type: none"> • Prise en charge de graphiques DirectX® 9 avec 128 Mo de mémoire (pour activer le thème Aero). • Lecteur de DVD-R/W 		
Windows Server® 2012 Windows Server® 2012 R2	Processeurs Intel® Pentium® IV 1,4 GHz (x64) (2 GHz ou plus rapide)	512 Mo (2 Go)	32GB



- Pour tous les systèmes d'exploitation Windows, Internet Explorer 6.0 ou supérieur doit être installé sur l'ordinateur.
- Les utilisateurs qui disposent des droits d'administrateur peuvent installer le logiciel.
- **Windows Terminal Services** est compatible avec votre appareil.

Informations légales

Cet appareil est conçu pour un environnement de travail normal et certifié avec plusieurs déclarations légales.

Avertissement relatif à la sécurité laser

Cette imprimante est certifiée conforme aux spécifications DHHS 21 CFR, chapitre 1, sous-chapitre J pour les produits laser de classe I (1) aux États-Unis, et certifiée dans les autres pays comme un produit laser de classe I, conformément aux spécifications IEC/EN 60825-1 : 2014.

Les produits laser de classe I ne sont pas considérés comme dangereux. Le système laser et l'imprimante sont conçus de manière à interdire tout accès aux rayonnements laser au-dessus d'un niveau de classe I pendant l'exploitation normale, les interventions de maintenance utilisateur, dans les conditions d'utilisation spécifiées.

Avertissement

N'utilisez jamais l'imprimante après avoir retiré le capot protecteur du module laser/scanner. Le faisceau lumineux, bien qu'invisible, pourrait endommager vos yeux.

Lors de l'utilisation de ce produit, vous devez toujours respecter les recommandations de sécurité de base afin de réduire les risques d'incendie, de choc électrique et de blessures corporelles:

En dessous de l'étiquette d'avertissement du laser, attaché sur le couvercle du LSU.

	<p>WARNING - CLASS 3B, INVISIBLE LASER RADIATION WHEN OPEN. AVOID EXPOSURE TO THE BEAM.</p> <p>AVERTISSEMENT - CLASSE 3B, RADIATION LASER INVISIBLE EN CAS D'OUVERTURE. EVITER L'EXPOSITION AU FAISCEAU.</p>
	<p>WARNUNG - KLASSE 3B: UNSICHTBARE LASERSTRAHLUNG WENN GEOFFNET. STRAHLENAUSSETZUNG VERMEIDEN.</p>
	<p>ATTENZIONE - CLASSE 3B. RADIAZIONI LASER INVISIBILI CON IL DISPOSITIVO APERTO. EVITARE L'ESPOSIZIONE AL RAGGIO.</p>
	<p>ADVERTENCIA - RADIACIÓN LÁSER INVISIBLE DE CLASE 3B PRESENTE AL ABRIR. EVITE LA EXPOSICIÓN AL HAZ.</p>
	<p>AVISO - CLASSE 3B. RADIAÇÃO LASER INVISÍVEL AO ABRIR. EVITE EXPOSIÇÃO DIRECTA AO FEIXE.</p>
	<p>WAARSCHUWING - KLASSE 3B. ONZICHTBARE LASERSTRALING INDIEN GEOPEND. VERMIJD BLOOTSTELLING AAN DE STRAAL.</p>
	<p>ADVARSEL - KLASSE 3B. USYNLIG LASERSTRÁLING VED ÁBNING. UNDGÁ UDSÆTTELSE FOR STRÁLING.</p>
	<p>ADVARSEL - KLASSE 3B. USYNLIG LASERSTRÁLING NÅR DEKSEL ÅPNES. UNNGÅ EKSPONERING FOR STRÅLEN.</p>
	<p>VARNING - KLASS 3B OSYNLIG LASERSTRÁLNING NÅR DENNA DEL ÅR ÖPPNAD. STRÅLEN ÅR FARLIG.</p>
	<p>VAROITUS - LUOKAN 3B NÄKYMÄTTÖMÄLLE LASER-SÄTEILYÄ AVATTUNA. VÄLTÄ ALTISTUMISTA SÄTEELLE.</p>
	<p>警告 - CLASS 3B。严禁打开, 以免被不可见激光辐射 泄漏灼伤</p>
	<p>경고 - 열리면 등급 3B 비가시 레이저 방사선이 방출됩니다. 광선에 노출을 피하십시오.</p>
	<p>警告 - CLASS 3B。嚴禁打開, 以免被不可見激光輻射洩漏灼傷</p>

Pour les modèles 110 volts, "This product complies with 21 CFR Chapter 1, subchapter J." est inscrit sur l'étiquette du couvercle arrière. Pour les modèles 220 volts, l'image ci-dessous est apposée sur l'étiquette du couvercle arrière.

CLASS 1 LASER PRODUCT

Consignes de sécurité relatives à l'ozone



Le taux d'émission d'ozone de ce produit est inférieur à 0,1 ppm. L'ozone étant plus lourd que l'air, conservez le produit dans un endroit bien ventilé.

Avertissement concernant le perchlorate

Cet avertissement concernant le Perchlorate s'applique uniquement aux piles au lithium à CR (Dioxyde de manganèse) primaire dans le produit vendu ou distribué UNIQUEMENT en Californie.

Matériau à base de perchlorate – une manipulation spéciale peut être applicable.

Voir www.dtsc.ca.gov/hazardouswaste/perchlorate. (États-Unis uniquement)

Économiseur d'énergie



Cette imprimante est dotée d'un dispositif perfectionné d'économie d'énergie réduisant la consommation électrique en période d'inactivité.

Lorsque l'imprimante ne reçoit pas de données pendant un certain temps, la consommation électrique est réduite automatiquement.

ENERGY STAR et la marque ENERGY STAR sont des marques déposées aux États-Unis.

Pour plus d'informations sur le programme ENERGY STAR, consultez le site <http://www.energystar.gov>

Les modèles certifiés ENERGY STAR comporteront une étiquette ENERGY STAR. Vérifiez si votre ordinateur est certifié ENERGY STAR.

Recyclage



Veuillez recycler ou jeter les emballages de ce produit en respectant l'environnement.

Les bons gestes de mise au rebut de ce produit (déchets d'équipements électriques et électroniques)

(Applicable dans les pays à systèmes de collecte distincts)



Ce symbole sur le produit, ses accessoires ou sa documentation indique que ni le produit, ni ses accessoires électroniques usagés (chargeur, casque audio, câble USB, etc.) ne peuvent être jetés avec les autres déchets ménagers. Pour éviter toute atteinte à l'environnement ou à la santé des personnes due à une mise au rebut non contrôlée, veuillez séparer ces éléments des autres déchets et les recycler afin de promouvoir une réutilisation durable des ressources matérielles.

Les particuliers doivent contacter le revendeur chez qui ils ont acheté le produit ou l'administration appropriée pour s'informer sur le lieu et le moyen de recycler ces éléments tout en préservant l'environnement.

Les utilisateurs professionnels doivent contacter leur fournisseur et vérifier les conditions figurant dans le contrat d'achat. Cet appareil et ses accessoires électroniques ne doivent pas être mélangés avec d'autres déchets commerciaux lors de leur mise au rebut.

(États-Unis uniquement)

Mettez les appareils électroniques au rebut via la filière de recyclage approuvée. Pour trouver le centre de recyclage le plus proche, consultez notre site Internet : www.samsung.com/recyclingdirect Ou appelez le (877) 278 - 0799

Déclaration EU REACH SVHC

Pour de l'information concernant les engagements de Samsung par rapport à l'environnement et les obligations réglementaires spécifiques du produit, par exemple la visite REACH : samsung.com/uk/aboutsamsung/samsungelectronics/corporatecitizenship/data_corner.html.

Avertissement Proposition 65 de l'État de Californie (États-Unis uniquement)

The California Safe Drinking Water and Toxic Enforcement Act requires the Governor of California to publish a list of chemicals known to the state of California to cause cancer or reproductive toxicity and requires businesses to warn of exposure to such chemicals.

WARNING: This product contains chemicals known to the State of California to cause cancer and birth defects or other reproductive harm. This appliance and its accessories can cause low-level exposure to chemicals during operation, which can be reduced by operating the appliance in a well ventilated area, and low-level exposure to chemicals through other use or handling.

Émissions radioélectriques

Réglementation FCC

Cet appareil est conforme à l'alinéa 15 de la réglementation FCC. Son exploitation ou utilisation est sujette aux deux conditions suivantes:

- Cet appareil ne doit pas provoquer d'interférences nuisibles.

- Cet appareil doit accepter toute interférence reçue, y compris celles pouvant provoquer un fonctionnement indésirable.

Ce matériel a été testé et satisfait aux limites s'appliquant aux appareils numériques de classe A, en vertu des dispositions de l'alinéa 15 de la réglementation FCC. Ces limites visent à assurer une protection raisonnable contre les interférences nuisibles en zone résidentielle. Cet appareil génère, utilise et peut émettre de hautes fréquences radio et, s'il n'est pas installé et utilisé conformément aux instructions, peut provoquer des interférences dans les communications radio. Il est toutefois possible que son utilisation dans une installation particulière génère des interférences. Le cas échéant, l'utilisateur devra faire le nécessaire pour les éliminer et prendra toutes les dépenses afférentes à sa charge. Si cet appareil provoque des interférences sur la réception radio ou télévision lors de sa mise sous tension et hors tension, essayez de résoudre le problème en adoptant l'une des mesures suivantes:

- Réorientez ou repositionnez l'antenne de réception.
- Éloignez l'équipement du récepteur.
- Branchez l'appareil sur une prise différente de celle du récepteur.
- Consultez votre distributeur ou un technicien radio/télévision qualifié pour obtenir de l'aide.



Tout changement ou modification effectué sans l'accord exprès du fabricant pourrait annuler la capacité de l'utilisateur à utiliser cet équipement.

Réglementations canadiennes relatives aux interférences radio

Cet appareil numérique ne dépasse pas les limites de Classe A pour les émissions de parasites radio par des appareils numériques, telles que définies dans la norme sur les équipements provoquant des interférences intitulée « Digital Apparatus », ICES-003 de l'Industry and Science Canada.

Cet appareil numérique respecte les limites de bruits radioélectriques applicables aux appareils numériques de Classe A prescrites dans la norme sur le matériel brouilleur: "Appareils Numériques", ICES-003 édictée par l'Industrie et Sciences Canada.

États-Unis

Commission Fédérale des Télécommunications (Federal Communications Commission, FCC)

Réglementation FCC alinéa 15 sur les émetteurs intentionnels

Votre imprimante est susceptible de comporter des équipements à radiofréquences basse puissance (pour les communications sans fil) fonctionnant dans la bande des 2,4 GHz/5 GHz et destinés aux réseaux locaux radioélectriques. Cette section est applicable uniquement en présence de ces appareils. Reportez-vous à l'étiquette des spécifications techniques pour vérifier la présence de tels équipements sans fil.

Les périphériques sans fil de votre système sont homologués uniquement pour être utilisés aux États-Unis d'Amérique si un numéro d'ID FCC se trouve sur l'étiquette du système.

La FCC conseille de conserver un écart minimal de 20 cm entre l'équipement sans fil et l'utilisateur (membres non inclus). Cette distance de 20 cm doit être respectée lorsque l'équipement sans fil est sous tension. La puissance d'émission du (ou des) périphérique(s) sans fil éventuellement intégrés à votre imprimante est largement inférieure aux limites d'exposition aux champs RF définies par la FCC.

Cet émetteur ne doit pas être installé ou utilisé conjointement avec tout autre type d'antenne ou d'émetteur.

L'utilisation de cet équipement est soumise aux deux conditions suivantes: (1) il ne doit pas occasionner d'interférences susceptibles de présenter un danger, et (2) il doit pouvoir capter toutes les interférences reçues, même si celles-ci sont de nature à entraîner son dysfonctionnement.



Les appareils sans fil ne peuvent pas être réparés par l'utilisateur. Ne leur apportez aucune sorte de modification. Toute modification apportée à un appareil sans fil annule l'autorisation de l'utiliser. Contactez le fabricant pour toute modification.

Déclaration de la FCC pour l'utilisation du réseau sans fil :



Lors de l'installation et de l'utilisation du transmetteur et de l'antenne, la limite d'exposition aux radiofréquences fixée à 1 mW/cm^2 peut être dépassée à proximité de l'antenne. Par conséquent, l'utilisateur doit en permanence garder une distance minimale de 20 cm entre lui et l'antenne. Cet équipement ne doit pas être installé à proximité d'un autre émetteur ou d'une autre antenne émettrice.

RFID (périphérique d'interface à fréquence radio)

Le fonctionnement de la RFID est soumis aux deux conditions suivantes : (1) cet appareil ne doit pas provoquer d'interférences, et (2) cet appareil doit accepter toutes les interférences, y compris celles qui risquent d'entraîner un fonctionnement indésirable de l'appareil. (États-Unis, France, Taiwan uniquement).

Taiwan uniquement

警告使用者：

此為甲類資訊技術設備，於居住環境中使用時，可能會造成射頻擾動，在此種情況下，使用者會被要求採取某此適當的對策。

警告

本電池如果更換不正確會有爆炸的危險
請依製造商說明書處理用過之電池

低功率電波輻射性電機管理辦法

第十二條 經型式認證合格之低功率射頻電機，非經許可，公司、商號或使用者均不得擅自變更頻率、加大功率或變更原設計之特性及功能。

第十四條 低功率射頻電機之使用不得影響飛航安全及干擾合法通信；經發現有干擾現象時，應立即停用，並改善至無干擾時方得繼續使用。前項合法通信，指依電信法規定作業之無線電通信。低功率射頻電機須忍受合法通信或工業、科學及醫療用電波輻射性電機設備之干擾。

- 設備名稱: 雷射多功能複合機
- 型號(型式): ProXpress C4060FX

限用物質含有情況標示聲明書

Declaration of the Presence Condition of the Restricted Substances Marking

單元 Unit	限用物質及其化學符號 Restricted substances and its chemical symbols					
	鉛Lead (Pb)	汞Mercury (Hg)	鎘Cadmium (Cd)	六價鉻 Hexavalent chromium (Cr ⁺⁶)	多溴聯苯 Polybrominated biphenyls (PBB)	多溴二苯醚 Polybrominated diphenyl ethers (PBDE)
電路板	—	○	○	○	○	○
電源板	—	○	○	○	○	○
外殼	○	○	○	○	○	○
玻璃面板	○	○	○	○	○	○
備考1. “○” 係指該項限用物質之百分比含量未超出百分比含量基準值。 Note 1 : “○” indicates that the percentage content of the restricted substance does not exceed the percentage of reference value of presence.						
備考2. “—” 係指該項限用物質為排除項目。 Note 2 : The “—” indicates that the restricted substance corresponds to the exemption.						

Russie/Kazakhstan/Biélorussie uniquement



Изготовитель: «Самсунг Электроникс Ко., Лтд.»
(Мэтан-донг) 129, Самсунг-ро, Енгтонг-гу, г. Сувон, Кёнги-до, Республика Корея
Импортер: ООО «Самсунг Электроникс Рус Компани»
Адрес: 125009, г. Москва, ул. Воздвиженка 10

Самсунг Электроникс Ко. Лтд
(Мэтан-донг) 129, Самсунг-ро, Енгтонг-гу, Сувон қ., Кёнги-до, Корея Республикасы
«САМСУНГ ЭЛЕКТРОНИКС КЗ ЭНД ЦЕНТРАЛ ЭЙЖА» ЖШС
Заңды мекен-жайы: Қазақстан Республикасы, Алматы қ., Әл-Фараби даңғылы, 36, 3,4-қабаттар

Allemagne uniquement

Das Gerät ist nicht für die Benutzung am Bildschirmarbeitsplatz gemäß BildschirmV vorgesehen.

Das Gerät kann der Bildschirmarbeitsverordnung unterliegen und in diesem Zusammenhang Abweichungen von an Bildschirmarbeitsplätze zu stellenden Anforderungen (Zeichengröße auf Bildschirmgerät und Tastatur) aufweisen. Es ist daher für Tätigkeiten nicht geeignet, bei denen Beschäftigte das Gerät für einen nicht unwesentlichen Teil ihrer normalen Arbeit mit Bildschirmarbeit benutzen.

Bei Aufstellung des Gerätes darauf achten, dass Blendungen durch in der Anzeige spiegelnde Lichtquellen vermieden werden.

Turquie uniquement

- Bu ürünün ortalama yaşam süresi 7 yıl, garanti süresi 2 yıldır.

Canada uniquement

Ce produit est conforme aux spécifications techniques d'Innovation, Sciences et Développement économique Canada en vigueur. / Ce produit est conforme aux spécifications techniques d'Innovation, Sciences et Développement économique Canada en vigueur.

Nom de marque de produit (NMP) : Imprimante Multifonction avec fonction de télécopie /Nom de marque de produit (NMP) : Imprimante Multifonction avec fonction de télécopie

Le REN (Ringer Equivalence Number - Indice d'équivalence de la sonnerie) indique le nombre maximum d'appareils pouvant être branchés simultanément sur une interface téléphonique. Une interface peut comporter un nombre quelconque d'appareils, pourvu que la somme des REN des appareils soit inférieure ou égale à cinq. / L'indice d'équivalence de la sonnerie (IES) sert à indiquer le nombre maximal de terminaux qui peuvent être raccordés à une interface téléphonique. La terminaison d'une interface peut consister en une combinaison quelconque de dispositifs, à la seule condition que la somme d'indices d'équivalence de la sonnerie de tous les dispositifs n'excède pas cinq.

Indice d'équivalence de sonnerie : 0,1 / Indice REN : 0.1

Thaïlande uniquement

Ce matériel de télécommunications est conforme aux exigences techniques de la NTC.

Marquage des télécopies

Le Telephone Consumer Protection Act de 1991 rend illégal l'utilisation par quiconque d'un ordinateur ou de tout autre appareil électronique pour envoyer des messages via un télécopieur, sans qu'ils ne stipulent clairement dans la marge haute ou basse de chaque page, ou sur la première page transmise les informations suivantes :

1. La date et l'heure de transmission
2. Le nom de l'entreprise, de l'entité commerciale ou du particulier qui envoie le message.
3. le numéro de téléphone de la machine émettrice, de l'entreprise, de l'entité commerciale ou du particulier.

L'opérateur téléphonique peut modifier ses équipements de communication, leur fonctionnement ou certaines procédures lorsqu'il l'estime nécessaire dans la limite du raisonnable et tant que cela n'est pas en contradiction avec l'alinéa 68 de la réglementation FCC. Si, pour un client, il est logique de penser que de telles modifications risquent d'entraîner l'incompatibilité de certains de ses terminaux avec les équipements de communication de l'opérateur, de rendre nécessaire leur modification ou leur altération, ou d'avoir des conséquences matérielles quelconques sur leur utilisation ou leurs performances, ce client est en droit d'en être informé par écrit de façon adéquate, afin de lui permettre de prendre les mesures visant à une utilisation ininterrompue des terminaux en question

Indice REN

Le Ringer Equivalence Number et le numéro d'enregistrement FCC de cet appareil se trouvent sur l'étiquette placée dessous ou derrière la machine. Dans certains cas, vous pouvez être amené à fournir ces numéros à l'opérateur télécom.

L'indice REN indique la charge électrique placée sur la ligne téléphonique. Il permet de déterminer les éventuelles surcharges. L'installation de plusieurs types d'équipement sur la même ligne téléphonique peut causer des problèmes pour les appels téléphoniques entrants et sortants, en particulier la sonnerie en cas d'appel. Pour un service optimal de l'opérateur télécom, la somme des indices REN de tous ces équipements doit être inférieure à cinq. Dans certains cas, la somme de cinq équipements peut ne pas permettre l'utilisation de la ligne. Si l'un de vos équipements téléphoniques ne fonctionne pas correctement, débranchez-le immédiatement de la ligne téléphonique car il peut endommager le réseau téléphonique.

L'équipement est conforme à la Partie 68 des règles de la FCC et aux exigences adoptées par l'ACTA. La partie arrière de cet équipement présente une étiquette mentionnant, entre autres, l'identifiant du produit au format américain : AAAEQ##TXXXX. En cas de besoin, vous devez indiquer ce numéro à l'opérateur télécom.



La réglementation FCC indique que les changements ou modifications de cet équipement qui n'auraient pas pu être expressément approuvés par le fabricant peuvent priver l'utilisateur du droit de l'utiliser. Si un terminal endommage le réseau téléphonique, l'opérateur

télécom doit prévenir le client que le service risque d'être interrompu. Toutefois, lorsqu'il n'est pas possible de donner un préavis, l'opérateur peut interrompre temporairement le service s'il :

- a. Prévient rapidement le client.
- b. Donne au client la possibilité de remédier au problème d'équipement.
- c. Informe le client de son droit à porter plainte auprès de la commission fédérale de la communication conformément aux procédures définies dans la sous-partie E de l'alinéa 68 de la réglementation FCC.

Vous devez aussi savoir que :

- Votre télécopieur Samsung n'est pas conçu pour être connecté à un système PBX (autocommutateur privé) numérique.
- Si vous envisagez d'utiliser un modem d'ordinateur ou de télécopieur sur la même ligne téléphonique que votre télécopieur, tous les appareils peuvent présenter des problèmes de transmission et de réception. À part un téléphone, il est recommandé de ne pas installer d'autre appareil sur la même ligne que le télécopieur.
- Si la foudre affecte souvent une région ou que les surtensions y sont fréquentes, il est recommandé d'installer des parasurtenseurs pour les lignes électrique et téléphonique. Vous pouvez les acheter auprès de votre revendeur ou dans des magasins spécialisés dans la téléphonie ou l'électronique.
- Avant de programmer les numéros d'urgence et/ou de les tester, prévenez le régulateur de ces services en l'appelant sur un numéro autre que les numéros d'urgence. Il vous donnera des instructions sur la façon de tester le numéro d'urgence.
- Cet appareil ne peut pas être utilisé avec les services payants ou sur des lignes partagées.
- Ce téléphone dispose de couplage magnétique avec les appareils de correction auditive.

Vous pouvez connecter cet appareil au réseau téléphonique en toute sécurité à l'aide d'une prise modulaire standard de type USOC RJ-11C.

Remplacement de la prise (Royaume-Uni uniquement)

Important

Les fils électriques de cet appareil sont équipés d'une fiche électrique standard de 13 A (BS 1363) et d'un fusible de 13 A. Lorsque vous changez ou examinez le fusible, vous devez replacer le fusible de 13 A approprié. Vous devez ensuite replacer le capuchon du fusible. Si vous avez perdu le capuchon du fusible, n'utilisez pas la prise avant d'avoir remplacé un autre capuchon.

Prenez contact avec le détaillant qui vous a vendu l'appareil.

La fiche électrique la plus utilisée au Royaume-Uni est la prise de 13 A. Cependant, certains bâtiments (particulièrement les plus anciens) ne disposent pas de prises de courant de 13 A. Vous devez alors vous procurer un adaptateur approprié. Ne retirez pas la fiche moulée d'origine.



Si la fiche monocoque est sectionnée, débarrassez-vous en immédiatement. Il n'est pas possible de la réparer et vous risqueriez de recevoir une décharge électrique si vous la branchez dans une prise.

Avertissement important:



Cet appareil doit être mis à la terre.

Le code de couleurs suivant est appliqué aux fils des branchements électriques:

- **Vert et Jaune:** Terre
- **Bleu:** Neutre
- **Brun:** Phase

Si les fils de votre système électrique ne correspondent pas aux couleurs indiquées sur la fiche, procédez comme suit:

Connectez le fil vert et jaune à la broche portant la lettre « E », le symbole de mise à la terre, la couleur verte ou les couleurs jaune et verte.

Connectez le fil bleu à la broche signalée par la lettre « N » (neutre) ou par la couleur noire.

Connectez le fil marron à la broche signalée par la lettre « L » ou par la couleur rouge.

Un fusible de 13 A doit être présent dans la fiche, dans l'adaptateur ou sur le tableau électrique.

Indication de classe en Europe A Avertissement

Il s'agit d'un produit de classe A. Dans un environnement domestique, ce produit peut provoquer des interférences radio, auquel cas l'utilisateur peut être amené à prendre des mesures adéquates.

Déclaration de conformité (pays de la CE)

Approbatons et certifications



Par la présente, Samsung Electronics déclare que cet appareil [C406x series] est conforme aux exigences essentielles et aux autres dispositions pertinentes de la Directive basse tension (2014/35/EU), Directive EMC (2014/30/EU).

Par la présente, Samsung Electronics déclare que ce produit [C406x series] est conforme aux exigences essentielles et aux autres dispositions pertinentes de la directive 2014/53/EU relative aux équipements radio.

La déclaration de conformité est consultable à l'adresse www.samsung.com, allez dans Assistance > Téléchargements et saisissez le nom de votre imprimante multifonction (MFP) pour rechercher l'EuDoC.

Directive 2014/35/EU du Conseil de l'UE, harmonisation des lois des États membres relatives aux équipements basse tension.

Directive 2014/30/EU du Conseil de l'UE, harmonisation des lois des États membres relatives à la compatibilité électromagnétique.

Directive 2014/53/EU relative à la conformité des équipements radios et des terminaux de télécommunications. Vous pouvez vous procurer le texte complet de la déclaration, décrivant en détail ces différentes directives et les normes correspondantes, auprès de votre distributeur Samsung Electronics Co., Ltd.

Certification EC

Cet appareil Samsung a été auto-certifié par Samsung pour une connexion à un terminal unique pan-européenne au réseau téléphonique commuté public (RTCP) analogique, en conformité. Cet appareil a été conçu pour fonctionner avec les RTCP nationaux et les PBX des pays européens :

si vous rencontrez des problèmes, contactez tout d'abord le laboratoire qualité européen de Samsung Electronics Co., Ltd.

Cet appareil a été testé pour s'assurer de sa conformité avec la norme TBR21. Pour aider à l'utilisation d'un terminal conforme à cette norme, le European Telecommunication Standards Institute (ETSI) a publié un document consultatif (EG 201 121) qui contient des notes et des exigences supplémentaires pour assurer la compatibilité du réseau avec les terminaux utilisant la norme TBR21. L'appareil a été conçu en suivant toutes les notes consultatives pertinentes de ce document et il est parfaitement conforme avec ces dernières.

Approbation européenne relative aux équipements radioélectriques (pour les produits comportant des équipements radio homologués par l'UE)

Cette imprimante est susceptible de comporter des équipements à radiofréquences basse puissance (pour les communications sans fil) fonctionnant dans la bande des 2,4/5 GHz et destinés à un usage personnel ou professionnel. Cette section est applicable uniquement en présence de ces appareils. Reportez-vous à l'étiquette des spécifications techniques pour vérifier la présence de tels équipements sans fil.



Les équipements sans fil dont dispose votre imprimante peuvent être utilisés dans l'Union Européenne et les pays associés si la marque CE accompagnée d'un numéro d'enregistrement délivré par l'organisme compétent et un symbole d'avertissement figurent sur l'étiquette des spécifications techniques.

La puissance d'émission du ou des périphériques sans fil éventuellement intégrés à votre imprimante est largement inférieure aux limites d'exposition aux champs RF définies par la directive relative aux équipements radio de la Commission européenne.

États européens ayant obtenu l'approbation pour la technologie sans-fil:

Membres de l'Union européenne

Pays européens ayant émis des restrictions:

EU

En France, cet équipement ne peut être utilisé qu'à l'intérieur.

Pays de l'AELE et de l'EEE

Pas de limitations à l'heure actuelle

Règles de conformité

Conseils relatifs à l'utilisation d'équipements sans fil

Votre imprimante est susceptible de comporter des équipements à radiofréquences basse puissance (pour les communications sans fil) fonctionnant dans la bande des 2,4 GHz/5 GHz et destinés aux réseaux locaux radioélectriques. La section ci-dessous donne un aperçu général des éléments à prendre en considération lors de l'utilisation d'équipements sans fil.

Les limitations supplémentaires, les avertissements et les mesures de précaution spécifiques à certains pays sont indiquées dans les sections de ces pays (ou les sections de leur groupe de pays). Les périphériques sans fil de votre système sont homologués uniquement pour être utilisés dans les pays identifiés par la marque d'homologation pour les fréquences radio sur l'étiquette d'évaluation du système. Si le pays dans lequel vous allez utiliser le périphérique sans fil n'est pas répertorié, contactez l'agence d'homologation des fréquences radio la plus proche pour satisfaire aux normes imposées. Les appareils sans fil font l'objet d'une réglementation stricte, et leur utilisation peut ne pas être autorisée.

La puissance d'émission du ou des périphériques sans fil éventuellement intégrés à votre imprimante est largement inférieure aux limites actuelles d'exposition aux champs RF. Les équipements sans fil (susceptibles de figurer dans votre imprimante) émettant beaucoup moins d'énergie que ce que les normes et les recommandations en matière de sécurité n'exigent, le fabricant estime que ces équipements ne présentent aucun danger pour l'utilisateur. Quel que soit le niveau de puissance, il convient d'éviter au maximum les contacts humains pendant l'utilisation normale de l'appareil.

Il est conseillé de conserver un écart minimal de 20 cm entre l'équipement sans fil et l'utilisateur (membres non inclus). Cette distance de 20 cm doit être respectée lorsque l'équipement sans fil est sous tension et émet.

Cet émetteur ne doit pas être installé ou utilisé conjointement avec tout autre type d'antenne ou d'émetteur.

Dans certains cas, les équipements sans fil font l'objet de restrictions. Des exemples de restrictions fréquentes sont indiqués ci-dessous:



Les communications sans fil par fréquence radio peuvent créer des interférences avec les équipements des avions commerciaux. Actuellement, les règlements en vigueur dans les compagnies aériennes imposent d'éteindre les équipements sans fil pendant les vols. Les périphériques de communication IEEE 802.11 (également connu sous le nom Ethernet sans fil) et Bluetooth sont des exemples de périphériques permettant la communication sans fil.



Dans les environnements où le risque d'interférences avec d'autres équipements ou services est néfaste ou considéré comme néfaste, l'utilisation d'appareils sans fil peut être limitée ou interdite. Parmi ces environnements, on compte notamment les aéroports, les hôpitaux et les lieux dont l'atmosphère est chargée d'oxygène ou de gaz inflammable. Lorsque vous vous trouvez dans un environnement où vous n'êtes pas sûr de pouvoir utiliser un appareil sans fil, demandez aux autorités compétentes l'autorisation d'allumer ou d'utiliser votre appareil sans fil.



Chaque pays a mis en place des restrictions différentes pour l'utilisation d'appareils sans fil. Étant donné que votre système est équipé d'un appareil sans fil, vérifiez avant votre départ auprès de l'autorité d'approbation des fréquences radio la plus proche s'il existe des restrictions d'utilisation pour les appareils sans fil dans le pays de destination.



Si votre système vous a été fourni avec un appareil sans fil intégré, n'utilisez pas cet appareil sans fil tant que tous les capots et protections ne sont pas installés, et que l'appareil n'est pas complètement assemblé.



Les appareils sans fil ne peuvent pas être réparés par l'utilisateur. Ne leur apportez aucune sorte de modification. Toute modification apportée à un appareil sans fil annule l'autorisation de l'utiliser. Contactez le fabricant pour toute modification.



Utilisez uniquement les pilotes autorisés pour le pays dans lequel l'appareil sera utilisé. Pour plus d'informations, reportez-vous au kit de restauration système du fabricant ou contactez le support technique du fabricant.

Chine uniquement

回收和再循环

为了保护环境，我们公司已经为废弃的产品建立了回收和再循环系统。我们会为您无偿提供回收同类废旧产品的服务。当您要废弃您正在使用的产品时，请您及时与授权耗材更换中心取得联系，我们会及时为您提供服务。

Site web :

<http://www.samsung.com/cn/support/location/supportServiceLocation.do?page=SERVICE.LOCATION>

产品中有害物质的名称及含量

部件名称	有害物质					
	铅 (Pb)	汞 (Hg)	镉 (Cd)	六价铬 (Cr ⁶⁺)	多溴联苯 (PBB)	多溴二苯醚 (PBDE)
塑料	○	○	○	○	○	○
金属 (机箱)	X	○	○	○	○	○
印刷电路部件 (PCA)	X	○	○	○	○	○
电缆 / 连接器	X	○	○	○	○	○
电源设备	X	○	○	○	○	○
电源线	X	○	○	○	○	○
机械部件	X	○	○	○	○	○
卡盒部件	X	○	○	○	○	○
定影部件	X	○	○	○	○	○
扫描仪部件 - CCD (如果有)	X	X	○	○	○	○
扫描仪部件 - 其它 (如果有)	X	○	○	○	○	○
印刷电路板部件 (PBA)	X	○	○	○	○	○
墨粉	○	○	○	○	○	○
滚筒	○	○	○	○	○	○

本表格依据 SJ/T 11364 的规定编制。

○：表示该有害物质在该部件所有均质材料中的含量均在 GB/T 26572 规定的限量要求以下。

×：表示该有害物质至少在该部件的某一均质材料中的含量超出 GB/T 26572 规定的限量要求。

警告

此为A级产品，在生活环境中，该产品可能会造成无线电干扰。
在这种情况下，可能需要用户对其干扰采取切实可行的措施。

Copyright

© 2017 Samsung Electronics Co., Ltd. Tous droits réservés.

Le présent Mode d'emploi n'est fourni qu'à titre informatif. Toutes les informations communiquées ci-après sont susceptibles d'être modifiées sans préavis.

Samsung Electronics ne saurait être tenu responsable des dommages, directs ou indirects, consécutifs ou relatifs à l'utilisation de ce mode d'emploi.

- Samsung et le logo Samsung sont des marques commerciales de Samsung Electronics Co., Ltd.
- Microsoft, Windows XP, Windows Vista, Windows 7, Windows 8, Windows Server 2008 R2, Windows 10 et Windows Server 2016 sont des marques déposées ou des marques commerciales de Microsoft Corporation.
- Microsoft, Internet Explorer, Excel, Word, PowerPoint et Outlook des marques déposées ou des marques commerciales de Microsoft Corporation aux États-Unis et dans d'autres pays.
- Google, Picasa, Google Cloud Print, Google Docs, Android et Gmail sont des marques déposées ou des marques commerciales de Google Inc.
- Mopria, le logo Mopria et le logo Mopria Alliance sont des marques déposées et des marques de service de Mopria Alliance, Inc. aux États-Unis et dans d'autres pays. L'utilisation non autorisée est strictement interdite.
- iPad, iPhone, iPod touch, Mac et Mac OS sont des marques commerciales d'Apple Inc., déposées aux États-Unis et dans d'autres pays.
- AirPrint et le logo AirPrint logo sont des marques commerciales d'Apple Inc.
- Les autres noms de produit et de marque sont des marques commerciales de leurs propriétaires respectifs (sociétés ou organisations).



Code QR

Le logiciel inclus dans ce produit contient un logiciel open source. Vous pouvez vous procurer le code source complet correspondant pendant une période de trois ans suivant la dernière expédition de ce produit en envoyant un courrier électronique à <mailto:oss.request@samsung.com>. Il est également possible de se procurer le code source complet correspondant sur un support physique tel qu'un CD-ROM, en contrepartie d'un montant minimal.

L'URL suivante

http://opensource.samsung.com/opensource/Samsung_C406x_Series/seq/0 conduit à la page de téléchargement du code source mis à disposition et aux informations de licence open source relatives à ce produit. Cette offre est valable pour tous les bénéficiaires de cette information.

REV. 1.01

Glossaire



Le glossaire ci-après vous permet de vous familiariser avec le produit grâce à une définition des termes courants de l'impression ainsi que des termes mentionnés dans le présent guide de l'utilisateur.

802.11

802.11 est un ensemble de normes pour les communications par réseau local sans fil (WLAN), développé par le comité de normes IEEE LAN/MAN (IEEE 802).

802.11b/g/n

802.11b/g/n peut partager le même matériel et utiliser la bande 2.4 GHz. 802.11b prend en charge une bande passante jusqu'à 11 Mbit/s, 802.11n prend en charge une bande passante jusqu'à 150 Mbits/s. Les périphériques 802.11b/g/n peuvent parfois souffrir d'interférences provenant de fours à micro-ondes, des téléphones sans-fil et des périphériques Bluetooth.

Point d'accès.

Un point d'accès ou point d'accès sans fil (AP ou WAP) est un périphérique qui relie les périphériques de communication sans fil ensemble sur des réseaux locaux sans fil (WLAN), et fait office d'émetteur et récepteur central des signaux radio du WLAN.

ADF

Un chargeur automatique de documents (ADF) est un module de numérisation pouvant charger automatiquement un document original afin de numériser une pile de documents en une seule tâche.

Profondeur de bit

Terme d'infographie désignant le nombre de bits représentant la couleur d'un pixel dans une image matricielle. Une profondeur de bit (ou de couleur) plus élevée permet d'obtenir une gamme de couleurs plus large. Plus le nombre de bits est élevé, plus le nombre de couleurs possibles est grand. Une couleur codée sur 1 bit est communément qualifiée de monochrome ou noir et blanc.

BMP

Format d'images matricielles utilisé par le sous-système graphique de Microsoft Windows (GDI) et, communément, comme format de fichiers image sur cette plate-forme.

BOOTP

Protocole d'amorçage. Protocole réseau permettant d'attribuer automatiquement une adresse IP à un client du réseau. Ceci s'effectue généralement dans le processus bootstrap d'ordinateurs ou de systèmes d'exploitation les exécutant. Les serveurs BOOTP attribuent l'adresse IP à chaque client à partir d'un ensemble d'adresses. Le protocole BOOTP permet aux postes de travail qui ne disposent pas de disque dur d'obtenir une adresse IP avant d'amorcer un système d'exploitation.

CCD

Le capteur à transfert de charge (CCD) est un élément matériel permettant de numériser un document. Un dispositif de verrouillage des capteurs CCD est également utilisé pour maintenir le module CCD afin d'empêcher tout dommage pendant le transport.

Assemblage

Méthode d'impression de documents comportant plusieurs exemplaires en différents jeux de tirages. Lorsque le tri est sélectionné, le périphérique imprime un jeu dans son intégralité avant d'imprimer d'autres exemplaires.

Panneau de commande

Le panneau de commande est une zone plane, généralement verticale, sur laquelle s'affichent les outils de commande et de surveillance. Il se trouve généralement à l'avant de l'appareil.

Couverture

Terme d'impression correspondant à une mesure de l'utilisation du toner. Par exemple, une couverture de 5 % signifie qu'une feuille de papier au format A4 comporte environ 5 % d'image ou de texte. Si le papier ou l'original comporte des images complexes ou une grande quantité de texte, la couverture sera supérieure à 5 % et l'utilisation du toner sera équivalente à cette couverture.

CSV

Valeurs séparées par des virgules (CSV). Format de fichier utilisé pour échanger des données entre des applications différentes. Ce format de fichier, utilisable sous Microsoft Excel, est devenu une norme de facto, même sous les environnements autres que Microsoft.

Alimentation de document pour double numérisation (DSDF)

Un chargeur de documents à numérisation recto-verso (DSDF) est un module de numérisation pouvant charger automatiquement un document original puis le retourner, afin de numériser des documents recto-verso.

Par défaut

Valeur ou paramètre appliqué en sortie d'usine ou lorsque l'appareil a été réinitialisé.

DHCP

Un protocole de configuration dynamique de l'hôte (DHCP) est un protocole réseau client-serveur. Un serveur DHCP fournit des paramètres de configuration spécifiques à l'hôte client DHCP demandant, généralement, des informations requises par l'hôte client pour participer à un réseau IP. Le protocole DHCP permet également l'attribution d'adresses IP aux hôtes client.

DIMM

Le module mémoire double en ligne (DIMM) est une carte électronique qui contient de la mémoire. Une carte DIMM stocke toutes les données de l'appareil, par exemple les données d'impression ou les données de télécopie reçues.

DNS

Le serveur de nom de domaine (DNS) est un système qui stocke des informations associées au nom de domaine dans une base de données répartie sur des réseaux, comme Internet.

Imprimante matricielle

Type d'imprimante dont la tête d'impression balaie la page de part et d'autre, puis transfère l'encre en frappant un ruban encreur ; ce principe de fonctionnement est analogue à celui d'une machine à écrire.

DPI

Unité de mesure de la résolution de numérisation et d'impression. De manière générale, une forte valeur de PPP se traduit par une plus grande résolution, des détails d'image plus fins et un volume de fichier plus élevé.

DRPD

Détection sélective de tonalité d'appel. Le service téléphonique de sonnerie distincte permet à un utilisateur de se servir d'une seule ligne téléphonique pour répondre à différents numéros de téléphone.

Recto verso

Fonctionnalité permettant un retournement automatique d'une feuille de papier afin d'imprimer (ou de numériser) sur les deux faces du papier. Une imprimante équipée d'un module Recto/Verso peut imprimer sur les deux côtés du papier en un seul cycle d'impression.

Capacité de traitement

Quantité de pages n'affectant pas les performances de l'imprimante sur un mois. Généralement, l'imprimante a une durée de vie limitée par exemple au nombre de pages par an. Cette durée de vie correspond à la capacité moyenne d'impression, qui couvre généralement la période de garantie. Par exemple, si la capacité de traitement est 48 000 pages par mois en supposant 20 jours de travail, une imprimante est limitée à 2 400 pages par jour.

ECM

Le mode de correction d'erreur (ECM) est un mode de transmission facultatif intégré aux télécopieurs de classe 1 ou aux modems de télécopie. Ce mode détecte et corrige automatiquement toute erreur de transmission de télécopie provoquée par du bruit sur la ligne téléphonique.

Émulation

Procédé permettant de reproduire le fonctionnement d'un appareil sur un autre.

Un émulateur réplique les fonctions d'un système sur un système différent de telle façon que le second fonctionne exactement comme le premier. L'émulation consiste à reproduire rigoureusement le comportement externe, ce qui la différencie de la simulation, qui renvoie à la simulation du modèle abstrait d'un système en prenant en considération le fonctionnement interne.

Ethernet

Technologie de réseau informatique reposant sur des trames, pour des réseaux locaux (LAN). Il définit le câblage et la transmission de signaux de la couche physique, et les formats de trame et les protocoles pour la couche de contrôle d'accès au support (MAC)/couche liaison de données du modèle OSI. Ethernet est princi-

palement standardisé en IEEE 802.3. C'est devenu la technologie de réseau local la plus répandue depuis les années 1990 jusqu'aujourd'hui.

FDI

L'interface pour périphérique étranger (FDI) est une carte installée à l'intérieur de l'appareil afin de permettre l'installation d'un périphérique tiers comme un monnayeur ou un lecteur de cartes. Vous pourrez ainsi activer un service d'impression payant sur votre appareil.

FTP

Un protocole de transfert de fichiers (FTP) est un protocole très répandu d'échange de fichiers sur tout réseau prenant en charge les protocoles TCP/IP (Internet ou Intranet).

Unité de chauffe

Pièce de l'imprimante laser qui fixe le toner sur le support d'impression. Cette unité est constituée d'un rouleau thermique et d'un rouleau presseur. Une fois le toner transféré sur le papier, l'unité de chauffe applique la chaleur et la pression requises pour que le toner adhère de manière permanente sur le papier; c'est la raison pour laquelle le papier est chaud en sortant de l'imprimante laser.

Passerelle

Connexion entre des réseaux informatiques ou entre un réseau informatique et une ligne téléphonique. Celle-ci est très répandue, puisqu'il s'agit d'un ordinateur ou d'un réseau qui autorise l'accès à un autre ordinateur ou réseau.

Niveaux de gris

Nuances de gris représentant les parties claires et foncées d'une image lorsque les images couleur sont converties en niveau de gris; les couleurs sont représentées par différents niveaux de gris.

Demi-teinte

Type d'image simulant des niveaux de gris en variant le nombre de points. Les zones très riches en couleur se composent d'un grand nombre de points, tandis que les zones plus claires se composent d'un moins grand nombre de points.

Périphérique de stockage de masse (disque dur)

Le périphérique de stockage de masse, couramment appelé disque dur, est un périphérique de stockage non volatil qui enregistre des données codées numériquement sur des plateaux en rotation rapide recouverts d'une surface magnétique.

IEEE

L'IEEE (IEEE) est une organisation professionnelle internationale à but non lucratif dédiée à l'avancée des technologies liées à l'électricité.

Fax Internet (T.37)

Cette fonction permet d'envoyer et de recevoir des télécopies par Internet. Les documents sont transmis en fichiers TIFF attachés à des courriels. Les utilisateurs peuvent envoyer les documents vers des appareils Fax Internet ou dans la boîte électronique de leur correspondant. L'appareil Fax Internet peut également imprimer les documents sans intervention de l'utilisateur. Ce document décrit le comportement du Fax Internet avec le protocole T.37.

Intranet

Réseau privé qui utilise des protocoles Internet, une connectivité réseau et éventuellement le système public de télécommunications pour partager de manière sécurisée une partie des informations ou opérations d'une organisation avec ses employés. Parfois, le terme désigne seulement le service le plus visible, le site Web interne.

Adresse IP

Une adresse de protocole Internet (adresse IP) est un nombre unique permettant d'identifier les périphériques d'un réseau IP afin qu'ils échangent des données.

IPM

Unité de mesure de la vitesse d'une imprimante. Le nombre d'images par minute indique le nombre de feuilles recto que l'imprimante peut terminer en une minute.

IPP

Le protocole d'impression Internet (IPP) est un protocole normalisé permettant l'impression ainsi que la gestion notamment des tâches d'impression, des formats de supports ou encore de la résolution. Le protocole IPP peut être utilisé en local ou via Internet pour des centaines d'imprimantes et prend en charge le contrôle d'accès et l'authentification, ce qui en fait une technologie d'impression plus fiable et plus sécurisée que ses prédécesseurs.

ISO

L'organisme international de normalisation (ISO) est composé de représentants d'institutions de normalisation nationales. Il définit des normes commerciales et industrielles à l'échelle mondiale.

ITU-T

L'union internationale des télécommunications est un organisme international de normalisation et de régulation des télécommunications et des transmissions hertziennes internationales. Ses missions principales incluent la normalisation et l'attribution de bandes de fréquences hertziennes, et la gestion de l'interconnexion entre les différents pays afin de permettre les appels internationaux. Le -t de ITU-T renvoie à télécommunication.

Mire ITU-T N° 1

Mire de test normalisée, publiée par l'ITU-T, pour les transmissions de télécopies.

JBIG

Norme de compression d'image sans pertes de précision ou de qualité, développée pour la compression des images binaires, notamment des télécopies, mais aussi pour d'autres images.

JPEG

Le groupe mixte d'experts en photographie (JPEG) est un format de compression avec pertes utilisée pour les photographies. Ce format est utilisé pour le stockage et la transmission de photographies sur Internet.

LDAP

Le protocole d'accès à l'annuaire léger (LDAP) est un protocole réseau d'interrogation et de modification des services d'annuaire sur TCP/IP.

voyant

Semi-conducteur qui indique l'état de l'appareil.

Adresse MAC

Le contrôle d'accès au support (MAC) est un identifiant unique associé à une carte réseau. Une adresse MAC est un identifiant unique codé sur 48 bits, généralement représenté par 12 caractères hexadécimaux groupés par paires (par exemple, 00-00-0c-34-11-4e). Cette adresse est généralement programmée dans la mémoire morte de la carte réseau par le constructeur et facilite la détection des machines locales par les routeurs sur des réseaux de grandes dimensions.

MFP

Le périphérique multifonction (MFP) est un équipement bureautique doté des fonctionnalités suivantes : impression, télécopie, scanner, etc.

MH

MH (Modified Huffman) est une méthode de compression pour diminuer la quantité de données à transmettre entre les télécopieurs pour transférer l'image recommandée par l'ITU-T T.4. MH est un schéma de codage de longueur d'exécution basé sur un livre de codes, optimisé pour compresser efficacement l'espace blanc. Dans la mesure où la plupart des télécopies sont constituées d'espaces blancs, ce procédé réduit les temps de transmission de la plupart des télécopies.

MMR

Le Modified Modified READ est un algorithme de compression recommandé par l'ITU-T T.6.

Modem

Appareil permettant de moduler le signal d'une porteuse afin d'encoder des données numériques et de démoduler un tel signal afin de décoder des données transmises.

MR

Le MR (Modified Read) est un algorithme de compression recommandé par l'ITU-T T.4. MR code la première ligne numérisée à l'aide de MH. La ligne suivante est comparée à la première ; ensuite, les différences sont établies puis encodées et transmises.

OPC

Dispositif créant une image virtuelle pour l'impression à l'aide d'un faisceau laser émis par l'imprimante laser; il est généralement de couleur verte ou rouille et de forme cylindrique.

Avec le temps, une unité d'imagerie comprenant un tambour use la surface de ce dernier lorsqu'elle est utilisée dans l'imprimante et elle doit être remplacée de manière appropriée puisqu'elle est usée suite au contact avec la brosse de développement de la cartouche, le dispositif de nettoyage et le papier.

Originaux

Premier exemplaire d'un document comme une photographie ou du texte, qui est copié, reproduit ou traduit afin de produire d'autres exemplaires, mais qui n'est pas issu d'un autre document.

OSI

L'interconnexion de systèmes ouverts (OSI) est un modèle de transmission des données développé par l'Organisation internationale de normalisation (ISO). Le modèle OSI définit une méthode standard et modulaire de conception des réseaux qui divise l'ensemble des fonctions complexes nécessaires en des couches fonctionnelles, autonomes et administrables. Les couches sont, de haut en bas, les suivantes : application, présentation, session, transport, réseau, liaison de données et physique.

Autocommutateur

Équipement de commutation téléphonique automatique destiné aux entreprises privées.

Pcl

Le langage de commande d'imprimante (PCL) est un langage de description de page (LDP), devenu une norme de l'industrie, développé par HP comme protocole d'impression. Développé à l'origine pour les imprimantes à jet d'encre, PCL a été appliqué aux imprimantes thermiques, matricielles et aux imprimantes laser.

PDF

Le format PDF (PDF) est un format de fichier propriétaire développé par Adobe Systems pour représenter les documents bidimensionnels dans un format indépendant du périphérique ou de la résolution.

PostScript

PS (PostScript) est un langage de description de page et de programmation utilisé principalement dans les domaines de la publication électronique et assistée par ordinateur. Il est exécuté dans un interpréteur pour générer une image.

Pilote d'impression

Programme utilisé pour transmettre des commandes et des données de l'ordinateur vers l'imprimante.

Support d'impression

Support tel qu'une feuille, une enveloppe, une étiquette et un transparent pouvant être utilisé dans une imprimante, un scanner, un télécopieur ou un copieur.

PPM

Unité de mesure permettant de déterminer la cadence d'une imprimante, c'est-à-dire le nombre de pages pouvant être produites par l'imprimante en une minute.

Fichier PRN

Interface du pilote d'un périphérique permettant au logiciel d'interagir avec le pilote du périphérique en utilisant des appels de système d'entrée/sortie standard, simplifiant ainsi de nombreuses tâches.

Protocole

Convention ou norme qui contrôle ou permet la connexion, la communication, et le transfert de données entre deux points terminaux de calcul.

PS

Voir PostScript.

PSTN

Réseau des réseaux téléphoniques à commutation de circuits internationaux généralement acheminé, sur les sites industriels, via le standard téléphonique.

Résolution

Précision d'une image, mesurée en points par pouce. Plus le nombre de ppp est élevé, plus la résolution est élevée.

SMB

Le bloc de message serveur (SMB) est un protocole réseau dédié principalement au partage de fichiers, aux imprimantes, aux ports série et à divers échanges entre les nœuds d'un réseau. Ce protocole permet également un système de communication interprocessus authentifié.

SMTP

Le protocole simple de transfert de courrier (SMTP) est une norme de transmission de messages sur Internet. Le protocole SMTP, reposant sur du texte, est relativement simple. Un ou plusieurs destinataires du message sont définis, puis le texte du message est transféré. Il s'agit d'un protocole client-serveur permettant à un client de transmettre des messages électroniques au serveur.

SSID

L'identifiant d'ensemble de services (SSID) est un nom d'un réseau local sans fil (WLAN). Tous les périphériques sans fil d'un WLAN utilisent le même SSID pour communiquer les uns avec les autres. Les SSID respectent la casse et ont une longueur maximale de 32 caractères.

Masque de sous-réseau

Code utilisé conjointement à l'adresse réseau permettant de déterminer la partie de l'adresse correspondant à l'adresse réseau et la partie de l'adresse correspondant à l'adresse de l'hôte.

TCP/IP

Le protocole de contrôle de transmission (TCP) et le protocole Internet (IP) sont un ensemble de protocoles de communication implémentant la pile de protocoles sur laquelle fonctionnent Internet et la plupart des réseaux commerciaux.

TCR

Le rapport de confirmation de transmission (TCR) est un journal fournissant des informations sur chaque transmission, telles que l'état de la tâche, le résultat de la transmission et le nombre de pages envoyées. L'impression de ce journal peut être paramétrée pour être effectuée après chaque tâche ou bien après chaque échec de transmission.

TIFF

Format d'image matricielle à résolution variable. De manière générale, le format TIFF correspond aux données image provenant d'un scanner. Les images TIFF utilisent des balises et des mots-clés définissant les caractéristiques de l'image incluse au fichier. Ce format flexible et multi-plateforme peut être utilisé pour des images créées sous différentes applications de traitement d'images.

Cartouche de toner

Sorte de bouteille ou de récipient se trouvant dans un appareil comme une imprimante et contenant du toner. Le toner est une poudre utilisée dans les imprimantes laser et les photocopieurs qui forme le texte et les images sur le papier imprimé. Le toner est fondu en utilisant la combinaison chaleur/pression de l'unité de chauffe et se fixe dans les fibres du papier.

TWAIN

Norme de l'industrie relative aux scanners et aux logiciels. En utilisant un scanner compatible TWAIN avec un programme compatible TWAIN, une tâche de numérisation peut être lancée depuis ce programme. C'est une capture d'image API pour systèmes d'exploitation Microsoft Windows et Apple Macintosh.

Chemin UNC

La convention de nommage uniforme (UNC) est une méthode standard permettant d'accéder à des ressources partagées sous Windows NT ainsi que sous d'autres produits Microsoft. Le format d'un chemin UNC est:
\\<nomduserveur>\<nomdepartage>\<répertoire supplémentaire>

URL

Le localisateur uniforme de ressource (URL) est l'adresse globale des documents et des ressources sur Internet. La première partie de l'adresse indique le protocole utilisé, la seconde partie spécifie l'adresse IP ou le nom de domaine correspondant à l'emplacement de la ressource.

USB

Le bus série universel (USB) est une norme développée par USB Implementers Forum, Inc. pour connecter les ordinateurs et les périphériques. Contrairement au port parallèle, le port USB est conçu pour permettre de connecter un seul ordinateur à plusieurs périphériques.

Filigrane

Image reconnaissable ou motif plus clair sur le papier, visible par transparence. Les filigranes ont été initialement introduits à Bologne, en Italie, en 1282. Ils ont été utilisés par les fabricants de papier afin d'identifier leurs produits, sur les timbres, les billets de banque et autres documents officiels afin d'empêcher la contrefaçon.

WEP

WEP (Wired Equivalent Privacy) est un protocole de sécurité spécifié dans l'IEEE 802.11 pour fournir le même niveau de sécurité que celui d'un réseau local câblé. WEP procure la sécurité en chiffrant les données hertziennes afin de les protéger lorsqu'elles sont transmises d'un point final à un autre.

WIA

Architecture graphique lancée initialement sous Windows Me et Windows XP. Une tâche de numérisation peut être lancée à partir de ces systèmes d'exploitation à l'aide d'un scanner compatible WIA.

WPA

L'accès protégé Wi-Fi (WPA) est une classe de systèmes pour sécuriser les réseaux d'ordinateurs sans fil (Wi-Fi), qui a été créée pour améliorer les fonctionnalités de sécurité de WEP.

WPA-PSK

L'accès protégé Wi-Fi avec clé pré-partagée (WPA Pre-Shared Key) est un mode spécial de WPA pour les petites entreprises ou les utilisateurs personnels. Une clé partagée, ou un mot de passe, est configuré dans le point d'accès sans fil (WAP) et n'importe quels portables ou périphériques de bureau sans fil. WPA-PSK génère une clé unique pour chaque session entre un client sans fil et le WAP associé pour une sécurité plus évoluée.

WPS

Le paramétrage protégé Wi-Fi (WPS) est un standard permettant de créer un réseau local sans fil. Si votre point d'accès sans fil prend en charge le WPS, vous pouvez configurer la connexion du réseau sans fil facilement sans avoir à utiliser un ordinateur.

XPS

La spécification papier XML (XPS) est une spécification de langage de description de page (PDL) et un nouveau format de document, développé par Microsoft, qui présente les avantages du document portable et du document électronique. Il s'agit d'un format de document vectoriel indépendant du périphérique, basé sur XML et sur un nouveau chemin d'impression.

Index

A

accessoires

- commande 241
- installation 250

affichage

- AdressIP 147

affiche impression

68

AirPrint

176

application

196

- activer/désactiver 197
- désinstallation 197
- gestion 196
- installation 196
- visualisation 196

authentification

191

- connexion 182, 207

autorité

211

B

Bac

- chargement de papier dans le bac papier ou le chargeur manuel polyvalent 49
- commande d'un bac optionnel 241
- continuer auto 55
- modification du format du bac 46
- réglage de la largeur et de la longueur 46
- substitution de papier 56

bac optionnel

- commande 241

bac papier ou chargeur manuel polyvalent

- chargement 49
- conseils d'utilisation 49

bac polyvalent

- utilisation de support spécial 51

Bac1

55

bouillage

- astuces pour éviter les bouillages papier 261
- dégager le papier 262

brochures

69

C

Câble USB

- installation du pilote 37

caractéristiques techniques

298

- support d'impression 299

carnet adresses

208

- groupe 208

- individuel 208

cartouche de toner

- autonomie estimée 244
- instructions de manipulation 243
- nonSamsung et rechargées 243
- stockage 243

certificat

210

chargement

- papier dans le bac 1 48
- papier dans le bac papier ou le chargeur manuel polyvalent 49
- papier dans le bac1 bacs optionnels 48
- support spécial 51

clavier

- présentation du clavier 32

Clé USB

- comment gérer 237
- imprimer 235

comptabilité

211

configuration requise			
SyncThru™ Web Service		206	
connexion		182, 207	
consommables			
autonomie estimée de la cartouche de toner		244	
suivi de la durée de vie des consommables		254	
contrôle d'accès utilisateur		211	
convention		8	
copie			
copie de base		93, 108	
présentation de l'écran Copie		83, 99, 115, 128	
copier			
définition		209	
D			
<hr/>			
description de l'appareil			
vue arrière		18	
vue avant		17	
détail de l'appareil		203	
disponibles			
commande		240	
consommables disponibles		240	
remplacement de la cartouche de toner		247	
dossier de documents			
présentation de l'écran de la boîte à document		231	
E			
<hr/>			
easy document creator		110	
économie d'énergie		186, 187	
écran d'affichage		19	
envoi			
téléphone auxiliaire		119	
envoi de télécopies			
			envoi différé 120
			envoi d'un fax 117
			état de l'imprimante
			informations générales 223
			Etat de l'imprimante Samsung 223
			ethernet 146
F			
<hr/>			
			fax
			appel économique 125, 126
			carnet adresses 208
			imprimer 126
			préfixe de recomposition 125
			réception protégée 126
			transférer 126
			fax sending
			resending automatically 119
			filigrane
			création 73
			impression 72
			modification 73
			supprimer 74
			filtrage 211
			IPv6 211
			MAC 211
			réseau 151
			filtrage réseau 151
			fonctions
			caractéristique du support d'impression 299
			format papier 55
G			
<hr/>			
			gestion
			application 196, 212
			carnet adresses 208
			utilisateur 211

gestion de la mémoire USB	237	orientation du papier	195, 209
glossaire	319	plusieurs pages sur une seule feuille	
google cloud printing	178	Windows	67
groupe		poster	68
adresse de groupe	132	rectoverso	195, 209
		utilisation de la surimpression	74
		utilisation de l'Utilitaire d'impression directe	77
H		informations légales	304
http	318		
		J	
I		journal	211
icônes générales	8	JPEG	
ID copie	94	USB scanning memory device	131, 137
impression brochure	69		
impression de surimpression		L	
création	75	lien	212
impression	75		
supprimer	76	M	
Impression N pages sur		marge	
Windows	67	imprimer	195
impression rectoverso		mémoire	
impression	70	mise à niveau de la mémoire	253
Imprimer		message d'erreur	269
mobileprint	172	microprogramme	212
systèmes d'exploitation mobiles	172	mise en place des originaux	42
imprimer		mode de correction des erreurs	125
changer les réglages d'impression par défaut	79	modification	
impression de filigranes	72	adresse de groupe	133
impression d'un document		adresse individuelle	132
Windows	58	Mopria	174
impression d'un document sur un format de papier donné	71		
impression recto verso			
Windows	70		
marge	195, 209		
modification de la proportion d'impression	71		

N

nettoyage

extérieur	255
intérieur	256
module de numérisation	258
rouleau dentrainement	257

nettoyage dun appareil

non compatible

redistribution du toner	245
remplacement de la cartouche de toner	247

non trouvé

câble réseau	156
--------------	-----

numérisation

serveur de messagerie	210
TWAIN	109

O

options du périphérique

250

P

panneau de commande

19

paramètres

actuel	208
appareil	209
Bac	185
copier	209
DNS	146
ethernet	146
fax	209
général	183, 184, 189, 198
HTTP	210
imprimante	209
marge	195, 209
numérisation	209
réseau	143, 146, 160, 209

sécurité	210
réseau	210
serveur	143, 160
son	185
SyncThru™ Web Service	210
TCPIPv4	146
WINS	147

paramètres de sécurité

authentification des utilisateurs	191
-----------------------------------	-----

paramètres du bac

185

paramètres généraux

183, 184, 189, 198

paramètres HTTP

210

paramètres IPP

210

paramètres LPRLPD

210

paramètres par défaut

paramétrage de lentête de fax	117
-------------------------------	-----

paramètres Raw TCPIP

210

paramètres serveur

143, 160

paramètres WSD

210

pièces de rechange

242

préparation du type d'original

41

problème

problèmes concernant le système d'exploitation	294
--	-----

problèmes

problèmes d'impression	280
problèmes dalimentation	279
problèmes dalimentation papier	278
problèmes de copie	289
problèmes de fax	292
problèmes de numérisation	290
problèmes de qualité dimpression	283

programme SetIP

157

propriétés de limprimante

ouverture des préférences dimpression	60
---------------------------------------	----

protocoles de lappareil

150

R

rapport	198
page démo	198
réception de télécopies	
à l'aide d'un téléphone auxiliaire	122
en mode faxrépondeur	122, 124
modifier le mode de réception	121
réception sécurisée	123
recherche	
carnet adresses	133
réglage	
altitude	183, 188
réglage de l'altitude	183, 188
réglages favoris pour l'impression	66
répondeur télécopie	122
réseau	
authentification	191
configuration	144
Configuration du réseau sans fil	152
environnement d'installation	144
programme SetIP	157

S

samsung printer experience	225
Sans fil	
Connexion WPS	155
Mode PIN	155
PBC mode	155
sécurité	
Informations	9
symboles	9
système	210
sélection de papier par défaut	
imprimer	195
serveur d'authentification externe	211
son	185
support client	203

support d'impression

carte	54
enveloppe	52
étiquettes	53
instructions	45
onglet papier dans les préférences	
d'imprimante	62
papier préimprimé	54
support de sortie papier	299
support spécial	51

suppression

carnet adresses	134
-----------------	-----

SyncThru Web Service

copier	209
imprimante	209
réseau	209

SyncThru™ Web Service

comptabilité	211
configuration	210
configuration requise	206
connexion à	206
contrôle d'accès utilisateur	211
fax	209
gestion des applications	212
journal	211
numérisation	209
onglet carnet d'adresses	208
onglet Informations	208, 209
onglet Maintenance	212
onglet paramètres	209
onglet sécurité	210
paramètres	208
profil utilisateur	211
questce que cest	206
serveur d'authentification externe	211

T

TCPIPv4	146
---------	-----

TCPIPv6	147, 148
télécopie	
changer le mode de réception	121
envoi	117
envoi d'une télécopie différée	120
préparation à l'envoi de télécopie	113
réception	121
réception d'une télécopie en mémoire	124
réception en mode RépFax	122
réception en mode Tél	121
réglage de l'entête de télécopie	117
renvoi	124
télécopie courrier électronique	
adresse individuelle	130
téléphone auxiliaire	119, 122
TWAIN numérisation	109
type de papier	55

U

usb	
présentation de l'écran USB	234
utilisateur	
gestion	211
profil	211
utilisation	
compteur	28
utilisation de laide	66
utilitaire d'impression directe	77

V

voyant	
état de l'appareil	34, 36
présentation du voyant Statut	34

W

Windows	
configuration requise	303
imprimer	57
installation du pilote pour une connexion par câble USB	37
numérisation	98
problèmes Windows courants	294
utilisation de SetIP	157