

Naudotojo vadovas

proXpress

M456x Series

Šiame vadove pateikiama informacija apie montavimą, naudojimą ir trikčių šalinimą „Windows“ operacinėje sistemoje.

Įvadas	Funkcijos pagal modelius	6
	Naudinga informacija	7
	Apie šį naudotojo vadovą	8
	Saugumo informacija	9
	Aparato apžvalga	15
	Valdymo skydelio apžvalga	18
	Iškylančiosios klaviatūros aiškinimas	20
	Įrenginio įjungimas	21
	Ekranas ir naudingi meniu	22
	Diodinių indikatorių aiškinimas	32
Programinės įrangos diegimas	34	

Medija ir dėklas	Originalų paruošimas	38
	Originalų uždėjimas	39
	Spausdinimo medijos parinkimas	42
	Popieriaus įdėjimas į dėklą	43
	Spausdinimas ant specialios terpės	47
	Dėklo nuostatos	51

Spausdinimas	Pagrindinis spausdinimas	54
	Spausdinimo nuostatų atidarymas	56
	Specialiųjų spausdinimo funkcijų naudojimas	63
	„Direct Printing Utility“ naudojimas	73
	Numatytųjų spausdinimo nustatymų keitimas	75
	Jūsų aparato nustatymas numatytuoju	77

Kopijavimas	Kopijavimo rodinio aiškinimas	79
	Pagrindinis kopijavimas	88
	Asmens tapatybės kortelės kopijavimas	89

Nuskaityti ir siųsti (nuskaitymas)	Rodinio Scan & Send aiškinimas	94
	Bendrai apie skenavimą	102
	Nuskaitymas naudojant protokolui TWAIN pritaikytą programinę įrangą	103
	Samsung Easy Document Creator naudojimas	104

Siuntimas faksu	Paruošimas siųsti faksogramą	106
	Fakso funkcijų naudojimas kompiuteryje	107

	Fakso rodinio aiškinimas	108
	Faksogramos siuntimas	110
	Faksogramos priėmimas	113
<hr/>		
Adresatų sąrašo konfigūravimas	Adresatų rodinio aiškinimas	120
	Valdymo skydelio naudojimas	122
	„SyncThru™ Web Service“ naudojimas	127
<hr/>		
Prie tinklo prijungto įrenginio naudojimas	Tinklo aplinka	135
	Tinklo sąrankos atvėrimas	136
	Tinklo nuostatos (TCP/IP konfigūravimas)	137
	Tinklo konfigūracijos ataskaitos spausdinimas	140
	Protokolų nustatymas	141
	Tinklo filtrų nuostatos	142
	Belaidžio tinklo sąranka (ne visuose įrenginiuose)	143
<hr/>		
Įrenginio naudojimas per mobilųjį įrenginį	NFC funkcijos (ne visuose įrenginiuose) naudojimas	151
	Tinkamos mobiliosios programos	162
	Mopria™	164
	AirPrint	166
	„Google Cloud Print“™	168
<hr/>		
Išplėstinės nuostatų meniu funkcijos	Prisijungimas	172
	Kalba ir įvedimas	173
	Įrenginys	174
	Administratoriaus nuostatos	178
	Management	186
	Network Settings	188
	System	191
<hr/>		
Naudingi įrankiai	Valdymo įrankių įjungimas	193
	SyncThru™ Web Service	194
	Easy Eco Driver	200
	„Samsung Easy Document Creator“ naudojimas	201
	„Samsung Printer Center“ naudojimas	202
	„Samsung Easy Printer Manager“ naudojimas	205
	„Samsung Printer Status“ naudojimas	208
	„Samsung Printer Experience“ naudojimas	210
	Laikmenos „Box“ naudojimas	216

	Atmintuko naudojimas	219
Techninė priežiūra	Eksploatacinių medžiagų ir priedų užsakymas	224
	Galimos susinaudojančios dalys	225
	Galimi priedai	226
	Eksploatacinių dalių keitimas	227
	Dažų kasetės laikymas	228
	Dažų paskirstymas	229
	Dažų kasetės keitimas	231
	Vaizdų gavimo bloko keitimas	233
	Priedų diegimas	234
	Priedų eksploatavimo trukmės stebėjimas	236
	Įrenginio valymas	237
	Įrenginio perkėlimo ir laikymo patarimai	241
Trikčių šalinimas	Patarimai, ką daryti, kad neįstrigtų popierius	243
	Įstrigusio popieriaus ištraukimas	244
	Ekране pateikiamų pranešimų aiškinimas	251
	Popieriaus tiekimo problemos	256
	Maitinimo ir kabelio prijungimo problemos	257
	Spausdinimo problemos	258
	Spausdinimo kokybės triktys	261
	Kopijavimo triktys	267
	Nuskaitymo triktys	268
	Fakso triktys	269
	Operacinės sistemos problemos	271
	Belaidžio tinklo problemos	272
Priedas	Specifikacijos	274
	Teisinė informacija	280
	Autorių teisės	292

Įvadas

Pagrindinės šio įrenginio sudedamosios dalys.

• Funkcijos pagal modelius	6
• Naudinga informacija	7
• Apie šį naudotojo vadovą	8
• Saugumo informacija	9
• Aparato apžvalga	15
• Valdymo skydelio apžvalga	18
• Iškylančiosios klaviatūros aiškinimas	20
• Įrenginio įjungimas	21
• Ekranas ir naudingi meniu	22
• Diodinių indikatorių aiškinimas	32
• Programinės įrangos diegimas	34

Funkcijos pagal modelius

Kai kurių funkcijų ir papildomų priedų gali nebūti. Tai priklauso nuo modelio ar šalies.

Funkcijos		M456x Series
Didelės spartos USB 2.0		●
Tinklo sąsaja „Ethernet 10/100/1000 Base TX“ laidinis LAN		●
„Wi-Fi“ / NFC rinkinys	Tinklo sąsaja 802.11b/g/n per 2,4 GHz belaidį LAN ^a	○
NFC (Near Field Communication)		○
XOA programos ^b		●
„Google Cloud Print“ TM		●
Mopria		●
Ekonomiškas spausdinimas		●
Dvipusis (2 pusių) spausdinimas		●
USB atmintinės sąsaja		●
Papildomas dėklas (SCF)		○
Stovas		○
Dvigubojo nuskaitymo dokumentų tiek tuvas (DSDF)		●

a. Atsižvelgiant į šalį, belaidžio LAN kortelių gali nebūti. Kreipkitės į vietinį „Samsung“ atstovą ar mažmenininką, iš kurio perkote įrenginį.

b. Norint naudoti šią funkciją, turi būti įdiegtos XOA programos. Norėdami gauti išsamesnės informacijos, kreipkitės į vietinį „Samsung“ atstovą ar mažmenininką, iš kurio įsigijote įrenginį.

(●: palaikoma, ○: papildomai, tuščia: nepalaikoma)

Naudinga informacija

Aparatas nespausdina.

- Atidarykite spausdinimo eilės sąrašą ir pašalinkite dokumentą iš jo (žr. „Spausdinimo užduoties atšaukimas“ p. 55).
- Pašalinkite tvarkyklę ir įdiekite ją iš naujo (žr. „Programinės įrangos diegimas“ p. 34).
- Pasirinkite savo aparatą numatytoju Windows aplinkoje (žr. „Jūsų aparato nustatymas numatytoju“ p. 77).

Kur galima įsigyti priedų arba eksploatacinių medžiagų?

- Teiraukitės „Samsung“ platintojo arba savo pardavėjo.
- Apsilankykite www.samsung.com/supplies. Pasirinkite savo šalį / regioną ir peržiūrėkite produkto aptarnavimo informaciją.

Būsenos šviesos diodas mirksi arba pastoviai dega.

- Išjunkite ir vėl įjunkite produktą.
- Perskaitykite šviesos diodo parodymų aprašymus šiame vadove ir atitinkamai pašalinkite triktį (žr. „Diodinių indikatorių aiškinimas“ p. 32).

Įstrigo popierius.

- Atidarykite ir uždarykite dangtelį (žr. „Vaizdas iš priekio“ p. 16).
- Perskaitykite įstrigusio popieriaus išėmimo nurodymus šiame vadove ir atitinkamai pašalinkite triktį (žr. „Įstrigusio popieriaus ištraukimas“ p. 244).

Spaudiniai neryškūs.

- Mažas arba netolygiai pasiskirstęs likęs dažų kiekis. Papurtykite dažų kasetę (žr. „Dažų paskirstymas“ p. 229).
- Pabandykite naudoti kitą spausdinimo raiškos nustatymą (žr. „Spausdinimo nuostatų atidarymas“ p. 56).
- Pakeiskite dažų kasetę (žr. „Dažų kasetės keitimas“ p. 231).

Kur galima atsisiųsti įrenginio tvarkyklę?

- Galite gauti pagalbos, techninės paramos, aparato tvarkyklių, vadovų ir užsakymo informacijos iš Samsung svetainės, www.samsung.com > raskite savo gaminį > Pagalba arba Atsisiuntimai.

Apie šį naudotojo vadovą

Šiame naudotojo vadove pateikiama bendra informacija apie įrenginį bei išsamiai aprašyti naudojimo žingsniai.



- Neišmeskite šio vadovo, jo gali prireikti vėliau.
- Prieš naudodami aparatą perskaitykite saugumo informaciją.
- Jei iškilo problemų dėl eksploatavimo, skaitykite skyrių apie veikimo sutrikimus.
- Šiame vadove naudojami terminai paaiškinti žodynėlio skyriuje.
- Visi šiame naudotojo vadove pateikiami paveikslėliai gali skirtis nuo jūsų įrenginio, priklausomai nuo jo priedų ar įsigyto modelio.
- Šiame naudotojo vadove pateikiamos momentinės ekrano kopijos gali skirtis nuo jūsų įrenginio, atsižvelgiant į jo programinės įrangos / tvarkyklės versiją.
- Šiame naudotojo vadove aprašytos procedūros daugiausiai paremtos operacine sistema „Windows 7“.
- Jei naudojate operacinę sistemą „Mac“, „Linux“ arba UNIX, žr. naudotojo vadovą, pateiktą „Samsung“ svetainėje (www.samsung.com > raskite savo gaminį > Pagalba arba atsisiuntimai arba <http://www.samsung.com/printersetup>).
- Jei turite interneto ryšį, galite gauti pagalbos, techninės paramos, aparato tvarkyklių, vadovų ir užsakymo informacijos iš „Samsung“ svetainės, www.samsung.com > raskite savo gaminį > Pagalba arba atsisiuntimai.

Susitarimai

Kai kurie terminai šiame vadove yra vartojami kaip sinonimai, kaip nurodyta toliau:

- dokumentas yra originalo sinonimas.
- popierius yra terpės arba spausdinimo terpės sinonimas.
- įrenginys reiškia spausdintuvą arba MFP (daugiafunkcinį įrenginį).

Bendrosios piktogramos



Piktogram a	Teksto	Aprašymas
	Įspėjimas	Naudojamas įspėti naudotojus apie sužalojimo pavojų.
	Perspėjimas	Čia naudotojams pateikiama informacija, skirta apsaugoti aparatą nuo galimo mechaninio sugadinimo arba veikimo sutrikimo.
	Pastaba	Joje pateikiama papildoma informacija arba detalus aparato funkcijos ir ypatybės aprašymas.

Saugumo informacija

Šie įspėjimai ir perspėjimai yra pridedami siekiant apsaugoti jus ir kitus asmenis nuo sužalojimų bei nuo bet kokio galimo jūsų įrenginio gedimo. Būtinai perskaitykite ir įsisąmoninkite visas šias instrukcijas prieš naudodami įrenginį. Perskaitykite šį skyrių, laikykite jį saugioje vietoje, kad prireikus galėtumėte pasiskaityti ateityje.





Svarbūs saugumo simboliai

Visų piktogramų ir ženklų, pateikiamų šiame skyriuje, paaiškinimas





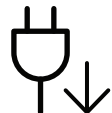

	Įspėjimas	Pavojai ar nesaugus elgesys, dėl kurio asmuo gali būti sunkiai sužalotas ar mirti.
	Perspėjimas	Pavojai ar nesaugus elgesys, dėl kurio asmuo gali būti lengvai sužalotas ar sugadinta nuosavybė.

Darbo aplinka

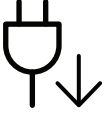
Įspėjimas



	Nenaudokite, jei maitinimo laidas pažeistas arba jei elektros lizdas neįžemintas. Galimas elektros smūgis arba gaisras.
	Nestatykite nieko ant įrenginio (vandens, nedidelių metalinių ar sunkių daiktų, žvakių, degančių cigarečių ir pan.). Galimas elektros smūgis arba gaisras.
	<ul style="list-style-type: none">• Jei įrenginys perkaista, skleidžia dūmus, girdimas keistas triukšmas arba jaučiamas neįprastas kvapas, nedelsdami išjunkite maitinimo jungiklį arba atjunkite laidą nuo elektros lizdo.• Naudotojas turi visada sugebėti pasiekti elektros lizdą, kad avariniu atveju galėtų ištraukti kištuką. Galimas elektros smūgis arba gaisras.
	Nesulenkite maitinimo laido ir nestatykite ant jo sunkių daiktų. Vaikstant ant maitinimo laido arba jį suspaudus sunkiu daiktu galimas elektros smūgis arba gaisras.
	Netraukite kištuko suėmę už elektros laido ir neimkite kištuko šlapiomis rankomis. Galimas elektros smūgis arba gaisras.





Perspėjimas

	Audros metu arba jei įrenginys ilgą laiką nebus naudojamas, ištraukite kištuką iš elektros lizdo. Galimas elektros smūgis arba gaisras.
	Būkite atsargūs, popieriaus išvesties sritis yra įkaitusi. Galimi nudegimai.
	Jei įrenginys nukrito arba jei matomas korpuso sugadinimas, atjunkite nuo įrenginio visas sąsajos jungtis ir kreipkitės pagalbos į kvalifikuotus aptarnavimo darbuotojus. Priešingu atveju galimas elektros smūgis arba gaisras.
	Jei atlikus šiose instrukcijose nurodytus veiksmus įrenginys veikia netinkamai, atjunkite nuo įrenginio visas sąsajos jungtis ir kreipkitės pagalbos į kvalifikuotus aptarnavimo darbuotojus. Priešingu atveju galimas elektros smūgis arba gaisras.
	Jei kištukas nelenda į elektros lizdą, nemėginkite jo kišti jėga. Kreipkitės į elektriką, kuris pakeis elektros lizdą, priešingu atveju galimas elektros smūgis.
	Neleiskite gyvūnams apkramtyti kintamosios srovės, telefono ar kompiuterio sąsajos laidų. Galimas elektros smūgis arba gaisras, be to, gali susižaloti gyvūnas.

Darbo metodas

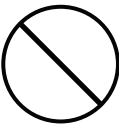
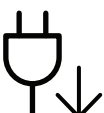

Perspėjimas

	Spausdinimo metu nemėginkite ištraukti popieriaus jėga. Galite sugadinti įrenginį.
	Saugokitės, kad neįkištumėte rankos tarp įrenginio ir popieriaus dėklo. Galite susižaloti.
	Būkite atsargūs įdėdami popieriaus arba šalindami įstrigusį popierių. Naujo popieriaus lapų kraštai yra aštrūs, todėl galite įsipjauti.







	Kai spausdinami dideli kiekiai, apatinė popieriaus išvesties srities dalis gali įkaisti. Neleiskite vaikams jos liesti. Galima nudegti.
	Ištraukdami įstrigusį popierių, nenaudokite žnyplių ar aštrių metalinių daiktų. Taip galite pažeisti įrenginį.
	Neleiskite susikaupti per daug lapų popieriaus išvesties dėkle. Taip galite pažeisti įrenginį.
	Neuždenkite vėdinimo angos ir nekiškite į ją daiktų. Gali įkaisti ir sugesti vidinės dalys ir kilti gaisras.
	Naudojant kitokius nei čia aprašyti valdiklius, nustatymus arba darbo procedūras, galima patirti pavojingą apšvitą.
	Šio įrenginio elektros pertraukimo įtaisas yra maitinimo laidas. Norėdami atjungti jį nuo elektros srovės, atjunkite maitinimo laidą nuo elektros lizdo.

Įrengimas/Perkėlimas

Įspėjimas

	Nestatykite įrenginio vietoje, kurioje yra daug dulkių, didelė drėgmė ar vandens nuotėkis. Galimas elektros smūgis arba gaisras.
	Statykite įrenginį tokioje aplinkoje, kur darbinė temperatūra ir drėgmė atitiktų specifikacijas. Nenaudokite įrenginio, kai jis atšalęs žemiau užšalimo temperatūros arba yra neseniai perkeltas iš vietos, kurioje temperatūra žemesnė už užšalimo temperatūrą. To nepaisant įrenginiui gali būti padaryta žala. Įrenginį eksploatuokite tik tada, kai jo vidinė temperatūra atitinka darbinės temperatūros ir drėgmės specifikaciją. Priešingu atveju gali kilti kokybės problemų arba įrenginiui gali būti padaryta žala. Žr. „Bendrieji techniniai duomenys“ p. 274.

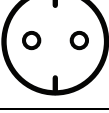
Paspėjimas

	<p>Prieš perkeldami įrenginį, išjunkite jį ir atjunkite visus laidus. Informacija pateikta žemiau yra tik spėjimas paremtas prietaiso svoriu. Jei dėl sveikatos negalite kelti sunkių daiktų, nekelkite įrenginio. Paprašykite pagalbos ir visada naudokite reikiamą žmonių kiekį, įrenginiui saugiai pakelti.</p> <p>Tada pakelkite įrenginį:</p> <ul style="list-style-type: none">• jei jis sveria mažiau nei 20 kg (44,09 lb), jį gali perkelti 1 žmogus.• jei įrenginys sveria 20 kg (44,09 lb)–40 kg (88,18 lb), jį reikia kelti dviese.• jei įrenginys sveria daugiau nei 40 kg (88,18 lb), kelkite jį keturiose arba pakvieskite daugiau pagalbininkų. <p>Įrenginys gali nukristi ir sužaloti žmones arba sugesti.</p>
	<p>Aparatui pastatyti parinkite plokščią paviršių, kad aplink būtų pakankamai vietos ventiliacijai. Taip pat nepamirškite palikti vietos dangčiams ir dėklams atidaryti. Vieta turėtų būti gerai ventiliuojama ir atokiai nuo tiesioginių saulės spindulių, karščio bei drėgmės.</p>
	<p>Jei aparatą ilgai naudosite ar spausdinsite didelės apimties dokumentą neventiliuojamoje patalpoje, jis gali užteršti orą, kuris taps kenksmingas jūsų sveikatai. Aparatą pastatykite gerai ventiliuojamoje patalpoje, arba periodiškai atidarykite langą ir išvėdinkite patalpą.</p>
	<p>Nestatykite įrenginio ant nestabilaus paviršiaus. Įrenginys gali nukristi ir sužaloti žmones arba sugesti.</p>
	<p>Naudokite tik Nr. 26 AWG^a arba didesnį, jei reikia – telefono linijos laidą. Priešingu atveju galite sugadinti įrenginį.</p>
	<p>Patikrinkite, ar jungiate maitinimo laidą į įžemintą elektros lizdą. Priešingu atveju galimas elektros smūgis arba gaisras.</p>
	<p>Užtikrindami saugų veikimą naudokite su įrenginiu pateiktą maitinimo laidą. Jei su 110 voltų įrenginiu naudojate ilgesnį kaip 2 metrų (6 ft), jo storis turi būti 16 AWG ar didesnis. Priešingu atveju įrenginys gali būti sugadintas ir galimas elektros smūgis arba gaisras.</p>
	<p>Neuždenkite įrenginio ir nestatykite jo ankštoje vietoje, pvz., sieninėje spintoje. Jei įrenginys nebus gerai vėdinamas, jis gali užsidegti.</p>

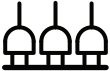
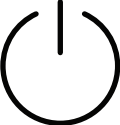
	<p>Neprijunkite per daug prietaisų prie sieninių lizdų ir ilginamųjų laidų. Gali susilpnėti našumas ir kilti elektros smūgis arba gaisras.</p>
	<p>Įrenginys turi būti prijungtas prie elektros tinklo, atitinkančio etiketėje nurodytas specifikacijas. Jei nesate tikri ir norite patikrinti, kokią elektros įtampą naudojate, kreipkitės į elektros tiekimo bendrovę.</p>

a.AWG: Amerikos laido kalibras

Techninė priežiūra/Patikros

Paspėjimas

	<p>Atjunkite šį gaminį nuo sieninio elektros lizdo prieš valydami įrenginio vidų. Nevalykite aparato benzenu, dažų skiedikliu ar spiritu; nepurkškite vandens tiesiai į aparatą. Galimas elektros smūgis arba gaisras.</p>
	<p>Kai dirbate įrenginio viduje ir keičiate dalis arba valote vidų, nenaudokite įrenginio. Galite susižaloti.</p>
	<p>Laikykite valomąsias medžiagas vaikams nepasiekiamoje vietoje. Vaikai gali susižeisti.</p>
	<p>Neišrinkite, netaisykite ir nekeiskite įrenginio konstrukcijos patys. Taip galite pažeisti įrenginį. Kai įrenginį reikia taisyti, kreipkitės į sertifikuotą techniką.</p>
	<p>Norėdami išvalyti ir naudotis įrenginiu, griežtai laikykitės su įrenginiu pateiktų naudojimo instrukcijų. Kitaip galite sugadinti įrenginį.</p>
	<p>Nuo maitinimo laido ir kontaktinio kištuko paviršiaus reikia nuvalyti dulkes ar vandenį. Priešingu atveju galimas elektros smūgis arba gaisras.</p>
	<ul style="list-style-type: none"> • Nenuimkite gaubtų ar apsaugų, pritvirtintų varžtais. • Kaitinimo bloką gali remontuoti tik atestuotas techninės priežiūros specialistas. Jei remontuoti bandys neatestuotas technikas, gali kilti gaisras arba jis gali patirti elektros smūgį. • Įrenginį gali remontuoti tik „Samsung“ techninės priežiūros skyriaus technikas.

Papildomų medžiagų naudojimas







Perspėjimas

	<p>Neardykite dažų kasetės. Dažų įkvėpti arba praryti gali būti pavojinga.</p>
	<p>Nedeginkite eksploatacinių medžiagų, pvz., dažų kasetės ar terminio įtaiso. Tai gali sukelti sproгимą arba nevaldomą gaisrą.</p>
	<p>Sandėliuodami eksploatacines medžiagas, pvz., dažų kasetes, laikykite jas vaikams nepasiekiamoje vietoje. Dažų įkvėpti arba praryti gali būti pavojinga.</p>
	<p>Naudojant perdirbtas eksploatacines medžiagas, pvz., dažus, įrenginys gali būti sugadintas. Jei pažeidimas įvyko naudojant perdirbtas papildomas medžiagas, už remonto darbus reikės mokėti.</p>
	<p>Dėl eksploatacinių medžiagų, kuriose yra daug dažų dulkių (dažų kasetė, panaudotų dažų talpykla, vaizdų gavimo blokas ir t.t.) vadovaukitės toliau nurodytomis instrukcijomis.</p> <ul style="list-style-type: none">• Utilizuodami eksploatacines medžiagas, vadovaukitės utilizavimo instrukcijomis. Dėl utilizavimo instrukcijų teiraukitės perpardavėjo.• Neplaukite eksploatacinių medžiagų.• Nenaudokite pakartotinai panaudotų dažų butelio. <p>Jeigu nesivadovausite pirmiau nurodytomis instrukcijomis, galite sugadinti aparatą ir padaryti žalos aplinkai. Ši garantija neapima žalų, padarytų dėl naudotojo neatsargumo.</p>
	<p>Dažams patekus ant drabužių, neplaukite jų karštu vandeniu. Karštame vandenyje dažai prisitvirtina prie audinio. Skalbkite šaltu vandeniu.</p>
	<p>Keičiant dažų kasetę arba ištraukiant įstrigusį popierių, saugokitės, kad dažų dulkės neliestų jūsų kūno ar drabužių. Dažų įkvėpti arba praryti gali būti pavojinga.</p>

Aparato apžvalga

Komponentai

Tikras komponentas gali skirtis nuo pavaizduoto toliau. Kai kurie komponentai priklauso nuo įrenginio sandaros.

	Įrenginys ^a
	vaizdų gavimo blokas
	Trumpoji įrengimo instrukcija
	Programinės įrangos kompaktinis diskas ^b
	Maitinimo laidas
	Įvairūs priedai ^c

a. Atsižvelgiant į turimo aparato modelį, šis paveikslėlis gali nuo jo skirtis. Įrenginiai būna įvairių tipų.

b. Programinės įrangos kompaktiniame diske yra spausdinimo tvarkyklės, naudotojo vadovai ir programos.

c. Įvairūs įrenginio komplekte pateikiami priedai gali skirtis priklausomai nuo šalies, kurioje įsigijote spausdintuvą, arba jo modelio.

Vaizdas iš priekio



- Atsižvelgiant į turimo aparato modelį, šis paveikslėlis gali nuo jo skirtis. Įrenginiai būna įvairių tipų.
- Kai kurių funkcijų ir papildomų priedų gali nebūti, priklausomai nuo modelio arba šalies (žr. „Funkcijos pagal modelius“ p. 6).

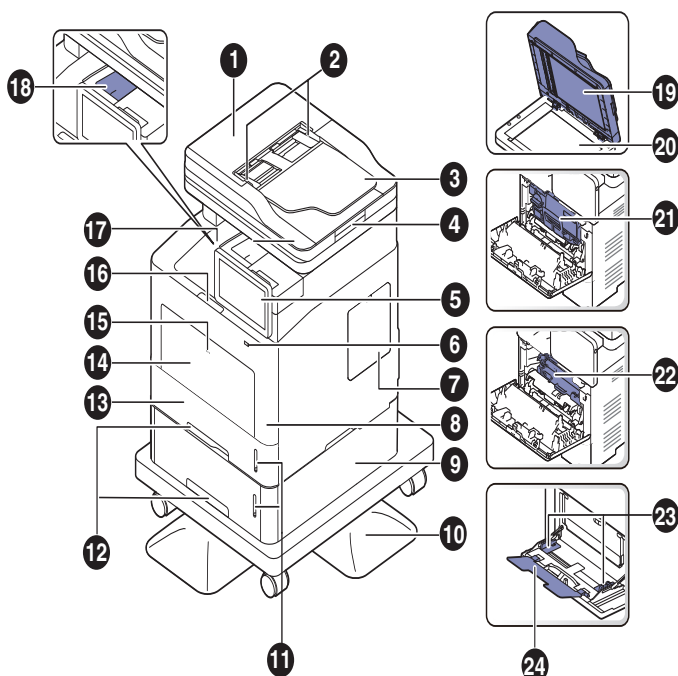

1	Dvigubojo nuskaitymo dokumentų tiektuvo (DSDF) dangtis	13	1-as dėklas
2	Dvigubojo nuskaitymo dokumentų tiektuvas (DSDF) su kreipikliais	14	Daugiafunkcinis dėklas
3	Dvigubojo nuskaitymo dokumentų tiektuvo (DSDF) įvadinis dėklas	15	Paspauskite ir atleiskite daugiafunkcij dėklą
4	Dvigubojo nuskaitymo dokumentų tiektuvo (DSDF) išvesties dėklas	16	Priekinio dangtelio atlaisvinimo mygtukas
5	Valdymo skydelis	17	Išvesties dėklas
6	USB atmintinės prievadas	18	Išvesties dėklo atrama
7	Valdymo plokštės dangtelis	19	Dvigubojo nuskaitymo dokumentų tiektuvas (DSDF)
8	Priekinis dangtelis	20	Skaitytuvo stiklas
9	Papildomas dėklas ^a	21	Dažų kasetės
10	Stovas ^b	22	vaizdų gavimo blokas
11	Popieriaus lygio indikatorius	23	Popieriaus pločio kreiptuvai daugiafunkciniame dėkle
12	Dėklo rankena	24	Daugiafunkcinis dėklas

a.Jei reikia, įrenkite papildomą dėklą.

b.Pasirinktinis įtaisas.

Vaizdas iš galo



- Atsižvelgiant į turimo aparato modelį, šis paveikslėlis gali nuo jo skirtis. Įrenginiai būna įvairių tipų.
- Kai kurių funkcijų ir papildomų priedų gali nebūti, priklausomai nuo modelio arba šalies (žr. „Funkcijos pagal modelius“ p. 6).

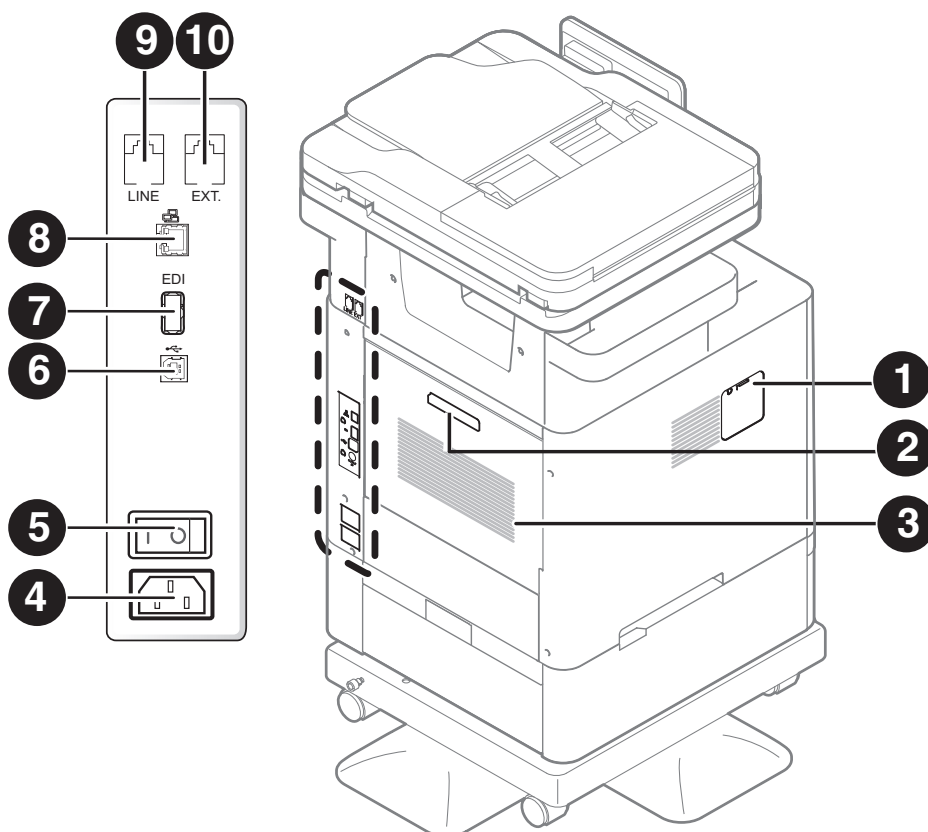

1	Belaidžio ryšio / NFC rinkinio prievado dangtelis ^a
2	Užpakalinio dangtelio rankenėlė
3	Užpakalinis dangtelis
4	Elektros lizdas
5	Maitinimo jungiklis
6	USB prievadas
7	EDI prievadas kortelių skaitytuvui
8	Tinklo prievadas
9	Telefono linijos lizdas (LINE)
10	Papildomas telefono lizdas (EXT.)

a.Pasirinktinis įtaisas.

Valdymo skydelio apžvalga

Valdymo skydelis

- ⚠️ • Naudodami ekraną lieskite jį tik pirštu. Aštrus rašiklis arba kitas daiktas gali sugadinti ekraną.
- Ekranas gali neveikti arba netinkamai atpažinti jutiklines įvestis:
 - jei ant ekrano priklijuosite nepatvirtintą apsauginę plėvelę arba priedą;
 - jei ekranas bus dulkėtas arba ant jo bus pašalinių medžiagų;
 - jei tarp ekrano ir rėmo bus pašalinių medžiagų arba jei jūsų pirštas liets ekrano kraštą;
 - jei ekrano pakraštyje yra šerkšno ar drėgmės arba jei liečiate ekraną šlapiu pirštu.
- Jeigu ekranas yra subraižytas arba pažeistas, kreipkitės į techninės priežiūros atstovą.
- Jei naudojate ne originalias „Samsung“ dažų kasetes, pavyzdžiui, pakartotinai užpildytas ar atnaujintas kasetes, ekrano fono vaizdas gali būti pakeistas.

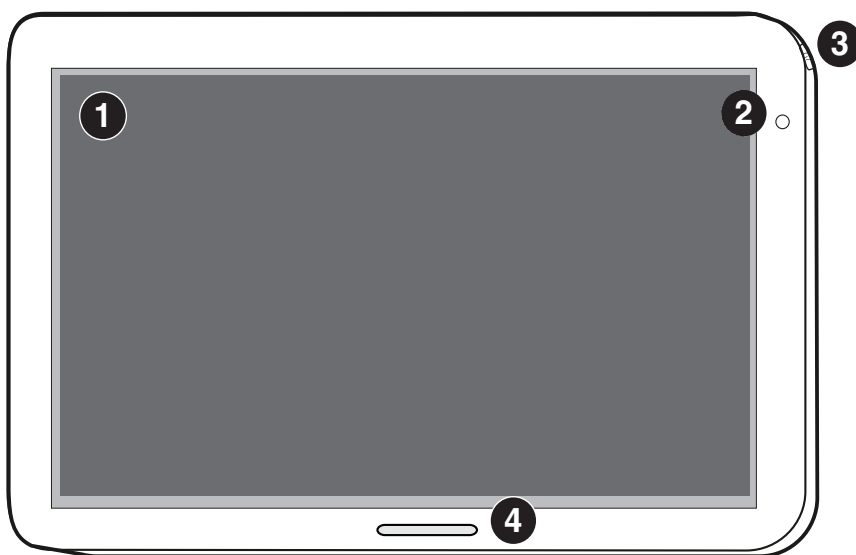

1	Ekranas	Įrenginiui veikiant rodoma esama įrenginio būseną ir pateikiami įvairūs raginimai. Ekrane galima lengvai konfigūruoti meniu.
2	Diodinis maitinimo indikatorius	Rodo įrenginio maitinimo sistemos būseną.
3	⏻ (Maitinimas / Pažadinimas) mygtukas	Galima įjungti arba išjungti maitinimą. Jei šviečia mėlynas diodinis indikatorius, įrenginys yra įjungtas ir jį galima naudoti. Jeigu norite išjungti įrenginį, laikykite šį mygtuką nuspaustą ilgiau negu tris sekundes. Bus atvertas patvirtinimo langas.
4	Status šviesos diodas	Rodo įrenginio būseną (žr. „Diodinių indikatorių aiškinimas“ p. 32).

Valdymo skydelio kampo reguliavimas

Galima pareguliuoti valdymo skydelio kampą, kad būtų patogiau dirbti. Žr. iliustraciją toliau.



- Prieš išimdami išspausdintus dokumentus iš įrenginio, atlenkite valdymo skydelį atgal. Išimant dokumentus, kai valdymo skydelis yra vertikaliai, popierius gali susiglamžyti arba suplyšti.
- Spausdindami ant didelio formato popieriaus, pvz., „legal“ formato, galite išvengti popieriaus strigčių sureguliuodami valdymo skydelio kampą, kad jis būtų prigludęs prie įrenginio.

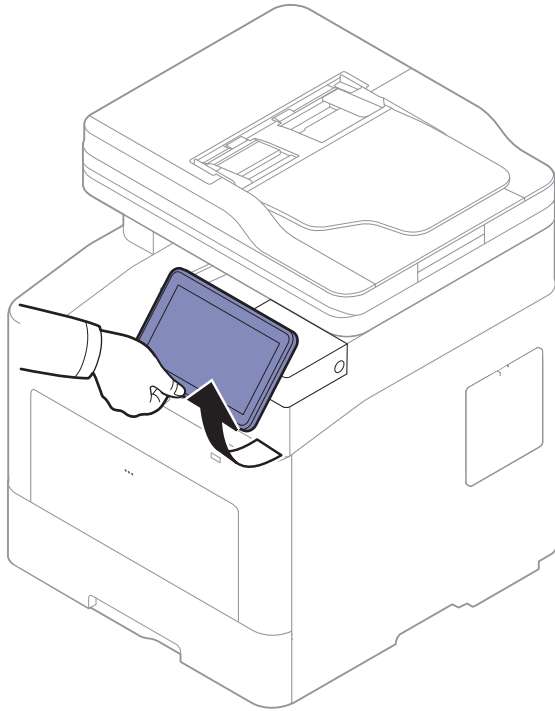



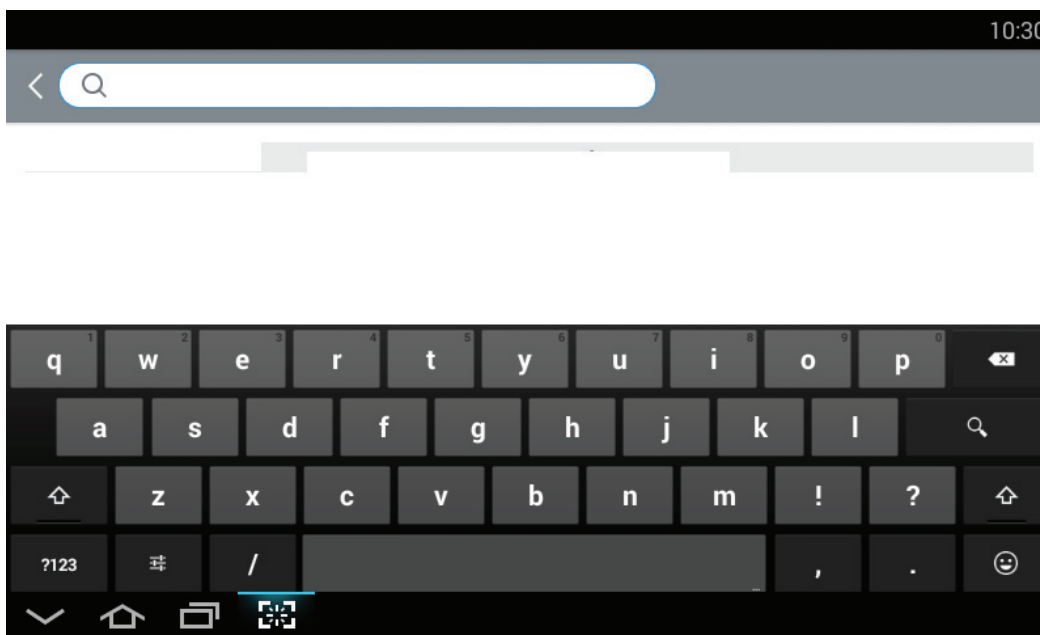

Iškylančiosios klaviatūros aiškinimas

Naudodami ekrane iškylančią klaviatūrą galite įvesti raides, skaičius arba specialiuosius simbolius. Kad būtų lengviau naudoti klaviatūrą, klavišai joje išdėstyti QWERTY principu.

Palietus įvedimo laukelį ekrane iškyla klaviatūra. Iš pradžių klaviatūroje rodomos mažosios raidės.



- **Antrojo lygio klavišas** (): Bakstelėkite šį klavišą, jei reikia įvesti vieną didžiąją raidę. Didžiosioms raidėms perjungti bakstelėkite šį klavišą dukart.
- **Skaičių ir simbolių režimas** (): Bakstelėkite šį klavišą, jei reikia įvesti skaičius, simbolius ir jaustukus.
- **ABC režimas** (): Bakstelėjus šį klavišą grąžinami numatytieji klaviatūros klavišai su mažosiomis raidėmis. Antrojo lygio klavišu () perjunkite mažąsias raides didžiosiomis ir atvirkščiai.
- **Tarpo klavišas** (): Bakstelėkite šį klavišą, jei reikia įvesti tarpą.

Įrenginio įjungimas



Paveikslėliai šiame vadove gali skirtis nuo jūsų įrenginio. Tai priklauso nuo funkcijų ir modelio. Patikrinkite įrenginio tipą (žr. „Vaizdas iš priekio“ p. 16).



- Įsidėmėkite, kad privalote naudoti prie įrenginio pridėtą maitinimo kabelį. Antraip įrenginys gali sugesti arba užsidegti.
- Įjungus maitinimą arba baigus spausdinti kai kurios įrenginio dalys gali būti įkaitę. Dirbdami įrenginio viduje būkite atsargūs, kad nenudegtumėte.
- Nemėginkite išmontuoti įrenginio, kol jis neišjungtas arba neatjungtas nuo elektros tinklo. Yra pavojus patirti elektros smūgį.

1 Pirmiausia prijunkite įrenginį prie maitinimo tinklo.

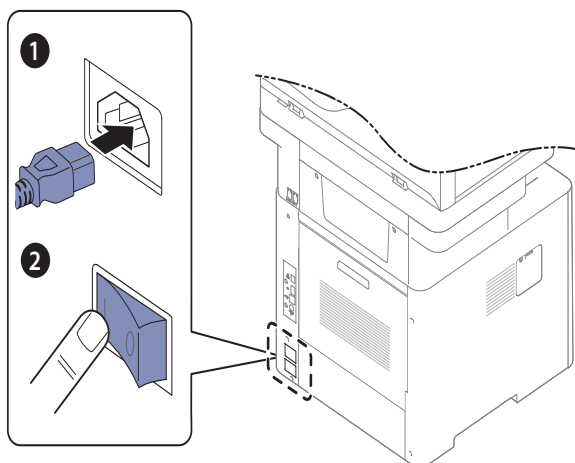

2 Maitinimas įjungiamas automatiškai.



Įrenginį taip pat galite įjungti paspausdami mygtuką  (**Maitinimas / Pažadinimas**).



Jei norite išjungti maitinimą, paspauskite mygtuką  (**Maitinimas / Pažadinimas**).

Ekranas ir naudingi meniu

Ekrano langas

Ekране rodoma įrenginio naudotojo sąsaja. Jame informuojama apie procesų būseną, pateikiami raginimai arba pranešimai ir greitai pasiekiamos įvairios funkcijos.

Jutiklinių gestų terminai

Ekranas turi jutiklinę sąsają. Jis valdomas tokiu pat būdu, kaip išmanieji telefonai ar planšetiniai kompiuteriai.

Bakstelėti

Švelniai priliesti ekraną pirštu ir atleisti.

Pavyzdžiui:

- Ženklaai ir kiti teksto simboliai įvedami bakstelint ekrane rodomą klaviatūrą.
- Pasirinkite meniu elementą bakstelėdami jį.
- Programai paleisti bakstelėkite programos piktogramą.

Palieti ir palaikyti

Paspauskite pirštu elementą ekrane ir jį palaikykite.

Pavyzdžiui:

- Palietę ir laikydami valdiklį galėsite perkelti jį pradžios rodyneje.
- Palietus ir palaikius laukelį atveriamas išskylantysis parinkčių meniu.

Braukti

Švelniai braukite pirštu vertikaliai arba horizontaliai per ekraną.

Pavyzdžiui:

- braukite, kad slinktumėte per meniu arba puslapius pradžios ekrane.



Vilkti

Palieskite ir palaikykite piktogramą, tada galėsite ją perkelti į kitą vietą.

Pavyzdžiui:

- nuvilkite piktogramas į kitą programų stalčiaus puslapį.
- Nuvilkite piktogramas ir valdiklius į kitą pradžios rodinio puslapį.

Komandų klavišai

-  (atgal) – grįžtama į ankstesnį rodinį, parinktį ar žingsnį.
-  (pradžia) – atveriamas pradžios rodinys.
-  (pastaroji) – rodomos paskutinės naudotos programos.

- Sparčioji paleistis. Programuojamas klavišas. Parinktys paaiškintos kitame skirsnyje.

Šviesumo reguliavimas

- 1 Pradžios rodinyje arba meniu **Apps** bakstelėkite **Settings** > **Display** > **Screen** > **Brightness**.
- 2 Vilkdami pakoreguokite ekrano šviesumą.

Sparčiosios paleisties klavišo pridėjimas

- 1 Pradžios rodinyje arba meniu **Apps** bakstelėkite **Settings** > **Display** > **More Settings** > **Quick Launch**.
- 2 Pasirinkite pageidaujamą sparčiosios paleisties funkciją.
 - **None**: Piktograma nerodoma.
 - **Screen Capture**: Esamas rodinys perkeliamas į atvaizdo failą.
 - **Applications**: Atveriamas rodinys su visų programų sąrašu.
 - **Search**: Atveriamas paieškos rodinys.
 - **Job Status**: Atveriamas užduoties būsenos rodinys.
 - **Login/Logout**: Atveriamas prisijungimo arba atsijungimo rodinys.
- 3 Bakstelėję  (atgal) grįšite į nuostatų meniu.

Pradžios rodinio apžvalga

Pagrindinis pradžios rodinys yra daugelio programų ir funkcijų pradinis taškas. Galite pritaikyti jį pagal savo poreikius naudodami programų piktogramas, šaukinius ir valdiklius, kad galėtumėte sparčiai pasiekti reikiamą informaciją ir programas. Numatytąjį puslapį galite atverti bet kuriuo metu spustelėdami piktogramą . Rodinių atvaizdai šiame naudotojo vadove gali skirtis nuo įsigyto įrenginio. Tai priklauso nuo jo pasirinktinės įrangos ir modelio.



Priklausomai nuo tapatumo nustatymo nuostatų įrenginio naudotojams gali tekti įvesti ID ir slaptažodį. Jei tokia funkcija įjungta, įrenginį naudoti gali tik tam tikras teises gavęs ID ir slaptažodžio turėtojas. Kreipkitės į įrenginio administratorių.

Pradžios rodinių naršymas

Įrenginio valdymo skydelyje yra trys pradžios rodiniai. Programų piktogramas galima išdėstyti bet kuriame puslapyje.



Esant atvertam pagrindiniam pradžios rodiniui braukite į kairę arba dešinę. Pagrindinis pradžios rodinys yra viduryje, o kiekvienoje jo pusėje yra dar po tris papildomus puslapius.

Programų meniu naršymas

Pagrindiniame pradžios rodinyje yra keli numatytieji įrenginio programų meniu. Jei pageidaujate atverti visus programų meniu ir valdiklius, bakstelėkite piktogramą  ir braukite į kairę arba dešinę.



Esant atvertam pagrindiniam pradžios rodiniui braukite į kairę arba dešinę. Pagrindinis pradžios rodinys yra per vidurį.

Paskutinių naudotų programų sąrašo atvėrimas

Galite lengvai surasti paskutinę naudotą programą.

- 1 Jei esant atvertam bet kuriam rodiniui bakstelėkite piktogramą , bus atvertas paskutinių naudotų programų langas.
- 2 Programai atverti bakstelėkite tame lange jos piktogramą.

Pradžios rodinio pritaikymas pagal poreikius

Galima pritaikyti pradžios rodinį, kad šis atitiktų naudotojo poreikius.



Šaukinių kūrimas

Šaukiniai skiriasi nuo valdiklių. Jei valdikliais galima tik paleisti programas, tai šaukiniais dar galima aktyvinti funkcijas ir atlikti veiksmus.

Šaukinio pridėjimas iš pradžios rodinio.

- 1 Pagrindiniam pradžios rodiniui atverti bakstelėkite piktogramą .
- 2 Palietus ir palaikius pirštą pradžios rodinyje galima peržiūrėti galimų rinktis šaukinių sąrašą.
 - **Set wallpaper**
 - **Home Screen** – nustatomas rodinio **Home Screen** fonas.
 - **Lock Screen** – nustatomas rodinio **Lock Screen** fonas. Naudoti šią funkciją galima tik prisijungus turint administratoriaus teises (žr. „Prisijungimas“ p. 172).
 - **Home and Lock Screen** – nustatomas abiejų roдиниų fonas. Naudoti šią funkciją galima tik prisijungus turint administratoriaus teises (žr. „Prisijungimas“ p. 172).
 - **Apps, XOA Apps, Widgets and Programs** – pradžios rodinyje išdėstomos programos, XOA programos, valdikliai ir programų piktogramos.
 - **Folder** – pradžios rodinyje sukuriamas aplankas.
 - **Page** – pridedamas dar vienas pradžios rodinio puslapis.

Šaukinio pridėjimas iš meniu Apps

- 1 Pagrindiniam pradžios rodiniui atverti bakstelėkite piktogramą .
- 2 Esamų programų sąrašui peržiūrėti bakstelėkite piktogramą .
- 3 Slinkdami sąrašo elementus susiraskite pageidaujamą programą.
- 4 Palieskite ir laikykite programos piktogramą. Taip sukuriama programos šaukinys ir atveriamas pagrindinis pradžios rodinys.
- 5 Nuvilkite šaukinį į pageidaujamą rodinio vietą ir paleiskite. Jei pageidaujate pereiti į kitą puslapį, vilkite šaukinį iki ekrano krašto, kol atsivers pageidaujamas rodinio puslapis.

Šaukinio trynimasis

- 1 Palieskite ir laikykite šaukinį, kol jį bus galima pajudinti.
- 2 Galite nuvilkti šaukinį į šiukšliadėžę. Kai jis atsiduria virš jos, abu elementai tampa raudonos spalvos.





Šiuo veiksmu programa nepašalinama, o tik iš pradžios rodinio panaikinamas šaukinys.

Valdiklių pridėjimas ir šalinimas

Valdikliai –autonominės programos, laikomos valdiklių kortelėje ir bet kuriame pradžios rodinio puslapyje. Skirtingai nuo šaukinių, valdiklis atrodo kaip ekrano programa.

Valdiklio pridėjimas

- 1 Pagrindiniam pradžios rodiniui atverti bakstelėkite piktogramą .
- 2 Bakstelėkite piktogramą , tada rodinio viršuje bakstelėkite **Widget**.
- 3 Slinkdami sąrašo elementus susiraskite pageidaujamą valdiklį.
- 4 Palieskite ir laikykite valdiklio piktogramą. Taip sukuriama valdiklio kopija ir atveriamas pagrindinis pradžios rodinys.

- 5 Nuvilkite valdiklį į pageidaujamą rodinio vietą ir paleiskite. Jei pageidaujate perkelti valdiklį į kitą puslapį, vilkite jį iki ekrano krašto, kol atsivers pageidaujamas rodinio puslapis.



Valdiklio šalinimas

- 1 Palieskite ir laikykite valdiklį, kol jį bus galima pajudinti.
- 2 Galite nuvilkti šaukinį į šiukšliadėžę. Kai jis atsiduria virš jos, abu elementai tampa raudonos spalvos.



Šiuo veiksmu valdiklis nepašalinamas, o tik iš pradžios rodinio panaikinama kopija.

Piktogramų vietos keitimas meniu Apps

- 1 Pagrindiniam pradžios rodimui atverti bakstelėkite piktogramą .
- 2 Esamų programų sąrašui peržiūrėti bakstelėkite piktogramą .
- 3 Bakstelėkite ekrano viršuje esantį skirtuką **Apps**, jei jis dar neparinktas.
- 4 Nuvilkite piktogramą į pageidaujamą rodinio vietą ir paleiskite. Jei pageidaujate pereiti į kitą puslapį, vilkite piktogramą iki ekrano krašto, kol atsivers pageidaujamas rodinio puslapis.

Fono keitimas

Galima pakeisti pradžios rodimų foną.

- 1 Esant atvertam bet kuriam pradžios rodimui palieskite ir palaikykite tuščią rodinio vietą, tada pasirinkite parinktį **Set wallpaper**.
- 2 Atvertame lange bakstelėkite vieną iš toliau nurodytų parinkčių.
 - **Home Screen** – nustatomas rodinio **Home Screen** fonas.
 - **Lock Screen** – nustatomas rodinio **Lock Screen** fonas. Naudoti šią funkciją galima tik prisijungus turint administratoriaus teises (žr. „Prisijungimas“ p. 172).
 - **Home and Lock Screen** – nustatomas abiejų rodimų fonas. Naudoti šią funkciją galima tik prisijungus turint administratoriaus teises (žr. „Prisijungimas“ p. 172).
- 3 Atvertame kitame lange bakstelėkite vieną iš toliau nurodytų parinkčių.
 - **Gallery** – pasirinkite foną iš įrenginio galerijoje esančių nuotraukų ir atvaizdų.



Vaizdus galima pasirinkti iš USB įrenginio arba iš aplanko **BOX > Download**.

- **Live wallpapers** – pasirinkite animuotą atvaizdą.
- **Wallpapers** – pasirinkite iš keleto įrašytų statišku atvaizdų.

4 Pasirinkite darbalaukio foną ir bakstelėkite **Set wallpaper** arba **Cancel**.

Pranešimų juosta

Pranešimų juostoje yra nuleidžiamasis sąrašas, kuriame pateikiama informacija apie veikiančius procesus, dažų kasetės būseną, ekrano šviesumą ir naujausius pranešimus.

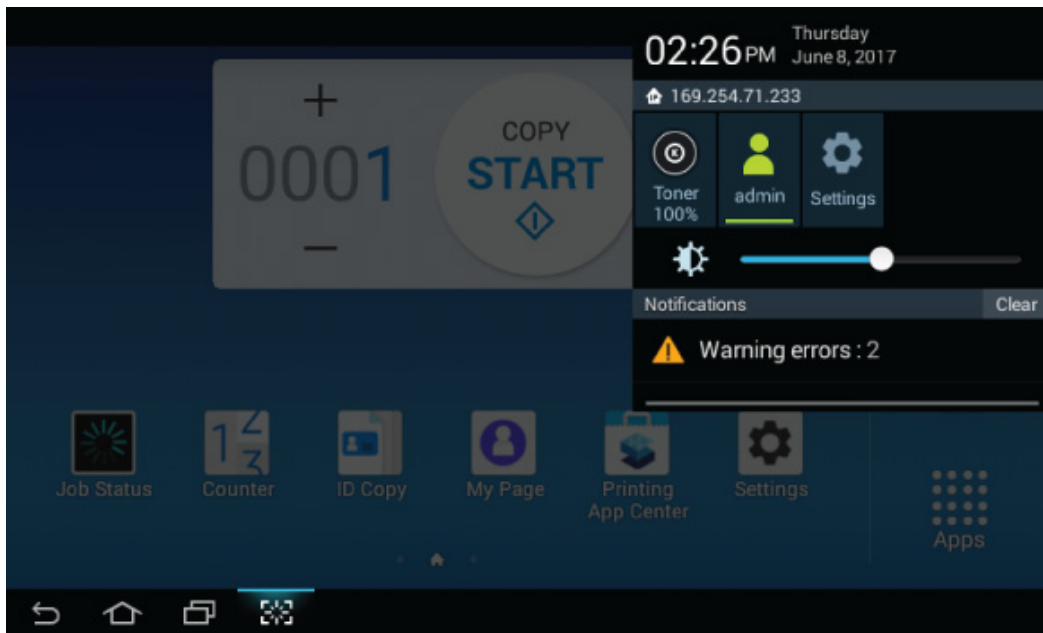

Pradžios rodyneje palieskite ir laikykite pranešimų juostą, kol ji šiek tiek nusileis, tada iškleiskite ją nuvilkdami žemyn.

Job Status

Pradžios rodinyje arba meniu **Apps** bakstelėjus **Job Status** ekrane pateikiamas sąrašas: **Current Job, Completed Job, Secure Print, Secure Fax, Active Notice**.

Current Job

Rodomas vykdomų ir laukiančių užduočių sąrašas.

Completed Job

Rodomas užbaigtų užduočių sąrašas. Į jį įtraukiamos ir užduotys, kurias vykdant įvyko klaidų.

Secure Print / Fax

Rodomas užtikrintų darbo vietų sąrašas. Saugiojo spausdinimo atveju jums teks įvesti **ID** ir **Password**, kurie nustatyti spausdintuvo tvarkyklėje (žr. „Print Mode“ p. 61). Saugiojo fakso atveju, jums reikės įvesti **Password**.

Active Notice

Rodomi visi įvykusių klaidų pranešimai ir kodai.

Counter

Galima peržiūrėti spausdinimo, kopijavimo, nuskaitymo ir faksogramų siuntimo puslapių / užduočių statistiką. Skaitiklio rodmenis galima peržiūrėti pagal įrenginį arba naudotojus.





Pradžios rodinyje arba meniu **Apps** bakstelėkite **Counter**.

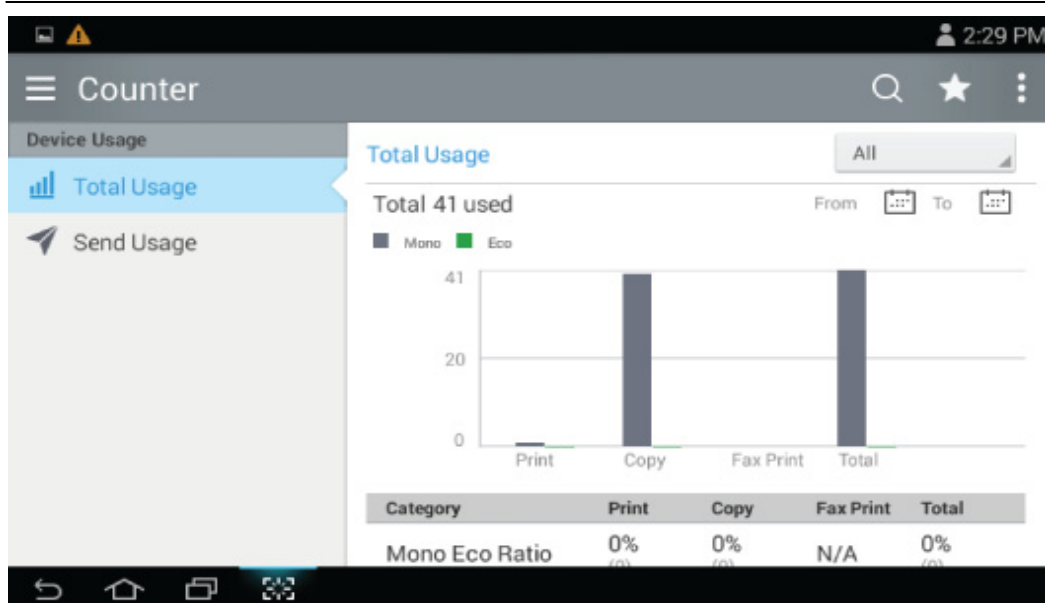

Šią funkciją taip pat galite naudoti SyncThru™ Web Service. Prie tinklo prijungtame kompiuteryje atidarykite naršyklę ir įveskite įrenginio IP adresą. Atvėrę SyncThru™ Web Service spustelėkite skirtuką **Information** ir pasirinkite **Usage Counters** (žr. „Counter“ p. 28).



Komandų klavišai

Mygtukas	Pavadinimas	Aprašymas
	Quick Menu	Atveriamas spartusis meniu.
	Search	Galima ieškoti pageidaujamo meniu arba programos.
	Print	Galima išspausdinti naudojimo skaitiklio ataskaitą.
	My Program	Atveriamas naudotojo pridėtų programų sąrašas.
All	Period	Parenkamas skaitiklio rodmenų peržiūros laikotarpis.
	From, To	Nustatomas skaitiklio rodmenų peržiūros laikotarpis.

Meniu Counter aiškinimas

- **Total Usage:** Kiekvienoje kategorijoje rodoma naudojimo statistika pagal užduočių tipus (**Print, Copy, Fax Print, Total**).
 - All – bakstelėkite ir pasirinkite laikotarpį.
- **Send Usage:** rodomas užduočių **Send (Fax, Scan)** skaičius.
- **User Usage (tik prisijungiančių naudotojų):** Kiekvienoje kategorijoje pateikiama spausdinimo statistika pagal naudotojus.



Tam, kad būtų galima naudoti paskyrą **User Usage**, jums gali tekti pasirinkti paskyras **Application Authentication** ir **Standard Accounting Only** iš **Settings > Admin Settings > Security > Mode** ar **Method**, esančius pagrindiniame ekrane arba **Apps** lange.

USB

Jei pageidaujate naudoti šią USB funkciją, pradžios rodinyje arba meniu **Apps** bakstelėkite **Box > USB** (žr. „Atmintuko naudojimas“ p. 219).



Turite įkišti USB įrenginį į USB lizdą įrenginyje.

Help

Žinyne pateikiama informacija iš interneto, padedanti spręsti su įrenginiu susijusius klausimus.

Programoje **Help** pateikiama informacijos apie įrenginio meniu ir įdiegtas funkcijas. Programą





(**Help**) rasite kairėje ekrano pusėje esančiame polangyje. Naršyti žinyno temas taip pat galite pasirinkdami kiekvieno skirsnio pabaigoje pateikiamas antraštes.

1 Pradžios rodinyje arba meniu **Apps** bakstelėkite  (Help).

2 Pasirinkite temą ir naudokitės pateiktomis naršymo priemonėmis.



Pradžios rodinyje bakstelėkite  (Help) arba  (spartusis meniu) ir tada pasirinkite parinktį, apie kurią pageidaujate sužinoti.





Mano puslapis

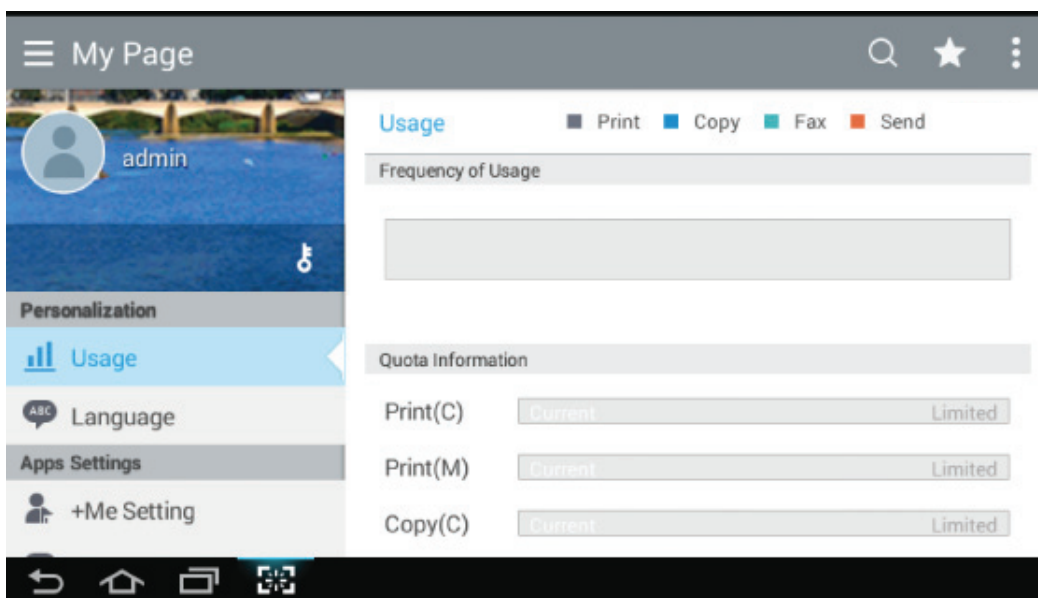

Naudojant programą **My Page** galima lengvai keisti profilio duomenis ir nuostatas. Profilyje **My Page** laikomi naudotojo kontaktiniai duomenys ir asmeninės nuostatos. Keisdami šias nuostatas galite sukonfigūruoti įrenginį pagal savo darbo įpročius ir pritaikymo poreikius.

Jei pageidaujate naudoti šią funkciją, pradžios rodinyje arba meniu **Apps** bakstelėkite **My Page**.



Komandų klavišai

Mygtukas	Pavadinimas	Aprašymas
	Quick Menu	Atveriamas spartusis meniu.
	Search	Galima ieškoti pageidaujamo meniu arba programos.
	My Program	Atveriamas naudotojo pridėtų programų sąrašas.
	Pomeniu („Action overflow“)	Atveriamas pomeniu.

Mygtukas	Pavadinimas	Aprašymas
	Change Password	Galima pakeisti slaptažodį.
	Profile Image	Galima pakeisti savo profilio paveikslėlį.

Meniu My Page aiškinimas

Galima keisti įvairias nuostatas, kad naudoti įrenginį būtų kuo maloniau.

- **Personalization**

- **Usage:** Naudojimo dažnio diagramoje rodoma, kiek spausdinimo, kopijavimo, fakso, siuntimo ar kitų užduočių atlikote, o pagal normų duomenis galite matyti, ar labai priartėjote prie naudojimo normų.

- **Apps Settings**

- **+Me Setting: +Me Setting** nurodo, ar mašina siunčia informaciją apie jūsų naudojimąsi į laukelį arba kitą paskirties vietą. Taip pat galima nurodyti, kur bus siunčiami statistiniai naudojimo duomenys.
- **Send Feedback:** Naudojant nuostatą **Send Feedback** nurodoma, ar įrenginys siųs jūsų statistinius naudojimo duomenis gamintojui, ar ne. Grįžtamojo ryšio duomenys padeda gamintojui tobulinti įrenginį kuriant naujinius arba pataisas.

Diodinių indikatorių aiškinimas

Diodinio indikatoriaus spalva nurodo esamą įrenginio būseną.



- Priklausomai nuo modelio arba šalies, kai kurių šviesos diodų gali nebūti (žr. „Valdymo skydelio apžvalga“ p. 18).
- Jei norite išspręsti problemą, pažvelkite į klaidos pranešimą ir jo instrukcijas trikčių šalinimo dalyje (žr. „Trikčių šalinimas“ p. 242).
- Problemas taip pat galite spręsti vadovaudamiesi nurodymais, kurie pateikiami kompiuterinės programos „Samsung Printer Status“ lange (žr. „„Samsung Printer Status“ naudojimas“ p. 208).
- Jei ši problema nepašalinama, skambinkite techninės priežiūros skyriaus atstovui.

Būsenos šviesos diodas

Diodinio indikatoriaus spalva nurodo esamą įrenginio būseną.

būsena		Aprašymas	
išjungti		<ul style="list-style-type: none">• Aparatas yra išjungtas.• Įrenginys veikia energijos taupymo režimu. Priimant duomenis arba spustelėjus bet kurį mygtuką, jis automatiškai persijungia į parengties režimą.	
Mėlyna s	įjungti	Aparatas veikia ir gali būti naudojamas.	
	Mirksi	Fax	Įrenginys siunčia arba priima faksogramą.
		kopijavim o	Įrenginys kopijuoja dokumentus.
		Scan	Įrenginys nuskaityti dokumentus.
spausdinti	<ul style="list-style-type: none">• Kai diodinis būsenos indikatorius mirksi retai, įrenginys priima duomenis iš kompiuterio.• Kai diodinis būsenos indikatorius mirksi dažnai, įrenginys spausdina duomenis.		

būsena		Aprašymas
Oranžinis	Šviečia	<ul style="list-style-type: none"> • Atidarytas dangtelis. Uždarykite dangtelį. • Dėkle nėra popieriaus. Įdėkite popieriaus į dėklą (žr. „Popieriaus įdėjimas į dėklą“ p. 43). • Aparatas išsijungė dėl rimto sutrikimo. Perskaitykite ekrane rodomą pranešimą (žr. „Ekrane pateikiamų pranešimų aiškinimas“ p. 251). • Įstrigo popierius (žr. „Įstrigusio popieriaus ištraukimas“ p. 244). • Tuoju baigsis dažų kasetės eksploatavimo laikas^a. Rekomenduojama pakeisti dažų kasetę (žr. „Dažų kasetės keitimas“ p. 231). • Vaizdų gavimo bloko apytikslis eksploatavimo laikas beveik pasibaigė^b. Rekomenduojama pakeisti vaizdų gavimo bloką.
	Mirksi	Įvyko nedidelė triktis ir aparatas laukia, kol ji bus išspręsta. Perskaitykite ekrane rodomą pranešimą. Išsprendus problemą, įrenginys veiks toliau.

a. Apskaičiuotas eksploatavimo laikas reiškia numatytą arba apskaičiuotą dažų kasetės eksploatavimo laiką, kuris nurodomas vidutiniu spaudinių skaičiumi. Jis atitinka ISO/IEC 19798. Puslapių skaičius gali priklausyti nuo eksploatavimo aplinkos, spausdinimo dažnumo, medijos tipo ir formato. Šiek tiek dažų gali likti kasetėje, net jei šviesos diodas šviečia oranžine spalva, o spausdintuvas nustoja spausdinti.

b. Kai baigiasi vaizdų gavimo bloko eksploatavimo laikas, įrenginys nustoja spausdinti. Tokiu atveju galite rinktis nutraukti arba tęsti spausdinimą programoje „SyncThru™ Web Service“ (**Settings > Machine Settings > System > Setup > Supplies Management > Toner Cartridge Stop**) arba Samsung Easy Printer Manager (**Device Settings > System > Supplies Management > Toner Cartridge Stop**). Įjungus šią funkciją ir nenutraukus spausdinimo galima sugadinti įrenginio sistemą.



Peržiūrėkite pranešimą ekrane. Laikykitės pranešime pateikiamų nurodymų arba perskaitykite trikčių šalinimo skyrių (žr. „Ekrane pateikiamų pranešimų aiškinimas“ p. 251). Jei problema neišnyksta, kreipkitės į paslaugų centrą.

Diodinis maitinimo indikatorius

Diodinio indikatoriaus spalva nurodo esamą įrenginio būseną.

būsena		Aprašymas
Išjungta		Aparatas yra išjungtas.
Mėlynas	Šviečia	<ul style="list-style-type: none"> • Aparatas veikia ir gali būti naudojamas. • Priimant duomenis arba spustelėjus ekraną bet kuriame rodinyje jis automatiškai persijungia į parengties režimą.
	Mirksi	Kai LED būsenos indikatorius mirksi retai, įrenginys veikia energijos taupymo režimu.



Peržiūrėkite pranešimą ekrane. Laikykitės pranešime pateikiamų nurodymų arba perskaitykite trikčių šalinimo skyrių (žr. „Ekrane pateikiamų pranešimų aiškinimas“ p. 251). Jei problema neišnyksta, kreipkitės į paslaugų centrą.

Programinės įrangos diegimas

Sukonfigūravę įrenginį ir prijungę jį prie kompiuterio, turite įdiegti spausdintuvo programinę įrangą. Jei naudojate operacinę sistemą „Windows“, įdiekite programinę įrangą iš pridėto kompaktinio disko; jei naudojate „Mac“, „Linux“ arba UNIX, atsisiųskite programinę įrangą iš Samsung svetainės ir ją įdiekite (<http://www.samsung.com> > raskite savo gaminį > Pagalba arba atsisiuntimai, arba <http://www.samsung.com/printersetup>). Prieš diegdami, patikrinkite, ar programinę įrangą palaiko jūsų naudojama operacinė sistema.



- Jei naudojate operacinę sistemą „Mac“, „Linux“ arba UNIX, skaitykite „Samsung“ svetainėje pateiktą naudotojo vadovą.
- Šiame naudotojo vadove pavaizduotas diegimo langas gali skirtis atsižvelgiant į naudojamą įrenginį ir sąsajos.
- Naudokite tik ne ilgesnį nei 3 m (118 col.) USB kabelį.

Pateikta programinė įranga

Kartais, išleidus naują operacinę sistemą ir pan., spausdintuvų programinė įranga atnaujinama. Prireikus iš Samsung svetainės atsisiųskite naujausią versiją.

Programinė įranga		„Windows“	„Mac“ ^a	Linux ^a	UNIX ^a
PCL spausdintuvo tvarkyklė		•			
PS spausdintuvo tvarkyklė ^a		•	•	•	•
XPS spausdintuvo tvarkyklė ^a		•			
Direct Printing Utility ^a		•			
Samsung Printer Center		•			
Samsung Easy Printer Manager		•	•		
Samsung Printer Status		•			
Samsung Easy Document Creator		•	•		
Easy Capture Manager		•			
Samsung Eco Driver Pack ^b		•			
Samsung Stylish Driver Pack ^c		•			
SyncThru™ Web Service		•	•	•	•
Fakss	Samsung Network PC Fax	•	•		
Scan	skenavimo tvarkyklė	•	•	•	

- a. Atsisiųskite programinę įrangą iš Samsung tinklalapio ir įdiekite ją: (<http://www.samsung.com> > raskite savo gaminį > Pagalba arba atsisiuntimai). Prieš diegdami, patikrinkite, ar programinę įrangą palaiko jūsų naudojama operacinė sistema.
- b. Kad galėtumėte naudoti „Easy Eco Driver“ funkcijas, turi būti įdiegtas **Eco Driver Pack**.
- c. Spausdintuvo tvarkyklėje yra jutikliniams ekranams optimizuota naudotojo sąsaja. Norėdami naudoti šią naudotojo sąsają, paspauskite **Samsung Printer Center** > **Device Options** ir pasirinkite **Stylish User Interface** (žr. „Samsung Printer Center“ naudojimas“ p. 202).

Diegimas naudojant „Windows“

- 1 Patikrinkite, ar įrenginys prijungtas prie kompiuterio ir įjungtas jo maitinimas.
- 2 Įdėkite pateiktą programinės įrangos kompaktinį diską į CD-ROM diskų įrenginį.

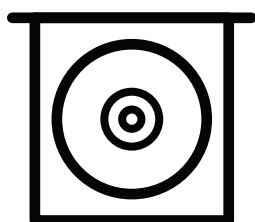

Jei įdiegimo langas nepasirodo, spustelėkite **Pradėti** > **Visos programos** > **Reikmenys** > **Vykdyti**.

X:\Setup.exe, „X“ raidę pakeisdami CD_ROM diskų įrenginį atitinkančia raide, ir spustelėkite **OK**.

- „Windows 8“ naudotojams
Jei diegimo langas nepasirodo, meniu **Charms(Pagrindiniai mygtukai)** pasirinkite **leškoti** > **Programėlės** ir suraskite **Vykdyti**. Įrašykite X:\Setup.exe, pakeisdami „X“ jūsų CD-ROM diskasukį atitinkančia raide ir spustelėkite **Gerai**.
Jei pasirodys iššokantis langas „**Bakstelėkite, kad pasirinktumėte ką daryti su šiuo disku**“, spustelėkite jį ir pasirinkite **Run Setup.exe**.
- Skirta „Windows 10“ / „Windows Server 2016“
Jeigu įdiegimo langas nepasirodo, užduoties juostoje, įvesties laukelyje X:\Setup.exe meniu **leškoti**, vietoj „X“ įrašykite raidę, kuri atitinka jūsų CD-ROM diską ir paspauskite klavišą „Enter“.

- 3 Diegimo lange perskaitykite ir patvirtinkite, kad sutinkate su diegimo sutartimis, ir spustelėkite **Next**.
- 4 Rodinyje **Printer Setup Type** pasirinkite norimą tipą ir spustelėkite **Next**.
- 5 Rodinyje **Printer Connection Type** pasirinkite norimą tipą ir spustelėkite **Next**.
- 6 Vykdykite nurodymus įdiegimo lange.

„Windows 8“ ekrane Pradėti



- V4 tvarkyklė automatiškai atsisiunčiama iš „Windows Update“, jei jūsų kompiuteris prijungtas prie interneto. Arba, galite rankiniu būdu įdiegti V4 tvarkyklę iš Samsung svetainės, www.samsung.com > raskite savo gaminį > Pagalba arba Atsisiuntimai.
 - Programą „Samsung Printer Experience“ galite atsisiųsti iš „Windows“ parduotuvės. Norėdami naudoti „Windows“ parduotuvę, privalote turėti „Microsoft“ paskyrą.
 1. Meniu **Charms(Pagrindiniai mygtukai)**, pasirinkite **leškoti**.
 2. Spustelėkite **Store(Parduotuvė)**.
 3. Suraskite ir spustelėkite **Samsung Printer Experience**.
 4. Spustelėkite **Install**.
 - Jei tvarkyklę diegsite naudodami komplekte esantį CD, V4 tvarkyklę nebus įdiegta. Jei tvarkyklę V4 norite naudoti ekrane **Darbalaukis**, galite atsisiųsti ją iš „Samsung“ interneto svetainės, www.samsung.com > raskite savo gaminį > Pagalba arba Atsisiuntimai.
 - Jei norite įdiegti „Samsung“ spausdintuvo valdymo įrankius, tą padaryti galėsite naudodami komplekte esantį CD.
-

- 1 Patikrinkite, ar kompiuteris prijungtas prie interneto ir įjungtas jo maitinimas.
 - 2 Patikrinkite ar įrenginys įjungtas.
 - 3 Sujunkite kompiuterį ir įrenginį USB laidu.
Tvarkyklė automatiškai įdiegiama iš **Windows Update**.
-



- Jei spausdintuvo tvarkyklė neveikia kaip pridera, vykdykite toliau nurodytus žingsnius ir įdiekite tvarkyklę iš naujo.
- Meniu **Pradėti** pasirinkite **Programos** arba **Visos programos > Samsung Printers > Uninstall Samsung Printer Software**.
- „Windows 8“ naudotojams
 1. „Charms“, pasirinkite **leškoti > Apps(Programėlės)**.
 2. Suraskite ir spustelėkite **Valdymo skydas**.
 3. Spustelėkite **Programos ir funkcijos**.
 4. Dešiniu pelės klavišu spustelėkite norimą pašalinti tvarkyklę ir pasirinkite **Anuliuoti įdiegti**.
 - Skirta „Windows 10“ / „Windows Server 2016“
 1. Užduočių juostoje, **leškoti** meniu įvesties laukelyje surinkite **Programos ir funkcijos**. Paspauskite klavišą „Enter“.
ARBA
Piktogramoje **Pradėti** () pasirinkite **All apps > leškoti > įveskite Programos ir funkcijos**.
 2. Dešiniu pelės klavišu spustelėkite norimą pašalinti tvarkyklę ir pasirinkite **Anuliuoti įdiegti**.
-

Medija ir dėklas

Šiame skyriuje pateikiama informacija apie originalų ir spausdinimo medijos įdėjimą į įrenginį.

- Originalų paruošimas 38
- Originalų uždėjimas 39
- Spausdinimo medijos parinkimas 42
- Popieriaus įdėjimas į dėklą 43
- Spausdinimas ant specialios terpės 47
- Dėklo nuostatos 51

Originalų paruošimas

- Nedėkite popieriaus, mažesnio ar didesnio nei specialaus dydžio.
 - **Skaitytuvo stiklas:**
 - **M456x Series:** X: 0–216 mm (8,50 col.), Y: 0–297 mm (11,69 col.)
 - **M4562 Series:** X: 0–216 mm (8,50 col.), Y: 0–356 mm (14,02 col.)
 - **Dokumentų tiekimas:** X: 105–216 mm (4,14–8,5 col.), Y: 148–356 mm (5,83–14,02 col.)
- Nenorėdami, kad popierius strigtų, būtų prasta spausdinimo kokybė, ir saugodami, kad nesugestų įrenginys, nedėkite šių laikmenų:
 - Kalkės arba popieriaus su kalkės pagrindu
 - Ritininio popieriaus
 - Plono lygaus ar plono popieriaus
 - Suraukšlėto ar suglamžyto popieriaus
 - Sulankstyto ar banguoto popieriaus
 - Įplyšusio popieriaus
- X: 216 mm (8,50 col.), Y: 297 mm (11,69 col.)
- Prieš įdėdami nuimkite segtukus ir popieriaus sąvaržėles.
- Prieš įdėdami patikrinkite, ar klėjai, rašalas ar koregavimo skystis visiškai išdžiūvo ant popieriaus.
- Nedėkite originalų, kuriuos sudaro skirtingo dydžio ar svorio popierius.
- Nedėkite bukletų, brošiūrų ar neįprastų charakteristikų dokumentų.

Originalų uždėjimas

Jūs galite naudoti skenerio stiklą arba dokumentų tiektuvą, kad įdėtumėte originalą kopijuoti, skenuoti ar siųsti faksograma.



Paveikslėliai šiame vadove gali skirtis nuo jūsų įrenginio. Tai priklauso nuo funkcijų ir modelio. Patikrinkite įrenginio tipą (žr. „Vaizdas iš priekio“ p. 16).

Ant skaitytuvo stiklo

Naudodami skaitytuvo stiklą galite kopijuoti arba nuskaityti originalus. Galite gauti geriausią nuskaitymo kokybę, ypač spalvotiems arba pilkų atspalvių vaizdams. Patikrinkite, ar dokumentų tiektuve nėra originalių dokumentų. Jei dokumentų tiektuve bus aptiktas originalas, įrenginys prioritetą suteiks jam, o ne originalui ant skenerio stiklo.

- 1 Pakelkite ir atidarykite dvigubo nuskaitymo dokumentų tiektuvą (DSDF).

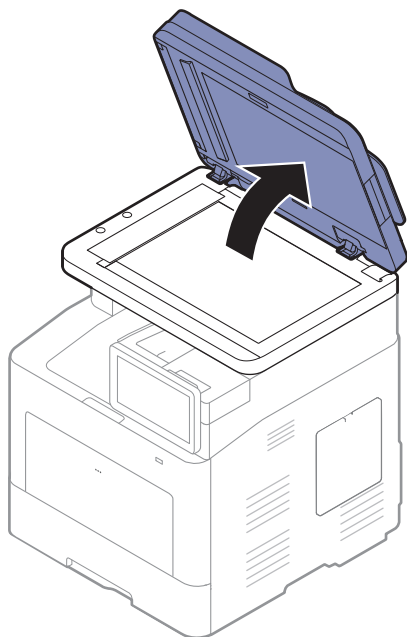

- 2 Padėkite originalą, nukreipę kopijuojamą pusę žemyn į skaitytuvo stiklą. Sulygiuokite su registracijos kreiptuvu viršutiniame kairiajame stiklo kampe.

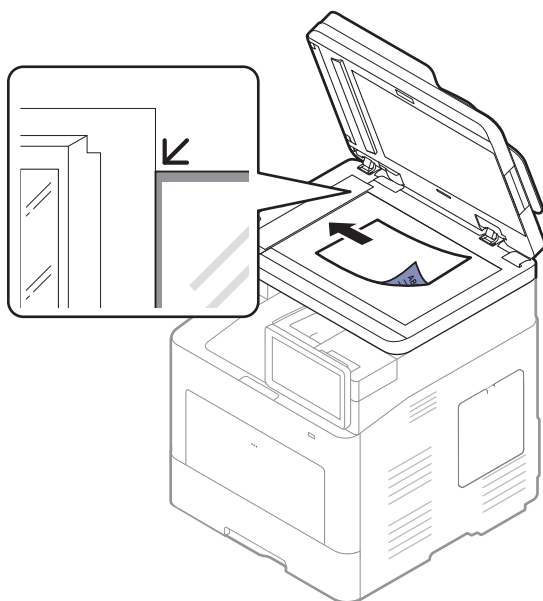

3 Uždarykite dvigubojo nuskaitymo dokumentų tiekuvą (DSDF)



- Jei kopijuodami paliksate dvigubojo nuskaitymo dokumentų tiekuvą (DSDF) atidarytą, gali nukentėti kopijavimo kokybė ir padidėti dažų sąnaudos.
 - Dėl dulkių ant skenerio stiklo spaudinyje gali atsirasti juodų taškų. Pasirūpinkite, kad stiklas visada būtų švarus (žr. „Įrenginio valymas“ p. 237).
 - Jei kopijuojate knygos arba žurnalo puslapį, pakelkite dvigubojo nuskaitymo dokumentų tiekuvą (DSDF), kol jo lankstus užfiksuos stabdiklis, po to dangtį uždarykite. Jei knyga arba žurnalas yra storesni kaip 30 mm, pradėkite kopijuoti pakėlę skaitytuvo dangtį.
-



- Saugokitės, kad nesudaužytumėte skaitytuvo stiklo. Galite susižeisti.
- Nedėkite rankų ant stiklo uždarydami skaitytuvo dangtį. Dvigubojo nuskaitymo dokumentų tiekuvos (DSDF) gali skaudžiai užkristi ant rankų.
- Nežiūrėkite į iš skaitytuvo vidaus kopijuojant arba nuskaitydami sklindančią šviesą. Ji gali pažeisti akis.

Dokumentų tiekтуve

Naudodami dvigubо nuskaitymo dokumentų tiekтуvą (DSDF), vienam darbui atlikti galite įdėti iki 50 popieriaus lapų (60–90 g/m², 16–24 lb kopijavimo popierius).

- 1 Suėmę palenkite popieriaus lapus arba papūskite į jų kraštus, kad atskirtumėte juos prieš įdėdami originalus.

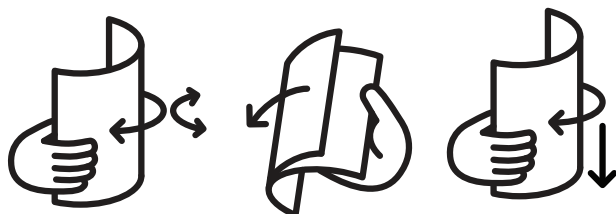

- 2 Originalą į dokumentų tiekтуvą įdėkite priekine puse į viršų. Patikrinkite, ar originalų krūvos apačia atitinka popieriaus dydį, pažymėtą dokumentų įvesties dėkle.

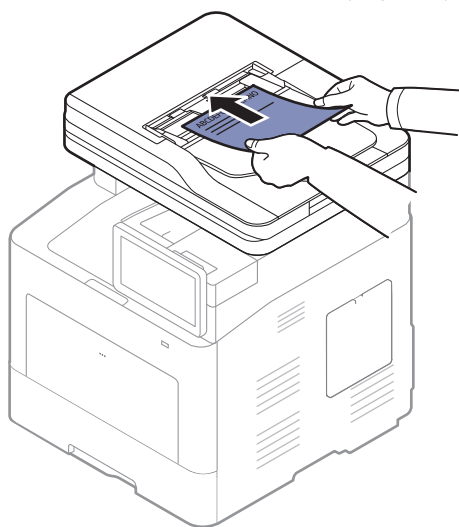

- 3 Sureguliuokite dokumentų tiekтуvo pločio kreipiamąsias pagal popieriaus dydį.

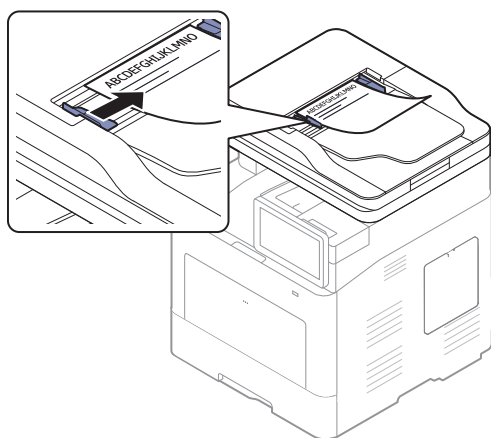

Dėl dulkių ant dokumentų tiekтуvo stiklo spaudinyje gali atsirasti juodų linijų. Pasirūpinkite, kad stiklas visada būtų švarus (žr. „Įrenginio valymas“ p. 237).

Spausdinimo medijos parinkimas

Galima spausdinti ant įvairių spausdinimo laikmenų, pavyzdžiui, paprasto popieriaus, vokų ir etikečių. Naudokite tik tą spausdinimo mediją, kuri atitinka naudojimo šiame įrenginyje rekomendacijas.

Spausdinimo medijos parinkimo rekomendacijos

Jei spausdinimo laikmena neatitinka šiame naudotojo vadove pateiktų rekomendacijų, gali kilti toliau nurodytų nesklandumų:

- Prasta spausdinimo kokybė
- Padažnėjęs popieriaus strigimas
- Spartesnis įrenginio dėvėjimasis

Savybės, pavyzdžiui, gramatūra, sudėtis, grūdėtumas ir drėgnumas, yra svarbūs veiksniai, lemiantys įrenginio eksploatacines savybes ir išvedinių kokybę. Rinkdamiesi spausdinimo medžiagas atsižvelkite į toliau nurodytus parametrus:

- Įrenginyje naudokite tik spausdinimo medijos specifikacijoje nurodyto tipo, dydžio ir gramatūros spausdinimo mediją (žr. „Spausdinimo terpės specifikacijos“ p. 275).
- Pageidaujamas rezultatas. Parinkta spausdinimo medija turi atitikti užduoties pobūdį.
- Šviesumas. Kai kuri spausdinimo medija yra baltesnė nei kitos, todėl ant jos atvaizdai būna ryškesni ir gyvesni spalvų.
- Paviršiaus glotnumas. Nuo spausdinimo medijos glotnumo priklauso spaudinio ryškumas.



- Tam tikros spausdinimo laikmenos gali atitikti visas rekomendacijas, pateiktas šiame naudotojo vadove, tačiau spausdinimo kokybė vis tiek nebus tinkama. Priežastis gali būti lapų savybės, netinkamas tvarkymas, nepriimtina aplinkos temperatūra ir drėgnis arba kiti veiksniai, kurių neįmanoma kontroliuoti.
- Prieš įsigydami didelį kiekį spausdinimo laikmenų įsitikinkite, kad jos atitinka šiame naudotojo vadove nurodytus reikalavimus.



- Naudojant spausdinimo mediją, kuri neatitinka šių specifikacijų, gali kilti problemų ir prireikti įrenginio remonto. Tokiam remontui „Samsung“ garantija ar techninės priežiūros sutartys negalioja.
- Į dėklą telpančio popieriaus kiekis gali skirtis priklausomai nuo naudojamos medijos tipo (žr. „Spausdinimo terpės specifikacijos“ p. 275).
- Patikrinkite ar su šia mašina nenaudojate rašaliniams spausdintuvams skirto nuotraukų popieriaus. Taip galima sugadinti įrenginį.
- Naudojant degią spausdinimo mediją gali kilti gaisras.
- Naudokite tik nurodytą spausdinimo mediją (žr. „Spausdinimo terpės specifikacijos“ p. 275).



Naudojant degią mediją arba jei spausdintuve lieka pašalinių medžiagų, įtaisas gali perkaisti ir, retais atvejais, gali kilti gaisras.

Popieriaus įdėjimas į dėklą

Dėklo apžvalga

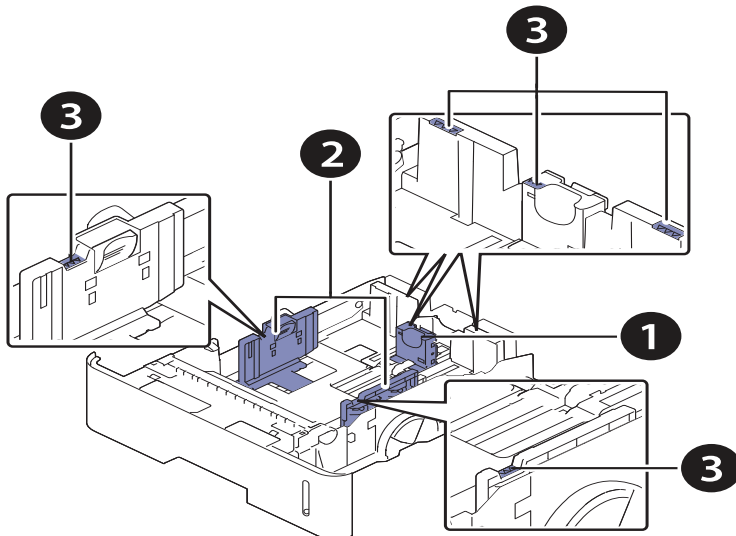

1. Popieriaus ilgio kreiptuvas
2. Popieriaus pločio kreiptuvas
3. Popieriaus krašto žymė



Jei nereguliuosite kreiptuvo, gali užstrigti popierius arba išsikraipyti vaizdas.

Popieriaus įdėjimas į dėklą



Paveikslėliai šiame vadove gali skirtis nuo jūsų įrenginio. Tai priklauso nuo funkcijų ir modelio. Patikrinkite įrenginio tipą (žr. „Vaizdas iš priekio“ p. 16).

1 dėklas / papildomas dėklas



- Procedūra yra tokia pati visiems papildomiems dėklams.
- Nespauskite popieriaus kreiptuvu per stipriai, kad tarpė nesideformuotų.
- Jei nereguliuojate popieriaus kreiptuvu, popierius gali įstrigti.

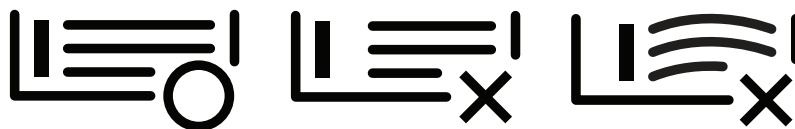

- Nenaudokite popieriaus, kurio priekinis kraštas susiraitęs, nes popierius gali užstrigti arba būti suraukšlėtas.



- Neperkraukite dėklo. Popierius gali pradėti strigti. Įsitinkinkite, kad popieriaus yra ne daugiau, nei nustatyta dėklo viduje esančiu talpos orientyru.

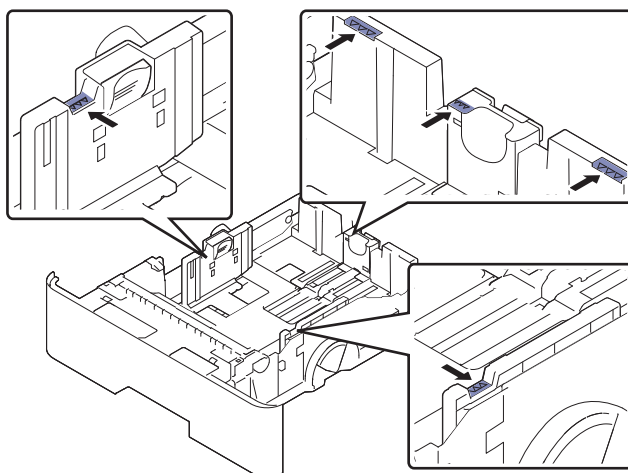

- Popieriaus kiekio indikatorius rodo dėkle likusio popieriaus kiekį.

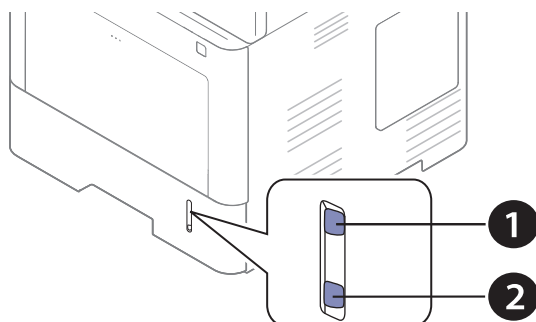

1. Pilnas
2. Tuščias

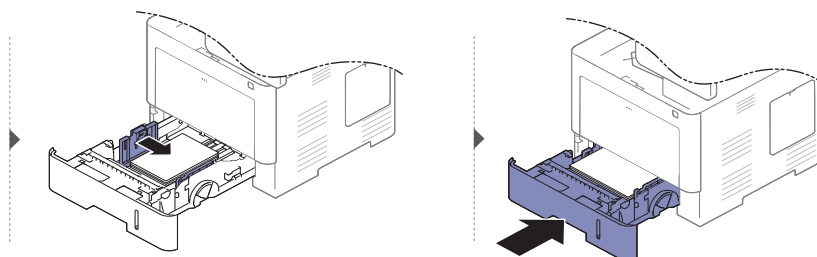
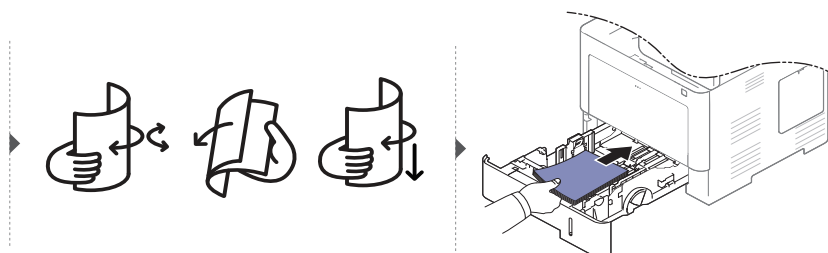
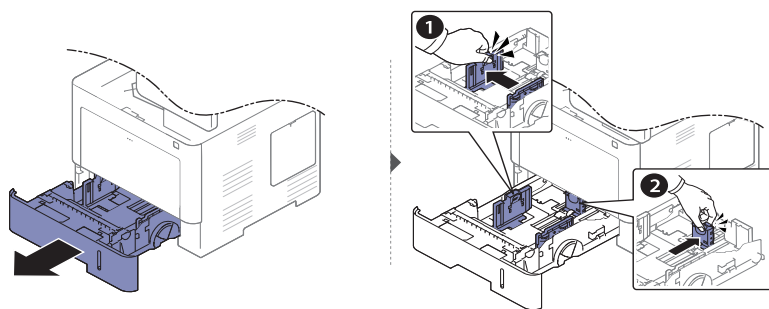

Kai spausdinate dokumentą, nustatykite popieriaus tipą ir dydį dėkle (žr. „Dėklo nuostatos“ p. 51).

Daugiafunkcinis dėklas

Į daugiafunkcij dėklą galima dėti specialaus dydžio ir tipo spausdinimo medžiagą, pavyzdžiui, atvirukus, užrašų korteles ir vokus (žr. „Spausdinimo terpės specifikacijos“ p. 275).

Daugiafunkcinio dėklo naudojimo patarimai

- Vienu kartu į daugiafunkcij dėklą dėkite tik vieno tipo, dydžio ar svorio spausdinimo mediją.
- Kad popierius neįstrigtų, nedėkite jo spausdindami, kai daugiafunkciniame dėkle dar yra popieriaus. Tai taikoma ir kito tipo spausdinimo medijoms.
- Kad popierius neįstrigtų, kol vyksta spausdinimas neištraukite popieriaus dėklo iš daugiafunkcio dėklo, arba spausdinimas sustos. Įsitinkite, kad popieriaus dėklas yra įdėtas.
- Visada įdėkite tik nurodytą spausdinimo mediją, kad būtų išvengta popieriaus strigimo ir problemų dėl spausdinimo kokybės (žr. „Spausdinimo terpės specifikacijos“ p. 275).
- Prieš dėdami atvirukus, vokus ir etiketes į daugiafunkcinį dėklą, išlyginkite jų nelygumus.



- Jei spausdinama ant specialios medijos, būtina vykdyti įdėjimo nurodymus (žr. „Spausdinimas ant specialios terpės“ p. 47).
- Jei popierius persidengia, kai spausdinimui naudojamas daugiafunkcis dėklas, atidarykite 1 dėklą ir išimkite persidengiančius popieriaus lapus bei pabandykite spausdinti iš naujo.

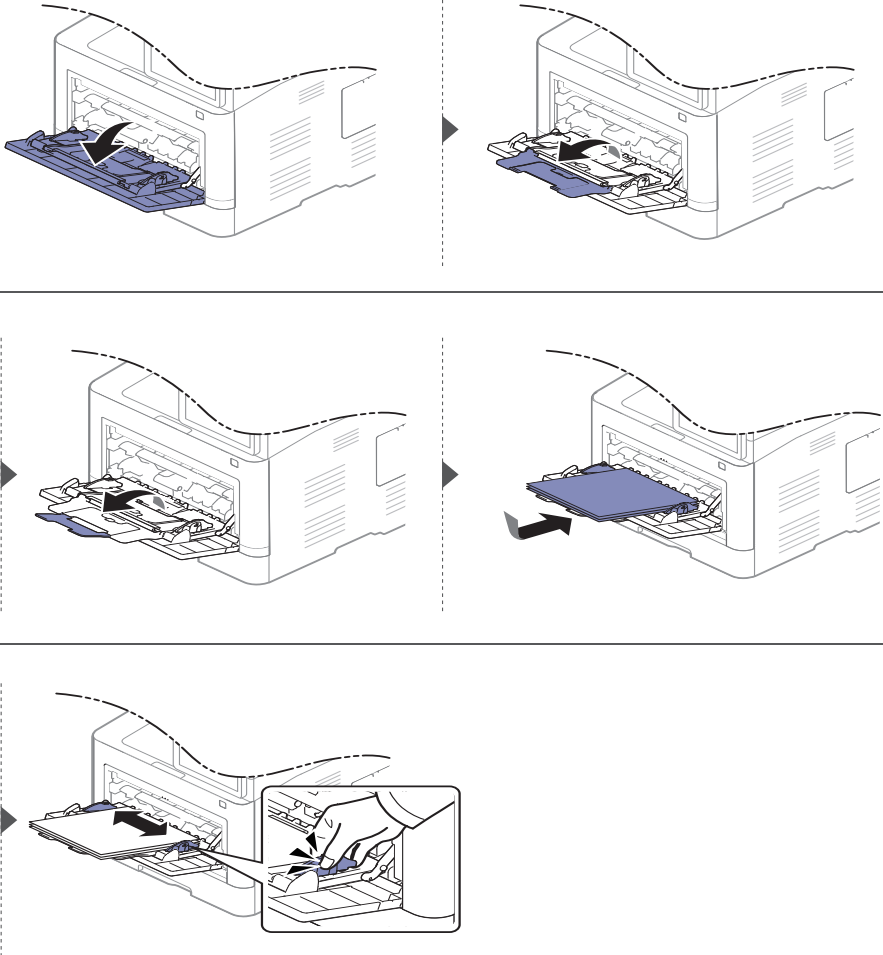

Kai spausdinate dokumentą, nustatykite daugiafunkciame dėkle esančio popieriaus tipą ir dydį. Daugiau informacijos apie popieriaus tipo ir dydžio nustatymą valdymo skydelyje (žr. „Dėklo nuostatos“ p. 51).

Spausdinimas ant specialios terpės

Toliau pateiktoje lentelėje nurodyta, kokią specialią mediją galima dėti į kiekvieną dėklą.

Kad nebūtų dėl netinkamo popieriaus, popieriaus nuostatos prietaise ir tvarkyklėje turi sutapti.

Popieriaus nuostatoms įrenginyje pakeisti atverkite programą **SyncThru™ Web Service** ir spustelėkite **Information > Current Settings > Machine information > System > Input Trays** (žr. „Skirtukas Settings“ p. 197).

Ją taip pat galima nustatyti valdymo skydelyje.

Tada nustatykite popieriaus tipą lango **Spausdinimo nuostatos > kortelėje Paper > Paper Type** (žr. „Spausdinimo nuostatų atidarymas“ p. 56).

Pavyzdžiui, jei norite spausdinti ant etikečių, nustatykite **Labels** parinktį **Paper Type**.



Naudojant specialią mediją rekomenduojame dėti į įrenginį po vieną popieriaus lapą. Patikrinkite medijos lapų skaičių, telpantį kiekviename dėkle (žr. „Spausdinimo terpės specifikacijos“ p. 275).

Tipai	1-as dėklas	Papildomas dėklas	Daugiafunkcinis dėklas
Plain	●	●	●
Thick	●	●	●
Thicker			●
Thin	●	●	●
Cotton	●	●	●
Color	●	●	●
Preprinted	●	●	●
Recycled	●	●	●
Envelope	●	●	●
Labels	●	●	●
CardStock	●	●	●
Bond	●	●	●
Archive	●	●	●
LetterHead	●	●	●
Punched	●	●	●

(●: Palaikoma, tuščia: nepalaikoma)



Medijos tipai yra nurodyti lange **Spausdinimo nuostatos**. Ši popieriaus tipo parinktis leidžia nustatyti į dėklą dedamo popieriaus tipą. Ši nuostata pateikiama sąraše, kad galėtumėte ją pasirinkti. Taip užtikrinsite geriausią spaudinių kokybę. Jei nenustatysite, gali nepavykti gauti geriausios kokybės spaudinių.

Vokas

Sėkminga spauda ant vokų priklauso nuo jų kokybės.

Jei norite spausdinti ant voko, įdėkite jį, kaip parodyta šioje iliustracijoje.

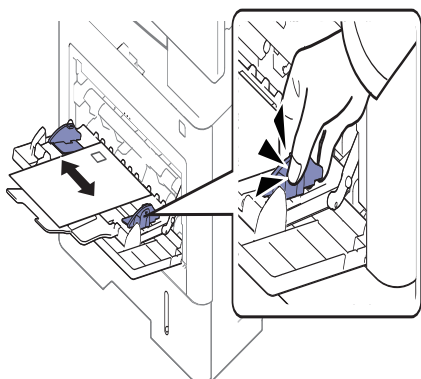

- Pasirinkdami vokus įvertinkite šiuos faktorius:
 - **Svoris:** turi neviršyti 90 g/m², priešingu atveju vokai gali užstrigti.
 - **Padėjimas:** turi gulėti su mažesniu nei 6 mm išlinkiu ir viduje neturi būti oro.
 - **Būsena:** turi būti nesusiaitę, įplėšti ar pažeisti.
 - **Temperatūra:** turi būti atsparūs veikiančiame įrenginyje susidarantiems karščiui ir spaudimui.
- Naudokite tik nepriekaištingos formos vokus su tiksliais sulenkimais.
- Nenaudokite vokų su pašto ženklais.
- Nenaudokite vokų su užsegimais, užšovais, langais, padengtų pamušalu, savaime prilimpančiais atspaudais ar kitomis sintetinėmis medžiagomis.
- Nenaudokite pažeistų arba prastai pagamintų vokų.
- Įsitinkite, kad užlankas abiejuose voko galuose eina iki voko kampo.

1

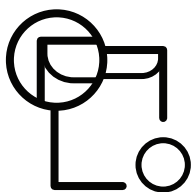

1. Priimtina

2

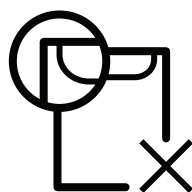

2. Nepriimtina

- Vokuose su nulupama lipnia juoste arba daugiau nei vienu atlanku turi būti naudojami klizai, kurie 0,1 sekundės galėtų atlaikyti aparato kaitinimo temperatūrą (apie 170 °C (338 °F)). Dėl papildomų atlančių ir juostelių vokai gali susisukti, susilankstyti arba įstrigti ir net sugadinti terminį įtaisą.
- Geriausiai spausdinimo kokybei užtikrinti paraštes nustatykite ne arčiau nei 15 mm nuo voko kampų.

- Venkite spausdinti per sritį, kurioje susikerta voko siūlės.

Etiketės

Kad nesugestų įrenginys, naudokite tik lazeriniams spausdintuvams skirtas etiketes.

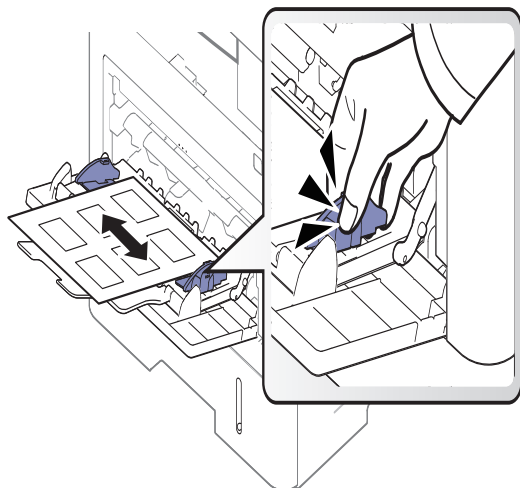

- Pasirinkdami etiketes įvertinkite šiuos faktorius:
 - **Klijai:** Turi būti atsparūs įrenginio kaitinimo temperatūrai apie 170 °C (338 °F).
 - **Išdėstymas:** naudokite etiketes, kurių pagrindas nėra pažeistas. Etiketės gali atsilupti nuo lakštų, kuriuose tarp etikečių yra tarpai, ir stipriai įstrigti.
 - **Užsilenkimas:** turi gulėti su mažesniu nei 13 mm išlinkiu bet kuria kryptimi.
 - **Būsena:** nenaudokite etikečių su raukšlėmis, pūslelėmis ar kitais išsiskyrimo požymiais.
- Patikrinkite, ar tarp etikečių nėra atviros lipniosios medžiagos. Dėl neuždengtų lipnių sričių spausdinimo metu etiketės gali nusilupti ir dėl to gali įstrigti popierius. Atvira lipnioji medžiaga taip pat gali sugadinti aparato sudėtines dalis.
- Spausdindami nenaudokite aparate lapo su etiketėmis daugiau kaip vieną kartą. Lipnus pagrindas yra skirtas praeiti pro aparatą tik vieną kartą.
- Nenaudokite etikečių, kurios yra atsiskyrusios nuo pagrindo arba susiraukšlėjusios, su pūslelėmis arba kitaip pažeistos.

Atvirukų žaliava/pritaikomo dydžio popierius

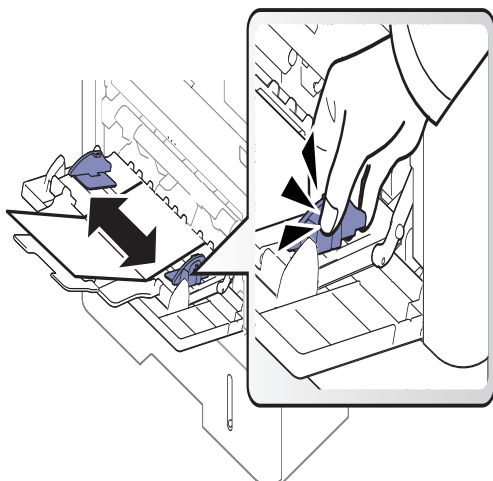

- Nespausdinkite ant mažesnės kaip 98 mm (3,8 col.) pločio arba 148 mm (5,8 col.) ilgio medijos.
- Programoje nustatykite ne mažesnes kaip 6,4 mm (0,25 col.) paraštes nuo medžiagos kraštų.

Jau spausdintas popierius

Kai dedate jau spausdintą popierių, spausdinta pusė turi būti nukreipta į viršų, neužriestu kraštu į priekį. Jei iškils popieriaus tiekimo problemų, apverskite popierių. Atminkite, kad spausdinimo kokybė negarantuojama.

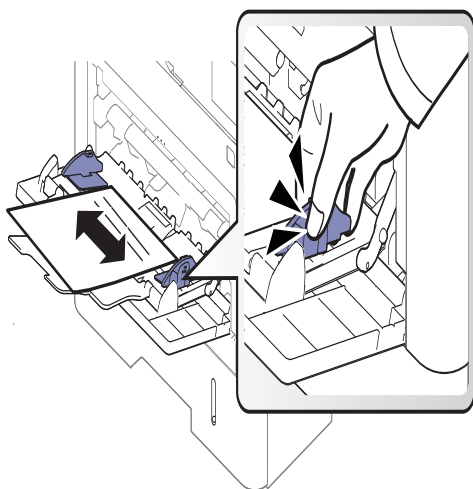

- Turi būti išspausdintas naudojant karščiui atsparų rašalą, kuris neištirps, neišgaruos ir neskleis kenksmingų medžiagų, kai 0,1 sek. bus veikiamas įrenginio kaitinimo temperatūros (apie 170 °C (338 °F)).
- Jau spausdinto popieriaus rašalas turi būti nedegus ir nedaryti neigiamo poveikio aparato voleliams.
- Prieš įdėdami jau atspausdintą popierių, patikrinkite, ar rašalas ant popieriaus išdžiūvęs. Kai vyksta kaitinimo procesas, drėgnas rašalas gali atsiskirti nuo jau spausdinto popieriaus ir pabloginti spausdinimo kokybę.

Dėklo nuostatos

Išsamioms dėklų nuostatomis pakeisti bakstelėkite **Settings** > **Tray Settings** ir ekrane pasirinkite dėklą bei pageidaujamas parinktis.

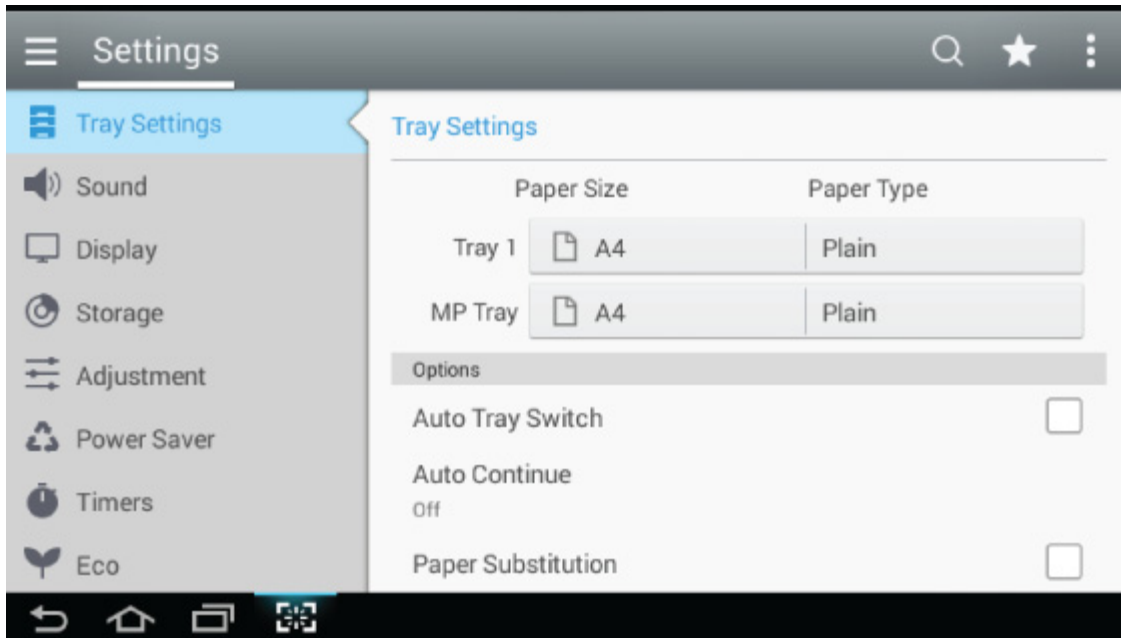

- **Tray 1, MP Tray:** Galima nustatyti **Paper Size** ir **Paper Type**.
- **Tray 2, Tray 3, Tray 4:** Rodoma, kai įdedamas papildomas dėklas. Tada galima nustatyti **Paper Size** ir **Paper Type**.
- **Paper Size:** Galima pakeisti popieriaus dydį.
 - Ekrane rodomą popieriaus sąrašą galima pakeisti. Popieriaus sąrašai šiame įrenginyje suskirstyti į galimus A ir B bei „Letter“ tipus.
 - Jei reikiamo popieriaus dydžio nėra arba jei pageidaujate naudoti specialaus dydžio popierių, jo dydį galite nustatyti spausdami rodyklių piktogramas. Specialų dydį nustatyti ir įrašyti taip pat galite naudodami **Custom Size**. Taip specialų dydį galėsite pasirinkti, kada tik prireiks.
- **Paper Type:** Galima pakeisti popieriaus tipą.

Options

Slinkite parinktis braukdami pirštu aukštyn arba žemyn.

- **Auto Tray Switch:** Nustato, ar įrenginys turi tęsti spausdinimą aptikęs, jog popierius neatitinka. Pavyzdžiui, jei 1 ir 2 padėklai pripildyti to paties dydžio popieriaus, įrenginys automatiškai spausdins iš 2 padėklo, kai 1 padėkle baigsis popierius.
- **Auto Continue:** Ši parinktis leidžia jums tęsti spausdinimo darbus, kai popieriaus dydis, kurį jūs nustatėte, neatitinka popieriaus, kuris yra dėkle, matmenų. Nustačius šią parinktį įrenginys tęsia spausdinimą naudodamas panašaus dydžio arba didesnę popierių. Jei ši parinktis nenustatyta, įrenginys laukia, kol į dėklą bus įdėta reikiamo dydžio popieriaus.
- **Paper Substitution:** Jei spausdinimo užduočiai reikalingo popieriaus dėkle nėra, ši funkcija leidžia pakeisti jį panašaus dydžio popieriumi. Pavyzdžiui, jei dėkle nėra reikalingo „Letter“ dydžio popieriaus, šis įrenginys jį pakeičia A4 dydžio popieriumi.



Pakeitus popierių gali būti prarasta dalis atvaizdo.

- **Tray Confirmation Message:** Galima nustatyti, kad įdėjus popieriaus į dėklą automatiškai būtų rodomas patvirtinimo pranešimas. Įrenginys gali automatiškai aptikti kai kuriuos popieriaus dydžius ir tipus. Jei pageidaujate nustatyti popieriaus dydį ir tipą arba jei įrenginiui nepavyksta jų aptikti, tai galite padaryti patvirtinimo lange.
 - **Tray Protection:** Jei 1 dėklą nustatysite kaip **On**, jis bus praleidžiamas perjungiant dėklus.
-



Ši nuostata veikia su kopijavimo arba spausdinimo darbais: Ji neįtakoja fakso darbų.

- **Tray Priority Settings:** Galima nustatyti dėklų pirmumą. Jei pirmuoju nustatytas dėklas Nr. 1, įrenginys automatiškai spausdina iš dėklo Nr. 1, kai antruoju nustatytame dėkle baigiasi popierius.
- **Letterhead mode:** Ši parinktis leidžia tęsti vienpusio arba dvipusio spausdinimo darbus, nepakeitus popieriaus krypties dėkle, spausdinant ant firminių blankų, jau spausdinto popieriaus arba popieriaus su skylmušomis.

Spausdinimas

Šiame skyriuje aiškinamos įprastinės spausdinimo užduotys.

- Pagrindinis spausdinimas 54
- Spausdinimo nuostatų atidarymas 56
- Specialiųjų spausdinimo funkcijų naudojimas 63
- „Direct Printing Utility“ naudojimas 73
- Numatytųjų spausdinimo nustatymų keitimas 75
- Jūsų aparato nustatymas numatytuoju 77

Pagrindinis spausdinimas



- Šiame skyriuje aprašytos procedūros daugiausiai paremtos operacine sistema „Windows 7“.
- Patikrinkite, kurioms operacinėms sistemoms pritaikytas šis įrenginys (žr. „Reikalavimai sistemai“ p. 279).
- Jei naudojate operacinę sistemą „Mac“, „Linux“ arba UNIX, žr. naudotojo vadovą, pateiktą „Samsung“ svetainėje <http://www.samsung.com> > raskite savo gaminį > Pagalba arba atsisiuntimai, arba <http://www.samsung.com/printersetup>.

„Spausdinimas

Žemiau parodytas „Windows 7“ programos „Notepad“ langas **Spausdinimo nuostatos**.

- 1 Atidarykite dokumentą, kurį norite spausdinti.
- 2 Pasirinkite **Spausdinti** iš meniu **Failas**.
- 3 Sąrašė **Pasirinkite spausdintuvą** pasirinkite įrenginį.

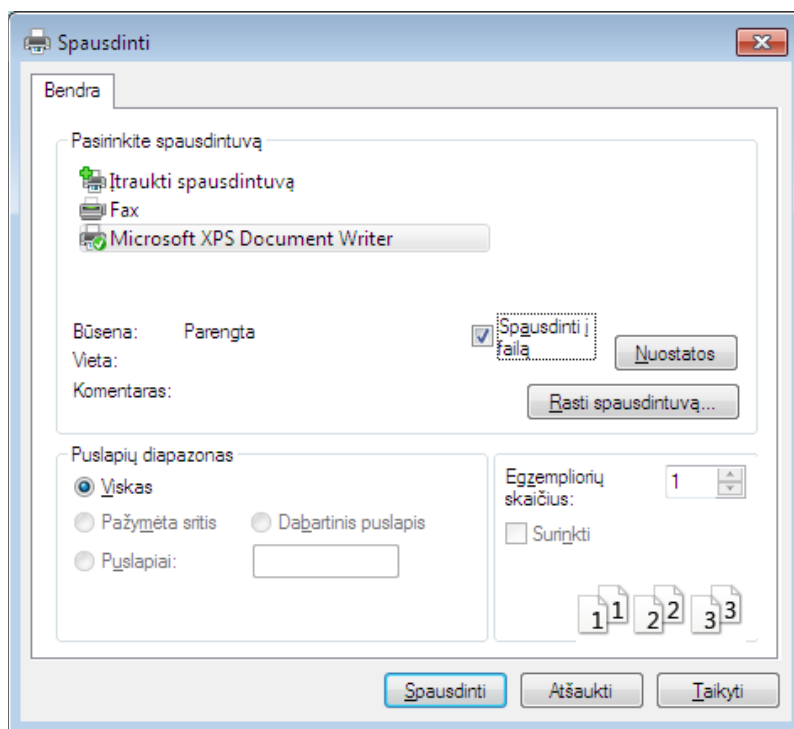

- 4 Pagrindiniai spausdinimo nustatymai, įskaitant kopijų skaičių ir spausdinimo intervalą, pasirenkami lange **Spausdinti**.



Jei norite pasinaudoti papildomomis spausdinimo funkcijomis, spustelėkite **Ypatybės** arba **Nuostatos** lange **Spausdinti** (žr. „Spausdinimo nuostatų atidarymas“ p. 56).

5 Norėdami pradėti spausdinimo darbą, spustelėkite **Gerai** arba **Spausdinti** lange **Spausdinti**.





Spausdinimo užduoties atšaukimas

Jei spausdinimo užduotis laukia spausdinimo eilėje arba spausdinimo kaupos programoje, užduotį galima atšaukti taip:

- Šį langą galite atverti du kartus spustelėdami įrenginio piktogramą (), „Windows“ užduočių juostoje.

Spausdinimo nuostatų atidarymas



Nustatę parinktį lange **Spausdinimo nuostatos** galite išvysti įspėjamąjį ženklą  arba . Šauktukas () reiškia, kad tą parinktį galite nustatyti, tačiau ji nerekomenduojama, o ženklas () reiškia, kad tos parinktys neįmanoma nustatyti dėl įrenginio nuostatų arba aplinkos.

- 1 Atverkite norimą spausdinti dokumentą.
- 2 Pasirinkite **Spausdinti** iš meniu **Failas**.
- 3 Sąrašė **Pasirinkti spausdintuvą** pasirinkite savo spausdintuvo tvarkyklę.
- 4 Spustelėkite **Ypatybės** arba **Nuostatos**.



Ekrano vaizdas gali skirtis priklausomai nuo modelio.

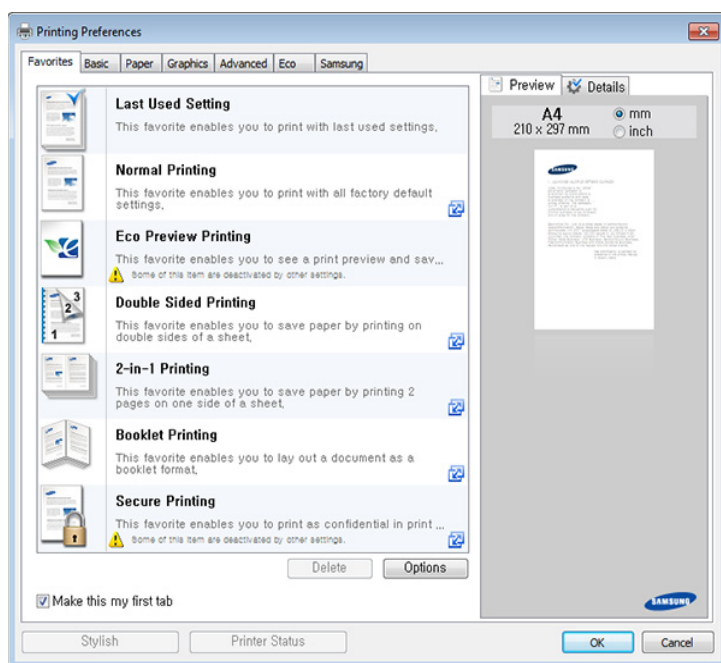



- Prieš spausdindami galite panaudoti **Eco** funkcijas, kad taupytumėte popierių ir dažus (žr. „Easy Eco Driver“ p. 200).
- Dabartinę įrenginio būseną galite patikrinti nuspausdami mygtuką **Printer Status** (žr. „„Samsung Printer Status“ naudojimas“ p. 208).
- Spausdintuvo tvarkyklėje yra jutikliniams ekranams optimizuota naudotojo sąsaja. Norėdami naudoti šią naudotojo sąsają, paspauskite **Samsung Printer Center > Device Options** ir pasirinkite **Stylish User Interface** (žr. „„Samsung Printer Center“ naudojimas“ p. 202).

Skirtukas „Favorites“

Iš elementų sąrašo lengva išsirinkti iš anksto sukonfigūruotas nuostatas.



Ekranų vaizdas gali skirtis priklausomai nuo modelio.

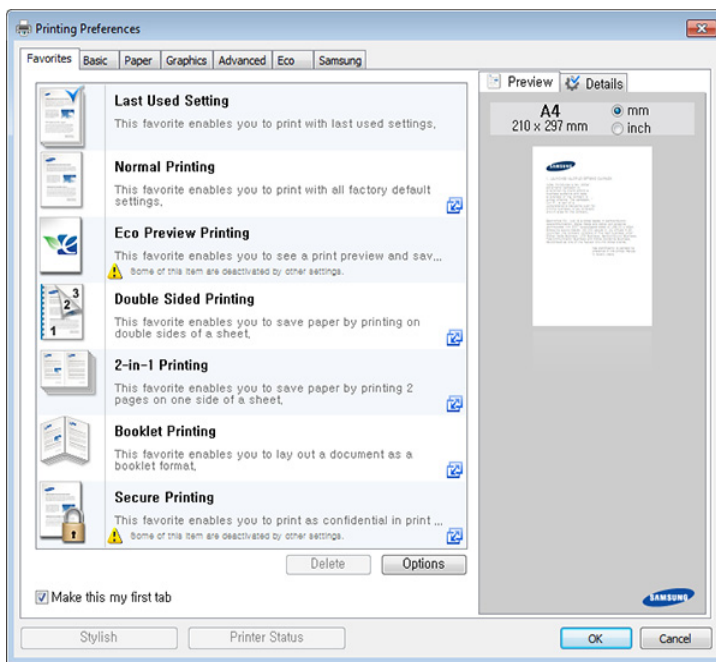

Skirtukas Basic

Kortelėje **Basic** galima nustatyti įvairias spausdinimo parinktis.

Orientation

Ši parinktis leidžia nustatyti kryptį, kuria duomenys spausdinami puslapyje.

Layout Options

Ši parinktis leidžia pasirinkti įvairius dokumento maketavimo būdus.

- **Single Page Per Side:** Ši parinktis atitinka pagrindinį maketą. Ši parinktis leidžia išspausdinti puslapį ant vienos popieriaus lapo pusės.

- **Multiple Pages Per Side:** Žr. „„Spausdinimas „keli puslapiai viename popieriaus lakšte“ p. 63.
- **Poster Printing:** Žr. „Plakatų spausdinimas“ p. 64.
- **Booklet Printing:** Žr. „Lankstinukų spausdinimas“ p. 64.
- **Page Border:** Ši parinktis leidžia spausdinti dokumentą, kuriame yra rėmelis. Ši parinktis negalima pasirinkus funkciją **Poster Printing** ir **Booklet Printing**.

Double-Sided Printing

Ši parinktis leidžia spausdinti ant abiejų popieriaus lapo pusių (žr. „„Spausdinimas ant abiejų popieriaus lapo pusių“ p. 65).

„„Skirtukas Paper

Kortelėje **Paper** esančios parinktys skirtos nustatyti pagrindines popieriaus tvarkymo nuostatas.

Copies

Ši parinktis leidžia nurodyti spausdinamų egzempliorių skaičių. Galima rinktis nuo 1 iki 9999 egzempliorių.

Paper Options

- **Original Size:** Ši parinktis leidžia nustatyti tikrąjį originalų popieriaus dydį.
- **Output Size:** Ši parinktis leidžia keisti spausdinamo dokumento mastelį pagal parinktą popieriaus dydį neatsižvelgiant į originalo dydį (žr. „Dokumento pritaikymas pagal parinktą popieriaus dydį“ p. 67).
 - **Percentage:** Ši parinktis leidžia įvesti pageidaujamą procentinę vertę ir taip pakeisti puslapio turinio dydį, kad išspausdintame puslapyje jis būtų didesnis arba mažesnis (žr. „Dokumento dydžio keitimas procentais“ p. 66).
- **Source:** Įsitikinkite, kad parametro **Source** parinktis atitinka reikiamą dėklą. Jei spausdinate ant specialių medžiagų, pavyzdžiui, ant vokų ir skaidrių, rinkitės **MP Tray**.
- **Type:** Ši parinktis leidžia nustatyti į dėklą dedamo popieriaus tipą. Taip u_t tikrinsite geriausią spaudinių kokybę. Jei nenustatysite, gali nepavykti gauti geriausios kokybės spaudinių.
- **Special Pages:** Ši parinktis leidžia nustatyti papildomas su popieriumi susijusias funkcijas, pvz., specialius puslapius, pavyzdžiui, viršelius.
 - **Page:** Parinktis „First Page“ nurodo, kur yra spausdinimo užduoties pirmojo puslapio popieriaus šaltinis.
 - **Cover:** Naudojant šią parinktį, viršelį galima išspausdinti naudojant specifinę popieriaus parinktį iš pasirinkto specifinio popieriaus šaltinio. Nustačius parinktį, kad būtų spausdinama ant dviejų pusių, pirmieji ir paskutiniai 2 dokumento puslapiai bus naudojami kaip viršutinis ir galinis viršeliai.

Skirtukas Graphics

Kortelėje **Graphic** esančios parinktys skirtos reguliuoti spausdinimo kokybę pagal specialius spausdinimo poreikius.

Quality

Kuo didesnė nuostatos reikšmė, tuo aiškesni išspausdinti ženklai ir grafika. Nustačius didesnę reikšmę gali pailgėti dokumento spausdinimo trukmė.

Font/Text

Pasirinkus **Clear Text** spausdinamas tekstas būna tamsesnis nei įprastinių dokumentų.

Pažymėjus **All Text Black** spausdinama vienodai juodai neatsižvelgiant į spalvas, rodomas ekrane.

Toner Save

Nuostata **Toner Save** leidžia naudotojui taupyti spausdinimo dažus, kai spausdinamas dokumento juodraštis. Pasirinkus „Off“ spausdinama įprastiniu režimu, o pasirinkus „On“ puslapis išspausdinamas suvartojant mažiau dažų.

Skirtukas Advanced

Kortelėje **Advanced** galima nustatyti įvairias spausdinimo parinktis.

Watermark

Žr. „Vandenženklių naudojimas“ p. 68.

Overlay

Žr. „Trafareto naudojimas“ p. 70.

Output options

- **Print Order:** Ši parinktis leidžia nustatyti seką, kuria spausdinami puslapiai. Parinktys **Print Odd Pages** ir **Print Even Pages** galimos tik naudojant spausdintuvo tvarkyklę PCL.
- **Skip Blank Pages:** Ši parinktis leidžia nespausdinti pirminiuose duomenyse esančių tuščių puslapių.
- **Manual Margin:** Ši parinktis leidžia nurodyti įrišimo paraštę. Reguluojant įrišimo paraštės vertę keičiama įrišo vieta. **Ši parinktis negalima naudojant spausdintuvo tvarkyklę PS.**



Jei spustelėsite **Reset**, nuostatų vertės skiltyje **Advanced** bus pakeistos numatytosiomis vertėmis.

Security

Pirmiausiai užšifruoja spausdinamus duomenis, tuomet perduoda juos į aparatą. Ši funkcija apsaugo spausdinamus duomenis vietiniame tinkle nuo pavojaus juos atskleisti. Funkcija **Job Encryption** galima tik tuo atveju, jei įrengtas standusis diskas. Standusis diskas naudojamas spausdinamiems duomenims iššifruoti.

Job Accounting

Ši parinktis leidžia spausdinti su suteiktais leidimais.

- **User permission:** Jei pažymėsite šią parinktį, spausdinti galės tik naudotojai turintys naudotojų leidimus.
- **Group permission:** Jei pažymėsite šią parinktį, spausdinti galės tik grupė turinti grupės leidimus.



- Spustelėkite klaustuką (?) viršutiniame dešiniajame lango kampe, tuomet spustelėkite bet kurią parinktį, apie kurią norite sužinoti.
 - Administratoriai gali įgalinti darbų apskaitą ir sukonfigūruoti leidimus valdymo skydelyje arba SyncThru™ Web Service. Daugiau informacijos (žr. „SyncThru™ Web Service“ p. 194).
-

Skirtukas Eco

Kortelėje **Eco** yra parinkčių, leidžiančių taupyti spausdinimo išteklius ir spausdinti nekenkiant aplinkai. Pasirinkus **Eco Printing** kai kurios parinktys paženklinamos ekonomišką spausdinimo ženklą (). Taip pat įjungus ekonomišką spausdinimo režimą veikia ne visos parinktys.

Eco Options

- **Printer Default:** Nustačius šią parinktį ši funkcija nustatoma pagal įrenginio valdymo skydelyje parinktas nuostatas.
- **None:** išjungia šią parinktį.
- **Eco Printing:** Įjungiamas ekonomišką spausdinimo režimas. Nustatykite pageidaujamas naudoti ekonomišką spausdinimo režimo parinktį **Double-Sided Printing, Toner Save, Skip Blank Pages** ir **Layout**. Jei nekeisite kituose skirtukuose esančių nuostatų, dokumentas bus spausdinamas taikant ekonomišką spausdinimo nuostatas.
- **Passcode:** Jei administratorius šio įrenginio meniu skiltyje **Default Eco Mode** nustato parinktį **On-Forced**, ekonomišką spausdinimo režimas būna nuolat įjungtas, o ekonomišką spausdinimo parinktys **Eco Options** spausdintuvo tvarkyklėje – išjungtos. Jei reikia pakeisti spausdinimo nuostatas, spustelėkite **Passcode** ir įveskite slaptažodį arba kreipkitės į administratorių.

Result Simulator

Result Simulator parodo sumažinto išmetamo anglies dioksido kiekio, elektros energijos sąnaudų ir sutaupyto popieriaus rezultatus atsižvelgiant į parinktas nuostatas.



- Rezultatai skaičiuojami remiantis duomenimis, kurie būtų gauti išspausdinus šimtą ne tuščių lapų, kai ekonominis režimas yra išjungtas.
 - Remiamasi **IEA** (Tarptautinės energetikos agentūros) CO₂, energijos ir popieriaus kiekio skaičiavimų koeficientu, Japonijos Vidaus reikalų ir ryšių ministerijos indeksu ir www.remanufacturing.org.uk. Kiekvieno modelio indeksas skiriasi.
 - Elektros energijos sąnaudos įrenginiui veikiant spausdinimo režimu reiškia vidutines šio įrenginio elektros energijos sąnaudas spausdinant.
 - Faktinis sutaupytas ar sumažintas kiekis gali skirtis priklausomai nuo naudojamos operacinės sistemos, kompiuterio našumo, programinės įrangos, prijungimo būdo, medijos tipo ir dydžio, užduoties sudėtingumo ir kitų veiksnių.
-

Skirtukas Samsung

Kortelėje **Samsung** rodomas pranešimas dėl autorių teisių ir tvarkyklės versijos numeris. Jei kompiuteris prijungtas prie interneto, suteikiama prieiga prie paslaugų.

Print Mode

Ši parinktis leidžia rinktis spausdinimo ir spaudinių failų įrašymo naudojant įrenginio standųjį diską nuostatas. Numatytoji parametro **Print Mode** parinktis yra **Normal**, kuri skirta spausdinti neįrašant spausdinio failo į standųjį diską. Šią parinktį taip pat galima nustatyti kitose kortelėse.

- **Normal:** Šiuo režimu spausdinama neišsaugant dokumento.
 - **Proof:** šis režimas naudingas spausdinti daugiau nei vieną kopiją. Pirmiausia išspausdinama viena kopija, kurią galite patikrinti, tuomet išspausdinamos likusios kopijos.
 - **Confidential:** šis režimas naudojamas konfidencialiems dokumentams spausdinti. Norint spausdinti, reikia įvesti slaptažodį (žr. „Job Status“ p. 28).
 - **Store:** Šis režimas naudojamas tik dokumentams standžiajame diske įrašyti. Jei reikia, galite įkelti ir išspausdinti įrašytus dokumentus. Įrašytą failą galima rasti aplanke **Box** (žr. „Laikmenos „Box“ naudojimas“ p. 216). Visų pirma per **Save Location** pasirinkite dokumento langelį ir tada nustatykite **Options**.
 - **Store and Print:** Šis režimas naudojamas tuomet, kai dokumentas tuo pačiu metu spausdinamas ir išsaugomas. Jei reikia, galite įkelti ir išspausdinti įrašytus dokumentus. Įrašytą failą galima rasti aplanke **Box** (žr. „Laikmenos „Box“ naudojimas“ p. 216). Visų pirma per **Save Location** pasirinkite dokumento langelį ir tada nustatykite **Options**.
-



- **Job Name:** Ši parinktis naudojama tuomet, kai norite rasti išsaugotą failą naudodamiesi valdymo skydeliu.
- **User ID:** Ši parinktis naudojama tuomet, kai norite rasti išsaugotą failą naudodamiesi valdymo skydeliu. Kaip naudotojo vardas automatiškai rodomas tas, kurį naudojate registruodamiesi „Windows“.

- **Enter Password:** Jei nustatote įrašomų dokumentų parametro **Property** parinktį **Secured**, reikia įvesti įrašyto dokumento slaptažodį. Ši parinktis naudojama išsaugotiems failams įkelti naudojant valdymo skydelį.
 - **Confirm Password:** Dar kartą įveskite slaptažodį, kad patvirtintumėte jį.
-

Parankinio nustatymo naudojimas

Parinktis **Favorites**, kuri matoma kiekvienoje nuostatų kortelėje, išskyrus **Favorites** ir **Samsung**, leidžia įrašyti esamas nuostatas, jei jų prireiktų vėliau.

Norėdami išsaugoti **Favorites** elementą, atlikite šiuos veiksmus:

1 Pagal poreikį pakeiskite nustatymus kiekviename skirtuke.

2 Įveskite elemento pavadinimą **Favorites** įvesties laukelyje.

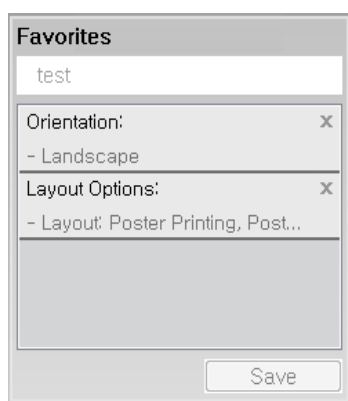

3 Spustelėkite **Save**.

4 Įveskite pavadinimą ir aprašymą ir pasirinkite norimą piktogramą.

5 Spustelėkite **OK**. Kai išsaugosite **Favorites**, bus išsaugoti esami tvarkyklės nustatymai.



Norėdami panaudoti išsaugotus nustatymus, pasirinkite juos skirtuke **Favorites**. Dabar įrenginys nustatytas spausdinti pagal pasirinktus nustatymus. Norėdami pašalinti įrašytą nuostatą, pasirinkite jį kortelėje **Favorites** ir spustelėkite **Delete**.

Žinyno naudojimas

Spustelėkite parinktį, apie kurią norite sužinoti, lange **Spausdinimo nuostatos** ir paspauskite klavišą **F1** klaviatūroje.

Specialiųjų spausdinimo funkcijų naudojimas

Specialiosios spausdinimo funkcijos:

- „„Spausdinimas „keli puslapiai viename popieriaus lakšte“ p. 63.
- „Plakatų spausdinimas“ p. 64.
- „Lankstinukų spausdinimas“ p. 64.
- „„Spausdinimas ant abiejų popieriaus lapo pusių“ p. 65.
- „Dokumento dydžio keitimas procentais“ p. 66.
- „Dokumento pritaikymas pagal parinktą popieriaus dydį“ p. 67.
- „Vandenženklių naudojimas“ p. 68.
- „Trafareto naudojimas“ p. 70.

„Spausdinimas „keli puslapiai viename popieriaus lakšte

Galima pasirinkti viename popieriaus lape spausdinamų puslapių skaičių. Norint spausdinti lape daugiau nei vieną puslapį, puslapiai bus sumažinti ir surikiuoti jūsų nurodyta eilės tvarka. Viename lape galite išspausdinti iki 16 puslapių.

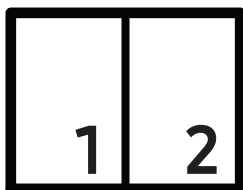

- 1 Jei pageidaujate keisti spausdinimo nuostatas naudodami taikomosios programos funkcijas, pasirinkite **Spausdinimo nuostatos** (žr. „Spausdinimo nuostatų atidarymas“ p. 56).
- 2 Spustelėkite skirtuką **Basic** ir išskleidžiamajame sąrašė **Type** pasirinkite **Multiple Pages per Side**.
- 3 Pasirinkite **Page Border**, jei pageidaujate kiekviename lape išspausdinti puslapio rėmelį.
- 4 Išskleidžiamajame sąrašė **Pages per Side** pasirinkite pageidaujamą skaičių puslapių, spausdinamų viename lape (2, 4, 6, 9 arba 16).
- 5 Jei reikia, išskleidžiamajame sąrašė **Page Order** pasirinkite puslapių spausdinimo tvarką.
- 6 Spustelėkite skirtuką **Paper** ir pasirinkite **Original size**, **Source** ir **Type**.
- 7 Spustelėkite **OK** arba **Spausdinti**, kol uždarysite langą **Spausdinti**.

Plakatų spausdinimas

Ši funkcija leidžia išspausdinti vieno puslapio dokumentą ant 4, 9 arba 16 lapų popieriaus, kad galėtumėte sujungti lapus į vieną plakato dydžio dokumentą.

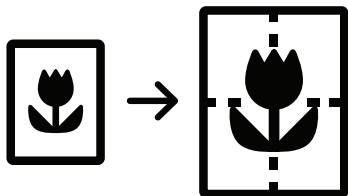

- 1 Jei pageidaujate keisti spausdinimo nuostatas naudodami taikomosios programos funkcijas, pasirinkite **Spausdinimo nuostatos** (žr. „Spausdinimo nuostatų atidarymas“ p. 56).
- 2 Spustelėkite skirtuką **Basic** ir išskleidžiamajame sąrašė **Type** pasirinkite **Poster Printing**.
- 3 Pasirinkite pageidaujamą puslapio maketą.
Puslapio maketo nurodymas:
- 4 Pasirinkite **Poster Overlap** reikšmę. Nurodykite **Poster Overlap** milimetrais arba coliais pasirinkdami akutę viršutiniame dešiniajame skirtuko **Basic** kampe, kad būtų lengviau suklijuoti lakštus kartu.

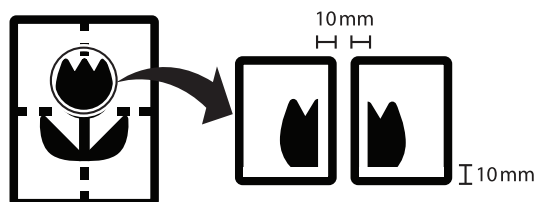

- 5 Spustelėkite skirtuką **Paper** ir pasirinkite **Original size**, **Source** ir **Type**.
- 6 Spustelėkite **OK** arba **Spausdinti**, kol uždarysite langą **Spausdinti**.
- 7 Plakatą užbaigsite sujungę atskirus lapus.

Lankstinukų spausdinimas

Ši funkcija leidžia išspausdinti dokumentą ant abiejų popieriaus pusių ir išdėstyti puslapius taip, kad išspausdinus būtų galima perlenkti lapą per pusę ir gauti lankstinuką.

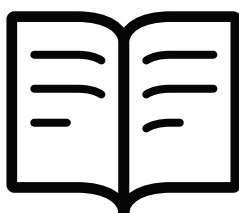





Jei norite padaryti bukletą, jums reikia spausdinti ant „Letter“, „Legal“, A4, JIS B5, „Statement“, „Executive“, A5, „Ledger“ arba JIS B4 dydžio spausdinimo laikmenos.

- 1 Jei pageidaujate keisti spausdinimo nuostatas naudodami taikomosios programos funkcijas, pasirinkite **Spausdinimo nuostatos** (žr. „Spausdinimo nuostatų atidarymas“ p. 56).
- 2 Spustelėkite skirtuką **Basic** ir išskleidžiamajame sąrašė **Type** pasirinkite **Booklet Printing**.
- 3 Spustelėkite mygtuką **Advanced**. Pasirinkite pageidaujamą parinktį.
- 4 Spustelėkite skirtuką **Paper** ir pasirinkite **Original size**, **Source** ir **Type**.



Kai kurių dydžių popieriui parinkties **Booklet Printing** naudoti negalima. Šiai funkcijai tinkamus popieriaus dydžius galima sužinoti kortelėje **Paper** nustatčius galimą popieriaus dydžio parametro **Original size** parinktį.

Jei pasirenkate popieriaus dydį, kurio naudoti negalima ši parinktis gali būti automatiškai atšaukta. Rinkitės tik galimą popieriaus variantą (popierių be ženklų  arba .

- 5 Spustelėkite **OK** arba **Spausdinti**, kol uždarysite langą **Spausdinti**.

„Spausdinimas ant abiejų popieriaus lapo pusių“

Galima spausdinti ant abiejų popieriaus lapo pusių (dvipusis spausdinimas). Prieš spausdindami nurodykite dokumento orientaciją. Šią funkciją galite naudoti su „Letter“, „Legal“, „Oficio“, „US Folio“, A4, „US Folio“, „Statement“, „Executive“, 8K, 16K, „Ledger“ ar JIS B4 dydžio popieriumi



- Numatytąja tvarka yra įjungta dvipusio spausdinimo funkcija ir nustatyta surišimo parinktis **Long Edge**.
 - Nespausdinkite ant abiejų specialiosios medijos lapo pusių, pavyzdžiui, etikečių, vokų arba storo popieriaus. Dėl to gali įstrigti popierius ar sugesti spausdintuvas.
-

- 1 Jei pageidaujate keisti spausdinimo nuostatas naudodami taikomosios programos funkcijas, pasirinkite **Spausdinimo nuostatos** (žr. „Spausdinimo nuostatų atidarymas“ p. 56).
- 2 Spustelėkite skirtuką **Basic**.
- 3 Skiltyje **Double-Sided Printing** nustatykite pageidaujamą įrišimo parinktį. Numatytoji nuostata yra **Long Edge**.

- **Printer Default:** Nustačius šią parinktį ši funkcija nustatoma pagal įrenginio valdymo skydelyje parinktas nuostatas. Ši parinktis galima tik naudojant PCL spausdintuvo tvarkyklę.
- **None:** ši funkcija išjungžiama.
- **Long Edge:** ši parinktis yra patogus išdėstymas, naudojamas rišant knygas.

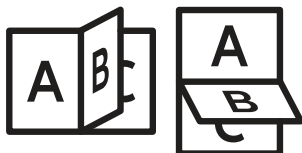

- **Short Edge:** ši parinktis yra patogus išdėstymas, naudojamas kalendoriams.

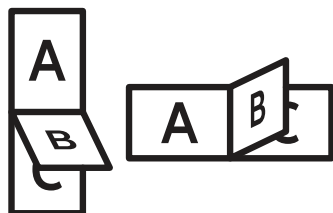

- **Reverse Double-Sided Printing:** pažymėkite šią parinktį, jei norite apgręžti spausdinimo eiliškumą spausdindami ant abiejų pusių.

4 Spustelėkite skirtuką **Paper** ir pasirinkite **Original size**, **Source** ir **Type**.

5 Spustelėkite **OK** arba **Spausdinti**, kol uždarysite langą **Spausdinti**.

Dokumento dydžio keitimas procentais

Ši parinktis leidžia įvesti pageidaujamą procentinę vertę ir taip pakeisti dokumento dydį, kad išspausdintame puslapyje jis būtų didesnis arba mažesnis.

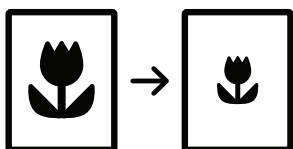

1 Jei pageidaujate keisti spausdinimo nuostatas naudodami taikomosios programos funkcijas, pasirinkite **Spausdinimo nuostatos** (žr. „Spausdinimo nuostatų atidarymas“ p. 56).

2 Spustelėkite skirtuką **Paper**.

3 Keisdami parametro **Original Size** reikšmę nustatykite originalų popieriaus tikrąjį dydį.

4 Įvedimo langelyje **Percentage** įrašykite mastelio reikšmę.

Mastelio reikšmę taip pat galima nustatyti spustelint aukštyn / žemyn nukreiptas rodykles.



Jei popieriaus dydis parenkamas keičiant parametro **Output Size** reikšmę, ši funkcija neveikia.

5 Pasirinkite **Source** ir **Type**.

6 Spustelėkite **OK** arba **Spausdinti**, kol uždarysite langą **Spausdinti**.

Dokumento pritaikymas pagal parinktą popieriaus dydį

Ši spausdintuvo funkcija leidžia keisti spausdinamo dokumento mastelį pagal parinktą popieriaus dydį neatsižvelgiant į dokumento dydį. Ši parinktis gali praversti, jei pageidaujate patikrinti smulkias mažo dokumento detales.



1 Jei pageidaujate keisti spausdinimo nuostatas naudodami taikomosios programos funkcijas, pasirinkite **Spausdinimo nuostatos** (žr. „Spausdinimo nuostatų atidarymas“ p. 56).

2 Spustelėkite skirtuką **Paper**.

3 Keisdami parametro **Original Size** reikšmę nustatykite originalų popieriaus tikrąjį dydį.

4 Keisdami parametro **Output Size** reikšmę parinkite dėkle esančio popieriaus, ant kurio bus spausdinama, dydį.

5 Pasirinkite **Source** ir **Type**.

6 Spustelėkite **OK** arba **Spausdinti**, kol uždarysite langą **Spausdinti**.

Vandenženklių naudojimas

Vandens ženklų parinktis leidžia jums spausdinti tekstą arba vaizdą ant esamo dokumento. Pavyzdžiui, šią funkciją naudokite, kai ant pirmo arba ant visų dokumento puslapių norite turėti didelėmis pilkomis raidėmis įstrižai atspausdintą užrašą „**DRAFT**“ arba „**CONFIDENTIAL**“.



Įrenginyje jau užprogramuoti keli vandenženkliai. Juos galima keisti arba į sąrašą įtraukti naujų.



- **Header:** Pasirinktą tekstą galite įtraukti į viršutinę sritį kairėje pusėje, viršutinę sritį centre arba viršutinę sritį dešinėje pusėje.
- **Footer:** Pasirinktą tekstą galite įtraukti į apatinę sritį kairėje pusėje, apatinę sritį centre arba apatinę sritį dešinėje pusėje.

Esamo vandenženklio naudojimas

- 1 Jei pageidaujate keisti spausdinimo nuostatas naudodami taikomosios programos funkcijas, pasirinkite **Spausdinimo nuostatos** (žr. „Spausdinimo nuostatų atidarymas“ p. 56).
- 2 Spustelėkite skirtuką **Advanced** ir pasirinkite pageidaujamą vandenženklį iš išskleidžiamojo sąrašo **Watermark**. Pamatysite pasirinktą vandenženklį trijų kasečių tiektuvo vaizde.
- 3 Spustelėkite **OK** arba langą **Spausdinti**, kol uždarysite langą **Spausdinti**.



- **Watermark Message:** Naudotojas gali įrašyti spausdintą vandenženklį.
- **Image file:** Naudotojas gali įkelti spausdintą vandenženklį atvaizdą.
- **Watermark name:** Naudotojas gali įrašyti į išskleidžiamąjį vandenženklių sąrašą įtrauktiną vandenženklį pavadinimą.
- **First Page Only:** Vandenženklis spausdinamas tik pirmame puslapyje. Ši parinktis pagal numatytąsias nuostatas nepažymėta.

Vandenženklio kūrimas

- 1 Jei pageidaujate keisti spausdinimo nuostatas naudodami taikomosios programos funkcijas, pasirinkite **Spausdinimo nuostatos** (žr. „Spausdinimo nuostatų atidarymas“ p. 56).
- 2 Kortelėje **Advanced** iš išskleidžiamojo sąrašo **Watermark** pasirinkite **Edit...**

- 3 Laukelyje **Watermark Message** įveskite tekstinį pranešimą. Jūs galite įvesti iki 256 simbolių. Pažymėjus langelį **First Page Only** vandenženklis spausdinamas tik pirmajame puslapyje.
- 4 Nustatykite vandenženklį parinktis.
Skiltyje **Font Attributes** pasirinkite šrifto pavadinimą, stilių, dydį ir šešėlį, taip pat skiltyje **Watermark Alignment and Angle** nustatykite vandenženklį kampą.
- 5 Naujam vandenženkliui pridėti prie sąrašo **Current Watermarks** spustelėkite **Add**.
- 6 Baigę redaguoti spustelėkite **OK** arba **Spausdinti** tiek kartų, kad užvertumėte langą **Spausdinti**.
Jei vandenženklis spausdinti nebereikia, iš išskleidžiamojo sąrašo **Watermark** pasirinkite **None**.

Vandenženklis redagavimas

- 1 Jei pageidaujate keisti spausdinimo nuostatas naudodami taikomosios programos funkcijas, pasirinkite **Spausdinimo nuostatos** (žr. „Spausdinimo nuostatų atidarymas“ p. 56).
- 2 Spustelėkite skirtuką **Advanced** ir iš išskleidžiamojo sąrašo **Watermark** pasirinkite **Edit...**
- 3 Sąrašo **Current Watermarks** pasirinkite vandens ženklą, kurį norite redaguoti ir pakeiskite vandens ženklo pranešimą ir parinktis.
- 4 Norėdami išsaugoti pakeitimus spustelėkite **Update**.
- 5 Spustelėkite **OK** arba **Spausdinti**, kol uždarysite langą **Spausdinti**.

Vandenženklis trynimasis

- 1 Jei pageidaujate keisti spausdinimo nuostatas naudodami taikomosios programos funkcijas, pasirinkite **Spausdinimo nuostatos** (žr. „Spausdinimo nuostatų atidarymas“ p. 56).
- 2 Spustelėkite skirtuką **Advanced** ir iš išskleidžiamojo sąrašo **Watermark** pasirinkite **Edit...**
- 3 Sąrašo **Current Watermarks** pasirinkite vandens ženklą, kurį norite ištrinti, ir spustelėkite **Delete**.
- 4 Spustelėkite **OK** arba **Spausdinti**, kol uždarysite langą **Spausdinti**.

Trafareto naudojimas

Ši parinktis galima tik naudojant PCL spausdintuvo tvarkyklę.

Kas yra trafaretas?

Trafaretas – tai tekstas ir (arba) atvaizdai, kurie įrašyti kompiuterio standžiajame diske (HDD) specialiu failo formatu ir kuriuos galima išspausdinti ant bet kurio dokumento. Persidengimai dažnai naudojami vietoje firminių blankų. Vietoje to, kad naudotumėte iš anksto atspausdintus firminus blankus, galite sukurti persidengimą, kuriame bus tokia pati informacija, kaip ir šiuo metu esanti jūsų firminiame blanke. Jei pageidaujate išspausdinti laišką ant savo įmonės firminio blanko, jums nebereikia dėti į įrenginį iš anksto išspausdinto firminio blanko, pakanka ant dokumento išspausdinti trafaretą.

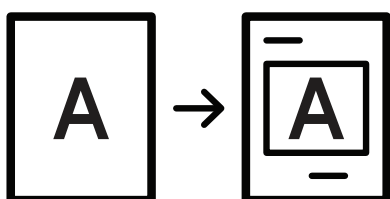

Naujo puslapio trafareto kūrimas

Norėdami naudoti puslapio persidengimą, turite sukurti naują puslapio persidengimą su jūsų logotipu arba vaizdu.

- 1 Sukurkite arba atverkite dokumentą, kuriame būtų tekstas ar atvaizdas, skirtas naujam puslapio trafaretui. Išdėstykite elementus tiksliai taip, kaip pageidaujate juos matyti išspausdintus trafareto principu.
- 2 Norėdami įrašyti dokumentą kaip trafaretą pasirinkite **Spausdinimo nuostatos** (žr. „Spausdinimo nuostatų atidarymas“ p. 56).
- 3 Spustelėkite skirtuką **Advanced**, tada išskleidžiamajame sąrašė **Overlay** pasirinkite **Create**.
- 4 Lango **Įrašyti kaip** lauke **File name** įveskite iki aštuonių simbolių ilgio pavadinimą. Jei reikia, pasirinkite paskirties kelią (numatytasis yra C:\Formover).
- 5 Spustelėkite **Save**.
- 6 Spustelėkite **OK** arba **Spausdinti**, kol uždarysite langą **Spausdinti**. Kai pasirodo patvirtinimo pranešimo langas, spustelėkite **Yes**.
- 7 Failas nespausdinamas. Tačiau jis išsaugomas jūsų kompiuterio standžiajame diske.



Persidengimo dokumento dydis turi atitikti dokumento, ant kurio spausdinsite persidengimą, dydį. Nėkurkite persidengimo naudodami vandens ženklą.

Puslapio trafareto naudojimas

Sukūrus trafaretą jį galima išspausdinti ant dokumento. Trafareto spausdinimas ant dokumento:

- 1 Sukurkite ar atverkite dokumentą išspausdinti.
- 2 Jei pageidaujate keisti spausdinimo nuostatas naudodami taikomosios programos funkcijas, pasirinkite **Spausdinimo nuostatos** (žr. „Spausdinimo nuostatų atidarymas“ p. 56).
- 3 Spustelėkite skirtuką **Advanced**.
- 4 Išskleidžiamajame sąrašė **Overlay** pasirinkite **Print Overlay**.
- 5 Jei pageidaujamas trafareto failas išskleidžiamajame sąrašė **Overlay File 1** arba **Overlay File 2** nerodomas, **Overlay List** pasirinkite **Load**. Pasirinkite persidengimo failą, kurį norite naudoti.
Jei pageidaujama naudoti trafareto failą esate įrašę išorinėje laikmenoje, failą galite įkelti pasirinkę langą **Load**.
Pasirinkę failą spustelėkite **Open**. Failas pasirodo laukelyje **Overlay List** ir jis yra parengtas spausdinti. Laukelyje **Overlay List** pasirinkite persidengimą.
- 6 Jei reikia, pažymėkite laukelį **Confirm Page Overlay When Printing**. Jei šis langelis pažymėtas, kaskart siunčiant dokumentą spausdinti atveriamas pranešimo langas, kuriame prašoma patvirtinti pageidavimą išspausdinti trafaretą ant dokumento.
Jei šis laukelis nepažymėtas ir buvo pasirinktas persidengimas, pastarasis bus automatiškai spausdinamas jūsų dokumente.
- 7 Spustelėkite **OK** arba **Spausdinti**, kol uždarysite langą **Spausdinti**.
Parinktas trafaretas išspausdinamas ant dokumento.



trafareto dokumento raiška turi būti tokia pat kaip ir dokumento, kuris bus spausdinamas su trafaretu.

Puslapio trafareto trynimas

Galite ištrinti puslapio persidengimus, kurių nebenaudosite.

- 1 Lange **Spausdinimo nuostatos** spustelėkite skirtuką **Advanced**.
- 2 Išskleidžiamajame sąrašė **Overlay** pasirinkite **Print Overlay**.

- 3 Laukelyje **Overlay List** pasirinkite persidengimą, kurį norite ištrinti.
Jei pageidaujamas trafareto failas sąraše **Overlay List**, nerodomas, trafaretų sąraše **Overlay List** pasirinkite **Load**. Pasirinkite ištrintiną trafareto failą.
- 4 Spustelėkite **Delete**.
- 5 Kai pasirodo patvirtinimo pranešimo langas, spustelėkite **Yes**.
- 6 Spustelėkite **OK** arba **Spausdinti**, kol uždarysite langą **Spausdinti**.

„Direct Printing Utility“ naudojimas

Šiame skyriuje aiškinama, kaip spausdinti neatvertus PDF failus naudojant Direct Printing Utility.



- Kad galėtumėte spausdinti PDF failus naudodami šią programą, įrenginyje turi būti įrengtas HDD (standusis diskas).
- Negalima spausdinti PDF failų, kurių spausdinimas apribotas. Išjunkite spausdinimo apribojimo funkciją ir bandykite spausdinti dar kartą.
- Negalima spausdinti PDF failų, kurie apsaugoti slaptažodžiu. Išjunkite slaptažodžio funkciją ir bandykite spausdinti dar kartą.
- Ar galima spausdinti PDF failą naudojant programą „Direct Printing Utility“ priklauso nuo PDF failo sukūrimo ypatybių.
- Programa Direct Printing Utility palaiko 1.7 ir senesnes PDF versijas. Jei norite spausdinti naujesnės versijos failą, jį reikia atverti.

Kas yra „Direct Printing Utility“?

Direct Printing Utility – programa, siunčianti spausdinti PDF failą tiesiogiai į įrenginį jo neatverdama. Ji siunčia duomenis per „Windows“ spausdinimo kaupos programą naudodama spausdintuvo tvarkyklės prievadą. Ši programa pritaikyta tik PDF formatui.

Kad įdiegtumėte šią programą:

Atsisiųskite programinę įrangą iš Samsung tinklalapio, tada ją išsarchyvuokite ir įdiekite: (<http://www.samsung.com/supplies> > raskite savo gaminį > Pagalba arba atsisiuntimai).

Spausdinimas

Spausdinti naudojant programą „Direct Printing Utility“ galima keliais būdais.

Atvėrus langą Direct Printing Utility

- 1 **Pradėti** meniu pasirinkite **Programos** arba **Visos programos** > **Samsung Printers**.
 - „Windows 8“ meniu **Charms(Pagrindiniai mygtukai)** pasirinkite **Ieškoti** > **Apps(Programėlės)**.
 - Skirta „Windows 10“ / „Windows Server 2016“
Užduočių juostoje, **Ieškoti** meniu įvesties laukelyje surinkite **Samsung Printers**.
Paspauskite klavišą „Enter“.
ARBA
Iš piktogramos **Pradėti** () pasirinkite **All apps** > **Samsung Printers**.
- 2 Spauskite **Direct Printing Utility**.

- 3 Pasirinkite savo įrenginį išskleidžiamajame sąrašė **Select Printer** ir spustelėkite **Browse**.
- 4 Pasirinkite norimą spausdinti PDF failą ir spustelėkite **Open**.
Failas pridamas į skiltį **Select Files**.
- 5 Tinkinkite įrenginio nustatymus pagal savo poreikius.
- 6 Spustelėkite **Print**. Pasirinktas PDF failas siunčiamas į įrenginį.

Dešiniu ju pelės klavišu iškviečiamo meniu naudojimas

- 1 Dešiniu ju pelės klavišu spustelėkite pageidaujama spausdinti PDF failą ir pasirinkite **Direct Printing**.
Bus parodytas „Direct Printing Utility“ langas su pridėtu PDF failu.
- 2 Pasirinkite pageidaujama naudoti įrenginį.
- 3 Tinkinkite įrenginio nustatymus pagal savo poreikius.
- 4 Spustelėkite **Print**. Pasirinktas PDF failas siunčiamas į įrenginį.

Numatytųjų spausdinimo nustatymų keitimas



Daugelis „Windows“ programų nepaisys nuostatų, parinktų spausdintuvo tvarkyklėje. Iš pradžių pakeiskite visas spausdinimo nuostatas, esančias taikomojoje programoje, o tada pakeiskite likusias nuostatas naudodami spausdintuvo tvarkyklę.

- 1 „Windows XP Service Pack 3/Server 2003“ naudotojams: **Pradėti** meniu pasirinkite **Spausdintuvai ir faksai**.
 - „Windows Server 2008/Vista“: iš meniu **Pradėti** pasirinkite „Valdymo skydelis“ > **Aparatūra ir garsas** > **Spausdintuvai**.
 - „Windows 7“: pasirinkite meniu **Pradėti**, toliau „Valdymo skydelis“ > **Įrenginiai ir spausdintuvai**.
„Windows 8“, meniu **Charms(Pagrindiniai mygtukai)** pasirinkite **leškoti** > **Parametrai** > **Control Panel** > **Įrenginiai ir spausdintuvai**.
 - „Windows Server 2008 R2“: pasirinkite **Control Panel** > **Aparatūra** > **Įrenginiai ir spausdintuvai**.
 - Skirta „Windows 10“ / „Windows Server 2016“
Užduočių juostoje, **leškoti** meniu įvesties laukelyje surinkite **Įrenginiai ir spausdintuvai**. Paspauskite klavišą „Enter“.
ARBA
Paspaudę piktogramą **Pradėti** () , pasirinkite **Parametrai** > **Įrenginys** > **Printers & scanners** > **Įrenginiai ir spausdintuvai**.
-



Dešiniu pelės klavišu spustelėję piktogramą **Pradėti** () , galite pasirinkti **Control Panel** > **Įrenginiai ir spausdintuvai**.

- 2 Dešiniu pelės klavišu spustelėkite savo įrenginį.
 - 3 „Windows XP Service Pack 3“ / „Server 2003“ / „Server 2008“ / „Vista“: pasirinkite **Spausdinimo nuostatos**.
„Windows 7/8“, „Windows Server 2008 R2“, „Windows 10“ arba „Windows Sever 2016“ kontekstiniame meniu pasirinkite **Spausdinimo nuostatos**.
-



Jei elementas **Spausdinimo nuostatos** turi ► ženklą, pasirinktam spausdintuvui galite parinkti kitas prijungtų spausdintuvų tvarkykles.

4 Pakeiskite kiekvieno skirtuko nustatymus.

5 Spustelėkite **Gerai**.



Jei nustatymus norite keisti kiekvienam spausdinimo darbui, pakeiskite juos lange **Spausdinimo nuostatos**.

Jūsų aparato nustatymas numatytuoju

- 1 „Windows XP Service Pack 3/Server 2003“ naudotojams: **Pradėti** meniu pasirinkite **Spausdintuvai ir faksai**.
 - „Windows Server 2008/Vista“: iš meniu **Pradėti** pasirinkite „Valdymo skydelis“ > **Aparatūra ir garsas** > **Spausdintuvai**.
 - „Windows 7“: pasirinkite meniu **Pradėti**, toliau „Valdymo skydelis“ > **Įrenginiai ir spausdintuvai**.
 - „Windows 8“, meniu **Charms(Pagrindiniai mygtukai)** pasirinkite **leškoti** > **Parametrai** > **Control Panel** > **Įrenginiai ir spausdintuvai**.
 - „Windows Server 2008 R2“: pasirinkite **Control Panel** > **Aparatūra** > **Įrenginiai ir spausdintuvai**.
 - Skirta „Windows 10“ / „Windows Server 2016“
Užduočių juostoje, **leškoti** meniu įvesties laukelyje surinkite **Įrenginiai ir spausdintuvai**. Paspauskite klavišą „Enter“.
ARBA
Paspaudę piktogramą **Pradėti** () , pasirinkite **Parametrai** > **Įrenginys** > **Printers & scanners** > **Įrenginiai ir spausdintuvai**.



Dešiniu pelės klavišu spustelėję piktogramą **Pradėti** () , galite pasirinkti **Control Panel** > **Įrenginiai ir spausdintuvai**.

- 2 Pasirinkite savo aparatą.
- 3 Dešiniu pelės klavišu spustelėkite savo įrenginį ir pasirinkite **Nustatyti kaip numatytąjį spausdintuvą**.



„Windows 7“ ar „Windows Server 2008 R2“: jei **Nustatyti kaip numatytąjį spausdintuvą** turi ► ženklą, pasirinktam spausdintuvui galite parinkti kitas prijungtų spausdintuvų tvarkykles.

Kopijavimas



Šiame skyriuje pateikiamos paeilinės dokumentų kopijavimo instrukcijos.

- Kopijavimo rodinio aiškinimas 79
- Pagrindinis kopijavimas 88
- Asmens tapatybės kortelės kopijavimas 89

Kopijavimo rodinio aiškinimas

Pradžios rodynyje arba meniu **Apps** bakstelėjus **Copy** atveriamas rodinys **Copy**. Rodinyje yra keletas kortelių ir daugybė kopijavimo parinkčių. Visos parinktys sugrupuotos pagal funkcijas, todėl parinktį konfigūruoti visai paprasta. Jei pageidaujate grįžti į pradžios rodinį, bakstelėkite mygtuką .





Pradžios rodynyje bakstelėkite  (**Help**) arba  (spartusis meniu) ir tada bakstelėkite parinktį, apie kurią pageidaujate sužinoti.

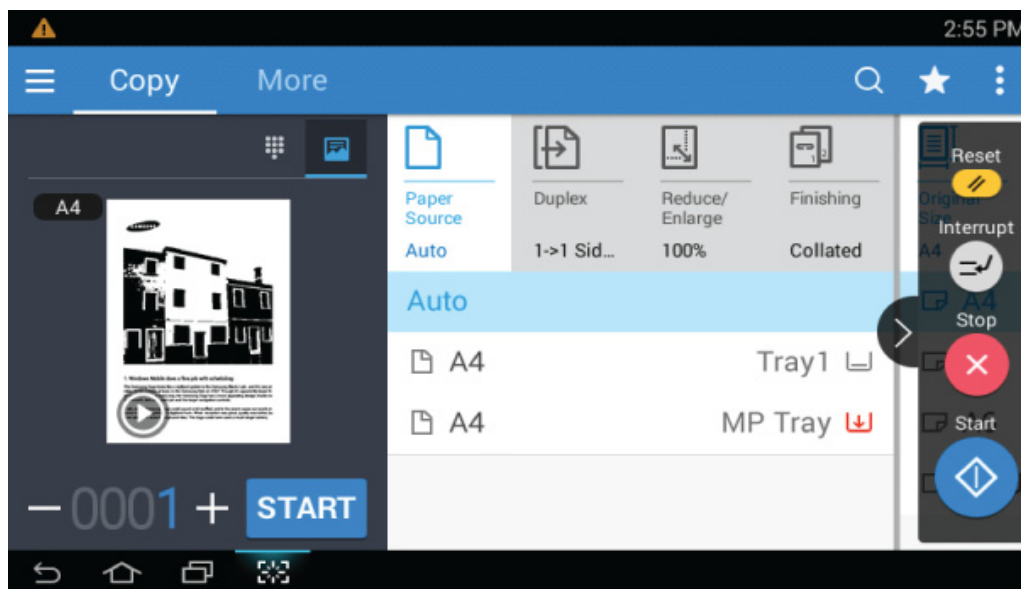

Funkcijos Copy pagrindinis rodinys







Peržiūra

Rodomas originalų tipas.

Mygtukas	Pavadinimas	Aprašymas
	Skaičių klaviatūra	Atveriamą klaviatūra kopijų skaičiui įvesti.
	Būsenos peržiūra	Rodomas užduoties peržiūros vaizdas.
	Atkūrimo peržiūra	Vykdoma nuskaitymo užduotis.



Mygtukas	Pavadinimas	Aprašymas
	Start	Pradedamas darbas.
		Nustatomas spausdinamų kopijų skaičius.





Komandų klavišai

Mygtukas	Pavadinimas	Aprašymas
	Quick Menu	Atveriami spartieji meniu.
	Search	Galima ieškoti pageidaujamo meniu arba programos.
	My Program	Programa įtraukiama į naudotojo programų sąrašą.
	Pomeniu („Action overflow“)	Atveriamas pomeniu.

Virtualusis mygtukas



- Virtualieji mygtukai išdėstyti dešinėje ekrano pusėje.
- Virtualieji mygtukai iškvičiami įjungus programą.
- Palietus ekraną visada pasirodo virtualieji mygtukai.
- Virtualiuosius mygtukus paslėpti ir iškviesti galima paliečiant  arba .

Mygtukas	Pavadinimas	Aprašymas
	Reset	Grąžinama esama įrenginio konfigūracija.
	Interrupt	Esama užduotis atidedama, kad būtų galima skubiai atlikti kopijavimo užduotį.
	Stop	Nutraukiamas darbas bet kuriuo metu. Atvertame iškylančiame lange rodomas užduočių, kurias naudotojas gali sustabdyti, sąrašas.
	Start	Pradedamas darbas.

pomeniu („Action overflow“)

- **Eco:** Įjungus ekonomiškąjį režimą galima rinktis tik ekonomiško spausdinimo nuostatas. Ekonomiškumo režimas įjungiamas ir išjungiamas bakstelėjus meniu „Action Overflow“ elementą „Eco“.
- **Add to my program:** Programa įtraukiama į naudotojo programų sąrašą.
- **Build Job:** Šią parinktį galima įjungti arba išjungti. Jei ši parinktis įjungta, pasibaigus nuskaitymui pasirodo langas **Scan More**, kuriame klausiama, ar pageidaujate nuskaityti kitą puslapį. Pasirinkus **Yes**, galima nuskaityti kitą esamos užduoties puslapį. Pasirinkus **No**, nuskaitymo procesas baigiamas ir atliekama likusi užduoties dalis.
- **Proof Copy:** Galima išspausdinti bandomąją kopiją ir patikrinti spausdinio kokybę bei lygiavimo tikslumą. Bandomajai kopijai išspausdinti atverkite meniu „Action Overflow“ ir bakstelėkite šią parinktį. Įsitikinę, kad kopija yra nepriekaištinga, bakstelėkite paleidimo mygtuką likusioms kopijoms išspausdinti.
- **ID Copy:** Galima nukopijuoti abi dvipusio originalo puses ant vieno popieriaus lapo. Ši funkcija naudinga kopijuojant originalus, kurių abiejose pusėse pateikta svarbi informacija, pvz., vairotojo pažymėjimus.
- **Save to Box:** Galima išsaugoti nuskaitytus originalų atvaizdus į įrenginio standųjį diską. Šiuos išsaugotus dokumentus galėsite išspausdinti vėliau arba laikyti juos spausdinti parengtuose failuose. Dokumentui išsaugoti į įrenginio standųjį diską atverkite meniu „Action Overflow“ ir bakstelėkite šią parinktį.
- **Save as Default:** Galima išsaugoti esamas kopijavimo parinktis, kad jos taptų numatytosiomis. Išsaugojus numatytąsias kopijavimo nuostatas, jos bus taikomos visoms tolesnėms kopijavimo užduotims. Esamoms nuostatoms išsaugoti, kad jos taptų numatytosiomis, atverkite meniu „Action Overflow“ ir bakstelėkite šią parinktį.
- **Restore Default:** Galima pakeisti kopijavimo nuostatas įrenginio numatytosiomis nuostatomis. Ši parinktis pakeičia esamas kopijavimo nuostatas pirminėmis, kurios buvo sukonfigūruotos gamykloje. Numatytosioms nuostatoms grąžinti bakstelėkite šio meniu elementą „Restore Default“.
- **Copy Settings:** Parinktimi **Another Page Confirmation** nurodoma, ar įrenginys reikalaus patvirtinti, kad užbaigtas kiekvieno puslapio nuskaitymas, ar ne. Nustatykite šią parinktį, jei pageidaujate veiksmingai sujungti kelis kopijuojamus puslapius į vieną kopijavimo užduotį.



- **Another Page Confirmation:** Šia parinktimi nurodoma, ar įrenginys reikalaus patvirtinti, kad užbaigtas kiekvieno puslapio nuskaitymas, ar ne. Nustatykite šią parinktį, jei pageidaujate veiksmingai sujungti kelis kopijuojamus puslapius į vieną kopijavimo užduotį.

-
- **UI Configuration:** Galima nustatyti meniu **Copy** parinktis. Bakstelėdami ant meniu piktogramų rodomus + arba - ženklus pridėsite arba pašalinsite meniu. Taip pat bakstelėjus ir palaikius meniu piktogramą galėsite perkelti ją į kitą vietą arba, bakstelėję **Clear All**, pašalinsite visus meniu.

Užduoties eiga

Šis meniu pasirodo, kai įrenginys vykdo užduotį.

- **Detail:** Bakstelėję šį mygtuką galėsite peržiūrėti užduoties būseną, tipą ir laiką.
- **Peržiūros sritis:** Joje galima peržiūrėti kopijuojamą dokumentą. Atvaizdas peržiūros srityje rodomas pritaikius esamas siuntimo parinktis, pavyzdžiui, puslapio orientacijos ir spausdinio dydžio.
- **Send Feedback:** Galima išsiųsti grįžtamojo ryšio duomenis apie esamą siuntimo užduotį. Jei pageidaujate gauti siuntimo užduotį el. paštu, galite nustatyti šią funkciją programėlėje **My page** (žr. „Meniu My Page aiškinimas“ p. 31).







Naudoti šią funkciją galima tik prisijungus turint administratoriaus teises (žr. „Prisijungimas“ p. 172).

Skirtukas „Copy“

Pagrindines nuostatas galima keisti kortelėje **Copy**. Kortelėje **Copy** yra toliau nurodytos skiltys.



- Per naudotojo sąsajos konfigūravimo parinktį galite keisti visų kortelių naudotojo sąsają (**Copy** >  pomeniu („Action overflow“) > **UI Configuration**).
 - Kai kurie meniu yra neveiksniūs. Jei taip yra, vadinasi, šis įrenginys jiems nepritaikytas.
 - Programėlėje  (**Help**) aiškina, kokiais įprastiniais veiksmais galima nukopijuoti originalus. Pradžios rodinyje bakstelėkite  (**Help**) arba  (spartusis meniu) ir tada pasirinkite parinktį, apie kurią pageidaujate sužinoti.
-

Paper Source

Popieriaus ėmimo vietos parinktimi nustatomas dėklas, kuris bus naudojamas šiai spausdinimo užduočiai. Įrenginys išspausdina nuskaitytą atvaizdą ant popieriaus, esančio parinktame dėkle. Ekране pateikiamos piktogramos, reiškiančios popieriaus dydžius ir kiekviename dėkle likusio popieriaus kiekį.

Duplex

Galite nustatyti įrenginį spausdinti kopijas ant abiejų popieriaus lapo pusių.

Galima nurodyti originalo (**Original**) ir išvedinio (**Output**) įrišimo tipą, t. y. knyga (**Book**) arba kalendorius (**Calendar**).

- **1 Sided:** Jei įrišami tik iš vienos pusės išspausdinti originalai arba išvediniai.
- **2 Sided, Book:** Jei įrišami iš abiejų pusių išspausdinti originalai arba išvediniai.
- **2 Sided, Calendar:** Jei įrišami iš abiejų pusių išspausdinti originalai arba išvediniai, kurių užpakalinė pusė pasukta 180 laipsnių kampu.

Reduce/Enlarge

Mažinimo ir didinimo funkcija leidžia išspausdinti atvaizdą, kuris bus mažesnis arba didesnis už originalą. Bakstelėdami ekrane rodomas piktogramas sumažinkite kopiją 25–99 % arba padidinkite ją 101–400 %.

- **100% (Original):** Kopija spausdinama tokio paties dydžio kaip originalas.
- **Auto:** Kopija mažinama arba didinama atsižvelgiant į išvedamo popieriaus dydį.
- **Custom:** Galima nustatyti pritaikytas procentines reikšmes (nuo 25 iki 400 %).
- **XY Custom:** Galima nustatyti XY pritaikytas reikšmes (nuo 25 iki 400 %).
- **Kitos numatytosios reikšmės:** Kopija mažinama arba didinama atsižvelgiant į numatytąją reikšmę. Dešinėje skilties pusėje pateiktos piktogramos rodo kopijuojant ant skirtingo dydžio popieriaus naudotinas numatytąsias reikšmes.

Finishing

Galima nustatyti spausdinimo parinktį.

Nustato įrenginį, kad rūšiuotų kopijas. Pavyzdžiui, jei darote 2 kopijas originalo, sudaryto iš 3 puslapių, iš pradžių bus atspausdintas vienas 3 puslapių dokumentas, o paskui kitas.

- **Skip Blank Pages:** Nurodoma, ar įrenginys kopijuoja originale esančius tuščius puslapius.
- **Collated:** Išvestis atspausdinama rinkiniais, kad atitiktų originalų seką.



- **Uncollated:** Išvestis atspausdinama surūšiuota atskirų lapų krūvelėmis.



Original Size

Šia parinktimi nustatomas tikrasis originalų popieriaus dydis.

- **Mixed Size:** Jei originalai išspausdinti ant „Letter“ ir „Legal“ dydžio popieriaus, įrenginys gali naudoti tinkamo dydžio popierių imdamas kiekvieną lapą iš skirtingų dėklų. Pavyzdžiui, jei originalas susideda iš trijų puslapių, iš kurių du yra „Letter“, o vienas – „Legal“ dydžio, įrenginys spausdins visus puslapius iš eilės ant tinkamo dydžio popieriaus.
- **pritaikytas dydis:** Jei reikia įvesti kitokias specialaus popieriaus dydžio vertes, reikiamą dydį nustatykite rodyklėmis.

Original Orientation

Šia parinktimi nustatoma originalo orientacija.

- **Upright Images:** Rinkitės šią nuostatą, jei originalą dedate nukreipę jo viršų į užpakalinę įrenginio pusę.

- **Sideways Images:** Rinkitės šią nuostatą, jei originalą dedate į dvigubąjį nuskaitymo dokumentų tiekėtuvą (DSDF) nukreipę dokumento viršų į kairiąją įrenginio pusę arba jei dokumento originalą dedate ant skaitytuvo stiklo nukreipę dokumento viršų į dešiniąją įrenginio pusę.

Original type





Ši nuostata leidžia esamai užduočiai parinkti tinkamą dokumento tipą ir taip pagerinti kopijų kokybę.

- **Text:** Rinkitės, jei originale beveik vien tekstas ir labai mažai arba iš vis nėra paveikslėlių.
- **Text/Photo:** Rinkitės, jei originale yra ir teksto, ir paveikslėlių.
- **Printed Photo:** Rinkitės, jei originale beveik vien paveikslėliai.

Skirtukas More

Parinktį galima papildyti kortelėje **More**. Skirtuke **More** yra toliau nurodytos skiltys.



- Per naudotojo sąsajos konfigūravimo parinktį galite keisti visų kortelių naudotojo sąsają (**Copy** >  pomeniu („Action overflow“) > **UI Configuration**).
- Kai kurie meniu yra neveiksniūs. Jei taip yra, vadinasi, šis įrenginys jiems nepritaikytas.
- Programėlėje  (**Help**) aiškina, kokiais įprastiniais veiksmais galima nukopijuoti originalus. Pradžios rodinyje bakstelėkite  (**Help**) arba  (spartusis meniu) ir tada pasirinkite parinktį, apie kurią pageidaujate sužinoti.

N-up

Originalų atvaizdai sumažinami ir ant vieno popieriaus lapo išspausdinami 2-16 puslapiai.



Kai naudojama funkcija **N-Up**, meniu **ID Copy**, **Image Repeat**, **Booklet**, **Book Copy**, **Image Shift** ir **Poster Copy** neveikia.

- **Off:** Ši funkcija išjungiama.
- **N-Up:** Nukopijuoja nurodytą skaičių originalo puslapių į vieną popieriaus lapą.
- **Orientation:** Galite pasirinkti kryptį, kuria informacija kopijuojama puslapyje.
- **Paper Source:** Parenkamas popieriaus šaltinis.
- **Border:** Puslapiai spausdinami su rėmeliu.



Naudodamiesi **N-Up** funkcija, **Reduce/Enlarge** parinktimi kopijos dydžio keisti negalėsite.

Booklet

Įrenginys automatiškai spausdina ant vienos ar abiejų popieriaus lapo pusių, kurį sulanksčius gaunamas lankstinukas su teisinga visų puslapių seka. Įrenginys sumažina ir teisingai sureguliuoja kiekvieno atvaizdo vietą, kad jis tilptų pasirinktame lape.

- **Off:** ši funkcija išjungžiama.
- **1 Sided Originals:** Viena originalo pusė nukopijuojama ant vieno lankstinuko lapo.
- **2 Sided Originals, Book:** Abi originalo pusės nukopijuojamos ant vieno lankstinuko lapo.
- **2 Sided Originals, Calendar:** Abi originalo pusės nukopijuojamos ant vieno lankstinuko puslapio. Kiekvieno originalo antroji pusė pasukama 180 laipsnių kampu, kad tekstas lankstinuke būtų statmenas.
- **Binding:** Parenkama puslapių sekos kryptis.
 - **Left:** lankstinukas bus atverčiamas į kairę.
 - **Right:** lankstinukas bus atverčiamas į dešinę.
- **Paper Source:** Parenkamas naudotinas popieriaus dėklas.

Book Copy

Naudojant  funkciją galima nukopijuoti knygą. Jei knyga per stora, pakelkite dvigubojo nuskaitymo dokumentų tiekuvą (DSDF), kol jo lankstai atsirems į ribotuvą, ir tuomet dvigubojo nuskaitymo dokumentų tiekuvą (DSDF) uždarykite. Jei knyga ar žurnalas yra storesni nei 30 mm (1,18 col.), kopijuoti pradėkite esant atidarytam dvigubojo nuskaitymo dokumentų tiekuvai (DSDF).



Ši kopijavimo funkcija galima tik kai dedate originalus ant skaitytuvo stiklo.

- **Off:** ši funkcija išjungžiama.
- **Left Page:** Spausdinamas tik kairysis knygos puslapis.
- **Right Page:** Spausdinamas tik dešinysis knygos puslapis.
- **Both Pages(From Left):** Spausdinami abu vienas šalia kito esantys puslapiai, pradedant nuo kairiojo.
- **Both Pages(From Right):** Spausdinami abu vienas šalia kito esantys puslapiai, pradedant nuo dešiniojo.
- **Book Center & Edge Erase:** Nuo kopijų vidurio ir šoninių pakraščių pašalinami šešėliai, krentantys nuo knygos įrišų arba kraštų.
- **Duplex:** Nuo kopijų vidurio ir šoninių pakraščių pašalinami šešėliai, krentantys nuo knygos įrišų arba kraštų.

Poster Copy

Ši funkcija leidžia išspausdinti vieno puslapio dokumentą ant 4, 9 arba 16 lapų popieriaus, kad galėtumėte sujungti lapus į vieną plakato dydžio dokumentą.



Ši kopijavimo funkcija galima tik kai dedate originalus ant skaitytuvo stiklo.

Image Repeat

Nustačius  parinktį kelios originalo atvaizdo kopijos išspausdinamos ant tos pačios vieno lapo pusės. Jei į dvigubąjį nuskaitymo dokumentų tiekuvą (DSDF) yra įdėta kitų originalų, visi jų atvaizdai spausdinami taip pat.

- **Off:** ši funkcija išjungžiama.
- **Auto Repeat:** Atvaizdų skaičius nustatomas automatiškai pagal originalo atvaizdą ir popieriaus dydį. Pasikartojančių atvaizdų skaičius automatiškai parenkamas pagal originalo dydį, išvedamo lapo dydį ir mažinimo arba didinimo procentinę vertę, galinčią siekti 100 %.
- **Manual Repeat:** Atvaizdų skaičius iš galimų 2, 4, 6, 8, 9 arba 16 parenkamas rankiniu metodu.

Watermark

Vandens ženklų parinktis leidžia jums spausdinti tekstą ant esamo dokumento. Pavyzdžiui, šią funkciją naudokite, kai ant pirmo arba ant visų dokumento puslapių pageidaujate didelėmis pilkomis raidėmis įstrižai išspausdinti užrašą „Draft“ (juodraštis) ar „Confidential“ (konfidencialu).

Stamp



Spausdinant lankstinukus arba plakatus spaudų funkcija neveikia.

Ant spaudinių išspausdinami šie duomenys: **IP Address, ID, Device Information, Comment, Page Number** arba **Date & Time**. Galima rinktis šiuos spaudo parametrus: **Text Size, Opacity** arba **Position**.

Overlay

Trafaretas – tai tekstas ir (arba) atvaizdai, kurie įrašyti kompiuterio standžiajame diske (HDD) specialiu failo formatu ir kuriuos galima išspausdinti ant bet kurio dokumento. Trafaretai gali pakeisti įprastinius firminius blankus. Kad nereikėtų naudoti iš anksto išspausdintų firminių blankų, galite sukurti trafaretą, atitinkantį firminio blanko maketą. Jei pageidaujate išspausdinti laišką ant savo įmonės firminio blanko, jums nebereikia dėti į įrenginį iš anksto išspausdinto firminio blanko, pakanka įjungti trafareto funkciją.

- **Off:** ši funkcija išjungžiama.
- **+ New:** Galima sukurti naują puslapio trafaretą su logotipu arba paveikslėliu.
- **Overlap:** Parenkama persidengimo vieta.

Erase Edge

Galima nukopijuoti originalą nepaliekant pakraščiu arba paraščių.

- **Off:** ši funkcija išjungžiama.
- **Border Erase:** Ištrinamas vienodo pločio visų kopijų pakraštys.
- **Hole Punch Erase:** Ištrinamos skylmušos žymės kairiajame kopijų pakraštyje.

Image Shift

Galima paslinkti atvaizdą, kad jis nesutaptų su pramušamomis skylėmis, sąsagomis ir kitomis žymėmis.

- **Off:** ši funkcija išjungžiama.
- **Auto Center:** Atvaizdas automatiškai nustatomas per popieriaus lapo vidurį.
- **Custom:** Galima pagal poreikį sureguliuoti puslapio paraštes.

Covers

Įrenginys automatiškai prideda nukopijuoto dokumentų rinkinio viršelius imdamas popierių iš kito dėklo. Viršelių dydis ir orientacija turi sutapti su atitinkamais pagrindinių užduoties lapų parametrais.

- **Off:** ši funkcija išjungžiama.
- **Front:** Dokumentas išspausdinamas su priekiniu viršeliu.
- **Back:** Dokumentas išspausdinamas su užpakaliniu viršeliu.
- **Front & Back:** Dokumentas išspausdinamas su priekiniu ir užpakaliniu viršeliu.
- **Cover Sheet:** Nustatoma dvipusio kopijavimo parinktis.
- **Paper Source:** Parenkamas numatytasis popieriaus dėklas.

Image Adjustment

Ši parinktis skirta rankiniu būdu reguliuoti atvaizdo tamsumui **Darkness**, ryškumui **Sharpness**, kontrastui **Contrast** ir atvaizdo negatyvui **Negative Image**

Background Adjustment

Ši parinktis leidžia ištaisyti trūkumus, jei originalo fonas spalvotas, pavyzdžiui, laikraščių arba katalogų. Naudodami šio meniu parinktis galite pagerinti kopijų įskaitomumą.

- **Background Density:** Galima pakoreguoti nuskaityto atvaizdo fono tankumą. Ši funkcija naudinga nuskaitant nuo laiko pageltusius arba tamsaus fono originalus.
- **Backside Image:** Galima ištrinti tekstą arba paveikslus, persišviečiančius iš kitos originalo pusės. Naudodami šią funkciją galėsite užtikrinti, kad nuskaitytas išvedinys būtų aiškiai įskaitomas.

Mirror Image



Ši parinktis leidžia išspausdinti veidrodinį originalo atvaizdą.

Copy to Edge

Naudokite šią parinktį, kad nukopijuotumėte dokumentą iki pat popieriaus krašto.

Pagrindinis kopijavimas

Toliau nurodyti įprastiniai dokumentų originalų kopijavimo veiksmai.

- 1 Pradžios rodinyje arba meniu **Apps** bakstelėkite **Copy**.
- 2 Įdėkite originalus į dvigubojo nuskaitymo dokumentų tiekuvą (DSDF) gerąja puse į viršų arba padėkite vieną originalą ant skaitytuvo stiklo gerąja puse į apačią ir uždarykite dvigubojo nuskaitymo dokumentų tiekuvą (DSDF) (žr. „Originalų uždėjimas“ p. 39).
- 3 Sureguliuokite nuostatas kortelėje **Copy** ir **More**.
- 4 Jei reikia, valdymo skydelyje rodoma skaitmenų klaviatūra (arba mygtukais + ir -) įveskite pageidaujamą kopijų skaičių.
- 5 Kopijavimui pradėti bakstelėkite valdymo skydelyje ,  (**Start**).



Esamai kopijavimo užduočiai atšaukti valdymo skydelyje bakstelėkite  (**Stop**) ir **Job Status**. Tada ištrinkite reikiamą užduotį (žr. „Job Status“ p. 28).

Asmens tapatybės kortelės kopijavimas

Naudojant programą **ID Copy**, galima nukopijuoti abi dvipusio originalo puses ant vieno popieriaus lapo. Ši programa naudinga kopijuojant originalus, kurių abiejose pusėse pateikta svarbi informacija, pvz., vairuotojo pažymėjimus.

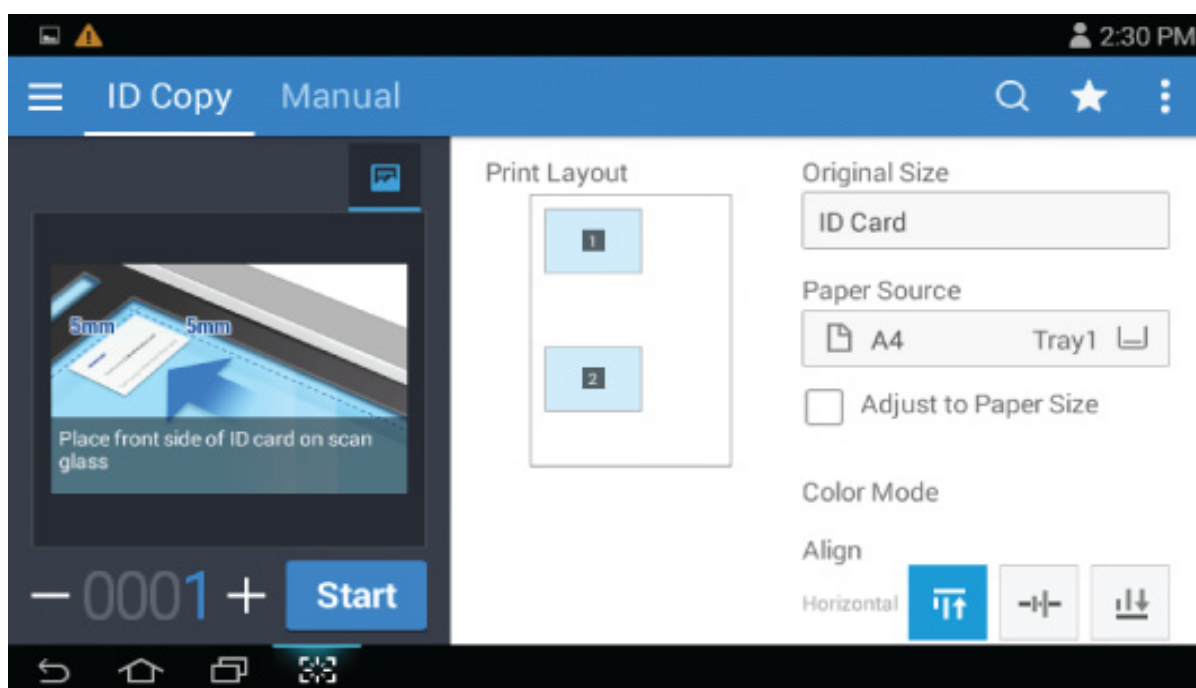

Kopijuojant ID dokumentus, įrenginys spausdina vieną originalo pusę viršutinėje lapo dalyje, o kitą pusę – apatinėje dalyje. Abu nukopijuoti vaizdai yra tokio paties dydžio kaip originalas, nebent būtų nurodyta kitaip.

Funkcijos ID Copy pagrindinis rodinys



Komandų klavišai

Mygtukas	Pavadinimas	Aprašymas
	Būsenos peržiūra	Rodomas užduoties peržiūros vaizdas.
	Start	Pradedamas darbas.
	- , +	Nustatomas spausdinamų kopijų skaičius.
	Quick Menu	Atveriami spartieji meniu.
	Search	Galima ieškoti pageidaujamo meniu arba programos.

Mygtukas	Pavadinimas	Aprašymas
	My Program	Programa įtraukiama į naudotojo programų sąrašą.
	Pomeniu („Action overflow“)	Atveriamas pomeniu.

pomeniu („Action overflow“)

- **Add to my program:** Programa įtraukiama į naudotojo programų sąrašą.
- **Print Now:** Galima iškart išspausdinti nuskaitytus originalus.
- **Save to Box:** Galima išsaugoti nuskaitytus originalų atvaizdus į įrenginio standųjį diską. Šiuos išsaugotus dokumentus galėsite išspausdinti vėliau arba laikyti juos spausdinti parengtuose failuose. Dokumentui išsaugoti į įrenginio standųjį diską atverkite meniu „Action Overflow“ ir bakstelėkite šią parinktį.
- **Save as Default:** Galima išsaugoti esamas kopijavimo parinktis, kad jos taptų numatytosiomis. Išsaugojus numatytąsias kopijavimo nuostatas, jos bus taikomos visoms tolesnėms kopijavimo užduotims. Esamoms nuostatomis išsaugoti, kad jos taptų numatytosiomis, atverkite meniu „Action Overflow“ ir bakstelėkite šią parinktį.
- **Restore Default:** Galima pakeisti kopijavimo nuostatas įrenginio numatytosiomis nuostatomis. Ši parinktis pakeičia esamas kopijavimo nuostatas pirminėmis, kurios buvo sukonfigūruotos gamykloje. Numatytosioms nuostatomis grąžinti bakstelėkite šio meniu elementą „Restore Default“.
- **ID Copy Settings:** Galima pasirinkti numatytąjį ID kopijavimo režimą. Galima pasirinkti **ID copy** arba **Manual ID Copy**. Parinkčiai **Manual ID Copy Setup** vadovaukitės skirtuku **Manual** (žr. „Skirtukas Manual“ p. 91).

Skirtukas ID Copy



Jūsų aparatas gali spausdinti dvipusius originalus viename lape.

Aparatas spausdina vieną originalo pusę viršutinėje lapo dalyje, o kitą pusę – apatinėje dalyje, nesumažindamas originalo dydžio. Ši funkcija yra naudinga kopijuojant nedidelio dydžio dokumentus, pvz., vizitines korteles.



Kad būtų galima naudoti šią funkciją originalas turi būti uždėtas ant skaitytuvo stiklo.

- 1 Pradžios rodinyje arba meniu **Apps** bakstelėkite **ID Copy**.
- 2 Jei reikia, pakoreguokite kiekvienos kopijos nuostatas, pavyzdžiui, **Print Layout, Original Size, Paper Source, Adjust to Paper Size** ir **Align**.
Vykdyskite nurodymus valdymo skydelyje.
- 3 Priekinę originalo pusę padėkite ant skenerio stiklo nukreiptą į apačią, kaip nurodo rodyklės. Tada uždarykite dvigubojo nuskaitymo dokumentų tiektuvą (DSDF).



- 4 Bakstelėkite **START**.
Įrenginys pradeda nuskaityti priekinę pusę.
- 5 Apverskite originalą ir padėkite jį ant skaitytuvo stiklo ten, kur nurodo rodyklės, kaip pavaizduota. Tada uždarykite dvigubojo nuskaitymo dokumentų tiektuvą (DSDF).

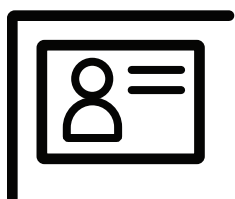

- 6 Bakstelėkite **NEXT**.
Įrenginys pradeda nuskaityti nugarinę pusę.



- Jei nespustelėsite mygtuko **NEXT**, įrenginys kopijuos tik priekinę pusę.
- Jei originalas yra didesnis, nei spausdinimo sritis, tam tikros dalys gali būti neatspausdintos.

Skirtukas Manual

Naudodami šį skirtuką, galite kopijuoti ID pagal savarankiškai pasidarytą šabloną, jei jums dažnai tenka kopijuoti tam tikro dydžio ID dokumentus.

Jei nėra sukonfigūruoto šablono arba norite susikurti naują šabloną, eikite į: „Action Overflow“

() > ID Copy Settings > Manual ID Copy Setup > New.

Manual ID Copy Setup

Šiame meniu galima sukurti naują šabloną arba ištrinti esamą ID kopijų šabloną. Galima nustatyti tokias parinktis:

- **Template Name:** parodo šablono pavadinimą.
- **Number of Images:** parodo, kiek vaizdų bus išspausdintame dokumente.
- **Scan Position:** nurodoma originalų vieta ant skaitytuvo.
- **Image Position:** nurodoma, kurioje vietoje bus nukopijuoti vaizdai išspausdintame dokumente.

Nuskaityti ir siųsti (nuskaitymas)



Nuskaitymas aparatu leidžia paversti nuotraukas ir tekstą skaitmeniniais failais, kuriuos galima išsaugoti kompiuteryje.

- Rodinio Scan & Send aiškinimas 94
- Bendrai apie skenavimą 102
- Nuskaitymas naudojant protokolui TWAIN pritaikytą programinę įrangą **103**
- Samsung Easy Document Creator naudojimas 104

Rodinio Scan & Send aiškinimas

Šame skyriuje aprašomos nuskaitymo ir fakso funkcijos. Pradžios rodinyje arba meniu **Apps** bakstelėjus **Scan & Send** atveriamas rodinys **Scan & Send**. Rodinyje yra dvi kortelės ir daugybė parinkčių. Visos parinktys sugrupuotos pagal funkcijas, todėl konfigūruoti visai paprasta. Jei pageidaujate grįžti į pradžios rodinį, bakstelėkite mygtuką .







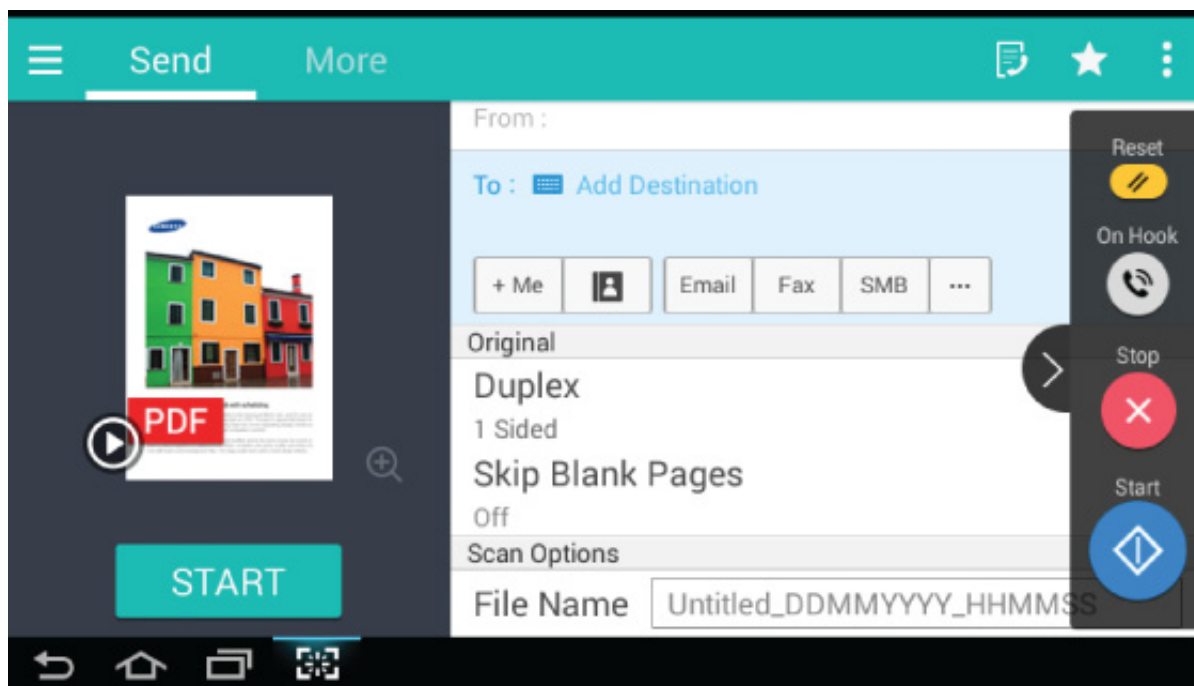



Pradžios rodinyje bakstelėkite  (**Help**) arba  (spartusis meniu) ir tada pasirinkite parinktį, apie kurią pageidaujate sužinoti.

Pagrindinis meniu Scan & Send rodinys





Komandų klavišai





Mygtukas	Pavadinimas	Aprašymas
	Quick Menu	Atveriamas spartusis meniu.
	Fax	Faksogramos siuntimas.
	My Program	Programa įtraukiama į naudotojo programų sąrašą.

Mygtukas	Pavadinimas	Aprašymas
	Pomeniu („Action overflow“)	Atveriamas pomeniu.
	Atkūrimo peržiūra	Vykdoma nuskaitymo užduotis. Peržiūros laukelyje galima peržiūrėti nuskaityto originalo atvaizdą.
	Start	Pradedamas darbas.
+ Me		<p>Naudotojams prisijungus jų profilyje My Page atsiranda sukonfigūruota paskirties vieta. Ją galite nustatyti pasirinkę programėlės My Page meniu Send to Destination (žr. „Meniu My Page aiškinimas“ p. 31). Administratoriai taip pat gali nustatyti numatytąją paskirties vietą pasirinkę pomeniu („Action overflow“) > Send Settings > +Me Setting.</p> <p> Naudoti paskirties vietą + Me įmanoma tik prisijungus. Jei neprisijungsite, įrenginys išsiųs kopiją į administratoriaus nustatytą paskirties vietą + Me.</p>
	Address book	Atveriamas įrašytas adresatų sąrašas.
Email		Naudodami šią parinktį galite išsiųsti nuskaitytą dokumentą el. paštu.
Fax		Naudodami šią parinktį galite išsiųsti nuskaitytą dokumentą faksu.
SMB		Naudodami šią parinktį galite išsiųsti nuskaitytą dokumentą per SMB.
	Additional menu	Atveriami papildomi meniu, pvz.: FTP, BOX, PC, I-FAX .

Virtualusis mygtukas



- Virtualieji mygtukai išdėstyti dešinėje ekrano pusėje.
- Virtualieji mygtukai išskviečiami įjungus programą.
- Palietus ekraną visada pasirodo virtualieji mygtukai.
- Virtualiuosius mygtukus paslėpti ir išskviesti galima paliečiant  arba .

Mygtukas	Pavadinimas	Aprašymas
	Reset	Grąžinama numatytoji programos konfigūracija.
	On Hook	Paspaudę šį mygtuką išgirsite numerio rinkimo signalą. Tada surinkite fakso numerį. Tai panašu į skambinimą naudojant telefoną su garsiakalbiu.
	Stop	Nutraukiamas darbas bet kuriuo metu. Atvertame iškylančiajame lange rodomas užduočių, kurias naudotojas gali sustabdyti, sąrašas.
	Start	Pradedamas darbas.

pomeniu („Action overflow“)

- **Add to my program:** Programa įtraukiama į naudotojo programų sąrašą. Naudodamasis šia funkcija naudotojas gali nustatyti numatytąsias nuostatas, kiekvienai programai reikiamas paskirties vietas. Taip pat galima nustatyti numatytąsias parinktis, pvz., „Auto Launch“, į pradžios rodinį įtraukti šaukinį.
- **Search:** Ieškoma pageidaujimų parinkčių.
- **Build Job:** Šią parinktį galima įjungti arba išjungti. Jei ši parinktis įjungta, pasibaigus nuskaitymui pasirodo langas **Scan More**, kuriame klausiama, ar pageidaujate nuskaityti kitą puslapį. Pasirinkus **Yes**, galima nuskaityti kitą esamos užduoties puslapį. Pasirinkus **No**, nuskaitymo procesas baigiamas ir atliekama likusi užduoties dalis.
- **ID Send:** Suteikia galimybę greitai nuskaityti tapatybės dokumentus ir išsiųsti vaizdą į SMB, FTP arba el. pašto adresu arba įrašyti į „Box“ arba USB atmintinę.
- **Attach File Only:** Galima pridėti failą prie žinutės. Galite naudoti šią parinktį, jei reikia sparčiai nusiųsti vieną ar kelis failus iš įrenginio standžiojo disko (BOX) į SMB, FTP serverį, el. paštu, į „Box“, USB įtaisą.
- **Scan & Attach File:** Suteikia galimybę nuskaityti ir pridėti vaizdus prie pranešimo. Galite naudoti šią parinktį, jei reikia sparčiai nusiųsti nuskaitytą vaizdą arba failą iš įrenginio standžiojo disko („Box“) į SMB, FTP serverį, el. paštu, arba įrašyti į „Box“ arba USB atmintinę.
- **Internet Fax Rx:** Galima iškart išspausdinti patikrinus, ar yra internetu gaunamų faksogramų.
- **Save as Default:** Galima išsaugoti esamas **Scan & Send** nuostatas kaip numatytąsias **Scan & Send** nuostatas. Išsaugojus numatytąsias **Scan & Send** nuostatas, jos bus taikomos visoms tolesnėms siuntimo užduotims. Jei norite išsaugoti esamas nuostatas kaip numatytąsias **Scan & Send** nuostatas, meniu „Action Overflow“ bakstelėkite šią parinktį.
- **Restore Default:** Galima atkurti numatytąsias įrenginio **Scan & Send** nuostatas. Naudojant šią parinktį, esamos **Scan & Send** nuostatos pakeičiamos gamykloje sukongūruotomis pirminėmis nuostatomis. Jei norite atkurti numatytąsias **Scan & Send** nuostatas, bakstelėkite šią parinktį meniu „Action Overflow“.
- **Send Settings:** Galima sparčiai nuskaityti dokumentą ir išsiųsti jį į paskirties vietą. Nuskaitytas dokumentas siunčiamas paveikslu failu. Dokumentui nuskaityti ir failui pridėti prie esamos žinutės atverkite pomeniu („Action Overflow“) ir bakstelėkite šią parinktį.
 - **Filing Policy:** Naudojant nuostatą **Filing Policy** nurodoma, kaip įrenginys turi spręsti failų išsaugojimo metu kylančius vardų konfliktus.

- **Print Confirmation Report:** Šia funkcija galima naudotis norint gauti patvirtinimą apie sėkmingą išsiuntimą į **Scan & Send** paskirties vietą.
-



Jei ataskaitoje yra ženklų arba šriftų, kuriems įrenginys nepritaikytas, vietoj tokių ženklų / šriftų gali atsirasti užrašas **Unknown**.

- **+Me Setting:** Galima nustatyti numatytąją siuntimo užduočių paskirties vietą. Prisijungę, kaip numatytąją siuntimo paskirties vietą galite pasirinkti bet kurią siuntimo paskirties vietą. Ta pati informacija bus rodoma ir **Scan & Send** valdikliuose.
- **Send to PC:** Nuskaitoma ir nuskaityti duomenys išsiunčiami į kompiuterį.
- **Address Book Settings:** Prieiga prie šiame adresatų sąrašė esančių adresatų suteikiama visiems naudotojams. Naudojant adresatų sąrašą galima suteikti prieigą prie adresatų visiems įrenginio naudotojams.
- **Google Address Book:** Šį adresatų sąrašą sudaro adresatai, registruoti naudotojo „Google“ adresatų sąrašė. Prieiga prie **Google Address Book** suteikiama prisijungus prie „Google“ paskyros.
- **UI Configuration:** Galite pasirinkti meniu **Scan & Send** rodytiną parinktį. Bakstelėdami ant meniu piktogramų rodomus + arba - ženklus pridėsite arba pašalinsite meniu. Taip pat bakstelėjus ir palaikius meniu piktogramą galėsite perkelti ją į kitą vietą arba, bakstelėję **Clear All**, pašalinsite visus meniu.

Užduoties eiga

Šis meniu pasirodo, kai įrenginys vykdo užduotį.

- **Detail:** Bakstelėję šį mygtuką galėsite peržiūrėti užduoties būseną, paskirties vietą, siuntėjo duomenis ir laiką.
 - **Peržiūros sritis:** Joje galima peržiūrėti siunčiamą dokumentą. Atvaizdas peržiūros srityje rodomas pritaikius esamas siuntimo parinktį, pavyzdžiui, puslapio orientacijos ir failo dydžio.
 - **Send Feedback:** Galima išsiųsti grįžtamojo ryšio duomenis apie esamą siuntimo užduotį. Jei pageidaujate gauti siuntimo užduotį el. paštu, galite nustatyti šią funkciją programėlėje **My page** (žr. „Meniu My Page aiškinimas“ p. 31).
-





Naudoti šią funkciją galima tik prisijungus turint administratoriaus teises (žr. „Prisijungimas“ p. 172).

Skirtukas Send

Pagrindines nuostatas galima keisti skirtuke **Send**. Skirtuke **Send** yra toliau nurodytos skiltys.



- Nustatę naudotojo sąsajos konfigūravimo parinktį galite keisti abiejų kortelių naudotojo sąsają (**Send** >  pomeniu („Action overflow“) > **UI Configuration**).
 - Kai kurie meniu yra neveiksniūs. Jei taip yra, vadinasi, šis įrenginys jiems nepritaikytas.
 - Atsižvelgiant į parinktį ar modelius kai kurių meniu ekrane gali ir nebūti. Tokiu atveju tai reiškia, kad jie netaikomi jūsų aparatui.
 - Pradžios rodinyje bakstelėkite  (**Help**) arba  (spartusis meniu) ir tada pasirinkite parinktį, apie kurią pageidaujate sužinoti.
-

Add Destination

Jei norite įtraukti el. pašto adresą arba fakso numerį, bakstelėkite . Jei norite siųsti į **SMB**, **FTP**, **Box**, **PC** arba **USB**, spustelėkite atitinkamą mygtuką.

Original

Ši nuostata leidžia pasirinkti atliekamos nuskaitymo užduoties dokumento tipą ir taip pagerinti nuskaitymo kokybę.

- **Duplex**
 - **1 Sided**: Originalai, išspausdinti tik iš vienos pusės.
 - **2 Sided, Book**: Originalams, išspausdintiems iš abiejų pusių.
 - **2 Sided, Calendar**: Originalams, išspausdintiems iš abiejų pusių, tačiau nugarinė apversta 180 laipsnių.
 - **Skip Blank Pages**: Nurodoma, ar įrenginys nuskaityto originale esančius tuščius puslapius.
-



Jei pageidaujate naudoti parinktį **2 Sided, Book** ir **2 Sided, Calendar**, dėkite originalus į dvigubojo nuskaitymo dokumentų tiektuvą (DSDF). Jei įrenginys negali aptikti į dvigubojo nuskaitymo dokumentų tiektuvą (DSDF) įdėto originalo, jis automatiškai pakeičia parinktį į **1 Sided**.

Scan Options

Nustatomos nuskaitytų duomenų failų parinktys.

- **File Name**: Įveskite failo vardą, kuriuo nuskaitytų duomenų failas bus įrašomas paskirties vietoje.
- **File Format**: Pasirinkite nuskaitytų duomenų failų formatą.
- **PDF Options**: Galima nustatyti PDF failų, į kuriuos įrašomi nuskaityti dokumentai, parinktį.
- **Resolution**: Galima pareguliuoti dokumento raišką. Kuo didesnė ši vertė, tuo aiškesnis rezultatas, tačiau nuskaitymo trukmė gali būti ilgesnė.
- **Quality**: Rinkitės, jei reikia gauti aukštos kokybės dokumentą. Kuo aukštesnę kokybę parenkate, tuo didesnis failo duomenų kiekis.

- **OCR Language:** Jei nuskaityti duomenys bus apdorojami optinio ženklų atpažinimo (OCR) programine įranga, pasirinkite atitinkamą kalbą.

Fax Options (tik fakso naudotojui)



Jei siunčiate prastos kokybės originalą arba originale yra nuotraukų, galite sureguliuoti raišką geresnei faksogramos kokybei.

- **Resolution**
 - **Standard:** Paprastai rekomenduojama, kai originalai yra tekstiniai. Ši parinktis sutrumpina perdavimo trukmę.
 - **Fine:** Rekomenduojama, kai originaluose yra smulkių ženklų, plonų linijų arba adatiniu spausdintuvu išspausdinto teksto.
 - **Super Fine:** Rekomenduojama, kai originale yra smulkių detalių. Ši parinktis įmanoma, jei priimančias aparatas pritaikytas raiškai **Super Fine**.
 - **Ypač didelė:** Rekomenduojama, kai originale yra ypač smulkių detalių. Ši parinktis įmanoma, jei priimančias aparatas pritaikytas raiškai **Ultra Fine**.

Skirtukas More

Parinktis galima detalizuoti skirtuke **More**. Skirtuke **More** yra toliau nurodytos skiltys.



- Nustatę naudotojo sąsajos konfigūravimo parinktį galite keisti abiejų kortelių naudotojo sąsają (**Send** >  pomeniu („Action overflow“) > **UI Configuration**).
- Kai kurie meniu yra neveiksniūs. Jei taip yra, vadinasi, šis įrenginys jiems nepritaikytas.
- Atsižvelgiant į parinktį ar modelius kai kurių meniu ekrane gali ir nebūti. Tokiu atveju tai reiškia, kad jie netaikomi jūsų aparatui.
- Pradžios rodinyje bakstelėkite  (**Help**) arba  (spartusis meniu) ir tada pasirinkite parinktį, apie kurią pageidaujate sužinoti.

Book Scan

Naudojant  funkciją galima nuskaityti knygą. Jei knyga per stora, pakelkite dvigubojo nuskaitymo dokumentų tiekuvą (DSDF), kol jo lankstai atsirems į ribotuvą, ir tuomet dvigubojo nuskaitymo dokumentų tiekuvą (DSDF) uždarykite. Jei knyga ar žurnalas yra storesni nei 30 mm (1,18 col.), kopijuoti pradėkite esant atidarytam dvigubojo nuskaitymo dokumentų tiekuvai (DSDF).

- **Off:** Ši funkcija išjungžiama.
- **Left Page:** Nuskaitomas tik kairysis knygos puslapis.
- **Right Page:** Nuskaitomas tik dešinysis knygos puslapis.
- **Both Pages (From Left):** Nuskaitomi abu vienas šalia kito esantys puslapiai, pradedant nuo kairiojo.
- **Both Pages (From Right):** Nuskaitomi abu vienas šalia kito esantys puslapiai, pradedant nuo dešiniojo.
- **Book Center & Edge Erase:** Galima nurodyti tamsesnius plotus, kad įrenginys nuo kopijų vidurio ir šoninių pakraščių pašalintų šešėlius, krentančius nuo knygos įrišų arba kraštų.

Advanced Fax (tik fakso naudotojams)

Galima nustatyti faksogramų siuntimo parinktis, pavyzdžiui, **Quick Start Fax** ir **Delay Send**.

- **Off:** ši funkcija išjungžiama.
- **Quick Start Fax:** Įrenginys pradeda siųsti faksogramą tuoj pat po pirmojo puslapio nuskaitymo. Taip daug puslapių turinčius originalus galima išsiųsti neperpildant įrenginio atmintinės.
- **Delay Send:** Nustatomas laikas, kuriam atėjus įrenginys išsiunčia faksogramą. Nurodykite **Job Name** ir **Start Time**.



Nuskaičius dokumentą faksogramos siuntimą galima atidėti laikotarpiui nuo 1 minučių iki 24 valandų.

Email Settings

Nustatomi el. laiškų duomenys, pavyzdžiui, **From**, **Subject** ir **Message**.

Color Mode

Šia parinktimi nustatomas numatytasis spalvų režimas, taikomas atliekant nuskaitymo užduotis.

- **Mono:** Nuskaito vaizdą nespaltvotai.
- **Gray:** Nuskaito vaizdą pilkais tonais.
- **Color:** Nuskaito vaizdą spalvotai.
- **Auto:** Automatiškai nustato, ar originalas yra spalvotas. Jei originalas yra spalvotas, įrenginys išspausdina dokumentą spalvotai. Jei originale spalvų nėra, įrenginys išspausdina dokumentą nespaltvotai (**Color/Mono**) arba pilkais tonais (**Color/Gray**).



- Jei nustatyta parametro **Color Mode** parinktis **Mono**, neįmanoma nustatyti parametro **File Format** parinktį JPEG.
 - Persiųsdami faksą negalite naudoti pilko, spalvoto, ar automatinio režimo.
-

Original Type

Ši nuostata leidžia esamai užduočiai parinkti tinkamą dokumento tipą ir taip pagerinti kopijų kokybę.

- **Text:** Rinkitės, jei originale beveik vien tekstas ir labai mažai arba iš vis nėra paveikslėlių.
- **Text/Photo:** Rinkitės, jei originale yra ir teksto, ir paveikslėlių.
- **Photo:** Rinkitės, jei originale beveik vien paveikslėliai.

Original Size

Šia parinktimi nustatomas tikrasis originalų popieriaus dydis.

- **Mixed Size:** Automatiškai aptinkamas originalo dydis, jei dokumentų originalai išspausdinti ant skirtingo tipo lapų.
- **pritaikytas dydis:** Jei reikia įvesti kitokias specialaus popieriaus dydžio vertes, reikiamą dydį nustatykite rodyklėmis.

Original Orientation

Šia parinktimi nustatoma originalo orientacija.

- **Upright Images:** Originalo orientacija yra horizontalioji. Originalo atvaizdai ir tekstas išdėstyti paraleliai ilgajam puslapio kraštui.
- **Sideways Images:** Originalo orientacija yra vertikaloji. Originalo atvaizdai ir tekstas nukreipti statmenai į ilgąjį puslapio kraštą.

Erase Edge

Su šia parinktimi galima panaikinti nepageidaujamas žymas ar šešėlius nuo spaudinio paraščių. Galima šią funkciją naudoti norint pašalinti skylamušio žymes ir pažeidimus šalia puslapio kraštų arba pašalinti šešėlius, kurie atsiranda nuskaitant surištas laikmenas.

Scan To Edge

Naudojant šią parinktį galima nuskaityti visą dokumento dydį, nepraleidžiant paraščių ar kraštų. Naudokite šią parinktį, kad nuskaitytumėte dokumentą iki pat popieriaus krašto. Įjunkite šią nuostatą, kad nuskaitytumėte visą dokumentą, įskaitant jo kraštus ir paraštes.

Image Adjustment

Ši parinktis leidžia naudotojui pačiam koreguoti atvaizdą.

- **Darkness:** Galima koreguoti nuskenuoto išvesties failo tamsumą. Ši funkcija naudinga nuskaitant išblukusius arba menkai kontrastingus originalus.
- **Sharpness:** Galima pakoreguoti teksto pakraščius, kad būtų lengviau skaityti. Šią funkciją taip pat galima naudoti paryškinti paveikslų detalėms.
- **Contrast:** Galima koreguoti kontrastą, kad nuskaitytas išvedinys būtų ryškesnis arba glotnesnis. Šią funkciją galima naudoti pagerinti atvaizdo kokybei arba padidinti teksto įskaitomumui.



Background Adjustment

Ši parinktis leidžia ištaisyti trūkumus, jei originalo fonas spalvotas, pavyzdžiui, laikraščių arba katalogų. Naudodami šio meniu parinktis galite pagerinti kopijų įskaitomumą.

- **Background Density:** Galima pakoreguoti nuskaityto atvaizdo fono tankumą. Ši funkcija naudinga nuskaitant nuo laiko pageltusius arba tamsaus fono originalus.
- **Backside Image:** Galima ištrinti tekstą arba paveikslus, persišviečiančius iš kitos originalo pusės. Naudodami šią funkciją galėsite užtikrinti, kad nuskaitytas išvedinys būtų aiškiai įskaitomas.

Bendrai apie skenavimą

Toliau nurodyti įprastiniai dokumentų originalų nuskaitymo veiksmai.

- 1 Pradžios rodinyje arba meniu **Apps** bakstelėkite **Scan & Send**.
- 2 Įdėkite originalus į dvigubojo nuskaitymo dokumentų tiektuvą (DSDF) gerąja puse į viršų arba padėkite vieną originalą ant skaitytuvo stiklo gerąja puse į apačią ir uždarykite dvigubojo nuskaitymo dokumentų tiektuvą (DSDF) (žr. „Originalų uždėjimas“ p. 39).
- 3 Sureguliuokite nuostatas kortelėje **Send** ir **More**.
- 4 Nustatykite paskirties vietą naudodami  (**Add Destination**), **+ Me**,  (**Address book**), **Email**, **SMB**, **FTP**, **Box** arba **USB**.



Nuskaitytus dokumentus galima siųsti el. paštu (pasirinkus **Email**), faksu (pasirinkus **Fax**), į FTP serverį (pasirinkus **FTP**) arba SMB adresu (pasirinkus **SMB**) per  (**Address book**). Parinkčių **Email**, **Fax**, **FTP** arba **SMB** piktogramos rodomos programoje **Address book**, šalia adresato vardo. Numatyta, kad pažymėjus vardą kas kartą parenkama pirmoji piktograma. Jei pageidaujate siųsti dokumentus ne vienu adresu, pasirinkite kitas piktogramas.

- 5 Nuskaitymui pradėti bakstelėkite valdymo skydelyje ,  (**Start**).



Esamai siuntimo užduočiai atšaukti bakstelėkite  (**Stop**). Tada valdymo skydelyje bakstelėkite **Job Status** ir ištrinkite pageidaujamą užduotį (žr. „Job Status“ p. 28).

Nuskaitymas naudojant protokolui TWAIN pritaikytą programinę įrangą

Jei pageidaujate nuskaityti dokumentus naudodami kitą programinę įrangą, ji turi būti pritaikyta protokolui TWAIN, pavyzdžiui, „Adobe Photoshop“.

Vykdykite toliau pateikiamus žingsnius, jei norite skenuoti su TWAIN suderinama programine įranga:

- 1 Patikrinkite, ar įrenginys prijungtas prie kompiuterio ir įjungtas jo maitinimas.
- 2 Įdėkite originalus į dvigubojo nuskaitymo dokumentų tiektuvą (DSDF) gerąja puse į viršų arba padėkite vieną originalą ant skaitytuvo stiklo gerąja puse į apačią ir uždarykite dvigubojo nuskaitymo dokumentų tiektuvą (DSDF) (žr. „Originalų uždėjimas“ p. 39).
- 3 Atidarykite programą, pavyzdžiui, „Adobe Photoshop“.
- 4 Atverkite TWAIN langą ir nustatykite nuskaitymo parinktis.
- 5 Nuskaitykite ir įrašykite nuskaitytus atvaizdus.

Samsung Easy Document Creator naudojimas

„Samsung Easy Document Creator“ tai programa, padedanti naudotojams skenuoti, kompiliuoti ir išsaugoti dokumentus skirtingais formatais, įskaitant formatą „.epub“.



- Gali naudoti tik operacinių sistemų „Windows“ ir „Mac OS“ naudotojai.
 - „Windows XP Service Pack 3“ arba naujesnė versija ir „Internet Explorer 6.0“ arba naujesnė versija yra minimalūs Samsung Easy Document Creator reikalavimai.
 - Samsung Easy Document Creator automatiškai įdiegiama diegiant įrenginio programinę įrangą.
-

- 1 Padėkite vieną dokumentą ant dokumentų stiklo gerąja puse žemyn arba padėkite dokumentus į dokumentų tiektuvą gerąja puse aukštyn (žr. „Originalų uždėjimas“ p. 39).
 - 2 **Pradėti** meniu pasirinkite **Programos** arba **Visos programos > Samsung Printers**.
Jei naudojate „Mac“, atverkite aplanką **Applications > aplanką Samsung > Samsung Easy Document Creator**.
 - 3 Paspauskite **Samsung Easy Document Creator**.
 - 4 Pagrindiniame lange spustelėkite **Scan**.
 - 5 Pasirinkite nuskaitymo tipą arba parankinius ir pakoreguokite vaizdą.
 - 6 Spustelėkite **Scan**, kad nuskenotumėte galutinį vaizdą, arba **Prescan** kad gautumėte kitą peržiūrą.
 - 7 Paspauskite **Send**, kad įrašytumėte nuskaitytą vaizdą.
 - 8 Pasirinkite norimą parinktį.
 - 9 Paspauskite **OK**.
-



Lange spustelėkite mygtuką **Help** (?) ir tada spustelėkite bet kurią parinktį, apie kurią norite sužinoti daugiau.

Siuntimas faksu

Šiame vadove pateikiama informacijos, kaip naudoti šį įrenginį vietoj fakso aparato.

- Paruošimas siųsti faksogramą 106
- Fakso funkcijų naudojimas kompiuteryje 107
- Fakso rodinio aiškinimas 108
- Faksogramos siuntimas 110
- Faksogramos priėmimas 113

Paruošimas siųsti faksogramą



- Negalėsite naudoti šio įrenginio kaip fakso aparato internetinės telefonijos tinklais. Dėl išsamesnės informacijos kreipkitės į interneto paslaugų teikėją.
- Jei pageidaujate telefono tinklais siųsti faksogramas, rekomenduojame naudotis įprastinėmis analoginio telefono ryšio paslaugomis, pavyzdžiui, viešaisiais perjungiamaisiais telefono tinklais. Jei naudojate interneto paslaugomis (DSL, ISDN, VoIP), ryšio kokybę galite pagerinti naudodami mikrofiltrą. Mikrofiltras mažina triukšmą ir gerina ryšio kokybę. DSL mikrofiltras nepridedamas prie įrenginio, todėl dėl jo kreipkitės į interneto paslaugų teikėją.

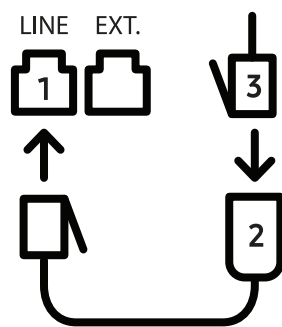

1. Linijos prievadas
2. Mikrofiltras
3. DSL modemas / telefono linija

Prieš siunčiant ar priimant faksogramą turite prijungti pridedamą linijos laidą prie telefono sieninio lizdo. Žr. Trumpoji įrengimo instrukcija. Telefono linijos prijungimo metodas įvairiose šalyse yra skirtingas.

Fakso funkcijų naudojimas kompiuteryje

Galima siųsti faksogramas tiesiogiai iš kompiuterio. Įsitikinkite, kad įrenginys ir kompiuteris prijungti prie to paties tinklo.

Faksogramos siuntimas („Windows“)

Kad galėtumėte nusiųsti faksogramą iš savo kompiuterio, turi būti įdiegta **Samsung Network PC Fax** programa. Tvarkyklę **Samsung Network PC Fax** galite įdiegti iš programinės įrangos kompaktinio disko. Tvarkyklę **Samsung Network PC Fax** galite pasirinkti lange **Select Software**.

- 1 Atverkite pageidaujimą siųsti dokumentą.
- 2 Pasirinkite **Spausdinti** iš meniu **Failas**.
Bus rodomas langas **Spausdinti**. Jis gali šiek tiek skirtis atsižvelgiant į programą.
- 3 Pasirinkite **Samsung Network PC Fax** lange **Spausdinti**.
- 4 Spustelėkite **Spausdinti** arba **Gerai**.
- 5 Įveskite gavėjo fakso numerį ir, jei reikia, nustatykite visas parinktis.



Jeigu pageidaujate išsamesnės informacijos apie **Samsung Network PC Fax**, spustelėkite **Help**.

- 6 Spustelėkite **Send**.

Išsiųstų faksogramų sąrašo peržiūra („Windows“)



Kompiuteryje galima peržiūrėti išsiųstų faksogramų sąrašą.

Atvėrę meniu **Pradėti** spustelėkite **Programos** arba **Visos programos** > **Samsung Printers** > **Network PC Fax** > **Fax Transmission History**. Atveriamas išsiųstų faksogramų sąrašas, pavadintas **Fax Journal**.







Jeigu pageidaujate išsamesnės informacijos apie **Fax Transmission History**, spustelėkite **Help**.

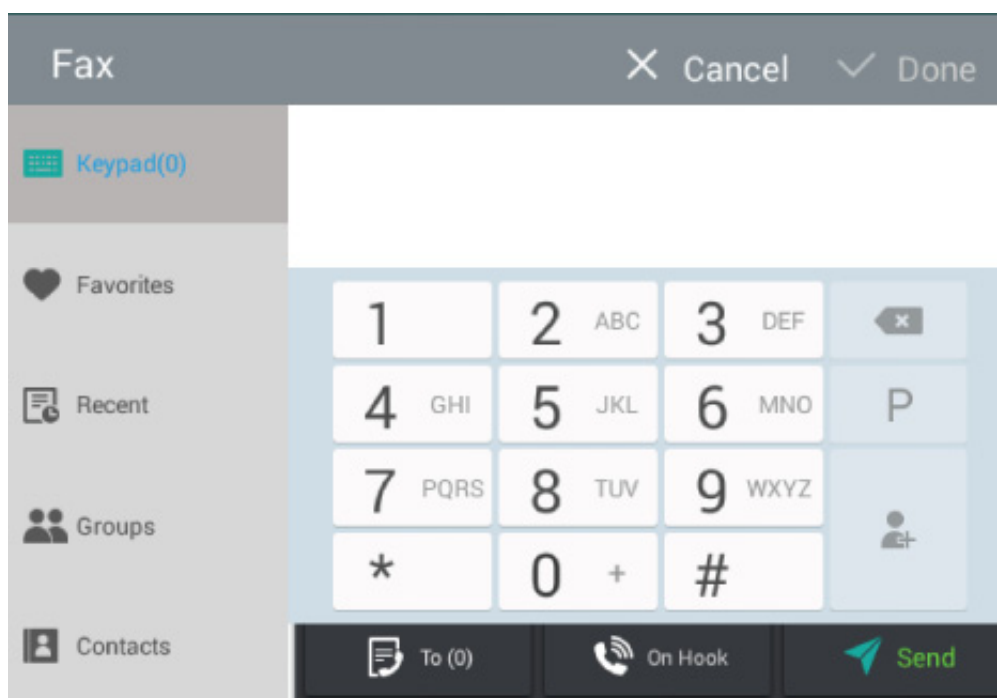



Fakso rodinio aiškinimas

Norėdami atverti rodinį **Fax**, pradžios rodynyje arba meniu **Apps** bakstelėkite **Scan & Send** ir bakstelėkite piktogramą  (arba faksogramą rodynyje). Jei matote kitą rodinį, grįžkite į pradžios rodinį bakstelėdami piktogramą .



Komandų klavišai

Mygtukas	Pavadinimas	Aprašymas
	Keypad	Atveriamą klaviatūra.
	Favorites	Atveriamas dažnai naudojamų adresatų sąrašas.
	Recent	Galima peržiūrėti neseniai naudotus adresatus.
	Groups	Atveriamas adresatų grupių sąrašas.
	Contacts	Atveriamas adresatų sąrašas.
	Pause	Pristabdoma esama užduotis.
	Pridėti Kontaktai	Į adresatų sąrašą įtraukiamas naujas adresatas.

Mygtukas	Pavadinimas	Aprašymas
	Add To	Įtraukiama į paskirties vietų sąrašą.
	Paskirties vietų sąrašas.	Atveriamas paskirties vietų sąrašas.
	On Hook	Įjungžiama rinkimo nepakėlus ragelio funkcija On Hook . Išgirdę numerio rinkimo signalą rodinio skaitmenų klaviatūra įveskite fakso numerį.
	Send	Siunčiama faksograma.

Faksogramos siuntimas

Šiame skyriuje aiškinama, kaip išsiųsti faksogramą ir kokie yra specialieji perdavimo metodai.





Originalus dėkite į dvigubąjį nuskaitymo dokumentų tiektuvą (DSDF) arba ant skaitytuvo stiklo. Jei originalai įdedami į dvigubąjį nuskaitymo dokumentų tiektuvą (DSDF) ir padedami ant skaitytuvo stiklo, įrenginys pirmiausiai nuskaitys originalus, esančius dvigubajame nuskaitymo dokumentų tiektuve (DSDF), nes jo nuskaitymo prioritetas yra aukštesnis.

Faksogramų antraštės faksogramos antraštė



Kai kurių šalių įstatymuose reikalaujama ant kiekvienos siunčiamos faksogramos nurodyti siuntėjo fakso numerį.

- 1 Pradžios rodinyje arba meniu **Apps** bakstelėkite **Settings** > **Fax Settings** > **Machine ID & Fax No.**
- 2 Bakstelėkite įvedimo langelį **ID Name**. Atveriamą iškylančioji klaviatūra.
- 3 Įveskite savo vardą ir pavardę arba bendrovės pavadinimą (žr. „Iškylančiosios klaviatūros aiškinimas“ p. 20).
- 4 Bakstelėkite **Done**.
- 5 Bakstelėkite įvedimo langelį **Fax Number**.
- 6 Naudodami valdymo skydelio skaitmenų klaviatūrą įveskite savo fakso numerį.
- 7 Bakstelėkite **Done**.
- 8 Bakstelėkite  arba pasirinkite kitas nuostatas.

Faksogramos siuntimas

- 1 Įdėkite originalus į dvigubojo nuskaitymo dokumentų tiektuvą (DSDF) gerąja puse į viršų arba padėkite vieną originalą ant skaitytuvo stiklo gerąja puse į apačią ir uždarykite dvigubojo nuskaitymo dokumentų tiektuvą (DSDF) (žr. „Originalų uždėjimas“ p. 39).
- 2 Pradžios rodinyje arba meniu **Apps** bakstelėkite **Scan & Send**.
- 3 Sureguliuokite dokumento nuostatas kortelėje **Send** arba **More**.
- 4 Bakstelėkite  ir naudodami  įveskite fakso numerį tiesiogiai ekrane ir bakstelėkite  arba įveskite ekrane bakstelėdami **Favorites, Recent, Groups, Contacts**.



- Vienu metu faksogramą galima išsiųsti ne daugiau kaip 10 gavėjų.
- Gavėjus galite peržiūrėti ir ištrinti atvėrę **Paskirties vietų sąrašas**. (.
- Pauzei įterpti rinkdami fakso numerį bakstelėkite . Įterpus pauzę ekrane atsiranda brūkšnelis (-).
- Jei pageidaujate naudoti rinkimo nenukėlus ragelio funkciją **On Hook**, bakstelėkite  ir išgirdę numerio rinkimo signalą ekrane rodoma skaitmenų klaviatūra įveskite fakso numerį.

- 5 Procesui pradėti bakstelėkite .



- Galima siųsti faksogramas tiesiogiai iš kompiuterio (žr. „Fakso funkcijų naudojimas kompiuteryje“ p. 107).
- Jei pageidaujate atšaukti faksogramos siuntimo užduotį, virtualiųjų mygtukų skiltyje bakstelėkite  (**Stop**), kol įrenginys nepradėjo perdavimo. Taip pat galima pradžios rodinyje arba meniu **Apps** bakstelėti **Job Status** ir pasirinkti pageidaujamą ištrinti užduotį (žr. „Job Status“ p. 28).
- Neįmanoma įrenginiu siųsti el. laiškų, kol jis siunčia faksogramą.

Faksogramų siuntimas naudojant sparčiojo rinkimo numerius

Kai ekrane parodomas raginimas įvesti faksogramos gavėjo numerį, galite naudoti anksčiau įvestą sparčiojo rinkimo numerį.



- Sparčiojo rinkimo numeriu gali būti bet koks skaičius nuo 1 iki 500.
- Jei skaičius yra vienskaitmenis, paspauskite ir laikykite atitinkamą ekrane rodomos skaitmenų klaviatūros skaičių.
- Jei skaičių sudaro du ir daugiau skaitmenų, paspauskite valdymo skydelio skaitmenų klaviatūroje pirmojo skaitmens ir palaikykite paskutinio skaitmens mygtuką.

Faksogramos siuntimas neautomatiniu būdu, naudojant papildomą telefoną

Šis metodas leidžia siųsti faksogramą, naudojant papildomą telefoną. Įsitikinkite, kad papildomas telefonas prijungtas prie įrenginio fakso rinkinio lizdo **EXT.**

- 1 Įdėkite originalus į dvigubojo nuskaitymo dokumentų tiektuvą (DSDF) gerąja puse į viršų arba padėkite vieną originalą ant skaitytuvo stiklo gerąja puse į apačią ir uždarykite dvigubojo nuskaitymo dokumentų tiektuvą (DSDF) (žr. „Originalų uždėjimas“ p. 39).
- 2 Pradžios rodinyje arba meniu **Apps** bakstelėkite **Scan & Send**.
- 3 Sureguliuokite dokumento nuostatas kortelėje **Send** arba **More**.
- 4 Pakelkite papildomo telefono gaviklio ragelį.
- 5 Išgirdę numerio rinkimo signalą surinkite fakso numerį papildomo telefono klaviatūra.
- 6 Valdymo skydelyje bakstelėkite . Atveriamas išskylantysis neautomatinio fakso rodinys.
- 7 Išskylančiajame neautomatinio fakso rodinyje bakstelėkite mygtuką **Send**, kai išgirsite papildomame telefone aukštadažnį fakso signalą.

Automatinis pakartotinis siuntimas

Jei siunčiant faksogramą linija užimta arba neatsako, įrenginys automatiškai renka numerį iš naujo.

Jei pageidaujate pakeisti pakartotinio rinkimo periodiškumą ir pakartotinio rinkimo bandymų skaičių, atlikite toliau nurodytus veiksmus:

Pradžios rodinyje arba meniu **Apps** bakstelėkite **Settings > Fax Settings > Redial**.

Faksogramos perdavimoatidėjimas

Galima nustatyti, kad įrenginys išsiųstą faksogramą vėliau (žr. „Bendrosios fakso nuostatos“ p. 115).



Atidėtai faksogramai atšaukti, kol ji neišsiųsta, bakstelėkite **Off**.

Faksogramos priėmimas

Šiame skyriuje aiškinama, kaip priimti faksogramas ir kokios yra specialiosios parinktys.

Priėmimo režimo keitimas

Gamykloje šiam įrenginiui nustatytas režimas **Fax**. Kai gaunate faksogramą, įrenginys atsiliepia į skambutį po nurodyto skaičiaus skambėjimo signalų ir automatiškai priima faksogramą. Jei pageidaujate pakeisti priėmimo režimą, vadovaukitės toliau pateikiamais veiksmais:

Ekране bakstelėkite **Settings** > **Fax Settings** > **Receive Mode**.

- **Telephone:** Gaukite faksogramas spustelėdami  > **Receive**.
- **Fax:** Faksogramos priimamos įprastai ir tuoj pat įjungiamas faksogramų priėmimo režimas.
- **Answering Machine/Fax:** Naudojama, kai prie įrenginio prijungtas atsakiklis. Įrenginys atsiliepia į gaunamą iškvietimą ir kviečiantysis abonentas gali palikti pranešimą atsakiklyje. Jei faksas aptinka fakso signalą linijoje, įrenginys automatiškai perjungiamas į režimą **Fax** faksogramai priimti.



Receive start code: Kai gaunate skambutį į papildomą telefoną arba išgirstate fakso signalus, paspauskite papildomo telefono klavišus *9*. Įrenginys priims faksogramą. Spauskite mygtukus iš eilės neskubėdami. Jei vis tiek girdite nuotolinio aparato siunčiamus fakso garsus, pamėginkite surinkti *9* dar kartą.

Priėmimas rankiniu metodu esant telefono režimui

- 1 Išgirdę telefono skleidžiamą aukštadažnį fakso signalą pakelkite įrenginio telefono ragelį.
- 2 Pradžios rodinyje bakstelėkite **Scan & Send** arba **Apps**.
- 3 Valdymo skydelyje bakstelėkite . Atveriamas išskylantysis neautomatinio fakso rodinys.
- 4 Valdymo skydelyje bakstelėkite **Receive**.

Įrenginys pradės faksogramos priėmimą.

Automatinis priėmimas esant atsakiklio / fakso režimui

Norėdami naudoti įrengimą, atsakiklį prijunkite prie EXT lizdo įrenginio nugarėlėje.

Jei kviečiantysis abonentas palieka žinutę, atsakiklis įrašo ją įprastiniu metodu. Jei įrenginys aptiks fakso signalą linijoje, automatiškai prasidės faksogramos priėmimas.



- Jei įjungėte šį įrenginio režimą, o atsakiklis yra išjungtas arba neprijungtas prie lizdo **EXT.**, po nustatyto iškvietos signalų skaičiaus įrenginys automatiškai perjungiamas į režimą **Fax**.
 - Jei įrenginyje įdiegtas programuojamasis iškvietos signalų skaitiklis, nustatykite, kad jis atsilieptų į gaunamas iškvietas dar prieš pasigirstant skambučiui.
 - Jei įjungiamas įrenginio režimas **Telephone** ir prie įrenginio yra prijungtas atsakiklis, pastarąjį reikia išjungti. Priešingu atveju iš atsakiklio siunčiamas pranešimas pertrauks telefoninį pokalbį.
-

Neautomatinis faksogramų priėmimas naudojant papildomą telefoną

Funkcija geriausiai veikia, kai naudojate papildomą telefoną, prijungtą prie **EXT.** lizdo jūsų įrenginyje. Kai gaunate skambutį į papildomą telefoną arba išgirstate fakso signalus, paspauskite papildomo telefono klavišus *9*. Įrenginys priims faksogramą. Spauskite mygtukus iš eilės neskubėdami. Jei vis tiek girdite nuotolinio aparato siunčiamus fakso garsus, pamėginkite surinkti *9* dar kartą. Jei norite pakeisti *9* į, pavyzdžiui, *3*, atlikite toliau nurodytus veiksmus:

1 Ekrane bakstelėkite **Settings > Fax Settings > Receive Mode > Receive Start Code**.

2 Ekrane įveskite skaičių 3.

Priėmimas esant saugiajam priėmimo režimui

Galbūt norite, kad jūsų priimtų faksogramų nematytų pašaliniai. Galima įjungti saugųjį priėmimo režimą, kuriuo veikdamas įrenginys nespausdina priimamų faksogramų, jei jis paliekamas be priežiūros. Įrenginiui veikiant režimu **Secure Receive** visos gaunamos faksogramos įrašomos į atmintinę.

1 Pradžios rodinyje arba meniu **Apps** bakstelėkite **Settings > Fax Settings > Secure Receive**.



Režimą **Secure Receive** konfigūruoti leidžiama tik naudotojui, žinančiam įrenginyje registruotą slaptąjį kodą. Įrenginiui paraginus įveskite savo slaptąjį kodą.

2 Šiai funkcijai įjungti bakstelėkite **On**.



Kai šiuo režimu veikiantis įrenginys priima faksogramą, atsiranda galimybė naudoti parinktį **Print**. Jei pageidaujate išspausdinti apsaugotas faksogramas, bakstelėkite **Print**. Išspausdinamos visos apsaugotos faksogramos.

3 Jei pageidaujate nustatyti slaptąjį kodą, bakstelėkite tuščią laukelį ir įveskite slaptąjį kodą.

- 4 Jei pageidaujate, kad į atmintinę būtų įrašomos visos gautos faksogramos, bakstelėkite **Whole Day**. Jei ne, pereikite prie kito veiksmo.
- 5 Bakstelėkite **Start Time** ir aukštyn bei žemyn nukreiptų rodyklių mygtukais nustatykite reikiamą pradžios laiką. Baigę bakstelėkite **Set**.
- 6 Bakstelėkite **End Time** ir aukštyn bei žemyn nukreiptų rodyklių mygtukais nustatykite reikiamą pabaigos laiką. Baigę bakstelėkite **Set**.
- 7 Bakstelėkite  arba pasirinkite kitas nuostatas.



Funkcijai **Secure Receive** išjungti bakstelėkite **Off**. Gaunamos faksogramos vėl bus spausdinamos automatiškai.

Priimtų faksogramų spausdinimo nustatymas

Naudojant šią parinktį galima nustatyti priimtų faksogramų spausdinimo nuostatas.

Pradžios rodinyje arba meniu **Apps** bakstelėkite **Settings > Fax Settings > Received Fax Printing**.

- **Duplex:** Gautų faksogramų spausdinimas ant abiejų popieriaus lapo pusių.
- **Output Tray:** Nurodomas dėklas, naudojamas faksogramoms spausdinti.
- **Auto Reduction:** Nustačius šią parinktį automatiškai mažinami gaunami puslapiai. Jei priimamos faksogramos puslapiai yra tokio paties ilgio arba ilgesni už popieriaus dėkle esančius lapus, įrenginys gali sumažinti originalą, kad šis tilptų ant įrenginyje esančio popieriaus. Nenustačius šios parinktį įrenginys negali sumažinti originalo, kad šis tilptų ant vieno lapo. Originalas dalijamas ir spausdinamas nekeičiant mastelio ant dviejų arba daugiau lapų.
- **Stamp Received Name:** Ant spaudinių išspausdinami priimtų faksogramų duomenys.
- **Paper Source:** Parenkamas dėklas, iš kurio bus imamas popierius.

Faksogramų persiuntimas



Galite nustatyti, kad įrenginys persiųstų siunčiamas arba priimamas faksogramas į el. paštą, SMB ar FTP serverį ir t. t. Šią funkciją patogu naudoti, kai nesate darbe, bet turite priimti faksogramas.

Bendrosios fakso nuostatos

Galima nustatyti numatytąsias fakso nuostatas. Nustatykite dažniausiai naudojamas fakso nuostatas.

Pradžios rodinyje arba meniu **Apps** bakstelėkite **Settings > Fax Settings**.



- Atsižvelgiant į parinktį ar modelius kai kurių meniu ekrane gali ir nebūti. Tokiu atveju tai reiškia, kad jie netaikomi jūsų aparatui.
- Pradžios rodinyje bakstelėkite  (Help) arba  (spartusis meniu) ir tada pasirinkite parinktį, apie kurią pageidaujate sužinoti.
- Šią funkciją taip pat galite naudoti SyncThru™ Web Service. Prie tinklo prijungtame kompiuteryje atverkite interneto naršyklę ir įveskite įrenginio IP adresą. Atvertame SyncThru™ Web Service puslapyje spustelėkite skirtuką **Settings > Machine Settings > Fax** (žr. „Skirtukas Settings“ p. 197).

Parinktis	Aprašymas
Machine ID & Fax No	Galima nustatyti kiekvieno puslapio viršuje spausdinamą įrenginio ID ir fakso numerį.
Redial	Galima nustatyti, kad įrenginys pakartotinai surinktų fakso numerį, jei gavėjo fakso linija užimta arba nesulaukiama atsakymo. Nustatykite pakartotinio rinkimo bandymų skaičių ir intervalą tarp bandymų. <ul style="list-style-type: none">• Redial Term: Aukštyn ir žemyn nukreiptomis rodyklėmis parinkite pakartotinio rinkimo intervalą.• Redial Times: Aukštyn ir žemyn nukreiptomis rodyklėmis parinkite pakartotinio rinkimo bandymų skaičių. Parinkus 0 pakartotinio rinkimo funkcija išjungiama.
Prefix Dial	Nustatomas numeris, kurį reikia surinkti prieš renkant gavėjo numerį. Šią funkciją galima naudoti prisijungti prie automatinės įstaigos telefono stoties (pvz., 9) arba surinkti vietovės kodą (pvz., 02). Nustačius šį numerį jis automatiškai atsiranda ekrane pradėjus rašyti telefono ar fakso numerį.
ECM Mode	Nustatoma, kad įrenginys taisytų klaidas. Ši funkcija padeda išvengti klaidų dėl prastos ryšio kokybės ir užtikrina, kad siunčiamos faksogramos būtų tinkamai perduotos kitam fakso aparatui, kuriame veikia klaidų taisymo funkcija. Įjungus šį režimą faksogramų siuntimas gali užtrukti ilgiau.
Modem speed	Nustatoma modemo duomenų perdavimo sparta.

Parinktis	Aprašymas
Receive Mode	<p>Parenkamas faksogramų priėmimo režimas.</p> <ul style="list-style-type: none"> • Telephone: Gaukite faksogramas spustelėdami  > Receive. • Fax: Faksogramos priimamos įprastai ir tuoj pat įjungiamas faksogramų priėmimo režimas. • Answering Machine/Fax: Naudojama, kai prie įrenginio prijungtas atsakiklis. Įrenginys atsiliepia į gaunamą iškvietą ir kviečiantysis abonentas gali palikti pranešimą atsakiklyje. Jei faksas aptinka fakso signalą linijoje, įrenginys automatiškai perjungiamas į režimą Fax faksogramai priimti. • Receive Start Code: Priima faksogramą iš papildomo telefono, prijungto prie EXT. lizdo įrenginio nugarėlėje. Jei pakelsite papildomo telefono ragelį ir išgirsite fakso signalus, įveskite kodą. Gamykloje nustatyta *9* (žr. „Neautomatinis faksogramų priėmimas naudojant papildomą telefoną“ p. 114).
Ring to Answer	Nustatoma, kiek kartų suskambės įrenginio skambutis prieš atsiliepiant į gaunamą iškvietą.
Toll Save	Nustatoma, kad įrenginys siųstų faksogramas mažesnių tarifų laiku, kad sumažėtų sąskaitos už telefono ryšį.
DRPD Mode	Leidžia naudotojui atsiliepti keliais skirtingais telefono numeriais naudojant vieną telefono liniją. Galima nustatyti, kad įrenginys atpažintų skirtingus kiekvieno numerio iškvietos modelius. Kai kuriose šalyse šios nuostatos gali nebūti.
Junk Fax Setup	Naudojant šią funkciją atmetamos faksogramos, siunčiamos iš numerių, kurie atmintinėje įrašomi kaip brukalų siuntėjų fakso numeriai. Ši funkcija naudinga nepageidaujamos faksogramoms blokuoti. Įjungus šią funkciją galimos papildomos parinktys, kuriomis nustatomi brukalų siuntėjų fakso numeriai. Kai kuriose šalyse šios parinktys gali nebūti.
Secure Receive ^a	Nustatoma, kad įrenginys įrašytų priimamas faksogramas į atmintinę. Taip paūliniai, monės negalės jų perskaityti, kol būsite išvykę. Parinktis draudžia spausdinti priimtas faksogramas, jei įrenginys paliekamas be priežiūros. Turite prisijungti kaip administratorius.
Received Fax Printing	Nustatomos priimtų faksogramų spausdinimo parinktys.
Fax Country Setting	Nustatoma numatytoji šalis. Prieš keisdami šią nuostatą prijunkite įrenginį prie telefono linijos. Pakeitus šalį atliekamas ryšio patikrinimas.

Parinktis	Aprašymas
Smart Fax Diagnostics	<p>Išmaniojo fakso funkcija optimaliai pritaiko nuostatas pagal fakso liniją.</p> <ul style="list-style-type: none"> • Auto Configuration: Siunčiant ir priimant faksogramas įrenginys periodiškai tikrina, ar nėra klaidų, ir automatiškai sukonfigūruoja fakso nuostatas, kad ryšys būtų stabilus. • Start: Siunčiant ir priimant faksogramas galima automatiškai aptikti arba patiems nurodyti aplinką. Jei pageidaujate, kad aplinka būtų aptikta automatiškai, pasirinkite Auto Detection, arba patys nurodykite fakso operacijų aplinką kaip Normal, VoIP(Office), Noise(Home) arba Big Noise. • Initialize Diagnostics Settings: Grąžinamos pradinės visų nuostatų reikšmės.

a. Priklausomai nuo parinktų tapatumo nustatymo nuostatų ši funkcija gali būti skirta tik administratoriams (žr. „Authentication“ p. 179).

Adresatų sąrašo konfigūravimas

Šiame vadove aiškinama, kaip naudoti adresatų sąrašą.



- Adresatų rodinio aiškinimas 120
- Valdymo skydelio naudojimas 122
- „SyncThru™ Web Service“ naudojimas 127

Adresatų rodinio aiškinimas

Programėlė **Address book** leidžia surasti ir išsaugoti įrenginyje dažnai naudojamus adresatus. Galite išsaugoti fakso numerius ir el. pašto adresus, taip pat SMB, FTP adresus ir kita.

Pradžios rodinyje arba meniu **Apps** bakstelėkite **Address book**. Jei matote kitą rodinį, grįžkite į pradžios rodinį bakstelėdami piktogramą .



Pradžios rodinyje bakstelėkite  (**Help**) arba  (spartusis meniu) ir tada pasirinkite parinktį, apie kurią pageidaujate sužinoti.

Adresatų rodinys

Įrenginyje galite įrašyti dažniausiai naudojamus fakso numerius, el. pašto adresus, SMB serverių adresus, FTP serverių adresus.



Naudoti kai kurias funkcijas galima tik prisijungus (žr. „Prisijungimas“ p. 172).

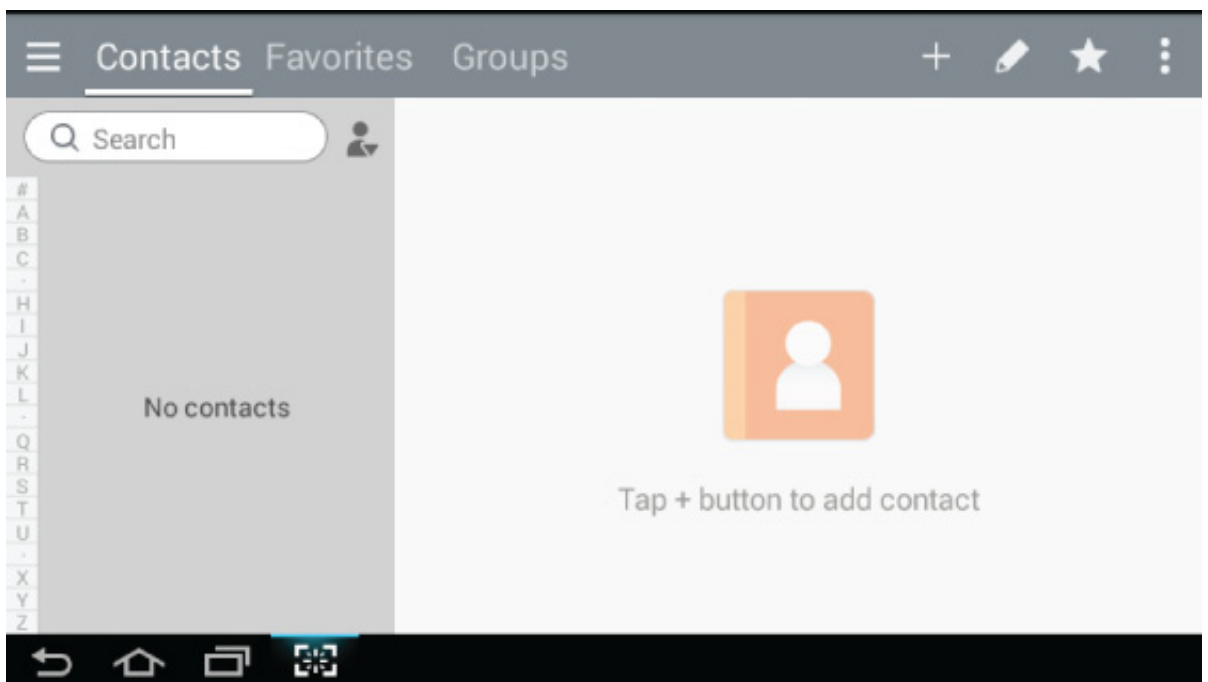

- **Contacts:** Rodomi adresatų sąrašė išsaugotų adresatų vardai (pavadinimai) ir kontaktiniai duomenys (žr. „Pavienių adresatų įrašymas“ p. 122).
- **Favorites:** Rodomi adresatų sąrašė mėgstamais pažymėtų adresatų vardai (pavadinimai) ir kontaktiniai duomenys.



Bakstelėkite piktogramą , kad būtų atvertas sąrašas dažnai naudojamų adresatų, kuriuos pageidaujate sparčiai surasti.

- **Groups:** Pateikiamas adresatų sąrašė užregistruotų grupių ir tose grupėse užregistruotų adresatų sąrašas (žr. „Adresatų grupių įrašymas“ p. 124).









Viena grupė negali būti kitos grupės nare.

Komandų klavišai



Naudoti kai kurias funkcijas galima tik prisijungus turint administratoriaus teises (žr. „Prisijungimas“ p. 172).

Mygtukas	Pavadinimas	Aprašymas
	Quick Menu	Atveriamas spartusis meniu.
	Search	Ieškoma pageidaujamo adresato.
	Add	Pridedamas adresatas, mėgstamas elementas arba grupė.
	Edit	Pasirinkite redaguotiną adresatą ir bakstelėkite šį mygtuką.
	My Program	Rodomas įtrauktų programų sąrašas.
	Pomeniu („Action overflow“)	Atveriamas pomeniu.



pomeniu („Action overflow“)





Naudoti kai kurias funkcijas galima tik prisijungus turint administratoriaus teises (žr. „Prisijungimas“ p. 172).

- **Search:** Adresatų sąrašė ieškoma vardų (pavadinimų) ir kontaktinių duomenų.
- **Delete Contacts:** Ištrinami parinkti adresatai.
- **Import:** Galite importuoti išsaugotą adresatų sąrašą iš kito arba to paties MFP.
- **Export:** Galite eksportuoti išsaugotą adresatų sąrašą iš kito arba to paties MFP.

Valdymo skydelio naudojimas

Pavienių adresatų įrašymas

- 1 Pradžios rodinyje arba meniu **Apps** bakstelėkite **Address book** ir bakstelėkite .
- 2 Bakstelėkite laukelį **Name** ir įveskite gavėjo vardą. Kad adresas būtų prieinamas visiems, bakstelėkite  (privatus), kad pakeistumėte jį į  (viešas).



- Administratorius (Suteikia naudotojams teises.)
 - Administratoriai gali pridėti, ištrinti ir redaguoti viešus adresus, bet negali pridėti ar redaguoti privačių adresų.
 - Administratoriai gali tik skaityti ir trinti naudotojų pridėtus privačius adresus.
- Naudotojas (Administratoriaus suteikta teisė.)
 - Naudotojai gali pridėti ir redaguoti viešuosius ir privačiuosius adresus pagal administratoriaus jiems priskirtas teises.
 - Jei naudotojas prideda privatų adresą, tada tą adresą gali pasiekti tik administratorius.
- Bendrasis naudotojas (Administratoriaus nesuteikiama teisė.)
 - Bendrasis naudotojas gali pridėti, ištrinti ir redaguoti viešus adresus, bet negali pridėti ar redaguoti privačių adresų.

-
- 3 Sparčiojo rinkimo numeris **Speed No.** automatiškai priskiriamas pirmam nenaudojamam numeriui.



- Skaitmenų klaviatūroje bakstelėjus sparciojo rinkimo numerį **Speed No.** galima sparciai parinkti adresatą.

-
- 4 Bakstelėkite įvedimo langelį **Email** ir įveskite atitinkamus gavėjo duomenis.
 - 5 Bakstelėkite įvedimo langelį **Fax** ir naudodami valdymo skydelyje rodomą klaviatūrą įveskite fakso numerį. Leidžiama įvesti tik skaičius, pradedant vietovės kodu, jei jo reikia.



- Pauzės įvedimas. Kai kuriose telefonų sistemose reikia surinkti prieigos kodą (pvz., 9) ir prieš renkant numerį sulaukti antrojo numerio rinkimo signalo. Tokiais atvejais į telefono numerį galite įterpti pauzę.

-
- 6 Bakstelėkite įvedimo langelius **Internet Fax** ir įveskite atitinkamus gavėjo duomenis.

7 Bakstelėkite įvedimo langelį **SMB** ir (arba) **FTP** ir įveskite atitinkamus gavėjo duomenis.



- Skiltyje **Login Type** įveskite prisijungimo vardą.
 - **Auto Login**: automatiškai prijungiama naudojant jūsų pateiktą ID ir slaptažodį;
 - **Anonymous**: prisijungia kaip anoniminis naudotojas, jei serveris tai leidžia;
 - **Login Prompt**: kiekvieną kartą jungiantis paprašo įvesti ID ir slaptažodį;
 - **Single Sign On**: prisijungia naudojant ID ir slaptažodžius, naudotus prisijungiant prie įrenginio. Naudokite šią parinktį, jei tą patį ID ir slaptažodį naudojate ir serveriui, ir įrenginiui.
 - Jei SMB serveris, kurį įvedėte, nepriskirtas jokiai tinklo sričiai, palikite langelį tuščią arba įveskite SMB serverio kompiuterio vardą.
 - **User Login Name**: Ši parinktis skirta sukurti poaplankiui parinktame aplanke. Poaplankis pavadinamas naudotojo vardu, kurį įvedėte atlikdami 5 veiksmą. Jei aplanke jau yra poaplankis tokiu pačiu pavadinimu, įrenginys kito poaplankio nekuria.
 - **Folder Creation Cycle**: Nustatomas poaplankio kūrimo periodiškumas. Įrenginys kuria poaplankius pagal šią parinktį. Jei aplanke jau yra poaplankis tokiu pačiu pavadinimu, įrenginys kito poaplankio nekuria.
 - **Every Day**: Poaplankis sukuriamas kasdien naudojant pavadinimo formatą YYYY-MM-DD (pavyzdžiui, 2016-01-01).
 - **Every Month**: Poaplankis sukuriamas kas mėnesį naudojant pavadinimo formatą YYYY-MM (pavyzdžiui, 2016-01).
 - **Every Year**: Poaplankis sukuriamas kasmet naudojant pavadinimo formatą YYYY (pavyzdžiui, 2016).
 - **Create Group For Multiple Files**: Jei nustatę šią parinktį nuskaitote ne vieną failą, įrenginys sukuria poaplankį tame failų aplanke, kurį pasirinkote įrašyti visiems išsiųstiems failams.

Jei vienu metu nustatomos visos aplankų kūrimo parinktys, išsiųsti failai įrašomi, kaip nurodyta toliau.



 - Jei siunčiamas vienas nuskenuotas failas:
`\\aplankas\naudotojo vardas\2016-01-01\DOC.jpg`
 - Jei siunčiama daugiau nuskenuotų failų:
`\\aplankas\naudotojo vardas\2016.01.01\DOCJPEG\DOC000.jpg`
`\\aplankas\naudotojo vardas\2016-01-01\DOCJPEG\DOC001.jpg`
`\\aplankas\naudotojo vardas\2016-01-01\DOCJPEG\DOC002.jpg`
-

8 Duomenims įrašyti bakstelėkite **Done**.

Pavienių adresatų redagavimas

Redaguodami adresato duomenis bakstelėkite laukelį ir pakeiskite ar ištrinkite duomenis arba pridėkite papildomų adresato duomenų laukelių.



- 1 Pradžios rodinyje arba meniu **Apps** bakstelėkite **Address book** > **Contacts**.
- 2 Bakstelėkite pavienį vardą, kurį pageidaujate redaguoti. Bakstelėkite .

 Jei pageidaujate ištrinti pavienį adresą, pažymėkite jo langelį ir bakstelėkite  pomeniu („Action overflow“) > **Delete Contacts**.

- 3 Bakstelėkite pageidaujamų keisti duomenų įvedimo langelį. Iškyla klaviatūra, kuria laukelyje galima įvesti duomenis.
- 4 Duomenims įrašyti bakstelėkite **Done**.

Adresatų grupių įrašymas

- 1 Pradžios rodinyje arba meniu **Apps** bakstelėkite **Address book** > **Groups** > .
- 2 Bakstelėkite įvedimo laukelį **Name** ir įveskite grupės pavadinimą.
- 3 Bakstelėkite **+Add Contact** ir pažymėkite langelius visų adresatų, kuriuos pageidaujate įtraukti į grupę. Baigę bakstelėkite **Done**.

 Jei norite ieškoti adresato, bakstelėkite rodinyje **+Add Contact** esantį paieškos laukelį. Įveskite kelias pirmąsias adresato vardo raides arba bakstelėkite piktogramą,  kad būtų parodyti visi adresatai. Pateiktame sąraše pažymėkite pageidaujamų pridėti adresatų langelius ir bakstelėkite **Done**.

- 4 Duomenims įrašyti bakstelėkite **Done**.

Adresatų grupių redagavimas

- 1 Pradžios rodinyje arba meniu **Apps** bakstelėkite **Address book** > **Groups**.
- 2 Bakstelėkite pageidaujamos redaguoti grupės pavadinimą ir bakstelėkite .



Jei pageidaujate ištrinti adresatų grupę, pažymėkite jos langelį ir bakstelėkite .

- 3 Grupės pavadinimui pakeisti bakstelėkite grupės pavadinimo įvedimo laukelį.
- 4 Bakstelėkite **+Add contact** ir pažymėkite langelius visų adresatų, kuriuos pageidaujate įtraukti į grupę. Baigę bakstelėkite **Done**.



Jei norite ieškoti adresato, bakstelėkite rodinyje **+Add contact** esantį paieškos laukelį. Įveskite kelias pirmąsias adresato vardo raides arba bakstelėkite piktogramą,  kad būtų parodyti visi adresatai. Pateiktame sąraše pažymėkite pageidaujamų pridėti adresatų langelius ir bakstelėkite **Done**.

- 5 Jei pageidaujate pašalinti iš grupės pavienį adresatą, pažymėkite jo langelį ir bakstelėkite .
- 6 Duomenims įrašyti bakstelėkite **Done**.

Adresatų sąrašo įrašų paieška

Galima ieškoti adresatų sąraše įrašytų adresatų.

- 1 Pradžios rodinyje arba meniu **Apps** bakstelėkite **Address book** > **Contacts** arba **Groups**.
- 2 Bakstelėkite įvedimo laukelį  ir įveskite ieškomą vardą (pavadinimą) arba jo dalį.
- 3 Įrenginio ekrane pateikiami paieškos rezultatai.

Adresatų sąrašo įrašų trynimas

Galima ištrinti adresatų sąrašė įrašytus adresatus.



Naudoti šią funkciją galima tik prisijungus turint administratoriaus teises (žr. „Prisijungimas“ p. 172).

- 1 Pradžios rodinyje arba meniu **Apps** bakstelėkite **Address book** > **Contacts** arba **Groups**.
- 2 Pažymėkite pageidaujamų ištrinti adresatų langelius ir bakstelėkite  pomeniu („Action overflow“) > **Delete Contacts**.
- 3 Patvirtinimo lange bakstelėjus **OK** pažymėti adresatai ištrinami iš adresatų sąrašo.

Adresatų sąrašo peržiūra

Naršydami galite peržiūrėti pavienius adresatus ir grupes.

- 1 Pradžios rodinyje arba meniu **Apps** bakstelėkite **Address book**.
 - 2 Bakstelėję adresatą galėsite peržiūrėti daugiau jo duomenų.
-



Jei bakstelėsite  adresato peržiūros metu, galėsite tiesiogiai redaguoti jo duomenis, o adresatų grupės peržiūros metu galėsite peržiūrėti tos grupės narius.

„SyncThru™ Web Service“ naudojimas

Adresatus patogiai įrašyti galima programoje SyncThru™ Web Service naudojant prie tinklo prijungtą kompiuterį. Įrašyti adresatus prisijungę prie SyncThru™ Web Service gali tik įrenginyje užregistruoti naudotojai.

Įrašymas vietiniame įrenginyje

Šis metodas leidžia įrašyti adresatus įrenginio atmintinėje. Galima pridėti adresatų ir grupuoti juos į kategorijas.

Pavienių adresatų įtraukimas į adresų sąrašą

- 1 Prieiga prie „SyncThru™ Web Service“ (žr. „Prisijungimas prie SyncThru™ Web Service.“ p. 195).
- 2 Pasirinkite skirtuką **Address Book** > **Add**
- 3 Laukelyje **General** įveskite vardą, kurį pageidaujate pridėti, ir pasirinkite sparčiojo rinkimo numerį.



- **Speed Dial Number** – tai numeris, kurį įvedus skaitmenų klaviatūra sparčiai surenkamas jam priskirtas numeris.
- Skiltyje **Favorites** galima peržiūrėti dažnai naudojamus adresatus. Juos galima lengvai rasti paieškos rezultatuose.

-
- 4 Laukelyje **Email** įveskite el. pašto adresą.
 - 5 Laukelyje **Fax** įveskite fakso numerį.
 - 6 Skiltyje **SMB** pažymėkite SMB įjungimo langelį ir įveskite **SMB** duomenis.
 - 7 Laukelyje **SMB Server Address** įveskite serverio IP adresą arba pagrindinio kompiuterio vardą.
 - 8 Laukelyje **SMB Server Port** įveskite serverio prievado numerį.
 - 9 Skiltyje **Login Type** pasirinkite prisijungimo būdą:
 - **Auto Login**: automatiškai prijungiama naudojant jūsų pateiktą ID ir slaptažodį;

- **Anonymous:** prisijungia kaip anoniminis naudotojas, jei serveris tai leidžia. Jei pasirinkote šį prisijungimo būdą, pereikite prie 18 veiksmo.
- **Login Prompt:** kiekvieną kartą jungiantis paprašo įvesti ID ir slaptažodį; Jei pasirinkote šį prisijungimo būdą, pereikite prie 18 veiksmo.
- **Single Sign On:** prisijungia naudojant ID ir slaptažodžius, naudotus prisijungiant prie įrenginio. Naudokite šią parinktį, jei tą patį ID ir slaptažodį naudojate ir serveriui, ir įrenginiui. Jei pasirinkote šį prisijungimo būdą, pereikite prie 18 veiksmo.

10 Laukelyje **Login ID** įveskite prisijungimo vardą.

11 Laukelyje **Password** įveskite slaptažodį ir pakartokite jį skiltyje **Confirm Password**.

12 Laukelyje **Domain** įveskite tinklo srities vardą.



Jeigu SMB serveris, kurį įvedėte, nepriskirtas jokiai tinklo sričiai, palikite laukelį tuščią arba įveskite SMB serverio kompiuterio vardą.

13 Langelyje **Path** įveskite kelią iki aplanko, kuriame bus įrašomi failai su nuskenuotais atvaizdais.

Pavyzdys: `/shared_folder/`

14 Nustatykite **Scan folder creating policy** parinktį:

- **Create new folder using login name:** Jei nustatysite šią parinktį, pažymėtame failų aplanke įrenginys sukurs poaplangį. Poaplangis pavadinamas naudotojo vardu, įvestu atliekant 15 veiksmą.



Jeigu aplanke jau yra poaplangis tokiu pačiu pavadinimu, įrenginys kito poaplangio nekuria.

- **Create new folder every:** Galima nustatyti poaplangio kūrimo periodiškumą. Įrenginys sukuria poaplangį pagal šias parinktis:



Jeigu aplanke jau yra poaplangis tokiu pačiu pavadinimu, įrenginys kito poaplangio nekuria.

- **Every Day:** Poaplangis sukuriamas kasdien naudojant pavadinimo formatą YYYY-MM-DD (pavyzdžiui, 2016-01-01).
- **Every Month:** Poaplangis sukuriamas kas mėnesį naudojant pavadinimo formatą YYYY-MM (pavyzdžiui, 2016-01).
- **Every Year:** Poaplangis sukuriamas kasmet naudojant pavadinimo formatą YYYY (pavyzdžiui, 2016).
- **Create new folder only if scan output consist of several files:** Jei nustatote šią parinktį ir skenuojate ne vieną failą, įrenginys pažymėtame failų aplanke sukuria poaplangius ir juose įrašo siunčiamus failus.



Jei vienu metu nustatomos visos aplankų kūrimo parinktys, išsiųsti failai įrašomi, kaip nurodyta toliau.

- Jei siunčiamas vienas nuskenutas failas:
\\aplankas\naudotojo vardas\2016-01-01\DOC.jpg
 - Jei siunčiama daugiau nuskenuotų failų:
\\aplankas\naudotojo vardas\2016-01-01\DOCJPEG\DOC000.jpg
\\aplankas\naudotojo vardas\2016-01-01\DOCJPEG\DOC001.jpg
\\aplankas\naudotojo vardas\2016-01-01\DOCJPEG\DOC002.jpg
-

- 15 Laukelyje **Filing Policy** pasirinkite failų vardų sudarymo taisykles. Jei serveryje jau yra failas tokiu pačiu vardu, failas apdorojamas remiantis toliau nurodytomis parinktimis.
- **Change Name:** Išsiųstas failas automatiškai įrašomas iš anksto nustatytu failo pavadinimu.
 - **Cancel:** Išsiųstas failas neįrašomas.
 - **Overwrite:** Esamas failas pakeičiamas naujai išsiųstu failu.

- 16 Laukelyje **File Name** įveskite failo vardą, kuriuo jis bus įrašomas serveryje.

- 17 Spustelėdami **Test** patikrinkite, ar įmanomas procesas su parinktomis nuostatomis.

- 18 Įveskite **FTP** serverio duomenis, kaip tą padarėte konfigūruodami **SMB**.

- 19 Pasirinkite **Apply**.



Įvestiems duomenims ištrinti pasirinkite **Undo**. Spustelėjus **Cancel** užveriamas langas **Add**.

Pavienių adresatų redagavimas adresatų sąrašė Address Book

- 1 Prieiga prie „SyncThru™ Web Service“ (žr. „Prisijungimas prie SyncThru™ Web Service.“ p. 195).
- 2 Pasirinkite skirtuką **Address Book**.
- 3 Pažymėkite pageidaujamo redaguoti adresato langelį ir spustelėkite **Edit**.
- 4 Pakeiskite adresato duomenis.
- 5 Pasirinkite **Apply**.



Įvestiems pokyčiams panaikinti spustelėkite **Undo**. Langui užverti neįrašius jokių pokyčių spustelėkite **Cancel**.

Pavienių adresatų ištrynimasis adresatų sąrašė Address Book

- 1 Prieiga prie „SyncThru™ Web Service“ (žr. „Prisijungimas prie SyncThru™ Web Service.“ p. 195).
- 2 Pasirinkite skirtuką **Address Book**.
- 3 Pažymėkite pageidaujamų ištrinti adresatų langelius ir spustelėkite **Delete**.
Visiems adresatams parinkti pažymėkite stulpelio viršuje esantį langelį.
Adresatams pašalinti spustelėkite patvirtinimo lange mygtuką **OK**.

Pavienių adresatų paieška the address book

- 1 Prieiga prie „SyncThru™ Web Service“ (žr. „Prisijungimas prie SyncThru™ Web Service.“ p. 195).
- 2 Pasirinkite skirtuką **Address Book**.



Adresatus sąrašė galite surikiuoti spustelėdami kiekvieno stulpelio antraštę. Pavyzdžiui, spustelėję **Speed No.** surikiuosite adresatus pagal sparčiojo rinkimo numerį. Spustelėjus stulpelį dar kartą, rikiavimo tvarka pasikeičia į priešingą.

- 3 Paieškos laukelyje įveskite ieškomą vardą arba jo dalį.



Adresatų galima ieškoti tam tikroje kategorijoje, pavyzdžiui, **Fax Number, Email, SMB** ir pan.

Pavyzdžiui, jei pageidaujate surasti fakso numerį, spustelėkite šalia  esantį išskleidžiamąjį sąrašą ir pasirinkite **Fax Number**.

- 4 Pasirinkus  pateikiami paieškos rezultatai.



Adresatus galima peržiūrėti pagal tam tikrą kategoriją, pavyzdžiui, **Fax Number, Email, SMB** ir pan.

Pavyzdžiui, jei pageidaujate peržiūrėti adresatus, kuriems priskirtas fakso numeris, spustelėkite **LDAP** apačioje esantį išskleidžiamąjį sąrašą ir pasirinkite **Fax Number**.

Address Bookeksportavimas



Naudoti šią funkciją galima tik prisijungus turint administratoriaus teises (žr. „Prisijungimas“ p. 172).

Naudodami „SyncThru™ Web Service“, įrenginyje išsaugotą adresatų sąrašą galite importuoti į kompiuterį CSV formatu.

- 1 Prieiga prie „**SyncThru™ Web Service**“ (žr. „Prisijungimas prie SyncThru™ Web Service.“ p. 195).
 - 2 Pasirinkite skirtuką **Address Book > Individual**.
 - 3 Išskleidžiamajame sąrašė **Task** pasirinkite **Export**.
 - 4 Pasirinkite norimą parinktį ir spustelėkite mygtuką **Export**.
Adresų knygos failas išsaugomas kompiuteryje.
-



- **Encryption**
 - **Encrypt only credential data**: užšifruojami tik slaptažodžiai.
 - **Encrypt whole data**: užšifruojami visi duomenys.
 - **Key, Confirm Key**: reikalauja įvesti raktą, kai importuojamas adresų sąrašas. Įvedus netinkamą raktą importuojant adresatų sąrašą, importavimas sustabdomas.
-

Address Bookimportavimas

Galite pakeisti CSV formatu eksportuotą adresų knygą ir persiųsti ją atgal į prietaisą, eksportuodami iš kompiuterio.



- Keičiant importuotą CSV failą, galioja toliau pateiktos sąlygos.
- Slaptažodžiu apsaugotų ar padidinto saugumo CSV failų keisti negalima.
 - CSV failą reikia išsaugoti programa „Notepad“ naudojant UTF-8.
 - Nekeiskite pirmos eilutės (modelio pavadinimo, versijos, pavadinimo lauko).
 - Kaip skirtuką naudokite kablelį (,).
 - Importuojant adresų knygos duomenis iš kompiuterio į prietaisą, esami adresų knygos duomenys pašalinami.
 - Įveskite tik teisingus duomenis. Jei įvesite neteisingus duomenis, gali įvykti klaida. Įvesdami duomenis vadovaukitės toliau pateiktomis taisyklėmis.
 - **Spartusis rinkimas**: Kiekvienam adresui reikalingas skaičius. Skaičiai negali kartotis. Leidžiami tik skaičiai.
 - **Naudotojo vardas**: Šis laukas nėra privalomas. Galite įvesti iki 64 baitų naudodami UTF-8. Ženkilai „<“, „““, „>“, „\“, „/“ neleidžiami

- **Fax:** Šis laukas nėra privalomas. Galite įvesti iki 40 baitų, naudodami skaitmenis (0–9) ir specialius ženklus („#“, „*“, „-“).
 - **Email:** Šis laukas nėra privalomas. Galite įvesti iki 128 baitų el. pašto adresą tokiu formatu (pvz.: printer@domain.com)
-

- 1 Prieiga prie „**SyncThru™ Web Service**“ (žr. „Prisijungimas prie SyncThru™ Web Service.“ p. 195).
- 2 Pasirinkite skirtuką **Address Book** > **Individual**.
- 3 Pasirinkite **Browse**, ir pasirinkite išsaugotą failą.
- 4 Meniu **Options** pasirinkite **Overwrite** arba **Append**.
- 5 Įveskite raktą, kurį nustatėte eksportuodami adresatų sąrašą.
- 6 Pasirinkite **Browse**, ir pasirinkite išsaugotą failą.
- 7 Pasirinkite **Import** > **OK**.

Adresatų grupavimas Address Book

- 1 Prieiga prie „**SyncThru™ Web Service**“ (žr. „Prisijungimas prie SyncThru™ Web Service.“ p. 195).
- 2 Pasirinkite skirtuką **Address Book** > „Groups“ > **Add Group**.
- 3 Laukelyje **Group Name** įveskite pageidaujamos pridėti grupės pavadinimą.
- 4 Pasirinkite **Add individual(s) after this group is created** > **Apply**.



Jei dabar nepageidaujate į sukurtą adresatų grupę įtraukti pavienių adresatų, praleiskite šį veiksma. Pavienių adresatų galėsite įtraukti vėliau, spustelėdami **Group Details**.

- 5 Pažymėkite sąrašė **Individual Address Book** esančius adresatus, kuriuos pageidaujate įtraukti į **Group Address Book**.
- 6 Pasirinkite vidurinę rodyklę. Pažymėti adresatai įtraukiami į **Group Address Book**.
- 7 Pasirinkite **Apply**.

Adresatų grupių redagavimas adresatų sąrašė Address Book

- 1 Prieiga prie „**SyncThru™ Web Service**“ (žr. „Prisijungimas prie SyncThru™ Web Service.“ p. 195).
- 2 Pasirinkite skirtuką **Address Book** > „Groups“.
- 3 Pažymėkite pageidaujamos redaguoti adresatų grupės langelį ir spustelėkite **Edit Group**.
- 4 Pakeiskite adresatų grupės duomenis.
- 5 Pasirinkite **Apply**.



Įvestiems duomenims ištrinti spustelėkite **Undo**. Spustelėjus **Cancel** užveriamas langas **Edit**.

Adresatų grupių trynimasis iš adresatų sąrašo Address Book

- 1 Prieiga prie „**SyncThru™ Web Service**“ (žr. „Prisijungimas prie SyncThru™ Web Service.“ p. 195).
- 2 Pasirinkite skirtuką **Address Book** > **Groups**.
- 3 Pažymėkite pageidaujamos ištrinti grupės langelį.
- 4 Pasirinkite **Delete Group**.
Kai bus parodytas patvirtinimo langas, pasirinkite **OK**.

Adresatų grupių peržiūra

Lange **Group Details** galima peržiūrėti adresatų grupių duomenis ir įtraukti į grupę arba iš jos ištrinti pavienius adresatus.

- 1 Prieiga prie „**SyncThru™ Web Service**“ (žr. „Prisijungimas prie SyncThru™ Web Service.“ p. 195).
- 2 Pasirinkite skirtuką **Address Book** > **Groups**.
- 3 Pasirinkite pageidaujamą peržiūrėti adresatų grupę ir spustelėkite **Group Details**.



- Galima tiesiogiai įtraukti pavienių adresatų. Pažymėkite sąrašė **Individual Address Book** esančius adresatus, kuriuos pageidaujate įtraukti į **Group Address Book**.
 - Galima tiesiogiai ištrinti pavienius adresatus. Pažymėkite sąrašė **Group Address Book** esančius adresatus, kuriuos pageidaujate ištrinti, ir spustelėkite **Delete**.
-

Prie tinklo prijungto įrenginio naudojimas

Šiame skyriuje pateikiami paeiliniai nurodymai, kaip sukongigūruoti tinklo aplinką prieš naudojant įrenginį. Jei ketinate kongigūruoti tinklo aplinką, privalote žinoti su tuo susijusius terminus. Jei kai kurių terminų nesuprantate, susiraskite juos terminų žodynyje („Terminų žodynas“ p. 293).

• Tinklo aplinka	135
• Tinklo sąrankos atvėrimas	136
• Tinklo nuostatos (TCP/IP kongigūravimas)	137
• Tinklo kongigūracijos ataskaitos spausdinimas	140
• Protokolų nustatymas	141
• Tinklo filtrų nuostatos	142
• Belaidžio tinklo sąranka (ne visuose įrenginiuose)	143

Tinklo aplinka

Tinklą galėsite naudoti prie atitinkamo įrenginio prievado prijungę tinklo kabelį.

Kad galėtumėte savo įrenginį naudoti kaip tinklo įrenginį, jame reikės sukonfigūruoti tinklo protokolus. Pagrindines tinklo nuostatas galima sukonfigūruoti naudojant įrenginio valdymo skydelį.

Tolesnėje lentelėje nurodytos tinklo aplinkos, kurioms pritaikytas įrenginys.

Elementas	Specifikacija
Tinklo sąsaja	<ul style="list-style-type: none">• Ethernet 10/100/1000 Base-TX laidinis LAN• Tinklo sąsaja – 802.11b/g/n per 2,4 GHz belaidį LAN ir artimojo ryšio NFC (artimojo lauko ryšių technologija)^a
Tinklo operacinė sistema	<ul style="list-style-type: none">• „Windows® XP Service Pack 3“, „Windows Server® 2003“, „Windows Vista“®, „Windows® 7“, „Windows 8“, „Windows Server® 2008 R2“, „Windows 10“, „Windows Server® 2016“• „Novell NetWare“ 5.x~6.x
Tinklo protokolai	<ul style="list-style-type: none">• TCP/„IPv4“• TCP/IPv6 (DHCP, DNS, RAW, LPR, SNMPv 1/2/3, HTTP, IPSec)• DHCP, BOOTP• DNS, DDNS, WINS, „Bonjour“, SLP, UPnP(SSDP)• „Standard TCP“/„IP Printing“ (RAW), LPR, IPP, „FTP Printing“, „ThinPrint“• FTP(S), SMB, SMTP(S), WSD, „I-Fax“• LDAP(S), „Kerberos“, 802.1x• SNMPv 1/2/3, HTTP (S), „IPSec“

a.Pasirinktinis įtaisas. Žr. „Galimi priedai“ p. 226.

Tinklo sąrankos atvėrimas

- 1 Įsitikinkite, kad prie įrenginio prijungtas eterneto kabelis.
- 2 Pradžios rodinyje arba meniu **Apps** bakstelėkite **Settings** > **Network Settings** > **Ethernet**.
- 3 Prisijunkite turėdami administratoriaus teises (žr. „Prisijungimas“ p. 172).

Tinklo nuostatos (TCP/IP konfigūravimas)

Prijungę įrenginį prie tinklo pirmiausia turite sukonfigūruoti jo TCP/IP nuostatas. Toliau nurodytos nuostatos yra pagrindinės, kurių reikia, kad spausdintuvas veiktų kaip tinklo įrenginys. Galite nustatyti TCP/IP, DNS serverį, TCP/IPv6, ethernetą ir IP adresų priskyrimo metodus.

Ethernet

Galima nustatyti etherneto nuostatas.

Pradžios rodinyje arba meniu **Apps** bakstelėkite **Settings** > **Network Settings** > **Ethernet**.



Šią funkciją taip pat galite naudoti SyncThru™ Web Service. Atidarykite interneto naršyklę iš tinklo kompiuterių ir įveskite IP adresą savo kompiuteryje (žr. „Skirtukas Settings“ p. 197).

-
- **Ethernet Port:** Galima įjungti arba išjungti etherneto prievadą.
 - **Ethernet Speed:** Galima parinkti etherneto duomenų perdavimo spartą.
 - **MAC Address:** Rodomas įrenginio MAC adresas.

„„TCP/IP protokolas

Galima nustatyti IPv4 nuostatas.

Pradžios rodinyje arba meniu **Apps** bakstelėkite **Settings** > **Network Settings** > **Ethernet** > **TCP/IPv4**.



Šią funkciją taip pat galite naudoti SyncThru™ Web Service. Atidarykite interneto naršyklę iš tinklo kompiuterių ir įveskite IP adresą savo kompiuteryje (žr. „Skirtukas Settings“ p. 197).

IP konfigūravimas

Galima rinktis IP adresų priskyrimo metodą.

- **Static:** Įveskite IP adresą, potinklio kaukę, tinklų sietuvo adresą.
- **BOOTP:** IP adresą, potinklio kaukę, tinklų sietuvo adresą automatiškai priskiria BOOTP serveris.
- **DHCP:** IP adresą, potinklio kaukę, tinklų sietuvo adresą automatiškai priskiria DHCP serveris.

DNS konfigūravimas

Galima konfigūruoti DNS serverį.

- **Host Name:** Įveskite pagrindinio kompiuterio vardą. Jūs galite įvesti iki 63 simbolių. Numatytasis vardas yra „SEC[MAC address]“.
- **Domain Name:** Įveskite tinklo srities vardą. Jūs galite įvesti iki 128 simbolių.
- **Primary DNS Server:** Įveskite DNS serverio, kurį pageidaujate naudoti pirmuoju, adresą.

- **Secondary DNS Server:** Įveskite DNS serverio, kurį pageidaujate naudoti kaip alternatyvą, adresą.
- **Dynamic DNS Registration:** Jei pageidaujate naudoti, pažymėkite vieną ar kelis dinaminės DNS registracijos žymimuosius langelius. Pažymėjus šią parinktį įrenginys automatiškai užregistruoja DNS serveriuose savo pagrindinio kompiuterio vardą ir tinklo srities vardą. Be to, jei pažymima ši parinktis ir parenkamas DHCP, DHCP FQDN parinktys automatiškai išjungiamos.

WINS („Windows“ interneto vardų tarnyba)

Galite konfigūruoti WINS serverį. WINS naudojamas „Windows“ operacinėje sistemoje. Nustatykite šią parinktį.

Rodyti IP adresą / serverio pavadinimą

Galima nustatyti, kad įrenginys rodytų IP adresą arba serverio pavadinimą pranešimų juostoje. Nustačius šią parinktį IP adresas arba serverio pavadinimas rodomas pranešimų juostoje.

TCP/IPv6

Galima nustatyti IPv6 nuostatas.

Pradžios rodinyje arba meniu **Apps** bakstelėkite **Settings > Network Settings > Ethernet > TCP/IPv6**.



Šią funkciją taip pat galite naudoti SyncThru™ Web Service. Atidarykite interneto naršyklę iš tinklo kompiuterių ir įveskite IP adresą savo kompiuteryje (žr. „Skirtukas Settings“ p. 197).

-
- **Protocol:** Bakstelėkite, jei pageidaujate sistemoje naudoti IPv6. Paleiskite įrenginio operacinę sistemą iš naujo, kad įsigaliojūtų pakeista nuostata.
 - **IPv6 Address:** Rodomi IPv6 adresų tipai.
 - **Link-local Address:** Tai IPv6 adresas, prasidedantis prefiksu FE80. Šis adresas skirtas naudoti vietiniame tinklo segmente ir sudaromas automatiškai.
 - **Stateless Address:** Tai – IPv6 adresas, sudarytas iš maršruto parinktuvo pranešamo prefikso ir sąsajos identifikatoriaus. Eterneto sąsajos atveju sąsajos identifikatorius paprastai išvedamas iš įrenginio MAC adreso. Nustatytas prefiksas priklauso nuo maršruto parinktuvo konfigūracijos.



Pagal maršruto parinktuvo praneštą reikšmę galima sukongigūruoti daugiau nei vieną adresą, tačiau ekrane rodomas tik vienas.

-
- **Stateful Address:** Tai – IPv6 adresas, kurį gauna DHCPv6 serveris.
 - **Manual Address:** Tai – IPv6 adresas, kurį administratorius gali konfigūruoti pats.
 - **DHCPv6 Configuration:** Pasirinkite DHCPv6 konfigūraciją, kurią pageidaujate naudoti.
 - **Use DHCP as directed by a router:** DHCPv6 įjungiamas, kai maršruto parinktuvas praneša naudoti DHCPv6.
 - **Always Enable DHCP:** Nepriklausomai nuo maršruto parinktuvo pranešimo IPv6 adresui gauti naudojamas DHCPv6.
 - **Never use DHCP:** Išjungiamas DHCPv6.

- **DHCP Unique Identifier:** Klientai naudoja DHCP unikalųjį identifikatorių (DUID) IP adresui iš DHCPv6 serverio gauti. Serveris suranda DUID savo duomenų bazėje ir išsiunčia klientui atitinkamus nuostatų sąrankos duomenis (adresą, naudojimosi trukmes, DNS serverių duomenis ir pan.).
- **DHCP Identity Association Identifier:** Kiekviena sąsaja turi savo ID, vadinamą tapatumo susiejimo identifikatorių (IAID), kuris susieja sąsają su vienu arba keliais IP adresais. Kiekvieno priskyrimo duomenis DHCPv6 serveryje sudaro DUID ir IAID pora.

802.1x

Galite įjungti 802.1x standarto tapatumo nustatymo funkciją, kuri yra pagrįsta prievadų valdymu. Jei ši tapatumo nustatymo funkcija įjungiamą, nenustačius įrenginio tapatumo jam draudžiama patekti į tinklą per apsaugotą prievadą. Naudojant šią funkciją galima apsaugoti tinklą.

Pradžios rodinyje arba meniu **Apps** bakstelėkite **Settings > Network Settings > Ethernet > 802.1x**.

- **802.1x:** Pažymėjus ši funkcija įjungiamą.
- **802.1x Authentication Method:** Nustatoma, kurį tapatumo nustatymo algoritmą naudoti.
 - **EAP-MD5:** Užtikrinamas minimalus saugumas. Maišos funkcija MD5 pažeidžiama žodynų atakos atveju ir nepritaikyta generuoti raktams.
 - **PEAP:** Rekomenduojama naudotojams, ketinantiems naudoti tik „Microsoft Desktop“ klientus ir serverius. Nerekomenduojama kitiems naudotojams.
 - **EAP-MS-CHAPv2:** MS-CHAPv2 pagrįstas abipusiu lygiarangių tinklo įrenginių tapatumo nustatymu jungiant lygiarangių atpažinimo pranešimą su atsakymo paketu ir atpažinties duomenų atsakomąjį pranešimą su sėkmingo patvirtinimo paketu.
 - **TLS:** Naudojamas sudaryti saugų kliento ir serverio ryšį internetu.

Tinklo konfigūracijos ataskaitos spausdinimas

Galite identifikuoti prie jūsų įrenginio prijungto tinklo nustatymus, atspausdinę tinklo konfigūracijos ataskaitą.

Pradžios rodinyje arba meniu **Apps** bakstelėkite **Settings** > **Management** > **Report** > **Network Configuration** ir pasirinkite **Print**.



Šią funkciją taip pat galite naudoti SyncThru™ Web Service. Atidarykite interneto naršyklę iš tinklo kompiuterių ir įveskite IP adresą savo kompiuteryje (žr. „„Skirtukas „Information““ p. 196).

Protokolų nustatymas

Galite įjungti / išjungti protokolus (**Standard TCP/IP**, **LPR**, **IPP**, **FTP**, **POP3**, **ThinPrint**, **CIFS**, **SNTP** (paprastąjį tinklo laiko protokolą), **SLP** (paslaugos vietos protokolą), **Telnet**, **SNMP V1/V2** (paprastąjį tinklo valdymo protokolą), **SNMPv3**, **UPnP(SSDP)** protokolą ir **mDNS** (daugiaabonentę domenų vardų sistemą), **SetIP**, **IPv6** ir **HTTP**.

Pradžios rodinyje arba meniu **Apps** bakstelėkite **Settings > Network Settings > Network Protocol**.



Šią funkciją taip pat galite naudoti SyncThru™ Web Service. Atidarykite interneto naršyklę iš tinklo kompiuterių ir įveskite IP adresą savo kompiuteryje (žr. „Skirtukas Settings“ p. 197).

Tinklo filtrų nuostatos

Galima nustatyti, kad įrenginys neleisų prie jo prisijungti kitiems įrenginiams, turintiems į sąrašą neįtrauktus IP arba MAC adresus.

Galima nustatyti bendrąsias tinklo filtrų nuostatas.

Pradžios rodinyje arba meniu **App** bakstelėkite **Settings** > **Network Settings** > **Network Security** > **Network Filtering**.



Šią funkciją taip pat galite naudoti SyncThru™ Web Service. Atidarykite interneto naršyklę iš tinklo kompiuterių ir įveskite IP adresą savo kompiuteryje (žr. „Skirtukas Settings“ p. 197).

-
- **MAC Filtering:** išjungti MAC filtravimą.
 - **IPv4 Filtering:** išjungti IPv4 filtravimą.
 - **IPv6 Filtering:** išjungti IPv6 filtravimą.

Belaidžio tinklo sąranka (ne visuose įrenginiuose)



- Patikrinkite parinkčių sąrašą ir užsakykite parduotuvėje (žr. „Galimi priedai“ p. 226). Įdiegę belaidžio ryšio / NFC rinkinį (pasirenkamasis), nustatykite įrenginį, kad jis naudotų šią funkciją.
- Įsitikinkite, kad įrenginys palaiko belaidį tinklą. Kai kurie modeliai nepalaiko belaidžio tinklo (žr. „Funkcijos pagal modelius“ p. 6). Klaidų, galinčių atsirasti belaidžio tinklo nustatymo metu, aprašymus rasite trikčių šalinimo skyriuje (žr. „Belaidžio tinklo problemos“ p. 272).

Belaidžiam tinklui reikia didesnio saugumo, todėl pirmiausia nustatomas prieigos taškas, tinklo pavadinimas (SSID), naudojamas saugos tipas ir tinklui sukuriama tinklo slaptažodis. Šios informacijos teiraukitės pas savo tinklo administratorių, prieš įdiegdami įrenginį.

Belaidžio tinklo sąrankos metodai

Belaidį ryšį galite nustatyti arba iš įrenginio, arba iš kompiuterio. Toliau pateiktoje lentelėje pasirinkite nustatymo būdą.



- Priklausomai nuo modelio ir šalies, kai kurių belaidžio tinklo įdiegimo tipų gali nebūti.
- Primitytinai rekomenduojame nustatyti slaptažodžius prieigos taškuose. Jei prieigos taškuose nenustatysite slaptažodžių, jais neteisėtai gali pasinaudoti nežinomi įrenginiai, įskaitant asmeninius kompiuterius, išmaniuosius telefonus ir spausdintuvus. Kaip nustatyti slaptažodį, žr. prieigos taško naudotojo vadovą.

Sąrankos metodas	Prijungimo būdas	Aprašymas ir nuorodos
Su prieigos tašku	Iš kompiuterio	Žr. „Naudojant tinklo kabelį“ p. 146.
	Iš aparato valdymo skydo	Žr. „WPS meniu naudojimas“ p. 144. Žr. „Naudojant Wi-Fi Networks“ p. 146.
„Wi-Fi Direct“ sąranka		Žr. „„Wi-Fi Direct“ nustatymas spausdinimui iš mobiliųjų prietaisų“ p. 148.

WPS meniu naudojimas

Jei įrenginys ir prieigos taškas (ar belaidis maršruto parinktuvas) pritaikytas funkcijai „Wi-Fi Protected Setup™“ (WPS), nesunkiai sukonfigūruosite belaidžio tinklo nuostatas naudodami meniu **WPS** – net nereikės kompiuterio.



- Prisijungti prie prieigos taško (arba belaidžio maršruto parinktuvo) galima paspaudus mygtuką **WPS(PBC)** arba įvedus PIN kodą iš kompiuterio. Prisijungimo metodas skiriasi priklausomai nuo naudojamo prieigos taško (ar belaidžio maršruto parinktuvo). Daugiau informacijos ieškokite naudojamo prieigos taško (ar belaidžio ryšio kelvedžio) naudotojo vadove.
- Belaidžiam tinklui nustatyti naudojant WPS, gali pasikeisti saugos nuostatos. Siekdami to išvengti, užblokuokite WPS parinktis skirtas esamiems saugos nustatymams. Parinkties pavadinimas gali skirtis priklausomai nuo naudojamo prieigos taško (arba belaidžio maršrutizatoriaus).

Elementai, kuriuos reikia paruošti

- Patikrinkite, ar prieigos taškas (ar belaidžio ryšio kelvedis) palaiko WPS („Wi-Fi Protected Setup™“).
- Patikrinkite, ar jūsų įrenginys palaiko WPS („Wi-Fi Protected Setup™“).
- Tinklo kompiuteris (tik PIN režimas)

Tipo pasirinkimas

Prijungti įrenginį prie belaidžio tinklo galima dviem metodais.

- **Konfigūravimo paspaudžiant mygtuką (PBC)** metodu galima prijungti įrenginį prie belaidžio tinklo spustelint įrenginio valdymo skydelyje meniu **WPS Settings** ir funkcijai „Wi-Fi Protected Setup™“ (WPS) pritaikyto prieigos taško (arba belaidžio maršruto parinktuvo) mygtuką **WPS (PBC)**.
- **Asmeninio identifikacijos numerio (PIN)** būdas padeda prijungti įrenginį prie belaidžio tinklo, WPS („Wi-Fi Protected Setup™“) prieigos taške (ar belaidžiam kelvedyje) įvedant pridedamą PIN informaciją.

Prijungimas naudojant WPS

Gamykloje jūsų įrenginiui nustatytas **PBC** režimas, kurį rekomenduojama naudoti įprasto belaidžio tinklo aplinkoje.

Prijungimas PBC režimu



Į laukelius **ID** ir **Password** įveskite atitinkamus duomenis. ID, slaptažodis ir tinklo sritis turi būti ta pati kaip jungiantis iš įrenginio (žr. „Prisijungimas“ p. 172). Jei pageidaujate sukurti naują naudotoją arba pakeisti slaptažodį, žr. „Skirtukas Security“ p. 198.

- 1 Pradžios rodinyje arba meniu **Apps** bakstelėkite **Settings** > **Network Settings** > **Wi-Fi**.
- 2 Bakstelėkite **WPS Settings** > **Connect via PBC**.
- 3 Bakstelėkite **Start**.
- 4 Bakstelėkite prieigos taško (arba belaidžio maršruto parinktuvo) mygtuką **WPS (PBC)**.
- 5 Vykdykite ekrane pateikiamus nurodymus.
Ekrane rodomi pranešimai

Prijungimas PIN kodo režimu



Į laukelius **ID** ir **Password** įveskite atitinkamus duomenis. ID, slaptažodis ir tinklo sritis turi būti ta pati kaip jungiantis iš įrenginio (žr. „Prijungimas“ p. 172). Jei pageidaujate sukurti naują naudotoją arba pakeisti slaptažodį, žr. „Skirtukas Security“ p. 198.

- 1 Pradžios rodinyje arba meniu **Apps** bakstelėkite **Settings** > **Network Settings** > **Wi-Fi**.
 - 2 Bakstelėkite **WPS Settings** > **Connect via PIN**.
 - 3 Bakstelėkite **Start**.
 - 4 Ekrane bus parodytas aštuonių skaitmenų PIN kodas.
Kompiuteryje, kuris prijungtas prie prieigos taško (ar belaidžio kelvedžio), per dvi minutes turite įvesti aštuonženklį PIN kodą.
-



Prie prieigos taško (arba belaidžio maršruto parinktuvo) prisijungsite įvedę kompiuteryje PIN kodą. Prijungimo metodas priklauso nuo naudojamo prieigos taško (ar belaidžio maršruto parinktuvo). Daugiau informacijos ieškokite naudojamo prieigos taško (ar belaidžio ryšio kelvedžio) naudotojo vadove.

- 5 Vykdykite ekrane pateikiamus nurodymus.
Ekrane rodomi pranešimai

Naudojant Wi-Fi Networks

Prieš pradėdami turite sužinoti belaidžio tinklo pavadinimą (SSID) ir tinklo raktą, jei jis šifruojamas. Ši informacija nustatoma, kai įdiegiamas prieigos taškas (ar belaidis kelvedis). Jei nieko nežinote apie belaidžio tinklo aplinką, kreipkitės į tinklą konfigūravusį asmenį.



Į laukelius **ID** ir **Password** įveskite atitinkamus duomenis.

ID, slaptažodis ir tinklo sritis turi būti ta pati kaip jungiantis iš įrenginio (žr. „Prisijungimas“ p. 172). Jei pageidaujate sukurti naują naudotoją arba pakeisti slaptažodį, žr. „Skirtukas Security“ p. 198.

- 1 Pradžios rodinyje arba meniu **Apps** bakstelėkite **Settings** > **Network Settings** > **Wi-Fi**.
- 2 Bakstelėkite **Wi-Fi Settings**.
- 3 Įrenginys parodys galimų pasirinkti tinklų sąrašą. Kai pasirinksite tinklą, spausdintuvus paragins įvesti atitinkamą saugos raktą.
- 4 Pasirinkite pageidaujamą „Wi-Fi“ tinklo parinktį.

Naudojant tinklo kabelį



Dėl informacijos apie tinklo konfigūraciją kreipkitės į tinklo administratorių arba asmenį, kuris konfigūruoja belaidį tinklą.

Jūsų įrenginys yra su tinklu suderinamas įrenginys. Kad įrenginys veiktų jūsų tinkle, reikės atlikti tam tikras konfigūravimo procedūras.

Elementai, kuriuos reikia paruošti

- Prieigos taškas
- Prie tinklo prijungtas kompiuteris
- Įrenginys su įdiegta belaidžio tinklo sąsaja
- Tinklo kabelis

IP nustatymas naudojant programą SetIP („Windows“)

Ši programa skirta įrenginio tinklo IP adresui rankiniu būdu nustatyti ir ryšui naudojant jo MAC adresą užmegzti. MAC adresas yra tinklo sąsajos techninės įrangos serijos numeris, kurį galima rasti tinklo konfigūracijos ataskaitoje **Network Configuration Report** (žr. „Tinklo konfigūracijos ataskaitos spausdinimas“ p. 140).

Įrenginio belaidžio tinklo konfigūravimas

Prieš pradėdami turite sužinoti belaidžio tinklo pavadinimą (SSID) ir tinklo raktą, jei jis šifruojamas. Ši informacija nustatoma, kai įdiegiamas prieigos taškas (ar belaidis kelvedis). Jei nieko nežinote apie belaidžio tinklo aplinką, kreipkitės į tinklą konfigūravusį asmenį.

Belaidžio tinklo parametrus sukongūruoti galite naudoti **SyncThru™ Web Service**.

„SyncThru™ Web Service“ naudojimas

Prieš pradėdami konfigūruoti belaidžio tinklo parametrus, patikrinkite kabelio būseną.

- 1 Prieiga prie „SyncThru™ Web Service“ (žr. „Prisijungimas prie SyncThru™ Web Service.“ p. 195).
- 2 Pasirinkite skirtuką **Network Settings**.
- 3 Pasirinkite **Wi-Fi > Wizard**.
- 4 Pasirinkite vieną **Network Name(SSID)** iš sąrašo.
- 5 Pasirinkite **Next**.
Jei bus parodytas belaidžio tinklo saugumo nustatymo langas, įveskite registruotą slaptažodį (tinklo slaptažodį) ir pasirinkite **Next**.
- 6 Atsiras patvirtinimo langas; patikrinkite belaidžio tinklo sąranką. Jei sąranka teisinga, spustelėkite **Apply**.

„Wi-Fi“ tinklo įjungimas ir išjungimas

- 1 Prieiga prie „SyncThru™ Web Service“ (žr. „Prisijungimas prie SyncThru™ Web Service.“ p. 195).
- 2 Pasirinkite skirtuką **Network Settings > Wi-Fi**.
- 3 Galima įjungti arba išjungti „Wi-Fi“ tinklą.

„Wi-Fi Direct“ nustatymas spausdinimui iš mobiliųjų prietaisų

„Wi-Fi Direct“ yra saugus ir paprastas naudoti lygiarangių įrenginių ryšys, kurį sudaro funkcijai „Wi-Fi Direct“ pritaikytas spausdintuvas ir mobilusis įrenginys.

Su „Wi-Fi Direct“ spausdintuvą galite prijungti prie „Wi-Fi Direct“ tinklo, tuo pat metu būdami prisijungę prie prieigos taško. Vienu metu galite naudoti ir laidinį tinklą, ir „Wi-Fi Direct“ tinklą, kad keli naudotojai galėtų pasiekti ir spausdinti dokumentus ir iš „Wi-Fi Direct“, ir iš laidinio tinklo.



- Patikrinkite parinkčių sąrašą ir užsakykite parduotuvėje (žr. „Galimi priedai“ p. 226). Įdiegę belaidžio ryšio / NFC rinkinį (pasirenkamasis), nustatykite įrenginį, kad jis naudotų šią funkciją.
- Mobilioju prietaisu per spausdintuvo „Wi-Fi Direct“ funkciją prie interneto jungtis negalite.
- Palaikomų protokolų sąrašas gali skirtis nuo jūsų modelio protokolų sąrašo, „Wi-Fi Direct“ tinklai NEPALAIKO „IPv6“, tinklo filtravimo, „IPSec“, WINS ir SLP paslaugų.

„Wi-Fi Direct“ nustatymas

„Wi-Fi Direct“ ypatybę galite įjungti vienu iš šių būdų.

Iš įrenginio



Į laukelius **ID** ir **Password** įveskite atitinkamus duomenis. ID, slaptažodis ir tinklo sritis turi būti ta pati kaip jungiantis iš įrenginio (žr. „Prisijungimas“ p. 172). Jei pageidaujate sukurti naują naudotoją arba pakeisti slaptažodį, žr. „Skirtukas Security“ p. 198.

- 1 Pradžios rodinyje arba meniu **Apps** bakstelėkite **Settings** > **Network Settings** > **Wi-Fi**.
- 2 Bakstelėkite **Wi-Fi Direct**.
- 3 Įjunkite **Wi-Fi Direct**.

Iš kompiuterio, prijungto prie tinklo

Jeigu jūsų spausdintuvas prijungtas tinklo kabeliu arba per belaidės prieigos tašką, „Wi-Fi Direct“ galite įjungti ir konfigūruoti per SyncThru™ Web Service.

- 1 Prieiga prie „**SyncThru™ Web Service**“ (žr. „Prisijungimas prie SyncThru™ Web Service.“ p. 195).
- 2 Pasirinkite skirtuką **Settings** > **Network Settings** > **Wi-Fi** > **Wi-Fi Direct™**.

3 Įjunkite **Wi-Fi Direct™** ir nustatykite kitas parinktis.

Mobiliojo įrenginio nustatymas

- Kai spausdintuve nustatysite „Wi-Fi Direct“, mobiliojo prietaiso, kurį naudojate, naudotojo vadove pasiskaitykite apie tai, kaip nustatyti jo „Wi-Fi Direct“.
 - Kai nustatysite „Wi-Fi Direct“, turėsite atsisiųsti spausdinimo iš mobiliojo prietaiso programą (pavyzdžiui: „Samsung Mobile Print“), kad galėtumėte spausdinti iš savo išmaniojo telefono.
-



- Kai rasite spausdintuvą, prie kurio norite prisijungti iš mobiliojo prietaiso, pasirinkite spausdintuvą ir šviesos diodas sumirksės. Paspauskite spausdintuvo WSP meniu, ir jis bus prijungtas prie jūsų mobiliojo įrenginio.
 - Jeigu mobilusis įrenginys nepalaiko tiesioginio belaidžio ryšio, turite ne spausti WSP mygtuką, o įvesti spausdintuvo tinklo raktą.
-

Įrenginio naudojimas per mobilųjį įrenginį

Šiame skyriuje pateikiami paeiliniai nurodymai, kaip sukongigūruoti mobilųjį įrenginį prieš naudojant įrenginį. Patikrinkite, ar jūsu mobilusis įrenginys palaiko „Wi-Fi“ funkcijas ir ar „Wi-Fi“ funkcija yra įjungta spausdintuve („Prie tinklo prijungto įrenginio naudojimas“ p. 134).

- NFC funkcijos (ne visuose įrenginiuose) naudojimas 151
- Tinkamos mobiliosios programos 162
- Mopria™ 164
- AirPrint 166
- „Google Cloud Print“™ 168

NFC funkcijos (ne visuose įrenginiuose) naudojimas



Jei pageidaujate papildyti įrenginį NFC funkcija, peržiūrėkite pasirinktinės įrangos sąrašą ir užsisakykite įrangą prekybos vietoje (žr. „Galimi priedai“ p. 226). Įdiegę belaidžio ryšio / NFC rinkinį (pasirenkamasis), nustatykite įrenginį, kad jis naudotų šią funkciją.

NFC (šalia esančių prietaisų ryšio) spausdintuvas leidžia tiesiogiai spausdinti / nuskaityti / siųsti faksą iš mobiliojo įrenginio, laikant jį virš spausdintuvo NFC žymos ant belaidžio / NFC rinkinio (pasirinktinės belaidžio LAN įrangos). Tam nereikia įdiegti spausdintuvo tvarkyklės ar jungtis prie prieigos taško. Tiesiog reikalingas NFC palaikantis mobilusis įrenginys. Kad galėtumėte naudoti šią funkciją, mobilajame įrenginyje turi būti įdiegta atitinkama programa.



- Priklausomai nuo mobiliojo įrenginio gaubto medžiagos, NFC atpažinimas gali neveikti tinkamai.
 - Priklausomai nuo naudojamo mobiliojo įrenginio, perdavimo greitis gali skirtis.
 - Ši funkcija galima tik modeliuose su NFC žyma (žr. „Aparato apžvalga“ p. 15).
 - Jei naudojamas kitoks nei su mobiliuoju įrenginiu patiektas dangtelis ar baterija arba metalinis dangtelis / lipdukas, jie gali blokuoti NFC signalą.
 - Jei nepavyksta sudaryti ryšio su NFC įrenginiais:
 - Išimkite mobilųjį įrenginį iš dėklo arba nuimkite jo dangtelį ir pabandykite dar kartą.
 - Išimkite ir vėl įdėkite mobiliojo įrenginio akumuliatorių ir pabandykite dar kartą.
-

Reikalavimai

- Įjungta NFC ir tiesioginio belaidžio ryšio funkcija ir mobilajame įrenginyje su 4.0 versijos arba naujesne operacine sistema „Android“ įdiegta atitinkama programa.
-



Tik „Android“ OS 4.1 ar naujesnė versija mobilajame įrenginyje automatiškai įjungia „Wi-Fi Direct“ funkciją, įjungus NFC funkciją. Jei norite naudoti NFC funkciją, rekomenduojame atnaujinti mobiliojo įrenginio operacinę sistemą į „Android“ 4.1 ar naujesnę.

- Spausdintuve turi būti įjungta funkcija „Wi-Fi Direct“ (žr. „Wi-Fi Direct“ nustatymas spausdinimui iš mobiliųjų prietaisų“ p. 148).

Susiję programos

Su NFC funkcija galima naudoti keletą programų. Programas galima atsisiųsti iš parduotuvės „Google Play“.

- **Samsung Mobile Print:** Naudotojai gali spausdinti, skaityti (jei įrenginys pritaikytas skaityti) arba siųsti faksu (jei įrenginys pritaikytas fakso funkcijoms) nuotraukas, dokumentus ir interneto tinklalapius tiesiogiai iš išmaniojo telefono arba planšetinio kompiuterio (žr. „Programos Samsung Mobile Print naudojimas“ p. 158).
- **Samsung Mobile Print Control:** Padeda naudotojams lengvai atlikti tapatumo nustatymo procedūrą. Ši programa skirta vienu metodu nustatyti naudotojo tapatumą mobiliuoju įrenginiu (žr. „Programos „Samsung Mobile Print Control“ naudojimas“ p. 152).
- **Samsung Mobile Print Manager:** Naudotojai gali naudoti klonavimo ir belaidžio ryšio konfigūravimo funkcijas mobiliajame įrenginyje (žr. „Programos Samsung Mobile Print Manager naudojimas“ p. 154).

Programos „Samsung Mobile Print Control“ naudojimas

Programa „Samsung Mobile Print Control“ naudojama nustatyti tapatumui ir (arba) registruotis.

Tapatumo nustatymas iš mobiliojo įrenginio

1 Patikrinkite, ar mobiliajame įrenginyje įjungtos NFC funkcijos, o spausdintuve įjungta tiesioginio belaidžio ryšio funkcija.

2 Atverkite programą „**Samsung Mobile Print Control**“.



Jei mobiliajame telefone neturite įdiegtos programos „**Samsung Mobile Print Control**“, iš mobiliojo įrenginio apsilankykite programų parduotuvėje („Samsung Apps“, „Play Store“, „App Store“), susiraskite pageidaujamą atsisiųsti programą ir pamėginkite dar kartą.

3 Pasirinkite, kaip autentifikuoti naudotoją naudojant NFC.

4 Pasirinkite prisijungimo būdą.

5 Į laukelius **ID** ir **Password** įveskite atitinkamus duomenis.

Naudokite tuos pačius ID ir slaptažodžio duomenis, kurių reikia prisijungiant iš įrenginio (žr. „Prisijungimas“ p. 172).



Jei pageidaujate sukurti naują naudotoją arba pakeisti slaptažodį, žr. „Skirtukas Security“ p. 198.

- 6 Priglauskite mobiliojo įrenginio NFC žymenį (paprastai esantį mobiliojo įrenginio nugarėlėje) prie spausdintuvo NFC žymens ().

Palaukite kelias sekundes, kol mobilusis įrenginys prisijungs prie spausdintuvo.

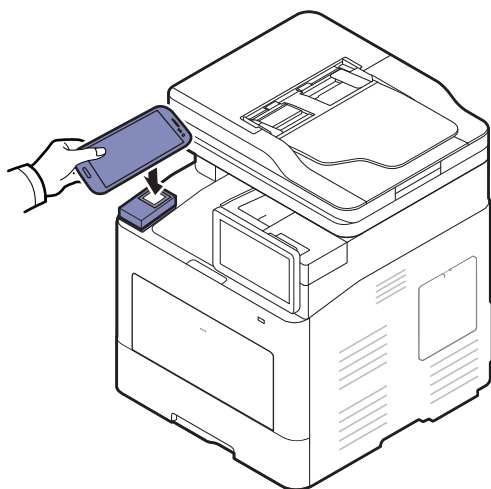

Kai kuriuose įrenginiuose NFC žyma gali būti ne mobiliojo įrenginio nugarėlėje. Prieš žymėdami patikrinkite, kurioje jūsų mobiliojo įrenginio vietoje yra NFC antena.

Registracija iš mobiliojo įrenginio

- 1 Patikrinkite, ar mobiliajame įrenginyje įjungtos NFC funkcijos, o spausdintuve įjungta tiesioginio belaidžio ryšio funkcija.
- 2 Atverkite programą „**Samsung Mobile Print Control**“.



Jei mobiliajame telefone neturite įdiegtos programos „**Samsung Mobile Print Control**“, iš mobiliojo įrenginio apsilankykite programų parduotuvėje („Samsung Apps“, „Play Store“, „App Store“), susiraskite pageidaujama atsisiųsti programą ir pamėginkite dar kartą.

- 3 Paspauskite  piktogramą **Samsung Mobile Print Control** ekrane.
- 4 Pasirinkite, kaip autentifikuoti naudotoją naudojant NFC.
- 5 Pasirinkite prisijungimo būdą.
- 6 Įveskite **ID, Password, Domain, Passcode** ir spustelėkite **OK**.
Naudokite tuos pačius ID, slaptažodžio ir domeno duomenis, kurių reikia prisijungiant iš įrenginio (žr. „Prisijungimas“ p. 172).



Jei pageidaujate sukurti naują naudotoją arba pakeisti slaptažodį, žr. „Skirtukas Security“ p. 198.

- 7 Priglauskite mobiliojo įrenginio NFC žymenį (paprastai esantį mobiliojo įrenginio nugarėlėje) prie spausdintuvo NFC žymens (NFC).

Palaukite kelias sekundes, kol mobilusis įrenginys prisijungs prie spausdintuvo.

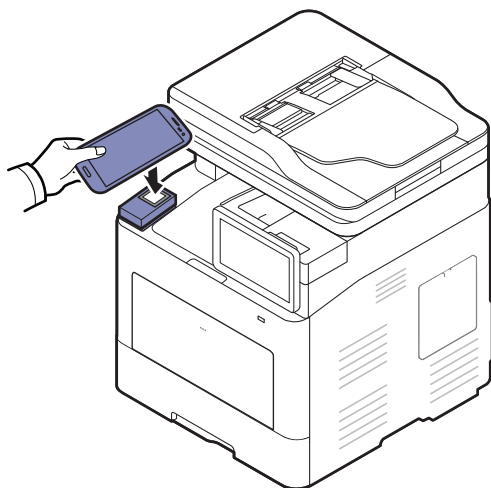

Kai kuriuose įrenginiuose NFC žyma gali būti ne mobiliojo įrenginio nugarėlėje. Prieš žymėdami patikrinkite, kurioje jūsų mobiliojo įrenginio vietoje yra NFC antena.

- 8 Jutikliniame spausdintuvo ekrane atsiranda pranešimas apie registracijos užbaigimą.

Programos Samsung Mobile Print Manager naudojimas

Jei turite ne vieną spausdintuvą ir kiekviename iš jų reikia nustatyti tokias pačias nuostatas, darbą lengvai galite atlikti naudodami programą **Samsung Mobile Print Manager**. Nuostatoms nukopijuoti priglauskite mobilųjį telefoną prie spausdintuvo NFC žymens ir bakstelėkite ekrane spausdintuvą, kuriam pageidaujate priskirti nuostatas.



Eksportuojant duomenis galima pasirinkti ne vieną parametą. Importuojant duomenis galima pasirinkti duomenis iš sąrašo ir importuoti.

Eksportavimas (nuostatų kopijavimas į mobiliąjį įrenginį)

- 1 Patikrinkite ar mobiliajame įrenginyje įjungtos NFC ir „Wi-Fi Direct“ funkcijos, o spausdintuve įjungta „Wi-Fi Direct“ funkcija.
- 2 Mobiliajame įrenginyje atverkite programą **Samsung Mobile Print Manager**.



Jei mobiliajame telefone neturite įdiegtos programos **Samsung Mobile Print Manager**, apsilankykite programų parduotuvėje iš mobiliojo įrenginio („Samsung Apps“, „Play Store“), susiraskite pageidaujamą atsisiųsti programą ir pamėginkite dar kartą.

- 3 Spustelėkite **Export**.
- 4 Į laukelius **ID** ir **Password** įveskite atitinkamus duomenis.
Naudokite tuos pačius ID ir slaptažodžio duomenis, kurių reikia prisijungiant iš įrenginio (žr. „Prisijungimas“ p. 172).



Jei pageidaujate sukurti naują naudotoją arba pakeisti slaptažodį, žr. „Skirtukas Security“ p. 198.

- 5 Priglauskite mobiliojo įrenginio NFC žymenį (paprastai esantį mobiliojo įrenginio nugarėlėje) prie spausdintuvo NFC žymens ().
Palaukite kelias sekundes, kol mobilusis įrenginys prisijungs prie spausdintuvo.

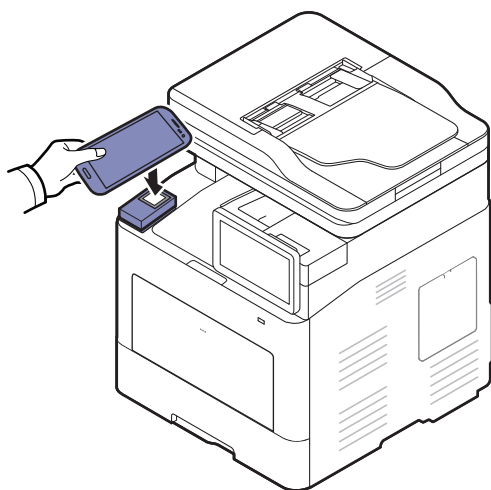

- Kai kuriuose įrenginiuose NFC žyma gali būti ne mobiliojo įrenginio nugarėlėje. Prieš žymėdami patikrinkite, kurioje jūsų mobiliojo įrenginio vietoje yra NFC antena.
 - Klonuojant duomenis įrenginys blokuojamas.
-

- 6 Pasirinkite pageidaujamas įrašyti nuostatas ir spustelėkite **OK**.
- 7 Vykdykite mobiliojo įrenginio ekrane pateikiamus nurodymus.

Importavimas (nuostatų įrašymas į įrenginį)

- 1 Patikrinkite ar mobiliajame įrenginyje įjungtos NFC ir „Wi-Fi Direct“ funkcijos, o spausdintuve įjungta „Wi-Fi Direct“ funkcija.
- 2 Mobiliajame įrenginyje atverkite programą **Samsung Mobile Print Manager**.



Jei mobiliajame telefone neturite įdiegtos programos **Samsung Mobile Print Manager**, apsilankykite programų parduotuvėje iš mobiliojo įrenginio („Samsung Apps“, „Play Store“), susiraskite pageidaujamą atsisiųsti programą ir pamėginkite dar kartą.

- 3 Spustelėkite **Import**.
- 4 Į laukelius **ID** ir **Password** įveskite atitinkamus duomenis.
Naudokite tuos pačius ID ir slaptažodžio duomenis, kurių reikia prisijungiant iš įrenginio (žr. „Prisijungimas“ p. 172).



Jei pageidaujate sukurti naują naudotoją arba pakeisti slaptažodį, žr. „Skirtukas Security“ p. 198.

- 5 Pasirinkite pageidaujamas kopijuoti nuostatas.
- 6 Vykdykite mobiliojo įrenginio ekrane pateikiamus nurodymus.
- 7 Priglauskite mobiliojo įrenginio NFC žymenį (paprastai esantį mobiliojo įrenginio nugarėlėje) prie spausdintuvo NFC žymens ().
Palaukite kelias sekundes, kol mobilusis įrenginys prisijungs prie spausdintuvo.

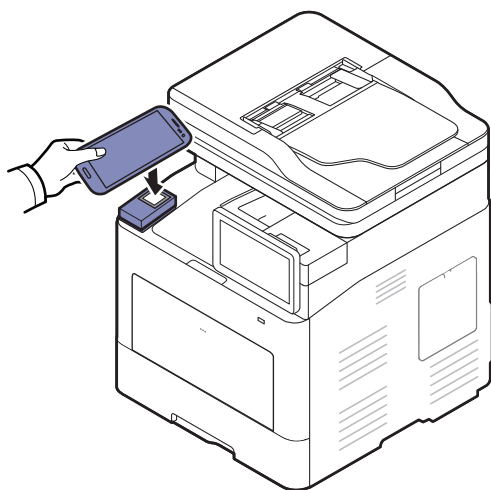

- Kai kuriuose įrenginiuose NFC žyma gali būti ne mobiliojo įrenginio nugarėlėje. Prieš žymėdami patikrinkite, kurioje jūsų mobiliojo įrenginio vietoje yra NFC antena.
- Klonuojant duomenis įrenginys blokuojamas.
- Importuojant duomenis įrenginys paleidžiamas iš naujo.

Belaidžio ryšio nuostatų sąranka

Galima nukopijuoti belaidžio ryšio nuostatas iš telefono į spausdintuvą priglaudžiant mobilųjį įrenginį prie spausdintuvo NFC žymens.

- 1 Patikrinkite ar mobiliajame įrenginyje įjungtos NFC ir „Wi-Fi Direct“ funkcijos, o spausdintuve įjungta „Wi-Fi Direct“ funkcija.
- 2 Mobilijame įrenginyje atverkite programą **Samsung Mobile Print Manager**.



Jei mobiliajame telefone neturite įdiegtos programos **Samsung Mobile Print Manager**, apsilankykite programų parduotuvėje iš mobiliojo įrenginio („Samsung Apps“, „Play Store“), susiraskite pageidaujamą atsisiųsti programą ir pamėginkite dar kartą.

- 3 Kai mobiliajame įrenginyje atveriamą programėlę **Samsung Mobile Print Manager**, bakstelėkite **Wi-Fi Setup**.

- 4 Į laukelius **ID** ir **Password** įveskite atitinkamus duomenis.

Naudokite tuos pačius ID ir slaptažodžio duomenis, kurių reikia prisijungiant iš įrenginio (žr. „Prisijungimas“ p. 172).



Jei pageidaujate sukurti naują naudotoją arba pakeisti slaptažodį, žr. „Skirtukas Security“ p. 198.

- 5 Jei prieigos taškas (arba belaidis maršruto parinktuvas) prijungtas, atsiradus patvirtinimo langui spustelėkite **OK**. Jei prieigos taškas (arba belaidis maršruto parinktuvas) neprijungtas, pasirinkite pageidaujamą prieigos tašką (arba belaidį maršruto parinktuvą), spustelėkite **OK** ir dar kartą **OK**.
- 6 Priglauskite mobiliojo įrenginio NFC žymenį (paprastai esantį mobiliojo įrenginio nugarėlėje) prie spausdintuvo NFC žymens ().
Palaukite kelias sekundes, kol mobilusis įrenginys prisijungs prie spausdintuvo.

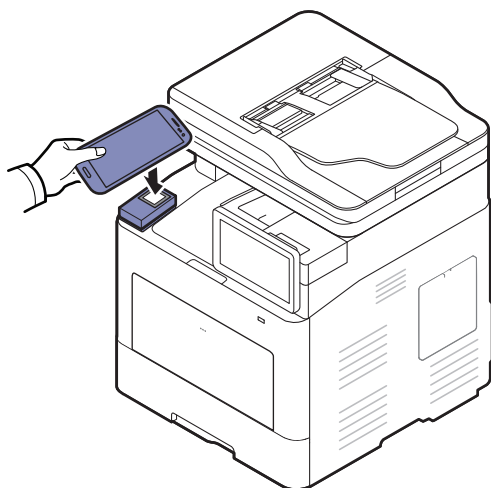

Kai kuriuose įrenginiuose NFC žyma gali būti ne mobiliojo įrenginio nugarėlėje. Prieš žymėdami patikrinkite, kurioje jūsų mobiliojo įrenginio vietoje yra NFC antena.

- 7 Vykdykite mobiliojo įrenginio ekrane pateikiamus nurodymus.

Programos Samsung Mobile Print naudojimas

Samsung Mobile Print – nemokama programa, kurią naudojant galima spausdinti, skaityti (tik daugiafunkciais įrenginiais) arba siųsti faksu (tik daugiafunkciais įrenginiais) nuotraukas, dokumentus ir interneto tinklalapius tiesiogiai iš išmaniojo telefono arba planšetinio kompiuterio.

Spausdinimas

- 1 Patikrinkite ar mobiliajame įrenginyje įjungtos NFC ir „Wi-Fi Direct“ funkcijos, o spausdintuve įjungta „Wi-Fi Direct“ funkcija.
- 2 Atverkite programą **Samsung Mobile Print**.



Jei mobiliajame telefone neturite įdiegtos programos **Samsung Mobile Print**, apsilankykite programų parduotuvėje iš mobiliojo įrenginio („Samsung Apps“, „Play Store“), susiraskite pageidaujama atsisųsti programą ir pamėginkite dar kartą.

3 Pasirinkite spausdinimo režimą.

4 Pasirinkite norimą spausdinti turinį.

Jei reikia, paspaudę piktogramą  pakeiskite spausdinimo parinktį.

5 Priglauskite mobiliojo įrenginio NFC žymenį (paprastai esantį mobiliojo įrenginio nugarėlėje) prie spausdintuvo NFC žymens ().

Palaukite keletą sekundžių, kol mobilusis įrenginys nusiųs užduotį į spausdintuvą.

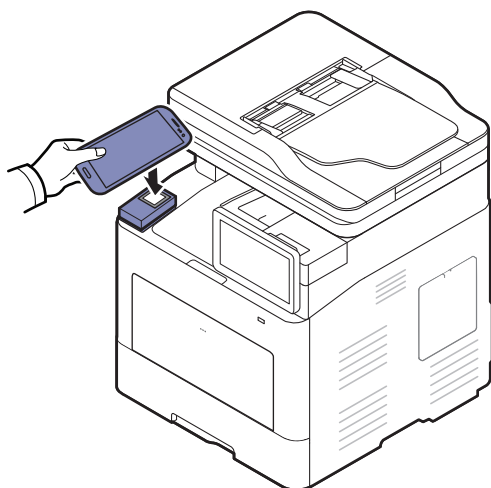

Kai kuriuose įrenginiuose NFC žyma gali būti ne mobiliojo įrenginio nugarėlėje. Prieš žymėdami patikrinkite, kurioje jūsų mobiliojo įrenginio vietoje yra NFC antena.

6 Spausdintuvas pradeda spausdinti.

Nuskaitymas

1 Patikrinkite ar mobiliajame įrenginyje įjungtos NFC ir „Wi-Fi Direct“ funkcijos, o spausdintuve įjungta „Wi-Fi Direct“ funkcija.

2 Atverkite programą **Samsung Mobile Print**.



Jei mobiliajame telefone neturite įdiegtos programos **Samsung Mobile Print**, apsilankykite programų parduotuvėje iš mobiliojo įrenginio („Samsung Apps“, „Play Store“), susiraskite pageidaujama atsisųsti programą ir pamėginkite dar kartą.

3 Pasirinkite skenavimo režimą.

4 Padėkite vieną dokumentą ant dokumentų stiklo gerąja puse žemyn arba padėkite dokumentus į dokumentų tiekuvą gerąja puse aukštyn (žr. „Originalų uždėjimas“ p. 39).

Jei reikia, paspaudę  pakeiskite skenavimo parinktį.

5 Priglauskite mobiliojo įrenginio NFC žymenį (paprastai esantį mobiliojo įrenginio nugarėlėje) prie spausdintuvo NFC žymens ().

Palaukite keletą sekundžių, kol mobilusis įrenginys nusiųs užduotį į spausdintuvą.

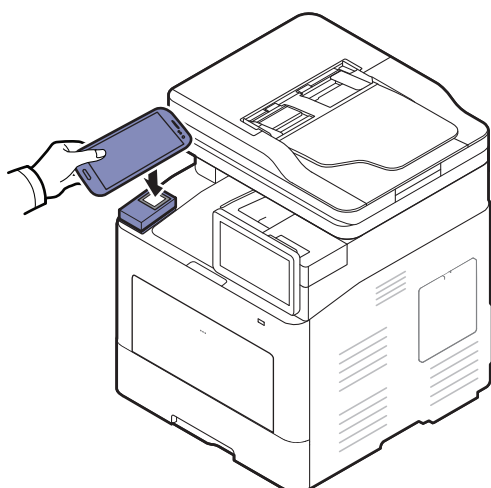

Kai kuriuose įrenginiuose NFC žyma gali būti ne mobiliojo įrenginio nugarėlėje. Prieš žymėdami patikrinkite, kurioje jūsų mobiliojo įrenginio vietoje yra NFC antena.

6 Spausdintuvas pradės skenuoti turinį.

Nuskenuoti duomenys išsaugomi mobiliajame įrenginyje.





Jei norite tęsti skenavimą, vadovaukitės instrukcijomis, pateiktomis programos lange.

Faksogramų siuntimas

- 1 Patikrinkite ar mobiliajame įrenginyje įjungtos NFC ir „Wi-Fi Direct“ funkcijos, o spausdintuve įjungta „Wi-Fi Direct“ funkcija.
- 2 Atverkite programą **Samsung Mobile Print**.



Jei mobiliajame telefone neturite įdiegtos programos **Samsung Mobile Print**, apsilankykite programų parduotuvėje iš mobiliojo įrenginio („Samsung Apps“, „Play Store“), susiraskite pageidaujamą atsisiųsti programą ir pamėginkite dar kartą.

- 3 Pasirinkite faksogramų siuntimo režimą.
- 4 Pasirinkite turinį, kurį norite siųsti faksu.
Jei reikia, įveskite fakso numerį ir paspausdami piktogramą  pakeiskite faksogramų siuntimo parinktį.
- 5 Priglauskite mobiliojo įrenginio NFC žymenį (paprastai esantį mobiliojo įrenginio nugarėlėje) prie spausdintuvo NFC žymens ().

Palaukite keletą sekundžių, kol mobilusis įrenginys nusiųs užduotį į spausdintuvą.

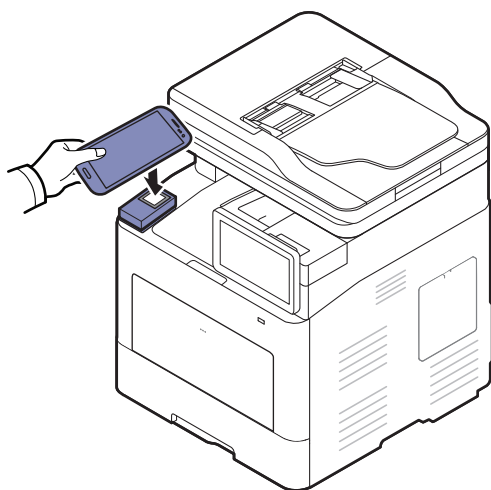

Kai kuriuose įrenginiuose NFC žyma gali būti ne mobiliojo įrenginio nugarėlėje. Prieš žymėdami patikrinkite, kurioje jūsų mobiliojo įrenginio vietoje yra NFC antena.

- 6 Spausdintuvas pradės turinį siųsti faksu.

Tinkamos mobiliosios programos

Programos, kurias galima naudoti

- **Samsung Mobile Print: Samsung Mobile Print** – nemokama programa, kurią naudojant galima spausdinti, skaityti (tik įrenginiais su skaitymo funkcija) arba siųsti faksu (tik įrenginiais su fakso funkcija) nuotraukas, dokumentus ir interneto tinklalapius tiesiogiai iš išmaniojo telefono arba planšetinio kompiuterio. **Samsung Mobile Print** suderinama ne tik su išmaniaisiais telefonais, turinčiais „Android“ ir „iOS“ operacines sistemas, bet ir su Jūsų „iPod Touch“ bei planšetiniu kompiuteriu. Ji jungia Jūsų mobilųjį prietaisą su tinkle esančiu Samsung spausdintuvu arba prie bevielio spausdintuvo per „Wi-Fi“ prieigos tašką. Nereikia nei diegti naujosios tvarkyklės, nei konfigūruoti tinklo nustatymų – tiesiog įsidiekite **Samsung Mobile Print** programėlę ir ji automatiškai aptiks suderinamus Samsung spausdintuvus. Galimas ne tik nuotraukų, svetainių puslapių ir pdf dokumentų spausdinimas, bet ir nuskaitymas. Jeigu turite „Samsung“ daugiafunkcijį įrenginį, galite sparčiai nuskaityti bet kurį dokumentą JPG, PDF arba PNG formatu ir paprastai peržiūrėti jį mobiliajame įrenginyje (žr. „Programos Samsung Mobile Print naudojimas“ p. 158).
- **Samsung Mobile Print Control:** Padeda naudotojams lengvai atlikti tapatumo nustatymo procedūrą. Ši programa skirta vienu metodu nustatyti naudotojo tapatumą mobiliuoju įrenginiu (žr. „Programos „Samsung Mobile Print Control“ naudojimas“ p. 152).
- **Samsung Mobile Print Manager:** Naudotojai gali naudoti klonavimo ir belaidžio ryšio konfigūravimo funkcijas mobiliajame įrenginyje (žr. „Programos Samsung Mobile Print Manager naudojimas“ p. 154).

Programų atsisiuntimas

Norėdami atsisiųsti programų, iš mobiliojo įrenginio apsilankykite programų parduotuvėje („Play Store“, „App Store“) ir susiraskite **Samsung Mobile Print / Samsung Mobile Print Control / Samsung Mobile Print Manager**. Taip pat kompiuteryje galite aplankyti „iTunes“, skirtą „Apple“ įrenginiams.

- „Samsung Mobile Print“ / „Samsung Mobile Print Control“
 - **Android:** Apsilankę „Play Store“ susiraskite „Samsung Mobile Print“ arba „Samsung Mobile Print Control“ ir atsisiųskite šią programą.
 - **iOS:** Apsilankę „App Store“ susiraskite „Samsung Mobile Print“ arba „Samsung Mobile Print Control“ ir atsisiųskite šią programą.
- **Samsung Mobile Print Manager**
 - **Android:** Apsilankę „Play Store“ susiraskite „Samsung Mobile Print Manager“ ir atsisiųskite šią programą.

Palaikomos mobiliosios OS

- **Samsung Mobile Print**
 - „Android OS 4,0“ ir vėlesnė
 - su „iOS 8,0“ arba vėlesne OS
- **Samsung Mobile Print Control**

- Įjungta NFC ir tiesioginio belaidžio ryšio funkcija ir mobiliajame įrenginyje su 4.0 versijos arba naujesne operacine sistema „Android“, 8.0 versijos arba naujesne operacine sistema „iOS“ įdiegta atitinkama programa.
- **Samsung Mobile Print Manager**
 - Įjungta NFC ir „Wi-Fi Direct“ funkcija ir mobiliajame įrenginyje su 4.0 versijos arba naujesne „Android“ operacine sistema įdiegta atitinkama programa

Mopria™



- Funkcija Mopria veikia tik tai įrenginiuose, kurie yra sertifikuoti kaip galintys naudoti „Mopria“. Patikrinkite, ar ant įrenginio pakavimo dėžės yra „Mopria“ sertifikavimo logotipas.
 - Įsitikinkite, kad spausdintuvas ir mobilusis įrenginys prijungti prie to paties tinklo ir kad veikia ryšys.
-



Spausdinimo paslauga Mopria™ yra mobilusis spausdinimo sprendimas, suteikiantis patobulintas spausdinimo galimybes bet kurio „Android“ sistemos telefono arba planšetinio kompiuterio naudotojams („Android“ versija 4.4 arba naujesnė). Naudodami šią paslaugą galite be papildomos konfigūracijos prisijungti prie bet kurio „Mopria“ sertifikata turinčio spausdintuvo, esančio tame pačiame tinkle kaip ir mobilusis įrenginys, ir per jį spausdinti. Spausdinimą palaiko daugelis „Android“ programėlių, pavyzdžiui, „Chrome“, „Gmail“, „Gallery“, „Drive“ ir „Quickoffice“.

Įrenginio konfigūravimas spausdinti naudojant „Mopria“

Mopria funkcijai jūsų įrenginyje reikalingi „Bonjour“ (mDNS) ir IPP protokolai. Kad įjungtumėte **Mopria** funkciją, atlikite toliau nurodytus veiksmus.

- 1 Prieiga prie „**SyncThru™ Web Service**“ (žr. „Prisijungimas prie SyncThru™ Web Service.“ p. 195).
- 2 Spustelėkite skirtuką **Settings** > **Network Settings** > **Standard TCP/IP, LPR, IPP** > **IPP**. Tada pasirinkite **Enable**.
- 3 Pasirinkite skirtuką **Settings** > **Network Settings** > **mDNS**. Tada pasirinkite **Enable**.
- 4 Pasirinkite skirtuką **Security** > **System Security** > **Feature Management** > **Mopria**. Tada pasirinkite **Enable**.

„Mopria“ konfigūravimas mobiliajame įrenginyje

Jeigu jūsų mobiliajame įrenginyje nėra įdiegta programėlė **Mopria Print Service**, per savo mobilių įrenginį apsilankykite programėlių parduotuvėje („Play Store“, „App Store“), suraskite **Mopria Print Service**, atsisiųskite ir įdiekite ją.

- 1 Savo Android įrenginio **Settings** meniu bakstelėkite **Printing**.



Skirtinguose mobiliuosiuose įrenginiuose ši parinktis gali būti ne toje pačioje vietoje. Jeigu nepavyksta surasti parinktį **Printing**, skaitykite savo mobiliojo įrenginio naudotojo vadovą.

- 2 Skiltyje **Print Services** bakstelėkite **Mopria Print Service**.

- 3 Bakstelėkite slankiklį **On/Off**, kad įjungtumėte **Mopria Print Service**.

Spausdinimas naudojant „Mopria“

Kaip spausdinti naudojant „Mopria“ iš „Android“ įrenginio:

- 1 Atidarykite el. laišką, nuotrauką, interneto puslapį ar dokumentą, kurį norite spausdinti.
- 2 Programėlės meniu bakstelėkite **Print**.
- 3 Pasirinkite **savo spausdintuvą**, tada konfigūruokite spausdinimo parinktis.
- 4 Vėl palieskite **Spausdinti**, kad išspausdintumėte dokumentą.



Kaip atšaukti spausdinimo užduotį: **Pranešimų juostoje** pasirinkite ir ištrinkite spausdinimo užduočių eilėje rodomą dokumentą.

AirPrint



Funkcija „AirPrint“ veikia tik „AirPrint“ patvirtintuose įrenginiuose. Patikrinkite, ar ant įrenginio pakavimo dėžės yra „AirPrint“ patvirtinimo ženklas.



- **AirPrint** leidžia spausdinti tiesiai iš Mac OS (MacBook Pro, MacBook Air, and iMac) ir iOS (iPhone, iPad ir iPod touch). Scan and Fax yra tik Mac OS. (Tik multifunkcinių spausdintuvų naudotojams)
- Įsitikinkite, kad spausdintuvas ir mobilusis įrenginys prijungti prie to paties tinklo ir kad veikia ryšys.

AirPrint nustatymas

AirPrint funkcijai jūsų įrenginyje reikalingi „Bonjour“ (mDNS) ir IPP protokolai. **AirPrint** funkciją galite įjungti šiais būdais.

- 1 Prieiga prie „**SyncThru™ Web Service**“ (žr. „Prisijungimas prie SyncThru™ Web Service.“ p. 195).
- 2 Spustelėkite skirtuką **Settings > Network Settings > Standard TCP/IP, LPR, IPP > IPP**. Tada pasirinkite **Enable**.
- 3 Pasirinkite skirtuką **Settings > Network Settings > mDNS**. Tada pasirinkite **Enable**.
- 4 Pasirinkite skirtuką **Security > System Security > Menu Management > AirPrint**. Tada pasirinkite **Enable**.

Spausdinimas naudojant „AirPrint“

Pavyzdžiui, „iPad“ vadove pateikiamos šios instrukcijos:

- 1 Atidarykite el. pašta, nuotrauką, interneto puslapį ar dokumentą, kurį norite spausdinti.
- 2 Palieskite veiksmo piktogramą ()
- 3 Pasirinkite **savo spausdintuvo pavadinimą** ir parinkčių meniu nustatymui.
- 4 Palieskite mygtuką **Spausdinti**. Išspausdinkite.



Spausdinimo atšaukimas: Norėdami atšaukti spausdinimą, ar peržiūrėti spausdinimo santrauką, užduočių srityje spustelėkite spausdinimo centro piktogramą ()
Spausdinimo centre galite spustelėti „Cancel“.

„Google Cloud Print“™

Google Cloud Print™ yra paslauga, leidžianti spausdinti naudojant išmanųjį telefoną, planšetinį kompiuterį ar bet kurį kitą prie tinklo prijungtą įrenginį. Tiesiog užregistruokite savo Google paskyrą savo kompiuteryje, būsite pasirengę naudotis Google Cloud Print™ paslauga. Galite spausdinti dokumentą ar el. laišką, naudodamiesi „Chrome OS“, naršyklę „Chrome“, arba Gmail™/ Google Docs™ programa, esančia jūsų mobiliajame įrenginyje, ir jums net nereikės į mobiliųjį įrenginį diegti spausdintuvo tvarkyklių. Daugiau informacijos apie Google Cloud Print žr. „Google“ interneto svetainėje (<http://google.com/cloudprint/learn/> or <http://support.google.com/cloudprint>)™.

Jūsų „Google“ paskyros registravimas spausdintuve

Registravimasis naudojant naršyklę „Chrome“



- Įsitikinkite ar jūsų įrenginys įjungtas ir prijungtas prie laidinio ar belaidžio tinklo, turinčio interneto prieigą.
 - Prieš tai turite susikurti Google paskyrą.
-

- 1 Atidarykite naršyklę Chrome.
 - 2 Apsilankykite www.google.com.
 - 3 Prisiregistruokite „Google“ interneto svetainėje naudodami savo Gmail™ adresą.
 - 4 Į adreso lauką įrašykite savo spausdintuvo IP adresą ir spauskite klavišą „Enter“ arba spustelėkite **Eiti**.
 - 5 Prieiga prie „**SyncThru™ Web Service**“ (žr. „Prisijungimas prie SyncThru™ Web Service.“ p. 195).
-



Jeigu tinkle naudojamas tarpinis serveris, turite sukongūruoti tarpinio serverio IP adresą ir prievado numerį **Settings > Network Settings > Proxy**. Norėdami gauti daugiau informacijos, kreipkitės į tinklo paslaugų tiekėją arba tinklo administratorių.

- 6 Pasirinkite skirtuką „Settings“ > **Network Settings > Google Cloud Print**.
- 7 Įveskite spausdintuvo pavadinimą ir aprašymą.

8 Spustelėkite **Register**.

Atsidarys iššokantis patvirtinimo langas.



Jei esate įjungę naršyklės apsaugą nuo iššokančių langų, patvirtinimo langas neatsidarys. Leiskite svetainei rodyti iššokančius langus.

9 Spustelėkite **Finish printer registration**.

10 Spustelėkite **Manage your printers**.

Jūsų spausdintuvas užregistruotas Google Cloud Print™ paslaugai.

Galimi Google Cloud Print™ įrenginiai rodomi sąrašė.

Spausdinimas naudojant Google Cloud Print™

Spausdinimo procedūra skiriasi priklausomai nuo naudojamo įrenginio ir programos. Galite peržiūrėti programų, palaikančių Google Cloud Print™ paslaugą, sąrašą.



Įsitikinkite ar spausdintuvas įjungtas ir prijungtas prie laidinio ar belaidžio tinklo, turinčio interneto prieigą.

Spausdinimas naudojant programą mobiliajame įrenginyje

Toliau pateikiamas pavyzdys, naudojant programą Google Docs™ mobiliajame telefone su Android operacine sistema.

1 Į savo mobiliąjį įrenginį įdiekite programą Cloud Print.



Jei neturite programos, atsisiųskite ją iš programų parduotuvės, pvz., „Android Market“ arba „App Store“.

2 Mobiliajame įrenginyje paleiskite programą Google Docs™.

3 Bakstelėkite norimo spausdinti dokumento parinkčių mygtuką .

4 Bakstelėkite siuntimo mygtuką .

5 Bakstelėkite mygtuką Cloud Print .

6 Jei norite, nustatykite spausdinimo parinktis.

7 Bakstelėkite **Click here to Print**.

Spausdinimas naudojant naršyklę „Chrome“

Toliau pateikiamas pavyzdys, naudojant naršyklę Chrome.

1 Paleiskite Chrome.

2 Atidarykite dokumentą arba el. laišką, kurį norite spausdinti.

3 Paspauskite naršyklės viršutiniame dešiniame kampe esančią veržliarakčio piktogramą



4 Spustelėkite **Spausdinti**. Atsidaro naujas spausdinimo skirtukas.

5 Pasirinkite „**Print with Google Cloud Print**“.

6 Spustelėkite mygtuką **Spausdinti**.

Išplėstinės nuostatų menu funkcijos

Šiame skyriuje pasakojama apie įrenginio menu **Settings**. Menu **Settings** yra įvairiausių administratoriams skirtų parinkčių, leidžiančių išnaudoti visas įrenginio galimybes.



- Kai kurių parinkčių nuostatomis sukongigūruoti reikės kreiptis į artimiausią priežiūros paslaugų teikėją.
- Atsižvelgiant į parinktį ar modelius kai kurių menu ekrane gali ir nebūti. Tokiu atveju tai reiškia, kad jie netaikomi jūsų aparatui.
- Priklausomai nuo parinktų tapatumo nustatymo nuostatų kai kurios parinktys gali būti skirtos tik administratoriams (žr. „Authentication“ p. 179).

• Prisijungimas	172
• Kalba ir įvedimas	173
• Įrenginys	174
• Administratoriaus nuostatos	178
• Management	186
• Network Settings	188
• System	191

Prisijungimas

Priklausomai nuo parinktų tapatumo nustatymo nuostatų kai kurios meniu **Settings** parinktys prieinamos tik prisijungus turint administratoriaus teises (žr. „Authentication“ p. 179). Norėdami gauti daugiau informacijos, kreipkitės į tinklo paslaugų tiekėją arba tinklo administratorių.

- 1 Pradžios rodinyje arba meniu **Apps** bakstelėkite **Settings**.
- 2 Pasirinkite norimą parinktį. Jei naudoti parinktį leidžiama tik administratoriui, atveriamas prisijungimo rodinys.
Bakstelėkite iš eilės kiekvieną laukelį ir naudodami iškylančiąją klaviatūrą įveskite **ID**, **Password** ir **Domain**.



- Įveskite ID ir slaptažodį, kurį nustatėte pirmą kartą įjungę įrenginį (žr. „Pradinės nuostatos (tik administratoriui)“ p. 182).
- Spustelėję mygtuką **Recent Users** taip pat galite surasti paskutinį naudotą ID, o spustelėję mygtuką „Domain List“ – iš įrenginyje įrašyto sąrašo surasti reikiamą tinklo sritį.
- Prisijungus ekrane rodomas naudotojo ID.

-
- 3 Bakstelėkite **Log in**.

Kalba ir įvedimas

Naudojant šį meniu galima nustatyti kalbą, kuria rodomas meniu tekstas. Taip pat galima nustatyti ekrane rodomos klaviatūros parinktį.

Pradžios rodinyje arba meniu **Apps** bakstelėkite **Settings** > **Language and Input**.

Funkcija	Aprašymas
Language	Galima pasirinkti kalbą.
Keyboard & Input Methods	Galima pakeisti įrenginio klaviatūros tipą.
Speech	Galite nustatyti įvesties balsu kalbos nuostatas.

Language

Galima pasirinkti kalbą, kuria rodomas tekstas ekrane.

Pradžios rodinyje arba meniu **Apps** bakstelėkite **Settings** > **Language** ir pasirinkite pageidaujamą kalbą.

Keyboard & Input Methods

Galima nurodyti, kokia klaviatūra bus naudojama valdyti įrenginiui.

- **Default:** Parenkama numatytoji įvedimo kalba ir metodas.



Speech

- **Text to speech output:** Balsu perskaitomas tekstas, pavyzdžiui, el. pašto pranešimų turinys.

Įrenginys

Prieš naudodami įrenginį sukonfigūruokite bendrąsias nuostatas.



- Atsižvelgiant į parinktis ar modelius kai kurių meniu ekrane gali ir nebūti. Tokiu atveju tai reiškia, kad jie netaikomi jūsų aparatui.
- Pradžios rodinyje bakstelėkite  (**Help**) arba  (spartusis meniu) ir tada pasirinkite parinktį, apie kurią pageidaujate sužinoti.

Pradžios rodinyje arba meniu **Apps** bakstelėkite **Settings > Machine**.

Funkcija	Aprašymas
Tray Settings	Galima keisti esamas dėklų nuostatas, pavyzdžiui, popieriaus tipą ir dėklų prioritetus (žr. „Dėklo nuostatos“ p. 175).
Sound	Galima nustatyti mygtukų garso, įspėjamųjų pranešimų ir garsų, sklindančių atliekant fakso užduotis, garsumą. Nustačius reikiamą lygį galima tuoj pat patikrinti garsumą (žr. „Sound“ p. 175).
Display	Galima nustatyti šviesumą ir sparčiosios paleisties meniu.
Storage	Galima valdyti visų programų atmintinę.
Adjustment	Galima nustatyti aukštį virš jūros lygio, drėgnį, reguliuoti atvaizdą ir įrenginio bandymo funkcijas.
Power Saver	Leidžia sumažinti energijos sąnaudas. Nustačius šią parinktį nenaudojamas įrenginys ima veikti energijos taupymo režimu. Yra du energijos taupymo režimai (žr. „Energijos taupymas“ p. 176).
Timers	Galima nustatyti trukmę, po kurios įrenginys grąžina numatytąsias nuostatas arba atšaukia sulaukytą užduotį, jei kurį laiką neatliekama jokių įvedimo veiksmų (žr. „Laikmačiai (tik administratoriui)“ p. 177).
Eko^a	Galima nustatyti ekonomiškąjį režimą numatytuoju ir keisti jo nuostatas. Naudojant ekonomiškąjį režimą galima sutaupyti spausdinimo išteklių (žr. „Eko“ p. 177).

a. Priklausomai nuo parinktų tapatumo nustatymo nuostatų ją gali naudoti tik administratorius (žr. „Authentication“ p. 179).

Dėklo nuostatos

Ši funkcija leidžia peržiūrėti esamas dėklo nuostatas ir, jei reikia, jas pakeisti. Yra daug padėklo ir popieriaus konfigūravimo nuostatų. Išnaudodami visas parinktis galėsite puikiai pritaikyti dėklo ir popieriaus nuostatas pagal savo poreikius.



Šią funkciją taip pat galite naudoti SyncThru™ Web Service. Prie tinklo prijungtame kompiuteryje atidarykite naršyklę ir įveskite įrenginio IP adresą. Atvertame SyncThru™ Web Service puslapyje spustelėkite skirtuką **Settings** > **Machine Settings** > **System** > **Input Trays**(žr. „Skirtukas Settings“ p. 197).



Jeigu kai kurios parinktys yra pilkos spalvos, jos arba nepritaikytos šiam įrenginiui, arba šias parinktis galima naudoti tik sumontavus papildomai užsakomą įrangą, kurios kol kas nėra.

Sound

Galima nustatyti mygtukų garso, įspėjamųjų pranešimų ir garsų, sklindančių atliekant fakso užduotis, garsumą. Šliaužikliu nustatykite pageidaujamą garsumą ir patikrinkite jį spustelėdami mygtuką **Test**.

- **Key Sound:** Galima pareguliuoti garso, skleidžiamo spaudžiant mygtukus, garsumą.
- **Alarm Sound:** Galima pareguliuoti įspėjamųjų pranešimų garsumą.
- **Fax Sound:** Galima pareguliuoti garso, skleidžiamo atliekant fakso užduotis, garsumą. Ši parinktis turi išplėstinių parinkčių.

Ekranas

Galima keisti įvairias ekrano nuostatas.

- **Screen:** Galima pareguliuoti skystųjų kristalų ekrano šviesumą.
- **More Settings:** Galite pasirinkti registravimą per **Quick Launch (None, Screen Capture, Applications, Search, Job Status, Login/Logout)**

Storage

Galima valdyti visų programų atmintinę ir peržiūrėti jos duomenis.



Jeigu nutrūksta įrenginio maitinimas, jį atkūrus reikia iš naujo nustatyti teisingą laiką ir datą.

Adjustment

Galima pasirinkti vietovės, kurioje naudojamas įrenginys, aukštį virš jūros lygio. Taip pat galima reguliuoti atvaizdo parametrus ir atlikti įrenginio bandymą.

- **Altitude Adjustment** – galima pasirinkti vietovės, kurioje naudojamas įrenginys, aukštį virš jūros lygio. Spausdinimo kokybę lemia atmosferos slėgis, kuris priklauso nuo įrenginio aukščio virš jūros lygio. Dėl to labai svarbu įvesti teisingą aukštį virš jūros lygio.

- **Normal:** 0–1.000 m (3.280 pėd.)
- **High 1:** 1.000–2.000 m (3.280–6.561 pėd.)
- **High 2:** 2.000–3.000 m (6.561–9.842 pėd.)
- **High 3:** 3.000–4.000 m (9.842–13.123 pėd.)
- **High 4:** 4.000–5.000 m (13.123–16.404 pėd.)
- **Humidity** – Optimizuoja spausdinimo kokybę pagal aplinkos drėgnumą. Pasirinkite drėgnumą pagal drėgnumą darbo aplinkoje. Drėgnumas gali būti nuo **Normal** (normalus drėgnumas) iki **High 3** (didelis drėgnumas).
- **Custom Color:** Galima pareguliuoti spausdinimo tankio lygį ir kopijų tamsumą.
- **Machine Test:** Galima pareguliuoti atspalvių lygį.
 - **Print Adjustment** – galima pareguliuoti spausdinimo plotą. Jei dalis atvaizdo nepatenka į lapą arba atvaizdas pasislinkęs, galima pareguliuoti spausdinimo plotą.

Energijos taupymas

Jei kurį laiką nenaudojate įrenginio, ši funkcija padės taupyti energiją.



Režimas **Power Save** atšaukiamas spustelėjus ekraną.

Eksploatacinių savybių optimizavimas

Kai ši parinktis nustatyta **On**, įrenginį iš energijos taupymo režimo į aktyvų galite pervesti atlikdami šiuos veiksmus:

- Valdymo skydelyje spustelėdami  (**Maitinimas / Pažadinimas**).
- Įdėdami popieriaus į dėklą.
- Atidarydami arba uždarydami dangtelį.
- Ištraukdami arba įstumdami popieriaus dėklą,
- Įdėkite originalus į dvigubojo nuskaitymo dokumentų tiektuvą (DSDF).
- Įjungdami atmintuką.

Nedidelis energijos taupymas

Parinktis **Low Power Save** skirta taupyti įrenginio suvartojamą energiją. Jei įrenginys kurį laiką nenaudojamas, kai kurios jo dalys automatiškai perjungiamos veikti režimu **Low Power Save**. Įrenginiui veikiant režimu **Low Power Save** energijos sutaupoma mažiau nei režimu **Power Save**.

Power Save

Jei kurį laiką nenaudojate įrenginio, ši funkcija padės taupyti energiją. Nustačius parinktį **Power Save** įrenginys sutaupo daugiau energijos nei įjungus režimą **Low Power Save**.

Laikmačiai (tik administratoriui)

Jei kurį laiką neatliekamas joks įvedimo veiksmas, įrenginys atšaukia sulaikytą užduotį arba užveria esamą meniu ir palieka numatytąsias nuostatas. Galima nustatyti įrenginio laukimo trukmę iki sulaikytos užduoties atšaukimo arba esamo meniu užvėrimo.



Šią funkciją taip pat galite naudoti SyncThru™ Web Service. Prie tinklo prijungtame kompiuteryje atidarykite naršyklę ir įveskite įrenginio IP adresą. Atvertame SyncThru™ Web Service puslapyje spustelėkite **Settings > Machine Settings > System > Setup**.

-
- **System Timeout:** Jei per nustatytą laikotarpį neatliekamas joks įvedimo veiksmas, įrenginys grąžina rodinį „Copy“.
 - **Held Job Timeout:** Jei spausdinant įvyksta klaida ir kompiuteris nesiunčia jokio signalo, įrenginys, prieš ištrindamas užduotį, sulaiko ją nustatytam laikotarpiui.

Eko

Leidžia taupyti spausdinimo išteklius ir ekonomiškai spausdinti.

- **Default ECO Mode:** įjungia arba išjungia ekonominį režimą.





On-Forced – įjungia ekonominį režimą. Jei naudotojas ekonominį režimą nori išjungti, jis turi įvesti slaptažodį.

-
- **Eco Features Configuration:** Ekonomiškojo režimo funkcijų nustatymas.
 - **Default Settings:** įjungiamas numatytasis ekonomiškasis įrenginio režimas.
 - **Custom Settings:** Pakeiskite visas reikiamas reikšmes.

Administratoriaus nuostatos

Naudoti šią parinktį leidžiama tik administratoriams.



- Atsižvelgiant į parinktį ar modelius kai kurių meniu ekrane gali ir nebūti. Tokiu atveju tai reiškia, kad jie netaikomi jūsų aparatui.
- Pradžios rodinyje bakstelėkite  (**Help**) arba  (spartusis meniu) ir tada pasirinkite parinktį, apie kurią pageidaujate sužinoti.

Pradžios rodinyje arba meniu **Apps** bakstelėkite **Settings > Admin Settings**.

Funkcija	Aprašymas
Security	Galima konfigūruoti su saugumu susijusias nuostatas (žr. „Security“ p. 179).
General Settings	Galima konfigūruoti bendrąsias nuostatas (Measurement, Supplies Management, Contention Management ir kitas) (žr. „General Settings“ p. 181).
Initial Settings	Galima sukonfigūruoti pagrindines nuostatas, būtinas prieš naudojant įrenginį (žr. „Pradinės nuostatos (tik administratoriui)“ p. 182).
Fax Settings	Galima nustatyti numatytąsias fakso nuostatas. Sukonfigūruokite dažniausiai naudojamas fakso nuostatas (žr. „Fakso nustatymai“ p. 183).
Print Settings	Galima konfigūruoti su spausdinimu susijusias nuostatas. Jei nėra įvestų specialių spausdinimo parinkčių, įrenginys spausdina taikydamas čia sukonfigūruotas nuostatas. Sukonfigūruokite dažnai naudojamas spausdinimo nuostatas. Ši funkcija gali būti naudinga, jei savo bendrovėje naudojate specialius spausdinimo blankus (žr. „spausdinimo nustatymų“ p. 183).
Box Settings	Galima peržiūrėti esamas dokumentų laikmenos nuostatas ir, jei reikia, jas pakeisti (žr. „Dėžė nustatymai“ p. 184).
Report Settings	Popieriaus ėmimo vietos nuostata naudojama nurodyti numatytajam popieriaus dėklui, kurį įrenginys naudoja spausdindamas ataskaitas.
Application Management	Galite įdiegti arba pašalinti programas. Jei pridėsite programą, reikės suaktyvinti įdiegtos programos licenciją. Kai kurios programos yra nelicencijuojamos (žr. „Application Management“ p. 184).

Security

Galima konfigūruoti su saugumu susijusias nuostatas.

Image Overwrite

Jūs galite nustatyti, kad aparatas perrašytų duomenis, saugomus atmintyje. Aparatas perrašo duomenis skirtingais būdais, išvengdamas regeneravimo galimybių.



Atsižvelgiant į modelį arba sumontuotus papildomos įrangos rinkinius šios funkcijos gali nebūti.

- **Automatic Image Overwrite:** Kai už duotis atlikta, atmintyje lieka laikinųjų vaizdų. Saugumo sumetimais jūs galite nustatyti, kad aparatas automatiškai perrašinėty saugią nekintamą, išliekamąją atmintį. Jei pageidaujate apsaugoti atminties resursus, galite nustatyti, kad įrenginys automatiškai perrašytų saugią išliekamąją atmintį.
- **Manual Image Overwrite:** Spausdindamas, kopijuodamas, nuskaitydamas ir siųsdamas faksu aparatas laikinai naudoja atminties resursus. Saugumo sumetimais jūs galite nustatyti, kad aparatas jums nurodžius perrašinėtų saugią nekintamą, išliekamąją atmintį. Jeigu norite apsaugoti atminties resursus, galite rankiniu būdu perrašyti saugią nekintamą atmintį. Galite nustatyti, kad įrenginys, iš naujo paleidus operacinę sistemą, pakartotų rankinį atvaizdo perrašymą.
- **Scheduled Image Overwrite:** Galima nustatyti atvaizdo rankinio perrašymo grafiką.
- **Overwrite Method:** Galima pasirinkti saugios išliekamosios atminties (standžiojo disko) perrašymo metodą.
 - **German VSITR:** Pasirinkite, kad atmintis būtų perrašyta 7 kartus. Perrašant, 6 kartus pakaitomis naudojami duomenys 0x00 ir 0xff, o 7 kartą į diską įrašoma 0xAA.
 - **DoD 5220.28-M:** Pasirinkite, kad atmintis būtų perrašyta 3 kartus. Perrašant tris kartus, disko turiniui perrašyti naudojami duomenys 0x35, 0xCA, 0x97. Šį disko perrašymo būdą nustatė „US DoD“
 - **Australian ACSI 33:** Pasirinkite, kad atmintis būtų perrašyta 5 kartus. Perrašant 5 kartus, diskui perrašyti pakaitomis naudojamas ženklas „C“ ir jo papildiniai. Po 2-o karto yra privalomas patikrinimas. 5 kartą naudojami atsitiktiniai duomenys.
 - **DoD 5220.22M (ECE):** Pasirinkite, kad atmintis būtų perrašyta 3 kartus. Perrašant tris kartus, disko turiniui perrašyti naudojami duomenys 0x35, 0xCA, 0x97. Šį disko perrašymo būdą nustatė „US DoD“
 - **Custom Overwrite:** Pasirinkite kiek kartų bus perrašyta atmintis. Standusis diskas bus perrašytas tiek kartų, kiek pasirinksite.

Authentication

Ši funkcija leidžia rinktis naudotojo tapatumo nustatymo metodą.



Šią funkciją taip pat galite naudoti SyncThru™ Web Service. Prie tinklo prijungtame kompiuteryje atidarykite naršyklę ir įveskite įrenginio IP adresą. Kai atsidarys langas SyncThru™ Web Service, spustelėkite kortelę **Security > User Access Control**. (žr. „Skirtukas Security“ p. 198).

-
- **Mode:** Pasirinkite tapatumo nustatymo režimą.

- **Basic Authentication:** Įjungiamą bazinę tapatumo nustatymo funkciją. Jei naudotojai pasirenka nuostatas, kurias leidžiama naudoti tik administratoriams, jų paprašoma prisijungti. Minėtos parinktys šiame vadove ženklinašos raide „a“ arba nurodomos pateikiant pastabą „(tik administratoriui)“.
- **Device Authentication:** Įjungiamą įrenginio tapatumo nustatymo funkciją. Įrenginio tapatumo nustatymo funkcija leidžia naudoti įrenginį tik prisijungus. Jei neprisijungsite, negalėsite naudoti nė vienos programos.
- **Application Authentication:** Įjungiamą programų tapatumo nustatymo funkciją. Administratorius gali parinkti programas, kurias bus galima naudoti tik prisijungus. Neprisijungusiems naudotojams neleidžiama naudoti parinktų programų. Tapatumo nustatymo funkcijai įjungti spustelėkite **Application Mode**.
- **Method**
 - **Local Authentication:** vykdomas tapatumo nustatymo procesas, pagrįstas įrenginio standžiajame diske įrašytais naudotojų duomenimis.
 - **LUI Login Screen:** Atveriamas numatytasis langas „Pre-Installed-For-LUI“.
 - **SWS Login Screen:** Atveriamas numatytasis langas „Pre-Installed-For SWS“.
 - **SMB and Local Authentication:** vykdomas tapatumo nustatymo procesas, pagrįstas SMB serveryje įrašytais naudotojų duomenimis.
 - **LUI Login Screen:** Atveriamas numatytasis langas „Pre-Installed-For-LUI“.
 - **SWS Login Screen:** Atveriamas numatytasis langas „Pre-Installed-For SWS“.
 - **Kerberos and Local Authentication:** vykdomas tapatumo nustatymo procesas, pagrįstas „Kerberos“ serveryje įrašytais naudotojų duomenimis.
 - **LUI Login Screen:** Atveriamas numatytasis langas „Pre-Installed-For-LUI“.
 - **SWS Login Screen:** Atveriamas numatytasis langas „Pre-Installed-For SWS“.
 - **LDAP and Local Authentication:** vykdomas tapatumo nustatymo procesas, pagrįstas LDAP serveryje įrašytais naudotojų duomenimis.
 - **LUI Login Screen:** Atveriamas numatytasis langas „Pre-Installed-For-LUI“.
 - **SWS Login Screen:** Atveriamas numatytasis langas „Pre-Installed-For SWS“.
 - **SyncThruAaProvider:** vykdomas tapatumo nustatymo procesas, pagrįstas SWS serveryje priskiriamais naudotojų duomenimis.
 - **LUI Login Screen:** Atveriamas numatytasis langas „Pre-Installed-For-LUI“.
 - **SWS Login Screen:** Atveriamas numatytasis langas „Pre-Installed-For SWS“.
 - **Standard Accounting Only** – leidžia naudotojams prisijungti įvedant ID ir slaptažodį.
 - **ID/PW Login:** Galima prisijungti įvedus ID ir slaptažodį.
 - **ID Only Login:** Galima prisijungti įvedus tik ID.
 - **Options** – Parenkama, kokių duomenų reikalauti iš prisijungiančių naudotojų.
 - **Auto Logout:** Galima naudoti automatinio atjungimo funkciją. Galima nustatyti automatinio atjungimo trukmę.
 - **Logout Policy:** Galima pasirinkti atjungimo identifikavimo tipą.
 - **Login Restriction:** Galima nustatyti prisijungimo draudimo trukmę, bandymų skaičių arba blokavimo trukmę.
- **Secure Print:** Galima prisijungti iš programos „Secure Print“.

Accounting

Jei parenkamas apskaitos metodas **Standard**, galima kiekvienam naudotojui nustatyti kiekvienos funkcijos naudojimo ribas (žr. „Authentication“ p. 179).



Šią funkciją taip pat galite naudoti SyncThru™ Web Service. Prie tinklo prijungtame kompiuteryje atidarykite naršyklę ir įveskite įrenginio IP adresą. Atvertame SyncThru™ Web Service puslapyje spustelėkite skirtuką **Security > User Access Control > Accounting > Accounting Methods**. (žr. „Skirtukas Security“ p. 198).

-
- **No Accounting:** Pasirinkus funkcija išjungiama.
 - **Standard Accounting:** Pasirinkus taikomas numatytasis apskaitos metodas.
 - **SyncThruAaProvider:** Pasirinkite užduočių apskaitos metodą, pateikiamą programoje SyncThru™ Web Admin Service (išsamios informacijos ieškokite SyncThru™ Web Admin Service naudojimo vadove).

General Settings

Galima konfigūruoti bendrąsias nuostatas.

Matai

Galima pasirinkti matavimo vienetus ir numatytąjį popieriaus dydį.

Supplies Management

Galima nustatyti parinktis, pagal kurias bus teikiami eksploatacinių medžių užsakymo pranešimai. Nustačius šią parinktį įrenginys rodys įspėjimą, kai eksploatacinės medžiagos bus beveik pasibaigę. Pasirūpinkite eksploatacinėmis medžiagomis iš anksto.



- **Imaging Unit Reorder Notification:** Vaizdų gavimo blokui pasiekus tam tikrą eksploataavimo trukmės ribą parodomas pranešimas.
- **Toner Cartridge Reorder Notification:** Dažų kasetei pasiekus tam tikrą eksploataavimo trukmės ribą parodomas pranešimas.
- **Toner Save:** Nuostata **Toner Save** leidžia naudotojui spausdinant dokumentą taupyti spausdinimo dažus.

Konfliktų valdymas

Galima nustatyti funkcijų **Copy, Print, Send, Report** pirmumą.

Daugiau nuostatų

- **Job Progress Window:** Galima stebėti ekrane užduoties vykdymo eigą.
- **Skip Blank Pages:** Ši parinktis leidžia nespausdinti pirminiuose duomenyse esančių tuščių puslapių.
- **Job Deletion:** Nuostata „Job Deletion“ naudojama nurodyti, ar naudotojams leidžiama ištrinti visas užduotis, ar tik sukurtas jų pačių.
 - **Allow all jobs to delete:** Visi naudotojai turi teisę ištrinti visas užduotis.

- **Allow only own jobs to delete:** Naudotojai turi teisę ištrinti tik savo užduotis.
- **Home Screen Lock:** Visiems naudotojams neleidžiama kurti, perkelti ar ištrinti piktogramas pradžios rodinyje.
- **Job Rescheduling:** Užduotys apdorojamos pagal pirmumo tvarką, kuri nustatyta per parinktį **Contention Management**.
- **Smart Duplex:** Taikomas vienpusio spausdinimo režimas, kai spausdinamas tik vienas originalo puslapis arba tuščias lapas, nors dvipusio spausdinimo režimas ir įjungtas.

Pradinės nuostatos (tik administratoriui)

Pradinės nuostatas galima pakeisti pirmąkart įjungus įrenginį.



Jei pageidaujate baigti konfigūruoti pradinės nuostatas, spustelėkite **Exit**. Iki to momento sukonfigūruotos nuostatos bus įrašytos. Vis dėlto, pirmąkart naudojant šią parinktį mygtukas **Exit** būna neveiksnius.

- **Language:** Pasirinkite ekrane rodomo teksto kalbą ir bakstelėkite **Next**.
- **Note:** Perskaitykite ir bakstelėkite **Next**.
- **Administrator Account:** Įveskite **Name**, **New Password**, **Confirm Password**. Laukelyje „Name“ įvedama numatytoji reikšmė **admin**.
- **Date & Time:** Nustatykite **Date**, **Time**, **Time Zone**, datos ir laiko formatą bei **Day light Saving**.



Iš laiko juostos pavyzdžių sąrašo pasirinkite savo šalies vietovę.

- **Device Attribution:** Ištrinkite esamą įrenginio pavadinimą ir įveskite pageidaujamą naudoti įrenginio pavadinimą. Bakstelėkite **Next**. Nepamirškite įvesti įrenginio vardo, kuris bus naudojamas tinkle.



- Jei reikia, laukelyje **Location** įveskite įrenginio vietą.
- Jei būtina, laukelyje **Administrator** įveskite kontaktinius duomenis asmens, į kurį būtų galima kreiptis įrenginio trikties atveju.

- **Verify Connections:** Eterneto plokštės ryšiui (**Ethernet Card connection**) patikrinti bakstelėkite mygtuką **Test**. Kai po mygtuko **Test** paspaudimo ekrane parodomas pranešimas **Connected**, spustelėkite **Next**.

Jeigu parodomas pranešimas **Not connected**, įsitikinkite, kad įrenginys prijungtas prie tinklo ir dar kartą patikrinkite LAN ryšį.



- Jei ryšio su tinklu triktis išlieka, kreipkitės į tinklo administratorių.
- Jei įrengėte papildomai užsakomą fakso rinkinį, spustelėkite kiekvieną mygtuką **Test**, kad galėtumėte patikrinti ryšį su kiekvienu iš šių įtaisų.

- **Network Settings:** Atitinkamame laukelyje įveskite **IP address**, **Subnet Mask**, **Gateway**, **Host Name**, **Domain Name**, **Primary DNS Server** ir **Secondary DNS Server**. Bakstelėkite **Next**.



- Jei naują IP adresą DHCP arba BOOTP serveris paskiria automatiškai, spustelėkite **DHCP** arba **BOOTP**.
- Jei žinote ne viską apie savo tinklo aplinką, kreipkitės į tinklo administratorių.

- **SNMP Configuration:** Atitinkamame laukelyje įveskite **Community Name**, **Access Permission**, **Authentication User Name**, **Authentication Password**, **Authentication Confirm Password**, **Privacy Password** ir **Privacy Confirm Password**. Bakstelėkite **Done**.

Fakso nustatymai

Galima nustatyti numatytąsias fakso nuostatas. Sukonfigūruokite dažniausiai naudojamas fakso nuostatas.

Pradžios rodinyje arba meniu **Apps** bakstelėkite **Settings** > **Fax Settings**.



- Jei papildomai užsakomas faksas neįrengtas, fakso piktogramos ekrane nebus.
- Fakso parinktys įvairiose šalyse skiriasi atsižvelgiant į tarptautinius ryšių reglamentus. Jei kai kuriose instrukcijose paaiškintos fakso parinktys yra pilkos, reiškia, kad jos nepritaikytos galiojančioje ryšio aplinkoje.
- Šią funkciją taip pat galite naudoti SyncThru™ Web Service. Prie tinklo prijungtame kompiuteryje atidarykite naršyklę ir įveskite įrenginio IP adresą. Atvertame SyncThru™ Web Service puslapyje spustelėkite skirtuką **Settings** > **Machine Settings** > **Fax** (žr. „Skirtukas Settings“ p. 197).

spausdinimo nustatymų

Galima konfigūruoti su spausdinimu susijusias nuostatas. Jei nėra įvestų specialių spausdinimo parinkčių, įrenginys spausdina taikydamas čia sukonfigūruotas nuostatas. Sukonfigūruokite dažnai naudojamas spausdinimo nuostatas. Ši funkcija gali būti naudinga, jei savo bendrovėje naudojate specialius spausdinimo blankus.

Pradžios rodinyje arba meniu **Apps** bakstelėkite **Settings** > **Print Settings**.



- Šią funkciją taip pat galite naudoti SyncThru™ Web Service. Prie tinklo prijungtame kompiuteryje atidarykite naršyklę ir įveskite įrenginio IP adresą. Atvertame SyncThru™ Web Service puslapyje spustelėkite skirtuką **Settings** ir pasirinkite **Machine Settings** > **Printer**. (žr. „Skirtukas Settings“ p. 197).

General

- **General:** Galite nustatyti „Skip Blank Page“, „Paper Source“ ir „Emulation“.
 - **Skip Blank Pages:** spausdindami galite praleisti tuščius lapus.
 - **Paper Source:** galite pasirinkti padėklą kaip popieriaus šaltinį.
 - **Emulation:** galite pasirinkti emuliacijos formatą.

Layout

- **Layout:** pateikiamos išdėstymo popieriuje parinktys.
 - **Orientation:** pasirinkite popieriaus lapo padėtį.
 - **Duplex:** pasirinkite popieriaus lapo padėtį, kai veikia dvipusio spausdinimo režimas.
 - **Number of Copies:** pasirinkite, kiek egzempliorių norite spausdinti.
 - **Margin:** Nustatykite paraštes variantams „Common Duplex“, „Common Simplex“ ir „Emulation“.

Dėžė nustatymai

Išspausdintus, atsisiųstus ir iš kompiuterių gautus dokumentus bei nuskaitytus atvaizdus galima įrašyti į laikmeną **Box**. Laikmena **Box** yra įrenginio standžiajame diske (HDD). Tai reiškia, kad dokumentai laikomi standžiajame diske. Įrašytą dokumentą galima apsaugoti slaptažodžiu, kad leidimo neturintys naudotojai negalėtų prie jo prieiti. Be to, įrašytus dokumentus galima išspausdinti naudojant įvairias spausdinimo funkcijas ir išsiųsti juos keliems gavėjams el. paštu, per serverį arba faksu. Įrašytus dokumentus ir dokumentų įrašymo funkciją galima konfigūruoti naudojant SyncThru™ Web Service.



Jei laikmenoje **Box** laikomi svarbūs duomenys, rekomenduojame reguliariai daryti atsargines jų kopijas. „Samsung“ neprisiima jokios atsakomybės už duomenis, sugadintus arba prarastus netinkamai naudojant įrenginį arba šiam sugedus.

Report Settings

Popieriaus ėmimo vietos nuostata naudojama nurodyti numatytajam popieriaus dėklui, kurį įrenginys naudoja spausdindamas ataskaitas.

Application Management

Galite įdiegti arba pašalinti programas. Jei pridėsite programą, reikės suaktyvinti įdiegtos programos licenciją. Kai kurios programos yra nelicencijuojamos.

Pradžios rodinyje arba meniu **Apps** bakstelėkite **Settings** > **Application Management**.



- Šią funkciją taip pat galite naudoti SyncThru™ Web Service. Prie tinklo prijungtame kompiuteryje atidarykite naršyklę ir įveskite įrenginio IP adresą. Atvertame SyncThru™ Web Service puslapyje spustelėkite skirtuką **Maintenance** ir pasirinkite **Application Management**. (žr. „Skirtukas Maintenance“ p. 199).
 - Kai kurie modeliai gali nepalaikyti šios funkcijos.
-

Programos diegimas

- 1 Bakstelėkite mygtuką **Install**.
- 2 Atveriamas išskylantysis langas, kuriame rodomi aplankai. Pasirinkite programos failą ir spustelėkite **OK**.
- 3 Atveriamas patvirtinimo pranešimas. Perskaitykite sutartį, pažymėkite **I accept terms of the License Agreement** ir spustelėkite **OK**.
Pradedamas programos diegimas.

Išsamios informacijos apie programą peržiūra

- 1 Bakstelėkite pavadinimą programos, kurios išsamią informaciją pageidaujate peržiūrėti.
- 2 Peržiūrėkite programos išsamią informaciją.

Programos įjungimas / išjungimas



- 1 Pasirinkite programą, kurią pageidaujate įjungti arba išjungti, ir spustelėkite **Enable/Disable**.
- 2 Parinkta programa įjungiama arba išjungiama.

Programos šalinimas

- 1 Pasirinkite programą, kurią pageidaujate pašalinti, ir bakstelėkite **Uninstall**.
- 2 Atveriamas patvirtinimo langas. Paspauskite **Yes**.
Parinkta programa pašalinama.

Management



- Atsižvelgiant į parinktis ar modelius kai kurių meniu ekrane gali ir nebūti. Tokiu atveju tai reiškia, kad jie netaikomi jūsų aparatui.
 - Pradžios rodinyje bakstelėkite  (**Help**) arba  (spartusis meniu) ir tada pasirinkite parinktį, apie kurią pageidaujate sužinoti.
-

Galima peržiūrėti eksploatacinių medžiagų naudojimo trukmę ir išspausdinti ataskaitą. Pradžios rodinyje arba meniu **Apps** bakstelėkite **Settings** > **Management**.

Supplies Life

Ši funkcija leidžia peržiūrėti kiekvienos eksploatacinės medžiagos likutį procentais, pavyzdžiui, dažų kasetės arba vaizdų gavimo bloko.

Report

Ši funkcija leidžia spausdinti įvairias įrenginio teikiamas ataskaitas. Naudojantis šiomis ataskaitomis lengviau prižiūrėti įrenginį.



Šią funkciją taip pat galite naudoti SyncThru™ Web Service. Prie tinklo prijungtame kompiuteryje atidarykite naršyklę ir įveskite įrenginio IP adresą. Atvėrę SyncThru™ Web Service spustelėkite **Information** > **Print information** (žr. „„Skirtukas „Information““ p. 196).

Sistemos ataskaita

- **Configuration:** Išspausdinus galima peržiūrėti įrenginio konfigūracijos duomenis. Joje pateikiama informacija apie gaminį, versijos numeris, gaminio nuostatos ir popieriaus nuostatos.
- **Supplies Information:** Išspausdinus galima peržiūrėti kiekvienos eksploatacinės medžiagos likutį procentais.
- **Usage Counter:** Išspausdinus galima peržiūrėti įvykdytų užduočių skaičių. Pateikiama spausdintuvo, skaitytuvo ir fakso naudojimo statistika.
- **Demo Page:** Išspausdinus demonstracinį puslapį galima patikrinti, ar įrenginys veikia tinkamai. Taip pat galima parinkti A4 arba „Letter“ dydį.
- **Error Information:** Išspausdinus galima peržiūrėti įrenginio klaidas. Nurodomi klaidų tipai ir skaičius.
- **Network Configuration:** Išspausdinus galima peržiūrėti tinklo konfigūracijos duomenis. Išspausdinami tinklo konfigūracijos duomenys, pavyzdžiui, TCP/IP, „Raw TCP/IP“ ir LPD.
- **Account:** Išspausdinus galima peržiūrėti paskyrų sąrašą.

Send

- **Send Confirmation:** Galima nustatyti, kad įrenginys išspausdintų ataskaitą, kurioje nurodytu, ar siuntimas pavyko, ar ne.
- **Fax Received:** Išspausdinus galima peržiūrėti priimtų faksogramų sąrašą.
- **Fax Sent:** Išspausdinus galima peržiūrėti išsiųstų faksogramų sąrašą.
- **Fax Scheduled Jobs:** Išspausdinus galima peržiūrėti suplanuotų fakso užduočių sąrašą.
- **Email Sent:** Išspausdinus galima peržiūrėti užduoties **Scan to Email** duomenų perdavimo būseną.



Font

- **PCL Font List:** Išspausdinus galima peržiūrėti PCL šriftų sąrašą.
- **PS Font List:** Išspausdinus galima peržiūrėti PS šriftų sąrašą.

Network Settings

Ši parinktis skirta „Network Settings“ funkcijoms konfigūruoti.



- Atsižvelgiant į parinktį ar modelius kai kurių meniu ekrane gali ir nebūti. Tokiu atveju tai reiškia, kad jie netaikomi jūsų aparatui.
- Pradžios rodinyje bakstelėkite  (**Help**) arba  (spartusis meniu) ir tada pasirinkite parinktį, apie kurią pageidaujate sužinoti.

Pradžios rodinyje arba meniu **Apps** bakstelėkite **Settings > Network Settings**.

Eternetas

Funkcija	Aprašymas
Ethernet Port	Galima įjungti arba išjungti eterneto prievadą.
Ethernet Speed	Galima parinkti eterneto duomenų perdavimo spartą.
MAC Address	Rodomas įrenginio MAC adresas.
IP Setting	Galima sukonfigūruoti TCP/IPv4 IP nuostatas.
DNS Configuration	Galima sukonfigūruoti DNS nuostatas.
WINS	Galite konfigūruoti WINS serverį.
Display IP Address / Host Name	Galima nustatyti, kad įrenginys rodytų IP adresą arba serverio pavadinimą pradžios rodinyje.
Protocol	Galima įjungti arba išjungti IPv6 protokolą.
IPv6 Address	Galima nustatyti IPv6 adresų tipus.
DHCPv6 Configuration	Galima sukonfigūruoti DHCPv6 nuostatas.
DHCP Unique Identifier	Parodomas unikalūs DHCP identifikatorius.
DHCP Identity Association Identifier	Parodomas DHCP tapatumo sąsajos identifikatorius.
802.1x	Galima įjungti / išjungti „802.1x Security“.
802.1x Authentication Method	Galima parinkti, kurį tapatumo nustatymo algoritmą naudoti.

TCP/„IPv4“

Galima nustatyti IPv4 nuostatas.

- **IP Setting:** Galima rinktis IP adresų priskyrimo metodą.

- **Static** – Įveskite IP adresą, potinklio kaukę, tinklų sietuvo adresą.
- **BOOTP** – IP adresą, potinklio kaukę, tinklų sietuvo adresą automatiškai priskiria BOOTP serveris.
- **DHCP** – IP adresą, potinklio kaukę, tinklų sietuvo adresą automatiškai priskiria DHCP serveris.
- **DNS Configuration:** Galima konfigūruoti DNS serverį.
 - **Host Name:** Įveskite pagrindinio kompiuterio vardą. Jūs galite įvesti iki 63 simbolių. Numatytasis vardas yra „**SEC[MAC address]**“.
 - **Domain Name:** Įveskite tinklo srities vardą. Jūs galite įvesti iki 128 simbolių.
 - **Primary DNS Server:** Įveskite DNS serverio, kurį pageidaujate naudoti pirmuoju, adresą.
 - **Secondary DNS Server:** Įveskite DNS serverio, kurį pageidaujate naudoti kaip alternatyvą, adresą.
 - **Dynamic DNS Registration:** Jei pageidaujate naudoti, pažymėkite vieną ar kelis dinaminės DNS registracijos žymimuosius langelius. Pažymėjus šią parinktį įrenginys automatiškai užregistruoja DNS serveriuose savo pagrindinio kompiuterio vardą ir tinklo srities vardą. Be to, jei pažymima ši parinktis ir parenkamas DHCP, DHCP FQDN parinktys automatiškai išjungiamos.
- **WINS:** Galite konfigūruoti WINS serverį. WINS naudojamas „Windows“ operacinėje sistemoje. Nustatykite šią parinktį.
- **Display IP Address / Host Name:** Galima nustatyti, kad įrenginys rodytų IP adresą arba serverio pavadinimą pranešimų juostoje. Nustačius šią parinktį IP adresas rodomas pranešimų juostoje.

TCP/IPv6

Galima nustatyti IPv6 nuostatas.

- **Protocol:** Bakstelėkite, jei pageidaujate sistemoje naudoti IPv6. Paleiskite įrenginio operacinę sistemą iš naujo, kad įsigaliojūt pakeista nuostata.
- **IPv6 Address:** Rodomi IPv6 adresų tipai.
 - **Link-local Address:** Tai IPv6 adresas, prasidedantis prefiksu FE80. Šis adresas skirtas naudoti vietiniame tinklo segmente ir sudaromas automatiškai.
 - **Stateless Address:** Tai – IPv6 adresas, sudarytas iš maršruto parinktuvo pranešamo prefikso ir sąsajos identifikatoriaus. Eterneto sąsajos atveju sąsajos identifikatorius paprastai išvedamas iš įrenginio MAC adreso. Nustatytas prefiksas priklauso nuo maršruto parinktuvo konfigūracijos.



Pagal maršruto parinktuvo praneštą reikšmę galima sukongigūruoti daugiau nei vieną adresą, tačiau ekrane rodomas tik vienas.

-
- **Stateful Address:** Tai – IPv6 adresas, kurį gauna DHCPv6 serveris.
 - **Manual Address:** Tai – IPv6 adresas, kurį administratorius gali konfigūruoti pats.
 - **DHCPv6 Configuration:** Pasirinkite DHCPv6 konfigūraciją, kurią pageidaujate naudoti.
 - **Use DHCP as directed by a router:** DHCPv6 įjungiamas, kai maršruto parinktuvas praneša naudoti DHCPv6.
 - **Always Enable DHCP:** Nepriklausomai nuo maršruto parinktuvo pranešimo IPv6 adresui gauti naudojamas DHCPv6.
 - **Never use DHCP:** Išjungiamas DHCPv6.
 - **DHCP Unique Identifier:** Parodomas unikalusis DHCP identifikatorius.
 - **DHCP Identity Association Identifier:** Parodomas DHCP tapatumo sąsajos identifikatorius.

802.1x

Galite įjungti 802.1x standarto tapatumo nustatymo funkciją, kuri yra pagrįsta prievadų valdymu. Jei ši tapatumo nustatymo funkcija įjungžiama, nenustačius įrenginio tapatumo jam draudžiama patekti į tinklą per apsaugotą prievadą. Naudojant šią funkciją galima apsaugoti tinklą.

- **802.1x:** Pažymėjus ši funkcija įjungžiama.
- **802.1x Authentication Method:** Nustatoma, kurį tapatumo nustatymo algoritmą naudoti.
 - **EAP-MD5:** Užtikrinamas minimalus saugumas. Maišos funkcija MD5 pažeidžiama žodynų atakos atveju ir nepritaikyta generuoti raktams.
 - **PEAP:** Rekomenduojama naudotojams, ketinantiems naudoti tik „Microsoft Desktop“ klientus ir serverius. Nerekomenduojama kitiems naudotojams.
 - **EAP-MS-CHAPv2:** MS-CHAPv2 pagrįstas abipusiu lygiarangių tinklo įrenginių tapatumo nustatymu jungiant lygiarangių atpažinimo pranešimą su atsakymo paketu ir atpažinties duomenų atsakomąjį pranešimą su sėkmingo patvirtinimo paketu.
 - **TLS:** Naudojamas sudaryti saugų kliento ir serverio ryšį internetu.

Tinklo protokolas

Pagal pageidavimą galima įjungti arba išjungti tinklo protokolą.

Network Security



Galite įjungti ir konfigūruoti šiuos nustatymus tik SyncThru™ Web Service (žr. „Skirtukas Security“ p. 198).

Funkcija	Aprašymas
IPSec	Galite išjungti IPSec, jei jis įjungtas SyncThru™ Web Service.
Network Filtering	Galite išjungti tinklo filtravimo parinktį, jei jos įjungtos per SyncThru™ Web Service.



- **IPSec:** Galima išjungti IP apsaugos nuostatas.
- **Network Filtering**
 - **MAC Filtering** – išjungti MAC filtravimą.
 - **IPv4 Filtering** – išjungti IPv4 filtravimą.
 - **IPv6 Filtering** – išjungti IPv6 filtravimą.

NFC

Galite įjungti arba išjungti NFC funkciją. NFC funkcija veikia, kai įrengtas pasirinktinis „Wi-Fi“ / NFC įrangos rinkinys arba „Wi-Fi“ / NFC / BLE įrangos rinkinys (žr. „NFC funkcijos (ne visuose įrenginiuose) naudojimas“ p. 151).

System



- Atsižvelgiant į parinktį ar modelius kai kurių meniu ekrane gali ir nebūti. Tokiu atveju tai reiškia, kad jie netaikomi jūsų aparatui.
 - Pradžios rodinyje bakstelėkite  (**Help**) arba  (spartusis meniu) ir tada pasirinkite parinktį, apie kurią pageidaujate sužinoti.
-

Data ir laikas

Nustačius laiką ir datą šie duomenys bus naudojami siunčiant / spausdinant atidėtas fakso / spausdintuvo užduotis arba bus išspausdinami ant ataskaitų. Jei minėti duomenys klaidingi, juos reikės pakeisti teisingais.

Apie sistemą

Galima peržiūrėti įrenginio aparatinės įrangos konfigūraciją, sistemos galimybes ir programinės įrangos versiją.

Išsami informacija apie įrenginį

Galima peržiūrėti išsamią informaciją apie įrenginį. Pasiūlykite įdiegtos aparatinės ir programinės įrangos versijas, kad būtų lengviau peržiūrėti įrenginį. Naujausią programinę įrangą galite atsisiųsti iš „Samsung“ interneto svetainės (<http://www.samsung.com/printer>).

- **H/W Configuration:** Rodoma įdiegtos aparatinės įrangos, įskaitant papildomai užsakomas dalis, būseną.
- **Capabilities:** Rodomos aparatinės įrangos galimybės.
- **Software Versions:** Rodomos įdiegtų sistemų programinės įrangos versijos.

Prieinamumas

Galima sukonfigūruoti įrenginį, kad jį būtų lengviau naudoti. Šiame meniu galite keisti įvairias garso, sąveikos ir rodymo parinktis, kad įrenginį būtų kuo lengviau naudoti.

Contact Information

Ši funkcija leidžia peržiūrėti priežiūros centro duomenis ir sužinoti, kur naudotojai gali kreiptis pagalbos. Jei prisijungiate turėdami administratoriaus teises, galite pakeisti kontaktinius duomenis.

- **System Administrator:** Galima peržiūrėti administratoriaus kontaktinius duomenis.
- **Samsung Support:** Galima peržiūrėti priežiūros centro duomenis.

Naudingi įrankiai

Šiame skyriuje pristatomi valdymo įrankiai, skirti padėti jums visapusiškai pasinaudoti aparatu.

• Valdymo įrankių įjungimas	193
• SyncThru™ Web Service	194
• Easy Eco Driver	200
• „Samsung Easy Document Creator“ naudojimas	201
• „Samsung Printer Center“ naudojimas	202
• „Samsung Easy Printer Manager“ naudojimas	205
• „Samsung Printer Status“ naudojimas	208
• „Samsung Printer Experience“ naudojimas	210
• Laikmenos „Box“ naudojimas	216
• Atmintuko naudojimas	219

Valdymo įrankių įjungimas

„Samsung“ savo spausdintuvams tiekia daugybę valdymo įrankių.

- 1 Patikrinkite, ar įrenginys prijungtas prie kompiuterio ir įjungtas jo maitinimas.
- 2 Meniu **Pradėti** pasirinkite **Programos** arba **Visos programos**.
 - „Windows 8“ meniu **Charms(Pagrindiniai mygtukai)** pasirinkite **leškoti > Apps(Programėlės)**.
 - Skirta „Windows 10“ / „Windows Server 2016“
Užduočių juostoje, **leškoti** meniu įvesties laukelyje surinkite „**Samsung**“ spausdintuvai.
Paspauskite klavišą „Enter“.
ARBA
Piktogramoje **Pradėti**() pasirinkite **All apps > leškoti > „Samsung“ spausdintuvai**.
- 3 Suraskite **Samsung Printers**.
- 4 Po **Samsung Printers**, matysite įdiegtus valdymo įrankius.
- 5 Spustelėkite norimą naudoti įrankį.



- Įdiegę tvarkyklę, kai kuriuos įrankius galėsite įjungti meniu **Pradėti > Programos** arba **Visos programos**.
 - Jei naudojate „Windows 8“, įdiegę tvarkyklę kai kuriuos įrankius galėsite įjungti ekrane **Pradėti**, spustelėję atitinkamą plytelę.
-

SyncThru™ Web Service

Šiame skyriuje pateikiami nuoseklūs nurodymai, kaip nustatyti tinklo aplinką naudojant SyncThru™ Web Service.



Atsižvelgiant į parinktį ar modelius kai kurių meniu ekrane gali ir nebūti. Tokiu atveju tai reiškia, kad jie netaikomi jūsų aparatui.

SyncThru™ Web Service. Kas tai?

Jei įrenginį prijungėte prie tinklo ir tinkamai nustatėte TCP/IP tinklo parametrus, naudodami SyncThru™ Web Service galite valdyti įrenginį. Naudojant SyncThru™ Web Service galima:

- Peržiūrėti įrenginio įtaisų duomenis ir patikrinti jų esamą būseną.
- Keisti TCP/IP parametrus ir nustatyti kitus tinklo parametrus.
- Keisti spausdintuvo nuostatas.
- Nustatyti pranešimus el. paštu, informuojančius apie įrenginio būseną.
- Gauti pagalbos įrenginio naudojimo klausimais.
- Atnaujinti įrenginio programinę įrangą.

Reikalavimai, keliami naršyklei

Naudoti SyncThru™ Web Service galėsite turėdami vieną iš toliau nurodytų interneto naršyklių.

- „Internet Explorer® 8,0“ arba naujesnę
- „Chrome 27.0.1453“ (stabili versija išleista 2013-05-21) arba naujesnę
- „FireFox 21.0“ (stabili versija išleista 2013-05-14) arba naujesnę
- „Safari 5.1.9“ („Mac OS X 10.6“ palaikymas) arba naujesnę

Prisijungimas prie SyncThru™ Web Service

Protokolui IPv4 pritaikyta interneto naršyklė

- 1 Paleiskite interneto naršyklę, pavyzdžiui, „Internet Explorer“®, kuri pritaikyta protokolą IPv4 atitinkantiems URL.

Adreso laukelyje įveskite įrenginio IP adresą (<http://xxx.xxx.xxx.xxx>) ir paspauskite klavišą „Enter“ arba spustelėkite **Eiti**.



Įrenginio IP adresą galite surasti įrenginyje (žr. „Report“ p. 186).

- 2 Atveriamą įrenginio svetainę SyncThru™ Web Service.

Protokolui IPv6 pritaikyta interneto naršyklė

- 1 Paleiskite interneto naršyklę, pavyzdžiui, „Internet Explorer“®, kuri pritaikyta protokolą IPv6 atitinkantiems URL.
- 2 Iš **Network Configuration Report** parinkite vieną IPv6 adresą (**Stateless Address, Stateful Address, Manual Address, Link-Local**).



Įrenginio IPv6 adresą galite surasti įrenginio ataskaitoje (žr. „Report“ p. 186).

- 3 Įveskite IPv6 adresus (pvz., `http://[3ffe:10:88:194:213:77ff:fe82:75b]`).



Adresas turi būti laužtiniuose skliausteliuose [].

- 4 Atveriamą įrenginio svetainę SyncThru™ Web Service.

Prisijungimas prie SyncThru™ Web Service.

Prieš konfigūruojant „SyncThru™ Web Service“ esančias parinktis, jums reikės prisiregistruoti administratoriaus teisėmis. Programą SyncThru™ Web Service galite naudoti ir neprisijungę, tačiau neturėsite prieigos ir negalėsite peržiūrėti kortelės **Settings** ir **Security**.

- 1 Spustelėkite **Login** viršutinėje dešinėje žiniatinklio svetainės „SyncThru™ Web Service“ dalyje.

Atveriamas prisijungimo puslapis.

- 2 Įveskite **ID**, **Password** ir pasirinkite **Domain**. Spustelėkite **LOGIN**.

ID, slaptažodis ir tinklo sritis turi būti ta pati kaip jungiantis iš įrenginio (žr. „Prisijungimas“ p. 172).



Jei pageidaujate sukurti naują naudotoją arba pakeisti slaptažodį, žr. „Skirtukas Security“ p. 198.

„Skirtukas „Information“

Šiame skirtuke pateikiama bendrojo pobūdžio informacija apie jūsų įrenginį. Galite peržiūrėti įvairius duomenis, pavyzdžiui, įrenginio būseną, eksploatacinių medžiagų būseną, skaitiklių duomenis, tinklo duomenis ir kita. Taip pat galite spausdinti ataskaitas, pavyzdžiui, konfigūracijos puslapį.

- **Active Alerts:** Galima peržiūrėti esamus įrenginio įspėjimus. Naudodami šiuos duomenis galite pašalinti įrenginio klaidas.
- **Supplies:** Galima peržiūrėti eksploatacinių medžiagų duomenis. Dažų kasečių ir vaizdų gavimo blokų būseną rodoma naudojant diagramą, pagal kurią matyti kiekvienos eksploatacinės medžiagos likutis. Taip pat rodomas puslapių skaičius, galintis padėti numatyti eksploatacinių medžiagų keitimo terminą. Šią funkciją taip pat galima iškviešti įrenginyje (žr. „Management“ p. 186).
- **Usage Counter:** Įrenginyje galite peržiūrėti sąskaitų duomenis ir naudojimo skaitiklį. Šią funkciją taip pat galima iškviešti įrenginyje (žr. „Counter“ p. 28).
- **Current Settings:** Rodomos esamos įrenginio ir tinklo nuostatos.
 - **Machine Information:** Rodomos esamos įrenginio nuostatos.
 - **Network Information:** Rodomos esamos tinklo nuostatos. Remdamiesi šiame puslapyje pateiktais duomenimis pakeiskite reikiamas nuostatas, kad galėtumėte naudotis tinklu.
 - **Security Information:** Rodomos esamos įrenginio ir tinklo saugumo nuostatos.
 - **Print Information:** Galima spausdinti įvairias įrenginio teikiamas ataskaitas. Naudojantis šiomis ataskaitomis lengviau prižiūrėti įrenginį. Šią funkciją taip pat galima iškviešti įrenginyje (žr. „Report“ p. 186).

Address Book kortelė

Galite tvarkyti adresų knygą. Šią funkciją taip pat galima iškviešti įrenginyje (žr. „Adresatų rodinio aiškinimas“ p. 120).

- **Individual:** Galite tvarkyti atskirus adresų knygos įrašus.
- **Group:** Galite tvarkyti grupės adresų knygas.

Skirtukas Box

Galima tvarkyti laikmeną „Box“. Šią funkciją taip pat galima iškviešti įrenginyje (žr. „Laikmenos „Box“ naudojimas“ p. 216).

Forward / Print / Send / Download

Galima tvarkyti aplankus ir failus kortelėse **Forward**, **Print**, **Send**, **Download**.

- **Add:** Galima sukurti **Box** kortelėse **Print**, **Send**, **Download** arba **Secured Box** – kortelėse **Print**, **Send**.
- **Delete:** Jūs galite ištrinti **Box** ir failą **Forward**, **Print**, **Send**, **Download** skirtuke.
- **Edit:** Galima redaguoti **Box** ir failo vardą kortelėse **Print**, **Send**, **Download**.
- **Browse:** Jei pageidaujate naršyti laikmenoje **Box**, pažymėkite pageidaujamą **Box** ir spustelėkite **Browse**.
- **Task:** Jūs galite kopijuoti ir perkelti langelį ir failus **Print**, **Send**, **Download** skirtuke.

Skirtukas Settings

Kortelėje „Settings“ yra pomeniu **Machine Settings** ir **Network Settings**. Negalite peržiūrėti arba atverti šių kortelių, jei nesate prisijungę turėdami administratoriaus teises (žr. „Prisijungimas prie SyncThru™ Web Service.“ p. 195).

- **Machine Settings:** Galima nustatyti įrenginio nuostatas.
 - **System:** Galima nustatyti su įrenginiu susijusias nuostatas.
 - **Printer:** Galima nustatyti su spausdinimu susijusias nuostatas, pavyzdžiui, tamsumą, arba sureguliuoti foną. Šią funkciją taip pat galima iškviešti įrenginyje (žr. „spausdinimo nustatymų“ p. 183).
 - **Copy:** Galima nustatyti su kopijavimu susijusias nuostatas, pavyzdžiui, tamsumą, arba sureguliuoti foną. Šią funkciją taip pat galima iškviešti įrenginyje (žr. „Skirtukas „Copy““ p. 82).
 - **Fax:** Galima nustatyti su fakso funkcijomis susijusias nuostatas, pavyzdžiui, fakso numerį arba pakartotinio rinkimo bandymų skaičių. Šią funkciją taip pat galima iškviešti įrenginyje (žr. „Fakso rodinio aiškinimas“ p. 108).
 - **Scan & Send:** Galima nustatyti su nuskaitymu susijusias nuostatas. Šią funkciją taip pat galima iškviešti įrenginyje (žr. „Rodinio Scan & Send aiškinimas“ p. 94).
 - **Box:** Galima parinkti su laikmena susijusias nuostatas. Šią funkciją taip pat galima iškviešti įrenginyje (žr. „Laikmenos „Box“ naudojimas“ p. 216).
 - **Address Book Settings:** Prieiga prie šiame adresatų sąrašė esančių adresatų suteikiama visiems naudotojams. Naudojant adresatų sąrašą galima suteikti prieigą prie adresatų visiems įrenginio naudotojams.
 - **E-mail Notification:** Įvykus klaidai arba besibaigiant eksploatacinėms medžiagoms įrenginys išsiunčia administratoriui pranešimą el. paštu. Šia funkciją galima įjungti arba išjungti. Taip pat galima nustatyti, kokius pranešimus ir kada pageidaujate gauti.
- **Network Settings:** Galima nustatyti tinklo aplinką, kurioje spausdintuvas galės veikti kaip tinklo įrenginys. Nuostatas taip pat galite parinkti įrenginyje. Žr. tinklo nustatymo skyrių (žr. „Tinklo nuostatos (TCP/IP konfigūravimas)“ p. 137).
 - **General:** Galima nustatyti bendruosius įrenginio duomenis, naudojamus tinkle, ir eternetu nuostatas. Šią funkciją taip pat galima iškviešti įrenginyje (žr. „Ethernet“ p. 137).
 - **TCP/IPv4, TCP/IPv6, Raw TCP/IP, LPR, IPP, Telnet, WSD, SLP, UPNP, mDNS, CIFS, SNMP, SNMPv1/v2, SNMPv3:** Galima parinkti protokolo nuostatas. Šią funkciją taip pat galima iškviešti įrenginyje.
 - **Outgoing Mail Server (SMTP):** Galima parinkti siunčiamų el. laiškų serverio nuostatas. Nesukonfigūravus šių nuostatų neįmanoma naudoti el. pašto funkcijos. El. laiškai išsiunčiami per SMTP serverį, kuris konfigūruojamas šioje skiltyje. Šią funkciją taip pat galima iškviešti įrenginyje (žr. „Tinklo protokolas“ p. 190).
 - **Incoming Mail Server (POP3):** Galite nustatyti, kad, kai reikalingas I-FAX spausdinimas, jūsų įrenginys gautų el. laiškus iš pašto serverio. Šią funkciją taip pat galima iškviešti įrenginyje (žr. „Tinklo protokolas“ p. 190).
 - **HTTP:** Galima leisti arba drausti naudotojų prieigą prie SyncThru™ Web Service. Šią funkciją taip pat galima iškviešti įrenginyje (žr. „Tinklo protokolas“ p. 190).
 - **Proxy:** Galima parinkti įgaliotojo serverio nuostatas ir įjungti tapatumo nustatymo funkciją, kad būtų įmanoma prisijungti prie licencijų serverio per įgaliotąjį HTTP serverį. Šios įgaliotojo serverio nuostatos rodomos tik tuo atveju, jei administratorius pageidauja atnaujinti XOA programos licenciją internetu per įgaliotąjį serverį.

Skirtukas Security

Kortelėje „Security“ yra **System Security**, **Network Security**, **User Access Control** ir **System Log**. Negalite atverti šios kortelės, jei nesate prisijungę turėdami administratoriaus teises (žr. „Prisijungimas prie SyncThru™ Web Service.“ p. 195).

- **System Security:** Programoje SyncThru™ Web Service pasirinkite skirtuką **Security** ir **System Security**.
 - **System Administrator:** Įveskite sistemos administratoriaus duomenis. Įrenginys šioje skiltyje nustatytu el. pašto adresu išsiunčia el. pranešimą. Šią funkciją taip pat galima taikyti naudojant įrenginį.
 - **Feature Management:** Nurodo paslaugas, kompiuterio programos saugumą, fizinius prievadus ir naudojamas tinklo protokolo funkcijas. Pasirinkite naudojamas funkcijas ir spauskite **Apply**.
 - **Information Hiding:** Nurodo slėptiną informaciją. Pasirinkite informacijos, kurią norite slėpti, kiekį ir spauskite **Apply**.
 - **Restart Device:** Galite iš naujo įkelti įrenginio operacinę sistemą. Įrenginio operacinei sistemai iš naujo įkelti spustelėkite mygtuką **Restart Now**.
- **Network Security:** Programoje SyncThru™ Web Service pasirinkite skirtuką **Security** ir **Network Security**.
 - **Digital Certificate:** Galima tvarkyti skaitmeninius sertifikatus. Skaitmeninis sertifikatas – elektroninis dokumentas, patvirtinantis saugią ryšio taškų sąsają. SSL ryšiui sudaryti būtina pridėti sertifikatą.
 - **Secure Connection:** Galima įjungti arba išjungti saugaus ryšio funkciją, užtikrinančią saugesnį tinklo kanalą. Saugiam ryšiui užtikrinti rekomenduojama naudoti funkciją **Secure Connection**.
 - **SNMPv3:** Galima nustatyti SNMPv3.
 - **IP Security:** Galima parinkti IP apsaugos nuostatas.
 - **802.1x(Ethernet):** Galima įjungti arba išjungti 802.1x apsaugos funkciją ir tvarkyti filtravimo taisykles.
 - **IP/MAC Filtering:** Galima nustatyti IP ir MAC adresų filtravimo parinktis. Filtras netaikomas, jei administratorius neįveda jokios IPv4, IPv6 ir MAC adresų filtravimo taisyklės. Jei administratorius įveda filtravimo taisyklę, filtras taikomas pagal įvestus IPv4, IPv6 ir MAC adresus.
 - **IPv4 Filtering:** Galima įjungti arba išjungti IPv4 filtrą ir tvarkyti filtravimo taisykles.
 - **IPv6 Filtering:** Galima įjungti arba išjungti IPv6 filtrą ir tvarkyti filtravimo taisykles.
 - **MAC Filtering:** Galima įjungti arba išjungti MAC filtrą ir tvarkyti filtravimo taisykles.
 - **External Authentication Server:** Galima konfigūruoti tapatumo nustatymo serverius.
 - **User Access Control:** Galima apriboti naudotojų prieigą prie įrenginio arba programos. Taip pat galima leisti naudotojui rinktis tik tam tikras įrenginio funkcijas. Pavyzdžiui, naudotojui A galite leisti naudoti tik spausdinimo funkciją. Tokiu atveju naudotojas A negalės įrenginiu nuskaityti, kopijuoti arba siųsti faksogramų.
 - **Authentication:** Galima rinktis naudotojo tapatumo nustatymo metodą. Parinkite metodą ir spustelėkite mygtuką **Options**.
 - **Authorization (teisių suteikimas):** Galima leisti naudotojui rinktis tik tam tikras įrenginio funkcijas.
 - **Authority Management:** Įvairiems naudotojams galima suteikti skirtingas teises. Pavyzdžiui, galite leisti naudotojui A naudoti visas įrenginio funkcijas, o naudotojui B – tik spausdinti.
 - **External User Authority:** Galima konfigūruoti tapatumo nustatymo serverius.

- **Accounting:** Galima tvarkyti paskyras.
- **User profile:** Įrenginio standžiajame diske arba NFC galima laikyti naudotojų duomenis. Ši funkcija leidžia įrenginyje tvarkyti naudotojų duomenis. Taip pat galima sugrupuoti naudotojus ir tvarkyti jų grupės duomenis. Galite sukurti daugiausia 500 individualių naudotojų ir 200 naudotojų grupių. Jei naudotojai atpažįstami pagal jų ID ir slaptažodžius, jiems leidžiama pasikeisti slaptažodį. Jiems taip pat leidžiama peržiūrėti visus savo profilio duomenis. Naudotojams leidžiama matyti, kuriai grupei jie priskirti, tačiau jiems nerodomas grupei suteiktos teisės.
- **System Log:** Galima registruoti su įrenginiu susijusius įvykius. Naudodamas sistemos įvykių registravimo žurnalų failus administratorius gali registruoti ir tvarkyti įrenginio naudojimo duomenis. Sistemos įvykių registravimo žurnalų failai laikomi didelės talpos atminties įtaise (standžiajame diske). Kai jis prisipildo, sistema ištrina senus duomenis. Naudojant eksportavimo funkciją galima atskirai eksportuoti ir įrašyti svarbius audito duomenis.
 - **Log configuration:** Įvykių registravimo žurnaluose funkciją galima įjungti arba išjungti. Taip pat galima periodiškai daryti įvykių registravimo žurnalų atsargines kopijas ir perkelti jas į saugyklą serveryje.
 - **Log Viewer:** Galima peržiūrėti, ištrinti ir atlikti paiešką įvykių registravimo žurnalų failuose.

Skirtukas Maintenance

Naudojant šioje kortelėje pateiktas priemones galima prižiūrėti įrenginį atnaujinant jo programinę įrangą, tvarkant programas ir nustatant kontaktinę informaciją el. laiškam siųsti. Taip pat galima prisijungti prie Samsung svetainės arba, pasirinkus meniu **Link**, atsisiųsti vadovus ir tvarkykles.

- **Firmware Version:** Galima peržiūrėti įrenginio programinės aparatinės įrangos versiją. Patikrinkite versiją ir, jei reikia, atnaujinkite. Šią funkciją taip pat galima iškviešti įrenginyje (žr. „Išsami informacija apie įrenginį“ p. 191).
- **Samsung MIB Version:** MIB (informacijos valdymo sistemos) versijos numeris.
- **Application Management:** Galite pridėti arba ištrinti programą ar licenciją. Jei pridėsite programą, reikės suaktyvinti įdiegtos programos licenciją. Kai kurios programos yra nelicencijuojamos. Šią funkciją taip pat galima iškviešti įrenginyje (žr. „Application Management“ p. 184).
- **Atsarginė/Atkurti:** Galima daryti atsargines įrenginio konfigūracijos duomenų kopijas ir atkurti konfigūracijos duomenis įrenginio trikties atveju. Įrašytus failus (atsargines kopijas) taip pat galima naudoti konfigūruojant kitus įrenginius.
- **Wi-Fi Interface:** Galima įjungti arba išjungti „Wi-Fi“ meniu.
- **kontaktinę informaciją:** Galima peržiūrėti kontaktinius duomenis. Kaip pakeisti duomenis, žr. „Contact Information“ p. 191.
- **Link:** Galima peržiūrėti nuorodas į naudingas svetaines, kuriose galite:
 - peržiūrėti gaminių duomenis ir kreiptis pagalbos („Samsung“ svetainėje).
 - Atsisiųsti vadovus ir tvarkykles.
 - Užsisakyti eksploatacinių medžiagų.

Easy Eco Driver



- Gali naudoti tik operacinės sistemos „Windows“ naudotojai (žr. „Pateikta programinė įranga“ p. 34).
- Kad galėtumėte naudoti „Easy Eco Driver“ funkcijas, turi būti įdiegta Eco Driver Pack. Atsisiųskite programinę įrangą iš Samsung tinklalapio ir įdiekite ją: (<http://www.samsung.com> > raskite savo gaminį > Pagalba arba atsisiuntimai).

Naudodami programą „Easy Eco Driver“, prieš spausdinimą galite įjungti ekonomišką spausdinimo funkcijas, kad būtų taupomas popierius ir dažai.

Programa „Easy Eco Driver“ taip pat suteikia galimybę atlikti paprasto redagavimo užduotis, pvz., pašalinti vaizdus ir tekstą, ir kt. Dažnai naudojamus nustatymus galite išsaugoti kaip išankstinių parinkčių rinkinį.

Naudojimas:

1. Atverkite norimą spausdinti dokumentą.
2. Atidarykite spausdinimo nuostatų langą (žr. „Spausdinimo nuostatų atidarymas“ p. 56).
3. Kortelėje **Favorites**, pasirinkite **Eco Printing Preview**.
4. Lange spustelėkite **Gerai** > **Spausdinti**. Bus parodytas peržiūros langas.
5. Pasirinkite parinktis, kurias norite taikyti dokumente.
Matysite taikomų funkcijų peržiūros vaizdą.
6. Spustelėkite **Spausdinti**.



Jeigu Easy Eco Driver norite paleisti kiekvieną kartą spausdindami, pažymėkite žymimąjį langelį **Start Easy Eco Driver before printing job**, esantį spausdinimo nuostatų lango kortelėje **Basic**.

„Samsung Easy Document Creator“ naudojimas



- Gali naudoti tik operacinių sistemų „Windows“ ir „Mac OS“ naudotojai.
 - „Windows XP Service Pack 3“ arba naujesnė versija ir „Internet Explorer 6.0“ arba naujesnė versija yra minimalūs Samsung Easy Document Creator reikalavimai.
 - Samsung Easy Document Creator automatiškai įdiegiama diegiant įrenginio programinę įrangą.
-

Samsung Easy Document Creator – programa, padedanti naudotojams nuskaityti, sudaryti ir įrašyti dokumentus įvairiais formatais, įskaitant „.epub“. Šiuos dokumentus galima bendrinti per socialinių tinklų svetaines arba siųsti faksu. Ar esate studentas, atliekantis tyrimą bibliotekoje, ar namų šeimininkė, nuskaitanti nuotraukas iš paskutinio gimtadienio, programoje Easy Document Creator rasite visas reikiamas priemones.

Samsung Easy Document Creator funkcijos:

- **Scan:** Naudokite nuotraukoms arba dokumentams nuskaityti.
 - **Text Converting Scan(tik „Windows“):** Naudojamas skenuoti dokumentams, kuriuos reikia išsaugoti redaguojamo teksto formatu.
 - **Document Conversion:** Suteikia galimybę konvertuoti esamus failus į įvairius formatus.
 - **Fax:** Suteikia galimybę dokumentą siųsti faksu tiesiogiai iš „Easy Document Creator“, jei įdiegta „Samsung Network PC“ fakso tvarkyklė.
-



Lange spustelėkite mygtuką **Help** (?) ir tada spustelėkite bet kurią parinktį, apie kurią norite sužinoti daugiau.

„Samsung Printer Center“ naudojimas



Gali naudoti tik operacinės sistemos „Windows“ naudotojai.

Samsung Printer Center leidžia jums tvarkyti visas jūsų kompiuteryje įdiegtas spausdintuvų tvarkyklės per vieną integruotą programą. Galite naudoti **Samsung Printer Center** spausdintuvų tvarkyklėms pridėti arba pašalinti, spausdintuvų būsenai tikrinti, spausdintuvų programinei įrangai atnaujinti ir spausdintuvų tvarkyklių nuostatomis konfigūruoti.

„Samsung Printer Center“ paaiškinimas

Jei norite atidaryti programą:

Operacinėje sistemoje „Windows“

Pasirinkite **Pradėti** > **Programos** arba **Visos programos** > **Samsung Printers** > **Samsung Printer Center**.

- „Windows 8“ naudotojams

Charms(Pagrindiniai mygtukai) (pagrindiniai mygtukai) meniu pasirinkite **Ieškoti** > **Apps(Programėlės)** > **Samsung Printers** > **Samsung Printer Center**.

- Skirta „Windows 10“ / „Windows Server 2016“

Užduočių juostoje, **Ieškoti** meniu įvesties laukelyje surinkite „**Samsung**“ spausdintuvai. Paspauskite klavišą „Enter“ ir pasirinkite **Samsung Printer Center**.

ARBA

Piktogramoje **Pradėti**() pasirinkite **All apps** > „**Samsung**“ spausdintuvai > **Samsung Printer Center**.

Skirtukas Printers



Momentinė ekrano kopija gali skirtis atsižvelgiant į naudojamą operacinę sistemą.

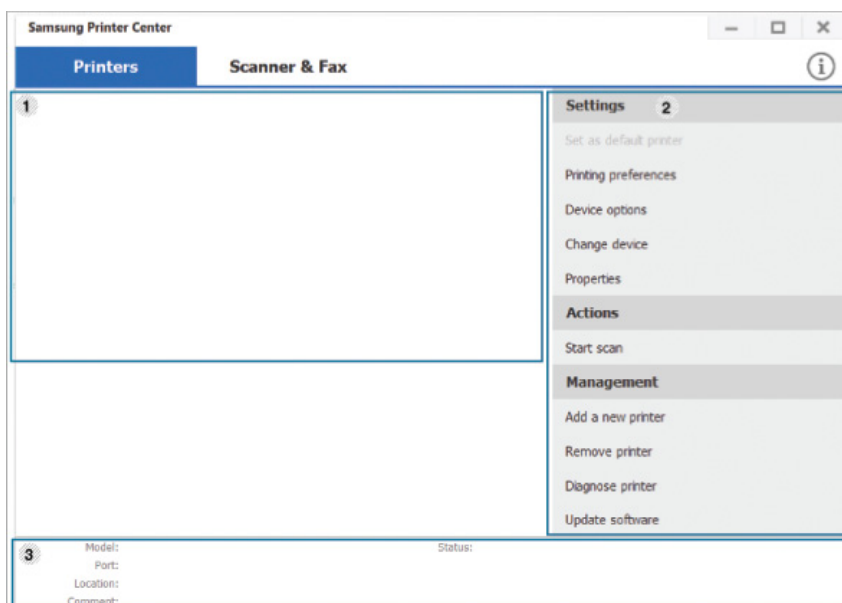





1	Spausdintuvų sąrašas	Parodo jūsų kompiuteryje įdiegtas spausdintuvų tvarkyklės. Norėdami pridėti prie sąrašo spausdintuvo tvarkyklę, spustelėkite mygtuką  .
2	Sparčiosios nuorodos	<p>Pateikiamos nuorodos į įvairias spausdintuvo tvarkyklės valdymo funkcijas. Skirtuke Printers esančios sparčiosios nuorodos nukreipia į šias funkcijas:</p> <ul style="list-style-type: none"> • Settings: Leidžia konfigūruoti atskiros spausdintuvo tvarkyklės nuostatas. <ul style="list-style-type: none"> - Set as default printer: Pasirinktoji spausdintuvo tvarkyklė nustatoma kaip numatytasis spausdintuvas. Jeigu pasirinktoji spausdintuvo tvarkyklė jau nustatyta kaip numatytasis spausdintuvas, ši parinktis yra deaktyvinta. - Printing preferences: Leidžia konfigūruoti numatytąsias spausdinimo nuostatas. - Device options: Leidžia konfigūruoti išplėstines parinktis, pavyzdžiui, papildomų įtaisų ir papildomų funkcijų nuostatas. <p> Ši parinktis leidžia keisti Printer Status ir Stylish User Interface nuostatas.</p> <ul style="list-style-type: none"> - Change device: Leidžia pakeisti įrenginį kitu įrenginiu. - Properties: Leidžia konfigūruoti spausdintuvo tvarkyklės ypatybes, pavyzdžiui, spausdintuvo tvarkyklės pavadinimą ir jos vietą, arba pridėti komentarų apie spausdintuvo tvarkyklę. • Actions: Leidžia naudoti nuskaitymo funkciją (ši parinktis yra aktyvinta tik jeigu pasirinktas įrenginys turi nuskaitymo funkciją). • Management: Leidžia tvarkyti programoje užregistruotus įrenginius. <ul style="list-style-type: none"> - Add a new printer / Remove printer: Prideda naują įrenginį arba pašalina esamą įrenginį. - Diagnose printer: Diagnozuoja pasirinkto įrenginio problemas ir siūlo sprendimus. - Programinės įrangos naujinimas: Parsiunčia ir įdiegia reikalingus programinės įrangos naujinius.
3	Spausdintuvo informacija	Pateikia bendrąją informaciją apie pasirinktą įrenginį, pavyzdžiui, jo modelį, IP adresą, prievado numerį ir būseną.

Skirtukas Scanner & Fax

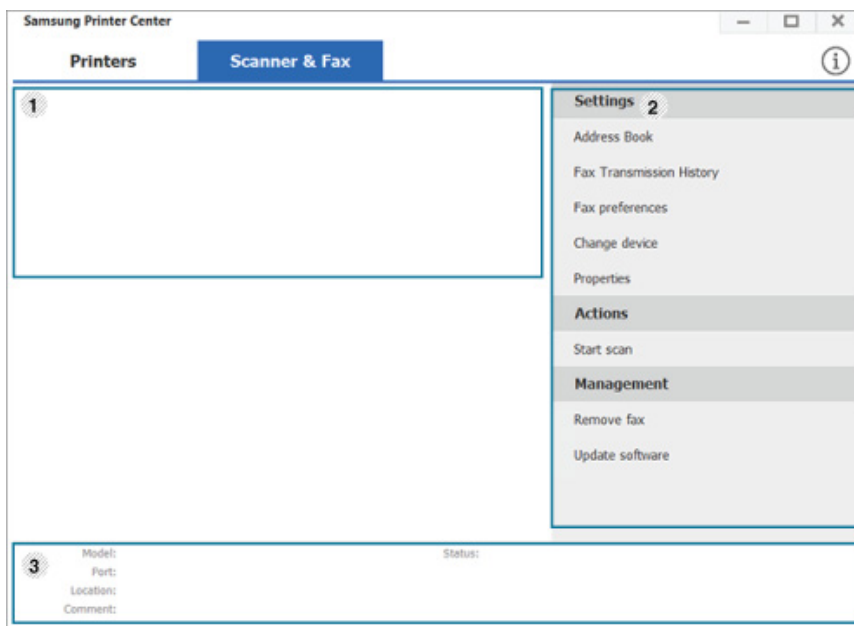

- Momentinė ekrano kopija gali skirtis atsižvelgiant į naudojamą operacinę sistemą.
- Turi tik daugiavarkiausiai gaminiai.



1	Spausdintuvų sąrašas	<p>Parodo jūsų kompiuteryje įdiegtą fakso ir skaitytuvo tvarkyklę. Norėdami pridėti fakso arba skaitytuvo tvarkyklę prie sąrašo, spustelėkite mygtuką  (Add Fax) arba  (Add Scanner).</p>
2	Sparčiosios nuorodos	<p>Parodo nuorodas į fakso arba skaitytuvo tvarkyklių valdymo funkcijas. Skirtuke Scanner & Fax esančios sparčiosios nuorodos nukreipia į šias funkcijas:</p> <p> Kad galėtumėte naudoti šią funkciją, jūsų kompiuteryje turi būti įdiegta skaitytuvo tvarkyklė arba fakso tvarkyklė.</p> <ul style="list-style-type: none"> • Settings: Leidžia konfigūruoti fakso arba skaitytuvo tvarkyklių nuostatas. <ul style="list-style-type: none"> - Address Book (tik fakso): Atveria adresatų knygelę. - Fax Transmission History (tik fakso): Atveria faksogramų siuntimo istoriją. - Fax preferences (tik fakso): Leidžia konfigūruoti numatytąsias fakso nuostatas. - Change device: Leidžia pakeisti įrenginius kitu įrenginiu. - Properties: Leidžia konfigūruoti įrenginio ypatybes, pavyzdžiui, jo vietą, ir pridėti komentarų apie įrenginį. • Actions: Leidžia naudoti nuskaitymo funkciją. • Management: Leidžia tvarkyti programoje užregistruotus įrenginius. <ul style="list-style-type: none"> - Remove fax arba Remove scan: Pašalina pasirinktą fakso arba skaitytuvo tvarkyklę. - Update software: Parsiunčia ir įdiegia reikalingus programinės įrangos naujinius.
3	Spausdintuvo informacija	<p>Pateikia bendrąją informaciją apie pasirinktą įrenginį, pavyzdžiui, jo modelį, IP adresą, prievado numerį ir įrenginio būseną.</p>

„Samsung Easy Printer Manager“ naudojimas



- Gali naudoti tik operacinių sistemų „Windows“ ir „Mac OS“ naudotojai.
 - Operacinėje sistemoje „Windows“ mažiausias reikalavimas programai „Samsung Easy Printer Manager“ yra „Internet Explorer 6.0“ arba naujesnė versija.
-

„Samsung Easy Printer Manager“ – tai programa, kurioje vienoje vietoje pateikiami „Samsung“ įrenginio nustatymai. Programoje „Samsung Easy Printer Manager“ pateikiami ne tik įrenginio nustatymai, bet ir spausdinimo aplinkų, nustatymų / veiksmų bei paleidimo funkcijos. Visos šios funkcijos leidžia patogiai naudotis „Samsung“ įrenginiu. „Samsung Easy Printer Manager“ turi dvi skirtingas naudotojo sąsajas, kurias galima pasirinkti: pagrindinę ir papildomų nustatymų. Persijungti tarp dviejų sąsajų lengva: tik spustelėkite mygtuką.

Be to, **Easy Capture Manager** įdiegiama automatiškai, įdiegiant **Samsung Easy Printer Manager**. Paleisti **Easy Capture Manager** taip pat galite rankiniu būdu. Padarykite momentinę ekrano kopiją ir paleiskite „**Easy Capture Manager**“ tiesiog paspausdami klavišą „Spausdinti ekraną“ klaviatūroje. Dabar galite paprastai spausdinti padarytas (ir redaguotas) ekrano kopijas.

„Samsung Easy Printer Manager“ supratimas

Jei norite atidaryti programą:

Operacinėje sistemoje „Windows“

Pasirinkite **Pradėti** > **Programos** arba **Visos programos** > **Samsung Printers** > **Samsung Easy Printer Manager**.

- „Windows 8“ naudotojams
Charms(Pagrindiniai mygtukai) (pagrindiniai mygtukai) meniu pasirinkite **ieškoti** > **Apps(Programėlės)** > **Samsung Printers** > **Samsung Printer Manager**.
- Skirta „Windows 10“ / „Windows Server 2016“
Užduočių juostoje, **ieškoti** meniu įvesties laukelyje surinkite „**Samsung**“ spausdintuvai. Paspauskite klavišą „Enter“ ir pasirinkite **Samsung Printer Manager**.
ARBA
Piktogramoje **Pradėti**() pasirinkite **All apps** > „**Samsung**“ spausdintuvai > **Samsung Printer Manager**.

„Mac“ sistemai,



Atverkite aplanką **Applications** > aplanką **Samsung** > **Samsung Easy Printer Manager**.



Programos „Samsung Easy Printer Manager“ sąsają sudaro įvairios pagrindinės sekcijos, aprašytos toliau pateiktoje lentelėje:

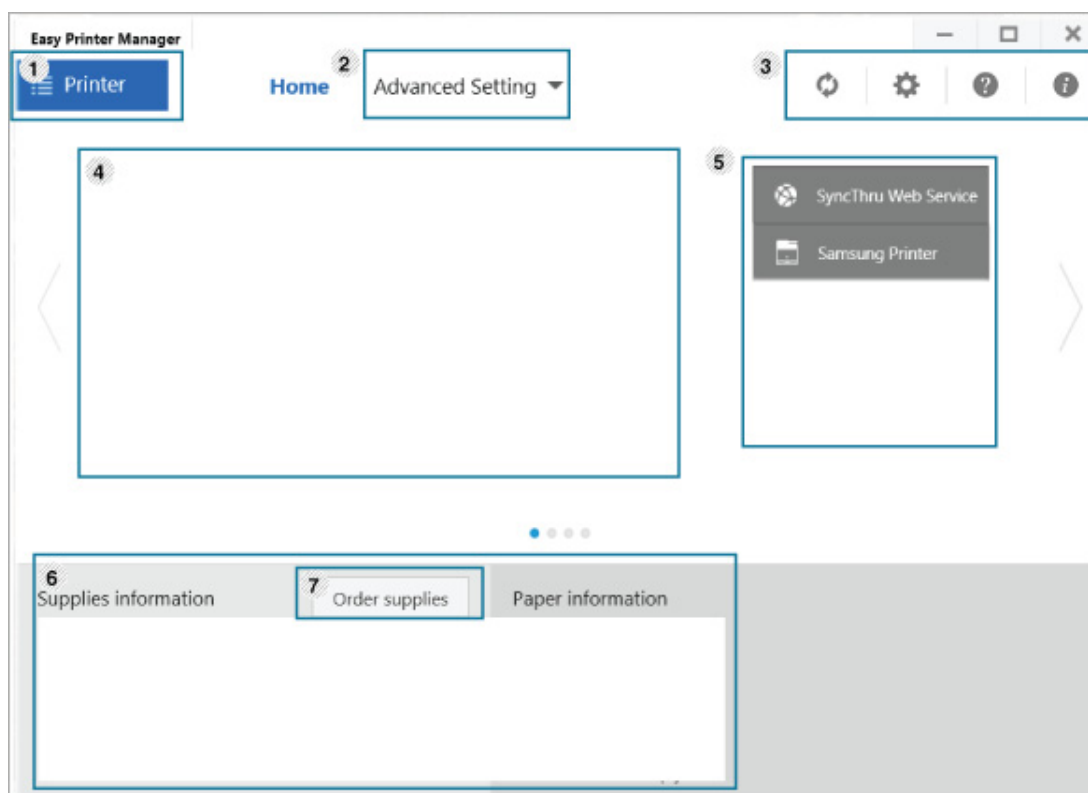

Momentinė ekrano kopija gali skirtis atsižvelgiant į operacinę sistemą, modelį ir parinktį.



1	Spausdintuvų sąrašas	Spausdintuvų sąrašė rodomi jūsų kompiuteryje įdiegti spausdintuvai ir tinklo spausdintuvai, kurie buvo įtraukti juos radus tinkle (tik „Windows“).
2	Išplėstinės nuostatos	<p>Papildomų nustatymų naudotojo sąsaja skirta asmeniui, kuris yra atsakingas už tinklo ir įrenginių tvarkymą.</p> <p> Kai kurie menu gali būti nerodomi ekrane, priklausomai nuo parinkčių ar modelių. Tokiu atveju tai reiškia, kad jie netaikomi jūsų aparatui.</p> <ul style="list-style-type: none"> • Device Settings: Galite konfigūruoti įvairius aparato nustatymus, pvz., aparato sąranką, popieriaus, išdėstymo, emuliacijos, tinklo ir spausdinimo informaciją. <p> Jei prijungsite įrenginį prie tinklo, bus įjungta SyncThru™ Web Service piktograma.</p> <ul style="list-style-type: none"> • Scan to PC Settings: Šiame meniu yra nustatymai nuskaitymo į AK profiliams sukurti ir pašalinti. <ul style="list-style-type: none"> - Scan Activation: Nustato ar įrenginyje nuskaitymas aktyvintas ar ne. - Skirtukas Basic: Rodomi bendri nuskaitymo ir įrenginio nustatymai. • Alert Settings (tik „Windows“): Šiame meniu pateikiami su pranešimais apie klaidas susiję nustatymai. <ul style="list-style-type: none"> - Printer Alert: pateikiami įspėjimų rodymo nustatymai. - Email Alert: pateikiami įspėjimų siuntimo el. paštu nustatymai. - Alert History: pateikiama su įrenginiu ir dažais susijusių įspėjimų retrospektyva.

3	Programos informacija	Pateikiamos atnaujinimo, nuostatų, žinyno ir informacijos apie programą langų įjungimo nuorodos.
4	Spausdintuvo informacija	Šioje srityje pateikiama bendroji informacija apie įrenginį. Galite peržiūrėti tokią informaciją, kaip įrenginio modelio pavadinimas, IP adresas (arba prievado pavadinimas) ir įrenginio būseną.  Įvykus klaidai, šis mygtukas atidaro Troubleshooting Guide . Galima tiesiogiai atidaryti trikčių šalinimo skyrių naudotojo vadove.
5	Sparčiosios nuorodos	Rodomas specifinių įrenginio funkcijų Quick links nuorodos. Įjungus papildomus nustatymus, šioje sekcijoje taip pat pateikiamos nuorodos į programas.  Jei prijungsite įrenginį prie tinklo, bus įjungta SyncThru™ Web Service piktograma.
6	Turinio sritis	Rodo informaciją apie pasirinktą įrenginį, likusį dažų ir popieriaus kiekį. Informacija skiriasi priklausomai nuo pasirinkto įrenginio. Kai kuriuose aparatuose šios funkcijos nėra.
7	Priedų užsakymas	Spustelėkite Order mygtuką eksploatacinių medžiagų užsakymo lange. Galite užsisakyti pakaitinę dažų kasetę (-es) žiniatinklyje.



Lange spustelėkite mygtuką **Help** (?) ir tada spustelėkite bet kurią parinktį, apie kurią norite sužinoti daugiau.

„Samsung Printer Status“ naudojimas

„Samsung Printer Status“ – tai yra programa, kuri stebi įrenginio būseną ir informuoja apie ją.



- Šiame naudotojo vadove pavaizduotas Samsung Printer Status langas ir jo turinys gali skirtis priklausomai nuo įrenginio ir naudojamos operacinės sistemos.
 - Patikrinkite, kurios operacinės sistemos suderinamos su jūsų įrenginiu (žr. „Reikalavimai sistemai“ p. 279).
 - Gali naudoti tik operacinės sistemos „Windows“ naudotojai.
-

„Samsung Printer Status“ apžvalga

Jei darbo metu įvyksta klaida, galite ją patikrinti naudodami „Samsung Printer Status“. Programa „Samsung Printer Status“ automatiškai įdiegiama diegiant įrenginio programinę įrangą.

Paleisti „Samsung Printer Status“ galima ir rankiniu būdu. Eikite į **Spausdinimo nuostatos** ir spustelėkite mygtuką **Printer Status**.

„Windows“ užduočių juostoje rodomos šios piktogramos:

Piktograma	Reikšmė	Aprašymas
	Įprasta būsena	Įrenginys veikia parengties režimu ir nėra jokių klaidų ar įspėjimų.
	Įspėjimas	Įrenginys yra tokios būsenos, kurioje esant gali įvykti klaida. Pavyzdžiui, jis gali būti mažo dažų kiekio būsenos, po kurios nustatoma pasibaigusių dažų būsena.
	Klaida	Įrenginyje įvyko mažiausiai viena klaida.

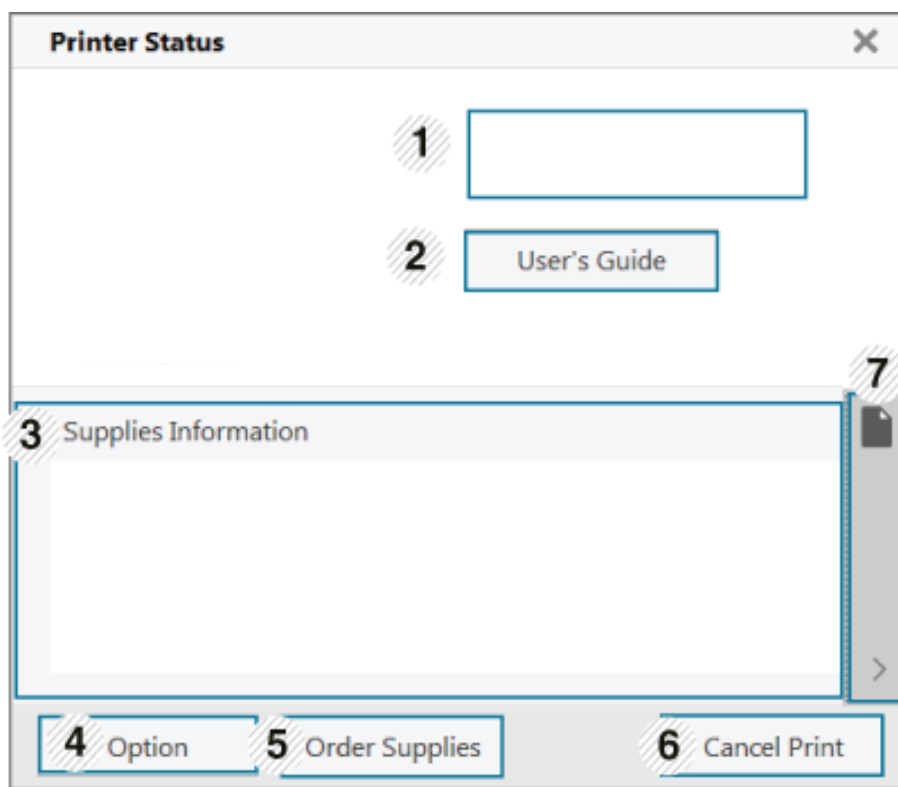

1	Įrenginio informacija	Galite peržiūrėti įrenginio informaciją.
2	User's Guide	 Įvykus klaidai, šis mygtukas atidaro Troubleshooting Guide . Galima tiesiogiai atidaryti trikčių šalinimo skyrių naudotojo vadove.
3	Supplies Information	Galima peržiūrėti kiekvienoje dažų kasetėje likusių dažų kiekį procentais. Aparatas ir dažų kasetė, pavaizduotas aukščiau pateiktame lange, gali skirtis priklausomai nuo naudojamo aparato. Kai kuriuose aparatuose šios funkcijos nėra.
4	Option	Galite nustatyti nustatymus, susijusius su spausdinimo darbų įspėjimais.
5	Order Supplies	Galite užsisakyti pakaitinę dažų kasetę (-es) žiniatinklyje.
6	Cancel Print arba Close	<ul style="list-style-type: none"> • Cancel Print: Jei spausdinimo užduotis laukia spausdinimo eilėje arba spausdintuve, atšaukiamos visos spausdinimo eilėje arba spausdintuve esančios spausdinimo užduotys. • Close: Atsižvelgiant į įrenginio būseną arba funkcijas, kurioms jis pritaikytas, gali būti rodomas mygtukas Close, skirtas būsenos langui užverti.
7	Dažų / popieriaus informacija	Atsižvelgiant į įrenginį, bus prieinamos šios mygtukų sritys, skirtos informacijai apie popierių ir dažus.

„Samsung Printer Experience“ naudojimas

Samsung Printer Experience yra „Samsung“ programa, apjungianti „Samsung“ įrenginio nuostatas ir įrenginio valdymą vienoje vietoje. Galite nustatyti įrenginio nuostatas, užsakyti eksploatacines medžiagas, peržiūrėti trikčių šalinimo gaires, apsilankyti „Samsung“ interneto svetainėje ir peržiūrėti prijungto įrenginio informaciją. Prijungus įrenginį prie kompiuterio, turinčio interneto ryšį, ši programa bus automatiškai atsijusta iš „Windows“ **Store(Parduotuvė)**.



Gali naudoti tik „Windows 8“ arba naujesnės versijos naudotojai.

Samsung Printer Experience supratimas

Jei norite programą atidaryti,

Iš rodinio **Pradėti** arba piktogramos **Pradėti** () pasirinkite išklotinę **Samsung Printer Experience** ()

Samsung Printer Experience sąsaja sudaryta iš įvairių naudingų funkcijų, kurios aprašytos toliau pateiktoje lentelėje:



Momentinė ekrano kopija gali skirtis atsižvelgiant į operacinę sistemą, modelį ir parinktį.

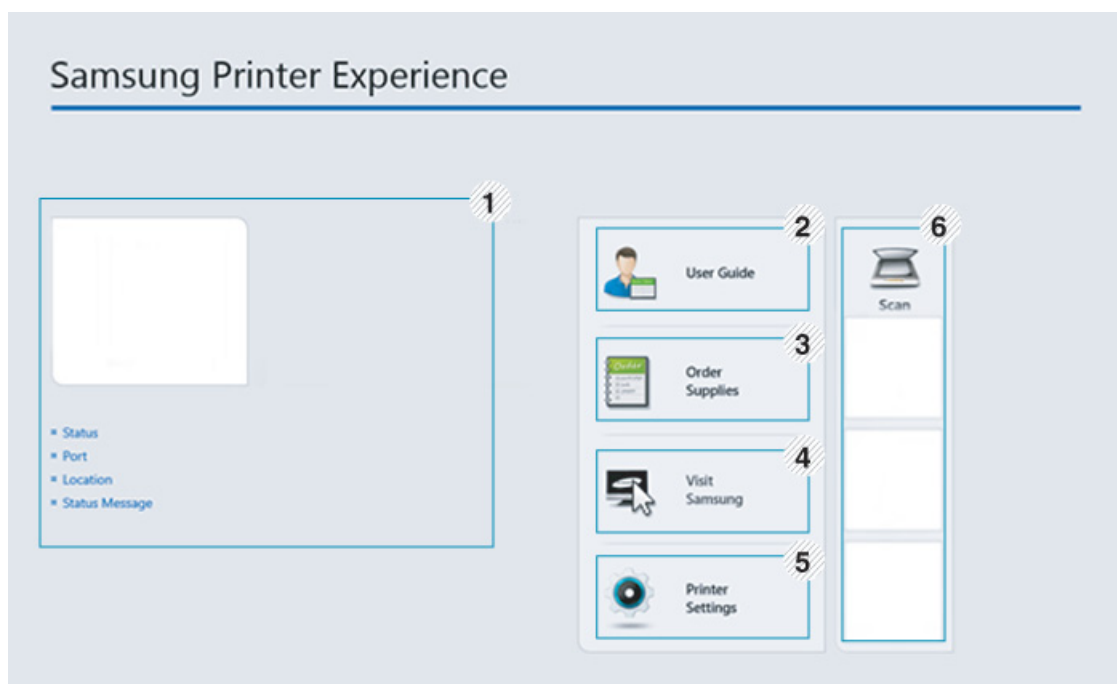

1	Spausdintuvo informacija	Šioje srityje pateikiama bendroji informacija apie įrenginį. Galite peržiūrėti tokią informaciją, kaip įrenginio būseną, vietą, IP adresą ir dažų likutį.
---	---------------------------------	---

2	User Guide	Galite peržiūrėti internetinį naudotojo vadovą. Norėdami naudoti šią funkciją, turite būti prisijungę prie interneto.  Įvykus klaidai, šis mygtukas atidaro Troubleshooting Guide . Galima tiesiogiai atidaryti trikčių šalinimo skyrių naudotojo vadove.
3	Order Supplies	Šį mygtuką spustelėkite, jei norite internetu užsisakyti naujas dažų kasetes. Norėdami naudoti šią funkciją, turite būti prisijungę prie interneto.
4	Visit Samsung	Nuoroda į „Samsung“ spausdintuvo interneto svetainę. Norėdami naudoti šią funkciją, turite būti prisijungę prie interneto.
5	Printer Settings	Naudodami SyncThru™ Web Service galite konfigūruoti įvairius aparato nustatymus, pvz., aparato sąranką, popieriaus, išdėstymo, emuliacijos, tinklo ir spausdinimo informaciją. Įrenginys turi būti prijungtas prie tinklo. Šis mygtukas bus neveiksnius, jei įrenginys bus prijungtas USB laidu.
6	Įrenginių sąrašas & Paskutinis nuskenuotas vaizdas	Skenavimo sąrašas rodomi įrenginiai palaikantys Samsung Printer Experience . Po įrenginio pavadinimu, galėsite peržiūrėti paskutinius skenuotus vaizdus. Įrenginys turi būti prijungtas prie tinklo, kad juo galėtumėte skenuoti. Šis skyrius yra skirtas naudotojams, naudojantiems daugiafunkcius spausdintuvus.

Spausdintuvų įtraukimas / pašalinimas

Jei į **Samsung Printer Experience** nesate įtraukę spausdintuvų, arba jei norite įtraukti / pašalinti spausdintuvą, vadovaukitės toliau pateiktomis instrukcijomis.



Galite įtraukti / pašalinti tik prie tinklo prijungtus spausdintuvus.

Spausdintuvo įtraukimas

- 1 Puslapyje **Samsung Printer Experience** spustelėkite dešinį pelės klavišą ir pasirinkite **Parametrai**.
- 2 Pasirinkite **Pridėti spausdintuvą**
- 3 Pasirinkite norimą įtraukti spausdintuvą.
Galite matyti įtrauktą spausdintuvą.



Jei matote žymę , galite spustelėję žymę  įtraukti spausdintuvą.

Spausdintuvo šalinimas

- 1 Puslapyje **Samsung Printer Experience** spustelėkite dešinį pelės klavišą ir tada spustelėkite **Parametrai**.
- 2 Pasirinkite **Pašalinti spausdintuvą**
- 3 Pasirinkite norimą pašalinti spausdintuvą.
- 4 Spustelėkite **Yes**.
Pamatysite, kad pasirinktasis spausdintuvas buvo pašalintas iš lango.

Spausdinimas

Šiame skyrelyje aprašytos bendros spausdinimo užduotys, atliekamos **Pradėti** ekrane.



Momentinė ekrano kopija gali skirtis atsižvelgiant į operacinę sistemą, modelį ir parinktį.

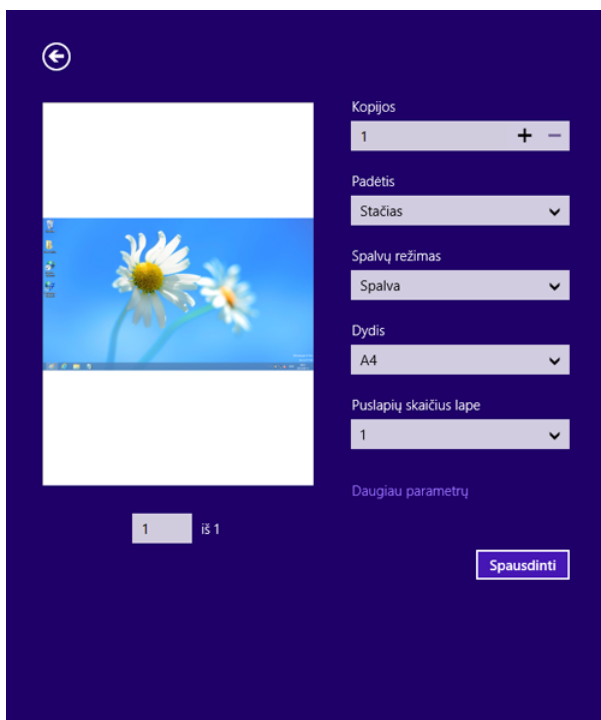

Pagrindinis spausdinimas

- 1 Atverkite norimą spausdinti dokumentą.
- 2 Pasirinkite **Spausdinti** iš meniu **Failas**.
- 3 Iš sąrašo pasirinkite spausdintuvą.
- 4 Pasirinkite spausdintuvo nuostatas, pvz., kopijų skaičių ir padėtį.
- 5 Spausdinimo užduočiai pradėti, spustelėkite mygtuką **Spausdinti**.



Spausdinimo darbo atšaukimas

Jei spausdinimo darbas laukia spausdinimo eilėje, arba laikinoje spausdinimo atmintyje, jį atšaukti galite taip:

- Šį langą galite atverti du kartus spustelėdami įrenginio piktogramą (), „Windows“ užduočių juostoje.
- Esamą spausdinimo užduotį galite nutraukti paspausdami valdymo skydelyje mygtuką  (Stabdyti).

Daugiau nuostatų naudojimas



Priklausomai nuo naudojamo modelio ar parinkčių, ekrane matomas vaizdas gali skirtis.

Galite nustatyti daugiau spausdinimo parametrų.

- 1 Atidarykite dokumentą, kurį norite spausdinti.
- 2 Pasirinkite **Spausdinti** iš meniu **Failas**.
- 3 Iš sąrašo pasirinkite spausdintuvą.
- 4 Spustelėkite **Daugiau nuostatų**.

Bendrinimo funkcijos naudojimas

Samsung Printer Experience leidžia spausdinti iš kitų programų, įdiegtų kompiuteryje, naudojant bendrinimo funkciją.



Ši funkcija galima tik spausdinant „jpeg“, „bmp“, „tiff“, „gif“ ir „png“ formatų failus.

- 1 Pasirinkite turinį, kurį norite spausdinti iš kitų programų.
- 2 Spustelėkite **Bendrinti** arba paspauskite lango ir **H** klavišus.
- 3 Pasirinkite spausdintuvo nuostatas, pvz., kopijų skaičių ir padėtį.
- 4 Spausdinimo užduočiai pradėti, spustelėkite mygtuką **Spausdinti**.

Nuskaitymas





Šis skyrius yra skirtas naudotojams, naudojančioms daugiafunkčius spausdintuvus.

Nuskaitymas aparatu leidžia paversti nuotraukas ir tekstą skaitmeniniais failais, kuriuos galima išsaugoti kompiuteryje.

Skenavimas naudojant Samsung Printer Experience

Greitam skenavimui, rodomi dažniausiai naudojami spausdinimo meniu.

- 1 Padėkite vieną dokumentą ant dokumentų stiklo gerąja puse žemyn arba padėkite dokumentus į dokumentų tiektuvą gerąja puse aukštyn.
- 2 Spustelėkite langelį **Samsung Printer Experience**, esantį **Pradėti** ekrane.
- 3 Spustelėkite **Scan** ().
- 4 Nustatykite skenavimo parametrus, pvz. vaizdo tipą, dokumentų dydį ir raišką.
- 5 Spustelėję **Prescan** () peržiūrėkite gautą vaizdą.
- 6 Nustatykite nuskenuotą vaizdą naudodami skenavimo funkcijas, pvz., pasukimą, veidrodinį kopijavimą.

7 Spustelėkite **Scan** () ir išsaugokite vaizdą.





- Jei originalus dedate į dvigubo nuskaitymo dokumentų tiekuvą (DSDF), funkcijos **Prescan** () naudoti nebus galima.
 - Jei pasirinkta „Prescan“ parinktis, galite praleisti 5 veiksmą.
-

Laikmenos „Box“ naudojimas

„Box“ rodinio aiškinimas

Išspausdintus, nuskenuotus, atsisiųstus ir perkeltus iš kompiuterių dokumentus ir atvaizdus galima laikyti laikmenoje **Box**. Laikmena **Box** yra įrenginio standžiajame diske (HDD). Tai reiškia, kad dokumentai laikomi standžiajame diske. Įrašytą dokumentą galima apsaugoti slaptažodžiu, kad leidimo neturintys naudotojai negalėtų prie jo prieiti. Be to, įrašytus dokumentus galima išspausdinti naudojant įvairias spausdinimo funkcijas ir išsiųsti juos keliems gavėjams el. paštu, per serverį arba faksu. Įrašytus dokumentus ir dokumentų įrašymo funkciją galima konfigūruoti naudojant SyncThru™ Web Service.









- Jei laikmenoje **Box** laikomi svarbūs duomenys, rekomenduojame reguliariai daryti atsargines jų kopijas. „Samsung“ neprisiima jokios atsakomybės už duomenis, sugadintus arba prarastus netinkamai naudojant įrenginį arba šiam sugedus.
- Pradžios rodyje bakstelėkite  (**Help**) arba  (spartusis meniu) ir tada pasirinkite parinktį, apie kurią pageidaujate sužinoti.

Komandų klavišai







Kai pasirenkate failus, atveriamas toliau pateikiamas meniu.

-  (**Print**) : Failai spausdinami tiesiogiai.
-  (**Send**) : Siunčiami failai naudojant **Fax, Email, Server, Box** arba **USB**.
-  (**Delete**): Ištrinami aplankai ir failai.

Mygtukas	Pavadinimas	Aprašymas
	Quick Menu	Atveriamas spartusis meniu.
	View Mode	Galima parinkti peržiūros tipą.
	Search	Galima ieškoti pageidaujamo meniu arba programos.
	My Program	Rodomas naudotojo programų sąrašas.

Mygtukas	Pavadinimas	Aprašymas
	Pomeniu („Action overflow“)	<p>Atveriamas pomeniu.</p> <ul style="list-style-type: none"> • Select All Pažymimi visi aplankai ir failai. • Print Options. Nustatomos spausdinimo parinktys. • Create folder. Sukuriamas aplankas. • Rename. Pervardijamas aplankas arba failas. • Delete. Ištrinami aplankai ir failai. • Copy. Kopijuojami aplankai ir failai. • Move. Aplankai arba failai perkeliama į kitą laikmeną. • Clear Browsing Info. Išvalomi naršymo duomenys. • Detail. Rodoma išsami informacija apie aplanką arba failą. • Filing Policy. Parenkamos failų tvarkymo taisyklės. • Format Formatuojami failai arba duomenys.

Storage

Mygtukas	Pavadinimas	Aprašymas
	Forward	Tvarkomi persiuntimo duomenys.
	Print	Tvarkomi įrašyti spausdinimo duomenys.
	Send	Tvarkomi įrašyti siuntimo duomenys.
	Download	Tvarkomi įrašyti atsisiuntimo duomenys.
	USB	Naudokite USB atmintinę.

Užduoties eiga

Šis meniu pasirodo, kai įrenginys vykdo užduotį.

- **Detail:** Bakstelėję šį mygtuką galėsite peržiūrėti užduoties būseną, tipą ir laiką.
- **Peržiūros sritis:** Joje galima peržiūrėti išsaugomą dokumentą. Atvaizdas peržiūros srityje rodomas pritaikius esamas siuntimo parinktis, pavyzdžiui, puslapio orientacijos ir failo dydžio.

Laikmenos „Box“ naudojimas

Jei pageidaujate naudoti laikmeną **Box**, pagrindiniame rodinyje arba meniu **Apps** bakstelėkite **Box**.

Parinktis **Storage** leidžia įrašyti nuskaitytus duomenis į įrenginio standųjį diską. Įrašytus duomenis galima išsiųsti įvairiems gavėjams naudojant **Fax, Email, Server, Box** arba **USB**.

Dauginio žymėjimo funkcijos naudojimas



Ši funkcija neveikia laikmenoje **Print** ir **Send**.

Dauginio žymėjimo režimui įjungti palieskite ir palaikykite aplanką arba failą.

Asmeninio aplanko kūrimas



Ši funkcija neveikia laikmenoje **Download** ir **USB**.

- **Public:** Prieigą prie failų turi visi naudotojai.
- **Private:** Galima nustatyti slaptažodį, kad leidimo neturintys naudotojai negalėtų prieiti prie failų.

- 1 Nustatydami parametro **Storage** parinktį (**Print** arba **Send**) sukonfigūruokite laikmenos, kurioje pageidaujate sukurti aplanką, tipą.
- 2 Bakstelėkite  > **Create folder**.
- 3 Įveskite aplanko pavadinimą, pasirinkite **Set as Private** ir bakstelėkite **OK**.
- 4 Įveskite atitinkamus duomenis laukeliuose **ID, Password, and Confirm Password** ir bakstelėkite **OK**.

Atmintuko naudojimas

Šiame skyriuje aprašoma, kaip naudoti atmintuką dirbant su įrenginiu.

USB rodinio aiškinimas

Jei pageidaujate naudoti **USB** funkciją, pagrindiniame rodynyje arba meniu **Apps** bakstelėkite **Box** > **USB**.

Išspausdintus, nuskaitytus, atsisiųstus ir iš USB perkeltus dokumentus ir atvaizdus galima laikyti laikmenoje **Box** (žr. „Laikmenos „Box“ naudojimas“ p. 216).

Apie atmintuką

Atmintukai būna įvairios talpos, kad turėtumėte daugiau vietos dokumentams, pateiktims, muzikai ir vaizdo įrašams, didelės raiškos nuotraukoms ar bet kokiems kitiems failams, kuriuos norite išsaugoti arba perkelti.

Naudojant atmintuką įrenginiu galima atlikti toliau nurodytas užduotis:

- Nuskaityti dokumentus ir išsaugoti juos atmintuke.
- Išspausdinti atmintuke laikomus duomenis.
- Suformatuoti atmintuką.

Įrenginys pritaikytas atmintukams, kurių failų išdėstymo sistema yra FAT16 arba FAT32, o sektoriaus dydis – 512 baitų.

Atmintuko failų išdėstymo sistemą sužinokite iš pardavėjo.

Galima naudoti tik patvirtintą atmintuką su A tipo kištukine jungtimi.

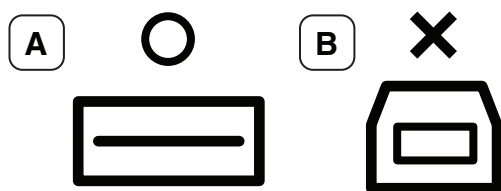

Naudokite tik atmintuką, kuriame įtaisyta metalu ekranuota jungtis.

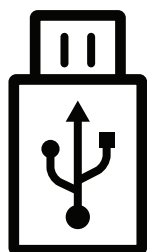

Naudokite tik suderinamumo sertifikatą gavusį atmintuką, nes priešingu atveju įrenginys gali jo neatpažinti.

Įkiškite atmintuką į įrenginio USB lizdą.



Nekiškite atmintuko į jokių kitus lizdus, išskyrus parodytąjį paveikslėlyje. Jei įkišite atmintuką į kitą lizdą, įrenginio ekrane bus parodytas įspėjamasis pranešimas.

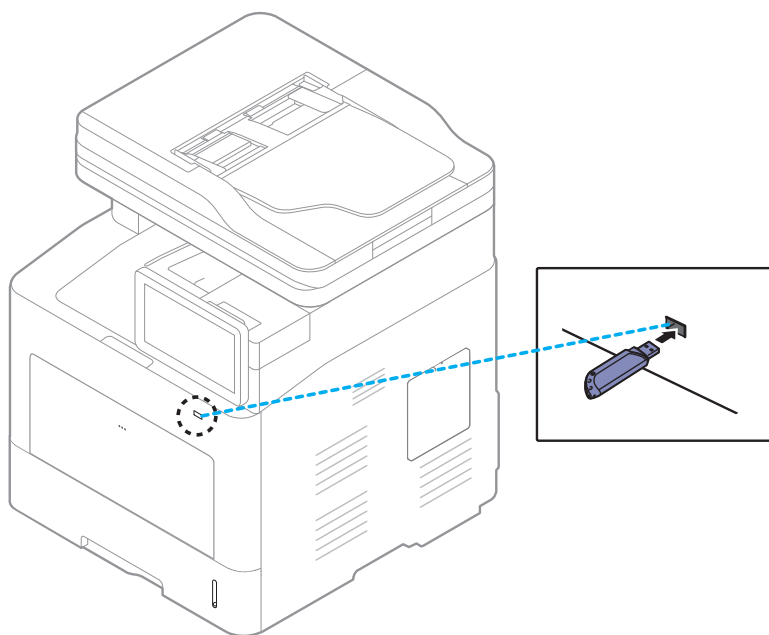

- Neištraukite atmintuko, kol jis naudojamas. Įrenginio garantija netaikoma, jei žala padaryta dėl netinkamo naudojimo.
- Jei atmintukas turi tam tikrų funkcijų, pvz., saugos ir slaptažodžio nuostatų, įrenginys gali jo automatiškai neaptikti. Išsamiau apie šias funkcijas skaitykite USB atmintinės naudotojo vadove.

Spausdinimas iš atmintuko

Galite tiesiogiai spausdinti failus, laikomus atmintuke. Galite spausdinti TIFF, JPEG ir PRN rinkmenas.

Spausdinimo iš USB įtaisų funkcija pritaikyta šiems failų tipams:

- **PRN:** tinka tik tie failai, kurie sukurti su įrenginiu pateikiama tvarkykle. PRN failus galima sukurti dokumentų spausdinimo lange pažymėjus žymimąjį langelį **Spausdinti į failą**. Dokumentas nespausdinamas popieriuje, tačiau išaugomas į PRN failą. Tiesiogiai iš USB atminties įtaiso galima spausdinti tik taip sukurtus PRN failus.
- **TIFF:** TIFF 6.0 Baseline
- **JPEG:** JPEG Baseline
- **PDF:** PDF 1.7 ir senesnės versijos
- **XPS:** XML popieriaus specifikacija 1.0



Bandant siųsti 8 bitų ŽPVG spalvų modelio JPEG failus spausdinimo darbas gali būti atšauktas.

Norėdami spausdinti dokumentą iš atmintuko:

1 Įkiškite atmintuką į įrenginio USB lizdą.

Šis įrenginys automatiškai aptinka įtaisą ir nuskaito jame laikomus duomenis (žr. „Apie atmintuką“ p. 219).



- Įrenginys negali aptikti nesuformatuoto atmintuko. Suformatuokite ir iš naujo įkiškite atmintuką į įrenginio USB lizdą.
- Jei įrenginiui veikiant energijos taupymo režimu nepavyko aptikti USB atmintinės, pažadinkite įrenginį ir palaukite, kol įrenginys vėl taps parengties būsenos. Iš naujo įkiškite atmintuką į USB lizdą, įtaisytą įrenginio priekyje.

2 Pagrindiniame rodynyje arba meniu **Apps** bakstelėkite **Box > USB**.

3 Įrenginio ekrane rodomi visi atmintuke esantys failai.

Iš sąrašo pasirinkite pageidaujamą spausdinti dokumentą.



Jei parinktas PDF failas apsaugotas slaptažodžiu, spausdinti galėsite tik žinodami slaptažodį. Įrenginiui pareikalavus įveskite slaptažodį. Jei slaptažodžio nežinote, spausdinimo darbas bus atšauktas.

4 Bakstelėkite > **Print Options**.

5 Pasirinkite tinkamą parinktį.

- **Copies:** Nustato kopijų skaičių.
- **Paper Source:** pasirinkite dėklą, iš kurio bus imamas popierius.
- **Auto fit:** Leidžia pakeisti spausdinamo dokumento mastelį pagal parinktą popieriaus dydį dėkle nepriklausomai nuo dokumento dydžio. Parinkite dėklą ir spustelėkite **On**.

6 Spausdinti pradeda bakstelėjus piktogramą .

7 Baigus spausdinti galima ištraukti atmintuką iš įrenginio.

Atmintuko tvarkymas

Atmintuke laikomus atvaizdų failus galima ištrinti po vieną arba visus kartu, suformatuojant įtaisą iš naujo.



Ištrinus failus arba suformatavus atmintuką iš naujo, failų atkurti nebeįmanoma. Prieš trindami duomenis įsitikinkite, ar jų nebereikės.

Vaizdo failo ištrynimasis

- 1 Įkiškite atmintuką į įrenginio USB lizdą.
- 2 Pagrindiniame rodinyje arba meniu **Apps** bakstelėkite **Box > USB**.
- 3 Įrenginio ekrane rodomi visi atmintuke esantys failai.
Palieskite ir palaikykite sąrašė esantį aplanką arba dokumentą, kurį pageidaujate ištrinti.



Jeį failas laikomas aplanke, palieskite aplanko pavadinimą.

- 4 Bakstelėkite  > **Delete**.
- 5 Atvertame patvirtinimo lange bakstelėkite **Delete**.

Atmintuko formatavimas

- 1 Įkiškite atmintuką į įrenginio USB lizdą.
- 2 Pagrindiniame rodinyje arba meniu **Apps** bakstelėkite **Box > USB**.
- 3 Įrenginio ekrane rodomi visi atmintuke esantys failai.
Palieskite ir palaikykite sąrašė esantį aplanką arba dokumentą, kurį pageidaujate ištrinti.



Jeį failas laikomas aplanke, palieskite aplanko pavadinimą.

- 4 Bakstelėkite  > **Format**.
- 5 Atvertame patvirtinimo lange bakstelėkite **Format**.

Techninė priežiūra

Šiame skyriuje pateikiama informacija apie įrenginiui skirtų priedų, reikmenų įsigijimą ir eksploatacines dalis.

• Eksploatacinių medžiagų ir priedų užsakymas	224
• Galimos susinaudojančios dalys	225
• Galimi priedai	226
• Eksploatacinių dalių keitimas	227
• Dažų kasetės laikymas	228
• Dažų paskirstymas	229
• Dažų kasetės keitimas	231
• Vaizdų gavimo bloko keitimas	233
• Priedų diegimas	234
• Priedų eksploataavimo trukmės stebėjimas	236
• Įrenginio valymas	237
• Įrenginio perkėlimo ir laikymo patarimai	241

Eksploatacinių medžiagų ir priedų užsakymas



Tinkami priedai įvairiose šalyse gali skirtis. Kreipkitės į pardavimų atstovą, kuris pateiks galimų eksploatacinių medžiagų ir dalių sąrašą.

Norėdami užsisakyti originalių Samsung dalių, priedų ir eksploatacinių dalių, kreipkitės į vietinį Samsung atstovą ar mažmenininką, iš kurio pirkote įrenginį. Taip pat galite apsilankyti svetainėje **www.samsung.com/supplies** ir nurodyti savo šalį / regioną, kad gautumėte kontaktinę aptarnavimo tarnybos informaciją.

Galimos susinaudojančios dalys

Pasibaigus eksploatacinių medžiagų naudojimo trukmei, savo įrenginiui galite užsisakyti šių tipų eksploatacines medžiagas:

Tipas	Vidutinė išeiga	Dalies pavadinimas
Dažų kasetės ^a	Vidutinė nuolat naudojamos kasetės išeiga: Approx. 40,000 standard pages	MLT-D303E
vaizdų gavimo blokas ^b	Maždaug 100.000 puslapių	MLT-R303

a. Deklaruotas našumas pagal ISO / IEC 19752. Lapų skaičiui gali įtakos turėti darbo aplinka, spausdinimo intervalas, grafika, medijos tipas ir dydis.

b. Duomenys pagrįsti laikant, kad vieną spausdinimo užduotį sudaro trys vidutiniai A4 ar „Letter“ dydžio puslapiai (ir anksčiau minėtas padengimo modelis). Puslapių skaičius gali priklausyti nuo eksploatacinių aplinkos, spausdinimo periodiškumo, grafikos, medijos tipo ir dydžio.



Atsižvelgiant į parinktį, paveikslėlių ploto procentinę dalį ir naudojamą darbo režimą, dažų kasetės eksploatacinių trukmė gali skirtis.



Kai perkate naujas dažų kasetes ar kitas susinaudojančias dalis, jos turi būti perkamos toje pačioje šalyje, kur buvo pirktas naudojamas aparatas. Priešingu atveju naujos dažų kasetės ar kitos susinaudojančios dalys bus nesuderinamos su aparatu dėl skirtingos dažų kasetės ir kitų susinaudojančių dalių konfigūracijos, priklausančios nuo konkrečių šalies sąlygų.



„Samsung“ nerekomenduoja naudoti neoriginalių „Samsung“ dažų kasečių, pvz., užpildytų arba rekonstruotų. Samsung negali garantuoti neoriginalių Samsung dažų kasečių kokybės. Jei dėl naudojamos ne originalios „Samsung“ dažų kasetės prireikia atlikti techninės priežiūros arba remonto darbus, įrenginio garantija šiems darbams negalios.

Galimi priedai

Galite įsigyti ir įrengti priedus bei pagerinti įrenginio eksploatacines savybes ir našumą.

Priedai	Funkcija	Dalies pavadinimas
Stovas	Stovas su ratukais leidžia lengvai perkelti įrenginį į kitą vietą.  Naudojant atskirai įsigijamą stovą reikia pritvirtinti atramą, kaip pavaizduota atskirai įsigijamo stovo montavimo vadove. Priešingu atveju pasviręs įrenginys gali nukristi ir sužeisti.	SL-DSK003S
Papildomi dėklai (Tray 2, Tray 3, Tray 4)	Jei dažnai susiduriate su problema dėl popieriaus tiekimo, galite pritvirtinti papildomą 550 ^a lapų dėklus.	SL-SCF4500
„Wi-Fi“ / NFC rinkinys	Įdiegus šį rinkinį įrenginyje ima veikti „Wi-Fi“ ir NFC (artimojo lauko ryšių technologijos) ryšio funkcija.	SL-NWE001X

a.Paprastas popierius 75 g/m² (20 lb kopijavimo popierius).

Eksploatacinių dalių keitimas

Jei keisite eksploatacines dalis nurodytu periodiškumu, įrenginys išliks geriausios būklės ir išvengsite spausdinimo kokybės ir popieriaus padavimo trikčių, susidarančių dėl nusidėvėjusių dalių. Eksploatacinės dalys dažniausiai yra ritinėliai, diržai ir kilimėliai. Vis dėlto, keitimo periodiškumas ir keičiamos dalys gali skirtis priklausomai nuo modelio. Techninės priežiūros metu keičiamas dalis gali keisti tik įgaliojtas aptarnavimo paslaugų teikėjas, platintojas arba pardavėjas, iš kurio aparatas buvo įsigytas. Norėdami įsigyti eksploatacinių dalių kreipkitės į pardavėją, iš kurio pirkote įrenginį. Apie eksploatacinių dalių keitimo periodiškumą praneša programa Samsung Printer Status. Arba tai parodoma UI (naudotojo sąsajoje), jei jūsų įrenginys turi ekraną. Keitimo periodiškumas priklauso nuo naudojamos operacinės sistemos, kompiuterio eksploatacinių charakteristikų, programinės įrangos, prijungimo metodo, popieriaus tipo ir formato bei užduočių sudėtingumo.

Dažų kasetės laikymas

Dažų kasetėse yra dalių, kurios jautriai reaguoja į šviesą, temperatūrą ir drėgmę. „Samsung“ pataria naudotojams laikytis šių rekomendacijų, kad būtų užtikrintas optimalus naujos „Samsung“ dažų kasetės veikimas, aukščiausia kokybė ir ilgiausia naudojimo trukmė.

Laikykite kasetę toje pat aplinkoje, kurioje bus naudojamas spausdintuvas. Ji turi atitikti reguliuojamas temperatūros ir drėgmės sąlygas. Dažų kasetė turi likti savo originalioje ir neatidarytoje pakuotėje, kol ją prireiks įdėti – jei originalios pakuotės nėra, viršutinę kasetės angą uždenkite popieriumi ir laikykite tamsioje vietoje.

Jei pakuotė bus atidaryta gerokai anksčiau, dėl to sutrumpės kasetės naudojimo trukmė. Nelaikykite ant grindų. Jei dažų kasetė išimta iš spausdintuvo, laikykite žemiau pateikiamų tinkamo dažų kasetės saugojimo instrukcijų.

- Laikykite kasetę apsauginiame originalios pakuotės maišelyje.
- Horizontalioje padėtyje (o ne vertikaliai), ta pačia puse į viršų, lyg būtų įdėta į spausdintuvą.
- Nelaikykite eksploatacinių medžiagų, esant bet kuriai iš paminėtų sąlygų:
 - aukštesnėje kaip 40 °C (104 °F) temperatūroje;
 - Kai drėgnis mažesnis nei 20 % arba didesnis nei 80 %.
 - aplinkoje, kurioje stipriai keičiasi drėgmė arba temperatūra;
 - tiesioginiuose saulės spinduliuose arba kambario apšvietime;
 - dulketose vietose;
 - ilgą laiką automobilyje;
 - aplinkoje, kurioje yra išdinančiųjų dujų;
 - aplinkoje, kurioje yra druskingas oras.

Naudojimo instrukcijos

- Nelieskite fotolaidaus būgno paviršiaus kasetėje.
- Saugokite kasetę nuo nereikalingos vibracijos ar smūgių.
- Niekada rankiniu būdu nesukite būgno, ypač priešinga kryptimi; dėl to gali įvykti vidiniai pažeidimai ir išsilieti dažai.

„Dažų kasetės naudojimas

„Samsung Electronics“ nerekomenduoja ir nepatvirtina neoriginalių ne „Samsung“ prekės ženklo dažų kasetių naudojimo spausdintuve, įskaitant bendrąsias, parduotuvės prekės ženklo, užpildytas arba rekonstruotas dažų kasetes.



„Samsung“ spausdintuvo garantija netaikoma atsiradus įrenginio pažeidimams dėl pakartotinai užpildytų, perdirbtų ar ne „Samsung“ gamintų dažų kasetių naudojimo.

Apytikris kasetės tinkamumo naudoti laikas

Apytikris kasetės tinkamumo naudoti laikas (dažų kasetės išeiga) priklauso nuo dažų kiekio, reikalingo spausdinimo užduotims. Tikroji spausdinių išeiga gali skirtis atsižvelgiant į spausdinti naudojamų lapų tankį, eksploatacinių aplinką, paveikslėlių ploto procentinę dalį, spausdinimo intervalą, medijos tipą ir (arba) dydį. Pavyzdžiui, jei spausdinsite daug paveikslėlių, dažų sąnaudos bus didesnės ir keisti kasetę turėsite dažniau.

Dažų paskirstymas

Kai dažų kasetė netrukus baigsis:

- Šonuose bus balti dryželiai arba bus spausdinama šviesiau ir (arba) skirsis spausdinimo tankis.
- Ekrane gali pasirodyti pranešimas, kad baigiasi rašalo kasetė.
- Atsivers programos „Samsung Printing Status“ langas, rodantis, kuri kasetė baigiasi (žr. „Samsung Printer Status“ naudojimas“ p. 208).

Jei taip nutinka, galite laikinai pagerinti spausdinimo kokybę paskirstydami likusius dažus kasetėje. Kai kuriais atvejais net paskirsčius dažus baltos juostos arba šviesus spausdinimas nepradingsta.



Paveikslėliai šiame vadove gali skirtis nuo jūsų įrenginio. Tai priklauso nuo funkcijų ir modelio. Patikrinkite įrenginio tipą (žr. „Vaizdas iš priekio“ p. 16).



- Siekiant apsaugoti dažų kasetę nuo pažeidimo, jos negalima palikti šviesoje net kelioms minutėms. Jei reikia, uždenkite ją popieriaus lapu.
- Nelieskite dažų kasetės žalios srities. Kad neliestumėte šios srities naudokitės kasetės rankenėle.
- Nenaudokite aštrių daiktų, pavyzdžiui, peilio ar žirklių, dažų kasetės pakuotei atidaryti. Jie gali subraižyti kasetės būgną.
- Jei dažų patenka jums ant drabužių, nušluostykite juos sausu skudurėliu ir išskalbkite šaltu vandeniu. Karštame vandenyje dažai prisitvirtina prie audinio.

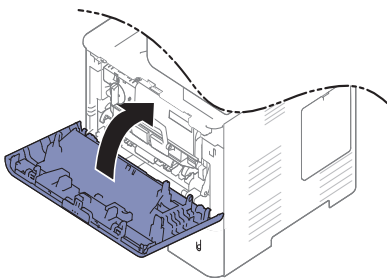
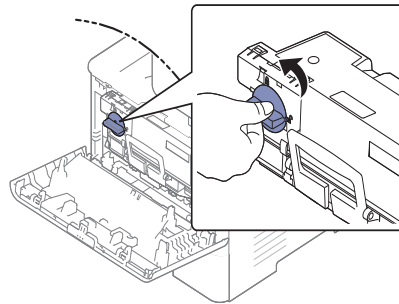
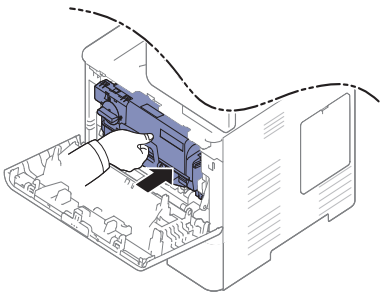
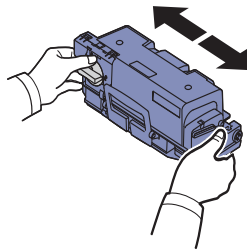
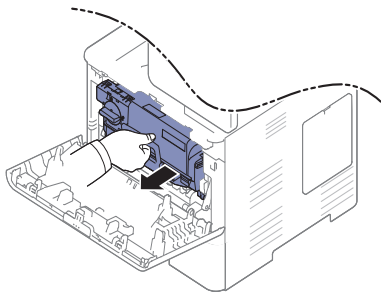
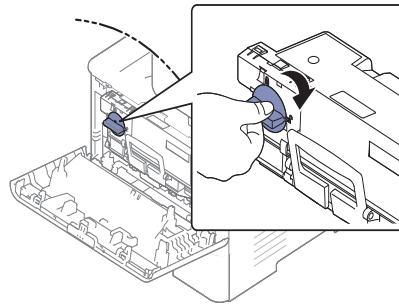
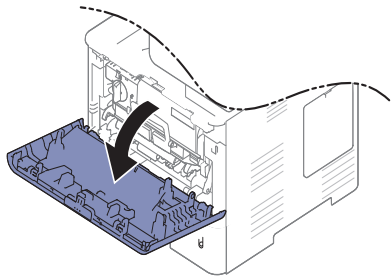

Dažų kasetės keitimas

Tuoj baigsis dažų kasetės eksploatavimo laikas:

- Būsenos šviesos diodas ir kasečių pranešimai ekrane rodo, kada reikia pakeisti kurią nors kasetę.
- Atsivers programos „Samsung Printing Status“ langas, rodantis, kurios spalvos kasetė yra tuščia (žr. „Samsung Printer Status“ naudojimas“ p. 208).

Patikrinkite, ar dažų kasetės tipas tinka jūsų įrenginiui (žr. „Galimos susinaudojančios dalys“ p. 225).



- Gerai papurtykite dažų kasetę – taip pagerinsite pradinę spausdinimo kokybę.
- Paveikslėliai šiame vadove gali skirtis nuo jūsų įrenginio. Tai priklauso nuo funkcijų ir modelio. Patikrinkite įrenginio tipą (žr. „Vaizdas iš priekio“ p. 16).



- Siekiant apsaugoti dažų kasetę nuo pažeidimo, jos negalima palikti šviesoje net kelioms minutėms. Jei reikia, uždenkite ją popieriaus lapu.
- Nelieskite dažų kasetės žalios srities. Kad neliestumėte šios srities naudokitės kasetės rankenėle.
- Nenaudokite aštrių daiktų, pavyzdžiui, peilio ar žirklių, dažų kasetės pakuotei atidaryti. Jie gali subraižyti kasetės būgną.
- Jei dažų patenka jums ant drabužių, nušluostykite juos sausu skudurėliu ir išskalbkite šaltu vandeniu. Karštame vandenyje dažai prisitvirtina prie audinio.

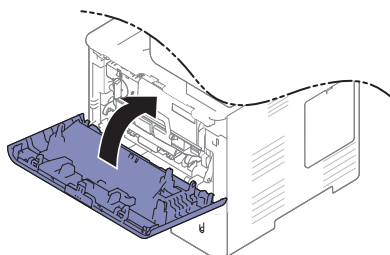
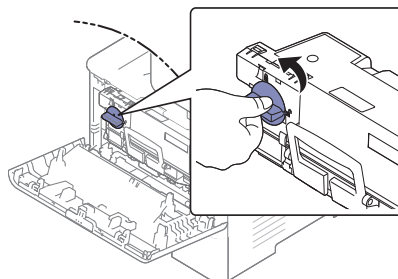
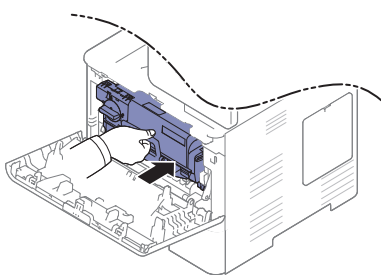
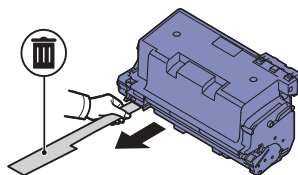
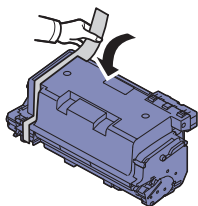
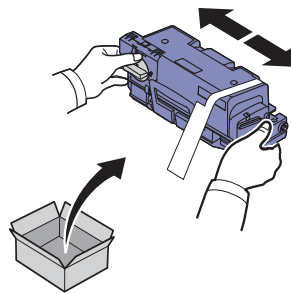
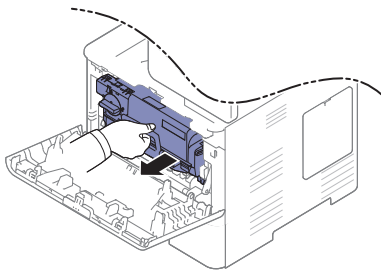
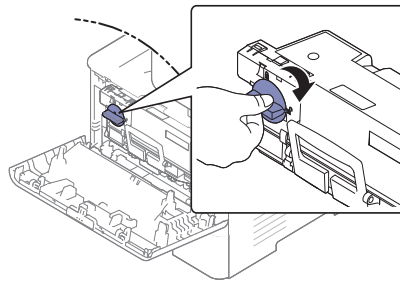
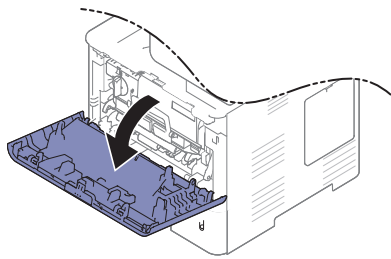

Vaizdų gavimo bloko keitimas

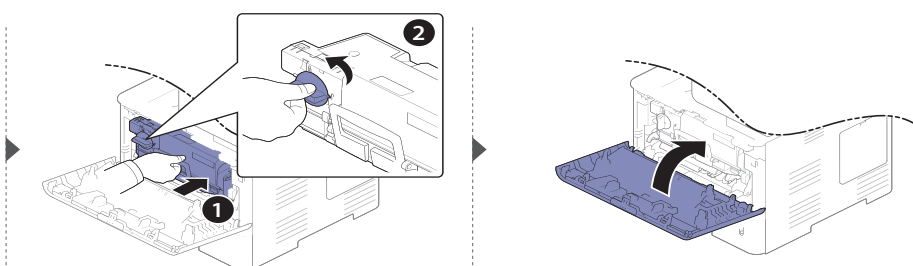
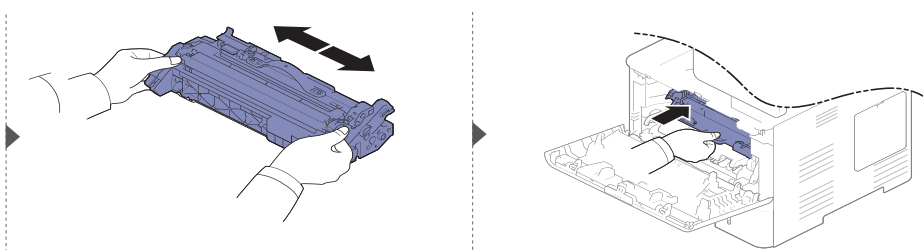
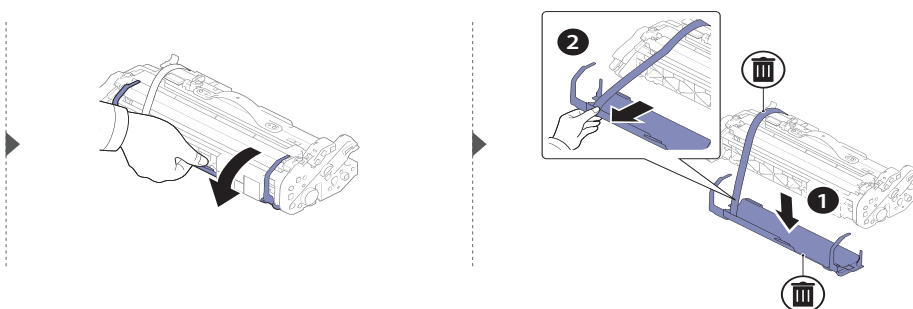
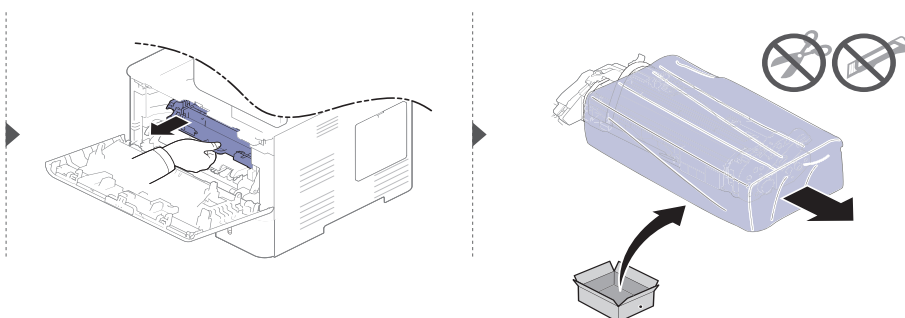
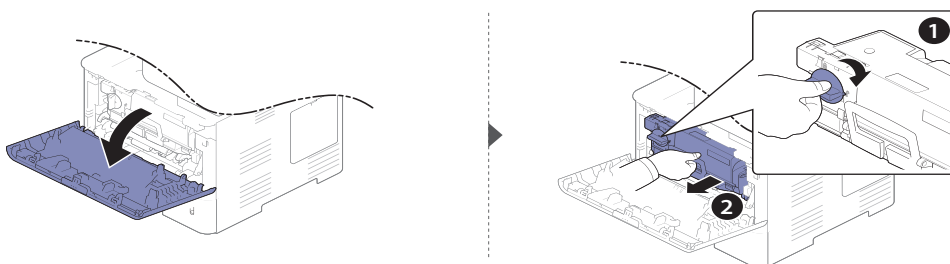

Priedų diegimas

Atsargumo priemonės

- Atjunkite maitinimo laidą
Niekada nenuimkite valdymo plokštės dangčio, jei prijungtas maitinimo laidas.
Kad išvengtumėte galimo elektros smūgio, visuomet atjunkite maitinimo laidą, kai montuojate arba išimate bet kuriuos vidinius arba išorinius priedus.
- Statinė elektros iškrova
Valdymo plokštė ir vidiniai priedai (atminties modulis) yra jautrūs statiniam krūviui. Prieš įdiegdami arba išimdami vidinius priedus, iškraukite kūno elektrosstatinį krūvį, paliesdami kokį nors metalinį daiktą, pvz., metalinę plokštelę įrenginio užpakalinėje dalyje, prijungtą prie įžeminimo. Jei prieš užbaigdami montavimą vaikščiojote aplink, dar kartą panaudokite iškrovos procedūrą.



Kai montuojate priedus, baterija esanti viduje yra aptarnaujamas komponentas. Neįkraukite jos patys. Parinkus neteisingo tipo bateriją, ji gali sprogti. Jūsų paslaugų teikėjas turėtų išimti seną maitinimo elementą iš jūsų įrenginio ir išmesti jį pagal atitinkamus jūsų šalyje taikomus reikalavimus.

Device Options nustatymas

Kai įdiegiate papildomus įrenginius, pvz., papildomą dėklą, atmintį ir t. t., šis įrenginys automatiškai aptinka ir nustato papildomus įrenginius. Jei tvarkyklėje įdiegtais papildomais įrenginiais naudotis nepavyksta, galite nustatyti juos **Device Options**.

- 1 „Windows XP Service Pack 3/Server 2003“ naudotojams: **Pradėti** meniu pasirinkite **Spausdintuvai ir faksai**.
 - „Windows Server 2008“ / „Vista“: meniu **Pradėti** pasirinkite **Valdymo skydas > Aparatinė įranga ir garsas > Spausdintuvai**.
 - „Windows 7“: pasirinkite meniu **Pradėti**, toliau **Control Panel > Įrenginiai ir spausdintuvai**. „Windows 8“, meniu **Charms(Pagrindiniai mygtukai)** pasirinkite **leškoti > Parametrai > Control Panel > Įrenginiai ir spausdintuvai**.
 - „Windows Server 2008 R2“: pasirinkite **Control Panel > Aparatūra > Įrenginiai ir spausdintuvai**.
 - Skirta „Windows 10“ / „Windows Server 2016“
Užduočių juostoje, **leškoti** meniu įvesties laukelyje surinkite **Įrenginiai ir spausdintuvai**. Paspauskite klavišą „Enter“.
ARBA
Paspaudę piktogramą **Pradėti** () , pasirinkite **Parametrai > Įrenginys > Printers & scanners > Įrenginiai ir spausdintuvai**.



Dešiniu pelės klavišu spustelėje piktogramą **Pradėti** (), galite pasirinkti **Control Panel > Įrenginiai ir spausdintuvai**.

2 Dešiniu pelės klavišu spustelėkite savo įrenginį.

3 „Windows XP Service Pack 3“ / 2003 / 2008 / „Vista“: paspauskite **Ypatybės**.

„Windows 7“ / „Windows 8“ / „Windows Server 2008 R2“ / „Windows 10“ / „Windows Server 2016“ kontekstiniame meniu pasirinkite **Printer properties**.



Jei elementas **Spausdintuvo ypatybės** turi ? ženklą, su pasirinktu spausdintuvu jūs galite pasirinkti kitas spausdintuvo tvarkykles.

4 Pasirinkite **Device Options**.



Langas **Ypatybės** gali skirtis priklausomai nuo naudojamos tvarkyklės ar operacinės sistemos.

5 Pasirinkite tinkamą parinktį.



Atsižvelgiant į parinktį ar modelius kai kurių meniu ekrane gali ir nebūti. Tokiu atveju tai reiškia, kad jie netaikomi jūsų aparatui.

- **Tray Options:** Pasirinkite įdiegtą papildomą dėklą. Galite pasirinkti dėklą.
 - **Storage Options:** Pasirinkite įdiegtą papildomą atmintį. Jei ši funkcija pažymėta, galite pasirinkti **Print Mode**.
 - **Printer Configuration:** Pasirinkite spausdintuvo kalbą spausdinimui.
 - **Administrator Settings:** Galite pasirinkti **Printer Status** ir **EMF Spooling**.
 - **Admin Job Accounting:** Leidžia susieti naudotojo ir paskyros atpažinimo informaciją su kiekvienu spausdinamu dokumentu.
 - **User permission:** Jei pažymėsite šią parinktį, spausdinti galės tik naudotojai turintys naudotojų leidimus.
 - **Group permission:** Jei pažymėsite šią parinktį, spausdinti galės tik grupė turinti grupės leidimus.
-



Jei norite užšifruoti darbų apskaitos slaptažodį, pažymėkite **Job Accounting Password Encryption**.

- **Pasirinktinio popieriaus dydžio nustatymas:** Galite nurodyti pasirinktinį popieriaus dydį.
-

6 Spustelėkite **OK**, kol uždarysite **Ypatybės** arba **Spausdintuvo ypatybės** langą.

Priedų eksploataavimo trukmės stebėjimas

Likusį eksploatacinių medžiagų kiekį galite lengvai patikrinti pranešimų juostoje. (žr. „Pranešimų juosta“ p. 27). Leidžia tikrinti eksploatacinių medžiagų naudojimo laikotarpio likutį ir iš anksto pasiruošti pakaitinių eksploatacinių medžiagų.

Eksploatacinių medžiagų naudojimo laikotarpio ataskaitą galima išspausdinti. Pasirinkite funkcijos **Report** parinktį **Supplies Information** (žr. „Report“ p. 186).

Iš įrenginio

- 1 Pradžios rodinyje arba meniu **Apps** bakstelėkite **Settings > Management > Supplies Life**.
- 2 Patikrinkite eksploatacinių medžiagų eksploataavimo trukmės laikotarpį.



Rekomenduojame pasiruošti naujų eksploatacinių medžiagų, kai viršijate 90 % vidutinės esamų eksploatacinių medžiagų išėigos ribą (žr. „Dažų kasetės keitimas“ p. 231).

Programoje „SyncThru™ Web Service“

- 1 Programoje SyncThru™ Web Service pasirinkite skirtuką **Information > Supplies**.
- 2 Patikrinkite likučio procentinę vertę.



Rekomenduojame pasirūpinti naujomis eksploatacinėmis medžiagomis, jei jų likutis nesiekia 10 % (žr. „Dažų kasetės keitimas“ p. 231).

Įrenginio valymas

Jei iškilo spausdinimo kokybės problemų arba įrenginys eksploatuojamas dulkingoje aplinkoje, jį būtina reguliariai valyti, kad būtų užtikrinta geriausia spausdinimo kokybė ir įrenginį galėtumėte eksploatuoti ilgiau.



- Jei įrenginio korpusui valyti naudosite medžiagas, kurių sudėtyje yra didelis kiekis alkoholio, tirpiklių ar kitų stiprių medžiagų, gali deformuotis korpusas arba pasikeisti jo spalva.
- Jei įrenginys ar vieta apie jį užteršta dažais, rekomenduojama juos nuvalyti drėgnu skudurėliu ar servetėle. Jei naudojate dulkių siurbį, dažai pakyla į orą ir gali būti žalingi jums.

Ekranų išorės valymas

Įrenginio korpusą ir ekraną valykite minkštu, pūkų nepaliekančiu audiniu. Šiek tiek sudrėkinkite skudurėlį vandenyje, bet saugokitės, kad vanduo nelašėtų ant aparato arba į jį.

Vidaus valymas

Spausdinant įrenginio viduje gali susikaupti popieriaus, dažų ir dulkių dalelių. Dėl šių sankaupų gali iškilti su spausdinimu susijusių problemų, pavyzdžiui, atsirasti dažų taškelių ar dėmių. Išvalius aparato vidų šios problemos panaikinamos arba sumažėja.



- Siekiant apsaugoti dažų kasetę nuo pažeidimo, jos negalima palikti šviesoje net kelioms minutėms. Jei reikia, uždenkite ją popieriaus lapu.
- Nelieskite dažų kasetės žalios srities. Kad neliestumėte šios srities naudokitės kasetės rankenėle.
- Įrenginio vidų valykite minkštu nepūkuotu skudurėliu ir būkite atsargūs, kad nepažeistumėte perdavimo velenėlio ar kurios nors kitos vidinės dalies. Nenaudokite tokių tirpiklių, kaip benzenas, ar skiediklio. Dėl to gali iškilti spausdinimo problemų arba įrenginys gali sugesti.



- Aparatą valykite sausu nepūkuotu skudurėliu.
- Išjunkite aparatą ir atjunkite maitinimo laidą. Palaukite, kol aparatas atvės. Jei aparatas turi maitinimo jungiklį, prieš valydami aparatą, išjunkite maitinimą.
- Paveikslėliai šiame vadove gali skirtis nuo jūsų įrenginio. Tai priklauso nuo funkcijų ir modelio. Patikrinkite įrenginio tipą (žr. „Vaizdas iš priekio“ p. 16).

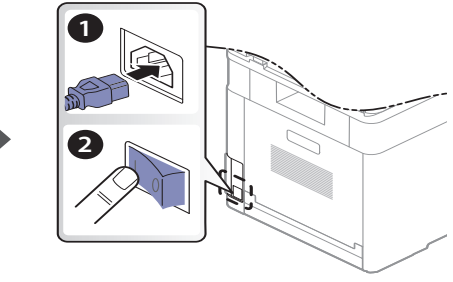
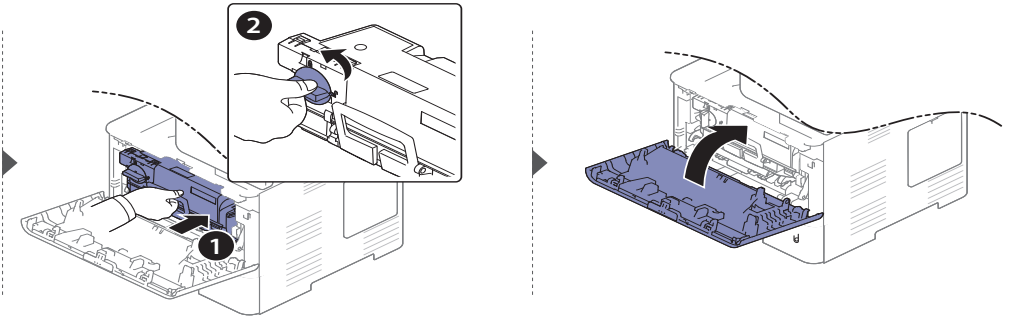
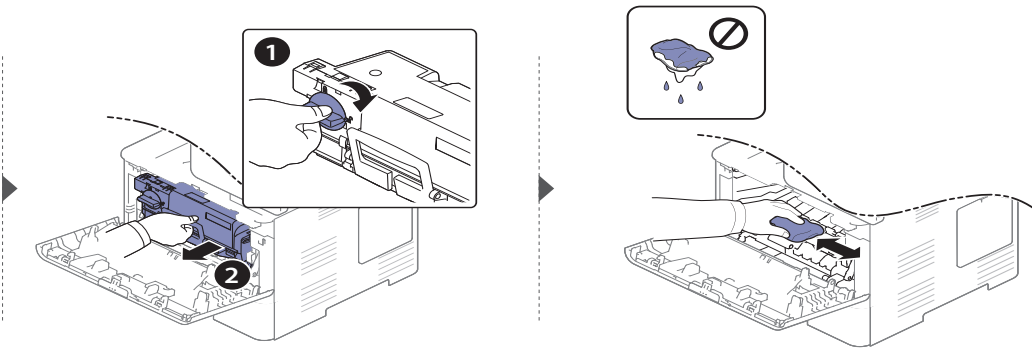
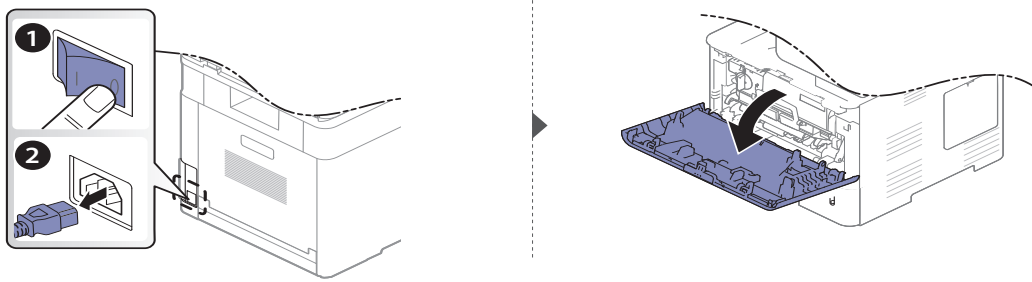

Paėmimo volelio valymas



- Išjunkite aparatą ir atjunkite maitinimo laidą. Palaukite, kol aparatas atvės. Jei aparatas turi maitinimo jungiklį, prieš valydami aparatą, išjunkite maitinimą.
- Paveikslėliai šiame vadove gali skirtis nuo jūsų įrenginio. Tai priklauso nuo funkcijų ir modelio. Patikrinkite įrenginio tipą (žr. „Vaizdas iš priekio“ p. 16).

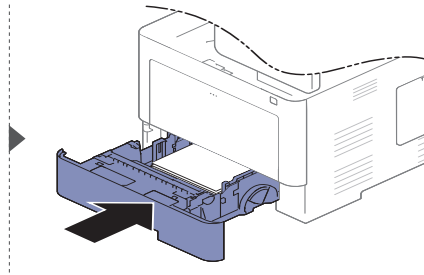
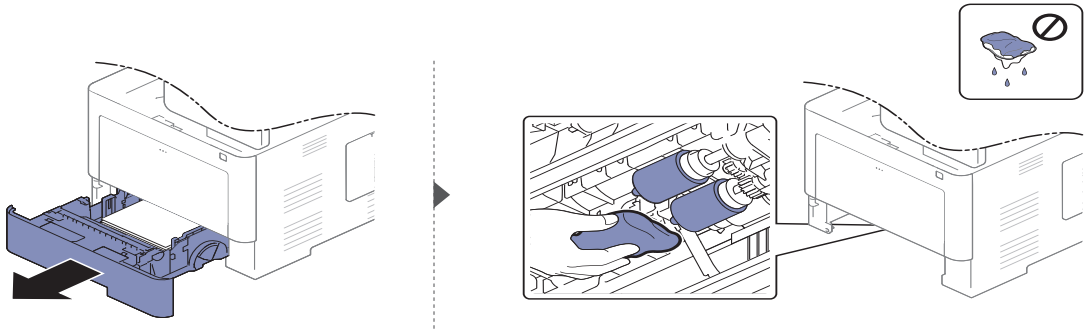

Skaitytuvo bloko valymas

Geriausia įmanoma nuskaitymo kokybė užtikrinama, jei skaitytuvo blokas visada švarus. Patariame valyti skaitytuvą kiekvienos dienos pradžioje ir, pagal poreikį, dienos eigoje.



- Išjunkite aparatą ir atjunkite maitinimo laidą. Palaukite, kol aparatas atvės. Jei aparatas turi maitinimo jungiklį, prieš valydami aparatą, išjunkite maitinimą.
- Paveikslėliai šiame vadove gali skirtis nuo jūsų įrenginio. Tai priklauso nuo funkcijų ir modelio. Patikrinkite įrenginio tipą (žr. „Vaizdas iš priekio“ p. 16).

- 1 Šiek tiek sudrėkinkite minkštą, nepūkuotą skudurėlį arba popierinį rankšluostį vandeniu.
- 2 Pakelkite ir atidarykite dvigubo nuskaitymo dokumentų tiekuvą (DSDF).
- 3 Nušluostykite skaitytuvo paviršių, kol jis taps švarus ir sausas.

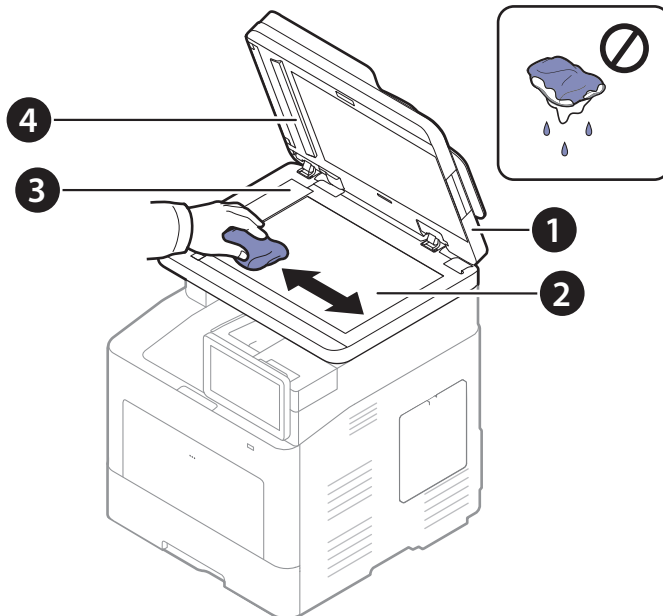

1. Dvigubo nuskaitymo dokumentų tiektuvas (DSDF)
2. Skaitytuvo stiklas
3. Dokumentų tiektuvo stiklas
4. Balta juosta ir CIS (kontaktinis vaizdo jutiklis)

- 4 Uždarykite dvigubo nuskaitymo dokumentų tiekuvą (DSDF)

Įrenginio perkėlimo ir laikymo patarimai

- Kai perkeliate aparatą jo nekelkite ir neapverskite. Kitu atveju įrenginio vidų gali užteršti dažai, kurie jį gali sugadinti arba dėl jų spausdinimo kokybė gali tapti prastesnė.
- Kai perkeliate aparatą įsitikinkite, kad jį tvirtai laiko bent du asmenys.

Trikčių šalinimas

Šiame skyriuje pateikiama naudinga informacija apie tai, ką daryti trikties atveju. Jeigu negalite rasti sprendimo Naudotojo vadove arba triktis nedingsta, kreipkitės į paslaugų centrą.

• Patarimai, ką daryti, kad nejstrigtų popierius	243
• Įstrigusio popieriaus ištraukimas	244
• Ekrane pateikiamų pranešimų aiškinimas	251
• Popieriaus tiekimo problemos	256
• Maitinimo ir kabelio prijungimo problemos	257
• Spausdinimo problemos	258
• Spausdinimo kokybės triktys	261
• Kopijavimo triktys	267
• Nuskaitymo triktys	268
• Fakso triktys	269
• Operacinės sistemos problemos	271
• Belaidžio tinklo problemos	272

Patarimai, ką daryti, kad neįstrigtų popierius

Pasirinkus tinkamo tipo mediją, daugeliu atvejų galima išvengti situacijų, kai įstringa popierius. Jei norite išvengti popieriaus strigčių, vadovaukitės šiais nurodymais:

- Pasirūpinkite, kad reguliuojami kreiptuvai būtų tinkamose padėtyse (žr. „Dėklo apžvalga“ p. 43).
- Neišimkite popieriaus iš dėklo, kai aparatas spausdina.
- Prieš įdėdami popierių jį sulenkite, pamosuokite ir ištiesinkite.
- Nenaudokite suglamžyto, drėgno ar užlankstytais kampais popieriaus.
- Nedėkite į dėklą skirtingo tipo ar dydžio popieriaus.
- Naudokite tik rekomenduojamą spausdinimo mediją (žr. „Spausdinimo terpės specifikacijos“ p. 275).

Įstrigusio popieriaus ištraukimas



Siekiant išvengti popieriaus plyšimo, traukite įstrigusį popierių lėtai ir atsargiai.

1 dėkle



Paveikslėliai šiame vadove gali skirtis nuo jūsų įrenginio. Tai priklauso nuo funkcijų ir modelio. Patikrinkite įrenginio tipą (žr. „Vaizdas iš priekio“ p. 16).

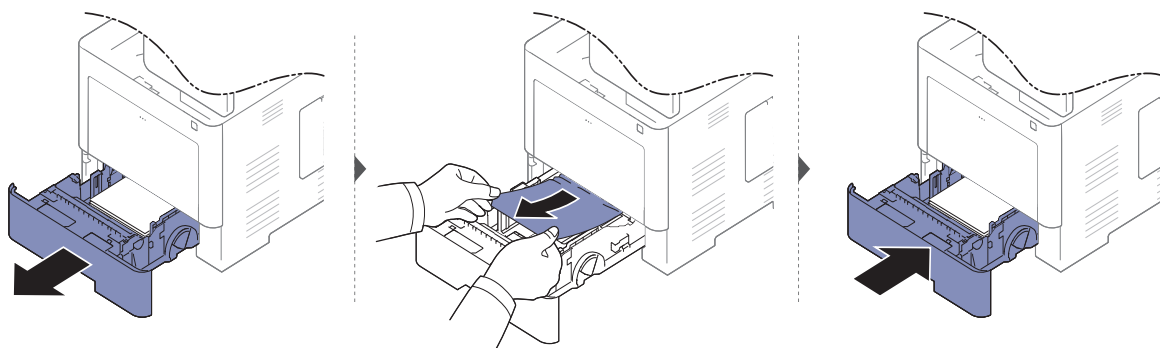

Papildomame dėkle



Procedūra yra tokia pati visiems papildomiems dėklams.

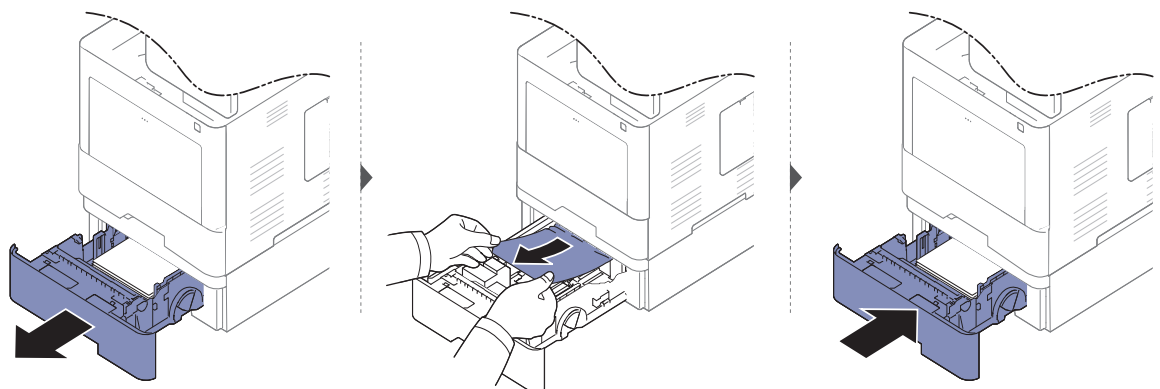

Jei nematote popieriaus šioje srityje, sustokite ir pereikite prie kito veiksmo:

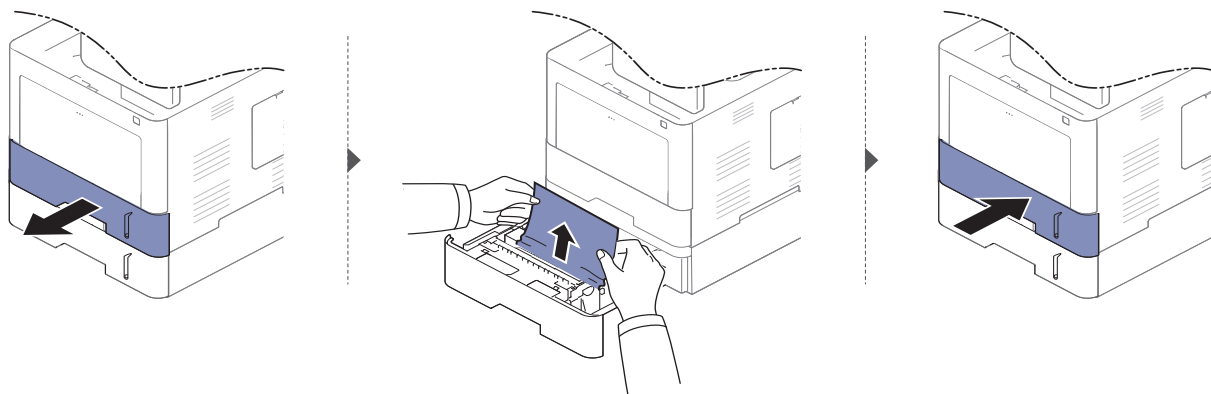

Jei nematote popieriaus šioje srityje, sustokite ir pereikite prie kito veiksmo:

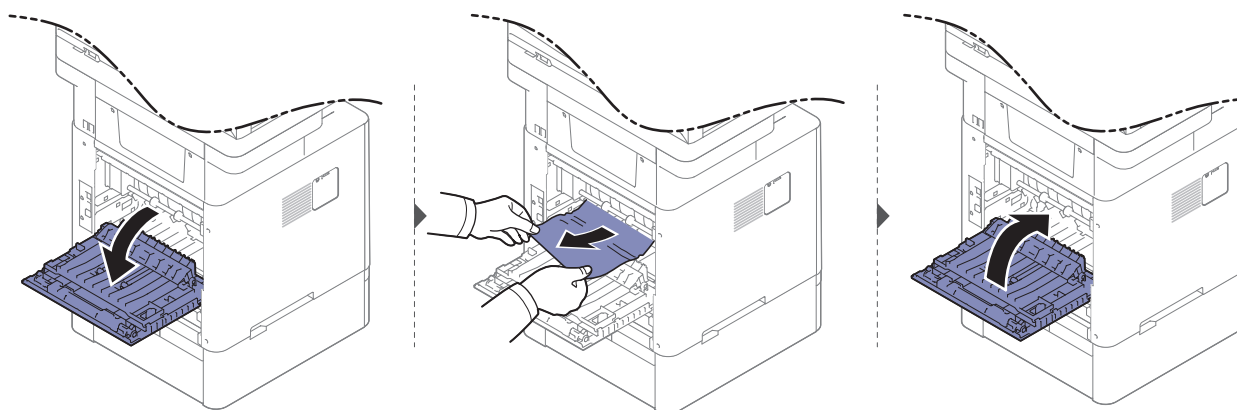

Daugiafunkciniame dėkle

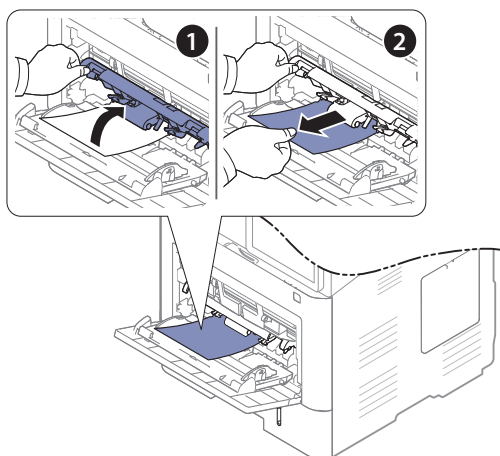

Aparato viduje

 Terminio įtaiso sritis yra įkaitusi. Išimdami popierių iš šios įrenginio srities, būkite atsargūs.



Paveikslėliai šiame vadove gali skirtis nuo jūsų įrenginio. Tai priklauso nuo funkcijų ir modelio. Patikrinkite įrenginio tipą (žr. „Vaizdas iš priekio“ p. 16).

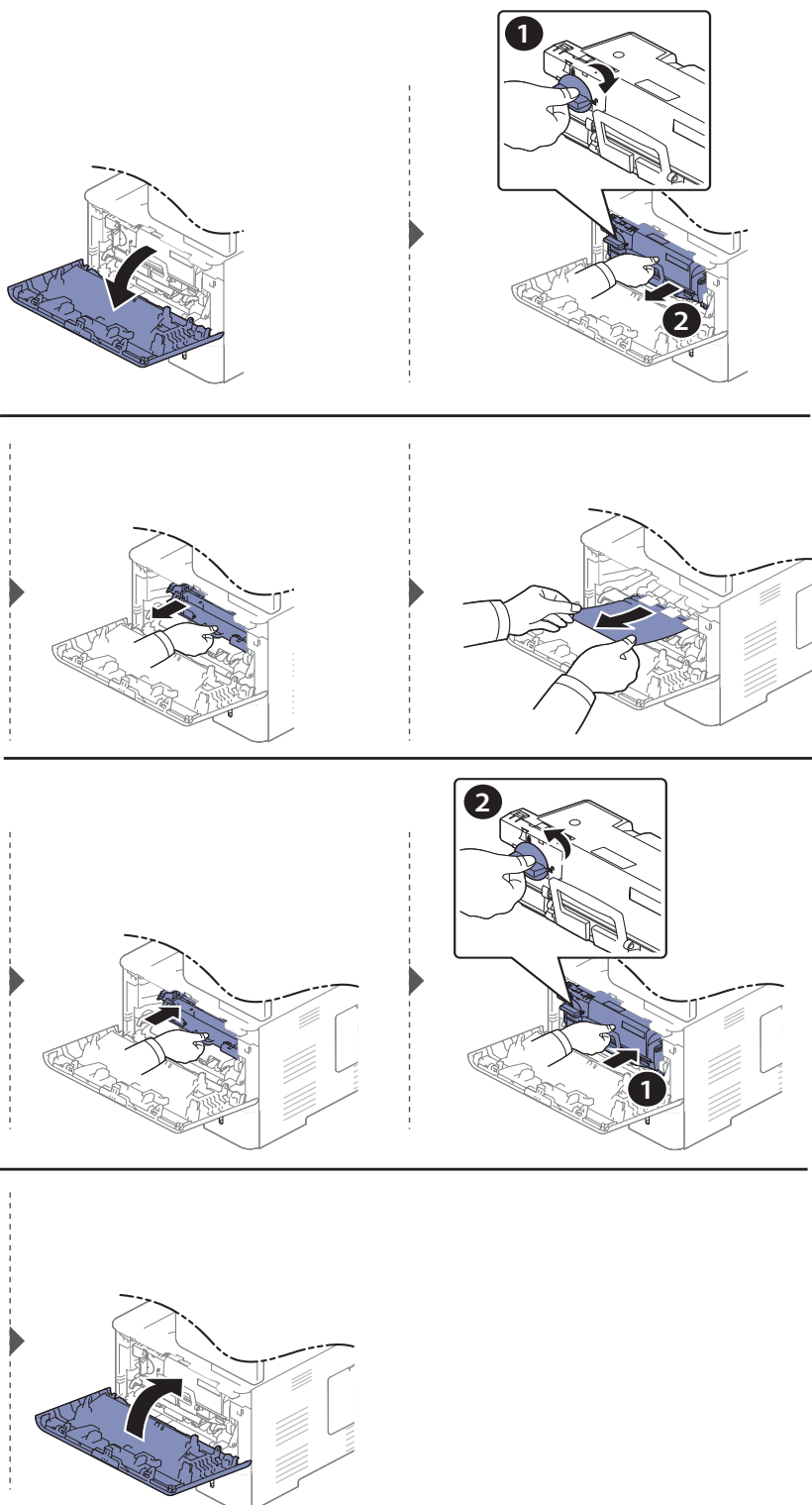

Jei nematote popieriaus šioje srityje, sustokite ir pereikite prie kito veiksmo:

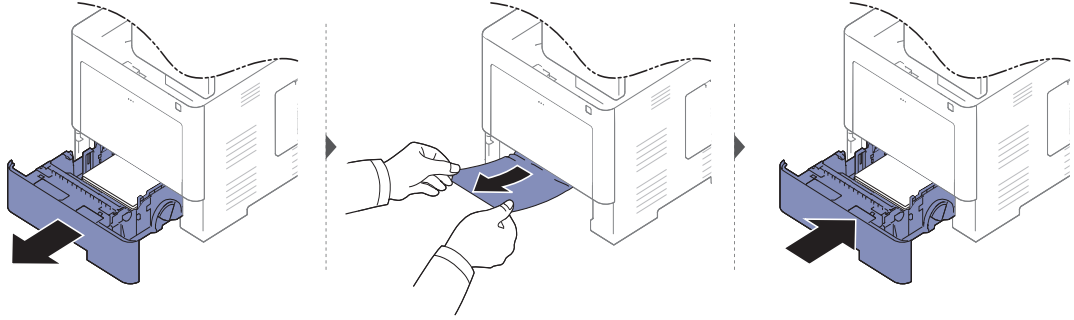

Jei nematote popieriaus šioje srityje, sustokite ir pereikite prie kito veiksmo:

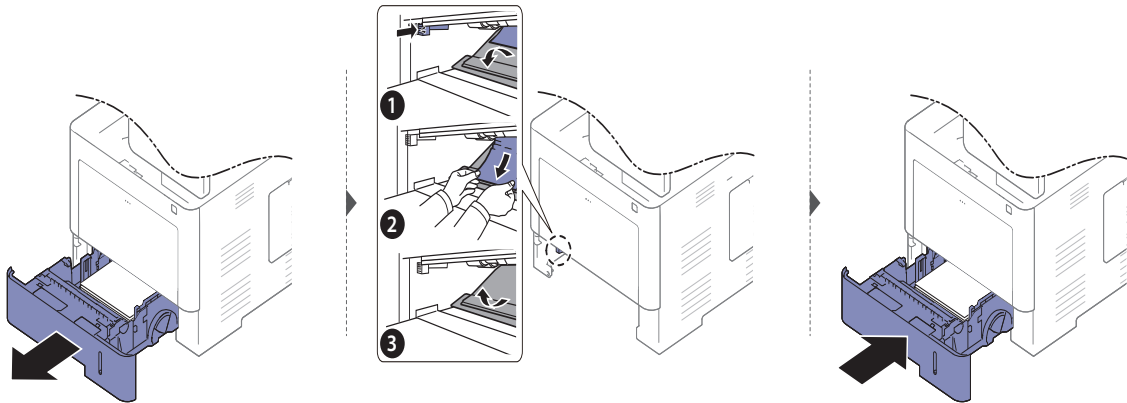

Išvesties srityje

! Terminio įtaiso sritis yra įkaitusi. Išimdami popierių iš šios įrenginio srities, būkite atsargūs.

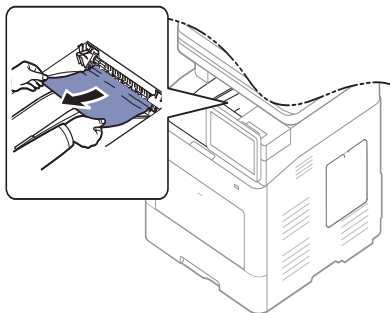

Jei nematote popieriaus šioje srityje, sustokite ir pereikite prie kito veiksmo:

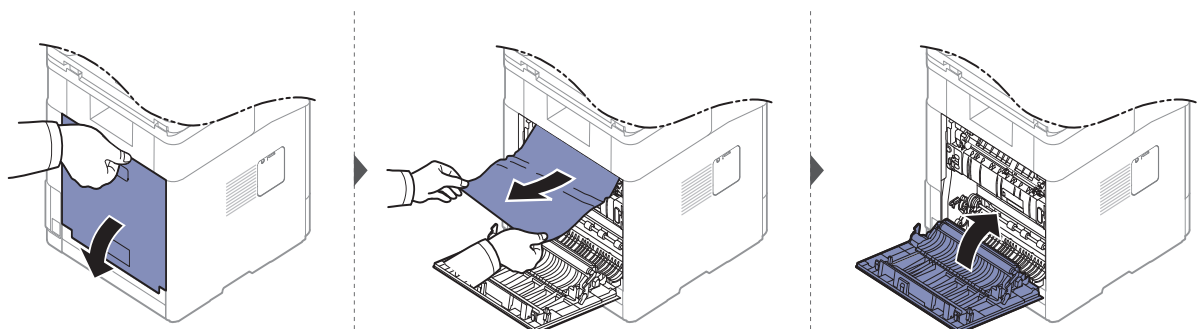

Dvipusio spausdinimo įtaiso srityje

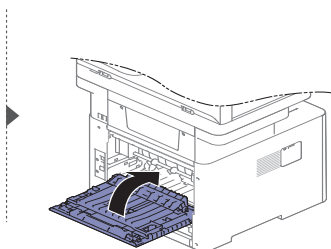
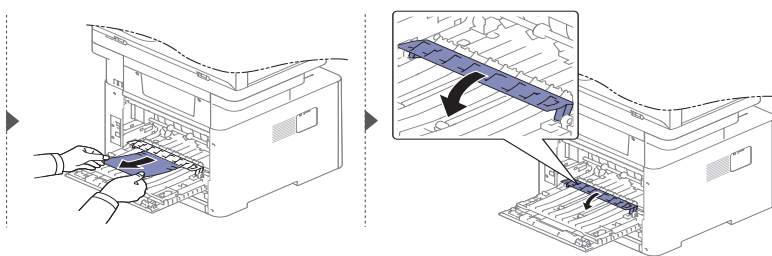
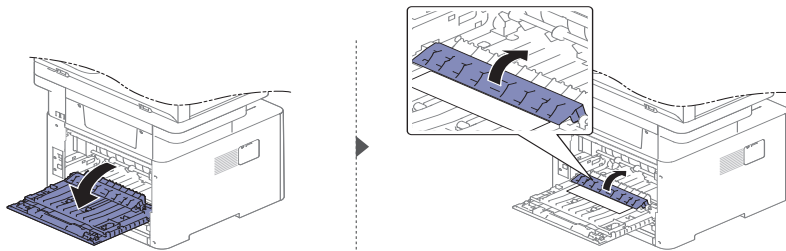

Jei nematote popieriaus šioje srityje, sustokite ir pereikite prie kito veiksmo:

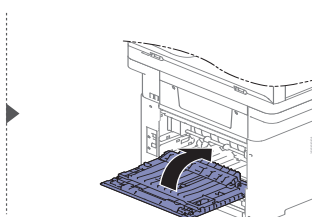
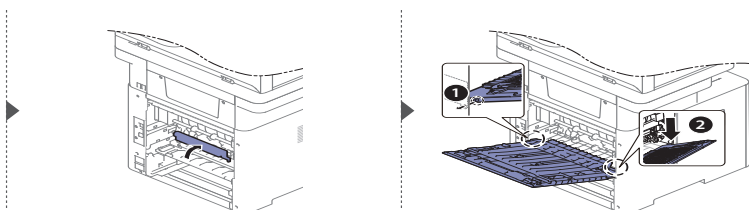
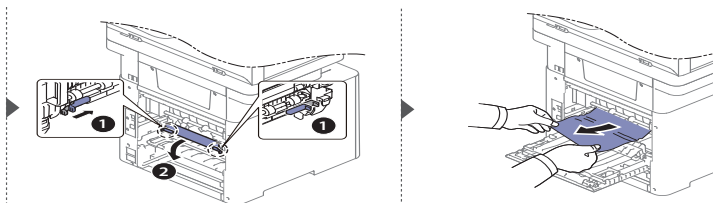
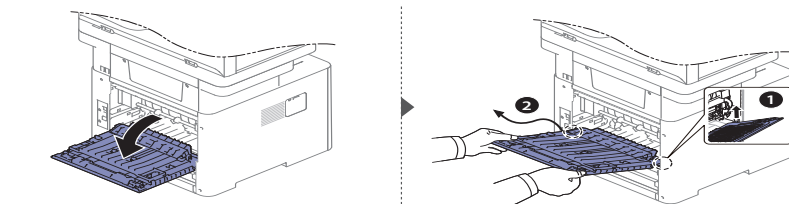

Įstrigusio originalaus dokumento išėmimas



Kad dokumentai neįstrigtų, storo, plono ar mišraus popieriaus originalus dėkite ant skaitytuvo stiklo (žr. „Originalų paruošimas“ p. 38).



Kad įstrigęs dokumentas nebūtų suplėšytas, traukite jį iš lėto ir atsargiai.

Originalus dokumentas įstrigęs skaitytuvo priekyje



Paveikslėliai šiame vadove gali skirtis nuo jūsų įrenginio. Tai priklauso nuo modelio ir įdiegtų parinkčių. Patikrinkite įrenginio tipą (žr. „Vaizdas iš priekio“ p. 16).

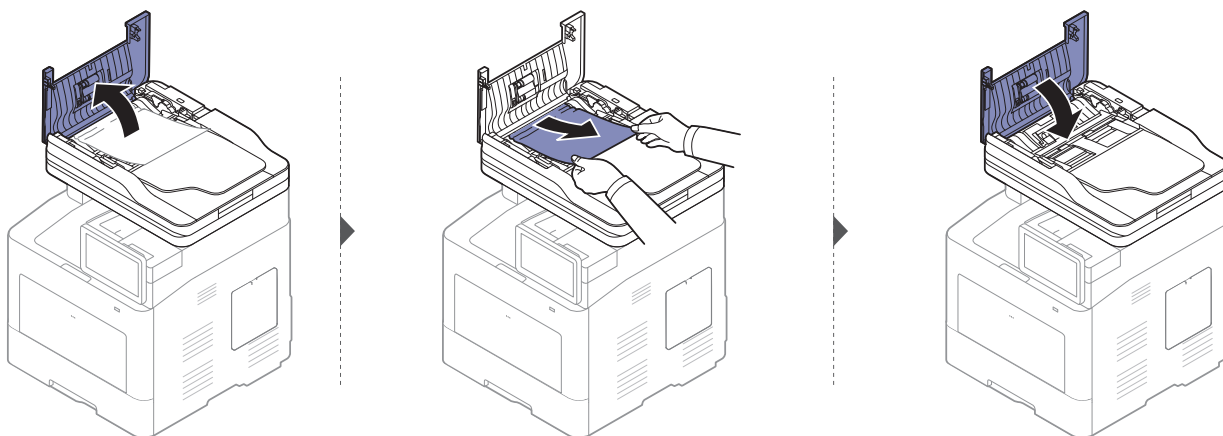

Originalus dokumentas įstrigęs skaitytuvo viduje



Paveikslėliai šiame vadove gali skirtis nuo jūsų įrenginio. Tai priklauso nuo modelio ir įdiegtų parinkčių. Patikrinkite įrenginio tipą (žr. „Vaizdas iš priekio“ p. 16).

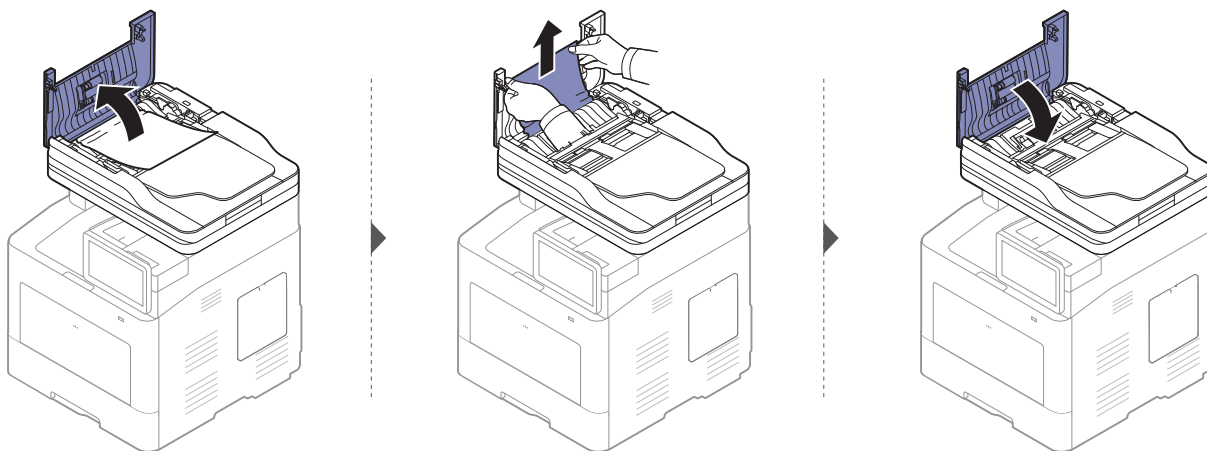

Jei nematote popieriaus šioje srityje, sustokite ir pereikite prie kito veiksmo:

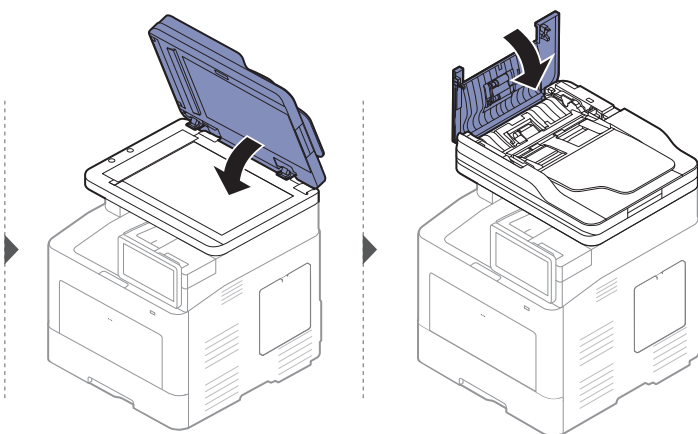
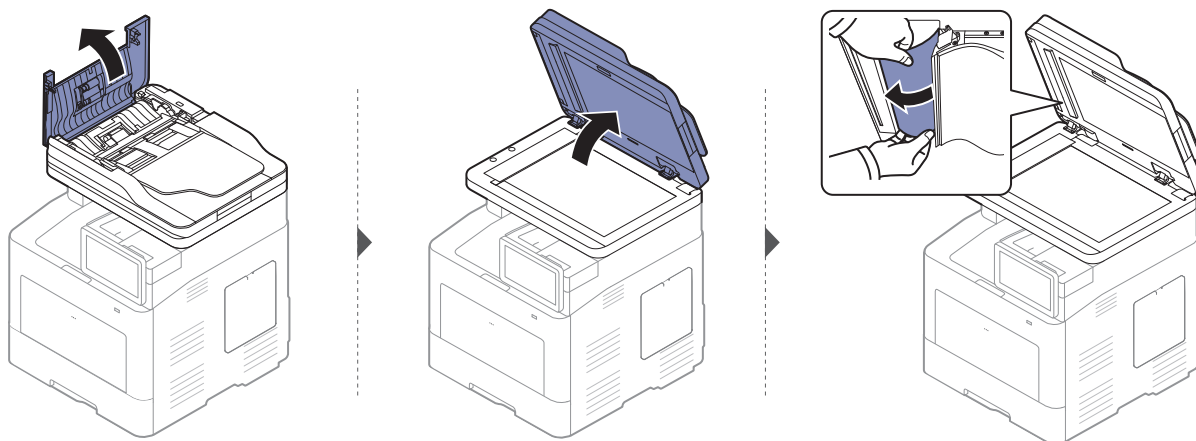

Originalus dokumentas įstrigęs skaitytuvo išvesties srityje



- Paveikslėliai šiame vadove gali skirtis nuo jūsų įrenginio. Tai priklauso nuo modelio ir įdiegtų parinkčių. Patikrinkite įrenginio tipą (žr. „Vaizdas iš priekio“ p. 16).
- Šio trikties šalinimo būdo gali nebūti, priklausomai nuo modelio arba papildomų priedų (žr. „Vaizdas iš priekio“ p. 16).

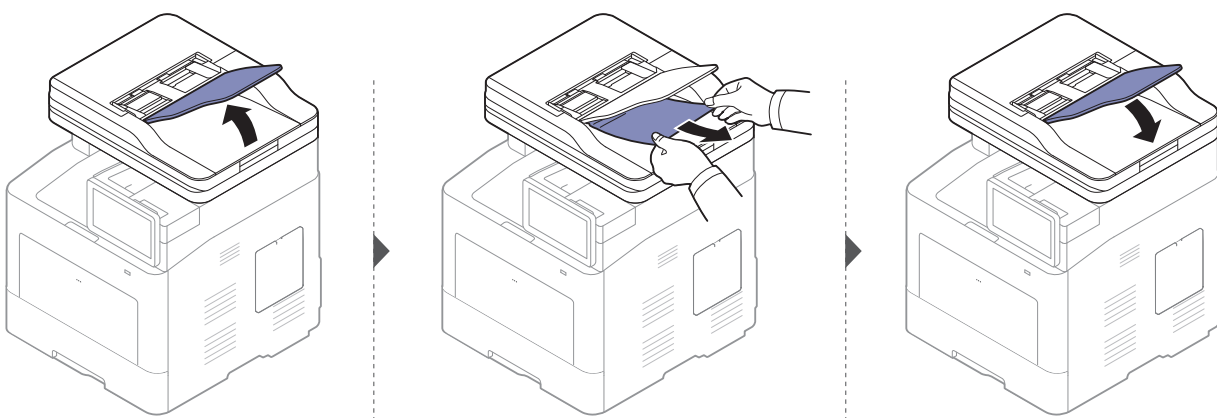

Ekране pateikiamų pranešimų aiškinimas

Ekране atsirandantys pranešimai nurodo įrenginio būseną arba klaidas. Su kai kuriais pranešimais pateikiama ir paveikslėlių, kad būtų lengviau pašalinti triktį. Informacija apie pranešimus ir jų reikšmes, problemų sprendimą pateikta lentelėje toliau.



- Problemas galite spręsti vadovaudamiesi nurodymais, kurie pateikiami kompiuterio lange „Printing Status“ (žr. „Samsung Printer Status“ naudojimas“ p. 208).
- Jei pranešimo lentelėje nėra, atjunkite ir vėl prijunkite elektros srovę ir pamėginkite spausdinti iš naujo. Jei ši problema nepašalinama, skambinkite techninės priežiūros skyriaus atstovui.
- Kai kreipiatės techninės priežiūros, nurodykite remonto dirbtuvių atstovui ekrane pateikiamo pranešimo turinį.
- Atsižvelgiant į parinktį ar modelius kai kurių pranešimų ekrane gali ir nebūti.
- [trikties numeris] nurodo trikties numerį.
- [dėklo numeris] nurodo dėklo numerį.
- [medijos tipas] nurodo medijos tipą.
- [medijos dydis] nurodo medijos dydį.
- [vieneto tipas] nurodo vieneto tipą.

Pranešimas	Reikšmė	Siūlomi sprendimai
Did not supply enough toner. Remove seal tape of toner cartridge or shake it. Call for service if the problem persists	Įrenginys negali aptikti dažų kasetės. Dar gali būti nenuimta sandarinimo juostelė nuo dažų kasetės.	Nuimkite nuo dažų kasetės sandarinimo juostelę. Žr. Trumpąją įrengimo instrukciją.
End of life. Replace with new imaging unit	Pasibaigė nurodyto vaizdų gavimo bloko apytikslė eksploatavimo trukmė ^a .	Pakeiskite vaizdų gavimo bloką originaliu Samsung vaizdų gavimo bloku (žr. „Vaizdų gavimo bloko keitimas“ p. 233).
End of life. Replace with new toner cartridge	Nurodytos dažų kasetės apytikslis eksploatavimo laikas pasibaigė ^a .	Pakeiskite dažų kasetę originalia „Samsung“ dažų kasete ^b (žr. „Dažų kasetės keitimas“ p. 231).
Engine System Failure [trikties numeris]. Turn off then on.	Iškilo sisteminės programos problema.	Išjunkite aparatą ir vėl įjunkite. Jei problema neišnyksta, kreipkitės į paslaugų centrą.
Engine Failure [trikties numeris]. Call for service if the problem persists.		

Pranešimas	Reikšmė	Siūlomi sprendimai
Fan Failure:[triktis numeris].Turn off then on. Call for service if the problem persists.	Ventiliatoriaus sistemos triktis.	Išjunkite aparatą ir vėl įjunkite. Jei problema neišnyksta, kreipkitės į paslaugų centrą.
Front door is open.Close it.	Durės tinkamai neužfiksuotos.	Uždarykite dureles, kad užsifiksuotų.
Fuser Failure [triktis numeris].Turn off then on.	Iškilo kaitinimo bloko problema.	Išjunkite aparatą ir vėl įjunkite. Jei problema neišnyksta, kreipkitės į paslaugų centrą.
Fuser Unit Failure [triktis numeris].Turn off then on.		
Imaging Unit Failure:[triktis numeris].Install imaging unit again	Neįdėtas vaizdų gavimo blokas.	Įdėkite vaizdų gavimo bloką. Jeigu jis jau įdėtas, pabandykite išimti ir įdėti vaizdų gavimo bloką iš naujo. Jei problema neišnyksta, kreipkitės į paslaugų centrą.
Imaging unit Failure:[triktis numeris].Call for service	Vaizdų gavimo bloko triktis.	Išjunkite aparatą ir vėl įjunkite. Jei problema neišnyksta, kreipkitės į paslaugų centrą.
Imaging unit is not compatible.Check users guide	Įdėtas vaizdų gavimo blokas netinka įrenginiui.	Įdėkite originalų Samsung vaizdų gavimo bloką, skirtą šiam įrenginiui (žr. „Galimos susinaudojančios dalys“ p. 225).
Input System Failure [triktis numeris]:Check [dėklo numeris] connection.	Dėklo triktis.	Atidarykite ir uždarykite dėklą. Jei problema neišnyksta, kreipkitės į paslaugų centrą.
Input System Failure [triktis numeris]:Pull [dėklo numeris] out and insert it.	Dėklo triktis.	Atidarykite ir uždarykite dėklą. Jei problema neišnyksta, kreipkitės į paslaugų centrą.
Lamp Failure:[klaidos numeris].Open the door, then close it.Call for service if the problem persists	Lempas triktis.	Atidarykite ir vėl uždarykite dureles. Jei problema neišnyksta, kreipkitės į paslaugų centrą.
Load Manual with [Letter], [Plain] paper	Spausdintuvo ypatybėse nurodytas popieriaus dydis neatitinka įdėto popieriaus.	Įdėkite į dėklą tinkamo popieriaus.

Pranešimas	Reikšmė	Siūlomi sprendimai
LSU Failure:[triktis numeris].Please turn off then on	Iškilo LSU problema.	Išjunkite aparatą ir vėl įjunkite. Jei problema neišnyksta, kreipkitės į paslaugų centrą.
LSU Failure:[triktis numeris].Turn off then on.Call for service if the problem persists.		Išjunkite aparatą ir vėl įjunkite. Jei problema neišnyksta, kreipkitės į paslaugų centrą.
Motor Failure:[triktis numeris].Turn off then on.Call for service if the problem persists.	Variklio sistemos triktis.	Išjunkite aparatą ir vėl įjunkite. Jei problema neišnyksta, kreipkitės į paslaugų centrą.
Original paper jam in front of the scanner	Originalai įstrigo dvigubojo skenavimo dokumentų tiektyve.	Pašalinkite strigtį (žr. „Originalus dokumentas įstrigęs skaitytuvo priekyje“ p. 249).
Original paper jam inside of the scanner	Originalai įstrigo dvigubojo skenavimo dokumentų tiektyve.	Pašalinkite strigtį (žr. „Originalus dokumentas įstrigęs skaitytuvo viduje“ p. 249).
Paper in output bin is full.Remove printed paper	Išvesties dėklas užsipildė.	Išimkite spaudinius iš išvesties dėklo, įrenginys ims spausdinti toliau.
Paper is empty in [dėklo numeris].Load paper.	Dėkle nėra popieriaus.	Įdėkite į dėklą popieriaus.
Paper is empty in MP tray.Load paper.	Daugiafunkciame dėkle nėra popieriaus.	Įdėkite į daugiafunkcij dėklą popieriaus.
Paper is low in [dėklo numeris].Load paper.	Dėkle beveik neliko popieriaus.	Įdėkite į dėklą popieriaus.
Paper Jam at the bottom of duplex path	Popierius įstrigo spausdinant ant abiejų pusių.	Pašalinkite strigtį (žr. „Dvipusio spausdinimo įtaiso srityje“ p. 248).
Paper Jam inside of duplex path		
Paper Jam at the top of duplex path		
Paper Jam in exit area.	Popierius įstrigo išvesties srityje.	Pašalinkite strigtį (žr. „Išvesties srityje“ p. 247).
Paper Jam inside of machine	Popierius įstrigo įrenginio viduje.	Pašalinkite strigtį (žr. „1 dėkle“ p. 244, „Papildomame dėkle“ p. 244 arba „Aparato viduje“ p. 246).
Paper jam in tray 1	Popierius įstrigo dėklo tiekiamojoje dalyje.	Pašalinkite strigtį (žr. „1 dėkle“ p. 244).

Pranešimas	Reikšmė	Siūlomi sprendimai
Paper jam in Tray 2	Popierius įstrigo papildomame dėkle.	Pašalinkite strigtį (žr. „Papildomame dėkle“ p. 244).
Paper jam in Tray 3		
Paper jam in Tray 4		
Prepare new imaging unit	Artėja numatytosios vaizdų gavimo bloko eksploatavimo trukmės ^a pabaiga.	Pasiruoškite pakeisti vaizdų gavimo bloką nauju (žr. „Vaizdų gavimo bloko keitimas“ p. 233).
Prepare new toner cartridge	Tuoju baigsis apskaičiuotas dažų kasetės ^a eksploatavimo laikas.	Paruoškite pakeisti naują kasetę. Pakartotinai paskirstydami dažus galite laikinai pagerinti spausdinimo kokybę (žr. „Dažų paskirstymas“ p. 229).
Rear door is open.Close the door	Durėlės tinkamai neužfiksuotos.	Uždarykite durėles, kad užsifikuotų.
Replace with new toner cartridge	Beveik baigėsi nurodytos dažų kasetės tarnavimo laikas ^a .	Norėdami gauti geriausių spausdinimo rezultatus, pasirodžius šiam pranešimui, pakeiskite dažų kasetę. Naudojant kasetę po šio etapo galimi spausdinimo kokybės sutrikimai (žr. „Dažų kasetės keitimas“ p. 231). Jei įrenginys nustoja spausdinti, pakeiskite dažų kasetę (žr. „Dažų kasetės keitimas“ p. 231).
Replace with new imaging unit	Beveik pasibaigė nurodyto vaizdų gavimo bloko apytikslė eksploatavimo trukmė ^a .	Norėdami gauti geriausių spausdinimo rezultatus, pasirodžius šiam pranešimui, pakeiskite vaizdų gavimo bloką. Naudojant vaizdų gavimo bloką po šio etapo, galimas spausdinimo kokybės pablogėjimas (žr. „Vaizdų gavimo bloko keitimas“ p. 233).
Scanner locked or another problem occurred.	Užfiksuotas krūvio sąsajos įtaiso (CCD) fiksatorius.	Atfiksuokite CCD fiksatorių. Taip pat galite išjungti ir vėl įjungti visą įrenginį. Jei problema neišnyksta, kreipkitės į paslaugų centrą.
Sensor Failure:[trikties numeris].Turn off then on.Call for service if the problem persists.	Jutiklio sistemos triktis.	Išjunkite aparatą ir vėl įjunkite. Jei problema neišnyksta, kreipkitės į paslaugų centrą.

Pranešimas	Reikšmė	Siūlomi sprendimai
Shake toner cartridge and then install. Replace toner cartridge if the problem persists	Nurodytoje kasetėje liko nedaug dažų.	Pakartotinai paskirstydami dažus galite laikinai pagerinti spausdinimo kokybę (žr. „Dažų paskirstymas“ p. 229).
Shake toner cartridge and then install. Replace toner cartridge if the problem persists	Nurodytoje kasetėje liko nedaug dažų.	Pakartotinai paskirstydami dažus galite laikinai pagerinti spausdinimo kokybę (žr. „Dažų paskirstymas“ p. 229). Jei problema neišnyksta, kreipkitės į paslaugų centrą.
The room temperature is not suitable for this set use. Please adjust room temperature	Patalpoje, kurioje yra įrenginys, yra netinkama temperatūra.	Sureguliuokite patalpos temperatūrą (žr. „Specifikacijos“ p. 274).
Toner Cartridge Failure:[trikties numeris]. Call for service	Dažų kasetės triktis.	Išjunkite aparatą ir vėl įjunkite. Jei problema neišnyksta, kreipkitės į paslaugų centrą.
Toner cartridge is not installed. Install the cartridge	Neįdėta dažų kasetė.	Iš naujo įdėkite dažų kasetę.
Toner cartridge is not compatible. Check users guide	Įdėtas vaizdų gavimo blokas netinka įrenginiui.	Įdėkite originalų Samsung vaizdų gavimo bloką, skirtą šiam įrenginiui (žr. „Galimos susinaudojančios dalys“ p. 225).
Top door of scanner is open	Dvigubojo skenavimo dokumentų tiektuvo dangtelis užfiksuotas netinkamai.	Uždarykite dangtelį, kad jis užsifikuotų.
[dėklo numeris] cassette is pulled out. Insert insert it properly.	Dėklas tinkamai neužfiksuotas.	Uždarykite dėklą, kad užsifikuotų.

a. Apytikslis kasetės tinkamumo naudoti laikas reiškia numatytą arba apskaičiuotą dažų kasetės tinkamumo naudoti laiką, ir jis nurodo vidutinį spausdinių skaičių, kuris atitinka ISO / IEC 19752. Puslapiui skaičiui įtakos gali turėti procentinė paveikslėlių ploto dalis, eksploataavimo aplinka, spausdinimo intervalas, medijos tipas ir dydis.

b. Kai baigiasi dažų kasetės eksploataavimo trukmė, įrenginys nustoja spausdinti. Tokiu atveju galite rinktis nutraukti arba tęsti spausdinimą programoje SyncThru™ Web Service (**Settings > Machine Settings > System > Setup > Supplies Management > Toner Cartridge Stop**) arba programoje Samsung Easy Printer Manager (**Device Settings > System > Supplies Management > Toner Cartridge Stop**). Įjungus šią funkciją ir nenutraukus spausdinimo, galima sugadinti įrenginio sistemą.

Popieriaus tiekimo problemos

Būsena	Siūlomi sprendimai
Popieriaus strigtys spausdinimo metu.	Išimkite įstrigusį popierių.
Popierius sulimpa.	<ul style="list-style-type: none">• Patikrinkite didžiausią popieriaus lapų talpą dėkle.• Patikrinkite, ar naudojate tinkamo tipo popierių.• Išimkite popierių iš dėklo ir sulenkite arba pamosuokite juo.• Esant drėgnoms sąlygoms popieriaus lapai gali sulipti tarpusavyje.
Neįtraukiami keli popieriaus lapai iš eilės.	Dėkle gali būti sudėti skirtingų tipų popieriaus lapai. Įdėkite tik to paties tipo, dydžio ir svorio popierių.
Popieriaus lapai neįtraukiami į aparatą.	<ul style="list-style-type: none">• Pašalinkite visus kliuvinius iš aparato vidaus.• Popierius buvo įdėtas netinkamai. Išimkite popierių iš dėklo ir vėl tinkamai įdėkite.• Dėkle yra per daug popieriaus. Išimkite popieriaus perteklių iš dėklo.• Popierius yra per storas. Naudokite tik įrenginio techninius duomenis atitinkantį popierių.
Popierius vis tiek stringa.	<ul style="list-style-type: none">• Dėkle yra per daug popieriaus. Išimkite popieriaus perteklių iš dėklo. Jei spausdinate ant specialios medžiagos, naudokite rankinį tiekimą į dėklą.• Naudojamas netinkamo tipo popierius. Naudokite tik įrenginio techninius duomenis atitinkantį popierių.• Aparato viduje gali būti nuosėdų. Atidarykite priekinį dangtelį ir pašalinkite nešvarumus.
Vokai spausdinami kreivai arba įtraukiami netinkamai.	Patikrinkite, ar popieriaus kreiptuvai priglundę prie abiejų vokų kraštų.

Maitinimo ir kabelio prijungimo problemos

Išjunkite ir vėl įjunkite maitinimą. Jei problema išlieka, kreipkitės į paslaugų centrą.

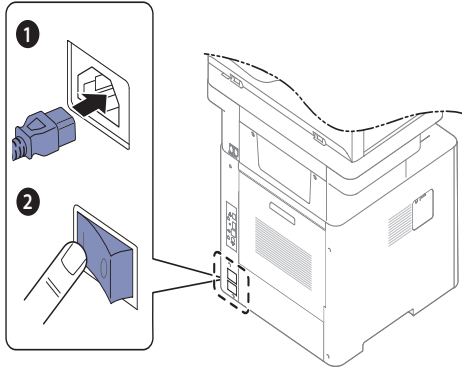
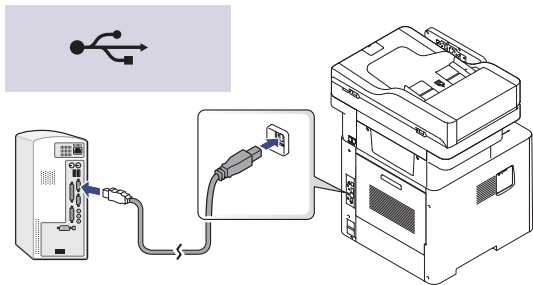
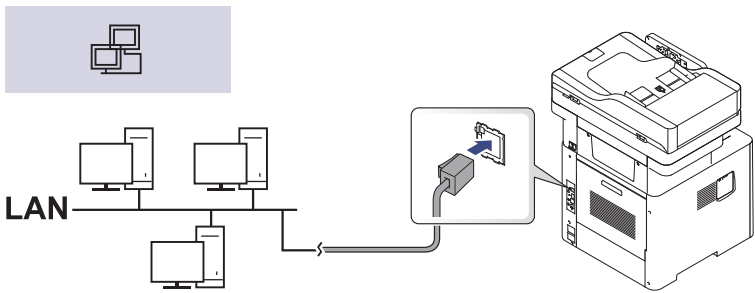
Būsena	Siūlomi sprendimai
<p>Aparato nepasiekia energija arba jungiamasis kabelis tarp kompiuterio ir aparato prijungtas netinkamai.</p>	<p>1. Pirmiausia prijunkite įrenginį prie maitinimo tinklo.</p>  <p>The diagram illustrates the first step: connecting the printer to a power source. It shows a power cord with a blue plug being inserted into a wall outlet. A second view shows the printer's power port being connected to the other end of the power cord. The steps are numbered 1 and 2.</p>
	<p>2. Patikrinkite įrenginio užpakalinėje dalyje esantį USB arba tinklo kabelį.</p>  <p>The diagram illustrates the second step: checking the connections. It shows a computer tower with a USB cable connected to its back. Another view shows a network cable connected to the printer's network port. A dashed line separates this section from the next.</p>
	<p>3. Atjunkite įrenginio užpakalinėje dalyje esantį USB arba tinklo kabelį ir vėl prijunkite.</p>  <p>The diagram illustrates the third step: disconnecting and reconnecting the network cable. It shows a LAN network with three computers connected to a central hub. A network cable is shown being disconnected from the printer and then reconnected to the same network hub.</p>

Spausdinimo problemos



Būsena	Siūdomi sprendimai
Aparatas nespausdina.	Pirmiausia prijunkite įrenginį prie maitinimo tinklo. Jei aparato valdymo skydelyje yra mygtukas  (Maitinimas / Pažadinimas), paspauskite jį.
	Nustatykite savo įrenginį numatytuoju „Windows“ sistemoje.
	Patikrinkite aparate šiuos dalykus: <ul style="list-style-type: none">• Neuždarytas dangtelis. Uždarykite dangtelį.• Įstrigo popierius. Išimkite įstrigusį popierių (žr. „Įstrigusio popieriaus ištraukimas“ p. 244).• Neįdėta popieriaus. Įdėkite popieriaus (žr. „Popieriaus įdėjimas į dėklą“ p. 43).• Neįdėta dažų kasetė. Įdėkite dažų kasetę (žr. „Dažų kasetės keitimas“ p. 231).• Patikrinkite, ar nuo dažų kasetės nuimtas apsauginis dangtelis ir plėvelės (žr. „Dažų kasetės keitimas“ p. 231). Jei įvyksta sistemos klaida, kreipkitės į paslaugų pardavimo vadybininką.
	Atjunkite ir vėl prijunkite aparato kabelį (žr. „Vaizdas iš galo“ p. 17).
	Jei įmanoma, prijunkite kabelį prie kito tinkamai veikiančio kompiuterio ir pamėginkite ką nors atspausdinti. Taip pat galite pamėginti naudotis kitu aparato kabeliu.
	Patikrinkite „Windows“ spausdintuvo nustatymą ir pasirūpinkite, kad spausdinimo darbas būtų siunčiamas į tinkamą prievadą. Jei kompiuteryje yra daugiau kaip vienas prievadas, patikrinkite, ar aparatas pritvirtintas prie tinkamo.
	Patikrinkite Spausdinimo nuostatos ir pasirūpinkite, kad visi spausdinimo nustatymai būtų teisingi.
	Pašalinkite ir vėl įdiekite įrenginio tvarkyklę.
	Pasižiūrėkite, koks pranešimas rodomas valdymo skydelyje, kad įsitikintumėte, ar aparatas rodo sistemos klaidą. Kreipkitės į techninės priežiūros atstovą.
	Parūpinkite, kad diske būtų daugiau vietos, ir atspausdinkite dokumentą.
Spausdinimas tęsiamas, kai iš išvesties dėklo bus paimti popieriaus lapai.	

Būsena	Siūlomi sprendimai
Aparatas pasirenka spausdinimo medžiagas iš netinkamo popieriaus šaltinio.	Daugelyje programų popieriaus šaltinį galima pasirinkti lango Spausdinimo nuostatos skirtuke Paper (žr. „Spausdinimo nuostatų atidarymas“ p. 56). Pasirinkite tinkamą popieriaus šaltinį. Žr. spausdintuvo tvarkyklės žinyno ekraną (žr. „Žinyno naudojimas“ p. 62).
Spausdinimas vykdomas itin lėtai.	Sumažinkite puslapio sudėtingumą arba pamėginkite pakeisti spausdinimo kokybės nustatymus.
Pusė puslapio yra tuščia.	Pakeiskite puslapio būseną savo programoje (žr. „Spausdinimo nuostatų atidarymas“ p. 56). Žr. spausdintuvo tvarkyklės žinyno ekraną (žr. „Žinyno naudojimas“ p. 62).
	Patikrinkite, ar popieriaus dydžio nustatymai spausdintuvo tvarkyklėje atitinka dėkle esantį popierių. Arba patikrinkite, ar popieriaus dydžio nustatymai spausdintuvo tvarkyklėje atitinka naudojamos programos popieriaus pasirinkimą (žr. „Spausdinimo nuostatų atidarymas“ p. 56).
Įrenginys spausdina, bet tekstas yra prastas, iškraipytas ar ne visas.	Atjunkite ir vėl prijunkite aparato kabelį. Pamėginkite spausdinti užduotį, kurią jau buvote sėkmingai išspausdinę. Jei galima, įrenginį ir kompiuterį sujunkite kitu veikiančiu kabeliu ir pakartokite spausdinimą. Galiausiai išbandykite naują įrenginio kabelį.
	Patikrinkite programos spausdintuvo pasirinkimo meniu ir įsitikinkite, kad pasirinktas jūsų įrenginys.
	Pabandykite darbą spausdinti kita programa.
	Sutrikęs operacinės sistemos veikimas. Uždarykite „Windows“ sistemą ir perkraukite kompiuterį. Išjunkite aparatą ir vėl įjunkite.
Puslapiai spausdinami, bet jie yra tušti.	Jei reikia, paskirstykite dažus kasetėje. Jei reikia, pakeiskite dažų kasetę. <ul style="list-style-type: none"> • Žr. „Dažų paskirstymas“ p. 229. • Žr. „Dažų kasetės keitimas“ p. 231.
	Patikrinkite failą ir įsitikinkite, kad jame nėra tuščių puslapių.
	Kreipkitės į techninės priežiūros atstovą.
Aparatas tinkamai nespausdina PDF failų. Trūksta kai kurių grafikos, teksto arba paveikslėlių dalių.	Spausdinant PDF failą kaip paveikslėlį, gali būti leista spausdinti failą. Įjunkite Spausdinti kaip vaizdą „Acrobat“ spausdinimo parinktyse.  Spausdinimas užtruks ilgiau, kai spausdinsite PDF failą kaip paveikslėlį.
Nuotraukų spausdinimo kokybė yra prasta. Vaizdai nėra aiškūs.	Sumažinkite nuotraukos dydį. Jei padidinsite nuotraukos dydį taikomojoje programoje, raiška sumažės.

Būsena	Siūlomi sprendimai
Prieš spausdindamas aparatas išleidžia garus ties išvesties dėklu.	Jeigu naudojamas drėgnas / šlapias popierius, spausdinimo metu gali atsirasti garų (baltų dūmų). Tai nėra gedimas, spausdinkite toliau. Jei dūmai (garai) jums trukdo, pakeiskite popierių nauju.
Įrenginys nespausdina ant specialaus dydžio popieriaus, pavyzdžiui, sąskaitų popieriaus.	Nustatykite tinkamą popieriaus dydį lango Spausdinimo nuostatos skirtuko Paper lauke Custom (žr. „Spausdinimo nuostatų atidarymas“ p. 56).
Išspausdintas popierius sąskaitoms yra užsilenkęs.	Neatitinka popieriaus tipo nustatymai. Pakeiskite spausdintuvo parinktį ir pamėginkite iš naujo. Eikite į Spausdinimo nuostatos , spustelėkite skirtuką Paper ir nustatykite tipą Thin (žr. „Spausdinimo nuostatų atidarymas“ p. 56).

Spausdinimo kokybės triktys

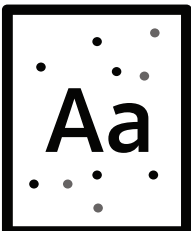

Jei įrenginio viduje yra nešvarumų arba popierius įdėtas netinkamai, gali pablogėti spausdinimo kokybė. Žr. lentelę toliau ir išspręskite problemą.

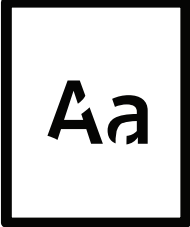
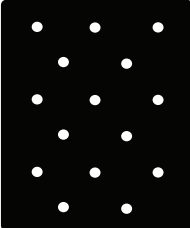
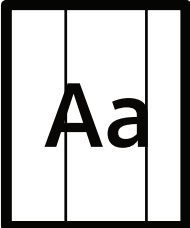
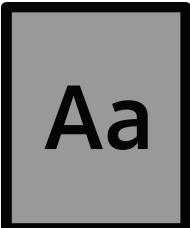
Būsena	Siūlomi sprendimai
<p>Šviesus arba išblukęs spaudinys</p> 	<ul style="list-style-type: none">• Jei puslapyje matomi vertikalūs balti brūkšneliai arba nublukimas, tai reiškia, jog tiekama per mažai dažų. Įdėkite naują dažų kasetę (žr. „Dažų kasetės keitimas“ p. 231).• Galbūt popierius neatitinka popieriui keliamų techninių reikalavimų, pavyzdžiui, gali būti per drėgnas arba per šiurkštus.• Jei visas puslapis šviesus, spausdinimo raiškos nustatymas yra per mažas arba įjungtas dažų taupymo režimas. Pareguliuokite spausdinimo raišką ir išjunkite dažų taupymo režimą. Pažiūrėkite spausdintuvo tvarkyklės pagalbos ekraną.• Išblukusių arba suteptų defektų derinys gali reikšti, kad dažų kasetę reikia išvalyti. Išvalykite įrenginio vidų (žr. „Įrenginio valymas“ p. 237).• LSU dalies paviršius aparato viduje gali būti užsiteršęs. Išvalykite įrenginio vidų (žr. „Įrenginio valymas“ p. 237). Jei šie veiksmai problemos neištaiso, kreipkitės į techninės priežiūros skyriaus atstovą.
<p>Viršutinė popieriaus dalis atspausdinta šviesiau nei likusi</p> 	<p>Dažai gali tinkamai neprilipti prie šio tipo popieriaus.</p> <ul style="list-style-type: none">• Pakeiskite spausdintuvo parinktį ir pamėginkite iš naujo. Eikite į Spausdinimo nuostatos, spustelėkite skirtuką Paper ir nustatykite popieriaus tipą Recycled (žr. „Spausdinimo nuostatų atidarymas“ p. 56).
<p>Dažų dėmelės</p> 	<ul style="list-style-type: none">• Galbūt popierius neatitinka techninių reikalavimų, pavyzdžiui, gali būti per drėgnas arba per šiurkštus.• Gali būti nešvarus perdavimo volelis. Išvalykite įrenginio vidų (žr. „Įrenginio valymas“ p. 237).• Popieriaus kelią reikia išvalyti. Kreipkitės į paslaugų teikimo atstovą (žr. „Įrenginio valymas“ p. 237).

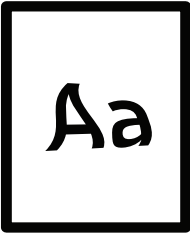
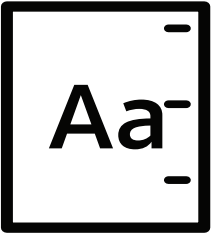
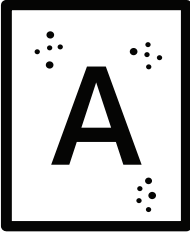
Būsena	Siūlomi sprendimai
<p>Lašeliai</p> 	<p>Jei išblukusios dalys, paprastai apskritos, atsitiktinai pasirodo puslapyje:</p> <ul style="list-style-type: none"> • Vienas popieriaus lapas gali būti sugadintas. Pamėginkite spausdinti užduotį iš naujo. • Popieriuje esamos drėgmės kiekis yra nevienodas arba ant popieriaus paviršiaus yra drėgnų taškų. Pabandykite naudoti kito gamintojo popierių. • Popieriaus partija yra bloga. Dėl gamybos procesų kai kurios sritys atstumia dažus. Pamėginkite naudoti kitokios rūšies arba gamintojo popierių. • Pakeiskite spausdintuvo parinktį ir pamėginkite iš naujo. Eikite į Spausdinimo nuostatos, spustelėkite skirtuką Paper ir nustatykite Thick tipą (žr. „Spausdinimo nuostatų atidarymas“ p. 56). <p>Jei šie veiksmai problemos neištaiso, kreipkitės į techninės priežiūros skyriaus atstovą.</p>
<p>Balti taškai</p> 	<p>Jei puslapyje pasirodo balti taškai:</p> <ul style="list-style-type: none"> • Popierius yra per šiurkštus arba nuo jo ant vidinių įrenginio komponentų patenka per daug nešvarumų, todėl perdavimo volelis gali būti užterštas. Išvalykite įrenginio vidų (žr. „Įrenginio valymas“ p. 237). • Popieriaus kelią reikia išvalyti. Išvalykite įrenginio vidų (žr. „Įrenginio valymas“ p. 237). <p>Jei šie veiksmai problemos neištaiso, kreipkitės į techninės priežiūros skyriaus atstovą.</p>
<p>Vertikalios linijos</p> 	<p>Jei puslapyje pasirodo juodos vertikalios juostos:</p> <ul style="list-style-type: none"> • Tikriausiai dažų kasetės paviršius (būgno dalis) įrenginio viduje buvo subraižytas. Išimkite dažų kasetę ir įdėkite naują (žr. „Dažų kasetės keitimas“ p. 231). <p>Jei puslapyje pasirodo baltos vertikalios juostos:</p> <ul style="list-style-type: none"> • LSU dalies paviršius aparato viduje gali būti užsiteršęs. Išvalykite įrenginio vidų (žr. „Įrenginio valymas“ p. 237). Jei šie veiksmai problemos neištaiso, kreipkitės į techninės priežiūros skyriaus atstovą.
<p>Juodas arba spalvotas fonas</p> 	<p>Jei foninio šešėlio kiekis nėra tinkamas:</p> <ul style="list-style-type: none"> • Pakeiskite į lengvesnį popierių. • Patikrinkite aplinkos sąlygas: dėl per sauso oro arba didelio drėgmės kiekio (daugiau nei 80 % santykinė drėgmė) gali padidėti šešėlių kiekis fone. • Išimkite seną dažų kasetę ir įdėkite naują (žr. „Dažų kasetės keitimas“ p. 231). • Kruopščiai paskirstykite dažus (žr. „Dažų paskirstymas“ p. 229).

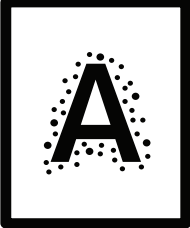
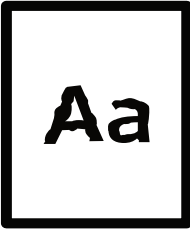
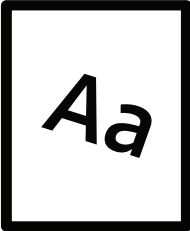
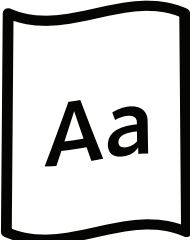
Būsena	Siūlomi sprendimai
<p>Dažų tepimas</p> 	<ul style="list-style-type: none"> • Išvalykite aparato vidų (žr. „Įrenginio valymas“ p. 237). • Patikrinkite popieriaus tipą ir kokybę. • Išimkite dažų kasetę ir įdėkite naują (žr. „Dažų kasetės keitimas“ p. 231).
<p>Vertikalūs pasikartojantys defektai</p> 	<p>Jei žymės nuolat pasirodo spausdintoje puslapio pusėje tolygiais intervalais:</p> <ul style="list-style-type: none"> • Dažų kasetė gali būti sugadinta. Jei problema neišnyksta, išimkite dažų kasetę ir įdėkite naują (žr. „Dažų kasetės keitimas“ p. 231). • Ant aparato dalių gali būtų užtiškę dažų. Jei defektai matomi kitoje lapo pusėje, triktis bus ištaisyta savaime išspausdinus dar kelis lapus. • Kaitintuvo mazgas gali būti sugadintas. Kreipkitės į techninės priežiūros atstovą.
<p>Fone išsibarstę taškeliai</p> 	<p>Fone išsibarstę taškeliai gali atsirasti dėl dažų gabalėlių, atsitiktinai išsibarsčiusių ant išspausdinto puslapio.</p> <ul style="list-style-type: none"> • Popierius gali būti per drėgnas. Pamėginkite spausdinkite ant kitos popieriaus partijos. Neatidarykite popieriaus pakuočių, kol to nereikia, kad į popierių neįsigertų per daug drėgmės. • Jei foninis išsimėtymas pastebimas ant voko, pakeiskite spausdinimo maketą, kad išvengtumėte spausdinimo sričių, kurios persidengia kitoje pusėje. Spausdinant ant užlankų gali kilti problemų. Arba lange Spausdinimo nuostatos pasirinkite Thick (žr. „Spausdinimo nuostatų atidarymas“ p. 56). • Jei foninis išsimėtymas padengia visą spausdinamo puslapio paviršių, sureguliuokite spausdinimo raišką programinės įrangos programoje arba lange Spausdinimo nuostatos (žr. „Spausdinimo nuostatų atidarymas“ p. 56). Įsitikinkite, jog pasirinktas tinkamas popieriaus tipas. Pavyzdžiui: Jei pasirinktas tipas „Thicker Paper“, o iš tikrųjų naudojamas „Plain Paper“, gali būti sudarytas per didelis krūvis ir pablogėti šios kopijos spausdinimo kokybė. • Jei naudojate naują dažų kasetę, pirmiausia iš naujo paskirstykite dažus (žr. „Dažų paskirstymas“ p. 229).

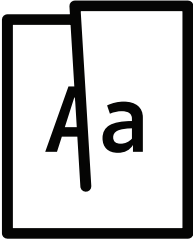
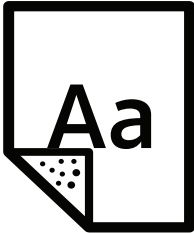
Būsena	Siūlomi sprendimai
<p>Dažų dalelės aplink pusjuodžius simbolius arba paveikslėlius</p> 	<p>Dažai gali tinkamai neprilipti prie šio tipo popieriaus.</p> <ul style="list-style-type: none"> • Pakeiskite spausdintuvo parinktį ir pamėginkite iš naujo. Eikite į Spausdinimo nuostatos, spustelėkite skirtuką Paper ir nustatykite popieriaus tipą Recycled (žr. „Spausdinimo nuostatų atidarymas“ p. 56). • Įsitinkite, jog pasirinktas tinkamas popieriaus tipas. Pavyzdžiui: Jei pasirinktas tipas „Thicker Paper“, o iš tikrųjų naudojamas „Plain Paper“, gali būti sudarytas per didelis krūvis ir pablogėti šios kopijos spausdinimo kokybė.
<p>Netinkamos formos simboliai</p> 	<ul style="list-style-type: none"> • Jei simboliai yra netinkamos formos ir gaunami tuščiaviduriai vaizdai, gali būti, kad popierius yra per glotnus. Išbandykite kitą popierių.
<p>Kreivi puslapiai</p> 	<ul style="list-style-type: none"> • Patikrinkite, ar popierius įdėtas tinkamai. • Patikrinkite popieriaus tipą ir kokybę. • Įsitinkite, kad popieriaus kreipikliai nespaudžia popieriaus krūvos per smarkiai arba nėra labai atsilaisvinę.
<p>Užsilenkimai arba bangavimas</p> 	<ul style="list-style-type: none"> • Patikrinkite, ar popierius įdėtas tinkamai. • Patikrinkite popieriaus tipą ir kokybę. Popierius gali susiraityti dėl aukštos temperatūros ir drėgmės. • Apverskite dėkle esančią popieriaus krūvą. Taip pat pamėginkite apsukti dėkle esantį popierių 180° kampu.

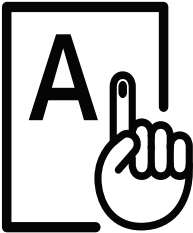
Būsena	Siūlomi sprendimai
<p>Raukšlės arba sulankstymai</p> 	<ul style="list-style-type: none"> • Patikrinkite, ar popierius įdėtas tinkamai. • Patikrinkite popieriaus tipą ir kokybę. • Apverskite dėkle esančią popieriaus krūvą. Taip pat pamėginkite apsukti dėkle esantį popierių 180° kampu.
<p>Spaudinių nugarėlės nešvarios</p> 	<ul style="list-style-type: none"> • Patikrinkite, ar neteka dažai. Išvalykite aparato vidų (žr. „Įrenginio valymas“ p. 237).
<p>Vientisa spalva arba juodi puslapiai</p> 	<ul style="list-style-type: none"> • Dažų kasetė gali būti įdėta netinkamai. Išimkite kasetę ir vėl ją įdėkite. • Gali būti pažeista dažų kasetė. Išimkite dažų kasetę ir įdėkite naują (žr. „Dažų kasetės keitimas“ p. 231). • Įrenginį gali tekti remontuoti. Kreipkitės į techninės priežiūros atstovą.
<p>Nepritvirtinti dažai</p> 	<ul style="list-style-type: none"> • Išvalykite aparato vidų (žr. „Įrenginio valymas“ p. 237). • Patikrinkite popieriaus tipą, storį ir kokybę. • Išimkite dažų kasetę ir įdėkite naują (žr. „Dažų kasetės keitimas“ p. 231). <p>Jei triktis išlieka, gali būti, kad aparatą reikės remontuoti. Kreipkitės į techninės priežiūros atstovą.</p>

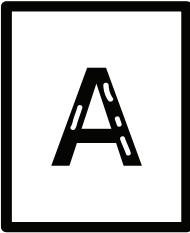
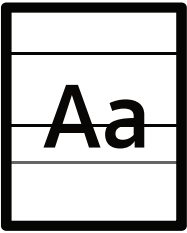
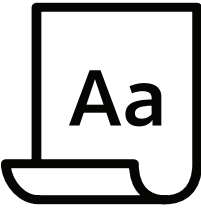
Būsena	Siūlomi sprendimai
<p>Tuščiaviduriai ženklai</p> 	<p>Simbolių dalys, kurios turi būti juodos, paliekamos tuščios:</p> <ul style="list-style-type: none"> • Gali būti, kad spausdinate netinkamoje popieriaus pusėje. Išimkite popierių ir apverskite. • Galbūt popierius neatitinka techninių reikalavimų.
<p>Horizontalūs dryželiai</p> 	<p>Jei pasirodo horizontalų juodi dryželiai arba dėmės:</p> <ul style="list-style-type: none"> • Dažų kasetė gali būti įdėta netinkamai. Išimkite kasetę ir vėl ją įdėkite. • Gali būti pažeista dažų kasetė. Išimkite dažų kasetę ir įdėkite naują (žr. „Dažų kasetės keitimas“ p. 231). <p>Jei problema išlieka, įrenginį gali tekti remontuoti. Kreipkitės į techninės priežiūros atstovą.</p>
<p>Užsilenkimas</p> 	<p>Jei išspausdintas popierius yra užsilenkęs arba neįtraukiamas į aparatą:</p> <ul style="list-style-type: none"> • Apverskite dėkle esančią popieriaus krūvą. Taip pat pamėginkite apsukti dėkle esantį popierių 180° kampu. • Pakeiskite spausdintuvo popieriaus parinktį ir bandykite dar kartą. Eikite į Spausdinimo nuostatos, spustelėkite skirtuką Paper ir nustatykite Thin tipą (žr. „Spausdinimo nuostatų atidarymas“ p. 56).
<ul style="list-style-type: none"> • Nežinomas paveikslėlis kartojasi keliuose lapuose • Nepritvirtinti dažai • Šviesus ar užterštas spaudinys 	<p>Tikriausiai įrenginį eksploatuojate 1.000 m (3.281 ft) ar didesniame aukštyje virš jūros lygio. Aukštis virš jūros lygio gali daryti įtaką spausdinimo kokybei, taip pat gali atsirasti laisvų dažų ar šviesus vaizdas. Pakeiskite įrenginio aukščio virš jūros lygio nustatymą (žr. „Administratoriaus nuostatos“ p. 178).</p>

Kopijavimo triktys

Būsena	Siūlomi sprendimai
Kopijos yra per šviesios arba per tamsios.	Sureguliuokite kopijavimo funkcijos tamsumą, kad kopijų fonas būtų šviesesnis arba tamsesnis.
Kopijose atsiranda dėmės, linijos, žymės arba taškai.	<ul style="list-style-type: none">• Jei defektai yra originale, sureguliuokite kopijavimo funkcijos tamsumą, kad kopijų fonas būtų šviesesnis.• Jei originale defektų nėra, nuvalykite nuskaitymo įtaisą (žr. „Skaitytuvo bloko valymas“ p. 240).
Nukopijuotas vaizdas yra iškreiptas.	<ul style="list-style-type: none">• Patikrinkite ar originalas padėtas lygiai pagal kreipiančiąją.• Gali būti nešvarus perdavimo volelis. Išvalykite įrenginio vidų (žr. „Įrenginio valymas“ p. 237).• Vaizdas iškreiptas dėl dvigubojo nuskaitymo dokumentų tiektuvo (DSDF), reikia sureguliuoti lankstus. Kreipkitės į techninės priežiūros atstovą.
Spausdinamos tuščios kopijos.	Patikrinkite, ar originalas ant skenerio stiklo padėtas priekine puse į apačią arba į viršų dokumentų tiekтуve. Jei šie veiksmai problemos neištaiso, kreipkitės į techninės priežiūros skyriaus atstovą.
Vaizdas lengvai nusitrina nuo kopijos.	<ul style="list-style-type: none">• Pakeiskit dėkle esantį popierių popieriumi iš naujo paketo.• Itin drėgnose vietose nepalikite popieriaus aparate ilgą laiką.
Kopijos popierius dažnai įstringa.	<ul style="list-style-type: none">• Papūskite į popieriaus krūvą ir apverskite ją dėkle. Įdėkite į dėklą naujo popieriaus. Jei reikia, patikrinkite arba sureguliuokite popieriaus kreiptuvus.• Patikrinkite, ar popierius yra tinkamo svorio (žr. „Spausdinimo terpės specifikacijos“ p. 275).• Pašalinę triktį patikrinkite, ar aparate neliko kopijos popieriaus arba jo likučių.
Dažų kasete išspausdinama mažiau kopijų, nei tikėtasi, išseikvojant visą rašalą.	<ul style="list-style-type: none">• Jūsų originaluose gali būti nuotraukų, ryškių elementų arba storų linijų. Pavyzdžiui, jūsų originalai gali būti formos, informaciniai biuleteniai, knygos ar kiti dokumentai, kuriems reikia daugiau dažų.• Galbūt kopijuojant neuždarytas dvigubojo nuskaitymo dokumentų tiekтуvas (DSDF).• Išjunkite įrenginį ir vėl įjunkite.

Nuskaitymo triktys

Būsena	Siūlomi sprendimai
Skaitytuvas neveikia.	<ul style="list-style-type: none">• Patikrinkite, ar originalas ant skenerio stiklo padėtas priekine puse į apačią arba į viršų dokumentų tiektove (žr. „Originalų uždėjimas“ p. 39).• Gali nepakakti atminties dokumentui, kurį norite nuskaityti, patalpinti. Išbandykite „Prescan“ funkciją, kad pamatytumėte, ar veikia. Pabandykite sumažinti skenavimo raišką.• Patikrinkite, ar tinkamai prijungtas įrenginio spausdintuvo kabelis.• Patikrinkite, ar aparato spausdintuvo kabelis nesugadintas. Pakeiskite spausdintuvo kabelį geros būklės kabeliu. Jei reikia, pakeiskite spausdintuvo kabelį.• Patikrinkite, kad skaitytuvas sukonfigūruotas tinkamai. Patikrinkite „SmarThru Office“ skenavimo nustatymą arba programą, kurią norite naudoti tam tikriems darbams atlikti, kai skenerio darbas siunčiamas į tinkamą prievadą (pavyzdžiui, USB001).
Įrenginys nuskaityto labai lėtai.	<ul style="list-style-type: none">• Patikrinkite, ar įrenginys spausdina priimtus duomenis. Jei taip, nuskaitykite dokumentą po to, kai priimti duomenys bus išspausdinti.• Grafika nuskaityta lėčiau nei tekstas.• Ryšio sparta nuskaitymo režimu sulėtėja dėl to, kad analizuoti ir atkurti nuskaitytą vaizdą reikia didelio kiekio atminties. Nustatykite kompiuterį į ECP spausdintuvo režimą per BIOS nustatymą. Tai padės padidinti spartą. Daugiau informacijos apie BIOS nustatymą ieškokite kompiuterio naudotojo vadove.
Kompiuterio ekrane pasirodo pranešimas: <ul style="list-style-type: none">• Įrenginio negalima nustatyti, kad veiktų pageidaujama H/W režimu.• Prievadą naudoja kita programa.• Prievadas išjungtas.• Skaitytuvas yra užimtas gaunamų ar spausdinamų duomenų. Bandykite iš naujo, kai bus užbaigtas dabartinis darbas.• Netinkamai valdoma.• Nuskaityti nepavyko.	<ul style="list-style-type: none">• Gali būti, kad yra šiuo metu vykdoma kopijavimo arba spausdinimo užduotis. Pamėginkite atlikti užduotį dar kartą, kai vykdoma užduotis bus baigta.• Pasirinktas prievadas šiuo metu naudojamas. Išjunkite ir vėl įjunkite kompiuterį ir pamėginkite iš naujo.• Aparato spausdintuvo kabelis gali būti prijungtas netinkamai arba išjungta elektros srovė.• Neįdiegta skaitytuvo tvarkyklė arba darbo aplinka parengta netinkamai.• Užtikrinkite, kad aparatas būtų prijungtas tinkamai ir įjungtas maitinimas, tada išjunkite ir vėl įjunkite kompiuterį.• USB kabelis gali būti prijungtas netinkamai arba išjungta elektros srovė.

Fakso triktys

Būsena	Siūdomi sprendimai
Įrenginys neveikia, ekrane nerodoma jokia informacija arba neveikia mygtukai.	<ul style="list-style-type: none">• Atjunkite ir vėl prijunkite maitinimo laidą.• Patikrinkite, ar maitinimas tiekimas į elektros lizdą.• Patikrinkite, ar įjungtas maitinimas.
Nėra rinkimo signalo.	<ul style="list-style-type: none">• Patikrinkite, ar tinkamai prijungta telefono linija (žr. „Vaizdas iš galo“ p. 17).• Prijunkite kitą telefoną ir patikrinkite, ar sieninis telefono lizdas veikia.
Atmintyje išsaugoti numeriai renkami netinkamai.	Patikrinkite, ar atmintyje išsaugoti teisingi numeriai. Norėdami tai patikrinti, atspausdinkite adresų knygos sąrašą.
Originalas netiekiamas įrenginiui.	<ul style="list-style-type: none">• Patikrinkite, ar popierius nesusiglamžęs ir tinkamai įdedamas. Patikrinkite, ar originalas tinkamo dydžio, nėra per storas ar plonas.• Patikrinkite, ar patikimai uždarytas dokumentų tiektuvas.• Gali tekti pakeisti dokumentų tiektuvo guminį kilimėlį. Kreipkitės į paslaugų teikimo atstovą (žr. „Eksploatacinių dalių keitimas“ p. 227).
Faksogramos negaunamos automatiškai.	<ul style="list-style-type: none">• Turi būti nustatytas faksogramų gavimo režimas (žr. „Priėmimo režimo keitimas“ p. 113).• Patikrinkite, ar dėkle yra popieriaus (žr. „Spausdinimo tarpės specifikacijos“ p. 275).• Patikrinkite, ar ekrane nerodomas koks nors klaidos pranešimas. Jei taip, išspręskite problemą.
Įrenginys nesiunčia.	<ul style="list-style-type: none">• Patikrinkite, ar originalas įdėtas į dokumentų tiektuvą ar ant skenerio stiklo.• Patikrinkite fakso įrenginį, į kurį siunčiate, kad sužinotumėte, ar jis gali iš jūsų priimti faksogramą.
Gaunamų faksogramų lapai tušti arba prastos kokybės.	<ul style="list-style-type: none">• Faksogramą siunčiantis įrenginys gali būti sugedęs.• Dėl triukšmų telefono linijoje gali kilti su linija susijusių problemų.• Patikrinkite savo įrenginį, padarydami kopiją.• Tuoj baigsis dažų kasetės eksploatavimo laikas. Pakeiskite dažų kasetę (žr. „Dažų kasetės keitimas“ p. 231).
Kai kurie gaunamos faksogramos žodžiai ištempti.	Faksogramą siunčiančiame įrenginyje laikinai užstrigo dokumentas.

Būsena	Siūlomi sprendimai
Jūsų siunčiamuose originaluose yra linijų.	Patikrinkite, ar skeneryje nėra žymų, ir nuvalykite jį (žr. „Skaitytuvo bloko valymas“ p. 240).
Įrenginys surenka numerį, bet ryšys su kitu fakso įrenginiu nutrūksta.	Gali būti, kad kitas fakso įrenginys išjungtas, baigėsi popierius arba negali atsiliepti į gaunamus skambučius. Pasikalbėkite su kito aparato operatoriumi ir paprašykite, kad pašalintų triktis jų pusėje.
Faksogramos nesaugomos atmintyje.	Atmintyje gali nebūti pakankamai vietos faksogramai išsaugoti. Jei ekrane rodoma atminties būsena, ištrinkite iš atminties nereikalingas faksogramas, o tada vėl bandykite išsaugoti faksogramą. Kreipkitės į paslaugų centrą.
Kiekvieno puslapio apačioje yra tuščios vietos su maža teksto juoste viršuje.	Galbūt pasirinkote netinkamus popieriaus nustatymus, nustatydami naudotojo parinkčių nustatymus. Dar kartą patikrinkite popieriaus dydį ir tipą.

Operacinės sistemos problemos

„Bendrosios „Windows“ triktys

Būsena	Siūlomi sprendimai
Diegimo metu pasirodo pranešimas „Naudojamas failas“.	Uždarykite visas taikomas programas. Pašalinkite visą programinę įrangą iš paleisties grupės, o tada iš naujo paleiskite Windows. Įdiekite iš naujo spausdintuvo tvarkyklę.
Atsiras pranešimai „General Protection Fault“, „Exception OE“, „Spool 32“ ar „Illegal Operation“.	Uždarykite visas kitas programas, perkraukite „Windows“ ir bandykite spausdinti dar kartą.
Rodomi pranešimai „Fail To Print“ ir „A printer timeout error occurred“.	Šie pranešimai gali pasirodyti spausdinimo metu. Palaukite, kol aparatas baigs spausdinti. Jei pranešimas parodomas parengties režimu arba baigus spausdinti, patikrinkite sujungimą ir (arba) ar neįvyko kokia nors klaida.
Samsung Printer Experience nerodoma, kai spustelėsite Daugiau nuostatų.	Samsung Printer Experience nėra įdiegta. Atsisiųskite programą iš „Windows“ Store(Parduotuvė) ir įdiekite ją.
Spustelėjus įrenginį Įrenginiai ir spausdintuvai, nerodoma įrenginio informacija.	Pažymėkite spausdintuvo ypatybės . Spustelėkite skirtuką „Prievadai“. (Valdymo skydas > Įrenginiai ir spausdintuvai > Dešiniu pelės klavišu spustelėkite savo spausdintuvo piktogramą ir pasirinkite Printer properties) Jei prievadas nustatytas „File“, arba LPT, panaikinkite žymėjimą ir pasirinkite TCP/IP, USB arba WSD.



Jei reikia daugiau informacijos apie „Windows“ klaidų pranešimus, žr. „Microsoft Windows“ naudotojo vadovą, kuris pridedamas su jūsų kompiuteriu.

Belaidžio tinklo problemos

Jei problemos iškyla įrenginį naudojant tinkle, skaitykite toliau pateikiamą informaciją:



Informacija apie prieigos tašką (ar belaidį kelvedį) pateikta atskirame naudotojo vadove.

- Jūsų kompiuteris, prieigos taškas (ar belaidis kelvedis) ar įrenginys gali būti neįjungtas.
- Patikrinkite belaidžio priėmimo galimybes apie įrenginį. Jei kelvedis yra toli nuo įrenginio arba yra kokia nors kliūtis, priimant signalą gali iškilti sunkumų.
- Iš naujo įjunkite prieigos tašką (ar belaidžio kelvedžio), įrenginio ir kompiuterio maitinimą. Kartais pakartotinai įjungus maitinimą ryšys su tinklu atsinaujina.
- Patikrinkite, ar užkardos programinė įranga („V3“ ar „Norton“) neblokuoja ryšio. Jei kompiuteris ir įrenginys prijungti prie to paties tinklo ir jų nepavyksta rasti, užkardos programinė įranga gali blokuoti ryšį. Paskaitykite naudotojo vadove, kaip išjungti programinę įrangą, ir pabandykite iš naujo atlikti įrenginio paiešką.
- Patikrinkite įrenginio IP adresą. Iš naujo įdiekite įrenginio tvarkyklę ir pakeiskite nustatymus, naudojamus prijungiant įrenginį prie tinklo. Dėl DHCP charakteristikų priskirtas IP adresas gali pasikeisti, jei įrenginys nebus naudojamas ilgą laiką arba iš naujo nustatytas prieigos taškas. Kai prieigos taške (arba belaidžiam maršrutizatoriuje) konfigūruojate DHCP serverį, užregistruokite gaminio MAC adresą. Tada visada galėsite naudoti IP adresą nustatytą su MAC adresu. Sužinoti įrenginio MAC adresą galima išspausdinus tinklo nuostatų sąrankos ataskaitą.
- Patikrinkite, ar įrenginio IP adresas nustatytas tinkamai. IP adresą galite patikrinti išspausdinę tinklo konfigūracijos ataskaitą.
- Patikrinkite, ar sukonfigūruotas prieigos taško (ar belaidžio kelvedžio) saugumas (slaptažodis). Jei jis turi slaptažodį, kreipkitės į prieigos taško (ar belaidžio kelvedžio) administratorių.
- Patikrinkite belaidžio ryšio aplinką. Jums gali nepavykti prisijungti prie tinklo infrastruktūros aplinkoje, jei prieš jungiantis prie prieigos taško (ar belaidžio kelvedžio) reikia įvesti naudotojo informaciją.
- Šis įrenginys palaiko tik IEEE 802.11b/g/n ir „Wi-Fi“. Kiti belaidžio ryšio tipai (pvz., „Bluetooth“) nepalaikomi.
- Įrenginys yra belaidžio tinklo veikimo ribose.
- Apie įrenginį neturi būti kliūčių, kurios blokuotų belaidžio ryšio signalą. Pašalinkite bet kokius didelius daiktus, esančius tarp prieigos taško (ar belaidžio kelvedžio) ir įrenginio. Patikrinkite, ar įrenginio ir belaidžio prieigos taško (ar belaidžio kelvedžio) neskiria poliai, sienos ar atraminės kolonos, kuriuose yra metalo ar betono.
- Įrenginys turi būti atokiau nuo kitų elektros įrenginių, kurie gali trikdyti belaidžio ryšio signalą. Daugelis įrenginių gali trikdyti belaidžio ryšio signalą, įskaitant mikrobangų krosneles ir kai kuriuos „Bluetooth“ įrenginius.
- Jei prieigos taško (arba belaidžio maršrutizatoriaus) konfigūracija pasikeičia, turite iš naujo atlikti gaminio belaidžio tinklo nustatymą.
- Per „Wi-Fi Direct“ daugiausiai galite prijungti 4 įrenginius.
- Jei prieigos taškas nustatytas veikti tik naudojant 802.11n standartą, jam gali nepavykti susijungti su jūsų įrenginiu.

Priedas

Šiame skyriuje pateikiamos produkto specifikacijos ir informacija apie taikomas nuostatas.

• Specifikacijos	274
• Teisinė informacija	280
• Autorių teisės	292

Specifikacijos

Bendrieji techniniai duomenys



Šie techniniai duomenys gali būti keičiami be išankstinio įspėjimo. Jei norite pamatyti papildomų techninių duomenų bei sužinoti informacijos apie techninių duomenų pakeitimus, apsilankykite adresu www.samsung.com.

Elementai		Aprašymas
Matmenys ^a	Plotis x ilgis x aukštis	<ul style="list-style-type: none">• M456x Series: 433,0 x 459,5 x 573,8 mm (17,05 x 18,09 x 22,59 col.)• M4562 Series: 531,2 x 459,5 x 625,3 mm (20,91 x 18,09 x 24,62 col.)
	Svoris ^a	<ul style="list-style-type: none">• M456x Series: 29,08 kg (64,11 svar.)• M4562 Series: 30,56 kg (67,37 svar.)
Triukšmo lygis ^{bc}	Parengties režimas	Mažiau nei 30 dB (A)
	Spausdinimo režimas	Mažiau nei 54 dB (A)
	Kopijavimo režimas	Mažiau nei 57 dB (A)
	Nuskaitymo režimas	Skaitytuvo stiklas
Dokumentų tiek tuvas		Mažiau nei 53 dB (A)
Temperatūra ^a	Veikimo	10–32 °C (50–89,6 °F)
	Laikymo (supakuoto)	-20–40 °C (-4–104 °F)
Drėgmė	Veikimo	10–80 % santykinė drėgmė
	Laikymo (supakuoto)	10–80 % santykinė drėgmė
Maitinimo šaltinis ^d	110 voltų modeliai	Kintamoji srovė, 110–127 V
	220 voltų modeliai	Kintamoji srovė, 220–240 V
Energijos suvartojimas ^e	Vidutiniškai darbo režimu	Mažiau nei 900 W
	Parengties režimas	Mažiau nei 30 W
	Energijos taupymo režimu	Mažiau nei 1,8 W
	Išjungus ^f	Mažiau nei 0,45 W

a. Matmenys ir svoris nurodyti be kitų priedų.

b. Garso slėgio lygis, ISO 7779. Konfigūracija išbandyta: bazinė įrenginio konfigūracija, A4 popierius, vienpusis spausdinimas.

c. Tik Kinijai. Jei įrenginio skleidžiamas triukšmas yra garsesnis nei 63 dB (A), įrenginį reikia statyti santykinai nepriklausomoje vietoje.

d. Tinkamos įtampos (V), dažnio (Hz) ir įrenginiui tiekiamos srovės (A) tipą rasite duomenų lentelėje.

e. Energijos sąnaudos gali priklausyti nuo įrenginio būsenos, nuostatų, darbinės aplinkos, matavimo įrangos ir metodo, kuris taikomas šalyje.

f. Visiškai energijos sąnaudų išvengti galite tik atjungę maitinimo kabelį.

Spausdinimo terpės specifikacijos



Energijos taupymo tikslais, rekomenduojame naudoti perdirbtą popierių.

Tipas	Dydis	Matmenys	Spausdinimo medijos gramatūra ^a / talpa ^b	
			1 dėklas / 2, 3, 4 dėklas	Daugiafunkcinis dėklas
Paprasto popieriaus	Letter	216 x 279 mm (8,5 x 11 col.)	70–90 g/m ² (19–24 lb dokumentinis popierius) • 550 lapų, kurių svoris 75 g/m ² (20 lb dokumentinis popierius)	70–90 g/m ² (19–24 lb dokumentinis popierius) • 100 lapų, kurių svoris 75 g/m ² (20 lb dokumentinis popierius)
	Legal	216 x 356 mm (8,5 x 14 col.)		
	US Folio	216 x 330 mm (8,5 x 13 col.)		
	A4	210 x 297 mm (8,26 x 11,69 col.)		
	Oficio	216 x 343 mm (8,5 x 13,5 col.)		
	JIS B5	182 x 257 mm (7,16 x 10,11 col.)		
	ISO B5	176 x 250 mm (6,93 x 9,84 col.)		
	Executive	184 x 267 mm (7,25 x 10,5 col.)		
	A5	148 x 210 mm (5,82 x 8,26 col.)		
	Statement	140 x 216 mm (5,5 x 8,5 col.)		
	A6	105 x 148 mm (4,13 x 5,82 col.)	Negalima naudoti papildomame dėkle.	
	Kartotekos kortelė	76 x 127 mm (3,00 x 5,00 col.)	Negalima naudoti 1 dėkle / papildomame dėkle.	
	4 x 6 atvirukas	102 x 152 mm (4,00 x 6,00 col.)	Negalima naudoti papildomame dėkle.	
100 x 148 atvirukas	100 x 148 mm (3,94 x 5,83 col.)	Negalima naudoti papildomame dėkle.		

Tipas	Dydis	Matmenys	Spausdinimo medijos gramatūra ^a / talpa ^b	
			1 dėklas / 2, 3, 4 dėklas	Daugiafunkcinis dėklas
Vokas ^{cd}	Vokas „Monarch“	98 x 191 mm (3,87 x 7,5 col.)	75–90 g/m ² (20–24 lb dokumentinis popierius) • 50 lapų, kurių svoris 75 g/m ² (20 lb dokumentinis popierius)	75–90 g/m ² (20–24 lb dokumentinis popierius) • 10 lapų, kurių svoris 75 g/m ² (20 lb dokumentinis popierius)
	Vokas Nr. 9	98 x 225 mm (3,87 x 8,87 col.)		
	Vokas Nr. 10	105 x 241 mm (4,12 x 9,5 col.)		
	Vokas DL	110 x 220 mm (4,33 x 8,66 col.)		
	Vokas C5	162 x 229 mm (6,37 x 9,01 col.)		
	Vokas C6	114 x 162 mm (4,48 x 6,38 col.)		
Storas popierius ^{e f}	Žr. paprasto popieriaus skyrių	Žr. paprasto popieriaus skyrių	91–105 g/m ² (24–28 lb dokumentinis popierius)	91–105 g/m ² (24–28 lb dokumentinis popierius)
Storesnis popierius	Žr. paprasto popieriaus skyrių	Žr. paprasto popieriaus skyrių	Negalima naudoti 1 dėkle / papildomame dėkle.	164–220 g/m ² (44–59 lb dokumentinis popierius)
Plonas popierius	„Letter“, „Legal“, „Oficio“, „US Folio“, A4, JIS B5, ISO B5, „Executive“, A5, „Statement“	Žr. paprasto popieriaus skyrių	60–69 g/m ² (16–19 lb dokumentinis popierius) • 550 lapų	60–69 g/m ² (16–19 lb dokumentinis popierius) • 100 lapų
Etiketės ^{g h}	„Letter“, „Legal“, „Oficio“, „US Folio“, A4, JIS B5, ISO B5, „Executive“, A5, A6, „Statement“	Žr. paprasto popieriaus skyrių	120–150 g/m ² (32–40 lb dokumentinis popierius) • 50 lapų	120–150 g/m ² (32–40 lb dokumentinis popierius) • 10 lapų

Tipas	Dydis	Matmenys	Spausdinimo medijos gramatūra ^a / talpa ^b	
			1 dėklas / 2, 3, 4 dėklas	Daugiafunkcinis dėklas
Atvirutė ^e h	Žr. paprasto popieriaus skyrių	Žr. paprasto popieriaus skyrių	106–163 g/m ² (28–43 lb dokumentinis popierius) • 50 lapų	106–163 g/m ² (28–43 lb dokumentinis popierius) • 10 lapų
Recycled	„Letter“, „Legal“, „Oficio“, „US Folio“, A4, JIS B5, ISO B5, „Executive“, A5, „Statement“	Žr. paprasto popieriaus skyrių	60–90 g/m ² (16–24 lb dokumentinis popierius)	60–90 g/m ² (16–24 lb dokumentinis popierius)
Preprinted	„Letter“, „Legal“, „Oficio“, „US Folio“, A4, JIS B5, ISO B5, „Executive“, A5, „Statement“	Žr. paprasto popieriaus skyrių	75–90 g/m ² (20–24 lb dokumentinis popierius)	75–90 g/m ² (20–24 lb dokumentinis popierius)
Bond	„Letter“, „Legal“, „Oficio“, „US Folio“, A4, JIS B5, ISO B5, „Executive“, A5, „Statement“	Žr. paprasto popieriaus skyrių	105–120 g/m ² (28–32 lb dokumentinis popierius)	105–120 g/m ² (28–32 lb dokumentinis popierius)
Spalvotas, medvilnės pluošto, perforuotas popierius	„Letter“, „Legal“, „Oficio“, „US Folio“, A4, JIS B5, ISO B5, „Executive“, A5, „Statement“	Žr. paprasto popieriaus skyrių	75–90 g/m ² (20–24 lb dokumentinis popierius)	75–90 g/m ² (20–24 lb dokumentinis popierius)

Tipas	Dydis	Matmenys	Spausdinimo medijos gramatūra ^a / talpa ^b	
			1 dėklas / 2, 3, 4 dėklas	Daugiafunkcinis dėklas
Firminiai blankai ^h	„Letter“, „Legal“, „Oficio“, „US Folio“, A4, JIS B5, ISO B5, „Executive“, A5, A6, „Statement“	Žr. paprasto popieriaus skyrių	75–90 g/m ² (20–24 lb dokumentinis popierius)	75–90 g/m ² (20–24 lb dokumentinis popierius)
Archyvinis ^f	„Letter“, „Legal“, „US Folio“, A4, JIS B5, ISO B5, „Executive“, A5, A6, „Statement“, „PostCard“ 4 x 6, „PostCard“ 100 x 148	Žr. paprasto popieriaus skyrių	75–90 g/m ² (20–24 lb dokumentinis popierius)	75–90 g/m ² (20–24 lb dokumentinis popierius)
Mažiausias dydis (pritaikytas)		<ul style="list-style-type: none"> • 1 dėklas / papildomas dėklas: 98,6 x 148,5mm (3,88 x 5,85 col.) • Daugiafunkcinis dėklas: 76,2 x 127 mm (3 x 5 col.) 	60–163 g/m ² (16–43 lb dokumentinis popierius)	60–220 g/m ² (16–59 lb dokumentinis popierius)
Didžiausias dydis (pritaikytas)		216 x 356 mm (8,5 x 14 col.)		

a. Jei medijos gramatūra viršija 105 g/m² (28 lb dokumentinis popierius), popierių į dėklą dėkite po vieną lapą.

b. Didžiausia talpa gali skirtis atsižvelgiant į medijos svorį, storį ir aplinkos sąlygas.

c. Vokus „Monarch“ ir C6 galima dėti tik į daugiafunkcij dėklą arba 1 dėklą.

d. 10, 9, DL ir C5 Vokas galima dėti tik į daugiafunkcij dėklą, 1 arba 2 dėklą.

e. Kartotekos kortelę galima dėti tik į daugiafunkcij dėklą.

f. A6, 4 x 6 ir 100 x 148 atvirukus galima dėti tik į daugiafunkcij dėklą arba 1 dėklą.

g. Glotnumas: 100–250 (Šefildo)

h. A6 formato popierių galima dėti tik į daugiafunkcij dėklą arba 1 dėklą.

Reikalavimai sistemai



Kartais, išleidus naują operacinę sistemą ir pan., spausdintuvų programinė įranga atnaujinama. Prireikus iš „Samsung“ svetainės atsisiųskite naujausią versiją.

„Microsoft® Windows®“

Operacinė sistema	Reikalavimas (rekomenduojama)		
	CPU	RAM	Laisva vieta standžiajame diske
„Windows® XP Service Pack 3“	„Intel® Pentium® IV“ 1 GHz („Pentium IV“ 2 GHz)	128 MB (256 MB)	1,5 GB
„Windows Server® 2003“	„Intel® Pentium® IV“ 1 GHz („Pentium IV“ 2 GHz)	128 MB (512 MB)	1,25–2 GB
„Windows Server® 2008“	„Intel® Pentium® IV“ 1 GHz („Pentium IV“ 2 GHz)	512 MB (2 GB)	10 GB
„Windows Vista®“	„Intel® Pentium® IV“ 3 GHz	512 MB (1 GB)	15 GB
„Windows® 7“	„Intel® Pentium® IV“ 1 GHz 32 bitų ar 64 bitų procesorius ar spartesnis	1 GB (2 GB)	16 GB
	<ul style="list-style-type: none"> • Palaiko „DirectX® 9“ grafiką su 128 MB atmintimi (kad būtų galima įjungti „Aero“ temą). • DVD-R/W diskų įrenginys 		
„Windows Server® 2008 R2“	„Intel® Pentium® IV“ 1,4 GHz (x64) procesoriai (2 GHz ar spartesni)	512 MB (2 GB)	10 GB
„Windows® 8“ „Windows® 8,1“ „Windows® 10“ „Windows Server® 2016“	„Intel® Pentium® IV“ 1 GHz 32 bitų ar 64 bitų procesorius ar spartesnis	2 GB (2 GB)	20 GB
	<ul style="list-style-type: none"> • Palaiko „DirectX® 9“ grafiką su 128 MB atmintimi (kad būtų galima įjungti „Aero“ temą). • DVD-R/W diskų įrenginys 		
„Windows Server® 2012“ „Windows Server® 2012 R2“	„Intel® Pentium® IV“ 1,4 GHz (x64) procesoriai (2 GHz ar spartesni)	512 MB (2 GB)	32 GB



- Visose „Windows“ operacinėse sistemose turi būti įdiegta „Internet Explorer 6.0“ arba naujesnės versijos naršyklė.
- Programinę įrangą gali įdiegti administratoriaus teises turintys naudotojai.
- **Windows Terminal Services** suderinama su jūsų įrenginiu.

Teisinė informacija

Šis aparatas skirtas įprastai darbinei aplinkai ir atitinka normatyvinius dokumentus.

Lazerio saugumo pareiškimas

JAV šis spausdintuvas yra sertifikuotas kaip atitinkantis DHHS 21 CFR 1 skyriaus J poskyrio I (1) klasės lazeriniams gaminiams keliamus reikalavimus, o kitose šalyse jis sertifikuotas kaip standarto IEC/EN 60825-1:2014 reikalavimus atitinkantis I klasės lazerinis gaminy.

I klasės lazeriniai produktai nėra laikomi pavojingais. Lazerinė sistema ir spausdintuvas sukurti taip, kad įprasto veikimo, naudotojo atliekamos techninės priežiūros arba skirto aptarnavimo metu žmonių jokiais būdais nepasieks lazerinis spinduliavimas, viršijantis I klasės lygį.

Įspėjimas

Draudžiama naudoti spausdintuvą ar atlikti jo techninę priežiūrą nuėmus lazerio / skaitytuvo komplekto dangtį. Atspindėtas spinduliu srautas, nors ir nematomas, gali sužaloti jūsų akis.

Kai naudojate šį gaminį, reikia visada laikytis šių pagrindinių saugumo įspėjimų, siekiant sumažinti gaisro, elektros smūgio ir žmonių sužalojimo pavojų:

Žemiau yra lazerio įspėjimo etiketė ant LSU dangtelio.



110 voltų modeliai: ant galinio dangtelio etiketės parašyta „**This product complies with 21 CFR Chapter 1, subchapter J.**“. 220 voltų modeliai: ant galinio dangtelio etiketės yra šis vaizdas.

CLASS 1 LASER PRODUCT

Ozono saugumas



Šio gaminio ozono emisija mažesnė nei 0,1 ppm. Ozonas yra sunkesnis už orą, todėl gaminį laikykite gerai vėdinamoje vietoje.

Įspėjimas dėl perchlorato

Šis įspėjimas dėl perchlorato taikomas tik pirminiams diskiniams ličio maitinimo elementams CR (mangano dioksido), esantiems įrenginiuose, kurie parduodami arba platinami TIK Kalifornijos valstijoje, JAV.

Yra perchlorato. Gali būti taikomi specialūs tvarkymo reikalavimai.

Žr. www.dtsc.ca.gov/hazardouswaste/perchlorate. (skirta tik JAV).

Energijos taupymo priemonė



Šiame spausdintuve panaudota pažangi energijos saugojimo technologija, sumažinanti galios sąnaudas, kai jis nėra aktyviai naudojamas.

Kai spausdintuvas ilgą laiką negauna duomenų, galios suvartojimas automatiškai sumažinamas.

ENERGY STAR ir ENERGY STAR ženklas yra JAV registruoti ženklai. Išsamesnės informacijos apie ENERGY STAR programą ieškokite <http://www.energystar.gov>

Jei modelis atestuotas pagal ENERGY STAR, ant aparato bus ENERGY STAR etiketė. Įsitikinkite, ar aparatas atestuotas pagal ENERGY STAR.

Perdirbimas



Perdirbkite arba išmeskite šio gaminio pakuotės medžiagą aplinkai nekenksmingu būdu.

Tinkamas šio gaminio išmetimas (panaudota elektros ir elektroninė įranga)

(Skirta šalims, kur naudojamos atskirtos surinkimo sistemos)



Šis gaminio, priedų ar literatūros ženklėjimas nurodo, kad pasibaigus tinkamumo naudoti laikui gaminyje ir jo elektroniniai priedai (pvz., kroviklis, ausinės, USB laidas) neturi būti išmesti kartu su kitomis buitinėmis atliekomis. Siekiant apsaugoti nuo galimos nekontroliuojamo atliekų išmetimo žalos aplinkai arba žmogaus sveikatai, atskirkite šiuos elementus nuo kitų atliekų ir išmeskite atsakingai, skatindami išlaikantį ekologinę pusiausvyrą pakartotinį medžiaginių išteklių panaudojimą. Individualūs naudotojai, norėdami gauti daugiau informacijos apie tai, kur tokie gaminiai saugiai perdirbami, turėtų susisiekti su gaminio pardavėju arba vietinės valdžios įstaiga.

Įmonės turi susisiekti su savo tiekėju ir sužinoti pirkimo sutarties sąlygas. Šis gaminyje ir jo elektroniniai priedai neturi būti išmetami kartu su kitomis komercinės veiklos atliekomis.

(Tik Jungtinėms Amerikos Valstijoms)

Išmetamus elektroninius įrenginius šalinkite per atestuotą utilizavimo centrą. Jei norite rasti artimiausią utilizavimo stotį, apsilankykite mūsų svetainėje: www.samsung.com/recyclingdirect. Taip pat galite skambinti numeriu: (877) 278 - 0799

ES REACH SVHC (labai didelį susirūpinimą keliančių cheminių medžiagų) deklaracija

Informacijos apie „Samsung“ įsipareigojimus aplinkai ir su gaminiais susijusius įpareigojimus pagal reglamentus, pavyzdžiui, REACH, rasite adresu: www.samsung.com/uk/aboutsamsung/samsungelectronics/corporatecitizenship/data_corner.html.

Kalifornijos valstijos 65 plano įspėjimas (tik JAV)

The California Safe Drinking Water and Toxic Enforcement Act requires the Governor of California to publish a list of chemicals known to the state of California to cause cancer or reproductive toxicity and requires businesses to warn of exposure to such chemicals.

WARNING: This product contains chemicals known to the State of California to cause cancer and birth defects or other reproductive harm. This appliance and its accessories can cause low-level exposure to chemicals during operation, which can be reduced by operating the appliance in a well ventilated area, and low-level exposure to chemicals through other use or handling.

Elektromagnetinis spinduliavimas

FCC informacija naudotojui

Šis įtaisas atitinka FCC taisyklių 15 dalį. Jo veikimui taikomos šios dvi sąlygos:

- Įrenginys negali kelti žalingų trikdžių.
- Įrenginys turi priimti bet kokius trikdžius, taip pat tuos, dėl kurių jis gali veikti netinkamai.

Ši įranga buvo iširta ir buvo nustatyta, kad ji atitinka A klasės skaitmeninio įtaiso ribas, pagal FCC taisyklių 15 dalies nuostatas. Šie apribojimai nustatyti tam, kad gyvenamosiose patalpose esantys įrenginiai būtų tinkamai apsaugoti nuo žalingų trikdžių. Ši įranga skleidžia, naudoja ir gali skleisti spindulių dažnių energiją ir, jei ji įrengiama ir naudojama nesilaikant instrukcijų, gali sukelti žalingus trukdžius radijo ryšiams. Tačiau nėra garantijos, kad trukdžiai neatsiras konkrečiu įrengimo atveju. Jei toks įrenginys trikdo priimamą radijo ar televizijos signalą, o tai galima patikrinti išjungus įrenginį ir vėl jį įjungus, naudotojas galėtų pabandyti pašalinti trikdžius pasirinkdamas kurią nors iš toliau nurodytų priemonių:

- Pakeiskite priimančios antenos padėtį arba vietą.
- Padidinkite atstumą tarp įrangos ir imtuvo.
- Prijunkite įrangą prie sieninio lizdo, esančio kitoje grandinėje, nei imtuvas.
- Kreipkitės į platintoją arba patyrusį radijo ir televizorių meistrą pagalbos.



Pakeitimai arba konstrukciniai modifikavimai, kurių aiškiai nepatvirtino gamintojas, atsakingas už atitikimą, gali panaikinti naudotojo teisę naudotis įrenginiu.

Kanados radijo trukdžių nuostatai

Šis skaitmeninis aparatas neviršija A klasės skaitmeninių aparatų radijo bangomis skleidžiamų triukšmų ribų, nustatytų Kanados pramonės ir mokslo trukdžius keliančios įrangos standarte, pavadintame „Skaitmeniniai aparatai“, ICES-003 of the Industry and Science Canada.

Cet appareil numérique respecte les limites de bruits radioélectriques applicables aux appareils numériques de Classe A prescrites dans la norme sur le matériel brouilleur: “Appareils Numériques”, ICES-003 édictée par l’Industrie et Sciences Canada.

JAV

Federalinė ryšių komisija (FCC)

Sąmoningas siųstuvų pagal FCC 15 dalį

Jūsų spausdinimo sistemoje gali būti (integruotų) mažos įtampos, radijo bangų LAN tipo įtaisų (radijo bangų dažnio (RF) belaidžių ryšio prietaisų), veikiančių 2,4 GHz diapazone. Šis skyrius taikomas tik tuo atveju, jei tokių įtaisų yra. Patikrinkite sistemos etiketėje, ar yra belaidžio ryšio prietaisų.

Belaidžio ryšio prietaisai, kurių gali būti jūsų sistemoje, gali būti naudojami Jungtinėse Amerikos valstijose, jei sistemos etiketėje nurodytas FCC identifikavimo numeris.

FCC nustatė bendrąjį 20 cm (8 col.) atstumo nuo įtaiso ir kūno nurodymą, taikomą šalia kūno naudojamiems belaidžio ryšio įtaisams (neatsižvelgiant į išsikišimus). Šis įtaisas turi būti naudojamas didesniu kaip 20 cm (8 col.) atstumu nuo kūno, kai belaidžio ryšio įtaisai yra įjungti. Belaidžio ryšio įtaiso (arba įtaisų), kurie gali būti integruoti jūsų spausdintuve, galios poveikis yra daug mažesnis, nei nurodyta FCC nustatytose poveikio ribose.

Šis siųstuvų neturi būti sujungtas arba būti naudojamas kartu su kitomis antenomis arba siųstuvais.

Šio įtaiso veikimui taikomos šios dvi sąlygos: (1) šis įtaisas negali sukelti žalingų trukdžių, ir (2) šis įtaisas turi būti atsparus bet kokiems gautiems trukdžiams, įskaitant tuos, kurie gali netinkamai veikti įtaisą.



Naudotojai negali patys atlikti belaidžių įtaisų techninės priežiūros. Nekeiskite jų jokiū būdu. Pakeitus belaidžio įtaiso konstrukciją, bus atimta teisė jį naudoti. Dėl remonto kreipkitės į gamintoją.

FCC pareiškimas dėl belaidžio LAN naudojimo:



Įrengiant ir naudojant šį siųstuvą ir antenos derinį gali būti viršyta 1 mW/cm² radijo bangų dažnio poveikio riba esant nedideliu atstumu nuo įrengtos antenos. Todėl naudotojas visada turi išlaikyti minimalų 20 cm atstumą iki antenos. Šis įtaisas negali būti naudojamas kartu su kitu siųstuvu ir siunčiančia antena.

RFID (radijo dažnio sąsajos įtaisas)

RFID veikimui taikomos šios dvi sąlygos: pirma, šis įtaisas negali sukelti žalingų trukdžių, ir antra, šis įtaisas turi būti atsparus bet kokiems gautiems trukdžiams, įskaitant tuos, kurie gali netinkamai veikti įtaisą (taikoma tik JAV, Prancūzijoje, Taivane).

Tik Taivanui

警告使用者：

此為甲類資訊技術設備，於居住環境中使用時，可能會造成射頻擾動，在此種情況下，使用者會被要求採取某此適當的對策。

警告

本電池如果更換不正確會有爆炸的危險
請依製造商說明書處理用過之電池

低功率電波輻射性電機管理辦法

第十二條 經型式認證合格之低功率射頻電機，非經許可，公司、商號或使用者均不得擅自變更頻率、加大功率或變更原設計之特性及功能。

第十四條 低功率射頻電機之使用不得影響飛航安全及干擾合法通信；經發現有干擾現象時，應立即停用，並改善至無干擾時方得繼續使用。前項合法通信，指依電信法規定作業之無線電通信。低功率射頻電機須忍受合法通信或工業、科學及醫療用電波輻射性電機設備之干擾。

Tik Rusijai, Kazachstanui, Baltarusijai



Изготовитель: «Самсунг Электроникс Ко., Лтд.»
(Мэтан-донг) 129, Самсунг-ро, Енгтонг-гу, г. Сувон, Кёнги-до, Республика Корея
Импортер: ООО «Самсунг Электроникс Рус Компани»
Адрес: 125009, г. Москва, ул. Воздвиженка 10

Самсунг Электроникс Ко. Лтд
(Мэтан-донг) 129, Самсунг-ро, Енгтонг-гу, Сувон қ., Кёнги-до, Корея Республикасы
«САМСУНГ ЭЛЕКТРОНИКС КЗ ЭНД ЦЕНТРАЛ ЭЙЖА» ЖШС
Заңды мекен-жайы: Қазақстан Республикасы, Алматы қ., Әл-Фараби даңғылы, 36, 3,4-қабаттар

Tik Vokietijai

Das Gerät ist nicht für die Benutzung am Bildschirmarbeitsplatz gemäß BildschirmV vorgesehen.

Das Gerät kann der Bildschirmarbeitsverordnung unterliegen und in diesem Zusammenhang Abweichungen von an Bildschirmarbeitsplätze zu stellenden Anforderungen (Zeichengröße auf Bildschirmgerät und Tastatur) aufweisen. Es ist daher für Tätigkeiten nicht geeignet, bei denen Beschäftigte das Gerät für einen nicht unwesentlichen Teil ihrer normalen Arbeit mit Bildschirmarbeit benutzen.

Bei Aufstellung des Gerätes darauf achten, dass Blendungen durch in der Anzeige spiegelnde Lichtquellen vermieden werden.

Tik naudotojams Turkijoje

- Bu ürünün ortalama yaşam süresi 7 yıl, garanti süresi 2 yıldır.

Tik Kanadai

Šis gaminytis atitinka Kanadoje galiojančias inovacijų, mokslo ir ekonominės plėtros specifikacijas.
/ Le present produit est conforme aux spécifications techniques applicables d'Innovation, Sciences et Développement économique Canada.

Gaminio prekės pavadinimas (angl. PMN): Daugiafunkcis spausdintuvas su fakso aparato funkcija
/ Nom de marque de produit (NMP): Imprimantes Multifonctions avec fonctions de telecopie

Skambučių atitikties skaičius (REN) yra maksimalaus įtaisų, galimų prijungti prie telefono sąsajos, skaičiaus parodymas. Sąsaja gali baigtis bet kokia įrenginių kombinacija – tikrai reikalaujama, kad visų įrenginių REN reikšmių suma neviršytų 5. / L'indice d'équivalence de la sonnerie (IES) sert a indiquer le nombre maximal de terminaux qui peuvent être raccordés a une interface téléphonique. La terminaison d'une interface peut consister en une combinaison quelconque de dispositifs, a la seule condition que la somme d'indices d'équivalence de la sonnerie de tous les dispositifs n'excede pas cinq.

Skambučių atitikties skaičius: 0.1/ REN skaičius: 0.1

Tik Tailandui

Ši telekomunikacijų įranga atitinka NTC techninius reikalavimus.

Fakso prekės ženklo įtvirtinimas

Telefono naudotojų apsaugos įstatymas (1991 m.) nustato kaip neteisėtą veiksma, kai bet koks asmuo panaudoja kompiuterį ar kitą elektroninį prietaisą, kad nusiųstų bet kokią žinutę per telefoninį faksą, jei tokia žinutė neturi aiškių paraščių viršuje ir apačioje ant kiekvieno perduoto puslapio ar ant pirmo puslapio, kai siunčiama tokia informacija:

1. siuntimo data ir laikas;
2. įmonės, įmonės padalinio ar asmens, siunčiančio pranešimą, identifikatorius; ir
3. siunčiančio aparato, įmonės, įmonės padalinio arba asmens telefono numeris.

Telekomunikacijų kompanija gali keisti savo ryšio priemones, įrangos veikimą ar procedūras, kai tokie veiksmai, kurių pagrįstai reikalaujama atsižvelgiant į jos veiklos operacijas, neprieštarauja FCC 68 dalies taisyklėms ir nuostatom. Jei dėl tokių pakeitimų klientų turima įranga gali nebebūti suderinama su telekomunikacijų kompanijos teikiamomis paslaugomis arba ją reikia pakeisti ar koku kitu būdu pritaikyti tokius galinius įrenginius, kad būtų galima naudoti, arba tai gali turėti materialinės įtakos paslaugų naudojimui, klientui apie tai turi būti atitinkamai pranešta raštišku pranešimu, kad jis turėtų galimybę išlaikyti nenutrūkstamą paslaugos teikimą.

Fakso plokštė: SSF336_MODEM

Skambučio atitikimo numeris

Šio aparato skambučio atitikimo numerį ir FCC registracijos numerį galima rasti etiketėje, esančioje aparato apačioje arba kitoje jo pusėje. Kai kuriais atvejais telefono ryšio bendrovė gali paprašyti nurodyti šiuos numerius.

Skambučių atitikties skaičius (REN) yra telefono linijos elektrinės apkrovos matas, naudojamas norint nustatyti, ar jūs „perkraunate“ telefono liniją. Toje pačioje telefono linijoje įdiegus kelių tipų įrangą, gali iškilti problemų skambinant ir priimant telefoninius skambučius, ypač skambinant, kai kviečiama jūsų linija. Tam, kad telefono ryšio bendrovė galėtų užtikrinti tinkamą paslaugos teikimą, visų jūsų telefono linijos įrangos skambučio atitikimo numerių suma turi būti ne didesnė kaip penki. Kai kuriais atvejais penkių skaičių sumos jūsų linijoje nebus galima naudoti. Jei kuri nors jūsų telefono įranga veikia netinkamai, turite nedelsdami ją atjungti nuo telefono linijos, nes ji gali kenkti telefono tinklui.

Įranga atitinka FCC taisyklių 68 dalį ir ACTA patvirtintus reikalavimus. Kitoje šios įrangos pusėje yra etiketė, kurioje, be kitos informacijos, pateikiamas gaminio identifikavimo kodas, kurio formatas yra US:AAAEQ##TXXXX. Telefono ryšio bendrovei paprašius turėsite jai nurodyti šį numerį.



Naudotojui draudžiama naudoti šią įrangą, jei joje yra pakeitimų ar modifikacijų, kurių gamintojas, atsakingas už tai, kad šis prietaisas atitiktų FCC standartą, nėra leidęs daryti. Tuo atveju, jei galutinė įranga sukelia žalos telefono tinklui, telefono ryšio bendrovė turi pranešti klientui, kad paslaugos teikimas gali būti nutrauktas. Tačiau jei įspėjimo pateikti neįmanoma, įmonė gali laikinai nutraukti paslaugos teikimą su sąlyga, kad:

- a. greitai informuos klientą;
- b. suteiks klientui galimybę ištaisyti įrangos sutrikimą;
- c. informuos klientą apie teisę pateiktu skundą Federalinei ryšių komisijai, laikantis procedūrų, nurodytų FCC taisyklėse ir nuostatose, pateikiamose 68 dalies E poskyryje.

Taip pat turite žinoti, kad:

- Jūsų aparatas nėra skirtas prijungti prie skaitmeninės PBX sistemos.
- Jei toje pačioje linijoje ketinate naudoti kompiuterio arba fakso modemą, gali iškilti perdavimo ir priėmimo problemų dėl visos įrangos. Rekomenduojama, kad prie linijos, kurioje veikia jūsų aparatas, nebūtų jungiama kita įranga, išskyrus įprastą telefoną.
- Jei jūsų regione dažnai vyksta žaibavimai arba svyruoja įtampa, rekomenduojame įrengti apsaugos nuo viršįtampio priemones tiek elektros, tiek telefono linijose. Apsaugos nuo viršįtampio priemonių galite įsigyti iš platintojo arba telefono ir elektroninių priemonių parduotuvėse.
- Programuodami skubios pagalbos numerius ir (arba) atlikdami bandomuosius skambučius šiais numeriais, naudokite ne skubios pagalbos numerį, kad įspėtų dispečerį apie savo ketinimus. Dispečeris pateiks jums tolimesnius nurodymus, kaip iš tikrųjų išbandyti skubios pagalbos numerį.
- Šis aparatas negali būti naudojamas taksofono arba bendrai naudojamose linijose.
- Šiame aparate yra magnetinės jungtys klausos aparatams.

Galite saugiai prijungti šią įrangą prie telefono tinklo naudodami standartinį modulinį lizdą, USOC RJ-11C.

Uždėto kištuko keitimas (tik JK)

Svarbu

Ant pagrindinio šio aparato laido yra sumontuotas standartinis (BS 1363) 13 amp kištukas, kuriame yra 13 amp saugiklis. Kai keičiate arba apžiūrite saugiklį, turite vėl uždėti tinkamą 13 amp saugiklį. Po to turite vėl uždaryti saugiklio dangtelį. Jei saugiklio dangtelį pametėte, nenaudokite kištuko, kol negausite naujo saugiklio dangtelio.

Kreipkitės į asmenis, iš kurių įsigijote aparatą.

13 amp kištukas yra plačiausiai JK naudojamas tipas, todėl turi tikti. Tačiau kai kuriuose pastatuose (ypač senuose) nėra įprastų 13 amp kištukams pritaikytų lizdų. Turėsite įsigyti tinkamą kištuko suderintuvą. Nenuimkite lieto kištuko.



Jei nupjausite lietą kištuką, nedelsdami juo atsikratykite. Negalite kištuko vėl prijungti ir galite patirti elektros smūgį, jei mėginsite jį įkišti į lizdą.

Svarbus įspėjimas:



Šį aparatą reikia įžeminti.

Pagrindinio kabelio laiduose naudojami šie spalvų kodai:

- **Žalias ir geltonas:** įžeminimas
- **Mėlynas:** neutralus
- **Rudas:** srovė

Jei pagrindinio kabelio laidų spalvos neatitinka kištuke esančių spalvų, atlikite šiuos veiksmus:

žalią ir geltoną laidelį turite jungti prie kontakto, pažymėto raide E, saugos simboliu „įžeminimo simbolis“, nudažyto žalia ir geltona arba tik žalia spalva.

Mėlyną laidelį turite jungti prie kontakto, pažymėto raide N arba nudažyto juoda spalva.

Rudą laidelį turite jungti prie kontakto, pažymėto raide L arba nudažyto raudona spalva.

Kištuke, adapteryje ar paskirstymo plokštėje turi būti 13 amp saugiklis.

Europos A klasės įspėjimas

Tai A klasės gaminys. Namų aplinkoje šis gaminys gali sukelti radijo trukdžius; šiuo atveju naudotojui gali prireikti imtis tinkamų priemonių.

Atitikties deklaracija (Europos šalys)

Patvirtinimai ir sertifikavimai



Šiuo dokumentu „Samsung Electronics“ patvirtina, kad gaminys [M456x Series] atitinka pagrindinius Žemos įtampos direktyvos (2014/35/EU) ir EMC direktyvos (2014/30/EU) reikalavimus ir kitas atitinkamas nuostatas.

Šiuo dokumentu „Samsung Electronics“ pareiškia, kad šis gaminys (M456x Series) atitinka pagrindinius Radijo įrangos direktyvos (2014/53/EU) reikalavimus ir kitas atitinkamas nuostatas.

Atitikties deklaraciją galima pamatyti www.samsung.com, eikite į „Support“ (Pagalba) > „Download center“ (Atsisiuntimų centras) ir įveskite savo spausdintuvo (MFP) pavadinimą bei susiraskite EuDoC.

Tarybos direktyva 2014/35/EU dėl valstybių narių įstatymų, susijusių su žemos įtampos įranga, suderinimo.

Europos Parlamento ir Tarybos direktyva 2014/30/EU dėl valstybių narių įstatymų, susijusių su elektromagnetiniu suderinamumu, suderinimo.

Europos Parlamento ir Tarybos direktyva 2014/53/EU dėl radijo ryšio įrenginių ir telekomunikacijų galinių įrenginių bei abipusio jų atitikties pripažinimo. Visą deklaracijos tekstą, kuriame apibrėžiamos susijusios direktyvos ir nuorodiniai standartai, galima gauti iš „Samsung Electronics Co., Ltd.“ atstovo.

EC sertifikavimas

Šis „Samsung“ gaminys sertifikuotas „Samsung“ dėl visos Europos atskirų galinių įrenginių jungimo prie viešojo perjungiamojo telefono tinklo. Gaminys sukurtas taip, kad veiktų su nacionaliniais visų Europos šalių PSTN ir suderinamais PBX:

Jei kiltų problemų, visų pirma susisiekite su „Samsung Electronics Co., Ltd.“.

Gaminys išbandytas dėl TBR21 atitikimo. Siekiant padėti naudoti ir taikyti galutinę šį standartą atitinkančią įrangą, Europos telekomunikacijų standartų institutas (ETSI) išleido konsultacinį dokumentą (EG 201 121), kuriame pateikiamos pastabos ir papildomi reikalavimai, skirti užtikrinti TBR21 terminalų suderinamumą su tinklu. Gaminys sukurtas laikantis visų susijusių patariamųjų pastabų, pateikiamų šiame dokumente, ir visas jas atitinka.

Europos radijo bangų patvirtinimo informacija (gaminiams, įtaisams EU patvirtintuose radijo bangų įtaisuose)

Jūsų spausdinimo sistemoje, skirtoje naudoti namuose arba biure, gali būti (integruotų) mažos įtampos, radijo bangų LAN tipo įtaisų (radijo bangų dažnio (RF) belaidžių ryšio prietaisų), veikiančių 2,4 GHz diapazone. Šis skyrius taikomas tik tuo atveju, jei tokių įtaisų yra. Patikrinkite sistemos etiketėje, ar yra belaidžio ryšio prietaisų.



Belaidžiai įtaisai, kurių gali būti jūsų sistemoje, tinkami naudoti Europos Sąjungoje arba susijusiose srityse tik tuomet, jei sistemos etiketėje pateikiamas CE ženklas, įgaliotosios institucijos registracijos numeris ir įspėjimo simbolis.

Belaidžio ryšio įtaiso (arba įtaisų), kuris (-ie) gali būti integruotas (-i) spausdintuve, galios poveikis yra daug mažesnis nei Radijo ryšio įrenginių direktyvoje Europos Komisijos nustatytos RD poveikio ribos.

Europos valstybės, kuriose galioja belaidžių įtaisų patvirtinimai:

EU šalys

Europos šalys, kuriose galioja naudojimo apribojimai:

EU

Prancūzijoje šią įrangą galite naudoti tik patalpose.

EEA/EFTA šalys

Šiuo metu apribojimų nėra

Teisiniai pareiškimai dėl atitikties

Belaidžio ryšio gairės

Jūsų spausdinimo sistemoje gali būti (integruotų) mažos įtampos, radijo bangų LAN tipo įtaisų (radijo bangų dažnio (RF) belaidžių ryšio prietaisų), veikiančių 2,4 GHz diapazone. Kitame skyriuje pateikiama bendroji belaidžio įtaiso naudojimo teiginių apžvalga.

Papildomi konkrečiose šalyse galiojantys apribojimai, įspėjimai ir klausimai išvardyti specifiniuose šalims (arba šalių grupėms) skirtuose skyriuose. Jūsų sistemoje esančius belaidžius įtaisus leidžiama naudoti tik šalyse, kurių sistemos įvertinimo etiketėje yra Radijo ryšių patvirtinimo ženklas. Jei šalis, kurioje naudosite belaidžio ryšio įtaisą, nėra sąraše, kreipkitės į vietinį radijo ryšių patvirtinimo agentūrą dėl reikalavimų. Belaidžių prietaisų naudojimas yra griežtai reguliuojamas ir gali būti, kad jų naudoti negalima.

Belaidžio ryšio įtaiso (arba įtaisų), kurie gali būti integruoti jūsų spausdintuve, galios poveikis yra daug mažesnis, nei žinoma šiuo metu. Kadangi belaidžiai įtaisai (kurie gali būti integruoti jūsų spausdintuve) skleidžia mažiau energijos, nei leidžiama radijo dažnių saugumo standartuose ir rekomacijose, gamintojas laiko juos saugiais naudoti. Nepaisant energijos lygių, reikia pasirūpinti, kad žmonių kontaktas su įtaisais įprasto veikimo metu būtų sumažintas iki minimumo.

Galioja bendroji taisyklė, kad tarp belaidžio įtaiso ir kūno turi būti 20 cm (8 col.) atstumas, kai belaidis įtaisas naudojamas šalia kūno (neatsižvelgiant į išsikišimus). Šis įtaisas turi būti naudojamas didesniu kaip 20 cm (8 col.) atstumu nuo kūno, kai belaidžio ryšio įtaisai yra įjungti ir kai jie siunčia radijo bangas.

Šis siųstuvas neturi būti sujungtas arba būti naudojamas kartu su kitomis antenomis arba siųstuvais.

Tam tikromis sąlygomis taikomi belaidžių įtaisų naudojimo apribojimai. Dažniausiai naudojamų apribojimų sąrašas pateikiamas žemiau:



Radijo dažnių belaidis ryšys gali trukdyti komercinių orlaivių įrangai. Šio metu galiojantys aviacijos nuostatai reikalauja, kad keliaujant lėktuvu belaidžiai įtaisai būtų išjungti. IEEE 802.11 (taip pat žinomas kaip belaidis eternetas) ir „Bluetooth“ ryšio prietaisai – tai įtaisų, kurie teikia belaidį ryšį, pavyzdžiai.



Aplinkoje, kur trukdymas kitiems įtaisams arba tarnyboms yra kenksmingas arba gali būti laikomas kenksmingu, galimybė naudoti belaidį įtaisą gali būti apribota arba panaikinta. Oro uostai, ligoninės ir deguonimi arba degiomis dujomis prisotinta aplinka yra keli pavyzdžiai aplinkos, kurioje belaidžių įtaisų naudojimas gali būti apribotas arba panaikintas. Būdami aplinkoje ir nežinodami, ar joje taikomos sankcijos belaidžių įtaisų naudojimui, prieš naudodami arba įjungdami belaidžio ryšio įtaisą kreipkitės į atitinkamą vadovybę leidimo.



Kiekvienoje šalyje taikomi skirtingi belaidžių įtaisų naudojimo apribojimai. Kadangi jūsų sistemoje yra įrengtas belaidis įtaisas, keliaudami su sistema iš vienos šalies į kitą prieš kelionę vietinėje radijo ryšių patvirtinimo reguliavimo institucijoje sužinokite, ar šalyje, į kurią vykstate, nėra belaidžio įtaiso naudojimo apribojimų.



Jei jūsų sistemoje įrengtas vidinis belaidžio ryšio įtaisas, nesinaudokite įtaisu be dangčių ir skydų ir jei sistema nėra iki galo surinkta.



Naudotojai negali patys atlikti belaidžių įtaisų techninės priežiūros. Nekeiskite jų jokių būdu. Pakeitus belaidžio įtaiso konstrukciją, bus atimta teisė jį naudoti. Dėl remonto kreipkitės į gamintoją.



Naudokite tik šalyje, kurioje įtaisas bus naudojamas, patvirtintas tvarkykles. Papildomos informacijos ieškokite gamintojo sistemos atkūrimo rinkinyje arba susisiekite su gamintojo techninės pagalbos skyriumi.

Tik Kinijai

回收和再循环

为了保护环境，我公司已经为废弃的产品建立了回收和再循环系统。

我们会为您无偿提供回收同类废旧产品的服务。

当您要废弃您正在使用的产品时，请您及时与授权耗材更换中心取得联系，我们会及时为您提供服务。

Interneto svetainė:

<http://www.samsung.com/cn/support/location/supportServiceLocation.do?page=SERVICE.LOCATION>

产品中有害物质的名称及含量

部件名称	有害物质					
	铅 (Pb)	汞 (Hg)	镉 (Cd)	六价铬 (Cr ⁶⁺)	多溴联苯 (PBB)	多溴二苯醚 (PBDE)
塑料	○	○	○	○	○	○
金属 (机箱)	×	○	○	○	○	○
印刷电路部件 (PCA)	×	○	○	○	○	○
电缆 / 连接器	×	○	○	○	○	○
电源设备	×	○	○	○	○	○
电源线	×	○	○	○	○	○
机械部件	×	○	○	○	○	○
卡盒部件	×	○	○	○	○	○
定影部件	×	○	○	○	○	○
扫描仪部件 - CCD (如果有)	×	×	○	○	○	○
扫描仪部件 - 其它 (如果有)	×	○	○	○	○	○
印刷电路板部件 (PBA)	×	○	○	○	○	○
墨粉	○	○	○	○	○	○
滚筒	○	○	○	○	○	○

本表格依据 SJ/T 11364 的规定编制。

○：表示该有害物质在该部件所有均质材料中的含量均在 GB/T 26572 规定的限量要求以下。

×：表示该有害物质至少在该部件的某一均质材料中的含量超出 GB/T 26572 规定的限量要求。

警告

此为A级产品，在生活环境中，该产品可能会造成无线电干扰。在这种情况下，可能需要用户对其干扰采取切实可行的措施。

Autorių teisės

© 2017 Samsung Electronics Co., Ltd., Visos teisės saugomos.

Šis naudotojo vadovas pateikiamas tik informaciniais tikslais. Visa joje pateikiama informacija gali būti pakeista be įspėjimo.

„Samsung Electronics“ neatsako už bet kokią patirtą tiesioginę ar netiesioginę žalą, susijusią su šio naudotojo vadovo naudojimu.

- „Samsung“ ir „Samsung“ logotipai yra „Samsung Electronics Co., Ltd.“ prekių ženklai.
- „Microsoft“, „Windows XP“, „Windows Vista“, „Windows 7“, „Windows 8“ ir „Windows Server 2008 R2“, „Windows 10“ ir „Windows Server 2016“ yra „Microsoft Corporation“ prekių ženklai arba registruotieji prekių ženklai.
- „Microsoft“, „Internet Explorer“, „Excel“, „Word“, „PowerPoint“ ir „Outlook“ yra registruotieji „Microsoft Corporation“ prekių ženklai arba prekių ženklai JAV ir kitose šalyse.
- „Google“, „Picasa“, „Google Docs“, „Android“ ir „Gmail“ yra registruotieji „Google Inc.“ prekių ženklai.
- „Mopria“, „Mopria“ logotipas ir „Mopria Alliance“ logotipas yra registruotieji „Mopria Alliance, Inc.“ prekių ir paslaugų ženklai JAV ir kitose šalyse. Neleistinas naudojimas griežtai draudžiamas.
- „iPad“, „iPhone“, „iPod touch“, „Mac“ ir „Mac OS“ yra „Apple Inc.“ prekių ženklai, registruoti JAV ir kitose šalyse.
- „AirPrint“ ir „AirPrint“ logotipas yra „Apple Inc.“ prekės ženklas.
- Visi kiti ženklai ir gaminių pavadinimai yra atitinkamų kompanijų ar organizacijų prekių ženklai.



QR kodas

Šiame gaminyje naudojama atvirojo kodo programinė įranga. Po paskutinio šio gaminio pristatymo galite gauti visą atitinkamą pirminį kodą trejų metų laikotarpiui, jeigu atsiųsite el. laišką adresu: oss.request@samsung.com. Visą atitinkamą pirminį kodą galima gauti ir fizinėje laikmenoje, tokioje kaip kompaktinis diskas; už tai bus imamas minimalus mokestis.

Šiame universalajame išteklių adrese (URL)
http://opensource.samsung.com/opensource/M456x_Series/seq/Orasite pirminio kodo, prie kurio suteikiama prieiga, atsisiuntimo puslapį ir informacijos apie su šiuo gaminiu susijusią atvirojo kodo licenciją. Šis pasiūlymas galioja visiems, gavusiems šią informaciją.

REV. 1.00

Terminų žodynas



Šis terminų žodynas padės jums susipažinti su gaminiu, geriau supratus spausdinimo srityje naudojamą ir šiame naudotojo vadove minimą terminologiją.

802.11

802.11 yra standartų rinkinys, skirtas belaidžio vietinio tinklo (WLAN) ryšiui, kurį parengė IEEE LAN/MAN standartų komitetas (IEEE 802).

802.11b/g/n

802.11b/g/n gali dalytis ta pačia aparatine įranga ir naudoti 2,4 GHz juostą. 802.11b palaiko pralaidumą iki 11 Mbps, 802.11n palaiko pralaidumą iki 150 Mbps. 802.11b/g/n prietaisai kartais gali būti veikiami mikrobangų krosnelių, belaidžių telefonų ir „Bluetooth“ įtaisų trukdžių.

Prieigos taškas

Prieigos taškas arba belaidis prieigos taškas (AP arba WAP) – tai prietaisas, kuris sujungia belaidžio ryšio prietaisus belaidžiuose vietiniuose tinkluose (WLAN) ir veikia kaip centrinis WLAN radijo signalų siųstuvas ir imtuvas.

ADF

Automatinis dokumentų tiek tuvas (ADF) – tai prietaisas, kuris automatiškai tiekia iš anksto įdėtą popieriaus lapą, tokiu būdu aparatas gali nuskaityti tam tikrą popieriaus kiekį vienu kartu.

BITŲ gylis

Tai kompiuterinės grafikos terminas, apibūdinantis bitų skaičių, naudojamų vieno pikselio spalvai vaizduoti taškiniame paveiksle. Didesnis spalvos gylis suteikia platesnį atskirų spalvų intervalą. Didėjant bitų skaičiui, galimų spalvų kiekis spalvų paletėje tampa nerealiai dideliu. 1 bito spalva paprastai vadinama monochromine arba nespalsvota.

BMP

Taškinės grafikos formatas, naudojamas „Microsoft Windows“ grafinės posistemės (GDI) viduje ir bendrai naudojamas kaip paprastas grafikos failo formatas šioje platformoje.

BOOTP

Pakopinis protokolas. Tinklo protokolas, kurį naudoja tinklo klientas, kad automatiškai gautų savo IP adresą. Tai paprastai atliekama pakopinio kompiuterių proceso metu arba juose veikiančiose operacinėse sistemose. BOOTP serveriai priskiria kiekvienam klientui IP adresą iš adresų telkinio. BOOTP leidžia „darbo stoties be disko“ kompiuteriams gauti IP adresą prieš įkeliant bet kurią pažangią operacinę sistemą.

CCD

Krūvio sąsajos įtaisas (CCD) – tai aparatinė įranga, kuri leidžia atlikti nuskaitymo užduotį. CCD fiksavimo mechanizmas taip pat naudojamas CCD moduliui laikyti, apsaugant nuo sugadinimų, kai perkeliate aparatą.

Collation

Rikiavimas – tai kelių kopijavimo užduočių spausdinimo rinkiniais procesas. Pasirinkus rikiavimą įtaisas spausdina visą rinkinį prieš spausdindamas papildomas kopijas.

Valdymo skydelis

Valdymo skydelis – tai plokščia, paprastai vertikali sritis, kurioje rodomi valdymo ar stebėjimo įrankiai. Paprastai jie būna priekinėje aparato dalyje.

Aprėptis

Tai spausdinimo terminas, naudojamas dažų naudojimui matuoti spausdinant. Pavyzdžiui 5 % aprėptis reiškia, kad A4 vienpusiame popieriaus lape yra maždaug 5 % vaizdo arba teksto. Todėl jei popieriuje arba originale yra sudėtingų vaizdų arba daug teksto, aprėptis bus didesnė ir, tuo pačiu, dažų susinaudos atitinkamai pagal aprėptį.

CSV

Kableliu atskirtos reikšmės (CSV). Failo formato tipas CSV yra naudojamas keistis duomenimis tarp atskirų programų. Failo formatas, toks, koks naudojamas „Microsoft Excel“, tampa pseudostandartu pramonėje, net ir ne „Microsoft“ platformose.

Dvigubojo nuskaitymo dokumentų tiekimas (DSDF)

Dvigubojo nuskaitymo dokumentų tiekimas (DSDF) – tai nuskaitymo prietaisas, kuris automatiškai tiekia ir apverčia originalų popieriaus lapą, kad aparatas galėtų nuskaityti abi lapo puses.

Default

Reikšmė arba nustatymas, kuris įsigalioja, kai spausdintuvas išimamas iš dėžės, atstatomas ar inicijuojamas.

DHCP

Dinaminis pagrindinio kompiuterio konfigūravimo protokolas (DHCP) yra klientą ir serverį jungiantis tinklo protokolas. DHCP serveris teikia konfigūravimo parametrus, atitinkančius DHCP kliento pagrindinio kompiuterio užklausa, paprastai tai būna informacija, kurios prašo kliento pagrindinis kompiuteris, norėdamas prisijungti prie IP tinklo. DHCP taip veikia kaip mechanizmas, priskiriantis IP adresus kliento pagrindiniams kompiuteriams.

DIMM

Dvigubos jungties atminties modulis (DIMM) – tai nedidelė grandinės plokštė, laikanti atmintį. DIMM saugomi visi aparato duomenys, pvz., spausdinimo, priimtų faksimilių duomenys.

DNS

Domenų vardų serveris (DNS) – tai sistema, kurioje išsaugota informacija, susijusi su domenų vardais paskirstytoje duomenų bazėje, esančioje tinkluose, tokiuose kaip internetas.

Taškinės matricos spausdintuvas

Taškinės matricos spausdintuvas nurodo kompiuterinių spausdintuvų tipą su spausdinimo galvute, kuri važinėja puslapiu pirmyn ir atgal, ir spausdina smūgiuodama, suduodama į rašalu išmirkytą medžiaginį kaspiną, prisiglaudžiantį prie popieriaus, panašiai kaip rašomoji mašinėlė.

DPI

Taškų kiekis colyje (DPI) – tai raiškos matavimo priemonė, naudojama nuskaitant ir spausdinant. Iš esmės, kuo didesnis DPI, tuo didesnė raiška, labiau matomos detalės vaizde ir didesnė failo apimtis.

DRPD

Atskirto skambučio šablono aptikimas. Atskirtas skambutis – tai telefono bendrovės paslauga, leidžianti naudotojui naudoti vieną telefono liniją atsiliepti į kelis skirtingus telefono skambučius.

Duplex

Tai mechanizmas, automatiškai apverčiantis popieriaus lapą, tokiu būdu aparatas gali spausdinti (arba nuskaityti) abi lapo puses. Spausdintuvas su duplexo mechanizmu gali vienu kartu spausdinti ant abiejų lapo pusių.

Darbo režimo ciklas

Darbo režimo ciklas – tai lapų kiekis, kuris nepaveikia spausdintuvo našumo per mėnesį. Paprastai spausdintuvo tinkamumo naudoti laikas yra apribotas puslapiais per metus. Tinkamumo naudoti laikas reiškia vidutinį spaudinių kiekį, paprastai garantinio laikotarpio metu. Pavyzdžiui, jei darbo ciklo režimas yra 48.000 puslapių per mėnesį, kai dirbama 20 dienų, spausdintuvo riba yra 2 400 puslapių per dieną.

ECM

Klaidų ištaisymo režimas (ECM) – tai papildomas perdavimo režimas, įrengtas 1 klasės faksimiliniuose aparatuose arba faksinuose modemuose. Jis automatiškai aptinka ir ištaiso faksimilių siuntimo proceso klaidas, kurias kartais sukelia telefono linijos triukšmas.

Emulation

Emuliacija – tai technika, kurią naudodamas vienas aparatas pasiekia tų pačių rezultatų, kaip ir kitas. Emuliatorius nukopijuoja vienos sistemos funkcijas į kitą sistemą, tokiu būdu antroji sistema veikia taip pat, kaip ir pirmoji. Emuliacija fokusuojasi į tikslų išorinės veiksenos atkūrimą, o tai kontrastuoja su imitacija, kuri susijusi su abstrakčiu imituojamos sistemos modeliu, dažnai įvertinant jos vidinę būklę.

Ethernet

Eternetas yra rėminė kompiuterio tinklo technologija, skirta vietiniams tinklams (LAN). Ji nustato fizinio lygmens sujungimą ir signalizavimą bei rėminius formatus bei protokolus, skirtus OSI modelio prieigos prie terpės valdymui (MAC) / duomenų siejimo lygmeniui. Eternetas dažniausiai standartizuojamas kaip IEEE 802.3. Jis tapo plačiausiai paplitusia LAN technologija, naudojama nuo 1990 m. iki dabarties.

FDI

Svetimo įtaiso sąsaja (FDI) – tai kortelė, įrengta aparato viduje, skirta leisti naudoti trečiosios šalies įtaisu, pvz., su monetomis veikiančių įtaisų arba kortelių skaitytuvą. Šie įtaisai leidžia taikyti jūsų aparate mokėjimo už spausdinimą paslaugą.

FTP

Failų perdavimo protokolas (FTP) – tai įprastai naudojamas protokolas, skirtas keisti failais tinkle, palaikančiame TCP/IP protokolą (pvz., internetas arba intranetas).

Kaitinimo blokas

Tai lazerinio spausdintuvo dalis, kuris lydo dažus į spausdinimo terpę. Jį sudaro karščio ir slėgio ritiniai. Perkėlus dažus ant popieriaus, terminio tvirtinimo įtaisas kaitindamas ir spausdamas užtikrina, kad dažai liks ant popieriaus visą laiką, todėl iš lazerinio spausdintuvo išstumiamas popierius yra šiltas.

Tinklų sietuvas

Ryšys tarp kompiuterinių tinklų arba tarp kompiuterinio tinklo ir telefono linijos. Jis yra labai populiarus, nes kompiuteris arba tinklas leidžia užtikrinti prieigą prie kito kompiuterio ar tinklo.

Pilki tonai

Pilkos spalvos atspalviai perteikia šviesias ir tamsias vaizdo dalis, kai spalviniai vaizdai paverčiami pilkais tonais; spalvos perteikiamos įvairiais pilkos spalvos tonais.

Pustonis

Vaizdo tipas, imituojantis pilkos spalvos tonus keisdamas taškų skaičių. Itin spalvotas sritis sudaro didelis skaičius taškų, tuo tarpu šviesias sritis sudaro mažesnis jų skaičius.

Didelės talpos atminties įtaisas (standusis diskas)

Didelės talpos atminties įtaisas (standusis diskas), paprastai vadinamas kaupikliu arba standžiuoju disku, yra išliekamosios atminties įtaisas, kuris skaitmeniniu būdu koduotus duomenis išsaugo greitai besisukančiose plokštelėse su magnetiniais paviršiais.

IEEE

Elektros ir elektronikos inžinierių institutas (IEEE) – tai tarptautinė pelno nesiekianti profesinė organizacija, skirta su elektra susijusiai technologijai vystyti.

Internetinė faksograma (T.37)

Naudojant šią funkciją, galima internetu siųsti ir gauti fakso dokumentus. Dokumentai persiunčiami el. laiškais kaip prisegti TIFF formato failai. Dokumentus galima siųsti į internetinių faksogramų prietaisą arba į kito naudotojo el. pašto dėžutę. Internetinių faksogramų prietaisas taip pat gali išspausdinti dokumentus naudotojui nesikišant. Šiame dokumente aprašytas internetinių faksogramų veikimas naudojant protokolą T.37.

Intranetas

Privatus tinklas, naudojantis interneto protokolus, tinklo ryšį ir galimai viešąją telekomunikacijų sistemą saugiai dalydamasis dalimi organizacijos informacijos ar veiksmams su savo darbuotojais. Kartais šis terminas taikoma tik labiausiai matomai paslaugai – vidinei interneto svetainei.

IP adresas

Interneto protokolo (IP) adresas – tai unikalus numeris, kurį taisai naudoja identifikavimui ir tarpusavio ryšiumi tinkle naudodami interneto protokolo standartą.

IPM

Vaizdų kiekis per minutę (IPM) – tai spausdintuvo greičio matavimo būdas. IPM reikšmė nurodo vienpusių lakštų skaičių, kurį spausdintuvas gali išspausdinti per vieną minutę.

IPP

Interneto spausdinimo protokolas (IPP) nustato standartinį protokolą spausdinimui ir spausdinimo užduotims, terpės dydžiui, raiškai ir pan., valdyti. IPP gali būti naudojamas vietoje arba internetu šimtuose spausdintuvų, o taip pat palaiko prieigos valdymą, tapatumo nustatymą ir kodavimą, dėl to jis tampa daug galingesniu ir saugesniu spausdinimo sprendiniu, nei ankstesnieji.

ISO

Tarptautinė standartizacijos organizacija (ISO) yra tarptautinė standartų nustatymo institucija, kurią sudaro nacionalinių standartų kūrimo institucijų atstovai. Ji rengia pasaulinius pramonės ir komercijos standartus.

ITU-T

Tarptautinė telekomunikacijų sąjunga – tai tarptautinė organizacija, sukurta standartizuoti ir tvarkyti tarptautinį radijo ir telekomunikacijų ryšį. Pagrindinės jos užduotys apima standartizavimą, radijo bangų spektro priskyrimą ir skirtingų šalių susitarimų dėl tarpusavio ryšių organizavimą, kad būtų galima užtikrinti tarptautinius telefono skambučius. ITU-T A -T išvadas nurodo telekomunikaciją.

ITU-T Nr. 1 grafikas

Standartizuota tyrimo grafikas, publikuojamas ITU-T dėl dokumentų perdavimo faksimiliniu ryšiu.

JBIG

Jungtinė dvilygio vaizdo ekspertų grupė (JBIG) – tai vaizdo suspaudimo standartas neprarandant tikslumo ar kokybės, skirtas dvejetainių vaizdų suspaudimui, ypač faksams, bet taip pat gali būti naudojama kitiems vaizdams.

JPEG

Jungtinė fotografijos ekspertų grupė (JPEG) – dažniausiai naudojamas standartinis fotografijos vaizdų suspaudimo patiriant nuostolius metodas. Tai formatas, naudojamas nuotraukoms išsaugoti ir siųsti pasauliniame žiniatinklyje.

LDAP

Supaprastintas kreipties į katalogus protokolas (LDAP) – tai tinklo protokolas užklausoms pateikti ir per TCP/IP veikiančioms katalogų tarnyboms keisti.

Šviesos diodas

Šviesą skleidžiantis diodas (LED) – tai puslaidininkinis prietaisas, nurodantis aparato būseną.

MAC adresas

Prieigos prie terpės valdymo (MAC) adresas – tai unikalus identifikatorius, susietas su tinklo adapteriu. MAC adresas yra unikalus 48 bitų identifikatorius, paprastai parašytas kaip 12 šešiolyktainių poromis sugrupuotų ženklų (pvz., 00-00-0c-34-11-4e). Šį adresą paprastai gamintojas sudėtingai integruoja į tinklo sąsajos kortelę (NIC) ir jis yra naudojamas kaip pagalbiniė priemonė maršruto parinktuvams, mėginantiems surasti aparatus dideliuose tinkluose.

MFP

Daugiafunkcis įrenginys (MFP) – tai biuro aparatas, apimantis kelias funkcijas viename fiziniame korpuse, tokiu būdu jį galima naudoti spausdinimui, kopijavimui, faksimilių siuntimui, nuskaitymui ir pan.

MH

„Modified Huffman“ (MH) – tai suspaudimo metodas, skirtas sumažinti duomenų kiekį, kuris turi būti persiųstas iš vieno fakso aparato į kitą, kad būtų perduotas ITU-T T.4 rekomenduojamas vaizdas. MH – tai nuoseklaus kodavimo schema kodų knygos pagrindu, optimizuota, kad būtų galima efektyviai suspausti tuščias vietas. Daugumą faksimilių daugiausiai sudaro tušti tarpai, taip sumažinama daugelio faksimilių perdavimo trukmė.

MMR

„Modified Modified READ“ (MMR) – tai ITU-T T.6 rekomenduojamas suspaudimo metodas.

Modemas

Tai prietaisas, kuris moduliuoja nešėjo signalą, kad užkoduotų skaitmeninę informaciją, o taip pat išmoduliuoja tokį nešėjo signalą, kad iškoduotų perduotą informaciją.

MR

„Modified Read“ (MR) – tai ITU-T T.4 rekomenduojamas suspaudimo metodas. MR koduoja pirmą nuskaitytą eilutę naudodamas MH. Kita eilutė palyginama su pirmąja, nustatomi skirtumai, po to skirtumai užkoduojami ir persiunčiami.

OPC

Organiniai fotolaidininkai (OPC) – tai mechanizmas, kuris paruošia virtualų vaizdą spausdinimui, naudodamas lazerio spindulį, kurį skleidžia lazerinis spausdintuvas ir kuris paprastai yra žalias arba pilkas, o jo forma – cilindrinė.

Naudojant spausdintuvą vaizdo gavimo prietaise esančio būgno paviršius palaipsniui dėvisi, todėl jį prireikus turėtumėte pakeisti jam nusidėvėjus dėl sąlyčio su kasetės šepetėliu, valomuoju mechanizmu ir popieriumi.

Originalai

Pirmasis ko nors pavyzdys, pvz., dokumentas, nuotrauka ar tekstas ir pan., kuris yra kopijuojamas, atkuriamas arba verčiamas, paruošiant kitus dokumentus, bet kuris pats nėra nukopijuotas arba atkurtas iš ko nors.

OSI

Atvirų sistemų tarpusavio ryšys (OSI) – tai modelis, kurį ryšiams sukūrė tarptautinė standartizacijos organizacija (ISO). OSI siūlo standartinį, modulinį požiūrį į tinklo konstrukciją, kuri padalija reikiamą sudėtinių funkcijų komplektą į valdomus, savarankiškus, funkcinius lygmenis. Lygmenys, nuo viršaus į apačią, yra tokie: programa, pateiktis, seansas, gabenimas, tinklo duomenų saitas ir fizinis.

PABX

Žinybinė automatinė telefono ryšio stotelė (PABX) – tai automatinė telefonų perjungimo sistema privačioje įmonėje.

PCL

Spausdintuvo komandų kalba (PCL) – tai puslapio aprašymo kalba (PDL), kurią sukūrė HP kaip spausdintuvo protokolą, ir kuri tapo pramonės standartu. Iš pradžių sukurta pirmiesiems rašaliniams spausdintuvams, PCL buvo išleistas keičiant terminų, taškinės matricos spausdintuvų ir lazerinių spausdintuvų lygius.

PDF

Platinamų dokumentų formatas (PDF) – tai nuosavybės teisėmis saugomas failo formatas, kurį sukūrė „Adobe Systems“ dviejų matmenų dokumentams vaizduoti nuo įtaisų ir raiškos nepriklausančiu formatu.

„PostScript“

„PostScript“ (PS) – tai puslapio aprašymo kalba ir programavimo kalba, iš pradžių naudota elektroninės ir darbalaukio leidybos srityse. - kuri veikia interpretatoriuje vaizdui generuoti.

Spausdintuvo tvarkyklė

Tai programa, naudojama komandoms siųsti ir duomenims perduoti iš kompiuterio į spausdintuvą.

Spausdinimo medija

Tai medija, pavyzdžiui, popierius, vokai, etiketės ir plėvelės, kuri gali būti naudojama spausdintuve, skaitytuve, fakso ar kopijavimo aparate.

PPM

Puslapiai per minutę (PPM) – tai matavimo metodas, skirtas nustatyti, kaip greitai veikia spausdintuvas, nurodant puslapių skaičių, kurį spausdintuvas gali išspausdinti per vieną minutę.

PRN failas

Prietaiso tvarkyklės sąsaja, leidžianti programinei įrangai sąveikauti su prietaiso tvarkykle naudojant standartines įvesties / išvesties sistemų iškvietas, kurios supaprastina daugelį užduočių.

Protokolas

Konvencija arba standartas, kontroliuojantis arba leidžiantis atlikti sujungimą, užmegzti ryšį ir perduoti duomenis iš dviejų apdorojančių galutinių taškų.

PS

Žr. „PostScript“.

PSTN

Bendrojo naudojimo komutuojamas telefono tinklas (PSTN) – tai pasaulinio viešojo naudojimo telefono tinklai, kurie, pramoninėse patalpose, paprastai būna nukreipiamos per skirstomąjį skydą.

Resolution

Vaizdo ryškumas, išmatuota taškais colyje (DPI). Kuo didesnis dpi skaičius, tuo didesnė raiška.

SMB

Serverio pranešimų blokavimas (SMB) – tai tinklo protokolas, dažniausiai taikomas bendrai naudojamiems failams, spausdintuvams, seriniams prievadams ir įvairiems ryšiams tarp tinklo mazgų. Jis taip pat teikia autentikuotą procesų ryšio mechanizmą.

SMTP

Paprastas pašto perdavimo protokolas (SMTP) – tai el. pašto perdavimo internetu standartas. SMTP yra santykinai paprastas, tekstu pagrįstas protokolas, kai nurodytas vienas ar daugiau pranešimo gavėjų ir tada perduodamas pranešimo tekstas. Tai kliento-serverio protokolas, kai klientas perduoda el. pašto pranešimą į serverį.

SSID

Paslaugų rinkinio identifikacinis numeris (SSID) – tai belaidžio vietinio tinklo pavadinimas (WLAN). Visi belaidžiai prietaisai vietiniame belaidžiam tinkle naudoja tą patį SSID, kad galėtų užmegzti ryšį vienas su kitu. SSID reaguoja į didžiųjų ir mažųjų raidžių registrą ir maksimalus jų ilgis yra 32 simboliai.

Potinklio kaukė

Potinklio kaukė yra naudojama kartu su tinklo adresu, siekiant nustatyti, kuri adreso dalis yra tinklo adresas, o kuri – pagrindinio kompiuterio adresas.

TCP/IP

Perdavimo kontrolės protokolas (TCP) ir interneto protokolas (IP); ryšio protokolų rinkinys, kuriame įdiegiamas protokolų paketas, kuriame veikia internetas ir daugelis komercinių tinklų.

TCR

Perdavimo patvirtinimo ataskaita (TCR) teikia duomenis apie kiekvieną perdavimą, tokius kaip užduoties būklė, perdavimo rezultatas ir išsiųstų puslapių skaičius. Gali būti nustatyta, kad ši ataskaita būtų spausdinama po kiekvienos užduoties arba tik po nepavykusių perdavimų.

TIFF

Žymėtasis atvaizdų failo formatas (TIFF) – tai kintamos raiškos taškinės grafikos vaizdo formatas. TIFF aprašo vaizdo duomenis, kurie paprastai gaunami iš skaitytuvų. TIFF vaizdai naudoja faile esančias žymas, raktinius žodžius apibūdinančias vaizdo charakteristikas. Šis lankstus ir nuo platformos nepriklausantis formatas gali būti naudojamas vaizdams, kurie buvo parengti naudojant skirtingas vaizdo apdorojimo programas.

Dažų kasetė

Tam tikras butelaitis arba talpykla, kuri naudojama tokiuose įrenginiuose kaip spausdintuvas ir kuriame yra dažų. Dažai – tai milteliai, naudojami lazeriniuose spausdintuvuose ir kopijavimo aparatuose, kurie suformuoja tekstą ir vaizdus spausdinamame popieriuje. Dažai gali būti lydomi naudojant šilumą ir slėgį, dėl to jie prisijungia prie popieriaus pluošto.

TWAIN

Pramonės standartas, skirtas skaitytuvams ir programinei įrangai. Naudojant su TWAIN suderinamą skaitytuvą ir programą skaitytuvą galima inicijuoti per programą. Tai vaizdo fiksavimo API, skirta operacinėms sistemoms „Microsoft Windows“ ir „Apple Macintosh“.

UNC kelias

Universaliųjų vardų suteikimo konvencija (UNC) – tai standartinis būdas pasiekti tinklo dalis „Window NT“ ir kituose „Microsoft“ produktuose. UNC kelio formatas yra:

```
\\<serveriopavadinimas>\<serveriopavadinimas>\<Papildomas katalogas>
```

URL

Universali šaltinio nuoroda (URL) – tai pasaulinis dokumentų ir išteklių adresas internete. Pirmoji adreso dalis nurodo, kuris protokolas turi būti naudojamas, antroji dalis nurodo IP adresą ar srities pavadinimą, kurioje patalpinti ištekliai.

USB

Universalioji magistralė (USB) – tai „USB Implementers Forum, Inc.“ sukurtas standartas, skirtas kompiuteriams ir papildomiems įrenginiams prijungti. Ne taip kaip lygiagretusis prievadas, USB yra skirtas tuo pat metu prijungti vieną kompiuterio USB prievadą prie kelių papildomų įrenginių.

Watermark

Vandens ženklas – tai atpažįstamas vaizdas ar šablonas popieriuje, kuris matomas šviesesnis, kai žiūrima prieš šviesą. Vandens ženkliai pirmą kartą buvo pritaikyti 1282 m. Bolonijoje, Italijoje; juos naudojo spaustuvinkai, kad galėtų identifikuoti savo produktą, taip pat pašto spauduose, valiutoje ir kituose vyriausybinuose dokumentuose siekiant apsaugoti nuo klastočių.

WEP

Laidinio ekvivalento privatumas (WEP) – tai saugumo protokolas, nurodytas IEEE 802.11, siekiant užtikrinti tą patį saugumo lygį, kaip ir laidinio vietinio tinklo. WEP užtikrina saugumą koduojant radijo bangomis perduodamus duomenis taip, kad jie būtų apsaugoti, kaip perduodant iš vieno galutinio taško į kitą.

WIA

„Windows“ vaizdų gavimo architektūra (WIA) – tai vaizdų gavimo architektūra, kuri iš pradžių buvo pristatyta „Windows Me“ ir „Windows XP“. Nuskaitymas gali būti pradedamas iš bet kurios šių operacinių sistemų naudojant su WIA suderinamą skaitytuvą.

WPA

„Wi-Fi“ apsaugota prieiga (WPA) – tai saugių belaidžių („Wi-Fi“) kompiuterio tinklų sistemų klasė, kuri buvo sukurta siekiant pagerinti WEP saugumo savybes.

WPA-PSK

WPA-PSK (WPA iš anksto padalytas raktas) – tai specialus WPA režimas, skirtas nedidelėms įmonėms arba buitiniams naudotojams. Bendrai naudojamas raktas arba slaptažodis yra konfigūruojamas belaidžiam prieigos taške (WAP) ir bet kuriame belaidžiam nešiojamame kompiuteryje arba darbalaukio įtaisuose. WPA-PSK sukuria unikalų raktą kiekvienam seansui tarp belaidžio kliento ir susieto WAP, kad būtų užtikrintas pažangesnis saugumas.

WPS

„Wi-Fi“ apsaugotoji sąranka (WPS) – tai standartas, skirtas belaidžiam namų tinklui sukurti. Jei jūsų belaidžio tinklo prieigos taškas palaiko WPS, belaidį ryšį galite nesunkiai sukonfigūruoti be kompiuterio.

XPS

XML popieriaus specifikacija (XPS) – tai puslapio aprašymo kalbos (PDL) specifikacija ir naujas dokumento formatas, pranašesnis už nešiojamus ir elektroninius dokumentus, sukurtas „Microsoft“. Tai specifikacija XML pagrindu, pagrįsta nauju spausdinimo keliu ir nuo vektorinių prietaisų nepriklausančiu dokumentų formatu.

Rodyklė

Ūiesos diodas	
būsenos Ūiesos diodo supratimas	32

Numerics

1as dėklas	51
-------------------	----

A

AirPrint	166
Atmintukas	
kaip tvarkyti	221
spausdinimas	220
adresatų sąrašas	196
grupė	196
pavieniai	196
aparato valymas	237
apsaugos nuostatos	
naudotojo tapatumo nustatymas	179
apskaita	199
ataskaita	186
demonstracinis puslapis	186
atsakiklis faksas	113
aukčio vir jūros lygio reguliavimas	173, 177

B

bendrieji nustatymai	173, 174, 178, 186
bendrosios piktogramos	8

C

certificate	198
--------------------	-----

D

Dauginamasis spausdinimas

Windows	63
---------	----

Dėklas

automatinis tęsimas	51
dėklo dydžio keitimas	43
papildomo dėklo užsakymas	226
pločio ir ilgio reguliavimas	43
popieriaus įdėjimas į daugiafunkcinį dėklą arba rankinį tiektuvą	45
popieriaus keitimas	51

daugiafunkcinis dėklas

specialios terpės naudojimas	47
------------------------------	----

daugiafunkcij dėklą arba rankinį tiektuvą

naudojimo patarimai	45
uždėjimas	45

dažų kasetė

apytikris laikas	228
dažų paskirstymas	229
kasetės keitimas	231
laikymas	228
naudojimo instrukcijos	228
ne Samsung ir užpildytos	228

dėklo nustatymas

dokumentų laikmenos box rodinio aikinimas	216
---	-----

dvipusis spausdinimas

spausdinti	65
------------	----

E

easy document creator	104, 201
ekrano langas	18
ekspluatacinės dalys	227
ekspluatacinės medžiagos	
apytikris dažų kasetės tinkamumo naudoti laikas	228
dažų kasetės keitimas	231
galimos susinaudojančios dalys	225
priedų eksploataavimo trukmės stebėjimas	236
užsakymas	225
vaizdų gavimo bloko keitimas	233
energijos taupymas	175, 176
eternetas	137

F

faksas el laikas	
pavieniai adresatai	122
faksogramos	
faksogramos perdavimo atidėjimas	112
nustatymas	110
paruoimas siųsti faksogramą	106
persiuntimas	115
priėmimas	113
priėmimas esant atsakiklio fakso režimui	113
priėmimas telefono režimu	113
priėmimo režimo keitimas	113
priimamų faksogramų įrašymas į atmintinę	115
siuntimas	110
faksogramos priėmimas	
atsakiklio fakso	113, 115
papildomo telefono naudojimas	114
priėmimo režimo keitimas	113
saugusis priėmimas	114, 115
faksogramos siuntimas	
atidėtas siuntimas	112
faksogramos siuntimas	110

faksogramų siuntimas

adresatų sąrašas	196
mažesni tarifai	117
persiuntimas	117
prefikso rinkimas	116
saugus priėmimas	117
spausdinimas	117
tinklo kompiuterio faksas	107
fax sending	
resending automatically	112
filtering	198
IPv6	198
MAC	198
tinklas	142
funkcijos	
spausdinimo terpės ypatybė	275

G

garsas	175
google cloud printing	168
grupė	
adresatų grupė	124

H

HTTP nuostatos	197
-----------------------	-----

I

IPP nuostatos	197
iorinis tapatumo nustatymo serveris	198
isami informacija apie įrenginį	191

J

įgaliojimai	198
--------------------	-----

įrenginio apžvalga	
vaizdas i galo	17
vaizdas i priekio	16
įrenginio parinktys	234
įrenginio protokolai	141

J

JPEG	
USB scanning memory device	123, 129

K

klaidų taisymo režimas	116
klaviatūra	
klaviatūros aikinimas	20
kopijavimas	
kopijavimo rodinio aikinimas	79, 94, 108, 120
nuostata	197
pagrindinis kopijavimas	88, 102
kopijuoti ID	89

L

LPRLPD nuostatos	197
lankstinukai	64
lankstinukų spausdinimas	64

M

Mopria	164
--------	-----

N

naudojimas	
skaitiklis	28

naudotojas	
profilis	199
valdymas	198
naudotojų prieigos teisės	198
numatytasis popieriaus tipas	
spausdinimas	183
numatytieji nustatymai	
faksogramų antratės nustatymas	110
nuoroda	199
nuskaitymas	
TWAIN	103
nuskaityti	
el pato serveris	197

O

originalų įdėjimas	39
originalų tipo paruoimas	38

P

pagalba klientams	191
paieka	
adresatų sąrašas	125
papildomas dėklas	
užsakymas	226
papildomas telefonas	112, 114
parankinių nustatymai spausdinimui	62
paratė	
spausdinimas	183
persidengimo spausdinimas	
kurti	70
spausdinti	71
trinti	71
plakatas spausdinimas	64
popieriaus dydis	51
popieriaus tipas	51
priedai	

įdėjimas	234	naudotojo profilis	199
užsakymas	226	naudotojų prieigos teisės	198
prisijungimas	172, 195	nuostatų skirtukas	197
programa	184	nuskaityti	197
alinimas	185	prisijungimas prie	194
įdėjimas	185	programų valdymas	199
įjungimas / išjungimas	185	reikalavimai	194
peržiūra	185	settings	196
valdymas	184	skirtukas information	196
programinė aparatinė įranga	199	skirtukas maintenance"	199
		skirtukas security	198
		what is	194
		žurnalas	199
		samsung printer experience	210
		saugumas	
		informacija	9
		simboliai	9
		security	
		system	198
		serverio nuostatos	134, 150
		settings	
		Dėklas	175
		DNS	137
		esamos	196
		eternetas	137
		faksogramų siuntimas	197
		garsas	175
		general	173, 174, 178, 186
		HTTP	197
		įrenginys	197
		kopijavimas	197
		nuskaityti	197
		paratė	183, 197
		SyncThru™ Web Service	197
		security	198
		tinklas	198
		serveris	134, 150
		spausdintuvas	197
		TCPIPv4	137
R			
Raw TCPIP nuostatos	197		
redagavimas			
adresatų grupė	124		
pavieniai adresatai	124		
reguliavimas			
auktis vir jūros lygio	173, 177		
reikalavimai			
SyncThru™ Web Service	194		
rodymas			
IP adresas	138		
S			
Samsung Printer Status	208		
SetIP programa	147		
SyncThru Web Service	194		
kopijavimas	197		
spausdintuvas	197		
tinklas	197		
SyncThru™ Web Service			
adresatų sąrašo skirtukas	196		
apskaita	199		
configuring	197		
faksogramų siuntimas	197		
iorinis tapatumo nustatymo serveris	198		

tinklas	134, 137, 150, 197	specifikacijos	274
WINS	138	spausdinimo medija	275
siuntimas		strigtis	
papildomas telefonas	112	patarimai kaip ivengti popieriaus strigčių	243
spausdinimas		popieriaus itraukimas	244
dokumento pritaikymas pagal parinktą popieriaus dydį	67	sutartinis žymėjimas	8
dokumento spausdinimas			
Windows	54	T	
dvipusis spausdinimas	183, 197	TCPIPv4	137
keli puslapiai viename popieriaus lakte		TCPIPv6	138, 139
Windows	63	TWAIN nuskaitymas	103
numatytyjų spausdinimo nustatymų keitimas	75	tapatumo nustatymas	179
paratė	183, 197	prisijungimas	172, 195
plakatas	64	teisinė informacija	280
popieriaus orientacija	183, 197	terminų žodynas	293
spaudinio dydžio keitimas procentais	66	tiesioginio spausdinimo paslaugų programa	73
spausdinimas ant abiejų popieriaus lapo pusių		tinklas	
Windows	65	Belaidžio tinklo sąranka	143
tiesioginio spausdinimo paslaugų programos naudojimas	73	įdiegimo aplinka	135
trafareto naudojimas	70	konfigūravimas	135
vandenženklių naudojimas	68	SetIP programa	147
spausdinimo medija		tapatumo nustatymas	179
atvirutė	50	tinklo filtravimas	142
etiketės	49	trikties praneimas	251
investies atrama	275	triktis	
jau spausdintas popierius	50	operacinės sistemos triktys	271
lango printer preferences skirtukas paper	58	triktys	
rekomendacijos	42	energijos triktys	257
speciali terpė	47	fakso triktys	269
Vokas	48	kopijavimo triktys	267
spausdinti		nuskaitymo triktys	268
mobiliesios OS	162	popieriaus tiekimo problemos	256
mobiliusis spausdinimas	162	spausdinimo kokybės triktys	261
spausdintuvo būseną		spausdinimo problemos	258
bendroji informacija	208	trynimas	
spausdintuvo ypatybės		adresatų sąrašas	126
spausdinimo nuostatų atidarymas	56		

U

USB atmintinės tvarkymas	221
USB laidas	
tvarkyklės diegimas	34
usb	
usb rodinio aikinimas	219
uždėjimas	
popieriaus įdėjimas į daugiafunkcinį dėklą arba rankinį tiekuvą	45
popierius 1 dėkle papildomame dėkle	43
popierius dėkle 1	43
speciali terpė	47

V

vaizdų gavimo blokas	
vaizdų gavimo bloko keitimas	233
valdymas	
adresatų sąrašas	196
naudotojas	198
programa	184, 199
valdymo skydelis	18
valymas	
iorė	237
paėmimo volelis	239
skaitytuvas	240
vidus	237
vandenženklis	
kurti	68
redaguoti	69
spausdinti	68
trinti	69
viesos diodas	
aparato būseną	32, 33

W

Windows	
bendrosios Windows triktys	271
nuskaitymas	93
reikalavimai sistemai	279
SetIP naudojimas	147
tvarkyklės diegimas prijungtiems USB laidu	34
Wireless	
Prijungimas naudojant WPS	144
PBC mode	144
PIN mode	145
Wireless network	
tinklo kabelis	146
WSD nuostatos	197

Ž

žinyno naudojimas	62
žurnalas	199